

Digitized by the Internet Archive
in 2018 with funding from
Getty Research Institute

<https://archive.org/details/bouwkundigweekbl2919unse>

BOUWKUNDIG WEEKBLAD

ORGAAN VAN DE MAATSCHAPPIJ
▣ TOT BEVORDERING DER ▣
BOUWKUNST.

29^E JAARGANG
1909.

'S-GRAVENHAGE
▣ MOUTON & Co. ▣

OFFICIEEL GEDEELTE.

MEDEDEELINGEN VAN DE MAATSCHAPPIJ.

	Blz.
Oproep examen Bouwkundig Opzichter en Tee- kenaar	1, 14, 26, 38
Verkiezing Hoofdbestuur	1, 13, 25, 38
Uitloting 3% leening	14
Brief van den Minister v. L. N. en H. in zake prijs- vraag tentoonst. te Brussel	37
Antwoord van het Hoofdbestuur	37
Benoeming leden Examen commissie	39
Verslag Vergadering Hoofdbestuur, 22 Jan. 1909.	49
Adres aan den Raad der Gemeente Bloemendaal.	52
Algemeene Vergadering 10 Februari 1909	61, 73
Bond van Nederlandsche Architecten	61
Proces-Verbaal uitslag verkiezing Hoofdbestuur.	77
Verslag Algemeene Vergadering 17 Februari 1909	85
Adres aan Raad Gemeente Leiden (Accijnshuisjes)	109
Verslag Vergadering Hoofdbestuur 30 Maart 1909	157
Verkiezing Commissies . . . 169, 193 205, 217, 229, 243	
Verslag Examens B. O. en B. T. 1909	169
Verslag Vergadering Hoofdbestuur 14 April 1909	181
Imp. Int. Exhibition at the „Great White City” Shepherd's Bush Londen	193
Adres aan den Raad Gemeente Rotterdam (Stad- huis en Post- en Telegraafkantoor)	230
Bericht in zake Heimatschutz	230
„ „ „ Bibliotheek	231, 244
Verslag Vergadering Hoofdbestuur 12 Mei 1909	231
Gecombineerde Verg. Hoofdbestuur met Raad der Afd.	231
Jaarverslag 1908—1909	231
Programma Algemeene Vergadering, 28 Mei 1909	243
Jaarverslagen der Afdelingen 1908—1909	244
Verslag Algem. Vergadering 28 Mei 1909	269
Adres aan den Raad Gemeente Amsterdam (Spin- huis)	305
Verslag Vergadering Hoofdbestuur 22 Juni 1909	306
Toelating Examen Bouwk. Opz.	317, 329, 341, 353
De Bond van Ned. Architecten (Honor. regeling, commissie voor de bouwverordeningen)	348
Vergad. Hoofdbestuur, 3 Aug. 1909	377
Vergad. van de Commissie tot Behartiging der vakbelangen van den architect, 3 Aug. 1909	381
Samensmelting periodieken Mij. en A. et A.	401, 461
Programma Alg. September-Vergadering 425, 437, 449	
Verslag Vergadering Hoofdbestuur 7 Sept. 1909	438
Verslag Vergad. Commissie t. behart. v. d. Vak- belangen v. d. architect 15 Sept. 1909	450
Enquete arbeidsvoorwaarden Opzichters en Tee- kenars	461
Verslag Algemeene Vergadering 23 Sept. 1909	462
Perman. tent. bouwk. Ontwerpen en bouwarti- kelen	463
Examen-vragen Bouwk. Opz. en Teek. met afb. 464, 479, 488, 499, 510	
Examens van de Maatschij	473

	Blz.
Programma van Eischen Examens uitvoerder van bouwwerken (onderbaas)	473
Tentoonstelling Landhuizen	474, 485, 509, 521, 593
Verslag Algem. September Vergadering met ex- cursie naar Hoorn en Enkhuizen met afb. 23 Sept. 1909	475
Verbouwing Hirsch & Co.	485, 497
Algemeene Regelen voor Nationale Prijsvragen	486
Rapport Gevelwedstrijd Zutphen	498
Schoonheidscommissie-Honorarium Gevelont- werpen	499, 594
Verslag Vergad. Commissie t. beh. v. d. Vakbe- langen v. d. architect 20 October 1909.	509
Verslag Vergad. Architect Leden 20 October 1909	510
„ „ Hoofdbestuur 20 October 1909	511
Rapport Comm. Afd. Arnhem in zake Rijksproef- station voor Bouwmaterialen.	521
Rapport Comm. Afd. 's Gravenhage in zake Rijks- proefstation voor Bouwmaterialen	523
Rapport Comm. Afd. Haarlem en omstreken in zake Rijksproefstation voor Bouwmaterialen	525
Adres aan den Raad Gemeente Zwolle (Reventer)	545
Succes	546
Tentoonstelling Borcelona	569, 593
Herziening Statuten en Algem. Huish. Reglement 569, 581, 618	
Ontvangen Boek- en Plaatwerken	582
Verslag Hoofdbestuurs vergad. 7 Dec 1909	593, 606
Adres aan de Tweede Kamer der S. G. in zake Arsenaal.	605
Nieuwe Leden.	605
Adres aan den Minister v. Binnenl. Zaken in zake M. T. O.	617
Honor. regeling. architecten (arbeiderswoningen)	617
Rapport Bouwbedrijven 1909	618
Teruggave examengelden	619

AFDEELINGEN.

AMSTERDAM.

Verslag vergadering 24 Dec. 1908	34
„ „ 29 Jan. 1909	66
„ „ 26 Febr. 1909	116
„ „ 26 Maart 1909	167
„ „ 23 April 1909	211
Excursie naar Castricum	212
Verslag vergadering 3 November 1909	546
„ „ 9 December 1909	608

ARNHEM.

Verslag vergadering 16 Dec. 1908	34
„ „ 16 Jan. 1909	55
„ „ 24 Febr. 1909	115
„ „ 20 April 1909	178
„ „ 22 April 1909	214
„ „ 26 Mei 1909	275
Prijsvraag voor een Diploma	278
Verslag vergadering 27 October 1909.	533
Adres aan „Insula” Dei.	534

	Blz.		Blz.
Jury Rapport prijsvraag Diploma	534	Het Clubgebouw van de Kon. Roei- en Zeilvereeniging „De Maas”, met afb., door H. v. d. Kloot Meyburg	329
Verslag vergadering 24 Nov. 1909	582	Kliniek voor psychiatrie en neurologie te Amsterdam, met afb., arch. A. Bonda	341
'S-GRAVENHAGE.		Het academiegebouw te Groningen, met afb., door G. Knuttel	357
Verslag vergadering 22 Jan. 1909	64	Villa te Bloemendaal, met afb., arch. J. J. v. Noppen	368
„ „ 17 Febr. 1909	106	Landhuisje te Soest (villa Clasina), met afb., arch. Adr. Moen	390
„ „ 10 April 1909	201	Villa te 's-Gravenhage, met afb., arch. Jacob F. Klinkhamer en B. J. Ouëndag	382
Schrijven in zake vermeerdering van leden	211	Het „Remonstrantenhaus” te Friedrichstadt a/d. Eider, met afb., arch. J. Verheul Dzn.	415
Verslag vergadering 17 Juni 1909	309	De coöperatieve bouwveren. „Rochdale” (arb.-huizen aan de v. Beuningenstr. te Amsterdam), met afb., arch. J. E. v. d. Pek	505
„ „ 29 October 1909	535	Woonhuis te Dordrecht, Wijnstraat, met afb., arch. B. van Bilderbeek	525
„ „ 19 November 1909	570	„Ons Huis” te Rotterdam, met afb., arch. J. Verheul Dzn.	556
„ „ 17 December 1909	619	Landhuisje te Sloterdijk, met afb., arch. H. v. d. Kloot Meyburg	572
GRONINGEN.		Middelb. Techn. School voor de bouwkunde te Utrecht, met afb., arch. A. W. C. Dwars	583
Verslag vergadering 23 Jan. 1909	56		
„ „ 21 Febr. 1909	106		
Zomer-excursie naar Ter Apel, door G. Knuttel	402		
Verslag vergadering 6 November 1909	557		
UTRECHT.			
Verslag vergadering 19 Jan. 1909	65		
„ „ 16 Febr. 1909	115		
„ „ 2 Sept. 1909	571		
Bezoek aan het St. Antonie-Gasthuis 30 Sept. 1909	571		
Verslag vergadering 12 Nov. 1909	583		

REDACTIONEEL GEDEELTE.

BOUWKUNDE.

(a) UITGEVOERDE BOUWWERKEN EN ONTWERPEN.

	Blz.
Villa „Elsheim”, te Eindhoven, met afb., arch A. Salm G. Bzn.	4
Het Raadhuis te Zeist, met 1 afb., arch. J. Stui-vinga, door H. v. d. Kloot Meyburg,	15
Columborium van de fam. Dr. v. d. Sijp te Nijme- gen, met afb., arch. Os. Leum	52
Winkelhuis aan de Coolsingel te Rotterdam, met afb., arch. J. H. de Roos en W. F. Overeynder	125
Gebouw voor Wijkverpleging, met afb., arch. H. Evers	148
Kerk voor de Afdeeling van den Ned. Protestanten- bond te Schiedam, met afb., arch. H. Evers	183
Hoogere Burgerschool te Haarlem, met afb., arch. L. C. Dumont	197
M. Maquet en de Mont des Arts, met afb., door D. F. Slothouwer	218
Sub-structure, Chicago	226
Het ontleedkundig Laboratoriumgebouw der Ge- meentelijke Universiteit te Amsterdam, met afb., arch. J. B. Springer	236
Het nieuwe Centraal-bureau Hoofdwacht voor de brandweer te Amsterdam, met afb.	251
Zes Heerenhuizen aan den Schotersingel te Haar- lem, met afb., arch. J. J. v. Noppen	272
Brugwachterswoning te Haarlem, met afb., arch. L. C. Dumont	308
Brieven uit België, (arch. J. de Lange), met afb., door X. IJ. Z.	317

b) TECHNIEK, BOUWMATERIALEN.

Kalkzandsteen.	10
Gewapend beton in de Bouwkunde, door J. J. L. B.	55
Decora plastiek met afb.	57
Lood	108
Nieuwe bouwwijze in gewapend beton.	173
Een tweetal eigenaardige schuifdeurconstructies, met afb.	220
Artetische putten.	279
Terra Sigillata	327
Onontpofbare Tanks	351
De groote uitvinder aan het woord.	400
Onbrandbare rieten- en strooiendaken, met afb., door R. Tutein Nolthenius	515, 604
Verslag commissie K. J. v. J. in zake Rijksproef- stations voor bouwmaterialen	539, 563
Well's Petroleum Gloeilichtlamp,	593
Het Hermetic venster van de Globe Trading Compagny, met afb.	543, 555
„Rex” Flintkote Dakbedekking.	566
Asphalt, met afb.	591, 603, 626
Oude paalfundeeringen te Amsterdam in het alge- meen en die van de voorm. N. Z. kapel in het bijzonder, met afb. door C. B. Posthumus Meyjes	595

c) HYGIËNE, VERLICHTING, VERWARMING, VENTILATIE, ENZ.

Iets voor verbranding en brandstoffen, enz. met afb. door F. G. Unger	42, 81
De steenhouwersziekte.	71
Keuring eener verwarmingsinrichting op gegaran- deerde temperatuur, met afb. door F. G. Unger.	139

	Blz.
De buitentemperatuur hier te lande gedurende het koudere jaargetijde met afb. door F. G. Unger	174
Het vermogen van centrale verwarmingsinrichtingen in verband met het tijdig op temperatuur brengen der te verwarmen ruimte, met afb. door F. G. Unger	187, 198
Schoolbouw te Rotterdam, met afb. door v. B.	298
Het aanbesteden van centrale verwarmingsinrichtingen, door F. G. Unger..	355
Iets over verlichtingsverhoudingen door J. L. B. Keurschot	398
Een en ander over het woningvraagstuk, door J. L. B. Keurschot	406
Sociale Hygiëne. Amsterdam en de Woningwet	420
Praktijk der Woningwet door J. L. B. Keurschot	430
Iets over het vraagstuk der volkshuisvesting, door J. L. B. Keurschot.	444
Loodwitverbod door J. L. B. Keurschot	467
Naar aanleiding van de beschouwingen van den Heer Everwijn Lange over Oud-Amsterdam, door J. L. B. Keurschot.	468
Theorie en Praktijk, door J. L. B. Keurschot	492
Het salon, door J. L. B. Keurschot	561
Bouw- en woningtoezicht ten platten lande, door L. J. B. Keurschot	601, 613
 (d). STEDENBOUW, VERKEERSWEGEN, ENZ.	
Opmerkingen over de uitbreiding van Amsterdam, met afb. door J. G. Wattjes 4, 18, 27, 41, 79, 90, 99, 121	
Stadsschoonheid te 's Gravenhage	23
Het Damplan goedgekeurd	36
De Dam	60
De nieuwe bebouwing aan den Dam en omgeving	60
Buitenhof—Plaats	84
Buitenhof	84
Het vraagstuk van den Haagschen Vijver, door J. F. van Hoytema	86
Uit de oude Doos.	95
Den Haag, de vijver met zijn omgeving, door J. D. Landré	105
Kleinigheden (Hofplein) met afb. door H. v. d. Kloot Meijburg	109
Gevangenpoort en Hofvijverplan	119
De Hofvijver	120, 132, 400, 508, 531
Groote plannen (Rotterdam) met afb. door H. v. d. Meijburg	194
De Hofvijverkwestie met afb., door J. G.	206
Het uitbreidingsplan van 's Gravenhage	216, 278
De nieuwe weg langs den Hofvijver door J. F. v. Hoytema.	220
Adres van „Bouwkunst en Vriendschap” aan den Raad der Gem. Rotterdam, inzake Stadhuis	241
De verbreding der Paleisstraat te Amsterdam	242, 376
De groote bouwplannen van de gemeente Rotterdam door J. G.	253, 261

	Blz.
Het Damvraagstuk	256
Rectificatie, door J. G.	274
Het Haagsche Uitbreidingsplan, door J. F. v. Hoytema.	281
De Haagsche Hofvijverkwestie, door J. G.	307
Tijdelijke bebouwing van het oude Beursterrein	316
De Haagsche Hofvijver, adres van Verfraaiingscommissies Pulchri Studio, etc.	363
Een nieuw Stadhuis te Rotterdam, door Jan Veth	385
Een klein Uitbreidingsplan, met afb. door D. E. Wentink	440
Het Gevers-Deynootplein te Scheveningen	471
Het Leidsche Plein te Amsterdam	519
Rotterdam. Parkaanleg	532

KUNST IN HET ALGEMEEN.

GESCHIEDENIS DER BOUWKUNST, DECORATIEVE KUNST, KUNSTNIJVERHEID.

Uit vroeger dagen, door A. W. Weisman	7
Hendrik de Keyser de Jonge en zijn broeders	10
De voormalige handboogdoelen te Amsterdam, met afb. door A. W. Weisman	112
Stuc-ornament, door J. A. Mulock Houwer	133
Achttiende eeuwsche constructies voor vazen, met afb. door A. W. Weisman	161
De Accijnshuisjes te Leiden en het blootleggen van middeleeuwsche krijpten, door J. Gratama	183
Babylon, zijn bouwvallen en zijn bouwkunst, met afb. door J. H. Boss	209, 222, 288, 300
Hollandsche Kunstnijverheid te Zürich	242
Inlandsche Kunstnijverheid in Indië	374
Nederlandsche Meubelkunst te Zürich	412

BERICHTEN OVER OUDE EN NIEUWE GEBOUWEN, MONUMENTEN, ENZ.

Het paleis van Theodorik te Ravenna	10
Casagranda	10
Mariëburgkerk te Nijmegen	24, 227, 291
Messina	24, 36
Tanger	24
N. Z. Kapel te Amsterdam	36
Pittsburg, kerk Duitsch Prot. Gemeente	36
Een nieuwe Kunst-aardewerfabriek.	48
De Abdij van Egmond	72
De vondst op den Janiculus heuvel.	96
Kunstschatten te Messina	96
Berlijn, Einküchen häuser	96
Lucern, openlucht schouwburg	96
De huisjes aan de Hooglandsche Kerk te Leiden	107, 216, 316
De Westerkerk te Amsterdam	108
Museum Oudheden, Arnhem.	108
Velt Stosz	120
Rome, opgravingen Forum	120
Het Huygens monument	132, 216, 278
Amsterdam, oud archief	132

Rome, opgravingen	Blz. 132	Huis aan de drie grachten.	Blz. 616
Eusebiuskerk te Arnhem	143	Verkoop z.g. Beursterrein.	616
Midwolde kerkgebouw	143, 280		
De Hoh-Koningsburg	144		
Zutphen, St. Walburgskerk	180	ONDERWERPEN VAN ADMINISTRATIEVEN EN	
Koorkerk te Middelburg	180	VAN SOCIALEN AARD.	
New-York, brug over de Hudson	180	Bond van Patroonsvereenigingen verwant aan het	
Jena, Abbededenkteeken	180	bouwvak.	23
IJsland, museum voor kunst	180	Mededeelingen omtrent de bouwbedrijvigheid in	
De St. Agneskapel te Amsterdam	192	Nederland gedurende 1908	45
Advys ende Oordeel van Heere Jacob v. Campen		Splitsing van Bestekken	48
enz., over de Nieuwe kerk	204	Ver. van Ned. Baksteenfabrikanten	48
Het Luxemburg museum, Parijs	228	Ontsiering door reclame	60
Kerk te Midwolde	256	Over Architectenkamers	112, 128, 136, 149
De Abdij te Middelburg	256	Centraal Bureau van Advies voor eigen studie der	
De Dom te Keulen	268	Mij. t. N. v. 't Alg.	118
Het „Huis met de Hoofden” gerestaureerd	279	Vakbelangen van den Architect.	159
Een wachtlokaal voor den tram tegen den Utrecht-		Rapport der Commissie, belast met het onderzoek	
schen Dom	278	der vraag: Is de tegenwoordige wijze van aan-	
Het Vredespaleis.	279, 291, 304	besteden de meest gewenschte?	163
Opgravingen te Ostia	280	Stedenschoon, door G. V.	171
Giotto	280	Vordering wegens bijwerk	179
Bottelpoort en voormalige Mariakerk te Nijmegen	327	Bouw- en Woonverordening Rotterdam	204
Gedenkteeken J. v. Oldenbarnevelt	340	Benoeming Hoogleraar Arbeidswetgeving.	227
St. Janskerk te 's-Hertogenbosch	364	Geschil over de vraag of bij afkeuring van mate-	
Het slot te Bergambacht	376	rialen door de Directie de aannemer verplicht	
Vesting Koburg (restauratie)	376	is herkeuring aan te vragen	228
Het terrein der N.Z. Kapel	376	Verslag van den Raad van arbitrage voor de	
De Gevangenpoort en omgeving.	376	bouwbedrijven in Nederland	267
Alhambra te Granada	400	Vroegere Woningtoestanden, door A. W. Weiss-	
De herstellingsarbeid aan den Boroboedoer	411	man	319, 365, 383
Groote of St. Janskerk te Gouda	424	Arbitrage in de Gemeentelijke bestekken te Am-	
Veldhoven	436, 472	sterdam	340
Winterswijk	436	Verkoop gemeentegrond ten bate eener restau-	
Een koperen Stad	436	ratie	340
Mozaïeken	436	Provisiën (circulaire B. v. N. A.)	363
Gedenkzaam Groote kerk te Rotterdam	447	Woningen op het platte land.	372
Rhenen, gedenkteeken Fred. v. Palts	448	Alg. Ned. Opzichters- en Teekenaarsbond, cir-	
Raadhuis Middelburg	448	culaire	373
Het Beethoven huis	448	De Woningwet	375
Een nieuw ontdekte oudheid te Rome.	459	Uitvoering Woningwet.	388
O.Z. Achterburgwal, Amsterdam	472	Gezondheidswet	411
Fontein Binnenhof, Den Haag	472	Een Duitsch Voorschrift	436
Herstelling Domtoren Utrecht 1908	472	De nieuwe bouwverordening der Stad Maagden-	
Restauratie Romeinsche bouwwerken Trier	472	burg	442, 611, 620
De Amsterdamsche Beurs	508	Brochure Amsterd. Woningraad	508
Museum Boymans	508	Is staking force majeure, door J. L. B. Keurschot .	541
Wandschilderingen in de Beurs te Amsterdam	520	Vakbelangen te Harderwijk	554
Kampen, Gedenkplaat van Wou	520	Vakbelangen te Oegstgeest	569
De Koninklijke Stallen op het Loo	531	Bouwen aan Heeren- en Keizersgracht	609
Haarlem, Gewelfschilderingen	532		
Glasramen Groote Kerk Dordt	544	ONDERWIJS.	
Indische Kunstnijverheid	544	Gedenkdag der Techn. Hoogeschool 8 Jan. 1909	26
Heine Gedenkteeken	544	Examenvragen, Opzichter Weg en Werken Mij.	
Het Reventer te Zwolle, met arb., door F. A. Hoefer	559	Exp. S.S.	88
Archiefgebouw, geb. depart. Buitenl. Zaken	568	Rijks academie v. Beeldende Kunsten	95
Toren te Sprang	568	Rijks Middelbare Technische School	142
Buitenkerk en Schotschkerkje te Rotterdam	569		

	Blz.		Blz.
Middelb. Technische School voor de bouwkunde	179	Oude kunst en kunstnijverheid te 's-Gravenhage	120
Adres B. v. Technici in zake M. T. O.	228	Openbare Vergad. in zake de Berner Conventie .	182
Rijks-academie van Beeldende Kunsten	279, 628	Voordracht C. H. Peters over: Een Ned. Stad in	
School voor Kunstnijverheid, Haarlem	279, 376	de 13de eeuw	143
Motie Ned. Aannemers Bond (scholen tech. vak-		Tentoonstelling Wandplaten Arnhem	152, 178
onderwijs)	327	De Brusselsche tentoonstelling 1911	179, 215, 372, 408
Cursus Voortgezet en Hooger Bouwkunstonder-		Vergad. Ned. Baksteen fabrikanten	179
richt van het Genootschap „Architectura et		„ Cementsyndicaat	179
Amicitia" te Amsterdam	411, 423	„ Arti et Industriae	192
M. T. School te Dordrecht	423	Vergad. „Bouwkunst en Vriendschap"	202
Tech. Hoogeschool	568	„ Koninklijk Instituut van Ingenieurs, 22	
		April 1909	214
PRIJSVRAGEN EN PRIJSVRAAG-REGELEN.		Vergad. Ver. Directeuren Gem. Slachthuizen 2	
Internationale Prijsvraag-regelen	14	Mei 1909	227
Prijsvraag: Gouda Vooruit	21	Tentoonstelling te Venetië	228
Prijsvraag Slachthuizen, door v. H.	30	Museum van Kunstnijverheid Haarlem	242, 327
Rapport der Commissie in zake de prijsvraag voor		Tentoonstelling van „Kunst aan Allen" door J. F.	
een Slachthuis	30	v. Hoytema	264
Prijsvraag Raadhuis Graaff Reinet	96	Tentoonstelling Industrie-school	304, 313
Slachthuisprijsvraag	107	Excursie Bouwk. en Vriendschap naar Maasoord	321
Prijsvragen, door de Roos en Overijnder	125	Congrès Association littéraire et artistique inter-	
Prijsvragen. Ver. Bouwkunst en Vriendschap te		nationale.	328
Rotterdam	188, 435, 579, 624, 626	Aanbestedingen. van Centrale Verwarmingsin-	
Prijsvraag: Gouda Vooruit	190	richtingen (Congres voor centr. Verwarming en	
Wedstrijd Gevelontwerpen 's-Gravenhage	278, 400, 608	Ventilatie 10—12 Juni Frankfort) door C. M.	
Prijsvraag Günther Wagner	290	Slotboom. C. I.	335
Prijsvraag Nat. Ver. tot bestrijding v. d. Woeker	337	Ned. Afd. Tentoonstelling Brussel	349
„ Wedstrijd Rome	459	Het Kasteel de Doorwerth voor ondergang be-	
„ van de Afd. Amsterdam	506, 565, 580,	hoed. (verg. belangstellenden 8 Juli 1909)	351
	603, 626	Verg. Ver. t. Bev. v. d. Vakopleiding v. Hand-	
Het organiseeren van publieke internationale ar-		werkl. in Nederland	359, 556
chitectonische prijsvragen	526, 536	Jaarvergad. Ned. Aannemersbond, 15 Juli 1909 .	361
Prijsvraag Schoorsteenmantel, uitgeschreven		Bezoek A. et A. Kampen	375
door Bouwk. en Vriendschap, met afb.	529	Jaarl. Alg. Verg. Nederl. Aannemersbond 14 en 15	
Prijsvraag. Hoofd Weekblad „de Middenstander"	565	Juli 1909	375
„ Gedenkteeken ter eere van de stich-		Tentoonstelling Oud-Griekenland te Arnhem	388
ting der Telegraaf unie	589	Vijfde Nationale Congres te Gent, door X. Y. Z. . . .	389
Gevelwedstrijd Zutphen met afb.	608	Tentoonstelling Boedapest	400
Prijsvraag verdeling Bouwblokken v. d. Expl.		Tentoonstelling „In Consten Eén" te Nijmegen	422
Maaty. Haarlem, uitgeschreven door Afd. Haar-		Gezondheidscongres Groningen.	423
lem en Omstreken.	615, 626	Centrale Commissie tent. Brussel	448
Internationale Prijsvraag te Rome 1911	616	„Doorwerth"	458
		De tentoonstelling van Duitsche architectuur te	
TENTOONSTELLINGEN, WEDSTRIJDEN, CON-		's Gravenhage door J. F. v. Hoytema	491
GRESSSEN, VERGADERINGEN.		Nationaal Congres der Belgische architecten door	
Deelneming van Ned.-Indië aan de tentoonstelling		X. Y. Z.	502
in 1910 te Brussel,	60	Voordrachten Arch. et Amic. over „De Woning"	520
Tentoonstelling Leuven Mei 1909	60	Intern. Tentoonstelling Turijn, Roubaix	556
Verslag Vergad. Bond v. Ned. Architecten	60, 201,	Verslag Vergad. Arch. et Amic.	580
	204, 359, 542	Iets over het Gezondheidscongres, door J. L. B.	
Congres Int. Verb. f. d. Material Prufungen der		Keurschot	586
Technik te Kopenhagen	95, 132	Tuinstad Comité. Vergadering 22 Sept. 1909	592
Haagsche Vijverquaestie	95	Tentoonstelling Prix de Rome 1909, met afb. . . .	609
Tentoonstelling van teekeningen van Rotter-			
damsche Stadsgezichten uit de 18de eeuw	97	BOEKWERKEN.	
Prijsuitreiking aan de bekroonden in den Dam		De Architectuur in hare Hoofdtijdperken, door	
prijsvraag	104	Henri Evers, met afb. door J. G.	67
De Hofvijver	118		

	Blz.
Mooi Nederland	242
Adres arch. W. F. Overijnder c. s. inzake Raadhuis Rotterdam	242
Het stadhuis te Rotterdam, met afb., door H. v. d. Kloot Meyburg	257
Monument Lambermont, door X. IJ. Z.	265
Overdreven ijver in het beschermen van monumenten, door H. v. d. Kloot Meyburg	293
Het bestaande Raadhuis van Rotterdam, met afb. door J. G.	295
Hollandsche brandkasten in het Buitenland	316
Het behouden van oude Monumenten, door J. G.	332, 346
De bouw van het nieuwe Raadhuis	335
Prijsvraagbeschouwingen in verband met den bouw van het nieuwe Raadhuis te Rotterdam, door M. G. M.	343
Raadhuisprijsvragen	352
Uitbreidingsplan voor Katwijk	352
Publieke Prijsvragen, door K. de Bazel	353
Brand in het Rijks-museum	363
Wie schrijft er? door W. C. Brouwer	371
Kunstaandoening en begrip, door J. G.	371
Kunstvervalschingen	372
Publieke Prijsvragen, door J. G.	391
Ingenieurswerken en aethetica	395, 404, 418, 428
Het Gildewezen	398, 432, 623
Iets over „Heimatschutz“, door S.	413
Vereeniging „Oud Gorkum“	424
Museum van Oudheden te Leiden	424
Verbouwing Rijksgebouwen	424
Amerikaansche snelbouw	424
Uitgaven voor parken	424
Een Rococo-tuinhuys te Amsterdam, met afb. door J. G.	425
De Friesche Maatschappij van Landbouw en het Instituut voor landbouwwerktuigen en gebouwen te Wageningen	434
Hoorn met afb., door Jb. Faber	451
De eerste vrouwelijke architecten	458
Een actueel onderwerp, door S. R. Freem	482
Het Bredasche ongeval, met afbeelding door J. H. Schaad	495
Het Rijksmuseum „Huis Lambert van Meerten“ met afb., door J. H. Schaad	504, 518
Tag für Denkmalpflege, Trier	532
Gebouw der Nederl. Afdeeling van de Wereldtentoonstelling te Brussel, door A. H.	597
Brieven uit den Haag, door J. F. van Hoytema	550
Architect Kunstenaar, door A. H.	558
Opzichters B. O. W. Indië.	568
Brieven uit België, door X. IJ. Z.	571
Monumentenzorg en nieuwe bouwkunst, door A. H.	585
De uitbouw-Drucker aan het Rijksmuseum	594
Excursie v. bouwk. Studenten der T.H. School enz., door A.	599
 VRAGENBUS.	
Amerikaansche methode teekenonderwijs	374

	Blz.
Onbrandbaar maken rietbedekking	508
Droogstaten nieuwe gebouwen	530, 542, 566
Honorarium-berekening	603
Koperkleuren van zink	628

LEVENSBERICHTEN EN BENOEMINGEN.

Daniël J. Sanches	24
W. B. G. Molkenboer en H. Hanna.	36
G. C. Beltman	108
A. Pit.	120
Alfred Normand †	144
Alfred Messel †	168
Dr. P. J. H. Cuypers.	180, 242
A. J. Sanders †	204, 216
A. Salm G.Bzn.	204
L. C. Hezemans †	228
G. Brouwer Jr. †	228
J. D. Landré	228
G. v. d. Bos, P. v. Laan, G. C. Paap	228
G. B. Rodenberg en W. Sluiter	228
W. M. Retera	228
A. W. C. Dwars	256
H. W. Veth †	280
Ed. G. A. Fol †	328
Richard Muther †	328
J. A. Vrijman	340
A. A. J. Margry	340
H. J. J. Eijsten.	340
Van Heeswijk.	376
Joh. J. Gort Jr.	400
Hugo A. C. Poortman, door Leon. A. Springer	412
W. van Veen	424
W. Bettink, J. Couvée, A. J. Hoogeveen, M. Sirag, J. C. Speelman, W. de Vrinden en J. van Wijngaarden	424
D. F. Slothouwer.	496, 628
H. Leeuw Sr. †	520
L. M. Kerkhoff †	568, 620
W. Kromhout Czn.	580
H. J. Maquet	592
J. L. Bienfait †	616

AFBEELDINGEN IN DEN TEKST.

Villa „Elsheim“ te Eindhoven, arch. A. Salm G.Bzn. Eetkamer Interieur.	3, 4
Villa „Elsheim“ te Eindhoven, Werkkamer Interieur	5
Het Raadhuis te Zeist, arch. J. Stuivinga, Raadzaal	16
„ „ „ „ Platte grond	17
Stoelen uit het Kunstnijverheidsmuseum, Den Haag	38, 39
Columbarium v. d. familie Dr. v. d. Sijp, arch. O. Leeuw, Nijmegen	52, 53
Decoraplastiek, voorbeelden.	56, 57
Vestatempel te Tivoli	63
Travee van het Marcellus-theater te Rome	67
Woonhuis te Venetië	68
Dag- teeken- en kunstambachtsschool voor meisjes. Gabriël Metsustr. Amst. door H. P. Beralage Nzn.	77, 78

	Blz.		Blz.
Schetsplan van nieuwe verkeerswegen in A'dam	83	De Waag te Leiden	350
Gezicht op den Haagschen Vijver	87	Het voormalig Academiegebouw te Groningen, arch. J. A. Vrijman	359
Examen-vragen. Opz. Weg en Werken bij Exp. S.S.	89	Villa te Bloemendaal, arch. J. J. v. Noppen	368, 369
Schets ruïne Stadsbebouwing (Amsterdam)	101	Huize „Clasina" te Soest, arch. Adr. Moen	391
Bebouwingsplan, Amsterdam	122, 124	Het „Remonstrantenhaus" te Friedrichstadt a/d. Eider, arch. J. Verheul Dzn.	415, 416, 417
Winkelhuis aan de Coolsingel, arch. J. H. de Roos W. F. Overeynder	125, 126	Tuinhuis, Nieuwe Heerengracht 103, Amsterdam.	427
De accijnshuisjes bij de Hooglandsche kerk te Leiden	136	Plattegrond Spakenburg	440
Gebouw voor Wijkverpleging, arch. H. Evers	148, 149	Ontwerp uitbreiding Spakenburg	441, 442
Gezicht op den dam te Amsterdam	153	Hoorn. Hoofdtoren	451
De groote Vischmarkt	154	„ St. Jansgasthuis	451
Den Dam te Amsterdam	155	„ St. Anthoniuskerk	452
Achttiende eeuwse constructies van vazen	162	„ Galerij St Pietershof	453
Beton-constructies	173	„ Portaal St. Mariakerk	453
Ontwerp. Eéngesinswerkmanswoningen.	175, 176, 191	„ Oosterpoort	454
De Hooglandsche kerk te Leiden	177	Enkhuizen. Koorhek Westerkerk	455
Kerk voor de Afd. v. d. Ned. Prot. Bond te Schie- dam, arch. H. Evers.	183, 184, 185	„ Gevel Weeshuis.	456
Plan gedeelte Rotterdam	195	„ Gevelsteen „	457
Hoogere Burgerschool te Haarlem, arch. L. C. Dumont	197, 198	„ Toren St. Pancraskerk.	458
Het straatje bij de Gevangenpoort te 's-Graven- hage	207	„ Koepoort	459
Geneeskundig Gesticht „Duinen Bosch" te Castri- cum, arch. F. W. M. Poggenbeek	212, 213	„ Drommedaris.	459
Maquette van den Mont des Arts, Brussel	219	„ Gevel Westerstraat 90.	460
Een tweetal eigenaardige Schuifdeurconstruc- ties	221, 222	Examen vragen. Opz.-Teekenaar 465, 480, 489, 499, 512	
Ontleedkundig Laboratorium der Gem. Universi- teit te Amsterdam, arch. J. B. Springer	237, 238, 239	Hoorn. Kaasmarkt met W. Friesch museum	475
Versiering Kneuterdijk arch. S. de Clercq	291	„ Waag	476
„ villa Plein 1813 „ „ „ „	291	„ Hoofdtoren	477
Het nieuwe Centraal-bureau. Hoofdwacht voor de brandweer te Amsterdam.	251, 252	„ Oosterpoort	478
Stadhuis te Rotterdam.	258, 259, 260	Bouw N.Z. Kapel te Amsterdam. Arch. C. B. Post- humus Meyjes	483
Zes Heerenhuizen aan den Schotersingel te Haar- lem, arch. J. J. v. Noppen	273	Verbrijzeling metselwerk	495
Het „Huis met de Hoofden"	275	„Huis Lambert van Meerten" te Delft. Platte- gronden	504, 518
Het Vredespaleis	284, 285, 286	Arbeidershuizen aan de Van Beuningestraat te Amsterdam, arch. J. E. van der Pek	506
Schema Toren Babel	288	Woonhuis te Dordrecht, plattegrond, arch. B. van Bilderbeek.	526
Ruïneveld Babylon	289	„Ons Huis" te Rotterdam, arch. J. Verheul Dzn.	551, 552
Reconstructie Babylon	289	Het Reventer te Zwolle	559, 561
Het Lord Mayor's house te Londen	297	Landhuisje te Sloterdijk, arch. H. v. d. Kloot Meyburg.	572, 573
Schoolbouw	299, 300	Illustratie uit „De Nederlandsche Stedenbouw"	474, 577
Brugwachterswoning, Haarlem, arch. L. C. Du- mont	308, 309	Middelb. Techn. School voor de bouwk. te Utrecht, arch. A. W. C. Dwars	583, 589
Prijsvraag Bouwkunst en Vriendschap 1908	310, 315	Fundeeringen voorm. N.Z. Kapel	596—598
Diamantbeurs Antwerpen Vergaderzaal v.h. be- stuur, arch. J. de Lange.	318	Kerk te Stedum	599
Woonhuizen te Antwerpen, arch. J. de Lange	319, 320	St. Walburgskerk te Arnhem.	601
Synagoge te Ostende, arch. J. de Lange	320	Gevels aan den Jacob Damsingel te Zutphen	609
Krankzinnigengesticht „Maasoord"	322	Asphalt-constructie cementmastiekbedekking.	626, 627
Illustraties uit „Die Haghe" 1909	323, 324	„ Gemeentelijk Slachthuis te Utrecht	627
Clubgebouw van de Kon. Roei en Zeilclub „De Maas", arch. B. Hooijkaas Jr.	330, 332	„ Zeepziederij en kolenmagazijn te Ant- werpen	628
Kliniek voor psychiatrie en neurologie te Amster- dam, arch. H. Bonda.	342, 347		

	Blz.		Blz.
„De Soepkokerij”	98	Villa te 's Gravenhage, arch. Jacob F. Klinkhamer en B. J. Ouëndag	382
De oude Delftsche of St. Jorispoort, van den Sin- gel gezien	98	Woonhuis te Dordrecht, Wijnstraat, arch. B. van Bilderbeek	526
Gevel van de Handboogsdoelen te Amsterdam (1512)	112	„Ons Huis” te Rotterdam. Interieurs, arch. J. Ver- heul Dzn.	552
Zijgevel en achtergevel Vredespaleis, arch. L. M. Cordonnier en J. A. G. v. d. Steur	286	Prix de Rome, 1909	610
Vredespaleis Hoofdtrap	287		

J. Verheul D.zn., Lid van het Hoofdbestuur, architect te Rotterdam.
P. A. Weeldenburg, Lid van het Hoofdbestuur, Voorz. Bouwk. en Vriendsch., architect te Rotterdam.
D. E. Wentink, architect. Insp. Volksgezondheid te Utrecht.

■■■ ■■■■■ ■■■■
Daar deze nieuwe jaargang van het Bouwk. Weekbl. met een meer kloeke en vette letter gedrukt wordt, is het noodig voor de goede verzorging van het zetwerk en het drogen van den druk, alle stukken, het weekblad betreffende, zoo vroeg mogelijk te zenden en moet copie uiterlijk Dinsdagavond Marnixstraat 402 Amsterdam, bezorgd zijn, wil deze nog in het eerstvolgend nummer van het Weekblad geplaatst worden.



❧ HET AFGELOOPEN JAAR ❧

Uanneer men op oudejaars-avond bij den haard gezeten, aan het afgelopen jaar denkt, dan verschijnt dit aan ons als een bekende, als een vriend, waarmede we voortdurend hebben samengewerkt en waarvan we nu voorgoed afscheid nemen. De spanning van het werken is een oogenblik afwezig, een nieuwe toekomst opent zich en in dit rustig haltepunt overzien we zonder vooroordeel, objectief, wat het jaar heeft gekenmerkt.

En dan doemt voor alles het merkwaardig verschijnsel op: dat de toestand in de bouwvakken in het algemeen nog iets slechter is dan verleden jaar; dat architecten, aannemers, opzichters, werklieden klagen, dat op bijna elk maatschappelijk gebied malaise heerscht, en dat daarbij tegelijkertijd een toemende zucht tot vereeniging van gelijkbelanghebbenden, een opbloei van vereenigingsleven in het algemeen en in de Maatschappij in het bijzonder valt te constateren. Misschien is het één wel een noodzakelijk gevolg van het andere; we willen het niet verder onderzoeken maar alleen eraan herinneren, hoe in het begin van het jaar, tengevolge van den drang van maatschappelijke organisaties, waaronder de aannemers-vereeniging, de opzichters-teekenaars-vereeniging en nog verder teruggaande, de werklieden-vereenigingen, ook in de Maatschappij van Bouwkunst dat ontwaken van nieuw leven zich heeft vertoond, dat noodzakelijk leidde tot een geheele reorganisatie van hare samenstelling. En hoewel misschien nog niet geheel bereikt is wat gewenscht werd, en ook de tijd het zijne moet doen om geleidelijk aan tot een meer algeheele zuiverheid van toestand te geraken, is toch de hernieuwing van de Maatschappij als geslaagd te beschouwen, is de definitieve vaststelling eener belangrijke, toonaangevende Afdeling van Architectleden een heuglijk feit te noemen, dat van verstrekkende gevolgen zal zijn voor den architectenstand in Nederland en voor de Maatschappij.

Hierdoor toch is voor het eerst, zij het in ruime grenzen, een scheiding gemaakt tusschen architect en niet-architect. Heeft heel de groote, zorgzame en moeielijke arbeid tot het voltrekken van deze splitsing, zoo uiterst gevoelig, wilde de oude Maatschappij niet door ontactvol optreden door onderlinge oneenigheid te gronde gaan, heeft deze arbeid een groot deel van het Maatschappelijk jaar in beslag genomen, in geen enkel opzicht is deze tijd als verloren te beschouwen, nu door de splitsing de eerste steen is gelegd tot een goed en krachtig vereenigingsleven.

„Was het zoo noodig, dat de Maatschappij bleef bestaan”, zal misschien een enkele vragen, „zou een nieuwe vereeniging niet even gewenscht zijn?” Wie het vereenigingsleven van nabij kent, wie weet, hoezeer de Maatschappij in alle deelen van het land vertakt is en geïntroduceerd, wie weet hoezeer het beter is vereenigingen te hervormen, dan iets geheel nieuws te beginnen, dat slechts zeer langzaam zich een plaats kan veroveren in de weinig tegemoetkomende onverschilligheid en het weinig gevoel voor samenwerking, den Hollander eigen, wie daarenboven weet dat, al was de Maatschappij ten laatste misschien niet meer geheel op de hoogte van haren tijd, en dus geen grooten invloed meer naar buiten kon uitoefenen, toch vele leden haar een goed hart toedroegen en ernstig naar hervorming wenschten, — die ziet in, dat de hervorming der Maatschappij een gelukkige daad is te noemen.

Overzien we de werkzaamheid van het afgelopen jaar, dan kunnen we zeggen dat dit een van voorbereiding is geweest tot grooter bloei, tot verhooging van de Maatschappij. Want al is deze ook naar buiten actief geweest, zoo door het indienen van adressen voor behoud van monumenten of verdediging van de positie van den architect, door het afnemen van het Examen voor Bouwk. Opzichter en Teekenaar, door deelname aan het Congres voor M. T. O., door hare werkzaamheid in den Raad van Arbitrage voor de Bouwbedrijven, in de Schoonheids- en andere Commissie's, Prijsvraag op sociaal gebied — het dezer dagen verschijnend album van werkmanswoningen — de publicaties van Oude Gebouwen, belangrijk voor geschiedenis en kunst, haar hoofd bezigheid is geweest: innerlijke organisatie: Ledenlijst vastgesteld, Wet en Huishoudelijk Reglement omgewerkt, de Honorarium-regeling voor Architecten herzien en omgewerkt, de geheele hervorming van Weekblad en Tijdschrift voorbereid, nieuwe Commissies ingesteld, meerdere Correspondenten benoemd, en dit alles begunstigd door een flinke vermeerdering van het ledenaantal. Wat bloeit toont zich schooner naar buiten; het lag dan ook voor de hand, dat het Gebouw van de Maatschappij zou worden aangepakt; de Bibliotheek in een meer passend gewaad gestoken; (de catalogus wordt herzien), andere lokalen worden opgeknapt, terwijl de Permanente Tentoonstelling aan een grondige reorganisatie zal worden onderworpen en niet meer alleen het karakter van een reclame-tentoonstelling, maar ook dat van belangrijke en min of meer complete ver-

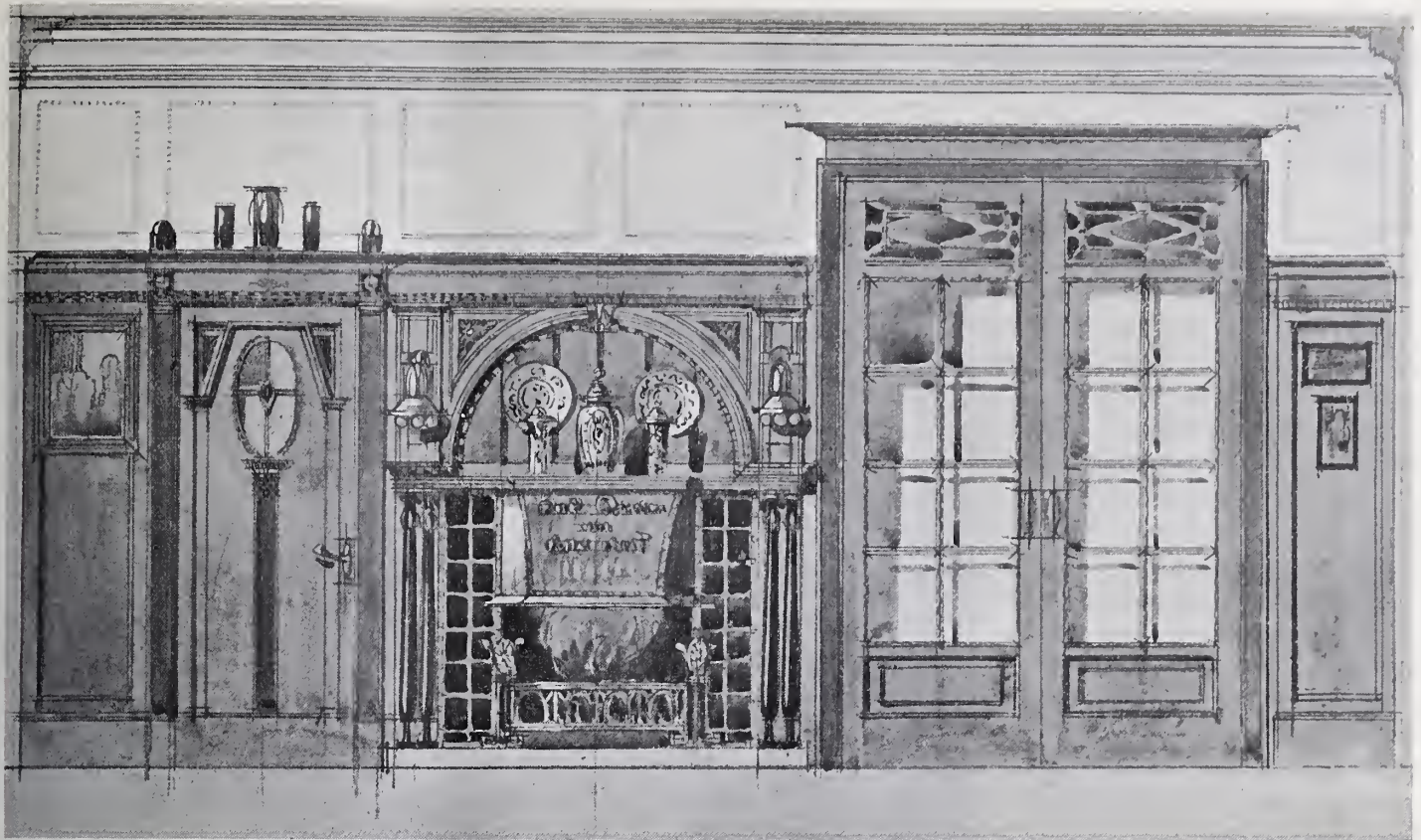

Eetkamer Interieur, Villa „Elsheim” te Eindhoven.

zameling van voor den architect interessante bouw-artikelen zal verkrijgen.

De vraag, wat door organisatie bereikt zou kunnen worden op het gebied der Bouwkunde, is dit jaar met voortdurende inspanning en ernst onder de oogen gezien; en schreef de verslaggever in het vorig jaar: „De Maatschappij wenscht zich te verjongen, wenscht haar organisatie in overeenstemming te brengen met de eischen, die in den tegenwoordigen tijd gesteld worden”, de Maatschappij heeft zich in 1908 voor haar maatschappelijke taak voorbereid.

Wat zal 1909 brengen? Het komt nu op de daden aan! Zullen deze vele en belangrijk zijn? Wij verwachten het zeker, maar zullen vóór alles bedenken, dat de Maatschappij tot doel heeft de bevordering der Bouwkunst en de behartiging der belangen harer beoefenaren; dat niet de Maatschappij maar het doel nummer één is in onze aandacht en ons willen; dat de vereeniging van krachten ten dienste is van het algemeen belang, welk doel ons hooger staat dan personen; en dat alleen een zuiver en welbegrepen vereenigingsleven in staat is tot groote daden.

En nu de teekenen er meer en meer op wijzen, dat een gelukkige vereeniging van oude en jongere krachten de Maatschappij zal opheffen tot die hoogte, waarop zij het krachtigst en vruchtbaarst haar schoone taak kan volvoeren, nu vallen de woorden van Van Deysel ons te binnen en hoopen we, „dat men omvangrijke hoeveelheden partij- en clubgeest zal afleggen”.

Dan zal het trotsche gebouw van het vereenigingsleven opgericht kunnen worden op de breede en hechte basis, welke dit jaar is gelegd.



enmerkt een bloeiende vereeniging zich, niet door krachtige werking van enkelen, maar door samenwerking van velen, hetzelfde geldt voor een goed Weekblad. Was tot nog toe het standpunt ingenomen, het Weekblad te doen zijn zuiver een orgaan van de Maatschappij, waarin de leden zich konden uiten en hing het dus in hoofdzaak van de door de leden ingezonden stukken af, of het blad betekenis had of niet, het komt ons voor dat de waarde van een goed Bouwkundig blad in Nederland verder kan reiken. Niet alleen voor innerlijke ontwikkeling, ook, en vooral, door werking naar buiten kan het Weekblad krachtig meewerken tot bereiking van het doel der Maatschappij: de Bouwkunst en hare beoefenaren die positie doen verwerven in het maatschappelijk leven, welke haar en hen toekomt. Wij verstaan onder een goed Bouwkundig Weekblad een blad, dat waakzaam en actief is voor alle belangrijke onderwerpen en actualiteiten, het vak rakende, een blad, dat elke gebeurtenis van betekenis bespreekt, elke tentoonstelling behandelt, elk feit van eenig belang memoreert; dat de voornaamste nieuwe gebouwen afbeeldt, en waakt, waar noodig, voor het behoud van architectuur schoon; een blad, dat niet alleen de Bouwkunst, maar ook haren basis, de Bouwkunde behandelt, dat de kwesties van onderwijs bespreekt, en dat zijn eer er in stelt de kolommen open te stellen voor elke welgemeende, belangrijke overtuiging, voor elke wetenschappelijke, bouwkundige studie, voor elke bouwkundige analyse of kritiek van eenige betekenis; een blad, dat er naar streeft belangrijk, actueel en compleet te zijn, zóó dat men, het gelezen hebbende, kan

zeggen eenigszins op de hoogte te zijn van wat in de week is voorgevallen; een blad in één woord, dat naar zijn beste krachten eerlijk is, onpartijdig blijft en leiding geeft.

Wij erkennen gaarne nog ver van dit doel verwijderd te zijn; maar waar de Maatschappij in de verschillende plaatsen van Nederland hare leden telt, waar het heuglijke feit te constateeren valt, dat in het afgelopen jaar de jongere krachten meer en meer in het Weekblad tot uiting zijn gekomen, ja voor een belangrijk deel het met goede bijdragen hebben gevuld, daar wordt de wensch levendig, het blad te stuwen naar zijn grooter doel, het blad niet meer gevuld te krijgen door enkele schrijvers, maar het de hoogere beteekenis te geven van Orgaan van de Maatschappij, orgaan van de vereenigde krachten, welke doordrongen zijn van de waarde en de verplichting van samenwerking. Aan alle leden onze oproep tot steun!

Het Weekblad verschijnt voor het eerst in nieuw gewaad. Moge de meerdere verzorging van zijn uiterlijk de natuurlijke uiting zijn van grooten bloei, van belangrijke daden van de Maatschappij in 1909!

J. G.

en warmwaterverzorging, telefonen, stofzuigapparaat met leidingen voor alle vertrekken, gedreven door een electromotor, enz. Op het terrein, in verband met den tuinaanleg, zijn nog verschillende gebouwen, orangerie, broeikassen, auto-garage voor de 2 auto's met woning en verblijf voor den chauffeur, tuinman en bedienden.

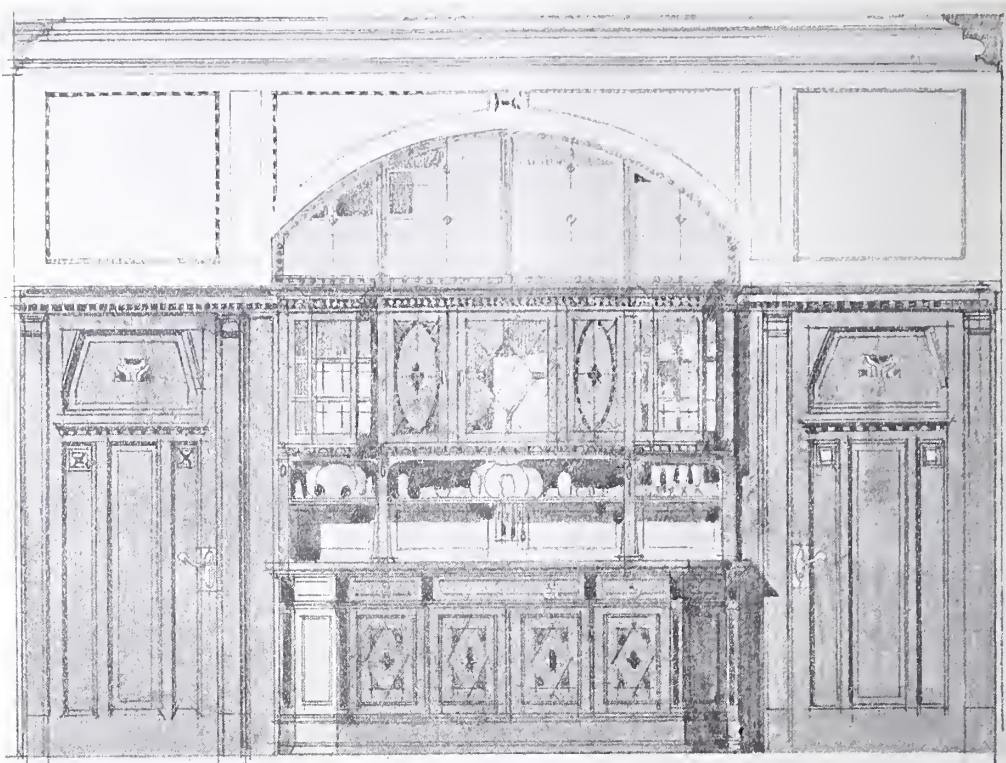

Eetkamer Interieur, Villa „Elsheim" te Eindhoven.

VILLA „ELSHEIM" TE EINDHOVEN.

De villa op bijgaande plaat afgebeeld is opgericht in het nieuw aangelegd villapark te Eindhoven voor rekening van den Heer Jean Brüning, aldaar, volgens het ontwerp van den architect A. Salm G.B.zn. te Amsterdam.

Gevels en plan met renvooi behoeven geen nadere toelichting. Het inwendige is in modern genre afgewerkt. Vestibule en Hall in marmer met teakhouten betimmeringen. De Eetzaal in gebeitst eiken met intarsia's, waarnaast de Serre met rietvlechtwerk en dito meubelen. De Woonkamer in notenhout, de Kamer van den eigenaar wederom in teakhout, de Salon ivoorwit geschilderd met satijnen behangsels in goudtoon, palisander meubelen met bronzen versieringen, enz. De eerste- of slaapkamer-étage is over het geheel iets eenvoudiger uitgevoerd.

De plaatsruimte in ons blad geeft slechts gelegenheid een paar interieur-schetsjes te reproduceeren (n.l. 2 wanden van de Eetkamer en de Werkkamer van Mijnheer).

Natuurlijk is de villa verder voorzien van alle moderne gemakken als: centrale verwarming (heet water), elektrische verlichting met eigen bedrijf, koud-

OPMERKINGEN OVER DE UITBREIDING VAN AMSTERDAM.

Eene nauwkeurige beschouwing van een oude stad en vooral van een groote oude stad geeft heel wat stof tot opmerkingen. Naast veel goeds zal er altijd heel veel te vinden zijn, dat men liever anders zou wenschen. Een stad, nieuwe steden en doode steden uitgezonderd, is een werk van vele eeuwen; alle opvolgende geslachten van bewoners hebben er aan gewerkt, hebben hersteld, verbeterd, vernieuwd, uitgebreid. Het oude is zooveel mogelijk naar nieuwe behoeften gewijzigd, het nieuwe naar de opvattingen van den tijd aangelegd. De eenheid daarbij is natuurlijk verdwenen en het resultaat zal niemand volkomen kunnen bevredigen.

Bij al die wijzigingen, veranderingen en vernieuwingen is eene zaak vrijwel onveranderd gebleven. Dat is de plattegrond. Wijzigingen daarin zijn moeilijk en kostbaar en daarom in de Nederlandsche steden althans, slechts zeer spaarzaam aangebracht. En zelfs daar, waar zooals in Parijs de geldmiddelen een Hausmanniseeren op ruime schaal toelieten, zijn de veranderingen, in den plattegrond aangebracht, betrekkelijk nog gering.

Bij stadsaanleg dient dus wel voor alles aan den plattegrond aandacht te worden geschonken. Aan het pro-

jecteeren van het stratennet kan niet genoeg zorg worden besteed. De huizen, de bruggen, de bestratingen, dat alles wordt na korter of langer tijd veranderd of vernieuwd. Alleen de plattegrond blijft bij al die veranderingen vrijwel ongewijzigd.

wegen Geldersche kade met Kloveniersburgwal; Zee-dijk; O.Z. Voor- en Achterburgwallen; Warmoesstraat met Nes; Damrak en Rokin; Nieuwedijk en Kalverstraat; N.Z. Voor- en Achterburgwallen; Singel.

De zijstraten zijn of waren allen in verhouding tot deze wegen zeer onaanzienlijk.

Duidelijk uitgesproken asverschuivingen ziet men bijvoorbeeld in de stegenreeks Kolksteeg, Oudenbrugsteeg, Lange en Korte Niesel, Stormsteeg.

In Den Haag, Delft, Utrecht ziet men overeenkomstigen aanleg.

In Delft in eene richting: t' Oude Delft; de Koornmarkt met zijn verlengde Hypolitusbuurt en Voorstraat; Vrouwjutteland; en loodrecht daarop nauwe en meestal verspringende straten.

In Utrecht: Sprongweg; Oude Gracht; Nieuwstraat; Nieuwe Gracht en in de andere richting nauwe stegen.

Dat verspringen van de as bij kruising van hoofdwegen met doorgaande zijwegen komt zoo stelselmatig voor, dat men wel genoodzaakt is aan opzet te denken. Dikwijls bedraagt dat verspringen niet meer dan de breedte der straten. Vaak verspringt bij de kruising ook de as der hoofdstraten. Men schrijft dit toe aan verdedigingsbedoelingen. Bij nauwe straten is dit aan te nemen. Men ziet deze rangschikking

echter ook bij vrij breede wegen. Een typisch voorbeeld hiervan is in Utrecht te zien bij den viersprong Voorstraat, Wittevrouwestraat, Drift, Plompetorengracht, waar tevens in beide richtingen eene aanzienlijke asverschuiving aanwezig is.

Hebben misschien de Middeleeuwers een ruim uitzicht evenzeer op prijs gesteld als wij dit doen en hebben wij misschien hierin de oorzaak van het verschijnsel te zoeken?

Deze rangschikking toch geeft de hoekhuizen een bijzonder aardig uitzicht in de tegenoverliggende straat, iets dat door de tegenwoordige bewoners van dergelijke perceelen zeer op prijs wordt gesteld. In het zoeven genoemde voorbeeld in Utrecht genieten de vier hoekhuizen, en zelfs nog enkele huizen naast dezen, van dit prettige uitzicht.

Uit dit oogpunt beschouwd verdient deze schikking van nieuwen aanleg wel overweging.

Bovendien heeft deze schikking bij druk verkeer in beide richtingen ook uit verkeersoogpunt veel voor. In plaats van snijding krijgt men een ineenvloeien van de verkeerslijnen. En verder geeft 't aanleiding tot het ontstaan van gesloten stadsbeelden, tot die voor het oog zoozeer gewenschte begrenzing, die men in onze nieuwe wijken zoo vaak mist.



Interieur Werkkamer van Mijnheer, villa „Elsheim" te Eindhoven.

Bezien we onze Hollandsche steden wat nader, dan valt er in ieder drieërlei geheel verschillende typen van aanleg te onderscheiden. de middeleeuwsche stad, de stad der 17e en 18e eeuw en de nieuwe stad, d. i. de uitbreiding van de laatste helft der vorige eeuw.

In het oudste gedeelte; de middeleeuwsche stad, straten die veel te nauw zijn voor het verkeer; eene zoo dichte oopenbouwing van huizen, dat licht en lucht niet in voldoende mate kunnen toetreden; woningen die aan de meest gematigde eischen van hygiene en comfort niet voldoen, die zoodanig verbouwd en weer verbouwd zijn, dat alle samenhang ontbreekt.

En toch gaat van die oudste stadsgedeelten met die ondoelmatige straten en stegen, met die onwelriekende grachten en grachtjes, eene bekoring uit voor het oog, waarvan de oorzaak moeilijk te ontleden is.

Vaak vindt men in die middeleeuwsche stadsgedeelten in eene richting doorgaande, ongeveer evenwijdige verkeerswegen, waarbij echter de rechte lijn angstvallig vermeden is. In de richting loodrecht op deze vindt men dan slechts nauwe stegen, die meestentijds niet in doorgaande lijn de hoofdstraten doorsnijden, maar aan weerszijden van dezen eenigszins verschoven ten opzichte van elkaar liggen.

Zie bijvoorbeeld in Oud-Amsterdam de reeks hoofd-

Het middeleeuwsche stadstype is voor onze samenleving, voor onze behoeften geheel ongeschikt geworden. Toch is het wel de moeite waard de eigenaardigheden ervan goed te bestudeeren en de goede en bruikbare beginselen ervan bij nieuwen stadsaanleg over te nemen.

En bij de beoordeeling van het middeleeuwsche stadsplan, dat nu in vele opzichten zoo onhygienisch is, dient men wel in aanmerking te nemen, dat het niet aangelegd is voor de hooge huizen, die 't nu bevat en dat het oorspronkelijk niet zoo dicht bebouwd is geweest.

Eerst langzamerhand werden de huizen hooger en werden de open erven meer en meer volgebouwd. Toen de bevolking zich uitbreidde hielden de muren de vergroting van de stad tegen en moest alle beschikbare ruimte binnen de muren zoo goed mogelijk worden benut.

De schilderachtigheid van het middeleeuwsch stadstype heeft dit, behalve aan de zoeven genoemde rangschikking der zijstraten, ook te danken aan het stelselmatig vermijden van de rechte lijn. Dat dit met opzet geschied is lijkt mij niet waarschijnlijk.

Veel meer lijkt 't mij, dat men de oorzaak van die verregaande onregelmatigheid moet zoeken in de wijze van ontstaan, en het geleidelijk worden van zoo een stad zonder vooraf opgemaakt plan.

Een geheel ander type van stede-bouw vertoont de stad van de 17e en 18e eeuw. Regelmaat komt in de plaats van willekeur; er wordt gewerkt naar een vast plan, opgemaakt voor geheele stadskwartieren.

Als een van de beste voorbeelden van stedenbouw uit dien tijd mogen wel genoemd worden de beide groote uitleggingen van Amsterdam, die aan deze stad den bekenden halve-maan-vorm hebben gegeven.

Het zijn deze uitleggingen, die van Amsterdam gemaakt hebben een mooie stad.

Het plan van deze uitbreiding is bekend genoeg: een gordel van breed aangelegde hoofdgrachten, in gebroken lijn met flink uitgesproken hoeken de oude stad omvattend. Rechthoekig daarop radiale straten, waarvan die, voerend naar de groote buitenwegen, van flinke afmeting; dat, althans voor dien tijd deze zeer royaal waren blijkt wel hier uit, dat men omstreeks 1870 bij de verbreding van Damstraat en Oude Doelenstraat eene dergelijke breedte voldoende achtte vooreen hoofdverkeersweg onmiddellijk bij het centrum der stad.

Zeer goed geslaagd is ook de aansluiting van het nieuwe aan het oude. Niettegenstaande het groote verschil in opvatting is de overgang haast onmerkbaar en vormt oud en nieuw een geheel.

Een minder fraai gedeelte van dezen uitleg is de zoogenaamde Jordaan, die niet bij het overige radiale systeem aanpast, maar een vrij eentonig, rechthoekig stratensysteem vertoont, waarvan de smalle straten zeer scheef op de Prinsengracht aansluiten.

vooruit een plan te ontwerpen voor eene geheele uitbreiding stelde men stukje voor stukje het stratenplan vast.

Een eentonig net van evenwijdige straten met rechthoekige dwarsstraten verdeelt de wijk in rechthoekige bouwblokken van zooveel mogelijk gelijke afmeting. En dat rechthoekige systeem werd in het oneindige voortgezet, totdat het stuitte op reeds bestaande werken, of op een van uit een ander punt begonnen rechthoekig systeem.

In tegenstelling met den grooten uitleg van vroeger, waar de grens tusschen oud en nieuw nauw merkbaar is, vormt hier de vroegere Buitensingelgracht een scherpe afscheiding tusschen oud en nieuw. Slechts op enkele plaatsen werden de verkeerswegen der oude stad voortgezet, zooals de Clercqstraat en 't verlengde van Rozengracht, Ferdinand Bolstraat als voortzetting van de Vijzelstraat.

Toch heeft de indeeling der oude stad den nieuwen uitleg sterk beïnvloed. Aan de einden der groote verkeerswegen groeide de nieuwe stad sterk en werden uitgestrekte wijken vooruitgeschoven. Waar daarentegen in de oude stad doorgaande wegen ontbraken, vorderde de uitbreiding slechts langzaam.

Zoo ziet men uitgestrekte nieuwe wijken buiten de Haarlemmerpoort, de Leidsche poort, de Utrechtsche en Weesperpoort en de Muiderpoort, terwijl daartusschen in tot voor een tiental jaren zelfs de Buitensingelgracht nog niet eens overal volgebouwd was. Zoodra de nieuwe westelijke verkeersweg, de Raadhuisstraat gereed was, ontstond ook aan 't einde der Rozengracht spoedig een nieuwe wijk.

Toen, na langen tijd van stilstand, in 't midden der vorige eeuw opnieuw vergroting van de stad noodig was, heeft men de gewichtige taak van stadsuitbreiding te veel 'aan het particulier initatief overgelaten. Deze kon echter die kwestie van geen hooger dan een speculatief standpunt bezien. De weinig kostbare weidegrond werd een speculatie-artikel waarmede veel winst kon worden gemaakt.

De belangen van de gemeenschap werden opgeofferd aan die van enkelen. De enorme waarde vermeerdering, die de grond kreeg door de behoefte van de gemeenschap kwam niet deze, maar kwam slechts aan enkelen ten goede. En 't gevolg van deze *laissez-faire* politiek van de toenmalige overheid is, dat de helft der tegenwoordige Amsterdammers veel huur moet betalen om in leelijke en ondoelmatige wijken slecht gebouwde huizen te bewonen. Die winst van enkelen drukt als eene steeds durende belasting op de tegenwoordige en toekomstige bewoners dezer stad.

Gelukkig is er geleidelijk een wijziging gekomen in de inzichten omtrent de taak der Overheid. Men is gaan beseffen dat „gouverner c'est prévoir”. En deze spreuk mag vooral waar het stadsuitbreiding betreft wel goed ter harte worden genomen.

(Wordt vervolgd.)



De uitbreidingen van de laatste helft der vorige eeuw zijn bij de meeste steden zeer doodschen dor. Amsterdam maakt hierop geen uitzondering. Het goede voorbeeld, door de voorouders gegeven, werd niet nagevolgd; in plaats van

VILLA „ELSHHEIM“ TE EINDHOVEN VOOR DEN HEER JEAN BRONHO

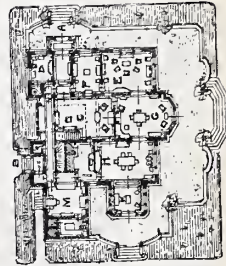
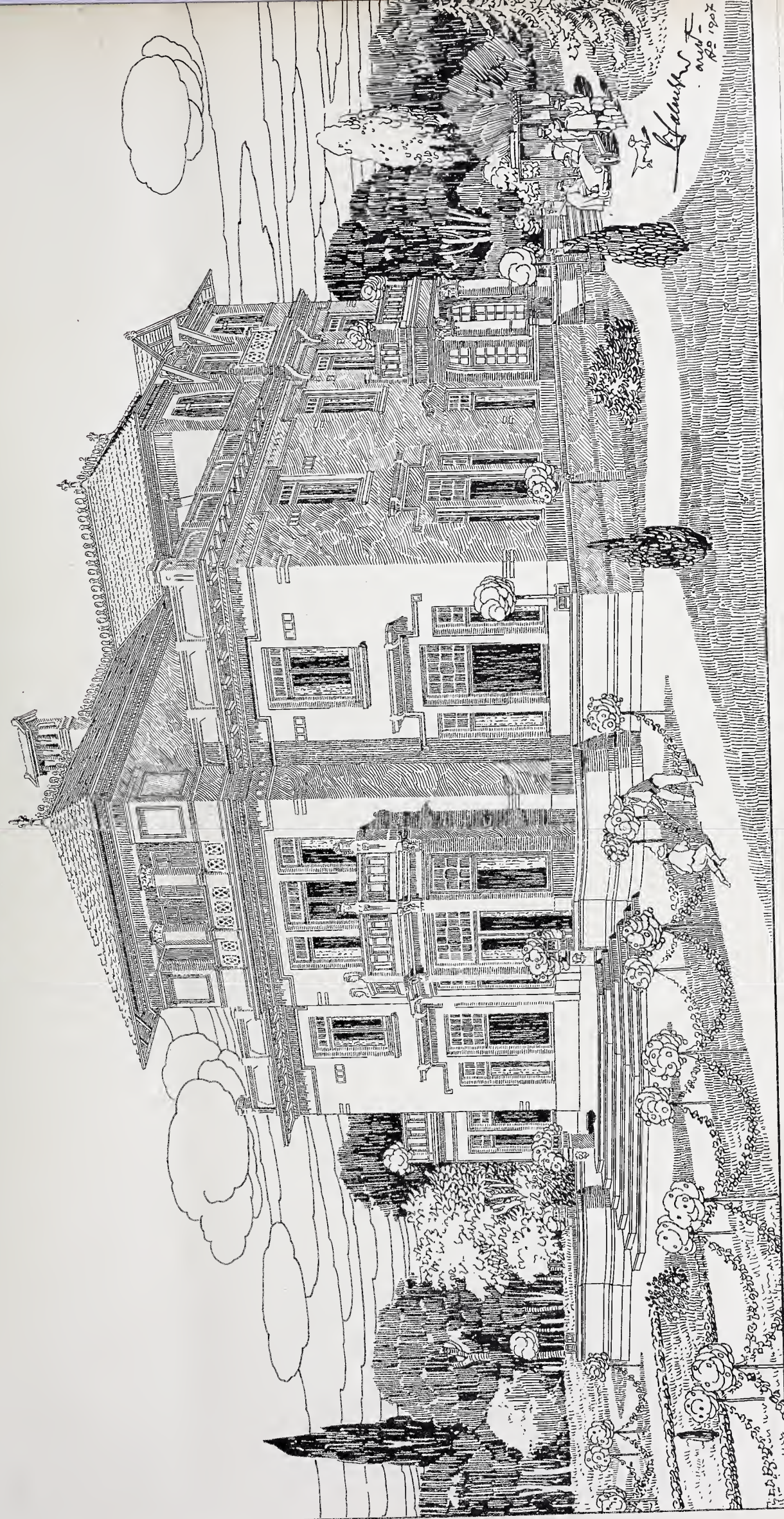

- A. ENTREE
- B. LEVERANCIERS
- C. HALL
- D. VESTIAIRE W.C.
- E. SALON
- F. KAMER MIJNHEER

- G. HUISKAMER
- H. EETKAMER
- I. DIENKAMERTJE
- K. SERRE
- L. SPOELKEUKEN
- M. KEUKEN

✻ UIT VROEGER DAGEN. ✻

Nu men in onzen tijd zoo dikwijls de klacht hoort, dat beoefenaars der bouwkunst op allerlei wijzen trachten onder elkanders duiven te schieten, de zon nergens in het water kunnen zien schijnen en niemand het licht in de oogen gunnen, kan het zijn nut hebben, iets uit het verledene hieromtrent mede te deelen. Het zal dan blijken, dat de Prediker gelijk had, toen hij zeide dat er niets nieuws onder de zon is.

Onder de meest bekende kunstenaars der Renaissance behoort Donato Lazzari, dien zijn tijdgenooten „il Bramante” noemden, en die in 1444 te Urbino het levenslicht aanschouwde; zijn naam, dien hij waarschijnlijk kreeg van zijn leermeester, Agostino di Bramantino, droeg hij weder over op zijn leerling Bartolommeo Suardi, in de kunstgeschiedenis als „il Bramantino” bekend.

Ofschoon oorspronkelijk schilder dankt Bramante zijn naam aan zijn werkzaamheid als bouwmeester. Men kan geen kunstgeschiedenis opslaan of men vindt hem als den schepper der „Hochrenaissance” vermeld, als een buitengewoon man, ja als een genie.

Franz Kugler, die in 1842 het „Handbuch der Kunstgeschichte” uitgaf, dat het voorbeeld voor alle latere geworden is, heeft Bramante nog niet zoo opgehemeld, als latere schrijvers deden. Hij hecht aan de betrekkelijk kleine en niet talrijke werken, welke Bramante sinds 1482 voor Lodovico Sforza te Milaan ontwierp, nog niet de hooge beteekenis, welke men daar later aan is gaan toekennen, doch ziet in het koor van Santa Maria delle Grazie, de sacristie van Santa Maria presso San Satiro en den kloosterhof van Sant’ Ambrogio slechts werken, die, ofschoon bevallig, toch niet boven de scheppingen van andere tijdgenooten uitsteken.

Bramante had in 1499, toen de Franschen aan het bewind der Sforza’s een einde maakten, naar Rome moeten vluchten, waar de beruchte Roderigo Borgia toen sedert 1492 als Alexander VI paus was. De belangstelling van dezen kerkvorst gold inzonderheid de schilderkunst, waarvan de fresco’s, door Pinturicchio in het Appartamento Borgia van het Vaticaan uitgevoerd, nog getuigen.

Bramante had voor Kardinaal Riario in 1486 een plan gemaakt, waarnaar te Rome het paleis werd gebouwd, dat nu als de Cancelleria bekend is. De architectuur is gevolgd naar die van het Palazzo Rucellai, vroeger door Leo Batista Alberti te Florence gebouwd, en vertoont dezelfde min-gelukkige samenvoeging van rustiekwerk met vlakke pilasters.

Na zijn komst te Rome vond Bramante daar geen werk van beteekenis. Men raadpleegde hem bij het bouwen van Santa Maria dell’ Anima, Oliviero Caraffa droeg hem de uitvoering van den kloosterhof bij Santa Maria della Pace op, Ferdinand en Isabella van Spanje belastten hem met den — door Franz Kugler terecht als „sehr gerühmt, jedoch von einer nur sehr nüchternen Schulrichtigkeit” gekenschetsten — Tempietto,

het kleine ronde koepelgebouwtje naast San Pietro in Montorio, doch al deze kleine werken waren niet voldoende, noch om Bramante’s eerzucht, noch om zijn geldzucht te bevredigen.

De Florentijn Giuliano da San Gallo was destijds architect van het pauselijk hof. En toen in 1503 kardinaal Giuliano della Rovere als Julius II den stoel van St. Pieter had bestegen pleegde deze paus met zijn bouwmeester overleg omtrent een grafteeken, dat hij voor zich zelf aan de westzijde der St. Pieterskerk wilde doen oprichten.

San Gallo stelde voor, de groote nis, waarvoor reeds in de 15e eeuw door paus Nicolaas V de fundamenteen waren gelegd, te volbouwen en ried aan, den reeds door zijn „David” vermaard geworden Michel Angelo Buonarrotti uit Florence te ontbieden en hem op te dragen, het gedenkteeken te maken, dat in die nis zou worden opgesteld.

Michel Angelo kwam in het begin van 1505 te Rome en maakte een model, waarmede de paus zóó ingenomen was, dat hij aanstonds met den beeldhouwer een overeenkomst voor de uitvoering sloot.

Bij de vele gaven, die hem geschonken waren miste Michel Angelo evenwel het talent om de menschen te vleien en daardoor zijn oogmerken te bereiken. De sluwe Bramante was daarentegen een volleerd hoveling.

In het laatst van 1505 ging Michel Angelo naar Carrara, om daar het noodige marmer voor het grafteeken uit te zoeken. Bramante wist, tijdens zijn afwezigheid toegang tot den paus te krijgen en dien kerkvorst te overtuigen, dat het plan van San Gallo en Michel Angelo niet grootsch genoeg was ter verheerlijking van een man als Julius II.

Een koepelkerk, waarvan de reeds begonnen nis een onderdeel zou kunnen uitmaken en die alle koepelkerken in grootheid zou overtreffen, ziedaar wat Bramante aanbeval. Hij had reeds een ontwerp medegebracht.

De paus ging op de voorstellen van Bramante in. Toen Michel Angelo weder in zijn werkplaats op het St. Pieterplein was teruggekeerd, vernam hij, wat in zijn afwezigheid was geschied.

Hij zag, hoe het westelijk deel der oude basiliek werd afgebroken, om voor Bramantes koepel ruimte te verkrijgen.

In het begin van 1506 hielden de betalingen op, waartoe de paus zich bij overeenkomst verplicht had. En toen Michel Angelo vernam, dat Julius II den 18 April 1506 den eersten steen van den koepel zou leggen, begreep hij, dat van het grafteeken niets meer zou komen. Hij verliet 17 April 1506 de eeuwige stad, en noch verzoeken, noch bedreigingen van den paus waren in staat, hem te doen terugkeeren.

Bramante had dus gezegevierd. Doch de paus toonde spijt, en wilde Michel Angelo andermaal aan het werk zetten. Bramante vreesde, dat de paus, als weder het grafteeken groote sommen zou vorderen, den koepelbouw zou laten staken.

Hij prees de talenten van Michel Angelo en gaf den paus den raad, den beeldhouwer met het maken van een

ruiterstandbeeld, dat in het pas overwonnen Bologna zou worden geplaatst, te belasten. Dit beeld moest Julius II als krijgsman voorstellen. Inderdaad werd Michel Angelo in het najaar van 1506 door den paus naar Bologna ontboden en kreeg hij de opdracht voor dit standbeeld, dat in brons zou worden gegoten. In het begin van 1508 was het werk gereed en werd boven het portaal van San Petronio opgesteld, waar het slechts drie jaar stond. Want reeds in 1511 werd het bij een oproer door de burgers van Bologna in stukken geslagen en tot geschut vergoten.

De paus was nu weder met Michel Angelo verzoend, en reeds in 1507 vormde hij het plan, den kunstenaar het gewelf der Sixtijn'sche kapel te doen beschilderen. Toen Bramante zag, dat dit plan volvoerd zou worden, liet hij zijn neef Raffaello Sanzio, die als schilder naam had gemaakt, naar Rome komen en wist hij te bewerken, dat aan hem, met voorbijgaan van andere schilders, die reeds voor dit werk waren aangenomen, het maken van muurschilderingen in de vertrekken van het Vaticaan boven die door Pinturicchio gelegen, werd opgedragen.

Michel Angelo heeft, geheel alleen, in vier jaar tijds de reusachtige fresco's van het gewelf der Sixtijn'sche kapel geschilderd. Hij deed het werk met tegenzin, want zijn gedachten waren bij het grafmonument, hetwelk hij zoo gaarne had voltooid. In al de figuren van dit schilderwerk ziet men herinneringen aan het ontwerp voor dat monument. Oom Bramante en neef Raffaello poogden telkens weder, Michel Angelo uit de gunst van Julius te verdringen. Eens toen Michel Angelo alleen en Raffaello met een groote schaar van helpers elkander aan den ingang van het Vaticaan ontmoetten, eer zij dien dag aan het werk gingen, kwam het tot heftige woorden.

In 1512 was de gewelfschildering gereed. Den 31 October wijdde Julius II haar plechtig in. Reeds in het einde van Februari 1513 overleed de paus en werd door Leo X opgevolgd, die tot het geslacht der Medici behoorde. Bij dezen paus stond Bramante nog in hooger gunst dan bij Julius II.

De erfgenamen van Julius drongen nu bij Michel Angelo er op aan, dat hij met het grafteeken voortgaan zou, en hij heeft dit ook tot 1517 gedaan in zijn werkplaats aan de Macello de' Corvi. Daar heeft hij de twee slaven gebeiteld, die nu in het Louvre te Parijs zijn, daar heeft hij ook den Mozes en de twee zinnebeeldige figuren, die nu in San Pietro in Vincoli zijn opgesteld in marmer gehouwen.

Bramante stierf reeds in 1514. Op zijn sterfbed beval hij zijn neef in de gunst van Leo aan, en deze paus is niet in gebreke gebleven, Raffaello opdrachten te geven. Want deze kunstenaar was een man naar het hart van den lichtzinnigen en prachtlievenden kerkvorst, daar hij tevens als „*mâitre des plaisirs*” wist op te treden.

Raffaello, die veel meer werk aannam, dan hij af kon maken, die zoowel als schilder, als beeldhouwer en als architect lauweren begeerde, had reeds onder Julius II zich door een schaar van knappe jongelieden laten bijstaan. Meer en meer liet hij het werk geheel

aan hen over. Den bouw der St. Pieterskerk bracht hij niet verder, de schilderwerken in de Stanze en de Loggie van het Vaticaan voerden de leerlingen uit, ook het teekenen der beroemde cartons voor de tapijten der Sixtijn'sche kapel deed het „bureau”. Slechts het maken van enkele portretten en altaarstukken deed hij nog zelf.

Op allerlei wijzen trachtte Raffaello den zoo bewonderden Michel Angelo te overtroeven, doch het gelukte hem niet. De stille, sombere beeldhouwer, die aan het grafteeken voor Julius II werkte, spotte met „den meester, die er een synagoge op na hield”.

Michel Angelo moest tot iederen prijs uit Rome verwijderd worden. Raffaello ried den paus aan, zijn geslacht te Florence te laten verheerlijken, en dit aan Michel Angelo op te dragen. Zoo keerde Michel Angelo in 1517 naar de stad aan de Arno terug en werd telkens met nieuwe opdrachten belast, waarvan er maar zeer weinige tot uitvoering kwamen en geen enkele voltooid werd op de wijze, die de ontwerper bedoeld had. De Florentijn'sche kunstenaars, in het bijzonder Baccio Bandinelli reden hun genialen vakgenoot op alle mogelijke wijzen in de wielen. Onder zulke omstandigheden is de sacristie te San Lorenzo gebouwd, die met haar beeldwerken thans zoo bewonderd wordt.

Toen Michel Angelo in 1534 weder door Alesandro Farnese, die als Paulus III paus was geworden, naar Rome werd ontboden, was de Laurentiaansche bibliotheek, met welker bouw de erfgenamen van Leo X hem belast hadden, onvoltooid. Pas twintig jaar later zou de meester de beroemde trap maken.

Alesandro Farnese had, als kardinaal, Antonio da San Gallo met het ontwerpen van een paleis belast. Het gebouw, nog tegenwoordig als Palazzo Farnese bekend, is een der sieraden van de eeuwige stad. San Gallo werd ook als architect der St. Pieterskerk aangesteld, en hij maakte een nieuw plan, dat, als het uitgevoerd was, het afbreken der Sixtijn'sche kapel zou ten gevolge hebben gehad.

Gelukkig was de paus een te groot bewonderaar van Michel Angelo, om aan dit ontwerp zijn goedkeuring te hechten. Hij benoemde den meester tot architect, schilder en beeldhouwer van het Vaticaan, en droeg hem, als zoodanig, op, den westelijken muur van de Sixtijn'sche kapel met „het laatste oordeel” te beschilderen.

San Gallo bleef ondertusschen zoowel aan de St. Pieterskerk als het Palazzo Farnese voortwerken. Doch in 1544 was de paus niet meer met San Gallo tevreden, daar het ontwerp, dat deze meester voor de bovenste verdieping van het paleis gemaakt had, hem weinig aanstond.

Michel Angelo werd om een rapport verzocht, hetwelk nog in het oorspronkelijke handschrift onder de stukken van de Vaticaan'sche bibliotheek berust. Daarin keurde Michel Angelo, met een beroep op de regelen van Vitruvius, het ontwerp van San Gallo af.

San Gallo en Michel Angelo moesten nu ieder een nieuw plan maken en Paulus V koos dat van den

laatste. San Gallo gaf ondertusschen den strijd niet op en alleen zijn dood, die kort daarop volgde, maakte er een einde aan.

Michel Angelo werd toen zijn opvolger zoowel bij het paleis als bij de kerk. Hij voorzag het Palazzo Farnese van de beroemde kroonlijst, die aan den gevel van 66 M. lang en 33 M. hoog zulk een indrukwekkende afsluiting geeft. Die kroonlijst was een oud-Florentijnsch motief, dat tot dusverre alleen aan paleizen, in nauwe straten gelegen, was toegepast.

En nu hield eindelijk de strijd tegen Michel Angelo op. Toen hij 1 Januari 1546, niet tegen honorarium, maar alleen „tot heil van zijn ziel”, als grijsaard van 71 jaar de voltooiing der St. Pieterskerk als de grootste taak van zijn leven aanvaardde, waren allen, die hem tot dusverre tegengewerkt hadden, ten grave gedaald.

Michel Angelo maakte geen nieuwe teekeningen, doch bepaalde er zich toe, aanwijzingen aan de werklieden zelf te geven. Hij moest beginnen met het verzwaren der pijlers van Bramante en ook andere voorzieningen treffen, daar de fundamenten, ofschoon er veel geld aan ten koste was gelegd, niet voldoende waren.

Dat hij de voltooiing van het reusachtig werk niet zou beleven, begreep Michel Angelo wel, en daarom vervaardigde hij het bekende houten model van den koepel, hetwelk in 1558 gereed kwam. Toen de kunstenaar zes jaar later stierf, was er met den koepel nauwelijks een begin gemaakt. Op een fresco, in de Vaticaanse Bibliotheek aanwezig en in 1586 gemaakt, ziet men den trommel nog slechts ter halver hoogte. Sixtus V heeft den koepel door Giacomo della Porta laten welven, welk werk in 1591 gereed is gekomen.

Het is eigenaardig, dat nog na hun dood de strijd tusschen Bramante en Michel Angelo bleef voortduren. Men kan geen geschiedenis der bouwkunst opslaan, of men vindt daar Bramante als de geestelijke vader van het plan der St. Pieterskerk genoemd, terwijl Michel Angelo „tot de gedachte van Bramante terugkeerde”.

Sedert Kugler in 1840 de eerste „Kunstgeschichte” te boek stelde, hebben de „kunstgeleerden” dit trouw elkander nagezegd. Zij gaven zich niet de moeite, de beide ontwerpen te vergelijken. Hadden zij het gedaan, dan zouden zij gezien hebben, dat er eigenlijk niet de minste overeenkomst bestaat, al zijn de buitenwerksche afmetingen dezelfde.

Het groote kwadraat is door Bramante gevuld met een lagen middenkoepel, vier kleinere koepels daaromheen en vier torens op de hoeken. Meer dan honderd groote en kleine nissen, die in den plattegrond zijn aangebracht, geven daar iets zeer onrustigs aan.

Michel Angelo heeft al dit peuterige bijwerk doen vervallen en het kwadraat weder in eere hersteld, zoo voor den koepel-onderbouw als voor de kerk zelf.

Bij de groote lijnen van dien vereenvoudigden plattegrond zouden de nietige pilasters van Bramante niet gepast hebben. Michel Angelo koos de reusachtige orde

van het Pantheon en gaf daardoor het voorbeeld, dat door Palladio en zijn school gevolgd is.

In de plaats van den lagen koepel van Bramante, wier calotte best onder een pannendak had kunnen worden verborgen — gelijk dit met de meeste koepels der 15e eeuw geschiedde — koos Michel Angelo de slanke lijnen, die Brunellesco voor het eerst voor den koepel van Santa Maria del Fiore te Florence had gebruikt.

En zoo is dan de St. Pieterskerk inderdaad Michel Angelo's werk. Maar het zal nog lang duren, eer de kunstgeschiedschrijvers, die Michel Angelo als den vader van den door hen zoo veroordeelden Barokstijl beschouwen, Bramante, dien zij — ten onrechte — als den man der „Hochrenaissance” vereeren, op den achtergrond schuiven, waar zijn plaats is.

W.

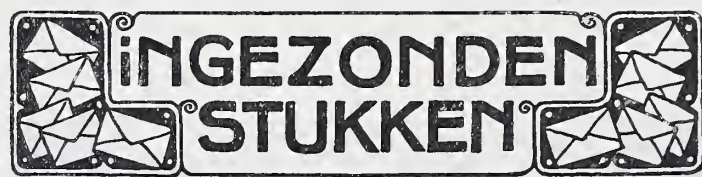

DE AANSTAANDE VERKIEZINGEN.

Wat onlangs in de Afdeeling Arnhem omtrent de verkiezingen voor Hoofdbestuursleden is gezegd, werd in het vorig nummer van het Bouwkundig Weekblad openbaar gemaakt. Het verslag van het toen gesprokene gaf aan de Redactie aanleiding tot het toevoegen van een onderschrift.

Ik geloof niet, dat dit onderschrift de algemeene instemming zal verwerven, in zooverre als het de aanstaande verkiezingen beschouwt als iets, waarover zoo min mogelijk in het openbaar van gedachten moet worden gewisseld, opdat men in de Maatschappij voor de beruchte „verkiezingsjournalistiek” bewaard blijve.

Die „verkiezingsjournalistiek” zal niemand wenschen. Doch velen leden zullen van oordeel zijn, dat er nog wel andere middelen zijn, om haar te voorkomen, dan een algemeen stommetje spelen, gelijk nu wordt aanbevolen.

Het groote gewicht van de komende verkiezingen ziet de Redactie blijkbaar niet in, want anders zou zij juist op gedachtenwisseling in het orgaan hebben aangedrongen. Men kan nu niet volstaan met A. candidaat te stellen omdat hij „zoo'n fideele vent” is, B. omdat hij „zooveel invloed heeft”, C. omdat hij „van zulke goede familie” is, D. omdat men „hem niet voor het hoofd wil stooten”, en wat dies meer zij. Aan dergelijke „huishoudelijke” overwegingen dient ditmaal het zwijgen opgelegd. Waar het uitsluitend op aan komt, is, dat de nu hervormde Maatschappij een Hoofdbestuur verkrijge, dat onze beste bouwkunstenaars bevat, opdat aan de buitenwereld getoond kan worden, tot welk hoog peil ons eerste bouwkunstlichaam nu gestegen is.

Het aantal te bezetten plaatsen is niet groot genoeg, om aan al onze bouwkunstenaars van naam een titel aan de Hoofdbestuurstafel te geven. Daarom dienen zij de voorkeur te hebben, die door hun verleden een waarborg geven, dat zij de beginselen, waarnaar de hervormde Maatschappij moet worden bestuurd, zijn toegedaan.

Niets zou noodlottiger wezen, dan wanneer de keuze viel op mannen, die eerst de reorganisatie met alle kracht hebben bestreden, toen haar „nolens volens” hebben moeten aanvaarden, doch die, eenmaal aan het bewind, slechts reactie kunnen beoogen.

Hiervoor moge de Maatschappij bewaard blijven. En wanneer bespreking in het openbaar haar voor dit — gevaar kan be-

hoeden, — wat niet twijfelachtig is — dan zal de Redactie goed doen, daarvoor de kolommen van het orgaan open te stellen.

A. W. WEISSMAN.

Het is der Redactie niet duidelijk, uit welke woorden de heer Weissman afleidt, dat „algemeen stommetje spelen” door haar wordt aanbevolen, of dat het groot gewicht van de komende verkiezingen door haar niet wordt ingezien.

De heer W. heeft blijkbaar den zin, voorkomende in het door hem aangevallen onderschrift, geheel over het hoofd gezien: „Er is niets geen bezwaar tegen het publiceeren van zijn meening in zake deze verkiezingen; maar het moet dan gaan over het wezen der Maatschappij, over haar leiding, het moet dan gaan over *begrippen*, niet over *personen*.”

De voorstelling van den heer W. alsof de Redactie alle publiciteit in den doofpot wil hebben, is dus geheel uit de lucht gegrepen, en vervalt hiermede de waarde van zijn opmerking.

De Redactie zal gaarne voor gedachtewisseling in deze de kolommen openstellen voor stukken, mits ondertekende en dus niet op de wijze van het Arnheemsche verslag behandeld, dat spreekt van een lid, nog een lid, enz. Dit stuk van den heer W. waar over het karakter van de verkiezingen en niet over de leden particulier gesproken wordt, is een goed voorbeeld.

DE REDACTIE.

BERICHTEN

BINNENLAND.

HENDRIK DE KEYSER DE JONGE EN ZIJN BROEDERS.

De heer A. W. Weissman schrijft in het Alg. H.Bl.:

Het is niet algemeen bekend, dat Hendrik de Keyser de vermaarde Amsterdamsche stads-architect en beeldhouwer, een zoon en naamgenoot heeft gehad.

Die zoon was de jongste van zijn kinderen, en moet in 1613 geboren zijn, daar hij in 1647, toen hij als weduwnaar van Elizabeth Bellamy met Trijntje Frederiks van Steenwyk hertrouwde, 34 jaar oud was.

Hendrik de Keyser de jonge werd 2 September 1647 als meester in het Steenhoudersgild opgenomen. Hij kwam toen uit Engeland, waar, blijkens de notulen der Amsterdamsche Weeskamer, zijn Engelsche vrouw overleden was, die hem een in 1642 geboren dochter Dorothea had nagelaten.

Van Hendrik de Keyser de jonge afkomstig zijn de fraaie reliëfs die eertijds in den gevel van het nieuwe Zijds Huiszittenhuis te Amsterdam, dat op de Prinsengracht tegenover de Egelantiersgracht stond, prijkten. Zij berusten nu in het Rijksmuseum te Amsterdam en gelden terecht als voortreffelijk werk.

De kunstenaar is 26 September 1665 te Amsterdam in de Noorderkerk begraven. Hij leverde het steenhoudwerk voor de in 1658 gebouwde noordelijke en westelijke vleugels van het Oostindische Huis en voor het in 1661 begonnen Trippenhuys aan den Kloveniersburgwal.

Ik had, tot dusver, niets kunnen vinden omtrent Hendrik's werkzaamheid vóór 1647.

Dezer dagen deelde echter de heer 's Jacob, onder wiens leiding thans de verbouwing van het Huis met de Hoofden te Amsterdam plaats vindt, mij mede, dat men, een borstbeeld, in dat gebouw aanwezig, van de dikke verflagen ontdoende, het gemerkt vond „Hendrick de Keyser, 1634”. Het borstbeeld is van gebakken aarde en stelt Gustaaf Adolf, Koning van Zweden voor. Louis de Geer, die het Huis met de Hoofden liet bouwen, had zijn fortuin aan de Zweedsche mijnen, die hij bezat, te danken, en het is dus begrijpelijk, dat hij een beeld van Gustaaf Adolf, den beschermer van het Hervormde geloof, bestelde.

Dit borstbeeld bewijst, dat Hendrik de Keyser de jonge nog in 1634 te Amsterdam woonde, en toen reeds een bekwaam beeldhouwer was.

Ik vermoed, dat hij naar Engeland gegaan is op raad van zijn zuster Maria, die daar met den beeldhouwer Nicholas Stone, een leerling van haar vader, getrouwd was. Ook Willem de Keyser, een broeder van Hendrik, en in 1603 geboren, is in Engeland werkzaam geweest, eer hij zich in 1640 te Amsterdam vestigde, waar hij, van 1647 tot 1653 stadssteenhouwer, met de uitvoering van het Stadhuis, door Jacob van Campen ontworpen, is belast geweest.

Thomas de Keyser, de vermaarde schilder, in 1597 geboren, keerde ook in 1640 tot het steenhoudersvak, waarvoor hij evenals zijn broeders door hun vader Hendrik de Keyser was opgeleid, terug.

Ik houd hem voor den ontwerper der Remonstrantsche kerk te Amsterdam, daar hij in 1628 het request der Arminianen om vrijheid van godsdienst mede ondertekende.

In mijn vermoeden word ik versterkt door een mededeeling, mij onlangs gedaan door den heer J. H. Groenewegen te Amsterdam, dat Thomas de Keyser Hendrickszoon den 2 Mei 1631 verkozen werd tot opziener bij de Remonstrantsche Gemeente te Amsterdam, een ambt dat hij tot 1651 vervuld heeft.

KALKZANDSTEEN is de titel van een brochure, door den heer Jos. van de Loo uitgegeven. Gelijk wij indertijd de verschijning van de blauwe brochure der Kalkzandsteenfabrikanten hebben gememoreerd, waarin de heer W. werd aangevallen, vestigen wij nu de aandacht op het verweerschrift van den heer van de Loo, en dit te meer, waar de Kalkzandsteenfabrikanten in hun artikel Bouwkundig Weekblad No. 48, 1908 min of meer persoonlijk den heer v. d. L. aanvielen.

De heer v. d. L. vindt dat de kalkzandsteenfabrikanten lang genoeg aan het woord geweest zijn en het tijd wordt „hun geknutsel te Berlijn” ook eens van een anderen kant te bekijken.

Daarna onderwerpt schrijver de vergadering te Berlijn, waar ook eenige heeren der Staatscommissie aanwezig waren, aan zeer scherpe kritiek en gaat na welke waarde gehecht moet worden aan de beschuldigingen van de heeren Beil, Dr. Fieherhorn en Prof. Gary, tegen den heer W. terwijl enkele beschuldigingen tegen de brochure der baksteenfabrikanten worden weerlegd.

Hoewel de quaestie der kalkzandsteen als goed bouw materiaal belangrijk is, welke quaestie echter meer en meer onttaardt in een minder verkwikkelijk persoonlijk debat, ligt het niet op den weg der Redactie zich nader hierover en over de verschillende brochures uit te spreken en verwijzen wij den belangstellende naar dit geschrift van den heer van de Loo, hetwelk een ernstige kennisname ten volle verdient.

BUITENLAND.

HET PALEIS VAN THEODORIK TE RAVENNA. De Italiaansche regering — aldus leest men in de *Deutsche Bauztg.* — heeft vergunning verleend om de overblijfselen van het paleis van Theodorik te Ravenna uit te graven, nadat nu de ligging daarvan, tusschen de stadsmuren, de kerk San Apollinare en de Via Alberrone, vastgesteld is.

Hoe het paleis er van buiten uitzag, weet men niet nauwkeurig, omdat er slechts een mozaïk-schilderij uit de 6e eeuw voorhanden is, waarop het paleis omgeven schijnt door een porticus en waarop de façade veel gelijkenis heeft met het Pantheon te Rome.

De geschiedschrijver, die onder den naam Anonymus Valensianus bekend is, verhaalt dat Theodorik het paleis niet voltooidde en dat Amalasintha het eerst inwijdde. Men weet behalve dit nog, dat het paleis zeer uitgestrekt was en een triclinium bezat dat „ad mare” heette. Van versiering daarvan van marmer en mozaïeken verhaalt de historieschrijver Andrea Agnello. Twee der laatste stelden den gepantserden Theodorik te paard voor, met lans en schild. Een groot gedeelte van het marmer en de mozaïeken sleepte Karel de Groote mede, met een verguld ruitersstandbeeld, Theodorik voorstellende, dat wellicht een omgewerkt antiek standbeeld was.

Het paleis was oorspronkelijk de verblijfplaats der heerschers

van de Gothen, later van de Byzantijnen en van de Longobarden.

Langzamerhand raakte het paleis in verval. In 1295 stortte zijn toren in en later werden bouwmaterialen aan andere gebouwen gebruikt, zoodat slechts de onderste verdieping overbleef, die later door het puin, bij de ophooging van bouwgronden der stad gebruikt, bedekt werd. Er bestaat dus hoop dat de beroemde mozaïekvloeren, die ten deele door ontgravingen, die tot de 17e eeuw terug gaan, opgegraven zullen worden en weder aan het daglicht zullen komen.

De laatste ontgravingen dateeren van 1842 en 1870, doch werden toen niet door de toenmalige regeering ondersteund. De tegenwoordige ontgravingen zullen door prof. Gerardo Gherardini, den inspecteur der ontgravingen in Bologna, geleid worden.

A. H. B.

CASAGRANDA. Het jaarverslag der Smithsonian Institution te Washington maakt melding van de opgraving in de nabuurschap van Casagranda (Arizona) van een oude stad, een Amerikaansch Pompeji. Reeds zijn verschillende huizen blootgelegd, waarvan één zeventig meter lang is. Het gebouw bevat twaalf kamers, gelegen om een binnenplaats. In een der vertrekken trof men een soort troonzetel aan.

De ruïnen zijn zeer uitgebreid en uit archeologisch oogpunt belangrijk. Men wil de vondsten naar Washington overbrengen en daar een reconstructie der oude stad beproeven.

A. H. B.



MARNIXSTRAAT 402, AMSTERDAM.

Ingeschreven sollicitanten voor:

Opzichter-Teekenaar	ouderdom:	32 jaar	salaris	f 100.—	per maand
"	"	23	"	- 65.—	"
"	"	19	"	- 50.—	"
"	"	21	"	- 40.—	"
"	"	23	"	- 90.—	"



MAANDAG 4 JANUARI.

's-GRAVEMOER (N.-BR.). Bouwen gem.-huis met politiewoning ald. met bijlev. alle benood.

Gem.best. v.m. 11 u. ten koffiehuize van Jac. Kuijpers, alwaar bestek en teek. ter inz. en tegen f 2.50 te bekomen ten gem.-huize te 's-Gravemoer. Inl. te bekomen bij den archit. C. A. Oomen Azn. te Oosterhout. Aanw. gedaan.

GROUW (FR.). Bouw eener burgerhuizinge, op een vrij terrein aan den Stationsweg te Grouw.

De besteder. Bestek en teek. verkrijgb. à f 1 bij G. Alberda, architect te Grouw. Inschrijvingsbilj., onder no. 25, moeten worden ingeleverd bij den besteder J. P. Kamstra te Warga.

RIJSENBURG (UTR.). Bouwen villa nabij de R. K. Kerk ald. voor rek. van H. Bunnik.

Archit. A. E. v. Amerongen te Dribergen v.m. 11 u. in hotel C. B. Schols, alw. en bij gen. archit. bestek en teek. à f 1 verkrijgb. zijn. Aanw. gedaan.

SLOTEN (FR.). Afbreken van bestaande werken en gedeeltelijke vernieuwing v./d. onder- en bovenbouw der zoogenaamde Langebrug over de Stadsbuitengracht, benevens het opstellen en goed gangbaar opleveren van de nieuwe Klapbrug aldaar, raming f 1425.

Gemeentebest. 'smidd. 12 u. Bestekken, w.i. het werk onder perc. 2 is omschreven, zijn tegen f 0,50 ter secretarie verkrijgb. Aanw. gedaan.

WILHELMINADORP. Bouwen eener o.l. school met onderwijzerswoning.

Gem.best. van Kattendijke, n.m. 1 u. Bestek en teek. ad. f 1 verkrijgb. en ter inzage ter gem.-secr. Aanw. 30 Dec. 10-12 u. Inl. geeft architect J. Nieuwdorp Wzn. te Goesche Sas.

DINSDAG 5 JANUARI.

BLOEMENDAAL. Verbouwen en uitbreiden gem.-school met aanhooren voor o. l. onderwijs aan de Boschlaan aldaar.

Gem.best. v.m. 11 u. Bestek en teek. ter inzage ten raadhuije te Overveen van v.m. 10 tot 's midd. 12 u. en aldaar te bekomen tegen f 2. Inl. verstrekt C. L. M. Robbers, architect der gem. Bloemendaal. Aanw. gedaan.

Opzichter-Teekenaar

"	"	23	"	- 60.—
"	"	26	"	- 80.—
"	"	27	"	- 80.—
"	"	24	"	- 90.—
"	"	23	"	- 75.—
"	"	25	"	- 80.—
"	"	21	"	- 60.—
"	"	28	"	- —
"	"	21	"	- 75.—
"	"	23	"	- —
"	"	22	"	60-70.—
"	"	49	"	- 100.—
"	"	22	"	- 80.—
"	"	42	"	90-100.—
"	"	34	"	- 80.—
"	"	29	"	- 70.—
"	"	29	"	- 70.—
"	"	32	"	- ± 75.—
"	"	19	"	- 50.—
"	"	25	"	- 75.—
"	"	20	"	- 30.—
"	"	21	"	- 65.—
Opzichter	"	31	"	- 100.—
"	"	24	"	- 100.—
"	"	22	"	- 75.—
"	"	20	"	- 60.—
"	"	36	"	- 100.—
"	"	57	"	70-80.—
"	"	39	"	- 80.—
"	"	27	"	90-100.—
"	"	47	"	- 100.—
Teekenaar	"	25	"	- 75.—
"	"	23	"	- 50.—
"	"	22	"	- 50.—
"	"	25	"	- 50.—
"	"	21	"	- 60.—
"	"	22	"	- 80.—
"	"	20	"	- —
"	"	25	"	- 60.—
"	"	25	"	80-90.—

ouderdom: 22 jaar salaris f 75.—

"	23	"	- 60.—
"	26	"	- 80.—
"	27	"	- 80.—
"	24	"	- 90.—
"	23	"	- 75.—
"	25	"	- 80.—
"	21	"	- 60.—
"	28	"	- —
"	21	"	- 75.—
"	23	"	- —
"	22	"	60-70.—
"	49	"	- 100.—
"	22	"	- 80.—
"	42	"	90-100.—
"	34	"	- 80.—
"	29	"	- 70.—
"	29	"	- 70.—
"	32	"	- ± 75.—
"	19	"	- 50.—
"	25	"	- 75.—
"	20	"	- 30.—
"	21	"	- 65.—
Opzichter	31	"	- 100.—
"	24	"	- 100.—
"	22	"	- 75.—
"	20	"	- 60.—
"	36	"	- 100.—
"	57	"	70-80.—
"	39	"	- 80.—
"	27	"	90-100.—
"	47	"	- 100.—
Teekenaar	25	"	- 75.—
"	23	"	- 50.—
"	22	"	- 50.—
"	25	"	- 50.—
"	21	"	- 60.—
"	22	"	- 80.—
"	20	"	- —
"	25	"	- 60.—
"	25	"	80-90.—

DONDERDAG 7 JANUARI.

DANTUMAWOUDE (FR.). Bouwen woonhuis ald.

De heer A. Tj. Annema. Bestek en teek. tegen f 1 te bekomen bij den opz. P. Kuipers te Driesum. Aanw. 4 Jan. nm. 2 u.

LISSE. Bouwen van een gesticht met kapel aan Rijksstraatweg.

Archit. P. J. Perquin, Steenstraat, Leiden.

LEEWARDEN. Bouwen van eene stelphuizinge op een vrij terrein onder Anjum.

De heer D. Beintema, bestek en teek. tegen f 2 verkrijgb. aan de drukkerij van de firma C. Jongbloed te Leeuwarden en inl. te bekomen bij archit. W. C. de Groot aldaar. Aanw. 4 Jan. v.m. 11 u.

ZUTPHEN. Verbouw in- en den aanbouw bij de mannenafd. van het krankzinnigengesticht aldaar.

Provisoren van het O. en N. gasthuis n.m. 2 u. Bestek en teek. ad. f 1, p. p. f 1.15, verkrijgb. bij den Rentmeester.

VRIJDAG 8 JANUARI.

HENGELO (OV.). Bouwen woonhuis op den hoek van Steijn- en Bothastraat ald.

Architect W. Elzinga 's av. 8 u. in cafe „Schoonzicht“. Bestek en teek. tegen f 1,50 verkrijgb. bij den architect, die inl. verstrekt. Aanw. 8 Jan. n.m. 2 u.

ZATERDAG 9 JANUARI.

AKKRUM (FR.). Bouwen burgerhuizing te Akkrum voor S. H. de Jong te Nes (U.). Architect F. Hoekstra. Bestek en teek. tegen f 1 verkrijgb. bij gen. arch. die inl. geeft en waar bilj. in te leveren n.m. 2 u.

DINSDAG 12 JANUARI.

HOOGVEEN. Bouwen arbeiderswoning achter op 't Oostopgaande. Architect G. Hofman 's av. 6 u. in de bestuurskamer van Irène. Bestek en teek. ter inzage bij den architect.

GENEMUIDEN. Bouwen 12 arbeiderswoningen, Gem. best., v.m. 11 $\frac{1}{2}$ u. Bestek en teek. à f 1 verkrijgb. ter secretarie. Aanw. 13 Jan., v.m. 11 $\frac{1}{2}$ u.

KAMPEN. Bouwen school van drie lokalen, met onderwijzerswoning, in het buurtschap Veecat, aan den prov. grindweg van Zwolle naar Kampen, en lev. benodigde schoolmeubelen, in één perc. Gem.best. van Zalk en Veecat 's midd. 12 u. ter secret. te Burgwal. Inl. verstr. de archit. G. B. Broekema. Kampen. Bestek en teek. tegen f 1 verkrijgb. ter secretarie van Zalk en Veecat te Kampen Aanw. 7 Jan. 's midd. 12 uur.

SPANBROEK (N-H.). Bouwen kerk met toren, sacristie, bergplaatsen en annexen, aan de bestaande pastorie te Spanbroek. Architect C. L. M. Robbers, te Haarlem n.m. 1 u. koffiehuis J. Huibers. Bestek met 7 teek. à f 5 verkrijgb. ten kantore van den architect. Aanw. gedaan.

WORMERVEER. 1. Bouwen school met gymnastieklokaal en bijbehorende werken. 2. Dempen gedeelte sloot. Gem.best. n.m. 2 u.



9 DECEMBER.

LAREN (N.-H.) (ONDERH.). Bouwen van een Landhuis te Laren. De architect J. H. W. Leliman te Amsterdam. Laagste inschrijver C. Meijer, Hilversum, f 18500.

VOORBURG (ONDERH.). Bouwen van een landhuis met autogarage voor rekening van den heer Storm de Grave op de buitenplaats Arendsburgh.

Laagste inschrijvers van Schaik en Dort, Laren (N.-H.), f 23971.

15 DECEMBER.

ALKMAAR. Bouwen nieuwe R.K. kerk aldaar. Laagste inschrijver M. J. H. v. Groenen-daal, Breda, f 69500, gegund.

BAAMBRUGGE (ONDERH.). Bij- en verbouw der boerderij „Jeannette's Hoeve”. Laagste inschrijver de Jager, Nieuwen-sluis, f 2620*. *Gegund.

17 DECEMBER.

GROESBEEK. Bouwen van een arbeiderswoning. De heer Th. Bögels. Laagste inschrijver Ch. Boyels, Groes-beek, f 1573.

18 DECEMBER.

OOSTEREND (FR.). Verbouwen en ver-grooten v. het fabrieksgebouw te Ooste-

rend. Ram. f 11634. Bestuur der coöp. ver-eeniging tot stoomzuivelbereiding „Ooste-rend en Omstreken”.

Laagste inschrijver H. P. Jongema, Oos-terend, f 10347.

STADSKANAAL. Bouwen winkelbehui-zing, onder bijlevering al het benodigde, raming f 2490. De heer C. Verwer.

Laagste inschrijvers G. Ebels en H. de Vries, 2e Exploërmond, f 2157, gegund.

ZAAMSLAG. Bouwen van een huis en schuur te Zaamslag. De heer P. de Vos. Metselwerk. Laagste inschrijver J. H. Houg, f 745*.

Timmerwerk. C. H. H. Wisse, f 693, * *ge-gund.

19 DECEMBER.

BERGEN OP ZOOM. Bouwen pakhuis aan de Boutershemstraat aldaar. Voor rekening van A. M. Peeters—Vincken aldaar. Architect Q. J. Horsten.

Laagste inschrijver J. v. Kempen, f 4384, gegund.

LIPPENHUIZEN. Bouwen stelphuizinge aan den kunstweg ten oosten van het dorp Lippenhuizen. De heeren gebr. Berga. Laagste inschrijvers Geveke en de Vries, Kortezwaag, f 3589, gegund.

MENALDUM. Bouwen zes werkmans-woningen met bergplaatsen aan den Eng-elumerweg te Beetgumermolen. Best. der woningverenigingen.

Laagste inschrijver W. Smits, Beetgum, f 7532, gegund.

PIETERBUREN. Bouwen voorgebouw voor de boerderij van den heer K. Wijk Pzn., onder architectuur van R. Zeeff.

Laagste inschrijver J. v. d. Laan, Broek, voor f 8987.

SNEEK. Bouwen fabrieksgebouwen met woonhuis voor chemische ververij en wasscherij op een terrein aan den Sta-tionsweg. Architect F. de Jong Izn.

Laagste inschrijver R. Sipkema, Kooten, f 13659.

WINSTERSWIJK. Bouwen woonhuis op een terrein op den Beuzenesch. De heer J. H. v. d. Kempe.

Laagste inschrijver J. W. Beijers, f 1783*. *Gegund.

21 DECEMBER.

AMSTERDAM. Bouwen openb. school voor gewoon lager onderwijs, met 14 klasse-lokalen, aan de Nieuwe Looiers-straat. Gemeentebest.

Laagste inschrijver J. Gijlswijk, f 62,500.

DONKERBROEK. Bouwen boerenhui-zing voor Gebr. Mulder aldaar. Architect O. M. Meeck.

Laagste inschrijver W. de Vries, Ooster-wolde, f 3097, gegund.

ENSCHEDÉ. Bouwen zes woningen in drie blokken aan den Getfertweg aldaar. Architect H. E. Zeggeling.

Laagste inschrijver G. Hucriede, f 10185 (zonder schilderwerk).

's-GRAVENHAGE. Bouwen directiege-bouw met woning voor den havenknecht aan de buitenhaven te Scheveningen. Ram. f 6400. Prov. best.

Laagste inschrijvers F. R. de Bock en W. A. Antonissen, f 6194.

KAMPEN. Bouwen school met acht lo-kalen en spreekkamer, aan de Morrensteeg. Bestuur der Herv. schoolvereniging.

Laagste inschrijver J. S. v. d. Werf, f 15700. Gunning aangehouden.

UTRECHT. Bouwen nieuwe dienst-woning voor den brugwachter bij de draaibrug nabij den Doorslag te Jutphaas en daarmede in verband staande werken,

behoorende tot het onderhoud, herstel en verbetering van de werken van den Hol-landsche IJssel. Raming f 6720. Prov. best.

Laagste inschrijvers A. van Vuuren en G. S. Bos, f 6146.

22 DECEMBER.

DOETINCHEM. Amoveeren woonhuis en bouwen dubbel huis. Archit. H. J. L. Ovink en Zoon.

Laagste inschrijver H. van Dijke, Does-burg, f 5640, gegund.

OISTERWIJK (N.-B.). Bouwen villa met aanhoeren nabij het station. Architect A. J. v. Liempt te 's Bosch.

Laagste inschrijver Smulders, Oister-wijk, f 15120.

23 DECEMBER.

DEVENTER. Bouwen van een villa te Diepenveen. Architect M. van Harte.

Laagste inschrijver J. Berends, f 20784.

DOESBURG. Bouwen graanpakhuis aan de contre-escarpe. Architecten H. J. L. Ovink en Zn. te Doetinchem.

Laagste inschrijver H. v. Dijke, Does-burg, f 6837, gegund.

GRIJPSKERK (GR.). Amoveeren win-kelbehuizing aan den Rijksstraatweg in het dorp Grijpskerk en ter plaatse bouwen een heerenbehuizing. Archit. K. Siekman Azn. te Zuidhorn.

Laagste inschrijver H. Adema, Aduard, f 5440, gegund.

WINTERSWIJK. Afbreken pakhuis in de Ratumschestraat en ter plaatse bouwen woon- en winkelhuis. Arch. J. J. Post.

Laagste inschrijver G. J. Slotboom, f 6687, gegund. Alles zonder glas-, schilder-en behangwerk.

24 DECEMBER.

DORDRECHT. a. Bouwen openbare school voor lager onderwijs aan het Geldeloozepad. b. Leveren en opstellen meubelen voor deze school. Gem.best.

Laagste insschrijver perc. a. J. H. Hoven, f 35560, aldaar.

Afloop perc. b. in volgend nummer.

WERKENDAM. Maken van een dam met verharden rijweg door het Gat van den Hardenhoek in den Biesbosch onder Werkendam. De ontvanger dor reg. en domeinen.

Laagste inschrijver J. van Zon, Raams-donkveer, f 4495.

28 DECEMBER.

GRONINGEN. Bestek no. 32. Bouwen wagenhal met directiegebouw, stapel-plaats, smederij en andere lokaliteiten ten behoeve van de elektrische tram op het gemeenteterrein bij de Noorder-stationstraat, onder bijlev. alle daartoe noodige bouwstoffen, arbeidsloonen, trans-porten, enz. Gem.best.

Laagste inschrijvers G. Westerhof en K. Evenhuis, f 45720, Uithuizen.

DENEKAMP. Uitvoeren aanbouw met aanhoorige werken aan het „Singraven” bij Denekamp. Architect B. Vixeboxse.

Laagste inschrijver J. Fikkert J.Sz. Almelo, f 7467.

WOENSDAG 30 DECEMBER.

BAARN. Bouw villa a/d. Baarnsche dijk, hoek Tromplaan aldaar. Architect H. D. Tabak.

Laagste inschr. Speller, Laren, f 11532; daaropvolgenden v. Schaik en Van Dort, idem, f 11563.

Bouwkunst en Vriendschap, architect te Rotterdam.
D. E. WENTINK, Insp. Volksgezondheid te Utrecht.

Van de 3 pct. leening groot f 3200 zijn uitgeloot stukken genummerd 38, 80, 121 en 124. Deze stukken zijn elk betaalbaar gesteld met f 25 ten bureele van de Maatschappij, Marnixstraat 402, Amsterdam.

DIPLOMA VAN BOUWKUNDIG OPZICHTER.

Op Maandag 22 Februari 1909 en volgende dagen zal in het gebouw van de Maatschappij tot Bevordering der Bouwkunst, Marnixstraat 402, Amsterdam het examen worden afgenomen tot het verkrijgen van het Diploma van Bouwkundig Opzichter, ingesteld door de Maatschappij volgens besluit van de Algemeene Vergadering op 28 Mei 1891 en herzien op de Algemeene Vergadering van 27 September 1907.

DIPLOMA VAN BOUWKUNDIG TEEKENAAR.

Op Maandag 29 Maart 1909 en volgende dagen zal in het gebouw van de Maatschappij tot Bevordering der Bouwkunst, Marnixstraat 402, Amsterdam het examen worden afgenomen tot het verkrijgen van het Diploma van Bouwkundig Teekenaar, ingesteld door de Maatschappij volgens besluit van de Algemeene Vergadering gehouden op 27 September 1907.

Zij, die deze, of een dezer examens wenschen af te leggen, worden uitgenoodigd zich schriftelijk op te geven vóór 25 Januari 1909 aan het Bureau der Maatschappij, Marnixstraat 402, Amsterdam.

Indien zich wederom zoo vele candidaten aanmelden als in vorige jaren, dan zullen zij in ploegen verdeeld worden.

Aan hen, die zich aangemeld hebben, zullen tijdig alle vereischte inlichtingen worden verstrekt.

Daar deze nieuwe jaargang van het Bouwk. Weekblad met een meer kloeke en vette letter gedrukt wordt, is het noodig voor de goede verzorging van het zetwerk en het drogen van den druk, alle stukken, het weekblad betreffende, zoo vroeg mogelijk te zenden en moet copie uiterlijk Dinsdagavond Marnixstraat 402 Amsterdam, bezorgd zijn, wil deze nog in het eerstvolgend nummer van het Weekblad geplaatst worden.

INTERNATIONALE PRIJS- VRAAGREGELLEN.

Meer en meer doet de behoefte zich gevoelen aan vaststaande algemeen geldende prijsvraagregelen; in den laatsten tijd is meermalen het verzoek tot ons gericht nadere gegevens hieromtrent te mogen vernemen; de Maatschappij heeft echter gemeend met het samenstellen dezer regelen te moeten wachten, tot de Internationale Regelen zijn vast-

gesteld, om in aansluiting daarmede deze voor Nederland geschikt te maken.

In verband hiermede is het ons een genoegen mede te kunnen deelen, dat 19 Nov. 1908 het Comité Permanent des Congres Internationaux des Architectes te Parijs heeft vergaderd en internationale prijsvraagregelen heeft opgemaakt, welke wij, dank zij de welwillendheid van dr. P. J. H. Cuypers, architect der Rijksmuseum gebouwen en vice-president van genoemd Comité, hieronder vertaald laten volgen:

De Internationale Commissie voor de openbare Architectuur-Prijsvragen is van meening, dat voor dergelijke Prijsvragen, het volgende aanbeveling verdient:

1^{ste}. De Internationale Prijsvragen moeten alleen gehouden worden voor bijzondere gevallen, welke een waarlijk internationaal karakter hebben.

2^{de}. De Internationale Prijsvragen kunnen zijn: *open voor alle architecten en zonder uitnoodiging*, of *wel besloten en met uitnoodiging*.

De voor allen open prijsvragen bestaan bij voorkeur uit twee gedeelten ¹⁾;

De besloten prijsvragen met uitnoodiging worden in één gedeelte uitgeschreven.

3^{de}. De voorwaarden voor de internationale Prijsvragen zijn hetzelfde voor alle mededingers.

Er mag geen rekening gehouden worden met teekeningen, modellen of andere stukken, welke niet volgens het programma geëischt worden; deze teekeningen, modellen of stukken, welke te veel zijn, zullen niet tentoongesteld worden.

4^{de}. Het programma moet in duidelijke termen de voorwaarden van het concours omschrijven; het mag in het geheel geen facultatieve *desiderata* bevatten.

5^{de}. In de prijsvragen, welke besloten zijn en met uitnoodiging, kan het programma zeer gedetailleerd zijn en een complete ontwikkeling van de ontwerpen eischen.

In de prijsvragen, welke voor allen openstaan, moet het programma in algemeene termen de technische eischen omschrijven, en het aantal en de schaal der teekeningen tot dat minimum bepalen, hetwelk nog voldoende is om de beteekenis van het ontwerp duidelijk te maken aan de Jury.

Het programma zal bepalen, dat de ontwerpen anoniem moeten zijn en alleen voorzien van een spreuk, en dat zij onderteekend moeten zijn voor den eindwedstrijd.

Het is den mededingers verboden, op straffe van uitsluiting, eenige poging te doen ter verbreking der geheimhouding.

6^{de}. In de Prijsvragen met vóór- en eindwedstrijd zullen op den eersten wedstrijd de voorwaarden van de prijsvraag, open voor allen en bij den 2^{den} wedstrijd de voorwaarden van de besloten prijsvraag met uitnoodiging worden toegepast.

Alleen bekroonden van den eersten wedstrijd kunnen toegelaten worden tot den 2^{den} wedstrijd.

7^{de}. Het programma van de Prijsvraag zal, zooveel mogelijk, gepubliceerd en voor de mededingers verkrijg-

¹⁾ Fransche text: à deux degrés.

baar gesteld worden op denzelfden datum in alle landen. Ieder ontwerp, dat niet op den dag van de sluiting der prijsvraag verzonden is, zal niet in aanmerking komen; de stempel van afzending zal het bewijs zijn.

8ste. De redactie van het programma moet opgemaakt worden naar de raadgevingen van ervaren architecten. De publicatie zal geschieden in de Fransche taal.

9de. De Jury wordt benoemd door de corporatie ¹⁾ die de prijsvraag uitschrijft; het is wenschelijk, dat de corporatie, alvorens de buitenlandsche Jury-leden te benoemen, zich in verbinding stelt met het Comité Permanent des Congrès internationaux des architectes.

De Jury van een internationale architectuur-prijsvraag moet samengesteld zijn uit architecten, welke allen van verschillende nationaliteit zijn en waarvan een uit het land moet zijn waar de prijsvraag wordt uitgeschreven. Een officieele vertegenwoordiger ²⁾, aangewezen door de Corporatie, welke de prijsvraag heeft uitgeschreven, zal zonder aan de beraadslagingen deel te nemen, alle handelingen leiden om de regelmatigheid ervan te verzekeren.

De leden van de Jury verklaren, door het feit van hun aanneming, dat zij noch direct noch indirect enig materieel belang hebben of zullen hebben bij het resultaat van den wedstrijd.

10. Het verdient de voorkeur bij de internationale prijsvragen, en vooral bij de voorwedstrijden, geen scherpe grens der kosten op te geven, opdat een zekere vrijheid aan de artistieke concepties der mededingers gelaten kan worden.

In het geval dat de som, beschikbaar voor de uitvoering van het ontwerp van de prijsvraag, is voorgeschreven, moet het programma al de noodzakelijke gegevens verschaffen om een ongeveer gelijke schatting te verkrijgen.

11. Het totaal der uit te loven prijzen moet zijn: $2\frac{1}{2}\%$ van de uitgaven voor bouwwerken, welke de som van 2,000,000 frs. niet te boven gaan; 2% voor bouwwerken tot 5 miljoen frs.; $1\frac{1}{2}\%$ voor werken, welke hier boven gaan.

Als beginsel moet gelden, dat de uitvoering van het ontwerp opgedragen wordt aan den bekroonde, onder de voorwaarden, welke in het land, waar de prijsvraag is uitgeschreven, heerschende zijn.

Het totaal der prijzen moet niet van het totaal uit te betalen honorarium worden afgetrokken.

In het geval dat de persoon of de corporatie, die de prijsvraag uitschrijft, zich de mogelijkheid wenschte voor te behouden den eerst bekroonden architect niet het werk op te dragen, moet het programma de voorwaarden voor de schadeloosstelling bevatten. In het geval, dat geen uitvoering zal plaats hebben moet dezelfde schadeloosstelling worden uitbetaald. In alle gevallen behouden de makers van de ingezonden ontwerpen het artistieke eigendom van hun ontwerp en over het gebouw, dat er slechts een afbeeldsel van is.

12de. Bij de enkelvoudige prijsvraag zullen alle ontwerpen ten toon gesteld worden in een passende omgeving

¹⁾ Fransche text: Administration

²⁾ Fransche text: Magistrat.

en lang genoeg, opdat alle mededingers in staat zijn deze tentoonstelling te bezoeken, welke van te voren in de vakbladen aangekondigd moet worden.

Bij de prijsvraag met voor- en eindconcours zal er geen tentoonstelling gehouden worden na de eerste beoordeeling; alle schetsen zullen verzegeld bewaard blijven om aan het einde tegelijk met den definitieven wedstrijd ten toon gesteld te worden.

De bekroonden in den voor-wedstrijd hebben het recht een calque van hun schets te nemen voor de uitwerking van hun ontwerp bij den definitieven wedstrijd.

Het volledig en met redenen omkleed rapport van de Jury zal vóór de opening van de tentoonstelling gepubliceerd worden en zullen alle belanghebbenden in de gelegenheid worden gesteld er kennis van te nemen.

Parijs, 20 Nov. 1908.

De Pres. van de Commissie
P. J. H. CUYPERS.

De Secr. gen.
J. M. POUPINEL.

BRIEVEN UIT ROTTERDAM.

VI.

HET RAADHUIS TE ZEIST.

 et zal misschien eenige bevreesing wekken, dat bovenstaand onderwerp in dezen brief wordt behandeld. Ik moet inderdaad bekennen, dat eene bespreking van het Raadhuis te Zeist in deze rubriek eenigszins is misplaatst. Als ik het desniettenstaande waag dat onderwerp hier aan te roeren, dan is zulks eensdeels om uiting te geven aan rechtmatigen trots, dat de bouwmeester van het Zeister Raadhuis hoofdzakelijk zijne opleiding genoot aan de Rotterdamsche Academie van B. K. en T. W., anderdeels omdat ook in onze stad sinds enkele jaren plannen voor den bouw van een nieuw raadhuis aanhangig zijn, plannen die volgens het jongste begrootingsverslag als urgent worden beschouwd en dientengevolge bij ons Gemeentebestuur in ernstige studie zijn genomen. Welke richting aan die plannen zal worden gegeven is nog niet bekend. Daar het uitschrijven van een openbare prijsvraag hier de aangewezen weg zou zijn, kan het zijn nut hebben thans eens te wijzen op het gunstig resultaat, dat daarmede door het Gemeentebestuur van Zeist werd bereikt. Door de misère met de vredespaleisvraag is vermoedelijk veel afbreuk gedaan aan het idee, om het stelsel van prijsvragen ook toe te passen voor het tot stand komen van belangrijke openbare gebouwen. 't Is daarom in hooge mate verblijdend tegenover die mislukking het welslagen van de Zeister prijsvraag te kunnen stellen, waardoor is aangetoond dat een prijsvraag, mits goed voorbereid en geleid, zeer zeker tot het beoogde doel kan voeren.

Het Gemeentebestuur van Zeist kan dan ook trots zijn op het verkregen resultaat en bovendien nog bogen op het moreele succes van een jong bouwkunstenaar



Raadzaal Zeist.

Arch. J. STUIVINGA.

in de gelegenheid te hebben gesteld zijne krachten naar behooren te ontvouwen en zich eene positie te verwerven, die in evenredigheid is met zijne capaciteiten.

Er mogen al aan het systeem van openbare prijsvragen eenige bezwaren kleven, het kan niet worden ontkend, dat daardoor talenten tot uiting kunnen komen, die anders vermoedelijk verborgen zouden blijven of wel door onbevoegden worden uitgebuit. Het verloop van de prijsvraag is bekend en behoeft hier niet in den breedte te worden uiteengezet. Van de 75 ingekomen antwoorden werd het ontwerp motto: „Jungfrau mit Adler” van den heer Jan Stuivinga te Rotterdam door de Jury ter bekroning voorgedragen. De Gemeenteraad hechtte, op voorstel van de meerderheid der Commissie van bijstand, daaraan hare goedkeuring en besloot de uitvoering aan den eersten prijswinner op te dragen, mits hij bereid bevonden werd eenige kleine wijzigingen aan te brengen en het typisch Duitsche karakter aan het ontwerp te ontnemen. De Heer Stuivinga heeft deze voorwaarden aangenomen en zijn ontwerp zoodanig omgewerkt — wat trouwens zeer gemakkelijk en zonder ingrijpende veranderingen kon geschieden — dat aan die wenschen werd tegemoet gekomen en het thans zeer goed in de omgeving past.

Nadat de plannen definitief waren goedgekeurd kon

in April van het vorige jaar de aanbesteding plaats hebben en werd de bouw gegund aan den Heer G. Vermeer voor f 96.500. Den 6 Juli daaraan volgend had de plechtige eerste steenlegging plaats; dezer dagen is het gebouw opgeleverd en voor den dienst in gebruik genomen.

Bij den algemeenen opzet van het plan is vooral rekening gehouden met de plaatsing van het gebouw ten opzichte van de verkeerswegen. Gelegen aan de kruising van Dorpsstraat en Donkerenlaan, is de hoek door een zwaren massieven toren gemarkeerd, die eene goede tegenstelling biedt voor den langen, door vele ramen doorbroken voorgevel en den eenigszins verknipten zijgevel. Deze zijgevel bestaat uit drie traveeën. n.l. den toren, de raadzaal en de conciergewoning, welke laatste zeer ver voorspringt. Ofschoon ieder voor zich zeer interessant, ontbreekt toch tusschen deze drie partijen het noodige verband, zoodat deze gevel geen voldoende samenhang vertoont. Ook is hij te ver achter de woning terug gebouwd, waardoor geen voldoende aansluiting met de huizen van de Dorpsstraat wordt verkregen. Beter van conceptie is de rustige rechter zijgevel met dienstingang; alleen het groote raam boven den ingang werkt storend terwijl de poortingang niet gelukkig bekroond is. De voorgevel, die door de vele kruisramen met luiken een prettigen indruk maakt, is voorzien van eene

vooruitspringende, overbouwde portiek met hoofdingang, waardoor de lange lijnen van den gevel op juiste wijze worden onderbroken.

De hoofdingang voert naar eene ruime achtkante halle, waar omheen de verschillende lokaliteiten gegroepeerd zijn: links o. a. de groote trouwzaal, rechts een breede gang, waarop de meeste bureaux uitkomen, rechtuit tegenover den ingang de breede trap naar de verdieping. Tegenover den rijkdom van den voorgevel doet deze halle met het daarbij aansluitend trappenhuis eenigszins nuchter. Ook doet hier de toon van de halle, die voorzien is van eene lage, wit marmeren lambrizeering met weinig sierlijke kolommetjes in de hoeken, waaruit zich het gewelfde, wit gepleisterde plafond ontwikkelt, min of meer koud aan, terwijl de verlichting minder gunstig is. Belangrijk beter van lijn en stemming is de halle op de verdieping. Deze is afgedekt met een vlak koepelgewelf, waarin een leg-raam van gekleurd glas. Deze ruimte doet even denken aan de statige koepelhal van prof. Wallot op de Dresdener tentoonstelling.

Ook de trouwzaal is niet geheel van eenige armoede vrij te pleiten. Wel geeft hier het eikenhouten balkplafond eene zekere stemming, doch de wanden met lin crusta lambrizeering zijn daarmede niet in harmonie en vragen eene rijkere behandeling. 't Is

te wenschen, dat het Gemeentebestuur weldra middelen kan vinden om deze zaal op waardige wijze te doen voltooien.

De indeeling van de verdieping is in hoofdzaak gelijkvormig met die van den beganen grond, alleen is de ingang vervangen door de Secretariskamer, die ter eener zijde begrensd wordt door de Secretarie, ter andere zijde door de Burgemeesterkamer. De betimmeringen in de Burgemeesterkamer, die van een ruim balkon is voorzien, zijn uitgevoerd in bruin gebeitst linden hout, waardoor de herinnering aan eikenhout wordt opgewekt, zonder nochtans de weelde van dat materiaal te bezitten.

Het glanspunt van het gebouw is de Raadzaal. Hieraan zijn, min of meer tot schade van de andere lokaliteiten, de grootste kosten en zorg besteed. Deze zaal, van eene hooge, rijk bewerkte lambrizeering en gewelfd plafond voorzien, is geheel in blank eikenhout uitgevoerd en maakt daardoor een deftigen, nobelen indruk. Boven de lambrizeering met aardig steekwerk van Job. H. Schröder, die ook het overige beeldhouwwerk uit-

voerde, zijn eenige zandsteen kolommetjes geplaatst, waaruit zich de zware ribben van het, met steekkappen behandelde, vlakke tongewelf ontwikkelen. De groote hooge ramen zijn bezet met glas in lood, evenals de overige ramen uit de ateliers van den Heer Schouten te Delft. In een der hoeken van de zaal is de publieke tribune ondergebracht. Hiertoe werd de lange wand door twee bogen onderbroken, die rusten op een kolommetje van gegoten ijzer, schijnbaar te licht voor den massalen bovenbouw. Waarschijnlijk voor meerdere ruimte ontwikkeling is de tribune een weinig naar voren gebouwd, doch is daardoor te na gekomen aan de zitplaatsen der raadsleden, die nu in den waren zin des woords op de vingers worden gekeken.

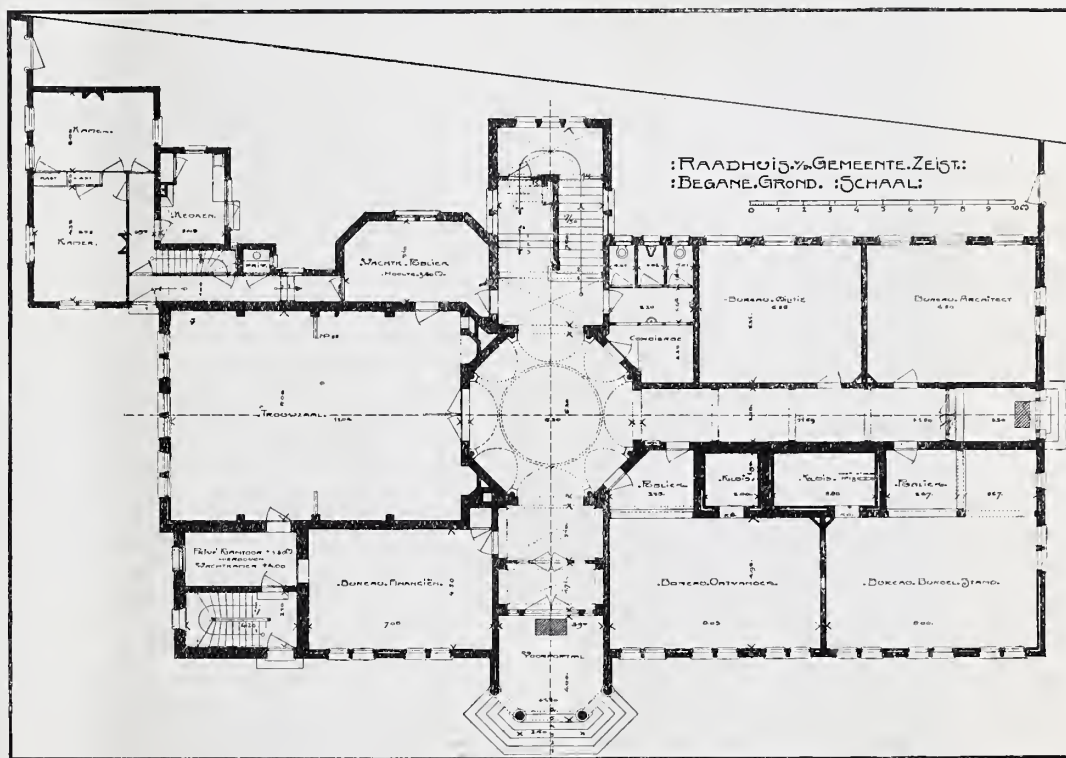

Evenals voor de gevels, heeft de ontwerper ook voor de betimmeringen van de Raadzaal, alsmede voor de meubeleering, zich de Hollandsche Renaissance voor oogen gesteld. Te betreuren is het, dat hij daarbij soms te veel aan het uiterlijk is blijven hangen en vaak meer het wezen dan den geest heeft nagevorscht.

Reeds meermalen is tegen deze opvatting gewaarschuwd, als zijnde verderfelijk voor de gezonde ontwikkeling der bouwkunst. Zoo zegt Berlage o. a. in zijn interessant geschrift: „Grundlagen und Entwicklung der Architektur”: „Bilde deine künstlerischen Formen um, d. h. kopiere sie nicht; denn das Kopieren ist verwerflich, weil du dann nur an dem Ausserlichen hängen bleibst und es in solchem Fall nicht weiter bringen kannst als nur ein blosses Abbild vom Original zu geben”!

't Ligt geenszins in mijne bedoeling te beweren, dat het Raadhuis slechts copiewerk te zien zou geven, dit waren eenen male met de waarheid in strijd; integendeel er valt aan en in het gebouw zeer veel te genieten, waaruit een gezonde, persoonlijke smaak spreekt. Doch

er zijn sommige dingen die aanstoot geven en in een modern kunstenaar, die toch vóór alle dingen zakelijk en logisch moet zijn, te misprijzen vallen. Zoo kan het niet juist worden geacht, om b.v. maar iets te noemen, voor eene gasverlichting Oud-Hollandsche koperen kronen te doen vervaardigen en die van nagebootste kaarsen met gloeibranders te voorzien. Ook is het niet van gevaar ontbloot schijnconstructie's aan te wenden als gewelven van stuc, terwijl evenzoo het in verfwerk imiteeren van eikenhout afkeuring verdient. Deze ongerechtigheden, ofschoon niet in staat den gunstigen indruk van het geheel te wijzigen, werken eenigszins storend en doen zien, dat de ontwerper nog niet volkomen tot klaarheid is gekomen en zich nog niet altijd voldoende rekenschap vraagt van het hoe en waarom der dingen.

Het resultaat, dat de heer Stuivinga echter reeds met dit, naar ik meen zijn eerste werk als architect, heeft bereikt doet met gegrondheid vermoeden, dat deze zij-sprongen weldra tot het verleden zullen behooren en zijne nieuwe werken van meer bezonkenheid zullen blijken geven. In ieder geval mag aan zijne schepping eene hooge kunstwaarde worden toegekend, het gebouw is eene groote aanwinst voor deze streek, die zoo rijk door de natuur bedeed, doch zoo arm is aan goede, moderne bouwwerken.

HET VAN DOOREN'S GESTICHT.

Om na dit slippertje weer op eigen terrein terug te keeren meen ik melding te moeten maken van een nieuw gebouw, dat in het eind van het vorig jaar gereed kwam en betrokken werd. Ik meen het van Dooren's gesticht, gebouwd volgens de plannen en onder leiding van den Rotterdamschen architect Jac. van Gils.

Hoewel geen direct, is er toch wel eenig verband tusschen het boven besproken Raadhuis en het van Dooren's gesticht aan te wijzen — men ziet dat ik mijn grasduinen zoo aannemelijk mogelijk tracht te maken. — Beide gebouwen zijn namelijk voorbeelden van het electicisme van onzen tijd; beide doen zien, dat ook op architectonisch gebied de zeer gewenschte eenheid nog niet is verkregen. Heeft de architect van het Zeister Raadhuis de Hollandsche Renaissance tot uitgangspunt zijner conceptie genomen, de heer van Gils heeft gemeend, in verband met de omgeving van het gebouw, de Lodewijkstijlen tot richtsnoer te moeten nemen. Ik moet bekennen, dat de eerste opvatting mij sympathieker is dan de tweede. De Hollandsche Renaissance heeft althans in ons land een eigen, zelfstandig en schitterend bestaan gevoerd, doch de Lodewijkstijlen zijn planten van vreemden bodem, die hier niet zoo recht hebben getierd en ook niet goed konden tieren, omdat de atmosfeer hier zoo anders is als in hun geboorteland.

't Is jammer, dat de heer Van Gils gemeend heeft dien weg te moeten betreden; hoe verdienstelijk de verschillende elementen ook soms zijn omgewerkt, het persoonlijke kan daarbij toch nooit naar behooren tot uiting komen. Zeer zeker paart het gebouw aan goede verhoudingen en lijnen een onmiskenbaar deftig cachet, quali-

teiten, die men maar al te vaak in vele onzer moderne werken mist. Zoowel uit- als inwendig is alles met veel zorg en liefde behandeld en laat duidelijk zien dat de ontwerper, behalve over een goeden smaak ook over groote stijlkennis schijnt te beschikken. Wij waardeeren den heer Van Gils reeds lang als bekwaam Gothieker; thans heeft hij zich van eene andere zijde doen kennen, laten wij hopen hem weldra als een meer vrij schepend kunstenaar aan 't woord te zien.

Om nu op het gebouw zelf te komen zij vermeld, dat de stichting bestemd is voor eenige dames-bestuursters, terwijl er ook vergaderingen van die vereeniging in worden gehouden. Uit deze bestemming vloeit voort dat het gebouw bevat, behalve de noodige kamers voor gewoon verblijf, een gemeenschappelijke eetzaal, benevens een Bestuurs- en ontvangzaal. Op den beganen grond liggen om eene ovaalvormige halle, waarin een blank teakhouten trap, eene spreekkamer, werkkamer, eetzaal en keuken. De eetzaal is blank eikenhout betimmerd en maakt een deftigen indruk; een der wanden is ingenomen door eene gezellige schouw, die aan beide zijden begrensd wordt door buffetkasten; de overige wanden zijn van eene hooge lambrizeering voorzien.

Op de eerste verdieping ligt aan de straatzijde een leeszaal en een conversatiezaal, die beide tamelijk eenvoudig behandeld zijn. Zeer rijk zijn daarentegen de Bestuurskamer en de ontvangzaal, aan de tuinzijde gelegen, waarvan de laatste in Empire-stijl. De tweede en derde verdieping bevatten vertrekken van ondergeschikten aard, zooals slaapkamers, badkamer, linnenkamer enz.

OPMERKINGEN OVER DE UITBREIDING VAN AMSTERDAM.



ver 't algemeen steekt nieuw Amsterdam bij de oude stad zeer ongunstig af. Toch is niet alles leelijk en zijn ook in de stad der 19e eeuw enkele goede dingen aan te wijzen.

Nog binnen de Buitensingelgracht, maar toch, wat den tegenwoordigen aanleg betreft, geheel tot de 19e eeuw behorend, is een ringweg om de oude stad aangelegd, waarvan sommige gedeelten vrij goed geslaagd zijn en een eigen karakter hebben afwijkend zoowel van de middeleeuwsche stad als van de stad der 17e eeuw. Door aansluiting aan bestaande toestanden heeft men een straat gekregen, die op aangename wijze van de rechte lijn afwijkt, op een wijze, die aan de onregelmatigheid der oudste stad doet denken, maar door zijn breeden aanleg toch een ander karakter vertoont. En zoo vormen 't laatste gedeelte der Marnixstraat, het Leid-sche plein, de Weteringschans, 't Frederiksplein en de Sarphatistraat met Hooge Sluis een aardig en flink aangelegd stadsgedeelte. Hoewel niet zoo statig voornaam als de oude hoofdgrachten geeft deze ceintuur toch tal van aardige kijkjes, heeft ze haar eigen aantrekkelijkheid



Schipbeek Lsc.

VOORGEVEL RAADHUIS ZEIST.

ARCH. J. STUIVINGA.



en voldoet ze zelfs door de afwisseling waarschijnlijk beter dan een onmiddellijk voortzetten van de grachtenreeks zou gedaan hebben.

Binnenkort zal nu, zooals in uitzicht gesteld is, ook het Weesperplein verbeterd worden en meer in harmonie met 't overig gedeelte van den ringweg gebracht worden. En wanneer dan langzamerhand het overig gedeelte van de Sarphatistraat er meer af zal uitzien en het wegprofiel van de Weteringschans bij het Weteringplantsoen zal zijn verbeterd — zoo het kan met behoud en anders met opoffering van de zware boomrij — dan behoeft Amsterdam zich over deze boulevard-reeks niet te schamen.

Ook buiten de Buitensingel heeft men een ringweg aangelegd. Het plan hiertoe is echter eerst laat opgevat. Door het zonder leidend plan bij gedeelten vast stellen van het stratennet, waren reeds hier en daar wijken zeer ver vooruit geschoven. En zoo wordt dan ook door Vondelstraat en Vondelpark deze ringweg plotseling afgebroken. 't Is te hopen dat later dit gebrek nog zal hersteld worden, en de ceintuur zal worden doorgetrokken, zij 't dan ook met eene plaatselijke vernauwing bij de einden van Constantijn Huygensstraat en van Baerlestraat. Naar 't schijnt is bij den aanleg van de Roemer Visscherstraat hier reeds op gerekend en de later voor deze doortrekking benoodigde grond van bebouwing uitgesloten.

Wanneer de boomen wat zwaarder zullen zijn en daardoor meteen de meestal niet fraaie bebouwing aan 't oog zal onttrekken, dan heeft Amsterdam in de Frederik Hendrikstraat, Bilderdijkstraat, Roelof Hartstraat en Ceintuurbaan een tweede royaal aangelegde boulevard-reeks.

Het is jammer dat deze ceintuur met de nieuwe Amstelbrug tegen de bebouwing van de Weesperzijde doodloopt en niet aan de Oostzijde van den Amstel voortgezet is.

Het Sarphatipark aan deze Ceintuur gelegen beoogt eenige afwisseling aan dezen langen weg te geven. Hoewel goed bedoeld en werkelijke een oase in de troostelooze huizenzee van buurt YY, zoo had toch van deze opgave een veel bekoorlijker stadsbeeld gemaakt kunnen worden. Het parkje is uitzuinigheidsoverwegingen oppolderpeil blijven liggen. Van dit in Amsterdam zoo schaarsch voorkomend hoogteverschil had een dankbaar gebruik kunnen gemaakt worden. Door dit hoogteverschil juist te prononcereen in plaats van te trachten het door glooiende kanten zooveel mogelijk te verbergen, had men in de omringende straten een aardig overzicht over den parkaanleg kunnen hebben. Bovendien is dit parkje wel wat te klein om als natuurpark te worden aangelegd. Anders als bij Vondelpark en Oosterpark heeft het een te klein oppervlak om zich geheel van de omgeving los te maken. Een rechtlijnige, althans geometrische, aanleg in den geest bijvoorbeeld van het Park in Brussel tusschen Koninklijk paleis en Rue de la Loi, of van de Jardin des Tuileries in Parijs, had zich hier beter bij de omgeving aangepast.

Vergelijk verder eens wat eene kleine gemeente als

St. Josse ten Noode, voorstad van Brussel, heeft weten te maken van eene dergelijke opgave: een klein parkje in een nieuwe stadswijk. Het resultaat is het aardige Square Ambiorix door Avenue Palmenstone met Square Marie Louise verbonden. Ontegenzeggelijk werkte de terreinsgesteldheid, de vrij sterke helling hier bijzonder mee tot 't verkrijgen van een mooi geheel. Toch is ook van vlak terrein wel wat goeds te maken, mits dit op de hiervoor passende wijze behandeld wordt.

Flinke, op een te verwachten toename van 't verkeer in de toekomst berekende radiale straten zijn in de nieuwe stad nergens aangelegd. Zondert men de Overtoom uit, die niet opzettelijk zoo breed is aangelegd, dan laat 't zich voorzien dat bij eenigszins voortgezette uitbreiding van 't bebouwde gedeelte van de stad, alle radiale verkeerswegen spoedig veel te smal zullen wezen. Reeds nu verkeert de Ferdinand Bolstraat in die phase. De Willemsparkweg, de van Woustraat, de De Clerckstraat, de Linneausstraat zullen al heel spoedig in denzelfden toestand geraken.

Waarom heeft men in 't verlengde van de verkeersaderen der oude stad nergens royale 35 à 40 M. breede lanen aangelegd, wegen met 4 of 6 boomrijen, die gelegenheid bieden voor afzonderlijke paden voor het wielrijdersverkeer, voor 't locale en voor 't intercommunale tramverkeer?

Het geheele Oostelijk deel der nieuwe stad heeft een nu onaf aanzien, dat zeker niet verbeteren zal, voor de spoorwegtoestanden om de Hoofdstad op afdoende wijze verbeterd zijn. De spoorwegen vormen daar leelijke open gaten in de bebouwing en veroorzaken er haast onhoudbare belemmering van het gewone verkeer. Door de zaken maar op hun beloop te laten en niet intijds in te grijpen met een bestudeerd en voor de toekomst berekend plan heeft men hier veel voor altijd laten bederven.

Enkele lichtpunten zijn ook in dit Oostelijk kwartier aan te wijzen. Ten eerste het ruime Oosterpark, dat, vooral als eindelijk de vereeniging met de voormalige Oosterbegraafplaats tot stand gekomen is, op flinke wijze in de behoefte van parkaanleg in dit kwartier voorziet. Verder de Linneausstraat en de Weesperzijde, flinke verkeerswegen, met aangenaam uiterlijk waarvan echter de eerste wel heel wat breder had mogen zijn.

Over 't algemeen heeft de 19e eeuw niet veel schoons aan Amsterdam nagelaten, en is de overheid vaak te kort geschoten in datgene, wat een goede overheid behoort te doen: te zorgen niet alleen voor het heden, maar ook voor de toekomst. Gelukkig valt er in de laatste jaren eene kentering ten goede te bespeuren. Aan de gemeentelijke grondpolitiek, zoolang totaal verwaarloosd, wordt nu de noodige aandacht geschonken. Het maken van een uitbreidingsplan, door de woningwet verplichtend gesteld, wordt flink opgevat en aan erkend bevoegde hand toevertrouwd. Wij hebben daaraan te danken een breed opgezet plan voor de wijk tusschen Amstel, Schinkel, bestaande bebouwing en gemeente-grens.

Dat dit plan niet iedereen tot in alle details bevalt is bij zoo iets als een stadsplan te verwachten. Toch is het algemeen oordeel gunstig. En zeker zal deze wijk, eenmaal volbouwd, heel wat beters te zien geven dan de bestaande nieuwe stad. Bij het ontwerpen zijn streng gevolgd de aesthetische beginselen door Camillo Sitte, in zijn lezenswaardig werk „Der Städte-bau nach seinen künstlerischen Grundsätzen”, omtrent stede-bouw ontwikkeld. Lange rechte lijnen zijn vermeden; overal is gestreefd naar gesloten stadsbeelden. Hoofd- en zijwegen, verkeerswegen en woonstraten alle loopen in gebogen of gebroken lijn. Allen slingeren zich even onregelmatig door het stratenplan. Verder is ook aan het water, dat oud Amsterdam zijn karakter verleent en dat in de nieuwe stad bijna verbannen is, weer een ruime plaats ingeruimd. Twee grachten verbinden den Amstel met den Schinkel, waarvan een over groote lengte in twee takken verdeeld is. Langs de een slingert zich een wandelweg van royale breedte. Loodrecht hierop vormen verschillende breede verkeerswegen verbindingen met de bestaande bebouwing.

Hoe gunstig dit plan ook bij de bestaande nieuwe wijken afsteekt, toch dringt zich de vraag op of hier niet te zeer in een ander uiterste vervallen is.

Zeker, een bochtige kronkelende straat, een straat die steeds 't oog een nieuw schouwspel biedt, die zich telkens slechts voor een gedeelte toont en telkens 't oog een nieuwe afsluiting toont heeft eene groote bekoorlijkheid. Dit is het, wat aan de middeleeuwsche stadsgeheelten haar eigenaardige bekoring, haar schilderachtigheid, haar huiselijkheid geeft. Maar ook de lange rechte breede straat, slechts heel in 't verschieft afgesloten door gebouw of monument, heeft haar charme.

Waarom bij stadsaanleg de lange rechte lijn, het ongebroke platte vlak zoo angstvallig gemeden! Die zelfde rechte lijn, dat zelfde platte vlak, die in de tegenwoordige bouwkunst en in de nieuwe tuinkunst zoo op den voorgrond treedt. Zie slechts van den zelfden ontwerper de Amsterdamsche beurs met zijn volkomen vlakken en toch imposanten Damrakgevel. De lange rechte breede laan heeft iets grootsch, iets imposants, dat het middeleeuwsche stadstype, dat een geheel onregelmatig aangelegd kwartier mist. Zie slechts de Champs Elysées in Parijs, zie de Maliebaan in Utrecht. Zou de Middachter laan zoo mooi zijn als ze bochtig was? Zijn ook de rechte gedeelte onzer hoofdgrachten niet mooi?

Een gepaste afwisseling van het schilderachtige, het gezellige met het grootsche, het monumentale, zal het stadsgeheel ten goede komen. Beiden kunnen elkaars indruk versterken. Wanneer men uit het gewirwar van schilderachtige kromme straten plotseling komt in de breede avenue, die zich met hare statige boomrijen onafzienbaar ver uitstrekt, grijpt deze dubbel machtig aan. Wanneer eens aan het rechtmatig verlangen van Amsterdam naar vergrooing van haar grondgebied zal zijn voldaan, zal een plan voor een Westelijken en wellicht ook voor een Oostelijken uitleg noodig worden. Het is dan te hopen, dat ook aan het grootsche, aan het imposante van de rechte lijn een plaats zal worden ingeruimd.



Wanneer deze nieuwe uitbreidingsplannen aan de orde zullen zijn moet ook aan de kwestie van het locale verkeer de noodige aandacht worden geschonken. En daarbij moet ook alweer, zooals bij alles wat stede-bouw betreft, niet in de eerste plaats aan het heden gedacht worden. De stad moet zoo zijn, dat ze de ontwikkeling van dat verkeer in de toekomst niet belemmert. Men moet zooveel mogelijk trachten na te gaan, hoe die ontwikkeling alzo zal kunnen wezen. Wat dit betreft verkeert Amsterdam in gunstiger conditie dan de groote wereldsteden. Amsterdam heeft voorbeelden voor zich van grootere steden, waar dat locale verkeer reeds in een verder stadium van ontwikkeling is. Deze kunnen haar toonen hoe dat verkeer zich hier zal kunnen ontwikkelen. Men kan hierdoor eenigermate nagaan voor welke vraagstukken men later zal worden gesteld.

Als de stad steeds grooter wordt komt er een tijd waarin het gewone tramverkeer niet meer voldoende in de behoefte zal kunnen voorzien. Men zal dan noodig hebben een snelverkeer op afgesloten baan ter verbinding van centrum met buitenwijken en voorsteden, en van de buitenwijken onderling. De gesteldheid van den bodem laat hier ondergrondschen aanleg, zooals in Parijs en Londen, niet toe. De oude stad en de bestaande nieuwe stad zullen groote moeilijkheden te overwinnen geven, die een net van zulke binnensteedsche spoorwegen hier nog al kostbaar zullen maken. Daarom is het zeer gewenscht, dat tenminste de nu nog te bouwen wijken zoo ingericht worden, dat daar alles als 't ware voor 't maken van de latere „Metropolitain” gereed ligt. Bij 't maken van een uitbreidingsplan dient wel degelijk met deze zaak rekening te worden gehouden. Het is noodig daarvoor een voorloopig ontwerp te maken voor het net van stadsspoorwegen. Bovendien is het wenschelijk de uitbreiding zoo te projecteeren dat men later niet al te vast aan dit voorloopige ontwerp gebonden zal zijn.

Nu zal men allicht zeggen: Amsterdam is nog lang geen Londen of Parijs en 't zal nog wel heel lang duren eer hier dergelijke spoorwegen worden aangelegd, als wij ze ooit krijgen. Zeker zullen ze niet aangelegd worden voor ze blijken winstgevend te zullen zijn. Nu echter reeds zijn ze wenschelijk en hoe grooter Amsterdam wordt, des te meer zal die wenschelijkheid gevoeld worden. En daarom is het des te meer zaak te zorgen dat de aanlegkosten niet duurder zullen zijn dan noodig is.

Wanneer men bedenkt dat na korter of langer tijd dergelijke verkeersmiddelen toch zeker noodig zullen zijn, en dat door een beetje moeite, een beetje studie en heel weinig kosten zeer groote onkosten in de toekomst kunnen worden bespaard, hinderlijke misstanden kunnen worden vermeden, dan zal men moeten toegeven dat deze zaak wel eenige aandacht waard is.

Men zal tevens naar oplossingen dienen te zoeken om dergelijke spoorwegen, evenals trouwens de bestaande spoorwegen voor 't intercommunaal verkeer, harmonisch in 't stadsbeeld te doen opnemen, oplossingen die noch

't gewoon verkeer, noch het spoorverkeer belemmeren en die tevens voor 't oog niet hinderlijk zijn. Men kan òf de baan zooveel mogelijk aan het gezicht onttrekken door haar binnen de huizenblokken aan te brengen òf men kan haar overal zichtbaar laten en daarbij 't groot-sche van de lange strakke rechte lijn op den voorgrond plaatsen. Bij verhoogde baan zal men 't best de eerst aangegeven wijze kiezen. 't Gezicht tegen een hoogen spoordijk is toch verre van mooi.

Bij de gewone spoorwegen, waar men aan een hoog profiel van vrije ruimte gebonden is, ligt 't kiezen van eene verhoogde baan 't meest voor de hand. Deze kan in de huizenblokken worden aangebracht tusschen de tuinen. Deze huizenblokken worden dan zoo lang mogelijk gemaakt en alleen door de groote doorgaande verkeersstraten onderbroken, waar het gewoon verkeer door een viaduct onder de spoorbaan door wordt geleid. Als die viaducten met eenigen smaak worden ontworpen, kunnen ze zeker het stadsgezicht ten goede komen. Op ongedwongen wijze sluiten ze het stadsbeeld af, vormen ze een gesloten beeld. Tusschen de groote viaducten in kunnen, als de afstand groot is, nog een of meerdere kleinere doorgangen worden gemaakt, in verbinding met poortopeningen in het huizenblok.

Anders is het gesteld met de stadsspoorwegen. Hier kunnen de wagens zoo laag mogelijk geconstrueerd worden. De baan zal dan half verdiept kunnen worden aangelegd, dat wil zeggen, zoo laag als met 't oog op den grond waterstand en met de eischen van eene goede rioleering mogelijk is. Bij laag vrije ruimte profiel kan dan het gewoon verkeer met bruggen over de spoorbaan heen worden gevoerd, zonder dat hiervoor te lange hellingen noodig zijn.

Ook nu kan men de baan aan weerszijden door een huizenblok aan 't oog onttrekken. De viaducten zouden een aardig uitzicht op de laag liggende tuinen en de baan geven, wanneer aan de achtergevels der huizen wat meer zorg werd besteed, als gewoonlijk geschiedt. Nu echter is er veel gevaar, dat door het blootleggen van 't inwendige der bouwblokken even troosteloze stadsgezichten zullen ontstaan als de spoorweg-reiziger bij aankomst te Amsterdam van de oostzijde te zien krijgt. Een tweede bezwaar is de geringe afstand van den spoorweg tot de parallelstraat: een perceel diepte. In 't algemeen zal deze afstand te gering zijn voor een niet te stijlen oprit naar de viaduct en zal de helling reeds voor die parallelstraat moeten beginnen. Alleen daar waar open bebouwing is en in luxekwartieren in 't algemeen, kan eene dergelijke afgesloten aanleg aan te bevelen zijn.

Wordt vervolgd.

PRYSVRAGEN

Prijsvraag: Gouda Vooruit.

De Vereeniging „Gouda Vooruit” wenscht een reclame-biljet en een sluit-etiket.

1. Het Reclame-biljet moet dienen om de aandacht te vestigen op Gouda. Het Sluit-etiket om op couverts te worden geplakt.

2. Het Reclame-biljet moet in drie, liefst vlakke, kleuren zijn uit te voeren.
De bewerking moet van dien aard zijn, dat het sluit-etiket daarnaar op kleine schaal photo-chemigraphisch kan worden gereproduceerd.
3. Het biljet moet 100×65 c.M. meten en mag zoowel in de hoogte als in de breedte worden gebruikt.
De beeldgrootte moet niet minder dan 90×55 c.M. bedragen.
4. De maat waarop het sluit-etiket zal worden verkleind is $\pm 2^{3/4} \times 4^{1/2}$ c.M.
5. Voor de beste ontwerpen, ter beoordeeling van de na te noemen Jury, worden toegekend: *een eerste prijs van honderd gulden, een tweede prijs van vijf en twintig gulden.*
6. De ontwerpen moeten vóór of op den 31en Maart 1909, des middags ten 12 uur, onder bijvoeging van een correspondentie-adres, vrachtvrij zijn ingekomen bij den Voorzitter van de bovengenoemde Vereeniging Westhaven 190 te Gouda, met vermelding van het woord „Prijsvraag”. Zij mogen niet opgerold of gevouwen zijn.
Het correspondentie-adres moet een ander zijn dan van den vervaardiger van het ontwerp.
7. Elk ontwerp moet bovendien gemerkt zijn met een motto en vergezeld gaan van een gesloten couvert, waarop hetzelfde motto is herhaald en dat naam en woonplaats van den vervaardiger bevat.
Het motto moet uit een woord, g e e n figuur, bestaan.
8. Alle ontwerpen zullen op eene te houden tentoonstelling worden geëxposeerd.
9. De bekroonde en ter uitvoering gekozen ontwerpen blijven het eigendom der Vereeniging.
De overige inzendingen worden op een nader door het Bestuur te bepalen tijd aan de opgegeven correspondentie-adressen teruggezonden.
10. In alle bij deze bepalingen niet voorziene gevallen beslist in hoogste ressort, het Bestuur der Vereeniging.

De Jury: A. LE COMTE, J. TH. TOOROP, J. VERHEUL D.Zn., H. KNUTTEL, I. IJSEL DE SCHEPPER, MR. M. M. SCHIM VAN DER LOEFF, W. J. VAN ZANEN.

Het Bestuur der Vereeniging „Gouda Vooruit”. MR. M. M. SCHIM VAN DER LOEFF, *Voorzitter*, DR. L. A. KESPER, *Vice-Voorzitter*, G. BOUTERS, *Penningmeester*, J. VAN KRANENBURG, *Secretaris*, I. VAN DANTZIG, W. B. F. GREVENSTUK, H. H. VAN HEUVELN, H. J. NEDERHORST JR., M. J. OOSTERLING, J. DE RAADT Gz., E. VAN DER WERF, W. J. VAN ZANEN.



PRIJSVRAAG

BOUWKUNST EN VRIENDSCHAP.

Geachte Redactie!

Het zij mij vergund naar aanleiding van de laatste Prijsvraag der Vereeniging „Bouwkunst en Vriendschap” te Rotterdam, met name van die voor het ontwerp ener Bij-Bibliotheek, het jury-rapport waaromtrent in het laatste ¹⁾ „Bouwkundig Weekblad” is opgenomen, enige opmerkingen te maken.

Het geldt als een algemeen erkende regel, dat aan de, vooraf niet bekende, deelnemers zoveel mogelijk gelijke kansen moeten worden gegeven. Het komt mij voor dat het verstrekken van officieële inlichtingen aan hen die daarom vragen, zonder gelijk-tijdige publikatie daarvan, niet met dezen regel in overeenstemming is. En, evenals trouwens wel meer bij deze periodieke

¹⁾ Zie Bouwk. Weekblad no. 52. 1908.

prijsvragen schijnt te gebeuren, dat is ditmaal toch geschied: op een door mij aan den Sekretaris van genoemde vereniging gericht schrijven, waarin een enkele toelichting bij het — niet overduidelijke — programma werd gevraagd „hetzij door een direkte mededeling, hetzij door een publikatie in de Bouwkundige bladen”, — op dat schrijven ontving ik als antwoord een „direkte mededeling”, zónder dat de inhoud daarvan gelijktijdig, door openbaarmaking, aan mogelijke andere inzenders werd bekend gemaakt.

Wat evenwel de zaak enigszins kompliceert, is dat de jury met de in bedoeld antwoord vervatte interpretatie der opgave, blijkens haar rapport geen rekening heeft gehouden. Immers, op de in mijn brief gestelde vraag „Sluit het programma uit een combineren tot één van de beide vestibules, die voor de „lending library” en die voor de hoofdtrap naar de 1e verdieping?” antwoordde de Secretaris van „Bouwkunst en Vriendschap”: „Het combineren tot één van de beide vestibules is niet uitgesloten, doch wordt minder wenschelijk geacht.” Des al niettemin lezen wij in het jury-rapport, alreeds in de eerste alinea (B. W. blz. 1008): „... jammer echter dat velen het programma niet goed hebben gelezen en daardoor buiten mededinging geraakten,— zij hebben uit het oog verloren dat begane grond en eerste verdieping afzonderlijk bereikbaar en te gebruiken moesten zijn.” Het is wellicht mogelijk, spitsvondig redenerende, een onderscheid vast te stellen tusschen het combineren der vestibules en de afzonderlijke bereikbaarheid der beide verdiepingen of een andere woord-kwestie uit te spinnen, edoch, bedenkende dat de mededelingen betreffende een prijsvraag en een jury-rapport klaar en duidelijk de zaken moeten voorstellen, lijkt het moeilijk te ontkennen, dat, waar in een officieële inlichting „niet uitgesloten” wordt genoemd, wat door de jury wordt geacht een reden te zijn een plan buiten mededinging te stellen, dat deze beide uitingen met elkaar in strijd zijn.

Bij een prijsvraag van meer betekenis, geachte Redactie, en die niet alleen voor de aardigheid, om het zo eens te zeggen, wordt uitgeschreven, zoude een dergelijke tegenspraak aanleiding kunnen zijn tot moeilijke konflikten. Het is allerminst mijn doel deze hier uit te lokken, maar het is toch wel wenselijk dat ook bij deze, zo algemeen gewaardeerde prijsvragen, een zuivere beoordeling is gewaarborgd, door allereerst, hetslechts in het openbaar verstrekken van nadere inlichtingen, en daarna, het rekening houden met die inlichtingen bij de beoordeling. Door dit schrijven hoop ik daartoe iets te hebben bijgedragen. Met beleefden dank voor de plaatsing, hoogachtend,

Een Inzender.

■■■ ■■■■■ ■■■■

In het nummer van Zaterdag 26 December 1908 geeft de Heer F. G. Unger eenige beschouwingen over lagedruk stoomverwarming.

Naar aanleiding hiervan moet ik het volgende opmerken:

In de „Gesundheits Ingenieur” van 10 Januari 1905 is te vinden een „Beitrag zur Berechnung der Dampfleitung von Niederdruckdampfheizungen” von F. Gremmels, Biel. Uitgaande van de door Fischer gevonden uitdrukking voor het drukverlies:

$$P = \frac{190.000}{w^2 \gamma d^5} (l + bd \xi) (W + 0,5 V)^2$$

wordt hierin op dezelfde wijze als door den Heer Unger den weg aangegeven om met behulp van een graphische tabel de diameters der leidingen te bepalen.

Deze door Gremmels uitgewerkte graphische tabel tot een vermogen van 1.000.000 W. E. per uur [waarvan een gedeelte in het nr. van het Bouwk. Weekbl. is weergegeven (zie fig. 2)] is in haar geheel daarbij opgenomen.

L. WORP, W. I., Amsterdam.

In aanvulling van het bovenstaande merk ik op dat de tabel opgenomen in de „Ges. Ing.” 1905 niet geheel juist is. Aan de hand van de door mij gegeven volledige afleiding is de tabel opnieuw berekend en op groote schaal in teekening gebracht. F. U.

INHOUD VAN TJDSCHRIFTEN

Architectura No. 1, 1909. Juryrapport Prijsvragen.

Omslag „Architect en Initialen van het Orgaan.

De juiste Plaats van den Bouwmeester, door C. J. de Haas, beschouwingen over de „onnoemlijk vele moeilijkheden”, welke de bouwmeester in de 20ste eeuw omgeven, de stijlloosheid, der tegenwoordige tijd, de „kracht”, en „overtuiging”, welke de bouwmeester ingiet in ieder detail, en over het hoogere leven.

Tien nieuwe teekenakten, verslag van de vergadering der ver. t. Bev. der vakopl. van Handwerkslieden in Ned.

Jury Rapport, Prijsvraag Bouwk. en Vriendschap.

Technisch gedeelte. Funderingsmethoden.

De Bouwwereld No. 53, 1908. Een 18de eeuwsch interieur te Leiden, met 3 platen. Bespreking van het huis van wijlen Mr. C. Cock, Rapenburg 48 Leiden. Zie Bouwk. Weekbl. No. 47 1908.

De Opmerker No. 1, 1909. Het jaar 1908, beschouwingen over het verenigingsleven, M.T.O., prijsvragen, monumenten in 1908.

Boeren huizen met 2 afb. bespreking van de „80 schetsen van Boerenhuizen in Nederland” door H. v. d. Kloot Meyburg.

De Middelbare Technische School van den Nederl. Aannemersbond, overzicht van de voorgeschiedenis dezer school, ontleend aan de „Telegraaf.”

Rapport der Commissie in zake de prijsvraag voor een slachthuis.

Deutsche Bauzeitung No. 1 en 2. *Neubau des Rathaus in Frankfurt a. Main.* Onder de steden van Duitschland uit de middeleeuwen zijn er weinige, die uit geschiedkundige betekenissen de oude Main-stad nabij komen. In Frankfurt werden herhaaldelijk Rijksdagen gehouden en hier was het ook, dat sedert 1562 met veel statie de kroningen van de Deutsche keizers plaats vonden. 1406 werden de huizen: „Römer” en „Goldener Schwan, gelegen op de hoofdmarkt, genaamd Samtagsberg, tot een nieuw Raadhuis verbouwd; begane grond bestond uit groote, gewelfde hallen, die gedurende de Mes, (de beroemde Frankforter Mes) als koopruimten dienden; daarboven bevonden zich de groote keizerzaal en andere dienstvertrekken. De facade had de bekende topgevelbekroning, 1612 en 1658 hadden verschillende verbouwingen en vergrooingen plaats. Groote uitbreiding had plaats in 1732—35; de rijkbewerkte „Wahlzimmer” met overwelfde voorruimte, en de nieuwe Keizertrap werden gebouwd.

Begin 19de eeuw ging de betekenis van dit milieu meer en meer achteruit; sedert 1846 werden de Römerhallen niet meer voor den handel gebruikt, 1848 werd de bondsdag en de volksvergadering in de Paulskerk gehouden.

1896—1900 had de verbouwing van het complex plaats naar het ontwerp van M. Meckel, bekroond in de prijsvraag; van 1900—1908 werd het wederom belangrijk uitgebreid, zoodat nu een uitgestrekt geheel is ontstaan, bestaande uit velerlei gebouwen, welke te samen een onsamenvattend schilderachtig aspect vertoonen. Plattegronden en afbeeldingen geven een goed overzicht. *Der Neubau der St. Pauli-Landungsbrücken bei Hamburg*, met afbeeldingen.

Ueber den gegenwärtigen Stand des Simplon-Bauwerkes. Mededeelingen over de oude opvatting van de samenstelling en het profiel van dezen berg en van de groote fouten, die dank zij de laatste onderzoekingen, daarin ontdekt zijn, waardoor de oude theorie van de eenvoudige samenstelling van den Simplon geheel verworpen wordt. Oorzaak van deze verkeerde theorie is het bekende aanslaan van warm water geweest.

La Construction Moderne. *La Station d'Epinay-sur-Seine*, met afbeeldingen.

Garage d'Automobiles à Rouen, architect Auverny. Merkwaardig is hierbij de onregelmatige plattegrond, de zeer groote ruimte begane grond voor de wagens enz., welke slechts enkele lichte steunpunten heeft voor den bovenvloer; alles gemaakt van gewa-

pend beton en hoogst eenvoudig behandeld; de gevels minder gelukkig; het ornament boven de entree „très original”, is voor een Hollandsch stijlvolle opvatting om van te gruwen.

L'Acoustique et l'Optique au Théâtre; de drie vormen van theaterzalen: de diepe zaal in U vorm van Italië, de ronde zaal van Frankrijk en de waaivormige zaal van Bayreuth worden vergeleken en de voor en nadeelen nader besproken; verschillende bekende voorbeelden aangehaald, terwijl een interessante vergelijking gemaakt wordt tusschen de oude en de nieuwe Opéra van Parijs; de oude, zoo merkwaardig van architectuur, had een goede acoustiek, toegeschreven aan veelvuldig gebruik van hout in zijn samenstelling; de nieuwe heeft op enkele punten sterke echo's.

Building News 1 Jan. '09. „Paying out” the successful competitor, beschouwingen over de ergerlijke wijze, waarop soms jonge, niet bekende prijswinnaars door intrigues enz. van onderkruipen de collega's of firma's op de een of andere manier „er uitgewerkt” worden.

Retrospective and prospective, overzicht van het jaar, dat begint met: Het jaar dat nu juist voorbij is, is op bouwkw. gebied slechter geweest dan ooit, volgens menselijke herinnering. . . . Daarna een overzicht van de bouwbedrijvigheid, prijsvragen, enz.

Coming Changes in the Londen Building act.

The Age of Satinwood in old English furniture bespreking van het werk van Percy Mocquoid: A History of English furniture.

Bij de platen, o.a.: *New Offices for the Grand Trunk Railway of Canada*, Sir Astan Webb, arch.; het groote ontwerp: *The new General Post Office, Bombay*, arch. J. Begg; *the Duvedin Cathedral* E. H. Sedding, arch.; *New Central Tower & Transept Selby Abbey Yorks*, J. Oldrid Scott, arch.; *the Ashton Memorial Williamson-park Lancaster*, John Belcher, arch.; *Head Office London & South Western Bank*, E. Gabriël, arch.



BINNENLAND.

Bond van Nederl. Architecten. Naar wij vernemen is de ledenvergadering van den Bond van Nederlandsche Architecten, welke gehouden zou worden op Zaterdag 9 Januari 1909 uitgesteld, en zal thans plaats hebben op 16 Januari a.s. te Utrecht, des voormiddags 11 uur.

(Door de reorganisatie van het Bouwk. Weekblad kon dit bericht niet meer in het vorig no. B. W. opgenomen worden. Red.)

Huis Lambert van Meerten. Door de vereeniging „Huis Lambert van Meerten” te Delft is een bedrag van f 5000 beschikbaar gesteld voor aankopen in het jaar 1909 ten behoeve van het museum „Huis Lambert van Meerten” aldaar, zijnde dit het bedrag waarmede ten gevolge van het aannemen van het amendement-De Stuers c. s. de begrootingspost „Museum Huis Lambert van Meerten” voor 1909 verminderd werd. Naar wij vernemen is dit aanbod door de Regeering met dank aanvaard.

's Gravenhage. In de Nieuwe Courant van 29 December 1908 en 2 Januari 1909 schrijft de heer M. A. van Nieukerken over Stadsschoonheid in Den Haag. Aanleiding hiertoe was een bezoek aan Frankfurt, Salzburg, Weenen, enz., waar de Gemeente- en Rijksbouwwerken op gelukkige wijze het stadsschoon verhoogden. Gewezen wordt op de fraaie ligging van de Nieuwe Schouwburg en het Opernhaus te Frankfurt, de vele mooie punten op den bekenden Ring van Weenen, waarvan enkele uitvoerig worden beschreven, zoo staande voor het Justizpalast, kijkend naar de Votifkirche:

„Weenen begon niet zonder schroom zijn groote monumenten op te richten geheel buiten de oude stad. Men tastte echter door en men blijkt goed gezien te hebben. Op radicale wijze is voorzien in de bouwwerken die Weenen noodig had, en daarmede is het tegelijkertijd een voorbeeld van stedenaanleg, maar vooral van stedschoon geworden”.

Daarna onderwerpt de schrijver het Rapport van de heeren

Muysken, Klinkhamer en Evers over den nieuwen Raadhuisbouw aan kritiek. Erkennend „dat een overbouwing met kantoorlokalen over de Grootte Halstraat een zoowel architectonisch als steden-architectonisch aanmerkelijk mooiere oplossing is tot verbinding der twee gebouwen dan een overloop”, wordt toch de afsnijding van het gezicht van af de Groenmarkt op het nu pas ontstane plein door een gebouw betreurd. De historisch-goede voorbeelden van poorten, in het Rapport vermeld, verrichten een andere functie dan de eventuele poort aan de Groenmarkt; de St. George Tor te Dresden, die het stadsbeeld veel te plat afsluit, zal niemand van die zijde fraai vinden; aan de andere, goede zijde vormt hij echter geen platte afsluiting. De Hofburgvleugel en zijn poort op de Michaëlplatz te Weenen, zeer fraai van werking, is, daar hij gelegen is in de as van de Kohlmarkt, veel gunstiger gelegen dan het Raadhuis, dat in een hoek van de Groenmarkt zal staan.

Een gebouw van 2 verdiepingen zal veel te hoog zijn voor de groenmarkt.

Schrijver adviseert een geheel vrijstaand Raadhuis, dat tot monumentale oplossing aanleiding geeft: zie de Raadhuizen van Amsterdam, Delft, Middelburg, Maastricht, Dresden, Parijs enz. Ook met het oog op brandgevaar is dit beter, terwijl spoedig bij het oude Haagsche Raadhuis geen uitbreiding van het terrein en ruimte meer mogelijk zal zijn.

In Weenen, Dresden, enz. is het nieuwe Raadhuis niet ter plaatse van het oude gezet; Frankfort a M. heeft dit wel gedaan, echter met veel verbrokkeling.

Schrijver acht Zorgvliet de aangewezen plaats voor het nieuwe Haagsche Raadhuis.

De plaats der nieuwe Schouwburg is nog onzeker; de Koningskade, door den Raad aangegeven, is wel goed op zich zelf, maar ligt, door het Haagsche Bosch gescheiden, geïsoleerd van de eigenlijke stad.

Ook Zorgvliet zal geschikt zijn om in een groot ruim complex tevens de Schouwburg te bevatten.

Ten slotte geeft schrijver eenige bijzonderheden over het instandhouden van stadsschoon in het buitenland; Praag geeft daarvoor jaarlijksch millioenen, eveneens Dresden; in Den Haag is de vraag der groote verkeersweg Spui, Buitenhof, Kneuterdijk nog steeds onopgelost.

„In een stad als de onze, waar luxe een groote rol speelt, die daarenboven de Residentie, en dus het centrum der diplomatie is, die door haar ligging nabij Scheveningen behoort tot de steden, welke de meeste vreemdelingen trekt, en eindelijk, die genoemd wordt tot de schoonste steden te behooren, zijn er, behalve den eisch van goedkoopte, toch andere eischen van zoo niet meer, dan toch evenveel belang.

De Vijverberg is het mooiste en beroemdste gedeelte van onze stad. Een verandering daaraan moet, naar mij wil voorkomen, in overeenstemming zijn met de waardigheid van de Residentiestad Den Haag en vooral met de waardigheid van de omgeving, waarin deze verandering geschiedt.

Meerdere kosten herstellen zich langzamerhand; mindere schoonheid herstelt zich nooit meer dan met dubbele kosten.”

Architect of Bouwk. Ing. te Enschede. Wij verwijzen belanghebbenden naar de advertentie voorkomende in de Nos. 52, 1908 en 1, 1909 van het Weekblad, waarbij een Architect of Bouwkundig Ingenieur ter assistentie van den Directeur van Gemeentewerken te Enschede gevraagd wordt, aanvangsalaris f 2500.

Bond van Patroonsvereenigingen verwant aan het bouwvak. Door dezen bond is een buitengewone algemeene vergadering gehouden, waarbij tevens vertegenwoordigers waren van niet georganiseerde bedrijven. Deze vergadering was belegd om te trachten de nadeelen te beperken, voortspruitende uit de nieuwe werktijdregeling, ingesteld door de Algem. Patroonsvereeniging tot vaststelling en handhaving van arbeidsvoorwaarden”, van welke vereeniging alleen lid zijn aannemers en bouwondernemers.

De bond was van oordeel dat waar de aannemers dezen veranderden werktijd gepaard doen gaan met loonsverhooging, kunnen deze dit zooveel te gemakkelijker doen, omdat zij bij inschrijven

gen, in het bepalen van hun prijzen, geheel vrij zijn, terwijl de vakpatroons een loonsverhooging niet zoo licht kunnen toestaan, daar hunne burger-cliëntèle zeker nog minder werk zou doen verrichten, dan nu reeds het geval is, en een opdrijving der loonen de werkloosheid nog zou vergrooten, terwijl de concurrentie van buiten, zooals bij elke loonsverhooging in de hand zou worden gewerkt.

Het niet werken op Zaterdagmiddag wordt door de werklieden in de vakken nog niet verlangd en indien deze op de bouwwerken des Zaterdagmiddags niet kunnen werken, zal dit onder de werklieden disharmonie brengen, daar voor het eene deel om 12 uur de betaling zal geschieden, terwijl voor het andere de gewone tijd gehandhaafd blijft, en zoodoende in de bedrijven den geregelde gang gestoord wordt.

Verder vreezen patroons, dat de gelegenheid tot beunhazerij zal worden vergroot en zijn van meening, dat voor velen de financiële bezwaren van den verkorten Zaterdag niet moeten worden onderschat.

De volgende motie werd aangenomen:

„De vergadering van vakpatroons, gehouden op 30 December 1908, in „Eensgezindheid”, kennis genomen hebbende van het besluit der Alg. Patr. Ver. tot vaststelling en handhaving van arbeidsvoorwaarden in de bouwbedrijven, om met 1 Mei e.k. den arbeidstijd op de bouwwerken te stellen op 10 uur per dag, met een vrijen Zaterdagmiddag;

overwegende dat de A. P. V. uitsluitend bestaat uit aannemers en bouwondernemers;

betreurende, dat met de door den Bond van Patroonsvereenigingen, verwant aan het bouwvak, aangevoerde bezwaren geen rekening is gehouden;

gelet op de moeilijkheden en schade, die de verschillende bedrijven hiervan zullen ondervinden:

besluit na uitvoerige discussie: Aan de afd. Amsterdam van den Ned. Aannemersbond en aan Amstels Bouwvereeniging te verzoeken, hunne werken op Zaterdagmiddag voor de werklieden, die niet direct in hun dienst zijn, open te stellen;

aan het gemeentebestuur, den Architecten-bond en plaatselijke architectenvereenigingen het verzoek te richten om in de bestekken een artikel in te voegen, waarbij aan de werklieden der vakpatroons de gelegenheid tot werken, ook des Zaterdagmiddags gewaarborgd blijft;

draagt het bestuur van den Bond van Patroonsvereenigingen, verwant aan het bouwvak, op, aan dit besluit uitvoering te geven en aan belanghebbenden ter kennis te brengen.”

Het Huygens-monument. De Commissie uit den Haagschen Gemeenteraad, in wier handen om advies werd gesteld het schrijven van het dagelijksch bestuur van de Hollandsche Maatschappij van Wetenschappen te Haarlem, betreffende het legaat-dr. Bleekrode, heeft den Gemeenteraad voorgesteld, ter kennis van directeurs dier Maatschappij te brengen, dat de Gemeenteraad inderdaad niet wenscht te aanvaarden het standbeeld van Christiaan Huygens, zooals het door directeurs werd aangeboden; dat de Raad het zou betreuren, indien ten gevolge van deze uitspraak de stichting van een Bleekrode-fonds door directeurs werd beschouwd als de eenige oplossing van de gerezen moeilijkheid, en het integendeel zeer op prijs zou stellen, indien een standbeeld van den grooten geleerde alsnog in 's-Gravenhage werd opgericht. A.H.B.

Een bouwkundig monument. Door het bestuur der oudheidkundige vereeniging „Gelre” is een adres gericht aan den Raad der gemeente Nijmegen, waarin deze met nadruk verzocht wordt de noodige maatregelen te nemen voor het behoud der Mariëburgkerk te Nijmegen.

„Gelre” wijst er o. a. op, dat de bouwdezer kerk eene — zogenaaemde dubbelkerk — haar stempelt tot een hoogst eigenaardig voortbrengsel der architectuur, welke omstandigheid zeer zeker niet zonder invloed is geweest op de Regeering, die zonder eenig verzet een bedrag van f 5000 op de begrooting heeft gebracht voor hare herstelling.

Een soortgelijk adres werd eveneens verzonden door de Provinciale Geldersche Archeologische Commissie. Geld.

BUITENLAND.

Messina. Bij de ramp te Messina zijn verschillende kunstschaten verloren gegaan. Op het Domplein stond een kolossale fontein van Mortorsoli, een rijke compositie van nymphen, riviergoden en dieren uit de helft der zestiende eeuw. Het middelportaal van de dom, waarschijnlijk een werk van Baboccio, wordt eveneens als vernield opgegeven; de Neptunusfontein aan de haven, dagteekenend van 1557, ligt mede in puin.

In de Domkerk staat de marmeren sarcophaag van bisschop Guidotte de Tabiatis, werk van Goro di Gregorio; er zijn verder belangrijke beeldhouwwerken en schilderijen van beteekenis in het gebouw te gronde gegaan.

In de S. Spirito-kerk was een der hoofdwerken van den Hollander Henri met de Bles, bijgenaamd Civetta: een Johannes de Dooper. De kerk S. Maria di Montalto bevatte eveneens een paar doeken van beteekenis. A. H. B.

Tanger. Bij het opruimen van huizen voor den aanleg van een boulevard te Tanger is een oude necropolis voor den dag gekomen. Een der graven had wandschilderingen aan beide zijden, die goed bewaard gebleven zijn. Een daarvan stelt een rood en groen gevederde vogel voor, omraamd door guirlanden. Een frescofragment op den anderen wand stelt een Romein voor, die tusschen twee paarden staat met een zweep in de hand. Er werden ook voorstellingen van een pauw en een luipaard gevonden. A. H. B.

PERSONALIA

Daniël J. Sanches. 2 Januari j.l. was het 25 jaar geleden, dat de heer Daniel J. Sanches technisch ambtenaar der stadsreiniging, belast met de zaken betreffende het Liernurstelsel, in den Amsterdamschen gemeentediens trad. Toen de gemeenteraad, na vele proefnemingen, voor een kwart eeuw besloot dit stelsel in het groot in te voeren in het stads gedeelte gelegen buiten de Singelgracht, en het bedrijf te centraliseeren, werd de heer Sanches — destijds ingenieur aan de Koninklijke Fabriek van Waskaarsen alhier, met de leiding belast, en hij wist aan de nieuwe wijze van vuilverwijdering voor lange jaren burgerrecht te verschaffen. Mede was aan zijn initiatief te danken het tot waarde brengen van de faecaliën door er zwavelzure ammonia uit te bereiden. De ammoniakfabriek is een flinke bron van inkomsten voor onze gemeente geweest. Ook van de vuilverbranding maakte de heer Sanches bijzondere studie.

De huldiging van den jubilaris had plaats in de met groen versierde directeurskamer van het hoofdgebouw aan de Kwakerstraat hoek Bilderdijkkade. Namens het dagelijksch bestuur der gemeente voerde het woord de wethouder van Armwezen, Gezondheidsdienst, Reinigingsdienst enz., dr. N. M. Josephus Jitta, die hulde bracht aan de verdiensten van den heer Sanches als ambtenaar, en een gouden horloge met inscriptie aanbood.

Daarna werd hij toegesproken door den heer A. de Groot, directeur van den Gemeentelijken Reinigingsdienst, die zich volkomen aansloot bij den door den wethouder gebrachten lof, en een overzicht gaf van het belangrijk aandeel dat de heer Sanches had in de technische ontwikkeling van het Liernurstelsel hier ter stede. Namens eene commissie uit de ambtenaren werd daarna den heer Sanches een fraaie Engelsche klok met spelwerk overhandigd. Dit geschenk ging vergezeld van eene oorkonde, versierd met photographische afbeeldingen van het Pompstation, de Ammoniakfabriek enz. Op zijn eigen kantoor werd de heer Sanches ten slotte nog gehuldigd door de tot zijne afdeling behorende werklieden, die een bureau-ministre met stoel schonken.



Bouwkunst en Vriendschap, architect te Rotterdam.
D. E. WENTINK, Insp. Volksgezondheid te Utrecht.

■■■■ ■■■■
Van de 3 pct. leening groot *f* 3200 zijn uitgeloot stukken genummerd **38, 80, 121** en **124**. Deze stukken zijn elk betaalbaar gesteld met *f* 25 ten bureele van de Maatschappij, Marnixstraat 402, Amsterdam.

■■■■ ■■■■
DIPLOMA VAN BOUWKUNDIG OPZICHTER.

Op Maandag 22 Februari 1909 en volgende dagen zal in het gebouw van de Maatschappij tot Bevordering der Bouwkunst, Marnixstraat 402, Amsterdam het examen worden afgenomen tot het verkrijgen van het Diploma van Bouwkundig Opzichter, ingesteld door de Maatschappij volgens besluit van de Algemeene Vergadering op 28 Mei 1891 en herzien op de Algemeene Vergadering van 27 September 1907.

DIPLOMA VAN BOUWKUNDIG TEEKENAAR.

Op Maandag 29 Maart 1909 en volgende dagen zal in het gebouw van de Maatschappij tot Bevordering der Bouwkunst, Marnixstraat 402, Amsterdam het examen worden afgenomen tot het verkrijgen van het Diploma van Bouwkundig Teekenaar, ingesteld door de Maatschappij volgens besluit van de Algemeene Vergadering, gehouden op 27 September 1907.

Zij, die deze of een dezer examens wenschen af te leggen, worden uitgenoodigd zich schriftelijk op te geven vóór 25 Januari 1909 aan het Bureau der Maatschappij, Marnixstraat 402, Amsterdam.

Indien zich wederom zoo vele kandidaten aanmelden als in vorige jaren, dan zullen zij in ploegen verdeeld worden.

Aan hen, die zich aangemeld hebben, zullen tijdig alle vereischte inlichtingen worden verstrekt.

■■■■ ■■■■
Daar deze nieuwe jaargang van het Bouwk. Weekblad met een meer kloeke en vette letter gedrukt wordt, is het noodig voor de goede verzorging van het zetwerk en het drogen van den druk, alle stukken, het weekblad betreffende, zoo vroeg mogelijk te zenden en moet copie uiterlijk Dinsdag avond Marnixstraat 402 Amsterdam, bezorgd zijn, wil deze nog in het eerstvolgend nummer van het Weekblad geplaatst worden.

 **GEDENKDAG DER** 
TECHNISCHE HOOGESCHOOL
OP VRIJDAG 8 JANUARI 1909.

 n het aardige kerkgebouw der Remonstrantsche gemeente te Delft is j.l. Vrijdag deze Buitengewone Senaatsvergadering gehouden, ter herdenking van de stichting der T. H. uit de Pol. School.

Nadat het gehoor, bestaande uit curatoren, hoogleeraren, lectoren-studenten en vele genoodigden hun plaats hadden ingenomen, beklom de Rector-Magnificus, prof.

S. G. Everts, het spreekgestoelte om verslag uit te brengen over het jaar 1907—1908.

Hoewel de hooger-onderwijs wet het uitbrengen van verslag niet verplichtend voorschrijft, heeft de Senaat toch gemeend dit jaarlijks te moeten doen, om goed in de gelegenheid te zijn vergelijkingen te maken met vorige jaren en om na te gaan in hoeverre de inrichting voldoet aan de haar gestelde eischen.

Welke zijn deze eischen? In hoofdzaak zijn drie hoofdelementen te onderscheiden: wetenschappelijke en technische ontwikkeling, welke hand aan hand gaan en, last not least, de richting der kunst. Nadat spreker kort over de twee eerste gesproken had, bleef hij meer uitvoerig stilstaan bij den derden eisch, welke vooral bij het onderwijs in de architectuur naar voren treedt, maar toch ook zijn groote beteekenis en waarde heeft bij de andere afdelingen der T. H.

Hoewel niet uitvoerig, deed spreker toch helder uitkomen, hoe in aansluiting met de rede van prof. Greenwis Plaat, waar dit onderwerp zoo duidelijk en overtuigend is behandeld, de vorm in het algemeen moet overeenkomen met de nuttigheidseischen van het geconstrueerde object, hetzij dat dit een machine is, een sluis of een brug. Waar hier door nieuwe eischen ook nieuwe vormen ontstaan, die niet afgeleid kunnen worden uit de historische stijlen, is de studie der oude kunstvormen in hooge mate leerzaam, niet om te trachten die vormen over te nemen, maar om het goede beginsel te begrijpen, dat met waarheid en eenvoud den noodzakelijken vorm schoonheid verkrijgt en tot den leek spreekt. Geldt dit voor de studenten in het algemeen, zooveel te meer moeten de toekomstige bouwmeesters hiervan doordrongen zijn. Zij toch bewegen zich op het geheele gebied der architectuur; niet alleen de utiliteitsbouw maar ook de meest verheven onderwerpen worden door hen behandeld. Vandaar dat een grondige studie der kunstgeschiedenis in haren geheelen omvang voor hen noodzakelijk is terwijl tevens de decoratieve en de beeldhouwkunst door hen vaardig moet kunnen worden toegepast.

De architectuur wordt gerekend tot de technische vakken. Onafscheidelijk hieraan verbonden is kunstkennis en het vermogen kunst voort te brengen. Vandaar dat deze kunstontwikkeling behoort tot de technische eischen, welke aan een volledige technische hoogeschool tot haar recht moeten komen. Daarom moet de Afd. Architectuur der T. H. een kunstschool in haar volledige beteekenis zijn.

Met nadruk zegt spreker, dat deze omschrijving van de woorden: eischen der techniek noodig is gebleken, om niet misverstaan te worden.

Daarna werden de belangrijkste gebeurtenissen gememoreerd: het bezoek van Koningin en Prins aan de T. H., benevens de belangstelling der Koninkl. familie in het Delftsche lustrum, de herbenoeming van mr. L. H. W. Regout als Curator, het overlijden van prof. dr. C. P. Burger en dr. L. C. Levoir, oud-docenten, terwijl tevens herinnerd werd aan het plaatsen van een gedenksteen voor wijlen prof. E. Gugel.

Van het verslag, door den rector magnificus uitgebracht, stippen we nog alleen aan den wensch een hoogleeraar benoemd te zien in de bedrijfshygiëne, daar de voordrachten over dit onderwerp door den privaot-docent L. Heyermans een buitengewone belangstelling vinden; tevens een leerstoel voor ventilatie en verwarming met aanverwante vakken; voor deze steeds belangrijker wordende industriëen moet de ingenieur als leider opgeleid worden.

Een warme verdediging van de waarde van het verenigingsleven en opwekking aan de studenten zich aan te sluiten bij het corps, trok de aandacht.

Bij de behandeling der gebouwen liet spreker duidelijk uitkomen, dat nog zeer veel te wenschen overlaat. Betreurd werd, dat de Staatsbegrooting 1909 niet de posten bevatte voor de noodzakelijke uitbreiding van het laboratorium voor microbiologie en voor een nieuw bibliotheekgebouw. Dit laatste is op het oogenblik geheel onvoldoende; in allerlei bijvertrekken en vertrekjes worden de boeken bewaard, opgestapeld, moeilijk voor het gebruik te benutten, waardoor ze bijna waardeloos worden; ook voor een rustige studeerplaats is geen ruimte te vinden, terwijl daarenboven van brandvrijheid geen sprake is.

Vermeld zij nog, dat 1905/07 het aantal ingeschrevenen bedroeg 1174; 1907/08 was dit 1243. Het ingenieurs-diploma werd in Januari en Juni 1908 verworven door 35 Civ. Ing., 3 Bouwk. Ing., 55 Werkt. Ing., 2 Scheepsb. Ing., 19 Electrt. Ing., 18 Technologen en 8 Mijn. Ing.

Daarna was het woord aan prof. dr. G. A. F. Molengraaff, die in een opgewekte, boeiende rede de vele verdiensten omschreef van dr. R. D. M. Verbeek, de bekende geoloog van onzen Archipel, en dit deed op een zoo heldere, zakelijke en afdoende wijze, dat het aanbieden van het doctoraat honoris causa aan het eind van de toespraak gevoeld werd als een waardige bekroning op zoo vele, wetenschappelijke verdienste.

Was op de prijsvraag in 1906 door de Afd. der Algemeene Wetenschappen slechts één onvoldoend antwoord ingekomen, op de prijsvraag van de Afd. Weg en Waterbouwkunde omtrent „Kustverdediging” waren twee antwoorden ingekomen, waarvan dat van den heer J. W. Thierry, civ. Ing. te 's Gravenhage de gouden eerepenning verwierf. Op de 2de prijsvraag, voor een ontwerp plan voor een stad van 120—175,000 inw., handels- en fabriekscentrum was één antwoord ingekomen, dat echter te zwak geoordeeld werd voor bekroning. Prof. W. K. Behrens gaf een toelichting op de uitschrijving dezer prijsvragen, wees op de waarde ervan als zelfstandige studie, onderwierp de ingekomen antwoorden aan kritiek en reikte met een toepasselijk woord de eerepenning uit aan den bekroonde.

Daarna had een geanimeerde receptie plaats in de Prinsenkamer der T. H.

Hetgeen den verslaggever van het Bouwk. Weekbl., en waarschijnlijk ook den lezer het meest geïnteresseerd heeft uit het pittige en door zijn hier en daar nieuwe opmerkingen frissche verslag van den rector, is de passage

over de bouwkunstopleiding in de T. H. Voor wie in het afgeloopen jaar aandachtig de verschillende kwesties over bouwkunst-onderricht heeft nagegaan in de vak- en dagbladen, was deze officieele uiting in Delft niet onbegrijpelijk.

In meerdere opzichten is deze verdediging van het goed recht der Technische Hoogeschool als kunstschool een heugelijk feit te noemen.

Want niet alleen dat het gezegde in al zijn soberheid een in Delft nog te weinig doorgedrongen waarheid bevat, en hier op plechtige wijze de verschillende zuiver-technische afdelingen er aan herinnerd worden dat voorwerpen van utiliteit ook voorwerpen van schoonheid kunnen zijn, en hier een uitgebreide gedachte gewekt werd van ernstig samen willen gaan van techniek en kunst, een gedachte, die, zoo zij tot werkelijkheid werd, Delft de overheerschende leiding zou geven bij het scep-pen van schoonheidsvormen der komende cultuur; maar ook, zonder nu te ver in de toekomst te zien, is het gezegde belangrijk omdat hier de groote beteekenis van de Afdeling Bouwkunde der T. H. werd gememoreerd, waardoor haar minstens een gelijke plaats wordt toegekend onder haar meer erkende zusters, terwijl tevens, door het met nadruk spreken van een kunstschool in haar volledige beteekenis, officieel erkend werd dat ter bereiking van dat doel ernstige pogingen zullen worden gedaan.

Bedriegen de teekenen des tijds niet, dan gaat de Afd. Bouwkunde een bloeiende toekomst tegemoet, wat wij voor de Bouwkunst, voor de technische Hoogeschool en haren rector van harte hoopen.

J. G.

OPMERKINGEN OVER DE UITBREIDING VAN AMSTERDAM.



Voor het overige kan men de genoemde bezwaren vermijden door open aanleg. De verdiepte baan wordt aan weerszijden door eene kade begrensd. Kruisende verkeerswegen worden over de baan gevoerd, door middel van een viaduct, waarvoor de helling beginnen kan bij de straten aan weerszijden parallel aan de kaden loopend. Bij een breedte van de kade van 12 M, een bouwblok diepte van 58 à 63 M. heeft men 70 à 75 M. beschikbaar voor den oprit. De beide kaden, ieder met een of twee rijen boomen beplant, vormen met de verdiepte baan een geheel, dat veel overeenkomst met de oude grachten zal vertoonen. De viaducten geven nu een aardig uitzicht op de lange rechte geul in de diepte tusschen de boomerijen. Iets dergelijks ziet men in sommige streken van ons land, waar de spoorweg over grooter afstand aan weerszijden door bosch is ingesloten. Daar kan men zien welk een imposanten indruk de lange rechtlijnige baan tusschen de zware boomen maakt.

Tusschen de viaducten, die alleen bij de hoofdstraten behoeven te worden aangebracht, kunnen voetbruggen met trappen den overgang over den spoorweg vormen.

Aanleg tusschen de bouwblokken veroorzaakt een misstand, zolang de spoorweg nog niet is aangelegd. Bovendien is hierbij de latere aanleg aan het voorloopig ontwerp gebonden. Ook deze beide bezwaren worden bij open aanleg ontgaan. Daarbij behoeft men slechts in het stadsplan een voldoende aantal 40 à 45 M. breede straten aan te leggen, waarvan sommigen later zonder bezwaar voor het gewoon verkeer tot stadsspoorweg kunnen worden omgebouwd. Een voorloopig ontwerp voor een net van deze spoorwegen is natuurlijk ook hierbij gewenscht. De straten voor den lateren spoorweg aangewezen, kunnen reeds direct hunne boombeplanting krijgen; op de plaats van de latere verdiepte baan wordt gazon of middentrottoir met grintverharding aangebracht. En zoo behoeven de voorloopige kosten niet meer te bedragen dan de opoffering van eenige weidegrond en eene geringe vermeerdering van het te verharderen straatoppervlak.

Eene dergelijke open aanleg kan ook worden geprojecteerd voor de gewone spoorwegen, daar waar verhoogde baan op bezwaren afstuit. De afstand tusschen de bebouwingen aan weerskanten van den spoorweg moet hierbij groter worden. In de eerste plaats om de bewoners geen last te doen hebben van het stoomverkeer, ten tweede om meer lengte te krijgen voor de opritten der zooveel hogere viaducten. Die meerdere breedte is te verkrijgen door bredere kaden, bijvoorbeeld van 20 of 25 M. en door tusschen de spoorbaan en de beide kaden breede afwateringsgrachten of plantsoen aan te leggen.

Wanneer er slechts de noodige aandacht en zorg aan wordt besteed en de zaak vooral tijdig wordt bestudeerd, dan behoeven de eischen van het verkeer de stad niet leelijk te maken. Integendeel kunnen ze juist aanleiding geven tot het ontstaan van nieuwe aan onzen tijd eigen stadstypen.

Voor 't overige zal de nieuwe stad voor 't grootste gedeelte bestaan uit bekende en reeds meermalen gebruikte motieven en bestaat het ontwerpen van het uitbreidingsplan uit het op de beste wijze samenvoegen van deze gegevens. Men zal wel doen daarbij te zien naar bestaande goede voorbeelden van stedenbouw. Ik wijs hierbij bijvoorbeeld op de Maliebaan te Utrecht op een waterplein als de Hofvijver in den Haag, de Vijverberg; de Avenue Louise in Brussel, de Champs Elysées in Parijs, de Amsterdamsche hoofdgrachten en smalle grachtjes als de O.Z. Achterburgwal en de Delftsche grachten.

De steeds meer op den voorgrond tredende eisch van overmaat van licht en lucht voor alle woningen zal verder nog aan de nieuwe stad een eigen karakter kunnen geven. De stad moet ruim en luchtig worden aangelegd en toch zonder tochtige windhoeken, zonder leelijke open gaten.

Boombeplanting kan goede diensten bewijzen om voor het oog hinderlijke leegten weg te nemen, om overal de voor het gezicht gewenschte afsluiting te maken.

Hierbij moet de fout vermeden worden, die in de bestaande nieuwe stad nog al eens gemaakt is. Men is

daar met het aanbrengen van boomen nog al kwistig geweest. Dikwijls echter zijn ze veel te dicht op de huizen geplant, waardoor ze deze somber maken.

Verder moet kruising van straten zooveel mogelijk worden vermeden. Voor 't verkeer is het in 't algemeen niet noodig, zelfs niet wenschelijk. Door de zijstraten van eene hoofdstraat niet in elkaars verlengde te plaatsen, doch te verschuiven op de wijze zooals de oudste stad dat overal te zien geeft, wordt de wind gebroken, en wordt een eindeloos vergezicht door onaanzienlijke of nauwe straten vermeden, worden afgesloten stadsbeelden gevormd. Bij de kruising van de hoofdverkeerswegen met de straten, die als latere spoorwegen bedoeld zijn, zal rechte kruising moeten worden behouden.

Bij het ontwerpen van pleinen dient eveneens op geslotenheid te worden gelet. Evenwel is die geslotenheid niet al te letterlijk op te vatten. Doelmatige boombeplanting van de groote op het plein uitmondende wegen brengen reeds de gewenschte begrenzing voor het oog te weeg. Poortopeningen, alleen voor dit doel aangebracht, hebben wel iets gezochts. Bij 't verbeteren van bestaande toestanden is het begrijpelijk dat men hiertoe zijn toevlucht neemt; daarbij is men niet meer vrij alles zoo te groepeeren als men wenscht.

Een plein kan worden beheerscht door een monumentaal gebouw. Het plein bestaat dan als 't ware ter wille van dat gebouw. Afmeting, vorm, inrichting alles moet zich regelen naar dat gebouw. Dergelijke pleinen zijn zeer moeilijk in het uitbreidingsplan op te nemen. Het is onmogelijk vooruit te bepalen welke openbare gebouwen later in een te projecteeren stadsgedeelte zullen komen, hoe hun vorm en afmetingen zullen zijn. Vooral is dit moeilijk als de stedelijke geldmiddelen den bouw van monumentale gebouwen geheel verbieden. Het opnemen van dergelijke gebouwen-pleinen in een uitbreidingsplan zal meestentijds wel op teleurstelling uitloopen. De voor het gebouw bestemde ruimte zal eerst langen tijd onbebouwd blijven en er is veel kans dat het plein ten slotte een geheel ander gebouw krijgt, dan waarvoor het oorspronkelijk ontworpen is.

Daar toch echter in ieder stadskwartier te eeniger tijd groote gebouwen zullen moeten worden opgericht, zowel door particulieren, als door Gemeente of Rijk, is het wenschelijk eene zoodanige rekbaarheid aan het uitbreidingsplan te geven, dat later, ook na volbouwing volgens het plan nog gelegenheid bestaat zulke gebouwen-pleinen te kunnen maken. Dit is te verkrijgen door het projecteeren van een voldoende aantal ruime beplante pleinen, squares. Deze bieden gelegenheid om later groote gebouwen te stichten. Door gedeeltelijke opruiming van de beplanting en verdere doelmatige bebouwing kan een voor het gebouw passend plein worden gemaakt.

De schoolgebouwen, welke in het te projecteeren kwartier noodig zullen zijn, kunnen aanleiding geven tot het maken van buiten het verkeer liggende afgesloten pleintjes, rustige intieme stadshoekjes. 't Binnenhof in den Haag, het Martini-kerkhof in Groningen, de Groote Markt in Brussel, maar vooral ook 't Bagijneshofje in

Amsterdam kunnen hier tot voorbeeld strekken. Eene dergelijke plaatsing van scholen vloeit voort uit de bestemming dezer gebouwen. Het onderwijs mag niet gehinderd worden door het geraas van het verkeer. Deze praktische eisch wordt nog te dikwijls uit 't oog verloren, getuige de schoolgebouwen aan de Frederik Hendrikstraat, Bilderdijkstraat en Roelof Hartstraat.

Hier blijken dus de eischen van praktijk en van schoonheid zeer goed samen te gaan. Maar dan moet ook reeds bij 't maken van het uitbreidingsplan aandacht aan deze zaak geschonken worden.

Om aan den eisch van ruim toetreden van licht en lucht te voldoen, worden vaak open bebouwing en bouwblokken met voortuinen geprojecteerd. Ofschoon op zichzelf goed, zijn aan beide bouwwijzen eigenaardige bezwaren verbonden. Bouwblokken met voortuinen geven heel vaak aanleiding tot leelijke toestanden. Men behoeft daartoe slechts de straten benoorden de Linneausstraat, en de Emmastraat te bezien. In den regel wordt aan het onderhoud dier voortuinen niet veel ten koste gelegd. En dit ligt in den aard van de zaak. Aan den voortuin zooals die gewoonlijk wordt aangelegd heeft de bewoner niets. Die tuin maakt in werkelijkheid meer deel uit van de straat dan van de woning. Men is er niet vrij. Door den voortuin door een tuinmuur of haag van den openbaren weg af te sluiten ontnemt men aan de bewoners het zoozeer op prijs gestelde uitzicht op de straat. Het is moeilijk eene oplossing te vinden, die aan de beide tegenstrijdige eischen voldoet. Voor 't overige is de voortuin in den regel geheel en al overbodig, daar de huizen aan den achterkant een veel meer vrijen tuin hebben. Blokken met voortuinen projecteeren dus alleen in luxe kwartieren (zie bijv. de Vondelstraat). Voortuinen voor perceelen die in tweeën bewoond zijn hebben in 't geheel geen zin.

Om praktische redenen, zoowel als voor het oog is het daarentegen zeer gewenscht alle woonhuizen door een stoep van den openbaren weg af te scheiden. Het doet niet prettig aan, het woonhuis zoo direct uit de openbare straat te zien oprijzen en het is voor de bewoners niet aangenaam dat de voorbijgangers vlak voor de ramen van den beganen grond passeeren. De goede voorbeelden liggen hier ook al weer vlak bij de hand. Vergelijk de Heeren- en Keizersgracht met de Da Costa- en de Bilderdijkskade. Bij deze laatsten gevoelt men dadelijk het gemis van een behoorlijken overgang tusschen huizen en straat. De steenen buitentrappen, daar toch ook soms noodig geoordeeld, worden in diepe spelonken opgeborgen, die de bewaking van zoo een wijk bemoeielijken en die bij avond gevaar opleveren voor niet met den toestand bekende bezoekers.

In alle niet voor verkeersweg bestemde straten en aan alle grachten moet de rooilijn op 1.25 à 1.75 M. binnen de eigendomsgrens worden bepaald en al of niet afgesloten stoepen worden voorgeschreven. In de nieuwe wijken van sommige steden (Groningen bijvoorbeeld) kan men zien, hoe zelfs bij armoedige uitvoering, de voorstoepen de straat gezelliger maken. In Amsterdam kan men in de Honthorststraat bij de Hobbemakade de

goede werking van modernen stoepenaanleg zien. Vooral is het noodig te zorgen dat de oude grachten de stoepen niet verliezen zooals dat helaas nu hier en daar geschiedt (Singel tusschen Raadhuisstraat en Paleisstraat, de huizen van „De Utrecht" aan de Keizersgracht bij de Raadhuisstraat en meerdere nieuwe gebouwen aan de hoofdgrachten).

Het effect, dat men zich voorstelt door voortuinen te bereiken, kan men verkrijgen door van gemeentewege gazons voor de huizen aan te leggen en te onderhouden. Tusschen een smal voetpad langs de stoepen der huizen en het eigenlijk trottoir kunnen deze gazons, afgewisseld door heesterbeplanting en bloembedden aangebracht worden, hier en daar onderbroken door een smal voetpad, dat naar het wandelpad voor de huizen voert.

Aan open bebouwing, zooals die in steden meestal wordt toegepast, kleeft in den regel een dergelijk bezwaar als aan voortuinen. De smalle strookjes tuin vóór en ter weerszijden van de huizen hebben voor de bewoners geen waarde en verhoogen slechts de onderhoudskosten van den tuin. Daarbij heeft de vrije ligging van het huis slechts matige waarde, als die zijstroken van de tuinen slechts nauwe stegen tusschen de huizen vormen. Ramen in de zijgevel geplaatst maken dan 't huis onvrij. In het algemeen zijn al die stadsche villatjes dan ook slechts mislukte navolgingen van het vrije landhuis. Nog erger wordt de toestand, wanneer de bouwblokken in de diepte uit twee villa's bestaan, zooals in het Museumkwartier. Dan toch zijn aan de achterzijden de tuinen ook niet zeer vrij.

Beter is de aanleg zooals van de villa's aan de Weteringschans, de van Eeghenstraat tusschen Koningslaan en de vijver van het Willemspark. Ook in het uitbreidingsplan Berlage zijn de blokken voor open bebouwing zoo veel mogelijk slechts aan eene zijde bebouwd bedoeld. Wil men open bebouwing goed tot zijn recht doen komen, dan moet men de rooilijn niet binnen de terreingrens vaststellen, maar moet open bebouwing slechts verzekerd worden, door te bepalen, dat een zeker gedeelte van 't oppervlak bijv. een vijfde of een zesde slechts mag worden bebouwd. Door het huis in een der hoeken van het terrein, onmiddellijk aan de straat te zetten, zij het ook met kleine tusschenruimte voor een stoep, en het overig deel van het terrein door een tuinmuur van den openbaren weg af te sluiten, krijgt men een vrijen tuin en een huis dat direct op straat uitziet. Bovendien is het huis nu aan drie kanten geheel en al vrij en wordt het terrein niet versnipperd. Bij gelijk oppervlak blijft er praktisch veel grooteren tuin over. Wat het uiterlijk betreft, zal deze wijze van aanleg zeker tot veel prettiger oplossingen kunnen leiden, dan de netjes in het gelid geschaarde villa'tjes aan de Paulus Potterstraat. Er ontstaan dan geen peuterige landhuisjes zonder tuin maar royale stadswoningen met tuin.

Wordt vervolgd.



PRIJSVRAAG SLACHTHUIZEN.

Tentoonstelling van de ingekomen ontwerpen.



Het Archiefgebouw op 't Plein heeft weer zijne deuren gastvrij geopend en een der fraaiste zalen beschikbaar gesteld tot expositie van de slachthuizen-prijsvraag. Hangend aan de wanden of vastgeprikt op tafels zijn er de 19 inzendingen op deze belangrijke prijsvraag ter bezichtiging gesteld. Het is een moeilijke taak in korten tijd een overzicht te krijgen van de betrekkelijke en de absolute waarde van deze ontwerpen, nog moeilijker is het dit overzicht te geven. Vooral een zeer speciaal onderwerp als dit waarbij de waarde van het ontwerp minder op de overzichtelijke aesthetische eigenschappen, meer echter op den doelmatigen aanleg van alle onderdeelen berust, laat zich slechts bij een nauwgezette studie beoordeelen vooral ook om de moeielijk op 't oog te schatten betrouwbaarheid van de begrotingen.

Overtuigd als wij waren, dat de jury deze nauwgezette studie aan haar oordeel vooraf had laten gaan, zochten wij heil bij haar rapport, hopen de daarin hunne gemotiveerde resultaten neergelegd te vinden. Hierin werden wij echter teleurgesteld. Want, hoewel men een jury-rapport billijkerwijze niet als een tentoonstellings-wegwijzer beschouwen mag, een degelijke, min of meer uitvoerige kritiek op de besproken ontwerpen verwacht men er toch in te vinden en deze ontbreekt zelfs nagenoeg voor de bekroonden. Vooral bij een prijsvraag als deze, waar school, richting en smaak weinig of geen stem hebben, zou een positieve bespreking in het rapport mogelijk zijn geweest.

Wij willen hiermee niet zeggen dat de prijsverdeeling ons ongemotiveerd of onjuist toeschijnt. Integendeel, wij deelen volkomen de onuitgesproken motieven, die de jury gehad mag hebben. Het ontwerp „dierenbescherming” vertoont in alle onderdeelen een uiterst zorgvuldige behandeling, een volkomen bekendheid met de te stellen eischen en de gevonden oplossing is tegelijk hoogst eenvoudig en practisch. De ligging van de beide slachthallen aan weerszijden van de koelinrichting is zeer gelukkig, aan uitbreiding is gedacht en aanleg der nevenvertrekken aan de overzijde van den gang beknopt. In dit laatste onderscheidt dit ontwerp zich gunstig van het dure plan onder „Import”, dat de slachthallen eveneens links en rechts van het koelhuis legt. Zoowel de kosten als het toezicht komen bij Import ongunstiger uit.

Aan de gevels is over 't algemeen niet meer dan de hoogst noodige zorg besteed. Dit mag dan ook niet het doel zijn van deze opgaaf, waarbij veel meer het denkbeeld voorgezeten heeft doelmatige plattegronden te verkrijgen en het verwondert eenigszins wanneer enkele goed geteekende perspectieven of een gipsmodel de aandacht op de gevels meenen te moeten vestigen. Toch mogen zij niet geheel verwaarloosd worden; een dergelijk utiliteitswerk in een dragelijken vorm te presentieren is een studie op zich zelf. Het aangekochte ontwerp onder

X.Y.Z. bewandelt hierin den besten middenweg, de aankoop van dit weldoordachte ontwerp verheugt ons dan ook zeer, hoewel het plan in beknoptheid achter staat bij het bekroonde.

Het ambtsgeheim van prijsvragen verbiedt natuurlijk te vermoeden, welke ontwerpen buitenlandsch zijn, maar onwillekeurig merkten wij toch op, dat er verscheidene niet-Hollandsche bij waren. Het is eigenaardig dat de buitenlandsche opvatting van aanleg en inrichting een zoo geheel andere is dan de Hollandsche. Hoewel Frankrijk en Duitschland ons op dit gebied zeer zeker vóór geweest zijn, schijnt het dus dat het Nederlandsche slachthuis zijn eigen weg heeft weten te vinden in overeenstemming met de hier heerschende gebruiken en toestanden.

De slachthuizen-prijsvraag is op een gunstig tijdstip gekomen. In meerdere plaatsen van ons land wordt een slachthuis dringend noodig geacht en niet altijd is de tijd en de kracht beschikbaar om telkens weer een nieuwe diepgaande studie van het probleem te maken. Een reeks degelijke ontwerpen als nu is verkregen kan hierin van groot nut zijn. Het moet echter niet uit het oog worden verloren, dat elk nieuw slachthuis zijn eigen eischen stelt; het blind toepassen van een model zal tot groote moeilijkheden aanleiding geven.

v. H.

RAPPORT DER COMMISSIE IN ZAKE DE PRIJSVRAAG VOOR EEN SLACHTHUIS.

'S GRAVENHAGE, December 1908.

Aan
Zijne Excellentie den Minister van
Landbouw, Nijverheid en Handel.

De Commissie inzake de prijsvraag van een slachthuis, heeft de eer Uwer Excellentie hierbij verslag uit te brengen omtrent de eer ontwerpen bij haar ingekomen, ter beantwoording van de uitgeschreven prijsvraag.

Ingekomen zijn 19 inzendingen onder de Motto's:

„Abattoir”, „(Dieu et mon droit)”; „Br”; „Charles”; „Dierenbescherming”; „Doelmatig”; „Export”, „(Import)”; „Holland”; „Koelen met lucht”; „Niet af”, „(Ook niet af)”; „Cirkel waarin het woord *Ocin*”; „O.S.”; „Où?”; „(Qui?)”; „Reukloos”; „Tusschen licht en donker”; „Vee”; „X.Y.Z.”; „Zeitgemäss”; „(Bescheiden)”; „Drie in elkaar loopende cirkels”; „Driehoek met cirkel waarin N”.

De inzenders hebben allen voldaan aan de voorwaarde sub 4 om voor beide typen (A en B) een ontwerp in te zenden, zoodat alle ingekomen ontwerpen door haar mochten worden beoordeeld. De Commissie heeft zich bij de beoordeeling der ontwerpen op het standpunt geplaatst, dat hier geene architectonische prijsvraag was bedoeld, aangezien het bij gebruikmaking van de bekroonde ontwerpen, een ieder later vrij zal staan, naar eigen inzicht het architectonische gedeelte tot oplossing te brengen. Hoofdzaak moest het h. i. blijven, het verkrijgen van ontwerpen voor doelmatige slachthuizen, uit te voeren voor de aangegeven bouwsommen.

Reeds bij eene voorloopige bezichtiging der ontwerpen bleek het der Commissie, dat meerdere ontwerpen met zorg en kennis van zaken waren opgemaakt, enkele zelfs architectonisch bijzonder waren uitgewerkt.

Eenige dezer zeer goed geteekende ontwerpen konden echter voor eene bekroning niet in aanmerking komen, aangezien de bouw voor de gestelde sommen niet zoude zijn uit te voeren, enkele deze zelfs aanzienlijk zouden overschrijden.

Ook kwamen ontwerpers in hunne ingezonden begrotingen

reeds tot bedragen, die de grenzen overschreden, terwijl andere, wier begrotingen weliswaar op het juiste cijfer waren gebracht, hunne eenheidsprijzen niet zoodanig hadden gekozen, dat de bouw daarvoor zoude kunnen worden uitgevoerd.

Een der ontwerpen kon, zoowel voor type *A* als voor type *B*, hoezeer het goede elementen bevatte, niet in aanmerking komen, aangezien het „niet af” was.

De plattegrondindeeling met de bijbehorende doorsneden en de aangegeven bestemming der onderdeelen, in verband met het gebruik als slachtplaats, moest dus bij de beoordeeling der ontwerpen den doorslag geven.

Hierbij moest ook bijzonder de aandacht gevestigd worden op de verlichting en de ventilatie der verschillende onderdeelen van de gebouwen, de keuze der ligging ten opzichte van de windstreek en de onderlinge ligging der lokalen.

Bij meerdere ontwerpen werd opgemerkt, een streven om allerlei onderdeelen aan het hoofdgebouw aan te bouwen o. a. mestbergplaats en penshuis; het komt der Commissie beter voor, deze afzonderlijk te houden. Bovendien werd daardoor in vele gevallen de toegang tot of de verlichting van de hoofdgebouwen benadeeld.

Na de eerste beoordeeling bleken van type *A* en van type *B* een tiental ontwerpen voor eene nadere bestudeering en berekening in aanmerking te komen.

Als gevolg hiervan moest ten slotte de keuze geschieden uit de navolgende ontwerpen:

Voor type *A*. Dierenbescherming;
Holland;
O.S.;
Où?;
X.IJ.Z.;

en voor type *B*. Dierenbescherming.
Drie in elkaar loopende cirkels;
Driehoek met cirkel waarin N.

Omtrent deze ontwerpen kan het oordeel der Commissie in hoofdtrekken worden saamgevat als volgt:

Type *A*.

Dierenbescherming. Naar het oordeel der Commissie gaf het onder dit motto ingezonden ontwerp, de oplossing van een slachthuis, zooals voor de toepassing van het kleinste type gewenscht wordt, n.l. een slachthuis met eene eenvoudige indeeling, gemakkelijk voor uitbreiding vatbaar en voor een klein bedrijf met weinig personeel gemakkelijk te overzien.

Mocht op de bouwsom nog bezuiniging gewenscht worden, dan zoude voor de kleinvee-installatie het luchtspoor kunnen vervallen en zonder schade aan het geheel, de hoogte der hallen iets geringer kunnen genomen worden.

Het ontwerp was vergezeld van eene uitstekende toelichting, welke menig gemeentebestuur een welkome wegwijzer zal zijn. Aan dit ontwerp kende de Commissie den prijs toe.

Holland. Ook dit ontwerp gaf eene goede oplossing, zij het ook van een eenigszins ruimere opvatting en als gevolg daarvan een duurderen bouw.

Het buiten het hoofdgebouw afzonderlijk liggend dienstvertrek moet als een bezwaar gelden bij het geringe personeel, waarover voor een slachthuis van het kleinste type zal kunnen worden beschikt.

Où? Het onder dit motto ingezonden ontwerp mag beschouwd worden als een zeer geschikte oplossing; het geheel vormt een goed, maar te duur plan.

Bij eventuele uitvoering, zoude de afdeeling Administratie eenigszins eenvoudiger opgevat kunnen worden, aan het penshuis, dat in dit ontwerp niet geheel tot zijn recht komt, eenige meerdere zorg moeten worden besteed.

X. IJ. Z. Het ontwerp, in hoofdzaak bestaande uit een overdekte binnenruimte, waar omheen de verschillende onderdeelen zijn gegroepeerd is breed en zeer goed opgezet.

Door deze ruimere opvatting overschrijdt de bouwsom het gestelde cijfer.

Deze drie laatstgenoemde ontwerpen mochten, wegens het hogere cijfer van het voor den bouw vereischte bedrag, niet voor bekroning in aanmerking komen, doch hebben overigens voor latere toepassingen bijzondere verdiensten om als type slachthuis bij iets ruimere bouwsom in aanmerking te komen.

Op grond van deze overweging vond de Commissie vrijheid, Uwer Excellentie den aankoop dezer drie ontwerpen voor te stellen.

O.S. Bij het onder dit motto ingezonden ontwerp is te veel aan het hoofdgebouw aangebouwd, hetgeen beter eene afzonderlijke plaatsing verkregen had.

Veel licht gaat daardoor verloren en de geheele indeeling, waarin voor de ontworpen gang een grootere breedte aanbeveling had verdiend, voldeed niet zoo goed als die der overige ontwerpen.

Type *B*.

Dierenbescherming. Het onder dit motto ingezonden ontwerp gaf ook voor type *B* eene uiterst praktische indeeling te zien, waarbij met alle omstandigheden, die in het bedrijf voorkomen, rekening was gehouden.

Eene kleine vergissing in de plattegrondteekening der darmwasscherij voorkomend, n.l. het aangeven van elf inplaats van twaalf standen, werd, bij voldoende aanwezige ruimte voor plaatsing, door de Commissie geen bezwaar geacht om het plan voor bekroning in aanmerking te doen komen.

Hoezeer de raming van enkele begrotingsposten iets hooger had kunnen zijn, bleef, rekening houdende met iets hogere cijfers, de begroting beneden het gestelde cijfer van f70000.

Aan dit ontwerp kende de Commissie den prijs toe.

Drie in elkaar loopende cirkels. Het onder dit motto ingekomen ontwerp bevatte veel goeds, doch had ook enkele fouten waarop de aandacht moet vallen.

Zoo zoude, bij uitvoering volgens dit ontwerp, de verlichting voor de darmwasscherij eenigszins verbeterd moeten worden, de machinekamer blijken te klein te zijn en de overdekte gang-ruimte grooter kunnen zijn.

In het ontwerp waren opgenomen stalruimten, welke niet gevraagd waren en door welke ongevraagde uitbreiding, de bouwsom naar het oordeel der Commissie moet stijgen boven het gestelde bedrag.

De begroting, verminderd met de bouwkosten der stalruimte, werd voldoende geacht voor de uitvoering binnen het gestelde grenscijfer.

Aan dit ontwerp werd de premie toegekend.

Driehoek met cirkel waarin N. Ook dit ontwerp heeft tot het laatste, door de zorgvuldige bewerking en menige goede gedachte in het ontwerp neergelegd, de aandacht der Commissie getrokken.

De Commissie kon zich echter o.a. niet vereenigen met de keuze voor de verlichting en de ligging der slachthallen, als hoofdelementen van het bedrijf. De slachthal voor groot vee is slecht verlicht. In den noordelijken wand ontbreken lichtopeningen en de daarbij aangebouwde privaten zijn niet goed geplaatst.

Ook had de ontwerper wel beter gedaan, de slachthallen om te wisselen in verband met de windstreek.

Dit plan moest minder gunstig beoordeeld worden dan de beide reeds genoemde plannen.

Bij opening der naambrieven bleken ontwerpers te zijn van de becroonde plannen:

Type *A*.

Prijs Motto „Dierenbescherming”. Ontwerper: C. F. Sepmeyer, te Dordrecht.

Type *B*.

Prijs Motto „Dierenbescherming”. Ontwerper: C. F. Sepmeyer, te Dordrecht.

Premie „Drie in elkaar loopende cirkels”. Ontwerper: F. Dupont te Roermond.

Daar Uwe Excellentie machtiging verleende om de drie, door de Commissie daartoe voorgestelde, ontwerpen aan te koopen, wer-

den ook daarvan de naambrieven geopend en bleken de ontwerpers te zijn:

Motto „X. Y. Z.” Ontwerpers: $\left\{ \begin{array}{l} \text{P. M. A. Huurman, te Groningen.} \\ \text{P. D. Beunders, te Groningen.} \\ \text{W. Stok, te Rotterdam.} \end{array} \right.$

Motto „Où?” Ontwerper: H. Bonda, te Amsterdam.

Motto „Holland”. Ontwerper: A. J. Th. Kok, te Rotterdam.

De Commissie voornoemd,

(w. g.) D. E. C. KNUTTEL,

Voorzitter.

(.. ..) DHONT.

(.. ..) F. J. NIEUWENHUIS.

(.. ..) Dr. H. REMMELTS.

(.. ..) J. N. VAN RUIJVEN.

Secretaris.



Arnhem, 5 Januari 1909.

Aan de Redactie van het *Bouwkundig Weekblad*.

M. M.

Het wordt den leden niet gemakkelijk meer gemaakt zich in deze dagen te uiten, doch erkend moet worden, dat thans ruiterlijker gehandeld wordt dan voor eenige maanden. toen, als men een stuk om plaatsing inzond, dit gewoon „aangehouden” werd. Nu is men gewaarschuwd, dat men de kans loopt dat, wanneer namen genoemd worden, zijn stuk geweigerd wordt. Wel heeft men hier te doen met een struisvogelpolitiek van de ergste soort, het weekblad mag toch wel het terrein zijn, waar de leden elkander kunnen ontmoeten, maar dezen hebben dat besluit alsnog te eerbiedigen.

Wil men dus over de verkiezing, die toch over *personen* gaat, schrijven, dan moet men gaan werken met allerlei aanduidingen; of *dit* zoo heilzaam is voor de journalistieke zeden, mag echter in twijfel worden getrokken.

De voorbereiding der verkiezing geeft veel stof tot opmerkingen en hoewel het voor een candidaat moeilijk is daarover te schrijven en zich persoonlijk in den strijd te mengen, kunnen handelingen van het Hoofdbestuur hem er toe dwingen.

Het jaar 1908 is voor onze Maatschappij van groote beteekenis, ten minste het kan dat zijn, indien, zooals terecht „de Opmerker” schrijft, blijkt dat de reorganisatie niet blijkt een papieren te zijn. Maar zelfs al mocht zij dit blijken te zijn geweest, dan heeft zij toch nog eenige beteekenis, omdat gedurende hare voorbereiding gebleken is, dat twee stroomingen in de Maatschappij bestaan n.l. die der reactionairen en die der vooruitstrevenden.

De eersten willen terug tot de bedoelingen, die bij de oprichting der Maatschappij hebben voorgezeten, natuurlijk eenigszins tegemoetkomende aan vormkwesties van den nieuwen tijd; de laatsten wenschen, dat de nieuwere begrippen, in hoofzaak die betreffende het vereenigingsleven, hun infrede zullen doen.

Tusschen deze beiden vindt men een diffuse massa, de kleurlooze middenstof, die slechts imponeert door zijn aantal, alles geheel en al als in de groote maatschappij.

En wat is nu nog meer in en na de voorjaarsvergadering gebleken? Dat de vooruitstrevenden, in hoofzaak aangevoerd door de jongeren, op de meeste principieele punten de overwinning behaalden, niettegenstaande de scherpe bestrijding van de tafel van het Hoofdbestuur.

Maar wat is niet gebleken?

Dat die hoofdbestuurleden, welke de voorstellen der jongeren het ernstigst bestreden en onaannemelijk verklaarden, hebben

gedaan wat zij in de gegeven omstandigheden moesten doen, „zich tegen hun candidatuur verzetten”.

Juist zij worden thans zeer sterk aanbevolen, terwijl het hoofdbestuurslid, dat met kracht de denkbeelden der jongeren verdedigd heeft, niet meer wordt genoemd; in alles is de tendenz waartene men, de reactie hoogtij te doen vieren. Wat er onder het nieuwe hoofdbestuur met de oude leden (dus als oude wijn in nieuwe vaten) van de reorganisatie terecht moet komen, is een raadsel.

Zooals voren opgemerkt behoort het, volgens Uwe meening, niet tot de goede journalistieke vormen, namen te noemen. Deze zullen dus achterwege blijven, maar waar den leden de les wordt gelezen, daar staat het toch ook vrij aan hen, het Hoofdbestuur te wijzen op fouten en onkiesche handelingen.

Het hoofdbestuur heeft zich laten verleiden tot handelingen die niet steunen op de statuten of het huishoudelijk reglement, inzake de candidaatstelling.

Waar toch staat geschreven, dat het zal informeeren of de candidaten de benoeming zullen aannemen?

Wel hebben de candidaten van den Secretaris bij schrijven van 14 December l.l. een verzoek gekregen, op te willen geven of zij een benoeming zouden aanvaarden, doch het Hoofdbestuur heeft bij een ontkennend antwoord niet het recht die candidaten te schrappen.

De verantwoordelijkheid komt in dezen geheel ten laste van de voorstellers en ware ondergeteekende het doel van het schrijven bekend geweest, hij zou er niet op geantwoord hebben. ¹⁾

In dezen is dus een onrechtmatige daad verricht; evenmin toch als het Dagelijksch Bestuur eener gemeente rekening heeft te houden met de bedoelingen van candidaten, evenmin mag het Hoofdbestuur dit doen. Het heeft de verkiezingen te regelen, meer niet.

Nu zal men meenen, dat het hier om een theoretische kwestie gaat. Doch dat is niet het geval.

Men zou uit die geheel vrije stemming over de *gestelde* candidaten, tot de kennis gekomen zijn van de verhouding der stroomingen, doch bovendien was mogelijk dit groote praktische voordeel bereikt, dat een der hoofdmannen (zoo niet de) der moderne beweging in de architectuur, zich had willen laten vinden in het Hoofdbestuur zitting te nemen. Dat hij dit vooralsnog weigerde, doet niets ter zake. Zijn stemming tegenover de Maatschappij was niet sympathiek, doch de mogelijkheid was niet uitgesloten dat hij, ziende dat een groote fractie hem wenschte, op zijn besluit was teruggekomen. En misschien was dat ook met anderen het geval geweest.

Dat zouden dan waarschijnlijk zeer goede Hoofdbestuurders zijn geworden. Het geval, dat men, eenmaal in het Bestuur zittende, liefde voor de zaak kreeg, zou in onze Maatschappij niet zoo vreemd zijn; een voorbeeld is bekend.

Een goede verstandhouding met den Bond zou daarvan het gevolg geweest zijn en de groote verdeeldheid onder de architecten in den lande tot het verleden behoort hebben.

Van het nieuwe Hoofdbestuur met de oude leden is te dezen opzichte niets te verwachten. De beoordeeling van den Bond, in 't bijzonder van den heer maar ik mag geen namen, noemen, ik zal dus zeggen, het lid dat ter rechter zijde van den voorzitter zijn plaats heeft en dat voor een man van groot gezag geldt, is niet zeer vleierend.

Ik zal echter niet lang de aandacht meer vragen; ik betreur ten zeerste de daad van het Hoofdbestuur en behoud mij het recht voor nader te overwegen wat mij te doen zal staan.

Waar toch de geheele opzet ten doel heeft, de oude leden van het Hoofdbestuur de grootst mogelijke meerderheid te verschaffen, ²⁾ daar zou ik bij eventueele verkiezing zoo goed als niets in te brengen hebben. Een dergelijke rol lijkt mij niet; men zal buiten het Hoofdbestuur meer voor de Maatschappij kunnen doen.

Dat de oude Hoofdbestuurleden in het nieuwe bestuur oppermachtig zullen zijn, is zoo goed als zeker. Door hun besluit is de benoeming van 4 hunner verzekerd. De strijd gaat dus om 5 plaatsen.

De kleurlooze middenstof beheerscht het geval en waar deze van nature conservatief is, stemt hij op de oude leden. Om het nu die

middenstof gemakkelijk te maken te weten wie oude leden zijn, heeft men dat achter de namen der betrokken kandidaten gezet. Hiermede is een groote onkieschheid begaan. ³⁾

Een college, dat een verkiezing moet regelen, moet dat zoo objectief mogelijk doen, en mag dus niet de kwaliteiten der personen t.o.v. het bestuur, waarvoor zij candidaat zijn, vermelden.

De reactie zal dus troef blijken te zijn en de hoop in het artikel van J. G. in het voorlaatste nummer uitgesproken „dat men omvangrijke hoeveelheden partij en clubgeest zal afleggen” zal blijken ijdel te zijn.

Doch een vraag mag gesteld worden. Behoeven de leden zich te houden aan de lijst door het Hoofdbestuur uit de verschillende aanbevelingen gedistilleerd? Geenszins, het Hoofdbestuur heeft niet het recht om de biljetten waarop personen voorkomen buiten zijn lijst, doch welke wel zijn aanbevolen, ongeldig te verklaren. Daarom stemme een elk den candidaat zijner keuze. Dan worden de stroomingen in de Maatschappij bekend en heeft de vooruitstrevende partij nog eenige kans op succes. ⁴⁾

Het lid,
W. F. C. SCHAAP.

¹⁾ In het verslag van de vergadering van het Hoofdbestuur gehouden op 1 Dec. 1908, zie Bouwk. Weekbl. no. 49 5 Dec. 1908 blz. 967 2de kolom staat vermeld, dat het noodzakelijk is zich te voren te vergewissen of de gestelde kandidaten bij eventueele keuze de benoeming zullen aanvaarden. Dit ter bereiking van een spoediger beslissing.

Hierin staat duidelijk omschreven, hoe het Hoofdbestuur gemeend had de verkiezingen te doen plaats hebben.

In begin van Dec. 1908 was het dus de tijd geweest bezwaren tegen de verkiezingen kenbaar te maken; het stuk van den heer Schaap, bereikte de Redactie Woensdag 6 Januari 1909, toen de voorbereidingen voor de verkiezingen al bijna afgelopen waren.

Al staat er nergens in de Wet of het Huish. Regl. geschreven, dat het Hoofdbestuur zal informeerden of de kandidaten de benoeming zullen aannemen, evenmin staat er vermeld, dat dit informeerden verboden of onwettig is.

Waar hieromtrent dus geen wettelijke voorschriften zijn, heeft het Hoofdbestuur gemeend, ter spoediger beslissing van de verkiezing, te moeten informeerden. Dit strijd niet tegen de usances.

²⁾ Het woord „opzet” is hier, op zijn minst genomen misplaatst, en is de definitieve kandidatenlijst het resultaat van een geheel onpartijdige leiding der verkiezingen.

³⁾ Het is altijd gewoonte geweest te vermelden, dat een aftredend lid van het Hoofdbestuur zich al of niet herkiesbaar stelde; om hierin „een groote onkieschheid” te zien, is zeer ver gezocht, want is het voor de „kleurlooze middenstof” nu gemakkelijk te weten, wie oude leden zijn (alsof ze dat anders niet zouden weten!) evenzoo is het voor de wel „gekleurden” nu gemakkelijk te zien, op wien ze niet moeten stemmen!

⁴⁾ Gaarne zou de Redactie de stroomingen in de Maatschappij willen leeren kennen; het komt haar echter voor, dat de wijze van invulling van het stembiljet, zooals dit door den heer Schaap wordt voorgesteld, voor de Commissie van Stemopneming een reden zal zijn, een dergelijk biljet ongeldig te verklaren, daar het afwijkt van de officieel aangegeven wijze.

De Redactie.

Prijsvragen van Bouwkunst en Vriendschap.

Mijnheer de Redacteur.

In het vorige nummer van het B. W. komt een ingezonden stuk voor van een der inzenders op bovengenoemde prijsvragen, waaromtrent het mij vergund zij het volgende op te merken.

De schrijver heeft twee grieven, één van meer algemeene strekking n.l. omtrent het publiceeren van aan mededingers verstrekte inlichtingen en een van meer persoonlijken aard omtrent de wijze, waarop de jury voor de prijsvragen haar taak met betrekking tot de aan inzenders gegeven inlichtingen heeft opgevat. Aan geen van beide grieven kan een zeker rechtmatigheid ontzegd worden, doch . . . er zijn aan elke medalje twee kanten.

De door den schrijver geuite wensch om alle inlichtingen, die door inzender gevraagd met de antwoorden daarop te publiceeren, gaat voor de prijsvragen van het karakter als die van B. en V., die voor verreweg het grootste gedeelte als *studie*-prijsvragen te beschouwen zijn, wel wat ver. Het spreekwoord, dat één gek meer kan vragen dan 99 wijzen kunnen beantwoorden, is hoewel natuurlijk niet in letterlijken zin, ook hier van toepassing. Daar worden soms vragen gedaan, die nu eenmaal niet voor beantwoording vatbaar zijn, en wanneer het stelsel van openbare beantwoording wordt aangenomen valt er natuurlijk niet te schiften, en zal er heel wat onnoodig geschrijf gevorderd worden.

Trouwens de nu door den schrijver geuite eisch omtrent openbare beantwoording van gevraagde inlichtingen schijnt eerst kort geleden klemmend voor hem geworden te zijn. Immers toen hij indertijd inlichtingen vroeg, liet hij het openbaar beantwoorden geheel facultatief; het bestuur meende die inlichtingen aan den vrager persoonlijk te moeten geven, en vindt voorloopig ook geen termen om van de gewoonte om dit te doen af te wijken.

De tweede grief betreft den strijd tusschen de door hem ontvangen inlichtingen omtrent de bedoeling van het programma en de inzichten der jury daaromtrent. Toch komt het mij voor, dat die strijd meer schijnbaar dan werkelijk is. In de gegeven inlichting wordt het *ongewenschte* van de combinatie der beide vestibules uitgesproken, terwijl de Jury dit ongewenschte zoozeer op den voorgrond plaatste, dat het daarom bepaalde plannen à priori buiten bekroning meende te moeten sluiten. Mogelijk had zij door een andere woordenkeus beter den gedachtengang uit kunnen drukken en op de minderwaardigheid van zulke plannen kunnen wijzen.

Uit de verstrekte inlichting aan den inzender is toch wel duidelijk op te maken, dat ook de samenstellers van het programma de combinatie niet gewenscht achten. Echter was de mogelijkheid niet uitgesloten, dat de combinatie op zoo vernuftige wijze tot stand te brengen ware, dat er geen bezwaar tegen in te brengen zou zijn.

Prijsvragenkwesities behooren tot de meest neteligen, daar daarbij zoo weinig op wiskunstigen grondslag rust en zoo veel van appreciatie afhangt. Zij zullen zeker zoo lang blijven bestaan als er prijsvragen worden uitgeschreven en elk juryrapport, hoe serieus ook behandeld, heeft zijn zwakke plaatsen. De vraag is echter of het in belang van het stelsel zelve nuttig of gewenscht te achten is, om daarop altijd in het openbaar te reageeren.

C. N. VAN GOOR,
te secretaris B. en V.



Afdeling Arnhem van de Maatschappij tot Bevordering der Bouwkunst. Vergadering op Woensdag 20 Januari 1909, 's avonds ten 8 uur in de koffiekamer van Musis Sacrum (ingang tuinzijde)

Voordracht van den heer W. Vogelsang, Hoogleraar in de aesthetiek en kunstgeschiedenis aan de Universiteit te Utrecht.

Onderwerp: Het interieur in de Gothiek en de Renaissance.

Elk lid kan een heer of dame introduceeren, meerdere introduceertickets zijn verkrijgbaar à f1.— in de Koffiezaal bij het bestuur.

De Secretaris,
G. VERSTEEG.

Afdeling Amsterdam van de Maatschappij tot Bevordering der Bouwkunst. 615e Algemeene Vergadering op Vrijdag 22 Januari 1909 des avonds 8 uur in het Gebouw der Mij. Marnixstraat 402. Agenda:

1. Notulen, ingekomen stukken, mededeelingen.
2. Vaststellen van het jaarverslag over 1908.
3. Benoeming eener commissie voor het nazien der rekening-verantwoording.
4. Nazien van de rekening en verantwoording van den penningmeester.

5. Vaststelling der begrooting voor 1909.

6. Benoeming van drie bestuursleden wegens het periodiek aftreden der heeren W. J. de Groot en J. H. W. Leliman, die niet herkiesbaar zijn en het bedanken van den heer J. N. Landré.

7. Verkiezing van een voorzitter.

•••••

•••••

Vergadering Afdeeling Arnhem van de Maatschappij tot Bevordering der Bouwkunst, gehouden op Woensdag 16 December in het Restaurant „Noble”, Velperbuitensingel No. 5.

Nadat de Notulen van de vorige vergadering waren goedgekeurd werden de heeren J. Favier., Leeraar in het Handteeken aan de H.B.S. met 5 j. c., J. A. van Holst, industrieel, D. Lijberse, handelaar in ijzerwaren, D. Nepveu, C. I. Directeur der Betuwsche Stoomtram-Maatschappij en A. Romeyn, Electrotechnisch ingenieur als lid aangenomen. Daarna werd door den Secretaris voorgelezen het adres gericht tot het bestuur van de vereeniging „Volkshuisvesting”, hetgeen luidt als volgt:

„Het bestuur van de afdeeling Arnhem van de Maatschappij tot Bevordering der Bouwkunst heeft de eer, gevolg gevend aan het besluit, genomen in de vergadering van 4 November, het navolgende onder Uwe aandacht te brengen:

„Blijkens eene in de bouwkundige en plaatselijke bladen voorkomende advertentie, wordt door Uwe vereeniging een bekwaam bouwkundige gezocht, *in staat en genegen voor haar te ontwerpen en uit te werken het volledig plan van bebouwing van een nader aan te wijzen, tot arbeiderskwartier te bestemmen „terrein.”*

„Behalve dat Uwe vereeniging den schijn op zich laadt, dat zij door middel van een soort aanbesteding, op de zuinigste wijze tracht te komen aan een opzichter, die ook *in staat is*, tot het ontwerpen en uitvoeren van een bouwplan voor een arbeiderskwartier, n. b. een der moeilijkste bouwkundige vraagstukken, meenen wij te mogen opmerken, dat zulk een plan zal moeten beantwoorden aan redelijkerwijs te stellen technische-hygiënische- en aesthetische eischen, en dat slechts behoorlijk onderlegde en bekwame architecten in staat zijn zulk een plan te maken.

„Zij die over deze kundigheden beschikken, kunnen, uit den aard hunner werkring, zich niet belasten met het uitvoeren van het bouwwerk, wel met de leiding daarvan; evenmin brengt hun werkring mede, dat zij zich duurzaam aan eene woningvereeniging verbinden; voor de beide laatstgenoemde functies zijn de bouwkundig-opzichters meer de aangewezen personen.

„Nu stelt de laatste alinea van de advertentie de mogelijkheid in uitzicht, dat voor architecten- en voor opzichtersfuncties dezelfde persoon in aanmerking kan komen.

„Deze toevoeging heeft het gevolg gehad, dat verschillende der beste architecten niet solliciteerden, daar zij meenden te mogen aannemen, dat bij Uw bestuur geen onbekendheid bestaat met hetgeen wel en hetgeen niet tot de werkring van den architect behoort, zoodat zij meenden dat door Uw Bestuur met deze toevoeging stilzwijgend bedoeld was uit te drukken, dat meer een bouwkundig-opzichter dan wel een architect begeerd werd.

„De afdeeling bovengenoemd zou het ten zeerste betreuren indien het maken van het ontwerp en de leiding van de uitvoering van een zoo belangrijk werk van openbaar nut door U niet zou worden opgedragen aan een bekwaam architect.

„Daar het hier een werk betreft, dat tengevolge van de gunstige bepalingen van de woningwet voor een deel met finantieelen steun van het Rijk en de Gemeente door Uwe vereeniging tot stand gebracht zal worden, meende het bestuur van de afdeeling voornoemd, verplicht te zijn het bovenstaande onder Uwe aandacht te brengen.”

Van den heer A. R. Jolles is een schrijven ingekomen, dat hij bedankt voor het lidmaatschap van de afdeeling.

Ingekomen is een rondschrijven van de kamer van Arbeid voor de Bouwbedrijven te Arnhem, over het onderwerp partieele aanbesteding, bevattende een afdruk van het rapport van de zusterkamer te Groningen, met verzoek dit in ernstige overweging te willen nemen. Reeds vroeger werd van het hoofdbestuur een

schrijven ontvangen om over dit onderwerp een rapport uit te brengen.

Besloten werd met dit doel eene Commissie te benoemen bestaande uit de heeren: P. van den Burgh B. I., H. Portheine Jr. en W. F. C. Schaap C. B. I. en aan de afdeeling Arnhem van den Nederlandschen Aannemersbond en aan de vereeniging Handwerksbloei, waarin meer de aannemers vereenigd zijn, te verzoeken, ook rapport over dit onderwerp uit te brengen.

Geschiedt dit, dan ligt het in de bedoeling deze rapporten in eene gemeenschappelijke vergadering te behandelen, opdat elke groep van belanghebbenden zijn standpunt nader zal kunnen uiteenzetten. Van de „Nederlandsche vereeniging voor Centrale Verwarmingsindustrie” was een schrijven ingekomen waarin betoogd werd de wenschelijkheid, om voor het metsel-, breek-, timmer-, verf-, en reparatiewerk, tengevolge van den aanleg van centrale verwarmingsinstallaties, een stelpost in de bestekken optenemen. Een gedeelte der leden was hier voór, eene andere groep vond het beter dat deze werkzaamheden verricht werden door den aannemer van den bouw volgens het tarief der eenheidsprijzen; dan kan de architect een bedrag voor deze werken uittrekken, zonder dat het bestek vermeldt hoe groot deze stelpost is; de besteder loopt anders het gevaar, dat de stelpost geheel verwerkt wordt. Algemeen was men van oordeel, dat het noodzakelijk is dat de installatiefirma's hun projecten met zorg uitwerken opdat zij zich bij uitvoering hieraan kunnen houden en niet om allerlei latere overwegingen aan het wijzigen gaan.

Kosten van werkzaamheden voortvloeiende uit afwijkingen van het project behooren, voor rekening van den installateur te komen. Vervolgens werd overgegaan tot behandeling van het rapport uitgebracht door de leden W. A. Lensink, H. Portheine Jr. en J. L. B. Keurschot over het onderwerp „Rijksproefstation”.

De vergadering vereenigde zich hiermede en na dankbetuiging door den voorzitter aan de Commissie werd besloten het rapport aan het Hoofdbestuur op te zenden.

Na de pauze werd behandeld het rapport van de commissie bestaande uit de leden van de Afdeeling Arnhem van den Nederlandschen Aannemersbond over het vraagstuk: „Is de tegenwoordige wijze van aanbesteding van bouwwerken de meest gewenschte”.

Aan de discussie hierover werd door een zeer groot aantal leden deelgenomen; besloten werd de commissie te verzoeken het rapport aan te vullen met beknopte regelen, welke bij het uitbesteden van bouwwerken in acht behoorden te worden genomen en verder bij het herzien van het rapport rekening te houden met verschillende opmerkingen.

Daarna werd door den heer A. R. Freem verslag uitgebracht van eene vergadering over het tramvraagstuk, door hem als afgevaardigde bezocht.

Niets meer aan de orde zijnde sloot de voorzitter de vergadering onder dankbetuiging aan de talrijke geïntroduceerden voor hunne belangstelling.

De Secretaris:

G. VERSTEEG.

Vergadering Afdeeling Amsterdam van de Maatschappij tot Bevordering der Bouwkunst, Dinsdag 24 December 1908.

Voor eene met 52 personen goed gevulde zaal werd door Dr. J. Berlage, conrector aan het gymnasium te Gorkum, een voordracht gehouden over Pompeji een oud, maar eeuwig en onverzwakt aantrekkelijk gegeven, te meer, waar het als hier in bouwkundigen kring door een filosoof behandeld werd. In eene vlote voordracht, die door een reeks lichtbeelden, tal van afbeeldingen naar muurschilderingen en een model van een Pompejaansch huis vergezeld ging, gaf de spreker een interessanten kijk niet alleen van de monumenten der stad, van haar bouwvormen en versiering, de wandschilderijen inzonderheid, maar tevens op het antieke leven en vele zijner eigenaardigheden.

Waar wellicht meerdere afdeelingen der maatschappij zich het gevoelen zullen schenken dezen spreker in haar midden te noodigen, zij hier van een uitgebreid verslag zijner rede afgezien. Slechts worde vermeld dat de voorzitter zijn woorden waarmede hij den spreker dank zeide voor het genot, dat hij den aanwezigen

bereid had, ondubbelzinnig zag onderstreept door een herhaald applaus.

Tot leden der afdeeling werden voorts aangenomen de heeren Abeling, Keppler en Bakker, zoodat het ledental der afdeeling in 1908 gestegen is tot 125, ondanks verschillende leden door overlijden of vertrek naar elders moesten worden afgevoerd.

INHOUD VAN TJDSCHRIFTEN

Architectura. No. 2. *Verlag van de 1252ste gewone ledenvergadering.*

Henri Haourd, herdenking van diens 70sten geboortedag.

Boekbespreking. Het Drukkers jaarboek van de firma Ipenbuur en van Seldam, waarover gunstig wordt gesproken.

Technisch gedeelte. Fundeeringsmethoden, vervolg Draagpalen en Heiformules.

De Bouwwereld No. 1. *Echo's I. Een terugblik op 1908, een uitvoerig en goedgeschreven overzicht.*

Nieuwjaarswensch van een klopgeest Joris Rap.

De bijgevoegde losseplaat geeft een afb. van het kasteel Biljoen bij Arnhem.

De Opmerker No. 2. *Messina*, historische beschrijving: Omstreeks 493 vestigden er zich de Grieksche kolonisten uit Samos en Milete; gevolgd door Messeniërs, die den naam Messana gaven. Door het Romeinsche Rijk ingelijfd; in 892 door de Saracenen veroverd, welke door de Noormannen werden verdrongen. De kruistochten brachten grooten bloei.

Daarna onder Spaanschen en Franschen invloed (zeeslag bij Messina, waar de Ruyter sneuvelde 1676, en de Franschen onder Duquesne overwonnen, maar toch geen vasten voet op het eiland konden krijgen), begon na 1679, toen Spanje de stad hare voorrechten ontnam, het verval. Aardbeving van 1783, waardoor vele historische gebouwen vernield en 12000 menschen verongelukten. Nog aanwezig was de Dom, laatst elfde eeuw begonnen en onder Roger II voltooid. De invloed van Grieken, Gothen en Franken, gepaard aan die der Noormannen heeft een eigenaardige architectuur doen ontstaan, waarin ook de toen reeds, hoog ontwikkelde Moorsche architectuur een belangrijke rol speelt.

Door zijn ligging is Sicilië steeds een punt geweest, waar, vóór de ontdekking van Amerika en de scheepstochten naar Indië, Oost en West elkaar ontmoetten.

Behalve de Dom is er de nog ouder S. Nicolo, in 1063 door Roger I begonnen, waarbij antieke zuilen werden gebruikt. In de 16de eeuw is deze geheel omgebouwd.

Nog ouder, waarschijnlijk de oudste Normandische kerk is de S. Maria Annunziata dell Costello, uit zeer verschillende onderdeelen van andere gebouwen opgebouwd: Neptunustempel en mosquee daar ter plaatse.

Het Hotel van Jacques Coeur te Bourges. Met een plaat, ontleend aan 't werk van prof. H. Evers: De Arch. in hare hoofdtijdperken. Jacques Coeur was een rijk koopman, die bij Karel VII in hooge gunst stond, zijn minister van financiën werd en hem zelfs in het parlement van Languedoc vertegenwoordigde. Hij was een goed financier, die over haast onuitputtelijke hulpbronnen beschikte en er zich op beroemde 30 kasteelen te bezitten. Daarna volgt een korte bespreking van het huis. In de Laat-Gothische architectuur is reeds iets van het doorbreken der Fransche Renaissance te zien.

Het Damplan, overgenomen uit de N. R. C.

Onze Kunst No. 1. 1909. *Lucas van Leyden*, door Fr. Dülberg, met goede reproducties.

Jan Stobbaerts, door G. Eekhoud, levensbeschrijving, doortrokken van gloedvolle bewondering voor dezen in den laatsten tijd

meer en meer gewaardeerden, echt-Vlaamschen schilder, toegelicht met goede illustraties.

Damasten van Chris Lebeau, door W. v. Dienenhoven. Een wel diepgaand maar hier en daar verwarde analyse van de beteekenis van Lebeau's kunst.

BERICHTEN

Door samenloop van omstandigheden is in het Bouwk. Weekblad No. 52 1908 bij enkele Berichten de bron van herkomst niet vermeld. Daar dit allerminst onze gewoonte is stellen wij er alsnog prijs op te vermelden, dat het bericht over *Eisenloeffel*, vermeldende diens indrukken der Duitsche Kunstnijverheid, overgenomen is uit het Algem. Hand. Blad, terwijl het daarop volgend bericht: *Denkmalspflege*, in de Nieuwe Rott. Courant stond vermeld.

Binnenland.

Huis Lambert van Meerten. Wij lezen in *N. R. Ct.*: Naar aanleiding van het bericht betreffende de schenking van f 5000 door de Vereeniging „Huis Lambert van Meerten”, te Delft, aan de regeering, voor aankopen in 1909 ten behoeve van het Museum „Huis Lambert van Meerten” aldaar, hebben wij inlichtingen ontvangen omtrent genoemde Vereeniging.

Velen meenden, dat na de schenking van het fraaie huis met zijn ingetimmerde kunstschat in September 1907, deze Vereeniging had opgehouden te bestaan.

Zulks is niet het geval. De Vereeniging Huis Lambert van Meerten — die ongeveer 140 leden telt, waaronder 'n 60 tal leden-stichters, met bijdragen van f 500—5000 en de gemeente Delft met f 10,000 — heeft in 't geheel ongeveer 70 mille bij elkaar gebracht om het huis in onbezwaarden eigendom aan de regeering te kunnen schenken.

Na de overdracht van het huis bleef de Vereeniging bestaan om zooveel mogelijk het Museum „Huis Lambert van Meerten” te blijven steunen, en thans heeft zij een krachtig bewijs van leven gegeven door de aanbieding van bovengenoemd bedrag van f 5000 aan de regeering, welke aanbieding bij schrijven van Z.Exc. den minister van binnenlandsche zaken dd. 4 Januari 1909 met bijzonderen dank werd aanvaard.

Een woord van warme hulde mag hiervoor der Vereeniging zeker niet onthouden worden door allen, die belangstellen in kunst en kunstnijverheid.

Immers het kan niet aan twijfel onderhevig zijn of een Museum als door de Vereeniging beoogd — waarin aanwezig een keurcollectie van oude en nieuwe kunst en kunstnijverheid — is in Delft, met z'n 1200 studeerenden aan de Technische Hoogeschool, waar onder velen voor architect, volkomen op zijn plaats.

Wij laten hieronder volgen het schrijven, dat door genoemde Vereeniging dd. 22 December 1908 aan Z.Exc. den minister van binnenlandsche zaken is gericht.

Excellentie,

De Vereeniging „Huis Lambert van Meerten”, te Delft, heeft de eer hiermede ter kennis van Uwe Excellentie te brengen, dat zij krachtens een met algemeene stemmen genomen besluit in de op 21 dezer gehouden Buitengewone Algemeene Ledenvergadering, ter beschikking van Uwe Excellentie stelt een bedrag van f 5000 voor aankopen in het jaar 1909, ten behoeve van het Museum „Huis Lambert van Meerten”, te Delft, zijnde het bedrag waarmede, tengevolge van het aannemen van het amendement „De Stuurs c.s.” de begrootingspost „Museum Huis Lambert van Meerten” voor 1909 werd verminderd.

De Vereeniging, die met leedwezen heeft kennis genomen van de indiening en aanneming van genoemd amendement, wenscht hierdoor opnieuw een blijk te geven van hare onverflauwde belangstelling voor het Museum „Huis Lambert van Meerten” te Delft, en niettegenstaande de groote geldelijke offers, die zij zich heeft

getroost, om het Huis Lambert van Meerten in onbezwaarden eigendom aan het Rijk over te dragen, hebben hare leden besloten, nog voor eenmaal, ten behoeve van deze stichting, het Rijk een bijdrage te verstrekken, teneinde eene onderbreking in de geleidelijke ontwikkeling van het Museum te voorkomen en den directeur in staat te stellen, in het aanstaande jaar aankopen voor genoemd Museum te kunnen doen, tot hetzelfde bedrag als waartoe oorspronkelijk de goede bedoeling van de Regeering hem in staat heeft willen stellen.

Zij doet dit in het vaste vertrouwen, dat bij de volgende begroting een post voor aankoop zal worden gevoteerd.

Immers meent de Vereeniging als vaststaande te mogen aannemen, dat vele Leden van de Tweede Kamer der Staten-Generaal hun stem hebben uitgebracht onder den indruk van den minder gunstigen toestand der Rijksfinanciën, en deze leden een volgend jaar hun stem wel zullen willen geven aan het h. i. voor dit doel bescheiden bedrag door Uwe Excellentie op de begroting gebracht.

't Welk doende enz.

N. Z. Kapel. De N. R. Ct. geeft eenige nadere berichten omtrent de graven in de thans geamoveerde N. Z. Kapel.

Half Januari a.s. verloopt de door „gecommitteerden tot de N. Z. Kapel" gestelde termijn, om graven, liggende in den grond van het voormalige kerkgebouw, te doen openen, ten einde daarin te vinden stoffelijke overblijfselen van familieleden naar een andere begraafplaats te doen overbrengen. Naar vernomen is hebben zich hiertoe nog maar enkele belanghebbenden aangemeld, zoodat het meerendeel der graven van overheidswege door een betonstorting wordt afgedekt. Juist uit eerbied, verschuldigd aan het stoffelijk overschot van hen, die te dezer plaatse hun laatste rustplaats vonden, heeft de kerkelijke gemeente van stonde af doen besluiten den grond niet te verkoopen, al zou dit financieel ongetwijfeld een aanzienlijke bate hebben opgeleverd, maar op dien grond weder een kapel of kerk te bouwen — hetgeen dan ook geschieden zal. Elke reden tot ontruiming der niet opgevraagde graven komt daarmee dus te vervallen.

De plaats waar Brederoo begraven ligt werd niet gevonden, zoodat voor de overbrenging van zijn gebeente geen bijzondere zorg kan worden gedragen.

Het Damplan goedgekeurd. De Eerste Kamer heeft definitief hare goedgekeurd gehecht aan het plan der gemeente Amsterdam, tot onteigening van de bouwblokken aan de zijde van het Rokin, tusschen Nes en de voormalige Beursstraat en aan den kant der Warmoesstraat.

Dit is dus het ongewijzigd ingediende aanvankelijke plan. Zooals men zich herinnert is echter van gemeentewege een aanmerkelijke vereenvoudiging in dit thans goedgekeurde plan aangebracht. Keurt de Raad dit goed, dan zal dus van de zooveel wijdere bevoegdheid, thans aan Amsterdam verleend, geen gebruik behoeven gemaakt te worden.

Het nieuwe plan — waarbij rekening gehouden is met den uitslag van de bekende en zoo goed geslaagde prijsvraag — is opgemaakt door den directeur van Publieke Werken, den heer A. W. Bos, en komt, gelijk men weet, neer op het volgende:

Er is op zeer belangrijke wijze afgeweken van het oorspronkelijk situatieplan. De indeeling is namelijk zóó gemaakt, dat de onteigening van het geheele huizenblok tusschen de Vischsteeg en de Vijgendam overbodig wordt, zoodat dus niet geamoveerd worden de perceelen Dam 5 (bewoond door de firma Adler) tot en met 13, het hoekhuis van de wed. P. van Eyk en Zonen. Als gevolg daarvan vervalt ook de verbreding van den ingang van de Warmoesstraat; de verbreding van de Vischsteeg blijft gehandhaafd, doch geschiedt uit den aard der zaak in het nieuwe plan alleen aan de zijde van het Damrak.

Het behoud van het bouwblok achter het Kommandantshuis, wat een voordeelig verschil aan onteigeningskosten geeft dat op ongeveer een miljoen gulden berekend mag worden, wordt mogelijk gemaakt door den aanleg van een nieuw geprojecteerde straat tusschen dit huizenblok en den achterkant van de eigenlijke Dambebouwing, een straat, die begint bij den Vijgendam en over de reeds bestaande (nieuwe) Beursstraat doorloopt tot aan de Oude-

brugsteeg. De huizenbouw van den Dam komt dus ter plaatse van het tegenwoordige Kommandantshuis, met aan de eene zijde de (verbrede) Vijgendam en aan de andere de ruimte vóór het oude Beursterrein, toegang gevende tot de nieuwe, breeder geworden Vischsteeg.

Wat de bebouwing van het Beursterrein aangaat, kunnen wij mededeelen, dat deze zich architectonisch zal aansluiten aan de Dambebouwing.

Als de thans door de Staten-generaal goedgekeurde onteigeningswet de sanctie van de Koningin heeft verkregen, kan zij dus binnenkort in het Staatsblad verschijnen.

Daarna vangen de onteigeningsformaliteiten aan, waarmede nog wel eenige maanden kunnen gemoeid zijn. N. v. d. D.

Buitenland.

Pittsburg. De Duitsche protestantsche gemeente te Pittsburg, in den staat Pennsylvanië, bezit een uitgestrekt bouwterrein in het centrum der stad. De waarde van dit terrein is zeer aanzienlijk en de gemeente is er lang over in tweestrijd geweest of zij op het bewuste terrein een kerk zou zetten dan wel een complex van kantoorgebouwen.

Ten slotte heeft men in den meest letterlijken zin des woords de kerk in 't midden gelaten. Er komt een reusachtig gebouw van veertien verdiepingen, dat zal bestaan uit een kerkgebouw, rondom gevat in een krans van kantoorgebouwen. Ook boven de kerk komen verdiepingen met kantoorvertrekken, zoodat de kerkruimte naar alle zijden volkomen ingesloten zal zijn. Slechts een der gevels van het gebouwencomplex zal worden uitgevoerd als voorgevel van een kerkgebouw. N. R. Ct.

New-York. De nieuwe directie van het Metropolitan Opera-house te New-York heeft een prijsvraag uitgeschreven voor een „nationale Amerikaansche opera". De muziek moet echt-Amerikaansch (?) zijn; het libretto mag door een buitenlander zijn vervaardigd. Een prijs van tien duizend dollar wordt uitgelooft. De termijn van inzending sluit 15 September van dit jaar.

Al. Hand. Bl.

Messina. Naar minister Bertolini heeft medegedeeld, heeft slechts één huis te Messina geen schade ondervonden van de aardbeving. Het is het huis van een arts, die zijn huis speciaal met 't oog op aardbevingsgevaar had laten optrekken op een breed fundament van cement, met zeer dikke muren en slechts één verdieping. Verder werden de muren samengebonden door ijzeren banden.

De pogingen tot uitgraving van het museum te Messina zijn gedeeltelijk met succes bekroond. Behalve vele andere kunstschaten, is ook het beroemde triptychon van Antonella da Messina bijna ongeschonden uit het puin gehaald. Evenzoo de kostbare incunabelen der bibliotheek en de Grieksche handschriften.

N. R. Ct.

PERSONALIA

Naar aanleiding van het belangrijk aandeel, dat de Hollandsche afdeeling gehad heeft in het Congres voor Teekenonderwijs te Londen zijn de heeren W. B. G. Molkenboer en Herman Hanna benoemd tot eerelid van de „The Guild of Art. Teachers."



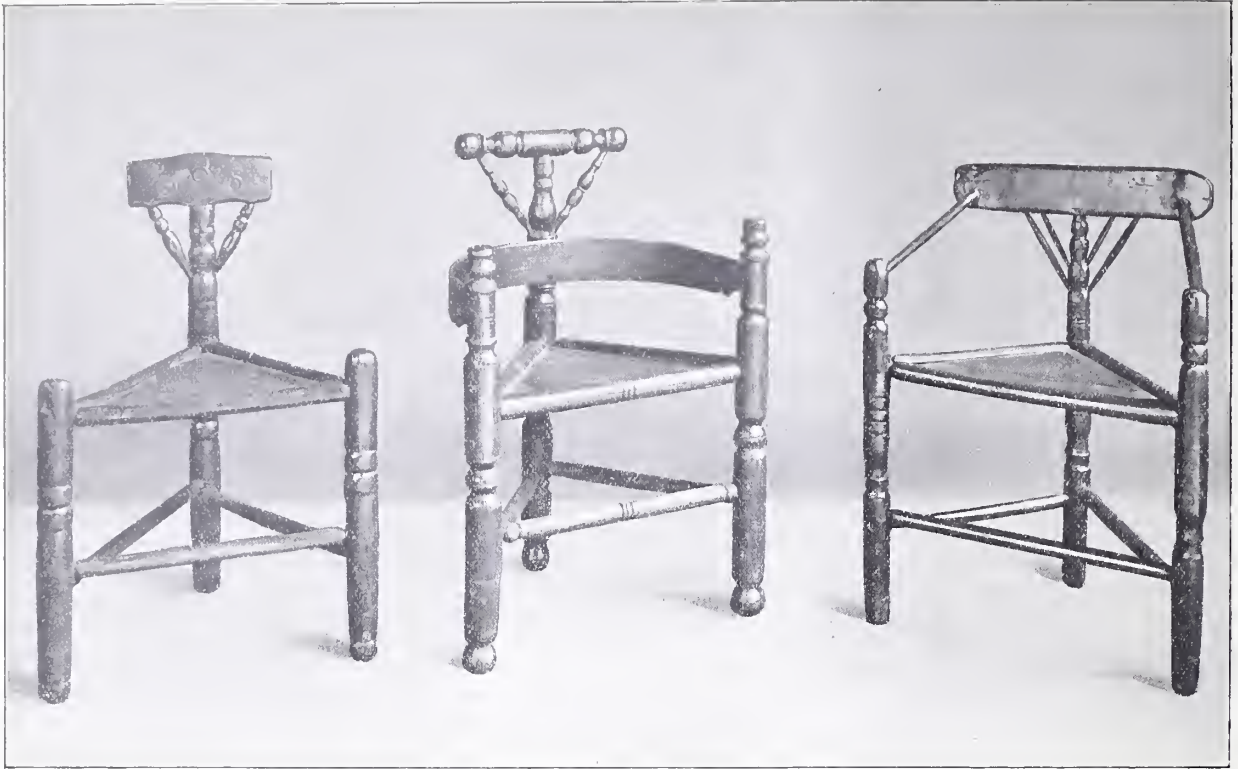

paalt, dat de candidaatstelling van het Hoofdbestuur geschiedt uiterlijk een maand vóór de verkiezing, in het Orgaan van de Maatschappij.

In aansluiting hiermede laten wij de namen der candidaten ¹⁾ in alphabetische volgorde hieronder volgen, terwijl voor de namen der voorstellers verwezen wordt naar Bouwk. Weekbl. no. 51 1908.

P. G. BUSKENS, architect te Rotterdam.

L. C. DUMONT, Lid van het Hoofdbestuur, Voorz. Afd. Haarlem, Bouwk. Ingenieur, Dir. Openb. Werken te Haarlem.

W. J. DE GROOT, Vice-Voorzitter van het Hoofdbestuur, Voorz. Afd. Amsterdam, Onder-Dir. Gem. Werken te Amsterdam.

G. W. VAN HEUKELOM, Lid van het Hoofdbestuur, Civ. Ing., Ing. bij de Mij. tot Expl. van S.S. te Breda.

D. E. C. KNUTTTEL, Lid van het Hoofdbestuur, Civ. en Bouwk. Ing. Rijksbouwmeester te 's Gravenhage.

J. H. W. LELIMAN, Secr. Afd. Amsterdam, Bouwk. Ing. te Amsterdam.

J. LIMBURG, Voorz. Afd. 's Gravenhage, Bouwk. Ing. te 's Gravenhage.

B. J. OUËNDAG, Lid van het Hoofdbestuur, architect te Amsterdam.

A. SALM G B.zn. Voorzitter van het Hoofdbestuur, architect te Amsterdam.

W. F. C. SCHAAP, Civ. en Bouwk. Ing. Dir. Gem. Werken te Arnhem.

W. v. VEEN, Voorz. Afd. Utrecht, Civiel en Bouwk.

¹⁾ De volgende heeren hebben de candidatuur niet aangenomen: H. P. Berlage N.zn., V. G. A. Bosch, S. de Clercq, H. Evers, C. N. van Goor, P. J. Houtzagers, C. B. Posthumus Meyjes, J. A. Mulock Houwer, Joh. Mutters Jr., F. J. Nieuwenhuis, J. A. G. van der Steur en Jan Stuyt.

Ingenieur, Ingenieur bij de Mij. tot Expl. van S.S. te Utrecht.

J. VERHEUL D.zn., Lid van het Hoofdbestuur, architect te Rotterdam.

P. A. WEELDENBURG, Lid van het Hoofdbestuur, Voorz. Bouwkunst en Vriendschap, architect te Rotterdam.

D. E. WENTINK, Insp. Volksgezondheid te Utrecht.

♦ ♦ ♦ ♦

Van de 3 pct. leening groot f 3200 zijn uitgeloot stukken genummerd **38, 80, 121** en **124**. Deze stukken zijn elk betaalbaar gesteld met f 25 ten bureele van de Maatschappij, Marnixstraat 402, Amsterdam.

♦ ♦ ♦ ♦

DIPLOMA VAN BOUWKUNDIG OPZICHTER.

Op Maandag 22 Februari 1909 en volgende dagen zal in het gebouw van de Maatschappij tot Bevordering der Bouwkunst, Marnixstraat 402, Amsterdam het examen worden afgenomen tot het verkrijgen van het Diploma van Bouwkundig Opzichter, ingesteld door de Maatschappij volgens besluit van de Algemeene Vergadering op 28 Mei 1891 en herzien op de Algemeene Vergadering van 27 September 1907.

DIPLOMA VAN BOUWKUNDIG TEEKENAAR.

Op Maandag 29 Maart 1909 en volgende dagen zal in het gebouw van de Maatschappij tot Bevordering der Bouwkunst, Marnixstraat 402, Amsterdam het examen worden afgenomen tot het verkrijgen van het Diploma van Bouwkundig Teekenaar, ingesteld door de Maatschappij volgens besluit van de Algemeene Vergadering, gehouden op 27 September 1907.

Zij, die deze of een dezer examens wenschen af te leggen, worden uitgenoodigd zich schriftelijk op te geven vóór 25 Januari 1909 aan het Bureau der Maatschappij, Marnixstraat 402, Amsterdam.



Indien zich wederom zoo vele candidaten aanmelden als in vorige jaren, dan zullen zij in ploegen verdeeld worden.

Aan hen, die zich aangemeld hebben, zullen tijdig alle vereischte inlichtingen worden verstrekt.

♦♦♦♦

♦♦♦♦

Door het Hoofdbestuur van de Maatschappij tot Bevordering der Bouwkunst zijn benoemd tot leden van de Commissie voor de in dit jaar te houden examens voor Bouwkundig-opzichter en voor Bouwkundig-teekenaar de H.H.

B. J. OUËNDAG, Voorzitter, Amsterdam; H. VAN DAM; JOSEPH HERMAN; J. MOLENSCHOT; J. A. V. D. SLUYS VEER; P. A. TIMMERS en L. ZWIERS, allen te Amsterdam; G. VERSTEEG, te Arnhem; J. D. GANTVOORT, te Deventer; W. DE VRIND JR., te 's Gravenhage; J. J. VAN NOPPEN, te Haarlem; HERM. V. D. KLOOT MEIJBURG, W. F. OVEREIJNDER; P. A. WEELDENBURG en J. VAN WIJNGAARDEN, allen te Rotterdam; W. DE JONG, te Utrecht en H. BLETZ, te Weesp; welke allen de benoeming hebben aanvaard.

De Heer J. GRATAMA, Algemeen Secretaris van de Mij. is tevens Secretaris van de Commissie.

Maandag 18 Jan. II. heeft de Commissie vergaderd en is de verdeling der werkzaamheden nader besproken.

♦♦♦♦

♦♦♦♦

Maandag 18 Jan. II. is de commissie voor het bijeenbrengen eener Hollandsche afdeeling op de Tentoonstelling van Christelijke Kunst te Dusseldorf door het Dageelijksch Bestuur van de Maatschappij geïnstalleerd; daar de wenschelijkheid zich duidelijk deed gevoelen de commissie uit te breiden en den voorzitter der Maatschappij er ook in te betrekken, welke zich gaarne daartoe beschikbaar stelde, bestaat nu de Commissie uit de volgende heeren:

A. SALM G. Bzn, Voorzitter,
JAC. VAN GILS,
C. B. POSTHUMUS MEIJJES,
JAN STUYT,
J. VERHEUL D. zn.

De heer J. GRATAMA, Algemeen Secretaris van de Mij. is tevens Secretaris van de Commissie, terwijl tevens de heer J. L. M. LAUWERIKS, architect te Dusseldorf uitgenoodigd is in de Commissie zitting te nemen.

♦♦♦♦

♦♦♦♦

Het Hoofdbestuur heeft Vrijdag 22 Januari I.I. vergaderd; de tijd ontbrak om reeds in dit No. een verslag van het verhandelde te geven.

❁ BRIEVEN UIT DEN HAAG. ❁

HET KUNSTNIJVERHEID-MUSEUM.

Wie het Haagsch kunstnijverheid-museum van vroeger kende en er zijn helaas maar betrekkelijk weinigen, die dit zouden durven beweren, want er zal nog menig Hagenaar verwonderd opkijken, wanneer hem gevraagd wordt, waar het Haagsch kunstnijverheid-museum is, maar wie het van vroeger kende zou bij een hernieuwd bezoek aangenaam verrast zijn. Uiterlijk is er niets veranderd: dezelfde gevel aan de Princessegracht, dezelfde uitgebouwde ingang, hetzelfde bordje op de deur, maar nauwelijks is men binnentreden of men voelt dat hier een merkwaardige metamorphose heeft plaats gehad. Het museum, het eenige wat Den Haag op dit gebied bezit, was sedert jaren aan 't indommelen. Bij de academische studie vervulde het nog

wel zijn plichten, maar de publieke belangstelling was langzamerhand zeer verflauwd en de vreemdeling, die uit zijn Baedeker geleerd had dat het tot de „sights” van Den Haag behoorde, werd teleurgesteld door een, hoewel overvolle, toch vrij onbelangrijke collectie. De goede stukken, die er ongetwijfeld waren, verscholen zich achter een overvloed van pleisterafgietsels en waren door een verspreide opstelling moeilijk in staat een overzicht te geven, noch van een kunstperiode, noch van een bepaalde techniek. Dit was niet geheel de schuld van de directie maar van de collectie, die voor deze ruimte veel te uitgebreid was en waarin blijkbaar zonder veel schifting elke gift, elke vondst werd opgenomen. In een beperkte ruimte als deze, waar misschien een tiental kamers ter beschikking staan, behoort een fijne uitgezochte verzameling te worden geëxposeerd en zóó, dat elk stuk tot zijn recht komt. En dit heeft de kort geleden benoemde directeur de heer J. A. Frederiks begrepen. Met de krachtige hand van iemand, die voelt waar het heen moet heeft hij het museum uit zijn sluimering wakker geschud en met piëteitsgevoel van iemand, die hart heeft voor de waardevolle kunstschaten wijdde hij zich belangeloos aan de noodzakelijke hervorming. Zelf een vurig verzamelaar, had hij in den loop der jaren zooveel schoons en merkwaardigs bijeengegaard, dat het materieel voor een uitgezochte collectie volop aanwezig was. Uitgezonderd de voortreffelijke bijdragen van Victor de Stuers is dan ook nagenoeg de gansche rijkdom van Middeneeuwsche en Renaissance kunst het eigendom van den Directeur.

Allereerst werden de gipsen verdreven. Geen van de warmgekleurde, levenademende kunstvoorwerpen kunnen ooit harmonieeren met die koude, hardwitte pleisterafgietsels en de groote verzameling is terug gebracht tot een beperkt aantal decoratieve details van Fransche kasteelen en het Louvre, die van onder tot boven de wanden van de traphal bedekken.

Nu zijn er bij de inrichting van een kunstmuseum twee wegen, die men bewandelen kan en de keuze van den weg hangt geheel af van den aard der collectie en van het doel, dat men er mee wil bereiken. Wenscht men de ontwikkeling van een bepaald voorwerp, de stijlwisseling of de techniekverfijning van een materiaal in tastbaren vorm voor te stellen, dan brenge men alle voorbeelden daarvan te zamen; men krijgt een tinhoek, een boekbandvitrine en een kastenkamer. Wil men daarentegen een zoo zuiver mogelijk beeld geven van een stijl, een periode, of een volkstam, dan richte men de kamers in alsof de bewoners voor eenigen tijd op reis waren; men vindt een gothische zaal, een 16e eeuwse keuken of een Noorsch slaapvertrek. Het is zeker, dat bij de laatstgenoemde indeeling een zeldzaam fijne smaak, een zuiver voelen van stijl en volksaard vereischt wordt, want elke afwijking, elke minder juiste omlijning van de periode wordt onmiddellijk als storend opgemerkt.

De directeur van het Haagsch museum heeft zich door den aard zijner verzameling niet consequent aan

een methode kunnen vasthouden. Het is hem gelukt een kamer in te richten, die den geest van de Renaissance ademt; een zwaar gebeeldhouwde schouw, een rijk geornamenteerde tafel, Hollandsche, Friesche en Vlaamsche kasten, een glanzend koperen kroontje, enz. vormen een aangenaam warm milieu, waarin men zeer zeker iets terugvindt van het aantrekkelijke, dat de Holland-sche binnenhuizen van dien tijd kenmerkte. Maar de verzameling liet niet toe dat op dezen voet werd voortgegaan en men zoekt te vergeefs naar een gothische kamer, en zooveel andere in stijl gestoffeerde ruimten; de kracht van de collectie ligt hier juist in de groepeer-ing naar materiaal en voorwerp. Met een grondige kennis van de techniekontwikkeling en een benijdenswaardig vermogen, herkomst en stijlperiode van elk voorwerp vast te stellen, heeft de heer Frederiks zijn schatten geëxposeerd. Het zijn geslachten, die men hier vindt, geslachten van koperen kandelaars, geslachten van tin, van smeedijzer, van leer, van aardewerk, de eene vorm zich uit de voorgaande ontwikkelend en de kiemen in zich dragend van nieuwe motieven. Er is maar weinig, er missen vele schakels aan de reeksen, maar onder dit weinige zijn zeldzame stukken en het weinige maakt het bestudeeren zoo aantrekkelijk. Het is een betoog in weinig woorden, maar het is aangenaam hier toe te luisteren.

Als voorbeeld kiezen we een zestal driepootige boeren stoelen. De heer Frederiks rekent dit zestal met recht tot een der groote zeldzaamheden van zijn collectie en wij vonden hem dadelijk bereid ons bijgaande foto's ter illustratie af te staan. Slechts in een paar groote buitenlandsche musea komen hiervan enkele exemplaren voor en ook bij hooge uitzondering vindt men ze elders.

In dit zestal is de ontwikkelingsgeschiedenis van den 3-beenigen stoel voortreffelijk gedemonstreerd. Het eerste type vinden we in de middeleeuwen, de eenvoudige zitting op 3 korte pooten. Door verlenging van een der pooten ontstaat een primitieve leuning, die spoedig door een klein leunplankje met bijbehorende schoortjes nog bruikbaar wordt gemaakt. Dit type vonden wij terug op schilderijen van Ostade. Vervolgens begint zich dit rugplankje te buigen en neemt de bij den rug passende ronding aan (Ostade, Brouwer e. a.), die eindelijk tot de voorpooten doorloopt. Zoodoende komt de rugleuning met de armleuningen, die eerst nog door rechte ijzeren stangen afzonderlijk werden gemaakt, in één gebogen plank. In latere typen wordt dit zelfs een $\frac{3}{4}$ cirkel. Bij andere ontwikkelingen zich de armleuningen geheel afzonderlijk tot de ronde plank en blijft de rugleuning geïsoleerd er boven uitsteken. Tot welke fraaie en aardige vormen de verdere combinaties van de beide leuning en armleuning kunnen geven door de toepassing van het naïve boerendraaiwerk, toonen deze 6 stoelen zeer duidelijk aan. *) Zoo is er een keurige verzameling deur- en koffer-

*) Men vindt hiervan een overzicht in „Deutsche Bauernkunst” van O. Schwindrazheim.

paneelen waarin de grootste verscheidenheid heerscht. Men vindt er de zeldzame smeedijzeren kaarsenkronen, een fraaie collectie horlogeklouwen waarvan er vele door den architect Marot werden ontworpen en waarbij men een onuitputtelijke hoeveelheid motieven van cirkelvulling aantreft.

Het eigenaardige is, dat zoo vele van deze schatten door den heer Frederiks, die een groot deel van zijn leven in Zeeland woonde en werkte werden gevonden. In de Zeeuwsche boerenwoningen, in oude gebouwen die hij restaureerde, in den bodem bij ontgravingen, enz. werden zij door hem aangetroffen. De voorwerpen missen daardoor het weinig aantrekkelijke dat den handelsartikelen van den antiquair aankleeft nl. de appreciatie naar geld- en niet naar kunstwaarde.

En zoo zijn zij hier ook opgesteld. Het is de kunstenaar die ze maakte, de kunstenaar die ze vond en waardeerde, de kunstenaar ook, die ze groepeerde en tentoonstelde. En zoo zal het ook de kunstenaar zijn, die hier komt studeeren en die zijn voordeel zal doen met de schatten van vroeger eeuwen.

Het hervormde Haagsche kunstnijverheid-museum is niet groot maar het is goed. v. H.

OPMERKINGEN OVER DE UITBREIDING VAN AMSTERDAM.

Ik zou mij nieuwen stadsaanleg wenschen met zeer breede, in hoofdzaak rechtlijnige verkeerswegen, die het kwartier in groote vierhoeken verdeelt en deze vierhoeken onderverdeeld door woonstraten en grachten. Die breede rechte verkeersstraten moeten de monumentale stads gedeelten vormen. De woonkwartieren, welke ze omsluiten kunnen meer onregelmatig gebroken, meer schilderachtig worden aangelegd, op de wijze van het middeleeuwsche stadsplan of van het uitbreidingsplan Berlage. Voor het net van verkeerswegen is voor Amsterdam wel een stelsel van concentrische en radicale straten aangewezen. Voor de woonkwartieren is het wenschelijk ook eenigszins naar een systeem te werken, zooals dat in de oudste gedeelten van Amsterdam, Delft en andere Hollandsche steden onwillekeurig is ontstaan. Niettegenstaande de onregelmatigheid zijn daar toch twee hoofdrichtingen te onderscheiden. Dit vergemakkelijkt het vinden van den weg in zulk een kwartier.

Bij het projecteeren van de hoofdverkeerswegen dient in de eerste plaats aan de radiale wegen te worden gedacht. Deze toch zijn van meer belang dan de concentrische. Het ligt voor de hand die radiale verkeerswegen in het verlengde of nagenoeg in het verlengde van die in de bestaande stad te projecteeren, waarbij doelmatige splitsing niet uitgesloten is.

Verkeerswegen die aan de eischen van het tegenwoordig verkeer voldoen zijn in de bestaande stad niet of niet in voldoende mate aanwezig. Veel minder zullen de bestaande hoofdstraten voldoen zoodra door vergrooting

van de stad het verkeer in het centrum nog meer zal toenemen.

Zoo ziet men dat aan het maken van een weldoordacht uitbreidingsplan de kwestie van de verbetering van de verkeerswegen in de bestaande stad ten nauwste verbonden is. Weinigen zullen ontkennen, dat in dit opzicht heel veel te verbeteren valt. De geldmiddelen van Amsterdam laten evenwel niet toe — en althans niet op dit oogenblik — veel daaraan ten koste te leggen.

Toch is het zeer gewenscht reeds nu deze kwestie goed onder de oogen te zien en in haar geheel te bestudeeren. Het verdient aanbeveling een volledig plan voor deze verbeteringen te maken, hetwelk dan geleidelijk, en rekening houdend met den toestand der financiën, kan worden uitgevoerd. Ieder jaar, dat men wacht met de oplossing dezer kwestie, wordt verbetering moeilijker en kostbaarder. In de oude stad worden voortdurend groote en kostbare gebouwen opgericht, winkelhuizen, kantoorgebouwen, bankgebouwen, die onteigeningen in het centrum steeds duurder doen worden, en die wellicht de doelmatigste oplossingen financieel onuitvoerbaar zullen maken. Door vooruit een geheel plan op te maken kan men daar, waar bestaande straten moeten worden verbreed, door vaststelling van nieuwe rooilijnen bebouwing van de later noodige grond verhinderen. Waar nieuwe straten moeten worden doorgebroken kan men bij voorkomende gelegenheden de later benodigde perceelen aankopen. En verder wordt hierdoor dubbel werk en onnoodige veranderingen voorkomen.

Sedert het midden der vorige eeuw zijn zoo nu en dan verbeteringen tot stand gebracht. De voornaamste hiervan zijn het dempen van de Nieuwezijds Voor- en Achterburgwallen, Spui en Martelaarsgracht, het verbreedten van de Damstraat en Oude Doelenstraat, het verbreedten van de Paleisstraat van N. Z. Voorburgwal tot Singel en het maken van de Westelijken verkeersweg door het doorbreken van de Raadhuisstraat en 't dempen van de Warmoesgracht en de Rozengracht.

Niet altijd is men met deze verbeteringen even gelukkig geweest. De verbredening van Damstraat en Oude Doelenstraat is zoo schraal aangevat, dat deze straten thans weer veel te nauw zijn en verbredening opnieuw zeer wenschelijk is, om eene goede verbinding met 't Oosten van de stad te verkrijgen. De demping der Spuistraat is na die van de N. Z. Voorburgwal vrijwel overbodig geworden. De N. Z. Voorburgwal zelf is niet de boulevard geworden, die men er zich van had voorgesteld en heeft slechts weinig verkeer aan Damrak en Rokin onttrokken. Alleen voor 't tramverkeer bewijst hij nu goede diensten. Jammer is het, dat bij het aanleggen van de tramsporen de ongelijkheden in de hoogte dezer straat, overblijfsels van de vroegere bruggen, niet zijn weggenomen. 't Maakt een vreemden indruk, dat deze breede straat ter wille van bijna ieder nauw steegje, dat er in uitmondt, een aanzienlijken bult vertoont.

De verbredening van de Paleisstraat van N. Z. Voorburgwal tot Singel is na den aanleg van de Raadhuisstraat wel niet overbodig, maar toch zeker veel minder noodzakelijk geworden. Na het geredkomen van de Raad-

huisstraat zou men zeker voor de verbreding van dit gedeelte Paleisstraat het geld niet overgehad hebben. Men had dit dan zeker elders nuttiger kunnen gebruiken. De nieuwe Westelijke verkeersweg Raadhuisstraat—Rozengracht vormt vrijwel de eenige doelmatige verkeerstraat van het centrum naar den rand van de stad voerend.

Even noodzakelijk, of liever op 't oogenblik nog veel noodzakelijker zijn breede toegangswegen van het centrum naar 't Museumkwartier en het Willemspark, de beide luxe kwartieren van Nieuw-Amsterdam met het daartusschen gelegen Parkwegkwartier en het daarachter geprojecteerde tentoonstellingsterrein en park; van het centrum naar de uitgestrekte en volkrijke wijk ten Oosten van de Boerenwetering en de daarachter geprojecteerde, eveneens volkrijk gedachte buurt; van de oude stad naar het Frederiksplein en de linker Buitenamstel-oever;

en van de oude stad naar de uitgestrekte wijk buiten de Muiderpoort.

Minder noodzakelijk, doch eveneens gewenscht zijn betere verbindingen van de oude stad naar verschillende wijken buiten de Nassaukade en naar de Weesperpoort met rechter Buitenamstel-oever.

Omtrent een dezer verbeteringen is reeds eene beslissing genomen. De gemeenteraad heeft eene nieuwe Westelijke rooilijn voor de Vijzelstraat vastgesteld, waardoor deze straat eene breedte van 18 M. zal verkrijgen, terwijl naar totstandkoming van eene onteigeningwet zal worden gestreefd om deze verbetering te bespoedigen.

Nu getuigt het niet van een zeer ruimen blik, om nu men toch eenmaal tot verbreding besluit de nieuwe breedte op slechts 18 M. te bepalen. Zoo er reden was het voorstel van B. en W., die 20 M. voorstelden, te amendeeren, dan ware zeker eene vermeerdering van deze breedte meer op zijn plaats geweest. Nu maakt men hier weer dezelfde fout indertijd bij het verbreden van Damstraat en Oude Doelenstraat en in Utrecht bij de eerste verbreding van de Nagtegaalstraat begaan. Deze laatste straat wordt nu voor de tweede maal verbreed.

Wordt vervolgd.

IETS OVER VERBRANDING EN BRANDSTOFFEN, BENEVENS EENIGE BESCHOUWINGEN OVER STOOKINRICHTINGEN BIJ CENTRALE VERWARMINGSINSTALLATIES

door F. G. UNGER w. i.

's GRAVENHAGE.

De brandstoffen behooren zeker wel tot de gaven der natuur, waarmede de mensch het rijkelijkste is bedeeld, doch waarmede tevens op de meest onoordeelkundige en roekelooze manier wordt omgesprongen.

Het is opmerkelijk hoe geringe kennis men in het algemeen bezit omtrent het wezen der verbranding en omtrent de groote verliezen, die daarmede in den regel gepaard gaan. De reden daarvan is waarschijnlijk in hoofdzaak te zoeken in een aantal omstandigheden waarvan wel de voornaamste zijn:

1e. De overvloedige aanwezigheid van brandstoffen van allerlei aard.

2e. De eenvoudige inrichting en de geringe hulpmiddelen, die noodig zijn om een verbranding tot stand te brengen.

3e. Het zich aan de direkte waarneming onttrekken der verliezen.

4e. De zeer ingewikkelde physische en chemische verschijnselen, waarmede de verbranding en de overgang der warmte op de te verhitten stof gepaard gaan.

Redenen van verschillenden aard nopen ons echter onze kennis van het bovengenoemde meer en meer uit te breiden en in de eerste plaats betreft dit de grootte der verliezen en de middelen, welke ons ter beperking daarvan ten dienste staan.

Daar waar de nuttigheidsgraad der stookinrichting zulk een belangrijke, doch weinig begrepen, rol speelt in de werking eener verwarmingsinstallatie zal hier een zoo volledig mogelijke, zij het dan ook bekorte, bespreking der verbranding en brandstoffen worden gegeven.

Bij de verbranding wordt de warmte, aan de brandstof gebonden, vrij, doch in welke mate men nut kan trekken van deze warmte hangt veel af van de wijze, waarop de verbranding geschiedt.

Voor de verbranding is lucht noodig, daar de brandbare bestanddeelen zich met de zuurstof der lucht verbinden, en het blijkt uit tabel I hoe groot deze hoeveelheid theoretisch moet zijn, om de juiste hoeveelheid zuurstof aan te voeren.

TABEL I.

Brandstof.	L. in K.G.	W.
Anthraciet	11.—	8100
Steenkool	10.67	7200
Cokes	10.26	7300
Bruinkool	6.32	4500
Turf	4.41	3500
Hout (lucht droog) .	4.52	2800
Steenkoollichtgas .	14.19	10.000

L = theoretisch benodigde luchthoeveelheid in klgr. tot verbranding van 1 K.G. brandstof.

Deze theoretische hoeveelheid lucht moet echter bij het verbranden van vaste brandstoffen ongeveer het dubbele bedragen, daar tengevolge van den aard der brandstoffen de lucht moeilijk met de verschillende deeltjes in aanraking kan komen. Het is duidelijk, dat hierdoor een deel der vrij komende warmte verloren gaat, daar deze overmaat van lucht, door het vuur strijkende, wordt verwarmd en later met verhoogde temperatuur den schoorsteen verlaat.

In tabel I is tevens de warmtewaarde opgenomen van eenige brandstoffen. Men kan de warmtewaarde van een brandstof bepalen door een bepaalde gewichtshoeveelheid dier stof in een daartoe ingericht toestel, dat in eene bepaalde hoeveelheid water is ondergedompeld, door een elektrische vonk tot verbranding te brengen en de temperatuursverhooging te meten, die het water daarbij ondergaat. Op deze wijze heeft men de calorische- of verbrandingswaarde van de verschillende brandstoffen vastgesteld. Ook uit de scheikundige samenstelling der brandstof wordt de warmtewaarde berekend.

In den regel zal de hoeveelheid lucht, die praktisch door het vuur van een stookinrichting wordt verbruikt, nog meer dan het tweevoudige der theoretische hoeveelheid bedragen. Men kan zich hiervan overtuigen door de samenstelling der rookgassen te onderzoeken en wel op hun koolzuur- en zuurstofgehalte als gevende de voornaamste aanwijzingen omtrent de overmaat van lucht, waarmede de verbranding geschiedt.

Ons vooreerst bepalende tot het koolzuurgehalte, zij opgemerkt, dat eene verbranding met het tweevoudige der theoretisch benoodigde luchthoeveelheid beantwoordt aan een koolzuurgehalte van c.a. 9%¹⁾

Hoe meer lucht door de brandstof trekt, hoe kleiner de verhouding wordt van het koolzuur, ontstaan bij de verbranding, tot de totale hoeveelheid rookgassen.

TABEL II.

Goede steenkool met een warmtewaarde van 7533 W.E.

Verhouding van luchtvermaat tot theoretisch benoodigde luchthoeveelheid.	Koolzuurgehalte der rookgassen.	Warmteverlies in % voor iedere 100° temperatuur der rookgassen.
1.—	18.9	3.68
1.25	14.9	4.56
1.50	12.4	5.4
2.—	9.3	7.12
3.—	6.2	10.56
4.—	4.6	14.—
5.—	3.7	17.44

Tabel II geeft aan, hoe het koolzuurgehalte en de nuttigheidsgraad der verbranding verandert met den luchttoevoer. Wil men dus de brandstofkosten zoo gering mogelijk doen zijn, dan dient men zorg te dragen, dat de stookinrichting in alle opzichten aan een rationeele verbranding beantwoordt. In den regel is men zich niet bewust, welk een kapitaal men vermorst door onoordeelkundig stoken.

De brandstoffen bevatten hoofdzakelijk koolstof, zuurstof, waterstof, zwavel en onbrandbare bestanddeelen. Bevat de steenkool of cokes in gewichtseenheden bijv.: C% koolstof; O% zuurstof; H% waterstof en S% zwavel dan leiden ons eenvoudige scheikundige beschou-

¹⁾ Hier worden bedoeld volumeprocenten, geen gewichtspcenten. Op 100 cM³ rookgassen komen dus 9 cM³ koolzuur voor.

wingen er toe, dat de samenstelling der verbrandingsgassen in *gewichtseenheden* bedraagt:

3,667 C koolzuur

2, — S zwaveldioxyde

9, — H + W waterdamp¹⁾

3,31 (2,667 C + 8 H — O + S) stikstof

4,31 (L_t — 1) (2,667 C + 8 H — O + S) lucht.

L_t = luchttoevoer is de verhouding van de verbruikte hoeveelheid lucht tot de theoretisch benoodigde hoeveelheid.

Aangezien (2,667 C + 8 H — O + S) de hoeveelheid zuurstof aangeeft, die theoretisch noodig is voor de volledige oxidatie, kunnen we dezen factor te samen vatten en O_t noemen en we krijgen dus voor 't gasgewicht

$$G_g = \underbrace{3,667 C}_{\text{koolzuur}} + \underbrace{3,31 O_t}_{\text{stikstof}} + \underbrace{(L_t - 1) 4,31 O_t}_{\text{lucht}} + \underbrace{9 H + W}_{\text{waterdamp}} + \underbrace{2 S}_{\text{zwaveldioxyde}}$$

Laten we de geringe hoeveelheden waterdamp en zwaveldioxyde buiten beschouwing en voeren we de soortelijke gewichten der gassen in, dan vinden we voor het rookgasvolume

$$V_g = \frac{3,667 C}{1,9774} + \frac{4,31 O_t}{1,2562} + \frac{4,31 O_t (L_t - 1)}{1,293}$$

als het s. g. van koolzuur = 1,9774 bij 0° C en 760 mM. baromst.

stikstof = 1,2562 " "

lucht = 1,293 " "

$$\text{of } V_g = 1,854 C + 2,635 O_t + 3,33 O_t (L_t - 1)$$

Zoo is voor 1 K.G. brandstof, bevattende 80% C; 4% H 3% O; 1% S; en verbrandende met 2-voudigen luchttoevoer, het volume der verbrandingsgassen.

$$V_g = 1,854 \cdot 0,8 + 2,635 \cdot 2,43 + 3,33 \cdot 2,43 (2 - 1) = 16 M^3$$

want $O_t = 2,667 \cdot 0,8 + 8 \cdot 0,04 - 0,03 + 0,01 = 2,43$.

Deze 16 M³ bestaan dus uit:

1,48 M³ koolzuur; 6,4 M³ stikstof en 8,12 M³ lucht of in volumeprocenten van het geheele rookgasvolume, uit:

$$\frac{1,48}{16} \cdot 100 = 9,3 \% \text{ koolzuur.}$$

$$\frac{6,4}{16} \cdot 100 = 40 \% \text{ stikstof.}$$

$$\frac{8,12}{16} \cdot 100 = 50,7 \% \text{ lucht.}$$

Uit het voorgaande volgt dat het koolzuurgehalte $k = \frac{1,854 C}{V_g}$ of wanneer men het koolzuur heeft bepaald,

$$\text{vindt men } V_g = \frac{1,854 C}{k}$$

Hierdoor is men in staat het warmteverlies te berekenen, dat gepaard gaat met de uit den schoorsteen ontwikkende rookgassen. Men kan n.l. de soortgelijke warmte dier gassen op 0,32 W.E. per M³ stellen. Meet men de temperatuur der rookgassen (T) en der buitenlucht (t) dan is het verlies in warmte-eenheden uitgedrukt:

$$\text{Verl.} = 0,32 V_g (T - t)$$

Voor brandstof met een koolgehalte van 80% is dus het

¹⁾ W is het vocht, dat de kolen bevatten.

verlies bij 9 % koolzuurgehalte en 270° temperatuur der rookgassen en een buitentemperatuur van 20°

$$\text{Verl.} = 0,32 \frac{1,854 \cdot 0,80}{0,09} 250 = 1320 \text{ W.E.}$$

per K.G. verstookte brandstof.

Had deze brandstof een warmtewaarde van 7200 W.E.

dan is dus het verlies $\frac{1320}{7200} 100 = 18,4 \%$

Het koolzuurgehalte der rookgassen bepaalt men, door met een glazen buret, voorzien van schaalverdeling, een zeker volume dier gassen uit het schoorsteenkanaal te ontnemen, dit in een oplossing van kaliloog te leiden en daarna te meten hoeveel het oorspronkelijk volume verminderd is tengevolge van de opname van het koolzuur door de kaliloog.

Nu vonden we dat

$$\text{Verl.} = 0,32 V_g (T-t)$$

of

$$\text{Verl.} = 0,32 \frac{1,854 C}{k} (T-t)$$

of

$$\text{Verl.} = 0,32 \cdot 1,854 C \frac{T-t}{k}$$

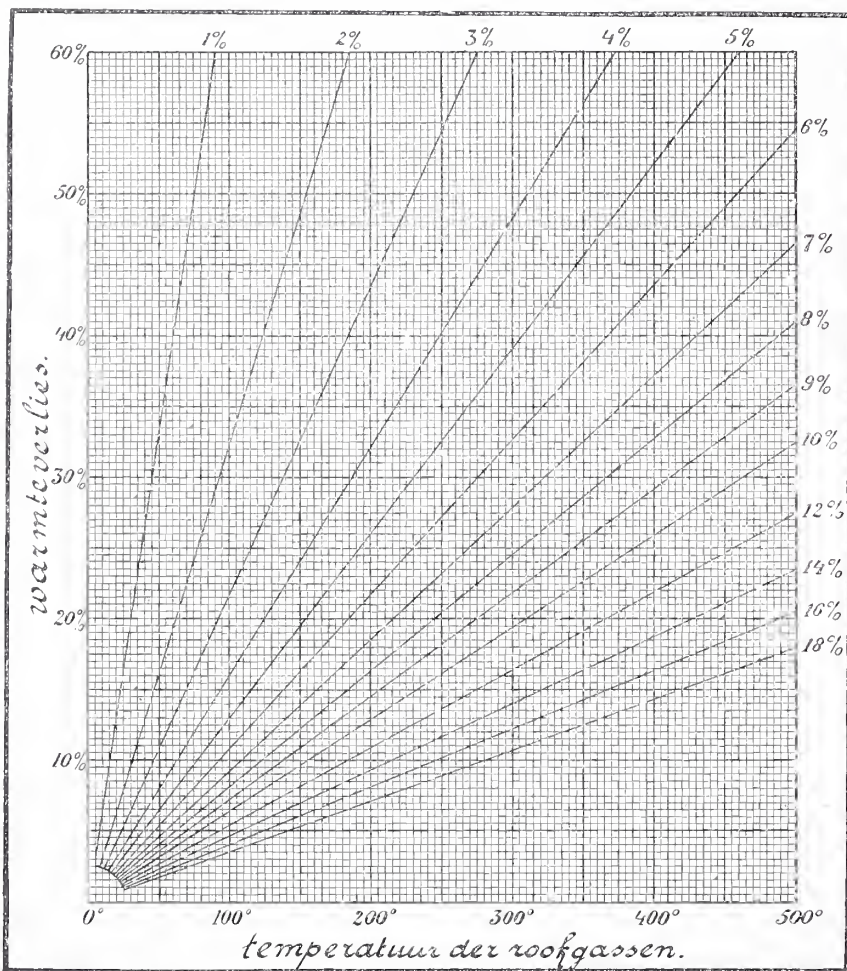

De getallen, geschreven bij de uiteinden der schuine lijnen, geven aan het koolzuurgehalte der rookgassen.

Wil men het verlies uitdrukken in procenten van de warmtewaarde (W) der brandstoffen, dan moeten we voor bovenstaande uitdrukking schrijven

$$\text{Verl. in } \% = \frac{100 \cdot 0,32 \cdot 1,854 \cdot C}{W} \frac{T-t}{k}$$

Nemen we 7200 W. E. als gemiddelde warmtewaarde en 80% als gemiddeld koolstofgehalte van de brandstof, waarmee gewoonlijk gestookt wordt, aan, dan krijgen we als uitdrukking voor het warmteverlies der rookgassen, ten opzichte van de warmtewaarde der brandstof:

$$\text{Verl. in } \% = 0,66 \frac{T-t}{k}$$

In tabel III is grafisch voorgesteld het verband tusschen koolzuurgehalte, rookgastemperatuur en rookgasverliezen. Men bepaalt het snijpunt van de ordinaat, die bij het gemeten koolzuurgehalte behoort, met de lijn die het temperatuurverschil tusschen rookgassen en buitenlucht aangeeft. De abcis, gaande door dit snijpunt geeft in het snijpunt met de ordinaatas het verlies in procenten aan.

Bij 9 % koolzuur en 250° temperatuurverschil vindt men bijv. 18,4 % verlies.

Het verlies eener stookinrichting bepaalt zich echter niet alleen tot de warmte die met de rookgassen uit den schoorsteen verdwijnt, doch dit kan ook gelegen zijn in de warmte die in den vorm van onverbrande gassen door den schoorsteen ontwijkt. Het is toch bekend dat bij onvol-

ledige verbranding de koolstof niet geheel tot koolzuur Co_2 , doch ten deele tot koolmonoxyde Co oxydeert en dat dit een brandbaar gas is, het vergiftige kooloxyde gas.

Geringe luchttoevoer heeft de vorming van Co naast Co_2 ten gevolge en vooral treedt de ontwikkeling van Co op, wanneer de verbrandingsgassen, gevormd in lagere gedeelten van de brandstofkolom, door de hogere gedeelten moeten strijken. Het reeds gevormde Co_2 wordt dan ten deele weer tot Co gereduceerd. (Men maakt o.a. gebruik van deze chemische werking in de smeltovens van ertsen en metalen en bij de generatoren van zuiggasmotoren).

Men kan het Co gehalte direkt langs chemischen weg bepalen, doch dit gaat bezwaarlijker dan de bepaling van de hoeveelheid Co_2 . Men kan echter indirekt de hoeveelheid Co vinden, n.l. door bepaling van het koolzuur en het zuurstofgehalte der rookgassen.

De scheikundige beschouwingen, die tot deze methode van onderzoek leiden, kunnen hier ter plaatse niet worden weergegeven daar de omvang van deze verhandeling zulks niet toelaat. Men kan echter zonder meer begrijpen, dat het zuurstofgehalte der rookgassen ons een waarde geeft voor de bepaling van de luchtvermaat waarmee is gestookt en dat tevens het koolzuurgehalte hieraan moet beantwoorden. Heeft onvolledige verbranding plaats gehad dan moet er een afwijkende verhouding bestaan tusschen koolzuur- en zuur-

stofgehalte.

In tabel IV is grafisch voorgesteld, het verband tusschen koolzuur, zuurstof en koolmonoxyde gehalte. Heeft men bijv. gevonden 12 % Co_2 , 5,5 % O_2 , dan vindt men, daar de som dezer percentages 17,5 is, een Co gehalte van

2,5 %, aangezien de ordinaat behoorende bij $\text{CO}_2 = 12$, de schuine lijn voor $\text{CO}_2 + \text{O}_2 = 17,5$ snijdt in een punt, waardoor de abcis van $\text{Co} = 2,5$ gaat.

Tabel IV.

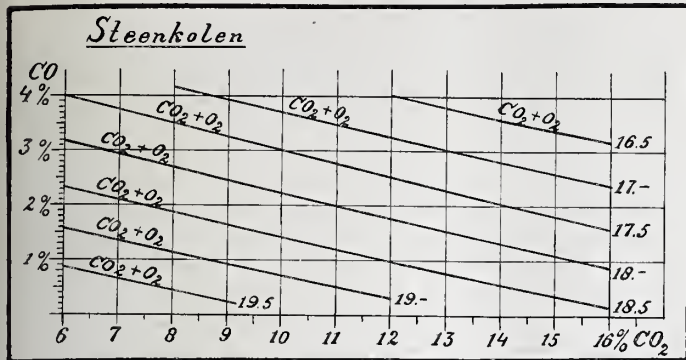

In tabel V is grafisch voorgesteld, hoe dan uit het CO_2 en het Co gehalte het verlies van het stookproces door het koolmonoxyde is te bepalen. Voor 12 % CO_2 en 2,5 % Co bedraagt het verlies 10,2 %.

Tabel V.

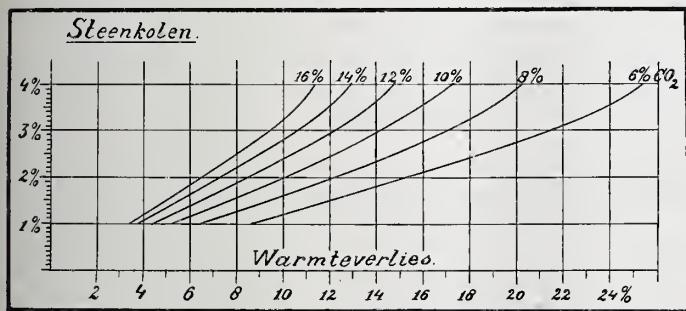

Het zuurstofgehalte bepaalt men op dezelfde wijze als het koolzuurgehalte, doch gebruikt als stof, die de zuurstof chemisch bindt een oplossing van pyrogalluszuur.
Wordt vervolgd.

MEDEELINGEN OMTRENT DE BOUWBEDRIJVIGHEID IN NEDERLAND GEDURENDE 1908.

AMSTERDAM, 21 Januari 1909.

AAN DE AFDEELING HANDEL VAN HET DEPARTEMENT: LANDBOUW, NIJVERHEID EN HANDEL LANGE HOUTSTRAAT No. 36 TE 'S-GRAVENHAGE.

In antwoord op Uw schrijven van 22 December 1908. no. 8576, gericht aan de Hoofdbesturen van de Maatschappij tot Bevordering der Bouwkunst en den Nederlandschen Aannemersbond, hebben wij de eer U mede te delen, dat, in aansluiting aan het bericht, vermeld in Uw schrijven van 9 Januari 1908 (no. 121) beide vereenigingen zich met elkaar hebben verstaan om gezamenlijk antwoord te geven op de door U aan haar overgelegde vragen.

Deze vragenlijst, welke als bijlage bij Uwe missive van 23 December 1908 was gevoegd, is door het Hoofdbestuur van de Maatschappij tot Bevordering der Bouwkunst gestuurd aan hare verschillende correspondenten in Nederland en aan die Architect-Leden, welke geoordeeld werden in deze het best op de hoogte te zijn, en door het Hoofdbestuur van den Nederlandschen Aannemersbond aan de besturen zijner 50 afdelingen. De gevraagde inlichtingen zijn meerendeels tijdig verstrekt waardoor het op

deze wijze doenlijk werd uit de hoofd- en kleinere plaatsen der provincie gegevens te verzamelen.

Hoewel dus van verschillende zijden berichten werden gezonden, zijn wij echter geheel overtuigd, dat het resultaat, uit hoofde van de uitgebreidheid van het onderwerp en den tijd en aard van voorbereiding, in geen deele volledig genoemd mag worden.

Wij twijfelen niet of de Afdeeling Handel zal bij de beoordeeling van de hieronder volgende beknopte beantwoording harer vragen daarmede rekening willen houden, terwijl wij overigens de hoop uitspreken, dat het verslag haar ook ditmaal van eenig nut zal kunnen zijn.

Vraag 1. Was de gang van zaken in de bouwvakken

a. op zichzelf bevredigend of onbevredigend

b. in vergelijking met den toestand van 1907 beter of slechter? en wat valt omtrent de oorzaken van een en ander op te merken, voor zoover niet te vermelden bij de beantwoording van een der volgende vragen?

Hoewel in de verschillende plaatsen de toestand in de Bouwvakken gedurende 1908 niet dezelfde is geweest, mag toch in het algemeen gezegd worden, dat de gang van zaken niet gunstig is te noemen, en in vergelijking met 1907 eerder iets slechter dan beter geboekt moet worden. Slechts een enkele uitzondering wordt vermeld. Meldt Den Helder, dat de toestand tamelijk bevredigend was, evenzoo Goes, Eindhoven, Zutphen, Zwolle en in Nijmegen zelfs vrij goed, toch dient hierbij niet uit het oog verloren te worden, dat deze qualificatie geschiedt in vergelijking met het vorig jaar, dat slecht is geweest, terwijl vele andere plaatsen als Haarlem, Amsterdam, Leiden, Zierikzee, 's Hertogenbosch, Amersfoort, Arnhem, Tiel, Groningen bericht zenden over den minder gunstigen toestand. In de opsomming der oorzaken, welke tot dezen toestand leidden, kunnen wij ons beperken. Ons worden genoemd de nog steeds heerschende malaise of de terugslag van die in het voorafgaande jaar, overproductie in den bouw in vorige jaren, alsmede de verhooging der arbeidskosten.

Bijna algemeen moet ook als oorzaak aangemerkt worden de werking der Woningwet en de te hooge eischen of de te strenge toepassing der als uitvloeisel van die wet ontstane bouwverordeningen.

Van bijna alle zijden bereikt ons in dit opzicht de klacht, dat de bouwverordeningen een ongunstigen invloed hebben op de bouwbedrijvigheid, wegens de hooger wordende kosten van den bouw en de daaruit voortvloeiende onvoldoende rentabiliteit. Met name de bouw van arbeiderswoningen en in het algemeen van woningen met geringe huurwaarde kwijnt en staat op verschillende plaatsen zelfs geheel stil. Doch ook ten aanzien van den beteren bouw werken de bouwverordeningen meermalen belemmerend, terwijl zij verder de verkoopwaarde van gebouwen in zoodanige mate drukken, dat slechts bij hooge noodzakelijkheid perceelen in veiling worden gebracht.

Het volgende vergelijkend overzicht van al de te Amsterdam in publieke veiling gebrachte vaste goederen, gedurende 1899–1908 geeft hiervan een leerzaam staaltje:

In	verkocht	1032	perceelen	opbrengende	f
1899	verkocht	1032	perceelen	opbrengende	7,810,569
1900	..	1034	7,731,730
1901	..	1021	8,475,194
1902	..	1152	9,207,676
1903	..	1035	8,200,427
1904	..	1018	9,068,011
1905	..	949	8,771,960
1906	..	931	8,094,516
1907	..	567	4,279,955
1908	..	643	5,359,944

Er zijn intusschen op den in het algemeen minder gunstigen toestand uitzonderingen. Zonder op eenige volledigheid aanspraak te maken melden we, dat er meerdere bouwbedrijvigheid was: in Den Helder voor timmerlieden en sjouwerlieden, in verband met de reparatie van een onzer oorlogsschepen; te Amersfoort vooral in de 2de helft van 1908 door de uitbreiding van de werkplaatsen op het stationemplacement der Holl. IJzeren Spoorweg-Mij. en den bouw van het Rijksopvoedingsgesticht aldaar; te

Arnhem met den bouw van huizen van f 200 - f 600 huurwaarde; te Nijmegen, dat een betrekkelijk gunstig jaar had met het tot stand komen van belangrijke gebouwen als: Electricische Centrale, scholen, postkantoor, een R. C. kerk, heerenhuizen en aanleg der rioleering; verder te Bergen op Zoom door den bouw van een groot Krankzinnigengesticht, terwijl mede te noteren valt: Eindhoven met de uitbreiding van zijn wegennet, den bouw van een nieuwe R. K. kerk te Woensel, den aanleg van een villapark te Tongelre en den bouw van een nieuw Post- en Telegraafkantoor aldaar; Apeldoorn met den bouw der nieuwe Koninklijke Stallen, het Israëlitisch Krankzinnigengesticht en het Postkantoor; Rotterdam, dat in het laatst van 1908 al zijn Gemeentewerk aan de markt bracht en waar de speculatiebouw, niet te verwarren met „revolutiebouw”, wegens de ruimere geldmarkt eenigszins verlevendigde; terwijl in het algemeen de werken door Rijk, Provincie en Gemeente gesticht een werking ten goede hadden en in dit opzicht Groningen genoemd wordt.

Deze plaatselijke uitzonderingen vermogen echter niet den eindindruk weg te nemen, dat 1908 in het algemeen voor de bouwvakken een ongunstig jaar is geweest, voor allen, die bij de bouwvakken zijn betrokken; dat de meeste architecten belangrijk minder werk hadden dan gewoonlijk en velen zelfs geheel niets, waardoor zij hun personeel moesten inkrimpen; en een groot aantal opzichters en teekenaars zonder werk zijn terwijl eveneens aannemers, onderbazen, werklieden in het algemeen geen reden tot tevredenheid hebben. Ook hiervan kan gezegd worden, dat 1908 nog iets slechter is dan 1907.

Vraag 2. *Kwamen er in den loop van het jaar eenige belangrijke veranderingen in den gang van zaken, en zoo ja, wanneer en ten gevolge van welke omstandigheden?*

Algemeen is het antwoord, dat belangrijke veranderingen niet voorkwamen en de toestand stationnair bleef. Enkele plaatsen melden, dat in de 2de helft van het jaar eenige verbetering intrad. Zoo te Haarlem en te Groningen vermoedelijk doordat de geldmarkt ruimer is geworden, te Amersfoort door meerder werk, terwijl te Arnhem de speculatiebouw vooruitging en op enkele andere plaatsen door bijzondere, plaatselijke omstandigheden tijdelijke veranderingen voorkwamen.

Vraag 3. *Wat valt er op te merken omtrent den loop der prijzengedurende 1908 voor de grondstoffen en verdere benoedigheden? Mededeeling van prijsnoteering wordt gaarne tegemoet gezien.*

Omtrent den loop der prijzen van grondstoffen en verdere benoedigheden valt te vermelden, dat deze in verschillende plaatsen en streken van het land vrijwel stationnair bleven en in andere voor sommige materialen eene daling ondergingen, varieerende van 5 tot 20%.

Zoo werd te Leeuwarden eene daling geconstateerd in de prijzen voor metselsteen van p.m. 10%; te Breda en Breskens in die voor Belgische steen van resp. p.m. 20 en 10%; Dokkum noteert eene algemeene daling van 5%, doch rezen sedert 1 December jl. weder tot den vorigen koers; te Rotterdam daalden de prijzen van ijzer, lood en zink circa 10%, te Eindhoven die van hout en metaal van 5 tot 15%, te Zandvoort die van metselmateriaal (in hoofdzaak echter gebakken steen) p.m. 10% en ten slotte te Apeldoorn en Maastricht de prijzen van alle grondstoffen, in de eerstgenoemde plaats 10 à 20%.

Algemeen waren de prijzen der metselsteenen lager; zoo in Gouda vooral de IJsselsteen.

Daar tegenover staan enkele berichten, met name uit Vlaardingen en Rotterdam, die spreken van een rijzing der prijzen voor straat- en metselsteenen, te Rotterdam circa 10%.

Het Amerik. grenenhout werd duurder; zwaar eikenhout en ijzer was opvallend duur in Amsterdam, terwijl uit Leeuwarden stijging der prijzen van het cement en van stalen balken wordt bericht.

Met de ter onzer beschikking staande gegevens meenen wij ten slotte in het algemeen tot een teruggang der prijzen te mogen besluiten.

Vraag 4) *Is het U ook bekend of afgewerkte bouwmaterialen of*

grondstoffen of andere benoedigheden dan in de bouwvakken gebruikt, die uit het buitenland worden ingevoerd, hier tot abnormaal lage prijzen verkocht worden door het bestaan van kartellen of door hooge invoerrechten, resp. uitvoerprijs in het buitenland of wel tot abnormaal hooge prijzen door overeenkomsten van de leveranciers hier te lande?

Hoewel uit meerdere plaatsen hieromtrent geen antwoord is gestuurd, kan het feit moeilijk worden tegengesproken, dat de prijzen der bouwmaterialen en grondstoffen invloed ondergaan van de in verschillende branches bestaande trusts, kartellen en verkoopsverenigingen; behalve een bericht uit Leeuwarden, waar de cement-prijs abnormaal hoog gestegen was, kan echter niet van buitengewoon lage of hooge prijzen gesproken worden. Uit Arnhem wordt gemeld, dat bij verschillende leveringen gebleken is, dat de prijzen door buitenlandsche fabrikanten aan Nederlandsche afnemers gesteld, lager zijn dan die, welke zij in hun eigen land vragen. De oorzaak hiervan was onbekend.

Geconstateerd kan worden dat de Waalsteen den invloed ondervindt van den vrijen invoer der Belgische steen.

Dat de werkgevers overigens geheel machteloos staan tegenover den dwang der groote trusts, zooals het Stahlwerksverband of het Ned. Cementsyndicaat, blijkt uit het feit, dat de prijs van cement per 1000 Kg. bedraagt in *Den Haag f 13*, in *Amsterdam f 20* en in *Groningen f 28*.

Vraag 5) *Kwamen er in de bouwvakken gedurende 1908 werkstakingen of uitsluitingen van beteekenis voor?*

Zoo ja, wat valt daaromtrent te vermelden, in het bijzonder betreffende den invloed van die werkstakingen of uitsluitingen op den gang van zaken in het algemeen?

Met betrekking hierop was 1908 een zeer rustig jaar; belangrijke stakingen of uitsluitingen kwamen niet voor.

Te Leeuwarden vond eene schildersstaking plaats om loonsverhooging, die na een duur van 4 à 5 weken zonder resultaat voor de gezellen eindigde; Tilburg was getuige van eene staking en uitsluiting der metaalbewerkers, die niet wenschten in te gaan op eene hun door de patroons voorgelegde arbeidsovereenkomst. Naar men ons mededeelde bevatte deze overeenkomst inderdaad enkele voor de werklieden eenigszins bezwarende bepalingen. Men meende echter dat dit conflict met eenigen goeden wil van weerskanten in gemeen overleg gemakkelijk had kunnen worden voorkomen. Te Eindhoven staakten tot tweemaal toe de opperlieden aan de hiervoren genoemde werken, om loonsverhooging en met het resultaat, dat door beide partijen iets werd toegegeven, tengevolge waarvan deze conflicten geen groote afmetingen aannamen.

In dit verband mag nog melding worden gemaakt van eenige loonsverhoogingen, in gemeenschappelijk overleg tusschen patroons en werklieden verkregen.

Te Amsterdam werden op 1 Mei 1908 door de bekende Algemeene Patroons-Vereeniging tot vaststelling en handhaving van Arbeidsvoorwaarden voor de Bouwbedrijven met verschillende Werklieden-Vereenigingen belangrijke collectieve arbeidsovereenkomsten aangegaan voor een duur van 5 jaar, waarbij o. m. de uurloonen der timmerlieden, metselaars en opperlieden — met ingang van 1 Mei 1909 — met 2 ct. worden verhoogd en gedurende de zomermaanden, eveneens na 1 Mei 1909, de arbeid voor die groepen van werklieden des Zaterdagmiddags te 12 uur zal eindigen.

Verdere bijzonderheden omtrent deze overeenkomsten zullen Afdeeling Handel zonder twijfel door de betrokken Kamer van Arbeid zijn verstrekt.

Te Zwolle kwam bij collectieve overeenkomst eene loonsverhooging tot stand voor de timmerlieden van 1 ct. per uur, ingegaan op 1 Mei 1908, welke door twee dergelijke verhoogingen op 1 Mei 1909 en 1 Mei 1910 zal worden gevolgd; te Roermond werden de uurloonen der metselaars en opperlieden met 2 ct. verhoogd in verband met den bouw van een groot klooster te Vlodrop; te Bergen op Zoom kwam het standaardloon der timmerlieden van 15 op 16 ct., terwijl te Apeldoorn met ingang van 1 April 1908 de

uurloonen van timmerlieden, metselaars en opperlieden met 1 ct. werden verhoogd en respectievelijk gebracht op 18, 19 en 16 ct. In enkele andere plaatsen, zooals te Tilburg en te Breskens, bewogen de loonen zich in opwaartsche richting, hoewel de officieel bestaande standaardloonen niet werden gewijzigd.

Vraag 6. *Kon steeds over het vereischte aantal werkkrachten worden beschikt? Zoo neen, wat was hiervan de oorzaak?*

Waren er in het bijzonder ook in voldoende mate bekwame werkkrachten beschikbaar (zowel arbeiders als ander personeel) en zoo neen, waaraan wordt dit door U toegeschreven?

Algemeen kan geconstateerd worden, dat steeds voldoende en ook bekwame werklieden beschikbaar waren; de oorzaak hiervan moet gezocht worden in de werkeloosheid onder het geheele personeel, bij de bouwbedrijven betrokken, in de groote centra; vandaar dat vele werklieden uit de grootere steden werk zochten in de kleinere plaatsen. (Zie verder antwoord op vraag 7).

Als een kenmerkend voorbeeld van de malaise wordt uit Leiden bericht, dat metselaars aldaar, welke gewoonlijk minstens 22 cent per uur verdienen, nu naar Noordwijk aan Zee loopen (2 uur heen en 2 uur terug) om daar 18 cent per uur te verdienen.

De bekwaamheid der werkkrachten, wordt in enkele plaatsen niet geroemd. Zoo te Tilburg; de oorzaak wordt daar gezocht in de te lage loonen: een volslagen timmerman 18 à 19 cts. per uur, een metselaar 19 à 21 cts. De werklieden, die daar ter plaatse bij uitzondering meer verdienen, zijn niet uit de streek en door hun meestal grootere bekwaamheid en ontwikkeling een hooger loon waard.

Over de bekwaamheid der metselaars wordt hier en daar geklaagd, zoo te Zwolle en te Leeuwarden, waar het uitloven van hoog loon, om in korten tijd het werk af te krijgen, de oorzaak ervan genoemd wordt.

Vraag 7. *Viel er in de bouwvakken gedurende 1908 werkeloosheid te constateeren? Zoo ja, aan welke omstandigheid was deze naar Uw oordeel toe te schrijven?*

Hoewel de berichten hieromtrent uit de verschillende plaatsen uiteenloopen valt toch een algemeene slapte te constateeren, terwijl in de groote centra zooals te Amsterdam, vrij groote werkeloosheid heerschte, die zich reeds van den zomer 1907 af doet gevoelen; te Goes, Eindhoven, Tiel, Nijmegen, Zwolle, Zutphen, was de toestand normaal.

De oorzaken der werkeloosheid en slapte worden omschreven in de antwoorden op de vragen 1 en 2, waarbij nog genoemd kan worden de overproductie van woningen in voorafgaande jaren, terwijl ook de invloed van Woningwet en Bouwverordeningen, naar reeds werd opgemerkt, in het algemeen niet ten gunste werkte.

Vraag 8. *Bestaat er voor U aanleiding tot bijzondere opmerkingen omtrent den algemeenen financieelen toestand in het afgelopen jaar, zoo wat betreft het verkrijgen van credit als het erlangen van betaling?*

Hieromtrent kunnen geen bijzondere opmerkingen gemaakt worden. In het algemeen kan geconstateerd worden, dat er een streven is het credit te beperken, dat de banken voorzichtiger zijn, en dat vooral in de kleinere steden plaatselijke faillissementen, het credit drukten.

Over het erlangen van betaling werden geen moeilijkheden vermeld.

Vraag 9. *Welke andere punten, den gang van zaken in de bouwvakken rakende, zijn naar Uw meening vermeldenswaard?*

Op vele plaatsen wordt het vraagstuk der arbeiderswoningen ernstig onder de oogen gezien en zijn verschillende vereenigingen opgericht ter verkrijging van goede en goedkope woningen waarvan, zooals U bekend zal zijn, velen met Rijkssubsidie. Opgemerkt moet worden, dat, indien bouwterrein voldoende en tegen lagen prijs verkrijgbaar wordt gesteld, dit zeker het doel zou bevorderen en de bouwbedrijvigheid in de hand werken.

In verband hiermede kan gewezen worden op de prijsvraag voor

Eéngzinswerkmanswoningen, in 1908 door de Maatschappij tot Bev. der Bouwk. uitgeschreven, welke een belangrijk resultaat opleverde; de beste antwoorden zullen eerstdaags gepubliceerd worden.

In verband met den bekenden strijd gevoerd tusschen de Baksteen- en de Kalkzandsteenfabrikanten over de waarde van de kalkzandsteen als bouwmetaal hopen wij, dat in afwachting van het eventueel op te richten Rijksproefstation voor Bouwmaterialen, de Commissie van tijdelijken aard, ingesteld door uwe Afdeeling tot het uitbrengen van een Rapport over dit metaal, spoedig met haren arbeid gereed zal zijn.

Namens het Hoofdbestuur van de Maatschappij tot Bevordering der Bouwkunst,

(w. g.) A. SALM G.BZN. Voorzitter.
„ J. GRATAMA. Secretaris.

Namens het Hoofdbestuur van den Nederlandschen Aannemersbond,

(w. g.) J. N. HENDRIKS. Voorzitter.
„ W. DE VLUGT. Secretaris.



Met belangstelling en instemming heb ik gelezen, wat ons medelid, de heer W. F. C. Schaap, in het vorig Bouwkundig Weekblad schreef.

Ook ik ben van oordeel, dat het zittend Hoofdbestuur zijn bevoegdheid te buiten is gegaan, toen het kandidaten voor het Hoofdbestuur, die door de leden op statuaire wijze waren opgegeven, van de lijst heeft afgevoerd. Er kan geen twijfel aan bestaan of de thans uitgeschreven verkiezing is onwettig.

Op de vraag, waarom het zittend Hoofdbestuur zijn bevoegdheid te buiten ging, luidt het antwoord verschillend. De „Redactie” (hopen wij, dat daarmede niet de redacteur, doch de Commissie van Redactie voor het Bouwkundig Weekblad bedoeld zal zijn) zegt, dat het Hoofdbestuur dus handelde „ter bereiking van een spoediger beslissing”. De heer Schaap zegt „dat de geheele opzet ten doel had, den ouden leden van het Hoofdbestuur de grootst mogelijke meerderheid te verschaffen.”

Goede en kwade trouw worden dus tegenover elkander gesteld. Doch wat hier van zij, het is voor de Maatschappij tot bevordering der Bouwkunst en haar prestige zeer ongelukkig, dat de eerste handeling, die zij na hare reorganisatie verricht, wegens onwettigheid nietig zal worden verklaard.

Ik wil gaarne aannemen, dat het zittend Hoofdbestuur de beste bedoelingen heeft gehad, en dat het, alleen door weinig trouwheid met de nieuwe wetsbepalingen, de perken zijner bevoegdheid te buiten ging.

Doch de Apostel Paulus vermaant „ook den schijn des kwaads te vermijden”. Nu het zittend Hoofdbestuur dit vermaan niet geacht heeft, geeft het den boozen tongen vrij spel.

Reeds werd gezegd, dat de tegenwoordige Hoofdbestuurders zich krampachtig aan hun zetels vastklemmen. Maar wie gelooft dit als hij bedenkt, hoe deze heeren, op een enkele uitzondering na, de reorganisatie slechts „nolens volens” hebben aanvaard?

Op de eerste vergadering, die de gereorganiseerde Maatschappij zal houden, zal het niet aan stof tot bespreking ontbreken. Doch het is jammer dat die besprekingen, in plaats dat zij aan de Maatschappij of aan de Bouwkunst bevorderlijk zullen zijn, aan buitenstaanden stof tot zeer onwelwillende opmerkingen omtrent beiden aanleiding zullen geven.

En daarvoor draagt alleen het zittend Hoofdbestuur de verantwoordelijkheid.

Haarlem, 16 Januari 1909.

A. W. WEISSMAN.

BERICHTEN

Binnenland.

De 615e Vergadering van de Afdeeling Amsterdam der Maatschappij tot Bevordering der Bouwkunst staat in het Bouwk. Weekbl. No. 3 abusievelijk vermeld op 22 Januari, dit moet zijn 29 Januari.

Splitsing van Bestekken. Wij lezen in het Alg. Hand. Bl.:

Naar wij vernemen heeft de Minister van Binnenlandsche Zaken het volgend schrijven ter kennis van de gemeentebesturen doen brengen.

Van verschillende zijden werd in den laatsten tijd de wenschelijkheid betoogd, om bij aanbesteding van werken niet te veel verschillende praestaties in één bestek samen voegen, doch meer dan thans veelal geschiedt die bestekken te splitsen.

Na overleg met mijn ambtgenoot van Landbouw, Nijverheid en Handel, acht ik het gewenscht, op deze aangelegenheid uwe aandacht te vestigen.

Het spreekt wel vanzelf, dat een algemeene regel ten deze niet kan worden gesteld; elk geval zal op zich zelf moeten worden beoordeeld en uiteraard zal op den voorgrond moeten staan, dat het belang van het aanbesteden niet mag worden geschaad.

Dit vooropgesteld, wil het echter ook mij voorkomen, dat somtijds bij de uitvoering van werken, meer dan tot dusver geschiedt, door splitsing het belang van de nijverheid hier te lande in het oog kan worden gehouden.

In het algemeen toch kan gezegd worden, dat bestedingen „en bloc” ten nadeele van de binnenlandsche industrie in het algemeen, of ook bepaaldelijk ten nadeele van de kleine respectievelijke plaatselijke nijverheid kunnen zijn.

Zoo kan, om eenige voorbeelden te noemen, met betrekking tot de Nederlandsche industrie in het algemeen, worden gewezen op de stichting van gasfabrieken en electriche centralen en op aanleg en uitrusting van tramwegen.

Bij zoodanige werken toch kunnen voor de levering van onderdeelen als ketels, machines of rollend materieel Nederlandsche fabrieken zeer wel mededingen, terwijl voor het werk in zijn geheel geen Nederlandsche instelling in aanmerking kan komen, omdat zij er niet op ingericht is.

Voorts kan, en dit ook wat de kleine nijverheid betreft, worden gewezen op de stichting en inrichting van gebouwen, waarbij zich het geval laat denken dat samenvoeging van sommige werkzaamheden of leveringen met den eigenlijken bouw in éenzelfde bestek tengevolge heeft, dat ten nadeele van de openbare kas aan den hoofd-aannemer winsten ten deel vallen, waarvoor hij geenerlei noemenswaardige diensten heeft te verlenen, en ongetwijfeld kan het dan ook aanbeveling verdienen, die onderdeelen, welke zich daartoe geredelijk leenen, zooveel mogelijk zonder tusschenkomst van den hoofd-aannemer te doen uitvoeren.

Hiertoe schijnen mij vooral in aanmerking te komen: werken in gewapend beton, mozaïek- en parketvloeren, gas- en waterleiding, electriche installaties, verwarmingsinrichtingen, liften, bliksemafleiders, kunstsmeedwerken, fijne binnenbetimmeringen, decoratief schilderwerk en dito beglazingen, meubelen en stoffeerings-artikelen.

Niet alleen, dat afzonderlijke contracteering betreffende onderdeelen als bovengenoemde dan eene goede gelegenheid opent, om de desbetreffende belangen der Nederlandsche, resp. plaatselijke of kleine nijverheid in het bijzonder te behartigen, zij kan ook het aanbesteden tot voordeel zijn.

Ten slotte verdient, naar het mij voorkomt, de vraag overweging, of niet in sommige gevallen zonder nadeel van de richtige uitvoering van het geheel en zonder verhooging van kosten, ook onderdeelen van gewone onderhoudswerkzaamheden afzonderlijk zouden kunnen worden aanbesteed.

Ik teeken ten opzichte van de hiervoren ontwikkelde denkbeel-

den aan, dat het geenszins mijne bedoeling is, u die als een bepaald richtsnoer voor te houden, doch dat ik slechts de overweging er van in uwe aandacht aanbeveel.

De Vereeniging van Nederlandsche Baksteenfabrikanten heeft in verband met het besluit tot het voeren van een actie tegen de bezwarende bepalingen in bestekken, betreffende keur van hun materiaal, commissarissen van den kunstweg Winschoten — Beerta verzocht uit het bestek te schrappen de bepaling dat de eindkeuring door den gemeente-architect geschiedt en geen hooger beroep mogelijk is en tevens om arbitrage mogelijk te maken. Den leden werd verzocht hun inschrijvingsbiljetten dienovereenkomstig in te richten. Commissarissen hebben besloten aan het verzoek der Vereeniging gevolg te geven.

Vad.

Een nieuwe kunst-aardewerf-fabriek. Het voornemen bestaat te Utrecht een kunst-aardewerf-fabriek onder den naam „Sint Lucas” te vestigen.

Tot dit doel is men bezig een naamlooze vennootschap te vormen met een kapitaal van f 125.000.

De raad van commissarissen bestaat uit de heeren mr. dr. J. P. Van Tienhoven, Utrecht; mr. F. B. Enthoven, Amsterdam, en N. J. Boon, Den Haag. De raad van beheer bestaat uit de heeren A. Enthoven, Utrecht, Ph. Zilcken, Den Haag, en G. J. D. Offermans, Utrecht. Terwijl de eerste der drie laatstgenoemden zich belasten zal met de administratie, treedt de bekende etser, de heer Zilcken, op als artistiek leider, de heer Offermans als technisch leider.

Het plan is de fabriek — waarvan de maximum kostprijs wat terrein, gebouw, ovens, meubilair enz. betreft op f 22.500 wordt begroot — te bouwen in Utrecht en reeds in Mei a.s. in werking te brengen.

(U. D.)

Buitenland.

De kathedraal te Toledo. Nadere bijzonderheden worden bericht omtrent het reeds gemeld gevaar waaraan de beroemde kathedraal te Toledo blootstaat. Het gebouw wordt door het rijke domkapittel, dat nog wel een hoog entreegeld heft voor de bezichtiging, zoogenaamd voor restauratie bestemd, op de schandelijkste wijs verwaarloosd. De gewelven van het middenschip, waaronder het heerlijke koor staat, zijn zoodanig gescheurd, dat ieder oogenblik een instorting kan plaats hebben. In stede van tot herstel over te gaan, heeft men zich vergenoegd met dit deel der kerk af te zetten. Eveneens staat de dertig ton zware torenspits op instorten. Komt dit gevaar naar beneden, dan blijft er van het gansche gebouw niet veel meer dan een ruïne over.

De gothische kathedraal dagteekent van 1227. Zij werd gebouwd op de plaats eener moskee en is 120 meter lang, 59 meter breed en in het middenschip 30.5 meter hoog. De voltooide toren bereikt een hoogte van 100 meter, de andere is onvoltooid gebleven en met een koepel afgedekt. Tal van kunstschaten zijn in de vijf-schepige kerk geborgen.

Alg. Hand. Bl.

Florence. De Gemeenteraad van Florence heeft aan Fanfani het vervaardigen van een copie in marmer van Michel Angelo's David opgedragen, die het onder leiding van Passaglias zoo goed als voltooid heeft. Het oorspronkelijk monument stond van 1504 tot 1873 voor het Signorien paleis, daarna in de koepelzaal van de Academie. De copie die ongeveer 80.000 Lire gekost heeft, wordt nu weer voor genoemd paleis geplaatst.

Vad.



bliceeren der candidaten. enz.. zoodat de Algemeene Vergadering, waarop de Voorzitter zou gekozen worden en welke voorloopig bepaald was op 3 Februari reeds weder verdaagd zou moeten worden minstens tot half Maart.

Wanneer zij gekozen worden welke vroeger bedankt hebben voor een candidatuur en bij hun besluit blijven, dan is het nieuwe Hoofdbestuur niet compleet en moet *wederom* van voren af aan begonnen worden en zal de verkiezing dan ongeveer samenvallen met de Mei-vergadering. Opgemerkt moet n.l. worden, dat het niet aangaat om voor het ontbrekend lid (of leden), hem (of hen) te kiezen die in volgorde daarna de meeste stemmen op zich vereenigen. Dat zou eerst met recht een onwettige verkiezing zijn!

Wanneer Leden als de Heer Schaap c.s., hun ingenomen standpunt natuurlijk blijvende handhaven, dan wederom candidaten gaan stellen tegen den wil van de betrokkenen, is niet met mogelijkheid te bepalen *wanneer* het nieuwe Hoofdbestuur verkozen zal zijn, kunnen ook geen candidaten gesteld voor de Commissie van Toelating en Redactie en kunnen deze en ook andere Commissies bij afwezigheid van het nieuw Hoofdbestuur niet gekozen noch benoemd worden.

De groote kosten die de verkiezingen bovendien met zich mede brengen zijn enorm enz. Het geeft inmiddels nog aanleiding aan tegenstanders van de tegenwoordige Hoofdbestuurders om daar weer een manoeuvre van hen in te zien om maar zoolang mogelijk „door te blijven zitten!”

Waar het aantal complicaties zoo groot kan worden als voortvloeit uit het innemen van een door sommige leden nu ingenomen standpunt, wist het Hoofdbestuur geen anderen uitweg dan een beroep te doen op de leden. Den leden zal dan gelegenheid gegeven worden om op een uitsluitend daartoe uit te schrijven en in het Orgaan te voren aangekondigde Algemeene Vergadering zich uit te spreken.

Het Hoofdbestuur heeft dan die uitspraak te aanvaarden met al de gevolgen van dien.

In aansluiting daaraan is onderstaande circulaire aan de Leden verzonden:

22 Januari 1909.

Verkiezing van Leden voor het Hoofdbestuur.

In zake de verkiezing voor leden van het Hoofdbestuur der Maatschappij werden opmerkingen vernomen, bevattende twijfel omtrent de wettigheid van de wijze, waarop het Hoofdbestuur genoemde verkiezing heeft gemeend te moeten voorbereiden.

Van meerdere zijde ingewonnen rechtskundig advies geeft geen voldoende zekerheid.

In verband met eventueel door de Maatschappij aan te gane verbintenissen is het dringend noodzakelijk, dat omtrent de wettigheid der samenstelling van het Hoofdbestuur geen twijfel besta. Vooropstellend dat het Hoofdbestuur de bevoegdheid mist eenige beslissing te nemen omtrent de waarde der stemming, die heeft plaats gehad, heeft het Hoofdbestuur besloten in hare vergadering van heden de opening van de stembus uit te stellen, totdat de Algemeene Vergadering omtrent de voor tweeërlei uitlegging vatbare desbetreffende artikels van de Wet en wijze waarop in het vervolg deze verkiezingen moeten worden geregeld, eene stellige uitspraak heeft gedaan.

Deze Algemeene Vergadering is uitgeschreven op Woensdag 10 Februari a. s. ten 1 ure n.m. in het gebouw van de Maatschappij, Marnixstraat 402, Amsterdam.

Eene herhaling van deze voorloopige mededeeling zal verschijnen in het Bouwkundig Weekblad van 30 Januari a.s.

Opdat het uitgesproken oordeel werkelijk weergeve de meening van de meerderheid der leden van de Maatschappij is eene algemeene opkomst beslist noodig.

*Het Hoofdbestuur van de
Maatschappij tot Bevordering der Bouwkunst,*

A. SALM G.B.Z.N., *Voorzitter.*

J. GRATAMA, *Secretaris.*

Om verdere verwikkeling te voorkomen is de circulaire niet verzonden vóór 25 Januari — den einddatum voor de inlevering der stembiljetten — zoodat, mocht de vergadering de verkiezing wettig verklaren, direct een aanvang kan worden gemaakt met het openen der stembiljetten.

De Stemcommissie welke uitgenoodigd was om 26 Januari met haren arbeid aan te vangen is verzocht daarmee nog te wachten.

Het zal dan verder wenschelijk zijn dat het Reglement aangevuld wordt en de wijze van candidaatstelling en verkiezing uitvoeriger beschreven worde ter voorkoming van betreurenswaardige, eigenaardige beschouwingen en veronderstellingen omtrent meeningverschillen waarmede de eerste nummers van ons gereorganiseerd Weekblad gevuld worden.

Rectificatie Ledenlijst.

Allereerst wordt ons oud-Bestuurslid H. Molemans te Amsterdam welke door een te betreuren vergissing bij de G. L. is geplaatst tot de groep van A. L. overgeboekt.

J. F. van Hoytema, te 's Gravenhage, Bouwk.-Ingenieur den leeftijd van 26 jaar nog niet bereikt hebbende voorloopig op eigen aangifte van A. L. teruggebracht tot G. L.

A. J. Reyers te Kampen, Hoofdopzichter der Gemeente-Werken aldaar, en Leeraar M. O., die meermalen zelfstandig werken als architect heeft uitgevoerd en vele belangrijke bijdragen geheel belangeloos aan de Mij. leverde vooral voor de rubriek „Oude Gebouwen”, is bij de A. L. opgenomen.

K. Verburg, te Nijmegen. Gehoord de Commissie van Advies, als uitvoerend architect alsnog opgenomen onder de A. L.

Hetzelfde betreft den heer J. H. Redelaar Jr. te 's Gravenhage welke in een dergelijk geval verkeert na nader ingewonnen en verkregen informatie.

De firma N. Piena & Zoon te Rotterdam, opgenomen onder de G. L. is, met goedvinden der Rotterdamsche Commissie nu ingeschreven op het hoofd van A. Piena als A.L. welke, ruim 30 jaren lid van de Maatschappij zijnde, meermalen als architect werken heeft uitgevoerd.

Ten slotte zijn op verzoek de Heeren: D. Bekkering en A. M. van der Lee te Groningen afgevoerd van de Groep G. L. en opgenomen bij de K. L. terwijl de Hr: F. Wind, Ged. burger- en waterbouwkundige te Amsterdam overgeplaatst is van de B. L. naar de G. L.

De overige rectificaties bestaan in onjuiste spelling der namen of wel in adresveranderingen.

Van een en ander zal den leden een volledige lijst gezonden worden.

Behalve de nieuwe Leden gepubliceerd in het Bouwk. Weekbl. No. 49 van den 5 Dec. 1908, zijn in A^o. P^o. onder de formaliteiten van de oude Wet nog toegetreden onderstaande Heeren, als:

Architect-Leden.

Wouter Bettink, architect, Eudokiastraat 8, Rotterdam.

G. C. Bremer, Bouwk. Ing., Scheveningsche weg 16, 's Gravenhage.

Maurits Plate, architect, 1e Const. Huygensstraat 101, Amsterdam

Joh. C. Robbers, Bouwk. Ing. te Peking, architect van het Ned. consulaatgebouw aldaar.

Gewone Leden.

De Firma Van Dyck—Stumpers, Timmerfabriek „De Rietvink” te Eindhoven.

J. Jonker Hzn., Opzichter v. d. Rijkswaterstaat, Terschelling.

J. Koeman, Bouwk. Opz.-Teekenaar, v. d. Schellingstraat 39, Rotterdam.

Buitengewone Leden.

P. A. van Dijk, Bouwk., Heemraadsingel 264, te Rotterdam.

P. Elders, Ged. Bouwk. Opzichter, Allert Piersonstraat 4, Amsterdam.

H. C. Hillebrands, Ged. Bouwk. Opzichter, Nieterp (Dr.).

A. E. Kramers, Bouwk., v. Galenstraat 46, Den Haag.

F. J. Kubatz, Student T. H., Markt 92, Delft.

P. A. Moree, Bouwk. Opzichter, Rockanje.

J. van Rij, „ „ „

A. O. Schut, Bouwk., Nieuwe Spiegelstraat 67, Amsterdam.

Kunstlievende Leden.

J. Ahrend, Uitgever, Prins Hendrikkade 20, Amsterdam.
Mevr. J. W. van Eldick—Gerhardt, Leerares Boekhouden M. O. den Haag.

De nieuwe aspirant-leden welke zich daarna nog opgegeven hebben moeten wachten totdat de Commissie van Toelating benoemd is.

De formulieren voor de voordracht tot het Lidmaatschap zijn bij den Algemeen Secretaris verkrijgbaar.

Reglementsherziening Afdelingen.

Zooals reeds is medegedeeld ontving het Hoofdbestuur van de Afdeling Utrecht ter voldoening aan Art. 12 der nieuwe Statuten het nieuwe reglement dezer Afdeling ter kennisname.

Aangezien de behandeling daarvan aan het nieuwe Hoofdbestuur zou worden opgedragen, meent het tegenwoordig Bestuur het ontwerp niet langer onder zich te mogen houden, ook al met het oog vooral op de ingrijpende verandering in het tegenwoordig Reglement der afdeling, n.l. het Art. betreffende de toelating van aspiranten „Afdelingsleden”, doch terug te zenden aan de Afdeling om dit volgens haar voornemen te doen drukken, en daarvan dan de drukproef aan te vragen.

Met toestemming der Afdeling zoude deze eventueel ook aan de andere Afdelingen gezonden kunnen worden en het ontwerp, — dat volgens het Dag. Bestuur getuigt van degelijke studie — misschien ook voor de andere Afdelingen, zoo niet als model, dan toch als richtsnoer kunnen dienen, vooral omdat het wenschelijk is, dat ook bij de Reglementen der Afdelingen, welke natuurlijk afwijken van elkander wegens bestaande of locale toestanden en wegens het al of niet toelaten van leden die geen lid van de Maatschappij zijn, wegens verschil in administratie, finantieele middelen, enz., toch zooveel mogelijk uniformiteit zij.

D a m p r i j s v r a a g.

Bij gelegenheid dat, op verzoek van B. & W. van Amsterdam, door de Mij. t. B. d. B. en het Genootschap A. en A. de nota van kosten op deze prijsvraag gevallen, is ingediend, werd dit College in overweging gegeven de uitreiking der prijzen ten Stadhuisse te doen plaats hebben, waardoor dit feit een meer officieel en imponeerend karakter verkrijgt, geheel overeenkomstig de belangrijke van deze prijsvraag, en daarbij uit te noodigen de Jury-leden en een delegatie van 2 lichamen.

Waar de geheele prijsvraagleiding aan die beide lichamen was overgelaten, meenen B. & W. evenwel dat daartoe geen termen bestaan.

De Mij. heeft nu aan het Bestuur van Architectura geschreven of niet gezamenlijk plannen kunnen beraamd worden om de prijzen op eenigszins feestelijke wijze uit te reiken.

B e n o e m i n g e n.

De adjunct-secretaris der Maatschappij, de Heer Carel J. Stroër, is na afloop van den proeftijd als zoodanig vast aangesteld.

De lijst van heeren examinatoren benoemd tot het afnemen van het examen voor Bouwk. Opzichter en Teekenaar, zoomede de samenstelling van het Hollandsche Comité voor de Tentoonstelling voor Christelijke kunst te Dusseldorf in 1909 kon nog in het B. W. van 23 Jan. gepubliceerd worden terwijl inmiddels bericht is gekomen dat de heer Lauweriks zijn benoeming aanvaardt. Verder heeft de Maatschappij zich in verbinding gesteld met Prof. Max. Schmidt van de Technische Hoogeschool te Aken, welke reeds blijkt heeft gegeven zeer veel belang te stellen in Hollandsche inzendingen.

Maandag 8 Jan. is de eerste vergadering gehouden. Bij die gelegenheid werden tevens door den Voorzitter eenige nadere bijzonderheden verstrekt, door hem ter plaatse ingewonnen. Na voorloopige besprekingen is een circulaire opgesteld en wordt deze verzonden aan eenige heeren welke o.a. in aanmerking zouden komen om een Hollandsche Afdeling op die tentoonstelling tot stand te brengen en worden deze uitgenoodigd om op Dinsdag 2 Februari a.s. een vergadering bij te wonen in het Gebouw der Maatschappij om de regeling, de inzending en de kosten verbonden aan deze expositie nader vast te stellen.

De Heeren A. Salm G.B.zn. en G. W. van Heukelom zijn benoemd om de Mij. te vertegenwoordigen bij de verkiezing tot aanvulling van de vacature in den Raad van Arbitrage voor de Bouwbedrijven in Nederland ontstaan door het vertrek naar het buitenland van den heer H. Brand L.zn., aannemer te Gorinchem.

Aanbevolen worden van wege het Hoofdbestuur de heeren C. de Jong Czn., aannemer te Hardinxveld, T. van Haften te Zalt-Bommel en L. de Groot, aannemer (tijdelijk) te Brussel.

Bericht is ontvangen, dat de heer de Jong niet bereid is de benoeming te aanvaarden.

Voorts zal de Mij. op het V^o Congres van het „Internationaler Verband für die Materialprüfungen der Technik” te Kopenhagen vertegenwoordigd zijn en deed daartoe een benoeming welke nader bekend zal worden gemaakt.

Hierop volgde de bespreking betreffende de benoeming van een lid voor de Commissie van Advies bij de beoordeeling van bouwontwerpen, ingeleverd bij aanvraag voor erfpacht of koop van Gemeente terreinen te Amsterdam.

De Heer Ouëndag is als vertegenwoordiger van het Hoofdbestuur volgens rooster 1 November j.l. afgetreden en is krachtens Art. 3 der Instructie voor genoemde Commissie in die qualiteit niet onmiddellijk herkiesbaar. De Heer Salm heeft reeds zitting in die Commissie als vertegenwoordiger der Gemeente Amsterdam.

Gelet op den eigenaardigen toestand van het tegenwoordig Hoofdbestuur dat aftreedt, terwijl de samenstelling van het nieuwe Hoofdbestuur nog niet bekend is, de wenschelijkheid dat dit Bestuurslid een Amsterdamer zij, maar vooral dat met de benoeming van het lid niet langer gewacht kan worden, is aan de Gemeente het verzoek gericht de Heer Ouëndag als vertegenwoordiger voor de Gemeente in deze Commissie te benoemen en dat dan de Heer Salm door het bestuur van de Mij. t. B. d. B. worde aangewezen om namens de Mij. zitting in deze Commissie te nemen.

Het voorstel is door den Heer Directeur van Bouw- en Woningtoezicht inmiddels in overweging genomen.

Aan het verzoek van de Heeren S. de Clercq, H. van der Kloot Meijburg en J. H. W. Leliman om de noodige stappen te willen doen tot het voorbereiden eener actie tot het vormen van een centrale commissie welke werkzaam zal zijn als de „Heimatschutz” bond en dergelijke vereenigingen is helaas, wegens den eigenaardigen toestand welke de Bestuurswisseling medebrenkt, nog geen gevolg gegeven kunnen worden en zijn de H.H. daarmee in kennis gesteld.

U i t g a v e n.

De Commissie, bestaande uit de Heeren W. J. de Groot, D. E. C. Knuttel, en den Algemeen Secretaris, belast met het treffen van een nieuwe regeling met onze drukkers en uitgevers, de Heeren Mouton & Co., is zoo goed als gereed met haren arbeid.

Het gereorganiseerd Bouwkundig Weekblad verscheen op tijd. Het Tijdschrift evenwel niet, omdat de gekozen letters moesten aangemaakt worden, doch alles ligt nu gereed daarvoor om af te drukken.

De Éénggezins-Werkmanswoningen konden om die zelfde reden evenmin verschijnen.

De Aflevering 1908 van „Oud-Utrecht” kan nu ook spoedig tegevoet worden gezien; het reproduceeren der teekeningen en platen uit het Archief van de Gemeente Utrecht moest met groote tusschenpoozen geschieden, aangezien deze slechts successievelijk voor dat doel konden worden afgestaan door den Heer Archivaris.

Het plan tot het uitgeven van Albums met de afbeeldingen van alle bekende werken (bestaande en afgebrokene) van Jacob van Campen, Pieter Post, Lieven de Keij en andere oude Nederlandsche Architecten ter tafel gebracht, zal aan het nieuwe Bestuur ter overweging worden aangeboden.

Evenzoo het voorloopig voorstel van den Heer J. J. Weve, Gemeente-Architect te Nijmegen tot het uitgeven van een werk over het Valkhof aldaar, op de wijze als de Grafelijke Zalen.

I n g e k o m e n s t u k k e n.

Onder de aanwezige ingekomen stukken kwam o. a. voor een

schrijven. gedagteekend 8 Januari 1909. van de Kamer van Arbeid voor de Bouwbedrijven te Groningen naar aanleiding van de plaats gehad hebbende vergadering van de Afdeeling Groningen onzer Maatschappij in zake „Partieele Besteding”. De Kamer komt op tegen onjuiste uitdrukkingen in het verslag van die Vergadering in het Nieuwsblad van het Noorden, waarbij zij uitgenoodigd was tegenwoordig te willen zijn, doch niet verscheen, hetgeen de verslaggever betreurd en vooral verwonderd heeft.

De Kamer zegt evenwel dat het een *feit* is, dat het niet behoort tot de taak der Kamer van Arbeid om op vergaderingen te debatteren over onderwerpen, die door die Kamers in behandeling zijn genomen en de gegronde reden ⁽¹⁾ van haar wegblijven — meent de Kamer mocht worden aangenomen ten minste aan den Voorzitter der Afdeeling niet onbekend te zijn.

Voorts ontkent zij, dat te voldoen aan de tot haar gerichte uitnoodiging een éenzijdige behandeling van het debat uit zou sluiten, omdat de Kamer van Arbeid zich geen partij stelt, doch alleen de belangen van den arbeid heeft te bevorderen en uit beschikbare gegevens haar rapport heeft samengesteld.

Het is juist de Afdeeling welke inmiddels verweten wordt de quaestie éenzijdig behandeld te hebben, aangezien het advies van de Kamer niet werd opgevolgd om ook onder-aannemers uit te noodigen, terwijl de uitdrukking van den Voorzitter der Afdeeling, dat hij zich dezen avond wenscht te plaatsen op het standpunt van de Kamer van Arbeid, duidelijk deed uitkomen dat deze een tegenstander van partieele besteding is ⁽²⁾ en dus *niet* onpartijdig was.

De Afdeeling wordt uitgenoodigd het vraagstuk der partieele besteding opnieuw in behandeling te nemen, ditmaal onpartijdig door ook onder-aannemers te hooren.

Hoewel het protest meer te huis behoort op het redactie-bureau van het Nieuwsblad van het Noorden werd niettemin besloten dit in het Bouwk. Weekbl. op te nemen, aangezien het verslag van die vergadering daarin ook is opgenomen. Waar de Kamer van Arbeid de uitnoodiging voor kennisgeving heeft gemeend te moeten aannemen en het aan haar leden overliet individueel de vergadering bij te wonen, *blijft* het onverklaarbaar dat niemand van die leden aanwezig is geweest.

Het ultimo November 1908 ontvangen rapport van de bekwaamheids-acten-Commissie aan het Hoofdbestuur van den Alg. Ned. Opzichters- en Teekenaarsbond — dato 15 Februari 1908 — blijft aangehouden, om met het nieuwe Hoofdbestuur besproken te worden omdat de examens van de Maatschappij reeds voor dit jaar uitgeschreven zijn en de programma's reeds verzonden waren vóór het verzoek tot ons kwam om daarin enkele veranderingen (toevoegingen) aan te brengen.

A. SALM G.B.zn., Voorzitter.

Van bevriende zijde werd het Hoofdbestuur toegezonden het Bloemendaalsch Weekblad van 2 Januari l.l., waarin de door den Raad van Bloemendaal vastgestelde instructie voor den Gemeente Architect was vermeld.

Enkele hieronder (zie art. 11 en 12, in onderstaand adres opgenomen) geven een zoo bedenkelijke en onjuiste opvatting van de positie van den architect weer, dat het Hoofdbestuur gemeend heeft het volgende adres te moeten verzenden:

Aan
den Raad der Gemeente Bloemendaal.

Geeft met verschuldigden eerbied te kennen, het Hoofdbestuur van de Maatschappij tot Bevordering der Bouwkunst, gelezen hebbende in het Bloemendaalsch Weekblad van 2 Januari 1909 de instructie van den Gemeente-Architect te Bloemendaal, vastgesteld in Uwen Raad in zijne vergadering van 26 November 1908,

(1) Het vraagteken is van de Redactie.

(2) de logische afleiding daarvan moet gezocht in de woorden: „dezen avond”.

dat enkele artikelen in die instructie blijk geven de eerlijkheid en goede trouw van een Gemeente-Architect in het algemeen niet hoog te stellen en wel voornamelijk:

artikel 11, luidende:

„Hij mag geen der leveranciers, aannemers of werkbazen, onder welke benaming of om welke reden ook, puin, afval of wat het ook zijn mocht, afkomstig van Gemeentewerken, verkoopen of vervreemden, dan op last van B. en W.”

artikel 12, luidende:

„Hij mag geen geschenken, waaronder ook korting op gedane leveringen verstaan wordt, van aannemers, leveranciers of werkbazen, die de Gemeente als zoodanig bedienen, aannemen.

Evenmin mag hij, noch rechtstreeks, noch zijdelings eenig deel hebben in leveringen, aannemingen of werkzaamheden ten behoeve der Gemeente;”

dat het meent ten sterkste te moeten protesteeren tegen dergelijke onjuiste opvatting van het begrip „architect” en betreurt dat in Uwen Raad de positie van den Gemeente-Architect weinig hoog is gehouden, terwijl het U ernstig in overweging geeft deze bepalingen alsnog uit de instructie te verwijderen.

t Welk doende, enz.

*Het Hoofdbestuur van de Maatschappij
tot Bevordering der Bouwkunst:*

A. SALM G.B.zn, Voorzitter.
J. GRATAMA, Secretaris.

A m s t e r d a m, 26 Januari 1909.

COLUMBARIUM VAN DE FAMILIE DR. VAN DER SYP OP DE BEGRAAFPLAATS „RUSTOORD” TE NIJMEGEN.

Het hoofdonderdeel van dit grafmonument is het stelum, waarop de urnen, welke de asch der overledenen bevatten, zullen geplaatst worden. Aangezien er gelegenheid moest bestaan om 5 urnen te plaatsen, is het vak daarachter in evenveel vakken door colonetten verdeeld; deze vakken zijn van een weinig sprekend geometrisch ornament voorzien, dat verguld is. Boven deze platen worden op de trapeziumvormige vullingen bronzen platen aangebracht, welke de geboorte- en sterfdagen bevatten.

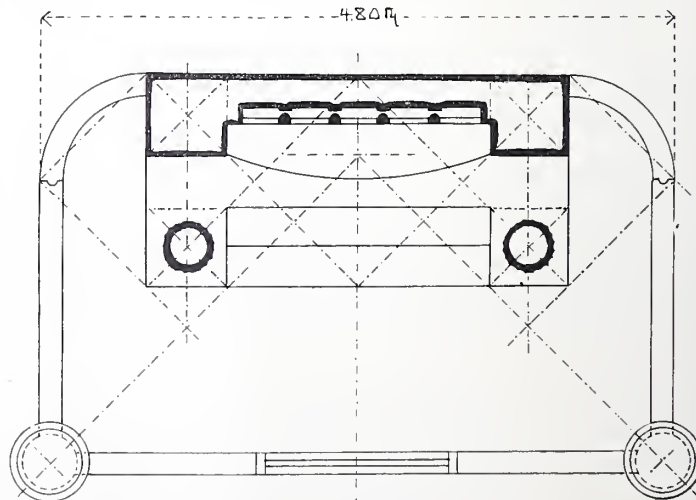

Platte grond.

Op de voorzijde van het stelum is de volgende inscriptie (eene vertaling uit „Rerum Natura” van T. Lucretius Carus), gebeiteld:

citadel op haar beurt zou verdwijnen, als noodzakelijk gevolg van de vergroting der dokken en kaaien, en dat in 1890 ook dit alweer niet voldoende bleek te zijn. Hij zou stellig niet hebben durven voorzien dat in 1908 Antwerpen ruim 320.000 inwoners heeft, evenmin als dat die belangrijke omwalling Brialmont in 1906 tot afbraak zou veroordeeld worden en men in 1909 met de slechting zou beginnen om er een verdedigingssysteem voor in de plaats te brengen, waarvan de aanbesteding in gedeelten den 27 Februari a.s. zal plaats hebben, van ongeveer 100 K.M. lengte.

Neen, dat alles heeft hij niet voorzien, maar wat hij schrijft omtrent de uitbreiding ter linkeroever, getuigt van meer profetischen zin, nu het plan omtrent de verbinding der beide Scheldeoevers door middel van een driedubbelen tunnel, een ontwerp van de luit.-colonel Bertrang, een allengs grooter bijval mag verwerven en, waarschijnlijk, nog maar een stootje behoeft om tot uitvoering te komen.

KRING VOOR BOUWKUNDE.

Het is in verband met deze laatste of tiende uitbreiding van Antwerpen, dat door den „Kring voor Bouwkunde”, een vereeniging van jonge architecten aan wier hoofd met zooveel competentie de architect Gerard de Ridder staat en waarvan ons jongste lid de heer Jos. de Lange, de trésorier is, het initiatief is genomen om als voorbereiding tot de aanstaande vergroting eene tentoonstelling van en voordrachten over moderne architectuur te houden, ten doel hebbende om bij het publiek de liefde voor deze bouwkunst op te wekken opdat de te creëren avenue's en straten daardoor meer het karakter der hedendaagsche architectuur zouden verkrijgen.

Het is verder de bedoeling aan dit voornemen de meest mogelijke uitbreiding te geven en iederen vakgenoot op te wekken tot dit goede doel bij te dragen.

Een goed doel is het zeker en met voorzichtigheid, vooral onpartijdig, voorbereid, zal een gunstig resultaat stellig dan ook niet uitblijven. Door echter „exclusive-ment” de z.g.n. moderne richting voor te staan, hetgeen ik niet geloof dat de bedoeling is, zou men zich op wat al te glibberig terrein wagen daar het mij volstrekt noodzakelijk voorkomt, dat er plaats is zoowel voor „St. Luc” als de „Centrale” of een ander.

De tentoonstelling, gepasseerden herfst door de „Kon. Mij. der Bouwmeesters van Antwerpen” gehouden, dankte misschien wel voor een groot deel haar succes daaraan, door niet een bepaalde richting in de architectuur voor te staan, doch ieder in zijn opvatting te eerbiedigen.

KON. MIJ. DER BOUWMEESTERS VAN ANTWERPEN.

Aan de Société royale des Architects d'Anvers is het te danken, dat in den Vlaamschen Schouwburg, De Beurs en het Paleis van Justitie te Antwerpen, de busten zullen geplaatst worden van de drie bouwmeesters Dens, Schadde en Baeckelmans, zoodat hiermede een dankbare hulde wordt gebracht aan de nagedachtenis van drie van Antwerpens grootste bouwmeesters.

Het is ook deze Maatschappij die vooral de laatste tijden zooveel blijken van gezond leven geeft. Vele zijn de werken door haar tot stand gebracht ook op technisch gebied. Het was ook zij, die tijdens het conflict tusschen aannemers en werklieden zoo gunstig tusschenbeide trad en thans weder een prijsbordereel ontwierp van zoo groote nuttigheid. Die bij het vaststellen van het stadsreglement op het bouwen al haar invloed aanwendt en ook bij het aanstellen van bouwexperten bij de rechtbanken het daarheen weet te leiden, dat dit in 't vervolg met meer oordeel en minder willekeurig geschiedt.

HET BOUWKUNDIG LEVEN IN BELGIË.

Het bouwkundig leven heeft in België de laatste jaren veel aan belangrijkheid gewonnen. Oud en jong hebben zich vereenigd, veel wordt er gestreden maar veel is er reeds gewonnen. De liefde voor de Bouwkunst bij het publiek op te wekken, den stand te verheffen, de welvaart te verzekeren, het staat in het program van schier elke bouwkunstvereeniging en al gaat men met dat doel ook hier niet altijd langs denzelfden weg, zoodat zich die wegen soms hevig kruisen, getuige b.v. die der Brusselsche vereenigingen, waarover straks meer, het is toch alles tot verwezenlijking van een zelfde but om in dienst der Bouwkunst werkzaam te zijn.

Het is stellig een terrein, waarop ook hier nog veel valt te ontginnen, doch waarvan men en met reden mag verwachten, dat het resultaat de moeite ruimschoots zal loonen, want een feit is het dat, over 't algemeen, de liefde voor de Kunst een kenmerkende eigenschap der Belgen is. Met hoeveel passie b.v. werd een paar maanden geleden, het ontwerp voor het monument Benoit hier niet ontvangen. Schier niemand wilde verzuimen om de tentoongestelde ontwerpen te gaan bezichtigen en toen het bekend werd hoeverre het project Vloor boven dat zijner medeconcurrenten uitmunte, was er een gansche politiemacht noodig om den stroom van bezoekers naar behooren te kunnen leiden en maakt het dagen achtereen de conversatie uit in alle kringen. Het is, al valt er dan ook hier en daar wel wat op af te dingen, een werkelijk hoogst interessant project, een stellig zeer monumentale compositie, die van veel talent getuigt. Dat de ontwerper, noch wat den prijs, noch wat de toegestane oppervlakte betreft zich aan het program heeft gehouden, scheen hier van geen betekenis, zelfs uit den kring zijner medeconcurrenten ging niet op zoo'n storm van verontwaardiging als vaak in dergelijke omstandigheden het geval is, want bijna algemeen was de gedachte „wat komt er dat op aan vermits het doel, een kunstwerk te scheppen, was bereikt”. Ook uit het gemeentebestuur van Antwerpen ging de stem op om het ontwerp ongewijzigd, dat is wat plaats en som betreft wel driemaal meer dan was bedoeld, uit te doen voeren en de zoo eensklaps opgedoken schilder-beeldhouwer Vloor, de ontwerper van dit kunstwerk, is door geheel België met de grootste vreugde en belangstelling ontvangen.

Ook aan de werken op meer uitsluitend bouwkundig

gebied, onthoudt het publiek zijn belangstelling niet, getuige de laatst voltooide of in aanbouw zijnde groote werken, hetzij in Brussel, Antwerpen of elders, maar het is toch vooral op dit terrein, dat leiding nog zoo vaak blijkt noodig te zijn en den bouwkundigen daarom zulk een groote taak is aangewezen. Is b.v. de Mont des Arts niet ontaard in een kwestie vol politiek en eigenbelang? Om deze slechts te noemen.

Hiertegen voor 't vervolg te waken is de plicht van elken architect, die 't ernst is met zijn vak.

In een volgenden brief hoop ik u het een en ander over de Brusselsche architectenvereeningen te schrijven, waarin op heden twee richtingen zijn, die elkaar helaas maar niet al te best kunnen verstaan en welke kwestie tot eene niet altijd erg verkwikkelijke polemiek aanleiding geeft.

X.Y.Z.

GEWAPEND BETON IN DE BOUWKUNDE.



et is, ook van de grootste dagbladen, de gewoonte onder de rubriek, bestemd voor de liefhebbers van gruwelmoorden-, kalf met zeven koppen en dergelijke berichten, te verhalen van de wonderen der techniek. Zoo doet thans — ik las het o.a. in het Vaderland — het van beton gegoten huis van Edison de ronde in een technische beschrijving, waarvan „de cement is eigenlijk geen cement maar beton” een staaltje is.

Niemand zal juffrouw Laps en consorten het gichelend schouderophalen misgunnen, dat met zoo'n halve kolom druk berekend is die lui te verschaffen voor een kwart abonnement, maar ook „heele abonnementen” kunnen er van gaan meepraten, in het beste geval er meer van willen weten. Daarom kan het zijn nut hebben voor menschen van het vak, die dan vanzelf tot vraagbaak dienen en die wellicht uithoorden wat er van aan is, dit in 't kort uiteen te zetten.

In de Scientific American's Supplement van 18 April 1908 geeft de civiel-ingenieur E. S. Larned een duidelijke beschrijving met een drietal clichés van Edison's Concrete House. De bedoeling van den grooten uitvinder is werkelijk niet minder dan het verschaffen van woningen aan den arbeidenden stand, beantwoordende aan de eischen van gezondheid en spaarzaamheid. Hij stelt zich voor twee-gezinnen woningen te gieten van ongeveer 6.5 M. bij 15 M. in oppervlak, 10.5 M. hoog, muren gelijkvloers 0.30 M., hooger 0.25 M. dik, de vloeren 0.10 M., het dak 0.15 M. Alles mag niet meer kosten dan f3000,—, op voorwaarden dat men het materiaal voor het beton ter plaatse vindt. Hij wil gietijzeren vormen gebruiken en met elk stel 2 huizen per maand gieten. Natuurlijk worden vloeren en dak gewapend.

De heer Larned onderwerpt dit denkbeeld aan eene critiek, waarvan ieder, die met betonwerk vertrouwd is, de hoofdpunten gemakkelijk kan nagaan.

Maar hij erkent, en het is te zien op twee der clichés, dat de gietproeven, door Edison genomen, gelukten. Men ziet de afbeeldingen van een soort vakwerk met stijlen en regels, gegoten van een mengsel van 1 cement, 3 zand, 5 grind. Edison maakt zich sterk door bijmenging van zekere stoffen het beton min of meer gelatineus te maken en het verder door plungers bij het gieten in beweging te houden.

Met echt Amerikaansche frischheid van aanpak wordt blijkbaar gewerkt om de groote moeilijkheden van het vraagstuk op te lossen en het zou ons niet verwonderen er later meer van te kunnen mededeelen.

De heer Edison, zegt Larned ten slotte, heeft ongetwijfeld een stoute schrede voorwaarts gedaan.

J. J. L. B.

VERGADERINGEN

Afdeeling Arnhem van de Maatschappij tot Bevordering der Bouwkunst. In de vergadering, gehouden op Woensdag 16 Januari hield de heer Vogelsang, hoogleeraar in de Kunstgeschiedenis en de aesthetiek aan de universiteit te Utrecht een voordracht over het interieur in de Gothiek en de Renaissance.

Spr. ving aan met de opmerking, dat in het begin van de tweede helft van de 19e eeuw eene groote mate van belangstelling voor de kunstgeschiedenis viel op te merken.

Talrijk zijn de tijdschriftartikelen, waaruit men stof zou kunnen vinden voor het dezen avond te behandelen onderwerp. Spreker waarschuwt echter, dat men met de appreciatie voor die artikelen zeer voorzichtig moet te werk gaan. Hij noemt het tijdperk van de 2e helft der vorige eeuw het romantische en veel van hetgeen destijds over Gothiek en Renaissance geschreven werd, moet na een meer nuchtere bestudeering van die kunsttijdperken naar het rijk der Verdichting verwezen worden.

Wegens de uitgebreidheid van het onderwerp bepaalt spr. zich bij het Nederl. Interieur en wel tot de profane, burgerlijke woning. Voor de 14e eeuw kan in Nederland van een interieur nog geen sprake zijn. Niet voordat orde en stijleering intreedt, kan van een interieur sprake zijn. Spr. verstaat uit Buffons „le style c'est l'homme” dat eerst na het ontstaan van een stijl van den eigenlijken Cultuurmensch sprake kan zijn.

Ongeschonden interieurs uit de 14e eeuw zijn er niet meer, enkele meubelen zijn overgebleven om zich een duidelijke voorstelling van het vroegste interieur te vormen moet men zijn toevlucht nemen tot de werken der middeneeuwsche beeldende kunstenaars.

Spr. schetst den grooten invloed, dien het interieur op de bewoners uitoefent, wie heeft niet ondervonden de stemming, die uitgaat van een stijlvolle kerkarchitectuur, van een breed aangelegde, kostbaar in marmer uitgevoerde staatsietrap in een of ander deelbaar gebouw? De letterkundige kan, door enkele onderopen van een interieur te beschrijven, dikwijls heel duidelijk eene visie geven op den persoon en de omgeving die hij wil beschrijven. Spr. toonde dit met voorbeelden aan.

Eigenaardig is het, dat de gereedschappen van den meubelmaker, den maker van de interieurs der Gothiek en van die der 18e eeuw, in den loop der eeuwen niet veel zijn veranderd of uitgebreid.

Spr. bracht nu eenige afbeeldingen op het doek van de vroegste interieurs, de meubelen, die hierop voorkomen bieden weinig verscheidenheid en zijn niet zeer talrijk.

Merkwaardig is de overhulde zetel voor het hoofd van het gezin, verder treft men aan de bank met vaste of verstelbare leuning en de stoel. Al deze zitmeubelen ingericht tot berging, daar de kast nog niet bestond, alles massief en moeilijk verplaatsbaar. De tafel had, evenmin als de overige meubelen, nog geen vaste plaats midden in het vertrek, veelal was hij nog ingericht als z.g. hangtafel die als hij te hinderlijk werd aan den wand werd opgehangen, daartoe was het blad en de jukken uiteen te nemen.

In het renaissance woonhuis had men afzonderlijke woon- en slaapkamers en in het 18e eeuwsche woonhuis was de indeeling tot in alle opzichten zoo ingericht dat zooveel mogelijk elk vertrek voor een bepaald doel was aangewezen; in de Gothiek daarentegen was hiervan nog geen sprake. De meeste afbeeldingen van deze eerste interieurs vertoonen dan ook eene combinatie van eet-, woon- en slaapkamer.

Uitvoerig werd stil gestaan bij de verschillende fraaie afbeeldingen van Goth. schouwen en de dessins der steenvloeren uit dat tijdperk; de samenstelling der betimmeringen uit regelwerk en briefpaneelen.

Spr. legde vooral hierbij eene, zeer grondige kennis aan den dag van de bouwkundige samenstellingen en wist tot in details het hoe en waarom te verklaren omtrent de borsten van stijlen en

dorpels in het regelwerk en b.v. hoe het z.g. briefpaneel met zijversieringen volkomen technisch verdedigbaar is. Als professor in de Aesthetika gaf hij daarbij een beschamend voorbeeld voor vele z.g. „artisten”, en het maakte zijn voordracht in dezen technischen kring er zeker zeer aantrekkelijk door.

Door spr. werd op geestige wijze den draak gestoken met allerlei z.g. quasi Gothische interieurs „van de tweede helft der vorige eeuw, en liet zien hoe men daarin meubelen in „Gothiseerende” vormen moest ontwerpen, hoewel men stellig wist dat deze nimmer bestaan hadden.

Ook wees hij op allerlei verkeerde voorstellingen, die men zich vaak vormt over het Goth. interieur b.v. wandbetimmeringen werden in die dagen ook zelden aangetroffen, wel hier en daar een betimmerd gedeelte aan den wand een muurkast of d.g., het timmeren in eikenhout was ook in die dagen reeds eene kostbare geschiedenis.

Vervolgens werd uitvoerig stil gestaan bij verschillende raamvormen met onderluiken, in den aanvang zonder benedenraam en alleen met hoog bovenlicht waardoor de schilderijen, ook die in de renaissance, de bekende eigenaardige belichting verkrijgen.

Van de renaissance interieurs stonden spr. ook verschillende goede afbeeldingen ten dienste als van Pieter de Hoogh en zijne leerlingen; bijzonder werd de aandacht gevestigd op de groote waarde die de wit gekalkte wanden voor de kleurstelling van deze interieurs opleverden, in tegenstelling van de grauwe in de specie geschuurde wanden van het voorafgaande tijdperk. Ook in het dessin der steenen vloeren viel een groot verschil op te merken, in de renaissance vormden eenige tegels tesamen een groot patroon, ook treft men veel het z.g. damborddessin aan.

Ter demonstreering van het 18e eeuwsch interieur had spr. een paar doorsneden van z.g. poppenhuizen, op het doek gebracht, waaruit tot in onderdeelen de inrichting van het huis der patriciers uit die dagen kan nagegaan worden.

Kelder, keuken, gang; met insteek voor het kantoor, waar de heer des huizes zijn zaken kon afdoen, groot behoefde die ruimte niet te zijn want de handel had niet veel meer te beteekenen, men was rijk in die dagen en daarom moest veel ruimte gereserveerd worden voor representatieve doeleinden, een luxueus „Salet” een „Konstkamer” nog met gewitte wanden voor het uitkomen der schilderijen en pronkstoeften, verder een boudoir, een kinder kamer en al wat tot een patriciershuis behoort.

De wanden waren behangen met kostbare stoffen in de zaal of het salet met olieverschilderijen, de plafonds gestucadoord overal een zeer kostbare weelde van Franschen oorsprong en te veel bekend om verder breedvoerig op in te gaan.

Het woonhuis der 18e eeuw was tot in alle onderdeelen gespecialiseerd, elk vertrek had een aangewezen bestemming; in dit opzicht staat de 18e eeuwsche woning ver boven die in de 17e eeuw. Het gegeven was nu volledig uitgewerkt, het volmaakte was in dit opzicht bereikt en langen tijd heeft men nog aan deze inrichting vastgehouden; totdat andere tijden, andere eischen en andere zeden de meeste der 18e eeuwsche patriciershuizen langzamerhand tot kantoorgebouw e.d. werden ingericht, terwijl zij, die tegenwoordig zich de luxe van een goed ingericht huis kunnen veroorloven dit verkiezen in eene landelijke omgeving; de moderne vervoermiddelen maken het mogelijk om toch zijn zaken in de stad te blijven doen en men is dan op den koop toe ontheven van de schaduwzijde die het wonen in een groote stad meer en meer krijgt, in den vorm van inkomstenbelasting e.d.

Afdeeling Groningen van de Maatschappij tot Bevordering der Bouwkunst. In de vergadering gehouden op 23 Januari l.l. hield de heer Erich Mertens uit Berlijn een voordracht over reiniging van afvalwater.

In de eerste plaats stond spreker stil bij de biologische methode. Hij gaf een verklaring van de verschillende werkingen, die er bij de reiniging volgens dit systeem plaats grijpen, namelijk de sedimentatie, absorbtie reductie en oxidatie en van het aandeel der aërobe en anaërobe bacteriën bij het tot stand komen van het proces. Vervolgens gaf spreker een beschrijving van de verschil-



Decoraplastiek-voorbeelden.

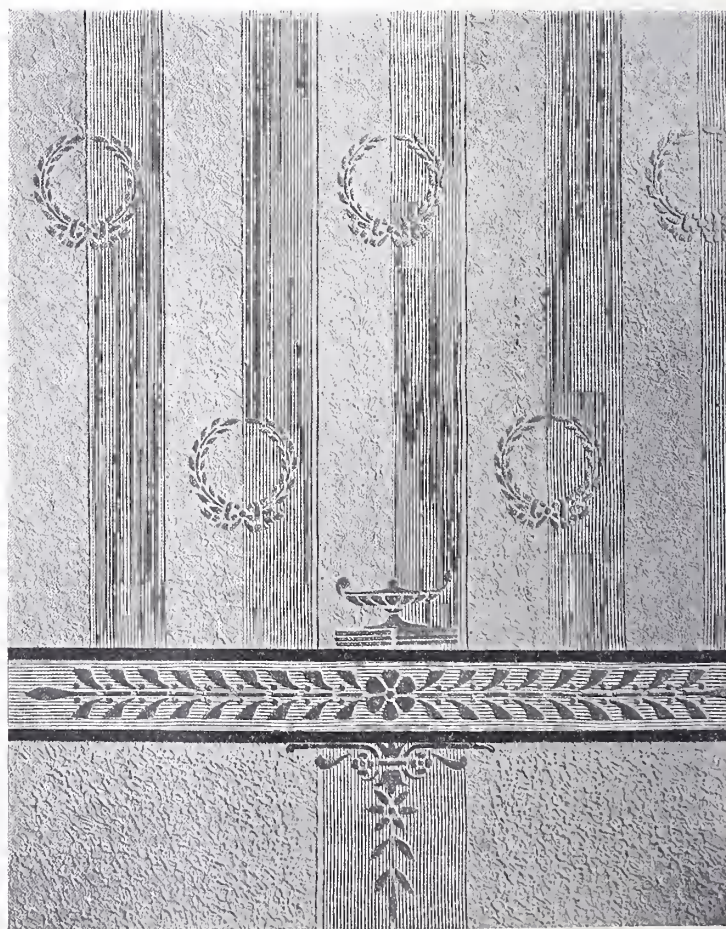

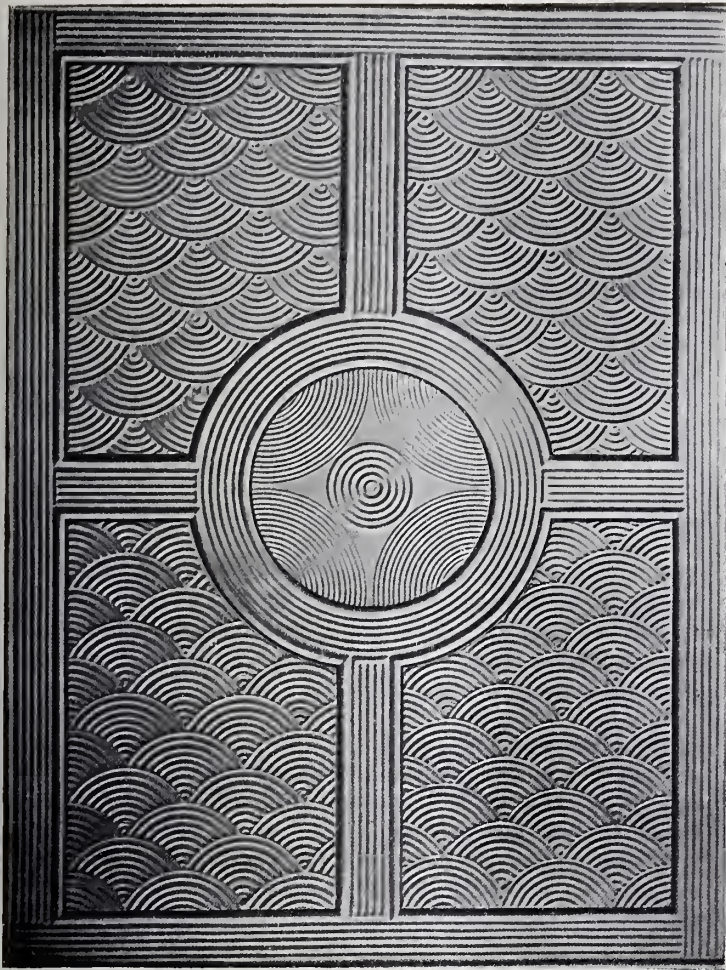

Decoraplastiek-voorbeeld.

lende soorten van inrichtingen, die men in de praktijk voor dit systeem heeft uitgevoerd.

In de zaal was opgesteld een model van een toestel voor reiniging van afvalwater naar het systeem van spreker uitgevoerd.

Dit berust echter niet op biologische werking; er wordt daarbij alleen beoogt langs mechanischen weg, afscheiding van onopgeloste bestanddeelen te verkrijgen.



Decoraplastiek-voorbeeld.

In het geval namelijk, als de ontvangboezem een rijken water-voorraad bezit is het veelal overbodig de reiniging zoo volledig tot stand te brengen als men langs biologischen weg bereiken kan. Dan kan men zich tevreden stellen met sedimentatie van het meerendeel der waterbestanddeelen.

Bij het toestel van den heer Mertens gelukt het tot 75% der vaste bestanddeelen af te zonderen. Het heeft overeenkomst met de Dortmundsche reinigingsputten alsook met de zoogenaamde Emscher Brunnen. Het bestaat echter niet evenals deze uit een open reservoir gegraven in den grond, maar uit een gesloten staanden ketel. Alleen dank zij ketelwerking wordt het afvalwater gedwongen in dezen ketel naar boven te vloeien; de zware vaste bestanddeelen zakken daarbij in een zak en kunnen worden afgetapt. Het drijvende vet kan verzameld worden door het persen van eenig water in den ketel na sluiting der af- en aanvoer buisjes; het loopt dan in een overloop.

Dank zij deze gemakkelijke afscheiding van het vet is de inrichting bijzonder doelmatig voor abattoirs.

Doch ook voor reiniging van gewoon rioolwater kan het toestel preferent zijn boven andere, wegens de betrekkelijk geringe bouwkosten.

Ten slotte gaf spreker nog een verklaring van lokale installaties voor reiniging langs biologischen weg van huiswater en faecalien.

Daarbij vloeit het water komende uit den rotkelder op lepels draaiende om een balans en die beurtelings hun inhoud storten op een zoo goed mogelijk geventileerden filter. Waar finantieele bezwaren in een stad den aanleg van een rioolstelsel verhinderen, heeft men in zulke toestellen een waardevol middel om afvalwater onschadelijk te maken.

BOUWMATERIALEN.

DECORAPLASTIEK.

Bovenstaand nieuw materiaal geëxploiteerd door de Naaml. Vennootschap van dien naam, Utrecht Rembrandtkade 1a, dat sedert eenigen tijd ook in Nederland wordt toegepast, heeft op ons, bij nader onderzoek, een gunstigen indruk gemaakt. De behandeling is als volgt:

Er wordt eene weeke massa, waarvan de samenstelling een fabrieksgeheim is, op den te behandelen wand gebracht en vóór het verharden met daarvoor benodigde werktuigen geheel naar eigen verkiezing bewerkt en gemodelleerd.

De grondstof kon direct naar verlangen worden gekleurd of ook na het verharden, beschilderd worden.

De uitvinding-Heuer brengt daardoor alle voordeelen eener artistieke en degelijke wandbekleding; zij leent zich niet alleen voor plaatsen, waar een decoratief effect moet worden verkregen, maar ook voor elke, zelfs nog zoo eenvoudige wanddecoratie.

Daar de grondstof steeds direct op den wand wordt aangebracht en zich met dezen vast verbindt, verzekert deze manier een beduidend grootere duurzaamheid dan het meerendeel der andere wandbekledingen, terwijl door de bestanddeelen der grondstof een afschilferen of loslaten van den wand onmogelijk is.

De kenmerkende voordeelen van dit materiaal zijn:

dat het vrij goedkoop is (van f 2.— f 15.— en hooger, naar gelang van de bewerkelijkheid van het patroon);

dat het den ontwerper geheel vrij laat in de keuze en wijze van ornamenteeren; hoewel waarschijnlijk een niet te krachtig relief het meest zal voldoen, zagen wij toch in het ori-

gineel van bijgaande pauw-afbeelding enkele reliefdeelen ± 7 cM. uitsteken.

Daar het materiaal zich uitmuntend leent om geveerd te worden en ook de grondstof zelf getint kan worden, is het zeer geschikt voor polychrome behandelde wanden en plafonds. Hoewel alle voorbeelden, die ons getoond werden, niet onze bewondering konden wegdragen wat de kleurbehandeling betrof, zoo ligt dit niet aan het materiaal, maar aan den artiest, die het beschilderde. Voorbeelden van de bewerking geven de bijgaande afbeeldingen. Het materiaal hecht op iederen ondergrond, hetzij muren, hout, glas, ijzer, carton, zoodat het zeer goed op de gewone met linnen en papier behangen muur toegepast kan worden. Het droogt en verhardt tengevolge harer chemische eigenschappen in ca. 24 uur, en is daarna ook tegen alle invloeden van weer en temperatuur bestand. Het loslaten van den wand tengevolge van later intredende vochtigheid, zooals dit bij Lincrusta zoo herhaaldelijk voorkomt, is volkomen uitgesloten. Ingeval van beschadiging is het gemakkelijk te repareren en laten aangebrachte reparaties geene sporen achter.

Het geeft geen naden of afscheidingen te zien, en evenmin treden later barsten op, waarschijnlijk ten gevolge van de merkwaardige eigenschap, dat het hard en tegelijk eenigszins elastisch is; een dun monster, herhaalde malen heen en weer gebogen, vertoonde geen spoor van barsten.

Het materiaal kan ook op vochtige muren aangebracht worden, mits slechts een zijde er mee behandeld wordt en de andere voor de uitwatering vrij blijft; het kan met water en zeep worden afgewassen.

Daar de behandeling, indien gewenscht, hoogst eenvoudig kan zijn en een speciale vakkennis niet vereischt wordt om met het materiaal om te gaan, zal ook dit geen bezwaar zijn tegen de toepassing, zoodat het, mits met takt en goed stijlbegrip toegepast, uitmuntende diensten kan bewijzen bij versiering van onze wanden en zeker een goede toekomst tegemoet zal gaan.



Prijsvraag Slachthuizen.

In nummer 3 van dit blad, dat 16 Januari l.l. verschenen is, komt een artikel voor met bovenstaanden titel, gevolgd door het, door de Commissie van onderzoek aan Z. E. den Minister van Landbouw, Nijverheid en Handel uitgebracht rapport.

Het zij mij vergund, aan den schrijver van dit artikel mede te deelen, dat ik mij geheel vereenig met hetgeen door hem naar aanleiding van dat rapport wordt opgemerkt. Heeft de Heer v. H. zich evenwel over dat rapport slechts behoeven te verbazen — hij toch was slechts belangstellende — het meerendeel der mededingers moet zich over dit rapport teleurgesteld hebben gevoeld. Bij mij althans was dit zeer zeker het geval.

Toen ik toch voor mij zelf besloot, aan de beantwoording van deze prijsvraag mede te werken, geschiedde dit uit overweging, dat deze prijsvraag door mij als studieprijsvraag werd opgevat, met een nuttige zijde voor alle partijen. Voor de regeering, omdat zij door deze prijsvraag zou weten, welke voorschriften of welke adviezen zij eventueel aan verschillende gemeenten zou kunnen geven, en voor de mededingenden, omdat zij door het rapport van de commissie van onderzoek zouden weten, welke fouten zij maakten, en welke wijzigingen bij mogelijke uitvoering van hunne plannen of inzichten, in deze gebracht zouden moeten worden.

Het resultaat is anders geweest, de regeering heeft de bekroonde ontwerpen aangekocht, en heeft dus haar doel bereikt, terwijl de niet bekroonde mededingers zoo goed als even wijs zijn gebleven. En toch bestaat de mogelijkheid, dat eenige van deze mededingers te eeniger tijd opdracht zullen krijgen, om plannen voor eene dergelijke inrichting te ontwerpen.

Het standpunt door deze commissie ten aanzien van de mededingers ingenomen, komt mij daarom minder juist voor. Edoch, gedane zaken nemen geen keer, zoodat berusten noodzakelijk is.

Niet dus, om het rapport van de commissie aan te vallen, of om ontevredenheid aan te kweken, of te stichten, doch in het belang van het slachthuis-vraagstuk, meen ik als inzender van een plan, hetwelk valt onder de plannen waarvan de Commissie zegt: „Bij meerdere ontwerpen werd opgemerkt een streven, om allerlei „onderdeelen aan het hoofdgebouw aan te bouwen o.a. mestberg-„plaats, en penshuis; het komt der Commissie beter voor, deze „afzonderlijk te houden. Bovendien werd daardoor in vele gevallen de toegang tot, of de verlichting van de hoofdgebouwen bena-„deeld” en dat tengevolge van die meening vermoedelijk verder in het geheel niet besproken is geworden, eene nadere verklaring te moeten geven van de redenen welke er mij toe hebben geleid, om tot het inzenden van dit type over te gaan.

In de eerste plaats dan door het programma zelf, waarin vermeld staat, dat het tot aanbeveling zal strekken, wanneer eene goede oplossing kan worden verkregen voor een lagere prijs, dan den als minimum vastgestelden.

Vormt deze mededeeling geen aansporing om de oplossing in een beknopten plattegrond te zoeken?

In de tweede plaats, omdat buiten de finantiele voordeelen in een dergelijken plattegrond praktische voordeelen zijn gelegen; het toezicht wordt vergemakkelijkt, zoodat minder personeel noodig is, terwijl bovendien het vernietigen of aan het toezicht onttrekken van deelen, welke aan keuring onderhevig zijn, minder mogelijk wordt gemaakt; de slagersknechts behoeven niet door regen of wind of door lange gangen te loopen, terwijl de Commissie met mij van oordeel is, dat de toegang tot of de verlichting van de hoofdgebouwen (bedoeld zijn vermoedelijk hoofdonderdeelen, dus slachthallen) door het aanbouwen niet altijd benadeeld behoeft te worden. Door mij wordt daaraan toegevoegd de ventilatie.

In de derde plaats bestond er bij mij geen bezwaar het aaneengebouwde type te kiezen, omdat naar mijne meening niet op uitbreiding behoeft te worden gerekend. Kleine gemeenten breiden zich in den regel niet zoo snel uit als groote, terwijl bovendien ondersteld mocht worden dat de eischen in het programma zoodanig gesteld zijn, dat op den eersten groei der gemeenten is gerekend.

Door dus niet op uitbreiding te rekenen, werd in aanleg geld bespaard. En al mag de Commissie daarin met mij van meening verschillen, dan nog vertegenwoordigt het deel, dat bij uitbreiding geheel of gedeeltelijk gesloopt moet worden, een dergelijk klein bedrag, dat dit in verband met de te verkrijgen besparing geheel vervalft.

Ten slotte kan ik mij gemeente-besturen denken, die gaarne tot de oprichting van een slachthuis zouden overgaan, doch die niet over ruime geldmiddelen beschikken. Voor deze gemeenten zou het aaneengebouwde type kunnen worden aanbevolen.

Op grond van deze overwegingen vertegenwoordigen de aaneengebouwde slachthuizen zeer zeker een type, dat voor uitvoering in aanmerking kan komen; zoodat naar mijne meening eene meer uitvoerige beoordeeling — en desnoods veroordeeling — van dit type door de Commissie in het belang van de oplossing van het slachthuis-vraagstuk voor kleine gemeenten wenschelijk ware geweest.

Een mededinger.

*Aan
de Redactie van het Bouwkundig Weekblad.*

In het nummer van 16 Januari l.l. heeft de heer v. H. zijn welversneden pen in 't werk gesteld om een artikeltje te schrijven over de prijsvraag van slachthuisbouw in Nederland.

Hoewel op hoogen prijs stellend dat de leden, in 't bijzonder de jongeren, de kolommen van dit weekblad met hunne artikelen willen vullen, zoo kan ik niet nalaten mijn spijt te betuigen, dat genoemde heer zich gewaagd heeft op een terrein, dat hem ten eenenmale vreemd schijnt.

Wat toch te denken van de volgende zinsnede?

„Hoewel Frankrijk en Duitschland, ons op dit gebied zeer zeker voor geweest zijn, schijnt het dus dat het Nederlandsche slachthuis zijn eigen weg heeft weten te vinden in overeenstemming met de hier heerschende gebruiken en toestanden”.

De heer v. H. weet dus blijkbaar niet, dat het met den 1sten prijs bekroonde ontwerp, van den heer Sepmeier, opzichter bij de Dordtsche gemeentewerken, geheel is volgens het Osthofftype (de fouten buiten beschouwing latend), 't welk in Duitschland vroeger veelvuldig werd toegepast, doch dat thans ook voor kleine slachthuizen meer en meer wordt verlaten.

Bovendien mist het onderwerp eenige oorspronkelijke gedachte daar het een tot zelfs in details vrij trouwe copie is van het Dordtsche slachthuis, dat door den directeur der gemeentewerken aldaar, die als secretaris in de Jury zitting had, is ontworpen en uitgevoerd.

In deskundige kringen, zoowel veterinaire als bouwkundige, wordt dan ook de uitspraak der Jury zeer gelaakt en wel in 't bijzonder om deze bekroning; de heer v. H. had dan ook, indien hij als ondeskundige toch wilde schrijven, beter gedaan zich door bevoegden te laten voorlichten; zijn artikel, dat naar het schijnt om welke reden ook, de uitspraak der Jury moet goedpraten, zou geheel anders geschreven zijn.

Een kort woord ten slotte aan de Redactie.

Bij de laatste wijziging der Statuten is bepaald, dat de Maatschappij leiding moet geven in actuele vraagstukken op bouwkundig gebied.

Daartoe behoort in de eerste plaats de behandeling van zaken als deze. Verwacht mag echter worden, dat zij die toevertrouwt aan der zake kundige personen; geschrijf van ondeskundigen kan slechts leiden tot allerlei verkeerde opvattingen en zonderlinge voorstellingen van zaken.

Juist waar het Juryrapport zoo uiterst sober is en niet de minste stof tot studie geeft, daar ware een goede beschouwing in dit weekblad in de eerste plaats noodig.

Waarom werd niet als in de Bouwwereld de zaak toegelicht en met plattegronden behandeld?

Voorts wil het mij voorkomen dat de lezers prijs zullen stellen op een spoediger behandeling; een artikel over een tentoonstelling geplaatst drie weken na de sluiting heeft betrekkelijk weinig nut, te juister tijd geplaatst zou het opwekken tot bezoek; thans kwam het stuk van den heer v. H. als mosterd na den maaltijd.

VERITAS

Advertentie Candidaten Hoofdbestuur.

Geachte Redactie.

In de laatste nummers van het Weekblad komt een annonce voor, waarin candidaten voor het Hoofdbestuur aanbevolen worden. Onder deze advertentie komt ook mijn naam voor. Ik gevoel mij genoodzaakt op te merken, dat ik van deze plaatsing onkundig ben. Deze mededeeling zou ik achterwege gelaten hebben, wanneer ik niet van oordeel was, dat dergelijke aanbevelingen per annonce ongewenscht en overbodig zijn.

De in de annonce aanbevolen candidaten werden bij meerderheid van stemmen gekozen op eene vergadering, door de onderteekende architectleden gehouden. Dit werd reeds in het weekblad vermeld en m.i. was dit voldoende.

Hoogachtend
25 Jan. 1909.

Udw.
H. J. M. WALenkAMP.

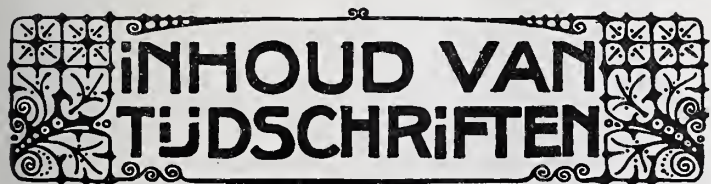

Architectura No. 3. Verslag omtrent de verrichtingen van het gemeentelijk Bouw- en Woningtoezicht te Amsterdam. Eenige feiten uit dit boekje worden aangehaald.

Schoonheid en Onderwijs, korte bespreking afl. 1 van dit tijdschrift.

Comité Permanent des Congrès Internationaux des Architectes. Internationale Prijsvraagregelen.

Technisch gedeelte. Verwarming en Ventilatie door Ing. Joh. Korting.

Fundeeringsmethoden.

Losse plaat, met afb. van het Huis aan de drie grachten.

Architectura No. 4. Werkstukken voor den meubelmaker, door Kl. van Leeuwen; gunstige beoordeeling van dit werk.

Genootschaps-Prijsvragen. Rapport der Jury in zake de ingekomen ontwerpen op de prijsvraag voor een stadhuis en voor een kathedraal.

Voordracht over: Verhouding lijn, vorm en hunne tegenstellingen bij ceramische, sculpturale en architectonische composities door W. Kromhout; bespreking der lijnenstelsels welke Grieksche en andere vazen beheerschen, op moderne voorbeelden toegepast; de wetten welke beeldhouwwerken beheerschen. „Het schijnt dat de menschelijke geest wars is van het dadelijk voor de hand liggende, het direct te begrijpen en dat het gevoel verlangt in rust door iets getroffen te worden, 't welk niet dadelijk verklaarbaar is”.

Technisch gedeelte: Fundeeringsmethoden.

De Bouwwereld No. 2. Pompeji en Messina. De vergelijking wordt gemaakt tusschen het opgegraven Pompeji en de misschien door het nageslacht later te onderzoeken puinhoopen van Messina: „De antieke cultuur streefde in artistieke zin naar volmaking en verfijning, de moderne sloeg de wetenschappelijke richting in. En steeds verder wil zij dien weg volgen. De kunstzin, als algemeene en intuïtieve behoefte aan schoonheid, was een der eerste cultuurelementen die werden opgeofferd. Kunst werd een onthaling, waar zij, als vanouds, dagelijksch brood behoorde te zijn.

De prijsvraag voor het ontwerpen van goedkoope, eenvoudige en doelmatige slachthuizen, zonder en met kunstmatige koelinrichtingen; beschouwingen over de tentoonstelling van de ontwerpen.

Het Gothische huis te Kampen, met afb.

De Bouwwereld No. 3. Het oudste huis van Amsterdam beschrijving van dit interessant specimen 16de eeuwsch burger woonhuis, dat 25 Jan. verkocht is, en naar alle waarschijnlijkheid afgebroken zal worden. Een reproductie naar een teekening van W. Steelink geeft eenige toelichting.

De Prijsvraag voor het ontwerpen van goedkoope, eenvoudige en doelmatige Slachthuizen, met 2 losse platen, kritiek op de verschillende ontwerpen.

In boek en Tijdschrift: Die Ausstellung München, 1901. met 1 afb.

De Opmerker No. 3. Messina, vervolg van de historische beschrijving der stad en van de kathedraal en andere gebouwen.

Het uitbreidingsplan van 's Gravenhage. Bespreking van het plan van Berlage.

De Regeling van Internationale Prijsvragen.

De Opmerker No. 4. Het Graf van Don Emanuel van Portugal te Delft, met 1 afb., historische bijzonderheden.

Het uitbreidingsplan van 's Gravenhage. Slot van de bespreking. **Friesch Genootschap van Geschied., Oudheid en Taalkunde.** verslag van de voordracht van den heer W. J. de Wilde te Utrecht over „de Hunnebedden in Nederland”.

Bond van Nederlandsche Architecten, verslag vergadering op 16 Januari te Utrecht.

Deutsche Bauzeitung No. 7. Herrenhaus des von Jena'schen Gutes in Mühlrödlitz in Schlesien, arch. R. Zahn, met plattegrond en afb. De plattegrond is regelmatig en vertoont goede eigenschappen; de architectuur heeft een uitstekend modern-Duitsch karakter.

Das Bauwesen im preussischen Staatshaushalt für das Verwaltungsjahr 1909. Bij dit overzicht treffen de volgende cijfers: 3.83 Mill. Mark uitgetrokken voor kunst en wetenschappelijke doeleinden, waarbij 2 Mill. voor nieuwbouwen van de Kon. en Universiteitsbibliotheken en voor de Akademie van Wetenschappen; 1 mill. M. voor de uitbreiding van de Kon. Musea te Berlijn; voor

den nieuwbouw van de Akademie te Posen 400000 M. en 345600 M. voor den aankoop en de inrichting van de villa Bonaparte te Rome; 3.01 mill. M. voor de Universeiten, 1,15 mill. M. voor de „Höhere Lehranstalten“. 3.31 mill. M. voor de Technische Hoogeschoolen.

Über einige Wölb- und Kuppelbauwerke in Eisenbeton. Kreuzkirche in Dusseldorf en traphalkoepel in Oberlandesgerichts-Neubau te Dusseldorf. met afb.

Deutsche Bauzeitung No. 8. *Arbeiten der Groszherzoglichen keramischen Manufaktur zu Dresden auf der hessischen Landesausstellung*, met afb. Bespreking van de bekende in keramiek behandelde „Schmuckhof“ met aangrenzende drink- en wachthuis van het groothert. Soolbad Nauheim.

La Construction Moderne No. 16. *Le Haut Koenigsburg dans les Vosges et son inauguration*, beschrijving van het album hierover uitgegeven door den caricaturist Hausi.

Dispensaire de l'oeuvre de l'allaitement maternel, arch. Guillemain. met plattegr. en afb.

Ecole des Beaux Arts, concours Godeboeuf. met afb. van het bebroond ontwerp van Pons; de gevraagde portiek is modern Lodewijk XVI van behandeling.

La Construction Moderne No. 17. *Réserveons le Louvre*, beschouwingen over het brandgevaar in het Louvre, naar aanleiding van een kleinen binnenbrand in een der ministeries.

L'apprentissage, opmerkingen over de slechte leerling-regeling in werkplaatsen enz. in Frankrijk.

L'Hôtel Chattam te Parijs, arch. Decaux, met plattegr. en afb.

Pour le Hohkoenigsburg, bespreking van de verdediging der restauratie door H. de Geymuller.

Building News 15 Jan. o. a. *How to study the orders*; de voordeelen van het opmeten tegenover het nateekenen van voorbeelden worden gememoreerd.

Platen: o. a. *Barkingside Girls Hospital* arch. W. A. Pite; *House on the Rothey, Temple Estate*, arch. Guy Dauber, het bekende goede type van landhuis.

Building News 22 Jan. o. a. *Gothic art in Spain*, verslag van de voordracht gehouden door H. C. Brewer voor de verg. van de Royal Soc. of arts.

Some Notes on Georgian Domestic Architecture, voordracht van Fletcher voor de Leeds and Yorkshire Arch. Soc.

Platen o. a. *Opmeting County Hall, Abingdon*, gebouwd door Kempster, „clerk of work“ onder Wren 1677. *Interieur. Dom van Pisa*, naar een aquarel van Lishman.

New County Hall, Cardiff, 2de bekroonde plan van Dighton Pearson; enkele goede buitenhuizen van G. Lucas.

BERICHTEN

Binnenland.

Wegens plaatsgebrek kon het verslag van de vergadering van den B. v. N. A. gehouden 16 en 23 Jan. l. l. niet in dit No. van het B. W. opgenomen worden.

De Dam. De ontwerper van „Forum Amstelodamum“, de heer J. M. van der Mey, schrijft in het Alg. Hand. Bl het volgende:

„Ter opheldering van den geachten heer R. en de vele andere Amsterdammers, die de meerdere grootscheit van ons Damplein meenen te moeten zoeken in de meerdere oppervlakte, dient het volgende te worden opgemerkt:

dat de vorm en afmetingen van het Damplein worden beheerscht door de afmetingen van het Paleis en het dus noodzakelijk is, dat er harmonie bestaat tusschen deze grootheden.

dat het karakter van het Paleis als monument eischt een zoogen. breedteplein, d.w.z. een plein welks groote as evenwijdig is aan den voorgevel van het beheerschend monument.

dat nu de mogelijkheid uitgesloten is van achteruitzetting der bouwblokken zijde Kalverstraat en Nieuwendijk het breedtekarakter kan gevonden worden met gebruikmaking van den grooten verkeersweg Damrak-Rokin, mits door geschikte afsluiting

gezorgd worde, dat deze verkeersweg een integreerend deel van het plein blijft.

dat met het plaatsen van deze afsluiting ongeveer halverwege de diepte van het tegenwoordige kommandantshuis, de korte as van het plein de maximum afmeting verkrijgt, die zonder schade te doen aan den grootschen indruk van het Paleis als monument, kan worden toegestaan;

dat dus, wil men dit monument, getuige van Amsterdams grooten tijd, tot zijn recht laten komen en aannemen dat het plein er is voor het Paleis en niet omgekeerd, men zich niet blind moet staren op de grootheid der buitenlandsche pleinen waartegen hunne monumenten het in grootheid meestal jammerlijk afleggen.”

Deelneming van Ned.-Indië aan de tentoonstelling in 1910 te Brussel, De N. R. C. meldt:

Naar aanleiding van de betrekkelijke beslissing, genomen in de vergadering van de Tweede Kamer van 13 November 1908, is de Minister van Koloniën in nader overleg getreden met den Minister van Landbouw, Nijverheid en Handel en met den Gouverneur-Generaal van Nederlandsch-Indië, die deelneming van Ned.-Indië aan de tentoonstelling te Brussel in 1910 wenschelijk acht omdat België een afzetgebied is van koloniale producten en Nederlandsch-Indië een beleggingsveld voor Belgisch kapitaal en het deelnemen aan de tentoonstelling een aanleiding is tot uitbreiding der relaties.

Het met den Minister van Landbouw, Nijverheid en Handel gepleegd overleg heeft geleid tot het besluit om bij eventueele deelneming aan de tentoonstelling de koloniale afdeling in hetzelfde gebouw als de moederlandsche onder te brengen en niet zoozeer werk te maken van ethnographica als bij de tentoonstelling te Parijs in 1900 het geval was, en waaraan toen groote sommen besteed werden. Het oeconomisch belang zal thans uitsluitend op den voorgrond staan en voor inzendingen van oeconomischen aard op de particuliere belanghebbenden (zooveel mogelijk groepsgewijze collectief inzenden) worden gerekend. Het gevolg daarvan is, dat de deelneming van Nederlandsch-Indië veel minder kan kosten dan het bedrag, waarop aanvankelijk was gerekend, zoodat volstaan zal kunnen worden met een bedrag van f 95,000 voor de uitgaven in Nederland en f 30,000 voor uitgaven in Nederlandsch-Indië. Voor het jaar 1909 zal kunnen worden volstaan met f 50,000, gelijkkelijk te verdeelen over de beide hoofdstukken der begrooting.

Daar op de oorspronkelijke begrooting voor 1909 op elk der beide hoofdstukken f 1000 is uitgetrokken, wordt nu een verhooging van elk der hoofdstukken met f 24.000 voorgesteld.

De nieuwe bebouwing aan den Dam en omgeving. — Het Hbld. meldt, dat een voordracht, door den Dienst der Publieke Werken opgemaakt in zake de nieuwe bebouwing aan Dam en omgeving, nu spoedig mag worden verwacht. P. W. heeft voor de afsluiting van den Dam tegenover het Paleis het plan van den architect J. M. Van der Mey gevolgd. Dit plaatst een front tegenover de geheele breedte van den Dam, sluit dezen dus werkelijk af. Niet in de straten naast deze bebouwing zal men het paleis reeds kunnen waarnemen, maar eerst als men, uit deze straten komende, het Damplein heeft bereikt. De ontwerper acht dit noodig om het paleis als monument op zijn waarde te houden.

Over een andere belangrijke aangelegenheid is intusschen nog geen overeenstemming verkregen, nl. ter zake van de overbouwing der straten bij haar uitmondingen aan den Dam.

Buitenland.

Ontsiering door reclame. De beide kamers van den Saksischen landdag hebben nu het wetsontwerp aangenomen „gegen Verunstaltung von Stadt und Land im Königreich Sachsen.“ Daarbij krijgt de politie o.m. het recht, hinderlijke reclames, opschriften, beschilderingen enz. te verbieden, wanneer deze straten, pleinen, gebouwen, een stadsgezicht of het landschapschoon bederven.

N. R. C.

Leuven. In Mei van dit jaar zal te Leuven een tentoonstelling van oude Brabantsche beeldhouwkunst gehouden worden, welke zeer belangrijk belooft te worden.

N. R. C.

van hulpkrachten gebruik maakt, dat hij metterdaad niet geacht kan worden de schepper van het te zijner naam staande werk te zijn, of als hij in 't algemeen werk van een ander voor het zijne uitgeeft,

7e. als hij niet op den gestelden tijd, en na tweemaal met tusschenpoozen van een maand, aangemaand te zijn de contributie heeft voldaan, behalve wanneer zijn nalatigheid onafhankelijk van zijn wil mocht zijn geweest. In dit geval kan hij echter door onmiddellijke aanzuivering van het achterstallige zijn vervallenverklaring voorkomen.

8e. als hij met opzet eene te lage opgave heeft gedaan van het door hem te betalen surplus op de contributie.

Daarna kwam aan de orde de bespreking van eene motie uitsprekende de wenschelijkheid van het opdragen van openbare werken aan architecten, in tegenstelling met de gewoonte om die bouwwerken te doen ontwerpen en uitvoeren door civiel-ingenieurs (zie bijgevoegde motie 1 met toelichting)

Motie en toelichting werd door de vergadering aangenomen waarna deze verdaagd werd tot den 23en Januari.

In de den 23en Januari te Amsterdam voortgezette vergadering werd aan de orde gesteld de door de Commissie van Onderzoek voorgestelde wijziging der statutenbepaling, betrekking hebbende op de wijze waarop de kandidaten voor het lidmaatschap dit zullen kunnen verkrijgen. De Commissie achtte het in de statuten voorgeschreven referendum, dat bij verschil van meening omtrent het toelaten van een lid mocht ontstaan, te weinig waarborg gevend voor het doen van eene juiste keuze, doordat hij zichzelf aan de mogelijke gevolgen daarvan zou mogen blootstellen en stelde daarom voor een andere meer waarborg gevende procedure te volgen door het instellen van eene commissie ad hoc, waarin zij zelve als onderdeel is opgenomen.

Dit voorstel door het bestuur ondersteund, werd door de vergadering met algemeene stemmen aangenomen.

Eveneens werd aangenomen eene motie waaromtrent de beslissing in de vergadering van 16 Januari aangehouden was en waarin de wenschelijkheid werd uitgesproken, dat aan ambtenaren die in dienst van het Rijk of de gemeente of andere openbare lichamen belast zijn met het ontwerpen en het leiden der uitvoering van bouwwerken, ten volle eene vrije, zelfstandige positie worde gewaarborgd, doch ook beslist verboden wordt tevens werk voor particulieren uit te voeren. (Zie Motie II met toelichting).

Hierna had eene bespreking plaats over het onderwerp: Gesplitste bestekken; door eenige der bestuursleden waren over dit punt nota's opgesteld, die ter vergadering werden voorgelezen of toegelicht en die den aanwezigen aanleiding gaven tot het mededeelen hunner ervaringen op het gebied van het aanbesteden, of tot critiek uitlokten. Na eenige gedachtenwisseling, blijk gevende van groot verschil van inzicht in aard en strekking van het bestedingswezen, werd aan het bestuur opgedragen een vragenlijst op dit onderwerp betrekking hebbende samen te stellen, en als toelichting daarbij uittreksels uit de nota's der bestuursleden te voegen, ten einde alle leden van den Bond in de gelegenheid te stellen hunne zienswijze te doen kennen, daar naar het standpunt van den Bond vast te stellen.

Aan de orde was nu de bespreking over persoonlijke en collectieve arbeidsovereenkomsten met bouwkundige opzichters en teekenaars in verband met de op 1 Februari a. s. in werking tredende Arbeidswet.

Over dit onderwerp was door het bestuur een schema opgesteld van de punten, die zulk een contract zou moeten bevatten, dat ter kennis der vergadering werd gebracht, waarna het verzoek tot de leden werd gericht dit onderwerp in studie te nemen en hunne opmerkingen daarover, bij voorkeur schriftelijk, bij het bestuur in te dienen. Ten slotte werden besprekingen gehouden over plaatselijke gebruiken, meer of minder in overeenstemming met de honorariumtabel van de Maatschappij tot bevordering der Bouwkunst, ten einde te komen tot regeling van deze materie voor het geheele land. Aan het bestuur werd opgedragen eene commissie van vijf leden te benoemen om dit onderwerp te bestudeeren en een rapport daarover samen te stellen.

De behandeling der „eere code" werd tot nader order uitgesteld

en aan het bestuur verzocht deze nader te onderzoeken en daarbij zoo noodig rekening te houden met een over dit punt ingekomen schrijven van een lid van den Bond.

MOTIE I.

De Bond van Nederlandsche Architecten, van meening, dat het volgen van een *deugdelijk stelsel* bij de voorbereiding en het doen van opdrachten voor bouwwerken *een dringende eisch* is.

Dat voornamelijk de wijze waarop zulks geschiedt door openbare lichamen, *een algemeen belang* is, wijl hunne stichtingen (veelal van meer monumentalen aard dan die van particulieren) de aangewezen vertegenwoordigsters zijn van den stand en de ontwikkeling der Bouwkunst;

Verklaart dat deze werken behooren te worden ontworpen en geleid door zelfstandig werkende en *in alle opzichten hoog ontwikkelde architecten*.

Dat wanneer zulk een architect tot ambtenaar is aangesteld bij eenig openbaar lichaam, zijne *zelfstandigheid ten opzichte van zijnen artistieken en technischen arbeid volledig dient te worden gewaarborgd*,

dat, wanneer deze lichamen geen voldoende op architectonisch gebied ontwikkelde ambtenaren in dienst hebben, daartoe aan hunne technische afdelingen voor elk geval tijdelijk zulke krachten dienen te worden verbonden;

dat daartoe erkend bekwame architecten, al of niet na het uitschrijven van prijsvragen, dienen gekozen te worden.

K. P. C. DE BAZEL, *Voorzitter*.

JOSEPH TH. J. CUYPERS, *Iste Secretaris*.

Amsterdam, Januari 1909.

TOELICHTING: MOTIE I.

Het is een niet te loochenen feit dat een groot aantal der van overheidswege 't zij Rijk of gemeente of door groote particuliere lichamen, gebouwen worden opgericht die niet alleen niet als de uitingen eener typische Nederlandsche monumentale bouwkunst kunnen gelden doch zelfs niet aan matige eischen die aan bouwkunstwerken gesteld mogen worden, voldoen.

In de eerste plaats is dat toe te schrijven aan de geringe belangstelling die de genoemde openbare lichamen voor bouwkunst aan den dag leggen en aan de onachtzaamheid waarmede de daarop betrekking hebbende aangelegenheden door hen worden behandeld.

Toch is niet te veel gezegd wanneer beweerd wordt dat de behartiging der bouwkunstbelangen als uiting van onze nationale beschaving in alle klassen onzer samenleving, als eisch aan de overheid gesteld mag worden en wel te klemmender naarmate deze hooger gezag uitoefent.

Om hiertoe te geraken, althans dit te bevorderen zal het noodig zijn dat algeheel worde gebroken met de tot nu toe gevolgde wijze van handelen bij de voorbereiding voor de stichting der openbare gebouwen.

In 't algemeen kan gezegd worden dat behoudens sommige uitzonderingen al die openbare gebouwen worden ontworpen en uitgevoerd door en onder hoofdleiding der civiel-ingenieurs die aan de openbare lichamen als ambtenaar zijn verbonden al of niet bijgestaan door architecten welke echter dan altijd een secundaire plaats bekleeden, en ondergeschikt als zij zijn aan en rekening moefende houden met de inzichten hunner superieuren belemmerd worden in de geheel zelfstandige en vrije uiting hunner architectonische gedachten.

Deze wijze van werken *moet* wel tot verkeerde resultaten leiden. Het maken toch van bouwwerken van welken aard ook is te beschouwen als een *kunstaangelegenheid*, waarbij elke inmenging van niet bevoegden als geliefhebber moet gebrandmerkt worden dat aan de vrije ontwikkeling der bouwkunst in den weg staat.

Waar dit standpunt erkend wordt ten opzichte van alle andere kunstuitingen, is er geen reden om voor de bouwkunst eene uitzondering te maken ondanks de hierbij meer dan bij andere kunstuitingen op den voorgrond tredende nuttigheidseischen.

Als eisch mag dientengevolge gesteld worden dat alle werken

die niet *zuiver* tot het terrein van den civiel-ingenieur behooren dienen te worden ontworpen en geleid door architecten, voor zooveel noodig bijgestaan door civiel-ingenieurs.

Voor zoover die architecten werken onder contrôle van directeuren, commissies van bijstand en andere administratieve lichamen, mag de invloed dier lichamen zich niet uitstrekken over de zuiver architectonische vragen van conceptie en vormgeving doch zich beperken tot het geven van een programma der door

op dit punt te berde gebrachte, moge hier een plaats vinden (pag. 111 verslag VII architectencongres).

„Der in ein Amt berufene Architect wird in Amte sicherlich nicht „die erste Rolle spielen; seine Individualität, sein Geschmack „u. s. w. müssen sich daher diesen Eigenschaften seiner oder gar „seiner Vorgesetzten unterordnen. Die in Amte zur Ausführung „gelangenden Werke würden also nicht die Fähigkeiten der Ge- „schmack und die Individualität des schaffenden Künstlers, son-



VESTATEMPEL TE TIVOLI.

Uit: De Architectuur in hare
Hoofdtijdperken, door H. Evers.

den dienst gestelde eischen waaraan het gebouw moet voldoen en de kosten die daaraan mogen worden besteed, tenzij in het inzicht en de ontwikkeling op kunstgebied, dier personen of lichamen een waarborg gelegen zij dat hunne inmenging aan den arbeid van den architect geen afbreuk zal doen.

Het VIIde internationale architectencongres te Londen in 1906 gehouden sprak zich in nog verder strekkenden zin over dit onderwerp uit en wel in dier voege, dat de architecten aan wie de belangrijke openbare werken worden opgedragen *niet* zullen zijn ambtenaren in vasten dienst bij de lichamen waarvoor die werken worden uitgevoerd.

Het door Oberbaurat Otto Wagner op dit congres in zijn referaat

„dern die sicherlich minderwertigen seiner Vorgesetzten zeigen „und da solche Vorgesetzte in den meisten Fällen sogar Künstle- „rische oder gar technische Laien sind, so bedarf es kaum der „weiteren Begründung das auch solche Kombination nie Gutes „entstehen kann.”

Wij meenen niet zóó ver te moeten gaan, en nemen aan dat ook in ambtelijken dienst een bouwmeester voortreffelijk werk kan leveren, doch alleen onder bovengenoemden waarborg voor de vrijheid van volkomen onafhankelijke ontwikkeling zijner architectonische gedachten; zij het binnen door zijn lastgevers te stellen grenzen van materieelen aard.

Waar echter geen zoodanig bouwmeester aanwezig is om de lei-

ding van eenig openbaar bouwwerk op zich te nemen staan in hoofdzaak twee wegen open om tot de keuze van een bouwmeester te komen, n.l. langs den weg van een prijsvraag of bij eenvoudige keuze uit hen die door hun kwaliteit daarvoor in aanmerking komen.

Beide stelsels worden in het buitenland in ruime mate toegepast. Het prijsvragenstelsel op zich zelf heeft verdiensten en gebreken, die in 't algemeen tegen elkander opwegen, doch die in sommige gevallen elkander overtreffen. Er kan dus niet gezegd worden dat het altijd en in alle gevallen aanbevelenswaardig of zelfs wenschelijk is voor bouwwerken van beteekenis prijsvragen uit te schrijven en evenmin is er reden voor de tegenovergestelde gevolgtrekking. Elk geval zal geheel op zich zelf beschouwd moeten worden.

Staat aan de eene zijde het billijkheidsbegrip dat door prijsvragen althans aan elk bouwkunstenaar, die zich nog niet, wat men noemt, een gevestigden naam verworven heeft, de kans geboden wordt, zijn kennen en kunnen in eenig bouwwerk te mogen belichamen, daar tegenover staat dat niet altijd, eene bekroning in een prijsvraag waarborg is dat de bekroonde een in elk opzicht volkomen competente kracht voor de hoofdleiding der uitvoering van het bouwwerk is, terwijl bovendien de bekroning, nog niet eens de zekerheid geeft dat werkelijk het bekroonde werk het beste de in het programma gestelde vraag oplost. En waar eenerzijds bij een prijsvraag een groote hoeveelheid niet materieel beloonde arbeid wordt verricht, dient ook in 't oog gehouden te worden dat als aequivalent daarvoor kan gelden de ook door de niet bekroonden ontegenzeggelijk verkregen verhoogde competentie die aan het vak in 't algemeen ten goede komt, en het intellectuele peil der vakbeoefenaren verhoogt.

Evenzoo kunnen goede resultaten verkregen worden wanneer openbare gebouwen direct worden opgedragen aan bekwame erkend artistiek ontwikkelde architecten, doch ook dit stelsel heeft schaduwzijden daar een zekere willekeur bij de keuze van een bouwmeester niet is uitgesloten.

Die keuze toch berust uit den aard der zaak bij de bestuurcolleges van rijk, provincie en gemeente, en nu is het duidelijk dat de waardeering van de artistieke ontwikkeling enz. der in aanmerking komende architecten in hooge mate beïnvloed zal kunnen worden door allerlei overwegingen die met een *juiste* waardeering niets te maken hebben, zelfs zonder hierbij nog te denken aan persoonlijke voorkeur of nepotisme.

Ten opzichte der beide stelsels zou dus het standpunt ingenomen kunnen worden dat waar voor een bepaald openbaar bouwwerk, een daarvoor eigenaardig aangewezen, alleszins competente kracht 't zij als ambtenaar 't zij bij keuze aangewezen beschikbaar is, er geen reden aanwezig geacht kan worden een prijsvraag uit te schrijven; daar waar dit echter niet het geval is of het onderwerp eengroote verscheidenheid van oplossingen waarschijnlijk maakt, is er reden om tot het uitschrijven van een prijsvraag over te gaan, waarbij dan weder aard en karakter van het bouwwerk bepalen moet of deze openbaar of besloten moet zijn.

In beide gevallen dienen echter goede waarborgen te bestaan, dat de keuze van een architect 't zij al of niet na het uitschrijven van een prijsvraag een juiste zij.

K. P. C. DE BAZEL, *Voorzitter.*

JOSEPH TH. J. CUYPERS, *1ste Secretaris.*

AMSTERDAM, Januari 1909.

MOTIE II.

De Bond van Nederlandsche architecten, van meening dat het in het belang van eene deugdelijke ontwikkeling der bouwkunst noodzakelijk is dat aan de ambtenaren, die in dienst van Rijk, Gemeente of andere openbare lichamen als zoodanig belast zijn met het ontwerpen en het leiden der uitvoering van bouwwerken, volledig worde gewaarborgd eene vrije en zelfstandige positie ten opzichte van het aan hen toevertrouwde werk;

dat zij daardoor de volle persoonlijke verantwoordelijkheid voor de artistieke en technische kwaliteiten van hun werk verkrijgen en zich mitsdien volkomen daaraan moeten kunnen wijden;

dat buitendien hunne gesalarieerde positie eene vrije concurrentie met particuliere architecten niet rechtvaardigt, spreekt als zijn meening uit dat aan de ambtenaren niet mag worden toegestaan het aanvaarden van opdrachten en het uitvoeren van werken voor particulieren of andere instellingen.

K. P. C. DE BAZEL, *Voorzitter,*

JOSEPH TH. J. CUYPERS, *1ste Secretaris.*

Amsterdam, Januari 1909.

TOELICHTING: MOTIE II.

Aanleiding tot het stellen der motie heeft de Bond van Nederlandsche architecten gevonden in het feit dat veel bouwwerken van grooten en kleinen omvang worden gemaakt in particulieren dienst, door ambtenaren in dienst van openbare lichamen en dit tegen de instructieën in, die voor die ambtenaren zulk werk verbieden.

Dit is in tweeërlei opzicht afkeurenswaardig. In de eerste plaats is het duidelijk dat genoemde ambtenaren, die veelal belast zijn met de zorg voor vele en uitgebreide openbare werken, een deel van hun tijd, gedachten, bemoeiingen en persoonlijke arbeid moeten onttrekken aan den dienst dien zij als ambtenaren hebben te vervullen. Zelfs bij den meesten ijver en de grootste werkkraft bestaat de kans, dat er in meerdere of mindere mate veronachtzaming van de hen toevertrouwde belangen moet plaats hebben, en dat meer aan ondergeschikten moet worden overgelaten dan met die belangen strookt.

Het gevaar dat niet altijd door den ambtenaar het particuliere van het ambtelijke werk op zijn bureau of bureau's stipt van elkander gescheiden zal worden gehouden is niet denkbeeldig te minder waar hij uit den aard der zaak over een uitgebreid ondergeschikt personeel zal kunnen beschikken; en dat dit een demoraliseerenden invloed zoowel op chef als op ondergeschikte zal moeten uitoefenen, behoeft geen nader betoog.

In de tweede plaats treedt de ambtenaar-particulier architect, in concurrentie met den particulieren architect, en dit op een wijze die evenmin op moraliteit kan aanspraak maken, wegens de ongelijke verhoudingen waaronder beiden werken.

Is het dus een billijke eisch te achten, die aan den ambtenaar te stellen is, dat hij zijn geheele werkkraft, zijn toewijding en kunstenaarschap geeft in dienst van het lichaam dat hem aanstelde wederkeerig mag als eisch aan dat lichaam gesteld worden, dat het hem ook verzekere een onafhankelijk bestaan, overeenkomstig de hooge eischen die aan hem gesteld worden, de verantwoordelijke positie, die hij inneemt en de waarde van den arbeid, die van hem verlangd wordt.

Het is natuurlijk niet mogelijk om hiervoor regels vast te stellen, maar wel mag aangenomen worden dat, de belooningen ruim moeten zijn, eerstens om genoemde redenen en ten tweede om de geschikte krachten bereid te vinden in ambtelijke werkkring hun gaven beschikbaar te stellen.

K. P. C. DE BAZEL, *Voorzitter.*

JOSEPH TH. J. CUYPERS, *1ste Secretaris.*

Amsterdam, Januari 1909.



Afdeeling 's Gravenhage der Maatsch. tot Bevordering der Bouwkunst. Gewone Vergadering op Vrijdag 22 Jan. 1909.

De vergadering wordt geopend door den nieuwen president, den heer Limburg, die namens de nieuwe bestuursleden de afdeeling dankt voor het vertrouwen in hem gesteld, en daarna de aandacht richt op het afgetreden bestuurslid, den heer Knuttel, die getoond heeft met hart en ziel de Maatschappij en hare afdeeling hier te steunen, dit niet het minst vanaf den voorzitterszetel in het Haagsche 'afdeelingsbestuur. Spreker doet een beroep op de blij-

vende belangstelling van den afgetreden president en weet dat dit niet te vergeefs zal zijn!

De notulen worden gelezen en goedgekeurd.

Daarna is aan de orde de behandeling van het antwoord van de vragen aan onze afdeling gedaan door het Hoofdbestuur betreffende de wenschelijkheid van een Rijksproefstation voor Materiaalkeuring en van Partieele Aanbesteding. Waren in een vorige vergadering Sub-commissies benoemd, heden vingen na lezing der door die commissie uitgebrachte rapporten ¹⁾ door de rapporteurs de discussies aan. Deze zullen hierachter volgen en mogen dienst doen als toelichting van andere denkbeelden, die hier en daar in de bijeenkomst aanwezig bleken; omdat de vergadering besloot om geen andere rapporten op te stellen; ook geen korte conclusies in te zenden.

Beginnende met de vraag over de wenschelijkheid van Rijksproefstations, lichtte, na lezing van het rapport, de heer Metselaar dit stuk nader toe met eenige voorbeelden, onderstrepende zekere details, waardoor aan de aanwezigen nog duidelijker werd wenshalve de instelling van een Raad van consult en contrôle (wiens benoeming en werkwijze met die van den Permanenten Raad van Arbitrage in de bouwbedrijven veel overeenkomst zou vertoonen) in zich vereenigde verbetering van den huidige toestand, zonder de onoverkomelijke bezwaren te hebben die aan een Rijksproefstation zouden kleven.

De discussies, die hiervan het gevolg waren, betroffen meer het laatst genoemde punt, en vooral de financiële zijde van het vraagstuk. Op een informatie hoeveel zulk een proefstation wel zou kosten werd voorgelezen een becijfering in het weekblad de Ingenieur, waarbij als minimum f 64.000 oprichtingskosten, en f 35.000 aan salarissen, proefnemingen en onderhoud werden genoemd, ongerekend vermeerdering dier kosten bij vernieuwing van hulpmateriaal. Terwijl sommige leden zulks te kostbaar achtten, waren andere van tegengestelde opinie. Dan werd de meerdere kans op partijdigheid van particuliere bureaux door enkelen betoogd, terwijl anderen juist constateerden dat eigenbelang, meer dan bij een Rijksproefstation, de particuliere stations tot strikte onpartijdigheid dwong.

Ten slotte werd besloten het rapport aan het Hoofdbestuur op te zenden, immers konden de meeste aanwezigen zich vereenigen met eenzelfde soort conclusie door een hunner getrokken: dat de noodzakelijkheid van een Rijksproefstation zeker niet aanwezig is; en de wenschelijkheid, indien aanwezig, toch van zeer platonischen aard mag genoemd worden. Doch tevens werd wél algemeen de wenschelijkheid geuit: dat de Regeering, meer dan tot heden, zich dit onderwerp, voor velen in den lande van groot belang, meer aantrekke, dan tot nu toe het geval was.

Langer waren de uiteenzettingen betreffende partieele aanbesteding, hoewel ook dit onderwerp lang niet nieuw is, en het dus uit den aard der zaak moeilijk was bepaald *nieuwe* gezichtspunten te openen. Het was dan ook meer de wijze waarop het eindresultaat van het rapport, — (luidende dat er gevallen zijn waarbij partieele aanbesteding wél, doch ook gevallen waarin zij niet met succes is door te voeren) — werd bereikt, dat tot ontplooiing van zeer onderscheiden beginselen en argumenten aanleiding gaf. Dit was te voorzien, uit het door alle leden der sub-commissie onderteekende rapport, dat toch nog vergezeld was van andere motieven die de minderheid tot dezelfde slotsom voerden. Volledigheidshalve besloot dan ook de vergadering beide rapporten door te zenden aan het Hoofdbestuur, daar beter nog dan dit overzicht van de bijeenkomst zelf, hier van beide zijden lezenswaardige argumenten waren neergeschreven.

Natuurlijk draait de zaak voor een groot deel erom, te voorkomen het welbekende feit: dat onderaannemers meestal in geen gewaarborgde rechts- en financiële positie staan tegenover de hoofdaannemers. Geheel onbesproken latend de waarheid, dat er evengoed dupeerde hoofdaannemers als onderaannemers bestaan, doch evenzeer gedupeerde personen onder beide categorieën, is de wenschelijkheid groot, — ter verkrijging van beter

werk, betere krachten en betere grondstof, — dat elk ambacht beter tot zijn recht kome, door mindere risico van den onderaannemer. Intusschen zijn de omvangrijke vermeerdering der administratie van den architect, en het gemis van het voordeel voor alle werkzaamheden, met één persoon te maken te hebben, met zoovele andere argumenten, redenen om die regeling van de positie van den onderaannemer niet tot een bemoeiing van den architect te maken, doch die regeling aan hoofdaannemer en onderaannemer zelf over te laten, b.v. door concessies op betalingstermijnen, als anderszins.

Meenden sommigen, dat door uitschakeling van den hoofdaannemer de zoo ideale verhoudingen en zoo gewenschte veredeling van het ambacht van de gilden zou herkegen worden — anderen waren van meening dat de verhoudingen in den gildentijd zoo ideaal niet waren, en op het heden toegepast, zeker geen waarborg van ambachtsveredeling zouden geven.

Ook waren er die een breeder algemeen standpunt wenschten in te nemen, en de strijdvraag tusschen aannemers, onderaannemers, enz., wilden verplaatsen naar een hooger plan. Dat dit het gevolg had, dat anderen hun verweten: „zich aan de lucht vast te grijpen”, behoeft geen betoog; ook niet dat eenzelfde repliek door de tegenpartij werd aangevoerd.

Onmogelijk is partieele aanbesteding al daarom niet, omdat ze in 't buitenland nog bestaat, en voor een kleine honderd jaren ook nog in Nederland. Waarom dan nu op eens niet meer? Waarom kan (volgens sommigen) de hoofdaannemer de ambachtspatrons uitschakelen? Waarom (zoo anderen) wenscht die onderaannemer na den hoofdaannemer hetzelfde te doen? Is het de centralisatie, d. i. één hoofdaannemer of de decentralisatie, b.v. een bond van vakpatrons, die hier de beste resultaten geeft? Hierop een juist antwoord te formuleeren dat aan de gansche vergadering voldoen zou, bleek onmogelijk! Eenigen wilden de partieele aanbesteding maar vast propageeren, ja aanvagen, onder 't motto: when there is a will, there is a way — waartegen anderen meenden te moeten aanvoeren dat verdwalen op zulk een weg lang niet uitgesloten zou zijn; — terwijl derden nog steeds het standpunt bewaarden niets met deze zaak te maken te hebben, immers het eenige wat Directies ooit met onderaannemers in aanraking kon brengen was het werk en de techniek van het werk, en de mate dezer aanraking was bij beide oplossingen evenzeer mogelijk en evenzeer te regelen naar de persoonlijke inzichten van iedere Directie.

Algemeen werd echter erkend dat de financiële kwestie, het vraagstuk het meeste drukte. Moesten de Directies niet den laagsten aannemer meestal gunnen; was het niet veelal kostbaarder de onderaannemers wel in het bestek te noemen dan niet; had men altijd met een goeden (onder-)aannemer te doen -- de aanhangige vraag zou lang niet zooveel stof hebben opgeworpen als nu. Ten slotte vereenigde ook hier zich de vergadering met de conclusies van het rapport, waarbij werd aanbevolen die gevallen, die daarvoor passende waren, wél afzonderlijk te laten aannemen (zooals nu reeds met electriciteit en verwarming het geval is) — en te trachten hier en daar het aantal dier gevallen te vergrooten (kunstsmeedwerk, gewapend beton, enz. enz.). Die conclusies werden met te meer vertrouwen overgenomen waar in de voorbereidende commissies zoowel architecten, aannemers als onderaannemers zitting hadden en uit beide rapporten bleek, dat het vraagstuk naar alle kanten was bezien.

Nadat den secretaris was verzocht een vergaderingsverslag toe te voegen aan de zending der rapporten aan het Hoofdbestuur werd de vergadering gesloten.

Afdeling Utrecht van de Maatschappij tot Bevordering der Bouwkunst. Verslag van de vergadering op 19 Januari 1909. De Voorzitter opende de vergadering met een welkom aan de talrijk opgekomen leden en introducée's en speciaal aan de adspirant-afdeellingsleden; hij sprak daarbij de wensch uit, dat zij van deze eerste bijeenkomst een goede indruk van de „Bouwkunst-avonden” zouden verkrijgen, en gaf daarna het woord aan het lid, den heer H. Kersemaekers voor het houden van een lezing over zijne reis naar en door Spanje.

¹⁾ De rapporten, uitgebracht door de Afdelingen, zullen door het Hoofdbestuur tot één geheel vereenigd worden.

De spreker gaf een kort overzicht op welke wijze hij de reis had voorbereid en deze had gemaakt tot Madrid, gaf eene beschrijving van deze hoofdstad, behandelde in het kort hare geschiedenis, leidde zijn gehoor door het Museum del Prado met zijn beroemde Murillo's, Velasquez, enz., deelde veel belangrijks mede van het Koninklijk paleis, de P^{za} del Oriente en gaf een interessante beschrijving van een stierengevecht.

Hierna werd de reis voortgezet naar Toledo, de spreker stipte een en ander aan van de geschiedenis dezer stad en behandelde hare monumenten als de Kathedraal, de St. Maria la Blanca, enz.

Van Cordova werd vooral de Moskee besproken en van Sevilla, na eenige bijzonderheden uit hare geschiedenis te hebben medegedeeld, uitvoerig behandeld de toren „Giralda" de Alcazar, dat heerlijke paleis van de Moorsche vorsten en de Gothische Kathedraal.

Vervolgens Granada met de Alhambra, waarvan veel belangrijks werd verhaald, waarna eene beschrijving werd gegeven van het Escuriaal met de begraafplaats van de Spaansche Vorsten.

Ten slotte deelde de Spreker nog vele merkwaardigheden mede waargenomen op de terugreis van Madrid, Barcelona, Toulouse en Parijs.

Deze lezing toegelicht door een 46-tal aquarellen en photo's voor deze gelegenheid door den spreker vervaardigd werd met de grootste aandacht gevolgd; de spreker had zich veel moeite getroost ten einde zijn gehoor een helder beeld te geven van hetgeen hij op zijn reis had gezien en bewonderd.

Na de pauze werden nog een groot aantal lichtbeelden gegeven van de belangrijkste monumenten, welke door den spreker waren behandeld, van enkele landschappen en van stierengevechten.

Dat de spreker volkomen geslaagd was met het doel den leden en genoodigden een aangename en nuttige avond te verschaffen, getuigde het luid en hartelijk applaus dat de vergaderden deden hooren op de woorden van dank en hulde aan den spreker voor de wijze, waarop hij deze welvoorbede lezing had gehouden.

De Secretaris.

Afdeeling Amsterdam der Maatschappij tot Bevordering der Bouwkunst. 615e Algemeene Vergadering 29 Januari 1909. Aanwezig 19 leden.

Bij de ingekomen stukken bevond zich een schrijven van den „Bond van Patroonsverenigingen verwant aan het Bouwvak", naar aanleiding van het besluit der uit aannemers en eigen bouwers bestaande „Alg. Patroons-Ver." om met 1 Mei a.s. den vrijen Zaterdagmiddag op hunne werken in te voeren. Gevraagd werd nu aan de architecten om in hunne bestekken zoodanige bepalingen op te nemen, dat de werken toegankelijk bleven voor werklieden die niet in directen dienst van den aannemer stonden. Tegen de opmerking, dat aannemers en onderaannemers deze arbeidsregeling moesten uitmaken zonder tuschenkomst van den architect werd geplaatst dat toch ook op werken de monteurs van electriche verwarmings-installaties, die niet afhankelijk zijn van den aannemer, moeten werken. Zullen die zich ook laten weren door een besluit der Amsterdamsche aannemers? Voorts werd betoogd dat de aannemer niet het recht heeft om een werk te sluiten. Vereenigt de principaal zich daar niet mede, dan kan hij den aannemer in gebreke stellen, zoo hij vóór het eindigen van den normalen arbeidstijd, het werk sluit. Wat echter de zelfstandige installateurs betreft, die in directen opdracht van den principaal werken, wordt voorzien door de in vele bestekken voorkomende bepaling dat de aannemer gedoogen moet dat vanwege den principaal werken worden uitgevoerd. Opgemerkt werd ook dat bij telling gebleken was, dat als regel niet meer dan 20% der werklieden ter direkten dienst van den aannemer zijn, de overige 80% zijn werklieden van onder-aannemers-vakpatroons. Op hun komt dus het grootste deel neer van het besluit der aannemers, dat genomen is zonder met hunne bezwaren rekening te houden.

Na deze discussie werd besloten om contact te zoeken met de andere architecten-corporaties aan wie een soortgelijk schrijven was gericht (De Bond van Ned. Arch. en Architectura et Amicitia) om te komen tot een gemeenschappelijke beantwoording.

In afwijking der agenda wordt nu overgegaan tot de bestuurskeuze. Volgens rooster zijn aan de beurt van aftreding de heeren W. J. de Groot en J. H. W. Leliman, die beiden niet herkiesbaar zijn, terwijl de heer J. W. Landré, in verband met zijn leeftijd en zijn woonplaats, die het hem moeilijk maakt de wintervergaderingen bij te wonen, bedankt heeft. In hunne plaatsen werden gekozen de heeren F. W. M. Poggenbeek, J. Bakker en E. M. Rood met resp. 15, 13 en 14 stemmen terwijl nog 7 blanco stemmen en 8 verspreide stemmen werden uitgebracht. Bij de keuze van een voorzitter vereenigt de heer F. W. M. Poggenbeek 17 stemmen op zich. De heer Poggenbeek, hoewel betwijfelend of hij in dezen tijd van wording wel de meest geschikte persoon is, neemt in het vertrouwen op steun en medewerking de keuze voor een jaar aan.

De heer Salm spreekt en als lid der afdeeling en als voorzitter der Maatschappij een hartelijk woord van dank tot de aftredenden. In het eerst tot den heer Landré, die zoo lange jaren achtereen de gelden der afdeeling heeft beheerd. De beide anderen aftredenden hebben als Voorzitter en Secretaris in nauwe samenwerking steeds getracht het peil der afdeeling hoog te houden. De moeilijkheid waarmede alle opvolgende besturen te kampen hadden, was een gebrek aan belangstelling bij de leden en bleef ook hen niet bespaard. Hij beveelt ten slotte nog de belangen der afdeeling bij hen aan.

De heer de Groot is tolk der aftredenden, als hij dankt voor het in hen gestelde vertrouwen. Het bestuur heeft licht en schaduw leeren kennen, maar thans is de afdeeling wat ledental en financiën betreft in beter staat dan ooit te voren.

De Secretaris leest vervolgens het jaarverslag over 1908. Het ledental is tot 125 gestegen. Het aantal bijeenkomsten bedroeg in 1908 zeven, zij mochten zich steeds verheugen in een druk bezoek, maar daaronder bevindt zich doorgaans slechts een gering percentage aan leden. Het Bestuur weet eensdeels zeer wel dat het in de meeste Amsterdamsche Vereenigingen niet beter is, en anderdeels acht het een publiek van jaarlijk belangstellenden, die zich zelfs de moeite geven introductie biljetten aan te vragen, zeker niet minder dan een van uitsluitend leden, maar toch wekt het laatstgenoemden met kracht op om van eenige meerdere belangstelling ook door hun verschijnen te doen blijken. Het verslag behelst ook een opwekking om aan den leeskring der afdeeling, waarin 33 tijdschriften circuleeren, en die slechts f 5.— per jaar kost, deel te nemen.

De rekening en verantwoording van den penningmeester worden in handen gesteld van eene Commissie, bestaande uit de heeren Bakker, van den Berg en Rood, die haar ten bedrage van bijna f 1000.—, bij monde van eerstgenoemden accoord bevindt en voorstelt den penningmeester onder dankzegging te dechargeeren.

De begroeting voor 1909 wordt vastgesteld, nadat de heer Leliman eenige toelichting had gegeven omtrent den door hem voorgestelden post: Voorbereiden van een architectonischen Gids voor Amsterdam.

De agenda is hiermede afgehandeld. Alsnu ontstaat eene uitvoerige gedachtenwisseling omtrent de opgeworpen vraag van de wettigheid der uitgeschreven Hoofdbestuursverkiezing.

De heer A. W. Weissman betoogt, dat de zaak van juridischen aard is. Men zit in een impasse en spreker weet geen middel daaruit te geraken. Een burgemeester die een lijst met 40 handteekeningen ontvangt mag ook niet de daarop gestelde candidaat afvoeren, zoo deze zegt niet te willen aannemen.

Van verschillende zijden wordt betoogd, dat deze vergelijking mank gaat. Immers het A.B.C. van verkiezingsfatsoen is dat men zich van te voren vergewist of een candidaat gesteld wenscht te worden. Men mag niemand tegen zijn wil of ongevraagd maken tot een verkiezingsobject. Dat zou zelfs kunnen leiden tot een civiele actie. Want, wie aldus ongevraagd of tegen zijn wil gesteld wordt en met weinig stemmen uit de bus komt, kan daarvan in zijn particuliere praktijk schade ondervinden, wijl hij bloot staat aan het gevaar, dat zijn échec verkeerd wordt uitgelegd.

Bovendien wordt opgemerkt dat evenmin als men bijv. Voorzitter of penningmeester is voor men die keuze uitdrukkelijk aanvaardt,



RAADHUIS TE VERE.

Uit: De Architectuur in hare
Hoofdtijdperken, door H. Evers.



evenmin men kandidaat is, voor men zich daartoe bereid verklaart.

Voorts wordt betoogd dat in de statuten noch in het Reglement der Maatschappij de handelwijze van het Hoofdbestuur wordt verboden.

De heer Weissman antwoordt, dat zij toch ook niet wordt voorgeschreven. Iemand, die zich bij het Reglement der Maatschappij neerlegde, heeft z. i. stilzwijgend toegestemd om zich kandidaat te doen stellen. Hij meent dat het eenige wat de leden kunnen doen is om eene reglementswijziging in behandeling te nemen.

Gewezen wordt voorts op de groote praktische en finantieele bezwaren welke uit de interpretatie der heeren W. zouden voortvloeien. De mogelijkheid zou daardoor geopend worden, dat, bijv. door obstructie van telkens tien leden, in geruimen tijd geen hoofdbesturen konden verkozen worden. Een der aanwezigen heeft nog kort te voren de groote moeielijkheden leeren kennen zoo men kandidaten stelt en verkiest, die zulks niet wenschen en dan bedanken. De meening dat men niet als kandidaat zou kunnen bedanken, bijv. omdat men gevoelt door tijdsgebrek, zijne functie niet naar behooren te kunnen vervullen, wordt niet gedeeld.

Niets meer aan de orde zijnde wordt de vergadering gesloten.

De Secretaris,
J. H. W. LELIMAN.

BOEK-EN PLAATWERKEN

DE ARCHITECTUUR IN HARE HOOFD- TIJDPERKEN, DOOR HENRI EVERS.

Bij het doorbladeren van afl. 5 en 6 van het 2de deel van dit werk, dezer dagen verschenen, kan men zich gemakkelijk voorstellen, dat het boek een goede ontvangst gevonden heeft in Nederland. Er bestond behoefte aan een dergelijk werk; het boek van prof. Gugel, de Geschiedenis der Bouwstijlen te uitvoerig voor het algemeen gebruik, daarenboven slecht geïllustreerd en ook hier en daar niet geheel juist meer, is door zijn wetenschappelijke betekenis vooral van waarde voor hem, die meer uitvoerige bijzonderheden van de monumenten der verschillende stijlperiodes wil weten; het boek van prof. Evers, minder uitvoerig, richt zich ook tot een enigszins ander publiek; het heeft het voorrecht niet te zijn geschreven met abstract wetenschappelijke bedoelingen maar met den klaarblijkelijken opzet de groote betekenis der Bouwkunst als kunst naar voren te brengen. Niet een historicus, niet een geleerde, maar een kunstgevoelig wel onderlegd architect is hier aan het woord. De kijk op de architectuur, de getuigenis van een krachtig gevoel voor de monumentale schoonheden der oude bouwwerken, dat eigenaardig forsche en opgewekte, welke dit boek kenmerken, zijn evenzoo vele redenen, waarom bij het onderwijs door de leerlingen dit boek bij voorkeur gebruikt wordt. Tot dit onderwijs behoort niet alleen de opleiding voor architect en bouwk. opzichters en teekenaars maar ook die voor schilders, leeraren M. O. handteekenen, kunstnijveraars. Dit feit geeft het bewijs, dat de schrijver er in geslaagd is de algemeen begrijpelijke kunstwaarde der architectuur helder en overtuigend te geven, terwijl zijn groote liefde voor die kunst het geheim van den aangenamen en opgewekten stijl inhoudt.

Wat echter bovenal het boek interessant maakt zijn de vele, uitmuntend geslaagde afbeeldingen, geslaagd, en uit technisch oogpunt en wat hun voorstelling en compositie betreft. De schrijver heeft op zeer gelukkige wijze partij weten te trekken van fotografische opnamen; en vergelijkt men de afbeeldingen uit dit werk met de kunstgeschiedeniswerken uit het buitenland, zoo behoeven de Hollandsche er geenszins voor onder te doen.

Door een goede keuze der platen en vooral door de pakkende

wijze, waarop sommige photo's genomen of afgesneden zijn, krijgen we hier meermalen een verrassend sterken en goeden indruk van de waarde, de schoonheid van het afgebeeld monument.

Ook hierin komt de forsche kijk op architectuur van den schrijver weer voor den dag en geeft aan het boek de beteekenis van een zeer geslaagd en bijzonder plaatwerk.

De gezonde gedachte, vooral de architectuur door goede afbeeldingen zelf te laten spreken heeft ook aflevering 5 en 6 wederom fraaie en duidelijke platen geschonken.

We noemen slechts o.a. het interieur van de S. Bavokerk te Haar-

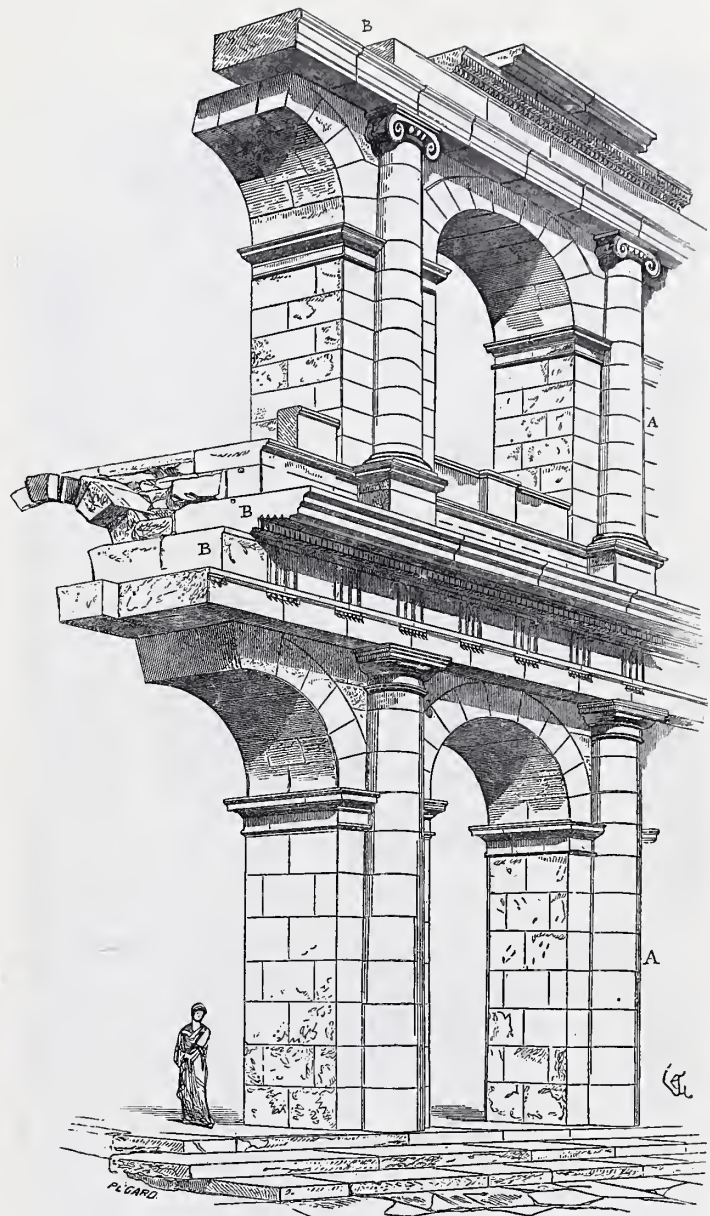

TRAVEE VAN HET MAR-
CELLUS-THEATER TE ROME
(RECONSTRUCTIE V. VIOLET LE DUC)

Uit: De Architectuur in hare
Hoofdtijdperken, door H. Evers.

lem, de Raadhuizen te Compiègne, Oudenaerde, Middelburg, Vere (zie losse plaat), Siena, Munster; de gevel van het schippersgilde te Gent, de woning van Jacques Coeur te Bourges, een Gotisch Woonhuis te Venetië (Contarini Fasan). De Ital. Renaissance is goed vertegenwoordigd door het paleis Riccardi, Vendramin Calergi, een magniefiek detail van de Concellaria: balkondeur, de paleizen Farnese, Pitti, Doria Tursi, het Kapitoel van Michel Angelo, de St. Pieterskerk, en vele andere; terwijl van de Fransche Renaissance als zeer geslaagd genoemd moeten worden de afb. van de trap van Blois, het hotel Pincé te Angers, het Louvre enz. Met belangstelling zien we het vervolg van dit werk tegemoet.

J. G.

INGEZONDEN STUKKEN

Naar aanleiding der uitvoerige „Mededeeling van het Hoofdbestuur”, die in het Bouwkundig Weekblad van 30 Januari is opgenomen veroorloof ik mij de volgende opmerkingen.

Het Hoofdbestuur zegt dat het „zich op het standpunt plaatste correct gehandeld te hebben met het geven van den wenk van

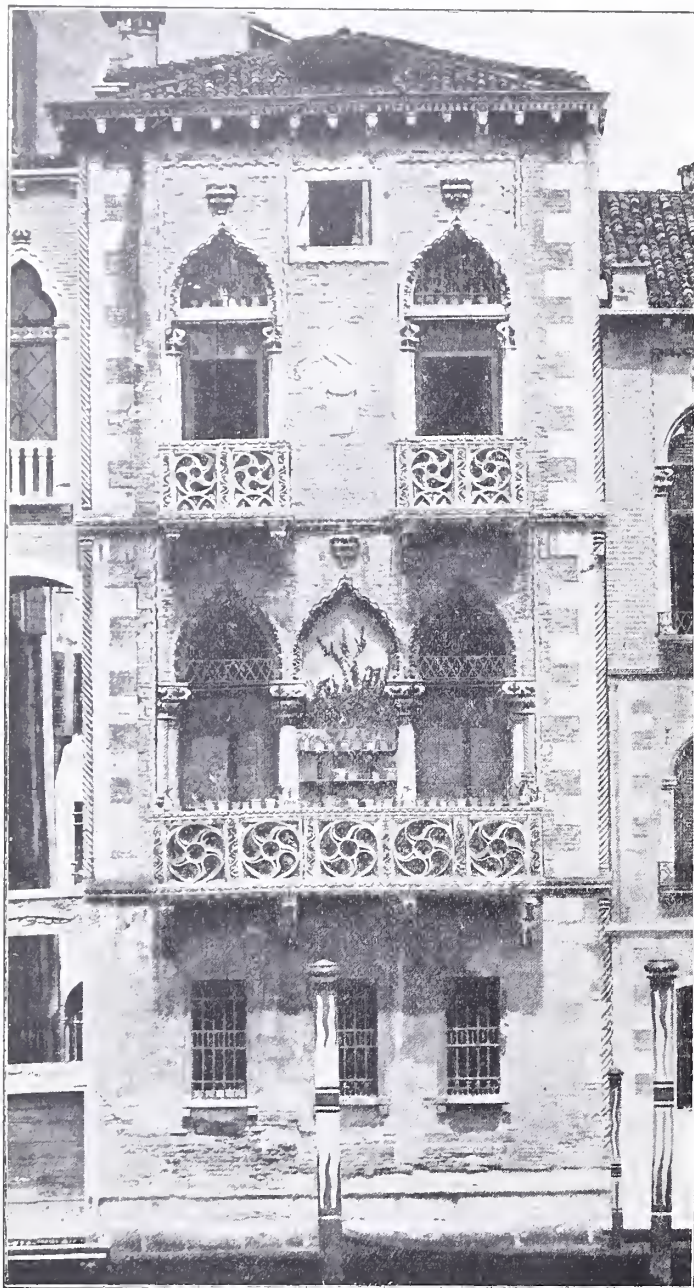

WOONHUIS TE VENETIË:

Uit: De Architectuur in hare Hoofdtijdperken, door H. Evers.

het noodzakelijke om zich te voren te vergewissen of een candidaat door aanneming zijner candidatuur als een aan de verkiezing te onderwerpen candidaat was aan te merken.”

Nu rijzen een paar vragen. Aan wie of wien werd een wenk gegeven? Wie had of hadden zich te vergewissen of een candidaat al dan niet aan de verkiezing mocht onderworpen worden? Welke steun vindt het Hoofdbestuur voor zijn „correcte standpunt” in het Huishoudelijk Reglement?

Welk antwoord op deze vragen zal worden gegeven moet worden afgewacht.

Het optreden van het Hoofdbestuur kan worden vergeleken bij dat van een burgemeester, die, zelf candidaat gesteld voor den raad zijner gemeente, aan zijn medecandidaten zou gaan vragen, of ze wel op de lijst wilden komen, en die, ontkennende antwoorden ontvangend, de namen dier candidaten van de lijst zou afvoeren. Een verkiezing op deze wijze gehouden, zou zeker ongelukkig worden verklaard, en een nieuwe, tusschen al de candidaten, worden uitgeschreven.

Dit laatste zou ook de Maatschappij behooren te doen. Maar het Hoofdbestuur wil dien weg niet op. Het „vreest voor protesten”, het kan „de gevolgen van eene nieuwe verkiezing niet overzien”, het acht „de groote kosten, die de verkiezingen bovendien met zich medebrengen enorm” en daarom „weet het Hoofdbestuur geen anderen uitweg, dan een beroep te doen op de leden.”

Den 10 Februari 1909 zal dit beroep in een Algemeene Vergadering gedaan worden, waartoe waarschijnlijk alleen de stemhebbende leden toegang zullen hebben. Het Hoofdbestuur verwacht, dat die vergadering „omtrent de voor tweeërlei uitlegging vatbare desbetreffende artikels van de Wet” een stellige uitspraak zal doen.

Hoe nu? Weten de Hoofdbestuurders dan niet, dat zoowel Statuten als Huishoudelijk Reglement zoo helder als glas zijn? De zaak is, dat aan de 1e alinea van Art. 4 van het Huishoudelijk Reglement door het Hoofdbestuur werd toegevoegd: „Wanneer candidaten, volgens de vorige alinea gesteld, op een vraag van het Hoofdbestuur of hun de candidatuur welgevallig is, een ontkennend antwoord geven, dan worden zij door het Hoofdbestuur van de lijst der candidaten afgevoerd.”

De Vergadering van 10 Februari kan niet tot herziening van het Huishoudelijk Reglement overgaan. Dit kan pas geschieden door een vergadering, die, onder inachtneming der voorgeschreven formaliteiten, voor dit doel zal worden opgeroepen.

In ieder geval dienen de nu ingekomen stembiljetten te worden vernietigd. Want zij zijn niet overeenkomstig de bepalingen voor het tegenwoordig Huishoudelijk Reglement. En als dit Reglement in den door het Hoofdbestuur gewenschten geest zal gewijzigd zijn, moeten zoowel een nieuwe candidaatstelling als een nieuwe verkiezing plaats vinden.

Ten slotte nog dit. Al moge het Hoofdbestuur spreken van betrouwbare, eigenaardige beschouwingen en veronderstellingen, waarmede de eerste nummers van het gereorganiseerd Weekblad gevuld werden”, die beschouwingen hebben dan toch het verblijdend gevolg gehad, dat de Maatschappij nog ter elfder ure gewaarschuwd, de voetangels en klemmen heeft kunnen vermijden, die door kwaadwilligen of onhandigen in den nieuwen weg waren gelegd, waarop nu pas haar aarzelende schreden waren geleid.

De heer Schaap heeft aanspraak op de erkentelijkheid zijner medeleden voor zijn waakzaamheid, waardoor hij te juister tijd op het gevaar, dat dreigde, wees.

HAARLEM, 31 Januari 1909.

A. W. WEISSMAN.

HOOFDBESTUURSVERKIEZING.

Het lid, de Heer W. F. C. Schaap, schrijft in No. 3 van dezen jaargang over deze verkiezing, op een wijze welke niet bepaald eene bijzondere gelukkige kan heeten om zich op een aangename wijze te introducereeren als nieuw Hoofdbestuurslid. Schrijver dezes vermoedt dat er al zullen gevonden worden welke het berouwt met hun stem tot den candidatuur van dezen heer te hebben medegewerkt.

Waar de Heer S. het opneemt in zijn stuk voor de kiescheid, waarop volgens hem door het Hoofdbestuur inbreuk zou zijn gemaakt, maakt hij zichzelf gelijktijdig schuldig aan een groffheid, door te beschuldigen zonder een schijn van bewijs te leveren, en tracht hij de daden van gezegd bestuur in een verdacht licht te plaatsen.

De Heer Weissman, die vermoedelijk in zijn leven heeft ervaren, dat het goed is naar den raad van Paulus te luisteren om „ook den schijn des kwaads te vermijden” geeft ons in No. 4 van het B. W.

te kennen dat hij met belangstelling en instemming heeft gelezen hetgeen de Heer Schaap heeft geschreven.

De eigenaardige wijze waarop de Hr. Weissman zijn stuk verder inkleedt, doch vooral waarop hij het eindigt komt mij voor meer tot oorlog dan tot vrede te kunnen leiden en alzoo tegen zijn raad in meer bevorderlijk aan het kwade dan aan het goede te zijn.

De Voorzitter van het Hoofdbestuur geeft in het laatste nummer van ons Weekblad een verslag van de overwegingen welke gehouden zijn in de laatste vergadering van genoemd Bestuur. Wij kunnen er uit lezen dat er ernstig is gewikt en gewogen over hetgeen het Hoofdbestuur in deze te doen stond.

Pro en contra is gehoord. Juristen waren het niet eens. Of dat ooit het geval was? 't Zou een zelfmoord aan hun beroep zijn. De oplossing is gelegd in handen der stembevoegde leden op de Algem. Vergadering van 10 Februari e. k. Beter gezegd niet in hun handen, doch in hunne hoofden.

In hun denkvermogen voorzoover niet verduisterd door het bedenken van kwade trouw bij anderen.

Waar die verdenking gelukkig tot heden nog maar als een hoogst zeldzame in onze Maatschappij voorkomende gebeurtenis valt waar te nemen, twijfel ik niet, of het overwegend deel der leden op die vergadering zal blijk geven hun denkvermogen beslist normaal te hebben bewaard. Daar ik nog niet weet of ik die belangrijke vergadering wel zal kunnen bijwonen, vraag ik de Redactie, van mijne meening over de zaak in ons blad bereids te mogen doen blijken. Ik kies daarvoor een vorm van een concept-besluit, dat door een of meer mijner medeleden, die er net zoo over denken als ik, wel ter vergadering zou kunnen worden ingediend en verdedigd. Die vorm geeft mijn meening, zoo beknopt mogelijk, als 't ware gecondenseerd weer. Het heeft de toelichting in zich zelf en is als volgt:

De Algem. Vergadering der stemgerechtigde leden van de Maatschappij tot Bevordering der Bouwkunst, gehouden den 10den Februari 1909 te Amsterdam in het Maatschappelijk gebouw, belegd met het opzettelijk doel van hare opvatting te doen blijken in zake de toepassing van art. 4. Huish. Reglem., overwegende:

1^o. dat er is gebleken van een meningsverschil omtrent de interpretatie van het woord „candidaten” zooals dit op verschillende wijze in art. 4, van het H. R. wordt gebruikt,

2^o. dat het in een verenigingsleven als hetwelk door de Maatschappij tot Bevordering der Bouwkunst wordt bedoeld, moet zijn buitengesloten dat een candidaat voor een verkiezing tot Hoofdbestuurder of tot lid eener Commissie, welke ook, en waarvoor candidaatstelling wordt vereischt, (zie o.a. art. 13 H. R.) zonder zijn medeweten en zonder zijne toestemming aan eene verkiezing wordt onderworpen,

besluit:

a. goed te keuren, dat het Hoofdbestuur aan de hem opgegeven kandidaten, voor zoover daarbij de bewijzen hunner instemming daarmede niet werden overgelegd, officieel kennis gaf van hunne candidatuur en verzocht mede te deelen of de candidaat ook zichzelf als zoodanig zou wenschen te zien beschouwd;

b. de gehouden verkiezing als in overeenstemming met de juiste opvatting en toepassing van art. 4 H. R. geldig te verklaren en bij volgende verkiezingen de nu gevolgde gedragslijn aan te houden.

Namens eenige Architect-Leden,
ED. CUYPERS.

PRIJSVRAAG SLACHTHUIZEN.

Mijnheer de Redacteur!

Misschien door de schijnbaar weinige aantrekkelijkheid van het onderwerp mag zich bovengenoemde prijsvraag niet verheugen in zeer groote belangstelling. Dat is zeer te bejammeren, eerstens omdat bij eenmaal aangevangen studie reeds dadelijk blijkt dat het onderwerp waard is dat men er zich van tracht meester te maken, en tweedens omdat in dat geval zich meerdere protesten

zouden doen hooren tegen de onbillijke uitspraak der Jury. Ware het onderwerp in plaats van een slachthuis . . . een raadhuys, museum, villa . . . in één woord een onderwerp van meer algemeene sympathie geweest, en had de Jury in dat geval zich evenzoo vergalopperd als nu bij de slachthuisprijsvraag . . . een storm van verontwaardiging zou in de geheele bouwkundige wereld zijn losgebroken! Nu bepaalt zich deze storm helaas alleen tot een klein deel van die wereld, vanwaar evenwel reeds enkele flinke windvlagen komen, die ik hoop dat tot een orkaan zullen aangroeien.

Tot een dezer flinke windvlagen behoort zeker het stukje „Veritas” (in het vorig nummer), hetwelk ik in alle opzichten onderschrijf.

Hetgeen „Veritas” schrijft zal ieder *deskundige* als wáár moeten erkennen. Het is een bekend feit dat het bekroonde ontwerp is eene copie van verouderde modellen, voorzien van nieuwe gebreken en van fouten tegen de hygiëne. Bovendien mist het (type B) eene voorname lokaliteit, eene darmwasscherij, zoodat het (ondanks de verkeerde goedpraterij in het jury-rapport, hetwelk goedig van „vergissing” spreekt) niet aan de voorwaarden van het programma voldoet en reeds dáárom volgens Art. 4, terzijde had behooren gelegd te worden.

Hoewel ik gaarne toegeef dat het de gestelde bouwsom niet zal overtreffen, vereenigt het bekroonde slachthuis (type A) het summum van ongerechtigheden. De onreine dampen en uitwasemingen, o. a., die opstijgen uit de broeiruimte en darmwasscherijen, welke zonder eenige afscheiding in de hallen aanwezig zijn, vinden daar eene prachtgelegenheid om neer te slaan op het kersverse vleesch. Het is werkelijk met den besten wil ondoenlijk zich begrijpelijk te maken, welke goede eigenschappen de Jury in dit ontwerp gevonden heeft, of het zou alleen de goedkoopste daarvan moeten zijn.

Zou het al te brutaal zijn aan de Jury te vragen, wáár eigenlijk het goede en superieure van beide projekten in schuilt? Een gemotiveerd antwoord op deze in alle onschuld gestelde vraag zal aan belangstellenden ongetwijfeld hoogst welkom zijn. We moeten natuurlijk veronderstellen dat de Jury het onderwerp in het algemeen en de bekroonde ontwerpen in het bijzonder, tot in de diepste schuilhoeken heeft bestudeerd, zoodat zij ons nieuwe gezichtspunten zal kunnen openen en ons leeren waarom „Dierenbescherming” een modern slachthuis type vertoont en wel in die mate dat zij het als bekroond model voor ons land wil hebben aangenomen. Wij houden ons ernstig en beleefd aanbevolen!

Op één punt waag ik het niet de combinaties van „Veritas” te volgen en wél waar zij spreekt van den opzichter bij de Dordtsche Gemeentewerken, den Directeur van idem, het Dordtsche Slachthuis en den Secretaris der Jury. Deze Dordtsche aaneenschakeling zal bij iedereen gedachten opwekken, die de haren te bergen doen rijzen en die we ook, dunkt me, zoo ver mogelijk van ons moeten afzetten. De Jury bestond toch uit vijf leden!

Wel zal het bij ieder vaststaan dat wanneer de Chef in een Jury zitting neemt, zijn ambtelijk-ondergeschikte niet aan den wedstrijd behoort deel te nemen, of omgekeerd de chef voor zijn lidmaatschap moet bedanken wanneer hij weet dat zijn ondergeschikte medegedaan heeft. De wereld is eenmaal niet te veranderen en het beroemde „Homo sum” kan zelfs ook op een Jurylid van toepassing worden gemaakt; daarvoor moet hij zelfs den schijn vermijden.

W. STOK,

Architect en mede-ontwerper motto X. Y. Z.

Een Architect-lid gaf ons inzage van een door hem opgestelde Arbeids-overeenkomst en stelde voor deze in het Bouwkundig Weekblad te publiceeren.

Tot ons leedwezen kon dit in het overgevoeld blad van den 30 Januari niet meer opgenomen worden en verschijnt het daarom eerst heden, met goedvinden van den opsteller hier en daar eenigszins gewijzigd en van enkele aantekeningen voorzien.

Het beoogt niet een volmaakt model-contract te zijn, doch moet meer beschouwd worden als een soort handleiding bij het opstellen van dergelijke contracten.

In het midden latende of dergelijke contracten voor architecten en personeel beslist gewenscht of noodzakelijk zijn, zal dit nader ter overweging worden voorgelegd aan de „Commissie voor Vakbelangen”.

Arbeids-overeenkomst.

Op heden den is tusschen den eersten ondergeteekende Architect, te en den tweeden ondergeteekende te aangaan een ARBEIDS-OVEREENKOMST onder de navolgende voorwaarden en bedingen:

ART. 1. De tweede ondergeteekende verbindt zich bij ondertekening van deze overeenkomst in dienst van den eerst ondergeteekende als (*opzichter of teekenaar*) naar zijn beste vermogen en met ijver en nauwgezetheid de hem opgedragene werkzaamheden te zullen verrichten. Omtrent alle werkzaamheden zal door hem geheimhouding tegenover derden worden in acht genomen.

ART. 2. De tweede ondergeteekende zal gedurende de werktijden in artikel 3 genoemd geene andere werkzaamheden dan die hem door den eersten ondergeteekende opgedragen zijn, mogen verrichten en zal geen andere betrekkingen mogen bekleeden, tenzij hem voor het een of ander schriftelijk door den eerst ondergeteekende vergunning wordt verleend en door dezen nader zal zijn bepaald, op welke tijden deze particuliere werkzaamheden kunnen worden verricht.

ART. 3. De werktijden op het bureau zijn van 9 tot 12^{1/2} uur en van 1^{1/2} tot 6 uur dagelijks behalve op Zondagen en op Christelijke feestdagen.

De werktijden op de bouwwerken zijn van den aanvang waarop het werk begint tot dit sluit, een en ander met rusttijden overeenkomstig die voor de werklieden op ieder werk geldend.

ART. 4. De tweede ondergeteekende ontvangt van of door bemiddeling van den eerst-ondergeteekende een salaris van F . . . per maand, welk salaris hem wordt uitbetaald den laatsten dag van iedere loopende maand.

Eventueel overwerk buiten de bovengenoemde werktijden zal volgens nadere overeenkomst worden verrekend.

ART. 5. De tweede ondergeteekende verbindt zich door ondertekening dezes geene geschenken, in welken vorm ook, van de werkbazen of leveranciers onder zijn toezicht werkzaam, te zullen aannemen en indien hem zulks wordt aangeboden, daarvan onmiddellijk aan den eerst-ondergeteekende kennis te zullen geven. Bij overtreding hiervan is Art. 10 hierop van toepassing.

ART. 6. Eerst-ondergeteekende zal in ieder kalenderjaar aan tweeden ondergeteekende een verlof geven van acht werkdagen, zooveel mogelijk in den zomer. Mochten de werkzaamheden zulks naar het oordeel van den eerst-ondergeteekende onmogelijk maken, dan zal het verlof in het voor- of najaar worden verleend. Mochten in den loop van het jaar door den tweeden ondergeteekende dagen of gedeelten van dagen verzuimd worden, dan zullen die in korting komen op het salaris, behalve indien ziekte of sterfgeval de reden van het verzuim is.

ART. 7. Bij ziekte (uitgezonderd die bij de wet genoemd te weeg gebracht door grove nalatigheid, onzedelijkheid, enz. zal de eerst-ondergeteekende aan den tweeden ondergeteekende (1) salaris uitbetalen gedurende (2)

ART. 8. Indien tweede ondergeteekende op eenig bouwwerk is geplaatst, hetzij als opzichter of als teekenaar, dan zal hij gedurende den geheelen duur van zijn verblijf op het bouwwerk verzekerd worden tegen de gevolgen van ongevallen en wel tegen f (3) voor A., f (4) voor B. en f (5) per dag voor C. (overeenkomstig de bestekken van den ondergeteekenden, architect).

ART. 9. Deze overeenkomst wordt aangaan voor onbepaalden duur, tot wederopzeggens toe.

ART. 10. Behalve het bepaalde in Art. 9, kan deze overeenkomst onmiddellijk opgezegd worden. (6)

1°. Door den dood van den eersten of van den tweeden ondergeteekende;

2°. Indien na ziekte tweede ondergeteekende volgens verklaring van een nader aan te wijzen geneesheer niet in zoodanigen staat van gezondheid is, dat hij zijn taak volgens oordeel van eerst-ondergeteekende naar behooren kan vervullen;

3°. Indien tweede ondergeteekende weigert de hem opgedragene taak uit te voeren of deze niet vervult zooals eerst-ondergeteekende vermeent dat behoort; (7)

4°. Bij wangedrag of oneerlijke handelingen van den tweeden ondergeteekende of bij schending van beroepsgeheim door tweede ondergeteekende.

ART. 11. Beide partijen kunnen deze overeenkomst doen beëindigen, mits na schriftelijke kennisgeving, één maand vóór den dag der beëindiging.

Indien de tweede ondergeteekende op een bouwwerk als dagelijksch opzichter is geplaatst, zal hij, indien de eerst-ondergeteekende dit voor het werk noodzakelijk acht, deze overeenkomst niet kunnen doen beëindigen, alvorens dit bouwwerk gereed zij opgeleverd.

Aldus gedaan en ondertekend in duplo te den

Hooggeachte Redactie!

In de Nieuwe Rott. Courant van 17 Januari Ochtendblad A las ik in het verslag van den Bond van Nederlandsche Architecten, dat in het huishoudelijk reglement is bepaald: dat van het lidmaatschap vervallen zal worden verklaard, hij, die boven het aan hem door zijn lastgever verschuldigd honorarium of het hem als ambtenaar toekomend salaris, in eenigerlei vorm provisië bedingt of aanneemt van aannemer, leverancier of onderaannemers. In de algemeene vergadering van de Maatsch. tot bevordering der Bouwkunst gehouden den 29 en 30 Mei 1908 te Amsterdam heeft een dergelijke bepaling een punt van bespreking uitgemaakt en werd ook door mij aangedrongen tot opneming van een dergelijke bepaling in het reglement.

Het Hoofdbestuur scheen echter van meening, dat de Maatsch. tot bevordering der Bouwkunst uit eerbied voor zich zelf geen bepalingen over provisie in haar reglement moest opnemen.

Met dit standpunt ben ik het echter niet eens; m. i. moest de eerbied voor de Maatsch. ons er juist toe dringen.

Zonder twijfel is het Hoofdbestuur het eens met wat de Bond van Ned. Architecten op dit punt bepaalt.

Daarom hopen wij, dat waar de Bond van Ned. Architecten is voorgegaan, het Hoofdbestuur van de Mij. tot bev. der Bouwkunst op de eerst komende algemeene vergadering een voorstel zal doen om in Art. 5 van de Statuten een bepaling in dien geest op te nemen.

Zeker! zij wien het ongeoorloofde van het aannemen van provisie, onder welken vorm ook, steeds helder voor den geest staat, hebben geen bepaling noodig maar bij wien dit in mindere mate het geval is, kan het dien niet steunen en een helderder inzicht geven in de hooge eischen, die onze samenleving in dit opzicht mag stellen aan den Architect, wien uit den aard der zaak zooveel vertrouwen moet worden geschonken.

VLAARDINGEN.

PL. V. D. BERG.

1) Als minimum te betalen b. v. de helft van het salaris.

2) Als minimum b. v. 30 dagen.

3) B. v. f 3000 bij letsel waarvan de dood het gevolg is.

4) » f 3000 bij levenslange invaliditeit.

5) » f 3.— per dag.

6) Aanbeveling verdient de gevallen bij de Wet genoemd over te nemen b. v. misleiding, grove onbeschaamdheid, vervalschte getuigschriften, enz. enz. en de daarin genoemde gevallen desnoods naar verkiezing aan te vullen.

7) Deze clausule is bedenkelijk aangezien, volgens art. 1639p sub 12 van de Wet op de Arbeidsovereenkomst, bedingen, waardoor aan den werkgever de beslissing zou worden overgelaten, of er eene dringende reden in den zin van art. 1639 O aanwezig is, nietig zijn.

INHOUD VAN TIJDSCHRIFTEN

Architectura No. 5. *Het oudste huis van Amsterdam*, bijzonderheden omtrent het huisje Prins Hendrikkade 62, met opmetingen van G. v. Arkel.

Een Pensioenfonds voor leeraren en leeraren bij het Vakonderwijs, bespreking der circulaire van de Ver. tot Bev. van de Vakopleiding in Nederland, door K. v. Leeuwen.

Voordracht over verhouding, lijn, vorm en hunne tegenstellingen bij Ceramische, sculpturale en architectonische composities, door W. Kromhout. Voor architectonische composities is het beter 2 mathematische stelsels te gebruiken, een voor den plattegrond en een ander voor de opstanden. Men geve vooral geen recepten als zoodanig, recepten zijn doodend. Men late meer over aan de individualiteit, dan zal de kans op meer variëteit grooter zijn.

De Reguliersgracht, door Adr. Moen. Geschiedkundig overzicht met enkele pteekeningen en zeer fraaie fotografische opnamen.

Technisch gedeelte. Verwarming en Ventilatie door Ingr. Joh. Korring, vervolg.

Fundeeringsmethode, vervolg.

De Bouwwereld No. 7. *Oud Egypte in 1908*; bespreking van het boek van Pierre Loti: „La mort de Philae”, de groote artistieke ondergang van het oude Egyptische rijk en de totale ontwijding en vernietiging door het moderne Snobisme en industrialisme.

J. van den Bruggen. Volkshuisvesting, bespreking over de uitvoering van bouw- en woningverordeningen.

Arbeidershuizen te Hilversum, E. Verschuyf en C. de Groot arch. met afb.

De Opmerker No. 5. *Beroemde Bouwmeesters*, korte historische mededeelingen over Scopas, Satirus, Pythias en andere Grieksche bouwmeesters.

Slechte tijden voor den particulieren architect; de positie van den architect in de kleinere plaatsen wordt besproken, terwijl tevens gewezen wordt op het onbillijke, dat vaak voor groote werken: stations, ziekenhuis enz. architect-ambtenaren genomen worden, welke ambtelijk niets met dat werk te maken hebben. *Bond van Nederlandsche architecten*, verslag van de vergadering op 23 Jan.

De Klei. Dit halfmaandelijksch tijdschrift, orgaan van de Vereeniging van Nederlandsche Baksteenfabrikanten stelt zich blijkbaar ten doel door mededeelingen op technisch, historisch en artistiek gebied propaganda te maken voor haar materiaal. Het onderwerp is voor Nederland van overwegend belang en de redactie kan, zoo zij kans ziet goed gedocumenteerde, liefst geïllustreerde artikels te geven, zoo zij, dank zij de moderne goede reproductie-wijzen, vooral ook het bijzondere, artistieke karakter der baksteen weet weer te geven, vrij zeker zijn van een groot succes. De vraag doet zich voor: voor welk publiek is het blad opgericht? De juiste beantwoording dezer vraag houdt tegelijk het geheim van succes in zich. En daar het voor alles de belangstellende leeken en de architecten zullen zijn, die de baksteenfabrikanten voor hun materiaal wenschen te winnen is het voor de redactie raadzaam te overwegen, of niet populair-technische bijdragen, benevens die over de artistieke waarde, toegelicht met fraaie voorbeelden, welke te kust en te keur verzameld kunnen worden uit de oude en moderne architectuur, de voorkeur verdienen voor het welslagen van het tijdschrift en de verhoogde belangstelling in de Hollandsche Baksteen.

Hoewel het blad de sporen draagt, zijn eerste schreden te doen, gelooven we toch dat het een goede toekomst tegemoet kan gaan en de baksteen architectuur in Holland groote diensten bewijzen. In No. 3 vinden we een artikel over: *Over uitslag op muren*; *Brieven uit Noord-Amerika*, beschrijving van de fabriek te Graveport; *Baksteen in Noord Duitschland*, beschouwingen over het formaat

van de baksteen; gewezen wordt op de fijne afwerking, waarop de vroegere bouwmeesters prijs stelden en de eigenaardige moderne zucht, om alles ruw bewerkt te hebben; *Gewapende Baksteen*, de uitvinding van Hoffman in Californië om door middel van geperforeerde steenen en ijzeren staven een sterk geheel te krijgen, op de wijze der hemelkrabbers.

Deutsche Bauzeitung No. 9. *Ostmärker-Hof des Herrn Ludwig Güterman in Gutach im Weisgau*, arch. R. Schmid in Freiburg, met plattegronden en vele afb.

Ueber Architektenkammern; de oorzaak van de minderwaardigheid der moderne architectuur wordt gezocht in het gemis aan „stand” onder de architecten; deze moeten zich publiek rechtelijk vereenigen, in „Architektenkammern”, gelijk er andere „Berufskammern” zijn als de Handelskammern, de Apothekerkammern. Moeilijk is echter de vraag, wie architect is.

La Construction Moderne No. 18. *l'Hotel Chatham* arch. M. Decaut, vervolg, met afb. van de interieurs, die een voor Hollandsche ooggen weinig aantrekkelijke imitatie der Lodewijk stijlen verradert.

BERICHTEN

Binnenland.

De steenhouwersziekte. In het proefschrift: Iets over steenhouwers en hun vak, waarop de heer S. Elias, arts te Rotterdam, te Utrecht tot doctor in de geneeskunde is bevorderd, zijn de uitkomsten samengevat van een onderzoek, ingesteld bij alle Rotterdamsche steenhouwers, die zich daartoe hebben willen beschikbaar stellen, ten einde over de gevreesde steenhouwersziekte (tuberculose), die zoo velen in het vak vroegtijdig ten grave sleept, nieuw licht te kunnen verspreiden.

De door dr. Elias verkregen statistiek voor Rotterdam bevestigt den kwaden reuk, waarin het vak van steenhouwer staat. Het aantal onderzochten bedroeg 177, d. i. 80 pct. van de te Rotterdam aanwezige steenhouwers. De algemeene uitkomst was, dat dr. Elias hen in de volgende groepen kon indeelen:

Groep I. Steenhouwers, lijdende aan tuberculose (22 personen).
Groep II. Steenhouwers met groote waarschijnlijkheid lijdende aan tuberculose (16 personen).
Groep III. Steenhouwers, verdacht van tuberculose (11 personen).
Groep IV. Candidaten voor tuberculose (19 personen).
Groep V. De kinderen (12—15 jaren; 27 personen).
Groep VI. Steenhouwers van 16 jaar en daarboven met verschillende afwijkingen, niet van tuberculeuzen aard (17 personen).
Groep VII. Gezonde steenhouwers van 16 jaren en daarboven (74 personen).

Deze statistiek leert ons niets nieuws. Het gevaar van steenhouwersberoep is zoo algemeen erkend, dat minister Veegens, en na hem minister Talma, wettelijke maatregelen tot bescherming der steenhouwers tegen de gevaren, aan de uitoefening van hun beroep verbonden, hebben aangekondigd.

Een vraag van bijzonder belang, ook in verband met de aangekondigde wettelijke regeling, is echter, of er goede gronden bestaan voor de algemeen heerschende meening, dat hardsteen weinig gevaarlijk is en dat van de zandsteensoorten het gevaar toeneemt in de volgorde: Udelfanger, Oberkirchner — Bentheimer — Gildehauser. (Deze drie laatste soorten worden ongeveer op een lijn gesteld.)

Verschillende schrijvers stellen de gevaarlijkheid van een steensoort afhankelijk van: 1°. de hoeveelheid stof, die bij het bewerken vrij komt; 2°. den vorm van het stof; 3°. de zwaarte van het stof; 4°. de hardheid, en 5°. de scheikundige samenstelling van de steensoort.

Dr. Elias meent, op grond van nauwkeurige onderzoekingen, welke o.a. op het soortelijk gewicht en de hardheid van hardsteen in vergelijking met zandsteen betrekking hadden, de opvattingen van bovenbedoelde schrijvers te kunnen wraken en komt tot deze slotsom:

De meening, dat zandsteen gevaarlijker is dan hardsteen op grond van de hoeveelheid stof, die bij het bewerken vrij komt, den vorm en de zwaarte der stofdeeltjes, de hardheid en de scheikundige samenstelling der steensoorten, is ten deele onjuist, ten deele onbewezen. Daarentegen hebben de uitkomsten van zijn onderzoek hem geleerd, dat de gevaarlijkheid van hardsteen niet alleen onderschat wordt, maar dat deze voor die van zandsteen niet aantoonbaar onderdoet.

„Waarom zijn dan, in den volksmond vraagt dr. Elias — bepaalde zandsteensoorten (Oberkirchner, Bentheimer, Gildehauser) zoo berucht?

„Omdat bij de steenhouders, welke die soorten bewerken, veel vaker waargenomen wordt dan bij hen, die hardsteen of Udelfanger zandsteen bewerken: een sterven aan tering na een kort ziekbed. Deze snelverloopende tering — „de steenhouwer” — verloopt volgens de steenhouders en de personen, welke haar kennen, aldus: Of de te voren op het oog gezonde arbeider wordt in korten tijd ernstig ziek, begint veel te hoesten en op te geven, vermagert snel en gaat spoedig — vaak reeds binnen een half jaar — te gronde; of hij wordt door een bloedspuwing overvallen, die meestal het begin van een spoedig einde is.

„De anatomische oorzaak van dit verloop is mogelijk deze: een peribronchiale of perivaskulaire verweekte tuberkuleuze haard is doorgebroken, — met de bekende gevolgen. Ook zonder bepaalde „doorbraak” is zulk een snel verloop mogelijk door snelle verkazing en verweeking met de zich daarbij aansluitende uitbreiding per continuitatem en metastatisch. De longtuberkulose bij de bewerkers van hardsteen verloopt gewoonlijk langzamer, trekt dus niet zóó de aandacht van den leek als deze snelverloopende tuberkulose bij de bewerkers van de genoemde zandsteensoorten.

„Zijn er nu factoren, die het vaker voorkomen van „de steenhouwer” bij het bewerken der gevreesde zandsteensoorten verklaren kunnen?

„Wij hebben aangetoond, dat hiervoor niet in aanmerking komen de hoeveelheid stof, die bij het bewerken vrij komt, de vorm en de zwaarte der stofdeeltjes, de hardheid en de scheikundige samenstelling der steensoorten. Het lijkt ons niet twijfelachtig, dat deze factoren zijn: de grootere nadeelen, verbonden aan de bewerking der bovengenoemde zandsteensoorten.

„Vroeger is medegedeeld, dat bijna zonder uitzondering de steenhouders na het werken in zandsteen veel meer vermoeid zijn, dan na het werken in hardsteen. Het is nu bekend, dat vermoeidheid het individu minder weerbaar maakt in den strijd tegen ziektekiemen: daarvoor pleiten de waarnemingen bij zieken, en eenige dierproeven.

„Van grooter gewicht is het volgende: De dreuning en schokken, welke de arbeiders ondervinden bij het bewerken van de gevreesde zandsteensoorten, zijn veel heviger dan die bij het bewerken van Udelfanger zandsteen en hardsteen. Iedereen kan zich hiervan overtuigen; ik ben er intusschen zeker van, dat geen geneesheer, wetende van welke onschatbare waarde rust is voor de genezing van sluimerende tuberkuleuze processen, die deze proef langen tijd zal voortzetten, uit vrees van zichzelf te kunnen benadeelen. Immers, bij het hanteeren van hamer en beitel dreunt en schokt het bovenste gedeelte van de borstkas, minder sterk bij het hakken in de hardsteen en Udelfanger zandsteen, heviger bij het bewerken der gevreesde zandsteensoorten. Bij het gebruik van den grendel heeft men bij iederen slag op den steen de gewaarwording, alsof men tegen de borst gestompt wordt. Ik heb mij zelf hiervan overtuigd. Dat onder dezen laatsten invloed eerder een verweekte tuberkuleuze haard zal doorbreken dan bij de minder sterke dreuning en schokken, lijkt ons — al is het wetenschappelijk bewijs hiermede niet geleverd — voor geen tegenspraak vatbaar. En dat door dergelijke stompen het snelle verloop eener longtuberkulose wordt begunstigd, onderscheidenlijk een sluimerende tuberculose tot een klinisch duidelijke kan worden, mogen wij, op grond van onze ervaring van traumatische tuberculose, aannemen.”

Het verschil in bewerking tusschen hardsten, Udelfanger zand-

steen en de drie als bijzonder gevaarlijk bekend staande zandsteensoorten hebben ontwikkelde steenhouders aan dr. Elias als volgt geschreven:

„Is men des [avonds, na in hardsteen gewerkt te hebben, niet noemenswaard vermoeid, bijna zonder uitzondering hebben allen, na het werken in zandsteen, een gevoel van vermoeidheid, „moe op de borst”, „een gevoel, of je lam geslagen bent”; anderen staan des morgens met een moe gevoel op de borst op, dat onder het werken weer verdwijnt.

„Die grootere vermoeidheid wordt aldus verklaard:

„Bij het bewerken van hardsteen springt de hamer, na den slag op den beitel, door de veerkracht van den steen terug; bij zandsteen blijft hij op den beitel rusten en moet telken male weder tot den schouder opgeheven worden. Verder is de krachtsinspanning voor het afhakken van stukken bij de verschillende zandsteensoorten ongelijk; bij Udelfanger is een minder harde slag noodig dan bij de drie andere genoemde, meer gevreesde zandsteensoorten. Als derde oorzaak van de vermoeidheid noemen zij de dreuning, die het bovenlichaam ondervindt. Tengevolge van de geringe veerkracht van de zandsteen volgt het gehele bovenlichaam den indringenden beitel en wordt, met dezen, plotseling in zijn beweging gestuit. Minder sterk bij hardsteen en Udelfanger, wordt deze dreuning in klimmende mate ondervonden bij Oberkirchner en Bentheimer-Gildehauser.

„Bijzonder sterk is de dreuning, ja, deze wordt een schok bij het gebruik van den „grendel”: dit werktuig bestaat uit een tiental, door een ijzeren band te zamen gehouden, beitels, aan een steel bevestigd; hij wordt gehanteerd ongeveer als een bijl, met dit onderscheid, dat de handen, die den steel omvatten, slechts tot den schouder opgeheven worden. Met den grendel worden de grove oneffenheden van een blok steen in korten tijd, met snel opeenvolgende slagen, verwijderd. Zeer gevreesd is hij ook wegens het vele stof, dat bij het slaan ermee opgejaagd wordt.”

De maatregelen tot beveiliging van steenhouders, welke dr. Elias in het belang der steenhouders noodzakelijk acht, zijn de volgende:

1. Alleen zij worden tot het werk toegelaten, die den leeftijd van 16 jaar hebben bereikt, en omtrent wie na een geneeskundig onderzoek een schriftelijke verklaring is afgegeven, dat zij voor dien arbeid geschikt zijn bevonden. Deze verklaring kan, door den met het onderzoek belasten geneeskundige, ten allen tijde ingetrokken worden.
2. Als regel voor het onderzoek geldt, dat voor toelating ongeschikt maken: a. algemeene lichaamszwakte: b. onregelmatige lichaamsbouw (vooral sterke skoliose, kyphose). c. tuberculose. d. chronische longaandoeningen. e. organische hartgebreken. f. chronische aandoeningen van den neus, tengevolge waarvan deze niet volkomen voor de lucht toegankelijk is.
3. De dagelijksche arbeidsduur bedraagt hoogstens 8 uur.
4. Het gebruik van den grendel is verboden.
5. Stukwerk mag niet worden toegelaten.
6. De afstand tusschen de steenhouders moet minstens 2 meter bedragen.
7. Werkloosden, schaftlokalen, privaten moeten „deugdelijk” zijn.
8. De werkplaats moet dagelijks meermalen besprenkeld worden. Het puin moet dagelijks, na den afloop der werkzaamheden, worden verwijderd.
9. Zandsteen moet nat bewerkt worden.
10. Alcoholische dranken mogen op de werkplaats niet aanwezig zijn.
11. Op de werkplaats moet goed drinkwater in voldoende hoeveelheid aanwezig zijn.

N. R. Ct.

De Abdij van Egmond. Naar wij vernemen, zal dezer dagen tot stand komen de St. Adalbert-stichting, die zich ten doel stelt, de herstelling der oude Benedicter Abdij te Egmond mogelijk te maken.

(Centr.)



van de Wet, de aanvallen op het Bestuur betreffende de splitsing der Ledengroepen, de samenstelling van het Bestuur, enz. zag het verschiep er nu eindelijk weer wat rustig uit, totdat de actie zich openbaarde omtrent de wettigheid of onwettigheid dezer verkiezing.

Desverlangd is de Voorz. bereid om nogmaals het standpunt van het Hoofdbestuur uitvoerig toe te lichten, doch meent dat door het Verslag van de laatst gehouden Bestuursvergadering de aanwezigen geacht kunnen worden geheel op hoogte daarvan te zijn. Volledigheidshalve moet hij nog mededeelen, dat na het opstellen der Bestuurscirculaire op 22 Januari — om de bekende redenen niet vóór 25 Jan. verzonden — protesten aan het Secretariaat ontvangen zijn tegen deze verkiezing en wel een brief van den volgende inhoud

Januari 1909.

„De ondergeteekenden, allen architect-leden van de Maatschappij tot Bevordering der Bouwkunst, protesteeren tegen de thans „uitgeschreven verkiezing van de leden voor het Hoofdbestuur, „die ongeldig is, daar het thans zittend Hoofdbestuur zijne bevoegdheid heeft overschreden, door, zonder dat het Huishoudelijk Reglement dit voorschrijft, van de candidatenlijst leden af te voeren, die door de architect-leden volgens de eerste alinea van artikel 4 van het Huishoudelijk Reglement waren gesteld” geteekend te Arnhem door de Heeren: P. J. W. J. v. d. Burgh, W. F. C. Schaap, G. Versteeg, Albert Kool, W. A. Lensink, A. R. Freem; — te Rotterdam door de Heeren: W. F. Overeinder, P. G. Buskens, J. H. de Roos, F. van Beers, Alb. Otten, Jac. van Gils, Herm. van der Kloot Meijburg, J. F. Brand Lzn.; — en te Groningen door de Heeren: P. M. A. Huurman en A. J. Sanders, te zamen 16 stuks onderteekeningen.

Omgekeerd mag het als bekend worden verondersteld, dat een circulaire van tegenovergestelde strekking aan de stemgerechtigde leden is toegezonden gedagteekend 30 Jan. '09, luidende als volgt:

„UTRECHT 30 Januari 1909.

„Verkiezing leden Hoofdbestuur.

„Wel Ed. Gestrenge Heer. Met gepaste vrijmoedigheid wenden „wij ons tot U naar aanleiding van de U bekende circulaire en de „mededeeling in het Bouwk. Weekblad No. 5, met eene oproeping „vanwege het Hoofdbestuur tot eene Buitengewone Algemeene „Vergadering op 10 Febr. e.k.

„Waar het om gaat is U zeker bekend en alleen volledigheidshalve brengen wij dan ook het volgende in herinnering.

„Bij het stellen van candidaten voor het nieuwe Hoofdbestuur „voldeden sommige leden niet aan het dringend verzoek om te „informeeren en mede te deelen of hunne candidaten zich inderdaad beschikbaar stelden, waarvoor toch ruimschoots de tijd was. „Daarom vroeg het Hoofdbestuur die inlichtingen en het schrapte „op de lijst der gestelde candidaten de namen van hen, die desgevraagd verklaarden niet in aanmerking te willen komen.

„Eenige leden nu achten dit een *onwettige* daad en het Hoofdbestuur wenscht blijkbaar van de bovengenoemde Buitengewone „Algemeene Vergadering een uitspraak.

„Wij kunnen ons niet voorstellen, dat in de volkomen logische „handelwijze van ons Hoofdbestuur iets onwettigs zou gelegen zijn. „Er is meer.

„Wij zijn van meening, dat er een einde moet komen aan de openlijke miskenning, waaraan het Hoofdbestuur voortdurend blootstaat van de zijde van *eenige weinige leden*.

„Wij meenen, dat er paal en perk moet worden gesteld aan pogingen om het Hoofdbestuur zijn arbeid, *die het belangeloos* verricht, zoo onaangenaam mogelijk te maken en om op deze wijze „hen, die in de Maatschappij opbouwend hebben gewerkt of „kunnen werken, van het lidmaatschap van 't Hoofdbestuur afkeerig te maken.

„In het vertrouwen, dat U onze meening zult deelen, *verzoeken „wij U dringend om ter Algem. Vergadering te komen of, indien dit „beslist onmogelijk is: aan onzen Voorzitter, den Heer A. Salm*

„G.B.zn., Architect te Hilversum, vóór 10 Februari e.k., in het „kort schriftelijk mede te deelen, dat U met de wijze, waarop het „Hoofdbestuur de verkiezing heeft voorbereid, volkomen instemt, „waartoe ingesloten briefkaart kan dienen.

„Wij weten dat dit denkbeeld over het geheele land gedeeld „wordt, alleen door gebrek aan tijd ontbreken hier de namen van een groot aantal leden van elders.”

ondertekend door de Heeren: A. B. van Asperen, H. C. van Benthem, J. N. Breebaart, J. P. Grolman, H. van Hilten, W. de Jong, J. T. Kok, J. Krap, S. W. van Leeuwen, R. Rijksen G. zn., C. van Straaten, W. van Veen.

Naar aanleiding daarvan mocht de Voorz. een 55-tal brieven en briefkaarten ontvangen van stemgerechtigde Leden, welke kennis gaven de vergadering om verschillende redenen niet te kunnen bijwonen doch verzochten van hun stem kennis te willen nemen, dat zij zich geheel kunnen vereenigen met de voorbereiding en leiding der Verkiezing gelijk door het Hoofdbestuur is gedaan. Uit deze collectie doet de voorz. een greep en las o.a. brieven voor van Prof. Klinkhamer, Posthumus Meijjes, Mulock Houwer.

Volledigheidshalve komt het den Voorz. voor dat de aanwezigen ook kennis moeten dragen van de rechtskundige adviezen door het Hoofdbestuur ingewonnen en wil hij daar aanstonds mede aanvangen. Vooraf wil hij echter nadrukkelijk vermelden, dat het niet de bedoeling was, is, of mag zijn langs juridischen weg een oplossing van het geschil te krijgen, doch om de meening der Leden onder die voorlichting te doen vestigen en zij weten aan welke zijde zij zich moeten scharen.

Waar de Voorz. echter gezegd heeft dat deze vergadering het hoogste ressort is, en de Heer van Eftiger uit Zutphen deze vergadering, onder grooten bijval van het meerendeel der aanwezigen, voor souverein verklaardt, en waar zoo juist gezegd was geen oplossing langs juridischen weg te moeten zoeken, wordt voorgesteld deze adviezen niet voor te lezen.

Afgaande op het applaus blijkt dit de goedkeuring der meerderheid weg te dragen, doch enkele stemmen verhieven zich daartegen.

Bij stemming wordt uitgemaakt of al of niet overgegaan zal worden tot het voorlezen der adviezen.

Naar aanleiding van den uitslag — 51 tegen, 24 vóór en 9 buiten stemming — blijft dus de voorlezing achterwege.

Hierop zegt de Voorzitter:

Hetgeen vastgesteld kan worden is wel dit:

ART. 4. H. R. schrijft niet voor *dat* de aspirant candidaten te voren gepolst *moeten* worden of zij een eventueele candidatuur zullen aanvaarden, doch omgekeerd staat er óók niet dat zij niet gepolst *mogen* worden!

Dat voor een regelmatig beloop van verkiezingen, dit „polsen” niet alleen verstandig doch ook noodzakelijk is, wordt algemeen ingezien.

Iedereen onzer, welke van tijd tot tijd in Commissies enz.: werd benoemd, heeft toch steeds van te voren een brief ontvangen of hij een eventueele benoeming zal aanvaarden?

Er is mij geen enkel geval bekend, dat bij verkiezingen Rijk of Gemeente door de Kiescolleges personen als „candidaten” op de lijst zijn gebracht *buiten hun voorkennis en tegen hun wil* (wanneer zij zich van te voren hadden uitgelaten geen candidatuur te willen aanvaarden)!

De officieele wenk in het Bouwkundig Weekblad van 5 December j.l. gegeven, was volgens het Hoofdbestuur dus niet alleen een *verstandige* doch een *noodzakelijke* wenk en werd, voor zoover bekend, opgevolgd door de voorstellers van de meeste groepen. De anderen hebben dit verzuimd of deden het met voordacht niet.

Om de verkiezing van het Hoofdbestuur niet te vertragen moest de lijst der „Candidaten” in het Orgaan zoo spoedig als mogelijk was, gepubliceerd worden.

Als contróle maatregel heeft toen de Algemeen-Secretaris van de Maatschappij vóór het afdrucken van het Weekblad van 19 December 1908, zich vergewist of allen (voor zoover niet reeds be-

kend) de candidatuur aannamen, ¹⁾ en wel het eerst aan de leden van het Hoofdbestuur zelf, aangezien op een 3-tal na, alle namen op de Candidaat-lijsten voorkwamen! Aan hen, welke niet tijdig antwoordden of wier brieven nog niet ontvangen waren is door den adjunct-secretaris op 21 Dec. nog telegrafisch antwoord gevraagd en verkregen.

Van hen, die zich niet candidaat wenschten te stellen zijn de namen in het Bouwkundig Weekblad in een voetnoot medegedeeld en bij het opmaken van het stembillet deze daar dus niet opgebracht.

Ziet hier den logischen en practischen gang van zaken, welken gevolgd is.

Terwijl Hoofdbestuurders na 1 December A^o. P^o. niet meer samenkwamen, deden niettemin de ongerijmdste geruchten omtrent hen de rondte en werd hun leiding van deze verkiezing op de meest verdachtmakende wijze besproken en beschreven door enkele A.L.; het Hoofdbestuur meent echter zijn wijze van voorbereiden als de eenige en juiste te moeten *blijven* beschouwen, ook voor de toekomst.

Ter voorkoming van misverstanden als nu heerschen, zou het H. R. met voorschriften in dien geest aangevuld dienen te worden zoodra de Commissie tot herziening van Statuten en Algemeen Huishoudelijk Reglement benoemd zal zijn.

Wat nu de actie zelf betreft, zoo moet spreker tot zijn spijt zeggen, dat het hem met velen de wijze waarop die werd gevoerd, onaangenaam getroffen heeft.

Resumeerende toch, werd de best geoordeelde wijze om tot de candidaatsstelling te geraken in de vergadering van het Hoofdbestuur op 1 Dec. vastgesteld en in het orgaan op 5 Dec. daaraanvolgende den Leden kenbaar gemaakt.

Kon men zich niet vereenigen met deze wijze van voorbereiding — de officieele „wenk” — dan had men moeten spreken.

19 Jan. zijn de opgegeven candidaten gepubliceerd en tevens vermeld 1^o welke H.H. geen candidatuur wenschten aan te nemen en 2^o dat van enkele anderen, op het allerlaatst oogmerk gesteld, nog niet bekend was of zij zich zouden candidaat stellen.

Ook toen was het nog tijd geweest om te kennen te geven, dat de candidaatsstellers zich voornamen geen rekening er mede te houden of de door hen opgegeven personen met of buiten hun weten, met of tegen hun toestemming, op de lijsten voorkwamen, resp. op het stembillet zouden worden vermeld.

Op het eind van de verkiezingen evenwel barstte de bom en wordt door eenige Leden de verkiezing voor onwettig verklaard, en hier en daar vermeld, dat deze onwettige handeling met voorbedachten rade geschiedde, waardoor tegelijkertijd aan weerskanten verbittering werd gekweekt. Dit en de gevolgen van dien betreurt hij zeer, vooral omdat de kolommen van het Bouwkundig Weekblad werden gebruikt om den strijd te strijden. Er zijn ons wel leden bekend, die meenen, dat dergelijke lectuur gaarne gelezen wordt doch zij vergissen zich hierin ten zeerste, het tegendeel is waar! Was een protest ingediend bij het Hoofdbestuur dan zou de Voorzitter niet gearzeld hebben onmiddellijk een Bestuursvergadering uit te schrijven. Waar uit het verslag van de vorige vergadering toch blijkt, dat het meerendeel van de Bestuurders geneigd is om alle schijn van partijdigheid te vermijden, de zuiverheid van de verkiezing in geen enkel opzicht in gevaar wenscht te brengen en indien noodig, een nieuwe verkiezing wil uitschrijven, had alle kans bestaan dat bij deze eerste keer de ontevreden en tevreden zouden zijn gesteld in afwachting van de reglementsherziening voor de volgende verkiezing. Het gewraakte stembillet zou dan misschien niet verzonden zijn.

¹⁾ De juiste redactie van den brief luidt aldus:

„Wel Ed. Geboren Heer. Zoodat U misschien bekend zal zijn is U Candidaat gesteld voor het Hoofdbestuur van de Maatschappij tot Bevordering der Bouwkunst door de H.H.

„Daar de wenschelijkheid zeer groot is het nieuwe Hoofdbestuur zoo spoedig mogelijk in functie te doen treden, is het noodzakelijk, (zie verslag Hoofdbestuurvergadering, Bouwkundig Weekblad No. 49) ter vermindering van vele tijdroovende herstemmingen, te weten of U de candidatuur aanneemt of niet en zie ik gaarne Uw definitief antwoord per omgaande tegemoet.

„Hoogachtend U Ed. Dw. was get. J. GRATAMA, Secretaris.

Verder wenscht de Voorz. op te merken, dat bij het nemen van besluiten het Hoofdbestuur zich natuurlijk buiten stemming zal houden.

Hierop worden de discussies geopend, waarvan wij de hoofdzaak, in kort zullen trachten weer te geven.

De Heer Schaap is de eerste, die het woord verlangt, hij begint zijne inleiding met beschouwingen over het tot stand komen der wet, amendementen daarop ingediend op de Alg. Mei-vergadering, memoreert nog eens de vóór- en tegenstanders daarvan, doet mededeeling van brokstukken van gewisselde particuliere correspondentie, veroordeelt circulaires als destijds door de Heeren Salm en Ed. Cuypers zijn verzonden in een breedloopig betoog, hetgeen den Voorzitter aanleiding geeft hem te verzoeken zich te willen bepalen tot de hoofdzaak, waarvoor allen hier samen waren gekomen en quaesties, welke niet direct daarop betrekking hebben, niet nader te bespreken.

De Heer Ed. Cuypers tracht ook dit breedloopig betoog te stuiten, door voor te stellen, zonder meer, tot stemming over te gaan, en wel om zijn motie, namens eenige Architect-leden in het laatst Bouwkundig Weekblad gepubliceerd, in stemming te brengen.

De Voorzitter acht het echter verkeerd en wil het vrije woord niet ontnemen aan hen, die behoefte gevoelen zich te uiten, van welke richting ook, doch op verzoek der leden beveelt hij aan zoo kort mogelijk te zijn en zich tot de eigenlijke quaestie te bepalen.

Nadat de Heer Schaap nog eenige mededeelingen doet omtrent een vergadering 28 November l.l. te Amsterdam gehouden, en den Voorzitter verwijt de oorzaak te zijn van zijn optreden door de verkiezing te leiden in een richting, die de jongeren met recht niet van hem verwacht hadden, en het Hoofdbestuur verwijt dat zooveel gestelde candidaten geschrapt waren, valt de Voorzitter hem in de rede door op te merken, dat de namen van de heeren die geschrapt waren geen candidaten waren, doch candidaat-candidaten omdat zij geschreven hadden de candidatuur niet te aanvaarden, hetgeen andermaal door den heer Schaap betwist wordt, omdat deze candidaatsstelling zijns inziens wettig was, en voldoet aan artikel 4 van het Huish. Reglement.

Voorlezing wordt gedaan van brieven van dergelijke candidaten waarin deze hun afkeuring uitspreken, dat zij zonder hun voor kennis of goedvinden op de candidaatlijst zijn geplaatst, daar zij zich zelf niet als candidaat wenschten beschouwd te zien, en van anderen, die het onkiesch en onwettig vinden, dat op deze wijze over hun persoon beschikt wordt en zij als verkiezings-object worden gebruikt; terwijl tevens het stuk van den heer Schaap wordt aangehaald, waarbij deze betoogt, dat door de wijze van verkiezing, zooals door hem verdedigd wordt, men de „stroomingen” leert kennen van de Maatschappij. Spreker doet uitkomen, dat de verkiezing niet is uitgeschreven om de „stroomingen” onder de leden te leeren kennen, doch om zoo spoedig mogelijk een nieuw Hoofdbestuur te verkrijgen en dat een bestuur nimmer gekozen kan worden uit *gestelde* candidaten, die niet gesteld wenschen te worden, doch uit candidaten, die werkelijk candidaat *zijn*, verder wijzende op inconsequenties van de Arnhemsche kiezers, door aanhaling van artikelen uit het Bouwkundig Weekblad. De Heer Schaap is niet overtuigd en voelt blijkbaar ook niets voor het mogelijke dat verkiezingen, op de wijze geleid als *hij* dat wenscht — doordat ze op den langen baan worden geschoven, — zeer goed mogelijk tot geen resultaat kunnen leiden.

De heer Van Etteger erkent, dat de mogelijkheid bestaat, dat het Bestuur niet zoo geheel juist heeft gehandeld met de voorbereiding van de verkiezing, het is daarom goed de tegenpartij hun standpunt te laten verklaren, mits dit kort en zakelijk zij; daarna kan er overgegaan worden tot stemming.

Nadruk legt spreker er op, dat de vergadering souverain is bij de beoordeeling van de al of niet wettigheid van de verkiezing.

Ook de heer Weissman verklaart, na het oordeel van zijn buurman, Mr. Rosenboom, gehoord te hebben, dat de vergadering souverain is in deze; z. i. is de Maatschappij in een „impasse” geraakt en ziet hij geen kans een afdoende oplossing van de moeilijkheid voor te stellen; hij betreurt de heele geschiedenis van de verkiezing en leest het „Stukje Historie” voor, hetgeen hij des-

tijds had opgesteld, toen de wetswijzigingen der Maatschappij niet dat verloop nam, zooals hij dat wel gewenscht zou hebben.

De vooruitstrevende hervormingen in den beginne voorgesteld, zijn niet meer terug te vinden in het eindresultaat. Spreker critiqueert de werkzaamheid van het Hoofdbestuur in het algemeen en meent, dat vroeger veelal de Secretaris moest doen wat des Hoofdbestuurs was. Ten zeerste betreurt hij, dat door veel gewrijf en geschrijf de van de Candidaten-lijst afgevoerde candidaten zeker bij een eventueele herstemming in geen geval een candidatuur meer zullen aannemen.

Naar aanleiding van het stembiljet vraagt de Heer van der Burgh of er een reglement is, dat omtrent het biljet en wijze van invullen nadere bepalingen voorschrijft; dit blijkt niet het geval te zijn, dus zijn de leden vrij bij het stembiljet die namen van de gestelde candidaten te schrijven, waarop zij wenschen te stemmen. Gaarna had spreker een nader verklaring of de Commissie van stemopneming dergelijke eventueele biljetten voor geldig zal verklaren.

De Voorzitter merkt, op, dat het reglement door het nieuwe Hoofdbestuur in studie zal worden genomen en dat de geldigheid der biljetten door de Commissie van Stemopneming beoordeeld zullen worden naar de wijze van invulling zooals die vermeld staat op de biljetten.

Ons medelid Mr. Rooseboom wenscht ook nog enkele opmerkingen te mogen maken, niet als jurist maar als architect-lid en zegt ongeveer het volgende: Het is niet zonder schroom, dat ik hiertoe overga en de vraag nog even onder de oogen zie of, door het plaatsen van slechts die candidaat gestelden. (die zich bereid hadden verklaard eene candidatuur te aanvaarden), op de lijst der candidaten voor het Hoofdbestuur der Maatschappij, de thans plaats gevonden verkiezing voor het Hoofdbestuur, onwettig zoude zijn.

In de Statuten der Maatschappij is in art. 8 de benoeming enz., van het Hoofdbestuur zeer sober geregeld. De eenige bepaling, van belang voor de onderhavige kwestie, is art. 4 H. R. Daarin wordt voorgeschreven, hoe de candidaatsstelling geschieden moet, vervolgens zegt dit art.: „uitsluitend candidaten op deze wijze gesteld, komen voor de verkiezing in aanmerking”. Dit artikel zegt, wie in ieder geval *niet* candidaten kunnen zijn en *niet* voor de verkiezing in aanmerking kunnen komen. In de tweede plaats stelt het als vereischten, om voor de verkiezing in aanmerking te komen, n.l.: 1o. dat men *candidaat* zij, 2o. dat men op de voorgeschreven wijze *candidaat* zij gesteld. Deze beide vereischten moeten wel worden onderscheiden. Immers, ieder, die candidaat is gesteld, zij het zelfs door 10 Arch, leden, is daardoor alleen nog geen candidaat.

Wat toch is candidaatsstelling? Het is de aanwijzing, de benoeming van iemand tot candidaat, die door een aantal personen voor een geschikt candidaat wordt gehouden.

Evenmin nu als de enkele benoeming tot Voorzitter, secretaris of wat dan ook, iemand tot voorzitter, secretaris etc. maakt, doch daartoe nog eerst wordt vereischt, dat hij de benoeming aanneemt, evenmin is men reeds candidaat door het enkele feit, dat men door eenige personen als den door hen begeerden candidaat wordt aangewezen,

Men wordt eerst candidaat, door de candidaats-benoeming te aanvaarden.

Wil iets onwettig zijn, dan moet dit geval bij de wet verboden zijn; dit verbodselement ontbrak hier. Er zijn toch vele gevallen in het maatschappelijk leven, die niemand voor onwettig zal verklaren, omdat het niet bij een wet geregeld is, bijv. het rooken van een sigaar.

Wat nu is in casu het geval. Er zijn door verschillende groepen architect-leden personen aangewezen, die zij wenschten als candidaat voor het Hoofdbestuur, zonder te weten, of die personen dat ambt begeerden of niet. Door die enkele aanwijzing werden die personen geen candidaat. Eerst door de aanneming der candidatuur werden zij candidaten en verkregen zij dus eerst een der qualiteiten, die art. 4 H. R. stelt, om voor de verkiezing in aanmerking te komen.

Zij dus, die te kennen gaven, dat zij de aangeboden candidatuur *niet* wenschten, werden *geen* candidaat, mochten dus niet in aanmerking komen voor de verkiezing tot hoofdbestuurder.

Zij stonden dus na hunne weigering volkomen gelijk met de leden, die nooit waren candidaat gesteld en mochten niet voor de verkiezing in aanmerking komen.

Ik kom dus tot de conclusie, dat een andere houding van het Hoofdbestuur dan de thans aangenomene in zake de thans gehouden wordende verkiezingen, beslist onjuist zou zijn geweest.

Hiertegenover stelt de heer Van der Burgh, dat het reglement niet spreekt van candidaat *zijn* maar van candidaat *stellen*.

Nu toch eenigszins juridisch advies uitgesproken is, zou de heer Weissman ook gaarne het tegenovergestelde rechtskundig advies vernemen; de heer Van Veen komt hiertegen op, dringt op stemmen aan, daar de leden hier allen opgekomen zijn met een gevestigde opinie, hetgeen de heer Versteeg ontkent. Duidelijk doet deze uitkomen, dat het belang van de Maatschappij het hoofddoel moet zijn bij alle debatten, en een stemming acht hij geenszins bevorderlijk voor het goede doel. Bij strijd is één steeds een overwinnende en één onderliggende partij en blijft natuurlijk de laatste wrok koesteren, hij geeft den Voorzitter in ernstige overweging om een middenweg te vinden.

Deze, geheel overtuigd van de wenschelijkheid van een dergelijke oplossing, weet echter niet welken middenweg ingeslagen zou kunnen worden en verzoekt den Heer Versteeg, indien mogelijk, een voorstel te formuleeren. Deze meent, dat 4 leden van het oude Hoofdbestuur en vier leden van de jongeren met daarbij den Heer Salm als Voorzitter samen een commissie kunnen vormen die nader over een dergelijke oplossing kan beraadslagen. Deze oplossing acht de Voorzitter niet mogelijk, een groot bezwaar zou daarenboven zijn de lange omweg voor dat een resultaat bereikt werd; dat de jongeren eventueel een wrok zouden blijven koesteren acht hij bedenkelijk en niet waarschijnlijk. De jongeren zijn de dragers van de toekomst, en het zou een groot verlies zijn zoo zij de Maatschappij de rug toedraaien; gaarne erkende spreken, dat de reorganisatie in veel opzichten onvolledig is, bijvoorbeeld wat de samenstelling van de groep Architectleden betreft, maar de toekomst zal hierin verbetering brengen. De Heer Versteeg wenscht er nog den nadruk op te leggen, dat vele der jongeren hun stembiljet niet hebben ingevuld, aangezien zij dit onwettig verklaarden.

Wordt dus deze stemming wettig verklaard, dan is het oordeel der jongeren hierin niet tot zijn recht gekomen. Het is ook hierom dat de Heer Versteeg aandringt op het uitschrijven van een nieuwe verkiezing.

De Voorzitter meent dat dit geen reden kan zijn om de verkiezing ongeldig te verklaren; dat men was vrij om te stemmen, al of niet.

Dat de Maatschappij in een „impasse” zou zijn geraakt, zooals de Heer Weissman dit verklaard heeft, wordt ten sterkste door den Heer Ed. Cuyper bestreden. De reorganisatie waartoe ieder naar zijn beste krachten heeft medegewerkt is volbracht, het wordt nu tijd om eendrachtelijk samen op te treden naar buiten en den naam van architect een goeden klank te geven. De jongeren moeten ook hiertoe medewerken. Spreker doet een beroep op de Vergadering, dat deze de houding van het Hoofdbestuur als geheel correct en wettig zal verklaren.

Protesteert de Heer Van Veen tegen de scheiding van jongeren en ouderen, als zouden de jongeren allen tot de opposanten gerekend moeten worden, en hij, toch een jongere, verklaart aan de zijde van het Hoofdbestuur te staan, de Heer Versteeg merkt op, dat jong alleen beteekent, jong van hart. Hij is er voor, dat men overga tot stemmen en acht het hierbij zeker van belang, voor de waarde van den uitslag, of een stem uitgebracht wordt door een A. L. of een G. L.

De Voorzitter meent, dat het voor en tegen nu voldoende is besproken, en stelt voor over te gaan tot de stemming over de vraag: is de plaats gehad hebbende verkiezing als juist of niet juist te beschouwen.

Met spanning wordt nu de uitslag van de stemming afgewacht.



DAG-TEEKEN- EN KUNSTAMBACHTSSCHOOL VOOR MEISJES. GABRIEL METSUSTRAT, AMSTERDAM.

Architect H. P. BERLAGE Nzn.

Het resultaat daarvan is, dat de uitgeschreven verkiezing door 54 Leden wettig en door 21 Leden onwettig wordt verklaard, terwijl 10 blanco stemmen worden uitgebracht.

Dit resultaat, meent de Voorzitter, ziet er voor de vooruitstrevende partij, welke ditmaal geen succes heeft, toch hoopvol uit, omdat de meerderheid niet zoo geweldig is en hoopt hij, dat dit voor hen een aansporing moge zijn om hun steun aan de Maatschappij niet te ontzeggen. Hij stelt in het uitzicht, dat, waar op het oogenblik alles nog onvolkomen is, waar in de toekomst de Architect afdeling zal zijn zooals deze men er zich eene wenscht, zal ook de reorganisatie van de Maatschappij, ook wat de leiding betreft, worden wat men daarvan verwacht. In alle geval, waar kandidaten voor een candidatuur bedanken, kan de Voorzitter zich niet voorstellen, dat zij, die de candidatuur aanvaardden, na gekozen te zijn als Bestuurslid voor deze functie bedanken zullen, zooals de Heer Schaap in het Bouwk. Weekbl. wat zijn persoon betreft, niet voor onmogelijk houdt, wanneer de verkiezing niet geheel naar verwachting uitvalt.

Dit zou zeker ook een ongekend feit zijn bij verkiezingen. Desondanks blijft de Heer Schaap ook na de stemming de verkiezing onwettig verklaren en ontzegt de Vergadering het recht daarvoor uitspraak te doen. Statuten staan boven een Vergadering! * De Heer Van Etteger staat nogmaals op en handhaaft de verklaring, dat de Vergadering soeverein is. De quaestie is nu uit en hij hoopt binnenkort den Heer Schaap als een goede kracht aan de Bestuurstafel te zien.

* Bevreemding verwekt het, dat de heer Schaap eerst nu met deze opvatting voor den dag komt; waarom dit niet kenbaar gemaakt vóór de discussies begonnen? Nu kwam het te laat.

Met goedvinden van de vergadering wordt de Commissie van Stemopneming verzocht onmiddellijk met haar taak aan te vangen, zoodat de uitslag nog in het a.s. Weekblad gepubliceerd kan worden.

Tevens wordt besloten ten spoedigste een Algemeene Vergadering uit te schrijven ter benoeming van een Commissie van Onderzoek en een Commissie van Redactie.

De belangstelling van de aanwezigen vermindert merkkelijk en velen vertrekken haastig om nog den trein te halen.

Nog enkele opmerkingen worden gemaakt:

Het wenschelijke om het Huish. Regl. te herzien en aan te vullen opdat misverstanden in het vervolg wegens interpretatie van artikelen, welke op meer dan ééne wijze kunnen worden uitgelegd, niet meer voorkomen.

Het wenschelijke om in het Weekblad geen beschouwingen over personen te houden, als in de laatste tijd een enkele maal is geschied, beschouwingen welke vaak geheel onjuist zijn, terwijl het blad op alle publieke plaatsen, als stations, enz. ter lezing ligt.

Met een hartelijk woord dankt de Voorzitter alle opgekomenen voor hun aanwezigheid, terwijl de Heer Van Etteger zijnerzijds als tolk van de Vergadering optreedt en den leider daarvan ook zijn dank betuigt.

SALM.

PROCES-VERBAAL

VAN DEN UITSLAG DER VERKIEZING VAN LEDEN VOOR HET HOOFDBESTUUR OP WOENSDAG 10 FEBRUARI 1909.

Aan de Commissie van Stemopneming werden ter hand gesteld: 309 gezegelde enveloppen, waarvan 4 door naamsaanduiding buiten beschouwing bleven,

TEEKENSCHOOL GABRIEL METSUSTR.

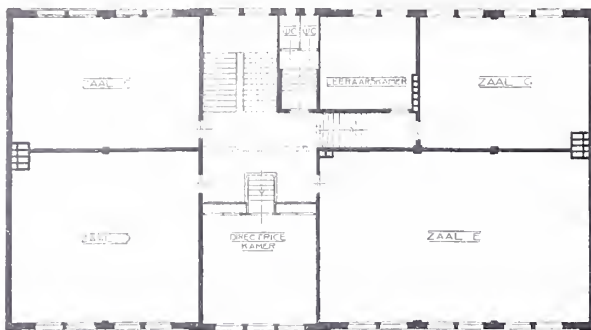

1e VERDEPING

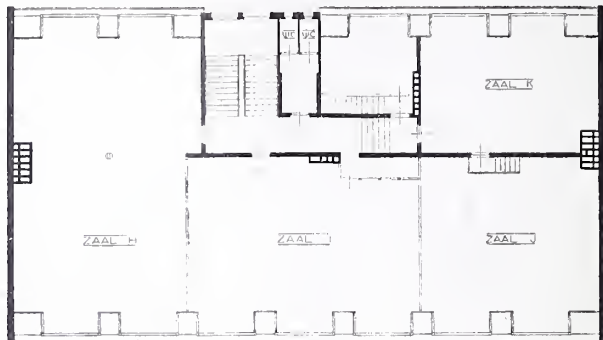

2e VERDEPING

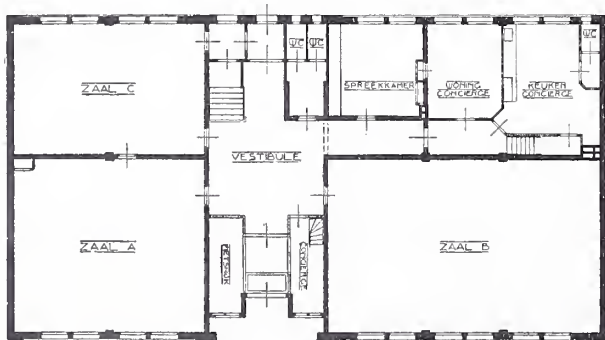
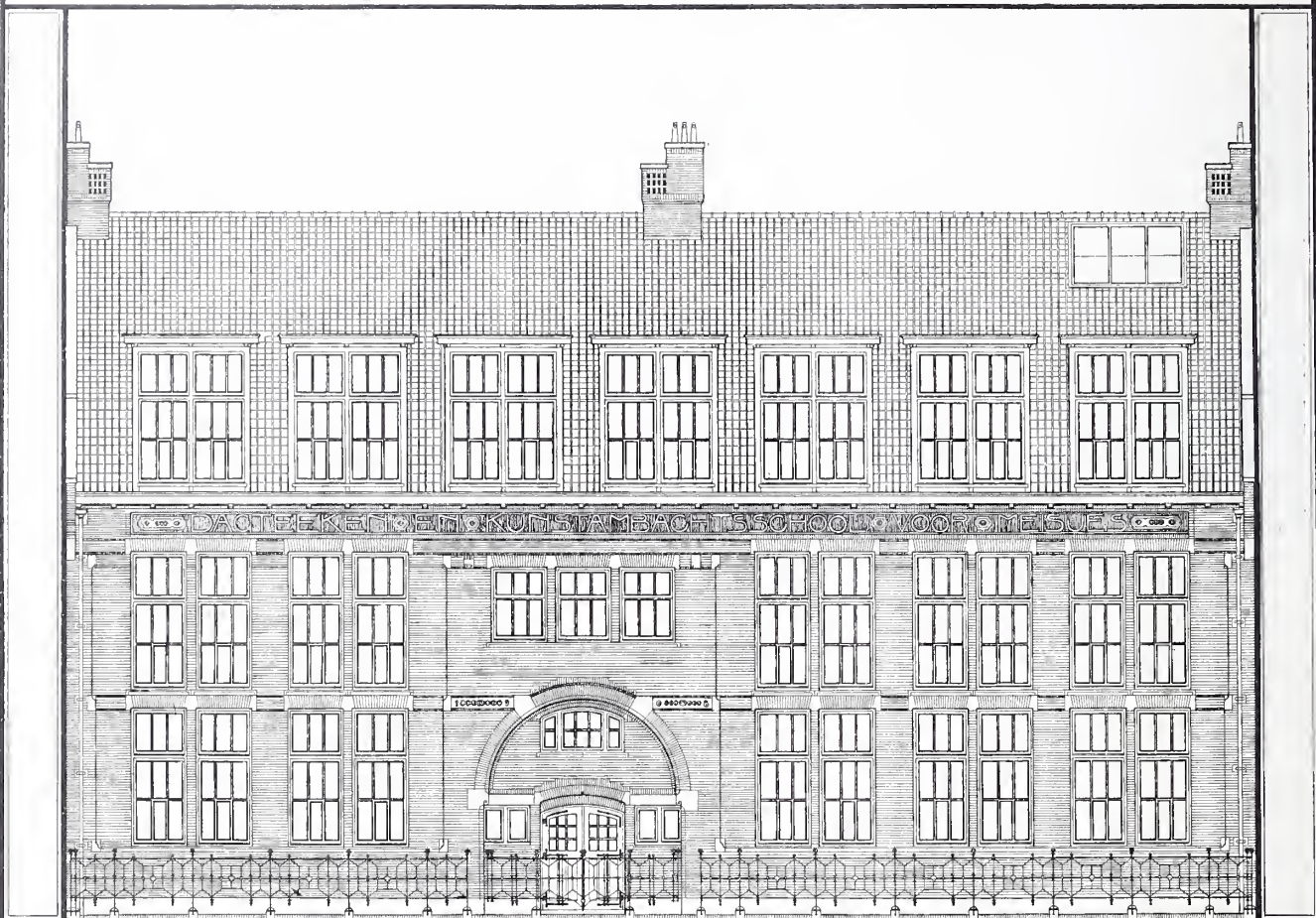

BEGANE GOND



TUSSCHEN VERD.

Naar een tekening van H. MERTENS, Student T. H. Delft.

Architect: H. P. BERLAGE N.Z.N.

51 ongezegelde enveloppen, welke eveneens ongeldig werden verklaard.

De 305 gezegelde geldige enveloppen hielden in 273 geldige stembiljetten, waarop de stemmen waren uitgebracht als volgt:

1. A. SALM G.B.ZN.	met 262 stemmen.
2. B. J. OUËNDAG,	" 226 "
3. W. J. DE GROOT,	" 221 "
4. L. C. DUMONT,	" 217 "
5. D. E. C. KNUTTEL,	" 210 "
6. J. VERHEUL D.ZN.	" 201 "
7. G. W. VAN HEUKELOM,	" 176 "
8. W. F. C. SCHAAP,	" 170 "
9. J. LIMBURG,	" 168 "
10. J. H. W. LELIMAN,	" 148 "
11. P. A. WEELDENBURG,	" 136 "
12. W. VAN VEEN,	" 108 "
13. D. E. WENTINK,	" 82 "
14. P. G. BUSKENS,	" 50 "

zoodat de negen eerstgenoemde Heeren krachtens het bepaalde in art. 4 alinea 4 van het Huishoudelijk Reglement tot Hoofdbestuursleden gekozen zijn.

De Commissie van Stemopneming bestond uit de Heeren: J. N. Landré, E. M. Rood, P. A. Timmers, W. van den Berg, en W. J. de Groot. De Heeren Landré, v. d. Berg en De Groot werden gedurende eenige uren vervangen door de Heeren B. J. Ouëndag en W. F. Overijnder.

AMSTERDAM, 10 Februari 1909.

De Commissie van Stemopneming:

w.g. J. N. LANDRÉ.
E. M. ROOD.
P. A. TIMMERS.
B. J. OUËNDAG.
W. J. DE GROOT.

OPMERKINGEN OVER DE UITBREIDING VAN AMSTERDAM.

De Vijzelstraat voert naar een nu reeds zeer uitgestrekt en zeer volkrijk kwartier. Als het Zuidelijk uitbreidingsplan tot aan de gemeentegrens zal zijn volbouwd, zal het verkeer in Vijzelstraat en Ferdinand Bolstraat nog meer toenemen; eene tijdelijke malaise stelt het bereiken van deze grens slechts eenige jaren uit. Reeds nu worden pogingen in het werk gesteld om ook aan deze zijde het gemeentelijk grondgebied te verruimen. Bovendien stelt het stadsverkeer op zich zelf reeds, afgescheiden van de vergrooing van de stad, steeds hooger eischen. Zie slechts hoe enorm het in de laatste vijftig jaar is toegenomen.

Het is dus met zekerheid te voorspellen, dat eene straat van 18 M. breedte binnen eenigen tijd, misschien nog wel voor hij geheel voltooid is veel te nauw zal zijn. Nu reeds is de Ferdinand Bolstraat te smal voor het gewoon verkeer en voor dubbel tramspoor.

Bij het opmaken van een volledig plan dient zooveel mogelijk rekening gehouden te worden met den benarden toestand van Amsterdamsch financiën. Onteigeningen in bestaande drukke winkelstraten, waar de waarde der huizen zeer hoog is en waar dikwijls lang gevestigde zaken zouden moeten worden verdreven, moeten daarom zooveel mogelijk worden vermeden. Doorbraken moeten zooveel doenlijk in minder aanzienlijke buurten worden

geprojecteerd. Daar bestaat kans dat de verkoop van de aan de nieuwe straat beschikbaar komende terreinen, althans bij eenigszins ruime onteigening de kosten voor een gedeelte goed zal maken.

Van de meest voor de hand liggende oplossingen: verbredening van Leidsche en Utrechtsche straat zal om deze reden moeten worden afgezien, terwijl verbredening van Damstraat, Oude Doelenstraat en Oude Hoogstraat op hetzelfde bezwaar zal afstuiten.

Met het dempen van grachten moet men zeer voorzichtig zijn. Dikwijls leidt dit niet tot het gewenschte resultaat en ontstaan in plaats van de beoogde drukke boulevards slechts eentonige gedempte grachten. En het is erg jammer daarvoor typische en mooie stadsgezichten voor altijd te bederven. Het dempen van Leidsche gracht en Reguliersgracht is daarom beslist te ontraden. Dezen zullen toch het verkeer niet in voldoende mate van Leidsche en Utrechtsche straat afleiden.

De Leidsche straat zal het beste worden ontlast door een beteren toegangsweg naar het Museum kwartier. Deze weg zou kunnen worden verkregen door demping van de Spiegelgracht, verbredening van de Spiegelstraat tot op de breedte van deze gracht en doortrekking van deze straat van Heerengracht tot Singel. Van daar zal deze weg het beste worden doorgetrokken naar het Rokin ongeveer ter plaatse van het 2e en 3e Klooster en de te verbreedende St. Jorissteeg. Eventueel zou hij zich ook van het Singel naar links kunnen afbuigen, den Heiligen Weg kruisen en ongeveer ter plaatse van de Voetboogstraat zich voortzettend in directe verbinding met de N.Z. Voorburgwal kunnen worden gebracht en door het Spui ook indirect met het Rokin.

In beide gevallen zijn enkele dure perceelen te amoveeren, hetzij in de Kalverstraat, hetzij aan den Heiligen Weg. Bij doortrekking naar het Rokin zijn slechts enkele ondiepe perceelen tusschen Kalverstraat en Dwarsklooster te onteigenen, terwijl ook tusschen Kalverstraat en Rokin het te onteigenen oppervlak gering is. Bij de laatst aangegeven oplossing staat daartegenover het voordeel dat men in de plaats van de onaanzienlijke krotten aan Hand- en Voetboogstraat, meer waardevolle perceelen krijgt, terwijl tevens de N.Z. Voorburgwal, niet meer op het Spui teniet loopend, beter aan zijne bestemming zal beantwoorden.

In verband met de in het uitbreidingsplan geprojecteerde radiale hoofdstraat van het plein in de Roelof Hartstraat naar het Zuiden, verdient het aanbeveling de Johannes Vermeerstraat recht door te trekken tot dit plein. Deze straat met dien geprojecteerden verkeersweg zou dan ééne hoofdvertakking van de voorgestelde Spiegellaan zijn. De Paulus Potterstraat en Willemsparkweg vormt dan den Westelijken uitlooper, voerend naar het Willemspark, terwijl Museumstraat, Museumplein en de straat van het pleintje bezuiden het Concertgebouw in Zuidwestelijke richting geprojecteerd, de verbinding met het tentoonstellings- en exercitie-terrein zou vormen. Het verdient ten zeerste aanbeveling een zoo gewichtige verkeersweg als deze nieuwe Spiegellaan zal worden, niet te schriel aan te leggen, en de

SCHETSPLAN VOOR NIEUWE VERKEERSWEGEN IN AMSTERDAM

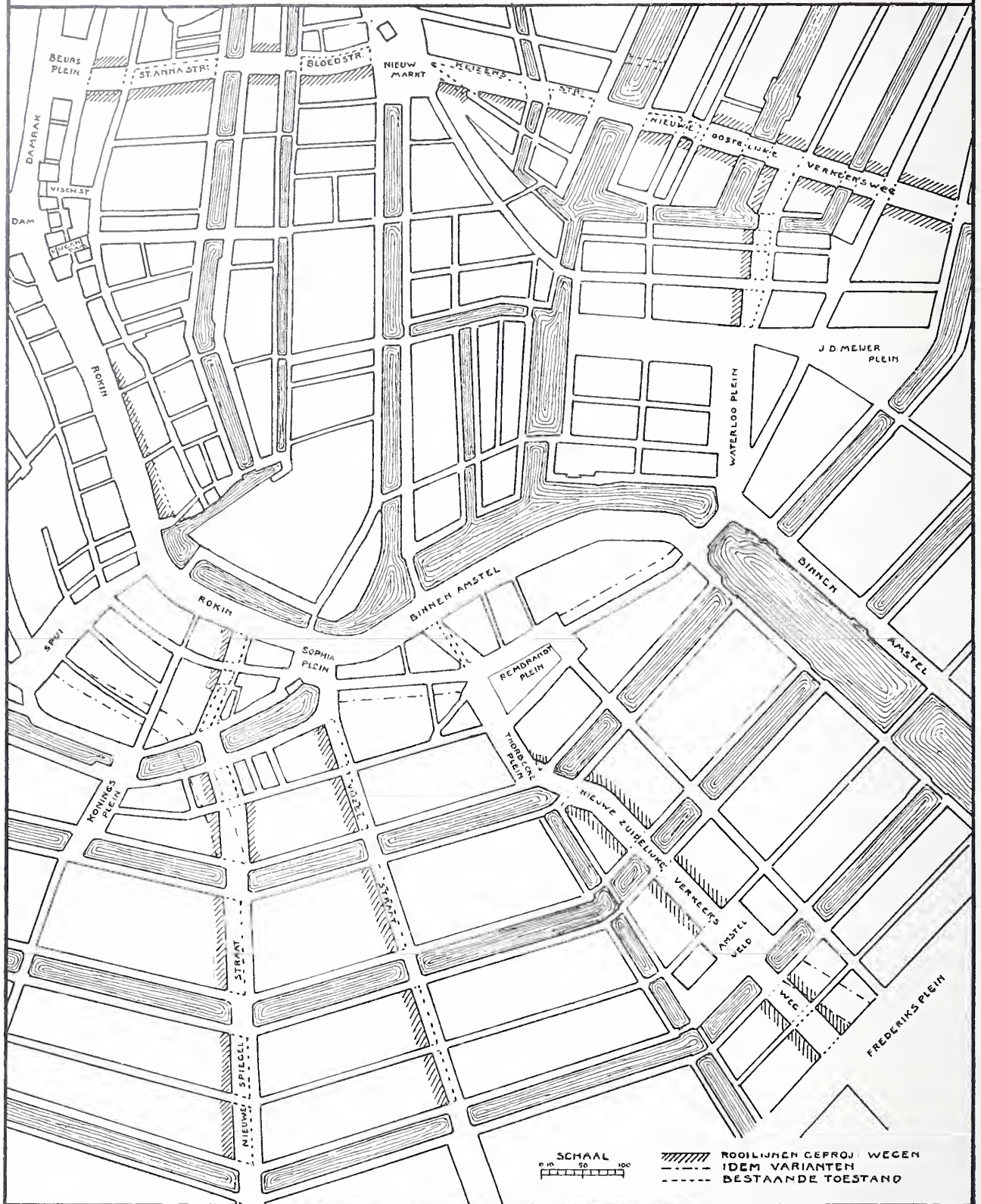

breedte vooral niet geringer te bepalen dan die van de gedempte Spiegelgracht. De boomenrij van deze gracht kan dan over de geheele lengte van de nieuwe straat worden voortgezet. Een breede statige laan, die Oud-Amsterdam geen oneer aandoet zal dan voeren van het hart der stad naar de kunstverzamelingen van Rijk en Gemeente, naar eventueele tentoonstellingen, en naar het nieuwe Zuiderpark.

De Utrechtsche straat kan worden ontlast door een

breede straat, die van het Thorbecke-plein recht op den koepel van het paleis voor Volksvlijt aanloopt. Daartoe zijn vier huizenblokken te doorbreken en wel tusschen Heeren- en Keizersgracht, tusschen deze gracht en het Amstelveld, tusschen Prinsengracht en Utrechtsche dwarsstraat en tusschen deze laatste en het Frederiksplein. Om de Reguliersgracht in haar geheel te sparen moet van het Thorbecke-plein de Oostelijke rooilijn bij den hoek van de Heerengracht enigszins worden terug-

gezet, terwijl voor den welstand misschien ook de Oostelijke rooing van het Amstelveld eenigszins moet worden vooruit geschoven.

Deze nieuwe straat, van de breedte van het Thorbeckeplein en met twee boomrijen beplant, krijgt dan evenals de Utrechtsche straat, den koepel van het Paleis voor Volksvlijt tot point de vue. Misschien echter zou het, in verband met den aanleg van het Frederiksplein, meer aanbeveling verdienen deze straat niet op 't Paleis te richten maar te laten loopen naar den rijweg langs de huizen aan de Westzijde van het Frederiksplein. Door dezen rijweg en het Westeinde wordt de nieuwe straat dan in rechtstreeksche verbinding gebracht met de Van Woustraat, den grooten verkeersweg van het Oostelijk deel van buurt YY.

Voor deze beide radiale wegen zal het noodig zijn de centrale hoofdverkeersader Damrak—Rokin te normaliseeren en door te trekken tot het Rembrandtsplein. Wat het Damrak betreft is dit voor het grootste gedeelte reeds geschied. Als het oude Beursterrein bebouwd zal zijn en de Dam volgens een der prijsvraagontwerpen zal zijn verbeterd, hebben wij hier een flinke levendige straat, die door het binnenhaventje ten noorden van de Beurs toch een typisch Amsterdamsch aanzien heeft. Het zal dan wenschelijk zijn deze straat aan de zuidzijde van den Dam voort te zetten. Het Rokin zal moeten worden gedempt tot aan de Grimburgwal. De rooilijn van de tegenwoordige stille zijde zou iets kunnen worden vooruitgebracht, zoodat de breedte van de nieuwe Avenue ± 35 M. wordt, ongeveer overeenkomende met de tegenwoordige breedte op het smalste punt. Daardoor heeft men het in de hand de eigenaars van de perceelen aan deze zijde voor een gedeelte te doen bijdragen in de door de gemeente te maken kosten, die hunne eigendommen zoo zeer in waarde zullen doen toenemen. Bij deze breedte is een boombeplanting mogelijk, die hier zeer gewenscht is.

Dat deze Avenue bij hare monding op den Dam tot op 25 M. versmald wordt (bij uitvoering van een der Damontwerpen) is volstrekt geen bezwaar om de straat verder breeder te maken. De te verbreden Hermietensteeg toch, neemt al het verkeer op van en naar Damstraat en Warmoesstraat. Het poortje van den Vijgendam en de Passage in het verlengde hiervan, zal bij een dezer plannen bovendien nog een groot gedeelte van het voetgangersverkeer opnemen.

Van het Spui tot het Sophiaplein kan deze Avenue zich als een 35 M. breede kade voortzetten, waarvan het trottoir aan de waterzijde door een derde boomrij kan afgesloten zijn.

Men krijgt dan een overeenkomstigen aanleg als het Damrak, dat ook gedeeltelijk aan weerskanten bebouwd, en voor een gedeelte aan een zijde door water begrensd wordt.

(Wordt vervolgd.)



IETS OVER VERBRANDING EN BRANDSTOFFEN, BENEVENS EENIGE BESCHOUWINGEN OVER STOOKINRICHTINGEN BIJ CENTRALE VERWARMINGSINSTALLATIES

door F. G. UNGER w. i.

's GRAVENHAGE.

Vervolg van bladz. 45.



it onderzoekingen der rookgassen van een ketel in een bestaande verwarmingsinstallatie te Berlijn door de Grahl gedaan, bleek hoe het Co_2 en Co gehalte zich wijzigt met den toestand van het vuur. Men onderzocht onder de volgende omstandigheden.

1e. De ketel werd gelijkmatig en met hooge brandstoflaag van gietcokes *) gevuld, om een krachtige warmteproductie te krijgen. Op verschillende plaatsen ontwikkelden zich vlammen. De schoorsteenschuif was geheel geopend en de trek bedroeg 3 m.M.

Er trad geen Co op, mits de schuif vol geopend bleef en bij het opgooien van versche kolen het vuur niet werd afgedekt.

Eenige rookgasanalyses gaven:

Co_2	O_2	Co
7,2	13,2	—
9,—	11,4	—
8,9	11,5	—

2e. Als bij 1e., de schuif echter tot op 4 c.M. gesloten.

De trek bedroeg 1 m.M.

De rookgasanalyse gaf:

Co_2	O_2	Co
10	9,6	0,8

3e. De schuif werd geheel gesloten, zoodat de rookgassen slechts konden ontwijken door de in de schuif geboorde gaten. De trek was niet meer meetbaar.

Men vond:

Co_2	O_2	Co
12,8'	5,6	2.—

4e. Het vuur werd opgepookt en van asch gereinigd en na 15 minuten van versche brandstof voorzien. Trek $1\frac{1}{2}$ m.M.

Volgens rookgasanalyses:

	Co_2	O_2	Co
Bij het oppoken	7,6	13,4	0
Na het opwerpen	7	12,2	0,6

Schrijver dezes hoopt over eenigen tijd de uitkomsten mede te deelen, welke hij zelf bij het onderzoek van verschillende stookinrichtingen voor centrale verwarming heeft verkregen.

In aansluiting aan de voorgaande algemeene beschouwingen welke aangeven hoe de verliezen waarmede de verbranding gepaard gaat, zijn te bepalen, volgen thans eenige besprekingen over stookinrichtingen bij centrale verwarmingsinstallaties, waarbij dan onder stookin-

*) Hierop zijn de tabellen IV en V, betrekking hebbende op steenkool, niet van toepassing.

richting is te verstaan het complex van ketels, vuurhaarden, schoorsteenen, regelingstoestellen enz.

Hoe verschillend toch deze inrichtingen dikwijls zijn in algemeenen opzet en constructieve uitvoering zoo omvatten zij toch niet alleen de voornaamste deelen der verwarmingsinstallatie, doch hebben in hun wezen en werking zooveel punten van gelijk belang, dat een bespreking over een en ander gevoegelijk tot een gemeenschappelijk geheel kan worden samengevat.

De stookinrichting vormt niet alleen een belangrijken post op het budget voor de aanschaffing der installatie, doch troont ieder jaar met een belangrijk cijfer op de uitgavenlijst en wel hoofdzakelijk door de kosten voor brandstof en bediening.

Wanneer een verwarmings-installatie oordeelkundig en solide is aangelegd, kan zij jarenlang in de behoefte aan warmte voorzien zonder belangrijke onderhoudskosten. Er bestaan installaties die 30 à 40 jaar en langer in gebruik zijn.

Gaan wij eens na wat de kosten voor aanschaffing, onderhoud en brandstof met bediening voor een inrichting van eenigen omvang kunnen zijn.

Een waterverwarming met een vermogen van c.a. 200.000 W.E. per uur koste ± f 9000.—.

Het warmteverlies van het gebouw bedrage bij — 10 C° buiten en + 20 C° binnentemperatuur 150.000 W. E. per uur. (De overige 50.000 W. E. die de installatie vermag te ontwikkelen dient voor tijdig op temperatuur brengen).

Stel de gemiddelde wintertemperatuur gedurende 200 stookdagen op 0 C° en dat per etmaal gedurende 12 uur de binnentemperatuur + 20 C° en gedurende 12 uur + 10 C° bedraagt dan is dus het warmteverlies gedurende een stookseizoen

$$150.000 \frac{20}{30} \cdot 200 \left(12 + \frac{12}{2} \right) = 360\ 000\ 000$$

Uit waarnemingen is gebleken, dat het nuttig effect van bestaande stookinrichtingen, d. w. z. de verhouding van de nuttig gebruikte warmte tot die welke de verstookte hoeveelheid kolen bevatte gemiddeld c. a. 40 % bedraagt. Stookt men dus gietcokes met een warmte-waarde van 7200 W.E. en kostende f 150 per 10.000 K.G., dan wordt per seizoen verbruikt voor

$$\frac{360.000.000}{7200} \cdot \frac{100}{40} \cdot \frac{150}{10.000} = 1875 \text{ gulden.}$$

In c.a. 5 jaar heeft men dus evenveel aan brandstof verbruikt als de geheele installatie voor aanschaffing heeft gekost.

Bedenkt men dat het nuttig effect de stookinrichting bij normale belasting, goede verbranding en oordeelkundig stoken 70% kan worden, dan blijkt het dat men er naar moet streven het gemiddelde nuttig effect gedurende het geheele stookseizoen zooveel mogelijk tot het normale te doen naderen, want voor iedere 10% waarmee men het nuttig effect verhoogt, bespaart men op de jaarlijksche brandstofkosten f 150, want bij 50% nuttig effect bedraagt het brandstofverbruik per seizoen maar

$$1875 \times \frac{40}{100} \times \frac{100}{50} = f 1500.$$

De stookinrichting eener centrale verwarming werkt onder zeer afwisselende warmtebehoefte, niet alleen door de wisselende buitentemperatuur, doch ook tengevolge van de verschillende rustperiodes, dat zijn de nachtelijke uren en de rustdagen. Gedurende de minder koude dagen wordt zwakker gestookt, terwijl gedurende

Fig. 1.

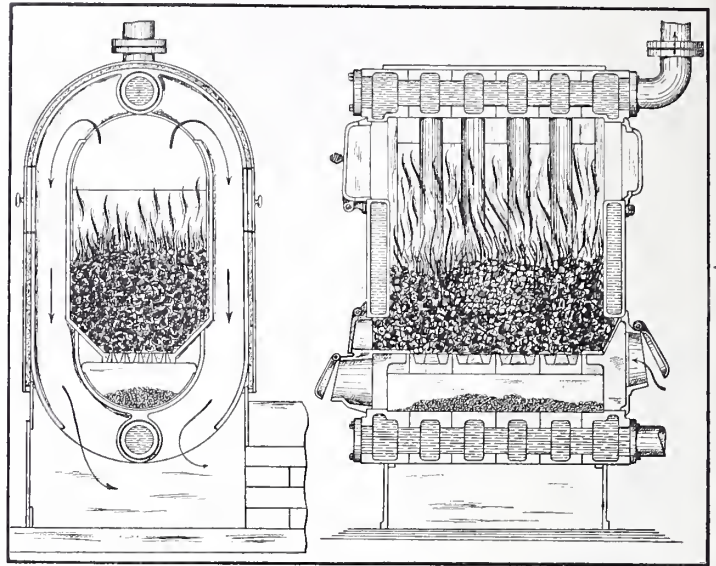

de rustperiodes het vuur brandende moet blijven, doch overigens zoo min mogelijk warmte mag ontwikkelen. Hoe meer het gebruik van het gebouw, waarin de verwarmingsinrichting is geplaatst, een wisselend gebruik dezer installatie met zich brengt, hoe meer men bedacht moet zijn op een goed nuttig effect der verwarmingsinrichting ook gedurende de tijden van geringe belasting.

Fig. 2.

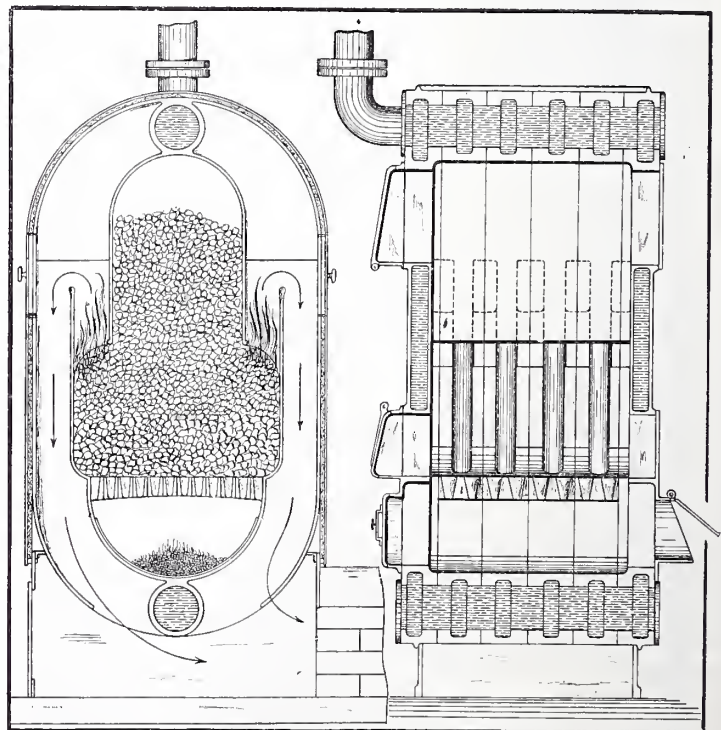

Uit dien hoofde dient men voor ieder geval te letten op een doelmatige ketelconstructie. **Fig. 1a en b** en **fig. 2a en b** geven twee in principe zeer verschillende

keteltypen weer, wat betreft de vuurhaard-constructie. Het zijn beide gegoten ijzeren ledenketels, zooals deze tegenwoordig hoofdzakelijk bij verwarmingsinstallaties worden gebruikt. In den ketel (Fig. 1) wordt de brandstof in de vulruimte boven het rooster gestort. Alle verbrandingsgassen strijken door den geheelen brandstofinhoud en dientengevolge zal onvolledige verbranding bij temperen van het vuur ontstaan, terwijl bij den ketel, geconstrueerd volgens fig. 2 de brandstof in een soort van vultrechter wordt gestort, waarbij de verbrandingsgassen naar ter zijde ontwijken en niet den geheelen brandstofinhoud doortrekken. Een volledige verbranding is bij dit systeem beter gewaarborgd.

Heeft men te doen met de verwarming van gebouwen die in korten tijd en regelmatig op temperatuur gebracht moeten kunnen worden dan bestaat er tegen het eerste systeem ketel geen bepaald bezwaar, in gevallen echter waarbij de installatie gedurende langere rustperiodes in langzame werking en zonder bediening moet blijven, verdient de tweede ketel de voorkeur.

Verw. oppervlak a + b 0,92 M² } 116060 W.E. = 57,6 % 69300
 1e pijpplaat . 0,76 M² }
 pijpen . . . 30,63 M² } 47500 „ = 23,7 % 1500
 2e pijpplaat . 0,63 M² }
 zijwanden . . 3,27 M² } 2020 „ = 1 % 600

Bij de beoordeeling van de constructie der ketels letten men in de eerste plaats op goede verbranding, ten tweede op zoo veel mogelijke afgifte der warmte door de rookgassen. Het geheele vuur moet niet tegelijk in gloed kunnen geraken, de gassen moeten zoo volledig mogelijk kunnen verbranden, waartoe een volledige vermenging met de lucht en voldoende ruimte boven het vuur aanwezig moet zijn.

In de rookkanalen moeten de gassen zooveel mogelijk worden afgekoeld en de reinigingsopeningen dier kanalen moeten goed sluiten.

De automatische regelaars voor den luchttoevoer moeten spoedig en gemakkelijk werken. Hoe minder bewegende deelen, hoe beter. Bij ketels met vultrecht moet het

Fig. 3.

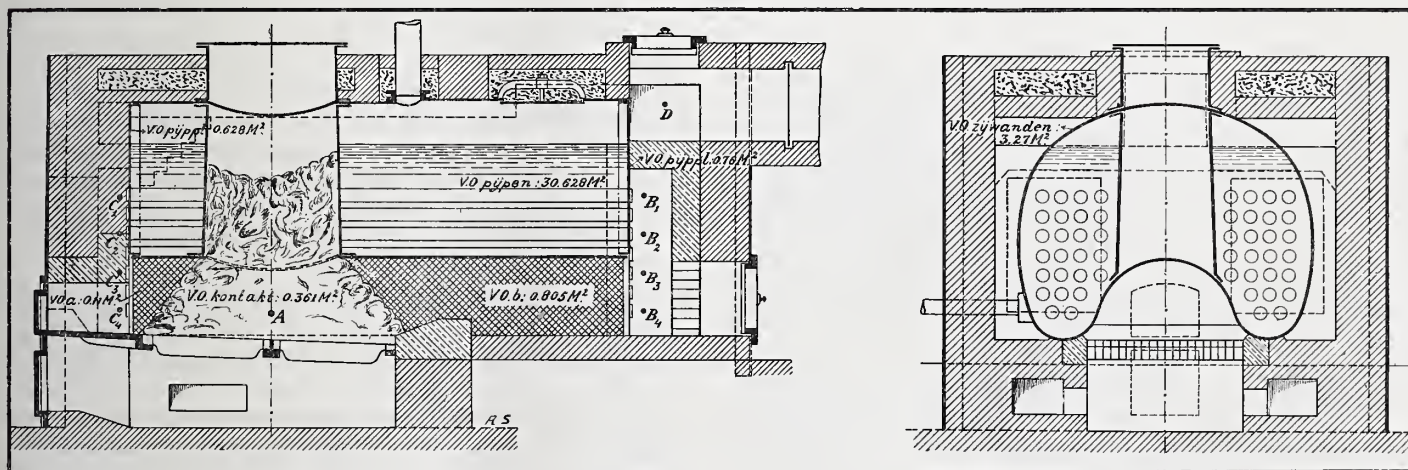

Bij de beoordeeling der constructie van een ketel uit een oogpunt van rationeele warmteproductie en verbranding is het van belang te weten, welk aandeel de verschillende gedeelten van het verwarmend oppervlak in den warmteovergang van het vuur op het water hebben. Dit is geenszins overal hetzelfde.

Als voorbeeld nemen we de in fig. 3. geschetste smeedijzeren ketel met vultrechter. De verbrandingsgassen gaan van de vuurmassa onder den vultrechter midden onder den ketel door naar achteren, dan links- en rechtsom door de vlampijpen naar voren, om ten slotte ter weerszijden langs den ketel naar het schoorsteenkanaal te ontwijken. Men heeft de temperaturen op de met A, B, C en D aangeduide plaatsen gemeten. Deze bedroegen bij

A	B	C	D
1190°	620°	255°	242°

Uit onderstaande opgave blijkt nu hoe verschillend het aandeel der verwarmende oppervlakken in de warmteproductie was.

Kontakt verw. per M²
 oppervl. . . 0,36 M² 35620 W.E. = 17,7 % 98700

deksel daarvan zoo zuiver mogelijk sluiten en mag de brandstofkolom niet in gloed geraken.

Ter vermindering van het vastbakken der slakken dient het rooster inwendig door het ketelwater gekoeld te worden.

Bediening. Een voornaam punt bij de goede werking eener stookinrichting vormt de bediening.

Hoezeer men ook tracht deze tot een minimum te beperken en de inrichting zooveel mogelijk zichzelf automatisch te doen regelen, zoo blijft toch altijd een juiste bediening van groot belang. Iedere installatie heeft haar eigenaardigheden en geen voorschriften kunnen in alle gevallen voorzien. Degeen, die de stookinrichting bedient, moet begrip hebben van zijn taak en voor een groot deel door eigen zelfstandig oordeel de juiste wijze van werken zich eigen maken. Door goede bediening kan men doorgaans de eerste en grootste besparing bereiken.

Het stoken is een handigheid, de stoker moet idee voor zijn werk hebben. Een goede stoker moet een goed weekloon verdienen, men bespaart dit bepaald op de brandstofkosten.

BERICHTEN

Binnenland.

Buitenhof - Plaats.

We lezen in het Vad. de volgende berichten over dit onderwerp : Dat B. en W. Berlage's advies op de plannen tot betere verbinding tusschen Buitenhof en Plaats hebben gevraagd, werd reeds door ons gemeld.

B. en W. groepeeren de in verschillende adressen in overweging oplossingen in drie groepen. :

I. Plannen, waarbij de huizen aan den Vijverkant op het Buitenhof en de Plaats worden geamoveerd en de bestaande straat door de Gevangenpoort wordt verbreed met een open straat op de strook grond, waarop die huizen stonden. — met of zonder aanbouw aan de Gevangenpoort;

II. plannen, waarbij insgelijks de genoemde huizen worden geamoveerd, doch het vrijkomend terrein geheel of ten deele wordt overbouwd, zoodat de straat door de Gevangenpoort bij deze plannen wordt verbreed met een geheel of ten deele overbouwde straat;

III. plannen, waarbij de Hofvijver met een strook van 20 à 34 M. wordt ingekort en op die strook een nieuwe straat wordt aangelegd, evenwijdig aan — doch door de bestaande huizen gescheiden van de bestaande straat.

Tot deze laatste groep behoort naar bekend ook het sedert 1905 aanhangige voorstel van B. en W.

Blijkens Berlage's rapport is diens voorkeur voor een wijze van aanleg van den weg, waarbij de huizen aan de Noordoostzijde van de Plaats en het Buitenhof worden afgebroken, gegrond op den wensch, om de Gevangenpoort met omgeving zooveel mogelijk terug te brengen in den oorspronkelijken toestand en meer uitzicht op den Hofvijver te scheppen van de zijde van de Plaats en het Buitenhof af. B. en W. hebben echter nog nader in het bijzonder aan den heer Berlage gevraagd, of deze voorkeur al dan niet mede haar oorzaak vindt in de van sommige zijden beweerde schennis of vernietiging van „stads schoon”, wanneer een strook van den Hofvijver wordt aangeplempt.

Uit het antwoord op deze vraag volgt, dat, naar de meening van den heer Berlage, van schennis of vernietiging van stads schoon geen sprake kan zijn bij een zóó geringe verkleining van de lengte van den Vijver en dat de wel eens verkondigde meening, dat het schoon van den Vijver belangrijk zou worden geschaad, wanneer door aanplemping van een strook het eiland niet meer in het midden van den Vijver zou komen te liggen, geheel ongegrond is. Waar de gemeente in de gelegenheid is om, door aanplemping van een gedeelte van den haar toebehoorenden Hofvijver, een aan de eischen van het verkeer voldoende verkeersweg aan te leggen van het Buitenhof naar den Langen Vijverberg, zonder schennis van stads schoon, zal het echter de vraag zijn, of zal kunnen verkregen worden een onteigening ten algemeenen nutte van de perceelen aan de Noordoostzijde van het Buitenhof en van het gebouw der societeit de Place Royale.

De societeit de Place Royale is daarbij gebleken tot afstand in der minne van haar gebouw c.a., groot 400 M²., ten eenenmale ongeneigd te zijn; van de vijf verder benoemde perceelen, ter gezamenlijke grootte van 1238 M²., zijn vier perceelen, die te zamen groot zijn 288 M²., door de betrokken eigenaren te koop gesteld voor prijzen, in totaal bedragende f 186.500, of gemiddeld niet minder dan f 647,50 per M².; de betrokken administratie vindt geen aanleiding, om het vijfde perceel aan de gemeente te verkoopen en dientengevolge om een koopprijs op te geven, al is zij bereid, om een aanbieding van de gemeente voor den aankoop van het perceel in overweging te nemen; aankoop in der minne door de gemeente van deze vijf perceelen moet daarom al evenzeer als uitgesloten beschouwd worden.

B. en W. betwijfelen daarom de practische uitvoerbaarheid van elk ontwerp, voor den aanleg van den verkeersweg in kwestie, dat beoogt amotie van het gebouw der societeit de Place

Royale en de perceelen aan de Noordoostzijde van het Buitenhof, grenzende aan den Hofvijver.

B. en W. handhaven ten slotte hun oorspronkelijk voorstel met deze wijziging, dat de nieuwe verkeersweg, overeenkomstig het subsidiaire denkbeeld van den heer Berlage, aanvankelijk zal worden aangelegd op een breedte van 16,50 M. met een beplant talud aan de Zuidwestzijde van 6,50 M. breedte, om na den eventueelen ombouw van de perceelen aan de Noordoostzijde van het Buitenhof en de Plaats de definitieve breedte van 18 M. te erlangen.

Op uitnodiging van de Verfraaiingscommissie en de afdeling 's-Gravenhage van de Maatschappij tot bevordering der Bouwkunst, is 8 Febr. in het Café Hollands alhier een vergadering gehouden van afgevaardigden uit de besturen van „Die Haghe”, „Pulchri Studio”, den „Haagschen Kunstkring”, het „Vreemdelingenverkeer”, „Arti et Industriae” en de „Vereeniging voor Handel, Nijverheid en Gemeentebelangen”, ten einde van gedachten te wisselen over de voorstellen betreffende de Gevangenpoort en Hofvijver.

Het resultaat der beraadslagingen was — naar wij vernemen — dat met algemeene stemmen besloten werd een krachtige actie te voeren tegen de verminking van den Hofvijver.

Deze actie zal met verschillende middelen worden gevoerd.

Zoo zal binnenkort vanwege de afgevaardigden der besturen van de genoemde Vereenigingen een vergadering worden belegd, waartoe zullen worden uitgenoodigd Burgemeester en Wethouders, de Leden van den Gemeenteraad, eenige Kamerleden, verdere belangstellenden en de pers, in welke vergadering de zaak nader zal worden besproken.

Verder zal door een daartoe benoemde commissie een adres aan den Gemeenteraad worden ontworpen, inhoudende het verzoek, om aan te nemen het bekende voorstel van negen Raadsleden, strekkende, om tot afbraak van de huizen langs den Hofvijver bij de Gevangenpoort te besluiten.

Een commissie werd benoemd, die tegen verminking van den vijver een krachtige propaganda zal voeren.

Vermoedelijk zal 25 Februari de vergadering plaats hebben in de groote zaal van Pulchri Studio, waar van deskundige zijde het vraagstuk van den Hofvijver zal worden ingeleid en toegelicht. Tot bijwoning dezer bijeenkomst, behalve B. en W. en de leden van den Gemeenteraad, o m. worden uitgenoodigd: de leden van Gedeputeerde Staten en de Commissaris der Koningin in deze provincie, de Ministers, de leden der Eerste en Tweede Kamer, alhier woonachtig, de leden van den Raad van State, verschillende Hofdignitarissen, enz.

Behalve een adres van de verschillende vereenigingen en corporatiën, welke aandringen op aanneming van het voorstel der negen Raadsleden om de onteigening aan te vragen van het gebouw der Societeit Place Royale en de perceelen langs den Hofvijver ter uitvoering van Berlage's plan A, zal den Raad nog een tweede verzoekschrift van dezelfde strekking bereiken, uitsluitend geteekend door kunstschilders, architecten, geschied- en letterkundigen.

Buitenhof. Bij den Gemeenteraad van 's-Gravenhage is van de Raadsleden Jurriaan Kok, Bik, Bourdrez, Van Pallandt, Vegtel, Penn, Van Wieringhen Borski, Deen en Van den Burgh een voorstel ingekomen naar aanleiding van het voorstel van B. en W. in zake den verkeersweg Buitenhof - Plaats.

Voorgesteld wordt te besluiten:

1o. aan te vragen de onteigening ten algemeenen nutte van de perceelen aan de Noordoostzijde van het Buitenhof en van het gebouw der societeit „De Place Royale”;

2o. na het verkrijgen van die onteigening over te gaan tot het uitvoeren van Berlage's ontwerp A. (N. v. d. D.)



BOUWKUNDIG WEEKBLAD

ORGAAN VAN MAATSCHAPPIJ
TOT BEVORDERING DER BOUWKUNST

Bestuur van de Maatschappij: A. SALM G.B.ZN., Voorzitter, L. C. DUMONT, W. J. DE GROOT, G. W. VAN HEUKELOM, D. E. C. KNUTTEL, J. LIMBURG, B. J. OUIËNDAG, W. F. C. SCHAAP, J. VERHEUL D.ZN. ■ ■

Commissie van Redactie: ED. CUYPERS, ■
A. SALM G.B.ZN., J. VERHEUL D.ZN. ■
Redacteur: J. GRATAMA. ■

Bureau van Redactie: Marnixstraat 402, A'dam.
Bureau van Administr.: Herderstr. 5, Den Haag.
Uitgevers: MOUTON & CO. ■ ■ ■ Den Haag.

INHOUD: Maatschappij tot Bevordering der Bouwkunst. Verslag van de Algem. Vergadering op Woensdag 17 Febr. 1909. — Brieven uit Den Haag, door J. F. v. Hoytema. — Mij. tot Expl. v. S.S. Examens voor opzichter bij den Dienst v. Weg en Werken. — Opmerkingen over de uitbreiding van Amsterdam. — Inhoud van Tijdschriften. — Berichten.

MAATSCHAPPIJ TOT BEVORDERING DER BOUWKUNST.

VERSLAG VAN DE ALGEMEENE VERGADERING OP WOENSDAG 17 FEBRUARI 1909.

Behalve een drietal leden van het oude Hoofdbestuur en de heeren J. Limburg en W. F. C. Schaap, welke aan de bestuurs-tafel hadden plaats genomen, waren 15 leden opgekomen.

De vice-voorzitter, de heer W. J. de Groot heet alle aanwezigen welkom en meent, ook namens de vergadering te spreken, wanneer hij zijn groote spijt betuigt den heer Salm niet achter de bestuurstafel aanwezig te zien; de voorzitter was echter door ongesteldheid verhinderd en de vergadering zal dus de aangename wijze, waarop deze gewoon is, de vergadering te leiden, moeten missen. Is dus spreker al eenigszins huiverig de leiding over te nemen, te meer wordt hij dit, nu eenige moeilijkheid zich voordoet door een brief van den heer Weissman, waarin deze betoogt, dat de wettigheid van de verkiezing in gevaar is gebracht, doordat de Commissie van stemopneming 51 ongezegelde enveloppen, waarin zich stembiljetten bevonden, ongeldig heeft verklaard, ofschoon de 2e alinea van Artikel 4 van het Huishoudelijk Reglement slechts van het „behoorlijk gesloten” zijn der biljetten spreekt en het zegelen *niet* voorschrijft; daar ongeveer 1/6 van het aantal uitgebrachte stemmen, z. i. daardoor onwettig is geëlimineerd, verzoekt hij het oordeel der Algem. Vergadering hierover. Nadat de vice-voorzitter den brief heeft voorgelezen wijst hij er op, dat al sinds 28 jaar op het stembiljet uitdrukkelijk vermeld staat, dat de binnenenveloppe verzegeld moet worden, en dat er nooit opmerkingen over zijn gemaakt. In het oude, en ook in het nieuwe Huishoudelijk Reglement, wordt gesproken van „behoorlijk gesloten”; het Hoofdbestuur, belast met de leiding der verkiezingen, heeft het volste recht de vage term „behoorlijk ge-

sloten” nader te omschrijven en hieronder „gezegeld” te verstaan. De heer Kruisweg acht het woord zegelen niet geheel duidelijk; moet dit geschieden met een cachet, waardoor het bewijs geleverd wordt, dat de afzender werkelijk zelf het biljet heeft ingevuld, of mag het ook met een onwillekeurig iets, geschieden, bijv. met een muntstuk. In dit laatste geval staat de mogelijkheid van vervalsching open.

De heer Leliman meent, dat de vergadering en ook het Hoofdbestuur te incompleet is, om deze kwestie te beslissen, waarop de vice-voorzitter verklaart niet de verantwoordelijkheid te willen dragen, gelet op de geringe opkomst op deze vergadering, een nieuwe Algem. Vergadering voor dit doel uit te schrijven. Daarenboven schrijft het Huish. Regl. Art 31 voor, dat in dringende gevallen over voorstellen kan worden beslist, mits zoowel het Hoofdbestuur als twee derden der aanwezige stemgerechtigde leden er voor zijn een besluit te nemen. Hij stelt dus voor tot stemming over te gaan.

Nadat de heer Schaap betoogd heeft, dat over de woorden „behoorlijk gesloten” van meening verschild kan worden, dat echter op de stembiljetten en op de binnenste enveloppe duidelijk vermeld staat de enveloppen te zegelen, dat het Hoofdbestuur het recht heeft de woorden „behoorlijk gesloten” in dezen zin op te vatten, en de heer Weissman vóór de stemming had moeten oponeeren, en niet achteraf, waardoor het er veel van heeft of hij een poging wil doen den gang van zaken noodeloos op te houden, bij welk inzicht de heer Limburg zich in hoofdzaak aansluit, wordt de vraag in stemming gebracht.

„Zal over de kwestie, vermeld in den brief van den heer Weissman door de vergadering een beslissing genomen worden?”

Daar uitgebracht worden: 7 stemmen vóór, 7 tegen en één blanco, wordt niet verder op de behandeling der kwestie ingegaan.

Daarna is aan de orde de installatie van het nieuwe hoofdbestuur. De vice-voorzitter betreurt het wederom de plaats te moeten innemen van den heer Salm, maar acht het toch een aangename taak, na den strijd der laatste dagen, de nieuwe bestuurders te kunnen installeren.

Vele der oude Hoofdbestuurders hadden gaarne meer nieuw bloed in het nieuwe Hoofdbestuur gezien; ook spreker was van die opvatting, maar achtte het voor zichzelf onverantwoordelijk voor een zetel in het bestuur te moeten bedanken met het oog op de nog niet geheel geregelde administratie, waarin hij de leiding heeft. Zoo spoedig dit afgewikkeld was, zou ook hij gaarne voor een jongere plaats maken. Nadat spreker enkele woorden ge-

wijd heeft aan die leden van het nieuwe Hoofdbestuur, welke ook in het oude bestuur zitting hadden, richt hij zich tot den heer Limburg, wiens werkzaamheid als voorzitter der Afd. Den Haag hij memoreert, en tot den heer Schaap, wiens energie en activiteit bij de behartiging der belangen van de Maatschappij bekend zijn en naar spreker hoopt ook in de toekomst tot het welzijn der vereeniging zullen medewerken.

Mocht de heer Schaap soms meenen, dat hij veelal als eenling te midden der bestuurderen zal zitten, zoo heeft de vice-voorzitter de vaste hoop, dat de heer Schaap meerdere geestverwantschap zal vinden, dan hij misschien wel verwacht.

Met een beroep op de samenwerking tot verheffing van het vak van den architect, heette spreker de beide heeren van harte welkom en verklaart het Hoofdbestuur voor geïnstalleerd.

Daarna komt punt 2 der agenda in behandeling, verkiezing van een Voorzitter. Naar aanleiding hiervan merkt de heer De Groot op, dat, hoewel velen wel neiging zullen voelen, dit bij acclamatie te doen geschieden, hij, hoe gaarne hij dit ook zou toelaten, toch meent den wettelijken weg in deze te moeten volgen, in verband met de gebeurtenissen van den laatsten tijd en het per briefje te doen geschieden.

Hiertoe wordt overgegaan, en wordt de heer A. Salm G.Bzn. als voorzitter herkozen met 14 stemmen de heer Ouëndag 1 stem.

De vice-voorzitter memoreert het heuchelijke feit, dat de heer Salm, gelijk bekend, zich bereid heeft verklaard het voorzitterschap te aanvaarden en sluit onder dank voor de belangstelling, de vergadering.

J. G.

❖ BRIEVEN UIT DEN HAAG. ❖

HET VRAAGSTUK VAN DEN VIJVER.

aten wij het maar eerlijk erkennen al is het treurig: „Den Haag is aan 't inteeren.” Het helpt niet of wij het bedroevende feit al trachten te verbloemen en de luttele baten, die er tegenover staan breed uitmeten, wij zullen het ten slotte moeten erkennen: „Den Haag teert in.” Niet finantieel, wàs het dat maar, dan zouden we kunnen hopen op betere tijden, we zouden maatregelen kunnen nemen de geleden verliezen te herstellen, neen het is erger, het Haagsche schoonheidskapitaal teert in. Zijn schat van schoonheid, zijn rijkdom van bekoorlijkheid, dat is 't heerlijk kapitaal, dat langzamerhand stukje voor stukje, duitje voor duitje opgeofferd wordt. Het gaat zoo geleidelijk, zoo heel langzaam en daarom zien wij het niet; wij roemen nog op onzen rijkdom, wij achten deze nog de schoone stad van weleer, maar opeens zullen wij voor het feit staan: „Den Haag teert in.”

Aan alle zijden verdwijnen hare kostbare schatten, de blonde duinen in het Westen, de bosschen en duinen in het Oosten, de schilderachtige grachtjes, historische plekjes, en al wat herinnert aan haar grooten tijd.

Maar deze verliezen zijn noodzakelijk; de stad moet zich uitbreiden en verkeerswegen moeten gezocht worden; de bouwerij eischt terreinen om haar woning-wettelijk net van blinde straten te spannen, wij kunnen onzen rijkdom niet verdedigen tegen de aloverheerschende macht der moderne uitbreiding. Maar wij troosten ons, in de binnenstad blijven enkele schatten over waaraan men niet raken zal; de historische kern,

het Binnenhof en zijne omgeving, daarop blijft de hoop gevestigd der Hagenaars wanneer wij aan alle zijden onze schoonheid zullen moeten prijsgeven.

Helaas ook deze hoop blijkt ijdel. Het groote gevaar jaren geleden ternauwernood afgewend, dat een groot stuk van den hofvijver zal worden gedempt, zal opnieuw in den gemeenteraad worden behandeld. Opnieuw zal de strijd ontbranden tusschen geld en schoonheid, tusschen de tastbare materiele en de fijnere aesthetische argumenten.

Wij willen het vraagstuk van den vijver, nu het zich weer in zijn vollen omvang als voorheen maar thans urgent en beslissend aan ons voordoet, nog even van naderbij beschouwen vóór de gemeenteraad over het lot van 's Gravenhage beslist heeft.

De toestand, zooals hij zich op 't oogenblik vertoont, zooals elk Hagenaar hem kent, is: een nauw straatje met de oude Gevangenpoort als verbindingsweg tusschen Buitenhof en Plaats, aan de eene zijde begrensd door een rij huizen, waarvan de tuinzijde aan den hofvijver ligt. Daarachter strekt zich de prachtige vijver uit, de trots van de Residentie, het voorwerp van oprechte bewondering van elken vreemdeling. Vooral het uitzicht vanaf het Buitenhof op den langen Vijverberg en omgekeerd van den Vijverberg op het Buitenhof zijn eenig. Het geeft een helder licht op het Buitenhof en een ruime perspectief op den Vijverberg. De schilderachtige rij van gevellooze gebouwen, die zich spiegelen in het rustige water, wordt voltooid door de boomenrij, die de open zijde van het Buitenhof afteekent, de verbinding tot stand brengt met de huizengroep van de Gevangenpoort en wordt alzoo van Mauritshuis tot Place royale de levendige omtrekslijn gesloten.

Thans echter verheft het verkeer zijn schelle stem. De nieuwe verkeersweg Spui-Buitenhof maakt een breede verbinding Buitenhof-Kneuterdijk absoluut noodzakelijk, de laatste hinderpaal in de verbinding van Zuid naar Noord moet hiermee vallen.

Practisch gesproken zijn er twee mogelijkheden:

1e. De huizenrij naast de Gevangenpoort worde gesloopt en in de plaats daarvan de verkeersweg aangelegd, die dus de bestaande straatruimte nuttig gebruikt, de Gevangenpoort als historisch monument intact laat, en de vijver blijft in zijn geheel behouden;

2e. een breede kale verkeersweg worde dwars door den vijver gelegd, het trotsche monument worde verminkt, het steegje en de gevangen poort worden nutteloos, het uitzicht van beide zijden wordt bedorven; de huisjes, die op een lager peil liggen worden half verstopt en het angstig schrikbeeld van een modern architectuurtje doemt in hun plaats op.

Voor den aandachtigen beschouwer, die iets gevoelt voor de waarde van een historisch monument als de vijver, is de keus niet twijfelachtig. Echter het eerste plan vraagt een finantieel offer, het tweede misschien niet. Welnu, wat praat ge dan nog, welke stem durft nog te spreken van verminkt stedenschoon van practische wenschelijkheid zelfs? het kost immers geld, zijn er nog argumenten die daartegen in de weegschaal komen?

Ziedaar de quaestie in groote trekken. Bezien wij de zaak nu meer in detail.

Het financieel offer, dat voor het eerste plan gevraagd wordt is een aankoop of eene onteigening van de rij hui-



GEZICHT OP DE VIJVER, VANAF DEN VIJVERBERG.

zen tusschen Vijverberg en Buitenhof. Nu is voor aankoop noodig dat de eigenaars te vinden zijn voor een, zij het dan ook hoog, aannemelijk bod, maar wat men ook moge probeeren, de onverzettelijkheid van de socie-



GEZICHT OP DE VIJVER, VANAF HET BUITENHOF.

teit de Place Royale verijdelt elke poging; al zijn misschien de andere perceelen tegen geld of in ruil te verkrijgen, de aankoop stuit op de onmogelijkheid met kans van slagen een bod te doen op de Place Royale. Blijft dus als eenig middel onteigening. Maar is onteigening hier mogelijk? Ja zegt de een, neen zegt de ander, al naar mate hij staat op het standpunt de vijver behoort aan het rijk of de gemeente is eigenares. De gemeente kan volgens hen geen algemeen nut betoogen wanneer de mogelijkheid niet is buitengesloten op eigen terrein(?) den weg aan te leggen. Is de vijver rijks-eigendom dan is niet slechts onteigening mogelijk, maar zullen de kosten van aankoop van het vijvergedeelte een belangrijk tegenwicht vormen tegen de onteigeningskosten en zal plan I ongetwijfeld in den strijd zegevieren, wanneer het finantieele verschil tot een minimum beperkt wordt.

De vraag aan wien behoort de vijver is niet in één dag te beoordeelen. Stapels archieven van af de 14^e eeuw zullen door de advocaten moeten doorworsteld worden voor het proces beginnen kan. De beslissing zal jaren op zich laten wachten en de gemeenteloopt de risico het proces te verliezen en tegen zeer hoge kosten toch plan I te moeten uitvoeren. Dit alles is het gevolg van elk begin der uitvoering van plan II en dit alles wordt vermeden wanneer de onteigening slechts mogelijk was. Ik moet deze vraag aan juridisch meer bevoegden overlaten, maar het schijnt mij toe dat: 1^{ste} de onteigening zou kunnen worden gekoppeld aan die ten behoeve van den verkeersweg en 2^{de}, dat het algemeen nut zou kunnen worden erkend in 't belang van behoud van stadsschoon. Bovendien zou het rijk door het algemeen nut te betwisten, het eigendomsrecht van de gemeente erkennen. Hierop verder in te gaan ligt niet op onzen weg, juristen zullen dit moeten uitmaken.

Beschouwen wij nu de aesthetische zijde van het vraagstuk. Nog altijd zijn er menschen, die zelfs zonder het financieele te overwegen, den dam door den vijver een uitstekende oplossing vinden. Het is verwonderlijk dat men dit nog niet algemeen een ontsiering acht. Maar hebben deze menschen zich wel goed rekenschap gegeven van wat er eigenlijk zal gebeuren. Het is niet een klein straatje, maar een breede verkeersweg die de lengte van den vijver aanzienlijk zal verminderen en de verhouding, die terecht zoo hoog geroemd wordt ingrijpend zal veranderen. Dat de invloed die de verkeersweg hebben zal, niet

een klein straatje, maar een breede verkeersweg die de lengte van den vijver aanzienlijk zal verminderen en de verhouding, die terecht zoo hoog geroemd wordt ingrijpend zal veranderen. Dat de invloed die de verkeersweg hebben zal, niet

een klein straatje, maar een breede verkeersweg die de lengte van den vijver aanzienlijk zal verminderen en de verhouding, die terecht zoo hoog geroemd wordt ingrijpend zal veranderen. Dat de invloed die de verkeersweg hebben zal, niet

een klein straatje, maar een breede verkeersweg die de lengte van den vijver aanzienlijk zal verminderen en de verhouding, die terecht zoo hoog geroemd wordt ingrijpend zal veranderen. Dat de invloed die de verkeersweg hebben zal, niet

een klein straatje, maar een breede verkeersweg die de lengte van den vijver aanzienlijk zal verminderen en de verhouding, die terecht zoo hoog geroemd wordt ingrijpend zal veranderen. Dat de invloed die de verkeersweg hebben zal, niet

een klein straatje, maar een breede verkeersweg die de lengte van den vijver aanzienlijk zal verminderen en de verhouding, die terecht zoo hoog geroemd wordt ingrijpend zal veranderen. Dat de invloed die de verkeersweg hebben zal, niet

denkbeeldig is moge blijken uit de hierbij afgedrukte fotografieën, waarbij het bewuste vijvergedeelte van beide zijden is opgenomen. *) Twee personen met witte zakdoeken gewapend geven door hun standplaats de juiste breedte aan; de lijn die deze beide verbindt (zie de witte streep over het water op de photo's) is dus de nieuwe kaaimuur. Voorwaar een niet geringe vermindering. Men lette er vooral op hoe weinig er behouden zal blijven van den beroemden doorkijk op het Buitenhof. Maar er is meer. De huisjes, die thans hunne tuinen naar het water keeren en een zeer schilderachtige groep vormen zullen zich ook niet onbetuigd laten. Zij zullen gaan verbouwen, groote hotels, winkels wellicht zullen hier verrijzen, wie waarborgt ons dat deze architectuur niet voor altijd den vijver zal bederven?

Waarom dan niet liever gegrepen tot het eenige middel, dat ons inziens in aanmerking *mag* komen, nl. de bestaande straat verbreedden door onteigening. Men krijgt een mooie verbinding, die ongeveer in de as van de Kneuterdijk ligt, een breed trottoir aan de huizenkant wordt overspannen door de vrijkomende gevangenpoort een toestand, die blijkens oude teekeningen vroeger juist zoo geweest is, de doorkijk op het Buitenhof wordt nog verruimd, maar voor alles de hofvijver blijft onaangetast. Den Haag, dat aan alle zijden haar rijkdommen moet opofferen aan het verkeer, het zal haar edelste kleinood bewaren. Dat het oude Den Haag niet de verminkende hand sla aan haar waardevolle geboortegift. Men denke eraan dat voor een stad als 's Gravenhage het geld slechts rente is, haar schoonheid kapitaal.

J. F. v. HOYTEMA.

⊗ MAATSCHAPPIJ TOT EXPLOITATIE VAN ⊗ STAATSSPOORWEGEN.

EXAMEN VOOR OPZICHTER BIJ DEN DIENST
 VAN WEG EN WERKEN, AFDEELING II EN III,
 GEHOUDEN IN NOVEMBER 1908.

VRAGEN VOOR OPZICHTER VAN DE IIE AFDEELING.

VAK I. **Landmeten en waterpassen.** Opmeten emplacementen en mondelinge vragen.

VAK II. **Bouwstoffen.** Mondelinge vragen.

VAK III. **Algemeene Bouwkunde.** (Zie bijlage I, 1, 2 en 3).

VAK IV. **Burgerlijke Bouwkunde.** (Zie bijlage II, 1, 2 en 3.)

VAK V. **Spoorwegbouw.** Baan stations (zie bijlage III, 1, 2 en 3.)

VAK VI. **Spoorwegbouw.** (bovenbouw) Mondelinge vragen.

VAK VII. **Ontwerpen en rapporteeren.** (Zie bijlage IV, 1 en 2.)

VAK VIII. **Praktische bedrevenheid.** Mondelinge vragen en uitvoering op den spoorweg.

VAK IX. **Wetten en Reglementen.** Mondelinge vragen.

*) Deze foto's werden welwillend afgestaan door den Heer J. J. van Nieukerken.

VRAGEN VOOR OPZICHTER VAN DE IIIE AFDEELING.

VAK I. **Toegepaste Natuurkunde.** (Zie bijlage V, 1, 2, 3 en 4, en bijlage Vbis, 5).

VAK II. **Bouwstoffen.** Mondelinge vragen.

VAK III. **Kennis van werktuigen.** Mondelinge vragen.

VAK IV. **Algemeene Werktuigbouwkunde.** (Zie bijlage VI, 1 en 2).

VAK V. **Wissel- en Seininrichtingen en telegraaf.** (Zie bijlage VII, 1, 2 en 3).

VAK VI. **Telegrafeeren.**

VAK VII. **Ontwerpen en rapporteeren.** (Zie bijlage VIII, 1, 2 en 3).

VAK VIII. **Praktische bedrevenheid** op den weg.

VAK IX. **Wetten en Reglementen.**

BIJLAGEN.

I. 1. Voor het bouwen van een stationsgebouw van twee verdiepingen moet de bodem onderzocht worden.

a. Op welke wijze kan dit geschieden?

b. Geef eene beschrijving, toegelicht met schetsteekeningen van een dier wijzen van onderzoek.

c. Blijkens het onderzoek is de grondwaterstand 2 M. onder spoorstaafhoogte, terwijl tot 6 M. onder spoorstaafhoogte veen en klei, daaronder zand wordt aangetroffen. Geef een dwarsdoorsnede op schaal 1 : 50 over het gebouw en perron loodrecht op de spoorwegas, waaruit blijkt :

de wijze van fundeering,

de dikte der muren,

de hoogte der verdiepingen,

de constructie van den perronmuur.

De twee buitenmuren staan hart op hart 10 M. uiteen, daartusschen staat een binnenmuur, het perron is 6 M. breed.

2. Teeken op schaal 1 : 10 het spant van een luifel breed 5 M. bevestigd aan het stations gebouw.

a. met ondersteuning door een ijzeren kolom, geplaatst op \pm 4 M. afstand van den gevel.

b. zonder een andere ondersteuning dan de bevestiging aan het gebouw.

3. Voor den toegangsweg, zie bijlage schets I, moet een deugdelijke afwatering worden gemaakt.

Teeken op bijgevoegde situatie de noodige inrichtingen tot waterafvoer en geef een dwarsdoorsnede over A B en de noodige details op schaal 1 : 10.

Kruin van den weg gelijk peil.

II. 1. Teeken op schaal 1 à 5 een schuifraamkozijn met getoogden bovendorpel van gewone afmetingen, waarbij is aan te geven :

de verbindingen van het kozijn en de ramen,

de belegstukken en koplatten voor een te behangen muur,

de onderdorpel van het kozijn (van hardsteen),

de laag en kopverdeeling van het metselwerk om het kozijn; de muur is dik 0.33 M.

2. Teeken op schaal 1 : 20 een spant voor een kap met gebroken dakvlak voor een gebouw, buitenwerks breed 7 M.

De onderste dakvlakken onder 45° voor kruispannen, het bovenste dakvlak horizontaal of een weinig hellend, voor cement mastiek bedekking geschikt.

Het spant als hang- en schoorwerk te construeeren met 2 makeelaars en een zolderbalk als hoofdbalk voor het hangwerk te laten dienen.

Het onderinde van het dakbeschot moet 0.05 M. buiten den muur steken.

Op de eene helft van de spantteekening het ijzerwerk tot versterking der verbindingen en de verankering aangeven; de muren zijn dik 0.33 M. Hout en ijzermaten inschrijven.

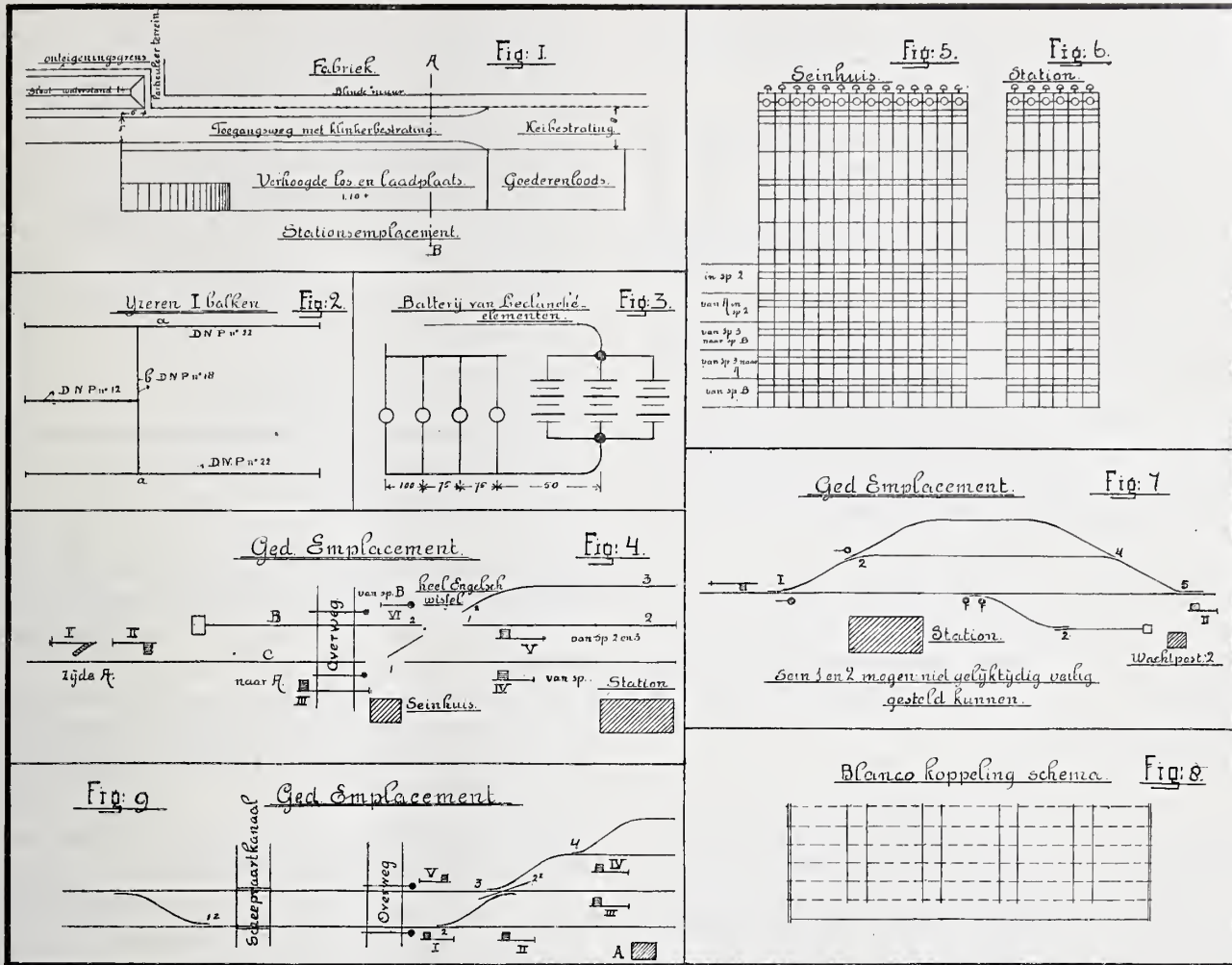

3. a. Teeken op schaal 1 à 2 de verbindingen bij a en b van de ijzeren I balken, zie bijlage schets 2.
De balken liggen met den onderkant in één vlak.
Duitsch normaalprofiel I 22 = hoog 220, breed 98, dik 8.1, flens 12.2 mM.
Duitsch normaalprofiel I 18 = hoog 180, breed 82, dik 6.9, flens 10.4 mM.
Duitsch normaalprofiel I 12 = hoog 120, breed 58, dik 5.1, flens 7.7 mM.
b. Teeken dezelfde verbindingen van houten balken, allen zwaar 10 bij 25 cM., op halve ware grootte.

- III. 1. Onder een spoorbaan voor dubbel spoor, spoorafstand 4 M. met aan weerszijden slooten, moet een ijzeren buisleiding, wijd 1 M. ter verbinding dier slooten worden gelegd.
Gegeven is: maaiveld 2 M. ÷ B.S.
laagste waterstand 3 M. ÷ B.S.
onderkant buisleiding 3.80 ÷ B.S.
hoogste waterstand 2.50 M. ÷ B.S.
bodem der slooten 4 M. ÷ B.S.
Alle taluds zijn van 1½ op 1. De grondgesteldheid is goed.
Teeken op schaal van 1 à 100 den spoorweg met de te leggen buisleiding en de daarvoor noodige ondervanging der sporen en verdere hulpwerken en geef aan, hoe in verband met den treinenloop de verschillende werkzaamheden moeten worden verricht.
2. Teeken op schaal van 1 à 100 een dwarsdoorsnede over een emplacement, waarop achtereenvolgens voorkomen van af het hoofdgebouw gerekend: een laag perron, breed 5 M., met klinkerbestrating.
een hoofdspoor,
een hoog tusschenperron, breed 6 M. met basalttegels,
een tweede hoofdspoor,
drie rangeersporen,

een losspoor,
een los- en laadweg, breed 10 M. met keibestrating,
een losspoor,
een opslagplaats breed 15 M. met verharding van kolensintels op puinlaag,
een afrastering van oude dwarsliggers met grenenhouten regel.
Geef met bijschrijving van de maten en van de soort der materialen aan, hoe het ballastbed, het lage perron (keerwand van oude dwarsliggers), het hoge perron (keerwanden van metselwerk, afgedekt door graniet) de losweg, de opslagplaats enz. zijn samengesteld.

3. Teeken op schaal van 1 à 10 een aanzicht en dwarsdoorsnede van een landhoofd van een brugje van 5 M. wijdte voor enkel spoor met opleggingen, broekbalk, ballastkeering enz.
Het spoor rust met de dwarsliggers op den bovenkant der hoofdliggers, waarvoor Diff. B. Profiel No. 40 wordt gekozen.
De fundeering behoeft niet geteekend te worden.

- IV. 1. Bij een overweg moet een wachthuisje, groot binnenwerks 2 M. × 2 M. met pannendak worden gemaakt.
Geef een ontwerp met begroting van kosten en licht in en schrijven de verschillende aannamen o.a. betreffende de grondgesteldheid toe.
2. Bij een overweg op den weg, tevens blokpost, is door het niet gesloten zijn der boomen een personentrein op een kruisenden tram gereden, daardoor werd het afkomend hoofdspoor gedurende 6 uur verspreid.
Breng rapport uit omtrent het voorgevallene, doe mededeeling van de gevolgen, die het heeft gehad en vermeld de maatregelen, die door U werden genomen.

- V. 1. Een (drievoudige) plunjespomp wordt met tandradover-

brenging gedreven door een electromotor, welke gevoed wordt door een gelijkstroom met een spanning van 120 Volt, gemeten op het schakelbord. In de toevoerleiding gaat 10% van dezen stroom verloren.

De pomp perst per uur 40 M³ water 26 Meter hoog.

Het niveau van het kanaal, waaruit het water wordt onttrokken, ligt op dezelfde hoogte als de hartlijn van de pluñjers. Het rendement van pomp- en motorcomplex bedraagt 65%.

Wanneer het drukverlies in de persleiding 249.2 mM. kwikhoogte bedraagt, hoeveel Ampere zal dan de meter op het schakelbord aanwijzen.

(Soortelijk gewicht kwik = 13.6).

2. Bij welke temperatuur wijst de thermometer van Fahrenheit tweemaal zooveel aan als de thermometer van Celsius.

3. Het eene been van een open manometer, met water gevuld, wordt verbonden aan een kraan eener gasleiding. Wordt de kraan opgedraaid, zoo verschillen de wateroppervlakken 34 mM.

Bepaal de spanning van het lichtgas in mM. waterdruk. Barometerstand 745 mM.

4. Een houten vierkante vlotter is lang en breed 50 cM. en hoog 10 cM.

Wanneer deze vlotter dezelfde hoogte moet behouden, welk gedeelte van die hoogte moet dan door lood, over het geheele grondvlak gelijkmatig verdeeld, vervangen worden, om hem juist onder water te houden.

Soortelijk gewicht hout = 0.7.

lood = 11.25.

V bis. 5. Op een station zijn 4 elektrische uurwerken, aangesloten op eene batterij van Leclanché elementen. Zie bijlage schets 3.

Wanneer elke klok een elektrischen weerstand heeft van 17 Ohm en een stroomsterkte nodig heeft van minstens $\frac{3}{10}$ Ampère, wordt gevraagd hoeveel elementen achter elkander en hoeveel rijen parallel geschakeld moeten worden, op dat elk element niet meer dan $\frac{1}{5}$ Ampère stroom behoeft te geven.

Dikte toevoerleidingen 4 mM. bronsdraad.

Weerstand van 1000 M. bronsdraad 4 Ohm.

Inwendige weerstand van een Leclanché-element = 0.5 Ohm.

Stroomspanning van een element = 1.5 volt.

De weerstanden van de aftakkingen der hoofdlijnen naar de klokken kunnen buiten rekening blijven.

VI. 1. Beneden in een put met een middellijn van $1\frac{1}{2}$ M, waar het niveau van het water 30 Meter onder begaen grond ligt, staat een verticale zuig- en perspomp.

Deze pomp wordt gedreven door eene machine, welke bovengronds op een afstand van 10 Meter van die put is verwijderd.

Schets de transmissie voor de beweging van die pomp.

Per uur worden opgevoerd 7.2 M³. water, 40 Meter hoog.

Aantal zuigingen en persingen 60 per minuut.

Aantal omwentelingen der machine 150.

De put te onderbreken, schaal 1 : 5.

2. Op een schuin houten dak, bedekt met asfaltpapier moet een ijzeren dradenrek voor 48 blokdraden worden gemaakt.

De opgaande ijzers mogen *niet* door het dak gevoerd worden.

Teeken dit rek op schaal 1 : 5.

VII. 1. Het hoofd der handelinrichting, model S en 4 met bloktoestellen voor bijgaanden toestand dienende, zie bijlage, schets 4, 5, 6, en het manipulatieschema voor de aan te geven treinbewegingen in het blanco schema in te vullen en den normalen stand der wissels op het emplacement aangeven.

Het station heeft de beheersching van binnenkomst en vertrek der treinen.

2. Sein I, de wissels 1 en 2 van bijgaand emplacement, zie bijlage, schets 7, moeten door middel van een Alkmaarsche handelinrichting staande op het perron worden bediend, de sleutel der sloten

van den wissel 31 ontspoorblokken moeten met deze handelinrichting gekoppeld worden.

Sein II wordt door den wachter van wachtpost I bediend. De stand van dit sein wordt door middel van een bloktoestel in het stationsgebouw beheerscht.

De treinen zullen zoowel op spoor 1 en 2 met veilig sein en verzeerden wisselstand binnenkomen.

Geef in breukvorm de koppelingen tusschen seinen, wissels en sleutels en vul tevens bijgaande blanco-koppeling schema in.

Zie bijlage schets 8.

3. Schets een dubbele trekinrichting met 3 schijven, wanneer kan deze toegepast worden en wat is het doel.

4. Beschrijf het onderscheid van :

a. een telegraaftoestel voor ruststroom.

b. een telegraaftoestel voor werkstroom zonder relais,

c. een telegraaftoestel voor ruststroom zonder relais.

Wanneer worden zij toegepast ?

VIII. 1. Op bijgaand emplacement schaal 1 : 500, zie bijlage schets 9 worden van uit punt A centraal bediend de wissels $\frac{1}{12}$, $\frac{2}{12}$, 3 en 4, de seinen I, II, III, IV en V en de sluitboomen.

Teeken de trekdraadgeleiding met bijschrijving der benooidge materialen.

2. Een sterkstroom geleiding bestaande uit vier stuks blanke koperdraden van 5 mM. dikte, spanning 220 volts kruist de spoorweg telegraafgeleiding, bestaande uit 24 telegraafdraden, op een spoorwegemplacement en gaat daarna over in een ondergrond-schen kabel.

Teeken deze geleidingen, afhechtingen, kokerpaal enz. en beschrijf alle benooidge veiligheidstoestellen.

3. Een draaibrug op enkel spoor is aangevaren door een stoomboot, waardoor het opzetwerk en de daarmede gekoppelde seinrichtingen zijn ontzet.

Breng hierover, wat uwen dienst aangaat, rapport uit en deel mede, welke maatregelen door U genomen zijn in het belang der veiligheid.

De seinrichtingen van bedoelde brug zijn gekoppeld met het station aan eene zijde der brug.

OPMERKINGEN OVER DE UITBREIDING VAN AMSTERDAM.



De verbinding van deze Rokin-aveue met het Rembrandtsplein kan worden tot stand gebracht, hetzij door de Reguliers-Breestraat aan de zuidzijde te verbreden tot een 30 M.

breede laan, hetzij door de Rokin-avenue als breede kade langs de Binnen-Amstel voort te zetten en ter plaatse van de Halvemaansteeg eene straat van de breedte van het Thorbecke-plein aan te leggen.

Wegens de groote kosten aan de eerste dezer oplossingen verbonden, zal aan de tweede wel de voorkeur moeten gegeven worden.

De derde noodzakelijkheid radiale verkeersstraat, de toegangsweg naar de Plantage en het Linneauskwartier, zou op de beste wijze tot stand kunnen worden gebracht, door Damstraat en Oude Doelenstraat aan de zuidzijde en de Hoogstraat aan de Noordzijde te verbreden, en deze straat in rechte lijn door te trekken tot de Oude Schans. In het verlengde hiervan, en ongeveer ter plaatse van de Joden Houttuinen is een breede straat aan te leggen, die

de Rapenburgerstraat kruist, het blok tusschen deze straat en de Nieuwe Heerengracht doorbreekt en deze gracht ontmoet ongeveer tegenover de tot hier te verlengen Plantage Middenlaan.

Deze straat zou over de geheele lengte eene breedte van 25 à 30 M. moeten verkrijgen.

De vernauwde uitmonding van deze straat op den Dam, door de 15 M. breed geprojecteerde nieuwe Vijgendam, is ook hier weer geen bezwaar.

't Verkeer, naar en van Damrak en Rokin wordt toch opgenomen door de verbrede Vischsteeg en Hermietensteeg.

Uit de situatie van den gewijzigden omtrek van den Dam is de gewenschte breedte van 25 à 30 M. voor Damstraat af te leiden, overeenkomend met de som van de voor Vijgendam, Hermietensteeg en Vischsteeg geprojecteerde breedten.

Voor het gedeelte van de hier voorgestelde Oostelijken verkeersweg, voorbij de St. Antonie Breestraat, zullen de kosten niet heel groot zijn.

De daar te onteigenen huizen, zijn over het algemeen niet veel waard. En de te verkrijgen bouwterreinen, aan de nieuw aan te leggen straat, die direct heel veel verkeer zal trekken, zullen betrekkelijk veel kunnen opbrengen.

Door de Houtkoopersburgwal zooveel mogelijk te versmallen kan de diepte van de beschikbare terreinen, worden vergroot.

De onteigeningen van perceelen aan Damstraat, Oude Doelenstraat en Hoogstraat zullen het plan echter weer duur maken. Hoewel dit zeer zeker de beste oplossing is, zal het daarom toch goed zijn te overwegen of niet eene goedkoopere oplossing te verkrijgen is door deze Oostelijke verkeersweg te doen beginnen op het Nieuwe Beursplein ten Zuiden van het Bible Hotel. Van daar kan een 25 à 30 M. breede straat aangelegd worden ongeveer ter plaatse van de St. Annastraat, Kreupelen Steeg, Bloedstraat, Keizersstraat en 2e Bataviedwarsstraat. In deze richting zich voortzettend zal deze straat de Uilenburgergracht, de Markengracht en de Rapenburgerstraat ongeveer rechthoekig kruisen en op de Nieuwe Heerengracht uitkomen ook ongeveer tegenover de te verlengen Plantage Middenlaan. Hier zijn over de geheele lengte slechts onaanzienlijke huizen te amoveeren met uitzondering van enkele huizen aan Damrak, Warmoesstraat, Voorburgwal, Oude Schans en Nieuwe Heerengracht. Daar tegenover zijn drie grachten meer te overbruggen dan volgens het eerst aangegeven plan: de Kromboomsloot, de Uilenburger- en de Markengracht en bedraagt het aantal te bouwen bruggen niet minder dan zeven. Voorwaar een echt Amsterdamsche straat.

Door de hier beschreven drie nieuwe radiale straten, en door de verbrede Vijzelstraat, de Raadhuisstraat, 't Damrak en de Rokin-avenue zou Amsterdam in het bezit komen van een stel flinke verkeerswegen in de oude stad, die het dringend noodig heeft.

Wanneer men nagaat hoe ver wij reeds gevorderd zouden zijn met de verbetering van de verkeerswegen in de oude stad wanneer men voor 30 à 40 jaar nieuwe rooi-

lijnen voor de Leidsche, Utrechtsche en Vijzelstraat had vastgesteld, dan ziet men hoe wenschelijk het is ook voor minder urgente verbeteringen nu reeds voorloopige maatregelen te nemen. De meeste groote en kostbare perceelen in genoemde straten dagteekenen uit deze laatste 30 à 40 jaar, den tijd waarin de groote waarde vermeerdering van de huizen in deze straten tot stand is gekomen. Stonden deze allen in nieuwe, op een straatbreedte van \pm 25 M. berekende rooilijnen, dan zou nu de tijd zoo ongeveer gekomen zijn, voor de overige minder kostbare huizen tot onteigening over te gaan. Het laat zich nu echter aanzien, dat iets dergelijks als deze straten te zien hebben gegeven ook met andere radiale straten zal gebeuren nl. waardevermeerdering van de perceelen en oprichting van nieuwe en kostbaarder gebouwen. Twee oorzaken toch werken samen om het verkeer in straten als de Oude Spiegelstraat, Wolven- en Beerenstraat en als de Lijnbaansteegen, Heeren- en Prinsenstraat te verlevendigen. Ten eerste de gestadige uitbreiding van Amsterdam aan de Westzijde en ten tweede het veranderen van het karakter der hoofdgrachten, die van woonkwartier meer en meer een zakenkwartier worden.

Het is nu nog tijd hier in te grijpen en verbreding van deze straten in de toekomst te verzekeren door nieuwe rooilijnen vast te stellen. Door de breedte dezer straten op 18 à 20 M. te stellen, zullen ze in verbinding met de Elandsgracht en de Westerstraat goede toegangswegen vormen tot het Jacob van Lennep- en tot het Frederik Hendrik kwartier. Het voltrekken van deze wijziging zou men na vaststelling dezer rooilijnen zeer geruimen tijd aan zichzelf kunnen overlaten. Wel zou het wenschelijk zijn te trachten de beschikking te krijgen over de hoekperceelen en de volgende perceelen aan de grachten tot en met de eersten, die achter de huizen in genoemde straten van gracht tot gracht doorloopen. De meeste huizen aan deze straten hebben toch niet zooveel diepte dat ze hiervan 5 à 6 M. zullen kunnen missen. Men kan dan de eigenaars, die tot nieuwbouw besluiten, schade-loosstellen voor de aan de voorzijde af te stane terreinstrook met grond, door slooping of gedeeltelijke slooping van die perceelen aan de grachten te verkrijgen.

Men heeft wel eens voorgesteld, eene betere verbinding van centrum met Weesperpoortstation te maken, door een breede straat aan te leggen van het Rokin naar de te dempen Raamgracht en door de Weesperstraat te verbreden. Daar dit station hoogstwaarschijnlijk niet altijd op deze plaats zal blijven staan, zijn de kosten aan deze straat te besteden niet gerechtvaardigd. In verband met de hiervoor aangegeven wijzigingen zou het meer aan te bevelen zijn de Weesperzijde in verbinding met het centrum te brengen door de Rokinboulevard door te trekken tot aan de Blauwbrug of — indien de Reguliersbreestraat wordt verbreed — door ook de Amstelstraat 25 M. breedte te geven. Vanaf de Blauwbrug tot de Hooge Sluis kan deze avenue dan aan de Oostzijde van den Binnen-Amstel worden voortgezet als breede kade. Door verbreding van de Lazarussteeg en van een gedeelte van de Valkenburgerstraat is deze

boulevard zonder veel kosten in verbinding te brengen met den voorgestelden nieuwen weg van Beursplein naar Plantage.

Voor de juiste vaststelling van een volledig en toch zoo goedkoop mogelijk plan tot een voor langen tijd voldoende verbetering van de verkeerswegen in Amsterdam, is natuurlijk meerdere studie en 't verzamelen van meerdere gegevens noodig, dan uit den aard der zaak, voor een opstel als dit mogelijk is. Boven beschreven verbeteringen, waarvan hier enkele schetsen bijgevoegd zijn, zijn dan ook niet te beschouwen als een voorontwerp; 't zijn slechts enkele denkbeelden, medegedeeld in de hoop, dat ze zullen kunnen bijdragen tot 't vinden van een goede oplossing. Deze goede oplossing zal wellicht millioenen kosten. Wanneer daarmede eene, niet slechts voor het oogenblik, maar voor een geruimen tijd afdoende verbetering wordt verkregen, behoeft dit geen bezwaar te zijn. Het is dan geoorloofd de onkosten uit buitengewone middelen te nemen en ook degenen die na ons komen, er aan te doen bijdragen. Dit is echter ook slechts dan geoorloofd, als aan de voorwaarden voldaan is, dat de verbetering voor afzienbaren tijd, voldoende en afdoende is. En daarom moet waar men verbetering projecteert, deze royaal en flink aangevat worden en niet uit misplaatste zuinigheid, een toestand worden gemaakt, juist voor 't oogenblik voldoende. Bovendien moet men er aan denken dat tusschen 't maken van 't plan en de voltooiing van het werk, heel dikwijls 10 à 15 jaar verloopt en dat, wat nu juist even voldoende is, met vrij groote zekerheid over 15 jaar reeds niet meer voldoende wezen zal.

Het plan moet zoo opgemaakt dat het aantal nieuw te maken of te verbreedten straten, zoo gering mogelijk is. Die gemaakt worden, moeten echter zoo breed zijn dat ze nog voldoen, ook bij een groote toename van 't verkeer, zooals die 't gevolg zal zijn en van vergrooting van de stad en van het gestadig ontwikkelen van de verkeersmiddelen.

Amsterdam is — het wordt algemeen erkend — een mooie stad. Denkt men aan den statigen eenvoud van de hoofdgrachten, aan de voorname, in-deftige en toch eenvoudige heerenhuizen aan die grachten; aan de bekoorlijkheid van zoo menig deel der oudste stad dan mag men het wel een museum van oude kunst noemen.

Maar Amsterdam is geen doode stad, en al die oudheden gaan langzaam maar voortdurend te niet, om door wat nieuws te worden vervangen. Laten toch allen door drongen zijn van den plicht er naar te *streven* dat het nieuwe evengoed is, als het oude mooi, dat het vervangt.

* * *

Is in beginsel vastgesteld welke hoofdstraten voor gewoon verkeer de oude stad en de bestaande nieuwe stad in de toekomst zullen verkrijgen, dan dient, alvorens nog met het opmaken van het eigenlijke uitbreidingsplan kan worden begonnen, een volledig tramwegnet op vrijen baan voor de geheele stad ontworpen te worden. Niet om de uitvoering van zulk een net direct onder handen te nemen, doch alleen om in het te projecteeren stadsge-

deelte de ruimte voor zoo een, in de toekomst toch zeker eenmaal noodig verkeersmiddel te kunnen vrijhouden. Een dergelijk net zal aansluiting moeten zoeken met de geprojecteerde wijzigingen in de spoorwegtoestanden; het zal de verschillende voorgestelde stations met de voornaamste gedeelten der stad moeten verbinden. Ook zal men wèl doen, met bij het opmaken van het uitbreidingsplan, met deze spoorwegplannen rekening te houden, ook al zijn deze nog lang niet in dat stadium gekomen, dat hunne uitvoering verzekerd is.

Geraken dus deze plannen later van de baan, dan is er nog niets verloren en zal het niet zeer moeilijk zijn, het uitbreidingsplan aan te vullen en de oorspronkelijk voor den spoorweg bestemde ruimten in de bebouwing op te nemen. En zelfs dan is het nog beter die ruimten niet te bebouwen, maar voor eene, in de toekomst misschien toch nog eens noodige, spoorweguitbreiding te reserveeren. Voorloopig kan die ruimte dan als een ruime esplanade aangelegd worden, als een aan weerszijden door plantsoen omzoomde wandeldreef om de geheele stad.

Wordt daarentegen geen rekening met die spoorwegplannen gehouden en het uitbreidingsplan ontworpen alsof die plannen niet bestaan, dan worden later groote moeilijkheden geschapen indien het toch nog eens tot uitvoering ervan mocht komen. Niet alleen worden de kosten van deze uitvoering aanmerkelijk en geheel onnoodig verhoogd, maar bovendien zal het met zooveel zorg vastgestelde stadsplan op verscheidene punten totaal bedorven worden. En daarenboven mist dan de ontwerper van het stadsplan het groote voordeel, dat door hem kan worden aangegeven de wijze, waarop de spoorweg architectonisch in het stadsbeeld zal worden opgenomen.

Het traceeren van een vrije trambaan in de oude stad zal zeer veel studie vereischen. Evenmin als bij de verbetering van de verkeersstraten in de bestaande stad, is het mijne bedoeling hier eene oplossing voor deze zoo moeilijke kwestie te willen geven. Toch mogen ook omtrent deze zaak enkele opmerkingen hier eene plaats vinden, in hoofdzaak om aan te toonen, dat niet overal dure onteigeningen en doorbraken voor zulk een net noodig zullen zijn.

Zoo zullen bijvoorbeeld de Lijnbaansgracht en Nieuwe Achtergracht, over hunne geheele lengte gedempt, van Haarlemmerplein tot de Zeeburgerdijk, eene mooie gelegenheid geven tot het maken van een binnen ceintuurbaan, die de voornaamste pleinen van de oude stad verbindt, en wel Haarlemmerplein, Leidscheplein, Weteringplantsoen, Frederiksplein, Weesperplein en Alexanderplein. Over de grootste lengte gaat met het verdwijnen van deze gracht niet veel moois verloren. Als regel zou hier een verhoogde baan kunnen worden aangelegd. De kruising van de genoemde pleinen, die allen vaste halten zullen moeten worden, kan daarom zonder bezwaar gelijkstraats geschieden, evenals de kruising van enkele hoofdverkeersstraten als Rozengracht, Elandsgracht, Spiegelstraat, Amstel en Roeterstraat en Plantage Middenlaan.

Bij minder voornamen verkeersstraten als Willemstraat, Westerstraat, Bloemgracht, Reguliersgracht en Weesperstraat, waar geen vaste halten behoeven te zijn, kan de kruising door viaducten plaats vinden. Daartoe zal plaatselijk de straat wat verlaagd en de trambaan wat verhoogd moeten worden.

Aan deze binnenceintuur zullen dan verschillende straalsgewijze wegen naar de buitenwijken van de stad en naar de stations van den ceintuurspoorweg kunnen voeren.

Door de binnenceintuur op een of hoogstens twee plaatsen met het centrum te verbinden, vormen die buiten-takken te zamen met de binnenceintuur, directe verbindingen van het centrum zoowel met den rand der oude stad en den binnenrand der nieuwe als met den buitenkant van de stad der toekomst.

Een dier verbindingen met het centrum zou bijvoorbeeld zijn te maken door eene verhoogde baan ter plaatse van de te dempen Passeerdergracht en eene smalle doorbraak door de 4 huizenblokken van de hoofdgrachten naar het Spui. Die doorbraak behoeft niet breeder dan 10 à 12 M. te zijn. Door viaducten kan deze baan over de hoofdgrachten worden gevoerd, terwijl hij van het Spui kan worden verlengd tot de Martelaarsgracht, door middel van een luchtbrug in de Spuistraat, welke tevens voor de elektrische tram naar Haarlem zou kunnen dienst doen. Van af de Martelaarsgracht zou de tramweg, over kleinen afstand niet over vrijen baan loopend het Centraal Station kunnen bereiken.

Eene tweede verbinding met het Centrum zou wellicht kunnen worden gemaakt door een aarden dam in de nieuwe vaart en eene verbreding van Prins Hendrikade tot de Oostelijke toegangsbrug naar het Stations-eiland. Hier kan over de geheele lengte een vrije baan verkregen worden op straathoogte, die alleen bij de Kattenburgerbrug en de Oosterdoksdiijk, twee vaste halten, gewone verkeerswegen kruist.

Veel grooter moeilijkheid dan de oude stad zal het doorboren van de bestaande nieuwe stad bieden. Daar zal men niet dan door middel van veel doorbraken doorheen kunnen komen. Slechts op twee plaatsen is een gemakkelijker oplossing te vinden. De onlangs gedempte van Oldenbarneveldskade kan naar het Westen een uitweg verleenen, terwijl, wanneer het tot uitvoering van de spoorwegplannen der Staatscommissie zou mogen komen, het te vervallen gedeelte van den staatsspoorweg eene geschikte gelegenheid zou bieden om in het Oosten buiten de bestaande bebouwing te kunnen komen. Voor het Zuiden zal dan nog eene oplossing moeten worden gezocht voordat met het traceeren van het net in het stadsuitbreidingsplan zal kunnen worden begonnen.

Dat uitbreidingsplan zal zich voorloopig wel tot het Oosten en het Westen bepalen. Naar den kant van het Zuiden voorziet toch het plan Berlage voor eene aanwas van zeer geruimen tijd.

In het Westen en in het Oosten nadert de bestaande bebouwing overal op bedenkelijke wijze de gemeentegrenzen heeft die op verscheidene plaatsen reeds bereikt en overschreden. Het wordt meer dan hoog tijd, dat de

Wetgever naar deze beide kanten het Gemeentelijk grondgebied verruimt. Geschiedt dit niet spoedig, dan wordt artikel 28 van de Woningwet voor Amsterdam tot eene doode letter gemaakt. Dan belet men Amsterdam te doen, wat aan alle gemeenten van meer dan 10.000 inwoners en aan alle kleinere gemeenten wier zielenaantal snel toeneemt, als plicht wordt opgelegd: te zorgen dat de uitbreiding van haar bebouwd oppervlak op goede wijze plaats vindt.

En dat is toch waarlijk een te groot stadsbelang, dan dat men het zou kunnen overlaten aan het inzicht van naburige dorpsgemeenten. Want al wat daar gebouwd wordt over de Gemeentegrenzen, aan den nieuwen weg naar Sloterdijk, aan den overkant van de Schinkel en in het Linneauspark, dat is Amsterdam, dat zijn deelen van de hoofdstad, ondanks alle gemeentegrenzen.

Nu eindelijk de Wetgever heeft ingezien het groote belang, dat er gelegen is in het zorgen voor eene gezonde ontwikkeling van de uitbreiding der stedelijke bebouwingen en nu eindelijk de Gemeente hare vroegere politiek van „laisser faire, laisser aller”, die zoo jammerlijk veel heeft bedorven, heeft laten varen, nu de Gemeente getoond heeft den haar opgedragen plicht naar behooren en waardig op te vatten — getuige het Zuidelijke uitbreidingsplan —, nu gaat het toch niet aan zulke gewichtige belangen van de hoofdstad des Rijks achter te stellen bij het tijdelijke belang van een paar plattelandsgemeenten.

En dan, nu van de volkshuisvesting het groote belang is erkend en het Rijk zich deze gewichtige en zoolang verwaarloosde zaak heeft aangetrokken, mag men dan toelaten dat eene dicht bebouwde stad, eene stad met bovenhuizen en met sousterrains wordt gebouwd in een onzer diepste polders. Zoolang nog slechts een klein gedeelte van „de Meer” zoo is bebouwd gaat alles nog vrij goed. Maar als de geheele Meer eens op die wijze wordt volgebouwd geeft dat groote moeilijkheden. Welke enorme kosten zal dit in de toekomst aan Amsterdam geven om daar dan een behoorlijken toestand in het leven te roepen. Het is niet geoorloofd dat de grondeigenaars en speculanten voordeel trekken van het in bebouwing geven van den poldergrond, ten koste van aanzienlijke offers later van de gemeente gevegd om den door hen gemaakten onhoudbaren toestand eenigszins te verbeteren. En dan, gaat het aan, de Middenweg voor altijd te laten verknoeien. Een benepen straat te maken van een zoo voornamen weg, de hoofdtoegangsweg tot de geheele Meer en de verbinding van Amsterdam met hare voorsteden in het Gooi. Een weg die nu reeds, zonder bebouwing van de Meer, in den zomer een zoo druk verkeer heeft van automobielen en rijwielen. En dan daarenboven dit straatje nog te doen dienen voor den Gooischen stoomtram. Men is waarlijk weer bezig hier den toestand voor altijd te bederven.

Maar laat ons echter hopen dat het advies van de Provincie niet een voor Amsterdam zoo noodlottige uitwerking zal hebben, dat de Gemeente haar belang met vuur zal blijven verdedigen en dat het Rijk aan Amsterdam zal toestaan hetgeen het aan alle gemeenten van eenige betee-

kenis als gebiedende plicht heeft gesteld. Laat ons hopen dat Amsterdam spoedig voor een Oostelijk en een Westelijk uitbreidingsplan zal hebben zorg te dragen.

* * *

In het Oostelijke plan, dat voor het grootste gedeelte de Watergraafsmeer zal omvatten mag geen dichte stadsche bebouwing worden toegelaten. Voor zoover men het niet zal bestemmen voor parkaanleg — en het is juist hier eene mooie gelegenheid Amsterdam iets te geven als den Haag bezit in zijn Haagsche Bosch, dat Brussel bezit in zijn Bois de Cambres, Haarlem in zijn hout — zou hier eene proef kunnen worden genomen met het in dezen tijd zoogepropageerde tuinstad-systeem.

Ook hierbij echter zal men, evenals of nog meer dan bij open of half open stadsche bebouwing, zeer goede voorzorgen moeten nemen om te voorkomen dat de opzet die iets goeds en moois bedoelt, niet tengevolge zal hebben het ontstaan van iets leelijks en slechts. Nu weet ik wel, dat men het hier voorgestelde niet als eene zuivere tuinstad zal beschouwen, maar dezelfde bezwaren die een tuinvorstad aankleven, gelden in nog veel sterker mate voor eene werkelijke op zich zelve staande tuinstad.

In de aanzienlijke wijken van de tuinstad gaat alles goed. Daar zullen de bewoners voor een niet te hoogen prijs een huis met flinken tuin kunnen krijgen en zij zullen wel zorg dragen dat hun tuin de tuinstad geen oneer aandoet.

Anders is het gesteld reeds in de wijken der minder aanzienlijke toch nog vrij gegoede burgers. Voor dezen toch brengt het onderhoud van een tuin die belangrijk de maat van de stadstuintjes overtreft eene te groote jaarlijkse uitgaaf mee. En voor verreweg den grootsten kring der bevolking is zelfs een onderhoud van stadstuintjes te duur en de wijken der tuinstad, door die categorie bewoond, zullen weldra van eene troostelooze leelijkheid zijn.

Slechts in de wijken der meest vermogenden zal men dan ook woningen kunnen projecteeren in den geest van de niet te groote landelijke villa's, vrijstaande huizen in een tuin van 30 tot 50 Aren. Voor het overige gedeelte moet men de particuliere tuinen vooral niet te groot maken. Vijf of zes Aren is hier reeds zeer voldoende te achten. En het zal dan dubbel aanbeveling verdienen de tuinen niet van den publieken weg zichtbaar te doen zijn. Nu niet meer alleen om de tuinen vrij te doen zijn en de bewoners te beschermen tegen de blikken der nieuwsgierige voorbijgangers, maar nu ook omgekeerd om de wandelaars het veelal minder aangenaam inzicht in die tuinen te besparen. De meesten hiervan zullen toch wel er òf erg verwaarloosd uitzien of te zeer toonen dat ze door een liefhebberenden leek zijn aangelegd en onderhouden.

Ook hier kan het vroeger reeds voor open bebouwing verdedigd systeem goede diensten bewijzen, doch dit dient dan hier wat meer door bindende voorschriften worden vastgelegd.

Men bepale dus voor deze gedeelten — en dat zal dan wel voor verreweg het grootste gedeelte der tuinstad

zijn — de rooilijn der huizen in den eigendomsgrans of liever zooveel terug als voor een goede voorstoep noodig is. Van ieder terrein mag verder slechts de helft of het $\frac{2}{5}$ gedeelte van de breedte langs den weg gemeten, worden bebouwd, terwijl ook voor de diepte der bebouwing uit de rooilijn gemeten een zeker maximum kan worden vastgesteld.

Het niet bebouwde gedeelte van het terrein moet door een tuinmuur of door een dichte ondoorzichtbare haag van zekere minimum hoogte van den publieken weg worden afgesloten. In sommige kwartieren zal men een open hek of een lagere heg kunnen toelaten mits eene ondoorzichtige scheiding de smallere voortuin van de bredere achtertuin afscheidt, terwijl in weer andere kwartieren omtrent de afsluiting van den tuin geheele vrijheid kan worden gelaten.

(Wordt vervolgd.)

INHOUD VAN TIJDSCHRIFTEN

Architectura No. 6. *Overzicht van de week*; besproken wordt de doorbraak Buitenhof — Plaats te 's Hage, waarbij tevens de bespreking dier quaestie in het Handelsblad wordt vermeld.

De Reguliersgracht door Adr. Maen, vervolg van de historische beschrijving met fraaie platen.

Boekbespreking. Das Theorem des Pythagoras, door Dr. H. A. Naber.

Fundeeringsmethoden, vervolg.

Verwarming en Ventilatie, door Ing. Joh. Korting, vervolg.

Architectura No. 7. *Verlag van de 1254ste Gewone Leden vergadering op 3 Februari 1909.*

Klei, bespreking van het orgaan van de Ned. Baksteen fabrikanten.

De Reguliersgracht, door Adr. Maen, slot.

Overzicht van de Week, besproken wordt de rede van den heer Van den Biezen in de 1ste kamer en diens aanval op den heer Tellegen; verder het interview van Berlage, voorkomend in de N. R. C. onder het hoofd „Deutschland en de Hollandsche Kunstenaars.”

Fundeeringsmethoden, vervolg.

De Bouwwereld no. 5. *Echo's IV. De zenuwen van den architect*, naar aanleiding van de mededeelingen van Eisenlöffel over de werkwijze der Duitsche kunstnijverheid worden eenige inzichten vermeld uit het boek van dr. Maurice de Fleury: *Comment il faudrait travailler*, gewezen wordt op architecten, die onder hun taak bezweken zijn: Van der Nüll en Siccardsburg, Guiseppe Mengoni, Poelaert.

Natuurlijke Steen. Een gevaarlijk Materiaal; bespreking van het proefschrift van dr. S. Elias: Iets over steenhouders en hun vak.

J. van der Breggen, C. I. Volkshuisvesting, bespreking van de verbetering van woningen, overbevolking, onbewoonbaarverklaring, ontruiming, sluiting, geldelijke steun van gemeente- en rijkswegen.

Platen, Bussum, Villa „Aan den Kruisweg”, arch. Van der Goot en Kruisweg.

De Bouwwereld no. 6. *Romeinsche Villa's*, door Plinius beschreven; bespreking van de Romeinsche villa's in het algemeen, daarna de brief van Plinius aan Gallus.

Boek en Tijdschrift. Die Wohnung der Neuzeit, van Erich Haenel en H. Tscharmann, met enkele afb. er uit.

De Opmerker no. 6. *De Kanselarij te Rome*, met een plaat, en korte beschrijving.

Een Rijksproefstation voor Bouwmaterialen, bespreking van het

verslag van de Commissie van Advies voor de oprichting van een Rijksstation voor fysisch-technologisch onderzoek.

De Abdij van Egmond, het bericht van de St. Adelbert-stichting, welke ten doel heeft de abdij in haren ouden luister te doen herrijzen, ontleend aan de N. R. C.

Uit Insulinde, verslag van den Ned-Indischen kunstkring te Batavia.

De Opmerker no 7. *Een Rijksproefstation voor Bouwmaterialen*, vervolg; leetuur van dit onderwerp wordt aangegeven, waarna het Rapport der Staatscommissie nader besproken wordt, benevens de art. van den heer v. Hardenbroek in het tijdschrift der Maatij. van Nijverheid.

Toledo, historische beschrijving van de stad, nu een „ville morte”, ten tijde van Karel V als hoofdstad van het Spaansche Rijk met \pm 200.000 inw.

Een model-arbeids-contract, overgenomen uit B. W. no. 6.

La Construction Moderne no. 19. *La Ruine de Bayonne*, bespreking van de vermindering, waaraan dit merkwaardige oude stadje bloot staat.

Les Amis de Versailles; de vele vazen en beelden in het park zullen schoongemaakt worden; gewezen wordt op het groote gevaar, dat het eigenaardige patina, door den tijd aangebracht, tevens verdwijnen zal, tot schade van het materiaal.

Maison d'Habitation à Calmar, arch. M. Umbdenstock, met afb. *L'Hotel Chatam*, vervolg met afb.

La Construction Moderne no. 20. *Maison d'habitation à Calmar*, met afb.

Les Moyens préventifs contre l'Incendie, bespreking van het Congrès international de la prévention de feu et des accidents. De oorzaken van brandgevaar worden nagegaan; de statistiek heeft uitgemaakt, dat door den elektrischen aanleg evenveel branden zijn voortgekomen als door het gas.

Hotel particulier à Paris, arch. H. Valette, met afb.

Building News 5 Febr. *Extra's*; de architect kan niet altijd vermijden extra belooning boven het honorarium in rekening te moeten brengen, moeilijk is het 't publiek hiervan te overtuigen; de door den bouwheer gewenschte veranderingen van een vastgesteld plan, en andere meerdere werkzaamheden maken extra's noodzakelijk.

Royal Institute of British Architects, bespreking harer verschillende prijsvragen en bekroningen. Bij de platen o.a. *Glamorgan County Council*, New County Hall, Cardiff, arch. Harris en Moodie.

Building News 12 Febr. *Theatre and Restaurant Architecture*, bespreking van de weinige architectonische waarde, die deze gebouwen in het algemeen hebben.

The development of Romanesque and Gothic architecture on the Continent bespreking van de lezing gehouden door Middleton voor de Soc. of Arch., met schetsen.

Bij de platen o.a. *New Central Library, Blackpool*, Crellen, Lockhead en Brown arch.; *Mercat Croce, Aberdeen*, gebouwd door John Montgomery, 1686, *Thrus cross, Mitchon Surrey*, arch. Barke Downing, landhuizen.

Deutsche Bauzeitung No. 13. *Die Laeisz-Musikhalle zu Hamburg* arch. Haller und Meerwein, met afb.; de architectuur is modern Deutsche Barock.

Über Architekten Kammern, slot van de lezenswaardige beschouwingen om te geraken tot een maatschappelijk erkende positie, tot een „Architektenkammer”. De wettelijke regeling moet bevatten o.a. verhouding architect tegenover Bouwheer, arbitrage in de bouwvakken, honorarium, prijsvraagregelen, experts, eerecode. De vrees, dat door deze kamers de vrijheid van de kunst des architecten geschaad zal worden, wordt niet gedeeld.



Binnenland.

Internationaler verband für die Materialprüfungen der

Technik. Aangaande het Congres te Kopenhagen in September a. s. kan thans het volgende worden medegedeeld.

De Deensche Koning heeft het protectoraat over het congres aanvaard en zal vermoedelijk de opening van het Congres bijwonen. Op den eersten Congresdag zal een voordracht worden gehouden over de Deensche Cement-Industrie door den Ingenieur Paul Larsen.

Een tweede belangrijke voordracht zal worden gehouden door J. E. Staed over den vooruitgang der Metaalmicroscopie in de laatste jaren.

Woensdag, Donderdag en Vrijdag 8, 9 en 10 September zullen des voormiddags de Sectievergaderingen plaats hebben. Degenen die aan de discussie willen deelnemen, worden verzocht vóór het begin der zittingen hiervan mededeeling te doen.

Eene officiële receptie der leden van het Congres op het Raadhuis te Kopenhagen zal op 8 September 's avonds plaats hebben, op 10 September een bezoek aan de havens van Kopenhagen, op 11 September aan Helsingör. Daarna zal een excursie plaats hebben naar Aalborg, zetel der Deensche Cementindustrie, Aarhus (2e stad van Denemarken), het noordelijk gedeelte van Denemarken en de Westkust.

De leden van het Congres betalen 20 Deensche kronen (ca. f 14.—) voor dameskaarten 12 kronen (ca. f 9.—).

Door het Intern. Verband worden „Mitteilungen” uitgegeven ca. viermaal 's jaars. Deze Mitteilungen zijn ook voor niet-leden verkrijgbaar tegen Mk. 0.50 à Mk. 1.—.

Rijksacademie voor Beeldende Kunsten. De Haagsche correspondent van de Tel. schrijft:

Naar aanleiding van de berichten omtrent den mogelijken bouw van een nieuwe Rijksacademie voor Beeldende Kunsten te Amsterdam, had ik een onderhoud met den heer J. A. Royer, chef van de afdeling Kunsten en Wetenschappen aan het Ministerie van Binnenlandsche Zaken, die zoo vriendelijk was, mij eenige inlichtingen te verschaffen. Op grond daarvan kan ik mededeelen, dat nog absoluut niets is beslist. De onderhandelingen zijn reeds van October af gaande, maar nog zeer weinig verder gekomen. Minister Heemskerk heeft aan het Amsterdamsche gemeentebestuur gevraagd, welke voorstellen 't zou wenschen te doen en welke medewerking het zou willen verleenen.

Op mijn vraag, of in ieder geval een nieuwe Rijksacademie moet worden gebouwd en of de oplossing niet gezocht kon worden in een verbetering van de bestaande, gaf de heer Royer mij als zijn meening te kennen, dat volgens hem de bouw van een nieuwe academie onvermijdelijk was. Uitbreiding van de bestaande is onmogelijk, en het gebrek aan licht en lucht kan evenmin worden verholpen. Het spreekt echter vanzelf, dat de gemeente Amsterdam harerzijds ook een concessie zal moeten doen, anders kon het wel eens gebeuren, dat een nieuwe academie in een andere plaats werd gebouwd. Er zijn verschillende gemeenten, die er wat voor over zouden hebben, indien de academie binnen haar muren kwam te staan. Maar nog eens, op het oogenblik is nog geen enkele beslissing genomen.

Haagsche Vijverquaestie. Als spreker op de in Pulchri Studio te houden vergadering, waar het vraagstuk van den Hofvijver zal worden behandeld, zijn uitgenoodigd: de heeren mr. S. Gratama, raadsheer in den Hoogen Raad, om de quaestie van den eigendom van de Hofvijver uiteen te zetten; dr. C. Hofstede de Groot, om de historische zijde van het vraagstuk toe te lichten; J. J. van Nieukerken, architect en W. van Boven, inspecteur van de volksgezondheid, om de bij de quaestie betrokken aesthetische belangen in het licht te stellen en mr. Joh. J. Belinfante om de vraag der onteigening ten algemeenen nutte te bespreken.

Alg. Hand. Bl.

Uit de oude doos. In de jaren die aan het roemruchte tentoonstellingsjaar 1883 vooraf gingen — om van de tentoonstelling zelve te zwijgen — had het Amsterdamsche stadsbestuur heel wat groote plannen en voor vele daarvan is 't jammer, dat zij niet tot stand zijn gekomen.

De bouw van het Centraalstation in het open havenfront, een fout, die later genoeg betreurd is geworden, had de IJzijde veel van haar oude schilderachtigheid doen verliezen, en de ouderen

onder ons herinneren zich nog wel, dat men althans iets daarvan hoopte terug te winnen door den aanleg van de De Ruijterkade. Minder bekend is 't welk middel het bestuur van 1882 daartoe aanwendde.

In dat jaar stond er aan de nog woest en ledige vlakte achter het station nog zoo goed als geen enkel gebouw en 't was juist de bedoeling de nieuwe kade te stoffeeren met rijke en fraaie heerenhuizen.

Om den bouw daarvan aan te moedigen dienden B. en W. bij den Gemeenteraad een voordracht in, om premiën uit te loven voor die huizen, welke volgens het oordeel van een daartoe te benoemen jury de schoonste gevels zouden vertoonen. De premiën zouden zijn: één van f 10.000, één van f 5000, twee van f 3000, drie van f 2000 en drie van f 1000, alzoo tien premiën tot een bedrag van f 30.000.

De Raad nam het voorstel met groote meerderheid aan en ook in de pers werd het zeer toegejuicht. Men droomde van „een Buitenkant van het nieuwe, het verjongde Amsterdam, weder als voorheen het penseel of de teekenstift van een kunstenaar waardig!” Een enkele stem verhief zich er tegen. In den Raad o. a. de heer Gosschalk, die er zóó overtuigd van was, dat niemand aan de nieuwe kade zou gaan bouwen, dat hij verklaarde, wel te kunnen voorstemmen, zeker als hij was, dat het geld nooit zou behoeven uitgegeven te worden.

Zoals deze pessimist 't inzag is het uitgekomen.

De jury is nimmer bij elkaar geweest. Tot op dezen dag bezit de De Ruijterkade wel eenige flinke kantoren en koffiehuisen, maar nog geen enkele van de gedroomde monumentale woonhuizen. In een van de eerstvolgende Raadszittingen zal dan ook worden voorgesteld het besluit van 15 Febr. 1882 in te trekken.

(N. v. d. D.)

Buitenland.

De vondst op den Janiculus-heuvel. Nadere bijzonderheden worden medegedeeld over de vondst op den Janiculus-heuvel te Rome.

Het heiligdom is uitgegraven door de Geneefsche archeologen Nicole en Darler. Voor een langen rechthoek, het eigenlijk sanctuarium, is als „voor-altaar” een kleine driehoekige put gegraven, waarin een wonderlijk Oostersch afgodsbeeld staat. 't Is een ongeveer vijftig centimeter lange plumpe stijve bronspop, waarvan het lichaam zoodanig door een slang omwonden is dat de kop op het hoofd van het beeld rust. Achter het vooraltaar vindt men de eerste tempelruimte, gevormd uit twee in een driehoek vooruitspringende zijkapellen, in het midden waarvan zich een groote nisfiguur van bazalt verhief. In de linker-zijkapel trof men een prachtige jongen Bacchus aan met den diadeem van vergulde druiven op het hoofd. Het is een fraaie copie naar een Grieksch beeld, goed bewaard. Alleen de linkerhand was afgebroken, maar aanwezig. Een dergelijk Bacchusbeeld moet in de andere kapel gestaan hebben; men vond er de overblijfselen van. Onder het nisbeeld bevond zich een graf met drie skeletten. Nu volgt de tempelhof, waarin een aantal groote amphoren worden aangetroffen. Over den marmeren drempel bereikt men vervolgens een hoofdheiligdom. In het midden daarvan een driehoekig altaar, omgeven door nissen, waarin olielampjes hingen. Ook vond men hier een prachtige marmeren drievoet met reliefbeeltenis van een processie.

De apsis ten slotte is met de torso van een op hoogen troon zetelenden Jupiter getooid. De kop van dit beeld ontbreekt.

Men meent te doen te hebben met het heiligdom van de aanhangers van een Oosterschen cultus uit den tijd van keizer Commodus (161—192) die hun godsdienstoefening verborgen moeten houden. De woorden „veneris celestis” op den marmeren drempel aan den tempelgang zijn blijkbaar met opzet onleesbaar gemaakt 't zij door de aanhangers van het nieuwe geloof 't zij door die van het oude om verdenking van zich af te wentelen.

Alg. Hand. Bl.

Kunstschaten te Messina. Een nadere mededeeling bevestigt, dat prof. Salinas van het nationaal museum te Palermo het trip-tiek van Antonello zoo goed als onbeschadigd onder de puin-

hoopen van het museum te Messina heeft gevonden. De beide zijvleugels, aan de onderzijde beschadigd, kunnen zeer goed gerestaureerd worden.

Vijf en zeventig majolica-vazen van Urbino en Casteldurante, die toevallig door een balk beschermd werden, heeft men kunnen bergen. Ook een aantal gewichtige handschriften en miniaturen. Waarschijnlijk zijn de schilderijen van Vasari, Polidoro da Caravaggio, Catalano, Honthorst en Mariano Riccio, die in de volkomen vernielde groote zaal werden bewaard, vernietigd, doch met zekerheid valt niets te zeggen vóór de puinhoopen zijn opgeruimd. Omtrent de Kruisafneming, die door Herm. Voss in zijn *Cicerone* aan Colyn de Coter toegeschreven wordt, is nog niets bekend.

Wat de bouwwerken betreft: de Dom uit den tijd van koning Roger II (wijding ongeveer 1130) is op de absiden na vernield. De merkwaardige Byzantijnsche mozaïken uit de 12e eeuw bleven hiermede behouden, wat een geluk mag heeten, want er leeft veel van de groote Byzantijnsche kunst in deze werken. Reddeloos verloren is echter het mozaïek met de Maagd Maria en het Kind in het klooster San Giorgio. De kerk Santa Maria della Scale is één groote puinhoop. Wellicht kan hieruit nog wel een en ander gered worden; er ligt een Andres della Robbia onder 't puin.

De groote Neptunus-fontein van Montarsoli is gespaard; de Orionfontein van denzelfden kunstenaar op het Domein echter ging verloren. Men hoopt van het beeldwerk nog veel terug te vinden.

Alg. Handbl.

Kaapkolonie. Bij de door den gemeenteraad van Graaff-Reinet in de Kaap-kolonie uitgeschreven prijsvraag voor het ontwerp van een raadhuis, geraamd op f 120.000 bouwkosten, mocht de Nederlandsche architect F. W. Hesse uit 19 deelnemers den eersten prijs verwerven. Aan den heer Hesse, die te Kaapstad gevestigd is, werd ook de uitvoering van den bouw opgedragen.

Alg. Hand. Bl.

Berlijn. In een Berlijnsche „illustratie” vinden wij afbeeldingen van Einküchenhäuser. Er bestaat een maatschappij voor het bouwen van zulke huizen in de voorsteden van Berlijn, er zijn er verder te Friedenau en te Lichterfelde-West. Het woord zegt, wat de huizen zijn. Nu er geen dienstboden meer zijn te krijgen, bouwt men huizen zoo, dat de bewoners het bijna zonder dienstboden stellen kunnen. Geen pensions zijn het, maar gebouwen voor een aantal huurders, welke gezinnen bediend worden uit één keuken en voor wie bovendien het aantal van-zelf-werkende comfort-inrichtingen verwonderlijk is uitgebreid. Bijna alles gaat, als de verwarming, centraal.

Het complex huizen van Friedenau, architect Albert Gessner, ziet er smakelijk uit.

N. R. C.

Luzern. Een openlucht schouwburg wil men te Luzern stichten waar in het zomerseizoen voorstellingen worden gegeven van ruimtebehoevende monumentale stukken. De architect Cattani heeft een plan ontworpen, waarbij het toneel, een ruimte van 60 maal 70 meter, in drie trappen is gedeeld. De achterste verhooging ligt twee meter boven het voorste plan. Als afsluiting aan de achterzijde dient een muur met torentjes en drie poorten. De zijden worden met gebouwen, boomen enz. gedeeltelijk afgedekt; het bosch en de rotspartijen die den schouwburg omgeven, zorgen voor de rest.

Het plan is te openen met Shakespeare's *Julius Caesar* en verder dezen zomer nog Kleist's *Penthesilea* en Koning *Oedipus* van Sophocles met gesproken koren op te voeren.

Alg. Hand. Bl.



BOUWKUNDIG WEEKBLAD

ORGAAN VAN MAATSCHAPPIJ
TOT BEVORDERING DER BOUWKUNST

Bestuur van de Maatschappij: A. SALM G.B.ZN., Voorzitter, L. C. DUMONT, W. J. DE GROOT, G. W. VAN HEUKELOM, D. E. C. KNUTTEL, J. LIMBURG, B. J. OUËNDAG, W. F. C. SCHAAP, J. VERHEUL D.ZN. ■ ■

Commissie van Redactie: ED. CUYPERS, ■
A. SALM G.B.ZN., J. VERHEUL D.ZN. ■
Redacteur: J. GRATAMA. ■

Bureau van Redactie: Marnixstraat 402, A'dam. ■
Bureau van Administr.: Herderstr. 5, Den Haag. ■
Uitgevers: MOUTON & CO. ■ ■ ■ Den Haag.

INHOUD: Brieven uit Rotterdam, door H. v. d. Kl. Meyburg. — Opmerkingen over de uitbreiding van Amsterdam, vervolg, door J. G. Wattjes. — Brieven uit België, door X. Y. Z. — Prijsuitreiking aan de bekroonden in den Damprijsvraag. — Den Haag, De Vijver met zijn omgeving, door Jean D. Landré. — Vergaderingen. — Berichten. — Met een plaat.

BRIEVEN UIT ROTTERDAM.

VIII. TENTOONSTELLING VAN TEEKENINGEN VAN ROTTERDAMSCHES STADSGEZICHTEN UIT DE 18de EEUW.

De aanleiding tot deze tentoonstelling, die van 14 Februari tot en met 28 Februari in het Gebouw van den Rotterdamschen Kunstkring gehouden wordt, en gedurende de laatste week ook voor niet-leden toegankelijk zal zijn, is de volgende.

Tot het archief der Gemeente behoort een uitgebreide verzameling van kaarten, teekeningen en prenten, die aanschouwelijk voorstellen, hoe Rotterdam er vroeger uitzag en wat er in vorige eeuwen binnen hare muren is voorgevallen. Sinds jaren is aan het verzamelen van deze stadsgezichten en historieprenten groote zorg besteed, terwijl ook nu nog aan de uitbreiding en completering steeds de hand wordt gehouden. Ook menigmaal verrijkt door zeer gewaardeerde schenkingen, is langzamerhand de verzameling geworden tot wat zij thans is. Deze collectie nu, die herhaaldelijk geraadpleegd wordt en veelvuldig materiaal levert voor de illustrering van Rotterdamsche historiewerken en in den laatsten tijd ook voor lezingen met lichtbeelden, was dan ook bij hen, die zich bezighouden met het schrijven en bestudeeren van Rotterdam's geschiedenis, reeds lang en met eere bekend.

Bij anderen evenwel, het groote publiek, dat niet schrijft,

maar toch veel belang stelt in de geschiedenis van de stad zijner inwoning, was dit niet het geval. Zoo zij al bekend waren met het bestaan der collectie, gezien hadden zij haar nooit. Wel waagde zoo nu en dan een ondernemend man een gang naar de Mathenesserlaan met verzoek om bezichtiging en werd hem dan telkens bereidwillig toegang verleend en portefeuille na portefeuille voor hem opengelegd, maar steeds voelde deze belangstellende zich dan eenigszins bezwaard, omdat die moeite alleen en uitsluitend voor hem gedaan werd. En het gevolg was, dat hij voor een tweeden keer niet weer kwam, tot teleurstelling niet alleen van hem, maar ook van het archiefpersoneel. En toch kon daarin tot nu toe weinig verbetering worden gebracht. Want wel biedt het archiefgebouw, vooral nu de charterkamer geheel gereed gekomen is, ruimte en gelegenheid voor kleine tentoonstellingen, maar van een ter bezichtiging stellen van de verzamelingen voor een groot publiek zou geen sprake kunnen zijn. Zoo kon de prentverzameling niet die bekendheid krijgen, die zij, volgens het oordeel van velen, zeer zeker verdiende.

Het was deze omstandigheid, die in het Centraal Rapport over de Begroting der inkomsten en uitgaven van de Gemeente voor den dienst van 1909 een raadslid deed vragen, of er niet een en ander uit de schatten van het archief in tentoonstellingsvorm aan het publiek te zien te geven zoude zijn.

Op deze vraag werd in de Memorie van Beantwoording het volgende bescheid gegeven:

„Burgemeester en Wethouders zullen gaarne de mogelijkheid overwegen om de in het archief aanwezige stukken — en bedoeld zullen wel vooral zijn de vele teekeningen van vroegere stadsgezichten — door tentoonstelling meer dan thans aan het publiek te zien te geven. Zij vleien zich, dat het denkbeeld wellicht belangstelling zal vinden bij een der bekende vereenigin-

gen, die hier ter stede tot bevordering van kunstzin werkzaam zijn en in hare lokaliteiten tentoonstellingen organiseren".

Wij namen, zoo verklaart het Bestuur van de Kunstkring in de inleiding van de catalogus verder, dezen wensch ter harte en zonden een rekest in, de Archiefcommissie bracht een gunstig advies uit, Burgemeester en Wethouders beschikten in denzelfden geest en na eenig overleg was het plan voor een eerste tentoonstelling ontworpen. Besloten werd een expositie te organiseren van teekeningen van Rotterdamsche stadsgedichten.

Dit wat het ontstaan van de tentoonstelling betreft, nu iets over de tentoonstelling zelf.

Langs de wanden van de zaal zijn een groot aantal platen aangebracht, waaronder velen, die niet slechts de aandacht vragen door den aard van het onderwerp doch ook de belangstelling verdienen door de welgeslaagde wijze van voorstellen. Afgezien nog van de geschiedkundige waarde, is deze tentoonstelling uit een architectonisch oogpunt beschouwd, reeds bijzonder belangrijk daar zij op eene zeer overzichtelijke wijze een beeld geeft van de meest interessante bouwwerken die vroeger in onze stad werden aangetroffen. Vooral de oude poortgebouwen komen op zeer vele afbeeldingen voor, terwijl ook van meer eenvoudige en bescheiden bouwwerken als woonhuizen en dergelijken zeer fraaie specimen vallen op te merken.

Van de oude Delftsche- of St. Jorispoort gebouwd in 1545 en eenigszins veranderd in de jaren 1663 en 1668, geeft o.a. een zeer goed uitgevoerde kleurteekening van Jan de Beyer, leerling van den bekenden Cornelis Pronk, eene duidelijke voorstelling. Van de landzijde bezien rees het schilderachtige poortgebouw, dat in baksteen, met ruime toepassing van natuursteen was uitgevoerd, onmiddellijk uit het water op. Het bestond uit een overwelfden doorgang met eene vóórpoort waarbij zich een ophaalbrug aansloot, terwijl twee kloeke torens het poorthuis ter weerszijden beschermde. Deze torens waren onder rond en boven zeskant en met een spits gedekt. De topgevel boven de poortopening was bekroond door een sierlijk vierkant torentje, voorzien van uurwerk en slagklok, dat bij de verbouwing in de 17de eeuw geplaatst werd.

Ook de binnen- of stadszijde van het gebouw moet zeer fraai zijn geweest, wat uit de aanwezige teekeningen echter minder duidelijk blijkt. Althans door „van Reijn" wordt de binnengevel zeer geroemd. „Sierlijker, naar den smaak dier tijden, — zoo schrijft deze Rotterdamsche historicus — was de binnengevel, die met kantelingen opliep, allen met hardsteenfiguren versierd, die kindertjes en onderscheidene dieren voorstelden: terwijl het beeld van St. Joris, den Patroon der Voetboogschutters, te paard gezeten, en den draak bedwingend, op de bovenste prijkte, waardoor de Poort den naam van *St. Jorispoort* verkreeg".

In 1766 werd deze poort afgebroken om plaats te maken voor de thans nog bestaande, een unicum voor onze stad, die ontworpen werd door den Architect Swart

in overleg met den Stadsbouwmeester van Aken en waarvan een zeer nauwkeurig uitgevoerd teekeningetje van Nicolaas Muys aanwezig is.

Een ander, nog wel zoo belangwekkend gebouw van dien aard, dat eveneens op een groot aantal platen voorkomt, was de „Oude hoofdpoort", gebouwd in de jaren 1596—98, alzoo uit den bloeitijd van de Renaissance, door de Fabrieken Z. U. v. Beest en S. Bouwaal. Op eene zeer fijne teekening in O.-I. inkt van Paul van Liender, komt het schilderachtig karakter van dezen bouw in hooge mate tot zijn recht. Het rechthoekig poortgebouw, in baksteen met toepassing van natuursteen uitgevoerd, was voorzien van een hoog dak waarboven eene uit twee verdiepingen bestaande vierkante toren zich verhief. Vele dakvensters en enkele schoorsteenen droegen er nog toe bij het silhouet te verfraaijen, terwijl kleine eenvoudige huisjes rondom er bovendien nog toe bijdroegen het geheel tot eene bijzonder gelukkige compositie te stempelen.

Eenvoudiger dan deze twee poorten, was de „Oostpoort" uit het jaar 1613, gebouwd door de Fabrieken Pieter Korre en Jan van Driel en na een brand in 1658 hersteld. Eene welgeslaagde kleurentekening van J. A. van Langendijk, doet een streng gebouw zien, dat met een hoog dak is afgedekt en waarop in 't midden een sierlijk gemetselde toren verrijst terwijl de beide hoeken door schoorsteenen worden gemarkeerd.

Tot de poorten uit iets lateren tijd, die alle ongeveer het zelfde klassieke karakter droegen, behoorde o. a. de „Schiedamsche poort" uit 1646—47. De halfcirkelvormig afgesloten poortopening werd door pilasters geflankeerd en door een fronton bekroond waarboven zich een fijn gelijnd torentje verhief.

Voorts de Wester- en Ooster Nieuwe hoofdpoorten, gebouwd in de jaren 1662—64 door den Stadsbouwmeester Jacob Lois, die ook de schepper was van het Schielandshuis, thans museum Boymans. Deze poorten, met pilasters en frontons versierd, verleenden eertijds de Leuvehaven een zeer gunstige afsluiting. Vooral de in „witte arduinstein" uitgevoerde en twee verdiepingen hoge Westelijke Nieuwe hoofdpoort met haar eleganten toren werd als een der meest monumentale poortgebouwen van het land bewonderd en naast het Schielandshuis beschouwd als het fraaiste bouwwerk van het toenmalige Rotterdam.

Van het oude stadhuis treft men eenige afbeeldingen aan die dit gebouw zoowel van de voor- als achterzijde als zeer merkwaardig doen kennen. De gevel aan de Hoogstraat had op den rechterhoek een hoogen, min of meer Gothischen toren die afkomstig was van een anderen bouw te dier plaatse. In 1606—07 onderging dit raadhuis uitwendig vele en aanzienlijke veranderingen, zoo werd aan de zijde van de Hoogstraat een hoog, hardsteenbordes met dubbele trappen aangebracht. Ten slotte werd in 1669 ook het inwendige door N. J. Persoons, den man die in 1651—55 op zoo'n meesterlijke en stoutmoedige wijze de verzakte toren van de St. Lourenskerk wist recht te zetten, aan ingrijpende wijzigingen onderworpen. Daarmede had dit schilderachtige

oud-Rotterdamsche monument zijn aanzien verkregen, zooals wij het thans op de platen zien afgebeeld.

De smalle gevel aan de Hoogstraat, met zijn door banden verlevendigd, kleurrijk baksteenwerk, zijn slanken topgevel met sierlijke consolevormen, de imposante klokrentoren, zijn bordes en antiek omlijst portaal, vertoont geheel het type van onze kleine Raadhuizen, zooals wij onlangs gelegenheid hadden te Brouwershaven te bewonderen, alleen ontbrak daarbij de torenaanleg. De gevel aan de Stadshuissteeg scheen minder betekenisvol; daarentegen bood de gevel aan de Kaasmarkt naast de Waag, een hoogst schilderachtigen indruk. In de as van den gevel bevond zich eene kleine galerij, uit drie boogjes bestaande, waarboven het stadswapen prijkte. De topgevel werd door een fronton bekroond waarop het beeld Gerechtigheid geplaatst was. Een kleurentekening van David Moens geeft van dezen gevel met de daarbij aansluitende Waag, een zeer goede vertolking.

Nog dient melding te worden gemaakt van eene fraaie aquarel van Dirk Langendijk waarop een gebouwtje is afgebeeld, bekend onder „de Soepkokerij” dat voor eerst weinige jaren onder sloopershanden viel en vervangen werd door de Remise van de Reddingsbrigade. Zij, die dat oude gebouwtje gekend hebben, zullen moeten toegeven dat die verandering, uit een artistiek oogpunt gezien, geen verbetering is geweest en dat het stadsbeeld aldaar weer veel van zijne bekoring heeft ingeboet. Het rechthoekige gebouwtje, op den hoek van twee straten gelegen, was slechts één verdieping hoog en vertoonde een hoog, overheerschend dak met twee groote schoorsteenen op de hoeken. De gevels, waarvan de langste met avant-corps en fronton, waren voorzien van kruisramen met luiken, die door een fronton werden bekroond.

In dezelfde stadswijk treft men heden nog een gebouw aan van de Bank van Leening, waarvan een gedeelte, ofschoon zeer gehavend, nog dateert uit 1636. Een pit-tig gekleurde teekening van Jacob Kortebrand doet dit gebouw met aangrenzende huizen, nog in zijn ouden luister kennen.

Behalve van deze openbare gebouwen vindt men ook van woonhuizen vele belangwekkende afbeeldingen waaruit ten duidelijkste blijkt, dat ook al kan Rotterdam niet bogen op zoo'n schitterende kunstperiode als haar naaste burens, Delft en Dordrecht, er hier toch zeer veel merkwaardigs was, waarvan de ondergang ten eerste valt te betreuren. Zooals gezegd, is deze tentoonstelling uit een artistiek oogpunt gezien, dan ook bijzonder belangrijk, doch tevens stemt zij tot weemoed als men, aan de hand van deze afbeeldingen nagaat, hoezeer ons stadsbeeld in den loop der jaren is misvormd en verminkt. Dan wordt deze tentoonstelling als een bittere aanklacht, een aanklacht tegen het vandalisme dat zooveel moois ten ondergang doemde. Waar vindt men ze nog, die mooie straatjes en grachtjes, waar zijn ze gebleven die sierlijke geveltjes, die stoere, doch tevens zoo schilderachtige stadspoorten? Verdwenen, vernietigd door menschenhanden! En waarom werden

deze pittoreske stadsbeelden, en die kunstvolle monumenten opgeofferd? 't Zou moeilijk vallen hierop steeds een bevredigend antwoord te geven; veel toch ging verloren uit onverstand, soms uit een gril, ja men zou geneigd zijn soms te gelooven aan louter vernielzucht. Natuurlijk kunnen zich wel eens omstandigheden voordoen, waardoor de vernietiging van een kunstwerk niet te voorkomen is. Vooral in een stad als Rotterdam, die in betrekkelijk korten tijd zoo fabelachtig snel is gegroeid, die zich naar alle zijden heeft uitgedijd en nog uitdijt, kon zich het geval voordoen dat schoonheids-overwegingen voor het nuttigheidsbegrip moesten wijken. Doch daarmee is nog niet verdedigd, dat daaraan *alles* ten offer moest worden gebracht. Eerst in het alleruiterste geval had men dien weg mogen betreden; zolang er nog maar eene kleine mogelijkheid bestond het bedreigde te behouden, had men alle mogelijke middelen in het werk moeten stellen om tot die oplossing te geraken, ook al waren daarmee finantieele moeilijkheden verbonden geweest. Veel ware dan voor sloopershanden gespaard gebleven waarvan men thans den ondergang betreurt.

Het Bestuur van den Kunstkring behoort dank te worden gezegd dat het de leden en stadsgenooten in de gelegenheid heeft gesteld, bij benadering althans, een indruk te krijgen van het mooie Oud-Rotterdam. 't Is te hopen dat het Bestuur in deze richting zal voortgaan en dan, als 't zijn kan, de tentoonstelling vergezeld doen gaan van eene verklarende voordracht over de artistieke zijde van dit onderwerp. Waarschijnlijk zou zulks er veel toe kunnen bijdragen ook onder hen, die nu in die punten slechts dingen zien van curiositeit die soms zoo knus, zoo grappig of ook wel belachelijk zijn, de overtuiging veld te doen winnen dat het onze plicht is om het weinige moois dat uit vroeger tijden nog rest, met zorg te bewaren en te onderhouden. M.

OPMERKINGEN OVER DE UITBREIDING VAN AMSTERDAM.



arbeiderswoningen en woningen voor den kleinen burgerstand kunnen in deze tuinvorstad volgens het zoogenaamd half open systeem wordengebouwd. Van ieder bouwblok worden de beide lange zijden door een aaneengesloten huizenrij ingenomen. Die beide huizenrijen kunnen met kleine ruimte voor voorstoepen of voor zeer ondiepe tuintjes bijna onmiddellijk aan den publieken weg staan. Tusschen beide huizenrijen zijn de eigenlijke tuinen der woningen gelegen, aan beide korte zijden van het bouwblok door tuinmuren afgesloten. Door iedere huizenrij als een geheel van hooger orde te behandelen, kunnen ook bij deze wijze van bouwen aardige stadsgezichten worden verkregen. En eindelijk kan ook op verscheidene plaatsen geheel gesloten bebouwing worden toegelaten, wanneer men maar zorgt voor ruime niet bebouwde gedeelten in het inwendige der huizen-

blokken. Dit neemt het al te open karakter, velen villa-parken eigen, weg. In hygiënisch opzicht heeft deze bouwwijze één voordeel. Die rondom door huizen ingesloten hof is voor wind en stof afgesloten en biedt den bewoners frissche lucht in een beschutte ruimte. Zoo hier en daar kunnen ook openbare plantsoenen in zoo een afgesloten hof werden aangelegd, toegankelijk door poortopeningen in de omringende huizen.

Het tuinstad-uiteerlijk kan bereikt worden door gemeentelijken aanleg tusschen den rijweg in het midden en de smalle paden voor de voorzijden der huizen. Tusschen de korte zijden der bouwblokken kan de ruimte hier en daar geheel tot plantsoen worden aangelegd. In andere lanen weer kan een breed middengazon de beide smalle rijwegen langs de huizen scheiden.

Bovendien is het hier mogelijk voor afwisseling een ruim gebruik van water te maken. Hiervoor kan van de bestaande poldersloten worden gebruik gemaakt. In een polder zijn sloten noodig om den gewenschten waterstand te onderhouden. In plaats van de sloten te dempen, of, zooals bij de tegenwoordige bebouwing geschiedt, in de bouwblokken weg te werken, kunnen ze aan het uiterlijk der stad worden dienstbaar gemaakt.

Het kwartier zal er dan een worden met vele smalle grachten.

Terwijl de ringvaart een aanleg zal kunnen krijgen overeenkomstig de oude hoofdgrachten, zullen de grachtjes in de polder-tuinstad een eigen karakter moeten vertoonen. Het smalle water wordt aan beide kanten omzoomd door talud en berm met gazon-aanleg. Daarnaast het voetpad door een boomrij van den rijweg afgesloten; dan een wandelpad, aanleg van gazon met bloemen en heesters en het voetpad langs de huizen. Bij smallere grachten blijft het gazon tusschen weg en huizen achterwege. De bruggen zijn voor het meerendeel laag, daar de grachten niet voor scheepvaart maar voor afwatering dienen. De nieuwe bruggen over de buitensingels te Utrecht, met zooveel smaak door den ingenieur Dwars ontworpen, kunnen hier tot voorbeeld strekken: de brug bij de Smeestraat, die in 't verlengde der Nieuwe Gracht en vooral ook de brug over de Maliesingel tegenover de Heerenstraat. Deze laatste brug behoort tot een der weinige gevallen waarbij goede smaak en toepassing van cementijzer samengaan.

En juist de vorm van deze laatste brug leent zich bijzonder om als type te dienen voor alle bruggen over die tuinstad-grachtjes.

Eene algemeene toepassing van een enkel type heeft in zoo een geval iets eigenaardigs. Dat draagt er toe bij die grachtjes een bepaald cachet te geven, zooals de gemetselde boogbruggen dat indertijd aan Amsterdams hoofdgrachtengaven en de typische Delftsche bruggetjes aan de grachten van Delft.

Op die wijze kan eene stad ontstaan met eene zeer ruime bebouwing, zonder te vervallen in het geheel en al open genre onzer hedendaagsche villa-parken. Deze kunnen onder sommige omstandigheden goed zijn als wijken voor de aanzienlijken, maar zij deugen niet als woonplaats voor alle lagen der bevolking van eene stad.

Eene schets moge mijne bedoeling met eene dergelijke bebouwing toelichten.

Binnen den Ringdijk is een rondgaande Ceintuurlaan in den polder aan te leggen, waarvan de weghoogte op 1 à 1 $\frac{1}{2}$ M. boven het maaiveld ligt, eene hoogte voor alle nieuwe wegen aan te houden. Alleen bij kruising met de groote verkeerswegen, die zich buiten de Meer voortzetten, krijgt deze Ceintuurlaan eene plaatselijke verhooging. De overige wegen loopen niet verder dan deze ceintuurlaan. Tegenover de plaats, waar zij deze ontmoeten wordt soms eene opening in de bebouwing tusschen Ringdijk en Ceintuurlaan gelaten, een soort impasse vormend, een op een balustrade doodlopende straat op de hoogte van den dijk. Die impasse geeft uitzicht op den diepen polder met de laan of gracht in zijn verlengde.

De bebouwing tusschen Ringdijk en Ceintuurlaan bestaat aan de zijde van de eerste uit een aaneengesloten huizenrij of uit huizen met afgesloten tuinen. Aan den kant van de Ceintuurlaan kunnen daarentegen kleine villa's met tuin rondom, of huizen met voortuinen van het gewone type toegelaten worden. De bezwaren aan beide bouwwijzen verbonden kunnen hier worden ontgaan. De tuinen worden daartoe van den kant der Ringdijk zacht afglooiend aangelegd tot eene hoogte van 1 $\frac{1}{2}$ à 2 M. boven het peil van de Ceintuurlaan.

Een keermuur van die hoogte scheidt de straat van de aangrenzende tuinen of voortuinen. En daarmee is het inzicht van voorbijgangers in die tuinen vermeden. De toegang van den weg naar de terrasgewijs liggende tuinen, door ingebouwd en of voorgebouwd trappenaanleg, kan aardig worden opgelost.

Op deze wijze wordt het hoogteverschil geaccentueerd en als dankbaar motief aanvaard, en niet zooals bij het Linneauspark is geschied, door eene gelijkmatige helling van Ringdijk naar den polder zooveel mogelijk gemaskeerd.

Behalve deze Ceintuurlaan zijn nog enkele hoofdverkeerswegen noodig. In de eerste plaats dient de aandacht aan den Middenweg geschonken te worden, waarvan helaas het eerste gedeelte reeds geheel en al verknoeid is. Hiervan dient eene zeer breede laan te worden gemaakt. In rechte lijn zich uitstrekkend van de Noord-Westelijke tot de Zuid-Oostelijke ringvaart zou hier eene statige beukenlaan op hare plaats wezen van 25 M. breedte tusschen de haar aan weerszijden omzoomende, viervoudige beukenrijen. Buiten deze boomrijen, ter weerszijden eene 12 M. breede straat, dienstbaar o.a. voor het gewoon tramverkeer. Ter weerszijden vormen slooten de afscheiding van de buitenplaatsen, toegankelijk op de wijze van Frankendaal door brug met hek. Deze huizen moeten voldoende groot terrein hebben om ze als open villa's te kunnen aanleggen. Frankendaal en Oud Rozenburg, de eenig overgebleven oude buitens der Amsterdamsche patriciërs in de Meer, zouden deze villa-rij zeker geen oneer aandoen. Het is te wenschen dat ze de bouwers der nieuwe villa's van te woeste moderniteit en van te popperige romantiek zullen afhouden.

SCHETS VOOR RUIME STADSCH E BEBOUWING

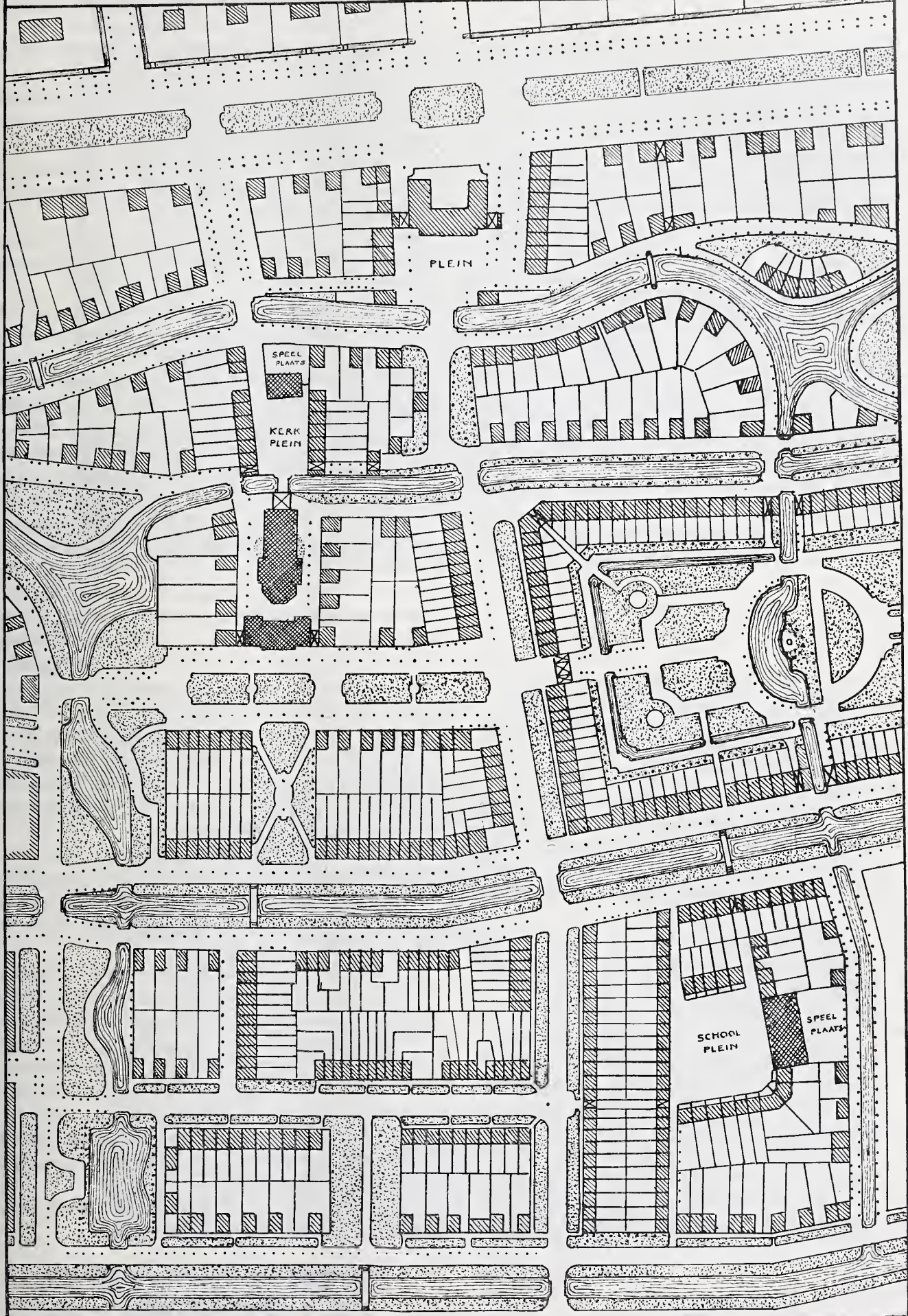

BEBOUWING	DEPARTEMENT OF	OVERBOUWDE DOORGANGEN	M. 0 10 20	SCHAAL	80 90 100 M	PARTICULIERE TUIEN	BOOMEN	WATER	KERKEN-SCHOLEN
-----------	----------------	-----------------------	------------	--------	-------------	--------------------	--------	-------	----------------

Jammer genoeg is de bebouwing aan den Middenweg reeds te ver gevorderd. Het historische Frankendaal heeft burgerhuisjes van 400 gulden huurprijs tot overburen gekregen met popperige voortuintjes van 5 M. in het vierkant. Die bestaande bebouwing mag daar niet blijven. Het nu reeds drukke verkeer, dat zeker in de toekomst nog beduidend zal toenemen, eischt reeds dringend verbetering. De afstand tusschen de bestaande bebouwingen is beslist te smal om den bestaanden toestand te mogen bestendigen. Men mocht de huizen aan de Noordwestzijde van den Middenweg wel onteigenen om de laan over haar geheele lengte royaal te kunnen aanleggen. Want ter wille van de genoemde oude buitens, zal de verbreding aan de N.W. zijde moeten worden genomen. Mocht verbetering van het reeds bebouwde gedeelte te duur zijn, dan zou de verbreding voorbij den Nieuwen Weg kunnen beginnen.

Natuurlijk moet voor de Gooische stoomtram eene vrije baan worden geprojecteerd. Die baan zou tegelijkertijd kunnen dienen — bij overeenstemming tusschen de exploiteerende lichamen — voor de stedelijke tram op vrije baan, voortaan korthedshalve als „metro” aangeduid. Hier, in dezen polder is het halfverdiepte systeem niet zeer aan te bevelen. Hier past meer eene verhoogde baan met flauw hellende taluds. Die taluds, als hellende gazons aangelegd en onderhouden, loopen ter weerskanten af in de poldersloten. Langs die sloten of een kade, of de achterkant der tuinen.

Die baan, loopende in het verlengde der Linneausparkweg, kan de tuinen der villa's aan de Midden-allée aan den achterkant afsluiten. In den bestaanden Linneausparkweg kan hij op een viaduct worden voortgezet.

Voor de beide spoorwegen door de Meer is een overeenkomstige aanleg mogelijk.

Een tweede hoofdverkeersweg, ongeveer loodrecht op de Midden-allée behoort tot de concentrische straten om de stad. Beginnend ter plaatse van de in het Linneauspark reeds geprojecteerde Nieuwe Weg, kan hij aan den anderen kant van de Midden-allée zich voortzetten, en zich eenigszins naar rechts afbuigend, aan den Amstel uitmonden.

Door een nieuwe Amstelbrug met de Utrechtsche zijde verbonden, vormt hij eene indirecte voortzetting van de in het Zuidelijk plan geprojecteerde 45 M. breede wandeldreef. Voor dit gedeelte van den ringwandelpark om Amsterdam zou ik wenschen een aanleg overeenkomstig aan dien van de Avenue Louise in Brussel. Tusschen het viaduct onder den Staatsspoorweg en de Midden-allée zich in rechte lijn uitstrekkend, met zijn breed middengazon, met zijn beide rijwegen, aan de buitenzijde geflankeerd door drie- of viervoudige boomenrij, is die dwars-allée het monumentale deel van de Meerstad. Met de statige Midden-allée vormt hij het luxe kwartier van deze wijk. Aan den binnenkant vormen huizen met gesloten tuinen den bebouwing; aan de buitenzijde open villa's. Eenerzijds sluit het viaduct der Staatsspoorweg aan het einde het gezicht af, door hare poortopeningen even de helling toonend, die oploopt naar de brug over den Amstel. Aan den anderen kant

laat de luchtige brug der Métro het gezicht vrij op de zware poortopeningen van het viaduct der Hollandsche spoor, die hier als point de vue dienst doet.

Natuurlijk dienen die viaducten met smaak ontworpen te worden.

In den ouden tijd wist men zoo een gegeven bekoorlijk op te lossen, getuige de Porta Maggiore te Rome die de waterleidingen over twee naburige straten voert.

Hier is navolging natuurlijk beslist uitgesloten. In constructies en vormen van onzen tijd moet zoo een opgaaf toch ook grootsch op te lossen zijn.

Zijn wij daartoe nog niet in staat, dan kan ieder viaduct door twee ter weerszijden voorgeplaatste poortgebouwen aan het oog onttrokken worden.

De halte van Gooische stoomtram en Métro bij de kruising van de Dwars-allée, geven aanleiding tot eenen monumentalen trappenaanleg.

Naar het Noord-Oosten zet deze Dwars-allée achter de Hollandsche spoor, als smallere baan, toch nog 40 à 50 M. breed, zich voort tot buiten den polder. Evenwijdig aan de Molukkenstraat loopt hij op den Zeeburgerdijk uit. Een tweede minder voorname concentrische verkeersstraat vormt de te verbreden Kruislaan. Ook deze is naar beide kanten buiten den polder te verlengen. Als laan met twee dubbele boomrijen is 35 à 40 M. breedte tusschen de beide kantsloten voldoende. Twee poortgebouwen kunnen den ingang der tunnels onder het emplacement van den Hollandschen Spoorweg afsluiten. Een vierde weg zou ik wenschen van het Oosterparkkwartier naar de plaats, waar de weg naar Utrecht zich van den Ringdijk aftakt. Beginnend op het geprojecteerde Krugerplein zal hij in het verlengde van den Beukenweg de Ringvaart kunnen oversteken en in de Meer afdalen. Daar zet deze Abcouderlaan zich voort als 50 M. breede laan, bij de kruising met iedere groote dwarslaan eenigszins verspringend, waardoor rechte doorsnijding hier vermeden wordt.

Een vijfde weg eindelijk, de Oost-allée beginnend als zijlaan van de Dwars-allée, dicht bij Midden-allée loopt van hier naar de Kruislaan en zet zich aan den anderen kant van het viaduct in Oostelijke richting tot de Ringvaart voort.

De strook tusschen Midden-allée en Abcouderlaan ten N. O. van de Dwars-allée zou tot park- of boschaanleg kunnen worden bestemd. Alleen aan de randen van dit vak, langs de insluitende wegen, is nog bebouwing met open villa's toe te laten met niet te kleine tuinen. Dit park of bosch sluit de nieuwe Ooster-begraafplaats in. Daardoor wordt voorkomen dat ook dit kerkhof weer wordt ombouwd en dat we op van weinige eerbied getuigende wijze om de vijftig jaren met de begraafplaatsen moeten verhuizen.

(Wordt vervolgd.)



TENTOONSTELLING VAN TEEKENINGEN VAN ROTTERDAMSCH E STADS-
GEZICHTEN UIT DE 18^{DE} EEUW.



„DE SOEPKOKERIJ”.
Naar een kleurentekening van DIRK LANGENDIJK.



DE OUDE DELFTSCHE OF ST. JORISPOORT, VAN DEN SINGEL GEZIEN.
Naar een kleurentekening van JAN DE BEIJER *).

*) Door welwillendheid van den heer Dr. WIERSUM,
archivaris te Rotterdam, ter reproductie afgestaan.



❧ BRIEVEN UIT BELGIË. ❧

XVIII.

't Is waarlijk moeilijk in een tijd als deze waarin de malaise, of laten we het maar in eens noemen marasme, ook op meer bepaald bouwkundig gebied zoo algemeen is, geen brief te schrijven vol klaagliederen waarin dan bijzonder zou kunnen uitkomen, 't zij al of niet op rijm, de thans zoo groote, ja bijna totale afwezigheid van werk ook voor heeren architecten, waaronder ook bedoeld zijn de anders als wel „beklant” bekend staanden. Enzoo men, zoo doorgaande, met angsten medelijden vervuld zou worden voor die gansche scharen architecten, waarbij het verschil tusschen hen en de bijna broodeloozen helaas en hoe akelig ook, hoe langer zoo geringer wordt; hun baantje of liever gezegd het vak hunner keuze, er aangeven en handelen gaan in ik weet niet wat, of 't combineeren willen waarvan trafieken van allerlei aard, waar zelfs een code d'honneur, hoe goed geregeld ook overigens, vaak machteloos tegenover staat, het gevolg zijn en de bonnetjes in allerlei kleuren door heeren leveranciers zoo quasi stikum in hunne prospectussen gevoegd, vinden helaas, nu nog minder dan anders, niet zoo direct den weg naar de papiermand, zelfs al wordt dit ook bij kris en kras beweerd.

Maar akeligheden te schrijven, berispingen uit te deelen of dergelijke compromitteerende mededeelingen te doen, 't past heelemaal niet in 't kader van mijn brieven. Veel-er wil ik U wijzen op de blijde dingen die aanstaande zijn, de groote werken in 't verschieft als daar zijn: à tout seigneur, tout honneur, de tentoonstelling van 1910 te Brussel, waaraan de medewerking zoo algemeen is en die zooveel belooft, waarbij het zich doet aanzien dat ze die van Luik in belangrijkheid verre zal overtreffen. Honderd zeventig duizend vierkante meter oppervlakte is nu reeds door de verschillende landen, waaronder nog niet begrepen is Holland, gereserveerd, terwijl dit in Luik niet meer dan drie en negentig duizend vierkante meter bedroeg. Dat de werkzaamheden er thans met bekwamen spoed worden voortgezet, spreekt van zelf en alles er op gericht is om op tijd gereed te zijn, niet meer dan plicht. Voornaam en van een zeer afwijkend type lijkt mij de monumentale gevel van het hoofdgebouw, een ontwerp van den architect Acker, terwijl de aanleg der haven evenzoo met zorg is voorbereid. De verlenging van de avenue Louise waarborgt een toegangsweg die we zonder overschrijving grandioos mogen noemen.

Interessant is het ook, met hoeveel ernst men thans aan het toilet van Brussel werkzaam is. Onder de vele werken hiermee in verband noem ik: De vrijlegging van de Arc de Triomphe door het gedeeltelijk afbreken der Hallen aan de zijde van de avenue de Vervueren, om hier-voor in de plaats te stellen twee monumentale gevels in overeenstemming met de architectuur van de boog, ditmaal onder directie van een Fransch en Belgisch architect. Het gereedmaken van de Place du Palais in aansluiting met het park, waarover staat en stad het eindelijk zijn eens geworden en waardoor ook dit gedeelte van Brussel op zoo gelukkige wijze weldra hervormd zal

zijn. Hier in de buurt, een square ter plaatse van de Mont des Arts. A propos, voor de Mont des Arts zal een nieuw of althans gewijzigd project, door Maquet, naar 't schijnt met nog minder „petit granit”, weldra het licht zien; 't zal kleiner zijn, minder kosten en nog beter wezen. Verder de groote werken aan de gare du Nord, het canal maritime, de electricische verlichting der avenue etc. etc.

In 1913 zal ook in Gent een internationale tentoonstelling zijn, waarvan het groote plan reeds is vastgesteld. En dit vooral maakt dergelijke ondernemingen zoo belangrijk, dat men er dan meer dan anders toe geneigd is om ook allerlei verbeteringen en verfraaiingen der stad op 't spoedigst te doen uitvoeren. Plannen voor een nieuw station St. Pierre, verbeteringen aan het kanaal, bruggen, wegen, openbare gebouwen etc. etc., 't staat alles in 't program en geheel Gent, waaraan een vooruitstrevende geest niet te ontkennen valt, is in de weer om ook deze tentoonstelling op 't best te doen slagen.

In Antwerpen dat, dank zij de train bloc, thans niet meer dan zes en dertig minuten sporens van Brussel verwijderd is, zijn, wat de werken in 't verschieft aangaan o.a. te noemen de verbinding van de place de Meir met de avenue des Arts, ter hoogte van de Nationale Bank, door middel van een breeden boulevard, een ontwerp van den architect Blomme, dat ik de eer had in een mijner vorige brieven meer en détail te omschrijven. Terwijl ook de verbinding der beide Scheldeoeveren door een tunnel, thans naar 't schijnt door het gouvernement met meer welwillendheid in studie is genomen.

Door het stadsbestuur is het voorstel gedaan het ontwerp van den talentvollen schilder-beeldhouwer Vlooor voor het monument Benoit, aan te koopen om het dan onder eigen beheer te doen uitvoeren. Een ietwat, hoe zal 'k 't noemen, ongewone propositie, doch die, naar 't schijnt, haar oorzaak vindt in het feit, dat deze talentvolle schilder-beeldhouwer meer 't eerste dan het laatste is en daardoor geen voldoende waarborgen biedt voor technische vaardigheid.

Onder al deze en andere werkzaamheden blijft echter hier voor den architect de hoofdzaak, de aanstaande uitbreiding tengevolge van het slechten der omwalling. Van een te maken boulevard van af de Pépinière tot aan de rempart de Wilwijck, behoorende tot het uitbreidingsplan, en enkel nog maar op papier bestaande, zijn nu reeds bijna alle terreinen tegen den gemiddelden prijs van tachtig francs per M². aan verschillende bouwliedhebbers verkocht.

Moge het straks bij de overige uitbreiding even zoo vlot gaan, dan waarlijk zal Antwerpen, la métropole des Arts et du Commerce, en het is met vreugde dat ik het schrijf, het paradijs der architecten worden.

X. Y. Z.



PRIJSUITREIKING AAN DE BEKROONDEN IN DEN DAMPRIJSVRAAG.

Vrijdag 19 Februari des n. m. ten 3 ure heeft deze uitreiking plaats gehad in het gebouw van de Maatschappij. Zooals bekend is, heeft het gemeentebestuur van Amsterdam geen termen kunnen vinden aan de uitreiking het bij uitstek officieele en plechtige karakter te geven, wat het verkregen zou hebben zoo deze feestelijkheid had plaats gehad in het Stadhuis. Velen hadden dat gewenscht, niet alleen ter wille van het belangrijke onderwerp zelve, waarvan de goede oplossing van groote beteekenis is voor het aesthetisch schoon van Amsterdams historisch centrum, de Dam, maar ook ter wille van den luister aan het beroep van den architect hierdoor bijgezet, welke huldiging niet anders dan verheffend kan werken tegenover het publiek.

Echter, het zou niet gebeuren. Aangewezen op eigen kracht en te zeer overtuigd van het gewicht van de zaak, hebben de beide prijsvraag-uitschrijvende vereenigingen gemeend het hare te moeten doen om deze gelegenheid niet al te nuchter te laten afloopen, te meer daar in Nederland deze prijsvraag tot de uitzonderingen behoort en het heuglijke feit van zijn goeden afloop wel verdient feestelijk herdacht te worden.

In de vergaderzaal van de Mij, voor dat doel met groen versierd, werden onder de niet talrijk opgekomen belangstellenden opgemerkt de Besturen van de Maatij en van Arch. et Amic., enkele leden van het oude bestuur van A. et A., de Juryleden, de heer A. W. Bos, dir. van Publ. Werken, de heer L. Serrurier, oud-Wethouder van Publ. Werken, de heer L. Simons, lid van den Gem. raad, de heer J. H. Neiszen Dir. der Gem. Tram, benevens de vijf bekroonden.

De heer W. J. de Groot opende de bijeenkomst met de volgende toespraak:

Geachte Dames en Heeren,

Door ongesteldheid is de Heer Salm, Voorzitter der Maatschappij tot Bevordering der Bouwkunst, tot zijn leedwezen onverwachts verhinderd geworden om deze bijeenkomst te leiden.

Als Vice-Voorzitter van genoemde Maatschappij is mij verzocht dit in zijne plaats te doen en zie ik mij dus eenigermate onvoorbereid voor die taak aangewezen. Laat dit mijne verontschuldiging zijn, als ik in eenig opzicht daarin te kort mocht schieten.

Als gastvrouw roept die Maatschappij U allen welkom in haar huis.

In de eerste plaats U, M. H., door de Jury waardig geacht Uwen arbeid te zien bekroond, 't is voor U en Uwe familie hier tegenwoordig een schoone dag in Uw leven.

In de tweede plaats de Jury zelve, dan U, Mijnheer Bos, Directeur van Publieke Werken te dezer stede, voorts bestuurderen en leden onzer Zuster-Vereeniging Architectura en Amicitia en verdere genoodigden, gij allen, die met Uwe tegenwoordigheid den luister dezer plechtigheid wilt verhoogen, weest ons welkom.

Ik meen hier te mogen spreken van eene feestelijke plechtigheid. Immers het is de twee groote Bouwkunst-Vereenigingen in ons land, het Genootschap Architectura et Amicitia en de Maatschappij tot Bevordering der Bouwkunst, in samenwerking opgedragen in overleg met den Dienst der Publieke Werken een prijsvraagprogramma op te stellen tot het verkrijgen eener oplossing van de verkeersbezwaren nabij den „Dam”, eene oplossing, welke tevens den kunstzin kon bevredigen.

Zijn prijsvragen in het buitenland om zoo te zeggen aan de orde van den dag, in ons land is men jarenlang bij publiekrechtelijke lichamen daarvan afkeerig gebleven en huldigde men meestal het begrip, dat men 't zelf in eigen boezem wel het best zou weten.

Dat het Gemeentebestuur van Amsterdam tot deze prijsvraag, ook op voorstel van den Dienst der Publieke Werken, heeft besloten, zoomede voor de wijze, waarop het dit heeft gedaan, daar komt het dank voor toe van allen, die het wel meenen met de bouwkunst in ons Vaderland en het is bij deze, dat ik van deze plaats dien dank uitspreek.

Het resultaat van die prijsvraag is te noemen een schoone bladzijde in de geschiedenis onzer stad en evenzeer een oorzaak tot groote voldoening voor de twee Bouwkunst-Vereenigingen, in het bijzonder van Architectura et Amicitia, welke de eere van het initiatief in deze toekomst en welke Vereenigingen geen moeite hebben gespaard om geheel belangloos zich daarvoor in te spannen en het welslagen dezer prijsvraag zoo goed mogelijk te verzekeren.

Waar deze beteekenisvolle prijsvraag zulk een gelukkig verloop heeft gehad en wij nu hier zijn vereenigd om de rechtmatig behaalde prijzen te zien uitreiken, daar meen ik te mogen spreken van te zijn samengekomen tot eene feestelijke plechtigheid, waarin wij allen in gedachten lauweren brengen aan de Bouwkunst, welke kunst op een dag als heden hoogtij viert, ziende dat zij tot zooveel kostelijks heeft geïnspireerd.

Met dit openingswoord heet ik U allen nogmaals welkom en acht ik mij gelukkig thans het woord te mogen geven aan den Voorzitter der Jury, den Heer J. van Hasselt, die ons de eer wil aandoen de prijzen uit te reiken. Daaraan is voor mij persoonlijk nog deze aangename herinnering verbonden, dat het mij in zijn vorigen werkkring vergund was met hem tot het uitschrijven dezer prijsvraag te hebben mogen medewerken.

Mijnheer van Hasselt mag ik U verzoeken het woord te willen nemen.-

Nadat applaus deze woorden bekrachtigd had, hield de heer J. van Hasselt, voorzitter van de Jury de feestrede. Uitvoerig ging spreker de geschiedenis van de bebouwing van het oude Beurs-terrein na. Toen hij in 1900 in dienst der Gemeente kwam als Dir. van Publ. werken was een plan gemaakt om daar ter plaatse een breede avenue met boomen beplant te maken. Had deze oplossing wel eenige bekoring, spreker was na studie tot de overtuiging gekomen, dat de Dam een afgesloten geheel moest vormen. Hoewel hij gaarne erkent, dat de oplossing, die de meeste bekroonden gehuldigd hebben zeer groote verdienste heeft, is het voor spreker toch aangenaam, dat enkele ontwerpen geheel het standpunt hebben ingenomen van het gemeenteplan, en dat ook een der bekroonden in dezen zin een zeer goed resultaat heeft bereikt. Uitvoerig memoreert hij de stadia, waarin het Damvraagstuk heeft verkeerd, waarbij hij hulde brengt aan hen, die vóór de prijsvraag interessante plannen hebben gepubliceerd, en noemt o.a. de heeren de Kruyf en Muysken, die reeds in 1879 een ontwerp hebben gemaakt.

Daarna behandelt spreker de uitschrijving der prijsvraag, welke namens de Gemeente geschied is door de Maatschappij tot Bevordering der Bouwkunst en het Genootschap Architectura et Amicitia, welke de Jury benoemden, bestaande uit de heeren C. Muysken en A. Salm G.Bzn., H. P. Berlage Nzn. en J. Ingenohl, welke spreker als 5de lid kozen en als voorzitter. De Jury had een uiterst moeilijke taak de 42 ontwerpen te beoordeelen, welke bijna zonder uitzondering van zeer goed gehalte waren. Met vreugde constateert spreker dan ook, dat er goed en fraai werk was verricht, dat er veel arbeid en veel opoffering van de Nederlandsche architecten is gevegd, en gaarne brengt spreker dan ook een eere-salut aan hen, niet slechts voor hun kunnen, maar ook voor hun willen. Waar ten slotte een keus gedaan moest worden speet het de Jury zooveel goed bestudeerd en hoogstverdienstelijk werk onbekroond te moeten laten.

Dat eindelijk, toen de Jury reeds de keuze der onderscheidingen had bepaald, bleek, dat de eerste prijs niet kon worden toegekend, daar de perspectief tekening in potloodlijnen was uitgevoerd en niet in inktlijnen, was voor de Jury een onverwachte slag. In het Programma was geëischt: zwarte lijnen; na informatie van een mededinger was in de bouwkundige bladen door de Jury bekend gemaakt, dat hierónder zwarte inktlijnen werden verstaan: de heer van der Meij, die voor de eerste prijs in aanmerking kwam, had, daar hij in Rome vertoefde, dit bericht niet tijdig gekregen; toen hem dat ter oore kwam ontbrak de tijd de perspectief over te teekenen. Spreker betreunde het ten zeerste, dat dit noodlottig toeval de oorzaak is geweest, dat de eerste prijs niet is uitgelooft kunnen worden.

Daarna deelde spreker met een kort, hartelijk woord de prijzen respectievelijk uit aan de heeren J. G. van Gendt, Ed. Cuypers, W. van Boven, H. v. d. Vijgh, terwijl den heer M. van der Meij een enveloppe werd ter hand gesteld, als belooning voor zijn werk; het werd zeer op prijs gesteld door spreker dat de heer v. d. Meij zijn terugreis naar Rome voor deze vergadering had uitgesteld en hartelijk hoopte spreker, dat de heer v. d. Mey eenmaal zijn ontwerp in hout en steen eens zal mogen aanschouwen, wat een krachtig applaus in de zaal bezegelde.

Ten slotte meende de feestredenaar wel namens allen te spreken, wanneer hij den wensch uitsprak, dat nu spoedig de verbetering van den Dam werkelijkheid zal worden en dankte hij allen, die hiertoe aan de prijsvraag hebben medegewerkt, vooral het Gemeentebestuur, dat de prijsvraag mogelijk heeft gemaakt en een goed voorbeeld heeft gegeven voor andere gemeenten.

Nadat de heer De Groot den heer Van Hasselt „bij wien men nooit te vergeefs aanklopt als eriets goeds en schoons tot stand kan worden gebracht” voor zijn rede gedankt had, sprak de heer Ed. Cuypers namens de bekrondenden een woord van dank, vooral aan het Genootschap „Architectura”, die in deze het initiatief heeft genomen tot den wedkamp. Spreker acht het een verblijvend verschijnsel, dat door de gezamenlijke werking dier vereenigingen dit goede resultaat is bereikt en hoopt, dat de architecten meer en meer tot de overtuiging zullen komen eendrachtig samen te moeten gaan tot verheffing van hun vak.

De heer Bos meende even het woord te moeten vragen, al is hij niet de officieele vertegenwoordiger van de Gemeente. En al spreekt hij dus niet namens haar, toch kan hij wel de verzekering geven, dat de uitmuntende regeling van deze prijsvraag ten zeerste is gewaardeerd. Hij hoopt dan ook, dat steeds meer het voorbeeld van Amsterdam zal worden gevolgd. Met den heer Cuypers wenscht hij, dat de verdeeldheid onder de vakbroeders verdwijnen zal, hoewel hij gaarne toegeeft dat de weinige samenwerking misschien gezocht moet worden in ons land zelf, dat klein is, samengesteld uit honderden polders, die van ouds hun eigen belangen, hun eigen besturen, hun eigen wil hadden, ja zelfs hun eigen peil.

Gelukkig is nu algemeen het *Amsterdamsche peil* aangenomen en hoopte spreker dat ook in zake de behandeling der bouwkundige vraagstukken, dat het Amsterdamsche peil zal worden aangehouden.

Nadat een luid applaus hierna volgde, sloot de voorzitter, onder dankzegging aan allen voor hun belangstelling, de bijeenkomst.

DEN HAAG. DE VIJVER MET ZIJN OMGEVING.

(EENIGE BESCHOUWINGEN NAAR AANLEIDING DAARVAN).

„De liefde tot zijn lant is ieder aengheboren.”

Deze schoone, ware woorden, door Vader Vondel voor meer dan 250 jaren uitgesproken bij monde van Heer Peter aan 't slot van „Gijsbrecht van Amstel”, kwamen mij in de gedachte bij 't lezen van des Heeren J. F. v. Hoytema's belangrijken Haagschen brief in 't Bouwk. Weekbl. van 30 Febr. jl. — Ondanks den grooten afstand in tijd en vooral 't groote verschil in opvatting tusschen toenmaals en thans, blijft de uitgesprokene gedachte, die in des grooten dichters woorden licht, onaangestast.

Wel is waar „kleben wir nicht mehr an der Scholle”, integendeel, wij zoeken juist onzen gezichtskring te verwijden, trachten afstanden klein te maken, moeilijkheden te overwinnen, door verkeer onze omgeving te vergrooten, 't liefst „die Welt zu umspannen.” —

En toch . . . wij keeren tot ons land, onze stad, „unsre Heimat.” steeds met bijzondere gevoelens terug. Zelfs al kunnen wij dit niet doen in den fysieken zin des woords, zoo doen we 't toch stellig in gedachten.

Waarom? Hierop een antwoord te geven, heb ik mij heden niet

als taak gesteld; voor een' dichter ware deez' opgaaf zeker dankbaar. Mij is voldoende, dat 't stellig — en wel gelukkig — bijna zonder uitzondering zoo is. — Zelfs bij mannen van kunst, wetenschap en techniek, die toch voorwaar in 't algemeen niet als „kleinlich, engherzig” oftewel kleingeestig mogen gelden. — Dit spoort mij aan, enkele woorden te zeggen.

Voor ongeveer 20 jaren ontving ik in München een schrijven van den Heer J. J. van Nieuwerkerken met 't verzoek om toezending van een exemplaar der „Münchener Bauordnung”. Gaarne voldeed ik hieraan en wel om meerdere redenen. Ten eerste voelde ik mij gevleid, (als men dit op den voorgrond mag stellen), ten tweede „schwärmte” ik voor alles, wat op München betrekking had, ten derde verheugde 't mij dat dit verzoek uit mijn vaderland kwam. Ten slotte heb ik altijd, hoewel met hart en ziel Amsterdamer, eene zekere voorliefde voor den Haag gehad, alwaar ik in mijn' jeugd prettige blijvende indrukken gedurende meer dan een ophoud had gekregen.

Reeds in München en ook thans weêr komt de gedachte bij mij op, nu ik de afbeeldingen van den Heer v. N. (in den brief des Heeren v. H.) beschouw, hier spreekt „Liebe zur Heimat”. — Dat trekt mij aan. — 't Laatst (na wellicht meer dan 25 jaren) was ik voor ca. 1½ jaar in Den Haag. 't Was slechts één dag, maar 't was een heerlijke dag; 'k was bijna zoo „begeistert” als in de tijden der jeugd. Mij dunkt, dat wil wat zeggen. — Vooral van 't Oude 's Gravenhage in de omgeving van de „Vijvers”, het Mauritshuis en „het Bosch”.

Hoeveel schoons, aantrekkelijks, eigenaardigs, eerwaardigs, groots en liefelijks tegelijk is hier vereenigd! Voorwaar, zooals de Heer v. Hoytema zegt: „een kapitaal aan schoonheid”.

Dit voelt wellicht degeen 't meest, die veel gezien heeft, die daardoor in staat is te vergelijken. Bijna overal biedt zich ons schoonheid, zoowel in de natuur als in de kunst, in de heerlijke dreven van Nederland zoowel als in de bergen van Duitschland en de rotsen van Zwitserland. In de groote en kleine steden van Europa overal, in die van Nederland niet in de laatste plaats. 'k Spreek hier niet alleen uit eigen ervaring, maar 'k spreek vooral ook uit de mij steeds weêr geuite opvatting van studie- en vakgenooten, zoowel als van vele leeken op kunstgebied, maar menschen met een warm gemoed. 'k Heb gelegenheid gehad, den indruk gade te slaan, die mijne „Heimat” op mijne Deutsche en Fransche vrienden gemaakt en achtergelaten heeft. Nog onlangs zeide mij een te Zaandam schilderende, blijkbaar knappe en geestvolle Franschman ongeveer: „il n'y a de plus pittoresque”.

Ook in Holland heeft men blijkbaar in de laatste jaren „Verständnis” voor wat men in Duitschland noemt „Heimatkunst”. Gelukkig. Gewis mag dit wel modezaak zijn — zooals trouwens nagenoeg alles —, maar dan is 't in ieder geval eene goede mode. Volkomen terecht zegt de Heer v. H. „wij kunnen onzen rijkdom niet verdedigen tegenover de aloverheerschende macht der moderne uitbreiding”. Veel moet vallen, „das Alte fällt und neues Leben blüht aus den Ruinen”. Een zoo groote geest als Schiller heeft dit zeker niet zonder rijp overleg uitgesproken. Ja, dit voelde ook de *dichter*, de kunstenaar; dezelfde die gezegd heeft: „Was Du ererbt von Deinen Vätern, erwirb es um es zu besitzen”.

Dat wil zeggen, wij moeten dat oude niet opzettelijk vernielen, wanneer 't een stuk geschiedenis, een stuk opvoeding, blijvende waarde voor ons is. Er is in iedere oude stad genoeg op te ruimen, als daar zijn ongezonde, bouwvallige woningen, nauwe stegen, stinkende poelen, beruchte buurten en wat dies meer zij.

Parijs heeft stellig een goed deel van zijne aantrekkelijkheid te danken aan de grootsche opvatting der beiden Napoléons, aan de koene doorbraken van Haussman, zijne „boulevards”, die later voorbeeld voor den modernen stedenbouw zijn geworden. Maar het „Wahrzeichen”, zooals 't de Duitscher karakteristiek noemt, van eene stad mag men niet zonder noodzaak aantasten. Dat is mijns inziens een vergrijp tegen de goede zeden, tegen de nagedachtenis der voorouders niet alleen, maar ook tegenover ons zelf en onze nakomelingschap.

Wat moet deze van ons denken, wanneer ze ziet, dat wij de scheppingen van degenen, aan wie wij toch ons weten en kunnen voor 't allergrootste gedeelte te danken hebben, eenvoudig licht-

vaardig vernielen? Zeker zouden we kunnen en moeten verwachten, dat 't met onze werken — wellicht eerder dan wij ons voorstellen — evenzoo zou gaan. Dan zouden we misschien eerst voelen, *wat* we eigenlijk gedaan hadden. „Notre-Dame” met hare engste omgeving is natuurlijk onaangestast gebleven in Parijs; dat is wat ons juist 't nieuw geschapene in de oude stad doet schatten en bewonderen. In München zal niemand zich aan de „Frauenkirche” of aan de „Alte Residenz” wagen; het zou als „Verbrechen” gestempeld worden. In Amsterdam is helaas heel veel verknoeid, voor altijd bedorven in de jaren van onverstand en zooals de schrijver van „Opmerkingen over de uitbreiding van Amsterdam” met recht zegt, door 't verfoeilijk „laissez faire, laissez aller.” Maar toch aan 't „Paleis”, 't eerwaardige Stadhuis van 1648 heeft men althans uiterlijk de hand niet geslagen.

Wellicht wordt 't ook innerlijk weêr eens aan zijne bestemming terug gegeven en een waardig „Representationshaus des Rates einer grossen Stadt”, zooals vele steden nevens hun eigenlijk „Verwaltungsgebäude der Stadt” (München, Aachen enz.) reeds hebben. Mocht daardoor ook voor het Hoofd van den Staat een waardig, en vooral aantrekkelijk, een werkelijk *tehuis* in de Hoofdstad ontstaan; dat ware eene oplossing, waardig en toch ook wel — denk ik — mogelijk.

In den Haag moet de historisch en „künstlerisch” voor de stad zelf niet alleen, maar voor heel Nederland, ja voor Europa zelfs belangrijke aloude kern met deszelfs omgeving althans — vermeen ik — in zooverre onaangestast blijven, dat de indruk niet in ruwe, noch daarbij onnoodige wijzen vernietigd wordt. Over heel Europa spreekt men bij eene moedwillige verwoesting van „Wandalisme”; het is de vraag, of men den Wandalen niet zelfs iets te veel toeschrijft, wanneer men na eeuwen nog steeds voor verwoesting en vernieling zonder noodzakelijkheid, dezen naam bezigt.

Maar 't is in ieder geval een bewijs er voor, hoe diep de indruk, hoe blijvend de smart is, die door zulke verliezen wordt veroorzaakt.

Den Haag, als Residentie van een land, dat in Europa door zijne geschiedenis en zijne „Kultur” eene hooge achting en eene — 'k geloof wel algemeene — niet te onderschatten sympathie geniet, heeft toch wel degelijk er ook mée te rekenen, welken indruk het in de toekomst op zijne bezoekers zal maken. De stad van 't Vredespaleis heeft met de door deze daadzaak verkregene rechten natuurlijk ook plichten van gelijken, bijzonder gewichtigen aard. Men zal hierop kunnen zeggen: „Juist deze plichten verlangen, dat men niet al te vasthoudend, maar doortastend zij, waar 't verkeer zulks vordert.” En dit is ook mijne opvatting. Late echter dit doortasten werkelijk geleid zijn door eene grootsche gedachte, door eenen wijdzienden blik en voor alles door een oprechte liefde — „Liebe zur Heimat!”

Vroeger eens eene vergelijking trekkend tusschen Amsterdam en München naar aanleiding van de uitbreiding der Stad München schreef ik in 't Bouwk. Weekbl., aanknappend aan 't mij bekende citaat „Alles Tröstende ist Kunst, ongeveer: „Trostlos ist 's dagegen, wo die Kunst fehlt”

Dit is ook thans nog — wellicht zelfs in verhoogde mate — mijne opvatting. In Amsterdam is sedert veel geschied; mannen van beleid hebben veel weêr goed gemaakt, zoover dit nog mogelijk was en voor de toekomst althans getracht te zorgen. Berlage en andere hebben de werken van Camillo Sitte in zijn baanbrekende, voortreffelijke „Städtebau” in de praktijk omgezet.

Dank komt hun hiervoor toe; het is zeer toe te juichen, dat van overheidswege, zoowel als van technische zijde (zooals zulks in 't bovengenoemde artikel bijv. ook geschiedt) gehandeld en gewaarschuwd wordt, opdat „das Erbe der Väter gehandhabt bleibe”. Moge dit ook voor den Haag gelden, thans — al teert 't ook in, zooals de Heer v. H. met blijkbaar oprecht leedwezen zegt — zeker nog eene der aantrekkelijkste steden van Europa. 'k Stem geheel met den schrijver overeen, in dit geval is „geld slechts rente en schoonheid kapitaal.”

Het kapitaal aan te grijpen is steeds gewaagd, dubbel gevaarlijk wanneer geen uitzicht bestaat schadeloosstelling daarvoor te erlangen; daarvoor kan niemand van te voren borgstaan.

Den Haag behoede en beware zijne aloude schoonheid en daarmee zijnen glans en pracht, „denn Schönheit, Du bist Macht”!

Aachen, den 22, 2, '09.

JEAN D. LANDRÉ.



Afdeeling 's Gravenhage der Maatschappij tot Bevordering der Bouwkunst. Gewone vergadering op Vrijdag 17 Februari '09.

De vergadering geopend, en de notulen voorgelezen, geeft de president aan de vergadering een overzicht van de werkzaamheid van het afdeelingbestuur inzake den verkeersweg Buitenhof — Plaats, wakende dat geen handbreed van het heilige Vijverterrein zal worden prijsgegeven. Een adres aan den Raad adviseert in te gaan op het voorstel van de Raadsleden Jurriaan Kok, Bourdrez, c.a. dat een zelfde strekking heeft; welk adres van een breede toelichting is voorzien; en geteekend is door een 8-tal Haagsche vereenigingen of genootschappen, die reeds voor een aantal jaren in denzelfden geest gezamenlijk werkzaam waren. Het was het Bestuur der Haagsche afdeeling, dat met de Verfraaiings-commissie alhier het initiatief nam tot deze hernieuwde actie, en het vertrouwt hiermede in den geest van de leden te hebben gehandeld. Daarna geeft de voorzitter het woord aan den heer W. M. Retera, beeldhouwer, leeraar aan 's Rijks school voor Kunstnijverheid en Rijks normaalschool voor teekenonderwijzers tot het houden van zijn voordracht over „Bouwbeeldhouwkunst”.

Het eerste deel van zijn lezing besteedde de inleider aan een beschouwing over de plaats van dit onderdeel der beeldende kunsten te midden van andere kunsten; over de factoren van opleiding in technischen en aesthetischen zin en over de eischen die verleden en toekomst aan dit vak en zijne beoefenaars stellen. Uit den mond van een man als spreker, die zoo thuis kan geacht worden in het wel en wee, in praktijk en theorie, in de geschiedenis en het heden van het vak, was dit deel zeker niet het minst belangrijke van den avond.

Het tweede gedeelte, gevende een kort overzicht aan de hand van lantaarnplaatjes, oogste echter ook grooten bijval, omdat toen vanaf de Egyptenaren tot en met de Empire allerlei bouwbeeldhouwwerk voor de oogen der aanwezigen werd getooverd. Was er dikwijls werk bij, waarmede menig een van vroeger reeds vertrouwd was, en om die reden sympathiek, ook menig plaatje vertoonde vrij ongemeene, doch juist daardoor weer belangwekkende voorstellingen.

Bij monde van den voorzitter werd de dank der gansche vergadering vertolkt; waarbij de hoop werd uitgesproken de heer Retera niet voor het laatst in de Haagsche afdeeling te hebben zien optreden; en hem, zoo een vooruitloopen op dit heugelijk feit voorloofd was, een bespreking van wat de modernen op beeldhouwkundig gebied presteerden zeer werd aanbevolen.

Onder dankbetuiging voor de opkomst wordt de vergadering gesloten.

Afdeeling Groningen der Maatschappij tot bevordering der Bouwkunst. Op Zaterdag 21 Februari hield de afdeeling eene vergadering hoofdzakelijk voor huishoudelijke werkzaamheden bestemd.

In het bestuur waren drie vacatures te vervullen wegens de periodieke aftreding van voorzitter en secretaris en het overlijden van den heer Reijenga, wiens functie als bibliothecaris sinds dien door den secretaris was waargenomen. De heeren Mulock Houwer en Sips werden herbenaemd, respectievelijk als voorzitter en secretaris. De heer Sips, die voor de stemming reeds geannonceerd had wegens gezondheidsredenen geen herbenoeming te kunnen aanvaarden, persisteerde nadien in zijne bezwaren. De vergadering, deze respecteerende, benoemde hem daarna bij acclamatie tot bibliothecaris.

Deze benoeming liet de heer Sips zich welgevallen. In zijne plaats werd als Secretaris benoemd de heer G. Knuttel.

Het jaarverslag door den secretaris opgemaakt werd goedgekeurd.

Hoewel de penningmeester zijn rekening over het vorig jaar niet geheel kon afsluiten omdat de retributie uit de Maatschappelijke kas nog niet ingekomen was, legde hij overigens alle vereischte bescheiden over, waarop hij gedéchargeerd en bedankt werd voor zijn gehouden beheer.

De secretaris gaf als waarnemend bibliothecaris eveneens verslag van zijne werkzaamheden als zoodanig. Daarna werd het reglement der afdeling aan de orde gesteld; het bleek onnoodig te zijn in verband met de nieuwe Statuten en het Huishoudelijk Reglement der Maatschappij, daarin verandering aan te brengen. Ingekomen waren 2 missives van de Kamer van Arbeid voor de Bouwbedrijven. Een dezer missives diende ter begeleiding van de copie van een aan het Hoofdbestuur der Mij. gezonden klacht over de wijze waarop de Afdeling het vraagstuk der partieele aanbesteding behandeld had, de andere vermeldende dat de Kamer nog vol belangstelling was over het onderwerp en dat ze daarom gaarne wenschte ingelicht te zijn over het pro- en contra, op de gehouden vergadering te berde gebracht.

Besloten werd aan dat verzoek niet te voldoen.

Ten slotte werd de vaksgewijze aanbesteding zelf weder ter sprake gebracht. Daartoe werden de zeer uitvoerige notulen van het vroeger daarover verhandelde voorgelezen. Deze leverden den indruk op, dat de zaak de vorige maal van alle zijden was beschouwd en het niet noodig was andermaal diep op de quaestie in te gaan. Men kwam tot deze conclusie: „De Afdeling besluit, dat de tegenwoordige regeling der aanbesteding ter plaatse haar voorshands geen aanleiding geeft de wenschelijkheid uit te spreken tot verandering.”

Ten slotte bracht de voorzitter hulde aan den heer Sips wegens de diensten door hem aan de afdeling als secretaris bewezen.

BERICHTEN

Binnenland.

Aflevering 3 en 4 van het Bouwkundig Tijdschrift 1908 worden in begin van Maart den leden toegezonden. De reden van het opont-houd is gelegen in de complicaties, die zich voordeden met het oog op het procédé van lichtdruk en de mogelijkheid van een herziene uitgaaf, welke apart zou verschijnen in Utrecht, op ver-langen van den schrijver Mr. S. Muller Fzn.

Eerst na vele onderhandelingen met den uitgever voor deze latere uitgaaf kon het aantal platen definitief worden vastgesteld en gemaakt. Tevens konden de kostbare archiefstukken noodig voor reproducties niet tegelijk gestuurd worden, waardoor de reproductie geruimen tijd in beslag nam.

Deze aflevering 3 en 4, bevattende een groot aantal lichtdrukken naar opmetingen en photo's van Renaissance buiten- en binnen-architectuur is tegelijk de aflevering der oude bestaande gebou-wen voor den jaargang 1908.

De eerste afl. van het nieuwe 2 maand bouwk. tijdschrift, ge-naamd „Bouwkunst” verschijnt eveneens begin Maart; het aan-schaffen der nieuwe letter is mede een der hoofdoorzaken ge-weest, dat het eerste nummer niet op tijd kon verschijnen; afl. 2 van „Bouwkunst” is in bewerking en wordt spoedig na afl. 1 den leden toegezonden.

De inhoud van het Bouwk. Weekblad jaargang 1908 zal tegelijk met B. W. van Zaterdag a.s. verzonden worden.

De huisjes aan de Hooglandsche kerk te Leiden. Van be-vriende zijde werd ons het volgende gestuurd, ontleend aan het Leidsch Dagblad van 18 Febr. l.l.:

Bij Raadsbesluit van 2 April 1903 werd besloten de perceeltjes bij de Hooglandsche kerk, vroeger in gebruik bij het Rijk ten be-hoeve van de inning der accijnzen en bij de gemeente ten behoeve van vee- en vleeschkeuring, aan de Gemeente-commissie van het Ned. Herv. Kerkgenootschap te verkoopen, onder bepaling, dat die koop zou komen te vervallen, indien de gebouwtjes niet voor 1 Mei 1909 in hun geheel zouden zijn opgeruimd.

Thans is in de vergadering van den 21 Jan. l.l. een verzoek inge-komen van den architect H. J. Jesse om op bovengenoemde ont-bindende voorwaarde terug te komen en dus goed te keuren, dat het gebouwtje naast den zuidelijken ingang van de kerk vooreerst niet wordt afgebroken. Adressant meent, dat het gebouwtje op zich zelf zoo aangenaam aandoet, dat het de grootheid van de kerk zoo goed doet uitkomen, dat het niemand in den weg staat en dat er door den afbraak niets gewonnen wordt. En dit ver-verzoek heeft steun gevonden bij de Provinciale Zuid-Holl. Archeologische Commissie die, behalve om de door Adressant aan-gevoerde redenen, ook daarom op het behoud der huisjes aan-dringt, omdat deze als goed voorbeeld van eenvoudige architec-tuur en als schepping van den verdienstelijken Leidschen bouw-meester W. van der Helm verdienden te worden gespaard.

Ook hier is ongetwijfeld weder het: De gustibus etc. van toe-passing, zeggen B. en W. in hun praeadvies aan den Raad. Maar bovendien schijnt het bij hen ingekomen schrijven van de Pro-vinciale Z. Holl. Arch. Comm. van een kentering in de opvattingen en inzichten ook van deskundigen op dit gebied te getuigen. Im-mers in haar schrijven van 11 Febr. 1903 kan de Gemeente-com-missie nog berichten, dat het reeds lang haar voornemen was „overeenkomstig advies van de H. H. de Stuers en Cuypers lang-zamerhand de verschillende huisjes rondom de kerk te amo-veeren, daar deze het gebouw zeer ontsieren.” En thans pleit de Arch. Comm. voor hun behoud wegens hun aesthetische waarde. Wat B. en W. betreft, zij zijn door de thans door adressant aan-gevoerde motieven, zoo min als door het pleit van de Arch. Comm. overtuigd geworden dat zij in 1903 verkeerd hebben ge-zien. Zij blijven bij hun destijds uitsproken oordeel, dat de af-braak der huisjes de architectonische schoonheid van de kerk meer tot haar recht zal doen komen.

En waar nu ook de meerderheid der Comm. van Fabricage blij-kens haar rapport van meening is, dat er alle reden bestaat om, nu de gelegenheid zich voordoet, de opruiming der huisjes tot stand te brengen, daar komt het B. en W. voor, dat er geen aan-leiding kan bestaan om op de vroeger gestelde voorwaarde terug te komen.

Zij geven dus in overweging, hen te machtigen aan adressant te berichten, dat geen termen zijn gevonden om op zijn verzoek in te gaan”.

Naar aanleiding hiervan lezen we in de N. R. C.:

„Er is kennelijk misverstand:

Indien de Gemeente-Commissie (=kerkvoogden) den 11 Feb. 1903 geschreven hebben dat Dr. Cuypers en ik aangeraden hadden langzamerhand de huisjes rondom de Hooglandsche Kerk te amoveeren, heeft die Commissie ons niet goed begrepen, of hebben wij ons onduidelijk uitgedrukt. Wij hebben op het oog gehad de huisjes, de woninkjes aan de Noordzijde der kerk, waar hun wan-smakelijk blok het monument voor een goed deel bedekt en ver-bergt; niet het aardig en verdienstelijk accijns-bureau-gebouw van Van der Helm, gelegen aan den voet der Zuidzijde, hetwelk het aanzien van de kerk in letterlijken zin verhoogt.

Het zou een fout zijn, als men dit wegnam, en ik vertrouw dat kerk en gemeente die fout niet zullen begaan.”

20 Febr. 1909.

VICTOR DE STUERS.

Het Hoofdbestuur van de Mij. tot Bev. der Bouwk. van een en ander op de hoogte gebracht, stelt een nader onderzoek in, om eventueel mede te werken tot behoud der huisjes.

Slachthuisprijsvraag. Door de Heeren Stok, Huurman en Buenders, ontwerpers van het plan X, II, Z, in de Slachthuis Prijsvraag is een brochure uitgegeven, waarin scherpe kritiek

geleverd wordt op het met den eersten prijs bekroond ontwerp, waarvan het verouderd zijn met klem van redenen wordt aange-
toond en de elementaire fouten aangewezen; daarna volgt een
verklaring van hun ontwerp, waarin getracht is aan de eischen
van hygiëne te voldoen en de bestaande goede voorbeelden te
verbeteren, getracht in een woord een nieuwe en betere oplos-
sing van het vraagstuk te geven, toegelicht met platen. Desbetref-
fende artikelen uit de Bouwwereld en De Veldpost volgen, welke
beide de bekroning onjuist vinden uitgereikt.
We hopen op deze kwestie later terug te komen.

Lood.

In de Ingenieur van 20 Februari n^o. 8 komt voor eene *Bijdrage
over kennis van het lood*, mededeeling uit het Proefstation voor
Bouwmaterialen van Koning en Bienfait (met afbeeldingen).

De schrijver van deze bijdrage had in den loop der laatste jaren
gelegenheid monsters lood te onderzoeken. Het onderzoek be-
paalde zich niet alleen tot eene chemische analyse, doch ook wer-
den proeven van mechanischen en microscopischen aard verricht.
Over eenige ervaringen daarbij opgedaan wordt in het kort be-
richt over:

*Microscopische bouw van loodmetaal, Buigzaamheid van verschil-
lende loodsoorten, Zuurstofgehalte in geplet lood, Duurzaamheid
van geplet lood, Chemische analyses van tinhoudend lood uit den
handel, Eenige opmerkingen over tinvoeringbuizen.*

Daar het lood een artikel is, waarvan in de burgerlijke bouw-
kunde een veelvuldig gebruik gemaakt wordt kan lezing van de
gedocumenteerde bijdrage aan onze lezers ten zeerste worden
aanbevolen; het navolgende wordt door den schrijver H. Baucke
technoloog te Amsterdam, geconcludeerd:

1. Zuiver geplet lood vertoont kristallijnen bouw, karakteristiek
voor gewalst zuiver metaal. In onzuiver lood heeft de celstruc-
tuur de overhand.

2. De buigzaamheid van gegoten lood is even groot als die van
gewalst lood. Lood vormt dus eene uitzondering op den regel.
De buigzaamheid van lood wordt door geringe gehalte aan anti-
moon, koper en zink sterk beïnvloed, en daalt spoedig op de helft
van die van zuiver metaal. Tin heeft evenzeer een verminderde
buigzaamheid ten gevolge, doch de invloed van dit metaal is veel
minder sterk dan die van genoemde bestanddeelen.

Onzuiver lood vormt bij herhaald buigen gemakkelijk opper-
vlaktescheuren, die bij het buigen van zuiver lood niet optreden.
Onzuiver lood bevat somtijds slakhoudende gedeelten, die bij
éénmalig buigen en ook bij kloppen gemakkelijk oppervlakkige
scheuren geven

3. Er komt hier te lande veel lood in den handel dat met tin ver-
ontreinigd is, en welke verontreiniging moet worden toegeschre-
aan het versmelten van soldeerhoudenden afval (oud lood).
Het loodgehalte van dergelijk materiaal wisselt van $\pm 97-99.5$
pCt.

Dit materiaal kan zich doen kenmerken door geringe duurzaam-
heid en zijn gebruik verdient geene aanbeveling.

4. Tinvoeringbuis bevat in de tinvoering soms aanmerkelijke
hoeveelheden lood, hetgeen als verwerpelijk moet worden be-
schouwd.

De aanwezigheid van dit lood moet worden verklaard door het
gebruik van loodhoudend tin en niet door diffusie van lood in
het tinlaagje gedurende opbrengen van het tin.

De Westerkerk te Amsterdam.

Wij lezen in het Alg. Hand.Bl.: In de Westerkerk vertoonen een
paar pilaren aan de zijde van de zware fundementen van den
toren afwijking, terwijl ook aan de muren daar ter plaatse scheu-
ring is waar te nemen.

Onmiddellijk is op last van de commissie van toezicht op de kerk-
gebouwen der Ned. Herv. Gemeente een onderzoek gelast, zijn de
pilaren omsteigerd en worden de muren in observatie gehouden.
Door deskundigen werd een onderzoek naar de oorzaak der af-
wijkingen ingesteld. Zij achtten verankering noodig, in afwach-
ting van een nader rapport.

Naar wij vernemen is uit dit onderzoek, gebleken dat de werking
in muren en pilaren der Westerkerk een gevolg is van den druk
door de zware steenmassa van den toren geoefend op den muur
die aan den toren grenst, dat is die waartegen het orgel is ge-
bouwd.

Laat ons er dadelijk bijvoegen dat van gevaar van instorten of
iets dergelijks geen sprake is, doch zeer noodig geacht dat spoedig
tot zware verankering wordt overgegaan.

Arnhem. Aan het verslag van het museum van Oudheden te
Arnhem is het volgende ontleend:

„Tot ons groot leedwezen is ook weder dit jaar voorbijgegaan
zonder dat wij hebben kunnen bemerken, dat er ernstige stappen
zijn gedaan ter verwezenlijking van de tot nu toe (voor zoover
ons bekend) zeer vage plannen tot het stichten van een doelmatig
Museumgebouw.

De vele fraaie en kostbare voorwerpen, die nu reeds in het lokaal
boven de waag aanwezig zijn (o. a. de omvangrijke prentenver-
zamelingen) komen door de beperkte ruimte niet tot hun recht,
terwijl de in latere jaren verkregen, dikwijls zeer omvangrijke
aanwinsten (b. v. schilderijen, schoorsteenmantels, binnenbetim-
meringen, gevelsteenen enz.) niet alleen niet behoorlijk tentoon-
gesteld kunnen worden, maar zelfs in verschillende plaatsen
weggestopt zijn, waar zij door de wijze van opberging zijn bloot-
gesteld aan het gevaar van ernstige beschadiging”.

Ten slotte wijst de commissie nog op het brandgevaar, dat deze
kostbare verzameling bedreigt, waarom h. i. de noodzakelijkheid
van den bouw van een aan alle redelijke eischen voldoende ge-
bouw voor niemand aan eenigen twijfel onderhevig kan zijn.

N. R. C.

Buitenland.

Veit Stosz. Van den grooten Neurenbergschen beeldhouwer
Veit Stosz heeft Dr. Schulz, conservator van het Germaansch
Museum, vijf nog onbekende beelden ontdekt. Een er van is af-
komstig uit een onvoldoend gekende periode van des meesters
leven, tusschen de jaren 1507 en 1518. In de door kunsthistorici
weinig bezochte kerk te Langensenn in Midden-Frankenland
trof dr. Schulz een relief van zandsteen, metende 81 bij 61 centi-
meter, de Boodschap van Maria voorstellende. Met eenige moeite
gelukte het 't jaartal 1513 en het teken van den meester te ont-
dekken. Tot een latere periode behooren drie reliefs in de kerk te
Dormitz voorstellend Maria Boodschap, de Aanbedding der
Ouders en de Aanbedding der Herders. Een vierde relief in de-
zelfde kerk stelt de Geboorte van Christus voor. *Alg. Hand.Bl.*

PERSONALIA

Benoemd tot gemeente-architect te Amersfoort de heer G. C.
Beltman, civiel-ingenieur, ingenieur in algemeenen dienst bij de
gemeente-werken te Arnhem.



BOUWKUNDIG WEEKBLAD

ORGAAN VAN MAATSCHAPPIJ
TOT BEVORDERING DER BOUWKUNST

Bestuur van de Maatschappij: A. SALM G.B.ZN., Voorzitter, L. C. DUMONT, W. J. DE GROOT, G. W. VAN HEUKELOM, D. E. C. KNUTTTEL, J. LIMBURG, B. J. OUËNDAG, W. F. C. SCHAAP, J. VERHEUL D.ZN. ■ ■

Commissie van Redactie: ED. CUYPERS, ■
A. SALM G.B.ZN., J. VERHEUL D.ZN. ■
Redacteur: J. GRATAMA. ■

Bureau van Redactie: Marnixstraat 402, A'dam. ■
Bureau van Administr.: Herderstr. 5, Den Haag. ■
Uitgevers: MOUTON & CO. ■ ■ ■ Den Haag.

INHOUD: Maatschappij tot Bevordering der Bouwkunst. — Brieven uit Rotterdam, VIII, door H. v. d. Kl. M. — De voormalige Handboogdoelen te Amsterdam, door A. W. Weissman. — Over Architectenkamers. — Ingezonden. — Vergaderingen. — Inhoud van Tijdschriften. — Berichten. — Personalía. Met een plaat.

bouwmeester Van der Helm en U ernstig te verzoeken het voorstel van Burgemeester en Wethouders te verwerpen.

't Welk doende, enz.

Het Hoofdbestuur van de Maatschappij tot Bevordering der Bouwkunst,

A. SALM, G.B.ZN., Voorzitter.
J. GRATAMA, Secretaris.

MAATSCHAPPIJ TOT BEVORDERING DER BOUWKUNST.

Door het Hoofdbestuur is het volgende adres verzonden:

*Aan
den Raad der Gemeente Leiden.*

Geeft met verschuldigen eerbied te kennen, het Hoofdbestuur van de Maatschappij tot Bevordering der Bouwkunst,

dat het met leedwezen heeft kennis genomen van het voorstel van het Dagelijksch Bestuur Uwer Gemeente om de Accijnshuisjes, door Leiden's bekenden bouwmeester Van der Helm ontworpen, af te breken, en dit niet om redenen van verkeer, doch slechts om eenige herstellings- en onderhoudskosten te besparen.

Het Hoofdbestuur voornoemd is overtuigd, dat U niet zult medewerken om deze eenvoudige, maar uit een architectonisch oogpunt interessante gebouwtjes, welke zoo juist geplaatst zijn, daar zij de grootscheit van het kerkgebouw goed doen uitkomen, te doen verdwijnen. Immers, het zijn niet alleen de meer monumentale oude gebouwen, die Uwe stad hare aantrekkelijkheid en schoonheid geven, maar ook de meer eenvoudige huizen uit vroegeren tijd, die, zooals de bedreigde accijnsgewouwtjes, door een bescheiden maar goede architectuur het oog van architect en leek aangenaam aandoen.

Het Hoofdbestuur meent daarom ten zeerste bij U te moeten aandringen op het behoud van het werk van den

BRIEVEN UIT ROTTERDAM.

VIII. KLEINIGHEDEN.

Dat Rotterdam in betrekkelijk korten tijd geworden is tot een der voornaamste havens van het vasteland, is tot zekere hoogte ook voor een groot deel te danken aan het beleid van onze energieke Directie van Gemeentewerken. Met ongemeen ruimen blik en breeden opzet werden de verschillende werken ontworpen en uitgevoerd, die de snel groeiende scheepvaart- en handelsbeweging noodig maakte. En ook thans nog worden voortdurend maatregelen beraamd om eene haven tot in den verren toekomst te doen beantwoorden aan de steeds toenemende eischen van handel en verkeer. Nauwelijks is de eene haven gereed en zijn wederom eenige Kilometers loskade gewonnen of nieuwe plannen, nog grooter van omvang, nog bewonderenswaardiger van durf worden tot uitvoering gebracht.

't Is dan ook zeer goed te verklaren dat de aandacht van de leidende personen bijna uitsluitend in die richting wordt bezig gehouden, zoodat er slechts luttel belangstelling kan overblijven voor zaken van meer ondergeschikten aard, schijnbaar van zoo weinig betekenis in verhouding tot die grootsche havenwerken. Zooals in het bekende adres van „Bouwkunst en Vriendschap”

werd aangestipt, zijn hieruit echter toestanden ontstaan, die zich meer en meer als onjuist en onhoudbaar gaan afteekenen en de wenschelijkheid van eene spoedige, afdoende oplossing steeds dringender doen gevoelen. Niet alleen dat vraagstukken van meer architectonischen en decoratieven aard vaak onvoldoende tot oplossing worden gebracht, doch ook de wijze waarop ons stadsbeeld wordt verzorgd (?) verraadt groote onverschilligheid voor aethetica. Ook al zijn ten onzent op dit gebied niet die resultaten te bereiken als elders, waar soms ongezocht vele elementen ertoe bijdragen het stadsbeeld te verfraaijen, loonend zouden wel overwogen bemoeiingen in die richting ongetwijfeld kunnen zijn. De manier waarop thans deze taak wordt opgevat, is aan ernstige bedenking onderhevig en doet meermalen de afwezigheid van één leidende gedachte, die alles naar behooren weet te ordenen en eenheid weet te brengen in de veelheid, op betreurenswaardige wijze aan den dag treden. 't Heeft er soms veel van of de verschillende takken van Gemeentedienst, in betrekking tot stadsversiering (stadsontsiering ware hier wellicht juist) volkomen naar eigen inzichten en opvattingen handelen, zonder daarbij te overwegen of de door hen noodig geachte of toegestane werken in hunne omgeving zullen passen en tot verfraaiing ervan zullen bijdragen. Meerdere staaltjes van deze min of meer anarchistische, en weinig kunstzinnige handelwijze zouden te noemen zijn. Zoo werd, om eens een paar zaken nader aan te duiden, vóór eenigen tijd onze stad verrijkt met een groot aantal wachthuisjes voor de Electriche tram, ongetwijfeld hoogst nuttige dingen, waarmede het publiek ten zeerste is geriefd, doch die onze stad weinig tot sierraad strekken. Het zijn houten gebouwtjes met vèr overstekend dak, aan eene kant gedeeltelijk open, en aan de andere zijden van slechts kleine ramen voorzien, zoodat zij waarschijnlijk zeer in den smaak zullen vallen bij geëngageerde trampassagiers en andere verliefde menschen. Ter verhooging van het effect prijken zij bovendien in eene, der welvoegelijkheidshalve niet nader te kwalificeeren kleur groen.

Nauwelijks waren wij eenigszins aan die huisjes gewoon geraakt, of opnieuw werden wij verblijd met de oprichting van meerdere tientallen bouwwerkjes, die aanvankelijk als openbare privaten werden aangezien doch later kabelhuisjes ten dienste van de telefoon bleken te zijn; eveneens noodzakelijke dingen, die men echter liever op binnenterreinen of weinig door het publiek bezochte plaatsen zou wenschen. Waren de eerst genoemde huisjes geheel uit hout samengesteld, deze nieuwe voortbrengselen zijn ter afwisseling in vakwerk uitgevoerd. Zij zijn achtkant van grondvorm en worden afgedekt door een puntig zinken dak, waarop een groote bal troont. Het houtwerk is, zooals de bekende besteksterm luidt: „bewerkt met vellingkanten en indiepingen” en in een soort zeegroentje geverfd.

Andere scheppingen van dien aard, eveneens dateerende uit den laatsten tijd, zijn de ijzeren kabelhuisjes in bronsgroen, die, gelijk in eene catalogus, zoowel in gegoten als in plaatijzer voorhanden zijn. Voegt men hier nu nog

bij eenige reeds langer bestaande melkhuisjes, gewoonlijk in blauw en wit, eenige roode krantenkiosken, voorts bloemen- en zuurkramen en een niet gering aantal reclame zuilen als beerputten voorzien van grijze zinkbekroning, dan zijn zoo ongeveer de voornaamste requisiten onzer stadsversiering opgesomd.

Een heel aardige staalkaart voor deze dingen biedt een onzer voornaamste pleinen, het „Hofplein”, welbekend bij degenen die met de Z. H. E. S. onze stad bezoeken.

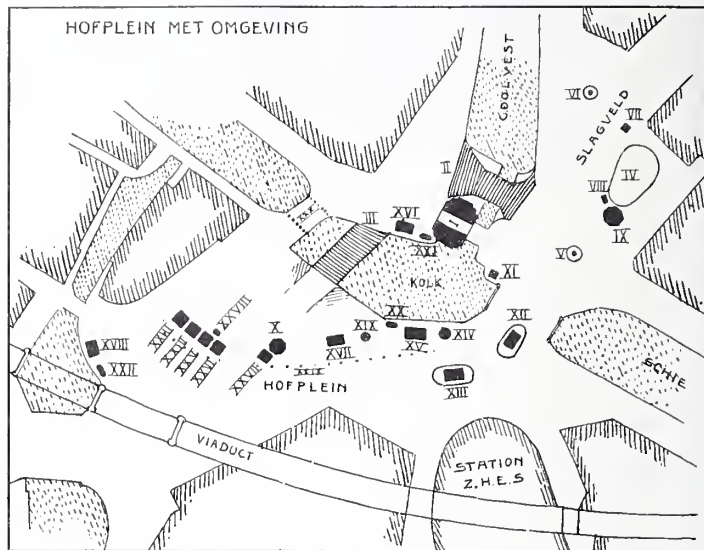

- | | | | |
|-------|--------------------------------------|---------|--|
| I. | Delftsche poort. | XVI. | Zuurkraam. |
| II. | Houten hulpbrug. | XVII. | idem. |
| III. | idem. | XVIII. | idem. |
| IV. | Plantsoen. | XIX. | Reclame-zuil. |
| V. | Vluchtheuvel met lantaarn. | XX. | Urinoir. |
| VI. | idem. | XXI. | idem. |
| VII. | Reclame-kiosk. | XXII. | idem. |
| VIII. | Brievenbus. | XXIII. | Bloemenkraam. |
| IX. | Gebouwtje voor de telefoon. | XXIV. | idem. |
| X. | idem. | XXV. | idem. |
| XI. | IJzeren kabelhuisje. | XXVI. | idem. |
| XII. | Wachthuisje voor de Electriche tram. | XXVII. | idem. |
| XIII. | Wachthuisje voor de Paardentram. | XXVIII. | Gereedschapkast van Gemeente-reiniging. |
| XIV. | Krantenkiosk. | XXIX. | Steenen paaltjes. |
| XV. | Melkhuisje. | XXX. | Bouwvallige brug met houten paaltjes afgesloten. |

Onmiddellijk als de reiziger het station verlaat, wordt eene keurcollectie voor hem uitgespreid. Bovendien kan men zich nog vermeien in de bezichtiging van verschillende brugconstructie's met de daarbij behorende architectonische oplossingen. Zoo bemerkt men allereerst een breede brug, 't is bijna een plein, die aan beide zijden gedeeltelijk door een zware, massief hardstenen balustrade wordt begrensd. Gelukkig valt door de breedte van de brug niet op, dat beide balustraden onderling eenigszins verschillen, doch zulks is van minder belang, de hoofdzaak is dat zij monumentaal zijn; nu dat zijn zij — al staan ze aan de waterzijde dan ook slechts op een ijzeren bint — zoodat de magere ijzeren leuning, afkomstig van de oude brug, die de brugvleugels afsluiten er een zeer pover figuur bij maken. Geheel andere oplossingen kon men weer bewonderen

aan twee hulpbruggen, die aan den voet van de Delftschepoort geslagen zijn en stammen uit den tijd toen eerstgenoemde brug vernieuwd werd. Beide bruggen zijn van hout geconstrueerd, de eene is gebouwd op ingeheid palen, voor de andere die over een smal sluisje is geslagen, heeft men oude meerpalen en andere willekeurige stukken hout opeengestapeld en daarover het brugdek gelegd. Ook de leuninggen zijn van hout en wat wel een beetje merkwaardig zal klinken, voor beide bruggen gelijkvormig.

't Zou te ver voeren alle bezienswaardigheden, die in deze omgeving de aandacht trekken, te beschrijven; de belangstellende lezer zij verwezen naar bijgaande kaart met verklaring, waarop een en ander nader is aangeduid. Alleen moge hieraan nog worden toegevoegd, dat behalve de aangegeven opstallen, het plein nog versierd wordt door een groot aantal onregelmatig geplaatste lantaarn- en trampalen en boomen, terwijl nog verschillende, meer tijdelijke decoratie's aanwezig zijn, waarvoor in het bijzonder de jeugd groote belangstelling aan den dag legt, zooals wagens met appels, gepofte kastanjes, roomijs, paling enz., afwisselend naar gelang van het seizoen.

Minder bebouwd, doch in ieder geval nog behoorlijk gestoffeerd is ons „van Hogendorpsplein", waarvan het middengedeelte wordt ingenomen door het Calland-monument, vis à vis met een melkhuisje dat, gelijk een pendule met coupes, door twee reclamezuilen wordt geflankeerd. Dit plein heeft ons Gemeente-bestuur reeds veel hoofdbreken gekost. Men zou het zoo gaarne een meer met het monument harmonieerend aanzien geven, doch scheen een goede oplossing daarvoor niet te kunnen vinden. Langen tijd was de hoop gevestigd op twee deskundige raadsleden, maar deze gaven te kennen zich liever van advies te onthouden, zoodat tenslotte besloten werd de raad in te winnen van den ontwerper van het monument. Juist dezer dagen is men begonnen met het oprichten van hooge ijzeren palen voor booglampen; die lang verbeide verfraaiing zal dus eindelijk tot verwezenlijking komen.

In verband met het voorafgaande dient tenslotte nog even melding te worden gemaakt van eene ontsiering, die menig liefhebber van natuurschoon pijnlijk moet hebben getroffen, al is het dan ook betrekkelijk slechts eene kleinigheid.

Een der weinige openbare plantsoenen van eenige importantie in onze stad is „Het Park". Deze veel gezochte ontspanningsplaats werd vóór eenige jaren door een hoogen aarden wal van de rivier gescheiden, zoodat het vrije uitzicht op „de Maas" verloren ging en men sinds dien genoodzaakt is, om van het riviergezicht te kunnen genieten, deze verhooging of zooals zij in den volksmond genoemd wordt „de puist" of „de bult", te bestijgen. Het prachtig panorama, dat van daar geboden wordt, vergoedt veel in het geleden verlies en doet tenslotte eenigermate het wanstaltige van dezen heuvelrug vergeten. Vooral Westwaarts is, of beter gezegd was, het uitzicht van buitengewone aantrekkelijkheid. Het breede riviervlak, dat zich in het verre verschieft verliest, wordt

hier ingenomen door een groot aantal zeeschepen, in rijen aan de boeien gemeerd en omgeven door een vloot van kleine lichters en Rijnschepen; op den achtergrond teekenen zich de stoere omtrekken van fabrieken en scheepswerven. Eene bijzondere stemming verkrijgt dit beeld tegen den avond, als de opkomende nevels de vele details vervagen en tot één massaal geheel doen samenvloeien, terwijl alleen de hoogtepunten van het raggijn tuigwerk nog even door de laatste stralen van de wegduikende zon worden gestreeld; of later nog, als de nacht hare schaduwen heeft uitgebreid en de vele kleurige lichtjes tot eene feestelijke illuminatie zijn ontstoken. Het genot van dit afwisselend beeld is voortaan den bezoeker van den „bult" ontzegd; onoogelijke loodsen beletten het uitzicht naar die zijde. In plaats van een fijn getint schilderij, treft een leelijk grauw dak het oog. Natuurlijk was het bouwen van die loodsen aan den havenkant een onvermijdelijk iets; zooveel kwadraat meter ad zooveel per meter is zooveel in de Gemeentekas, alzoo een volkomen logisch en goed „Geschäft". Maar waarom die loodsen, als zij dan bepaald tot het uiterste puntje van de kade doorgetrokken moesten worden, althans ten deele niet wat lager gebouwd of van een plat dak voorzien? Zij zouden dan evenmin als nu, tot verfraaiing van het beeld hebben bijgedragen, doch verstoorden dan toch niet op zoo'n betreuenswaardige wijze het riviergezicht.

Dit alles, ik stem het gaarne toe, zijn slechts kleinigheden; doch daarom verdienen zij niet minder de aandacht en belangstelling dan onze grootsche havenwerken. 't Zijn juist die kleinigheden waarmede men herhaaldelijk in aanraking komt en waarvan zoo'n groote invloed ten goede op den kunstzin van het publiek zou kunnen uitgaan. Waarmede is de breede schaar van onwetenden en onverschilligen beter te bereiken dan door dingen, die iederen dag, elk uur onder hun aandacht worden gebracht en waaraan zij zich niet kunnen onttrekken?

Beter nog dan theoretische beschouwingen, cursussen en dergelijken, zouden de goede en juiste voorbeelden kunnen werken, die van overheidswege zoo gemakkelijk konden worden gesteld. Om de kosten behoeft men het toch waarlijk niet te laten, een goed ding of aangename groepeerings behoeft heusch niet duurder te zijn dan een slecht. Doch wat in de eerste plaats noodig is om een goed resultaat te bereiken, is naast kunde eene ernstige toewijding, die zich met alles wat op het gebied van stadsaesthetica zich voordoet, moet en kan bezighouden en die in de plaats dient te treden van dien geest van onwil en onverschilligheid, welke men thans zoo vaak in onze openbare werken van meer artistieke aard meent te kunnen opmerken.

M.



DE VOORMALIGE HANDBOOG-DOELEN TE AMSTERDAM.



oen de stad Amsterdam in de 15e eeuw nog door de Achterburgwallen aan de Oude en Nieuwe zijde en het Spui werd begrensd, eindigde de Kalverstraat in een poort, die de „Bintwijkerpoort" werd genoemd.

Buiten die poort lagen de Ossenmarkt en het Schapenveld, welke ongeveer de ruimte innamen, die nu door het Spui, het Rokin en het Singel worden besloten. Op dit Schapenveld, aan de westzijde gelegen, plachten de twee schuttersgilden naar de papegaai te schieten.

In de tweede helft der 15e eeuw werden zoowel de Ossenmarkt als het Schapenveld binnen de wallen getrokken; de poort werd verplaatst naar het tegenwoordige Sophiaplein. Een der torens van deze nieuwe poort, die den naam van Regulierspoort ontving, vormt thans nog den onderbouw van den Munttoren.

De twee schuttersgilden lieten toen ieder hun doelen bouwen, die met de achtergevels tegen den stadsmuur uitkwamen. De Handboogschutterij plaatste haar gebouw aan de noordzijde, terwijl dat der Voetboogschutterij meer naar het zuiden kwam. Tusschen de beide gebouwen bleef een ruimte over, welke in 1606 door het nieuw gebouwde stedelijk arsenaal, het Bushuis, nu de militiezaal, werd ingenomen.

De schietbanen strekten zich uit totaan de Kalverstraat toe. Een poortje, nu naar de Handboogstraat verplaatst, gaf uit de Kalverstraat toegang naar het Doelenveld, aan het eind waarvan men het gebouw zag staan, welks gevel — dus de oorspronkelijke voorgevel — met een uitspringenden middentoren prijkte.

De uitbreiding der stad had in 1613 het sloopen van den walmuur ten gevolge, zoodat, wat vroeger de achtergevel geweest was, nu de voorgevel werd.

Die gevel is door wijlen den heer A. N. Godefroy op de teekening, die hierbij gereproduceerd wordt, weêrgegeven. Hij heeft het karakter van het begin der 16e eeuw, en vertoont de Laat-Gothiek, zooals die toen hier te lande gebruikelijk was. Oorspronkelijk had de gevel geen deur. Toen de stadsmuur verdwenen en de kade aan het Singel aangelegd was, werd een der vroegere vensters in een deur veranderd.

De oude afbeeldingen, waarnaar ook de heer Godefroy heeft moeten werken, zijn in de details weinig nauwkeurig. Hoe die details waren kon men, een kwart eeuw geleden, nog zien aan het sedert gesloopte „Hof van Holland" in de Warmoesstraat te Haarlem. Ook het huis waarin te Edam thans het museum is ingericht, heeft een gevel, wier details ongeveer uit den tijd van den Handboogdoelen afkomstig zijn.

Merkwaardig zijn de twee arkels, die waarschijnlijk dienden, om insteek- of hangkamers te verlichten.

Het overbouwde poortje aan de zuidzijde, met St. Sebastiaan, den patroon van het gild als bekroning, is waarschijnlijk omstreeks het midden der 16e eeuw gemaakt.

In het midden der 17e eeuw werden ter plaatse van de oude Doelenvelden de Handboogstraat en de Voetboogstraat aangelegd en met huizen bebouwd.

Het gildehuis werd toen een logement, dat als „Garnalendoelen" tot de deftigste van Amsterdam gerekend werd, en in de 18e eeuw naar den eisch des tijds is verbouwd. Wij zien den gevel van toen nog aan het Singel staan. Het wapen der stad prijkt in den top.

Omstreeks het midden der 19e eeuw werd het voormalig logement als gebouw voor het Atheneum Illustre, dat tot dusver op den Oudezijds Voorburgwal bij de Agnietenstraat gehuisvest was geweest, in gebruik genomen.

In 1877 werd het Atheneum tot Universiteit, die in het voormalig Oudemannenhuis haar zetel kreeg.

De Stadsbibliotheek, voor dien in het vroegere hôtel van den Hertog van Plaisance op de Heerengracht bij de Brouwersgracht, werd nu naar den Garnalendoelen verplaatst en is daar nog gevestigd.

4 Maart 1909.

A. W. WEISSMAN.

OVER ARCHITECTENKAMERS.

Voordracht door Dr. BOETHKE, raadsheer bij het gerechtshof, gehouden in de „Vereinigung Berliner Architekten," den 7 Jan. 1909.

Vertaald uit de „Deutsche Bauzeitung" 30 Januari 1909.

I. INLEIDING.

 et is een bijna niet te ontkennen feit, dat door de moderne bouwwijze de steden en dorpen van ons vaderland niet verfraaid worden. Ik ben niet deskundig genoeg om zelf te kunnen beoordeelen, wat daarvan de oorzaak is. Ik geloof echter als de meening der hier vergaderde deskundigen te kunnen vaststellen, dat de moderne, met het wezen van den nieuweren tijd inhaërente massaproductie en de daarmee verbonden inzinking van den stand der op kunstgebied werkende architecten de meeste schuld aan dat euvel heeft. Er zijn vele middelen voorgesteld en beproefd om aan de verkeerde toestanden een einde te maken. Het voornaamste middel schijnt mij echter dat te zijn, den architectenstand weder de plaats te doen innemen, die hem in kunst en maatschappij toekomt. Niet alleen bij het publiek, maar ook in regeeringskringen is men geheel in het duister omtrent de taak van den architect bij het bouwen en hoe gewichtig zijne medewerking is.

De moderne massaproductie brengt met zich mede, dat in het bouwvak de wonderlijkste dingen gebeuren. De eigenlijke architect wordt geheel verdrongen, of hij daalt dikwijls af tot ondergeschikte van den aannemer, terwijl hij volkomen zelfstandig als geestelijk schepper van het gebouw, aan wien de belangen van den bouwheer zijn toevertrouwd, in staat moest zijn er voor te zorgen dat zijn werk overeenkomstig zijne bedoelingen wordt uitgevoerd.

Naast de eigenlijke architecten heeft zich een formeele

stand van would-be architecten gevormd, lieden, die weliswaar bouwen, maar met bouwkunst niets gemeen hebben. Het bouwend publiek mist een middel om de ware van de onechte architecten te onderscheiden. Architect mag zich iedereen noemen en velen noemen zich zoo, hoewel zij niet de minste aanspraak er op kunnen maken. De begrippen: architect, werkbaas en aannemer worden van gelijke beteekenis geacht.

Een doeltreffend middel tot het uit den weg ruimen van de verkeerde toestanden zie ik slechts in het geven van eene op openlijk wettige grondslagen berustende organisatie van den architectenstand, waardoor deze niet alleen in de juiste verhouding tot andere standen gebracht wordt, maar die hem ook in de gelegenheid stelt zijne standsbelangen en zijne verhouding tot publiek en regeering zelfstandig te regelen. Ik houd het voor onmogelijk dit resultaat door middel van niet-officeele vereenigingen te bereiken.

De bovenbedoelde organisaties zijn de Architectenkamers, naar welker oprichting reeds sinds langen tijd in woord en schrift gestreefd wordt. *) De gedachte, een beroepsstand openlijk-wettig te organiseeren, is niet nieuw. Er bestaat reeds eene reeks van belangrijke, ook z. g. vrije beroepen, die op deze wijze georganiseerd zijn en welke organisatie zeer voortreffelijk werkt. Ik zou kunnen zeggen, het is de geest van den tijd, de beroepsstanden op deze wijze samen te vatten en men heeft het niet geheel mis, als men zegt, dat op zulke organisaties zich in de toekomst wellicht het gezamenlijke maatschappelijk leven, b. v. het politieke kiesrecht, zal opbouwen. Ik denk hierbij aan een zin uit de keizerlijke boodschap van 17 Nov. 1881, waardoor de Arbeiders-Verzekering-Wetgeving werd ingevoerd. Deze zin luidt: „De nauwere aansluiting aan de werkelijke krachten van het volksleven en het samenvallen van de laatste in den vorm van samenwerkende genootschappen onder staatsbescherming en staatsmedewerking zullen, zooals wij hopen, ook de oplossing van vraagstukken mogelijk maken, waar het staatsbestuur alleen niet tegen opgewassen zou zijn.” Daarom behoorden ook de architecten niet te dralen met het streven naar een openlijk-wettige organisatie, opdat zij in den wedloop der standen niet de tweede plaats innemen. Of voor het overige eene organisatie der architecten van uit het standpunt van den vakman ook noodig en nuttig geacht kan worden, is geen zaak mijner beoordeeling. Dat moet ik den belanghebbenden zelf overlaten. Mijn taak kan het slechts zijn, de wettige grondslagen te bespreken, waarvoor de vorming van Architectenkamers tot richtsnoer zullen moeten dienen.

II. DE BESTAANDE BEROEPSKAMERS.

Vergun mij eerst de bestaande beroepskamers aan eene nadere beschouwing te onderwerpen.

1. Handelskamers. De handelsstand is in vele opzichten

*) Deutsche Bauzeitung 1905 No. 100 blz. 606. Zentralbl. d. Bauverw. 1909 No. 4 blz. 24. Wochenschr. d. Arch. Ver. Z. Berlin 1909 No. 4 blz. 16.

baanbrekend opgetreden, zoo ook op het gebied der beroeps-organisaties. Handelskamers bestaan in Pruisen reeds sedert het midden der 19de eeuw. Zij steunen thans op de wet van 18 Augustus 1897. Om U het doel en de taak der handelskamers aan te toonen, zal ik eenige paragrafen uit die wet aanhalen:

§ 1. De handelskamers hebben ten doel, de gezamenlijke belangen van de handeldrijvenden en neringdoenden van hun district te behartigen, in het bijzonder de leiders in de bevordering van handel en nijverheid door feitelijke mededeelingen, voorstellen en het verstrekken van advies bij te staan.

§ 38. Zij zijn bevoegd, instellingen, instituten en inrichtingen, die de bevordering van handel en nijverheid, alsmede de technische en practische vorming, de opkweeking en de zedelijke bescherming der daarin werkzaam zijnde medehelpers en leerlingen, bedoelen, op te richten, te onderhouden en te ondersteunen.

§ 41. Beurzen en andere voor het handelsverkeer bestaande openlijke instellingen kunnen onder het toezicht van de handelskamer gesteld worden.

§ 42. De handelskamers zijn bevoegd, dispacheurs en dergelijke neringdoenden als in § 36 der Rijksbedrijfsverordening aangeduid, wier werkzaamheid in het gebied van handel valt, openlijk aan te stellen en te beëedigen”.

Zoo worden b.v. accountants door de handelskamers openlijk aangesteld en beëedigd. Dat heeft o. a. de uitwerking, dat het gerecht, bij de keus van zaakkundigen, deze accountants bij voorkeur in aanmerking doet komen.

Lid van de handelskamer is niet iedere koopman, maar slechts een beperkt aantal kooplieden, die door de beroepsgenooten gekozen worden. De districten der handelskamers worden door den minister van handel vastgesteld. De handelskamers hebben een eigen bestuur. Zij kiezen dit en stellen de te heffen contributie vast; deze worden, zoo noodig, met dwang ingevorderd. De handelskamers hebben openlijk-wettige, ja zelfs voor een deel hogere rechtsbevoegdheden. Het ligt derhalve voor de hand, dat de staat ze niet als heer en meester kan laten handelen, maar dat hij ze veeleer aan zijn toezicht moet onderwerpen. Dit staats-toezicht wordt door den minister van handel uitgeoefend. Tegen een aantal bepalingen der handelskamer is bovendien de bestrijding in een bestuursgeschil toegelaten.

Eene eerejurisdicctie wordt door de handelskamers niet uitgeoefend; eene overeenkomstige rechtsmacht bestaat echter in zooverre, dat leden der handelskamer onder bepaalde omstandigheden van hun lidmaatschap kunnen worden ontzet. Over de niet tot de handelskamer behorende kooplieden, heeft de handelskamer geenerlei eeregerechtelijke bevoegdheden.

2. Landbouwkamers. Een tweede groote beroepsstand is de landbouw. Deze is door de wet van 30 Juni 1894 in Pruisen tot eene corporatie georganiseerd. Doel der landbouwkamers is de organisatie van den landbouwstand tot eene corporatie. Zij hebben de taak, de gezamenlijke belangen van den land- en boschbouw in hun

district te behartigen, waartoe noodig is, alle, de verbetering van den toestand van het landelijk grondbezit bedoelende inrichtingen, vooral de verdere corporatieve organisatie van het landbouwberoep, te bevorderen. Verder moeten zij de autoriteiten bij alle land- en boschbouw betreffende vragen met feitelijke mededeelingen en het verstrekken van advies dienen. Bovendien hebben zij den technischen vooruitgang van den landbouw door doelmatige inrichtingen te bevorderen. Ten slotte is hun de medewerking bij het bestuur en de prijsnoteeringen der productenbeurzen, alsmede der markten overgelaten.

Evenals bij de handelskamers is niet ieder, die tot den landbouwstand behoort, lid van de landbouwkamer, maar er worden vertegenwoordigers gekozen, die de landbouwkamer vormen. De landbouwkamers bestaan in de regel voor het district eener provincie. Het actieve kiesrecht wordt door de districtsvergaderingen der provincie uitgeoefend; toch kan de landbouwkamer besluiten, dat de landbouwer zelf kiesgerechtigd is. Tot lid der landbouwkamer kan iedere landbouwer gekozen worden, die zelfstandig den akkerbouw uitoefent. Het bestuur is evenals dat der handelskamer geregeld. Het staatstoezicht wordt door den minister van landbouw uitgeoefend. De landbouwkamer oefent geenerlei eere-rechtspraak uit.

3. Handwerkskamers. De handwerkskamers onderscheiden zich van de tot nu toe besproken kamers vooral daardoor, dat zij voor het geheele rijk zijn ingevoerd. Zij bestaan sedert ongeveer 10 jaar en zijn door de rijks-bedrijfsverordening geregeld. Zij hebben de belangen van het ambacht te vertegenwoordigen; in het bijzonder is hun opgedragen:

1. Nadere regeling van het leerlingwezen.
2. Staats- en gemeente-overheden in de bevordering van het ambacht door het doen van mededeelingen en het verstrekken van advies te steunen.
3. Vorming van Examen-commissies tot het afnemen van gezellenexamens.

De handwerkskamers zijn verder bevoegd, maatregelen te nemen voor de vorming der meesters, gezellen en leerlingen tot nijvere, technische en zedelijke menschen, zoomede vakscholen op te richten en te steunen. Er is verder bepaald, dat vakvereenigingen verplicht zijn aan de door de handwerkskamers in hunne bevoegdheid uitgevaardigde verordeningen gevolg te geven. Dus ook hier bevoegdheden van overheidswege.

Lid der kamer zijn niet alle handwerkslieden, maar slechts een zeker aantal gekozen vertegenwoordigers. Het district der handwerkskamer wordt voor ieder geval bijzonder bepaald.

Het actieve kiesrecht bezitten vakvereenigingen, zoomede de vakvereenigingen van industrieelen en andere vereenigingen, die de bevordering van de vakbelangen van het handwerk voorstaan en minstens voor de helft uit handwerkslieden bestaan. Verkiesbaar zijn alle handwerksmeesters, die de bevoegdheid tot opleiding van leerlingen hebben. Ook de handwerkskamers bezitten een eigen bestuur. Hunne uitgaven worden door

de gemeenten of vereenigingen van gemeenten van hun district gedragen. Deze kunnen de uitgaven weer op de aangesloten handwerkslieden verhalen. Het staatstoezicht wordt in Pruisen gewoonlijk door den regeerings-president uitgeoefend. De handwerkskamers bezitten geen eere-rechtsbevoegdheid.

4. Advocatenkamers. Terwijl door de tot nu toe besproken kamers drie groote, z.g. bedrijfsstanden georganiseerd zijn, kom ik nu aan drie standen, die niet in de eerste plaats tot de bedrijven behooren en welke van hunne aangeslotenen een bijzonder wetenschappelijk voorbereidende studie vorderen. Dit zijn de standen der advocaten, artsen en apothekers.

De advocaten zijn, evenals de handwerkslieden, door rijkswet tot een beroepskamer vereenigd. De advocatenkamers bestaan sedert 1 October 1879 en zijn door de rijkswet van 1 Juli 1878 geregeld. Haar taak is:

1. Het toezicht over de den leden der kamer opgelegde plichten uit te oefenen en de macht te handhaven om te straffen door een rechtspraak.
2. Het op verzoek bemiddelen van geschillen tusschen de leden.
3. Het bijleggen van geschillen tusschen een lid der kamer en den lastgever, op voorstel van den laatsten.
4. Het geven van adviezen aan de rechterlijke macht.

Lid der Kamer zijn de gezamenlijke advocaten van het district. Het district der Kamer valt met dat van het gerechtshof samen. De loopende zaken worden behandeld door het bestuur der Kamer. De door elk van de leden te betalen contributie wordt door haar zelf bepaald, maar deze kunnen niet, zooals bij de handels- en landbouwkamers, met dwang ingevorderd worden. Een lid, die aan zijne contributies niet voldoet, kan echter gedagvaard worden. Het staatstoezicht wordt door den president van de opperlandsrechtbank uitgeoefend.

De kamers kunnen een rechtspraak over hunne leden uitoefenen. Een bepaalde eere-codex bestaat niet.

Eenvoudigweg is in § 62 der verordening op de advocaten bepaald „Een advocaat, die de hem opgelegde plichten verzaakt, heeft zich de gerechtelijke bestraffing op den hals gehaald.” Waarin de plichten bestaan, zegt § 28: „De advocaat is verplicht, zijn beroepswerkzaamheden nauwgezet uit te oefenen en door zijn handelwijze, zoo wel in de uitoefening als buiten het beroep zich de achting waardig te toonen, die de eischen van het beroep stelt. De gerechtelijke straffen zijn: waarschuwing, berisping, geldstraffen tot 3000 Mark, ontneming van de bevoegdheid tot uitoefening van het beroep. Het eere-gerecht bestaat uit vijf leden van het bestuur. In tweede instantie werkt het eeregerechtshof bij het gerechtshof te Leipzig, samengesteld uit den president, drie andere leden en drie advocaten van het gerechtshof.

Door de rechtspraak van het eere-gerecht is datgene waaraan de advocaten zich te houden hebben, in den loop der tijden vastgesteld. De beslissingen van het eeregerecht te Leipzig worden voor het grootste deel gedrukt en op deze wijze den advocaten en den verderen belanghebbenden bekend gemaakt.

(Wordt vervolgd).

Gevel van de Handbergs Doelen op den Singel. (1512) Afgeveen op den 17^{den} Junij 1794
N. 1624
N. 1750?
Naar de Geveue van de Handbergs Doelen
in eenen Teeken van J. Godefruy, in het bezit van de Mij. t. B. d. B.

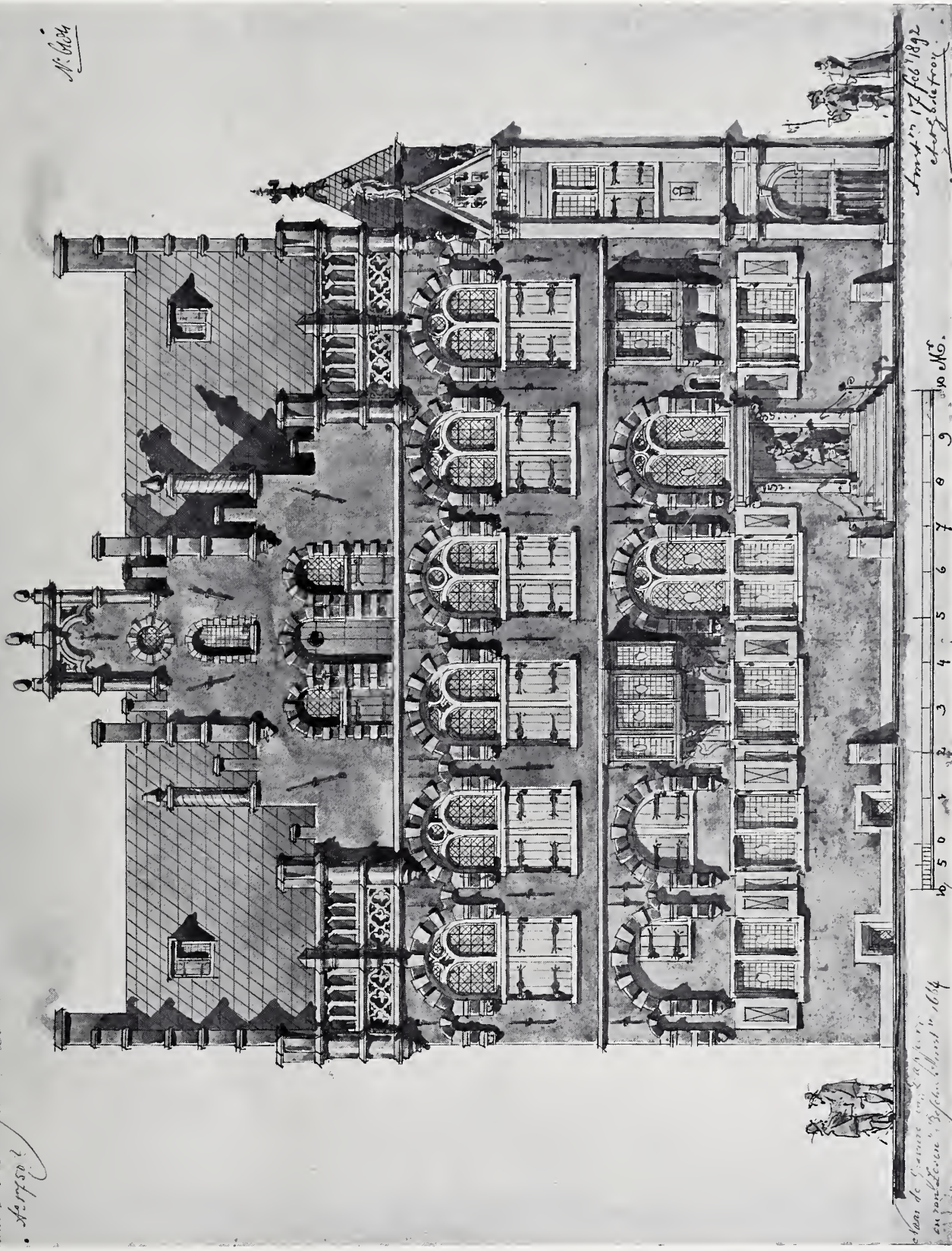

GEVEL VAN DE HANDBOOGS-DOELEN TE AMSTERDAM (1512).
 (Naar een teekening van A. N. GODEFROY, in het bezit van de Mij. t. B. d. B.)



INGEZONDEN STUKKEN

WelEd. Gestr. Heer!

De [ondergeteekende, G.] Versteeg, architectlid van de Maatschappij tot bevordering der Bouwkunst heeft de eer het navolgende onder Uwe aandacht te brengen:

Zooals U bekend zal zijn heeft het Juryrapport van de slachthuis-prijsvraag van verschillende zijden in couranten, in de bouwkundige bladen en in eene brochure ernstige bestrijding onder-vonden.

Waar de bestrijding zoo geheel den indruk vestigt op goede gronden te steunen, volgt hieruit dat als de bestrijders gelijk hebben, de Jury blijken gegeven heeft niet voor hare taak berekend te zijn, of haar niet met de noodige nauwgezetheid vervuld te hebben.

Ook in veterinaire kringen wordt de uitspraak van de Jury ge-laakt; van wel ingelichte zijde vernam ondergeteekende, dat in den Bond van Slachthuisdirecteuren over het juryrapport in zeer afkeurenden zin gesproken is; deze Bond zal zich wenden tot den Minister van Landbouw en Zijne Excellentie verzoeken om inzage van de op de prijsvraag ingekomen projecten, ten einde te kun-nen beoordeelen in hoeverre de opvatting van de jury al of niet onjuist is.

De expositie van de teekeningen vond plaats onder omstandig-heden, die het bijna onmogelijk maakten de projecten te bestu-deeren; daarom kan ondergeteekende, hoewel zich bijzonder voor het vraagstuk interesseerende, niet beschikken over vol-doende gegevens om te kunnen beoordeelen, in hoeverre de aan het adres van de Jury gerichte bemerkingsen bij nader onderzoek zullen blijken juist te zijn; velen zullen in het zelfde geval ver-keeren; vooral ook omdat een oud, en een zittend Hoofdbestuur-der van onze Maatschappij deel van de Jury uitmaakten, ligt het z. i. op den weg van de Maatschappij om stappen te doen, waar-door deze quaestie in een helder licht geplaatst kan worden. Door eene tentoonstelling van de ontwerpen in het Maatschap-pelijk gebouw, zou elk zich van de plannen op de hoogte kunnen stellen en deze toetsen aan het Juryrapport.

Het Hoofdbestuur zou dan eenige, der zake kundige, architect-leden, al of niet in vereeniging met eenige leden van den Bond van Slachthuisdirecteuren, kunnen belasten met het opmaken van eene verhandeling welke dan minder sober behoort te zijn dan het Juryrapport.

Daar zoodanige bemoeiingen kunnen gerekend worden te behoo-ren tot het behartigen van de vakbelangen van den architect en tot het leiding geven aan actueele vraagstukken op Bouwkundig gebied, vertrouwt ondergeteekende dat door U, hetzij op de hier aangegeven, hetzij op andere wijze, maatregelen genomen zullen worden om deze zaak tot klaarheid te brengen.

Met de meeste hoogachting heeft hij de eer te zijn,

Uw. dw. dr.

G. VERSTEEG.

Arnhem, 16/2 1909.

VERGADERINGEN

Maatschappij tot Bevordering der Bouwkunst. Afdeling Utrecht. Verslag van de bijeenkomst op 16 Febr. 1909.

In deze bijeenkomst had de afdeling het voorrecht prof. Sluijter-man te Delft te hooren over „Middeneeuwsche kunst in Noord-Frankrijk”.

Deze lezing, toegelicht door een 75-tal lichtbeelden werd met veel belangstelling door de aanwezigen (leden en introducée's) ge-volgd, die door luid applaus instemden met de hartelijke woorden van dank, welke de Voorzitter aan het einde der bijeenkomst tot den spreker richtte.

De Secretaris.

Maatschappij tot Bevordering der Bouwkunst afdeling Arnhem. Vergadering op Woensdag 24 Februari 1909.

Nadat de notulen van de beide vorige vergaderingen waren ge-lezen en eene kleine aanvulling goedgekeurd, vond plaats de bal-lotage van den heer G. H. A. Elbers, aannemer, met op één na algemeene stemmen werd tot toelating besloten.

Aan de leden werd voorgesteld over te gaan tot het uitschrijven van een prijsvraag voor een diploma om het te kunnen uitreiken bij de prijzen die, door de afdeling beschikbaar gesteld worden voor prijsvragen. Besloten werd het Bestuur te verzoeken in de volgende vergadering voorstellen dienaangaande ter tafel te brengen. Volgens rooster traden af de bestuursleden V. G. A. Bosch en A. R. Freem, beide heeren stelden zich niet herkiesbaar.

In hun plaats werden na verschillende stemmingen ten slotte ge-kozen de heeren W. F. C. Schaap en W. G. Lelsink; laatstge-noemde heeft het aannemen van eene bestuursfunctie in beraad gehouden.

Op de ledenlijst van Architect-leden is door het hoofdbestuur geplaatst de firma Mulder en v. Wessem, daar nu de voorz. van de afdeling architect-lid van de Maatschappij moet zijn werd de vraag gesteld wie van beide firmanten nu architect-lid is of dat beide heeren ieder voor zich architect-lid zijn, want elk voor zich betaalt den vollen prijs van het lidmaatschap. Het zal goed zijn dat deze quaestie hoe eer hoe beter wordt opgelost, eigenlijk is het een ongerijmdheid aan een firma het architect-lidmaatschap toe te kennen.

Door den vice-voorzitter, den heer A. R. Freem werden eenige zeer waardeerende woorden geuit over den, niet aanwezigen afge-treden voorzitter. De heer V. G. A. Bosch heeft steeds getoond te zijn „the right man on the right place”, en voegde de vice-voor-zitter hieraan toe, heeft de afdelingsvergaderingen altijd op uit-stekende wijze geleid, wist steeds op heldere wijze conclusies te stellen en ook op andere wijze heeft hij dikwijls getoond een warm hart voor de afdeling te bezitten.

De vice-voorzitter stelde dan ook voor een schrijven aan den af-getreden voorzitter te richten met een woord van dank voor al hetgeen hij voor de afdeling gedaan heeft en de afdeling in zijne blijvende belangstelling aan te bevelen.

Onder luid applaus werd aldus besloten.

De heer W. G. Lelsink richtte navolgens met zichtbare instem-ming der vergaderden eenige welgekozen woorden tot den afge-treden vice-voorzitter, den heer A. R. Freem, die reeds 20 jaren een Bestuurszetel innam. De heer Freem toonde zich zeer gevoelig voor deze woorden en zei dat hij het goed vond, dat in het Bestuur van de afdeling eens wat frisch bloed kwam evenals dit nu in het Hoofdbestuur geschied was.

De rekening en verantwoording van den penningmeester werd nagezien en goedgekeurd door de heeren E. van Wessem en J. van Gent. Er is een nadeelig saldo van f 16.45⁵ bij een nadeelig saldo van f 47.44 bij den aanvang van het jaar 1908. De begrooting voor 1909 werd, in ontvangst en uitgaaf vastgesteld op f 305.— vorig jaar f 255.—

Tot den slechten stand der geldmiddelen heeft bijgedragen het belangrijk tekort dat de 8 voordrachtavonden over Bouwkunst opleverde, dit bedroeg f 225,30; twee leden hebben elk $\frac{1}{3}$ van dit nadeelig saldo voor hunne rekening genomen en hebben daarmede de afdeling een zeer grooten dienst bewezen.

Het jaarverslag zal den leden in druk gezonden worden, daarom werd voorlezing niet noodig geoordeeld en de reglementsher-ziening wegens het vergevorderd uur uitgesteld tot de volgende vergadering.

Bij de rondvraag verkreeg de heer Keurschot het woord.

Hij begon met te verklaren, dat hij met groote belangstelling den loop van zaken had gevolgd.

Er is, zij het dan niet in zoo groote mate als sommigen zich dat hadden voorgesteld, frisch en nieuw bloed in het hoofdbestuur gekomen. Spr. betreurt het dan ook, dat de redacteur van de Bouwwereld de plaats gehad hebbende gebeurtenissen zoo pessimistisch, in een van zijne Echo's, in het daglicht stelt.

Ook dat aandikken van de consequentie, die er voor den heer Schaap zou bestaan om nog eens weer te bedanken, trekt de aandacht. Waarom wordt door den redacteur van de Bouwwereld geïnfluenceerd op de jongeren om het bijtje er bij neer te leggen? De jongeren hebben succes gehad, twee meer vooruitstrevende en democratische hoofdbestuurleden hebben we verkregen; dit is, gezien het korte actie voeren, een beslist succes. Laten de jongeren niet luisteren naar het gefluit van dezen pessimistisch gestemden vogelaar, maar voortgaan op den ingeslagen weg. Wordt eene krachtige actie door de jongeren gevoerd, dan zullen binnen betrekkelijk korten tijd meer der hunnen achter de groene tafel komen. Het is daartoe noodig dat zij zich vast aaneensluiten en niet ieder voor zich een succesje tracht te behalen.

De heer Keurschot vond het dan ook wenschelijk, dat van uit de afdeling Arnhem krachtig geprotesteerd werd tegen uitingen als van den redacteur van de Bouwwereld, die niet anders dan desorganiseerend kunnen werken en daardoor van zelf de reactie bevorderen. Het bestaan van dergelijke organen buiten eenig vereenigingsverband kan gevaarlijk werken op de ontwikkeling van het vakvereenigingsleven.

De heer Lensink merkt op, dat de Opmerker zich ook nogal weinig waardeerd over het resultaat van de verkiezing had uitgelaten. De vice-voorzitter, de heer Freem, vond dat men hierop niet moest ingaan, hij kan toegeven dat de Bouwwereld nog eenige invloed kan hebben maar de „Opmerker” heeft die absoluut niet meer.

De Secretaris,
C. VERSTEEG.

Afdeling Amsterdam der Maatschappij tot Bevordering der Bouwkunst. 616e Algemeene Vergadering 26 Februari 1909. Aanwezig 13 leden en 22 introducee's.

Voorzitter de Heer F. W. M. Poggenbeek.

Bij de ingekomen stukken bevond zich een schrijven van de Besturen der Bouwvakvereeningen „Concordia Inter Nos”. c.s. en een schrijven van het Bestuur van het Genootschap „Architectura et Amicitia, beide in verband met het schrijven van den „Bond van Patroonsvereeningen verwant aan het Bouwvak” over het openstellen der bouwwerken ook in den zomer des Zaterdagnamiddags.

De voorzitter deelt mede dat het Bestuur hieromtrent verder zal adviseeren, na in overleg getreden te zijn met de Besturen van A et A. en van de B. v. N. A.

De voorzitter deelt mede dat bij de verdeeling der functies van het nieuwgevormde bestuur de Heer M. E. Rood op zich genomen heeft het penningmeesterschap en de Heer A. D. N. van Gendt als secretaris zal fungeeren.

Hierna werd het woord gegeven aan den Heer M. B. N. Bolderman, Civiel-ingenieur, Chef de bureau van het Bouw- en woningtoezicht te Amsterdam tot het houden van zijn bijdrage getiteld:

Geloof, Wetenschap en Kunst.

(De bevordering der kunst als middel tot volksopvoeding zij een onderwerp van aanhoudende zorg der overheid).

Spreker begint met de verklaring, dat wanneer hij het gewenscht acht, dat de schoone kunst van overheidswege wordt beschermd, omdat hij in hare beoefening ziet eene bron van stoffelijke welvaart voor de maatschappij, en van zedelijke opvoeding voor de menschheid, — hij aan de wetenschap gelijke rechten wil toekennen, omdat eene verstandelijke ontwikkeling onmisbaar is voor elke zedelijke beschaving.

De vrees, dat eene te hoog opgevoerde verstandelijke ontwikkeling, afbreuk zal doen aan het godsdienstig gevoel deelt spreker niet. Ook al heeft de wetenschap wetten en hypothesen voortgebracht, en heeft de bestudeering der kunst in het oude Babylon dingen aan het licht gebracht, welke in strijd zijn met voorstellingen, welke de Bijbel geeft, dan behoeft men daarom in Weten-

schap en Kunst nog geen belager te zien van het godsdienstig gevoel. Uitvoerig wordt hierbij stilgestaan, en met verschillende feiten licht spreker zijne zienswijze toe.

Daarna wordt verband gelegd tusschen de wetenschap en de kunst en nagegaan, welke rol de kunst in de maatschappelijke instellingen moet vervullen. Spreker wil haar verplicht onderwezen zien, want hij ziet niet in, waarom verplicht onderwijs zich alleen tot de kinderen zou mogen uitstrekken, en dan komt hij tot de conclusie, dat de beoefening der kunst uit een staathuishoudkundig oogpunt het eenige middel is, dat ter beschikking is van den volwassene, om zijne opvoeding te voltooien, wijl de kunst geeft eene voorstelling van de kracht van het Schoone, die zedelijk werkt op de ziel van den mensch.

Daarom mag men het bedrijf der kunst niet gelijk stellen met andere industriele aangelegenheden. De punten van overeenkomst en de punten van verschil worden dan uit een economisch oogpunt breedvoerig opgesomd.

De kunst heeft hogere roeping; gelijk de wetenschap op haar gebied, is ook de kunst de hoogeschool voor eene menigte van industrieën, welke zij door haar ademtocht met leven bezielt, en welke zonder haar te gronde gaat.

En dan werd ons voorgerekend, dat de kunst geenszins tegenover de maatschappij staat als een schuldenaar, die ten achter is tegenover zijn schuldeischer. Ook wat de geschiedenis ons dienaangaande leert, met name werden Attika en Venetië genoemd, stemt tot nadenken.

En als men zegt, dat wanneer men de kunst wil leiden in de woningen van het volk, men in de eerste plaats moet zorgen, dat dat volk eene behoorlijke woning hebbe, dan geloof spreker, dat ook zij, die deze meening zijn toegedaan, voorstanders moeten zijn van bescherming der kunst, vanwege de materiele voordeelen, welke zij biedt, en de vele hongerige magen, welke zij voedt. Bovendien behoeft het gemis aan aardsche goederen het geluk der menschen niet aanmerkelijk te benadeelen, omdat de genietingen van den geest eindeloos zijn.

Ook bestrijdt spreker de meening van hen, die van geen inmeniging van overheidswege op kunstgebeid willen weten, wijl zij alles verwachten van het genie, dat zich onder alle omstandigheden een weg baant. Het genie toch is weinig anders dan eene uitbarsting van de verstandelijke stof, welke zich in een volk verzameld en vermeerderd heeft. Immers de mensch vermag niets buiten de gemeenschap; de medewerking der maatschappij alleen drijft hem het kokende bloed naar de hersenen, dat daar schept en vormt wat de tijdgeest teelt; niet omdat hij zoekt de bevrediging der eigenliefde, maar de zekerheid, dat de gedachte doordringt en niet in de ledige ruimte verloren gaat. En vraagt men spreker, hoe de kunst onderwezen moet worden, dan meent hij deze vraag voorloopig gerust onbeantwoord te kunnen laten, opdat als men eenmaal uitgemaakt heeft dat de kunst bevorderd moet worden, men over het *hoe* begint te praten. Toch wil hij nog eene enkele opmerking daaraan vastknoopen, en dringt aan evenals de Heer Leliman deed bij de opening der „Tuinstadtentoonstelling”, op het kweken van kunst aan eigen haard. Hoe dat kan geschieden werd aangetoond, en de omgeving geschetst van een zoodanig huiselijk verkeer, als waarvan het te verwachten valt, dat het van weldadigen invloed zal zijn op de aankweeking van het schoonheidsgevoel bij het jonge geslacht. Met klem werd gewaarschuwd tegen den slechten invloed uitgeoefend in scholen en kantoren, waar jonge menschen dagelijks vertoeven en waaruit men verzuimd heeft alles wat niet aesthetisch is te verbannen.

Ook in de inrichting van volkskunstscholen ziet spreker heil, de vrees, dat vele gebrekkige kunstenaars en halve geniën zullen opstaan, deelt hij niet. Ook de kleine talenten hebben hunne roeroeping en kunnen hunne plaats in de maatschappij vinden. Het is eene dwaze zucht om met geweld origineel te willen zijn. Het is geen schande, dat de kweekeling, die geen oorspronkelijk meester kan worden, de woning van den eenvoudigen burger siert met de stralen, welke hij van het genie vermag op te vangen. Integendeel de kunst, welke afkeerig is van navolgende werkzaamheden, welke haar onder het volk moet brengen, zal

nooit eene nationale kunst worden, en zoo haar schoonste doel, de volksbeschaving, missen. Echter haastte spreker zich, daaraan toe te voegen, dat men met de oprichting van volkskunstscholen er niet is, want niet in de school, maar in het dagelijksch leven groeit de kunstenaar op; daarom is geld noodig ten einde de beoefening der kunst mogelijk te maken. Wanneer ge aan de kunst haar openbaren arbeid ontnemt, dat zou hetzelfde zijn, als wanneer ge de wetenschap van haar middelen tot onderwijs berooft. Daarom richt scholen op zooveel ge wilt, maar vooral schaft geld voor kunstwerken. En dan ziet spreker terug op alle zegeningen, welke hij genoemd heeft, welke de kunst baart, en concludeert met leedwezen, dat zij de harten der Heeren oeconomisten niet hebben kunnen doen besluiten hunne brandkluizen te ontsluiten. Men ziet het nog te veel, hoewel men millioenen beschikbaar heeft voor allerlei minder nuttige zaken, — wanneer het erop aankomt de uitgaven voor het volk te ramen, is men altijd op den bodem der schatkist, lang voor men de hoogte der kunst heeft bereikt. Dat oordeelt spreker onverstandig, want er is geen beter leger, sterkere weerbaarheid, geen grooter macht voor den Staat, dan een verlicht en zedelijk volk! —

De voordracht van den Heer Bolderman vond veel toejuiching bij zijn gehoor en dankte de Voorzitter namens de vergadering den Heer Bolderman voor de wijze waarop hij deze wel voorbereide lezing had gehouden.

Niets meer aan de orde zijnde wordt de vergadering gesloten.

De Secretaris.

A. D. N. VAN GENDT.

INHOUD VAN TJDSCHRIFTEN

Architectura No. 8. *Overzicht van de week. Tentoonstelling Th. Molkenboer in „Suasso”, een Nederl. Vliegtuig.*

De huizen van Edison, met afb. nadere bijzonderheden medege-
deeld door H. J. Harms, een der superintenden ten van Edison. Wanneer fundament en kelder gemaakt zijn en verhard, begint het eigenlijke gieten, dat niet langer dan 6 uur zal duren; zulk een huis zal 1000 dollar kosten, terwijl een dergelijk huis van steen en hout ± 8—10,000 dollar kost.

Het proefhuis heeft een lengte van 15 M., een breedte van 5.50 M. een hoogte van 11.50 M.; de buitenmuren der eerste verdieping zijn 30 cM., bij de 2de 24 cM., het dak dik 18 cM. de vloeren 12 cM. de ijzerversterkingen bestaan uit 1.25 cM. dikke staven.

De groote moeilijkheid is het gelijkmatig doorvloeien der massa in horizontale vloeigietvormen, met het oog op het zakken der zwaardere bestanddeelen der specie. Edison heeft echter een bijzondere betonmenging gevonden, die vloeibaar is als water, terwijl de steenen niet zinken; een proef met een buis van 10 cM. wijdte, die eerst 3 M. loodrecht naar beneden, dan 1,5 M. horizontaal, daarna 1,5 M. loodrecht naar boven en vervolgens telkens 1,5 M. horizontaal, loodrecht naar onderen en horizontaal en ten slotte loodrecht opvoerde, slaagde volkomen; de beton was zonder eenige luchtblaas of fout.

Door de bijvoeging van een bijzonder soort leem is dit te bereiken, terwijl tevens hierdoor het te vroeg verharden wordt tegengegaan.

De fijnere ornamenten van het huis worden in scherpe gietijzervormen gemaakt.

Oud en Nieuw op het gebied van Kazernebouw, door A. E. Redelé en W. Dudok. Hoofdstuk I. Kanttekeningen betreffende de Geschiedenis van den Kazernebouw, Massalegering, Paviljoen systeem.

Technisch gedeelte. Funderingsmethoden.

Verwarming en Ventilatie door Ing. John. Korting.

Architectura no. 9. *Overzicht van de week. Vervolg. Tentoonstelling Molkenboer in „Suasso”. De Middenstandtentoonstelling te Amsterdam.* Hoewel het arbeidsveld des heeren Molkenboer zeer uitgebreid is, is alleen eenig werk in de rubrieken: illustraties, boekversieringen, enz. de moeite waard te vermelden. De tentoonstelling vestigt de meening, dat hij met ernstig werken nog moet beginnen.

De Prijsuitreiking aan de bekroonden in den Damprijsvraag, door Kromhout.

De Berner Conventie, door P. J. C. Klaarhamer. Hoewel juridisch misschien geen rechtsbeginsel als grondslag voor het auteursrecht te vinden is zooals Mr. J. D. Veegens in „De Gids” heeft uiteengezet, is schrijver van meening, dat arbeidsproducten beschermd moeten worden, en dus ook van beeldhouwers, prentteekenaars en andere kunstenaars. Gevallen dat een meubelmaker op eigen houtje een ontwerp van een architect namaakt, dat een aannemer met behulp van de teekeningen, welke door een architect geleverd zijn voor den bouw van een huis, dit huis nabouwt, waarbij dus de oorspronkelijke ontwerper geen vergoeding krijgt zijn niet schaars.

Daarna volgt de Herziene Berner Conventie, gedaan te Berlijn 13 Nov. 1908.

Oud en Nieuw op het gebied van Kazernebouw, door A. E. Redelé en W. Dudok. Vervolg.

Technisch gedeelte. Verwarming en ventilatie, door Ing. Joh. Korting. *Sluizen zonder waterverlies.*

De Bouwwereld no. 7. *Echo's V. De slagboomen neer.* Kritiek op het nieuwe Hoofdbestuur der Maatschappij tot Bevordering der Bouwkunst.

Romeinsche villa's, door Plinius beschreven. Slot.

De Architect en zijne Studie, rede uitgesproken door Ernest George in het Kon. Inst. van Britsche Architecten, waarin aardige wenken gegeven worden: „Ik spreek tot U, die de verantwoording dragen voor de hervorming onzer steden, voor het ontwerpen van de wereld die komen zal en ik vertrouw, dat daarbij hare schoonheid sterk vermeerderen zal.” — „De quaestie over stijl is een ondergeschikte zaak, want de hand van den kunstenaar zal altijd voor het werk getuigen, hoe hij de zaak ook behandelt of wat ook de mode moge zijn van den tijd.” — „Als architect zal u dikwijls gevraagd worden wat gij over den een of anderen persoon denkt en dan zult ge misschien denken dat de architect in quaestie nu juist niet een van onze grootste lichten is. Laten we U dan verzoeken U zelf te overwinnen en al datgene te zeggen dat edelmoedig is, hoewel hij misschien een mededinger is. Het is in strijd met de regelen der loyaliteit om een vakbroeder in den steek te laten of hem te veroordeelen met geveinsden lof.” —

De Bouwwereld no. 8. *De verkeersweg Plaats—Spui en de Hofvijver te 's Gravenhage*, door R. Schrijver meent, dat de kwestie onteigening der huizen naast de gevangenpoort of demping van een strook van den vijver niet uitsluitend neerkomt op de botte tegenstelling: geld contra schoonheid. De dam langs de korte zijde van den vijver zou geenszins de ontsiering van het stadsbeeld teweeg brengen, die de tegenstanders voorspellen. Dat de verhouding van den vijver er iets door veranderen ging, zal alleen op papier worden bemerkt, niet echter in de werkelijkheid. *Het nieuwe ontleedkundig laboratorium der Universiteit te Amsterdam*, met afb.

De Architect en zijn studie. Rede uitgesproken door Ernest George, in het Kon. Inst. van Britsche Architecten. Slot; uit de vele nuttige wenken hier gegeven, halen wij het volgende aan: „Het is onnoodig te wijzen op de voordeelen van algemeene kennis en algemeene ontwikkeling. Met verwijdering van den zuiver archeologischen geest is geschiedenis wellicht het belangrijkste punt en het meest overeenkomend met onze algemeene gedachte of studie. 's Werelds geschiedenis is geschreven in haar architectuur en het is een gedeelte van onze opleiding de ontwikkeling te volgen en den groei na te gaan van de verschillende stijlvormen, daarbij in acht nemend den invloed van het eene volk op het andere.” — „Teekenen, waaraan ik een hooge waarde toeken, kan soms een strik worden, wanneer het tot plaatsvervanger wordt verheven voor overpeinzingen en analytische ge-

dachten, het uitvorschten van de redenen, waarom de bepaalde vormen zijn toegepast, die ons zouden leeren of deze laatste zijn ontstaan door de noodzakelijkheid eener constructie of als een onderdeel aan een mooie compositie." — „Ik geloof, dat er geen nuttiger oefening bestaat dan zich met hart en ziel toe te leggen op prijsvragen, waarbij medailles in prijzen worden toegekend.

De Opmerker, no 8. *Haagsche Vraagstukken*, bespreking van de verkeersweg Buitenhof—Plaats.

De kroon op het werk, kritiek op de keuze van het nieuwe Hoofdbestuur der Mij. t. B. d. B.

Een merkwaardige Grafstede, ontdekking en herstel van het graf van graaf Willem II in de Nieuwe kerk te Middelburg.

De Opmerker, no. 9. *Een Rijksproefstation voor Bouwmaterialen*.

Bouwkunst en Vriendschap. Lezing van den heer Jac. v. d. Bosch over Gebruikskunst en Kunstnijverheid.

Deutsche Bauzeitung no. 17. *Der Gasteiger Hof bei Kraiburg am Inn*. arch. Gebr. Raub, met afb. De architectuur sluit zich aan bij de plaatselijke landelijke bouwkunst.

Das Eisenbeton im Wettbewerb um die Luftschiffbauhalle Zeppelin's, beschrijving van de ontwerpen van Dyckerhoff en Widmann, van A. G. für Hoch- und Tiefbau, van Weirich en Reinken, welke laatste een interessante architectuur vertoont.

Deutsche Bauzeitung no. 18. *Stadthaus in Darmstadt und Landhaus in Jugenheim*. arch. C. Doflein, met afb.

Vom Wettbewerb um die Luftschiffbauhalle Zeppelin's, bespreking van het 3de bekroonde ontwerp van Werk Gustavsburg, met constructietekeningen.

La Construction Moderne no. 21. *La Construction et les tremblements de terre*; de reden der totale verwoesting der huizen wordt nagegaan; de muren zijn wel zeer dik, maar gewoon gestapeld uit brokstukken, waardoor weinig verband; het best is: sterke verbinding der muren onderling, lichte bouw, breede grondslag, en de huizen niet te hoog.

Maison à loyers à Madrid, arch. M. Jacques Durand, met afb.

Monument funéraire à Billancourt, met afb.

Les Moyens préventifs contre l'Incendie; nagegaan wordt hoe de verschillende materialen zich houden bij brand: steen, hout, ijzer, gewapend glas, terwijl de middelen voor de eerste hulp worden besproken.

La Construction Moderne No. 22. *Messine Charpente ornée de la Cathédrale*, door Alphonse Gosset, met afb. Beschrijving van de cathedraal en van de fraaie houten hangkap.

Saint Maximin de Metz, deze kerk uit de XIIe eeuw heeft een kapel uit de XV en een portaal uit de XVIII eeuw. Voorgesteld wordt de beide laatste te vervangen door een XIIe eeuwse kapel en portaal; hiertegen komt schrijver op, die een dergelijke zuivere archeologische opvatting een totaal vernietiging van de kunstwaarde der kerk acht.

Brasserie-Restaurant, Cassonova à Milan, arch. Gianotte, met afb.

dig en bereid zijn, 1e dit onderwijs, desgevraagd, te geven; 2e omtrent de te gebruiken handboeken te adviseeren, en zood de aanvragers te helpen, langs den kortsten en besten weg het voorgestelde doel te bereiken.

De vestiging van dit Bureau is het gevolg van het onderzoek, dat vanwege de Maatschappij omtrent het *Correspondentie-onderwijs* is ingesteld en waaromtrent het Rapport in 1907 is verschenen.

Het Bureau is samengesteld uit Dr. D. Bos, voorzitter, J. Bruinwold Riedel, directeur-secretaris en de volgende leden, die zich bereid verklaard hebben, omtrent de achter hunne namen genoemde vakken te adviseeren:

J. IJzerman, dir. O. H. S., Amsterdam (handelsonderwijs, d.i. boekhouden, handelsrekenen, talen en handelscorrespondentie); E. Meijer, dir. O. H. S., Arnhem (idem); Dr. A. Borgman, dir. van de school voor handel en nijverheid, Enschedé (handelsonderwijs en industrie); G. Meijer, dir. Kweekschool, Amsterdam (lager onderwijs); L. C. T. Bigot, dir. Kweekschool, Arnhem (lager onderwijs); W. Kreukniet, accountant, Rotterdam (boekhouden); B. J. Ouëndag, architect, Amsterdam (bouwkunde); H. J. C. Haver, Secr. Bond van Technici, Amsterdam (technische vakken); Mr. L. A. Bybau, Delft (gemeente-administratie); A. E. Meijer, boekhouder Twentsche Bankvereeniging, Amsterdam (boekhouden). } Voor het vak „waterbouwkunde” en de opleiding voor Posterijen, telegrafie en telefonie zullen weldra leden worden aangewezen.

Reeds heeft het Bureau zich verzekerd van de medewerking van een aantal leeraren, leeraressen en deskundigen, welke zich bereid verklaard hebben, op aanwijzing van het Bureau, in de onderscheidene bovengenoemde vakken onderwijs per correspondentie of advies omtrent te raadplegen handboeken bij eigen studie te geven, zoo dikwijls zij daartoe door het Bureau worden uitgenoodigd.

De Hofvijver. Wij lezen in het Algem. Handelsblad van 26 Febr.: Gisteravond werd in een der zalen van Pulchri Studio een vergadering gehouden, bijeengeroepen door de verfraaiingscommissie van de Vereeniging voor Handel, Nijverheid en Gemeentebelangen en bijgewoond door afgevaardigden van deze vereeniging zelve en van de vereenigingen: Die Haghe, Haagsche Kunstkring, Arti et Industriae, Pulchri Studio en van de plaatselijke afdelingen der Mij. tot bevordering der Bouwkunst en van den Bond tot bevordering van het vreemdelingenverkeer, ter bespreking van de plannen van het gemeentebestuur tot demping van een deel van den Hofvijver.

De vergadering werd geopend door den heer D. van Embden, voorzitter der verfraaiingscommissie, die er op wees dat de bedoeling dezer vergadering was te voorkomen dat een deel van den beroemden Hofvijver aangeploemd wordt en te bevorderen de totstandkoming van een goeden verkeersweg tusschen Spui en Kneuterdijk, beter dan door aanplemping van den Hofvijver verkregen kan worden en waardoor bedoeld stadsdeelte niet verminkt doch verfraaid zal worden.

Vervolgens werd het woord verleend aan den heer mr. S. Grattama, oud-voorzitter van de vereeniging Die Haghe. Na een kort inleidend woord ving deze spreker aan met eene verwijzing naar de clause der memorie van toelichting van B. en W., waarin wordt gesproken van „den aan de gemeente toebehorenden Hofvijver”. Deze clause bewijst dat het gemeentebestuur of heel weinig notitie genomen heeft van sprekers betoog voor de ministers van waterstaat en financiën dat de Hofvijver aan het rijk toebehoort of wel daartegen niets heeft weten in te brengen. Waar het gemeentebestuur zelfs niet gepoogd heeft zijn opvatting te verdedigen, kon spreker ook niet direct zulk een verdediging weerleggen. Daarom ving hij terstond aan met zijn reeds genoemd betoog, waarin hij met een historische aanhaling bewees dat de Hofvijver oorspronkelijk tot den staat heeft behoord en dat dus de gemeente moet aantoonen dat ze door een rechtshandeling of door verjaring haar eigendom is geworden.

Beide gevallen worden door spr. ontkend en dus concludeerde hij, dat de Hofvijver wel degelijk aan het rijk behoort. Werde dit algemeen erkend, dan zou daarmee de zaak zijn afgehandeld, want dan was een eenvoudig veto van de regeering voldoende

BERICHTEN

Binnenland.

Het Centraal bureau van advies voor eigen studie der Maatschappij tot nut van 't algemeen. Het nut heeft aan hare talrijke instellingen ten bate van de volksontwikkeling eene nieuwe instelling toegevoegd welke algemeene bekendheid verdient in alle deelen des lands.

Zij heeft in 't leven geroepen het „Centraal Bureau van advies voor eigen studie.”

Het doel van dit Bureau is, als betrouwbaar tusschenlichaam werkzaam te zijn tusschen hen die niet in de gelegenheid zijn, het voor hen noodige onderwijs op de gewone mondelinge wijze te ontvangen en daarom *onderwijs per correspondentie* wenschen in een of ander vak of taal, en de personen die aanbevelenswaar-

om het gemeentebestuur te verhinderen de hand aan den Hofvijver te slaan. Maar zoo eenvoudig is de zaak niet. Doch het is een ideaal belang voor de gemeente om den Hofvijver ongeschonden te laten. En daarnaast staat, dat zelfs indien de door spr. aange- toonde rechtsgronden niet zoo overwegend sterk bleken te zijn als hij meent, het in elk geval geen uitgemaakte zaak is dat de Hofvijver aan de gemeente behoort. Daarom stelt de gemeente, door tot aanplemping van een deel van den vijver over te gaan zich bloot aan moeilijkheden met de regeering, waarvoor spr. de verantwoordelijkheid niet op zich zou durven nemen. Hij eindigde dan ook zijn rede met de waarschuwing: „Raadsleden, past op!” De tweede spreker, dr. C. Hofstede de Groot, gaf een uiteenzetting van de historische beteekenis van de plek, welke het gemeentebestuur thans wil veranderen en deed daarbij vooral uitkomen dat de Hofvijver altijd het mooiste plekje uit Nederland is geweest en dat de huisjes bij de Gevangenpoort daar eerst in de laatste eeuwen gebouwd zijn, hunne wegbreking dus het totaal aspect slechts zou verbeteren.

Daarop verkreeg de heer J. J. van Nieukerken het woord. Hij bracht het gemeentebestuur hulde voor de zuinigheid bij het plan tot aanplemping van een deel van den hofvijver betracht, maar deed tevens een beroep op hen om niet op deze wijze den vereischten verkeersweg te maken. Welke ernstige bezwaren uit historisch en aestetisch oogpunt tegen het aanhangige plan bestaan blijkt wel het beste uit de eenstemmigheid waarmee alle vereenigingen, die maar iets met kunst te maken hebben, er tegen ageeren. Anders is op kunstgebied schier nooit eenstemmigheid; in dezen zijn alle kunstenaars en historici het roerend eens. En dat volstrekt niet uit eigenbelang, want zij die thans tegen de plannen van B. en W. opkomen zullen later de belastingen moeten helpen opbrengen, noodig om het plan dat zij thans voorstaan tot uitvoering te brengen.

Om nu te bewijzen hoezeer het aspect van het betrekkelijk stads- gedeelte gevaar loopt door de uitvoering van het plan van B. en W. toonde spr. een aantal teekeningen en plattegronden, waarop was afgebeeld hoe de toestand thans is, hoe die zou worden bij de uitvoering van het plan van B. en W. en hoe bij uitvoering van het plan van de verfraaiings-commissie of het plan-Berlage.

I. In het bijzonder wees hij er op dat het niet alleen gaat om 20 of 30 meter van den hofvijver te dempen maar om alles wat daarmee verband houdt, speciaal den vermoedelijken bouw van hoge gebouwen naast de Gevangenpoort waardoor de geheele omgeving geschaad zou worden. Spreker eindigde met de waarschuwing niet het schoon dat wij bezitten onherstelbaar te bederven. Roem voor het nageslacht, zoo luidde zijn laatste woord, is niet voor geld te koopen. Nog deed de heer Van Nieukerken een serie foto's circuleeren waarop in transparant de toekomstige toestand was afgebeeld.

De heer W. van Boven, architect, evenals de heer Nieukerken, stelde ook op den voorgrond dat het niet alleen om een twintigtal meters van den hofvijver gaat maar om het geheele aspect van het wondermooie pleinen-complex Buitenhof, Plaats en Vijverberg. Mede met behulp van teekeningen wees hij op de buitengewoon schoone verhoudingen welke dit complex aanvankelijk heeft gehad, verhoudingen welke alleen door de huizen bij de Gevangenpoort verstoord zijn. Men heeft thans de gelegenheid om die verhoudingen, en daarmee het gezicht van de Plaats op den Vijverberg, de samenvalling der rooilijnen van Buitenhof en vijverkant van 't Binnenhof te herstellen. En in plaats daarvan wordt nu een plan gemaakt met een gebouwcomplex dat nog veel hooger zal worden dan de huizen die thans naast de Gevangenpoort staan en dat nog tien meter buiten de rooilijn van het Buitenhof uitspringt. Alle gezicht op den vijver vanaf Plaats en Buitenhof wordt daardoor geschaad.

Blijkbaar is dit plan dan ook alleen om financieele redenen gemaakt en men heeft, toen de heer Berlage niet alles wat buiten zijn plan I viel onvoorwaardelijk verwierp doch ook een ander plan noemde zeggende dat hij de uitvoering daarvan betreuren zou, toen hij zoo den vinger gaf heeft men dadelijk zijn gansche hand genomen, die stevig gedrukt en gezegd: „Berlage vindt ons plan nog zoo slecht niet.” Hiertegenover stelde spreker de bewe-

ring dat het schoon van het bedoelde stadsgedeelte meer waard is dan het geld dat men door B. en W.'s plan uitspaart.

Ten slotte verkreeg de heer mr. Joh. J. Belinfante het woord om een juridische zijde van het vraagstuk te bespreken. B. en W. hebben beweerd dat er geen termen te vinden zouden zijn om de huizen bij de Gevangenpoort in het publiek belang te onteigenen. Tegen deze bewering kwam spreker op, betoogende dat er feitelijk geen enkele grond voor bestaat behalve dan deze twee: dat de Hofvijver aan de gemeente toebehoort en deze daar dus vrijelijk over beschikken kan en dat onteigening alleen op aesthetische gronden niet mogelijk is. De eerste grond is door mr. Gratama weerlegd tegenover den tweeden stelde mr. Belinfante een uitvoerig betoog, daarbij aanhalende de behandeling van verschillende onteigeningen te 's-Gravenhage, speciaal die aan de Kortenaerkade. Ook wees spr. op de behandeling van een dergelijk wetsontwerp in de Eerste Kamer waar mr. v. Houten beweerde en minister Rink erkende dat voor den Haag verfraaiing een belang voor de volkswelvaart is. Met verwijzing naar de Amsterdamsche Damwerken wees spr. nog op de bestaande opvatting dat regeering en Staten-Generaal bij een onteigeningswet niet hebben na te gaan of hetzelfde doel op andere wijze te bereiken ware en hoe het met den financieelen toestand der betrokken gemeente staat, doch alleen of andere grootere publieke belangen daardoor worden geschaad of wel de door belanghebbenden ingediende bezwaren overwegend zijn. Uit verschillende door spreker aangehaalde voorbeelden bleek dat de regeering en Staten-Generaal groot gewicht hechten aan overwegingen van aesthetischen aard. Spr. verwachtte dan ook geen bezwaren tegen onteigening der betrekkelijke perceelen welke noodig is voor het aesthetisch en historisch belang van den Haag.

Aangezien geen der aanwezigen het woord verlangde naar aanleiding van het gesprokene werd vervolgens de vergadering door den voorzitter gesloten onder dankzegging aan allen die tot haar welslagen hebben medegewerkt en met den wensch dat het voorstel der 9 raadsleden, om het plan der verfraaiingscommissie uit te voeren, zal worden aangenomen.

Gevangenpoort- en Hofvijverplan. De heer M. A. van Wadenoyen, oud Rijksbouwkundige, schrijft aan het „Vaderland”:

1°. In het Gemeente-Museum bevinden zich twee schilderijen uit de jaren 1553 en 1567 (Catalogus no. 160 en 162), waaruit blijkt dat de Gevangenpoort onmiddellijk aan de waterzijde grensde met twee of drie lage aanbouwsels, die met hun afdekkingen slechts even boven de aansluitende walmuren van den Hofvijver reikten.

Een andere schilderij, gemerkt 157, met gezicht op den Hofvijver uit het tweede kwart der 16e eeuw en een dito (cat. 158), van omstreeks 1600 bevestigen dit eveneens, zoomede de geschilderde plattegrond van 's Gravenhage in 1570 (cat. 94), waarnaar in het werk van Jacob De Riemer (deel I bladz. 85) een plattegrondteekening werd vervaardigd, waarop de „Voorpoort van den Hove” of Gevangenpoort mede is geteekend aan de grens van de waterlijn van den Vijver. Nog een plattegrondteekening in datzelfde werk (bladz. 84) geeft de Poort met walmuren eveneens direct aansluitende aan den vijver; deze teekening is volgens De Riemer de oudste kaart van Den Haag en in het werk van Cuicciardijns beschrijvinge der Nederlanden in 1560 saamgesteld en voor het eerst uitgegeven in 1566.

Later schijnt de Vijver gedeeltelijk te zijn aangeplempt voor den bouw der huizen, die, volgens de oudste kaart op het Gemeente-Museum, in 1616 reeds bestonden, zoodat hieruit en in verband met het voorgaande blijkt, dat die huizenrij tusschen de jaren 1567 en 1616 is gebouwd.

Een open ruimte tusschen Gevangenpoort en Vijver heeft nimmer bestaan en 't zou daarom een anachronisme schijnen den nieuwen verkeersweg onmiddellijk tegen de Gevangenpoort aan te leggen. Een poort behoort ter weerszijden ingesloten of wel, en dan enkel als monument, geheel vrijstaand gehouden te worden, maar aan één zijde aangebouwd zijnde behoort er niet aan de andere zijde onmiddellijk daar langs heen een verkeersweg geleid te worden. Een bewijs hoe onfraai dit laatste kan zijn, levert wel de Sassenpoort te Zwolle, die vroeger aan twee zijden

ingesloten, thans, helaas, aan één zijde geheel vrijgemaakt is. Poorten aan beide zijden vrij en als monument bewaard, daarvan leveren de Delftsche poort te Rotterdam, poorten van de oude vesting aan den Ring te Keulen en meer andere goede voorbeelden op. Ook het aanbouwen van een nieuwe poort aan de oude poort kan nimmer een goed geheel worden. Men brenge daarom de Gevangenpoort zooveel mogelijk in haar oorspronkelijken toestand terug. De Gevangenpoort behoort weer onmiddellijk aan de waterzijde te grenzen.

2°. De Gevangenpoort heeft als voornaamste poort van het Buitenhof, dus als „Voorpoort van den Hove” evenveel recht op herstelling of restauratie in haar oorspronkelijken toestand als de onlangs met zooveel zorg gerestaureerde Hofzaal op het Binnenhof. Evenals daaraan de onoogelijke en niet tot de zaal behorende aanbouwsels verdwenen zijn, zullen ook de perceelen aan de N.O. zijde van het Buitenhof en het gebouw der sociëteit Plaats Royal door onteigening ten algemeenen nutte dienen te worden opgeruimd om een goeden verkeersweg Buitenhof—Plaats te verkrijgen. Tegelijk kan dan de Gevangenpoort zooveel mogelijk in haar oorspronkelijken toestand teruggebracht worden.

3°. Aangezien echter de Poort oorspronkelijk aan de waterlijn van den Vijver gestaan heeft, brenge men den nieuwen verkeersweg, die met rijweg te zamen op 20 meter breedte is ontworpen, niet onmiddellijk langs of niet tegen de N. O. zijde van de Poort aan, maar daarvan gescheiden door een kleinen vijver ter breedte van ongeveer 6 en ter lengte van ongeveer 15 meter, gemeenschap hebbende met den grooten Hofvijver. De as van den nieuwen verkeersweg komt dan 16 meter uit den Noord-Oostgevel van de Gevangenpoort en juist in de as van den Kneuterdijk. Om de watergemeenschap tusschen genoemden kleinen vijver en den Hofvijver te behouden wordt in den verkeersweg tusschen beide vijvers een steenen boogbrug geslagen met een boogopening, op de waterlijn ter breedte van ongeveer 9 meter.

Deze boogbrug hebbe geen modern, doch liefst een vroeg zeventiende-eeuwsch karakter om in overeenstemming te zijn met de geheele omgeving van het oud-stadhouderlijk kwartier van het Binnenhof. Mendenke voor die steenen boogbrug aan goede voorbeelden uit dien tijd, zooals de oude bruggen over de grachten te Amsterdam en het Rapenburg te Leiden aanbieden, doch de brug dan zonder helling, zoodat haar bovenvlak in hetzelfde vlak van den verkeersweg komt te liggen; de ballustrade of leuning van de brug langs den kleinen vijver aan de N. W. zijde met halfcirkelbogen tegen de Poort aansluitende en evenals de balustrade aan den grooten Vijver langs de N.O. zijde van den verkeersweg, zooveel mogelijk open, om goed doorzicht te hebben op de wijze als de bestaande balustraden of leuningden langs den waterkant van den Kortten Vijverberg en langs dien van het Buitenhof geven.

4°. Van de lengte van den Hofvijver ten bedrage van circa 274 meter wordt met bovenbedoelden verkeersweg dan niet meer dan ongeveer 12 M. afgenomen en de as van den weg valt samen met die van den Kneuterdijk.

De Hofvijver. De heer R. Kuipers, Architect, schrijft aan het Vaderland: Mijnheer de Redacteur. Tot mijn leedwezen verhinderd bij de besprekingen van de Hofvijver-quaestie in Pulchri Studio tegenwoordig te zijn, heeft het mij getroffen, dat men m.i. wel wat te veel het oog gericht hield op één punt, nl. met het gezicht gekeerd naar den Hofvijver. Het is echter niet zoo geheel zeker, dat slooping van de huizenrij en aanleg van een verkeersweg ter plaatse uit een aesthetisch oogpunt een verfraaiing zal zijn. Denkt men zich het stadsbeeld in, dat zich van af den Vijverberg, met het gezicht naar de bewuste huizenrij gekeerd, zal vertoonen, dan zal in de eerste plaats de schuine rooilijn van de trechtervormige Plaats, nu achter Place Royale verscholen in zijn volle leelijkheid te voorschijn komen.

Verder zal de Gevangenpoort, dan buiten de rooilijn stekende, als een onnut meubel op één poot worden tentoongesteld en in plaats van de thans in het water spiegelende huizenrij een kaai-muur met hek of balustrade den Hofvijver afsluiten.

Het kan niet worden ontkend, dat Place Royale, hoe leelijk het gebouw op zichzelf ook zij, een rationeele afsluiting vormt van de

plaats en er vooral toe bijdraagt, dat deze het karakter krijgt van een pleintje.

Een rationeele oplossing zou m. i. zijn de bewuste huizenrij zooveel om te schuiven, dat de bestaande straat een voldoende breedte verkreeg voor het verkeer.

De Gevangenpoort kon dan poort blijven, met een poort er naast en de bewuste huizenrij worden vervangen door een bebouwing in overeenstemming van de Gevangenpoort en de omgeving van den Hofvijver.

Het historisch geworden karakter van het stadsbeeld blijft dan bewaard en financieel zou dit plan beter uitvoerbaar zijn.

Oude Kunst en Kunstnijverheid te 's Gravenhage.

Een merkwaardige verzameling voorwerpen en sieraden van oude kunst en kunstnijverheid is thans bijeengebracht in de benedenlokalen van het voormalig Rijksarchiefgebouw aan het Plein, om daar gedurende eenige weken ongetwijfeld de bewondering te wekken van de kijklustigen, die bij hun bezoek aan deze keurige tentoonstelling tegelijkertijd hun penningsske offeren tot leniging zooveel mogelijk van de nooden der werkloozen.

Want met deze vrucht der samenwerking van een schare van dames en heeren notabelen uit deze stad, gesteund door leden van het Koninklijk huis, krijgt het comité, dat reeds geruimen tijd onvermoeid werkzaam is met maatregelen tot verzachting van den noodstand, een medewerking van het particulier initiatief, welke een niet geringe bate kan afwerpen ter voorziening in de behoefte aan geldelijken steun voor hen, die buiten werk zijn en hunne gezinnen.

De indeeling van al de inzendingen is met oordeel en kunstsmaak uitgevoerd.

De oude meubelen van diverse personen zijn in een Lodewijk XVI kamer ten pronk gesteld. De wanden zijn bedekt met portretten uit denzelfden tijd en de vitrine met oud kantwerk is in dit salon goed geplaatst, gelijk mede een kast met miniatures en andere antieke sieraden.

De zilverkamer biedt gelegenheid tot bezichtiging van een kostbare collectie zilveren kunstvoorwerpen door Hare Majesteiten en vele ingezetenen, bezitsters van dergelijke kostbaarheden in allerlei vorm, beschikbaar gesteld. Specimina van antieke waaiers, geëmailleerde snuifdozen en een kast uit de rijke verzameling van dr. Bredius, zijn in deze zaal mede geëtaled.

Eén afdeeling geeft te zien een vitrine met een collectie antiek glaswerk, afgestaan door mr. Snouck Hurgronje en een kast met servies in oud Saksisch, en daarnevens is gelegen de Lodewijk XV-kamer met prachtig ameublement uit dien tijd, een wandversiering van portretten en een beschilderde vleugel-piano.

Onder de schilderijen, waarvan dr. Bredius weer de meeste afstond, en die in een afzonderlijk salon naar zijn naam zijn geplaatst, vindt men een Jan Steen.

De groote of conferentiezaal van het archiefgebouw is ingericht voor de voorstellingen, muziekuitvoeringen en tableaux, waarvoor de 6e en 9e Maart bestemd zijn. (N. R. Ct.)

Buitenland.

Rome. Dicht bij het Forum te Rome zijn dezer dagen de ruïnes van een huis uit de laatste eeuw vóór Chr. opgegraven. Uit terracotta voorwerpen, bijzonderheden in den bouw, baden, enz., blijkt, dat het gebouw voor den Bacchusdienst is bestemd geweest, wat van belang is, omdat dit zou bewijzen, dat de Bacchuseeredienst in het oude Rome ook na de onderdrukking van staatswege, in 168, v. Chr., is blijven bestaan. (Vad.)

PERSONALIA

Den heer A. Pit, Directeur van het Nederlandsche Museum voor Geschiedenis en Kunst is door de Senaat der Utrechtsche Hoogeschool het doctoraat in de Nederlandsche Letterkunde aangeboden.

BOUWKUNDIG WEEKBLAD

ORGAAN VAN MAATSCHAPPIJ
TOT BEVORDERING DER BOUWKUNST

Bestuur van de Maatschappij: A. SALM G.B.ZN., Voorzitter, L. C. DUMONT, W. J. DE GROOT, G. W. VAN HEUKELOM, D. E. C. KNUTTEL, J. LIMBURG, B. J. OUËNDAG, W. F. C. SCHAAP, J. VERHEUL D.ZN. ■ ■

Commissie van Redactie: ED. CUYPERS, ■
A. SALM G.B.ZN., J. VERHEUL D.ZN. ■
Redacteur: J. GRATAMA. ■

Bureau van Redactie: Marnixstraat 402, A'dam.
Bureau van Administr.: Herderstr. 5, Den Haag.
Uitgevers: MOUTON & CO. ■ ■ ■ Den Haag.

INHOUD: Maatschappij tot Bevordering der Bouwkunst. — Opmerkingen over de uitbreiding van Amsterdam, door J. G. Wattjes (slot). — Winkelhuis aan de Coolsingel te Rotterdam. — Prijsvragen, door De Roos en Overijnder. — Over Architectenkamers. — Ingezonden. — Vergaderingen. — Inhoud van Tijdschriften. — Berichten.

MAATSCHAPPIJ TOT BEVORDERING DER BOUWKUNST.

Heeren Buitenlandsche Leden van de Mij. t. B. d. B. worden beleefd verzocht ter wille van een geregelde administratie, hun contributie per postwissel te willen zenden aan het bureau van de Maatschappij, Marnixstraat 402 Amsterdam, zooals dit gewoonte is geweest.

OPMERKINGEN OVER DE UITBREIDING VAN AMSTERDAM.

De groote driehoek ingesloten door Ringdijk, Kruislaan en Oost-allée kan eveneens van bebouwing worden uitgesloten en als bosch worden aangelegd.

De overige vakken tusschen deze doorgaande hoofdwegen zullen de meer eenvoudige woonkwartieren bevatten. Die woonkwartieren zullen bestaan uit de reeds geschetste bredere en smallere grachtjes, uit lanen van den meest verschillende vorm en afmeting, rechte en gebroken, breede en ook zeer smalle, afgewisseld door plantsoen en door waterpartijen, uit rustige pleintjes voor scholen en kerken en uit afgesloten pleinen met parkaanleg in het midden. Daarbij dient ook zorg gedragen voor terreinen voor sport en voor ijsvermaak. Eene groote grasvlakte, omzoomd door drie of viervou-

dige boomenrijen met een breeden wandelweg rondom, kan dienst doen als kinderspeelplaats en als sportterrein. Een groote zeer ondiepe waterplas, op dergelijke wijze omzoomd, vormt des zomers eene uitgestrekte vierkante vijver en dient des winters als ijsbaan. Zoo is van de Watergraafsmeer eene stadswijk te maken met een eigen type, eene wijk waar in tegenstelling met het overige Amsterdam de bebouwing zeer on dicht is, waar eene zeer gunstige verhouding bestaat tusschen oppervlak en aantal bewoners. En in die wijk enkele grootsche partijen: de Middenallee, het begin van den grooten weg naar het Gooi, die met zijn statige beuken in de toekomst aan de laan van Middachten zal doen denken; de Abcouderlaan, begin van den weg naar Utrecht; en die breede esplanade omzoomd door boomen, die met zijn lange groene strook van gras in het midden zich van viaduct tot viaduct uitstrekt, en een onderdeel vormt van de uitgestrekte wandelweg, die zich als een halve kring ettelijke kilometers lang en steeds tusschen het groen, om geheel Amsterdam slingerd.

* * *

In het Westen krijgt men een geheel anderen toestand. Het geheele kwartier westelijk van de Kostverlorenvaart zal in hoofdzaak moeten dienen tot huisvesting van den arbeidenden stand en den middenstand. In het Zuidelijk kwartier is reeds ruimschoots voor meer luxueuse bebouwing gezorgd. Ook in het Oosten zal, door de daar zoozeer gewenschte ruime bebouwing, plaats in overvloed zijn voor woningen van de meer goeden. In het westelijk plan zal men dus op eene vrij dichte bebouwing moeten rekenen. Toch is het onnoodig daar eene zoo dicht opeengepakte bevolking toe te laten als in de bestaande nieuwe wijken van deze soort. Door dit gedeelte als nieuwe zône in de bouwverordening op te nemen en hier het gebruik van den grond wat meer te

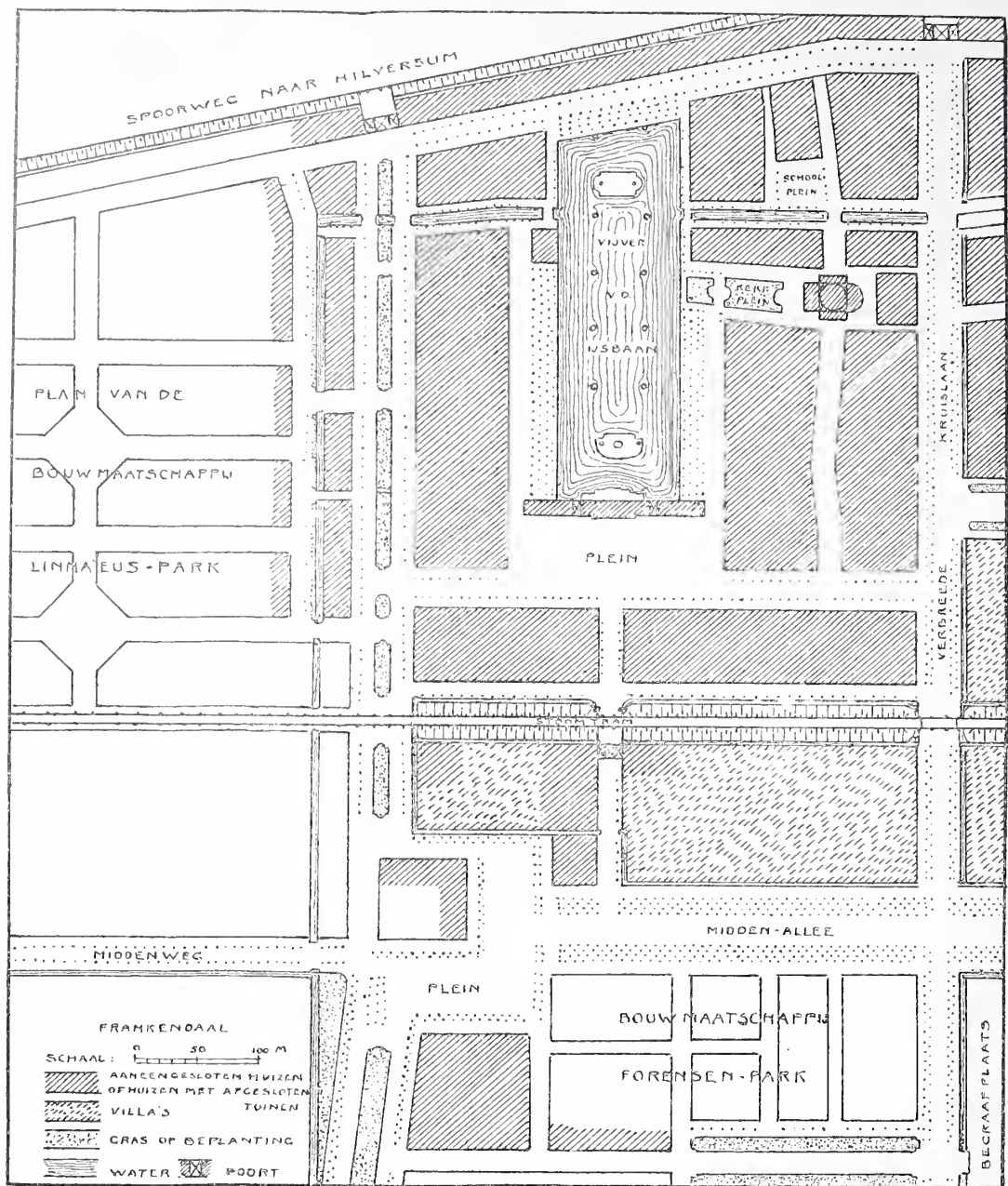

Fig. 2.

beperken, zowel in oppervlak als in hoogte, kan dit worden voorkomen.

Het zou wel gewenscht zijn het kring-systeem van Oud-Amsterdam hier voort te zetten en te trachten die traditioneele halvemaaanvorm van de hoofdstad te herstellen.

In het Zuiden is dit eenigszins verloren gegaan doordat de bestaande nieuwe bebouwing zich zoo ongelijkmatig om de oude stad heeft gevormd. Ook in het Westen is die bestaande nieuwe strook niet overal even breed. Het Vondelpark met de bebouwing ter weerskanten onderbreekt alle ringwegen. Toch is ten Noorden van den Overtoom wel weer het stelsel van radiale en concentrische straten voort te zetten. Een eerste ringweg buiten den Buitensingelgracht is reeds aanwezig in de stratenreeks van Frederik Hendrikplantsoen tot Constantijn Huygensstraat. Een ringgracht kan worden gevormd door Bilderdijkkade, Kostverlorenvaart en de Wittenkade met een mooie bocht, beter gezegd hoek, ten Noorden der de Clerckstraat. Het gedeelte der Kost-

verlorenvaart van even ten Noorden van den Overtoom tot den bocht moet dan worden gedempt en ook de weg hier langs vervalt voor het grootste gedeelte. Een minder voorname kringstraat vormt de te verlengen Staringstraat die in het Noorden in de van Hallstraat zijn voortzetting vindt. Hierbuiten weer een hoekig gebogen ringgracht, de voortzetting van het stukje Kostverlorenvaart bij den Overtoom.

Een groote ringweg eindelijk, de Westersingel, beginnend bij een plein in het verlengde van den Overtoom, een 60 à 70 M. breede weg met middengazons, dubbele rijweg en boomen op het breede trottoir voor de huizen, slingert zich in gebroken lijn om dit grootendeels bestaande Westerkwartier tot den Haarlemmerweg toe en scheidt het van het eigenlijk nieuwe Westerplan. Ten Noorden der Haarlemmerweg zich als bescheidener laan van 35 à 40 M breedte voortzettend sluit deze ringweg ook het Spaarndammerkwartier af. Hier vormt hij den toegangsweg naar het industrieterrein, ter linkerzijde tusschen Noordzeekanaal en Haarlemmervaart

zich uitstrekkend. Deze strook tusschen spoor en water gelegen leent zich bijzonder tot dit doel.

Tusschen Haarlemmerweg en Schinkel strekt zich buiten den Westersingel het nieuwe Westerkwartier uit, afgesloten door een buitensten ringweg die de voortzetting van de wandeldreef van het Zuidelijk en het Oostelijk plan vormt. Na een hoekig gebogen gedeelte tot de nieuwe Leidsche laan, strekt hij zich van hier in rechten lijn uit tot de Haarlemmervaart dicht bij Sloterdijk.

Ik stel mij hier voor een breede statige lindenlaan met viervoudige boomenrijen ter weerskanten en twee zijrijwegen, in den trant van de Maliebaan te Utrecht.

Tusschen Westersingel en deze wandeldreef vormen de halfverdiepte buitenceintuurbaan der Métro en enkele hoofdgrachten van verschillende breedten de ringwegen van den grooten halven maan van Amsterdam. Een gracht van 25 à 30 M. breedte als de oude Voorburgwallen, een gracht van 45 M. als de hoofdgrachten en een van 80 à 90 M. met breed water en ter weerszijden kaden met dubbele boomrijen als de Stadhouderskade.

Kattensloot, Hugo de Grootgracht en van Lennepkanaal worden als radiale grachten in het nieuwe plan voortgezet tot de buitenste der ringgrachten. Daar tusschen enkele smalle grachtjes van het Delftsche type, als de Achterburgwallen of de Groenburgwal. De baan van de Métro verhoogt zich bij de kruising dezer grachten tot straatniveau. Bij de belangrijke is deze kruising een halte en kan een gelijkstraatsche overweg zonder afsluiting of bewaking toegelaten worden.

Bij kleinere grachten wordt de kade afgesloten of de gracht heeft over korten afstand geen kade.

Radiale hoofdverkeerswegen van monumentalen aanleg worden aangelegd als verlengden van Overtoom, de Clerckstraat en Amaliastraat. De eerste, de Leidsche laan is het begin van een nieuwen grooten weg naar Leiden, door het toenemend automobiëlverkeer zeker spoedig zeer gewenscht. De Amaliaaan komt als verkeersweg in de plaats van den smallen Haarlemmerweg en vereenigd zich met dezen bij Sloterdijk. Voor deze drie straten is een zeer royale breedte gewenscht van 50 tot 70 M. die aanleg als laan met meerdere boomenrijen mogelijk maakt.

Minder monumentale lanen van 25 tot 35 M. breedte en met enkele boomrijen ter weerskanten verlengen de 2e Hugo de Grootstraat en de Kinkerstraat. Al deze in hoofdzaak rechtlijnige radiale straten verspringen als regel bij de kruising met Westersingel.

De bestaande nieuwe weg naar Sloterdijk van de Electriche tram naar Haarlem doorsnijdt de ringwegen in eenigszins schuine richting. Van af een plein achter de de Clerckstraat vormt het de rechter zijtak van deze, terwijl de breedte de Clercklaan de linkerzijtak vormt. Tusschen deze hoofdwegen kan een der vakken tot parkaanleg worden bestemd. Het vak tusschen de Clercklaan en Hugo de Grootlaan, en tusschen Westersingel en Wandeldreef, in het hart van oude en nieuwe Westerkwartier is daartoe het meest aangewezen.

Ziet men hoe vol wandelaars nu reeds des Zondags het Vondelpark is, dan kan men de wenschelijkheid van een groot park in dit zoo volkrijke en uitgestrekte kwartier niet betwijfelen.

In de andere vakken strekken zich de woonkwartieren uit met hunne onregelmatige straten, die toch in een systeem van concentrische en radiale wegen zijn terug te brengen.

Hier bevinden zich de rustige, voor het oog naar alle kanten afgesloten woonpleinen, de pleinen en pleintjes voor kerken en scholen, de groote beplante squares, geschikt tot het vormen van latere gebouwenpleinen, passend bij monumentale gebouwen. Hier wordt doorgaande rechthoekige doorsnijding stelselmatig vermeden; de voornaamste straat gaat door, de dwarsstraten ontmoeten deze van weerskanten in verschillende punten, zij het ook dicht bij elkaar gelegen. Zooveel mogelijk krijgt iedere straat zijn eigen voorkomen, die hem onderscheidt van alle andere en waardoor die uniformiteit vermeden wordt, die alle straten der nieuwe wijken, zelfs in verschillende steden, op elkander gelijken doet. Daartoe krijgen straten en grachten zeer uiteenloopende breedten. Naast breede straten komen ook zeer smalle voor, stegen van 3 à 4 M. breedte. Men kan deze zonder bezwaar toelaten, indien ze slechts geen huizen bevatten, die niet tevens aan een breederen straat staan. De steeg wordt dan slechts begrensd door de vier hoekhuizen en de tuinen van deze. Een niet zeer hooge tuinmuur voorkomt in zoo een smallen steeg reeds het meest niet zeer aangename inzicht in het inwendige der bouwblokken. Enkele straten of grachten over beperkten afstand recht kunnen met hun as gericht zijn op een naburige kerktoeren of een ander hoog gebouw. Die toren of kerk, in het verlengde der straat boven de huizen uitstekend, onderscheidt deze van anderen van gelijke breedte. Zoo is in Zutphen de Deventerweg eerst op de St. Walburgstoren, later op de Wijnhuistoren gericht, gedeelten van het Oude Delft in Delft zien uit op de toren der Oude kerk, de Zadelstraat en de Lange Nieuwstraat in Utrecht op den Domtoren. En zoo zijn nog vele dergelijke voorbeelden uit oude steden aan te halen.

De hierbij gevoegde schets van den plattegrond van zoo een woonkwartier, ingesloten door monumentale straten, verduidelijkt beter mijne bedoeling dan eene lange beschrijving. In kort bestek samengevat illustreert het verscheidene van de hier gemaakte opmerkingen. Veel toelichting zal er daarom niet meer bij noodig zijn. In verband met de bestemming der wijk tot volkskwartier is als regel de diepte der bouwblokken tusschen 40 en 60 M. genomen, waarbij is gedacht, dat van ieder perceel, hoekhuizen uitgezonderd, slechts de helft van het oppervlak is bebouwd. In enkele blokken van groote afmeting is het inwendige tot schoolbouw bestemd, hetzij in verbinding met een openbaar plein, hetzij slechts door speelplaats omgeven. Andere pleinen van het gesloten type zijn als lengtepleinen meer voor kerkbouw geschikt. Wel is waar bestaat geen zekerheid dat deze pleintjes en pleinen de school- en kerkgebouwen krijgen waarvoor ze zijn bestemd, doch de meesten zullen ook

een omsluiting geheel met woonhuizen kunnen verdragen. En eenigermate is het verkrijgen der oorspronkelijke bestemming in de hand te werken door een bepaling die het oprichten van school- en kerkgebouwen slechts aan pleinen toelaat van een zeker minimum oppervlak, evenredig aan het aantal personen, die de gebouwen als regel zullen bevatten.

Met deze opmerkingen is de stof over een zoo belangrijk onderwerp als stedenbouw natuurlijk lang niet uitgeput. Het is ook niet mijne bedoeling geweest eene volledige studie te leveren. Ik heb slechts enkele opvattingen verdedigd, op enkele zaken de aandacht willen vestigen. Ik hoop dat dit opstel de algemeene belangstelling heeft mogen wekken voor de gewichtige zaak eener doelmatige en mooie vergrooting van Amsterdam en dat deze opmerkingen aan anderen aanleiding mogen geven ook hunne inzichten hieromtrent openbaar te maken. Zoo kan door wrijving der meeningen de kwestie eenigermate voorbereid worden voordat nieuwe plannen moeten worden vastgesteld. Mocht daardoor worden bevorderd dat de hoofdstad eene uitbreiding krijgt mooi Oud-Amsterdam waardig, dan heb ik mijn doel bereikt.

J. G. W. B. I.

WINKELHUIS AAN DE COOLSINGEL TE ROTTERDAM.

Bijgaande afbeeldingen stellen voor den gevel van een winkelhuis met kantoor en bovenwoning aan de Coolsingel te Rotterdam, gebouwd voor rekening van de Ned. Gasgloeilicht-Maatschappij, waar zij tevens gevestigd is. Aangezien de winkel eene groote diepte heeft, was het noodzakelijk den lichtsinval zoo groot mogelijk te doen zijn, vandaar dat de pui tot de 1e verdieping geheel van ijzer is. De gevel zelf is opgetrokken van Silezische steen, met toepassing voor banden, kraagstenen, enz. van Udelfanger zandsteen. In verband met het houtcementdak is de gevel met een horizontale bekroning afgesloten.

De R. e. O.

PRIJSVRAGEN.

In den laatsten tijd hebben enkele prijsvragen bijzondere aandacht getrokken, n.l. die betreffende de oplossing van het Damvraagstuk, die om twee typen te verkrijgen van slachthuizen en die om een type vast te stellen van werkmanswoningen.

Deze drie prijsvragen dragen een gansch verschillend karakter; vroeg toch de eerste de oplossing van een bepaald, wel omschreven, geval, de beide anderen hadden ten doel *typen* te verkrijgen van *het* goede slachthuis en *de* goede werkmanswoning.

Zoo goed het uitschrijven van een prijsvraag is om tot oplossing van een bepaald geval te geraken, zoo kwaad

is een prijsvraag om tot typen te komen; om dit aan te toonen dienen de volgende regelen.

Stel, een bestuur of persoon is voornemens over te gaan tot de uitvoering van een plan dat, in verband met den



WINKELHUIS AAN DE COOLSINGEL.
Arch. J. H. DE ROOS en W. F. OVEREIJNDER.

vorm van het terrein of, om welke reden dan ook, eigenaardige moeilijkheden zal opleveren. Dat men dan tracht te profiteren van de inventie welke een wedstrijd kan opleveren, door een prijsvraag uit te schrijven, is alleszins te verklaren.

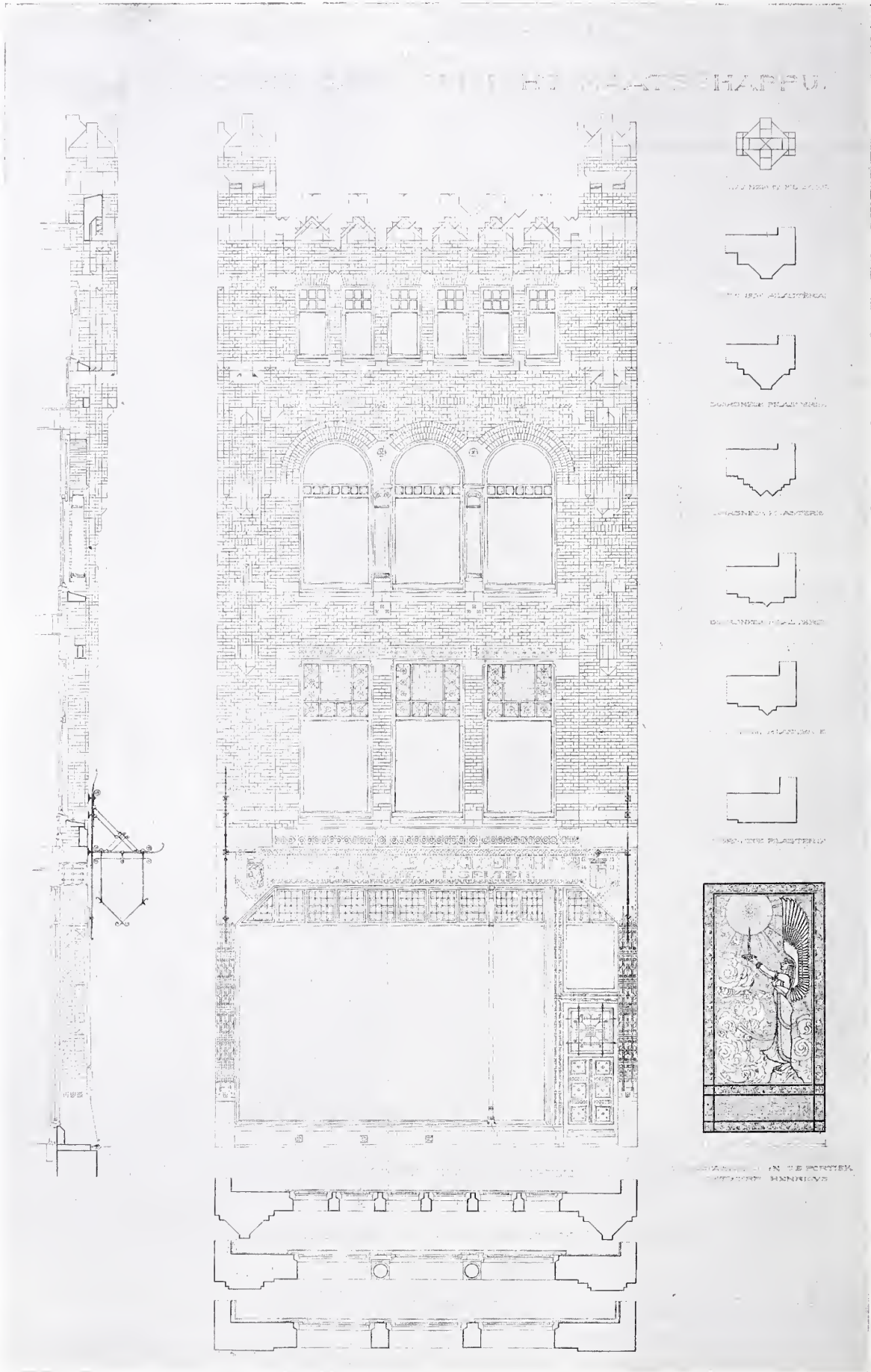

Arch. J. H. DE ROOS en W. F. OVEREIJNDER.

De Damprijsvraag mag dan ook, naar de ingekomen antwoorden beoordeeld, welgeslaagd genoemd worden en ook andere voorbeelden zijn daar om het nut van dergelijke prijsvragen aan te toonen. Worden dan ook door de uitschrijvers loyale voorwaarden gesteld, dan zijn zij in alle opzichten te verdedigen.

Onder „stellen van loyale voorwaarden" wordt in de eerste plaats verstaan het nakomen van de verplichtingen van den uitschrijver tegenover de deelnemers, waaronder te noemen is: het benoemen van een betrouwbare, competente jury; het opstellen van een duidelijk, voor beide partijen bindend, programma en het uitloven van prijzen die in juiste verhouding staan tot den gevraagdden arbeid.

De uitschrijver van een prijsvraag, of, om kort te noemen, „de principaal" mag nimmer in financieel opzicht profijt trekken van den prijsvraag, d.w.z. hij mag niet ontkomen aan de verplichting tot betaling van het honorarium volgens den tabel van de Mij. Daarbij komen dan nog voor hem de uitbetaling der andere prijzen en de kosten van jury, drukwerk, enz.; een en ander onvermijdelijk aan een prijsvraag verbonden. Echter staat tegenover deze meerdere kosten voor den principaal de meerdere zekerheid voor het gegeven geval de goede oplossing te verkrijgen.

Helaas! zijn enkele mislukte prijsvragen daar om te bewijzen, dat ook zelfs op deze wijze niet altijd goed resultaat is te bereiken; echter dooreengenomen is van goed voorbereide prijsvragen succes te verwachten en bepaalt zich eene eventueele mistasting tot een enkel geval. Hoe geheel anders is dit alles met prijsvragen voor typen. Waar men bij het zoeven behandelde te doen heeft met het vragen van eene oplossing voor een bepaald geval, is hier het doel te verkrijgen een universeel middel, d.w.z. een plan dat, ongeacht de soms zéér verschillende omstandigheden, voor alles te gebruiken is.

Bovendien staat de arbeid welke besteed wordt aan de oplossing van dergelijke vragen in géén verhouding tot de verkregen resultaten, want wat zijn toch de gevolgen? Indachtig aan het spreekwoord „leeringen wekken, voorbeelden strekken" meenen wij de slachthuisprijsvraag als zeer sterk sprekend voorbeeld te kunnen nemen.

Afgezien van het feit dat deze eene totale mislukking blijkt, daar toch van verschillende zijden, zoowel van die der veterinairen als van die der architecten, de onhoudbaarheid van de uitspraak der jury is aangetoond, zoude — zelfs indien de uitspraak een gansch andere geweest ware en indien mocht worden aangenomen dat het met den eersten prijs bekroonde ontwerp werkelijk het beste was en dat het aan alle eischen voor een goed slachthuis te stellen, voldeed — zelfs dan nog de vraag gesteld kunnen worden of ons vaderland een goed model had verkregen.

Het antwoord daarop kan niet anders zijn dan „allerminst" en wel om de eenvoudige reden, dat de eischen in ééne, en de geaardheid ingevolge de ligging van eene andere gemeente zoo geheel verschillend zullen zijn, dat in verreweg de meeste gevallen niet naar een model gewerkt kan worden.

Bovendien hangt de plattegrond (in 't bijzonder de distributie van het gebouwen-complex) zoo geheel af van het terrein, dat het niet mogelijk is te generaliseeren; wat toch steeds met zoo'n model gedaan wordt.

Doch ook zelfs deze omstandigheid nog uitschakelend, dan zou de prijsvraag een goed model kunnen opleveren voor het jaar . . . 1909; want de slachthuisbouw is — evenals elke sociale en hygiënische aangelegenheid van den laatsten tijd onderhevig aan ontwikkeling.

Beschouwen wij toch de verschillende slachthuizen, hier te lande gebouwd, dan zal elk, naar den tijd zijner stichting eigenaardigheden vertoonen, en het oordeel dat men velt zal daarmede zeker rekening moeten houden. Als zeker mag dan ook worden aangenomen dat een slachthuis, dat thans geheel als „up to date" is te beschouwen", over een tiental jaren op deze onderscheiding geen aanspraak meer zal kunnen maken.

Het groote gevaar van een prijsvraag voor typen — en vooral wanneer zij van een ministerie uitgaan — schuilt wel daarin, dat het bekroonde ontwerp als model moet dienen voor elke gemeente die zwanger gaat van plannen om een gebouw — als waarvoor eenmaal een type is aangenomen — op te richten, en dat mogelijk zelfs in een Koninklijk Besluit de verschillende hoofdpunten worden vastgesteld; m. a. w. dat een zaak, die nog aan groote veranderingen en verbeteringen onderhevig is, in een keurslijf wordt gesloten.

De prijsvraag zou dus, zelfs al ware zij geslaagd, eene belemmering vormen voor de goede ontwikkeling van den slachthuisbouw.

Dat dit gevaar niet denkbeeldig is blijkt wel uit de moeilijkheden somtijds ondervonden bij schoolbouw, waarvan verschillende zaken geregeld zijn bij Koninklijk Besluit en waarnaar omstreeks 1880 ook een type is ontworpen.

Wij willen hier den slachthuisprijsvraag niet verder behandelen — wij noemden haar alleen als buitengewoon sterk sprekend voorbeeld — doch willen hier nog wel tusschenvoegen dat wij vertrouwen, dat spoedig een krachtige actie zal ontstaan en dat zij ook openlijk in onze Maatschappij zal behandeld worden.

Wanneer de Maatschappij zich, met de Vereeniging van slachthuisdirecteuren voor de zaak spant, dan zal mogelijk voorkomen worden dat deze prijsvraag ramp verdere gevolgen heeft. Z.Ex. de Minister van Landbouw en de energieke Directeur-Generaal zullen dan wel maatregelen willen nemen, waardoor de slachthuisbouw uit de verkeerde banen gehouden wordt, waarin hij door de uitspraak der jury dreigt te geraken.

Om op het stelsel van typenprijsvragen terug te komen moet nog een fout in dat stelsel worden aangetoond, dat n.l. veelal (ook alweder bij die voor het slachthuis) een bouwsom wordt opgegeven, terwijl het programma vrij nauwkeurig opgeeft wat verlangd wordt. Werden nu maar tevens in een uitgebreide lijst, de eenheidsprijzen, waaraan ieder mededinger zich te houden zou hebben, vermeld, dan zoude het vragen van eene begroting niet zóó te veroordeelen zijn, doch zonder deze lijst, steunen de verschillende berekeningen op de prijzen, geldende

voor de plaatsen waarin de ontwerpers gevestigd zijn en vormen de ingezonden begrotingen dus absoluut geen maatstaf voor onderlinge vergelijking.

De groote bezwaren hierboven opgesomd, aan het vaststellen van een type voor een slachthuis verbonden, gelden allen — zij het misschien in mindere mate — voor het type van arbeiderswoningen.

Ook dáár zullen tal van plaatselijke toestanden en gebruiken wijziging noodzakelijk maken, zoodat bij een serieus opgezet plan de officieele typen ter zijde zullen worden gelegd.

Dat ook hier het aannemen van een type belemmerend zou kunnen werken op de gezonde ontwikkeling van het vraagstuk der arbeidershuisvesting is een volstrekt niet denkbeeldig gevaar. De regeering toch zoude — indien zij van meening mocht worden dat door de prijsvraag der Maatschappij het universeele type voor arbeiderswoningen was gevonden, aan het geven van voorschotten krachtens de woningwet, de voorwaarde kunnen gaan verbinden dat volgens dat type gebouwd zal moeten worden. Dat dit gevaar niet zoo denkbeeldig is, behoeft — de algemeene neiging tot generaliseeren bij Regeeringslichamen in aanmerking genomen — geen betoog.

Hebben wij thans het verkeerde van de objecten waar het hier om ging, i. c. slachthuisbouw en arbeiderswoningen aangetoond, niet minder is de type prijsvraag te veroordeelen waar het gaat om het belang van den architect.

Wij nemen daarbij weder voor een oogenblik aan dat zulk een prijsvraag kan welslagen, m. a. w. dat het bekroonde ontwerp blijkt gedurende langen tijd het goede type te zijn.

Aan prijzen wordt gewoonlijk uitgelooft een luttele som; deze was, om nog even op het slachthuis terug te komen, circa f 1500. Voor dit bedrag zou dus een goed project geleverd zijn voor werken wier gezamenlijke waarde zeker op eenige millioenen is te schatten.

De principaal, i. c. het Rijk, komt dus voor een koopje aan goede projecten en kan daarmee verschillende kleine gemeenten gelukkig maken.

Deze zullen in de meeste gevallen niet dengene met de uitvoering belasten, wiens plan voor den bouw wordt gekozen, doch een opzichter, die, hoewel geen studie van het omvangrijke vraagstuk gemaakt hebbende, waarschijnlijk nog wel eenige „van zijne eigen ideeën” of van die van een ander er in zal leggen. Gewoonlijk loopt dit nog uit op ernstige fouten, waarmee dan later de oorspronkelijke ontwerper wordt gedoodverfd, terwijl hij niet den minsten invloed heeft kunnen aanwenden om die onheilen te voorkomen.

Ware hijzelf met het werk belast, dan zou hij (afgezien van de financiële zijde) de verschillende omstandigheden die zich bij elk geval voordoen in ernstige studie nemen en, mogelijk blijvende bij zijn type, een naar den tijd waarin hij bouwt, goed ontwerp leveren.

De architect — deelnemer aan een prijsvraag — wordt dus voor een luttel bedrag geëxploiteerd; dit is ten schade van den geheelen architectenstand, maar ook —

voor de zaak waarvoor de prijsvraag was uitgeschreven. Zooals het met slachthuizen zal gaan, zoo is het ook met de arbeiderswoningen en met al dergelijke aangelegenheden.

Er is reeds pericula in mora; want gebleken is dat na de laatst door de Maatschappij gehouden prijsvraag voor arbeiderswoningen verschillende goede typen zijn gecopieerd. Ware het nu, dat dit correct geschied was, de ontwerpers zouden het genoeg kunnen smaken hunne geestes-kinderen nu en dan langs den weg te zien; wel heeft men ze in hoofdzaak gevolgd, maar men heeft de gevels veranderd en de karakteristieke details zijn vervangen door motieven van de bekende timmermans-architectuur.

Zoodra de Maatschappij aan haar voornemens zal hebben gevolg gegeven en het album met een aantal typen van arbeiderswoningen heeft uitgegeven, zal de exploitatie van de ontwerpers op nog veel grooter schaal een aanvang nemen. Gemeentebesturen en vereenigen, voornemens arbeiderswoningen te bouwen, zullen zich een model uitkiezen, zooals men zich een behangsel uit een collectie patronen uitkiest, en zullen dan aan hun timmerman opdragen om het uitgekozen model nog eenigszins naar hunne inzichten te „verbeteren”.

Dat daarmee het omgekeerde wordt bereikt van hetgeen men zich bij het uitschrijven dezer prijsvraag heeft voor oogen gesteld, n.l. den bouw van arbeiderswoningen weder te brengen waar zij behoort, natuurlijk bij den architect, schijnt nog niemand te hebben ingezien.

Hoe men de zaak ook beschouwt, prijsvragen voor typen zijn uit den boeze en het wil ons wenschelijk voorkomen dat de Maatschappij tot Bevordering der Bouwkunst haar machtigen invloed aanwende, dat zij zoo spoedig mogelijk tot het verleden zullen behooren, wat voor een belangrijk deel zal kunnen worden bereikt indien het Hoofdbestuur zich voorneemt geene medewerking bij dergelijke prijsvragen te verleenen.

Waar in den laatsten tijd prijsvragen veelvuldig besproken zijn, verdient het zeker overweging dat vanwege de Maatschappij eenige algemeene regelen worden opgesteld.

Mogelijk dat het Hoofdbestuur zich daarmee wil belasten of eene Commissie wil opdragen in de a.s. Mei-vergadering daaromtrent rapport uit te brengen.

Rotterdam, Maart 1909.

DE ROOS EN OVEREIJNDER.

OVER ARCHITECTENKAMERS.

Voordracht door Dr. BOETHKE, raadsheer bij het gerechtshof, gehouden in de „Vereinigung Berliner Architekten,” den 7 Jan. 1909.

Vertaald uit de „Deutsche Bauzeitung” 30 Januari 1909.

Vervolg van blz. 114.

5. Artsenkamers. De Pruisische Artsenkamers berusten op een koninklijke verordening van het jaar 1887 en zijn door de wet van 25 Nov. 1899 verder uitgewerkt. Haar doel is behartiging der belangen van het beroep

en den stand der artsen, en bespreking van alle aangelegenheden van den openbaren gezondheidsdienst; verder uitoefening van een rechtspraak. Zij bestaan in den regel voor het district eener provincie. Lid der kamer is niet iedere arts; de leden der kamers worden door de artsen van het district gekozen, slechts artsen zijn verkiesbaar. Het beheer wordt door een lid van het bestuur en door de financiëele commissie der artsenkamers uitgeoefend.

De artsenkamers oefenen eene eere-rechtspraak uit, gelijk aan de advocatenkamers. Uitsluiting uit den artsenstand is niet mogelijk, daar dit door de bepalingen der rijks-beroepswetgeving ongeoorloofd is. Het eeregerecht bestaat uit vier leden der artsenkamer en een rechter. In hoogere instantie beslist een eeregerechtshof te Berlijn, dat uit den directeur der medicinale afdeling van het ministerie voor de volksgezondheid als voorzitter en zes artsen bestaat.

De staatsrechtelijke werkzaamheden worden uitgeoefend door een commissaris van den opperprésideat. 6. Apothekerskamers. De apothekerskamers berusten op de koninklijke verordening van 2 Febr. 1901. Haar doel is bespreking van alle vragen en aangelegenheden, die het apothekersberoep en de artsenijbereiding betreffen, benevens de behartiging van de standsbelangen der apothekers. Zij worden voor het district eener provincie samengesteld.

De gekozen vertegenwoordigers zijn leden der apothekerskamers, het actieve kiesrecht bezitten de apothekers van het distrikt. Het bestuur is gelijk aan dat der artsenkamers, het staatstoezicht wordt door den opperprésideat uitgeoefend. Eene eere rechtspraak hebben de apothekerskamers niet volledig, maar wel in beperkten zin. Naar § 4 der genoemde verordening wordt aan apothekers, die de plichten van hun beroep op ernstige wijze of bij herhaling verzaken, of zich door hun gedraging de achting die hun beroep van hen vordert onwaardig getoond hebben, door besluit van het bestuur der apothekerskamers het kiesrecht en de verkiesbaarheid voorgoed of voor zekeren tijd ontnomen. Tegen een dergelijk besluit kan de betrokkene bij den Minister der medicinale aangelegenheden in beroep komen.

7. Andere beroepskamers. Een aantal andere beroepsstanden streeft naar de inrichting eener standsorganisatie, b.v. de vee-artsen, journalisten en bijzondere ambtenaren. Verder is thans een wetsontwerp, de kamers van arbeid betreffend, bij de wetgevende lichamen in onderzoek.

Deze kamers van arbeid (niet arbeiderskamers) hebben echter niet het doel, een standsvertegenwoordiging der arbeiders in te voeren; veeleer zullen zij moeten dienen zekere gemeenzame aangelegenheden van arbeiders en werkgevers gelijkgerechtigd te regelen.

III. ORGANISATIE DER ARCHITECTENKAMERS.

In 't algemeen wanneer men nu vraagt, naar welke der besproken beroepskamers de Architectenkamers gevormd moeten worden, dan vallen de handels-, landbouw- en handwerkers-kamers het eerst buiten be-

schouwing. Hoewel de architecten met het beroepsleven in nauw verband staan, is hun beroep toch meer aan dat der advocaten en artsen gelijk. Evenals deze nemen zij een plaats van vertrouwen in. Voor de uitoefening van hun beroep moeten niet hun eigen beroepsbelangen in de eerste plaats toonaangevend zijn, omdat de architecten ook de hoogere belangen der kunst nastreven. Dienengevolge zullen de architectenkamers meer de advocaten- en artsenkamers naderbij komen, in het bijzonder zullen zij een eere-rechtspraak moeten bezitten.

2. Lidmaatschap. Begrip van den architect. Eene groote moeilijkheid bij de oprichting vormt de vraag wie eigenlijk lid der architectenkamers zal zijn. Van minder belang beschouw ik hierbij de vraag, of alle leden van den stand, zooals bij de advocatenkamers, tot de beroepskamer moeten behooren of slechts gekozen vertegenwoordigers, zooals bij de artsenkamers. Ik zou het eerste voorstellen; ten eerste, omdat het aantal architecten niet zoo groot is als dat der artsen, en ten tweede, omdat zekere practische doeleinden daarmede beter bereikt worden. Moeilijker op te lossen is echter de vraag, wie eigenlijk architect is en welke personen dientengevolge niet tot de architectenkamers behooren. Dat voor de vraag, wie architect is, niet het feit toonaangevend kan zijn, dat zich iemand architect noemt, ligt voor de hand. Tot nu toe heeft de rechtspraktijk zich met het begrip „architect” nog niet zeer veel behoeven bezig te houden, ofschoon verschillende wetten en verordeningen de architectuur behandelen. Ik heb voor eenige jaren in deze vereeniging een voordracht gehouden over de verzekeringplicht der ondergeschikten van de architecten. Bij deze gelegenheid moest ik het begrip „architect” bespreken. Ik heb verder in de „Deutsche Juristenzeitung” een korte verhandeling over dit begrip openbaar gemaakt. Aanleiding daartoe gaf mij eene beslissing van het gerechtshof, waarin een academische studie als uitgangspunt voor het begrip van den architect aangenomen werd. Ik ben tegen deze opvatting opgekomen en veroorloof mij, wat ik toen geschreven heb, hier gedeeltelijk weer te geven:

„Architect is diegene, die zelfstandig en op eene van den geest der kunst vervulde wijze gebouwen ontwerpt, de uitvoering leidt en toezicht daarop uitoefent. Van geen belang is het m. i., welke opleiding de architect genoten heeft. Het is niet uitgesloten, komt zelfs voor, dat iemand zich volgens den practischen weg, zonder systematische hoogere studie tot eene belangrijke hoogte heeft opgewerkt. Regel is echter, dat slechts het bezoek eener hoogeschool een hoogere algemeene vorming en de bekwaamheid tot juiste uitoefening van het architecten-beroep geeft. Een staatsexamen is (anders dan bij artsen en advocaten) niet vereischt, ofschoon vele architecten dit hebben afgelegd.”

Ik geloof, ook nu aan dit begrip te moeten vasthouden, ofschoon ik niet ontken, dat het niet voor alle gevallen opgaat; het zal ook te overwegen zijn, of het begrip in den zin van een wet, regelende architectenkamers, niet nog van breeder opvattingen zal moeten zijn. Het zal b.v. de vraag zijn, of niet ook staatsarchitecten

tot de architectenkamers zijn toe te laten. Bij de staats-architecten ontbreekt het kenteeken der zelfstandigheid. Zij oefenen hun ambt niet op eigen naam en niet voor eigen rekening, maar in naam en voor rekening van den staat uit. Datzelfde geldt voor de gemeente-architecten en andere gemeentelijke instellingen. Het kan ook overwogen worden, of niet ondergeschikten van architecten, die belangrijke diensten bewijzen, verder leeraren aan hogere technische scholen, redacteuren van bouwkundige bladen, bij de architectenkamer kunnen worden aangesloten. Dat zijn echter enkele vragen, waarop ik nu niet nader kan ingaan.

III. OPNAMEN IN DE KAMERS.

Is hiermede het begrip architect vastgesteld, dan rest de moeilijke vraag, wie in sommige gevallen zal beslissen, of iemand, onder dit begrip valt of niet. Er is een groep personen, die men zonder twijfel als architecten kan aanduiden; er is een nog grootere groep, waarvan men zeggen kan, dat zij niet onder dit begrip vallen. Daartusschen staat een groep, waarvan het zeer twijfelachtig is, of zij tot de vakgenooten gerekend kunnen worden. Het zou ondoelmatig zijn, in twijfelachtige gevallen van overheidswege dit te doen uitmaken. *Ik acht het veeleer het meest juiste, de architectenkamers zelf over het al of niet behooren tot het architectenberoep te doen beslissen.* De architectenkamer is het beste in de gelegenheid, om te beoordeelen, of iemand in staat is het architectenberoep op eene, door den geest der kunst vervulde wijze uit te oefenen. Ik stel mij voor dat de regeling, evenals de opname van leden in de „Vereinigung Berliner Architekten” plaats vindt; de architectenkamer heeft te onderzoeken, of de op te nemen persoon de noodige bekwaamheden en kunde bezit. Dit moet niet een formeel examen zijn, veeleer zou de candidaat slechts aan te toonen hebben, wat hij reeds tot stand gebracht had. De architectenkamers zouden echter hierbij een breed standpunt moeten innemen, door ook in het bijzonder na te gaan, of in de toekomst te verwachten is, dat, op architectonisch gebied, de candidaat voldoende zal presteeren. Daar tot het begrip van den architect in 't algemeen zelfstandigheid bij de uitoefening van het beroep gerekend moet worden, zoo kon de bedenking ontstaan, dat een jonge architect, die tot nu toe niet zelfstandig was, niet vooruitkomen kan, eenerzijds, omdat hij niet in de architectenkamer opgenomen mag worden, anderzijds omdat hij in de zelfstandige uitoefening van zijn beroep, wegens het niet tot de kamer behooren, verhinderd is. Deze bedenking zou echter niet gerechtvaardigd zijn. Stelt men de zelfstandigheid van den architect als voorwaarde tot de opname, dan moet men niet bepalen, dat de zelfstandigheid reeds tevoren bestaan moet hebben. Het zou veeleer voldoende zijn, dat de op te nemen persoon verklaart, zelfstandig te willen optreden. Uit het werk, dat hij als ondergeschikte of in zijn vrijen tijd gemaakt heeft, zou men de noodige gevolgtrekkingen gemakkelijk kunnen maken. Blijkt het dan, dat hij het beroep feitelijk niet zelfstandig uitoefent, dan zou hij weer uit de architectenkamer moeten treden. Ik heb eenigen tijd geleden voor

mijzelf reeds een wetsontwerp voor architectenkamers opgesteld, om mijzelf de afzonderlijke deelen duidelijk te maken. Daarbij heb ik ook voorzien, dat onder omstandigheden de opname van een lid teniet gedaan kan worden, wanneer naderhand blijkt, dat de voorwaarden ter opname niet duidelijk gesteld waren.

Met het oog op de groote beteekenis die de opname of afwijzing als lid voor de belanghebbenden heeft, moet van de beslissing der architectenkamer in hooger beroep gekomen kunnen worden. Eenerzijds moet den afgeezenen de mogelijkheid gegeven worden, in hogere instantie te appelleeren, anderzijds moet de staat een middel hebben om eene mogelijk al te ruime opvatting der architectenkamers te voorkomen. Voor dit doel is het aan te bevelen, bij het staatsministerie eene bevoegde macht in het leven te roepen, die over die van de toezicht houdende autoriteiten te beslissen heeft. Hiervoor kan ook het instituut der bestuurs-geschilbeslechting in aanmerking komen.

Wil men tot de architectenkamers alle architecten van het district betrekken, dan is het de vraag, of, evenals bij de advocatenkamers, ieder architect zonder meer tot de architectenkamer zal behooren. Ik zou hier niet voor zijn, omdat het uitvorschen van alle architecten van het district op groote moeilijkheden stuiten zou. Een middellijken dwang tot toetreden zou te bereiken zijn, *door alleen den leden der architectenkamer het recht te geven, zich architect te noemen.* Ik geloof, dat dit alleen reeds een aansporing voor alle werkelijke architecten zijn zou om tot de kamer toe te treden, en zoo zou de kamer feitelijk alle architecten van haar district omvatten. Er ontstaan op zich zelf natuurlijk weer verdere vragen, b.v. hoe het gesteld is met de titels, die op dien van architect gelijken. Personen, die niet voor opname in de kamer geschikt zijn, zouden weliswaar het recht niet hebben zich architect te noemen; zij zouden echter kunnen probeeren, zich een dergelijken titel toe te voegen, b.v. den titel: „Bouwkunstenaar”. Door de wet zou het gebruiken van zulk een standsaanduiding verboden kunnen worden, zooals ook de andere titels b.v. die van „Arts” beschermd zijn. Bij het verbod van den titel „Arts” gaat de gerechtelijke uitspraak buitengewoon ver. B.v. het voeren van den titel „professor” en „dokter” als een op „arts” gelijkende is gestraft. Ja, het is zelfs vastgesteld, dat iemand, die inderdaad doctor, b.v. Doctor in de rechten, maar geen arts is, dezen titel bij de uitoefening der heilkunde niet voeren mag. Ik ben echter van meening, dat men in dit opzicht in geen geval al te angstvallig behoeft te zijn; men zou b.v. de aanduiding „Bouwkunstenaar” ongestraft kunnen laten. Dit zou voor de ware architecten, zoo spoedig de kennis van hun wezen bij het publiek is ingedrongen, niet schadelijk zijn.

4. Bestuur. Contributie. Het bestuur der architectenkamers zou geheel en al een zelfbestuur moeten zijn. Zijn regeling vindt in de voorschriften van de bestaande beroepskamers voldoende voorbeelden. Eene moeilijke vraag is die, hoe de contributie te regelen. Ge zult naderhand zien, dat de taak der architectenkamers

buitengewoon omvangrijk zal zijn en dat het volbrengen dezer taak belangrijke kosten met zich brengt. De contributie der architecten zullen derhalve niet gering zijn. Echter de voordeelen wegen tegen dezen last ruimschoots op, die voor de architecten uit de beroepsorganisatie ontstaan. Men zou kunnen voorstellen, de contributie naar verhouding van de bedrijfsontvangsten te regelen, daar niet alle architecten in gelijke mate in staat zijn tot de gemeenschappelijke uitgaven bij te dragen. De indeeling in verschillende klassen zou geene belangrijke moeilijkheden veroorzaken, daar toch de architectenkamers zelf voldoende op de hoogte zijn, in welken omvang ieder harer medeleden de beroepswerkzaamheid uitoefent.

De invordering der bijdragen, welke niet vrijwillig betaald worden, zou evenals bij de meeste andere beroepskamers, gedwongen plaats kunnen hebben. Dit zal niet licht voorkomen, daar in geval van contributieweigering verwijdering uit de architectenkamer kon volgen.

(Wordt vervolgd).

INGEZONDEN STUKKEN

Geachte Redactie.

Beleefd verzoek ik U plaatsing voor het volgende:

In uw geëerd blad van 6 Maart 1909 zegt de schrijver van „Brieven uit Rotterdam” voor het „van Hogendorpsplein”, dat „dit plein „ons Gemeentebestuur reeds veel hoofdbreken heeft gekost en „dat men dat plein zoo gaarne een meer met het (Caland) monument harmonieërend aanzien zou geven” en waarop de geachte schrijver dan laat volgen „Langen tijd was de hoop gevestigd op „twee deskundige raadsleden, maar deze gaven te kennen zich „hier van advies te onthouden, zoodat ten slotte besloten werd „den raad in te winnen van den ontwerper van het monument.” Zooals het daar geschreven staat zou allicht de meening gewekt worden, dat de „deskundige raadsleden” na lange bestudeering geen kans zagen een goede oplossing daar te stellen. Dit was echter geenszins het geval, doch deze raadsleden waren van meening, en hebben die meening zelf tweemaal in openbare zitting geuit, dat den ontwerper van het Caland-monument ook het ontwerpen van eene passende omgeving voor dat monument moet worden opgedragen en zulks, zooals de heer Verheul zeide (Zie off. verslag 1908 blz. 572) „om de goede gewoonte in de architectenwereld, dat niet de eene architect zich mengt in het werk van den andere, hoog te houden”.

Onder dankzegging voor de plaatsing,

U Ed. dientsv. dienaar,
P. G. BUSKENS.
Architect.

Rotterdam 9 Maart '09.

VERGADERINGEN

De redactie van het B. W. voldoet gaarne aan het verzoek van het bestuur van het genootschap Architectura et Amicitia tot plaatsing der agenda van de Openbare Vergadering op Woens-

dag 17 Maart a. s. des avonds te 8 uur in het Genootschapslokaal in „Parkzicht”.

Agenda.

I. Bespreking van de „Dampplannen” in te leiden door den heer M. A. van Nieukerken, architect te den Haag—Gorssel.

II. Debat.

Het bestuur van A. et A. deelt ons mede, dat op Dinsdag, Woensdag en Donderdag, 16, 17 en 18 Maart a. s. de bekroonde en aangekochte ontwerpen voor de „Damprijsvraag”, daartoe welwillend door het gemeentebestuur afgestaan, in het Genootschapslokaal zullen worden geëxposeerd en dat het hierbij tevens het verzoek „richt tot de inzenders onder motto „Stadhouder Willem III”, „Fancy”, „Dam a”, „Aldus spant Amsterdam de kroon”, „IJ en Amstel”, zijnde de 10 laatst besproken plannen in het Jury rapport, behalve de reeds genoemde bekroonde en aangekochte ontwerpen, hunne plannen ter opluistering en ter completering van genoemde expositie uiterlijk Maandagavond a. s. te zenden aan het adres van den 1en secretaris van het Genootschap, adres „Parkzicht”.

Ten slotte deelt het genootschapsbestuur ons mede, dat het op zeer hoogen prijs gesteld zal worden indien belangstellende leden der Mij. tot Bev. der Bouwk. zouden tegenwoordig willen zijn op genoemde openbare vergadering.

INHOUD VAN TIJDSCHRIFTEN

Architectura no. 10. *De gebogen lijn. (Hare schoonheid en hare eischen)* voordracht van den heer W. Kromhout Cz. Eenige opmerkingen over harmonie en tegenstelling van lijnen; kritiek op de boogaanzetten boven de kapiteelen in den doorgang van het Rijksmuseum,

Overzicht van de week; bespreking van de werkzaamheid van Dr. A. Pit, als directeur van het Ned. Mus. voor Gesch. en Kunst. *De Westerkerk;* bericht van de afwijkingen, welke zich vertoonen in muren en pijlers.

Oud en Nieuw op het gebied van Kazernebouw, door A. E. Redelé en W. Dudok, vervolg; bespreking van de Infanterie-kazerne te Alberstadt.

Verwarming en Ventilatie, door Ingr. Joh. Korting, vervolg.

Het maken van bestekken, begrootingen en materialen-staten, door A. N. Wind.

Het fundeeren van kaaimuren, muren, enz. zonder Afdamming, door T. W.

De Bouwwereld no. 9. *Volkstümliche Kunst aus Schwaben,* uitgegeven door Paul Schmoll; bespreking met eenige illustraties uit het boek.

Geloof, Wetenschap en Kunst, verslag dezer voordracht van den heer M. B. N. Bolderman, gehouden voor de Afd. Amsterdam der Mij. T. B. d. B.

De Opmerker no. 10. *Toledo,* slot; historische beschrijving van de kathedraal, en van de kerk San Juan de los Reges, begonnen 1477, prachtig specimen Spaansche Laat-Gothiek.

Hoe men in België denkt over de schilderkunst. Het verval der schilderkunst ligt in de scheiding van kunst en ambacht. Artikel overgenomen uit het Bulletin des Métiers d' Art.

Voorstel Gevangenpoort en Hofvijverplan, door M. A. van Wadenoyen, (zie B. W. no. 10 blz. 119).

Deutsche Bauzeitung no. 19. *Stadthaus in Darmstadt und Landhaus in Jagersheim,* arch. C. Doflein, met afb.

Der Eisenbeton im Wettbewerb um die Luftschiffbauhalle Zeppelin's; belangrijk artikel met vele constructie-teekeningen en perspectieven; enkele ontwerpen vertoonen een zeer interessante beton-architectuur.

La Construction Moderne no. 23. *Les Concours internationaux*

kritiek op de verschillende artikelen van deze prijsvraagregelen, (zie B. Weekblad no. 2), gevraagd wordt: wat zijn bijzondere gevallen, welke een waarlijk internationaal karakter hebben.

Het vredespaleis natuurlijk; maar zijn een parlement, een paleis voor een gezant of vorst, een opera, een Raadhuis, een monument voor de onafhankelijkheid van Argentinië of een ander land, een kerk, een station, een hotel voor reizigers, van internationale betekenis? De Commissie dient zich hierover uit te spreken.

Ook de besloten prijsvraag en met uitnodiging achtschrijver bedenkelijk door de moeilijke vraag, wie uit te noodigen; verder wordt de anoniemiteit, het niet geven van een scherpe grens der kosten, enz. nader besproken.

Les édifices des Gouvernemens à Washington met fraaie afbeeldingen van: De Bureaux der leden van de Kamer, het Kapitoel, het Witte huis, de Bibliotheek van de Congressen, etc.

Les grands travaux à Paris; bespreking van de groote verandering van Parijs sedert 1800 en van hetgeen na Haussmann en Alphond nog gedaan moet worden; aangedrongen wordt op het vaststellen van een plan van uitbreiding en verfraaiing, zooals dat in andere landen wettelijk wordt voorgeschreven.

Building News. *The business side of architecture.* De meeste architecten zijn eerst zakenman dan architect.

Methoden van werken, goede economie en punctualiteit bij het maken van begrotingen worden besproken.

Bij de platen o.a. *Bury secondary school*, J. T. Holliday, architect; Opmeting van *Pay cockes House te Coggeshall, Essex*, midden 16e eeuwse houtvakwerkbouw; 2 ontwerpen voor een casino, prijsvraag R. J. B. A.; *Gen. Acc. Fire and Life Ass. Corp. Nieuw kantoorgebouw in Aldwych, Londen*, J. J. Burnett, arch.

BERICHTEN

Binnenland.

Openbare Vergadering in zake de Berner Conventie. In de ledenvergadering van het Genootschap Architectura et Amicitia Woensdag 3 Maart l.l. gehouden, is besloten, dat het Genootschap eene openbare vergadering zal uitschrijven en belanghebbende vereenigingen uitgenoodigd zullen worden daarbij tegenwoordig te zijn, ten einde de houding der beeldende kunstenaars vast te stellen in zake de toetreding van Nederland tot de Berner Conventie en dan tevens deze groep van kunstenaars gelegenheid te geven hunne wenschen betreffende de bescherming van het artistiek eigendom gezamenlijk den Minister kenbaar te maken.

Congres Internationaler Verband für die Materialprüfungen der Technik. Aanmeldingen voor deelname aan het Congres te Kopenhagen: 7—11 September 1909 moeten vóór 1 Juni a.s. schriftelijk geschieden bij den ondergeteekende onderinzending der Congresgelden, welke bedragen:

Voor een heer: 20 Deensche kronen (f 13.—)

„ „ dame: 12 „ „ (f 7.80).

De aanmeldingen worden door ondergeteekende aan het Comité van Organisatie te Kopenhagen doorgezonden.

L. BIENFAIT,

Bestuurslid voor Nederland,

Da Costakade 104. Amsterdam.

De Hofvijver. Aan den gemeenteraad van 's Gravenhage is thans verzonden een adres, ondertekend door een aantal beeldende kunstenaars, letterkundigen, architecten en verdere belangstellenden, met verzoek het voorstel der negen Haagsche gemeenteraadsleden, tot onteigening der huizen langs den Hofvijver, aan te nemen.

Het adres is o.a. geteekend door de schilders Israëls, Mesdag, Willy Martens, mevr. Bisschop, Blommers, Storm van 's Gravenzande, Albert Roelofs en Willem Roelofs, Witsen, Hoyne van Papendrecht, Louis Apol, Klinkenberg; door de beeldhouwers

Toon Dupuis en Charles van Wijk; door de letterkundigen Marcellus Emants en Gram, en door den heer Bredius, directeur van het Mauritshuis.

In het geheel telt het adres 101 handteekeningen. N.R.Ct.

De Hofvijver. Het plan bestaat het vraagstuk betreffende den verkeersweg over den Hofvijver over eenige weken in den Gemeenteraad aan de orde te stellen.

Voor dien tijd zal over deze zaak nog een geschrift het licht zien van de hand van Jhr. Victor de Stuers, die reeds vroeger zijn zienswijze over het plan van B. en W. (dam in den vijver), dat hij gewijzigd ondersteunde, heeft kenbaar gemaakt. Vad.

Het Huygens-Monument. In zijn ontwikkelingsgeschiedenis van de grondslagen der natuurkunde, welke dr. J. J. Le Roy kort geleden publiceerde, maakte deze met ingenomenheid melding van het legaat Bleekrode voor de oprichting van een Huygensmonument. „Had de schrijver”, zegt prof. P. van Geer in een bespreking van Le Roy's boek in „De Tijdspiegel” van deze maand, „kennis genomen van het ontwerp, hij zou er zich met mij in hebben verheugd, dat de residentie door een wijs besluit van hare vroede vaders is bewaard gebleven voor een vermeerdering van het aantal wanstaltige monumenten; maar vooral hierin, dat de nagedachtenis van onzen grooten landgenoot is bevrijd gebleven van een herinneringsteeken, dat slechts kon zijn ontworpen en aanbevolen door personen, die zijn aard miskennen en van zijn verdiensten geen gepaste voorstelling wisten te geven.” Voorwaar geen compliment voor de directeuren der Holl. Maatschappij, en dat van zoo bevoegde zijde. Vad.

Architect Gem. Werken Den Haag. Wij brengen in herinnering, dat bij de gemeentewerken te 's-Gravenhage is te vervullen de betrekking van architect (op architectonisch gebied zelfstandig werkende).

Sollicitanten wordt verzocht zich bij gezegeld adres te wenden tot B. en W., vóór 15 April a.s.

Inlichtingen worden verstrekt door den directeur der gemeentewerken, Groenewegje no. 26, mondeling — liefst na schriftelijke aanneming — 's Maandags, Vrijdags en Zaterdags, des voormiddags tusschen 10 en 12 uur.

Amsterdam. Aan het reeds lang bestaande plan om het oud-archief der gemeente Amsterdam uit de Waag op de Nieuwmarkt over te brengen naar het voormalig Raadhuis van Nieuwer-Amstel, zal thans een begin van uitvoering worden gegeven.

B. en W. zullen nl. binnenkort aan den Gemeenteraad de noodige voorstellen doen.

In zeker opzicht is het jammer, dat de verplaatsing een voldongen feit zal worden. Oude archieven zijn het eigenaardigst geherbergd in een oud-gebouw. De St. Anthoniuswaag staat geheel vrij en levert daardoor ook een veilige bewaarplaats op en in de oude kamer van het voormalig Metselaarsgild voelt de bezoeker, die de oude registers en documenten komt raadplegen, zich verplaatst in den tijd, waaruit die bescheiden dagteekenen.

Voor het oud-archief, dat aanvangt met het jaar 1811, levert het tegenwoordig gebouw voldoende berguimte op. Maar die ruimte is juist toereikend, zoodat er voor de berging der notarieele archieven, wanneer de gemeente Amsterdam die in bewaring wil nemen van het Rijk, naar ruimte moet worden omgezien. Het pakhuisje naast het Huis van Bewaring aan de Weteringschans is toch in ieder opzicht voor de berging der notarieele protocollen, beginnende met de 15e eeuw, ongeschikt. Vad.

Buitenland.

Rome. Uit de antieke Via Prenestina, voor de Porta Maggiore, te Rome, is het marmeren voetstuk van een bron met levensgrootte relieffiguren van dansende Maenaden opgegraven. De vondst moet van groote waarde zijn.



BOUWKUNDIG WEEKBLAD

ORGAAN VAN MAATSCHAPPIJ
TOT BEVORDERING DER BOUWKUNST

Bestuur van de Maatschappij: A. SALM G.B.ZN., Voorzitter, L. C. DUMONT, W. J. DE GROOT, G. W. VAN HEUKELOM, D. E. C. KNUTTTEL, J. LIMBURG, B. J. OUËNDAG, W. F. C. SCHAAP, J. VERHEUL D.ZN. ■ ■

Commissie van Redactie: ED. CUYPERS, ■
A. SALM G.B.ZN., J. VERHEUL D.ZN. ■
Redacteur: J. GRATAMA. ■

Bureau van Redactie: Marnixstraat 402, A'dam.
Bureau van Administr.: Herderstr. 5, Den Haag.
Uitgevers: MOUTON & CO. ■ ■ ■ Den Haag.

INHOUD: Stuc-ornament, door J. A. Mulock Houwer. De Accijnshuisjes aan de Hooglandsche kerk te Leiden. — Over Architectenkamers. — Keuring eener verwarmingsinrichting op gegarandeerde temperatuur, door F. G. Unger, w. i. — J. Eisenloefel. — Ingezonden. — Inhoud van Tijdschriften. — Berichten. — Personalialia.

STUC-ORNAMENT.

Aan het ornament gunt de architectuur in den tegenwoordigen tijd slechts een bescheiden plaats.

Het schijnt min of meer iets overbodigs te zijn geworden. De kunst is thans één en al ernst. Welk een behoefte aan ijdele opsmuk vorige perioden ook gekenmerkt moge hebben, onze tijd is met het eenvoudigste tevreden. Buiten constructies kent zij geene vormen en in de constructie weert zij elke gril. Zelfs profileering vermijdt zij, waar zij er zich eenigszins buiten kan redden. Het karakter van degelijkheid harer werken tracht zij te verhoogen door eene zorgvuldige materialen keuze. Het zijn deze materialen tevens alleen, die men vergunt door hun uiterlijk het ornamentale element te vertegenwoordigen.

Het mag zeker als een verdienste van onze kunst gerekend worden, dat zij de schoonheden van het materiaal beter dan ooit te voren tot haar recht heeft laten komen. Maar of zij ook aanspraak heeft op onze erkentelijkheid wegens de terzijdestelling van het vrije ornament — dat is niet zoo grif toe te stemmen. Degelijke ernst is veel waard.

In de natuur zelf dringt echter ook niet overal de ernst zich aan ons op. Waar leven is, openbaart zich onder een schat van vormen speelsche vrolijkheid en prikkelende behaagzucht. Waartoe zou het dan kunnen dienen in dat opzicht het voorbeeld der Eeuwige Leermeesteres te veronachtzamen.

Maar wellicht moet het stilzwijgen tegenwoordig aan de ornamentiek opgedrongen niet toegeschreven worden aan een principe, maar aan onmacht. Door gebrek aan oefening gaat de kunstvaardigheid verloren en buitendien stelt de sobere vormenspraak der architectuur bijzonder hooge eischen aan het ornament. Het treedt niet meer op als een ondergeschikte vulling, als middel om den overgang van constructiedeelen te vergemakkelijken, het is de parel in het montuur, de bloem, welke de aandacht tot zich trekt, het oog, waarin men weerspiegeld wil zien de geheele ziel van het architectonisch organisme.

Kan er daarom in den aard van het vraagstuk, waarvoor de architect zich geplaatst ziet ten opzichte van het ornament, niet iets zijn wat hem aanleiding geeft om het zoo mogelijk weg te doezelen?

De veelsoortigheid van zijn arbeid drijft hem weg van het gebied, waarop hij zich niet meer tehuis gevoelt.

Als dit de staat van zaken is, zouden we dan den tijd niet moeten betreuren, toen de filosofie der kunst op veel lager trap stond, waar toen aan het ornament vrij spel gelaten werd? Denken we ons terug in de 18e eeuw, toen het stuc-ornament alle binnenruimten verlevendigde. Welk een opgewektheid sprak er uit de versierselen van dien tijd. Zij geven geen aanleiding om in mijmeringen te vervallen over den zin en de ontwikkeling der vormen. Zij geven alleen den indruk daar ter plaatse spontaan ontstaan te zijn om den beschouwer te verkwikken.

Welk een schoone taak was in die dagen weggelegd voor den modelleur in gips. Vergelijken we daarmede het werk van den tegenwoordigen stucadoor. Een ambacht is het gebleven maar van een kunstvak heeft het maar zelden.

De versieringen toch, waarmede de stucadoor te maken heeft, bestaan voor het meerendeel uit lijstwerk, waar-

van de profileering gegeven wordt door den architect en uit eenig gietornament aangebracht daar, waar de nuchterheid van het ensemble al te hinderlijk zou worden.

Met dat gietornament is het eigenaardig gesteld. De ernstige architect zal, als hij een kunstwerk tot stand heeft te brengen, zeker niet verzuimen van het stucornament een degelijke studie te maken. En het talent van een bekwaam modelleur zal vereischt zijn om 't zij meer of minder zelfstandig den versierselen hun gewenschten vorm te geven.

Maar in 't algemeen is deze wijze van doen uitzondering. Ten behoeve van het uitwendige van zijn bouwwerk spant de architect doorgaans zich in; daarin laat hij al zijn schoonheidszin en vernuft aan het licht komen. Ook de binnenbetimmering laat hem blijkbaar gansch niet onverschillig. Maar bij het stucadoorwerk houdt zijn belangstelling op. In het bestek heeft hij een prijs bepaald, waarvoor het moois geleverd moet worden en als het nu zoo ver is, dan begeeft hij zich naar het magazijn van den stucadoor, waar hem een en ander wordt voorgesteld. De keuze kost hem doorgaans niet veel tweestrijd en met een beenbeweging wordt het ornament aangewezen, dat dienen moet. Of er iets gemoedroerends kan liggen in een dergelijke behandeling van het vraagstuk? Misschien wel als het ornament zelf spreken kon. Want dan zou het mogelijk kunnen vertellen, dat er eenmaal een ornament geweest is, waarmede het nog een verwijderde vormverwantschap bezit. Dat eerste ornament moet bij zijn wording bewonderd en gewaardeerd zijn geworden. En toen het algemeen de aandacht trok kwam er iemand, die de kunst van afgieten verstond en die maakte er een duplicaat van. Dat duplicaat kwam in andere handen en werd weder afgegoten. En zoo is dan eindelijk als laatste in de reeks het afgietsel ontstaan waar de architect zijn keus bij bepaalde. Inderdaad het wezen van een ornament heeft in den tegenwoordigen tijd ook al even als alles zijne schaduwzijde. Geldt het een bouwwerk van beteekenis, dan kan het zijn, dat het bedrag in het bestek uitgetrokken van dien aard is, dat er kan gedacht worden aan origineel vervaardigd ornament. Met ingenomenheid ziet de modelleur deze schoone taak voor zich. Maar wegens den vorm van het bestek moet hij daarbij optreden als onderaannemer van een onderaannemer. Met andere woorden er moet een maximum provisie af en hij moet zich tevreden stellen met een minimum loon. Mogelijk beleeft hij er echter nog in dier voege genot van, dat het even, als het ornament, waarvan we den levensloop schetsten, op allerhande wijze verveelvoudigd wordt. Al weet hij niet hoe dat in zijn werk gaat en al profiteert hij er ook niet bij, hij kan er toch de streelende gewaarwording door opdoen, dat het geapprecieerd wordt.

Kon er op het gebied der kunstindustrie een auteursrecht gehandhaafd worden, dan had de modelleur intuschen de kans wellicht nog wat meer genoeg van zijn scheppingen te beleven. Steller dezès zou echter in twijfel verkeerden als hij moest antwoorden op de vraag of een wettelijke regeling in dit opzicht aanbeveling verdient.

De wetgever dringt zich toch tegenwoordig zoozeer in op elk maatschappelijk gebied, dat het een genot wordt als men nog eens ergens vrij ademen kan. Laat de kunst haar onafhankelijk gebied behouden en mogen we gespaard blijven van een rechtbank, die zal hebben uit te maken of iets heel, half of wel voor een tiende gedeelte nagebootst is onder in aanmerking neming, dat het artikel waar het om te doen was, moest gerangschikt worden onder de kunstproducten van de zooveelste klasse.

De lust tot al-regeling van den wetgever, tot het lamslaan van het individualisme, heeft onwillekeurig ten gevolge dat die individualiteit haar oude rechten gaat opeischen. Onderling respect verlangt men. Dat moet voldoende zijn om de onderlinge verplichtingen te regelen. Dat moet en dat kan het ook zijn in de kunstwereld. En in die omgeving bestaat dat begrip wel, het komt echter voor dat de belangstelling zich niet in alle richtingen gelijkelijk beweegt. Het is speciaal het stucornament dat in den laatsten tijd veronachtzaamd is geworden en het is dientengevolge, dat de vervaardigers van dat werk in min gunstige conditie zijn gekomen.

Daar kan verandering in komen en dat zal het ook wel als men weer leert begrijpen de groote waarde van het stucornament.

Wil die waarde echter nabij komen aan die welke het in vroeger tijd bezat, dan zal men ook terug moeten keeren tot de oude wijze van vervaardiging. Tegen het gietwerk, het opgehangen plakstuk zijn zeker verschillende bezwaren te opperen; als de kunst bovenal waar moet zijn, dan heeft het plakstuk heel wat te redeneeren, als het zich van alle smetten vrij moet pleiten. Het ter plaatse in kalk geboetseerde ornament alleen is, wat het pretendeert te zijn. Het heeft nog andere voordeelen. Bij een goeden maaltijd welt bij de gasten niet licht de vraag op: hoe zouden ze in de keuken met de gerechten hebben omgesprongen. Evenzoo bij een kunstwerk.

Men mag wel zeggen, dat het veroordeeld is, als het in de eerste plaats aanleiding geeft tot de vraag: zou het echt of onecht, origineel vervaardigd of plakwerk zijn. Het moet bovenal spreken als iets dat werkelijk goed is. Nu is het groote voordeel van het ter plaatse vervaardigde stucornament dat het hooger eigenschappen kan bezitten dan het gietwerk. De kunstenaar zelf is in gunstiger conditie, want hij vervaardigt het werkstuk op de plaats en onder de belichting, welke het behouden zal. Hij behoeft er zich niet om te bekommeren, zooals de gieter, of de figuren wel uit den vorm gelost kunnen worden; dank zij die omstandigheid kan hij achter het relief mooie diepe schaduwen krijgen. Eindelijk hij werkt in het materiaal zelf dat men aanschouwt en daardoor is hij gedwongen tot behandeling op de wijze karakteristiek daarbij passende. Bij het gietornament daarentegen zien we slechts een reproductie van een kleimodel. Daarom ziet men dikwerf, als 't ware nog de klei in zulk werk.

Een herleving van die oude kunst is in het vorig jaar met succes beproefd door den heer A. L. van der Lee, beeldhouwer en modelleur te Groningen. Na eenig zoeken is

het hem gelukt de specie op de vereischte wijze te prepareeren, om vervolgens zijne studiën te kunnen beginnen van het modelleeren daarin.

Ingevolge een opdracht van den Rijksbouwmeester C. H. Peters heeft hij een proeve van zijn nieuw verworven kunstvaardigheid kunnen geven bij het aanbrengen der koofversieringen in de hal van het postkantoor te Groningen.

Later zijn door hem in een villa, gebouwd naar plannen van den architect G. Hoeksema Kzn., plafond decoraties aangebracht.

Het werk doet zich slechts zeer bescheiden voor. Het is dan ook bij den opzet niet de bedoeling geweest den schijn van iets luxueus in het werk te leggen.

Men zou intusschen wel geneigd kunnen zijn te vermoeden, dat deze hernieuwde oude versieringswijze op zich zelf als luxe te beschouwen moest zijn. Dit is intusschen onjuist. Er is vooreerst zeker geen zicht op, dat de speculatiebouw er van gebruik zal gaan maken. Voor dat doel blijft het gietornament het hoogst bereikbare versieringsmiddel.

Maar geldt het bouwwerken van meer degelijken aard, bij welke men er naar streeft het karakter hunner bestemming te doen spreken, dan zullen wel zelden financiële bedenkingen de toepassing van de uit de hand gemodelleerde stucversiering behoeven te verhinderen. Bij de uitvoering op deze wijze toch vervallen heel wat onkosten noodig voor het gietwerk, althans als men daarbij mede beoogt origineele vormen toe te passen. Juist die kosten zijn het echter, die bij het gietwerk leiden tot eentonigheid. Keert in de decoratie hetzelfde motief weer, men is klaar met denzelfden vorm; voor elk versieringselement een afzonderlijken vorm te vervaardigen is iets waartoe men niet komt. Bij het handwerk heeft de modelleur geenerlei voorbereidende maatregelen te nemen. Hij laat zijn versieringen zoodra de kalkspecie bereid is in eens uit de vlakke te voorschijn treden; hij is echter genoodzaakt om elken vorm, elk blad afzonderlijk te modelleeren. En dientengevolge krijgt zijn werk onwillekeurig reeds iets van dien rijkdom en dat levendige, hetgeen ons in de oude werken zoozeer frappeert.

Een ander wettigt het vermoeden, dat als eenmaal in de architectenwereld op deze versieringskunst weder meer de aandacht gevestigd is, voor haar een schoone toekomst zal zijn weggelegd. Inderdaad verdient zij in een tijd, welke zoozeer doordrongen is van de beteekenis van het kunstambacht, weer in eere te worden hersteld. Naast houtsnijwerk, kunstsmeedwerk en koperdrijfwerk is er plaats voor haar in onze woning. Welke bekoring er ook moge uitgaan van de werkstukken, welke de eerstgenoemde bedrijven ons levert, zij nemen slechts een bescheiden plaats in. Voor de versiering van groote oppervlakten hebben wij alleen het stuc-ornament. Wat kunnen wij ook beter daartoe verlangen, dan dat ornament, hetwelk met zijn zacht relief, met zijn vloeiende vormen en zijn bloemenschik het oog boeit; — het ornament, hetwelk den beschouwer toelacht en zoo laat medeleven in zijn eeuwige jeugd, dat daarbij de zorgen

van het dagelijksch leven worden vergeten en de plooi van den ernst zich oplost.

J. A. M. H.

DE ACCIENSHUISJES BIJ DE HOOGLELANDSCHE KERK TE LEIDEN.

Gelukkig kunnen wij den lezers berichten, dat de bekende huisjes, waarvan hierbij een afbeelding gegeven wordt, voorloopig voor ondergang behoed zijn; het adres van den heer H. J. Jesse, architect te Leiden, gericht aan den Gemeenteraad, waarvan de strekking is het werk van Van der Helm te behouden, is aangenomen; ook hebben blijkbaar de adressen van Dr. P. J. H. Cuypers en van het Hoofdbestuur van de Maatschappij tot Bevordering der Bouwkunst voor hetzelfde doel aan de vroede vaders te Leiden gericht, hun doel niet gemist.

In het Leidsche Dagblad van 11 Maart vinden we het volgende verslag van de Raadsvergadering op 11 Maart:

Verzoek van H. J. Jesse om terug te komen op het besluit, waarbij bepaald is, dat het gebouwtje naast den zuidelijken zijbeuk van de Hooglandsche kerk moet worden afgebroken.

Hierbij komen de verschillende adressen in behandeling.

De heer Zaalberg meende, ook na herhaald bezoek ter plaatse, dat die gebouwtjes beter weg waren. Maar door de groote beweging tegen de afbraak is spr. teruggekomen van zijn aanvankelijke meening. Hij zal thans tegen het voorstel stemmen.

De heer Roem zegt dat het met hem precies omgekeerd ging als met den heer Zaalberg. Hij was eerst tegen, nu voor de afbraak. De heer Zaalberg eerst voor is nu tegen. (Luid gelach.)

Spr. bespreekt de vergelijkingen die er gemaakt zijn met andere kerken. Deze gaan niet allen op. Bovendien zegt men: juist door wat er tegen aan staat, ziet men de grootheid van een kerk. Dat is niet geheel juist. Spr. licht dit nader toe. Wanneer men deze huisjes afbreekt zal ook bovendien het leelijke van de klokketoren beter duidelijk worden en misschien wordt die dan ook eens geresatureerd.

De Voorz. geeft den heer Zaalberg in overweging den Raad in de gelegenheid te stellen om een besluit te nemen de huisjes te behouden. Dat is beter dan het verzoek van den heer Jesse in te willigen; ook in verband met het bestaand contract met de gemeentecommissie.

De heer v. Hoeken meent ook, dat een voorstel als door den Voorzitter is gedaan, de beste weg is in dezen.

De Voorz. herinnert nog aan de strooming bij deskundigen tegenwoordig om juist de kleinere huisjes te laten staan om het grotere des te beter te doen uitkomen. De minderheid in het college van B. en Ws. wil echter de kat uit den boom kijken om te zien of deze strooming onder de deskundigen blijvende is.

Het voorstel-Zaalberg wordt ondersteund.

De heer Fokker vraagt nog het woord. Spr. maakt een opmerking over het bestaand contract tusschen de gemeente en de gemeentecommissie der kerk en maant aan tot voorzichtigheid.

De heer Van Hamel is voorstander van de afbraak. Hij heeft zijn eigen opinie op dit gebied. Al die rekestes spreken elkaar maar na. Spr. zou ook vreezen, dat als het voorstel-Zaalberg thans aangenomen wordt, de huisjes nooit zullen worden afgebroken.

Spr. stemt van harte voor de afbraak en dus handhaving van het oorspronkelijk contract met de gemeente-commissie.

Na een opmerking van den heer Van Hoeken wordt de discussie gesloten.

Het voorstel-Zaalberg om dus de huisjes niet af te breken, komt in stemming en wordt aangenomen met 17 tegen 11 stemmen.

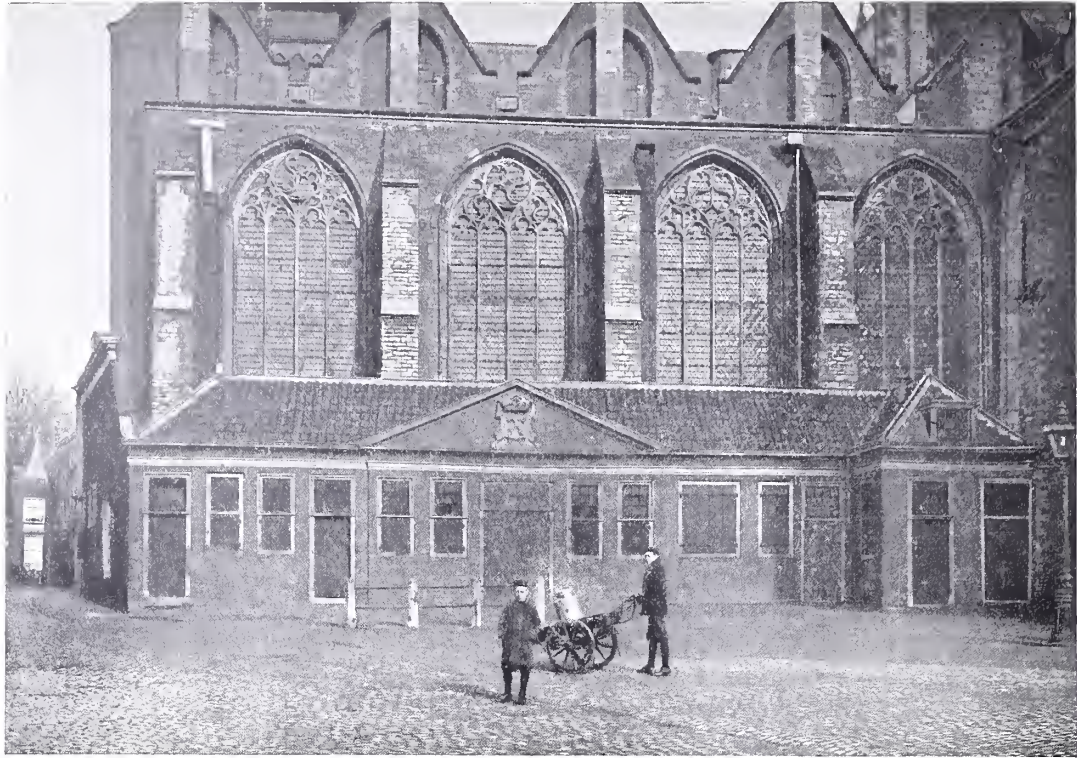

DE ACCIJNSHUISJES AAN DE HOOGLANDSCHE KERK TE LEIDEN.

Wij moeten erkennen, dit verslag niet zonder verwondering gelezen te hebben. De heer Roem spreekt van een toren, maar ons geheugen raadplegende konden wij geen toren terug vinden. Dat de heer Roem, die hoofdopzichter van de Rijksuniversiteitsgebouwen te Leiden is, bij de door hem zelf geconstateerde zwenking van meening omtrent het behoud der gebouwtjes, in zijn misschien lichtelijk verhitte verbeelding voorwerpen gaat zien, die op torens lijken, het is mogelijk, maar niet waarschijnlijk. Het is een vreemd geval; de bevriende zijde te Leiden, die de Maatschappij in deze materie groote diensten heeft bewezen, bevestigde de uitspraak van ons geheugen en schreef ons:

„Zooals u uit de foto gezien zult hebben was de heer Roem (Hoofdopzichter van de Universiteitsgebouwen) met zijn betoog nog al mis, en dat voor een deskundige! De huisjes staan tegen de zijbeuken en zijn zeer laag. Werden die afgebroken dan zou men de ondergedeelten van muur en contreforten te zien krijgen. Maar niets van een toren.

Wanneer de muren van den hoofdbeuk zouden worden opgetrokken, die op een zeker oogenblik zijn blijven steken, zou de thans bestaande houten klokkenstoel geheel binnen 't gebouw komen.

De kwestie van een toren is nog een onuitgemaakte zaak. In ieder geval heeft er nooit een toren bestaan en een toren te gaan restaureeren, die nooit bestaan heeft en waarvan geen afbeeldingen bekend zijn en mogelijk

nooit de fundeeringen voor gelegd zijn, komt mij nog al bedenkelijk voor.

Waar nu de muren voor het klokkenuis, waarin de klokkenstoelen staan, is van binnen en buiten 't begin te zien van de vijfde travee van 't schip; dat had dus langer moeten worden, de toren kan daar dus nooit staan en toch beweert een deskundige dat maar in den Raad”.

Er gebeuren soms rare dingen in een Gemeenteraad; of is de journalistiek van het Leidsch Dagblad in deze niet geheel juist?

OVER ARCHITECTENKAMERS.

Vervolg van bladz. 131.

5. Staatstoezicht. Daar de architectenkamers publiek-wettige corporaties zouden zijn en open voor rechterlijke bevoegdheden, ja zelfs deze van overheidswege zouden hebben uit te oefenen, is een staatstoezicht onontbeerlijk; want de staat kan geene vrije corporatie dulden, die functies uitoefent, welke hem eigenlijk zelf toekomen. Het staatstoezicht zal het beste door den Opper-president of door den minister der openbare werken worden uitgeoefend, wanneer de architectenkamers voor het district eener provincie worden opgericht. Men kon voorstellen, de architectenkamers ook voor regeeringsdistricten op te richten en het opzicht dan aan den regeeringspresident over te dragen. Dit lijkt mij echter niet

doelmatig, omdat er in vele regeeringsdistricten niet een voldoende aantal werkelijke architecten zou te vinden zijn. Het staatstoezicht heeft voornamelijk ten doel, de naleving der bestaande wettelijke voorschriften. Het heeft echter niet tengevolge, dat de staat op het zelfbestuur der kamer willekeurig kan inbreuk maken. Dat de kamer ondanks het staatstoezicht binnen de grenzen van de wet ongestoord haar gang kan gaan, blijkt uit het voorbeeld der bestaande handels- en landbouwkamers.

IV. TAAK DER ARCHITECTENKAMERS.

1. *In het algemeen.* De taak, die den architectenkamers opgedragen zou kunnen worden, is zeer omvangrijk. Evenals bij de andere beroepskamers zou men haar in het kort kunnen formuleeren. Men zou kunnen vaststellen, dat „*de architectenkamers de gezamenlijke belangen der architecten moeten behartigen, inrichtingen, welke de bouwkunst bevorderen, namelijk inrichtingen voor onderwijs, moeten ondersteunen, die bestuurslichamen door mededeelingen en adviezen van dienst moeten zijn en eene eere-rechtspraak uit te oefenen hebben*”. Wordt de taak op deze wijze vastgesteld, dan is aan de vrijheid van bewegen een ruime speling toegestaan, en verder zal het hoofdzakelijk van het bestuur der architectenkamers afhangen, wat tot bevordering van den architectenstand zal geschieden.

Nu ga ik afzonderlijke deelen van de taak der architectenkamers aanhalen, zonder daarmee op volledigheid aanspraak te maken. Het zal eerst in den loop der tijden uit de werkzaamheid der architectenkamers geheel en al kunnen blijken, welke taak door haar vervuld kan worden. Ik moet mij bepalen, tot het bespreken van het gedeelte dat meer op rechtskundig gebied ligt. De op kunst- en techniek betrekking hebbende deelen der taak vallen buiten mijn bereik, zoodat ik die buiten bespreking moet laten.

2. *Bescherming der standsaanduiding „Architect”.* Ik haal eerst dat gedeelte aan, wat eigenlijk reeds enkel door het bestaan der architectenkamers bereikt is. Tot dit gedeelte behoort in de eerste plaats de bescherming van de beroepsaanduiding „architect”.

Er is dikwijls gezegd, dat het gemakkelijk zou zijn, deze beroepsaanduiding te beschermen, zooals het toch ook met den titel „advocaat”, „arts” enz. geschied is. Zoo eenvoudig is echter de zaak niet. De standsaanduidingen advocaat, arts, tandarts, veearts, enz. kunnen daarom gemakkelijk beschermd worden, omdat het voeren dezer titels van het afleggen van bepaalde examens en van zekere andere uiterlijke kenteekenen afhankelijk kon worden gemaakt. Het is gemakkelijk vast te stellen, wie arts, advocaat, enz. is. Dit is, zooals we gezien hebben, bij de architecten anders. Bij den tegenwoordigen rechtstoestand zou een enkel verbod van het voeren van den architecttitel tot groote onaangenaamheden aanleiding geven, omdat gegevens ontbreken, waardoor onvoorwaardelijk vastgesteld kan worden, of, iemand werkelijk architect is. Door de inrichting van architectenkamers zou ineens, zooals wij reeds gezien hebben, de bescherming van den titel mogelijk gemaakt zijn. Er zou nog

maar eene strafbepaling noodig zijn, waardoor het onge-rechtvaardigd voeren van den titel strafbaar gesteld wordt.

Vergunt mij, bij deze gelegenheid over de titelbescherming, in het bouwwezen in het algemeen iets te zeggen. Nadat de bedrijfsverordening in 1869 de onbepaalde beroepsvrijheid gebracht had, was het voeren van den meestertitel, met name ook van den bouwmeestertitel, vrij. Daar hieruit zeer verkeerde toestanden voort-sproten, kwam later de wetgeving tusschenbeide. Eerst werd het voeren van den meestertitel in verband met eene handwerksaanduiding aan zekere voorwaarden onderworpen, zoodat zich niet iedereen aanduidingen als mr. kleermaker, mr. schrijnwerker, mr. timmerman, mr. metselaar mocht toekennen. De aan het bouwvak verbonden, die zich nu niet meer mr. metselaar of mr. timmerman mochten noemen, begonnen zich bij voorkeur bouw-gildemeester of tout court bouwmeester te noemen, want deze titels waren nog geheel vrij, daar zij niet een bepaald ambacht aanduiden. Om de hieruit ontstaande verkeerdheden tegen te gaan, is bij rijkswet van 30 Mei 1908 bepaald, dat § 133 der rijksbedrijfsverordening van den 1 Oct. 1908 als volgt zal luiden:

„Den meestertitel in vereeniging met de aanduiding van „een beroep mogen slechts die handwerkslieden voeren, die voor dit handwerk het meesterexamen afgelegd „en het 24ste levensjaar bereikt hebben.

„Het voeren van den meestertitel in vereeniging met een „andere aanduiding, die op eene werkzaamheid in het „bouwvak wijst in het bijzonder van den titel Bouw- „meester en „Bouwgildemeester” wordt door den „Bondsraad geregeld. Tot aan het inwerkingtreden van „het besluit van den bondsraad mag zulk een titel slechts „dan gevoerd worden, wanneer de regeering over de „bevoegdheid tot het voeren ervan voorschriften heeft „uitgevaardigd en slechts door zulke personen, die aan „deze voorschriften voldoen”.

Tot nu toe is zulk een Bondsraadbepaling nog niet genomen. Ook in den Pruisischen staat bestaan geen andere voorschriften dan die over het voeren van den titel van regeeringsbouwmeester. Particuliere personen mogen zich daarom thans in Pruisen slechts dan bouwmeester noemen, wanneer zij den titel „Regeerings-bouwmeester mogen voeren. Het is te hopen, dat de Bondsraad binnen niet te langen tijd het recht tot voeren van den bouwmeestertitel op behoorlijke wijze zal regelen.

Ook de beroepsaanduiding „Architect” is thans in beperkten zin beschermd en wel door de rijkswet tegen de oneerlijke concurrentie. Noemt een beoefenaar van het bouwvak zich in openbare bekendmakingen of in mededeelingen, welke voor een grooten kring van personen bestemd zijn, architect, zonder dat hij naar de gebruikelijke begrippen architect is, dan kan hij door de personen, die zich door zulke oneerlijke concurrentie getroffen voelen, Civiel-rechtelijk aangeklaagd worden tot schadeloosstelling en het nalaten van het voeren van dien titel. Het ligt echter voor de hand, dat deze bescherming zeer onvoldoende is, vooral omdat zij steeds waar-deloos is, wanneer de concurrentie niet op de aange-

duide wijze bedreven wordt; wanneer b.v. een bouwondernemer, die bijvoorbeeld meer als koopman gevormd is, zich in een enkele aanbieding tot bouwen architect noemt, dan valt dat niet onder de genoemde wet. Iemand kan zich ook in het particuliere leven architect noemen; verder staat den ondergeschikten van bouwondernemers, handwerksmeesters en architecten de aanduiding „architect” vrij. Zoo kan het gebeuren dat de ondergeschikte van een bouwondernemer zich ongestoord architect noemt, terwijl de bouwondernemer zelf op grond van de wet voor de oneerlijke concurrentie tot nalating van het voeren van dezen titel veroordeeld wordt.

Het schijnt mij in het belang van het aanzien der architecten dringend noodzakelijk te zijn, aan al deze verkeerde toestanden een eind te maken, en dit kan alleen geschieden door het oprichten der architectenkamers.

3. *Architectuur als kunst en het bouwvak.* De oprichting der architectenkamers zou verder vanzelf tengevolge hebben, dat eene duidelijke onderscheiding tusschen de architectuur als kunst en het bouwvak mogelijk zou zijn. Het is dikwijls de vraag, of iemand die in het bouwvak werkzaam is, beroep uitoefent of niet. De kunst valt niet onder het begrip beroep. Daarom oefenen zij, die een kunst beoefenen, geen beroep uit. Zij zijn daarom niet aan de beroepsverordening onderworpen, hebben geen bedrijfsbelasting te betalen enz. Derhalve zouden alle twijfelachtigheden, die in dit opzicht bestaan onmogelijk zijn, als er architectenkamers waren.

Bij deze gelegenheid zou ik niet mogen nalaten, uitdrukkelijk op den voorgrond te stellen, dat het natuurlijk niet mijn bedoeling is, wanneer ik van een tegenstelling der architecten in betrekking tot anderstanden spreek, die andere standen op de een of andere wijze te verlagen. Integendeel, ik ben van meening, dat, wanneer een volkomen scheiding van den nu toch eenmaal bestaanden architectenstand van andere vakken in het bouwwezen plaats vindt, dit de wederzijdsche verhoudingen slechts van dienst kan zijn. Wanneer ik een scherpe scheiding tusschen het architectenberoep en de andere beroepen wensch, dan geschiedt dit op zake-lijkheden; met de waarde van het een of andere beroep heeft dit niets te maken.

4. *Het bedrijf uitoefenen onder firma.* Ik vind het verkeerd, dat de architecten koopmansgebruiken aannemen en hun bedrijf als firma gaan uitoefenen. Doordat dit geschiedt, wordt licht de schijn verwekt, als zouden de werkzaamheden van den architect van commercieelen of industrieelen aard zijn, terwijl dit inderdaad niet het geval is. Daardoor ontstaan verkeerde voorstellingen, en de verwarring van meeningen over het beroep der architecten heeft m.i. ten deele haar grond in het voeren van commercieel klinkende firmanamen.

Het zaken doen onder firma hangt met den koopmansstand zeer nauw samen en is niet van het koopmansberoep te scheiden. Wie geen koopman is, mist het recht een firmanaam te voeren. Feitelijk duidt de firma alleen den naam aan, waaronder iemand zijn zaken drijft. Zoo- ver deze naam met den persoonlijken naam overeen-

stemt, is het voeren ervan natuurlijk geen misbruik. Maar zoodra de firmanaam en de naam van hem, die de firma teekent, niet dezelfde zijn, is het voeren der firmanaam bij niet-kooplieden ongeoorloofd. Het handelswetboek laat onder zekere omstandigheden het firma-voeren ook voor niet-kooplieden toe. Want § 2 van het wetboek van koophandel luidt:

„Een handelsonderneming, die naar aard en omvang een op koopmanswijze ingericht zakendrijven vereischt, geldt, ook wanneer de veronderstellingen van § 1, al. 2, niet aanwezig zijn, als handelsbedrijf, in den zin van dit wetboek, in zooverre de firma van den ondernemer in het handelsregister opgenomen is. De ondernemer is verplicht, voor de opneming, naar de voor de daarvoor geldende voorschriften zorg te dragen”.

Gij ziet echter, dat architecten niet onder deze bepalingen vallen, omdat de architecten geen handeldrijvenden zijn. Ik houd dus, bij architecten het voeren van firmanaam, zooals b.v. „August Schulze, Atelier voor bouwkunst”, of „August Schulze & Wilhelm Müller” niet alleen voor schadelijk maar ook voor ongeoorloofd. Ik beveel den architecten, die zich tot gemeenschappelijke uitoefening van hun beroep verbonden hebben, aan, het zoo te doen als de procureurs. Deze schrijven aan het hoofd hunner brieven naam en titel, b.v.:

„Schulze, rechtsgeleerde,
Müller

Advocaat en Procureur bij de rechtbank”.

In de onderteekening staat dan òf eenvoudig den naam van een der procureurs, òf worden beiden genoemd met de toevoeging „door Advocaat en Procureur”. Het bedrijf van koopman of handeldrijvende is een geheel ander dan dat van architect, en het is gewenscht, dat dit ook uiterlijk te voorschijn treedt. Natuurlijk is het niet ongeoorloofd, wanneer twee architecten zich tot uitoefening van het beroep verbonden hebben, bij de onderteekening van geschriften ieder afzonderlijk beide namen teekent, verondersteld, dat hij door den anderen daartoe gemachtigd is. Intusschen houd ik deze wijze van onderteekening niet voor doelmatig.

Ik vind mogelijk in dit opzicht niet uw bijval toch geloof ik dit punt niet te mogen overslaan, alleen reeds omdat ik juist in mijne gerechtelijke practijk herhaaldelijk architecten ontmoette die als firma hun beroep uitoefenden, bij deze gevallen deden zich dan in den loop van het rechtsgeding moeilijkheden voor.

5. *Verhouding der architecten tot hunne ondergeschikten.* Ook in de gerechtelijke verhouding der architecten tot hunne ondergeschikten zal door het totstandkomen van architectenkamers klaarheid komen. De ondergeschikten van architecten gelooven meestal, dat de voorschriften der Bedrijfsverordening, op hun toepasselijk zijn welke in menig opzicht gunstiger zijn dan de algemeene bepalingen van het burgerlijk wetboek, waaraan zij inderdaad onderworpen zijn. Zoo ontstaat dan ook vaak de verkeerde meening, als zou voor geschillen tusschen architecten en hunne ondergeschikten het „Gewerbegericht” bevoegd zijn. Dat is inderdaad niet het

geval. Al deze en dergelijke vragen zijn van zelf door het bestaan van architectenkamers opgelost.

Het is heel natuurlijk, dat het in de gedachte der architecten liggen moet, dat de stand van hun ondergeschikten in elk opzicht achtung zal verdienen. Derhalve zullen de architectenkamers verplicht zijn, den stand der ondergeschikten zooveel mogelijk te verheffen en zoo noodig op de wetgeving een krachtigen invloed uit te oefenen. Geschillen tusschen ondergeschikten en architecten zullen ook door de inroeping van de hulp der architectenkamer gemakkelijk kunnen worden opgelost. Buitengewoon belangrijk voor de ondergeschikten is de verzekeringsplicht. Ik moet hierbij op de voordracht wijzen, die ik voor eenige jaren in den kring gehouden heb en die in hoofdzaak in de „Deutsche Bauzeitung” openbaar gemaakt is. Het mag voldoende zijn voor vandaag daarop te wijzen, dat de rijksverzekeringsbank de ondergeschikten der architecten tot de ongevallenverzekering heeft doen aansluiten in de veronderstelling, dat de architecten handeldrijvenden in den zin van de ongevallenverzekeringswet zijn. Zulk een beslissing zou niet mogelijk zijn geweest, wanneer architectenkamers hadden bestaan. De beslissing is voor de architecten buitengewoon nadeelig, omdat de verzekeringsplicht voor alle ondergeschikten geldt, ook als maar één ondergeschikte aan een bouwwerk verbonden is. Daar eene verandering der vermelde beslissing niet te verwachten is, heb ik voorgesteld, dat de architecten een beroeps-genootschap voor het gansche Deutsche rijk zoude vormen. De oprichting van zulk eene beroeps-genootschap is bij den tegenwoordigen rechtstoestand moeilijk, zoodat de Bondsraad ze wellicht niet goedkeuren zal. Tot de taak der architectenkamers zou kunnen behooren ook in deze richting het vereischte te doen.

Deze vraagstukken zullen afzonderlijk in behandeling genomen moeten worden enkel door het bestaan der architectenkamers zullen zij niet tot oplossing komen.

6. *Dienst- en arbeidersovereenkomst.* De verhouding van den architect tot den bouwheer wordt gewoonlijk op grond van een dienst- of arbeidsovereenkomst geregeld in den geest van het burgerlijk wetboek. Het is bekend, dat naar aanleiding van de werkzaamheid in het bouwbedrijf talrijke rechtsgeschillen ontstaan, waarvan de beslechting niet alleen op rechtsgronden, maar ook op de gebruiken in het bouwwezen berust. Het is derhalve van buitengewoon groot belang, niet alleen de rechtsgronden, maar ook de gebruiken in het bouwwezen vast te stellen. Hiermede zouden grootendeels de architectenkamers naast de handels- en handwerkskamers zich moeten bezighouden.

De voorschriften van het burgerlijk wetboek over de dienst- en arbeidsovereenkomst zijn natuurlijk niet alleen op het bouwwezen maar ook op talrijke andere rechtszaken toepasselijk. Bij eene uitbreiding van de wet zal meer, dan tot nu toe het geval is, acht op het bouwwezen geslagen dienen te worden. Ook in dit opzicht kunnen de architectenkamers met succes werken.

De geschillen in het bouwbedrijf behooren niet tot de aangenaamste en ook niet tot de gemakkelijkste taak

der rechtbanken. Daar in den regel deskundigen moeten medewerken, zou eene vereenvoudiging kunnen plaats vinden, door de deskundigen bij de beslissing zelf te laten medewerken, m. a. w. een bestanddeel van het gerecht uitmaken. Bij de tegenwoordige rechtsspraak wordt hierin door een scheidsgerecht voorzien. Of schoon tegen het scheidsgerecht in den laatsten tijd menigmaal wantrouwen is gebleken te bestaan, is m. i. toch voor geschillen in het bouwbedrijf heel bijzonder geschikt. De architectenkamers zullen veel kunnen doen, om de bouwheeren tot het inroepen van scheidsgerichten te bewegen, en zulke scheidsgerichten, die natuurlijk gelijk gerechtigd moeten zijn samengesteld, zouden door de architectenkamers permanent kunnen worden samengesteld. Ook zou zich de vraag kunnen voordoen, of niet een scheidsgerechtelijk instituut zou zijn samen te stellen waarbij men in beroep zou kunnen komen, want bij scheidsrechterlijke uitspraken komt het bezwaar, dat zij beslissend zijn, helaas dikwijls voor, niettegenstaande het scheidsgerecht zich blijkbaar vergist heeft. Ik kan in dit opzicht op de inrichtingen in het theaterwezen en het tooneel-scheidsgerecht voor tooneelspelers wijzen, onder bemerking, dat tegenwoordig uit de kringen van tooneelspelers klachten over de werkzaamheid dezer gerechten menigvuldig voorkomen.

(Wordt vervolgd).

KEURING EENER VERWARMINGSINRICHTING OP GEGARANDEERDE TEMPERATUUR

door F. G. UNGER w. i.

's GRAVENHAGE.



In den regel wordt een inrichting voor centrale verwarming aangelegd onder garantie van het bereiken der normale kamertemperatuur (18° C.) bij een minimum buitentemperatuur (—10° C.), maar in den regel wordt nooit zakelijk beproefd of de inrichting aan deze garantie voldoet.

De voornaamste oorzaak hiervan is wel, dat men vrijwel nooit in de gelegenheid is een dergelijk onderzoek in tegenwoordigheid van de daarbij belanghebbende personen uit te voeren op de weinige dagen, dat in ons land de buitentemperatuur —10° C. bedraagt. Trouwens een buitentemperatuur die juist —10° C. is, en niet lager of hoger, zal wel haast nooit voorkomen.

Men kan echter evengoed bij andere buitentemperatuur dan de voorgeschreven minimumtemperatuur het gegarandeerd vermogen eener verwarmingsinrichting onderzoeken.

Het spreekt vanzelf, dat bij hoogere buitentemperatuur dan de vastgestelde minimale, de verwarmingsinrichting de vertrekken ook hoger moet kunnen verwarmen, dan de gegarandeerde normale.

We dienen echter in het oog te houden, dat de warmteafgifte der verwarmingstoestellen geringer wordt, naarmate het temperatuursverschil tusschen het warmteafgevend medium en de lucht in het vertrek geringer

wordt. Binnen de grenzen, waarin in de praktijk dit temperatuurverschil ligt, mogen we aannemen dat de warmteafgifte evenredig is met dit temperatuurverschil.

In verband met de onderzoekingen, die naar het al of niet evenredig zijn der warmteafgifte met het temperatuurverschil zijn ingesteld, blijkt dat de fout, die we maken, door rechte evenredigheid aan te nemen, slechts enkele procenten bedraagt.

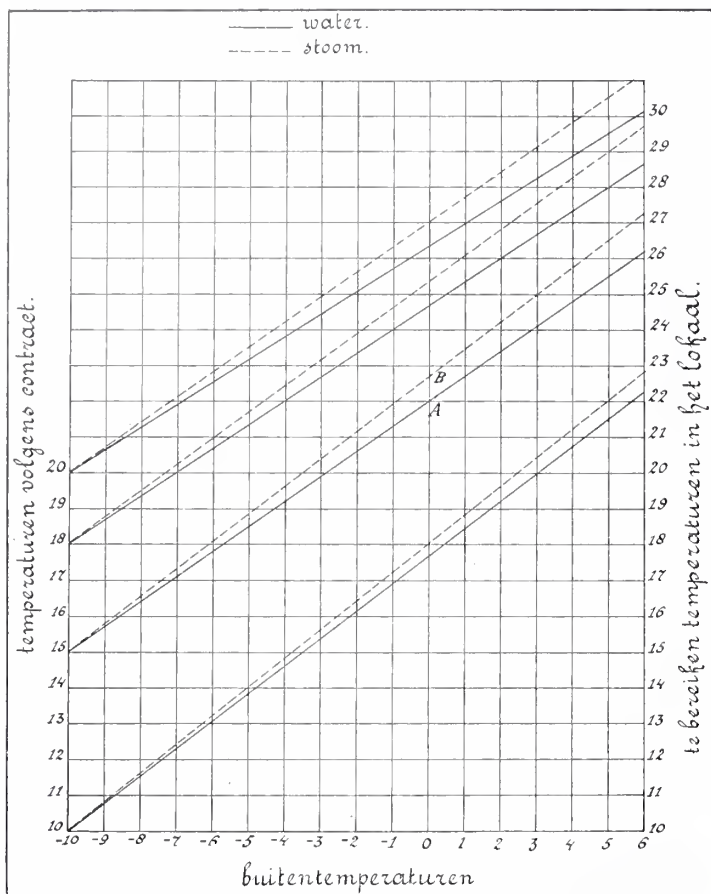

Hetzelfde geldt met betrekking tot de warmteafgifte der muren en wanden aan de omgeving. Ook hier bestaat geen volkomen rechte evenredigheid, doch is de fout van nog veel geringer beteekenis.

Is dus c_1 de warmteafgifte van het verwarmingstoestel aan de omgevende lucht bij 1° temperatuurverschil dan bedraagt de warmteafgifte W bij een temperatuur t_m van het medium en t_l der lucht

$$W = c_1 (t_m - t_l)$$

Is c_2 de warmteafgifte van het vertrek naar buiten bij 1° temperatuurverschil dan bedraagt de warmteafgifte W (gelijk aan die van het verwarmingstoestel) bij een buitentemperatuur t_b

$$W = c_2 (t_l - t_b)$$

dus

$$c_1 (t_m - t_l) = c_2 (t_l - t_b)$$

of

$$\frac{t_m - t_l}{t_l - t_b} = \frac{c_2}{c_1}$$

Is gegarandeerd een temperatuur t'_l bij een buitentemperatuur t'_b , terwijl op den dag der proefneming de buitentemperatuur t''_b bedraagt en de binnentemperatuur t''_l dan moet dus, zoo aan de garantie wordt voldaan

$$\frac{t_m - t'_l}{t'_l - t'_b} = \frac{t_m - t''_l}{t''_l - t''_b} \text{ zijn.}$$

Is bijv. een waterverwarming te onderzoeken bij een buitentemperatuur van -2° C. en heeft men gegarandeerd, dat bij een gemiddelde temperatuur van het water in de verwarmingstoestellen van 75° C. en een buitentemperatuur van -10° C., de binnentemperatuur 18° C. zal bedragen dan is

$$\begin{aligned} \frac{75 - 18}{18 + 10} &= \frac{75 - t''_l}{t''_l + 2} \\ (t''_l + 2) 57 &= 28 (75 - t''_l) \\ t''_l &= 23.5^\circ \text{ C.} \end{aligned}$$

de te bereiken binnentemperatuur.

In bijgaande figuur is grafisch aangegeven het verband tusschen gegarandeerde en te bereiken temperatuur van water en stoomverwarming, waarbij op een gemiddelde temperatuur van het water van 75° C. en van stoom van 100° C. is gerekend.

Links staan de bij -10° gegarandeerde buitentemperaturen. Is nu bijv. de buitentemperatuur waarbij men onderzoekt gemiddeld 0° en is gegarandeerd een binnentemperatuur van 15° bij -10° , dan blijkt dat een binnentemperatuur van 22° (punt A) moet zijn te bereiken met water en van 22.7° (punt B) met stoomverwarming.



J. EISENLOEFFEL.



Uit de Groene Amsterdammer van 14 Maart l.l. nemen we het volgende over:

„Een tentoonstellinkje van koperwerk naar ontwerpen van Jan Eisenloeffel, eenige weken geleden gehouden in het Binnenhuis „die Haghe” (den Haag) kwam op zichzelf voor een bespreking in dit blad niet in aanmerking; maar het kan een goede aanleiding zijn tot het maken van eenige opmerkingen in verband met zijn werken in Duitsland, bij de Vereingde Werkstätte te München, dat voor kort met een min of meer opzienbarenden terugtocht is geëindigd. 'n Interview door Brusse in de Nieuwe Rotterdammer gepubliceerd, het werk der moderne Duitsers, de geest van het Duitse maatschappelijke leven en — Eisenloeffels werk zelf zijn hiertoe de kostelijke gegevens.

De hele geschiedenis is zo typerend voor den aard van de moderne Hollandse kunstnijverheid, die bijna helemaal door onvervalste intellectuelen wordt gedragen!

Daar zou nu een van de bekwaamsten der bent, die zijn vleugels hier niet kon uitslaan, die een opgewekter en levenskrachtiger omgeving verlangde, voor 'n produktie op grooter schaal wilde ontwerpen, daar zou die gaan werken in een centrum der vastelandse kultuur, gaan brengen Hollandse fijnheid aan de Duitse barbaren — zijn zij niet grof van gevoel? poenig van smaak? niet energiek als wij warin drie eeuwen geleden —, hen leren de subtiele effecten, de tederder kleuren, hen doen waardeeren de intellectuele afheid, de nauwkeurige overweging. En, och heden, na 'n half jaar komt hij terug als de verloren zoon, „Holland dat zijn Eisenloeffel, Eisenloeffel die zijn Holland weer terug heeft”, ingehaald met vraaggesprekken en tentoonstellingen, waarin

duidelijk voelbaar is de stille verachting voor de moffrikaanse wan-kultuur, die zo'n primus niet waardeert en weet te houden, maar die dan toch ook eigenlijk veel te min voor ons, fijnbesnaarde, Nederlanders is . . .

Men ziet daar voor zich, scherp omljnd, het karakter van onze sierkunst, tegenover die van het kloekst levende volk van Europa. De Duitse kunstnijverheid: gedragen door een snel rijk wordend volk, onmiddelijk verband houdend met het maatschappelijke leven door de innige koppeling aan de industrie, daardoor naar aard en wezen modern, d. i. groot-kapitalisties, met al het principieel lelike daaruit voortkomende, met al het volkomen natuurlijke en krachtige dat die positie, op het oogenblik de enig logiese, meebrengt. Men werkt er intens, met een enorme vaart, de vooraanstaande artiesten hebben groote bureau's, produceeren veel en snel; het voortgebrachte is soms grof en onaf, dikwijls niet van grote fouten vrij, maar breed van opvatting, gedurfd en van een sterk karakter. Nog wordt het meest gewerkt voor een beperkte kring van rijken, maar bij de mede door economische oorzaken bewerkte voortdurende uitbreiding der werkplaatsen moet een verruiming van de markt gezocht worden. Staat, gemeente, stoomvaartlijnen, hôtels brengen reeds belangrijke opgaven; ook het goedkope meubel wordt bestudeerd; en bij alles is de aansluiting aan de behoefte van de kopers de vanzelf sprekende voorwaarde; de moderniseering van de uiterlike kultuur is zo bezig zich te voltrekken langs den, in onzen tijd, natuurlijken weg: doordat de machtigste, de kapitaalbelangen er achter zitten. De leidende kunstenaars, die, nu het eenmaal zoover is, in den dienst der nijverheid staan, worden ruim betaald, kunnen — bij hard werk — als rijken leven . . . indien zij verkoopbare dingen maken; in hun genoegens wellicht bohémien, zijn zij geheel gebonden in hun productie: gebonden door de eisen van onzen tijd. Zij arbeiden volkomen maatschappelijk; niet zo idyllies als de veel benijde middeleeuwse handwerksman, dat kan nu niet meer, — maar in geheele overeenstemming met ons leven.

En zie daarnaast de Hollandse sierkunst!

Wie zal niet waardeeren menige fijne vinding, menige aardige verhouding, de mooie materiaal-keuze, de beschaafde kleurcombinaties; maar het is allemaal zo vervelend, zo braaf, zo vlak. De „modelkamer” op de laatste tentoonstelling van „Kunst aan het Volk” te Amsterdam — met n. b. een reproductie naar een v. Eyck, voor 'n arbeidersvertrek! — wat was die saai, wat was die los van het werkelijke leven der mensen, van hun dagelijks willen, hun hartstochten, hun humeuren; wat was die bedacht, o, wat was die *intellektueel*. Er zijn bijna geen Hollandse sierkunstenaars, op het oogenblik, die 'n interieur kunnen maken passend bij een niet-intellektueel, neem wat je wilt, 'n staatsman, 'n fabrieksheer, 'n beurs-vorst, of 'n kantoorklerk, 'n arbeider. Hoe komt dat? omdat er zo goed als niet gewerkt wordt op de moderne, d. i. de groot kapitalistische manier, omdat de winst-zweep de artiesten niet achter de behoefte der consumenten aanjaagt. Het is de schuld van niemand, het is eenvoudig 'n zeer natuurlijk verschijnsel in 'n land dat met z'n sociale ontwikkeling, ook weer niet zonder oorzaken, achteraan komt. Maar daarom is het niet minder waar, en mag niet worden ontkend, dat de tijd der *superioriteit* van onze veelgeprezen sierkunstenaars boven de Duitse artiesten voorbij is.

Want — die is er geweest; en de Hollanders hebben nog waardevolle eigenschappen, die juist hen op de Duitsers zo'n goeden invloed zouden kunnen doen hebben. Het beschaafde, doorwerkte, evenwichtige en bezonkene — verworvenheid van een volk met een oude kultuur, — wanneer dat wordt geënt op het gedurfd, kloeke, rijke, monumentale — zooals alleen een nieuw volk dat kan maken — dan kunnen zeer fraaie scheppingen ontstaan. Kunnen de eerste eigenschappen liggen in de persoon van den maker, de laatste volgen uit den aard van het maatschappelijk ontwikkelingsstadium, dus uit de werkwijze: wil de Hollander dus in Duitsland werken, hij moet Duits werk, op Duitse — d. i. hier groot-kapitalistiese — wijze doen voortbrengen, maar het met zijn Hollandse beschaving verfijnen. Eisenloeffel is de Hollander gebleven, met zijn verlangen naar het maken van hélemaal gave, onberispelijke dingen, al zijn 't er dan maar weinig, naar het scheppen

zonder pressie, van wat hij nu eens voor héél moois bedacht heeft. Dat hij dertig teekenaars aan 't werk moest houden, vond hij blijkbaar uitsluitend 'n last: veel liever één goed ding zelf ontwerpen én maken, dan honderd half goede dingen alleen maar aangeven en corrigeren, en verder dóen uitwerken en dóen maken. Menig lezer van dit opstel zal hem gelijk geven; maar het is dan ook typies Hollands.

Voor onze sierkunst hebben deze zaken meer dan een zijdelings belang: het blijkt hoe hare meest typiese, haar om zo te zeggen klassieke vertegenwoordigers, niet geschikt zijn voor de enige werkwijze die, ook hier, zal kunnen leiden tot een generalisering van het nu reeds bereikte. En dat is, vooreerst, het meest nodige. Veel werk leveren, en goedkoop werk, — daar zullen de Hollandse artiesten toe moeten komen, op straffe van volmaakte onbelangrijkheid; en dat kan alleen door in-dienst-treding bij de industrie, door de productie op buro en fabriek. In Duitsland hebben de leidende mannen dit begrepen; blijven hun Hollandse collegas de Ruskintradities volgen — het zal onze kunst steeds meer achter doen komen, het zal de industrie der moderne gebruiksvoorwerpen, die al komende is, dwingen zich met tweede- en derde-rangskrachten tevreden te stellen.

H. T. KARSTEN.



Mijnheer de Redacteur!

De resultaten van eene prijsvraag geven nog al eens stof tot geschrijf.

Niet zelden wordt de uitspraak der Jury aan scherpe kritiek onderworpen en niemand zal het betwisten dat tot deze kritiek somtijds aanleiding bestaat.

Dit telkens weérkeerend verschijnsel heeft echter tengevolge dat men er aan gewend, zoodat het slechts weinigen tot onderzoek brengt.

Bij eene prijsvraag als die, welke de regeering uitschreef voor doelmatige en niet te kostbare slachthuizen is dit, ofschoon te betreuren, niet te verwonderen.

't Is zooals de heer Versteeg in het jongste nummer van 't B. W. schreef „De expositie van de teekeningen vond plaats onder omstandigheden, die het bijna onmogelijk maakten de projecten te bestudeeren.

Welke deugden de bekroonde ontwerpen bezitten, wordt in het Juryrapport zoo sober toegelicht, dat het wel niemand duidelijk zal zijn dat dit de slachthuizen der toekomst zijn. De heeren Huurman, Stok en Beunders motiveeren hunne veroordeeling der bekroonde ontwerpen deugdelijk en toonen in hunne uitgeder „Slachthuis prijsvraag beschouwingen” de voordeelen van hunne ingezonden projecten aan. Vermoedelijk bezochten betrekkelijk weinigen de tentoonstelling. En wat is van dat bezoek hen bijgebleven?

't Zal den meesten gegaan zijn als mij. Op 24 December had ik gelegenheid van de inzendingen kennis te nemen. 't Was ijszig koud en de sombere, slecht verlichte en n. b. onverwarmde lokaliteit, wekte verlangens om ten spoedigste wêer te vertrekken.

Bij een dergelijke vluchtige beschouwing is het niet mogelijk zich met de kwaliteiten van het ingezondene op de hoogte te stellen.

Wat ik echter zag was; — dat er door sommigen werk was geleverd dat van ernstige studie getuigde; dater betrekkelijk sporadisch nieuwe denkbeelden waren ontwikkeld (de denkbeelden van hen die blijk gaven, het onderwerp in 't geheel niet machtig te zijn natuurlijk buiten beschouwing latend), dat er nog al bekendheid van — en genegenheid voor — het Duitse Osthofftype schijnt te bestaan, dat er niet alleen Osthoff navolging in indeeling viel waar te nemen doch zelfs een gevel copie was, (vrij gevolgd naar

't slachthuis te Neuss (Rhld.) en tenslotte dat ik een geheele andere keuze zou hebben gedaan omdat m. i. de bekroonde ontwerpen niet alleen aan geen billijke eischen beantwoorden, doch ook afwijken van de programma bepalingen.

Beoordeeling dier plannen moest dus zelfs niet plaats hebben gehad. Alles te samen zijn dit echter algemeenheden waardoor noch de Juryuitspraak, noch de verdienstelijke ontwerpen van sommige inzenders, noch de protesten van de H.H. Huurman c. a. in een helder licht worden geplaatst. Dat dit licht ontstoken worde is niet alleen voor de bovengenoemden doch ook voor de gemeenten die nu of later tot slachthuisbouw besluiten van het grootste belang. 't Is mij bekend dat er gemeenten zijn, waar men verlangend uitziet naar de voorlichtingen welke als resultaat der prijsvraag van regeeringswege zullen worden verstrekt. Men leeft daar begrijpelijkerwijs in de veronderstelling dat de bekroonde ontwerpen, het beste geven wat voor een zekere som is te verkrijgen.

't Verheugt mij daarom zeer dat de heer Versteeg in B. W. no. 10 een middel aan de hand doet, 't welk bij uitvoering alle betrokken partijen recht kan doen wedervaren. Dit voorstel zou ik dan ook gaarne krachtig zien ondersteund. Mij dunkt de regeering zal daartoe gaarne medewerken en de Mij. t. Bev. d. Bouwk. zal een goed werk verrichten en alle belanghebbenden aan zich verplichten.

Met dank voor de plaatsing van het bovenstaande heb ik, M. d. R. met de meeste Hoogachting de eer te zijn,

Uw Dw. Dr.

ALBERT KOOL,

Arch. lid der M. t. b. d. B.

Ede, 10 Maart 1909.

INHOUD VAN TJDSCHRIFTEN

Architectura no. 11. *Afdeeling kunstnijverheid.* Opmerkingen omtrent de kwestie de Bazel omtrent het bouwen eener Kunstnijverheid-afdeeling van A. et A.

Verslag van de 1256ste gewone vergadering; bespreking over de nationale en internationale bescherming van het artistiek eigendom, door Herman Robbers, met debat; aangenomen wordt het voorstel Weissman, bedoelende dat het Genootschap ook andere belanghebbende vereenigingen zal inviteeren tot een openbare vergadering, waar op dit onderwerp zal worden terug gekomen. *Overzicht van de Week. Hulde aan H. M. de Koningin. Tentoonstelling van Oude Kunst en kunstnijverheid te 's Hage.*

Oud en Nieuw op het gebied van Kazernebouw, door A. E. Redelé en W. Dudok. Vervolg. Het paviljoen- en barakkensysteem; massalegering is een min-waardig systeem; beter het paviljoen-systeem; waartoe het rapport van de Engelsche Commissie 1857, den stoot heeft gegeven. Door toevallige omstandigheden, namelijk door de tijdelijke barakken in den Krimoorlog en in dien tusschen de N. en Z. staten van N.-Amerika, bleek het dat paviljoens zonder verdieping de voorkeur verdienen.

Technisch gedeelte. Verwarming en ventilatie door Ingr. Joh. Korting. Vervolg.

Het maken van Bestekken, Begrootingen en Materialen-Statens, door A. N. Wind. Vervolg.

De Bouwwereld no. 10. *J. H. W. Letiman. Het Damplein te Amsterdam.* Kritiek op het plan van de Gemeente, welke een kleine wijziging bevat van het ontwerp Van der Meij; in dit laatste plan is het echter niet gelukt de aesthetiek met de eischen van de praktijk te combineeren. Ruimer aanleg is gewenscht; schrijver meent, dat al de gezegden van Camillo Sitte niet als axioma's moeten worden beschouwd, en vele aan kritiek onderhevig zijn.

Het Woningvraagstuk II. Overbevolking. Hoewel in de Woningwet bepalingen betreffende overbevolking zijn opgenomen, blijken deze tot nog toe vrijwel een doode letter te zijn. De Rijks-woningverslagen maken er zoo goed als geen melding van. Toch bestaat ze wel degelijk. Gewezen wordt op de goede werking welke kan uitgaan van het aanbrenge van een kenteeken aan de woning, vermeldende den inhoud der woning. Dit in verband met het aantal bewoners der huizen. De bepalingen tegen overbevolking kunnen dan worden toegepast, vooral als men een tegemoetkoming geeft aan hen, die wegens overbevolking het huis moeten verlaten.

De Opmerker no. 11. *Mainz*, met plaat.

Vereenigingsleven en onafhankelijke organen. Naar aanleiding der opmerking voorkomende in het verslag der vergadering Afdeeling Arnhem van de Maatschappij tot Bevordering der Bouwkunst, dat het bestaan van organen buiten eenig vereenigingsverband (De Bouwwereld en de Opmerker) gevaarlijk kan werken op de ontwikkeling van het vereenigingsleven; wordt opgemerkt, dat, waar de Maatschappij langzamerhand een streven vertoont om meer naar buiten werkzaam op te treden, dit zeker waardeering en aanmoediging verdient, maar dat daardoor hare daden ook den toets der kritiek moeten kunnen doorstaan.

De onafhankelijke organen behouden dit recht, waarmede zij menigmaal invloed ten goede hebben uitgeoefend en dat een bewijs van belangstelling is, en daardoor eerder waardeering dan geringschatting verdient.

Het Zuiderzee Vraagstuk, door L. A. Sanders, deze brochure is in zijn geheel overgenomen.

De Ingenieur no. 11 1909. *De Catharijnebrug te Utrecht*; met vele teekeningen en photo's door W. J. Burgersdijk, C. I.

Deutsche Bauzeitung no. 22. *Das Brause und Wannen-Bad in München—Giesing*, arch. R. Schachner met afb. Bescheiden badgebouw, waarvan de architectuur een goed, beschaafd modern Duitsch karakter vertoont.

Der Eisenbeton im Wettbewerb um die Luftschiffbauhalle Zeppelin's, vervolg van dit interessant artikel, merkwaardig is de poging, in de verschillende ontwerpen gedaan, van gewapendbeton-architectuur te geven. Ook nu weer geven constructietekeningen met berekeningen een goed inzicht.

La Construction Moderne no. 24. *A l'Etranger Jordens pour chemins de fer.* Curieus is het streven bij enkele Spoorweg Maatschappijen in Engeland, tuinaanleg bij de stations te bevorderen; de Midland-Railway heeft over haar geheele lengte tusschen Bedford en Luton den weg beplant met hagen, die in de meest fantastische vormen geknipt worden, pauwen, groote dameshoeden, de boomen staan 5 M. uit elkaar, over een afstand van 14 K.M.

Ecole des Beaux Arts concours Rougevin, met afbeeldingen van de 2 bekroonden in de prijsvraag voor „Een entree in een Crypt van het Pantheon, de begraafplaats der groote mannen van Frankrijk.”

Beide ontwerpen hebben verdienste: de eerste prijs vertoont een strenge, maar toch Fransch-sierlijke klassieke opvatting; de 2de prijs een rijke en drukke, eenigszins overleden Nap. III stijl.

BERICHTEN

Binnenland.

Rijks Middelbare Technische School. De Bond van Technici heeft zich met een adres tot den Minister van Binnenlandsche Zaken gewend, naar aanleiding van de verhooging van Hoofdstuk V der Staatsbegroting 1909, waarbij den Ned. Aannemersbond eene subsidie van 17.500 gulden is verleend voor zijne te stichten Middelbaar Technische School. Daarbij is echter niet gebleken aan welke eischen toekomstige subsidie-aanvragen zullen

moeten voldoen, om hetzelfde succes als deze te verkrijgen en evenmin, dat de Minister het voornemen heeft zoo spoedig mogelijk over te gaan tot de oprichting eener Rijks Middelbare Technische School, als waarvan sprake was in de Memorie van Toelichting tot Hoofdstuk V, welke inrichting voornamelijk bedoeld zou zijn, om het peil aan te geven voor andere scholen, gesticht door het particulier initiatief.

De leden van den Bond zullen dus slechts zeer weinig gebaat zijn door de oprichting van de school van den Ned. Aannemersbond, welke uitsluitend den bouwkundigen ten goede kan komen.

Redenen, waarom adressant verzoekt, zoo eenigszins mogelijk nog in den loop van dit zittingsjaar in te dienen: een voorstel van Wet regelende het M. T. O., waarbij tevens zal worden besloten tot de stichting van de eerste Rijks Middelbare Technische School.

Alg. Handbl.

Eusebiuskerk te Arnhem. — In het verslag over het 15e jaar der Vereeniging tot restauratie der Grooten of St. Eusebiuskerk te Arnhem wordt met voldoening gewag gemaakt van het mooie kerkkraam, dat in het koor is geplaatst, voorstellende Jezus, de kinderen zegenende, naar de schilderij van Pietro Benvenuti, een geschenk van mevr. de wed. Luden geb. barones van Pallandt.

In het groote zuidelijke transeptvenster werden, evenals in de beide westelijke transeptvensters een aanmerkelijk deel der vensterstijlen en de daarboven liggende travéewerken hersteld, waarna dit venster werd bezet met glas in lood, hoofdzakelijk bestaande uit eenvoudig verdeelde heldere antieke ruitjes, maar toch matig versierd met wapens als middenstukken, kleurige randen en vullingen van den verdeelden kop van het venster.

Aangaande den voortgang der restauratie valt het volgende mede te deelen.

De werkzaamheden omvatten den westmuur van het zuidelijk transept en de eerste travée van de zuidzijde van het middenschip. Steenhouwerk en metselwerk werd verricht aan de kroonlijst van den zuidwestelijken transeptmuur en de eerste travée-schipmuur met de goot en de balustrade daarboven. De dubbele hoofdbeer met pinakels, vogels en kruisbloemen aan het transept werden eveneens voltooid, terwijl de gunstige weersgesteldheid van het najaar eene goede gelegenheid bood om de kap van het zuidelijk transept verder te herstellen en de geheele leibedekking te vernieuwen.

Reeds werden door de stenhouwers en de beeldhouwers de noodige geornamenteerde zandsteenwerken van den eersten zuidelijken luchtboog en steunbeer, welke in het loopende jaar worden geplaatst, in gereedheid gebracht.

In de omstandigheid dat het oude beeldhouwwerk der kerk eene groote verscheidenheid van vormen vertoont, werd aanleiding gevonden om voor de zuidelijke luchtbogen eenige andere motieven in de groote hogels te brengen.

De beeldhouwer Jansen, die reeds vele jaren uitsluitend aan dit restauratiewerk werkt is er naar ons oordeel goed in geslaagd er het naïve-decoratieve karakter der oude werken in te leggen naar de gegevens aan hem door de architecten verstrekt. De mensch- en dierfiguren, geruimen tijd in den noordelijken zijbeuk opgesteld, kunnen daarvan getuigen.

Midwolde. Het oude kerkgebouw te Midwolde (Westerkwartier), dat den vorigen zomer werd afgekeurd, is opnieuw door een Rijksbouwmeester uit Den Haag onderzocht. De doorbuiging van het gewelf is zoo groot, dat een instorting ieder oogenblik kan plaats hebben. Met behulp van Rijk en Synode hoopt men het kerkgebouw te kunnen behouden.

Alg. Hand Bl.

Die Haghe. Voor de leden van de vereeniging Die Haghe is door den heer Peters, Rijksbouwmeester, een voordracht met kunstbeschouwing gehouden over: *Een Nederlandsche stad in de dertiende eeuw.* Wij vinden in „het Vaderland” het volgende verslag: „In den aanvang der vergadering wees de spreker er op, dat de groote beteekenis der dertiende eeuw is gelegen op sociaal gebied in de ontwikkeling der steden met hun eigenaardig zelfbewust karakter. De oudste steden waren langzamerhand ontstaan en tot centra van verkeer geworden, maar door de invallen der Noormannen achteruitgegaan en verarmd, behoefden ze de energie der 15e eeuw om er weer bovenop te komen en in die

dertiende eeuw was de drang tot stad worden algemeen en ontstonden nieuwe steden op alle wooncentra van eenige beteekenis. Die steden namen de plaats der vroegere burchten, rondom welke ze ontstaan waren, in. In de 13e eeuw verkregen zeker 30 plaatsen het stadrecht. Dat stad worden was een belangrijk feit, het maakte de bewoners vrij, mondig, verklaarde ze bevoegd zich zelf te besturen.

Van de steden uit de dertiende eeuw is nog slechts zeer weinig overgebleven, slechts enkele brokken en stukken ruïne. Wat we meer weten, hebben we moeten afleiden uit wat van de 14e en 15e eeuw is overgebleven en dat is mogelijk omdat de kunst van de 11e tot de 16e eeuw van één type is gebleven. De kunstbeschouwing, welke aan de lezing verbonden was, was dan ook met de weinige bovenstaande gegevens samengesteld. Niet een overzicht van een stad, maar een compilatie van overblijfselen in verschillende steden, waaruit een totaalindruk van een stad uit dien tijd kon worden verkregen.

Allereerst gaf spr. nu een beschrijving van de stad als een gesloten geheel, daarbij op den voorgrond stellende de groote beteekenis, die de ommuring voor de veiligheid en bestaanszekerheid der bewoners had.

Ook de grachten beschreef hij en de poort met haar bijna steeds voorkomende torens aan beide zijden, welke torens dienden tot wapenbergplaatsen, woningen van portiers en zoo meer, met de vaak voorkomende voorpoort, zooals Haarlem er nog een kent. In de veertiende eeuw, na de uitvinding van het buskruit, vindt men schier allerwege in de voorpoorten schietgaten, zooals trouwens ook in de muren, de Amsterdamsche muren kregen die in de 15e eeuw, men achtte zich vroeger daar zonder ook veilig.

Veiligheid was dus steeds het motief om muren om de stad te bouwen, zelfs de kleinste steden kenden die. Juist in dien tijd van hyper-godsdienstigheid was immers overal strijd tusschen geweest en geweest, tusschen stad en stad.

Niet slechts de muren, ook de groote kerk, de parochiekerk, die elke stad moest hebben, is een zeer voornaam deel van de stad der dertiende eeuw. De heilige, aan welken de kerk was gewijd, was tevens de schutpatroon van de stad.

Naast en aan de kerk was een enkel vertrek gebouwd, dat diende tot school, waar de knaapjes en meisjes les kregen voornamelijk natuurlijk in godsdienstige kennis van den schoolmeester, die het voornamelijk met giften in natura, een paar kippen, een zak meel enz. moest doen als salaris. De school kostte nog geen schatten als nu, de kracht van den mensch werd nog niet gezocht in de wetenschap en toch vormde men groote, energieke kooplieden. De geest des tijds was rustig, degelijk, kerngezond.

Het klooster, het gasthuis behoorden voorts tot de bijgebouwen van de kerk.

Het klooster was zoowel het noodige refugium voor hen, die zich van de wereld en haar beslommeringen wilden afzonderen, maar tevens de aangewezen plaats voor stille studie.

Daar was de kostbare librye, de kweekplaats voor de kunstenaars vaak ook.

Het gasthuis was het heilige geesthuis. Daar kon de reiziger onderdak vinden in dien tijd, waarin geen herbergen waren, daar vond de daklooze ook toevlucht en de zieken werden er verpleegd. Het was armhuis, ziekenhuis, weeshuis, verpleegplaats voor krankzinnigen vaak tevens, een huis van barmhartigheid, dat zich voor ieder opende, die in nood verkeerde.

Nu de niet kerkelijke gebouwen, in de eerste plaats het stede- of schepenhuis.

Hier zetelden schout en schepenen toen het aloude gebruik om de rechtspleging in de open lucht te doen plaats hebben niet meer bestond.

Op de markt, waar vooral een marktgericht noodig was, ontstond het raadhuis, het „stedehuis”, dat de burcht van de stad tevens was. Het werd — in tegenstelling met bijna alle andere huizen — van steen opgetrokken, het kreeg een toren, waarin de klok, die in tijden van gevaar alle burgers bijeen riep. Het was het symbool van de onafhankelijkheid van de stad, van de vrijheid zelf. Hier vierde men feest, hier borg men wapens en ook hen, die zich aan de vrijheid van de stad vergrepen. Men had er een

vierschaar, ook een altaar, soms zelfs een kapelleke en dan de kelders en de zolders, met al de bureaux voor burgerlijken stand, openbare werken, enz. enz., die men er nu vindt.

Voor het stadhuis stond de schandpaal, de waag, een vleeschhuis, een lakenhuis vaak: zeer streng immers was destijds het toezicht op maten, gewichten en voedingsmiddelen, hetgeen men thans aan den kooper zelf overlaat.

Aan de particuliere woningen genaderd, herinnert de heer Peters, dat de steden meerendeels niet zijn „gesticht” of „aangelegd”, maar eenvoudig ontstaan uit dorpen, plaatsen alzo, waar voornamelijk landbouw werd uitgeoefend. De huizen in de eerste steden dragen daarvan dan ook het kenmerk, het algemeene type is dat van het groote vertrek met een dak van riet gedekt, omgeven door den hof. Evenwel: de snelle vermeerdering van het aantal huizen in kleine ruimte deed de noodzakelijkheid ontstaan verdiepingen te bouwen. Het brandgevaar deed het rieten dak (het leemen enz.) vervangen door het steenen dak.

Het waren de kooplieden het eerst, die behoefte voelden aan steenen huizen, die ook in staat van tegenweer werden gebracht: de „stins” midden in de steden.

De ruimte voor het huis werd door den ambachtsman, den smid enz. eenvoudig gebruikt tot werkplaats.

Dat gaf niet veel hinder: de straten immers werden niet bereden, waren dan ook niet bereikbaar, niet bestraat trouwens, zij waren modderpoelen, de varkens, die vrij losliepen, de eenige, maar dan ook onbezoldigde straatreinigers; vaak werden de bovenverdiepingen eenvoudig over de straat heen gebouwd voor een goed deel.

Een groote rol in het stedeleven speelden de marktdagen, de groote jaarmarkten waren feesten, er bestond vrijgeleide voor hen, die zich daarheen begaven, ieder had gasten, er werden plechtige missen gelezen ter opening, alle kooplieden uit den omtrek en velen van heinde en verre kwamen daarheen, het stadswijnhuis was vol, de hooge gasten werden er door het stadsbestuur onthaald, geestelijke en wereldlijke, het was de dag waarop men de inkoop van belang deed voor het gansche jaar, de dag, waarop pacht en huur werden betaald.

Reeds in de dertiende eeuw werden veel steden genoopt tot uitleg, immers ontbrak de ruimte binnen de muren, dan moest men, hoewel noode, overgaan tot het geven van vergunning, buiten de poorten te wonen en zóó ontstonden de voorsteden, die echter een groot gevaar opleverden in tijd van oorlog. Dan moesten wel de burgers, daar wonende, ijlings de vlucht nemen binnen de muren.

De uitleg, daardoor noodig geworden, ging dus steeds gepaard met een ontzaglijk kostbare verlegging der muren.

Het einde van de rede was een vermaning te bedenken wat wij, het thans levend geslacht, aan die oude steden hebben te danken, die de oorsprong waren van de vorming van de Republiek der Nederlanden en van gansch onzen Staat.

Buitenland.

De Hoh-Königsburg. Gelijk men weet, is er in Deutsche bouwkundige kringen destijds heel wat te doengewees over de vraag, of de bouwmeester Bodo Ebhardt, die op last van den Duitschen Keizer den trotschen „Hoh-Königsburg” in den Elzas heeft gerestaureerd, dit wel geheel naar het oorspronkelijk voorbeeld heeft ten uitvoer gebracht.

Het betrof voornamelijk den grooten toren van het kasteel.

De in de ruïne gevonden fundamenten van den toren waren vierkant en Ebhardt bouwde dus een vierkante toren.

Een Straatsburgsch uitgever vond achtereenvolgens twee oude teekeningen van den burcht en op beide was een ronde toren te zien.

Ebhardt beweerde, dat deze teekeningen, die geen onderschrift droegen, niet den ouden Hoh-Königsburg voorstelden maar een ander slot.

De Keizer kwam het gerestaureerde kasteel zelf inwijden en nam bij die gelegenheid den bouwmeester in bescherming.

Slechts weinige Duitschers durfden daarna nog twijfel te opperen aangaande de historische juistheid der restauratie.

Maar ziet! Dezer dagen vindt men een teekening uit het jaar 1514, die den naam van het kasteel draagt en die het werk is van Albrecht Dürer. De toren is op deze teekening rond en heeft drie verdiepingen.

Op de door Heitz — zoo heette bovengenoemde Straatsburgsche uitgever — destijds gevonden teekeningen, had de toren één verdieping, maar uit historische documenten weet men, dat in 1575 de twee bovenste verdiepingen zijn afgebroken, omdat het gewicht te zwaar was voor de fundamenten.

Nu is er geen twijfel meer mogelijk. De toren was oorspronkelijk rond, hoewel op een vierkanten onderbouw opgetrokken en de tegenwoordige vierkante toren is een historische fout. Arme Ebhardt!

Vad.

PERSONALIA

ALFRED NORMAND. †

2 Maart 1.1. is Alfred Normand, lid van het Instituut, architect van het gouvernement, inspecteur-generaal voor de strafgevangenis aan het Ministerie van Binnenlandsche Zaken in den leeftijd van 86 jaar te Parijs overleden.

In 1839 op de école des Beaux-Arts te Parijs, voltooide hij zijn opleiding daarna bij verschillende architecten en behaalde in 1846 den Prix de Rome met het onderwerp: Museum voor Natuurlijke historie.

Zijn hoofdwerk gedurende zijn verblijf te Rome was een Studie van het Forum Romanum, met het plan voor restauratie, in 1850 voltooid en later op de Wereldtentoonstelling 1855 geexposeerd. Grooten naam verwierf hij met de voltooiing in 1857 van het beroemde Pompejaansche huis voor Prins Jerome Napoleon, aan de avenue Montaigne. Tot zijn bekende werken moeten verder gerekend worden de wederoprichting in 1873 van de Vendôme zuil, door de Commune vernield, en het hospitaal van St. Germain-en-Laye. In 1890, nam hij plaats in het bestuur van de Académie der Beaux-Arts.

De overledene was Eere-lid van de Maatschappij tot Bevordering der Bouwkunst.



BOUWKUNDIG WEEKBLAD

ORGAAN VAN MAATSCHAPPIJ
TOT BEVORDERING DER BOUWKUNST

Bestuur van de Maatschappij: A. SALM G.B.ZN., Voorzitter, L. C. DUMONT, W. J. DE GROOT, G. W. VAN HEUKELOM, D. E. C. KNUTTEL, J. LIMBURG, B. J. OUËNDAG, W. F. C. SCHAAP, J. VERHEUL D.ZN. ■ ■

Commissie van Redactie: ED. CUYPERS,
A. SALM G.B.ZN., J. VERHEUL D.ZN.
Redacteur: J. GRATAMA.

Bureau van Redactie: Marnixstraat 402, A'dam.
Bureau van Administr.: Herderstr. 5, Den Haag.
Uitgevers: MOUTON & CO. ■ ■ ■ Den Haag.

INHOUD: Bescherming van Landelijk schoon, door H. v. d. Kloot Meyburg. — Gebouw voor Wijkverpleging, door Henri Evers. — Over Architectenkamers. Slot. — Tentoonstelling van Wandplaten voor Middelbare scholen te Arnhem. — Boek- en Plaatwerken. — Ingezonden. — Inhoud van Tijdschriften. —

BESCHERMING VAN LANDELIJK SCHOON.

Het is een verblijdend verschijnsel dat zich ook ten onzent eene klimmende belangstelling in ons landelijk schoon, genomen in den ruimsten zin des woords, openbaart en dat van verschillende zijden stemmen opgaan om tot bescherming en ontwikkeling daarvan te geraken. Wel is deze beweging nog van geringe beteekenis en klinken die stemmen tot heden nog vrij wel als die eens roependen in de woestijn, doch nu eenmaal de aandacht op dit onderwerp gevestigd is, kan het niet uitblijven of die beweging moet weldra eenen grooteren omvang verkrijgen. De eerste verkenningen toch, die op dit uitgestrekte veld werden ondernomen, deden zoovele misstanden aan den dag komen, dat de dringende noodzakelijkheid van een krachtig ingrijpen zich als 't ware onweerstaanbaar opdrong en bij vele de overtuiging moet hebben doen wortel schieten dat langer dralen onverantwoordelijk zou zijn.

Het ligt niet in de bedoeling deze misstanden in den breedte bloot te leggen; reeds meermalen werd, ook in dit blad, daarop gewezen, zoodat aangenomen mag worden dat hierover reeds genoegzaam licht is verspreid om de onhoudbaarheid er van te doen zien. Dit alzoo als vaststaand aannemende willen wij thans liever trachten een weg te zoeken die tot verbetering dezer toestanden kan leiden.

Als wij dan zullen nagaan in welke richting men zich

daartoe zal hebben te bewegen dan denken wij, om nog even op eigen terrein te blijven aan, de Vereeniging tot instandhouding van natuur-monumenten die o. a. reeds zoo'n belangrijk werk verrichtte met haar welgeslaagde pogingen tot behoud van het Noordermeer, waardoor niet alleen een belangwekkend stuk natuur voor jammerlijken ondergang werd behoed, doch ook velen tot inzicht zullen zijn gebracht dat er toch nog andere belangen te behartigen zijn dan louter materiele.

Is men dus in betrekking tot ons landelijk schoon in 't algemeen, hier reeds waakzaam en werkzaam, omtrent de landelijke kunst in het bijzonder kan dat tot heden niet worden geconstateerd. Afgezien van eenige plaatselijke en oudheidkundige vereenigingen, die trouwens hun werkkring hoofdzakelijk in andere richting zoeken, valt ten onzent geen spoor van eenige „Heimatschutz" beweging te bekennen. Gaat men dan na wat op dit gebied in het buitenland, en met name in Duitschland wordt gepresteerd, dan moet men beschamend erkennen dat wij in deze bij onze burenen ver ten achter zijn.

In Duitschland kan men op dit terrein twee groepen van Vereenigingen werkzaam zien, waarvan de een zich voornamelijk met „Wohlfahrtspflege" de andere met „Heimatschutz" bezig houdt, zonder dat natuurlijk de grens scherp te trekken is, daar deze twee onderwerpen soms in het programma van één vereeniging voorkomen. Aan het hoofd van een groot aantal vereenigingen, die de „Wohlfahrtspflege" hetzij geheel hetzij voor een gedeelte als hun werkkring beschouwen, staat de „Deutsche Verein für ländlich Wohlfahrts- und Heimatpflege" waarvan de bekende professor Heinrich Sohrey de dagelijksche leiding in handen heeft. Deze vereeniging, die in 1896 gesticht werd, stelt zich voornamelijk op een economisch en sociaal standpunt en beschouwt de bescherming en ontwikkeling der landelijke kunst, ofschoon daardoor een deel van hare werkzaamheden wordt in

beslag genomen, niet als hoofddoel harer bemoeiingen. Deze zijn in de eerste plaats erop gericht het platteland uit zijn verval op te heffen en de ontvolking ervan tegen te gaan. In de volgende twee vragen, ontleend aan een der vele geschriften, door deze vereeniging uitgegeven, ligt het doel van haar streven besloten. In de „Wegweiser für ländliche Wohlfahrts- und Heimatpflege“ heet het: „Wie erhalten oder schaffen wir eine ausreichende gesunde, setzhafte Landbevölkerung? Wie erhalten wir den Jungbrunnen unseres Volkstums und unserer Volkskraft?“

Het antwoord op beide vragen wordt gegeven door het uitvoerig werkplan, dat in drie hoofdgroepen is verdeeld, n.l. 1e. „Die Besserung der ländlichen Verhältnisse auf wirtschaftlichem Gebiete. 2e. Die Besserung der ländlichen Verhältnisse auf sozialem Gebiete. 3e. Volkstums- und Heimatpflege“.

Om enkele punten van dit lijvig programma even te releveren kan worden vermeld, dat er naar gestreefd wordt de landelijke huis- en kunstindustrie tot nieuw leven te brengen door een stelselmatig onderricht, waarmede reeds bij niet schoolplichtige kinderen wordt begonnen, om op de gewone school te worden voortgezet. In verband hiermede staan de dorpsmuseums, waardoor men tracht de liefde voor het oude handwerk weer op te wekken. Voorwerpen, waaraan de bezitter geen waarde meer hecht, doch waarvan de vernietiging te betreuren zou zijn, worden hier op overzichtelijke wijze bijeen gebracht, om bij het schoolonderricht te kunnen dienen. Voorts worden dorps Handwerklieden in staat gesteld op kunstnijverheidsscholen doelmatig onderricht te verkrijgen. Zonder aan uiterlijkheden te blijven hangen wenscht de Vereeniging ook eene natuurlijke ontwikkeling en voortzetting van de karakteristieke landelijke bouwwijze, alsmede van kleederdrachten, volksfeesten enz.

Zustervereenigingen zijn de „Verein für ländliche Wohlfahrtspflege in Baden“, de „Verein für ländliche Wohlfahrtspflege in Württemberg und Hohenzollern“, de „Hessische Verein für ländliche Heimatpflege, Wohlfahrtspflege und Kunstpflege“ en de „Thüringer Vereinigung für Heimatpflege“. Bovendien behooren tot deze groep nog een groot aantal vereenigingen wier programma slechts ten deele met bovengenoemde overeenstemmen.

Belangrijker voor ons is echter de tweede groep, waarvan de „Heimatschutzbund“ aan het hoofd staat en die professor Schultze-Naumburg tot voorzitter heeft.

Houden bovengenoemde vereenigingen zich voornamelijk bezig met economische en sociale aangelegenheden, de „Heimatschutzbund“ streeft er naar het Duitsche volkskarakter ongeschonden en onbedorven in stand te houden en wat daarmede onafscheidbaar is, de Duitse „Heimat“ met haar gedenkteekenen en poësie harer natuur, voor verdere mismaking te behoeden. De bond richt zijne bemoeiingen niet slechts op „Denkmalpflege“ in den ruimsten zin genomen, dus met inbegrip van alle werken, die van de voorouders zijn overgeleverd, doch

wenscht ook eene harmonische ontwikkeling der landelijke bouw- en volkskunst te bevorderen. Ten einde het streven van den bond goed te doen uitkomen moge hierop artikel 1 der statuten volgen:

„Der Zweck des Bundes Heimatschutz ist, die deutsche Heimat in ihrer natürlichen und geschichtlich gewordenen Eigenart zu schützen und die gesammte deutsche Heimatschutzbewegung zusammen zu fassen.

Er erstrebt ins besondere:

I. den Schutz der Natur: Schutz der einheimischen Tier- und Pflanzenwelt sowie der geologischen Eigentümlichkeiten (Pfleger der Naturdenkmäler); Schutz der Eigenart des Landschaftsbildes,

II. den Schutz und die Pflege der Werke: Schutz der aus früherer Zeit überkommenen Werke, der Bauten, beweglichen Gegenstände, Strassen- und Flurnamen (Denkmalpflege); Pflege und Fortbildung der überlieferten ländlichen und bürgerlichen Bauweise, der Volkskunst auf dem Gebiet der beweglichen Gegenstände, der Sitten „Gebrauche, Feste und Trachten“.

In organisatorisch opzicht tracht de bond zich te ontwikkelen door alle gelijk gezinde personen en vereenigingen tezamen te brengen of op zijn minst daarmede betrekkingen aan te knopen en te onderhouden, alsmede voorlichting te verschaffen in „Heimatschutz“ aangelegenheden door de uitgave van geschriften.

Uit het jaarverslag van den bond, waaruit hier en daar een greep is gedaan, blijkt dat de „Heimatschutz“ bemoeiingen zich buitengewoon hebben uitgebreid. Dat toont zich o. a. in de pers, die het streven van den bond op loffelijke wijze steunt. In de verschillende groote Duitsche bladen verschijnen maandelijks ongeveer drie honderd artikelen die het onderwerp „Heimatschutz“ aanroeren. Doch voor alles vindt de uitbreiding dezer beweging haar uitdrukking in de toename van het getal leden en gelijk gezinde vereenigingen en verder in het oprichten van nieuwe plaatselijke en landelijke vereenigingen. De bond omvat tot heden drie onmiddellijke landsgroepen, n.l. de landsgroep „Brandenburg“ en de „Verein für Heimatschutz in Lübeck“ die beide eerst voor korten tijd werden opgericht en de „Ausschutz zur Pflege heimatlicher Natur, Kunst und Bauweise in Sachsen“ die zich bij den bond aangesloten heeft. Bovendien nog plaatselijke groepen in Jena, Schmalkalden, Weimar, Freiburg i. B. en verder de pas opgerichten in Hamburg en Gera.

Naast de „Heimatschutzbund“ staan als zelfstandige organisaties 1e de „Verein für niedersächsisches Volkstum in Bremen“, 2e de „Bayerische Verein für Volkskunst und Volkskunde in München“, die met de 3e vereeniging, de „Landesausschutz für Naturpflege in München“, het Beiersche „Heimatschutz“ werk deelt; 4e de „Niedersächsische Vertretertag für Heimatschutz in Hannover“, 5e de „Heimatbund Mecklenburg“, 6e de „Rheinische Verein für Denkmalpflege und Heimatschutz“ en 7e de „Minden-Ravensbergische Hauptver-

ein für Heimatschutz und Denkmalpflege zu Minden i. W. Met meerdere vereenigingen zijn reeds onderhandeligen aangeknoopt, daar de bond ervan overtuigd is dat alleen een flink aaneengesloten beweging iets goeds tot stand kan brengen. Niet alleen wordt verbinding gezocht en gevonden met de verschillende Deutsche „Heimatschutz“ organisaties, doch ook met den Zwitserschen bond voor „Heimatschutz“ en verder met zulke vereenigingen die zich maar eenigszins op het gebied van „Heimatschutz“ bewegen, alsmede met vereenigingen voor vreemdelingenverkeer, wetenschappelijke vereenigingen enz., en vooral met den „Dürerbund“ en ten slotte met vereenigingen voor landelijke „Wollfahrtspflege“ Over de wijze van samenstelling en werken van den bond dientnog even te worden aangestipt, dat het hoofdbestuur bestaat uit 8 leden, waaronder Voorzitter, Vicevoorzitter, Secretaris en Penningmeester.

De afdoening van loopende zaken en de vertegenwoordiging naar buiten geschiedt door het Dagelijksch Bestuur, bestaande uit Voorzitter en Secretaris; deze laatste wordt gesalarieerd. Alleen in gewichtige gevallen beslist het hoofdbestuur. Het Secretariaat is ingesteld als een Staatsambt, aan het hoofd hiervan staat de Secretaris, de Heer Fritz Koch.

Als ik wat langer dan strikt noodzakelijk bij die „Heimatschutzbund“ heb stil gestaan, dan is zulks geschied omdat het mij voorkomt, dat die bond tot richtsnoer kan dienen bij het oprichten van eene vereeniging van dien aard ten onzent. Natuurlijk kan de wijze van organisatie en werken niet klakkeloos worden nagevolgd; de toestanden verschillen in ons land in menig opzicht reeds zoozeer van die in Duitschland, dat copiëeren van begin af is uitgesloten. Men zal genoodzaakt zijn een eigen weg te zoeken waarbij niettemin een dankbaar gebruik kan worden gemaakt van de elders opgedane ervaringen. Welke deze weg zal zijn laat zich niet met een enkel woord aangeven; ongetwijfeld zal dit een punt van ernstige studie moeten uitmaken waarbij, de meest uiteenloopende factoren in aanmerking komen. Ik zal mij er dan ook niet aan wagen thans een uitvoerig programma te ontvouwen doch meen mij er toe te moeten bepalen even aan te stippen in welke richting ongeveer de zaak gestuurd zou kunnen worden.

Reeds de eerste schrede om tot eene organisatie als bovenbedoeld te komen, zal eigenaardige moeilijkheden met zich brengen. Het stichten van eene nieuwe, zelfstandige vereeniging, hoewel schijnbaar zeer bekoorlijk, is niet van bezwaar ontbloot. Ook bij de meest ijverige krachtaanwending kan het toch jaren duren alvorens zoo'n vereeniging voldoende gegroeid is om met succes te kunnen optreden; en hierin schuilt juist het groote gevaar, dat dan in dien tusschentijd vele belangrijke dingen aan misvorming of vernietiging bloot staan. Een onmiddellijk en krachtig ingrijpen is in deze hoogst noodzakelijk; hiertoe is noodig dat zoo'n vereeniging reeds direct overal zijne vertakkingen heeft en bovendien vanaf den aanvang van haar optreden een zoo ruim mogelijken steun ondervindt. Daarom zal waarschijnlijk

wel de meest geschikte weg zijn, dat die organisatie hoofdzakelijk wordt gesticht uit verschillende bestaande vereenigingen, waarbij natuurlijk toonaangevende personen en autoriteiten niet voorbij gezien mogen worden. Wat die vereenigingen betreft dient de grens niet te nauw te worden getrokken, daar behalve de reeds genoemde Vereeniging tot instandhouding van Natuurmonumenten er ten onzent feitelijk geen vereenigingen zijn die zich op het gebied van „Heimatschutz“ bewegen. Men dient zich dus te wenden tot alle vereenigingen waarvan, 't zij door den aard van hun programma of 't zij uit anderen hoofde, verwacht kan worden dat zij sympathie voor dit streven gevoelen. Ik denk hier b.v. om slechts enkele te noemen, aan bouwkundige en oudheidkundige vereenigingen, Nut van 't Algemeen, Kunstnijverheidsvereenigingen, Landbouwvereenigingen, Verfraaiingscommissies en Vereenigingen tot bevordering van Vreemdelingenverkeer, enz.

Het programma van bedoelde vereeniging of bond dient hoofdzakelijk te omvatten de bescherming en ontwikkeling van landelijke bouwkunst en kunstnijverheid, het beschermen en in stand houden van monumenten en de bescherming van het stads-, dorps- en landschapsbeeld. Bij het opsporen van de middelen, die tot bereiking van dit doel zijn aan te wenden, moet niet uit het oog worden verloren, dat deze beweging ten deele is geboren uit onze onmacht om voor die mooie oude en karakteristieke producten iets behoorlijks in de plaats te stellen. Juist ons gemis aan „stijl“ en ons onvoldoende vertrouwen in de tegenwoordige kunstuitingen doen ons angstvallig waken over alles wat uit vroegere perioden tot ons is gekomen; wij zijn eenvoudig niet in staat om, evenals onze voorouders, die mooie dingen te vervangen op eene wijze, die allen bevredigt. De opheffing van het algemeen kunstpeil dient dus als einddoel voor oogen te worden gesteld, zoodat het streven op de uitbreiding en verbetering van het onderwijs gericht moet zijn, opdat de a.s. dorpsbouwkundige of ambachtsman in staat zij voort te bouwen op de oude gegevens zijner omgeving, in harmonie met het landschap en het karakter van het volk. Doch ook zij, die later eene hogere positie zullen innemen, moeten ook in *die* richting hun studie uitstrekken. Nu het bouwen op het platteland zoo snel toeneemt, dienen de architecten, die zich daarmede belast zien, zich rekenschap te geven dat hun bouwwerken niet alleen de omgeving moeten verfraaien, doch ook dat zij daarmede voorbeelden moeten stellen ten dienste van de goede ontwikkeling van den landelijken bond.

Dit is evenwel een zeer lange weg die slechts voetje voor voetje kan worden afgelegd. Daarom dient men bedacht te zijn op pogingen die een meer direct resultaat kunnen opleveren. Het is gewenscht dat onmiddellijk stelling wordt ingenomen tegen het vernietigen en onoordeelkundig veranderen van landelijk schoon. Zoo dra een voornemen van dien aard bekend wordt, moet worden getracht de belanghebbenden tot beter inzicht te brengen en voorlichting worden verstrekt over de wijze waarop gehandeld kan worden.

Het uitschrijven van prijsvragen voor landelijke bouw-

werken en het houden van tentoonstellingen daarvan op het platteland, zoo mogelijk gepaard met verklarende voordrachten, kunnen nuttig werken, terwijl evenzoo het verspreiden van populaire geschriften en het leveren van artikelen in de locale pers, waarin plaatselijke toestanden, bouwwerken enz. op eenvoudige wijze worden behandeld, kunnen tot verruiming van inzichten bijdragen.

Ook ware het wel te wenschen, dat in navolging van Duitschland, de uitgever besloot in te grijpen om onnoodige mismaking van het stads- dorps- en landschapsbeeld te voorkomen, al ware het slechts door het tegengaan van onoogelijke reclame.

Hoewel het onderwerp geenszins is uitgeput meen ik te mogen aannemen dat deze beknopte en oppervlakkige aanduiding voldoende is om te doen zien in welke richting een „Heimatschutz” vereeniging zich ten onzent zou kunnen bewegen; een juist omljnd programma te geven lag niet in de bedoeling van dit artikel, daartoe behoort eene diepgaande studie en breedvoerig overleg, dat alleen door samenwerking van gelijkgestemde krachten kan worden verkregen.

HERM. V. D. KLOOT MEIJBURG.

Rotterdam, Maart 1909.

GEBOUW VOOR WIJK- VERPLEGING.

Allengs verrijzen in de volksbuurten onzer steden bescheiden gebouwen voor de wijkverpleging bestemd, Meestal door particulier initiatief ontstaan, zijn zij een nuttige en heilzame aanvulling van de geneeskundige hulp, door de gemeentebesturen aan de armen gegeven, en vormen het middelpunt van het werk, dat binnen een bepaalden kring verricht wordt. Er wordt door een of meer geneesheeren polikliniek gehouden; de patienten worden er dagelijks door de zusters behandeld; de kinderen der volksklasse krijgen er gezondheidsbaden. Ook is er een voorraad verplegingsmiddelen voorhanden.

Bijgaande afbeelding toont een gebouw, uitsluitend tot dit doel ingericht. Het ontstond op initiatief van de „Wijkverpleging Twentstraat”. Deze vereeniging is ten behoeve van de zevende gemeentelijke onderstandswijk te 's Gravenhage in 1901 opgericht en vestigde zich toen voorloopig in eene gehuurde woning.

In het afgelopen jaar werd een zevental oude arbeidershuisjes op de Gedempte Sloot aangekocht en geamoveerd. Op het scheeve, onregelmatige terrein werd, naar het ontwerp van ondergeteekende, het gebouw in het najaar van 1908 uitgevoerd en in Januarij. in tegenwoordigheid van den burgemeester en enkele autoriteiten geopend.

Om het centrum, een vijfzijdige hal met bovenlicht, zijn in onderlinge verbinding geschaard een wachtkamer voor de patienten met een uitzicht naar de hal, een ruime, goed verlichte spreekkamer voor den geneesheer met aangrenzend onderzoekkamertje en een dito bad-

kamer met toegang tot het tuintje. De baden worden gevoed door een reservoir, dat in een verwarmingsruimte naast de hal geplaatst is en tevens de waschtafels en de W. C. van warm water voorziet. In die ruimte staat een eenvoudig toestel, dat tevens de voornaamste vertrekken centraal verwarmt.

Naast de tochtvrije vestibule bevindt zich nog een vertrek voor de directie, waarnaast een bergkamer, die op het bordes van de trap en den zolder herhaald wordt. Aan de voorzijde vormt de woning der huisbewaarster,



GEBOUW VOOR WIJKVERPLEGING, DEN HAAG.

Arch. H. EVERS.

uit twee kamers en een keuken bestaande, de verdieping van het gebouw.

Bij de inrichting is zooveel mogelijk voldaan aan de eischen, die de hygiëne stelt. Vloeren en plafonds zijn naadloos en van holle hoeken voorzien, de eerste van mozaïek of van torgament, de laatste in vlak stuc met tegellambrizeering. Verder zijn in spreek- en badkamer de noodige waschbekkens met mengkranen aanwezig, ook een oven tot steriliseering van instrumenten en verbanden.

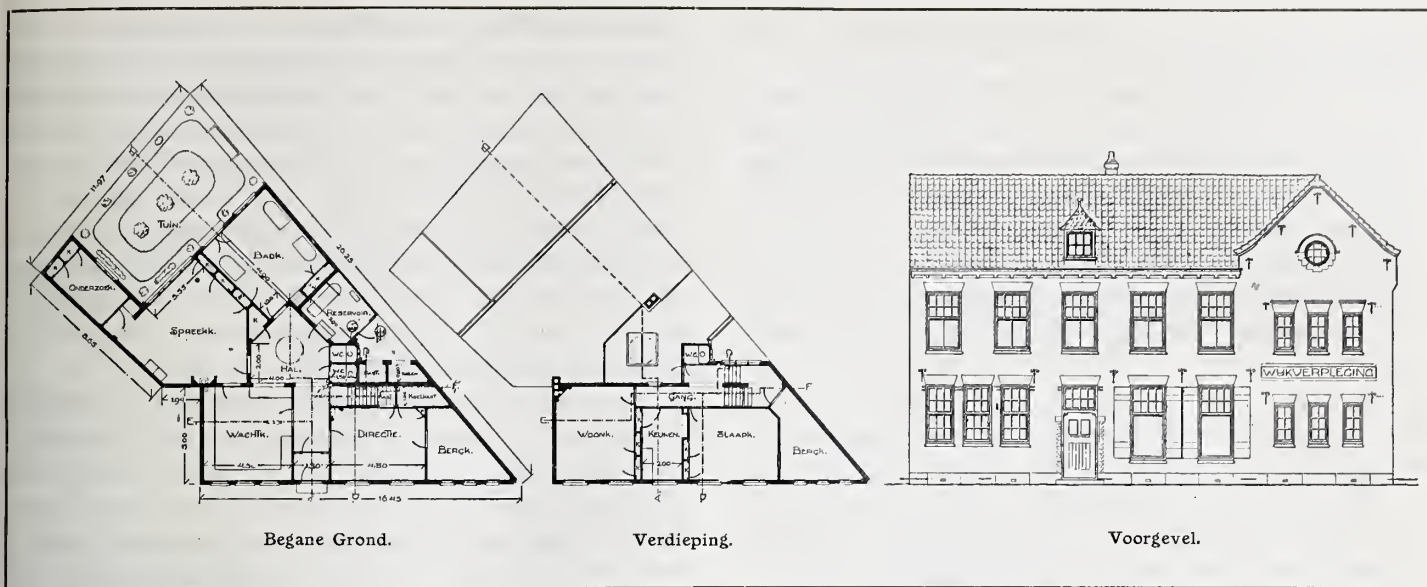

De gevel is strict economisch bewerkt. Op een hoogen schuinen sokkel van grijsblauwe glazuursteen, ter beveiliging tegen de straatjeugd, staat een grijs-gele gevelsteen, sober afgewisseld door de aanzetlagen van glazuursteen bij de ramen en een tegelfries met opschrift, de roode pannen van topgevel en dak, de witte binnenramen en de donkerblauwe deur.

De verschillende stand, grootte en verdeeling der ramen zijn overeenkomstig de bestemming der vertrekken.

Het geheel is in vier maanden door den aannemer H. v. Bergen Henegouwen, krachtig bijgestaan door den opzichter Oudshoorn, gebouwd en opgeleverd. De firma Slotboom leverde de centrale verwarming.

HENRI EVERS.

OVER ARCHITECTENKAMERS.

Vervolg van bladz. 139. Slot.

7. *Honorarium.* De vergoeding, die de architect voor zijn werkzaamheid ontvangt hangt zeer nauw met de wettelijke regeling der overeenkomsten samen. Naar den tegenwoordigen rechtstoestand is, wanneer niets bijzonders overeengekomen is, het gebruikelijke honorarium te betalen. Niet in alle gevallen echter is voor elke bepaalde categorie van werkzaamheden het gebruikelijke honorarium bepaald. Er is een honorariumtabel, maar die is voor de bouwheeren slechts dan geldig, wanneer deze er zich aan onderwerpen. Heeft dit echter niet plaats gevonden, dan is het gerecht in geval van geschil niet aan de honorariumtabel gebonden. Natuurlijk is zij door het gerecht dikwijls geldend verklaard op grond van de onderstelling, dat de tabel de gebruikelijke artikelen inhoudt. Intusschen kunnen de rechtbanken hierover toch voor elk geval afzonderlijk beslissen. Wordt de tabel door 't gerecht in 't geheel of gedeeltelijk niet aangenomen, dan moet het honorarium van den architect naar andere gegevens bepaald worden. Het kan ook gebeuren, dat de architecten zich om meer of minder gewichtige redenen aan de honorariumtabel in 't ge-

heel niet houden. Dat vindt misschien zijn grond in de omstandigheid, dat de honorariumtabellen bepaalde regelen bevatten, terwijl het wellicht doelmatiger zou zijn, een zekere speling toe te laten daar geen bepalingen te maken zijn voor alle gevallen; ook zijn de praestaties der architecten niet altijd van gelijke beteekenis. Hoe het echter zij, wanneer architectenkamers zijn opgericht, wordt het mogelijk, een door de overheid vastgesteld tarief voor de diensten der architecten in te voeren. Den architectenkamers zou het recht verleend kunnen worden, zulk een tarief, wellicht onder voorbehoud der goedkeuring van den raad van toezicht, samen te stellen. Geschiedt dit, dan is, naar de uitdrukkelijke bepalingen van het burgerlijk wetboek, het tarief geldig, indien niet anders tusschen de belanghebbenden overeengekomen is. Tevens had dit het voordeel, dat voor de verschillende oorden des lands overeenkomstig de plaatselijke omstandigheden verschillende tarieven zouden bestaan, daar iedere Architectenkamer natuurlijk slechts voor haar eigen district een tabel zou kunnen samenstellen.

8. *Bescherming van den artistieken eigendom, instandhouding van monumenten enz.* Buitengewoon belangrijk voor de architecten is de bescherming van hun intellectueelen arbeid. Het werk van den architect was tot voor kort in het Duitsche rijk maar in beperkten zin beschermd. Door de rijkswet van 9 Januari 1907 is sedert 1 Juli 1907 eene bescherming van beteekenis in het leven geroepen. Niet alleen dat de plannen der architecten tegen copieeren beschermd zijn, maar ook is het namaken van bestaande bouwkunstige werken verboden, evenals het onbevoegd bouwen naar plannen, die nog niet zijn uitgevoerd. Over het geheel is de wet zeer ingewikkeld. Ik verwijs derhalve naar mijn over dat onderwerp in het „Zentralblatt der Bauverwaltung“ verschenen opstel. De Architectenkamers zouden gehouden zijn, den architecten in zake de bescherming van den artistieken eigendom, met raad en daad terzijde te staan. Zij zouden ook geroepen zijn adviezen te verstrekken omtrent restauratie van monumenten. In iederen bondsstaat is reeds een lichaam, dat tot taak heeft den rechtbanken en landsvertegenwoordigers dergelijke adviezen te ver-

strekken en op beroep van belanghebbenden als scheidsrechter op te treden.

Dit zijn de zoogen. kamers van deskundigen; die in Pruisen is door het ministerie van eeredienst te Berlijn opgericht. Deze kamer bestaat o.a. ook uit verschillende architecten. De werkzaamheid der kamers van deskundigen zou door de Architectenkamers krachtadig uitgebreid kunnen worden. Ook zouden de architectenkamers geroepen zijn tot het opmaken van de voordracht voor de verkiezing der leden van genoemde kamers.

Het instandhouden van de monumenten behoort tot het voornaamste deel van de taak van het architectwezen. Evenzoo kan de strijd tegen de ontsiering van dorpen en mooie landschappen tot haar arbeid gerekend worden. Daar de eenling hier weinig kan doen, opent zich voor de Architectenkamers een ruim arbeidsveld.

9. *Prijsvragen.* Het uitschrijven van prijsvragen heeft in de bouwkunst een grooten omvang gekregen, hetgeen met zich brengt dat er veel over geklaagd wordt. De klachten strekken zich uit over de keuze der prijsrechters, de wijze, waarop door de prijsrechters het ambt wordt uitgeoefend, en in het bijzonder ook omdat eene succesvolle bestrijding van blijkbaar verkeerde juryuitspraken niet wel mogelijk is. Wel hebben de architecten beproefd, door hunne algemeene prijsvraagvoorwaarden alles wat met prijsvragen verband houdt voldoende te regelen, maar het hangt van den vrijen wil van den prijsvraag-uitschrijver af, of hij de algemeene voorwaarden van het „Verband Deutscher Architekten und Ingenieur-Vereine” aan zijn prijsvraag ten grondslag wil leggen. Dit schijnt geenszins altijd het geval te zijn; anders zou het niet mogelijk zijn, dat een rechtsgeleerde te München in de „Deutsche Bauzeitung”, er betoogde, dat naar de prijsvraagvoorwaarden het eigendom van de bekroonde ontwerpen steeds op den prijsvraag-uitschrijver moest overgaan. Zulk eene bepaling heeft wel is waar, voor zoover ik weet, in de algemeene voorwaarden bestaan; sedert 1904 zijn echter de voorwaarden in dit opzicht veranderd, zoodanig, dat zij nu voornamelijk met de wet ter bescherming van den artistieken eigendom overeenkomen. Zeker houd ik het voor noodzakelijk, dat de prijsvraagvoorwaarden in diten andere opzichten nog meer overeenkomstig de bestaande wetgeving gemaakt worden. Het samenstellen van algemeene grondbepalingen over den vorm van hetgeen op prijsvragen betrekking heeft zou een voornaam deel der taak van de Architectenkamers zijn. Deze zouden in het bijzonder bij gemeenten, corporatiën en overige bouwheeren, die een prijsvraag willen uitschrijven, met raad en daad kunnen terzijde staan en in het bijzonder zouden zij een voordracht ter benoeming van de Jury kunnen opmaken. Het zou ook de vraag kunnen zijn, of niet bij de Architectenkamers permanente commissies voor prijsvragen te vormen zouden zijn, die in elk afzonderlijk geval door toevoeging van vertrouwensmannen der bouwheeren aangevuld zouden kunnen worden. Ik heb reeds vroeger herhaaldelijk aangetoond, dat eene succesvolle bestrijding van de

jury-uitspraak in het algemeen niet mogelijk is, en daar waar zij dit wel is, dikwijls feitelijk niet is door te voeren. En toch bestaat er dringende behoefte, onder zekere omstandigheden de uitspraak van de jury te kunnen nietig verklaren, hetzij dat grove dwalingen der jury plaats gevonden hebben, hetzij dat andere omstandigheden het noodzakelijk maken. Ik kan hierbij aan de prijsvraag voor het Haagsche Vredespaleis herinneren. Hier werd door de betrokken architecten ernstig geklaagd, dat door de jury ontwerpen waren toegelaten, die met de voorwaarden in strijd waren.

De „Deutsche Bauzeitung” heeft dit destijds uitstekend besproken. De belanghebbenden hadden de bedoeling eene rechterlijke beslissing uit te lokken; het is mij echter niet bekend geworden, hoe de beslissing, die door Hollandsche rechters zou moeten geschieden, geluid heeft. Ik zou verder nog op het volgende eigenaardige voorbeeld willen wijzen. Een architect had bij een prijsvraag den derden prijs verkregen. Toen hij de bekroonde ontwerpen bezichtigde, merkte hij dadelijk op, dat het met den tweeden prijs bekroonde ontwerp een duidelijke nabootsing van het zijne was. Nadere ontdekkingen brachten aan het licht, dat dit ontwerp van een van zijn vroegere ondergeschikten afkomstig was, en dat deze een zijner tegenwoordige ondergeschikten geholpen had. De met den tweeden prijs bekroonde architect had de voornaamste gedachte aan het ontwerp van den met den derden prijs bekroonden architect ontnomen. Daar eene minnelijke overeenkomst geweigerd werd, diende de met den derden prijs bekroonden architect een aanklacht in wegens onbevoegde nabootsing van een bouwkunstig werk. Zulk een klacht was ook naar de oude wet op de kunstbescherming geoorloofd.

Voor het echter tot een gerechtelijk onderzoek kwam, bakte de met den tweeden prijs bedachte architect zoete broodjes en de zaak werd bij minnelijke schikking geregeld. De beslissing van de jury bleef echter bestaan. Ware het mogelijk geweest deze beslissing te bestrijden, dan had zij zoodanig veranderd moeten worden, dat de met den tweeden prijs bekroonde geheel uitviel en dat de met mindere prijzen bekroonden ieder een plaats opschoven. Ik geef toe, dat het buitengewone moeilijkheden geven zal eene bestrijding der jury-uitspraken in te voeren; ik geloof echter, dat dit juist door de Architectenkamers ten slotte mogelijk gemaakt zal worden.

10. *Onerlijke Concurrentie.* Ik heb reeds te voren aangeduid, dat onder omstandigheden de architecten het recht hebben, oneerlijke concurrentie, die hun wordt aangedaan, gerechtelijk te bestrijden. De enkele architect zal hier echter niet zoo spoedig toe overgaan, vooral omdat hij ten eerste de kosten moet betalen en verder niet zeker is dat hij ze later op den overwonnen tegenstander verhalen kan. De bestaande vereenigingen zijn dikwijls niet in staat, oneerlijke concurrentie te bestrijden, omdat ze meestal geen rechts-persoonlijkheid bezitten.

De Architectenkamers zouden het daarentegen tot haar taak moeten rekenen het bestrijden van de oneerlijke concurrentie, der pseudo-architecten. Ik verwijs hier-

voor naar de kracht, die door de artsenkamers tegenover de zoogen. kwakzalvers ontwikkeld is.

De artsenkamers zijn daarom door de rechtbanken als bevoegd voor een dergelijke bestrijding toegelaten, zij hebben met buitengewoon succes gewerkt. Uit den overvloed van materiaal dat op deze wijze in eene of meer handen vereenigd wordt, vloeien dan allicht verdere wettelijke maatregelen voort, zooals wij dat juist bij de regeling der wetgeving over het kwakzalverswezen kunnen waarnemen.

11. *Gerechtelijke deskundigen.* Ik vermeldde reeds, dat in geschillen, de bouwkunde betreffende, zeer dikwijls het gerecht zich deskundigen moest assumeeren, hetgeen een grooten omvang heeft aangenomen. Dit verschaft de Architectenkamer een groot arbeidsveld. Vooral zouden zij voor de algemeene beëdiging van gerechtelijke deskundigen gehoord moeten worden. Het kan ook ter sprake komen, of zij niet gelijk als bij de handelskamers het recht zouden kunnen verkrijgen, deskundigen openlijk te benoemen met de bedoeling, dat die deskundigen voor de rechtbanken in de eerste plaats in aanmerking zouden komen. Over het honorarium der gerechtelijke deskundigen wordt ernstig geklaagd, daar de bepalingen der rijks-honorariumverordening ontoereikend zijn. Dit is den rechtbanken zelf het best bekend. Ik kan echter verzekeren, dat eene nieuwe regeling binnen korten tijd te verwachten is. De Architectenkamers zullen echter ook, wanneer het honorarium voldoende geregeld is, de rechtbanken veelvuldig met raad kunnen bijstaan. Het blijkt bijv. dikwijls noodig, de grootheid van een honorariumberekening van een deskundige na te gaan. De rechtbanken zelf zijn daartoe niet in staat. Luisteren zij naar een anderen deskundige, dan bestaat de mogelijkheid, dat diens advies niet objectief uitvalt. Niet minder belangrijk is het, dat door zulk een handelwijze belangrijke meerdere kosten gemaakt worden; door het zenden der acten aan de Architectenkamer zouden de moeilijkheden op de eenvoudigste wijze uit den weg geruimd worden.

12. *Eere-rechtspraak.* Wel het gewichtigste deel der taak der Architectenkamers zou de uitoefening der eere-rechtspraak zijn. Ik veronderstel, dat deze noodzakelijk geacht wordt. De architecten zijn in dezelfde positie als de rechtsgeleerden en artsen. Hun arbeid is vooral een zaak van vertrouwen en het is mogelijk, dat het vertrouwen van de bouwheeren misbruikt wordt. Wanneer ook de leden der Architectenkamers, zooals wij gezien hebben, met zorg gekozen worden, dan is nog de mogelijkheid niet uitgesloten, dat verkeerde beginselen indringen en dat architecten, die oorspronkelijk vertrouwenswaardig waren, langzamerhand niet de verzoeken kunnen weerstaan. Ook bij de rechtsgeleerden en artsen, die toch zeker niet gemakkelijk tot hun beroep worden toegelaten, bestaat de noodzakelijkheid eener eere-rechtsmacht, en er moet helaas maar al te dikwijls hiervan gebruik gemaakt worden. Dat ook bij de uitoefening van het architectenbedrijf ernstig misbruik van vertrouwen voorkomt, is mij in mijn gerechtelijke praktijk meer malen gebleken. Ik neem wel aan, dat in de mij bekend

geworden gevallen de betrokkenen niet waren architecten in den door mij besproken zin, maar dat zij behoorden tot degenen, die men den toegang tot de Architectenkamer moest ontzeggen. Als een misstand beschouwt men namelijk het aannemen van provisie, die den architecten aangeboden wordt, hetzij dat iemand opdracht voor een bepaald werk wenscht, of dat hij zich tegen het afkeuren van minderwaardig werk verzekeren wil. Af te keuren is verder het werken met agenten voor het verkrijgen van bouwkundig werk. De eer van de architecten kan natuurlijk ook op vele andere wijzen benadeeld worden.

Het instellen van eene eere-code is evenmin noodig, als voor de advocaten en artsen. Ik kan daarom trent verwijzen, naar hetgeen ik tevoren bij de bespreking der rechtsgeleerden- en artsenkamers gezegd heb.

De straffen van het eere-gerecht kunnen ongeveer dezelfde zijn als die, welke voor de advocaten bestaan. Ook uitsluiting uit de Architectenkamers zou mogelijk gemaakt kunnen worden.

De eere-rechtspraak zou evenals die der artsen ingericht kunnen worden. Er zou dus door iedere Architectenkamer eene commissie, bestaande uit vier architecten en een rechter benoemd kunnen worden, die een eere-rechtbank samenstellen. Als beroeps-instituut zou een eere-gerechtshof ingesteld dienen te worden.

Ik geloof, dat juist de invoering der eere-rechtspraak tot verheffing van den stand der architecten bijzonder zou kunnen bijdragen. Wanneer den bouwheeren bekend wordt (en dit zal niet lang duren), dat over diegenen, die zich architecten mogen noemen en van dit recht gebruik maken, eene eere-rechtspraak kan uitgeoefend worden, dan zullen zij voorgoed vertrouwen in hen stellen. Voor het overige zou ook feitelijk het vertrouwen, dat men reeds nu den waren architecten schenken kan, in meerdere mate gerechtvaardigd worden, ook omdat door den voorgestelden maatregel de architecten in mindere mate aan verzoeken blootgesteld worden.

V Slot.

Dit is het voornaamste, wat ik voor de taak der Architectenkamers van uit juridisch standpunt zeggen kan. De werkkring zal, wanneer de kamers eerst eenmaal bestaan, zich bestendig uitbreiden, en het zal voornamelijk van de werkzaamheid der bestuurders afhangen, op welke wijze de Architectenkamers zich verder ontwikkelen. Wanneer men ziet, wat de tot nu toe bestaande kamers nl. de handels- en landbouwkamers verricht hebben, dan moet men zeggen, dat deze kamers niet alleen buitengewoon zegenrijk bleken, maar dat zij zich zelfs als een besliste noodzakelijkheid geopenbaard hebben. Laten wij hopen, dat men dit later ook van de Architectenkamers zal kunnen zeggen.

De vrees, dat door de Architectenkamers de vrijheid van den architect als kunstenaar eenigszins benadeeld zou kunnen worden, is m.i. ongegrond. Integendeel, de bouwkunst zal door de Architectenkamers van de banden bevrijd worden, die haar thans hinderen. De bouwkunst is

met de andere beeldende kunsten niet in alle opzichten te vergelijken. De architect kan niet in dezelfde mate vrij zijn in zijne scheppingen als de schilder en de beeldhouwer. Hij is tot een zekere hoogte in zijne kunstuitingen door den wil van den bouwheer en door de omstandigheden (men denke maar aan het bouwtoezicht) beperkt. Dat heden ten dage een architect een werk voortbrengt, dat geheel alleen in zijn eigen gedachte opgekomen is, houd ik bijna voor een onmogelijkheid.

De architecten zijn echter buitendien nog verder aan banden gelegd, doordat iedereen hen concurrentie kan aandoen en doordat hij meer en meer van de plaats verdrongen is, die hem toekomt.

Hiervan bevrijd te worden is een dringende wensch der architecten. Ik zie als eenig middel de Architectenkamers, wier schoonste taak het zal zijn, den architecten weer de ware vrijheid te verschaffen.

Dat mijn voorstel het alleen juiste is wil ik niet beweren; daarop komt het echter ook voor heden niet aan. Ik geloof U door de voorgestelde grondtrekken overtuigd te hebben, dat die inrichting van Architectenkamers mogelijk is. Hoewel enkele punten moeilijkheden voor het doorvoeren van het plan zullen kunnen opleveren is het noodig dat de voornaamste regeerings- en wetgevende lichamen zich voor de zaak gaan interesseeren.

Het is de vraag, of Architectenkamers voor het geheele Duitsche rijk wenschelijk zijn, of dat men zich voorloopig tot Pruisen zal beperken. Ik zou het laatste aanbevelen omdat de moeilijkheden voor eene rijkswettelijke regeling wellicht te groot zouden zijn. Binnen Pruisen zou de uitvaardiging van een wet niet moeilijk zijn, vooral omdat de kosten voor den staat niet belangrijk zouden zijn.

Wat ik van de architecten gezegd heb, is ook voor de bouwkundige ingenieurs toepasselijk. Het zou mogelijk zijn, ook ingenieurskamers op te richten. Daar intuschen het aantal zelfstandige bouwkundige ingenieurs naar verhouding gering is, kon reeds met een aansluiting der bouwkundige ingenieurs aan de Architectenkamers volstaan worden. Dit zou wel mogelijk zijn; in dezen kring meen ik mij ervan te mogen onthouden, hierop nader in te gaan.

Ten slotte veroorloof ik mij nog erop te wijzen, dat zoowel de afzonderlijke als de algemeene vereenigingen en vakverbonden na invoering der Architectenkamers aan bestaansvoorwaarden en inhoud moeten winnen omdat de Architectenkamers bij voorkeur de verhouding van het beroep naar buiten te regelen hebben, zou het de taak der vereenigingen en vakbonden moeten zijn, hoofdzakelijk te trachten de innerlijke kracht van het beroep te versterken. Juist in het samenwerken der Architectenkamers met de afzonderlijke vereenigingen en vakbonden zie ik den voorspoed van den architectenstand, dien wij allen, die hier vergaderd zijn, hem toewenschen.



TENTOONSTELLING VAN WANDPLATEN VOOR MIDDELBARE SCHOLEN, TE ARNHEM.



Hoewel kunstonderwijs niet op de programma's van onze middelbare scholen voorkomt, richt toch het hedendaagsche onderwijs zich meer en meer er op, den leerlingen eenig inzicht bij te brengen.

Het best geschiedt dit door den leerlingen telkens reproducties van goede kunstwerken te laten zien, en dit bereikt men weer door die reproducties als wandversiering in de scholen aan te brengen.

Mededeelingen kunnen niet volstaan; het telkenmale aanschouwen kan den leerlingen eenig begrip bijbrengen. Eerst toch zullen zij uit nieuwsgierigheid, later uit belangstelling naar de reproducties gaan zien. Die wandversieringen werken in hooge mate opvoedend, terwijl zij bovendien aan de schoolgebouwen het somber karakter ontnemen.

Met genoeg en lazen wij dan ook het bericht van den volgende inhoud:

In opdracht van de Algemeene Vergadering der Vereeniging van Leeraren bij het Middelbaar onderwijs heeft het Hoofdbestuur dier vereeniging eenigen tijd geleden een commissie benoemd, die aan de vereeniging voorstellen zal doen op onze middelbare scholen tot een wandversiering te komen, die bij de leerlingen het schoonheidsgevoel ontwikkelen kan, door hen door goede reproducties in aanraking te brengen met het beste wat, vooral ook onze eigen kunst, heeft voortgebracht.

Deze commissie waarin zitting hebben: Mej. Dr. Chr. Ligtenberg, Leiden; en de heeren M. A. P. C. Poelhekke, Nijmegen (voorzitter), Dr. M. G. de Boer, Amsterdam; J. C. U. Legner, Utrecht en Dr. A. van de Water, Arnhem (Secretaris) houdt in verband met haar plannen, die om redenen van formeelen aard nog niet voor algemeene publicatie geschikt zijn, in de a.s. Paaschvacantie een tentoonstelling van wandversiering in de H.B.S.m. 5 j. c. te Arnhem, welk gebouw haar daartoe welwillend door het gemeentebestuur is beschikbaar gesteld.

De tentoonstelling zal omvatten reproducties in verschillende procédés naar voortbrengselen van schilder-, beeldhouw en bouwkunst.

Zoo zullen er komen reproducties naar de Hollandsche schilderschool (vooral naar v. Goyen, Hals, Hobbema, de Hooch, Israëls, J. Maris, Mauve, Mesdag, Rembrandt, Ruysdael, Steen, Vermeer en tal van oudere en nieuwere meesters) naar Vlamingen (van Eijck, Memling, v. Dijk, Rubens) naar Duitschers (Holbein, Dürer), Engelschen (Constable, Gaensborough, Reynolds, Turner), naar Franschen (Lancret, Watteau, Vigée Lebrun, Millet, Corot, Daubigny, Rousseau) naar Italianen (fra Angelico Giotto, Botticelli, da Vinci, Michelangelo, Bartolommeo, del Sarto, Raphael, Correggio, Titiaan, Bellini, Veronese, Reni, Sassoferrato en naar Spanjaarden (Murillo en Velasquez).

De beeldhouwkunst wordt vertegenwoordigd door een groote collectie foto's naar klassieke, renaissance (Bernini, Cellini, Donatello, Ghiberti, Michelangelo, della Robbia), moderne meesters (Canova, Bartholome, Thorwaldsen, Meunier, Rodin) en voor bouwkunst zullen afbeeldingen van de groote monumenten uit alle perioden, vanaf de Egiptenaren tot nu, te zien zijn.

Uit de groote collectie van de te verwachten inzendingen noemen we slechts: De pyramyden van Gezeh. De Sphinx. De tempels van Philae, Neptunustempel te Paestum (3), Erechtheion (2), Parthenon, Acropolis (3), Leeuwenpoort te Mykene, Romeinsch

*) beteekent, dat er interieurs bij zijn.

theater te Oranje; Colosseum (4*), Titusboog, Pantheon, Forum (2), het huis der Vettis, S. Clemente, S. Paolo (2*) te Rome; Aya Sophia (2*) Konstantinopel; San Mario, Venetie; Moskee Kaid Beij, Kaïro; Alhambra (2); Dom, Spiers (2); Dom, Mainz (5), Abdijkerk Maria Laach (4); St. Etienne, St. Trinité, Caen (4); Dom, Campanile, Baptisterum te Pisa (8); Dom, Limburg a/d. Lahn (3); Kathedraal Reims, Chartres, Amiens (4*), Rouen; St. Elizabeth te Marburg (3), Dom te Keulen (5*), Dom te Straatsburg (2); Kathedraal van Ely, Salisbury, Lichfield, Westminster (2*); dom te Milaan (2), Florence (2); raadhuis te Münster, Aken, Bremen, Lübeck; palazzo Pitti, te Florence; p. d. Cancellaria, Farnese, Maximi, Rome; p. Vendramen, Loggetta de Sansovino, Scala d'Oro, p. Cornaro, Venetie; p. degli Uffizi, Florence (4); S. Maria della salute, Venetië; Certosa, Pavia (4); St. Pieter te Rome (6*); S. Gesu te Rome (2*); S. Lorenzo Florence (2*); S. Giovanni (2*) en S. Maria Maggiore te Rome; slot van Blois (2) en Chambord (3); slot te Heidelberg (6); Knochenhauer Amtshaus, (3) Wedekindhaus (3) te Hildesheim; tuighuis, Danzig (2); Pellerhaus, Neurenberg; St. Paul, Londen; Slot te Berlijn (3), Zeughaus, Berlijn; Amalienburg (2), Zwinger, Dresden; Slot te Versailles; Arc de Triomphe; Opera, Parijs; Parlementsgebouw, Londen.

Verscheidene foto's naar gebouwen moesten achterwege blijven doordat de commissie er geen uitgaaf van kende. Zoo voor Indische en voor moderne Bouwkunst, terwijl de Hollandsche bouwkunst maar schaars vertegenwoordigd is.

De volgende firma's en uitgevergers zenden in: Braun, Dornach in Parijs; The fine Art Publishing, Londen; Callwey, (Kunstwartverlag), Munchen; Vinkenbos en Dewald, den Haag; Elsevier, Amsterdam; Gesellschaft zur Verbreitung klassischer Kunst, Berlijn; Neue Photographische Gesellschaft, Berlijn; Seelitz Photographische Gesellschaft Berlijn; Grauert en Zink, Berlijn; van Meurs en van Goch, Haarlem; Nöhning, Lübeck; Seemann, Leipzig; Scheltema en Holkema, Amsterdam en Versluys, Amsterdam.

Wij vertrouwen, dat deze tentoonstelling nut zal stichten, d.w.z. dat het velen de oogen zal openen voor de noodzakelijkheid, dat de leerlingen ook nog iets anders dan zuivere wetenschap moet worden bijgebracht, n.l. dat zij oog moeten krijgen voor het schoone.

Zooals blijkt, is de bouwkunst goed vertegenwoordigd, toch ontbreken reproducties van werken der Indische Bouwkunst en modern bouwwerk, terwijl de Hollandsche collectie aanvulling behoeft.

De commissie zal het daarom op hoogen prijs stellen, wanneer deze platen tijdelijk aan haar zouden worden afgestaan; zij zal voor het in goeden staat houden en de terugzending zorg dragen.

BOEK-EN PLAATWERKEN

Zevende Jaarboek der Vereeniging Amstelodamum, Amsterdam, Ten Brink en de Vries, 1909.

De Vereeniging „Amstelodamum”, bedoelende de beoefening der



geschiedenis van Amsterdam en trachtende deze uit de bronnen te leeren kennen en te doen kennen, heeft dezer dagen haar zevende jaarboek aan hare leden verzonden, terwijl het tevens in den Boekhandel verkrijgbaar is voor f 2.50.

Kloek uitgegeven is het boek belangrijk voor de historie van Amsterdam.

Na eene korte voorrede wijdt de Voorzitter, Prof. Dr. H. Brugmans een „In memoriam” aan den vroegeren Voorzitter en Oprichter der Vereeniging D. C. Meijer Jr.

In enkele fijngevoelde trekken legt hij het beeld van dezen Amsterdamschen historicus vast in de herinnering dergenen die hem hebben gekend.

Op gelijke wijze ook herinnert Prof. Brugmans aan B. J. M. de Bont, eveneens medeoprichter en bestuurslid van „Amstelodamum”.

Dan volgt, na verschillende vereenigingsbelangen en gebeurtenissen, het meer algemeen belangrijke deel der historiebeschrijving. Dr. Joh. C. Breen, Adj. Archivaris der Gemeente Amsterdam en

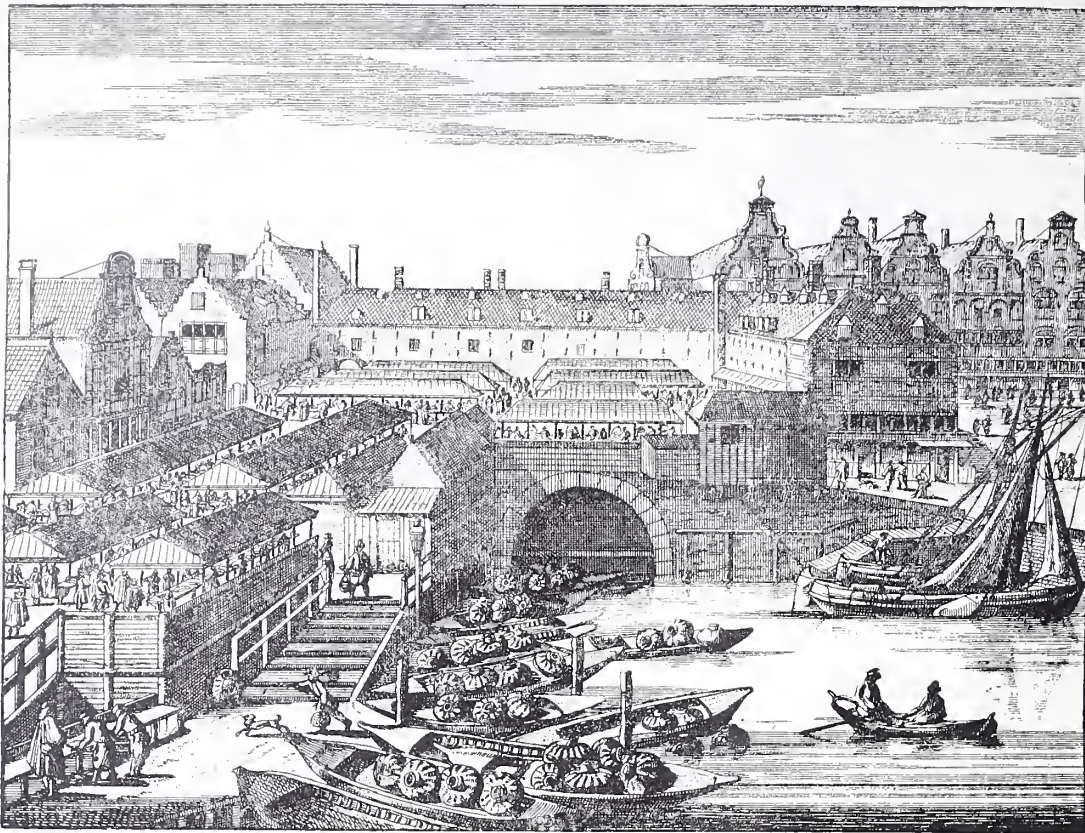

DE GROOTE VISCHMARKT,
naar een kopergravure van P. SCHENK.

1) De cliché der Redactie van het Bouwkundig Weekblad welwillend ter leen afgestaan door de Ver. Amstelodamum.

Secretaris der Vereeniging geeft een kroniek van Amsterdam van 1 Januari 1907 tot 31 October 1908. Zijn artikel wordt gevolgd door: Speciaal register op de berichten voorkomende in het Volksdagblad van 1907 over de vakbeweging van werknemers te Amsterdam. Samengesteld door H. Rootlieb, Adj. Commies a. h. Gemeentelijk Bureau van Statistiek. Op het gebied der vakbeweging, dit machtig teeken van evolutie, zijn hier vele merkwaardige data gegeven. De heer L. Koster beschreef het chronologisch overzicht van het voorgevallene op het gebied van het lager onderwijs gedurende 1905 en 1906.

Zeker niet minder merkwaardig en getuigende van de groote voorliefde welke wijlen D. C. Meijer Jr. had voor onze oude deftige heerenhuizen, zijn de beschrijvingen van zijne hand van een drietal perceelen aan de Heeren- en Keizersgracht gelegen. Merkwaardig, omdat dit artikel getuigt van groote studie, en het aan de oude patriciershuizen leven en kleur geeft. Zoo ook schrijft Jhr. Mr. J. F. Backer over het perceel Keizersgracht 567, door hemzelf bewoond. 't Is belangrijk aan de hand van dit opstel na te gaan, hoe dit huis aan verschillende geslachten en personen heeft behoord.

Dr. Joh. C. Breen laat hierop nog eene beschrijving volgen van de perceelen Heerengracht 10, 68, 64 en 66 en Brouwersgracht 39. 't Is als het ware eene voortzetting van den arbeid van wijlen D. C. Meijer Jr., met toewijding en liefde voor de geschiedenis van een huis geschreven.

't Belangrijkste zeker voor ons is echter eene typografische geschiedenis van den Dam te Amsterdam, van de hand van Dr. Joh. C. Breen. Deze plaatselijke geschiedbeschrijving van een Amsterdamsch gedeelte, dat juist in onze dagen zoozeer aller aandacht trekt, is hier zeker niet misplaatst. Het is het hoofdartikel van het boek, vandaar ook dat als titelplaat genomen is eene afbeelding van den Dam naar de schilderij van Jan van der Heijden en hiernaevens afgedrukt. ¹⁾

De schrijver behandelt eerstens den oorsprong van den Dam en

verklaart dat deze vrijwel in het duister ligt. Als zeker stelt hij vast dat de Dam in 1204 nog niet, maar in 1275 wel bestond. Wagenaar, de Amsterdamsche geschiedschrijver, zegt, dat „Amsterdam ongetwijfeld zijnen naam heeft ontvangen naar den stroom: den Amstel, die de stad doorsnijdt, en naar eenen Dam, in dezen stroom gelegd”. Zeker is het echter niet dat deze dam lag, dáár waar nu de Dam zich bevindt. Denkelijk ook was de vroegere Dam een „uitwaatering of sluis om 't water in en uijt te laten” in 't bezit van den landsheer, — in den tijd waarop de topografische geschiedenis aanvangt „de heer van Amstel” — en omtrent den aanvang der 16e eeuw in het bezit van de stad Amsterdam.

Cap. II behandelt: „de Dam in de middeleeuwen”. Ook de historie hiervan ligt, volgens dr. Breen, vrijwel in het duister. De eerste afbeelding vinden wij op de schilderij van Cornelis Anthoniszoon van 1536. Dr. Breen geeft aan de hand hiervan bemerkingen over grootte en bepaalde ligging van den Dam waaruit wij opmaken dat de tegenwoordige Vijgendam de eigenlijke „Middeldam, was en de tegenwoordige Dam” „het oude marktveld der stad” de „Plaetse” genaamd. In dezen Middeldam lagen de beide sluizen die het water van den Amstel hielden in Rak — of Rokin en Damrak — later in den volksmond: „Het Water genaamd. De sluizen met hunne aanliggende erven werden door de landsheeren verpacht, evenzoo het vischwater in „den slusen in Aemstelredamme”. Merkwaardig is de stijging in prijs in den loop der jaren. Uit de oude pacht-overeenkomsten blijkt dat omtrent 1383 een der sluizen van den Middeldam werd verlegd.

Een historische plek was eveneens „de Vischmarkt” welke eerst in 1841 van de oorspronkelijke plaats verdween. ¹⁾

Op de kaart van Cornelis Anthonisz., waarvan een gedeelte hierbij in afbeelding gegeven wordt ¹⁾, laat zich duidelijk de situatie van

1) De cliché der Redactie van het Bouwkundig Weekblad welwillend ter leen afgestaan door de Ver. Amstelodamum.

dit oude stadsgedeelte beschouwen. De openbare gebouwen, gelegen aan „de Plaetse”, evenals de Vischmarkten Middeldam zijn hier met historische zekerheid aangegeven.

Met buitengewone interesse laat zich de beschrijving van deze gebouwen op het marktvelde lezen. Dr. Breen weet zijne lezers te boeien en aan den inhoud van de oude geschriften leven te geven; wij kunnen de lezing van zijn artikel aanbevelen. Belangwekkend is de geschiedenis van het oude Gasthuis, het Stadhuis — „der stede huys ende erve”, vooral dit laatste.

Doch Amsterdam is niet gelukkig geweest met zijn stadhuis. Den

Van de 17e tot de 19e eeuw; XI: De Dam van 1836—1856; XII: Verbetering der toegangswegen tot den Dam; Besluit.

Ook in de beschrijving der laatste hoofdstukken welke geschiedenis ons meer bekend is (ook al door het boek van den Heer A. W. Weissman. De Beurs te Amsterdam, 1835—1903) worden tal van aan velen nog onbekende feiten gegeven, terwijl 2 bijlagen het artikel, behelzende: Lijst van bewoners van „'t huis onder 't zeil” van 1599—1807 en lijst van „huysen ende erven” bij de stad aengehoff” . . . ten dienste van een nieuw stadthuys”, besluiten.

Aan Dr. Breen's artikel sluit zich aan een register van schilderijen en teekeningen betreffende den Dam van de hand van den Heer E. W. Moes. 31 schilderijen en 83 teekeningen worden hier genoemd, en verwezen naar de namen van hunne vervaardigers en de plaats waar zij zich bevinden.

Dr. Breen, onvermoeid, schrijft ten slotte over den juisten datum waarop de eerste Amsterdamsche beurs werd geopend; Dr. A. Halberstadt geeft een belangwekkend opstel over „Simon de Pool, een verdienstelijk makelaar in de 17e eeuw. Voor de Bouwkunst belangrijk is een opstel van den architect H. J. M. Walenkamp Cz. over het huis Heerengracht 502. De Heer Walenkamp restaureerde dit eerst onlangs voor den tegenwoordigen bewoner en eigenaar, den Oud-Minister J. T. Cremer. De architect ging uit van het beginsel „het oorspronkelijke, waar mogelijk, te behouden en er zeer precies meê te werk te gaan.”

Het boek wordt besloten door eene bijdrage van den Heer J. W. Enschedé: Muzikale Straatzangen te Amsterdam en Driestemmig mannenkoor uit het midden der negentiende eeuw. In 1908 hield de Heer Enschedé voor de Vereeniging hierover een voordracht.

Aan het einde dezer vermelding wordt gaarne gewezen, op het streven der Vereeniging (de contributie bedraagt f 2.50 p. j. voor leden, f 5.— voor donateurs). Amstelodamum — meen ik — heeft ten volle recht van bestaan. De Vereeniging toch brengt iets tot stand dat blijvende waarde heeft, getuige dit jaarboek en tal van geschriften welke zij uitgeeft. Hare groote historische werkkring blijkt eveneens uit de in het jaarboek ingelegde prijsvraag, waarin zij vraagt: een naar tijdsorde der reizen gerangschikte lijst van de in druk uitgegeven reisverhalen, tot aan het midden der negentiende eeuw, waarvan de berichtgever gedurende korteren of langeren tijd in Amsterdam vertoeft heeft.

Verder tracht zij haar doel te bereiken door:

- a. het aanleggen en bijhouden van leggers of repertoria van hetgeen daarvoor van belang is;
- b. het publiceeren van geschriften;
- c. het doen houden van lezingen (voordrachten), kunstbeschouwingen, zoo mogelijk tentoonstellingen.

Voor lidmaatschap zich te wenden tot Dr. Joh. C. Breen, Adj. Archivaris v.h. Gemeentelijk Archief, Waag, Amsterdam. C. J. S.

Sanatoria voor Tuberculose Patientten, door M. A. van Nieukerken Uitgegeven bij A. E. Kluwer, Deventer. Prijs f 1.—.

Het doel van het boekje is, tuberculoselijders in grooter aantal dan thans het geval is, in sanatoria te verplegen, waaraan tege- moet kan gekomen worden door de eischen aan sanatoria gesteld, te verminderen en de oprichting minder kostbaar te maken.

De sanatoria voor min- en onvermogenen worden dan ook in hoofdzaak besproken.

Het boekje geeft een helder en beknopt overzicht van de speciale eischen van den sanatorium-bouw, en zal, door de populaire wijze van beschrijven zeker zijn doel bereiken.



DE DAM TE AMSTERDAM,
naar een schilderij van JAN VAN DER HEIJDEN.

1) De cliché der Redactie van het Bouwkundig Weekblad welwillend ter leen afgestaan door de Ver-Amstelodamum.

23en April 1421 opgegaan in vlammen, herbouwd, werd het 23 Mei 1452 weêr door brand vernield. Op de kaart van Cornelis Anthoniszoon is te zien hoe het daarna weêr werd opgebouwd.

Dr. Breen beschrijft daarna de Vierschaar, het Gasthuis, „der „Stede Waghe” en geeft eene aardige typeering van het markt- veld.

Cap. III behandelt „de eerste helft der zestiende eeuw”, het tijd- perk waarin de Dam werd verruimd. Deze verruiming wordt uitvoerig beschreven, eveneens het aanleggen van nieuwe ver- keerswegen.

Dezelfde stof is in uitgebreider zin verwerkt in Cap. IV. Het zou te uitvoerig worden indien alles er van werd gememoreerd. Te uitvoerig toch is het onderwerp en te goed de behandeling om in enkele losse grepen een uittreksel er van te geven. Liever leze men zelf. Slechts relevêer ik dat Dr. Breen beschreef in Cap. V: Het verkeer op den Dam; VI: de Damsluis hersteld en bebouwd; VII: De oude Beurs; VIII: De stichting van het nieuwe Stadhuis; IX: Amoties in verband met de stichting van het Stadhuis; X:

Hoewel herhaaldelijk vak-literatuur wordt aangehaald, komt toch meermalen duidelijk naar voren, dat de schrijver veelal uit ervaring spreekt.

De Reguliersgracht, door Adr. Moen, met photo's van F. B. Harmsen en den schrijver en penschetsen van J. H. Isings Jr.

Dit historisch opstel verschenen in „Architectura” is apart als boekje in den handel gebracht. De zeer fraaie foto's en de aardige pentteekeningen geven meerdere aantrekkelijkheid aan het geheel, dat goed verzorgd van uitvoering is en den liefhebber van Amsterdams verleden zeker een welkom bezit zal zijn.

Voor den geringen prijs van f0.65 is het verkrijgbaar bij den secretaris der redactie van Architectura, Bilderdijkkade 35, Amsterdam.

INHOUD VAN TIJDSCHRIFTEN

Architectura no. 12. *Verlag van de 1257ste Gewone vergadering*; voordracht van den heer M. A. van Nieukerken over de Dambebouwing; moet de Dam een diepteplein of een breedteplein worden, moet de verkeersweg Rokin-Damrak over of langs den Dam loopen? Spreker is voor een diepteplein; van de Oostzijde moet een groot gebouw met ruimen voorgrond evenwicht maken in het plan. Vischsteeg en Vijgendam moeten uitloopen op den Dam, en niet op Damrak en Rokin, vooral met het oog op makkelijke ontlasting van druk verkeer op den Dam. Voor geslotenheid zijn in dit geval poorten niet aan te bevelen; toch moet het stadsbeeld gesloten zijn; om dit te bereiken, moeten de straten, op den Dam uitkomende, niet in de gezichtslijn liggen, en dus, om den Vijgendam en de Vischsteeg uit de gezichtslijn te brengen is het noodig dat de as van den Dam rechthoekig staat op het Paleis, waardoor verschillende voordeelen ontstaan, welke spreker nader uiteenzet. Beursstraat en stille zijde Rokin moeten door een straat verbonden worden. De bebouwing van den Dam moet een specifiek-Hollandsch karakter hebben, zekere forsheid gepaard aan schilderachtig silhouette.

Van de ingekomen ontwerpen voldoet het plan Kromhout het best wat den plattegrond betreft.

Daarna debat.

De rechtspositie van een ideaal Damplan. „Het doel der Gemeente was ideën te krijgen voor eene eventueele bebouwing, en is nu verder vrij te doen wat ze wil.” Om dezen wil te leiden was de vergadering van A. et A. bijeengeroepen.

Aan den Raad moet naast een plan, dat geheel voldoet aan het programma van de prijsvraag, tevens een plan worden overgelegd, dat ook er op berekend is in de toekomst een monumentale aanleg mogelijk te maken.

Verwarming en Ventilatie, door Ingr. Joh. Korting.

De Bouwwereld no. 11. *De Regeling van Internationale Prijsvragen.* Kort overzicht van de historie der prijsvraagregelen in Nederland, gevolgd door de Intern. Prijsvraagregelen.

Bij de schetsen van H. P. Berlage Nzn. met 3 afb. met een aanhaling uit; Gedauken über Stil in der Baukunst.

De Opmerker no. 12. *Een Rijksproefstation voor Bouwmaterialen.* Slot. Schrijver vreest, dat de voorstanders van een Rijksproefstation deze wel wat te hoog aanslaan en zich te veel voorstellen, dat daarmede eensklaps de volmaaktheid bereikt is. Het ligt in den aard van den Nederlander niet al te hoog op te zien tegen Rijksinstellingen.

Dat de ingenieurs meer belang toonen in de kwestie dan de architecten is misschien daaraan toe te schrijven, dat de eersten van de materialen in het algemeen veel meer vergen dan de laatsten, die zich meer bij de oude beproefde materialen houden.

Dat echter door een Rijksproefstation de architect beter in staat gesteld zal worden over de nieuwe materialen een oordeel te vellen, is zeker.

Door minder aandringen op de urgentie, op het navolgen van een Duitsch voorbeeld en door de goede particuliere proefstations meer te ontzien, zou de zaak verder komen.

Bouwkunst en Vriendschap. Lezing van den heer S. H. de Roos over: Vroegere en hedendaagsche boekverzorging.

Van een misverstand, dat geen misverstand was. De heer J. L. B. Keurschot valt den schrijver van: „Vereenigingsleven en Onafhankelijke organen” aan, waar deze „de Bouwwereld” in bescherming neemt tegen schrijver.

Deutsche Bauzeitung no. 24. *Der Elbe-Regulierungs-Vertrag zwischen Preussen und Hamburg.*

Betrachtungen über Ludwig Seitz und seine Kunst, met afb. van zijn werk, Grafkapel van Paus Pius IX in San Lorenzo fuori le mura te Rome, met fresco's van Seitz; beschildering van de Maria-kapel in den dom van Loreto.

INGEZONDEN STUKKEN

SLACHTHUISPRIJSVRAAG.

Mijnheer de Redakteur.

Het zal zoo ongeveer 7 weken geleden zijn dat laatstondergeteekende de gastvrijheid Uwer kolommen inriep om enkele opmerkingen over bovenstaand onderwerp te maken; in dat tijdsbestek heeft de jury van verschillende zijden leelijke noten te kraken gekregen. Zoover ons bekend is, heeft nog niemand iets in het midden gebracht, dat vóór de uitspraak der jury pleit. Integendeel, in vakkundige kringen, in dag- en weekbladen, overal wordt deze gelaakt. Onze brochure, welke bij honderde exemplaren over ons land verspreid is en waarvan de inhoud een protest beteekent tegen de uitgedeelde bekroningen, is nog op geen enkel punt weerlegd. Op grond van een en ander mogen wij dus veilig aannemen, dat de opvatting der jury onjuist is geweest.

En wat is het resultaat van deze (het onderwerp in aanmerking nemende) krachtige en van alle zijden gevoerde actie? Niet alleen dat de jury gemakshalve blijft zwijgen als het graf (hetgeen nog niet zoo héél erg te verwonderen is, want wat moet zij eigenlijk zeggen?) maar, en dit is van grooter beteekenis, dat de door de H.H. de Roos en Overeijnder gevreesde gevolgen van deze prijsvraag-ramp nu reeds niet meer zijn te stuiten. Weet men n.l. dat van de bekroonde ontwerpen honderde afdrukken gemaakt zijn, ieder stel netjes in een portefeuille verpakt, bestemd voor de bouwlustige Gemeente? En dat er reeds, zoo niet alle, van die stellen verzonden zijn?

Uit dat feit blijkt dat en Regeering en jury rustig hun weg vervolgen, de Regeering ter goeder trouw in de meening, dat zij eene betrouwbare jury had, en de jury uit den aard der zaak in een moeilijk parket verkeerende, liever de zaak doodzwijgende dan zich aan een waarschuwing of repliek, alias échec, te wagen.

Wij herhalen daarom gaarne de woorden der H.H. de Roos en en Overeijnder in Uw blad van 13 Maart l. l.:

„Wanneer de Maatschappij zich met de Vereeniging van slachthuisdirecteuren voor de zaak spant, dan zal mogelijk voorkomen worden, dat deze prijsvraag-ramp verdere gevolgen heeft. ZEx. de Minister van Landbouw en de energieke Directeur-Generaal zullen dan wel maatregelen willen nemen, waardoor de slachthuisbouw uit de verkeerde banen gehouden wordt, waarin hij door de uitspraak der jury dreigt te geraken.”

Dit zal echter zeer spoedig dienen te geschieden anders is het kwaad in het geheel niet meer te stuiten.

P. M. A. HUURMAN.
W. STOK.

BOUWKUNDIG WEEKBLAD

ORGAAN VAN MAATSCHAPPIJ
TOT BEVORDERING DER BOUWKUNST

Bestuur van de Maatschappij: A. SALM G.B.ZN., Voorzitter, L. C. DUMONT, W. J. DE GROOT, G. W. VAN HEUKELOM, D. E. C. KNUTTEL, J. LIMBURG, B. J. OUËNDAG, W. F. C. SCHAAP, J. VERHEUL D.ZN. ■ ■

Commissie van Redactie: ED. CUYPERS, ■
A. SALM G.B.ZN., J. VERHEUL D.ZN. ■
Redacteur: J. GRATAMA. ■

Bureau van Redactie: Marnixstraat 402, A'dam.
Bureau van Administr.: Herderstr. 5, Den Haag.
Uitgevers: MOUTON & CO. ■ ■ ■ Den Haag.

INHOUD: Maatschappij tot Bevordering der Bouwkunst. — Vakbelangen van den Architect, door X. — Achttiende eeuwse Constructies voor Vazen, door A. W. W. — Rapport der Commissie, belast met de vraag: Is de tegenwoordige wijze van aanbesteden de meest gewenschte? — Boek- en Plaatwerken. — Vergaderingen. — Berichten. — Personalia.

MAATSCHAPPIJ TOT BEVORDERING DER BOUWKUNST.

MEDEDEELINGEN VAN HET HOOFDBESTUUR.

Wegens ongesteldheid, afwezigheid of verhinderend van eenige Hoofdbestuurders moest de voorgenomen Bestuursvergadering steeds uitgesteld worden en kon deze eerst Dinsdag 30 Maart gehouden worden, ditmaal te 's Gravenhage. Inmiddels circuleerden de laatste weken de diverse stukken — de Agenda betreffende — en werden schriftelijk de besprekingen en te nemen besluiten voorbereid. Het is zoodoende dat veel kon worden afgehandeld, doch, hoewel 's avonds werd doorvergaderd, niet alles.

Het verslag van deze Vergadering — voor zoover als den Leden kan worden medegedeeld — kan kort zijn, hoewel de genoemde discussies om tot de besluiten te geraken veel tijd in beslag namen.

Opgemaakt werd de voordracht voor de samenstelling van de

Commissie van Onderzoek.

(3 leden uit en door Architect-Leden op Algemeene Vergadering te kiezen uit een voordracht van dubbeltallen, opgemaakt door het Hoofdbestuur volgens Algemeen Huishoudelijk Reglement art. 13.) (*)

- 1e. C. Muysken. — V. G. A. Bosch.
- 2e. J. F. Klinkhamer. — J. A. Mulock Houwer.
- 3e. C. B. Posthumus Meyjes. — F. W. M. Poggenbeek.

Voor de

Commissie van Redactie.

(3 leden, minstens 2 Architect-Leden, het 3e lid Architect-Lid of Gewoon-Lid op Algemeene Vergadering te kiezen uit een voordracht van dubbeltallen, opgemaakt door het Hoofdbestuur volgens Algemeen Huishoudelijk Reglement art. 13.) (*)

- 1e. A. Salm G.Bzn. — D. E. C. Knuttel.
- 2e. Ed. Cuypers. — S. de Clercq.
- 3e. H. v. d. Kloot Meyburg. — G. Versteeg.

(Van te voren had het Hoofdbestuur zich vergewist of de Candidaten een eventuele candidatuur zouden aanvaarden.)

Vervolgens werd benoemd de

Commissie van Financiën.

(3 leden, minstens 2 hoofdbestuurders en 1 Architect-Lid of Gewoon-Lid, te benoemen door het Hoofdbestuur volgens Algemeen Huishoudelijk Reglement art. 13.)

t.w.: de H. H. W. J. de Groot, L. C. Dumont en J. F. Staal.

Zoo ook de

Commissies tot herziening van Statuten en Algemeen Huishoudelijk Reglement.

(5 of meer Architect-Leden te benoemen door het Hoofdbestuur volgens Algemeen Huishoudelijk Reglement artikel 13.)

t.w.: de H. H. S. de Clercq, J. A. Mulock Houwer, Mr. E. H. P. Rosenboom, A. Salm G.Bzn. en G. Versteeg.

(De Heeren die zich te voren bereid verklaard hadden een eventuele benoeming te zullen aanvaarden, zijn van hunne benoeming in kennis gesteld).

Hoewel het Hoofdbestuur geen voordracht doet of van advies zal dienen, is wel uitvoerig van gedachten gewisseld wie gewenschte kandidaten zouden zijn voor de *Commissie tot behartiging der vakbelangen van den Architect.*

(7 leden. Voorzitter der Maatschappij van rechtswege, de overige 6 leden uit en door Architect-Leden op Algemeene Vergadering te kiezen, waarbij zooveel mogelijk de Afdelingen der Maatschappij en Bouwkundige Vereenigen te

(*) Worden 1 maand te voren gepubliceerd in het Bouwkundig Weekblad.

vertegenwoordigen volgens Algemeen Huishoudelijk Reglement artikel 13.)

Ingevolge de bepalingen van het Algemeen Huishoudelijk Reglement Art. 4, 1e alinea wordt aan het Bureau van de Maatschappij de candidaatstelling — (door minstens 10 Architect-Leden of de Architect-Leden van een Afdeeling) — ingewacht op of vóór 13 April, zoodat deze één maand voor de Algemeene Meivergadering in het Bouwkundig Weekblad gepubliceerd kan worden.

Zoo ook worden de opgaven der Candidaten voor de *Commissie van Arbitrage*

(6 leden uit en door Architect-Leden op Algemeene Vergadering te verkiezen. Candidaatstelling door 10 Architect-Leden of door Architect-Leden eener Afdeeling volgens Algemeen Huishoudelijk Reglement art. 13.)

ingewacht, opdat deze tegelijkertijd zullen kunnen worden gepubliceerd.

Uitdrukkelijk zij vermeld dat lijsten betreffende de candidaatstelling dezer beide laatste Commissies, na 13 April a. s. ingezonden, niet meer in aanmerking komen. De Leden worden er aan herinnerd dat het noodzakelijk is zich van te voren te vergewissen of de door hen gestelde kandidaten een candidatuur aanvaarden. (*)

Wat betreft de

Commissie tot het nazien der rekening en verantwoording van het Hoofdbestuur,

(3 leden, Architect-Leden of Gewone Leden benoemd op en door de Vergadering voorafgaande aan de Algemeene Meivergadering.)

zoo moet deze haar rapport uitbrengen op de a. s. Meivergadering en is daarom bepaald om de Commissie van het vorig jaar, de Heeren S. de Clercq, A. R. Freem, en P. Kleiweg Dyserinck te verzoeken zich ook ditmaal nog eens beschikbaar te stellen, waartoe die Heeren zich hebben bereid verklaard.

Naar aanleiding van het Rapport, uitgebracht door de Commissie tot Onderzoek naar de mogelijkheid van invoering van wettelijke bekwaamheidsnormen voor technici (zie Verslag Vergadering Hoofdbestuur op 1 December 1908, bldz. 969. Bouwkundig Weekblad) werd besloten een Commissie te benoemen, die de wijzigingen van het door de Maatschappij opgestelde programma in studie zal nemen en het Hoofdbestuur ter zake zal voorlichten. Inmiddels zijn door het Hoofdbestuur maatregelen genomen en stappen gedaan om voor het examen van Bouwkundig Opzichter en Teekenaar Rijkssubsidie te verkrijgen.

Een der redenen hiertoe is de groote uitbreiding welke het examen in de laatste jaren verkregen heeft. Was toch in 1907 het aantal kandidaten voor Bouwkundig Opzichter 90, in 1908 was dit 120, en in 1909 is het gestegen tot 171, terwijl in 1908 deelnamen 7 en in 1909 12 kandidaten aan het examen voor Bouwkundig Teekenaar.

Het aantal examinatoren in 1909 bedroeg 18 terwijl voor de 4 groepen Candidaten Bouwkundig Opzichter

(*) Omtrent de namen van heeren die zich reeds hebben uitgesproken om een eventuele candidatuur te aanvaarden, zijn inlichtingen te verkrijgen bij het bureau van de Maatschappij, Marnixstraat 402, Amsterdam.

en 1 groep Candidaten Bouwkundig Teekenaar samen 5 maal 4 dagen examen werd afgenomen.

In verband met besprekingen omtrent de uitgaven der Maatschappij, kostenbegrotingen, enz, lagen de verschillende afleveringen van het Bouwkundig Tijdschrift 1908, deel III en IV, (de Renaissance te Utrecht van mr. S. Muller Fzn.), aflevering I van het nieuw 2 maandelijksch Tijdschrift (Bouwkunst) benevens het album van de Prijsvraag voor Eengezins-werkmanswoningen ter tafel en werd niet alleen met veel belangstelling kennis genomen van den inhoud, doch ook de keurige uitvoering, door de Heeren Mouton & Co. bezorgd, zeer geroemd. Tevens wordt den Leden medegedeeld, dat bovengenoemd album binnen enkele dagen verkrijgbaar wordt gesteld tegen den billijken prijs van f 1.— bij den boekhandel en door de uitgevers franco wordt toegezonden na inzending van postwissel ad f 1.—.

Het Koninklijk Instituut van Ingenieurs had een exemplaar Ontwerp „Algemeene Voorschriften voor IJzer” aan het Hoofdbestuur gezonden met verzoek, zoo dit ontwerp aanleiding mocht geven tot eventuele bezwaren en opmerkingen, deze te willen richten tot de Commissie tot herziening der A. V. IJ. Het Hoofdbestuur heeft gemeend hierop te moeten ingaan en de materie in studie te nemen en zijn de H. H. G. W. van Heukelom (die reeds toezegging heeft gedaan) en H. Baucke daartoe uitgenoodigd, een rapport uit te brengen aan het Hoofdbestuur.

Voor de afdelingen welke daartoe aanvraag deden (Statuten art. 15, Algemeen Huishoudelijk Reglement art. 19), zijn de retributies vastgesteld en toegekend.

In afwachting van het Rapport hetwelk de Afdelingen gevraagd is te willen uitbrengen in zake het vraagstuk der Partieele aanbesteding, heeft het bestuur van de Afd. Arnhem, door verschil van meening over dit onderwerp tusschen architecten en aannemers in haar midden, gemeend geen Rapport te moeten uitbrengen, maar heeft een Commissie uit die afdeling Rapport uitgebracht over de vraag: „Is de tegenwoordige wijze van aanbesteding de meest gewenschte”?

Het Hoofdbestuur hoopt de behandeling van dit vraagstuk later over te leggen aan de Commissie van Vakbelangen en verwijst verder naar het desbetreffend Rapport hierachter afgedrukt.

De Voorzitter doet nog mededeeling dat de Commissie, ingesteld door de Maatschappij tot Bevordering der Bouwkunst, om deze behulpzaam te zijn bij het organiseren van een Nederlandsche Afdeeling op de Tentoonstelling van Christelijke Kunst te Düsseldorf, en bestaande uit de Heeren: A. Salm G.B.zn., Voorzitter, Jac. van Gils, J. L. M. Lauweriks, C. B. Posthumus Meyjes, Jan Stuyt, J. Verheul Dzn. en J. Gratama, Secretaris, ontbonden is, aangezien geen overeenstemming kon worden verkregen met het Hoofd-Comité te Düsseldorf, dat in strijd met persoonlijke besprekingen buiten de Hollandische Commissie om werkte, waardoor versnippering niet kan uitblijven en de Commissie niet in de gelegen-

heid kan zijn een *volledige Nederlandsche Afdeeling* te organiseren en in te richten, waarin bouwkunst, beeldhouwkunst, schilderkunst en borduur- of textielkunst in den ruimsten zin van het woord genomen, vertegenwoordigd zouden zijn.

Alvorens haar mandaat ter beschikking te stellen, nam de Commissie maatregelen, dat vanwege het Hoofd-Comité uitnoodigingen verzonden zullen worden aan een 50-tal architecten, beeldhouwers, schilders en kunstnijveren e. a., destijds door de Commissie opgeroepen ter bijwoning van een vergadering te Amsterdam om de Tentoonstellingsplannen nader te bespreken.

Namens het Hoofdbestuur zullen de Commissieleden bedankt worden voor de betoonde bereidwilligheid en gedane werkzaamheden.

Ten slotte werd nog bepaald, dat het Hoofdbestuur in den regel zal vergaderen den 1en Dinsdag van iedere maand.

Verzoeken aan het Hoofdbestuur, en stukken voor het Hoofdbestuur bestemd, worden dus bij voorkeur de laatste week van iedere maand ingewacht.

Een Reglement voor het Hoofdbestuur werd opgesteld, terwijl mede het rooster van aftreding voor de Leden van het Hoofdbestuur werd opgemaakt en is dit geregeld als volgt:

voor 1910 G. W. van Heukelom, D. E. C. Knuttel en A. Salm G.Bzn.

„ 1911 L. C. Dumont, B. J. Ouëndag en J. Verheul Dzn.

„ 1912 W. J. de Groot, J. Limburg en W. F. C. Schaap.

De Vergadering van het Hoofdbestuur met den Raad der Afdeelingen is vastgesteld op Dinsdag 27 April a.s. des namiddags ten 2 ure, en zijn de Afdeelingen daarvan in kennis gesteld.

De Algemeene Mei-vergadering is vastgesteld op Vrijdag 21 Mei des voormiddags ten 11 uur.

Heeren Leden worden herinnerd aan de bepaling in het Algemeen Huishoudelijk Reglement.

Art. 31: „Geen voorstel wordt ter Algemeene Mei-vergadering behandeld, dat niet schriftelijk behoorlijk toegelicht en door minstens 10 Architect-Leden of Gewone Leden of een Afdeelings-Bestuur ondertekend, 6 weken voor die vergadering is ingekomen bij het Hoofdbestuur”.

Wegens den tijd benoodigd voor redactioneele en administratieve werkzaamheden is met goedvinden van het Hoofdbestuur vastgesteld, dat de Algemeen Secretaris te spreken is des voormiddags van 10¹/₂—12¹/₂ uur en des namiddags van 2—4 uur.

Onder de niet behandelde punten van de Agenda komt o.a. voor:

Het opmaken zoo noodig van de Reglementen voor de verschillende Commissies en Bibliotheek — waarvan bereids concepten opgesteld zijn.

De revisie der Reglementen van de Afdeelingen, (ingekomen is het Reglement van Utrecht en van Groningen). Benoeming van vaste Correspondenten-medewerkers. Definitieve regelingen maatregelen van meer huishoude-

lijken aard betreffende de ambtenaren en beambten van de Maatschappij.

Besluiten in verband met de beweging van een „Heimatschützbond”, de verzekering van het artistiek eigendom en wat de Maatschappij zal doen inzake de Slachthuis-Prijsvraag, doch zullen binnenkort op een uitsluitend daartoe belegde vergadering afgehandeld worden.

VAKBELANGEN VAN DEN ARCHITECT.



In het Bouwkundig Weekblad van 6 Februari is afgedrukt een motie, aangenomen door den Architectenbond, waarin de uitvoering van openbare werken behandeld wordt.

De Bond komt tot de juiste conclusie, dat in elk geval er voor gezorgd moet worden, dat het vervaardigen van het ontwerp wordt opgedragen aan een bekwaam architect; bezit de architect-ambtenaar de vereischte bekwaamheid niet, dan dient het werk door middel van een prijsvraag of bij keuze aan particuliere architecten opgedragen te worden.

In de toelichting van de motie wordt er aan herinnerd, dat het VII^e internationale architectencongres te Londen zich (minder objectief) heeft uitgesproken, n.l. dat architecten, aan wie de belangrijke openbare werken worden opgedragen *niet* zullen zijn ambtenaren in vasten dienst bij de lichamen, waarvoor die werken worden uitgevoerd.

In Frankfort zijn door benoeming naar elders een tweetal vacatures ontstaan voor architect in gemeentedienst; de particuliere architecten in Frankfort, die door de tijdsomstandigheden een tijd van malaise in hun bedrijf doormaken, zouden nu gaarne zien, dat het gemeentebestuur voor deze vacante plaatsen geen ambtenaar-architecten benoemde, maar de opdrachten voor de stedelijke bouwwerken verdeelde onder de Frankfortsche vrije architecten.

De actie van de particuliere architecten waaromtrent o.a. de Deutsche Bauzeitung een en ander bevatte valt natuurlijk niet in den smaak der ambtenaar-architecten, en nu is het niet van belang ontbloot te hooren, hoe men van deze zijde dit belangrijke onderwerp beschouwt.

Daartoe geeft een ingezonden stuk in het „Technisches Gemeindeblatt” van 5 Maart gelegenheid; het luidt als volgt:

DE ECONOMISCHE TOESTAND VAN DE ARCHITECTEN TE FRANKFORT.

Uit Frankfort vernam men in de laatste weken klachten van de Architecten over slapte in de werkzaamheden, terwijl voorstellen tot verbetering in de Vaktijdschriften en in de dagbladen gedaan werden, zonder dat deze vraagstukken ook van andere zijde beschouwd werden. In het navolgende zal dit in het kort plaats vinden.

In tijden waarin het bedrijf een crisis doormaakt, roept men van alle zijden den bijstand van Rijk en Gemeente in, en wel in den eerste plaats die van laatstgenoemde.

De ambachtsman verlangt dat, bij afwezigheid van werkzaamheden voor particulieren, de gemeente hem werk verschafft, de werklooze arbeider vraagt beslissend om werk, zonder zich af te vragen of de gemeente geschiktten arbeid heeft of niet. Maar ook de beroepen met academische opleiding verwachten hulp van de gemeente, o.a. ook de architecten.

Is dit gerechtvaardigd?

Het staat ieder vrij zijn beroep te kiezen. De architecten zelf hebben de keus of zij vrij-architect of ambtenaar-architect willen worden.

De vrije architect heeft de meer vrije en meer voordeelige particuliere praktijk verkozen; zijn beroep heeft ook schaduwzijden. Daalt zijn inkomen in tijden van malaise, het stijgt tot vele malen het bedrag van het salaris van den architect-ambtenaar in de tijden waarin het vak bloeit; dan hoort men geen klachten en de vrije architect denkt er niet aan, de gemeente iets van zijn vermeerderd inkomen aan te bieden.

De ambtenaar-architect heeft de weinig vrije, financieel meestal zeer ongunstige beroepskeuze gedaan. Hij kan slechts bevrediging vinden in de ideale zijde van het beroep, n.l. de groote bouwwerken die de gemeente in opdracht geeft.

Financieele voordeelen levert dit weinig op; ontnemt men hem de belangrijke opdrachten dan blijft er niet veel over om hem te bevredigen.

Dit zal tengevolge hebben, dat de gemeente niet velen meer bereid zal vinden, dit ondankbare en weinig verlokkende beroep te kiezen, en het behoeft geen bewijs dat de gemeente hiervan zelf de grootste nadeelen zal ondervinden.

De vrije architect wenscht zijn vrije, weinig gebonden en financieel gunstige positie te behouden en daarbij ook nog zich te verzekeren van de groote gemeentebouwwerken. Het komt mij voor dat deze wensch niet zeer bescheiden is.

Waarom gaan de gemeenten, niettegenstaande het krachtige ijveren van de vrije architecten er niet licht toe over hun bouwwerken aan dezen op te dragen? Daartoe bestaan degelijke gronden.

Er wordt gewezen op het succes der vrije architecten bij prijsvragen en ten onrechte wordt hierin een bewijs voor hunne bekwaamheid gezien.

De ambtenaar-architect mist den tijd om aan prijsvragen deel te nemen, zijn tijd moet hij in gemeentedienst besteden — had hij wel den tijd dan zou hij met evenveel succes kunnen mededingen — daar zijne opleiding niet minder is, integendeel heeft hij meestal een staatsexamen afgelegd, dat vrij hooge eischen stelt. Zonder nu aan die examens een bijzondere waarde toe te kennen wil ik opmerken, dat de Staat zijn bouwkundige ambtenaren in den laatsten tijd uit de gediplomeerde ingenieurs benoemt, en in elk geval zal hij niet de slechtste kiezen.

Het resultaat van prijsvragen moet men ook niet overschatten, voor de uitvoering rijpe ontwerpen ziet men er zelden onder, hoogstens zijn het goede, voor het definitieve ontwerp bruikbare ideeën. Prijsvraagresultaten

bewijzen dus niet dat de vrije architect in het bijzonder geschikt is, om de bouwkundige werkzaamheden voor de gemeenten uit te voeren.

Verder wordt voor de totstandkoming van een bouwwerk meer gevorderd dan het ontwerp of een fraaie afbeelding, het moet ook in onderdeelen geconstrueerd en gedetailleerd worden en toezicht op de uitvoering behoort er ook toe.

Op dit gebied is de ambtenaar-architect beslist de meerdere van den vrijen architect; het Bouwbureau heeft een Corps goede, ervaren technici met een verzekerd bestaan; deze zijn met het werk vertrouwd en zij worden niet evenals bij den vrijen architect voor elk werk speciaal aangesteld.

Het gevolg is dat een in elk opzicht voortreffelijke uitvoering van het houtwerk verzekerd is, en daarop hebben de gemeenten zoowel als de staat, die het geld van de belastingbetalers uitgeven, in het bijzonder te letten, willen zij het hun toevertrouwde geld goed besteden dan zullen de bouwwerken zoo moeten zijn dat zij gedurende honderde jaren in stand blijven;

Het is de gemeente bekend dat men dit met een talrijk en goed met het werk vertrouwd corps het best bereiken kan en daarom voorzien zij zich van bekwaame ambtenaar-architecten en knappe technici en zij zorgen dan ook dat die behoorlijk werk hebben.

Er bestaat nog een overweging voor de gemeenten; zooals gezegd ziet men bij prijsvragen zelden een rijp project te voorschijn komen; welke resultaten zullen b.v. bij een prijsvraag voor een schoolgebouw te verwachten zijn? Slechts enkele deelnemers aan zulk een prijsvraag zullen wel eens een dergelijke opdracht uitgevoerd hebben, hetgeen ten gevolge heeft dat hun ontwerpen, bij gebrek aan veelvuldige ervaring, gebreken aankleven.

De ambtenaar-architecten die reeds een tiental jaren of langer dergelijke opgaven uitwerkten, weten precies welke gebreken zij moeten voorkomen en vermijden ze tot voordeel van de gemeente- en rijksfinancien.

De ambtenaar-architect van staat of gemeente is specialist geworden, evenals een vrij-architect wellicht specialist geworden is op het gebied der warenhuizen of dat der woonhuizen, volgt men de resultaten der prijsvragen dan zal men de waarheid hiervan bevestigd zien. Men zegt verder dat de particuliere practijk van de vrije architecten benadeeld wordt, doordat de gemeente van hunne diensten geen gebruik maakt. Met andere woorden, men zou reclame willen maken met de opdrachten die door de gemeente gegeven zouden worden. Maar daarvoor mogen de gemeenten en hare financiën niet dienstbaar gemaakt worden. Bovendien zou er practisch genomen niet veel mede bereikt worden, daar de vrije architect, die b.v. een warenhuis zal bouwen, het zich niet tot een aanbeveling zal kunnen rekenen dat hij een school of bureau-gebouw gemaakt heeft.

De opdrachten van de vrije architecten en de ambtenaar-architecten loopen zeer uiteen. Een verderen grond, waarom de gemeenten en het rijk de vrije architecten weinig werk opdragen, kan ook gezocht worden

in het feit dat de vrije architecten gaarne opdrachten willen hebben voor openbare bouwwerken, niet alleen uit ideale overwegingen maar ook om te verdienen. Wat is hiervan het gevolg? Hij zoekt te bezuinigen op het technisch personeel, tot schade van de regeering, want in de uitvoering en het toezicht ligt, naast het ontwerp, het zwaartepunt bij alle bouwopgaven. Hiermede zijn tien-duizenden guldens al of niet te sparen.

De architect-ambtenaar heeft geen neiging om te veel op het technisch personeel te sparen, zijn inkomen wordt daardoor niet beïnvloed. De vrije architect stelt zich met een klein inkomen niet tevreden, hij wil voor zijn arbeid rijkelijk beloond worden, terwijl zijn honorarium slechts 5 % van de bouwsom bedraagt, is hij niet geneigd 4 %, daarvan voor uitwerking van het project en toezicht uit te geven, een bedrag dat volgens de ervaring voor een goede uitvoering van den bouw noodig is. In de Frankfurter Architecten-vereening is over „Smeergelden” gesproken, ik zou dit punt niet vermelden indien het daar niet behandeld was, het staat in nauw verband met het onderwerp.

Het is verbazend dat, niettegenstaande de krachtige bestrijding van den B. d. A. steeds meer dit verwijt gehoord wordt, van verschillende zijden, door geheel Duitschland en bij verschillende gelegenheden. Dit moet den objectieven beoordelaar te denken geven.

Men mag de klacht niet in het algemeen opvatten, want stellig zijn er nog achtenswaardige mannen onder de vrije architecten, die tegen dergelijke aanbiedingen van aannemers krachtig front maken, maar er moeten gevallen, en niet weinige, voorkomen die aanleiding tot deze klacht gaven, want men kan niet aannemen dat zij zonder grond ontstaan is.

Omtrent ambtenaar-Architecten, werd deze klacht niet vernomen, waarom niet? Bij deze komen dus dergelijke misbruiken niet voor.

Kan men het nu een gemeente kwalijk nemen als zij den zekeren weg kiest en zich een bouwuitvoering zonder „Smeergelden” verzekert? Want ten slotte moet de bouwheer, en als het rijk of de gemeente de opdracht geeft, de belastingbetalers, dit verkeerd bestede geld weder opbrengen.

Het is zaak voor de vrije architecten zulke elementen, als zij bestaan, met alle kracht te bestrijden, want niet de uitvoering van een of ander rijks- of gemeentegebouw zal de beste reclame voor de vrije architecten zijn, maar wel dat de bouwheer verzekerd is dat zijn belangen op onberispelijke wijze behartigd zullen worden.

Men verlangt dat twee gewichtige betrekkingen in Frankfort niet verder vervuld zullen worden. Deze motie had men niet moeten voorstellen, want er blijkt uit dat men het bedrijf van een ambtelijk bureau niet kent. Afgezien van de uitvoering van de groote bouwwerken moet men niet uit het oog verliezen het vele bouwkundige werk bij eene gemeente dat veroorzaakt wordt door de vele niet tot uitvoering komende ontwerpen en voorontwerpen benevens aan het omvangrijke bureauwerk. Wie zal dat alles moeten uitvoeren.

Men gebruikt voor al dit werk goed geschoolde technici; deze vindt men echter niet zonder hen ook arbeid te verzekeren, waarin zij ook voor hun idealen bevrediging kunnen vinden.

Zoodat: *Suum Cuique*.

De Pruisische ambtenaar-architect is niet een nieuwe uitvinding, maar een instelling die zich sinds eeuwen ontwikkeld heeft; dit is het beste bewijs voor hare noodzakelijkheid; de gemeente en de staat zullen goed doen, deze instelling niet te ondermijnen, integendeel zullen zij alles moeten doen om haar bestaan ook voor het nageslacht te verzekeren.

Het buitenland benijdt ons deze streng geschoolde vakmannen, en in vele gevallen heeft men uit Duitschland en speciaal uit Pruisen zulke mannen aangezocht, hoewel er ook daar vrije architecten waren. Men moest daarvoor wel zijn beweegredenen hebben. X.

ACHTTIENDE EEUWSCHE CONSTRUCTIES VOOR VAZEN.



In het Genootschap Architectura et Amicitia heeft de heer W. Kromhout Cz. onlangs een belangwekkende voordracht gehouden over de wiskundige regelen, die, naar zijn meening, door de vroegere kunstenaars bij het ontwerpen werden gevolgd.

De Maatschappij tot bevordering der Bouwkunst is in het bezit van een fraaie verzameling 18e eeuwsche ontwerpteekeningen, waaronder er ook twee voorkomen, door J. H. Muntz, in 1752, voor vazen gemaakt. En nu is het zeer merkwaardig, dat deze vazen niet willekeurig, doch volgens een bepaald stelsel geconstrueerd zijn.

Deze constructies worden hier wedergegeven.

Terwijl die van de eerste vaas met de twee ooren niet bijzonder ingewikkeld kan worden genoemd is daarentegen die voor de kan met één oor slechts na heel wat studie te begrijpen.

Eigenaardig is, dat maar zeer zelden gebruik werd gemaakt van die verdeelingen, welke wiskundig gemakkelijk zijn uit te voeren, doch dat de ontwerper de voorkeur gaf aan andere, zooals in drie gelijke deelen, in zeven gelijke deelen of in veertien gelijke deelen, die meer zwaarigheid opleveren.

Wij hebben getracht, de constructies der vazen als volgt te verduidelijken.

1e Vaas.

Men beschrijft uit het punt 1 een cirkel met willekeurigen straal, deelt hem in zes deelen en verkrijgt de punten 2 en 3. Door de punten 4 en 5, waar de waterpasse middel-lijn den cirkelomtrek snijdt, met de gevonden punten 3 en 2 te vereenigen verkrijgt men de lijnen 6-5 en 4-7, benevens het punt 8. Den afstand van punt 8 tot punt 9 verdeelt men in 2 gelijke deelen en zet een dezer deelen naar beneden uit, waardoor het punt 10 gevonden wordt. Men kan nu, door de lijn 6-7 als as te gebruiken, de punten 1', 2', 3', 4' en 5' benevens den benedensten cirkel bepalen.

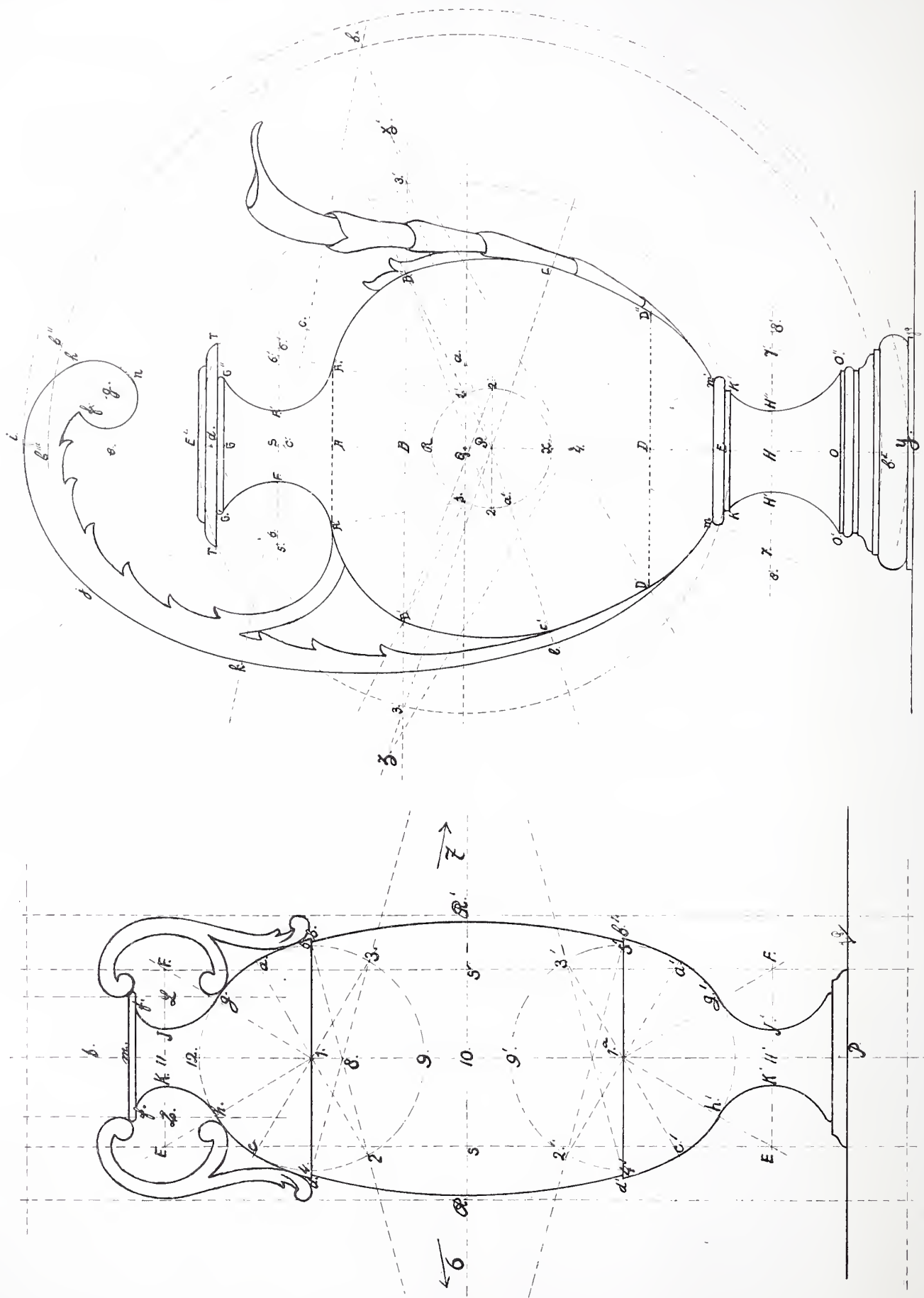

ACHTTIENDE EEUWSCHE CONSTRUCTIES VOOR VAZEN.

Men beschrijft nu uit de punten 2, 3, 2' en 3' de cirkelsegmenten ab , dc , $a'b'$ en $c'd'$. Uit de punten 6 en 7 worden de cirkelsegmenten bb' en dd' beschreven.

Het punt 11 wordt gevonden door den afstand 1-10 gelijk te maken aan den afstand 1-11; op dezelfde wijze verkrijgt men het punt 11'.

Door de punten 11 en 11' worden waterpaslijnen gebracht. Door den hoek E $1. F$ en E $1a F = 60^\circ$ te maken verkrijgt men de punten E . en F .

Door vereeniging dezer punten met de middenpunten der cirkels worden de punten g , h , g' en h' gevonden. De cirkelsegmenten gJ , hK , $g'J'$ en $h'K'$ kunnen nu beschreven worden. Om het punt L te vinden deelt men de lijn $J. F$ middendoor. De afstand $J. L$ is gelijk aan die tusschen de punten 11 en m .

De lijn $1a P = 2 \times 1a c'$. De afstand $R s$ en $R' s'$ is gelijk aan $c. h$. De ooren worden binnen de loodlijnen door R en R' , en door een waterpaslijn door punt t , hetwelk evenver van m ligt als punt 11, begrensd.

$11' P - E K' =$ hoogte onderste schijf.

2e Vaas.

De constructie voor de tweede vaas is als volgt:

Men beschrijft den cirkel PRX , deelt den omtrek in 14 deelen en vindt door 1 dezer deelen naar boven uit P te zetten het punt Q . Men maakt nu XY gelijk aan 3 maal XR , en trekt dan een cirkel uit Q met QY als straal. De cirkel QE wordt getrokken met een straal van 3 maal XQ . Vervolgens maakt men PB gelijk aan XQ .

Door een waterpaslijn door Q te brengen vindt men de punten 1 en 1'. De snijding van een waterpaslijn door B gebracht met de lijnen, die P met 1 en 1' vereenigen geeft de punten B' en B'' . De punten 4 en D worden gevonden door PE in 3 deelen te verdeelen. De afstand DX is gelijk aan RA , de afstand AA' en AA'' is gelijk aan $\frac{1}{3} PE$. Men vindt de punten T en T' door de punten 1 met A' en 1' met A'' te vereenigen. De afstand DD' en DD'' is gelijk aan den afstand van punt 4 tot R . De punten Z en Z' worden gevonden door D' en D'' met het punt 4 te vereenigen en den afstand van het punt 4 tot Z en Z' gelijk aan 3 maal XR te maken.

De punten 3 en 3' liggen op de snijding der lijnen $B' B''$ en ZP en $Z'P$. De punten 2 en 2' liggen in de waterpaslijn, door P getrokken. De afstand XR is gelijk aan den afstand DH . De punten 7 en 7' worden gevonden door uit H den halven afstand van 4 tot H uit te zetten. De afstand van H tot 8 en 8' is gelijk aan den afstand HD . De afstand HE is gelijk aan HH' en HH'' . Het punt O ligt op de helft van YH .

De lijn AE' wordt in vijf deelen verdeeld, en AS gelijk aan twee vijfden gemaakt. AG is gelijk aan vier vijfden van AE' . De punten 5, 5', 6 en 6' liggen in een waterpaslijn door S getrokken. De afstand van S tot 5 en 5' is gelijk aan DX . De lijn YE wordt in zeven deelen verdeeld, en Yb' gelijk aan een dezer deelen gemaakt. Dan wordt uit Q de cirkel $b b' b''$ getrokken, en ligt punt b . op de snijding van dezen cirkel met $C' Z'$. Dit punt wordt vereenigd met F , hetwelk men vindt door uit 6 een cirkelboog te trekken met den afstand tot A' als straal.

De afstand CC' is gelijk aan XR . Het punt d deelt de lijn

GE' midden door. De afstand de is gelijk aan DX en aan $b'' b'$. Het punt f ligt op de lijn, die e met b'' vereenigt, op een afstand van b'' gelijk aan de helft van den afstand van 4 tot R . Het punt g ligt op een derde van fn . Om de vaas te construeeren trekt men uit punten 1 en 1' de cirkelsegmenten $A' B'$ en $A'' B''$; uit de punten 2 en 2' de cirkelsegmenten $B' C'$ en $B'' C''$; uit de punten 3 en 3' de cirkelsegmenten CD' en $C' D'$; uit punt 4 der cirkelsegmenten $D' m$ en $D'' m'$.

Om den hals te construeeren trekt men uit de punten 5 en 5' de cirkelsegmenten $F G'$ en $F' G''$, en uit de punten 6 en 6' de cirkelsegmenten $F A'$ en $F' A''$.

Om den voet te construeeren trekt men uit de punten 7 en 7' de cirkelsegmenten $H' K$ en $H'' K'$, benevens uit de punten 8 en 8' de cirkelsegmenten $H' O'$ en $H'' O''$.

Om het oor te construeeren trekt men uit het punt a — segm. $m b$., uit b' — segm. $b k$., uit het punt c het cirkelsegment $k j$, uit het punt d het cirkelsegment $j i$, uit het punt e het cirkelsegment $i h$, uit het punt f het cirkelsegment $h n$, en uit het punt g een halven cirkel, die bij n begint.

A. W. W.

RAPPORT DER COMMISSIE belast met onderzoek der vraag: IS DE TEGENWOORDIGE WIJZE VAN AANBESTEDEN DE MEEST GEWENSCHTE ?

Alvorens over te gaan tot het mededeelen der gronden, waarop de aan het slot te vermelden conclusiën inzake bovenstaande vraag steunen, meent de Commissie te moeten opmerken, dat het vraagstuk der aanbesteding in het algemeen, en de wijze van aanbesteding in het bijzonder, aanleiding geeft tot zoo talrijke gezichtspunten en met zoovele andere maatschappelijke vraagstukken samenhangt, dat een volledige behandeling van dit vraagstuk in een kort bestek als het onderhavige rapport niet wel doenlijk is. De Commissie heeft zich daarom bepaald tot het nagaan der hoofdoorzaken welke tot de tegenwoordige wijze van aanbesteden hebben geleid en in hunne consequente toepassing de bron van toenemende ontevredenheid zijn geworden met die wijze van aanbesteding. Dienovereenkomstig heeft de Commissie getracht middelen aan te wijzen welke hetzij rechtstreeks, hetzij in de toekomst tot verbetering der wijze van aanbesteding zouden kunnen leiden. De aan het slot van dit rapport vermelde conclusiën kunnen dientengevolge slechts beschouwd worden als een schets in enkele groote lijnen van de wijze waarop naar de meening der Commissie verbetering in den toestand te brengen is. Aan de tegenwoordige wijze van aanbesteden kleven gebreken, daaromtrent zijn de meeningen niet langer verdeeld. Teneinde te kunnen nagaan welke oorzaken in het spel zijn, is eene verdeling van de te behandelen stof gewenscht, en werd eene splitsing in drie hoofdgroepen wenschelijk geoordeeld, te weten:

1. Het aannemersbedrijf en zijne ontwikkeling.
2. De bij aanbesteding betrokken personen.
3. De bij aanbesteding te stellen voorwaarden.

ad 1. Het aannemersbedrijf en zijne ontwikkeling. In korte trekken is de historische ontwikkeling van het aannemersbedrijf aldus samen te vatten: Nadat in 1798 het gildewezen opgeheven was bij de wet, kon een vrij aannemersbedrijf ontstaan. Voor dien in den gildentijd, was het aannemen in de bouwvakken onmogelijk, kwam slechts voor bij grondwerken. Het was aan handwerkslieden in het algemeen verboden anderen arbeid te verrichten of te doen verrichten (door het in dienst nemen van anderen) dan die waarin door hen de meesterproef was afgelegd. Het bouwen geschiedde door bemiddeling der betrokken gilden, welke tevens de werkzaamheden onderling regelden alsmede de winsten bepaalden welke elk meester maken mocht. Concurrentie zooals

deze thans bestaat was toen onbekend. De bouwheer kocht zelf de benodigde materialen in en liet deze door de gildebroeders verwerken.

Van iets wat op het tegenwoordige stelsel van aanbesteden ge-
leek dus geen sprake. Plotseling werden deze regelingen met één
pennestreek vernietigd, en alle ambachten vrij verklaard. De
overheid zelf gaf het voorbeeld van publieke aanbesteding, en
langzamerhand ontwikkelde zich het aannemersbedrijf. In den
aanvang waren nogal bezwaren te overwinnen, de aannemers
konden slechts in die vakken uitmunten, waarin zij zich in den
gildentijd hadden bekwaamd; eerst langzamerhand werd kennis
der overige vakken verkregen en ontwikkelde zich een groep
van personen welke door hun kennis van verschillende vakken
en van den samenhang daarvan bij een bouwwerk, in den wer-
kelijken zin ondernemers, aannemers konden worden genoemd.
En nevens deze groep uitmuntend bekwame aannemers ontston-
den groepen van personen welke zich aannemer noemden, om-
dat hun dit voordeelig toescheen, doch die de kennis misten
welke een bekwaam aannemer dient te bezitten. Het beroep van
aannemer was immers vrij! Een ieder had het recht zich aanne-
mer te noemen, een ieder had het recht mede in te schrijven naar
werken welke publiek aanbesteed werden, mits voldoende aan
de bepalingen welke in de bestekken werden voorgeschreven.
En dat waren er tot voor korten tijd op dit punt niet vele! Een
paar soliede borgen was meestal het maximum wat verlangd
werd. Men bekommerde er zich niet om of de aannemer zelf so-
liede was; of hij kennis genoeg bezat om het werk uit te voeren,
daar werd niet naar gevraagd. Vrijheid moest men aan een ieder
laten, mede te dingen, het bekende „laissez faire, laissez aller” had
nog niet uitgediend als in dezen tijd het geval begint te worden.
Eerst in de laatste jaren is men begonnen voorwaarden te stellen
welke de vrije mededingingen zekere beperkingen opleggen: en
dit zoowel van de zijde der aannemers zelf, als van de aanbesteders.
Men begon meer te eischen dan wat doorgaans werd ver-
langd: in hoofdzaak een paar soliede borgen; men begon in te
zien, dat het dwaasheid was ieder, zich aannemer noemend per-
soon, op gelijke lijn te stellen met een bekwaam, degelijk aanne-
mer. Daarmede is een eind gekomen aan de vrije ontwikkeling
van het aannemersbedrijf, en is een aanvang gemaakt met het
scheppen van geordende toestanden in het aannemersbedrijf. De
aannemers zelf, de Nederlandsche Aannemersbond, hebben dit
hervormingswerk ter hand genomen, en de aanbesteders zijn
reeds ten deele gewonnen door een scherper omlinjning, in de
voorwaarden van aanbesteding neer te schrijven, betreffende de
bekwaamheid en de soliditeit der aannemers zelf. Van beide
zijden is een streven merkbaar, om door het stellen van de eischen
van praktische bekwaamheid, naast voldoende theoretische ont-
wikkeling en voldoende finantiele draagkracht, ongewenschte
personen uit het aannemersbedrijf verwijderd te houden of te
verwijderen, en daardoor het standpunt van den aannemer in de
maatschappij te verbeteren. Naast beperking der vrijheid van het
bedrijf dus de personeele quaestie, welke nader onder het vol-
gende punt behandeld zal worden.

Ad. 2. De bij aanbesteding betrokken personen.

Onder deze rubiek behooren zoowel de aannemers als de aanbesteders, architecten en borgen te worden begrepen. Omtrent den
persoon des aannemers werd reeds hierboven opgemerkt, dat
zich gevallen voordoen, waarin deze te kort schiet in vakkennis,
of niet de geschiktheid bezit een eenigszins belangrijk werk tot
stand te brengen, zonder tot teleurstelling aanleiding te geven.
Dat deze teleurstelling dikwijls gevolgd wordt door finantiele
rampen voor aannemer en leverancier, ligt in de rede. Want ook
werd (en wordt) niet altijd juist aan de finantiele draagkracht
en het finantiele beheer van den aannemer voldoende aandacht
geschonken. Gelukkig dringt de overtuiging meer en meer door,
dat het administreeren van elk werk nauwkeurig behoort te ge-
schieden opdat ten allen tijde de stand van zaken gemakkelijk te
overzien zij en de aannemer aan het eind van elk werk weten
kan of het voor hem voor- of nadeel heeft opgeleverd. Ook gebeurt
het wel, dat of door geringe finantiele draagkracht, of door ge-
brekkige administratie, het eene werk door het andere heenloopt,

de verschillende posten verward worden. Een overzicht is dan
uitgesloten. Meermalen komt het voor, dat men een verlies op
een voorafgaand werk tracht te dekken door het aannemen van
een nieuw werk, welk laatste dan tot elken prijs moet worden
aangenomen, waarom de inschrijver dus tot te lage prijzen in-
schrijft, en dan nog gedwongen wordt, door het afstaan van te ont-
vangen termijnen (het doen van cessiën) ter voldoening van oude
schuld bij leveranciers van materialen of geldschietters, zijne posi-
tie reeds in den aanvang te verzwakken. Dat in zulke gevallen het
werk er zeer onder lijdt, spreekt vanzelf. Door het aanbren-
gen van administratieve kennis, en ruim voldoende theoretische en
praktische kennis der diverse bedrijven waarmede de aannemer
in den tegenwoordigen tijd bekend behoort te zijn, wil zijne ar-
beid vrucht dragen, is zeer zeker groote verbetering in den toe-
stand aan te brengen. Het onderwijs moet aanbren-
gen theoretische geschiktheid. De praktijk echter kan eerst door hare lessen
den volslagen aannemer vormen. Het zou aanbeveling verdienen,
die theoretische grondslagen te doen leggen door het onderwijs,
dat een middelbaar technische school kan geven, mits daarbij
niet worde gestreefd naar het opleiden van aannemers, doch van
bekwame technici in het algemeen. Immers, zooals hierboven
werd gezegd, de aannemer vormt zich in en door de praktijk,
geen school is in staat meer te doen dan leiding te geven, te meer,
waar in den bekwamen aannemer naast den technicus ook de
handelsman zich ontwikkelen moet, en na volbrachte studie het
leven zelf de richting moet aanwijzen waarin de theoretisch on-
derlegde technicus zich zal voortbewegen.

Hiermede is echter nog niet alles gezegd: ook de geldelijke
draagkracht van den aannemer is een der belangrijkste factoren.
Zonder eenig kapitaalbezit kan geen aannemer het stellen: wel
komt het af en toe voor, dat met te weinig bedrijfskapitaal werken
worden aangenomen van te grooten omvang. Hiertegen dienen
maatregelen te worden genomen, en tevens dient in de tweede
plaats de vraag onder de oogen te worden gezien, hoe een klein
kapitaalbezit te vergrooten is (gedoeld wordt hier op kapitaal-
verzekering op langen termijn).

Het werken met te klein kapitaal behoort een eind te nemen, en
de hiertoe te kiezen weg is die van onderling overleg. Hieronder
wordt verstaan: onderling overleg tusschen aannemers- en ar-
chitectenverenigingen: waar in de laatste jaren het vereeni-
gingsleven onder beide categorieën van personen begint op te
bloeien. en reeds op het punt van arbitrage in geschillen een
overeenkomst werd getroffen, ligt het voor de hand, dat een op-
lossing van de onderhavige quaestie langs den weg van onder-
linge overeenkomst volstrekt niet tot de illusiën behoort. Indien
men er toe kon besluiten, op de een of andere wijze voor bepaal-
de werken ook bepaalde groepen aannemers aan te wijzen welke
geschikt geacht werden — en dan in alle opzichten geschikt deze
werken uit te voeren, een soort klassificatie alzoo — ware veel
gewonnen. Het weigeren van personen o.a. zou dan hoogstwaar-
schijnlijk tot het verleden kunnen behooren, omdat alleen be-
kwame aannemers bij de aanbestedingen zouden kunnen mede-
dingen. Daarmede zou dan ook een eind gemaakt zijn aan het
euvel, dat elke publieke aanbesteding thans nog veelal een kans-
spel is, omdat men nooit weet of alle inschrijvers wel ernstig
begeeren en uit vrijen wil — niet noodgedwongen — in te schrij-
ven teneinde het werk gegund te krijgen. Zonder waarborgen als
waarop hierboven werd gedoeld, bestaat altijd de kans, dat een
of meer zeer lage inschrijvers het voor de soliede aannemers
onmogelijk maken, met succes naar het werk te dingen. Gelukkig
zijn ook andere bepalingen — zie hieronder — tegenwoordig in
gebruik gekomen, die dit euvel reeds tegengaan. Behalve dat men
de eigenlijke aannemers door de klassificatie meer zal gaan ken-
nen, zal ook bereikt worden, dat een groep personen welke in de
laatste jaren in het bouwvak binnengedrongen is, de zogenaam-
de revolutiebouwers, geïsoleerd komt te staan. Het bouwen in
hunne handen heeft geleid tot een geringere appreciatie
van de bouwkunst bij het publiek, al ware het alleen door de
wonderbaarlijk snelle wijze waarop huizen uit den grond worden
getooverd. Hierdoor wordt het publiek in den waan gebracht,
dat, wanneer het bouwen door een degelijk aannemer of eigen-

bouwer niet zoo snel geschiedt, er wel iets aan 's mans vakkennis zal haperen. Het verband met de onderhavige quaestie is indirect, doch aangezien uit het publiek de bouwheeren en leden van diverse colleges, welke het bouwen beoordeelen moeten, voortkomen, is er wel reden ook de quaestie van revolutiebouw en hare beoefenaars hier even aan te stippen. Wanneer de aannemers een regeling invoeren als bovenbedoeld, en het publiek ook hieromtrent inlichten, zal er gemakkelijker paal en perk te stellen zijn aan de concurrentie die de revolutiebouwer den solieden aannemer aandoet, en kan er van de zijde der aannemers gewaakt worden tegen het insluipen in hunne rijen van personen, die niet in het bezit zijn van degelijke vakkennis en finantieele draagkracht. Het inschrijven door dergelijke personen naar werken wordt dan tevens vrijwel onmogelijk gemaakt, doordat zij buiten het verband staan, dat aannemers en architecten onderling hebben gevormd.

Thans behoort het credietwezen in verband met het aannemen in beschouwing te worden genomen, en in dit verband past de bespreking van het stelsel van borgen, zooals dit hier te lande gebruikelijk is. Bij aanbestedingen worden veelal verlangd twee soliede borgen, welke dienen moeten tot meerdere zekerheid voor den aanbesteder, opdat de laatste op hen verhalen kan al hetgeen door den aannemer bij het gunningscontract op zich genomen is, indien deze in gebreke blijft aan zijn verplichtingen te voldoen. Dat dergelijke borgstellingen tot immoreele toestanden aanleiding kunnen geven is bekend. Wie blijven overigens borg, zijn het niet dikwijls ook aannemers of onderaannemers, die elkander op deze wijze wederkeerig helpen? Welnu, hieruit zou reeds dadelijk een betere wijze van borgstelling kunnen voortkomen: indien *alle* aannemers voor elkander borg bievien, en dit dan door middel eener centrale bank, ware eene regeling mogelijk, welke de gevolgen der personeele borgstelling door verdeling over een groot aantal personen nagenoeg geheel zou opheffen. Men zou een zakelijke borgstelling hebben verkregen, tegen betaling eener premie. De op te richten bank of maatschappij zou moeten werken als maatschappij tot zekerheidsstelling met vaste tarieven, terwijl deze instelling tevens andere takken van het verzekerings- en credietwezen zou kunnen uitoefenen. Zoo bijvoorbeeld het verlenen van voorschotten, het sluiten van levensverzekeringen, het verzekeren van kapitalen bij leven op langen termijn, het ontvangen van stortingen (cautie) indien dit in het buitenland meer gebruikte stelsel hier te lande in toepassing mocht komen.

In het algemeen zou het billijk zijn, dat de aanbesteder ook de noodige waarborgen stelde voor de richtige nakoming zijner verplichtingen tegenover den aannemer. Bij geschillen zou dit zeker een minnelijke oplossing in de hand werken, daar partijen dan meer op voet van gelijkheid tegenover elkander zouden komen te staan. Bovendien ware de bepaling te maken, dat door den aanbesteder wordt gedeponereerd het verschil in geld tusschen het bedrag der begrooting en der inschrijving (ingeval deze lager is dan de begrooting) opdat daaruit bij eventueel faillissement van den hoofdaannemer kan worden betaald de vorderingen van derden, in casu van leveranciers en onderaannemers, enz., en voor zooverre deze vorderingen op het onderhavige werk betrekking hebben, welke betalingen toch billijkerwijze door den aanbesteder moeten worden gedaan — immers hij is belanghebbende, ten zijnen behoeve zijn de materialen geleverd, ten zijnen behoeve heeft de onderaannemer gearbeid — zij het ook door intermediair van den hoofdaannemer. Stond dergelijke bepaling in het bestek geschreven, dan zou de mogelijkheid zijn weggenomen, dat enerzijds de aannemer een werk te laag aannemen zou, rekende op zijne leveranciers of onderaannemers, die bij faillissement de schade dragen, terwijl hij vrij uitgaat, anderzijds, dat de aanbesteder maar elken aannemer, mits hij laag genoeg inschrijft, het werk zou gunnen. Immers wetende dat ook hij aansprakelijk is voor geleverde goederen of arbeid, indien de aannemer in gebreke blijft aan zijne verplichtingen te voldoen, zal de aanbesteder niet lichtvaardig overgaan tot gunning maar eerst degelijk onderzoeken of de aannemer soliede is. Het ware wellicht ook mogelijk, den architect aansprakelijk te stellen, indien

lage begrooting zijnerzijds de geschetste gevolgen veroorzaakte. Dit zou ook den architect noopen juiste begrootingen te maken.

Ad. 3. Thans rest nog de bespreking van de bij aanbesteding te stellen voorwaarden, in verband met de wijze van besteding. Veel van hetgeen onder deze rubriek tehuis behoort, is in het bovenstaande reeds besproken. In aansluiting aan de gewenschte classificatie van aannemers, en in afwachting van het tot stand komen daarvan, ware het wenschelijk in de voorwaarden van aanbesteding de bepaling op te nemen, dat het werk niet zal gegund worden aan een inschrijver wiens cijfer reeds lager is dan de begrooting, bovendien een voor te schrijven percentage onder die begrooting niet bereikt. Daardoor is het mogelijk personen te weren, die om welke reden dan ook er voordeel in zien, zeer laag in te schrijven. Schrijft men dan bovendien in het bestek, dat de besteder het werk gunnen mag aan dengene die hem het aannemelijkst voorkomt — eene bepaling die reeds veel voorkomt —, dan is reeds een aanmerkelijker graad van zekerheid verkregen tegen ongewenschte inschrijvers. Ook zou de aanbesteder kunnen verlangen dat de aannemer zich vooraf bereid verklare, op verzoek zijne begrooting over te leggen ter vergelijking der verschillen welke ongewoon afwijkende cijfers voor sommige posten in het eindcijfer der inschrijving kunnen veroorzaken.

Bovendien bepale men in de bestekken, dat de plaatselijke loonstandaard voor het uit te voeren werk verbindend zal zijn; tevens behooren die onderdeelen van het werk te worden aangegeven, welke, zich voor fabriekmatige uitvoering eigenend, elders mogen worden uitgevoerd. Voorts behoort door de directie te worden gezorgd voor de aanwezigheid ter aanwijzing van de noodige details en monsters der te verwerken materialen, opdat de aard van het werk behoorlijk beoordeeld kunne worden. Verder wordt het zeer wenschelijk geacht, dat van de ter aanwijzing gestelde vragen en daarop gegeven inlichtingen nauwgezet aantekening worde gehouden, en dit proces-verbaal van aanwijzing in afschrift verkrijgbaar worde gesteld. Wanneer op deze wijze gehandeld wordt, komen alle inschrijvers naar een werk in gelijke conditie.

Een nogal voorkomend geval is het *opzetten* van een zekere som (mise) ter uitkeering aan de gezamenlijke inschrijvers, door hem wien het werk wordt gegund. De besteder betaalt indirect deze som, het ware ter voorkoming van dit gebruik en ook billijkheids halve, gewenscht te bepalen, dat aan de inschrijvers een vergoeding voor hunne onkosten en moeite werd uitbetaald. Een der wegen hiertoe zou de bepaling kunnen zijn, dat aan een beperkt aantal inschrijvers, bijvoorbeeld aan hen, die het dichtst het begrootingscijfer van den besteder naderen, bij wijze van premie voor nauwkeurig rekenen, een vergoeding werd uitgekeerd, in verhouding tot den omvang en aard van verricht werk en gemaakte onkosten. Voor elk werk zou dit dan in het bijzonder dienen te worden vastgesteld en vooraf medegedeeld. Overlegging der begrooting ook in dit geval, en controle door het vragen van inlichtingen omtrent een of anderen post zou beletten, dat ingeschreven werd, zonder dat de inschrijver zelf had gerekend. Bij het onderzoek zou dit wel spoedig aan het licht komen.

De aanbesteding kan voorts openbaar zijn, of bij uitnoodiging geschieden, alzoo onderhands. In verband met den omvang van werken ten behoeve van openbare lichamen, met het oog op wettelijke voorschriften, en ter vermindering van den schijn van bevoorrechtiging, is de openbare aanbesteding voor openbare werken in hoofdzaak aangewezen, mits de hierboven besproken waarborgen worden geëischt. Voor kleinere werken van particulieren is de onderhandsche aanbesteding meer aangewezen, en wordt in de laatste jaren meer en meer gebruikelijk. Hier bestaat groter band tusschen aannemer, directie en bouwheer, de aannemer heeft meer belang bij het leveren van goed werk, doordat meer bekend blijft wie het werk heeft gemaakt, en dus bij slecht werk de aannemer een slechten naam zou kunnen krijgen, en zijne cliënten zou verliezen. Dit gevaar bestaat bij openbare aanbesteding in mindere mate. Er behoort echter te worden gewaakt tegen begunstiging van enkele personen, en wanneer de bovengeschetste samenwerking tusschen aannemers en architecten verkregen is, en classificatie der aannemers is geschied, zal van zelf

begunstiging minder kunnen voorkomen. Voor elk werk zou dan een groep geschikte personen kunnen worden aangewezen, waaruit de aanbesteder gehouden was een keuze te doen. Zodoende is er veel kans dat ieder aan de beurt komt. Vergoeding van kosten is hier mogelijk nog billijker, immers de inschrijvers worden persoonlijk uitgenoodigd door den aanbesteder. En het is door het geringe aantal inschrijvers voor den aanbesteder geenszins bezwarend, aan elken inschrijver eene vergoeding toe te kennen. Hiermede is in korte trekken getracht een beeld te geven van de vraagstukken welke voortvloeien uit de ontleding van het onderwerp dat in dit rapport is behandeld, en gepoogd te komen tot voor de praktijk bruikbare oplossing van vraagstukken. Kortheidshalve zijn eenige reeds vrij algemeen aangenomen regelingen hier niet besproken: zoo o. a. de wenschelijkheid van het voorschrijven in de bestekken van beslechting van geschillen door middel van arbitrage, alsmede de vraagstukken verband houdend met force majeure, voortkomend uit oorzaken als: werkstaking, uitsluiting, e. a. Eveneens blijve hier onbesproken de wenschelijkheid van het aanbrengen van grootere gelijkvormigheid in de bestekken, door het aangeven van een schema van algemeene bepalingen, welke in elk bestek zouden opgenomen moeten worden. Het samenstellen van zulk eene, laten wij het noemen *handleiding*, zou een geschikt onderwerp voor een prijsvraag kunnen uitmaken. De Commissie is naar aanleiding van bovenstaande uiteenzetting gekomen tot de navolgende

CONCLUSIËN.

Het is noodig dat:

1. Aannemers- en architectenverenigingen zich verbinden tot het regelen van het aannemersbedrijf door het klassificeeren der aannemers in verband met:
 - a. theoretische en practische bekwaamheid,
 - b. financieele draagkracht.
2. Doeltreffend middelbaar technisch onderwijs, in verband met regeling der bevoegdheden van alle technici tot het uitoefenen der praktijk worde met kracht bevorderd.
3. Financieele regelingen worden voorgeschreven met betrekking tot de bouwbedrijven, door:
 - a. zakelijke borgstelling door den aannemer, afschaffing der persoonlijke borgstelling,
 - b. het oprichten van eene centrale bank of maatschappij van zekerheidsstelling,
 - c. het geven van waarborgen door den aanbesteder.
4. De volgende bepalingen in de voorwaarden van aanbesteding worden opgenomen:
 - a. inschrijvingen, een bepaald percentage der begrooting lager dan deze, blijven buiten beschouwing,
 - b. de plaatselijke loonstandaard zal gelden voor het werk, met aanduiding der uitzonderingen, vereischt wegens fabriekmatige uitvoering,
 - c. de aanwezigheid ter aanwijzing van volledige details en monsters der te verwerken materialen.
 - d. het verkrijgbaar stellen van het volledig proces-verbaal der aanwijzing,
 - e. de aanbesteder zal het werk gunnen aan hem die den aanbesteder het meest aannemelijk voorkomt, bij openbare aanbesteding,
 - f. de besteder vergoedt, bij eventueel faillissement des hoofdaannemers, aan de onderaannemers en leveranciers het bedrag hun wegens geleverd werk of materiaal toekomend, verminderd met de hun als concurrente crediteuren toegewezen uitkeering en reeds voldane bedragen, pondpondsgewijze, tot aan het begrotingscijfer,
 - g. vergoeding der door inschrijvers gemaakte kosten naar gelang van aard, en omvang van het werk, en gelet op de wijze van aanbesteding,
 - h. verplichte beslechting van geschillen door arbitrage.

A. ELBERS, *Voorzitter*. W. F. C. SCHAAP C.B.I.

A. W. LENSINK. E. VAN WESSEM.

J. DE KINKELDER. J. VAN GENT.

P. J. W. J. VAN DER BURCH B.I. *Secretaris - Rapporteur*.

Arnhem, Febr. 1909.

BOEK-EN PLAATWERKEN

In den laatsten tijd zijn verschillende belangrijke technische werken uitgegeven, die wij nog niet aangekondigd hebben. Hebben urgente onderwerpen, in het weekblad behandeld, deze vertraging doen ontstaan, ook het feit, dat vele dezer werken nog niet volledig zijn verschenen is oorzaak, dat een definitief oordeel over hun waarde nog niet kan uitgesproken worden. We hopen, wanneer de werken compleet zijn, er nader op terug te komen en zullen voorloopig met een aankondiging volstaan.

Onder de uitgaven, die op technisch gebied het meest presteeren, behoort zeker de firma de wed. J. Ahrend en Zoon, die al sedert jaren met groot succes haar best doet door goede technische boeken en uitmuntende uitvoering haar naam een goeden klank te verzekeren. De werken, die voor ons liggen geven meer een goed denkbeeld van de ondernemingskracht en het kunnen dezer firma.

Allereerst zij genoemd:

„*Waterbouwkundige Constructies*”, Handboek voor Gemeente-architecten, Opzichters van Rijks- en Provinciale Waterstaat, Waterschap- en Polderopzichters, Aannemers, Uitvoerders en Studeerenden. Tevens ten dienste van het Technisch Onderwijs en voor Zelfstudie, bewerkt door M. C. Koole, Waterbouwkundige, met medewerking van W. Gabrielse, Hoofdopzichter bij de Gemeente-Havenwerken te Amsterdam, C. H. Lugten, Techn. Ambtenaar bij de Gemeente Rotterdam en andere ervaren Technici. Dit werk verschijnt in 10 afleveringen, bevattende elk minstens 10 platen, formaat 38 x 50 c.M., met bijbehorenden uitvoerigen geïllustreerden tekst. Prijs per aflevering f 2.40.

Hoewel in het werk aan de theorie een plaats is aangewezen, is toch de hoofdzaak gelegd in vele uitvoerig behandelde praktische voorbeelden en bekleedt het als zoodanig een bijzondere en belangrijke plaats.

In het voorwoord zegt de schrijver:

Het doel van de samenstelling dezer „*Waterbouwkundige Constructies*” is een Leerboek voor studeerenden te doen verschijnen, waarin de werken uitvoerig beschreven worden en dat tevens als Handboek dienen kan voor hen die practisch werkzaam zijn. Bij studeerenden wordt de ijver zeer aangewakkerd, wanneer zij niet uitsluitend gefantaseerde Constructies hebben na te gaan, doch hun aandacht mogen wijden aan reeds uitgevoerde werken en constructies.

Die verhoogde lust voor de studie leidt van zelf tot het bezoeken van Bouwwerken en tot zelfstudie.

Deze overweging leidde er mij toe om in dit Handboek, in hoofdzaak, slechts bestaande werken te beschrijven.

Voor een bouwwerk is de hoofdzaak dat de afmetingen der onderdeelen juist bepaald zijn.

Bij de beschrijving der details wordt daarop herhaaldelijk gewezen en de wijze van bepaling der afmetingen aangegeven, waarbij het gebruik van formules, zooveel mogelijk, vermeden is. Door de samenstelling van het boek op die wijze moet het geacht worden geschikt te zijn, zoowel als Leerboek voor studeerenden als tot Handboek voor de Practici.

Dat het werk flink is opgezet bewijst de inhoud, waarin Wegenbouw, Werken aan zee, in en langs rivieren en kanalen, vaste bruggen, beweegbare en drijvende bruggen, beschoeiingen, wal en kademuren en verdere werken in het belang der scheepvaart, en ten slotte spoor- en tramwegbouw behandeld worden. Deze onderwerpen met hunne vele onderdeelen zijn uitvoerig met teekeningen en photo-clichés toegelicht.

Het valt niet te ontkennen, dat bij eerste kennismaking deze uitgave een zeer goeden indruk maakt; waartoe zeker bijdraagt, dat de laatste toepassingen op waterbouwkundig gebied er goed vertegenwoordigd zijn; (zoo de taludsverdediging met gewapend beton, volgens systeem „*De Muralt*”, de betonwerkwerken volgens systeem „*De Muralt*”, den lezers van het Bouwkundig Week-

blad uit den jaargang 1908 welbekend) maar bovenal wordt de waarde van dit werk verhoogd door de vele uitmuntende teekeningen op flinke schaal en de overvloed van reproducties tusschen den text, die als foto-clichés in hoofdzaak werken in uitvoering voorstellen en als zoodanig een goed studiemateriaal vormen. Dat ook de prijs niet hoog is, vergeleken bij het bekende kostbare standaardwerk van Henkel, Schals en Telders, zal mede een reden zijn, dat dit voor zijn doel zoo uitstekende werk zijn weg zeker zal vinden in de technische kringen.

Een 2de werk van de firma Ahrend is:

Toegepaste ijzerconstructies, bevattende constructies en berekeningen van vloeren, trappen, kolommen, kappen, ijzeren gebouwtjes, vakwerken, lantaarnlichten, eenvoudige overbruggingen, verankeringen enz. Practisch hand- en leerboek voor bouwtechnici tevens ten dienste van het technisch onderwijs en voor zelfstudie door *Willem Noorlander*, Architect der Gemeente Electriciteitswerken te Amsterdam.

Het werk verschijnt in 10 afleveringen, elk 6 platen met geïllustreerde tekst bevattend. Prijs per aflevering f 2,75.

Dit werk heeft met het vorige gemeen, dat het meer practisch dan theoretisch behandeld is; aangenomen wordt door den schrijver, dat zij, die eenigszins bekend zijn met de grafische statiek en met de eerste beginselen van de wiskunde de gegeven voorbeelden met vrucht kunnen volgen.

De groote waarde van dit werk ligt dan ook in de vele aan de praktijk ontleende voorbeelden, terwijl de berekeningen gegeven worden op de wijze, zooals men die in de praktijk zeker toepast en in hoofdzaak langs grafischen weg verkregen worden. Dat dit werk met zijn voorbeelden van ijzerconstructies aan de dagelijkse bouwerij ontleend, voor velen een welkome gids zal zijn, te meer daar de kennis van ijzerconstructies nu niet de sterkste zijde is van den gewonen architect, valt niet te betwijfelen; en zeer zeker zullen de uitstekend gereproduceerde, duidelijke teekeningen het hunne er toe bijdragen om het werk een goede ontvangst te verzekeren.



Afdeeling Amsterdam der Maatschappij tot Bevordering der Bouwkunst.

617e Algemeene Vergadering op 26 Maart 1909.

Voorzitter de Heer F. W. M. Poggenbeek.

Nadat de notulen van de vorige vergadering waren gelezen werd mededeeling gedaan, dat een lid der Afdeeling als lid bedankt heeft waartegenover 3 nieuwe kandidaten n.l. de Heeren Frits Cohen, P. H. van Niftrik en de firma Geveke en Co. welke alle als zoodanig werden aangenomen.

Hierna werd 't woord gegeven aan den Heer F. W. Braat Jr. te Delft tot het houden zijner voordracht over *centrale verwarming*. Spreker begon met te zeggen, dat hij niet gewoon was lezingen te houden, maar dat hij toch niet had willen weigeren, toen de Afd. Amsterdam der Maatij. tot Bevordering der Bouwkunst hem uitgenoodigd had eenige mededeelingen te doen omtrent Centrale Verwarming; bijgevolg zou het geene geleerde behandeling worden, maar meer eene causerie.

Beginnende bij Pompei, waar in de ruines nog overblijfselen te vinden zijn van het heete lucht systeem, behandelde spreker verschillende systemen van verwarming. De heete luchtverwarming is nog veel in trek in Amerika, maar in Duitschland, Engeland en Nederland, geeft men over het algemeen verreweg de voorkeur aan lagedruk stoom- en bovenal aan warmwaterverwarming. Eerst in de laatste 30 jaren vindt de centrale verwarming meer algemeene toepassing en zijn het vooral de Duitschers geweest, met Prof. Rietschel aan het hoofd, die daartoe krachtig meegeewerkt hebben.

De Nederlandsche industrie is eerst sinds een vijftiental jaren zich er ernstig op toe gaan leggen om het benoodigde geld voor

den aanleg van centrale verwarming in het land te houden, en is daarin vrijwel geslaagd, hoewel er nog te veel installaties door buitenlandsche Firma's aangelegd worden. Noodig is dit niet meer, daar verschillende Nederlandsche Firma's op groote zoo wel als kleine installaties kunnen wijzen, die uitstekend werken, terwijl de aanbestedingen uitwijzen, dat de Nederlanders meestal lager cijfers geven dan de buitenlanders.

Eerst werden behandeld de heete lucht verwarming met zijne bezwaren van wijde kanalen en vooral het veroorzaken van stof in de vertrekken, terwijl dit systeem een prikkelende droge warmte geeft; het eenige wat er voor te zeggen valt is goedkoopere aanleg. Daarna volgde warmwaterverwarming, waar spreker het langst bij stilstond, daar dit systeem het meest toegepast wordt in woonhuizen, kantoren, ziekenhuizen, enz. en eindelijk de lagedruk stoomverwarming.

Spreker verduidelijkte zijn voordracht door lichtbeelden, die er veel toe bijdroegen om hem gemakkelijk te volgen. Achtereenvolgens werden op het doek gebracht de verschillende soorten warmwaterverwarming, alle zeer duidelijk schematisch aangegeven, dan de onderdeelen, zooals ketels, ribbenbuizen, radiatoren, reguleurs, reguleerafsluiters en verder de photo's van enkele ketelseries van meer groote verwarming.

Opmerkelijk was nog een staat van kolenverbruik in het Ministerie van Oorlog te 's-Gravenhage, vóór en na den aanleg van centrale verwarming, waardoor de enorme bezuiniging bij centrale verwarming aan het licht kwam. Spreker deelde nog mede dat niet alleen voor groote inrichtingen die bezuiniging van toepassing was; ook bij gewone woonhuizen geeft centrale verwarming minder brandstoffenverbruik; dit blijkt o. a. uit eenige voorbeelden welke door den spreker uitvoerig worden verklaard. Daarna volgde eene uiteenzetting hoe het juiste benoodigde aantal warmte-eenheden berekend wordt voor elk vertrek afzonderlijk, hoe daaruit de grootte van elke radiator en van de ketels volgt en daarvan ook weer de wijidte van de verschillende buizen afhankelijk is.

Nadat spreker nog eene automatische temperatuurreguleerder verklaard had, werd er eene pauze gehouden.

In de pauze was gelegenheid verschillende onderdeelen in natura te bezichtigen, waaronder de temperatuur-reguleerder, een nieuw soort radiato, reguleerder enz. enz. en verschillende teekeningen. Na de pauze gaf spreker een verslag over zijne verschillende studiereizen in het buitenland, waarvan hij vele interessante photo's op het doek vertoonde, o. a. het Hofburgtheater in Weenen, waar de verwarming wel goed was, doch waarvan men nooit de totaalkosten had durven nagaan; verder zag spreker, het Kliniekgebouw en het nieuwe Ziekenhuis te Weenen, de Beurs, het Bankgebouw en de Keizerlijke Hofburg te Buda Pest, doch had hij geene gelegenheid gehad hiervan afbeeldingen gereed te maken. De aanlegkosten van deze verwarming werden hem meest alle genoemd; sommen van Fl. 100.000 en Fl. 200.000 waren geene zeldzaamheden. Het Reichtagsgebäude te Berlin had spreker wat nader bestudeerd en waren daar ook duidelijke afbeeldingen van te zien; de kosten van deze verwarming bedroegen *Mark 700.000*. De acht ketels hebben een gezamenlijk oppervlak van 750 vierk. Meter.

Daarna volgde het Raadhuis te Hamburg, het Raadhuis te Copenhagen, Koninkl. Schouwburg te Berlijn enz. Van deze installaties wist spreker alle meer of minder bijzonderheden te vertellen, doch vooral bij de twee volgende installaties, die zijne Firma waren opgedragen, n.l. de *Algemeene Landsdrukkerij en het Vredespaleis*, gaf hij meer uitvoeriger toelichtingen.

Elk dezer verwarming heeft ongeveer een millioen warmte-eenheden nodig; voor een juist begrip diene, dat een middelmatig groot woonhuis b.v. 50.000 WE. nodig heeft. De Algemeene Landsdrukkerij is voor $\frac{2}{3}$ gereed en voorloopig in gebruik genomen; dezen zomer als de bouw zoo ver gevorderd is, zal de verwarming en de daarmede in verband staande mechanische ventilatie-inrichting gereed worden gemaakt. De benoodigde versche lucht wordt door middel van een elektrische ventilator in de filterkamer gezogen; na de filterdoeken gepasseerd te zijn komt zij in de verwarmingskamer, waar zij bevochtigd en ver-

warmd wordt en eerst daarna wordt zij door afsluitbare kanalen naar de verschillende vertrekken gevoerd. Andere ventilatoren zorgen weer, dat de verbruikte lucht op doelmatige plaatsen afgezogen wordt. Verder worden op verschillende plaatsen Fernthermometers en hygrometers opgesteld, zoodat de machinist in de gelegenheid is alles in de verwarmingskamer waar te nemen. Ten slotte deelde spreker nog een en ander mede over de verwarming van het vredespaleis; daar wordt o.a. op de binnenplaats een fontein geplaatst, die zóó ingericht is, dat de toe te voeren versche lucht een gordijn van water moet passeeren ten einde zodoende stof en vuil tegen te houden en de lucht dus zoo zuiver mogelijk en vochtig binnentreedt. Een zeer moeielijk vraagstuk was daar nog de groote Rechtzaal met zijn 4 kolossale ramen op het N. en NO., tochtvrij te verwarmen. Spreker eindigde zijne causerie met den wensch uit te spreken, dat zijne mededeelingen er toe mogen bijdragen om de Heeren Architecten de overtuiging te geven, dat het verwarmingsvak in Nederland met ernst beoefend wordt.

Bij monde van den voorzitter werd de dank van de vergadering aan den Heer Braat gebracht voor zijn onderhoudende causerie welke door zeer mooie beelden werd toegelicht.

Na de lezing werd een conceptbrief voorgelezen van de Afdeling Amsterdam aan den Bond van Patroonsvereeningen verwant aan het Bouwvak en aan het Bestuur van de Bouwvakvereeningen Concordia Inter Nos. etc. in zake het bekende verzoek over den vrijen Zaterdagmiddag enz. welk concept door het Bestuur werd opgemaakt na een vergadering van 3 gedelegeerden uit het Bestuur met vertegenwoordigers der besturen van A. et A. en B. v. N. A. Dit concept bevat in hoofdzaak het besluit, dat de Afdeling Amsterdam onder het huidige stelsel van aanneeming geen termen kan vinden om aan de verzoeken van bovengenoemde vereeningen te voldoen.

Na eenige discussie werd voorloopig het concept vastgesteld terwijl bij het definitieve antwoord rekening gehouden zal worden met eventuele nieuwe gezichtspunten daarover van de vergaderingen van A. et A. en den Bond van Ned. Architecten.

Omtrent een uit te schrijven prijsvraag werd vastgesteld als onderwerp „een bewaarplaats voor kleine kinderen (crèche)“.

Niets meer aan de orde zijnde werd de goed bezochte vergadering gesloten.

De Secretaris

A. D. N. VAN GENDT.

BERICHTEN

Binnenland.

Dr. Joh. C. Breen verzoekt ons te vermelden, dat de cliché van „de Vischmarkt“ gevoegd bij het artikel over het 7de Jaarboek der Vereeniging „Amstelodamum“ het eigendom is van de firma F. van Rossen, uitgever van de „Bouwwereld“.

PERSONALIA

ALFRED MESSEL. †

Donderdag 25 Maart is in Berlijn overleden Alfred Messel. Messel in 1855 uit welgestelde ouders te Darmstadt geboren, kwam op zijn 22ste jaar, na in Cassel algemeen kunstonderwijs genoten te hebben, naar Berlijn, om speciaal in de architectuur verder te studeren. En die stad, met haar voor Europa ongeëvenaard snelle uitbreiding sedert 1870, haar nieuwe aanbouw en verbouwingen op ongekende schaal, is ook voor Messel in hoofdzaak het terrein zijner werkzaamheid geweest. Het Warenhaus Wertheim is er zijn meest populaire bouw, heeft hem bij elke Berlijnse leek bekend gemaakt; later hier verder genoemd worden de gebouwen van de Berliner Handelsgesellschaft, van de Allgemeine Elektrizitäts-G., e. d., enkele arbeiders-woningen in

het Oosten der stad, enige nobele woonhuizen in de rijkere buurten; en van zijn werk elders 't in- en uitwendig zo uitnemend geslaagde Museum in Darmstadt, dat hem de schone opdracht bezorgde het complex der verschillende Musea op het Museums-Insel, in het hart van Berlijn, te voleinden en tot een monumentaal geheel te verbinden. Reeds enigen tijd door een hartkwaal buiten staat gesteld met volle kracht te arbeiden, heeft hij daarvoor slechts de plans mogen maken — de uitwerking en de uitvoering zullen niet onder zijn eminente leiding kunnen geschieden.

Er is in Messel voor Duitsland verloren gegaan een van de zeer weinige, wellicht de enige architect, nu reeds in staat de enorme en gecompliceerde opgaven, die de moderne maatschappij aan den bouwmeester voorlegt, op een beheerste, op een schone wijze op te lossen.

Na de edele scheppingen van Schinkel, uit den aanvang der vorige eeuw is er men mag zeggen niets meer gebouwd, dat inderdaad volledig geslaagd mag genoemd worden. De 18de-eeuwse kultuur, die Schinkel voortbracht, — een niet-algemeen, aristocratische, — was onmachtig het opkomende burgerlike Duitsland te leiden, te doordringen; vandaar dat de beschaving daarvan 't kenmerk van elke nieuwe, uit toenemende rijkdom voortvloeiende, vertoont: grofheid, en vertoon van redeloze pracht. In de decennium na '70, den tijd van de ongebreidelde bouwwoede en speculatie, is in deze richting het ongelooflikste voortgebracht; en de nieuwe Dom bewijst dat de architectuur van deze kwalen nog allerminst genezen is.

Het was Messel gegeven uit dezen chaos een orde te scheppen. Van een algemeene beschaving en ontwikkeld door rustige studie en veel, veel reizen en kijken, — in hoge mate begaafd met het vermogen, het overwogene en het gevoelde elkaar te doen doordringen, daardoor evenzeer, tegelijk praktikus en esthetikus, — fijngevoelig en krieties, en dus 't eigen werk voortdurend op hoger peil brengend, — beminnelijk maar doorzettend, en zo de vele vrije kunstenaars, wien hij opdrachten verleende, geheel naar zijn hand zettend, — ontvankelijk en open voor elke eis, dien een opgaaf meebracht, voelende, de architectuur als dienende en niet als heersende, — deze eigenschappen bepaalden zijn merkwaardige ontwikkeling.

Zij maakten het hem mogelijk elke volgende opgaaf klaarder te doorzien en zuiverder op te lossen, het overbodige uit te werpen. de typiese stemming nauwer te benaderen. Elk nieuw werk werd doelmatiger, mooier, en beter passend in het stadsbeeld. Hoe merkwaardig is die ontwikkeling niet aan den Wertheim-bouw te zien, vergelijkende den oudsten gevel, een konsekvent maar nuchter toegepaste peilerbouw, met den lateren gevel en de prachtige hal aan de Pariser Platz! gebouwd met een tusschenpoos van slechts enkele jaren. Welk een verademing tussen de parvenu-architectuur van nieuw-Berlijn geven zijn latere woonhuizen! Hoe zorgvuldig is niet het museum in Darmstadt aangepast, inwendig aan de voorhanden heterogene kollektie, uitwendig aan de oude omgeving! Uit al zijn werk blijkt dat hij had bereikt, de juiste stemming te verkrijgen dóór, niet ondanks de gestelde eisen, eisen die bij enkele opgaven zuiver moderne waren. Al gebruikt hij dan ook nog menigmaal oude stijlvormen, zijn werk is typies voor onzen tijd; trouwens — door die vormen laat hij zich nooit binden, vrij en verwerkt verschijnen zij. Zijn superioriteit wordt in Duitschland erkend; erkend op on-dubbelzinnige wijze: hij wordt nagevolgd. Moet het voor hem bitter zijn geweest, heen te gaan vóór hij door zijn laatste opdracht, in een grootse en vrijere schepping zich vol en rijp kon uiten, — wat hij tot stand bracht geeft hem reeds het recht genoemd te worden een der besten en een der eersten die de Duitse bouwkunst in deze belangrijke periode op den goeden weg voor- gingen.

H. T. K.



BOUWKUNDIG WEEKBLAD

ORGAAN VAN MAATSCHAPPIJ
TOT BEVORDERING DER BOUWKUNST

Bestuur van de Maatschappij: A. SALM G.B.ZN., Voorzitter, L. C. DUMONT, W. J. DE GROOT, G. W. VAN HEUKELOM, D. E. C. KNUITTEL, J. LIMBURG, B. J. OUËNDAG, W. F. C. SCHAAP, J. VERHEUL D.ZN. ■ ■

Commissie van Redactie: ED. CUYPERS, ■
A. SALM G.B.ZN., J. VERHEUL D.ZN. ■
Redacteur: J. GRATAMA. ■

Bureau van Redactie: Marnixstraat 402, A'dam.
Bureau van Administr.: Herderstr. 5, Den Haag.
Uitgevers: MOUTON & CO. ■ ■ ■ Den Haag.

INHOUD: Maatschappij tot Bevordering der Bouwkunst. — Verslag betreffende de Examens in 1909 voor Bouwkundig Opzichter en voor Bouwkundig Teekenaar, ingesteld door de Maatschappij tot Bevordering der Bouwkunst. — Stedenschoon, door G. V. — Nieuwe bouwwijze in Gewapend Beton, door J. J. L. Bz. — De buitentemperatuur hier te lande, gedurende het koudere jaargetijde, door F. G. Unger. — Boek- en Plaatwerken. — Ingezonden. — Vergaderingen. — Inhoud van Tijdschriften. — Berichten. — Personalìa.

gen der Maatschappij en Bouwkundige Vereenigen te ver-
tegenwoordigen, volgens Algem. Huish. Reglement, art. 13.
en voor de:

Commissie van Arbitrage,
(6 leden uit en door Architect-leden op Algemeene Vergade-
ring te kiezen.)

Heeren architecten worden er aan herinnerd, dat de
Regelen voor de berekening en uitbetaling van het Ho-
norum van Architecten, (Honorarium Tabel) *uitslui-*
tend verkrijgbaar is bij het bureau van de Maatschappij
Marnixstraat 402 Amsterdam.

Bij de boekjes is gevoegd een model contract tusschen
Bouwheer en Architect; de declaratie, vroeger aan de
tabel verbonden, is weggelaten; het is de bedoeling dat
hiervoor de Architect zijn eigen formulier gebruikt.

De prijs der Regelen is per stuk: f 0.25 + f 0.03 verzending-
skosten, per 10 stuks: f 2.— + f 0.10 verzending-
kosten.

MAATSCHAPPIJ TOT BEVOR- DERING DER BOUWKUNST.

MEDEDEELINGEN HOOFDBESTUUR.

Ter voorkoming van onjuiste gevolgtrekkingen
wordt den Leden medegedeeld dat de noot
Bouwkundig Weekblad No. 14 fol. 158, als
zoude aan het bureau van de Maatschappij
inlichtingen verstrekt worden omtrent de namen van
heeren, welke zich hebben uitgesproken voor de a.s.
verkiezingen een eventueele candidatuur te aanvaarden
(bedoeld was in allen gevalle *niet* te aanvaarden—Red.)
berust op een misverstand. Het bureau van de Maat-
schappij geeft geen inlichtingen.

Ingevolge de bepalingen van het Algemeen Huishoude-
lijk Reglement Art. 13 en Art. 4 wordt *tot en met 13 April*
a.s. aan het bureau van de Maatschappij Marnixstraat
402 Amsterdam ingewacht de *candidaatstelling* (door
minstens 10 Architecten-leden of de Architect-leden van
eene Afdeeling) voor de:

Commissie tot Behartiging van de Vakbelangen van den
Architect,

7 leden, Voorzitter van de Maatschappij van rechtswege, de
overige 6 leden uit en door Architect-leden op Algemeene
Vergadering te kiezen, waarbij zooveel mogelijk de Afdeelin-

VERSLAG BETREFFENDE DE EXAMENS IN 1909 VOOR BOUWKUNDIG-OPZICHTER EN VOOR BOUWKUNDIG-TEEKE- NAAR, INGESTELD DOOR DE MAATSCHAPPIJ TOT BEVOR- DERING DER BOUWKUNST. ❧

De commissie welke door het Hoofdbestuur van
de Maatschappij tot Bevordering der Bouw-
kunst dit jaar werd benoemd voor het afnemen
van bovengenoemde Examens bestond uit de
H.H.: B. J. Ouëndag, Voorzitter, Amsterdam; H. van
Dam; Joseph Herman; J. Molenschot; J. A. van der Sluys

In het Gebouw van de Maatschappij tot Bevorde-
ring der Bouwkunst, Amsterdam, Marnixstraat 402,
is gevestigd een Permanente Tentoonstelling van
Bouwartikelen, dagelijks kosteloos te bezichtigen.

Veer; P. A. Timmers en L. Zwijs, allen te Amsterdam, G. Versteeg, te Arnhem; J. D. Gantvoort, te Deventer; W. de Vrind Jr., te 's-Gravenhage; J. J. van Noppen, te Haarlem; Herm. van der Kloot Meyburg; P. A. Weeldenburg; J. van Wijngaarden, allen te Rotterdam; W. de Jong, te Utrecht en H. Bletz, te Weesp, terwijl de Heer J. Gratama, algemeen Secretaris der Maatschappij als Secretaris aan de Commissie was toegevoegd. In de eerste bijeenkomst van deze Commissie gehouden op 18 Januari 1909, werd de hoofdregeling van het examen besproken, terwijl in de tweede vergadering op 6 Februari 1909 de vraagstukken voor de kandidaten werden vastgesteld.

Deze beide vergaderingen en de eind-vergadering van de Examen-Commissie vonden plaats te Amsterdam in het Maatschappelijk gebouw, waar ook de examens werden afgenomen.

Voor het examen voor Bouwkundig-Opzichter hebben zich aangemeld 179 kandidaten, waarvan door ziekte of andere oorzaken 8 kandidaten moesten worden geschrapt, zoodat 171 kandidaten aan dit examen hebben deelgenomen.

Voor het examen voor Bouwkundig-Teekenaar hebben zich aangemeld 17 kandidaten, waarvan 12 kandidaten aan het examen hebben deelgenomen, onder welke 7 kandidaten die reeds in het bezit waren van het diploma van Bouwkundig-Opzichter, terwijl bovendien 3 kandidaten eerst hebben deelgenomen aan het dit jaar gehouden examen voor Bouwkundig-Opzichter. Wegens het groot aantal kandidaten voor het examen voor Bouwkundig-Opzichter, werden vier groepen gevormd en door loting de kandidaten ingedeeld.

De eerste groep van 42 kandidaten, waaronder 5 die zich reeds vroeger aan het examen hadden onderworpen, werd geëxamineerd op 22, 23, 24 en 25 Februari 1909.

De tweede groep van 43 kandidaten, waaronder 8 die reeds vroeger het examen hadden afgelegd, werd geëxamineerd op 1, 2, 3 en 4 Maart 1909.

De derde groep van 44 kandidaten, waaronder 4 die reeds het examen hadden afgelegd, werd geëxamineerd op 8, 9, 10 en 11 Maart 1909.

De vierde groep van 42 kandidaten, waaronder weder 6 die aan een vorig examen hadden deelgenomen, werd geëxamineerd op 15, 16, 17 en 18 Maart 1909.

De kandidaten voor het examen voor Bouwkundig-Teekenaar werden geëxamineerd op 29, 30, 31 Maart en op 1 en 2 April 1909. Voor hen, die reeds in het bezit waren van het diploma van Bouwkundig-Opzichter was de duur van het examen 4 dagen, terwijl het voor de overigen 5 dagen was.

Op 6 April 1909 werd door de Examen-Commissie de laatste vergadering gehouden en bleek dat aan 83 kandidaten een diploma kon worden uitgereikt.

In verband met het rangnummer zijn geslaagd voor het examen van Bouwkundig-Opzichter de heeren:

No. 1. P. Lijdsman.	No. 4. M. J. Swagers.
„ 2. F. Balk.	„ 5. B. H. G. Hendriks.
„ 3. A. v. d. Vaart.	„ 6. G. Koopman.

No. 7. A. H. Kleinenberg.	No. 44. L. J. Blok.
„ 8. G. B. Smits.	„ 45. A. C. J. Achilles Jr.
„ 9. J. D. G. Balder.	„ 46. J. Hofmeyer.
„ 10. J. L. Flipse.	„ 47. J. G. Eppinga.
„ 11. H. Alink.	„ 48. H. J. Cramer Jr.
„ 12. J. Boogert.	„ 49. C. J. Elbers.
„ 13. E. H. Luxemburg.	„ 50. G. Th. Ubink.
„ 14. P. L. Mamette.	„ 51. H. A. v. Erkom.
„ 15. J. Thunnissen.	„ 52. P. H. v. Lonkhuyzen.
„ 16. N. de Wolf Czn.	„ 53. H. C. Blaauw.
„ 17. C. G. Kammerer.	„ 54. W. v. Oosten.
„ 18. K. Kuperus.	„ 55. C. J. v. Weerden.
„ 19. J. v. d. Dijk.	„ 56. J. Boterenbrood.
„ 20. G. v. Hoogevest.	„ 57. R. v. Dijk.
„ 21. A. R. de Vries.	„ 58. H. Schüller.
„ 22. P. v. Dam.	„ 59. A. Buis.
„ 23. J. W. Krudde.	„ 60. J. v. Gent.
„ 24. Ign. J. M. Teunissen.	„ 61. N. Meyering.
„ 25. H. C. M. Vorst.	„ 62. P. Gorter.
„ 26. P. G. Havik.	„ 63. W. G. v. Swers.
„ 27. J. C. H. Jansen.	„ 64. H. Schoolland.
„ 28. J. L. Fates.	„ 65. J. Brouwer.
„ 29. J. W. Verkroost.	„ 66. G. Oskam.
„ 30. J. V. Benz.	„ 67. J. G. Eylander.
„ 31. F. P. M. Schouten.	„ 68. G. A. Korpershoek.
„ 32. D. S. Geurssen.	„ 69. L. J. v. Wagten-donk.
„ 33. J. Fris.	„ 70. H. C. Satter.
„ 34. D. Tauber.	„ 71. A. W. v. d. Velde.
„ 35. J. G. F. Kueter.	„ 72. W. Kroese.
„ 36. D. C. A. Hogendoorn.	„ 73. J. Brands.
„ 37. H. C. Jongepier.	„ 74. J. A. v. Eerden.
„ 38. C. Schuil.	„ 75. S. Blankert.
„ 39. W. Stegenga.	„ 76. N. F. v. Ruth.
„ 40. H. W. Wormgoor.	„ 77. J. R. Donker.
„ 41. J. Westwijze Kzn.	„ 78. D. Jansen van Galen.
„ 42. J. E. van Dongen Bolding Jr.	
„ 43. A. M. Smit Jr.	

Voor het examen van Bouwkundig-Teekenaar zijn in verband met het rangnummer geslaagd de Heeren:

No. 1. J. v. Dijke.	No. 4. H. Rijven.
„ 2. J. Boterenbrood.	„ 5. P. Elders.
„ 3. J. C. de Haas.	

Van deze geslaagden zijn Nos. 1, 2, 4 en 5 reeds in het bezit van het diploma van Bouwkundig-Opzichter.

Het veelomvattend werk werd besloten met een gemeenschappelijk diner, door de Maatschappij aan H.H. Examinatoren aangeboden en waar mede aanzat de Voorzitter der Maatschappij, de Heer A. Salm G.B.zn. Door den Voorzitter der Maatschappij werden H.H. Examinatoren en allen die hunne medewerking hadden verleend hartelijk bedankt voor hunnen inspannenden en belangloozen arbeid voor het slagen van deze examens, waarbij vooral gewezen werd op het nut van de ingestelde diploma's.

Door de examens toch wordt leiding gegeven aan het bouwkundig onderwijs, wordt de liefde tot de studie

aangekweekt en komt eene categorie van goed onderlegde krachten het bouwkundig element versterken, hetgeen ten goede komt aan het vak.

✻ STEDENSCHOON. ✻

In de „Städtebau”, een maandblad, opgericht door Theodoor Goecke en Camillo Sitte, waarin speciaal behandeld wordt alles wat op het gebied van stedenschoon betrekking heeft en uitgegeven wordt door Ernst Wasmuth te Berlijn, worden vele onderwerpen behandeld waarvoor ook buiten de lezers van dit maandblad belangstelling te verwachten is.

In de Nederlandsche Bouwverordeningen treft men tot nu toe geene voorschriften aan, waardoor het aesthetisch element tot zijn recht komt; de Civiel-Ingenieur kan de in onze verordeningen voorkomende bepalingen wel concipieeren en controleeren.

In Nederland is kunst geen regeeringszaak en de invloed der architecten op de bouwverordening is tot nog toe weinig merkbaar.

Het wordt intusschen hoog tijd, dat in architectenkringen van wat meer belangstelling voor het behoud van ons stedenschoon wordt blijk gegeven, en dat de architecten eens hun stem gaan verheffen tegen de hemeltergende verontsiering, die dagelijks aan den openbaren weg is waar te nemen, als het werk van allerlei pseudo-architecten en eigenbouwers.

Het Maartnummer van de „Städtebau” bevat een uittreksel van de nieuwe Münchener Bouwverordening, dat een kijk geeft, hoever in dit opzicht onze Oostelijke naburen reeds gevorderd zijn op een gebied, dat bij ons nog geheel onontgonnen is.

Het belangrijkste uit de voorschriften der Bouwpolitie te München, in het belang der stadsverfraaiing en het instandhouden van monumenten.

Art. 1. Het uitwendig aanzien der gebouwen.

De bepaling van § 67, al. III der Münchener bouwverordening van 29 Juli 1895 wordt ook van toepassing verklaard op alle deelen der gebouwen, die van af eene voor het openbaar verkeer toegankelijke plaats (straat, plein, weg, publiek park, spoorweg en andere verkeerswegen) zichtbaar zijn.

Ook de gevels van woningen om binnenplaatsen moeten aan aesthetische eischen voldoen.

Art. 2. Ten opzichte van bestaande bouwwerken en veranderingen aan gebouwen van geschiedkundige- of artistieke beteekenis wordt het volgende bepaald:

Bij nieuwe gebouwen (of ook bij belangrijke herstellingen aan bestaande) in de nabijheid van monumentale bouwwerken of gebouwen van historische of artistieke beteekenis moet met het gevelontwerp, de detaillering, het bouwmetaal en de kleurstelling rekening gehouden worden, opdat de werking der bedoelde bouwwerken niet benadeeld worde. *Veranderingen in of aan*

gebouwen van geschiedkundige of artistieke beteekenis zijn voortaan, zelfs wanneer zij dit tot nu toe niet behoeften, aan de goedkeuring der bouwpolitie onderworpen.

Het bijzondere karakter van het straatbeeld moet zoo veel mogelijk bewaard worden; storende gebouwen en hinderlijke aanbousels aan bestaande gebouwen zullen zonder dringende noodzakelijkheid, niet worden toegelaten.

Of een gebouw van historische of artistieke beteekenis is, of wel in de omgeving zulke bouwwerken voorkomen, verder, of het een stadsgezicht geldt van bijzondere verdienste, zoomede op welke wijze aan de voorschriften der voorgaande artikelen voldaan moet worden, beslist de bouwpolitie, na overleg met het gemeentebestuur en eventueel in te winnen advies van deskundigen.

Art. 3. Bouwprojecten.

a. in het algemeen. Tot aanvulling van paragraaf 14 der Münchener bouwverordening wordt het volgende bepaald:

Bij de in te leveren plannen behoort in de eerste plaats eene nauwkeurige situatietekening, waaruit de geheele omgeving van het bouwwerk te zien is; behalve de voor- en achtergevels moeten zij teekeningen van alle zij-, binnenplaats- en achtergevels bevatten.

Op de opstandtekening moeten de gevels van de onmiddellijk aangrenzende gebouwen geteekend worden, voor zoover de beoordeeling dit vereischt, verder de in de doorsnedetekening aan te geven vormen der bestaande zijmuren. Verder moet in de opstandteekeningen het materiaal, waarvan de gevels, dakvlakken, dakvensters, enz. worden vervaardigd, en de voorgenomen kleurstelling aangegeven worden.

Is het niet mogelijk zich uit de plannen een juist beeld van den totaalindruk te geven, dan kan het overleggen van een eenvoudige perspectivische schets gevorderd worden.

b. voor bouwwerken, die een domineerenden invloed op hunne omgeving uitoefenen. Bij bouwwerken aan pleinen of op plaatsen, welker ligging meebrengt, dat de op te richten gebouwen eene den omtrek beheerschende, of in het stadsgezicht en in het straatbeeld een domineerende plaats zullen innemen, kan, wanneer voor het stadsgezicht of straatbeeld hinderlijke bouwwerken te duchten zijn, de bouwpolitie een bebouwingsschema op een schaal van 1:200 over de voorgenomen gebouwengroepering, omtreklijn en verdeling der gebouwencomplexen ter goedkeuring in duplo verlangen.

Art. 4. Reclameborden.

Toevoegsels aan gebouwen of omheiningen (ook vrijstaande uitvoeringen) die naar het oordeel der bouwpolitie het stadsgezicht of straatbeeld ontsieren, zoomede diverse reclame-inrichtingen (reclame-, naam-borden; reclameplaten, vrijstaande reclameborden, beschilderingen, enz.), zullen binnen eene door de bouwpolitie vast te stellen termijn verwijderd moeten worden. Toestemming tot het aanbrengen van naam-borden of opschriften van meer dan 1,5 M² oppervlakte en van gevelborden van meer dan 0,5 M² oppervlakte, moet

evenals het plaatsen van reclameborden op daken, onder overlegging van schetsen in duplo, bij den directeur der bouwpolitie aangevraagd worden.

Het bedekken en gedeeltelijk bedekken van gedeelten van een bouwwerk op hinderlijke wijze door naam-borden, enz. moet vermeden worden.

Art. 7. Voortuinomrasteringen. Het gebruik van voortuinen.

De omrastering van voortuinen moet aan de zijde van den openbaren weg (straat, plein, park), en tegen het naburig erf doorzichtig worden aangebracht. Zij moet een massief voetstuk hebben, hare hoogte mag niet minder dan 1, en niet meer dan 2 M. bedragen.

Het bebouwen en het als opslagplaats gebruiken van de voortuinen is verboden.

Uitzonderingen kunnen worden toegestaan.

a. Bij een voortuin van minstens 5 M. diepte kan 30 % van de oppervlakte der voortuinomrastering als niet doorzichtig worden uitgevoerd. Overigens kan de omrastering een gesloten sokkel van 1 M. hoogte bevatten. Het wordt aan den bouwheer overgelaten, hoe de open gedeelten in de omrastering verdeeld worden.

Hetzelfde kan met betrekking tot de omrastering aan de zijwaartsche perceelafscheiding toegestaan worden, onder voorwaarde, dat de aangrenzende eigenaar zijne toestemming geeft.

b. In voortuinen met 5 M. diepte en meer kan de inrichting van kleine terrassen, open priëlen, zomerhuisjes en dergelijke tot wederopzeggens vergund worden. Deze moeten aan aesthetische eischen voldoen.

c. Bij winkel- en etalagevensters kan de afrastering over een derde deel van den voortuin in de langsrichting weggelaten worden, en een derde der oppervlakte van den voortuin, na aftrek van den in ieder geval noodige inrit en van den toegang tot het huis, kan als toegang tot winkel- en etalagevenster gebruikt worden.

d. Aanplakborden en etalagekasten kunnen tot wederopzeggens tegen voortuinomrasteringen over een vijfde deel der lengte van het rasterwerk, maar uiterlijk tot eene lengte van 5 M. toegestaan worden.

Art. 8. De „Lokalbaucommission“ zal in de voor het stadsgezicht van beteekenis zijnde of op een bijzondere aesthetische waardeering aanspraak makende gevallen, tijdig overleg plegen met het gemeentebestuur.

Voornaamste punten.

Bij de vervaardiging van de teekeningen der voor- en zijgevels enz. moet in de eerste plaats acht geslagen worden op de ligging en de omgeving. Daarbij is te letten op het silhouet van het gebouw met zijne belendingen. Er moet in aanmerking worden genomen, of het huis op eene bijzondere plaats komt te staan (eind eener straat, inspringende hoek, plein), of, dat het reeds van verre, van een laag- of hooggelegen plaats uit gezien kan worden, en verder of de omgeving landschappelijk of wel zuiver architectonisch is. Op het verkrijgen van een goed ensemble, moet men zich toeleggen; de afzonderlijke huizen moeten hiertoe medewerken. Eene hoofdvereischte is, dat de zijmuren goed aansluiten en een goeden vorm hebben. Niet alleen de gevels aan den openbaren

weg, maar ook de gevels van voor- en achtergebouwen, die vanaf straten, spoorlijnen, hellingen aan oevers van rivieren, enz. zichtbaar zijn, maken aanspraak op een goed en bevredigend uiterlijk.

Ook de gevels van woningen om binnenplaatsen, zullen in het belang van de bewoners, die jaarin, jaaruit, op de binnenplaats uitkijken, het oog aangenaam moeten aandoen.

Behalve de verhouding van het bouwwerk tot zijn naaste omgeving, verdient het behoud van het plaatselijk bouwkunstig karakter der stad München en de plaatselijke bouwwijze bijzondere opmerkzaamheid.

Het meerendeel der burgerlijke gebouwen is gepleisterd en voorzien van een dak, krachtig van lijn en met gekleurde pannen gedekt.

Een mooi, eenvoudig daksilhouet is zoowel bij afzonderlijke, als bij gebouwencomplexen, vooral echter bij gebouwen op eene domineerende plaats, voor een goeden indruk gewenscht; leelijk gebroken dakvormen maken bij afzonderlijke gebouwen en bij het aansluiten aan den aangrenzenden gevel dikwijls een onaangename indruk.

Evenals voor de gevels een te sterk breken der vlakken door uitstekende deelen, uitbouwen, verschillende kleuren, e.a. in het algemeen nadeelig werkt, zoo behoort ook het dak niet al te zeer door verhoogingen, torens, dakvensters, en dergelijke onderbroken te worden.

Hooger doorgetrokken gevelpartijen en grootere dakvensters behooren voordeeligheidshalve daar vereenigd te worden, waar zij een doel hebben en waar door de bouwverordening het gebruik van een zolder als woonvertrek geoorloofd is. De overige dakruimten behoeven voor de verlichting meestal slechts vensters van geringe afmetingen. De vorm en het materiaal der dakvensters en schoorsteenen, brandgevels, enz., zijn van bijzonder belang voor een goede werking van het dak. Ook hier verdienen bepleistering en pannenbedekking de voorkeur. Zinkbedekkingen moeten geschilderd worden."

Uit het bovenstaande blijkt, enkele bijzonderheden daar gelaten, welk een goeden kijk op de dingen en welk een invloed de technische raadgevers van het gemeentebestuur te München bezitten.

Mogen wij, binnen niet te langen tijd, ook ten onzent de eerste bemoeiingen van overheidszorg op dit gebied waarnemen.

Het „laisser faire“ heeft op zoo menigerlei gebied uitgediend, wellicht, dat, als de overheid eens met de sociale wetgeving gereed komt, zij eens aan dergelijke brandende vraagstukken de aandacht zal gaan schenken.

Intusschen, het een behoeft het ander niet uit te sluiten en van de actie der architecten ten onzent zal het veel afhangen, of dergelijke hoogstnuttige bepalingen nog lang op zich laten wachten.

Hiertoe op te wekken was het doel van den vertaler.

G. V.



NIEUWE BOUWWIJZE IN GEWAPEND BETON.

Dat het kon, och, waarom niet? Alles kan tegenwoordig. Dat het in Europa nog niet gebeuren zou, is vooral geen reden waarom Amerika het niet zou doen. En hier is 't onloochenbaar als de zon, die de photo's voor ons afdruckte. Een huis, waarvan gevel na gevel, binnenmuur, vloer, dak, als plankje na plankje op de schaaftank pasklaar gemaakt en afgewerkt, in het werk gebracht, in en aan elkaar gekramd, gevoegd — uit den grond gestampt wordt in één woord.

De methode is eenvoudig en doelmatig. Een houten bord van dikke planken op stalen of houten balken op geconstrueerde ijzeren liggers, wordt, een weinig hellend, een meter boven den grond op vijzels geplaatst. Daarop slaat men rustig den gevel uit, plaats raam- en deurkozijnen, kroonlijsten, roosters en wat dies meer zij nauwkeurig volgens de teekeningen, brengt de ijzerwapening op het schotwerk, en stort het beton voor den 10 centimeter dikken muur en stukadoort naar hartelust tot alles kant en klaar is. Na een behoorlijke rust — in Amerika heet het na 48 uur, maar hier hebben wij een paar dagen langer den tijd, wipt men het heele samenstel recht overeind precies op het van te voren klaargemaakte fundament. Een stoommachine of motor van ettelijke paardenkrachten draait door eenige overbrenging al de vijzelschroeven tegelijk langzaam op en het schotwerk is zóó gesteld, dat het, wentelend om een vaste horizontale lijn, den gevel juist te lood plaatst. De gevel wordt terdege geschoord en schotwerk en liggers negentig graden gedraaid voor den volgenden gevel of tusschenmuur. Vloeren en plat dak zijn van gewapend beton, liggen gereed en worden evenals de muren op de voegen gelascht door de eindweegs naar buiten uitgebrachte ijzerwapeningen in elkaar te vlechten en tusschen een eenvoudige plaatselijke bekisting vol te gieten met beton. Eenige afmetingen mogen een denkbeeld geven van hetgeen bereikt is bij den bouw van het gebouwen-complex van Camp Perry. De gevelhoogte loopt tot 8 Meter, de lengte der gevelstukken tot 20 Meter. De kolommen onder de vloeren ongeveer 3.5 Meter hoog, 0.20 M. in 't vierkant, verdeelen de vloeren in vakken van een 4 à 5 Meter, ondersteund door balken, die de vloerplaten dragen, breed 1 Meter, wier ijzerwapening door elkaar gevlochten wordt op de 15 cM. breede voegen, waaronder een enkele plank voldoende is voor bekisting van het in die voegen gestorte beton.

Luitenant R. H. Aiken van de Amerikaansche genie, die deze methode in toepassing bracht, maakt op dezelfde wijze voor terrein-afsluiting 3 Meter hooge muren van 0.15 M. dikte in stukken van 40 M. lengte.

Natuurlijk speelt tijdsbesparing een rol bij den lof aan deze methode toegezwaard. Indien de Scientific American niet als ernstig blad bekend stond, zou men weigeren te gelooven dat het maken en overeind zetten van

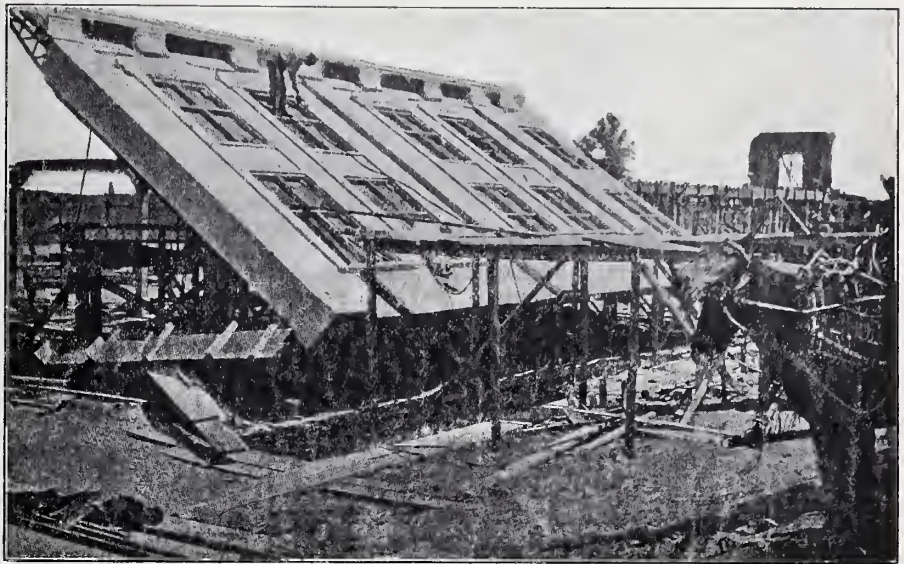

een gevel niet meer dan drie dagen kostte. Doch men vergete niet dat men aan iederen vierkanten Meter van den gevel een man kan zetten op het liggende schot,

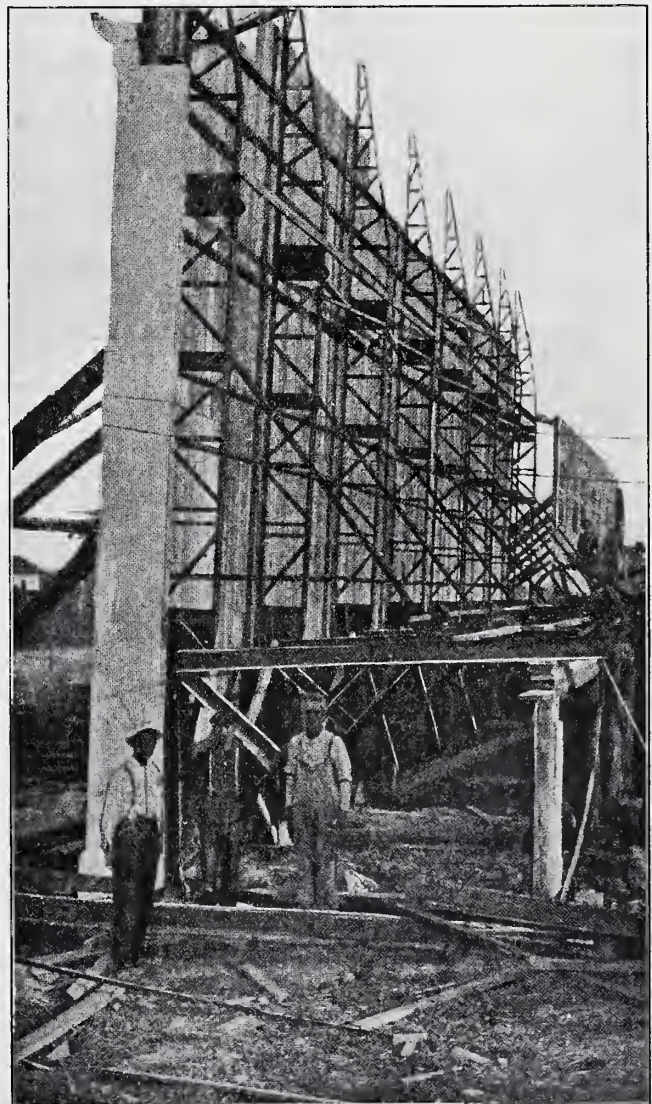

terwijl bij een opgaande bouwwijze moeielijk aan het boveinde kan worden gewerkt zoolang het onderliggende er niet is.

De Amerikaansche kolonel der genie O. B. Parsons liet zich over de Aiken's bouwwijze als volgt uit:

„Wat de constructie betreft, ben ik overtuigd dat ze èn praktisch èn economisch is, want niet alleen dat van minder materialen veel sterker muren gebouwd worden, maar al de rompslomp van steigers en wat niet al, kan achterwege blijven. Immers dit alles wordt beperkt tot de planken waarop de muren worden gevormd en deze worden telkens en telkens weer gebruikt, zonder dat er een spijker in komt. Bij het maken van een muur op deze manier scheidt zich het betonmengsel niet in zijn samenstellende deelen zooals onvermijdelijk is bij het gieten uit de hoogte — bovendien komt alles beter tot zijn recht, want één man zal meer en dat meerdere beter klaar maken dan een half dozijn op een hoogen steiger. Ten slotte hecht de pleisterlaag onafscheidelijk, omdat ze aangebracht wordt vóór het beton verhard is.”

J. J. L. Bz.

DE BUITENTEMPERATUUR HIER TE LANDE GEDURENDE HET KOUDERE JAARGETIJD.

DOOR F. G. UNGER, W. I.

'S GRAVENHAGE.



ver het algemeen is men weinig bekend met het verloop der buitentemperaturen, welke hier te lande heerschen gedurende het koude seizoen, dat is ongeveer gedurende het zevental maanden van October tot Mei.

Aangezien het, met 't oog op het installeren van centrale verwarmingsinrichtingen, gewenscht is, goede gegevens omtrent deze temperaturen te bezitten, heb ik uit de waarnemingen gedurende meerdere jaren aan onze meteorologische stations gedaan, de waarden afgeleid der gemiddelde en der maximale en minimale buitentemperaturen, welke gedurende het koudere jaargetijde ten onzent voorkomen.

Om daarbij een duidelijk beeld van het verloop der temperaturen te krijgen en de verkregen cijfers te kunnen benutten voor hier na te vermelden berekeningen, zijn de uitkomsten op de in fig. 1 aangegeven wijze grafisch voorgesteld. *) Als abcissen zijn uitgezet het aantal dagen van de maanden October tot en met April, dus 211 in het geheel, als ordinaten

*) Deze uitkomsten zijn verkregen uit de waarnemingen gedurende het viertal jaren 1903—1906 en aan het meteorologisch instituut te de Bildt gedaan. Het is gewenscht de uitkomsten van een grooter aantal jaren te samen te vatten, hetgeen ik over eenigen tijd hoop te bewerkstelligen.

de gemiddelde dagelijksche temperaturen van -10 C° tot $+18\text{ C}^\circ$.

We zien nu b.v. uit de figuur, de lijn volgende, dat er in ons land in het koudere jaargetijde voorkomen ongeveer 26 dagen met een temperatuur lager dan 0 C° , en dat gedurende de 211 dagen de gemiddelde temperatuur niet boven 17° stijgt.

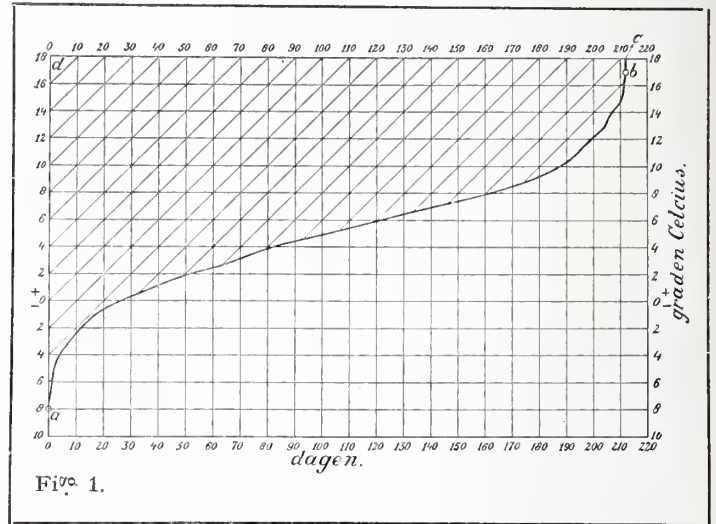

Hoewel niet van direct belang voor ons, is volledigheidshalve in fig. 2 het verloop der temperaturen gedurende het geheele jaar voorgesteld. Lijn I geeft het verloop der gemiddelde, lijn II dat der maximale en lijn III dat der minimale temperaturen aan, alles genomen als gemiddelde waarde van 4 jaar.

Het blijkt dan dat de temperatuur in normale jaren niet daalt beneden 13 C° en niet stijgt boven 33 C° , terwijl gedurende 336 dagen de gemiddelde buitentemperatuur niet stijgt boven 18 C° , dat is boven kamertemperatuur.

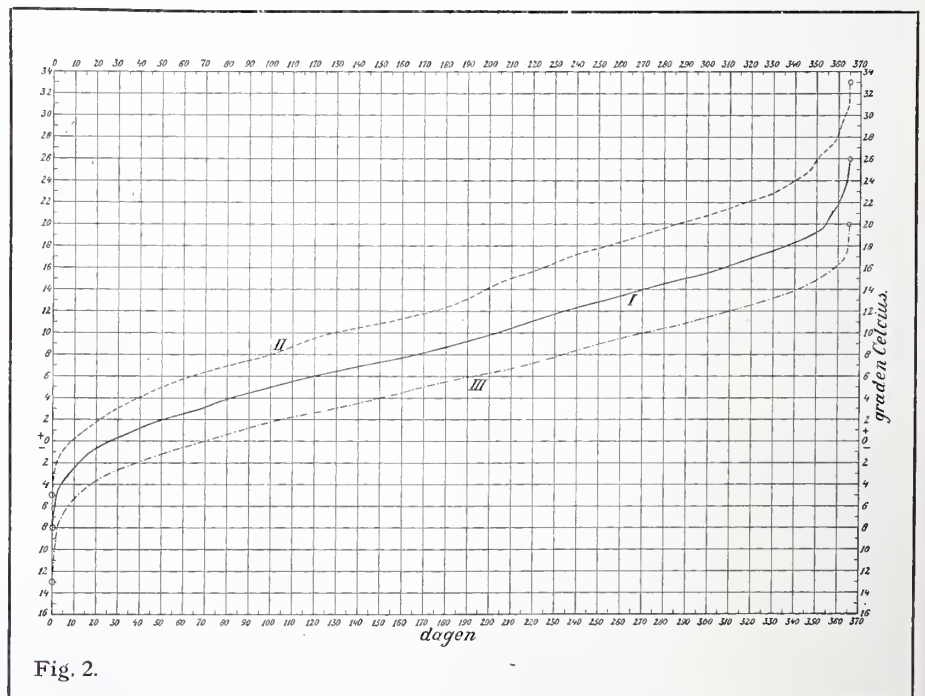

Gedurende 254 stijgt de maximale temperatuur niet boven 18 C° .

Met behulp der in fig. 1 aangegeven gemiddelde „temperatuurlijn” kunnen we nu berekenen hoeveel de ge-

middelste warmteafgifte van een gebouw aan de omgeving zal zijn gedurende een stookseizoen en kunnen wij op deze wijze globaal nagaan, in hoeverre het brandstofverbruik van een centraal verwarmd gebouw ligt tusschen die grenzen, welke voor een rationeel en zuinig stookbedrijf zijn aangewezen.

Nemen we bijv. aan, dat in de verschillende vertrekken van een kantoorgebouw een temperatuur wordt onderhouden van 18 C°. We zien uit fig. 1 dat gedurende 211 dagen de buitentemperatuur lager dan 18 C° is. Stel voorts, dat men alleen stookt, wanneer de temperatuur buiten lager is geworden dan 12 C° dan blijkt het dat per seizoen gemiddeld gedurende 200 dagen gestookt wordt.

Bij het ontwerpen eener verwarmingsinrichting berekent men het aantal warmte-eenheden W. E. dat per uur en per graad Celsius temperatuurverschil tusschen binnen en buiten door het gebouw wordt afgegeven. Voor het kantoorgebouw zij bijvoorbeeld dit aantal W. E. 5000 per uur en per graad.

Uit het verloop der gemiddelde temperatuurlijn in fig. 1 blijkt nu dat het oppervlak der gearceerde fig. *a b c d*, aangevende het produkt van het aantal dagen, dat gestookt wordt en het aantal graden, dat de buitentemperatuur lager dan 18 C° (binnentemperatuur) is, aangevende dus het aantal graaddagen, 2752 bedraagt. Vermenigvuldigen we dit aantal graaddagen met het aantal uren per etmaal, dat de binnentemperatuur op 18 C° wordt gehouden en met de warmtetransmissie van het gebouw, dan kennen we het aantal W. E. dat gemiddeld per seizoen tijdens het op temperatuur houden der lokalen door het gebouw naar buiten wordt afgegeven.

Worden de lokalen van v.m. 8.30 uur tot n.m. 5.30 uur, dus gedurende 9 uur op temperatuur gehouden, dan bedraagt dus het aantal W. E. per seizoen:

$$5000 \times 9 \times 2752 = 124.000.000.$$

Met het oog op de rust- en feestdagen verminderde men dan dit aantal W. E. met $\pm \frac{1}{7}$ en komt men dan op 106.000.000 W. E.

Deelt men deze 106.000.000 W. E. door de gemiddelde warmtewaarde der gebruikte brandstof, zijnde voor gietcokes ca. 7200, dan krijgt men de hoeveelheid brandstof in KGr. die per seizoen nuttig verstoekt wordt.

De verhouding van deze hoeveelheid tot de werkelijk verstoekte, geeft dan een beeld van het nuttig effect der inrichting en zien we daaruit welke hoeveelheid brandstof onbenut, door schoorsteenverliezen, warmteverlies van het gebouw gedurende de rusttijden enz. verloren gaat.

De hier aangegeven methode van contrôle kan er toe bijdragen ons eenig inzicht te geven in het nuttig gebruik der brandstof eener centrale verwarmingsinrichting, een zaak waarvan tot nu toe zeer weinig bekend is. Echter dient men nauwkeurig opgaven van de temperaturen en van het gebruik der verwarmde lokalen, benevens van de wijze van bedienen der stookinrichting te bezitten, wil men er een bruikbare berekening op kunnen baseeren.



PERSPECTIEF-TEEKENING van het Ontwerp Motto: MAGNOLIA.

Proeve van illustratie uit: „Eengezins-werkmanswoningen”.



Eengezins-werkmanswoningen. 40 uitgekozen ontwerpen ingezonden op de prijsvraag voor een blok van vier aaneengebouwde Arbeiderswoningen, uitgeschreven door de Maatschappij tot Bevordering der Bouwkunst. Uitgevers: Mouton en Co.

Nu dit album is uitgekomen en verkrijgbaar bij de firma Mouton en Co. Herderstraat 5 Den Haag, vragen wij de aandacht voor dit werkje, dat, als bekroning op de door de Maatschappij uitgeschreven prijsvraag, zeker zijn doel zal bereiken. Verdient de firma Mouton een woord van lof voor de uitvoering ervan, een bijzonder woord van hulde komt den uitgevers toe waar ze, door een zeer geapprecieerde tegemoetkoming ter wille van de goede zaak, deze uitgaaf heeft mogelijk gemaakt.

Moeilijk was het een keuze uit de vele goede ontwerpen te doen en menig aantrekkelijk ontwerp is dan ook terzijde gelegd moeten worden. Hebben bij de keuze vooral de plattegrond en zijn verschillende oplossingen voorgezeten, een enkel ontwerp is meer ter wille van zijn aantrekkelijke architectuur gekozen.

In de Inleiding wordt gewezen op de noodzakelijkheid, dat de architecten zich weer met den klein-woningbouw gaan bezighouden en de eigen bouwers en bouwspeculanten van dit terrein verdringen; tevens wordt een waarschuwend woord gezegd tegen het verkeerd begrijpen en verkeerd toepassen van de gegeven voorbeelden uit het album. Immers, de ingezonden ontwerpen zijn oplossingen van een zeer algemeen gesteld pro-



VOORGEVEL.



ACHTERGEVEL.

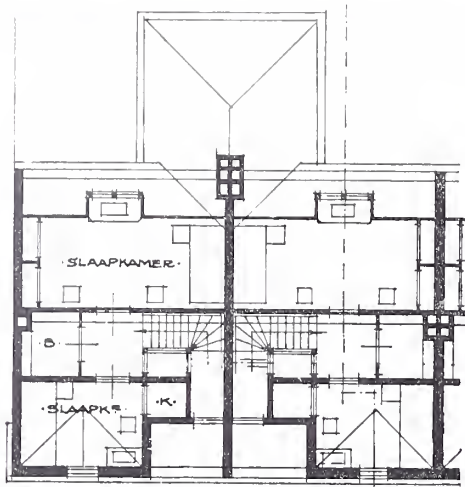

ZOLDERPLAN.

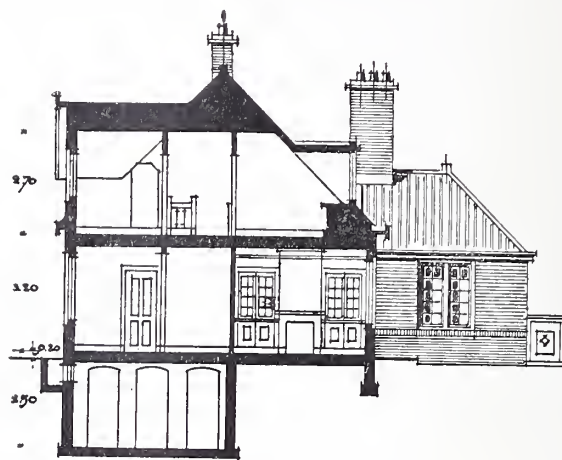

DWARS DOORSNEDE.

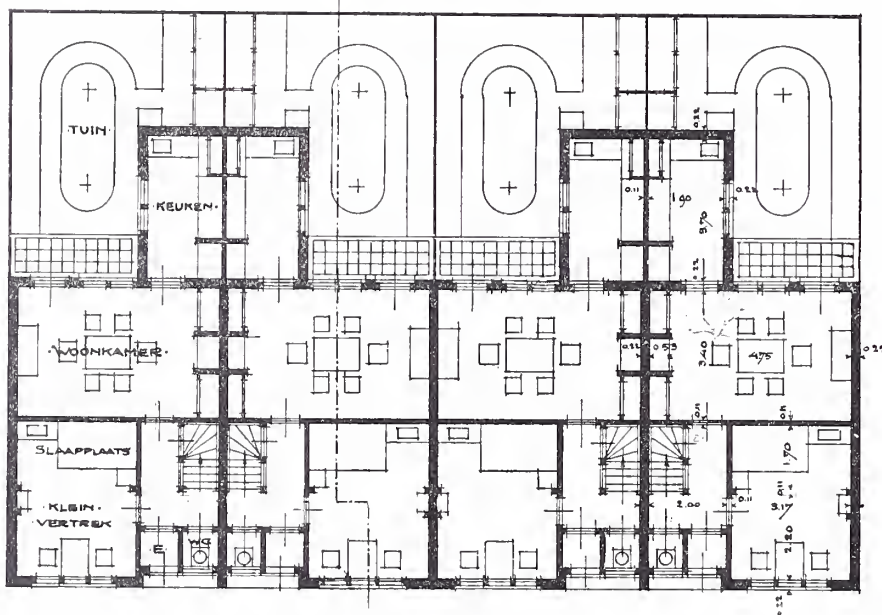

BEGANE GROND.

Proeve van illustratie uit: „Eengezins-werkmanswoningen”.

Motto :
LICHT EN LUCHT,
Ontwerper :
CHARLES ESTOURGIE
te Amsterdam.

SCHAAL :
Gevels: 1 op 300.
Plattegronden, en
Doorsnede: 1 op 200.

gramma. En daar ieder huis in de werkelijkheid zijn *eigen* programma van eischen heeft, schuilt in het onoordeelkundig overnemen van plattegronden of het verhaspelen der architectuur uit dit boekje een groot gevaar, dat zoo het niet goed onder oogen wordt gezien door hen, die werkmanshuizen wenschen te bouwen, het boekje meer kwaad dan goed zal doen stichten. Heeft men een bepaalde voorkeur voor een der ontwerpen, zoo is het noodig een geheel-bevoegde te raadplegen, en wel vóór alles den architect, die het ontwerp gemaakt heeft. In het geheel zijn, met de bekroonden mee, een 40 ontwerpen gereproduceerd; bijgaande afbeelding geeft een proeve van de uitvoering.

De ontwerpen zijn, behalve de bekroonde, niet in volgorde van belangrijkheid of verdienste geplaatst; de soortgelijke plattegronden zijn bij elkaar geplaatst. De zeer billijke prijs van f 1,— zal op niet geringe wijze tot het doel van deze uitgave bijdragen: „in zoo groot mogelijken kring er op wijzen hoezeer onze Nederlandsche architecten bevoegd zijn ten opzichte van het woningvraagstuk, meer in het bijzonder wat betreft de woningbouwkunst, die plaats in te nemen, welke de architecten in het buitenland reeds in dit opzicht hebben veroverd.”

INGEZONDEN STUKKEN

DE ACCIJNSHUISJES TE LEIDEN.

Aan
de Redactie van het *Bouwk. Weekblad.*

Zake de accijnshuisjes te Leiden is de heer J. Roem zeer onaangenaam gestemd, omdat in het *Bouwkundig Weekblad* door mij is afgegaan op verslag in het *Leidsch Dagblad*.

Ik haast mij daarom U 't officieel verslag van den Leidschen Raad te doen toekomen met verzoek het betreffende gedeelte wel in het *Weekblad* te willen opnemen. (Zoo mogelijk ook 't adres van Dr. Cuypers.)

Na lezing en herlezing is 't mij niet mogen gelukken in het officieel verslag eenen anderen gedachtengang te vinden, dan in het gewone verslag.

Verder meent de heer Roem dat op de foto de toren (klokkentoele) met voorbedachten rade is weggelaten; redenen waarom ik hierbij een afbeelding daarvan doe toekomen.

Ik doe hierbij de verklaring dat 't niet mijne bedoeling is geweest om den Heer Roem in zijn persoon te beledigen en verzoek hem beleefd mijn betoog voorkomende in 't laatste gedeelte betreffende de accijnshuisjes in 't *Weekblad* No. 13 wel te willen weerleggen.

Hoogachtend,

De Keet.
Oegstgeest, 31 Maart 1909.

Uw dw. dr.
H. J. JESSE, Architect.

Het adres van Dr. Cuypers luidt:

Roermond, 28 Februari 1909.

Aan den Raad der gemeente Leiden.

In een advies, door het College van Burgemeester en Wethouders aan Uwen Raad uitgebracht, wordt aangeraden te volharden bij een in 1903 genomen besluit tot slooping van het gebouw, door den Leidschen architect Van der Helm opgetrokken tegen den voet en aan de Zuidzijde der Hogelandsche Kerk. Als motief wordt gezegd dat de afbraak van dit gebouw de architectonische schoonheid der kerk meer tot haar recht zal doen komen, en wordt voorts herinnerd aan een overeenkomstig advies dat (blijkens een schrijven van de gemeente-commissie van het Ned. Herv. kerkgenootschap van 11 Febr. 1903) indertijd door Jhr. de Stuers en door mij zou zijn gegeven, en hierop neerkomende, dat wij zouden hebben aangeraden langzamerhand de verschillende huisjes rondom de kerk te amoveeren, daar deze het gebouw zeer ontsieren.

Tegen een en ander moet ik in het belang van het monument, van de Nederlandsche architectuur en van het uiterlijk aanzien Uwer stad opkomen.

Het kan slechts aan een misverstand toegeschreven worden, dat Kerkvoogden den Heer de Stuers en mij het bovenbedoeld advies in den mond leggen. Nooit heb ik tot de amotie van het gebouw van Van der Helm geadviseerd. Als ik de amotie van rondom de kerk staande huisjes heb aangeraden, heb ik het oog gehad op de woningen aan de Noordzijde der kerk, langs de Wintersteeg, welke inderdaad de kerk voor het oog verbergen en door haar blokvorm aan het aanzien van het monument afbreuk doen.

Het gebouw van Van der Helm, aan de Zuidzijde, daarentegen dient naar mijne overtuiging wegens het gebouw zelf en in het belang der kerk behouden te blijven en op grond dezer overtuiging heb ik den 4 Mei 1906, toen ik hoorde van het denkbeeld om het te amoveeren, dan ook met den Heer de Stuers mij tot den Minister van Binnenlandsche Zaken gewend en bij Zijne Excellentie aangedrongen om het noodige te doen ten einde die amotie te voorkomen.

Thans kom ik rechtstreeks bij Uwen Raad op het behoud aandringen. Het gebouw van Van der Helm is op zichzelf beschouwd kenmerkend voor den oud-hollandschen stijl der XVIIe eeuw en voor het talent van een verdienstelijken Leidschen Architect. Deze overweging moet reeds voldoende zijn om het niet dan bij dringende noodzakelijkheid te vernielen. En waar is die noodwendigheid? Het gebouw staat niemand in den weg; het kan de een of andere nuttige bestemming krijgen; waarom het dan gesloopt?

Het heet dat dit zal moeten geschieden in het belang der kerk, om hare architectonische schoonheid meer tot haar recht te doen komen. Deze beschouwing echter aarzel ik niet volkomen onjuist te noemen. Het tegendeel is waar. Het is een erkend feit dat een klein en laag gebouw, geplaatst aan den voet van een groot monument de afmetingen van dit laatste veel grooter en grootscher doet schijnen, en derhalve aan het aanzien daarvan en aan den indruk, dien het op den toeschouwer maakt, ten goede komt. Dit laat zich gemakkelijk hieruit verklaren, dat zulk een klein



gebouw, met kleine onderdeelen (deuren en vensters enz.) den toeschouwer een schaal aanbiedt, waarmede hij als het ware onbewust de afmetingen van het groote monument schat; de vergelijking tusschen het kleine en het groote gebouw verhoogt het aanzien van dit laatste. Dit wordt tegenwoordig gelukkig meer en meer ingezien, ook in ons land, waar b.v. aan de St. Bavo-kerk te Haarlem een rij lage woningen, aan de O.L.V. kerk te Maastricht, waar een klein wachthuis behouden en gerestaureerd zijn geworden. De eenige reden die er kan zijn om dergelijke kleine gebouwen op te offeren is dat zij eenig sierlijk beeldhouwwerk van het hoofdmonument verbergen of zich zelve wegens gebrekkigen bouw wanstaltig zijn; geen van beiden is hier het geval.

Het is mijne overtuiging dat de amotie van het huis Van der Helm aan het monument afbreuk zal doen, terwijl de instandhouding daarvan ten goede zal komen, terwijl voorts de slooping een verdienstelijk werk van een Leidsch bouwmeester der XVIIe eeuw verloren zou doen gaan.

Op al deze gronden heb ik de eer Uwen Raad met aandrang in overweging te geven tot behoud van het gebouw te besluiten.

PH. CUYPERS.

Het officieel verslag van de Raadszitting op Donderdag 11 Maart l.l. meldt ten opzichte van het door den heer Roem gesprokene :

De heer Roem. M. d. V. De heer Zaalberg heeft zich bekend gemaakt als behorende tot de meerderheid van de commissie van fabricage. Ik ben de minderheid. Als ik nu gesproken heb, zult u misschien lachen. De heer Zaalberg was er in den beginne tegen en ik er voor, en nu is hij er voor en ik er tegen. Het is werkelijk geen gemakkelijke zaak hierin te beslissen. Als bouwkundige is het voor mij hoogst moeilijk. Als mannen als Dr. Cuypers en De Stuers, die heel wat in de wereld op gebied van kunst hebben gezien, zich zoo interesseeren voor een oogenschijnlijk klein gebouwtje, dan is het voor mij gewoon mensch, heel moeilijk. Ik wist werkelijk niet in welke richting ik gaan zou. Ik heb intuschen gedecideerd

De heer Fokker. De mensch is veranderlijk!

De heer Roem. Dat de mensch veranderlijk is, is niet zoo erg kwalijk te nemen. Het is beter te bekenen, als men ontdekt verkeerd te gaan, dan op denzelfden weg door te blijven hollen.

Er is een ding in het request van den heer Cuypers, dat ook door den heer Jesse op den voorgrond gesteld wordt en waarmede ik het niet eens ben. Hij spreekt hier over den voet van het gebouw.

De heer Sijsma. Hij heeft geen voet.

De heer Roem. Elk gebouw heeft een voet. Dat gebouwtje bedekt een groot gedeelte van het onderraam. Dekte het den voet, dan zou ik zeggen, laat ons het niet afbreken. De huisjes van den St. Bavo te Haarlem zijn zeer lage bescheiden gebouwtjes. Een gewoon mensch kan haast aan de gootlijst raken. De huisjes staan tegen de groote Sint Bavo aan. Ik ben het niet met Burgemeester en Wethouders eens, waar zij zeggen, dat de huizen in de omgeving en er tegenover de grootheid van de kerk uitdrukken. Wat er tegen aan staat, duidt de grootheid aan. Wanneer men in Noord-Holland of Zuid-Holland reist en men ziet de plattelandskerkjes, dan staan zij als bakens boven de omgeving. Zien wij ze tusschen de bergen, dan verzinken zij in het niet. Zoo is het wel zeer degelijk de vergelijking van klein en groot, die de grootheid doet uitkomen.

Nu is er nog een overweging, die mij heeft doen besluiten voor het advies van Burgemeester en Wethouders te stemmen. Juist dit gedeelte met die afschuwelijke klokketoren is het leelijkste gedeelte van de Hooglandsche kerk. Als die huisjes nu worden weggebroken hoop ik, dat het leelijke ervan nog meer in het oog springt en men een andere klokketoren zal maken.

U ziet, mijnheer de Voorzitter, welke tegenstrijdigheden zich bij het uitbrengen van mijn stem voordeden. Ik heb op het oogenblik niets meer te zeggen, dan dat ik hoop dat het huisje zal worden afgebroken omdat het niet den voet, maar een groot gedeelte van de kerk bedekt.

VERGADERINGEN

Afdeeling Arnhem van de Maatschappij tot bevordering der Bouwkunst. Vergadering op Donderdag 20 April 1909, 's avonds 8 uur, in het Restaurant „Noble”, Velperbuitensingel 5. Agenda :

1. Notulen vorige vergadering.
2. Verkiezing van een voorzitter.

De voorzitter moet zijn Architect-lid van de Maatschappij tot bevordering der Bouwkunst. Het bestuur bestaat uit de heeren: W. A. Lensink, W. F. C. Schaap, G. Versteeg, Architect-leden, W. G. Welsing en J. Persijn.

3. Ballotage van de heeren W. Honig en N. v. Heloma, Directeuren van de N. V. Vigorose Cementindustrie „De Meteor” te Rheden.
4. Uit te schrijven prijsvraag voor een diploma van de Afdeeling.

5. Bespreking van te behandelen onderwerpen in de vergadering van den Raad der Afdeelingen van de Maatschappij.
6. Benoeming van een Afgevaardigde naar de Mei-vergadering van de Maatschappij.
7. Reglementsherziening.
8. Slachthuisprijsvraag, uitgeschreven door de regeering. Expositie van de bekroonde en aangekochte projecten, met toelichting.

De Secretaris:
G. VERSTEEG.

INHOUD VAN TIJDSCHRIFTEN

Architectura no. 19. *Verlag van de 1258e Vergadering*, bespreking van prijsvraagregelen en de oprichting eener naamlooze vennootschap voor de uitgave van het plaatwerk „De Architect”. *Overzicht van de Week*, bespreking van het winkelgebouw Rokin — hoek Olieslagersteeg dat goed aansluit bij het stadsbeeld, en van de uitvoering van de „Geschöpfe des Prometheus”. Ingezonden: *Het Damvraagstuk*, A. et A. moet het Damvraagstuk van alle kanten, niet het minst van den idealen kant onbevangen onder oogen zien.

Oud en Nieuw op het gebied van Kazernebouw, door A. E. Redelé en W. Dudok, slot, met een ontwerp voor een kazernement Regiment Infanterie, Cantine-gebouwen, Regimentsgebouw, Bataljonsbureel en woning van een adjudant-onderofficier. *Het maken van bestekken, begrootingen en materialen-staten*.

De Bouwwereld No. 13. *J. H. W. Leliman „Heimatschutz” en hare middelen*, 2e vervolg.

Villa te Wildervank arch. A. J. Sanders, met afb. *Concept Betonijzer-voorschriften*, vervolg.

De Opmerker No. 14. *Over de huisvesting van den soldaat*; de heer J. H. Rückert bestrijdt de meening der heeren Redelé en Dudok, geuit op het Congres voor Openb. Gezondh. regeling 1908, betreffende bovenlichten, gangen, muren, kasten, het benodigd terrein bij Kazernebouw.

Beroemde Bouwmeesters, besproken worden Vitruvius, Celerus en Severus, Rabireus, Appolodorus van Damascus, Detrianus. De plaat stelt voor 2 typen oud-Duitsche vakwerkbouw.

La construction Moderne No. 27. *Exploitation Agricole et Vinicole à Bois-Clair*. Plattegrond met teekeningen en perspectieve van een verdienstelijk behandeld geheel van varkensstallen konijnenkooien, hooizolders enz.

Tremblements de terre, bespreking van de verschillende voordeelen bij houtbouw, gewapend-beton-bouw, gehouden in de vergadering der Ingenieurs-civils de France 19 Mrt. l.l.

Deutsche Bauzeitung no. 28. *Die neue Katholische Kirche in Zehlendorf bei Berlin*, arch. Ch. Hehl, met afb., de stijl-architectuur is een vermenging van Romaansche en Gothische motieven — *Vom Panama-Kanal*.

Building News 2 April. *British Sculpture of to-day*, voordracht van H. Speelman in de vergadering van de R. I. B. A.

BERICHTEN

Binnenland.

Tentoonstelling voor wandversiering. In aansluiting bij het desbetreffende artikel in Bouwkundig Weekblad No. 13, blz. 15, wordt bericht dat de tentoonstelling gehouden wordt van 6 tot

en met 13 April in het gebouw der H. B. S. met 5 jarigen cursus te Arnhem.

De tentoonstelling, die reproducties bevat naar meesterwerken op het gebied van schilder-, beeldhouw- en bouwkunst, omvat een kleine 800 nummers.

Brusselsche Tentoonstelling. De Nederlandsche commissaris-generaal voor de algemeene en internationale tentoonstelling te Brussel van 1910 verzoekt allen, die voornemens zijn aan de tentoonstelling deel te nemen, zich, zoo mogelijk groepsgewijs, vóór den 15en April e. k. met hem in verbinding te willen stellen.

Berichten worden ingewacht aan zijn kantoor, Plein No. 23 te 's-Gravenhage (voormalig archiefgebouw). Belanghebbenden, die zich al tot groepen vereenigd hebben en reeds met de Regeering in verbinding staan, behoeven zich niet opnieuw aan te melden.

N. v. d. D.

Middelbaar Technische School voor de bouwkunde. B. en W. van Utrecht hebben aan den raad dier gemeente een voorstel doen toekomen in zake de door den Nederl. Aannemersbond voorgenomen stichting van een middelbaar technische school voor de bouwkunde in de gemeente Utrecht.

Zij stellen te dien behoeve voor: 1^o. een terrein beschikbaar te stellen, gelegen nabij de Croeselaan, groot $\pm 50 \times 100 M^2$. en dat terrein voor bovengemeld doel aan den Nederl. Aannemersbond in erfpacht uit te geven voor een tijdvak van 75 jaren, tegen betaling van een jaarlijksche pachtsom van f 1800 en voorts onder nadere bedingen en bepalingen;

2^o. deel te nemen in de obligatieleening, die door den Aannemersbond zal worden uitgegeven ter bestrijding van de kosten van oprichting en inrichting van het te stichten schoolgebouw voor één vijfde gedeelte van het geheele bedrag tot een maximum van f 35,000, onder beding, dat de door deze leening verkregen gelden moeten worden aangewend voor den bouw en de inrichting van een middelbare technische school voor de bouwkunde op het onder 1^o genoemd terrein, en voorts o.a. onder bepaling, dat de leening zal worden aangegaan tegen een rente van 4 pct. 's jaars en onder eerste hypothecair verband van het recht van erfpacht met alle op den in erfpacht gegeven grond gestichte of nog te stichten gebouwen.

Voorts stellen zij voor, aan den Aannemersbond ter bestrijding van de kosten van exploitatie dier school, jaarlijks tot wederopzegging een subsidie uit de gemeentekas toe te kennen van ten hoogste f 10,800, zulks o.m. onder voorwaarde, dat het reglement der school en alle eventueel later daarin aan te brengen wijzigingen vooraf door B. en W. worden goedgekeurd, in welk reglement o.a. een bepaling moet voorkomen, dat de school zal worden bestuurd door een commissie van 7 leden, van wie 5 door den Nederl. Aannemersbond en 2 door den gemeenteraad van Utrecht zullen worden benoemd.

B. en W. stellen dan verder nog aan den raad voor, te bepalen, dat de Nederl. Aannemersbond slechts dan voor den hiervoren omschreven steun in aanmerking zal komen, indien door het rijk aan den Bond een jaarlijksche subsidie wordt toegekend van ten minste f 17,500 en door de prov. Utrecht een jaarlijksche subsidie van ten minste f 2500.

N. R. Ct.

Belgische Steen. We lezen in de bladen:

In een te Nijmegen gehouden algemeene vergadering der Vereeniging van Nederlandsche Baksteenfabrikanten werd mededeeling gedaan van de pogingen, aangewend om te verkrijgen dat voor het te 's-Gravenhage te bouwen slachthuis geen Belgische, doch uitsluitend in Nederland vervaardigde steenen zouden worden gebezigd. Deze pogingen mislukten; door Belgische steenen voor de fundeering te bezigen werd een besparing verkregen van f 7000. Nu daar weder een werk zal worden aanbesteed, nl. een school, waaraan voor de fundeering een half millioen Belgische steenen kunnen worden verwerkt en overigens plm. 1¹/₂ millioen Waalsteen, hebben twee leden van het bestuur bij het dag. bestuur der gemeente 's Gravenhage alle moeite gedaan voorgescreven te krijgen, dat slechts Nederlandsch fabrikaat mag gebruikt worden. Zonder gevolg evenwel, daar B. en W. meenden, dat het hun plicht was zoo goedkoop mogelijk te werken.

Ten einde nu het gebruiken van Belgische steenen zoo mogelijk

te weren, besloot de vergadering dat door de leden der Vereeniging geen steenen zullen worden geleverd aan den aannemer der school, rechtstreeks noch zijdelings, terwijl het bestuur werd gemachtigd de voor dit werk benodigde steenen te verkoopen en dit tegen een prijs, waardoor het voordeel verkregen door aankoop van Belgische steenen genivelleerd wordt. Van dit besluit zal den betrokken autoriteiten worden kennis gegeven.

Leveranties. Aan de firma Robert Kalff & Co. te Amsterdam werd de levering opgedragen voor de centrale verwarming der nieuwe drukkerij der N. V. Senefelder te Amsterdam.

Aan H. Westenberg te Almelo werden opgedragen belangrijke werken in gewapend beton aan de te bouwen vleeschwarenfabriek van den heer Anton Hunink te Deventer.

Ned. Cementsyndicaat. Het volgende artikeltje, overgenomen uit „De Aannemer” van 16 Maart l.l. geeft een kijk hoe van Aannemerszijde geoordeeld wordt over het Ned. Cementsyndicaat: „ Als het niet anders kan

Het was geen onbelangrijke bespreking, welke op onze laatstgehouden huishoudelijke vergadering gevoerd werd, met betrekking tot de kwestie, die er bestaat tusschen het Nederlandsch Cementsyndicaat en enkele groothandelaren.

De kwestie zelve kennen wij niet en gaat langs ons heen. De Bond heeft daarmede dan ook niets van doen. Alleen werd overwogen, welk belang wij bij eene oplossing er van hebben, en welke houding daarom dient te worden aangenomen. En hoewel de zaak gezonden is naar de Commissie ad hoc, kan toch nu reeds geconstateerd, dat er in den Bond al bitter weinig sympathie gevonden wordt voor het Cement-Syndicaat. Maar al te goed weet men, waar het heen gaat, als de Heeren van het Syndicaat oppermachtig zijn en de lakens uitdeelen. En men heeft niet noodig om Wibout's Kartels en Trusts te bestudeeren, om te verstaan, in welke positie men dan komt. Eénmaal de macht in handen is het Syndicaat baas. Het lever w a t het wil, w a n n e e r het wil en e n h o e het wil. Het decreteert en beveelt. Te handelen is er niet te bespreken valt er niet, te schikken bestaat er niet, men moet gehoorzamen.

Tot nog toe kwam dit niet zoo uit. Het bleef binnen de perken. De groothandelaren zaten er tusschen. Van meet af drongen zij aan op althans eenige vrijheid van beweging. Zij die de goede merken hier introduceerden, wier reputatie en aan de soort en aan de wijze van levering verbonden was.

Aan hen was het dan ook te danken, dat er nog eenige vrijheid overbleef en men nog niet geheel was overgeleverd aan de willekeur eener instelling, die te kwader ure Holland koos voor het terrein harer extravaganties.

Vandaar de sympathie van de groothandelaren in de heerschende kwestie. Vandaar de neiging om hen te steunen. Als het niet anders kan, dan Syndicaats-cement, maar kan het anders, dan getroosten wij ons zelfs de materiele opofferingen en koopt geen onzer Syndicaat-cement.”

Vordering wegens „bijwerk”. Wij lezen in de N. Rott. Ct.

Een aannemer vorderde van den aanbesteder een zeker bedrag voor bijwerk, waartegenover de aanbesteder zich beriep op art. 1646 B.W. in verband met § 468 der z.g. A. V. (Algemeene voorschriften voor de uitvoering en het onderhoud van werken onder beheer van het departement van Waterstaat). Bovendien meende de aanbesteder eene boete grooter dan de gevorderde som wegens te late oplevering in rekening te kunnen brengen.

Mr. A. Hijman, advocaat alhier, voor den eischenden aannemer het woord voerend, betoogde, dat de geheele stof behandeld in de zesde afdeeling van den zevenden titel van boek III B.W., met uitzondering van de voorschriften, die een geheel facultatief karakter hebben of geheel overbodig zijn of niet passend tegenover den Staat als aanbesteder, v o l l e d i g is geregeld in de A.V. Daar deze volledige regeling verder eene van die in het B. W. volkomen afwijkend karakter heeft, kan hier kwalijk aan slechts de wet aanvullende bepalingen worden gedacht. Met name ademt § 468 A. V., volgens welke de aannemer zich heeft te gedragen naar de bevelen van de directie, zoo deze afwijkingen gelast, welke het werk met minder dan 10 percent vergrooten en de aannemer zelfs in spoedeisende gevallen kan worden gedwon-

gen met dat meerder werk te beginnen vóór men het over den prijs eens is geworden, een geheel anderen geest dan art. 1646 B. W., dat den aanbesteder wil beschermen tegen al te grooten ijver van den aannemer. Het verdient dan ook opmerking, dat, terwijl in de A. V. van 1882 geen betaling voor bijwerk wordt toegekend, tenzij op schriftelijke order van de directie, in de herziene A. V. van 1901 een dusdanige odiëuse bepaling ontbreekt. In deze omstandigheden gaat het dan ook niet aan, die bezwaren de bepaling weêr te ontleenen aan het voor andere verhoudingen geschreven, en terzijde gestelde, artikel 1646 B. W.

Tegenover het beroep op boete werd aangeboden te bewijzen, dat de vertraging te wijten was aan de schuld des aanbesteders. Mr. Th. A. Fruin, advocaat alhier, het woord voerend voor den aanbesteder, betoogde, dat elke actie tot betaling van bijwerk was afgesneden door de bepaling van art. 1646 B. W., waaraan geenszins door § 468 A. V. is gederogeed. Immers de A. V. hebben nimmer gehad een andere strekking dan om de bepalingen van het B. W. aan te vullen. Art. 1646 B. W. stelt twee eischen: die van de schriftelijke inwilliging door den aanbesteder en die van de overeenkomst tusschen partijen omtrent den prijs. Precies dezelfde eischen, slechts in eenigszins gewijzigden vorm, kent § 468 A. V. Nu stond in de oude A. V. van 1882 nog bovendien — ten overvloede — vermeld het fatale gevolg, dat het niet naleven van den eisch betreffende den schriftelijken last (van de overeenkomst omtrent den prijs werd gesproken) zoude hebben. Maar, wijl deze bepaling niet alleen overbodig, doch bovendien onvolledig was, heeft men haar in de nieuwe A. V. geschrapt. Hieruit volgt echter geenszins, dat de analoge bepaling van art. 1646 B. W. daardoor nu op zijde zou zijn gezet.

Ten aanzien van het bewijsaanbod meende pleiter, dat voorzover de vertraging beweerd werd verband te houden met het bijwerk, het bewijs niet toelaatbaar kon zijn, omdat ook omtrent een naderen termijn van oplevering had moeten zijn overeengekomen.

Uitspraak 19 April.

Zutphen. In het elfde deel van Gelre komt een uitvoerig opstel voor over den toren der St. Walburgskerk te Zutphen, waarvan het onderste gedeelte uit de 13de eeuw dagteekent. Dit werd tegelijk met het schip der tegenwoordige kerk gezet. Hoe hoog de toren oorspronkelijk geweest is, kan niet meer nagegaan worden. De drie bovenste vakken zijn er n.l. opgezet, nadat een brand in 1446 den toren voor een groot deel had vernield.

De leelijke peperbus, welke er thans op staat, kwam er na den brand van 1600 op.

In het bovengenoemde opstel wordt aan het slot de wensch uitgesproken, dat er zoo spoedig mogelijk eene juiste opmeting en teekening van den toren worde gemaakt uit vrees, dat anders veel van het ornamentwerk zal zijn afgevallen, als men nog langer daarmee wacht.

Tot ons genoegen kunnen we thans berichten, dat reeds sedert eenige dagen aan dien wensch gevolg is gegeven. *N. R. Ct.*

De Koorkerk te Middelburg. De Koorkerk te Middelburg, een der drie kerken van de Ned. Herv. Gem. te Middelburg, heeft een zeer belangrijke en kostbare restauratie ondergaan. De restauratie geschiedde onder toezicht van den heer J. A. Frederiks, architect der Abdijgebouwen, en werd uitgevoerd door de firma M. K. Jeras & Zonen te Middelburg.

Het kerkgebouw dat voor deze restauratie vele jaren buiten dienst is geweest, zal nu binnenkort weer in gebruik genomen worden.

Al. Hand. Bl.

Buitenland.

New York. De brug over den Hudson, die New-York met Jersey City zal verbinden wordt 2250 M. lang, wat voor een hangbrug record is, en zal 50 miljoen gulden kosten. De bouw wordt bekostigd door de staten New York en New Jersey. Volgens de berekeningen zullen 500.000 voetgangers dagelijks van de brug gebruik maken, terwijl er op een passage van 20,000 rijtuigen en karren per dag wordt gerekend. De brug komt te hangen aan vijf reusachtige stalen kabels, die over twee pijlers, van 80 M. hoog

zullen worden gespannen. Deze pijlers worden uitgevoerd in steen en staal. Elke kabel zal 40.000 centenaars kunnen dragen. De kabels worden niet van draden gevlochten doch bestaan uit bundels evenwijdig loopende draden. Naar men weet, zijn op het oogenblik te New York reeds verscheiden reuzenbruggen in aanbouw of voorbereiding, w.o. een aantal bruggen over de Oost-rivier en een reusachtige viaduct-brug over Long Island Sond.

N. R. Ct.

Bremen. Te Bremen heeft een maatschappij van grondexploitatie een bouwrijstvraag uitgeschreven, waarin niet huizentypen gevraagd worden, maar de artistieke ontwerpen van geheele straten, met vrijheid in het stellen der rooilijnen. *N. R. Ct.*

Jena. Het Abbe-gedenkteeken te Jena zal worden uitgevoerd volgens het ontwerp van Henri van der Velde. In een tempelachtig bouwwerk zullen worden aangebracht de reliefs van Constantin Meunier, voorstellend den arbeid, die men van de erfgenamen van den beeldhouwer wil trachten te koopen, terwijl in het gebouw zal worden geplaatst borstbeeld van Abbe, dat men aan Max Klinger wil opdragen. *Al. Hand. Bl.*

IJsland. Op initiatief van den IJslandschen beeldhouwer Einar Jonsson zal op IJsland het eerste museum voor kunst worden opgericht. De kunstenaar heeft aan zijn vaderland al zijn werken geschonken, onder voorwaarde, dat een museum tot het bewaren dier werken op staatskosten opgericht wordt. Het Alting heeft de schenking aanvaard en zich bereid verklaard aan de daarbij gestelde voorwaarden te voldoen. *Alg. Hand. Bl.*

PERSONALIA

DR. P. J. H. CUYPERS EERELID VAN DE ARCHITECTEN VEREIN TE BERLIJN.

Bij gelegenheid van het Jubileum Schinkel (den bouwmeester van den Klassieken Griekschen Schouwburg te Berlijn) is door de Architecten Verein te Berlijn in hunne feestvergadering van 13 Maart l.l. het eerelidmaatschap hunner Vereeniging uitgereikt aan:

Dr. P. J. H. Cuypers te Roermond, Daumet te Parijs en Belcher te Londen.

De waarde van deze onderscheiding komt te meer uit, als er bij vermeld wordt, dat deze in het geheel slechts aan drie buitenlandsche architecten werd toegekend, namelijk aan: Dr. Cuypers en de Architecten Daumet te Parijs en Belcher te Londen.

Wat Dr. Cuypers betreft dankt deze de gemelde onderscheiding vooral aan zijn optreden als lid van het Comité permanent des Congrès internationaux des Architectes.

De tekst van het eere-diploma luidt:

ARCHITECTEN VEREIN ZU BERLIN.

Herrn Peter Josef Hubert Cuypers

Architekt in Amsterdam,

Ehrendoktor der Hochschulen zu Utrecht und Delft,

Den Erbauer des Reichs Museums in Amsterdam,

Den bewährten Altmeister Kirchlicher und Profaner Baukunst,

Ernennen wir in Anerkennung seiner Hohen Verdienste,

Sowohl um die Fortschritte der Architektur

Als um das Zusammenhalten der Architecten aller Länder zum

EHRENMITGLIED.

Berlin, am Schinkelfeste, den 13 März 1909.

Der Vorstand

Stübben, Bürckener, Boost, C. Jutss. Habicht, T. Körte, Meier, Nolda, Ronnebeck Saron.

AANKONDIGING VAN AANBESTEDINGEN



DINSDAG 13 APRIL.

AMSTERDAM. Bouwen school voor u l. 1e klasse, voor jongens, aan de Elisabeth /olffstraat.

Gem.best. 's midd. 12 u. Bestek en 3 teek. f 2,75 verkrijgb. ter stadsdrukkerij. Inl. te ekomen bij den architect bij Publ. Werken, amer 148 op het Raadhuis op 8, 9 en 10 pril van 2—4 u.

LOSSER. Bouwen vereenigings-lokaal met conciergewoning met bijlevering materialen enz. aan den straatweg van Losser naar Gildehaus.

Bouw. F. J. Veldhuis n.m. 4 1/2 u. in 't afé van G. Poorthuis. Bestek en teek. à 1,50 verkrijgb. bij voorn. bouw. k., die nl. geeft. Aanw. 13 April v.m. 10 u.

OUDESCHILD (TEXEL.). Amoveeren n weder opbouwen pastorie.

Kerkvoogden en Notabelen der Herormde Gemeente 's av. 7 1/2 u. in „De Zeren Provinciën”. Bestek en teek. à f 1 verkrijgb. bij Joh. Dogger te Oudeschild en bij den bouw. M. te Nuijl te den Burg. Aanw. gedaan.

STRIJP (N.-Br.). Bouwen Liefdehuis met Kapel.

R.K. Bestuur n.m. 3 u. Bestek en teek. à f 25, waarvoor bij inlev. in ongeschonden staat, op den dag der besteding f 22 zal worden terugbetaald, verkrijgb. alsook inl. bij den architect L. J. P. Kooken, te Eindhoven, Aanw. gedaan.

TONGELRE. Bouwen woonhuis met stal enz. voor den heer G. Verkuilen.

Bouw. J. v. d. Wiel 's av. 9 u. café van M. v. d. Aalst. Aanw. 13 April v.m. 11 u.

WOENSDAG 14 APRIL.

AMERSFOORT. Verbouwen perc. Lavendelstr. 7—9, sloopen perc. Papenhofsteeg no. 2, 3, 4 en 5 en ter plaatse bouwen Stoomschoenenfabriek aldaar.

Architect W. v. Schaik v.m. 11 u. in hotel „De Zwaan”. Bestek en teek. à f 2 verkrijgb. bij den architect, die inl. geeft. Aanw. gedaan.

BERGHUIZEN (OV.). Bouwen stoomkorenmol en magazijn aan den straatweg van Oldenzaal naar Denekamp te Oldenzaal.

Architect K. L. Croonen te Oldenzaal 's av. 6 u. in 't café van G. B. J. Olde Weghuis. Bestek en teek. à f 2,50 verkrijgb. bij den architect, die inl. geeft.

DIEPENHEIM. Bouwen burgerwoonhuis aan de Grootte straat aldaar.

Bouw. J. Vonk in Hotel „De Zwaan”. Bestek en teek. ad f 1,25 verkrijgb. bij den heer H. Beek, Postkantoor te Diepenheim.

LENT (GELD.). Bouwen zusterhuis met schoolgebouw nabij de R.K. kerk aldaar.

Architect Herm. Kroes te Amersfoort 'smidd. 12 u. in het café van H. W. v. Driel, alwaar bestek en teek. ter inzage en à f 2,50 verkrijgb. bij voorn. architect.

VORDEN. Ver- en aanbouw van woonwinkelhuis der firma wed. H. H. Looman ald. met bijlev. van materialen.

De heer G. Meulenbrugge n.m. 2 u. in hotel Brandenburg, alw. bestek en teek. ter inzage.

WELSUM (OV.). Bouwen hulppostkantoor, met verbouwing bestaande woning.

De heer D. de Wilde n.m. 1 u. in café A. Overdorp, alw. bestek en teek. ter. inz. Aanw. 14 April v.m. 9 u.

DONDERDAG 15 APRIL.

BEUGEN (N.-Br.). Bouwen heerenhuis in de kom der gem. met bijlev. alle materialen.

Architect H. M. v. Strijp te Mill n.m. 5 u. in café „Posthuis”, alwaar bestek en teek. ter inzage. Inl. geeft voorn. architect. Aanw. 15 April n.m. 4 u.

HENGELO (OV.). Bouwen twee woonhuizen aan den Drienerdsweg aldaar.

Architect W. Elzinga n.m. 4 u. in 't café van G. J. Borchert, alwaar bestek en teek. ter inzage. Inl. verstrekt de architect. Aanw. 15 April v.m. 9 1/2 u.

VRIJDAG 16 APRIL.

HENGELO (OV.). Bouwen winkel met pakhuis enz. aan de Telgen aldaar.

Architect J. W. Jansen n.m. 5 u. in het vereenigingsgebouw van Gebr. Stork en Co. Bestek en teek. à f 2 verkrijgb. bij den architect, die inl. geeft. Aanw. 16 April n.m. 2 u.

MAANDAG 19 APRIL.

ENSCHEDÉ. Weder opbouwen fabrieksgebouwen aan de Brinkstraat aldaar.

Archit. H. Reijgers 's midd. 12 u. in hotel De Graaff. Bestek en teek. à f 12 verkrijgb. ten kantore van den architect en worden op den dag der besteding tegen f 6 per stel teruggenomen. Inl. geeft de architect. Aanw. 17 April v.m. 10 u.

DINSDAG 20 APRIL.

COEVORDEN. Bouwen aardappelmeelfabriek, meelloods, turfloods, beschoeiing grond en annexe werken met bijl. van al het benood.

Bestuur der centrale coöp. aardappelmeelfabriek n.m. 1 u. hotel van Welij. Bestek en teek. à f 25 verkrijgb. bij architecten G. en W. Wieringa, waarvan na de aanbesteding f 20 wordt terugbetaald. Aanw. volgens bestek. Inl. worden verstrekt op 15, 16 en 17 April van 10—12 u. door voorn. architecten.

DOESBURG. Leibedekking van den St. Martinus-Toren aldaar.

Restauratie-commissie n.m. 1 1/2 u. ten gemeentehuize.

WOENSDAG 21 APRIL.

GILZE (N.-Br.). Bouwen school voor openbaar lager onderwijs te Rijen.

Gem.best. van Gilze en Rijen v.m. 10 u. Bestek en teek. ter secretarie ter inzage en aldaar à f 2 verkrijgb. Inl. te bekomen bij den bouw. P. Schellekens Wzn. Dongen. Aanw. gedaan.

ZEELAND (N.Br.). Bouwen eener stoomzuivelfabriek met directeurswoning, met bijlevering van materialen, uitgezonderd de omtreksteenen.

Bestuur der coöp. vereen. „Sinte Jacobus” v.m. 11 u. in café van C. Segers-Huvenaars. Bestek en teek. aldaar ter inz. en à f 2,50 te bekomen bij A. v. d. Ven en W. v. Tiel Azn. te Zeeland en architect C. A. Oomen Azn. te Oosterhout. Aanw. 22 April n.m. 3 u.

VRIJDAG 23 APRIL.

DALEN. 1. Bouwen gemeenschappelijke school, voor de gemeenten Hoogeveen, Coevorden en Dalen, met twee lokalen en onderwijzerswoning, in de nabijheid van zoogenaamde Dwarsgat; 2. Lever. en plaatsen schoolmeubelen en leermiddelen.

Gemeentebest. n.m. 2 u. Bestek en teek. ter inz. ten gem. huize van gen. gemeenten en zijn ald. verkrijgb. sub. 1. f 1,50. sub. 2. f 0,50. Inl. geeft archit. R. Postma, Nieuw-Amsterdam. Aanw. 22 April n.m. 1—3 u.

MAANDAG 3 MEI.

VEENENDAAL. Afbreken en weder opbouwen van de brug over de waterlossing,

gen. „de Molenbrug” tegenover de Gortsteeg aldaar.

Veenraden v. h. waterschap en „het Veenraadschap der Geldersche en Stichtse Veenen” n.m. 2 u. ten Polderhuize, alwaar bestek en teek. ter inzage. Teek. à f 0,50 verkrijgb. bij den architect. B. v. Kreel. Aanw. 26 April n.m. 12 1/2 u.



19 MAART.

DEVENTER (ONDERH.). Bouwen auto-garage met 2 bovenwoningen voor den heer Joh. Hardonk, aan de Pikeurslaan.

Gegund aan E. J. Withagen, Deventer, voor f 8133.

DIEDEN (LIMB.). Bouwen handkracht zuivelfabriek. Het bestuur der fabriek.

Gegund aan den laagsten inschrijver Heijmans te Deursen, voor f 1319.

GRONINGEN (ONDERH.). Afbreken woning aan de eerste Drift en het weder opbouwen van een magazijn voor den heer H. Hulzebos. Architect IJ. v. d. Veen.

Laagste inschrijver K. v. Dellen, f 1539. gegund.

HILLEGOM (ONDERH.). Bouwen van een stal voor den heer F. v. d. Vooren. Architect C. Verkoren.

Gegund aan den laagsten inschrijver W. Fijma te Hillegom.

VEENDAM (ONDERH.). Bouwen winkelhuis met bakkerij aan het Boven-Oosterdiep, voor den heer B. Moedt. Archit. H. Muntendam.

Gegund aan E. Olthof, Veendam.

22 MAART.

ORANJEDORP. Bouwen boerenbehuizinge aldaar, voor rekening van den heer H. Beuker te Gieten. Raming f 2700.

Laagste inschrijver J. Oldenkamp, Nw. Amsterdam, f 2740. Niet gegund.

24 MAART.

MAASTRICHT. Bouwen 5 woonhuizen, magazijn en opvaart, langs den Heugemerweg, gem. Maastricht. Arch. Arthur Deusen.

Laagste inschrijver A. Goessen, Heer bij Maastricht, f 11895.

25 MAART.

DOEZUM. Bouwen fabrieksgebouw. De comm. der op te richten stoomzuivelfabriek.

Laagste inschrijver H. Scheffer, Doezum, f 2625. gegund.

VEENDAM (ONDERH.). Bouwen woonhuis voor den heer E. Kloosterhuis. Architecten R. Boiten en Zn.

Laagste inschrijver Gebr. Huizing, Veendam-Wildervauk. f 6267, gegund.

SNEEK (ONDERH.). Verbouwen huizinge hoek Alma- en Stationsstraat. Raming f 1550. Arch. S. Schaap Hz.

Laagste inschrijvers Th. P. de Vries en A. Rienstra, Sneek, f 1387, gegund.

26 MAART.

NIJMEGEN. Bouwen van drie woonhuizen aan de Weurtschen weg. Arch. A. v. d. Boogaard.

Laagste inschrijver G. Tiemstra, Nijmegen. f 15100.

ROERMOND. Aanbrengen centrale verwarmingsinrichting in een rijkskantorengebouw. Gemeente best.

Laagste inschrijver Zimmermans. Utrecht, f 3247,50.

TERBORG. Bouwen lijkenhuisje, schuur enz., voor het St. Antoniagasthuis.

Laagste inschrijver A. Polman, Terborg, f 1499,99, gegund.

27 MAART.

BUSSUM. Bouwen houten rijwielbergplaats op het terrein v. d. Koningin-Wilhelminaschool. Gem.best.

Laagste inschrijver J. de Kort, Bussum, f 1480. Gunning aangehouden.

DIEPENVEEN. Bouwen van een woonhuis op een terrein nabij „Het Overvelde”. Archit. Theo Rueter te Blaricum.

Laagste inschrijver Gebrs. Boonacker, Hilversum, f 6700, gegund.

DWINGELOO. Bouwen van een burgerwoonhuis met schuur te Leggeloo. Gem. bestuur.

Laagste inschrijver C. H. de Jonge, Smilde, f 2176, gegund.

GROUW (FR.). Belangrijke uitbreiding fabriek, door aanbouw verschillende werkplaatsen, machine- en ketelkamer met annexe werken. Firma J. en H. W. v. d. Ploeg.

Laagste inschrijver D. v. d. Veer, Grouw, f 1968, gegund.

ROOSDAAAL (N.-B.). Bouwen burgerwoonhuis in de Emmastraat ald. voor F. Broos. Bouwk. M. Zwanen.

Laagste inschrijver A. v. Esch, Roosendaal, f 1415, gegund.

TOLBERT. Bouwen twee werkmanswoningen. Bouwvereen. „Tolbert”.

Laagste inschrijver J. v. d. Klei, Tolbert, f 1770.

TUBBERGEN. Verbouwen woon- en winkelhuis aan de Groote Straat aldaar (buiten de zinken dakbedekking, lood en ijzerwerk). Begrooting f 2230. De heer G. H. de Wolf.

Laagste inschrijver G. Kampkuiper, Albergen, f 2375. Volgens bestek 8 dagen be raad.

ZUIDBROEK. Bouwen boerenbehuizing op een open terrein, met bijlev. van alle daartoe benood. materialen. transporten, enz. (behalve glas- en verfwerk). Raming f 9000. Mej. de Wed. E. Heikens.

Laagste inschrijver H. Brink, Munten dam, f 8640. Nog niet gegund.

29 MAART.

AMERSFOORT. Verbouwen perceel Utrechtschestraat 42. Architect W. Salomons.

Laagste inschrijver J. Boshuizen, Amersfoort, f 2850, gegund.

AMSTERDAM. Uitbreiden 2e Ambachtschool aan de Westerstraat Gem.best.

Laagste inschrijver C. Kater, Amsterdam, f 48175.

AMSTERDAM. 1e. Maken gebouw voor eene gaspomp installatie op het terrein der ooster-gem.-gasfabriek aan de Linnaeusstraat te Amsterdam. 2e. Bouwen ketelhuis op het terrein der Zuider gem.-gasfabriek in den Groot Duiwendrechtshopenpolder (gem. Ouder Amstel). Gem.best.

Laagste inschrijver C. den Besten, Ammerstol, f 25944.

BARNEVELD. De uitbreiding van de boterfabriek „De Eendracht”. Arch. D. J. Wagenveld.

Laagste inschrijver Firma Gebr. Kraan, Barneveld, f 2025.

BUITENPOST. Afbreken en weder opbouwen schuur en bijschuur op Bouwrijck aldaar. Mevr. A. Kuipers-Siccama.

Laagste inschrijver J. de Vries Danil, Warga, f 8547.

EDAM. De verbouwing eener slagerij in de Hoogstraat. Bouwk. J. S. Oosterboom.

Laagste inschrijver J. de Koning, Edam, f 1605.

HULST. Bouwen van eendokterswoning. Archit. J. A. Vermeule, te Princenhage (N.-Br.).

Eenige inschrijver A. v. d. Walle, Hulst, f 12180, gegund.

LINNE (LIMB.). Bouwen veldwachterswoning, bergplaats en arrestantenlokalen met bijlevering alle materialen. Gem.best.

Laagste inschrijver J. H. Hornikx, Roermond, f 2589, gegund.

VROOMSHOOP. Bouwen boerenbehuizing aan den Kloosterdijk. Coöp. land- en veenexploitatievereen. „Vijf paar Vroomshoop”.

Laagste inschrijver Mandema en Dood, Dedemsvaart, f 6300. Gunning zes dagen in beraad gehouden.

WEDDERVEER (GR.). Bouwen woonhuis met smederij. De heer G. Kiel te Wedde.

Laagste inschrijver J. Huisman. Blijham, f 1520, gegund.

WINSCHOTEN. Verbouwen perc. wijk 2, no. 1, aan de Oosterhaven aldaar, onder bijlev. alle benoodigde materialen, werkloonen, enz. Architect C. Bril.

Laagste inschrijver C. Schoonhoven, Winschoten, f 2565.

30 MAART.

ALMELO. Verbouwen perc. aan de Groote straat voor de expeditieonderneming van Gend en Loos, H. Colignon en Co. te Antwerpen. Architect H. A. Witzand Bzn.

Laagste inschrijver Fikkert, Almelo, f 3622.

ENSCHEDÉ. Afbreken 4 woningen en ter plaatse bouwen 3 woonhuizen aan de Lage Bothofstraat. Firma Van Heek en Co.,

Laagste inschrijver H. A. ten Thij, Enschede, f 8470. Nog niet gegund.

31 MAART.

CULEMBORG. Afbreken en daar ter plaatse weder opbouwen van een woonhuis. De heer A. Th. v. d. Heuvel.

Laagste inschrijver P. A. Borgstijn, Tiel, f 4100, gegund.

ENSCHEDÉ. Bouwen winkelhuis met bovenwoning aan den Noorderhagen aldaar. Archit. H. Reijgers.

Laagste inschrijvers J. v. Egteren en H. Braakman, Enschedé, f 6630, gegund.

ENSCHEDÉ. Bouwen twee woonhuizen aan de Lipperkerkstraat te Enschedé. Architect H. E. Zeggeling.

Laagste inschrijvers W. H. Sloet en R. Roelofs, Enschedé, f 5235.

KAATSHEUVEL (N.-Br.). Bouwen burgerwoning met bijbouw aldaarin de Peperstraat voor rekening van J. Muscus. Bouwk. H. Jonkergouw.

Hoogste inschrijver H. Michaël. Kaatsheuvel, f 2100; laagste C. Michaël, Vrijhoeve-Capelle, f 2035. Nog niet gegund.

't LOO BIJ APeldoorn. Weder opbouwen hotel „De Keizerskroon” aldaar. Architect J. A. Wijn. te Apeldoorn.

Laagste inschrijver Joh. Veeneman, Apeldoorn, f 28429, gegund.

OEFFELT (N.-Br.). Bouwen landbouwerswoning, met bijlev. alle noodige materialen. Architect C. G. Elbers.

Laagste inschrijver Johs. Raafs. Beugen, f 1560. Nog niet gegund.

1 APRIL.

APELDOORN. Bouwen woonhuis met wasscherij aan het Kanaal. Bouwk. D. Prins. Laagste inschrijver H. Busser, Apeldoorn, f 2050. Gunning in beraad gehouden.

BEVERWIJK. Bouwen twee woonhuizen aan de Groenelaan aldaar. Archit. J. L. G. Niessen.

Laagste inschrijver W. J. Roosen, Haarlem, f 5550. Nog niet gegund.

TILBURG. Bouwen 2 woningen aan de Nijverstraat voor rekening van P. H. Knegtel. Architect Jos. Donders.

Metselwerk. Laagste inschrijver J. de Waal, f 1830*.

Timmerwerk. H. Koolen, f 1613*.

Massa. C. de Froe, f 3681. *Gegund.

APELDOORN. Vergrooten schoolgebouw aan de Kerklaan. Best. v. d. Wilhelmina school.

Laagste inschrijver H. Wegerif, Apeldoorn, f 3335, gegund.

MANTGUM (FR.). Bouwen onderwijzerswoning te Jorwerd. Gem.best. van Baarderadeel.

Laagste inschrijver H. D. Wipstra, Winsum, f 4155* *Gegund.

NIEUW-AMSTERDAM (Dr.). Bouwen villa c.a. Architect I. Blomhert.

Laagste inschrijver A. Koelma. Nw.-Amsterdam, f 10048.

WERKENDAM. Doen vernieuwingen en herstellingen aan de Sluis van Kijfhoek Werkendamsche landverbeteringmij.

Laagste inschrijver J. Blijlevens, Made f 2185.

2 APRIL.

MUIDEN. Bouwen van 14 arbeiderswoningen. Best. der vereen. „Volksbelang”

Hoogste inschrijver H. Rietsnijder, Amsterdam, f 22500; laagste C. Plaat, Weesp f 19500. Nog niet gegund.

8 APRIL.

AMSTERDAM. Bouwen van een fouragehandel, Stoom-hooiperserij met woning er kantoort op een terrein aan de Overzijde van het Y, voor rekening van den Heer M. J. L. Schram, door den architect H. J. M. Walenkamp Gzn.

Minste inschrijver P. van Egmond Jzn te Kudelstaart-Aalsmeer, aan wien he werk gegund werd.

Technisch Bureau

W. G. A. BIJL, INGENIEUR, UTRECHT.

Oude Gracht T. Z. 85. — Telefoon No. 182.

Beveelt zich aan voor het ONTWERPEN en DETAILLEEREN, het HOUDEN VAN TOEZICHT op de UITVOERING van alle in de BURGERLIJKE- en WATERBOUWKUNDE, bij den BOUW van FABRIEKEN, enz., SPOOR- en TRAMWEGAANLEG voorkomende

IJZER-CONSTRUCTIES

OVERKAPPINGEN, VASTE en BEWEEGBARE BRUGGEN, enz.

BOUWKUNDIG WEEKBLAD

ORGAAN $\frac{1}{2}$ MAATSCHAPPIJ
TOT BEVORDERING DER BOUWKUNST

Bestuur van de Maatschappij: A. SALM G.B.ZN., Voorzitter, L. C. DUMONT, W. J. DE GROOT, G. W. VAN HEUKELOM, D. E. C. KNUTTEL, J. LIMBURG, B. J. OUËNDAG, W. F. C. SCHAAP, J. VERHEUL D.ZN. ■ ■

Commissie van Redactie: ED. CUYPERS, ■
A. SALM G.B.ZN., J. VERHEUL D.ZN. ■
Redacteur: J. GRATAMA. ■

Bureau van Redactie: Marnixstraat 402, A'dam.
Bureau van Administr.: Herderstr. 5, Den Haag.
Uitgevers: MOUTON & CO. ■ ■ ■ Den Haag.

INHOUD: Maatschappij tot Bevordering der Bouwkunst. — Kerk voor de Afdeling van den Nederl. Protestanten Bond te Schiedam, door Henri Evers. — Actueele Vraagstukken, door J. G. — Het vermogen van centrale verwarmingsinrichtingen in verband met het tijdig op temperatuur brengen der te verwarmen ruimten, door F. G. Unger, w. i. — Prijsvragen. — Boeken en Plaatwerken. — Inhoud v. Tijdschriften. — Berichten.

gezond, actief lichaam te zijn, dat de faam van het Architectenbedrijf hoog weet te houden.

EXAMEN BOUWKUNDIG OPZICHTER EN TEEKENAAR.

Kennis werd genomen van het rapport van de Commissie van Praeadvies, — bestaande uit den Voorzitter van de Examen-Commissie, den Heer Ouëndag en de Heeren Examinatoren zelf, — aan het Hoofdbestuur naar aanleiding van het rapport van de Bekwaamheidsacte-Commissie aan den Nederlandschen Opzichers- en Teekenaars Bond. Het Hoofdbestuur besloot om voorloopig in principe het examen uit te breiden met dat van Onderbaas, doch niet van Chef-de-Bureau of Opzichter B (Hoofdopzichter).

De betreffende programma's zijn inmiddels in nader onderzoek en zal daarna een volledig, definitief besluit genomen worden.

De Heer Ouëndag deed verder belangrijke mededeelingen omtrent de gewenschte „subsidie", opdat de Maatschappij in de gelegenheid zij om deze examens, door haar ingesteld, te kunnen blijven afnemen. De vergoeding aan Heeren Examinatoren uit te keeren werd mede in principe bepaald.

AFDEELINGEN.

Van de ontvangen reglementen is dat van de afdeling Utrecht, behoudens eene kleine wijziging, goedgekeurd. Ingekomen is een schrijven van de afdeling Delft, dat deze afdeling ontbonden is. Het Bestuur deelt uitvoerig mede, welke zeer gemotiveerde redenen haar dit besluit deden nemen. In de plaats van de afdeling zal een correspondentschap worden opgericht en heeft het Bestuur van de ontbonden afdeling zich reeds bereid verklaard bijdragen te leveren, welk aanbod door het Hoofdbestuur dankbaar werd aanvaard.

BIBLIOTHEEK.

Aangezien deze blijkt gereorganiseerd te moeten wor-

MAATSCHAPPIJ TOT BEVORDERING DER BOUWKUNST.

MEDEDEELINGEN VAN HET HOOFDBESTUUR.
(VERGADERING VAN HET HOOFDBESTUUR OP 14 APRIL 1909).

VERKIEZINGEN.

Het Hoofdbestuur heeft goedgevonden om naar aanleiding van ingekomen verzoek, den datum van inlevering van de lijsten der candidaten voor de a.s. verkiezingen nog één week te verschuiven en is deze nu bepaald op 21 April. Na 21 April worden beslist geen voorstellen meer in ontvangst genomen.

In verband daarmee zal de Algemeene Mei-vergadering nu plaats hebben op Vrijdag 28 Mei en de gecombineerde vergadering van het Hoofdbestuur met den Raad der Afdelingen op Dinsdag 11 Mei e.k.

De ingekomen candidaatstellingen worden nu voor het eerst opgenomen in het Bouwkundig Weekblad dat Zaterdag 24 April zal verschijnen.

LEDEN.

Onder de nieuwe Leden, voorgesteld door ons Architect Lid, Nico van der Kloot Meijburg, architect te Antwerpen, werd opgenomen de „Kring voor Bouwkunde" aldaar, hetgeen een groote aanwinst voor de Maatschappij is. Deze Vereeniging toch bestaat uitsluitend uit architecten, voor het meerendeel de jongeren en die vooral de laatste tijden bewijzen geleverd heeft van een

In het Gebouw van de Maatschappij tot Bevordering der Bouwkunst, Amsterdam, Marnixstraat 402, is gevestigd een Permanente Tentoonstelling van Bouwartikelen, dagelijks kosteloos te bezichtigen.

den, werd omgezien naar deskundige voorlichting en hulp voor den algemeen secretaris aan wien het beheer der bibliotheek is toevertrouwd. Dankbaar werd gebruik gemaakt van het welwillend aanbod van de heeren H. Bletz, J. A. v. d. Sluys Veer en P. A. Timmers, die zich daarmede wilden belasten, waaraan nog toegevoegd werd de bibliothecaris van de Vereenigde Doopsgezinde Gemeente, de heer Ströer.

Tevens werd een bedrag beschikbaar gesteld voor den aankoop van boekwerken en teekening op periodieken.

MONOGRAPHIE DER GRAFELIJKE ZALEN.

Aangezien nog enkele exemplaren over zijn van het prachtwerk „Monographie der Grafelijke Zalen”, besloot het Hoofdbestuur dit werk voor Heeren Leden, die het nog niet bezitten, en dat een handelswaarde heeft van Fl. 15.— ingenaaid en Fl. 18.— gebonden, verkrijgbaar te stellen voor Fl. 1.35 ingenaaid en Fl. 4.35 gebonden, inclusief emballage en vracht.

De betreffende aanvragen worden daartoe ingewacht uitsluitend aan het Bureau van de Maatschappij.

BOUWVERORDENINGEN.

De Heer W. F. C. Schaap doet uitvoerige mededeelingen omtrent zijn studie betreffende de verschillende bouwverordeningen.

Verschillende Gemeenten hebben soms de meest uiteenlopende voorschriften. Zijn deze van lokalen aard dan is dit te begrijpen, doch dat in bepalingen b.v. omtrent verhoudingen van lichtoppervlak ten opzichte van de grootte der vertrekken, vastgestelde gewichten voor bouwmaterialen, zekerheids-coëfficiënten, enz., enz., in een klein land als het onze zulke groote verschillen voorkomen is vreemd en in de praktijk (vooral voor architecten die in verschillende Gemeenten bouwen) ontzettend lastig.

In het Bouwkundig Weekblad zal spreker daaromtrent bij gelegenheid nadere mededeelingen doen. Hij zou wenschen, dat de Maatschappij een reeks voorschriften ontwierp bindend voor het geheele land — zooals ook b.v. in Sachsen het geval is — dan kunnen de Gemeenten hun locale eischen daaraan toevoegen.

SLACHTHUISPRIJSVRAAG.

Naar aanleiding van een ingekomen voorstel van de Afdeling Arnhem, dat de a.s. Algemeene Mei-vergadering een Commissie benoeme ten einde te laten onderzoeken of de met den 1^{en} prijs bekroonde ontwerpen Dierenbescherming type A. en B., beschouwd kunnen worden als typen voor eenen goeden slachthuisbouw in Nederland, het wenschelijk achtende, dat onderzocht worde, of het met den 1^{en} prijs bekroond ontwerp mag beschouwd worden als type van een slachthuis voor eene kleinere gemeente, zal dit voorstel op de Agenda van die Vergadering worden geplaatst evenwel nadat na gehouden discussie vastgesteld is, dat men zich bepalen zal uitsluitend tot de beoordeeling van bedoeld ontwerp en de destijds uitgeschreven prijsvraag, het uitgebrachte Jury-rapport en de andere ingezonden ontwerpen buiten beschouwing worden gelaten.

Een tweede voorstel van deze Afdeling was, dat een

Commissie zou benoemd worden waaraan zal worden opgedragen het opstellen van regelen voor het uitschrijven van prijsvragen (o.a. verwijzende naar het artikel van de Heeren J. H. de Roos en W. F. Overeynder in het Bouwkundig Weekblad No. 11).

Aangezien het Genootschap A. et A. ook reeds bezig is met het concipieeren van dergelijke voorschriften is daaromtrent nog geen bepaald besluit genomen.

TENTOONSTELLINGEN—BRUSSEL—LONDEN.

In de vorige vergadering van het Hoofdbestuur werd besloten, dat de Maatschappij niet het initiatief zal nemen om een Hollandsche afdeling te organiseeren wanneer zij niet officieel daartoe door de betreffende Tentoonstelling besturen wordt aangezocht.

Nu ontving het Hoofdbestuur het onderstaand schrijven: ¹⁾

„At the forthcoming Imperial International Exhibition at „Sheperds Bush the Fine Arts Palace has been allotted to „Architectural and Decorative Art.

„Several of the leading Architects of America are sending „drawings and we hope to have a most representative col- „lection. We are also anxious that representative drawings „should be sent from most of the countries of Europe. We „hope you will be able to help us in this matter as we think „you could persuade some of your leading Architects to „send fine examples of their work.

„The drawings will of course be well hung, and the lighting „of the Gallery is excellent.

„They will be unpacked, hung, and re-packed free of charge, „and also insured while in the Exhibition to any reasonable „amount.

„Hoping for an early reply,

Yours faithfully,
C. R. RADCLYFFE.

Hon. Sec. to Decorative Arts Section.

Naar aanleiding daarvan wil het Hoofdbestuur van de Maatschappij gaarne zijn medewerking verleen, en wil zich belasten met het regelen der verzending, enz.; enz.; wanneer de inzenders dit aangenaam is en zich willen combineeren, waartoe dan een speciale Commissie zal worden benoemd.

Een vóór-tentoonstelling zou dan in het Gebouw van de Maatschappij kunnen plaats vinden.

Opgaven tot deelneming worden ingewacht aan het Bureau van de Maatschappij, Marnixstraat 402, Amsterdam, waarna nadere besluiten zullen worden genomen.

De verschillende Bouwkundige Vereenigingen zullen daarvan in kennis worden gesteld.

RECTIFICATIE.

In het verslag betreffende de examens in 1909 voor Bouwkundig-Opzichter en voor Bouwkundig-Teekeenaar, moet de lijst van examinatoren, voorkomende op blz. 170 nog aangevuld worden met den naam van den heer W. F. Overeynder te Rotterdam.

¹⁾ Een gelijkkluidend schrijven was gericht aan Jhr. Mr. Victor de Stuers en was deze wel zoo welwillend dit aan den Voorzitter der Maatschappij door te zenden, overtuigd dat deze daaraan de noodige aandacht zou willen schenken.

KERK VOOR DE AFDEELING VAN DEN NED. PROTESTANTEN BOND TE SCHIEDAM.

Bijgaande kerk met bijgebouw, ontworpen op een terrein aan den hoek van de Westvest en de Walvischsteeg, is door een omsloten voorplein van de straat gescheiden.

Het ruim bevat 500 zitplaatsen, waarvan ± 90 op een gaanderij tegenover de kanselnis. Economie bepaalde

ACTUEELE VRAAGSTUKKEN.

OVER DE ACCIJNSHUISJES TE LEIDEN EN HET BLOOTLEGGEN VAN MIDDELEEUWSCHE KERKEN.

In de officieele verslagen van Leidens Gemeenteraad anno 1909 zal, te midden van veel gezonde, degelijke en voor den leek misschien hier en daar langdradige redevoeringen en opmerkingen, één gezegde uitblinken boven alle door de originaliteit van zijn inhoud, door de formulering van een opvatting die, zoo zij algemeen erkenning vond, een totale verandering zou brengen in de methode tot nu toe gevolgd bij het behoud van bedreigde oude bouwwerken. Ik bedoel het gezegde van den heer R. in de Gemeenteraadszitting van 11 Maart l. l. luidende: „Nu is er nog een overweging, die mij heeft doen besluiten voor het advies van Burgemeester en Wethouders te stemmen. Juist dit gedeelte met die afschuwelijke klokke-toren is het leelijkste gedeelte van de Hooglandsche kerk. Als die huisjes nu worden weggebroken hoop ik, dat het leelijke er van nog meer in het oog springt en men een anderen klokke-toren zal maken.”

Bijzondere woorden! Wel eenigszins duister, gelijk meer voorkomt bij beroemde gezegden, maar die toch een diepen zin bevatten. Wel zegt de heer R. aan het einde van zijn opmerking, dat hij hoopt, dat het huisje afgebroken zal worden; omdat het niet den voet maar een groot gedeelte van de kerk bedekt, (zie Bouwkundig Weekblad no. 15, blz. 178), maar een der overwegingen om vóór den afbraak te zijn is toch ook, volgens het boven aangehaald gezegde, de leelijkheid van de klokkestoel.

Hierin zit een geheel nieuwe, origineele, ja geniale gedachte. Het is mogelijk, dat de heer R. zich niet bewust

is van de vonk van genie, die hier in Leidens gemeenteraad geschitterd heeft, dat hij bij ongeluk de deur van deze nieuwe en baanbrekende theorie voor het behoud van oude monumenten heeft geopend; wij, en het nageslacht, zijn hem toch dankbaar, dat deze woorden voor goed zijn vastgelegd in de Raadsverslagen van Leiden.

Laten wij ons goed van hun waarde overtuigen.

De heer R. wil de leelijkheid van de klokkestoel doen uitkomen en wil daarvoor de accijnshuisjes, die blijkbaar de aandacht trekken, opofferen. De natuurlijke en beslissende vraag is nu: vindt de heer R. de huisjes van minder waarde of van meer waarde dan de klokkestoel. Hier zit hem de kneep, en hiermede wordt ook de uni-

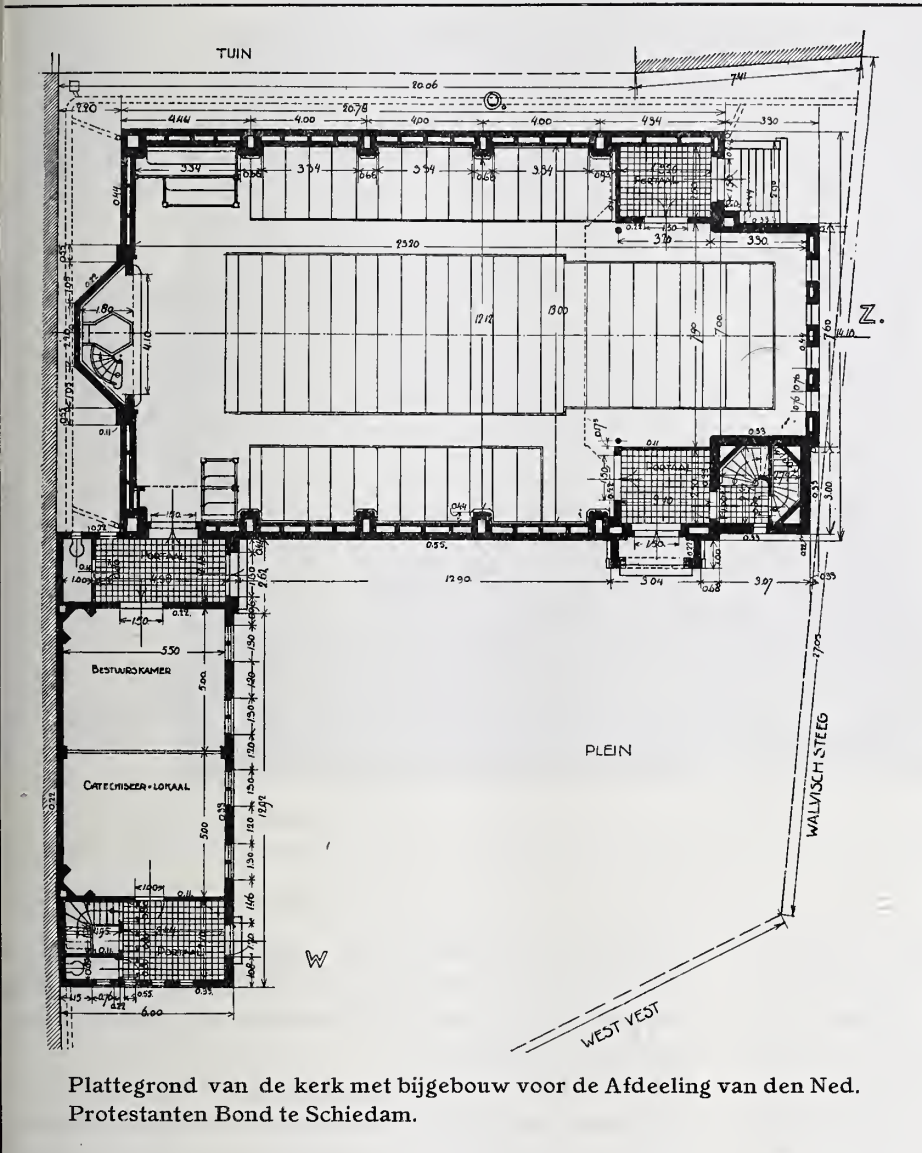

Plattegrond van de kerk met bijgebouw voor de Afdeling van den Ned. Protestanten Bond te Schiedam.

den rechthoekigen grondvorm. Muren en pijlers zijn als kokers gebouwd en voor centrale verwarming benut. Ter vermindering der spanning zijn de pijlers voor de kapsanten binnenwaarts en volgens de bankverdeling geplaatst. Het ruim door een halfroond, houten tongewelf afgesloten, wordt in twee tonen gepleisterd. De gevels zijn van grijs-gele baksteen, het dak van roode Romaansche pannen. Het gebouw is door den heer I. J. Kanters te Rotterdam aangenomen voor f 30.360 ongerekend het ameublement, en zal onder leiding van ondergeteekende en den heer W. A. Hoek, architect te Schiedam, worden uitgevoerd. De inwijding zal plaats hebben op Kerstmis van dit jaar.

HENRI EVERS.

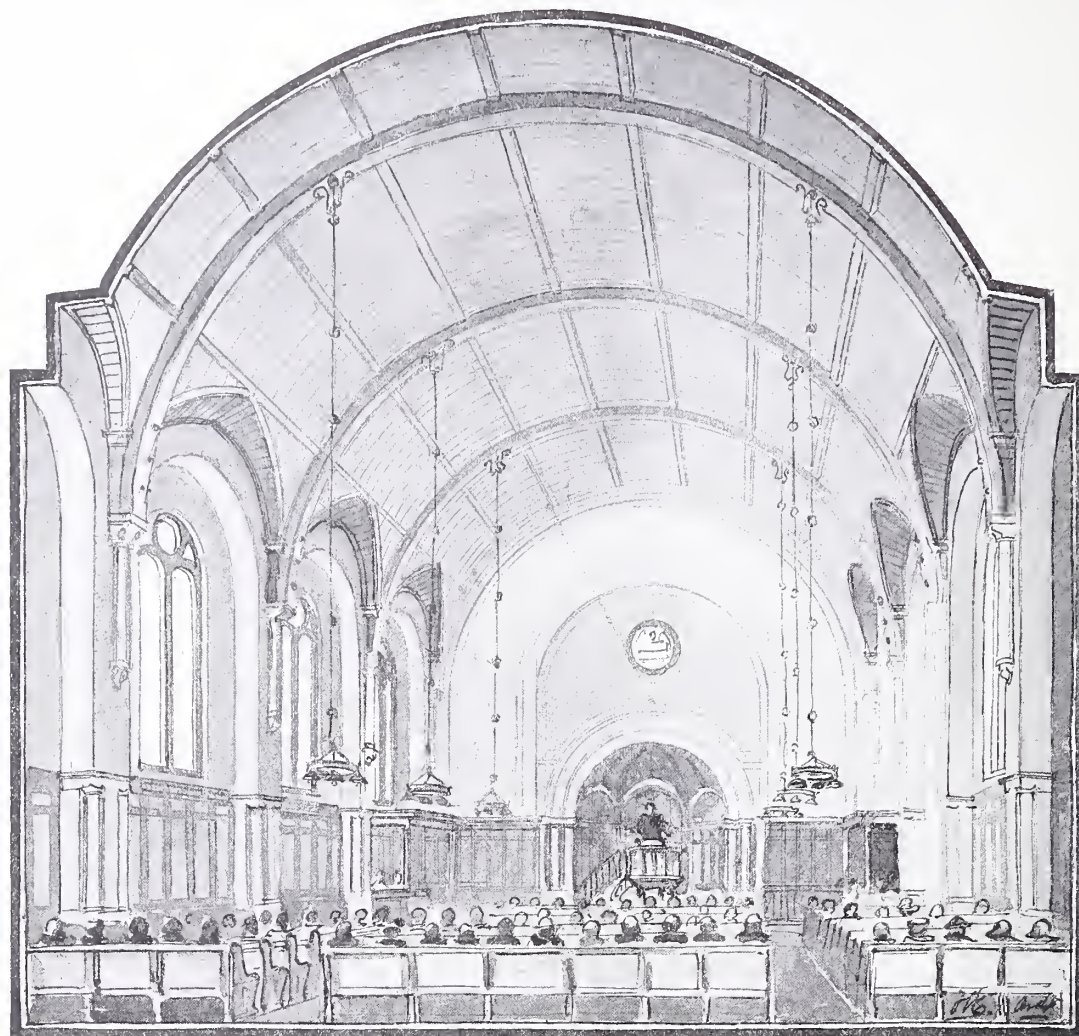

SCHETS VAN HET INTERIEUR. — KERK V. D. AFD. V. D. NED. PROT BOND TE SCHIEDAM.

verseele waarde van het gezegde in Leidens Raad bepaald. Immers gaat de heer R. uit van het standpunt dat het *leelijkste* het meest in het oog springt en opgeruimd moet worden en daarom de huisjes moeten verdwijnen, waarna het daarop volgend leelijke, de stoel, aan ieder door zijn leelijkheid zal opvallen, stelt dus de heer R. de waarde van de stoel hooger dan die van de huisjes, dan is hij zeer zeker óók hoog origineel, maar is zijn originaliteit toch niet van die baanbrekende beteekenis, die we gaan inzien, als hij de huisjes van méér waarde acht dan de stoel.

En hiervan kunnen we het bewijs toch ook gemakkelijk vinden in zijn woorden: de klokkestoel noemt hij „afschuwelijk”; van het accijnshuisje heeft hij alleen gezegd: „een oogenschijnlijk klein gebouwtje”, waarin niet bepaald een afkeuring zit. Dus we mogen aannemen, dat de heer R. de huisjes mooier vindt dan de stoel. En nu zien we de theorie in al hare gedurfdheid zich ontplooiën, namelijk: het leelijkste moet het eerst veranderd worden; om dit gedaan te krijgen moet het vóór alles de aandacht trekken van het-leelijkste-te-zijn; trekt nu

iets anders de aandacht, al is het desnoods (nu noodzakelijk) mooier, dan moet dit opgeofferd worden. De enorme gevolgen van deze theorie laten zich voorlooppig nog niet overzien.

Of de heer R. dit alles wel zoo bedoeld heeft en hij het vaderschap zal willen aanvaarden over deze meening en hare noodzakelijke consequenties, die, bij doordenken, uit zijn woorden gehaald moeten worden, weet ik niet.

Maar wat ik wel weet is, dat gelukkig architectuurschoonheden nog wel eens gespaard blijven, ondanks zonderlinge raadgevingen.

De Leidsche raadzitting is ook in andere opzichten interessant en wel om na te gaan, op welke wijze niet-deskundige, ontwikkelde menschen denken over enkele vraagstukken der bouwkunst. Het is daarbij niet verwonderlijk, dat in het algemeen dergelijke meeningen een tiental jaren ten achter zijn bij de laatste aesthetische ontdekking. Immers, waar zelfs nu misschien nog niet alle toonaangevende deskundigen het er over eens zijn,

SCHAAL : 



WEST-GEVEL

ZUID-GEVEL

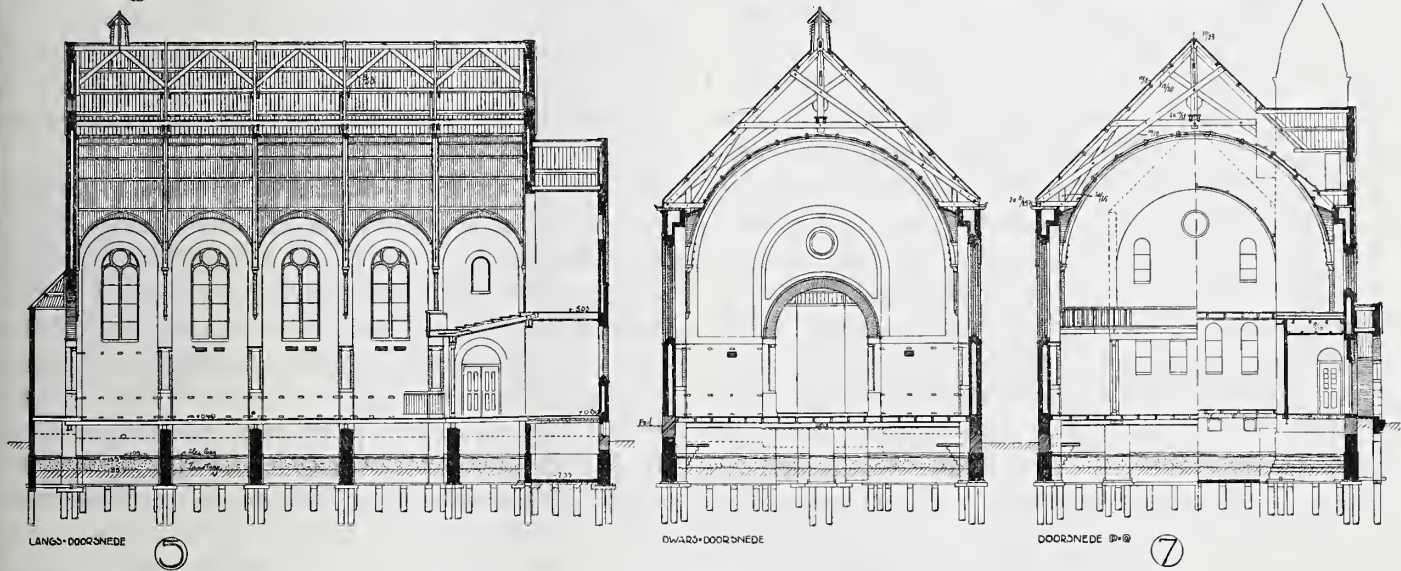

LANGS-DOORSNIDE

DWARF-DOORSNIDE

DOORSNIDE

KERK VOOR DE AFDEELING VAN DEN NED. PROTESTANTEN BOND TE SCHIEDAM.

of de middeleeuwsche kerken vrij moeten liggen aan een plein of niet, hoewel meer en meer de meening gehuldigd wordt, dat kerken moeten zijn ingesloten en als het ware uit de stad moeten groeien — ligt het voor de hand, dat leeken die theorie huldigen, welke voor kort nog onaangevochten stond, namelijk: dat de groote godsdienstige bouwwerken der middeleeuwen, ontdaan van kleine aan- en bijbouwen, open aan groote pleinen moesten liggen, om daardoor den beschouwer beter in de gelegenheid te stellen het geheel te kunnen overzien. Is de burgemeester van Leiden voorzichtig, wil hij de kat uit den boom kijken, terwijl hij wijst op de kentering die bij sommige deskundigen is waar te nemen; dat men duizenden besteed heeft om den Dom van Keulen te ontmantelen en thans gaat meenen, dat door de omgeving van kleine gebouwtjes een groot gebouw eerst zijn waarde krijgt, de heer Zaalberg vertegenwoordigt de nu vrijwel verouderde meening waar hij zegt: „Ik ben herhaaldeijk gaan kijken en ik meen dat, wanneer wij deze drie gebouwtjes wegnemen, wij de kerk juist aan deze zijde in al hare grootheid kunnen aanschouwen.

In hun zeventienden eeuwsehen stijl hooren deze gebouwtjes niet bij de Hooglandsche kerk.”

Een dergelijke uitspraak is tekenend en geeft een juist inzicht in het resultaat van de kunst-historische opvoeding, die tot voor een 10tal jaren in hoofdzaak de kunstontwikkeling van het publiek (en ook van de architecten) heeft geleid. Beschouwen we dit verschijnsel eenigszins meer van nabij, zoo zien we, dat de kunsthistorie zich bezighoudt met de meesterwerken, die de stijl heeft voortgebracht, met de monumenten *op zich zelf*, niet met de bouwwerken zooals die in direct verband met hun omgeving, voortkomen uit een cultuur, uit plaatselijke omstandigheden, uit eigenschappen van het ras.

De kunstgeschiedenis heeft de bouwwerken beschreven zonder *achtergrond*, maar verder en alleen als voorbeelden van stijlschoonheid.

Het is echter de cultuur-historische kijk, het meer verdiepte inzicht in het wezen der bouwkunst en de daaruit voortvloeiende analyse der historische bouwstijlen en hun waarde en beteekenis, dat men de oude en nieuwe bouwwerken gaat beschouwen in hun milieu en

ook dit milieu zijn waarde geeft, die het als noodzakelijke achtergrond heeft.

Laat men de waarde van een goeden achtergrond niet onderschatten. Wat zal een dier wondere schilderijen van Rembrandt: bijv. de ontleedkundige les van Prof. Deyman, met zijn duister-prachtige en boeiend-grauwe kleuren, met zijn ontstellend hevige en grootsche compositie in de lijk-afbeelding, doen in een moderne kamer, waar, in kleur en vorm een smakelooze parvenu aan het woord is; wat zou datzelfde schilderij doen onder de groote openheid van de buitenlucht, waar, door de vernietigende ijheid van het licht elk schilderij zijn waarde verliest? Alleen in een speciaal voor hem gemaakte ruimte, te midden van zijns gelijken komt het stuk tot zijn recht. Wat zou er van de aantrekkelijkheid van oude plaatsen als Dordrecht en Delft overblijven, als men de 5 of 6 algemeen bekende schoone en belangrijke oude gebouwen in deze steden spaarde en de rest door moderne winkels en huizen ging opvullen? Wat zou er overblijven van den indruk, die de gespaarde oude gebouwen zouden maken? Het zijn juist de oude kleine gebouwtjes die, hoewel bescheiden en van geheel andere bestemming, toch van denzelfden geest getuigen als de grootere monumenten en daardoor een juisten achtergrond vormen. Daarenboven, een oude architectuurstad is niet alleen interessant als zij uitsluitend bouwwerken uit één bepaalde periode bevat; heeft Brugge groote beteekenis als middeleeuwsch milieu, de waarde van andere plaatsen als Dordt behoeft niet onderschat te worden daar zij, behalve middeleeuwsche ook Renaissance en Barock architectuur bezit. Integendeel, waar hier opvolgende geslachten zich uitgesproken hebben in bouwkunst, ieder naar zijn aard op even belangrijke en complete wijze, is het alsof dit overzicht van de opvolgende culturen een charme te meer geeft aan het bezoek en een beteekenis te meer aan de oude stad.

Het zijn deze overwegingen, die het kunsthistorisch inzicht langzamerhand doen aanvullen met het cultuurhistorisch inzicht en die een oude architectuurstad niet meer doet beschouwen als een verzameling van stijlvoorbeelden, maar als een plaats, waar de opvolgende geslachten geleefd en gebouwd hebben.

De accijnshuisjes misstaan niet aan de Hooglandsche kerk, zooals enkele Renaissance details niet misstaan aan middeleeuwsche kathedralen, of zooals sommige Barockbeelden, hoewel van een andere graad van godsdienstigheid dan de middeleeuwsche beelden, toch door hun godsdienstige bezieling niet misplaatst zijn in middeleeuwsche kerken.

Het is een verheugend verschijnsel, dat dr. Cuypers, blijkens zijn adres aan Leidens Raad te dezer zake, behoort tot die Gothiekers, die met hun tijd meegaan; en terwijl de Gothiekers vroeger met groote onkosten de kathedralen bloot hebben gelegd, trachten ze nu meer en meer deze wederom met kleine gebouwen te omringen en de te groote voorpleinen te korten.

Dit belangrijke en dure vraagstuk verdient wel, dat we er even wat langer bij stilstaan. Wat zou de reden zijn, dat men de kathedralen bloot wilde leggen?

Deze vraag is merkwaardig, daar er toch historische voorbeelden genoeg waren en zijn, in werkelijkheid of in afbeelding, waaruit duidelijk blijkt dat de kerken aan niet te breede straten en pleinen — algemeen verschijnsel van de nauwe middeleeuwsche steden — gelegen waren.

Dat men de kleine aan- en bijbouwen verwijderde, zal wel in hoofdzaak daarom zijn, dat die gebouwtjes van lateren tijd waren en dus een anderen stijl bezaten. Maar vooral ook, en dit in aansluiting met de groote voorpleinen, die men met groote onteigeningskosten ontwierp, was het de bedoeling de kerk in zijn geheel als monument te kunnen overzien. Dat men hiernaar streefde is, geloof ik, te zoeken in de klassieke kunst, die tot aan \pm 1850 vrijwel onaangevochten gedurende een paar eeuwen in de verschillende fasen van Renaissance, Barock, Klassisime, Empire haar invloed heeft doen gelden. De klassieke kunst en hare navolgers zijn gebaseerd op weloverwogenheid, rust, op de welbekende klassieke harmonie, die een uiting is van klaar, intellectueel schoonheidsinzicht en niet van een groot godsdienstig enthousiasme, dat het kenmerk is der middeleeuwsche kunst.

De klassieke gebouwen moeten aan pleinen liggen, moeten overzichtelijk zijn, om goed tot hun recht te komen; heel hun regelmatige rustige architectuur, met haar domineerende horizontale lijnen en hare kloeke details wijzen hierop. Het is nu de fout, dat men naar dezelfde maat de middeleeuwsche kerken heeft gemeten en haar onbarmhartig op groote pleinen ten toon stelt. De kerkfaçaden zijn niet vóór alles op harmonie gebaseerd; gestuwd door het hevig elan der geloovige zielen is hun fantastische architectuur een grootsche gevoelskunst met al het prachtige, het geweldige, maar ook al het niet overwogene van deze hevig menselijke uiting.

Zóóals boven uit de nauwe en hooge middeleeuwsche straten, de toren van een kathedraal met een brokstuk van de kerk de prachtige bekroning is van de schilderachtige gevel- en daklijnen der huizen, de toren en kerk met hun verticale lijnen in aansluiting met de steile lijnen der huizen in de perspectief van de straat, zoo moet de middeleeuwsche kerk gezien worden en is zij het heerlijk, hemelwaarts gerichte monument, groeiend uit het drukke huizencomplex, uit de stad, uit het leven zelve. Of ook, van uit de verte gezien is het complex der kerk, zooals het als een burcht Gods ligt boven en in het gewemel der daken, in zijn partijen van toren, transept-gevels, haar afsluiting niet regelmatig en is de benaming „romantische kunst” geheel op haar toepasselijk.

Een sprekend voorbeeld is de Notre Dame te Parijs, die in haar gevel iets van klassieke rust verraadt. Maar toch, bezien vanaf het einde van het veel te groote voorplein, doet de gevel niet veel, lijkt hij betrekkelijk klein en komt de niet zuivere tegenstelling harer deelen sterk naar voren. Eerst als men vrij dicht tot den gevel genaderd is en het geweldig relief van de verschillende partijen van dezen steen-berg een overzicht niet meer mogelijk maakt maar een regelmatigheid doet raden, wanneer

het fijne en menselijke beeldhouwwerk, genesteld in portalen of onder baldakijns hare innige schoonheid toont, eerst dan gebeurt het wonder der ontroering bij den beschouwer.

Het kenmerk van onze tijd is, dat wij in staat zijn de schoonheden der verschillende stijlen te zien en te waardeeren. Het is te hopen, dat meer en meer de eischen onder oogen worden gezien, welke die stijlen op zich zelf en onderling stellen voor een goede waardeering.

J. G.

HET VERMOGEN VAN CENTRALE VERWARMINGSINRICHTINGEN IN VERBAND MET HET TIJDIG OP TEMPERATUUR BRENGEN DER TE VERWARMEN RUIMTEN.

DOOR F. G. UNGER, w. i.

'S GRAVENHAGE.

In eenige voorafgaande nummers van dit weekblad was ik in de gelegenheid de aandacht te vestigen op enkele wetenswaardigheden betreffende het vermogen van centrale verwarmingsinrichtingen in verband met de te bereiken temperaturen binnenshuis en de heerschende buitentemperaturen.

Hoewel het niet in mijn bedoeling ligt hier in breedvoerige besprekingen van dit onderwerp te vervallen, acht ik het van groot belang en volledigheidshalve noodzakelijk de aandacht te vestigen op een kwestie, waarmede in zeer vele gevallen of te weinig of in 't geheel geen rekening wordt gehouden, n.l. met den eisch, dat centrale verwarmingsinrichtingen in staat moeten zijn op juiste en voldoende wijze *tijdig* de temperatuur in te verwarmen vertrekken op de gewenschte hoogte te brengen.

Al naar de bestemming van het gebouw, waarvoor de verwarmingsinrichting moet dienen, zal deze kwestie van meer of minder direkt belang zijn, d. w. z. zal men er mede rekening moeten houden bij de keuze van het verwarmingssysteem en bij het ontwerpen daarvan. Men denke daarbij slechts aan de eischen, welke men bij het verwarmen van woonhuizen, schoolgebouwen, kantoorgebouwen, schouwburgen, kerken enz. met het oog op het tijdig op temperatuur zijn, dient te stellen.

Het is noodig, al naar gelang der omstandigheden, met het verschijnsel der warmteabsorptie rekening te houden, daar de tijd, noodig voor het op temperatuur brengen van een vertrek, direct verband houdt met de hoeveelheid warmte, die de wanden in zich opnemen en die zij weer geleidelijk afstaan bij de daling der temperatuur

in het vertrek. Het is begrijpelijk dat wanden, welke een groote hoeveelheid warmte in zich opnemen alvorens een evenwichtstoestand tusschen warmteopname en afgifte intreedt, bijv. zware steenen muren enz., de snelle daling der temperatuur in een vertrek beletten, doordien dan de warmtevoorraad daarin opgehoopt, weer vrij wordt. Een groote warmtecapaciteit der wanden is dus ongewenscht voor het snelle op temperatuur brengen van een vertrek wanneer dit door langen rusttijd enz. sterk is afgekoeld, doch zij is van groot nut voor het verhinderen van sterke daling in temperatuur gedurende kortere rusttijden. Het vertrek is dan weer spoedig op temperatuur gebracht.

In de praktijk dient men zooveel mogelijk rekening te houden met het warmteopnemend vermogen der wanden en ieder geval zorgvuldig op zich zelf te beschouwen. De juiste beoordeeling is echter zeer moeilijk en volledige gegevens ontbreken. Aangezien evenwel in vele gevallen het tijdig op temperatuur brengen der te verwarmen lokaliteiten van minstens even groot belang is als het bereiken der gewenschte temperatuur, zullen hier eenige algemeene aanwijzingen gegeven worden en zal tevens in het kort een methode worden besproken, waardoor men de warmteopname bepalen kan van de wanden van bestaande vertrekken, om de alsdan verkregen gegevens aan te wenden bij volgende gevallen.

In het vertrek, voor welks wanden men de warmteop-

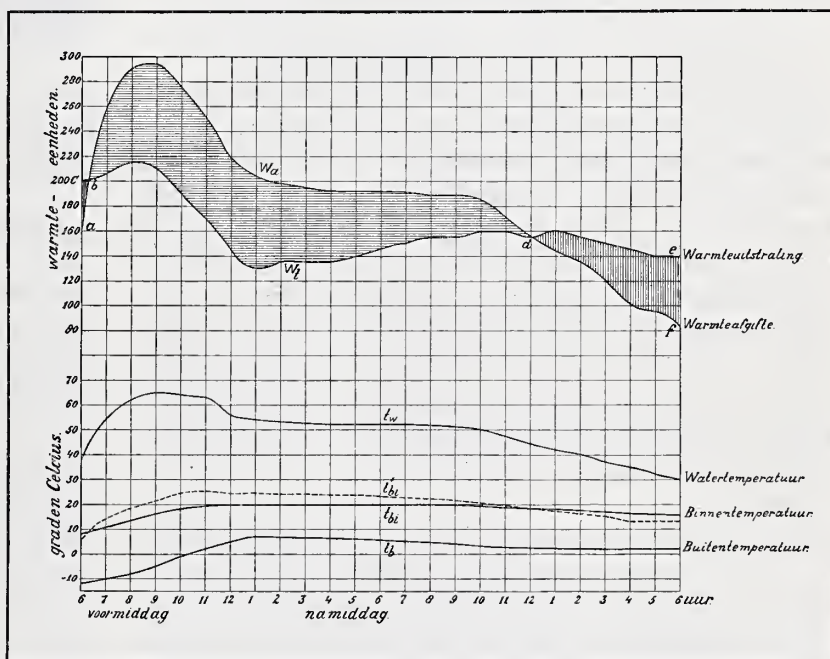

name wil bepalen, meet men zorgvuldig de temperatuur der lucht alvorens de verwarming te beginnen, evenals de buitentemperatuur en die heerschende in alle omgevende vertrekken. Daarna brengt men de verwarming in werking en blijft op geregelde tijden de temperaturen opnemen in het vertrek en van de omgeving, tevens zoo zorgvuldig mogelijk de temperatuur bepalende van het verwarmingslichaam, hetgeen het beste kan geschieden bij waterverwarming door opname der watertemperatuur voor en achter het verwarmingslichaam.

Met behulp van de verschillende temperaturen kan men de warmteafgifte van het verwarmingslichaam bepalen en de warmtetransmissie van het vertrek naar de omgeving.

In vorenstaande figuur zijn de temperaturen van het water eener waterverwarming gedurende een tijdsverloop van 24 uur grafisch voorgesteld door de lijn t_w , terwijl de lijnen t_b en t_{bi} de temperaturen binnen en buiten aangeven. De warmte, dientengevolge door het verwarmingstoestel per M^2 . V.O. aan het vertrek afgegaan, wordt voorgesteld door de lijn W_a . Men ziet aan het verloop der lijn hoe de afgifte in den morgen groot is en gedurende den nacht sterk daalt. De lijn W_t stelt voor het verloop der warmtetransmissie door de wanden, berekend uit het temperatuurverschil van vertrek en de omgeving en teruggebracht op de M^2 . verw. oppervlak der verwarmingstoestellen.

Uit de figuren blijkt, dat de verlangde binnentemperatuur van 20° C. eerst bereikt wordt ten 1 ure n.m. en daarna vrijwel constant blijft tot 9 uur n.m. Gaan we na hoe het onderlinge verband tusschen de warmteafgifte van de verwarmingstoestellen aan het vertrek en van de wanden van het vertrek naar buiten verloopt, d.w.z. het verloop der lijnen W_a en W_t . dan zien we hoe aanvankelijk de lijn W_a is gelegen onder de lijn W_t (het gedeelte a—b), zoodat de hoeveelheid warmte, die door het vertrek naar buiten wordt afgegeven en voorgesteld wordt door den inhoud van de vertikaal gearceerde figuur abc, is te beschouwen als warmte, die niet door de verwarmingstoestellen is afgegeven, doch door de wanden uit de daarin opgezamelde hoeveelheid.

Aangezien de warmteafgifte der verwarmingstoestellen snel stijgt, tengevolge van de stijgende temperatuur van het water. wordt de warmteafgifte der toestellen veel aanzienlijker dan de warmtetransmissie der wanden van het vertrek, m.a.w. de wanden en de lucht, benevens de voorwerpen in het vertrek aanwezig, hoopen de meerdere warmte in zich op, hetgeen voortgaat gedurende den geheelen tijd gelegen tusschen het verloop der lijnen W_a en W_t van b tot d. (De geheele inhoud van de horizontaal gearceerde figuur, gelegen tusschen de lijnen W_a en W_t van b tot d geeft dus aan de hoeveelheid warmte, welke in de wanden van het vertrek enz. zijn opgehoopt.)

Na de snijding der beide lijnen in het punt d begint weer een periode, gedurende welke door de wanden meer warmte naar buiten wordt afgegeven, dan door de verwarmingstoestellen wordt toegevoerd, m. a. w. er wordt weer warmte onttrokken aan den voorraad in de wanden enz. opgehoopt.

Uit het verloop der verschillende lijnen blijkt dat de inrichting niet behoorlijk wordt bediend en dat zij waarschijnlijk niet het voldoende vermogen bezit om in een verwarming naar den eisch te voorzien.

Om een indruk te geven van het verloop der binnentemperatuur zoo de wanden slechts warmte naar buiten afgeven, doch niet in zich ophoopen, is de lijn t_{bi} geconstrueerd, behoorende bij dezelfde watertemperaturen (lijn t_w) en zien we daaruit de regelende werking, welke

het warmteopnemende vermogen der wanden uitoefent. Daar slechts door het verrichten van een groot aantal metingen in gebouwen en vertrekken, van verschillende constructie en ligging, bij verschillende weersgesteldheid de noodige gegevens zijn te verkrijgen om de warmte benodigd voor het aanwarmen in rekening te kunnen brengen, is het zeer gewenscht waarnemingen te doen op een wijze als boven in het kort beschreven.

Het komt mij nuttig voor er hier tevens op te wijzen, dat de meerdere capaciteit, welke een verwarmingsinrichting moet hebben om te voldoen aan de eischen van tijdig op temperatuur brengen, ten goede kan komen aan een andere noodzakelijk te verwezenlijken behoefte bij centraal verwarmde vertrekken, n.l. die der ventilatie. Thans zal ik op deze kwestie niet nader ingaan, reeds vroeger deelde ik hierover een en ander mede in dit blad, doch ik meen er de aandacht op te moeten vestigen, dat zoo het op temperatuur brengen van een vertrek geschiedt bij buiten werking gestelde ventilatie inrichting, d. w. z. bij gesloten luchtafvoerkanalen, later, wanneer de verlangde temperatuur is bereikt en de ventilatie in werking is gesteld, het volle vermogen, waarop de inrichting is berekend, geheel tot zijn recht kan komen.

(Wordt vervolgd.)



PRIJSVRAGEN, DOOR DE VEREENIGING „BOUWKUNST EN VRIENDSCHAP" TE ROTTERDAM, UITGESCHREVEN IN 1909.

1ste PRIJSVRAAG.

Ontwerp van een Winkelgebouw.

Op den hoek van twee voorname winkelstraten in eene groote stad wordt verlangd een winkelgebouw, ingericht voor den verkoop van confectie- of mode-artikelen (geen warenhuis). Het bouwterrein is langs de eene straat 30 M. en langs de andere 20 M. en wordt aan de beide overige zijden begrensd door gebouwen.

De rooilijn van de twee straten moet op den hoek door een schuin of cirkelvormig gebogen lijn van ten minste 2 M. verbonden worden.

Het gebouw moet op de verdiepingen aan de achterzijde een onbebouwd gedeelte bevatten ter grootte van minstens een vierde gedeelte van de oppervlakte van het bouwterrein.

Het moet bevatten:

- a. **Kelderverdieping** hoog \pm 2.50 M. in hoofdzaak bestemd voor berging van artikelen en emballage, en gemakkelijk vanaf de straat toegankelijk. In dezen kelder een lokaal voor emballeren en expeditie met een kantoortje; verder een ruimte voor de centrale verwarmingstoestellen en kolenbergplaats, met een verdiepinghoogte van 3.50 M. en met een schoorsteen. In verband met het ingangsportaal voor de kelderverdieping moet een diensttrap, voerende van den kelder tot alle bovenliggende verdiepingen, worden geprojecteerd.
- b. **Begane grond** niet hooger dan 0.20 M. boven de straat gelegen en bevattende: ruime tochtvrije entrée, verkoop- en étalageruimte waarin de winkel- en étalagekasten, toonbanken, kas

enz. zijn aangegeven, ruime vrij liggende magazijntrap naar de verdiepingen en personenlift, goederenlift naar de verdiepingen en doorgaande tot den kelder, kantoor voor den magazijnchef en dito voor het hulppersoneel, toilette voor mannen en vrouwen en garderobe, benevens 3 paskamertjes van $\pm 3 \text{ M}^2$. elk.

c. en d. **1ste en 2de verdieping**, ingericht met verkoop- en etalagegelegenheden, toiletten en garderobe en kantoortje voor den afdeulings-chef, benevens 2 paskamertjes van $\pm 3 \text{ M}^2$. elk.
e. **Derde of zolderverdieping**, ingericht met ruim verlichte ateliers voor de vervaardiging der in het magazijn te verkoopen artikelen, en toilette en garderobe.

Gevraagd wordt te teekenen de plans der verschillende verdiepingen, de beide gevels en twee doorsneden op een schaal van 1 à 100, een geveldetail en een gedeelte van het interieur op een schaal van 1 à 20.

Uitgelooft worden:

Een eerste prijs: *Zilveren medalje met getuigschrift* der Vereeniging, benevens f 70.—.

Een tweede prijs: *Bronzen medalje met getuigschrift*, benevens f 30.—.

Een derde prijs: *Getuigschrift* der Vereeniging.

2de PRIJSVRAAG.

Decoratieve behandeling van wanden en plafond van een Vergaderlokaal voor een bouwkundige vereeniging.

Gevraagd wordt het ontwerp voor de behandeling van wanden en plafond van een bestaand geacht wordend lokaal volgens bijgaanden schetsplattegrond, en bestemd voor het houden van vergaderingen en sociëteit van een bouwkundige vereeniging. Het lokaal heeft een balkenzoldering met een onderlingen afstand der balken van $\pm 0.70 \text{ M}$. en een zwaarte van 0.30 bij 0.20 M. De afstand van den vloer tot onderkant balken is 3.25 M.

Het lokaal moet bij a—b door een gordijn in twee deelen gesplitst kunnen worden. In het gedeelte a—b—c—d moeten twee biljarts opgesteld worden, in het gedeelte a—b—e—f moeten de leestafel en de bestuurstafel een plaats vinden; de met g aangegeven openingen zijn lichtramen van $\pm 1.10 \text{ M}$. dagwijdte, de overige openingen zijn deuren van $\pm 0.90 \text{ M}$. breedte.

Gevraagd wordt te teekenen alle wanden van het lokaal en een gedeelte van de zoldering, op een schaal van 1 à 50, en het gedeelte b—f van een der lange wanden op een schaal van 1 à 20.

Gevraagd wordt te teekenen alle wanden van het lokaal en een gedeelte van de zoldering, op een schaal van 1 à 50, en het gedeelte b—f van een der lange wanden op een schaal van 1 à 20.

Uitgelooft worden:

Een eerste prijs: *Zilveren medalje met getuigschrift* der Vereeniging, benevens f 35.—.

Een tweede prijs: *Bronzen medalje met getuigschrift*, benevens f 15.—.

Een derde prijs: *Getuigschrift* der Vereeniging.

3de PRIJSVRAAG.

Een pen- of potloodteekening van een Oud Gebouw.

De teekening moet voorstellen een gebouw of gebouwtje uit eene architectuurperiode niet later dan de 18de eeuw, van voldoende architectonische waarde. Het gebouw of gebouwtje moet in de

teekening domineeren over de eventueel als stoffage weêr te geven omgeving. Zoowel de keuze van het onderwerp als de wijze waarop het geteekend is zullen bij de beoordeeling in aanmerking genomen worden. In de teekening dienen de typische stijlvormen van het gebouw juist weêrgegeven te zijn. De teekening moet eene grootte hebben van 24 bij 36 cM. binnen den rand. Op de teekening moet aangegeven worden waar het voorgestelde gebouw zich bevindt.

Uitgelooft worden:

Een eerste prijs: *Bronzen Medalje met Getuigschrift* en f 15.—.

Een tweede prijs: *Getuigschrift* met f 10.—.

Algemeene Bepalingen.

De behandeling der teekeningen is vrij, doch moet duidelijk en nauwkeurig zijn. Zij mogen op carton opgezet, doch **niet in houten lijsten gespannen** zijn en **geen grootere afmeting** hebben dan $75 \times 110 \text{ cM}$.

Alle stukken ter beantwoording dezer prijsvragen worden vóór of op 15 November 1909 vrachtfrij ingewacht aan het adres van den 1sten Secretaris, 's Gravendijkwal 71, Zij mogen niet in kisten of op andere wijze in hout verpakt worden.

Ontwerpen na dien datum ingezonden, tenzij aan het Bestuur afdoend kan aangetoond worden, dat dit buiten de schuld van den inzender mocht zijn geschiedt, blijven buiten beoordeeling.

De teekeningen moeten met een motto gemerkt zijn en verder vergezeld gaan van een *gesloten brief*, waarin naam, kwaliteit en woonplaats van den Ontwerper en van een *tweeden dito*, waarin een correspondentieadres vermeld is. Op beide brieven en covers moet het motto der teekening voorkomen.

De ontwerper van eenig antwoord mag zich als zoodanig niet bekend maken vóór de uitspraak der Jury.

De Jury voor deze prijsvragen bestaat uit de Heeren:

J. F. KLINKHAMER, Hoogleraar te Delft.

A. F. GIPS,

PAUL J. DE JONGH, Architect „ Amsterdam.

W. F. OVEREYNDER, „ Rotterdam.

J. P. STOK WZN., „ „

Wanneer geen antwoord ter volle bekroning kan worden voorgedragen, heeft de jury het recht om het Bestuur van „Bouwkunst en Vriendschap” voor te stellen de uitgeloopte prijzen op andere dan bovenstaande wijze te verdeelen.

De Vereeniging behoudt zich het recht voor, gedurende 3 maanden na de publicatie van het Jury-rapport, alle of een gedeelte der antwoorden tot expositie af te staan aan andere Vereenigingen in ons land; gedurende dien tijd mag geen der ontwerpen gereproduceerd worden zonder toestemming van „Bouwkunst en Vriendschap”.

De Vereeniging heeft echter het recht de bekroonde antwoorden ter reproductie aan te bieden aan de redactie van eenig plaatwerk, zonder dat zij gehouden zal zijn den bekroonde eenig honorarium daarvoor te betalen.

De ontwerpen zullen na dien tijd aan de correspondentieadressen worden teruggezonden.

De uitspraak der Jury zal door het Bestuur door middel van de „N. R. Ct.” en de bouwkundige bladen bekend gemaakt en de antwoorden publiek tentoongesteld worden, nadat het Jury-rapport zal zijn gepubliceerd in de bouwkundige bladen.

De uitreiking der bekroningen zal geschieden in de Algemeene Vergadering der Vereeniging, die in Januari 1910 zal worden gehouden.

De deelname aan de beantwoording der prijsvragen is voor ieder opengesteld.

Namens het Bestuur,

P. A. WEELDENBURG, Voorzitter.

C. N. VAN GOOR, 1e Secretaris.

Rotterdam, 1 April 1909.

PRIJSVRAAG: „GOUDA VOORUIT”.

(Zie Bouwk. Weekblad 1909 n^o. 2 blz. 21.)

We lezen in het Jury rapport:

De Jury door de Vereeniging „Gouda Vooruit” benoemd om de ingekomen antwoorden te beoordeelen, ingezonden op de prijsvraag voor een reclamebiljet, door genoemde Vereeniging uitgeschreven, heeft het genoeg te constateeren dat deze prijsvraag in het algemeen zeer geslaagd te noemen is. Niet minder dan 71 ontwerpen werden ingezonden onder de navolgende motto's in volgorde van inzending genummerd.

(Volgen de motto's).

De Jury besloot na eene eerste nauwkeurige beschouwing, die nummers aan te teekenen die haar toeschenden de meeste verdiensten te bezitten van ontwerp, oorspronkelijkheid en fraaie teekening, in verband met het doel van de prijsvraag, en koos zoodoende bij een eersten rondgang de navolgende negentien nummers uit, die daarna aan eene nadere beschouwing getoetst werden.

5, 8, 11, 15, 17, 18, 20, 32, 33, 46, 47, 49, 51, 52, 53, 55, 61, 62 en 71.

Bij eene verdere beschouwing bleek het, dat de navolgende nummers voor een derde schifting de meeste stemmen op zich verenigden en wel:

17, 33, 47, 49, 51, 52, 55 en 61.

De Jury meende omtrent deze acht ontwerpen het volgende te moeten mededeelen.

ONTWERP 17, „MOTTO „ISCA”.

Als reclamebiljet goed van vinding en verdeeling. Van het opschrift had het woord „Vereeniging” beter geheel weggelaten kunnen worden, terwijl de letters van „Gouda Vooruit”, die tegen den toren geplaatst zijn, een onaangenaam effect maken. Het tekenwerk is uitstekend en getuigt van veel talent.

ONTWERP 33, MOTTO „STUDIO”

Dit ontwerp trok zeer de aandacht, wegens de frischheid van opvatting, en de gedecideerde wijze van uitvoering, waardoor het zich zoo geheel onderscheidt van andere opvattingen in het algemeen. Jammer, dat door het ontbreken van eenig opschrift het doel niet bereikt wordt, wat de Vereeniging „Gouda Vooruit” op het oog had.

ONTWERP 47, MOTTO „ALPHA”.

Als reclamebiljet is dit ontwerp niet geslaagd, daar het meer het karakter van een diploma bezit. Als ontwerp getuigt het zeker van de groote compositie-gave van den ontwerper, en als uitvoering is het zeer verdienstelijk.

Voor al het architectonische middenmotief — het bordes van het stadhuis — is bijzonder goed geteekend.

ONTWERP 49, MOTTO „MARIANNE”.

Bij den eersten indruk is dit ontwerp wel aantrekkelijk, doch bij nadere ontleding ging het in waarde achteruit en kwamen de navolgende bezwaren meer naar voren. Als hoofdfout werd opgemerkt dat er geen verband was tusschen het groote vrouwenfiguur op den voorgrond en het stadsgezicht van Gouda in het verschieft. De ornamentale lijst alhoewel fraai van teekening, mist een rustig onderling verband door de overheerschende middenblokjes die wit gelaten zijn, terwijl de sterren van het wapen niet heraldisch juist zijn. De uitvoering van het ontwerp is overigens verdienstelijk.

ONTWERP 51, MOTTO: GEEL, GROEN, BLAUW.

Met veel gevoel en talent is dit ontwerp in elkander gezet en tot een goed geheel gebracht. Niettegenstaande dat zijn er op enkele onderdeelen aanmerkingen te maken en wel dat zij van al te naieve opvatting getuigen. De wolkengroeping in de lucht is niet

bijzonder fraai, terwijl de twee figuurtjes in de hoeken al te humoristisch van opvatting zijn.

De uitvoering is niet onverdienstelijk.

ONTWERP 52, MOTTO „AMSTERDAM”.

Al direct bij den eersten rondgang trok dit ontwerp de aandacht door den frisschen, zonnigen indruk, waarbij Gouda met zijn fraai stadhuis en zijn typische marktdrukke is weergegeven en daardoor zeer zeker meer dan eenig ander ontwerp voldeed aan de eischen die deze prijsvraag beoogt.

Bijzonder gelukkig is de keus der drie kleuren, zacht grijsblauw, vermiljoen en zwart, waarmede een juiste en toch sprekende kleurenharmonie bereikt wordt. Ook het tekenwerk van dit ontwerp behoort tot het beste der ingezonden antwoorden. Met een bewonderenswaardige vastheid is de stoffeering van het plein geteekend, terwijl het eenvoudige randmotief een goede afsluiting vormt van het gekozen architectonische hoofdmotief.

ONTWERP 55, „MOTTO GOUWE”.

Enkele Juryleden vonden in dit ontwerp veel goeds, terwijl andere daarentegen er minder behagen in schepten. In het algemeen was het gevoelen dat het te veel een bouwkundige teekening was, waarbij de stoffeering geheel als bijzaak beschouwd werd. Zeker zou het ontwerp winnen wanneer het woord „Vereeniging” verviel, en alleen de woorden „Gouda Vooruit” te lezen waren, welk opschrift dan iets hooger zou kunnen komen en de gelegenheid zou geven de spits van den toren uit te teekenen. Niettegenstaande deze bemerking is de wijze, waarop de stadhuisgevel is weergegeven, bijzonder verdienstelijk en zeer aantrekkelijk.

ONTWERP 61, „MOTTO DUUS”.

Een ontwerp dat aantrekkelijk is en waarvan de ontwerper getracht heeft op eenvoudige wijze een schilderachtig hoekje van Gouda weer te geven.

De architectonische juistheid van teekening is daarbij wel wat te veel verloren geraakt. De wijze waarop het opschrift is aangebracht is niet zeer gelukkig. De uitvoering getuigt van zekere handigheid.

Na deze acht ontwerpen aldus besproken te hebben kwam het der jury voor, dat de nummers 33, 51, 52 en 55 de meeste verdiensten bezaten en koos zij met bijna algemeene stemmen het ontwerp No. 52, motto „Amsterdam” tot bekroning met den eersten prijs, terwijl met eene kleine meerderheid van stemmen No. 55, motto „Gouwe” gekozen werd om bekroond te worden met den tweeden prijs.

Bij opening van de naambrieven bleek dat de ontwerper van het motto „Amsterdam” was de heer J. G. Kesler te Amsterdam en die van het motto „Gouwe” de heer D. H. Melk, te Amsterdam.

Gouda, 9 April 1909.

De Jury,

J. TH. TOOROP, Amsterdam.

A. LE COMTE, 's Gravenhage.

J. VERHEUL DZN., Rotterdam.

I. IJSEL DE SCHEPPER,

H. KNUTTTEL,

Mr. M. M. SCHIM VAN DER LOEFF,

W. J. VAN ZANEN,

} Gouda.





VOORGEVEL.

ACHTERGEVEL.

Motto: 1 CENTS POSTZEGEL.
 Ontwerper: W. VERSCHOOR
 te 's Gravenhage.

SCHAAL:
 Gevels: 1 op 300.
 Plattegronden en
 Doorsnede: 1 op 200.

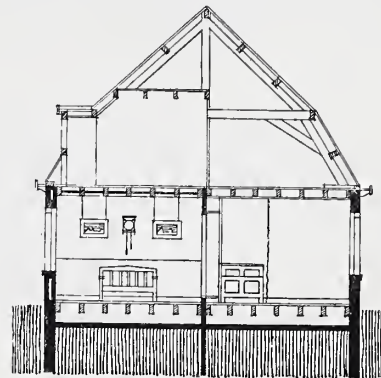

DWARS DOORSNEDE.

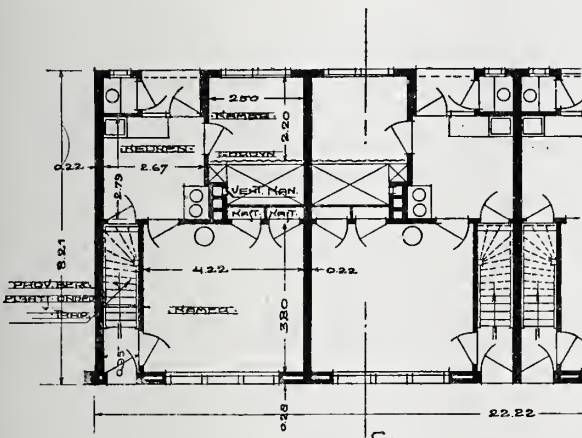

BEGANE GROND.

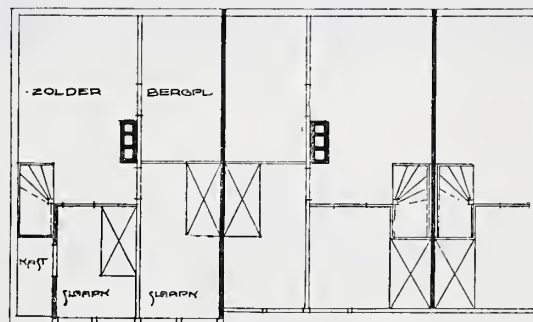

ZOLDERPLAN.

Proeve van illustratie uit: Eengezins-werkmanswoningen.

BOEK-EN-PLAATWERKEN

INHOUD VAN TIJDSCHRIFTEN

Terwijl wij nogmaals de aandacht vestigen op het deze week verschenen album **Eengezins-werkmanswoningen**, 40 uitgekozen ontwerpen, ingezonden op de prijsvraag voor een blok van vier aaneengebouwde arbeiderswoningen, uitgeschreven door de Maatschappij tot Bevordering der Bouwkunst, uitgevers Mouton en Co., drukken wij hierboven eene andere pagina uit het boekje af.

Zocals in het vorig weekblad vermeld, is het album in den boekhandel verkrijgbaar tegen den prijs van f 1.— of wordt het door de uitgevers franco toegezonden na overmaking van dat bedrag per postwissel.

Architectura no. 15. *Overzicht van de Week. De Wieg. Krop-holler en Staal.* Van het geveltje op het Damrak wordt gezegd:

„Baksteen met hardsteen van uitmuntende partijverdeling en op-en-top goede baksteen architectuur. Hier is Berlage volkomen genaderd, neen, het is Berlage. Me dunkt zoo, als Berlage langs dat huis loopt, moet hij vragen: Wanneer heb ik dat gebouwd? Ik weet er niets meer van en het is waarachtig niet slecht. En thuiskomende vraagt hij aan van Vliet: „Och kijk eens na, wanneer heb ik dat geveltje gemaakt aan het Damrak, daar bij de Bisschop?”

Prijsvragen Bouwkunst en Vriendschap te Rotterdam 1909. Het

maken van bestekken, begrootingen en materialen-staten, door A. N. Wind.

Verwarming en Ventilatie door Ingenieur Joh. Korting.

Over de bereiding van Tras en het gebruik van dit materiaal tot het maken van mortel en beton.

De Bouwwereld no. 14. *Het internationale Woningcongres in Engeland VI High. Wincobank*, door A. K. Vrije woningen te Sheffield, met platte gronden.

Concept-Betonijzer-voorschriften.

L. Heyermans. Hygiënische Rubriek. De levenskansen van Architecten. De architecten zijn er overal goed aan toe. Reeds Bertillon schreef in 1891: „Les avocats, les officiers ministériels et leurs clerks, les architectes, les ingénieurs ont une mortalité inférieure à la moyenne. De eenige beroepsziekte, zooals bij alle gestudeerden, welke in grooter frequentie voorkomt dan bij de arbeidende bevolking, is bijziendheid. Daar de architect gewoonlijk minder dan een half uur in de caisson blijft komt caisson-ziekte niet bij hem voor.

De Opmerker no. 15. *Sanatoria.* Bespreking van het boekje van den heer M. A. van Nieukerken over Sanatoria. (Zie Bouwkundig Weekblad 1909, blz. 155), met eenige plattegronden uit het werkje. *De berekening van bouwkundige constructies door architect en bouwkundig opzichter*, door P. W. Scharroo. De practische ervaring van architect en opzichter moet gegrond zijn op eene voldoende groote theoretische kennis, wil hij in staat zijn de eischen der practijk, het waarom der constructie te begrijpen. Daarna wordt besproken het nut van de berekening, de oorzaken van de geringe kennis en den omvang van de kennis.

Prijsvragen Bouwkunst en Vriendschap 1909.

BERICHTEN

Binnenland.

De St. Agnes-kerk.

De N. R. Ct. meldt: Dezer dagen deelden wij mede, dat bezwaren zijn ingebracht tegen de inrichting als lagere school van de voormalige St. Agneskerk op den Oudezijds-Voorburgwal en herinnerden wij aan de opvolgende bestemmingen, die dit gebouw reeds heeft gehad. Natuurlijk hoopt men hartelijk, dat al moet deze voormalige kerk voor school niet langer geschikt geacht worden, het gebouw, dat èn uit historisch èn uit aesthetisch oogpunt van waarde is, behouden blijft. Het is een schilderachtig staal van 16e eeuwse bouwkunst en staat, dank zij het zorgvuldig onderhoud, nog vast in zijn voegen.

Nader vernemen wij, dat op het gebouw — indien het vrij komt — reeds wordt gereflecteerd; namelijk door het onlangs zich hier gevormd hebbend Comité tot stichting eener openbare leesinrichting, onder voorzitterschap van Mr. J. N. van Hall. Dit comité is met B. en W. in overleg getreden omtrent het in bruikleen verkrijgen van het gebouw, dat — met eenige verandering — inderdaad uitmuntend zal kunnen worden ingericht tot openbare leeszaal en volksbibliotheek. De ligging in het centrum der stad en aan een stille gracht wijzen het daartoe aan en 't zou bovendien ook uit historisch oogpunt eigenaardig zijn als het tot „library” ingericht, een geestelijke bestemming behield.

De kwestie der openbare leeszalen sleept al lang in deze gemeente. Als B. en W. konden besluiten het Comité ter wille te zijn, zou er nu dadelijk een begin van uitvoering komen aan een hoogst nuttige zaak.

Arti et Industriae.

We lezen in het Vaderland: Onder praesidium van den heer Johs. Mutters Jr. hield Arti et Industriae in de Artizaal van het Zuid-Hollandsche Koffiehuis een druk bezochte ledenvergadering, ditmaal ook door vele dames en enkele leerlingen van de Nederlandsche kantwerkschool alhier bijgewoond, en die hoofdzakelijk gewijd was aan een kunstbeschuwing van artistiekdamasten tafelgoederen uit de fabriek van de heeren E. J. F. Van Dissel en

Zonen te Eindhoven, waarbij de heer Chris Lebeau een causerie over het damastweven gaf.

Die fabrikanten trachten op dat gebeid iets nieuws en niet minder smaakvol te leveren, waarmede zij de kunstnijverheid aan zich verplichten. Zij hebben zich voor het ontwerpen van geheel nieuwe patronen de medewerking verzekerd van den heer Chris Lebeau, een artist, die in het batikken zich reeds een goeden naam heeft verworven. Een groot aantal damasten tafellakens van verschillende afmetingen waren aan de wanden van de Arti-zaal opgehangen, om de patronen des te meer recht te doen wederbaren en te gemakkelijker te kunnen zien. Reeds vroeger gaven de heeren Van Dissel hier een expositie van hun tafelgoederen. De heer Lebeau ging voort met ontwerpen en uit deze tentoonstelling bleek wederom vooruitgang.

De tentoonstelling was reeds 's middags te bezichtigen geweest voor ieder belangstellende.

Alvorens zijn ontwerpen toe te lichten, gaf de heer Lebeau een volledig overzicht van alle bewerkingen, die de vlasplant moet ondergaan, om tot garen gesponnen te worden, waarvan weder de verschillende weefsels, ook het damast, worden gefabriceerd, alles toegelicht door specimen in natura van het vlas afkomstig. Reeds in de grijze oudheid kende men de weefsels en de oude Egyptenaren bezaten al zeer fijne, hetgeen spr. bevestigde met een stukje van een oud Egyptisch weefsel, in een mummikist gevonden. Voor de weefsels dienen dan de garens, die de firma Van Dissel uit Ierland en Schotland betreft, daar hier te lande geen garensponnerijen meer worden aangetroffen. Tot voor korten tijd was er nog een in Groningen, maar ook die heeft opgehouden te bestaan.

Ook van het weven volgde een uitvoerige uiteenzetting, noodig om eenig inzicht te krijgen van het damastweven. De moeilijkheid hier toch schuilt in het patroon, dat zich altijd wit en grijs vertoont, hetgeen afhandelbaar is van de wijze, waarop de draden liggen, want ten einde het ornament tot zijn recht te doen komen, moet bij deze techniek zorg gedragen, dat de bindingsknoopen worden weggemaakt.

Voor zijn motieven had de heer Lebeau planten en dieren gekozen, als: hulst, wilde rozen, klimop, het kastanjeblad, bokken, zwanen, haantjes, papegaaien, flamingo's etc., alle in hoofdzaak fraai gestyleerd in den rand. Spr. ging toch uit van het denkbeeld, dat het middenvak van een tafellaken grootendeels is bedekt. Brengt men daarin een patroon, dan wordt dit gebroken door de schotels etc., die het als het ware uiteenrukken. Z. i. moet het midden daarom alleen zoodanig met kleine ornamenten gevuld worden, en dit is met het damast zoo uitnemend te bereiken, dat het een kleurspelen teweegbrengt.

Hij vertoonde ook een drietal tafellakens naar ontwerpen van Walter Crane, welke ook in het midden een groot patroon vertoonden, waarin hij juist afkeurde, dat dit niet het gewenschte effect kon hebben.

De voorzitter, den heer Lebeau dankende voor zijn gezellige en onderhoudende causerie en wijzende op de fraaie specimen van vroegere damastweefsels nog in het Aartsbisschoppelijk Museum te Utrecht en het Nederlandsch Museum te Amsterdam bewaard, sprak den wensch uit, dat de spreker van dien avond wakker op den ingeslagen weg mocht voortgaan, waarvan het succes niet kan uitblijven, terwijl hij den heer E. J. F. v. Dissel, eveneens aanwezig, dank betuigde voor hetgeen hij Arti had te zien gegeven, en niet minder, dat hij zich den heer Chris Lebeau had geassumeerd, waardoor zeker een hooge vlucht aan het damast verzekerd was. Een der aanwezige dames merkte nog op, dat servetten en vingerdoekjes, aanpassende bij de tafellakens en even sierlijk gestyleerd, nog anderen dienst kunnen doen.

Met waschzijde bewerkt, waartoe de patronen gereede gelegenheid bieden, ook als zij nog in andere kleur dan wit geweven worden, kunnen zij aangewend worden als theebladkleedjes, ook voor wasch- en nachttafels etc.

BOUWKUNDIG WEEKBLAD

ORGAAN VAN MAATSCHAPPIJ
TOT BEVORDERING DER BOUWKUNST

Bestuur van de Maatschappij: A. SALM G.B.ZN., Voorzitter, L. C. DUMONT, W. J. DE GROOT, G. W. VAN HEUKELOM, D. E. C. KNUTTTEL, J. LIMBURG, B. J. OUËNDAG, W. F. C. SCHAAAP, J. VERHEUL D.ZN. ■ ■

Commissie van Redactie: ED. CUYPERS, ■
A. SALM G.B.ZN., J. VERHEUL D.ZN. ■
Redacteur: J. GRATAMA. ■

Bureau van Redactie: Marnixstraat 402, A'dam.
Bureau van Administr.: Herderstr. 5, Den Haag.
Uitgevers: MOUTON & CO. ■ ■ ■ Den Haag.

INHOUD: Maatschappij tot Bevordering der Bouwkunst. — Brieven uit Rotterdam, IX, door H. v. d. Kloot Meyburg. — Hoogere Burgerschool te Haarlem. — Het vermogen van centrale verwarmingsinrichtingen in verband met het tijdig op temperatuur brengen der te verwarmen ruimten, door F. G. Unger, w. i. — Adres van de Commissie van Advies voor de Grafelijke Zalen aan den Haagschen Gemeenteraad. — Art. 5, 1b der Woningwet. — Boek- en Plaatwerken. — Vergaderingen. — Inhoud van Tijdschriften. — Berichten. — Personalialia.

(A. Salm G.B.zn, 26 Weesperzijde, Amsterdam) ten spoedigste op te geven de omschrijving van het ontwerp, het aantal teekeningen, het M² oppervlak en de waarde waarvoor de inzending verzekerd moet worden — hetgeen op kosten van het Comité geschiedt en wanneer er meer dan één kist is, het aantal kisten. Door zijn tussenkomst zullen H.H. inzenders dan de noodige labels ontvangen om op de kisten te plakken.

MAATSCHAPPIJ TOT BEVORDERING DER BOUWKUNST.

Aangezien de Algemeene Vergadering van den Raad van Arbitrage in de Bouwvakken uitgeschreven is op 11 Mei a.s. en dus samenvalt met de gecombineerde vergadering van het Hoofdbestuur met den Raad der Afdelingen, is de laatst genoemde vergadering bepaald op **Woensdag 12 Mei a.s.**

Naar aanleiding van de aan ons gerichte vragen om inlichtingen kan het Hoofdbestuur het navolgende mededeelen:

De opening van de Imperial International Exhibition, at the „Great White City” Shepherd's Bush, te Londen is bepaald op 18 Mei e.k. Vóór het einde van deze maand moet dus alles te Shepherd's Bush bezorgd zijn en kan dus van een vóórtentoonstelling te Amsterdam geen sprake meer zijn.

De Sectie Architectuur exposeert in het „Fine Art Building” van laatstleden jaar, hetwelk nu verdoopt is in „Decorative Art Palace”. Volgens ontvangen bericht worden door tussenkomst van verschillende Bouwkundige Vereenigingen van het vasteland en Amerika inzendingen ontvangen.

Het Hoofdbestuur verzoekt — voor zoover dit niet reeds geschiedde — aan den Voorzitter der Maatschappij,

In aansluiting met het bepaalde in art. 13 van het Alg. Huish. Reglement heeft het Hoofdbestuur in zijne vergadering van 30 Maart l.l. de volgende voordrachten van dubbeltallen opgemaakt, waarvan de verkiezing zal geschieden op de Algemeene Mei-vergadering op 28 Mei a. s.

Voor de Commissie van Onderzoek.

(3 leden uit en door de Architect-Leden te kiezen).

- 1e C. MUYSKEN. — V. G. A. BOSCH.
2e J. F. KLINKHAMER. — J. A. MULOCK HOUWER.
3e C. B. POSTHUMUS MEYJES. — F. W. M. POGGENBEEK.

Voor de Commissie van Redactie.

(3 leden, waarvan minstens 2 Architect-Leden, het 3e lid kan Architect-Lid of Gewoon-Lid zijn).

- 1e A. SALM G.B.ZN. — D. E. C. KNUTTTEL.
2e ED. CUYPERS. — S. DE CLERCQ.
3e H. VANDER KLOOT MEYBURG. — G. VERSTEEG.

Art. 13 en Art. 4 van het Algem. Huish. Reglement bepalen, dat de candidaatstelling voor de Commissie tot Behartiging van de Vakbelangen van den Architect en voor de Commissie van Arbitrage geschiedt uiterlijk een maand vóór de verkiezing in het Orgaan van de Maatschappij door minstens 10 Architect-Leden of door de Architect-Leden eener afdeling.

In aansluiting hiermede geschiedt de aanstaande ver-

kiezing op de Algemeene Mei-vergadering van 28 Mei a. s. en zijn vóór den gestelden datum (21 April) de volgende candidaatstellingen ontvangen:

Voor de Commissie tot Behartiging van de Vakbelangen van den Architect:

(7 leden, de Voorzitter der Maatschappij van rechtswege, de overige 6 uit en door de Architect-Leden te kiezen, waarbij zooveel mogelijk de Afdeelingen der Maatschappij en Bouwkundige Vereenigingen te vertegenwoordigen zijn, zie Algem. Huish. Regl. art. 13).

J. LIMBURG; J. E. VAN DER PEK;
JOH. D. LOOYEN; A. SALM G.B.zn.
J. A. MULOCK HOUWER; G. VERSTEEG.
W. F. OVEREYNDER;

Voorgesteld door de Architect-Leden der Afdeeling 's Gravenhage.

B. V. BILDERBEEK; Dordrecht. Zuiden van het Land.
O. LEEUW; Nijmegen. Oosten van het land.
J. LIMBURG; 's Gravenhage. Afd. 's Gravenhage.
W. F. OVEREYNDER; Rotterdam; Bouwkunst en Vriend-
schap.

G. VERSTEEG; Arnhem. Afd. Arnhem.
A. W. WEISSMAN. Amsterdam. Architectura; B. v. N. A.
Voorgesteld door de Architect-Leden der Afdeeling Arnhem.

A. SALM G.B.ZN.; (van rechtswege).
J. LIMBURG; (bij ontstentenis van den voorzitter
een 2de vertegenwoordiger van het
Hoofdbestuur, tevens voorzitter v. d.
Afd. 's Gravenhage);
J. A. MULOCK HOUWER; (voor het noorden van het land).
A. D. N. VAN GENDT; (*) (Amsterdam, in verband met den
zetel der Maatschappij).
G. N. ITZ; (in verband met T. H. en bouwk. stu-
denten).
P. G. BUSKENS; (voor Bouwkunst en Vriendschap).
G. W. VAN HEUKELOM. (voor het Zuiden van het land, tevens
vertegenwoordiger van het Kon.Inst.
v. Ing. en de Ver. v. Delftsche Ing.;
treedt volgens rooster in 1910 uit het
Hoofdbestuur, doch kan in deze Com-
missie zitting blijven houden).

Voorsteld door:

Ed. Cuypers; Joseph Herman;
L. C. Dumont; D. E. C. Knuttel;
W. A. E. van Geuns; B. J. Ouëndag;
W. J. de Groot; F. W. M. Poggenbeek;
J. van Hasselt; J. Verheul Dzn.

Voor de Commissie van Arbitrage:

(6 leden, uit en door de Architect-Leden te kiezen, zie Alg. Huish. Regl. art. 13).

V. G. A. BOSCH; C. MUYSKEN;
S. DE CLERCQ; C. B. POSTHUMUS MEYES;
J. F. KLINKHAMER; J. A. G. V. D. STEUR.

Voorgesteld door de Architect-Leden der Afdeeling 's Gravenhage.

(*) Van den heer v. Gendt is inmiddels bericht ontvangen dat hij geen candidatuur kan aannemen.

P. J. W. v. D. BURGH; Renkum.
S. DE CLERCQ; 's Gravenhage.
C. J. KRUISWEG; Bussum.
J. MUTTERS; 's Gravenhage.
C. B. POSTHUMUS MEYES; Amsterdam.
J. VERHEUL DZN. Rotterdam.

Voorgesteld door de Architect-Leden der Afdeeling Arnhem.

ED. CUYPERS;
C. B. POSTHUMUS MEYJES; } (de tegenwoordige leden).
J. VERHEUL DZN.;

C. MUYSKEN;
B. J. OUËNDAG;
J. A. G. V. D. STEUR;
Voorgesteld door:

L. C. Dumont; G. W. v. Heukelom;
A. D. N. v. Gendt; D. E. C. Knuttel;
W. J. de Groot; Mr. H. E. P. Rosenboom;
J. v. Hasselt; A. Salm G.B.ZN.;
Joseph Herman; P. A. Timmers.

Aangezien nog enkele exemplaren over zijn van het rijk geïllustreerde prachtwerk: „Beschrijving van de Gravelijke Zalen op het Binnenhof te 's Gravenhage" heeft het Hoofdbestuur besloten dit werk voor Heeren Leden, die het nog niet bezitten en dat een handelswaarde heeft van f 15.— ingenaaid en f 18.— gebonden, verkrijgbaar te stellen voor f 1,35 ingenaaid en f 4,35 gebonden, inclusief emballage en vracht.

De betreffende postwissels moeten uitsluitend naar het bureau van de Maatschappij gezonden worden waarna het boek wordt toegezonden.

BRIEVEN UIT ROTTERDAM.

IX.

GROOTE PLANNEN.

 s er dikwijls over geklaagd, en niet altijd ten onrechte, dat bij de uitbreiding van onze havenwerken, de oude stad min of meer werd veronachtzaamd, de dezer dagen door Burgemeester en Wethouders bij den Raad ingediende voorstellen in betrekking tot verbetering en verfraaiing van de binnenstad, getuigen van zoo'n breed inzicht en zoo'n forschen opzet, dat men thans niet anders dan met lof kan gewagen van de ernstige wijze waarop de belangen onzer Gemeente worden behartigd.

De plannen die nu aanhangig zijn gemaakt omvatten toch niets minder dan de onteigening van een dicht bevolkt stadsdeel, den bouw van een Stadhuis en een Post- en telegraafkantoor, aanleg van een breeden boulevard en het scheppen van een ruimen verkeersweg van het centrum der stad naar de Noordelijke buitenwijken. Het stadhuis-vraagstuk is eene questie van ouden datum. Sinds jaren her voldoet het oude Stadhuis aan de Hoog-

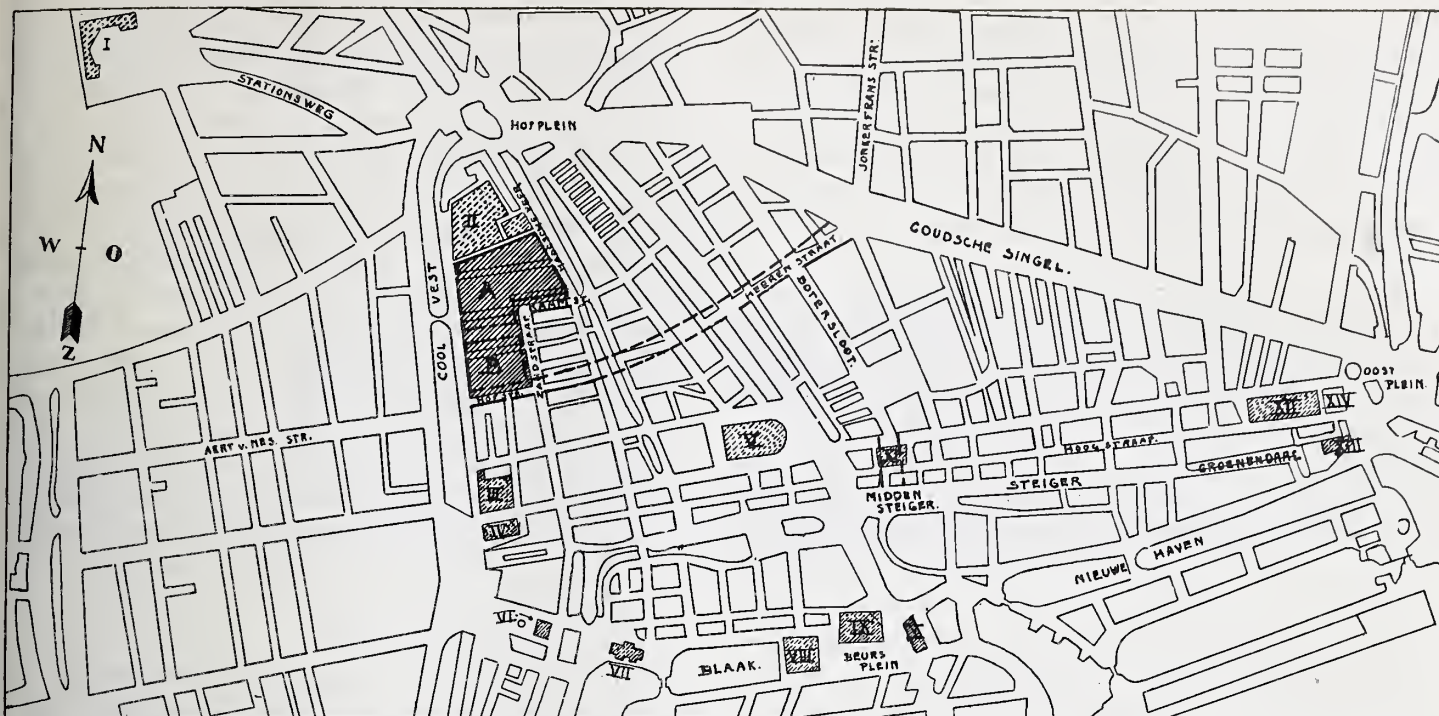

I. Station D. P.; II. Doelen; III. Academie van B. K. en T. W.; IV. Gymnasium; V. Grootte kerk; VI. Museum Boymans; VII. Vischmarkt; VIII. Post- en Telegraafkantoor; IX. Beurs; X. Station Beurs; XI. Stadhuis; XII. Bevolkingsbureau en hulpziekenhuis; XIII. Kazerne; XIV. Plaats van het eerste stadhuisplein; A en B te onteigenen perceelen voor het nieuwe Stadhuis en Post- en Telegraafkantoor.

straat en Kaasmarkt niet meer aan de behoefte van den dienst. Al naarmate de Gemeente in omvang toenam, deed zich het gebrek aan ruimte klemmender gevoelen, zoodat in de laatste jaren de eene tak van dienst voor, de andere na, in afzonderlijke gebouwen moest worden ondergebracht, die over verschillende stadswijken verspreid liggen, tot ongerief van het publiek, dat zich daardoor meermalen tot groote wandelingen gedwongen ziet. Gaven deze ontruimingen aanvankelijk een beetje lucht, dit was slechts voor korten tijd. De toestand bleef onbevredigend, zoodat er ernstig aan gedacht werd tot verbouwing van het stadhuis over te gaan. Bij nader onderzoek bleek evenwel dat, ondanks de groote kosten die daarmede gepaard zouden gaan, toch geen afdoende oplossing was te verkrijgen en dat alleen de bouw van een nieuw stadhuis verbetering in dezen onhoudbaren toestand kan brengen. Daar deze overtuiging meer en meer veld won, werd er uitgezien naar een geschikt terrein, dat men ten slotte meende gevonden te hebben aan het einde van de Hoogstraat, waar zich reeds de bevolkingsbureaux bevinden en waar de Gemeente ook een hulp-ziekenhuis, het voormalige krankzinnigengesticht, bezit. Voor het te stichten gebouw zou dan slechts het blok huizen behoeven te worden aangekocht, dat begrensd wordt door de Hoogstraat, Oostplein en Achterklooster en aan de vierde zijde aansluit tegen het bestaande hulp-ziekenhuis. Al naar gelang der behoeften zou dit gebouw dan achterwaarts kunnen worden uitgebreid om zodoende Rotterdam op een goedkoope manier in het bezit te stellen van een nieuw stadhuis.

Inderdaad werd in den loop van 1905, 't was nog onder onzen vorigen Burgemeester, tamelijk onverwacht bij den Raad het voorstel om tot aankoop van het bewuste

huizencomplex te besluiten, ingediend en ook door haar aangenomen, ofschoon verschillende leden alleen hun stem aan het voorstel gaven onder uitdrukkelijk voorbehoud, dat daarmede geen beslissing genomen werd inzake stadhuisbouw te dier plaatse. De huizen werden dus aangekocht, naar ik meen voor omtrent f 300.000, en een bouwplan in studie genomen, zeer tot teleurstelling van velen, die meenden dat, waar Rotterdam zoo veel millioenen beschikbaar stelt voor aanleg van haar havens, zij zich ook wel de weelde mocht veroorloven van een Raadhuis, waardig voor een stad van ruim 400.000 inwoners.

Tot indiening en publiceering van die bouwplannen is het echter niet gekomen. Bij Burgemeester en Wethouders schijnt eveneens de overtuiging te hebben postgevat dat het beter is ten halve gekeerd dan ten heele gedwaald. Zij hebben althans hun aanvankelijk voornemen laten varen om daarvoor in de plaats te stellen een voorstel van bijzonder wijde strekking, waardoor niet alleen de Raadhuis questie tot een zeer gunstige oplossing kan worden gebracht, doch waardoor tevens andere questie's, eveneens zeer urgent, onder de oogen worden gezien. Behalve de stichting van een Raadhuis, maken die plannen ook den bouw van een nieuw Post- en telegraafkantoor mogelijk, waaraan de behoefte zich eveneens sinds vele jaren doet gevoelen, terwijl tevens, wat zeker een belang is van niet minder beteekenis, een stadsdeel zal verdwijnen, dat berucht is om zijn ergerlijke toestanden zoowel op woning- als op zedelijkheids gebied. Bovendien wordt daardoor een begin gemaakt met het verbeteren van verkeerswegen in de oude stad, waarvan de noodzakelijkheid met den dag duidelijker wordt.

Het voorstel van Burgemeester en Wethouders komt

hierop neer, dat dit college machtiging zal worden gegeven om stappen te doen tot verkrijging van een wet tot onteigening van alle perceelen gelegen in het blok onmiddellijk ten Zuiden van den Doelen, begrensd door de Coolvest, het Gedempte Doelwater, het Haagscheveer en de Raamstraat en van het blok begrensd door de Coolvest, de Raamstraat, de Zandstraat en de Hofstraat.

Het is de bedoeling dat op het eerst genoemde terrein zal worden gesticht een nieuw Stadhuis, dat zijn voorzevel zal hebben aan de zijde van de Coolvest en zal grenzen aan den Doelen, die de Gemeente in eigendom behoort, zoodat uitbreiding naar die zijde ten allen tijde mogelijk blijft. De directe nabijheid van den Doelen heeft bovendien het voordeel, dat het maken van receptiezalen in het nieuwe gebouw niet beslist noodzakelijk zal blijken, daar de feestzalen van den Doelen hiertoe ruimschoots de gelegenheid kunnen bieden. Of het in de bedoeling ligt het beschikbaar komende terrein direct geheel te bebouwen of wel het plan in gedeelten, naar mate de behoefte, uit te voeren, is natuurlijk nog niet bekend, evenmin op welke wijze de uitvoering zal geschieden; daarvoor verkeert de geheele opzet nog temeer in het eerste stadium.

Het ware echter te wenschen zoo tot het uitschrijven van een openbare prijsvraag kon worden besloten; mits goed voorbereid en geleid zou hiermede een gunstig resultaat te bereiken zijn. Zou het niet op den weg van de Vereeniging Bouwkunst en Vriendschap liggen pogingen in die richting aan te wenden?

Overeenkomstig de door Burgemeester en Wethouders met de Regeering voorloopig getroffen regeling zal van het laatstgenoemde perceel grond, 5500 M²., aan het Rijk worden afgestaan voor den bouw van een nieuw Post- en telegraafkantoor, in ruil voor het tegenwoordige post- en telegraafkantoor aan het Beursplein, hetwelk dus Gemeente-eigendom zal worden.

Mag de ligging voor het nieuwe Stadhuis in alle deelen gunstig genoemd worden, veel gunstiger dan aan het einde van de Hoogstraat of, zooals ook wel in bedenking is gegeven, in het nieuwe westelijk stadsdeel aan de te verlengen Witte de Withstraat, tegen de situatie van het geprojecteerde Post- en telegraafkantoor zullen wel enkele bedenkingen op te werpen zijn, zoo o. a. de grootere afstand van de Beurs en de in de onmiddellijke nabijheid daarvan gelegen kantoren. Doch dit bezwaar ware ten deele te ondervangen door in die omgeving een hulp post- en telegraafkantoor te vestigen. Misschien als het nieuwe gedeelte van de beurs, waar zoozeer met de ruimte gewoerd is dat het binnenterrein geheel werd bebouwd, voltooid is, dat er dan op de oude beurs daartoe welenige ruimte beschikbaar komt. De verwezenlijking van deze grootsche plannen zal met zich brengen, dat eenige verkeerswegen aanmerkelijk kunnen worden verbeterd; allereerst wat de naaste omgeving van de te onteigenen huizengroepen betreft. De Raamstraat, die thans reeds, ondanks haar slechte reputatie en gebrekkige verbinding met de Coolsingel, een druk verkeer heeft, zal flink verbreed en gedeeltelijk

omgelegd worden, daar het Post- en Telegraafkantoor niet de geheele oppervlakte van de te amoveeren perceelen zal beslaan. Evenzoo zal de beruchte Zandstraat over een groote lengte worden verbreed. Het gevolg hiervan zal zijn, dat die vele kroegen van verdacht allooi, die het volle daglicht niet kunnen verdragen, spoedig zullen verdwijnen, ook al omdat die perceelen aanmerkelijk in waarde zullen stijgen, zoodat menig eigenaar er weldra toe zal overgaan die krotten door betere woningen — men spreekt zelfs reeds van Heerenhuizen! — te doen vervangen. Ook de Hofstraat, een buurt waarin men zich, niettegenstaande haar fraaien naam, bij voorkeur niet waagt, zal in een breede straat worden herschapen, wat het begin zou kunnen zijn van den aanleg van een nieuwen verkeersweg, die dwars door de oude stad, in het verlengde van de Jonker Fransstraat en Aert van Nesstraat het Noorden met het Westen zal verbinden en alsdan wederom de opruiming van wan-toestanden met zich zal brengen.

Behalve deze reeds zoo belangrijke plannen, omvat het voorstel van Burgemeester en Wethouders nog het dempen van het Coolvestwater en het doortrekken van de Botersloot naar het Middensteiger.

Het dempen van het Coolvestwater als logisch gevolg van het stichten van twee monumentale gebouwen aan de Coolvest, maakt een deel uit van het reeds vóór jaren aangevangen plan tot het maken van een breede ceintuurbaan om het oude stadsdeel. Reeds vroeger werden de singels vanaf de Oostpoort tot de Delfsche poort in een boulevard herschapen. Volgt nu hierop het dempen van het Coolvestwater, waarmede dan het verbeteren van den toestand in den omtrek van de Delfsche poort gepaard zal gaan, dan blijft alleen nog maar het verruimen van de verkeerswegen langs Blaak en Nieuwehaven om dat plan te voltooien. Heeft de Gemeente door haar overeenkomst met het Rijk, eenmaal de beschikking over het oude Post- en telegraafkantoor verkregen, dan heeft zij ook hier den toestand vrijwel in haar macht. Het zal dan mogelijk zijn door slooping van het oude Post- en telegraafkantoor, demping van het water van de Blaak en verplaatsing van de Vischmarkt — dit laatste is inderdaad zeer wenschelijk — ook hier een ruimen verkeersweg te scheppen, die door het verruimen van de straten om het museum Boymans, met de Coolsingel tot één doorgaanden boulevard tusschen de beide hoofdstations, kan worden gemaakt. De voltooiing van deze ceintuurbaan zal ten slotte kunnen geschieden, zooals dan ook voor de toekomst in de bedoeling ligt, door het dempen van het Steiger en de Groenendaal en het afbreken van de kazerne, waardoor vanaf het Beursplein tot aan de Oostpoort een parallelweg met de Nieuwehaven wordt verkregen, die deze laatste voor een groot deel van het drukke verkeer naar- en van het Oostelijk stadsdeel, zal ontlasten.

Het doortrekken van de Gedempte Botersloot naar het Middensteiger, eenmaal mogelijk gemaakt door de voorgestelde ontruiming en afbraak van het oude stadhuis en verbreding van de Waschboomsteeg door de onteigening van eenige perceelen, zal eene belangrijke ver-

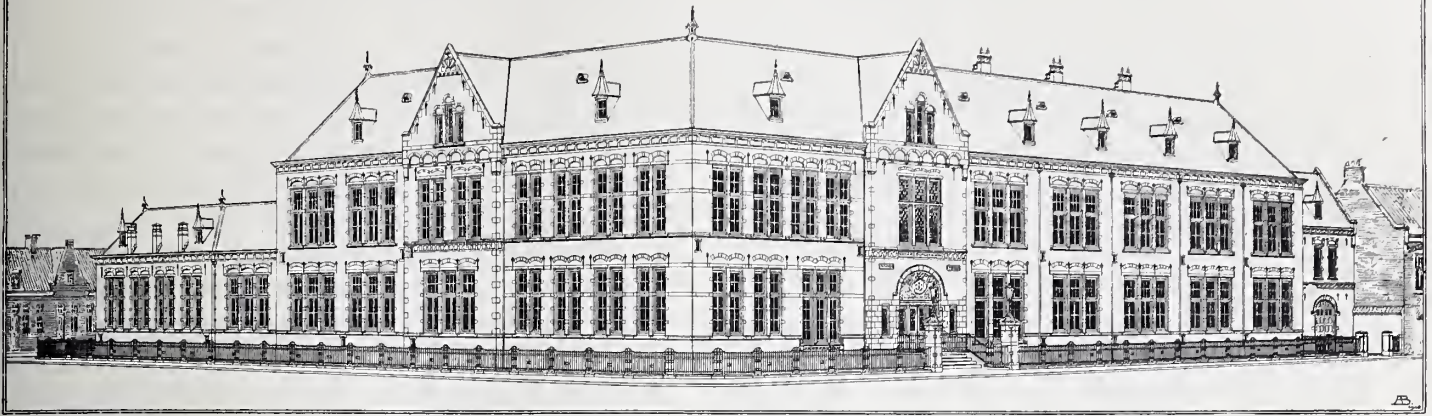

betering verschaffen voor omvangrijk verkeer tusschen het Centrum en het Noordelijk stadsdeel, dat zich thans door een paar nauwe straten beweegt. Verandering van dezen gevaarlijken toestand valt dan ook ten zeerste toe te juichen, ook al moet daartoe een eigenaardig stuk architectuur uit het begin der 19e eeuw worden opgeofferd en de Botersloot van haar monumentale afsluiting worden beroofd.

Ziehier in groote trekken het voorstel van Burgemeester en Wethouders, en wat daarmede samenhangt of het gevolg zal kunnen zijn, geschetst. Als er meerdere bijzonderheden bekend zullen zijn, zal zich zeker nog wel de gelegenheid bieden meer uitvoerig op deze grootscheepsche plannen terug te komen. M.

HOOGERE BURGERSCHOOL TE HAARLEM.

et gebouw, waarvan in dit weekblad de plattegronden en een perspectivische voorstelling van de voornaamste gevels worden gegeven en waarin eene gemeentelijke Hoogere Burgerschool met vijf jarigen cursus is gevestigd, werd in September 1907 in gebruik genomen.

Na verschillende besprekingen met autoriteiten en nadat de noodige gelden door den raad waren toegestaan, kon in Maart 1906 met de uitvoering worden begonnen. Zoals uit de plattegronden kan blijken bevat de school 13 gewone leslokalen, benevens een lokaal voor het geven van les in de aardrijkskunde, met daaraan grenzend kamertje voor het bergen van kaarten, en een leslokaal voor natuurlijke historie, met een zaal voor de verzameling. Voor het geven van onderwijs in de natuur- en in de

scheikunde en voor dat in teekenen zijn de noodige lokalen en zalen voorhanden; de gymnastiekzaal vormt een geheel vrijstaand gebouw. De afdeeling scheikunde

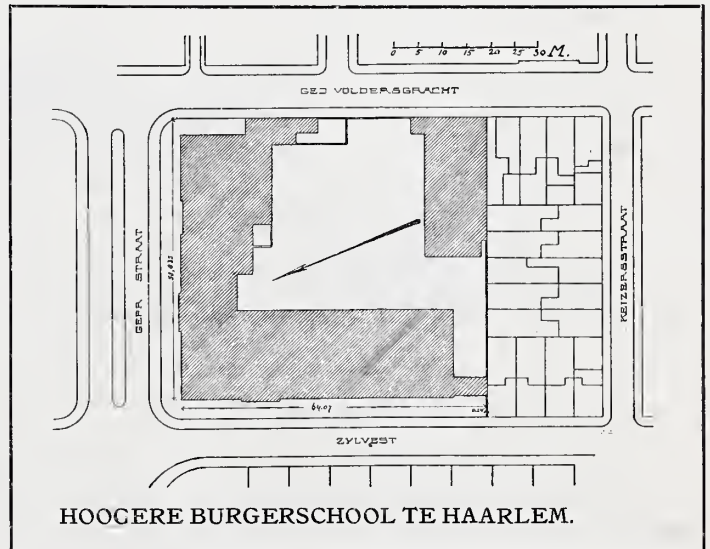

vormt een afzonderlijk gedeelte van het gebouw. Aan den Heer A. A. Hillebrand was de hoofdleiding bij

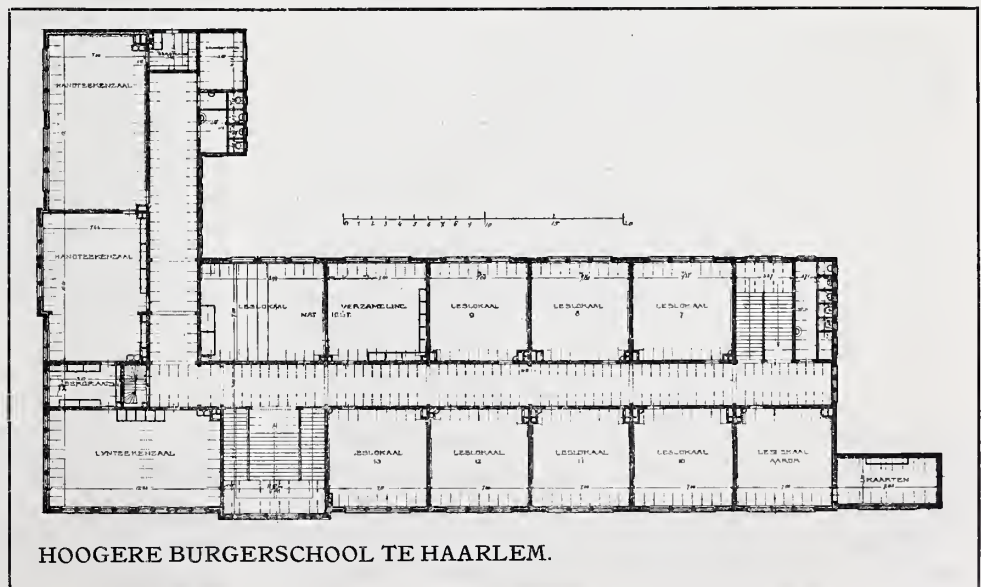

détailleering en uitvoering opgedragen; de uitvoering geschiedde door de aannemers C. Nederkoorn en J. Machielse te Haarlem, die bij publieke aanbesteding voor f 161,400 het laagst hadden ingeschreven. De totale bouwkosten hebben ongeveer f 170.000 bedragen.

wen, zoo is men ook in staat meerdere kennis op dit gebied te verkrijgen, door te werk te gaan op de door Krell ontwikkelde methode van berekening en waarneming.

Deze maakt daarbij gebruik van het verschijnsel, dat de tijd van afkoeling van een voorwerp op zoodanige wijze verband houdt met het temperatuurverschil, dat deze altijd even lang is bij een daling van het temperatuurverschil tot op de helft.

Brengt men bijv. een thermometer, die 40° aanwijst in een vertrek met een temperatuur van 0° en koelt deze bijv. in één minuut tot op 20° af, d. i. dus tot op de helft van het temperatuurverschil, dan is er ook 1 minuut noodig om den thermometer zich te doen afkoelen van 20° tot 10°, van 15° tot 7.5°, van 10° op 5° enz. Hetzelfde geldt voor de afkoeling van een gebouw en men kan dus door waarneming bepalen hoeveel tijd er verloopt alvorens het temperatuurverschil tusschen het vertrek en buiten tot op de helft gedaald is, wanneer men de verwarming heeft afgezet. Men zal begrijpen, dat men voor het verkrijgen van betrouwbare resultaten, de waarnemingen moet doen bij

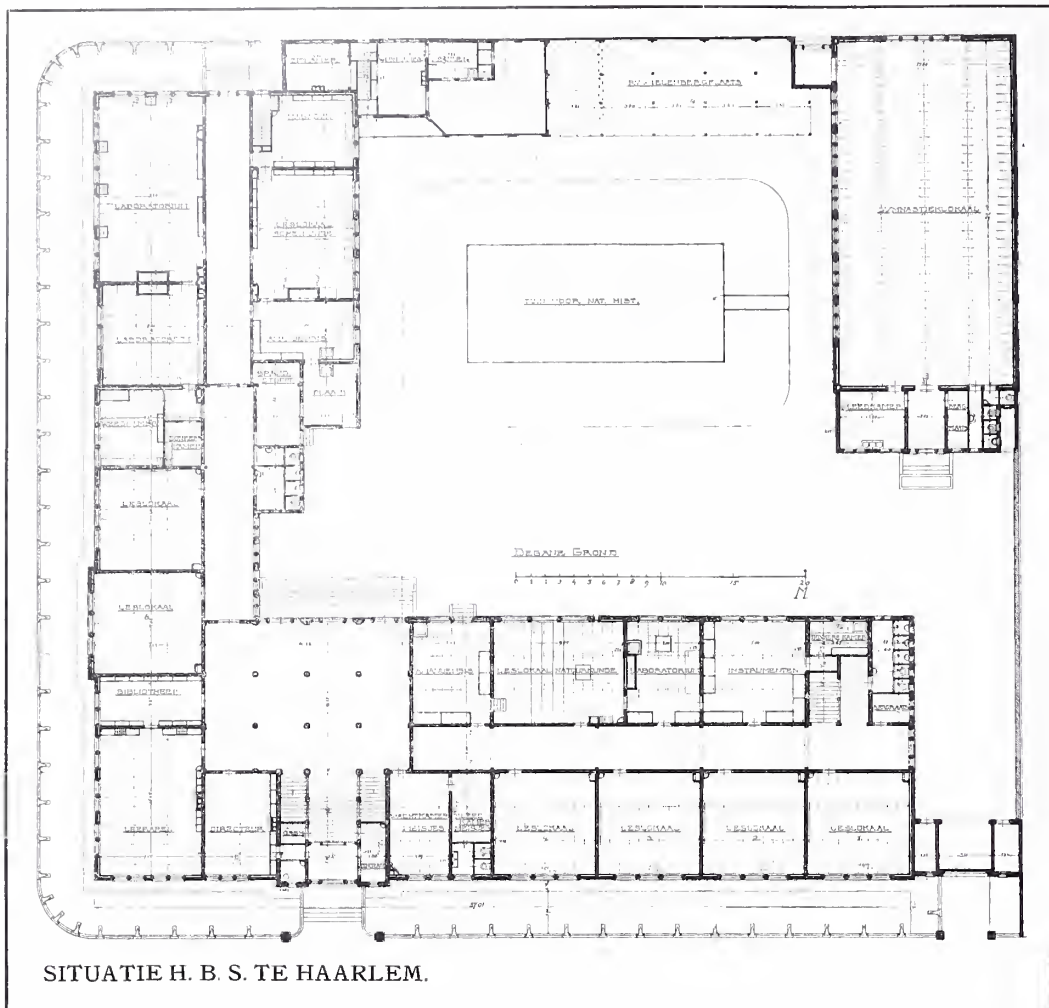

De perspectivische voorstelling van de gevels is vervaardigd door den Heer A. Baart, tijdens den bouw als teekenaar op het bureau van openbare werken werkzaam.

Haarlem.

L. C. DUMONT.

HET VERMOGEN VAN CENTRALE VERWARMINGSINRICHTINGEN IN VERBAND MET HET TIJDIG OP TEMPERATUUR BRENGEN DER TE VERWARMEN RUIMTEN.

DOOR F. G. UNGER, w. i.

'S GRAVENHAGE.

(Vervolg van bladz. 188.)



an men op de in het vorig nummer omschreven, door de Grahl aangegeven wijze zich verschillende gegevens verschaffen om het warmte-opnemend vermogen en den tijd benodigd voor het op temperatuur brengen van gebou-

zoo laag mogelijke en zooveel mogelijk gelijkmatige buitentemperatuur, terwijl de warmteafgifte der verwarmingstoestellen zoo spoedig mogelijk moet ophouden. Voor dit doel is dus een stoomverwarming beter geschikt dan een waterverwarming, hoewel de invloed der warmteafgifte in rekening is te brengen.

Meet men bij den aanvang en het einde van een zeker aantal uren de binnen- en buitentemperatuur en zij u dit aantal uren, V het verschil tusschen binnen- en buitentemperatuur bij den aanvang, v het verschil bij het einde van deze periode, dan kan men met behulp van wiskundige beschouwingen afleiden, dat het aantal uren u noodig om het aanvankelijk temperatuurverschil tot op de helft te verminderen, is te berekenen uit de formule

$$U = u \frac{0,693}{\ln \frac{V}{v}}$$

Hierbij is verondersteld, dat de buitentemperatuur constant is.

Daalt dus in een aantal uren u het temperatuurverschil van V tot v , dan daalt in U uren het temperatuurver-

chil tot op de helft, dus van V tot $\frac{1}{2} V$. Door meting van V , v en u is dus U te berekenen.

is verder:

W de hoeveelheid warmte die per uur en per graad temperatuurverschil door het gebouw naar buiten wordt afgegeven,

w de hoeveelheid warmte, wier toe- of afvoer noodig is om het gebouw 1° in temperatuur te doen stijgen of dalen, m.a.w. de hoeveelheid warmte, die het materiaal in zich opneemt of afstaat, dan is:

$$w = 1,442 W U$$

Moet dus een vertrek in n uren op temperatuur gebracht worden bij een zekeren minimum buitentemperatuur, moet dus het temperatuurverschil tusschen binnen en buiten in n uur van v op V gebracht worden, dan is daarvoor noodig:

1e. de hoeveelheid warmte, die het vertrek zelf in zich opneemt:

$$W_1 = 1,442 W U (V-v).$$

2e. de hoeveelheid warmte, die het vertrek gedurende het op temperatuur brengen naar buiten afgeeft:

$$W_2 = n w \left(\frac{V+v}{2} \right) = n 1,442 W U \left(\frac{V+v}{2} \right)$$

dus is totaal een hoeveelheid warmte te leveren gelijk

$$W_1 + W_2 = 1,442 W U \left(V - v + n \frac{V+v}{2} \right)$$

of zoo men het aantal uren wil berekenen, waarin het vertrek op temperatuur is gebracht, dan vindt men

$$n = \frac{W_1 + W_2}{1,442 W U \frac{V+v}{2}} = \frac{W_1 + W_2}{1,442 W U} \cdot \frac{2}{V+v}$$

Hieronder volgen nu voor eenige gebouwen de uit verschillende waarnemingen berekende waarden van U en w , terwijl tevens ter vergelijking de waarde van W is vermeld en de verhouding tusschen w en W .

GEBOUW.	U Uren	W. W.E.	w. W.E.	$\frac{w}{W}$
Broeikas	3	—	—	—
Schoolvertrek	20	126	3.620	28,7
Schouwburg te Neurenberg	35	14000	670.000	47,9
Egdiënkerk te Neurenberg	125	5000	900.000	180
Oldikerk te Rome	710	4400	4.500.000	1020
Isaakskerk te St. Petersburg	4000	11200	65.500.000	5850

Uit deze getallen blijkt wel de invloed, die de constructie en het meer of minder massale van een gebouw op de verwarming hebben. De getallen, opgegeven voor de Isaakskerk te St. Petersburg zijn des te beter te begrijpen, wanneer men bedenkt dat deze kerk een inhoud heeft van 100.000 M³. en muurdikten van 6 M.

DE HAAGSCHE HOFVIJVER.

Door de Commissie van advies voor de Grafelijke Zalen is aan den Raad der Gemeente 's Gravenhage het volgend adres verzonden.

Aan
den Raad der Gemeente 's Gravenhage.

De Commissie van Advies voor de Grafelijke Zalen, benoemd bij beschikking van den Minister van Waterstaat, Handel en Nijver-

heid van 12 September 1896, heeft met groot leedwezen kennis genomen van het voorstel door Burgemeester en Wethouders dezer gemeente bij Uwen Raad ingediend, tot demping van het westelijk gedeelte van den Hofvijver ten behoeve van een nieuw te maken verkeersweg.

Daar haar werkkring omvat het aan de Regeering uitbrengen van advies omtrent alles wat de Grafelijke Zalen en de directe omgeving betreft, meent zij U hare meening te moeten doen kennen, in eene aangelegenheid van zoo overwegend belang uit oogpunt van eerbiediging der historie en van het stadsschoon.

Reeds in 1905 heeft de Commissie in het toen bij Uwen Raad ahangige voorstel aanleiding gevonden in een schrijven aan den Minister van Waterstaat, Handel en Nijverheid erop te wijzen, dat door die demping het karakter van hetgeen nog rest van het Oud Grafelijk Kasteel ten zeerste zou wordengeschaad. De Vijver met de, den ouden Buitenhof afsluitende, Gevangenpoort vormen een integreerend deel van het Grafelijk verblijf, van welks omgeving reeds te veel is verloren gegaan. Zij wees er destijds tevens op, dat de Hofvijver, zoover zij heeft kunnen ontdekken, nimmer in eigendom aan de Gemeente is overgedragen en derhalve als behoorende tot den vroegeren Grafelijkheidsgrond het rijk toebehoort.

Doch meer nog dan op den weg der Regeering ligt het op dien van de door Uwen Raad vertegenwoordigde Haagsche burgerij, te behouden wat steeds de roem van 's Gravenhage is geweest.

Door uitvoering te geven aan het voorstel van Burgemeester en Wethouders zou het historisch schoon onherstelbaar worden geschonden.

De Commissie meent daarom Uwen Raad met den meesten aandrang te moeten verzoeken aan het voorstel van Burgemeester en Wethouders zijn goedkeuring te onthouden.

De Commissie van Advies voor de Grafelijke Zalen,
(get.) C. MUYSKEN, Voorzitter.

„ DR. P. J. H. CUYPERS.

„ F. J. NIEUWENHUIS.

„ C. H. PETERS.

„ D. E. C. KNUTTEL, Secretaris,

's Gravenhage, 16 April 1909.

ART. 5, 1^B DER WONINGWET. (*)

Men deelt ons een arrest mede van den H. Raad der Nederlanden betreffende de toepassing van bovenbedoeld artikel.

Reeds door het enkele feit van het gebruik van een gebouw anders dan tot woning, wordt de vergunning van B. en W. vereischt om het daarna krachtens eenig zakelijk recht tot woning in gebruik te nemen of als eigenaar of in eenige andere hoedanigheid tot woning in gebruik te geven.

Een landbouwer, is requirant van cassatie tegen een vonnis van de Arrondissements-Rechtbank, waarbij, in hooger beroep, met wijziging der gronden, bevestigd is een vonnis van den Kantonrechter 1908, bij welk vonnis de requirant is schuldig verklaard aan: «zonder schriftelijke vergunning van B. en W., als eigenaar tot woning in gebruik geven een gebouw laatstelijk niet als woning gebezigd» en, met toepassing van de artt. 5, 1b en 38, 2 der Woningwet, art. 23 W. v. Str., veroordeeld tot een geldboete van f 3.— of vervangende hechtenis van 2 dagen, met vrijspraak van het meerdere ten laste gelegde.

Dit vonnis was gewezen daar deze landbouwer aan een ander tot woning in gebruik heeft gegeven een hem toebehoorend huis zonder daartoe schriftelijke vergunning van B. en W. te hebben bekomen, zijnde dit huis een gebouw dat laatstelijk niet als woning, doch als stal was gebezigd.

Bij memorie is namens den requirant het volgende middel van cassatie voorgesteld:

Schending althans verkeerde toepassing van de artt. 5, 1b en 38, 2 der Woningwet in verband met de artt. 211 en 216 W. v. Str. en wel op grond dat de *bestemming* tot stal niet zou zijn gebleken.

(*) Art. 5, 1b luidt:

Het is verboden zonder schriftelijke gunning van Burgemeester en Wethouders: krachtens eenig zakelijk recht tot woning in gebruik te nemen of als eigenaar of in eenige andere hoedanigheid tot woning in gebruik te geven een gebouw of een gedeelte van een gebouw, laatstelijk niet als woning gebezigd.

De Advocaat-Generaal nam de conclusie, dat het cassatie-middel ongegrond was, omdat noch de letter, noch de bedoeling van de Wet den bij het cassatie-middel gestelden eisch omtrent de bestemming van het gebouw kenden.

In deze conclusie werd o.a. opgemerkt, dat het woord „bezigen” aanduidt dat reeds door het *bloot gebruik* van het gebouw anders dan als woning, het geval waarin het artikel voorziet, aanwezig is, en verder, dat de omstandigheid dat een gebouw laatstelijk is *gebezigd*, niet als woning, maar voor andere doeleinden, dikwijls gevaar kan opleveren voor de gezondheid der latere bewoners, al moge dan ook het gebouw voor die doeleinden niet bepaald *bestemd* zijn geweest.

De beslissing luidde dan ook dat requirant niet-ontvankelijk werd verklaard in zijn beroep en werd dit verworpen.



In aansluiting met onze boekbespreking op blz. 166 moet als belangrijke uitgave van de firma de Wed. J. Ahrend en Zoon nog genoemd worden: „*Het technisch schilderen*”, hand- en leerboek voor schilders en bouwtechnici, tevens ten dienste van het technisch onderwijs en voor zelfstudie, door *C. P. van Hoek*, compleet in 8 afl. à f 0,55 per afl.

Zal men ook hierover pas een definitief oordeel kunnen uitspreken, als het werk in zijn geheel verschenen zal zijn, zooals de eerste afleveringen zich vertoonen krijgen we den indruk dat een belangrijke aanwinst in de vakliteratuur over dit onderwerp met deze uitgave verkregen is. Het is dan ook een goede gedachte geweest van de firma Wed. J. Ahrend en Zn. om een deskundige als de heer Van Hoek te verzoeken een boek over schilderen te willen schrijven.

Wel bestaat sedert eenige jaren een goed werkje over dit onderwerp, van Kippel, maar is dit veel minder uitvoerig en meer van den zuiver practischen kant bekeken, terwijl daarenboven in de laatste jaren wel enkele nieuwe gezichtspunten geopend zijn, zoo de bekende loodwitkwestie.

Het onderwerp is moeilijk te behandelen; aan den eenen kant verwarring bij hen, die zelf schilderen, aan den anderen kant een nog zeer spaarzaam wetenschappelijk onderzoek, in wetenschappelijke werken en tijdschriften: gepubliceerd, zoodat degenen, welke er hun nut mede konden doen, vrijwel geheel onbekend er mede bleven. Schrijver heeft gepoogd den middenweg te bewaren tusschen al te groote geleerdheid en oppervlakkigheid; een enkel onderwerp als de scheikunde der lijnolie, is door zijn ingewikkeldheid in een meer wetenschappelijken vorm gegeven. De vele onderzoekingen van buitenlandsche deskundigen en van schrijver zelf verhoogden de waarde van het werk.

In de inleiding geeft schrijver een overzicht van de verwoestende invloeden, welke de verf ondergaat, vermeldt de eigenschappen waaraan een goede verf moet voldoen en de wijze van aanbrenging om daarna uitvoerig de lijnolie te behandelen, waarvan besproken wordt. Algemeene eigenschappen en herkomst, samenstelling en onderzoek, droog proces, gekookte lijnolie, sikkatieven, standolie, invloed der terpentijnolie op het drogen van lijnolie, invloed der verfstoffen op droogkracht en duurzaamheid van lijnolie.

Daarna zijn aan de beurt: Vernissen, gebreken in schilderwerk, het schilderen van ijzerwerk, het schilderen van hout, het schilderen van steen en pleisterwerk.

Zooals men ziet belooft dit werk te worden, te oordeelen naar de verschenen afleveringen en de inhoudsopgaaft, een uitmuntend studieboek en vestigen wij gaarne de aandacht er op van hen, die een goed en compleet overzicht willen hebben van de prac-

tische en theoretische kennis van het schilderen, voor zoover de laatste onderzoekingen hierin licht hebben verschaft.

Bij de firma van Mantgem en de Does te Amsterdam is sedert eenigen tijd verschenen: *Waterbouwkunde* door *L. Zwiers*, met medewerking van andere vakmannen. Het werk zal bestaan uit 5 deelen: 1. Beschoeiingen, bekleedingsmuren en vaste bruggen (bewerkt door A. N. Wind); 2. Sluizen; 3. Beweegbare bruggen; 4. Gewone wegen en tramwegen; 5. Kanalen en rivieren, zeeweringen en zeehavens. Compleet in 20 afl. à f 1.— De aard van het werk wordt juist weergegeven door den schrijver, waar hij zegt in de inleiding:

Waterbouwkunde is een bij uitstek practisch vak. Geen waterbouwkundige, die alleen theoretisch is ontwikkeld, blijkt in staat de vele moeilijkheden te overwinnen, die het practisch uitvoeren van waterbouwkundige werken den uitvoerders in den weg legt. Practische kennis van de uitvoering van werken, practisch inzicht in aanleg en constructie der werken zijn de hoofddeugden, die een waterbouwkundige dient te bezitten. Daarnaast zij zijn theoretische kennis voldoende om van het „hoe en waarom” een juist begrip te hebben. — Deze eigenschappen stonden ons steeds voor oogen toen wij ons boek schreven. Wij hebben gemeend ons doel beter te bereiken door ons werk met tal van foto's van uitgevoerde Europeesche en Indische werken te verluchten.

Evenals het werk van Koole is hier aan de praktijk een groote plaats toegekend; dit gevoegd bij de complete, stelselmatige en overzichtelijke wijze waarop de stof behandeld is en door nauwkeurige en met groote zorg geteekende uitslaande platen (28 × 38 cM.) en ± 2000 figuren verduidelijkt wordt, zijn redenen om met recht te vermoeden dat dit werk niet alleen voor onderwijs maar ook voor practici in een behoefte voorziet.

Een gelukkige gedachte is het, vele fotografische afbeeldingen van waterbouwwerken te doen reproducereen, terwijl tevens de behandeling van voor Indië goede constructies voor een niet gering deel het succes van dit werk zal bevorderen.

De uitvoering van den druk is uitstekend; het formaat van het werk handig.

Wanneer het werk compleet is en overzicht mogelijk maakt hopen we er op terug te komen.

Kaart van Amsterdam.

Van de Stadsdrukkerij mocht de Redactie een aankondiging van de uitgave van een kaart van Amsterdam ontvangen, die in hooge mate belangrijk te achten is.

Meermalen werd in de dagbladen gewezen op het feit, dat de Hoofdstad niet in het bezit is van een goede, geheel in zwart uitgevoerde kaart, die zoowel de perceelen met hunne bebouwing, als de voorwerpen in de straten met voldoende nauwkeurigheid aangeeft.

Die leemte zal spoedig verdwijnen. Dezer dagen is door Burgemeester en Wethouders met de firma Roeloffzen, Hübner & van Santen alhier een overeenkomst gesloten voor het drukken van een kaart van Amsterdam op de schaal van 1 à 1000 en van dezelfde kaart verkleind op de schaal van 1 à 2500.

Deze kaart, die bij den Dienst der Publieke Werken is gemaakt, zal bestaan uit een bladwijzer met verklaring en ruim 80 bladen, elk breed 0,95, hoog 0,75 M., die geleidelijk zullen verschijnen.

De kaart zal door de Stadsdrukkerij worden uitgegeven en zoowel voor particulieren als voor de verschillende diensten en dienstvakken der Gemeente verkrijgbaar worden gesteld.

De Bladwijzer met verklaring is heden verschenen. Een plattegrond op een schaal van 1 à 20000 maakt het zeer gemakkelijk het blad te bepalen waarop men een bepaald stadsgedeelte kan vinden, terwijl daarop voorts de kadastrale indeeling van de Gemeente en de verklaring van de teekens en verkortingen die op de kaart voorkomen, zijn aangegeven. Voor een ander gebruik is de plattegrond niet bestemd, hoewel misschien zeer geschikt.

De kaart zelve zal voldoen aan de eischen van eenvoud, nauwkeurigheid en volledigheid.

Eenvoud, wijl alle effectmakerij door sierlijke letters als anders-

ns is vermeden; alleen taluds zijn terwille der duidelijkheid
ogewerkt.

egelijkheid, omdat niets figuratief, doch alles zooveel mogelijk
o de juiste afmetingen en op de juiste plaats is geteekend.

olledigheid, doordat niet alleen de perceelen met hunne be-
ouwing en huisnummers zijn aangegeven, doch bovendien:

e scholen met namen of nummers, soort en grootte;

e kerken met namen en gezindte;

e bruggen met nummers, doorvaartwijdten en hoogten;

e sluisen met keeringen;

e tramlijnen met halten;

e politiebureaux en posten met nummers;

e brandweerkazernes en posten;

e openbare en particuliere instellingen;

iosken en dergelijke gebouwtjes, boomen, lantarenpalen, tele-

ponpalen en draagpalen voor de tramgeleidingen.

let ligt in de bedoeling na de voltooiing van deze kaart, daarvan

ok een verzamelkaart in één blad, op schaal van 1 à 10000, samen
e stellen.

oor zoover bekend bezitten slechts 2 plaatsen in ons land een
kaart op de practische en duidelijke schaal 1 à 1000, n.l. *Arnhem*
n 20 en *Den Haag* in 72 bladen.

De kaart zal vooral voor de diensten der Gemeente in een drin-
ende behoefte voorzien en zal daardoor veel tijdroovend teeken-
werk worden voorkomen. Van den anderen kant is de uitgave
voor particulieren, inzonderheid notarissen, makelaars en archi-
ecten, van het grootste belang, vermits het thans zeer moeilijk
en kostbaar is een goede situatietekening van een bepaald stads-
gedeelte op een duidelijke schaal te verkrijgen.

VERGADERINGEN

**Afdeeling 's Gravenhage der Mij. tot Bevordering der
Bouwkunst.** Vergadering op Zaterdag 10 April 1909 Zuid-Holl.
Koffiehuis.

Na opening der vergadering deelde de president aan de afdee-
ling mede de namen van hen die het Bestuur meende te moeten
voordragen namens de Afdeeling aan het Hoofdbestuur—tot Can-
didaten voor de Commissie tot Behartiging der Vakbelangen en
die van Arbitrage. De vergadering keurde deze Candidatenlijst
goed, die elders in dit blad zal worden opgenomen. Tevens
stemde de vergadering erin toe, dat door het bestuur de noodige
stappen werden gedaan, om de leden der vroegere Afdeeling
Delft te bewegen, lid van de Afdeeling 's Gravenhage te wor-
den; zoowel de korte afstand tusschen deze beide plaatsen, als
de belangstelling van die leden te verwachten in 't geen de
Haagsche Afdeeling presteert, doet op succes van die maatreg-
elen hopen.

Daarna geeft de president het woord aan den heer M. B. V. Bol-
derman C.-I. chef de bureau van het B. en W. toezicht te Amster-
dam tot het houden van de voordracht, waarvan het verslag
reeds te voren in dit blad afgedrukt werd, over: Geloof, Weten-
schap en Kunst. Is een herhaling van het toen verhandelde dus
overbodig, niet overbodig zij te melden dat spreker ook hier een
aandachtig en belangstellend gehoor vond, bij zijn wetenswaar-
dige lezing.

Bond van Nederlandsche Architecten. De Bond van Neder-
landsche Architecten hield Zaterdag 17 April te Amsterdam, in
het American-hotel, zijn eerste jaarvergadering, onder presidium
van den heer K. P. C. de Bazel, die in zijn openingswoord deed
uitkomen, dat de Bond reeds getoond heeft reden van bestaan
te hebben.

In het jaarverslag, uitgebracht door den secretaris, den heer
Joseph Th. J. Cuypers, werd de geschiedenis van de oprichting
van den Bond uitvoerig vermeld.

De vereeniging telt thans 37 leden. Bij de oprichting was het
ledental 18.

Uit de rekening en verantwoording van den penningmeester, den
heer P. J. Houtzagers bleek, dat de ontvangsten hebben be-
dragen f 687.70 ¹/₂ en de rekening sluit met een nadeelig saldo ad
f 90.14 ¹/₂. De begrooting voor 1909 werd in ontvangsten en uit-
gaven vastgesteld op f 1010.

De periodieke aftredende bestuursleden, de heeren P. J. Hout-
zagers te Utrecht en Jozef Ph. J. Cuypers te Amsterdam werden
als zoodanig herkozen. Eveneens de periodieke aftredende leden
der commissie van onderzoek de heeren Paul de Jongh en A. W.
Weissman. Na een uur pauze bracht het bestuur ter sprake de al
of niet wenschelijkheid van het maken van een arbeidscontract
tusschen architecten en ondergeschikten. Door den Alg. Ned.
Opzichters- en Teekenaarsbond was ingezonden een concept-
arbeids-contract, dat werd voorgelezen. Dit ontwerp kon de
goedkeuring der vergadering niet wegdragen en ten slotte werd
besloten de discussie hiertoe te beperken: is het voor den archi-
tecten-bond noodzakelijk een arbeids-contract op te stellen, en
zoo ja, op welke wijze kan dat bereikt worden?

Na langdurige besprekingen wordt met groote meerderheid van
stemmen besloten, dat de bond zich zal bezig houden met het
voorbereiden van een concept-arbeids-contract; aan het bestuur
werd opgedragen tot dit doel een commissie te benoemen. De
commissie voor de honorarium-regeling werd als volgt samen-
gesteld: de heeren Reuss, Dordrecht; A. Otten, Rotterdam; van
der Pek, H. G. Jansen en Foeke Kuypers, Amsterdam.

In zake de praeadviesen omtrent het aanbesteden van bouw-
werken waren, op de door 't bestuur rondgezonden vragen, van
de plm. 40 leden slechts 13 antwoorden ingekomen. Omtrent
deze antwoorden werd een en ander bekend gemaakt, echter
besloot men, de leden te verzoeken, alsnog hun antwoorden op
die vragen in te zenden, om tot een zuiverder gemiddeld resultaat
te kunnen komen. In de vergadering werd er echter aan getwij-
feld, of men, ook al werden de vragen door alle leden beantwoord,
ooit tot een zuiver resultaat zou komen. Over het algemeen was
men het er over eens, dat van het tegenwoordig gebruikelijk
systeem van aanbesteding niets goeds te zeggen is; aangezien
het echter vrijwel onmogelijk is, oogenblikkelijk iets anders te
vinden, moet men het bestaande systeem als een pis-aller be-
houden.

De heer van Nieukerken, uit den Haag, hield een systeem van
partieele aanbesteding voor verkieslijker dan het bestaande,
omdat dit de gelegenheid geeft, voor elk onderdeel op zichzelf
de meest geschikte personen te vinden.

Nog verschillende meeningen werden in de vergadering te berde
gebracht, hoofdzakelijk hierover loopende, of waar de aannemer
tegenwoordig toch gewoonlijk geworden is de intermediair tus-
schen den architect en den vakman, het werk zelf er niet door
gebaat zou worden, indien deze tusschenpersoon werd gemist.
De aannemer was in den bloeitijd onzer architectuur, de 17e
eeuw, iets onbekends: hij is nu de geldschieter, het uitsluitend
product onzer kapitalistische eeuw.

Sommigen uit de vergadering waren van oordeel, dat de specia-
listische, niet algeheele kennis van den tegenwoordigen architect
hem belet, een voldoende toezicht op zijn werk te houden, en dat
hij daarom juist den aannemer noodig heeft; voorloopig zou het
echter aanbeveling verdienen, er op te werken, dat de architect
zooveel mogelijk in alle onderdeelen van den arbeid thuis is.

Inziende, dat de meeningen in de vergadering op deze punten te
veel verdeeld waren, concludeerde men ten slotte, dat de verga-
dering geen bepaald standpunt kon innemen, doch dat de bond
er op aan zou sturen, meer eenstemmigheid op dit punt te verkrij-
gen, zonder direct een bepaald stelsel als het zijne aan te nemen.
Van de Commissie van Onderzoek is ingekomen een schrijven,
waarbij zij mededeelt, dat, ofschoon de bond in het algemeen
gekant is tegen het gebruik, dat leveranciers en fabrikanten, ge-
interesseerd bij bouwwerken, aan architecten provisie uitkeeren;
dit toch in vele gevallen plaats heeft. Daarom stelt zij voor, dat de
bond aan verschillende leveranciers en fabrikanten te kennen
geve, dat zij bij het opgeven van prijzen verlangt net to-prijzen,

zonder provisie, waarbij de leden van den bond zich dan verbinden, dat zij zich bij de keuze van leveranciers en fabrikanten door geen provisie zullen laten beïnvloeden.

Met algemeene stemmen werd dit voorstel aangenomen.

Een voorstel, dat in den vervolge bij de viermaal's jaars te houden algemeene vergaderingen onderlingc tentoonstellingen van de werken der leden zullen worden gehouden, werd aangenomen, met dien verstande, dat deze tentoonstellingen niet openbaar zullen zijn, en telkens zullen bevatten het werk van een enkele of een groep van architecten, niet van den geheelen bond.

Besloten werd tot het benoemen eener commissie tot vergelijking van bouwverordeningen, bijzonder van plattelandsgemeenten, met het oog op het vestigen van de aandacht op eventueele gebreken. Tot leden dezer commissie werden benoemd de heeren A. D. N. van Gendt, Amsterdam, De Jongh, Amsterdam, Joling, Amsterdam, Van der Pek, Amsterdam, en A. W. Weissman, Haarlem.

N. R. Ct.

Bouwkunst en Vriendschap. Vergadering op 13 April. Voorzigt van den heer Mr. Egbert J. C. Goseling over „De Rechtspositie van den Architect”.

Het kan, zoo ving spreker zijn voordracht aan, den architecten niet onverschillig zijn iets te vernemen omtrent zijne positie, uit rechtsoogpunt bezien, en al zal voor velen veel van het te berde gebrachte niet nieuw zijn, het kan zijn nut hebben om bekende zaken weer eens opnieuw te bezien, daar gewijzigde omstandigheden er allicht een ander licht op doen vallen. Allereerst dienen we te vragen wat is een architect, en het oudste bekende document dat daarop een antwoord geeft is de dictionnaire française van 1694, die zegt: l'architecte c'est celui qui pratique l'art de faire bâtir. Een niet zeer volledige beschrijving dus en waarin alleen sprake is van doen bouwen door den architect. De dictionnaire van 1835 geeft een veel uitvoeriger omschrijving en zegt dat de architect is hij die de kunst van bouwen verstaat, de kunstenaar die de samenstelling, de versiering van het gebouw ontwerpt, er de uitvoering van leidt, en de kosten er van regelt. Een meer uitgebreide werkring en bemoeiing dus van den architect, die hem groote verantwoordelijkheid op de schouders legt en hooge eischen aan zijne bekwaamheid stelt. In de oudheid reeds waren bouwkunst en bouwmeester beide in hoog aanzien en geen kunst weerspiegelt in hooger mate den beschavingsgraad van een volk dan zij. En dit is niet te verwonderen, zij tinnert aan den weg. Haar producten moeten gezien worden en kunnen niet verborgen blijven. De zusterkunsten als de muziek, de tooneelspeelkunst mogen een verheffenden invloed kunnen oefenen op hem die van hare scheppingen geniet doch men is niet gedwongen aandacht aan de scheppingen te schenken. Den invloed van de bouwkunst kan men niet ontgaan omdat haar wezen openbaar is, en haar scheppingen kunnen uit kunstooipunt gezien op een hoog of een laag peil staan, te negeren zijn zij niet, en zijn zij aesthetisch van hooge waarde, dan is de indruk dien ze teweeg brengen ook geëvenredigd daarmede en van grooter beteekenis dan die door de producten der andere kunsten teweeggebracht. De reiziger dan ook die niet alleen natuurschoon zoekt of genot vindt in het prikkelende van enkel de vreemde indrukken die bij het reizen worden opgedaan, gaat daár heen, waar de bouwkunstproducten van vervlogen eeuwen zijn geest boeien, hem beter dan iets anders die voorbijgegane tijden voor oogen tooveren en zijne zinnen op een niet te beschrijven en verheffende wijze bekoren. Maar het is niet de kunstenaar in den architect die ons bezig zal houden, meer de samensteller van het gebouw, meer de practicus, meer de man wien groote belangen worden toevertrouwd, want daardoor wordt zijne verhouding tot anderen en zijne rechtspositie bepaald. Hij is de man die niet alleen de zorg voor de samenstelling van het gebouw, maar ook de verantwoordelijkheid daarvoor draagt, volgens de wet. Moge ook al een deel dier verantwoordelijkheid onder zekere omstandigheden op den aannemer van het bouwwerk rusten, het leeuwendeel ligt op de schouders van den architect.

Die verantwoordelijkheid is tweeledig, civielrechtelijk en strafrechtelijk. En daarom moet de architect met angstvallige zorg

waken dat vóór de uitvoering of aanbesteding van eenigen bouw, alles nauwkeurig worde geteekend en in een bestek omschreven, opdat geen tegenstrijdigheden daartusschen ontstaan en een aannemingscontract op deze stukken gebaseerd geen aanleiding tot verschillen kan geven, en dit te meer daar aan den aannemer van den bouw, wiens belangen bij een aanneemcontract in niet mindere mate zijn gemoeid dan die van den lastgever, meestal slechts weinig tijd gelaten wordt, het werk naar de teekeningen en het bestek te berekenen. Wel is waar, wordt veelal vóór de aanbesteding een zoogenaamde aanwijzing gehouden doch de uiterst nauwkeurige omschrijving van het te maken gebouw noodzakelijk. Tot de eigenlijke vraag welke is de rechtspositie van den architect overgaande, noemt spreker de beantwoording van die vraag hoogst belangrijk, doch zeer moeielijk. De taak van den architect is in de eerste plaats een voorbereidende, waarmede hij door een bouwheer belast wordt en die daardoor het bewijs geeft vertrouwen te hebben in de kunde, de eerlijkheid, en de geschiktheid van den architect. In verband hiermede is herhaaldelijk de vraag opgeworpen naar het karakter van die verhouding tusschen architect en bouwheer. Waar eenerzijds beweerd wordt dat van lastgeving gesproken moet worden, meenen anderen dat de verhouding het karakter van huur van diensten heeft. Spreker meent dat de verhouding van gemengden aard is doch meer het karakter van huur van diensten dan van lastgeving heeft. Bij lastgeving toch heeft de lasthebber een speciaal omschreven taak waarbuiten niet gegaan mag worden, en heeft hij geen belooning tenzij anders overeengekomen, terwijl een architect veelal een niet volkomen gelimiteerde taak heeft en in ieder geval recht op belooning kan doen gelden, ook al is daaromtrent niets overeengekomen. Deze belooning wordt geregeld en beheerscht door de honorariumtabellen, die, door de architecten zelve vastgesteld, niet tegenstaande dit, toch wettelijk bindende kracht hebben. Deze rechtsleer bepaalt dus ook de positie van den architect, en daarnaar moeten zijne handelingen bepaald worden. En hoewel hij slechts ten deele lasthebber is, is dit gedeelte van zijn taak niet de minst gewichtige. Integendeel heeft zijn lastgever hem als zoodanig de beschikking over groote belangen van financieelen en moreelen aard gegeven, en naarmate die belangen grooter zijn, klimt ook zijne verantwoordelijkheid voor de richtige behartiging daarvan, en eenmaal de bouw opgedragen staat de bouwheer zelfs feitelijk geheel buiten de leiding en heeft hij daarop geen invloed, dan alleen wanneer hij door den architect wordt bedrogen, in welk geval hij zijne lastgeving kan terugnemen. Wil de lastgever om andere redenen de lastgeving opheffen dan kan hij dit alleen doen met de verplichting om den architect zijn volle loon te betalen, alsof hij al zijne diensten ten einde had gepraesenteerd.

Den architect wordt dus de geheele leiding van het werk opgedragen, en nu doet zich de vraag voor wat wordt verstaan onder die leiding. Uit de desbetreffende bepalingen van de algemeen bekende en gebruikelijke Algemeene voorschriften voor de uitvoering van Rijkswerken, de zoogenaamde A. V. § 481 en 494 is niet juist op te maken, hoever die leiding zich uitstrekt. Taalkundig genomen zou het niet zeer ver zijn, doch, waar eenerzijds op den architect een groote verantwoordelijkheid voor den bouw op de schouders wordt gelegd, is eene beperking in den aard der leiding niet op haar plaats en moeten we dus aannemen, dat zij alles omvat wat onder leiding in de uitgebreidste beteekenis van het woord is te verstaan.

Hierin is vaak een twistappel tusschen lastgever en lasthebber gelegen. Waar het toch mogelijk is dat zelfs bij de meest nauwgezette zorg bij de voorbereiding van een werk, het bij de uitvoering blijkt, dat afwijking van het in 't bestek bepaalde in 't belang van het werk noodzakelijk is, daar moet den architect de vrijheid gelaten worden, om dit te kunnen doen, en is hij zelfs verplicht om niet door te werken op de vooraf bepaalde wijze, indien hij over

tuigd is, dat dit tot schade van het werk zou strekken. Zelfs wanneer zijn lastgever het van hem vergen zou en zelf de risico op zich zou willen nemen, zou hij bij later ongeval niets van zijne verantwoordelijkheid op zijn lastgever kunnen overbrengen, en naar die verantwoordelijkheid gevonnist kunnen worden.

De grens van noodzakelijkheid mag echter bij afwijking niet overschreden worden, want deze grens is ook die van des architectenbevoegdheid en recht. Indien echter de bouwheer weigert in te gaan op de door den architect noodig geoordeelde wijzigingen, moet deze laatste, bij exploit, zijn lastgever de noodzakelijkheid der wijzigingen doen beteekenen en niet voortgaan met den bouw. Een tweede vraag is of de aannemer verplicht is alles uit te voeren wat de architect hem belast, en of deze door de lastgeving van den architect van de verantwoordelijkheid voor de gevolgen is ontheven, ook al had hij die gevolgen voorzien. Die vraag moet ontkennend beantwoord worden, hij is in zoo'n geval eveneens verplicht gerechtelijk te waarschuwen en te weigeren datgene uit te voeren wat hij verkeerd of gevaarlijk acht.

Nog eene andere vraag is of de architect last mag geven tot werkzaamheden die meer kosten mee zullen brengen, en of de aannemer die werkzaamheden moet verrichten. Zuiver juridisch moet de bouwheer eerst zijn toestemming tot die werkzaamheden geven en dat wel schriftelijk volgens art. 1646 B. W. wil de aannemer gerechtigd zijn betaling voor het meerdere geleverde te vorderen van den bouwheer. Veelal ontstaan over dit punt geschillen tusschen bouwheer en aannemer en wordt de tusschenkomst van een commissie van advies ingeroepen als bij § 496 der A. V. is genoemd. Toch is dit niet juist, daar volgens § 495b zulk een commissie slechts uitspraak kan doen over de verrekening van meer of minder werk, waarvoor geen schriftelijke machtiging van den bouwheer noodig is. Heeft dus een aannemer meer werk als bovenbedoeld geleverd zonder schriftelijke lastgeving van den bouwheer, dan kan hij de betaling daarvan niet van hem vorderen, ook niet door het invoeren van de tusschenkomst van een commissie van advies, doch hij kan den architect, die hem op eigen verantwoordelijkheid den last tot het meerdere werk gaf, voor de betaling daarvan aanspreken. Het is dus hoogst wenschelijk, eindigde spreker zijn voordracht, zoowel de verrekening van meer en minder werk als het doen verrichten van buiten het bestek staande werken, in gemeen overleg tusschen bouwheer, architect en aannemer vast te stellen, vóór dat tot de uitvoering er van wordt overgegaan.

INHOUD VAN TIJDSCHRIFTEN

Architectura no. 16. *Verslag der 1259ste Gewone Vergadering.* Bespreking van verschillende huishoudelijke punten; vaststelling van de genootschapsprijsvragen; het voorstel deze prijsvragen niet besloten te houden, maar ook voor niet-leden van A. et A. open te stellen wordt verworpen. De zomer-excursie wordt naar Zwolle gehouden.

Overzicht van de week. Beeldhouwkunst. L. Zijl. De moderne richting in de bouwkunst is niet bevorderlijk aan beeldhouwkunst; de vlak-ornamentist vervangt de artist-beeldhouwer met zijn sculptoraal gevoel. Het niet genoegzaam inzien van de hooge kunstwaarde van de sculptuur als middel zelfs van architectonische voltooiing, is haast doodlijk gebleken voor de ontwikkeling dier sculptuur.

De kunst van Zijl wordt verdedigd en een beroep gedaan op de architecten de bouw-beeldhouwkunst meer te waardeeren.

Boekbespreking.

Verslag Bouwk. Opz. en Teek. Examen 1909, ingesteld door de Maatschappij tot Bevordering der Bouwkunst. (Zie Bouwkundig Weekblad no. 15).

Vloeren in gymnastiekzalen, door J. H. E. Rückert. Besproken

wordt linoleum als bedekking; door schijver is een vloer gebouwd van stampbeton dik 12 cM., hierop een laag asphalt dik 2 cM. en hierop het linoleum dik 7 mM.; de vloer houdt zich goed.

De Bouwwereld No. 15. *J. H. W. Letiman. Heimatschutz en hare middelen.* Besproken wordt het teeken- en vakonderwijs, schoolbouw, en voordrachten in verband met Heimatschutz; verder kan veel bereikt worden door de landelijke bouwverordeningen, de oprichting van openbare advies-bureaux, het uitschrijven van prijsvragen, een belangstellende pers, terwijl uitmuntend voor de propaganda is voorbeeld en tegen-voorbeeld aan het publiek in woord en beeld te laten zien.

A. S. Kat. Het Agnieten-poortje, met afb. en korte historische toelichting.

De Opmerker No. 16. *Practische schoonheidsleer.* Om het verschil tusschen de opvatting van den tijd van Semper, Viallet le Duc en Redtenbacher met de onze na te gaan, wordt Robert Breuer aangehaald. Wij citeeren hiervan: De aesthetische beschouwing is geen uiting van het intellect, maar een bewust bedoelde, opzettelijk opgewekte toestand der zinnen. — Niemand noeme zich beschaafd, die geen beschaafde zinnen heeft. — Een normale definitie van het schoone in het algemeen is onmogelijk. Anatole France heeft gelijk waar hij zegt: De schoonheidsleer heeft geen vaste basis, zij is een luchtkasteel. Alle waarneming, alle beoordeeling, elke systematische ontleding gaat voor den mensch met een zekere mate van genot gepaard.

Over modern Beeldhouwwerk en Medailleerkunst. Slot. Fransche en Deutsche medailleerkunst worden tegenover elkaar gesteld en de verdere meeningen van Kowarrik in deze vermeld.

Bouwkunst en Vriendschap. Verslag van de voordracht van Mr. E. J. C. Goseling over: de rechtspositie van den architect.

Nederl. Vereeniging voor Teekenonderwijs. Verslag van de 29ste algem. Verg. gehouden te Rotterdam.

Deutsche Bauzeitung no. 30. *Das neue Rathaus in Recklinghausen,* met platte gronden en afb. Arch. O. Müller-Jena. Flink complex, echt Duitsch royaal aangepakt; de architectuur staat sterk onder vele historische invloeden.

Die Verbreiterung der Wilhelms-Brücke in Frankfurt a. M. Dit artikel, geplaatst onder de interessante rubriek Cement, Beton en Gewapend-beton, doet een verbreding aan een bestaande steenen brug zien door middel van consoles van gewapend beton, welke 1,80 buiten het muurvlak uitsteken en waarover de voetgangersweg gelegd is. Constructietekeningen van de console en wijze waarop hij in het steenwerk verankerd is worden er bij gegeven.

Deutsche Bauzeitung no. 31. *Schloß Brijnnek-Siewianswitz in Oberschlesiën.* Arch. K. Grosser. De Architectuur van het slot is moderne-barach van goed gehalte; de plattegrond van het ruime slot vertoont geen bijzondere verdienste. De midden- en ingangspartij is vrij gelukkig van verhouding.

Das neue Rathaus in Recklinghausen. Slot.

La construction Moderne no. 29. *Maison de Rapport, Rue de Messine à Paris,* arch. Lavirotte, met plattegrond en afbeelding. *Tremblements de terre,* vervolg; de voordeelen van houtbouw worden nader besproken. Boubée uit Napels stelt als eischen: de fundeering moet niet geheel vast in den grond zitten; het gebouw moet zich kunnen bewegen; het gebouw zelf licht en niet met den buurman verbonden; het moet veerkrachtig en toch een geheel zijn. De oplossing wordt gevonden door een grondvlak van gewapend beton, los op een laag zand gesteld, sterk verbonden met het muurwerk; vloeren en dak één met de muren; alles in gewapend beton; daarna worden verschillende oplossingen met ijzer en ijzer met hout besproken.

The Building News, 16 April. *Two buried indian cities.* In het algemeen zijn de groote architectonische werken van Engelsch-Indië nog te weinig bekend, enkele te Pandua en Gaur worden besproken.

Bij de platen zeer goede typen van landhuizen: Houses at Scalby, arch. Davis en Baker; the Keld Alms-houses at Scalby, arch. Davis en Baker, welke laatste bijzonder geslaagd genoemd mogen wor-

den. Verder: Colchester Technical Institute, arch. Newman en Jacques; teekening voor een Casino, van A. Barker, winnaar van de Soane-medaille van het R. I. B. A.

BERICHTEN

Binnenland.

Rotterdam. Bouw- en Woonverordering. De heeren P. G. Buskens, J. Verheul Dzn. en F. van Beers hebben den raad dezer gemeente de volgende wijzigingen van de Bouw- en Woonverordering voorgesteld:

Aan art. 54 § 9 te laten volgen:

§ 10. Waar het daglicht die oppervlakte ontmoet onder een hoek van meer dan 45 graden, maar niet meer dan 63 graden, kan met een lichtoppervlakte van $\frac{1}{8}$ der vloeroppervlakte volstaan worden.

§ 11. Waar het daglicht die oppervlakte ontmoet onder een hoek van meer dan 63 graden, maar niet meer dan 90 graden, kan met een lichtoppervlakte van $\frac{1}{10}$ der vloeroppervlakte volstaan worden.

§ 12. Waar het daglicht die oppervlakte ontmoet onder een hoek van meer dan 90 graden, kan met een lichtoppervlakte van $\frac{1}{12}$ der vloeroppervlakte volstaan worden.

§ 13. Bij de toepassing der zes voorgaande leden wordt aangenomen, enz. (verder bestaande § 10).

Ter toelichting van dit voorstel wordt gezegd:

„Waar in de paragrafen 7, 8 en 9 van artikel 54 der verordening het beginsel is vastgelegd, dat de lichtoppervlakte van een woonvertrek grooter moet zijn naar gelang de hoek van den lichtinval kleiner is, daar komt het den voorstellers rationeel voor, bij een lichtinval onder grooteren hoek dan 45 graden een kleinere lichtoppervlakte toe te laten. Vooral voor gebouwen aan breede straten en voor monumentale gebouwen is de eis van $\frac{1}{8}$ lichtoppervlakte overdreven en voor de laatste zelfs niet houdbaar: daarenboven is het toch duidelijk, dat, wanneer een ruimte, op den begane grond gelegen, met een lichtoppervlakte van $\frac{1}{6}$ der vloeroppervlakte voldoende verlicht is, de hooger gelegen ruimten met eene mindere lichtoppervlakte kunnen volstaan om even goed verlicht te zijn”.

N. R. Ct.

Advys ende Oordeel van Heere Jacob van Campen een vermaert architeck over de modelle van de nieuwe (Mare) Kerck.

Het volgende interessante artikeltje van den heer J. C. Overvoorde vinden we in het Leidsche Jaarboekje 1909:

Op ten XXIIIe Augustus anno 1639 is in de vergaedinge van Burgemeesteren in persoon verschenen de heere Jacob van Campen, die door ordere van Burgemeesteren by den fabriek deser stede was versocht, omme alhier tot Leyden te comen, ten eynde zijne E. soude examineren de modelle bij Mr. Aernst van Schraevesandt, fabriek, gedaen maecken tot een patroon van een nyeuwe kercke binnen dese stadt te doen bouwen, om daerop deselven te dienen van zijnen advyse, terwijl Burgemeesteren onderricht waeren dat hij hem sonderlinge verstonde op het stuck van de Architecture; ende heeft den Burgemeesteren mondeling verclaert, dat het selfde soude sijn een heerlick ende uyttermate schoon stuck wercks, bijaldien tselfde ingevolge ende conform tselfde bewerp ende modelle mochte werden voltrocken, doch daerbeneffens noch verclaert de naervolgende consideratien, die hij opt voorzegde werck ende modelle was hebbende.

Als eerst, dat hij nodich ende dienstlich achte ende oordeelde, dat tot groot welstant van deselve kercke soude sijn, dat de vloer van deselve kercke mochte werden geleyt hoog verheven, om met trappen op te gaen, ter hoochte van anderhalve voet hooger als het bruggetgen over de Maeran ande Oude Vest, ende dat eensdeels om 't ciraet, ende ten anderen omdat de graeven alsdan drooch souden sijn, ende ook meede om, off geviel datter in

tijden ende wijlen tegen den uijtgang van de kercke aen de Maeren de voorsegde Maeren mocht werden overwulft. 't welck hij oock nyet ondienslich soude vinden, ter hoochte van de voorsegde brugge, dat men alsdan nyet neerwaerts maer gelijdwaerts naer de kerck soude gaen tot aen de kerck ende dan met diertrappen op te gaen tot in ende op de vloer van de kercke;

Ten tweede, dat aende sijde van de Maeren buyten de kerck een groot portael soude werden gemaect, met een groote wijde deur; Ten derden, dat de benedenste glasveynsters soude werden toegemetselt, oordelende ende voor seecker houdende, dat de bovenste met glaesen beset sijnde lichte genoeg ende oock overvloedich in de kercke soude geven, ende dat de benedenste quaet licht door de reflexie van de sonne tegens de huysen soude veroorsaecken;

Oordeelende mede dat chierlicker soude staen ende oock niet meerder soude costen, dat, in de plaetse van de eene bovenste, lijst, hangende festoenen soude werden gemaect;

Recommanderende daer beneffens oock aen de Burgemeesteren, dat naer het exempel van eenige oude keyseren in het stichten ende bouwen van eenige groote oude uytmuntende gebouwen eenige medaillen te slaen ende in de fundamenten te doen metselen, omme daerbij oock bij destructie over honderden jaeren te connen weten, wanneer ende bij wien dezelve kercke was gebout.

Welcke voorsegde consideratien ende advys van den voornoemde van Campen bij den Burgemeesteren aende Gerechte deser Steede bekend gemaect, om daer op te hebben der selver resolutie, hebben dezelve gerechte eenstemmelick verstaen ende geresolveert in het bouwen van de voorsegde kercke de voorgaende voorslaegen, advys ende consideratien van voornoemde Jacob van Campen te volgen, ende dienvolgende Burgemeesteren geauthoriseert tselfde alsoo te doen voltrecken ende is de fabryck dienvolgende gelast het model dienaengaende te veranderen, ende t werck metten eersten bij de handt te nemen ende ten meesten oirbaer ende dienste te bevorderen.

Actum den XXIIIe Augusti Anno XVII^c negen ende dertich.

Burgemeesters en Gerechts dagboek C. fol. 231 vs.

Fol. 234, 1e steen 24 Sept. 1639.

Fol. 233.

Het treft ons in dit advies te zien, dat Jacob van Campen aaraadde het aantal vensters te beperken, en hierdoor mede schuld draagt van de over het algemeen te geringe verlichting in de kerk.

Spoedig werd nu aan een fundeering begonnen. De lichtheid der fundamenten deed hierbij de vrees uiten, dat die te zwak zouden blijken voor den zwaren koepelbouw, waarop aan Philips de Vos en Pieter Michiels, stads timmerman en metselaar te Amsterdam, om advies werd gevraagd. Zij raadden aan een man meer aan het blok te zetten bij het heien, doch achtten het heiwerk zelf „suffesant genoeg” te wezen, zelfs al waren er minder palen.

Den 24 September werd hierop de eerste steen gelegd.

J. C. OVERVOORDE.

Fransche bouwkunst. Onder leiding van den hoogleeraar aan de Ecole des Chartres, Eugène Lefèvre-Pontalis, begint een serie werkjes (à 2 fr., geb. 2 fr. 50) te verschijnen over de voornaamste Fransche bouwwerken. De eerste deeltjes behandelen de Kathedraal te Chartres (m. 38 afb.) en het Kasteel Coucy (m. 36 afb.); binnenkort verschijnen: Le chateau de Rambouillet en L'hotel des invalides.

Vad.

PERSONALIA

A. J. Sanders, architect te Groningen, is 18 April l.l. overleden.

De voorzitter van de Maatschappij tot Bev. der Bouwkunst, de heer A. Salm G.Bzn. is tot Eerelid benoemd van The Architectural Institute of Canada.

BOUWKUNDIG WEEKBLAD

ORGAAN VAN MAATSCHAPPIJ
TOT BEVORDERING DER BOUWKUNST

Bestuur van de Maatschappij: A. SALM G.B.ZN., Voorzitter, L. C. DUMONT, W. J. DE GROOT, G. W. VAN HEUKELOM, D. E. C. KNUTTTEL, J. LIMBURG, B. J. OUËNDAG, W. F. C. SCHAAPE, J. VERHEUL D.ZN. ■ ■

Commissie van Redactie: ED. CUYPERS, ■
A. SALM G.B.ZN., J. VERHEUL D.ZN. ■
Redacteur: J. GRATAMA. ■

Bureau van Redactie: Marnixstraat 402, A'dam.
Bureau van Administr.: Herderstr. 5, Den Haag.
Uitgevers: MOUTON & CO. ■ ■ ■ Den Haag.

INHOUD: Maatschappij tot Bevordering der Bouwkunst. — Actueele Vraagstukken. — Babylon. Zijn bouwvallen en zijn bouwkunst, door J. H. Boss. — Adres inzake verlaging grondwaterstand in Rotterdam. — Afdeling 's Gravenhage van de Maatschappij tot Bev. der Bouwkunst. — Vergaderingen. — Inhoud van Tijdschriften. — Berichten. — Personalía.

MAATSCHAPPIJ TOT BEVORDERING DER BOUWKUNST.

Aangezien de Algemeene Vergadering van den Raad van Arbitrage in de Bouwvakken uitgeschreven is op 11 Mei a.s. en dus samenvalt met de gecombineerde vergadering van het Hoofdbestuur met den Raad der Afdelingen, is de laatst genoemde vergadering bepaald op **Woensdag 12 Mei** a.s.

In aansluiting met het bepaalde in art. 13 van het Alg. Huish. Reglement heeft het Hoofdbestuur in zijne vergadering van 30 Maart l.l. de volgende voordrachten van dubbeltallen opgemaakt, waarvan de verkiezing zal geschieden op de Algemeene Mei-vergadering op 28 Mei a. s.

Voor de COMMISSIE VAN ONDERZOEK.

(3 leden uit en door de Architect-Leden te kiezen).

- 1e C. MUYSKEN. — V. G. A. BOSCH.
2e J. F. KLINKHAMER. — J. A. MULOCK HOUWER.
3e C. B. POSTHUMUS MEYJES. — F. W. M. POGGENBEEK.

Voor de COMMISSIE VAN REDACTIE.

(3 leden, waarvan minstens 2 Architect-Leden, het 3e lid kan Architect-Lid of Gewoon-Lid zijn).

- 1e A. SALM G.B.ZN. — D. E. C. KNUTTTEL.
2e ED. CUYPERS. — S. DE CLERCQ.
3e H. VANDER KLOOT MEYBURG. — G. VERSTEEG.

Art. 13 en Art. 4 van het Algem. Huish. Reglement bepalen, dat de candidaatstelling voor de Commissie tot Behartiging van de Vakbelangen van den Architect en voor de Commissie van Arbitrage geschiedt uiterlijk een maand vóór de verkiezing in het Orgaan van de Maatschappij door minstens 10 Architect-Leden of door de Architect-Leden eener afdeling.

In aansluiting hiermede geschiedt de aanstaande verkiezing op de Algemeene Mei-vergadering van 28 Mei a. s. en zijn vóór den gestelden datum (21 April) de volgende candidaatstellingen ontvangen:

Voor de COMMISSIE TOT BEHARTIGING VAN DE VAKBELANGEN VAN DEN ARCHITECT:

(7 leden, de Voorzitter der Maatschappij van rechtswege, de overige 6 uit en door de Architect-Leden te kiezen, waarbij zooveel mogelijk de Afdelingen der Maatschappij en Bouwkundige Vereenigingen te vertegenwoordigen zijn, zie Algem. Huish. Regl. art. 13).

J. LIMBURG; J. E. VAN DER PEK;
JOH. D. LOOYEN; A. SALM G.B.ZN.
J. A. MULOCK HOUWER; G. VERSTEEG.
W. F. OVEREYNDER;

Voorgesteld door de Architect-Leden der Afdeling 's Gravenhage.

B. V. BILDERBEEK; Dordrecht. Zuiden van het Land.
O. LEEUW; Nijmegen. Oosten van het land.
J. LIMBURG; 's Gravenhage. Afd. 's Gravenhage.
W. F. OVEREYNDER; Rotterdam; Bouwkunst en Vriend-
schap.

G. VERSTEEG; Arnhem. Afd. Arnhem.
A. W. WEISSMAN. Amsterdam. Architectura; B. v. N. A.
Voorgesteld door de Architect-Leden der Afdeling Arnhem.

In het Gebouw van de Maatschappij tot Bevordering der Bouwkunst, Amsterdam, Marnixstraat 402, is gevestigd een Permanente Tentoonstelling van Bouwtekens, dagelijks kosteloos te bezichtigen.

A. SALM G.B.ZN.; (van rechtswege).
 J. LIMBURG; (bij ontstentenis van den voorzitter een 2de vertegenwoordiger van het Hoofdbestuur, tevens voorzitter v. d. Afd. 's Gravenhage);
 J. A. MULOCKHOUWER; (voor het noorden van het land).
 A. D. N. VAN GENDT; (*) (Amsterdam, in verband met den zetel der Maatschappij).
 G. N. ITZ; (in verband met T. H. en bouwkw. studenten).
 P. G. BUSKENS; (voor Bouwkunst en Vriendschap).
 G. W. VAN HEUKELOM. (voor het Zuiden van het land, tevens vertegenwoordiger van het Kon. Inst. v. Ing. en de Ver. v. Delftsche Ing.; treedt volgens rooster in 1910 uit het Hoofdbestuur, doch kan in deze Commissie zitting blijven houden).

Voorgesteld door:

Ed. Cuypers;	Joseph Herman;
L. C. Dumont;	D. E. C. Knuttel;
W. A. E. van Geuns;	B. J. Ouëndag;
W. J. de Groot;	F. W. M. Poggenbeek;
J. van Hasselt;	J. Verheul Dzn.

Voor de COMMISSIE VAN ARBITRAGE:

(6 leden, uit en door de Architect-Leden te kiezen, zie Alg. Huish. Regl. art. 13).

V. G. A. BOSCH;	C. MUYSKEN;
S. DE CLERCQ;	C. B. POSTHUMUS MEYES;
J. F. KLINKHAMER; (**)	J. A. G. V. D. STEUR.

Voorgesteld door de Architect-Leden der Afdeling 's Gravenhage.

P. J. W. V. D. BURGH;	Renkum.
S. DE CLERCQ;	's Gravenhage.
C. J. KRUISWEG;	Bussum.
J. MUTTERS;	's Gravenhage.
C. B. POSTHUMUS MEYES;	Amsterdam.
J. VERHEUL DZN.	Rotterdam.

Voorgesteld door de Architect-Leden der Afdeling Arnhem. (***)

ED. CUYPERS;	} (de tegenwoordige leden).
C. B. POSTHUMUS MEYJES;	
J. VERHEUL DZN.;	
C. MUYSKEN;	

B. J. OUËNDAG;
 J. A. G. V. D. STEUR;

Voorgesteld door:

L. C. Dumont;	G. W. v. Heukelom;
A. D. N. v. Gendt;	D. E. C. Knuttel;
W. J. de Groot;	Mr. H. E. P. Rosenboom;
J. v. Hasselt;	A. Salm G.B.ZN.;
Joseph Herman;	P. A. Timmers.

(*) Van den heer v. Gendt is inmiddels bericht ontvangen dat hij geen candidatuur kan aannemen.

(**) Prof. J. F. Klinkhamer heeft bericht gestuurd, dat hij voor deze commissie geen candidatuur kan aannemen.

(***) Van den heer G. Versteeg, secretaris der Afd. Arnhem ontvingen wij het volgende bericht:

Door een noodlottig abus is voor de laatst gehouden afdelingsvergadering en voor de daaraan voorafgaande vergadering van architect-leden onzer afdeling verzuimd het lid V. G. A. Bosch, B. I. een convocatiebiljet te zenden. Daardoor was Z. Ed. niet in staat mede te werken tot de candidaatstelling door onze afdeling.

Aangezien nog enkele exemplaren over zijn van het rijk geïllustreerde prachtwerk: „Beschrijving van de Grafelijke Zalen op het Binnenhof te 's Gravenhage” heeft het Hoofdbestuur besloten dit werk voor Heeren Leden, die het nog niet bezitten en dat een handelswaarde heeft van f 15.— ingenaaid en f 18.— gebonden, verkrijgbaar te stellen voor f 1,35 ingenaaid en f 4.35 gebonden, inclusief emballage en vracht.

De betreffende postwissels moeten uitsluitend naar het bureau van de Maatschappij gezonden worden waarna het boek wordt toegezonden.

ACTUEELE VRAAGSTUKKEN.

DE HOFVIJVERKWESTIE.



nder den titel: „De nieuwe weg langs den Hofvijver” is de reeds eenigen tijd geleden aangekondigde brochure van den heer Jhr. Mr. Victor de Stuers verschenen.

De meening is gewettigd, dat in het algemeen de publieke opinie al te veel bewerkt is door adressen van kunst-vereenigingen, door moties op vergaderingen en ingezonden stukken in de bladen, die alle aandringen op het verwerpen van het voorstel van B. en W. en Plan A. van Berlage wenschen uitgevoerd te zien, dan dat deze brochure, hoe zeer ook vol juiste opmerkingen, het groote publiek tot andere gedachten zal brengen. Schrijver richt zich dan ook niet tot het publiek, maar tot den Gemeenteraad met zakelijke argumenten, die aange naam aandoen na de vele geestdriftige, rethorische redevoeringen die te dezer zake gehouden zijn en een minder betrouwbare basis vormen voor een zuiver oordeel.

Uit deze brochure, en ook uit enkele artikelen in de dagbladen, o.a. het interessante artikel van den heer de Cl. in het Vaderland van 23 December 1904 blijkt, dat de roerende eenstemmigheid van alle kunstenaars over de meest gewenschte oplossing, in deze, zooals de heer van Nieukerken in de vergadering op 25 Febr. in Pulchri Studio, heeft gezegd, niet bestaat.

Het kan niet ontkend worden, dat in het algemeen vraagstuk te eenzijdig is bekeken en dat veel motieven zijn gebruikt, die berusten op napraterij of bodemloos kunstenhousiasme. Als uitmuntend middel tegen deze opwinding is het geschriftje van den heer de Stuers aan te bevelen, waarvan de hoofdzakelijke inhoud is als volgt: Na raadpleging van den architect Berlage hebben B. en W. hun voorstel opnieuw aan de orde gesteld, nu met straatbreedte van 18 M. en 5 M. die later als bouwterrein aan de eigenaren van de daaraan liggende huizen zal worden verkocht. Met „onmiskkenbare virtuositeit” is hiertegen oppositie gevoerd. Maar, hoewel het zeker een gelukkig verschijnsel genoemd mag worden, dat tegenwoordig een quaestie van aethetica de gemoederen in beroering brengt, dit neemt niet weg, dat het onverantwoordelijk is, geld te verspillen, zonder dat de schoonheid dit noodzakelijk maakt, te meer „wanneer zij, die het geld vermorsen, niet eigenaren maar beheerders zijn.”



HET STRAATJE BIJ DE GEVANGENPOORT.

De Raad heeft de keus tusschen 2 ontwerpen, welke beide, wat het verkeer betreft, even geriefelijk zijn. Blijven over de kosten en de schoonheid. Het eene plan, van B. en W. kost slechts een halve ton; wordt aan de aangrenzende perceelen het recht verkocht aan de nieuwe kade te bouwen, zoo kan hiervoor een aanzienlijk bedrag gevraagd worden.

Hiertegenover staat, dat bij het andere plan, van de oppositie, de onteigening der 4 perceeltjes f186,500 gevraagd wordt of f657,40 per M². In het geheel kost de onteigening dan f1,061,900. Men is aan dit cijfer gaan tornen, maar gooit er eenvoudig met de muts naar. Maar zelfs al waren deze kosten minder, zou deze enorme uitgave onverantwoordelijk zijn door hare ongemotiveerdheid.

Over de historische beteekenis zegt de schrijver:

„Wat het geschiedkundig belang betreft, is men zeer nevelachtig en bepaalt men er zich toe gewag te maken van „de historische beteekenis van de plek”. Nu is de Hofvijver ontegenzeggelijk een zeer oude vijver en dus een zeer oude plek. Ik wil gaarne uit dien hoofde zijn aanspraak erkennen op voortdurend bestaan, maar geenszins een recht om te verbieden, dat een zijner uiteinden in niet noemenswaardige mate ingekort worde. Evenmin als men dit erkend heeft toen men in 1635 den toen reeds vier eeuwen ouden Vijver aan de oostzijde inkortte, ten behoeve van den Korten Vijverberg. Oordeelde men anders, dan zou men evenmin wegens „de historische beteekenis van de plek” den Vijver casu quo met een gering aantal meters mogen vergrooten. Overigens neemt de Vijver in de annalen der historie een bescheiden plaats in. Mij is alleen bekend, dat er vroeger des winters schaats gereden werd en 's zomers waterfeesten plaats hadden, en dat bij

zulk een feest door Hertog Albrecht van Beijeren gegeven, een dame van het hof, die wat hard stoeide, een diamanten ring verloor, waarop de altijd galante Hertog eenvoudig den Vijver deed droog leggen; de „historische plek” wreekte zich door de niet meer ondersteunde kademuren naar beneden te sleepen, hetgeen de grafelijke kas op een groote uitgave te staan kwam. Uit de jongste geschiedenis mag men nog vermelden, dat voor eenige jaren bij wijze van reclame voor de tentoonstelling van het Zee-wezen, gedurende eenige weken in de Vijver een nagebootst ouderwetsch scheepje gedobberd heeft.

Trouwens een protest op historische gronden zou ik alleen kunnen beamen, wanneer er sprake van was, den Vijver geheel of grootendeels te dempen.”

Hierna vraagt de heer De Stuers aan hen, die zoo roepen over de „historische beteekenis van de plek” of de Place Royale geen historische beteekenis heeft en de plek, die sinds vier eeuwen bebouwd is.

De oppositie heeft in haar programma ook opgenomen „de herstelling van de Gevangen Poort in haar oorspronkelijken toestand”. Men moet maar durven! roept schrijver uit. Als men tusschen Vijver en Poort een breede straat aanlegt doet men iets dat stellig met den oorspronkelijken toestand in flagranten strijd is en aan den Poort hare historische en architectonische beteekenis als afsluiting geheel ontnemt. „Wil men werkelijk den ouden toestand doen herleven, dan is de amotie der gebouwen onvoldoende, dan moeten de tuintjes aan den Vijver worden teruggegeven, dan moet de poort de eenige doorgang vormen, dan behoort de Beek als gracht vóór de poort wederom geopend en van een ophaalbrug voorzien te worden, dan moet het eilandje weg. Dit wil

niemand, maar dan prate men ook niet van een herstelling der oorspronkelijke toestanden”.

Wat het aesthetisch belang betreft, de strook, die van den vijver afgenomen moet worden is van zoo geringe afmeting, dat dit op den algemeenen toestand geen merkbare invloed zal uitoefenen, en worden de woorden van Berlage aangehaald, dat: „er van schennis of vernietiging van stadsschoon *geen sprake kan zijn*, en dat de meening, dat het schoon van den Vijver belangrijk zou worden geschaad *geheel ongegrond is*”.

Hierna vervolgt schrijver:

„De oppositie met deze uitspraak verlegen, tracht haar weg te werken door den heer Berlage met zichzelven in tegenspraak te brengen; in een vroeger advies toch heeft hij gezegd, dat hij een weg over het terrein der te amoveeren huizen ten zeerste aanbeveelt, doch subsidiair een kade in den Vijver aan te plempen voorstelt, wanneer geldelijke overwegingen van overwegend belang worden geacht, iets dat hij ten zeerste zou betreuren.

De gedachtengang van den heer Berlage geeft intusschen aan de oppositie geen wezenlijken steun. Waarom beval hij zijn eerste plan aan? omdat hij daarmee dacht den oorspronkelijken toestand te „benaderen”; van een ware „herstelling” kon geen sprake zijn; hij zelf oppert — zeer te recht — het vermoeden dat de te amoveeren huizen zijn verrezen op een aangeplempt terrein, waaruit volgt dat, als men wezenlijk den oorspronkelijken staat van zaken wilde herstellen, men dit terrein behoorde af te graven en aan den Vijver terug te geven. Maar heeft de heer Berlage zijn eerste plan aanbevolen om een schennis van stadsschoon, om een verknoeiing van den Vijver te ontgaan? Op die vraag komt het aan, want dit is het groote argument der oppositie. Welnu, op die vraag antwoordt de heer Berlage absoluut: neen! De heer Berlage is dus geen troef in de handen der oppositie.”

De financieele bezwaren, die Berlage erkende te verwaarloozen, wettigen zeker de vraag, of, daar het 2de plan-Berlage het stadsschoon niet schaadt, het goed te keuren is dat tonnen worden uitgegeven alleen om den vermoedelijken toestand van 400 jaar geleden te benaderen. Dat de bestaande straat door de poort er op achteruit zou gaan, betwist schrijver; de toestand blijft zooals ze is; trouwens alleen de heer v. Stockum zou bij achteruitgang der straat te klagen hebben; al de overige gebouwen zijn Rijks eigendom, terwijl de perceelen aan de Oostzijde dubbel en dwars hun vergoeding vinden in de kolossale waardevermeerdering, daar zij grenzen aan den nieuwen verkeersweg.

Terecht vestigt de heer de Stuers de aandacht op de artistieke beteekenis van dit straatje en zegt hij er van: „De heeren, die zoo bezorgd zijn voor het behoud der „Couleur locale”, moesten overigens inzien, dat de indruk der poort en der aangrenzende gevangenis een smalle straat met middeleeuwsche afmetingen vordert en dat de intimiteit van dit historisch monument reddeloos verloren zou gaan, wanneer het kwam te zwemmen in een breeden boulevard.”

Het is gewettigd, bij deze opmerking van den schrijver iets langer stil te staan. Immers, de strijd is tot nog toe uitsluitend gestreden aan den Vijver en de Gevangenpoort, waarvan de belangrijkheid van de laatste zeker niet door velen hoog gesteld wordt, getuige het plan van de „oppositie”, waar het karakter en de artistieke waarde van dit middeleeuwsche monument aan een open, breeden verkeersweg geheel verloren gaat en dat

op zichzelf, buiten andere bezwaren, wel als een hoofd-fout van deze oplossing beschouwd moet worden.

Spaarzaam zijn de woorden, over het straatje zelf geuit. Dit telt blijkbaar bij vele aesthetici die zich voor het vraagstuk warm gemaakt hebben, niet mede. En toch verdient dit onderdeel een nauwkeuriger bestudeering en meerdere appreciatie; zooals het straatje nu is, is het in hoofdzaak goed, d. w. z. de eigenaardige en dankbaar werkende trechtvorm van de straat, waardoor de beteekenis der poort goed uitkomt en de schaal der huizen (niet in alle opzichten hun architectuur-waarde). Wenscht men aan het behoud van de Gevangenpoort waarde te hechten, zoo moet in direct verband hiermede het straatje zijn karakter blijven behouden. Het is mogelijk door een met zorg gekozen architectuur van de eventueel nieuw te bouwen perceelen (of één perceel) aan de Oostzijde hier een karaktervollen toegang en tot het Binnenhof en tot de Plaats te bewaren.

Op de hierbij gevoegde afbeelding komt de waarde van het straatje goed tot zijn recht.

Over andere bezwaren zegt de heer de Stuers:

„Dan heet dat de breedte der huizen tusschen die straat en den nieuwen verkeersweg (22 M.) te gering is om ter plaatse van het huis Barnett-Lyon iets fraais te maken; och! men zou er een gevel als dien van het Mauritshuis kunnen doen prijken; deze is maar 2 M. breeder. Eindelijk wordt geklaagd, dat het uitzicht van het Buitenhof op Vijver en Vijverberg zal belemmerd worden; ook dit heeft geen zin; om het te bewijzen traceert men gezichtslijnen uit een punt willekeurig gekozen vóór den ingang van de Passage; doch wie zal op dit drukke punt gaan postvatten om te genieten van en te mijmeren over den Langen Vijverberg, op gevaar af overreden te worden, en wat kan men van daar, tusschen het gewriemel der rijtuigen en der menschen en tusschen de boomen door, van den Langen Vijverberg en van den Vijver zien?

Nadat schrijver verder verklaart van meening te zijn, dat bij aanleg van den nieuwen weg op het terrein der te onteigenen huizen het gezicht op de zichtbaar wordende huizen buitengewoon leelijk zal zijn (alleen het kadastrergebouw is presentabel) wijst hij er op, dat men in dat geval geen cent zal kunnen vorderen voor waardeverhooging der perceelen.

Het aanbrenge van een dam kan een schoone oplossing geven. Om te zorgen dat de gevels langs de kade onder controle staan van de gemeente, kan voorloopig tusschen kade en perceelen een strookje gereserveerd worden, dat den toegang tot de kade verhindert.

Hierdoor kan de gemeente eischen, dat de gevels aan haar oordeel onderworpen worden, vóór zij toegang verleent tot de kade. Hierdoor kan de gemeente tevens een flink bedrag eischen voor dit recht, wat zeker betaald zal worden wegens de enorme waardevermeerdering van het terrein.

Ten slotte meent schrijver, dat geen 27 à 29 M., zooals B. en W. in 1905 voorstelden, doch slechts 18 M. — dat is 5 M. minder dan het thans als model getimmerde plan hier inneemt — voor de kade voldoende is, en eindigt met er op te wijzen, dat zij, die hier grootscheeps 6 ton en zelfs een millioen voor den vijver zullen verkwisten, moeten bedenken dat nog veel gedaan moet worden in Den Haag: de groote toren gerestaureerd en ontdaan

van zijn ijzeren spits, de groote kerk van haar ommanteling bevrijd, een nieuw museum en een nieuw archiefgebouw, een nieuwe schouwburg en de uitbreiding van het stadhuis.

Waar hier zoo duidelijk en zakelijk het vraagstuk van een andere dan de algemeen „gehuldigde” zijde bekeken wordt, hebben wij gemeend meer uitvoerig deze belangrijke brochure te moeten bespreken en hopen we in een volgend artikel op de beteekenis der plannen A en B van Berlage (van de oppositie en van de Stuers) nader terug te komen.

J. G.

BABYLON. ZIJN BOUWVALLEN EN ZIJN BOUWKUNST.

LITERATUUR:

PERROT—CHIPIEZ. *Histoire de l'art dans l'antiquité*, Tome II. 1884.

C. P. TIELE, *Babylonisch-Assyrische Geschichte* 1886—88.

B. D. EERDMANS. *Assyrisch. Gids van 1897. Deel I.*

FR. H. WEISSBACH. *Das Stadtbild von Babylon*. 1904.

L. W. KING and H. R. HALL. *Egypt and western Asia in the light of recent discoveries*. 1907.

I.

Men zegt wel, dat onze tijd materialistisch is. Maar toch, als men zijn aandacht schenkt aan het artistiek en wetenschappelijk streven, dat zich overal openbaart, dan wordt men geneigd dat verwijt als afgezaagd te bestempelen. Zoo kan men zich afvragen, welk nut het afwerpt dat men zoekt naar den oorsprong onzer ontwikkeling, dat men woelt en gangen graaft in de puinhoopen van steden, waar voor 6000 jaren een beschaving bloeide, die met de onze zoo weinig gemeen heeft. Dat wijst niet op een bij uitnemendheid practische richting. Het „waarom” is niet licht te beantwoorden, het is een mysterie. Mischien is alle drang naar wetenschap en kennis een mysterie.

In het Oosten opent zich het groote werelddrama, daar liggen de kiemen van alle beschaving. Maar in de morgenschemering der eeuwen zijn kunst noch wetenschap vrij, is uitsluitend de godsdienst bron en maatstaf, middel en doel van alles. De beschaving had een gewijd karakter, een geheimzinnigen stempel, ze was het monopolie van den vorst, van den priester en magiër en werd aldus een voertuig van hiërarchie. Van een vrij onderzoek, van een kunstuiting om de kunst alleen kon onder zulke voorwaarden geen sprake zijn. En waar zij al opkomt, daar blijft zij dobberen aan de oppervlakte en hangen aan de schors. Het religieuze inzicht beheerscht daarbij ook het geheele private en publieke leven. Daar dit ook op het gebied der beeldende kunsten de alpha is en de omega, kan geen zijner uitingen begrepen worden zonder kennis der godsdienstige overlevering. Schrijven over welk onderdeel ook van oostersch cul-

tuur zonder den godsdienst voorop te stellen, zou een geheele miskenning van den oosterschen geest zijn. — Die godsdienst is van oorsprong zeer zeer oud. In Babel of Babylon en in het geheele Tweestroomland, waarin de stad intellectueel en op kunstgebied altijd de hegemonie had, waren de Sumeriërs de oorspronkelijke scheppers van de mythen over God, wereld, natuur en menschen. Ze vormden een volk, welks afkomst men niet kent en zoover menschengegeugenis reikt in het latere Babylonië woonde; zij die hun beschaving overnamen en in de aangegeven richting voortbouwden, waren Semieten, die Babel en de zuidelijker landen omstreeks 4000 jaren voor onze aera veroverden. Zij kwamen uit de syrisch-arabische woestijn en hadden genomadiseerd, zooals alle kinderen der woestijn doen. In stammen en families verdeeld, leefden zij van roof en ruilhandel, van jacht en oorlog. Vaste woonplaatsen, een welgeordende samenleving met vaste vormen kenden deze nomaden niet. Opperste heer, rechter en priester was het stamhoofd; in den kleineren kring der familie was dit het familiehoofd.

Noch stam-, noch familiehoofd kende een correctief. Wel had de eerste zijn raad van familiehoofden, maar aan hun uitspraak gebonden was hij niet, zij adviseerden alleen. Een volk nu, dat geen vaste woonplaatsen kent, is heden hier en morgen daar en strijkt neer waar de natuur het gemakkelijkst en ruimst in zijn behoeften voorziet. Zoo is het gebeurd dat deze semietische nomaden op verschillende tijden het woestijnzand van hun sandalen schudden en hun rooftochten uitstrekten naar de landen die de woestijn omkransen, naar Syrië en het Tweestroomland, het dal van Euphraat en Tigris. Niet altijd en zelden in den beginne is het de beschaving die het wint van het ruwe geweld. De Sumerische bevolking in het land dat later Babylonië genoemd werd, stond ver boven de indringers; bij gene scheen reeds het morgenrood eener ontwikkeling, die na duizenden jaren met haar stralen zou lichten over Voor-Azië naar Europa. Het ruwe geweld droeg de overwinning weg. De Akkadiërs — zoo was de naam der binnenvallende Semieten — vestigden zich er voor goed en eens meesters in het nieuwe gebied namen zij de cultuur over van het volk dat zij er vonden, van de Sumeriërs. Deze waren niet van semietischen oorsprong, woonden aan de kusten van de Perzische golf en verder stroomopwaarts, vanwaar de beschaving zich langzamerhand naar het noorden verbreidde. Deze loop volgt uit een oude legende der Babyloniers, die het ontstaan hunner cultuur schildert. Het is de legende van den goddelijken Oannes, die des morgens uit de Erythraeische zee opdook, de bewoners van Chaldea (Zuid-Babylonië) onderwees in kunst en wetenschap en de voorwaarden eener geordende maatschappij, en des avonds weer in de golven neerdaalde. Hierin ligt de traditie verscholen, dat zijn vereerders in Zuid-Babylonië de oorspronkelijke dragers der tweestroomlandsche beschaving geweest zijn. Waarschijnlijk is deze Oannes dezelfde als de zee-god Ea, die herhaaldelijk op de assyrische en babylonische monumenten voorgesteld wordt.

In elk geval, de nieuw-aangekomenen, de Akkadiers, vonden in Babylonië een zekere beschaving en zij brachten er eene. Die zij er vonden was ontwikkeld, die zij er brachten primitief. Hoewel deze natuurlijk niet als een versleten kleed werd afgelegd en gene als een nieuw werd aangeschoten, moest toch de invloed der hoogere zich sterk doen gelden. Toch bleef de nawerking der woestijntoestanden niet uit. Ze is in het openbaar en religieus leven nog zichtbaar, toen de babylonische beschaving reeds geconsolideerd was. De Semieten brachten er hun stamgod en hun dii minores, van welken aard die ook mogen geweest zijn. Deze stamgod was de opperste godheid, was het hoogere idee van het stamhoofd op aarde; die mindere goden naast hun opperheer beantwoordden aan de familiehoofden uit de woestijn. De goden zijn gevormd naar 's menschen beeld. De naam van dat religieuse hoofd, van dien oppersten heer was Baäl, die zijner gemalin Baälat. Eerst een begripsnaam — Baäl beteekent „heer” of „meester” — werd hij naarmate de tijdstroom doorging, tot eigennaam. Naast hem, wiens terrein zich uitbreidde over geheel Voor-Azië, komt in het pantheon van Babylon (en Assyrië) een vrouwelijk wezen voor, wier naam ook herhaaldelijk in de opschriften en op de monumenten genoemd wordt. Het is de Ishtar der Sumeriërs, door de Semieten bij hun komst in Babylonië geïdentificeerd met hun Baälat. Zij is de bekendste in de oostersche idolatrie. Niet alleen hier, maar ook onder de Phoeniciërs en de met dezen verwante Kanaänieten en Puniërs bloeide later haar cultus. In Kanaän werd zij, die de oneindige teelkracht der natuur vertegenwoordigde, als Asjtoret vereerd en door de latere Hellenen onder den naam Astarte. Voor een opgeruimd gemoed, voor een blijden zin bezit geen semietische godsdienst iets aantrekkelijks. Alle zijn somber en wreed, ook die der Babyloniërs. De godheid is alles, de mensch is niets. Jaloersch op haar macht, gevoelloos tegenover een ieder die haar nadert, blijft tusschen haar en den mensch een klove gapen, die door niets te overbruggen is. Dat is een echt oostersche trek. Die slaafsche verhouding verdween eerst, wat de oudheid aangaat, in de godsvereering der Grieken. Bij hen alleen werd met het koninklijke van 's menschen aanleg en natuur rekening gehouden, zoodat een Schiller nog haar verlies betreurde (1). Toch heeft de godsdienst van een oostersch volk ook een lichtzijde. Die lichtzijde is een neiging voor het monoteïsme, die blijft bestaan hoe dicht bevolkt het pantheon ook werd. Evenwel, Babylon heeft het nooit gebracht tot een éngodendom met eene godheid, die in zuiver exclusivisme geen andere goden naast zich duldde. Wel bleef Baäl of Bel en later Mardoek de meest vereerde met de hoogste attributen, maar door geen speculaties ontkwam de priesterschap aan het polytheïsme; zelfs van monolatrie kan bij haar nog geen sprake zijn. De verdienste een volk ontvankelijk te hebben gemaakt voor een wezen dat allen volkomen souverain is, komt aan geen magiër in Babel toe. Zij behoort aan de profeten onder Israël, aan Elia en Eliza.

Wordt vervolgd.

(1) In „die Götter Griechenlands.”

ADRES INZAKE VERLAGING GRONDWATERSTAND IN ROTTERDAM.

Aan
den Raad der Gemeente Rotterdam.

Geeft met verschuldigten eerbied te kennen de ondergeteekende: „Vereeniging Bouwkunsten Vriendschap” te Rotterdam:

Dat zij met belangstelling heeft kennis genomen van het door Burgemeester en Wethouders aan den Raad overgelegd rapport in zake de verlaging van den grondwaterstand in verschillende deelen dezer gemeente en van het daaromtrent tot U gerichte adres van de „Eerste Patroonsvereeniging: Rotterdamsche Bouwkring”,

Dat zij eenerzijds begrijpende dat hygiënische belangen noodzaakten tot de lage ligging van het hoofdrioolstelsel, doch anderzijds het een zeer ernstig feit acht, dat in de met die lage ligging gepaard gaande diepe draineering van den bodem een gevaar voor het vergaan der houten fundeeringen van een groot deel der gebouwen in deze stad gelegen is.

Dat wel is waar zij, die onder vigeur der vorige bouwverordening bouwden, de *vrijheid* hadden dieper te fundeeren dan de toenmalige grondwaterstand gebod, maar uiteraard in de, bij die verordening aangegeven peilen, een maatstaf meenden te mogen zien, die op ervaring gegrond en als betrouwbaar aan te nemen was, zoodat het niet aangaat *nu* te beweren dat de bouwers de belooften of nog te belooften schade *alléén* aan zichzelf te wijten hebben, waar zij niet vooruit konden zien wat ook door de gemeentelijke technische autoriteiten *niet* vooruit gezien is geworden.

Dat zij niet kan deelen in de optimistische beschouwingen van den Directeur der Bouwpolitie, wat betreft de heilzame capilaire werking in de vertikaal staande heipalen.

Al erkent zij dat daarin een oorzaak kan gelegen zijn dat het proces van verrotting zich *langzamer* in de palen dan in het daarop rustende horizontaal liggende fundeeringhout zal voltrekken, dan is toch de waarheid niet weg te redeneeren, dat houten fundeeringen, die niet voortdurend onder water staan, na verloop van betrekkelijk korten tijd, vergaan en dat dus, zonder *radicale* verandering van den tegenwoordigen toestand, alle houten fundeeringen, zoowel van particuliere als openbare gebouwen en monumenten in onze gemeente, aan vernieling of verrotting worden prijs gegeven.

Dat zij dan ook niet meent te moeten treden in beschouwingen in hoever het in het adres van de „Eerste Patroonsvereeniging” aangegeven middel tot beperking van het euvel doeltreffend of aanbevelenswaardig te achten is, doch dat zij meent dat het alleszins op den weg van het Gemeentebestuur ligt zich niet te beperken tot het in zijn rapport genoemde „*zorgvuldig bijeenbrengen der verkrijgbare gegevens (over den grondwaterstand) zoodat aan de belanghebbenden zooveel mogelijk die aanwijzingen en voorschriften kunnen worden gegeven, waardoor zij eenigszins te voorziene schade kunnen vermijden*” (pag. 278 onderaan), maar in de allereerste plaats ook een geheel onpartijdig onderzoek te doen instellen naar de *middelen*, die tot de uiterst mogelijke beperking der grondwaterstandsverlaging kunnen leiden en deze middelen ook, voor zooveel van de gemeente afhangt, in toepassing te brengen ten algemeenen nutte.

De Vereeniging Bouwkunst en Vriendschap,

P. A. WEELDENBURG, Voorzitter

C. N. VAN GOOR, 1ste Secretaris.

ROTTERDAM, April 1909.



AFDEELING 's-GRAVENHAGE DER MAATSCHAPPIJ TOT BEVORDERING DER BOUWKUNST.

Naar aanleiding van de opheffing der afdeeling Delft onze Maatschappij is door de Afd. 's-Gravenhage aan belanghebbenden het volgende schrijven gericht.

's-Gravenhage, April 1909.

WelEdelGeboren Heer.

In verband met de kortelings opgeheven Afdeeling Delft der Maatschappij tot Bevordering der Bouwkunst, heeft het Bestuur der Afdeeling 's-Gravenhage dier Maatschappij, de eer U op het bestaan dezer laatste Afdeeling attent te maken.

Moge in Delft een architecten-vereening te weinig belangstelling en geldelijken steun ondervinden om blijvend te bloeien, in 's-Gravenhage is dit niet het geval, waar zij van haar recht van bestaan meent de bewijzen te hebben geleverd en te leveren.

Toch kan haar aanwas van ledental geenszins onverschillig zijn, zoowel van hen die vroeger van de Afdeeling Delft de getrouwe leden waren — alsook van hen die, hetzij uit practijk of studie daar ter stede, met de bouwkunst en hare belangen zich nauw verbonden achten.

Vroeger, vóór het bestaan der Afdeeling Delft, telde de Haagsche Afdeeling verscheidene Delftsche leden, — waarom zou ook nu niet, evenals toen, een nauwere aansluiting tusschen de beoefenaars der bouwkunde in de beide plaatsen mogelijk zijn, — en daardoor de Haagsche Afdeeling zich voortaan ook over de Omstreken der Hofstad een nieuw arbeidsveld geopend zien?

Het Bestuur neemt de vrijheid U om bovengenoemde redenen, namens de Haagsche Afdeeling zelf, de toetreding tot onze Afdeeling zeer aan te bevelen, en merkt daarbij op dat het lidmaatschap per jaar bedraagt:

Voor gewoon lid (zij die architect-lid, gewoon lid, buitengewoon lid, of kunstlievend lid der Maatschappij zelve zijn) f 4.—

Voor afdeelingsleden (zij die uitsluitend lid zijn der Haagsche Afdeeling) f 4.—

Voor aspirant-leden (zij die den leeftijd van 23 jaar nog niet hebben bereikt) f 2.50

Een en ander nader omschreven in een reglement dat voor herdruk in bewerking is en daarom niet bij deze uitnodiging kan worden ingesloten.

Het Bestuur hoopt dat aan haar voorstel het gewenschte succes niet moge ontbreken en ziet de terugzending van ingesloten kaart met belangstelling tegemoet.

Hoogachtend,

Namens het Bestuur der Afdeeling 's-Gravenhage van de Maatschappij tot Bev. d. Bouwk.

J. LIMBURG, Pres.

S. DE CLERCQ, 1e Secr.

19 Nassau Dillenburgstraat,
's-GRAVENHAGE.

Nadat tevergeefs getracht werd aan het Provinciaal Gesticht te Meerenberg uitbreiding te geven, waarvoor door spreker de plannen waren ontworpen, werd in 1902 in de Statenvergadering van Noord-Holland besloten een terrein aan te koopen, gelegen aan den Bakkummerweg onder Castricum. Dit terrein is groot 82 Hectaren.

Spreker werd belast met het maken van het ontwerp. De uitvoering geschiedde onder toezicht van den Hoofd-Ingenieur bij den Provincialen Waterstaat in Noord-Holland, den Heer J. Scholtens. Bij het ontwerpen regelde Dr. W.H. Jacobi, de toekomstige geneesheer-Directeur, den geheelen medischen dienst en de inrichting, waarvoor een uitvoerige studie gemaakt werd van de verschillende systemen van indeeling der patiënten, zoowel in binnen- en buitenland, waarna overgegaan werd tot keuze van het groot paviljoen corridorstelsel.

Een groot aantal kleine paviljoens van bijvoorbeeld ten hoogste 45 à 50 patiënten, voor een stichting van 620 patienten heeft groote nadeelen als: het stijgen der bouwkosten, het stijgen der verpleging- en toezicht-kosten, terwijl het overzicht beslist moeilijker wordt.

Het scheen hem toe, dat al deze bezwaren het best worden ontgaan en zonder te groote kosten, door voor enkele groote groepen patiënten die door hunnen aard en de eischen, die zij aan inrichting en verpleging stellen, bijeen hooren, afzonderlijke gebouwen te ontwerpen, waardoor het groot paviljoen corridorstelsel ontstaat.

In 1903 werden project en begroting ingediend en werd in October van dat jaar de heer A. van Vliet als Hoofdopzichter in dienst gesteld.

Het terrein is op 20 minuten afstand van het station Castricum. Een groote spoorlijn is aangelegd naar het gestichtsterrein in aansluiting met de lijn Uitgeest—Alkmaar.

De distributie der gebouwen geschiedde geheel in overleg met de Ned. Heide-Maatschappij.

De gebouwen werden gegroepeerd rechts en links van de z. g. arbeidslijn der sexen, voor zooverre deze bestemd zijn ter huisvesting van patienten, terwijl de neutrale gebouwen: het administratiegebouw, het oeconomiegebouw, de barrak en de kerk vrijwel in deze lijn gelegen zijn.

De paviljoens der rustige afdeelingen bevinden zich aan de voorzijde nabij het administratiegebouw, daarachter de paviljoens der zieken en half rustigen en verre daarachter werden de verblijven der onrustigen gebouwd.

De woningen voor den directeur, de uitwonende doctoren, den adjunct-directeur en den opzichter over de werklieden werden aan den Bakkummerweg geplaatst.

Het anatomiegebouw werd in de nabijheid van het kerhof opgericht.

Het pompstation voor het afvalwater, waarin opgenomen worden de faecaliën en het huishoudwater bevindt zich aan de grens van het bevoeiingsveld.

Verder werden gebouwd tuinmans-, portiers-, machinistwoningen en werkplaatsen voor het bouwbedrijf.

Het administratiegebouw omvat portiersloge met centraalbureau voor het telefoonnet en brandalarminrichting, vertrekken voor de directie, bureaux voor administratie, leerkamer en recreatiezaal der verpleegsters, eetkamers voor doktoren en beambten en de ziekenafdeelingen voor de verpleegsters en verplegers. Hierachter bevinden zich de keukens en de eetzalen van het personeel.

Verder bevinden zich daarin de apotheek-laboratorium en magazijnen.

Op de verdieping zijn de vertrekken der inwonende dokters en slaapkamers van het personeel.

De keukeninrichting werd geleverd door de firma J. A. Harm en Zonen te Amsterdam.

In het oeconomiegebouw bevinden zich de bedrijven voor de natte wasch, de verlichting, de verwarming en de waterverzorging en de werkplaatsen.

Uitvoerig werd door spreker stil gestaan bij de machines der wasscherij.

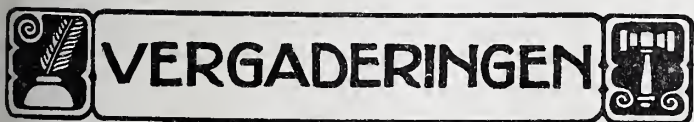

Afdeeling Amsterdam der Maatschappij tot Bevordering der Bouwkunst. 618e Algemeene Vergadering op 23 April 1909.

Voorzitter de Heer F. W. M. Poggenbeek.

Aanwezig 50 leden en introducés.

Nadat de notulen gelezen zijn, wordt mededeeling gedaan dat de Heeren J. H. W. Leliman, E. M. Rood en Jan Stuyt hunne benoeming als jurylid hebben aangenomen, en dat de Heer J. H. W. Leliman welwillend de administratie van den leescirkel verder op zich genomen heeft.

Hierna neemt de Heer F. W. M. Poggenbeek het woord tot het houden zijner voordracht over den bouw van het Provinciaal Geneeskundig Gesticht voor krankzinnigen, „Duin en Bosch” te Castricum.



GENEESKUNDIG GESTICHT „DUIN EN BOSCH" TE CASTRICUM.
Voorgevel van het Administratiegebouw.

Tegen de wasscherij is gebouwd het pomplokaal voor de waterverzorging met dubbelwerkende roterende pompen met een zuigvermogen van 7 M. en een drukvermogen van 80 M. waterhoogte. Deze worden door electromotoren gedreven.

Grenzende aan het pomplokaal bevindt zich de algemeene machinekamer met 3 Laval stoomturbines en de dynamo's voor het electrisch licht en bedrijf.

De algemeene leiding van de electrische inrichting was opgedragen aan de heeren C. N. Nagtglas Versteeg en C. J. J. Verdam te Amsterdam.

Aan de andere zijde van het pomplokaal bevindt zich het ketelhuis waarin 3 groote Babcock and Wilcox ketels ieder met een verwarmingsoppervlak van 132 M². en 10 warmwaterketels.

De verwarming werd aangelegd volgens het systeem Bolze, met snelcirculatie door den ingenieur, den heer A. C. M. van Etten.

Deze toepassing volgens het systeem Bolze is wel de grootste tot tot nog toe in Europa gemaakt.

Vervolgens werden door spreker de diverse paviljoens behandeld, duidelijk toegelicht door de teekeningen aan de wanden opgehangen. De paviljoens worden in 4 afdeelingen verdeeld waarbij ruime toepassing van breede corridors en ruime trappenhuizen.

Bij ieder paviljoen der rustige patienten bevinden zich de werkplaatsen der verpleegden.

In de paviljoens der onrustige patienten bevinden zich tal van cellen.

Overal is natuurlijke ventilatie toegepast daar de kunstmatige te kostbaar is.

De muren zijn afgewerkt in portland en zand om later geschilderd te worden.

De vloeren zijn alle van Amerikaansch grenenhout, de trap treden van kunstcementsteen afgedekt door hardsteen.

De gekozen architectuur is eenvoudig en landelijk genomen.

Door een groote serie mooie lichtbeelden werd ten slotte een en ander verduidelijkt, waarbij zoowel de mooi geslaagde gebouwen als de fraaie natuur daaromheen goed tot hun recht kwamen.

De vice-voorzitter, de heer M. B. N. Bolderman bracht aan het einde van de voordracht warme hulde voor de uiterst belangrijke voordracht waarbij de vergadering zich door een krachtig applaus aansloot.

Hierna kwam de reglementsherziening aan de orde. Het concept hiervan door het Bestuur opgemaakt, werd na enkele kleine veranderingen door de vergadering goedgekeurd, waarna niets meer aan de orde zijnde, de goed bezochte vergadering door den Voorzitter gesloten werd.

De Secretaris
A. D. N. VAN GENDT.

EXCURSIE NAAR CASTRICUM TOT BEZOEK VAN HET PROVINCIAAL GENEESKUNDIG GESTICHT VOOR KRANKZINNIGEN GENAAMD DUIN EN BOSCH *).

Ongeveer een 40tal belangstellenden waren Zaterdag 24 April aan het Centraal Station bijeengekomen om zich met den trein, welke te 10.57 zou vertrekken, naar Castricum te begeven, om, onder geleide van den Heer F. W. M. Poggenbeek, voorzitter der Afdeeling Amsterdam van de Mij. tot Bevordering der Bouwkunst, het daar onder zijne leiding als architect zoo goed als voltooide Geneeskundig Gesticht voor Krankzinnigen genaamd Duin en Bosch, in oogenschouw te nemen.

Het weder, dat zich aanvankelijk niet zeer gunstig liet aanzien, klaarde langzaam op, en nadat in „De rustende Jager" was koffie gedronken — voor welke gastvrijheid van den Heer Poggenbeek, door den voorzitter van het Hoofdbestuur, den Heer A. Salm G. Bzn. was dank gezegd — werd de wandeling van ongeveer 20 minuten gaans naar het Gesticht aanvaard.

Allereerst werd het eenvoudige kerkgebouw bezichtigd en daarna het administratiegebouw, waarin de kamer voor Regenten en Directie en verschillende lokalen voor den dienst zijn ondergebracht; daarna werd de keuken bezichtigd met de daarbij behorende afdeelingen — alles sprekende van eenvoud en practischen zin.

Het ketelhuis met machinekamer en de inrichting der centrale verwarming werden daarna bezichtigd, benevens het gebouw der waschinrichting en inrichting voor waterverzorging met watertoren, alle getuigende van de veelomvattende studie welke voor de samenstelling dezer verschillende inrichtingen werd vereischt, als zijnde alle noodzakelijk tot bediening voor het geheel en voor de gebouwen tot huisvesting der patienten, welke laatste op grooten afstand van elkander gescheiden zijn gelegen, een omstandigheid welke zeker het vraagstuk der centrale verwarming tot eene der belangrijkste van deze inrichting heeft gemaakt.

Alsau werden de eigenlijke gebouwen, welke dienen tot huisvesting der patienten, bezocht, waarvan Paviljoen III (dat voor de onrustige patienten) zeker wel het meest belangrijk is en waarin zich ook de zoogenaamde isoleercellen bevinden.

Op alles moest zooveel mogelijk acht worden geslagen, wat samenstelling van ramen en deuren en voornamelijk ook wathangen en sluitwerk betreft, daar een en ander moest beantwoorden aan de meest mogelijke eischen van soliditeit en eenvoud, en bovendien verband houden met de bijzondere voorwaarden welke door den aard der inrichting hieraan worden gesteld.

Nog verschillende andere gebouwen werden bezocht en ten laatste

*) De Redactie hoopt later meer uitvoerig en met meerdere illustraties op dit belangrijke werk terug te komen.

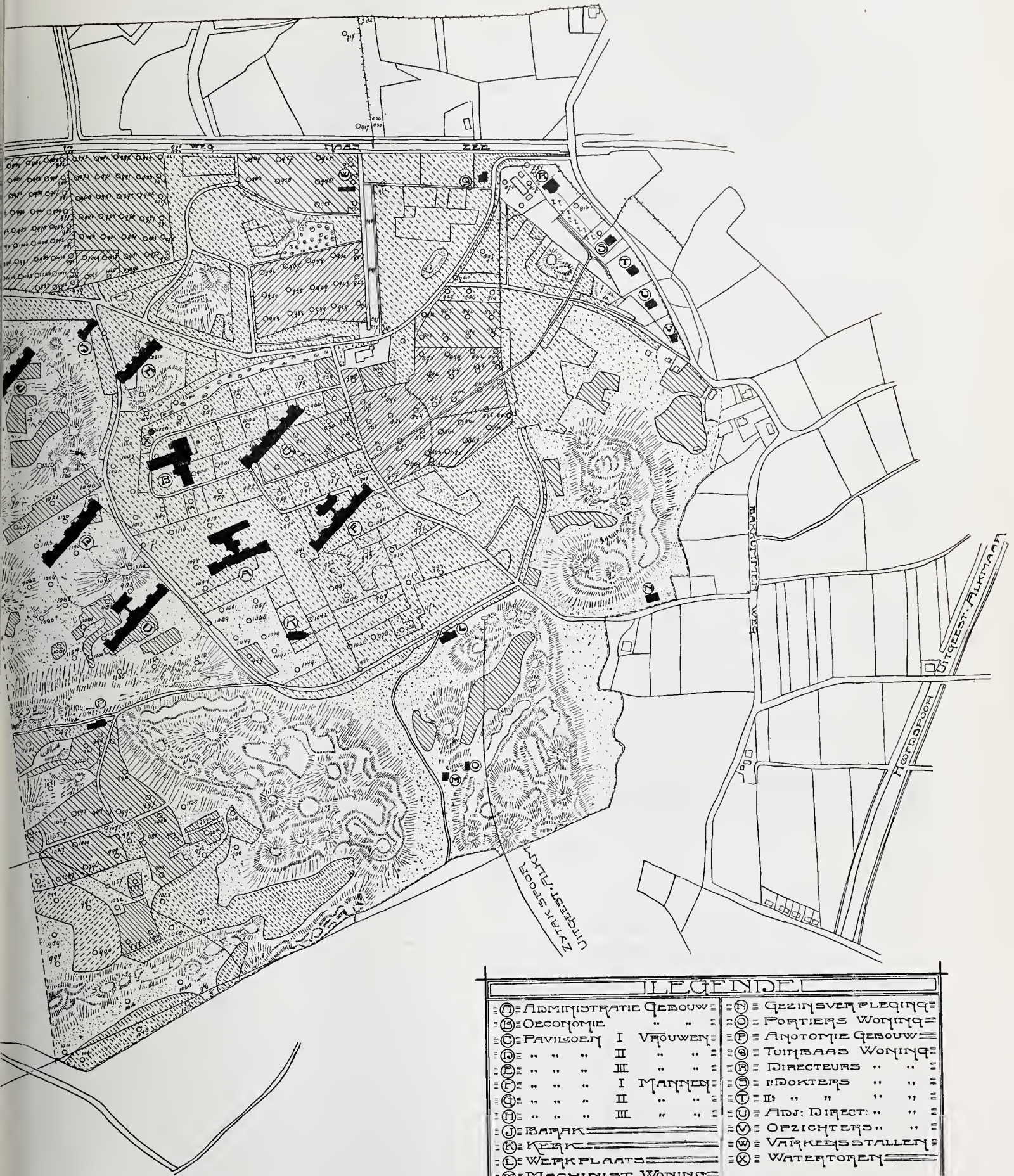

EENESKUNDIG GESTICHT „DUIN EN BOSCH” TE CASTRICUM. SITUATIE.

de Récréatie en Schouwburgzaal, gelegen achter het Paviljoen I, de zoogenaamde rustige afdeling voor vrouwen, waarna men zich naar een der Dienstgebouwen begaf, dat nog tijdelijk tot teekenkamer en directiekeet was ingericht.

De Heer A. Salm G.Bzn. nam hier het woord en handelde zeker in den geest van alle aanwezigen, toen hij den Heer F. W. M. Poggenbeek hulde en tevens dank bracht voor al het interessante, dat hij ons ter bezichtiging had gesteld, en ook als voorzitter der Maatsch. tot Bevordering der Bouwkunst, dank bracht waar, door het plan van deze excursie opnieuw door de Afdeling Amsterdam en voornamelijk wel door haren voorzitter blijken waren gegeven van frisch en actief leven.

De Heer Poggenbeek dankte daarop den Heer Salm voor het gesprokene, en niet het minst den ook aanwezigen Heer v. Vliet, die als Hoofdopzichter bij den bouw was werkzaam geweest, voor zijn trouw en toewijding bij de uitvoering der werkzaamheden betoond, alsook de aanwezigen, die met belangstelling deze excursie hadden medegemaakt.

Daarna haastte men zich om met den trein van 3.15 weder naar Amsterdam terug te keeren, onder den indruk van het vele en praktische, dat men het voorrecht had gehad te aanschouwen, en hetgeen door geest- en handenarbeid na ingespannen studie van jaren was tot stand gebracht.

J. BAKKER.

Afdeling Arnhem van de Maatschappij tot Bevordering der Bouwkunst. Vergadering van 22 April 1909.

Nadat de notulen der vorige vergadering door den waarnemenden Secretaris werden gelezen en goedgekeurd, ging de vergadering tot punt 2 verkiezing van eenen voorzitter over en werden er 11 stemmen op den heer W. F. C. Schaap en 5 op den heer W. A. Lensink uitgebracht, zoodat eerstgenoemde gekozen is. Vervolgens werden bij punt 3 ballotage de heeren W. Honing, N. v. Heloma en R. van Rijsse Jr. allen woonachtig te Velp als leden aangenomen. Een schrijven van de Vereeniging Handel en Nijverheid te Arnhem werd voor kennisgeving aangenomen. Punt 4 prijsvraag kwam daarna in behandeling en werd besloten eene prijsvraag uit te schrijven voor een diploma der afdeling waarvoor f 25 wordt toegestaan; de regeling in deze werd aan 't bestuur overgelaten; door het lid Markus werd de wensch uitgesproken een sierkunstenaar als lid in de jury op te nemen; de voorzitter antwoordde dat dit in ernstige overweging zal worden genomen. Punt 5. Bespreking van te behandelen onderwerpen in de Vergadering van den Raad der Afdelingen van de maatschappij. De wenschelijkheid werd uitgesproken, dat 't weekblad meer zal geven dan tot nu toe; daar behalve de Bijdragen dit alles is, wat 't meerendeel der buiten Amsterdam wonende leden van de Maatschappij ontvangt.

Punt 6. Als afgevaardigde naar de Mei-vergadering van de maatschappij wordt evenals in de vorige jaren de Secretaris aangevoerd.

Punt 7. Reglementsherziening. 't Conceptreglement werd aangenomen, behoudens kleine toevoegingen in art. 6 en in art. 9.

Punt 8. Slachthuisprijsvraag, uitgeschreven door de Regeering. Aan de hand der tentoongestelde projecten gaf de heer de Haas eene toelichting der projecten, hierop volgde eene belangrijke discussie.

Bij de rondvraag kwam ter sprake eene bespreking over de verbreding der IJselestraat. De vergadering, hoewel van meening zijnde dat 't geheel op haren weg lag, haar oordeel hierover uit te spreken en van advies te dienen, meende ditmaal daartoe niet te moeten overgaan, zijnde deze zaak niet genoegzaam voorbereid en bekend.

Niets meer aan de orde zijnde, sloot de waarnemende voorzitter de vergadering.

De waarn. Secretaris,
W. A. LENSINK.

Koninklijk Instituut van Ingenieurs. De afdeling voor Werktuig- en Scheepsbouwkunde heeft 23 April l.l. te Amsterdam

een vergadering gehouden, waarin prof. K. Sluyterman een voordracht gehouden heeft over:

„De binnenversieringen van groote Stoomschepen.” We lezen hierover in de N. R. Ct.

„Bij de inrichting van het moderne stoomschip begint deze factor meer en meer op den voorgrond te treden en wordt daaraan meer dan vroeger de aandacht gewijd; de verwende passagier van heden stelt niet alleen zijn eischen op het gebied van veiligheid en snelheid, maar verlangt ook comfort, een aangenaam en smaakvol verblijf. Ja, hij gaat zelfs verder door de schoonheid van het schip te beoordeelen naar de meerdere of mindere weelde der salons en hutten. Door echter meer aandacht te schenken aan het werk van den decorateur dan aan dat van scheepsbouwmeester en ingenieur, handelt men onbillijk; vóór alles is de schoonheid van het schip gelegen in den bouw, in de lijnen, in de prachtige en vernuftige machines, en dan eerst komt het werk van den versierder.

Was vroeger algemeen de meening dat de inwendige versiering geheel aan den tapissier kon overgelaten worden, sedert enkele der meest vooraanstaande stoomvaartmaatschappijen zijn gaan inzien dat voor de inwendige betimmering en versiering en inrichting toch wat meer noodig is, is men de hulp gaan inroepen van den ontwikkelden architect, ten einde de leiding op zich te nemen. Deze dient daarbij in het oog te houden dat een scheepsversiering geheel andere eischen stelt dan een vaste architectuur, dat de betimmering totaal iets anders is dan steenconstructie, kortom dat de inwendige versiering van het schip tenslotte neerkomt op de omkleeding, de aankleeding van de stalen constructie en dat voor alles 't eerbiedigen hiervan tot de consequente oplossing voert. Het is onmogelijk een aantal constructieve deelen, als lichtkokers, ventilatoren, stalen stutten, enz. te negeren. De verdeling van de vertrekken, de afmeting en verhouding der verdiepingen, de eigenaardige verlichting, enz., dat alles biedt den ontwerper van het scheepsinterieur tal van moeilijkheden welke hem bij de uitvoering zijner denkbeelden in den weg staan. Daarentegen bieden zij den intelligenten versierder tal van gelegenheden om op eigen terrein, de versiering, diverse oplossingen uit te denken; en voor de toepassing van rijke en smaakvolle concepties blijft gelukkig op de groote stoomschepen, welke in luxe met de best ingerichte hotels wedijveren, ruimschoots gelegenheid.

Aan de hand van tal van lichtbeelden gaf spreker een overzicht van de ontwikkeling van de inwendige betimmering en versiering der groote stoomschepen in de laatste 30 jaren. Op de schepen omstreeks de 80-er jaren, bijna zonder uitzondering met 4 dekken, waren de verblijven der passagiers, bij een scheepsbreedte van 12 M., natuurlijk uiterst smal en benepen en was er voor versiering weinig gelegenheid, wat echter veranderde na 1880, toen bredere schepen in de vaartkwamen; door de meerdere breedte en de voortdurende vermeerdering van het aantal dekken kwam er ruimte voor groote salons, rookkamers, conversatiekamers, trappenhuisen, enz. welke uitmuntende vakken ter versiering boden. Opmerkelijk is het, dat terwijl men eigenlijk van een zelfstandigen scheepsstijl moest kunnen spreken, bij de meeste ontwerpen voor de versiering van de interieurs der grootere booten, er juist naar gestreefd is daarin zooveel mogelijk het karakter van een vaste architectuur te leggen. De groote afmetingen, de aanzienlijke hoogte der verdiepingen tusschen de dekken hebben hiertoe begrijpelijkerwijze aanleiding gegeven. Echter zijn allerlei architectonische vormen, ontleend aan den steenbouw, d. i. aan het stapelen op den vasten grond, op de mobile basis van het schip, waar bij de geringste schommeling alle opgaande lijnen uit hun loodrechten stand geraken, misplaatst, ergo een aesthetisch wanbegrip. Bij de nieuwste groote stoomschepen — in dit verband werd ook gewezen op de Rotterdam, de Grotius en de Vondel — wordt door de ontwerpers der scheepsbetimmering meer en meer uitgegaan van de erkenning dat de schoonheid van het moderne schip grootendeels schuilt in de lijnen, in de verhoudingen, in den doelmatigen vorm van allerlei onderdeelen. De opvatting van een versiering, welke zich hierbij aansluit, leidt tot een gepast rationalisme, dat echter, bij de gele-

genheid welke hier ruimschoots wordt geopend voor vindingrijke, sierlijke en weelderige oplossingen waarbij van de kostbaarste materialen kan worden gebruik gemaakt, allerminst in een dorre, eenzijdige nuchterheid behoeft te verlopen."

INHOUD VAN TJDSCHRIFTEN

Architectura no. 17. *Overzicht van de Week. Marlborough s'en va t'en guerre*; grappige opmerkingen over het gaan van E. A. Cuypers naar Indië.

Iets over evenwicht in Architectuur, door J. H. de Groot; dit stukje bedoelt iets te leveren over de betrekking van vorm tot vorm, en wel een betrekking naar de grootte; van de behandelde punten noemen we de stelling: men heeft in het algemeen hierop bij vorm en kleur te letten, dat daar waar twee vormen, vormbestanddeelen of kleuren naast elkaar worden gesteld de een zich min of meer heeft te richten naar de andere of in gelijkheid of in ongelijkheid, of in overeenstemming of in tegenstelling of neutraal. Hiervan wordt alleen bekeken de gelijkheid van vlak en massa naar de grootte; de figuren behandelen verhoudingen ontstaan door het trekken van een diagonaal in een rechthoeken lijnen evenwijdig aan de zijden.

Technisch gedeelte. De behandeling der messen van schaaftmachines, enz.

Gebruik van een waterpasinstrument.

Is het aanbrengen van riemhangers in fabrieken noodzakelijk?

De Bouwwereld no. 16. J. H. W. Letiman. *Heimatschutz en hare middelen.* Slot. De schrijver vervolgt zijn interessante mededeelingen met beschouwingen over het belang van musea, die niet als lijkenhuizen der kunst ingericht moeten worden, maar bij de collecties gesplitst moeten worden in zalen voor het publiek en studiezalen. Het beste is vele, kleine plaatselijke musea. Het is volstrekt niet noodzakelijk dat alleen de zoo kostbare en unieke stukken verzameld worden. Verder kunnen gelegenheidstentoonstellingen en rondtrekkende collecties van veel nut zijn. Het wordt tijd, dat aan de ontsiering van stad en land door de „reclamepest” ten spoedigste een einde gemaakt wordt; wettelijk ingrijpen is hier noodzakelijk en wordt verwezen wat in andere landen is gedaan; daarna wordt het adres aan het Hoofdbestuur der Maatschappij in zake Heimatschutz gememoreerd en de hoop uitgesproken, dat spoedig de verlangde organisatie tot stand komt.

L. M. Moolenaar. *Plagiaat.* De begeerte tot scheppen is steeds grooter dan het vermogen tot scheppen; hierdoor kan de evenwichtstoestand, die het denken vordert, nooit anders dan bij benadering bereikt worden. Alzoo is er voortdurend een overmaat van begeerte tot scheppen, die bevrediging behoeft, welke zij vindt in plagiaat.

Tentoonstelling prijsvraag: „Gouda Vooruit”, beschouwingen over de ingezonden ontwerpen.

De losse plaat stelt voor: Lodewijk XV schouw en Lodewijk XVI interieur, uit de voorjaarsveiling van Fred. Muller.

De Opmerker no. 17. *Plaatselijk karakter in de bouwkunst*, met 2 afbeeldingen van oud-Duitsche vakwerkbouw. Schrijver betwijfelt of de studie van den ouden, eenvoudigen en plaatselijken woningbouw het vraagstuk van den modernen stijl nader tot oplossing zal brengen, en stelt de vraag: zou het werkelijk schade doen, wanneer de bouwmeester zijn volle aandacht en al zijn kracht eens concentreerde op kleine eenvoudige zaken en eens uithooger sferen afdaalde om zich te bewegen wat lager bij den grond, waarop hij toch eenmaal bouwen moet?

De Hofvijver; aangehaald wordt het adres van de Commissie van Advies voor de grafelijke zalen inzake den hofvijver aan den Haagschen Raad, benevens het uittreksel, gegeven door het Vaderland, uit de brochure van de Stuers over de kwestie van den vijver.

Verdere verslagen van de vergaderingen van Architectura et Amicitia en Bond van Ned. Architecten.

Deutsche Bauzeitung no. 33. *Zur goldenen Jubelfeier des Architekten und Ingenieur-Vereins zu Hamburg*, overzicht van de werkzaamheid der vereeniging bij haar 50-jarig bestaan.

bij de platen: Slot Brynnek-Siemianowitz, in Silezië, architect K. Grosser te Breslau. Ingangsportaal aan de parkzijde; een minder geslaagde modern-klassieke architectuur; verder 2 opnamen van het interieur.

Deutsche Bauzeitung no. 34. *Das Bürgerhaus in der Schweiz*, met een afb. van een stadsgezicht te Zug.

In 1906 vatte de Schweizerische Ingenieur- und Architektenverein het groote plan op een geschiedenis en ontwikkeling van het Zwitsersche burgerhuis vanaf de middeleeuwen tot 1850 in studie te nemen en te publiceeren. Dit streven loopt parallel aan een in Duitschland, en is een voortzetting van de met zooveel succes bekroonde publicaties over het boerenhuis in Duitschland, Oostenrijk en Zwitserland. De eerste daad van de voor dit doel benoemde commissie is het uitgeven van een geschrift, met Illustraties, waarin een oproep tot medewerking gedaan wordt. Hierin wordt de betekenis van de Zwitsersche architectuur zeer juist omschreven en vooral gewezen op de specifiek burgerlijke karaktertrekken die zij vertoont. De Zwitsersche burgerij heeft niet den invloed ondergaan der aristocratie, zooals dat in Duitschland en andere landen het geval is.

Ook hier wordt levendig de hoop uitgesproken dat de nieuwe architectuur zich weder bij het oude burger woonhuis zal aansluiten.

Men krijgt bij het lezen van dit artikeltje sterk den indruk (en het bewijs) dat de moderne voorkeur voor zuivere, burgerlijke bouwkunst niet plaatselijk, maar algemeen is (zoo wel in Duitschland, Engeland, Zwitserland als in Holland) en dus een merkwaardig teeken is van onze hedendaagsche en komende cultuur.

Belastungsprobe der Beton-Gelenkbrücke der Düsseldorfer Ausstellung 1902.

La Construction Moderne no. 30. Concours Achille Leclerc: de opgaaft was: Un grand Casino de bains de mer. De eerste prijs van M. G. Bellou en de 2e van M. G. Migeon worden afgebeeld; vooral de eerste prijs toont een fraaie verhouding en rust; de architectuur is modern-classiek en op en top Fransch. — *Hotel Privé* te Saint Souen, architect T. Orliac met plattegronden en gevels; de buitenarchitectuur vertoont een wanhopige vermeniging van stijlen en heeft weinig noblesse.

BERICHTEN

Binnenland.

Tentoonstelling Brussel. Op uitnodiging van den Regeeringscommissaris, Mr. E. R. H. Regout, kwamen Zaterdag zij, die zich bereid hebben verklaard om een eventuele benoeming tot lid der Nederlandsche Hoofdcommissie voor de Wereldtentoonstelling te Brussel 1910 aan te nemen, tot een voorloopige bespreking van de werkzaamheden samen, opdat na de binnenkort te verwachten benoeming met spoed zal kunnen worden gearbeid.

Uit de mededeelingen bleek dat het gedeelte van het terrein, voor Nederland beschikbaar, 3500 vierk. M. beslaat. Het is gelegen tegenover het Duitsche; er tusschen ligt het park; de Hollandsche tuin, vóór ons gebouw, grenst aan dien van België, en daarna volgt de Jardin de Paris.

De architect der hoofdcommissie, de heer Kromhout, had, nevens plattegronden enz., twee voorloopige ontwerpen voor het gebouw gemaakt: een in Oud-Hollandschen en een in modernen stijl. De groote meerderheid der vergadering achtte het eerste ontwerp, als typisch Hollandsch, te verkiezen.

Omtrent de besprekingen over de werkzaamheden kan, als van voorloopigen aard, geen mededeeling geschieden.

Vermeld kan echter wel worden, dat het voornemen is, aan de

Nederlandsche inzendingen het karakter van een „keuze-ten-toonstelling” te geven, en het plan bestaat de wijze van exposeren (de vitrines enz.) te laten bepalen door de commissies — natuurlijk in overleg met en naar de wenschen der exposanten. Deze ontvangen de plaatsruimte gratis; voor hun kosten zullen zijn expeditie, assurance, in- en uitpakken en vitrines.

De commissie bekostigt de terreinhuur, het gebouw en de algemeene versiering daarvan, alsmede het bewaren van de emballage. Een directe spoorverbinding brengt de goederen tot aan den ingang van het gebouw.

Alg. Handbl.

Accijns huisjes, Leiden. Nadat de raad de wenschelijkheid had uitgesproken dat niet tot den afbraak van het accijnsgebouwtje bij de Hooglandsche kerk zou worden overgegaan, hebben B. en W. zich tot de gemeentecommissie der Ned. Herv. kerk gewend met het verzoek hare medewerking te willen verlenen om de huisjes weder in eigendom bij de gemeente terug te brengen. De gemeentecommissie was daartoe niet bereid, evenmin als tot elke andere schikking, doch wel wilde zij zich wel ontslagen achten van de verplichting tot amotie der huisjes over te gaan en voor een behoorlijk onderhoud te zorgen. De huisjes blijven dus zolang de gemeentecommissie voornoemd van hetzelfde gevoelen blijft, in hun ouden toestand bewaard zooals dit door oudheidkundigen wordt gewenscht.

N. R. Ct.

Het Huygens-monument. In den tuin van het gebouw van de Hollandsche Maatschappij der Wetenschappen te Haarlem is thans de fundeering gelegd voor het standbeeld van Christiaan Huygens naar het ontwerp van dr. P. J. H. Cuypers, hetwelk door directeuren, volgens de bepalingen van het legaat van dr. Bleekerode, aan den Gemeenteraad van 's Gravenhage was aangeboden, doch door dezen werd geweigerd. Het monument, hetwelk een derde van de afmetingen van het oorspronkelijk ontwerp verkrijgt, werd door directeuren aan prof. J. Bosscha bij diens aftreden aangeboden als een herinnering aan zijn werkzaamheid als secretaris. Prof. Bosscha vroeg en verkreeg verlof het te plaatsen in den tuin achter de nieuwe vergaderzaal der Maatschappij. Men hoopt, dat het monument bij de jaarlijksche algemeene vergadering der Maatschappij geheel gereed zal zijn.

Het uitbreidingsplan van 's Gravenhage. B. en W. van 's Gravenhage brengen ter algemeene kennis, dat afdrukken van het Uitbreidingsplan der gemeente met toelichting tegen betaling van een gulden per exemplaar, verkrijgbaar zullen worden gesteld ter Gemeente-secretarie, afdeling A. E.

Zij, die een exemplaar wenschen te ontvangen, worden uitgenoodigd hiervan zoo mogelijk vóór 5 Mei a. s. ter Gemeente-secretarie, afd. A. E., mededeeling te doen, zullende de plannen in volgorde van aanvraag worden toegezonden.

PERSONALIA

ANTON J. SANDERS.

Midden uit een werkzaam leven werd dezer dagen Anton J. Sanders door den dood opgeëischt. Wel is waar was hij voor dien eenigen tijd ongesteld geweest, maar niets wees toen er op, dat zijn leven in gevaar was. Hoewel eenigszins verzwakt, mocht hij met recht verwachten, dat een korte periode van rust, zooals hij die zichzelf wilde gunnen, hem spoedig de oude energie weder gegeven zou hebben.

Het heeft niet aldus mogen zijn; door een hartverlamming werd Sanders getroffen.

En zoo hebben we het verlies van een degelijk, talentvol architect met groote werkkraft te betreuren.

Had hij het laatste — de werkkraft — niet gehad, dan had hij het standpunt niet kunnen verwerven dat hij als architect innam. Veel eigen studie toch moet daaraan voorafgegaan zijn.

Het overlijden zijns vaders, hem treffende in zijn jeugd, terwijl hij nog de Hoogere Burgerschool volgde, noopte hem toen reeds uit te zien naar een werkkring waarin het hem spoedig mogelijk

zou zijn geheel of gedeeltelijk in zijn levensonderhoud te voorzien. Zoo verwisselde hij de Hoogere Burgerschool voor de Ambachtsschool en na deze afgevoelen te hebben was hij achtereenvolgens werkzaam bij verschillende architecten, met name de heeren Ehnle en van Nieukerken.

Het is speciaal als opzichter en teekenaar bij laatstgenoemde architect geweest, dat Sanders vele jaren achtereen gefungeerd heeft en toen de heer van Nieukerken belast werd met den bouw van het Academisch- Provinciaal- en Stedelijk Ziekenhuis te Groningen kwam hij aldaar als diens vertegenwoordiger.

Eerst na afloop van dat omvangrijk bouwwerk gaf hij uitvoering aan het voornemen, hetgeen hem reeds enkele jaren voordien voor oogen gestaan had, om zich als architect te vestigen en wel in de plaats, waarheen het toeval hem geleid had: Groningen.

Het besluit zal hem zeker nimmer berouwd hebben. Hij heeft zich toch sinds dien mogen verheugen in een steeds in omvang toenemende practijk. Niet alleen voor werken in Groningen kwam hij in aanmerking, de opdrachten vloeiden hem toe uit het geheele land.

Dat resultaat mag wel opvallend heeten, waar toch Sanders iemand was, die zich zelf nimmer op den voorgrond plaatste. Zijn eenvoudige en bescheiden aard verbood hem dit. Als reclame in verband met zijn succes gebracht mag worden, dan moet het zijn reclame gemaakt door degenen, die Sanders in zijn werken hadden leeren waardeeren.

Maar in dat werk gaf Sanders zich dan ook geheel.

Het is het eerlijk werk van een fijn voelend kunstenaar. Het wekt ons op door zijn goede verzorging tot in alle onderdeelen. En hetzij het een groote monumentale schepping gold of een klein bouwwerk, het was voor Sanders om 't even; hij gaf alles wat het toekwam en wist in alle gevallen de vormenmassa te beheerschen. Maar ook hierbij bleef hij wars van elk praatvertoon. Hij schuwde goedkoop effect, maar ook liet hij zich niet door de redeloze mode op sleeptouw nemen.

Hij was één der weinigen, die in den tegenwoordigen tijd, nu de kunst hare geëffende banen verlaten heeft, hoog genoeg stond om als gids te dienen voor de vele zoekenden in dienst der architectuur.

Moge hier de plaats niet zijn voor een volledige lijst van de werken, door Sanders uitgevoerd, zoo dienen toch enkelen daarvan gereleveerd te worden. Het zijn de bijbouw van de fabriek „Nederland” en de Oppenheimsche bank, beiden te Groningen, het landhuis voor Prof. Wenckebach te Nunspeet, de beide villa's der heeren Everts te Wildervank en ten slotte het huis van den burgemeester te Delfzijl.

Het mocht hem gelukken in een prijsvraag voor een krankzinnigengesticht te Triëst een der prijzen te winnen.

Een der laatste werken door hem tot stand gebracht bestond in de verbouwing van het Diaconessenhuis te Groningen. De plannen daartoe waren door Sanders in samenwerking met van Nieukerken vervaardigd en het is ook van Nieukerken geweest, die in de Provinciale Groninger Courant aan hem een opstel wijdde, blijk gevende van zijn warme sympathie en waardeering.

Zij die Sanders gekend hebben zullen dat stuk met instemming gelezen hebben. Want allen betreuren het verlies van den man, die op veertigjarigen leeftijd uit hun midden werd weggerukt, hetzij als den kunstenaar, van wien nog veel te verwachten viel, hetzij als den vriend, dien men ongaarne missen zou.

Deernis bovenal bezielt ons voor het gezin aan wien hij ontviel. Intussen vermeent steller dezes zijne mededeelingen niet te mogen sluiten alvorens gememoreerd te hebben, dat ook de afdeling Groningen der Maatschappij in Sanders een belangstellend lid verliest, die trouw de vergaderingen bezocht en wiens adviezen aldaar op hoogen prijs werden gesteld. Zijn heengaan zal in dien kring voor langen tijd een leegte veroorzaken; maar zolang als de herinnering aan hem wakker zal blijven zal ze de achtergeblevenen helpen in het besef, hoe noodig het is om de kunst hoog te houden.

J. A. MULOCK HOUWER.

BOUWKUNDIG WEEKBLAD

ORGAAN VAN MAATSCHAPPIJ
TOT BEVORDERING DER BOUWKUNST

Bestuur van de Maatschappij: A. SALM G.B.ZN., Voorzitter, L. C. DUMONT, W. J. DE GROOT, G. W. VAN HEUKELOM, D. E. C. KNUITTEL, J. LIMBURG, B. J. OUËNDAG, W. F. C. SCHAAP, J. VERHEUL D.ZN. ■ ■

Commissie van Redactie: ED. CUYPERS, ■
A. SALM G.B.ZN., J. VERHEUL D.ZN. ■
Redacteur: J. GRATAMA. ■

Bureau van Redactie: Marnixstraat 402, A'dam.
Bureau van Administr.: Herderstr. 5, Den Haag.
Uitgevers: MOUTON & CO. ■ ■ ■ Den Haag.

INHOUD: Maatschappij tot Bevordering der Bouwkunst. — M. Maquet en de Mont des Arts, door D. F. Slothouwer. — Brieven uit Den Haag, door J. F. v. H. — Een tweetal eigenaardige schuifdeurconstructies. — Babylon. Zijn bouwvallen en zijn bouwkunst, door J. H. Boss. — Ingezonden. — Inhoud van Tijdschriften. — Berichten. — Personalia.

Voor de COMMISSIE VAN REDACTIE.

(3 leden, waarvan minstens 2 Architect-Leden, het 3e lid kan Architect-Lid of Gewoon-Lid zijn).

- 1e A. SALM G.B.ZN. — D. E. C. KNUITTEL.
2e ED. CUYPERS. — S. DE CLERCQ.
3e H. VANDER KLOOT MEYBURG. — G. VERSTEEG.

MAATSCHAPPIJ TOT BEVORDERING DER BOUWKUNST.

Bij het vernemen van het heuglijke bericht der geboorte van eene Prinses van Oranje heeft het Hoofdbestuur een schrijven gericht tot de Hooge Beschermvrouwe onzer Maatschappij, waarbij het namens de Maatschappij zijne hartelijke gelukwensen aan Haar en Hare Koninklijke familie aanbiedt en den innigen wensch voor Haar spoedig herstel uitspreekt.

Aangezien de Algemeene Vergadering van den Raad van Arbitrage in de Bouwvakken uitgeschreven is op 11 Mei a.s. en dus samen zou vallen met de gecombineerde vergadering van het Hoofdbestuur met den Raad der Afdelingen, is de laatst genoemde vergadering bepaald op **Woensdag 12 Mei** a.s.

In aansluiting met het bepaalde in art. 13 van het Alg. Huish. Reglement heeft het Hoofdbestuur in zijne vergadering van 30 Maart l.l. de volgende voordrachten van dubbeltallen opgemaakt, waarvan de verkiezing zal geschieden op de Algemeene Mei-vergadering op 28 Mei a. s.

Voor de COMMISSIE VAN ONDERZOEK.

(3 leden uit en door de Architect-Leden te kiezen).

- 1e C. MUYSKEN. — V. G. A. BOSCH.
2e J. F. KLINKHAMER. — J. A. MULOCK HOUWER.
3e C. B. POSTHUMUS MEYJES. — F. W. M. POGGENBEEK.

Art. 13 en Art. 4 van het Algem. Huish. Reglement bepalen, dat de candidaatstelling voor de Commissie tot Behartiging van de Vakbelangen van den Architect en voor de Commissie van Arbitrage geschiedt uiterlijk een maand vóór de verkiezing in het Orgaan van de Maatschappij door minstens 10 Architect-Leden of door de Architect-Leden eener afdeling.

In aansluiting hiermede geschiedt de aanstaande verkiezing op de Algemeene Mei-vergadering van 28 Mei a. s. en zijn vóór den gestelden datum (21 April) de volgende candidaatstellingen ontvangen:

Voor de COMMISSIE TOT BEHARTIGING VAN DE VAKBELANGEN VAN DEN ARCHITECT:

(7 leden, de Voorzitter der Maatschappij van rechtswege, de overige 6 uit en door de Architect-Leden te kiezen, waarbij zooveel mogelijk de Afdelingen der Maatschappij en Bouwkundige Vereenigingen te vertegenwoordigen zijn, zie Algem. Huish. Regl. art. 13).

- J. LIMBURG; J. E. VAN DER PEK;
JOH. D. LOOYEN; A. SALM G.B.ZN.
J. A. MULOCK HOUWER; G. VERSTEEG.
W. F. OVEREYNDER;

Voorgesteld door de Architect-Leden der Afdeling 's Gravenhage.

- B. V. BILDERBEEK; Dordrecht. Zuiden van het Land.
O. LEEUW; Nijmegen. Oosten van het land.
J. LIMBURG; 's Gravenhage. Afd. 's Gravenhage.

In het Gebouw van de Maatschappij tot Bevordering der Bouwkunst, Amsterdam, Marnixstraat 402, is gevestigd een Permanente Tentoonstelling van Bouwarkitekelen, dagelijks kosteloos te bezichtigen.

W. F. OVEREYNDER; Rotterdam; Bouwkunst en Vriend-
schap.
G. VERSTEEG; Arnhem. Afd. Arnhem.
A. W. WEISSMAN. Amsterdam. Architectura; B. v. N. A.
Voorgesteld door de Architect-Leden der Afdeeling
Arnhem.

A. SALM G.B.ZN.; (van rechtswege).
J. LIMBURG; (bij ontstentenis van den voorzitter
een 2de vertegenwoordiger van het
Hoofdbestuur, tevens voorzitter v. d.
Afd. 's Gravenhage);
J. A. MULOCKHOUWER; (voor het noorden van het land).
A. D. N. VAN GENDT; (*) (Amsterdam, in verband met den
zetel der Maatschappij).
G. N. ITZ; (in verband met T. H. en bouw. stu-
denten).
P. G. BUSKENS; (voor Bouwkunst en Vriendschap).
G. W. VAN HEUKELOM. (voor het Zuiden van het land, tevens
vertegenwoordiger van het Kon.Inst.
v. Ing. en de Ver. v. Delftsche Ing.;
treedt volgens rooster in 1910 uit het
Hoofdbestuur, doch kan in deze Com-
missie zitting blijven houden).

Voorgesteld door:

Ed. Cuypers;	Joseph Herman;
L. C. Dumont;	D. E. C. Knuttel;
W. A. E. van Geuns;	B. J. Ouëndag;
W. J. de Groot;	F. W. M. Poggenbeek;
J. van Hasselt;	J. Verheul Dzn.

Voor de COMMISSIE VAN ARBITRAGE:

(6 leden, uit en door de Architect-Leden te kiezen, zie Alg.
Huish. Regl. art. 13).

V. G. A. BOSCH;	C. MUYSKEN;
S. DE CLERCQ;	C. B. POSTHUMUS MEYES;
J. F. KLINKHAMER; (**)	J. A. G. V. D. STEUR.

Voorgesteld door de Architect-Leden der Afdeeling
's Gravenhage.

P. J. W. V. D. BURGH;	Renkum.
S. DE CLERCQ;	's Gravenhage.
C. J. KRUISWEG;	Bussum.
J. MUTTERS;	's Gravenhage.
C. B. POSTHUMUS MEYES;	Amsterdam.
J. VERHEUL DZN.	Rotterdam.

Voorgesteld door de Architect-Leden der Afdeeling
Arnhem. (***)

ED. CUYPERS;	} (de tegenwoordige leden).
C. B. POSTHUMUS MEYJES;	
J. VERHEUL DZN.;	
C. MUYSKEN;	
B. J. OUËNDAG;	
J. A. G. V. D. STEUR;	

(*) Van den heer v. Gendt is inmiddels bericht ontvangen dat hij geen candidatuur
kan aannemen.

(**) Prof. J. F. Klinkhamer heeft bericht gestuurd, dat hij voor deze commissie
geen candidatuur kan aannemen.

(***) Van den heer G. Versteeg, secretaris der Afd. Arnhem ontvingen wij het
volgende bericht:

Door een noodlottig abus is voor de laatst gehouden afdeeliningsvergadering en
voor de daaraan voorafgaande vergadering van architect-leden onzer afdeeling
verzuimd het lid V. G. A. Bosch, B. I. een convocatiebiljet te zenden.
Daardoor was Z. Ed. niet in staat mede te werken tot de candidaatstelling door onze
afdeeling.

Voorgesteld door:

L. C. Dumont;	G. W. v. Heukelom;
A. D. N. v. Gendt;	D. E. C. Knuttel;
W. J. de Groot;	Mr. H. E. P. Rosenboom;
J. v. Hasselt;	A. Salm G.B.ZN.;
Joseph Herman;	P. A. Timmers.

Daar de Catalogus der Bibliotheek van de Maatschappij
herzien wordt en in verband hiermede de indeeling der
bibliotheek gewijzigd, wordt den leden medegedeeld,
dat bij aanvraag het niet zeker is dat de boeken dispo-
nibel zijn.

Aangezien nog enkele exemplaren over zijn van het rijk
geïllustreerde prachtwerk: „Beschrijving van de Gra-
felijke Zalen op het Binnenhof te 's Gravenhage” heeft
het Hoofdbestuur besloten dit werk voor Heeren Leden,
die het nog niet bezitten en dat een handelswaarde
heeft van f 15.— ingenaaid en f 18.— gebonden, ver-
krijgbaar te stellen voor f 1.35 ingenaaid en f 4.35 gebon-
den, inclusief emballage en vracht.

De betreffende postwissels moeten uitsluitend naar het
bureau van de Maatschappij gezonden worden waarna
het boek wordt toegezonden.

M. MAQUET EN DE MONT DES ARTS.



'est un architecte qui est l'homme du jour"
zoals onlangs in *Le Soir* geschreven stond.
En om „l'homme du jour” te zijn bij een kunst-
zinnig volk, dat wil nog wel iets anders zeg-
gen dan bij ons.

Het is reeds eenigen tijd geleden, dat ik het groote voor-
recht had kennis te maken met dezen bewonderens-
waardigen man. Hij is architect van den Koning der
Belgen en woont in Brussel dicht bij het koninklijk paleis.
Hij ontving ons in een kleine studeerkamer, prettig vol.
Rondom ons de beste fransche boeken, aan de wanden
eenige portretten o. a. een van Beyaert en foto's van
de Louvre. De atmosfeer van deze kamer ademde sterk
den geest van den bouwmeester, die met zijne gedachten
bouwt op wat de gouden eeuwen ons aan schoons ge-
laten hebben.

Zoon van een menuisier uit Hâvre, kreeg hij zijn eerste
lessen in de architectuur te Luik van M. Ralinot, een
leermeester aan wien hij een dankbare herinnering be-
waart; kwam aan de Academie des Beaux Arts onder
M.M. Vanroy, Ruckens en Herman, werkte vervolgens
op het bureau van den architect Delsaux en kwam in
1860 in Brussel, gedreven door zijn wil zich te volmaken
„dans la pratique de son art aussi rude que difficile”.
In Brussel waren zijne leermeesters Beyaert en de Man;
Beyaert, die hij hoogelijk waardeert, maar van wien hij
zoo diepgaand verschilt.

Mij dunkt dat M. Maquet de klassieker is, die voor alles
zoekt de eenvoud en de rust, niet de levendigheid zoo-



MAQUETTE VAN DE MONT DES ARTS.

als Beyaert die bereikt heeft, niet de overweldigende bravoure van Poellaert; hij zoekt de zuivere schoonheid der verhoudingen en der profileeringen. En hij zoekt ze niet alleen, hij vindt ze. Wij zagen met hem het nieuwe paleis van den koning, in aanbouw, van binnen grootendeels opgetrokken van Larys, van buiten voor de linkerhelft van Enville, voor de rechter helft van Saronnières. Het schoonste van deze façade zijn, dunkt ons, de hoekpavilloens met de prachtige hoge leien daken. Die daken had hij met moeite er op gekregen: de Koning wilde het niet. En de publieke opinie is er, geloof ik, nog tegen.

Maar ons leken ze zeer schoon.

De plomberie was perfect en van een zware weelderigheid, zooals men dat bij ons nooit ziet. Hij noemde daarvan een som, ik meen 350.000 francs, maar ik zal hier maar geen getallen trachten te geven, want ik heb er zoovele en voor mijne Hollandsche begrippen zulke ontzaglijke hooren noemen, dat alles in mijne herinnering onduidelijk geworden is en ik alleen een indruk over heb van eenen voor ons ongekenden rijkdom.

We hadden ook het voorrecht met M. Maquet een paar hotels te gaan zien aan de buitenboulevards, bewoond door multi-millionairs. Een daarvan had 2 miljoen francs gekost. De façade was van kalksteen met omlijstingen van blauwe steen. Het had een eenigszins Italiaansch karakter en de schoonheid werd hoofdzakelijk bereikt door de verhoudingen en de zeer gevoelige, noble profileeringen. Het was een vlakke gevel, zonder pilasterstelling, maar met een prachtigen onderbouw en een zeer fraaie kroonlijst, terwijl de zijafsluiting van

den gevel en de omlijsting der vensters door blokken blauwe steen een indruk van macht maakte, zooals de Italiaansche paleizen der vroeg-renaissance dit onovertroffen bereikt hebben.

De weelde van het interieur van dit paleis was vorstelijk en getuigde van het fijne kunstgevoel der bewoners. De bronzen leuning van de trap was gemodelleerd door Houdstont, den beeldhouwer van het Palais de Justice. Benijdenswaardig leek ons het lot van dezen architect, wien zoo ruimschoots de gelegenheid werd geboden te geven van al den rijkdom, dien hij in zich voelde.

Hij had zooveel opdrachten gehad van dergelijke groote hotels, vertelde hij, dat hij ze heeft moeten weigeren. (In Holland leven waarschijnlijk niet veel architecten, die in hetzelfde geval verkeerd hebben.) Ook het Paleis nam hem te veel in beslag en daarbij was hij bezig met de voorbereidingen voor de Mont des Arts. In no. 12 van 1908 van dit blad zijn 2 foto's gereproduceerd van de maquette die door Houdstont gemodelleerd werd. Ter herinnering is er hierbij nog eens een geplaatst. Daar stond het geheele gebouw geraamd op 16 miljoen francs.

En zoeven heeft in Le Soir gestaan dat er plannen zijn het werk dezen zomer aan te besteden. Dit was ongetwijfeld al eerder gebeurd wanneer er niet naar aanleiding van het materiaal een hevige actie daartegen gevoerd was. M. Maquet vertelde ons, dat hij niet het geheele gebouw van blauwe steen wenschte te maken. En aangezien de groeven hunne blauwe steen, tengevolge der invoerrechten, moeilijk naar Frankrijk leveren, ontstond er een heftig protest waar allerlei belangen in

gemoeid waren tegen het gebruik van witte steen. Hoe 't nu zal afloopen is me nog niet bekend.

Over de Mont des Arts heeft in de Etoile Belge van 27 Februari een uitvoerig artikel gestaan, waarin de bezwaren tegen het project besproken worden, op zeer kundige wijze. Men heeft gezegd dat het project uniform was; on doit répondre que la grandeur et la destination même de l'édifice (het worden academies, bibliotheken en archieven) imposent de la simplicité dans les lignes et de la sobriété dans l'ornementation. Au demeurant, notre climat inconstant impose lui-même, pour des bâtimens de cette étendue, une grande parcimonie dans les détails, toujours fort couteux et inutiles. Zoo heeft ongetwijfeld M. Maquet zelf er over gedacht.

Het geheele project is niet het ontwerp van één man; de Koning nam het initiatief (wat heeft de Koning niet reeds tot stand gebracht) de staat en de stad, de betrokken diensten der schoone kunsten, eene rijkscommissie, allen hebben hun oordeel erover laten gaan en een architect van groot talent heeft het uitgewerkt.

Moge het hem gegeven zijn dit reuzenwerk verwezenlijkt te zien.

En wij, Holland, wat doen wij in vergelijking met het even groote België.

Hoe doen wij als we een Dam moeten bebouwen of een nieuwen verkeersweg dwars door den Haag moeten aanleggen?

In Brussel worden de drukste stadswijken geheel ontruimd voor dezen Mont des Arts. België is ontegenzeggelijk rijker door hare natuurlijke hulpbronnen; maar ontegenzeggelijk rijker dan ons volk is het Belgische volk dan toch ook door den zin voor het schoone, die hen hun stad vol paleizen doet bouwen en hunne fraaie en talrijke parken doet versieren met steenen en bronzen beelden, wier schoonheid zij dagelijks genieten.

DEN HAAG.

D. F. SLOTHOUWER.

BRIEVEN UIT DEN HAAG.

DE NIEUWE WEG LANGS DEN HOFVIJVER.

Door een omstandigheid, die, hoewel als mogelijk voorzien, toch geenszins zoo spoedig verwacht werd, is thans de Haagsche Hofvijverquaestie een geheel nieuwe phase ingetreden, ja het is zelfs de vraag of zij zich nog als een vraagstuk zal kunnen handhaven. Deze onverwachte wending is niet het gevolg van de onlangs verschenen brochure waarin Jhr. Mr. Victor de Stuers zich hoofdzakelijk met historische argumenten tegen de oppositie keert en daarmee der gemeente een wapen in de vuist duwde, want hiertegenover staat de afkeurende motie van de commissie der Grafelijke zalen, die zich met minstens evenveel recht van oordeel plaatst tegenover het gemeenteplan als Jhr. de Stuers zich ervoor verklaart. Neen de quaestie heeft een zisprong gemaakt waardoor zij den tweesprong vermijdt.

De Staat heeft namelijk uit de tijdelijke houten water-

keering afleidende, dat het bij de gemeente ernst begon te worden, zich opeens als eigenaar van den Hofvijver doen gelden en der gemeente bij deurwaarders exploit doen aanzeggen dat het Rijk zich verzet tegen het leggen van een blijvenden weg door den vijver, aangezien de Staat den geheelen vijver als haar eigendom beschouwt en het leggen van den dam zonder vergunning als een schending van dit eigendomsrecht zal worden opgevat. De gevolgen van deze maatregelen zijn beslissend. Dat de gemeente als antwoord het eigendomsrecht zal betwisten is nauwelijks denkbaar, tenzij de gemeente enkele onbekende vergeten documenten in portefeuille heeft die haar bij een te voeren proces kans op succes zouden geven. Zooals de zaken nu staan, en zooals de toestand door den heer Mr. S. Gratama meermalen helder uiteengezet is, staan de kansen van het Rijk bij een dergelijk proces overwegend sterker dan van de gemeente en het is moeilijk aan te nemen dat de gemeente dezen weg zal kiezen.

Nu is het onmogelijk geworden den verkeersweg op een andere wijze tot stand te brengen dan door volledige onteigening van de bestaande perceelen naast de gevangenpoort, tenzij het rijk bij nadere onderhandelingen genegen mocht zijn het benodigde gedeelte van den hofvijver tegen een geldelijke vergoeding af te staan. Met het oog op de enorme waarde die dit gedeelte door de hangende plannen heeft en verkrijgen zal, zal de te bedingen geldelijke vergoeding evenredig hoog zijn, en zal daardoor het finantieele verschil der beide plannen grootendeels zoo niet geheel wegvallen.

Zoo staan wij dus waarschijnlijk aan het einde van den jarenlangen tweestrijd. Dat deze oplossing mij geheel bevredigt kan ik niet zeggen. Voor hen die tot elken prijs het oppositieplan willen doen zegevieren is deze regeeringsmaatregel natuurlijk een beslist succes, maar voor hen wien het niet uitsluitend te doen is om een bepaald plan door te voeren maar die de quaestie uit een oogpunt van stadsschoonheid en historie van groot belang achten en het standpunt van de gemeente te dezen opzichte gaarne vastgesteld zouden zien, geeft deze oplossing geen bevrediging. Waar argumenten tegen argumenten in het kamp treden zou men ook gaarne argumenten zien zegevieren en het stelt eenigszins te leur wanneer een ijzeren hand onverwacht aan dezen strijd een eind maakt zelfs al wordt de quaestie in de door ons gewenschte richting beslist.

V. H.

EEN TWEETAL EIGENAARDIGE SCHUIFDEURCONSTRUCTIES.



Deze werden eenigen tijd geleden in eene bijeenkomst van de *afdeeling Utrecht* besproken. Zij zijn wel niet nieuw, doch evenmin algemeen bekend, weshalve hier eenige afbeeldingen met korte beschrijving volgen om deze constructies in *beginsel* te verklaren; van eene bespreking der de-

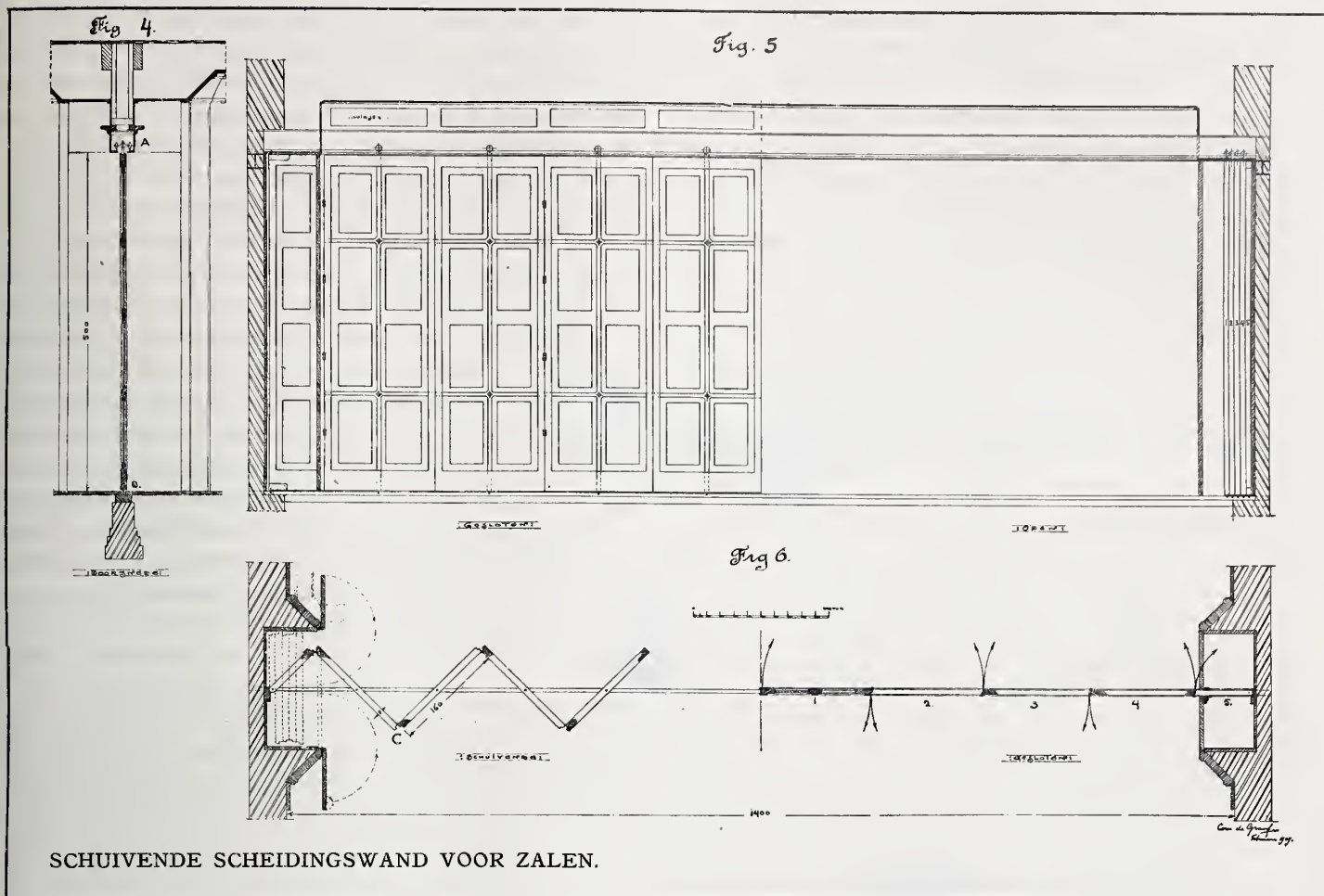

SCHUIVENDE SCHEIDINGSWAND VOOR ZALEN.

tails willen wij ons met het oog op de plaatsruimte onthouden.

I. *Amerikaansche opschuifdeur* (Fig. 1, 2 en 3.)

Bij loodsden, pakhuizen e. d. kan er bezwaar bestaan om

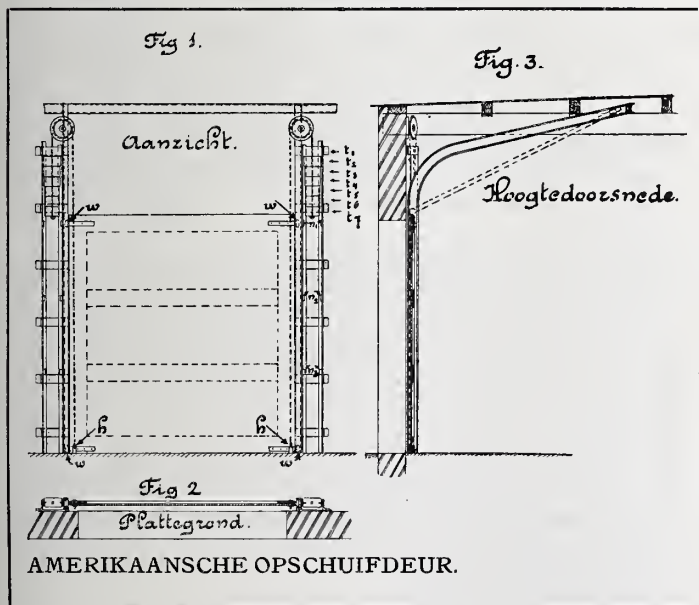

AMERIKAANSCH E OPSCHUIFDEUR.

horizontaal schuivende deuren toe te passen, òf omdat deze wandvlakte in beslag nemen, òf omdat ze aan beschadiging zouden blootstaan.

Men kan dan de deuren opschuivend maken; het onderhavige type nu heeft het voordeel, dat dit bij geringe verdiepingshoogte kan worden toegepast.

Aan de deur, die hier van hout is gedacht, zijn een 4-tal

wieltjes *W* (Fig. 1) stevig bevestigd; deze wielletjes loopen door staande geleidings- \square -ijzers (Fig. 2), welke \square -ijzers, zooals uit Fig. 3 blijkt, aan de bovenzijde zijn omgebogen. Wordt de deur opgeschoven, dan gaat zij geleidelijk over van den verticalen (gesloten) stand tot den gestippelden (geheel geopenden) stand, die in Fig. 3 is aangegeven.

Het spreekt van zelf, dat de deur aan beide zijden van tegenwichten is voorzien; zooals uit Fig. 1 blijkt bestaat elk tegenwicht uit een reeks op elkaar liggende gegoten ijzeren blokken *t*, tot en met *t*₇, die gedragen worden door een staalraadkabel, welke er vrij doorheen gaat en loopt over een schijf en met een haak *h* aan de onderzijde der deur is bevestigd.

Bij het opschuiven van de deur zal haar gewicht, dat op de staalraadkabels werkt, geleidelijk verminderen omdat de deur steeds vlakker komt te liggen; in dezelfde mate moet dus bij het dalen van de tegenwichten de zwaarte dier tegenwichten afnemen, wanneer de deur in elken stand in evenwicht zal zijn.

Dit laatste nu wordt vrijwel bereikt, wanneer men op de geleiders der tegenwichten steeds breeder wordende nokkenparen *n*₁, *n*₂ en *n*₃ aanbrengt; bij het dalen blijft dan *t*₁ op *n*₁ hangen, daarna *t*₂ op *n*₂ en daarna *t*₃ op *n*₃. Bij het weder omlaagschuiven van de deur heeft natuurlijk het omgekeerde plaats,

II. *Opvouwbare schuifdeuren voor afscheiding van zalen enz.* (Fig. 4, 5 en 6).

Een aantal deuren 1 tot en met 5 (fig. 6) zijn onderling door knieren verbonden en laten zich dus opvouwen

evenals raamblinden en in een betrekkelijk kleine muurkast opbergen; 5 is eene halve deur, die scharnierend aan de muur is verbonden.

Teneinde schranking te voorkomen is elke deur in het midden draaibaar opgehangen aan een asje waarop 2 losse wieltjes, die over 2 railtjes loopen — zie A, Fig 5 — terwijl het midden van elke deur aan de onderzijde wordt geleid door een taats, glijdende in een U-ijzertje — zie B, Fig. 5.

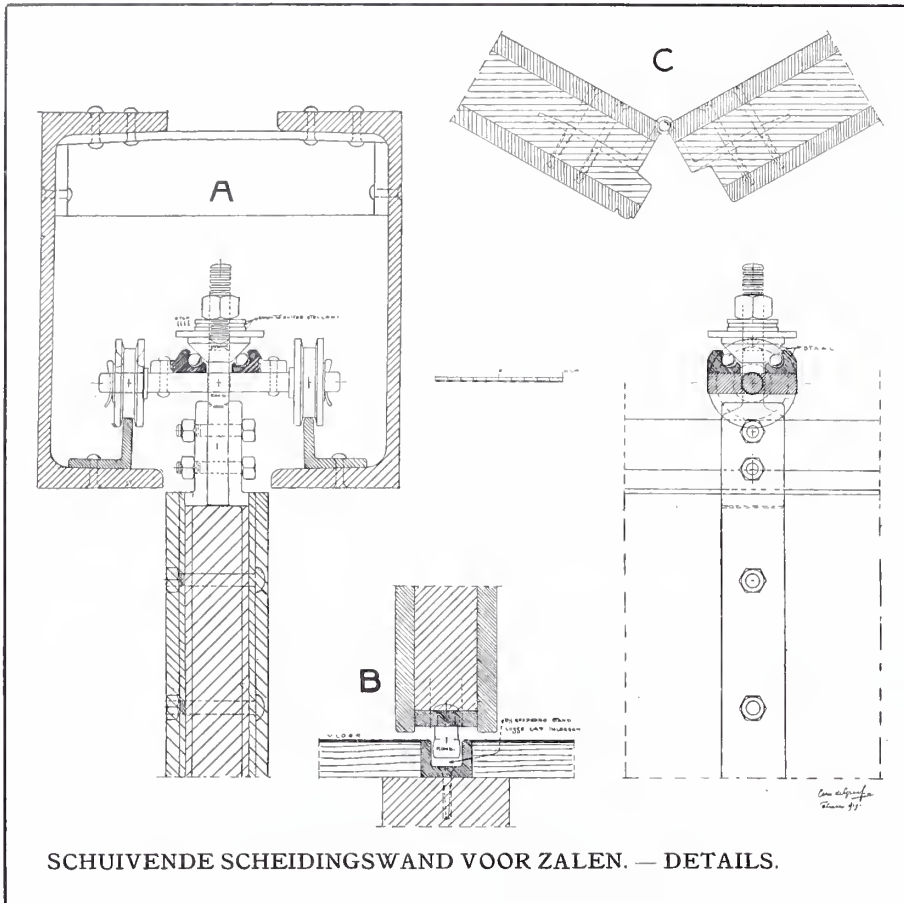

Fig. 6 doet voorts zien hoe de muurkasten, evenals blindenkasten, zoowel bij geopenden als bij gesloten stand van de deuren, door deurtjes met lossen naald kunnen afgesloten worden.

Wij geven hierbij nog eene afbeelding op grooter schaal van de details A, B en C. en merken hierbij op dat bij het opvouwen van de deuren de stellen loopwielletjes natuurlijk niet met elkaar in aanraking mogen komen; de grootste diameter van de loopwielletjes moet dus kleiner zijn dan de dikte van de deuren.

DE VERSLAGGEVER.

BABYLON. ZIJN BOUWVALLEN EN ZIJN BOUWKUNST.

Vervolg van blz. 210.

Vooran gaat in het grijze verleden van West-Azië Babel als drager der beschaving; de Assyriërs volgen, maar de stad aan den Euphraat blijft op elk gebied den toon aangeven. Zij wordt de Alma Mater, de voedster van

het hooger leven der semietische natiën. Zij wordt dit natuurlijk eerst in den loop der eeuwen, en als het daartoe gekomen is geniet zij de materieele welvaart, die met zulk een roeping altijd samenhangt. Mild door de natuur gezegend, werd de vruchtbaarheid van het land in de oudheid spreekwoordelijk, werd de rijkdom zoo groot dat naar Herodotus verhaalt, Babylonië en het nog kleiner Assyrië, wingewest van het perzische rijk geworden, het derde deel oprachten van alle belastingen

in natuurproducten, welke de perzische vorst in zijn wereldrijk van zijn onderdanen vorderde. Bovendien kwam daar nog bij de voor die dagen aanzienlijke som van 1000 zilveren talenten als schatting. Welig tierden korensoorten en andere gewassen in het door den Euphraat en de kanaalwerken rijk bewaterde land, waarin de golven van den perzischen zeeboezem minstens 25 geographische mijlen verder doordrongen dan tegenwoordig. In het ruïneveld ziet men duidelijk, dat ook de loop van den Euphraat zich, sedert Babylon van den aardbodem verdwenen is, heeft gewijzigd; hij en zijn parallelstroom de Tigris mondden ook elk afzonderlijk in de golf uit. Tegenwoordig vereenigen zij zich in hun benedenloop tot Shatt-el-Arab, die beider water door het posttertiaire Zuid-Babylonië naar zee voert. In de nu troosteloze vlakte heerschte een woelig en bedrijvig leven. En waar dit werd afgebroken door de wildernis, maakte de vorst, als hij zich aan het vermaak wilde overgeven, jacht op den leeuw en den luipaard, den buffel, den wilden ezel en het everzwijn. Of wel, hij

verwisselde de vlakte voor de hoogstammige wouden in het land der Chatti, waar hij in den Amanus of in den Libanon ceders velde voor den bouw zijner tempels en paleizen.

Het land, waarvan Babylon de hoofdstad werd, vormde het zuidelijk deel van het Mesopotamië der Grieken en Romeinen en had den vorm eener klassieke amphora. Het was nog kleiner dan Schotland of Ierland, dan Portugal of Beieren en werd in de 7e eeuw v. C. plotseling de leidende macht in het historisch leven dier dagen. Maar even snel als het opkwam is het weer ondergegaan. Troosteloos ligt alles in puin wat de bouwkunst hier eens heeft gewrocht. De dichte bevolking is verdwenen en met haar alle welvaart.

Wel is Babylonië nog vruchtbaar, maar de waterwerken en dammen zijn grootendeels vervallen, de Turk heerscht er — en waar hij zijn voet zet wordt het paradijs tot woestijn. Toch zit er ziel in deze woestijnen en ook historie in de omwallingen, in de bemoste of nog bedolven muren. Daar droomen toerist en geleerde zich weg in de dagen van vervlogen glorie, toen de massieve muren der publieke gebouwen, der paleizen, toen de

sterrenwacht van Etemenanki, de Hangende Tuinen — door Strabo met de muren van Babel tot de zeven wereldwonderen gerekend — van verre reeds opdoken en den roem verkondigden van Nebukadnezar, die dat groote Babel gebouwd had „tot een huis des koninkrijks, door de sterkte (z)ijner macht en ter eere (z)ijner heerlijkheid" (1). Daar ziet de vorscher voor zijn geestesogen des despoot op zijn strijdwagen of den priester aan het offeraltaar of in de processie, luistert naar de godsdienstige lyriek ter eere der goden, aan wie elke bouwval, elk beeld, elk kanaal en elke straat, elke baksteen zelfs herinnerde. Of ook, hij leest in de opschriften de zelfverheffing der koningen, snoevende over hun oorlogsgeweld en de gruwelen met de gevangenen, tot meerdere glorie der goden, gepleegd; ziet er de geheimzinnige hand het oordeel neerschrijven in het „mene, mene, tekell, upharsin" (2) Babel is tot een anachronisme geworden, een oostersch wrak op het strand der eeuw van stoom en electriciteit.

II.

In dit Tweestroomland vorschende de orientalist en de assyrioloog, van af het zuiden van Babylonië tot in het noordelijk gelegen Armenië (3). Voor ruim een halve eeuw begonnen wordt het onderzoek met ijver en belangstelling voortgezet. Hier zijn de vondsten en resultaten geringer en daar grooter; alles te zamen genomen ligt toch het vermoeden voor de hand, dat men eens slagen zal in het doel — een betrouwbaar en op historische documenten gebaseerd beeld van het leven en de kunst in het land der twee stroomden te geven.

Met betrekking tot Babylon is het onderzoek, voor zover het betrouwbare gevolgen heeft gehad, van zeer recenten datum. In 1899 eerst trok een duitsche expeditie uit onder leiding van Dr. Koldewey, die een nauwkeurig beeld verkreeg van de ligging der stad, van de voornaamste gebouwen tot stand gekomen onder de eerste koningen van het Nieuwe Babylonische rijk, van de paleizen van Nebukadnezar, van de poorten, wegen, straten en kanalen.

De bouwvallen van de oude wereldstad zijn het best te bereiken van uit Bagdad met den omnibus, die van hier rijdt op Hille — een afstand van ruim tien uren. Een uur ten noorden van dit stadje dagen de ruïnen op. Daar liggen ze langs den oostelijken Euphraatoever over een lengte van 5 K.M. verspreid. Bij den noordelijksten bouwval, den heuvel *Babil* begint de oude buitenmuur, thans een naar beide zijden zacht afhellende dam van verscheidene meters hoogte. Hij begint midden in het veld, loopt bijna onafgebroken door in hoofdzakelijk zuidoostelijke richting over een lengte van meer dan $4\frac{3}{4}$ K.M., verdwijnt weer voor een oogenblik, om in zuidwestelijke richting, naar de rivier toe, na over een afstand van 2 K.M. zichtbaar te zijn geweest, zich in het vrije veld te verliezen. Het punt, waar hier de bouwval

ophoudt, is dan nog een 1200 M. van den voormaligen oever verwijderd. Hieruit volgt, dat het oostelijke stadsdeel van Babylon ongeveer den vorm had van een driehoek met den stroom als hypothenusa; het noordelijke en het vermoedelijke zuidpunt der stad zijn op 5 K.M. afstand van elkaar gelegen. — Veel geringer zijn de overblijfselen op den westelijken oever van den Euphraat. Bewaard zijn daar nog de beide buitenste muurhoeken en de daaraan onmiddellijk stootende deelen. Hier begon de muur ongeveer waar de rivier reeds het midden van het oostelijke stadsdeel bereikt had, liep van den tegenwoordigen een halve K.M. westzuidwestelijk, boog met een bijna rechten hoek om en liep zuidzuidoostelijk. Af en toe is nu de ruïne niet zichtbaar, duikt ten slotte weer op en gaat opnieuw met een rechten hoek in de richting der rivier. Dit kwartier op den ouden westoever vormde ongeveer een rechthoek met zijden van 1.8 en 1 K.M., zoodat West-Babylon ongeveer een oppervlakte besloeg van 1.8 K.M.². Voegt men daarbij het oppervlak der stad op den anderen oever, dat ongeveer 10 K.M.² beslaat, dan verkrijgt men voor de oppervlakte van het ruïnenveld in een rond getal 12 K.M.². Oudtijds had Babylon drie muren. Ook van den volgenden, naar binnen gelegen muur, zijn er overblijfselen aanwezig. Ze vormen een dam van hetzelfde karakter als de buitenmuur, strekken zich uit over een lengte van 2 K.M. en liggen vrij in het veld, ongeveer parallel aan de voormalige Euphraatbedding tegenover den tophoek van het oostelijkste stadskwartier. Nog van een derden stadsmuur zijn er ruïnen aanwezig. Maar daarover beneden.

De opgravingen van de expeditie, in verband met de inlichtingen die de opschriften geven, hebben de betekenis van de drie grootste ruïnenheuvels aan den oostelijken oever vastgesteld. De noordelijkste, *Babil* genoemd, een heuvel van ongeveer 30 M. hoogte, is de plaats waar één der paleizen van Nebukadnezar gestaan heeft, welk paleis meer bekend is onder den naam van „Hangende Tuinen van Semiramis." Het rechthoekige fundament is nog duidelijk te herkennen. Het gebouw was met de zijden nauwkeurig naar de windstreken georiënteerd, met de langste zijden over 100 M. in het noorden en zuiden. De buitenmuur der stad sloot *Babil* aan den noord- en oostkant in. Aan de westzijde stroomde de Euphraat en ten zuiden breidde zich het woelige Babylon uit. Volgt men van hier den stroom zuidwaarts dan komt men door een gordel van vrucht- en palmboomen op een dorre oneffen vlakte, die blijkbaar ruïnen in haar schoot bevat. Daar echter de bodem hier in oneffenheden niet veel bij de omgeving afsteekt, zullen de verborgen monumenten wel niet van betekenis zijn. Dan daagt een groote rij heuvels op, *El Kasr*: het „slot", „paleis" geheeten. De noord- en zuidzijde loopen ongeveer evenwijdig, de vorm is tennaastenbij die van een trapezium. De Arabieren, die in den omtrek wonen noemen deze tweede groep van heuvels en bouwvallen in haar geheel *Emdsjelibe* 1). De kasrheuvel verbergt de

(1) Daniel IV : 30.

(2) Daniel V : 25—30.

(3) In Armenië doen prof. Lehman en dr. Belck onderzoek.

1) Een diminutief van *maglûbae* = omgekeerd, omgestort.

fundamenten van nog twee andere paleizen van denzelfden koning en den tempel der godin Belit. Tusschen deze beide vorstelijke verblijven en den tempel liep de zorgvuldig geplaveide, rijkversierde processiestraat; ze liep zuidwaarts naar den hoofdtempel der stad, naar Esagila.

Dit heiligdom is teruggevonden in den derden grooten ruïnenheuvel *Amran ibn Ali*, die van 't noorden naar 't zuiden een afmeting heeft van 600, van 't westen naar 't oosten van 400 M., terwijl zijn hoogte gemiddeld 25 M. bedraagt. De naam is ontleend aan Amran ibn Ali, een der beide moslimsche heiligen die hier begraven liggen. Noordelijk van Amran vertoont zich een diepe groeve in den vorm van een kwadraat, door de Arabieren *sahan* of „sleutel” genoemd: het is de plaats waar eens de uit Genesis zoo bekende Toren van Babel stond. Het geweldige gat is 100 M. lang en breed. In het midden verheft zich nog een 4 M. hoog blok van aan de zon gedroogde tegels met zijden van bij de 60 M. Deze zijden loopen nauwkeurig evenwijdig met de grenslijnen der groeve, die het blok als een lijst insluit. De zuidelijke kant der groeve heeft bovendien een gelijksoortig rechthoekig uitsteeksel van 50 M. lengte, dat tot dicht aan den heuvel Amran nadert.

Een tweede keten van heuvels loopt oostelijk van deze drie groepen. Het zuidelijkste deel ervan heet *Isjan ilaswad*¹⁾ of „de zwarte heuvel”; terwijl de noordelijke groep *Merkets* of „middelpunt” genoemd wordt en dicht nadert aan den z.o.hoek van de Emdsjelibe. Al deze heuvels zijn weer onderling gescheiden door meer of minder groote inzinkingen.

De bedding van den Euphraat is, zooals gezegd, niet altijd dezelfde gebleven. De heuvels liggen thans op eenigen afstand van de rivier; in de dagen van Babels grootheid echter lagen de gewrochten der bouwkunst er vlak aan. Tusschen Amran toch en den Euphraat strekt zich nu een vlakte uit, waarin de assyriologen het oude bed zien. Hier in deze vlakte, die zich naar 't zuiden verbreedt, ligt thans te midden van palmboomen het dorp Dsjimdsjime. En noordwaarts hiervan volgt in dezelfde voormalige bedding het kerkhof der tegenwoordige bewoners dezer streek en dan de renbaan, waar op de beide groote feesten der Mohammedanen wedrennen worden gehouden.

Nog komen onder de bouwvallen in aanmerking de puinheuvels, die zich oostwaarts van El Kasr en noordoostelijk van de Merkets bevinden. De meest beteekenende is de steile *Isjan il-ahamar*, bedekt met tegelfragmenten, welker roode kleur aan den heuvel den naam (*Isjan il-ahamar* = de roode heuvel) schonk; naar hem heet de geheele streek *il Ehmere* of „de roode”. Hier aan den oostkant loopt ook de reeds genoemde dam, een overblijfsel van den tweeden binnenmuur. Schijnbaar begint en eindigt hij vrij in het veld en loopt over een uitgestrektheid van 2 K.M. tot ongeveer aan de plek, waar de omnibus van Bagdad naar Hille voor de tweede maal door Babel's vroegeren buitenmuur rolt. De streek tusschen

deze beide muren maakt geen herinneringen aan het stokoud verleden levendig. Hier zaait evenals ten noorden van de Ehmere de Arabier zijn koren en bevrucht de akkers door middel van moderne waterwerken; maar ruïnen van eenige beteekenis ontbreken bijna geheel.

We merkten reeds op hoeveel historie er schuilt in deze doodsche bouwvallen. Menig volk en een heele reeks koningen duiken hier op uit den mist van het grijze verleden. Eerst de Sumeriërs, dan de semietische Akkadiërs. Deze absorbeeren de Sumeriërs en worden tot Babylonische natie. Onder hen ontstaat een reeks van theocratische staatjes met een priesterkoning aan het hoofd, een koning naar het model van het stamhoofd uit de syrisch-arabische woestijn. Men trof daar aan de rijkjes van Oer — bekend ook door den patriarch Abraham — van Eridoe, Larsa, Oeroek, Lagasj — welk laatste rijk bekend is door koning Goedea en zijn standbeelden, thans opgesteld in den Louvre. Daar lagen in het rijk van Babylon ook Isin en Nipoer, het rijk Koetoe en de stad Agade, waar omstreeks 3800 v. C. koning Sargon of Sargani heerschte tot aan de Middellandsche zee, in zijn waardigheid opgevolgd door zijn zoon Naramsin. En dan lag daar Babel, welks zesde koning uit de eerste dynastie, de vermaarde Hammoerabi, geheel Babylonië aan zich onderwierp (2400 v. C.) — sedert is er sprake van een één en ondeelbaar Babylonië, en maakt in de opschriften het Sumerisch plaats voor het Semietisch, al laat later ook een enkel koning soms een opschrift in de beide talen griffen. Tot op het einde van het nieuwe Babylonische rijk bleef echter een voorliefde bestaan voor al wat oud was; in den bloeitijd van Babel, onder de heerschappij van Nebukadnezar gebruikte men wel niet de taal der Sumeriërs, maar toch de oude schriftvormen. Altijd door liet zich natuurlijk het onderscheid in de praktijk gevoelen. Bovendien vond men in het land Arameeërs, Kassieten en Elamieten, waarbij zich in de dagen van Cyrus nog de Perzen voegden, elk met hun eigen taal. Geen wonder, dat de Jahwist hier de plaats zocht, van waar de menschheid zich eens over de aarde had verspreid en de veelheid dezer talen als een straf des hemels beschouwde. „Daarom noemde men haren naam Babel, want aldaar verwarde Jahwe de spraak der gansche aarde, en vandaar verstrooide Jahwe hen over de gansche aarde”.

Nauwelijks is echter het rijk gevestigd of het vond een mededinger naar de suprematie in het dal der beide stroomen. Die mededinger was Assyrië, het noordelijk aan de beide oevers van den Tigris gelegen landschap, oorspronkelijk misschien een kolonie van hetzelfde volk, waartegenover Assyrië nu in zijn zucht naar expansie vijandig komt te staan. Dit antagonisme duurt eeuwen, totdat het in de 9e eeuw v. C. duidelijk wordt dat Assyrië, in ruw geweld althans, het van Babylonië zal winnen. Want ruw waren de Assyriërs, ruw en onmensche-lijk wreed beide. Elk middel was hun welkom, zoo het slechts bijdroeg tot vergroting der macht van den despoot in de hoofdstad, hetzij deze hoofdstad Ninive, Kalach of Dur Sarroekin heette. Tiglatpilesar III is hun

¹⁾ Isjan, arab. bet. heuvel.

grootste veroveraar, hij is de Napoleon van het Tweestroomland, die het wereldrijk grondvestte. Maar de band die onder hem en zijn opvolgers de overwonnen volken samenhiel, was niet natuurlijk; vrees voor de wraak der Assyriërs, vrees was het cement dat den onmeedoogenloozen kolos in 't leven hield. Oostersche grootheid is onbestendig. Sanherib kwam op den troon, dan Esarhaddon en dan Assoerbanipal — de legendaire Sardanapalus der Grieken, — namen, onafscheidelijk verbonden aan een geschiedenis der Babylonische gebouwen. Dan komt de Nemesis. Twintig jaren na den dood van Assoerbanipal maken de Meden en Scythen, gedragen door de sympathieën van geheel Voor-Azië, een einde aan de dwingelandij. De steden der Assyriërs werden verwoest, het volk werd stelselmatig uitgemeord. Een gevoel van verademing ging door de semietische en aangrenzende wereld, — een gewaarwording, waarvan de uitdrukking wordt weergevonden in de juichtonen der profeten. „Het zwaard zal u uitroeien, het zal u afeten als de kevers”, had Nahum gezegd, en een tijdgenoot, Zephanja jubelt, dat Ninive een rustplaats is geworden van het gedierte en een woestijn, in welker puinhoopen roerdomp en nachtuil hun nesten bouwen.

Nu was Babel weer aan de beurt. De rol van Assyrië kwam aan het Nieuwe Babel, dat wel de veroveringspolitiek deels voortzette, maar dat boven alles zijn cultuurhistorische taak weer opnam. Door Sanherib verwoest, opgebouwd door Esarhaddon, nog eens weer na een vergeefsche poging zijn onafhankelijkheid te herwinnen, verwoest door Assoerbanipal, ging het onder Nabopolassar, den eersten vorst van het Nieuwe Babel een tijdperk van verhoogden luister tegemoet en werd onder diens zoon Nebukadnezar ¹⁾ de metropool van een rijkdom en weelde, van kunst en toenmalige wetenschap als nooit te voren in het Tweestroomland was gezien. Dit Nieuwe Babel is de stad, die eerst onlangs is opgegraven, welker ruïnen boven topographisch zijn aangewezen; waarvan de overblijfselen met de assyrische resten van beeldende kunst, voor zoover ze vervoerbaar bleken, thans berusten in de amerikaansche musea, in het Britsch museum te Londen, in den Louvre te Parijs, in Berlijn, Constantinopel en Bulag bij Caïro.

III.

Dat Balyon is ongeveer in het midden der vorige eeuw gereconstrueerd door Oppert, een der eerste ontcijferars van het moeilijk te lezen spijkerschrift. Hij steunde daarbij echter te veel op de opgaven der grieksche en romeinsche schrijvers, opgaven dikwijls met elkander in strijd en daarbij schrikbarend overdreven. Zoo ontstond het door Oppert gegeven beeld der stad, dat tot op de nauwkeurige reconstructie der duitsche expeditie zich in de wetenschap gehandhaaft heeft. Naar Oppert had de stad twee muren in den vorm van

twee gelijk georiënteerde kwadraten, waarvan het kleine in het groote lag. De zijden waren resp. 17 en 22.6 K.M. lang, zoodat het oppervlak 510.76 KM². bedroeg. Daarbij werden de stadspoorten aangewezen, de paleizen, tempels, straten en kanalen. Dit beeld is door de expeditie, steunende vooral op de bouwteksten van Esarhaddon, Assoerbanipal, Nabopolassar en vooral van Nebucadnezar gecorrigeerd; de stad is gebleken niet meer dan het $\frac{1}{50}$ te bedragen van de oppervlakte, die Oppert er aan geschonken had, terwijl ook van zijn plaatsbeschrijving maar luttel is overgebleven. Het door de Duitschers verkregen resultaat raakt bijna uitsluitend de architectuur en terreinkennis; vastgesteld zijn de beide eerste paleizen van Nebucadnezar, de fraaie processiestraat Aiboersjaboem, de Ishtar-poort, Esagila en een paar andere tempels. Met deze wetenschap voor oogen kwamen zij vervolgens aan de hand der spijkeropschriften tot de kennis der ligging van andere gedenkteekenen, al was het bij benadering, — van de stadsmuren, het noordelijk paleis van Nebucadnezar, de kanalen Libilchegalla en Arachtoe en andere, de stadspoorten Oerasj en Sjamasj, de koningstraat, den tempeltoren Etemenanki en de Fatumkamer.

(Wordt vervolgd.)

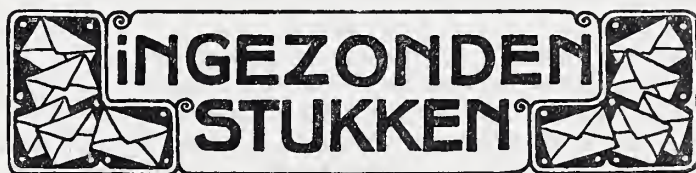

SUB-STRUCTURE, CHICAGO.

De afzender van de hierbij afgedrukte briefkaart — Hoofdingenieur bij het Gemeente Bouwdepartement voor Scholen te Chicago (Ill.) (1) — is de heden benoemde Correspondent van de Maatschappij tot Bevordering der Bouwkunst te Chicago.

De bijdrage, in den vorm van een prentbriefkaart, is duidelijk en de korte „vraag” is meer zeggend dan een uitvoerige omschrijving.

De reproductie (die helaas de verschillende kleuren niet kan weergeven) is niet zoo goed geslaagd als wij gehoopt hadden en het fijne letterschrift niet meer leesbaar, zoodat hieronder nog een kleine toelichting daarvan noodzakelijk is geworden.

De „solid concrete caissons”, waarop de pijlers van het gebouw rusten, reiken tot 110 voet (bijna 34 Meter) onder het straatvlak tot op de „solid rock”.

De lagen op de gronddoorsnede aangegeven zijn, van onder af aan beginnende :

(1) Waar steller dezes kennis mede maakte op zijn «trip» naar Amerika toen hem de eer te beurt viel in qualiteit van Voorzitter van de Maatschappij tot Bevordering der Bouwkunst de medaille der Maatschappij te mogen overhandigen aan het American Institute of Architects te Washington, bij gelegenheid van het feest van het 50-jarig bestaan daarvan en waarvoor de Maatschappij een uitnodiging had ontvangen een afgevaardigde te zenden.

Reeds meermalen werd mij gevraagd in het Bouwk. Weekblad iets mede te deelen omtrent mijne reisindrukken. De tijd ontbrak mij steeds en zooals het meer gaat als men lang wacht, verflauwen de indrukken! en komt onwillekeurig van uitstel — afstel. De prentkaart brengt mij op eens weer veel aangename herinneringen en interessante zaken voor den geest en zal ik bij gelegenheid mijn aantekeningen weer eens opzoeken.

harde bodem, zeer harde brokken klei, grint en lei, half vaste blauwe klei, zachte zandachtige leem, harde zwarte klei en grint, grint en klei, zeer harde zwarte klei, zachte blauwe klei, half vaste blauwe klei, (in deze laag is het groote afvoerkanaal aangegeven en de tunnelvormige „subway“.) volgt verder in hoofdzaak, zachte blauwe klei, vaste blauwe klei en de opgehoogde grond tot aan het straatvlak.

De onderste verdieping is, zooals meest overal, ingericht voor alle machinerieën.

Menig groot fabrieksgebouw hier te lande zou te klein zijn om al de inrichtingen ten behoeve der liften (1), de electriche centrale, de toestellen voor ventilatie, pompen, waterverzorging, centrale verwarming, voor dergelijke groote gebouwen te kunnen bevatten!

Om chef-machinist te zijn is dan ook geen kleinigheid en in zijn

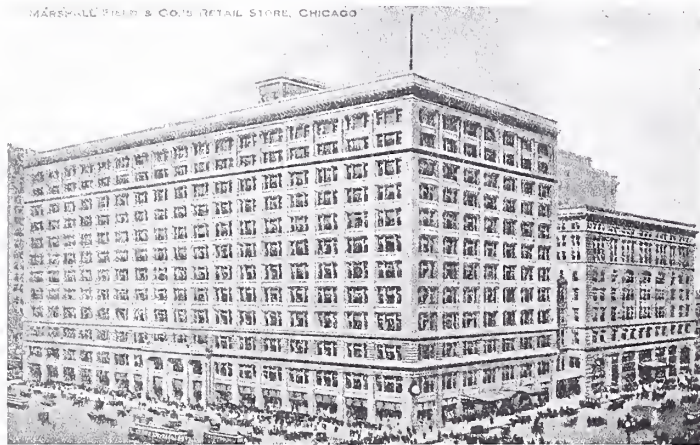

afgesloten ruimte of kantoortje, omringd door teekeningen en kaarten, gezeten aan een net cylinderbureau met een heele telefoon-batterij in zijn bereik is het interessant het geheele bedrijf te hooren verklaren en uitleggen door dezen heer, die een groot deel van zijn leven zich met kunstlicht moet tevreden stellen.

De verdieping die daarop volgt is de groote expeditie-ruimte, waar natuurlijk ook machinaal pakkisten, blikken enz., worden vervaardigd, welke verdieping evenals alle andere, hetzij met

(1) Een Amerikaan kent geen «lift» doch spreekt altijd van een «elevator» (spreek uit: ëlleweter).

Er zijn vele woorden welke in het Amerikaansch en Engelsch niet hetzelfde zijn: luggage — baggage, to let — to rent, enz.

Bepaalde voorkeur tusschen hydraulische en electriche liften bestaat niet, hangt veel van den architect af en bijomstandigheden, locale toestanden, voorhanden mechanische kracht in de gebouwen, enz.

De kooi («car») beweegt zich veel sneller dan bij ons, een verdieping per seconde als het kan, «time is money»! daarom wordt onder andere het uitbalanceeren geregeld of de lift omhoog of omlaag gaat, d. w. z. bij groote inrichtingen brengt veelal één deel der liften de menschen alleen naar boven, terwijl het andere deel alleen menschen aphaalt om omlaag te brengen. Behalve de verdieping-wijzer heeft men dan te letten op electriche lampjes die al naardat zij wit of rood gloeien, tijdig de in aantocht zijnde stijgende of dalende lift aankondigen. Dan steeds zeer vlug in- en uitstappen, anders blijft ge staan of nemen ze U mede naar de andere verdiepingen!

Bij groote gebouwen en kantoren zijn steeds minstens 16 liften naast of over elkander. Een deel is voor den lokalen dienst, b. v. tot de 12' of 15' verdieping en «boemellift». Het andere deel zijn de «snelreïn-liften». Deze gaan in één zet door tot verdieping No. 12 of 15 en bedienen van daar pas af alle hooger gelegen étages.

(2) Omtrent de constructie en verbinding van dergelijke bekleding met het ijzeren frame zullen in het Bouwk. Weekblad eenige dezer schetsen worden opgenomen.

(3) Tijdens mijn verblijf te Chicago was de ingenieur, welke de eerste «hemelkrabber» bouwde, in het zuiden van Frankrijk om verlichting te zoeken voor een ongeneslijken kwaal en is verleden jaar daár overleden. De primitieve hemelkrabber is niet direct gebouwd, doch langzamerhand gegroeid.

De vergunning om zoo hoog te bouwen werd eerst geweigerd, doch toen het eerst ongekend hooge huis gereed was, werden er een paar jaar later een 5-tal verdiepingen opgezegt en later nog eens een drietal.

Toen de mogelijkheid aangetoond was, volgden spoedig de andere. De hoogste gebouwen zag ik evenwel te New-York en ook te Pittsburg.

Zijn compagnon Mr. MUNDY, die hem de laatste jaren assisteerde, gaat inmiddels steeds voort met dergelijke constructies te ontwerpen.

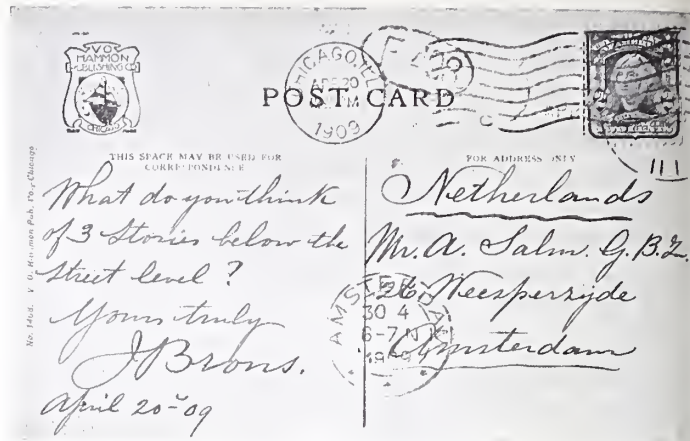

liften of met beweegbare hellende vlakken of trappen met de andere verdiepingen verbonden is.

Daar los boven, doch nog steeds onder het straatvlak, zijn reeds de verkooplokalen.

Omtrent den bovenbouw kan ik niets mededeelen, alleen dat ik veronderstel, dat de gevels geheel van terra-cotta zijn opgebouwd. (Vlak bij Chicago is een van de grootste terra-cotta fabrieken van heel Amerika en welke ik destijds ook bezocht.) (2) Als bekend mag wel worden verondersteld, dat al dergelijke gebouwen bestaan uit een stalen frame en dan verder bekleed worden, deels met beton, met gehouwen steen, baksteen, marmer of terra-cotta, een materiaal dat de laatste jaren meer algemeen wordt toegepast.

Het gebouw is vrij hoog, doch een kind vergeleken bij de Sky-skrapers. Ter loops zij opgemerkt dat Chicago de bakermatis van de „hemel-krabbers.“ (3) S.

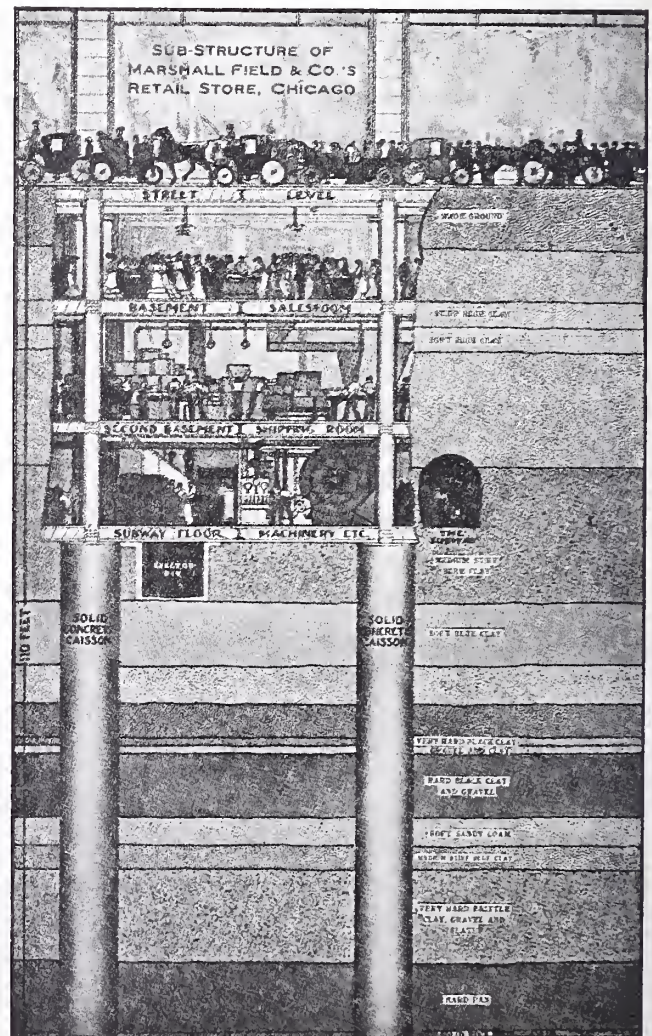

INHOUD VAN TIJDSCHRIFTEN

Architectura No. 18. *Overzicht van de week. Van een brochure en een adres; bespreking van de brochure van de Stuers en het adres van de Commissie van advies voor de Grafelijke Zalen.*

Iets over evenwicht in architectuur, door J. H. de Groot; geometrische teekeningen ter verkrijging van evenwicht tusschen rand en binnenvak.

Duinenbosch, verslag van de excursie der Afd. Amsterdam van de Mij. t. Bev. d. Bouwk. naar het Provinciaal Geneeskundig gesticht voor krankzinnigen te Castricum, arch. F. W. M. Poggenbeek.

Technisch Gedeelte: over Brandbluschapparaten. Betonpaal met draaibare ankerkleppen.

De Bouwwereld No. 17. *Het begrip en de toepassing van masieve, vuurvaste, tegen vuur bestand zijnde, onbrandbare en tegen gloeihitte bestand zijnde constructies*, opstel overgenomen uit de „Deutsche Bauzeitung“; de verschillende definities worden gegeven zooals ze voor de Berlijnsche bouwverordening gelden.

Raadhuis met Secretarishoning te Schagerbrug, arch. P. N. Leguit; met afb.

Toepassing van gewapend beton voor militaire verdedigingswerken, door P. W. Scharroo; na een overzicht, behandelend het beginsel van gewapend beton, zijn eigenschappen, toepassing en voordeelen in het algemeen, worden de voordeelen voor militaire werken genoemd: groote vastheid, groote weerstand tegen schokken, waardoor de plaatselijke uitwerking van het projectiel minder wordt.

De Opmerker no. 18. *Over de huisvesting van den soldaat*, ingezonden stuk van de heeren A. E. Redelé en W. Dudok.

Arbeidsovereenkomst; het concept collectieve arbeidsovereenkomst, opgemaakt door de Algem. Ned. Opz. en Teek. Bond op verzoek van den Bond v. Ned. Arch.

Het Vredespaleis, bespreking van het boekje van den heer Juriaan Kok.

Nieuwe Bouwmaterialen en Toepassingen. Ruberoïd. Vergelijking van de proeven genomen met ruberoïd, asphaltvilt en gietasphalt door het proefstation te Charlottenburg; in druk- en trekvastheid, waterdichtheid, weerstand tegen atmosferische invloeden wint ruberoïd het; vooral als dakbedekking bewijst het goede diensten en kan het zoowel voor steile als horizontale daken gebruikt worden.

Klei No. 7 en 8. Dit halfmaandelijksch blad gaat voort met het geven van belangrijke artikelen op het gebied van de baksteen; een voordeel is, dat het aantal reproducties toeneemt; jammer is het, dat het papier geen scherpe afdrukken der autotypiën toelaat. In afl. 7 en 8 wordt door den heer Weissman de baksteen bij de oude Romeinen besproken; de steenen zijn meer tegels (44 × 29 × 3 cM.); het Pantheon wordt besproken benevens de verschillende thermen; daarna wordt een overzicht van de oude stad Brugge gegeven en het gebruik van natuursteen ten onzent nader vermeld; verschillende illustraties, o. a. van de grafelijke zalen, lichten een en ander toe.

In de *Brieven uit Noord-Amerika* wordt de fabriek Twin City Brick Company te St. Paul besproken.

Klei afl. 9. *Architecten en hun werk.* Dr. P. J. H. Cuypers. Schrijver memoreert de weinige bekendheid, die architecten genieten vergeleken bij schilders en musici, en gaat daarna over tot een bespreking van Dr. Cuypers, waarbij wel wat te veel de persoonlijke eigenschappen van den mensch — niet die van den kunstenaar — Cuypers vermeld worden; het artikel geeft geen inzicht in de waarde van den architect Cuypers als baksteenbouwer.

Het zou misschien aanbeveling verdienen, waar hier nog al persoonlijk over dezen architect gesproken wordt, dat de schrijver zijn naam onder het artikel plaatste.

Behalve het portret worden reproducties gegeven van het centraal station, het Rijks museum en het kasteel Haarzuylen.

In de *Brieven uit Noord-Amerika* wordt de baksteen-industrie aan de „Pacific Coast“ vermeld, welke industrie zich daar sterk ontwikkeld heeft tengevolge van het herbouwen van het verwoeste San Francisco.

De eigenschappen van klei; vetheid, kneedbaarheid, cohesie, geschiktheid tot vermengen met andere stoffen, krimpen in den oven, werkingen in den oven worden besproken.

De waarde van vuurvaste klei; deze wordt door verschillende factoren bepaald: weerstand tegen hoogen temperatuur, waarbij weerstand tegen hoogen druk, opslorpen van vreemde elementen, gelijkmatigheid van uitzetting, weerstand tegen gesmolten materialen of heete gassen enz.

Er is geen klei die hieraan volledig voldoet. De verschillende soorten en hun geschiktheid worden vermeld.

BERICHTEN

Binnenland.

Slachthuisprijsvraag. Zaterdag 2 Mei heeft te 's Gravenhage eene vergadering plaats gehad van de Vereeniging van Directeuren van Gemeentelijke Slachthuizen in Nederland.

Op de agenda was gebracht: Bespreking van de ontwerpen betreffende de slachthuisprijsvraag, ontvangen van het Ministerie van Landbouw.

De vergadering besloot eene Commissie te benoemen van 3 heeren, om in de eerstvolgende vergadering rapport uit te brengen omtrent deze ontwerpen. Tot leden dezer commissie werden benoemd de heeren: H. G. van Harreveld, benoemd-directeur van het Slachthuis te 's Gravenhage; J. H. van Oyen, directeur van het Slachthuis te Haarlem; F. W. van Dulm, benoemd-directeur van het Slachthuis te Arnhem.

Genoemde heeren kunnen geacht worden geheel op de hoogte te zijn van den modernen slachthuisbouw; twee van hen hebben meegewerkt tot de voorbereiding van de nieuwste in aanbouw zijnde slachthuizen in ons land, terwijl het Slachthuis te Haarlem, eerst sedert 2 jaren in gebruik, het eerste slachthuis hier te lande is, waarbij van nieuwe principes is uitgegaan.

Benoeming van een buitengewoon hoogleeraar in de arbeidswetgeving. Het Alg. Hand. Bl. meldt, dat B. en W. aan den Raad hebben overgelegd een missive van curatoren der universiteit, waarin wordt voorgesteld mr. dr. W. H. Nolens, lid van de Tweede Kamer der Staten-Generaal, te benoemen tot buitengewoon hoogleeraar in de arbeidswetgeving, als onderdeel van het administratieve recht en van de staathuishoudkunde.

Indien de Raad zich met dit voorstel kan vereenigen, stellen B. en W. voor, de benoeming te doen ingaan op een nader door hen te bepalen tijdstip, en den benoemde toe te kennen een jaarwedde van f 2000, benevens het aandeel in de les gelden, bedoeld in art. 19, laatste alinea, der Verordening tot regeling van de universiteit.

De voormalige kerk op Mariënborg te Nijmegen. Van den directeur van gemeentewerken is bij den raad der gemeente Nijmegen ingekomen een begroting van de kosten van herstelling van het gebouw.

Nu het gebouw rondom is vrijgelegd kon een vollediger overzicht van werkzaamheden en onkosten verkregen worden. De kosten worden begroot op circa f 15,000, waarvoor o.a. zullen worden aangebracht een nieuwe kapbedekking met leibekleding en een daktorentje of ruiten, verder verschillende inwendige restauraties.

Het schrijven van den directeur gaat vergezeld van enkele photographiën en teekeningen, aangevende den toestand die ongeveer na de herstelling zou kunnen verkregen worden. Ziet men thans een gedrukte romp, zonder behoorlijke verhoudingen of afsluiting naar boven, dan zal het zijn een rijzig en bevallig silhouet en door zijn proporties een sieraad voor de omgeving; ter

controleering op de juistheid der verbeterde vormen wordt verwezen naar een afbeelding van Arkstée's „Nijmegen de oude hoofdstad der Batavieren" (uitgave 1788).

Op het behoud dezer voormalige kerk op Mariënburg is bij den Raad mede aangedrongen door het bestuur van den Nederl. Oudheidkundigen Bond, door de Prov. Geldersche Archeologische Commissie, door het bestuur van het Koninkl. Oudheidk. Gen., door „Gelre", en door de Rijkscommissie tot het opmaken en uitgeven van een inventaris en beschrijving van de Nederl. monumenten van Geschiedenis en Kunst.

Alg. Hand. Bl.

Geschil over de vraag of bij afkeuring van materialen door de Directie de aannemer verplicht is herkeuring aan te vragen. Wij lezen in „De Aannemer van 4 Mei:

Van zeer bevoegde zijde ontvingen we onderstaande ter plaatsing, waaraan wij gaarne voldoen:

Eene voor de lezers van dit blad belangrijke rechtsvraag werd door de Arrondissements-Rechtbank te Amsterdam den 5en Maart 1909 beslist. In de toen aanhangige procedure was o.m. de vraag of een aannemer, wanneer in het bestek is opgenomen dat de door hem benodigde materialen zullen worden geleverd op *keur der directie* bij eventuele afkeuring dezer materialen verplicht is na de afkeuring eene herkeuring door hogere autoriteiten en desnoods arbitrage te verkrijgen, of dat hij tegenover zijn leverancier van verdere verplichting ontslagen is.

De Rechtbank heeft deze vraag in den laatstgenoemden zin opgelost.

Als vaststaande werd ten processe aangenomen, dat toepasselijk waren de Algemeene Voorschriften voor de uitvoering en het onderhoud van werken, onder beheer van het Departement van Waterstaat, Handel en Nijverheid, vastgesteld, bij beschikking van den Minister van W. H. en N., d.d. 1 Februari 1909.

In § 495 dezer A. V. wordt geregeld, hoe geschillen tusschen den aannemer en de ingenieurs (of opzichters) worden beslist, en deze regeling komt hierop neder, dat in het algemeen geschillen omtrent het werk, het bestek, de overeenkomst of de uitlegging der A. V. door den Hoofdingenieur worden beslist, behoudens beroep op den Minister, terwijl in zes bijzondere gevallen (waaronder de afkeuring van materialen niet voorkomt) bovendien het recht aan den aannemer wordt toegekend, om te vorderen dat het advies eener Commissie zal worden ingeroepen.

De Rechtbank concludeerde dat uit deze bepalingen in haar onderling verband ten duidelijkste blijkt, dat de afkeuring van aangevoerde materialen is eene daad door de directie uit hare machtsvolkomenheid verricht en geen geschil vormt tusschen aannemer en directie en zelfs, wanneer men mocht meenen, dat eene afkeuring van materiaal onder omstandigheden mede de aanleiding tot zoodanig geschil zou kunnen vormen, de aannemer geenszins verplicht is, om bij afkeuring van door een derde op zijne bestelling aangevoerde materialen een dusdanig geschil op te werpen.

De beslissing in deze zaak door de Amsterdamsche Rechtbank gegeven, heeft duidelijk aangetoond, dat de aannemer in een geval als het hierbedoelde na de afkeuring door de directie tot niets meer is gehouden.

Middelbaar Technisch Onderwijs. Door het bestuur van den Bond van Technici is aan den minister van binnenlandsche zaken een adres in zake middelbaar technisch onderwijs gezonden, waarin wordt verzocht, zoo eenigszins mogelijk, nog in den loop van dit zittingsjaar in te dienen: een voorstel van wet, regelende het middelbaar technisch onderwijs, waarbij tevens zal worden besloten tot de stichting van de eerste Rijks Middelbare Technische School. Betoogd wordt, dat de oprichting van een middelbaar technische school door adressant met veel meer moeilijkheden gepaard zal gaan, dan met de oprichting der middelbaar technische school van den Ned. Aannemersbond het geval zal zijn en waarvoor een subsidie is verleend van f17,500. Ook wordt er op gewezen, dat onze wetten den geest ademen, dat de Staat zorgt voor het onderwijs, dus zeker ook voor het vakonderwijs, voor zoover daarin niet door particulieren is voorzien; al deze overwegingen leiden adressant er toe het bovengenoemd verzoek tot den minister te richten.

N. v. d. D.

Buitenland.

Tentoonstelling te Venetië. Voor de VIIIe internationale kunsttentoonstelling te Venetië, die van 22 April tot 31 October zal gehouden worden, zijn ditmaal twee affiches vervaardigd.

Het eene is een fraaie reproductie van het affiche der vorige tentoonstelling in 1907, de mooie havenfantasie van Aug. Sezanne, Venetië voorgesteld als Artium Portus, haven der schoone kunsten.

Waarschijnlijk zal dit affiche tot blijvend symbool worden gesteld der tentoonstelling te Venetië.

Het andere affiche staat in het teeken der Campanile, waarvan de voltooiing zal plaats hebben in het tijdsverloop der tentoonstelling. Uit het gebouwencomplex van het St. Marcusplein rijst de toren omhoog, het laatste steigerwerk om den top. Symbolische vrouwenfiguren stellen den aard der tentoonstelling voor: de architectuur wijzend naar de welhaast voltooide toren, de beeldhouwkunst met een gouden statuet, de schilderkunst zwaaiende het vaandel van St. Marcus.

Het nieuwe affiche is ontworpen door den schilder Adolf de Carolis.

Verzamelaars kunnen de beide affiches op aanvraag aan het bureau der tentoonstelling zonder kosten toegezonden krijgen.

Alg. Hand. Bl.

Parijs. Het Luxembourg-museum te Parijs zal, zooals men weet spoedig verlaten worden en de verzamelingen overgebracht naar het voormalig seminarium van St. Sulpice. De Cronique des Arts oppert nu het denkbeeld om het verlaten gebouw te bestemmen voor tijdelijke kunsttentoonstellingen. Nu de serres van den Cours-la-Reine verdwenen zijn en de machinegalerij ten doode is opgeschreven, bestaat er te Parijs behoefte aan een groot tentoonstellingsgebouw, dat niet als het Grand Palais aan de kunst wordt betwist door automobielen en paarden.

Alg. Hand. Bl.

PERSONALIA

28 April is te 's Hertogenbosch overleden de heer L. C. Heremans, architect, die vooral bekend is als de architect belast met de leiding van de restauratie van de Sint Janskerk aldaar. Voor enkele maanden mocht hij als zoodanig zijn gouden feest vieren.

Te Nice is op 46-jarigen leeftijd overleden de heer G. Brouwer Jr., architect-ingenieur te 's Gravenhage.

Benoemd tot Ridder in de Oranje-Nassau orde de heeren: Lips, fabrikant van Brandkasten en kluizen te Dordrecht, van Essen, directeur van de Ambachtsschool te Utrecht.

Ons medelid J. D. Landré C.F.zn. Architect-Oberlehrer aan de Baugewerbeschule te Aken, is bij „Patent van 20 April 1909" benoemd tot Professor.

Geslaagd na voldoende afgelegd examen voor Opzichter bij den Dienst van Weg en Werken bij de Maatschappij tot Exploitatie van Staatsspoorwegen:

voor Afdeling II: G. van den Bos, P. van Loon en G. C. Paap.
voor Afdeling III: G. B. Rodenberg en W. Sluiter.

Aan den heer W. M. Retera, beeldhouwer, leeraar aan de Rijkschool voor Kunstnijverheid en de Rijksnormaalschool voor Teekenonderwijzers is een verlof van een jaar verleend, ten einde de modellen te vervaardigen en de leiding op zich te nemen bij het maken der beeldhouwwerken aan het Vredespaleis. De heer Retera gaat gedurende dien tijd in Den Haag wonen. Zijn plaats als leeraar wordt tijdelijk ingenomen door den heer Aug. Falise te Wageningen.

BOUWKUNDIG WEEKBLAD

ORGAAN VAN MAATSCHAPPIJ
TOT BEVORDERING DER BOUWKUNST

Bestuur van de Maatschappij: A. SALM G.B.ZN., Voorzitter, L. C. DUMONT, W. J. DE GROOT, G. W. VAN HEUKELOM, D. E. C. KNUTTEL, J. LIMBURG, B. J. OUËNDAG, W. F. C. SCHAAP, J. VERHEUL D.ZN. ■ ■

Commissie van Redactie: ED. CUYPERS,
A. SALM G.B.ZN., J. VERHEUL D.ZN.
Redacteur: J. GRATAMA.

Bureau van Redactie: Marnixstraat 402, A'dam.
Bureau van Administr.: Herderstr. 5, Den Haag.
Uitgevers: MOUTON & CO. ■ ■ ■ Den Haag.

INHOUD: Maatschappij tot Bevordering der Bouwkunst. — Het ontleedkundig laboratorium-gebouw der gemeentelijke Universiteit te Amsterdam. — Een tweetal feestversieringen te 's Gravenhage op 10 Mei 1909. — Adres Bouwkunst en Vriendschap. — Berichten. — Personalía.

MAATSCHAPPIJ TOT BEVORDERING DER BOUWKUNST.

In aansluiting met het bepaalde in art. 13 van het Alg. Huish. Reglement heeft het Hoofdbestuur in zijne vergadering van 30 Maart l.l. de volgende voordrachten van dubbeltallen opgemaakt, waarvan de verkiezing zal geschieden op de Algemeene Mei-vergadering op 28 Mei a. s.

Voor de COMMISSIE VAN ONDERZOEK.

(3 leden uit en door de Architect-Leden te kiezen).

- 1^e C. MUYSKEN. — V. G. A. BOSCH.
2^e J. F. KLINKHAMER. — J. A. MULOCK HOUWER.
3^e C. B. POSTHUMUS MEYJES. — F. W. M. POGGENBEEK.

Voor de COMMISSIE VAN REDACTIE.

(3 leden, waarvan minstens 2 Architect-Leden, het 3^e lid kan Architect-Lid of Gewoon-Lid zijn).

- 1^e A. SALM G.B.ZN. — D. E. C. KNUTTEL.
2^e ED. CUYPERS. — S. DE CLERCQ.
3^e H. VAN DER KLOOT MEYBURG. — G. VERSTEEG.

Art. 13 en Art. 4 van het Algem. Huish. Reglement bepalen, dat de candidaatstelling voor de Commissie tot Behartiging van de Vakbelangen van den Architect en voor de Commissie van Arbitrage geschiedt uiterlijk een maand vóór de verkiezing in het Orgaan van de Maatschappij door minstens 10 Architect-Leden of door de Architect-Leden eener afdeling.

In aansluiting hiermede geschiedt de aanstaande ver-

kiezing op de Algemeene Mei-vergadering van 28 Mei a. s. en zijn vóór den gestelden datum (21 April) de volgende candidaatstellingen ontvangen:

Voor de COMMISSIE TOT BEHARTIGING VAN DE VAKBELANGEN VAN DEN ARCHITECT:

(7 leden, de Voorzitter der Maatschappij van rechtswege, de overige 6 uit en door de Architect-Leden te kiezen, waarbij zooveel mogelijk de Afdelingen der Maatschappij en Bouwkundige Vereenigen te vertegenwoordigen zijn, zie Algem. Huish. Regl. art. 13).

- J. LIMBURG; J. E. VAN DER PEK;
JOH. D. LOOYEN; A. SALM G.B.zn.
J. A. MULOCK HOUWER; G. VERSTEEG.
W. F. OVEREYNDER;

Voorgesteld door de Architect-Leden der Afdeling 's Gravenhage.

- B. v. BILDERBEEK; Dordrecht. Zuiden van het Land.
O. LEEUW; Nijmegen. Oosten van het land.
J. LIMBURG; 's Gravenhage. Afd. 's Gravenhage.
W. F. OVEREYNDER; Rotterdam. Bouwkunst en Vriend-
schap.

- G. VERSTEEG; Arnhem. Afd. Arnhem.
A. W. WEISSMAN. Amsterdam. Architectura; B. v. N. A.
Voorgesteld door de Architect-Leden der Afdeling Arnhem.

- A. SALM G.B.ZN.; (van rechtswege).
J. LIMBURG; (bij ontstentenis van den voorzitter
een 2^e vertegenwoordiger van het
Hoofdbestuur, tevens voorzitter v. d.
Afd. 's Gravenhage);
J. A. MULOCK HOUWER; (voor het noorden van het land).
A. D. N. VAN GENDT; (*) (Amsterdam, in verband met den
zetel der Maatschappij).

(*) Van den heer v. Gendt is inmiddels bericht ontvangen dat hij geen candidatuur kan aannemen.

In het Gebouw van de Maatschappij tot Bevordering der Bouwkunst, Amsterdam, Marnixstraat 402, is gevestigd een Permanente Tentoonstelling van Bouwartikelen, dagelijks kosteloos te bezichtigen.

G. N. ITZ; (in verband met T. H. en bouwkw. studenten).
 P. G. BUSKENS; (voor Bouwkunst en Vriendschap).
 G. W. VAN HEUKELOM. (voor het Zuiden van het land, tevens vertegenwoordiger van het Kon. Inst. v. Ing. en de Ver. v. Delftsche Ing.; treedt volgens rooster in 1910 uit het Hoofdbestuur, doch kan in deze Commissie zitting blijven houden).

Voorgesteld door:

Ed. Cuypers;	Joseph Herman;
L. C. Dumont;	D. E. C. Knuttel;
W. A. E. van Geuns;	B. J. Ouëndag;
W. J. de Groot;	F. W. M. Poggenbeek;
J. van Hasselt;	J. Verheul Dzn.

Voor de COMMISSIE VAN ARBITRAGE:

(6 leden, uit en door de Architect-Leden te kiezen, zie Alg. Huish. Regl. art. 13).

V. G. A. BOSCH;	C. MUYSKEN;
S. DE CLERCQ;	C. B. POSTHUMUS MEYJES;
J. F. KLINKHAMER; (*)	J. A. G. V. D. STEUR.

Voorgesteld door de Architect-Leden der Afdeeling 's Gravenhage.

P. J. W. v. D. BURGH;	Renkum.
S. DE CLERCQ;	's Gravenhage.
C. J. KRUISWEG;	Bussum.
J. MUTTERS;	's Gravenhage.
C. B. POSTHUMUS MEYJES;	Amsterdam.
J. VERHEUL DZN.	Rotterdam.

Voorgesteld door de Architect-Leden der Afdeeling Arnhem. (**)

ED. CUYPERS;	} (de tegenwoordige leden).
C. B. POSTHUMUS MEYJES;	
J. VERHEUL DZN.;	
C. MUYSKEN;	
B. J. OUËNDAG;	
J. A. G. V. D. STEUR;	

Voorgesteld door:

L. C. Dumont;	G. W. v. Heukelom;
A. D. N. v. Gendt;	D. E. C. Knuttel;
W. J. de Groot;	Mr. H. E. P. Rozenboom.
J. v. Hasselt;	A. Salm G. Bzn.;
Joseph Herman;	P. A. Timmers.

Door het Hoofdbestuur is het volgende adres verzonden:

Aan
den Raad der Gemeente Rotterdam.

Geeft met verschuldigd en eerbied te kennen:
het Hoofdbestuur van de Maatschappij tot Bevordering der Bouwkunst,
kennis genomen hebbende van de groote plannen voor den bouw van een Stadhuis en Post- en Telegraafkan-

(*) Prof. J. F. Klinkhamer heeft bericht gestuurd, dat hij voor deze commissie geen candidatuur kan aannemen.

(**) Van den heer G. Versteeg, secretaris der Afd. Arnhem ontvingen wij het volgende bericht:

Door een noodlottig abuis is voor de laatst gehouden afdeeliningsvergadering en voor de daaraan voorafgaande vergadering van architect-leden onzer afdeeling verzuimd het lid V. G. A. Bosch, B. I. een convocatiebiljet te zenden.

Daardoor was Z. Ed. niet in staat mede te werken tot de candidaatsstelling door onze afdeeling.

toor aan de Coolvest, voorgesteld door Burgemeester en Wethouders, waardoor op grootsche wijze Rotterdam in het bezit zal kunnen komen van een Stadhuis, dat aan de eischen van den tijd voldoet en op waardige wijze de groote beteekenis van Uwe handelsstad vertolkt, dat het echter met leedwezen constateert, dat tegelijk met bovengemeld voorstel door Burgemeester en Wethouders een plan tot doorbraak van de Botersloot—Middensteiger wordt voorgesteld, en meent Uwe bijzondere aandacht te moeten vestigen op het afbreken van het bestaande Raadhuis, dat daardoor noodzakelijk zou worden,

dat het verdwijnen van dit monument door het Hoofdbestuur zou worden betreurd, daar het gebouw door zijn karaktervolle en monumentale architectuur der hoofdgevels een belangrijk en zeldzaam specimen is van Neêrlands bouwkunst uit de eerste helft der 19de eeuw, terwijl het tevens door zijn hechtheid een waardevol gebouw is, voor verschillende doeleinden zeer geschikt,

en het tevens van meening is, dat ook de ligging van het gebouw zeer gelukkig is te noemen als afsluiting van de Gedempte Botersloot, welke afsluiting bij de door Burgemeester en Wethouders voorgestelde doorbraak verdwijnen zou.

Redenen waarom het meent bij U ten sterkste te moeten aandringen dit voorstel van Burgemeester en Wethouders te verwerpen en het vraagstuk nader in studie te nemen, opdat een oplossing gevonden worde, die voldoet aan de eischen van het verkeer en waarbij tevens het oude Raadhuis behouden blijve, welke oplossing, naar het Hoofdbestuur voorkomt, niet uitgesloten is.

't welk doende, enz.,

voor het Hoofdbestuur van de

Maatschappij tot Bevordering der Bouwkunst,

(w. g.) A. SALM G. BZN.

Voorzitter.

(w. g.) J. GRATAMA.

Secretaris.

Naar aanleiding van een schrijven der drie heeren onderteekenaars van het adres aan het Hoofdbestuur in zake de voorbereiding van een centrale actie voor „Heimatschutz", in welk schrijven medegedeeld werd, dat van particuliere zijde dezer dagen het initiatief tot deze actie is genomen, deelt het Hoofdbestuur mede, dat het adres der drie heeren in de vergadering van het Hoofdbestuur met groote sympathie is begroet, maar dat tot nog toe aan het voorstel geen begin van uitvoering is gegeven kunnen worden, doordat de agenda's der daarop volgende vergaderingen, tengevolge van het in werking treden der nieuwe Statuten en van het nieuwe Algem. Huish. Reglement, steeds overvoerd waren. Het heeft echter altijd in de bedoeling van het Hoofdbestuur gelegen te trachten een krachtige actie tot steun van deze beweging te bevorderen en het moge in de toekomst blijken, dat het zooveel mogelijk zal medewerken tot dit doel.

Daar de Catalogus der Bibliotheek van de Maatschappij wordt herzien en de indeeling der bibliotheek gewijzigd, wordt den leden medegedeeld, dat bij aanvraag het niet zeker is, dat de boeken disponibel zijn.

Tevens worden de leden, die boeken of plaatwerken der bibliotheek nog onder hunne berusting hebben *dringend* verzocht deze spoedig terug te zenden naar het bureau van de Maatschappij, Marnixstraat 402, Amsterdam.

VERGADERING VAN HET HOOFDBESTUUR OP WOENSDAG 12 MEI.

De Redactie is in staat gesteld het volgende te vermelden: Naar aanleiding van het punt der Agenda, benoeming van een vice-voorzitter werd door enkele leden de wenschelijkheid besproken, dat de vice-voorzitter niet een Amsterdamer zou zijn; waar toch de dagelijksche leiding berust bij de Amsterdamsche Hoofdbestuurderen verdient het de voorkeur, ter wille eener goede decentralisatie, tot vice-voorzitter iemand te kiezen uit een andere plaats; hiertegen werd opgemerkt, dat met het oog op eventuele afwezigheid van den voorzitter het beter is bij dringende gevallen de vice-voorzitter in Amsterdam te hebben, daar toch de leiding en het bureau daar ter plaatse zijn.

Bij stemming werd de heer W. J. de Groot gekozen.

Het concept begrooting, opgesteld door de Commissie van Financiën, werd goedgekeurd; dat geen gelden beschikbaar waren gesteld voor een prijsvraag werd door enkele leden betreurd; daar echter de begrooting geen speling toeliet, zouden ter verkrijging dezer gelden verschillende posten verminderd moeten worden, wat bezwaarlijk was, of zou het prijsvragen-fonds Godefroy hiervoor aangesproken moeten worden. Hiertegen werden bezwaren geopperd, daar de eere-prijsvraag Godefroy uit zijn aard een belangrijke en buitengewone prijsvraag moet zijn, waarvoor de noodige gelden niet aanwezig zijn. Besloten werd het voorstel tot het houden eener prijsvraag niet aan te nemen.

Het Reglement voor de Commissie van Onderzoek, in de vorige Bestuursvergadering besproken, werd nu definitief vastgesteld. Naar aanleiding van de candidaatsstelling voor de Commissie tot Behartiging van de Vakbelangen van den Architect en voor de Commissie van Arbitrage door de Architect-Leden eener Afdeeling, was verschil van meening gerezen omtrent de uitlegging van het desbetreffende art. 4 van het Algem. Huish. Reglement; de vraag werd gesteld: moeten, wanneer een Afdeeling meer dan 10 Architect-Leden heeft, op de vergadering der Architect-Leden dezer Afdeeling, die candidaten stelt, minstens 10 Architect-Leden de candidaatsstelling onderteekenen? Of heeft de vergadering der Architect-Leden als zoodanig, ongeacht of er meer of minder dan 10 leden aanwezig zijn, het recht candidaten te stellen?

Het Hoofdbestuur was van oordeel dat de laatste lezing de juiste was; de Afdeeling moet echter hare Architect-Leden in een dergelijk geval speciaal daartoe convoceeren. Het Algem. Huish. Reglement zal in deze duidelijker geredigeerd moeten worden. Naar aanleiding van het aangehouden punt der agenda's van vorige vergaderingen: benoeming van een Commissie in zake de voorbereiding van een Heimatschutz-beweging werd mededeeling gedaan van een brief der heeren onderteekenaars van het desbetreffend adres aan het Hoofdbestuur. In dezen brief werd gemeld, dat van particuliere zijde een vergadering voor dit doel was bijeengeroepen, waarbij genoemde heeren ook aanwezig waren; waar dus hier reeds een begin gemaakt was en in het najaar een algemeene vergadering van belanghebbende vereenigingen en particulieren belegd zal worden, meenden genoemde heeren voor versnippering van krachten te moeten waarschuwen. Voor het antwoord van het Hoofdbestuur wordt verwezen naar het bericht onder de officieele mededeelingen blz. 230.

Uitvoerige mededeelingen werden gedaan over het aanvragen

der Rijkssubsidie voor de examens van Bouwkundig Opzichter en Teekenaar, ingesteld door de Maatschappij, terwijl het verkrijgen van Gemeentelijken en Provinciaalen steun onder oogen werd gezien.

Daar het Weekblad het orgaan is van de Maatschappij en het wenschelijk is duidelijk te doen uitkomen voor welke artikelen de Maatschappij verantwoordelijk is, zal een rubriek redactioneel gedeelte ingevoerd worden.

Het Hoofdbestuur wenscht er echter den nadruk op te leggen, dat hieruit geenszins eene besnoeiing van de wisseling van gedachten begrepen moet worden, overtuigd, dat de waarde van het weekblad voor een groot deel ligt in de vrijheid zich te uiten, die ieder lid is toegestaan.

Gecombineerde vergadering van het Hoofdbestuur met den Raad der Afdeelingen.

Op deze vergadering, welke des middags gehouden werd, was de heer A. Salm G.B.zn. wegens het bijwonen eener begrafenis afwezig. Van de Afdeelingen waren slechts Amsterdam, Arnhem, 's Gravenhage en Haarlem vertegenwoordigd.

Nadat het concept-begrooting een punt van bespreking had uitgemaakt, waarbij door de Afdeelingen geen noemenswaardige aanmerkingen werden gemaakt, vond een uitvoerige gedachtenwisseling plaats naar aanleiding van de in de Afdeeling Arnhem besproken wenschelijkheid den inhoud van het Bouwkundig Weekblad te wijzigen. Gewenscht werd, dat meer de belangrijke bouwwerken in Nederland en op grooter schaal gereproduceerd zouden worden, dat vooral de actueele vraagstukken uitvoerig besproken dienden te worden, terwijl de historische opstellen meer op den achtergrond moesten komen. Hier werd tegenover gesteld, dat al is het zeker gewenscht de bouwwerken der leden goed in het weekblad vertegenwoordigd te hebben, hiertoe de leden zelf ook veel kunnen medewerken, terwijl tevens in het oog gehouden dient te worden dat een ruimere toepassing van illustraties boven de finantieele draagkracht zou gaan.

Door verschillende sprekers werd er op gewezen, dat geleidelijk aan de periodieken steeds zijn uitgebreid en dat er meerdere kosten aan ten laste worden gelegd; er is echter een grens en men dient hiermede rekening te houden.

Uitvoerig werd over de organisatie van den Raad der Afdeelingen en zijne werkzaamheid van gedachten gewisseld waarna de vergadering door den vice-voorzitter, den heer W. J. de Groot gesloten werd; de Raad der Afdeelingen vergaderde daarop zelfstandig om zich te constitueren en een concept-Reglement op te stellen; de heer J. Limburg werd tot voorzitter gekozen, terwijl een commissie uit den Raad benoemd werd voor het samenstellen van het concept-Reglement.

JAARVERSLAG 1908—1909.

Het Hoofdbestuur vervult hierbij met genoegen zijn taak den leden een overzicht te geven van de werkzaamheden van de Maatschappij en den toestand, waarin zij zich bevindt. Kon de verslaggever het vorige jaar het verheugend verschijnsel melden, dat de Maatschappij meer en meer in bloei toenam en blijkbaar aan den vooravond van een door allen gewenscht krachtig vereenigingsleven stond, de feiten hebben uitgewezen, dat hij hierin goed had gezien. Waar het noodig was trad de Maatschappij handelend op om de belangen der Bouwkunst of harer beoefenaren te behartigen; heeft echter de afgelopen periode ruimschoots de gelegenheid geboden om naar buiten werkzaam te zijn, toch moet de hoofdbetekenis van het voorbijgegangene jaar gezocht worden in de groote werkzaamheid, welke noodig was voor de volledige innerlijke reorganisatie der Maatschappij, die, in principe vastgesteld op de Algemeene Meivergadering van 12 Mei 1908, het noodzakelijk maakte dat heel de samenstelling van de Maatschappij aan een grondige herziening werd onderworpen. En waar hierbij een zoo opgewekte wisseling van gedachte heeft plaats gehad en een zoo krachtige wil tot vereenigen aan den dag is gekomen, daar kan het niet anders of de Maatschappij zal meer en meer die be-

langrijke plaats innemen, die haar, bij volle beantwoording aan haar doel, toekomt.

Leden.

Het aantal leden bedraagt op dit oogenblik 779, tegen 762 een jaar geleden. Van deze 779 zijn 341 Architect-Lid, 246 Gewoon Lid, 98 Buitengewoon Lid en 94 Kunstlievend Lid.

De reden, dat er zoo weinig verschil is tusschen het ledenaantal van heden en een jaar geleden moet gezocht worden in de algemeene „malaise”, waardoor — zij het ook tijdelijk — een aantal leden bedankten, en in het feit, dat vóór Mei 1908 een groot aantal leden waren toegetreden, dank zij een opgewekte propaganda. Hoewel in den loop van ieder jaar het ledenaantal weer stijgt, moet hier toch gewezen worden op de wenschelijkheid, dat deze toename belangrijk zij, opdat de grootere kosten aan de tegenwoordige uitgaven verbonden, door de Maatschappij gedragen kunnen worden, zonder nadeel voor de werkzaamheid op ander gebied.

Meerdere voordrachten van kandidaten voor Architect-lid of Gewoon lid liggen te wachten op een behandeling door de Commissie van Onderzoek, welke op de a. s. Mei-vergadering zal worden benoemd.

Gelukkig heeft de Maatschappij weinig verliezen geleden ten gevolge van overlijden; zij betreurt echter het heengaan der Eeredelen Fr. Adler te Berlijn en Alfred Normand te Parijs, en van de leden G. D. Martens en H. Moen G.Pzn. te Amsterdam, A. Nijland te Utrecht en A. J. Sanders te Groningen,

Hoofdbestuur.

Daar door de reorganisatie een geheel nieuwe toestand werd geschapen, kon van een aftreding volgens rooster van enkele Hoofdbestuurders geen sprake zijn. Op de Algemeene Mei-vergadering van 12 Mei 1908 werd besloten, dat het bestaande Hoofdbestuur de splitsing der leden zou voltrekken en de loopende zaken zou afwikkelen; toen dit gebeurd was werden in het Weekblad van 19 December 1908 de namen der verschillende kandidaten voor het Hoofdbestuur gepubliceerd, zijnde die der heeren: P. G. Buskens, L. C. Dumont, W. J. de Groot, G. W. van Heukelom, D. E. C. Knuttel, J. H. W. Leliman, J. Limburg, B. J. Ouëndag, A. Salm G.Bzn., W. F. C. Schaap, W. v. Veen, J. Verheul Dzn., P. A. Weeldenburg, D. E. Wentink, waaruit, volgens art. 6 der Statuten, 9 Hoofdbestuurders gekozen moesten worden.

13 Februari 1909 werd de stembus geopend en waren gekozen de heeren: L. C. Dumont, W. J. de Groot, G. W. van Heukelom, D. E. C. Knuttel, J. Limburg, B. J. Ouëndag, A. Salm G.Bzn., W. F. C. Schaap en J. Verheul Dzn.

In de Algemeene Vergadering van 17 Februari 1909 werd het nieuwe Hoofdbestuur geïnstalleerd en werd hieruit de heer A. Salm G.Bzn. als Voorzitter herkozen.

Op de a. s. Meivergadering zal dus geene verkiezing voor het Hoofdbestuur plaats vinden, terwijl de aftreding bij rooster geregeld is, zooals in het orgaan der Maatschappij den leden is bekend gemaakt.

Secretariaat, Redactie, Administratie.

Een woord van waardeering dient hier gewijd aan den heer B. Lesger. Nadat hij wegens ziekte zijn eervol ontslag gevraagd en verkregen had en reeds in Mei 1908 niet meer in functie was, werd hem toch nog herhaalde malen raad en inlichtingen gevraagd over administratieve zaken, welke door hem steeds met de meeste welwillendheid werden verstrekt. Slechts kort mocht de zieke van zijn rust genieten; 19 October maakte de dood nog onverwacht een einde aan zijn leven, dat voor een groot deel gewijd is geweest aan de belangen van de Maatschappij.

De heer W. van Merrenbach, die sedert 20 April 1908 de heer Lesger verving, werd op 8 October als adjunct-secretaris vervangen door den heer Carel J. Stroër, assistent aan de bibliotheek en archiefkamer der Vereenigde Doopsgezinde Gemeente te Amsterdam, die, eerst voorloopig aangesteld, in de Hoofdbestuursvergadering van 22 Januari 1909 definitief werd benoemd. De reorganisatie der administratie, voor het grootste gedeelte geleid door den heer W. J. de Groot, Hoofdbestuurder en tevens

gedelegeerd lid van de Commissie van Financiën, daarin bijgestaan door de zeer gewaardeerde hulp van den heer H. M. van Unen, administrateur van Publieke Werken te Amsterdam, kwam in hoofdzaak tot stand.

Uitgaven.

Waar een zoo krachtige opbloei van de Maatschappij plaats vond kon het niet anders of het Weekblad moest hiervan de gevolgen vertoonen.

Niet alleen werden de tekst en het aantal platen uitgebreid, doch ook mag met voldoening er op gewezen worden, dat, naar veler oordeel, de belangrijkheid van den inhoud vooruitging. Ook werd door het benoemen van een paar nieuwe en actieve correspondenten een zeer gewaardeerde steun verkregen. Behalve de belangrijke brieven uit België, ook reeds vroeger geregeld verschenen, noemen we de brieven uit Den Haag en Rotterdam. Tevens verdienen de secretarissen een woord van lof voor de vele verslagen van vergaderingen, door hen ingestuurd, en de schrijvers van hoofd-artikelen en andere bijdragen, die het hunne gedaan hebben om het weekblad meer relief te geven; ook het contact met Bouwkunst en Vriendschap te Rotterdam en den Bond van Ned. Architecten in deze wordt gewaardeerd.

Is er dus voor de Redactie geenszins reden tot klagen, toch is het hier misschien van pas een opmerking te maken van algemeenen aard, namelijk, dat toch nog de leden te veel het Weekblad alleen beschouwen als iets, waarop men geabonneerd is en niet het Weekblad opvatten als hun eigen orgaan, orgaan van de Maatschappij. Zeer zeker zou het aan het vereenigingsleven bevorderlijk zijn, zoo de leden geregeld door middel van het Weekblad publiceeren wat zij op sociaal-technisch of artistiek gebied voor mededeeling geschikt achten, en door een geregelde toezending van door hen daartoe goed-geoordeelde ontwerpen, teekeningen en studies, de Redactie in de gelegenheid stelden den lezers een overzicht te geven van het werk hunner medeleden en hen op de hoogte te houden van het belangrijkste, wat op architectonisch gebied in Nederland gemaakt wordt.

De Redactie hoopt van harte, dat deze wensch spoedig in vervulling mag komen, terwijl er tevens, aan herinnerd wordt, dat alle bijdragen gehonoreerd worden.

Dat het Weekblad in 1908 belangrijk is uitgebreid bewijst het aantal bladzijden (1032) benevens de \pm 300 illustraties.

Terecht werd ingezien, dat een ander formaat en een andere letter, in het algemeen meer uiterlijke verzorging van het weekblad, wenschelijk was; 1 Januari 1909 verscheen het eerste nieuwe nummer, waarbij getracht was aan dezen wensch te voldoen.

Evenzoo is het Tijdschrift van vorm en eenigszins van karakter veranderd met den jaargang van 1909. Zoowel voor de uitwendige verandering van het Weekblad als van het Tijdschrift heeft de heer A. Vlaanderen de ontwerpen geleverd en verder van advies gediend.

Nadat van den jaargang 1908 verschenen waren afl. 1. „Het bouwen van Musea”, door A. W. Weissman, afl. 2. „Doorwerth” door F. A. Hoef en afl. 3 en 4. „De Renaissance van Utrecht”, door Mr. S. Muller Fzn., welke laatste afleveringen door bijzondere omstandigheden eerst in 1909 den leden zijn toegezonden, is van het nieuwe Tijdschrift „Bouwkunst” n^o. 1 rondgezonden en zullen spoedig n^o. 2 en 3 volgen. De sympathie waarmede de opzet van dit tijdschrift is begroet en de goede ontvangst bij zijn verschijnen, wettigen het vermoeden, dat de Maatschappij hiermede haar doel: bij het publiek belangstelling wekken voor de bouwkunst door populaire artikelen, nader zal komen. De vele toegezonde bijdragen geven blijk van ernstige medewerking. Ook hier een woord van hartelijken dank aan allen, die door hun bijdragen het Tijdschrift in het afgelopen jaar hebben gesteund. Door de aanmerkelijke kosten, verbonden aan de uitgaven van afl. 3 en 4 van het Tijdschrift 1908, is geen afl. van „De Oude Gebouwen” verleden jaar verschenen, maar is den Kunstlievend Leden afl. 2, 3 en 4 van het tijdschrift 1908 welke veel verwantschap vertoonen met den inhoud van „De oude Gebouwen”, gezonden.

In het nieuwe Tijdschrift zullen een of meer afleveringen gewijd

zijn aan opmetingen en afbeeldingen van oude architectuur en daarmee het vroegere standaardwerk vervangen.

De Monografie der Grafelijke Zalen. Hoewel dit werk in het afgelopen jaar herhaaldelijk tegen verminderden prijs aan leden is toegezonden, zijn nog enkele exemplaren ervan voorhanden. Reden waarom wederom dit prachtwerk tijdelijk voor de leden verkrijgbaar wordt gesteld tegen f 1,35 ongebonden en f 4,35 gebonden.

Het album van de „Ééngezins-werkmanswoningen" is niet door de Maatschappij, maar door de firma Mouton & Co. uitgegeven; vermeld dient echter, dat de Maatschappij in deze het initiatief en de leiding heeft gehad.

Onder de vele drukwerken in het afgelopen jaar als gevolg van de reorganisatie der Maatschappij moet als uitgaaf genoemd worden de nieuwe: „Regelen voor de Berekening en Uitbetaling van het Honorarium van Architecten" welke als boekje verschenen en van een model Contract tusschen Bouwheer en Architect voorzien, verkrijgbaar zijn bij het bureau van de Maatschappij, per stuk f 0,25 + f 0,03 verzendingskosten, per 10 stuks f 2,— + f 0,10 verzendingskosten.

Hoewel de Maatschappij in contact is getreden met meerdere uitgevers-firma's om eventueel de uitgaven van de Maatschappij te drukken, is, dank zij een zeer aannemelijk bod, besloten deze uitgaven wederom door de firma Mouton & Co. te doen bezorgen. Ten slotte een woord van waardeering aan deze firma en voor de zeer gewaardeerde medewerking in zake de uitgave van het bovengenoemd album en voor de uitstekende wijze, waarop zij de uitgaven der Maatschappij verzorgt.

Bijeenkomsten.

De 99ste Algemeene Vergadering werd gehouden 12 Mei 1908 in het gebouw van de Maatschappij, waarin tevens de 230 ontwerpen, ingekomen op de prijsvraag voor Ééngezins-werkmanswoningen, waren tentoongesteld.

In deze belangrijke vergadering werden de Concepten der Statuten en van het Algemeen Huishoudelijk Reglement, zooals die door het Hoofdbestuur werden voorgesteld en in verband met ingekomen amendementen, behandeld. Voor de uitvoerige en principieele debatten wordt verwezen naar het verslag in het Bouwkundig Weekblad no. 13, 1908. Hoofdzaak is, dat in principe de nieuwe wet werd vastgesteld en daarmee de reorganisatie wettelijk vastgelegd.

Bij deze gelegenheid werd door het eerelid, den heer C. Muysken aan het Hoofdbestuur een door de aanwezige leden ondertekend adres overhandigd, bevattend het verzoek den heer Salm de groote medaille der Maatschappij toe te kennen als erkenning van zijn groote verdiensten bij de voorbereiding der reorganisatie.

's Avonds was de vergadering de gast van de Afdeeling Amsterdam, de heer J. H. W. Leliman hield op dezen avond zijn zeer geslaagde voordracht over: Italiaansche tuinen en villa's der Renaissance.

Den volgenden dag, 13 Mei, werd de vergadering voortgezet; nadat huishoudelijke zaken waren besproken werd uitvoerig stilgestaan bij het concept Honorarium-tabel, zooals dat door de Commissie tot herziening der tabel was voorgesteld en werd deze in hoofdzaak aangenomen; zie verder onder het hoofd „Honorarium-tabel".

Den 17den September had, onder begunstiging van fraai weer, een excursie naar Zierikzee plaats. Dat deze tocht zoo algemeen als zeer geslaagd wordt genoemd, is voor een groot deel te danken aan de uitstekende voorbereiding, waarin de heer J. A. Mulock Houwer, met behulp der heeren M. C. Mulock Houwer, Jhr. R. L. R. de Muralt, C. Swartbol en E. Gelderman, Voorzitter van de Vereeniging tot bevordering van Vreemdelingenverkeer aldaar, een groot aandeel heeft gehad, benevens aan de buitengewone gastvrijheid der ingezetenen.

De boottocht van Rotterdam langs Dordrecht, de maaltijd in het Hôtel van Oppen, benevens de avondvermakelijkheden te Zierikzee zullen bij menig lezer aangename herinneringen achtergelaten hebben.

Den daaropvolgenden dag werd de 100ste Algemeene Vergadering gehouden in het hôtel „Ons genoeg", waar de laatste redactie wijzigingen van Statuten en Algemeen Huishoudelijk Reglement besproken werden en de noodzakelijk gebleken omwerking der cijfers van de Honorarium-tabel en hare toelichtende regelen. De belangrijkste gebouwen van Zierikzee werden bezocht; per extra stoomtram, welwillend beschikbaar gesteld door de Rotterdam. Stoomtram Maatij., werd een bezoek aan Brouwershaven gebracht, waarna teruggereisd werd over Zijpe naar Rotterdam. Een boekje, bevattende overdrukken van de belangrijke artikelen der heeren J. A. Mulock Houwer en M. C. Mulock Houwer over Zierikzee, Brouwershaven en den strijd tusschen water en land in Zeeland, welke in het Bouwkundig Weekblad gepubliceerd waren, benevens een reiskaartje met programma, werden den excursionisten uitgereikt. Van een en ander is een uitvoerig verslag gegeven in het Bouwkundig Weekblad n^o. 39 en 40, 1908.

Den 10 Januari 1909 werd een Algemeene Vergadering bijeengeroepen ter bespreking van de vraag of de plaats gehad hebbende voorbereiding van de verkiezing van het Hoofdbestuur wettig was of niet; met meerderheid van stemmen werd uitgemaakt, dat de gevolgde methode de juiste is geweest.

Den 17den Februari 1909 werd een Algemeene Vergadering bijeengeroepen ter installatie van het nieuwe Hoofdbestuur en voor de verkiezing van een voorzitter, zooals hiervoren reeds bij de samenstelling van het Hoofdbestuur is vermeld.

Handelingen en Vertegenwoordiging van de Maatschappij.

Ook dit jaar heeft het Hoofdbestuur het doel van de Maatschappij, behartiging van de bouwkunst en de belangen harer beoefenaren, voor zoover in zijn vermogen was behartigd en heeft het herhaaldelijk ingegrepen waar dit noodig was of medewerking verleend, waar dit gevraagd werd. Echter is het grootste gedeelte van zijn werkzaamheid in beslag genomen door de vraagstukken van innerlijke organisatie.

Ledenlijst.

Ingevolge besluit van de Algemeene Vergadering op 12 Mei 1908 heeft het Hoofdbestuur de splitsing der leden in groepen ter hand genomen en vastgesteld. Dit veelomvattend werk, dat met omzichtigheid moest geschieden, heeft op de verschillende Hoofdbestuursvergaderingen een punt van langdurige bespreking uitgemaakt; wij memoreeren: in de vergadering van 15 Juli 1908 werden de verschillende plaatselijke commissies van voorlichting benoemd, in de vergadering van 1 December 1908 is de ledenlijst definitief vastgesteld en kort daarna den leden toegezonden. De verschillende moeilijkheden en vraagstukken, die er zich bij voordeden, zullen we hier stilzwijgend voorbijgaan; de belangstellende vindt in de desbetreffende verslagen van de Hoofdbestuursvergaderingen uitvoerig een en ander toegelicht. Als een zeer gelukkig verschijnsel mag genoemd worden, dat de splitsing zonder veel ontstemming te verwekken is volbracht, en dat hierdoor op gelukkige wijze de oude en de nieuwe toestand in de Maatschappij aan elkaar verbonden zijn.

De nader gebleken rectificatie in de ledenlijst, welke volgens het Alg. Huish. Regl. vóór de Meivergadering moet gepubliceerd worden, zal later worden bekend gemaakt, wanneer de Comm. v. Onderzoek rapporteert omtrent de ingekomen aanvragen tot lidmaatschap en de nieuwe leden tevens worden ingeschreven.

Statuten en Algemeen Huishoudelijk Reglement.

Deze zijn in hun hervormde gedaante in principe goedgekeurd op de Algemeene Vergadering van 12 Mei 1908, waarbij de Commissie bestaande uit de heeren:

J. H. W. Leliman,	voor de Afd. Amsterdam.
G. Versteeg,	„ „ „ Arnhem.
M. A. C. Hartman,	„ „ „ Delft.
S. de Clercq	„ „ „ 's-Gravenhage.
J. A. Mulock Houwer,	„ „ „ Groningen.
L. C. Dumont,	„ „ „ Haarlem.
G. Vuijk,	„ „ „ Rotterdam.
J. H. J. van Lunteren,	„ „ „ Utrecht.

benevens den heer P. A. Weeldenburg, Architect-lid en Voor-

zitter van „Bouwkunst en Vriendschap”, door den Voorzitter der Maatschappij bedankt werden voor hun belangrijken arbeid. De redactie-wijzigingen, in verband met gemaakte opmerkingen, werden toevertrouwd aan het Hoofdbestuur, in zijn vergaderingen nader besproken en in het Weekblad no. 35 1908 met toelichting afgedrukt, na raadpleging van deskundig advies.

In de vergadering van het Hoofdbestuur op 1 December 1908 werd de laatste hand aan het onderwerp gelegd en spoedig daarop waren de leden in het bezit van de nieuwe Statuten en het Algemeen Huishoudelijk Reglement.

Als belangrijkste veranderingen worden gememoreerd: de wijzigingen in de groepeerings der leden, waardoor een groep van Architect-leden gevormd en op den voorgrond gesteld wordt, met de daarbij behorende Commissie van Vakbelangen; de strengere toelating van Gewone en Architect-leden o.a. door middel van de Commissie van Onderzoek en in het algemeen een meer zuivere en wettelijke vaststelling van den toestand, zooals die feitelijk was geweest.

Het valt niet te ontkennen, dat de samenstelling van deze voorschriften eenmoelijk werk is geweest; vele nieuwe toestanden zijn geschapen, waarvan de juiste werkzaamheid en hare regeling niet van te voren geheel is te overzien; de praktijk leert dat een herziening van enkele artikelen niet kan uitblijven. De nieuwe Commissie tot Herziening van Statuten en Algem. Huishoudelijk Reglement, bestaande uit de heeren: S. de Clercq, J. A. Mulock Houwer, mr. E. H. P. Rosenboom, A. Salm G. Bzn. en G. Versteeg, benoemd in de Hoofdbestuurvergadering van 30 Maart 1909, zal dan ook zeker een dankbaar veld van arbeid voor zich vinden.

Adressen.

Door het Hoofdbestuur van de Maatschappij is 23 October een adres gericht aan den Raad van de Gemeente Zwolle in zake het behoud van de Raadkamer aldaar. Zooals den lezer bekend is, is daarop door B. en W. van Zwolle een Commissie benoemd bestaande uit de Voorzitters der vereenigingen Architectura et Amicitia, Bond van Ned. Architecten, en onze Maatschappij, benevens uit Dr. P. J. H. Cuypers en den Gemeente-architect L. Krook, om nader te overwegen in hoeverre het mogelijk is een oplossing te vinden voor den nieuwbouw van het Raadhuis, waarbij de oude Raadzaal gespaard blijft.

12 November 1908 is door het Hoofdbestuur een adres gericht aan den Raad van de Gemeente Rotterdam, waarbij het adhaesie betuigt met het adres van „Bouwkunst en Vriendschap” te Rotterdam, behelzende het verzoek dezer vereeniging aan den Gemeenteraad een architect te benoemen in de vacante betrekking van Adjunct-Directeur van Gemeentewerken te Rotterdam.

Toen het Hoofdbestuur door een onzer leden opmerkzaam gemaakt werd op enkele bepalingen in de instructies voor den gemeente-architect te Bloemendaal, welke van weinig achting voor het vak van architect getuigen, heeft het Hoofdbestuur 26 Januari 1909 een adres aan den Raad der Gemeente Bloemendaal gericht, waarin het zijn afkeuring hierover uitspreekt.

Eveneens is door de activiteit van den heer H. J. Jesse te Leiden het Hoofdbestuur in de gelegenheid gesteld zich te mengen in de kwestie van de afbraak der Accijnshuisjes te Leiden en heeft het 6 Maart een advies tot behoud dezer huisjes aan den Gemeenteraad gericht. Dit, in verband met adressen van andere zijde, is oorzaak geweest, dat voorloopig het gevaar voor slooping geweken is.

In aansluiting met deze onderwerpen moet nog gewezen worden op den brief van Minister Talma, waarbij deze de oorzaken vraagt, waarom de Maatschappij geen adhaesie betuigt heeft met het adres van de Vereeniging voor Ambachts- en Nijverheidskunst ter verkrijging van een prijsvraag voor het Nederlandsch gebouw op de tentoonstelling te Brussel; en op het antwoord van het Hoofdbestuur, luidende, dat waar reeds besprekingen van regeeringswege gehouden waren met den architect Kromhout, de collegialiteit verbodt op een prijsvraag alsnog aan te dringen; dat echter in het algemeen prijsvragen de voorkeur verdienen.

Rapporten.

Evenals in Januari 1908, is in Januari 1909 op verzoek van den Minister van Landbouw, Nijverheid en Handel door de Maatschappij een Rapport opgesteld over de Bouwbedrijvigheid gedurende 1908. Daar aan den Nederlandschen Aannemersbond dezelfde vragen als aan de Maatschappij door den Minister waren voorgelegd, hebben de Maatschappij en de Bond zich in deze met elkaar verstaan en gezamenlijk een Rapport ingediend. Dank zij de medewerking van onze correspondenten en leden, door geheel Nederland verspreid, is het der Maatschappij mogelijk geweest in korten tijd een verslag te geven. Van het Departement werd een vleeiende dankbetuiging ontvangen.

De belangrijke en urgente vraagstukken:

Partieele Aanbesteding en Rijksproefstation voor Bouwmaterialen werden door het Hoofdbestuur in zijn vergadering van 28 October 1908 nader onder de oogen gezien. Gemeend werd, dat de voorlichting in deze door de Afdelingen in alle opzichten gewenscht is, weshalve het vraagstuk aan de Afdelingen is voorgelegd met verzoek rapport er over te willen uitbrengen. De Afdeling Arnhem zond een verslag over Rijksproefstation, de afdeling 's Gravenhage over de beide onderwerpen. Zoo spoedig meerdere rapporten zijn binnen gekomen, zal het Hoofdbestuur een eindrapport samenstellen en publiceeren. In verband hiermede moet vermeld worden, dat de afd. Arnhem geen overeenstemming heeft kunnen verkrijgen over het vraagstuk der partieele aanbesteding; eenige leden hebben echter rapport uitgebracht over de vraag: Is de tegenwoordige wijze van aanbesteding de meest gewenschte?, welk rapport gepubliceerd is in het Bouwk. Weekblad no. 14 1909. Het Hoofdbestuur heeft besloten dit belangrijke vraagstuk in studie te geven aan de Commissie tot Behartiging van de Vakbelangen van den Architect.

Algemeene Voorschriften voor IJzer.

Door een commissie uit het Kon. Inst. van Ing. is een ontwerp hiervoor opgesteld; de Maatschappij is gevraagd haar oordeel over dit ontwerp te willen uitspreken. De heeren H. Baucke en G. W. van Heukelom zijn door het Hoofdbestuur aangezocht advies in deze te geven.

Vakbelangen.

Een der belangrijkste onderwerpen, in het afgelopen jaar nader onder oogen gezien en reeds hier en daar onder de rubriek „Bijeenkomsten” behandeld, was de

Honorarium Tabel.

Nadat in de Algemeene vergadering van 13 Mei 1908 de wijzigingen in de tabel, voorgesteld door de Commissie tot Herziening van de Honorarium Tabel in hoofdzaak waren aangenomen en deze commissie, bestaande uit de heeren H. P. Berlage Nzn. Ed. Cuypers, Jos. Cuypers, J. W. Hanrath, G. W. van Heukelom, B. J. Ouëndag, C. B. Posthumus Meyjes, A. Salm G. Bzn. en J. Verheul Dzn. door den Voorzitter der vergadering voor haar werkzaamheid was bedankt, werden in de daarop volgende Hoofdbestuurvergaderingen de redactie wijzigingen en de gewenschte veranderingen aangebracht en is in de vergadering van 15 Juli 1908, na rechtskundig advies ingewonnen te hebben, het concept-contract tusschen Bouwheer en Architect opgemaakt. Bij nadere bestudeering der tabel bleek, dat de daarin voorkomende cijfers niet volgens zuivere grafische lijnen waren opgesteld; om dat te herstellen, moest de tabel geheel opnieuw in teekening en de cijfers daarmee in overeenstemming gebracht worden. In de Hoofdbestuurvergadering werden deze lijnen goedgekeurd, en nadat ze voor de leden ter visie gelegen hadden, in de Algemeene September vergadering definitief aangenomen. Met de laatste correcties en redactiewijzigingen ging eenige tijd heen, zoodat in Bouwkundig Weekblad no. 47 van 21 Nov. 1908 de definitieve tabel is afgedrukt. Hiermede trad tegelijk de bestaande Permanente Commissie voor de Honorarium Tabel, bestaande uit de heeren J. v. d. Ban, Ed. Cuypers, C. B. Posthumus Meyjes en J. Verheul Dzn. af, die door den voorzitter der vergadering voor hun werkzaamheid werden bedankt. Echter blijft deze commissie nog in functie tot de nieuwe Commissie van Arbitrage

benoemd is. In de Hoofdbestuurs-vergadering van 1 December werd de wenschelijkheid besproken aan de tabel nog toe te voegen een meer uitvoerige omschrijving der klasse-indeeling. Waar echter de tabel door de Algemeene Vergadering was vastgesteld, kon hieraan niet meer veranderd worden en zal het voorstel van de klasse-indeeling overgelegd worden aan de nieuwe commissie tot herziening van de Honorarium Tabel.

De Permanente Commissie voor de Honorarium Tabel heeft in 1908 slechts eenige malen naar aanleiding van vragen omtrent de toepassing der honorarium-tabel advies uitgebracht. In dit jaar werd slechts één geschil aan haar uitspraak onderworpen, een geschil tusschen een Kerkelijk College en een Architect. Daar de architect echter, vóór de commissie hare bemiddeling had kunnen verleen, de tegenpartij had gedagvaard, kon de commissie niet meer door arbitrage het geschil beslechten. Onder de adviezen die in de meeste gevallen door den Voorzitter der Commissie als van eenvoudigen aard direct werden uitgebracht, was er één hetwelk in uitgebreiden kring wel bekendheid verdient, daar het zich meer zal voordoen.

Een bouwkundige maakte een plan voor het bouwen van 2 onder- en bovenhuizen. Het bouwwerkje werd door hemzelf in verbinding met zijn broeder als aannemers uitgevoerd. Nu richtte de bouwkundige zich tot de commissie met de vraag, wat hij volgens de tabel kon rekenen voor zijn ontwerp en teekeningen en begroting!

De Commissie antwoordde hem, dat de tabel is opgemaakt voor de berekening van het honorarium van den Architect en dat die niet van toepassing is voor den bouwkundige, die tevens als aannemer het door hemzelf opgemaakte ontwerp uitvoert.

Voorts werd in enkele gevallen door den Algemeen Secretaris, in overleg met de Amsterdamsche leden van de Commissie, geadviseerd omtrent de toepassing van de tabel, de juistheid van het honorariumprocent en de klasse, waartoe het bouwwerk behoort.

Commissies.

Daar door de reorganisatie van de periodieken het contract met de firma Mouton & Co. geheel herzien moest worden, is door het Hoofdbestuur een commissie benoemd, bestaande uit de heeren W. J. de Groot, gedelegeerd lid van de Commissie van Financiën, D. E. C. Knuttel en den Algemeen Secretaris, om een nieuw contract met den uitgever op te maken. Hiermede is de Commissie gereed, zoodat spoedig de wederzijdsche ondertekening van het contract zal plaats hebben.

In de Hoofdbestuursvergadering van 30 Maart l.l. zijn benoemd, in de Commissie van Financiën, de heeren W. J. de Groot, L. C. Dumont en J. F. Staal; in de Commissie tot herziening van Statuten en Algemeen Huishoudelijk Reglement, de heeren: S. de Clercq, J. A. Mulock Houwer, Mr. E. H. P. Rosenboom, A. Salm G.Bzn. en G. Versteeg.

De Commissie van Onderzoek, de Commissie van Redactie, de Commissie tot Behartiging van de Vakbelangen van den Architect en de Commissie van Arbitrage zullen op de a.s. Meivergadering uit de hiervoren afgedrukte dubbeltallen en candidaatsstellingen gekozen worden.

Opgemaakt zijn: het reglement voor het Hoofdbestuur en de instructies voor den Algemeen Secretaris, terwijl de concept-reglementen voor de verschillende commissies en voor de bibliotheek in onderzoek zijn.

Commissies, waarin de Maatschappij vertegenwoordigd is.

Hiertoe behoort de Raad van Arbitrage in de Bouwbedrijven, waarin tevens de Nederlandsche Aannemersbond en de Vereeniging van Delftsche Ingenieurs zitting hebben.

De Maatschappij heeft dit jaar wederom f 150 gestort ter bestrijding van onkosten.

Voortdurend breidt de werkzaamheid dezer commissie zich uit en worden meer en meer door middel van dezen Raad de geschillen beslecht.

Commissie tot Herziening der Administratieve voorschriften en voor de uitvoering en het onderhoud van werken onder beheer van

het Departement van Waterstaat, Handel en Nijverheid; voor de Maatschappij maken de heeren G. W. van Heukelom en A. Salm G.Bzn. deel uit van deze Commissie.

Commissie van Advies bij de beoordeeling van Bouwontwerpen, ingeleverd bij aanvraag voor erfpacht of koop van Gemeenteterreinen te Amsterdam.

Hierin trad de heer E. J. Ouëndag als vertegenwoordiger van het Hoofdbestuur 1 November 1908 af en werd hij opgevolgd door den heer A. Salm G.Bzn., terwijl de heer Springer als vertegenwoordiger der Gemeente in de plaats van den heer Salm is benoemd.

Tevens is de Maatschappij vertegenwoordigd in de Commissie, benoemd door den Gemeenteraad van Zwolle inzake de Raadhuiszaal (zie onder het hoofd adressen) en door de heeren J. A. Mulock Houwer, W. F. C. Schaap en J. Gratama op het Congres van M. T. O. (zie onder hoofd Onderwijs).

Vertegenwoordiging van de Maatschappij.

Op het VIIIe Internationale Architecten Congres te Weenen in Mei 1908 was de Maatschappij vertegenwoordigd door haren Voorzitter, den heer A. Salm G.Bzn. tevens secretaris van het Comité Permanent.

Hoewel het in de bedoeling lag bij het 80-jarig jubileum van den heer J. H. Leliman op 26 Juni 1908 hem namens de Maatschappij officieel te gaan gelukwenschen, is dit op verlangen van den jubilaris achterwege gebleven en werd een krans gestuurd.

Prijsvragen Tentoonstellingen.

In de zoo belangrijke *Damprijsvraag*, uitgeschreven door het genootschap Architectura et Amicitia en de Maatschappij hebben in de jury de heeren C. Muysken en A. Salm G.Bzn. zitting genomen voor de Maatschappij. 27 Juli 1908 werd de tentoonstelling der Damplannen geopend in het Gemeente-museum, terwijl de uitreiking der prijzen, op initiatief van de beide bouwkunstlichen, een feestelijk en waardig karakter heeft gehad en plaats heeft gevonden in de versierde vergaderzaal der Maatschappij, op 19 Febr. 1909.

De Commissie voor de Tentoonstelling van Christelijke kunst, te Dusseldorf, benoemd door het Hoofdbestuur en waarin zitting hadden de heeren A. Salm G.Bzn., voorzitter, Jac. v. Gils, J. L. M. Lauweriks, C. B. Posthumus Meyjes, Jan Stuijt, J. Verheul Dzn. en J. Gratama, secretaris, heeft, zooals den lezer bekend is, haar mandaat moeten neerleggen, daar er ernstig verschil van meening bestond tusschen het Hoofdcomité te Dusseldorf en de Hollandsche Commissie in zake de organisatie van een Hollandsche afdeling.

Imperial International Exhibition of Architectural and Decorative Art, te Londen.

Volgens besluit van de Hoofdbestuursvergadering op 14 April 1909 heeft het Hoofdbestuur zijn medewerking verleend tot het verkrijgen van Hollandsche inzendingen op deze tentoonstelling waarvoor de noodige maatregelen getroffen werden, na eerst advies te hebben ingewonnen aan het Engelsch consulaat te Amsterdam.

Onderwijs.

Op initiatief van den Bond van Technici is op 1 Augustus en 7 September 1908 in het gebouw van de Maatschappij een Congres gehouden ter bespreking van M. T. O., waar verschillende technische vereenigingen vertegenwoordigd waren en de Maatschappij als afgevaardigden had benoemd de heeren J. A. Mulock Houwer, W. F. C. Schaap en J. Gratama.

Een verslag van de beide congreszittingen is voor de leden der deelnemende vereenigingen verkrijgbaar gesteld tegen den prijs van f 0.25 (f 1.— in den handel).

Examen voor Bouwkundig Opzichter en Teekenaar.

In de vergadering van het Hoofdbestuur van 28 October 1908 werden enkele wijzigingen aangebracht in het programma van eischen voor bouwkundig Opzichter en bouwkundig Teekenaar

terwijl verder werd bepaald dat de vrijstellingen der praktische vakken voor hen, die in het bezit zijn van het diploma van bouwk. Opzichter en het examen voor bouwk. Teekenaar doen, vervallen.

Deze wijzigingen, benevens de verslagen van de examens zijn opgenomen in het Bouwkundig Weekblad No. 45, 1908 en No. 15 1909.

Op verzoek werd een lijst van boeken opgesteld, welke aanbeveling verdienen bij de studie voor deze examens en gepubliceerd in het Bouwk. Weekblad n^o. 50 1908.

In de Commissie voor het examen in 1909 hadden zitting de heeren: B. J. Ouëndag, voorzitter, H. v. Dam, Joseph Herman, J. Molenschot, J. A. v. d. Sluys Veer, P. A. Timmers, L. Zwiers, G. Versteeg, J. D. Gantvoort, W. de Vrind, J. J. v. Noppen, H. v. d. Kloot Meijburg, W. F. Overeijnder, P. A. Weeldenburg, J. v. Wijngaarden, W. de Jong, H. Bletz, J. Gratama, secretaris. Voor het verslag wordt verwezen naar Bouwk. Weekblad n^o. 15, 1909 en in herinnering gebracht dat 171 candidaten aan het Bouwk. Opzichters- en 12 aan het Bouwk. Teekenaarsexamen deelnamen. Op de Hoofdbestuursvergadering van 30 Maart l.l. is besloten Rijkssubsidie aan te vragen, met het oog op de groote uitbreiding die het examen steeds ondergaat; er zijn reeds stappen in deze richting gedaan terwijl in de vergadering van 14 April naar aanleiding van het rapport van de Bekwaamheidsacte-commissie van den Ned. Opzichters- en Teekenaarsbond, besloten werd om voorloopig in principe het examen uit te breiden met dat van Onderbaas.

Tentoonstellingen en prijsvragen.

Genoemd moeten worden de tentoonstelling van de Eéngzins-werkmanswoningen, 12 Mei geopend, de tentoonstelling van de prijsvraag voor Perceelen ter bewoning van gezinnen uit den Burgermiddenstand en voor den Werkmansstand uitgeschreven door de Afd. Amsterdam en Amstels bouwvereniging, 2—9 Augustus 1908 en ten slotte de tentoonstelling van de „Gartenstadt“, van 22 November—16 December 1908 gehouden, eveneens door de Afd. Amsterdam georganiseerd.

Gebouw.

Aan de Permanente Tentoonstelling van Bouwmaterialen, die zich in een tamelijk groot bezoek mag verheugen, is voorloopig nog niet veel veranderd.

Spoedig echter zal ook de reorganisatie hiervan ter hand genomen worden en zal getracht worden door een meer stelselmatige en complete verzameling van bouwmaterialen, belangrijk voor den architect, het karakter der tentoonstelling te wijzigen en meerder bezoek te verkrijgen.

De zalen werden als gewoonlijk geëxploiteerd, verschillende comités en verenigingen hielden er vergaderingen, zoo de afd. Amsterdam van de Maatschappij, de Violier, Amstels Bouwkring, de Raad van Arbitrage in de Bouwbedrijven, de Loodwit-Commissie, terwijl tevens verschillende architecten hun aanbestedingen in de Maatschappij doen houden, welk voorbeeld meer en meer navolging moge vinden.

Tevens werden de zalen verhuurd voor tentoonstellingen o.a. aan de firma van Leer voor een expositie van grafische kunst, aan den schilder Poortenaar, aan de naaml. vennootschap „Decora-plastiek“, die monsters van bewerking tentoonstelde.

Bibliotheek.

De zaal is onder handen genomen en opgeknapt en het meubilair verbeterd.

De bibliotheek zelf blijkt gereorganiseerd te moeten worden; hierin zal de Algemeen Secretaris bijstaan worden door de heeren H. Bletz, J. A. v. d. Sluys Veer, B. J. Ouëndag en P. A. Timmers en den heer C. J. Stroër, adjunct-secretaris der Maatij.

Bureau van Plaatsing.

Nog steeds mag deze instelling zich in een goede bekendheid verheugen, al zijn er meerdere gelijksoortige Bureaux; herhaaldelijk worden opzichters of teekenaars geplaatst en is de aanvraag om op de lijst geplaatst te worden beduidend te noemen.

HET ONTLEEDKUNDIG LABORATORIUMGEBOUW DER GEMEENTELIJKE UNI- VERSITEIT TE AMSTERDAM.



et ontwerp voor dit gebouw werd gemaakt aan de afdeling „Gebouwen“ van den Dienst der publieke werken volgens aanwijzing van den hierbij betrokken Hoogleraar Dr. L. Bolk.

Voor den bouw en de inrichting werd toegestaan een bedrag van f 233.000. Het werd gebouwd in het voormalige „Muiderbosch“ nabij, en thans deel uitmakende van de voormalige Oosterbegraafplaats. De voorgevel staat aan de Mauritskade. Aannemer van den bouw was de Heer P. de Bruin te Weesp voor f 178.494.

Voor eene beschrijving van deze „up to date“ inrichting voor Hooger Onderwijs mochten wij van bevriende zijde het volgende ontvangen van de hand van genoemden Hoogleraar.

„Bij het ontwerpen van het ontleedkundig Laboratorium werd ik in de eerste plaats geleid door de overweging, dat de inrichting een instituut is voor onderwijs en voor wetenschappelijk onderzoek. Met dit tweeledig karakter is rekening gehouden in zooverre, dat de localiteiten voor het onderwijs dienstig, zooveel mogelijk werden samengevoegd in één gedeelte van het gebouw, terwijl de ruimten voor wetenschappelijk onderzoek bestemd, ten dienste van den Hoogleraar-Directeur en het assisterend personeel, in een ander gedeelte naast elkander ontworpen zijn. In onmiddellijke aansluiting aan deze laatsten is dan ook het later bijgevoegde instituut voor hersenonderzoek, dat een uitsluitend wetenschappelijk instituut is, ontworpen. Een tweede gedachte, die bij het ontwerp invloed gehad heeft is deze, dat personen, die met de werkzaamheden in het gebouw onbekend moeten blijven en toch in het gebouw aanwezig moeten zijn — zooals werklieden — daar hunne bezigheden kunnen verrichten zonder dat voor een goeden voortgang van het onderwijs met hun aanwezigheid behoeft rekening te worden gehouden.

Bij het vaststellen van den algemeenen vorm van het gebouw is er in de eerste plaats naar gestreefd, dat in alle localiteiten het licht zoo ruim mogelijk toegang heeft. Ik ben hierbij van twee grondbeginselen uitgegaan: een gebouw met centrale corridors en localiteiten aan beide zijden daarvan, of wel een gebouw met zijdelingsche corridors en localiteiten aan één zijde. De uitvoering van het eerste beginsel zou tengevolge gehad hebben, dat het gebouw een meer compacte gedaante had gekregen, het totaal oppervlak der buitenmuren minder groot zou zijn geworden. Tegen toepassing van dit beginsel waren echter bezwaren. In de eerste plaats zoude men op die wijze onvoldoend verlichte corridors verkregen hebben.

Een tweede bezwaar was echter meer overwegend. Voor het Museum namelijk en voor de zaal, waar de praktische oefeningen door de studenten gehouden wor-



VOORGEVEL. — ONTLEEDKUNDIG LABORATORIUM EN CONCIERGE-WONING.

den (de sectiezaal) worden zeer groote localiteiten vereischt, die van beide zijden licht moeten ontvangen. Dit maakte het vanzelf noodzakelijk dat deze ruimten van alle zijden door buitenmuren ingesloten moeten zijn. En aan dezen eisch was moeilijk te voldoen in een meer compact samengedrongen gebouw, dat harmonisch van in-deeling moest zijn.

De gemakkelijkste verdeling werd nu verkregen door een \sqsubset vormig gebouw, bestaande dus uit een hoofd-vleugel en twee zijvleugels. Behalve dit hoofdgebouw zijn nog twee bijgebouwtjes ontworpen. Ten eerste een woning voor den concierge. Ik heb in dit opzicht gebroken met het nog dikwijls toegepaste systeem, dat de concierge een onderkomen vindt in het gebouw zelve. De redenen die mij hiertoe noopten zijn de volgende. Ten eerste het brandgevaar, dat een in zulke een instituut wonende familie steeds met zich brengt, en dat in een Laboratorium als het onderhavige, waarin zich toch steeds een groote hoeveelheid licht brandbare stoffen bevinden, en waarin, zooals dit in het Amsterdamsche instituut het geval is, zich een groot aantal wetenschappelijk zeldzame en zeer kostbare preparaten bevinden, bij een eventueele ramp niet te herstellen gevolgen zou kunnen hebben. Ten tweede, het minder wenschelijke voor het verblijf van een familie met kinderen in een gebouw waarin ontleedkunde wordt uitgeoefend. En ten derde, dat een aan beperkte eischen van comfort voldoende woning voor een concierge in een gebouw als het anatomisch Laboratorium moeilijk zou zijn te ontwerpen, zonder aan de regelmatige verdeling der loca-

liteiten te kort te doen. Op deze gronden besloot ik voor den concierge een geheel vrij staande woning naast het hoofdgebouw te doen plaatsen.

Het tweede bijgebouw is bestemd voor die werkzaamheden of proceduren die uit hun aard hinderlijk zouden zijn voor den goeden gang van zaken in het hoofdgebouw of wel zoo brandgevaarlijk dat het plaats hebben ervan in het hoofdgebouw niet verantwoord is. Dit gebouwtje is bestemd voor het reinigen en injicieeren van het lijkenmateriaal, terwijl in twee afgesloten ruimten het benzineapparaat voor de uitvetting der skeletdeelen, en de macereerinrichtingen zich bevinden; zowel het uitvettings- als het maceratieapparaat zullen geleverd worden volgens de plannen van — en door de Firma Helbling & Co. te Zürich.

Het hoofdgebouw bestaat zooals gezegd uit een hoofd- of voorvleugel en twee zijvleugels, een oostelijken en een westelijken en heeft een sousterrain, gelijkstraatsche en 1e verdieping. Aan het achtereinde van den westelijken vleugel bevindt zich de uitbouw noodzakelijk geworden voor het herseninstituut. Van dezen uitbouw is ook de zolderverdieping geutiliseerd en zal tot photographisch atelier worden ingericht.

De kelderverdieping of sousterrain van den oostelijken vleugel is geheel bestemd tot het bewaren van het lijkenmateriaal en al wat daarmede annex is. Hier bevinden zich dus de ruimten, waarin het in voorraad zijnde materiaal wordt bewaard, de lijkenkisten geborgen worden, en het verwerkte materiaal wordt verzameld. Bovendien wordt in deze ruimte het licht brandbare materiaal

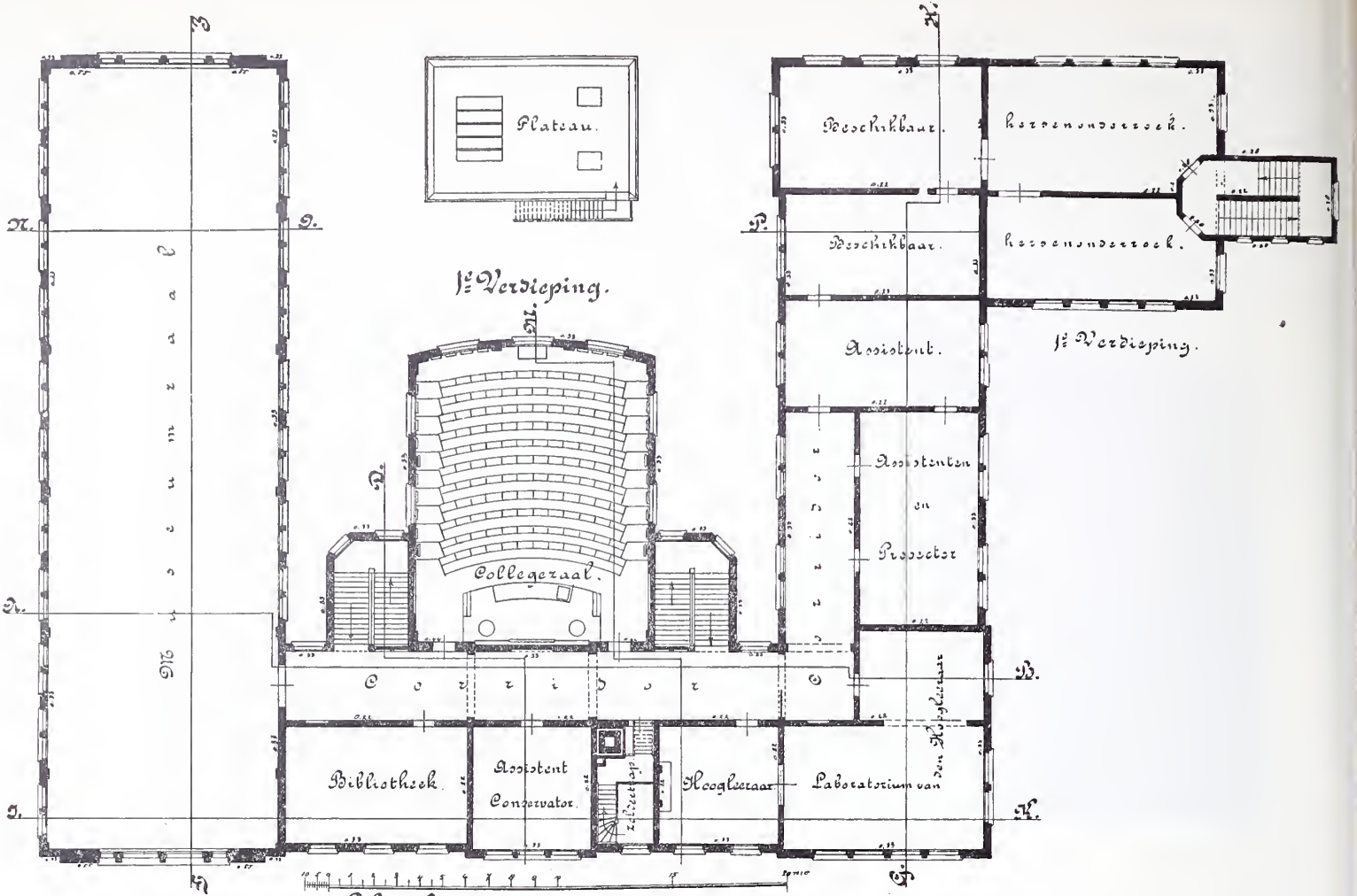

Schaal 1:300.

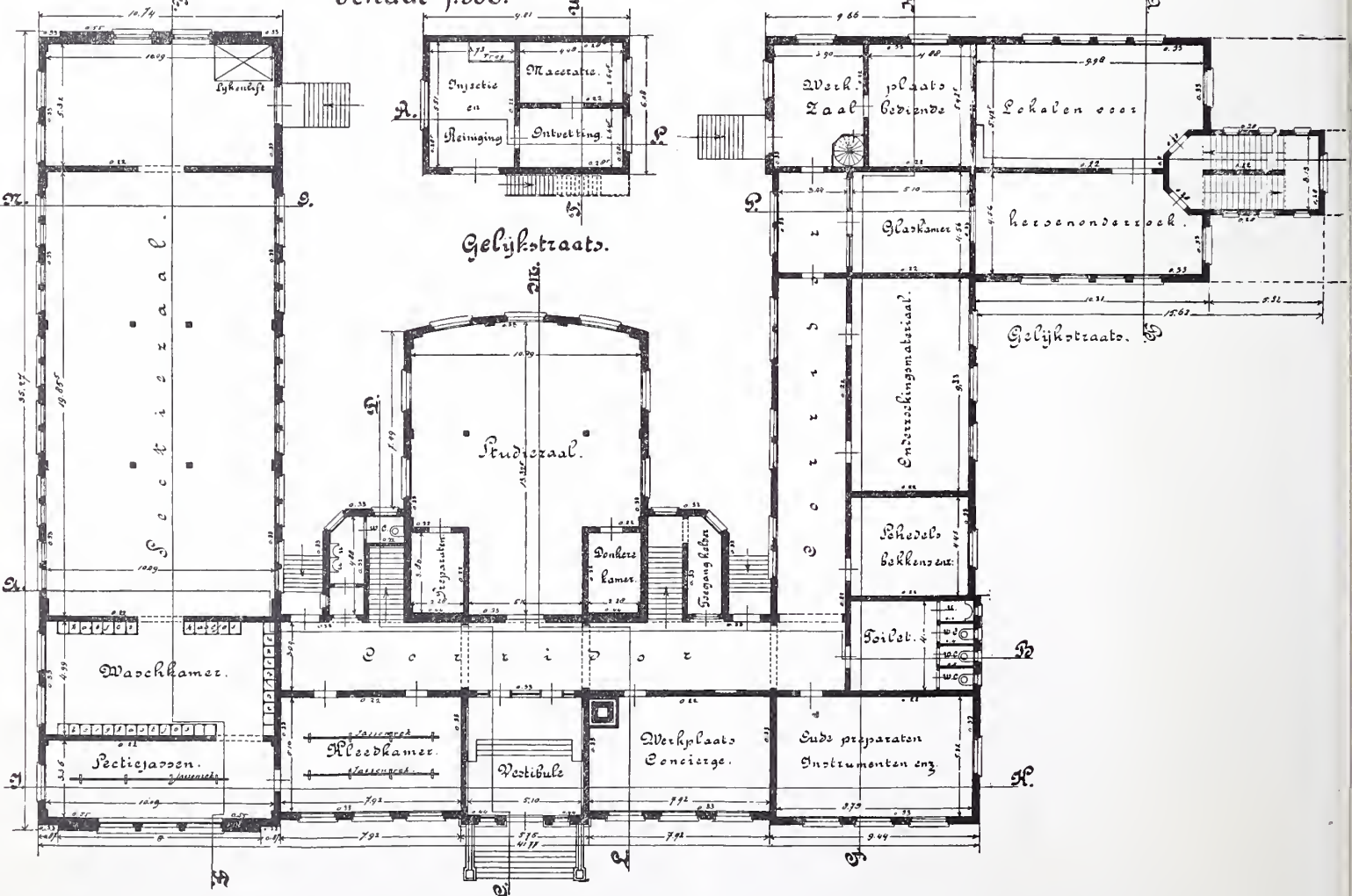

HET ONTLEEDKUNDIG LABORATORIUMGEBOUW DER GEMEENTELIJKE UNIVERSITEIT TE AMSTERDAM.

— benzine, aether, alcohol, zwavelkoolstof enz. — bewaard.

In de kelderverdieping van den hoofd vleugel bevinden zich aan de straatzijde de ruimten waarin de water-electro- en gasmeters geplaatst moeten worden, aan de andere zijde de kelder waarin de installatie voor de centrale verwarming, en voor de levering van warm water door het geheele gebouw, geplaatst worden. Daarnaast bevindt zich in den westelijken muur een afzonderlijke toegang tot de kelderruimte benevens bergplaats voor brandstoffen en stallingsruimte voor eventuele proefdieren. Het achterste gedeelte van de kelderruimte van dezen vleugel komt in gebruik van den zaalbediende, voor berging van gereedschappen, schoonmaakgerei enz. Hier zijn tevens een paar cementtroggen aangebracht, voor het uit- en doorspoelen van gemacereerd materiaal.

Het sousterrain van den achteruitbouw van den hoofd vleugel is bestemd grootendeels als bergplaats voor fietsen, terwijl een deel hiervan is afgeschoten en als douchekamer wordt ingericht ten gebuik van het bedienend personeel. De gelijkstraatsche verdieping dient deels voor het practisch onderwijs der studenten, deels als bewaarplaats voor wetenschappelijk materiaal, en technische utensiliën, terwijl ook de werkplaatsen van het bedienend personeel hier gelegen zijn. De geheele inrichting is gedacht voor een maximum aantal van 180 studenten. Van uit de eerste garderobe geeft een deur toegang tot een tweede, die kleiner van afmetingen, dient tot bewaarplaats van de bij het practicum gedragen sectiejassen. Van uit deze ruimte komt men in eene grootere, waarin zich een waschtabel bevindt voor 20 personen, en aan de wanden 180 afsluitbare kastjes, waarin de studenten hun instrumenten, boeken en andere studiebehoeftigheden bergen kunnen. Een gedeelte van den wand van deze ruimte is voorts gereserveerd voor het ophangen der gebruikte handdoeken.

Alle kastjes, benevens de haken voor de handdoeken, sectiejassen en overkleeding zijn doorlopend genummerd. Elk student krijgt bij den aanvang van elken cursus een vast nummer. Dit nummer wordt op zijn sectiejass, handdoeken en andere eigendommen aangebracht.

De waschkamer geeft door een ruime opening toegang tot de sectiezaal. Voor de twaalf ramen in de zijwanden bevinden zich twaalf neerklapbare werktafels elk berekend voor vier praktikanten, terwijl het midden der zaal wordt ingenomen door twee rijen van acht losse sectietafels. Aan de achterzijde komt men door een ruime opening in een afgesloten gedeelte waarin zich bevindt een electriche lift voor het transport van lijken, voorts kasten en kisten, tot berging van praeparaten, gereedschappen, instrumenten en verdere behoeftigheden bij de practische oefeningen vereischt. Een schrijftafel en een kast ten dienste van den Directeur-Hoogleraar voor de contrôle en administratie van het ter be-

werking uitgegeven materiaal vinden hier ten slotte eveneens hun plaats.

De geheele ruimte ten dienste van de practische oefeningen kan dus door het sluiten der communicatiedeur tusschen de eerste en tweede garderobe worden afgesloten.

Over de vestibule bevindt zich de ingang tot de studiezaal voor de studenten. In deze zaal kunnen de studenten aan de hand van praeparaten hun anatomie bestudeeren. Tevens kan deze zaal gebruikt worden voor demonstratie van praeparaten aan kleine groepen van studenten. In een der hoeken dezer zaal is een afgesloten ruimte gereserveerd voor het bewaren van praepa-



MUSEUMZAAL. — ONTLEEDKUNDIG LABORATORIUM.

raten, in den tegenoverliggenden hoek is een donkere kamer voor photographische doeleinden ontworpen. Ter weerszijden van de studiezaal bevinden zich de beide toegangen naar de bovenverdieping, terzijde hier van zijn links de toegang naar den kelder, rechts urinoirs en privaat voor het personeel ontworpen.

Rechts van de vestibule ligt eerst de werkplaats van den concierge, daarnaast een grootere localiteit waarin kasten met oude praeparaten, ongebruikte instrumenten enz. geplaatst worden.

In de voorruimte van den westelijken vleugel bevinden zich de toilettafels. Hierop volgt een lokaal, waarin de collectie schedels en bekkens bewaard worden, en daarnaast een grootere localiteit waar het wetenschappelijk onderzoekingsmateriaal bewaard wordt. Hiernaast ligt de kamer voor glaswerk en andere voor het opstellen van praeparaten benodigde utensiliën; een deel dezer ruimte dient tot bewaarplaats van niet brandbare chemicaliën. Aan het eind van dezen vleugel ligt de in twee appartementen gescheiden werkplaats van zaalbediende en stoker.

Op de eerste verdieping wordt de geheele oostelijke vleugel ingenomen door de Museumzaal, die dus een oppervlakte heeft van ruim 350 M². In den voorvleugel

bevindt zich naast het Museum de Bibliotheek, en daarnaast een werkkamer van een der assistenten. Hierop volgt eerst een kleine lokaliteit, waardoor de schoorsteen verloopt, en waarin zich voorts bevinden een zuurkast en de trap, die toegang geeft naar den zolder. Daaraan sluiten zich de studeerkamer en het Laboratorium van den Hoogleraar aan. Dit laatste is een haakvormige localiteit die zich reeds ten deele in den oostelijken vleugel uitstrekt. Het overige gedeelte van dezen vleugel wordt ingenomen door twee werkkamers van den Prosector en de assistenten. De eene kamer ligt volgens de as van den vleugel, de tweede ligt overdwars, en vormt op deze wijze den overgang tot de localiteiten die gereserveerd zijn voor het Instituut voor hersenonderzoek.

Tegen het midden van den achterwand van den voorvleugel is boven de studiezaal de collegezaal tusschen de beide vleugels uitgebouwd, zoodat deze zaal van drie zijden licht ontvangt. Bij het ontwerpen dezer zaal ben ik van de gewone inrichtingswijze een weinig afgeweken. De toegangen tot de collegezaal bevinden zich ter weerszijden. Tusschen deze beide ingangen bevindt zich tegen den blinden muur een estrade, die zoo hoog is dat de docent met het gezicht ongeveer komt in het niveau van de middelste der amphitheatergewijze oplopende banken. Op deze estrade bevindt zich een verschuifbare tafel, en is plaats over voor skelet, torso enz. De banken zijn over de geheele breedte der zaal ontworpen, na aftrek van twee zijgangen, zonder tusschengang. In het geheel zijn er elf banken, elk met twaalf plaatsen, met uitzondering van den achtersten bank, waar ten behoeve van het projectieapparaat, in het midden vier plaatsen zijn weggelaten. In de banken kunnen dus 128 toehoorders plaats vinden. Voorts zijn langs de zijwanden en langs den achterwand klapstoelen aangebracht, in het geheel 28, zoodat het totale aantal zitplaatsen 156 wordt.

Het projectieapparaat wordt tegen den achterwand geplaatst, het geprojecteerde beeld wordt door de zaal heen op den voorwand geworpen. Met het oog hierop kunnen de beiden, een van hout en een van matglas, ter zijde worden geschoven en is de voorwand dof wit geschilderd. Het donker maken der zaal geschiedt electricisch.

Het dak van de collegezaal is plat, hierop komen de bleekbakken te staan voor het drogen en bleeken der skeletstukken. Voor hetzelfde doel is ook het dak van het injectiegebouwtje als platform ontworpen. Den toegang tot het platform boven de collegezaal verkrijgt men verder uit den zolder van den voorvleugel, van waaruit een trapje en overdekte toegang naar dit platform leiden.

Het geheele gebouw wordt voorzien van koud- en warmwaterleidingen. De eerste is waar het noodig is — zooals in de werkkamers — dubbel, zowel duin- als vechtwaterleiding. De verwarming geschiedt door laagdruk stoomverwarming, de ketels hiervoor leveren tevens het benodigde warme water. De verlichting geschiedt electricisch.

In al de lokalen waar het door de daarin verrichte werk-

zaamheden vereischt wordt, bevindt zich ook gasleiding." —

Waar reeds geruimen tijd het bestaande ontleedkundig Laboratorium-gebouw aan de eischen van dezen tijd ontzaggelijk veel te wenschen overliet, daar mag voorzeker de medische faculteit der Amsterdamsche Universiteit geluk worden gewenscht met het hiervoren omschreven belangrijk bouwwerk, dat ten dienste wordt gesteld van de Wetenschap en van hen die haar beoefenen.

Ten slotte zij vermeld, dat het gebouw ontworpen is door den architect der P. W., J. Bern. Springer.

EEN TWEETAL FEESTVERSIERINGEN TE 'S-GRAVENHAGE OP 10 MEI 1909.



et zal onnoodig zijn hier in details te treden over de beginselen, volgens welke tijdelijke versieringen moeten worden ontworpen en uitgevoerd. Het zijn voornamelijk de begrippen van feestelijke vroolijkheid, van eenvoudige constructie, en van lichtheid in kleurenspeel, die den toon aangeven. Daarbij komt dat in ieder tijdvak een neiging bestaat om ook op dit gebied eens iets anders te zien te geven dan te voren; waarvan o. a. de versieringen van een deel van Amsterdam door den Heer Kromhout, een jaar of wat geleden getuigden.

Een kleine bijdrage daartoe, mede om aan te toonen dat ook de architectuur niet vreemd behoeft te blijven aan dit soort versieringen (waarvoor meestal uitsluitend decorateurs en bloemisten worden geraadpleegd) mogen bijgaande clichés geven.

Het eene betreft een huis, in klassieke vormtaal ¹⁾ dat, door strakke pylonen en concentratie van licht en groen op de middenpartij, werd getooid. De kleuren waren wit, groen, oranje en wat goud. De vormen streng, de knoppen geven duidelijk de plaatsing der guirlandes aan. De eenigszins lage stand der opschriften, en daardoor de bouw van het geheel, werd voorgeschreven door de hooge boomen, die van verre het bovendeel der versiering bedekten, terwijl toch de inschriften nog duidelijk moesten blijven. De avondversiering concentreerde zich op de pylonen, de knoppen en als transparanten ook achter de opschriften.

Het tweede is de versiering van den Kneuterdijk. De fraaie boomen omkokerd, gaven een onderverdeling aan van een laanvormige versiering; want de overbrugging dwars over den weg was, wegens de hooge elektrische tramdraden te kostbaar. De boomafstand van \pm 10 M. werd onderverdeeld in een middenwimpelpaal, en twee vierkante stijlen door twee dubbele horizontale regels verbonden.

Twee van de daardoor ontstane vakken werden met guirlandes, twee met afwisselende opschriften en spreu-

¹⁾ Eigendom van den H.W.G.H. Jhr. Teding van Berkhout, Plein 1813.



ERSIERING VAN DEN KNEUTERDIJK.

ken voorzien, welke betrekking hadden op volk en vorstehuis. Daar waar boomen misten werden de lattenkokers met een geschoren boompje in pot versierd, terwijl ook aan de uiteinden dergelijke kokers werden voorgeschoven en met zulk een boompje bekroond. De kleuren waren wit, oranje en groen — zij verzekerden een vroolijken indruk. Een poort overbrugde een dwarsstraat (Hooge Nieuwstraat) en was op overeenkomstige wijze versierd.

De verlichting was zeer eenvoudig, in afwisseling van oranje en witte elektrische lampjes, als guirlandes in één rij langs den ganschen weg getrokken. Het effect was 's avonds van een blijde gelijkmatigheid van stemming ¹⁾.

S. DE CLERQ, 's Gravenhage.

ADRES VAN „BOUWKUNST EN VRIENDSCHAP”.

Aan den Raad der Gemeente Rotterdam.

Edelachtbare Heeren.

Met groote belangstelling nam de Vereeniging „Bouwkunst en Vriendschap” kennis van de door Burgemeester en Wethouders ingediende voorstellen in zake den bouw van een Raadhuis en Postkantoor te dezer stede, doch niet alleen met belangstelling, maar ook in 't algemeen met groote sympathie voor de wijze waarop deze belangrijke vraagstukken zijn aangevat, een wijze, die in ruimte van opvatting evenaart, die, welke wij tot nu toe slechts bij de behartiging der havenbelangen zagen gehuldigd, en die ons de hoop geeft dat eerlang ook het binnengedeelte van onze goede stad in een toestand zal gebracht worden eenigszins in overeenstemming met de eischen, die daaraan in den tegenwoordigen tijd uit verkeers-, hygiënisch en aesthetisch oogpunt zijn te stellen.

Begroet dus onze Vereeniging met vreugde de gedane voorstellen, toch meent zij dat alleen in het aanwijzen der emplacementen voor twee monumentale gebouwen geen waarborg is gelegen dat

¹⁾ Medewerkers waren: Jhr. M. Mazel, vergaarder der spreuken. A. van Rijn, bouwk. opz. teek. A. E. J. van Leeuwen, hoofdaannemer (timmer- en schilderwerk). Firma Looienga & Co., elektrische verlichting. Firma Maitland van der Laan, groen en planten. A. Brons, decorateur der wimpels en guirlandes.



VERSIERING VAN EEN VILLA, PLEIN 1813.

werkelijk in aesthetisch opzicht een succes zal worden bereikt, geëvenredigd aan de ongetwijfeld zeer hoge financieele offers, die daarvoor gebracht zullen moeten worden.

Het gevaar toch is lang niet denkbeeldig, dat twee groote gebouwen zoo dicht in elkanders nabijheid en naast elkaar aan een groote allée opgericht, elkander in hunne aesthetische werking zullen kunnen schaden, en alles hangt in deze af van eene juiste plaatsing der gebouwen ten opzichte van elkander en van den openbaren weg en van eene harmonische werking van de vormspraak der beide gebouwen.

Het komt ons dus in de allereerste plaats gewenscht voor te onderzoeken in hoeverre een werkelijk goede oplossing voor dit vraagstuk is te verkrijgen en naar onze meening is dit het best te bereiken door, zoowel de gebouwen als de onderlinge situatie daarvan, tot het onderwerp eener openbare prijsvraag te maken, voor wat het postkantoor aangaat, in overleg met het Rijk.

Wat betreft het tweede gedeelte der voorstellen, n.l. de doortrekking van de Botersloot tot aan den Middensteiger, moeten wij ook hierbij erkennen, dat de opzet van het plan radicaal is te noemen en een ruimen verkeersweg is gevonden, doch ook hier meenen wij voor een te haastig handelen te moeten waarschuwen. Wordt het oude Raadhuis toch weggebroken, dan verliest eerstens de Botersloot tegelijk met zijn afsluiting totaal zijn eigenaardig karakter en er is geen sprake van, dat dit aesthetisch opgewogen zal worden door de bebouwing van het vrijkomende bouwblok tusschen Stadhuissteeg en Verlengde Botersloot, en ten tweede verliest Rotterdam wederom een zijner weinige bouwproducten, die het uit historisch en archaeologisch oogpunt zeer zuinig bewaren moet. Ook hier kan gelden wat indertijd in ons adres aan den Raad in zake de Oude Beurs is gezegd: Niet de buitengewone architectonische schoonheid van het gebouw, maar het in zich zelve complete specimen eener architectuur-periode, die tot het verledene behoort en voldoende verdienste bezit om vertegenwoordigd te blijven, moet ons op behoud er van met ernst doen aandringen wanneer daarvoor nog eenige mogelijkheid bestaat.

En die mogelijkheid lijkt ons niet uitgesloten.

Wij zouden dus gaarne zien dat ook hier, voordat een difinitief besluit genomen wordt, worde nagegaan of niet eene oplossing gevonden kan worden, waarbij het stadhuis, dat als gebouw voor velerlei doeleinden gebruikt kan worden en ook als zoodanig een aanzienlijke waarde vertegenwoordigt, behouden blijft.

Het Bestuur der Vereeniging „Bouwkunst en Vriendschap”,
P. A. WEELDENBURG, Voorzitter.
C. N. VAN GOOR, 1e Secretaris.

Rotterdam, 7 Mei 1909.

BERICHTEN

Binnenland.

Museum van Kunstnijverheid Haarlem. In het Museum van Kunstnijverheid te Haarlem wordt thans eene tentoonstelling gehouden van eene verzameling aquarellen en teekeningen, vervaardigd door Japansche kunstenaars, waaronder Koriusai Hiroshige, Yeriho vooral uitmunten.

Wij krijgen door deze tentoonstelling in korte trekken een algemeen, duidelijk overzicht over de Japansche prentkunst, die in de laatste jaren onzen kunstenaars en kunstvrienden zooveel belang inboezemt. De verzameling is het eigendom van den bekenden kunsthandelaar den Heer D. Komter, Amsterdam, die haar met de meeste bereidwilligheid voor eenigen tijd aan het Museum in bruikleen heeft afgestaan.

In de Raadzaal van het Museum werden voor belangstellenden de, in de aan het Museum verbonden boekerij aanwezige werken over Japansche kunst ter lezing neergelegd.

De tentoonstelling zal gedurende de maand Mei geopend blijven.

Het Rotterdamsch Raadhuis. Ondergeteekenden, architecten, alhier, meenen een krachtig woord van protest te moeten doen hooren, tegen de strekking der adressen aan den Gemeenteraad verzonden, voorzooverre daarin de wensch wordt geuit alles in het werk te stellen om het tegenwoordige Raadhuis te behouden. Deze adressen noemen het tegenwoordige gebouw een specimen van eene architectuur-periode, die tot het verledene behoort, doch van voldoende verdienste om vertegenwoordigd te blijven, en drukken de vrees uit dat door amotie van het Raadhuis de goede afsluiting van de Botersloot zal verloren gaan.

Wij stellen voorop dat, ook naar onze meening, specimina van werkelijk goede architectuur, zelfs ten koste van offeringen, behouden moeten blijven; doch, in de eerste plaats, dient dan aangevoerd te worden dat hier een dergelijk voorbeeld voorhanden is en verder dat de offering niet te groot mag worden genoemd.

Waar de heer G. van Rijn er reeds op gewezen heeft dat we hier te doen hebben met een smakelooze copie van het „Lord Major's House” in Londen, geven wij als onze meening te kennen dat de architectuur zoowel in- als uitwendig minderwaardig is; de verhoudingen van den gevel aan de Kaasmarktzijde laten alles te wenschen over, terwijl het beeldhouwwerk bepaald bedroevend is. Zelfs is er geen enkel detail aan te wijzen, hetwelk door voornameheid onze aandacht vraagt.

Ook de vrees als zoude door afbraak van het Raadhuis eene goede afsluiting van de Botersloot te loor gaan, kan door ons niet worden gedeeld.

Waar men toch van af de Botersloot den gevel met zijn klassieke voorbouw slechts voor de helft te zien krijgt, veroordeelt dit feit op zichzelf reeds geheel de tegenwoordige ligging en mag dus allerminst op dit oogenblik van eene goede afsluiting worden gesproken.

Daarentegen wordt in het plan van Burgemeester en Wethouders eene zéér goede afsluiting mogelijk, daar de hoek van het nieuw te vormen bouwvlak aan die zijde in de as van de Botersloot is gelegen.

Dat dan ook de voortbrengselen op architectonisch gebied van een geslacht, dat het prachtige Oud-Hollandsche Raadhuis sloopte om plaats te maken voor de geesteloze copie van tegenwoordig, gespaard moeten blijven, is iets, wat wij niet kunnen aannemen en wij meenen dat, nu de eischen van het verkeer het doortrekken van de Botersloot noodzakelijk maken, daartegen uit piëteit tegenover een gebouw als het tegenwoordige Raadhuis zeer zeker geen bezwaar kan bestaan.

N. R. Ct.

W. F. OVEREIJNDER.

ALB. OTTEN.

J. HERMAN DE ROOS.

J. P. STOK Wzn.

C. L. STAL.

C. B. VAN DER TAK.

De verbredening der Paleisstraat. De Tweede Kamer nam gisteren het wetsontwerp aan tot onteigening, noodig voor en ten behoeve van de verbredening van een deel der Paleisstraat nabij den Dam te Amsterdam.

Men weet, dat het in de bedoeling ligt de Paleisstraat, die bij de Kalverstraat zeer nauw toeloopt, op een breedte van ten minste 13 meter te brengen.

Nu de fusie tusschen de Groote Club en Doctrina van de baan is, zal deze onteigeningswet zeer waarschijnlijk een papieren kindje blijven. De onteigeningsaanvraag toch is, naar wij vernemen, geheel geschied met het oog op de ontworpen fusie tusschen beide socitèiteiten. Bij het moveeren der bestaande bebouwing was dan de gelegenheid gunstig een strook grond aan de straatbreedte toe te voegen, en het nieuwe gebouw in de gevellijn van „Zee-manshoop” ongeveer op te trekken.

De fusie komt niet tot stand. De Groote Club denkt natuurlijk niet aan afbreken van haar flink gebouw, en het gemeentebestuur moet evenmin van plan zijn de dure panden der Groote Club te onteigenen, waardoor de gemeente tonnen voor deze verbredening zou te betalen hebben.

Alg. Hand. Bl.

Mooi-Nederland. Door eenige belangstellenden werd 27 Aprilkl. een samenkomst gehouden tot voorbereiding der stichting van een Vereeniging die voorloopig „Mooi-Nederland” werd gedoopt en wier taak zal zijn, te waken voor de schoonheid van ons land, in den geest van den Duitschen „Heimatschutz”.

De bedoeling is dat de Vereeniging zal worden geconstitueerd door de verschillende lichamen, die reeds werkzaam zijn voor of belang hebben bij het behoud en de bevordering van de schoonheid in stad en land.

In het najaar zal de constitueerende vergadering alhier worden gehouden.

Alg. Handelsbl.

Buitenland.

Hollandsche Kunstnijverheid in Zürich. In het Kunstgewerbe Museum te Zürich zal einde Mei eene keuze-tentoonstelling van Hollandsche kunstnijverheid geopend worden. Daartoe door de directie van het Museum uitgenoodigd zullen W. Penaat, Jan Eisenloeffel en Van der Hoeff, (De Woning te Amsterdam); H. P. Berlage en Jac. van den Bosch ('t Binnenhuis te Amsterdam) met een achttal complete kamerinrichtingen, benevens metalen en aardewerkvoorwerpen uitkomen. Onder leiding van laatstgenoemde zal een en ander ter plaatse worden opgesteld.

PERSONALIA

Dr. P. J. H. Cuypers, Architect van het Rijksmuseum, is bij gelegenheid van het 75-jarig jubelfeest der Leuvensche Hoogeschool, Maandag 10 Mei 11., tot doctor honoris causa der Universiteit van Leuven benoemd.



BOUWKUNDIG WEEKBLAD

ORGAAN VAN MAATSCHAPPIJ
TOT BEVORDERING DER BOUWKUNST

Bestuur van de Maatschappij: A. SALM G.B.ZN., Voorzitter, L. C. DUMONT, W. J. DE GROOT, G. W. VAN HEUKELOM, D. E. C. KNUTTTEL, J. LIMBURG, B. J. OUËNDAG, W. F. C. SCHAAP, J. VERHEUL D.ZN. ■ ■

Commissie van Redactie: ED. CUYPERS, ■
A. SALM G.B.ZN., J. VERHEUL D.ZN. ■
Redacteur: J. GRATAMA. ■

Bureau van Redactie: Marnixstraat 402, A'dam.
Bureau van Administr.: Herderstr. 5, Den Haag.
Uitgevers: MOUTON & CO. ■ ■ ■ Den Haag.

INHOUD: Maatschappij tot Bevordering der Bouwkunst. Jaarverslagen der Afdeelingen. Concept-Begrooting 1909. — Het nieuwe Centraal-Bureau met Hoofdwacht voor de Brandweer te Amsterdam. — De groote bouwplannen der gemeente Rotterdam. — Berichten. — Personalía.

MAATSCHAPPIJ TOT BEVORDERING DER BOUWKUNST.

102e. ALGEMEENE VERGADERING.

Deze vergadering zal gehouden worden op Vrijdag 28 Mei 1909 in het Maatschappelijk gebouw Marnixstraat 402, Amsterdam.

AGENDA.

1. 9 uur. Opening der Tentoonstelling van teekeningen en aquarellen van het in uitvoering zijnde Vredespaleis.

Opening der Vergadering ten half elf ure, precies.

2. Mededeeling van den voorzitter.
3. Verslag over het verhandelde ter vergadering van den Raad der Afdeelingen met het Hoofdbestuur, op 12 Mei l.l.
4. Benoeming door den Voorzitter eener Commissie van Stempneming.
5. Rapport van de Commissie tot het nazien der Rekening en Verantwoording over het afgelopen jaar.
6. Verslag van de Commissie van Financiën over den financieelen toestand van de Maatschappij.
7. Uitloting van aandeele in de geldleeningen der Maatschappij.
8. Behandeling en vaststelling der begrooting over het loopende jaar.
9. Verkiezing van leden in de Commissie van onderzoek, in de Commissie van Redactie, in de Commis-

sie tot Behartiging der Vakbelangen van den Architect en in de Commissie van Arbitrage.

10. Benoeming eener Commissie, waaraan zal worden opgedragen het stellen van regelen voor het uitschrijven van prijsvragen (voorstel van de Afd. Arnhem).
11. Benoeming eener Commissie in zake de Slachthuis prijsvraag (voorstel van de Afd. Arnhem).

Des middags ten 2 ure :

12. Bezoek aan het Ontleedkundig Laboratorium der Gemeentelijke Universiteit te Amsterdam.
13. ten 3¹/₂ ure: Bezoek aan het nieuwe Centraal Bureau met Hoofdwacht voor de Brandweer te Amsterdam.

Des middags ten 6 ure gemeenschappelijke maaltijd.

(Heeren deelnemers worden beleefd verzocht in verband met het nemen van maatregelen voor een verzorgd menu en het reserveeren van een geschikte localiteit, zich zoo spoedig mogelijk op te geven aan het Bureau van de Maatschappij, Marnixstraat 402, Amsterdam, zoodat uiterlijk Donderdag 27 Mei alles geregeld kan worden. Evenals het vorig jaar zal de prijs per couvert gesteld worden op f 2,50, inclusief een halve flesch wijn.

In aansluiting met het bepaalde in art. 13 van het Alg. Huish. Reglement heeft het Hoofdbestuur in zijne vergadering van 30 Maart l.l. de volgende voordrachten van dubbeltallen opgemaakt, waarvan de verkiezing zal geschieden op de Algemeene Mei-vergadering op 28 Mei a. s.

Voor de COMMISSIE VAN ONDERZOEK.

(3 leden uit en door de Architect-Leden te kiezen).

- 1e C. MUYSKEN. — V. G. A. BOSCH.
2e J. F. KLINKHAMER. — J. A. MULOCK HOUWER.
3e C. B. POSTHUMUS MEYJES. — F. W. M. POGGENBEEK.

In het Gebouw van de Maatschappij tot Bevordering der Bouwkunst, Amsterdam, Marnixstraat 402, is gevestigd een Permanente Tentoonstelling van Bouwtekeningen, dagelijks kosteloos te bezichtigen.

Voor de COMMISSIE VAN REDACTIE.

(3 leden, waarvan minstens 2 Architect-Leden, het 3e lid kan Architect-Lid of Gewoon-Lid zijn).

- 1e A. SALM G.B.ZN. — D. E. C. KNUTTTEL.
- 2e ED. CUYPERS. — S. DE CLERCQ.
- 3e H. VAN DER KLOOT MEYBURG. — G. VERSTEEG.

Art. 13 en Art. 4 van het Algem. Huish. Reglement bepalen, dat de candidaatstelling voor de Commissie tot Behartiging van de Vakbelangen van den Architect en voor de Commissie van Arbitrage geschiedt uiterlijk een maand vóór de verkiezing in het Orgaan van de Maatschappij door minstens 10 Architect-Leden of door de Architect-Leden eener afdeeling.

In aansluiting hiermede geschiedt de aanstaande verkiezing op de Algemeene Mei-vergadering van 28 Mei a. s. en zijn vóór den gestelden datum (21 April) de volgende candidaatstellingen ontvangen:

Voor de COMMISSIE TOT BEHARTIGING VAN DE VAKBELANGEN VAN DEN ARCHITECT:

(7 leden, de Voorzitter der Maatschappij van rechtswege, de overige 6 uit en door de Architect-Leden te kiezen, waarbij zooveel mogelijk de Afdeelingen der Maatschappij en Bouwkundige Vereenigingen te vertegenwoordigen zijn, zie Algem. Huish. Regl. art. 13).

- J. LIMBURG; J. E. VAN DER PEK;
- JOH. D. LOOYEN; A. SALM G.B.ZN.
- J. A. MULOCK HOUWER; G. VERSTEEG.
- W. F. OVEREYNDER;

Voorgesteld door de Architect-Leden der Afdeeling 's Gravenhage.

- B. V. BILDERBEEK; Dordrecht. Zuiden van het Land.
- O. LEEUW; Nijmegen. Oosten van het land.
- J. LIMBURG; 's Gravenhage. Afd. 's Gravenhage.
- W. F. OVEREYNDER; Rotterdam. Bouwkunst en Vriend-schap.

G. VERSTEEG; Arnhem. Afd. Arnhem.
A. W. WEISSMAN. Amsterdam. Architectura; B. v. N. A.
Voorgesteld door de Architect-Leden der Afdeeling Arnhem.

- A. SALM G.B.ZN.; (van rechtswege).
- J. LIMBURG; (bij ontstentenis van den voorzitter een 2de vertegenwoordiger van het Hoofdbestuur, tevens voorzitter v. d. Afd. 's Gravenhage);

J. A. MULOCK HOUWER; (voor het noorden van het land).
A. D. N. VAN GENDT; (*) (Amsterdam, in verband met den zetel der Maatschappij).

G. N. ITZ; (in verband met T. H. en bouwkw. studenten).

P. G. BUSKENS; (voor Bouwkunst en Vriendschap).
G. W. VAN HEUKELOM. (voor het Zuiden van het land, tevens vertegenwoordiger van het Kon. Inst. v. Ing. en de Ver. v. Delftsche Ing.; treedt volgens rooster in 1910 uit het Hoofdbestuur, doch kan in deze Commissie zitting blijven houden).

(*) Van den heer v. Gendt is inmiddels bericht ontvangen dat hij geen candidatuur kan aannemen.

Voorgesteld door:

- Ed. Cuypers; Joseph Herman;
- L. C. Dumont; D. E. C. Knuttel;
- W. A. E. van Geuns; B. J. Ouëndag;
- W. J. de Groot; F. W. M. Poggenbeek;
- J. van Hasselt; J. Verheul Dzn.

Voor de COMMISSIE VAN ARBITRAGE:

(6 leden, uit en door de Architect-Leden te kiezen, zie Alg. Huish. Regl. art. 13).

- V. G. A. BOSCH; C. MUYSKEN;
- S. DE CLERCQ; C. B. POSTHUMUS MEYJES;
- J. F. KLINKHAMER; (*) J. A. G. V. D. STEUR.

Voorgesteld door de Architect-Leden der Afdeeling 's Gravenhage.

- P. J. W. V. D. BURGH; Renkum.
- S. DE CLERCQ; 's Gravenhage.
- C. J. KRUISWEG; Bussum.
- J. MUTTERS; 's Gravenhage.
- C. B. POSTHUMUS MEYJES; Amsterdam.
- J. VERHEUL DZN. Rotterdam.

Voorgesteld door de Architect-Leden der Afdeeling Arnhem. (**)

- ED. CUYPERS;
 - C. B. POSTHUMUS MEYJES;
 - J. VERHEUL DZN.;
 - C. MUYSKEN;
 - B. J. OUËNDAG;
 - J. A. G. V. D. STEUR;
- } (de tegenwoordige leden).

Voorgesteld door:

- L. C. Dumont; G. W. v. Heukelom;
- A. D. N. v. Gendt; D. E. C. Knuttel;
- W. J. de Groot; Mr. H. E. P. Rosenboom.
- J. v. Hasselt; A. Salm G.Bzn.;
- Joseph Herman; P. A. Timmers.

Daar de Catalogus der Bibliotheek van de Maatschappij wordt herzien en de indeeling der bibliotheek gewijzigd, wordt den leden medegedeeld, dat bij aanvraag het niet zeker is, dat de boeken disponibel zijn.

Tevens worden de leden, die boeken of plaatwerken der bibliotheek nog onder hunne berusting hebben *dringend* verzocht deze spoedig terug te zenden naar het bureau van de Maatschappij, Marnixstraat 402, Amsterdam.

JAARVERSLAGEN DER AFDEELINGEN 1908 — 1909.

Afdeeling Amsterdam der Maatschappij tot Bevordering der Bouwkunst.

Leden. In den loop van 1908 verloor de Afdeeling 4 leden door overlijden, 2 door vertrek naar elders en 1 lid bedankte. Het

(*) Prof. J. F. Klinkhamer heeft bericht gestuurd, dat hij voor deze commissie geen candidatuur kan aannemen.

(**) Van den heer G. Versteeg, secretaris der Afd. Arnhem ontvingen wij het volgende bericht:

Door een noodlottig abuis is voor de laatst gehouden afdeeliningsvergadering en voor de daaraan voorafgaande vergadering van architect-leden onzer afdeeling verzuimd het lid V. G. A. Bosch, B. I. een convocatiebiljet te zenden. Daardoor was Z. Ed. niet in staat mede te werken tot de candidaatstelling door onze afdeeling.

totaal aantal eden bedroeg door toetreding van nieuwe leden op 1 Januari 1909 124, in welk getal begrepen zijn 6 honoraire leden. *Bestuur.* Het Bestuur was sinds de vergadering van 14 Februari 1908 samengesteld als volgt: W. J. de Groot, Voorzitter; M. B. N. Bolderman, Vice-Voorzitter; J. H. W. Leliman, Secretaris; J. N. Landré, Penningmeester; A. D. N. van Gendt, Commissaris.

De in 1908 aan de beurt van aftreding zijnde bestuursleden E. M. Rood en W. A. E. van Geuns waren niet herkiesbaar. In de vergadering van 14 Februari werden in hunne plaats gekozen de H. H. M. B. N. Bolderman en A. D. N. van Gendt. De heer W. J. de Groot werd als Voorzitter herkozen.

Het bestuur vergaderde in den loop van 1908 vijf keer ter voorbereiding van de vergaderingen der Afdeeling en ter bespreking harer belangen in het algemeen of bijzonder.

Vergaderingen. Het aantal bijeenkomsten bedroeg zeven, waarbij eene buitengewone, zijnde het bezoek aan Labouchère, Oyens & Co's Bank. Hieronder volgt een overzicht van deze vergaderingen. Uitvoerige verslagen werden steeds o. a. in het Bouwkundig Weekblad gepubliceerd.

De vergaderingen mochten zich in een goede opkomst verheugen. De sprekers stonden voor goedgevulde zalen. Het Bestuur moet echter tot zijn leedwezen de opmerking maken dat onder die aanwezigen zich doorgaans slechts een gering percentage van leden bevond, hoewel toch de behandelde onderwerpen geacht mogen worden voor een architectonischen kring alleszins belangwekkend te zijn. Het Bestuur weet eensdeels zeer wel, dat in andere vereenigingen te dezer stede een zelfde, de groote steden kenmerkend verschijnsel zich voordoet, en anderdeels dat een gehoor van waarlijk belangstellenden die zich zelfs de moeite gaven kaarten te gaan halen, zeker niet minder waardeering verdient dan een van uitsluitend leden, maar toch meent het de laatsten met klem te moeten opwekken om van eenige meerdere belangstelling te doen blijken. De taak van het Bestuur der Afdeeling, waarin met ingang van 1909 niet minder dan drie nieuwe leden zullen zitting nemen, zal er door veraangenaamd en gemakkelijkt worden en het woord der Afdeeling zal er aan gezag door winnen. Het is zeker voor de behartiging der bouwkundige belangen van groot gewicht zoo het vereenigingsleven blijf geeft van een opgewekt, aaneengesloten gevoel der beoefenaars. Ons Bestuur hoopt dat zoo de nieuwe Wet van de Maatschappij deze tot nieuw en krachtig leven zal opwekken, ook de toestanden in de afdeeling daarvan eene weerspiegeling mogen vinden.

Wij geven hieronder een beknopt overzicht van de vergaderingen van 1908.

608e vergadering. 14 Februari 1908. Aanwezig 8 leden. Deze bijeenkomst was uitsluitend bestemd voor de behandeling van de gewone huishoudelijke zaken, als vaststelling jaarverslag, opmaking begroting van 1908, nazien der rekening en verantwoording over 1907, verkiezingen van twee bestuursleden en een Voorzitter. In de plaats van de aftredende leden W. A. E. van Geuns en E. M. Rood, die niet herkiesbaar waren, werden gekozen de heeren M. B. N. Bolderman en A. D. N. van Gendt.

Voorts werd ampel besproken de wetswijziging der Mij. tot Bev. der Bouwk.

609e vergadering. 13 Maart 1908. Aanwezig 29 personen. In deze vergadering is door den heer J. F. H. Koopman een voordracht gehouden over „Koelhuizen”. Spreker behandelde aan de hand van teekeningen op heldere en uitvoerige wijze verschillende systemen van ijsmachines alsmede de bouwwijze van koelhuizen.

610e vergadering. 12 Mei 1908. Aanwezig een 50 tal personen. In deze vergadering, welke gehouden is in aansluiting bij de Mei-vergadering der Mij. tot Bevordering der Bouwkunst, hield de heer J. H. W. Leliman eene voordracht met lichtbeelden over „Italiaansche villa's en tuinen”.

611e vergadering. 6 November 1908. Aanwezig 35 personen. De heer A. W. Weissman gaf eene belangwekkende beschouwing „Amsterdamsche woningen uit ouden tijd,” waarin hij de ontwikkeling van het Amsterdamsche woonhuis, de oude bouwverordeningen en de hygiënische toestanden behandelde. In aansluiting hierbij was als kunstbeschouwing het werk „Oude Binnenhuizen

in Nederland” uit de boekerij van den Secretaris aan de wanden geëtaleerd. In deze vergadering werden voorts de premies uitgereikt in de gezamenlijke prijsvragen van de Afdeeling en „Amstels Bouwvereeniging”.

612e buitengewone bijeenkomst. 21 November 1908. Door de welwillende tusschenkomst van den architect F. W. M. Poggenbeek en onder diens leiding waren de leden der Afdeeling in staat gesteld het nieuwe kantoorgebouw van Labouchère, Oyens en Co's Bank tot in onderdeelen te bezichtigen. Een 70 à 80 tal hunner had aan die convocatie gevolg gegeven.

613e vergadering. 27 November 1908. Aanwezig 52 personen. Bij gelegenheid van de opening der „Tuinstad-tentoonstelling”, die op initiatief der Afdeeling in de zalen van het Maatschappelijk gebouw gehouden is, werd door den heer J. H. W. Leliman eene inleiding gehouden, waarin de strekking der tuinstadbeweging en hetgeen zij in verschillende landen bereikte, werd geschetst.

614e vergadering. 29 December 1908. Aanwezig 48 personen. In eene vlotte causerie die in den besten zin populair was, werd door Dr. J. Berlage een overzicht gegeven van het antieke Pompeji, zijn kunst en zijne samenleving. De voordracht was vergezeld door een uitgebreide serie lichtbeelden.

Commissiën en vertegenwoordiging der afd. De heeren van Exter, Wijnants en Weissman fungeerden in de vergadering van 14 Febr. als Commissie voor het nazien van de rekening en verantwoording van den Penningmeester.

In de Gemeentelijke Commissie van advies ter beoordeeling van bouwplannen bij aanvragen voor Gemeenteterrein in koop of erfpacht was de Afdeeling vertegenwoordigd door den heer A. D. N. van Gendt, die echter, moettende aftreden en niet herkiesbaar zijnde, werd opgevolgd door den heer J. H. W. Leliman (benoemd in de vergadering van 27 Nov.)

In de Commissie voor Wetswijziging der Mij. die na lange voorbereiding dit jaar tot stand kwam, trad als lid voor de Afdeeling Amsterdam haar Secretaris op.

De vraag van het Hoofdbestuur der Mij. betreffende de wensche-lijkheid van oprichting van een Rijks-proefstation voor bouwmaterialen is, bij besluit der vergadering van 6 Nov., om praeadvies gesteld in handen van de heeren M. B. N. Bolderman, F. 's Jacob en J. H. W. Leliman.

De leeskring. In den leeskring der Afdeeling circuleerden de navolgende tijdschriften:

Bouwkundig Weekblad; Bouwkundige Bijdragen; De Bouwwe-
reld; Architectura; De Opmerker; De Ingenieur; Technisch
Weekblad; De Nederlandsche Klei-industrie; Maandblad van
den Centralen Gezondheidsraad; Het Huis, Oud en Nieuw; De
Aannemer; De Gas- en Waterfitter; Vademecum der Bouwvak-
ken; Tijdschrift der Maatschappij van Nijverheid; Bulletin van
den Oudheidkundigen Bond; Tijdschrift voor Sociale Hygiëne;
Maandblad voor het Teekenonderwijs;

Deutsche Bauhütte; Deutsche Bauzeitung; Zentralblatt der Bau-
verwaltung; Innen-Dekoration; Christliches Kunstblatt; Archi-
tektionische Rundschau; Schweizerische Bauzeitung; Wiener
Bauindustrie Zeitung (mit Bauten Album); Der Städtebau;

La Construction Moderne; Bulletin des métiers d'art; Le Béton
Armé;

The British Architect; The Studio; The Art Journal;

Dat deze leeskring degelijkheid aan een rijken veelzijdigen in-
houd paart, kan niet ontkend worden. Bovendien in aanmerking
nemende dat de jaarlijksche contributie slechts f 5.— bedraagt,
is het aantal deelnemers echter veel te gering. Wij wijzen er op
dat de tijdschriften wekelijks zoodanig worden verdeeld dat elk
deelnemer een of meer bladen van recenten datum ontvangt. Het
Bestuur noodigt de leden dringend uit tot deelname aan den lees-
kring, opdat deze bovendien nog verder kan worden ontwikkeld,
waarbij met de wenschen der deelnemers gaarne en zooveel mo-
gelijk zal worden rekening gehouden. Gezien den finantiëlen
toestand is zulks thans niet mogelijk in die mate waarin het
Bestuur zulks wel zou wenschen.

Diverse verrichtingen. De Afdeeling heeft het initiatief genomen tot het houden der „Tuinstad-tentoonstelling” 27 November— 17 December en zij zag zich voor de daaraan verbonden moeite en kosten beloond door een druk bezoek van belangstellenden. Aan de verzameling, die het eigendom is van de „Deutsche Gartenstadt-Gesellschaft”, kon dank zij de zeer gewaardeerde medewerking van een aantal collega's, worden toegevoegd eene Nederlandsche afdeeling. Deze bestaat uit 27 kartons met 132 afbeeldingen en zal, nu zij de Deutsche collectie op haren verderen tocht gaat vergezellen, ongetwijfeld er veel toe kunnen bijdragen om de Nederlandsche architectuur in ruimen kring meer bekendheid — en dat is gelijkluidend met waardeering — te doen vinden. In samenwerking met „Amstels Bouwvereniging” is door de Afdeeling uitgeschreven een tweetal prijsvragen. De eene gold een huis met acht woningen voor arbeidersgezinnen, de andere een met drie burgerwoningen.

Als Jury traden op de heeren A. D. N. van Gendt, J. W. C. Tellegen, J. H. W. Leliman, P. van Exter en C. H. Eldering. De prijsvraag leidde niet tot het gewenschte resultaat, hoewel in het geheel 19 inzendingen inkwamen. Prijzen werden niet toegekend. In de eerste prijsvraag werden 5 premies uitgereikt; in de tweede prijsvraag werd ook hiertoe niet door de Jury geadviseerd. Premies verwierven de heeren Mels J. Meijers, Corn. de Graaf, J. H. Schmitz, L. van Buuren, B. van Bilderbeek.

Meer succes had de prijsvraag welke door de Mij. tot Bevordering der Bouwkunst zelve werd uitgeschreven voor een blok van vier arbeiderswoningen ten platten lande en voor welke prijsvraag door de Afdeeling met eene subsidie van f 75.— werd bijgedragen.

In zake *de circulaires van den „Ned. Aannemersbond”* 1. omtrent hulp bij installatie van verwarming, verlichting enz., 2 in zake levering van artikels die beheerscht worden door een trust of kartel van leveranciers, werd in de vergadering van 14 Februari de vraag billijk geoordeeld, echter de wijze waarop zij tot stand kwamen, zonder eenig overleg met de betrokken architectenorganisaties ten zeerste betreurd.

Aan de „Ned. Vereniging van centrale verwarmingsindustrie” werd op een met eerstbedoelde circulaire verbandhoudend schrijven, volgens besluit der vergadering van 6 November, als de meening der Afdeeling te kennen gegeven, dat voor breekwerk enz. bij installaties, stelposten behoorden te worden uitgetrokken en zulks in het bestek voor den bouw, dus niet op de offerten van installateurs.

De financiële toestand. De stand der geldmiddelen is over het algemeen niet onbevredigend. Versterking van het ledental blijft echter zeer wenschelijk, wil de Afdeeling haar taak kunnen vervullen op eene wijze die overeenkomt met de belangen die zij heeft te behartigen.

De Secretaris

J. H. W. LELIMAN.

Afdeeling Arnhem van de Maatschappij tot Bevordering der Bouwkunst.

Bestuur. De heeren V. G. A. Bosch en A. R. Freem waren bij den aanvang van 1909 als bestuursleden aan de beurt van aftreding en stelden zich niet herkiesbaar,

In hun plaats werden gekozen de heeren W. F. C. Schaap en W. G. Welsing.

Het bestuur is thans samengesteld als volgt: W. F. C. Schaap, Voorzitter, W. G. Welsing, Vice-Voorzitter, W. A. Lensink, Penningmeester, J. Persijn, Commissaris, G. Versteeg, Secretaris.

Leden. Bij den aanvang van het jaar 1909 bestond de afdeeling uit: 1 eere-lid, 12 architectleden, 4 gewone leden en 3 kunstlievende leden der Maatschappij en 55 afdeelingsleden; totaal 75 leden (v. j. 65 l.)

Kas. Volgens verslag van den Penningmeester, uitgebracht in de vergadering van 24 Februari 1909 was er een nadeelig saldo van f 164⁵, bij een nadeelig saldo van f 47.44 bij den aanvang van het jaar 1908. De rekening en verantwoording van den Penningmeester

ter werd goedgekeurd en de begroting voor 1909 in ontvangst en uitgaaf vastgesteld op f 305.— (vorig jaar f 255.—)

Tot den slechten stand der geldmiddelen heeft bijgedragen het belangrijk tekort dat de 8 voordrachtavonden over bouwkunst opleverde; dit bedroeg niet minder dan f 225.30.

Twee leden hebben elk 1/3 van dit nadeelig saldo voor hunne rekening genomen, zoodat voor rekening van de afdeelingskas 1/3 deel overbleef, n.l. f 75.—. Deze twee leden hebben dus onze afdeeling een zeer grooten dienst bewezen.

De stand der geldmiddelen maakt, dat in 1909 zuinig zal moeten worden huisgehouden, tenzij nog vele nieuwe leden tot de afdeeling toetreden.

Vergaderingen. Er werden 4 ledenvergaderingen gehouden en wel op 29 Januari, 6 Mei, 4 November en 16 December.

Bovendien werden 8 populaire voordrachtavonden georganiseerd op 5, 12, 19, 26 Februari en 4, 11, 18 en 25 Maart. Voor deze avonden werden seriekarten verkrijgbaar gesteld tot den prijs van f 1.60 voor de leden en f 2.50 voor het publiek.

Tentoonstelling. Van 22 Juli tot en met 29 Juli werd in het gebouw Jansbuitensingel no. 1, daartoe door het gemeentebestuur welwillend beschikbaar gesteld, de antwoorden, ingekomen op de prijsvraag, uitgeschreven door de Maatschappij, voor eengezinsarbeiderswoningen, tentoongesteld. Deze tentoonstelling werd bezocht door 77 betalenden à f 0.10 en 77 werklieden à f 0.05, terwijl de leden vrijen toegang hadden.

Excursiën. De excursie, op 24 Juni uitgeschreven, naar Hilversum en Laren, ging wegens te geringe deelname niet door.

De excursie, met introductie voor dames, op 3 Juli gehouden ter bezichtiging van het kasteel Middachten met tuin, is uitstekend geslaagd; het getal deelnemers was buitengewoon groot.

Bovendien ontvingen de leden eene uitnodiging tot deelname aan de excursie op 22 Juli, gehouden door de afdeeling Arnhem van den Algemeenen Nederlandschen Opzichters- en Teeke naarsbond naar de Steenfabriek van de heeren Van der Loo te Bingerden.

Den 4en November vond eene bezichtiging plaats van de installatie der electriche verlichting van den schouwburg, nadat de heer H. A. Hendrix, directeur van de N. V. Fabriek „Hollandia” over den aanleg en de inrichting van de installatie eenige mededeelingen gedaan had.

Kunstbeschouwingen. In de vergadering van 29 Januari: expositie van de bekroonde teekeningen, ingekomen op de prijsvragen, uitgeschreven door de vereniging „Bouwkunst en Vriendschap” te Rotterdam.

In de vergadering van 6 Mei: expositie van de ontwerpen voor een wachthuis eener electriche tram, ingekomen op de prijsvraag door de afdeeling uitgeschreven.

Voordrachten. In de vergadering van 29 Januari: voordracht van den heer C. G. Beltman C. I. ingenieur bij de gemeentewerken, over „De rioleering van Klarendal”.

- 8 Populaire voordrachten.*
 5 Februari J. E. van der Pek:
Over het wezen der Bouwkunst.
 12 Februari H. J. M. Walenkamp:
Egyptische Bouwkunst.
 19 Februari J. H. W. Leliman:
Klassieke Bouwkunst.
 26 Februari W. Kromhout Czn.:
Oostersche Bouwkunst.
 4 Maart Jos. Th. Cuypers:
Middeleeuwsche Bouwkunst.
 11 Maart A. W. Weissman:
Renaissance.
 18 Maart H. J. M. Walenkamp:
Hedendaagsche en toekomstige Bouwkunst.
 25 Maart H. P. Berlage Nzn.:
Slotvoordracht, Resumée.

Prijsvraag. In de vergadering van 6 Mei werden uitgereikt de prijzen voor de bekroonde antwoorden ingekomen op de prijsvraag voor een wachthuis eener electriche tram, den 23en October 1907 door de afdeeling uitgeschreven.

Aan den vervaardiger van het ontwerp „Arnhem Vooruit”, den heer H. H. Jansen, werd een bedrag van *f* 40.— toegekend en aan den vervaardiger van het ontwerp „In magnis voluisse sat est” werd een bedrag van *f* 20.— toegekend, terwijl de ontwerper van het motto „Lentemaand”, wien een bedrag van *f* 15.— werd toegekend voor de verdienstelijke perspectievische afbeelding, onbekend wenschte te blijven, zoodat deze bekroning niet kon worden toegekend.

Behandelde onderwerpen. In de vergadering van 29 Januari werd besloten in de ledenvergadering van de vereeniging Ambachtsschool, waarvan de afdeeling lid is, ter kennis te brengen dat de afdeeling er prijs op zou stellen, wat de verkiesbaarheid tot lid van het bestuur betreft, dezelfde rechten te bezitten als de gewone leden van de vereeniging de Ambachtsschool. Door den Secretaris is in de vergadering van de vereeniging de Ambachtsschool van 25 Maart gevolg gegeven aan deze opdracht.

In de vergadering van 6 Mei werd besproken het kasteel „Doorwerth” naar aanleiding van de tijding, dat dit zeer in verval zijnd bouwwerk, een nieuwen eigenaar gekregen had.

In de vergadering van 4 November werd besproken het rapport over de examens afgenomen door de Maatschappij, voor opzichter en teekenaar. In dezelfde vergadering werd besloten bij het bestuur van de vereeniging „Volkshuisvesting” aan te dringen op de benoeming van een bekwaam architect, dit naar aanleiding van een door dat bestuur geplaatste en zeer duister gestelde advertentie, waar gevraagd werd een „bouwkundige voor het ontwerpen enz. van arbeiderswoningen”.

In de vergadering van 16 December:

Een rapport werd uitgebracht over het onderwerp „Rijksproefstation van bouwmaterialen” door eene Commissie bestaande uit de leden W. A. Lensink, H. Portheine Jr., en J. L. B. Keurschot, rapp.

Dit rapport werd opgesteld naar aanleiding van een verzoek van het Hoofdbestuur der Maatschappij.

Voor het rapport over het vraagstuk „Is de tegenwoordige wijze van aanbesteden van bouwwerken de meest gewenschte, is eene Commissie benoemd bestaande uit de leden: J. van Gent Sr., W. A. Lensink, W. F. C. Schaap, en E. van Wessem in vereeniging met de heeren E. Elbers en J. de Kinkelder, van de afdeeling Arnhem van den Nederlandschen Aannemersbond. Dit rapport werd in lezing behandeld.

Verder was ingekomen een schrijven van de „Nederlandsche vereeniging voor centrale Verwarmingsindustrie”, waarin verzocht werd in de bestekken een stelpost op te nemen voor de graaf-, metsel-, reparatie- en verfwerken, noodig voor den aanleg van verwarmingsinstallaties.

Besloten werd hierop te antwoorden dat behalve door middel van zulk een stelpost de betaling van dergelijke werkzaamheden ook kan geschieden volgens tarief der eenheidsprijzen.

Algemeen vond men het onbillijk dat, zooals vroeger veelal geschiedde de aannemer van den bouw dergelijke werkzaamheden in zijne begrooting zou opnemen. Verder werd aangedrongen op groote nauwkeurigheid bij het opmaken der projecten voor de installaties, de kosten der werkzaamheden noodig geworden door afwijkingen onder de uitvoering zouden voor rekening van de installatiefirma dienen te komen.

Afdeeling 's Gravenhage der Maatschappij tot Bevordering der Bouwkunst.

Tot het houden van algemeene beschouwingen van het heden en de toekomst der afdeeling 's Gravenhage, in vergelijking tot haar verleden, — bestaat slechts weinig reden. In 't algemeen is er n.l. iets zeer stationnairs in den staat van onze afdeeling: een ongeveer gelijk ledental bezocht, met ongeveer gelijke belangstelling, het voorgeschreven aantal bijeenkomsten uitgeschreven door een bestuur dat slechts weinig van samenstelling kan veranderen.

Heeft zulk een toestand eenerzijds voordeelen waarvoor geenszins blind zullen zijn, allen die het wèl meenen met onze afdeeling; — anderzijds zullen diezelfde beschouwers van den inwendigen toestand dier afdeeling zekere factoren missen, die noodzakelijk zijn om een levendiger bloei van een vereeniging als de onze in de hand te werken.

Het is dan ook de leden en het bestuur welbewust, dat deze versterking van het inwendig leven, die men iedere bestuurde vereeniging zoo gaarne toewenscht, ook hier aller aandacht mag vragen. Reeds zien zij in de Maatschappij zelve, zich voltrekken een proces van verjonging, van krachtiger pogen naar nieuwer en schooner resultaten, dan de vele reeds bereikte, — en zij weten dat onze Afdeeling zich niet mag tevreden stellen, alleen haar Reglement in overeenstemming te brengen met de wetten van hare Moedervereeniging, — doch moet trachten naar de verwezenlijking der verlangens zelf, waarvan die gewijzigde verordeningen slechts gevolgen waren.

Mogen de komende jaren, op resultaten als hier bedoeld, bereikt door samenwerking en inspanning van al de leden der afdeeling 's Gravenhage, dikwijls kunnen wijzen.

Bleef in den afgelopen jaarkring het aantal leden weer schommelend tusschen 105 en 110, de vergaderingen werden bezocht door gemiddeld een 25 à 30 tal leden en introducées.

De lezingen betroffen in volgorde de volgende inleiders en onderwerpen.

30 Oct. '08 de heer J. H. W. Leliman, B. I. te Amsterdam; over: Italiaansche villa's en tuinen der Renaissance (met lichtbeelden).

11 Nov. '08 de heer prof. K. Sluyterman te 's Gravenhage, over: Per rijwiel door Noord-Frankrijk (met lichtbeelden).

4 Dec. '08 de heer Willem Brouwer te Leiderdorp; over: Het aardewerk (met kunstbeschuwing).

22 Jan. '09 Behandeling der rapporten van de afdeelingscommissiën; over: De wenschelijkheid van partieele aanbesteding. De wenschelijkheid van een rijksproefstation.

12 Febr. '09 de heer W. M. Retera te Amsterdam; over: Bouwbeeldhouwkunst (algemeene beschouwingen en overzicht in lichtbeelden).

10 April '09 de heer W. B. N. Bolderman C.I. te Amsterdam, over: Geloof, Wetenschap en Kunst.

Terwijl in de vergadering tot sluiting van het seizoen veelbelovende onderhandelingen zijn aangeknoopt, kon nog niet tot vaststelling daarvan worden overgegaan. Uit de verscheidenheid van onderwerpen is weer gebleken hoezeer de bouwkunst en aanverwante vakken, rijk zijn aan te behandelen stof voor de bijeenkomsten, — en hoe gemakkelijk eigenlijk uit de leden zelf der afdeeling eens sprekers zouden moeten zijn te vinden. Niet alleen met het oog op de financiën zou een oplossing als hier bedoeld gewenscht zijn, maar niet minder ook met het oog op een krachtiger ambitie bij de leden der afdeeling onderling. In deze richting zullen dan ook in het aanstaande winterseizoen weer pogingen door het bestuur worden in 't werk gesteld.

Te vermelden valt voorts nog de expositie van de antwoorden op de Prijsvraag der Maatschappij: De arbeiderswoningen. Gehouden in het voormalig Rijksarchief op het Plein, mocht zich die tentoonstelling in een levendige belangstelling, ook buiten den kring der afdeelingsleden, verheugen. Behalve de toegangskaarten ook aan hooge colleges als introductie verzonden, maakten meer dan 230 betalenden van deze gelegenheid gebruik, eens een en ander omtrent arbeiderswoningbouw te kunnen bezichtigen.

Het Bestuur der afdeeling veranderde dit jaar slechts weinig doordat slechts één, in plaats van twee, van het oneven aantal bestuursleden moest aftreden. Dat dit evenwel juist de heer D. E. C. Knuttel was, die als president zulk een aangewezen persoon was geweest tal van jaren, deed menigeen instemmen met den uitgesproken wensch van het nieuw geconstitueerde bestuur hem niet lang achter de bestuurstafel te zullen missen. Het bestuur bestaat thans uit de heeren J. Limburg, voorz.; J. A. G. v. d. Steur, onder-

voorz.; S. de Clercq, secr.; W. G. Eberson, onder-secr.; J. P. J. Lorrie, penningmeester; Joh. D. Looijen, arch.-bibl. en J. F. van Hooijtema, comm.

De toestand der financiën mag nog steeds niet als voortreffelijk worden aangemerkt, hoezeer ook het nauwkeurig en zuinig beheer van den penningmeester waakt voor uitgaven die niet noodzakelijk zijn. Reeds boven werd aangestipt op welke wijze doeltreffend zou zijn te bezuinigen.

Een enkel woord van dank mag worden gebracht aan de Afdeulings Commissies, die den avond van 22 Jan. '09 hielpen slagen door hunne uitgewerkte rapporten, inzake Rijksproefstations en Partieele aanbesteding. Deze rapporten werden met het verslag dier vergadering aan het Hoofdbestuur gezonden en zullen te gelegenertijd worden gepubliceerd. In onze commissie inzake het Rijksproefstation hadden zitting, de heeren W. C. Metzelaar, C. en B. I.; J. J. L. Bourdrez, C. en B. I.; en S. de Clercq, rapporteur; — en in die der Partieele Aanbesteding, de heeren J. A. G. v. d. Steur, B. I.; H. F. Boersma; C. M. Slotboom Jr.; J. M. Kippelen Joh. D. Looijen, rapporteurs.

Ten slotte zij nog vermeld dat slechts weinige adressen door het afdeulingsbestuur werden verzonden, omdat slechts een gering aantal Haagsche belangen het optreden der Afdeeling eischte, deels omdat er inderdaad geen reden tot ingrijpen was, deels omdat de onderwerpen nog niet rijp voor behandeling waren.

Een uitzondering maakt daarop de actie inzake den verbindingsweg Buitenhof-Plaats. Hier toch werden na een vóórvergadering van enkele bestuursleden, gezamenlijk met een zevental andere lokale vereenigingen belangrijke stappengedaan. Teraanbeveling van het zoogen: Plan der Verfraaiings-Commissie, waarbij een boulevard werd voorgeslagen, te leggen over het terrein der te ont-eigenen perceelen, grenzende aan den Vijver — werd een adres aan den Raad verzonden, dien Raad verzoekende niet in te gaan op de plannen van B. en W. Ter motiveering werd een uitvoerige toelichting bijgevoegd, waarin der zake kundigen uit alle vereenigingen de hoofdredenen blootlegden, waarom aan het Plan der Verfraaiings-Commissie boven alle andere plannen de voorkeur is te geven. Tevens echter werd een propaganda vergadering gehouden in Pulchri Studio waartoe, behalve leden van verschillende vereenigingen, vele voornamelijk ingezetenen, hoogwaardigheidsbekleeders, kunstkenneren critici werden genood. Dank zij de boeiende voordrachten der H.H. Mr. S. Gratama; Dr. C. Hofstede de Groot; J. J. van Nieuwerkerken, W. van Boven en Mr. Joh. J. Belinfante, benevens door de fraaie expositie van prenten uit den vroegeren, foto's van den tegenwoordigen — en geconstrueerde perspectieven van allerlei toekomstige toestanden — kan deze avond van 25 Febr. '09 als bijzonder geslaagd worden beschouwd; waartoe ook onze afdeeling het hare kon bijdragen.

Met spanning ziet de afdeeling het oogenblik tegemoet waarop zal blijken of een meerderheid in den Raad de uitgesproken meeningen deelt, of niet.

Dat het Bestuur der afdeeling verscheidene vergaderingen behoefde om de werkzaamheden, boven geschetst, voor te bereiden of besprekingen te houden van nog meerdere aan hem toevertrouwde belangen, spreekt van zelf. Zoo werden de heeren J. F. van Hoytema en S. de Clercq belast met het herzien van het Reglement der Afdeeling, mede om het in overeenstemming te brengen met de nieuwe Statuten enz. van de Maatschappij zelve. Het concept-reglement werd door het geheele Bestuur behandeld en behalve den leden der Afdeeling, ter goedkeuring ook aan het Hoofdbestuur verzonden.

Met gevoelens van voldoening over veel goeds wat dit jaar mocht worden verricht heeft het bestuur wel degelijk een open oog voor het vele wat nog zou kunnen worden aangevat of verbeterd ten bate der Afdeeling. Mede onder het besef van eigen verantwoordelijkheid, meent het bestuur toch een beroep op de belangstelling der leden niet achterwege te mogen laten, om ook het hunne er toe bij te willen dragen de Afdeeling steeds meer en meer te doen beantwoorden aan de hoogste eischen, die haar zijn te stellen.

Afdeeling „Haarlem en Omstreken” van de Maatschappij tot Bevordering der Bouwkunst.

Het spreekt als vanzelf, dat bij het opmaken van dit Afdeulings-verslag de groote gebeurtenissen in de Maatschappij niet onvermeld kunnen blijven. Deze toch betreffen niet uitsluitend de Maatschappij als algemeen lichaam, doch zullen direct en in hooge mate invloed hebben op het wezen en het lot der Afdeelingen.

Zelden heeft de Maatschappij tot Bevordering der Bouwkunst in haar bijna zeventigjarig bestaan een gevaarlijker maar tevens merkwaardiger crisis doorleefd dan in het jaar 1908.

Het broeide reeds lang. Gebroken moest worden met sleur en oude tradities. De architecten dienden in de Maatschappij meer op den voorgrond te komen, opdat deze beter aan haar roeping zou kunnen beantwoorden en meer als gezaghebbend lichaam voor de Bouwkunst in ons Vaderland zou kunnen optreden en gewaardeerd worden.

Zat deze gedachte reeds voor bij het overleg, hoedanig de Wet der Maatschappij behoorde gewijzigd te worden, nog sterker werd de drang daartoe, toen eenige architecten in Nederland zich vereenigden tot een Bond van architecten, waarvan het uitgesproken doel niet was te staan tegenover de Maatschappij tot Bevordering der Bouwkunst of de plaats van deze in te nemen, maar meer uitsluitend zich op het gebied der vakbelangen te bewegen en den architect in Nederland de plaats te geven, die hem toekomt. Men meende, dat de Maatschappij door haar samenstelling en ongelijksoortige elementen nooit zoodanige reorganisatie zou toelaten, dat het bestaan van een architectenbond nevens haar daardoor overbodig werd.

Toen brak de storm los. In het Bouwkundig Weekblad verschenen tal van artikelen, vaak scherp, maar meest getuigend van het goede hart, dat men der Maatschappij toedroeg, en van den ernstigen wil om mede te werken tot een hervorming, waarvan de noodzakelijkheid was gebleken en ook algemeen gevoeld werd.

En zoo ontstond dan de nieuwe Wet der Maatschappij, een Wet, die niet met één slag een totale ommekeer tot stand brengt, maar die berekend is te sturen naar het goede doel: de Bouwkunst op den voorgrond te stellen en de Maatschappij als gezaghebbend lichaam in deze te doen erkennen.

Die groote strijd, in de Maatschappij gevoerd, beheerschte vrijwel het leven ook in deze Afdeeling.

Buitengewone Vergaderingen werden belegd ter bespreking van de verschillende reorganisatie-voorstellen en van de belangen der Afdeeling, die daarbij betrokken waren.

Het algemeen gevoelen bleek ook hier te zijn, dat, voor het voortbestaan van de Maatschappij, de Wet, zooals die ten slotte werd voorgesteld, kon en moest aanvaard worden, welke gevolgen ook sommige harer artikelen, inzonderheid die van indeeling der leden in architectleden en gewone leden, voor de Afdeelingen mogen hebben.

Intusschen mag geconstateerd worden, dat de Nieuwe Wet in 1908 geen invloed in ongunstigen zin heeft gehad op het ledental dezer Afdeeling. Dit vermeerderde met twee en bedroeg op den 31sten December van dat jaar 35, waarvan 15 architectleden, 12 gewone en 8 kunstlievende leden.

In het Bestuur kwam door periodieke aftreding van den 1sten Secretaris en den Penningmeester, de heeren J. B. Lasschuit en J. van den Ban, die niet herkiesbaar waren, eenige verandering.

In hun plaats werden gekozen de heeren J. W. G. Droste en P. Kleiweg Dyserinck, zoodat daardoor het Bestuur werd samengesteld uit de Heeren:

L. C. Dumont, voorzitter, J. G. Michielse, 2de voorzitter, J. W. G. Droste, secretaris, L. G. Vreugde, 2de secretaris, en P. Kleiweg Dyserinck, penningmeester.

Welke lof ook den afgetreden penningmeester toekomt, een ruime kas heeft hij zijn opvolger niet kunnen overdragen. Moge ook hierop de nieuwe Wet voor 't vervolg van gunstigen invloed zijn, zoodat de Afdeeling zich niet zal behoeven te beperken tot één enkelen keer, om een uitgebreider gehoor te verschaffen aan be-

ingrijke voordrachten over kunst, zooals de heer Lcliman in november er een ten beste gaf over Italiaansche Villa's en Tuinen der Renaissance.

De tentoonstelling van de ingekomen antwoorden op de door de Maatschappij uitgeschreven prijsvraag: Eengezins-arbeiderswoningen, kwam geheel tot haar recht, dank zij vooral de welwillendheid van den heer E. von Saher, die een der zalen in het Museum van Kunstnijverheid voor die tentoonstelling beschikbaar stelde.

Voordrachten en tentoonstellingen zooveel mogelijk toegankelijk te stellen voor het publiek, kan slechts het doel der Maatschappij en goede komen en zal in niet minder mate bevorderlijk zijn voor den bloei der Afdeeling als trouwe opkomst van haar leden ter vergadering.

Haarlem, Mei 1909,

J. W. G. DROSTE.

Secretaris.

Afdeeling Groningen van de Maatschappij tot bevordering der Bouwkunst.

De Afdeeling telde 17 leden, maar tengevolge van het overlijden van een — en het bedanken van twee harer leden, was einde van het jaar, het ledental gedaald tot 14.

Het bestuur bleef, doordien de drie leden, welke volgens rooster moesten aftreden, werden herkozen, onveranderd waargenomen door de heeren J. A. Mulock Houwer, voorzitter; J. W. Sips, 1e secretaris; W. Jacobs, 2e secretaris; L. de Vogel, penningmeester en H. Reijenga Fzn. bibliothecaris; zulks tot begin Juli toen door het overlijden van den heer Reijenga de Afdeeling en inzonderheid het bestuur waarin hij meer dan 12 achtereenvolgende jaren als bibliothecaris zitting had, in dezen een zeer verdienstelijk lid verloor.

De 1e secretaris nam de zorg voor den leescirkel op zich, zoolang niet in de vacature was voorzien. Gehouden zijn zes gewone vergaderingen, waarin behalve zaken van huishoudelijken aard, verschillende vraagstukken in overweging genomen, en lezingen, alsook tentoonstellingen gehouden werden; t.w. Behandeling der vraag van het Hoofdbestuur der Maatschappij welke bevindingen kunnen worden medegedeeld omtrent de deugdzaamheid als bouwmetaal, van hier te lande vervaardigde kalkzandsteen, met het oog op de bestemming van het metaal, enz; aan de besprekingen van welk onderwerp door eenige heeren klei- en kalksteenfabrikanten, op uitnoodiging werd deelgenomen.

Beoordeeling van de indertijd aanhangige reorganisatieplannen der Maatschappij.

Behandeling van het vraagstuk der „Partieele Aanbesteding”, waaraan op verzoek werd deelgenomen door leden van de Afdeeling Groningen van den Nederlandschen Aannemersbond en leden van de Vereeniging tot bevordering der Bouwkunst alhier.

De Kamer van Arbeid voor de bouwbedrijven te Groningen, mede ter vergadering genoodigd, bedankte.

Lezing van den heer J. H. Kremer, directeur der N.V. Hengelosche Trijpwewerij, over Trijpfabricage, toegelicht door monsters trijp uit vroeger en later tijd. Deze lezing vond plaats in eene met de Afdeeling Groningen der Maatschappij van Nijverheid gecombineerde vergadering.

Verslag van den voorzitter, den heer J. A. Mulock Houwer, van de in September gehouden Algemeene vergadering der Maatschappij, en daaraan verbonden excursie naar Zierikzee en Brouwershaven, en mededeelingen omtrent zijn bezoek aan de steden München en Darmstadt, daarbij in het bijzonder stilstaande bij het bezichtigen der Glyptothek in eerstgenoemde en de tentoonstelling van Kunst en Nijverheid in laatstgenoemde stad; alles verduidelijkt door eene fraaie collectie lichtbeelden en platen. Tentoonstelling der inzendingen van Hollandsche mededingers naar de internationale prijsvraag voor een Stadhuis te Londen.

Tentoonstelling van de antwoorden op de tweede prijsvraag voor de toepassing van Bricorna. Verder nog kunstbeschouwingen uit de portefeuilles van leden der Afdeeling.

Daar de Afdeeling over weinig fonds kon beschikken, heeft zij haar wiken niet breeder kunnen uitslaan.

De vergaderingen zijn, behalve door genoodigden, door gemiddeld acht leden bijgewoond.

Eene zomereexcursie naar Hamburg, door het bestuur den leden voorgesteld, kon wegens onvoldoende deelneming, niet doorgaan.

de 1ste Secretaris

J. W. SIPS.

Afdeeling Rotterdam van de Maatschappij tot bevordering der Bouwkunst.

Hoewel gedurende de laatste jaren de Afdeeling Rotterdam meer in naam dan in daad bestaat, zijn enkele der oude Bestuursleden ook in het afgelopen jaar diligent gebleven en hebben zij met andermaal pogingen in het werk te stellen om de Afdeeling te reconstrueeren en uit haar verval op te heffen, gemeend te moeten wachten tot de tijd hen hiertoe meer geschikt voorkwam, namelijk tot het tijdstip dat de nieuwe wet der Maatschappij in werking zou zijn getreden.

In verband met de plaats gehad hebbende verkiezing van het nieuwe Hoofdbestuur der Maatschappij hadden verschillende besprekingen plaats en richtten enkele oud Bestuursleden opwekkingen tot deelname aan de verkiezing tot de Rotterdamsche leden der Maatschappij.

Zij ontveinzen zich niet welk een zware taak het is, om opnieuw de Afdeeling Rotterdam te organiseeren en tot leven te brengen naast de hier ter stede bestaande en bloeiende vereeniging „Bouwkunst en Vriendschap”, doch het wil hen voorkomen dat in onze stad ruimschoots plaats is voor twee naast elkander staande en in harmonie levende vereenigingen.

Zij doen dan ook een ernstig beroep op de vele leden der Maatschappij te Rotterdam gevestigd om de in dit najaar daartoe door hen aan te wenden pogingen met kracht te steunen en door onderlinge aansluiting onze Afdeeling weder tot bloei te brengen.

De Secretaris der Afdeeling „Rotterdam”.

G. VUIJK.

Afdeeling Utrecht van de Maatschappij tot Bevordering der Bouwkunst.

Het aantal leden — leden der Maatschappij — bleef vrijwel gelijk aan dat van het voorgaande jaar.

Tengevolge van de wijziging van het reglement, waarbij de afdeeling heeft besloten ook Afdeelingsleden aan te nemen, zijn 12 personen als zoodanig toegetreden.

Er zijn zeven vergaderingen; in twee ervan zijn kunstbeschouwingen gehouden.

De opkomst der leden, alhoewel vooruitgaande, moet toch nog matig genoemd worden.

Eene excursie had plaats naar Leersum, Amerongen en Wageningen.

Het bestuur onderging geene wijziging; de aftredenden werden herbenoemd, zoodat het Bestuur nu bestaat uit de Heeren: W. van Veen, Voorzitter; R. Rijkzen Gzn., Ondervoorzitter; I. Krap, Commissaris; J. T. Kok, Penningmeester; H. van Hilten J. Pzn., Secretaris.

Het oud-bestuurslid, de Heer Alb. Nijland, bij zijn aftreden tot eere lid der afdeeling benoemd, is den 18en October overleden.

De Secretaris.



CONCEPT-BEGROOTING OVER HET JAAR 1909 zooals deze door de Commissie van Financiën is opgemaakt en na bespreking in den Raad der Afdeelingen door het Hoofdbestuur is goedgekeurd.

VERMOEDELIJKE ONTVANGSTEN:

VERMOEDELIJKE UITGAVEN:

Begroot voor . . .		1908	1909	Begroot voor . . .		1908	1909
1	Beschikbaar saldo	f 20 18		1	Uitgaven der Mij. Weekbladen Tijdschr. inbegrepen Honoraria voor de medewerkers en teekenwerk 1)	f 6500	f 10250
2	Contributie's Leden 1)	„ 9800	f 10150	2	Prijsvragen	„ 600	—
3	Huuropbrengst van het Gebouw, Tentoonstellingen en Vergaderingen	„ 3000	„ 3200	3	Fonds voor de Eereprijsvraag „Godefroy”	„ 25	„ 25
4	Bate uit het Contract met den Uitgever van de werken der Maatschappij 2)	„ 4000	„ 7800	4	Uitkeering aan de afdeelingen, art. 15 der Statuten en art. 19 H. R.	„ 200	„ 150
5	Verkoop Plaatwerken	„ 1	„ 1	5	Onderwijs en Examen Opz. en Teekenaars	„ 850	„ 1650
6	Bijdragen Prijsvragen	„ 75	„ 1	6	Aanschaffen Boekwerken en Periodieken, Bibliotheek met drukken nieuwe catalogus	„ 300	„ 400
7	Legaat Godefroy	„ 500	„ 500	7	Reis- en Verblijfkosten, Hoofdbestuur, diverse Commissiën en Secretaris	„ 600	„ 600
8	Examen Bouwkundig Opzichter en -Teekenaar 3)	„ 850	„ 1650	8	Bureau-behoefden, bureau-drukwerken, bureau-kast, telefoonabonnement	„ 850	„ 600
9	Toevallige baten	„ 4075	„ 217	9	Kosten van verkiezingen en vergaderingen	—	„ 300
				10	Vrachten, porto's, telegrammen, interc. telefoongesprekken	„ 450	„ 400
				11	Onderhoud gebouw en meubilair met stoffeeringszaken	„ 300	„ 500
				12	Person. belasting, precario, Straatgeld, Grondbel.	„ 580	„ 300
				13	Assurantie	„ 50	„ 100
				14	Vuur, licht en water	„ 350	„ 400
				15	Schoonhouden, puibewassing	„ 200	„ 100
				16	Tractementen Secretaris, Redacteur, Adj.-Secr. en beambte-conciërge	„ 4500	„ 3750
				17	Rente der 4 % Hypothec. Leening	„ 2340	„ 2320
				18	Aflossing der voornoemde „	„ 500	„ 500
				19	Rente der 3 % Geldleeningen	„ 180	„ 174
				20	Aflossingen dezer leeningen	„ 300	„ 250
				21	Verbeteringen of wijzigingen, tentoonst. ruimten	„ 400	„ 400
				22	Stichtingskosten. Raad v. Arbitrage en bijdrage in de onkosten aan de Comm. tot Herziening der A. V.	„ 500	„ 250
				23	Onvoorzien	„ 150	„ 100
				24	Beschikbaar eventueel voor schulddelging	„ 1796 18	—
		f 22321 18	f 23519			f 22321 18	f 23519

1) De Maatschappij bestond bij het opmaken der begrooting uit 339 Architect-, 243 Gewone-, 98 Buitengewone- en 94 kunstl. leden.

2) Als gevolg van het nieuwe contract met den Uitgever is deze post verhoogd kunnen worden.

3) Door het grooter aantal examinandi is deze post verhoogd, zie overeenkomstige uitgaafpost.

1) De uitbreiding aan de „Uitgaven” gegeven vereischt dit verhoogd bedrag.



VOORGEVEL VAN HET NIEUWE CENTRAAL BUREAU. HOOFDWACHT VOOR DE BRANDWEER
TE AMSTERDAM.

HET NIEUWE CENTRAAL BUREAU MET HOOFDWACHT VOOR DE BRANDWEER, AAN DE NIEUWE ACHTERGRACHT TE AMSTERDAM.

Op de agenda van de a.s. Meivergadering is geplaatst: een bezoek aan het Ontleedkundig Laboratorium der Gemeentelijke Universiteit en een bezoek aan het Centraal Bureau der Brandweer; van het eerste gebouw hebben we een beschrijving met afbeeldingen gegeven in het vorig Bouwkundig Weekblad; van het tweede bieden we hierbij de plattegronden met een kiekje van den voorgevel aan.

Het gebouw, dat ontworpen is door den dienst van P.W. en waarbij de commandant der brandweer, de heer J. Meier de nieuwste ideeën wat inrichting en organisatie betreft, heeft toegepast, bestaat uit twee gedeelten, een Centraal Bureau, waarvan de ingang zich links bevindt en een Hoofdwacht, waarvan de ingang zich rechts bevindt. Het centrum van den beganen grond wordt ingenomen door de groote remise, die door 5 deuren verbinding heeft met de straat; voor deze deuren staan 5 brandspuitmachines.

De geheele ruimte wordt vrij overspannen door een

vloer van gewapend beton, welke constructie voor het geheele gebouw is gevolgd. Hoewel alle wagens elektrisch gedreven worden, zijn voor de bediening der groote ladder en voor andere doeleinden paarden noodig; deze hebben hun boxen aan den achterwand der remise, terwijl in het midden daarvan de doorgang zich bevindt naar de exercitie-plaats, welke omsloten wordt door hoofd- en bijgebouwen. Op deze binnenplaats worden zoowel de oefeningen der manschappen als met de machines gehouden. Hiertoe is tegen het hoofdgebouw aan een klimtoren aangebracht in den vorm van 3 rijen loggia's boven elkaar, voorzien van 2 brandladders; deze ladders dienen thans om de hooizolders te bereiken, welke zich boven de achterslaapzaal op de 2de verdieping bevinden; een ongezochte aanleiding tot dagelijksche oefening op deze ladders wordt hiermede bereikt.

Een der belangrijkste ruimten is de seinzaal, welke rechts van de remise ligt en vanwaar de controle over de remise plaats vindt. In deze seinzaal worden al de berichten der in de stad verspreide bureaux ontvangen; een groot aantal telegraaf- en telefoontoestellen verrichten hier hun rusteloos werk; alles wordt automatisch behandeld en gecontroleerd en van hier uit worden de verschillende commando's voor de andere bureaux gegeven; hier vooral krijgt men een grooten indruk van

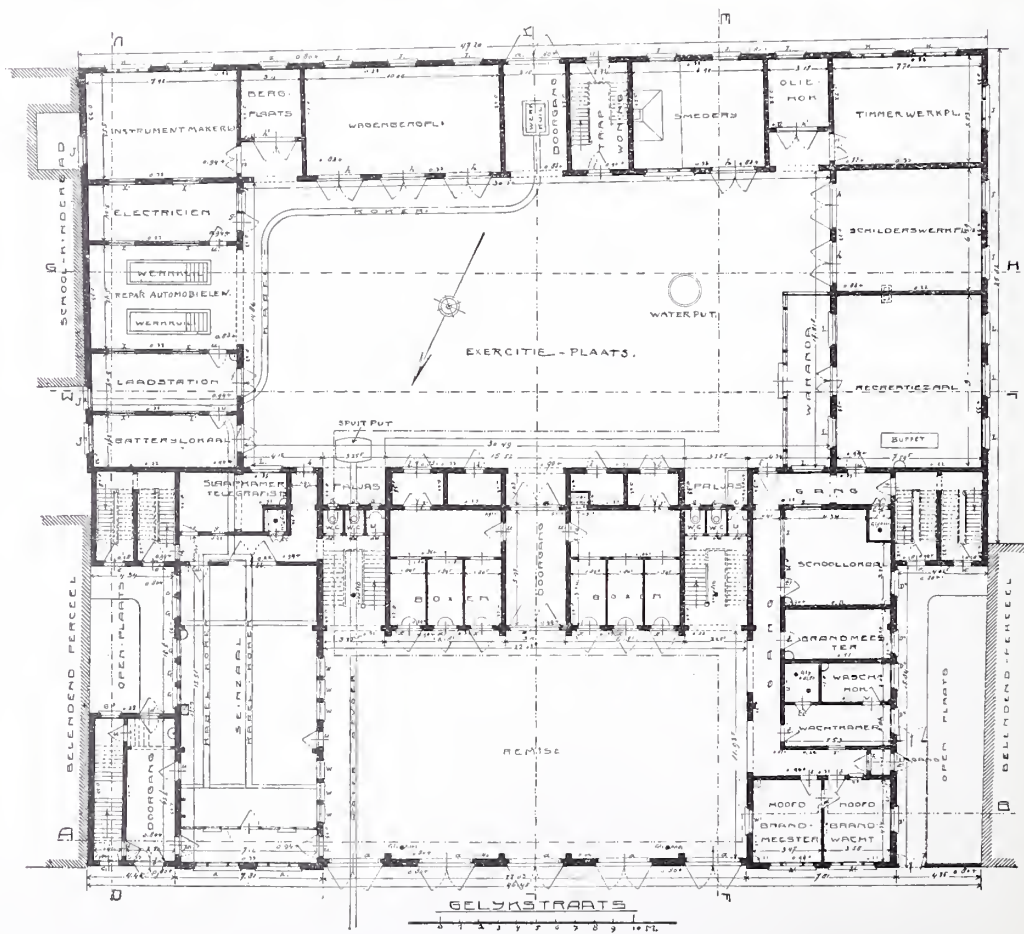
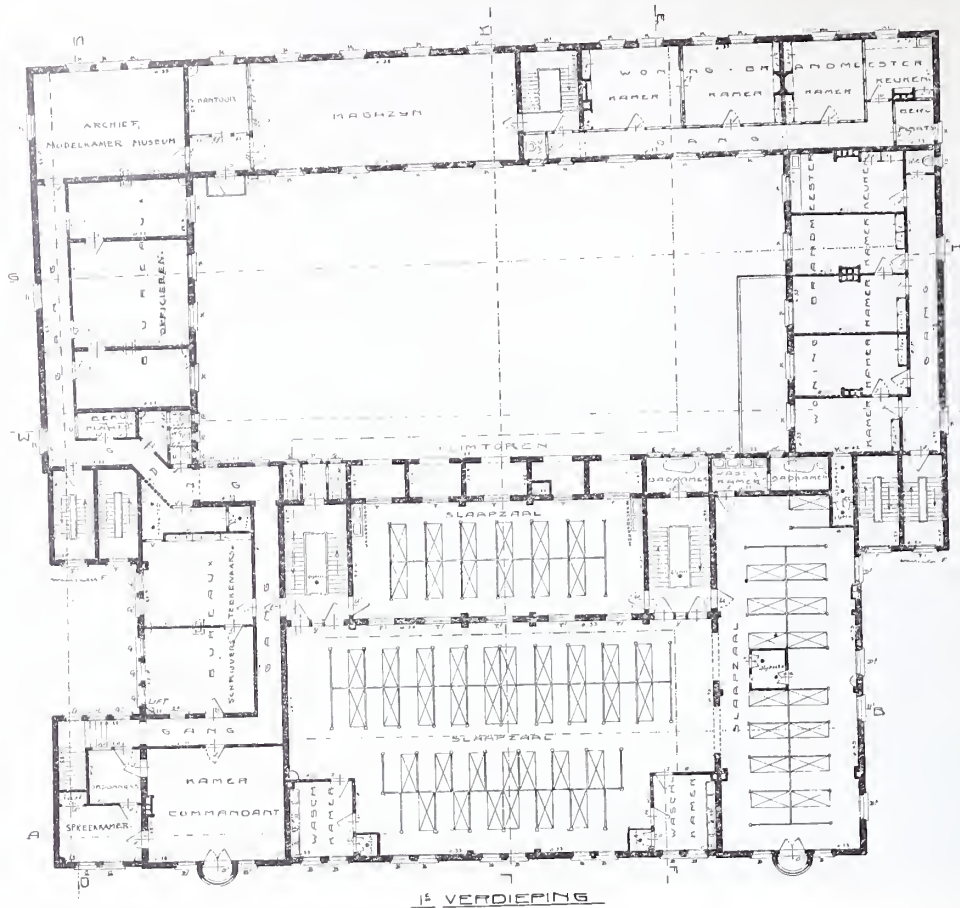

HET NIEUWE CENTRAAL BUREAU. HOOFDWACHT VOOR DE BRANDWEER TE AMSTERDAM.

wat het zeggen wil in een stad als Amsterdam op de bekende, voortreffelijke wijze de branden te bestrijden. Zoozeer is in deze zaal alles gecentraliseerd, dat zelfs de seinen voor het uitrijden der wagens in de remise, die er vlak naast ligt, electricisch en automatisch gegeven worden!

De verdere ruimte voor bureaux, woningen, werk- en bergplaatsen kunnen uit de plattegronden gelezen worden. In den linker vleugel bevindt zich de trap naar de bureaux van den Commandant, enz. benevens de trappen voor de woning van den Officier en den brandmeester; daar achter liggen de lokalen voor het laden en repareren der electricische automobielen, terwijl verder op den beganen grond de binnenplaats omgeven wordt door een reeks van werkplaatsen en bergplaatsen. In den tijd, dat de manschappen niet opgeroepen worden voor den dienst, oefenen ze een handwerk uit, waarvoor ze een kleine vergoeding krijgen, schilders, timmerlieden, smeden en electriciens bevinden zich onder het personeel, en dat deze hun vak uitmuntend verstaan bewijst menig stuk in het gebouw. Ook de meubelen in de commandantskamer geven een niet geringen dunk van wat hier de meubelmakers presteeren:

Alles wordt hier door het personeel zelf gerepareerd en voor een groot deel ook gemaakt, zoo de electricische en telefonische installaties en machinerieën, zelfs de automobielen worden hier gemonteerd; alleen de chassis wordt gekocht. De tijden zijn voorbij, dat de brandweerman alleen door fysieke kracht en onverschrokkenheid uitblonk; de zoozeer verbeterde techniek vraagt ook hier weer een meer geschoold en bedreven personeel; en, hoewel hier niet verwacht, is toch bij nader doordenken het zeer begrijpelijk, dat in de brandweerkazerne, welker ingang zich rechts bevindt, op den beganen grond naast de kamers der brandmeesters een schoollokaal is geprojecteerd. Niet alleen wordt hier de vak-theorie, maar tevens wordt hier aan minder ontwikkelde door een onderwijzer het gewone lager onderwijs gegeven; hieraan knoopt zich vast een cursus in meetkunde, algebra en andere wis- en natuurkundige vakken, terwijl ook bouwkundige constructies onderwezen worden.

Een ruime recreatiezaal met waranda verbindt dezen vleugel met de werkplaatsen daarachter, 2 trappen geven toegang tot de woningen van de brandmeesters en van den officier.

Op de 1^{ste} verdieping is links het Centraal Bureau geprojecteerd, bestaande uit de kamer van den Commandant, bureaux voor officieren en ondergeschikten, benevens het archief, tegelijk model-kamer en museum. In het midden en rechts liggen de slaapzalen voor de manschappen welke 's nachts dienst hebben; daarachter rechts de woningen van de brandmeesters.

Op de 2^{de} verdieping bevinden zich de woningen van de officieren en van de brandmeesters in den linker- en rechtervleugel, welke hooger zijn opgehaald en het silhouet van den voorgevel bepalen; een kleedingmagazijn en een hooizolder zijn boven de achterslaapzaal gebouwd.

Het zal den aandachtigen beschouwer niet ontgaan zijn, dat overal op de verdiepingen glijpalen zijn geteekend; zoo bevinden zich deze in de groote slaapzaal bij de waschkamers; in de slaapzaal rechts zijn er 2 midden in de zaal geprojecteerd; eveneens is er een vlak bij de slaapkamer van den brandmeester, welke het dichtst bij de groote slaapzalen is gelegen, een in de gang van de woning van den officier; langs deze palen glijdt het personeel naar beneden, wanneer het voor den dienst opgeroepen wordt. Wel een staaltje hoe hier alles berekend is op snelheid van handelen! Om tocht te vermijden, staan deze palen omkokerd, en om den val niet te groot te doen zijn, loopen de palen van de 2^{de} verdieping niet tot de grond door, maar slechts tot de eerste verdieping, waarna een andere paal, daar vlak bij, toegang geeft tot den beganen grond.

Onnoodig zal het zijn te zeggen, dat de bouw van het bureau met de kazerne nu geheel voldoet aan de gestelde eischen en het hoog tijd werd dat het oude en veel te bekrompen bureau aan den Achterburgwal werd verlaten. Bij de verhuizing is menig oud en interessant stuk voor den dag gekomen; nog niet alles is onderzocht en in het archief geborgen. In de kamer van den Commandant bevindt zich een fraai gesneden eikenhouten paneel, afkomstig uit het oude huis van Jan van der Heide in de Koestraat, waar het boven een deur in de gang was aangebracht. Het stelt voor een allegorie op het vuur en het blusschen en is meesterlijk van uitvoering; op gelukkige wijze is het nu gevat in het hoofd van een spiegel.

Eveneens zal voor de excursionisten gelegenheid zijn de groote geschilderde kaart van Amsterdam met de talloze draden, aangaande het centraal bureau en zijn telegrafische vertakkingen over de stad, in oogenschouw te nemen; om de prachtige automobielen te bewonderen, om de bedrijvigheid van seinzaal en werkplaats gade te slaan, om den soliden en practischen bouw van dit werk der gemeente te bekijken, om den klimtoren . . . Maar hier zwijgen we, om niet vooruit te loopen op de genoegens, die den excursionisten, dank zij de welwillendheid van den Commandant, zullen aangeboden worden, en geven we den lezer den goeden raad, aanstaanden Vrijdag persoonlijk een kijkje te komen nemen in de interessante organisatie der Amsterdamsche Brandweer en haar hoofdgebouw.

DE GROOTE BOUW- PLANNEN VAN DE GEMEENTE ROTTERDAM.



Heeft Amsterdam zijn Damvraagstuk, Den Haag zijn Raadhuis- en Vijverkwesitie, Rotterdam met zijn voorgestelden Raadhuis- en Postkantoorbouw slaat het record wat betreft de belangrijkheid en grootheid van bouwplannen.

Er is in de laatste jaren geen onderwerp geweest, dat van zooveel beteekenis is op bouwkundig gebied en er

is misschien ook geen voorbeeld geweest van de snelheid, waarmede hierin is beslist. Verdienen B. en W. hulde voor hun ruimen kijk, voor den grooten opzet van den nieuwen Raadhuisbouw in verband met een nieuw Post- en Telegraafkantoor, van welke hulde het leeuwenandeel aan den burgemeester toekomt, niet minder verdienstelijk heeft de Raad zich betoond in zijn vergadering van 13 Mei waarbij met groote meerderheid van stemmen in hoofdzaak de voorstellen van B. en W. zijn aangenomen.

Wat de beteekenis dezer voorstellen is, is door den heer Van der Kloot Meyburg in Bouwkundig Weekblad no. 16 helder uiteengezet en met een kaartje toegelicht.

Daar de plaatsruimte ons verbiedt uitvoerig de interessante geschiedenis van de plannen van B. en W. te beschrijven en de wijze waarop deze door de architecten, het publiek, de pers en ten slotte in den Raad behandeld zijn, willen we alleen de hoofdzaken memoreeren. Ter herinnering diene, dat half April door B. en W. aan den Gemeenteraad een uitvoerig stuk was gericht, waarin de volgende conclusies werden voorgesteld:

1^o. B. en W. te machtigen het noodige te verrichten tot het verkrijgen:

a. van eene wet tot onteigening van alle perceelen gelegen in het blok onmiddellijk ten zuiden van „de Doelen”, begrens door de Coolvest, het gedempte Doelwater, het Haagsche Veer en de Raamstraat, zulks teneinde op dezen grond, met het front naar de Coolvest, te stichten een nieuw Stadhuis;

b. van eene wet tot onteigening van alle perceelen, gelegen in de blokken, zuidelijk aansluitend aan het onder a genoemde blok, en begrens door de Coolvest, de Raamstraat, de Zandstraat en de Hofstraat, zulks teneinde mogelijk te maken dat aldaar, met het front naar de Coolvest en dus naast het Stadhuis, worde gebouwd een nieuw Post- en Telegraafkantoor;

2^o. overeenkomstig de door ons met de Regeering voorloopig getroffen regeling, van den grond onder b. bedoeld aan het Rijk voor het genoemde doel af te staan 5500 M². in ruil voor het tegenwoordige Post- en Telegraafkantoor op het Beursplein, hetwelk dus Gemeente-eigendom zal worden;

3^o. te bepalen dat uitvoering dezer werken demping van het Coolvest-water noodig maakt;

4^o. ons te machtigen het noodige te verrichten tot het verkrijgen van eene wet tot onteigening der kadastrale perceelen dezer Gemeente Sectie K nos. 1405 en 1401 (Hoogstraat noordzijde plaatselijke nos. 241 en 243) en Sectie O nos. 1276 en 1404 (Hoogstraat zuidzijde n^o. 262 en Middensteiger n^o. 25), benevens van Sectie O nos. 816 en 820 (Middensteiger nos. 23 en 27), zulks teneinde over dezen grond en het terrein, waarop het tegenwoordige Stadhuis staat, aan te leggen een nieuwen, breedten verkeersweg, tusschen, de Botersloot en den Middensteiger;

5^o. de rooilijn voor de Coolvest te bepalen overeenkomstig de op de teekening aangegeven lijn.

Het is niet te verwonderen, dat, toen deze plannen gepubliceerd werden, van alle zijden de grootste belangstelling er voor aan den dag gelegd werd en door vergaderingen, ingezonden stukken in de couranten, adressen aan den Raad en amendementen een oordeel er over werd uitgesproken. En was heel deze actie niet in alle opzichten eensluidend met de voorstellen van B. en W., de hoofdzaak werd allerwege geroemd. Echter waren B. en W. in hun voortvarendheid misschien wel wat te ver gegaan; zoo trok zeer de aandacht het onder sub 4 genoemde voorstel, behelzende den aanleg van een breedten verkeersweg tusschen de Botersloot en den Midden-

steiger. Werd gemeend, dat dit voorstel eigenlijk geheel los van den eigenlijken nieuwen bouw van Raadhuis en Post- en telegraafkantoor moest staan, tevens werd door velen het verdwijnen van het oude Raadhuis betreurd. Het Hoofdbestuur van de Maatschappij tot Bevordering der Bouwkunst richtte in deze een adres aan den Rotterdamschen Raad, (zie B. Weekblad no. 20), tot behoud van dit goed en zeldzaam specimen van Nederlandsch bouwkunst uit ± 1830. De vereeniging Bouwkunst en Vriendschap, met medewerking van de besturen der vereenigingen Gemeente en Volksbelangen, Fabrieks- en Handwerksnijverheid, Handelsvereeniging Rotterdam, Linker Maasoever, Departement Rotterdam van de Maatschappij van Nijverheid, het Oosten, Verfraaiing van Rotterdam en bevordering van Vreemdelingenverkeer, het Westen en Winkeliers- en Handelsbelangen hield een openbare vergadering ter bespreking van de voorstellen van Burgemeester en Wethouders. Aan deze bespreking was verbonden een voordracht over raadhuisbouw van de laatste jaren in het buitenland met name Duitschland en over eenige der typische in vroegeren tijd in Nederland gebouwde raadhuizen door den heer J. Muller, welke voordracht vergezeld ging van lichtbeelden, waartoe door Bouwkunst en Vriendschap reeds gedurende geruimen tijd de stof verzameld en in een 40-tal plaatjes vastgelegd werd.

De burgemeester en verscheiden raadsleden woonden deze vergadering bij.

In zijn openingswoord herinnerde de voorzitter van Bouwkunst en Vriendschap aan den aankoop indertijd der terreinen aan het eind van Hoogstraat en Achterklooster door de gemeente met de bedoeling daar een nieuw Raadhuis te stichten; Bouwkunst en Vriendschap had toen een commissie benoemd om een grondig onderzoek van die plannen in te stellen; gelukkig is echter nooit een voorstel om dáár het Raadhuis te bouwen bij den Raad ingediend. Spreker verheugde zich er over dat, nu B. en W. het denkbeeld van stadhuisbouw aan de Oostpoort hadden prijs gegeven en ook de verbouwing van het bestaande Raadhuis niet practisch achtten, met een flink, radicaal voorstel voor den dag waren gekomen, dat door ieder rechtgeaard Rotterdammer met vreugde was begroet.

Daarna hield de heer J. Muller, lid van bovengenoemde Commissie, zijn voordracht, waarbij hij uitvoerig stilstond bij de inrichting van en de eischen te stellen aan een Stadhuis, de plaatsing er van besprak, om daarna door lichtbeelden stadhuizen uit vorige eeuwen en uit den lateren tijd te laten zien.

Uitvoerig lichtte spreker de plannen van B. en W. toe en wees op de voordeelen er van, de onteigeningskosten achtte hij niet hoog; in de Raamstraat werden van 1906 tot heden 6 perceelen verkocht voor gemiddeld f 80 de M².; in de Kikkersteeg een perceel voor f 10 de M².; aan het Haagsche Veer 4 perceelen voor gemiddeld f 115 per M².

Ten slotte drong spreker ook aan op behoud van het oude Raadhuis en op het uitschrijven eener prijsvraag voor de nieuwe gebouwen.

Zooals den lezer bekend is, heeft Bouwkunst en Vriend-
schap in dezen geest een adres aan den Raad gestuurd
(zie B. Weekblad blz. 241).

In dit kort bestek is het niet mogelijk al de gepubliceerde
meeningen, voorstellen en voorgestelde wijzigingen,
welke de N. R. Ct. getrouw heeft opgenomen, te bespre-
ken. Wij doen een greep en vermelden het ingezonden
stuk van den heer C. B. v. d. Tak, die voorstelt het Raad-
huis te plaatsen op de punt van het bouwblok tusschen
Coolsingel en het Haagsche Veer, tegenover de Delft-
sche Poort; hier, aan de samenkomst van negen groote
verkeerswegen is een monumentaal gebouw juist op zijn
plaats. Het Rijks-Postkantoor zou op de voorgestelde
plaats gehandhaafd moeten blijven; het combineeren
van een stedelijk en een rijksgebouw met zoo verschil-
lende bestemming is af te keuren, terwijl de heer v. d.
Tak van meening is, dat veel meer bereikt wordt, wan-
neer ieder gebouw zijn eigen vormspraak heeft.

Dat de architectonische waarde van het bedreigde
oude Raadhuis niet algemeen hoog gesteld wordt ligt
voor de hand. In een tijd gebouwd, die nog vrij algemeen
als slap en waardeloos van stijl wordt geoordeeld en
wiens bouwkunstige uitingen door hun zuiver-decora-
tieve en uiterlijke opvatting in lijnrechten strijd zijn met
de tegenwoordig gehuldigde meening van constructief-
bouwen en constructieve schoonheid, zijn velen onge-
voelig voor de rust, harmonie en grootheid van den ge-
vel van het oude Raadhuis, al zijn zeer zeker deze eigen-
schappen hier niet onverbeterlijk aanwezig en zijn er
schooner voorbeelden van een dergelijke monumentaliteit
in het buitenland aan te wijzen. Zijn de andere gevels
van mindere beteekenis, de voorgevel is geenszins waar-
deloos en zijn compositie heeft te waardeeren eigen-
schappen. Echter, ook hier verschil van meening; de
heeren Overeijnder, c.s. achten de architectuur minder-
waardig, terwijl de ligging tegenover de Botersloot ver-
oordeeld wordt door het feit, dat van hieruit slechts
de helft van den klassieken gevel zichtbaar is (zie B.
Weekblad blz. 242).

Ook van de zijde van de Maatschappij voor Volks-
woningen bleef men niet onbetuigd en werd een adres
van adhaesie gestuurd aan den Raad, waarin de plan-
nen van B. en W. worden toegejuicht, te meer daar de
voorgestelde opruiming van een betrekkelijk groot aan-
tal perceelen, welke gerekend mogen worden te behoo-
ren tot de allerslechtste, een aansporing zal zijn voor cor-
poraties als de door adressanten vertegenwoordigde,
en voor zooveel dit nog winstgevend is, ongetwijfeld
ook voor particuliere ondernemers om door nieuwen en
dan meer hygiënischen aanbouw in de vervanging te
voorzien.

Getuigen deze uitingen van de algemeene, Rotterdamsche
belangstelling, gewichtiger zijn de meeningen der
heeren, die het in deze te zeggen hebben, de amende-
menten, ingediend door de leden van den Raad.

Door de heeren C. J. Vaillant, C. van Dorp en mr. J. G.
L. Nolst Trenité werd voorgesteld bij de behandeling
van het voorstel van B. en W. tot den bouw van een
raadhuus enz., de beslissing omtrent de plaats, waar een

breede doorgang over de Hoogstraat zal worden ge-
maakt, aan te houden en in verband daarmee punt 4
der conclusies van genoemd voorstel te doen vervallen.
Schakelen dus deze heeren het vraagstuk van het oude
Stadhuis en omgeving uit de voorstellen van B. en W.;
de heeren Dr. van Staveren c.s. achtten dit punt wel
urgent en stelden voor het reeds vroeger geopperde
plan van een rechten verkeersweg van de Hoofdsteeg
naar de Jonker Fransstraat in plaats van het voorstel
van B. en W. te stellen, in elk geval dit laatste daar-
naast uit te voeren en daarmee reeds bij voorbaat zoo
spoedig mogelijk te beginnen.

Een der belangrijkste amendementen was dat van den
heer J. Verheul, de volgende wijzigingen voorstellende
in het voorstel van B. en W. wat betreft de onteigenin-
gen aan de Coolvest:

¹⁰. te bepalen, dat de aan te vragen onteigeningswetten gezamen-
lijk voor Postkantoor en Stadhuis, zullen omvatten het bouwblok
tusschen Hofstraat en Raamstraat, aan de achterzijde begrensd
door de Zandstraat, zoomede het bouwblok tusschen de Raam-
straat en het Gedempte Doelwater, dit laatste echter met uitzon-
dering van het gedeelte aan het Haagsche Veer, dus tot aan een
lijn, liggende in het verlengde van de oostelijke rooilijn van de
Zandstraat, volgens het juiste beloop als nader door Burgemees-
ter en Wethouders geraden zal worden geoordeeld;

²⁰. in de onteigening op te nemen het deel der bebouwing tus-
schen de Korte Wagenstraat en de Halve Maanstraat, strekkende
van de Korte Wagenstraat tot in een lijn, ongeveer 40 M. benoo-
den de zuidelijke rooiing van laatstgenoemde straat, ter nadere
bepaling, zooals door Burgemeester en Wethouders geraden zal
worden geoordeeld.

In een bijgevoegde toelichting en teekening deed de
heer Verheul uitkomen, dat het blok tusschen Raam-
straat en Doelwater niet tot aan het Haagsche Veer toe
onteigend behoeft te worden, en volgens zijn plan voor
het Stadhuis een frontbreedte van 75 M. bij een diepte
van 75 M. en voor het Postkantoor een frontbreedte van
65 M. bij een diepte van 85 M. kan worden verkregen,
met daartusschen de verbrede Raamstraat op 18 M.

De bebouwing langs het Haagsche Veer, gelegen be-
oosten een lijn, getrokken in het verlengde van de
oostelijke rooilijn der Zandstraat, behoeft niet in de
onteigening opgenomen te worden; deze bebouwing
verkeert in goeden staat en men moet niet noodeloos
raken aan het zoo schilderachtig stadsgezicht, dat de
Delftsche Vaart en het Haagsche Veer aanbieden.

Ter wille van een behoorlijke verbinding tusschen den
verkeersweg langs de zuidzijde van het Postkantoor en
de Weste Wagenstraat zal bij de Korte Wagenstraat
onteigend moeten worden; deze nieuwe straat, breed
 \pm 20 M., kan het begin zijn van den grooten verkeers-
weg loopende in de richting van de Meent, zooals in het
Bouwk. Weekblad van 24 April 1909 (door den heer
v. d. Kloot Meyburg) is aangegeven.

Over de voor Rotterdam historische Gemeenteraads-
zitting op Donderdag 13 Mei een volgenden keer.

J. G.



BERICHTEN

Binnenland.

Het Damvraagstuk. Door de heeren C. Muysken, J. van Hasselt, Js. Ingenohl, H. P. Berlage Nzn. en A. Salm G.Bzn., destijds leden der jury voor de prijsvraag, uitgeschreven namens het gemeentebestuur van Amsterdam, door de besturen van de Maatschappij tot bevordering der Bouwkunst en van het genootschap Architectura et Amicitia voor het ontwerpen van een plan van aanleg van den Dam met omgeving en door de Gemeente bekostigd, is aan den Raad een adres gericht, waarin zij zeggen:

dat zij met groote teleurstelling hebben kennis genomen van het als Gemeenteplan bekende ontwerp, waarbij niet of al zeer weinig rekening is gehouden met de zoovele goede denkbeelden, in de bekroonde ontwerpen aangegeven, alsook van het door ondertekenden tot aankoop aanbevolen en door de Gemeente gekochte ontwerp van den heer Van der Meij;

Het thans ingediende plan, zoo het heet omgewerkt naar het ontwerp Van der Meij, mag dan ook niet als het resultaat der goed geslaagde prijsvraag worden beschouwd. Die zoogenaamde omwerking kan ondergeteekenden allerminst bevredigen; een enkele blik toch op het plan doet bij vergelijking met het oorspronkelijke plan van den heer Van der Meij duidelijk uitkomen, dat juist datgene, wat van dat laatste de aantrekkelijkheid uitmaakt, daarbij geheel ontbreekt.

1^o. Had in dat plan het gebouw tegenover het paleis, juist door het bouwblok aan de Warmoesstraat er bij te trekken, voldoende massa, om met het eerste een goed evenwicht te vormen, terwijl op het nu voorgestelde plan, daar ter plaatse een gebouw is ontworpen van slechts 15 meter diepte, eene afmeting, die te onbelangrijk is, om in verband met den geheelen opzet, monumentaal te kunnen worden ontwikkeld. De juist zoo fraaie oplossing van het plan-Van der Meij met zijne passage beneden zijn terugsprong naar de Damzijde en de daarbij onstane practische indeeling en doelmatige rooilijnen, is door de wijziging veranderd in een bouwterrein, dat een fraaie bebouwing in den weg staat, en waarbij de overgenomen terugsprong aan de Damzijde alle betekenis verliest.

2^o. Zijn de straten ter zijde van het gebouw met overbouwing in het plan-Van der Meij architectonisch mooi opgelost, want afgescheiden van de meening over de al of niet wenschelijkheid der afbuiging dezer straten, was het de bedoeling van Van der Meij deze straten wel af te buigen, welke bedoeling ook op goede gronden is geargumenteed. Bij het nieuwe plan daarentegen lijkt deze afbuiging doelloos, omdat zij architectonisch geen verband houdt met de geheele compositie. Daar komt nog bij, dat de noordelijke zijstraat nu niet in hare volle lengte tot de Warmoesstraat doorloopt, omdat de Vischsteeg in haar oorspronkelijken toestand blijft bestaan.

Er is in het kort van het oorspronkelijke ontwerp-Van der Meij zoo goed als niets overgebleven, zoodat men zich afvraagt, of ter verkrijging van dit resultaat, waarin niets de hand van den architect verraadt, het wel noodig ware geweest een prijsvraag uit te schrijven. Lijkt in verband hiermede de daarvan gemaakte ophef niet overdreven en valt het nu niet te betreuren, dat daaraan zooveel krachten te vergeefs hebben gearbeid?

Het schijnt ondergeteekenden inderdaad onbegrijpelijk, dat waar toch vooruit bekend was welke financieele offers met de ontegening gemoeid zouden 'zijn, nu, nadat het Gemeentebestuur de vrije beschikking heeft verkregen over de zoö vele goede en bruikbare denkbeelden, die de prijsvraag heeft opgeleverd, een plan van aanleg van den Dam met omgeving zoude worden uitgevoerd, dat allerminst een verbetering van den bestaanden toestand, vooral ook met het oog op welstand en stadsschoon, kan worden geacht.

Dit geldt evenzeer voor de straatverdeeling op het Damplein zelf, die ontworpen is, zonder in eenig opzicht met de aesthetische eischen rekening te houden.

Redenen waarom, ondergeteekenden met den meesten aandrang uwen Raad verzoeken, het thans ingediende plan niet aan te nemen, maar het door de gemeente aangekochte plan Van der Meij, zij het dan met enkele ondergeschikte wijzigingen, te doen uitvoeren".

Alg. Hand. Bl.

Burgemeester en Wethouders van Arnhem stellen den Raad dier gemeente voor de jaarwedden der opzichters, die in het bezit zijn van een technisch diploma, gelijk die van Opzichter en Teekeenaar, uitgereikt door de Maatschappij tot Bevordering der Bouwkunst, te verhoogen met f 50 's jaars.

Kerk te Midwolde. Naar wij vernemen bestaat er groote kans, dat tot restauratie van het eenwenoude kerkgebouw te Midwolde (Westerkwartier) zal worden overgegaan. De kosten worden geraamd op f 12.000, waarvan de helft door het rijk voor zijne rekening wordt genomen. Het overige zal worden bijgedragen door de Synode der Ned. Herv. Kerk, de familie van Panhuys en de kerkelijke gemeente.

De wijd vermaarde schoone graftombe in de kerk zal dan hoogst waarschijnlijk in eigendom van het rijk overgaan. (*N. R. Ct.*)

De Abdij te Middelburg. Onder de middeneeuwsche bouwwerken in ons land neemt de Abdij te Middelburg eene voorname plaats in. Tal van landgenooten en vreemdelingen betalen er hun tol van bewondering aan.

Sedert jaren zijn daar, op Rijkskosten, zeer belangrijke restauraties uitgevoerd — wij noemen slechts de munt en den Kloostergang om van andere niet te spreken — en telkens weer wordt op de begrooting van Binnenlandsche Zaken een bedrag gevoteerd om het complex van gebouwen in zijn vorigen staat terug te brengen.

Uit den aard der zaak moeten die werkzaamheden hoofdzakelijk in ééne hand blijven en met het oog op de enorme kosten, niet alleen wat het werk zelf betreft, doch ook wat aangaat den aankoop van in particulier bezit zijnde perceelen, noodig om tot een goed geheel te komen, moet de restauratie geleidelijk plaats hebben.

Thans is er weer een goede stap voorwaarts gedaan.

Onlangs heeft het Rijk den eigendom verkregen van een paar perceelen die vroeger behoorden tot de Abdij en het heeft die bestemd om ingericht te worden voor een Rijksarchiefgebouw.

Voor velerlei doeleinden gebruikt, nadat zij aan hunne oorspronkelijke bestemming waren onttrokken, moeten die gebouwen, waarvan de gansche inrichting, zoo wat het metselwerk betreft als wat de timmerage aangaat — wij noemen bijv. de eikenhouten balken, die weinig of niets nog leden van den tand des tijds — thans geamoveerd worden.

En in plaats er van zal, met behoud van zooveel als mogelijk te behouden is, weer een monument worden gesticht dat zich waardig aansluit bij de Abdijgebouwen.

In Gothischen stijl zullen, naast een in denzelfden bouwtrant bestaande doch dringend restauratie noodig hebbende poort, verrijzen een tweetal gebouwen die, met die poort harmonieerende, een sieraad te meer zullen vormen van de aan oude, in den laatsten tijd zoo oordeelkundig vernieuwde, huizen uit den bloeitijd van Nederlandsche kunst zoo rijke hoofdplaats van Zeeland.

Alg. Hand. Bl.

PERSONALIA

Tot directeur der Middelbaar Technische School van den Nederlandschen Aannemersbond is benoemd de heer A. W. C. Dwars, civ. en bouwkn. ingen.

De heer Dwars is assistent geweest aan de Technische Hoogeschool, kwam daarna in dienst bij de Gemeentewerken in Utrecht als Ingenieur en is gedurende een tweetal jaren Hoogleeraar in de Bouwkunde geweest aan de Hoogeschool te Santiago.

Met hem stonden op de voordracht de heeren: B. van der Worp, Directeur der Ambachtsschool en Burgeravondschool te Amersfoort en A. J. Th. Kok, Architect bij de Gemeentewerken te Rotterdam.

BOUWKUNDIG WEEKBLAD

ORGAAN VAN MAATSCHAPPIJ
TOT BEVORDERING DER BOUWKUNST

Bestuur van de Maatschappij: A. SALM G.B.ZN., Voorzitter, L. C. DUMONT, W. J. DE GROOT, G. W. VAN HEUKELOM, D. E. C. KNUTTTEL, J. LIMBURG, B. J. OUËNDAG, W. F. C. SCHAAP, J. VERHEUL D.ZN. ■ ■

Commissie van Redactie: ED. CUYPERS, ■
A. SALM G.B.ZN., J. VERHEUL D.ZN. ■
Redacteur: J. GRATAMA. ■

Bureau van Redactie: Marnixstraat 402, A'dam.
Bureau van Administr.: Herderstr. 5, Den Haag.
Uitgevers: MOUTON & CO. ■ ■ ■ Den Haag.

INHOUD: Brieven uit Rotterdam, door H. v. d. Kl. Meyburg. — De groote Bouwplannen der gemeente Rotterdam, door J. G. — Tentoonstelling „Kunst aan Allen”, door J. F. v. Hoytema. — Brieven uit België door X. Y. Z. — Verslag van den Raad van Arbitrage voor de Bouwbedrijven in Nederland. — Inhoud van Tijdschriften. — Berichten.

BRIEVEN UIT ROTTERDAM.

XI.

HET STADHUIS.

Met bijna algemeene stemmen heeft de Raad, in zijn vergadering van 13 dezer, de voorstellen van Burgemeester en Wethouders tot den bouw van een nieuw Stadhuis en Post- en Telegraafkantoor aan den Coolvest aangenomen. Hoewel in de middag- en avond-vergadering die aan dit belangrijke onderwerp werden gewijd een groot aantal leden het woord voerden, waarbij de finantieele zijde van het vraagstuk niet onbesproken bleef, werden weinig of geen bezwaren van ernstigen aard aangevoerd en was men bijna eenstemmig in betuigingen van lof en bewondering voor deze grootsche plannen.

't Was dan ook moeilijk anders te verwachten; het succes scheen reeds tevoren vrijwel verzekerd. Sinds de voorstellen van B. en W. nader bekend gemaakt werden bleek weldra onverholten dat bij de burgerij groote sympathie voor die plannen bestond, terwijl ook de handel, bij monde van de Kamer van koophandel, van haar instemming deed blijken. Bijna dagelijks verschenen in de plaatselijke bladen breedvoerige beschouwingen en ingezonden stukken over dit onderwerp en werden adressen van adhaesie tot den Raad gericht. Een ingezetene, die onbekend wenscht te blijven, heeft zelfs ter plaatsing voor het te stichten stadhuis, aan de Gemeente ten geschenke aangeboden een standbeeld van Johan

van Oldenbarnevelt, wiens werkzaamheid als Rotterdamsch pensionaris voor de toekomst der stad van zoo groote beteekenis is geweest.

Was alzoo de sympathie voor den bouw van een Stadhuis en Post- en telegraafkantoor bijna algemeen, een ander gedeelte van de voorstellen van B. en W., het doortrekken van de Ged. Botersloot naar het Middensteiger door afbraak van het tegenwoordige stadhuis, vond geen onverdeelde instemming, en is dan ook door den Raad voorloopig aangehouden.

Die voorgestelde afbraak heeft de gemoederen zeer in beroering gebracht. Nadat door Bouwkunst en Vriendschap door de Maatschappij adressen tot den Raad werden gericht waarin tot behoud van dat gebouw werd aangedrongen, heeft de aandacht zich meer en meer op dit punt samengetrokken en is dit onderdeel van de plannen tot een ernstige strijdvraag gemaakt. Er hebben zich twee partijen gevormd die in deze quaestie zeer uiteenlopende opvattingen huldigen. Tegenover hen die in het tegenwoordige stadhuis aan de Hoogstraat en Kaasmarkt een specimen zien van een architectuurperiode die tot het verleden behoort, doch van voldoende verdienste is te achten om behouden te blijven, staan zij, die het gebouw uit een kunstooipunt als volkomen waardeloos beschouwen en het liever vandaag dan morgen aan sloopers handen zagen overgeleverd.

Bepaalde deze strijd zich tot een strijd van leken dan zou men daaraan misschien stilzwijgend voorbij kunnen gaan, doch nu zich in beide kampen architecten van goeden naam hebben geschaard, die hun meening volstrekt niet onder stoelen of banken steken, krijgt de zaak een andere beteekenis. Niet alleen omdat hierdoor ook naar buiten van de verdeeldheid onder de beoefenaren der schoone bouwkunst wordt blijk gegeven, doch ook omdat door deze meningsverschillen het publiek, dat zoo dringend behoefte heeft aan goede voor-

lichting en vaste leiding, volkomen van de wijs wordt gebracht.

Was nu die afbraak van het tegenwoordige stadhuis beslist noodzakelijk, dan zou het van een vergedreven conservatisme getuigen zich daartegen te verzetten. Er kunnen zich inderdaad omstandigheden voordoen waardoor overwegingen van piëteit of schoonheid voor het koude nuttigheidsbegrip moeten wijken. De moderne eischen van verkeer zijn soms van dien aard, dat zelfs de ondergang van een algemeen erkend kunstwerk,

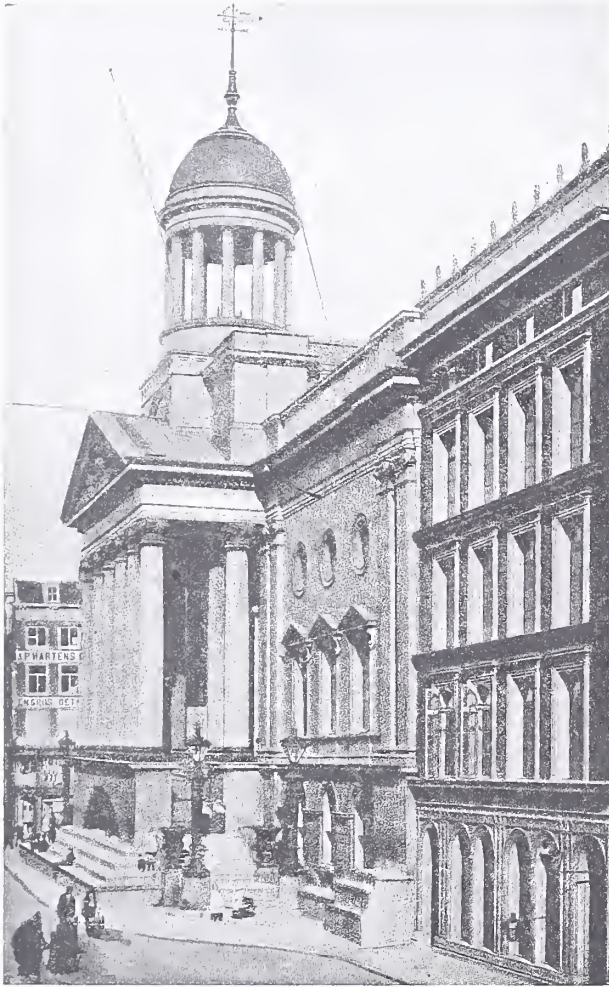

STADHUIS TE ROTTERDAM.
(Gevel a. d. Kaasmarkt.)

niet te voorkomen is. Doch voordat tot die vernietiging wordt besloten, dient onaantastbaar vast te staan dat die oplossing de eenig mogelijke was. Zoolang dat niet is uitgemaakt, dient men zich van zoo'n brutaal ingrijpen te onthouden, ook al geldt het een werk, dat door velen als minderwaardig, ja zelfs als waardeloos wordt beschouwd. Hoe vaak is het niet vertoond, dat wat eerst werd veracht en verfoeid, later werd aangebeden. Toen voor ruim 50 jaar de oude hoofpoort werd afgebroken, vermoedde waarschijnlijk niemand, dat die daad van vandalisme later nog eens zoo diep zou worden betreurd. Toegestemd dat de waarde van het stadhuis niet met die van bedoelde poort op gelijke hoogte kan worden gesteld en dat men thans beter in staat is dan toenmaals het schoone van het leelijke te onderscheiden, moet dit speciaal Rotterdamsche voorbeeld toch tot voorzichtigheid manen. Temeer nog omdat er velen zijn,

naar wier oordeel toch ook wel mag worden geluisterd, die aan het gebouw wel degelijk eenige waarde toekennen, en die meenen dat aan dien vereischten verkeersweg zeer wel een andere richting kan worden gegeven. De geschiedenis van dit gebouw, waarin sinds eeuwen her, het stadsbestuur zijn zetel had, vertoont een merkwaardige aaneenschakeling van verschillende verbouwingen, vernieuwingen en uitbreidingen en geeft als zoodanig wel eenige afspiegeling van de wijze waarop het eertijds zeer onaanzienlijk visschersdorp tot een havenstad van den eersten rang is gegroeid.

Aanvankelijk stond op de plaats van het tegenwoordige stadhuis, een gasthuis — het groote- of stadsgasthuis genaamd — dat volgens sommige schrijvers omstreeks 1150 moet zijn gesticht. 't Schijnt dat in den loop der 15e eeuw een gedeelte van dit gasthuis als Recht- of Raadhuis in gebruik is genomen. Omtrent de plaats waar voor dien het stadsbestuur gevestigd was loopen de opvattingen van de geschiedschrijvers nogal uiteen, doch vermoedelijk werd deze gemeente aanvankelijk van uit het „Hof van Weena”, een der kasteelen uit de onmiddellijke omgeving van Rotterdam, geregeerd. In het laatst van de 15 eeuw werd het gasthuis geheel aan zijne nieuwe bestemming overgegeven, zoodat, in de geschiedenis van de inname der stad in 1488 door Jonker Frans van Brederode, van een „Stadhuis” kon worden gewaagd. Met die wijziging van het gasthuis in Raadhuis zullen zeker wel eenige veranderingen aan het gebouw geëerd zijn gegaan, doch hieromtrent kan niets met zekerheid worden vastgesteld. Eerst na 1535 worden de berichten betrouwbaarder, hoewel ook na dien tijd nog vele gappingen voorkomen. In het jaar 1555 werd door de vroedschap besloten tot het maken van een vleeschhal onder het stadhuis. In 1590 werd achter de reeds bestaande waag aan de Waagstraat, thans Stadhuissteeg, een nieuwe kamer voor de Burgemeesteren gemaakt en het achterste gedeelte van het oude Stadhuis afgebroken, teneinde de alzo verkregen plaats te gebruiken „tot gerief van de marktwagens en andere neringen en tot het doen van criminele justitie”.

Een zeer omvangrijke verbouwing, men zou kunnen spreken van een gedeeltelijken herbouw, had plaats in de jaren 1606—07. Allereerst werd de achterzijde van het gebouw, aan de tegenwoordige Kaasmarkt, onderhanden genomen. De overblijfselen van het middeleeuwsche gasthuis werden weggebroken en door een eenvoudigen doch schilderachtigen Renaissancebouw vervangen.

Deze nieuwe gevel, van kleurige baksteen met toepassing van zandsteen, was twee verdiepingen hoog en van een topgevel met fronton, waarop het beeld der Gerechtigheid geplaatst was, voorzien. In het midden van den gevel bevond zich een kleine loggia uit drie boogjes bestaande waarboven het stadswapen was aangebracht. Vanaf deze loggia, die met de in dit gedeelte gelegen kamers van de vroedschappen en schepenen in verbinding stond, werden de openbare afkondigingen gedaan. Ook namen hier de ambtenaren van justitie plaats wanneer op het hier voor gelegen plein terechtstellingen plaats hadden.



STADHUIS TE ROTTERDAM.
(Gevel a. d. Kaasmarkt, gezien vanaf de Gedempte Botersloot.)

In het jaar daarop werd het voorgedeelde van het Stadhuis vernieuwd met uitzondering van den Gothischen toren van het voormalige gasthuis, waarvan alleen het onderste gedeelte door een zwaren muur werd omgeven en zodoende met den gevel tot een geheel werd gebracht. Vóór dezen nieuwen gevel, die eveneens uit kleurige baksteen, met banden en hoekstukken van zandsteen verlevendigd, werd opgetrokken, en die door een sierlijken topgevel werd bekroond, was een hoog bordes met dubbele trappen gelegen.

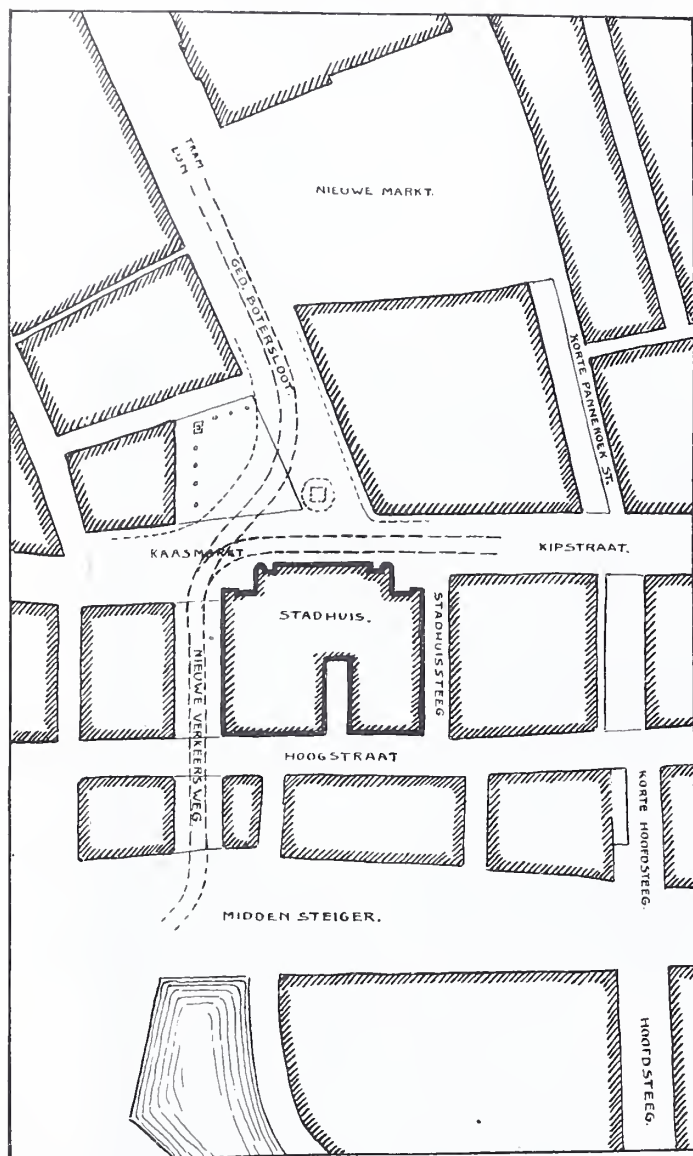

In 1669 werd het inwendige van het gebouw aan eenige veranderingen onderworpen en door N. J. Persoon van verschillende betimmeringen voorzien.

In 1703 werd de Waag, die ook na de verbouwing onder het stadhuis gebleven was, verplaatst naar een nieuw gebouw aan de Kaasmarkt op den hoek van de Gasthuissteeg. Drie of vier jaar later werd deze steeg gedeeltelijk overbouwd waardoor de vertrekken boven de nieuwe Waag met het stadhuis verbonden werden, zoodat het stadsbestuur wederom over meerdere ruimte te beschikken kreeg. Ook in het gebouw zelf werden toen wederom verschillende veranderingen gemaakt, o. a. eene nieuwe inrichting voor de zittingen van de vier-schaar.

De toestand van het Stadhuis, dat op zoo'n eigenaardige wijze tot stand was gekomen, liet echter in vele opzichten te wenschen over, zoodat herhaaldelijk o. a. in 1717 en 1732 veranderingen en herstellingen noodig waren. Daar de reparatiën met ieder jaar kostbaarder werden werd eindelijk in 1762 besloten tot den bouw van een nieuw stadhuis over te gaan. Toch verliep er nog meer dan een halve eeuw alvorens werkelijk aan dit besluit begin van uitvoering werd gegeven. Het stedelijk bestuur, dat echter niet van overijling beschuldigd kan worden, bepaalde er zich in dien tusschentijd toe, wederom verschillende herstellingen te doen uitvoeren, waarmede belangrijke sommen gemoeid waren.

De aandacht van de vroede vaders bleef nietemin op deze quaestie gevestigd; aan plannen voor een nieuw gebouw ontbrak het geenszins. Zoo werd in 1781 door het stadsbestuur aan de Heeren Daniel Cortleeven, Mr. Timmerman, Willem Gildenhuis, Mr. Metselaar en George Elgin, Mr. Steenhouwer het maken van een plan voor een nieuw Raadhuis opgedragen. Deze drie Heeren, die zich blijkbaar niet in staat achtten zoo'n omvangrijk project samen te stellen, riepen de hulp in van den architect Jan Gudicie, die drie plannen ontwierp, welke respectievelijk op f 94.427, f 235.121 en f 417.795 werden begroot. Deze weg, om in het bezit van plannen voor een nieuw gebouw van dergelijken omvang te komen, lijkt thans zeer merkwaardig. Voor Rotterdamsche begrippen schuilt hierin echter niets bijzonders. Het komt hier nu nog herhaaldelijk voor dat een Mr. Timmerman of Mr. Metselaar, die in zijn eigen vak doorkneed is, doch van de architectuur weinig of geen begrip heeft, zich de medewerking van een handig teekenaar of jong architect verzekert om zich met diens bekwamheden te tooien.

Het stadsbestuur oordeelde die drie plannen te kostbaar, zoodat niet tot de uitvoering ervan werd besloten. Toen in 1790 wederom voor bijna f 20.000 aan reparatiewerk werd besteed schenen de nieuwe bouwplannen geheel van de baan, zoodat genoemde drie heeren vergoeding voor hun ingediend werk verzochten. Met het bericht, dat niet tot de uitvoering van hun plannen zou worden overgegaan, werd hen ieder 12 ducaten ter hand gesteld. Hoeveel de architect voor zijn werk verkreeg staat niet vermeld.

Geruimen tijd bleef thans de zaak rusten, totdat in 1822 Burgemeester en Wethouders aan den Raad een uitvoerig rapport deden toekomen over den toestand van het stadhuis. Men besloot hierop, „omdat in de tegenwoordige omstandigheden de Lands en Stedelijke belastingen de goede Burgerij bereids zoo gevoelig drukken”, van den bouw van een geheel nieuw stadhuis, 't zij op de oude plaats of elders, voor goed af te zien en tot het doen uitvoeren van belangrijke herstellingen en gedeeltelijke vernieuwing over te gaan. Deze herstellingen zouden dan naar de plannen van den stadsbouwmeester A. Munzo, in drie gedeelten geschieden, en wel het eerste gedeelte aan de Hoogstraat en vervolgens in twee gedeelten aan de zijde van de Kaasmarkt. In 1823 werd met de werkzaamheden aan de Hoogstraat

een begin gemaakt. Allereerst werd den 15^{en} April van dat jaar aanbesteed: „het aanheelen van den torenmuur, het maken van een nieuw dak en het optrekken van de beide zijgevels ter diepte van 1 m. 19 ellen benevens het wegbreken der galanteriekroon, in den voormaligen hoofdingang aan de Oostzijde van den toren”. Deze werkzaamheden werden aangenomen voor f14.800 door Samuel Dunlop Mr. Timmerman.

Hierop volgde den 28^{en} October van hetzelfde jaar de aanbesteding voor „het maken van een geheel nieuwen gevel langs de Hoogstraat, benevens het opmaken van een gedeelte der beide zijgevels alsmede de noodige verbeteringen op de onderscheiden verdiepingen van het onder dak gebrachte gedeelte van dit gebouw.” Aannemers werden Hendrik Sanders en Zoon voor f 31.700.

Den 22^{en} Juni 1824 werd aanbesteed, en aangenomen voor f2000 door Cornelis Schuuren „het maken van eenige Reparatiën en vernieuwingen aan den toren”. Het eerste gedeelte van de plannen van den stadsbouwmeester was hiermede tot uitvoering gekomen. Kort daarop werd hij wegens ouderdom gepensionneerd, waarmede tevens de afwikkeling van zijn plannen terzijde werd gesteld. Burgemeester en Wethouders stelden zich in verbinding met een professor van de Genie- en artillerieschool te Delft, P. Adams, wien zij het maken van een ontwerp voor de verdere verbouwing van het stadhuis opdroegen. Den 26^{en} April 1827 konden B. en W. aan den Raad de uitvoerige plannen en het bestek voorleggen. In de Raadsvergadering van 1 Mei daaropvolgend werd tot de uitvoering daarvan besloten, mits de kosten niet meer dan f200.000 zouden bedragen. 10 December van hetzelfde jaar besloot de Raad den ontwerper van de nieuwe bouwplannen f500 uit te keeren en hem te benoemen tot stadsbouwmeester op een salaris van f3000.

Nog in dezelfde maand dat tot de uitvoering van de vernieuwing en uitbreiding van het Stadhuis van de zijde van de Kaasmarkt, werd besloten, waartoe ook de Waag en een huis aan de Gasthuissteeg moest worden afgebroken, had de eerste aanbesteding plaats. Dit omvangrijke werk, dat een veel grootere uitbreiding had verkregen dan aanvankelijk in de bedoeling lag werd aangenomen door J. A. Nieuwkamp en F. W. Sanders en Zoon voor f117.000. Later volgde hierop de aanbesteding voor het stukadoor- en steenhouw werken voor het verfwerk. Eenige maanden na eerstgenoemde besteding werd besloten om den toren, waaraan kort te voren nog voor f2000 reparatiewerk was verricht, wegens zijn bouwvalligen toestand, gedeeltelijk af te breken en het carillon naar den toren op het Beursgebouw over te plaatsen, waartoe een bedrag van f3500 werd uitgetrokken. Eindelijk werd het overige gedeelte van den toren den 25 Mei 1833 in 't openbaar voor afbraak verkocht en de gevels gelijk gemaakt.

Daarmede was het laatste overblijfsel van het voormalige gasthuis en het latere stadhuis verdwenen. De schilderachtige Renaissancebouw had nu plaats gemaakt voor het klassieke gebouw, dat in 1835 in gebruik ge-

nomen, waarschijnlijk binnen eenige jaren aan zijn oude bestemming zal worden onttrokken. Zelfs is het niet onmogelijk, dat dan het gebouw geheel zal verdwijnen wat door enkelen zou worden toegejuicht maar door niet weinigen zal worden betreurd, als zijnde naar meening van de laatsten ongewenscht en ook onnoodig.

Ongewenscht, omdat het tegenwoordige stadhuis, een der zeer weinige monumentale gebouwen onzer stad, bij zijn vele gebreken toch ook goede hoedanigheden bezit, en als afsluiting van de Botersloot niet zonder beteekenis is te achten, niettegenstaande dat, door de scheeve ligging ten opzichte van die straat, van verre gezien een groot gedeelte van den gevel aan 't oog wordt onttrokken. Eenvoudig omdat die noodzakelijke verkeersweg naar het Middensteiger ook *naast* het stadhuis kan worden gemaakt. Hierdoor zou dan de gevel aan de Kaasmarkt van de aangrenzende huizen worden losgemaakt wat ook meer met het karakter van het gebouw in overeenstemming is. Daar deze nieuwe straat evenwel eenige tientallen meters ten westen van de Botersloot zou komen, dient vóór het stadhuis een pleintje te worden geschapen om aan het verkeer een normaal beloop te geven. Dit pleintje zou ook het gebouw zeer ten goede komen; daardoor zal het mogelijk worden den gevel in zijn geheel te overzien, terwijl deze gevel ook als afsluiting dan aan beteekenis zou winnen.

Indien, zooals door sommige Raadsleden werd voorgesteld, de Korte Pannekoekstraat verbreed en doorgetrokken wordt naar de Korte Hoofdsteeg, dan kan de straat naast het Stadhuis (de herschappen „Gasthuissteeg”) gevoegelijk met minder breedte volstaan dan aanvankelijk in de bedoeling lag. Een groot gedeelte van het personenverkeer zal dan wel steeds den verkeersweg Pannekoek-Hoofdsteeg volgen als zijnde de kortste verbinding tusschen het Noordelijk stadsdeel en het Centrum.

Gelijk gezegd, de quaestie van de doorbraak van de Hoogstraat is voorloopig aangehouden, zoodat het onmiddellijke gevaar voor het tegenwoordige Stadhuis geweken is. Alvorens dit onderwerp wederom bij den Raad in behandeling komt zal er waarschijnlijk ruimschoots gelegenheid bestaan, dit onderdeel van het groote stadhuisvraagstuk in alle kalmte te bestudeeren. Misschien dat dan, bij een nuchtere beschouwing nog vele Saulussen tot Paulussen worden bekeerd. M.

DE GROOTE BOUW- PLANNEN VAN DE GEMEENTE ROTTERDAM.

(Slot.)

Van de Gemeenteraadszitting te Rotterdam op 13 Mei ll. waar de plannen voor den bouw van het Raadhuis en Post- en Telegraafkantoor besproken, en wat meer zegt ook beslist werden, kan men hetzelfde zeggen als van de ontvangst der plannen van Burgemeester en Wethouders door het publiek en de pers.

Ook hier werd over de hoofdzaak weinig gediscuteerd en slechts even werd de wenschelijkheid van een ander terrein dan de voorgestelde plaats aan de Coolsingel besproken. Blijkbaar had ook hier de grootsche gedachte van de energieke voorstellen alle kleinere particuliere plannetjes in den hoek geduwd, zoodat in de opgewekte gemeenteraadszitting alleen over de mindere wenschelijkheid van het combineeren der voorstellen werd gesproken en gewaarschuwd tegen het doen van overhaaste stappen omtrent onderwerpen, die eigenlijk nog niet goed voorbereid waren.

Dat het Raadhuis en het Post- en Telegraafkantoor er komen zouden, stond blijkbaar in den geest van bijna alle raadsleden vast; onzekerheid heerschte echter over de juistheid van de door Burgemeester en Wethouders van de hoofdzaak afgeleide, bijkomstige voorstellen.

De heer Verheul opende de debatten, met er op te wijzen dat aan de Coolsingel op de te onteigenen blokken wel degelijk een goed en waardig front aan de voorgestelde nieuwe gebouwen gegeven kan worden; dan echter de onteigening van de perceelen aan het Haagsche Veer onnoodig is en ook de eventueel te verbinden Hofstraat en Korte Wagenstraat het begin kunnen vormen van een grooten verkeersweg in de richting van de Meent, meende spreker dat vollediger toelichting of betere voorbereiding van dit gewichtige voorstel van B. en W. wel noodig was.

Ten slotte uitte hij den wensch, dat bij aanneming van het voorstel van B. en W., al of niet geamendeerd, voor het verkrijgen van een goede situatie der beide gebouwen met omgeving alsook voor het ontwerpen van het stadhuis, het uitschrijven van een prijsvraag in ernstige overweging genomen zal worden, en dat ook bij het Rijk aangedrongen zal worden in dat geval mede te werken tot het verkrijgen van een waardig geheel.

Meende de heer Van Rossem, dat het niet mogelijk was reeds een beslissing te nemen in welken zin de onteigening tusschen Zandstraat en Weste Wagenstraat moest geschieden, ook de heer Nolst Trenité had bezwaar tegen enkele details van het plan, en betoogde uitvoerig dat de rooilijn, zooals hij voorgesteld was door B. en W. bij demping van de Coolsingel een te breeden verkeersweg (ruim 55 M.) zou geven. Uit aesthetische en hygiënische redenen achtte hij dit onwenschelijk; de Boulevard des Italiens is 37,5 M. breed, de Avenue de l'Opéra, naar sprekers meening de meest harmonieuse straat van Parijs, heeft een goede verhouding tusschen verkeer, hoogte der huizen en breedte der straat, die 27,5 is; in Londen is het levendige Piccadilly 20—26 M. breed. De heer v. Vessem vestigde de aandacht op het plein, dat noodzakelijk voor het Stadhuis geprojecteerd moet worden; onteigent men nu het gedeelte gelegen tusschen Doelenstraat, Zandstraat, Leeuwenlaan en Coolvest, dan zou men een Stadhuis kunnen bouwen tegen de Doelenstraat en een Postkantoor tegen de Leeuwenlaan, en tusschen die twee gebouwen een plein ontwerpen; een der grootste bezwaren achtte spreker verder de financieele zijde.

De heer Mees behoorde tot diegenen die aanvankelijk

bezwaar hadden hun stem te geven aan het voorstel, doch bij nadere studie de noodzakelijkheid, de groote voordeelen en de charme er van hadden ingezien.

De heer Vaillant lichtte zijn voorstel toe, om voorloopig niet over te gaan tot het vaststellen van de plaats van den breeden verkeersweg over de Hoogstraat.

Radicaal zeide de heer De Jong: het oude Stadhuis moet afgebroken worden. Blijkbaar wenschte de heer de Jong deze gelegenheid te baat te nemen om zijn hart eens goed te luchten over het z.i. kleingeestig gedoe van liefhebbers van Rotterdams schoon. Duidelijker kan niet uitgedrukt worden, hoe weinig deze Directeur van Publieke Werken voelt voor de artistieke erfenis onzer voorgeslachten en voor het dagelijks te genieten schoon van fraaie stadsgedeelten. De heer de Jong is flink, is radicaal en zeide: „De heeren in Rotterdam spreken nog al eens gaarne over „oude schilderachtige stads-gezichtjes” en over „karakteristieke grachten”, maar ik geloof werkelijk, dat, wanneer wij van ons oud-Rotterdam iets willen maken, wij ons heusch niet te lang moeten bezighouden met jeremiaden en lamentaties over oude karakteristieke gezichtjes. Wij moeten ons nu eenmaal voor het groote verkeer veel liefs laten ontvallen, en wie dan een oud-Hollandsche stad wil zien moet maar naar Leiden of Delft gaan, daar kan hij dan oude grachtjes genoeg bespiegelen. Ik geloof daarom dat wij met het wegbreken van het oude stadhuis een ding doen dat noodig is”. Even te voren had de heer de Jong gezegd, dat hij geen kunstkenner was en ook de kunstwaarde van oude Stadhuisen niet kan beoordeelen. Zou hem daarom bij de beoordeeling van het al of niet wegbreken van het stadhuis niet een bescheidener toon passen, in welke toon dan tevens *eenige* eerbied ligt opgesloten voor hen, die wél gevoelig zijn voor architectuur-schoon en die zeker ook recht hebben mee te stemmen in de beslissing over het behoud van het Stadhuis?

Ik weet niet of de heer De Jong met deze woorden veel succes heeft gehad, zijne overige gedachtegangen die vooral kritiek leverden op de plaatsing van de nieuwe gebouwen aan de Coolsingel, hebben weinig lof geoogst. Nadat de heer Verheul er nogmaals op gewezen had, dat het zijn bedoeling was de te onteigenen blokken bijeen te voegen en één onteigening te vragen voor Postkantoor en Stadhuis en uiteengezet heeft welke financieele voordeelen het niet onteigenen van het blok huizen aan het Haagsche veer heeft om ten slotte het doortrekken van de Hofstraat te verdedigen, deelde de heer Muller ruitelijk mede van meening te zijn veranderd en nu voor de plannen van B. en W. te zijn; de Coolsingel is de aangewezen plaats en in dit opzicht staat hij lijnrecht tegenover den heer De Jong, wiens oorspronkelijk voorstel, een stadhuis in de Coolpolder te plaatsen, hij een schrikbeeld vond, erger dan een der denkbeelden, tot dusverre hierover genoemd.

Over het verhandelde in de avondvergadering kunnen we kort zijn; daar geen nieuwe principieele debatten werden gevoerd geven we den uitslag der stemmingen. Het voorstel van Staveren, betreffende de verbreding

van de Halvemaansteeg en Korte Pannekoekstraat werd in handen gesteld van B. en W. ter fine van prae-advies.

Het 2e amendement-Verheul (betreffende den nieuwen breeden verkeersweg in de Korte Wagenstraat) en het desbetreffende amendement-van Beers (doortrekking van de Zandstraat, afbuigende naar de Delftsche vaart) werd eveneens in handen gesteld van B. en W. ter fine van prae-advies.

Het amendement-Verheul, inhoudende van de onteigening onder a) voorgesteld door B. en W. (betreffende het terrein voor den bouw van het Stadhuis en Post- en Telegraafkantoor aan de Coolsingel) uit te sluiten de panden aan het Haagsche Veer, wordt met groote meerderheid van stemmen aangenomen.

Evenzoo het geamendeerde voorstel a, en het voorstel b, van B. en W., benevens de voorstellen 2e en 3e (zie Bouwkundig Weekblad no. 21, blz. 254).

Het voorstel-Vaillant (betreffende het uitstellen van de beslissing omtrent den breeden doorgang over de Hoogstraat) werd eveneens aangenomen, terwijl het 5de voorstel van B. en W. betreffende het bepalen van de rooilijn van de Coolvest reeds door B. en W. teruggenomen was.

Bij acclamatie werd daarna het geheele voorstel aangenomen.

Ten slotte werd het voorstel van B. en W., het aan de gemeente aangeboden standbeeld van Johan van Oldenbarneveld, onder bedenking dat het voor het nieuwe Stadhuis geplaatst moet worden, aangenomen. Bij de behandeling van dit voorstel kwam op eigenaardige wijze de politieke gezindheid van enkele Raadsleden voor den dag; Oldenbarneveldt, die als Rotterdam's pensionaris zooveel voor die stad gedaan heeft, werd door den heer De Jong voorgesteld als een heerschzuchtige, die misbruik maakte van zijn macht en minachting had voor het onberechtigde volk. Zijn beeld voor het Stadhuis zou aanleiding geven tot opstootjes; ook de vijandschap met de Oranjes werd door een ander raadslid aan Oldenbarneveldt verweten.

Gelukkig heeft de Raad in overgroote meerderheid liberaler opvattingen gehuldigd.

Zoo zijn dan in één zitting van den Raad het grootsche plan van B. en W. in hoofdzaak aangenomen en is de beslissende stap gedaan tot een bouwerij, waarvan de wederga op het oogenblik zeker, maar in het naaste verleden niet te vinden is. En hoewel de ooren van de Raadsleden en vooral van B. en W. wel zullen tuiten van al de gelukwenschen en lofliederen ter hunner eer, willen wij niet nalaten onze oprechte bewondering voor een dergelijk denken en een dergelijk handelen uit te spreken en hulde te brengen aan hem, die in deze de leider is geweest, aan den burgemeester van Rotterdam. Er zit kracht en zelfbewustheid in de daad van den Gemeenteraad, de kracht en de zelfbewustheid van een groote handelsstad, die een goede toekomst tegemoet gaat, die ruim ziet en snel en flink handelt, die, in één woord, groot doet. En al zijn zeker niet alle gemeenten

in de gelukkige omstandigheden van Rotterdam, toch mag deze stad tot voorbeeld gesteld worden wat betreft cordaat handelen. Hoe lang heeft de Damkwestie geduurd en duurt ze nog? Hoe lang zal het nog duren, eer Den Haag zijn nieuw Stadhuis heeft en zijn Hofvijverkwestie is opgelost?

Wij, architecten, verheugen ons in de beslissing der plannen van B. en W. Welk een prachtige, uitgebreide, veelzijdige opgaaf wordt hier gesteld! Niet alleen twee monumentale gebouwen worden hier gevraagd, wier beteekenis geheel in het moderne leven wortelt, en daardoor een groote bekoring hebben, maar ook de bestudeering van de omgeving, heel de daaraan passende stadsaanleg, met zijn interessante vraagstukken van verkeer, hygiëne en schoonheid moeten hier onder de oogen gezien worden. En daar de twee bouwwerken dicht bij elkaar komen te staan wordt de opgaaf wel moeilijker, maar daarom niet minder belangwekkend. Hier wordt het zeldzaam geval geboden aan ingewikkelde eischen te voldoen op een wijze, die volop monumentaal moet zijn, monumentaal, daar het betreft het belangrijkste gebouw in een van Neerlands grootste steden, het Stadhuis van Rotterdam, met een Post- en Telegraafkantoor verbonden. Welk een opgaaf!

Wie zal dit oplossen? Hier dringt zich een vraag op, die onze grootste aandacht heeft. Zal P. W. te Rotterdam het Stadhuis en het Rijk het Postkantoor bouwen? Wij hopen het niet. Niet dat wij hen het werk misgunnen; maar wij meenen, dat, waar hier een zoo groote en zeldzame opgaaf aan de Nederlandsche bouwkunst zich voordoet, alle Nederlandsche architecten in de gelegenheid gesteld moeten worden, hunne krachten er aan te wijden. En dan, waar B. en W. hier het plan zoo grootsch hebben opgevat, moet het ook grootsch georganiseerd en grootsch vertolkt worden. Hoe kan dit beter, dan door het uitschrijven eener prijsvraag, waaraan zeer zeker de meest begaafde hedendaagsche bouwmeesters in Nederland zullen deelnemen.

Op deze wijze heeft de Gemeenteraad de zekerheid de beste oplossingen van het inderdaad ingewikkelde vraagstuk te verkrijgen. Dat de prijsvraag zich ook moet uitstrekken over het Post- en Telegraafkantoor, ten minste over den gevel, spreekt van zelf; maar ook de oplossing der naaste omgeving, in hoofdlijnen door de Gemeente aangegeven, moet er in betrokken worden. Dan eerst kan op de beste wijze in bouwkunstige schoonheid het praktische en energieke plan van B. en W. vertolkt worden.

Wij meenen dus ook bij onzen gelukwensch aan de gemeente ernstig op een prijsvraag in boven bedoelden zin te moeten aandringen.

J. G.



TENTOONSTELLING VAN „KUNST AAN ALLEN“.

Kunst aan allen". Hoeveel variaties werden reeds op ditzelfde thema gecomponeerd? Kunst aan hen, die door geringe geldmiddelen niet in staat zijn groote bedragen aan de versiering van hun woning te besteden, hen erop te wijzen, dat goede kunst niet altijd dure kunst behoeft te wezen, dat eenvoudige gebruiksvoorwerpen mits met smaak vervaardigd, het nederige woonhuis sieren. Kunst aan hen, die vastgeroest in oude tradities, grootmoeders gedraaid mahonietafeltje boven het stijlvolle eiken verkiezen. Kunst aan het kind, dat reeds bij zijn geboorte moet ontwaren, dat het een schoone wereld is waarin het zal optreden. Kunst in de werkplaats, kunst in de woonkamer, kunst overal, we zullen baden in kunst wanneer al deze toekomstdroomen werkelijkheid worden.

Als het werkelijkheid wordt dan zal de werkman weer als voorheen zijn schaaf met stijlvolle figuren besnijden dan zal de boer zijn klomp versieren, dan zal de huisvrouw de jurkjes van haar kinderen met schaatsenband omboorden, dan zal de duim van den pottenbakker de machines doen verdwijnen, die thans de potten en pannen naar eenzelfde model bij duizenden aflevert, dan zullen de Vlaamsche primitieven hun rechtmatige plaats vinden in de slaapkamer van den polderwerker en er zal een harmonie van kleuren zijn te vinden in elk hoekje van zijn woning.

En de middelen om deze kunstwereld weer te herschepjen zijn de volgende. Toon den werkman, want de werkman is degeen, die in de eerste plaats kunst behoeft, toon hem voortbrengselen van rationeele gebruikskunst, stel den eenvoudigen aarden schotel naast zijn gebloemd koffiekannetje, den boerenstoel naast zijn gedraaid houten canapé, leer hem zijn ramen te behangen met effen rechte gordijnen in plaats van al het licht te bedekken door toegeschoven overgordijnen en gebloemde vitrages en laat hem dan kiezen! Natuurlijk laat hij alles varen wat hem tot nog toe behaagde. Natuurlijk zal hij zijn gewoonten opgeven en erkennen dat zijn gemeende beschaving moet wijken voor het Binnenhuis en de Woning. Want, zoo deelde men mij mee, de werkman heeft een even goeden smaak als de meest ontwikkelde kunstenaar en het is slechts onbekendheid met het bestaande kunststreven, dat hem nog doet volharden in zijn huidige kunstloosheid.

Het is mij helaas niet mogelijk deze optimistische beschouwingen te deelen en ik zie deze schoone utopiën nog niet zoo snel in vervulling gaan.

Het is in dezen tijd van alzijdig verdiept kunstinzicht reeds te dikwijls uitgesproken dan dat ik het hier zou behoeven te herhalen, dat kunst en stijl samenhangen met den tijd waarin zij zijn geboren; uitingen van de hoogte waarop de tijd staat, worden zij beheerscht door de maatschappelijke toestanden, en niet omgekeerd. Men kan niet een stijl, een kunst in 't leven roepen in de hoop daarmee ook den tijd te dwingen haar te volgen, hoog-

stens kan men, door de kunst bewust in harmonie met de tijdstrooming te ontwikkelen, den maatschappelijken toestand leiden.

Met smachtende bewondering zien wij terug naar den tijd, die eenige eeuwen achter ons ligt, naar den tijd, waarin iedere ambachtsman kunstenaar was. Elk voorwerp van dagelijksch gebruik droeg den stempel van hem die het maakte, het cachet van persoonlijken kunstzin, van kinderlijke liefde bij het samenstellen. Dezen schoonen tijd wenscht men terug in een eeuw als de onze, in een eeuw, die beheerscht wordt door fabriekmatige massa-productie, door arbeidsverhoudingen absoluut verschillende van die, welke achter ons liggen en men meent dit te bereiken door de kunst alvast op die basis te ontwikkelen.

Op deze tentoonstelling b.v. wordt de bezoeker allereerst gewezen op de schoonheid die er ligt in het eenvoudige boerenaardewerk, de bruin en groen geglazuurde kannen, het spaarvarken met zijn karaktervolle nagel bewerking, en vandaar gaat men naar Brouwer's aardewerk, men wordt er gewezen op kunstnaaldwerk, op huisweefkunst, op stijlvolle meubelen, die alle het persoonlijk cachet dragen van den maker. En inderdaad het is mooi, aantrekkelijk werk wat er tentoongesteld is, er ligt een zuivere techniekennis in het aardewerk, een degelijke kunstopvatting in het naaldwerk. Maar ik geloof niet dat het andere waarde heeft dan als persoonlijke uiting; een gebruikskunst in 't leven te roepen, die blijvend in den ontwikkelingsgang van onzen tijd haar invloed zal doen gelden, dat bereikt men niet. Het streven dat erop gericht is het persoonlijk stempel in de gebruikskunst te doen herleven schijnt mij niet overeenkomstig de bestaande verhoudingen.

Ik wil hiermee niet zeggen dat de gebloemde met relief versierde melkkan fraaier of beter is dan de kan van Brouwer, maar zoolang het streng persoonlijke unicumachte deze laatste kunst blijft aankleven, zal zij nooit van luxekunst wat zij nu feitelijk is tot gebruikskunst worden. En hierop in de eerste plaats zal m.i. het streven van Kunst aan allen, hoe schoon ook, moeten stuiten. Maar er is meer. Op de tentoonstelling is ook een zaal ingericht met een reeks vóór en tegen voorbeelden. Telkens zijn twee wandvakken naast elkander geplaatst waarvan het eene, een stuk voorstelt uit een horrible burgerman's intérieur en voorzien van een étiquet „zoo niet" terwijl het andere een dergelijk stuk, uit een binnenkamer zooals men die zou wenschen en ongeveer tegen denzelfden prijs zou kunnen maken, onder het étiquet „zóó" geïntroduceerd wordt. De contrasten zijn natuurlijk enorm maar dit is doeltreffend zoolang het voorbeeld maar in werkelijkheid voorkomt en het tegenvoorbeeld belangrijk beter is, en dat is wel bij alle het geval. Het springt in het oog dat de bedoeling hier is, ieder te overtuigen dat hij zonder veel grootere onkosten zijn kamer in plaats van opgeschikt en leelijk, eenvoudig en kunstvol kan inrichten.

Voor zoover het de juistheid van het beginsel betreft deel ik dit streven ten volle. Inderdaad vindt men bij hen die hierin vóór moesten gaan nog te dikwijls de

„zoo niet” interieurs en worden deze verdedigd door de meening dat een goede inrichting te duur is.

Dat deze tentoonstelling van Kunst aan allen mee kan werken hierin verandering te brengen geloof ik stellig en ik breng gaarne hulde aan hen, die dit materiaal hebben verzameld. Komt eenmaal voldoende vraag naar betere vormen, naar degelijke meubelen, dan zal de fabriekmatige productie en reproductie zich hiervan meester maken en zullen de prijzen dalen tot beneden de mahoniehouten prullen van voorheen.

Maar het berust dunkt mij op een vergissing te meenen, dat het interieur van den werkmans langs dezen directen weg zal kunnen worden veranderd. Het vasthouden aan de versierde kunstlooze meubelen berust bij den minder ontwikkelde niet enkel op een geldquestie maar voor een grooter deel op een ingeboren versieringszucht en op een neiging om de hoogere standen, zij het ook met na-maaken schijn, na te volgen. Behoudens uitzonderingen die natuurlijk voorkomen zal het niet mogelijk zijn hem ervan te overtuigen, dat het onversierde gebruiksartikel beter is dan het slecht versierde, en nog veel minder zal men het eenvoudige boerenmeubel ingang kunnen doen vinden. Dit is in principieelen strijd met zijn zucht naar schijn van welgesteldheid.

Dit alles neemt echter niet weg dat deze tentoonstelling haar waarde in zekeren zin behoudt, en het is misschien slechts mijn persoonlijke indruk, die haar *deze* tendenz toekent. Misschien brengt het model werkmanshuis den bezoeker op een dwaalspoor, en wordt verkeerdelijk de meening gewekt, dat de geheele tentoonstelling daarmee samengaat. Deze werkmanswoning is overigens een zeer aantrekkelijk voorbeeld, zoowel wat bouw als wat inrichting betreft ziet zij er goed uit en voor een gezin dat f 2.75 à f 3 besteden kan heel wat beter dan de bestaande.

Gaan wij nog even de verschillende inzendingen na dan vinden we het aardewerk vertegenwoordigd door Brouwer en Amstelhoek die algemeen bekend zijn. Brouwer geeft flinke modellen en prettiger kleurcombinaties dan Amstelhoek. Dit laatste met zijn sterk glanzend glazuur geeft wel meer af werk maar het is in doorsnee ook duurder dunkt mij. Of de vroeger bij beide voorkomende poreusheid nu minder is geworden, is op 't oog niet te beoordeelen.

De N. V. Boeatan zond Indische vlecht- en weefwerken, goedkoop en zeer degelijk, maar is dit nu echt Indisch werk of Hollandsche namaak? Zijn dit de vruchten van de reis van een der medewerkers van Boeatan?

De meubelen van C. v. d. Sluys zijn weloverdacht, en geven het aangename gevoel van in onderdeelen bestudeerd te zijn, hoewel ze in technische afwerking vooral bij 't houtwerk te wenschen overlaten.

Van mej. Spier zouden wij meer moeten zien om een denkbeeld te vormen, wat er is lukt echter wel uit naar meer te vragen, het geëtste koper leent zich tot mooi ornament.

Mevrouw A. W. Bouwmeester exposeert kunstnaaldwerk en borduurwerk, rustige eenvoudige patronen die de techniek geen geweld aan doen en prettige kleuren.

Borduurwerk is en blijft echter te duur om voor ieder bereikbaar te zijn, evenals het handweefwerk van mevr. van Oosterzee. De prijs is geenszins te hoog voor het werk dat eraan besteed moet zijn, maar het blijft luxe- en geschenkenkunst.

Hiertegenover staat de inzending van Westerbro. Door deze voorbeelden wordt aangetoond hoe ieder, die overeen zekere hoeveelheid uitvindergave beschikt, van niets iets kan maken. Poetslappen worden tot kussens, zelfkant tot versieringsmateriaal, schaatsenband tot gordijnranden verwerkt, en het wordt hierbij minder de vraag of het resultaat mooi wordt dan wel of het van goedkoope grondstoffen gemaakt is.

Alles samen genomen zal deze tentoonstelling zeer zeker de belangstelling voor kunstnijverheid mede levendig houden en wij hopen dat de Vereeniging Kunst aan allen het bij deze eerste poging niet zal laten. Den Haag staat op dit gebied niet bovenaan maar het kan er komen.

v. H.

❖ BRIEVEN UIT BELGIË. ❖

XIX.

MONUMENT LAMBERMONT.



Het zal een drietal jaren geleden zijn dat zich te Antwerpen een comité vormde met het doel ternagedachtenis van Baron Lambert, een van België's meest verdienstelijke burgers, die zich o. m. ook bij de vrijmaking der Schelde zulk een handig diplomaat toonde, een monument op te richten en hiervoor een nationale inschrijving te openen, waardoor een bedrag van fr. 86.500.— te samen kwam terwijl als plaats voor dit monument werd aangewezen, het rondpoint van de Leopold de Waelstraat te Antwerpen, dat dan den naam zou dragen van plaats Lambert. Zoo zou dan verder voor het monument fr. 80.000.— worden disponibel gesteld en hiervoor een nationale prijsvraag uitgeschreven worden, van welke prijsvraag onsheden als resultaat bekend werd, dat een zestal mededingers tot een tweede concours zijn uitgenoodigd, en het is juist de aanwijzing van deze zes, die voor de overige concurrenten de aanleiding is geweest om bij de rechtbank te Brussel de benoeming aan te vragen van experts met de opdracht om te onderzoeken of de zes voorloopig bekroonde ontwerpen voor de vastgestelde som zijn uit te voeren, hetgeen zij beweren van niet mogelijk te zijn.

De president van de rechtbank heeft zich echter incompetent verklaard de uitspraak van eene te voren aange-stelde en ten deele door de concurrenten zelf benoemde jury eener prijsvraag, te wijzigen!

Het is een délicate kwestie. Maar waarom dan, zeggen zij, een som en plaatsruimte genoemd wanneer zelfs de jury bij het beoordeelen der ingekomen ontwerpen hiermee geen rekenschap houdt?

Zou het, zoo vraagt een mededinger, niet wenschelijk zijn dat de concurrenten in 't vervolg zelf de jury uitmaakten door b. v. met gesloten biljetten te stemmen en

degene die de meeste stemmen verwierf als de bekroonde aan te wijzen?

Het idee, dat vroeger naar 't schijnt reeds met succes is toegepast, lijkt waarlijk nog zoo kwaad niet, moeilijker lijkt het mij echter om alsdan de klip van „het hemd en de rok” behoorlijk te ontzeilen.

Enfin dit daargelaten, belangrijk blijft vooral het feit dat ook dit concours wederinteressant werk heeft opgeleverd al is hier een niet zóó boven allen uitmuntend project aan te wijzen als destijds bij het concours Benoit met het ontwerp Vloors het geval was.

MONUMENT THEODOOR VERSTRAETE. Het was op Zondag 16 Mei dat in het park te Antwerpen het monument onthuld werd ter nagedachtenis van Theodoor Verstraete, een onzer meest talentvolle schilders waarvan onze gevierde schepenen van Schoone Kunsten naar waarheid vertelde dat hij was, de schilder van alle mysteries.

Het was met dat doel dat zich ten elf ure, op uitnodiging van het stadsbestuur, een honderdtal artisten en belangstellenden, in de mooie zaal Leijs ten stadhuize van Antwerpen vereenigden alwaar zij door burgemeester en schepenen werden ontvangen om, na voorstelling en kennismaking, na opdracht van het monument aan de stad en na het gebruikelijk glas eerewijn, zich in plechtigen optocht, voorafgegaan door de massiers van de academie, naar het park te begeven, waar ten twaalf ure de onthulling van het monument plaats had.

Op een rustiek basement verrijst een monolithe van blauwe steen, waarin door den beeldhouwer, tevens schenker van het monument, Guillaume Charlier, met veel talent is uitgehouwen, het levensgrootte beeld van Verstraete, in actie voor een zijner meest bekende schilderijen „De Wake” staande, terwijl daarneven en basrelief eene gesluisde vrouwenfiguur is uitgebeeld, de Kempische winter voorstellende, daaronder de naam, het geboorte- en sterfjaar van den schilder.

Na redevoeringen even diep gevoeld als fijn gedacht en nadat door verschillende députaties aan den voet van het monument bloemstukken waren neergelegd, was deze plechtigheid afgelopen en had Antwerpen wederom een keer te meer op waardige wijze een zijner groote mannen gehuldigd.

GEDENKTEEKENS: SCHADDE, DENS EN BAECKELMANS. Een dezer dagen zullen ook de gedenkteekens voor de drie bovengenoemde Antwerpsche bouwmeesters, van de Beurs, de Vlaamsche schouwburg en het Paleis van Justitie, en waarover ik reeds vroeger de eer had U te schrijven, onthuld worden ter plaatse van hun werk.

Het is de bedoeling van de Kon. Mij. der Bouwmeesters van Antwerpen, wier roemrijk werk dit is, om aan deze plechtigheid de meest mogelijke éclat te geven en links en rechts hunne uitnodigingen af te zenden.

Eene receptie ten stadhuize, eene onthulling door den gouverneur der provincie, een overkomst van den minister en . . . een banquet zijn reeds stelligheden.

Het is waarlijk vol toewijding dat wij allen zullen deelnemen aan deze betooging, verblijdend als het is dat er

behalve voor schilders en beeldhouwers, ook voor architecten gedenkteekens zullen worden opgericht.

DIPLOMA VAN DE KON. MIJ. DER BOUWMEESTERS VAN ANTWERPEN. — Naar aanleiding van dit diploma komt in de couranten van 17 Mei een stukje voor dat ik hier overschrijf en waaraan ik tot besluit nog het een en ander zal toevoegen.

Na de gedachtenis der dooden vereerd te hebben, wil de Koninklijke Maatschappij der Bouwmeesters van Antwerpen, ook de levenden eeren.

Het ambt van bouwmeester is vrij, bij gebrek aan een wettig diploma.

De Kon. Mij. der Bouwmeesters werd gesticht ten einde eene leemte aan te vullen en alleen deze te vereenigen welke oprecht waardig zijn den titel van bouwmeester te dragen. Zij ontvangt in haar midden enkel mannen wier naam en faam gemaakt is. Deze titels willende bekrachtigen, gaat zij aan al hare leden, zoo eere- en briefwisselende- als werkende leden een diploma uitreiken, als bewijs van bekwaamheid en eerlijkheid.

Te dien einde werd er een prijskamp tot het bekomen van een ontwerp van diploma tusschen al hare werkende leden uitgeschreven.

Deze prijskamp heeft den volgenden uitslag opgeleverd: 1^e prijs. Em. van Averbek, 2^e ex-aequo. Em. van Averbek en Maurits Schmitz, 4^e ex-aequo Ed. Craye en Frank Blockx, 6^e ex-aequo Fernand van Goethem en Frank Blockx.

Het publiek willende laten oordeelen over den bekomen bijval, zoo zullen de bekroonde ontwerpen openbaar tentoongesteld worden voor een der uitstallingen van den boekhandel Forst Meisplaats T. S. van Maandag 17 tot Zondag 23 Mei.

Het is inderdaad de bedoeling der Kon. Mij. der Bouwmeesters om het lid worden daarvan in 't vervolg, na nauwkeurig onderzoek, met de meeste voorzichtigheid en gestrengheid te doen plaats hebben, zoodat dit lidmaatschap in werkelijkheid meer zal worden opgevoerd tot eene onderscheiding en een maatstaf of aanwijzing voor het publiek bij de keuze van een bouwmeester.

Zoo zullen verder hare leden zich te onderwerpen hebben aan de, destijds door u in het Bouwkundig Weekblad vertaalde, code d'honneur en een conseil de discipline worden aangesteld om over dit alles een wakend oog te houden.

Het is mij op heden niet vergund hierover in details te treden daar de commissie, waarin ook uw correspondent zitting heeft, nog niet met hare werkzaamheden gereed is, doch hoop u spoedig die reorganisatie in kleur en geur mede te deelen.

In een volgenden brief kom ik waarschijnlijk nog eens terug op de verandering van de Montagne de la Cour te Brussel en zal dan en passant een kijkje op het tentoonstellingsterrein nemen, hetgeen zeer gemakkelijk is vermits men er tegen een entrée van 25 centimes een ganschen Zondag kan passeeren.

X. Y. Z.

VERSLAG VAN DEN RAAD VAN ARBITRAGE VOOR DE BOUWBEDRIJVEN IN NEDER- LAND.

Dit verslag is uitgebracht aan:

- A. Vereeniging van Delftsche Ingenieurs te Delft,
 - B. Maatschappij tot bevordering der Bouwkunst te Amsterdam,
 - C. Nederlandschen Aannemersbond te Amsterdam,
- over het jaar 1908. (Ter voldoening aan artikel 22 der Statuten en art. 9 Huishoudelijk Reglement.)

In het jaar 1908 werden bij den Raad van Arbitrage voor de Bouwbedrijven in Nederland 3 geschillen aanhangig gemaakt.

In een dezer geschillen, hetwelk op het eind van 1908 is aanhangig gemaakt, is het advies in Januari 1909 gegeven. Het zou dus ook tot het verslagjaar 1909 gerekend kunnen worden. Daar het geschil echter op het oogenblik van de vaststelling van dit verslag geheel beëindigd is, wordt het evenals de beide andere hier korteliks besproken.

Het eerste geschil betrof in de eerste en voornaamste plaats quaesties over meer en minder werk.

Bij de acte van Compromis beweerden de aannemers van den aanbesteder te vorderen te hebben de somma van f10026.80, terwijl laatstgenoemde de aanspraken der aannemers slechts wilde erkennen tot een bedrag van f2029.16. Het scheidsgerecht adviseerde aan de aannemers toe te kennen f6187.16.

Ten aanzien van het meer en minder werk overwoog het scheidsgerecht: „Verrekening van meer en minder werk mag nimmer aanleiding geven, dat de winst, die de aannemer op het geheele werk geacht kan worden te zullen genieten, door die verrekening zou worden verkleind. Vertegenwoordigt het eindresultaat van alle verrekeningen een saldo van minder werk, dan moet de winst die de aannemer geacht kan worden op dat minder werk te zullen hebben gehad hem toch worden toegekend (§ 468 A. V. van Waterstaat blijkens het bestek op het onderhavige werk van toepassing).

Door omwisseling van werk mag de winst van den aannemer niet verkleind worden, noch behoefte zij te worden vergroot.

Is het eindresultaat van alle verrekeningen een bedrag van meer werk, dan komt den aannemer over dat meerdere werk een billijke winst toe in verhouding tot dat werk.

Zijn er nu in het bestek, dat den grondslag vormt der vrijwillige verbintenissen door partijen aangegaan, eenheidsprijzen opgenomen voor die verrekening, dan moet die verrekening ook volgens die eenheidsprijzen geschieden — men moet dan aannemen, dat die eenheidsprijzen eene billijke winst in zich sluiten.

Daarbij mag echter nimmer uit het oog worden verloren, dat die prijzen slechts bedoeld kunnen zijn voor werk, dat overeenkomt met de groote massa van het overeenkomstig werk in het bestek opgenomen en onder dezelfde omstandigheden als dit tot stand gebracht. Als dus het geleverd meer of minder werk sterk afwijkt van dat normale werk van het bestek of onder veel gunstiger of ongunstiger omstandigheden is moeten worden tot stand gebracht, dan zijn de eenheidsprijzen daarop niet meer van toepassing, doch moeten zij in billijke verhouding worden verlaagd of verhoogd.”

De kosten op dit geding gevallen: reis- en verblijfkosten, zegels, porti, schrijffloonen en honorarium beliepen f850.20, die voor 50% ten laste kwamen van de aannemers en voor 50% ten laste van den aanbesteder.

Het tweede geschil betrof eveneens bijna geheel quaesties van meer en minder werk. Door den aannemer werd gevorderd f4933.43, de aanbesteder stond op het standpunt, dat hij slechts te betalen had f1814.91, terwijl het scheidsgerecht adviseerde toe te kennen f4149.99. De kosten op de behandeling van het geschil gevallen welke beliepen f525.04 werden voor 25% gebracht ten laste van den aannemer en voor 75% ten laste van den aanbesteder.

In het derde geschil werd door den aannemer van den aanbesteder gevorderd f4000.—, welk bedrag ten onrechte gekort zoude zijn op een der termijnen van betaling. Het standpunt van

den aanbesteder was dat minstens een bedrag van f4000.— gekort mocht worden wegens te late oplevering van een deel der werken. De aannemer niet bestrijdende de te late oplevering excuseerde deze met een beroep op wegens regen, hagel, sneeuw, vorst en storm onwerkbaar dagen, maar bleef naar het oordeel van het scheidsgerecht in gebreke te bewijzen dat dit aantal zoo groot was als noodig zou zijn om de boete geheel of gedeeltelijk onrechtmatig te maken. Het feit dat een deel der materialen was ingevroren geweest achtte het scheidsgerecht in deze niet van voldoende beteekenis, daar ook zonder deze invriezing er eene te late oplevering zou zijn geweest. Zonder eene principieele beslissing over de beteekenis van eene werkstaking voor de te late oplevering te geven (tot welke principieele beslissing dit geschil zich niet leende) meende het scheidsgerecht dat de werkstaking waarop door den aannemer een beroep werd gedaan niet van voldoende belang kon worden geacht om in casu de te late oplevering te disculpeeren, terwijl evenmin de bestekwijzigingen en het opgedragen meerder werk dit gevolg kon hebben, daar beide den omvang, waarin zij gewoonlijk voorkomen niet overtroffen. Het meerder werk bleef beneden de 10%.

Ten slotte overwoog het scheidsgerecht dat de eigenlijke oorzaak van de te late oplevering was te zoeken in de te langzame levering en de te langzame afwerking der ijzerconstructies en dat al mocht de directe schuld hiervan door den aannemer op zijne onderaannemers kunnen afgewenteld worden, de aannemer tegenover den aanbesteder zelf aansprakelijk bleef.

Het scheidsgerecht adviseerde den aannemer zijnen eisch te ontzeggen en bepaalde dat het geheel der kosten ad f548.20 door den aannemer zou worden gedragen.

Vermelding verdient nog, dat zoowel geschilpunt No. 1 als geschilpunt No. 3 aan den Raad van Arbitrage werden opgedragen, zonder dat zulks in de bestekken was gestipuleerd.

In den Raad ontstond eene vacature door het bedanken van den heer H. Brand Lzn., aannemer te Gorinchem, die aangewezen als hoofd uitvoerder van werken in China in het eind van het verslagjaar daarheen vertrokken is. In begin 1909 werd in deze vacature voorzien door de benoeming tot lid van den Raad van den Heer T. van Haafften, aannemer te Zalt-Bommel, die zijne benoeming aanvaardde.

24 Maart 1908 werd de jaarlijksche Algemeene Ledenvergadering in het gebouw van de Maatschappij tot Bevordering der Bouwkunst te Amsterdam gehouden, in welke vergadering tot stand kwam eene herziening van het Huishoudelijk Reglement. Er werd o.m. bepaald, dat de eene helft der leden (welke voor 4 jaar gekozen zijn) voor het eerst zou aftreden 1 Mei 1910, de andere helft 1 Mei 1912, terwijl het Bestuur in zijn geheel om de 4 jaren voor het eerst 1 Mei 1912 zou aftreden.

In den loop van het jaar werd, nadat de statuten-wijziging haar beslag had gekregen door het bestuur de aandacht van de provinciën, de voornaamste gemeenten, enkele waterschappen en de voornaamste spoorwegmaatschappijen op het feit van de oprichting van den Raad gevestigd. Door den Secretaris werd officieel bericht ontvangen, dat de provinciën Groningen en Friesland, de gemeenten Zwolle, Haarlem, Coevorden, Hengelo en Enschede van de diensten van den Raad zouden gebruik maken. Officieus is bekend, dat verschillende meerdere corporatiën en een zeer groot aantal particuliere architecten een der door den Raad aanbevolen besteksbepalingen in hunne bestekken hebben opgenomen.

Aldus vastgesteld in de Algemeene Vergadering van den Raad van Arbitrage voor de Bouwbedrijven in Nederland van 11 Mei 1909.



Architectura no. 21. *Overzicht van de Week. Vredespaleis. Bespreking van de brochure van de hand des heeren Jurriaan Kok.*

Na den hoofdzakelijken inhoud vermeld te hebben maakt de schrijver bemerkingen op het omwerken van het bekroond ontwerp dat „als een verrekijker werd ineengeschoven en huishoudelijker ingericht." Dat er twee handen in dit nieuwe plan gewerkt hebben, is duidelijk te bespeuren; de pittigheid is er uit, „het prachtige evenwicht der deelen, in het bekroonde plan zoo te bewonderen, heeft plaats gemaakt voor een aaneenschakeling van groote en kleine vertrekken zonder eenigen architectonischen samenhang."

Ingezonden. M. P. wijst op de hooge schutting aan het terrein van de tentoonstelling van Huis-Industrie. „Kan van zoo'n schutting met zijn reclames nu niet eens iets draaglijks, nog daargelaten iets schoons gemaakt worden?"

Iets over evenwicht in architectuur, door J. H. de Groot, uitgave v. Mantgem en de Does, vervolg.

Verwarming en Ventilatie, door ingenieur J. Korting, vervolg.
Natuurkundige eigenschappen van de bouwstoffen in het algemeen.

De Opmerker no. 21. *Indrukken uit Londen.* Bespreking van de Building Trades Exhibition, die onder meer, belangwekkend is door de ruime vertegenwoordiging van natuur- en kunststeen, vermeld wordende vele Engelsche zandsteen- en granietsoorten. De baksteen, op groote schaal in Engeland toegepast, is minder goed dan bij ons; in de terra-cotta en aardewerkfabricage is de Engelsche collega ons vooruit; zoo de mooie goud-geele terra-cotta waarvan het geheele Museum van Natuurlijke Historie is gebouwd. Schrijver betreurt, dat in Holland de veredelde baksteen zoo weinig wordt toegepast; de Nederlandsche industrie lijdt daaronder en de Engelsche kleiwaren zullen hier ingevoerd worden. De systemen, van gewapend beton-constructies, de lichte en brandvrije constructies voor scheidingswanden, verf- en vernisfabricatie, sanitaire artikelen, verwarmings- en verlichtings-toestellen, enz. waren eveneens ruim vertegenwoordigd.

Wettelijke bevoegdheid van den architect Het Engelsche Weekblad „The Builder" heeft een plebisciet georganiseerd met het doel de meening van alle architecten van het Vereenigd Koninkrijk te vernemen door de vraag of wettelijke bescherming van den titel van architect door hen al of niet gewenscht werd. Uit de antwoorden bleek dat er 2113 voorstanders tegen 302 tegenstanders waren; opmerkelijk is, dat onder de tegenstanders zich vooral de toonaangevende architecten bevonden.

Een leekencritiek, naar aanleiding van de groote werkzaal in het nieuwe gebouw der Rijksverzekeringsbank, waar ± 100 ambtenaren werken; door het onbeschrijflijke geroezemoes wordt de rustige arbeid belemmerd; de zaal heeft den aanblik van de fabrieksklokken bij onze Twentsche industrieën.

Bouwen. In de Leeuwarder Courant schrijft Q. N. over het groote gevaar voor bederving van landschapsmooi, dat dreigt, niet van de zijde der reclame, maar van de bouwers. Gelukkig zijn de meeste stadshuizen onsolide gebouwd; erger is het met de bouwerij buiten, die meestal wel solide is; hierbij zijn de huizen onschuldig leelijk (gelijk van den ouderwetschen timmerman) of bizar-leelijk. Deze laatsten zijn de ergsten; deze producten van buitenlandschen wansmaak zijn „op de onmogelijkste wijze neergekwakt in het verbaasde landschap".

Het eenige redmiddel is wettelijke ingrijping, gelijk in Pruisen geschiedt.

De Bouwwereld no. 20. Moderne kluisbouw, met afbeeldingen ontleend aan fabrikaten der firma Lips.

Interieur, ontworpen en uitgevoerd door de firma A. Bembé, met 2 afb. Deze afbeeldingen geven een vrije navolging van historische stijlen te zien, aantrekkelijk voor den antiquarischen verzamelaar en fijn-proever, die zelfs zijn modern gevormde meubelen in een ouden vorm perst of tracht te persen; maar als levende kunstuiting zonder betekenis is.

De Aannemer no. 21. *Verslag, uitgebracht door den Raad v. Arbitrage voor de Bouwbedrijven in Nederland* (opgenomen in dit Bouwk. Weekblad.)

De Praktijk; bespreking van den invloed, die de wettelijke bepalingen op de arbeidsovereenkomst hebben uitgeoefend op den gang van zaken. De invoering heeft weinig verandering te weeg

gebracht. Gewezen wordt op de wenschelijkheid dat de werkgever de noodige wetskennis heeft, dat de formulering der overeenkomst juist zij, en dat zoo weinig mogelijk de rechter in een geschil tusschen patroon en arbeider betrokken wordt. Waar een collectief arbeidscontract bestaat, wordt dit vergemakkelijkt door een gemengde commissie; moeilijker wordt het waar de collectieve overeenkomst niet bestaat.

De patroons zijn verplicht als uitvoerders en controleurs van de wet op te treden.

Duitsche Bauzeitung no. 41. *Der Neubau der Charlottenburger Brücke;* het ornament van deze interessante brug wordt besproken en gedeeltelijk afgebeeld; de entree tot de brug, in den vorm van pylonen met jonische zuilen is goed van werking en het geheel is van een voor Duitschland merkwaardige rust en goede smaak.

Die Ausstellungs- und Festhalle zu Frankfurt am Main, arch. Fr. v. Thiersch met afb.

In hooge mate belangwekkend is de vorm die Thiersch, als overwinnaar van de prijsvraag, heeft gegeven aan de groote Halle van ± 6000 M². grondvlak; een brutale, zichtbaar blijvende constructie van gebogen ijzeren vakwerkliggers doet in de afbeelding rammelen; de uitwendige architectuur is modern en goed. Een van die geweldige opgaven van het moderne Duitschland.



Binnenland.

De Dom te Keulen. Wij lezen in de N. R. Crt. het volgende bericht uit de Zentral-Dombau-Verein: De Dom is niet klaar en zal dat nooit zijn!

De bouwmeester Hertel richt zich in zijn verslag tegen hen, die, na de „voltooiing" in het laatste kwart der vorige eeuw „eine fast unheimliche Ruhe" in de werkplaatsen van den Dom hebben doen komen, waar tot toen het melodische en vroolijke hamerklop dag in dag uit weerklonken had. Menig gezelschap moest zijn reistasch toebinden en elders werk zoeken. Naar alle streken der wereld zijn de werklieden verspreid — en hun ervaring, hun bekwaamheid, geestelijk eigendom van den Dom, zijn voor den Dom verloren gegaan.

Dat komt, doordien men zich verbeeld heeft, dat het werk was afgeloopen. Van de groote Dombauwerkstätte bleef niets over. Men begreep niet, dat een bouwwerk van de grootte en van den rijkdom van den Dom niemands als vollendet angesehen werden kann.

Toen nu de heer Hertel in 1903 bouwmeester werd, is hem gezegd: „De Dom niet klaar? Hij is nauwelijks twintig jaar voltooid, miljoenen zijn er besteed om in de laatste tientallen van jaren overal te herstellen en te verbeteren. Deskundigen hebben verzekerd, dat in de eerste honderd jaar geen werk van betekenis meer noodig zou zijn." . . . De heer Hertel heeft deze valsche voorstelling slechts met inspanning kunnen logenstraffen. En thans herhaalt hij dus omstandig: er is zeer veel werk te doen, nergens bestaat onmiddellijk gevaar, de kern van het bouwwerk is gezond, maar de omvang der noodzakelijke instandhoudingswerken is zeer groot en van zeer ernstigen aard. Vele miljoenen zullen noodig zijn.

Er bestaat thans weer een Dombauhütte; ik heb — zeide Hertel — nog niet vele, maar toch een aantal metselaars, op wie ik trotsch ben. Theoretische kennis, ervaring, flinkheid en moed zijn noodig om hier nuttigen arbeid te verrichten; menschen heb ik, die hier nog iets anders vinden dan hun levensonderhoud, namelijk hun levenstaak, daar zij weten, dat de reus ernstig ziek is. Ook voor het verdere handwerk zijn bekwame lieden gevonden en worden er weer gestadig gekweekt. Aan de instandhoudingswerken van het hooge koor heeft men durven beginnen.

Naar goed herstellings-materiaal wordt nog gezocht, althans naar steen. De firma Leyendecker te Keulen is er in geslaagd uitmuntende looden platen voor het dak te maken.

BOUWKUNDIG WEEKBLAD

ORGAAN VAN MAATSCHAPPIJ
TOT BEVORDERING DER BOUWKUNST

Bestuur v. d. Maatschappij: A. SALM G.B.ZN., Voorz., W. J. DE GROOT, Vice-Voorz., L. C. DUMONT, G. W. VAN HEUKELOM, D. E. C. KNUTTEL, J. LIMBURG, B. J. OUËNDAG, W. F. C. SCHAAP, J. VERHEUL D.ZN.

Commissie van Redactie: S. DE CLERCQ,
H. V. D. KLOOT MEIJBURG, A. SALM G.B.ZN.,
Redacteur: J. GRATAMA.

Bureau van Redactie: Marnixstraat 402, A'dam.
Bureau van Administr.: Herderstr. 5, Den Haag.
Uitgevers: MOUTON & CO. ■ ■ ■ Den Haag.

INHOUD: Maatschappij tot Bevordering der Bouwkunst. — Zes Heerenhuizen aan den Schotersingel te Haarlem. — Rectificatie. — Het „Huis met de Hoofden" gerestaureerd. — Vergaderingen. — Ingezonden. — Inhoud van Tijdschriften. — Berichten. Personalia.

MAATSCHAPPIJ TOT BEVORDERING DER BOUWKUNST.

De Commissie van Financiën heeft de eer mede te deelen, dat een dezer dagen de diploma's over het eerste halfjaar 1909, voor zoover daarop nog geen betaling is geschied, andermaal zullen worden aangeboden en noodigt de Leden beleefdelijk uit op de betaling orde te stellen, ook bij eventueele afwezigheid.

Buitenlandsche Leden worden beleefd verzocht hunne contributies per postwissel te willen overmaken.

De Rekening en Verantwoording der Commissie van Financiën over het jaar 1908 met alle daarbij behorende bescheiden, ligt voor de leden der Maatschappij ter inzage in het gebouw van de Maatschappij; aan hen, die niet in de gelegenheid zijn deze stukken te komen inzien, wordt op aanvraag bij den Algem. Secretaris, Marnixstraat 402, Amsterdam een afschrift toegesonden.

Aangezien het nog steeds voorkomt, dat de Leden hun adresverandering niet of alleen aan het bureau van de drukkerij Mouton & Co. opgeven, worden de leden dringend verzocht, ter wille eener goede administratie en het geregeld bijwerken der Ledenlijst, deze adresveranderingen mede te deelen aan het bureau der Maatschappij Marnixstraat 402, Amsterdam.

In het Gebouw van de Maatschappij tot Bevordering der Bouwkunst, Amsterdam, Marnixstraat 402, is gevestigd een Permanente Tentoonstelling van Bouwartikelen, dagelijks kosteloos te bezichtigen.

VERSLAG VAN DE 102^{DE} ALGEMEENE VERGADERING, OP VRIJDAG 28 MEI J.L. GEHOUDEN IN HET MAATSCHAPPELIJK GEBOUW.

De tentoonstelling van teekeningen en aquarellen van het in uitvoering zijnde Vredespaleis, door de welwillendheid der Bouwcommissie ter leen afgestaan en met eenige modellen en photo's van aardewerk door den heer W. C. Brouwer voor het Vredespaleis gemaakt, opgeluisterd, werd om 9 uur v.m. geopend. Deze tentoonstelling trok algemeen de aandacht door de belangrĳheid van het onderwerp, de vastheid en sierlijkheid der teekeningen en de karaktervolle behandeling van het aardewerk. Betreurd werd, dat de expositie slechts één dag kon duren; het Hoofdbestuur heeft echter de gegronde hoop, deze collectie later nog eens in het Maatschappelijk gebouw te exposeeren.

Ten half elf ure nam het Hoofdbestuur, dat volledig aanwezig was, zijn plaats in aan de officieele tafel, en werd de vergadering, waaraan een 50-tal leden deelnamen, met een welkomswoord door den voorzitter geopend; waar Hare Majesteit de Koningin Beschermvrouwe is, herdacht spreker de blijde gebeurtenis van de geboorte eener Prinses van Oranje, en sprak hij de hoop uit, dat de Koninklijke moeder spoedig geheel hersteld moge zijn. De brief, door het Hoofdbestuur bij ontvangst van het heuglijke nieuws verzonden, werd voorgelezen en met applaus beantwoord. Zoo ook de officieele dankbetuiging van Hare Majesteit. Daarna meldde de voorzitter de kleine wijziging, die in het programma voor den middag was aangebracht en drong hij bij de leden er op aan, aan den gemeenschappelĳken maaltijd deel te nemen, daar er zoo weinig gelegenheid is elkaar te zien en daardoor de banden van het verenigingsleven hechter te maken. Daar geen van de aanwezigen iets op te merken had omtrent het Jaarverslag en het Verslag over het verhandelde ter vergadering van den Raad der Afdeelingen met het Hoofdbestuur op 12 Mei j.l., werden deze beide goedgekeurd.

Ingevolge punt 4 van de agenda werden de heeren W. C. Brouwer, P. A. Weeldenburg, W. Uyttenhoudt en de heeren J. H. J. van Lunteren, S. de Clercq en J. Schouten tot twee Commissie's van Stemopneming benoemd.

De heer P. Kleiweg Dyserinck constateerde namens de Commissie tot het nazien der Rekening en Verantwoording, dat de boeken, geverifieerd met de bescheiden, geheel in orde waren, waarna de voorzitter de Commissie dankte voor hare werkzaamheid.

Bij punt 6 der agenda verkreeg de heer W. J. de Groot het woord, die het volgende Verslag namens de Commissie van Financiën (bestaande uit de Heeren W. J. de Groot, L. C. Dumont en J. F. Staal) over den financieelen toestand van de Maatschappij uitbracht.

„De rekening en verantwoording over het boekjaar 1908, sluit, indien alle vorderingen welke de Maatschappij nog loopende heeft, zullen zijn ingekomen, met een nadeelig saldo van f 897.75^{*)} Uit de Balans blijkt, dat, aangezien de activa, : Gebouw, Bibliotheek en Inventaris daarop niet geflatteerd voorkomen, het nadeelig saldo nog geen bezorgdheid met zich brengt, daar activa en passiva nog tegen elkaar opwegen. Dit gunstig verschijnsel ontstaat in hoofdzaak omdat jaarlijks onder de gewone uitgaven de aflossingen der leeningen worden opgenomen, in 1908 tot een bedrag van f 700.—.

Wel spoort een en ander aan, wil men het evenwicht niet verstoren, tot het steeds zorgvuldig begrooten om daarna die begrooting niet te overschrijden. In 1908 zijn sommige begrootingsposten belangrijk overschreden bevonden.

Het doen van andere dan hoogst noodzakelijke Uitgaven dient vooreerst beslist te worden nagelaten, tenzij verhoogde ontvangsten of schenkingen, zulks mogelijk zouden gaan maken.

De bijzondere kosten van drukwerken werden in 1908 door tal van bijzondere omstandigheden als wetsherziening, ledenlijsten, honorarium-tabellen veroorzaakt, en waren met de reis- en verblijfkosten van commissie's en de kosten van rechtskundige adviezen zeker voor normale maatschappelijke inkomsten te hoog. Er dient ernstig voor gewaakt, dat van de Uitgaven der Maatschappij niet meer aan de Leden wordt verstrekt dan met het oog op hunne contributie's mogelijk is. De belangrijke overschrijding van dezen post over 1908 acht de Commissie zeer te betreuren en van haar standpunt niet geheel gemotiveerd.

De post „Eereprijsvraag Godefroy" is thans uit de balans genomen en afzonderlijk verantwoord, ten einde elke verwarring van deze gelden min of meer als „fonds" beheerd, met de overige gelden en bezittingen der Maatschappij te voorkomen.

De heer W. v. Veen vroeg nadere bijzonderheden over de kostenoverschrijding door den heer de Groot bedoeld, waarop deze uiteenzette, dat hiermede hoofdzakelijk de periodieken bedoeld werden.

De voorzitter lichtte het toe, en ging uitvoerig na, hoe de administratie verleden jaar, door het overlijden van den heer Rieber en daarna door de ziekte en het overlijden van den heer Lesger, in verschillende handen is gekomen, en bij gemis aan een vraagbaak over vele punten onzekerheid heerschte; de gevolgde administratie bleek niet de meest gewenschte, terwijl ook zij, die met de administratie belast waren, voor het onderwerp nog vreemd stonden; nu is alles beter geregeld en heeft de Commissie van Financiën, sedert kort geïnstalleerd, het goede beleid over de uitgaven in handen.

Hulde bracht spreker aan den heer De Groot, die in het afgelopen jaar de geheele reorganisatie van de administratie heeft bewerkstelligd en ook dit jaar, als voorzitter van de Financiën-Commissie de leiding heeft.

Op uitnodiging van den voorzitter belastten zich daarop de heeren P. Kleiweg Dyserinck, J. Schouten en J. H. J. v. Lunteren met de werkzaamheden voor het uitloten van 5 aandelen in de 4% hypothecaire leening. Uitgeloot werden de obligatiën nos. 18, 46, 291, 260 en 522.

Na de Commissie voor de uitloting dank te hebben gezegd voor hare bemoeiingen, ging de voorzitter over tot de behandeling der concept-begrooting, die in het Weekblad van 22 Mei j.l. was afgedrukt en dus den leden bekend was.

Bij het openen der discussies vroeg de heer W. v. Veen inlichtingen over den hoogen post van f 10.250, dit jaar begroot voor de periodieken der Maatschappij. In aansluiting hiermee meende

spreker te moeten opmerken, dat de inhoud van het Weekblad niet belangrijk genoeg was; hoewel hij het nieuwe Tijdschrift fraai vond, achtte hij het toch wenschelijker Weekblad en Tijdschrift te combineeren, waardoor het Weekblad aanmerkelijk in waarde zou kunnen winnen.

De voorzitter betuigde zijn spijt over deze woorden; dat het Weekblad nog verbeterd kon worden wilde hij gaarne toegeven, maar dat het niet belangrijk was, vooral vergeleken bij de oude jaargangen, kon hij niet erkennen en was deze beoordeeling en geringschatting ook zeer onaangenaam voor de vele leden welke het hunne er toe bijdragen om het blad meer relief te geven, hetgeen ten zeerste geapprecieerd mag worden. Spreker betreunde echter, dat het honorarium niet verhoogd kon worden. Een combinatie van Weekblad en Tijdschrift is slechts mogelijk bij wetsherziening.

Nadat de heer v. Veen opgemerkt had, dat z. i. een overzicht uit technische bladen wenschelijk is, wees de voorzitter er op, dat de Redactie niet alles kan doen; het is de taak der correspondenten om haar te waarschuwen.

Daar echter van het onderwerp „begrooting" werd afgedwaald, kreeg de heer v. Veen andermaal het woord naar aanleiding van zijn vraag „of er niet meer gelden uitgetrokken konden worden voor het onderwijs."

De Maatschappij deed z. i. te weinig voor aanmoediging der technische studie voor de jongere bouwkundigen. De cursus van voortgezet en Hooger Bouwkundonderricht van A et A achtte spreker een goed voorbeeld. Zou het niet wenschelijk zijn het examen van de Maatschappij in zooverre financieel voor de candidaten te vergemakkelijken, door hen restitutie van reis- en verblijfkosten te geven?

Nadat de heer de Groot een overzicht had gegeven, hoe de cursus van A et A financieel in elkaar zit en er op gewezen had, dat de Maatschappij den jongen bouwkundigen belangrijk tegemoet komt, door hen, in den vorm van Buitengewoon Lidmaatschap, voor f 7,50 een waarde aan Periodieken toe te sturen, van minstens de dubbele waarde, drong de heer v. Veen aan op uitbreiding der examens. Door de Mij. wordt de macht der opzichters en teekenaars, vooral in deze slechte tijden met werkelozen, overvoerd; de examens moeten langer duren en verzaard worden.

De voorzitter, nadere inlichtingen omtrent deze examens gevende, en de voorgestelde uitbreiding daarvan, hoopt dat in het vervolg H.H. examinatoren, die soms wel een maand uit hun werk zijn, belooning zullen ontvangen, waartoe door het Hoofdbestuur pogingen in het werk zijn gesteld, constateerde nogmaals, dat spreker afdwaalde, terwijl de heer de Groot niet begreep hoe het onderwijs bevorderd wordt door aan de candidaten reis- en verblijfkosten te vergoeden hetgeen nergens geschiedt. Daar niemand meer over post 5 der begrooting, handelende over onderwijs, nog het woord verlangde, was de discussie hierover gesloten.

De heer W. C. Brouwer, in de meening verkeerende dat het nieuwe Tijdschrift gevaar liep te verdwijnen, verdedigde met warmte zijn behoud en stelde voor, dat door particuliere bijdragen der leden zijn bestaan verzekerd zou zijn.

Nadat de Voorzitter den spreker gerustgesteld had door mede te deelen, dat de opzet van het Tijdschrift geheel klopte met de op de concept-begrooting daarvoor uitgetrokken posten, en den heer Brouwer dank zegde voor zijn bijval, vroeg de heer C. B. Posthumus Meijjes het woord, om protest aan te teekenen tegen de woorden van den heer v. Veen. Dit protest moest niet van het Hoofdbestuur maar van de leden komen; de afbrekende kritiek op het Weekblad achtte spreker onrechtvaardig en ongewenscht. Het Weekblad is steeds beter geworden, er wordt door velen hard aan gewerkt, en een woord van lof wenschte spreker te zeggen voor het Hoofdbestuur en den Algem. Secretaris.

Na applaus dankte de voorzitter den heer Posthumus Meijjes voor zijn hartelijke woorden; en voegde er aan toe, dat de belangrijkheid van het Weekblad voor een groot deel afhangt van de leden zelf, die door medewerking daarvan kunnen maken wat ze willen.

*) In de avondbijeenkoms t stelde een der belangstellende leden voor, dat de leden gemakkelijk dit tekort zouden dekken, het bedrag over alle leden omgeslagen draagt werkelijk niet veel en hoopte dat dit denkbeeld instemming moge vinden.

Nadat de heer v. Veen nog mededeelde, dat het geenszins in zijn bedoeling heeft gelegen den secretaris te grieven, en de heer J. Versteeg verklaarde het gedeeltelijk met den heer v. Veen eens te zijn wat betreft de verbetering van den inhoud van het Weekblad, zijn spijt betuigend, dat het verslag der vergadering van het Hoofdbestuur met den Raad der Afdelingen, wat betreft het door hem gesprokene omtrent het Weekblad, niet volledig is weergegeven in het Weekblad, bracht de heer J. D. Looyen de discussies over op een ander terrein, door inlichtingen te vragen naar de toevallige baten en het verschil tusschen deze baten in 1908 en 1909. Nadat de heer De Groot naar het verslag der Commissie van Financiën verwezen had en de heer v. Veen gevraagd had, op welke wijze deze toevallige baten vermeerderd zouden kunnen worden, gaf de heer De Groot een overzicht van deze gewenschte vermeerdering, welke in hoofdzaak van de abonnees op het nieuwe Tijdschrift en van nieuwe leden moet komen. De wijze, waarop het Tijdschrift door den boekhandel is ontvangen, gaf spreker de hoop, dat inderdaad op deze wijze wel iets te bereiken was. Alles bij elkaar genomen ziet de toekomst er toch hoopvol uit. Maar de heer v. Veen wilde blijkbaar in het optimistische schuitje der vergadering niet mee, en vroeg, of de afschrijving der leening wel ieder jaar zou plaats hebben. De vergadering werd ongeduldig, waarop de voorzitter in herinnering bracht dat de leeningen en aflossingen geregeld en verzekerd zijn en de discussies sloot; de begroting voor het jaar 1909 werd bij acclamatie aangenomen en de Commissie van Financiën voor haren belangrijken arbeid bedankt. Overgegaan werd nu tot behandeling van punt 9 der agenda, de verkiezing der leden in de verschillende commissies, waarbij de zoo juist benoemde commissies van stemopneming hare diensten bewezen.

In de Commissie van Onderzoek werden gekozen de heeren C. Muysken, oud Voorz. en Eerelid der Mij. met 34 stemmen, J. F. Klinkhamer, Hoogleraar aan de T. H. S. met 39 stemmen, en C. B. Posthumus Meyjes, oud Voorzitter v. d. Afd. Amsterdam der Mij. met 40 stemmen.

Onder applaus nam de heer Posthumus Meyjes de benoeming aan terwijl van de beide andere H.H. hetzelfde mag verwacht worden aangezien zij de candidatuur aanvaard hebben.

In de Commissie van Redactie werden gekozen de heeren: S. de Clercq, met 35, H. v. d. Kloot Meyburg, met 32 en A. Salm G.Bzn., met 45 stemmen, welke drie heeren de benoeming onder applaus aanvaardden.

In de Commissie tot Behartiging der Vakbelangen van den Architect werden gekozen de heeren: G. W. van Heukelom, met 25, Oscar Leeuw, met 23, J. Limburg, met 41, J. A. Mulock Houwer, met 30, W. F. Overeinder, met 30, en G. Versteeg, met 28 stemmen, welke heeren, allen aanwezig, eveneens onder applaus hunne benoeming aanvaardden.

Hierop wees de voorzitter, die van rechtswege zitting heeft in deze Commissie, op de belangrijke taak, die deze Commissie wachtte, waarbij hij het volgende werkprogramma ontvouwde: 1. Samenwerking met andere vereenigingen (dit met het oog op versnippering van krachten, welke meer vermeden kan en moet worden). 2. Bevordering van den band tusschen de Maatschappij en de jongere bouwkundigen, vooral ook studeerenden aan de T.H. te Delft; 3. Verbetering van de maatschappelijke en financieele positie van den architect; 4. Vormen voor de technische en algemeene ontwikkeling van de jeugdige architecten; 5. Waar bouwkundig opzichters en tekenaars proeven van bekwaamheid af moeten leggen wordt het tijd in het belang van het publiek en tot verheffing van den architectenstand, dat ook ingesteld worde een diploma van Architect; 6. Eventueel herzien der honorarium-tabel. (Hierbij merkte de Voorzitter op, dat de B. v. N. A. de tabel gaat herzien; te betreuren zou het zijn, zoo een nieuwe tabel werd ingevoerd, daar de tabel van de Maatschappij burgerrecht heeft verkregen; voor den bouwheer en voor den rechter zouden twee tabellen verwarring geven); 7. Prijsvraagregelen; regelen voor het uitschrijven, voor de jury en voor de medewerkers. (Naar aanleiding hiervan werd nog door den voorzitter medege-deeld, dat door het Genootschap „Architectura et Amicitia” een Concept-Reglement voor Nationale Prijsvragen was opgesteld,

welk concept ter kennismaking circuleerde bij het Hoofdbestuur). 8. Wettelijke bescherming van artistieken eigendom; 9. Verstandhouding van den architect tot zijn technisch personeel; 10. Regelen omtrent loon en arbeidsduur voor opzichters en tekenaars; 11. Arbeidscontract; 12. Onderzoek naar de mogelijkheid van meer eenvormigheid in de voorschriften der verschillende bouwverordeningen in ons land en zoo die mogelijkheid bestaat, voorstellen bij de bevoegde macht indienen om tot die meerdere eenvormigheid te geraken (een studie waar het Hoofdbestuurslid W. F. C. Schaap reeds lang mede doende is); 13. Wetten of Verordeningen, dat onaesthetisch bouwen wordt gekeerd; 14. Heimatschutz. (Gememoreerd werd de haastig bijeengeroepen vergadering van particuliere zijde welke eerst in het najaar wêr bijeen zal komen. Betreurd werd, dat de Maatschappij hierin niet is gekend, daar toch bij den leider dier vergadering bekend was, dat de Maatschappij dit onderwerp op haar programma had staan). 15. De Maatschappij geve leiding aan de beweging tot verkrijging van M. T. O.; 16. Wijze van aanbesteden. (In herinnering werd gebracht het Rapport, uitgebracht door een Commissie uit de Afd. Arnhem over de vraag: Is de tegenwoordige wijze van aanbesteden de meest gewenschte? Zie Bouwkundig Weekblad no. 14, 1909.)

De uitslag voor de verkiezing der leden in de Commissie van Arbitrage, was, dat gekozen werden de heeren: C. B. Posthumus Meyjes, met 39, Joh. Mutters, met 28, B. J. Ouëndag, met 29, en J. Verheul Dzn., met 26 stemmen.

Daar de heeren V. G. A. Bosch, S. de Clercq en J. A. G. van der Steur elk 24 stemmen hadden, moest een herkiezing plaats vinden, die tot resultaat had dat alsnog gekozen werden de heeren: S. de Clercq, met 19, en J. A. G. van der Steur, met 22 stemmen, welke heeren onder applaus hunne benoeming aanvaardden.

Aan de orde was nu de bespreking der wenschelijkheid een Commissie te benoemen, die onderzoeken zal of het met den eersten prijs bekroond ontwerp in de slachthuisprijsvraag geacht kan worden een aanbevelenswaardig-type te zijn met een vastgestelden bouwsom voor kleinere Gemeenten.

In herinnering werden gebracht de mededeelingen van de Hoofdbestuursvergadering waar dit voorstel behandeld is. Men zou niet den arbeid van de jury critiseeren, noch de jury zelf. In het midden latende of deze het beste plan van alle inzendingen had bekroond, doch gesteld dat dit zoo is, is de vraag gewettigd of er nog niet een beter plan aan te bevelen is.

Dit onderwerp lokte een langdurige en geanimeerde bespreking uit. De heer Posthumus Meijjes bestreed het voorstel; de Jury was bekend; de medewerkers hebben zich dus uit vrijen wil overgegeven aan de beoordeeling; de Maatschappij moet zich dus niet bemoeien met het oordeel der Jury.

Hiertegen merkte de heer Limburg op, dat deze voorstelling niet geheel juist was; het gaat niet om kritiek op de Jury, maar alleen om kritiek op het bekroonde plan.

De heer P. M. A. Huurman viel de prijsvraag zelf aan, die z.i. in 't geheel niet in orde is geweest. Uitvoerig had spreker dat in een brochure uiteen gezet. Het gold hier de belangen van den architect en moest dus de Maatschappij wel degelijk zich er mee bemoeien. De heer Posthumus Meijjes zag in het oordeel vellen over het bekroonde plan een zijdelingschen aanval op de Jury; hiertoe moest de Maatij. zich niet leenen. Hoogstens kan aan den Minister gevraagd worden, aan een inmiddels geconstitueerde commissie van 3 slachthuisdirecteuren nog 3 architecten toe te voegen.

Nadat de voorzitter hierbij had opgemerkt, dat de Minister zulks moeilijk kan doen, daar hij daarmee de door hem benoemde Jury-leden zou disqualificeeren, betuigden de heeren F. W. M. Poggenbeek en W. v. Veen adhaesie met de opvatting van den heer Posthumus Meyjes.

De heer v. Heukelom, de mogelijkheid erkennende, dat het bekroond ontwerp niet het best denkbare is, waarschuwde tegen het benoemen van een commissie, die den eersten prijs moet onderzoeken; dit is een verkeerd systeem en brengt de prijsvragen in discrediet.

Hiertegen kwam de heer J. H. de Roos op, die betuigde dat, waar

het hier gaat om aanbeveling van het plan van den eersten prijs, het zeker tot de taak van de Maatschappij behoort te onderzoeken of deze aanbeveling wenschelijk is.

Hierbij sloot de heer W. F. C. Schaap zich geheel aan; het ging hier z. i. om een groot, sanitair volksbelang. De oppositie tegen de slachthuisprijsvraag is niet alleen door mededingers, maar ook door niet-mededingers gevoerd en het is tijd de kwestie ernstig onder de oogen te zien. De afdeling Arnhem stelde voor, dat de te benoemen Commissie haar oordeel uitspreekt, welk oordeel door het Hoofdbestuur aan den Minister wordt overgebracht. Hierop deelde de heer Versteeg zijn groote grieven mede, die hij tegen de slachthuisprijsvraag had en leverde daarbij kritiek op de Juryleden.

Tengevolge van deze persoonlijke behandeling, verdedigde de heer D. E. C. Knuttel, die van plan was geweest zich buiten de discussies te houden, de competentie der Juryleden, waarbij hij zijn spijt betuigde, dat in de vergadering op onheusch wijze gesproken werd over Jury-leden die niet aanwezig waren en zich niet konden verdedigen.

Na de woorden van den heer Versteeg achtten de heeren Posthumus Meijjes en Limburg het gevaar zeer groot, dat de eventuele Commissie zich niet bij haar opgaaf zal houden, wel degelijk is er een zucht tot kritiek op de Jury.

Nadat de heer de Roos er nog op gewezen had, dat de Commissie een mandaat zou krijgen, waarbuiten zij niet mag gaan, werd overgegaan tot de stemming.

Het voorstel, een Commissie te benoemen werd met 18 stemmen voor, 25 tegen en 3 blanco verworpen. Ten slotte herdacht de heer Ouëndag het afgelopen examen voor opzichter en teekenaar, waarbij hij een warm woord van hulde bracht aan de heeren examinatoren voor hun belangrijken en belangeloozen arbeid. Hierop werd de vergadering door den voorzitter gesloten.

Na het gemeenschappelijk lunch in het American-hotel werden per „extra-tram” de leden naar het Weesperplein vervoerd om een bezoek te brengen aan het nieuwe Centraal Bureau met Hoofdwacht voor de Brandweer aan de Nieuwe Achtergracht. Onder leiding van den heer J. A. Nieuwenhuis, hoofdbrandmeester en chef der nieuwe kazerne en den Hoofdbrandmeester, den heer R. Boele Jr. werd het gebouw in oogenschouw genomen en de interessante organisatie van Amsterdam's Brandweer den leden verklaard.

De uitgebreide en samengestelde organisatie der honderden brandweerschellen, der vele posten en wachten werd op heldere wijze door den heer Nieuwenhuis op een groote kaart gedemonstreerd en maakte het begrijpelijk hoezeer Amsterdam's Brandweer in organisatie no. 1 is van alle brandweeren ter wereld.

Daar in B. Weekblad no. 21 een en ander over het gebouw is medegedeeld kunnen we hier kort zijn met het verslag. Genoeg zij het te vermelden dat de buitengewone snelheid van handelen bewondering wekte, vooral toen de heer Nieuwenhuis de verschillende telegraaf en seintoestellen in werking bracht aan de Remise seinde, dat er brand was en binnen een minuut de manschappen opstegen, de deuren geopend waren en met flinke vaart, onder het welbekende getetter, de automobielen stoomspuit en ladderwaggen uitreden. Niet minder vielen de manoeuvres van de manschappen aan den Klimtoren en het werken met de groote ladder, het opstellen der spuiten, ophalen der slangen, spoedig water geven, het redden van iemand uit de bovenste verdieping aan de reddinglijn, springzeil en zeilkoker, het blusschen van een brand in een gesloten ruimte door een brandwacht voorzien van rookmasker, enz. zeer in den smaak der bezoekers. De werkplaatsen, waar de brandwachten-ambachtslieden aan het timmeren, verven, smeden enz. waren, gaven een hoog denkbeeld van de goede technische krachten, die hier alles onderhouden en alles maken; heel de ingewikkelde elektrische installatie, de telefoon en telegraaf-toestellen, de automobielen, worden hier gerepareerd en, zoo mogelijk, gemaakt.

De woorden van dank en bewondering door den voorzitter geuit tegen den heer Nieuwenhuis, zijn officieren en manschappen werden door de excursionisten van harte ondersteund.

Daarna werd een bezoek gebracht aan het Ontleedkundig Laboratorium-gebouw der Gemeentelijke Universiteitsgebouwen te Amsterdam, waar de leden ontvangen werden bij uitstедigheid van Prof. Bolk, door den prosector Dr. v. d. Broek en mede door den architect Bernard J. Springer aldaar rondgeleid. Ook hier kunnen we kort zijn, daar door de uitvoerige beschrijving van bevoegde zijde in het Bouwk. Weekblad no. 20 de lezer van de waarde en de beteekenis van dat gebouw op de hoogte is.

Nadat de voorzitter de beide heeren voor de ontvangst en hun hulpvaardigheid had bedankt, werd de tocht voortgezet naar Artis, waar, na de tol der bewondering betaald te hebben aan het keurige, ruime, nieuwe apenhuis, ontwerp van den heer B. J. Ouëndag, de vermoeide excursionisten zich nederzetten in den tuin en de verfrisschende dranken alle eer aandeden.

Ten slotte moet de zeer geslaagde gemeenschappelijke maaltijd in het Restaurant van Artis genoemd worden.

De voorzitter opende dit diner met een eerbiedigen en hartelijken dronk op hare Majesteit de Koningin en de geboorte van Prinses Juliana; daarna herdacht de voorzitter den heer v. d. Steur, die het teekenaarwerk voor het Vredespaleis zoo welwillend ter expositie beschikbaar stelde; spoedig hierop wijdde de heer Kleiweg Dyserinck een dronk aan de geboorte van het prinsje uit den huize Salm, waarbij hij de hoop uitsprak, dat de gelukkige moeder spoedig geheel hersteld moge zijn. Hierna werden de sluisen der welsprekendheid verder opengezet; de voorzitter werd gehuldigd door den heer Posthumus Meyjes . . . Maar genoeg. Het diner was gezellig, en het after-dinner in den tuin met den prachtige avond deed het zijne, om de opgewektheid gaande te houden, zoodat eerst laat de leden afscheid van elkaar namen.

❖ ZES HEERENHUIZEN ❖ AAN DEN SCHOTERSINGEL ❖ TE HAARLEM. ❖

 et terrein waarop de groep heerenhuizen is gebouwd, is gelegen aan den Schotersingel te Haarlem, een der drukke verkeerswegen tusschen Kenau- en Kleverpark en waarlangs ook de tramlijn Haarlem—Bloemendaal loopt. Van uit de huizen heeft men een onbelemmerd gezicht over den singel en daarachter gelegen fraaie bolwerken.

De nieuwe verkeerswegen naast het bebouwde terrein, aangelegd door de Binnenlandsche Exploitatie-Maatschappij van Onroerende goederen te Haarlem, aan welke Maatschappij ook de daarachter gelegen bouwterreinen behooren, zijn reeds gedeeltelijk uitgevoerd en zullen binnen korten tijd eene verbinding tot stand brengen met het N.W. gedeelte van het Kleverpark en Bloemendaal.

De gevels der huizen zijn opgetrokken van kleurige klinkers met toepassing van Uedelfanger zandsteen voor dorpels, console's, aanzet-, sluit- en gevelstenen. Deze laatste zijn versierd met dierfiguren en boven elken ingang aangebracht. De bovenbouw, als fries en topgevels is als vakwerkbouw uitgevoerd.

De verschillende dakvlakken zijn gedekt met roode panelen, met uitzondering der dakvlakken van het torentje, welke met leien zijn gedekt. De tuintjes zijn afgesloten met ijzeren hekwerken. De toegepaste kleuren voor het buitenverfwerk zijn geel en blauw.

De huizen zijn gebouwd voor rekening van den heer G. P. J. BECCARI te Haarlem.

HAARLEM, April 1909.

J. J. V. NOPPEN.

UITGEWOORD PLAN VAN 6 HEERENHUIZEN
 7/8 SCHOTERSINGEL TE HAARLEM



VOORGEZELT

ZUIDELIJKE
 ZYGEZEL

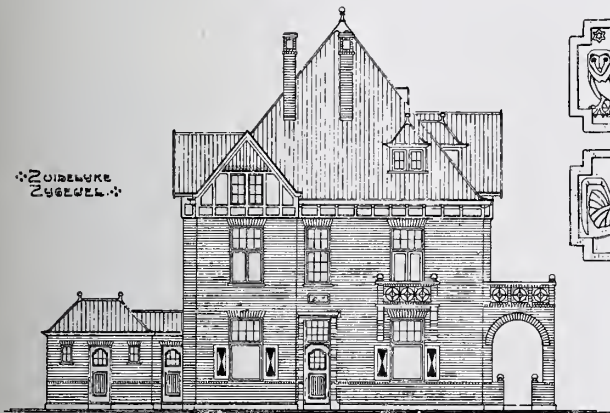

GEVELSTEENJES

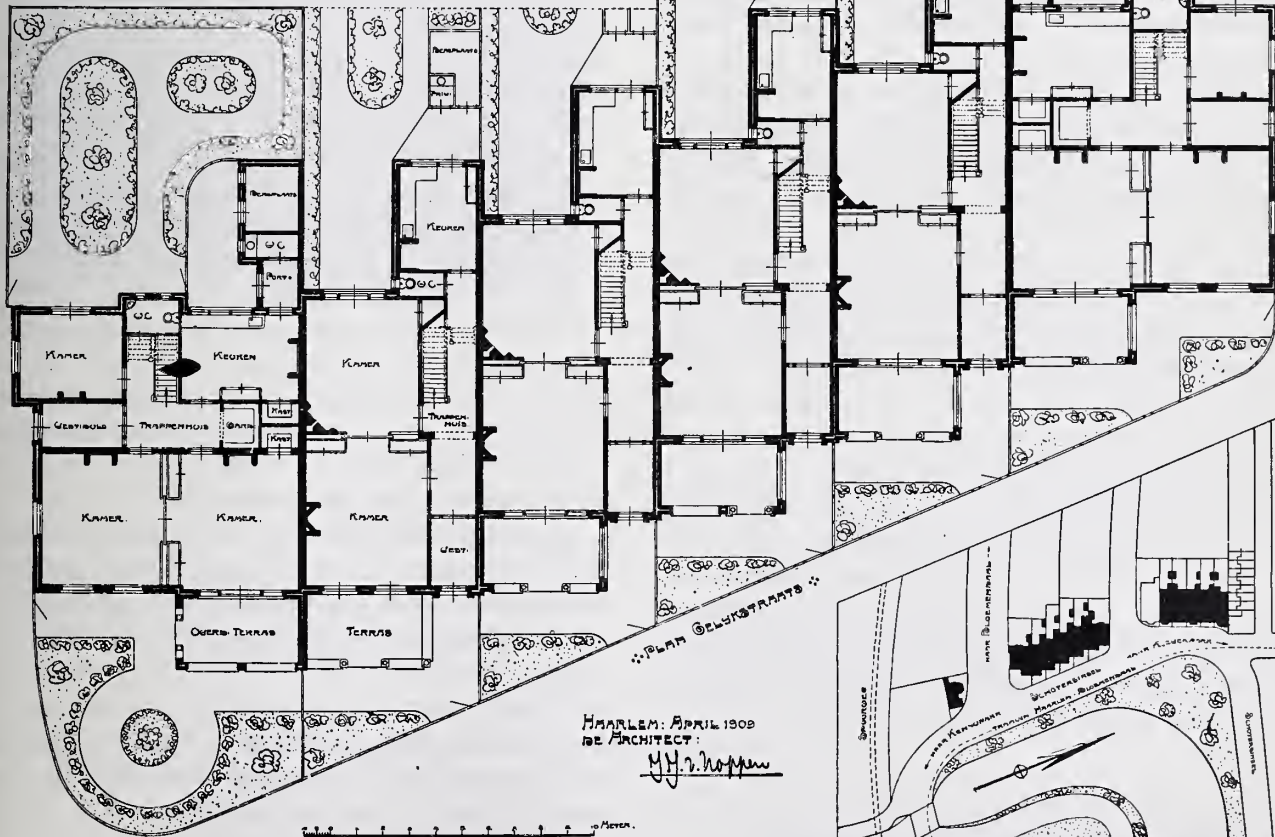

PLAN GEWISTRAATS

HAARLEM: APRIL 1909
 DE ARCHITECT:
 M. J. J. ROYEN

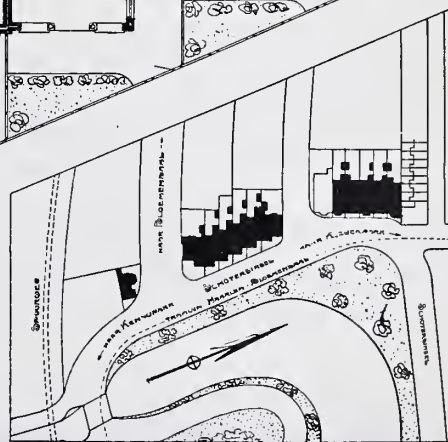

SITUATIE

In het artikel: De groote Bouwplannen der Gemeente Rotterdam, voorkomende in Bouwkundig Weekblad no. 22 bladzijde 262, 2de kolom 3de alinea hebben wij ons vergist, door den heer G. J. de Jongh, directeur van Gemeentewerken te verwarren met den heer A. de Jong, advocaat en lid van den Raad. Er moet dus gelezen worden: „Duidelijker kan niet uitgedrukt worden, hoe weinig *dit raadslid* voelt voor de artistieke erfenis onzer voorgeslachten en voor het dagelijks te genieten schoon van fraaie stadsgezichten”, en niet: Duidelijker kan niet uitgedrukt worden, hoe weinig deze Directeur van Publieke Werken voelt, enz.”

Spijt het ons, dat onwillekeurig dit abuis in het artikel is binnen geslopen, aan den anderen kant verheugen wij ons er over, dat niet een Directeur van Publieke Werken de woorden van het Gemeenteraadslid de Jong heeft gesproken, welke woorden van weinig appreciatie voor het nog aanwezige mooi van Oud-Rotterdam getuigden. Onze vrees voor het verdwijnen van „oude schilderachtige stadsgezichtjes” is nu aanmerkelijk verminderd, en wij hopen, dat nog menigmaal zal blijken hoezeer de Directeur van Publieke Werken over dit onderwerp van meening verschilt met zijnen naamgenoot, het Raadslid De Jong.

Volledigheidshalve vermelden we verder, dat het amendement van Beers (doortrekking Zandstraat en verbreding Raamstraat) beter amendement-Buskens genoemd mag worden, daar de heer P. G. Buskens de vader van het amendement is en de heer F. J. C. J. van Beers mede ondertekenaar is.

Tenslotte merken we op dat het niet in onze bedoeling lag bij voorkeur het Stadhuis en het Post- en Telegraafkantoor aan elkaar verbonden, aan elkaar vast te zien, zooals te lezen is uit de 3de alinea 2de kolom pag. 263.

Beter geven de woorden in de 2de alinea aldaar onze gedachte weer: de gebouwen dicht bij elkaar staande; over de juiste plaatsing der gebouwen onderling hebben wij ons niet willen uitlaten.

Daar echter noodzakelijk beide dicht in elkaars buurt komen en beide monumentaal moeten zijn, moet voor een goede oplossing, de architectuur van het eene gebouw *in verband* gebracht worden met het andere. Dit verband wil niet zeggen gelijkvormig of gelijksoortig; het wil alleen zeggen, dat de ontwerper van het eene gebouw rekening moet houden met den buurman; vandaar dat een prijsvraag, zich uitstrekkend ook over den gevel van het Post- en Telegraafkantoor, o.i. de beste waarborgen voor een goede oplossing biedt.

J. G.



HET „HUIS MET DE HOOFDEN” GERESTAUREERD.

Ingevolge de uitnoodiging van den Directeur der Publieke Werken te Amsterdam bracht de Commissie, aangewezen door het Hoofdbestuur van de Maatschappij tot Bevordering der Bouwkunst om het Gemeentebestuur van advies te dienen in zake het restaureeren van het zoolang in bouwvalligen toestand verkeerd hebbend Huis met de Hoofden, een bezoek aan het herstelde gebouw, alwaar zij door den Heer Directeur A. W. Bos werd ontvangen en rondgeleid.

De omvangrijke herstellingswerken, met November van het vorige jaar begonnen, zijn thans gereed gekomen, zoodat den 1^{en} Mei jl. het Huis door het Muziek-Conservatorium reeds kon worden betrokken.

Het was de Commissie aangenaam zich te kunnen overtuigen, dat dit zeer moeilijke herstellingswerk met veel beleid, groote voorzichtigheid en nauwgezetheid vanwege de Afd. Publieke Werken onder de opperste leiding van den Heer F.'s Jacob, Ingenieur 1^{ste} kl. en onder dagelijksch toezicht van den Heer J. van Laren, Opzichter 1^{ste} kl. op zeer verdienstelijke wijze is uitgevoerd.

Wat de herstelling van den voorgevel, het meest belangrijk van het werk, betreft, bleek het dat de door de Commissie bij haar advies overgelegde teekeningen met groote nauwgezetheid waren gevolgd.

De restauratie van dien gevel, die bij het eerste onderzoek door de commissie ingesteld, zeer bouwvallig bleek te zijn, zoodat onmiddellijke voorziening door tijdelijke stutting en schoring noodzakelijk werd, was wel het moeieijkste deel van den herstellingsarbeid.

Met groote zorg en toewijding is men er in geslaagd den historischen gevel en het oude materiaal te behouden zonder dat het noodig was den samenhang der samenstellende deelen te verbreken of gedeelten geheel af te breken en weder op nieuw op te bouwen; zelfs de topgevel, die, zooals de commissie vreesde, voor een deel zou moeten worden afgebroken en op nieuw gesteld, is kunnen blijven staan. De verzakkingen en uit het lood gezette bouwdeelen zijn allen weder in behoorlijken staat gebracht. De houten fundeering onder den gevel, die bij nader onderzoek bleek vergaan te zijn, werd 1 Meter dieper aangelegd en geheel hersteld.

Het fraaie beeldhouwwerk, van de dikke verflaag ontdaan, is nog in zeer goeden toestand; ook de lijstwerken en het vlakke werk, alles van Bentheimer steen, werden van de verflaag bevrijd, waar noodig hersteld en bijgewerkt.

Het vlakke steenhoutwerk werd van een nieuwe frijnslag voorzien. Zulks had niet in de bedoeling van het advies gelegen en had de commissie liever gezien, dat ook hier ware getracht met het afbijtsen van de verf te volstaan, zooals bij het beeldhouwwerk is geschied, daar bij restaureeren het opwerken van oude steen zooveel mogelijk vermeden dient te worden.

De oude houten raamkozijnen uit het laatst der 18^e eeuw

werden vervangen door kruisramen van steen; zooals uit een nauwkeurig onderzoek bleek waren die oorspronkelijk van steen geweest. Deze met glas in lood bezette kruisvensters verhoogden dan ook in niet geringe mate het fraaie aspect en oorspronkelijk karakter van den gevel.

Waar noodig zijn de oude nog bestaande eiken deuren door nieuwe vervangen, waarbij de oorspronkelijke constructie geheel gevolgd is.

Op oordeelkundige wijze is de geheele voorgevel door het aanbrengen van cement-ijzeren pijlers, opgaande van uit de fundeering, aan de achterzijde tusschen de pe-



HET „HUIS MET DE HOOFDEN” GERESTAUREERD.

den; deze heeft echter in een der ingerichte historische vertrekken in het Suasso-Museum een waardige plaats gekregen.

Gelukkig heeft de gerestaureerde woning een goede bestemming gekregen en heeft het Muziek-Conservatorium nu een haar waardige en zeer doelmatige woning betrokken.

Het gemeentebestuur met de Afd. Publieke Werken mag dan ook een woord van lof en waardeering niet worden onthouden voor de wijze waarop het, dit voor de Nationale Bouwkunst en de Historie zoo hoogst belangrijk bouwwerk in zijn ouden luister heeft weten te bewaren.

Het Raadslid C. B. Posthumus Meyjes, die aan deze restauratie den eersten stoot heeft gegeven, kan met voldoening op zijne pogingen om den historischen bouw voor ondergang te behoeden, terugzien.

VERGADERINGEN

Verslag van de vergadering van de Afdeling Arnhem van de Maatschappij tot Bevordering der Bouwkunst, gehouden op 26 Mei 1909, in het Restaurant „Noble”, Velperbuitensingel 5.

Nadat de notulen gelezen en goedgekeurd waren en de Secretaris had medegedeeld, dat het bestuurslid W. G. Welsing door ongesteldheid verhinderd was ter vergadering te komen, werd door den voorzitter, den heer W. F. C. Schaap, de uitslag medegedeeld van de schriftelijke stemming, die plaats had gevonden voor de benoeming van de heeren V. G. A. Bosch en A. R. Freem tot eere-lid van de afdeling. Beide heeren hebben gedurende een reeks van jaren heel veel voor onze afdeling gedaan en het heeft dan ook niet aan pogingen ontbroken om te trachten, deze heeren als bestuursleden voor de afdeling te behouden. Ondanks den herhaalden aandrang hebben genoemde heeren gemeend, zich niet meer herkiesbaar te moeten stellen, daar zij het in het belang van de afdeling achtten, dat niet bij voortdoring dezelfde bestuursleden aanbleven. Het bestuur, overtuigd, dat alle leden gaarne zullen medewerken, om de aftredende bestuursleden, die zich op buitengewone wijze voor de afdeling verdienstelijk gemaakt hebben, tot eere-lid te benoemen, kon heden tot zijn genoegen mededeelen, dat meer dan het volgens het reglement gevorderd aantal stemmen, $\frac{2}{3}$ van het ledenaantal waren uitgebracht.

De heer A. R. Freem, ter vergadering aanwezig, werd door den voorzitter met zijne benoeming gelukkigwenscht, waarbij de hoop werd uitgesproken, dat de eere-leden V. G. A. Bosch en A. R. Freem nog veel in het belang van de afdeling zouden doen.

De heer Freem antwoordde hierop, dat hij steeds voor de afdeling een actief lid hoopt te blijven.

Hierna werd door den Secretaris uitgebracht het navolgend verslag van de op 12 Mei te Amsterdam gehouden vergadering van het hoofdbestuur van de Maatschappij met de voorzitters en secretarissen van de afdelingen, waarin de Raad der Afdelingen is geconstitueerd.

Als Voorzitter van den Raad werd benoemd de Heer Limburg, voorzitter van de Haagsche afdeling, die met den secretaris dier afdeling, den heer S. de Clercq, een concept-reglement zal opstellen en dit den leden van den Raad toezenden eenige dagen voor de Meivergadering, terwijl op dien dag dit concept-reglement in den Raad der afdelingen behandeld zal worden.

Door den ondergeteekende werd uitvoering gegeven aan de op-

dracht van de laatstgehouden vergadering, n.l. het in bespreking brengen van het Bouwkundig Weekblad.

Toegegeven werd, dat de inhoud in vergelijking met vorige jaren zeer is vooruitgegaan en het is ook niet op vermeerdering van den inhoud, dat moet worden gewezen, het is meer den aard der artikelen, welke aanleiding tot critiek geeft.

De afdeeling Arnhem stelt zich nog steeds op het standpunt, dat reeds door den vorigen voorzitter, den heer V. G. A. Bosch met kracht is voorgestaan, n.l. dat het weekblad het voornaamste bouwkundig orgaan behoort te zijn; kan daarbij nog geld gevonden worden om een 2 maandelijksch blad uittegeven, des te beter, maar voor het weekblad mogen geen kosten gespaard worden om het te doen beantwoorden aan zeer hoog gestelde eischen.

Het bouwkundig Weekblad moet zijn zeer actueel en weerspiegelen het bouwkundig leven van ons land en de voornaamste gebeurtenissen bij onze naburen.

De inhoud geeft op dit gebied nog niet genoeg; er is bij vroeger vergeleken een vooruitgang te constateeren, maar nog wordt te veel gemist.

Gewezen dient te worden, dat de Opmerker in een zeer goed geschreven artikel een beschouwing heeft gegeven over het onderwerp „Rijksproefstations”. Van alle kanten werd daarin het voor en tegen er van onder de oogen gezien. Aan het middelbaar technisch onderwijs b.v. wordt ook niet de aandacht gewijd, die dit hoogst belangrijke onderwerp eischt. Goede stukken in het weekblad waren het artikel van den heer v. d. Kloot Meijburg over de Rotterdamsche pleinen, dat van J. G. over den Hofvijver en over de accijnsgebouwtjes tegen de kerk te Leiden.

Dergelijke artikelen moeten meer in het weekblad verschijnen; beschouwingen, ontleend aan standaardwerken over de bouwkunst der Assyriërs, moeten daarvoor hun plaats inruimen.

Verder behoort het weekblad steeds de nieuwste bouwwerken te reproduceeren: gewezen werd op de Vlissingische Zeevaartschool; van het geachte hoofdbestuurlid Knuttel, waarvan wel in de Prins afbeeldingen en beschrijving voorkwamen, ook een zeer uitvoerige beschrijving in de N. R. C., maar absoluut niets in het weekblad.

Ook moeten reproducties als van de H. B. S. te Haarlem tot het verleden behooren, zij zijn zulk een gebouw onwaardig en geven een absoluut onvoldoenden indruk van dit bouwwerk.

De Vice-voorzitter, de heer de Groot, die de gemeenschappelijke vergadering van Hoofdbestuur en Raad der afdeelingen leidde, verzekerde met genoegen de gemaakte opmerkingen te hebben vernomen; voor zooveel mogelijk zal er rekening mede gehouden worden.

Het is echter in verband met den financieelen toestand niet wel mogelijk, alle afbeeldingen op de gewenschte grootte te reproduceeren; ook is het moeilijk steeds actuele artikelen te bekomen. Door ondergeteekende werd aangevoerd, dat men het honorarium niet te laag moet stellen, dan komen de bijdragen wel, en hoe beter het Weekblad wordt, des te meer abonés komen. (Een bouwkundig blad, dat eerdaags zal verschijnen, vraagt medewerkers tegen een honorarium ad. f 2.25 per kolom).

De voorzitter antwoordde hierop, dat vroeger geen honorarium werd verstrekt en dat dit thans wel geschiedt, maar meer dan f 1.50 kan voorshands niet betaald worden; in elk geval zal er naar gestreefd worden, het honorarium in de toekomst te verhoogen.

De heer Van Heukelom gaf te kennen, dat z. i. men artikelen schreef niet om den broode, maar dat het een eer moet zijn als het Bouwkundig Weekblad zijne kolommen beschikbaar stelt, wel vindt hij, dat voor kosten van teekeningen en foto's vergoeding gegeven dient te worden.

Hiermede was het onderwerp „Weekblad” afgehandeld en werd besproken de conceptbegroting van inkomsten en uitgaven in 1909.

Om hiervan een overzicht te krijgen, werden staten overgelegd, waarop tot een bedrag van f 22.321.18 in ontvangst en uitgaaf, bedragen voorkwamen der *vermoedelijke* ontvangsten en uitgaven. Een begroting bevat in den regel bedragen, die men raamt, dus hierop past de uitdrukking vermoedelijk wel, minder passend

echter werd het gevonden, dat de inkomsten van het vorige jaar niet op deze lijsten voorkwamen, maar ook daarop cijfers voorkwamen, die het vorig jaar als vermoedelijk begroot waren voor de verschillende posten. Door ondergeteekende werd opgemerkt, dat men op deze wijze vermoedens opwekt, die moeilijk strekken kunnen tot verhoogen van het aanzien van de Maatschappij. Immers, elke vereeniging geeft tegenwoordig aan hare leden een juist beeld van de financieele uitkomsten van vorige jaren; hoe kan men anders een overzicht verkrijgen?

Leden, die dat wenschen, kunnen wel in het gebouw der Maatschappij alle inlichtingen bekomen en alle bescheiden zien, maar wie denkt hieraan? Zoo'n onderzoekingstocht heeft eigenaardige bezwaren, men wil niet verdacht worden van wantrouwen, elk technicus is geen accountant en men schaamt zich wellicht over niet voldoende administratieve kennis.

Meerdere leden vonden ook, dat de leden van de Maatschappij recht hebben op een juist inzicht in de financiën van hun vereeniging, de tijden zijn niet meer van dien aard, dat men dergelijke zaken aan het bestuur overlaat.

Besloten werd, aan den voorzitter te verzoeken, aan het Hoofdbestuur den wensch over te brengen van de leden om in het bezit gesteld te worden, niet allen van de vermoedelijke uit te geven, maar ook van de werkelijk uitgegeven bedragen.

Niet toegegeven kan worden, de gegrondheid van de vrees, door den voorzitter geuit, n.l. dat volledige openbaarheid van deze begrotingscijfers de Maatschappij zou kunnen benadeelen, doordat dan b.v. zou blijken, dat de uitgaven voor het weekblad belangrijk den gestelden post overschreden; immers moet een belangrijke uitbreiding van het weekblad meerdere kosten met zich brengen!

De heer A. R. Freem dankt den Secretaris voor zijn duidelijk rapport.

De bespreking over de zomerexcursie had tot resultaat, dat aan de leden per circulaire zal gevraagd worden, of gewenscht wordt een eendaagsche excursie, boottocht langs de Vecht of een tweedaagsche excursie naar Aken.

Het rapport partieele aanbesteding was nog niet door den rapporteur der commissie ingezonden. Wel was het rapport van de afdeeling Arnhem van den Ned. Aannemersbond ingekomen, maar dat van de vereeniging „Handwerksbloei” ontbrak ook nog, zoodat dit punt niet in behandeling genomen werd.

Voorts werden drie Commissies benoemd om actuele onderwerpen in studie te nemen en daarover in den volgenden winter rapport uit te brengen.

Voor een rapport over Heimatschütz, vooral met betrekking op Arnhem en omgeving werden aangewezen de heeren J. C. de Haas, Jansen en Marcus; de rapporteur van de commissie zal zich begeven naar de in het najaar te houden bijeenkomst van de op te richten vereeniging „Mooi Nederland”.

Voor een rapport over eigen beheer werden aangewezen de heeren Keurschot, Portheine en van Riel en over de Gemeentelijke Bouwverordering de heeren A. Kool, Roskam en van der Vlugt.

De verschillende heeren, op twee na allen aanwezig, namen de benoeming aan, zoodat den volgenden winter voor de rooster der vergaderingen op voor de afdeeling weinig kostbare en toch hoogst nuttige wijze is gezorgd.

Door den heer Dr. v. d. Water waren ter kunstbeschouwing welwillend beschikbaar gesteld, reproducties van bouwkundige monumenten.

De Secretaris,
G. VERSTEEG.



INGEZONDEN STUKKEN

HET TEGENWOORDIG RAADHUIS VAN ROTTERDAM.

Met groote belangstelling namen wij kennis van den Rotterdam-
schen Brief no. XI, betreffende het Stadhuis te Rotterdam.

Voor het oogenblik willen wij ons alleen bepalen tot het verwijt
dat de geachte schrijver van der Kloot Meijburg (Bestuurslid van
Bouwkunst en Vriendschap) aan ons meent te kunnen richten,
dat wij, n.l. door onze opinie omtrent het noodzakelijke van den
afbraak van het tegenwoordige Raadhuis, kenbaar te maken,
„van de verdeeldheid onder de beoefenaren der schoone bouw-
kunst hebben doen blijken”.

Ware het Bestuur onzer Rotterdamsche Vereeniging „Bouw-
kunst en Vriendschap” in deze niet zoo buitengewoon voorbarig
opgetreden en ware — in eene goed voorbereide Ledenvergade-
ring — een uitspraak van de Leden uitgelokt, zéér zeker zouden
wij dan, (als goede Leden der Vereeniging) géén aanleiding
hebben gevonden, in het openbaar van meeningsverschillen te
doen blijken.

Nu echter het Bestuur — zonder de Leden te hooren, — zijne
meening als de meening der Vereeniging lanceert, en wij n.b. uit
de dagbladen het standpunt van het Bestuur (gegeven als dat der
Vereeniging) moesten leeren kennen, zijn wij volkomen vrij, ook
onze opinie in het openbaar te uiten, al betreuren wij, met den
geachten inzender, dat hierdoor het publiek goede voorlichting
en vaste leiding moet derven.

Op den overigen inhoud van den „Rotterdamschen brief”, voor-
zoover daarin over het al of niet wenschelijke van het behoud
van het tegenwoordige Raadhuis wordt besproken, komen wij
nader terug.

W. F. OVEREIJNDER.
J. HERMAN DE ROOS.
J. P. STOK WZN.
W. STOK.
C. L. STAL.
A. J. TH. KOK.
C. B. VAN DER TAK.
ALB. OTTEN.
P. G. BUSKENS.
A. MILLENAAR.
A. W. MEIJNEKEN.

PROVISIE AAN ARCHITECTEN.

In den laatsten tijd wordt meer en meer gewezen op het onge-
oorloofde van het aannemen van provisie door architecten, wat
is toe te juichen, want mocht het algemeenen regel worden, dat
personen, die gesteld zijn materialen te keuren, provisie ontvan-
gen van de leveranciers, dan is het uit met de goede trouw in
onze samenleving en wordt de strijd om het bestaan voor hen,
die eerlijk door de wereld willen, steeds moeilijker.

Telkens leest men van uit het buitenland van verschrikkelijke
knoeierijen bij leveranties onder alle takken van bedrijf en dit
heeft geen andere oorzaak dan de provisie en het z.g. handen
stoppen.

Dat dit gevaar niet denkbeeldig is ook in ons land, bewijst ge-
noeg het resultaat van het onderzoek van eene Commissie uit den
Bond van Nederlandsche Architecten. Deze Commissie kwam
tot de conclusie, „dat, ofschoon de Bond in het algemeen gekant
is tegen het gebruik, dat leveranciers en fabrikanten, geïntre-
seerd bij bouwwerken, aan architecten provisie uitkeeren; dit

toch in vele gevallen plaats heeft. Daarom stelt zij voor, dat de
Bond aan verschillende leveranciers en fabrikanten te kennen
geve, dat zij bij het opgeven van prijzen verlangt netto-prijzen,
zonder provisie, waarbij de leden van den Bond zich dan ver-
binden, dat zij zich bij de keuze van leveranciers en fabrikanten
door geen provisie zullen laten beïnvloeden.”

De bond van Ned. Architecten verdient voor zijn krachtig initia-
tief in dezen de erkentelijkheid van allen, die prijs stellen op
moraliteit in onze samenleving. De bepaling in het reglement van
den bond, dat de leden geen provisie mogen aannemen, is vooral
een daad van beteekenis. Want op het niet aannemen van pro-
visie komt het in de eerste plaats aan. Weigeren wij architecten
elke provisie in welken vorm ook, dan spreekt het van zelf, dat
de leveranciers gaarne netto-prijzen opgeven met het oog op de
concurrentie.

In mijn 20-jarige praktijk heb ik steeds ervaren, dat de leveran-
ciers en fabrikanten gaarne netto-prijzen opgeven, indien ze
maar niet op provisie behoeven te rekenen. Meermalen werd mij
verklaard, wij leveren liever onder architecten, die geen provisie
aannemen, omdat wij dan meer zekerheid hebben, dat men on-
partijdig is bij het beoordeelen van onze materialen.

Hierop wenschte ik de aandacht te vestigen ter wille van een
juiste beoordeeling in deze gewichtige kwestie.

Vlaardingen.

PL. V. D. BERG.

INHOUD VAN TJDSCHRIFTEN

**Architectura no. 22. Onze jonge architecten en het Bouwkundig
Onderwijs.** Schrijver betreurt het niet, dat A. J. Th. Kok niet be-
noemd is tot Directeur der Middelbare Technische School; te-
veel artistieke krachten zijn reeds opgeslokt door het onderwijs.
Wordt een onderwijsbetrekking in den beginne meestal als
overgangs stadium beschouwd, tot tijd en wijle eigen praktijk
voldoende opbrengt, bij velen wordt dat tijdelijk karakter uit
het oog verloren en het oorspronkelijk levensdoel in slaap gesust
door de gemakkelijke beschikking over een vast inkomen. Be-
treurd wordt, dat zij, die reeds in de praktijk als ambtenaar hun
waarde toonden, daarin niet genoeg vooruitgaan en daarom
naar het onderwijs overgaan. Kok heeft in Rotterdam reeds ver-
schillende belangrijke werken gemaakt: de electriche centrale,
het armenhuis, het zusterhuis, verder maakte hij de eerste schets-
plannen voor een Raadhuis, terwijl hij bij enkele gelegenheden
door de Gemeente werd afgevaardigd naar congressen. Waarom
solliciteert iemand in zoo'n positie? Moet de reden gevonden
worden in de slechte salariering der ambtenaren? Moet de
ambtenaar, waar hem alle particulier werk ontzegd wordt, geene
vergoeding daarvoor vinden in zijn salaris? Is het niet merk-
waardig dat een Gemeente-architect eener groote stad geen hoo-
ger salaris dan f 4000 krijgt, terwijl een Directeur der gasfabriek
f 12000 verdient?

Het leveren van slecht gas of slecht water kan hersteld worden
door een meer deskundigen directeur aan te stellen; een mid-
delmatig gemeente-architect echter kan het stedelijk aspect op
sommige plaatsen voor honderden jaren bederven.

Iets over evenwicht in Architectuur door J. H. de Groot. Dit werkje
wordt uitgegeven bij van Mantgem en de Does, de hoofdbedoe-
ling is, volgens den schrijver: eenige toelichting voor een kern:
vergelijk onder méér, óók oppervlakken en massa's tegen elkaar
bij het ontwerpen.

We hopen later op dit belangrijke geschrift terug te komen.

Verwarming en Ventilatie, door Ingr. Joh. Körting, vervolg.

*Natuurkundige eigenschappen van de Bouwstoffen in het alge-
meen*, vervolg.

De Bouwwereld no. 21. *J. H. W. Leliman. Het Vredespaleis.* Het is goed te zien dat een Fransche en een Hollandsche hand in het definitief ontwerp hebben gewerkt; een dergelijk dualisme mag niet in een monumentaal gebouw waarneembaar zijn. De Fransche zwier is verdwenen, de toon der architectuur is menig octaaf lager gezet en de coloratuur is uit de aria verdwenen.

Het evenwicht is verstoord door het wegvallen van den rechtschen toren. De gedruktheid van het oorspronkelijk ontwerp is nog versterkt; de stijl van het oorspronkelijk ontwerp, Noord-Fransche Renaissance is nu meer naar het Romaansch overhellend in vele partijen. Gemis aan eenheid valt op te merken tusschen het gebouw en de tuin-architectuur.

Het artikel is van eenige afbeeldingen voorzien.

G. J. Veenstra. Het Schoolgebouw; besproken worden de verschillende eischen, waaraan een school moet voldoen, waarbij nader stilgestaan wordt bij het bouwterrein, het gebouw, waarvan de indeeling, het oppervlak van een schoollokaal, de garde-robes, de bouwmaterialen, de muren.

De Opmerker no. 22. *Het Vredespaleis,* met afb. Schrijver acht de veranderingen in den plattegrond aangebracht, verbeteringen te noemen; het complex van twee gebouwen van vroeger is nu tot een geheel vereenigd; de groote binnenplaats is een verbetering; de verschillende veranderingen worden verder door schrijver gecritiseerd. Met alle respect voor de bekwaamheden van onzen landgenoot was het geen gelukkige gedachte de architectuur van Cordonnier pasklaar te laten maken door een Nederlandsch bouwmeester.

Beroemde bouwmeesters; verschillende min of meer bekende architecten uit den Oud-Christelijken- en Byzantijnschen tijd worden besproken.

De Aannemer no. 22. *Vereischen en Verplichtingen* van den Aannemer. De bepalingen door Prof. v. d. Kloes in zijn A. V. opgesteld betreffende deze beide onderwerpen worden besproken in verband met de Rijks A. V.

Een goed voorbeeld. We lezen hierin: Ten opzichte van het arbitrage-geding neemt de gemeente Amsterdam sinds jaren een standpunt in, 't welk van een breedheid van opvatting getuigt, die men elders tevergeefs zoekt. Van af 1897 toch heeft zij in haar bestekken doen opnemen een clause, waarbij bepaald is, dat de aannemer het recht heeft om een scheidsrechterlijke uitspraak in te roepen over alle geschillen, die zich mochten voordoen omtrent het werk, het bestek of de overeenkomst of de Algemeene Voorschriften.

Thans is onder dato 25 Mei door B. en W. een voordracht bij den Gemeenteraad ingediend, met de strekking, dat de Gemeente zich te dezen aanzien aansluit bij den Raad van Arbitrage voor de Bouwbedrijven in Nederland.

Hierop volgt de volledige voordracht.

BERICHTEN

Binnenland.

Congres van het Internationaler Verband für die Materialprüfungen der techniek te Kopenhagen. Op verzoek is de termijn voor opgave tot deelname voor dit congres, dat van 7—11 September a. s. gehouden zal worden, verlengd tot 15 Juli a. s.

Een wachthoek voor den tram tegen den Utrechtschen Dom. Het is een verblijvend verschijnsel, dat meer en meer het schoone van oude fraaie stadsgezichten wordt ingezien en de schoonheid van gebouwen niet door leelijke aanbouwen wordt ontsierd. De gedachten over stedenschoon breken door; en gelukkig wordt in menige Gemeenteraad ten minste eenige over-

weging gehouden, alvorens de noodzakelijke en helaas nog altijd onaesthetische producten als kiosken, wachthokken, reclamezuilen (!) hun minder aangename architectuur aan den voorbijganger vertoonen, of beter gezegd opdringen.

Het is merkwaardig te zien dat men, eerlijk de blijkbare artistieke onmacht van dezen tijd in dit opzicht inziend, de leelijkheid van dergelijke gebouwtjes erkent en er geen raad mee weet, waar het geldt, dat deze op een fraai punt of voor een mooi gebouw op te richten.

De Utrechtsche Gemeenteraadszitting van 27 Mei jl. geeft hiervan een aardig bewijs.

Aan de orde was het bouwen van een nieuw wachthuis op het Domplein; hierover ontspon zich een langdurige discussie. Waren de heeren het niet eens over de noodzakelijkheid op het Domplein een dergelijk huisje te zetten, ook de vraag, of het aesthetisch te verdedigen zou zijn werd verschillend beantwoord. Verdedigden enkele leden met warmte hunne bezwaren tegen een eventueele plaatsing, die niet anders dan leelijk kan zijn, en ander lid was van een andere mening, en zei dat van ontsieren geen sprake was, daar het geheel van glas en dus doorzichtig zou zijn. Dit argument lijkt ons wat al te optimistisch; een wachthuisje geheel van glas is ons onbekend; daarenboven, al is het geheel van glas, dan zou het nog niet doorzichtig zijn. Daarenboven, de gedachte van dit raadslid, een wachthuisje te bouwen, dat je feitelijk niet ziet, heeft iets eigenaardigs.

In de Commissie van Fabricage was de aesthetica van het geval onder oogen gezien; de directeur van gemeentewerken had geadviseerd dat een wachthuisje tegen de kerk niet mooi zou staan, maar dat op de bewuste plaats de kerk het minst mooie gedeelte vertoont en dus de plaatsing van een wachthuisje niet erg zal ontsieren.

Het is ons niet mogelijk, een oordeel te vellen over dit interessant conflict tusschen de eischen van het moderne leven en het oude stadsschoon.

Genoeg zij het, te vermelden dat het een ernstig punt van bespreking is geweest in den Utrechtschen raad en dat met 17 tegen 14 stemmen besloten werd het wachthuisje op het Domplein te zetten.

Het Huygens Monument. De Hollandsche Maatschappij van Wetenschappen heeft haren secretaris prof. dr. J. Bosscha bij zijn aftreden een getrouwe copie van het ontwerp-Cuypers op een derde der ware grootte aangeboden.

Dit verkleinde werk is door prof. Bosscha op zijn beurt weer aan de Maatschappij ten geschenke gegeven, die het in den tuin van haar gebouw heeft geplaatst.

Prijsvraag Afd. Arnhem van de Mij. tot Bev. der Bouwkunst. Door de Afd. Arnhem is een prijsvraag uitgeschreven voor het ontwerpen van een Diploma, dienende om uit te reiken aan vervaardigers van bekroonde ontwerpen in door de Afdeeling uit te schrijven prijsvragen.

De deelname aan deze prijsvraag is beperkt tot de leden van de Afdeeling.

De breedte van het Diploma zal bedragen 0.35 M., de hoogte 0.28 M. Het ontwerp moet niet meer dan twee kleuren bevatten en in steendruk uitgevoerd kunnen worden.

De Jury bestaat uit het Bestuur van de Afdeeling en het eere-lid J. R. de Kruff te Oosterbeek.

Als 1e prijs wordt uitgelooft, het Diploma van de Afdeeling en f 25.—, als 2e prijs het Diploma.

De ontwerpen worden vrachtvrij, ingewacht vóór of 1 October 1909 aan het adres van den Secretaris, G. Versteeg, Pels Ryckenstraat 9, Arnhem, waar tevens programma's verkrijgbaar zijn.

Het uitbreidingsplan van Den Haag. Half Juni zal in de Artizaal van het Zuid-Hollandsch Koffiehuis de heer Berlage het uitbreidingsplan van 's-Gravenhage bespreken en toelichten. Deze bijeenkomst gaat uit van de afdeeling 's-Gravenhage der Maatschappij tot bevordering der Bouwkunst en van de Verfraaiingscommissie.

Het plan zal zoowel in zijn geheel als in onderdeelen door lichtbeelden aanschouwelijk worden voorgesteld.

Tot deze bijeenkomst zullen de gemeentelijke autoriteiten en verschillende besturen van vereenigingen worden uitgenoodigd.

Wedstrijd in gevelontwerpen. De Raad van Beheer van de Algemeene 's-Gravenhaagsche Bouwgrond-Maatschappij, roept allen, die meenen in de termen te vallen tot mededinging in den wedstrijd van gevelontwerpen, uitgelooft voor het eerste honderdtal gebouwen, gesticht op haar terreinen op en verzoekt hen daarvan schriftelijk opgave te doen te haren kantore, Anna van Saxenstraat no. 56, te 's-Gravenhage, vóór 15 Juni a.s.

Vad.

Rijksacademie van Beeldende Kunsten te Amsterdam. Uit het verslag dezer Academie aan de Tweede Kamer toegezonden vermelden we, dat onder de aanwinsten vermeld worden:

1°. een verzameling van 167 nagelaten studies van den kunst schilder J. H. L. de Haas; 2°. het sierbeeldhouwwerk, afkomstig van een afgebroken huis aan het Damrak te Amsterdam; 3°. een aantal voor het onderwijs aan de Academie hoogt belangrijke verlichte werken, in het voorjaar op de veilingen van Lindsen en Frederiks aangekocht.

Omtrent de stichting van een nieuw gebouw is met de gemeente Amsterdam in overleg getreden, om van die zijde de noodige medewerking te verkrijgen.

De directeur bereidt in overleg met de hoogleeraren, een reorganisatie van het onderwijs voor, waardoor dit beter dan tot dusver aan de eischen der wet zal kunnen voldoen.

Het Vredespaleis. De volledige lijst van inschrijvers voor den aanbesteden bovenbouw van het Vredespaleis is als volgt:

D. Opsoomer, Nijmegen, a. (bij gebruik van steensoort Liais de carries blanc) f 747.000; b. (bij gebruik van Tercé Norman doux) f 736.000; c. (bij gebruik van savonnière demi fin in plaats van Villère Adam voor de gewelven) f 700 minder.

C. Bastiaansen, Den Haag, a. f 774.000; b. f 761.600; c. f 500 minder.

N. Van Eek, Nijmegen, a. f 674.000; b. f 663.700; c. f 1728 hooger.

H. W. Van Reemsdijk en J. J. Cos, Den Haag, a. f 625.950 b. f 697.950.

G. Key, Rotterdam, a. f 653.000; b. f 638.000.

W. F. Weyers, Tilburg, a. f 575.000; b. f 559.500.

B. Hagen, Haarlem, a. f 618.934; b. f 607.344.

G. Nollen en J. H. Heijmerink, Nijmegen f 740.400.

J. H. Stelwagen, Rotterdam, a. 597.500; b. f 582.500,

Van der Pluym en Gielen, Rotterdam, a. f 651.000; b. f 631.000.

Firma J. v. d. Elshout Gzn., Scheveningen, a. f 605.000; b. f 586.000.

J. Hartman en R. v. d. Meulen, Den Haag, a. f 571.000; b. f 562.500; c. f 1500 hooger.

H. F. Boersma, Den Haag, a. f 617.960; b. f 603.960.

H. J. Nederhorst, Gouda en S. A. Stolk, Rotterdam, a. f 612.300; b. 592.800; c. f 612.750.

M. v. d. Spek, Rotterdam, a. f 615.172; b. f 595.422; c. f 432 hooger.

C. Balken, Amsterdam, a. f 695.781; b. f. 680.896.

D. Cerlijn en Zn. en A. J. De Haan, Amsterdam, a. f 628.480; b. 614.680.

H. Wienhoven, Den Haag, f 649.400.

J. Hornstra en J. Langejan, Den Haag, a. f 655.200; b. f 636.872; c. f 432 hooger.

J. van der Vlucht Rzn., Den Haag, a. f 651.865; b. f 646.800.

J. H. de Wilde, Gouda, a. f 787.500; b. f 770.000.

Z. Gelens en J. v. d. Wal, Den Haag, a. en b. f 693.078; c. f 3000 minder.

C. van Leeuwen Jr., Rotterdam, a. 626.000; b. f 669.000; c. f 628.400.

B. W. de Blecourt, Nijmegen, a. f 758.000; b. f 748.000; c. 10.000 minder.

B. van Leeuwen Jr. en D. F. Blanken, Rotterdam, a. f 614.800; b. f 605.031; c. 615.232.

W. M. Weijers, Tilburg, a. 699.500.

In herinnering wordt gebracht dat aannemers van den onderbouw zijn geweest de heeren G. Nollen en J. H. Heijmerink.

School voor Kunstnijverheid, Haarlem. In den Raad van Bestuur van het Museum van Kunstnijverheid werden de middelen overwogen, op welke wijze het onderwijs der aan het Museum verbonden School tot meer volledigheid kan worden gebracht

en welke middelen er moeten worden toegepast, teneinde haar aan de Nederlandsche Kunstnijverheid in het algemeen meer dienstbaar te maken. De vergadering was algemeen van gevoelen, dat de afdeeling voor de metaalbewerking zoo moet worden ingericht, dat de leerlingen in de gelegenheid worden gesteld de verschillende technische bewerkingen die in het vak voorkomen, te kunnen beoefenen, zoodat ze na afloop van den studietijd een werkstuk in zijn geheel tot stand zullen kunnen brengen. Op deze wijze zullen in de school werkkrachten gekweekt worden, die in tegenstelling met het gebruik van onzen tijd dat verdeling van arbeid vraagt en waarbij de meeste werkkrachten geheel afhankelijk worden gemaakt van den specialen arbeid, dien ze verrichten en individueelen arbeid geheel verloren gaat, zich later weer onafhankelijk zullen weten te maken en als degelijke, veelzijdige beoefenaars van dit zoo hoogstaand kunstambacht kunnen optreden. Daartoe zullen allereerst cursussen geopend worden in het graveeren en het emailleeren, twee vakken die bij de artistieke metaalbewerking eene groote rol spelen. De leerlingen van het tweede studiejaar zullen zich in het vervolg uitsluitend met de praktische oefeningen van het vak bezig houden, waardoor ze zich nog beter voor de werkplaats kunnen bekwamen.

Vervolgens heeft de Raad zijne goedkeuring gehecht aan den maatregel om beoefenaars van het kunstambacht, die reeds in een of ander vak praktisch werkzaam zijn en die behoefte gevoelen een onderdeel van hun vak nogmaals onder studie te nemen, daartoe in de gelegenheid te stellen, door het volgen van een drie-maandelijkschen cursus. In overleg met den Directeur der school kan dan door belanghebbenden in verband met hunne bezigheden de tijd gekozen worden om eenen cursus te doorloopen. De Raad hoopt daardoor de beoefenaars van het kunstambacht in de kleine plaatsen van ons land in de gelegenheid te stellen van het onderwijs dat aan de school gegeven wordt, gebruik te maken.

Ten slotte heeft de Raad de Commissie van het Museum uitgenoodigd, pogingen in het werk te stellen, dat ook beoefenaars van het kunstambacht in Nederl. Indië op de school kunnen worden opgenomen en zodoende de school ook dienstbaar te maken aan de bevordering en ontwikkeling van het kunstambacht aldaar. De Raad was overtuigd, dat dit plan met veel overleg moet worden uitgevoerd; onze Indische kunstbroeders zullen hunne kunstrichting streng moeten blijven volgen, doch zij zullen vooral de Westersche technieken moeten aanleeren.

Artetische Putten. In de notarieele archieven te Haarlem vond ik eene acte, welke inhoud wellicht een welkome bijdrage is voor de geschiedenis onzer bouwkunst. Daaruit blijkt toch dat de Artetische putten reeds in het begin der 17e eeuw bekend waren. Zooals men zal weten berusten deze putten op de hydrostatische wet der communiceerende vaten en worden ze aldus genoemd omdat zoodanige putten in het Fransche landschap Artois het eerst de algemeene aandacht trokken, hoewel de Chineezers en Egyptenaren ze reeds in overoude tijden boorden.

In Europa werden ze voor het eerst aangelegd omstreeks 1126 in Artois en Aire.

In ons land treft men Artetische putten aan in de Geldersche vallei. Zij die verschillende technische bijzonderheden daaromtrent wenschen te weten verwijzen we naar het uitgebreide artikel daarover in *Winkler Prins' Geïllustreerde Encyclopaedie*. Dl. I 3e druk.

De bedoelde acte in zijn geheel luidt als volgt:

4 Maart 1602.

Op huijden den vierden dach Marty in den jaere ons Heeren sestien hondert ende twee, compareerden voor mij Adriaen Willems, secretaris der stadt Haerlem ende openbaer notaris bij den hove van Hollandt toegelaeten ende voor den getuijgen hier naer genoemt, Jan Janss van Overthout, wonende buijten de waterpoort bij de Langebrugge binnen de vrijheijt der voorsz. stadt, oudt omtrent 51 jaeren; Claes Claess. Poel, buijrman tot Haerlemmerliede, oudt 46 jaeren en Maerten Corneliss. Col, oudt omtrent 40 jaeren, buijrman tot Spaerwoude, alle mij voorsz. notaris bekent zijnde; ende hebben ten versoucke van

Pieter Pieterss. Enten, buijrman tot Houtrick, bij hunnen mannen waarheids en zijelen salicheit in plaetse van eede geaffirmeert ende verclaert waerachtich te zijn, hoe dat sij luijden verstaen hebbende dat bij den voorsz. requirant was gevonden ende geinventeert eene *nieuwe middele ende practijcken* omme alle waterputten hebbende quaet ende stinckende water, oock wesende van weijnich water ende drooch, *alsoo te maecken, helpen ende met zeecker instrumente te booren, dat dezelve putten versch, goet ende veel waters opgaven*, daeromme denzelven requirant versocht hebben omme heure deposante respectieve putten wesende ghans quaet ende stinckende van water, ende altemets drooch, mede te willen helpen ende doen geven goet ende veele water tot dienste van heuren beesten ende huijsgesin, gelijk oock den zelven requirant met zijn *instrumenten* heure voorsz. putten alsoo *geboort* ende geholpen heeft, *dat dezelve nu zeer goet ende soet zijn, ende soo veele waters opgeven als zij luijden begeren*, ende dat dezelve putten qualick uijtgeput souden connen werden, deur oplopen vant water uijt den geboorden gront; houdende de voorsz. intentie voor goet ende zeker als zij luijden bij expirentie aen heur putten over jaer ende dach geboort zijnde, bevinden, daeraf zij luijden den voorsz. requirant *bedancken ende prijzen van inventie ende conste*. Offererende dese heure verclaringe tot allen tijden desnoodt met eede te stercken, ende consenteerden hiervan gemaect ende geleverd te werden een ofte meer openbaere acten van attestatie in behoerlijcke forme.

Aldus gedaen tot Haerlem voorsz. ten huijse mijns notary gestaen op het Spaerne ter presentie van Baert Olofsz, cleermaecker, ende Willem Pieterss, zeijlmaecker, beijde poorteren derselver stadt als getuijgen van goeden gelooove, met mij notario hiertoe sonderlinge versocht ende specialicken gebeden.

In kennisse hebbe ick notaris voornoemt mijne gewoonlijcken signature hier beneden gesteld.

(was get.) A. Willems.
Nots publicq

A. v. DAMME.

HAARLEM.

Naar we vernemen bestaat er groote kans, dat tot restauratie van het eenwenoude kerkgebouw te Midwolde (Westerkwartier) zal worden overgegaan. De kosten worden geraamd op f 12.000, waarvan de helft door het rijk voor zijne rekening wordt genomen. Het overige zal worden bijgedragen door de Synode der Ned. Herv. Kerk, de familie van Panhuys en de kerkelijke gemeente.

De wijdvermaarde schoone grafftombe in de kerk zal dan hoogstwaarschijnlijk in eigendom van het rijk overgaan.

N. R. Ct.

Buitenland.

Opgravingen in Ostia. Het havenstadje Ostia nabij Rome, waar men ijverig aan 't graven is, schijnt een tweede Pompeji te worden. Men heeft een 150 meter langen Porticus vrijgemaakt, vroeger met marmeren zuilen getooid. Aan beide zijden moeten zich wijnhuisjes en verkooplokaaltjes bevonden hebben. Op den muur der thermen van Ostia ontdekte men een Grieksch graffitto, waaruit op te maken valt, dat de plaats dienst heeft gedaan als ontmoetingspunt voor minnenden. Verder trof men twee sarkophagen aan en een prachtige marmeren vrouwenfiguur.

Alg. Hand. Bl.

Venetië. De inwijding van den nieuwen Campanile te Venetië is thans vastgesteld in het voorjaar van 1911.

Giotto. Bij het verbouwen van het weeshuis te Foligno is een groot fresco van Giotto ontdekt, het lijden van Christus voorstellend. Het werk moet uitstekend bewaard gebleven zijn.

Vad.

De heer Joh. D. Looijen, architect van de Fransche Legatie te 's Gravenhage is door de Fransche regeering benoemd tot Officier d'Academie.

H. W. Veth. † Op den 26en Mei j.l. overleed te Dordrecht de heer Huibert Willem Veth, architect-lid van onze Maatschappij, in wier hoofdbestuur de overledene gedurende de jaren 1883 - 1888 zitting had.

Den 26en Augustus 1833 te Dordrecht geboren, vestigde hij zich reeds op 22-jarigen leeftijd aldaar als architect en was als zoodanig tot aan zijn dood onafgebroken werkzaam. Met hem is een bekwaam en nauwgezet architect heengegaan, bemind en geacht door allen met wie zijn beroep hem in aanraking bracht. Tal van bouwwerken werden onder zijn leiding, zoowel te Dordrecht als elders, uitgevoerd, waaronder verscheidene groote villa's. Deze gebouwen meerendeels ontstaan in een tijdperk waarin geheel andere opvattingen heerschten omtrent bouwkunst als heden ten dage en als zoodanig bij het jongere geslacht minder waardeering vindende, getuigen toch door een breedheid van opvatting zoowel wat betreft ruimte-indeeling als opstanden van een juist begrip voor monumentaliteit en verhouding.

Een van de belangrijkste opdrachten was zeker wel de restauratie van de Groote Kerk, welke hem, als architect van de kerkgebouwen der Hervormde Gemeente alhier, in samenwerking met Joseph Cuypers werd opgedragen. Door Staat, Gemeente en particulieren werd een bedrag van f 112.000 bijeengebracht voor een gedeeltelijke restauratie, welke in 1903 aangevangen thans voor een goed deel is voltooid.

Den 6en Mei 1906 vierde de heer Veth zijn gouden jubileum als architect, een zeker zeldzaam voorkomende gebeurtenis, waarbij hij vele bewijzen van belangstelling en sympathie mocht ontvangen. Bij deze gelegenheid werd hij door het departement Dordrecht van de Maatschappij van Nijverheid, waarvan hij sedert 1856 bestuurslid was, tot eere lid benoemd.

Bij de ter aarde bestelling, die den 29en Mei plaats had, waren zeer veel belangstellenden tegenwoordig waaronder afgevaardigden van vele vereenigingen en instellingen in welker besturen de overledene zitting had.



BOUWKUNDIG WEEKBLAD

ORGAAN VAN MAATSCHAPPIJ
TOT BEVORDERING DER BOUWKUNST

Bestuur v. d. Maatschappij: A. SALM G.B.ZN., Voorz., W. J. DE GROOT, Vice-Voorz., L. C. DUMONT, G. W. VAN HEUKELOM, D. E. C. KNUTTEL, J. LIMBURG, B. J. OUËNDAG, W. F. C. SCHAAP, J. VERHEUL D.ZN.

Commissie van Redactie: S. DE CLERCQ,
H. V. D. KLOOT MEINBURG, A. SALM G.B.ZN.,
Redacteur: J. GRATAMA.

Bureau van Redactie: Marnixstraat 402, A'dam.
Bureau van Administr.: Herderstr. 5, Den Haag.
Uitgevers: MOUTON & CO. ■ ■ ■ Den Haag.

INHOUD: Maatschappij tot Bevordering der Bouwkunst. — Het Haagsche Uitbreidingsplan, door J. F. v. H. — Actueele Onderwerpen: het Vredespaleis, door J. G. — Babylon; zijn bouwvallen en zijn bouwkunst, vervolg, door J. H. Boss. — Vergaderingen. — Prijsvragen. — Inhoud van Tijdschriften. — Berichten. — Rectificatie.

HET HAAGSCHE UITBREIDINGSPLAN.

Vóór mij ligt eindelijk het lang verbeide plan tot uitbreiding der stad's Gravenhage. Niet zonder eenige spanning ontrolde ik den zoo juist ontvangen afdruk met bijbehorende toelichting zooals die thans voor ieder is verkrijgbaar gesteld. Wel hadden enkele couranten met verrekijkers gewaepend het groote origineele plan in de vergaderzaal ten stadhuize bestudeerd en ten gerieve hunner nieuwsgierige lezers uit de school geklapt, wel waren vage geruchten tot ons gekomen van speurders die tersluiks waren binnengesmokkeld, of van hen die in de 3e graad familie of kennissen waren van gemeenteraadsleden, maar het rechte, het fijne van de zaak wist men niet of mocht men nog niet weten. Er moesten eerst reproducties worden vervaardigd op kleinere schaal voor men tot publicatie kon overgaan en met het oog op de vele kleuren zou dit eenige maanden duren.

Thans in Mei 1909 is dus eindelijk de sluier opgeheven, en is het voor ieder mogelijk zich een denkbeeld te vormen, van de wijze, waarop den Haag zich zal uitbreiden, wanneer het plan van den Heer Berlage in overleg met den Heer Directeur van Gemeentewerken tot uitvoering komt. Voor velen is dit een zeer belangrijk oogenblik, voor sommigen een levensquestie. De handelsman wil weten of er een minder tijdroovende verbinding tusschen huis en station of huis en kantoor tot stand komt, de winkeliers onderzoeken of hun zaak in de route blijft, of de ontwikkeling van hun quartier goede zaken belooft, de grondspeculant of de waarde van den grond, dien hij op hoop van zegen kocht, zal kunnen stijgen, de eigenbouwer of er terreinen in bebouwing komen die een voordeelige exploitatie mogelijk maken, de sportslui beoordeelen hunne terreinen, de werkman overweegt de

MAATSCHAPPIJ TOT BEVORDERING DER BOUWKUNST.

De Commissie van Financiën heeft de eer mede te deelen, dat een dezer dagen de diploma's over het eerste halfjaar 1909, voor zoover daarop nog geen betaling is geschied, andermaal zullen worden aangeboden en noodigt de Leden beleefdelijk uit op de betaling orde te stellen, ook bij eventueele afwezigheid.

Buitenlandsche Leden worden beleefd verzocht hunne contributies per postwissel te willen overmaken.

De Rekening en Verantwoording der Commissie van Financiën over het jaar 1908 met alle daarbij behorende bescheiden, ligt voor de leden der Maatschappij ter inzage in het gebouw van de Maatschappij; aan hen, die niet in de gelegenheid zijn deze stukken te komen inzien, wordt op aanvraag bij den Algem. Secretaris, Marnixstraat 402, Amsterdam een afschrift toegezonden.

Aangezien het nog steeds voorkomt, dat de Leden hun adresverandering niet, of alleen aan het bureau van de drukkerij Mouton & Co. opgeven, worden de leden dringend verzocht, ter wille eener goede administratie en het geregeld bijwerken der Ledenlijst, deze adresveranderingen mede te deelen aan het bureau der Maatschappij Marnixstraat 402, Amsterdam.

In het Gebouw van de Maatschappij tot Bevordering der Bouwkunst, Amsterdam, Marnixstraat 402, is gevestigd een Permanente Tentoonstelling van Bouwtekens, dagelijks kosteloos te bezichtigen.

mogelijkheid dicht bij zijn werkplaats te wonen. En zoo heeft ieder zijn speciale belangstelling voor een onderdeel; het groote plan wordt uiteengerafeld door particuliere belangen, aan stukjes geknipt door groote en kleine speculaties.

Maar er is een categorie van beoordeelaars, die het plan in zijn geheel vóór zich ontrollen, die zonder de verduistering van eigen voordeel, onbaatzuchtig en met oprechte belangstelling het volle licht laten schijnen op een kunstwerk, als een uitbreidingsplan zijn moet. Zij beschouwen het als een gebouw, niet waarvan zij het houtcement moeten leveren of waarvan zij een kamer moeten betrekken, maar waarvan zij willen weten of het voldoen zal aan de hoogste architectuur-eischen, of het doelmatig, karaktervol en schoon zal zijn, of het is gekomen uit het brein van een denkend, voelend kunstenaar of uit het magazijn van een plannenfabriek.

Maar een dergelijke beoordeeling sluit geenszins uit, dat de onderdeelen afzonderlijk beschouwd worden, integendeel een bestudeering der details is bij een uitbreidingsplan een allereerste vereischte en zelfs is dit, wanneer men het den aesthetischen maatstaf aanlegt, de eenig mogelijke weg. Want zooals de Heer Berlage reeds opmerkt in de toelichting, worden in werkelijkheid slechts de onderdeelen gezien, de afsluiting van pleinen en straten, de plaatsing van openbare gebouwen in de onmiddellijke omgeving, de overbrugging van kanalen, het uitzicht op bosschen en wateren, zij werken *aesthetisch* ieder slechts in een beperkte omgeving, men baseert geen stadsuitbreiding op vogelvlucht perspectieven. Daarentegen kan men de groepeerings der verschillende quartieren, de verdeeling der bebouwings soorten, de groote verkeerswegen, de uitoefening van den gemeentedienst, de voldoening aan sociale en hygiënische eischen niet anders beoordeelen dan met een geheel volledig overzichtelijk plan op papier.

Op deze wijze gezien lijkt mij het plan-Berlage, verdiensten van den eersten rang te bezitten.

De aesthetische waarde van een uitbreidingsplan hangt af van het aantal bestaande schoonheden dat onaangestast wordt gelaten en van het aantal nieuwe dat geschapen wordt en de ontwerper van dit plan is in beide zeer gelukkig geweest. Is het behoud van natuurschoon voor een stad steeds een zaak van groot gewicht, het is een klemmende eisch bij een stad als 's Gravenhage, die zoo rijk is aan bosch en duin en daaraan voor een deel haar bloei dankt; en het lijkt mij een der grootste verdiensten van dit plan-Berlage te zijn, dat met dezen eisch zoo uitnemend rekening is gehouden. Dat er iets vallen moest is natuurlijk, trouwens dit heeft de ontwerper niet geheel in zijn hand, het blok tusschen Wassenaarschen- en Benoordenhoutschen weg ontnemt dezen twee buitenwegen hun open schoonheid, terwijl de geprojecteerde schouwburg met omgeving de zeldzaam schoone wei van „van Bylandt" aan den Raamweg doet verdwijnen. Maar verder is één blik op de nieuwe kaart voldoende om te bespeuren hoeveel bosch en duin gespaard bleef, hoeveel mooie plekjes als b. v. de Klatten weg, Houtstraat enz. tot mooie wandelingen bestemd kunnen blijven.

Een geheel nieuw park is ontworpen aan de zuidzijde der stad. Het is waar, dat deze wijk op het gebied van natuurschoon misdeeld is, maar zooals de ontwerper reeds opmerkt is de afstand tot Bosch en Duin niet zoo groot en het schijnt mij toe dat de stichting van een park-aanleg op een dergelijk groote schaal nauwelijks gemotiveerd is.

Het nieuwe park toch zou een oppervlakte beslaan ongeveer gelijk aan die van het Haagsche Bosch en dat op een weideveld, dat zich door geen enkele belangrijke aanplanting als een „kern" voordoet. Echter zou het in den geest van verscheidene Londensche parken zich voorloopig tot een eenigszins geregulariseerd graspark kunnen bepalen.

Wat nu het meer inwendig stedenschoon betreft zijn het vooral de pleinen, die prachtige oplossingen te zien geven. Het systeem van „elke stratendoorsnijding zij een plein" is geheel vermeden, de pleinen zijn als centrale punten van quartieren systematisch ontworpen, de straten monden er op uit zonder ze eenvoudig te doorsnijden, gesloten rustige pleinen, weloverwogen plaatsing van monumentale gebouwen. Bijzonder geslaagd lijken mij het plein aan de Steynlaan, in het Zuid-Oost Laakkwartier en het Gevers Deynootplein. Vooral dit laatste, dat thans met alle schoonheidsbeginselen hardnekkig den spot drijft zou er zeer op vooruit gaan.

Dit zijn enkele details, overzien wij nu door den ontwerper geleid het geheele plan. Reeds dadelijk valt het in 't oog dat hier op onbekrompen wijze is te werk gegaan, een onbekrompenheid echter, die het plan in gevaar kan brengen. De ontwerper toch heeft niet alleen aangegeven hoe de stad zich zou kunnen uitbreiden, maar tevens welke verbeteringen hij wenschelijk of zelfs urgent acht om tot een werkelijk goede stad te geraken. Waar de uitbreiding zich geheel onafhankelijk van deze verbeteringen even goed ontwikkelen kan zooals b. v. t. o. v. het plan de Bazel, van het tentoonstellingsterrein of het ziekenhuis is tegen de inlassching geen bezwaar, maar waar zij in de oude stad grijpen en een integreerend deel vormen van het plan zelf wordt het bedenkelijk. Dit geldt b. v. voor de verplaatsing van het Staatsspoorstation, de verplaatsing der kazernes, de doorbraak bij het Huygensplein enz. Werden zij als toelichting, als variant gegeven dan zouden er geen stemmen tegen opgaan want ieder voelt de noodzakelijkheid of de wenschelijkheid, maar het vastleggen van deze toekomstplannen lijkt mij gevaarlijk omdat daarmee voor velen dit plan een te idealistisch karakter krijgt. Natuurlijk mag het plan niet in strijd zijn met deze verbeteringen, ze niet onmogelijk maken, maar het schijnt mij toe, dat er een andere weg was dan ze eenvoudig als zeker voor te stellen.

Aan de totstandkoming der hoofdverkeerswegen is de grootste zorg besteed. Niet alleen de verticale en horizontale verkeersaderen als ik het zoo noemen mag zijn aangegeven, maar ook de ringverbinding is geheel tot stand gebracht. Deze ceintuurbaan vormt zooals de ontwerper het noemt, de ruggegraat van het plan. Als uitgangspunt het kurhaus kiezend, loopt de ceintuur-

baan langs het station Z. H. E. S., en de voortzetting van het Belgische park en snijdt den Pompstationsweg een belangrijke kruising omdat de Pompstationsweg een radiale verkeersweg vormt. Later snijdt zij den weg naar Petit St. Hubert, den Waalsdorperweg, verder den Wassenaarschen weg bij de Smokkelbrug.

Tot hiertoe is het een mooie wandeling maar draagt zij meer het karakter van een buitenweg dan van een stads ringverbinding. Dan echter komt zij in de bewoonde wereld, breekt door het bosch en zet zich voort in de Laan van N. O. I.

Door het eigenaardig verloop der gemeente-grens, zegt de toelichting, en de ligging der verschillende spoorlijnen, ontbreekt binnen de grens der gemeente een natuurlijke verbinding tusschen het Zuidelijk en Oostelijk gedeelte der stad. Het kan als een eisch van verkeer beschouwd worden deze verbinding tot stand te brengen, aan welk doel de Centuurbaan kan beantwoorden. In dat geval moet worden gebruik gemaakt van het reeds ontworpen stratenplan van de gemeente Voorburg, gelegen tusschen de beide spoorlijnen en de Laan van N. O. I. en waarvan de middenweg reeds is aangelegd. Het stratenplan zal in dat geval eenige wijziging moeten ondergaan.

De Centuurbaan loopt dan vanaf het kruispunt der spoorlijn en de Laan van N. O. I. langs een gedeelte van den bestaanden middenweg, buigt dan Westwaarts af, kruist de spoorlijn, bereikt de Trekvljet, kruist deze, loopt langs het Arbeiders-quartier en bereikt het knooppunt aan den Rijswijkschen weg.

De Centuurbaan vervolgt verder in Westelijke richting, kruist op een ovaalvormig plein den weg vanaf Rijswijk naar de Laakhaven en bereikt het knooppunt bij de spoorlijn der H. IJ. S. M. Daar ter plaatse wordt in N. W. richting afgebogen, de spoorlijn en het Westlandsch kanaal gekruist om een tweede knooppunt te bereiken. Van hieraf gaat zij over het plein van de Hoefkade, snijdt de Steynlaan en loopt langs Valkenbosch, Beeklaan, ten Westen van Kranenburg, kruist de vaart en komt eindelijk weder bij het Kurhaus uit.

Van vele belangrijke gebouwen is de plaats bepaald, van andere is de mogelijkheid aangegeven ze een gunstig terrein te verschaffen. Zoo zou het Raadhuis kunnen kiezen tusschen het Alexanderveld en den Princessetuin, de Schouwburg tusschen Rijnstraat en Raamweg, het Koninklijk paleis wat absoluut niet noodig is, ware te plaatsen aan den Raamweg, het ziekenhuis vindt een plaats dicht bij de stad van de Bazel, de kazernes een emplacement in de West-Duinen. Bij dit laatste is een wijk ontworpen die door de nabijheid van de kazernes wel officieren-quartier zal worden. De Druckfehler Teufel zegt in de toelichting van dit terrein dat het radikaal ontworpen is, en slaat hier de plank niet ver mis.

Sportterreinen zijn in overvloed aanwezig, velen daarvan zijn reeds lang in gebruik zoodat de behoefte bewezen is, hun aantal is echter nog met eenige uitgebreid.

Eindelijk nog een enkel woord over de wijze waarop het uitbreidingsplan wordt opgedischt. Deze is inderdaad

keurig. Het origineele plan zagen wij slechts ter loops vanaf de tribune, maar de reproductie is werkelijk uitstekend. De duidelijke maar vooral niet schreeuwende kleuren, de lichte druk van den bestaanden ondergrond, maakt dit plan bijzonder overzichtelijk, maar ook zeer aantrekkelijk. De heeren Smulders en Co. hebben er alle eer van.

Ten slotte spreek ik de hoop uit dat de gemeenteraad spoedig een gunstige beslissing moge nemen. Den Haag wacht reeds te lang op haar uitbreidingsplan.

v. H.

ACTUEELE ONDERWERPEN.

HET VREDESPALEIS.

Bij Martinus Nijhoff is een boekje verschenen over „Het Vredespaleis”, geschreven door J. Jurriaan Kok met 34 afbeeldingen versierd en voor den geringen prijs van f 1.— verkrijgbaar. Wij lezen hierin de volgende berichten, die gedeeltelijk nieuw, gedeeltelijk bekend, een overzicht geven van de geschiedenis van dezen bouw.

Na de eerste vredesconferentie in 1898 en de stichting van het „Permanente Hof van Arbitrage”, te 's Gravenhage besloot Andrew Carnegie een bibliotheek te stichten ten dienste van dat Hof. Aan dit besluit heeft hij gevolg gegeven en daarenboven zijn voornemen uitgebreid, door drie millioen zevenhonderd vijftig duizend gulden beschikbaar te stellen, waarvoor tevens een Paleis voor genoemd Hof zou worden opgericht.

De Statuten der Stichting, waarvoor de acte op 7 October 1903 op het kasteel „Skibo” in Schotland was gepasseerd, werden Mei 1904 vastgesteld bij Kon. Besluit en de instelling den naam Carnegie Stichting gegeven.

Na mededeeling van de samenstelling van het bestuur, gaat schrijver over tot mededeelingen over het verkrijgen van terrein te 's Gravenhage „voor den bouw van den tempel”. De keus viel op het Kon. Park Zorgvliet, het gedeelte gelegen aan het begin van den Scheveningschen weg, en waarvoor de Nederlandsche Regeering zeven honderd duizend gulden stortte. Gemoedelijk zegt de heer Kok: „De keuze dezer plaats heeft in Nederland critiek uitgeoefend, voornamelijk in architecten-kringen. Men was van meening, dat het terrein van den aanleg verband diende te houden met de geheele omgeving waardoor het bouwwerk beter tot zijn recht zou komen. Wanneer men echter rekening houdt met bestaande toestanden en practische eischen, dan gelooven wij, hoezeer bovenstaande meening ook gronden van waarheid bevat, dat de gekozen plaats, in verband met de thans ontworpen situatie van het gebouw en de omgeving, na algeheele voltooiing niet zal nalaten bevrediging te schenken, misschien ook wel aan hen, die thans nog tot de twijfelaars behooren.”

Over de bekende prijsvraag kunnen we kort zijn. Ook hier verlaat de luchtige toon den heer Kok niet; erkennende dat verschillende bezwaren der mededingers tegen de uitspraak der Jury niet ongegrond waren en

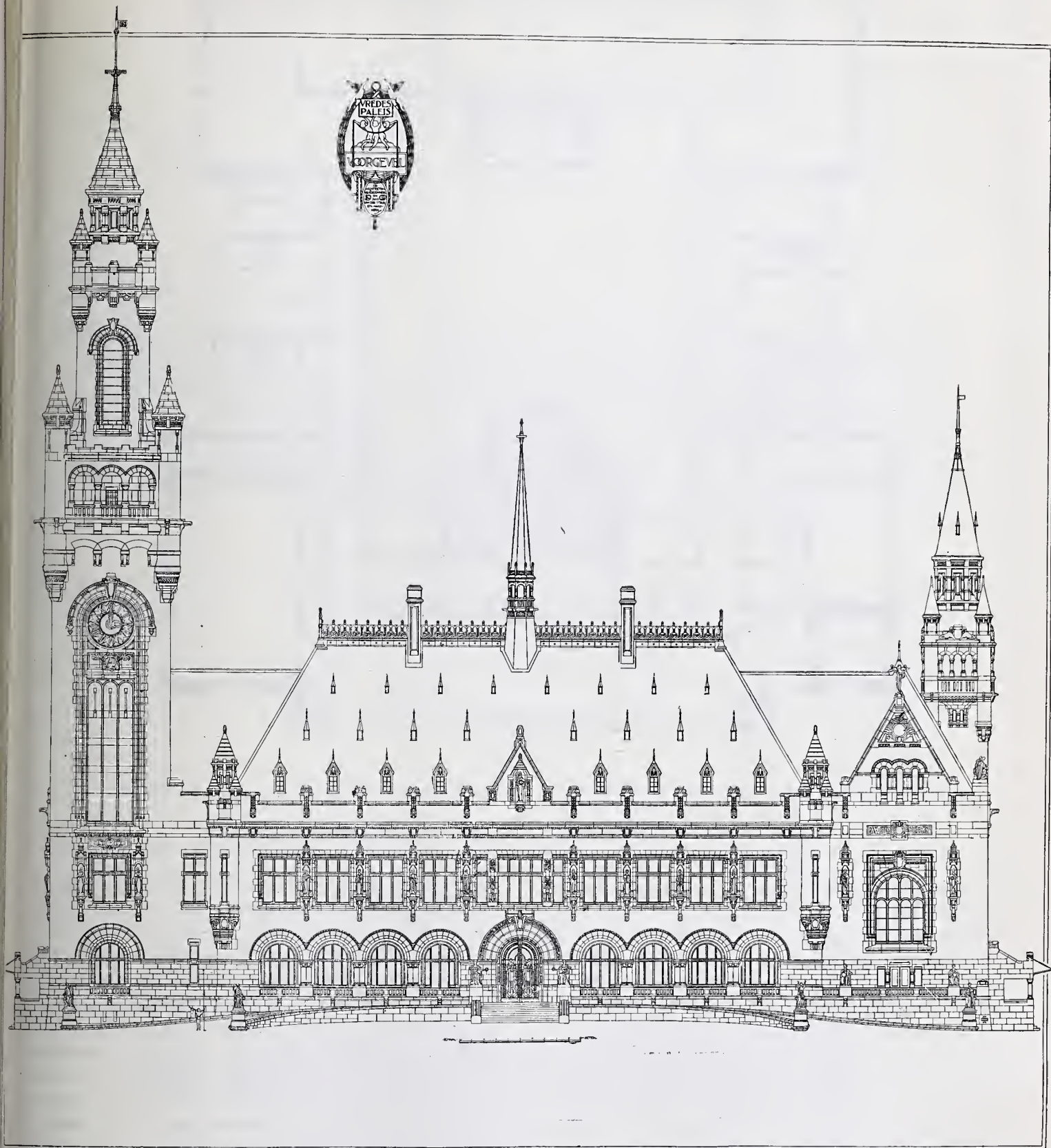

VOORGEVEL VAN HET VREDESPAELIS.

L. M. CORDONNIER en J. A. G. v. D. STEUR, Architecten.

Cliché welwillend door de Redactie van „Architectura” ter leen afgestaan.

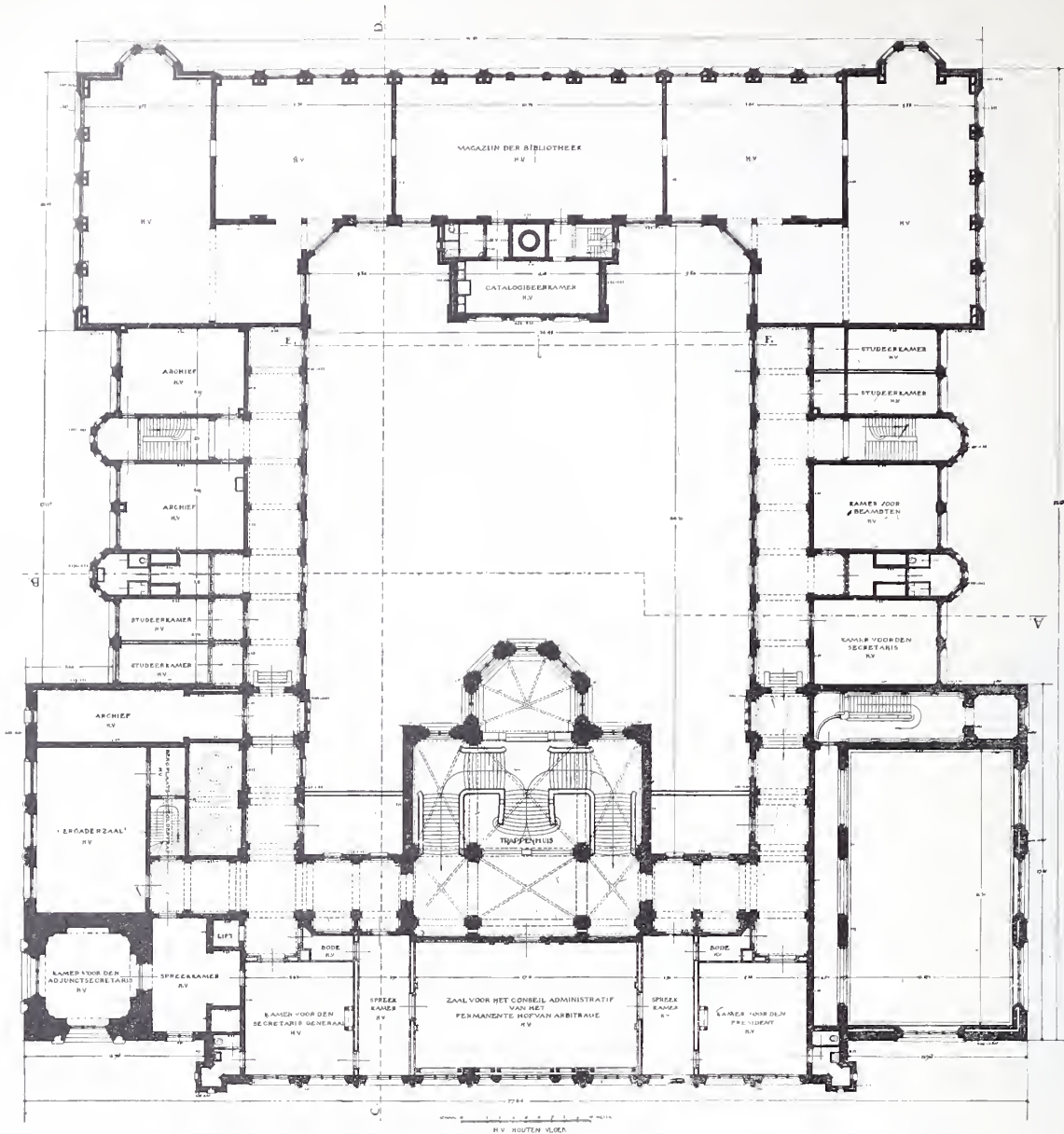

VREDESPALEIS. PLAN EERSTE VERDIEPING.

L. M. CORDONNIER en J. A. G. V. D. STEUR, Architecten.

Cliché welwillend door de Redactie van „Architectura” ter leen afgestaan.

werd aangevangen met het geheel omwerken van het bekroonde plan.

Volgt de beschrijving van de veranderingen. In overleg met de bouwcommissie is een soort besloten wedstrijd uitgeschreven onder de drie tuinarchitecten Thomas H. Mawson te Londen, Leonard A. Springer te Haarlem en Henri de Wilde te Gent, ter verkrijging van een goeden tuinaanleg op het terrein van het paleis.

Over de architectuur wordt alleen vermeld: Cordonnier's arbeid is duidelijk te herkennen, maar evenzeer de hand van een man, die in onze lage landen als architect is opgegroeid.

Ten slotte zij nog vermeld, dat tot 3 M. hoogte boven den grond het paleis wordt opgetrokken van Noorsch graniet, dat de zuilen van de galerij van grijs Zweedsch graniet worden, terwijl de te gebruiken zandsteen uit Oberkirchnen komt. De gevels zijn hoofdzakelijk van baksteen; de daken worden met leien gedekt, terwijl

dakruiters en nokversieringen van koper zullen zijn. De ornamentatie op het binnenplein zullen van terra cotta worden uit de fabriek van W. C. Brouwer te Leiderdorp. De vestibules groot 44 bij 9 M. en de traphal van 14/17 M. krijgen een wandbekleding van Grieksch en Italiaansch marmar, in welk materiaal ook de hoofdtrap gemaakt wordt; het bovengedeelte der wanden en de gewelven worden van fijne lichtkleurige Fransche kalksteen, afgewisseld door sculpturale versieringen en mozaïeken. De deuren, uitkomende in de vestibule en traphal worden van kostbare houtsoorten, met ivoor en andere rijke materialen ingelegd. In de groote en kleine Rechtsaallambrizeeringen van eikenhout en de bovengedeelten der wanden in gehouwen steen.

De bekleding van de zaal van het Conseil Administratief wordt van notenhout; in de paneelen geborduurde Japansche zijden behangsels.

Ten gevolge van een besluit, op de 2de Vredesconferen-

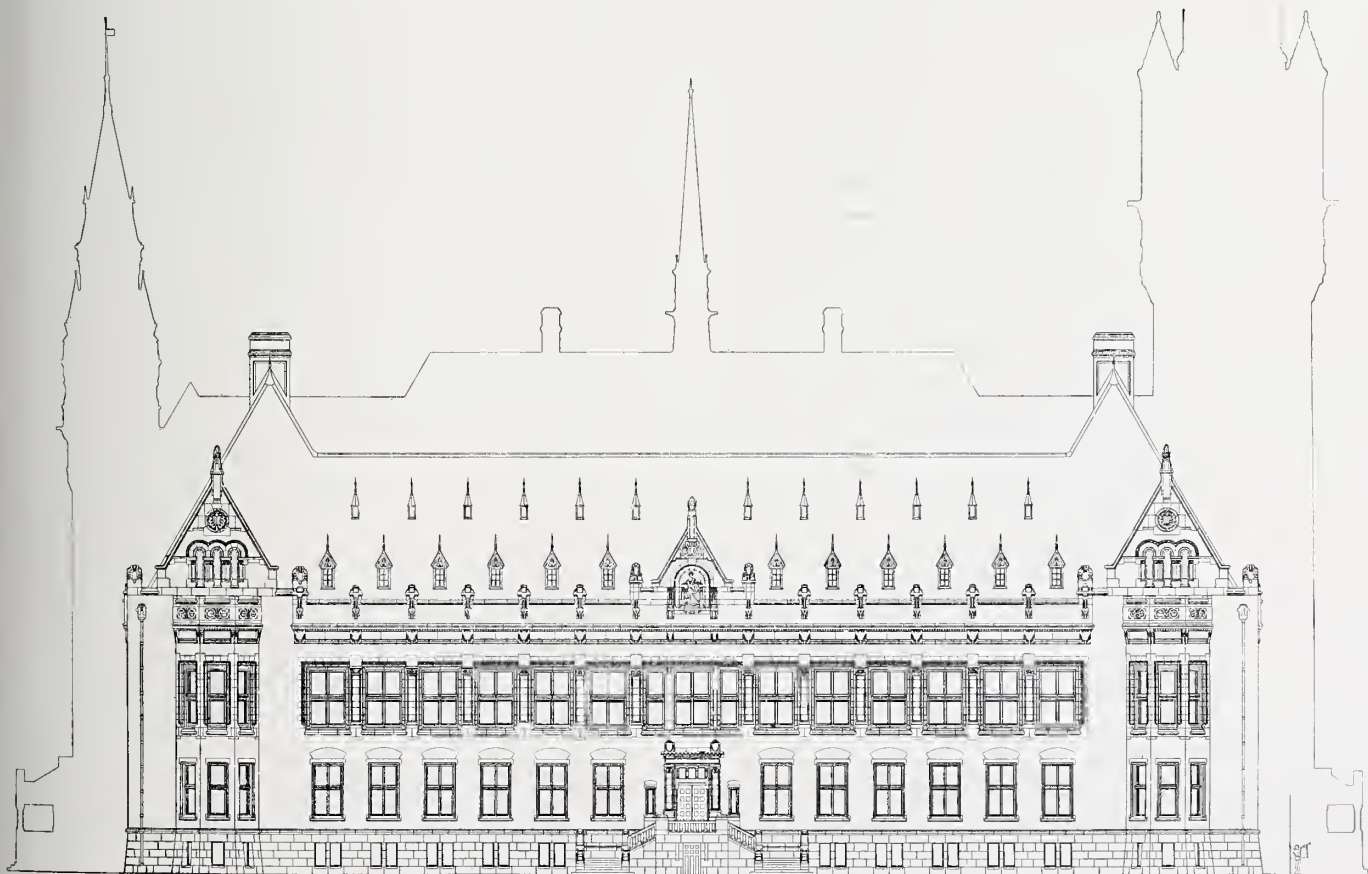

RECHTER ZIJGEVEL EN ACHTERGEVEL VAN HET VREDESPALEIS.

L. M. CORDONNIER en J. A. G. VAN DER STEUR, Architecten.



VREDESPAELS. — HOOFDTRAP.

Cliché ontleend aan: „Het Vredespaleis" door J. JURRIAN KOK. Uitg. MARTINUS NIJHOFF.

tie genomen, bepalende, dat elk aan de conferentie deelnemend Rijk voor den bouw van het Vredespaleis bijdrage: „des matériaux de construction, de décoration et des objets d'art représentant le plus par spécimen de sa production nationale” zijn onderhandelingen geopend met Italië over marmeren kolommen, met Frankrijk over een wandschildering in de kleine Rechtzaal en een gobelin in de groote; met Engeland over geschilderde ramen in de groote Rechtzaal, met Duitschland over het hek aan den ingang, met België over de gesmeed ijzeren deur bij de hoofdentree, met Zweden Noorwegen en Denemarken over graniet, met Japan over zijden wandtapijten, met Oostenrijk over bronzen en kristallen lichtdragers in de vestibule, met Amerika over de beeldengroep op het bordes van de hoofdtrap, met verschillende Zuid-Amerikaansche Staten over kostbare houtsoorten en met Nederland over geschilderde ramen op het bordes van de trap en over door F. Bol geschilderde oude muurdoeken.

Met de vermelding van de eerste steenlegging en het personeel, dat den bouwmeesters ter zijde staat, benevens van de aannemers eindigt het boekje.

Het kan niet ontkend worden, dat de oppervlakkige toon van dit geschriftje eenige teleurstelling wekt. Blijkbaar voor het groote publiek geschreven, weet de schrijver niet de juiste toon aan te slaan om het hart van den leek te treffen, die uit de opsomming der feiten en der materialen geen bouwkunst zal begrijpen.

Teleurstelling wekt het ook, dat, waar hier voor het eerst na langdurig stilzwijgen, volledige mededeelingen worden gedaan, blijkbaar met goedvinden van het bestuur der „Carnegie-Stichting”, deze mededeelingen op het punt der welbekende Vredespaleis-kwesties van een zoo oppervlakkige diplomatie en diplomatische oppervlakkigheid zijn (om met Bolland te spreken), dat de ernst van den waarachtig toch niet kinderachtigen plaats gehad hebbenden strijd hierdoor wordt geschaad.

Kan dus de tekst niet in alle opzichten bevredigen, de helder afgebeelde teekeningen verdienen een woord van oprechten lof en geven het boekje groote aantrekkelijkheid. Zij, die op de j.l. gehouden Mei-vergaderingen het meerendeel dezer teekeningen in origineel hebben gezien, kunnen getuigen van de sierlijkheid en vastheid die het werk der heeren v. d. Steur, Slothouwer, Bremer, Wijdeveld en Oger kenmerken.

Enkele teekeningen verdienen bijzondere vermelding, zoo het perspectivisch aanzicht van het gebouw, van den Scheveningschen weg, van Oger; de kloeke schets van de spits van den kleinen toren, van Wijdeveld; teekeningen van de groote rechtzaal en niet het minst de schets van de hoofdtrap, naar ik meen van Slothouwer, welke door het zeker en gevoelig aanduiden der hoofdlijnen, het geheel of gedeeltelijk weglaten van sommige partijen door de goede compositie en de fijnheid van behandeling, waardoor een ruim en zacht licht schijnt te zijn over de trap, onze bewondering trekt. Dank zij de welwillendheid van den heer Nijhoff zijn wij

in staat gesteld het chiché van deze teekening hierbij af te drukken.

Willen we het Vredespaleis, zooals het zich nu uit de gepubliceerde bestekteekeningen, teekeningen waarvan enkele hierbij zijn afgebeeld, vertoont, beoordeelen, zoo moeten we goed begrijpen, in welk stadium van zijn geschiedenis dit bouwwerk zich nu bevindt. Bij het uitschrijven van de prijsvraag werd door menigen mededinger gedacht aan de hooge ethische beteekenis van het begrip wereldvrede en getracht dit begrip in een tempel weer te geven. Hoezeer dit aan een enkele gelukt is bewijst o. a. het schoone ontwerp: „l'Homme”, van Saarinen.

Door het oordeel van de Jury zou het echter geen tempel, maar een paleis worden, het paleis van Cordonnier, welks architectuur statigheid en waardevolle ernst miste, volgens onze begrippen, maar waaraan een zekere oppervlakkige sierlijkheid niet te ontkennen viel. Door een rijkdom van speelsche motieven en motiefjes, zonder veel zin, werd hiermede wel het tegenovergestelde van een tempel bereikt. Dit ontwerp was veel te duur; de groote toren rechts moest vervallen, waardoor het evenwicht van 't geheel groot gevaar liep; heel de overvloedige rijkdom van beeldhouwwerk moest sterk verminderd, de plattegrond, vooral wat de aansluiting der bibliotheek betreft, geheel gewijzigd worden. Van ongeveer 4 millioen moest het ontwerp teruggebracht worden op ongeveer, 1,6 millioen; van één hand kwam het in twee handen.

Dit zijn de feiten; we kunnen betreuren, dat er geen Vredestempel gesticht wordt, dat de Jury onverantwoordelijk een ontwerp bekroonde dat na bruikbaarmaking misschien niet voor bekroning in aanmerking zoukomen, we kunnen onze gedachten bij voorkeur laten verwijlen bij de vele en grootschere ontwerpen van de prijsvraag en daarbij vergelijkende dit eindresultaat be- en veroordeelen, dit is alles heel aardig, maar we komen dan niet tot een goede beoordeeling van wat we hier voor ons zien.

We hebben ten slotte den toestand en de feiten te accepteren, zooals die zijn. Niemand zal het ontwerp Cordonnier—v. d. Steur voor een Vredestempel aanzien; het beoogt ook niet dit te zijn; en hooge, bezielende gedachte is er niet in te vinden. Het wil alleen beoordeeld worden als Vredespaleis, of beter nog, als een gebouw, dat de Franschen „hôtel” noemen een hôtel gebouw, waar het Permanente Hof van Arbitrage zetelt, uitspraak doet, en waaraan een bibliotheek verbonden is. Dit is van heel wat minder hooge bedoeling dan een tempel, maar is het daarom zonder waarde? Het wil ons voorkomen, dat de groote fout, kunstzaken te beoordeelen naar hetgeen ze niet beoogen, ook meermalen bij de beoordeeling van dit Vredespaleis-ontwerp is begaan.

Als „hôtel” heeft het ontwerp Cordonnier—v. d. Steur een niet te miskennen waarde, die, naar ons voorkomt, eerder grooter dan kleiner is dan die van het eerste ontwerp Cordonnier; het Vredespaleis is zakelijker, eenvoudiger, rustiger en daardoor nobeler geworden.

BABYLON. ZIJN BOUWVALLEN EN ZIJN BOUWKUNST.

Vervolg van blz. 225.

De holle en slappe rethoriek van het oorspronkelijk ontwerp is gelukkig verdwenen; en in zooverre is het ingrijpen van den Noordelijken collega een voordeel te achten, dat nu ten minste geen valsche of aanstellerige poging wordt gedaan tot iets hoogs te grijpen.

Men heeft den toestand beter ingezien, en alle te hooge bedoelingen laten varen; men heeft getracht een goed bruikbaar handig aaneengesloten geheel te verkrijgen, een voornaam en beschaafd huis voor de rechters in den Hof van Arbitrage. En het is mede aan deze gezonde gedachte te danken, dat er ten slotte nog iets zal ontstaan dat zijn waarde heeft.

De plattegrond is bij de omwerking verbeterd. Bibliotheek en Hof, vroeger minder fraai gescheiden, zijn nu om een ruim binnenplein gelegen en goed tot één geworden, ook in hun architectuur, de groote rechtzaal vertoont zich nu in den voorgevel; hoewel de buiten architectuur in hoofdzaak op schilderachtigheid is berekend en dus geen zuivere evenwichtigheid vereischt, is toch de verhouding van den zwaren toren die rustiger en krachtiger is geworden, tegenover de groote raadzaal iets te ongelijk; op vindingrijke wijze is in den zijgevel de overgang van groote rechtzaal en raadzaal gevormd door een kleineren toren.

Is de buiten-architectuur in hoofdzaak eerlijker, zakelijker en daardoor beter geworden, de schetsen van het interieur doen zien, dat de zinlooze doodsche praal van het eerste ontwerp Cordonnier heel wat verbeterd is. Rust, eenvoud en de distinctie van kostbare materialen doen ons weldadig aan, terwijl enkele fijn en rijk bewerkte onderdeelen van een goeden, beheerschten smaak getuigen. Het interieur is wat zijn karakter betreft zoowat het tegenovergestelde geworden van wat het eerst was; van zwaar relief, weelderige lijnen en leegen zwier wordt het nu vlak, eenvoudig en van een zich niet opdringenden rijkdom.

Als we dit alles overzien, begrijpen we de groote moeilijkheden, die onze Hollandsche collega gehad moet hebben bij het tot stand brengen van dit resultaat; en, buiten ons oordeel over de Vredespaleis-prijsvraag om, kunnen we niet nalaten respect te gevoelen voor wat hier, gezien de feiten, bereikt is.

Zeker, de Wereldvrede zal niet bepleit worden in een tempel, ter harer eere gesticht, maar dat het Hof van Arbitrage een tehuis krijgt, dat er mag zijn, dat aan een goede zakelijkheid paart een zekeren smaak en een fijnen rijkdom van goeden huize, een tehuis, dat niet imponeert door zijn geweldige verschijning, maar waardevol schilderachtig is en waarin de heeren van het Hof zeker een aangenaam en beschaafd interieur zullen vinden, dat hebben we voor een groot deel te danken aan onzen landgenoot, den heer v. d. Steur, wien hiervoor alle hulde wordt gebracht.

J. G.



Het is dan gebleken dat de reeds genoemde Kasrheuvel de overblijfselen bevat van de kern der nieuwe maar ook der oude stad. Hier hebben de paleizen gestaan van Hammoerabi en zijn opvolgers. Maar de verwoesting door Sanherib en later door Assoerbanipal hebben alle sporen er van uitgewischt, totdat de beide eerste vorsten van het Nieuw-Babylonische rijk de stad weer opbouwden. *Imgoer Bel* (Bel was genadig) en *Nimitti Bel* (rustplaats? ¹⁾ van Bel) waren de binnenste muren van oudsher. Ze verrezen opnieuw onder Nabopolassar en zijn zoon Nebukadnezar, maar hooger en hechter dan te voren. De bevolking wies, de hofstaat van den monarch stelde hoogere eischen; de vorst legde dus de stad uit. Hij deed dit tot tweemaal toe en omgaf, zooals vanzelf

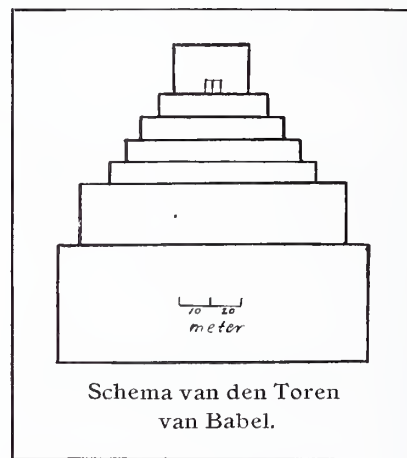

spreekt, beide malen het aangewonnen stadsgebied met versterkte muren tegen den eventueelen vijand: met den tweeden muur ten oosten van den rooden heuvel, terwijl de derde liep „van den Euphraat overboven de stad tot aan den Euphraat over beneden de stad”. Zoo zeggen

de bouwteksten. Wat er van over is hebben de bouwvallen aangetoond. De grachten, waarvan de glooiingen waren uitgemetseld, zijn natuurlijk door puin en zand bedolven. Maar onwaarschijnlijk is het niet dat verdere opdelving ook nog de hellingen dezer grachten zal blootleggen.

In de oude stad van Hammoerabi, met Imgoer-Bel en Nimitti-Bel op den Kasr-heuvel noordwaarts, het kanaal *Libilchegalla* in 't zuiden, met den Euphraat in 't westen en de heilige processiestraat in 't oosten tot grens, liet Nabopolassar zich een woning bouwen van in de zon gedroogde tegels. Er kwam een overstroming der rivier en het paleis werd vernield, want de muren waren tegen de kracht der golven niet bestand en de fundamenten niet hoogwaterdij. Dus toog zijn zoon en opvolger weer aan het werk en bouwde voor zich een burcht uit baksteen, zoo hecht en soliede, dat haar grondslagen voor een deel nog in stand zijn. Het gebouw had een oppervlak van $4\frac{1}{2}$ H.A., de buitenmuren waren verscheiden meters dik en de vloer boven het rivierzand als vulmateriaal, bevond zich een 10 M. boven het grondwater. Het was een karaktertrek van den grooten Nebukadnezar — groot altijd in het licht van zijn tijd of vergeleken

¹⁾ Soms is de klankwaarde duidelijk, maar laat een woord verschillende verklaringen toe.

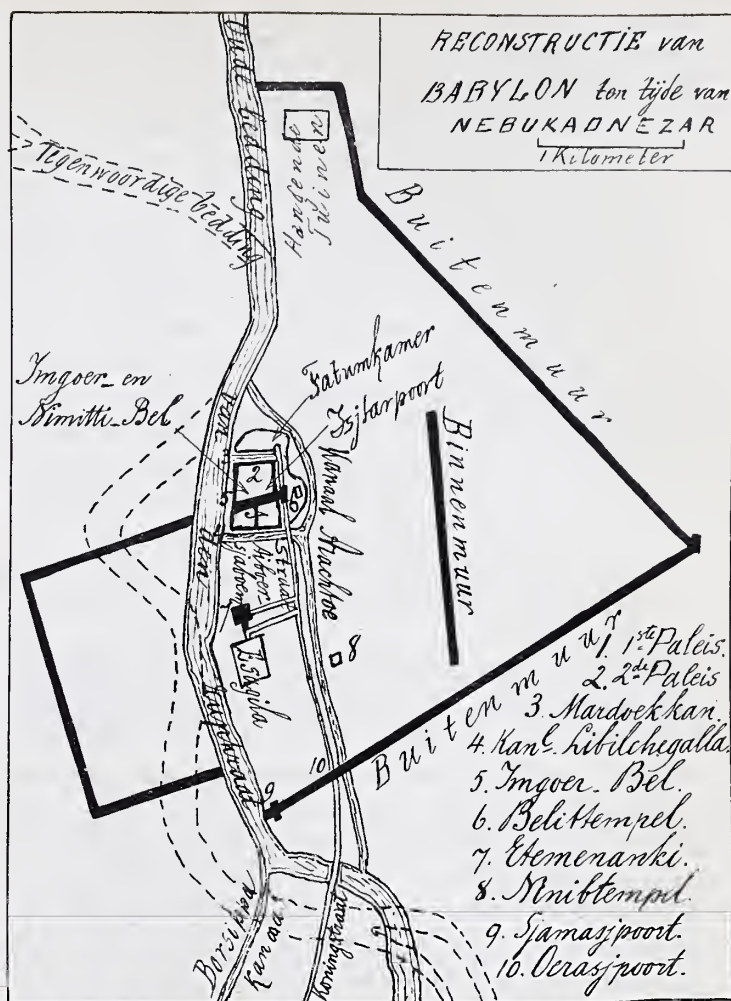
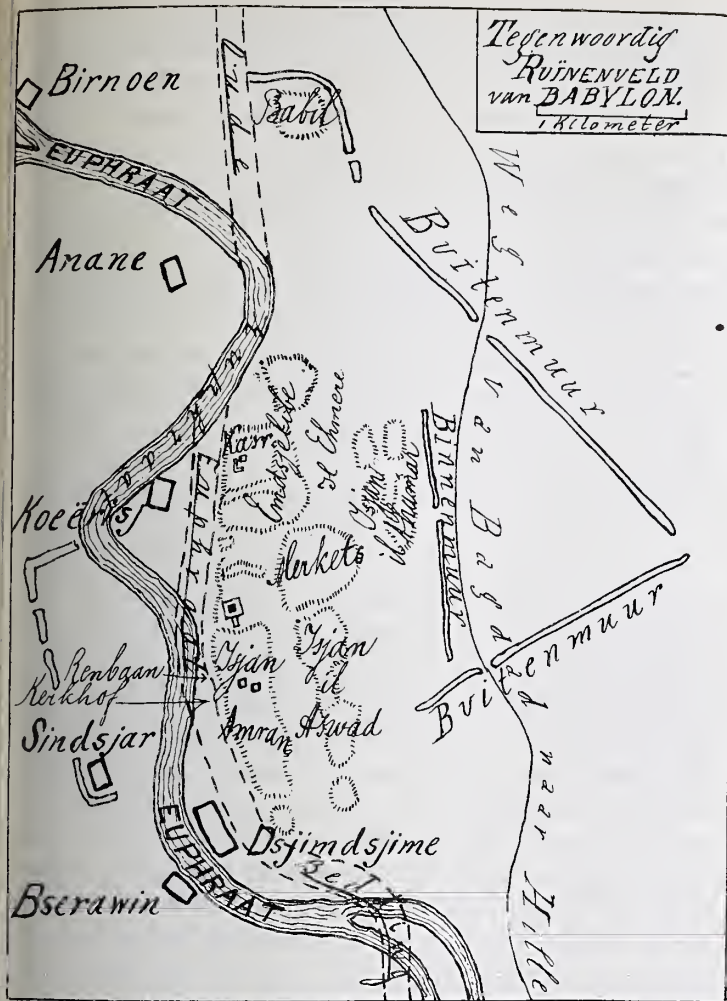

met zijn voorgangers en nakomelingen — dat hij meer bouwheer was dan veroverend koning. Het is waar, ook hij voerde oorlogen, de Joden weten ervan te getuigen; maar hij deed het om zijn rijk te bevestigen en af te ronden, voerde den oorlog waar de noodzakelijkheid hem er toe dwong. Bouwheer was hij en vroom — bouwkunst en godsdienst waren onafscheidelijk bij de auto-craten in Babel en het Tweestroomland verbonden. Naarmate de koninklijke macht en rijkdommen toenamen, gevoelde hij neiging voor meer glans en pracht. Zoo volgde op dit eerste paleis nog een tweetal, waarvan het laatste als *Hangende tuinen* een zekere populariteit heeft verworven. Strabo, zagen wij, rekende het tot de zeven wonderen. Aan uitbreiding van het eerste vorstelijk verblijf viel echter niet te denken. Imgoer-Bel was niet licht te verplaatsen en de Euphraat niet licht af te leiden.

In 't zuiden liep het kanaal Libilchegalla en in 't oosten voerde de heilige processiestraat *Aiboersjaboem* naar de *Fatumkamer*, waaraan de koning om godsdienstige redenen niet wilde raken. Dus schoot het noorden over, waar tusschen Imgoer-Bel en het heilige Mardoekkanaal nog altijd een ruimte overschoot van 5½ H. A., een oppervlakte derhalve nog grooter dan die welke het eerste en zuidelijke paleis besloeg. Eerst werd een platform opgeworpen van aardpek en tegels en daarop een paleis gebouwd uit helgele baksteenen, gelijk boven gezegd, ook nog voor een deel in ruïne aanwezig. Nebukadnezar verklaart dit zijn tweede paleis binnen de kor-

te tijdruimte van 15 dagen voltooid te hebben; hieronder valt echter niet de tijd, noodig geweest voor den inleidenden arbeid en de later volgende bedekking en ornering. Deze opgaaft van 15 dagen wordt ook bij Berossus gevonden. ¹⁾ Dan volgde geheel in 't noorden der stad het derde paleis, waarvan de ruïnen heden nog liggen in den heuvel Babil. De beschrijving van dit bouwwerk in de teksten is in vele opzichten nog niet opgehelderd. Het moet den omvang van de overige paleizen gehad hebben en stond evenals het vorige op een verhoogd terras. Tegenwoordig verheffen de ruïnen zich nog een 30 M. boven den grond; meer echter dan de andere heeft het geleden en de vernieling gaat nog steeds voort, daar zijn tegels gebezigd worden om den noordelijk gelegen Euphraatdam van Moeseijib te onderhouden. Met groote zelfvoldoening zag de koning op dit gewrocht neer, een lust in zijn oog niet alleen, maar ook welgevallig in de oogen van zijn hoogvereerden god Mardoek. „Nebukadnezar leve”, zoo doopte hij het met een langademigen naam, „Nebukadnezar leve; een hoog ouderdom bereike de verfraaijer van Esagila”. Dat *Esagila* was de tempel van Mardoek, was de roem van Babylon. Geen taak eervoller voor een babylonisch

¹⁾ Berossus, een Babylonier en priester van Bel, schreef in het Grieksch een chaldeeuwsche geschiedenis, die hij plm. 280 v. C. opdroeg aan Antiochus Roter. Hij kende en gebruikte de inheemsche bronnen, wat door de spijkeropschriften bevestigd wordt. Ongelukkig is zijn arbeid slechts fragmentarisch en door afschrijvers tot ons gekomen.

koning en ook voor een vorst van Assyrië wanneer hij meester in Babel was, dan te mogen arbeiden aan de uitwendige schittering van dit heiligdom. Eer dan ook Nebukadnezar aan de eigen verblijven had gedacht, was hij begonnen met een geheele restauratie van den overouden tempel. Twee goden waren op bouwterrein zijn leidstaren vooral. Naast Mardoek richtte hij 't oog gaarne op diens zoon Naboe, die troonde in zijn verblijf te Borsippa, ook mild door den koning bedacht.

Hoe meer godsvereering, hoe meer bouwgewrochten. Als moer en schroef zijn architectuur en religie verbonden. Ook hebben beiden zich ontwikkeld. De sumerische eeredienstvormen, mythen en goden namen grootendeels het semietisch pantheon in beslag. En het cunciforme schrift werd door de semietische Akkadiers, door de Babyloniers pasklaar gemaakt voor hun eigen taal. Verder ging de ontwikkeling. Theologie en priesters kwamen in het spel, zij brachten orde in den chaos, maakten een genealogie en de onderlinge verwantschap der goden op, wierpen uit dien ze niet konden gebruiken en vulden aan waar dit noodig bleek. Natuurlijk volgt hieruit niet dat hun godenstelsel ingang vond in de harten van het volk. Elke stad had bovendien van ouds een godheid die boven allen vereering genoot, één hoofdtempel die haar in de eerste plaats gewijd was. Onder de goden treden Bel in de stad Nipoer en Mardoek de god der geneeskunst, te Babylon op den voorgrond. De godgeleerdheid maakte uit dat de laatste een zoon was van den watergod Ea en de vader van Naboe. Meestal personificaties der natuur en haar verschijnselen en krachten, treden de goden daarbij ook op als patroons van maatschappelijke instellingen. Anoe was god des hemels, Nergal van de ziekten, van de onderwereld en van den dood, Sjasasj van de zon, Adad van de atmosferische verschijnselen, Ninib van oorlog en grenzen, Naboe van de schrijfkunst en den handel. Ze hadden hun gemalinnen, maar de vrouwen spelen in godenkringen en dus ook onder de menschen geen gezaghebbende rol. Nog had men de goddelijke patroons van de graveurs¹⁾, goudsmeden, smeden, tichelbakkers en anderen. En toen Babylon op de hoogte zijner macht was werd in dit talrijk godenheer Mardoek de opperste koning en werden hij en Bel geïdentificeerd. Een godsdienst zien wij hier, bloot formeel en aangeleerd; hij bepaalt zich niet tot hart en gemoed, de goden schitteren naar de wereld, geven leven en vlucht aan de bouwkunst. Ook bij elke handeling die men pleegde worden zij aangehaald: het minste document van leem of steen bewijst dat. Tot zijn volle ontwikkeling gekomen concentreert zich de eeredienst in hoofdzaak om het gebouw, dat Esagila (huis der verheffing van het hoofd) heet. Acht jaren geleden is het teruggevonden in het puin van den heuvel Amran. Het was niet gemakkelijk den bouwval te bereiken. Eerst moest een mijn aangelegd worden in een 20 M. dikke puinlaag, eer men op de leemen muren, ter

¹⁾In Babylonië is misschien de kunst van graveeren in harde steen uitgevonden. Vandaar heeft zij zich dan over de wereld verbreid.

dikte van 2½ tot 3½ M., stootte. De vloertegels, bedekt met opschriften van Esarhaddon, Assoerbanipal en Nebukadnezar overtuigden de vorschers dat het sanctum gevonden was. Het vormde waarschijnlijk een rechthoek waarvan noord- en zuidfront een lengte van 200 M. hadden, terwijl de lengte der andere zijden nog meer bedroeg. De orienteering kwam niet nauwkeurig met de hemelstreken overeen; er was van het zuiden naar het noorden een afwijking van omstreeks 16 graden naar 't westen. Ook deze architectonische oorkonde had onder de gevolgen van de wisselende oorlogskansen geleden. Het was een overoud gebouw en bestond reeds ten tijde van Hammoerabi's overgrootvader; de legende plaatst het zelfs aan het begin der dagen. Sanherib en Assoerbanipal hebben den tempel verwoest, maar de laatste begon, eens heer in Babel, weer met den opbouw. Voor alles is het natuurlijk zijn glans en roem verschuldigd aan Nebukadnezar. Het sanctum-sanctorum, *Ekoëa* (plaats der rust?), waar Mardoek woonde, werd door hem met albast, kristal en goud bekleed. In dit huis waren vele woningen. Niet alleen Mardoek woonde er, maar een groote reeks goden hadden er hun vertrekken. In de eerste plaats Mardoek's gemalin Zarpantoem, zijn vader Ea — die hoofdgod was te Eridoe — en Naboe zijn zoon. De tempel, waarvan evenals van alle gebouwen in Babel betrekkelijk weinig te zeggen valt, vormde eigenlijk niet een enkel gebouw, maar evenals de tempel van Salomo te Jeruzalem en de meeste oostersche heiligdommen, een complex van gebouwen op een ommuurd terras, een soort acropolis. Naboe en zijn gemalin Tasjmetoe of Nora behoorden thuis in het bovengenoemde en vlak aan Babel gelegen Borsippa. Hier was hun tempel *Ezida*, vanwaar uit zij op het Zagmoekfeest in een bark door het Borsippa-kanaal naar Esagila voeren om daar met de overige goden aan Mardoek hun eerbiedige hulde te brengen. Men heeft de ontdekking gedaan dat in Esagila evenals in het, een weinig ten noorden der stad gelegen Sippar (het Sepharvaim uit den bijbel), ook vrouwen aan den dienst verbonden waren. Hun plichten waren strikt sacerdotaal, zonder dat zij priesteressen waren. Zij hadden een soort gelofte afgelegd, maar hun functiën hadden niets gemeen met die der geheiligde prostitués voor den dienst van Isjtar in de stad Erech.

(Wordt vervolgd.)



Donderdag 17 Juni a.s. des n.m. ten 8 ure zal in zaal 4 van het Zuid-Hollandsch koffiehuis in Den Haag de heer H. P. Berlage Nzn. architect te Amsterdam een voordracht, met lichtbeelden en wandplaten, houden betreffende: Toelichting tot het uitbreidingsplan van 's Gravenhage.

Deze vergadering gaat uit van de Afdeling 's Gravenhage van de Maatschappij tot Bevordering der Bouwkunst en van de Verfraaiings-commissie aldaar.

Introductie op schriftelijke aanvraag bij den secretaris der Afdeling, den heer S. de Clercq, Nassau Dillenburgstraat 19, Den Haag.

PRYSVRAGEN

Door de firma Günther Wagner te Hannover is een prijsvraag uitgeschreven, open voor alle binnen- en buitenlandsche kunstenaars ter verkrijging van een ontwerp voor een reclameplaat, waarop de aandacht gevraagd wordt voor de bekende inktsoorten der firma.

Inzendingen tot 26 Juli 1909.

De Jury bestaat uit Prof. Peter Behrens, Prof. Karl Hoffacker, Prof. A. Kamp, Prof. Alfred Raller, Prof. H. Schaper en Senator Fr. Beindorff.

Uitgelooft worden een prijs van 1000 Mrk., een van 750 Mrk., een van 500 Mrk. en 4 van 250 Mark.

Verder wordt het recht voorbehouden ontwerpen aan te koopen voor 50—100 Mrk.

De ontwerpen moeten 50 bij 60 cM. zijn.

Programma's te verkrijgen bij Günther Wagner, Künstlerfarben-fabriken, Hannover und Wien.

INHOUD VAN TJDSCHRIFTEN

Architectura no. 23. *De toekomst der jonge Nederlandsche Architecten.* In dit lezenswaardige artikel van den heer H. J. M. Walenkamp wordt de vraag behandeld: Is er een hoopvolle toekomst voor de jonge architecten in Nederland, d. w. z. een toekomst in overeenstemming met de verlangens en idealen der jeugd? Een bescheiden bestaan is nog wel te vinden, maar gelegenheid voor het scheppen van grootsche of monumentale bouwwerken wordt niet geboden. Van de laatste 25 jaar zijn alleen het Rijksmuseum en de Nieuwe Beurs als monumentale architectuur te noemen. Toch laat men prachtgelegenheden voorbijgaan; de vele regeeringsgebouwen als ministeries, gebouwen voor hooger- en lager onderwijs, stations, enz. hier zijn maar weinige respectabele exemplaren onder, de meeste verraden: ambtenaarsseur, droogheid, schriële berekening, benepen overleg. Dus jongen architecten geeft schrijver de raad: Beleef uwe geestelijke verkwijning niet, trek de wereld in.

Physiatische en Neurologische Kliniek aan het Valeriusplein te Amsterdam, arch. H. Bonda, met affb.

Verwarming en Ventilatie, door Ing. Joh. Korting, vervolg.

De Bouwwereld no. 22. *G. J. Veenstra, het schoolgebouw*; de verschillende onderdeelen als vloeren, plafond, deuren, trappen en ramen worden besproken, waarna de Ventilatie en Verwarming der lokalen behandeld worden.

L. Heijermans. Hygiënische Rubriek. Volksgezondheid en Woningen; nagegaan wordt hoe de slechte woningtoestanden als zoodanig aansprakelijk zijn voor het bij voorkeur woeden van epidemische ziekten, kinderziekten en tuberculose in die stads-gedeelten, waar de woningtoestanden slecht zijn.

De twee platen stellen voor interieurs, uitgevoerd door de firma A. Bemké, Mainz.

De Opmerker no. 23. *Primitieve Bouwkunst.* Besproken worden de oude uitingen der bouwkunst, in den vorm van grafsteden, offerplaatsen, sterkten, woningen uit den voor-historischen tijd. *Kunst aan Allen.* Nabetrachting.

Een fraai stuk werk; bespreking van de kaart bevattende het uitbreidingsplan van 's Gravenhage, vervaardigd door de firma Smulders & Co. te 's Gravenhage.

De Aannemer no. 23. *Borgstelling.* De nadeelen verbonden aan het thans geldend systeem, waarin de aannemer heeft te stellen twee personen, die zonder eenige beperking zich verbinden als borg voor de nakoming zijner verplichtingen, worden besproken. Afschaffing der borgstelling is het middel om aan de bezwaren te ontkomen.

Deutsche Bauzeitung no. 46. *Schloz Volltrads im Rheingau*, arch. Ph. Kahm. De opgaaf van het hoogsteenvoudige slot was: de rust van het totaalbeeld te bewaren en de restauratie hieraan ondergeschikt te maken „maar toch aan den anderen kant aan de zijde van den Rhein het Slot een interessant karakter te geven!" Bij de mededeelingen van gewapend beton, interessante afbeeldingen van een *Füszgängerbrücke in Eisenbeton über die Saale bei Merseburg* en *Eisenbeton-Kuppel und Wölb-konstruktieven* aan het Apollo-theater te Bochum, aan eensynagoge te Hohensalza en een Krematorium te Bremen.

La Construction Moderne no. 36. Hierin *Un Intérieur Moderne*, waarvan architect is G. Farcy; de vele en groote reproducties doen een onvervalschten vermicelli-stijl zien en men verwondert zich, dat deze in Frankrijk blijkbaar nog niet geheel heeft uitgediend. De beschrijving heeft het volgende alles zeggende begin: De kleuren der muren, in rose en zeer zachtgroene tonen, verleiden ons door hunne harmonie en geven aan het geheel een warmer en vroolijker toon, dan het zooveel in de moderne versiering gebruikte ijskoude wit.

De onderwerpen voor de decoratie gebruikt, zijn hoofdzakelijk de Vrouw en de Bloem, symboles de la délicatesse et de la fraîcheur.

BERICHTEN

Vredespaleis. De bovenbouw van het Vredespaleis is gegund aan den aannemer H. F. Boersma te 's Gravenhage, ingeschreven voor f 617.960 (bij gebruik van Liais de carrys blanc) f 603.960 (bij gebruik van tercé norman doux).

De Zwitsersche regeering heeft na gepleegd overleg met het bestuur der Carnegie-stichting besloten dat hare bijdrage tot den bouw van het Vredespaleis zal bestaan in het toreuurwerk van den grooten toren.

Nijmegen. *Voormalige Mariakerk.* In de N. R. Ct. lezen wij de volgende bijzonderheden over het behoud van de voormalige Mariakerk en de Bottelpoort te Nijmegen.

In een rapport aan het gemeentebestuur van Nijmegen wijst de directeur van gemeentewerken op eenige belangen, die de gemeente heeft bij het behoud van de voormalige Mariakerk op het plein Mariënborg.

Het volgende is er aan ontleend: „De behoefte aan beschikbare ruimte, waar deze soms geheel onverwachts in den dienst der gemeente of ten behoeve van gemeentebelangen noodig bleek en die zonder twijfel op den duur meer en meer noodig zal blijken, heeft reeds menige klacht en den wensch naar voldoende gelegenheid doen uiten. Mariënborg was herhaaldelijk het toevluchtsoord en kan voorloopig moeilijk als zoodanig worden gemist. Ook bouwt men niet licht een nieuw gebouw, dat later een zoo onbepaalde en niettemin zoo nuttige bestemming zou kunnen krijgen.

Behalve voor practische doeleinden is het behoud van het gebouw gewenscht voor het goed aanzien van het ontworpen plein. De ligging van het kerkgebouw, dat aan de (blinde) Zuidzijde ten deele met klimop moge worden bezet en aan welks andere zijde eenige flinke iepenboomen, in een groep vereenigd, mogen oprijzen, is voor den aanblik van het plein allergelukkigst. Evenals de tegenwoordige Groote Markt een deel van haar aantrekkelijk voorkomen ontleent aan de ligging van de boterwaag, zal het nu ontworpen plein tekening en leven ontvangen door de aanwezigheid van het kerkje.

Het door den tijd fijn gekleurde baksteen gebouw met hersteld hoog oprijzend leidendak (het tegenwoordige pannendak is veel te vlak), waarboven een spits torentje, omgeven door slanke vensters in loodbeglazing, zullen het op zichzelf eenvoudige bouwwerk leven en afwisseling en welsprekende getuigenis geven van den geest van vervlogen eeuwen.

Het inwendige zal door zijn eigenaardige distributie een aantrekkelijkheid blijven vormen, temeer daar nonnenkoren, als het hier bewaarde weinig talrijk zijn overgebleven, vooral in ons

land. De overeenkomst van den aanleg met dien van de door de H. Gertrude's dochter van de H. Elisabeth van Marburg gestichte kerk van het beroemde klooster te Altenborg bij Wetzlar, is een zoozeer opvallende, dat aan een XV-eeuwsche copie naar het XIII-eeuwsche voorbeeld moeilijk kan getwijfeld worden. Men denke zich daarbij slechts het transept van het Duitsche voorbeeld weggelaten om tot de meest verrassende overeenkomst te geraken.

Zoo heeft het gebouw in dubbel opzicht ook geschiedkundige be teekenis en ware het zeker in hooge mate te betreuren wanneer het onder den hamer des sloopers verdwijnen moest. Het nieuw ontworpen plein is zoo ruim, dat aan de ruimte, die door de sloo ping zou gewonnen worden, in geen enkel opzicht behoefte be staat. Noodzakelijkheid tot slooping is er dus allerminst. De direc teur hoopt, dat de aangegeven gronden mogen leiden tot een besluit om de Mariënburkerk te doen herstellen en tot nut en sieraad der stad te bewaren.

In verband met de verhooging der Rijkssubsidie voor de restau ratie van het kerkgebouw tot f 7500 dringen B. en W. op een spoedige beslissing in deze aan.

De vraag of het oude kerkgebouw voor museum geschikt zou zijn wordt in door B. en W. overgelegde verslagen van de commissie voor het museum en van den directeur van gemeentewerken in bevestigenden zin beantwoord.

B. en W. ontveinzen zich niet, dat de uitgaaf, welke met de inrich ting van het oude kerkgebouw tot museum gemoeid zal zijn, niet onaanzienlijk is, maar er staat het voordeel tegenover, dat op die wijze langs den minst kostbaren weg meer lokalen voor den ge meentedienst in het raadhuis kunnen worden verkregen, vol doende voor tal van jaren.

B. en W. stellen voor te besluiten: 1. tot behoud en herstelling van het voormalig kerkgebouw, daartoe beschikbaar te stellen f 15,000, onder voorwaarde, dat het rijk aan de gemeente een sub sidie verleent van 50 pct. der kosten tot een maximum van f 7500; het gebouw volgens het ontwerp van den directeur van gemeente werken voor museum in te richten en daarvoor ter beschikking te stellen f 31,000; 2. hen uit te noodigen nader bij den raad in te dienen een plan en begrooting van kosten voor de inrichting der door verplaatsing van het museum vrijgekomen lokalen in het raadhuis voor den administratieven dienst.

In zijn verslag deelt de directeur van gemeentewerken mede, dat de Mariënburkerk kan worden ingericht tot museum door het inbouwen van boven elkander gelegen, langs de wanden omgaan de galerijen. De ruimte gelijkvloers kan grootendeels als één doorloopende zaal worden gebruikt, waarvan de helft door de welven van het nonnenkoor is overdekt. Een gedeelte van de ruimte onder het nonnenkoor moet gereserveerd blijven voor de directie en de bewaking. De laagste galerij komt ter hoogte van den vloer boven de welven van het koor. Twee hooger gelegen galerijen gaan geheel rondom het gebouw. De afstand van vloer tot vloer zal kunnen zijn 2.65 M., de voorsprong buiten de wanden 2.25 M. In het midden der lengte kunnen de galerijen door een brug worden verbonden.

Het is mogelijk voor het opstellen van voorwerpen en circulatie een gezamenlijk grondoppervlak te verkrijgen van 600 M², zijnde het dubbele van hetgeen in het tegenwoordig museum beschik baar is. Aan expositiewand kan 200 strekkende meter worden beschikbaar gesteld, ook ongeveer het dubbele van thans.

Aangebracht zullen moeten worden een electriche licht-instalatie en centrale verwarming.

De commissie voor het museum geeft B. en W. te kennen, dat door overbrenging van het museum naar de Mariënburkerk geen ideaal toestand zal worden bereikt. Deze kan h. i. slechts worden verkregen door stichting van een geheel nieuw expres se lijk tot museum ingericht gebouw, waarin ook de verzameling-Kam nog tijdens diens leven zou kunnen worden overgebracht. Overigens bestaat bij de commissie tegen verplaatsing van het museum naar de voormalige Mariakerk geen overwegend be zwaar.

Bottelpoort. B. en W. van Nijmegen stellen voor, de overblijf-

selen van deze poort te sloopen, daar het terrein met de onmid dellijke omgeving noodig is voor den bouw van remises enz., ten behoeve van de gemeentetram, waardoor het onmogelijk zal zijn de poort in wezen te laten.

Door jhr. mr. Victor de Stuers is een nota aan den Raad van Nij megen overgelegd bij zijn adres, om althans vooreerst niet over te gaan tot de door B. en W. voorgestelde slooping. Aan dit adres is het volgende ontleend:

De Bottelpoort werd in 1538—1540 gebouwd, toen de ingezetenen van Nijmegen zich hadden verzet tegen Karel van Egmond en de oorlog over diens successie tusschen keizer Karel V en Willem van Cleef ging ontbranden. De gemeente-archivaris Van Sche vichaven heeft uit de rekeningen der stad de bijzonderheden van den bouw opgespoord en aan het licht gebracht. De poort, welke toegang gaf tot de haven, was uit een strategisch oogpunt gewich tig. Dit blijkt hieruit, dat men haar in Maart 1574 voorzag van een bolwerk, toen de incursies van Willem van Oranje in de Bom melerwaard en van Lodewijk van Nassau bij Maastricht ongerust heid gewekt hadden; andermaal werd zulk een tijdelijk bolwerk opgeworpen, toen in 1587 Engelsche en Staatsche troepen het tegenoverliggend fort Knodsenburg bezet hadden. Uit datzelfde fort werd de poort met zwaar geschut geteisterd door Prins Maurits en graaf Willem Lodewijk, die in 1591 de stad belegerden. Hetzelfde geschiedde tijdens het beleg van Nijmegen door de Franschen onder Turenne in 1672 en Pichegru in 1794. Dit gebouw is derhalve een geschiedkundig monument, want het is de stille getuige geweest van geweldige gebeurtenissen, voor de stad en voor geheel het land gewichtig. Het leert ons ook hoe in de mid deleeuwen de verdediging was ingericht; het gebouw is een vier kante toren, zoodanig in den walmuur geplaatst, dat de schutters den wal bestreken; een nog aanwezig schietgat laat zien, dat men zich van vuuroeren bediende; langs een steenen wenteltrap bereikte men de bovenverdieping om uit de tinnen op den vijand te schieten of hem met steenen en kokend water of olie te begie ten. Ook opmerkenswaardig is het, dat men destijds bij een ge bouw, met zuiver prozaische bedoelingen opgetrokken, kunstzin aan den dag wist te leggen; niet alleen is alles doelmatig, een voudig en verstandig geconstrueerd, maar waar het pas geeft, heeft de bouwmeester smaakvol gewerkt, zoals blijkt uit de fraaie profileering van den poortboog, uit de vormen van het basement, uit het kunstig bogenfries, uit de figuren met ver glaasde tegels in het metselwerk aangebracht.

Het strekt den Nijmeegschen gemeenteraad tot eer, dat hij in 1900 op aandrang van den Minister van Binnenlandsche Zaken, van verschillende oudheidkundige genootschappen en archae ologen ten slotte besloot de Bottelpoort te behouden en het reeds sterk verminderd getal monumenten van geschiedenis en kunst te Nijmegen overgebleven, niet nogmaals inkromp.

Wel is het eenigermate begrijpelijk, dat B. en W. thans in hun voorstel in het voorbijgaan betwijfelen of de Bottelpoort strekt tot verfraaiing van het stads gedeelte, waar zij zich bevindt, doch daargelaten, dat hier niet de verfraaiing doch het oudheid- en geschiedkundig belang op den voorgrond stond, behoort in het oog te worden gehouden, dat verzuimd is het noodige te doen om de ruïne te doen strekken om aan de omgeving een fraai en schil derachtig aanzien te geven; daartoe hadde men de naaste om geving behoorlijk volgens een zachte glooiing moeten afgraven en met eenig plantsoen voorzien en niet het gebouw moeten ver waarloozen; hadde men dit gedaan — en men kan het nog doen — dan zou de aloude poort een goed en schilderachtig effect ge maakt hebben.

In het volgend gedeelte van de nota geeft adressant bij wijze van voorbeeld een denkbeeld aan, om de mogelijkheid van het be houd der Bottelpoort aan te toonen.

RECTIFICATIES.

Verslag Alg. Meivergadering staat: *macht* der opzichters en tee kennaars, lees: *markt* enz. De juiste naam van den assistent van Prof. Bolk is Dr. A. J. P. van der Broek.

BOUWKUNDIG WEEKBLAD

ORGAAN VAN MAATSCHAPPIJ
TOT BEVORDERING DER BOUWKUNST

Bestuur v. d. Maatschappij: A. SALM G.B.ZN., Voorz., W. J. DE GROOT, Vice-Voorz., L. C. DUMONT, G. W. VAN HEUKELOM, D. E. C. KNUTTEL, J. LIMBURG, B. J. OUËNDAG, W. F. C. SCHAAP, J. VERHEUL D.ZN.

Commissie van Redactie: S. DE CLERCQ,
H. V. D. KLOOT MEIJBURG, A. SALM G.B.ZN.,
Redacteur: J. GRATAMA.

Bureau van Redactie: Marnixstraat 402, A'dam.
Bureau van Administr.: Herderstr. 5, Den Haag.
Uitgevers: MOUTON & CO. ■ ■ ■ Den Haag.

INHOUD: Overdreven ijver in het beschermen van Monumenten, door H. v. d. Kloot Meyburg. — Actueele Onderwerpen: Het bestaande Raadhuis van Rotterdam, door J. G. — Schoolbouw te Rotterdam. — Babylon; zijn bouwvallen en zijn bouwkunst, vervolg, door J. H. Boss. — Berichten.

OVERDREVEN IJVER IN HET BESCHERMEN VAN MONU- MENTEN.

Nu ook ten onzent pogingen worden aangewend om tot een wel georganiseerd optreden tegen de ontsiering van stad en land te geraken, lijkt het mij niet geheel van belang ontbloomt, een kort overzicht te geven van een artikel in de „Architektonische Rundschau” Heft 8, 1909, waarin wordt gewezen op de gevaren, die door welgemeenden overijver, onvoldoende historische kennis en agitatorische overdrijving van onbeteekenende gevallen, voor de bevordering van „Denkmalpflege” en het welslagen van haar voornaamste opgaven, kunnen ontstaan. De schrijver, de eerste Directeur van het Germaansche Museum te Neurenberg, G. v. Bezold, begint met erop te wijzen dat de belangstelling voor „Denkmalpflege” en „Heimatschutz”, door woord en schrift bevorderd, in groter kring begint door te dringen, wat hij zeer goed en prijzenswaardig acht, doch waaraan zijns inziens tevens de keerzijde is verbonden, dat een overdreven ijver in het behouden kan ontstaan, waardoor de geheele beweging meer geschaad dan bevorderd wordt.

Het doel der „Denkmalpflege” wordt voorbij gestreefd, zoo schrijft hij verder, indien men zonder uitzondering in ieder oud bouwwerk een historisch gedenkteken ziet, dat voor alle tijden in zijn tegenwoordigen toestand behouden moet blijven. Het gevolg hiervan zou zijn dat in

korten tijd een reactie te voorschijn geroepen werd, waardoor de zorgvuldig voorbereide maatregelen tot bescherming van monumenten ten zeerste zou worden geschaad.

De bescherming van monumenten is volstrekt niet zoo eenvoudig; dikwijls moet daarbij worden beslist over tegenstrijdige belangen van ingrijpenden aard, waaraan naar beide zijden, rechtmatigheid niet kan worden ontzegd. Zelfs daar, waar dit onderwerp wettig geregeld is, is de toestand niet altijd zoo duidelijk, dat een onbetwifelbaar juiste beslissing gegeven kan worden. Een generale behandeling naar een voorop gesteld schema is niet veroorloofd. Ieder geval dient op zich zelf te worden beschouwd. Voor monumenten die uit een oogpunt van geschiedenis en kunst belangrijk zijn, moet de meest zorgvuldige bescherming en de conservatiefste behandeling worden verlangd. Zij mogen niet tot een speelbal van artistieke luimen worden gemaakt.

Dit inzicht mag als vaststaand, als het blijvend resultaat van overwegingen en onderzoekingen op het gebied van de bescherming van monumenten worden beschouwd. Nog is dit inzicht niet algemeen doorgedrongen, maar de piëteit voor de monumenten uit voorgaande perioden is toch toenemend. Zal deze beweging, wier versterking wij alle wenschen, niet gehinderd en verlamd worden, zoo mag de overdreven eisch van onvoorwaardelijke bescherming ook van bouwwerken van geringere betekenis, niet op den voorgrond worden gesteld. De eischen van den dag kunnen beperkt, doch niet opgeheven worden. Beproeft men dit laatste, dan zullen zij zich baan breken op plaatsen waar men ze niet verwachten en niet wenschen mag.

Zien wij van de practische eischen af, zoo heeft de „Denkmalpflege” wetenschappelijke en artistieke belangen te behartigen en met elkaar in samenklank te brengen. Heden ten dage zijn de wetenschappelijke

belangen overwegend. Wij hopen en wenschen dat ook in de toekomst haar rechten behartigd zullen worden, doch daarvoor bezitten wij geen zekerheid. De beste bescherming is, dat krachtige deelname van artistieke bemoeiingen niet volkomen worden onderdrukt. Aan bouwwerken, die in gebruik zijn, hebben ten allen tijde veranderingen plaats gehad. Niet alleen op praktische gronden, maar ook op aesthetische. Vroeger nam men daaraan geen aanstoot; wij vragen met recht of zulk ingrijpen al of niet gerechtvaardigd is. Wij zullen het hier afwijzen, daar beperken, elders toelaten, maar wij mogen het niet a priori in alle gevallen als ongeoorloofd verklaren. Het is verkeerd te gelooven dat het oude alleen reeds omdat het oud is, beschermd en behouden moet worden of dat het in alle gevallen zoo fraai is, dat het niet meer voor verbetering vatbaar zou zijn. Dikwijls is dit zeer wel te bereiken en kan men den kunstenaar de vrije hand laten, zonder dat geschiedkundige of artistieke belangen geschaad worden.

Nu wordt gezegd, wanneer gebouwd moet worden, 't zij zoo, doch men bouwe dan ten minste niet in Gothischen, maar in modernen stijl.

Tot staving van dezen eisch wordt beweerd dat men in vroegere tijden niets afwist van voortbouwen in den geest van afgedane stijlperioden. Ook deze bewering is in haar algemeenheid niet juist. Men heeft zeker in vroegere eeuwen niet zooals in de 19e, principieel en algemeen, uitbreidingen en voltooiingen van oude gebouwen in hun stijlvormen uitgevoerd, maar toch is dit voorgekomen en zelfs veel vaker dan algemeen geloofd wordt.

Om de juistheid van deze uitspraak te doen blijken, toont de schrijver met vele voorbeelden aan dat de Gothiek nog geruimen tijd de kerkstijl was, toen de Renaissance reeds lang heerschte. Hoewel hij toestemt dat tegenover die voorbeelden er natuurlijk veel meer staan, die in den stijl van hun eigen tijd gehouden zijn, bewijzen zij, zijns inziens toch onweerlegbaar, dat het gevoel voor stijleenheid van een bouwwerk reeds in vroegere tijden aanwezig was. En waarom zal dat gevoel voor stijleenheid ook niet aanwezig geweest zijn, gaat hij voort, het is toch natuurlijk een kunstwerk als een homogene eenheid te beschouwen. Bij werken der plastiek en schilderkunst, waaraan voltooiingen worden voorgenomen, houdt men het voor van zelf sprekend, dat deze zich den stijl van het werk precies aanpassen; men moest een dergelijke handelwijze bij bouwwerken ten minste niet principieel afwijzen. De verhouding is in de architectuur zeer zeker eenigszins anders. Weinig bouwwerken zijn zoo streng gevormd, dat zij geen aanbouwen verdroegen en het is volstrekt niet te loochenen dat deze, ondanks stijlverschillen dikwijls met groote bekwaamheid uitgevoerd zijn geworden. Doch dat is nooit architectuur in de hoogste beteekenis, maar berust de werking op het schilderachtige principe van het contrast.

En daarmede komen wij tot een der oorzaken, die in onze dagen aanleiding hebben gegeven tot den eisch, dat aanbouwen en voltooiingen in den stijl van den tijd

uitgevoerd moeten worden. Een schilderachtig voelende tijd als de onze, verheugt zich in de bekoring der tegenstellingen, een streng architectonisch voelende zal daaraan slechts matige bevrediging vinden en de stijleenheid hooger stellen.

Wat nu de stijlvraag voor aanbouwen en voltooiingen betreft, zoo geeft de schrijver te kennen, deze voor een zeer ondergeschikte vraag te houden. Het komt hem er niet op aan in welken stijl gebouwd wordt, maar wel dat schoon gebouwd wordt. Schoon bouwen kan men in iederen stijl. Men kan ook in iederen stijl slecht bouwen, en de meening, een bouw is reeds fraai als hij modern is, is evenzoo verkeerd als die, dat iedere oude hut behouden moet blijven en iedere oude broekdrager in een museum moet worden gestopt.

Juist tegen zulk een extravagantie van de „Denkmalpflege" meent hij zijn stem te moeten verheffen, terwijl hij het ook ongewenscht acht, dat onbeduidende vraagstukken, zooals door hem worden aangestipt, dikwijls op zoo'n agitatorische wijze aangeblazen worden.

Al zal men niet alles wenschen te onderschrijven wat in bovenstaand artikel wordt aangevoerd, toch kan niet worden ontkend dat daarin eenige waarheden worden verkondigd, waarop niet genoegzaam nadruk kan worden gelegd. Het beschermen van het schoon van stad en land is ongetwijfeld een zeer prijzenswaardig werk en ook een zeer noodzakelijk werk, daar door onkunde en misverstand steeds grootere verwoestingen worden aangericht, die niet meer te herstellen zijn. Vooral voor kleine plaatsen en het platteland, meer nog dan in de groote steden, waar doorgaans veler oogen op de oude, uit vroegere periode overgebleven werken gevestigd zijn, zal de ten onzent in wording zijnde „Heimatschutz" vereeniging zeer veel nuttigs kunnen tot stand brengen. Met gegrondheid mag worden aangenomen dat door haar optreden vele overblijfselen van landelijke kunst voor ondergang zullen worden behoed. Doch, zooals in het aangehaalde artikel wordt gewaarschuwd, men dient daarbij hoogst voorzichtig te werk te gaan. Indien vóór alles het streven erop gericht zou zijn het oude te behouden en iedere verandering tegen te gaan, dan kan het niet uitblijven of die beweging zal, in plaats van den hoog noodigen steun, weldra een groote tegenwerking onder vinden. En niet ten onrechte. De eischen van onzen tijd zijn nu eenmaal anders dan vroeger, en daarmede dient te volle rekening gehouden te worden. Indien uit hoofde van verkeer of anderszins, ergens een spoor- of tramweg noodzakelijk wordt geacht, zou het onjuist zijn zich tegen dien aanleg te verzetten alleen op grond, dat daardoor het landschapsbeeld zal worden geschaad en veel schoons zal verloren gaan. Dit ware een volkomen onvruchtbaar werk. Doch wat in zoo'n geval wel kan worden gedaan is te trachten dat niet meer schade wordt aangericht dan strikt noodzakelijk is, en dat wat gesticht wordt, in harmonie worde gebracht met de omgeving. Een spoorbaan zou, om iets te noemen, door heggen of struikgewas af te sluiten zijn en de stationsgebouwtjes konden in het karakter van de bouwwijze te

dier plaatse worden uitgevoerd zoodat zij, in plaats van tot ontsiering, zooals thans maar al te dikwijls is waar te nemen, tot verfraaiing van het landschap zouden bijdragen. Als een boerderij, die tot de mooiste voorbeelden van de landelijke bouwwijze wordt gerekend, door veranderingen in den aard van het bedrijf of andere onafwendbare eischen, een verbouwing of uitbreiding moet ondergaan, dan is het onmogelijk van den eigenaar te verlangen dat hij in de oude situatie zal volharden opdat het gebouw in ongeschonden toestand bewaard zal blijven. Alle pogingen in die richting kunnen gevoeglijk achterwege blijven daar zij zeker op praktische bezwaren zouden afstuiten. Doch wel kan, met kans op succes worden beproefd, die veranderingen zoodanig te doen geschieden dat zij met het bestaande in juiste overeenstemming worden gebracht. Ook kan worden tegengegaan dat louter uit een gril of uit zucht naar uiterlijk praalvertoon, een mooi overblijfsel van oude kunst wordt misvormd of vernietigd, niet door een bruto ingrijpen, doch door kalme overreding, waardoor den belanghebbende moet worden aangetoond dat een verkeerde weg wordt ingeslagen en dat het onrecht is voorvaderlijke kunstproducten zoozeer te minachten. Zoo kan ook, bij nieuwe bouwplannen er naar worden gestreefd, deze in dusdanige richting te leiden, dat de bouw zich bij de oude plaatselijke bouwwijze aansluit en niet tot een surrogaat van een „stadshuis” worde gemaakt.

Door zich uitsluitend te bepalen tot conserveeren kan een „Heimatschutz” vereeniging, hoe goed ook bedoeld, nooit een bevredigend resultaat bereiken. Het conserveeren dient meer beschouwd te worden *als middel* om te kunnen geraken tot gezondere opvattingen in de landelijke kunst. Die oude werken, wier schoonheid meer en meer wordt gevoeld en erkend, moeten niet alleen beschermd worden, omdat zij een lang vervlogen kunstperiode vertegenwoordigen en dus uit een kunst-historisch oogpunt belangrijk zijn, doch ook, en zeker niet in de laatste plaats, omdat zij als voorbeeld moeten dienen bij de verdere ontwikkeling der landelijke kunst. Met inachtneming van moderne eischen, moet op die oude gegevens worden voortgebouwd, opdat de kunstzin ten plattelande in juistere banen worde geleid dan waarop zij zich thans beweegt. Dáárop dient het streven van de te stichten „Heimatschutz” vereeniging te worden gericht, want alleen daardoor zal het mogelijk zijn het platteland zijn eigenaardig, aantrekkelijk karakter te doen behouden. In den grond der zaak zal dus de taak der jonge beweging moeten zijn een taak van opvoeding en onderricht.

M.



ACTUEELE ONDERWERPEN.

HET BESTAANDE RAADHUIS VAN ROTTERDAM.

De gedachte, dat het Raadhuis van Rotterdam afgebroken zou worden, heeft de gemoederen in beweging gebracht; een voor en tegen wordt ten beste gegeven op een wijze, die het vraagstuk van het behoud al of niet, haast nog belangwekkender maakt dan het Raadhuis zelve. Een dergelijke uiting wederzijds was te verwachten. Immers, gold het een gebouw van algemeen erkende belangrijkheid en schoonheid, bijv. het Paleis op den Dam, of om minder sterk sprekende, maar actueele gevallen te nemen: het Spinhuis te Amsterdam, de Raadzaal te Zwolle, dan is er een algemeene roep voor behoud; motiveeringen zijn hierbij overbodig, men is het over de kwestie eens. Maar waar bij het Raadhuis te Rotterdam een architectuur betrokken is, die niet die groote en erkende waarde heeft van de zoo juist genoemde voorbeelden, waar de gevel aan de Kaasmarkt, behoorende tot een tijdperk van mindere kracht en schoonheid, dan de daaraan voorafgaanden, zeker niet gelijkgesteld kan worden met de erkende meesterwerken onzer Nederlandsche bouwkunst, en daarenboven heel het wezen der architectuur uit de eerste helft der 19de eeuw ten onzent een essentieel ander karakter draagt dan de moderne bouwkunst in Holland, daar wordt de strijd om het behoud interessant, doordat men met argumenten moet aankomen, om zijn meening tegenover andersdenkenden te verdedigen. En bij deze gelegenheid komt dan goed uit, op welke wijze door toon- en niet toonaangevende deskundigen en door leeken geoordeeld wordt over het behoud van oude monumenten, en kan men een overzicht krijgen van de geheel toevallige en stelsellooze manier, waarop in het algemeen een dergelijk vraagstuk voorbereid, bekeken en ten slotte door de machthebbenden beslist wordt.

We zullen uitsluitend de aesthetische waarde van den voorgevel nagaan en zien op welke wijze de pers over het vraagstuk zich heeft geuit; uit de stukken, tegen het behoud gelcooven we de belangrijkste te vinden in dat van den heer G. van Rijn in de N. R. Ct., dat van de heeren W. F. Overijnder, eveneens in de N. R. Ct. geplaatst (zie Bouwkundig Weekblad No. 20 blz. 242) en dat van den heer J. C. Overvoorde in het Bulletin van den Ned. Oudheidkundigen Bond.

De heer van Rijn heeft blijkbaar een sterke voorkeur voor architectuur, die hij noemt: echt Hollandsch; van daar dat hij zegt:

„Ik dacht niet, dat er nog menschen waren, die den pseudo-Grieksch-stijl van den achter-voorgevel in bescherming zouden nemen en ik vermoed, dat zij zich nooit ervan rekenschap hebben gegeven, waarin dit „mooi” dan eigenlijk moet bestaan. Reeds dit, dat dezelfde personen, aan wie wij den tegenwoordigen ongebruikten voorgevel danken (?) er geen gewetenszaak in zagen den op end' op Hollandschen voorgevel aan de Hoogstraat-zijde met zijn coquet torentje en het typisch bordes met zijn vier leeuwen, prijs te geven voor een noch door doelmatigheid, noch door sierlijkheid uitmuntende, in Nederland en aan dit huis zeker

misplaatste Grieksche boezelaar, moet dunkt mij tot bedachtzaamheid leiden”;

terwijl een eindje verder de heer van Rijn schrijft:

„Maar dat de onhandig nageaapte voorgevel van het in 1739—1752 gebouwde Lord-Mayorshuis te Londen (de distributie van het bas-relief inbegrepen) zooals die aan de achterzijde van ons stadhuis als mislukte voorzijde te zien is, valt voor een noodigen, breeden toegangsweg tot de middenstad, zal door niemand kwalijk kunnen worden genomen, vooral waar wij de hoop mogen koesteren, dat een stadhuis, waarvoor het beeld van Oldenbarneveldt verrijzen kan, een echt Hollandsch gebouw worden zal”.

In een naschrift dikt de schrijver dit nog eens aan en vraagt:

„Mag een gebrekkige copie van een bouwwerk uit de eerste helft der achttiende eeuw beschouwd worden als een proeve van bouwkunst uit de eerste helft der negentiende, of is het misschien een bewijs van den wansmaak dier tijden, die een historischen echt Hollandschen voorgevel zonder eenige wroeging sloop, om dien te vervangen door wat we nu hebben en is de herinnering aan zulk onbenullig gedoe niet het best geheel uitgewischt?”

Waar dit oordeel des heeren van Rijn alleen gebaseerd is op zijn voorkeur voor de blijkbaar door hem bedoelde Hollandsche Renaissance en hij dus niet bevoegd is te oordeelen over den voorgevel van het Raadhuis, wiens architectuur een geheel ander karakter heeft dan dat onzer gouden eeuw en meer on-Hollandsch is, maar dan on-Hollandsch zooals het Paleis op den Dam, het Maurits huis, onze Barok-woonhuizen, en feitelijk menige kerk, bijv. St. Jan te 's Hertogenbosch, met zijn sterk Franschen geest on-Hollandsch zijn, zoo is het toch wel wenschelijk, iets langer bij deze woorden van den heer van Rijn stil te staan, daar wij ten eerste hier een typisch voorbeeld hebben, hoe halve of heele leeken over architectuurschrijven en het publiek voorlichten en ten tweede omdat er iets in de gezegden van dezen criticus (?) schuilt, dat bij het argelooze publiek misschien ingang zou vinden.

De heer van Rijn noemt den gevel van het Raadhuis pseudo-Grieksch. Dit woord is minder gelukkig en zegt weinig; alle architectuur is min of meer pseudo; de Grieksche architectuur is pseudo-Egyptisch, de klassieke is in veel opzichten pseudo-Grieksch, het Romaansch is pseudo-Romeinsch, de Gothiek is pseudo-Romaansch enz. De heer van Rijn bedoelt toch niet een copie van het Grieksch? Dat zou een droevig inzicht geven in de kennis van het wezen en den vorm der Grieksche architectuur bij den Bibliothecaris van de openbare Gemeente bibliotheek te Rotterdam.

Over het eigenaardige schoolmeesteren door den schrijver van het „mooi” vinden van den gevel van het Raadhuis door anderen, terwijl hij zelf de waarheid ervan niet inziet, verder zwijgende, komt het schijnbaar klemmende motief van de smakeloosheid der bouwers van het Raadhuis, die het oude Renaissance Raadhuis afbraken. Dit lijkt heel wat, maar is een phrase en bewijst tegen de waarde van het Raadhuis van 1827 niets; het zegt alleen, dat de heer van Rijn het oude Raadhuis mooier vindt dan het nieuwe. Maar dit is een gewone meening, geen bewijs.

Ten allen tijde hebben de geslachten het bestaande afgebroken om hun eigen schoonheid er voor in de plaats

op te bouwen; men had niet de cultuurloosheid en het tegelijkertijd aanwezige hogere intellect en kunstinzicht van den tegenwoordigen tijd, die ons in staat stelt de waarde van de verschillende stijlperioden te bepalen en te waardeeren; men leefde in de vaste overtuiging dat het voorafgaande minder mooi en het in zijnen tijd gemaakte mooier was; werd niet de Gothiek door de wereldveroverende Renaissance een barbaarsche kunst geheeten, waaraan de naam Gothische kunst nog herinnert? werden niet de, in onze oogen, prachtige Gothische heerenhuizen omvergehaald om er de vroeg-Renaissance woningen voor in de plaats te zetten, die, van groote schoonheid en frischheid, op hun beurt weer plaats moesten maken voor de statige, zware en eenvoudige Barokhuizen? Hoeveel hoogst interessante Oud-Christelijke en Romaansche kunst is er niet opgeruimd door de Renaissance in Italië, die haar eigen kracht, schoonheid en levensrijkdom in prachtige paleizen heeft vertolkt?

Het feit dus, dat een geslacht fraaie vroegere architectuur afbreekt, bewijst in geen enkel opzicht dat het zelf geen goede kunst kan voortbrengen.

Blijft dus alleen van het gezegde van den heer van Rijn over: dat hij het oude Renaissance Raadhuisje mooi vindt en het nieuwe van 1827 leelijk, gemaakt door menschen, die zelfs het mooie van het oude Raadhuisje niet zagen; dubbele reden dus om het Raadhuis af te breken. Heeft deze redeneering zijn bedenkelijke zijde, te meer worden wij tot voorzichtigheid gedreven, als we zien hoe deze zuiver subjectieve wijze van beoordeelen des heeren van Rijn op vrijwel gelijke wijze de menschen van 1827 er toe geleid hebben het oude Raadhuisje af te breken en het nieuwe te bouwen! hoe daarna in de 40e tot de 70e jaren menig kunstvol belangrijk bouwwerk is verdwenen, menig fraai stadsgezicht is geschonden.

De groote fout, waardoor het geschrijf van den heer van Rijn voor een goede, algemeene beoordeeling van de Raadhuiskwestie vrijwel waardeloos wordt, is dat hij van uit zijn voorkeur voor een echt Hollandsche architectuur de waarde van den gevel van het Raadhuis beoordeelt.

Slechts zij, die de schoonheid en de eigen speciale waarde der verschillende stijlen begrijpen en waardeeren, en daardoor een overzicht hebben van de geheele bouwkunst, zijn bevoegd een oordeel over den Raadhuisgevel uit te spreken.

De clou in het betoog van den heer Van Rijn is echter: dat de voorgevel „onhandig nageaapt” is van het Lord Major's huis te Londen. Daar dit gezegde opgang heeft gemaakt, hebben wij die fameuze namaak eens nader willen bekijken, en bieden den lezer hierbij een afbeelding van bedoeld Engelsch gebouw ter vergelijking met de afb. van het Rotterdamsch Raadhuis op pag. 259.

Het woord naäperij toont den heer Van Rijn in zijn ware gedaante; spreekt hieruit zijn groote afkeuring van den gevel aan de Kaasmarkt, op niet minder duidelijke wijze blijkt hieruit, hoe weinig deze schrijver van ingezonden stukken de architectuur begrijpt. Zeker, het Lord Mayor's house heeft een peristyle van 6 kolommen en het



HET LORD MAYOR'S HOUSE TE LONDEN.

Raadhuis ook, maar verder is zelfs de uiterlijke overeenkomst zoek; de typische onderbouw van het Raadhuis is geheel anders, de behandeling van ramen, van profielen, van de pilasters is geheel verschillend; het Raadhuis heeft een in de geheele massa veelbeteekende en karaktergevend koepel-bekroning, het Raadhuis heeft andere verhoudingen, het Raadhuis heeft . . . een totaal anderen geest dan het Lord Mayor's house. Dat de geest der architectuur hare waarde bepaalt en haar karakter, dat bij gebruik van dezelfde motieven de eene architectuur iets geheel anders kan zijn dan de andere, en dat dus dan van namaak geen sprake kan zijn, dit elementair inzicht schijnt den heer Van Rijn te ontbreken. Het karakter van het Lord Mayor's of Mension House is gespierder, kernachtiger, pittiger en rijker dan dat van het Rotterdamsche Raadhuis, dat geenszins op rijkdom, maar op effen, breede massa's berekend en op hoogst sobere werking van ornament en van de hoofdelementen, waarbij vooral het peristyle, gebaseerd is. Tusschen beide bestaat verwantschap, zooals tusschen alle van elkaar afgeleide stijlen verwantschap bestaat; en met evenveel recht zou men de pilasters van het Mauritshuis kunnen verwijten, dat zij van den geest van Palladio afkomstig zijn. Toch zal de heer Van Rijn wel niet het Mauritshuis willen afbreken!

Is dus deze beschuldiging van namaak ook als een phrase te beschouwen, het onderwerp, dat hiermede de heer Van Rijn oppervlakkig aanraakt heeft meer diepzinnige beteekenis, dan het argeloos lezend publiek misschien vermoedt. De vraag, heeft stijlnamaak waarde en in hoeverre is architectuur namaak of niet, is maar zoo niet eventjes te behandelen; zoo de heer Van Rijn hierin beter inzicht had gehad zou hij dit onderwerp niet op een dergelijke niets zeggende en het publiek van de wijs brengende wijze in een ingezonden stuk aangeroerd hebben.

De reden, waarom wij nog wat langer bij de beoordeeling van het stuk van dezen leek stilstaan is niet alleen, omdat hieruit eens gezien kan worden, hoe in het openbaar bouwkunst-kwesties meestal besproken worden,

maar ook, omdat het gezegde des heeren van Rijn betreffende de namaak, door de heeren W. F. Overijnder c.s. is overgenomen, daar zij in hun stuk schrijven: (zie Bouwkundig Weekblad no. 20, blz. 242):

„Waar de heer G. van Rijn er reeds op gewezen heeft, dat we hier te doen hebben met een smakelooze copie van het „Lord Mayor's House” te Londen, geven wij als onze meening te kennen, dat de architectuur zoowel in- als uitwendig minderwaardig is, enz.

De heer van Rijn wordt hier al tot een autoriteit van den eersten rang verheven!

De heeren Overijnder c.s. geven verder hun ongunstig oordeel over het Raadhuis ten beste, achten den gevel zonder verdienste en veroordeelen de ligging „daar van af de Botersloot slechts de helft van den klassieken gevel te zien is”. Behalve dit argument, waarop wij aanstonds terug komen, heeft het stukje de waarde van een persoonlijk oordeel, dat zeker gewicht in de schaal kan leggen, maar waaraan een basis van subjectieve, veelzijdige studie en behandeling van de al of niet wensche-lijkheid van behoud ontbreekt.

De Leidsche archivaris, de heer J. C. Overvoorde, doet in het Juni-nummer 1909 van het Bulletin van den Oudheidkundigen Bond eveneens een poging de architectonische waarde van het gebouw aan kritiek te onderwerpen. Maar hier is het bij een poging gebleven, die verder mislukt te noemen is. Zoo geeft het allereerste argument, dat de schrijver aanvoert, reeds stof tot . . . lachen. We lezen toch:

„Reeds het feit, dat het voorstel tot afbraak uitgaat van iemand als mr. Zimmerman, die nauw met een onzer beroemdste schildersfamilies verwant is en meermalen getoond heeft ook oog te hebben voor de ideëele belangen, doet ons met voorzichtigheid de stemmen tot behoud (in zake het Raadhuis) wikken en wegen.”

Op geen ongelukkiger manier kon de heer Overvoorde den burgemeester van Rotterdam in deze voor het voetlicht geschoven hebben; immers, dat de heer Zimmerman bevoegd zou zijn om over bouwkunstige kwesties te oordeelen, zou dan vooral te danken zijn aan zijn huwelijk met een dochter van een onzer beroemde schilders! Kan het eigenlijk gekker? Gelukkig weten we wel beter, en behoeft de burgemeester van Rotterdam, die door zijn groote bouwplannen getoond heeft voor bouwkunst te voelen, dit rare steuntje des heeren Overvoorde niet om als man van gewicht in deze te gelden. Als tweede argument komt, o groote goden! een brokstuk van het artikeltje der heeren W. F. Overijnder c.s., waarin ten 3de male het gezegde van den heer Van Rijn betreffende de smakelooze copie van het „Lord Mayor's House” in Londen paradeert! De autoriteit des heeren Van Rijn neemt monsterachtige verhoudingen aan!

Na een kort historisch overzicht van het vroegere raadhuis, wordt van den gevel aan de Kaasmarkt te kennen gegeven, dat ze bombastisch en pompeus is (??) en wordt de grief der heeren Overijnder c.s. herhaald, dat de gevel niet in zijn geheel goed te zien is; verder wordt gezegd, dat de gevel als een „van elders overgevaaid derdehandsch kunststuk” niet aan de omgeving aanpast en door brutale plompheid meer ontstemt dan verheft.

Wij zijn zoo vrij het volgende hiertegenover te stellen. De gevel van het Raadhuis heeft niet den imposanten, vorstelijken of aristocratischen toon, die de eveneens op de klassieke kunst geïnspireerde Italiaansche Barok of Lodewijk XIV en XVI stijl hebben; de gevel is burgerlijk, zooals de geheele Laat-Empire ten onzent burgerlijk is; ze mist den hooghartigen geest, die de genoemde Italiaansche en Fransche voorbeelden hebben. Maar het is juist dit burgerlijke, dat haar zoo geheel op haar plaats doet zijn aan de Kaasmarkt, die zelve een karakter van niet eerste-rangs straat, maar meer van een volksbuurt heeft, en waaraan het Raadhuis een in haar soort monumentaal cachet geeft; aan een deftig en groot plein gelegen zou de Raadhuisgevel een minder goeden indruk maken. Maar zooals de peristyle nu voorspringt in de Kaasmarkt en het silhouet van deze voorpartij, bekroond door het koepeltje, zich vertoont, heeft het geheel een goed en eigen karakter. Om dezelfde reden is het niet zoo heel erg, dat dit gebouw niet in zijn geheel vanaf de Gedempte Botersloot te zien is; de deftigheid en beteekenis van den Raadhuisgevel is niet van die soort, dat ze zoo geheel monumentaal zich moet vertoonen; de oplossing, voorgesteld door den heer v. d. Kloot Meyburg in Bouwkundig Weekblad no. 22, blz. 260, waarbij een klein voorpleintje aan het eind der Botersloot een gezicht, van dichtbij op den gevel mogelijk maakt, lijkt ons zeer gelukkig. Juist in de ingesloten omgeving van kleinere en niet belangrijke gebouwen, doet het Raadhuis goed, krijgt zijn kolonnade, zijn enkele, zware profielen, zijn robuust basement, in een woord krijgt heel het burgerlijk pathos van dezen gevel zijn beteekenis en komt het tot zijn recht.

Ten slotte zij van den heer Overvoorde vermeld, dat het koepeltje hem doet denken aan een tuinversiering. Het is ons niet duidelijk wat hij hiermede bedoelt; dit koepeltje zou zeker uitstekend in een tuin staan, zooals ook de prachtige koepel op het Paleis op den Dam goed in een monumentalen tuin zou doen. Het koepeltje is een der dankbaarste elementen in de eenvoudige architectuur van het Rotterdamsche Raadhuis; zijn vormen, zijn stijl zijn geheel in overeenstemming met de rest, terwijl zeer zeker de aansluiting van koepeltje en peristyle goede kwaliteiten bezit.

Wij zouden den archivaris te Leiden en den bibliothecaris te Rotterdam willen toevoegen: Schoenmaker blijf bij je leest!

Tegenover deze meeningen voor afbraak staan de adressen gericht door Bouwkunst en Vriendschap en door de Maatschappij tot Bevordering der Bouwkunst, benevens de uitspraak van den Bond van Nederlandsche Architecten (zie onder berichten) en enkele min of meer losse opmerkingen in de bladen, welke vóór behoud zijn. Ook deze stemmen voor behoud geven geen breede motievereering of diepgaande beschouwingen. En de niet argelooze lezer, welke eenige kennis van zaken heeft, zal den indruk krijgen, dat het behoud al of niet van belangrijke bouwwerken in Nederland in het algemeen van veel toevalligs en willekeurigs afhangt, en feitelijk heel veel

aan het „particulier initiatief” wordt overgelaten. Toevallig hoort een bouwkundige vereeniging van een geval; is het nog tijd, dan wordt een adres gestuurd, hetwelk niet altijd even diep bestudeerd kan zijn; een andere vereeniging hoort het niet of te laat; officieel verzoek van gemeentebesturen aan de desbetreffende vereenigingen, haar oordeel uit te spreken, heeft zelden plaats; (een gelukkige uitzondering is de Raadzaalkwestie in Zwolle te noemen) een vastgestelde basis van critiek, ontbreekt, de eene oordeelt op een basis zus, een andere op een basis zoo, of op heelemaal geen basis; commissies van advies in deze, speciaal benoemd door gemeentebesturen bestaan er niet of als ze bestaan hebben ze zoo goed als geen macht; hoe ver gaat de macht en de werkring van de Rijkscommissie voor de Monumenten van Geschiedenis en Kunst? ten laatste wordt de groote publieke trom geroerd door onbevoegden en bevoegden en dan hangt het vaak van de hardnekkigheid of handigheid van slaan van enkelen of velen af, of het gebouw blijft.

Dit alles wijst op stelselloosheid en toevalligheid.

Er is geen goede en regelmatige gang van zaken die algemeen wordt toegepast bij de beoordeeling van het toch zoo hoogst belangrijke vraagstuk of een gebouw behouden moet blijven of niet; een algemeen erkend plan van beoordeeling, niet alleen gebaseerd op gevoelsargumenten, maar vooral ook op wetenschappelijk kunstinzicht, niet dus bevattende de stemming alleen over de vraag: is het gebouw mooi of leelijk zooals de tot heden gevolgde methode in hoofdzaak is, maar behelzende de historische, cultuurhistorische, technische en artistieke punten, waaraan een gebouw moet voldoen, wil het behouden blijven, een dergelijk plan ontbreekt.

Is hierin geen verbetering aan te brengen? We hopen in een volgend artikel hierop terug te komen.

J. G.



SCHOOLBOUW TE ROTTERDAM.



In het Tijdschrift voor Sociale Hygiëne, afl. 6, wordt over dit onderwerp het volgende medegedeeld:

In Rotterdam worden reeds jaren lang de scholen bij voorkeur gebouwd op binnenterreinen, dat zijn terreinen door bebouwing langs straten ingesloten. De redenen die tot deze bouwwijze hebben geleid zijn, zegt men, van hygiënischen aard. Op een binnenterrein toch, geheel door hoge gebouwen van de straten afgescheiden, wordt aan scholen een zoo rustige ligging gegeven als nergens anders is te krijgen en een rustige ligging is in de eerste plaats noodig voor een goede school.

Naast deze rustige ligging kunnen als andere voordeelen nog genoemd worden de weinige kosten, die aan het uiterlijk der gebouwen behoeven te worden besteed (want niet aan de straat gelegen vragen ze weinig ar-

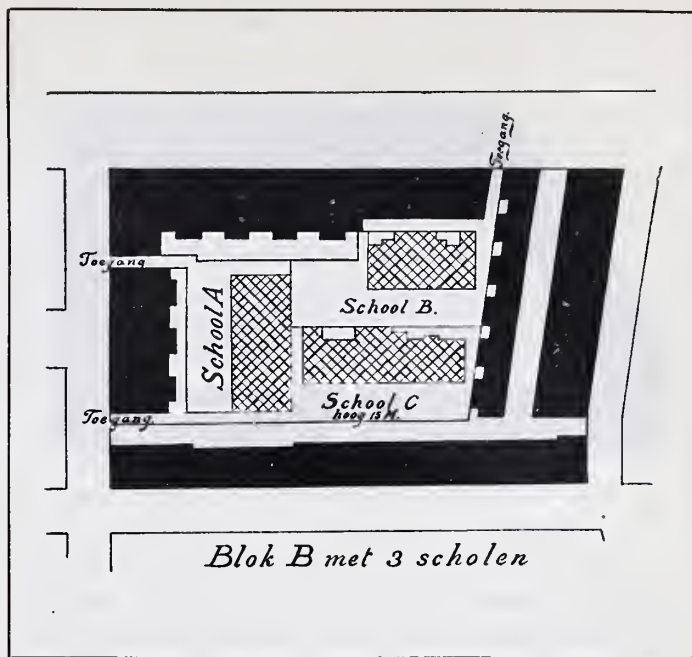
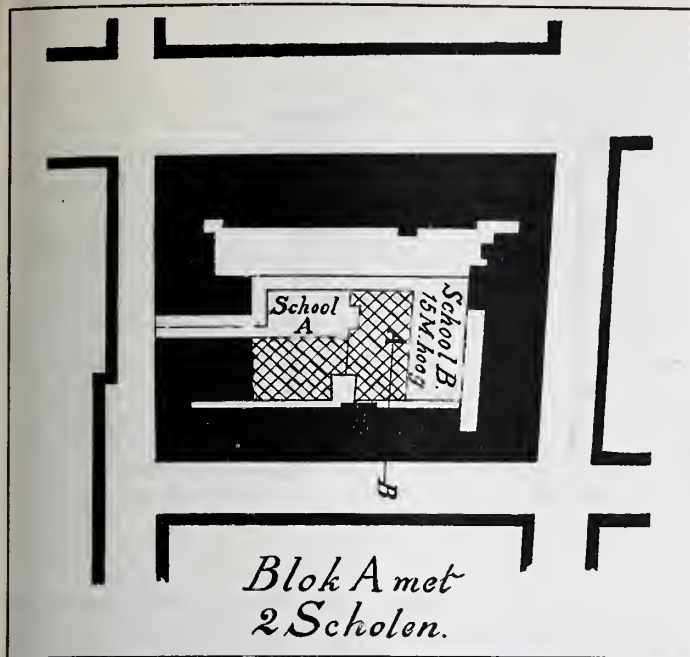

chitectonische verzorging) en de mindere duurte der binnenterreinen in vergelijking met gronden aan straten gelegen.

Tot welke resultaten een en ander nu leidt mag zeker in dit tijdschrift een plaats vinden en worden besproken, want steeds wordt bij het aandringen op een andere bouwwijze door het staatstoezicht op de volksgezondheid aan doovemansdeuren geklopt, en hoe ernstig hier tegen algemeen gestelde hygiënische eischen wordt gezondigd, blijkt reeds onmiddellijk bij aandachtige beschouwing der bijgevoegde situaties en doorsneden.

Op een aan alle zijden door meer of minder hooge bebouwing ingesloten terrein wordt niet één school gezet, maar soms 2 en 3 scholen en zoodanig op elkander gedrongen dat onwillekeurig wordt gedacht aan een puzzle, waarvan de oplossing is, hoe van een beperkt terrein, zooveel mogelijk kan worden geprofiteerd.

Het behoeft geen uitvoerig betoog, dat bij een dergelijke opeenhooping van gebouwen, geen sprake meer kan zijn van een goede ligging, die toch in de eerste plaats voor scholen mag worden gevraagd. Wel zal door de open ruimte vóór de scholen een niet onvoldoende verlichting der schoollokalen verkregen worden, maar van een ruime toetreding van lucht is geen sprake meer. De toegangen tot de terreinen, die ook nog overboud worden, vormen tochtgaten, waar een soms zoo geweldige luchtdoorstroming heerscht, dat hier alle onfrisse lucht, die de kinderen uit de lokalen eventueel nog meevoeren, wel zal worden achtergelaten en ook dit wordt misschien als een voordeel aangemerkt.

Zooals uit de doorsneden blijkt, is het niet alleen het dicht op elkander plaatsen der gebouwen, dat de aandacht trekt, maar ook de enorme hoogte der scholen in verhouding tot de omliggende bebouwing en het gevolg is dan ook, dat niet alleen de scholen door die dichte bebouwing worden geschaad, maar nog meer worden omwonenden afbreuk gedaan door de hooge muren, die licht en lucht benemen.

Maar de bouwverordening dan, er is in Rotterdam nu

toch een verordening, die voorschriften geeft voor de toetreding van licht en lucht. Voorschriften waaraan niet alleen moet worden voldaan bij het bouwen, maar die ook moeten zorgen dat de toestand verder goed blijft.

Voorzeker, alle gemeenten hebben nu bepalingen, maar de praktijk leert al meer en meer, dat de eerste schrede op dezen weg een zeer angstvallige is geweest, althans in de groote steden van Zuid-Holland en spoedige herziening der voorschriften voor de bebouwingsdichtheid is zeker gewenscht.

Volgens de bouwverordening van Rotterdam is het verboden anders te bouwen dan aan straten en o.a. voor het bebouwen van binnenterreinen is een bijzondere vergunning noodig van B. en W. die daarbij eischen kunnen stellen ten opzichte van ligging der gebouwen enz. In art. 12 wordt in het 4e lid verder bepaald, dat de gevels overal 6 M. van de omliggende gevels moeten verwijderd zijn, maar aangezien de hoogte der gebouwen op binnenterreinen in de verordening niet is geregeld en B. en W. hieromtrent eischen kunnen stellen, kunnen op een afstand van 6 M., muren langs de aanliggende woningen gezet worden van 16 M. hoog en zoo zijn dezer dagen weer plannen vastgesteld, waarbij een 20-tal panden met 60 woningen gewoonweg in het donker zullen worden gezet door den achtergevel van een dubbele school ter lengte van 80 M. en ter hoogte van ongeveer 16 M.

De doorsnede C.D. van blok C. doet duidelijk zien, hoe hier in de beneden vertrekken slechts een lichtval overblijft van nog geen 30 graden en de toestand zou nog ongunstiger kunnen zijn, wanneer de minimumeischen der verordening waren gevolgd (zie stippellijn) want dan zou de lichtinval ongeveer 20 graden zijn.

Wordt nu een lichtinval van 45° als minimum aangenomen, hetgeen bij nieuwbouw toch niet te veel is gevraagd, dan zou daaruit volgen, dat in elk geval de woningen op den beganen grond en die op de eerste verdieping onvoldoende zullen worden verlicht en in het meest ongunstige, maar mogelijke geval, zouden alle

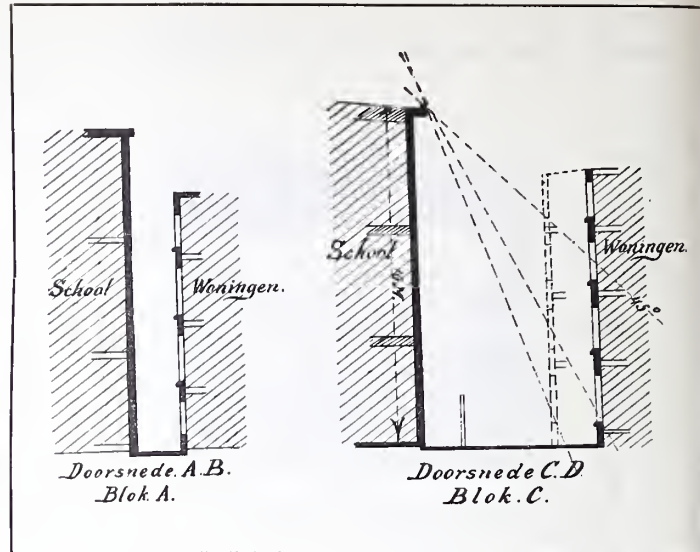
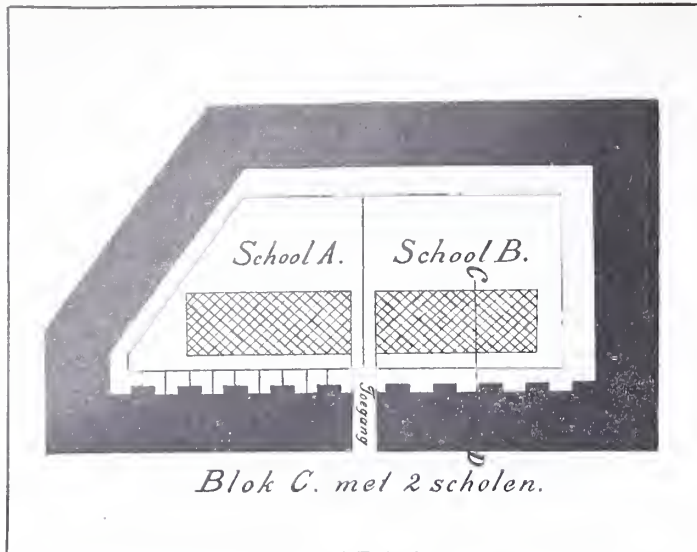

woningen onvoldoende toevoer van licht verkrijgen. Nog bedenkelijker wordt het wanneer gelet wordt op de eischen gesteld in art. 53 lid 9 van de Rotterdamsche bouw-verordening, waarbij bepaald wordt dat het licht invallend onder een hoek van minder dan 34° , slechts voor de helft in rekening wordt gebracht. Ingevolge deze bepaling zullen de benedenwoningen waarschijnlijk niet meer aan de eischen voor nieuwbouw gesteld voldoen en zouden ze dan ongeschikt ter bewoning zijn.

Het mag dan ook verwondering wekken, dat eigenaren der benadeelde perceelen geen protest doen hooren, of zouden ze eerst tot de ontdekking van een en ander komen als de gebouwen zijn voltooid; maar dan is het helaas alweer te laat.

v. B.

BABYLON. ZIJN BOUWVALLEN EN ZIJN BOUWKUNST.

Vervolg van blz. 290.

In nauw verband met Esagila stonden twee andere gebouwen: *Etemenanki* (huis des hoeksteens van hemel en aarde) en de *Fatumkamer*. Dit Etemenanki is de Toren van Babel, welks opperste naar Genesis in den hemel zou reiken. De woorden van den jahwistische schrijver herinneren levendig aan die der stichtingsoorkonde van Nabopolassar en zijn zoon: „Etemenanki . . welks spits in den hemel zou reiken”, pompeuse en overdrachtelijke taal, door een Oosterling bij voorkeur gebezigd. Het gebouw verrees ter plaatse, waar in de ruïnen ten noorden van Amran zich de groote, 100 M. lang en breede groeve met eenig bouwwerk bevindt. Het vormde een trappenpyramide, een ziggoerratoe. Echter had niet Babel alleen, maar elke stad van beteekenis, ook in Assyrië, zulk een ziggoerratoe. Etemenanki bestond uit zes kolossale, massieve trappen met een heiligdom op de bovenste verdieping. Drie trappen waren bij Nebukadnezar's komst tot den troon voltooid. Hij nam de rest der grootsche taak op zijn schouders

en bouwde het af in de aangegeven lijn. Elke vierkante trap of verdieping werd onderbroken en wel zoo, dat van iedere volgende trap het grondvlak kleiner was dan van de daaronder gelegene. De onderste, die hier 100 M. in 't kwadraat was, bevatte een kern van tegels, omgeven door een meerdere meters dikken mantel van baksteen. Of deze constructie in de volgende verdiepingen dezelfde was kan echter niet uitgemaakt worden. Lengte en breedte der verdiepingen bedroegen van beneden naar boven, 100 , $86\frac{2}{3}$, $66\frac{2}{3}$, $56\frac{2}{3}$, 50 en $36\frac{2}{3}$ M., die van het bovenste heiligdom $26\frac{2}{3}$ bij $23\frac{1}{3}$ M. De hoogte der twee onderste trappen was verschillend, die van elk der volgende gelijk. Zij bedroeg achtereenvolgens $36\frac{2}{3}$, 20 , $6\frac{2}{3}$, $6\frac{2}{3}$, $6\frac{2}{3}$ en $6\frac{2}{3}$ M. Voegt men daarbij de hoogte van het sanctumsanctorum, die $16\frac{2}{3}$ M. bedroeg dan beliep de afstand, gemeten van het fundament tot het dak 100 M. en kwam dus overeen met lengte en breedte der basis van den toren. De ziggoerratoe van Babylon was niet uitsluitend godshuis, zij werd ook gebezigd als wachtpost en observatorium. In een tijd waarin ieder vorst zich tot taak stelde voor alles veroveraar te zijn, was waakzaamheid een dringende eisch. Waar kon de militaire wacht beter het naderen van den vijand bespeuren dan vanaf het hooge platform, dat een vrij en onbelemmerd uitzicht bood over Babel's effene vlakte? Helder en onbewolkt spande zich daarboven de hemel uit. Dit bracht als vanzelf den priester er toe den loop der sterren na te gaan. Hij deed dit van uit het heilig observatorium van den tempeltoren, dat het uitspannel tot den horizon vrijliet voor zijn onderzoek.

Dit onderzoek gold echter niet het verwerven van wetenschappelijke kennis, maar van kennis die onmiddellijk practisch nut kon afwerpen. Dagelijks werd op groote schaal getooverd en gewicheld. De priester was astroloog. De hemelverschijnselen, verduisteringen en onweers kregen verschillende beteekenis, al naar de maan waarin ze plaats hadden. Maar astrologie is de moeder van de astronomie. Zijn eeuwen lang voortgezette beschouwingen maakten hem bekend met de gronden der sterrenkunde; reeds in oude tijden werkte de priester-astroloog met groote nauwkeurigheid. Als hij echter

den kijker ¹⁾ richtte op het uitspansel, dan was het doel aan voortekenen te geraken, waarnaar men zich kon inrichten. Ook uit de onbeduidenste voorvallen uit het dagelijksch leven leidde men iets af. Van de teksten die hierover handelen, is nog een groot aantal in de bouwvallen bewaard gebleven. Uitslag aan huizen, een vreemde hond die plotseling in den grond begon te krabben en dergelijke futiliteiten meer, hadden invloed op den loop der dingen. Hierop te letten waren bezigheden waaraan men iets had in overeenstemming met de natuur van den Semiet. Nuchter als hij is, richt hij in al zijn doen en laten het oog op aardsch welzijn en genot, in tegenstelling met den Indogermaan, die in zijn beste oogenblikken gaarne de aarde verlaat om in de stille sferen te peilen naar de diepten der natuur.

IV.

Van Esagila voerde in oostelijke richting de heilige *Processiestraat van Mardoek* tot aan den westelijken oever van het kanaal Arachtoe, waar zij met een rechten hoek naar 't noorden omhoog. De weg leidde over een brug van het kanaal Libilchegalla, voorbij Nebukadnezar's paleizen naar de *Fatumkamer*. Deze, hoewel haar ligging in den Kasr-heuvel nog niet nauwkeurig bepaald is, bevond zich naar alle waarschijnlijkheid aan het einde der *Processiestraat* en wel daar, waar deze en het *Mardoek-kanaal* elkander snijden. Dit heiligdom, vóór de dagen van Nebukadnezar van binnen met zilver en door dezen met gouden platen belegd, was gedurende de *Zagmoekfeesten*, die acht dagen na nieuwjaar begonnen, het middelpunt van een ceremonieel, dat van diepingrijpende beteekenis voor het babylonische leven was, maar waaromtrent nog weinig is opgehelderd.

Op dit feest toog in plechtigen optocht Mardoek uit zijn woning in Esagila naar de *Fatumkamer*, waar hij omgeven door de overige goden den loop der gebeurtenissen voor het volgend jaar bepaalde. Dan werd een offer geplengd en voer de hooge god door het kanaal Arachtoe in zijn bark naar het *Offerhuis* — een gewrocht van Nebukadnezar uit asphalt en gebakken steenen, vermoedelijk thans nog verborgen in den „rooden heuvel” bij den binnenmuur der stad. Hier vertoefde Mardoek twee dagen, hield zich vervolgens nog een dag in de *Fatumkamer* op en trok dan, onder hymnenmuziek, naar Esagila terug. Weer ging het door de feeststraat. Voor het zinnelijk oog verhoogde ook zij den indruk van het geheel. De straat zelf, ter breedte van 10 tot 20 M., was alleen reeds een sieraad van babylonische bouwkunst. Op een onderlaag van gebakken steenen volgden zorgvuldig bewerkte platen uit tweeërlei soort natuursteen, uit kalksteen en toerminabanda ²⁾. Ook de zijmuren der straat maakten een bekoorlijken indruk. Veelkleurige geëmailleerde tegels met leeuwen in relief vormden de

ornamentatie; sierlijk staken daarbij af de witte opschriften op een blauw veld.

Maar meer heiligdommen bezat Babel. Men bezit nl. een zoogenaamde topographische tafel, die berust in het museum te Berlijn, welk document spreekt van 43 tempels van groote goden. Men kent tot heden slechts een dozijn bij naam; drie ervan zijn in de ruïnen aangewezen. Van een vierden tempel is de plaats ook weer gevonden, maar gebrek aan verdere aanduiding in spijkerschrift beletten hem te identificeren. Een van dit drietal is Esagila. De beide overige waren geheiligd aan de godin *Belit* (Baälat) en aan den god *Ninib*. Het gebouw van Belit is door de duitsche onderzoekers voor negen jaar weergevonden en bijna geheel uitgegraven. Het bevond zich in den Kasr-heuvel en was opgetrokken uit tegels. De Ninibtempel ligt in den „zwarten heuvel” ¹⁾. Men vond onder de deurdrempels drie leemen cylinders met gelijkkluidende opschriften van Nabopolassar, waaruit bleek dat het monument aan Ninib hoorde en „Epatotila” heette. In Nebukadnezar's opschriften komt het niet voor. De vierde tempel lag tusschen Mardoek's woning en die van Ninib, maar heeft tot heden geen naam.

Wij noemden zoo even de *Isjtarpoort*. Zij is de eenige poort, wier ligging met zekerheid bekend is van de 8 poorten, die door de topographische tafel vermeld worden. In den Kasr-heuvel opgedolven, lag zij in de oudheid waar Imgoer- en Nimitti-Belsamentreffen. Door haar ging ook de optocht van Mardoek op de nieuwjaarsfeesten naar de gouden *Fatumkamer*. Nebukadnezar alweer, maakte ook haar tot een overheerlijk bouwwerk en tevens tot sterke vesting. Dakbalken en deurvleugels waren vervaardigd van cederhout uit den Libanon. De deur was bovendien met brons overtrokken; van brons waren ook de hengsels, tappen en sloten. De deuren waren versierd met (nog bewaard gebleven) reliefs, voorstellingen van stieren en van het Mardoek-dier, den „sirrosj-” een wonderlijk, geschubd dier met slangenhals slangenkop met lange gespleten tong en roofvogelkluwen aan de achterpooten. Daarbij waren deze heilige dieren in metaal als stomme wachters, voor de poort opgesteld. Gevonden is van deze Mardoekdieren en stieren nog niets: alleen een enkel stuk behouwen steen met een opschrift, vermeldende dat het een console is van een dezer stalen wachters. Hoe de godsdienst de bouwkunst beïnvloedeerde blijkt ook hier weer. De poorten hadden zelfs dubbele namen, een vollen naam en, wat de genius van elke taal met zich medebrengt, een verkorten voor den dagelijkschen omgang. Toch komt ook in den laatsten den naam van een der goden voor. De *Isjtar-poort*, om een enkele te noemen, heette voluit: „Isjtar werpt den tegen haar oprukkende neer”. Van de *Sjamasj-* en *Oerasj-poort* is de vermoedelijke situatie weergevonden en wel in het zuiden der stad, dicht aan den Euphraat.

Heerlijk moet dat Babel, bij welks reconstructiephantasie en combinatievermogen steeds een rol spelen, eruit

¹⁾ In de ruïnen is een lens gevonden. Hieruit, en uit de omstandigheid dat de Babyloniërs de planeet Saturnus, die met het bloote oog niet is waar te nemen, kenden, leidt men af dat zij den kijker gebruikten.

²⁾ Toerminabanda, een bruinroode steen met witte aderen.

¹⁾ Deze tempel werd ontdekt door Dr. Andrae, die tegenwoordig de leiding heeft van het onderzoek in Mesopotamië.

gezien hebben. Naast dat meest oorspronkelijke product van den menschelijken geest, ouder dan de wetenschap — de bouwkunst — bloeiden de handel, bloeiden industrie en landbouw. Oude dijken en kanalen, vervallen door de voordurende opstanden tegen den assyrischen overheerscher, werden onder den grooten Nebukadnezar hersteld en verbeterd, of opnieuw gegraven en aangelegd. Men vond er het groote kanaal *Arachtoe*, het kanaal *Libilchegalla*, dat van *Mardoek*, dat van *Nebukadnezar* en zooveel andere, in hoofdzaak hoogstens bij name bekend. Babel was de markt, waarheen de waren van Indië, van Perzië en China werden getransporteerd, om vandaar langs den Euphraat over Karkemisj westwaarts vervoerd te worden naar Klein-Azië, naar Syrië en Egypte. Natuurlijk ging het ook omgekeerd, gingen de producten van het westen naar Babel en dan weer, bewerkt, over Karkemisj, langs de handelswegen, of door de woestijn, naar het oosten naar Assyrië, Medië en Midden-Azië. Het net van wegen en waterwerken werd tegelijk dienstbaar gemaakt aan de verdediging des land. Al waren Nabopolassar en zijn zoon geen geboren veroveraars, maar in hun wezen mannen des vredes, ze hebben zich blijkbaar gehouden aan de oude vermaning: „zoo gij den vrede wilt, bereidt u ten oorlog”. De stad werd ongenaakbaar gemaakt „als een woudgebergte en haar muren hielden de speer van den grimmig blikkenden vijand ver”. Zoo dacht en schreef Nebukadnezar zelf. Zeker zal hij toen niet vermoed hebben, dat nauwelijks 22 jaren na zijn dood zijn schepping zou opgaan in Perzië, het groote graf der oostersche volken. Zijn groote roem is echter verbonden aan zijn bouwwerken, daargelaten de vraag, voor welke offers ze zijn opgericht. Zedelijke grootheid moet men in het Oosten niet zoeken; tot ver in de nieuwste tijden wordt zij nog tevergeefs gezocht. Dat hij imponeerde bewijst de sage, die hem verfoeit en tegelijk verheerlijkt. De joodsche overlevering bij Daniel zegt dat hij door de menschen verstooten werd en gras heeft moeten eten. Maar de grieksche traditie plaatst hem op een voetstuk. Zij verhaalt, dat hij grooter is geweest dan Herkules; hij drong als veroveraar door tot in Lybië, tot aan de zuilen van Hercules en in Iberië, welks bewoners hij verplaatste aan de Zwarte zee. Daarna werd hij door een god opgenomen en verdween.

Het materiaal dat de Babyloniers voor den bouw hunner tempels en paleizen bezigden bestond uit tegels. Tichelwerken waren dan ook in grooten getale aanwezig. Hetzelfde geldt voor de Assyriërs, wier kunst in het wezen der zaak één is met die der Babyloniers. Deze waren de leermeesters, gene de leerlingen. Steengroeven had men in Babel niet. Had men harde steensoorten noodig voor de sculptuur, dan liet men ze van elders komen. Hoewel het stamverwante volk aan de beide oevers van den Tigris natuursteen als 't ware voor 't grijpen had, volgde het toch in alles zijn meesters na. De tegels werden vervaardigd van klei, gedroogd in de zonnestralen of in den oven verhard. Bij het optrekken van eenig gebouw stapelde de bouwmeester de steenen op elkaar en verbond ze al of niet door natte

leem of jodenpek; of ook, hij wendde ze, zoo het althans de fundamenten gold, in vochtigen toestand aan, waardoor ze zich onder den druk van den bovenbouw tot een stevig saamgeperste massa verbonden. Die deelen van paleis of tempel, die het meest aan den invloed van het weer waren blootgesteld, werden van geëmailleerde tegels voorzien. Het spreekt dat zulk materiaal niet bijzonder tegen den tand des tijds bestand was. Toch zou de conservatieve Babylonier liever een vervallen gebouw restaureeren of hernieuwen, dan van den overgeërfdten regel afwijken. Op dien tegelbouw lag de monotonie natuurlijk duimdik, 't geen nog vergroot werd door afwezigheid van vensters. Om deze eentonigheid te verzachten bediende men zich van vloeispaath, verf of houtwerk, of ook van meer artistieke middelen, van muurpilasters, van een mozaïek van kegelvormige voorwerpen of van vazen als muurwerk. De balkhoofden der buitenmuren werden van kroonwerk voorzien, de binnen- en buitenmuren tot op zekere hoogte boven den grond van een steenen bekleeding en verderop van een polychromatische gipslaag. Ook werd een ruim gebruik gemaakt van ivoeren en bronzen sieradiën. Toch is de totaalindruk van een babylonisch bouwwerk niet gunstig. Het maakt een plumpe impressie, de ornamentering heeft iets kinderachtigs over zich. Beleedigend voor het kunstgevoel is ook de wanverhouding tusschen lengte en breedte der zalen. Het dak, door geen zuilen gedragen, moest rusten op de zijmuren, zoodat geen grooter breedte mogelijk was dan die door een dekbalk, door een enkelen cederstam kon worden overspannen. De zuil speelt hier een zeer ondergeschikte rol, ver van die, welke ze in Egypte, in Griekenland en Rome vervulde. Echter komt ze voor, maar alleen in de lichtere architectuur. Van hout vervaardigd, misschien met metaal overtrokken, deed ze dienst voor het baldakijn der godenbeelden. Aan den anderen kant leidde de tegelbouw tot een menigvuldig gebruik van boog- en gewelfconstructies. Het is zelfs mogelijk dat de architecten in Babel er de uitvinders van zijn. Vanaf het valsche gewelf, — dat ontstaat wanneer iedere bovenste steenlaag iets meer uitsteekt dan die, welke haar tot steun dient — tot aan den volmaakten spitsboog worden alle soorten aangetroffen. Alle onderaardsche riolen en kanalen waren uitgemetselde gewelven, alle deuren liepen in een muurboog uit, en ook de zolderingen van enkele ruimten in het paleis — vooral van die deelen waarin men den harem des koning meent gevonden te hebben — waren geheel of voor een deel gewelfd.

De architectoniale indruk zou in 't algemeen nog onvoldoender geweest zijn, indien niet bronswerkers, schilders en beeldhouwers van hunne kunst hadden bijgedragen. Bronswerkers bewerkten deuren en drempels, schilders pasten hun kunst toe op tegels en versch stucadoorwerk. Ze schilderden ornamenten en figuren, veelal aan het oorlogsveld en het hofleven ontleend. Grooter belang had voor de bouwkunst het beeldhouwwerk, gehouwen in basalt, doleriet en het groenachtig zwarte dioriet, steensoorten die in Babylon moeilijk te verkrijgen waren. Het behoeft wel geen betoog, dat ook de

sculptuur heilige kunst was, dat ze in dienst stond van het veelgodendom. Er wordt in de opschriften gesproken van beeldzuilen, vervaardigd uit massief goud en zilver of geornamenteerd met edel metaal. Het ligt voor de hand dat van deze kunstvoortbrengselen niets is overgebleven. Uit dioriet waren de beide genoemde hoofdlooze statuen van koning Goedea van Lagasj. Daarnaast bloeide de glyptiek, die van de grijze oudheid tot in den perzischen tijd vertegenwoordigd is door een menigte zegelcilinders. Hiervoor gebruikte men jaspis, lapislazuli, bergkristal en andere halfedele stenen. Het oudste product der keramiek, nog voor Naramsin, is een vaas van 63 cM. hoogte en wat minder in diameter, met ringen in strikornament. In de periode van 1500 tot op 650 is de babylonische sculptuur, behalve door kleinere werken als stenen, bijlen enz., bijna uitsluitend vertegenwoordigd door de z.g. koedoerroe, kleine stelen uit gepolijste steen, meest dioriet, met opschriften en reliefs. De stijl is eerst wat zwaar, wint echter later aan vrijheid. Van de beeldhouwkunst in het rijk van Nebukadnezar is echter weinig over. De rotssculptuur te Wadi Brisa in den Libanon, door Nebukadnezar eigenhandig gebeiteld is de eenigste getuige. Maar zeer hoog stond toen de kunst beelden en ornamenten, die groote technische vaardigheid verraden, te vormen uit veelkleurige geëmailleerde tegels, deels van reliefs voorzien. Geheele rijen van leeuwen (de leeuwen van Babylon!), van stieren en fabeldieren, door bloemen en ornamenten omgeven, met opschriften van wit op blauwen grond, versierden de muren der hoofdstraten en de stadspoorten van Babel. Daalt men nu af uit de officieele wereld der bouwkunst — waar de oogst nog te schraal is en de kennis nog te gering om met zekerheid over den bouwstijl te kunnen oordeelen — naar de sfeer der onderdanen, dan wordt de onzekerheid nog grooter. Er is van de steden zoo ontzaglijk weinig overgebleven. Dat men bij den bouw van private woningen nog verder bleef verwijderd van het klassiek-schoone dan bij dien van tempels en paleizen, spreekt haast van zelf. Men vermoedt dat, tenminste in de oudste tijden, de huizen waren gemaakt van gevlochten riet en bladeren, die der meergegoeden van tegelsteen. Van de laatste categorie heeft men er uitgegraven te Oer en Eridoe, waarvan bovendien de muren sporen vertoonden van muurschilderingen. Ten platten lande woonde men in tenten. In de steden bestonden in den historischen tijd waarschijnlijk ook bouwverordeningen. Dat doet de code van koning Hammoerabi vermoeden. Dit stel wetten, niet lang geleden, in den winter van 1901/1902, door De Morgan gevonden, was gegrift in een groot blok dioriet. Het bevatte niet minder dan 49 kolommen schrift, waarvan 44 in goeden staat. Aan het hoofd ervan wordt de koning voorgesteld, den code in ontvangst nemend van den zonnegod Sjamasj. De wet bepaalt de rechten en verplichtingen van 's konings onderdanen, en de inhoud toont aan, dat Babel ook de bron is geweest, waaraan menig later volk gedeelten hunner legislatieve stelsels hebben ontleend. Ook eenige straffen op slordigen huizenbouw worden genoemd. Het draconische hiervan in aanmerking genomen, moet

men wel de gevolgtrekking maken, dat zij, die het timmermans- en metselaarsgereedschap hanteerden, bij hun arbeid zeer nonchalant te werk gingen of tenminste daartoe in staat werden geacht. Zeker had de bouwondernemer te letten op een der eerste eischen die de tegenwoordige bouwpolitie stelt, op goed materiaal, op den aard van den grond en de structuur van het huis. Stortte dit in en kwam de eigenaar bij het ongeluk om, dan moest de timmerman daarvoor met zijn eigen leven boeten. Liet echter de zoon van den eigenaar daarbij het leven, dan moest de zoon van den timmerman ter dood gebracht worden. Doodde het instortende huis een of meer slaven, de ondernemer of timmerman had te zorgen voor eene of meer nieuwe. Het ingevallen gebouw moest bovendien door een ander vervangen worden. Ook werd alle schade aan have en goed vergoed. Het is de toepassing der vergeldingstheorie, van het „oog om oog en tand om tand". De eigenaar kon op zijn grond bouwen, maar moest zijn buurman ontzien. Grensstenen gaven de oppervlakte en de ligging nauwkeurig aan. Het schijnt dat het te loor gaan van zulk een steen in Babylonië eigenaardige moeilijkheden met zich medebracht. Groot is althans de vloek, welken de eigenaar hem naar het hoofd slingert die zulk een steen mocht willen verdonkeremanen. „Wie in de toekomst dezen steen zal willen vernietigen, zij hij koning of prins of gouverneur of beambte of opziener, wie een dwaas of misdadige zendt, die de groote goden niet vreest en dezen steen op een andere plaats zet, in het water werpt, begraaft, stuk slaat of ergens plaatst waar men hem niet zien kan, hem mogen alle goden die op dezen steen vermeld zijn, vloeken met onverbreekbaren vloek. Anoe, Bel en Ea de groote goden, mogen hem te gronde richten en zijn nakomelingschap uitroeien. Mardoek moge hem den onverbreekbaren band van de waterzucht doen dragen. Naboe moge de grenzen van zijn gebied en zijn grenssteen veranderen. Sin moge hem met huidziekte bekleeden. Sjamasj moge zijn aangezicht slaan en zijn dag in duisternis veranderen enz."

Zoo was dan Babylon de focus, vanwaar het licht der kunst uitging naar oost en west. Naar het oosten, naar Indië ook. Van meer beteekenis dan men doorgaans aanneemt was het verkeer, waren de relaties met het Indus- en Gangesdal en zelfs met China. Griekenland en Rome ontvingen de religieuze voorstellingen van Babylonië en ondergingen hun invloed, zij en de Nijl-oase namen ook de astronomische wetenschap over. Maar bovenal was het de bouwkunst en de kunst in 't algemeen, die op den griekschen geest inwerkten. Dat toonen de bouwwerken uit de myceensche periode, toonen de ruïnen van Mycene, Tirijns en Creta. De grieksche geest, die vrij is en onafhankelijk, nam de vreemde elementen op, verwerkte ze en schiep zich een eigen bouwstijl, die zijn beste uitdrukking in de tempels heeft gevonden. Er zijn babylonische motieven en typen aan te wijzen in de grieksche kunst en in die van Rome, en die daarom nog voortleven in de kunst der Renaissance en die van den nieuwen tijd. Dat is niet te verwonderen. In werkelijk-

heid vullen alle groote cultuurvolken met hun verschillende eigenschappen elkander aan, vormen ieder een onmisbaar element in de samenstelling der menschheid bij het proces harer ontwikkeling.

Het schijnt wel alsof Babel alleen kon bloeien onder de auspiciën van Nebukadnezar. Want nauw heeft hij de oogen gesloten of de stad verliest haar prerogatief van leidsvrouw in het Tweestroomland en daarbuiten. Eerst ging zij politiek ten onder. Ze werd in den stroom der gebeurtenissen weldra een satrapie van het rijk der Perzen; kwam later aan den grooten Macedonier, aan Alexander; vervolgens aan de Seleuciden en werd ruim een eeuw voor onze jaartelling buit der Parthen. Toen was de bloeitijd van kunst, handel en industrie reeds voor goed voorbij, was de stad ten deele ontvolkt en verbouwde de boer het graan binnen haar muren, gebruikten de parthische grooten het gewijde terrein van Mardoek en Bel als jachtveld. Ook vertoonde er zich de romeinsche adelaar; eindelijk, diep gezonken in den nacht der vergetelheid, plant er zich de vaan van Mohammed.

Nog op het oogenblik regeeren er de moslems, de Turken. Ook wordt de stad weer bewoond. Te midden der bouwvallen en heuvels liggen er nu drie dorpen. Aan den oostelijken oever van den Euphraat, Koeërisj en Dsjimdsjime, beide deels ten westen, deels in het oude stroombed; aan de andere zijde der rivier ligt nabij den zuidwestelijken muurhoek het onbeduidende Sindsjar; terwijl, van het noorden naar het zuiden, de dorpen Birnoen, Anane en Bserawin vlak aan het voormalig stadsgebied grenzen. Verreweg de belangrijkste plaats is echter het stadje Hille. Beschaduwd door palmen, omringd door tuinen, is het grootendeels opgebouwd van de tegels der vervallen muren, die nog pronken met de opschriften van koning Nebukadnezar.

Handelsgaest en politieke berekening bouwen nu de Bagdadlijn.¹⁾ Zij zal aan Babylon, aan het Tweestroomland een deel hunner oude beteekenis teruggeven. Dat is mogelijk. Maar den toon zal het in het Oosten niet weer aangeven, de Semiet er niet weer heerschen. Intellectueele leiding is het erfdeel geworden van den Indogermaan, in Europa, in Azië, ja overal. Het zwaartepunt der beschaving heeft zich langzaam maar zeker verplaatst van het oosten naar het Westen, van waaruit de wereld geregeerd wordt, geestelijk en artistiek het parool komt. Van uit het Oosten liep over Babylon,

¹⁾ In 1899 kwam te Constantinopel, tusschen Zihni-Pasja den turkschen minister van handel en Von Siemens den voorzitter van het bestuur der „Société du chemin de fer ottoman d'Anatolie" het hierop betrekking hebbende voorloopig verdrag tot stand, dat in 1902 definitief werd vastgesteld. De (nog onvoltooide) lijn zal loopen van Konia (dat met Constantinopel en dus met Europa in spoorwegverbinding staat) naar El Koweit aan de perzische golf. Ook tot de instelling van een met de spoorwegen corresponderenden stoombootdienst op Euphraat, Tigris en Shatt-el-Arab werd 1902 besloten. De Bagdadspoorweg zal de verkeersroute tusschen Europa en Indië bekorten. De reis van Londen door het Suez-kanaal naar Bombay b.v. duurt thans 15 dagen; de geprojecteerde Bagdadlijn zal haar, indien men per spoor over Constantinopel, Konia en Bagdad gaat, in 11 dagen mogelijk maken.

Susa en Persepolis, Memphis en Thebe, Tyrus en Sidon, Athene en Rome de wereldhistorie, alle macht en alle cultuur met zich meevoerende. Steeds drongen zijn golven westwaarts voort. Parijs, Londen en Berlijn zijn nu de centra der hoogste beschaving. Toch schijnt het dat de leiding op elk gebied van menschelijk doen en kunnen reeds aanstalten maakt om ook die middelpunten te verlaten en zich te verplaatsen naar de westzijde van den Atlantischen Oceaan, naar Amerika.

J. H. BOSS.

BERICHTEN

Industrieschool Amsterdam. De Afdeling Industrieschool van de Maatschappij van den Werkenden Stand te Amsterdam houdt een tentoonstelling van het werk harer leden in het gebouw van de Maatschappij tot Bevordering der Bouwkunst, Marnixstraat 402 van 18—28 Juni. Dit werk bestaat uit handteekeningen, bouwkundige-, werktuigkundige- en ornament-teekeningen. De groote collectie geeft een uitstekend overzicht van het teekenonderwijs aan de Industrieschool.

Van den heer Directeur van de Rijksacademie voor Beeldende kunsten te Amsterdam ontvingen wij een keurig gedrukt Gedenkschrift, naar aanleiding van het legaat J. H. L. de Haas. Dit legaat bestaat uit de studies, door dezen bekenden dier- en landschapsschilder nagelaten en geschonken aan de Academie.

Van 13 tot en met 27 Juni worden deze studies in de groote gehoorzaal van de Academie publiek tentoongesteld.

Bond van Ned. Architecten. In de laatst gehouden bestuursvergadering zijn o. m. aan de orde geweest het Damvraagstuk en dat van het oude Spinhuis te Amsterdam en het vraagstuk betrekkelijk het oude stadhuis te Rotterdam.

Omtrent het Damvraagstuk werd door het bestuur betreurd dat bij het door Plaatselijke Werken van Amsterdam opgemaakte plan zoo weinig rekening was gehouden met de eigenlijke grondgedachte van het plan: „Van der Mey", en werd instemming betuigd met het door de voormalige jury ten dezen opzichte tot het gemeentebestuur van Amsterdam gerichte adres.

Wat het oude Spinhuis betreft werd het behoud van het gebouw in zijn geheel wenschelijk geacht en sympathie uitgedrukt met de door den heer Veth in het *Algemeen Handelsblad* hierover gegeven beschouwingen. Het bestuur meende zich echter van het zenden van adressen over deze vraagstukken te moeten onthouden, overwegende dat de aandacht der: „bevoegde autoriteiten" voldoende op deze onderwerpen gevestigd is geworden en men op het gebied van adressen ook: „des guten zu viel" kan geven.

In zake het Rotterdamsche Stadhuis was de meening van het bestuur dat er alle reden bestaat om het gebouw, ook al stamt het niet uit een kunstperiode die zich door een buitengewoon hooge vlucht kenmerkt, te behouden indien de financieele offers die daarvoor gebracht moeten worden en de eischen van het verkeer daarvoor geen al te groot beletsel te achten zijn. Sympathiseerende met het adres der Vereeniging Bouwkunst en Vriendschap te Rotterdam meent het bestuur zich toch om de reeds bovengenoemde redenen en omdat er meer een lokaal dan wel een algemeen vaderlandsch kunstbelang mee gemoeid is, ook in dit geval van het zenden van een adres te moeten onthouden.

Alg. Handelsbl.

Vredespaleis. De dagbladen melden, dat het hoofdbestuur van den „Nederlandschen Aannemersbond" een schrijven heeft gericht aan het bestuur der Carnegie-stichting, met verzoek om nadere inlichting omtrent de motieven, welke geleid hebben tot eene gunning van den bovenbouw van het Vredespaleis, waarbij zeven der best aangeschreven en meest bekende Nederlandsche aannemers werden gepasseerd.

BOUWKUNDIG WEEKBLAD

ORGAAN VAN MAATSCHAPPIJ
TOT BEVORDERING DER BOUWKUNST

Bestuur v. d. Maatschappij: A. SALM G.B.ZN., Voorz., W. J. DE GROOT, Vice-Voorz., L. C. DUMONT, G. W. VAN HEUKELOM, D. E. C. KNUTTTEL, J. LIMBURG, B. J. OUËNDAG, W. F. C. SCHAAP, J. VERHEUL D.ZN.

Commissie van Redactie: S. DE CLERCQ,
H. V. D. KLOOT MEIJBURG, A. SALM G.B.ZN.,
Redacteur: J. GRATAMA.

Bureau van Redactie: Marnixstraat 402, A'dam.
Bureau van Administr.: Herderstr. 5, Den Haag.
Uitgevers: MOUTON & CO. ■ ■ ■ Den Haag.

INHOUD: OFFICIËEL GEDEELTE: Adres aan den Raad van de Gemeente Amsterdam. — Mededeelingen van het Hoofdbestuur. REDACTIONEEL GEDEELTE: Actueele Onderwerpen. De Haagsche Hofvijverkwesitie, door J. G. — Brugwachterswoning. — Vergaderingen. — Boekbesprekingen. — Tentoonstelling Industrijschool. — Inhoud van Tijdschriften. — Berichten.

OFFICIËEL GEDEELTE.

Aan den Raad der Gemeente Amsterdam.

Geeft met verschuldigden eerbied te kennen, het Hoofdbestuur van de Maatschappij tot bevordering der Bouwkunst:

dat het met leedwezen van de plannen heeft vernomen tot het afbreken van het oude Spinhuis voor den bouw van een nieuw Politiebureau.

Waar in technische en andere bladen meer dan eens de groote bouwkundige schoonheid van het oude Spinhuis beschreven en van meer dan een zijde Uwe aandacht op dit punt gevestigd is, meent het Hoofdbestuur van de Maatschappij tot Bevordering der Bouwkunst dat het overbodig geacht kan worden, U uitvoerig de architectonische belangrijkheid van dit bouwwerk te beschrijven, maar geeft het als zijn meening te kennen, dat het oude Spinhuis èn door zijne waardevolle architectuur èn door zijn ligging aan de Oude-zijds Achterburgwal en aan de Spinhuissteeg een fraai stuk Oud-Amsterdam vertoont, waarvan de eventueele verdwijning ten zeerste moet worden betreurd.

Ten sterkste dringt het Hoofdbestuur dan ook bij U op behoud aan, en het meent, waar U door het restaureeren van het „Huis met de Hoofden” een zeer gewaardeerd en loffelijk voorbeeld heeft gegeven in zake het bewaren van fraaie Oud-Amsterdamsche architectuur, bij U in deze niet te vergeefs om de meest volledige en

ernstige studie van het Spinhuisvraagstuk te verzoeken. Gaarne erkent het Hoofdbestuur, dat de moeilijkheden die overwonnen moeten worden, wil het oude gebouw bewaard blijven, groot zijn; het geeft U daarom in overweging, waar het hier een zoo belangrijk onderwerp geldt en de algemeene opinie zoo zeer voor het behoud van dit specimen van 17^{de} eeuwse architectuur is, de hulp in te roepen van de bouwkundige vereenigingen of autoriteiten en door deze U omtrent het vraagstuk te laten adviseeren, of door het uitschrijven van een prijsvraag een goede oplossing te verkrijgen. Tevens zou hierbij de vraag onder de oogen gezien kunnen worden, in hoeverre het terrein, gekozen voor den bouw van het nieuwe Politiebureau, gelukkig is te achten, en of het bureau, bij een te hoogen bouw, wel in overeenstemming is te brengen met het intiem karakter van de bescheiden gracht, waaraan het zou komen te liggen. Het Hoofdbestuur behoeft U slechts te wijzen op de bedreigde Raadhuiszaal in Zwolle, wier verdwijning ook noodzakelijk werd geacht, maar waarvoor door den Gemeenteraad een speciale Commissie van deskundigen is benoemd om afdoende zekerheid in deze te verkrijgen.

Met dit voorbeeld voor oogen is het Hoofdbestuur overtuigd, dat de Gemeenteraad van Amsterdam eerst het oordeel van de autoriteiten zal inroepen of het resultaat van een prijsvraag zal afwachten, voor hij een beslissing zal nemen op de vraag, of Amsterdam wederom een harer fraaie historische huizen voor goed zal moeten verliezen.

't Welk doende, enz.

Het Hoofdbestuur van de Maatschappij
tot Bevordering der Bouwkunst

A. SALM G.B.ZN., Voorzitter.

J. GRATAMA, Secretaris.

VERGADERING VAN HET HOOFDBESTUUR OP 22 JUNI 1909.

LEDEN.

De Commissie van Onderzoek heeft rapport uitgebracht aan het Hoofdbestuur omtrent de ingekomen Voordrachten Lidmaatschap. Daar het Hoofdbestuur zich met dit rapport kan vereenigen, zijn als *Architect-Lid* van de Maatschappij toegelaten de heeren:

D. BOLHUIS, Gemeente-architect te Winschoten,
G. DIEHL, Bouwk. Ingen. te 's-Gravenhage,
A. W. C. DWARS, Civ. en Bouwk. Ingen., Dir. der M. T. S.,
wonende te Leiden,
H. J. KOLK, Adj. Dir. Gem. werken te Nijmegen,
J. C. VAN TUSSENBROEK, Architect te Rotterdam,
en als *Gewoon Lid*, de heeren:

A. A. VAN NIEUWENHUYZEN, Arch.-Timmerman te Rotterdam,

ANNE DE VRIES, Aannemer te Utrecht,

D. P. ZUTHOF, Aannemer te Haarlem,

benevens

de Naaml. Vennootschap Vig. Cement-Industrie „de Meteor” te Rheden.

Na de laatste opgaaf in Bouwk. Weekblad No. 5 1909 zijn als *Buitengewoon Lid* van de Maatschappij getreden de heeren:

M. C. A. CALCOEN, Stud. T. H. te Delft,

J. M. BENZ, Ged. Bouwk. Opz. te 's-Gravenhage,

J. DE BIE LEUVELING TJEENK, Stud. T. H. te Delft,

P. J. BOGAARDS JAC.ZN., Ged. Bouwk. Opz. te Groningen,

B. T. BOEYINGA, Ged. Bouwk. Opz. te Amsterdam,

J. BROUWER C.ZN., Bouwk. Opz. Teek. te Moolenaarsgraaf,

B. DE HAAN, Bouwk. Teek. te Rotterdam,

A. M. HAZEVOET, Ged. Bouwk. Opz. te Amsterdam,

TH. VAN KEULEN, Ged. Bouwk. Opz. te Breda,

C. KRUISSWIJK, Ged. Bouwk. Opz. te Dordrecht,

J. C. J. PISA, Bouwk. Teek. te 's-Gravenhage.

EXAMEN BOUWKUNDIG OPZICHTER EN TEEKENAAR.

Naar aanleiding van het verzoek van een candidaat, die in 1909 aan het examen voor Bouwk. Opzichter had deelgenomen, maar niet geslaagd was, om in 1910 wederom toegelaten te worden tot het examen, hoewel hij op 1 Maart 1910 den leeftijd van 23 jaar nog niet heeft bereikt, oordeelt het hoofdbestuur het wenschelijk en billijk te zijn, dat hier een overgangsbepaling gemaakt wordt, waarvoor de verhoogde minimum-leeftijd van 21 jaar op 23 jaar, welke een candidaat bereiken moet hebben, wil hij aan het examen kunnen deelnemen, in een dergelijk geval niet vereischt wordt.

Zoodat besloten is: *dat zij, die reeds deelgenomen hebben aan het examen voor Bouwkundig Opzichter, ingesteld door de Maatschappij tot Bevordering der Bouwkunst, en in 1910 zich wederom wenschen te onderwerpen aan genoemd examen, daartoe zullen worden toegelaten, ook al hebben zij 1 Maart 1910 den leeftijd van 23 jaar nog niet bereikt.*

Tevens brengt het Hoofdbestuur ter kennis, dat op voorstel van de Bekwaamheidsakte-commissie van den Nederlandschen Opzichters- en Teekenaarsbond het Programma van Eischen voor het Examen tot het verkrijgen van het Diploma van Bouwkundig Opzichter is uitgebreid met het volgende punt: „*Kennis voor het verstrekken van de eerste hulp bij ongelukken en van de maatregelen ter voorkoming van beroepsziekten.*”

AFDEELINGEN.

Van de Afd. Amsterdam, Arnhem en 's Gravenhage was een Concept-Reglement ingezonden; het Reglement van de Afd. Utrecht was reeds op de Hoofdbestuursvergadering van 19 April l.l. goedgekeurd, maar bleek een kleine wijziging nog te moeten ondergaan. De concept-Reglementen zijn, met de bemerkings van het Hoofdbestuur aan de Secretarissen der Afdeelingen teruggestuurd.

Het Hoofdbestuur neemt deze gelegenheid te baat aan de Afdeelingen Groningen, Haarlem en Rotterdam beleefd te verzoeken, haar concept-Reglement met bekwaamen spoed in te zenden.

Het concept-Reglement voor den Raad der Afdeelingen, eveneens het Hoofdbestuur ter beoordeeling toegezonden, is besproken: den heer S. de Clercq, secretaris der Afdeeling 's Gravenhage, die met den heer J. Limburg het concept had opgesteld, zijn de bemerkings van het Hoofdbestuur in overweging gegeven.

CORRESPONDENTEN.

In de j. l. gehouden vergadering van de Commissie van Redactie is de wenschelijkheid besproken het aantal correspondenten van het Bouwkundig Weekblad uit te breiden; in aansluiting hiermede is een lijst opgemaakt, welke door het Hoofdbestuur is goedgekeurd. Zoo spoedig van de desbetreffende heeren bericht ontvangen is of zij de benoeming aanvaarden, zal in het Bouwkundig Weekblad de volledige lijst van de correspondenten medegedeeld worden.

ADRES-SPINHUISKWESTIE.

Hoewel de plannen tot het bouwen van een nieuw Politie-bureau reeds eenigen tijd aanhangig zijn en de aandacht van de autoriteiten reeds van meer dan een zijde gevestigd is op het niet wenschelijke van den afbraak van het karakteristieke oude Spinhuis, dat bij uitvoering der voorgestelde plannen zou moeten verdwijnen, heeft het Hoofdbestuur gemeend ook een blijk van instemming te moeten geven met de pogingen tot het redden van dit merkwaardige gebouw. Na verkregen inlichtingen is het aan het Hoofdbestuur gebleken, dat inderdaad de moeilijkheden in deze kwestie niet gering zijn; waar hier echter een belangwekkend brokstuk van Oud-Amsterdam op het spel staat is het Hoofdbestuur van meening, dat eerst dan tot afbraak mag worden overgegaan, wanneer inderdaad alle pogingen, om het huis te behouden, zijn mislukt. Gedachtig aan het loffelijk optreden van het Gemeentebestuur van Zwolle in zake de Raadhuiszaal aldaar, heeft het Hoofdbestuur in dezen zin een adres gestuurd, hetwelk hiervoren is afgedrukt.

(Over de punten der agenda: Nationale Prijsvraagregelen, samenwerking met andere Bouwkundige Vereenigingen, een prijsvraag voor een Schouwborg in het Noorden van ons land, en andere punten kan het Hoofdbestuur niets nader mededeelen, daar deze nog niet voor publicatie rijp zijn).

REDACTIONEEL GEDEELTE.

ACTUEELE ONDERWERPEN.

DE HAAGSCHE HOFVIJVERKWESTIE.

In de Haagsche Gemeenteraadszitting van 21 Juni is met 18 tegen 16 stemmen het voorstel van B. en W. in zake het leggen van een dam in den Vijver aangenomen.

Hierdoor is de kwestie een belangrijke stap verder gekomen tot zijn beslissing. Want, al laat het Rijk zijn recht op den vijver gelden en is een proces met de Gemeente onvermijdelijk, aan de onzekerheid en het gewrijf en geschrijf is in zooverre nu een einde, dat we nu weten wat het Gemeentebestuur wil.

Als we deze kwestie nog eens geheel overzien, kunnen we niet anders dan met vreugde constateeren, hoezeer een dergelijk onderwerp heden ten dage de publieke belangstelling meer gaande maakt dan een kwart eeuw geleden. De belangrijkheid en de bijzondere waarde van stadsschoonheid wordt meer en meer genoten en begrepen; en hoewel er nog heel veel mode, overdrijving en napraterij bij is, valt het niet te ontkennen, dat de belangstelling vooruit is gegaan. Echter heeft ook hier weder overdrijving haar bedenkelijke zijde en we vermoeden, dat in de verre toekomst eerder een strijd tegen onzinnige en dogmatische zucht tot behoud gevoerd zal moeten worden dan tegen vandalisme. Maar zoover zijn we nog niet, hoewel de bekende aankoop van de schilderijen uit de collectie Six, waarbij voor de „Melkmeid” van Vermeer een half miljoen gerekend mag worden, stof tot denken geeft.

De Gemeenteraadszitting van 21 Juni, geanimeerd, bracht niet veel nieuw licht over het vraagstuk. Vermeld zij, dat de heer Jurriaan Kok, op het eind van de vergadering van 14 Juni een warm pleidooi hield voor het verwerpen van het voorstel van B. en W., uitgaande van de bekende opvatting, dat door het leggen van den dam de schoonheid van den vijver onherroepelijk verloren is.

De Gevangenpoort moet niet als „uitwas” maar alleen als historisch monument beschouwd worden. Deze poort wordt door de dam-voorstanders vooral gebruikt om argumenten uit te putten. Reeds in de vijftiende eeuw stond de poort niet aan het water; de poort behoeft geen dienst meer te doen, de huizen bij de Gevangenpoort zijn niet zoo leelijk; daarenboven behoort er maar één aan een particulier, terwijl ongetwijfeld de Staat zal medewerken om haar eigendommen te doen blijven in het karakter van het stadsdeel.

Men had maar door een mal een voorstelling moeten geven van het gebouwencomplex, dat volgens de dam-voorstanders gebouwd moet worden, en een storm van tegenstand door de burgerij zou losgebroken zijn. De uitlegging van Berlage's woorden, betreffende het niet vernietigen van stadsschoon bij verkorting van den vijver, berust volgens spreker op een misverstand. Na de aesthetische nadeelen van de demping nog eens uitvoerig te hebben toegelicht en B. en W. gewaarschuwd te hebben voor de stem van den heer de Stuers, meent de heer Kok dat, waar de heer de Stuers waarschuwt: 29 M. dempen is te veel, maar 18 M. zal wel gaan, het beginsel door hem zelf verkracht wordt.

In de vergadering van 21 Juni werden van weerskanten het voor en tegen nog eens tegen elkaar uitgespeeld; de aanspraken van het Rijk, het verwijt, dat feitelijk alleen finantieele overwegingen bij het plan van B. en W. voorzitten, het geen bezwaar achten, dat de Gevangenpoort vrij komt te staan (meerdere oude poorten staan vrij, zoo te Freiburg), het minder ruime uitzicht vanaf de Plaats en het Buitenhof op den Vijver, alle argumenten van de tegenstanders dan, tegenover de volgende van de voorstanders, een herstel van den ouden toestand is onmogelijk, de schoonheid van den vijver wordt niet geschaad door den dam, de huizen aan den dam kunnen een passende architectuur krijgen, de Gevangenpoort behoudt haar waarde en karakter, de kosten zijn enorm veel geringer. Merkwaardig is het antwoord van Wethouder Lely, waarbij hij duidelijk laat uitkomen, dat niet in de eerste plaats op financieele overwegingen het voorstel van B. en W. is gebaseerd en dat het blootleggen van de Gevangenpoort een hoofdbezwaar was. Daar de woorden van den heer Lely ook in andere opzichten van beteekenis zijn, laten we hieronder meer uitvoerig het verslag volgen, zooals dat in het *Vaderland* voorkomt:

Wethouder Lely verklaart allereerst, dat de vergunning voor het tramverkeer over het Binnenhof is verlengd en dat dit punt dus van geen invloed op het voorstel behoeft te zijn. Verder wijst spr. er op, dat bij den voorgestelden verkeersweg niet zoo grootte haast is. Zoowel met als zonder onteigening zal de uitvoering zeker eenige jaren duren.

Tegen het doel van het voorstel werd geen bezwaar geopperd, óók niet door de Regeering, die alleen te kennen gaf, dat zonder haar toestemming aan den Vijver niets gewijzigd mocht worden. Intusschen handelde de gemeente in de overtuiging, dat de Vijver haar eigendom was. Wat natuurlijker dan, dat B. en W. een tegenexploit indiende. De zaak is ingewikkeld en twijfelachtig. De gemeente verrichtte vroeger eigendomsdaden — wijziging van het eilandje — zonder verzet van het Rijk, dat aan de gemeente zelfs vergunning vroeg tot uitvoering van eenige eigendomswerken. Nu wees spr. op de meening van mr. Gratama — volgens den heer Vas Dias „het zesde deel van den Hoogen Raad” genoemd — voor wien het recht van het Rijk vaststaat, maar hiertegenover wijst spr. op het oordeel van mr. E. N. De Brauw over de studie-Gratama en de conclusie van mr. De Brauw is: het recht der gemeente staat voor mij vast. Opmerkelijk, dat het Rijk zich ook niet met den sterken arm verzette tegen het leggen van den proefdam.

Wat nu het voorstel zelf betreft, het rust niet in de eerste plaats op financieele overwegingen, maar op het aesthetische motief, dat bij wegbraak der huizen de Gevangenpoort vrij zou komen te staan. Zelfs „Bouwkunst” erkent dit als misstand, dien zij wenschte te voorkomen door een voortzetting der poort over de geheele

breedte van den boulevard. Dit plan vond echter hevige bestrijding van de verfraaiingscommissie. Niettemin gaan beide verenigingen samen in het bestrijden van B. en W., dat alleen mogelijk bleek, doordat zij de geheele poortkwesie voorloopig naar de toekomst verschoven. Dat blijkt dus een twistappel voor later. Toch is het 't voornaamste motief voor B. en W. Was de poort er niet, dan zou de amotie wellicht te verkiezen zijn.

Van verminking van den vijver kan nauwelijks sprake zijn, bij voorstellen die de goedkeuring hebben van De Stuers en andere architecten, o.a. van Ed. Cuypers, die het huis van den heer Jochems aan den Korten Vijverberg bouwde, dat de heer Jurriaan Kok zoo mooi vond. Cuypers wilde zelfs nog meer van den vijver dempen.

Ten onrechte en weinig vlelend voor Berlage veronderstelde de heer Jurriaan Kok dat deze zijn tweede plan min of meer op bevel van B. en W. heeft ingediend. Berlage zond ongevraagd twee plannen in, waarvan het tweede in verband met financieele overwegingen, die hier zelfs voor een man als Berlage golden. Zijn voorkeur voor zijn eerste plan grondde uitsluitend op historische overwegingen.

Ten overvloede vroegen B. en W. nog eens nadrukkelijk, of Berlage het dempingsplan een schennis van stadsschoon noemde, want ook B. en W. gevoelen voor dit schoon zeer veel. Het antwoord van Berlage was nu: geen sprake van.

De heer Van Raalte: Dat gold alleen de inkorting van den vijver; dat is voor mij niet het voornaamste.

Wethouder Lely: De vraag is Berlage in het algemeen gesteld. Objectief beschouwd, mag van schennis van stadsschoon niet gesproken worden, want de meeningen van erkende deskundigen staan tegenover elkander. Is de schoonheidsvraag dus twijfelachtig, dan mag ook met financieele argumenten rekening worden gehouden. Waar er voor noodzakelijke, niet rechtstreeks productieve werken in de naaste toekomst reeds 10 à 11 miljoen noodig zullen zijn, daar is bij elk werk gepaste zuinigheid van B. en W. geboden. Komt de demping tot stand, dan zal de gemeente terrein beschikbaar krijgen en dan aan bebouwing de noodige gevelvoorwaarden verbinden. Wij zullen thans doen precies hetgeen onze voorouders gedaan hebben ten aanzien van den Korten Vijverberg, zonder dat hun verwijt trof.

Waar het voorstel-Jurriaan Kok c. s. 4 à 5 ton zal kosten en dat van B. en W. nagenoeg niets, kan de keuze — waar de schoonheidskwesie twijfelachtig is — niet moeilijk zijn. Wij zullen de weerspiegeling van de huisjes moeten missen — maar anderzijds blijven wij toch ook met B. en W.'s voorstel in de lijn van de historie.

De beslissing van den Gemeenteraad heeft wederom veel van het oude stof doen opwaaien; in bijna alle kranten staan vermaningen, vervloekingen, beschimpingen aan het adres van den Raad.

Wij zullen niet ontkennen, dat het genomen besluit onze sympathie heeft. Door de nu aangenomen oplossing zal de vijver een weinig veranderen, en naar ons voorkomt verbeteren. Oorspronkelijk was de vijver gelegen in de natuur, met alleen de enkele gebouwen van het Grafelijk Hof. Gaarne erkennende, dat deze vijver zeer fraai geweest kan zijn, moet men bij de beoordeeling van de Hofvijverkwesie niet uit het oog verliezen, dat de schoonheid van een vijver in de natuur een *andere* is dan die van een gedeeltelijk of geheel ingebouwen vijver, zoodat bij inbouwing een vijver en zijn verhoudingen *andere* eischen stellen. Geleidelijk is de vijver meer en meer ombouwd, geleidelijk is het karakter van openheid vervangen door een van geslotenheid en liet de strengheid van de omringende architectuur zich gelden. Nu de vijver niet als een „heilige plaats” beschouwd moet

worden, waaraan de minste verandering schending zou zijn, nu moet de vijver bestudeerd worden naar de *schoonste verhoudingen, die passen bij een bepaalde en algeheele ombouwing*. Om deze reden gelooven wij aan de nauwere insluiting, tengevolge van de kleine inkrimping van den vijver, in verband met de het geheel, en als architectonische massa en als historisch monument beheerschende gebouwengroep van het Binnenhof, de voorkeur te moeten geven boven de meer open begrenzing, die door de dam-tegenstanders wordt beoogd. Hoofdzaak is nu: tact bij het leggen van den dam, tact bij aansluiting van de huizen aan den dam en het Buitenhof, tact bij de architectuur dezer huizen, en tact om het karakter van de Plaats als *plein* te bewaren en het niet tot een vormloos aanhangsel van den Vijverberg te doen worden.

We hopen hierop bij gelegenheid terug te komen.

J. G.

BRUGWACHTERSWONING.

De gemeente Haarlem is in het bezit van verschillende vaarten en wegen, met de daarbij behorende kunstwerken, gelegen buiten hare grenzen. Zoo bezit zij de Leidsche Vaart met een daarlangs loopende strook grond, tot halfweg

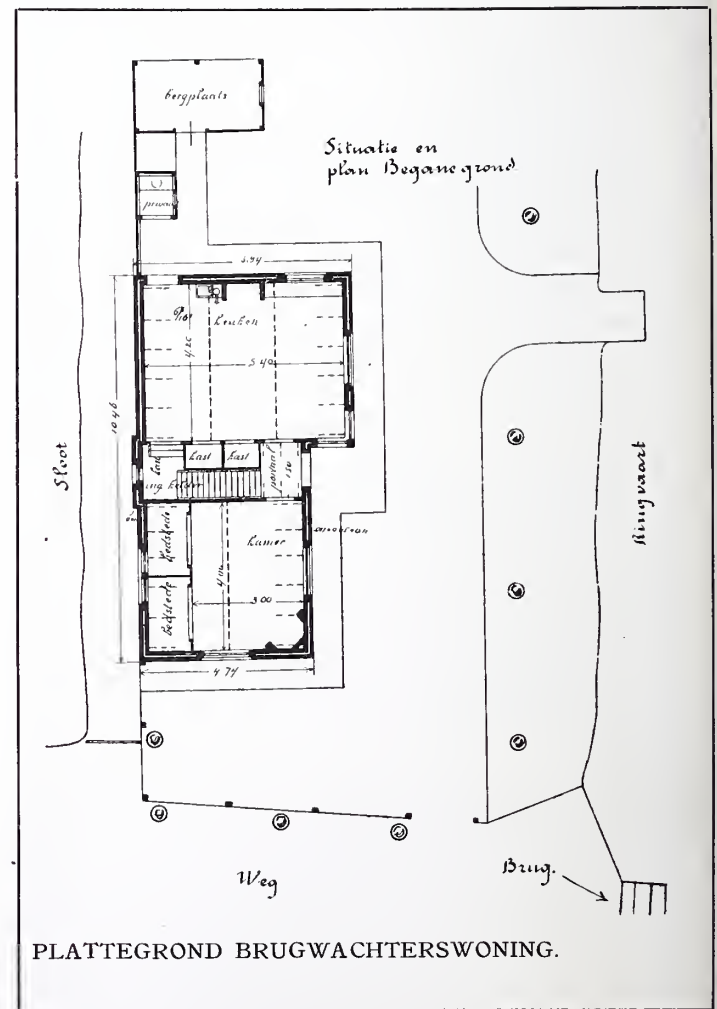

PLATTEGROND BRUGWACHTERSWONING.

Leiden; de Amsterdamsche Vaart met een daarlangs loopend jaagpad tot Halfweg. Zijn deze vaarten en we-

gen aangelegd om het verkeer van en naar de gemeente mogelijk te maken en te onderhouden, in een tijd toen nog lang niet aan den aanleg van spoorwegen werd gedacht, eene uitzondering hierop maakt o.a. de weg aangelegd van Haarlem naar den ringdijk van den Haarlemmermeerpolder.

Zooals reeds uit de omschrijving van dien weg blijkt, dagteekent het ontstaan daarvan uit den tijd van de droogmaking van de Haarlemmermeer. De totstandkoming van polder en weg bracht mede het maken van een

BRUGWACHTERSWONING.

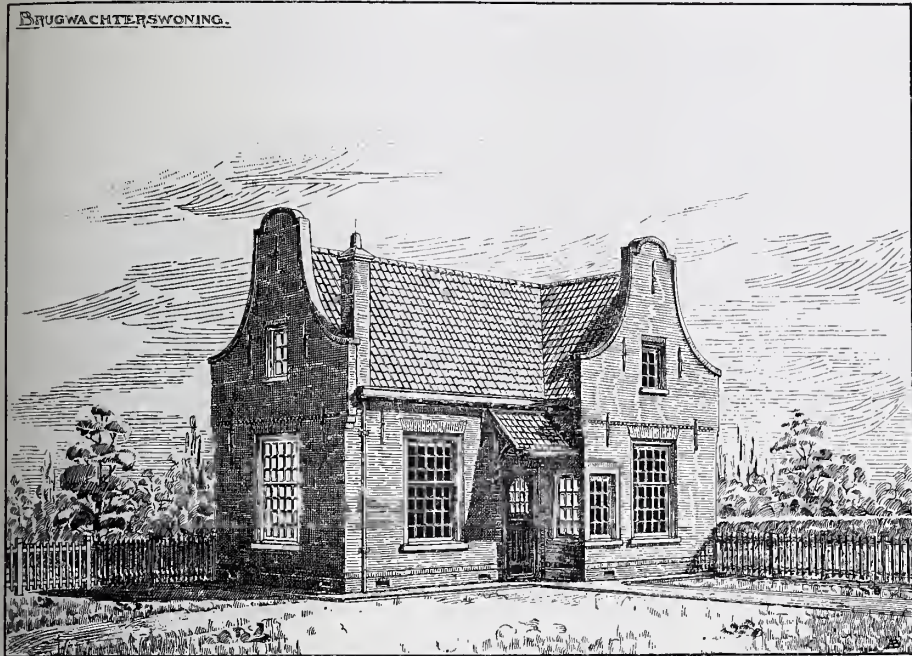

draaibrug over de ringvaart, met een woning voor den brugwachter.

Laatstgenoemde woning welke geheel van hout was, behoefde vóór eenige jaren algeheele vernieuwing. Deze vernieuwing geschiedde in hoofdzaak volgens een plan, opgemaakt op het bureau van openbare werken door den architect in tijdelijken dienst, den Heer G. de Hoog. Het gebouwtje werd aangenomen voor f 3520; terwijl de totaal kosten met inbegrip van de kosten van meer werk, toezicht en teekenwerk hebben bedragen ± f 4000. De woning wordt bewoond door man, vrouw en tien kinderen.

De perspectivische teekening van het gebouwtje, naar welke de reproductie in dit blad is genomen, is van de hand van den Heer A. Baart, indertijd in tijdelijken dienst van de gemeente.

Haarlem, Maart 1909

L. C. D.

VERGADERINGEN

BERLAGES VOORDRACHT OVER ZIJN UITBREIDINGSPLAN VAN 'S GRAVENHAGE.

Donderdag 17 Juni ll. hield de heer H. P. Berlage Nzn. bovengenoemde lezing in een gecombineerde vergadering van de Afdeling 's Gravenhage van onze Maatschappij en de Verfraaiings-Commissie aldaar. Deze vergadering was meer dan goed bezocht,

en al mogen er ook velen aanwezig geweest zijn uit een simpele nieuwsgierigheid, die niet in alle details bevredigd is geworden, — vele anderen, die hun inzicht in stedenbouw wenschten te zien verruimd, zullen dezen avond in alle opzichten hebben kunnen genieten.

In het eerste deel van zijn rede stond de heer Berlage stil bij de verschillende vraagpunten van beteekenis die zich bij stedenbouw voordoen, en besprak deze, aan de hand van lantaarnplaatjes, die plattegronden en opstanden uitbeeldden. Allereerst behandelde hij het verschil van de zoo uiteenlopende stadsplannen van Middeleeuwen ¹⁾ en Barock ²⁾ (de laatste als vrije navolging van de Klassieken ³⁾). Hij toonde aan dat over 't algemeen een zekere regelmaat in deze plattegronden is voorgekomen, omdat nu eenmaal het toevallige sinoniem is met het niet-overdachte, — en ook omdat zoodra de mensch ingrijpt op allerlei gebied, een bevordering van regelmaat, eenheid en orde, daarvan het gevolg, om niet te zeggen het wezen, is.

Waar intusschen, de regelmaat bij de klassieken en in de Barock zoo tastbaar bleef bewaard, — is in de Middeleeuwen, waarin van den aanvang af deze regelmaat geringer was, de orde veelal geheel verstoord, doordat de omwalde steden zich niet naar buiten konden uitbreiden en dus zooveel mogelijk de open plekken op eigen terrein vol bouwden. Geeft nu het eerste type in opstand een zekere bewuste klaarheid, een gewild architectonisch effect; het tweede type toont ons eigenlijk een ongedwongen toevalligheid; gepaard gaande met een hoofdzakelijk schilderachtig resultaat. De eerste soort, die der regelmatige vormen vond in

de vorige eeuwen algemeene toepassing en ontaardde ten slotte tegen het einde der 19e eeuw in een allerdorste tracingering van rechthoekige bouwblokken, cirkelvormige of vierkante pleinen, en eindeloos rechte wegen ⁴⁾; — omdat onbevoegden óók meenden zulk een regelmatig complex gemakkelijk met passer en lineaal te kunnen traceeren, daarbij geheel uit het oog verliezende dat niet alle regelmaat, schoonheid is.

Het is Camillo Sitte geweest die het eerst in zijn „Städtebau" de diepere schoonheden van het Middeleeuwsche stadsaanzicht heeft in 't licht gesteld, — al is hij volgens de nieuwere beschouwingen en onderzoekingen wel wat al te ver gegaan. Aan hem dankt echter de tegenwoordige tijd het inzicht dat lang niet alles wat vroeger bij Middeleeuwsche steden aan toeval werd geweten, dit ook werkelijk was, en menig grondprincipe, menig axioma voor goeden en schoonen stedenbouw is door hem kunnen worden vastgesteld.

Is het dan wonder, dat dikwijls moderne stadsuitbreidingen aangeven een huwelijk tusschen deze beide systemen, dat deze zoo verschillende principes worden gebruikt in één plan ten einde in de onderdeelen een aangename en soms zelfs verrassende contrastwerking te voorschijn te roepen? Zoo ook het plan Berlage voor den Haag.

Daarop wijdde de inleider eenige oogenblikken aan de onderdeelen die een stadsplan vormen, aan de pleinen, de wegen en de monumenten van natuur en beschaving. Van de pleinen toonde hij ons in woord en beeld de gewenschte geslotenheid als basis ⁵⁾; — een plein moet zijn, aldus zijn overbekende aanhaling, als een kamer in een huis. De wanden moeten gesloten zijn om

Noot van den verslaggever :

¹⁾ Heidelberg., Brugge, e. a.

²⁾ Dresden.

³⁾ Pompeji.

⁴⁾ Amerikaanse steden en vele brokstukken der Europeesche steden uitbreidingen o. a. Mannheim.

⁵⁾ Rome, Rothenburg, Dresden.

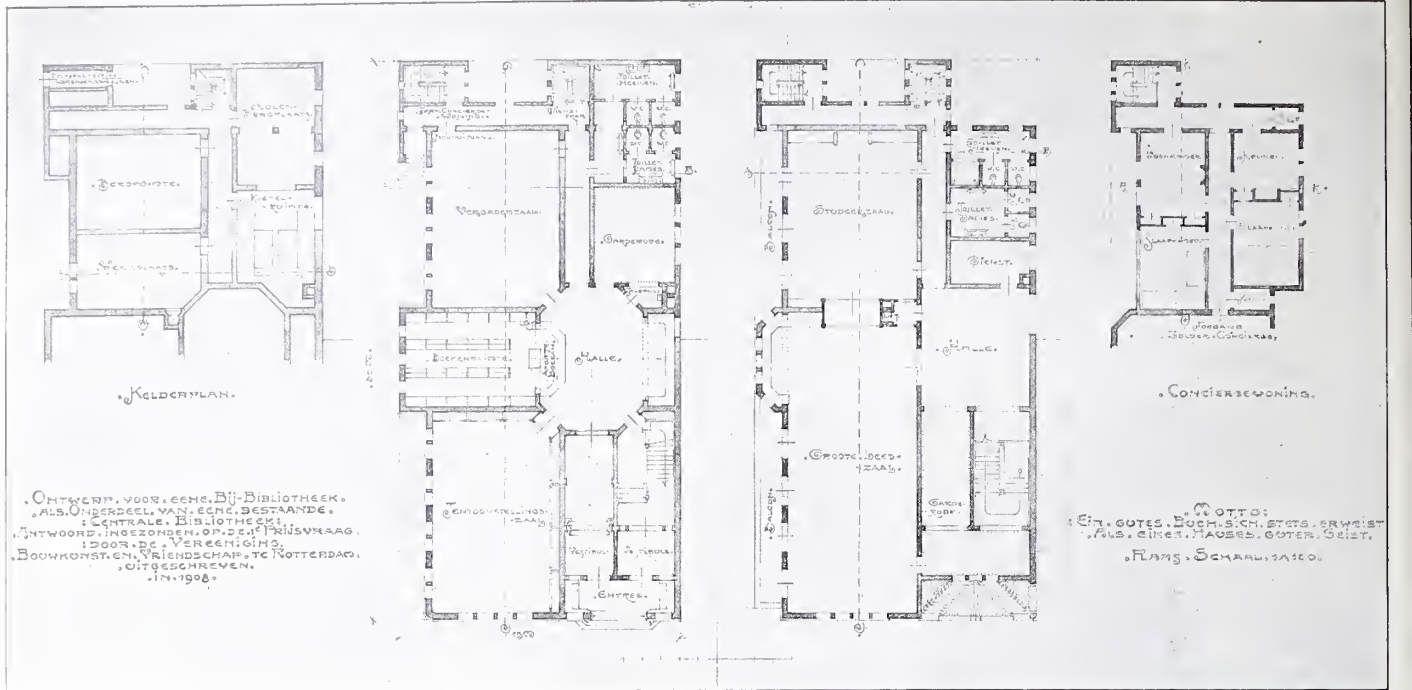

PLATTEGRONDEN BIJ-BIBLIOTHEEK, MOTTO: „EIN GUTES BUCH" U.S.W.—TWEEDDE PRIJS H. G. KRIJGSMAN, ZEIST.

ruimte-begrenzend, om pleinvormend te kunnen optreden. Een plein is niet, wat het in het laatst van de 19e eeuw werd, een overblijvende snipper gronds tusschen verschillende straatsnijdin- gen en bouwblokken¹⁾; neen, — een plein wil zelf ontworpen worden, wil zijn een uitgangspunt voor de zich daarom scharen- de parcelleringen²⁾. Eenigszins open alleen mag zijn een reeks van pleinen, of een vereeniging van zeer breede lanen in verband met pleinen, maar dan nog worden dikwijls overbruggin- gen, zware boompertijen of monumenten geplaatst om het gevaar van openheid dat blijft dreigen, af te wenden. — De wegen moeten zijn van voldoende breedte voor hedendaagsch en toekomstig verkeer, de hoofdwegen gerust rechtlijnig; de tweederangs straten in allerlei gedaante en vorm. Aan het aanzicht der straten moet echter bijzondere waarde worden gehecht, met groote zorg moet worden partij getrokken van die kleine terreinsgesteld- heden, die in ons land (dat door gemis aan hoog en laag toch al te gelijkvormige stadsuitbreidingen verkrijgt) het lokale cachet van iedere stad met ommelanden in stand houden. Dan vraagt de spreker zich af, waarom steeds dezelfde doorsnede bij iedere hoofdstraat? De zuinigheid schrijft zekere straatbreedten als de meest practische voor, doch waarom eenzelfde type steeds meer- der voort te doen loopen zonder eenige afwisseling? Is niet soms één rij boomen, desnoods niet precies in de straatas geplaatst, te verdedigen?³⁾ Is niet één afzonderlijke boom gespaard soms reden voor een prachtig stadsgezicht⁴⁾, en een losse boomgroep⁵⁾ een verkwikking in het stadsbeeld? Ten slotte de monumenten van natuur en cultuur. Zij zijn, de historie en het heden erkennen zulks, de prachtigste gegevens om van een stad iets te maken. Spreker toont aan hoe in oudere tijden deze waarheden goed zijn begrepen, en niet noodeloos afgravingen geschieden, land- wegen werden gewijzigd om plaats te maken voor den stadsuitleg met al zijne verschrikkingen. De plaats der gebouwen en monu-

menten moet tegenwoordig te voren worden bepaald om die effecten te verzekeren, die zoo treffend zijn in fraaie steden; ongerekend of die plaats zich symmetrisch of onsymmetrisch aanpast bij regelmatig of onregelmatig stadskwartier. Uit aanha- lingen van schrijvers kon de heer Berlage tevens bewijzen, dat het aantal publieke gebouwen, hoe eenvoudig ook, dat als monu- ment kon worden opgevat, eer vermeerderd dan afneemt; zooals het zich steeds uitbreidende arbeidsveld der overheid dit trou- wens reeds doet vermoeden. Daardoor kan een moderne stad, als begrenzing van plein en straat, zich dikwijls de plaatsing van een bouwkundig monument veroorlooven, zonder daarmede een daad van luxe te begaan; immers de gebouwen zijn toch noodig (scholen, bibliotheken, kerken, brandweer, enz. enz.), en een zich aanpassende plaats in het stadsbeeld behoeft geen verhooging in kosten met zich te voeren.⁴⁾

Op deze en dergelijke onderwerpen en vraagstukken, vestigde de spreker de aandacht der aanwezigen; en, zonder dat daarom de heer Berlage zelf dit onderwerp geheel uitputte, — (evenals in dit verslag weer slechts een globaal overzicht van diens voor- dracht wordt gegeven) — bracht hij toch de aanwezigen op de hoogte van de beweegredenen die hem tot de tracing van, juist dit uitbreidingsplan van den Haag hebben geleid.

In het tweede deel werd nu het ontwerp zelf doorlopen, en hier en daar getoetst aan voorafgaande grondenkebeelden. Het zou te ver voeren de beschrijving van het plan hier geheel te laten volgen; — kaart en toelichting van sprekers hand geven ieder, die zich nader in het plan wil inwerken, een volkomen over- zicht van beweegredenen en resultaat, — bovendien zijn zij in hoofdtrekken reeds in een vorig nummer van dit weekblad aan- gestipt, en zullen wellicht elders in de Maatschappelijke Uitgaven nog worden afgedrukt. Toch was dit tweede deel van sprekers voordracht geenszins het minste, zoodat eenige punten daaruit nog moeten worden gereleveerd.

Allereerst dan de plaats der grootere gebouwen, en grootere

²⁾ Anna Paulownaplein, Laan v. Meerdervoort bij Ververschingskanaal.

³⁾ Sweelinckplein, Huygensplein.

⁴⁾ Elandstraat, Voorhout bij Paulez, Tournooiveld.

⁵⁾ Kastanje, voor Koninklijk Paleis.

⁶⁾ Smidsplein.

⁴⁾ Toren van het Gymnasium maakt het begin der Laan van Meerdervoort minder nuchter dan voorheen.

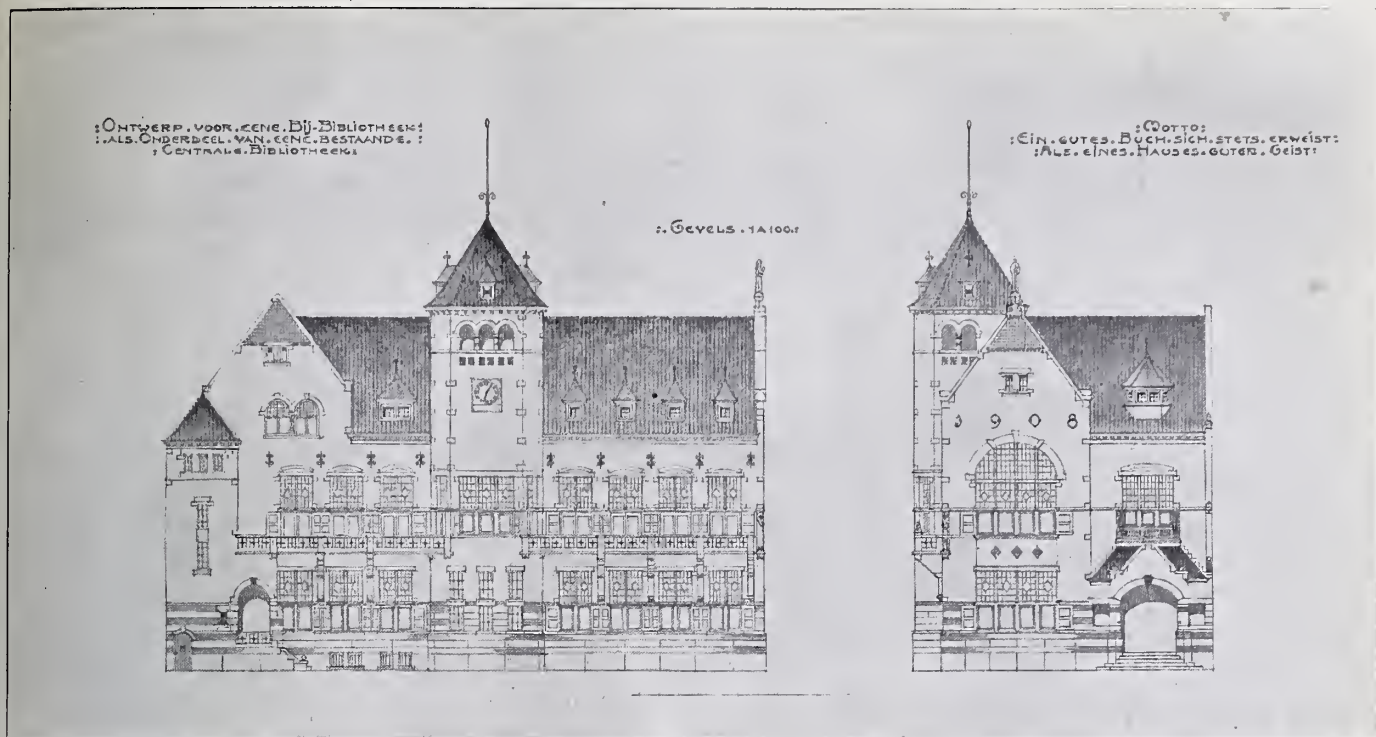

GEVELS BIJ-BIBLIOTHEEK, MOTTO: „EIN GUTES BUCH“ U. S. W. — TWEDE PRIJS H. G. KRIJGSMAN, ZEIST.

pleincomplexen, die door een 10-tal fraaie perspectief-tekeningen waren toegelicht.

Men moge van het plan Berlage zeggen wat men wil, nooit zal men kunnen beweren, dat het niet geheel eerlijk de persoonlijkheid van den maker weerspiegelt. En, zoo dit den leek wellicht niet uit de traceering van straat en plein mocht duidelijk zijn geweest, des te krachtiger zullen voor hem de perspectieven hebben gesproken: ze waren Berlagiaansch. Natuurlijk houdt voor velen deze opmerking een afkeuring in zich, en menigeen zal een zoodanige verwezenlijking van ontwerpers denkbeelden geenszins toejuichen; — doch spreker zelf maakte er geen geheim van dat zijne toekomstopstanden geenszins werkelijkheid zullen worden, doch slechts hier en daar een aanwijzing van een door hem bedoelde groepeerings, een door hem gewenscht silhouet kunnen vastleggen. Huizen immers staan en vallen en hun levensduur wordt, bij vroeger vergeleken, steeds korter, (in verband met de steeds sterker klimmende eischen van het moderne leven); — doch de straten blijven, de pleinen blijven en wat aan de traceering dáárvan vroeger is misdaan, is haast nimmer later goedge maakt kunnen worden. Mede over de binnenstadsverbetering had spreker ernstig zijn gedachten laten gaan en deelde, zijne (hier en daar wel kostbare) doch afdoende denkbeelden daarover mede; — deze alle op te sommen zou hier tot te groote uitvoerigheid moeten leiden.

Over de ligging van Raadhuis, Schouwburg, Paleis, enz. gaf de inleider bij die schetsen zijn meening te kennen, doch stelde deze facultatief. Het argument dus dat daardoor het plan Berlage duurder is dan eenig ander, vervalt hiermede. De heer Berlage vond het terecht wenschelijk, zijn eigen denkbeelden omtrent de plaatsing dier gebouwen in plan en toelichting aan te geven; — doch mocht er later blijken, dat verwisseling van de emplacements dier bouwwerken noodzakelijk ware, hij zou de eerste zijn daartoe mede te werken. Ook besprak hij naar aanleiding daarvan, over mogelijke, latere verandering van rooilijnen in het plan, over de mogelijkheid waarvan hij zich ook welbewust was; en hij waarschuwde ervoor dat hierbij toch voortdurend op de dringende, aesthetische eischen zou moeten worden gelet; omdat anders stuksgewijze zijn ontwerp bedorven zou kunnen worden.

Spreker wendde zich ten slotte tot de vergadering, waarin ook eenige gemeenteraadsleden en andere hoogwaardigheidsbekleeders werden opgemerkt, met een zeer ernstig woord. Hij wees erop dat geen stadsuitbreiding van eenige beteekenis en van eenige schoonheid kan tot stand komen, zonder algemeenen voortdurenden goeden wil en bij Bevolking en Raad en bij Dagelijksch Bestuur en Ambtenaren. Deze goede wil zou, onder meer, offers vragen. Hij wees erop hoe in vroeger tijden deze met geestdrift door allen zijn gebracht, en hoe ook in den jongsten tijd, ¹⁾ zelfs in de te voren aangestipte jaren van verval, ²⁾ men er zich van bewust was, dat zoodra er wordt afgestapt van de meest voordeelige geometrische blokverdeling, de kosten zullen stijgen en offers noodzakelijk zullen zijn. Doch niet te vergeefs. Meermalen is van onzen tijd gezegd, dat wij wel willen profiteeren van 't geen vroeger vóór ons werd tot stand gebracht ³⁾, doch niet meer zelf de mogelijkheid scheppen, dat na ons wordt gewezen op de ruime inzichten, de juiste offers, de groote daden van ónze dagen. Spreker vertrouwde dat alleen reeds in de opdracht aan hem gegeven (die door hem bijzonder is op prijs gesteld), een bewijs lag dat den Haag tot doeltreffende offers wél is bereid — en dit geeft hem het vertrouwen dat zijne toekomst-plannen geen idealen blijven zullen, doch in verwezenlijking zullen gaan. Blijkt dit waar, dan behoort het tot zijne liefste wenschen, dat deze verwezenlijking moge beantwoorden aan die schoonheid, die den Haag dan alleszins het recht heeft te eischen. S. d. C.



¹⁾ Weenen, Wald- und Wiesengürtel.

²⁾ Parijsche boulevards.

³⁾ Getuige het uitbuiten van antieke stijlen, antieke voorwerpen, antieke toneelstukken, antieke muziek, enz., enz.

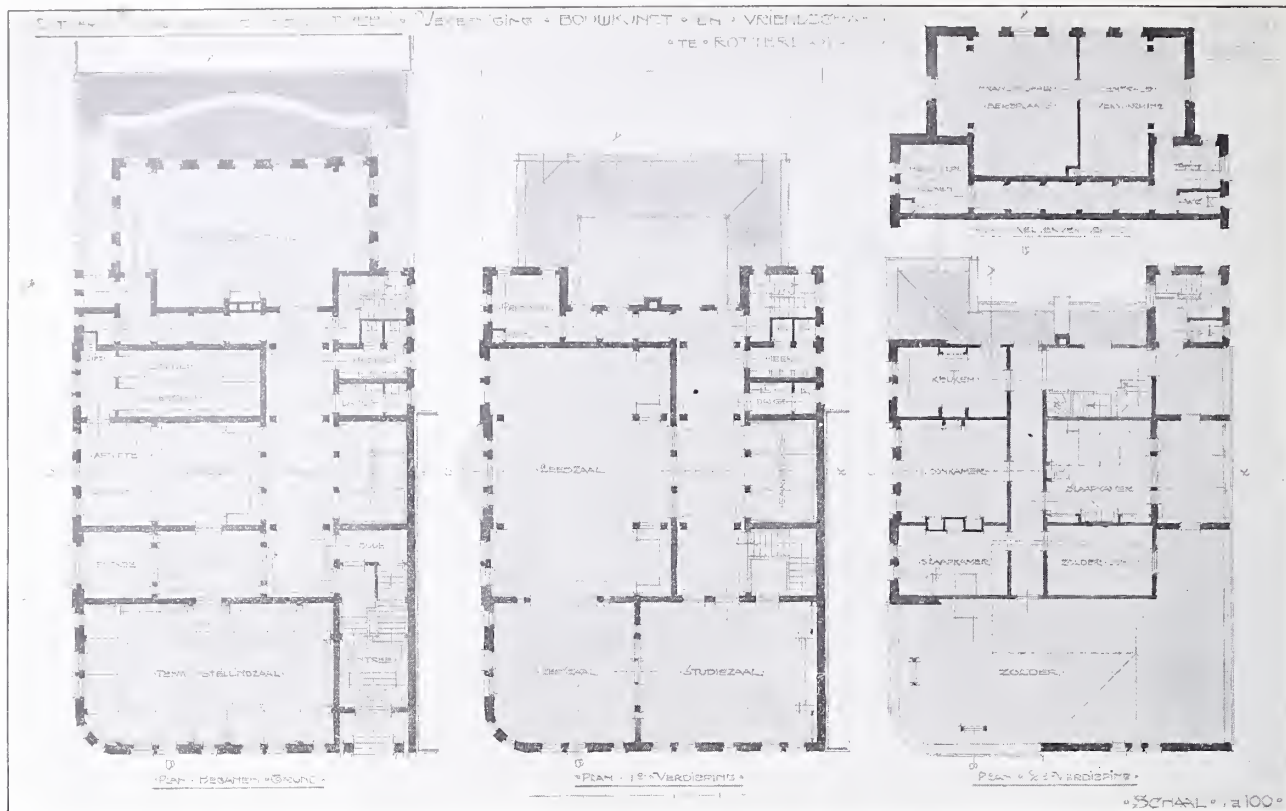

PLATTEGRONDEN BIJ-BIBLIOTHEEK, MOTTO: „HIBOU.”

— VERHOOGDE DERDE PRIJS CHARLES ESTOURGIE, AMSTERDAM.



JAARVERSLAG OVER 1908 VAN DE VEREENIGING „BOUWKUNST EN VRIENDSCHAP” TE ROTTERDAM.

Uit het verslag van den 1en Secretaris over den bloei der vereeniging zijn enkele feiten te vermelden, die op eene verruiming van het arbeidsveld der vereeniging wijzen en van haar groei-kracht getuigen.

Als zoodanig worden genoemd het weder-instellen der in vroegere jaren gehouden schetsavonden, waar vooral den jongeren onder de leden gelegenheid geboden wordt, zich door zelfstandige studie te ontwikkelen; en het stichten van een bibliotheek. Verder wordt gewezen op de ruime deelname aan de beantwoording der prijsvragen van B. en V. en de gehouden exposities, waarbij vooral die, welke gedurende de Kerstdagen gehouden werd, zich in een zeer druk bezoek mocht verheugen.

Het aantal leden ging met 26 vooruit, het bezoek der vergaderingen was grooter dan het vorig jaar, doch is, gezien het groot aantal leden, gering te noemen.

Verder bevat het boekje de namen van het bestuur en de commissies; het ledenaantal bedroeg op 1 Januari 1909 totaal 220.

Een gelukkige gedachte is het opnemen in het jaarverslag van den verkorten inhoud van de verschillende voordrachten, die in de vereeniging zijn gehouden door de heeren A. W. Weissman, De gebakken steen en hare nieuwste toepassingen. J. W. C. Tellegen, C. I., Indrukken van het in 1907 in Engeland gehouden internatio-

naal woningcongres. J. H. W. Leliman. C. I., Italiaansche villa's en tuinen. C. A. Huigens. C. I., Centrale Verwarming, en prof. K. Sluiterman, Door Noord-Frankrijk.

De onderwerpen van de gehouden prijsvragen met vermelding van de Jury-leden en bekroonde inzenders en een financieel overzicht, worden gevolgd door het verslag van de archaeologische Commissie, bevattend een tweetal afbeeldingen van Rotterdamsche interieurs, terwijl ook de reproducties van de bekroonde prijsvraag-teekeningen het verslag blijvende waarde geven.

Dank zij de welwillendheid van het bestuur zijn we in staat gesteld hierbij eenige reproducties uit het boekje te geven.

Het bestuur van de Vereeniging, en niet het minst den 1en Secretaris, komt een woord van lof toe voor de goede uitgave van dit jaarverslag.

Het bestuur is als volgt samengesteld :

HENRI EVERS	Eere-Voorzitter.
P. A. WEELDENBURG	Voorzitter,
ALB. OTTEN	Vice-Voorzitter,
C. N. VAN GOOR	1ste Secretaris,
A. A. v. NIEUWENHUIZEN	2de „
J. E. VOOGT M. Wz.	Penningmeester,
H. v. d. KLOOT MEIJBURG	Commissaris,
PH. VAN DER HEIJDEN	„

Het adres van den 1sten Secretaris is 's Gravedijkwal 71.



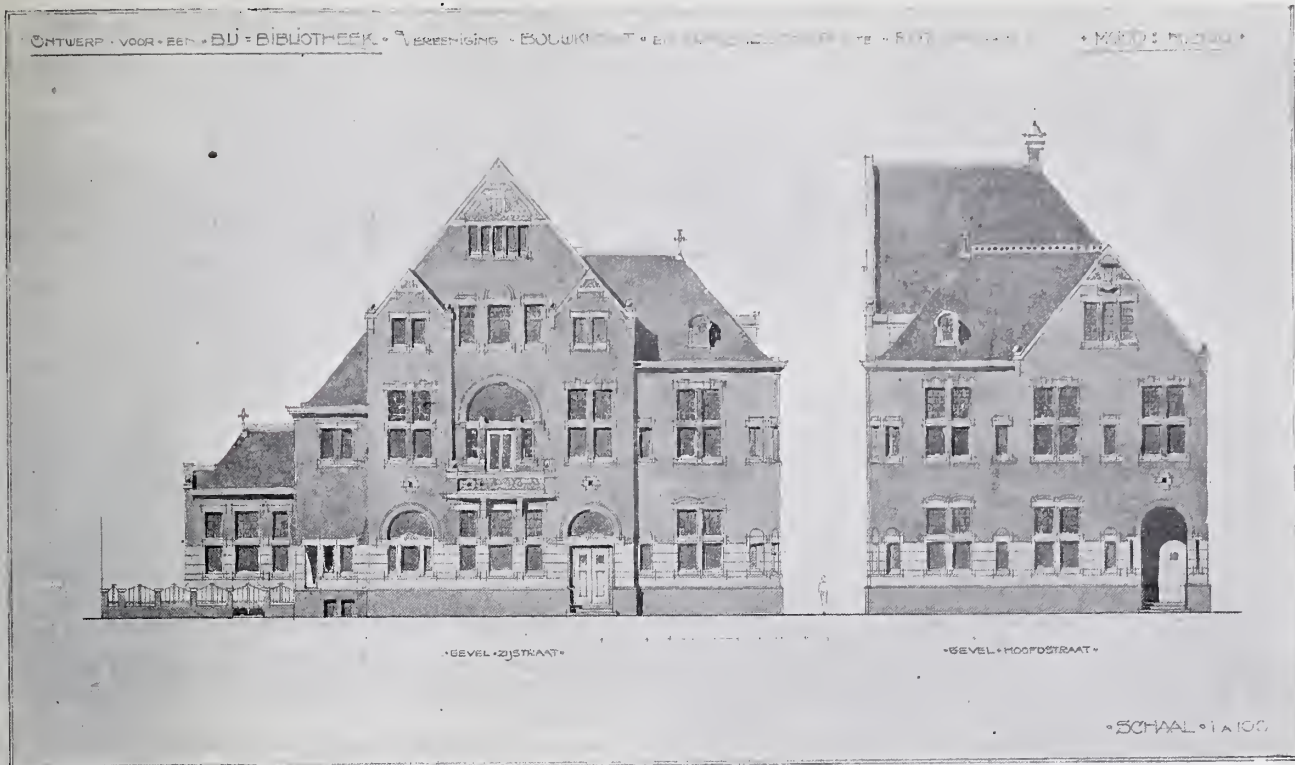

GEVELS BIJ-BIBLIOTHEEK, MOTTO: „HIBOU”. — VERHOOGDE DERDE PRIJS CHARLES ESTOURGIE, AMSTERDAM.

TENTOONSTELLINGEN

TENTOONSTELLING VAN TEEKENINGEN GEMAAKT DOOR DE LEERLINGEN VAN DE INDUSTRIESCHOOL VAN DE MAATSCHAP- PIJ VOOR DEN WERKENDEN STAND.

In ons Maatschappelijk Gebouw wordt eene tentoonstelling gehouden van teekeningen vervaardigd door de leerlingen van de Industrieschool van de Maatschappij voor den Werkenden Stand.

Deze tentoonstelling die eens om de 3 jaar gehouden wordt wil een beeld geven van hetgeen de school in de lijn van haar onderwijs doet.

In beide zalen hangen tal van teekeningen als zoovele bewijzen van de groote deugdelijkheid dezer instelling. Merkwaardig is het uit het werk der leerlingen hun ontwikkelingsgang na te gaan en te zien hoe na drie-jarige studie zich een vaardigheid heeft gevormd in het teekenen van bouw- of werktuigkundig werk. Men voelt er de lust en den ijver uit waarmede het werk wordt opgezet en voortgezet ter voltooiing. Zeker er is ook werk onder, dat nog verre van het volkomene staat, doch dit vermindert geenszins de ernst van het trachten naar volkomenheid, en geeft juist in tegenstelling met vele andere tentoonstellingen, waar de leeraar het meest aan het woord is, een eerlijk beeld van het kunnen der leerlingen.

In de laatste tien jaren heeft op deze school het onderwijs zich sterk ontwikkeld. In zich opgenomen heeft men, dat, wat binnen en buiten Amsterdam, zich als evolutie in bouw- en werktuig-

kunde, zoowel als in het onderwijs, heeft geopenbaard. De invloed van den tijd is ook in deze expositie zeer merkbaar.

Uit deze opmerking volgt de conclusie dat de volijverige Directeur, de heer B. W. Wierink, niet stil zit en nevens de oudere ervaren leeraren een staf van jonge, frissche leerkrachten om zich verzameld heeft. Dat ook hieraan het succes der Industrieschool te danken is, wie zal het ontkennen?

Doch de heer Wierink wil meer.

Met den nieuwen cursus zal worden gebroken met het vroegere systeem van op bepaalde tijden gehouden repetities. In het vervolg zal het onderzoek, of het geleerde goed weggeborgen is om straks in de praktijk vrucht te dragen, door den Heer J. A. van der Sluys Veer, i.q. repetitorleeraar, worden ingesteld, zoodat ieder leerling eens in de zes weken blijk zal moeten geven van zijne opgedane kennis. Men verwacht hiervan eene groote verbetering. Immers, nu verloopt er geen langen tijd tusschen les en repetitie. Het geleerde zal beter worden onthouden, voor den leerling zal het eene aansporing tot geregelde studie zijn, terwijl het hem eene rustiger zekerheid van „weten” zal verschaffen.

Meer aandacht zal ook in den nieuwen cursus worden geschonken aan de materialenleer. Bij goeden arbeid toch is kennis van de te verwerken stof allereerste vereischte.

In de aan 200 leerlingen plaats biedende school wordt ook eene klasse ingericht voor het ontwerpen van ornament. De meer gevorderde leerlingen zullen hier een jaar onder leiding van den Heer H. Hana werken. Een overzicht van deze tentoonstelling kan natuurlijk niet stuksgewijze worden geschreven. Het aantal teekeningen is zoo groot. Reeds is gezegd, dat er zeer mooi werk onder is, getuigend hoe hand en oog en het eigen denken ontwikkeld worden. Wie dan ook belang stelt in bouw- en werktuigkunde en in hun onderwijs ga zelf de tentoonstelling zien. Zij blijft geopend tot 23 Juni a.s. Nog zij vermeld dat nu de dagteekenschool voor meisjes een nieuw, eigen gebouw betrokken heeft, eenige meerdere lokalen aan de schoolruimte zijn toege-

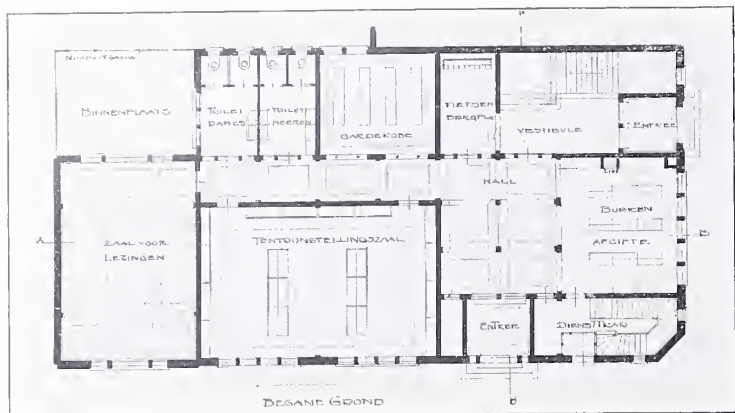
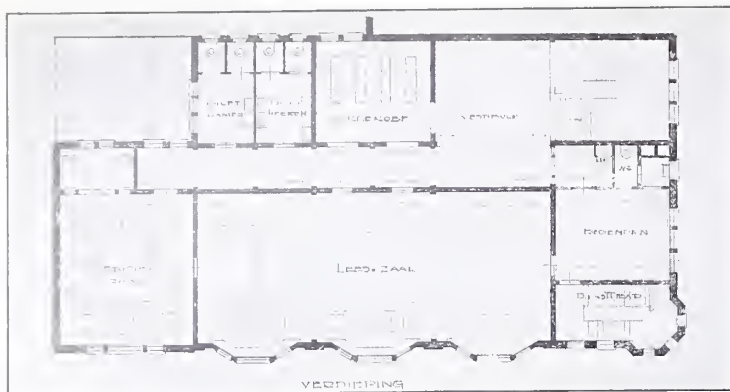

PLATTEGRONDEN BIJ-BIBLIOTHEEK, MOTTO: „ENFIN”. — VERHOOGDE DERDE PRIJS A. A. VAN NIEUWENHUIZEN EN C. HOOGENDIJK, ROTTERDAM.

voegd, waardoor er plaats is voor 200 leerlingen, die verdeeld zijn over de vier afdelingen die het programma noemt, n.l. handteekenen, bouwkunde, werktuigkunde en ontwerpen van ornament.

INHOUD VAN TIJDSCHRIFTEN

Inhoud van Tijdschriften no. 24. Overzicht van de Week. Kunstbeoordeling door politieagenten. Het Monument op den Dam. Naar aanleiding van het proces-verbaal opgemaakt door een agent tegen den „Deenschen Kunsthandel” die eenige beeldjes (grauw-zwartgebrande terra-cotta reproducties: een naakte duiker, een Ajaxbeeldje, een vrouwenfiguurtje: de „zonroos” een jonge moeder met kindje en een Mercurius) tentoonstelde, stelt schrijver de vraag, of ook de eenvoudigste man niet onder den indruk komen kan van het wezenlijk mooi, dat aan elk normaal menschenlichaam te zien is. Het heet echter zondig Gods schepselen bij uitnemendheid te zien, zooals ze zijn. Zoolang die malle denkbeelden omtrent de zondigheid van naakt algemeen gangbaar blijven, zoolang zal ook de doorsnee mensch niet vatbaar zijn voor objectieve aanschouwing.

De Paarden die de haver verdienen. De heer Weissman wijst er op, dat ook vroeger niet altijd het talent, doch plooibaarheid, meegaandheid, onderdanigheid meer gewaardeerd zijn geworden. Het is betrekkelijk een zeldzaamheid, wanneer een kunstenaar reeds gedurende zijn leven die waardeering vindt, waarop hij recht heeft. Alleen een gelukkige samenloop van omstandigheden heeft den architecten die waardeering gegeven. Zoo J. van Campen geen Heer van Randenbroek was geweest en van zijn vader tevens een groot fortuin had geërfd, zou hij nooit een

bouwmeester van faam geworden zijn. Van Campen liet zich de wet niet door zijn opdrachtgevers voorschrijven, vandaar dat de regeerders van Amsterdam het te kwaad met hem kregen en door Stalpaert en Bosboom het achtste wereldwonder lieten voltooiën. Van Hendrik de Keyser zouden wij den naam niet kennen, als zijn talentvolle zoons niet de voornaamste werken van hun vader in de „Architectura Moderna” hadden uitgegeven. De namen van Lieven de Key en Arent van 's Gravensande worden weder uit de archieven opgediept.

Post en Vingboons hebben hun ontwerpen zelf uitgegeven, waardoor zij een onevenredig groote vermaardheid hebben gekregen. Ook in de 17e eeuw trokken architecten, uit gebrek aan werk, naar den vreemde; bijv. de geniale Willem de Keyser. In een opzicht waren echter de architecten van vroeger er beter aan toe dan die van thans; zij konden hun vak als kunstenaars beoefenen, terwijl tegenwoordig de architecten vóór alles mannen van zaken moeten zijn, en het vervaardigen der ontwerpen veelal aan anderen moet overlaten.

Als onze jonge bouwkunstenaars den raad, die hun wordt gegeven, om zich elders te vestigen, gaan opvolgen, dan zullen zij bemerken, dat daar de toestanden nog erger zijn dan in Nederland.

De Huisvesting van den soldaat; antwoord van de heeren Redelé en Dudok op de kritiek van den heer Rückert, in zake de voorkeur van barakkenbouw.

Het Spinhuis; aangehaald worden stukken van het artikel van Jan Veth in het Alg. Hand. Bl. over het Spinhuis.

Technisch gedeelte: Verwarming en ventilatie door Ingr. Joh. Körting.

Natuurkundige Eigenschappen van de Bonwstoffen in het algemeen, vervolg. Besproken wordt: uitzetting, elektrische eigenschappen, ontwikkeling van het microscopische leven in bouwmaterialen; nader wordt stilgestaan bij muuruitslag en huiszwam. **Asphaltbestrating,** ontleend aan het art. van H. Portheine in de N. Arnh. Ct., waarvan vooral de voordeelen dezer bestating geroemd worden, zijnde: geringe slijtage, geen geraas van voertuigen, geen stooten der wielen, goed bestand tegen zwaren druk, de wegen behoeven bij dooi na strenge vorst niet voor zwaar vervoer gesloten te worden, het verkeer is veiliger dan over keiwegen, zij bevorderen de gezondheid, het vernieuwen geschiedt gemakkelijk en spoedig en het oude materiaal heeft waarde, de aanleg is niet kostbaar en het onderhoud is goedkoop.

Architectura no. 25. De toekomst der jonge Nederlandsche Architecten. Slot, door H. J. M. Walenkamp. Wij noteeren uit dit lezenswaardige artikel: Bewegen de jonge kunstenaars zich uit hun aard weinig op het gebied der monumentale bouwkunst, te meer zou de Burgerlijke bouwkunde door hen behandeld kunnen worden, ware het niet, dat de speculatie- of revolutie-bouw deze voor het grootste gedeelte beheerscht. „Wat schoone velden, tuinen, bosschen zijn niet door de troosteloze misbaksels der onbevoegde gelukzoekers vervangen!”

Bouwkunst is als vak een beroep van vertrouwen. Vandaar dat zij, die naam hebben, veel opdrachten krijgen; gevolg, dat enkele architecten overstelpt met werk zijn, dat zij aan hun bureau moeten overlaten. Beter ware het, dat deze architecten enkele werken door de besten hunner helpers geheel voor eigen verantwoordelijkheid laten uitvoeren. Een gevolg is, dat al heel spoedig iemand zich tot architect promoveert; aldus is ons land een collectie zuigeling-architecten rijk geworden.

Verbetering is te verkrijgen: door het afstaan van werk van andere architecten aan jongere; door wedstrijden, door de uitoefening van gepaste kritiek op uitgevoerde bouwwerken; verbetering van de opleiding, verheffing van den architectenstand. **Overzicht van de Week. Tentoonstelling van Amsterdamsche Handvljht.** Het bezoek is teleurstellend, zalen vol knutselarij en gekunsteldheid; de handvljht is in verkeerde richting en de gezonde zin totaal zoek.

Technisch gedeelte: De grond-exploitatie in de steden. Vergelijking van de Engelsche en Duitsche grond-exploitatie ontleend aan het „Zentralblatt der Bauverwaltung”.

Natuurkundige eigenschappen van de bouwstoffen in het alge-

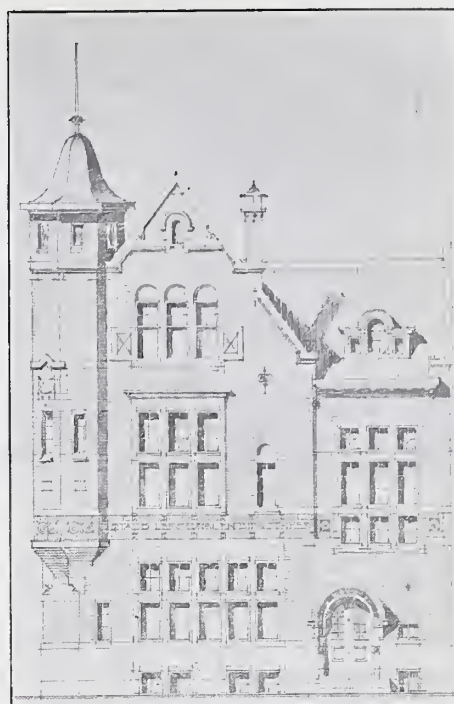
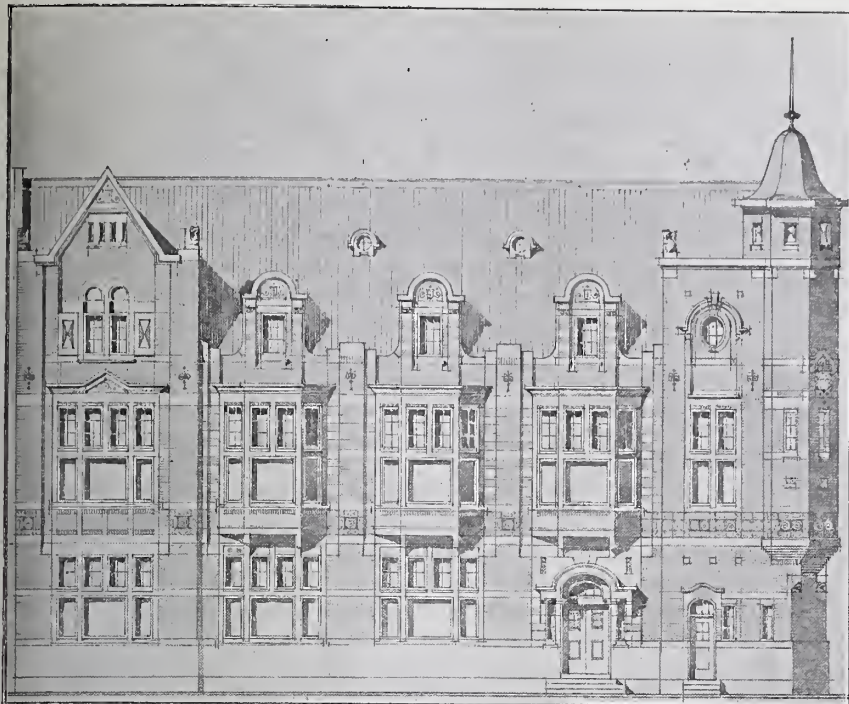

GEVELS BIJ-BIBLIOTHEEK, MOTTO: „ENFIN". — VERHOOGDE DERDE PRIJS A. A. VAN NIEUWENHUIJZEN EN C. HOOGENDIJK, ROTTERDAM.

meen. Vervolg over de huiszwam; het microscopisch leven in vloeren.

Enkele oorzaken van de beschadiging van bouwstoffen. Invloed van zuurstof en koolstof op metalen; invloed van zuren en ammoniak op bouwsteen en mortels; vergaan van dakpapier, afzuren van muren; invloed van humuszuren op kalk en gesteenten.

Vereeniging ter bevordering van het ambachtsonderwijs in Drenthe. Verslag van de 16de Algemeene Vergadering te Assen op 3 Juni.

De Bouwwereld no. 23. *G. J. Veenstra. Het Schoolgebouw;* beschouwingen over de temperatuur, de privaten en waterplaatzen, het gymnastieklokaal, de speelplaats, het drinkwater, de baden, de kunstmatige verlichting, de banken in de school.

Psychiatrische en Neurologische Kliniek te Amsterdam. H. Banda, architect, met afbeeldingen.

De Bouwwereld no. 24. *Prof. J. A. van der Kloes. Het Puddelbedrijf.*

Villa te Delfzijl, arch. A. J. Sanders, met afb. en met een korte toelichting van M. G. Elkema, die een waardeerend woord wijdt aan zijn overleden patroon.

Centrale gasverwarming. Naar aanleiding van de gunstige resultaten bereikt door de centrale gasverwarming-installatie, worden verschillende bijzonderheden van dit systeem vermeld.

De Opmerker no. 24. *Indrukken uit Londen.* Door de teleurstelling met het gietijzer ondervonden zijn aanvankelijk de ramen van getrokken ijzer met wantrouwen ontvangen; op de Building Trades Exhibition waren door de Crittall Mfg. Co. Ld. proeven van metaalbewerking op dit gebied geëxposeerd die de aandacht verdienen. Bij de „Fenestra" constructie voor de kruisverbindingen der raamroeden behoudt het materiaal bijkans zijn volle dikte. Voordeel, dat alle vormen en verdeelingen van ramen er van gemaakt kunnen worden, evenals van hout, maar in vele gevallen gemakkelijker en goedkooper en in alle gevallen veel sterker. Verschillende afb. lichten een en ander toe.

Vde Congres v. d. „Internationaler Verband für die Materialprüfungen der Technik"; mededeeling van het programma.

Bescherming of Bevordering der Industrie, overgenomen uit de IJzer- en Staalkroniek.

Opmerker no. 25. *Indrukken uit Londen.* Vervolg bespreking van New Old Bailey en van de St. Bartholomen the Great. *Lauwerzee indijking.*

De Aannemer no. 24. *Borgstelling;* bespreking van het in de A. V. door prof. v. d. Kloes opgenomene over „Borgtocht." Hierin is feitelijk de borgtocht afgeschaft; slechts wordt door den aannemer een borgtocht gesteld ten bedrage van 10⁰/₁₀ der aanneemsom; de borgtocht eindigt, zoodra de waarde van het geleverde werk, verminderd met het aan den aannemer uitbetaalde, het bedrag van den borgtocht heeft bereikt.

Hierin gaat Prof. v. d. Kloes geheel samen met hetgeen de Ned. Aannemersbond wenscht.

De Aannemer no. 25. *Het getuigschrift.* Artikel 638 o.a. van het Burgerl. Wetboek verplicht den werkgever bij het eindigen der dienstbetrekking den arbeider op diens verlangen een getuigschrift uit te reiken; de wet stelt, bij weigering, den werkgever aansprakelijk voor de eventuele schade.

De moeilijkheid te bewijzen, dat inderdaad de schade te wijten is aan het gemis van een getuigschrift, wordt nader met een voorbeeld toegelicht.

Klei no. 12. *Brieven uit Noord-Amerika;* interessante beschrijvingen en afbeeldingen van de New-Yorksche hemelkrabbers.

Verharding van grintwegen; vergelijkingen tusschen een weg met basaltslag en een klinkerweg, wat kosten en qualiteit betreft.

Deutsche Bauzeitung no. 49. *Vom Ausbau des Hafens zu Duisburg—Ruhrort,* met afbeelding.

Deckerkonstruktionen aus „plastischem Glas." Bij bovenlicht heeft men steeds het groote verschil tusschen het ijle bovenlicht en de massieve wanden, waardoor de afsluiting van boven niet voldoende is; ook de lichttegenstelling van plafond en wand is te groot; gebruikt men gekleurd glas, zoo is bij kunstlicht de werking hiervan geheel verloren en vertoont het glas zich als een doodsche massa. Deze bezwaren worden overwonnen door de glasplaten van de „Deutscher Luxfer-Prismen-syndikat". Door de prisma-vlakjes van het relief van deze platen wordt het licht in alle richtingen verspreid; de glazen zijn in verschillende kleuren te krijgen; het glas-lichaam is zichtbaar en vertoont zich als massa. Bij kunstlicht worden de verschillende vlakjes van de

plaat verlicht, die door reflectie niet alleen de verlichting versterken, maar ook aan het plafond een licht en ruimte afsluitend karakter geven. Enkele afbeeldingen, waarbij vooral een interessante kiek van het glazen gewelf in den grooten lighthof van het warenhuis Tietz te Dusseldorf. arch. Jos. M. Olbrich.

Deutsche Bauzeitung no. 50. *Das Haus Adolf Dieller in Freiburg i. Brg.* arch. R. Schmid, met afb. De smalle voorgevel van dit woonhuis wekt gedachten aan Biedermeyer-stijl; in de hoofdverdeeling zit iets goeds; eigenaardig en minder gelukkig zijn de twee eenzame, aan de hoeken van den gevel paradeerende kolossaal-Ionische zuilen, waarboven een omgekornischt hoofdstel met beeld.

Bij de mededeelingen over Gewapend beton: *Die Eisenbeton Konstruktionen des Warenhauses Tietz in Dusseldorf, met afb.*

BERICHTEN

Binnenland.

De Accijnshuisjes te Leiden. In het Leidsch Dagblad van 15 Juni lezen we het volgende ingezonden stuk:

Mijnheer de Redacteur!

Zoudt U de vriendelijkheid willen hebben het onderstaande in uw Dagblad op te nemen?

Over hetgeen ik onlangs in den Raad heb gezegd in zake het afbreken der accijnshuisjes naast de Hooglandsche Kerk, is nog al het een en ander in het Bouwkundig Weekblad geschreven.

De heer H. J. Jesse, architect van den nieuwen gevel van „In den vergulden Turk” welke in de plaats gesteld werd van den antieken gevel, heeft daarin op verdachtmakende wijze mededeelingen gedaan.

Op deze mededeelingen en ook op de beschouwingen welke door het Bouwkundig Weekblad naar aanleiding daarvan werden gegeven, welke bewijzen dat men persé verkeerd wil begrijpen, heb ik niet geantwoord, omdat ik ze te persoonlijk vindt.

Nu door den Minister van Binnenlandsche Zaken een antwoord is gegeven op vragen door den heer De Stuers gesteld, op deze zaak betrekking hebbende, zou ik gaarne zien dat het groote Leidsche publiek van deze vragen en antwoorden kennis neemt. Het verslag luidt als volgt:

De heer De Stuers heeft de volgende vragen gesteld:

1. „Op het advies van welken deskundige is voor eenige jaren door den Minister van Binnenlandsche Zaken de amotie van het door „Van der Helm” aan de Hogelandsche Kerk te Leiden gesticht gebouw aanbevolen?
2. Welk gevolg is gegeven aan het gemeenschappelijk verzoek van de heeren Cuypers en De Stuers van 4 Mei 1906 om het behoud van dit gebouw te bevorderen?
3. Welk gevolg is gegeven aan de adviezen van dezelfde heeren en van dezelfde strekking onlangs aan den Minister van Binnenlandsche Zaken verstrekt?

Het antwoord van den Minister van Binnenlandsche Zaken, den heer Heemskerck, luidde als volgt:

1. Op het advies van den referendaris, chef der afdeling Kunsten en Wetenschappen en den rijksarchitect voor de monumenten, is in 1903 door den toenmaligen Minister van Binnenlandsche Zaken een verzoek van het Kerkbestuur der Nederlandsch Hervormde Gemeente te Leiden bij Burgemeester en Wethouders dier gemeente ondersteund, strekkende tot verkoop door de burgerlijke aan de kerkelijke gemeente van een tegen het schip der Hogelandsche Kerk staand onaanzienlijk gebouwtje, ten einde dat te kunnen amoveeren. Dit advies ging parallel met een rapport van de heeren Cuypers en De Stuers, in 1899 aan den toenmaligen minister van Binnenlandsche Zaken uitgebracht, waarin werd aangedrongen op slooping van de gebouwtjes, die de kerk ommantelen.

2 en 3. Wegens de geringe architectonische waarde van bedoeld gebouwtje, de brandgevaarlijkheid voor de kerk door de schoor-

steenen, die tot aan de kerkpoort opgaan, de omstandigheid, dat het benedengedeelte der kerkvensters aan het gezicht wordt onttrokken en het voortdurend gevaar voor inwatering van de muren der kerk door van het dak van het gebouwtje aflopend water, is geen aanleiding gevonden op de hier bedoelde verzoeken in te gaan.

Hoogachtend heb ik de eer te zijn,

Uw dw. dn.,
J. ROEM.

Tijdelijke bebouwing van het oude Beursterrein. In den gemeenteraad van Amsterdam is dit punt ter sprake gebracht. Wij lezen hierover in het Vaderland:

Nogal oppositie van middenstandszijde (bij monde van den heer v. d. Velde) ontmoette een voordracht van B. en W. om tijdelijk af te staan het noordelijk gedeelte van het terrein der oude beurs voor den bouw van een tijdelijk winkelgebouw. Deloyale concurrentie voor de winkeliers in dat stadsgedeelte gevestigd — door het houden van een permanenten uitverkoop — werd gevreesd.

Het argument van het dagelijksch bestuur ter aanbeveling der voordracht was, dat het terrein op deze wijze in 1 $\frac{1}{4}$ jaar f 15.000 huur kan opbrengen.

De heer Sutorius achtte het beneden de waardigheid van een stad als Amsterdam om altijd te kijken alleen naar de dubbeltjes-quaestie. Hij wilde nu eens en voor goed 'n einde maken aan den „vuilnishoop achter een schutting” op het Damrak, door te besluiten aldaar plantsoen aan te leggen.

De wethouder Van den Berg voelde niet veel voor de „Stolz” van den heer Sutorius. De Deutsche Rijkskanselier wees er onlangs op, dat een dergelijke „Stolz” Duitschland gebracht heeft in de moeilijkheden, waarin het thans verkeert.

De heer Hendrix voegde hieraan toe, dat als er eenmaal plantsoen is, dit er blijven zal, en Amsterdam is niet zoo rijk, om voor zijn „Stolz” over te hebben een millioen — de waarde van het betreffende bouwterrein.

Deze spr. beval aan het partieel verkoopen van het beursterrein en niet langer te wachten op de verwezenlijking van het reuzen-Damplein.

De heeren Posthumus Meyjes en Verschure bevalen de aanneming der voordracht aan en stelden voor op het resteerende gedeelte van het terrein voorloopig een plantsoen aan te leggen.

De burgemeester achtte het oogenblik tot het aannemen van dergelijke voorstellen niet geschikt en met het oog op den tijd van planten, en omdat de Damplannen thans verkeerden in een stadium, dat uitvoering daarvan binnen niet al te langen tijd mag worden verwacht.

De heer Verschure wees nog op de wenschelijkheid om aan het Damrak een meer ooglijk aanzien te geven tegen September, wanneer H. M. de Koningin onze stad zal bezoeken en de burgerij zich zal beijveren haar huizen te versieren.

De voorstellen Sutorius en Verschure-Posthumus Meyjes werden verworpen en de voordracht aangenomen met groote meerderheid.

Hollandsche brandkasten in het buitenland. Dat onze Nederlandsche industrie zich naar buiten baan breekt en daarbij met succes wedijveren kan, waar prijs gesteld wordt op degelijk werk, blijkt weer uit eene bestelling van een 26-tal brandkasten, die het Hoofdbestuur der Rumeensche spoorwegen opdroeg aan de firma Lips te Dordrecht.

Zulks was het gevolg eener vrije inschrijving, aan welke, behalve door deze firma, werd deelgenomen door niet minder dan 15 huizen van respectievelijk Fransche, Duitsche, Engelsche, Oostenrijksche en Rumeensche nationaliteit, waarbij de keuringscommissie de constructiën der firma Lips — ofschoon die tot de hoogste inschrijvers behoorde — beslist boven de andere verkoos.

BOUWKUNDIG WEEKBLAD

ORGAAN VAN MAATSCHAPPIJ
TOT BEVORDERING DER BOUWKUNST

Bestuur v. d. Maatschappij: A. SALM G.B.ZN., Voorz., W. J. DE GROOT, Vice-Voorz., L. C. DUMONT, G. W. VAN HEUKELOM, D. E. C. KNUTTTEL, J. LIMBURG, B. J. OUËNDAG, W. F. C. SCHAAP, J. VERHEUL D.ZN.

Commissie van Redactie: S. DE CLERCQ,
H. V. D. KLOOT MEINBURG, A. SALM G.B.ZN.,
Redacteur: J. GRATAMA.

Bureau van Redactie: Marnixstraat 402, A'dam.
Bureau van Administr.: Herderstr. 5, Den Haag.
Uitgevers: MOUTON & CO. ■ ■ ■ Den Haag.

INHOUD: OFFICIEEL GEDEELTE: Bericht. — REDACTIONEEL GEDEELTE: Brieven uit België, door X. Y. Z. — Vroegere woningtoestanden, door A. W. Weissman. — Vergaderingen. — Boeken en Plaatwerken. — Ingezonden. — Inhoud van Tijdschriften. — Berichten. — Personalialia.

OFFICIËEL GEDEELTE.

Het Hoofdbestuur van de Maatschappij tot Bevordering der Bouwkunst heeft in zijn vergadering van 22 Juni j.l. het volgende besluit, als overgangsmaatregel, genomen:

Zij, die reeds een keer hebben deelgenomen aan het Examen voor Bouwkundig Opzichter, ingesteld door de Maatschappij tot Bevordering der Bouwkunst en zich wederom wenschen te onderwerpen aan genoemd Examen in 1910, zullen hiertoe worden toegelaten, ook al hebben zij den leeftijd van 23 jaar nog niet bereikt.

Tevens wordt medegedeeld, dat het Hoofdbestuur besloten heeft aan het Programma van Eischen voor het Examen tot het verkrijgen van het Diploma van Bouwkundig Opzichter toe te voegen:

Punt 16. Kennis voor het verstrekken van de eerste hulp bij ongelukken en van de maatregelen ter voorkoming van beroepsziekten.

REDACTIONEEL GEDEELTE.

BRIEVEN UIT BELGIË.

XIX.

De Heer J. de Lange, architect te Antwerpen en medelid van de Maatschappij tot Bevordering der Bouwkunst, is zoo welwillend geweest aan mijn verzoek, om eenige

foto's van zijn uitgevoerde werken in Antwerpen voor het Bouwkundig Weekblad af te staan, gevolg te geven. Een vriendelijkheid, waarvoor ik hem hier openlijk mijn dank betuig.

Toen ik dit verzoek tot hem richtte, had dit in hoofdzaak ten doel den leden der Maatschappij ons geacht medelid door zijn werken nader voor te stellen en zoodoende misschien iets bij te dragen tot versterking van den band van vriendschap en eerbied, die in het belang en tot eer van het vak alle kunstbroeders moet verbinden, hetzij dan dat deze zijn van uit het Noorden of het Zuiden vermits de kunst is onbegrensd. Maar ik zou hiertoe toch ook weer niet zoo dadelijk besloten zijn, ware het niet dat ik in den Heer de Lange een jong architect heb ontdekt, waarvan met recht nog veel mag verwacht worden terwijl het een collega is even joviaal als oprecht gemeend in handel en wandel.

Een korte beschrijving zijner werken moge hier thans ter plaatse wezen.

DE DIAMANTBEURS TE ANTWERPEN.

Het was in 1905, dat aan de architecten Jos. de Lange en Gérard de Ridder, twee academievrienden, de opdracht werd gedaan tot het bouwen van een nieuwe beurs voor den diamanthandel te Antwerpen. Een voorwaar wel aantrekkelijk maar toch ook weer niet zonder teleurstelling zijnde opdracht, vermits voor dezen bouw als terrein werd aangewezen een enclos rondom door woonhuizen ingesloten met als toegang een overdekte gang aan de Pelicanstraat en de gelegenheid een façade aan de straat te maken den jongen architecten werd afgesneden.

De gevel aan de binnenplaats is in het genre Lodewijk XVI in modernem geest opgevat en vertoont in zijn ensemble door zorgvuldige verdeling en goede detailleering, kwaliteiten, die ons al dadelijk bij deze archi-

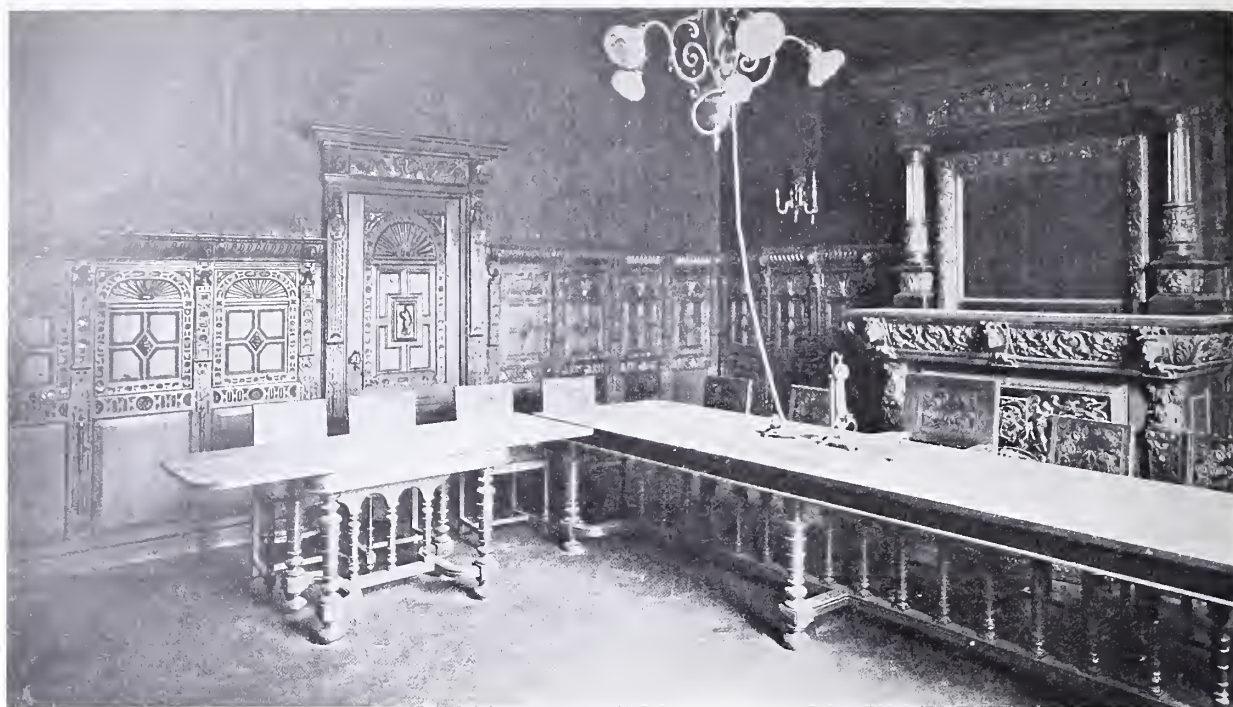

VERGADERZAAL VAN HET BESTUUR. — DIAMANTBEURS TE ANTWERPEN.
Architecten: GÉRARD DE RIDDER en J. DE LANGE.

tecten een artistieken aanleg doen vermoeden, terwijl het interieur, waarvan wij bijzonder noemen de in moderneren trant opgevatte architectuur der vestibule, trap, rust-bank en fontein ontegenzeggelijk van talent getuigen. Van een geheel ander karakter, maar toch niet minder aantrekkelijk, is de architectuur der vergaderzaal voor het bestuur, doordat hier gebruik moest worden gemaakt van een gedeeltelijk bestaande lambris in Vlaamsche renaissance.

Wat den achtergevel aan de tuinzijde betreft en die op het Noorden is gelegen, werd als voorwaarde gesteld de lichtopeningen zoo groot mogelijk te doen zijn, zoodat hier een ruim gebruik is gemaakt van ijzer en glas.

Naarmijne opvatting verdienen de architecten de Ridder en de Lange om hun artistiek sobere architectuur, zoo moeilijk vaak te vinden bij jonge architecten en hier zoo getrouw doorgevoerd, al onze aandacht.

WOONHUIZEN TE ANTWERPEN.

Een tweetal foto's geven verder de gevels weer van enkele woonhuizen door den architect de Lange in Antwerpen gebouwd, waarvan die welke in witte natuursteen is uitgevoerd, in zoogenaamden moderneren Lodewijk XVI stijl, wederom door zijn goeden opzet en eenvoudige detaillering, het juist ter plaatse aanbrengen van eenig ornament stellig niet de minst verdienstelijke is. De weinige vooruitsteek der loggia, wat niet heel mooi is, is vermoedelijk een slimme oplossing om te vermijden dat deze en dergelijke uitbouwen meer dan 30 cM. voor het muurwerk uitsteken waarvan alsdan een jaarlijksche belasting zou moeten betaald worden gelijk dit voor schouwen en ramen het geval is.

Van een geheel ander type, dat wij de moderne Belgische

bouwwijze zouden kunnen noemen, zijn de gevels op de andere foto voorgesteld. Een constructie in berg- en baksteen.

De twee gevels zijn wederom van een erker voorzien, een détail dat hier menigvuldige toepassing vindt en aan de façades vaak een aangenaam relief geeft, terwijl het de gezelligheid der daarachter gelegen vertrekken aanmerkelijk verhoogt. Ook hier toont zich de heer de Lange een even beschaafd als vaardig architect en valt ook aan deze gevels een zekere behagelijkheid niet te ontzeggen.

SYNAGOGE TE OSTENDE.

Tot zijn meest belangrijke werken behoort de thans in aanbouw zijnde synagoge te Ostende, een werk van circa fr. 200.000, waarvan de twee hierbijgaande foto's een afbeelding geven.

Geheel in bergsteen uitgevoerd, in romaanschen trant, behaagt mij al aanstonds het voornaam cachet met zooveel overleg hier doorgevoerd. Wars van alles wat ons vaak als de aangewezen architectuur voor dergelijke tempels wordt gegeven en dikwijls van een grilligheid in contour en détail getuigt, die akelig aandoet, is het den architect de Lange mijns inziens volkomen gelukt met inachtneming van het karakter aan dergelijke gebouwen eigen, een ontwerp te leveren, dat om zijn goede verhouding en rustige samenvoeging van veel verdienste getuigt.

Ook hier was de juist aangegeven breedte van het terrein, dat aan beide zijden is ingesloten, een niet te ontkennen moeilijkheid bij de compositie der façade, terwijl ook de toevoer van het daglicht hierdoor aanmerkelijk bemoeilijkt wordt.

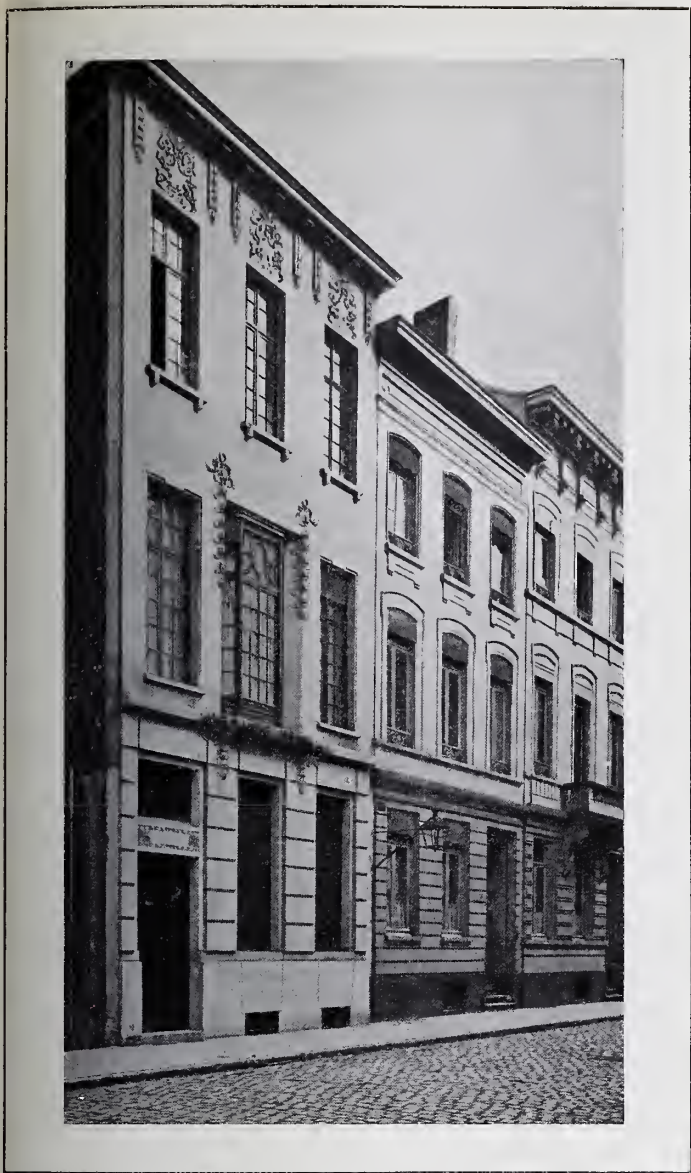

WOONHUIS TE ANTWERPEN.
Arch. J. DE LANGE.

Bij het interieur zal een gepast gebruik gemaakt worden van marmarmozaïk zoo hier en daar met goud gehoogd voor de meer domineerende details als impostlijst en altaar, terwijl het radvenster boven den ingang met gebrand geschilderd glas zal worden bezet en de daken der beide torens met koper worden gedekt.

Ik hoop er in te zijn geslaagd U ons geacht medelid naar waarheid te hebben voorgesteld en vertrouwd dat deze kennismaking den leden aangenaam is geweest.

X. Y. Z.

WONINGTOESTANDEN.

Amsterdam heeft het voorrecht gehad van zijn stichting in het laatst der dertiende eeuw tot het einde der achttiende eeuw voortdurend in welvaart toe te nemen. Pas met het jaar 1795 begint een tijdperk van verval, hetwelk, tot 1815 durend, gevolgd wordt door jaren van eenigen meerderen bloei,



DETAIL VAN HET WOONHUIS TE ANTWERPEN.
Arch. J. DE LANGE.

die echter weldra eindigen. Dan komt er een periode van stilstand, die eerst na 1870 voor een tijdperk van meer welvaart plaats maakt.

Men vindt in den plattegrond der stad haar geschiedenis vastgelegd. Het oudste deel, door de Burgwallen ingesloten, vertoont nog altijd de smalle erven, waarop de oorspronkelijke bewoners hun lage houten huizen bouwden, die, als schepen gepekt, gebreeuwd en geteerd, tot de vreeselijke branden aanleiding gaven, welke de stad vooral in de 15e eeuw hebben geteisterd. In het laatst dier eeuw, toen langs den Singel, den Kloveniersburgwal en de Geldersche Kade de muren der stad werden gebouwd, bleef men aan de smalle erven vasthouden, al werd nu steen meer dan vroeger voor de huizen gebezigd.

Breedere erven ziet men pas bebouwen als de stad in het begin der 17e eeuw weder wordt uitgelegd, en de bolwerken zich uitstrekken van de Haarlemmerpoort tot de Leidschepoort, en de ring van grachten, wat haar westelijk deel betreft, om den ouden kern wordt gegraven. Tenslotte wordt in 1663 die ring voltooid, en



WOONHUIZEN TE ANTWERPEN. Arch. J. DE LANGE.

is zooveel terrein binnen de bolwerken gelegen, dat er, tot 1870 toe, geen nieuwe uitbreiding noodig is, en de patriciërs voor hun breede paleizen ruimte in overvloed hebben.

De oudste houten huizen van Amsterdam zijn deels door den brand van 23 April 1421, deels door dien van 25 Mei 1452 vernietigd, deels later zóó verbouwd, dat er van de oorspronkelijke samenstelling weinig meer te zien is, zooals bij de eenige thans nog overgebleven fragmenten op den Zeedijk en het Begijnhof.

Hoe die houten huizen waren ingericht, blijkt echter uit wat in de stads-keuren te vinden is. De eischen, die in de middeleeuwen aan woningen werden gesteld, verschilden nog al wat van de tegenwoordige. Het beste blijkt dit wel daaruit, dat tot de 15e eeuw meubelen alleen in de verblijven van vorsten, edellieden en hooge geestelijken werden aangetroffen. De burgers behielpen zich met kisten, die deels als tafels, deels als zetels gebruikt werden, en waarin zij hun have opborgen. Vandaar dat men nog in de 17e eeuw een meubelmaker een „kistenmaker” noemde.

De Amsterdamsche houten huizen hadden grootendeels rieten daken. De oudste bouwverordeningen bepalen, dat dit riet met leem moest worden bekleed, om het minder brandbaar te maken. Zij verbieden ook het met

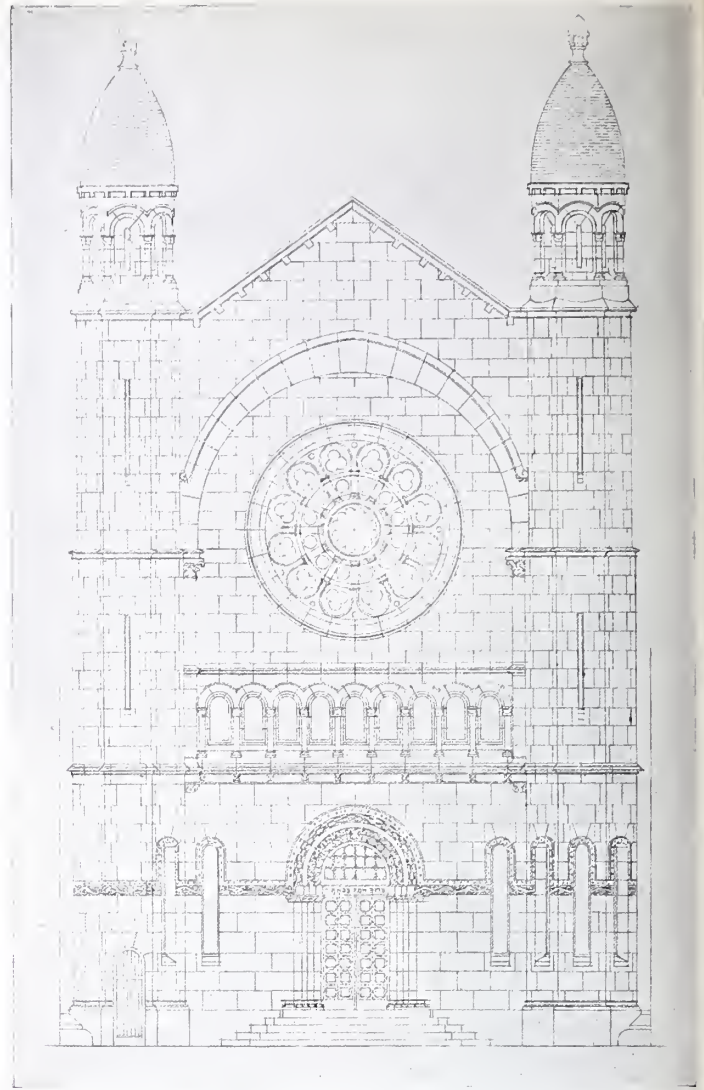

SYNAGOGE TE OSTENDE.

Arch. J. DE LANGE.

pek en teer bestrijken der gevels, eveneens om het brandgevaar te verminderen.

Een zeer eigenaardige bepaling was, dat de houten huizen zoover van elkander moesten geplaatst worden, dat er voor twee houten goten — de nog in Noord-Holland overal gebruikelijke zoogenaamde mastgoten — ruimte overbleef.

Men vindt een overblijfsel hiervan in de „snijdingen”, die openbleven, toen later de huizen in steen werden herbouwd. Zulke snijdingen worden nog veelvuldig in het oudste gedeelte der stad aangetroffen.

Dat deze houten huizen zeer veel overeenkomst moeten hebben gehad met die van het eiland Marken, blijkt wel daaruit, dat in 1453 nog geen verdiepingen werden gemaakt. Het woonhuis diende voor winkel, het achterhuis voor woning, de zolder voor bergplaats. Alleen het achterhuis had een haard. De „zekere plaats” was, als er water langs het huis aanwezig was, daarboven uitgebouwd. Waar geen water was, behielp men zich met een ton, die, als het noodig was, in de gracht werd geledigd. De oudste keuren bepalen, dat onder ieder huis, hetzij van steen of van hout, een geheid fundament moest worden aangebracht, dat de luifels niet breder mochten zijn dan $1\frac{3}{4}$ Amsterdamsche ellen en dat zij minstens 8 Amsterdamsche voeten boven de straat moesten

vrijlaten. Alleen bij steenen huizen mochten gemeenschappelijke muren worden gemaakt.

Er bleef geen afbeelding van het 15e eeuwse Amsterdam bewaard. Uit hetgeen ik hier mededeelde blijkt, dat wij ons de stad moeten voorstellen als grootendeels bebouwd met lage houten huizen, waarboven de openbare gebouwen als het stadhuis, de kerken en kloosters, die van steen waren opgetrokken, uitstaken. De keuren spreken ook van pakhuizen, stallen, schuren, hooibergen, varkenshokken en loodsen, zoodat Amsterdam, toen Maximiliaan der stede wapen met de keizerskroon versierde, nog in menig opzicht aan een boerendorp deed denken.

In 1501 werden van stadswege „rooimeesters” benoemd, en daardoor had Amsterdam zijn eerste bouwtoezicht verkregen, dat echter van het tegenwoordige nog al wat verschilde. De taak dezer rooimeesters was aanvankelijk geen andere, dan te zorgen, dat wie bouwen ging, de rooilijnen niet overschreed.

Den 5 October 1521 verleende Karel V het bekende ootrooi, waarbij houten huizen verboden werden, en zij, die zulke huizen bezaten, gelast werden, die in steen te herbouwen. Langzamerhand werden toen de steenen huizen meer algemeen; men voorzag deze huizen van verdiepingen, gelijk de kaart van Cornelis Anthoniszoon, in 1544 verschenen, ze vertoont.

Die huizen zijn gebouwd onder een verordening, die 5 April 1531 door „Mijne Heeren van den Gerechte” werd uitgevaardigd. Deze verordening verbood, een huis op te trekken, eer de rooimeesters zich overtuigd hadden, dat een behoorlijk fundament was gemaakt. Wie buiten de rooilijn bouwde, moest zijn huis weder afbreken. De muren moesten minstens een Goudsche steen, dus 0.16 M. dik zijn. Deze zwaarte schijnt gering, doch wij moeten bedenken, dat men destijds de moerbalken der vloeren door stijlen, in den muur staande, ondersteunde. Balken en stijlen werden door karbeels en sleutelstukken tot een gebint verbonden. Deze karbeels en sleutelstukken werden soms met sierlijk snijwerk voorzien. Tot voor korten tijd zag men nog in het huis Warmoesstraat 145 drie reeksen van zulke sleutelstukken. De eerste vertoonde den keizer en de zeven keurvorsten met hunne wapens; de tweede verbeeldde de Christelijke hoofddeugden. De derde bestond uit de wapens van Amsterdam en andere steden.

Omtrent deze gebinten werden in 1531 bepalingen gemaakt. „Indien een tijmmerman zijne gebijnten boven vorder maecte dan beneden, zulcx dat die in 't rechten den naesten buyrhuyze te nae comen, zal dezelve tijmmerman alzulcke gebijnten moeten vermaecken op zijn zelfs kosten”. Dit wijst op de oudtijds bij het bouwen van houten huizen bestaande gewoonte, om de verdiepingen naar boven toe vóór elkander uit te doen springen. Aan den voorgevel werd dit toegelaten, doch boven buurmans grond niet. De timmerlieden mochten die stijlen niet lasschen. Wie het toch deed „de stilen corter ghemaect hebbende dan hem bestelt is,” moest „andere stilen, lanck genoegh zijnde wederleveren tot zijnen kosten”.

De daken der huizen moesten gedekt worden met „teghelen ofte lijen”, die behoorlijk overstek hadden over elkander. Dit overstek moest minstens $\frac{1}{3}$ bedragen. De vloer van ieder huis moest minstens $4\frac{1}{2}$ voet boven het „daghelycs binnendijcs water”, dus boven het stadspeil gelegen zijn. Het inaken van uitbouwsels als luifels, arkels en dergelijken mocht in straten slechts geschieden met vergunning van Burgemeesteren. Wie die vergunning niet had en toch een overstek maakte, werd met afbraak, van stadswege, doch op zijn kosten, gestraft. Steen en kalk moesten eerst van stadswege gekeurd worden, eer zij werden gebruikt. Alleen metselaars, die de gildeproef gedaan hadden, mochten aan een huis werken.

Dit zijn de voornaamste bepalingen der Amsterdamsche bouwverordening van 1531. Men mist er heel wat in, dat thans noodzakelijk zou worden geacht.

(Wordt vervolgd).



MAASOORD.

Een zestigtal leden der Vereeniging „Bouwkunst en Vriendschap” te Rotterdam kwamen Donderdag 24 Juni 's ochtends in Café Fritschy aan de Maaskade te zamen teneinde een excursie te ondernemen naar het voltooid *Gemeentelijk Krankzinnigen-gesticht Maasoord te Poortugaal*.

De Heer C. Nobel, adjunct-directeur der gemeentewerken alhier, die zich welwillend bereid verklaard had de excursie te leiden, hield als inleiding daartoe eene door een groot aantal teekeningen verduidelijkte toelichting tot dien omvangrijken bouw. Allereerst gaf spreker een kort historisch overzicht over het verplegingswezen van krankzinnigen om duidelijk te maken hoe en waarom de inrichting den vorm verkreeg die er aan gegeven is. Ongeveer 100 jaar geleden zeide spreker was er van verpleging dezer ongelukkigen eigenlijk geen sprake, de wijze waarop zij „ondergebracht” werden vormt een zeer donkere bladzijde in de beschavingsgeschiedenis der menschheid. Er was slechts een streven om de krankzinnigen door allerlei middelen tot machteloosheid te doemen en het gebruik van dwangbuizen, boeien en een groot aantal andere folterwerktuigen was algemeen en als 't ware vanzelf sprekend. Er was geen sprake van eene verlichting van het natuurlijk lijden der patienten, integendeel al de genoemde middelen brachten er slechts het hunne toe bij om, al was het wellicht niet met die bedoeling, het te verhoogen en ondragelijker te maken. Krankzinnigen werden op één hoogte gesteld met pestlijders en melaatschen, en vaak zijn zij met dergelijke zieken in een zelfde inrichting opgenomen geweest, zoodat de geschiedenis van elke stad bijna een *pest- en dolhuis* vermeldt.

Eerst in 1792 durfde Pinel het aan om 49 patienten in een gesticht te Bicêtre, waarvan sommigen 35 en de meesten meer dan 25 jaar onafgebroken in ketenen geslagen waren geweest, die folterwerktuigen af te nemen en als vrije individuën, als menschen, als zieken te beschouwen en te behandelen en met succès. Toch zou het nog tientallen van jaren duren voordat dit voorbeeld navolging en algemeene toepassing zou vinden. Eerst in 1839 werden door John Conolly te Hanwall in Middlesex een meer principieele poging gedaan om het stelsel: „no restraint” ingang te doen vinden, doch ook nog niet met een algemeen gevolg wegens de zeer veel hoogere kosten die dit stelsel in tegenstelling met het dwangstelsel met zich brengt. Het duurt nog tot 1870 dat algemeen de over-

KRANKZINNIGENGESTICHT MAASDOORD

SITUATIE

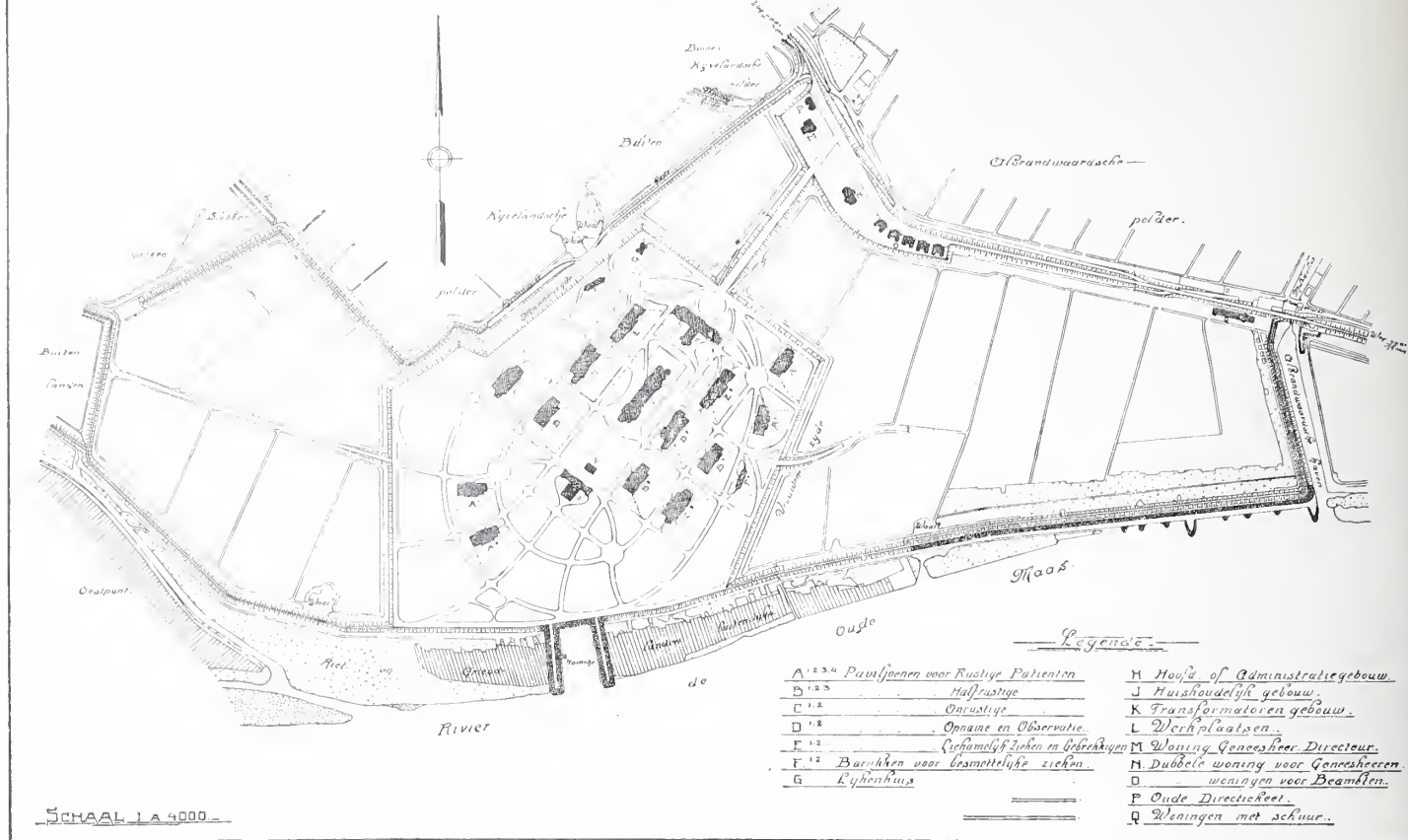

tuiging ingang vindt, dat de groote kosten geen beletsel mogen zijn om het lijden van hen, die tot de ongelukkigsten van het menschelijk geslacht te rekenen zijn, te verlichten en dat het eigenlijke verplegingsstelsel in zijn vollen omvang toepassing gaat vinden. Het zijn Brosius, Meijer en Griesingen in Duitschland die de baanbrekers te achten zijn, terwijl Nederland Dr. van Deventer kon wijzen als een dergenen, die zich op dit punt verdienstelijk maakte. Het spreekt van zelve dat ook dit stelsel zijn ontwikkelingsgang heeft gehad en dat eerst langzamerhand het hoogtepunt bereikt is, waarop het tegenwoordig staat. Een der groote sprongen in dit stelsel is het invoeren van de z. g. *open deur*, d. i. het stelsel met gewone goed gesloten doch ongegrendelde en ongeboomde deuren en waarbij den patienten zooveel vrijheid buiten hunne cellen, in de open lucht enz. gegund wordt als maar eenigszins met hun toestand verenigbaar is.

Langzamerhand geraakt ook het te zamen brengen van een zeer groot aantal patienten van allerlei graad van krankzinnigheid in een groot gebouw op den achtergrond en wordt meer en meer vervangen door het zoogenaamde paviljoen-systeem, waar de patienten naar den graad hunner verstandsverbijstering gescheiden, bijeengebracht worden, terwijl meer gedaan wordt om gezelligheid en afleiding aan de lijdens te verzekeren. De patienten worden daardoor van zelve rustiger, vriendelijker, minder wantrouwend, en de rustige patienten hebben niet meer te lijden van de onrustigen. Tegenwoordig geldt als beginsel, dat niet meer dan 40 à 50 patienten per paviljoen behandeld worden en dat deze paviljoens worden ingericht voor rustigen, halfrustigen en onrustigen.

Overgaande tot de bespreking van de inrichting te Poortugaal zegt spreker, dat het terrein waarop de inrichting gebouwd is, oorspronkelijk door de gemeente aangekocht werd voor het maken eener waterleiding. Nadat het plan hiertoe was opgegeven moest het terrein dat langs den dijk, die Poortugaal en Rhoon verbindt en daar buiten gelegen voor zoover het bebouwd zou worden, opgehoogd worden tot stormvloedshoogte.

De overige gedeelten, die als akkerland bij de inrichting gebruikt

worden, bleven op polderhoogte liggen. Een lange oprijlaan ter weerszijden waarvan de woningen voor den directeur en de geneesheeren zijn gelegen, loopt midden op het hoofdgebouw aan waarin de administratiebureaux, een kerk, een feestzaal en verblijven voor het personeel zijn gelegen. Daarachter staat op zich zelf het huishoudelijk gebouw waarin de keuken, wasscherij, ont-smettingsovens en dergelijke zijn ondergebracht. Wederom daarachter in 't verlengde van de hoofdas van beide voornoemde gebouwen staat een gebouw waarin zich de verschillende werkplaatsen als timmerwinkel, mattenvlechterij enz. bevinden en daarvoor een klein gebouwtje met transformatoren, waar de 5000 volt sterke elektrische stroom, door Rotterdam geleverd, wordt omgezet in eene van 220 volt. Links en rechts van de as door de gebouwen gevormd, bevinden zich de verschillende paviljoens en wel 6 rechts, die voor de mannen en links 7, die voor de vrouwen zijn ingericht. Elk paviljoen met zijn eigen tuin en accessoires, ingericht als boven is gezegd, voor rustigen, halfrustigen en onrustigen.

In deze laatste zijn nog zoogenaamde isoleerkamers aangebracht voor zeer woeste patienten, welke wel echter nimmer gebruikt zullen behoeven te worden. En in alle paviljoens is een vertrekje een patient afgezonderd kan worden, wanneer hij in 't gezelschap der andere patienten door een of andere omstandigheid ontstemd is geworden.

Dicht bij den ingang is bovendien nog een ontvangst en observatie-paviljoen geplaatst, waarvan de naam de bestemming aangeeft terwijl in een hoek van het terrein zich het lijkenhuis bevindt.

Langs den dijk die de inrichting begrenst verrijzen nog een vijftal beambtenwoningen, waarin ook vertrekken zijn aangebracht voor gezinsverpleging van krankzinnigen, voornamelijk voor die patienten die na behandeling in de inrichting, vóórdat zij voorgoed ontslagen worden, nog eenigen tijd in observatie blijven.

Een groote moeilijkheid was de watervoorziening en de voorziening in de electriciteit voor verlichting en beweegkracht. Was oorspronkelijk overwogen hierin ter plaatse te voorzien door bijzondere inrichtingen, later werd besloten beide uit Rotterdam

te betrekken, waardoor dus buizen en kabels van uit die gemeente moesten worden gelegd.

Na deze inleiding ging het gezelschap per boot naar Poortugaal om ter plaatse te bezichtigen wat den excursionisten reeds in den geest was vertoond.

Eenvoud en degelijkheid zonder in nuchterheid te ontaarden kenmerkt den geheelen bouw; geen enkele luxe is ergens te bespeuren, en toch maken de gebouwen bij het betreden een aangename, gezelligen indruk die zeker nog verhoogd zal worden wanneer alle vertrekken gemeubileerd, en eenigen tijd goed onderhouden zullen zijn, wanneer wanden en pleisterwerken hun uitslag verloren zullen hebben, en schilderwerk ontdaan zal zijn van den atmosferischen aanslag, waardoor het nog onooglijk wordt gemaakt; wanneer alle spetten en vlekken zullen zijn geweken voor de macht van stoffer en dweil; en vooral wanneer mettertijd de tuinen rondom de paviljoens zullen getooid zijn met hoog opschietende boomen, kleurige bloemen en goed onderhouden grasvlakten. Na het bovengezegde is het niet noodig, elk gebouw op zich zelf te beschouwen, genoeg zij het te vermelden dat alles met de meeste zorg, met vernuft in de toepassing van eenvoudige materialen en met groote toewijding is behandeld, tot een geheel is geworden dat de Heeren Nobel en Logemann, die het ontwierpen en uitvoerden, tot eer en der patienten die er verblijven ongetwijfeld tot heil zal strekken.

BOEK-EN PLAATWERKEN

HET JAARBOEKJE VAN „DIE HAGHE”.

Ook dit jaar geeft „Die Haghe” wederom een belangrijke publicatie in het licht. Uit de artikelen treft ons vooral een bijdrage van den heer C. H. Peters over „Het Grafelijke Leven in die Haghe, in de tweede Helft der XIVde eeuw.” Het komt ons voor, dat deze mededeelingen van den heer Peters voor hen, die niet alleen de Middeleeuwsche zeden en gewoonten van het Grafelijk leven willen weten, maar ook voor hen, die studie maken van de bouwstijlen, van groote waarde is. Immers, de tijd is voorbij, dat we bouwkunst alleen als uiterlijke verschijning, als vorm bewonderen; wij vragen naar het contact tusschen het leven en haar bouwkunstige vertolking, om zoodoende de bouwkunst te begrijpen. Welnu, om inzicht te verkrijgen in de Grafelijke zalen, is een aandachtige lezing van dit artikel in „Die Haghe” zeer aan te bevelen en zal men met deze cultuur-historische bijzonderheden een beteren kijk krijgen op het kasteel op het Binnenhof, dan een bloot vormelijke studie der Gothiek in deze mogelijk maakt. De zeer interessante beschouwing is in hoofdzaken ontleend aan de gegevens voorkomende in oude oorkonden en charters en meer in het bijzonder uit de oude rekeningen betreffende de Grafelijke huishoudingen, welke verre van compleet te zijn, evenwel toch reeds dagteekenen van het jaar 1343. Niet altijd zijn deze rekeningen duidelijk in hun opzet en het was dus moeilijk eene studie hieruit te formeeren. Deze rekeningen waren onderverdeeld in 5 rubrieken of ambachten, elk ambacht met zijn eigen meesterklerk of ondergeschikte klerken; namelijk in eene rekening betreffende de „panetrie” (de bakkerij), in eene rekening betreffende de „bottelarije”, in eene betreffende de „koken”, zijnde de coquina of keuken; in eene betreffende de „camer” en in eene betreffende de „maarschalkij” of stal; terwijl de algemeene uitgaven werden geboekt en verantwoord onder 't hoofd „bodeloonen” en onder 't hoofd groote en kleine „foreynen”. Enkele andere rekeningen, onder andere die van het Hof van Graaf Jan van Blais, Heer van der Goude en van Schoonhoven, leveren ook velerlei stof tot historische daarstelling van het Grafelijke Leven.

De schrijver geeft dan eene beschrijving van het historisch tijdvak, de tweede helft der XIVe eeuw en spreekt over den Vorst

dier dagen: Hertog Aelbrecht van Beijeren en hetwelk aanvangt met de vreeselijke pestziekte, welke in 1347 uit China naar Engeland en vandaar naar het vasteland van Europa was overgebracht. „De Zwarte Dood” maakte toenmaals vele slachtoffers, desondanks dat de poorten der steden gesloten werden, opdat geen besmet mensch binnen komen zou.

Een tweede ramp volgde deze op door de Hoeksche en Kabeljauwsche twisten, die het land verdeelden in twee vijandelijke kampen.

En dan komt „de donrebusse” de trotsche kasteelmuren het einde verkondigen, nog geholpen door groote watervloeden in Zuid-Holland en het land langs de Zeeuwsche stroomen.

Angst en onzekerheid, overal.

De schrijver geeft verder bijzonderheden over den Vorst, wiens jeugdigen overmoed en onervarenheid de nooden van het land eer deden vermeederen dan afnemen.

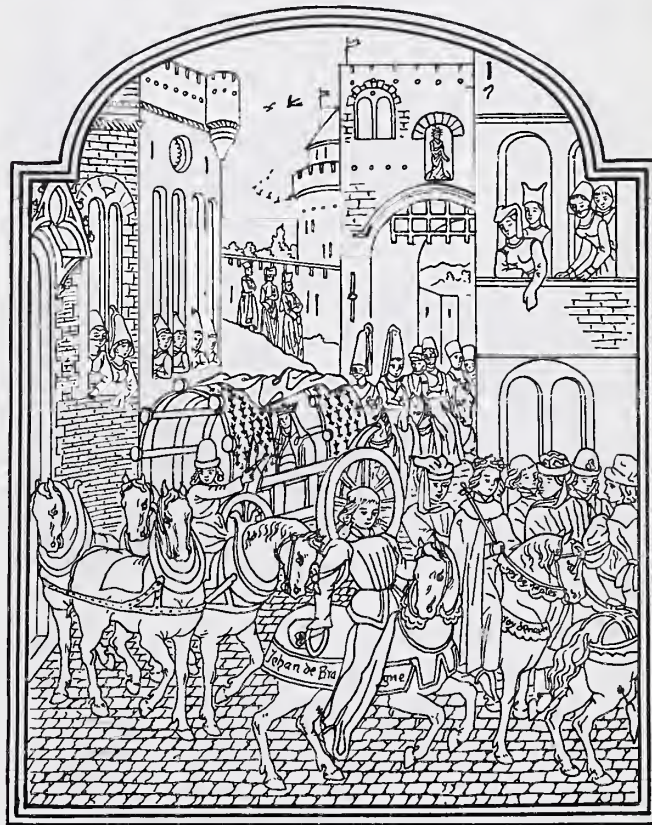

INTOCHT IN EENE STAD NAAR EEN MINIATUUR UIT HET H. S. VAN J. FROISSARD TE BRESLAU.

(Cliché uit het Jaarboekje van „Die Haghe”.)

Al deze bijzonderheden verkreeg de schrijver uit de rekeningen van de cost van mins heren herberghe. De meest waardevolle zijn die van Pieter Kamerouwers, loopende van sinte Jacobsdaghe in 't jaer 1358 tot des Dindagh toe na sinte Katrinen in 't jaer 1359, dats een termijn van eene jaere, vier maende ende drie weken — en die van Pieter van Dordrecht. De rekeningen van Ghiesebrecht de Stomme, de kapellaan en van Jan Tolvaar zijn evenwel rijker aan huiselijke en maatschappelijke gegevens. De onderdeelen, waarin de schrijver vervolgens zijne studie splitst, zijn:

- 1o. 's Graven huizen en kasteelen in het algemeen.
- 2o. 's Graven ghezinde.
- 3o. 's Graven kasteel in die Haghe.
- 4o. De Graaf in huis.
- 5o. De Graaf ter kerk.
- 6o. De Graaf ter jacht.
- 7o. De Graaf in geldzorg.
- 8o. De Graaf op reis.
- 9o. De Graaf ter feest.
- 10o. De Graaf als rechter.
- 11o. De Graaf in oorlog.

10. De Schrijver merkt op, dat de Graaf in de 1e plaats bezat zijn castellum, Zijn kasteel in die Haghe, door den Roomsch Koning Graaf Willem II omstreeks het jaar 1250 begonnen, door diens vroegtijdigen dood in 1256 onvoltooid gebleven en door zijn zoon Floris V, nadat hij meerderjarig was geworden, gewijzigd en voltooid in de jaren 1275 tot 1285.

Aan dit kasteel, groot $1000 \times \pm 480 M^1$, heeft 's-Gravenhage zijn ontstaan, opkomst en bloei te danken. De schrijver noemt na dit voornaamste ook nog de andere kasteelen en huizen op, welke de Graaf bezat. Deze zijn: het oude Grafelijke kasteel te Haarlem aan het groote Zandt, het marktvelt, nu het stadhuis; 's Graven hof, een kasteel te Leiden; het kasteel te Sinte Geerdenberghe, in



KONING RICHARD II, A⁶ 1382, NAAR EEN MINIATUUR UIT EEN H. S. VAN J. FROISSARD.

(Cliché uit het Jaarboekje van „Die Haghe“.)

1420 door Jan van Beijeren belegerd, ingenomen en verwoest; een huis of herberg in Delft, Brielle, Vlissingen en Zierikzee. In Medemblik een kasteel; de kasteelen Nijenburg en Middelborg bij Alkmaar en een te Muiden door Floris V gesticht. Voorts de jachthuizen Albrechtsberg en Vogelenzang doch sinds den dood van Graaf Willem IV in 1345 buiten beschikking. Als jachtslot verder het kasteel te Teylingen, een te 's-Gravenzande en het huis ter Dussen. Voor eenige dagen als open huis mocht de graaf beschikken over de kasteelen te Amerongen, Arnemuïden, Elwoutsdijk, Heusden, Popkensburg enz.

Na den dood van de Vrouwe van Voorne in 1371 had de Graaf de beschikking over het kasteel Voorne en na den dood van Guij van Blois in 1379 over die te Gouda, Schoonhoven en Tholen. Evenzoo het huis te Woerden en het huis Ter Horst. Buitendien bezat de Graaf in tal van plaatsen nog een eigen herberg of huis. Alzoo in 1389 het huis Henegouwen te Dordrecht, waarin steeds 30 bedden met slaaplakens en de noodige tafels met schragen aanwezig moesten zijn. Meerdere huizen ter beschikking waren in Bergen op Zoom, Rotterdam, Breda, Amsterdam en Goes; en buiten Holland 's-Graven huizen in Henegouwen, Brussel en Parijs.

Na de uitvoerige, belangrijke mededeelingen beschrijft de Heer Peters: 20 's Graven Ghezinde als zinspreuk kiezende:

„Soo wijc gheluc ende eer wil haen,
Die en sel sijn goet niet laten vergaen.“

Na dit 30. Des Graven Kasteel in die Haghe. De schrijver verhaalt hoe de steeds weelderiger wordende levenswijze oorzaak was van het meer- en meer betrekken van het kasteel in die Haghe. Hij beschrijft dit kasteel, den lezers van het Bouwkundig Weekblad meerendeels welbekend uit het plaatwerk „de Grafelijke Zalen“; als voorbeeld halen wij aan de beschrijving van:

Mire Vrouwen Camer. Mire vrouwe camer grensde aan de oude zaal en was evenals mins heren camer gelegen boven de overwelfde onderverdieping, daar naast was haar oratoer, en de camer van de vrouwe die bij mine vrouwe te wesen plag, alsook het vertrek van de jonkvrouwen, die dienst hadden en mire vrouwe waerderobbe. Daarbij lag vermoedelijk ook mire vrouwe stove, hare heijmelicke camer en een cleen coken, met de overige vertrekken mede eene volledige groep, een eigen kwartier vormend, met de aangrenzende oude sale tot ontvang-zaal.

Ook mire vrouwe camer was ghepavijet en had een steenen vloer, die af en toe geboet werd; zij had mede een groote scoerstien met een dikwijls hoog opvlammend houtvuur van eijcken en boijcken blocken met de onmisbare blaesbalg; de veijnsteren met glase in loede en mit wintiseren versien, draaiden aen hanghelessen en waren sluitbaer met iseren clikken en crammen en ringhen, de dore had een clinckslot met nose en tevens een scote en voor die dore stond binnen de camer een windweer waaraan in 1383, twaalf waghenscots ghebesicht was.

In de sierlijke eijcken bedstede lageen groot bed met peluwe, dat X § gekost had en daarnaast stond de beddestoc, het bedde omhangen met gherdine of beddeclede met de noodige hangherie en coerden.

Bekleed met rood fluweel en zijde dekten kostbare tapijten den vloer en ghordijnen de veijnstren. In die kamer vond men voorts eene ureclocke, vaste vensterzitten en bancken mit geborduurde cussenen belegd, eene eiken tafel, waarover een fijn gerande linnen dwaal neerhing, voorts stonden er bemaelde tafelkens en een groote eijcken en kleine lederen coffers, en een tridsoer daer men de misse op doet.

Op de schoorsteen een Mariabeeld met luchters met kaarsen; naast de scouw stond mire vrouwe spinne of spinnewiel, waarop zij in het schemeruur, bij het licht van het haardvuur zelve haar garen spon, terwijl eene iseren crone, bemaelt en vergout en ingericht voor 12 kaarsen aan een der zware moerbalken hing, welke met de daarop rustende kinderbalken de zoldering vormde; deze balken waren met eenig couleur afgezet.

Aan een iseren arm hing in een der hoeken van de wand een koperen waterketel, boven een groote waschschaal op een driehoet staande, en daar naast hing aan een rolstok een linnen handdwaal. Op een cleijn tafelken lag het boec, dat voor mire vrouwe gescreven was van de legende „Onser Lieven Vrouwen“ en op een scapperaedse lag haar borduerwerck en de zide en 't gaern dat zij daertoe bezigde. Bij de vensters hingen cauwen met vooghelken

Een gezellig en smaakvol ingericht en gemeubeld vertrek.

In gelijken zin was mire vrouwe waerderobbe ingericht terwijl in mire vrouwe baedstove de badcupe met eenre cappe ende een lozen bodem stond en was de Gravinne soms een tijdlang op reis, dan werden in dien tijd mire vrouwe stove kaghelen vermaect, alle scoerstienen geruumt, alle bedde versien, vernaeijt en verhemelt, de vloeren waar noodig ghepaveijt, de veijnstren, waert te doene was, nuwes beglaset, de daken alle gestoppet, de goten gesoudiert, kortom alles nagesien en weder in goeden staat gebracht.

Zoo gaat de schrijver voort. 't Is of de oude vormen weer leven krijgen. Hij behandelt zoo mins heren camer, de zalen, het Coken-Hof waar de onmisbare dienstgebouwen zich bevonden, het bac-huijs, het lardier of 't vleijshuijs, het slachhuijs met zoden gedeckt, het ware-huijs, het Broühues, de bottelrije, de Taelgerije

of kleermakerswerkplaats, de Foirie of bedde-camer, de Har-nasch-camer en de verdere vertrekken en gebouwen o. a. het rid-der-huus; verder de kapel en de brouwerij met stallen.

Eveneens nauwkeuriger wordt het leven van den graaf in de volgende hoofdstukken beschreven, der lezing overwaard.

„Ende in 't jaer ons heren XIIIe ende vier, XVI dag in Decem-ber op een Dindach voer noen in die dagheraet, doe starf Her-tog Aelbrecht, Grave van Holland, in den Hage en wort begraven in de capelle. — Bid over zijn ziel”.

Ook verder geeft het boek veel belangrijke dingen te lezen, o.a. „Een Romeinsche stad bij den Haag” door Dr. J. H. Holwerda Jr.; „Den Haag in 1567” door mr. Peter van Meurs, en tal van andere stukken. Uitgegeven in 80., groot 463 bladzijden en rijk geillu-streerd is het door de firma Mouton en Co. te den Haag uitstekend verzorgd. Een boekje om te bezitten.



WERKMANSWONINGEN.

Door de uitgave van „Eéngzins-werkmanswoningen” en de be-spreking er van in dit blad is nu weer meer dan anders op dit onderwerp de aandacht gevestigd en meende ik dat het niet on-geschikt was er iets over in 't midden te brengen.

Mijne bedoeling is niet om de ontwerpen van de prijsvraag te criti-seeren, maar ik wenschte alleen iets te zeggen aangaande werk-manswoningen in 't algemeen. Het komt mij namelijk voor dat men doorgaans geen juist inzicht heeft hoe eene goede arbeiders-of werkmanswoning wezen moet en dat dit bij deze prijsvraag ook weer is gebleken.

Oppervlakkig beschouwd zou men zoo meenen, dat de werkman zelf wel het beste zou weten welke woning voor hem geschikt is. Maar dit is toch niet het geval. En eigenlijk behoeft men zich daarover niet te verwonderen als men nagaat, hoe hij dikwijls, ook in andere opzichten, bv. bij het gebruik van voedsel en kle-ding, onpractisch is. Van doelmatige en niet onsmakvolle wo-ningen, zooals door sommige commissies of vereenigingen ge-bouwd zijn, wordt gezegd. „Hè, hoe leelijk, 'lijkt wel een gesticht” of „Nee in zulke hofjeshuizen wil ik niet wonen”. Terwijl mislukte heerenhuizen, waar de kamers met marmergeschilderde houten schoorsteenmantels versierd (?) zijn, in den smaak schijnen te vallen. In dergelijke woningen is dan meestal een vertrek, dat het ruimste is en het beste verlicht als pronkkamer ingericht, terwijl het geheele gezin zich behelpt met een dompige binnenkamer en daarop uitkomend alkoof. Zodoende betaalt de werkman betrek-kelijk veel voor woning en is toch nog slecht gehuisvest. De werk-manswoning moest daarom zoo gebouwd zijn, dat zulk eene ver-keerde inrichting was uitgesloten. Volgens mijne meening zou het daarom aanbeveling verdienen om de woning als volgt samen te stellen: Ten eerste een ruim vertrek dat tegelijk voor keuken en voor woonkamer zou moeten dienen. Natuurlijk moest daar dan geen nagemaakt marmeren schoorsteenmanteltje zijn, maar eene schoorsteen die doelmatig is, namelijk zoo dat er ook gelegenheid bestaat voor het wegtrekken van lucht en damp bij het koken veroorzaakt. Overigens behoeft dit eene min of meer smaakvollen vorm niet uit te sluiten. Misschien iets in den geest van een ouder-wetsche schouw, maar in ieder geval doelmatig.

Men zal toch wel wat beters weten te vinden, dan de tierlantijntjes van de nu gebruikelijke schoorsteenmantels.

Dan ten tweede, aan dit vertrek grenzende, een van kleinere afmeting, voorzien van waterleiding en afvoer van water. Ver-der een paar slaapkamers, naar evenredigheid van het gezin, en in aansluiting met het huis, een overdekt en eenigszins beschut plaatsje of veranda.

Eene dergelijke indeeling van de woning zou zeker veel beter wezen dan die, welke men tegenwoordig zeer algemeen aantreft, namelijk eene afzonderlijke keuken en die dikwijls niet eens met de woonkamer in verbinding staat. Voor de vrouw is het dan zeer vermoeiend om al de verschillende huiselijke bezigheden te ver-richten, terwijl wanneer beide in een vertrek vereenigd zijn dit veel gemakkelijker gaat. De vrouw zal b.v. heel goed het eten kunnen klaar maken en tegelijk op de kinderen passen en zelfs tusschen beiden nog wel eene andere huiselijke bezigheid kunnen verrichten zonder het vertrek te verlaten.

Bovendien is deze inrichting ook voordeeliger, zoowel wat de constructie aangaat, als wat betreft het gebruik van het huis, om-dat dan een en hetzelfde vuur voor koken en voor verwarmen dienst kan doen.

Het kleine vertrek naast het eerstgenoemde zou gebruikt moeten worden om werkzaamheden te verrichten die men liefst niet in de woonkamer doet, om te voorkomen dat daar veel vuile rommel wordt gemaakt, wat nu in menige woning toch plaats heeft omdat de keuken zoo klein is dat men er nauwelijks ruimte genoeg vindt om te koken. (Een werkman zou er misschien ook een of ander vak in kunnen uitoefenen.)

Uit het voorgaande ziet men dus dat de door mij voorgestelde wijziging in bouw der werkmanswoningen voornamelijk de schoorsteenen betreft, wat dan ook juist aangeeft hoe de vertrek-ken gebruikt moeten worden. Overigens zouden verschillende ontwerpen van de prijsvraag zeer goed kunnen dienen, en mis-schien zoude eene woning naar dat program nog beter zijn dan de door mij opgegeven inrichting, als het namelijk volgens de be-doeling bewoond werd. Maar in eene toelichting is al eenigszins het vermoeden uitgedrukt, dat dit wel eens niet het geval zou kunnen zijn, dat de keuken voor woonkamer gebruikt zou wor-den om de woonkamer als „mooie kamer” te sparen. Zulk een verkeerd gebruik zou natuurlijk in het door mij voorgestelden niet plaats kunnen hebben. In ieder geval is het dan toch zeker beter, om in een vertrek dat er voor ingericht is te wonen en te koken, dan om te wonen in eene keuken (eene keuken waar dit door te kleine afmeting absoluut niet kan plaats hebben is ook als keuken ongeriefelijk) of, zoo als nu dikwijls voorkomt een vertrek met een salonschoorsteenmantel en een kookkachel voor dit dubbele doel te gebruiken.

Ten slotte nog iets over het overdekte plaatsje of de veranda. In de ontwerpen voor de prijsvraag „Eéngzins-werkmanswon-ingen,” wordt dit bijna geheel gemist. Misschien komt dit wel om-dat men meent dat een afdak of iets dergelijks, zoo noodig altijd later kan aangebracht worden. Dit komt mij echter bepaald ver-keerd voor. Rekent men namelijk bij den aanvang er op, dan kan met weinig onkosten, het huis er gerieflijker en uiterlijk beval-lijger door worden; gaat men het echter later aanbrengen, dan wordt het er meestal door ontsierd. Men ziet iets dergelijks im-mers bijna dagelijks bij het aanbrengen van zonnenschermen voor winkels of café's, daar dan doorgaans de mooie lijnen van de architectuur verbroken worden. (Het is vreemd dat de meeste architecten aan dergelijke kleine maar noodzakelijke toevoegsels niets schijnen te denken.) Sommigen maken misschien zoo'n afdakje ook niet, omdat ze meenen dat men daaraan toch niets heeft. Dit is evenwel eene onjuiste voorstelling, want met eenige beschut-ting, kan men het grootste deel van het jaar wel buiten bezig zijn. Daardoor kan dus netheid en zindelijkheid in huis bevorderd worden en het is ook hygiënisch. Bovendien geeft een afdakje een geschikte gelegenheid om iets te laten luchten of te laten drogen.

Als hiermede in verband staande, wil ik nog eene opmerking ma-ken aangaande een artikel in dit blad geplaatst getiteld „De buit-entemperatuur hier te lande gedurende het koudere jaargetijde” omdat men daaruit licht zou kunnen opmaken, dat men hier aan meer koude is blootgesteld dan werkelijk het geval is.

Ten eerste is namelijk de temperatuur die aan het meteorolo-gisch instituut wordt waargenomen, niet dezelfde als die men op andere plaatsen ondervindt. In de stad is het zeker in het koudere jaargetijde merkbaar warmer dan daar. Eerst eenigszins nog wel door de zomerwarmte die, als het ware, tusschen de huizen blijft

hangen, maar vooral is het de warmte die door woningen, fabrieken enz. wordt afgegeven, die de temperatuur in de stad verhoogt. Bovendien heeft de zonneschijn (eenigszins ook in October, maar vooral in Maart en April zeer merkbaar) een verwarmenden invloed, die bij de temperatuuropgave van een meteorologisch observatorium is uitgesloten; en binnenshuis zal, onder gunstige omstandigheden, deze invloed zich nog veel meer doen gevoelen. Ten tweede is de gemiddelde temperatuur uit 24 uren, niet dezelfde als die werkelijk gevoeld wordt, want doorgaans is het overdag warmer dan 's nachts. In October, Maart en April is dit verschil dikwijls zelfs zeer aanmerkelijk. Niet zelden komt het dan toch voor dat er, naar de gemiddelde temperatuur berekend, nog gestookt zou moeten worden terwijl het midden overdag, vooral wanneer de zon schijnt, buiten op beschutte plaatsen zeer aangenaam is en men het binnenshuis, zonder stoken meer dan voldoende warm heeft, zoodat kunstmatige verwarming geheel overbodig is. Men heeft dus in de praktijk niet zoo veel verwarming noodig als volgens de theorie wordt opgegeven, te meer daar dikwijls nog door bijkomende omstandigheden de temperatuur verhoogd wordt, zooals door verlichting (gaslicht tenminste) of door het samenzijn van vele personen.

X.

INHOUD VAN TJDSCHRIFTEN

Architectura no. 26. *Overzicht van de week. Iets over adressen en adhaesie betuigingen in zake het Raadhuis te Rotterdam. De beslissing over de Hofvijverplannen te 's Hage.* Naar aanleiding van een artikel van den Heer Gratama wordt een en ander opgemerkt over de adressen en adhaesie betuigingen in zake het Raadhuis te Rotterdam, en de meening geuit dat die gezonden adressen niet het gevolg zijn van rijp overleg der betrokken lichamen.

Kunst en Handwerk. Naar aanleiding van het Duitsche werkje: „Die Veredlung van Kunstindustrie und Handwerk. Verhandlung des Deutschen Werkbundes zu München 11—12 Juli 1908” heeft de heer J. Kuyper in het „Maandblad voor vakopleiding” een artikel geschreven, dat hier grootendeels wordt overgenomen.

Technisch Gedeelte. Natuurkundige eigenschappen van de bouwstoffen in het algemeen, — vervolg — waarin uitvoerig wordt stilgestaan bij afslijting, verstuiving, klank, vastheid van stand, gevaar voor brand.

De Bouwwereld No. 25. *Bouw-aardewerk van de Naamlooze vennootschap Fabriek van Brouwer's aardewerk, voorheen Willem C. Brouwer (Leiderdorp).* Toegelicht met eenige afbeeldingen bespreekt de schrijver op sympathieke wijze de nieuwste voortbrengselen van boveng. fabriek. „Forschheid, kracht en eenvoud, — zoo eindigt hij — zijn de kenmerken die, gelukkig zonder overdrijving tot het ruwe, in deze nieuwste scheppingen van Brouwer's kunst op den voorgrond treden. Zij hebben karakter, cachet, „stijl” en het kan niet uitblijven of, steeds strevende naar volmaking, zal ook dit aardewerk in onze bouwkunst de plaats veroveren die er aan toekomt.”

Prof. J. A. van der Kloes. Het puddelbedrijf; vervolg en slot.

Opmerker No. 26. *Het uitbreidingsplan van 's Gravenhage.* Verslag van de voordracht van den Heer H. P. Berlage, waaraan eenige beschouwingen worden vastgeknoopt.

Louwerzee — indijking — vervolg.

De spoorweg voor proefnemingen bij Oranienburg,

De „Halve Maen”.

Bulletin van den Nederlandschen Oudheidkundigen Bond No. 1. *Een onbekend schilderij van Gerrit Dou.*

Pieter Cornelisz Kunst. Glasschrijver en... schilder? Stedelijk Museum te Haarlem, rapport van de Commissie van Toezicht naar aanleiding van een opmerking van den Heer Z. Middelkoop.

De Halsketen van de Schutterij der Kloveniers te Dordrecht. Dank zij de groote vrijgevigheid en vaderlandschen zin der eigenaressen is dit meesterwerk voor stad en land behouden gebleven.

Een belangrijk vonnis betreffende bescherming van monumenten in Duitschland. In de zittingen van het Landgericht te Aken van 15 October 1908 en 1 Februari 1909 werd vonnis gewezen in een strafgeding wegens beschadiging van monumenten. In Dürboslar, in de Kreiz Gulik, hadden de bewoners een Romaanschen toren gesloopt: voor dit vandalisme werd o.a. de „Kirchenrendant” tot 3 maanden gevangenisstraf veroordeeld!

Het Stadhuis te 's Hertogenbosch. In dit artikel wordt de opvatting van Dr. Smits, dat de kelders onder het stadhuis vroeger één ruimte zouden geweest zijn, weerlegd.

Accijnshuisjes te Leiden.

De Markies van Spinola. Dit oude houten beeld, op den hoek van een huis aan de Spaansche kade te Rotterdam, door den tand des tijds zeer beschadigd, is door een afgietsel van cement vervangen.

De Nederl. Hervormde kerk te Woubrugge. Door verlaging van den grondwaterstand begint dit gebouw teekenen van verzakking te geven.

Huis, oud en nieuw No. 6. Oude gebouwen op het eiland Texel. M. v. d. Vegt beschrijft eenige oude Texelsche huizentypen en verhaalt van het vele oude porcelein dat nog in het bezit van oude Texelsche familie's moet zijn.

Eenige proeven van Indische houtsnijkunst. Aan den hand van vele fraaie afbeeldingen geeft J. E. Jasper een beschrijving van eenige Indische meubelen en beeldhouwwerken, waaruit een artistiek gevoel spreekt.

Deutsche Bauzeitung No. 51. Dit nummer geeft behalve een beschrijving met foto's van een uitbreiding van de Rijnhaven Duisburg-Ruhrort, eenige geslaagde afbeeldingen uit een nieuw werk over: *Baukunst und dekorative Sculptur der Renaissance von Julius Hoffmann.* (Rathaus in Augsburg, Leibnitzhaus in Hannover e.a.)

La construction moderne. 26 Juni '09. Behandeling van een stuk van Marcel Prévost in de Figaro over: „De leelijkheid van steden”. Schrijver komt op tegen het categorisch oordeel van Prévost dat de levensnuttigheid alle schoonheid uitsluit tegenwoordig, — en constateert met bescheidenheid dat in ieder geval het pogen naar betere architectuur heden ten dage grooter is dan in vroegere stylperioden. Over het resultaat valt, als een kwestie van smaak, moeilijk te twisten. Gelijk wordt aan Prévost gegeven waar hij aandringt op vereenvoudiging van architectuur en samenvatten van vele straatgevels in één cadre, eveneens waar hij schrijft dat de bemoeiingen van de overheid grooter moeten worden, naar hij verwacht ten bate van de schoonheidsbelangen van allen.

Architectonische Rundschau. No. 9. Merkwaardig is het, dat ook hier door Hans Bernouilli te Berlijn gewezen wordt op: „die Einheit des Materials im Aufbau der Städte”. Schrijver meent dat zekere verordeningen betreffende domineerende maten (b.v. nok-hoogte) en vooral van materiaal (waarbij dan het materiaal door omgeving en historie plaatselijk aangegeven te verkiezen zou zijn) tot beteren stedenopbouw zou leiden. Het blijft een open vraag of in werkelijkheid hier verordeningen baten zullen, en of niet bij het intomen van het individualisme een gemasregelde bouwkunst nog droevig resultaat zal geven.

Städtebau. No. 6. Een van de uitgebreidere stukken in dit nummer behandelt onder „Reiserinnerungen van Arthur Glogau te Hannover” verschillende boombeplantingen van pleinen en straten. Daarbij geven een 15-tal amateurkiekjes de noodige ophelderingen. Men komt tot de overtuiging dat, door minder „chablone-artig,” het stadsgroen te behandelen grooter effecten zouden zijn te verkrijgen.



Binnenland.

Nijmegen. Bottelpoort en voormalige Mariakerk. Wij lezen hierover in de N. R. Ct.:

De raad heeft beslist over het voorstel van B. en W. tot wegruimen van de overblijfselen der voormalige Bottelpoort op het Waalplein. Als gemeld is, hadden B. en W. deze voordracht gedaan op grond van een door den directeur der electriciteitswerken ingediend rapport, dat het terrein waar de poort staat met de onmiddellijke omgeving noodig is voor den bouw van remises enz. ten behoeve van de aan te leggen tram.

Het besluit, dat B. en W. nu wenschten, was in Oct. 1900 reeds genomen, doch dadelijk werd toen bij verschillende adressen en bij een schrijven van den minister van binnenlandsche zaken op intrekking aangedrongen, met het gevolg, dat de raad zich vereenigde met een voorstel van dr. Banning, dat bedoelde: opschorting der slooping en het uitvoeren — bij wijze van proef — van een plan van den directeur van gemeentewerken tot het in orde brengen van den toestand ter plaatse. Hetgeen met die proef verkregen was had, oordeelen B. en W. nu, geenszins stof tot roemen gegeven.

Hun voorstel (waartegen dezer dagen bij den raad bezwaarschriften waren ingebracht door jhr. mr. Victor de Stuers en dr. P. J. H. Cuypers) is zonder tegenkanting aangenomen; de beraadslaging er over is niet gevoerd.

Ook heeft de raad het voorstel behandeld van 14 leden om B. en W. uit te noodigen: a. een onderzoek te doen instellen naar de mogelijkheid om in het raadhuis voor den gemeentediens beschikbare ruimte te vinden, hetzij door verplaatsing van het Oudheidkundig Museum, bijv. naar de daarvoor in te richten voormalige Mariakerk, voor het geval de raad tot behoud van dit gebouw mocht besluiten, hetzij door eenig ander doeltreffend middel; b. indien aldus geen voldoende ruimte mocht te vinden zijn, dan aan den raad zoodanige voorstellen te doen, waardoor met behoud van het tegenwoordige raadhuis als zoodanig op andere wijze in de behoefte voor meerdere ruimte kan worden voorzien. Nu bij het gemeentebestuur was ingekomen bericht van den minister van binnenlandsche zaken, dat het rijkssubsidie in de kosten van restauratie van het oude kerkgebouw tot ± f 7500 zou worden verhoogd en door den minister op een spoedige beslissing van den raad was aangedrongen, waren B. en W. op de over het voorstel der 14 leden te nemen beslissing vooruitgelopen. Nadat de directeur van gemeentewerken en de commissie over het museum hun hadden gerapporteerd, dat het oude kerkgebouw voor museum geschikt zou zijn, stelden zij den raad voor te besluiten:

1. tot behoud en herstelling van de voormalige Mariakerk, daartoe beschikbaar te stellen f 15,000, onder voorwaarde dat het rijk een subsidie verleent van 50 pct. der kosten tot een maximum van f 7500 en voorts het gebouw volgens het ontwerp van den directeur van gemeente-werken voor museum in te richten en daarvoor f 31000 toe te staan;

2. hun uit te noodigen nader in te dienen een plan en begrooting van kosten voor de inrichting der door verplaatsing van het museum vrijgekomen lokalen in het raadhuis voor den administratieven dienst.

Deze voorstellen lokten langdurige beraadslagingen uit.

Verscheidene leden hadden er bezwaar tegen het museum in het oude kerkgebouw onder te brengen; dat gebouw achtten zij daarvoor niet doelmatig. Eerder zouden zij zich verklaren voor het stichten van een nieuw museum-gebouw. Ook waren er leden, die voor het behoud der Mariakerk waren, mits het als museum zou dienen.

Ten slotte werd het voorstel der 14 leden aangenomen met 23 tegen 3 en daarna dat van B. en W. met 17 tegen 9 stemmen.

Gedenkteeken Leeuwenhoek. Te Delft werd zonder openbaar ceremonieel, het gedenkteeken onthuld ter gedenktien van

Antony van Leeuwenhoek, den ontdekker der microscopische wezens, die in de 17e eeuw in Delft woonde.

De Verfraaiings-Commissie „Delfia” deed het monument uitvoeren in brons naar een ontwerp van den beeldhouwer J. C. Schultsz. Het vertoont de beeltenis van Van Leeuwenhoek, waaronder een onderschrift, alles omgeven door een cartouche. Het werd in eigendom overgedragen aan de regenten van het Meisjeshuis. De tuin van deze stichting ligt nl. op de plaats, waar eenmaal Van Leeuwenhoek's woning stond.

Vad.

Museum van Kunstnijverheid Haarlem. In de rotonde van het Museum van Kunstnijverheid te Haarlem, is thans geopend eene tentoonstelling van oorspronkelijke teekeningen van Walter Crane, die gediend hebben ter verluchting van den Wereld-bijbel, aan welke uitgaven in verschillende talen de kunstenaars van vele natiën hunne medewerking hebben verleend. Deze tentoonstelling omvat de ornamentale en figurale bladversiering, letters en verdere verlichtingen van dit zoo belangrijk werk. Door de welwillendheid van Mr. P. Tjeenk Willink werd de Directeur in de gelegenheid gesteld, deze belangrijke verzameling ter bezichtiging te kunnen aanbieden.

Nederlandsche Aannemersbond. De Nederlandsche Aannemersbond houdt Woensdag 14 en Donderdag 15 Juli a. s. te Vlissingen en te Middelburg de jaarlijksche algemeene vergadering. De agenda bevat o. m. het volgende voorstel van het hoofdbestuur:

„De algemeene vergadering, overwegende dat het onderwijs aan de Middelbare Technische School van den Bond om redenen van verschillenden aard door vele jongelieden niet zal kunnen worden gevolgd, van oordeel, dat ook voor die jongelieden zooveel mogelijk de gelegenheid behoort te worden opgesteld om behoorlijk vakonderwijs te kunnen ontvangen, draagt het hoofdbestuur op een commissie te benoemen, ten einde nader te onderzoeken in hoever het wenschelijk en mogelijk is om van Bondswege, bij voorkeur in meerdere plaatsen en op bescheiden voet, de oprichting te bevorderen van inrichtingen van technisch vakonderwijs ten behoeve van die jongelieden, die om eenigerlei reden verhinderd zijn de lessen aan de Middelbare Technische School van den Bond te volgen.”

Terra Sigillata. Hierover wordt het volgende gemeld in „Klei” no. 12:

Wie de belangwekkende verzameling van Romeinsche Oudheden, door den heer Kam te Nijmegen bijeengebracht, bezichtigd heeft, herinnert zich de voorwerpen van aardewerk, die, rood van kleur, er uitzien, alsof zij gisteren pas gemaakt waren, ofschoon zij in werkelijkheid tweeduizend jaar oud zijn.

Deze voorwerpen hebben verschillende tinten, van het helderste rood tot het diepste bruin. Soms schijnen zij verglaasd, soms niet. De mooiste zijn te Arezzo in Italië gemaakt omstreeks het begin onzer jaartelling; vervaardigde men hier de kunststukken, welke met hoge prijzen door de Romeinsche liefhebbers werden betaald, het meer eenvoudige aardewerk voor dagelijksch gebruik is het werk van pottenbakkers, die overal in het uitgestrekte Romeinsche rijk hun beroep uitoefenden.

Het vaatwerk komt in drie soorten voor. De eerste soort is op de pottenbakkerschijf gedraaid, dan verglaasd en ten slotte in den oven gebakken.

De tweede soort onderscheidt zich door rijke plastische versiering, die, soms uit de hand geboetseerd, ook wel met stempels is aangebracht. De derde soort is in vormen gemaakt en wordt meestal als de eigenlijke „terra sigillata” genoemd.

Zulke vormen werden uit fijne gele klei, die men nu bergleem noemt, op de draaischijf vervaardigd, waarna de versierselen er door houten stempels werden ingedrukt. Nadat deze vorm in den oven gebakken was kon hij voor het vormen dienst doen. De voet en de rand werden afzonderlijk gemaakt. Ooren komen maar betrekkelijk weinig voor.

De heer Kam bezit het model van een Romeinschen pottenbakkers-oven, hetwelk, van klei gebakken, bij Nijmegen is opgegraven. Men ziet, dat zulk een oven den vorm van een bijenkorf had. Het benedengedeelte was van het bovengedeelte door een vloer,

welke op een rij van vier muren, met bogen in het midden, ruste, afgescheiden. Tusschen deze muren was deze vloer door talrijke gaten doorboord. In het verlengde van de bogen was de mond van den oven, waardoor in het beneden deel een houtvuur kon worden gestookt. De gedroogde te bakken voorwerpen werden in het bovendeel van den oven geplaatst. De vlam en de rook kwamen door de openingen in dit bovengedeelte en werden door een opening in den top afgevoerd.

Het schijnt echter, dat voor het bakken der voorwerpen van „terra sigillata” andere ovens gebezigd werden, die zóó waren ingericht, dat de verbrandingsproducten niet met het te bakken aardewerk in aanraking konden komen.

Reeds sinds de middeleeuwen heeft men getracht, het geheim van het glazuur der „terra sigillata”, dat verloren was gegaan, terug te vinden. Vasari vermeldde een zijner voorouders, die zich in de 15e eeuw met dergelijke onderzoekingen bezig hield.

Sedert heeft men op allerlei wijzen beproefd, door houtasch, potasch, salpeter, chloorkali, keukenzout, soda, borax en loodasch het glazuur te verkrijgen, doch zonder het gewenschte gevolg. Doch onlangs schijnen de heeren Blümlein te Homburg en Fischer te Sulzbach het geheim te hebben gevonden. De Romeinsche pottenbakkers zouden geen enkel glazuur hebben gebruikt, doch eenvoudig de gevormde voorwerpen, eer zij in den oven gingen, met zorg hebben gepolijst!

De heer Fischer heeft op zijn vinding patent gevraagd, en dit 2 Februari 1909 ook verkregen, als D.R.P. No. 296395. Daar het polijsten van gevormde voorwerpen reeds van ouds in de klei-nerijheid bekend was en toegepast werd, meenen de Deutsche fabrikanten, dat het patent niet had mogen worden verleend. Doch de heer Fischer heeft zijn vinding genoemd „een methode tot het vervaardigen van gekleurd aardewerk, dat een fluweel-achtigen glans heeft, en daardoor gekenmerkt wordt, dat de ongebakken of half gebakken voorwerpen met een brij van leem worden overtrokken en eerst gepolijst worden, eer het eigenlijke bakken plaats vindt”.

Op welke wijze het polijsten geschiedt, zegt het patent niet. De heer Fischer doet het met een zachten schuier en watten. Als men geen te hooge temperatuur in den oven heeft (segerkegel 010 — 05) dan vertoont zich de glans ook na het bakken. Bij hoogertemperatuur (segerkegel 3) wordt het oppervlak donker.

Dit verschil in glans vindt men ook bij de Romeinsche „terra sigillata”. Het meest glimt het aardewerk, dat uit Gallië afkomstig is. Bij scheikundig onderzoek bleek dit borax te bevatten, en het is gelukt, door toevoeging van borax aan de engabe, het glimmende Gallische aardewerk te maken.

Slechts betrekkelijk weinig soorten van mooi roodbakkende klei zijn geschikt, om er voorwerpen van te vormen. Reeds de Romeinen hebben daarom de kern soms van een andere klei-soort gemaakt, en daarop een engabe aangebracht.

Het polijsten der ongebakken voorwerpen was in de oudheid algemeen gebruikelijk. De pottenbakkers deden het met de vlakke hand, gelijk uit afbeeldingen op antieke vazen blijkt.

De oudheidkundigen, wien het „ei van Columbus” dat Fischer hun voorzette, wat zwaar op de maag ligt, zeggen, dat de heden-daagsche pottenbakker nog niet geheel en al in het namaken der Romeinsche voorwerpen geslaagd is, doch zij vergeten, dat de Romeinen een traditie van eeuwen achter zich hadden, en dat Fischer pas langzamerhand hun vaardigheid kan bereiken.

Buitenland.

Wij ontvingen bericht van het „Architectural Institute of Canada”, dat het Z.M. den Koning van Engeland behaagt heeft het Institute tot „Koninklijk” te verheffen en dat de titel in het vervolg is „The Royal Architectural Institute of Canada”.

Congres Association littéraire et artistique internationale. Dit congres zal van 21 tot 26 Juni te Kopenhagen gehouden worden onder beschermheerschap van den Koning van Denemarken.

Het programma vermeldt o. a.:

uiteenzetting van de resultaten der conferentie van Berlijn;
eenheid van den duur der auteursrechten;

phonographen en cinematographen uit het oogpunt van artistieke en litteraire eigendom;
bescherming van bouwwerken;
nationale en internationale bescherming van voorwerpen van kunstnijverheid;
zedelijke rechten van den auteur.

Vad.

PERSONALIA

Ed. G. A. Fol. †

Uit Bad Nauheim kwam het bericht, dat aldaar, 61 jaar oud, is overleden ons A. L. de Heer Ed. G. A. Fol, architect te Rotterdam. De Maatschappij verliest in den Heer Fol een belangstellend lid. De oudere leden zullen zich misschien nog wel herinneren, dat hij vroeger een bekend medewerker op de prijsvragen was, goed verzorgde en flink geteekende studies instuurde en meermalen bekroond werd.

Als architect deed hij geen moeite om zich op den voorgrond te dringen, doch oefende het vak uit op de meest eervolle wijze in alle mogelijke opzichten. De grootste hulde die hem in dat opzicht gebracht kan worden waren wel de woorden van een zijner bouwheeren, de firma Kattenburg & Co., gesproken aan zijn groeve; deze leerde Fol kennen en waardeeren als een man van fijn gevoel, als een man van karakter, begaafd en van hoogstaande begrippen en zij voelde zich gedrongen een woord te spreken van dank en diepgevoelde erkentelijkheid voor wat de afgestorvene voor haar ten uitvoer heeft gebracht op een wijze, ver boven haar lof verheven. Het was een lust dezen man aan den arbeid te zien en zijn uithoudingsvermogen te volgen. Een zaak in zijn handen was zeker van slagen en, niet zijn financieele belangen, maar edelaardige, hooge begrippen traden daarbij op den voorgrond, terwijl hij de belangen van beide partijen behartigde.

Rotterdam verliest in den Heer Fol een bekend en geacht burger, een man wien de bloei en de vooruitgang zijner vaderstad na aan het hart lagen. In tal van vereenigingen van openbaar nut nam de Heer Fol een werkzaam aandeel en de Vereeniging voor Gemeente- en Volksbelangen had voornamelijk aan hem haar ontstaan te danken. Zij verliest in hem een krachtigen steun. Alles wat kon strekken om van Rotterdam meer en meer te maken de stad, die behalve als handelsstad en havenstad, ook als woonstad de toets der vergelijking kon doorstaan, had zijn warme sympathie en kon zeker zijn van zijn actieve deelneming.

De excursionisten, die eenige jaren geleden de Septembervergadering te Valkenburg bijwoonden zullen zich nog wel herinneren, dat kort te voren Fol een ernstig ongeluk trof, zoodat een been geamputeerd moest worden. Een ongeluk dat hij met mannenmoed heeft gedragen. De oude is hij evenwel niet meer geweest, terwijl daarbij een kwaal kwam die zijn gestel verder sloopte en waarvoor hij te Nauheim te vergeefs genezing heeft gezocht.

Voor de nabestaanden is het een troost, dat zijn nagedachtenis door allen die hem kenden wordt geëerd en dat zijn nagelaten werk in ruime mate wordt gewaardeerd.

Richard Muther. †

De overleden kunsthistoricus, Richard Muther, was in 1860 te Ohrdruf geboren; hij studeerde te Heidelberg en te Leipzig, promoveerde in 1881 en werd te München privaat-docent in de kunstgeschiedenis, in 1894 werd hij buitengewoon, later gewoon hoogleeraar in de kunstgeschiedenis te Breslau. Muther's magnum opus is *Geschichte der Malerei in 19 Jahrhundert* (geïllustreerd), ook in het Engelsch vertaald. Muther verdedigde daarin de nieuwe richtingen in de schilderkunst. Hij schreef o. a. ook over Rembrandt en redigeerde *Die Kunst*, waarvoor hij monographiën schreef en een poos was Richard Strauss zijn mede-redacteur van het weekblad *Morgen*.

Muther stierf in het sanatorium Wölfelsgrund in Silezië aan de gevolgen van een acute aderverkalking. Het lijk zal te Gotha worden verbrand.

Vad.

BOUWKUNDIG WEEKBLAD

ORGAAN VAN MAATSCHAPPIJ
TOT BEVORDERING DER BOUWKUNST

Bestuur v. d. Maatschappij: A. SALM G.B.ZN., Voorz., W. J. DE GROOT, Vice-Voorz., L. C. DUMONT, G. W. VAN HEUKELOM, D. E. C. KNUTTTEL, J. LIMBURG, B. J. OUËNDAG, W. F. C. SCHAAP, J. VERHEUL D.ZN.

Commissie van Redactie: S. DE CLERCQ,
H. V. D. KLOOT MEIJBURG, A. SALM G.B.ZN.,
Redacteur: J. GRATAMA.

Bureau van Redactie: Marnixstraat 402, A'dam.
Bureau van Administr.: Herderstr. 5, Den Haag.
Uitgevers: MOUTON & CO. ■ ■ ■ Den Haag.

INHOUD: OFFICIËEL GEDEELTE: Bericht. — REDACTIONEEL GEDEELTE: Brieven uit Rotterdam, door H. v. d. Kl. Meyburg. — Actuele Vraagstukken, door J. G. — Aanbestedingen van Centrale Verwarmings-inrichtingen, door C. M. Slotboom, C.I. — De bouw van het nieuwe Raadhuis. — Boek- en Plaatwerken. — Prijsvragen. — Inhoud van Tijdschriften. — Berichten. — Personalia.

OFFICIËEL GEDEELTE.

Het Hoofdbestuur van de Maatschappij tot Bevordering der Bouwkunst heeft in zijn vergadering van 22 Juni j.l. het volgende besluit, als overgangsmaatregel, genomen:

Zij, die reeds een keer hebben deelgenomen aan het Examen voor Bouwkundig Opzichter, ingesteld door de Maatschappij tot Bevordering der Bouwkunst en zich wederom wenschen te onderwerpen aan genoemd Examen in 1910, zullen hiertoe worden toegelaten, ook al hebben zij den leeftijd van 23 jaar nog niet bereikt.

Tevens wordt medegedeeld, dat het Hoofdbestuur besloten heeft aan het Programma van Eischen voor het Examen tot het verkrijgen van het Diploma van Bouwkundig Opzichter toe te voegen:

Punt 16. Kennis voor het verstrekken van de eerste hulp bij ongelukken en van de maatregelen ter voorkoming van beroepsziekten.

REDACTIONEEL GEDEELTE.

BRIEVEN UIT ROTTERDAM.

X.

HET CLUBGEBOUW VAN DE KONINKLIJKE ROEI- EN ZEILVEREENIGING „DE MAAS.”

In tegenwoordigheid van verschillende autoriteiten, afgevaardigden van zusterverenigingen en andere be-

langstellenden heeft in April j.l. de officieele opening plaats gehad van het nieuwe Vereenigingsgebouw van de Koninklijke Roei- en Zeilvereeniging „de Maas.”

Deze vereeniging, de oudste en voornaamste der drie vereenigingen dezer stede, die zich op het gebied der watersport bewegen, bezat sinds een groot aantal jaren haar Clubgebouw op „Katendrecht” aan den Linker Maasoever. Was die omgeving eertijds zeer landelijk en geheel buiten het gewone stadsverkeer gelegen, de toenemende omvang van Rotterdam's havenwerken, gepaard aan den voortdurenden groei van de buitenwijken, bracht hierin langzamerhand groote verandering. Deze, vroeger zoo rustig gelegen ontspanningsplaats, werd meer en meer ombouwd en tenslotte zoozeer ingesloten dat „de Maas” niet alleen in hare vrije beweging werd belemmerd, maar zich ook in hare ontwikkeling zag tegengehouden. Toen bovendien de Gemeente behoefte aan deze, door haar aan de vereeniging verhuurde terreinen begon te krijgen, was de teerling geworpen. Het besluit werd genomen naar een ander, beter aan het doel beantwoordend terrein uit te zien, waarheen de vereeniging haar zetel zou kunnen overbrengen. Dit was echter geen gemakkelijke opgave daar men met verschillende factoren rekening te houden had. Zoo was een eerste vereischte dat de nieuw te stichten gebouwen aan de rivier moesten liggen en wel bij voorkeur in, doch in ieder geval zeer nabij het oude gedeelte der stad. Hier worden echter de beide oevers van de Maas zoozeer voor de scheepvaart in beslag genomen dat geen vrij terrein beschikbaar was; verder verwijderde terreinen daarentegen waren weer niet geschikt wegens den te grooten afstand van het centrum der stad; vooral voor de roeiers, meerendeels jonge lieden die zich slechts vòoren en nà kantoortijd aan deze sport kunnen wijden, zou daarin een ernstige belemmering gelegen kunnen zijn.

Na lang beraad meende men eindelijk een geschikte

In het Gebouw van de Maatschappij tot Bevordering der Bouwkunst, Amsterdam, Marnixstraat 402, is gevestigd een Permanente Tentoonstelling van Bouwartikelen, dagelijks kosteloos te bezichtigen.



HET CLUBGEBOUW VAN DE KON. ROEI- EN ZEILVEREENIGING „DE MAAS”.

plaats gevonden te hebben aan den mond van de Veerhaven, een kleine vluchthaven die voornamelijk tot berging van sleepbooten en riviervaartuigen werd benut. De kade langs deze haven zou dan voor een gedeelte verbreed moeten worden, op welk te winnen terrein het vaste vereenigingsgebouw zou kunnen verrijzen, terwijl het achtergedeelte van de haven ten deele zou kunnen worden bestemd voor de drijvende bootenhuizen en voor berging van zeil- en stoomjachten.

De Gemeente verleende aan dit plan hare goedkeuring, waardoor zij tevens een kostbaren herbouw van den bouwvalligen kaaimuur ontging, daar in het onderhavige geval met een minder kostbare basaltglooiing kan worden volstaan. Zij nam ook het aanplempen van den grond op zich, om een en ander voor een tijdvak van 35 jaar aan de vereeniging te verhuren, onder voorwaarde dat bij vorstelijk bezoek aan onze haven, zij de vrije beschikking over de gebouwen van „de Maas” kreeg, ten einde deze bij die gelegenheid als in- en ontschepingsplaats te doen dienen.

Over de keuze van deze plaats is verschillend te oordeelen. Van het standpunt der vereeniging bezien is zij bijna ideaal; het terrein is geriefelijk gelegen en de haven biedt eene veilige ligplaats voor de verschillende vaartuigen. Van uit het gebouw, of van het daarvoor gelegen terras, heeft men een prachtig uitzicht over de breede rivier met haar majestueuse zeekasteelen en dertel beweeg van een groot aantal sleepbootjes en andere kleine vaartuigen, zoodat menigeen zich zal laten verleiden als lid of donateur tot de Vereeniging toe te treden, alleen reeds om van dit heerlijke zitje te kunnen genieten. Maar ook voor de beoefening van de watersport is deze plaats zeer gunstig te achten; vooral voor

de heeren zeilers levert deze ligging een groot voordeel. De roeiers, vooral eerstbeginnenden, zullen nochtans wel met eenige moeilijkheden in dit vaarwater te kampen hebben, daar de rivier ter dezer plaatse door het drukke verkeer, ook bij het stilste weder, zeer onrustig kan zijn. Onoverkomelijk is dit bezwaar echter niet; bovendien „zoo'n spatje water over” is bijzonder verfrisschend en hoort zoo bij het roeien op onze Maas.

Is er voor belanghebbenden alzoo alle reden tot tevredenheid, bij de buitenstaanden gaat de waardeering voor de keuze dezer bouwplaats minder diep, daar door de stichting van deze gebouwen ongetwijfeld afbreuk is gedaan aan het eigenaardig karakter van dit stadsdeel. Weliswaar wordt veel vergoed door de kundige wijze waarop de gebouwen werden ontworpen en het hoogst decoratieve aanzien van de vele sierlijke jachten die de havenkom vullen, doch het feit blijft bestaan, dat het onbelemmerd uitzicht op de rivier is verloren gegaan. Kon men vroeger de breede „van Vollenhovenstraat” doorgaande, reeds van verre een blik werpen op de Maas met haar levendige stoffage, thans wordt het oog getroffen door twee wit geverfde loodsen van verschillende afmeting en het hooge groene dak van het Vereenigingsgebouw, zeker tot teleurstelling van den wandelaar, die zich met verwondering moet afvragen hoe men er toch toe kon besluiten om weer een van onze eigenaardigste punten aan de boorden der rivier aan het algemeen verkeer te onttrekken.

Burgemeester en Wethouders schijnen deze bezwaren voorzien en het daarom wenschelijk geacht te hebben dat de bouw zoo bescheiden mogelijk van afmetingen zou zijn. Blijkbaar is deze zienswijze van invloed geweest op de samenstelling van de compositie; het gebouw



CLUBGEBOUW VAN DE KON. ROEI- EN ZEILVEREENIGING „DE MAAS”. — DE GROOTE ZAAL.

doet althans in deze grootsche omgeving eenigszins klein aan. Doch afgezien daarvan mag deze schepping voor zich, als welgeslaagd worden beschouwd en komt een woord van lof toe aan den architect B. Hooykaas Jr. en diens bekwamen medewerker M. Brinkman voor de gelukkige wijze waarop de verschillende soms hoogst eigenaardige moeilijkheden tot oplossing zijn gebracht. Uit alles blijkt dat de ontwerper niet alleen van dit bijzondere onderwerp een ernstige studie heeft gemaakt, doch ook dat hij behalve over rijke fantasie over een vaardige teekenen te beschikken heeft en dientengevolge mooie dingen weet voort te brengen, doch zich daardoor ook wel eens tot zekere ongebreideldheid laat verleiden. Juist het gemak waarmede de ontwerper zijn teekenstift voert doet hem wel eens te veel in onderdeelen afdalen en tot zekere „Spielerei” overslaan, waardoor afbreuk wordt gedaan aan den gunstigen indruk van het geheel. Ook heeft dit soms ten gevolge dat het karakter van het gebezigde materiaal en de wijze van samenstelling niet altijd voldoende tot uitdrukking komen. Eenige meerdere ingetogenheid in detaillering en wat strenger vasthouden aan de groote lijnen en massa zou zijn werk zeker nog in waarde doen stijgen. Het gebouwencomplex bestaat uit drie groepen: het vaste hoofdgebouw dat voornamelijk dient tot Sociëteit

en voor feestelijkheden en twee drijvende bootenhuiszen voor berging van roeivaartuigen en ander klein materiaal, waarvan één met een verdieping die de kleeden waschkamers bevat. Vanaf het hoofdgebouw voert een beweegbare brug — men had natuurlijk rekening te houden met het groote verschil in waterstand bij eb en vloed — voor een terras van het eerste bootenhuis. waarop de ingang van de kleed- en waschkamers gelegen is. Van dit terras, alsmede uit de kleedkamer, geven breede trappen toegang naar een groot vlot, tusschen de twee loodsen gelegen, waar de booten te water gelaten kunnen worden en roeiers of passagiers kunnen instijgen. Het drijfwerk van deze twee loodsen bestaat uit cilindervormige ijzeren ketels; voor de groote loods is hierop een raamwerk van ijzeren binten aangebracht. De loodsen zijn uitwendig wit geschilderd met breede horizontale roode strepen — de kleur van de Vereeniging — bij wijze van lambriseering en enkele kleurrijke wapenschilden op de hoeken of aan de tuitgevels. Overigens zijn de loodsen uit den aard der zaak zeer eenvoudig behandeld; voornamelijk aan het inwendige is weinig ten koste gelegd. Het vaste hoofdgebouw daarentegen is, ofschoon niet overdreven, toch met meerdere weelde behandeld. Het gebouw is opgetrokken van witte steen met een plint van

bruine steen en voorzien van een rondgaand fries van bricorna, waarin eenige tegelversieringen uit de fabriek van 't Hoofd en Labouchère zijn opgenomen. Dergelijke tegelversieringen met het wapen van „de Maas”, zijn geplaatst in de beide sluitgevels. Op den betrekkelijk lagen

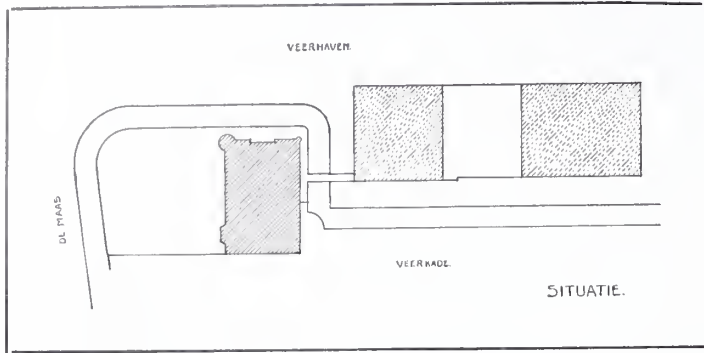

onderbouw verheft zich een hoog dak van groen verglaasde pannen, dat met een lang gestrekte ventilatiekoker wordt bekroond.

De kern van het gebouw is de groote zaal, waartoe een deftige, met marmer bekleede vestibule, toegang verleent. Deze ruimte wordt door een tongewelf afgedekt en door de gedeeltelijk zichtbaar gebleven spanten in

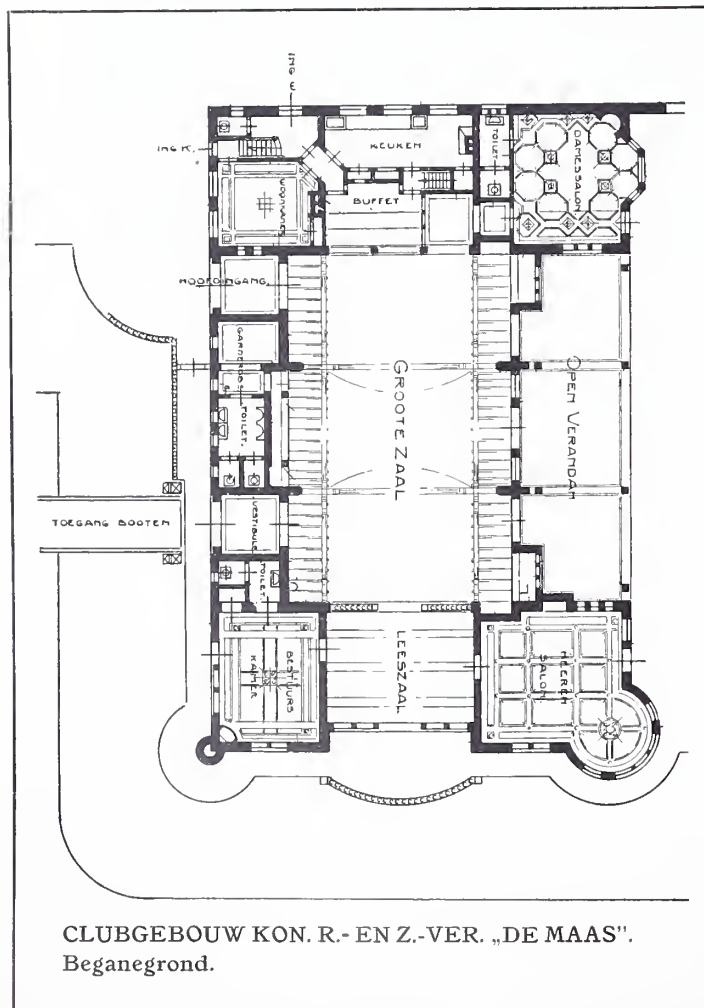

drie partijen verdeeld; in de middelste partij zijn groote halfronde ramen geplaatst die, evenals alle andere bovenramen met glas in lood zijn bezet. Bij deze hoofdruimte sluit zich een iets smallere travée aan, eveneens van een gepleisterd tongewelf voorzien en tot leeszaal bestemd. In den wand hiertegenover bevindt zich het

teruggebouwd buffet, waarboven een kleine galerij waar een bescheiden orkestje een plaats kan vinden. De zaal, die mede door de vele uitbouw-tjes een gezellig intiem karakter bezit, is in drie kleuren geverfd. In verband met de zandsteen pijlers, waaruit zich de kasspanten ontwikkelen, zijn de hoofdlijnen in een grijze toon gehouden; de spanten zelf zijn geel geverfd, terwijl de paneelen in de lambriseering en de deuren in een mooie diep roode tint prijken.

Aan een der lange zijden van de zaal bevindt zich de genoemde hoofdingang alsmede de toegang naar de bootenhuisen, toiletten enz. en een deftige Bestuurskamer. De andere wand sluit zich aan bij een groote overdekte veranda, die aan de eene zijde wordt begrensd door de z. g. „Oude Heerenkamer” een bijzonder gezellig zaaltje waar de oudere leden zich desverkiezend in kunnen terugtrekken als hen de vroolijkheid van de jeugd soms te machtig wordt. Aan de andere zijde van de veranda ligt een Damessalon die in lichte kleuren, crème met blauw behang, is behandeld. Vóór de veranda strekt zich een groot terras uit dat tot aan de oevers van de Maas en Veerhaven reikt.

Ten slotte dient hieraan nog te worden toegevoegd dat het Hoofdgebouw en de opbouw van de bootenhuisen met uitsluiting van de sanitair-artikelen werd aangenomen door de firma van Loenen en Millenaar respectievelijk voor f 52.248 en f 18.148, en het drijfwerk voor de loodsen en het vlot door de firma C. Bruynzeel en Zoon voor f 21.325.

M.

ACTUEELE VRAAGSTUKKEN.

HET BEHOUDEN VAN OUDE MONUMENTEN.



Uaarom behouden wij oude monumenten? Van meer dan een zijde worden de voortbrengselen van vroegere culturen in bescherming genomen; commissies, verenigingen, critici verdedigen met klem van redenen hun behoud en meer en meer wordt van overheidswege het vraagstuk onder oogen gezien, de belangrijkheid ervan erkend en soms beduidende sommen voor het doel beschikbaar gesteld. Het laat zich aanzien, dat, waar de belangstelling voor dit onderwerp stijgende is, de behandeling van deze materie, nu nog in zijn kinderschoenen, in een vrij naaste toekomst dat volledig en wetenschappelijk karakter zal verkrijgen en de overheid in deze die afdoende organisatie zal stichten, waarop de groote betekenis van het onderwerp recht heeft.

Het is daarom voor den lezer, met het oog op actueele gevallen, misschien wel wenschelijk, te trachten in hoofdlijn een antwoord te geven op bovenstaande vraag. Tot de belangrijkste factoren, die samenwerken tot behoud van een monument, moeten gerekend worden die, welke van *technischen*, *historischen*, *cultuurhistorischen* en *artistieken* aard zijn.

Onder de technische redenen kunnen we verstaan de

eigenschappen van soliditeit, bruikbaarheid voor een bepaald doel, enz., in het algemeen de qualiteiten van het bouwwerk uit een praktisch en economisch oogpunt. Deze eigenschappen zijn in het algemeen goed overzichtbaar en plegen bij het vraagstuk van het behoud veel gewicht in de schaal te leggen, daar zij zich in klinkende munt laten vertolken.

De volgende groep, de historische redenen, laten al meer discussie toe; we behoeven slechts aan den Haagschen Hofvijver te denken, waarbij door de tegenstanders van den dam voortdurend van de „historische schoonheid” en van de „historische plek” werd gesproken, terwijl door de voorstanders dit historische zonder waarde werd geacht. Het is niet gemakkelijk een juiste definitie van het begrip „historisch” te geven; wordt hiermede bedoeld een bouwwerk, waaraan belangrijke historische gebeurtenissen verbonden zijn, zooals bijv. de Gevangenpoort te 's Gravenhage, dan moet dus de meerdere of mindere belangrijkheid van de historische gebeurtenissen de historische waarde van het bouwwerk bepalen. Over de vraag, waar de grens is bij belangrijke gebeurtenissen, kan verschil van meening bestaan.

Wordt onder „historisch” ook verstaan een meer of minder teruggaan tot of aanwezig zijn van den vroegeren (historische) toestand van een monument zonder verband met belangrijke historische gebeurtenissen, zoo wordt de vraag gesteld, hoe de toestand, de vorm en de details vroeger zijn geweest, een vraag, die bij vele, ja haast alle belangrijke restauraties van oude gebouwen aanleiding tot groote meeningsverschillen is geweest. Daar bij een meer diepgaande behandeling van deze „historische” redenen het ingewikkeld en uitgebreid vraagstuk van restauratie van oude gebouwen in het algemeen behandeld moet worden, waardoor we te veel van ons overzicht zouden afdwalen, gaan we over tot de kunst- en cultuurhistorische redenen.

Deze, verwant met de historische, zijn kenmerkend voor onzen wetenschappelijken tijd. Het monument als uiting van vroegere culturen, de kunst als vertolkster van levensbeschouwingen, godsdiensten, instellingen, gewoonten, enz., zooals deze voorkomt in de cultuur-historie, de ontwikkeling der kunst uit het verleden en de geleidelijke veranderingen die in haar plaats grijpen, de invloeden die er op werken, zooals we dat in de kunstgeschiedenis vinden, zijn beschouwingen, die we wel in vroegere tijden terugvinden, vooral in de Renaissance, maar die toch eerst tot een wetenschappelijk compleet geheel zijn geworden in onzen tijd en ook eerst in onzen tijd hun groote beteekenis en invloed hebben verkregen.

De kunsthistorie, meer nog dan de cultuurhistorie, heeft hare macht uitgebreid over onze moderne architectuur, heeft ons kunst-inzicht gegeven, heeft hare hulp verleend bij het scheppen van dien eigenaardigen toestand, dien we nu hebben in onze architectuur, waarbij inspiraties op of imitaties van de meest verschillende stijlen uit alle deelen van de wereld tegelijkertijd en in eenzelfde stad, in eenzelfde straat voorkomen.

Het is ook hier weer, dat de groote wetenschappelijke oppermacht van de vorige en van onze eeuw zijn stempel drukt; het is dus niet te verwonderen dat wij, in de volle erkenning der groote beteekenis, die de kunsthistorische voorbeelden voor ons hebben, deze ernstig pogen te bewaren, daarbij den eerbied betoonende, die de oude monumenten toekomt.

Naast de kunsthistorische redenen leggen de artistieke redenen voor behoud van een monument zwaarder gewicht in de schaal, daar het gebied der kunsthistorie door een betrekkelijk klein aantal menschen, het gebied der schoonheid door een groot aantal, ja door iedereen, naar zijn eigen wijze, betreden wordt.

Hebben de voorafgaande redenen een meer wetenschappelijk karakter, de artistieke redenen tot behoud raken het hart van onze moderne samenleving. In geen der vroegere stijlperioden hebben artistieke overwegingen tot behoud gewogen of, in elk geval, zoo sterk gewogen, als heden ten dage. Men leefde vroeger in de rustige en krachtige overtuiging, dat het geen men maakte even mooi, zoo niet mooier was dan de monumenten uit vroegeren tijd, die men daarvoor moest afbreken. Om ten onzent te blijven: Gothiek, Renaissance, Barock, volgden elkaar op; zonder schroom, ja met geluk, haalde men het oude neer om zijn eigen schoonheid in architectuur te vertolken. Er was cultuur en dus stijl.

Wij, die in onze cultuurloosheid, of beter gezegd, in onze meerdere, verbrokkelde en verslaptte culturen, geen eigen stijl hebben maar door ons verhoogd intellect in staat zijn de schoonheid der verschillende stijlen te zien, begrijpen, dat in een bepaalden stijl-tijd door de zelfbewuste kracht der eenzijdigheid de aan dien tijd voorafgaande stijl-schoonheid niet naar waarde kan worden ingezien en dus, waar noodig, verdween om plaats te maken voor de eigen scheppingen van den tijd. Hoe geheel anders is het standpunt op dit oogenblik! Na verschillende pogingen in de 2e helft der negentiende eeuw om een eigen architectonische stijl voort te brengen, pogingen, die nu door ons geoordeeld worden voor een overgroot gedeelte niet een belangrijk resultaat te hebben gehad, heeft men meer en meer het artistiek onvermogen van den tijd ingezien.

Dat hierdoor de waarde van de oude monumenten, toch reeds als de groote en schoone voorbeelden gebezigd, aanmerkelijk in de algemeene schatting moest stijgen, spreekt van zelf. En zoo zien we ten slotte als reactie tegen de onbeduidende architectuur van den tegenwoordigen tijd (enkele uitzonderingen niet te na gesproken) dat in de appreciatie der oude architectuur tegenover de huidige een verhouding ontstond, juist omgekeerd aan die in vroegere stijl-tijden, namelijk, dat de vroegere architectuur hooger wordt aangeslagen dan de hedendaagsche, zoodat men alle pogingen in het werk stelt de oude monumenten te redden, bang dat iets leelijker het zal vervangen.

Merkwaardig verschijnsel! De groote deugd van dezen tijd, het zorgvuldig en met veel overleg en oordeel bewaren van oude architectuur, zal waarschijnlijk ons nageslacht met dankbaarheid herdenken; maar zoo dit

nageslacht in het gelukkig bezit zal zijn van een eigen cultuur en eigen stijl zal het tevens in de buitengewone toewijding van ons voor oude monumenten een monumentaal bewijs hebben van ons zelfstandig-artistiek onvermogen!

Niet allen ijveren heden ten dage even hard voor behoud van oude architectuur; jonge krachten, bezielde door een ideaal en in zich voelend den scheppenden drang van den bouwkunstenaar, geven aan de oude schoonheid geen overheerschende waarde en vestigen al hun aandacht op de jonge, opkomende nieuwe stijl-schoonheid. Trouwens het een behoeft het andere niet uit te sluiten. Maar wel kan men zeggen, dat de groote algemeene drang is voor behoud van oude architectuur!

En nu men het behoud wil, wordt de behandeling van het vraagstuk op voor den modernen tijd kenmerkende wetenschappelijke wijze meer en meer bestudeerd. Was door de kunstgeschiedenis de aandacht gevestigd op de enkele hoofdmonumenten der stijlen, door de vraagstukken der stadsuitbreiding, stadsverbetering, eischen van verkeer en hygiëne moest noodzakelijk het geheel, de stad zelf, in studie worden genomen. De studie van den stedenbouw, in vroegeren tijd (o. a. de Renaissance) met veel talent beoefend, werd weder uit haren jaren langen slaap gewekt, en een onderwerp van levendige belangstelling.

Maar ook hier, in tegenstelling met de Renaissance-meesters, een meer wetenschappelijke behandeling, een behandeling, die niet uit een voorkeur ontstaat (zooals de klassieke voorkeur in onzen gouden eeuw) maar een die studie maakt van en rekening houdt met zooveel mogelijke gegevens en voorbeelden. Kenmerkend voor deze en tevens voor het stadium, waarin de studie zich op het oogenblik houdt, is de zwenking der meening ten opzichte van Sitte's bekend werk over stedenbouw, dat als eenzijdig middeleeuwsch, niet onvoorwaardelijk is te volgen, zoodat een meer klassieke en tegelijk meer moderne rechte aanleg van straten, pleinen enz. aanhangers vindt en vele moderne stadsuitbreidingen geslaagde combinaties van beide opvatting vertoonen.

Tegenover de hierboven in 't kort genoemde redenen tot behoud staan meestal praktische en financiële eischen, die verdwijning of verminking van het bedreigde monument ten gevolge hebben.

Voor een goed begrip van het al of niet behouden van een monument is het noodzakelijk voortdurend in het oog te houden, de *verhouding* van de belangrijkheid der verschillende motieven voor of tegen behoud. Dat dit een uiterst moeilijk en fijn werk is, dat hiervoor een geest van zoo algemeene ontwikkeling en ruim inzicht gevraagd wordt, een geest die niet eenzijdig zich laat meesleuren door artistieke overwegingen, noch door zuiver praktische motieven, ligt voor de hand.

De eigenaar heeft ten laatste te beslissen over het monument. En daar deze in verreweg de meeste gevallen niet van al het voor en tegen op de hoogte is en bijv. voor de artistieke redenen gewoonlijk geheel vreemd staat, is het noodzakelijk en wenschelijk, dat hij door autoriteiten op dit gebied wordt voorgelicht. Daarvoor dienen

de adviezen van deskundigen, de adressen van vereenigingen, enz. die, als zij aandringen op behoud, daarmede feitelijk niet meer te kennen geven, *voor zoover ze er over kunnen oordeelen*, d. w. z. dus wat het artistiek en misschien ook het technisch gedeelte van het vraagstuk betreft, zij het behoud wenschelijk achten.

Naar aanleiding van een meening, die wij vernamen, als zou door het adres van onze Maatschappij in zake behoud van het Rotterdamsch Raadhuis en door de stukken over dit onderwerp in het Weekblad op onvoorwaardelijk behoud van dit monument zijn aangedrongen, wijzen wij er hier op, dat deze meening op een misverstand berust.

Over het vraagstuk in *zijn geheel* kan de Maatschappij niet oordeelen, daartoe zou een zeer uitgebreid onderzoek van de stadsverbetering van Rotterdam, zijn eischen van verkeer, zijn financiële draagkracht, enz. noodig zijn en dit is uit zijn aard uitgesloten.

Er is alleen van de zijde van onze Maatschappij getracht een beeld te geven van de artistieke waarde van het Raadhuis; de beoordeeling der financiële kwestie ligt geenszins op haar weg. In hoeverre deze waarde nu opweegt tegen de noodzakelijke financiële offers, zal de Gemeenteraad van Rotterdam moeten beslissen. Dat een gebouw onvoorwaardelijk behouden moet blijven, is niet denkbaar, stijgen de financiële uitgaven bij behoud te hoog, of eischt het verkeer onherroepelijk de verdwijning van het monument, zoo zal het vallen. Het is nu maar de vraag, wat te hoog en onherroepelijk is; dit is alles betrekkelijk. Vandaar dat het moeilijk is absolute eischen te stellen.

Over de vraag, in hoeverre wetenschappelijk methodisch advies geven geschiedt, een volgende keer.

AANBESTEDINGEN VAN CENTRALE VERWARMINGS- INRICHTINGEN.



Bij het van 10—12 Juni jl. te Frankfurt a.M. gehouden Congres voor Centrale Verwarming en Ventilatie, waar behalve talrijke vertegenwoordigers der Duitsche en Nederlandsche verwarmingsindustrie, ook vele Rijks-, Gemeente- en particuliere architecten, alsmede stedelijke verwarmings-ingenieurs aanwezig waren, hield de Rijksbouwmeester Uber, van het Ministerie van Openbare Werken te Berlijn, eene voordracht over bovenstaand onderwerp.

Waar veel van het door hen aangevoerde ook van toepassing is op de toestanden hier te lande, willen wij in het kort een en ander uit deze voordracht aanstippen. Nadat in 1884 en 1893 door het Ministerie van Openbare Werken voorschriften voor de wijze van besteding van verwarmingsinrichtingen gegeven waren, werden in 1901 geheel omgewerkte voorschriften samengesteld, welke in April van dit jaar weder herzien zijn.

Bij deze voorschriften is bepaald dat voor verwarmings-

inrichtingen steeds eene onderhandsche inschrijving gehouden moet worden, nimmer eene publieke; dat alléén spoedshalve zoo noodig de opdracht dadelijk aan ééne firma zonder voorafgaande onderhandsche inschrijving geschieden kan. Het aantal inschrijvers moet 3 tot 5 bedragen al naar de grootte van het geraamde bedrag. De gunning behoeft niet aan den laagste te geschieden, doch behoort de opdracht gegeven te worden aan die firma wier project, ook in verband met den prijs, het meest aannemelijk voorkomt.

Bij de nieuwe voorschriften is ook overwogen of het mogelijk zou zijn bepalingen betreffende vergoeding van het ontwerp er in op te nemen. De mogelijkheid hiertoe is geopend; er zijn evenwel gevallen waarin de ontwerpen zoo beknopt gemaakt zijn dat vergoeding onnoodig schijnt. Bovendien zou het steeds toekennen van vergoeding den drang om mede in te schrijven, vergrooten; daarom is bepaald, dat wanneer de inschrijving het gevolg is van eigen verzoek, geen vergoeding voor het project toegekend wordt.

Voor kleinere installaties (onder RM. 15000) mogen de provinciale besturen zelf omtrent de te stellen eischen, uit te noodigen firma's en de gunning beslissen; bij bedragen boven deze som, beslissen de regeeringspresidenten; voor deze grootere inrichtingen worden alleen firma's uitgenoodigd die reeds kleinere installaties naar genoegen uitvoerden. Een bijzondere ambtenaar aan het Ministerie is belast uitgevoerde installaties na te gaan en komt aldus op de hoogte van de „Leistungsfähigkeit“ der verschillende firma's.

De nieuwe voorschriften werden samengesteld na besprekingen met verschillende firma's.

Daarna noemde de inleider nog eenige klachten, welke hij vaak vernam omtrent aanbestedingen door plaatselijke besturen, particulieren e.a. gehouden.

Als vaak geuite klacht geldt het houden van publieke aanbesteding voor verwarmingsinstallaties, welke inrichtingen zich hiertoe absoluut niet eigenen. Zoo zijn gevallen van 35 deelnemers bekend. Dat dit onnoodige kosten veroorzaakt en niet in het belang van den besteder is spreekt vanzelf.

Een tweede klacht betreft de gevallen waarin de inschrijvers een totaalprijs moeten opgeven voor een door den besteder uitgewerkt plan. Beter is het alles over te laten aan de inschrijvende firma, die over meer routine beschikt en het beste en billijkste plan in ieder speciaal geval opstelt. Ook bestaat de kans dat als het plan vanwege den besteder gemaakt wordt, de met de opmaking van het plan belaste gemeentelijke of adviseerende ingenieur, alles te ruim neemt teneinde zeker te zijn.

Een misstand is het ook, dat soms plannen door eene firma opgemaakt, aan eene concurrerende firma gegeven worden om daarvoor eene nieuwe prijsopgave te doen. De inleider vindt dit van zulk eene firma niet fair, evenmin als hij het fair acht dat soms firma's zich aanbevelen met het motief dat zij niet tot de Deutsche Vereiniging voor Centrale Verwarmings-Industrie behooren.

In zeer vele gevallen heeft men in Duitschland reeds on-

dervonden dat het gunnen aan den laagsten inschrijver voor centrale verwarmingsinstallaties vaak tot teleurstellingen voert.

Zeer verkeerd is het ook dat somtijds, nadat de inschrijvingstermijn gesloten is, nog projecten gevraagd of aangenomen worden. Teneinde deze en vele andere klachten tegen te gaan, acht de heer Uber het wenschelijk dat algemeene voorschriften voor de berekening en uitvoering van centrale verwarmings- en ventilatie inrichtingen opgesteld worden, opdat de besteders een grondslag zouden hebben bij het doen uitvoeren van dit soort inrichtingen.

Goed werkende inrichtingen moeten goed betaald worden. Daarom is het te betreuren als verwarmingsinrichtingen gegund worden tegen prijzen die vaak onder den kostprijs blijven. Dan moet het gevolg zijn dat minderwaardige inrichtingen tot stand komen, welke afbreuk doen aan de belangen der geheele verwarmings-industrie. Om dit tegen te gaan is in Duitschland door een groot aantal fabrikanten eene Vereeniging opgericht om deze belangen te behartigen. (Bij ons te lande werd voor enkele jaren met gelijk doel de Nederlandsche Vereeniging voor Centrale Verwarmings-Industrie opgericht). Dit in het kort wat de lezing van den heer Uber betreft; behalve deze werden nog verschillende andere meer technische voordrachten gehouden, en verscheidene groote onlangs voltooide verwarmingsinstallaties bezichtigd.

Eene hiervan, die van het Stadsziekenhuis te Sachsenhausen, was een zg. Fernheizung, welke in den laatsten tijd in Duitschland voor groote gebouwen-complexen vaker toegepast worden.

Het Congres gaf de overtuiging dat in Duitschland de Centrale Verwarmingsindustrie zich op buitengewone wijze ontwikkeld heeft en dat deze ontwikkeling hand in hand gegaan is met de bestudeering der wetenschappelijke grondslagen.

Het volgend Congres zal vermoedelijk over twee jaren te Dresden gehouden worden.

C. M. SLOTBOOM C. I.

DE BOUW VAN HET NIEUWE RAADHUIS.

(Overgenomen uit het *Rotterdamsch Weekblad* No. 44, dato 3 Juli 1909).

In den *Gids* een „Aanteekening“ van Dr. Jan Veth betreffende den bouw van het nieuwe Raadhuis en waarin meer in het bijzonder te velde wordt getrokken tegen het eventueel te dien einde uitschrijven eener publieke prijsvraag, „een middel dat gretig ter hand wordt genomen door wie zich niet durft te bekenen, dat hij niet weet waar hij heen wil“, „het geslachtlooze middel waarbij kwansuis niemand voor het hoofd wordt gestooten, niemand wordt onderscheiden, doch waarbij ook aan niemand vertrouwen wordt geschonken“, „het alle verantwoordelijkheid van zich afschuivende, de zaak quasi ruim opvattende, maar inderdaad het paard achter den wagen zettende, altoos weer op teleurstellingen uitlopende lamelndige middel“.

Naar het oordeel van dezen ongetwijfeld bevoegde is het eenige waarop het aankomt dit: „Dat het monument gebouwd worde door den *waardigste!* Hij die door een publieke prijsvraag juist wordt uitgesloten.

„De beste bouwmeester, hij die door aanleg en oefening en

beeldende kracht den meesten waarborg zal bieden voor een schoone oplossing van het te stellen probleem, hij zal uit den aard der zaak in zulk een anonymen prijskamp niet meedingen. Onder anderen al daarom omvat, wanneer hij een man is die, zooals dat voor het zich wagen aan een diergelijke opgave allereerst vereischt wordt, bezig is zijn leven te wijden aan de volle praktijk van het bouwen, — omdat men dan toch niet mag aannemen dat die man drie, vier, vijf maanden het werk waaraan hij zich met liefde wijdt, stop zal zetten voor het werken aan speculatieve projecten. Hij is bezig met het doordenken van opdrachten, welke men hem met vol vertrouwen in zijn kunstvermogen en zijn beleid gedaan heeft. Hij is gewoon aan die warme samenwerking tusschen bouwheer en bouwmeester, als waardoor de bouwheer zelf zich beter rekenschap leert geven van wat hij behoeft en waardoor de bouwmeester zijn opgaaf klaarder leert overzien, en uit welke samenwerking alleen een rijpe en mooie architecturale vrucht vermag voort te komen.

Hij weet beter dan iemand dat de intieme schoonheid van zijn werk onafscheidelijk is van dat nabij zich indenken in den grondslag van de bestemming van het gebouw en van het van het van den beginne af aan zich verdiepen in den organischen samenhang van alle onderdeelen. Wat moet nu die man met zijn talent, zijn aspiratie, zijn kunde, zijn vermogen om te denken in de materie, al beginnen, wanneer het er op aankomt een papieren plan in de lucht te teekenen, welks eenige bedoeling voor het oogenblik kan zijn, de papieren plannen van een ongekend aantal anderen uiterlijk te overtroeven, maar waarbij de heele geestelijke grondslag van het fundamenteel overleg met den bouwheer en het doordenken in de verdere condities der bestemming van het gebouw, niet eens aan de orde kan komen?

Moet hij daarvoor zijn eigen werk laten liggen, — moet hij zich opblazen tot zulk een conceptie in het ledige, met de overgrote kans dat hij van het anonym ingeleverde plan nooit meer zal hooren, en met de zekerheid iets dat beneden zijn eigenlijk vermogen bleef op papier te hebben gebracht? Kan, mag en wil de op deugdelijk werk gespitste architect zich wijden aan zulke ledige luchtkasteelen?

Men kan het kwestieus achten of de Nederlandsche bouwkunst op dit oogenblik een periode van grooten bloei beleeft. Er zullen er misschien zijn, die het bedenkelijk vinden, dat juist in ons tijdperk een gebouw van zoo groote pretentie als het bedoelde stadhuis zal worden opgetrokken. Maar met zulke sceptische overwegingen zal het uit praktische noodzaak genomen besluit van den Rotterdamschen Raad niet worden gekeerd. Het groote werk, dat misschien een uitgaaf van één à twee milioenen zal vergen, zal door iemand worden gebouwd, om het even of die iemand al of niet een Jacob van Campen moge wesen. Maar die iemand zal in elk geval één van onze relatief allerbeste architecten moeten zijn, en de weg om die allerbesten te bereiken moet hier rechtuit worden gezocht. Die waardigsten echter vindt men niet in den blinde. Het onderzoek naar wie hier de waardigsten zijn, kan ook niet deugdelijk worden ingesteld door het keuren van toevallig ingekomen losse projecten. Het moet worden ingesteld naar reeds uitgevoerde werken. Want het is naïef om te verwachten dat plotseling een nieuweling, een nog onbekende, een rapin in het vak misschien, enkel op het blinken van een wedkampprijs, voor den dag zal komen als de kundigste. Den maarschalk werft men nu eenmaal niet uit de sergeanten. Wanneer men een keuze wil doen, welke van de ervaren Nederlandsche bouwmeester de beste waarborgen kunnen geven voor het wel tot stand brengen van het verlangde, Stadhuis — laat men dan onzien naar wat er in het land gemaakt is, laat men na rustig beraad een drietal van hen die in werkelijke overwinningen hun adelbrieven mochten toonen, als de geroepenen aanwijzen, en laat men zich met hen in nauwer verbinding stellen. Door een besloten wedkamp tusschen drie op zulke wijze aangezochte kunstenaars, zou men in plaats van die besten buiten te sluiten, zooals bij een publieke prijsvraag moet geschieden, integendeel dadelijk de best be-

schikbare elementen binnenhalen. En door het bewijs van vertrouwen, door de van zelf hun dan reeds te verzekeren stoffelijke vergoeding, en door het dadelijk verkregen contact tusschen bouwheer en bouwmeester, zullen de betrokken architecten in staat worden gesteld hun gezondste werk te leveren. Want dat behoort ook nog wel eens te worden overdacht, dat mocht er werkelijk bij toeval in eene blinde algemeene prijsvraag een uitnemend architect komen mee te doen, en mocht hij dan ook werkelijk den prijs verwerven, — dat die architect ook dan nog niet eens onder de beste condities zou komen te werken.

Immers eerst na het bekronen van zijn ingezonden plan zou er dan samenwerking tusschen bouwheer en bouwmeester kunnen beginnen. Eerst nadat zijn oorspronkelijke conceptie voor den bouw in zijn geest gegroeid en gerijpt zou wezen, kon er dan sprake van zijn, dieper op de eischen der praktijk in te gaan. En daarmee, met het dan nog inkomen van wellicht allereewichtigste amendementen, zou zijn plan feitelijk weer tegen den grond liggen. En op een rythmisch, uit de volle opgave tot in al haar onderdeelen zich geleidelijk ontwikkelen der architecturale idee, kan men bij den architect dan onmogelijk rekenen. De geschiedenis van de Dam-vraagstuk-prijsvraag, en die van het Vredespaleis-concours leveren treurige bewijzen er van, waar dit achteraan amendeeren, dat feitelijk een ontwrichten wordt, toe leiden moet. En in het laatste geval had men nog wel beproefd het beginsel van een algemeen concours aan dat van een invitatie-prijsvraag te koppelen! Zonder beter resultaat echter dan eindeloze lasten en teleurstellingen achterna. En daarom: laat men in dit geval toch de koe bij de horens durven pakken, en niet de allereerst zich voordoende moeilijkheden achter een schijn-mooien maatregel verdonkere-manen. Wat in den wortel niet opgelost werd, kan zich naderhand slechts wreken. Er moet een keuze gedaan worden. En daarbij moet men buiten alle publieke bangheid en buiten het ontzien van belangenferen om, recht op het best bereikbare afgaan.

Het doeltreffendste ware zeker om dadelijk aan één bepaald architect de opdracht te doen, zooals de stad ook bij technische werken toch den bekwaamste met de ontwerpen belast. Wil men dat nu eenmaal niet, dan blijft een besloten prijsvraag tusschen twee of drie der meest aangewezenen stellig oneindig verkieselijk boven een algemeen concours, op den bonnefooi, en waarvoor de besten vrijwel zeker pas spelen. Het tot stand komen van het tegenwoordige Rijksmuseum, dat toch stellig wel als het voornaamste inonument der vlak achter ons liggende periode mag worden beschouwd, biedt van den uitslag van zulk een besloten concours een goed voorbeeld.

Het gaat hier om de waardigheid der kunst en om het gehalte zelf van een in het leven te roepen kunstwerk. Waar Rotterdam, na de vele technische havenwerken die het in den laatsten tijd deed uitvoeren, thans ook aan de schoonheid der woonstad wil gaan denken, zou het te betreuren zijn wanneer men, door gebrek aan doortastendheid iets anders zou verwerven dan een waarlijk monument van schoone bouwkunst, tot vreugde van ons allen en tot roem bij het nageslacht".

Tot zoover de heer Veth, wiens opmerkingen zich aangenaam laten lezen en in wiens betoog ook veel is wat aantrekt. Maar afdoende lijkt het ons toch allerminst.

Heeft de zinsnede omtrent de bedenkelijkheid, dat „juist in ons tijdperk een gebouw van zoo groote pretentie als een Stadhuis zal worden opgetrokken" eenige betekenis, dan kan het niet anders dan deze zijn, dat hij *twijfelt*, of op dit moment Nederland architecten heeft, aan wie hij met gerust hart een dergelijken bouw zou toevertrouwen, een meening, die wij natuurlijk in haar waarde laten, maar die dan toch in elk geval gebaseerd moet zijn op een door hem ingesteld „onderzoek naar reeds uitgevoerde werken". M.a.w. onder deze is z.i. weinig dat aanleiding geeft om met vertrouwen een der bouwers daarvan aan te wijzen, die de geroepene moet worden geacht voor den stadhuisbouw. Welk succes kan dan een nader onderzoek hebben en bovenal *wie* zal

degene zijn die dat instelt en wiens gezaghebbende stem den doorslag geeft? De waardigste moet het zijn, die het werk uitvoert. Men behoeft geen Jan Veth te zijn om dat ook te willen of wenschelijk te achten. Het komt er maar op aan wie die waardigste is of nog meer wie dien waardigste zal aanwijzen!

Wel eigenaardig dat een man als Veth van het begin af aan alle jongeren den pas wil afsnijden onder het beweren, dat „men den maarschalk nu eenmaal niet werft uit de sergeanten”. Wij zouden daartegenover kunnen stellen, dat „elke soldaat den maarschalk-staf in zijn ransel draagt”. Blijkens zijn gezegde schijnt de heer Veth bij de beoordeeling van de bekwaamheid der architecten het ancienniteitsbeginsel te huldigen. Men moet eerst alle rangen hebben doorlopen alvorens tot maarschalk benoemd te worden en dan waardig te zijn om met belangrijke zendingen te worden belast. Er zijn intusschen in het leger ook bevorderingen bij keuze en de aldus onderscheidenen zijn zeker niet de slechtsten.



WOHNUNGSKUNST UND HOLZARCHITECTUR.

De redacteur-uitgever Alfred Busch en Busch & Co., Wurzen i. S., Hirschbergstrasse 6, vangt zijn inleiding aan met de opmerking, dat menig collega zal uitroepen: „Alweder een vaktijdschrift!” en eindigt haar met de hoop dat toegestemd zal worden, dat dit vakblad interdaad in een behoefte voorziet.

Zonder het laatste te willen onderschrijven, kost het geen groote opoffering om zijn bibliotheek uit te breiden met dit geïllustreerd „Tischler”-tijdschrift, hoofdzakelijk aan het kunsthandwerk gewijd. Alle kwartalen verschijnen 6 nummers ad 2 Mark (of 3 Mark voor het buitenland).

Handig formaat, duidelijke druk, goed verzorgde cliché's, maakt het proefnummer een aangenamen indruk.

Dit nummer bevat een beschouwing van Dr. F. Rosenbaum over de Deutsche interieurkunst op de *Kunstnijverheidstentoonstelling te Petersburg in 1908* met afbeeldingen.

Een artikel over *Spaarzaamheid en Luxe-industrie*, waarin gewzen wordt, dat, waar aan de eene zijde een neiging is om de allernoodigste gebruiksvoorwerpen en de woning zoo eenvoudig mogelijk te maken, aan de andere zijde door alle eeuwen heen een streven is geweest om materiaal en vorm niet alleen te verzorgen doch ook te verfraaien, zoodat eenigermate woningkunst (ook houtarchitectuur) voor een groot deel tot de luxe-industrie behooren, waarop door den Rijkskanselier vorst Bülow, in den Rijksdag bij zijn belastinghervormingsplannen gewzen is, (*) hetgeen eenige onrust onder de belanghebbenden veroorzaakt heeft.

Het artikel besluit met de waarschuwing deze zoo in bloei toenemende luxe-industrie niet te belemmeren door voor de voortbrengers en afnemers bezwarende bepalingen te scheppen, waardoor de productiekosten stijgen, de aanvragen verminderen zullen en de industrie zal kwijnen en zulks oorzaak zal zijn, dat men zich à la Diogenes moet inrichten. Ook de arbeiders die mede luxe voorwerpen helpen voortbrengen wenschen aan het werk te blijven en brood te hebben en zich noch het een, noch het ander te laten ontnemen door officieele spaarzaamheidsleer. Luxe moet niet gelijk gesteld worden met verspilling.

Voorts een artikel over praktisch nut van de aanwending der Fotografie in de meubelmakerskunst en aanverwante vakken, over het reinigen van plafonds, tapijten, gordijnen, enz. door middel van het stofzuig apparaat, over behangselpapier, de invloed van gas- en electrisch licht op kleuren, met raadgevingen

(*) bedoeld wordt de belasting op kracht en licht en een menigte afzonderlijke belastingen die de industrie steeds meer bezwaren.

voor den décorateur een vragen- en antwoordenbus. Berichten over vakopleiding en vakscholen en Boekbesprekingen. Vele folio's vol nieuwtjes en korte berichten betreffende firma's industrie, handel, handwerk, enz., enz. Voorts verschillende goed geteekende platen van interieurs, een Louis XVI voordeur, een moderne tuinafsluiting, enz.

CENTRAALBLAD DER BOUWBEDRIJVEN VOOR NEDERLAND EN KOLONIEËN.

Uitgegeven door van Mantgem & de Does, Amsterdam, Keizersgracht 411.

Wij bepalen ons om het bericht: „Aan de Lezers!” over te nemen:

„Een populair blad, behandelende zoowel onderwerpen „uit de Burgerlijke- als uit de Waterbouwkunde, bestond „tot nog toe in ons land niet. Wij hadden reeds lang gemeend, dat in ons waterrijk landje aan een blad, dat „ook zoo nu en dan waterbouwkundige onderwerpen „behandelde, inderdaad behoefte bestond en vroegen „dan ook verschillende autoriteiten en belangstellende „bouw- en waterbouwkundigen hunne zienswijze daar- „omtrent. Van bijna alle zijden werd ons medegedeeld, „dat het plan, om een zoodanig blad op te richten, hun „volle sympathie droeg, mits dit blad voor zoo lagen „prijs in den handel kon worden gebracht, dat elke „bouwkundige het zich zou kunnen aanschaffen. Even- „wel was het gewenscht het blad in een fraaier kleed te „steken, dan gewoonlijk aan goedkoope bladen wordt „toebedacht. Als gevolg van een en ander werd besloten „tot de oprichting van het „Centraalblad der Bouwbe- „drijven”, waarvan wij bij dezen het eerste nummer „aangeboden en dat met 3 Juli a. s. geregeld elke week, „des Zaterdags zal verschijnen.

„Door een breeden kring van vaste, bekwame mede- „werkers op velerlei gebied aan ons te verbinden, hopen „wij steeds ons blad te kunnen vullen met artikelen van „belangrijken inhoud, in hoofdzaak aan de praktijk ge- „toetst, terwijl het in ons voornemen ligt, geregeld een „technisch feuilleton op te nemen, dat steeds een onder- „werp geheel afgerond zal behandelen.

„Voorts zal het blad geleidelijk o. m. de volgende rubrie- „ken openen: Sociale kroniek; Nieuwe Uitgaven; Vra- „genbus; Technisch Onderwijs; Examens; Vacante be- „trekkingen; Aanbestedingen; Berichten enz.”

Hier zal menig collega zeker een vraagteeken plaatsen en uitroepen: „Alweer een blad voor ons kleine landje!” en het jammer vinden, dat de redactie en medewerkers hun krachten niet aan reeds bestaande bladen besteden om die belangrijker te helpen maken.

Het eerste nummer heeft een artikel van C. P. van Hoek over de behandeling van schilderwerk bij een nieuw gebouw. Een inleiding van H. Bletz over huisrioleering. Het begin van een verhandeling over sluisdeuren door F. Wind, houtconstructies en ervaring met Brücknerplaten. Berichtjes uit Arnhem, den Haag en Schoterland, resp. betr. restauratie Groote Kerk, concessie electrische spoor Hoek van Holland-Scheveningen-den Haag met zijtak Kijkduin-Delft en toegestane subsidie aan de Bouwvereniging te Heerenveen, de samenstelling van de examen-commissie voor Hand- en Rechtlignig teekenen M. O., lijst van aanbestedingen en afloop daarvan.

Als wij een raad mogen geven dan zou het deze zijn: het formaat dat zeer onhandig is, te verkleinen.



Woekerbestrijding. De Nationale Vereeniging tot Bestrijding van den Woeker heeft het voornemen een prijsvraag uitte schrijven, en wel:

a. voor prentbriefkaarten.

De teekening mag niet grooter zijn dan 13 c.M. lengte bij 8 c.M. breedte en moet behalve den naam der Vereeniging: Nationale Vereeniging tot Bestrijding van den Woeker, eene pakkende voorstelling geven, waardoor propaganda gemaakt wordt voor het doel der Vereeniging.

De door de jury, bestaande uit de heeren Joh. Braakensiek, Amsterdam; Toon Dupuis, Den Haag, en J. J. v. d. Sande Bakhuijzen, Den Haag, bekroonde teekening blijft het eigendom der Vereeniging.

De niet bekroonde teekeningen blijven 3 maanden ter beschikking van het Bestuur en kunnen daarna door de eigenaars worden teruggehaald. Aan den bekroonde zal een prijs worden toegekend van f 50.

Teekeningen worden ingewacht voor 1 September 1909 bij den secretaris, Groothertoginnelaan 121 te 's-Gravenhage, in gesloten couvert, zonder naam, maar alleen voorzien van een motto. De naam van den inzender moet bijgevoegd worden, eveneens in gesloten couvert met hetzelfde motto.

b. Voor een etiket ter grootte van 5½ c.M. lengte bij 3½ c.M. breedte. Dit etiket moet ook den naam dragen der Vereeniging en mag verder bevatten een teekening met of zonder pakkend opschrift, hetzij zoodanig opschrift alleen. Voor het bekroonde ontwerp wordt een prijs van f 25 toegekend, terwijl de voorwaarden overigens gelijk zijn aan die welke gelden voor de prentbriefkaarten.

INHOUD VAN TJDSCHRIFTEN

Architectura No. 27. Overzicht van de week. Eene Recapitulatie. Ernst B. bespreekt de drie artikelen over de dieper liggende oorzaken van het zoo veelvuldig voorkomende onderwijsbaantjes zoeken onzer jonge architecten; die meeningen, gevolgd door raadgevingen van zeer uiteenlopenden aard tracht hij iets dichter bij elkander te brengen, om ten slotte tot deze recapitulatie te komen: primo: trek er tusschen uit (Walenkamp); secundo: blijf waar ge zijt, het is buiten nog ellendiger (Weissman); tertio: blijf, hoe ellendiger hoe beter (de Haas).

Iets over adressen en adhaesie betuigingen in zake het Raadhuis te Rotterdam. De Heer C. N. v. Goor valt den Heer Ernst B. aan over zijn vorig weekoverzicht, dat hij onwaar en uit den duim gezogen noemt, daar bedoeld adres van B. en W. is voorbereid zooals bijna altijd adressen, ook die van A. et A. worden voorbereid. Omtrent de sympathie betuiging van het B. N. A. bestuur, merkt hij op dat zij niets anders is dan een weerklank van wat het adres van B. en W. vraagt, n.l. een onderzoek naar de *mogelijkheid* van het behoud van het Stadhuis.

De Middenstands-tentoonstelling. Evenals andere tentoonstellingen, waar zoovele artikelen en zaken bij elkander geplaatst worden, en waar de eene inzender tracht zoover mogelijk uit te blinken bij zijn buurman-inzender, gelijkt ook de Middenstands-tentoonstelling veel op een groote bazaar of warenhuis. Wel is zooveel mogelijk getracht een eenheid te verkrijgen door zaal-decoratie, doch de kern, het mooie beginsel is door de inzenders zelf niet goed begrepen, doordat een ieder aan zijn eigen reclame dacht. De mooie „stands" zooals o.a. het paviljoentje van Landbouw, Handel en Nijverheid, worden vaak geschaad, door inzendingen van chocolade, koffie en dergelijke. Het voordeel van deze tentoonstelling is dus weer: het laten zien, hoe het anders in elkander kan gezet worden.

Een opmerking. De heer H. Hana vestigt de aandacht op een uitstalling van oud drukwerk op bovengenoemde tentoonstelling en stelt daarbij de vraag of er een mogelijkheid zou bestaan, dat we in onze hedendaagsche gemeentelijke bescheiden, onze belastingpapieren en „waarschuwingen" weer een stukje „ouderwetsche" schoonheid te aanschouwen krijgen?

Technisch gedeelte. Natuurkundige eigenschappen van de bouwstoffen in het algemeen, — slot.

Verwarming en ventilatie — vervolg, — waarin de constructie der warm-waterverwarming en meer in 't bijzonder de verwarmingsketels wordt behandeld.

Aanbestedingen van centrale verwarmingsinrichtingen. Bij het van 10-12 Juni j.l. te Frankfurt a. M. gehouden Congres voor Centrale Verwarming en Ventilatie, hield de Rijksbouwmeester Uber, van het Ministerie van Openbare Werken te Berlijn, een voordracht over bovengenoemd onderwerp waarbij hij o. a. vermeldde dat volgens voorschriften van het Ministerie van Openbare Werken voor verwarmingsinrichtingen steeds een ondershandsche inschrijving gehouden moet worden, nimmer een publieke.

Het aantal inschrijvers moet 3 tot 5 bedragen. De gunning behoeft niet aan den laagsten inschrijver te geschieden, doch behoort de opdracht gegeven te worden aan die firma, wier project, ook in verband met den prijs, het meest aannemelijke voorkomt. Rioolbuizen van beton en van IJzeraarde. Bij vergelijkende proeven met rioolbuizen van beton en ijzeraarde, is gebleken, dat laatstgenoemde buizen veel solider zijn en ook bestand zijn tegen de sterkste zuren, waardoor betonbuizen vernietigd werden.

De Bouwwereld, No. 26. Bedreigde monumenten, waaronder verstaan worden het voormalig Spinhuis te Amsterdam, het Raadhuis te Rotterdam en het Rapenburg te Leiden. Ofschoon bij het Rapenburg het gevaar niet onmiddellijk is, meent schrijver hierop de aandacht te moeten vestigen daar het zeer te bejammeren zou zijn, als deze gracht, waar monumentaliteit en schilderachtigheid samengaan, zou verdwijnen. Het gevaar voor het Spinhuis is echter zeer groot, te meer omdat er nog niets van gebleken is of de pogingen tot behoud van dit gebouwtje aangewend, eenig succes zullen hebben. Toch is een goede oplossing geenszins uitgesloten indien de politie-autoriteiten slechts tot de noodige tegemoetkoming bereid worden bevonden. Ook het Rotterdamsche Stadhuis, dat door schrijver als een der meest beteekenende bouwwerken van zijn tijd genoemd wordt, wordt ernstig bedreigd. Vooral is het gevaar groot omdat in het kamp der kunstenaars en archaeologen hieromtrent groote verdeeldheid heerscht, zooals door aanhaling en bespreking van de verschillende adressen en meeningsuitingen wordt aangetoond. Hedendaagsche Tuinaanleg, bespreking naar aanleiding van het boekwerk: „Gartengestaltung der Neuzeit von W. Lange und O. Stahn". Allereerst wordt een overzicht gegeven over den beginselstrijd in de hedendaagsche tuinbouwkunst, n.l. dat van den strengen aanleg ter eener en dat van den vrijen landschapsstijl ter andere zijde, om vervolgens erop te wijzen dat de tuin-architectuur, evenals de huizen-architectuur, twee zijden heeft, een aesthetische en een technisch-wetenschappelijke, die beide in acht genomen moeten worden wil men een goed resultaat bereiken. Nog worden hiertegen vele fouten gemaakt, die echter in den overgangstijd vergeetlijk zijn. De zich wijzigende aesthetische opvatting moet eerst, ervaring verzamelende, zich leeren aanpassen bij de constante gegevens van het materiaal.

Opmerker, No. 27. Het uitbreidingsplan van 's Gravenhage, slot. Bespreking van de voordracht van den heer H. P. Berlage, waarbij o. m. wordt opgemerkt dat het zeer toe te juichen valt, dat in het uitbreidingsplan ook de Bazel's wereldhoofdstad is opgenomen. Hierdoor heeft het plan voor stadsuitbreiding er een zekeren idealen trek door gekregen, die men er telkens in terug vindt en wanneer het plan, zooals het daar ligt, door den Gemeenteraad wordt aangenomen dan is wel omtrent de verwezenlijking der daarin vastgelegde denkbeelden nog niet veel te zeggen, maar zal toch in zekeren zin het bewijs geleverd zijn, dat het Bestuur eener groote gemeente toch ook iets voor het ideale gevoelde.

Het nieuwe Academiegebouw te Groningen. Beschrijving van het nieuwe gebouw dat ontworpen werd door den Heer J. A. Vrijman, rijksbouwkundige voor de gebouwen van onderwijs.

Aanbestedingen van Centrale Verwarmingsinrichtingen.

Mededeelingen van den Raad van Nederlandsche Architecten.

Bouwkunst en Vriendschap, verslag van de excursie naar Maasbord.

De Aannemer no. 26. Verslag van de Buitengewone Vergadering van den Raad der Gemeente Deventer op Maandag 21 Juni 1909, waarin de kwestie der aanbesteding voor de gasfabriek werd behandeld. Doordat in het bestek van bedoelden bouw was bepaald dat de art. 1638c en d van het Burgerlijk Wetboek wet op het Arbeiderscontract) niet mochten worden uitgeschald, had de Aannemersbond zijn leden aanbevolen zich van in-chrijving te onthouden, zoodat slechts twee biljetten werden ingeleverd. De Raad besloot echter tegen 3 Juli een herbesteding uit te schrijven van hetzelfde werk, onder de zelfde voorwaarden. Ondernemers in de klein-nijverheid. Rapport aan het Hoofdbestuur van den Middenstandsbond en het Hoofdbestuur der Maatschappij van Nijverheid, overgenomen uit het feestnummer van „De Middenstandsbond”. De Commissie stelt voor aan de Regeering te verzoeken een Instituut tot voorlichting van de ondernemers in de klein-nijverheid te willen organiseren in verband met de Afdeling Handel van het Departement van Landbouw, Nijverheid en Handel en daarmee zoo spoedig mogelijk een aanvang te maken.

Klei no. 13. Architecten en hun werk III. Henri Evers. Na de ontwikkeling van de Technische Hoogeschool te hebben nagegaan, verklaart de schrijver dat, wanneer thans aan de Technische Hoogeschool die te Delft voor de Polytechnische School in de plaats is gekomen, het onderwijs in de bouwkunst anders en beter gegeven wordt, dat daarvoor aan Henri Evers, den hoogleeraar, die na Gugels aftreden diens leerstoel heeft bezet, een groot deel van de eer toekomt. Hij geeft voorts een levensbeschrijving van dezen beminden leermeester en gezien architect en noemt eenige van zijn voornaamste werken, waaronder in de eerste plaats de Remonstrantsche kerk te Rotterdam, die in 1896 voltooid en gebouwd is onder medewerking van J. P. Stok Wzn., om te eindigen met den wensch dat het Evers, die nu de middaghoogte van zijn leven en van zijn kunnen bereikt heeft, gegeven moge zijn, den leerstoel te Delft te blijven bezetten totdat de onverbiddelijke wet hem als zeventigjarige dwingt, het otium cum dignitate in te gaan.

Brieven uit Noord-Amerika. Door het omhoog gaan der loonen, wordt er door de steenfabrikanten naar getracht, of om door aaneensluiting, hun verkoopprijzen te doen stijgen, of om door het zooveel mogelijk toepassen van werktuigen, de handenarbeid, zoo veel dit kan, te beperken. De Amerikaansche steenfabrikanten zijn er voortdurend op uit, om van de nieuwste vindingen, die op het gebied van werktuigen worden gedaan, gebruik te maken. Bovendien is hun streven om de drijfkracht zoo economisch als maar kan aan te wenden, zooals door eenige becijferingen wordt toegelicht.

Drogen van baksteen. Aan de hand van uitvoerige berekeningen worden de kosten van baksteen in drooginrichtingen en in de open lucht nagegaan en de wenschelijkheid geuit dat bezitters van steenfabrieken, zoowel zij, die in de open lucht drogen, als zij, die van een drooginrichting gebruik maken, hieromtrent gegevens willen bekend maken.

Bulletin van den Nederlandschen Oudheidkundigen bond. No. 3. Aanteekeningen over Alkmaar's monumenten met vele fraaie afbeeldingen door H. E. van Gelder. Na een historisch overzicht worden verschillende, nu merkwaardige gebouwen besproken. Rijksmuseum, bespreking van een stilleven, door Leonyse Mouillon, dat zou kunnen doorgaan voor een werk van een Nederlandschen kunstenaar uit het begin der 17e eeuw.

La Construction Moderne No. 40. Onder actualités wordt een vervolgstudie behandeld waarin Eug. Hénard zijn denkbeelden ontvouwt over de veranderingen die Parijs eischt. Hij spreekt de openbare pleinen, het plein van de Opera, en de drie kolommen. Daarbij begint hij met de rol die Angora en Forum speelden in de oudheid te bespreken, waar die pleinen onoverdekt als verzamelplaatsen voor alle bewoners rondom de spreekgestoelten dienden, en die door tempels, gaanderijen, poorten en

beelden waren omzoomd. In de Middeleeuwen kwamen meerdere pleinen in zwang, te verdeelen in het marktplein (handelscentrum), kerkplein (godsdienstig centrum) en het groote plein voor kasteel of gemeentehuis (politiek en administratief centrum) eenindeeling die eigenlijk overal in de Middeleeuwen opgaat. Eug. Hénard wijt het aan het burgerrecht van de courrant, de reclame, dat deze centrale verzamelplaatsen van het publiek overbodig werden, en laat daarbij de onoverkomelijke moeilijkheid doorschemeren om voor plaatsen van een zeer groot aantal inwoners, nog pleinen te scheppen van voldoende grootte om het enorme moderne verkeer te bevatten en te leiden. Wat de toekomst in dit opzicht zal brengen is niet te zeggen, doch zeker is het dat de pleinen niet meer dienen, of dienen zullen, om oppervlakkige of diepergaande gedachtenwisselingen te houden als geval was in de dagen der antieke filosofen, leerarend in de schaduw van laurieren of portico's.

Evenzoo behoort het oude middeleeuwsche marktplein haast tot het verleden, er zijn haast geen markten meer in de open lucht, de groote warenhuizen, de overdekte markthallen, de snelheid van verkeer, van geldwisseling, maken het beurs-marktplein van vroeger overbodig. Evenzoo is een kerkplein, nu de openbare processie in grootere steden in West-Europa meestal verboden zijn, niet meer van die beteekenis; — en de pleinen bij kasteel of gemeentehuis zijn ook meestal in wandeldreven veranderd, niet meer voor groote volksoploopen bedoeld.

In verband met de toekomst wijst schrijver erop hoe de luchtscheepvaart weer grootere vlakten zal gaan eischen, en hoe de grootere steden dan niet in de gelegenheid zijn zullen deze aan te bieden. Hij stelt de noodzakelijkheid van de volgende toekomstpleinen in 't vooruitzicht:

Het circulatie-plein, ruimten die dienen om het verkeer van verschillende richtingen te leiden, te verzamelen, te doen aanvangen, enz. Deze pleinen zullen zooveel mogelijk open pleinen moeten zijn, en het verkeer moet door vluchtheuvels, richtingwijzers, enz. plaatselijk geregulariseerd worden. Zij moeten van afstand tot afstand in een goed stadsplan voorkomen.

Het volksplein, geschikt voor massa-ophooping, en door goede toe- en afvoerwegen ondersteund; het diene voor feesten, spelen, wedstrijden en tentoonstellingen. Dit soort plein mag niet met boomen beplant zijn, doch moet van iedere sta-in-den-weg bevrijd zijn. Moeilijk zal het zijn in steden voor zulke pleinen nog ruimte te maken, hoezeer het voor toevoer van verse lucht wenschelijk zoude zijn; — zoodat een plaats buiten de stad daartoe wel meestal zal worden aangewezen.

Hetrangeer- en overstap-plein, van waaruit verwisseling van vervoermiddel mogelijk zij (van treinen in motorbussen, auto's, urbaines, enz. en omgekeerd), zoowel voor reizigers als goederen. Hélaas, roept schrijver uit: „wat is een reiziger tegenwoordig anders dan een min of meer bezielde vrachtgoed, als hij een lang traject heeft afgelegd, — en wat het vrachtgoed anders dan een betalend reiziger als boven? Dit plein zou zijn een soort haven of reede van de stad, waarheen de groote verkeerswegen als groote stroomen zich richten. Gelukkige toekomst voor reiziger en colli bij een zoo gereguleerde en majestueuse aankomst in de metropolen!

Ten slotte zal, binnen een niet al te lang tijdsverloop een luchtschippersplein noodig zijn; — gedachtig aan de woorden van den dichter betreffende de vogel:

„dat zelfs wanneer hij loopt

„men waarneemt zijne vleugels!”

Wanneer de vliegmaschine, wat niet te vermijden zal zijn, eens neer moet strijken op aarde, dan blijkt het dat zij vleugels, lastige vleugels heeft. En goed is het dat Eug. Hénard nu reeds er op wijst, al is het vroeg; later mocht eens blijken dat de noodzakelijkheid intrad en wij voor die mogelijkheid blind zouden zijn geweest te voren.

Naar aanleiding van deze beginselen wordt nu een deel van Parijs aan een gedetailleerde beschouwing onderworpen, waarbij wij E. Hénard niet verder zullen volgen.

De illustraties gelden het postkantoor de la Maison Dorée, aan de boulevard des Italiens, van de hand van René Bizet. Zonder ook

maar een oogenblik in te gaan op de moeilijkheden die het inrichten van een postkantoor in een bestaand huis biedt, mag naar aanleiding van de loftuiting over het decoratief-artistiek gedeelte, hier wel even geplaatst worden dat Hollandsche kunstenaars daarmede zeker niet zullen instemmen. De interieurs zijn ons te druk, te banaal-weelderig, te veel art-modern in den slechten zin van het woord.

De verdere stukken zijn van uitsluitend lokale beteekenis.

Deutsche Bauzeitung No. 52. De hoofdschotel is in dit nummer, naast een verslag van een hoofdvergadering van de „Verein Deutscher Ingenieure”, en andere vergaderingen van dien aard. De afbeelding en beschrijving van de nieuwe Katholieke kerk voor Spandau, door Prof. Chr. Hehl te Charlottenburg. Na behandeling der historie van het vroegere en toekomstige kerkgebouw (vanaf 1712) worden de gegevens en factoren genoemd die juist tot dezen kerkbouw leidden. Merkwaardig is daarbij dat statistisch door den architect werd aangetoond dat voor Roomsche-Kath. doeleinden de centraalbouw de meest oeconomische is; de meeste zitplaatsen geeft vanwaar altaar en kansel te zien zijn, enz. Het schijnt de tempel van Minerva-medica in Rome, met Romaansche- en Renaissance-beginselen vereenigd, die hier de distributie en vormspraak heeft bepaald. Door den eisch van het Kerkbestuur toch nog meer geloovigen in de kerk te kunnen opnemen, is nog een korte overgangs-bouw tusschen toren en koepel ingelascht; benevens rondom den koepel een ommegang voor processiedoeleinden ontworpen die op twee plaatsen tot een dwarschip is vergroot. Zoo blijkt het ook weer hier hoe men rekening houdend met de eischen van verleden en heden tot een soort allegaartje van architectuur geraakt. Zonder te willen beweren dat dit allegaartje direct leelijk is, — daarvoor heeft het te veel reminiscensen van, van oudsher door ons bewonderde architectuur, — vraagt men zich wel eens af of men hier te doen heeft met een gezonden basis voor moderne bouwkunst.

Onder het hoofd prijsvragen vinden wij weer een markante bijdrage van de misbruiken die bij de beoordeeling dikwijls insluipen. Voor een schoolgebouw in Sileziën kwamen 190 antwoorden in; — die niet voor de jury werden opgehangen maar portefeuille voor portefeuille doorgezien, waardoor vergelijken moeilijk, zoo niet onmogelijk was. Het gemeentebestuur, dat verplicht was alle ingediende plannen 8 dagen te exposeeren, stelde alleen tentoon van de bekroonde ontwerpen een perspectief en een plattegrond. In de portefeuilles lagen alle plannen dusdanig dooreen, dat de tentoonstellings-beambte de opdracht had geen inzage daarvan te veroorloven. Daarbij nog andere klachten, waaruit alweer blijkt hoezeer de vaststelling van prijsvraagregelen volgens vaste algemeen-geldende beginselen dringend noodzakelijk wordt; — niet alleen hier te lande dus.

L'émulation No. 3 en 4. Een vervolg wordt in beide nummers gegeven van een reis van een architect door Amerika, met de noodige afbeeldingen in tekst. Vooral de museum- en universiteitsbouwwerken trekken de aandacht, waarbij het gunstigst doen de min of meer modern-Romaansch opgevatte.

In den tekst van no. 3 vindt men bovendien het verslag van een conferentie gehouden door de Koninklijke Commissie voor Belgische monumenten, over de middelen de bouwwerken te bewaren tegen vochtigheid. Er worden onderscheiden: oorspronkelijke vochtigheid, of vochtigheid onvermijdelijk bij constructie; vochtigheid door capillariteit; door condensatie en door inwatering. Het systeem Knapen, naar den uitvinder zoo genoemd, komt volgens de beschrijving aan al deze gevallen tegemoet; de wijze waarop, wordt echter niet anders dan in algemeene trekken medegedeeld.

De fraai uitgevoerde prenten betreffen een heerenhuis te Charleroi van Jules Brunfaut en een kantoor en garage met heerenhuis erboven te Brussel van A. Blomme.

De beschrijving in no. 4 behandelt het nationaal Belgisch architecten congres en wel daarvan de punten: het architectendiploma, de concurrentie door ambtenaren en aannemers den architecten aangedaan; — de afbeeldingen geven een huis te Uccle van A. Blomme, een cottage bij Brussel van Léon Bochoms

en een ruime villa te Spa van de hand van [den bouwmeester] C. Soubre.

BERICHTEN

Binnenland.

Arbitrage in de gemeentelijke bestekken te Amsterdam. Een belangrijke voordracht van B. & W. der Gemeente Amsterdam is door den Raad der gemeente goedgekeurd.

De arbitrage-bepalingen in de bestekken voor Gemeentewerken zijn n.l. gewijzigd en zullen voortaan, ter verkrijging van een betere en snellere rechtspraak, de berechting van geschillen of gedragen worden aan den Raad van Arbitrage voor de Bouwbedrijven in Nederland.

Het is te hopen, dat de Gemeenten die dit nog niet gedaan hebben in het vervolg eveneens als regel hun geschillen bij den Raad van Arbitrage aanhangig zullen maken.

Verkoop gemeentegrond ten bate eener restauratie. Om tegemoet te komen aan de eischen van den architect Jan de Meijer belast met de restauratie van het interessant oud-Amsterdamse huis „aan de 3 grachten” (en waarvan wij destijds een afbeelding gaven in het Bouwkundig Weekblad No. 44—1908 met beschrijving) heeft de Raad der Gemeente Amsterdam goedgevonden een strook grond lang ongeveer 10 Meter te verkoopen ter verbetering van den zijgevel.

Gedenkteeken Johan van Oldenbarnevelt. De vereniging Johan van Oldenbarnevelt, te Amersfoort, heeft zich per circulaire tot de inwoners gewend, ten einde geld bijeen te krijgen voor een eenvoudig monument (waarschijnlijk naald met medaillon) voor den grooten staatsman. Johan van Oldenbarnevelt werd 14 September 1547 te Amersfoort geboren. Het geboortehuis stond aan de Korte Gracht. Later is als woning betrokken een huis in de Muurhuizen achter het tegenwoordig Israëlietische kerkgebouw.

(Vad

PERSONALIA

Ons medelid de Heer J. A. Vrijman, Rijksbouwkundige voor de gebouwen van Onderwijs, enz. bij het Dep. van Binnenlandsche Zaken, is benoemd tot ridder in de orde van den Nederlandsche Leeuw.

Z. H. Paus Pius X heeft den heer A. A. J. Margry, den bekende Katholieke architect te Rotterdam, benoemd tot ridder in de orde van Gregorius den Grooten. Tal van jaren heeft hij belangeloos zijn beste krachten gewijd aan de voornaamste Katholieke inrichtingen aldaar.

Den 1 Juli was het de dag, waarop voor 25 jaar de heer H. J. J. Eijsten werd benoemd als opzichter bij de Gemeentewerken te Kampen. — Vanwege den Directeur, het kantoorpersoneel, de arbeiders werkzaam bij dien tak van dienst, alsmede van verschillende ingezetenen mocht de jubilaris vele blijken van waardering en belangstelling ontvangen.

Opgeleid te Zwolle op den bekenden technischen cursus van den heer van Roosmalen kwam de heer Eijsten als jong opzichter te Kampen in de particuliere practijk, later in gemeentelijken dienst. Thans is de heer E. hoofdzakelijk belast met de werkzaamheden van het Bouw- en Woningtoezicht en vervult hij dien, soms moeilijken, werkkring nauwgezet en met opgewektheid.





BOUWKUNDIG WEEKBLAD

ORGAAN VAN MAATSCHAPPIJ
TOT BEVORDERING DER BOUWKUNST



Bestuur v. d. Maatschappij: A. SALM G.B.ZN., Voorz., W. J. DE GROOT, Vice-Voorz., L. C. DUMONT, G. W. VAN HEUKELOM, D. E. C. KNUTTEL, J. LIMBURG, B. J. OUËNDAG, W. F. C. SCHAAPE, J. VERHEUL D.ZN.

Commissie van Redactie: S. DE CLERCQ, ■
H. V. D. KLOOT MEIJBURG, A. SALM G.B.ZN., ■
Redacteur: J. GRATAMA. ■

Bureau van Redactie: Marnixstraat 402, A'dam.
Bureau van Administr.: Herderstr. 5, Den Haag.
Uitgevers: MOUTON & CO. ■ ■ ■ Den Haag.

INHOUD: OFFICIEEL GEDEELTE: Bericht. — REDACTIONEEL GEDEELTE: Kliniek voor Psychiatrie en Neurologie te Amsterdam, arch. H. Bonda. — Prijsvraagbeschoouwingen in verband met den bouw van het nieuwe Raadhuis te Rotterdam, door M. G. M. — Actueele Onderwerpen, door J. G. De Bond van Nederlandsche Architecten. — Wereldtentoonstelling te Brussel 1910. — Boek-enPlaatwerken. — Vergaderingen. — Berichten. — Personalia.

OFFICIËEL GEDEELTE.

Het Hoofdbestuur van de Maatschappij tot Bevordering der Bouwkunst heeft in zijn vergadering van 22 Juni j.l. het volgende besluit, als overgangsmaatregel, genomen:

Zij, die reeds een keer hebben deelgenomen aan het Examen voor Bouwkundig Opzichter, ingesteld door de Maatschappij tot Bevordering der Bouwkunst en zich wederom wenschen te onderwerpen aan genoemd Examen in 1910, zullen hiertoe worden toegelaten, ook al hebben zij den leeftijd van 23 jaar nog niet bereikt.

Tevens wordt medegedeeld, dat het Hoofdbestuur besloten heeft aan het Programma van Eischen voor het Examen tot het verkrijgen van het Diploma van Bouwkundig Opzichter toe te voegen:

Punt 16. Kennis voor het verstrekken van de eerste hulp bij ongelukken en van de maatregelen ter voorkoming van beroepsziekten.

REDACTIONEEL GEDEELTE.

KLINIEK VOOR PSYCHIATRIE EN NEUROLOGIE TE AMSTERDAM.

Ofschoon de gestichten of misschien juister gezegd „gelegenheden” tot opname van krankzinnigen reeds be-

trekkelijk oud zijn, kan er toch in ons land eerst van eene werkelijke *verpleging* in den vollen zin des woords sprake zijn, toen voor nu ruim $\frac{1}{4}$ eeuw geleden te Ermelo de stichting „Veldwijk” verrees, de eerste Inrichting van dien aard hier te lande en sinds door meerdere gevolgd, uitgaande van de Vereen. tot Christel. verzorging van krankzinnigen in Nederland en waarvoor de eer van het initiatief aan Prof. Lindeboom te Kampen toekomt.

Werden voorheen deze ongelukkigen meestal in een Centraalbouw of zoogenaamde Kazerne als 't ware opgeborgen, en de zeer onrustigen soms meer als dieren dan menschen behandeld, terwijl er van „*verpleging*” of verzorging absoluut geen sprake kon zijn, het bestuur van voornoemde Vereen. dacht dieper en zag verder.

Reeds in de keuze van de bouwplaats waar de stichting zou verrijzen, kwam dit uit. Niet te midden van het drukke stadsgewoel maar buiten, in eene landelijke omgeving, te midden van uitgestrekte bosschen werd de Inrichting geplaatst; en niet slechts een gebouw dat *allen* tot verblijf zou verstrekken, maar onderscheidene paviljoens los en vrij van elkander, al naar den aard en gesteldheid der patienten ingericht, werden opgetrokken en er werd naar gestreefd eene liefelijke omgeving te scheppen die al aanstonds op de lijdens zelf een weldadigen invloed moest uitoefenen.

Maar ook de wijze van verpleging werd een geheel andere. Niet door dwangbuis of eenzame opsluiting, maar door lossen en vrijer beweging als 't even kon, werd heil gezocht en aan minder ernstige zieken de gelegenheid geboden een handwerk of vak te beoefenen, waarvoor in de onderscheidene werkplaatsen, die het terrein omzoomden, of op het terrein zelf, overvloedige gelegenheid — voor deze kleine maatschappij op zich zelf — bestond.

En dit niet alleen, maar ook aan de geestelijke belangen

In het Gebouw van de Maatschappij tot Bevordering der Bouwkunst, Amsterdam, Marnixstraat 402, is gevestigd een Permanente Tentoonstelling van Bouwteksten, dagelijks kosteloos te bezichtigen.



KLINIEK VOOR PSYCHIATRIE EN NEUROLOGIE TE AMSTERDAM.

H. BONDA. Architect.

werd meer de aandacht gewijd, daar van eene positief Christelijke verpleging in vele bestaande Inrichtingen geen sprake was.

Dat het in den beginne moeilijk viel geschikte artsen te verkrijgen die op deze wijze en naar dit vooropgestelde beginsel de verpleging konden terhand nemen, behoeft niet gezegd, en menige moeilijkheid moest worden overwonnen, aler van overwinnen sprake was.

Echter, genoemd bestuur ging door, liet zich door niets ontmoedigen en ziet thans haar arbeid in vier omvangrijke stichtingen bekroond, terwijl een paar Inrichtingen van gelijken aard indirect door haar ontstonden.

Om evenwel voor de naaste toekomst zeker te zijn een voldoende aantal artsen steeds beschikbaar te hebben, die naar het Christelijk beginsel de Psychiatrie en Neurologie zouden beoefenen, om met vrucht aan genoemde Inrichtingen werkzaam te zijn, benoemde de Vereen. voor Hooger Onderw. op Geref. Grondslag in verband met het bestuur van meergenoemde Vereen. een Hoogleeraar in de Psychiatrie, Neurologie en Algemeene Biologie aan de Vrije Universiteit te Amsterdam Prof. Dr. L. Bouman, die tevens de Geneesheer Directeur der te bouwen kliniek zou zijn. Zoowel in het belang der Christelijke wetenschap in het algemeen als voor het voornoemde doel in het bijzonder was hiervan het onmiddellijk gevolg de bouw eener Psychiatrische en Neurologische kliniek, welk besluit in 't voorjaar van 1907 werd genomen.

Wijl nòch in Amsterdam, nòch elders in ons land eene soortgelijke Inrichting bestond, werden de beste en nieuwste klinieken in het buitenland in oogenschouw genomen en daarnaar, vrij gevolgd, de plannen ontworpen, om te komen tot de benodigde oppervlakte bouwterrein. Ook hiervoor waren de eischen niet gering, want bij eene oppervlakte van minstens 4000 M². moest dit zóó gelegen zijn, dat het gebouw straks van alle zijden vrij kwam te staan, met de Gemeentetram gemakkelijk te bereiken zou zijn, voor het electriche licht aan de Gemeentekabel kon worden aangesloten en toch zooveel mogelijk in een stille en deftige buurt moest liggen, niet te ver van park of wandelplaats.

Was eerst een terrein aan den Overtoom gevonden en waren daarvoor de plannen geheel in gereedheid gebracht, het bezwaar: op erfpacht te bouwen verkreeg de overhand en ter elfder ure werd naar eigen terrein omgezien, dat aan het Valeriusplein in voldoende oppervlakte werd verkregen.

Met 't oog op de windrichting moest het geheele plan worden omgewerkt, en kwam de groote tuin daardoor in steê van aan de achterzijde aan den voorkant te liggen, waar het als plantsoen straks aangelegd en door een flink hek omgeven, het losse der omgeving zeker ten goede zal komen.

Na deze voorafgaande mededeelingen, waaruit het doel dezer Inrichting blijkt, kan zeker met eene korte omschrijving van de indeeling der plannen worden volstaan. Op Beg. Grond zijn de meeste dienstvertrekken geprojecteerd en worden daar de ruime keukens, met diverse bergplaatsen, garderobe, woningen voor dienstpersoneel, ruimten voor administratie, portier enz. gevonden. Eveneens zijn daar de eet- en conversatiezalen van het verplegend personeel en ruimten voor micro fotografie enz. enz. gedacht.

Het middengedeelte zoowel der Bel- als 1e Etage is hoofdzakelijk voor wetenschappelijke doeleinden ingericht en zullen door de Polikliniek met donkere kamer, het Psychologisch Laboratorium, de kamer van den Geneesheer Directeur, met aangrenzende bibliotheek, benevens de vereischte wachtkamers worden aangebracht; terwijl daarboven de verschillende Laboratoria, collegezaal, operatiekamer en kamer voor fotografische opnamen zullen worden gevonden.

De beide zijvleugels van voornoemde etages zijn geheel voor patienten bestemd, links de vrouwelijke en rechts de mannelijke, streng van elkander gescheiden, met daartusschen de noodige badkamers en kamers voor medisch onderzoek.

Een voldoende aantal trappen, garderobes, W. C's. etc. completeert het geheel, terwijl de gedeeltelijke 2e Etage slaapkamers voor verplegers aan de eene, en voor verpleegsters aan de andere zijde zal bevatten.

De aanbesteding dezer kliniek had den 26en Maart j. 1.

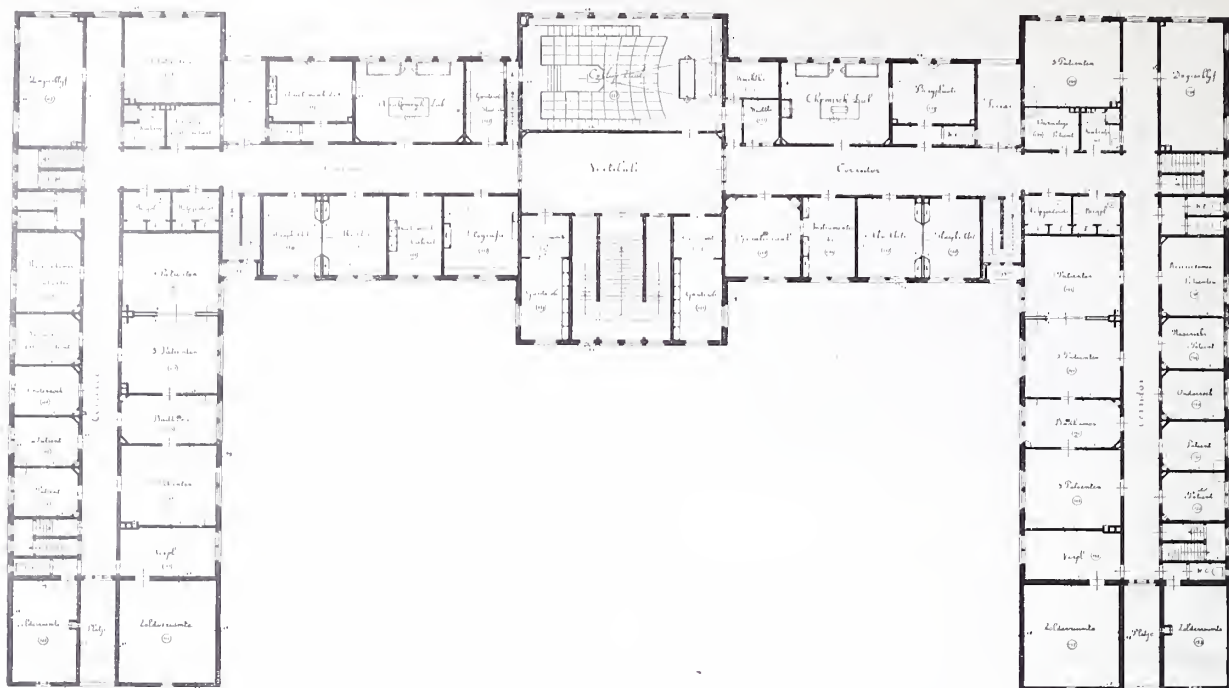

KLINIEK VOOR PSYCHIATRIE EN NEUROLOGIE TE AMSTERDAM. 1ste ETAGE. H. BONDA, Architect.

heeft, ook uit een oogpunt van tijd, maar dat er een weg bestaat, die hieraan tegemoet komt, n.l. het meer gevolgde systeem van de ideeën-prijsvraag, die weinig tijd vraagt, en een niet in onderdeelen afdalend ontwerp. En wanneer nu een bouwmeester tijd noch lust had, zich daarmee op te houden, dan zou hij daarmee bewijzen, de waardigste niet te zijn, immers het is zijn plicht tegenover eigen ontwikkeling, zich in de belangrijkste vraagstukken van zijn tijd in te denken, hij zal, wetende hoe dit zijn vermogen oefent, schetsenderwijze een oplossing probeeren, ook al reeds, omdat hij dit eenvoudig niet laten kan, het zouden dan toch slecht begrepen gemeenschapsplicht en eigenbelang zijn, wanneer hij niet de moeite nam deze zoodanig te voltooien, dat hij ze aan de openbaarheid kan aanbieden en zeker zullen daarmee geen drie maanden van onafgebroken werkzaamheid noodig zijn.

Bovendien, de waardigste zijn ook niet diegenen, wier practijk zoo druk is, dat zij den geheelen dag over teekensplank en schrijfmachine gebogen zitten, dit denkbeeld is niet aan de werkelijkheid ontleend, een drukke practijk kan den architect noodlottig zijn, en juist in onze dagen van zoeken, opbouwen en aanknoopen, zal degene, die gelegenheid heeft zijn tijd met open oogen mee te leven, de groote opgaven die gesteld worden, te overwegen, en zich veelzijdig te ontwikkelen, kans hebben de waardigste te worden. En ook omgekeerd, de beste bouwkunstenaars krijgen niet de grootste practijk, hetgeen in verband met het onvoldoend onderscheidingsvermogen van het publiek en de veel beheerschende handelgeest gemakkelijk kan worden verklaard; daarbij, het meeren-deel architecten is heden niet zoo overladen met werk, dat hun geen gelegenheid zou blijven, om aan dergelijke opgaven deel te nemen.

Maar hoe zal men nu den waardigste vinden? Want het gaat er nu toch om, hoe de bouwmeester is op te sporen; wanneer daarbij een prijsvraag versmaad wordt, is men in hoofdzaak aangewezen, de uitgevoerde werken te beoordeelen, en daarvan dan wel in het bijzonder die der laatste jaren en die op monumentaal gebied. Maar de waardigste is wellicht iemand, wiens vermogens nog slechts op kleine schaal zijn verstaand, en wien de grootere ontwerpen niet tot uitvoering kwamen, hij is mogelijk iemand, die, werkende onder een beperkten superieur of belemmerend lichaam, zijn gaven niet volledig kon ontplooiën, of door omstandigheden in een ongunstige bekrompen practijk is geplaatst, waardoor zijn ware capaciteiten niet in het licht sprongen; hij kan iemand zijn, die zich verwijderd houdt van zijn talent storende elementen, en in betrekkelijke isolatie zijn harmonisch kunstenaarschap kweekt, of een docent in de bouwvakken, die eenigen tijd zijn practijk latende rusten, door ruime studie zijn modernen geest met klassieke stof heeft verrijkt, en daardoor zijn vermogens tot ver boven het pijl zijner bestaande prestaties heeft gebracht, hij kan óók een nog niet opgemerkt jong kunstenaar zijn, in wien de tijdgeest zoo sterk resonanceert, dat daardoor zijn gemis aan rijpheid en ervaring ruimschoots vergoed wordt. Het is waar, geen dezer genoemde typen kan een ideale bouwmeester zijn, maar het gaat hier niet — en dat is de fout van dr. Veth — om den *idealen* kunstenaar, maar om den *waardigste*; de architectuur heeft bij ons te lande nog niet zulk een hoog peil bereikt, dat dergelijke verrassingen en onverwachte sprongen tot boven het beste van het nu bestaande als uitgesloten moet worden beschouwd; en hoewel ieder voor zich onwaarschijnlijk, mogen ze tegenover het ééne type dat dr. Veth schildert, niet wor-

den verwaarloosd; ons land kenmerkt zich heden niet door een zoo algemeene bouw-geestdrift, dat alle sluimerende krachten naar de oppervlakte zijn gebracht. Ook geldt het niet om den waardigsten bouwmeester, maar om dengene die het waardigste ontwerp kan leveren, en hoewel met beide uitdrukkingen hetzelfde wordt bedoeld, werpt dit toch een ander licht op de zaak, daar het wijst op de verhouding van een ontwerper tot een bepaalde opgave, zonder prijsvraag is dit nu niet gemakkelijk te schatten; het zou kunnen blijken dat een kunstenaar, die veel in buitenlandsche steden verkeerde, daaruit het beste begrip bleek te hebben verworven, hoe zulk een gebouw op schoone wijze met de omgeving tot harmonische eenheid is te verbinden, het is ook mogelijk, dat een tweetal kunstenaars met elkaars aanvullende talenten te samen het beste in staat bleken, zulk een omvangrijke opgave tot oplossing te brengen; mogelijk zou een bouwmeester uit de eigen stad uit zijn liefde daarvoor kracht en vermogen putten tot een bezielde schepping.

Aan al deze mogelijkheden zou nu de pas worden afgesneden; wanneer een garde waardige meesters ter beschikking stond, zou het hoogstens jammer zijn, wanneer door een onjuiste wijze van onderzoek de besten werden miskend, onder de huidige omstandigheden, zou het een besliste fout kunnen zijn, wanneer aan hen de gelegenheid ontnomen werd, om zich daarbij zelf aan te bieden.

De heer Veth zegt ook, dat het onderzoek niet deugdelijk kan worden ingesteld door de keuze van toevallig ingekomen losse projecten, en terecht, maar kan dit wel naar het geleverde werk? Men moet hier niet uit het oog verliezen, dat waar een schilder schildert, en dus ook naar zijn schilderijen moeten worden beoordeeld, een bouwmeester niet bouwt, maar teekent, en dus naar zijn teekening moet worden geschat; hetgeen wel niet ten volle waar is, maar toch meer waar, dan men algemeen geneigd is te denken. Wil men iemand taxeren naar zijn uitgevoerde werken, dan zal men iemand kiezen, niet om wat hij is, maar om wat hij was. Zonder zekeren waarborg voor wat hij op het oogenblik nog vermag, hetgeen van meer gewicht is dan wel lijkt, omdat een snel evolueerende cultuur een bouwmeester spoedig tot machteloosheid kan brengen, en ook omdat hier allerlei factoren van naam, populariteit, smaak-hysterie, enz. tot een misplaatst oordeel kunnen leiden, hetgeen de practijk dan ook leert.

Oordeelt men nu naar ingekomen ontwerpen, dan kan en mag met het bestaande, helaas, maar óók: gelukkig, geen rekening worden gehouden, en is men genoodzaakt te oordeelen naar de gedachten, die de kunstenaars over het werk in quaestie zelve uitspreken. Nu beoordeelt men wel gemakkelijker een gebouw dan een teekening, maar daartegenover staan dan al de genoemde bezwaren, en bovendien nog dit, dat men hier een vasten vorm heeft en dat allen, onder dezelfde omstandigheden voor een zelfde doel hebben gewerkt. Een oordeelkundige jury moet nu zooveel mogelijk waarborgen bieden, dat de kiemkrachtigste inzen-

dingen niet worde ter zijde gelegd; wordt eens een enkel ontwerp te hoog getaxeerd, dan herstelt zich deze fout bij het boven besproken geval nog van zelf wel in den besloten eindwedkamp, die op de eerste volgt.

Er blijft nu nog een punt ter beschouwing over, n.l. de innige samenwerking van architect en bouwheer, welke bij openbare prijsvraag natuurlijk is uitgesloten; het werk zal daardoor aan rijpheid en doorleefdheid moeten inboeten. Evenwel, bij het genoemde stelsel zal dit gemis alleen bij het ontwerpen der schetsen kunnen worden gevoeld, terwijl in het algemeen toch deze samenwerking eerst op grond van vooraf vervaardigde schetsen kan geschieden. Daarbij komt dat in een geval als dit, waar het op het representatief karakter vooral aankomt, en de groepeerings der hoofdruimten in den aanvang hoofdzaak is, bij een goede voorbereiding en formuleering van de prijsvraag het zeer goed mogelijk kan zijn, van den aanvang af de juiste richting te kiezen. Maar ook, wanneer dit niet het geval is, dan mag van een kundig bouwmeester toch verwacht worden, dat zijn eerste denkbeeld hem niet verhinderen zal, een geheel nieuwe conceptie te vormen, waarbij hij zich kon verrijken en verfrissen door de denkbeelden van zijn mededingers, wier werk hem bovendien in staat stelt zijn eigen conceptie op scherp kritische wijze te bezien.

Hier mag ook niet worden vergeten, dat de rechtlijnige groei van een ontwerp wel als de ideale te beschouwen is, maar in de practijk zelden voorkomt, en in het algemeen nog grooter moeilijkheden kan opleveren, dan wanneer de bouwheeren door een aantal uiteenloopende uitspraken over hun werk zoo voortreffelijk zijn ingelicht. En ook is het bij een besloten prijsvraag niet uitgesloten, dat van den winnaar gevraagd wordt zijn ontwerp met gelukkige eigenschappen van zijn mededingers te verrijken.

Bij vroeger genoemde manier blijft het gevaar, dat de winnaars uit den eersten wedkamp voor hun hernieuwde conceptie niet dezelfde mate van inspiratie vinden als voor hun voorloopig ontwerp, of bewijs leveren minder talent voor het gedetailleerde werk als voor de groote opgave te bezitten, een bezwaar dat evenwel niet van overwegend ernstigen aard mag worden beschouwd.

Uit dit alles blijkt, dat de door dr. Veth genoemde feiten hier niet zijn ontkend maar slechts aangevuld, en anders geaccentueerd, naar ik hoop, meer overeenkomstig de werkelijkheid, en dat hieruit een pleidooi is gegroeid voor dat systeem, dat juist door hem zoozeer werd gelaakt, dit evenwel niet zonder verwijzing naar het artikel van Jan Veth, dat het precaire ervan in zulk een duidelijk licht plaatst, en er voor waarschuwt, hoe een deugdelijke, ernstige voorbereiding voor het welslagen van een prijsvraag de hoofdzaak is.

M. G. M.



ACTUEELE VRAAGSTUKKEN.

HET BEHOUDEN VAN OUDE MONUMENTEN.

aten wij in hoofdlijnen eens nagaan wat van overheidswege en van particuliere zijde gedaan wordt voor een bedreigd monument. De officieele weg is, dat de burgemeester van de betrokken gemeente bericht stuurt aan het Ministerie van Binnenlandsche Zaken; hier is een klein bureau gevestigd, aan het hoofd waarvan de heer A. Mulder, Rijksarchitect van de Monumenten staat; van hieruit wordt het geval onderzocht, wordt nagegaan of het voor subsidie in aanmerking komt, wordt het gebouw indien noodig, gefotografeerd en opgemeten en ook door dit bureau worden meermalen, wanneer het bedreigde monument niet van buitengewone belangrijkheid is, restauratieplannen geleverd. Een zeer verdienstelijke instelling dus. Maar deze inrichting zou pas haar volle betekenis krijgen, wanneer het bureau aanmerkelijk werd uitgebreid en de leiding niet bij één persoon berustte, wat, bij volle erkenning van alle goede eigenschappen van den betrokken architect, noodzakelijk moet leiden tot eenzijdige opvatting van restauratie, maar in handen van een niet te kleine commissie, bestaande uit wetenschappelijke artistieke autoriteiten kwam, waardoor heel deze officieele bemoeiing een grooter, belangrijker en meer compleet karakter zou verkrijgen. Want al vragen de grootere monumenten van geschiedenis en kunst in het algemeen meer aandacht dan de kleinere, toch kan niet ontkend worden, dat iedere restauratie, hoe klein ook, ja, al is het slechts een zuiver behouden, een wetenschappelijk werk is; dat de kleinere monumenten, als woonhuizen, pompen enz., in grooter aantal aanwezig zijn dan de algemeen bekende monumenten als kerken, raadhuisen, enz., en dat zij, juist door hun grooter aantal vaak meer het karakter van een straat, ja van een heele stad behalen en daardoor van buitengewone waarde worden, te meer, daar zij als den juisten achtergrond fungeeren voor de meer grootere, monumentale gebouwen. Het is dan ook een verheugend feit, dat tegenwoordig de aandacht meer en meer ook op het oude, eenvoudige burgerhuis wordt gevestigd en dat de afbraak van menig bescheiden, maar door zijn goede verhoudingen architectonisch belangrijk gebouwtje betreurd zou worden. We behoeven slechts op de accijnshuisjes te Leiden te wijzen om te zien, hoe zeer de moderne smaak het eenvoudige maar goede eert.

Tevens zou de instelling van het Ministerie van Binnenlandsche Zaken nog beter werken, zoo er niet een eigenaardige verhouding bestond tusschen de positie van den burgemeester, vooral die van een groote stad, en die van den Minister van Binnenlandsche Zaken, waardoor niet altijd aan het verzoek van dezen laatste het meest stipte gevolg wordt gegeven. De Jaarverslagen van de Rijkscommissie voor de Monumenten van geschiedenis en kunst melden hiervan merkwaardige voorbeelden.

Het laat zich dan ook zeer goed begrijpen, dat minister A. Kuyper, die een warm hart heeft voor kunsten en wetenschappen, middelen beraamd heeft om de zorg

voor en de kennis van de oude monumenten te verbeteren. Bij Koninklijk Besluit van 7 Juli 1903 werd ingesteld een Rijkscommissie tot het opmaken en uitgeven van een inventaris en een beschrijving van de Nederlandsche monumenten van geschiedenis en kunst. Het doel dezer Rijkscommissie is: het samenstellen en uitgeven van een geïllustreerde beschrijving van alle in Nederland aanwezige gebouwen en voorwerpen, dagteekenend van vóór 1850, die belang bezitten als uiting van kunst of om eene er aan verbonden historische herinnering. Aldus zal worden verkregen een handboek waarin men over de aanwezigheid, de artistieke of historische waarde en den toestand der monumenten van geschiedenis en kunst uitvoerige inlichting kan vinden en tegelijkertijd een volledige en volkomen betrouwbare bron voor de Nederlandsche kunstgeschiedenis.

Door de instelling dezer Commissie is een beslissende stap gedaan in de goede richting en is tevens een duidelijk bewijs gegeven, dat de Regeering de meening van Thorbecke: Kunst is geen Regeeringszaak, gelukkig meer en meer den rug toedraait. Groot is het arbeidsveld van deze commissie; en hoewel er vele jaren verloop zullen, eer zij met haren arbeid gereed zal zijn, kan mentoch met voldoening constateeren dat zij in haar zesjarig bestaan reeds zeer veel heeft bereikt. Wij bedoelen hiermede niet alleen haar eigenlijk werk van inventariseeren, maar vooral ook de moreele kracht, die van haar is uitgegaan; door hare vertaktheid over het land en de waakzaamheid harer leden heeft zij menig oud gebouw gered, terwijl heel wat particuliere en gemeentelijke autoriteiten, voor het meerendeel onkundig van de artistieke waarde hunner monumenten, door het optreden der commissie tot het besef zijn gekomen van hun verantwoordelijkheid in deze. Dat de commissie met moeijelikheden heeft te kampen, bewijzen de Jaarverslagen, vooral die uit den eersten tijd; zoo lezen we in het tweede Jaarverslag, dat slechts weinig gevolg werd gegeven aan het herhaaldelijk vanwege het Departement van Binnenlandsche Zaken tot de Gemeentebesturen gericht verzoek steeds aan den Minister kennis te geven van dreigende veranderingen of sloopingen en van voorgenomen herstellingen of bestemmingen van monumenten. In de eene plaats meenden, dat met „monumenten” uitsluitend standbeelden waren bedoeld, elders verklaarde men een bepaald monument de moeite van zulke kennisgeving niet waard te hebben geacht, en in verschillende gemeenten betuigden de burgemeesters met het verzoek om bericht geheel onbekend te zijn.

Eerst toen de Gemeentebesturen nogmaals op hunne verplichtingen gewezen werden door den Minister en tevens gezegd werd, dat van alle veranderingen, sloopingen, enz. bericht gestuurd moest worden, trad eenige verbetering in den toestand. Het geval van Naarden's mooie zeventiende-eeuwsche raadhuis, dat met brand bedreigd werd door een gevaarlijke elektrische installatie, welke de Commissie gaarne buiten het raadhuis opgesteld zag, waartoe echter het Gemeentebestuur niet genegen was en alleen de dringendste voorzieningen

deed aanbrengen, bewijst, dat nog niet algemeen de groote waarde der oude monumenten, wordt gevoeld. Het is misschien hier de plaats de architecten te wijzen op de belangrijke hulp, die zij kunnen verleenen tot behoud van een bedreigd monument; zij toch worden (helaas niet altijd!) het eerst geconsulteerd bij een eventuele herstelling of nieuw-bouw, of zijn door hun beroep beter op de hoogte van de bouwbedrijvigheid dan menig ander. Dat echter de speculatiebouw vaak nóg beter op de hoogte is, nog eerder er bij is, en heelemaal geen artistieke moraal in deze heeft, is ook waar. Een architect heeft echter een artistieke verantwoordelijkheid; in hoeverre hij daardoor gedwongen is mede te werken tot het bekendmaken der voorgenomen verminking of afbraak, of tot behoud van het monument, waardoor hij misschien eigenhandig een opdracht tot restauratie of nieuw-bouw zou verspelen, ziedaar een uiterst subtiele en moeilijke kwestie, die onze Commissie van Vakbelangen te zijner tijd misschien wel zal moeten oplossen.

Uit bovenstaande grove schets blijkt voldoende, dat de goed geregelde gang van zaken bij de beoordeeling van een eventueel behoud van monumenten van Regeeringswege nog wel wat te wenschen over laat; maar tevens blijkt duidelijk, dat van een bepaalde *macht* tot behoud geen sprake is. Werkelijk afdoende zou er gehandeld worden, zoo een wet van kracht was, waarbij de belangrijkste monumenten onteigend werden, een systeem dat in Frankrijk met zijn *Monuments Classés* is toegepast. Een wetenschappelijk-artistieke commissie zou hierin de leiding moeten hebben en de monumenten classeeren. Bedriegen de teekeningen des tijds niet, dan worden ook in Holland pogingen in deze richting gedaan.

In hoeverre een dergelijke wet een complete behandeling van het vraagstuk van behoud beheerscht, zal in de toekomst, hopen wij, blijken. In elk geval is het nog zoo ver niet en is er voor de Gemeentebesturen nog veel op dit terrein te doen. Maar zijn ze hiervan wel overtuigd? Voor zoover ons bekend, zijn de z.g. schoonheidscommissies vrij wel de eenige, die officieel advies geven; in Amsterdam betreft dit de bebouwing van terreinen door de gemeente in erfpacht gegeven. In het algemeen is hun macht niet groot en zijn zij in geen deele te beschouwen als de autoriteiten, die de gemeentebesturen hebben in te lichten omtrent alle aesthetische kwesties, de gemeente betreffende. In sommige groote steden, als Rotterdam bijv., wordt op geen enkele wijze de gemeenteraad officieel over kunstvraagstukken voorgelicht; een desbetreffende commissie bestaat er niet. Het komt wel een enkele keer voor, dat de Directeur van Gemeentewerken en de Commissie voor de Plaatselijke Werken in hare rapporten wijst op het gevaar bij bederving van een of ander stadsgedeelte, of wanneer een oud gebouw bedreigd wordt (onder anderen bij de Beurs te Rotterdam); maar hoezeer ook deze pogingen loffelijk zijn en hun niet te miskennen waarde hebben, kan men toch niet zeggen, dat op deze wijze het vraagstuk naar zijn volle belangrijkheid en wetenschappelijk-artistieke beteekenis is behandeld. De gemeenteraad

wordt geleid door de adviezen van die Raadsleden, die als deskundig beschouwd worden, en door de publieke opinie. Ten opzichte van de Raadhuisplannen van Rotterdam verwijzen wij hierbij naar het voorstel-Verheul, om de oude huizen aan het Haagsche Veer te behouden, en naar de vele opinies in de N. R. Ct., welke van invloed zijn geweest in de bekende Raadszitting van 13 Mei jl.

Het is te hopen, dat de Gemeentebesturen spoedig meer overtuigd zijn van de verantwoordelijkheid, die zij dragen als bewaarders van het oude stadsschoon van de voorvaderen geërfd, en dat de tijd niet ver meer zal zijn, dat iedere gemeente van zekere belangrijkheid een officieele commissie bezit, die begint met een volledige inventarisering der onder de gemeente berustende monumenten en voorwerpen van geschiedenis en kunst (in aansluiting met de Rijkscommissie) en die tevens haar oordeel uitspreekt over een geval van bedreiging. In hoeverre deze Commissie zich te verstaan zal hebben met de eventuele Rijkscommissie van de geclasseerde monumenten zal later uitgemaakt moeten worden. De Gemeenten moeten in het bezit zijn van een gemeenteplattegrond, waarop de Monumenten zijn aangegeven; door middel van het Bouw- en Woningtoezicht is de Gemeente op de hoogte van alle voorgenomen veranderingen, verbouwingen, afbraak enz. der huizen. Een dergelijke afdoende methode wordt, naar wij meenen, in Duitschland toegepast.

Het komt maar zelden voor, dat de bouwkundige vereenigingen officieel om advies gevraagd worden in zake een oud gebouw. Dit is te betreuren. Immers, naast archeologen, die de kunst-historische waarde beoordeelen, zijn het de architecten, op wier weg het ligt de artistieke en technische waarde te beoordeelen. Toch moet men voorzichtig zijn en niet denken, dat elke architect bevoegd is een oordeel over oude architectuur uit te spreken. De vraag te beantwoorden, is het gebouw mooi of leelijk, kan door ieder beantwoord worden. Maar een waardevol antwoord is slechts van hem te verwachten, die in staat is de schoonheid der verschillende bouwstijlen te zien.

Hoeveel moderne, rationalistische architecten voelen in hart niets voor de fraaiste Rococo of Barock architectuur! Niet de kunstkrachtige eenzijdigheid, maar de beschaafde ruim-ontwikkelde veelzijdigheid moet over oude architectuur rechten. Er wordt hiervoor een groote dosis wetenschap en critiek vereischt.

Vandaar, dat het geen zin heeft, vraagstukken in zake oude monumenten in de vergadering der leden van een bouwkundige vereeniging te behandelen, zooals E. Br. dat wil, in „*Architectura*” no. 26. Het oordeel van een menigte grootendeels — of geheel — onbevoegden heeft geen waarde; ook hier zou meer een commissie, benoemd door de leden, op zijn plaats zijn, een commissie, die niet te klein genomen moet worden en waarin zij zitten, die bewijzen hebben gegeven geheel competent in deze te zijn. Wij zouden zoowel onze Maatschappij als de andere vereenigingen dezen raad ernstig in overweging willen geven. Het gebeurde in „*Bouwkunst en Vriendschap*”,

waarbij eenige leden geprotesteerd hebben tegen het adres van het bestuur in zake het oude Raadhuis te Rotterdam, zou op deze wijze vermeden kunnen worden; immers de leden kiezen zelf de Monumenten-commissie. Overzien we nu het geheel, dan kan niet gezegd worden, dat, op dit oogenblik, de woorden stelselloos en toevallig betreffende de behandeling der vraag: al of niet behoud van een monument, overdreven zijn.

Het is daarom wenschelijk, dat zoolang nog geen afdoende maatregelen getroffen zijn, ieder, die belang in het vraagstuk stelt en iets van de wetenschappelijk-artistische verantwoordelijkheid voelt, meewerkt; en dat vooral de band tusschen de desbetreffende instellingen en vereenigingen nauwer wordt, zoodat zij elkaar geregeld op de hoogte houden.

Het vraagstuk verdient onze volle aandacht, maar toch zouden wij het betreuren, als de conclusie getrokken werd, dat wij te veel naar het oude en te weinig naar het nieuwe kijken, dat wij het doode boven het levende zouden verkiezen.

Het levende mag niet teveel beknot en besnoeid worden, het heeft recht zijne eischen te stellen. En is het noodzakelijk, dan moet het oude vallen. Maar alvorens hiertoe over te gaan moet het uiterste geprobeerd worden om het te redden; dit kan alleen geschieden als de behandeling van het vraagstuk geschiedt op regelmatige, compleete en competente wijze, wanneer zij, die bevoegd zijn, hun oordeel hebben uitgesproken, de onbevoegden van het terrein der critiek zijn geweerd en in het algemeen een vaste wetenschappelijke methode voorzit bij de behandeling, die het nu nog te zeer mist.

J. G.

DE BOND VAN NEDERLANDSCHE ARCHITECTEN.

Evenals het Hoofdbestuur van de Maatschappij tot Bevordering der Bouwkunst destijds meende aan de leden eenige mededeelingen te moeten doen van wat er al zoo in de vergaderingen van dat Hoofdbestuur behandeld werd, zoo heeft ook het Bondsbestuur bij wijze van proef een en ander gepubliceerd uit zijn Bestuursvergadering van 14 Mei 1909 — waarvan wij wegens plaatsgebrek nog geen melding konden maken.

Wat voor de Maatschappij van belang is mag wel het navolgende zijn:

„In deze vergadering werden geïnstalleerd de *Commissie voor de honorarium regeling*. De voorzitter doet in zijn rede uitkomen de wenschelijkheid om vaste regelen te ontwerpen voor de toepassing der verschillende in ons land geldende, eventueel nieuw te ontwerpen honorarium regelingen”.

Misschien dat de redactie niet duidelijk is maar wij begripen de bedoeling van des voorzitters rede niet goed. Om te beginnen meenen wij dat er slechts één honorarium regeling in ons land bestaat n.l. die, welke ingesteld is door de Maatschappij en welke langzamerhand burgerrecht verkregen heeft zoodat o.a. duidelijk blijkt uit de

vaak door ons gepubliceerde rechterlijke uitspraken; bij officieele gelegenheden wordt die meest voorgeschreven. Deze honorarium regeling is nog niet lang geleden herzien in welke herzieningscommissie ook zitting hadden de heeren Berlage en Jos. Cuypers resp. een der oprichters en secretaris van den Bond van Nederlandsche Architecten. Waar de B. v. N. A. in zijn statuten schrijft: „*samenwerken met andere Vereenigingen van gelijke strekking*” is het jammer, zoo de Bond meent dat de honorarium regeling nog beter aan haar bestemming kan beantwoorden wanneer enkele artikelen nader herzien worden, dat hij dan de Maatschappij dit niet heeft medegedeeld. Onzerzijds zou er zeker geen reden tegen zijn geweest om b.v. met afgevaardigden van den Bond deze voorstellen wederom in studie te nemen.

Het maken van een nieuwen tabel naast de bestaande kan niet anders dan aanleiding geven tot confusie. Er is geen enkel land, waar verschillende tabellen geraadpleegd worden, doch in een klein landje als het onze schijnt het „Eendracht maakt macht” maar niet begrepen te worden. De leden van de Mij., zijn voor een deel over de verschillende bouwkundige Vereenigingen verdeeld. Niets ware eenvoudiger dan uit hen een keuze te doen ter vertegenwoordiging dier Vereenigingen en wanneer dan allen het eens zijn, dan zouden al deze Vereenigingen de eventueel verbeterde, herziene tabel van de Mij., mede kunnen onderteekenen en zou daar dan nog groter kracht van kunnen uitgaan dan nu reeds het geval is.

In deze vergadering werden mede geïnstalleerd: de *Commissie voor de bouwverordeningen*”.

„De Voorzitter memoreert onder meer de moeilijkheden, die het gevolg zijn van het groot verschil in de bepalingen der verordeningen voor de verschillende deelen van ons land, en meent dat het nuttig is dit onder de oogen te zien en te trachten daarin meer systeem te brengen”.

Eenzelfde opmerking als boven, het is een punt van het program der Maatschappij. Hoe lang reeds is onze mede-bestuurder de heer Schaap niet bezig met dit werk, ter bestudeering van deze verschillende verordeningen. In het Bouwkundig Weekblad is meermalen daarom trent reeds iets medegedeeld. Het punt in quaestie, dat nader door onze „*Commissie van de behartiging der vakbelangen van den architect*” zal worden uitgewerkt, behoeft toch geen aanleiding te geven wederom tot versnippering van krachten?

Wanneer wij zien wat deze Commissie, uit onze Architect-leden gekozen en bestaande uit de heeren A. Salm G. Bzn., G. W. van Heukelom, Oscar Leeuw, J. Limburg, J. A. Mulock Houwer, W. F. Overijnder en G. Versteeg op haar programma nog meer heeft staan (waarvan een en ander op de Algemeene Mei-vergadering is medegedeeld) is het te betreuren dat de Bondsvoorzitter verklaarde dat waar zuivere vakbelangen van den architect te behartigen zijn, een gezamenlijk optreden van den Bond en de Maatschappij, *uitgesloten* is!”

In aansluiting aan bovenstaand artikel mag wel gezegd worden, dat het Hoofdbestuur van de Maatschappij ter

bereiking van goede resultaten en ter voorkoming van versnippering van krachten een samenwerken niet alleen mogelijk doch ook wenschelijk acht, getuige onderstaand afschrift van een schrijven aan het Bondsbestuur.

25 Juni 1909.

Aan het Bestuur van den Bond van Nederlandsche Architecten.

Wel Edelgeboren Heeren,

Naar aanleiding van de volgende punten die op het werkprogramma van uwen Bond voorkomen:

1. Vergelijking van bouwverordeningen, bijzonder van plattelands-gemeenten met het oog op het vestigen van de aandacht op eventuele gebreken en tot het zoo mogelijk verkrijgen van gelijksoortige bepalingen voor zoover niet beïnvloed door locale toestanden.

2. Onderzoek van de Honorarium-Tabel van de Maatschappij tot Bevordering der Bouwkunst, in verband met plaatselijke gebruiken.

Meent het Hoofdbestuur het volgende onder uwe aandacht te moeten brengen.

Punt 1 komt ook voor op het programma van de Commissie tot behartiging van de vakbelangen van den Architect, ingesteld door de Maatschappij, terwijl dit onderwerp reeds *geruimen* tijd in studie is genomen door enkele leden van het Hoofdbestuur. Zou met het oog op onnoodigen, dubbelen arbeid, het niet verkiezelijk zijn, dat de Bond en de Maatschappij in deze overleg pleegden om gezamenlijk tot een resultaat te geraken, en daardoor meer kracht te kunnen zetten achter eene eventuele actie tot verbeteringen der bouwverordeningen?

Wat punt 2 betreft, kan het Hoofdbestuur niet nalaten zijne verwondering te uiten dat dit punt op Uw agenda voorkomt. Waar de Honorariumtabel van de Maatschappij in het vorig jaar geheel is herzien door een Commissie, waarin architecten van verschillende richtingen zitting hadden, komt het aan het Hoofdbestuur voor niet wenschelijk te zijn nu reeds weder aan eene hernieuwing te denken, eene hernieuwing, die buiten de Maatschappij om zou geschieden of in elk geval voorbereid zou zijn. Eene dergelijke handelwijze zou minder goede gevolgen kunnen hebben. Want zoo onverhoopt de Bond een Honorariumtabel zou opstellen, afwijkende van die van de Maatschappij en waarmede de Maatschappij zich niet zou kunnen vereenigen zou een toestand geschapen worden, waarbij meer dan één Honorariumtabel gebruikt zou worden.

Het zal onnoodig zijn U te wijzen op de vele moeilijkheden en verwarringen die hieruit zouden ontstaan en die zeer zeker den architectenstand niet zouden helpen verheffen. Het Hoofdbestuur twijfelt dan ook niet of U zult, waar de Honorariumtabel van de Maatschappij reeds *geruimen* tijd burgerrecht heeft verkregen en in meer dan één proces is erkend, dit bereikte resultaat hoog houden: mochten er bij U ernstige bezwaren tegen de Honorariumtabel gerezen zijn zoo ligt het voor de hand, dat eene Commissie van afgevaardigden uit de verschillende bouwkundige Vereenigingen bijeen geroepen door de Maatschappij, de Honorariumtabel nader te dier zake zal onderzoeken.

U de verzekering gevend, dat het Hoofdbestuur samenwerking tusschen de bouwkundige vereenigingen op hoogen prijs stelt, verblijft ik met de meeste hoogachting,

*Namens het Hoofdbestuur van de Maatschappij tot
Bevordering der Bouwkunst.*

Uw dw.

(w.g.) J. GRATAMA, *Secrétaris.*



WERELDTENTOONSTELLING TE BRUSSEL IN 1910.

NEDERLANDSCHE AFDEELING VAN SCHOONE
KUNSTEN.

Aan de Nederlandsche Kunstenaars.

M. M.

De bijzondere Commissie voor Groep II, klasse 7, 8, 9, 10 (*) (Schoone Kunsten), ter Wereldtentoonstelling te Brussel in 1910, heeft in hare eerste vergadering, gehouden op Maandag 28 Juni ll. besloten eene circulaire te richten tot de Nederlandsche Kunstenaars, ten einde hunne aandacht te vestigen op bovengenoemde Tentoonstelling en hen op te wekken tot het deelnemen daaraan.

Door de Staten-Generaal werd, op voordracht der Regeering, een crediet uit 's Rijks schatkist toegestaan, waardoor het mogelijk is, dat ook de Nederlandsche Kunst financieel wordt gesteund.

Wil Nederland evenwel met eere uit dezen wedstrijd der volken te voorschijn treden, dan zal het noodig zijn, dat ieder zijn krachten inspannt en tracht het beste te geven, dat in zijn vermogen ligt.

Hoewel de regeling der afdeeling Schoone Kunsten te Brussel nog niet zoover is gevorderd, dat nu reeds door de Nederlandsche bijzondere Commissie de bepalingen omtrent de medewerking der Kunstenaars kunnen worden vastgesteld, doet bovengenoemde Commissie toch reeds nu een ernstig beroep op de Nederlandsche Kunstenaars, om hen aan te sporen tot eene algemeene deelneming, opdat een zoo goed en volledig mogelijk beeld van onze hedendaagsche kunst op elk gebied worde verkregen en Nederland zijn alouden roem blijve handhaven.

De Commissaris-Generaal:

E. R. H. REGOUT.

*De Bijzondere Commissie voor Groep II,
klasse 7, 8, 9, 10:*

WILM STEELINK, *Voorzitter,*

Lid der Centrale Commissie.

A. M. GORTER, *2e Voorzitter.*

H. J. HAVERMAN.

Prof. BART VAN HOVE.

W. KROMHOUT Czn.

A. F. REICHER,

Secretaris-Penningmeester.

A. SALM G.Bzn.

Naar aanleiding van deze circulaire verwachten wij dat onze Architect-leden ernstig zullen medewerken om met de Architecten van zuster-vereenigingen een afdeeling op de Brusselsche Tentoonstelling bijeen te brengen, waardoor de Nederlandsche Bouwkunst waardig vertewoordigd zal zijn.

(*) Klasse 7. Schilderijen, Teekeningen. Klasse 8. Graveerkunst. Steendruk, enz. Klasse 9. Beeldhouwkunst, enz. Klasse 10. Bouwkunst.

Binnenkort hopen wij nadere mededeelingen daaromtrent te kunnen doen, doch kunnen nu wel vast reeds mededeelen dat zeer waarschijnlijk de transportkosten voor rekening der Commissie zijn, welke ook zorgt voor het decoreren der Afdeeling, het in ontvangst nemen, ophangen en weder terugzenden.

De oproep geschiedt nu tijdig, er is dus tijd van voorbereiding, laat die niet verloren gaan!

BOEK-EN PLAATWERKEN

Jaarboekje voor Geschiedenis en Oudheidkunde van Leiden en Rijnland tevens orgaan der Vereeniging „Oud Leiden” 1909. 6e jaargang. (Leiden. A. W. Sijthoff's Uitg. Mij.)

„Alzoo bij alle beslepen volkeren om de rust en vrede te handhaven van oudsher bezorgd is, dat een iegelijk het zijne gegeven wordt en de koophandel veel maalen, niet zonder bedrog gepleegd wierdt, heeft men, om zulks voor te koomen, de openbaare Waagen voor de weegbare stoffen ingesteld.”

Met dit woord ter verklaring van de stichting der oude gebouwen waar de koophandel hare waren in de weegschalen legde, van Van Mieris, in de Beschrijving der stad Leyden, vangt eene beschouwing aan van den architect H. J. Jesse, over de Waag te Leiden in het z.g.n. „Leidsch Jaarboekje”

Ontleend aan dit boekje is het cliché van den nog heden ten dage bestaande Waag hetwelk wij hierbij afdrukken.

In het beknopte artikel geeft de schrijver de belangrijke feiten. Hij verhaalt hoe in 1657 het oude houten Waaggebouw vervangen werd door een steenen naar een ontwerp van den bouwmeester Pieter Post. Zijn twee van de drie ontwerp-teekeningen ontleend door W. v. d. Helm, het komt den schrijver toch voor, dat de Waag van Pieter Post is en dat v. d. Helm die in dienst was bij de stad Leiden naar ontwerpen van Post de teekeningen maakte. In 1658 werd het versierend beeldhouwwerk opgedragen aan Rombout Verhulst.

Merkwaardig is het, dat waar beneden in de waag de waren gewogen werden, in de bovenverdiepingen les werd gegeven aan en examens afgenomen werden van de studenten in de toenmaals z.g.n. „keuken” thans genoemd „laboratorium”. Zoo ook werd er sedert meer dan honderd jaren les gegeven aan de aanstaande vroedvrouwen. Vergaderplaats van skeletten, kaaimannen, hagedissen, zaagvisschen en andere dergelijke producten der natuur, was het gebouw dus weinig in overeenstemming met zijn practische bestemming.

De schrijver beschrijft verder het vierkante gebouw met zijn vier groote poorten, waarvan de achterste toegang gaf tot „het Boterhuis”. Met zijn Italiaansch karakter maakt het een degelijken en waardigen indruk.

De baksteen en zijgevels zijn versierd met prachtige decoratieve festoenen, het frontispice van den in natuursteen opgetrokken voorgevel draagt in het midden het Leidsche wapen, aan de eene zijde een kuiper aan het dichtslaan van vaten, aan de andere zijde koopmansgoederen. In wit marmer is een voorstelling uitgevoerd van 't wegen. Echte realiteit — aldus de schrijver — is het mooiste beeldhouwwerk, n.l. eene burgeres die boter komt koopen en eerst proeft.

In vroeger jaren bevond zich in het gebouw een zware eikenhouten trap, ter wille van de telefoonmaatschappij die er later is komen huizen, ten deele vernield.

Goed is de indruk van het gebouw met zijn gevoegde muren met zandsteen-hoekblokken, verdiepte daggen van deuren en vensters en reusachtige eiken balken.

De schrijver verblijdt zich er over, dat de zandsteen van het

boterhuis van de verf thans ontdaan is en hoopt, dat de droogrekken, die nu nog het dak van de Waag ontsieren, spoedig verwijderd zullen worden.

Van het beschreven beeldbouwwerk „de boterproefster” is eene afbeelding in het boekje opgenomen.

Een interessante bijdrage is verder: „Advys ende oordeel van Heere Jacob van Campen een vermaerd architect over de modelle van de nieuwe (mare) kerk, door J. C. Overvoorde.” Dit stukje van den Leidschen Archivaer is in hoofdzaak opgenomen op blz. 204 van het Bouwkundig Weekblad van dit jaar.

W. A. Beelaerts schrijft over „Brittenburg-Lugdunum Batavorum” naar aanleiding van een artikel van Prof. Dr. P. J. Blok in het Leidsche Jaarboekje van 1904. De schrijver komt op tegen de veronderstelling des Professors, dat de Brittenburg bij Katwijk het eigenlijke Lugdunum Batavorum is geweest. Aan de hand van enkele kaarten zoekt de Heer Beelaerts het caput Germaniarum „Lugdunum Batavorum” in de streek midden tusschen Rijn- en Maasmond.

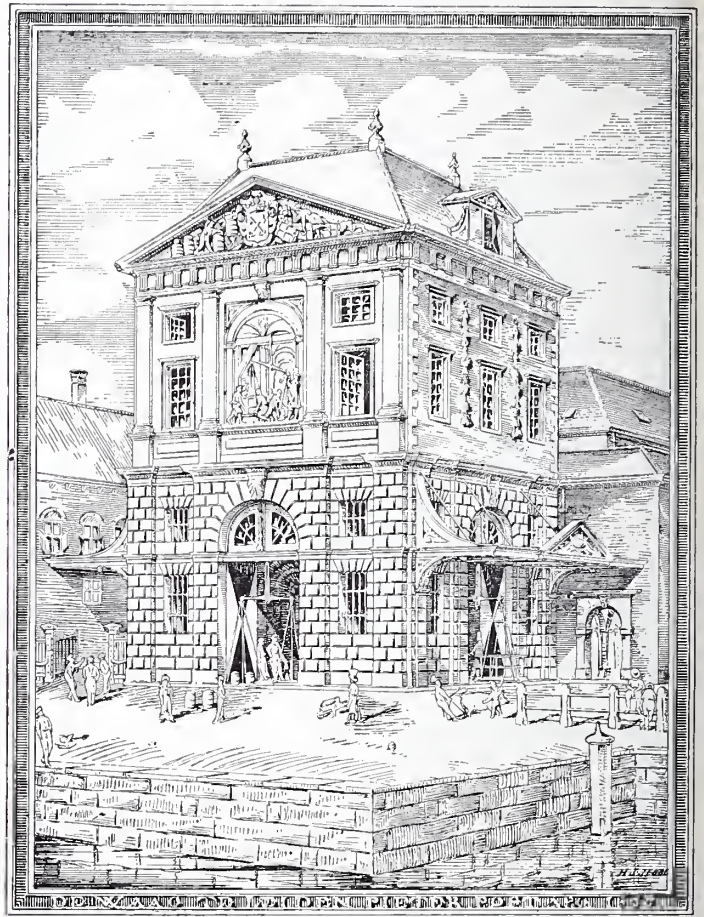

Illustratie uit het Jaarboekje van Leiden en Rijnland.

Over een vergeten Nederlander „Jacob Elisa Doornik” (1777—1837) schrijft J. van Baren. Deze wijsgeer, die verschillende werelddelen rondzwierf blijkt te zijn een voorlooper van Darwin „waar hij de gedachte van een afstamming van den mensch uit dierlijke voorouders uitspreekt”.

Over de geschiedenis van het kasteel Endegeest schrijft W. Bijleveld. In dit geïllustreerd artikel verhaalt hij de historie van het tegenwoordige krankzinnigengesticht en betreurt het, dat zoo veel schoons, althans natuurschoon, voor goed is prijs gegeven, hoewel er tegenover staat, dat de arme verpleegden in hunne rustige, lieflijke omgeving deze bekoorlijke natuur als iets lichtgevend in hun droevig bestaan mochten bekomen.

Het verheugt ons, dat dergelijke jaarboekjes ook een goede plaats inruimen aan de bouwkunst en daardoor medewerken tot meerdere appreciatie van deze kunst, die te midden harer zusters nog altijd iets van Asschepoetster heeft.

Wij wenschen de Vereeniging „Oud Leiden” geluk met hare uitgave.

VERGADERINGEN

HET KASTEEL DE DOORWERTH VOOR ONDERGANG BEHOED.

Gehoor gevend aan den oproep van een comité gevormd door de hieronder te noemen heeren, waren op Donderdag 8 Juli ten stadhuis van Arnhem vele belangstellenden in het lot van het kasteel Doorwerth samengekomen.

Arnhem's burgemeester, Jhr. mr. A. Roël, sprak een hartelijk woord van welkom waarna de voorzitterszetel werd ingenomen door den heer F. A. Hoefer lid van de Rijkscommissie voor de beschrijving der monumenten van geschiedenis en kunst, aan wiens krachtige pogingen het voorloopig succes der gevoerde onderhandelingen met den tegenwoordigen eigenaar, den heer J. W. F. Scheffer, van de Duno, te danken is. Want reeds dadelijk bleek, dat er onderhandeld was, dat deze vergadering bijeengeroepen was om door het stichten van een vereeniging aan deze plannen vasten vorm, aan de onderhandelingen een degelijken basis te verschaffen. Met den eigenaar was overleg gepleegd en de heer Hoefer was kunnen geraken tot een voorloopige overeenkomst, welke hij in den loop der vergadering aan de belangstellenden ontwikkelde. Vooraf gaf spreker in korte trekken een beeld van den verregzanden staat van verwaarloozing van het kasteel, dat immers in de Geldersche geschiedenis, zoo roemrijk en toch zoo weinig gekend, een belangrijke rol heeft gespeeld. Hij legde den nadruk op de gebiedende noodzakelijkheid tot spoedig ingrijpen teneinde het trotsche bouwwerk voor algeheelen ondergang te vrijwaren. Wij kunnen niet dulden dat dit historisch slot onder onze oogen vergaat, jaren lang moesten wij het zien vervallen, thans is ons de gelegenheid tot ingrijpen geboden, welnu, ziehier welke voorwaarden ik heb kunnen bedingen, aldus sprak ongeveer de heer Hoefer. En die voorwaarden? Wij weten het reeds uit de couranten: de heer Scheffer wil voor tien mille het kasteel met moestuin, binnen de grachten, aan de thans opgerichte vereeniging de Doorwerth afstaan. Een billijk aanbod voorwaar! Dat de heer Hoefer dan ook bij de vergadering aandrang op een *spoedige* beslissing is begrijpelijk. Helaas stond hieraan het bezwaar in den weg, dat de vereeniging nog geen rechtspersoonlijkheid bezat — de oprichting had plaats staande de vergadering — en werd door enkele aanwezigen het nemen van een overijld besluit afgekeurd. (De herstellingsplannen dateeren toch van tientallen jaren geleden... waarom dan „overijlde besluiten” als tegenargument gebruikt? Corr.) Doch in dit verband werd gewezen op een bijkomende voorwaarde, betreffende den termijn gedurende welke het aanbod van kracht zou blijven. Het was om deze reden dat spreker het wenschelijk achtte reeds in deze vergadering tot een beslissing te komen. Aan de hand van de door het bureau voor de monumenten gedane opnamen gaf spreker een overzicht van de herstellingskosten welke zouden noodig zijn, om het bouwwerk te brengen in den staat van vóór veertig jaren. Daartoe wordt vereischt een bedrag van veertigduizend gulden. Wil men, wat wellicht wenschelijker is, het kasteel zijn oude kruisramen enz. teruggeven, ten einde te komen tot den toestand van het einde der 17e eeuw dan wordt er zestigduizend gulden noodig geacht. *Geen restauratie* s.v.p. Uit den boezem der vergadering werd dit dadelijk op den voorgrond gesteld, bij monde van den heer Moes, directeur van 's Rijks Prentencabinet. De vereeniging moet zich bepalen tot eenvoudige herstelling.

Nadat onder den bijval der vergadering besloten was tot de oprichting der vereeniging de Doorwerth, ten doel hebbend den aankoop en de instandhouding van het kasteel de Doorwerth te Doorwerth, en het comité uitgenoodigd was als voorloopig bestuur zitting te willen nemen, werd bepaald dat de statuten in een volgende vergadering zouden worden vastgesteld.

In principe werd besloten tot aankoop van den Doorwerth over te gaan, doch tevens werd aangedrongen op verlenging van den optie-termijn, opdat tijdig de noodige gelden bijeengebracht zouden kunnen worden. De heer graaf Van Aldenburg Bentinck gaf staande de vergadering het goede voorbeeld door een ruime bijdrage voor het te stichten fonds toe te zeggen, terwijl de heer Jhr. de Stuers reeds schriftelijk een roijale toezegging aan het comité had doen toekomen. Nadat verscheidene aanwezigen nog betoogd hadden, dat het niet wenschelijk was thans reeds een bindend besluit te nemen, omdat de benoedigde gelden nog ontbraken, werd door twee aanwezige architecten, de heeren Jos. Cuypers, C. B. I. en Van der Burg, B. I. met klem gewezen op de noodzakelijkheid om althans vóór den komenden winter, de allernoodzakelijkste voorloopige herstellingen te doen verrichten, teneinde den snellen achteruitgang van het bouwwerk te stuiten. Daartoe zal echter noodig zijn zich eerst den eigendom van het gebouw te verzekeren, waartoe de heer V. d. B. aanraadt een tijdelijke hypothecaire leening te sluiten, waaruit de koop som voldaan zou kunnen worden, terwijl dan uit een gering deel der reeds inkomende bijdragen dadelijk de allernoodzakelijkste herstellingen zouden kunnen worden bekostigd. Zodoende zou er zonder overijling toch met spoed kunnen worden opgetreden, en spoed is noodig, wil men niet voor veel grooter kosten komen te staan.

Hierna werd de vergadering gesloten, onder opwekking van de aanwezigen om elk in zijn kring de belangstelling in het lot van den Doorwerth en in het streven der jonge vereeniging aan te wakkeren.

Het voorloopig comité bestond uit de heeren: W. C. Ph. O. graaf van Aldenburg Bentinck en Waldeck Limpurg, dr. P. J. H. Cuypers, F. A. Hoefer, Jan Kalf, secretaris der Rijkscommissie voor de beschrijving der monumenten van geschiedenis en kunst, Mr. S. Muller Fzn., lid der commissie, jhr. mr. A. Röell, burgemeester van Arnhem, Jhr. L. H. N. Nedermeijer ridder van Rosenthal, burgemeester van Renkum, A. baron Schimmelpenninck van der Oye van de Poll en Nijenbeek, Oud-Commissaris der Koningin in Utrecht, Mr. J. J. S. baron Sloet, voorz. van „Gelre”, Jhr. F. Wittewaal van Stoetwegen, burgemeester van Doorwerth, jhr. mr. V. E. L. de Stuers, dr. J. S. van Veen, voorz. der Prov. Geld. Archaeologisch commissie en het bestuur van den Ned Oudheidkundigen Bond.

Belangstellenden verwijzen wij naar de uitvoerige beschrijving van Doorwerth van de hand des heeren F. A. Hoefer, toegelicht met vele afbeeldingen en teekeningen in het Bouwkundig Tijdschrift van de Maatschappij tot Bevordering der Bouwkunst. Jaargang 1908, afl. 2.

BERICHTEN

Onontploffbare Tanks. De vele bezwaren welke een onzer collega's ondervonden heeft bij het maken van een bergplaats voor benzine bij een groote automobielen garage, om niet te spreken van allerlei samengestelde voorschriften in verband met de Veiligheidswet en Bouw- en Woningtoezicht — met het oog op de gevaren voor ontploffing, enz: — deden hen uitzien naar model installaties, eenvoudig en groote zekerheid aanbiedende.

Nu vooral bij villa's de architect vaak rekening heeft te houden met kunstgasverlichting, auto's, bergplaatsen voor gazoline, benzine, enz.; wenschen wij de aandacht te vestigen op de Maatschappij tot Installatie van Onontploffbare Tanks — Systeem Martini & Hüneke — (Keizersgracht No. 257 Amsterdam), dat in Duitschland, Oostenrijk en Italië wordt toegepast, doch hier nog niet bekend schijnt te zijn. Deze Maatschappij stelt voor belanghebbende beschikbaar een zeer lezenswaard en interessant werkje, waarin op beknopte wijze wordt uiteengezet welke de gevaren zijn, verbonden aan het gebruik van licht ontploffbare of ontbrandbare, vluchtige vloeistoffen, en de middelen worden

aangegeven, door welke men deze gevaren geheel kan voorkomen.

Het is algemeen bekend, hoe groot de omvang van het gebruik dezer vloeistoffen in de hedendaagsche industrie is, een gebruik, dat in de toekomst voorzeker zal toenemen. De gevaren, daaraan verbonden, en waartegen de overheden en de verantwoordelijke autoriteiten tot heden geen afdoende maatregelen konden treffen, zonder de industrie zelf ernstig te schaden, houden echter met dit meerder verbruik gelijken tred.

Dit heeft tengevolge, dat het leven van hen welke daarmede omgaan en de gebouwen zoowel van eigenaars als van belendenden, vaak ernstig bedreigd worden, en vermeenen wij, dat het systeem, in dit werkje verklaard en beschreven in eene steeds toenemende behoefte zal voorzien.

In alle gevallen, waar zulks vereischt wordt, is de Maatschappij in staat de gevaren geheel te doen verdwijnen, terwyl daar, waar een absolute veiligheid door de omstandigheden niet vereischt wordt, door toepassing van haar beginsel, de gevaren zoodanig beperkt kunnen worden, dat zij practisch niet meer bestaan.

De door deze Maatschappij te leveren inrichtingen worden vervaardigd door de zoo uitstekend bekend staande Machinefabrikanten Gebr. Stork & Co. en G Dijkers & Co. te Hengelo, en zijn dus een Nederlandsch Fabrikaat, hetgeen een groot voordeel is boven het betrekken van inrichtingen uit het buitenland. (De commissie wordt in zulk geval meest afgesloten door een agent, vaak niet eens een deskundige- en bij oplevering en bedrijf, wanneer iets hapert is geen deskundige hulp direct bij de hand!)

Raadhuis-Prijsvragen. Wanneer sommige belangstellenden in den nieuwen Raadhuisbouw te Rotterdam een prijsvraag ont-raden, dan wenschen wij hier mede te deelen dat in de afgelopen maand niet minder dan 6 raadhuisprijsvragen uitgeschreven werden, t. w.:

San Francisco, Bouwkosten 3.600.000.— Dollar, prijzen van 25.— 500.— en 1000.— Dollar. (Intern. en evenals bij het Vredespaleis bovendien nog 10 architecten bij uitnoodiging.)

Heidelberg, deels verbouwing van het oude Raadhuis deels nieuw aan prijzen tot een bedrag van 20.000.— Mark.

Schöneberg. (Berlijn), Bouwkosten 3.500.000.— Mark, 7 architecten zullen worden uitgenoodigd, elk ontvangt 5000.— Mark als schadeloosstelling voor zijn moeite terwijl bovendien nog 20.000 Mark ter dispositie is van de Jury om als prijzen te verdeelen. *Griesheim*. (bij Frankfort) Bouwkosten 250.000.— Mark. Aan prijzen 3000.— Mark.

Mähr-Schönberg, Aan prijzen 2500.— Mark.

Herne i. W. Bizonderheden zijn ons niet bekend.

Als zeer geslaagde Raadhuisprijsvraag mag zeker wel herinnerd worden aan Zeist, tevens dat vaak onbekende zeer goede krachten op deze wijze bekend kunnen worden, dat indirect de bouwkunst in het algemeen, ten goede komt en in het bijzonder ontwerpers zelf die daardoor vaak een schoone toekomst tegemoet gaan hetgeen maar al te vaak voor velen zonder de noodige connecties, zonder eenige kans om zich in het publiek eens te uiten, uitgesloten is. Een prijsvraag by keuze van eenige architecten in een klein land als Holland wordt ook moeilijk, want gesteld dat men de meest „hervorragende” kiest dan zal de Jury die hun werk te beoordeelen heeft nog wel meer „hervorragend” moeten zijn. Waar eenerzijds het lijkt of men met een lantaarntje de goede krachten moet opspeuren, lijkt het anderzijds wel of men maar uit dozijnen te kiezen heeft.

Uitbreidingsplan voor Katwijk. In de zitting van den Gemeenteraad van Katwijk van Woensdag 30 Juni 1909 kwam een voorstel van B. & W. aan de orde om deze een crediet toe te staan tot het doen maken van een uitbreidingsplan.

De belangrijkheid van dit voorstel werd door den Voorzitter in het licht gesteld. Waarin echter die uitbreiding zal bestaan werd ons uit het Raadsverslag van het Leidsch Dagblad niet wel duidelijk. Van grooten omvang is ze zeker niet, getuige de kapitale som ter beschikking aangevraagd, zijnde f 200.—.

De Voorzitter zeide ook, dat een deskundige zou worden geraadpleegd om aan de hand dezer begrotingsom de plannen te adviseeren. Een der Raadsleden wenschte wel te weten wie dit

was. De Voorzitter noemde als deskundige den Heer Molkenboer aannemer van het Zeehospitum te Katwijk-aan-Zee.

Begrijpelijk wordt met belangstelling uitgezien naar Katwijk's uitbreidingsplan, ontworpen onder deze deskundige leiding.

PERSONALIA

Bij Kon. besluit is benoemd tot lid van het College van Curatoren der Technische Hoogeschool te Delft F. M. De Vries van Heyst burgemeester van Delft.

Geslaagd voor het Candidaat-examen Bouwkundig Ingenieur Technische Hoogeschool Delft: Mej. J. V. Blankenberg en de heeren: W. P. C. Knuttel, F. J. Kubatz, J. C. F. Margrij, H. F. Mertens, A. H. van Rood, D. Roosenburg, M. E. van de Wall.

Geslaagd voor het Ingenieurs-examen Bouwkundig Ingenieur de heeren: A. C. H. Calcoen, F. J. L. Ghijssels en J. B. van Loghem.

LAATSTE BERICHTEN.

Excursie van het Genootschap „Architectura et Amicitia” naar Zwolle en Kampen, op Zaterdag 24 Juli 1909. De eerste Secretaris van het Genootschap A. et A., de heer Maurits Plate, 1^{ste} Constantyn Huygensstraat 101 Amsterdam verzoekt ons mede te deelen, dat het Genootschap het op prijs zal stellen, zoo ook leden van de Maatschappij tot Bevordering der Bouwkunst zich bij deze excursie willen aansluiten, waartoe de heer Plate gaarne introductie zal verleenen.

Met genoegen voldoen wij aan dit verzoek, overtuigd dat excursies uitmuntende gelegenheden zijn om de collegiale en vriendschappelijke banden te versterken, terwijl deze tocht naar Zwolle en Kampen een aardige agenda bevat. Deze luidt:

11 uur. Réunie in de Restauratiezaal van het station te Zwolle en daarna wandeling door de stad ter bezichtiging van de Grootte Kerk, het Overijselsch Museum, het oude Vrouwenhuis, de Sassenpoort en van de Trouwzaal van het Stadhuis.

1.30 uur. Koffiedrinken in een der zalen van het stationskoffie-huis.

2.10 uur. Vertrek naar Kampen.

2.30 „ Aankomst te Kampen en wandeling door de stad, ter bezichtiging van het Stadhuis, de Bovenkerk, het Gothische huis, de Vier Poorten en van het Proveniers-huis.

5.30 uur Gemeenschappelijke maaltijd in de Stads Gehoorzaal.

8.28 „ Vertrek uit Kampen.

8.44 „ Aankomst te Zwolle.

De heer F. A. Hoefer te Hattem, lid van de Rijksmonumenten-commissie en Directeur van het Overijselsch Museum te Zwolle, heeft zich bereid verklaard de leden van het Genootschap met hunne introducties op deze excursie rond te leiden.

Voor de deelnemers uit Amsterdam is de samenkomst aan het station W. P. om met den trein, die te 8.33 vertrekt via Utrecht en Amersfoort te 11 uur te Zwolle aan te komen. De deelnemers uit de richting Rotterdam, Dordrecht en Utrecht treffen de uit Amsterdam komenden te Utrecht. Zij, die komen uit de richting Nijmegen, Arnhem, Deventer arriveeren te 10.55 te Zwolle, uit de richting Almelo te 10.44, uit Friesland en Groningen te 9.12.

Met het oog op de gemeenschappelijke maaltijden wordt bericht van deelname uiterlijk Woensdag 21 Juli ingewacht.

Wij wenschen het Genootschap succes en goed weer toe.

BOUWKUNDIG WEEKBLAD

ORGAAN VAN MAATSCHAPPIJ
TOT BEVORDERING DER BOUWKUNST

Bestuur v. d. Maatschappij: A. SALM G.B.ZN., Voorz., W. J. DE GROOT, Vice-Voorz., L. C. DUMONT, G. W. VAN HEUKELOM, D. E. C. KNUITTEL, J. LIMBURG, B. J. OUËNDAG, W. F. C. SCHAAP, J. VERHEUL D.ZN.

Commissie van Redactie: S. DE CLERCQ,
H. V. D. KLOOT MEIJBURG, A. SALM G.B.ZN.,
Redacteur: J. GRATAMA.

Bureau van Redactie: Marnixstraat 402, A'dam.
Bureau van Administr.: Herderstr. 5, Den Haag.
Uitgevers: MOUTON & CO. ■ ■ ■ Den Haag.

INHOUD: OFFICIEEL GEDEELTE: Bericht. — REDACTIONEEL GEDEELTE: Publieke Prijsvragen, door K. de Bazel. — Het aanbesteden van Centrale Verwarmings-inrichtingen, door F. G. Unger, w. i. — Brieven uit Groningen, door G. Knuttel. — Vergaderingen. — Boek- en Plaatwerken. — Inhoud van Tijdschriften. — Berichten.

OFFICIËEL GEDEELTE.

Het Hoofdbestuur van de Maatschappij tot Bevordering der Bouwkunst heeft in zijn vergadering van 22 Juni j.l. het volgende besluit, als overgangmaatregel, genomen:

Zij, die reeds een keer hebben deelgenomen aan het Examen voor Bouwkundig Opzichter, ingesteld door de Maatschappij tot Bevordering der Bouwkunst en zich wederom wenschen te onderwerpen aan genoemd Examen in 1910, zullen hiertoe worden toegelaten, ook al hebben zij den leeftijd van 23 jaar nog niet bereikt.

Tevens wordt medegedeeld, dat het Hoofdbestuur besloten heeft aan het Programma van Eischen voor het Examen tot het verkrijgen van het Diploma van Bouwkundig Opzichter toe te voegen:

Punt 16. Kennis voor het verstrekken van de eerste hulp bij ongelukken en van de maatregelen ter voorkoming van beroepsziekten.

REDACTIONEEL GEDEELTE.

PUBLIEKE PRIJSVRAGEN.

Geachte Heer Redacteur.

Vergun mij gebruik te maken van uwe gastvrijheid om eenige opmerkingen te maken naar aanleiding van het bijschrift (door u of door de redactie van het Rotter-

damsch Weekblad gesteld)? bij het Gidsartikel van Jan Veth over de kwestie: „Publieke prijsvraag voor bouwkunstmonumenten of niet”.

Het is mijn plan niet om de gedachte en het betoog van den heer Veth te verdedigen, daarvoor zal hij allicht zelf op zijne wijs en te zijner tijd zorgen; maar het komt mij voor, dat bedoeld bijschrift bij lange na geen recht laat wedervaren aan de argumentatie in het Gidsartikel, welke argumentatie in dat bijschrift niet voldoende wordt geacht.

De hoofdvraag toch waarop het aankomt is: of de publieke prijsvraag de meest doeltreffende manier is om in het bezit van een goed en schoon werk te geraken; de vragen: of door openlijke mededinging meer in den geest der sociale rechtvaardigheid wordt gehandeld, of ook wel door prijsvragen aanleg en talent gelegenheid hebben naar voren te komen zijn m.i. in het betoog van den schrijver van secundair belang.

En nu deze hoofdvraag, in deze onder architecten nog niet opgeloste kwestie, wordt opgeworpen uit de rangen van hen, die toch zeker op het gebied der *schoonheidscultuur* alleszins tot oordeelen bevoegd geacht mogen worden; door een man, die bewees een diepgaand inzicht te hebben in het wezen der schoonheid; die toonde scherp te kunnen onderkennen en definieeren de sfeer waarin schoonheid ontstaat; en daarbij tevens blijkt een zoo diepgaand verschil van meening over dit belangrijke punt, past het m.i. de kwestie zooveel mogelijk objectief van meer nabij ook uit dat oogpunt te bezien.

In dezen tijd waarin angstvallig wordt aangestuurd op hetgeen men voor sociale rechtvaardigheid houdt, is de openlijke mededinging op velerlei gebied ontegenzeggelijk een onmisbaar element; en ik geloof dat wel niemand dit prachtig oefenveld voor allerlei krachten zou willen missen. Want in den leertijd en bij het ter schole gaan is de onderlinge wedijver een stimulans voor

sterking van de kracht, die later in samenwerking haar nuttig werk moet doen.

Maar het is wel een eigenaardig verschijnsel, dat juist de schoonheid als het ware schijnt terug te wijken van dat rumoer, zich niet laat veroveren wanneer met vliegend vendel op haar wordt aangerend; zij schijnt het vermogen te hebben alsdan ongrijpbaar te worden, terwijl zij zich openbaart en gewillig overgeeft aan den eenzamen ongewapende.

Zoude ook de openlijke mededinging in velerlei aangelegenheden een dienstig middel zijn, dan zegt dit volstrekt niet, dat zulks in alle omstandigheden op het gebied der schoone kunsten ook het geval is. Er is inderdaad gevaar door de eenzijdige opvatting, dat, wat voor het een past ook voor het ander geschikt is.

Wanneer men de kwestie stelt in de grove tegenstelling — „bij eenvoudige opdracht de deur wagenwijd openzetten voor allerlei willekeur en intriges”, en het rechtvaardigheidsbeginsel van de publieke prijskamp — (zoo als een inzender in „de Bouwwereld” deed) dan is zeker het laatste te verkiezen. Inderdaad wordt het verlangen naar de publieke prijsvraag allicht versterkt door een gevoel, dat zich kant tegen het in vele gevallen opdragen van belangrijke en monumentale werken om persoonlijke relaties alleen, zelfs door zakenbelangen, intriges, enz. verkregen; objectief oordeel over *het werk* van een begunstigd architect is een factor, die niet altijd meespreekt; maar het schijnt mij toe een onbillijk en ongeoorloofd generaliseeren te zijn om deze absessen als argumenten tegen beginselen te gebruiken.

Door prijsvragen wordt daarentegen een betrekkelijk eenvoudig geval dikwijls zeer ingewikkeld gemaakt, terwijl men daarna ondanks alle goede bedoelingen en brave jury's, in dat zelf geschapen doolhof loopt rond te dwaalen zonder een uitweg te vinden en er zich ten slotte een doorhakt. Waarlijk, op dit gebied hebben ons de zeer nuttige studieprijsvragen der Bouwkunstgenootschappen, zonder veel schade, reeds veel geleerd. Tegenover een enkele welgeslaagde publieke prijsvraag echter staan een legio, en niet de minst belangrijke, met onbevredigend einde, mocht ook al de bouwheer of de bouwmeester in een of ander opzicht gebaat zijn; het werk, de kunst, waarom het in de allereerste plaats te doen moet zijn, verkrijgt meestal niet wat het toekomst. Tegenover het dikwijls uitgesproken argument, dat het mislukken van prijsvragen meer ligt bij de uitschrijvers dan in de kwaliteit der inzendingen, is de opmerking te maken, dat natuurlijk de schuld altijd bij de tegenpartij ligt; en het is ook wel merkwaardig aan te stippen, dat er na afloop van een prijsvraag onder de mededingers wel steeds groote ontevredenheid heerscht, maar zelden of nimmer een storm van verontwaardiging opsteekt met bepaalde aanwijzing van een ander dan het bekroonde ontwerp als het beste en voor uitvoering aangewezen.

Men vindt ook in een redactioneel artikel in hetzelfde B. W. waarin J. V.'s klein achting der moderne architectuur wordt gewraakt, pag. 333, het volgende — „en zien we ten slotte als reactie tegen *de onbeduidende*

architectuur van den tegenwoordigen tijd (*) (enkele uitzonderingen niet te na gesproken) dat, enz.” Welke uitspraak wel een teekenenden bijval voor J. V.'s meening beduidt.

Waarlijk, het is toch inderdaad ook voor ons een gerechte vraag, of het bij de vele mislukkingen op den duur wel is aan te nemen dat de gebreken steeds zijn gelegen in de wijze, waarop het stelsel wordt toegepast en niet ook gezocht moeten worden in het wezen van het stelsel, dat er niet toe geëigend schijnt om zoodanige verdiepte toewijding aan het werk bij een willekeurig aantal deelnemers op te wekken, als noodig is voor het verkrijgen van een deugdelijk en blijvend schoon resultaat.

13-7-'09.

K. DE BAZEL.

Wij ontvingen bovenstaand stuk te laat om het nog in het Bouwkundig Weekblad van 17 Juli, te kunnen plaatsen.

Het bijschrift van het artikel betreffende het Gidsartikel van Jan Veth is eveneens van het Rott. Weekblad. De Redactie.

NASCHRIFT.

Aan het bovenstaande dat, blijkens eene mededeeling van de redactie, in het vorig nummer niet kon worden opgenomen, wensch ik, na lezing van de beschouwingen van M. G. M., nog enkele woorden toe te voegen.

Het komt mij voor dat de schrijver dezer beschouwingen niet voldoende onderscheidt de werking van het stelsel als zoodanig, toegepast op academische- en studieprijsvragen, waar het een goed en waardevol middel mag worden genoemd ter voorbereiding tot en ter sterking van de praktische loopbaan, — en de algemeene publieke prijsvraag, uitgeschreven met het bepaalde doel, een goed en schoon bouwkunst-monument te verkrijgen.

Waar het m. i. gaat om de appreciatie van het laatste middel, moet het nut van het stelsel op zich zelf voor het eerste doel buiten beschouwing blijven; probeeren toch en het omzetten van onrijpe concepties in vaste materialen, geeft in de bouwkunst minder pas dan bij eenigen anderen kunst; al wordt het in den tegenwoordigen tijd helaas maar al te veel gedaan, meer dan, gedachtig aan de gestrenge eischen van toelating bij de oude kunstschoolen en gilden, voor eene deugdelijke kunstbeoefening oirbaar te achten is.

Waar dus de schrijver M. G. M. zegt, dat het hier geldt de *verwerping* van een systeem, zoo belangrijk voor de ontwikkeling van den architect en zulk een voorname factor, om nader te komen tot de zoo algemeen gewenschte eenheid van stijl, berust dit m. i. op een misverstand.

Waar hij spreekt over het papieren project, mag er zeker op gewezen worden dat het doeltreffende en juist evenwichtige bouwwerk er doorgaans in beeld en concept oneindig veel simpeler zal uitzien dan het op effect berekende prijsvraag-ontwerp; men behoeft slechts teekeningen van oude meesters en afbeeldingen van oude monumenten te vergelijken; en de ondervinding heeft geleerd, dat zelfs de meest bekwame Jury licht dupe wordt van het papieren project.

(*) Cursiveering K. d. B.

De beste prijskamp mag zeker het levende werk genoemd worden, waaruit meer het evenredig vermogen van den maker blijkt; maar waar is, dat de appreciatie van de nieuwe conceptie, waartoe de maker in staat zal zijn, voor den oningewijde een kwestie van hoop en vertrouwen blijft; doch dat is in nog grooter mate het geval voor een Jury bij een prijsvraag, ten opzichte van de zekerheid, omtrent wat bij uitvoering van een project daarvan terecht zal komen.

De kwestie van de verkiezing der waardigsten schijnt ook al weer door de wijze van stellen bezwaarlijker dan ze is.

De wensch naar den waardigsten toch zal steeds in betrekkelijken zin moeten worden opgevat; gesteld al dat in een land één persoon de waardigste architect genoemd kan worden, zou het toch nooit de bedoeling kunnen zijn alle waardige werken aan hem op te dragen. De term, de waardigste, schijnt mij dan ook toe minder gelukkig gekozen. Het is te doen om eene voor het werk geschikte, liefst de geschiktste kracht, en die zijn er doorgaans meer dan één, hoewel men de verwachting niet spannen moet tot dat, wat de tijd niet geven kan.

De redeneering over de mogelijkheden en kansen bij een prijsvraag gaat slechts dan op, als men alle geschikten of waardigen kon dwingen of nopen hun krachten in het strijdperk te brengen; steeds zullen er buiten de mededingers zijn, die wellicht beter dan deze de aangewezen taak zouden vervullen; met de subjectiviteit van het oordeel der Jury, waartegen bijna steeds, bij elken grooten prijsvraag in een of anderen vorm wordt geoponeerd blijft, ten slotte nog rekening te houden.

Het komt er m. i. op aan in dezen niet te generaliseeren; in abstracto en aan de concrete gevallen getoetst, zijn evenveel, zoo niet meerdere nadeelen dan voordeelen van de publieke prijsvraag te noemen; in hoeverre dit voor het geval Rotterdam speciaal geldt, kan ik niet beoordeelen, aangezien ik de situatie niet heb onderzocht; maar waar in bouwkundige kringen de eenzijdigheid dreigt de publieke prijsvraag als het alleen zaligmakend recept te gaan beschouwen, acht ik het waarschuwend woord van J. V. zeer van pas en van groot nut voor onzen kijk op deze materie.

18 - 7 - '09.

K. DE BAZEL.

HET AANBESTEDEN VAN CENTRALE VERWARMINGS- INRICHTINGEN.

In het Bouwkundig Weekblad van 10 Juli (No. 28) doet de heer Slotboom eenige mededeelingen, naar aanleiding van een voordracht over bovengenoemd onderwerp op het congres te Frankfurt a. M. gehouden.

Waar het van belang is, dat deze kwestie ook hier te lande goed onder de oogen worde gezien, zij het mij vergund er hier wat nader op in te gaan, doch alvorens meer in het bijzonder deze aangelegenheid te behande-

len, dient vooraf op eenige algemeene punten te worden gewezen.

Een centrale verwarmingsinrichting vormt uit den aard der zaak een zeer innig geheel met het gansche bouwwerk, daar zij zich daarin naar alle zijden vertakt en de pijpleidingen door allerlei vertrekken gelegd en aan muren en wanden bevestigd worden, terwijl ook de aanschaffingskosten een belangrijk deel van den bouwsom (10% tot 20%) uitmaken. Daarbij moet de inrichting voldoen aan de behoefte aan warmte, al naar dat deze zich bij de bewoners openbaart en onder alle weersgesteldheden.

Aan verschillende bepaalde voorwaarden is men dus bij het projecteeren van een centrale verwarmingsinrichting al reeds van den aanvang af gebonden o. a. aan die, geboden door den aard van het bouwwerk en door de plannen

aan die, samenhangende met de hoeveelheid warmte in elk te verwarmen vertrek benodigd.

Al naar den aard van het bouwwerk is een keuze te doen uit de verschillende systemen van centrale verwarming en dient men dus de voornaamste eigenschappen der gebruikelijke systemen te kennen om de keuze tot een of twee dier systemen te bepalen.

Overeenkomstig de plannen is dan de inrichting te projecteeren, daarbij rekening houdende met de beschikbare plaatsruimte voor verwarmingstoestellen en pijpleidingen.

Hoofdzaak is daarbij, dat de benodigde hoeveelheid warmte van ieder vertrek bekend zij.

Waar het nu tot de eerste en voornaamste taak van den bouwmeester behoort „zich geheel te denken in den grondslag van bestemming van het gebouw en zich van den beginne af te verdiepen in den organischen samenhang van alle onderdeelen”, daar dient hij zich ook in het algemeen rekenschap te kunnen geven van het verband tusschen de aan te brengen verwarmingsinrichting en de bovengenoemde voorwaarden, opdat bouwwerk en verwarmingsinrichting een goed geheel zullen vormen en het ligt voor de hand, dat hij de onvoorwaardelijke eischen waaraan de inrichting moet voldoen in de aanvraag, die hij tot de leverende firma's richt, behoorlijk vastlegge, opdat het uitgesloten zij, dat concurrentie deze eischen kan schaden.

Aangezien het nu onmogelijk is, een vertrek tot op een bepaalde temperatuur te verwarmen zonder de daartoe benodigde warmte toe te voeren, staat dit punt buiten alle concurrentie en dient reeds bij de aanvraag opgegeven te worden hoeveel warmte voor elk vertrek benodigd is. De gegevens, benodigd voor de berekening van deze hoeveelheid warmte, dienen van algemeene bekendheid te zijn, en de bouwmeester moet die hoeveelheden onafhankelijk van de leverende firma's kunnen berekenen en vaststellen. Bij zoovele andere berekeningen is dit ook het geval, bijv. bij het berekenen van draagconstructies enz. waarbij men, al naar den aard van het materiaal, uitgaat van normale gegevens omtrent toe te laten spanningen enz. en geen bouwmeester, die de verantwoordelijkheid van zijn taak

begrijpt, zal hier den leverancier geheel vrij spel laten. Door het met juistheid berekenen van de warmtehoeveelheid, welke ieder vertrek onder bepaalde omstandigheden behoeft, doet men een eersten en voornaamsten stap op den weg waarlangs men komt tot een verwarmingsinrichting, die aan de gestelde verwachtingen zal voldoen. Ten aanzien van de kennis dezer gegevens moet geen geheimhouding worden betracht en voor zoover er nog twijfel mocht bestaan omtrent de juistheid der gebruikelijke transmissiecoëfficiënten enz., dienen onderzoeken daarin opheldering te geven. Waar tegenwoordig tal van rijks- en gemeentegebouwen en andere groote inrichtingen centraal verwarmd worden, kan van deze zijde tot het verrichten van bedoelde onderzoeken veel steun worden verleend en daardoor aan het algemeen een grooten dienst worden bewezen.

Hetzelfde geldt voor den percentueelen toeslag met het oog op de ligging van het gebouw in het algemeen en van de verschillende vertrekken ten opzichte van de hemelstreken in het bijzonder, benevens voor den toeslag met het oog op het tijdig op temperatuur brengen der vertrekken ¹⁾. Ook hier dienen de noodige onderzoeken de gegevens te brengen, welke als algemeene grondslag voor de berekening van warmteverliezen van gebouwen kunnen dienen ²⁾.

Reeds het zorgvuldig controleeren van het al of niet bereiken van de gegarandeerde temperatuur kan veel leeren omtrent de juistheid der gevolgde berekening. In de meeste gevallen wordt het bereiken van een bepaalde binnentemperatuur bij een minimum buitentemperatuur gegarandeerd, doch in de minste gevallen wordt behoorlijk nagegaan of de installatie aan deze eischen voldoet. En voor die contrôle is het toch volstrekt niet noodig om te wachten tot eens een geheelen winterdag lang de vastgestelde minimum buitentemperatuur heerscht. Men kan ze ook bij hoogen temperatuur uitvoeren. ³⁾

Moeten dus de wijze van berekenen van het warmteverlies en de daarvoor benodigde gegevens van algemeene bekendheid zijn, zoo dient men ook de noodige kennis te bezitten omtrent de meest wenschelijke ligging en plaatsing van pijpleidingen en verwarmingstoestellen van de meest gebruikelijke systemen.

Kennis van de juiste grootte en plaatsing der benodigde verwarmingstoestellen is van veel waarde voor den bouwmeester met het oog op de inwendige architectuur van het gebouw en hij dient de plaatsing daarvan nauwkeurig aan te geven en niet af te wachten wat de verschillende leverende firma's dikwijls in meerdere variaties aanbieden.

En hetzelfde geldt voor de pijpleidingen. De bouwmeester moet er rekening mede houden, dat in een centraal

verwarmd gebouw een pijpleidingnet dient te worden ondergebracht en een voorloopig project van dit net kan hem veel diensten bewijzen bij de uitwerking van zijn bouwplan, o.a. voor het bepalen van het noodzakelijke peil van de vloer van den stookkelder, het aanbrengen van de verdeelleiding enz. Algemeene kennis van het projecteeren der leidingen is daarbij voldoende.

Bij lezing van het bovenstaande zal men de opmerking maken dat in het algemeen de bouwkundigen niet de noodige kennis bezitten om op de voorgestelde wijze te werk te gaan en een en ander dus niet in de praktijk doorvoerbaar is.

Allereerst zij dan opgemerkt dat meerdere algemeene kennis van de verwarmingstechniek voor onze bouwmeesters zeer zeker gewenscht zou zijn, omdat men bij de inwendige architectuur bepaald rekening moet houden met de in het gebouw aan te brengen verwarmingsinrichting, wil men niet voor het feit komen te staan, dat verschillende onderdeelen van het verwarmingssysteem het inwendige verontsieren of aan de harmonie van het geheel te kort doen. En zoo de bouwmeester zijn taak reeds te omvangrijk acht om zich nog met de oplossing van dergelijke bijkomende vraagstukken in te laten, dan dient hij zich de steun van meer speciaal deskundigen te verschaffen opdat het werk op juiste wijze worde verdeeld. In den regel zal het echter gewenscht zijn, vooral met het oog op kleinere installaties, dat de bouwmeester zelve over de noodige kennis op dit gebied beschikt, opdat hij zooveel mogelijk in staat zij bij zijn ontwerp tijdig rekening te houden met de eischen, die een inrichting voor centrale verwarming stelt.

Het is wel van belang er op te wijzen, dat ten opzichte van het tijdig rekening houden met de aan te brengen installatie er o.a. een groot verschil bestaat tusschen een aanleg van elektrische verlichting of voor centrale verwarming.

En om *meerdere* technische redenen en van wege de grootere afmetingen der samenstellende deelen van een centrale verwarming is het noodig dat men met de plaatsing daarvan zoo tijdig mogelijk rekening houde, terwijl men de aanwijzingen tot het leggen der leidingen eener elektrische verlichting en het plaatsen der lichtpunten nagenoeg niet eerder behoeft te geven dan wanneer de montage een aanvang neemt; ook bedenke men dat wijzigingen in een verwarmingsaanleg zoo zij al niet onmogelijk zijn dan toch doorgaans met heel veel bezwaren van technischen en finantieelen aard gepaard gaan, terwijl dit bij elektrische verlichting veel minder het geval is.

Er is trouwens nog een andere reden, waarom de bouwmeester of zelve of met behulp van een deskundige zich de noodige zelfstandige kennis op het gebied der verwarmingstechniek dient eigen te maken en deze is gelegen in het feit, dat men doorgaans verschillende aanbiedingen verlangt voor eenzelfde installatie.

Wanneer men nu niet alleen de prijs den doorslag wil laten geven doch ook de aanbiedingen naar hun eigen-

¹⁾ Zie Bouwk. Weekbl. N^o. 16 van 17 April 1909 blz. 187.

²⁾ Door deze algemeene grondslagen bij alle berekeningen toe te passen, vervalt het bezwaar door den heer S. in zijn artikel genoemd n.l. dat als het plan van wege den besteder gemaakt wordt, de met de opmaking daarvan belaste gemeentelijke of adviseerende ingenieur, alles te ruim neemt teneinde zeker te zijn.

³⁾ Zie Bouwk. Weekbl. N^o. 12 van 20 Maart 1909 blz. 139.

lijk waarde wil beoordeelen, dient men toch wel de noodige technische kennis te bezitten om dit oordeel te kunnen vellen. En hij die dit oordeel velt is de bouwmeester of zijn deskundige.

Acht hij zich zelve niet bevoegd om een oordeel uit te spreken, dan kan hij slechts twee wegen kiezen, of hij vraagt aan één naar zijn meening volkomen betrouwbare en kundige firma aanbieding voor een verwarmingsinrichting en draagt deze de levering op, of hij vraagt meerdere firma's aan en draagt de levering op aan den laagsten inschrijver.

Wil de bouwmeester zich niet aan deze beide, uit den aard gebrekkige, beperkingen binden dan dient hij te zorgen zelve deskundige te zijn of zich daartoe medewerking te verschaffen.

Teneinde dan echter ook de aanvragen te kunnen baseeren op dezelfde grondslagen en ze daardoor behoorlijk vergelijkbaar te maken, dienen deze te geschieden op grond van een volledig bestek met de noodige bijbehorende teekeningen en de bouwmeester, die zich behoorlijk in de beginselen der verwarmingstechniek bekwaamd heeft is tot het opmaken van een goed bestek in staat. Zonder in allerlei bijzonderheden en technische details te treden moet dit bestek een goeden leidraad zijn voor de firma die een aanbieding zal doen.

Er is veel overleg noodig om ten opzichte van dit laatste de juiste grens te trekken. Aan de eene zijde moeten de voorschriften in het bestek genoemd er voor waken, dat de verwarmingsinrichting beslist zal voldoen aan de principieele eischen, die men uit een oogpunt van verwarmings- en bouwtechniek in het algemeen moet stellen (ik noem bijv. den eisch van voldoende verwarmend oppervlak der radiatoren en den eisch dat door de warmte van den ketel de vloer van den kelder niet beschadigd mag worden) aan de andere zijde moet het bestek de verwarmingstechniek vrijlaten haar ervaring en verbeteringen ten volle toe te passen, zoodat en afnemer en leverancier zooveel mogelijk voordeel daarvan kunnen trekken.

In het algemeen zal nu het voorloopig ontwerpen, aanvragen en opdragen van een verwarmingsinrichting als volgt dienen te geschieden.

Allereerst moet er onderscheid gemaakt worden tusschen inrichtingen van geringeren en van grooteren omvang en is voorop te stellen dat de bouwmeester en diens personeel de noodige algemeene kennis van de voornaamste verwarmingssystemen dienen te bezitten. Voor kleinere verwarmingsinrichtingen is hij dan in staat zelf een voorloopig project te maken, terwijl hij voor grootere zich den steun van een deskundige kan verzekeren. Met behulp van de gebruikelijke gegevens worden de benodigde warmtehoeveelheden voor ieder te verwarmen vertrek vastgesteld en in verband daar mede de grootte van het verwarmend oppervlak der te plaatsen toestellen. Daarna worden de plaatsing en de hoofdafmetingen der toestellen overeenkomstig de beschikbare ruimte in het vertrek aangegeven en de loop van het pijpleidingnet geprojecteerd.

In een bestek met bijbehorende projectteekening worden nu de noodige gegevens verzameld en de voorwaarden geformuleerd waaraan de leverende firma zal hebben te voldoen, terwijl tevens bij dit bestek de noodige plattegrond- en doorsnedeteekeningen van het gebouw zijn te voegen.

De eerstgenoemde firma's dienen nu hun aanbiedingen in op grond van de gegevens hun in het bestek verstrekt, doch staat het hun tevens vrij desgewenscht afzonderlijke aanbiedingen te doen, waarin afwijkingen van bestek of project worden voorgesteld.

De verschillende aanbiedingen dienen nu onderling goed vergeleken en de voorgestelde afwijkingen van het bestek beoordeeld te worden.

Bij het verlenen der opdracht dient dan de installerende firma te verklaren een verwarmingsinrichting te zullen leveren die zal voldoen aan de in het bestek gestelde eischen en voorwaarden en aan de eventueele wijzigingen die in gemeenschappelijk overleg zijn vastgesteld.

Het is in het belang van de toekomstige bezitters van centrale verwarmingsinrichtingen als van de installerende firma's beiden, dat zooveel mogelijk algemeen geldende besteksvoorwaarden en indeelingen van bestekken worden vastgesteld. Men zal daardoor bereiken dat er heel wat minder noodeloos werk wordt verricht, dan thans in den regel het geval is.

's-Gravenhage.

F. G. UNGER, w. i.

❖ BRIEVEN UIT GRONINGEN. ❖

HET ACADEMIEGEBOUW TE GRONINGEN.

Door uitstedigheid verhinderd eerder een en ander over dit onderwerp te schrijven, heeft de belangstellende lezer zich door middel van couranten en geïllustreerde periodieken reeds op de hoogte kunnen stellen van velerlei, betreffende het nieuwe academiegebouw te Groningen.

Het op 29 Juni ingewijde gebouw werd door twee anderen voorafgegaan. Het eerste, in gebruik genomen Aug. 1614, was oorspronkelijk niet als onderwijsgebouw bedoeld, doch ontstond door omtimmering van het Jufferenklooster, waardoor men te beschikken kreeg over 3 collegezalen, senaatskamer en pedelwoning. Nog andere kloosters werden ten dienste der academie verbouwd, het Menalda-convent tot woningen voor hoogleeraren, het Minderbroederklooster tot Bibliotheek en Teatrum Anatomicum, terwijl hare kerk tot academiekerk werd.

De afbeeldingen van dit, in 1846 afgebroken, nederige gebouw doen een uiterst sobere baksteenarchitectuur zien, verlevendigd door een fraaie poort in Gildehausersteen, het werk van Occo Mensenborch.

Ubbo Emmius, de eerste hoogleeraar, spreekt van het gebouw als: „heerlijk opgetimmerd en versierd, en omgeven met ruime en prachtige galerijen.”

Dat deze laatsten soms tot vreemde doeleinden werden gebezigd, moge de volgende aanhaling uit een aanklacht van den senaat, getuigen:

„De zindelijkheid en orde in de academie violeert en verachtet hij (de pedel) ten eenenmale ...; stellende onder de gallerije koeijen, houdende op de solders geyten ende bocken, latende een grooten rekel loopen in de academie, dewelcke sijn vuilig-



HET VOORMALIG AKADEMIE-GEBOUW TE GRONINGEN,
naar de lithografie van C. G. A. LAST, 1861, voorkomend in „Het Academie-gebouw te Groningen 1619—1909”, door P. H. v. FENEMA.



HET NIEUWE AKADEMIE-GEBOUW TE GRONINGEN.

heit in de Auditoriis, in portien, en overal brengen, dat noch professoren, noch studenten ruym hebben om te gaen."

Het is te begrijpen dat dit gebouw niet aan meer moderne eischen kon voldoen en in 1818 komt de kwestie van een nieuw academiegebouw ernstig ter sprake. Het werd evenwel 1846 alvorens tot een zoodanigen bouw besloten werd, waarvan de inwijding plaats vond September 1850.

Het gebouw werd opgetrokken onder leiding van den stads-adsistent-opzichter J. F. Scheepers, wiens ontwerp gewijzigd was door den Amsterdamschen architect J. Warnsinck. Zonder nu juist buitengemeene architectonische kwaliteiten te vertoonen was het een bouwwerk dat zeer aangenaam aandeed. De sobere gevel, met de kolonnade van zes Jonische zuilen als middenpartij, drukte volkomen de bestemming uit, de verhoudingen waren goed, het geheel beschaafd en rustig.

Te betreuren is het dan ook dat Groningen 30 Augustus 1906 zijn academiegebouw in vlammen zag opgaan. Tot den bouw van een nieuwe Academie werd direct besloten en vele stemmen gingen op, die de wenschelijkheid uitspraken van eenen herbouw, waarbij de oude opstand aangehouden zou worden. Dit is niet geschied, de Rijksbouwkundige J. A. Vrijman diende reeds 24 September een volledig plan voor een nieuw gebouw in, dat met behoud der oude fundamenten, die nog in goeden staat verkeerden, een geheel andere opvatting deed zien, die der Noord-Nederlandsche Renaissance uit de 17e eeuw — geheel volgens dat plan is dan nu het nieuwe academiegebouw voltooid. Tracht men den indruk die het maakt kort weer te geven, dan moet wel de bedenking worden uitgesproken dat het uitwendige geheel niet uitdrukt de bestemming, een vreemdeling zou eer vermoeden hier voor het bekende Groninger Sociteits- en Concertgebouw „de Harmonie" te staan. Achter erkers vermoedt men niet licht collegezaalen.

Zooals gezegd, de heer Vrijman heeft zich voorgesteld een gebouw te leveren, in stijl der Noord-Nederlandsche Renaissance uit de 17e eeuw.

Of dit een gelukkige gedachte mag genoemd worden?

Een architect kan trachten naar iets eigens, een harmonisch geheel te doen groeien uit de gestelde opgave met zijn eigenaardige eischen, gebruik makende van de materialen en constructies die deze tijd hem biedt, zich voelende een mensch die in het begin der 20e eeuw leeft en wil trachten naar krachten mee te werken om uit den tegenwoordigen chaos van bouwkundig pogen iets goeds te doen geboren worden. Hij kan daarin al of niet slagen, het werk zal schoon of gebrekkig zijn, toch zal men er belangstelling voor ondervinden, en den medebouwkundige zal het opwekken zelf weer met nieuwe kracht het werk voort te zetten.

Dit juist mist het Academiegebouw geheel.

De weg, dien de bouwmeester gekozen heeft moest wel doodloopen. Hier wil natuurlijk niets afgedongen worden op de groote schoonheden der bouwkunst uit dat tijdvak, maar wat levert een namaak op? Zij zal altijd zijn minderwaardig aan wat vroegere eeuwen gaven en daardoor juist diegenen onaangenaam aandoen die de 17e eeuwse kunst liefhebben.

Waarom altijd minderwaardig? Omdat ze altijd zal zijn levenloos. Ziet, hier is getracht naar een levendig lijnenspel en toch, het geheel is dood. Een tooneeldecoratie.

Ook in vorige eeuwen werden dikwijls stijlvormen uit vroeger tijdperken weder gebruikt en toch was dan het resultaat veelal van levende kracht. Waar is het verschil? In die gevallen wendde zich het geheele kunstinzicht der gemeenschap naar die vorige periode, vond daarin zijn uitgangspunt en werkte er op voort. Een bouwmeester, die vormen kiezende, leefde mede met het streven van zijn tijd.

Zet zich thans een architect neder tot het scheppen van een bouwwerk in een of anderen stijl, het geestelijk eigendom van dooden, dan zal het resultaat zijn: Ontheiliging van dien stijl. Men kan de dooden liefhebben, maar laat hen rusten, hoe zal een wassen pop ons een geliefde doode vergoeden?

Niet alle bouwmeesters uit de 17e eeuw waren evenzeer begaafd, maar ook de minst geslaagde hunner uitingen doet niet onaangenaam aan. Dat is het geheim van het levende, van het gegroeide.

Deze bekoring kan elk gebouw hebben, geslaagd of niet, schoon of onschoon, wanneer de bouwmeester ernstig en eerlijk gewerkt heeft.

Deze bekoring mist het Academiegebouw. Er ware geen bezwaar tegen te maken geweest zoo de architect gebruik had gemaakt van de vormen eener vroegere stijlperiode en deze had verwerkt tot iets eigens, tot iets van onze eigenen, zoo levenden tijd.

Dit werd immers steeds gedaan. Dit deed Dr. Cuypers, dit deed Berlage, dit deed de Bazel.

Maar hier geschiedde dit niet. Wij staan hier voor een geheel dat geen eenheid is, voor een samenstel van geleende vormen.

En ook in de detaillering is men niet gelukkig geweest al is deze ook op lofwaardige wijze verzorgd. Zoo doen de zuilen aan den ingang met de lompe basementen en nietige kapiteelvormen niet aangenaam aan en is het aanbrenge van der erkers onredelijk te noemen, gezien de bestemming van het gebouw. Over het algemeen heeft de detaillering iets kleins, iets beuzelachtigs.

Het doet aangenamer aan dan de gevel, de meer praktische eischen waaraan moest worden voldaan maken het eenvoudiger en rustiger, men krijgt meer indruk van ernst en eerlijkheid.

Ook hier zouden bedenkingen kunnen worden geuit zoo bijv. tegen de verhouding van het zware plafond in de Aula tot de betimmering, die er geheel door in het niet verzinkt, maar waarlijk het was niet de bedoeling van dit schrijven zooveel mogelijk het minder geslaagde in dit bouwwerk op te sporen.

Waar evenwel een beginselkwestie, als de hierboven behandelde ter sprake kwam, mocht ik mijne meening niet verzwijgen.

G. KNUTTEL.



De Vereeniging tot bevordering van de Vakopleiding voor Handwerkslieden in Nederland, heeft verleden Zaterdag te Tilburg hare 28e Algemeene Vergadering gehouden, welke vergadering werd bijgewoond door het architect-lid R. Schügel. B. I. te 's-Hertogenbosch, als afgevaardigde onzer Maatschappij. Na de openingsrede van den Voorzitter, het kamerlid Mr. H. Smeenge, die, o. m. wees op het groote belang van de thans gehouden Tilburgsche tentoonstelling voor de Vakopleiding, hield de Heer C. Menke, leeraar aan de Ambachtsschool te Utrecht, eene zeer belangrijke voordracht over: *de Smeden voorheen en thans*.

Een uitgebreid verslag hiervan zal verschijnen in het Augustus Maandblad der Vereeniging.

Bond van Nederlandsche Architecten. Zaterdag 17 April heeft deze bond in het American-hotel vergaderd, onder presidium van K. P. C. de Bazel.

We lezen hierover in de N. R. Ct.:

Na voorlezing der notulen door den secretaris Jos. Th. J. Cuypers, vertolkte de voorzitter het leedwezen van den Bond over het overlijden van de heeren Hezemans uit den Bosch en Sanders uit Groningen, die pas als lid was toegelaten.

In verband met het besluit van den Bond tot herziening van de honorariumtabel en eene voorbereiding tot herziening der bouwverordeningen, is ontvangen een schrijven van de Maatschappij tot bevordering der Bouwkunst, met de vraag of samenwerking met die Maatschappij, ten dezen niet gewenscht te achten is, ook met het oog op de reeds bestaande tabel der Maatschappij, die immers reeds burgerrecht heeft erlangd? Besloten wordt het schrijven in handen te stellen der desbetreffende commissie uit den Bond. Tevens wordt goedgekeurd, op voorstel van den heer Van Nieukerken, om den Bond connecties te doen aanknoopen met buitenlandsche architectenvereeningen. Ontvangen is van het genootschap Architectura et Amicitia een ontwerpreglement tot vaststelling van bepalingen bij het

uitschrijven van nationale prijsvragen te volgen, om eene billijke en rechtvaardige behandeling der betrokkenen in alle richtingen te waarborgen. De voorzitter deelt mede, dat dit ontwerp aan een commissie tot onderzoek is in handen gegeven. Intusschen kan hij wel alvast mededeelen, dat in 't algemeen dit de bovendien-vende meening bij de commissie is, dat in prijsvragen allermint een universeel middel is te zien om tot de stichting van kunstwerken te komen. Waar het stelsel echter wordt toegepast, acht de Bond bepalingen wenschelijk, de gebreken van het stelsel tot de minste proporties terug te brengen. De heer Weissman acht het voorbarig nureeds uit te spreken, dat het prijsvragenstelsel eigenlijk een kwaad is en niet tot een goed doel kan leiden. Spr. herrinnert er aan, dat in Duitschland wel degelijk resultaten zijn verkregen en dat daar wel kunstenaars, dank juist een prijsvraag, gekomen zijn op de plaats waarop zij krachtens hun talent recht bleken te hebben. Alles komt aan op de regeling. De heeren Nieuwerkerken en Frowein achten het prijsvraagstelsel, voorzover de ondervinding in Nederland betreft, vrijwel tot mislukking leidende. Niet alleen heeft dit de prijsvraag voor het Vredespaleis bewezen.

Zelfs al wil men de bekroning van Cordonnier aanvaarden, dan is toch gebleken, dat men omtrent het paleis, dat inderdaad zal worden gesticht, heel niet zal weten van wien het bouwwerk ten slotte zal zijn: van den be kroonde, van den heer v. d. Steur of van de commissie van toezicht. Maar ook de Damprijsvraag en die voor het Slachthuis, mogen als recente voorbeelden van mislukking gelden. Misschien, meent de heer van Nieuwerkerken, mag voor het Zeister raadhuis een uitzondering worden gemaakt, wat de heer Frowein echter niet voetstoots wil aannemen. Vergist hij zich niet, dan is hier eenvoudig een décalque van den 16n eeuw-schen stijl be kroond. De heer Kromhout wil waarschuwen tegen te groote eenzijdigheid. Spr. herinnert er aan, dat de jonge architect omtrent prijsvragen illusies pleegt te voeden, dat de architect die a r r i v é is, die illusies vrijwel heeft verloren. Maar juist daarom zij men omzichtig in zijn veroordeeling, ware 't maar om niet den schijn te wekken, dat men den weg voor ontluikende talenten om zich te doen gelden, zou willen sluiten. Spr. acht het verstandig niet vooruit te loopen op het oordeel der commissie. De heer Weissmann wil een uitspraak dezer vergadering en dient de volgende motie in: De Bond is van meening, dat al kan het prijsvraagstelsel niet geacht worden in ieder geval een bevredigende uitkomst op te leveren, toch dit stelsel, mits behoorlijk geregeld, voor het verkrijgen van aanzienlijke bouwwerken niet gemist kan worden.

Spreker heeft de Rotterdamsche stadhuiskaestie hooren noemen en in verband daarmee het Gidsartikel van Jan Veth, die echter het prijsvraagstelsel te veel naar beneden haalt. En daartegen wil spr. zich verzetten. Het systeem heeft zoowel in de oudheid als in het tegenwoordige — met name dan in het buitenland — tot erkende kunstwerken geleid.

Men vergeet niet, dat in een goed geregelde prijsvraag een waarborg ligt tegen bevoorrechtiging. De voorzitter is in 't algemeen niet gekant tegen de motie-Weissmann, doch wenscht te lezen in plaats van niet gemist kan worden: van groote betekenis is. De heer Weissmann persisteert bij zijn lezing. De heer Van Goor wil lezen *vooral* nog niet gemist kan worden, de heer Frowein eerst het rapport der commissie afwachten en dan op grond daarvan over het beginsel (voor of tegen het prijsvraagstelsel) stemmen. Na verwerping van het amendement-Van Goor, wordt de motie-Weissmann aangenomen met 12 tegen 6 stemmen. De motie zal naar de commissie worden verwezen en haar rapport in een — zoo noodig — buitengewone vergadering van den Bond in behandeling worden gebracht. Aan de orde komen daarna punt 5 der agenda: conclusiën in zake het aanbestedingsvraagstuk en de bepaling van het standpunt van den bond te dezen opzichte. De conclusiën zijn de vrucht eener enquête bij de leden van den bond en kunnen dus als de reflexie gelden van de gemiddelde opinie. De conclusiën werden na eene uitvoerige discussie, met eenige redactiewijzigingen als volgt gearresteerd:

1^o. Het stelsel van aanbesteding van bouwwerken wordt in 't algemeen in beginsel niet afgekeurd.

2^o. het vervangen van dit stelsel door eigen beheer, daggeldwerk en dergelijke stelsels van uitvoering wordt slechts in beperkte mate mogelijk geacht voor de naaste toekomst.

3^o. Geen enkele der tegenwoordig gebruikelijke vormen van aanbesteding is in alle gevallen af te keuren.

4^o. Geen enkel der tegenwoordige gebruikelijke vormen van aanbesteding verdient in elk opzicht en in alle gevallen ter algemeene invoering de voorkeur boven de overige vormen.

5^o. De meest gewenschte vorm van aanbesteding wordt voor elk geval op zichzelf door den aard van het werk bepaald.

6^o. Alle vormen van aanbesteding hebben gebreken, hoewel met den vorm de graad der gebreken varieert en wel in dier voege dat bij enkele openbare aanbesteding die gebreken den grootsten en bij onderhandsche aanbesteding den kleinsten omvang vertoonen.

7^o. De gebreken van het aanbestedingsstelsel zijn in hoofdzaak: a. het optreden van ongeschikte krachten als aannemer; b. het geheel als eene uitsluitend commercieele onderneming behandelen van een aanneming door vele aannemers; c. het vaak uitbuiten van onder-aannemers door middel van het zoogenaamd venten; d. het onder „opzetten” bekende zichzelf toekennen van bedragen, die niet in billijke verhouding staan tot den verrichten arbeid bij inschrijvingen; e. de zucht van opdrachtgevers om werk aan: „den laagsten inschrijver” te gunnen, onverschillig of deze de daarvoor geschikte kracht is of niet; f. de in vele gevallen onvermijdelijke onvolledigheden in bestekken,

8^o. Deze gebreken kunnen bestreden worden door te trachten A. de ongeschikte krachten bij aanbesteding te weren door: I. het propageeren van onderhandsche aanbesteding, 't zij enkel, 't zij partieel, waarbij de minder gewenschte elementen uitgesloten worden van mededinging. II. het samenwerken met de organisaties van aannemers en vakpatroons, tot het verbeteren van het stelsel en de toe te passen regelingen. B. het vergoeden aan den aannemer van de aan een inschrijving verbonden arbeid en kosten, en het plegen van overleg met evengenoemde organisaties om dit punt te regelen.

Besloten wordt deze conclusies te zenden aan den Bond van Patroonsverenigingen en de andere organisaties die daarvoor in aanmerking komen.

Ten slotte wordt na een korte gedachtenwisseling de volgende, door een daartoe benoemde commissie ontworpen e e r e - c o d e, door de vergadering vastgesteld: (*)

De architect is een beoefenaar der bouwkunst, die gebouwen en andere werken op het gebied der bouwkunst ontwerpt, de uitvoering daarvan leidt en de kosten regelt en controleert.

Het beroep van architect is onverenigbaar met dat van aannemer of handelaar.

Hij ontvangt als belooning voor zijn arbeid het honorarium volgens door den Bond van Nederlandsche architecten erkende honorariumregelingen. Hij ontvangt dus geenerlei provisiën, percentages of andere belooningen of voordeelen, direct of indirect in betrekking tot de onder zijn directie in uitvoering zijnde werken, de mogelijk daarvoor door hem gedane bestellingen, of tot de uitoefening van zijn mandaat staande;

Zelfs wanneer de belooning ten slotte bij afrekening ten laste van derden komt, zoo wordt het honorarium door zijn principaal betaald.

Hij onthoudt zich in 't algemeen van elke onderneming waaraan korting of commissieloon verbonden is.

Hij onthoudt zich ook om voor zichzelf advertenties ter aanbeveling te plaatsen, reclame te maken, dienstaanbiedingen te doen door middel van nieuwsbladen, aanplakbiljetten, uithangborden, prospecti of andere wijze van bekendmaking in gebruik bij den handel.

Hij ontzegt zich werk of clientèle te zoeken door het doen van concessies, het toestaan van korting op zijn honorarium, of het geven van provisiën of andere belooningen aan derden.

(*) Voor de eere-code van de Fransche architecten verwijzen wij naar de «Devoirs professionnels de l'Architecte» van de Société Centrale des Architectes Français, vertaald op pag. 292—294 van Bouwk. Weekblad 1908. —

Hij zal niet toestaan dat door hem ontworpen werk ten name van een ander wordt uitgevoerd, evenmin zal hij eens anders ontwerp ten zijne name nemen.

Hij onthoudt zich van plagiaat en zal in 't algemeen het vak eerlijk uitoefenend, den arbeid zijner kunstbroeders respecteren, en zich onthouden van elke handeling die hem financieel of hun goeden naam schaden.

Hij stelt ten dienste van zijn principaal, zonder eenig voorbehoud, al zijn kennis en ervaring bij de uitvoering van de hem opgedragen taak.

Hij leent zich niet tot handelingen die de rechten of den goeden naam van derden zouden kunnen schaden.

Hij waarschuwt zijn principaal wanneer deze zich door wijzigingen in de voorgestelde werken blootstelt aan meerdere uitgaven of schade.

Hij neemt geen benoeming aan als expert in eene zaak waarbij een zijner principalen betrokken is en waarin hij reeds als vertegenwoordiger van dien principaal optrad of waarvoor hij reeds advies heeft uitgebracht.

Hij wendt zijn zedelijk overwicht aan ten einde aan allen die bij het onder zijn beheer staande werk arbeiden, de uitoefening van hun taak zoo min bezwaard mogelijk te doen zijn en te bevorderen dat er een goede verstandhouding bestaat tusschen alle personen die op zijn werk werkzaam zijn.

Tenzij hij een speciale opdracht ontvangt van zijn principaal belast hij zich niet met betalingen.

Bij de rondvraag stelt de heer Kromhout voor — in verband ook met de aangenomen motie-Weissman — bij B. en W. van Rotterdam aan te dringen op het uitschrijven van een nationale prijsvraag voor den voorgenomen bouw van het complex Stadhuis—Postkantoor. Na aanvankelijk door den voorzitter en sommige leden bestreden te zijn als praematuur, met het oog op de nog niet getroffen regeling, waaraan prijsvragen behooren te voldoen, terwijl de heer Van Goor een adres haast overbodig achtte, aangezien er alle reden is tot de veronderstelling, dat het Rotterdamse gemeentebestuur toch reeds tot een prijsvraag geneigd is, wordt tot het zenden van een adres besloten. Met het vaststellen eener algemeene regeling, waaraan prijsvragen hebben te voldoen, zal intusschen spoed worden gemaakt. De vergadering wordt daarna gesloten.

Jaarvergadering Ned. Aannemersbond. Woensdag 15 Juli te Middelburg en Donderdag 16 Juli te Vlissingen heeft de Nederlandsche Aannemersbond haar veertiende Jaarvergadering gehouden.

Van de vele belangrijke punten, daar behandeld, vermelden we de volgende:

Voorstel van het Hoofdbestuur:

„De algemeene vergadering, overwegende, dat het onderwijs aan de Midd. Techn. School van den bond om redenen van verschillenden aard door vele jongelieden niet zal kunnen worden gevolgd, van oordeel, dat ook voor die jongelieden zooveel mogelijk de gelegenheid behoort te worden opengesteld om behoorlijk vakonderwijs te kunnen ontvangen, draagt het hoofdbestuur op een commissie te benoemen, ten einde nader te onderzoeken in hoeverre het wenschelijk en mogelijk is om van bondswege, bij voorkeur in meerdere plaatsen en op bescheiden voet, de oprichting te bevorderen van inrichtingen van technisch vakonderwijs ten behoeve van die jongelieden, die om eenigerlei reden verhinderd zijn, de lessen aan de Midd. Techn. School van den bond te volgen”, welk voorstel, na langdurige discussie werd aangenomen.

Het Hoofdbestuur heeft rapport uitgebracht, naar aanleiding van zijn onderzoek aangaande de bezwaren, verbonden aan het afschaffen der borgstelling (aangehouden in de jaarvergadering Tilburg—Breda.) In Januari 1908 werd aan de afdeelingbesturen toegezonden een vragenlijst inzake „afschaffing der borgstelling”. 18 afdeelingen beantwoordden deze vragenlijst min of meer uitvoerig. Slechts enkele bezwaren werden in het midden gebracht, terwijl verreweg de meerderheid der afdeelingen zich

voor de afschaffing der borgstelling verklaarden. Ook het hoofdbestuur ziet in afschaffing der borgstelling een der middelen om te geraken tot verbetering van het tegenwoordige gunningsstelsel. Het belangrijkste voordeel der afschaffing is, meent het H. B., dat dan meer dan tot dusverre gelet zal worden op de technische en financieele capaciteit van een aannemer.

De bond sprak zich reeds op de jaarvergadering Hengelo—Enschede in beginsel uit voor afschaffing. Het hoofdbestuur adviseert nu der alg. vergadering hem op te dragen om voor de uitspraak van den bond een zoo ruim mogelijke propaganda te maken.

De vergadering vereenigde zich zonder discussie met de conclusies van het rapport.

Het voorstel der Afdeeling Groningen:

„De afdeeling geeft der alg. vergadering in overweging het hoofdbestuur op te dragen er bij de verschillende departementen van algemeen bestuur, bij de Provinciale en gemeentebesturen, alsmede bij andere voornamelijk corporatiën op aan te dringen, dat, voordat tot aanbesteding van eenig werk wordt overgegaan, de details daarvoor gereed zijn.” wordt eveneens aangenomen.



„DIE PROVENCE”.

Bij het doorbladeren van bekroonde antwoorden op de prijsvraag voor een Landtagsgebäude voor Oldenburg en van de afbeelding van een bibliotheek in een Amerikaansch tijdschrift viel mij op dat beide ontwerpers als hoofdbekroning van hun gebouw een copie van het Juli-monument van St. Remy geplaatst hebben. Zeker een merkwaardige toevalligheid!

Wat evenwel meer toevallig is was de verschijning tegelijkertijd van een beknopt aardig werkje „Die Provence” van Dr. Hans Hildebrandt (*). Deze reisschetsen uit Zuid-Frankrijk, in hoofdzaak gelegen binnen den driehoek gevormd door Orange, Marseille en Montpellier, zijn door den schrijver, die tevens een goed opmerker blijkt te zijn, onderhoudend geschreven en deed bij steller dezes menige aangename herinnering herleven. Dat het een opwekking moge zijn voor hen die nog geen vacantiereis bepaalden, dit schoone deel van Frankrijk eens te bezoeken.

Achtereenvolgens worden behandeld: Orange; Avignon, de stad der Pausen; het daartegenover gelegen Villeneuve-les-Avignon, aan den rechter Rhôneoever; Vaucluse, waar Petrarca zijn Laura liederen aan de oevers der Sorgue schreef; Tarascon (wie denkt niet aan Tartarin?) en Beaucaire met de vele merkwaardige overblijfselen van Romaansche kunst; St. Gilles en Aiguesmortes (Aqua mortuae — het doode water) met niet minder belangrijke oud-Romaansche kunst en de groote omwalling door de Romeinen gebouwd; Nîmes met het bekende „Maison carrée” en het groot „Amphitheatre”; Pont du Gard met de gelijknamige interessante Romeinsche brug; Arles en Montmajour niet minder historisch merkwaardig dan Avignon, eerstgenoemde plaats met de herinneringen aan keizer Maximiliaan, Constantin de Groote, de West-Gothen koning Eurich, de Saraseenen, de Karolingers, Frederik Barbarossa, e. a.; Les Baux en St. Remy, Etang de Berre met St. Chamas en ten slotte Marseille.

Enkele deelnemers aan het Internationaal Architecten-Congres te Madrid, welke over Gibraltar en Tanger naar Marseille trokken, zullen kunnen getuigen van het niet te vergeten schouwspel dat de aankomst in de haven biedt met de Notre Dame de la Garde in het verschiep op een berg. De stad zelf met vele monumentale gebouwen en parken en het bekende „Palais de Longchamps”.

(*). Straatsburg J. H. Ed. Heitz (Heitz & Mündel). Kost f1.65 Holl.

INHOUD VAN TIJDSCHRIFTEN

Architectura no. 29. *Brand in het Rijksmuseum. De scholen boven dat museum;* geprotesteerd wordt tegen het houden van de Rijksnormaalschool voor teekenenonderwijzers en de Rijks-school voor Kunstnijverheid in het Rijksmuseum.

Aanteekeningen omtrent monumenten te Zwolle en Kampen, door F. A. Hofer, met afbeeldingen; historische voorlichting met het oog op de Genootschapsexkursie naar die plaatsen op Zaterdag 24 Juli.

Een ander Chapter, door C. N. van Goor; over de vraag van het behoud van oude, niet eerste rangsmonumenten kan tot op den jongsten dag gesproken worden, zonder een millimeter op te schieten, zegt schrijver (naar ons voorkomt niet zonder overdrijving). Toch wil hij zijn meening zeggen, tout court. Het behouden is geen gevaar voor de ontwikkeling van nieuwe; we moeten voorzichtig zijn; afbreken kan altijd nog. Deze voorzichtigheid zal zelfs leiden tot strenger critiek met betrekking tot het eigen-gemaakte. B. en W. heeft zich veel beslist uitgesproken voor het uitschrijven van een prijsvraag voor den nieuw-bouw, dus voor het behoud van het oude Raadhuis.

De Waterverversching en de Riolering van Amsterdam overge-nomen uit het Algemeen Handelsblad.

Het ontdooien van ingevroren waterleidingen door den electri-schen stroom.

De Bouwwereld no. 28. *Boerhaave-Kliniek en Woonhuis van Prof. Lanz,* architect J. Th. J. Cuypers en Jan Stuyt met afb.

De Aesthetika van Ingenieurswerken; verslag van het gesprokene van H. Muthesius en Jordan over dit onderwerp op de Algemeene Vergadering der Verein Deutscher Ingenieure.

Amerikaansche Torenhuizen, vertaald uit de „Beton-bau". In den beginne weigerden architecten van naam ontwerpen te maken voor deze gevaarten, die leelijk moesten worden. Echter is de meening gezwenkt; er valt ook aesthetische verbetering te be-speuren. Groot is het brandgevaar dezer huizen, daar vele dubbele houten vloeren, houten deuren, houten versieringen hebben; sommige bevatten 50 % meer hout dan de oude niet brandvrije gebouwen!

Het Singer-gebouw is echter geheel brandvrij.

De bouwverordeningen moeten gewijzigd worden en voor der-gelijke gebouwen voorschrijven, dat zij geen brandbare stoffen bevatten.

De Opmerker no. 29. *Indrukken uit Londen,* besproken wordt Windsor Castle en Etan.

Bond van Particuliere Architecten in Hessen; de oorzaak van het oprichten dezer bond wordt de hierarchische organisatie van het bouwwezen in Hessen genoemd en gewezen op het feit, dat meer-malen aan ondergeschikte Staatsambtenaren bouwwerken wer-den opgedragen, die boven hun krachten gingen.

De bond dringt er daarom op aan, dat de vrije mededinging voor alle in het land aanwezige artistieke talenten worde opengesteld ook bij stedelijke bouwwerken, in het bijzonder ook in landelijke gemeenten, bij kerkbouw enz.; men stelt zich voor, dat de kosten der bouwwerken geringer zullen zijn, daar de particuliere archi-tect meer doorkneet is in het vraagstuk, hoe de beschikbare mid-delen het best te besteden.

De afdeeling Offenbach had het succes, dat door haar adres twee particuliere architecten uitgenoodigd werden advies te geven over een op het gemeentebureau gemaakt ontwerp voor een groot ziekenhuis; verbeteringen en besparingen van kosten waren het gevolg.

Niet wordt gerept van de ongeoorloofde concurrentie die door Staatsambtenaren aan de particuliere architecten wordt aange-daan, en waarover in Duitschland, evenals te onzent, veel ge-klaagd wordt.

Het huis Honselaarsdijk; bespreking van deze uitgave, overge-nomen uit het Vaderland.

Doorwerth, verslag van de vergadering van belangstellenden te Arnhem, in zake het behoud van het kasteel.

Deutsche Bauzeitung No. 56. *Das Wettbewerb zur Erlangung von Entwürfen für ein neues Polizeigebäude auf dem Gelände des sogenannten Augustinerstockes in München;* belangrijke prijs-vraag door de uitgebreidheid van het programma, onregelmatig met groot terrein, en vooral het behouden en in gebruik nemen van een bestaande kerk, behoorend tot het complex; verschil-lende interessante oplossingen worden afgebeeld van bestaande en aangekochte ontwerpen. Eerste prijs: de architecten Delisle en Ingwersen, München, van dit project plattegrond en vogelvlucht-perspectief.

De losse plaat: *Perspectivische doorsnede van het ontwerp voor het Reissmuseum in Mannheim,* architect Bruno Schmitz.

La Construction Moderne no. 42. *En vais de Rome;* enkele Prix de Rome's schijnen zich niet meer te kunnen vereenigen met de klassieke voorschriften voor de pensionairis van de villa Medicis, en hebben nu moderne ontwerpen ingestuurd, zoo „Een industriestad", met uitvoerig bijschrift, vermeldend dat het mo-derne leven een nieuwe kunst eischt; een ander stuurde „Een Volkshuis" in, van een stoutmoedige conceptie en zonder eenigen klassieken invloed. Zoals te verwachten heeft het bestuur van Academie er zich zeer tegen verzet.

Volgt bespreking der overige ontwerpen.

Geven de platen van een *Laiterie coopérative de Bayeux* (Architect Bessèche) een rustige en eenvoudige architectuur te zien, in de afbeelding van een deur (architect Prugnard) viert de „wilde" stijl hoogtij.

Architectonische Rundschau No. 10 1909. Dit nummer be-handelt de volgende onderwerpen: eerstens Züricher Raum-kunst, van de hand van Dr. A. Bauer aldaar. De tekst en afbeel-dingen geven den indruk van de eerste Züricher Tentoonstelling, op dit gebied van interieurkunst. Het is de Directeur van het Kunstnijverheidmuseum, die door zijn verandering der ver-ouderde denkbeelden in meer moderne, de stoot tot deze expositie gaf. In eenvoudige behandeling doen de meeste dezer interieurs onzen smaak aangenaam aan, men voelt er zich eenigermate mede verwant.

Belangrijker nog is de behandeling van de Tentoonstelling van kerkhofkunst te Bremen, op een oud ontruimd kerkhof gehouden. Een 30 à 40 tal goede foto's toonen ons, met hoeveel zorg hier de tentoonstellingsverveling is vermeden, en hoe de monumentjes tegen een bestaanden achtergrond van groen, en hier en daar met wat bloemen gesierd, het bijzondere cachet behouden dat men van kerkhofkunst verlangt. Treffend voor de levensvatbaarheid van dit streven is de prijs die bij de monumenten is vermeld, en het valt daarbij op dat werkelijk sierlijke houten gedenktekens van 15 Mk. af te krijgen zijn, en steenen vanaf 60 Mk. Hebben de houten monumentjes meestal een min of meer primitief Gothi-schen stempel in hun moderniteit, de steenen toonen meestal klassieke of renaissance, barock of Biedermeyer-invloeden; men mist de toepassing van gebakken aarde waarvan bij ons te lande de fabriek van Brouwers-aardewerk zulke goede specimen maakt. In verband met het te Bremen opgerichte Krematorium zijn de gedenktekenen, die urnen van brons of steen bevatten niet zeld-zaam, zij eischen vergeleken bij den longitudinalen opbouw der ge-wone graven, een meer centrale behandeling. Evenals bij de vo-rige expositie is het hier een lokale tentoonstelling, doch daarom niet minder belangrijk dan een algemeene. Behalve een minder geslaagde Evangelische kerk te Lichtental bij Baden Baden, een villa in München, een kantoor- en woonhuis in Bremen en een postgebouw te Pasing bij München, zijn twee stadsscholen in Berlin gebouwd door Stadsbaurat Lud. Hoffman van beteekenis. Hoe men over de moderne pijlonen-bouw moge denken, een bouwwijze waarbij de penanten tot een zeer primitieve kolossaal-orde zijn vereenigd, en waarbij dus een zekere constructieve rust met monumentaliteit gepaard gaan, — zeker is het opmerkens-waard dat het in Berlijn mogelijk blijkt zulke gebouwen te zetten

van stadswege. De fraaie aflevering sluit met een 4tal arbeiderswoningen door den architect Max Müller in Keiserslautern gebouwd, zij zijn aardige voorbeelden ervan hoe een arbeiderswijk toch nog prettig bewoonbaar is te maken; doch men zou meer details van het tot standkomen ervan en de arbeidssmaak moeten kennen, om een beslissend oordeel te kunnen geven.

The Studio 1909. No. 196. Voor een blad als het onze voert het te ver, meer overzicht te geven dan van uitsluitend de met bouwkunde nauwverwante artikelen. Doch in dit nummer komt een vervolg van de stukken betrekkelijk: „Architectural Gardening” dat èn door tekst èn door afbeeldingen (van C. E. Mallows) aller aandacht waardig is. De toepassing der bestrate paden (met groote platte platen), van het water (in bassins, rivieroevers) van kleine pleintjes, pergola's, enz. in direct verband met de aanliggende architectuur — en bij verschil in bouwwijze dus evenzeer verschillend — doen aangenaam aan. Weinig nieuws brengen een aantal buitenhuizen van Hezvit, Winter Rose, Berkeley Wills en Warlow Butters, zij zijn specifiek Engelsch. Evenzeer zijn oude bekende eenige werken van den overleden architect Alfred Messel te Berlijn, onder meer zijn algemeen bekend Warenhuis Wertheim. Te vermelden zijn nog de interieurs van de Hagenbund te Weenen, die een nieuwe proeve geven van de richting, waarin zich in den laatsten tijd de beeldende kunst zich daar beweegt.

BERICHTEN

Binnenland.

De Haagsche Hofvijver. Door de Verfraaiingscommissie en de besturen van het Schilderkundig Genootschap „Pulchri Studio”, de afdeling 's-Gravenhage der Maatschappij tot Bevordering der Bouwkunst, de Vereeniging voor Handel, Nijverheid en Gemeentebelangen, „Die Haghe”, Haagsche Kunstkring, de afdeling ter Bevordering van het Vreemdelingenverkeer en „Arti et Industriae”, is een adres gericht tot Gedeputeerde Staten van Zuid-Holland naar aanleiding van het bekende Raadsbesluit tot demping van een deel van den Hofvijver voor den verkeersweg Buitenhof—Plaats.

Adressanten wijzen er op, dat het hoofdmotief, waarom aan demping door B. en W. de voorkeur werd gegeven, de kostenquaestie was, terwijl daartegenover hoofdzakelijk op historische en aesthetische gronden gepleit is voor het behoud in zijn tegenwoordigen toestand. Nu de Gemeenteraad van 's-Gravenhage om geldelijke overwegingen een deel van het complex wil gaan vernietigen en een gedenkstuk van geschiedenis en kunst gaan schenden, in stede van door onteigening der huizen langs den Vijver mede te werken tot verhooging van het schoon van dit complex en tot herstel, voor zoover mogelijk, van den oorspronkelijken toestand, komt het adressanten voor, dat dit besluit zal moeten worden vernietigd als in strijd met het algemeen belang. Zij beroepen zich daartoe op eenige Koninklijke besluiten, waarbij op denzelfden grond zijn vernietigd besluiten van gemeenteraden tot vervreemding van gedenkstukken van geschiedkundige of aesthetische waarde, nl. in 1881 en 1884 de besluiten van den Gemeenteraad van Veere tot verkoop van een beker door Maximiliaan van Bourgondië aan die stad geschonken; in 1897 het besluit van den Gemeenteraad van Franeker tot verkoop van den zoogenaamden globebeker.

Eindelijk stellen zij in het licht dat de vraag of de gemeente 's-Gravenhage dan wel het Rijk eigenaar is van den Hofvijver, een zeer betwiste is en het Rijk dan ook reeds bij deurwaarders-exploot zich tegen de voorgenomen demping heeft verzet. Onder die omstandigheden zou de vraag kunnen rijzen of de gemeente na dit exploot wel gerechtigd is een besluit te nemen als het onderhavige, waardoor vooruitgelopen wordt op eene eventueele beslissing der rechterlijke macht en de gemeente een daad van

eigen richting pleegt, in strijd met letter en geest van onze wetgeving, o.m. art. 153 der Grondwet.

Aangenomen voor een oogenblik, dat de gemeente inderdaad eigenares mocht zijn van den Hofvijver, mag niet uit het oog worden verloren, dat in elk geval het Rijk aanvankelijk eigenaar van den Hofvijver is geweest.

Het Rijk heeft dan echter voorzeker dit belangrijk gedenkstuk van geschiedenis en kunst, dat zoo zeer tot het schoon van dit historisch zoo gedenkwaardig deel van stad, provincie en land bijdraagt, niet aan de gemeente geschonken als voorwerp van geldswaarde, maar om het vol piëteit te bewaren, zoodat, nu het openbaar bestuur aan welks hoede dit kleinood is toevertrouwd, er aan gaat tornen, om motieven van financieelen aard, er alle termen voor het Rijk aanwezig zijn, om zijn beschermende hand over den Hofvijver uit te strekken, terwijl speciaal de provincie Zuid-Holland bij het behoud van dit voor haar zoo gewichtig gedenkstuk uitnemend belang heeft.

Om deze redenen verzoeken adressanten Gedeputeerden Staten met den meesten aandrang krachtens artikel 146 der Provinciale Wet het onderhavig Raadsbesluit aan H. M. de Koningin ter schorsing of ter vernietiging voor te dragen.

Provisiën. Door den Bond van Nederlandsche Architecten is de volgende circulaire rondgestuurd:

Aan H.H. Aannemers en Leveranciers van Bouwartikelen.

M. M.

De Bond van Nederlandsche Architecten zich o.m. ten taak stellende de bestaande misbruiken in het architectenberoep en de bouwambachten ten krachtigste te bestrijden, nam op zijn algemeene ledenvergadering van den 17en April 1909 het besluit aan U mede te deelen:

„Dat bij het doen van prijsopgaven van werken of leveranties steeds worden verlangd de netto prijzen zonder eenigerlei provisiën o.d. in welken vorm ook, ten bate van den architect. Zullende er bij de gunning door de leden van den Bond, reekmede gehouden worden of het verstrekken van provisiën o.d. behoort tot de gewoonte van den betrokken aannemer of leverancier”.

De Bond hoopt zeer op uwe welwillende medewerking, ten einde dit misbruik, dat behalve de eer van het vak, ook den lastgever van werken, en U in Uwe zaken kan benadeelen, ten sterkste te bestrijden en uit te roeien.

Namens het Bestuur van den Bond,
K. DE BAZEL, Voorzitter.

JOS. TH. J. CUYPERS, 1e Secretaris.

Brand in het Rijks-Museum. Dezer dagen tegen 12 uur werd een sterke brandvlucht opgemerkt in het bovengedeelte van het Rijks-Museum, in de nabijheid van de lokalen van de Rijks-Normaalschool voor het teekenonderwijs. De school was op dat uur ledig, daar de leerlingen haar te halftwaalf verlaten hadden. Bij onderzoek bleek, dat 't brandde in het vertrek waarin de boetseerklas gevestigd is. Toen men in de nabijheid kwam sloegen de vlammen uit het houten beschot, dat de boetseerklas van het teekenlokaal scheidt. Er heerschte zulk een hitte in het vertrek dat de glazen van de lichtlantaarn reeds gesprongen waren en de vlammen het dak bedreigden.

Gelukkig heeft de brandweer voor het kostbare gebouw zulke voorzorgsmaatregelen voorgeschreven, dat, indien een brand spoedig wordt ontdekt, het personeel in staat is, op afdoende wijze zelf de eerste hulp te verleenen.

Thans, den eersten keer sedert het bestaan van het gebouw, dat 't noodig was die eigen bluschmiddelen te bezigen, is gebleken, dat zij inderdaad afdoende zijn.

Over de geheele uitgestrektheid van het gebouw zijn pijpen aangebracht, die op verschillende plaatsen alle verdiepingen doorboren en van den grond af doorloopen tot aan het dak toe.

Op die pijpen kunnen overal slangen geschroefd worden en daar zij beneden in verbinding kunnen gebracht worden met stoomspuiten, die het water van de Vechtleiding er in oppersen, duurt 't maar eenige minuten om het geheele gebouw als 't ware in een kunstmatige regenbui te zetten. Behalve deze manier om ten

spoedigste water te hebben als de brandweer, door de eigen brandschel gewaarschuwd, verschenen is, zijn er op tal van andere punten kranen, waarin het water altijd onder druk staat, met vaste slangen, welke men maar voor het uitrollen heeft en naar den brand te brengen om onmiddellijk tot spuiten te kunnen overgaan.

Met een van de laatste slangen nu had het personeel den brand in de boetseerklas reeds grootendeels gebluscht toen de brandweer het gebouw betrad en het blusschingswerk kon overnemen. Dat bestond voornamelijk in het weggappen van de nog smeulende houtdeelen in de nabijheid van de zoldering.

Dat de brand geen grooteren omvang heeft genomen, is inderdaad te danken aan de deugdelijkheid der voorschriften, inder tijd door den commandant van de brandweer gegeven en naar zijn wenken zoo stipt uitgevoerd. Bij deze gelegenheid is tevens gebleken hoe goed waterdicht de vloeren van het Museum gemaakt zijn. Op de ondergelegen vertrekken heeft men van het water, bij het blussen, niet den minsten last gehad. *N. v. d. D.*

's-Hertogenbosch. Aan het jongste verslag over de herstelingswerken van het uitwendige der St. Janskerk te 's-Hertogenbosch, het laatste door den thans overleden heer L. C. Hezenmans architect bij die restauratie, uitgebracht, ontleenen wij het volgende:

„Een aanvang werd gemaakt met de herstelling van het Hoog-Choor en al de werken die vereischt werden om dit gedeelte des gebouws, hetwelk in zeer vervallen toestand verkeert, in zijn oorspronkelijken staat terug te brengen. Het Hoog-Choor is onwidersprekelijk een der schoonste gedeelten dezer kerk. Het is een werk uit de eerste helft der XVde eeuw. Het strekt zich uit van het Noorder- tot het Zuiderdwarspand en heeft vijftien groote lichtvensters, afgewisseld en ingesloten door dubbele schraag- of lichtbogen; het wordt bekroond door eene sierlijke balustrade, met opgaande pinakels en frontalen die beladen zijn met zeer rijk bewerkt blad- en loofwerk. De frontgevels boven de lichtvensters en tusschen de frontaallijsten zijn met zeer merkwaardig beeldwerk versierd.

Dit jaar zijn van het Hoog-Choor hersteld twee lichtvensters met hun omgeving en lichtbogen, alles volgens de daarvoor gemaakte teekeningen en omschrijvingen.”

Sedert zijn de steenhoutwerken, benevens het blad- en orneeringswerk, in gereedheid gebracht en wordt met de voortzetting der herstelling van het uitwendige van het Hoog-Choor voortgegaan. *N. R. Ct.*

LAATSTE BERICHTEN.



Mijnheer de Redacteur.

Vergun mij een enkel woord in 't midden te brengen naar aanleiding van het in het vorige nummer van het B. W. verschenen schrijven over den B. N. A.

Ik wilde vragen: Wanneer toch zal het tijdstip aanbreken, dat de Mij. t. b. d. B. zich niet meer de tegenstandster gevoelt van den B. N. A., wanneer zal zij het feit der stichting van den Bond als rationeel en door de tijdsomstandigheden geboden, erkennen, en wanneer zal zij toegeven, dat er vakbelangen voor den architect bestaan, die *alleen* door een Bond van *volkomen gelijkgezinden* en dus *niet* door de Mij. t. b. d. B. behartigd *kunnen* worden, wanneer ten slotte zal zij ophouden het behartigen dezer laatstgenoemde belangen door den B. N. A. alleen als krachtversnippering te kwalificeeren. Het is toch in zoo hooge mate te betreuren, dat de Mij. t. b. d. B. op dit ééne punt zoo intransigent blijft en

daardoor in *alles* wat de B. N. A. doet en wat van hem uitgaat, een streven meent te zien om haar vijandig te zijn. Niets is toch minder dan *dit* zijne bedoeling en niets zal de B. N. A. aangenamer zijn dan daar, waar het *kan* met elk lichaam, welk ook, samen te werken ter behartiging van belangen die *gemeenschappelijk* gediend *kunnen* worden. Is het dan redelijkerwijze van den Bond te vergen dat zij zich, voordat zij iets ter hand neemt, angstvallig afvraagt of het ook mogelijk is dat een ander lichaam hetzelfde onderwerp al in studie genomen heeft, en moet, wanneer blijkt dat zij zulk een onderwerp aanvat, dit dan beschouwd worden als een casus belli; is het dan niet mogelijk dat de gezichtspunten van waaruit de B.N.A. een onderwerp beschouwt dikwijls noodzakelijk anders *moeten* zijn dan die waaruit de M. t. b. d. B. met zijn ledental met zoo zeer uiteenlopende belangen het beschouwen *moet*. Laat zij zich toch niet wijsmaken dat dit bezwaar ondervangen wordt door de behandeling van dergelijke vraagstukken op te dragen aan eene commissie van en uit de *architect*-leden van de Mij., want eerstens is er een *princiep*el verschil tusschen wat de B.N.A. en de M.t.b.d.B. reglementair onder een *architect* verstaat, en tweedens *mag* de M. t. b. d. B. als lichaam niet optreden als vertegenwoordigster der belangen van eene categorie van haar leden, wanneer die belangen strijden met die van andere categorieën van leden, en dit moet noodwendig het geval zijn. Er zijn nu eenmaal belangen van den architect die recht ingaan tegen die van andere op het bouwkunst gebied werkzame categorieën, wij behoeven geen voorbeelden te noemen, ieder architect gevoelt dat wel; en wat is nu logischer dan dat *die* belangen behartigd worden door eene vereeniging van *geheel* gelijkgezinden, door een Bond van hen wier belangen geheel parallel loopen.

De M. t. b. d. B. neemt het toch den aannemers, die lid der Mij. waren, niet kwalijk dat zij zich ter behartiging hunner speciale belangen in een Bond vereenigden, zij duidt het den opzichters en teekenaars immers niet ten kwade dat ook deze voor de behartiging hunner speciale belangen hun toevlucht tot een Bond namen, hoewel de Mij. vele hunner onder haar leden telt; waarom blijft zij nu niet consequent en *bevordert* het stichten van een Bond van de architecten van welke vele tot haar leden behooren, los van het groote en nuttige lichaam waar alle genoemde groepen elkander kunnen ontmoeten, dat Mij. t. b. d. B. heet, dat in al de behoeften die de groepen *gemeenschappelijk* hebben voorziet, en door zijn uitgebreidheid en materiele kracht ook het best daarin *kan* voorzien.

En wat nu de beide in het bovengenoemde stuk over den B. N. A. genoemde punten betreft: Als de zin van wat de voorzitter van den B. N. A. zeide niet misverstaan wordt, dan zal het voor ieder duidelijk zijn, dat hij alleen sprak van de *toepassing* van geldende honorarium *regelingen* (niet van tabellen); en ofschoon de tabel v. d. Mij. eene regeling bevat die op zeer veel plaatsen in ons land toepassing vindt, zal de Mij. toch wel willen erkennen dat er op andere plaatsen ook nog andere regelen en gebruiken, hoewel niet in tabellen vastgelegd, zoodanig burgerrecht hebben verkregen dat zij niet klakkeloos door de tabel der Mij. vervangen *kunnen* worden, en het in ieder geval wenschelijk is om te bepalen *hoe* die tabel dan toepassing zal vinden en welke consideratiën daarbij in acht te nemen zijn. Er is dus voorloopig geen sprake van 2 elkaar vijandige tabellen doch van eene studie over de *toepassing* der geldende honorariumregelingen dus in de eerste plaats van die in de tabel der Mij. vervat. De arbeid der commissie kan dus veilig afgewacht worden, en dan zal er zeker wel gelegenheid gevonden kunnen worden om zoo noodig met de Mij. te overleggen.

Evenzoo is het met de bouwverordening-commissie. Waarom wordt hierin eene vijandige daad gezien. Heeft de Mij. toen zij het onderwerp bij den kop vatte, gevraagd of eventueel de B.N.A. het op zijn programma had?

Laat nu toch de tijd van kleinzielige haarkloverijen en van strijd tegen windmolens, die eene loyale samenwerking daar waar het *kan* in den weg staat, voorbij zijn.

C. N. VAN GOOR.

BOUWKUNDIG WEEKBLAD

ORGAAN VAN MAATSCHAPPIJ
TOT BEVORDERING DER BOUWKUNST

Bestuur v. d. Maatschappij: A. SALM G.B.ZN., Voorz., W. J. DE GROOT, Vice-Voorz., L. C. DUMONT, G. W. VAN HEUKELOM, D. E. C. KNUTTEL, J. LIMBURG, B. J. OUËNDAG, W. F. C. SCHAAP, J. VERHEUL D.ZN.

Commissie van Redactie: S. DE CLERCQ,
H. V. D. KLOOT MEIJBURG, A. SALM G.B.ZN.,
Redacteur: J. GRATAMA.

Bureau van Redactie: Marnixstraat 402, A'dam.
Bureau van Administr.: Herderstr. 5, Den Haag.
Uitgevers: MOUTON & CO. ■ ■ ■ Den Haag.

INHOUD: Vroegere Woningtoestanden, door A. W. Weissman (vervolg van blz. 321). — Villa te Bloemendaal, arch. J. J. v. Noppen. — Wie schrijft er? door W. C. Brouwer. — Kunstaandoening en Begrip. — Wereldtentoonstelling te Brussel 1910. — Woningen op het platteland. — Kunstvervalschingen. — Alg. Ned. Opz. en Teek. Bond. — Ingezonden. — Inhoud van Tijdschriften. — Berichten. — Personalia.

de gezondheid der bewoners betrekking hebben, mist men.

De ijverige en geleerde adjunct-archivaris van Amsterdam Dr. Joh. C. Breen heeft zich zeer verdienstelijk gemaakt, door aan het licht te brengen, wat hij terecht „de grondwet voor het Bouwen te Amsterdam” ten tijde van de Republiek der Vereenigde Nederlanden noemt.

Dit is een keur van 19 December 1565, die tot het begin der 19e eeuw rechtskracht heeft gehad. Daarin zijn de tot dusver geldende bepalingen, die ik reeds besprak, grotendeels andermaal opgenomen. Doch ook enkele nieuwe werden toegevoegd. Zoo moest, wie bouwde, de rooimeesters waarschuwen, als hij de neuten, waarop de gebinten gesteld zouden worden, geplaatst had. De rooimeesters moesten dan toezien, dat de juiste hoogte was aangehouden.

Eigenaardige bepalingen, die wij nu niet in een bouwverordening vinden, betreffen de verhouding van den bouwheer tot den metselaar en den timmerman. Deze beiden moeten het werk zelf uitvoeren, en noch zij, noch hun gezellen mogen tegelijkertijd een ander werk aannemen. Als de bouwheer in gebreke blijft, tijdig de vereischte bouwstoffen te leveren, moeten bazen en werklieden „ledig gaen,” doch zij krijgen hun dagloon. De overeenkomsten moesten op schrift worden opgemaakt, en ter kennis van de rooimeesters worden gebracht. De rechten en verplichtingen van burenen worden geregeld. Zoo mocht alleen met toestemming van den eigenaar een regenbak of beerput tegen zijn muur door den buurman worden aangebracht. Wie een gemeenschappelijke muur wilde verhoogden, had de kosten te dragen, doch kon de helft daarvan terugvorderen, als ook de buurman van den verhoogden muur gebruik maakte. Alle schade aan belendingen moest door wie bouwde worden vergoed. Gemeenschappelijke schut-

REDACTIONEEL GEDEELTE.

VROEGERE WONINGTOESTANDEN.

(Vervolg van bladz. 321.)

In 1533 werd een keur op het afvoeren van huiswater gemaakt. Daaruit blijkt, dat die afvoer geschiedde door goten, die gedekt waren door „een plancke, die men op ende toeslaen mach.” Op die goten waren de gootsteenen aangesloten. Doch de Amsterdammers van toen namen, als zij op de verdieping waren, niet de moeite, om hun vuile water of „andere onreynne materie” naar beneden te dragen, maar wierpen het eenvoudig het raam uit op straat. Dit werd in 1547 verboden.

De privaten boven het water werden in 1551 verboden, doch het heeft nog lang geduurd eer zij verdwenen. Het schijnt, dat langzamerhand de beerkuilen in zwang kwamen, immers in het laatst der 16e eeuw worden keuren gemaakt omtrent „het nachtwerck”, waaronder men verstond het ledigen dier beerkuilen. In de wandeling werd dit ledigen, hetwelk alles behalve reukeloos geschiedde, een „mennisten bruiloft” genoemd. Waaraan die naam ontleend is bleef mij tot dusver duister. Merkwaardig is, dat in de oude bouwverordening niets bepaald wordt omtrent de inrichting der huizen. Alleen voor de veiligheid werd gewaakt; voorschriften, die op

In het Gebouw van de Maatschappij tot Bevordering der Bouwkunst, Amsterdam, Marnixstraat 402, is gevestigd een Permanente Tentoonstelling van Bouwartikelen, dagelijks kosteloos te bezichtigen.

tingen moesten 8 Amsterdamsche voeten hoog worden. Vensters, op belendende erven uitziende, moesten 8 voeten boven den vloer gemaakt worden.

Stoepen en pothuizen mochten niet buiten de rooilijn uitsteken, doch deze bepaling, waaraan de hand niet gehouden werd, is in 1620 ingetrokken.

De verordening eindigt met een bedreiging van zes gulden boete tegen ieder die de orders der „roymeesters” niet opvolgde.

De heer Breen zegt: „Vraagt men naar den eind-indruk, die deze codificatie uit den jare 1565 maakt, dan zal het wel deze zijn, dat al *zeer weinig* geregeld was.” Dit is volkomen juist.

Hoe is het dan te verklaren, dat men met een dergelijke, naar ons oordeel zoo gebrekkige, verordening tot tijdens de regeering van Koning Willem I genoegen kon blijven nemen?

Eer wij deze vraag trachten te beantwoorden, dient er op gewezen, dat het tot 1798 heeft geduurd, eer een klacht tegen de bouwverordening werd openbaar gemaakt. Zij is te vinden in een „Rapport over de gesteldheid der Woningen, met betrekking tot de gezondheid”, dat door de Burgers J. H. van Swinden en D. van Gescher aan den Raad der Stad werd uitgebracht.

Hierin wordt gezegd: „dat de materialen, zo van kalk „als steen goed moeten zijn en onderzocht moeten worden alvorens tot opbouw van Huizen gebruikt te worden, wordt uitdrukkelijk geboden in de ordonnantie „op het Timmeren en Rooijen van 19 December 1565. „Maar de vochtigheid, die uit den grond voorkomt deelt „zich mede aan de Muuren, en klimt om zo te zeggen, „langs dezelve op, wanneer zij niet onder den grond en „tot op eene bepaalde hoogte met cement zijn opgemetseld, waaromtrent echter niets in de gemelde ordonnantie wordt gestatueerd. Er zoude dus aan den Raad „in bedenking kunnen gegeven worden, of het ook nuttig „zoude zijn, het gemelde artikel te amplieëren en vast „te stellen, dat voortaan de Muuren der Huizen, tot een „zekere hoogte boven den grond met goede cement zullen moeten opgetrokken worden”.

Dit is zeker een gewichtige bedenking tegen de meer dan twee eeuwen oude verordening. Maar het lijkt vreemd, dat dit de eenige is, welke in het rapport voorkomt. Blijkbaar waren de mannen van gezag, die het stuk opstelden, overigens met de „ordonnantie” wel tevreden. De oorzaken hiervoor zijn velerlei. In de eerste plaats moet genoemd worden de staatkundige en staathuishoudkundige toestand van Amsterdam vóór 1795.

De stad lag binnen haar muren besloten als een zelfstandig geheel, dat door de regeering met vrijwel soevereine macht werd bestuurd. Slechts zij, die het poortrecht bezaten mochten bedrijven uitoefenen, doch niet dan nadat zij in een gild waren opgenomen. Als de regeering het geraden vond, dat bedrijven, die nog niet in de stad werden uitgeoefend, daar kwamen, dan lokte zij, door vrijgevege bepalingen, de beoefenaars van elders binnen de muren. Doch op wat wij nu noemen „unskilled labour” was zij niet gesteld, en zij greep krasse middelen aan, om dit te weren.

Als de toevloed van buiten zóó groot werd, dat het aantal woningen niet meer voldoende bleek, dan vond uitbreiding der stad plaats. Gebrek aan woningen, waarover in hedendaagsche steden vaak geklaagd wordt, is in het oude Amsterdam dan ook niet voorgekomen. De uitbreiding van 1663 was op zóó groote schaal ondernomen, dat er meer dan twee eeuwen noodig waren, om alle terreinen, daarin begrepen, te bebouwen.

Het is zeker, dat men in de 16e, 17e en 18e eeuw aan de woningen geheel andere eischen stelde, dan tegenwoordig. De talrijke gangen, die in het 16e eeuwse Amsterdam toegang gegeven hadden tot de achter de huizen gelegen erven of tuinen, werden langzamerhand met huizen bebouwd, om in de behoefte aan woningen te voorzien. Wij keuren dit af, doch mogen wel bedenken, dat de openbare wegen van dit oude Amsterdam grotendeels niet veel meer breedte hadden dan die gangen. De toestand begon pas slechter te worden toen geleidelijk de lage huizen voor nieuwe met verdiepingen moesten plaats maken.

Het rapport van 1798 zegt hieromtrent: „Indien men „thands de stad Amsterdam op nieuws moest aanleggen zoude men voorzeker in de rooijingen der straten, „in het aanleggen der huizen, geheel anders te werk „gaan, dan geschied is: de huizen niet zoo sterk als het „ware op een pakken en vooral de menigvuldige naauwe „straten en steegen en dat groot aantal zeer enge gangen, welke naauwlijks toegang tot licht of verversching „van lucht toelaten, vermijden. Doch, welk het nadeel „dier wijze van huizen te bouwen, en straten, steegen „of gangen te rooijen, ook zijn mooge, men kan noch die „gangen sloopen, noch de eigenaars der wooningen in „dezelve, noodzaken hunne huizen aldaar af te breken, „en er andere, in luchtiger wijken te bouwen, waartoe „ook de plaats zoude ontbreken.”

Zelfs na een eeuw zijn nog niet alle gangen verdwenen, al is hun aantal verminderd. Ook met het onbewoonbaar verklaren der huizen in die gangen is pas een begin gemaakt.

De kelders der Amsterdamsche huizen waren oorspronkelijk met het oog op het bergen van koopmansgoederen gemaakt. Doch toen, vooral in de 18e eeuw het getal der pakhuizen veel grooter werd dan vroeger, werden de kelders van huizen, die in straten stonden, als woning aan minder gegoeden verhuurd. In de 17e eeuw vond men het wonen in een kelder niet zóó erg. Zoo diende, bijvoorbeeld, een gedeelte van den kelder in de huizen, die de schatrijke heeren Trip aan den Kloveniersburgwal deden bouwen, als kinderkamer.

De stellers van het rapport van 1798 dachten anders over deze zaak. „Welke voorzorgen er ook genomen worden”, zeggen zij „kelders blijven altoos vochtige en „geenszins luchtige wooningen; waarin echter niet wel „te voorzien is, dewijl het onmogelijk valt, thans alle „wooningen in kelders te doen ophouden.”

De Amsterdamsche kelders liepen in de 16e en 17e eeuw bij hoog water dikwijls vol. Om dit bezwaar te doen ophouden werd er in 1681 een waterkeering langs den geheelen IJ-kant aangelegd. Alleen langs de Haarlem-

mer Houttuinen en de Haringpakkerij kwam die waterkeering niet, omdat de bewoners der huizen aldaar er zich tegen hadden verzet, „willende liever den ouden „overlast van het hooge water lijden, dan den gemakkelijken op- en afslag hunner koopwaren missen.”

Hieruit blijkt, dat de Amsterdammers van voorheen het niet altijd met hun regeering omtrent de maatregelen, in het belang der volksgezondheid genomen, eens waren. Zij stelden den bloei hunner handelszaken hooger, dan hun persoonlijk gerief.

Daardoor laat zich verklaren, dat zij zich zoo lang met de bouwverordening van 1565 tevreden hebben gesteld. En men mag ook niet vergeten, dat, zoolang de gilden bestonden, een bouwverordening voor het deugdelijk bouwen overbodig kon worden genoemd. Want daarvoor zorgden de overlieden der gilden beter, dan het tegenwoordig bouwtoezicht kan doen.

In de kamer van het Metselaarsgilde staat nog te lezen:

„Hier is de toets en proeff der loffelijke konst,
„Gesticht en opgerecht door Burgerheeren gonst.
„'t Is tot ontlastingh van het Rechthuys en de Rechten,
„Alsoo door tusschenspraeck men hier veel twist
[kan slechten;
„Der Armenhuysen last verlicht men hier meteen,
„Omdat men als de bey een penningh brengt bijeen,
„'t Is tot gerief der Amsterdamsche Burgerije,
„Dewijl men die hier tracht van Brodders te bevrijen”.

Het doel van het gild is hier in korte woorden duidelijk gemaakt. Een meester of een gezel, die hun gildeproef niet hadden gedaan, konden nergens te Amsterdam aan het werk komen. En zelfs zij, die in het gild waren opgenomen, stonden onder het voortdurend toezicht van de overlieden, die tegen „broddelaars” kras optraden. Niet alleen bij de metselaars, maar bij alle bouwambachten was de toestand zóó. Vandaar dat de huizen, die in het oude Amsterdam gebouwd zijn, „hecht, sterk en wel-doortimmerd” zich voordoen.

In den tijd der gilden werden de bouwstoffen dikwijls door den bouwheer geleverd, die, als koopman, daar voordeel in zag. Dat steen en kalk, eer zij gebruikt mochten worden, door de rooimeesters moesten worden gekeurd, werd reeds opgemerkt. Voor de andere bouwstoffen bestond zulk een verplichte keuring niet. Doch ook deze waren van goede hoedanigheid, omdat de gildebroeders er zich niet toe zouden geleend hebben, andere te gebruiken, gesteld dat die te Amsterdam verkrijgbaar waren geweest.

Wij vinden dan ook in het rapport van 1798 geen klachten hieromtrent.

Toch blijkt, dat de opstellers, al meenden zij op de wijze van samenstelling der huizen geen aanmerkingen van beteekenis te kunnen maken, van oordeel waren, dat aan de eischen der hygiëne, die in het laatst der 18e eeuw pas een jonge wetenschap was, niet werd voldaan.

Aan toevoer van licht en lucht hadden de Amsterdammers in de 16e, 17e en 18e eeuw weinig waarde gehecht.

Niet alleen hadden zij de kern der oude stad dicht bebouwd, en bij de terreinen, die door de eerste uitbreidingen beschikbaar kwamen, dit systeem gevolgd, maar ook, toen in de 17e eeuw de hoofdgrachten werden aangelegd, zich aan een type van bebouwing gehouden, dat weinig hygiënisch was, daar dit het „voorhuis” en „achterhuis” door een klein „plaatsje” afscheidde, hetwelk noch aan licht, noch aan lucht voldoende toegang tot de vertrekken vergunde. Wie kent ze niet de „zaaltjes” en de „binnenkamers” onzer heerenhuizen, die alleen als „avondkamers” eenige gezelligheid hebben?

In 1798 zagen de rapporteurs in, dat de lucht op zulke plaatsen „meer dan elders, door uitwaaseming, ademhaling enzoovoorts moet zijn veranderd geworden en „dus geenszins die heilzame eigenschappen kan bezitten, „die zij elders heeft.” Maar zij erkenden tevens dat dit gebrek „uithoofde van de omstandigheden en de gevestigdheid dezer stad, geenszins kan worden weggenomen.”

De woningen van het oude Amsterdam onderscheidden zich in de 17e en 18e eeuw gunstig van de vroegere door de wijze, waarop de afvoer der faecaliën plaats had. De privaten, boven de grachten uitgebouwd, in de 16e eeuw nog zoo algemeen, waren toen vervangen door andere, binnenshuis, die door looden trechters, van komstukken voorzien, in verbinding stonden met beerkuilen, welke door riolen op de grachten loosden.

Men moet ondertusschen niet meenen, dat dergelijke privaten aan de eischen, die men tegenwoordig stelt, beantwoordden. Zelfs in aanzienlijke gebouwen waren zij weinig in aantal. Zoo vertoont de voornaamste verdieping van Jacob van Campens stadhuis er slechts vier, die in de hoeken van vertrekken geplaatst zijn, en die noch licht noch lucht ontvangen. Ook Vingboons en Post plaatsen de privaten in de hoeken der vertrekken, als zij heerenhuizen ontwerpen. Zelfs kwam het wel voor, dat de bewoners een binnenplaats over moesten gaan, om het „buen retiro” te bereiken. Ook onder de stoep was een privaat soms aanwezig.

Dit alles lijkt ons nu vrij primitief. Doch wanneer wij bedenken, dat in de buitenlandsche paleizen der 17e en 18e eeuw de „chaise percée” nog alleenheerschende was, dan wordt het ons duidelijk, dat Amsterdam in dien tijd op hygienisch gebied een goeden naam had.

Toch vond de commissie den toestand in 1798 niet zóó als wel wenschelijk was. Zij zegt: „Door de lozing der „Rioolen zijn de grachten altoos met onreine stoffen gevuld, hetwelk niet anders dan een merkelijke besmetting der lucht moet veroorzaken.” Daarenboven klaagt zij „dat de vuilnis, met opzet door de ingezetenen in de „grachten en burgwallen, ja zelfs op de straten en grachten wordt geworpen.” Het oude kwaad, waartegen in de 16e eeuw reeds keuren waren gemaakt, was dus na twee eeuwen nog niet uitgeroeid. „Wat kan de reden „zijn”, zoo vraagt de commissie, „dat de keuren tegen „het werpen van vuilnis zóó schandelijk overtreden „worden en altijd overtreden geweest zijn?” Het antwoordt luidt: „Omdat er geene bepaalde opzichters

„zijn, die daarop en daarop alleen moeten waken. De „Hoofdprovoost van het Aalmoesseniers Weeshuis, aan „wien dit werk anderszins bepaaldelijk is aanbevoelen, „heeft te veel andere bezigheden, dan dat hij te dien „einde altoos bij de straat zoude kunnen zijn en de ge- „neraale Opziener, met zijne vier onderopzichters is ins-

VILLA TE BLOEMENDAAL.



e villa „Antonia Clasina” in 't kweekduin te Bloemendaal werd gebouwd voor rekening van den heer D. J. ten Kate, aldaar.

De gevels zijn opgetrokken van kleurig hard- grauwe waalsteen met toepassing van natuurlijke steen (Escausijnsche en Uedelfanger) voor de verschillende dorpels, dekplaten, aanzet-, sluit- en hoek- steenen. De verschillende dakvlakken zijn gedekt met roode Hollandsche pannen, met toepassing van looden py- rons. Alle houtwerken aan de verschil- lende gevels zijn wit geverfd, eene uit- zondering hierop maken de blanke tim- merwerken in teakhout van den hoofd- ingang.

Van het interieur kan nog worden ge- zegd, dat de wanden van Hall en eetka- mer zijn voorzien van lambrizeeringen en andere betimmeringen, de vloeren in salon, woon- en eetkamer, zijn belegd met eikenhouten parquet, de overige vloeren gelijkstraats met tegels.

Overigens zijn de wanden van salon en woonkamer behandeld in Decoraplas- tiek, bijna alle overige wanden in fres- coliet.

De verschillende schoorsteenen zijn ge- deeltelijk uitgevoerd met marmer, ge- deeltelijk met tegelbekleding en ver- glaasde steenen, een en ander met toe- passing van andere natuurlijke steen. Hierbij zijn betimmeringen aangebracht waarin spiegels zijn geplaatst. Verschil- lende ramen zijn bezet met gekleurd glas in lood waaronder het Hallraam met familiewapen in gebrand glas.

Het bouwen van deze villa werd bij onderhandsche besteding opgedragen aan den heer Beccari te Haarlem en uitgevoerd onder dagelijksch toezicht van den heer H. Onnes. Degelijk detail- teekenwerk werd geleverd door de he- ren J. Haga en N. de Ridder.

Haarlem, Juli 1909. J. J. v. NOPPEN.

WIE SCHRIJFT ER?

Toen mij gevraagd werd door de Re- dactie, ook eens een artikeltje gereed te

maken voor het Bouwkundig Weekblad, dacht ik: Moet ik schrijven?

En bracht mij deze vraag, als vanzelf het punt ter be- spreking, n.m. Wie schrijft er (al niet)? Werkelijk mag dit punt wel eens onder oogen gezien worden, omdat het wel meer invloed en meer gevolgen heeft, dan men

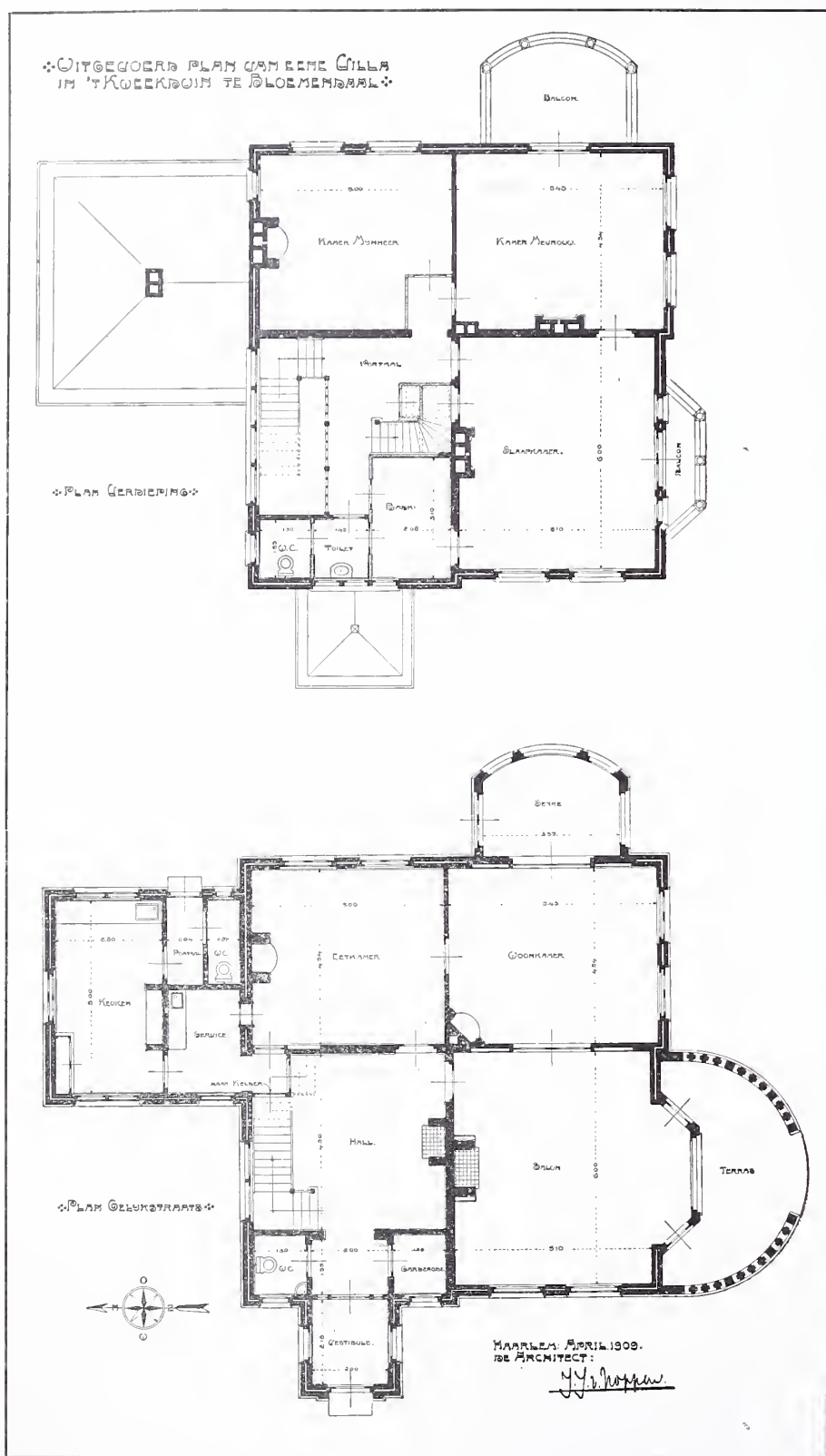

„gelijks daartoe niet toereikende. De eerste heeft te „veel bezigheden aan zijn Comptoir, de onderopzichters „hebben geen auctoriteit genoeg. Maar de reden ligt „voornaamlijk in de wijze waarop de vuilnis van Stads- „wege word afgehaald.”

(Wordt vervolgd.)

•• OITSEGOER PLAN VAN EENE WILLA
IN 'T KWERKROIN TE SOLOEMENRAAL ••

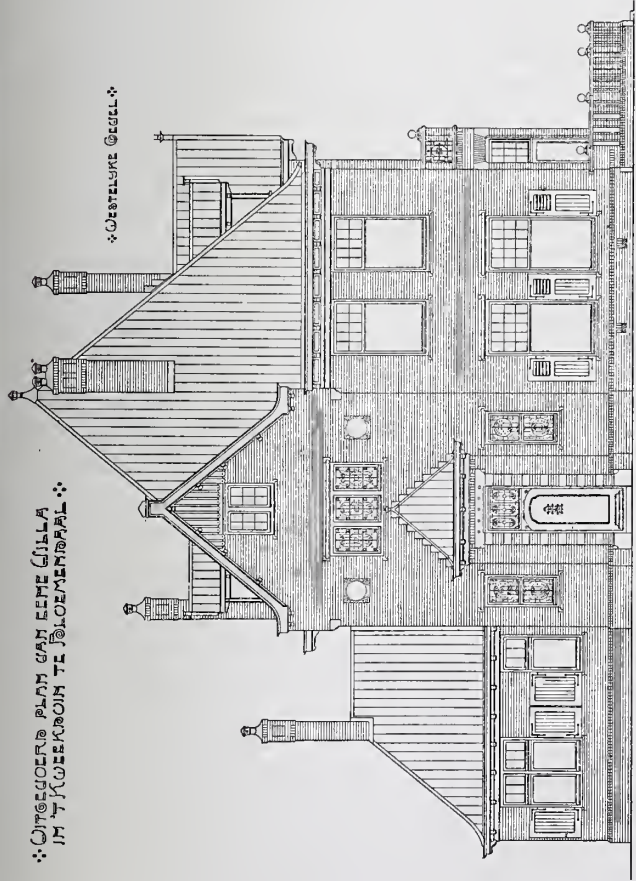

•• OOSTELIJKE GEZEL ••

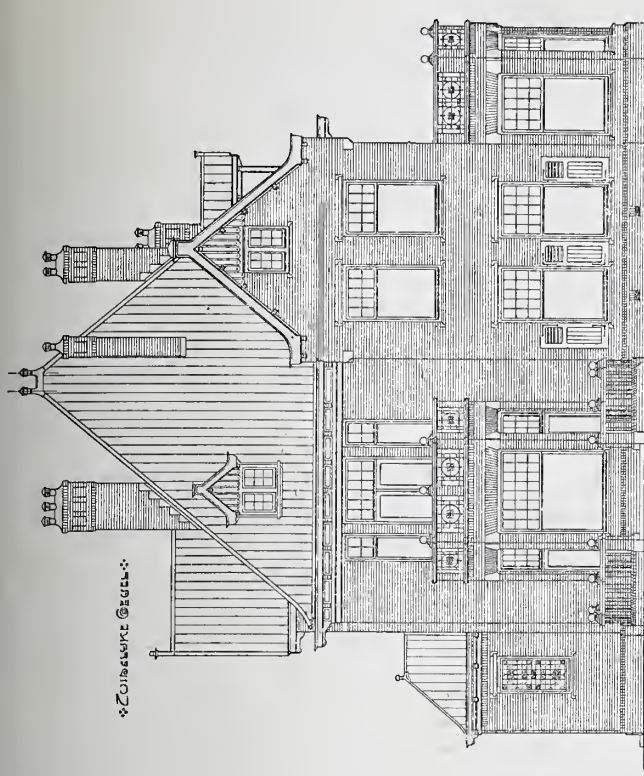

•• ZUIDELIJKE GEZEL ••

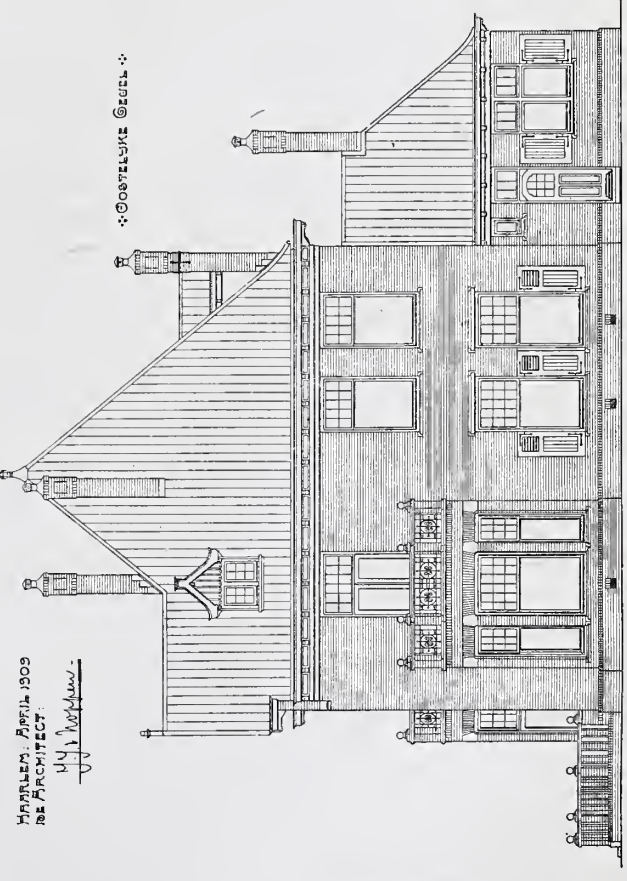

•• OOSTELIJKE GEZEL ••

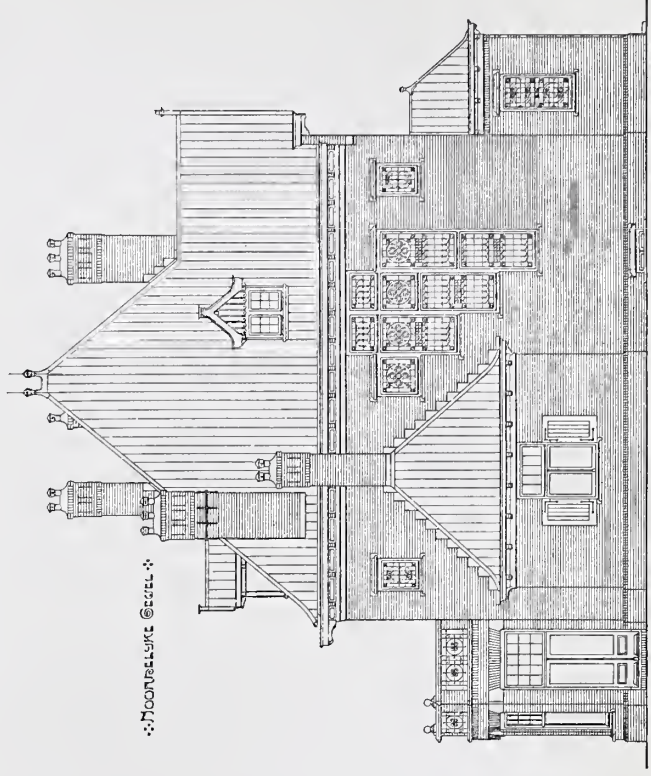

•• NOORDLIJKE GEZEL ••

HARLEM, APRIL 1903
DE ARCHITECT.
H. J. N. K. N.

zoo oppervlakkig zou meenen. Wanneer het schrijven, (zooals dit maar al te veel tegenwoordig,) wordt beschouwd als een meer gedistingueerde bezigheid, als een liefhebberijtje, zooals vroeger het noodzakelijke ding der opvoeding, de piano het ontgelden moest, . . . wanneer dus dat schrijven een bij uitstek fatsoenlijke en min of meer, geciviliseerde bezigheid is, die dan toch kan worden aangemerkt voor: uiting van ontwikkeling, dan kan het wel eens zijn, dat de persoon, die beschreven wordt, het nu van de piano overneemt, en nu: (vergeef mij) mishandeld wordt. Laat ik zachter zijn, en zeggen: misverstaan en misbegrepen, den volke wordt vertoond. Vooral kan dit euvel „zwaar” zijn, wanneer het een interview betreft, genomen door personen, die amper iets van het moderne streven hebben geroken, niets ervan hebben zelf doorgemaakt, doch het nu als een bereid vischje voor zich vinden staan, en er nu zwaar over doorboomen, vasthoudend aan het onbegrepen, opgedrongen dogma van Einfach (het overdreven uiterste, hetgeen nog heden ten dage in Duitschland wordt geadoreerd). En dan zoo'n interview bedoeld als aanloopje tot bespreking van iemands werk.

Alsof dat werk dan maar zoo „even” kan worden begrepen in zijn vollen omvang. Alsof dat begrijpen zelf niet een gevolg moet zijn van ernstige studie, bijna even ernstig als de studie, welke den besprokene er toe bracht te werken, zóó als hij deed. Vooral waar het zich uitent in een of anderen tak der kunstnijverheid (gelukkig) direct gevolg is van het materiaal, dat bewerkt wordt, daar is het al zéér bedenkelijk, wanneer iemand „van alle markten klaar” zich tot definieeren zet, waardoor hij zich vaak: belachelijk maakt. Echter niet voor das publicum. Wanneer zoo'n beschrijving „gedrukt” staat in een charmvollen stijl, en geschreven, (ten slotte door een leek), voor leeken, dan is er een roerende „anstimmung”, tusschen beider gedachten-gang, en dus: die schrijver weet het, en zegt het gansch bijzonder. Precies zooals ik het ook gevoel, (wordt er dan gezegd,) en dan is er verder geen twijfel meer aan de waarde van het geschrevene en gelezene. Eilasia!! het is mis. Het is net zoo mis, als bijv. wanneer een Domine een zwaren boom opzet over de wetenschap der Doctoren (in de geneeskunde). Beide zijn (mogen wij aannemen) bestudeerde menschen, doch dat wil nog niet zeggen, dat Ds. kan kwalificeeren de capaciteiten van een Dr. En net zoo min kan de eerste de beste man-van-smaak de uitingen van dat en dat en dat vak, „beschrijven”, zóó, dat het werkelijk eenige waarde heeft. Een vak is op zich zelf een wereldje, en is men er maar niet zoo vlug in, dan dat de woorden eenige beteekenis meer hebben dan een koffiehuispraatje. En toch wil het begrepen worden, alsof niets ter wereld zoo gemakkelijk is, als een oordeel vellen, en dat dan maar dadelijk neerschrijven en laten drukken, ja zeker laten drukken, en dan liefst in een of ander tijdschrift, dat waarborg biedt voor „belangrijk” te zijn. Geen veld is daarom aantrekkelijker dan dat der moderne kunstnijverheid.

Muziek, . . . als je daarin niet hebt gestudeerd dan kan het oordeel hoogstens een persoonlijk smaakje zijn, doch men wacht zich wel, om daarover wat te zeggen. Daar gevoelt men nog, dat er geen voldoende grond onder de voeten is om een verhaal op te gaan bouwen. Letteren: Ik weet het niet, maar daar wordt, volgens mijn zegsman, ook al zwaar in gebeunhaasd. Ach, immers hoe realistischer, hoe meer in trek, en daar is het om te doen. Serieuze studie, ach bah, het is immers niets dan passie, stemming, atmosfeer, en meer dergelijks, wat ons inspiratie geeft. En op die vervelende schoolbanken heeft men voldoende zijn taal geleerd, zoodat er wel zonder taalfouten in spelling en dergelijke kan geschreven worden. En dan schrijf je maar. Je begint met een critiek op een critiek te geven, waarop dan weer critiek volgt. Hoe meer tegenweer, hoe beter, want dan komt er steeds meer gepraat over, en . . . als criticus, *ben je er*. Literair criticus, zonder weerga.

Nog veel eenvoudiger is het, om criticus over kunstnijverheid te worden. Je bent het immers al, nog vóór je het zelf weet. Kunstnijverheid . . . wat is er gemakkelijker dan dat. Je hebt toch je oogen en je smaak (zonder degelijk fundament). Een beetje hevige moderne woorden, wel eens een helder oogenblik, en je oordeel komt grif te staan in een of ander tijdschrift.

Dat daarmede echter zéér veel kwaads wordt geboren, behoeft natuurlijk geen betoog. Het leekenpubliek wordt immers door dien leek niet verder gebracht dan het zelf was, hoogstens wordt diens stille meening nog opzij geduwd, door een zóó autoritair schrijven, of althans loopt het ernstig gevaar, een verkeerden weg opgedreven en geleid te worden.

Maar wat moet er dan eigenlijk wel gebeuren? . . .

Ik zou zoo meenen, iets dat onmiddellijk voor de hand ligt, n.l. dat de-man-aan-'t-roer, zelf wat vertelt over wat bij hem heeft voorgestaan toen hij zich tot deze of gene conceptie zette. En dat dit dan tot zéér zeker wijzer lectuur aanleiding zal geven, lijdt eenvoudig geen twijfel. Ten eerste zal zijn meest intieme denken bloot gelegd worden. Alle overwegingen, waarom hij deed zooals hij deed en waarom niet anders, zal ons een juist beeld van de omvangrijkheid van dat werk geven, waaraan wij meer hebben dan wat hol gebazel, dat dikwijls met een vooropzet vóór, ook wel eens tegen den besprokene op touw gezet is. En waar sommige tijdschriften den geheelen boel nog mee helpen in de war brengen, n.l. door ontzettend opkammende verslagen aan te bieden tegen een vast tarief, . . . ja dat gebeurt . . . daar wordt het hoog tijd, dat er eens wordt overwogen: Wie schrijft er. Een niet te onderschatten voordeel is het verder nog wanneer de artist zelf wat over zijn werk gaat zeggen, n.l. dit: Bij het eerste woord dat hij zegt, gebiedt hem zijn bescheidenheid, dat hij zelf alle bijvoeglijke naamwoorden als mooi, gevoeld enz. enz. weglaat, en alleen volstaat met zijn *aanleidingen tot*. Dan kan er niet geschwärrt en opgezweept worden. Dan wordt er aan vele praktijken, van „handjes geven en opzitten” een einde gemaakt. En dit in het belang der kunstnijver-

heid, die zoo ijverig be-, ver- en mishandeld wordt!!!
Wie schrijft er? En nu weet ik het antwoord: Hij zelf.

WILLEM C. BROUWER.

KUNSTAANDOENING EN BEGRIIP.

Ue moeten in één woord onze vage, onbewuste kunstaandoening verhoogen tot een vast, overzichtelijk begriipen", zo schrijft onze redakteur in zijn inleiding van het tijdschrift *Bouwkunst* (afl. 1, blz. 4). Hier wordt dus gezegd, dat het niet voldoende is van een voorwerp van kunst een aandoening van mooi-zijn te ondergaan, maar dat we naar *meer* hebben te trachten, dat we nl. dat mooie moeten pogen te begriipen, „onze kunstaandoening moeten *verhoogen tot begriipen*,”

Deze stelling nu is, naar het me voorkomt, noch nooit door iemand, die zich artiest acht, verkondigd, daarentegen wordt juist omgekeerd het kunstgevoel steeds met alle nadruk als ver boven het begriip staande geprezen. Er is dus alle aanleiding op deze stelling eens nadrukkelijk de aandacht te vestigen. En ik doe dat met enige voldoening, omdat 'k hier voor het eerst iemand aantref, die blijkbaar in hoofdzaak parallel gaat met hetgeen ook door mij in gesprekken zo dikwijls is bepleit en dan nooit afdoende werd weerlegd. Ik zeg: in hoofdzaak, omdat 'k aan de stelling nog heb toe te voegen: en zo lang we niet begrepen hebben, kunnen we over het meer of minder mooie geen oordeel hebben.

Moge onze redakteur er aanleiding toe vinden zijn mening eens wat uitvoerig uiteen te zetten. Tegenbeweringen zullen dan wel van zelf geuit en verdedigd worden, wat niet anders dan nuttig kan zijn.

JOH. HOOGENBOOM.

Met genoegen heb ik van het bovenstaande kennis genomen. In het algemeen is de critische kijk op kunst, en vooral op bouwkunst, niet groot en wordt vrij algemeen gedacht, dat over kunst niet valt te discuteeren. Het vrije, onbewuste gevoel is aan het woord en decreteert; het geeft, als directe uiting van het schoonheidslievende in den mensch zijn vaak wondervolle en prachtige uitspraken als axioma's; het gevoel alleen, en dus zonder leiding van de rede, ziet de schoonheid op zich zelf en in zich zelf, laat alleen de zinnen genieten zonder eenig verlangen naar het waarom en het waardoor, en laat zich in haar oordeel zuiver leiden door zijn voorkeur.

Deze onbewuste kunstaandoening heeft haar charme door de sfeer van mysterie, waarin zij leeft. Maar voor kritiek, d.v.z. het vaststellen der waarde van het kunstvoorwerp heeft deze onbewuste aandoening slechts in zooverre waarde, dat zij van onbewust bewust moet worden om te kunnen oordeelen.

En oordeelen d. w. z. scheiding maken, rangschikken, vergelijken en conclusie trekken is, noodzakelijk om *kunstinzicht* te verkrijgen, daar het gevoel alleen door zijn stemmingen, zijn meerder of minder gedisponeerd

zijn, ja, ik zou willen zeggen door zijn zoo wisselende gevoeligheid, een te onbetrouwbare en beweeglijke basis vormt om absoluut op te vertrouwen.

Wij moeten daarom kunst begriipen; wij moeten het geraamte kennen om de schoonheid van het lichaam te zien, wij moeten de bron kennen, die de kunst voedt. Het is een verkeerde voorstelling, als zou bij het analyseeren van kunst, het kunstgenot zelve verzwakken en ten slotte de kunst toch niet benaderd worden, maar het doode lichaam, ontleed, achtergebleven, de ziel zelve gevloeden zijn.

Om eenige voorbeelden van constructieve schoonheid te noemen: een paard, dat stil bij de kribbe te slapen staat kan mooi zijn; maar mooier is het als het, plots schrikkend in de wei, zich in draf zet, de vleeschwellingen van zijn spieren zich toonen en in de actie van het geheel, van den hals, het lichaam, de pooten, de vormenschoonheid gemengd en verhoogd wordt met een levendig-constructief element, zoodat we de betekenis en de vormen van de lichaamsdeelen beter gaan begriipen.

Een zuil met kapiteel kunnen we mooi vinden bloot als vorm; maar wanneer we, bij een constructief bedoelen der zuil, ook zijn functie van dragen gaan zien, het kapiteel als dragend overgangslid tot de horizontale balk, zoodat we den zacht zwellenden vorm van de zuil gaan begriipen, zoo alsof de zuil gemaakt was van een veerkrachtige stof en niet van steen, alsof dus de steenmaterie leven had, dan komt bij een fraai voorbeeld dit inzicht ons schoonheidsgevoel verhoogen en gaan we *beoordeelen* op welke wijze dit dragen is uitgedrukt.

Wel verre van het schoonheidsgevoel te benadeelen, zet de bewustwording niet alleen de uitingen van valsch of onzeker gevoel op zijn plaats, maar geeft het de onbewuste, maar op zichzelf zuivere aandoening een stevigheid en rust bij het genieten, die het anders mist.

Ik heb dit eens als volgt omschreven, naar aanleiding van een studie over portretkunst: Het is noodig zijn begriip te verhelferen, wil men op juiste en ruime wijze genieten. Immers, het is schoon „ins Blaue hinein” de heerlijkheid der schilderijen over je heen te laten gaan, als zoele wind in tintelend heldere lentelucht; dus onbewust, dit is met algeheele, maar vage, ijle aandoening het genot te drinken; maar schooner is het bewust genieten in zijn oneindige, helder vaste perspektieven van geluk. De onbewuste voelt zich beschroomd in een lichte, onduidelijke sfeer, de sfeer der schoonheid; hij is verwonderd, misschien met een troubleerenden twijfel; hij is zwak en onzeker in het dragen der aandoening; maar de bewuste is sterk; hij voelt, dat de godin altijd wacht; en blijmoedig in het heerlijke licht tredend, schouwt hij ontroerd de schoonheid diep in het hart.

J. G.

(Wordt vervolgd.)



WERELDTENTONSTELLING TE BRUSSEL IN 1910.

Naar wij vermoeden zullen heeren architecten wel reeds in het bezit zijn van de officieele uitnoodiging tot deelname, gezonden door de bijzondere Commissie voor Groep II klasse 7, 8, 9 en 10 (schoone kunsten); wij verwijzen naar de circulaire voorkomende in B. W. no. 29 blz. 349.

Wij herhalen onzen oproep. Daar dezer dagen aan de Commissie de vraag is gericht over hoeveel strekkende meter cimaise zij wenscht te beschikken, worden zij, die wenschen te exposeeren op deze tentoonstelling, verzocht zich zoo spoedig mogelijk op te geven bij den heer A. Salm G.Bzn., Weesperzijde 26.

WONINGEN OP HET PLATTELAND.

In een artikel over de Tentoonstelling van Huisindustrie te Amsterdam, voorkomende in de N.R.Ct. trof ons de bespreking der Woningwet in verband met sommige nog bestaande arbeiderswoningen, waarin terecht er op gewezen wordt dat òn voor de Woningwet òn voor de Heimathschutz-beweging hier veel te doen is.

Wij citeeren er uit:

„Maar één ding is er toch, dat dadelijk in het bereik ligt en waarvan wij wel heil mogen verwachten, namelijk van de doorwerking der Woningwet, niet alleen in de steden, maar ook op het platteland. Waar op het terrein der tentoonstelling van huisindustrie allerlei ellendige woningen te zien worden gegeven, uit Gemert, Culenborg, de Langstraat, Friesland, waarin de huisindustrie wordt uitgeoefend, zal menigeen zich hebben afgevraagd: hoe zulke stulpen en krotten, onder vigeur der Woningwet, nog bestaanbaar zijn. De eenige verklaring zal wel wezen, dat niet minder dan in de groote bevolkingscentra de onbewoonbaarverklaring zelfs van de allerslechtste woningen ook ten plattelande op moeilijkheden stuit. Toch is van een doorgezette toepassing van de Woningwet zeker heil te verwachten, ook indirect, tot zuivering van toestanden in de huisindustrie. De wet is van een ingrijpend karakter en vond een — immers tengevolge van jarenlange verwaarloozing — te omvangrijk terrein van werkzaamheid, dan dat niet te duchten was, dat hare uitvoering met groote strubbelingen zou gepaard gaan. Maar dit is een quaestie van tijd en beleid en men behoeft er niet aan te twijfelen, of ook ten plattelande kan een zich onttrekken, door de gemeentebesturen en de gezondheidscommissies, aan een strenge toepassing der wet, niet op den duur oogluikend worden toegelaten. De wet zelf geeft trouwens wegen aan voor de gemeenten om aan de financiële bezwaren, noodzakelijk verbonden, niet aan de onbewoonbaarverklaring zelve, maar aan de verbetering der volkshuisvesting, hetgeen toch immers het doel is, met rijkssteun tegemoet te komen. Zelfs voor de armere gemeenten is het goede te bereiken, zonder de gemeentefinanciën te zwaar te drukken. Alleen, gelijk wij zeiden, het besef dezer mogelijkheid is lang niet algemeen, en te zeer ontbreekt nog de sympathieke strooming, die de zaak in een goede bedding heeft te leiden. De wet is velen te zeer een schrik en ziet er hun dientengevolge barder uit, dan zij in werkelijkheid bedoeld te zijn.

Indien stulpen en krotten, gelijk wij op het tentoonstellingsterrein aantreffen, tot het verleden behooren (en dat moesten zij, krachtens de Wet, alreeds zijn!) en plaats hebben gemaakt voor behoorlijk ingerichte woningen — dan zal daarmee alléén zeker de huisindustrie zelve, in haar werkgever en werknemer, producent en verbruiker beiden, onteerend karakter, niet uit de wereld zijn, maar de betere woning kan den bewoner reeds moerel in beter conditie brengen en hem materieel hooger eischen

aan het leven leeren stellen. Hij zal niet meer kunnen en willen arbeiden tegen het hongerloon, dat men hem — paria in de samenleving, die hij is — nu durft toewerpen . . . Ik behoef de gedachte, waarop ik deze, mijn redeneering grond, niet verder uit te werken voor wie mijn meening willen verstaan. Natuurlijk, paria's zullen er altoos blijven. Menig gezin, dat zich jarenlang om zoo te zeggen gewenteld heeft in het zwijnendraf van een vunzig krot, zal een menschwaardige woning niet meer waardig blijken, zich aan het betere niet meer kunnen aanpassen en zijn totale ondergang zal dan als een redding zijn te beschouwen voor de maatschappij en voor hemzelf, maar er zullen ook gezinnen zijn, op wie een beter verblijf opvoedend zal werken en die er het eerste stadium in zullen vinden om — onder een opwekking, een herleving van hun gevoel van menschenwaarde — zich omhoog te werken . . .

Ten slotte iets, dat ik met nadruk hun op 't hart wil binden, die invloed zullen oefenen op de verbetering der woningtoestanden, ook ten plattelande.

Die stulpen van heideplaggen, die kleine lage woningen met rieten daken, welke hygiënisch vaak zijn af te keuren, hebben toch inderdaad een karakter, dat ze in haar schilderachtigheid, met de landelijke omgeving, waaruit zij zijn geboren, als saamgegroeid doet schijnen. Wat tergend leelijk doen daartegenover de landelijke dorpen zich aan ons voor, waar de welvaart dat oude heeft doen plaats maken voor de zoogenaamde nette burger- en boerenhuisjes, naar nieuwerwetschen trant gebouwd. Het landschap wordt door dien nieuwbouw finaal bedorven. Om dicht bij huis te blijven: te Laren en te Hilversum is het den wandelaar een weldaad voor het oog, als hij nog eens zoo'n huisje met ver overstekend rieten dak en zijn toevallige, door het inwendige bepaalde ordonnantie, ontmoet. Maar het hygiënische en praktische behoeft niet het pittoreske uit te sluiten — mits de nieuwbouw niet wordt overgelaten aan den eersten den besten boerentimmerman of opperman, maar aan een architect, die de eischen van den goeden smaak voor hetgeen in de rustieke omgeving passend is weet te doen overeenstemmen met de eischen, welke de wet stelt.

Hier is een schoone taak weggelegd voor de nieuw gestichte vereniging: Heimathschutz.”

KUNSTVERVALSCHINGEN.

Kunstvervalschingen zijn in den laatsten tijd aan de orde van den dag. Doch ook op dit gebied is er niets nieuws onder de zon. Dit blijkt wel zeer duidelijk uit een werk van Stephan Beissel, „Gefälschte Kunstwerke” getiteld. Het Alg. Handbl. ontleent aan dit werk het volgende:

De Duitsche schrijver geeft een algemeen overzicht van de vervalschingen in de oudheid. Want door alle eeuwen heen heeft de kunst om veel bewonderde meesterwerken te copieeren menschen aangetrokken, waarbij zij meestal geen bedriegelijke bijoogmerken hadden, doch slechts bij wijze van studie copieën vervaardigden. Gewoonlijk waren er dan eerst later handelaars, die zulke copieën tot bedriegelijke handelingen benutten.

Uit de klassieke oudheid bericht Plinius van een zeer geziene kunstenaar Zenodorus, die twee geciseleerde bekers van den beroemden Kalamis zóó knap namaakte, dat men geen verschil kon zien tusschen het oorspronkelijke en de namaak. Op menig gebied wist deze Zenodorus zijn hoog ontwikkeld nabootsingsvermogen te toonen.

Beroemd is geworden de copie die Adrea del Sarto maakte van het portret van Paus Leo X door Rafael; deze geleek zoo treffend op het oorspronkelijke stuk, dat zelfs Giulio Romano, die met Rafael samen aan het pauselijk potret had geschilderd, het echte doek niet meer wist te onderscheiden van het valsche.

Ook Michel Angelo studeerde in zijn jeugd naar zijn krachten op de werken der vergode antieken. Hij beitelde in Florence een liefdesgod uit marmer, die te Rome als oude Grieksche arbeid aan kardinaal Giorgio werd verkocht. Later vervaardigde hij

uit marmer een Ceres, brak haar den arm af, en zorgde er voor, dat het beeld behoorlijk begraven en weer gevonden werd; de archaeologen uit zijn tijd verklaarden, dat het beeld het werk moest zijn van Praxiteles... tot Michel Angelo hun den door hem gebeeldhouwden arm bracht, die juist aan den romp paste. Trouwens, deze geniale duizendkunstenaar copieerde zóó knap, dat hij ook teekeningen van oude meesters zoo getrouw wist weer te geven, dat de zijne even oud geleken, want hij had er plezier in, ze te rafelen en te beduimelen en het papier te tinten, zoodat zijn copieën er even oud uitzagen als de origineelen en men geen onderscheid meer zag.

Tot den nieuwen tijd overgaande, geeft deze Duitsche schrijver een aantal tot dusver onbekende voorbeelden, die weer niet voorkomen in andere werken op dit onuitputtelijk gebied. Hij noemt natuurlijk ook den graveur Israël Rouchomowski, dien hij een meester noemt, al was het alleen maar wegens zijn vervalsching van de tiara van Saitaphernes, die in het Parijsche Louvre terecht kwam; er zijn nog meer stukken werk uit Odessa en waarschijnlijk uit zijn atelier afkomstige vervalschingen van dezelfde soort aan te wijzen.

Nog grooter kunstenaar wordt genoemd de vervaardiger van den beroemden zilverschat van Boscoreale, indien, zooals beweerd wordt, waar is, dat deze prachtige voorwerpen vervalscht zijn.

In het laatst van de vorige eeuw, omstreeks '80 en '90, werd een aantal antieke groepen ten verkoop aangeboden, die zeer fraai van uitvoering waren, doch volgens Furtwängler zullen zij „steeds een buitengewone verschijning blijven in de geschiedenis der vervalschingen”.

Zulke stukken kwamen voor in het Museum te Berlijn, ook in het Britsche Museum en in het Louvre. Uit Romeinsche ateliers waren ook marmerkoppen afkomstig, die uit den oud-Griekschen tijd schenen te stammen. Zoo had bij een standbeeld in het Ny-Carlsberg-museum te Kopenhagen een handige vervalscher een echten antieken romp voorzien van kop, armen en beenen, en de nieuwe deelen zóó bedriegelijk oud gemaakt, dat zelfs het meest geoefende oog het bedrog niet kon ontdekken.

De beste tijd voor vervalschingen schijnt echter niet de onze te zijn geweest, doch de Renaissance. Er waren toen een aantal kunstenaars, die zich bij voorkeur toedegden op het vervaardigen van Romeinsche keizerportretten, en in tal van groote verzamelingen zouden zich nóg zulke vervalschingen bevinden.

Op het gebied van valsche munten hebben de renaissance-kunstenaars Cavino en Basiano zich onderscheiden. De in 1830 te Spiers overleden graveur Becker was de beroemde muntenvervalscher van den nieuweren tijd; hij liet 331 prachtige valsche stempels na; de munten, die hij maakte, stopte hij in een zak met zand en ijzerschraapsel en liet ze dan eenige weken achter een reiswagen aanbengelen, opdat zij door het schudden zouden afslijpen en den fijnen glans krijgen.

Een hoogen trap van kunst wisten ook de emailvervalschers te bereiken, bijv. de Parijzenaar Soyez, die zijn naar oude origineelen vervaardigde emails naar Amsterdam verkocht, van waar zij dan weer als oude stukken naar Parijs terugkeerden. Hij kreeg ook dikwijls zijn eigen arbeid sterk beschadigd weer in handen; zoo bracht men hem eens ter reparatie een emailwerk, waarop de vermoordening van den hertog De Guise voorgesteld was; hij zei tegen zijn klant: „Ik zal het zoo herstellen, als ik het zelf oorspronkelijk gemaakt heb”. En hij toonde den ongeloovigen eigenaar, die het stuk voor 10.000 francs gekocht had, de tekening waarnaar hij het had gemaakt.

Een waarachtig vervalschingskunstenaar was Bastianini uit Fiesole, die vooral in den stijl der vroege Renaissance, heerlijke voorwerpen vervaardigde, bijv. een „Heilige Familie van Verrocchio”, dat in een van de grootste musea is tentoongesteld. In 1864 maakte hij een buste van den in 1542 gestorven dichter Benivieni, waarbij hij als model gebruikte den arbeider Bonajuti uit een tabaksfabriek. Het stuk kwam als prachtig voorbeeld van Renaissance-kunst in het bezit van den graaf Nieuwerkerke, den directeur-generaal der Fransche musea en daarna in het Louvre. Toen twijfel werd uitgesproken aan de echtheid, bood Nieuwer-

kerke 15.000 frs. voor het bewijs van de juistheid van die bewering, waarop Bastianini eene verklaring van de tabaksarbeiders inzond, dat hun kameraad als model voor hem gediend had. Intuschen had geen der experts willen gelooven, dat deze prachtige Renaissance-arbeid door een levenden kunstenaar gemaakt was. Ook een buste van Savanarola maakte deze Bastianini voor 640 lire, die later voor 10.000 lire verkocht werd en nog heden in een groote verzameling te pronk staat als voortreffelijk voorbeeld uit den Renaissance-tijd.

ALGEM. NEDERL. OPZICHTERS- EN TEEKENAARSBOND.

Van dezen bond ontving de Redactie een circulaire gericht aan heeren Architecten, Ingenieurs, Industrieelen en Aannemers in Nederland, waarin verzocht wordt aan opzichters en teekenaars een *Jaarlijksch Verlof van acht achtereenvolgende dagen met behoud met Salaris* te geven.

Daar deze circulaire in B. Weekblad 1908 blz. 510 reeds is afgedrukt zij voldoende er naar te verwijzen.

De billijkheid van het verzoek kan niet ontkend worden en gaarne vestigen wij daarom de aandacht op deze circulaire. Moeiten wij uit het herhaald sturen dezer circulaire gedurende de laatste jaren besluiten, dat er nog weinig succes mee behaald is? De toegevoegde lijst van heeren werkgevers, die hun volle sympathie met de circulaire betoond hebben is niet bijster groot. Toch zou het verkeerd zijn hieruit de conclusie te trekken, dat alleen het klein aantal gepubliceerde werkgevers zich aan het verzoek houdt. Ons zijn meerdere architecten bekend, die reeds lang, en vóórdat de Bond zijn actie begon, aan hun personeel het nu door den Bond verlangde verlof van 8 dagen, ja nog meerdere dagen, verleenden, en die niet op deze lijst voorkomen.

Wat uit vrijen wil gedaan wordt wil wel eens geen sympathie hebben voor een betrekkelijk machtsmiddel, zooals het zenden van een circulaire is.

Zoodat het goede gebruik grooter is, dan de kleine lijst doet vermoeden.

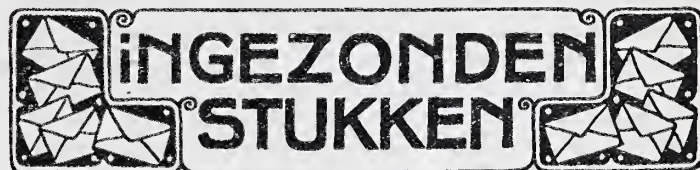

PUBLIEKE PRIJSVRAGEN.

Wat de heer De Bazel in het voorgaand weekblad naar aanleiding van mijn opstel in het daarvoor gaande nummer opmerkte, zal mogelijk aanleiding gegeven hebben, de bedoelingen ervan eenigszins verkeerd te begrijpen. Ik veroorloof me daarom, nog het volgende daaromtrent op te merken.

Dat ik van het nut der bewuste beschouwingen in de Gids ook reeds getuigde, en met mijn artikel alleen bedoelde, de eenzijdigheid die ik daarin meende te zien, aan te vullen, door er een anderzijdige beschouwing aan toe te voegen.

Dat ik daarin ook voor het gevaar van generaliseeren waarschuwde, en dat ik het uitspreken van een oordeel over een bepaald geval zonder nauwkeurige kennis der omstandigheden niet wenschelijk acht, waarvan ik mij dan ook onthield.

Dat ik meen vakbelangen van bijzondere belangen voldoende te hebben onderscheiden, waar de belangen van den architect niet tot versterking van mijn betoog werden bedoeld, maar tot rechtvaardiging van een vrij lang artikel over dat onderwerp in een vakblad.

Dat ik ten slotte daarbij alleen het oog hield op prijsvragen voor uit te voeren werken, wat ik met het oog op de geringere draagwijdte der studie-prijsvragen wel meende te mogen doen.

M. G. M.

DE BOND VAN NED. ARCHITECTEN.

Door de Redactie is aan de inzenders van het ingezonden stuk, getiteld „De Bond van Ned. Architecten” (zie Bouwkundig Weekblad no. 29, blz. 348—49) gevraagd of zij ook iets wenschen op te merken omtrent het ingezonden stuk van den heer C. N. van Goor, voorkomende in Bouwkundig Weekblad no. 30 blz. 369, geschreven naar aanleiding van bovengenoemd artikel over den Bond van Ned. Architecten.

Zij ontving het volgende antwoord:

Geachte Redactie.

Alvorens Uw vraag te beantwoorden veroorlooven wij ons een opmerking te maken. Wanneer de Redactie wegens plaatsgebrek een stuk niet kan opnemen, en hiervan bericht geeft, dient duidelijk uit te komen, dat dit bericht van de Redactie is en niet van de(n) schrijver(s) van het ingezonden stuk. ¹⁾

Wat Uw vraag betreft berichten wij U dat het wel in onze bedoeling ligt op het stuk van den heer van Goor onze aantekeningen te maken, maar dat door omstandigheden wij verhinderd zijn U deze aantekeningen nog voor dit nummer te doen toekomen. Wij hopen echter U het voor de volgende week te doen toekomen.

Gaarne ziet de Redactie antwoorden tegemoet op de volgende vragen:

Voor eenigen tijd heeft men in Amsterdam getracht een nieuwe, Amerikaansche methode voor teekenonderwijs in te voeren. Is deze reeds in toepassing gebracht? Zoo ja, waar? en zoo niet, bij wien kan men inlichtingen daaromtrent verkrijgen?

Nadere inlichtingen gevraagd omtrent „Haga-aardewerk”, zoo waar en bij wien het gemaakt wordt, prijs, enz.

INHOUD VAN TIJDSCHRIFTEN

Architectura No. 30. *Pakhuizen Waterloooplein.* Gewezen wordt op het Arsenaalgebouw gelegen aan het Waterloooplein vroeg zeventiend-eeuwsch gebouw, dat misschien afgebroken zal worden om er een diamantbewerkerbeurs te zetten.

Overzicht van de week. Bespreking van de Scholen boven het Rijksmuseum. Vooraf wordt gewezen op de bureaux, van de arch. Dr. P. J. H. Cuypers, Jos. Th. J. Cuypers en Jan Stuyt, welke aanzienlijke zalen beslaan en grootdeels in gebruik voor doeleinden, die met den dienst der Rijksmuseumgebouwen weinig uitstaande hebben.

Ook hierdoor brandgevaar; terwijl het Museum deze zalen zeer goed zou kunnen gebruiken voor opberging van minderwaardig materiaal.

Ten opzichte van de scholen stelt schrijver zich voor een centralisatie van Rijksnormaalschool, Rijksschool voor Kunstnijverheid en Rijksacademie; hierdoor een eerste rang kunstnijverheid met vermindering van kosten, daar geen drietal bibliotheken, collecties afgietsels, enz. meer noodig zijn. Deze inrichting achter het Rijksmuseum, om dien schatten dienstbaar te maken.

De kunst in onze samenleving. Beschouwingen over de aansluiting van ambachts-, burgeravond- en kunstnijverheidsscholen en academies.

Verwarming en ventilatie door Ingr. Joh. Körting.

Examen voor Polderopzichter.

Centraalblad voor de Bouwbedrijven. Bespreking.

Gewapend Beton in Zeewater. Twee ingenieurs hebben in deze hun bevindingen bekend gemaakt. Volgens de Muralt C. I., hou-

den de gewapend betonwerken aan zee in ons land zich uitstekend. Sinds 1884 (dus 24 jaar oud) liggen aan de glooiing van het waterschap Schouwen in den z.g. Zuidhoek en Borrendamme betonplaten dik 10 c.M. metende 0,60 × 0,60 M. Volgens onderzoek bestaan deze uit 1 cement, 3 zand en 4 grint met misschien nog tras; deze platen zijn gelegd voordat ze geheel verhard waren; de buitenzijde is geheel verzout, maar de platen zelf zijn harder en gezonder dan voorheen. Verwijs C. I. deelt mede, dat in de fabriek: de Leidsche Zoutkeet een zolder van ijzeren balken zich bevindt, waartusschen troggewelven van cementbeton, afgedekt met een cementlaag in sterke specie. Het zout, opgeschept uit de heete pannen, moet op dezen zolder in manden uitdruipen, tengevolge waarvan de cementvloer voortdurend aan de inwerking van geconcentreerde pekkel is blootgesteld gedurende nu reeds 4 jaar. Bij opbreking werd geconstateerd, dat het beton hoegenaamd geen enkel vochtdeeltje doorliet, absoluut onaangestast bleek te zijn, terwijl het ijzer volkomen gaaf was.

De Bouwwereld. *W. A. E. v. d. Pluym. Athene en haar Akropolis.* Beschrijving van een bezoek aan den Akropolis met historische aantekeningen.

Een tweetal geslaagde kiekjes en een plattegrond lichten een en ander toe.

Houtzwam. Overgenomen uit de Deutsche Bauzeitung.

Automatische Veiligheids-Revolver deuren. Deze constructie is er op berekend, dat de 4 deuren om een as in het midden der deuropening kunnen draaien en daardoor een goede tochtafsluiting vormen en met een enkele greep de deuren tegen elkaar kunnen gevouwen worden, de as uit den grond gelicht wordt, zoodat de volle doorgang vrij blijft. Het patent is van den heer Cruyff te Amsterdam.

De Opmerker no. 30. *Brieven van Piet v. Duvie* beschouwingen over de Groningsche Maskerade, het Academie gebouw, dat minder geslaagd geoordeeld wordt dan het Haagsche Gymnasium en over de circulaire van den B. v. N. A. in zake het geven van provisie.

Genootschapsvragen van Arch. et Am.

Bond van Nederlandsche Architecten, verslag van de vergadering, gehouden op Zaterdag 17 dezer.

De Bondsstem no. 15 De heer J. L. B. Keurschot bericht, dat hij ontslag heeft gevraagd als verantwoordelijk redacteur van het blad; door voortdurende kritiek op zijn werk door leden ontbreken hem lust en werkkraft.

Onder het hoofd „Onze Edelachtbare” wordt de verkiezing van Z. Gulden tot lid van den Gemeenteraad besproken en toegejuicht.

Deutsche Bauhütte no. 59. o.a. *Architectonisches und Anderes vom II Intern. Archäologen Kongress in Kairo April 1909.* Bij dit verslag zijn verscheidene zeer interessante afbeeldingen gevoegd van Kairo: Poort van de Citadel en Moskee Mohammed Ali een hoogst merkwaardig Bron-gebouw, waarboven school, een prachtige afbeelding van de straat El Khediri met moskee, terwijl van het oude Egypte gegeven worden kiekjes op de pyramiden van Gizeh, den dooden tempel van Koning Saku-re, waarvan plattegrond en ruïne.

La Construction Moderne no. 43. *Concours pour Grand Prix de Rome.* Dit concours is afgelopen; de opgaaf was „Een Koloniaal Paleis”, hetwelk moest bevatten: tentoonstellingszalen, zalen voor congressen en conferenties, een uitgebreide botanische tuin. Het programma wordt nader besproken.

Hotel Particulier à Paris, Rue Raynouard, arch. M. Belletre met afbeeldingen.

BERICHTEN

Binnenland.

Inlandsche kunstnijverheid in Indië. Aan de „Java-Bode” wordt uit Semarang gemeld:

„De architect Eduard Cuypers is hier ter stede aangekomen. In een

¹⁾ De inzenders hebben gelijk; de Redactie heeft verzuimd in een voetnoot dit te vermelden; hierdoor is de schijn gewekt, alsof vermeld artikel „De Bond van Ned. Architecten” van de hand van den redacteur is, wat niet het geval is.

onderhoud deelde hij mede, dat de inlandsche kunstnijverheid slechts een moderne Europeesche leiding behoeft om binnenkort te kunnen voorzien in de vervanging van allerlei onderdeelen van het huiselijk interieur en voorwerpen van dagelijksch gebruik, welke thans uit Europeesche fabrieken leelijk en duur worden geïmporteerd. De leiding der inlandsche kunstnijverheid — houtbewerking, koperslagerij, ijzersmederij, enz. moet, naar zijn meening, worden opgedragen aan moderne jonge Nederlandsche vaklieden. Hij stelt zich voor straks zelf als tusschenpersoon op te treden om dergelijke artistieke werkkrachten uit Nederland naar Indië te dirigeren."

Het is te hopen dat het bericht uit Semarang niet geheel juist of ten minste onvolledig is. Dat Europeesche fabrieken flinken afzet hebben van leelijke artikelen en duur daarbij, ligt voor een groot deel aan den smaak der afnemers en importeurs. Vele Europeesche fabrieken bestaan voor een groot deel van leverantie aan de tropen, laat hen die behouden. Wanneer de afnemers de leelijke artikelen weigeren zullen van zelf betere artikelen ingevoerd worden. (*)

Maar er is een ander groot gevaar. Door de inlandsche nijverheid te hervormen vergeten de inlanders langzamerhand hun eigen kunst, hun eigen handwerk en verdwijnen de origineel inlandsche voortbrengselen om plaats te maken voor andere volgens het model of patroon, aan te geven door modern Europeesche artisten. Die daaraan meewerkt doet zeer zeker verkeerd.

Met dat vervormingswerk is reeds veel kwaad gesticht. Zoo sturen de Engelsche behangselfabrikanten hun teekenaars naar Japan om hun collega's daar te leeren hoe men graag Japansch werk pasklaar voor het moederland wenscht, en verwateren de „real Japanese leather paper hangings" hoe langer hoe meer, Japansch met Walter Crane ornamenten, enz. Zoo worden op het oogeblik de „Perzische tapijtwevers" gedruild om kleuren te gebruiken en meer gemoderniseerde teekeningen te raadplegen meer aanpassend aan de moderne interieurs, enz.

De Woningwet. Door de Raadsleden Th. Ruys Gzn., I. N. Hendrix en C. B. Posthumus Meijjes is een adres gericht aan de Koningin, inzake de Woningwet, waarin zij er op wijzen, dat door deze wet en de Gemeentelijke Bouwverordeningen voortdurend onbewoonbaarverklaringen van perceelen en gedeelten te Amsterdam door B. en W. worden uitgesproken en onafgebroken aan vele burgers de verplichting wordt opgelegd hunne huizen te verbeteren. Erkennende dat dit van groot belang is voor de volkshuisvesting, wijzen zij er op, dat door de financieele gevolgen burgers ongelukkig worden gemaakt, die hunne spaarpenningen of zelf in huizen hadden belegd of als hypotheek daarop hadden gegeven, maar ze nu, zoo niet geheel, dan toch voor het grootste deel verloren zien gaan. Onbillijk wordt het geacht dat burgers individueel moeten lijden onder de gevolgen dezer wet. De toestanden in Amsterdam zijn onrustbarend zorgelijk geworden, de waarden der vaste goederen zijn merkbaar achteruit gegaan, de huizen- of hypotheekbezittende burgerij verarmd, waarvan gevolg werkeloosheid.

Adressanten achten de eenige oplossing het instellen bij de wet van billijke schadevergoedingen en stellen een wetswijziging voor:

Zij veroorloven zich, als proeve van zoodanige wetswijziging, de aandacht er op te vestigen, dat de bezwaren wellicht konden worden ondervangen door aan art. 32 nr. 1 der wet, als laatste alinea toe te voegen:

d. tot billijke schadevergoedingen, voor elk speciaal geval door den Raad te bepalen, of desnoods tot onteigening tegen billijken prijs, om in art. 33 dan tevens tusschen de woorden „voorschotten" en „uit" in te lassen de twee woorden „en bijdragen", terwijl ook zou kunnen worden vastgesteld dat permanente commissiën worden benoemd, ter beoordeeling der aanvragen en voorlichting van den Raad.

(*) Men vergeet niet dat het grootste gedeelte van de Europeanen in Indië daar maar tijdelijk vertoeven. Een groot deel zijn ook ambtenaren en militairen welke zeer dikwijls overgeplaatst worden. Het scheppen van een eigen «home» het zich omringen van meubelen waar men zich aan hecht enz. is niet zoo een behoefte als bij ons. Veel wordt op de «vendu» gekocht en gaat weer naar de «vendu!»

Verder zou, evenals bij de tiendwet (afschaffing der tienden), de mogelijkheid kunnen worden gesteld, om door eene verhoogde grondbelasting gedurende eenige jaren, een deel der vergoedingen nog door de belanghebbenden te doen dragen.

Adressanten willen voorts nog als hun meening uitspreken dat de vergoedingen niet maar à bout portant aan iedereen moeten ten goede komen en dat evenmin volledige vergoedingen naar de gekapitaliseerde huurwaarde zouden mogen worden gegeven, maar dat enkel daarvoor in aanmerking mogen komen degenen, die blijken geheel ter goedertrouw te zijn en dan tot een bedrag aan vergoeding b.v. tot hoogstens de naar tijdsomstandigheden te schatten verkoops waarde, of iets dergelijks, en zulks evenzeer aan degenen, die alreeds getroffen werden vóór de wijziging, voor de beoordeeling van welk een en ander gezegde commissiën dan zouden moeten fungeren.

Zij stellen zich voor, dat met zoodanige regelingen de voornaamste bezwaren tegen de Woningwet zouden zijn ondervangen.

Kampen. Onze correspondent aldaar meldt: Zaterdag j. l. had het bezoek plaats van het Genootschap Architectura en Amicitia aan Kampen. Onder leiding van den heer F. A. Hoefer, lid van de Rijkscommissie voor de monumenten en van den heer Mr. J. Nanninga Uitterdijk werd vooral in 't Raadhuis veel belangrijks bezichtigd. Op de wandeling door de stad werden de heeren geassisteerd door de heeren Broekema en Reijers, menig mooi punt en enkele belangrijke oude bouwwerken, zoals de Bovenkerk en de Stadspoorten werden in oogenschouw genomen. Mooi weer deed alles slagen, terwijl het gemeenschappelijke diner zich door een vroolijke stemming onderscheidde. Aan H. M. werd een telegram gezonden, waarin de beste wenschen werden uitgesproken voor H. M., het Vorstelijk Huis en vooral voor Prinses Juliana.

Motie van den Nederlandschen Aannemersbond.

De Jaarlijksche Algemeene Vergadering van den Nederlandschen Aannemersbond, gehouden op 14 en 15 Juli 1909 te Middelburg—Vlissingen.

gezien het feit, dat bij de gunning van den bovenbouw van het Vredespaleis meerdere aannemers zijn gepasseerd;

kennis genomen hebbende van het schrijven van het Hoofdbestuur ddo. 22 Juni 1909, waarin aan het Bestuur der Carnegie-Stichting is gevraagd om mededeeling der redenen, welke daartoe geleid hebben;

kennis genomen hebbende van het antwoord op bovenvermeld schrijven, waarin als eenige reden is aangegeven, dat de directie aan zich het recht had voorbehouden het werk te gunnen aan den inschrijver, die haar het meest aannemelijk voorkomt, zonder verplichting harerzijds om eenige rekenschap der gedane keuze te geven, van welk recht de directie in verband met het eindcijfer harer begrooting heeft gebruik gemaakt;

van meening, dat in het algemeen bij openbare aanbesteding eene directie zich het recht moet voorbehouden om te passeeren inschrijvingen van hen, die of de technische bekwaamheid missen of die financieel niet in staat zijn het werk uit te voeren, constateert dat de redenen, die het Bestuur der Carnegie-Stichting deden besluiten om terzijde te leggen de aanbiedingen van een zevental aannemers, wier goede naam en bekwaamheid boven alle bedenking verheven zijn, welke redenen ontleend zijn aan het eindcijfer harer begrooting, en in de kringen van aannemers en in een breeden kring van technici daarbuiten groot opzien heeft gewekt;

van oordeel, dat eene gunning als in casu, juridisch wellich mogelijk, in strijd is met de goede trouw, waar de gepasseerde aannemers, die zich ontegenzeggelijk zeer groote moeite en geen onbelangrijke kosten getroost hebben om naar het onderhavige werk serieus te kunnen mededingen, het recht hadden te verwachten, dat ieder van hen, laagste inschrijver zijnde, de uitvoering zou worden opgedragen.

spreekt over een dergelijke, even willekeurige als hoogst onbillijke handeling hare verontwaardiging uit,

besluit deze motie ter kennis te brengen van het Bestuur der Carnegie-Stichting, zoomede om daaraan zooveel mogelijk publiciteit te geven

en gaat over tot de orde van den dag.

Wij lezen in het Vad. het volgende bericht uit de Krimpenerwaard:

Het slot te Bergambacht. Een monument onzer geschiedenis verdwijnt dezer dagen: het slot te Bergambacht wordt gesloopt. Reeds in het begin der 12e eeuw werd de diluviale heuvel, waarom zich later het dorp zou groepeeren, bewoond door een nederzetting, die zich bezig hield met jacht, visscherij, landbouw en veeteelt. De naam der gemeente weide is nog bewaard gebleven, want nu nog heet een straat „de Mient”.

In de de kerk bevindt zich een steen met het jaartal 1103 in Gothische karakters. Waar die vandaan is gekomen, is niet bekend. De tegenwoordige kerk is van veel jonger datum.

Op een deel van den „berg” bouwde een zekere edelman Arend een slot, dat gebeurde omstreeks 1320. Het kasteel kreeg daardoor den naam 's Heeraartsberge. Later kwam het slot met het dorp in handen der heeren Van Arkel, doch na den Arkelschen oorlog beleende graaf Willem VI er zijn onechte dochter Beatrice mee. Als erkenning van den leenheer, moest de edelman of vrouwe van het slot elk jaar een paar handschoenen aan den graaf brengen. Een nogal licht op te brengen belasting.

In den strijd van Jacoba van Beieren tegen Filips van Bourgondië speelden de bewoners van het slot ook hun rol. De Jonkerfransenoorlog en de Geldersche krijg lieten hier bloedige sporen achter. In 1517 ten minste voerde Maarten van Rossum, den heer van 's Heeraartsberge, en vele bewoners van Bergambacht gevankelijk mee. Natuurlijk om het losgeld. De kerk werd en passant in de asch gelegd. De tachtigjarige oorlog woedde ook in de Krimpenerwaard. Maar in de 17e eeuw brak een tijd van ongekende welvaart aan. Het slot werd in 1610 in zijn tegenwoordigen vorm herbouwd. Dit gebeurde door den heer Van Zuylen en Nijeveldt, wiens wapen boven de deur prijkt. Men vindt uit dien tijd verschillende typische gevels in het dorp. Boven de deur eener smederij een aardig basrelief in eikenhout, een smidswerkplaats voorstellend. In een der buurten bij het dorp een boerderij, bijna nog geheel in den toestand van het stichtingsjaar 1661. Keurig gebeeldhouwde koppen versieren de boogjes, kunstig gesneden ankers de muren.

De „pruikentijd” was een der voordeeligste voor de heeren van het slot. Zij plukten tienden en lasten, dwongen de inwoners hun koren op den molen van den heer te laten malen, want ook de wind behoorde hem toe. Hij verkocht allerlei baantjes van schout tot koster en kloklouder toe. Een menigte bedienden en jagers brachten leven en beweging op den berg.

Maar de laatste jaren lag het slot daar als een mummie. De ramen oogen gesloten. Binnen in een paar overblijfselen uit vroeger dagen: wapenschilden, kasten, een schouw, een paar schilderijen . . . En onder 't kasteel en de gracht door een onderaardsche gang, met vunze geur en duisternis, griezelig om in te kruipen. Wat ook geen mensch durfde.

En nu breekt men den verknoiden en opgelapten trapgevel af, de scheefgezakte ramen en wrakke vloeren verdwijnen. En op de plaats waar vroeger edele ridders als pauwen rondstapten, wordt een boerderij met stalling gezet voor rekening van den tegenwoordigen eigenaar, baron Van Hardenbroek van Bergambacht.

Paleisstraat, De St. Crt. No. 120 bevat de wet van den 1sten Juli (Staatsblad no. 241), tot verklaring van het algemeen nut der onteigening van eigendommen, noodig voor en ten behoeve van de verbreding van een deel der Paleisstraat nabij den Dam te Amsterdam.

Restaureren. Bodo Ebhardt, de man van de Hohkönigsburg, gaat de vesting Koburg verbouwen . . . men zegt verknoiden. Hij heeft autoriteiten en journalisten genoodigd te komen zien, hoe noodzakelijk een restauratie is. Daaraan blijft bij niemand twijfel. Doch of men nu ook met de plannen van den keizerlijken burchten-architect vrede moet hebben, is een andere vraag.

Na de restauratie wordt de sterkte voor het openbaar verkeer gesloten.

Alg. Hand. Bl.

Het terrein der N. Z. Kapel. De werkzaamheden voor den herbouw van een kerkgebouw op de plaats van de N. Z. Kapel vorderen goed. Toch waren er tegenvallers. De aannemer van het

fundeeringwerk, de heer J. Taas, had nl. met groote moeilijkheden te kampen. Op dit terrein bevindt zich, evenals op andere deelen van het Rokin, een plek „Muiderzand”, waarin bij het graven telkens sterk opborrelende wellen voorkomen. Reeds heeft men een centrifugaalpomp moeten aanbrengen om de massa vrij zuiver water te verwijderen en den uitgebreiden „put” droog te houden.

Geheid moeten worden 1300 palen van bijna de grootste afmeting. De geheele onderbouw is opgedragen aan de firma De Haan en Cerlijn. De bovenbouw zal spoedig worden aanbesteed door den architect voor den geheelen bouw, den heer C. B. Posthumus Meyjes.

Een groot deel van het materieel uit de oude Kapel is nog in goeden staat en ten dienste van de overige kerkgebouwen voorloopig opgeborgen.

De winkels, die om het kerkgebouwtje worden geplaatst, zijn bijna alle verhuurd.

In een torengedeelte, dat wordt aangebracht op het nieuwe gebouw, zullen het oude uurwerk en de klok weer worden aangebracht. Een en ander is schoongemaakt en verkeert nog in goeden staat, niettegenstaande het van zeer ouden datum is.

Alg. Hand. Bl.

School voor Kunstnijverheid, Haarlem.

Door den Directeur der School voor Kunstnijverheid te Haarlem worden thans pogingen in het werk gesteld om een cursus voor het emailleeren aan de afdeling voor de artistieke metaalbewerking te verbinden. De emailleerkunst, die in vroegere jaren zoowel bij de zilversmids- als bij de juwelierskunst eene zoo groote rol speelde, wordt op het oogenblik in ons land zeer spaarzaam beoefend; en toch beschikt zij over middelen van onschatbare waarde om eene groote bekoring aan de producten van bovengenoemde kunstambachten te geven.

Aan dezen specialen cursus, die gedurende eenige maanden in het jaar zal plaats hebben, zullen dan ook belangstellenden, die geen vaste leerlingen der School zijn, toegelaten kunnen worden. Zoodra de voorbereidende maatregelen verder gevorderd zijn, zullen nadere bijzonderheden omtrent dezen cursus medege-deeld worden.

De Gevangenpoort en Omgeving. De prentenstandaard in het Gemeentemuseum aan den Kortten Vijverberg 7 herbergt thans een reeks van gezichten, uit ouden en nieuwen tijd, van de Gevangenpoort en haar omgeving, alsook eenige plattegronden, loopende van de 16e tot de 19e eeuw.

De gezichten zijn zooveel mogelijk chronologisch gerangschikt en ingedeeld in drie rubrieken, waardoor men dit stadsgedeelte te zien krijgt van de zijde van het Buitenhof, van de Plaats en Kneuterdijk en van den Kortten Vijverberg.

Voor hen, die belang stellen in de bekende kwestie een uitstekende gelegenheid om een voorstelling te krijgen van dit zoo belangrijk onderdeel van het Hofvijvervraagstuk; onder de teekenaars vinden we bekende artisten, Marot, La Farque.

PERSONALIA

Tot plaatsvervanger van den heer Hezenmans, die 28 April overleed, is benoemd tot architect der uitwendige restauratie van de St. Janskerk te 's Hertogenbosch de heer van Heeswijk te 's Gravenhage.

LAATSTE BERICHTEN.

Naar aanleiding van het ingezonden stuk van den heer C. N. van Goor, betreffende samenwerking van den B. v. N. A. en de Maatschappij, zie B. W. n^o. 30, blz. 364, ontving de Redactie een ingezonden stuk, dat echter te laat in haar bezit kwam om nog in dit nummer geplaatst te kunnen worden.

BOUWKUNDIG WEEKBLAD

ORGAAN VAN MAATSCHAPPIJ
TOT BEVORDERING DER BOUWKUNST

Bestuur v. d. Maatschappij: A. SALM G.B.ZN., Voorz., W. J. DE GROOT, Vice-Voorz., L. C. DUMONT, G. W. VAN HEUKELOM, D. E. C. KNUTTEL, J. LIMBURG, B. J. OUËNDAG, W. F. C. SCHAAP, J. VERHEUL D.ZN.

Commissie van Redactie: S. DE CLERCQ,
H. V. D. KLOOT MEIJBURG, A. SALM G.B.ZN.,
Redacteur: J. GRATAMA.

Bureau van Redactie: Marnixstraat 402, A'dam.
Bureau van Administr.: Herderstr. 5, Den Haag.
Uitgevers: MOUTON & CO. ■ ■ ■ Den Haag.

INHOUD: OFFICIËEL GEDEELTE. Verslag van de Vergadering van het Hoofdbestuur op Dinsdag 3 Aug. j.l. — Verslag van de Vergadering van de Commissie tot Behartiging van de Vakbelangen van den Architect op Dinsdag 3 Aug. j.l. — REDACTIONEEL GEDEELTE. Villa te 's Gravenhage. — Vroegere woningtoestanden, door A. W. Weissman (slot). — Het nieuwe Stadhuis te Rotterdam. — Ingezonden. — Inhoud van Tijdschriften. — Berichten. — Personalialia. — Met een plaat.

bereiken door het samenwerken met vereenigingen, die een gelijksoortig doel beoogen. Het kan niet ontkend worden dat samenwerking meermalen achterwege is gebleven, en dat voor een groot deel deze bepaling in de Statuten tot een doode letter is geworden.

Naar aanleiding nu van de reorganisatie van Uw Weekblad „Architectura” en van Uw tijdschrift „de Architect”, heeft het Hoofdbestuur de wenschelijkheid uitgesproken, nader te overwegen in hoeverre het Weekblad en het Tijdschrift van de Maatschappij met de Uwe tot één versmolten zouden kunnen worden. De groote voordeelen van een dergelijk samengaan zullen ook U duidelijk zijn: behalve dat met misschien eene kleine vermeerdering der contributie de leden der beide vereenigingen in het bezit komen van wat deze vereenigingen publiceeren, zal een noodelooze herhaling van het zelfde onderwerp en soms van dezelfde afbeeldingen, wat nu noodzakelijk is, vermeden worden. Niet vergeten moet worden, dat ons land klein en het aantal van hen, die over bouwkundige onderwerpen de pen voeren, gering is, zoodat onvermijdelijk bij dezelfde personen door beide vereenigingen gevraagd wordt voor steun en medewerking.

Moge er al *eenig* verschil zijn tusschen, „Architectura” en het „Bouwkundig Weekblad”, dit verschil is gering en misschien geen beletsel om tot één te worden; in nog sterker mate zullen de bouwkundige tijdschriften der beide corporaties aan elkaar gelijk worden of op goede wijze elkaar aanvullen. Dat hiermede versnippering van krachten voorkomen en een meerder gezamenlijk optreden naar buiten met betere, centrale leiding voor de publieke opinie verkregen wordt, zal misschien ook voor U eene reden zijn om de vele kleinere en grootere bezwaren, die een samensmelten noodzakelijk medebrengen, met alle ernst en kracht te trachten op zijde te zetten. Het Hoofdbestuur erkent met bovenstaande slechts een wensch te hebben uitgesproken; een voorstel in deze kan bezwaarlijk nog gedaan worden; maar het Hoofdbestuur zou het op hoogen prijs stellen zoo bij U dezelfde wensch mocht voorzitten, en een wederzijdsche bespreking over dit zoo belangrijke punt geopend kon worden. Met belangstelling Uw antwoord afwachting en met de meeste hoogachting:

25 Juni 1909.

*Aan het Bestuur van het Genootschap
„Architectura et Amicitia” te Amsterdam.*

Weledelgeboren Heeren,

Het Hoofdbestuur van de Maatschappij tot Bevordering der Bouwkunst heeft in zijne vergadering op 22 Juni j.l. zijn aandacht gewijd aan punt 13 van art. 2 der Statuten van de Maatschappij, waarbij bepaald wordt, dat de Maatschappij haar doel tracht te

*Namens het Hoofdbestuur van de Maatschappij tot
Bevordering der Bouwkunst.*

*Uw. Dw.
w.g. J. GRATAMA.
Secretaris.*

In het Gebouw van de Maatschappij tot Bevordering der Bouwkunst, Amsterdam, Marnixstraat 402, is gevestigd een Permanente Tentoonstelling van Bouwartikelen, dagelijks kosteloos te bezichtigen.

Hierop ontving het Hoofdbestuur het volgend schrijven van het genootschap „Architectura et Amicitia”.

Amsterdam, den 6 Juli 1909.

WelEdelGeboren Heeren,

(volgt mededeeling betreffende Concept Nationale Prijsvraag regelen)

Wat betreft uw schrijven van denzelfden datum over de wederzijdsche periodieken, ook dit is uitvoerig in onze Bestuursvergadering besproken.

Ik heb het genoeg u te kunnen berichten, dat de door u aangevoerde bezwaren van versnippering en voordeelen van centralisering dezer uitgaven in hoofdzaak werden gedeeld door de leden van ons bestuur. Bij nadere beschouwing deden zich echter bezwaren voor, die de leden geen kans zagen, zelfs niet in beginsel op te lossen.

Niettemin werd de door uw bestuur uitgesproken wensch ten zeerste op prijs gesteld en heeft ons bestuur zich bereid verklaard besprekingen over deze aangelegenheid met u te openen.

Inmiddels met de meeste hoogachting,

*Namens het Bestuur van het Gen. A. et A.,
Uw Dw.*

w. g. MAURITS PLATE,
1e Secretaris.

Hoewel het niet te ontkennen valt, dat de wederzijdsche bezwaren om tot eenheid der periodieken te geraken groot zijn, hoopt het Hoofdbestuur toch van harte, dat de eerstvolgende besprekingen vruchtdragend zullen zijn.

REGLEMENT VOOR NATIONALE PRIJSVRAGEN.

In aansluiting aan vorige mededeelingen werd onderstaand schrijven gericht aan het Genootschap Architectura et Amicitia:

25 Juni 1909.

*Aan het Bestuur van het Genootschap „Architectura et Amicitia”
te Amsterdam.*

Weledelgeboren Heeren,

In aansluiting bij ons schrijven van 14 Juni heb ik de eer U mede te deelen, dat in de vergadering van het Hoofdbestuur onzer Maatschappij, op Dinsdag 22 Juni j. l. gehouden, het concept-Reglement voor Nationale Prijsvragen, opgesteld door eene Commissie uit Uw Genootschap een punt van bespreking heeft uitgemaakt.

Het Hoofdbestuur heeft het Concept in studie genomen en erkent gaarne de vele en groote verdiensten, die het ontwerp bezit, terwijl het volkomen sympathiseert met het streven Nationale Prijsvraagregelen te verkrijgen, die door allen erkend worden. Waar het hier een zoo belangrijk vraagstuk geldt en het Hoofdbestuur op meer dan een punt ernstige bezwaren heeft tegen het Concept en over verschillende punten eene andere meening is toegedaan, meent het dat de in Uwe „Toelichting” vermelde wijze, waarop de door de verschillende bouwkundige Corporaties gemaakte bemerkingsen door Uwe Commissie verwerkt zullen worden in het ontwerp, waarna eventueel wederom advies aan genoemde corporaties zal gevraagd, in deze geen aanbeveling verdient. Immers waar de bemerkingsen door het Hoofdbestuur der Maatschappij gemaakt, vele zijn, en ook de besturen der overige om advies gevraagde corporaties misschien geene onbelangrijke wijzigingen wenschen voor te stellen, meent het Hoofdbestuur, dat, bij vermijding eener langdurige en uitvoerige briefwisseling, in deze alleen vruchtbaar resultaat te verwachten is als Uw Genootschap, dat in deze het initiatief genomen heeft, eene bijeenkomst uitschrijft voor afgevaardigden van genoemde corporaties, die de gemaakte bemerkingsen kunnen bespreken en

het geheel sneller en beter tot een definitief einde kunnen leiden, dan bij schriftelijke behandeling mogelijk is.

In afwachting van Uw antwoord ontvangt U alsnog geen afschriften van de verschillende gemaakte bemerkingsen bovenbedoeld en teeken ik met de meeste hoogachting,

*Namens het Hoofdbestuur van de Maatschappij
tot Bevordering der Bouwkunst :*

Uw Dw.

w. g. J. GRATAMA,
Secretaris.

Hierop werd het navolgende antwoord ontvangen van het Genootschap Architectura et Amicitia :

Amsterdam, den 6 Juli 1909.

Weledelgeboren Heeren,

In antwoord op uw schrijven van 25 Juni j. l. heb ik het genoeg U te kunnen melden, dat genoemd schrijven een punt van ernstige bespreking heeft uitgemaakt op de laatst gehouden Bestuursvergadering.

Ik ben in de gelegenheid U te melden dat en door de B. N. A. en door B. en Vr. een rapport is opgemaakt en voorstellen gedaan betreffende het Concept-Reglement voor Nat. Prijsvragen, dat door de Commissie uit het Genootschap ten zeerste wordt gewaardeerd. Door het genoemd Bestuur wordt het echter betreurd, dat U geene aanleiding hebt kunnen vinden eveneens te doen als deze Vereenigingsen.

Om U bekende redenen is het ten zeerste gewenscht dat deze regelingen zoo spoedig mogelijk door de 4 vereenigingsen worden vastgesteld en behoort het vrijwel tot de onmogelijkheden in dit seizoen eene voltallige bijeenkomst te organiseeren van gedelegeerden van vier vereenigingsen.

Redenen waarom het Gen. bestuur het Hoofdbestuur der Maatschappij ten zeerste in overweging geeft op haar genomen besluit terug te komen en alsnog zijn advies te geven op meergenoemd concept.

(Volgt antwoord in zake vereeniging der wederzijdsche periodieken).

Inmiddels met de meeste hoogachting

*Namens het Bestuur van het Gen. A. et A.
Uw dw.*

w. g. MAURITS PLATE,
1e Secretaris.

Hierop werd kennis genomen van een door den Secretaris inmiddels opgemaakt concept, waarin getracht was de verschillende door het Hoofdbestuur gemaakte bemerkingsen nader te verklaren en door hem toegezegd aan het Genootschap.

Na uitvoerige discussie bleek, dat het Hoofdbestuur, alle hulde brengende aan den belangrijken arbeid van de ontwerpers (de Heeren W. Kromhout C. zn., J. H. W. Leliman en P. de Jongh), bij zijn eerstgenoemd besluit meende te moeten blijven, omdat het de onmogelijkheid inziet om op deze wijze tot eenig resultaat te komen, en dat dit alleen te bereiken zal zijn, wanneer de verschillende, ook door andere Vereenigingsen gemaakte opmerkingsen, persoonlijk worden toegelicht aan H. H. opstellers dezer regelen en gezamenlijk met de afgevaardigden van deze Vereenigingsen worden besproken of verwerkt.

Hiervan zal mededeeling worden gedaan aan het Bestuur van het Genootschap.

De Voorzitter deelt nog mede in zijn qualiteit van Secretaris van de Hollandsche Sectie van het Comité Per-

manent International des Architectes, dat in de Algemeene Vergadering van het Hoofddcomité, gehouden 19 November 1908 te Parijs, mededeeling is gedaan van een voorloopig programma voor het aanstaande Congres — dat te Rome zal worden gehouden — en waar onder punt 2 voorkomt: „Règlements pour les concours nationaux d'Architecture”.

De bedoeling is, dat getracht zal worden een overzicht te verkrijgen van de gebruiken en regelen, zooals die in de verschillende landen worden voorgeschreven en worden toegepast, waardoor ieder voor zich deze al of niet wijzigen kan en in overeenstemming brengen met de internationale prijsvraagregelen.

Het komt hem dus voor dat er niet zoo'n haast behoef te worden gemaakt met deze nationale regelen en dat een concept in allen geval aan het oordeel van het congres behoort te worden onderworpen. Dat voorts, ter vermindering van onnoodige discussies op het congres, ook hem de wenschelijkheid blijkt, dat afgevaardigden van de verschillende Vereenigingen moeten trachten deze regelen nader in overleg met H.H. opstellers vast te stellen. Zijn persoonlijke opinie is voorts, dat het onmogelijk is regelen op te stellen, die in alle denkbare gevallen kunnen voorzien. De wensch kan slechts worden uitgesproken, dat dergelijke regelen steeds zooveel mogelijk als „model” zullen dienen om geraadpleegd te worden bij het uitschrijven van prijsvragen en verder zal elk geval op zich zelf moeten worden vastgesteld. Men vergete niet, dat de opgestelde Internationale Prijsvraagregelen *niets* anders beoogen. De officieele titel is dan ook: „**Recommandations, concernant les concours publics internationaux d'Architecture**”, zonder meer, terwijl de toelichting luidt:

„...le but poursuivi a été d'éclairer les organisateurs d'un Concours public international d'Architecture, sur les moyens d'en assurer la parfaite loyauté, ce qui est nécessaire, l'expérience l'a démontré, pour obtenir un succès complet”.

Gevraagd werd nog waarom de Maatschappij, die destijds zelf in de Algemeene Vergadering van 29 Mei 1884 prijsvraagregelen opstelde, deze verouderde regelen, waarvan het bestaan den meesten Leden onbekend is, omdat zij sinds lang niet meer werden toegepast, niet herzien — evenals zij haar Wet herzien heeft — en meer in overeenstemming brengt met den tegenwoordigen tijd? Dit nu zal veel van omstandigheden afhangen en werd daaromtrent niet verder van gedachte gewisseld.

PRIJSVRAAG RAADHUIS ROTTERDAM.

Naar aanleiding van de bekende kwestie, of het wenschelijk is dat een publieke prijsvraag zal uitgeschreven worden voor het nieuwe Raadhuis te Rotterdam, ontving het Hoofdbestuur het volgend schrijven:

Aan het Hoofdbestuur van de Maatschappij tot Bevordering der Bouwkunst te Amsterdam.

Weledelgeboren Heeren!

De plannen voor den bouw van het nieuwe Raadhuis en Postkantoor te Rotterdam, met alles wat daaraan annex is, hebben reeds heel wat gemoederen en pennen in beweging gebracht en zeker zullen — vóór een en ander definitief is vastgesteld — nog ver-

scheidene meeningen en raadgevingen ten beste worden gegeven. Wij hebben gezien tot welk een strijd die meeningsverschillen kunnen leiden en tot welk eene groote verwarring al dat geschrijf van voor- en tegenstanders van het één of andere denkbeeld, aanleiding geeft.

Het wordt op deze wijze voor de Leden van een Gemeenteraad, als in hoofdzaak toch bestaande uit niet-deskundigen, toch wel bijzonder moeilijk zich een juist oordeel over de geldende opvatting in deskundige kringen te vormen en om uit den chaos van adviezen het juiste uit te vinden.

Op 't oogenblik worden in verschillende bladen adviezen gegeven, welken weg zal moeten worden ingeslagen om tot het beste plan voor den aanstaanden bouw te geraken en zullen ongetwijfeld ook over deze zijde van het vraagstuk eerst recht de tongen en pennen in beweging komen, hoe meer het tijdstip, dat tot daden zal worden overgegaan, begint te naderen.

Zoude het nu geen aanbeveling verdienen dat, van een invloedrijk lichaam als de Maatsch. tot Bevordering der Bouwkunst, eene beweging uitging om te komen tot eene vaste meening onder deskundigen over dit punt; m. a. w. dat de architecten, in hunnen kring, het onderling eens worden over de vraag of een prijsvraag de oplossing kan en zal moeten brengen voor dit vraagstuk van nationaal belang, of dat naar het advies van den Heer Veth, een anderen weg zal moeten worden ingeslagen.

Wij zouden willen trachten dat *één* advies werd gegeven door de gezamenlijke architecten van Nederland en zouden dat willen bereiken door in iedere bouwkundige vereeniging van belang de vraag te doen bestudeeren, die hier boven is gesteld.

Het resumé van de besprekingen in den boezem van iedere vereeniging zou dan door enkele afgevaardigden, op een daartoe te beleggen bijeenkomst, kunnen worden samengevat, en als een centraal rapport aan den Gemeenteraad kunnen worden aangeboden.

Slaat men dezen weg in, dan verstrekt men den Raad van Rotterdam een advies, dat het gevolg is van gezamenlijke bespreking, overleg en rijpe overweging, en dat zeker als zoodanig waardeering zal vinden.

Wij zouden het daarom op hoogen prijs stellen, indien uw Bestuur zoude willen werkzaam zijn om tot een gezamenlijke actie te komen en daartoe de noodige vragen zou willen formuleeren, die aan iedere bouwkundige vereeniging van importantie ter bestudeering zouden kunnen worden gezonden, waarna de bovenbedoelde vergadering van afgevaardigden te samen zou kunnen worden geroepen.

Wij zijn overtuigd dat Uw Bestuur, aldus handelende, ten zeerste het algemeen belang zal dienen, en zijn inmiddels, met de meeste hoogachting,

Uw dienstv. dien.

w.g. DE ROOS & OVEREYNDER.

Na ernstige beraadslaging heeft het Hoofdbestuur gemeend niet aan bovenstaand verzoek te moeten voldoen, overtuigd dat het oordeel, verkregen op de wijze als de heeren de Roos en Overeynder het wenschen, niet zuiver het oordeel van de architecten in Nederland zou weergeven. De besprekingen in den boezem van een vereeniging bieden lang niet altijd den waarborg, dank zij het helaas dikwijls onvoldoend aantal opgekomen leden, dat de conclusies geacht kunnen worden genomen te zijn door de leden, of het grootste deel der leden van die vereeniging. Men zou op deze wijze niet het oordeel krijgen van al de architecten betreffende het vraagstuk van de prijsvraag voor het nieuwe Raadhuis van Rotterdam, maar vermoedelijk slechts van een betrekkelijk klein gedeelte.

Waar daarenboven Bouwkunst en Vriendschap zich reeds vóór eene prijsvraag heeft uitgesproken (zie het adres van B. en V. aan den Raad der Gemeente Rotter-

dam, B. Weekblad no. 20, 1909), waar de Bond van Nederl. Architecten in zijn vergadering van 17 April j.l. (Zie B. Weekblad no. 30, 1909) besloten heeft door een adres bij het Gemeentebestuur van Rotterdam aan te dringen op uitschrijven van een nationale prijsvraag voor den nieuw-bouw van het complex Raadhuis-Postkantoor; waar het Genootschap Architectura et Amicitia spoed zet achter de vaststelling van Nationale Prijsvraagregelen o. a. met het oog op Rotterdam, daar is het Hoofdbestuur van meening, dat, aangezien de andere bouwkundige vereenigingen zich reeds over deze materie hebben uitgesproken, een gezamenlijke actie niet meer op zijn plaats is.

Het Hoofdbestuur heeft, met het oog op de belangrĳheid van het onderwerp, gemeend ook zijn meening in deze aan de desbetreffende autoriteiten kenbaar te maken en heeft het volgende adres verzonden:

5 Augustus 1909.

Aan den Raad der Gemeente Rotterdam.

Geeft met verschuldigden eerbied te kennen:

het Hoofdbestuur van de Maatschappij tot Bevordering der Bouwkunst,

dat het met groote belangstelling kennis genomen heeft van Uw besluit ter verkrijging van een nieuw Raadhuis en een nieuw Post- en Telegraafkantoor, in verband met de grootsche en sympathieke plannen ter verbetering van het betreffende gedeelte van de binnenstad, waardoor een opgaaf gesteld wordt, zoo groot en zoo belangrijk, als in de laatste jaren in Nederland niet is voorgekomen.

Het is dan ook alleszins te verklaren, dat door de pers en niet het minst door de vakbladen de aandacht op dit zoo belangrijk besluit is gevallen, en hulde gebracht is aan de ondernemingskracht en den breeden blik, waarvan de opzet getuigt.

Maar tevens werd de vraag gesteld: Op welke wijze zal de Gemeente Rotterdam zich de hulp verzekeren van hem, die verdient boven anderen verkozen te worden tot architect van een dergelijk monument?

Het zal ook Uwe aandacht niet ontgaan zijn, dat dat vraagstuk uitvoerig in de vakbladen is besproken en dat van meer dan eene zijde de vraag is overwogen of eene prijsvraag onder Nederlandsche Architecten in deze de meeste aanbeveling verdient; in Uwe vergadering van 13 Mei j.l. is dit onderwerp door het lid J. Verheul Dzn. behandeld, waarbij hij op een dergelijke prijsvraag heeft aangedrongen.

Waar de Statuten onzer Maatschappij voorschrijven, dat zij haar doel tracht te bereiken o.a. door het nemen van leiding en het geven van advies bij de behandeling van actuele vraagstukken de belangen der bouwkunst rakende, meent het Hoofdbestuur ook in deze zijne meening aan U kenbaar te moeten maken en het vertrouwt, dat zijn advies mede zal kunnen werken ter oplossing van het zoo belangrijk vraagstuk.

Na kennis te hebben genomen van hetgeen vóór en tegen eene publieke prijsvraag voor het nieuwe Raadhuis te Rotterdam is gepubliceerd, is het Hoofdbestuur, op grond van ervaring, van meening, dat eene openbare prijsvraag in deze de voorkeur verdient, waarbij alle Nederlandsche Architecten in de gelegenheid worden gesteld hun talent te toonen, zoodat de Gemeente Rotterdam eene keuze kan doen ter verkrijging van het beste ontwerp. Om zich de medewerking te verzekeren ook van hen, die door eene drukke praktijk verhinderd zouden zijn mede te dingen, en ook om de verspilling van arbeid der mededingers, welke in eene gewone openbare prijsvraag groot is, zooveel mogelijk te beperken, geeft het Hoofdbestuur U in ernstige overweging de prijsvraag in twee gedeelten te doen houden en eerst eene zoogenaamde ideeën-prijsvraag uit te schrijven.

De hierop ingezonden ontwerpen treden niet in details, maar ge-

ven de algemeene opvatting, de hoofdzak of kern van de door den inzender gedachte oplossing, weer.

Onder de bekroonden in dezen vóór-wedstrijd wordt een besloten eind-wedstrijd gehouden, waarbij de plannen van den voor-wedstrijd worden uitgewerkt. Dit systeem, dat in het buitenland bij voorkeur bij dergelijke belangrijke onderwerpen wordt toegepast, is voorgesteld voor publieke prijsvragen op het 8ste Intern. Architecten Congres te Weenen, gehouden 23 Mei 1908 en daarna door het Comité Permanent vastgesteld en aanbevolen in zijne vergadering te Parijs op 20 November 1908.

Dit systeem van dubbele prijsvraag biedt vele voordeelen. Immers de ideeën-prijsvraag eischt niet zooveel tijd en kosten van den mededinger, zoodat om bovengenoemde redenen er weinig of geen bezwaren voor een architect kunnen zijn om niet mede te dingen, terwijl in den eindwedstrijd dië belooning aan de mededingers gegeven kan worden en van hen dië toewijding en bestudeering van het onderwerp kan worden verwacht, die noodig zijn om een in alle opzichten goed resultaat te bereiken.

Het is deze wijze van prijsvraag uitschrijven, die de voordeelen van de enkelvoudige publieke prijsvraag verbindt met die van de beslotenen, welke het Hoofdbestuur met klem U meent te moeten aanbevelen, opdat Rotterdam de beste wijze volgt ter verkrijging eener architectonische oplossing van het vraagstuk van het nieuwe Raadhuis en Post- en Telegraafkantoor met omgeving, Nederlands groote havenstad waardig.

't welk doende enz.:

Het Hoofdbestuur van de Maatschappij tot Bevordering der Bouwkunst.

(w. g.) A. SALM G.BZN., Voorzitter.

(w. g.) J. GRATAMA, Secretaris.

SAMENWERKING MET DEN B. N. A.

Van den B. v. N. A. is in dank ontvangen een exemplaar van de Statuten en van het Algem. Huishoudelijk Reglement van den Bond.

In antwoord op het schrijven van het Hoofdbestuur aan genoemden Bond, betreffende samenwerking tusschen de twee vereenigingen (zie B. Weekblad no. 29, blz. 349) ontving het Hoofdbestuur den volgenden brief:

Amsterdam, 21 Juli, 1909.

Aan het Hoofdbestuur der Maatschappij tot Bevordering der Bouwkunst te Amsterdam.

Wel Ed. Geb. Heeren,

Uw nevenvermeld schrijven, dat wij ter zijner tijd in goede orde ontvingen, werd behandeld in eene Bestuursvergadering van den 17den Juli, en denzelfden dag in de algemeene Bondsvergadering ter kennis der leden gebracht.

Wij hebben de eer U dienaangaande mede te deelen, dat ook onzerzijds de bedoelde samenwerking zeer zeker op prijs zal worden gesteld.

Wat betreft 1o. studie der Bouwverordeningen, dit punt vormt reeds geruimen tijd een onderwerp onzer beraadslagingen; zoodra onze Commissie haar werkprogramma zal hebben omlĳnd, zullen wij de voorgestelde samenwerking nader kunnen overleggen.

Omtrent 2do., de honorariumtabel, bestaat naar 't ons voorkomt eene misvatting bij Uw Bestuur, wat aangaat het uitgangspunt van het overleg dienaangaande in onzen Bond.

Meer nog dan bij alle leden Uwer Maatschappij het geval kan zijn, mag worden verondersteld dat bij alle leden van onzen Bond de oprechte wensch bestaat, om de waarde in het openbaar leven, zelfs in rechtsgedingen toegekend, aan de Honorariumtabel der Mij. tot Bev. der Bouwk. vooral niet te verminderen.

Maar het is herhaaldelijk gebleken, dat de doorvoering van die tabel in hare onderdeelen op sommige plaatsen, in sommige streken zeer ernstige bezwaren ontmoet.

De opdracht aan bedoelde Commissie behelst juist zich reken-

schap te geven van die bezwaren en den weg te wijzen langs welken het prestige van den architecten Bond *) het best kan worden bevorderd.

Gaarne zullen wij ook omtrent dit onderwerp nader met uw bestuur van gedachten wisselen en verblijven met de meeste

hoogachting,

Namens het Bestuur van de N. A. B.

(w. g.) K. DE BAZEL, Voorzitter.

(w. g.) J. TH. J. CUYPERS, 1ste Secretaris.

AFLEVERING IV VAN „BOUWKUNST”.

Mededeelingen werden gedaan omtrent aflevering IV van „Bouwkunst”, dat gewijd zal zijn aan een zeer gewaardeerde bijdrage van den heer H. P. Berlage Nzn. over Stadsuitbreiding in het algemeen en over het Uitbreidingsplan van 's Gravenhage in het bijzonder; verschillende afbeeldingen van oude en nieuwe pleinen en plattegronden, enz. zullen er in opgenomen worden, terwijl eveneens de perspectiefteekeningen van verschillende door den heer Berlage geprojecteerde pleinen in het uitbreidingsplan van 's Gravenhage afgebeeld zullen worden. Pogingen zullen aangewend worden dit „Sonderheft” ook buiten de leden der Mij. in ruimen kring te verspreiden.

COLLECTIEF ARBEIDSOVEREENKOMST.

Van den Algemeenen Nederlandschen Opzichters- en Teekenaarsbond heeft het Hoofdbestuur een concept collectief arbeidsovereenkomst ontvangen, welk concept naar aanleiding van het verzoek van den Bond van Nederlandsche Architecten, door den Alg. Ned. Opz.- en Teek.bond is ontworpen. Verzocht werd, dat onze Maatschappij een arbeidsovereenkomst af zou sluiten met den Algem. Ned. Opz.- en Teek.bond op grondslag van het concept.

Daar dit verzoek de vakbelangen van den Architect raakt, is het voorgelegd aan de desbetreffende Commissie onzer Maatschappij ter beoordeeling.

BEOORDEELING VAN GEVELS. ZUTPHEN.

Aan het vereerend verzoek van den heer F. H. v. Etteger, Gemeente Architect van Zutphen, gericht tot het Hoofdbestuur een drietal leden uit haar midden te willen aanwijzen ter vorming eener door B. en W. van Zutphen te benoemen Commissie, die als Jury moet aftreden voor de beoordeeling van gevels langs den Jacob Damsingel te Zutphen, is volgaarne gevolg gegeven; de heeren J. Limburg, A. Salm G.Bzn. en J. Verhuel Dzn. werden benoemd.

Het verder verhandelde is niet voor publicatie geschikt.

VERGADERING VAN DE COMMISSIE TOT BEHARTIGING DER VAKBELANGEN VAN DEN ARCHITECT, GEHOUDEN OP DINSDAG 3 AUGUSTUS 1909.

De Voorzitter van de Maatschappij, welke volgens het Algemeen Huishoudelijk Reglement van rechtswege

zitting in deze Commissie heeft en welke hij presideert, opende de vergadering. Hij achtte de stichting dezer Commissie een belangrijke bladzijde in de annalen der Maatschappij. Na de reorganisatie der Maatschappij, wat de splitsing harer Leden betreft enz., is de instelling van deze Commissie, welke zich *uitsluitend* met de architecten-vakbelangen zal bezighouden, wel het belangrijkste feit.

Met enkele woorden brengt hij in herinnering wat het doel dezer Commissie is en wat van haar verwacht wordt, en het werkprogram, op de laatst gehouden Algemeene Mei-vergadering den Leden reeds kenbaar gemaakt, t.w.:

1. Samenwerking met andere vereenigingen (dit met het oog op versnippering van krachten, welke meer vermeden kan en moet worden).
2. Bevordering van den band tusschen de Maatschappij en de jongere bouwkundigen, vooral ook studeerenden aan de T. H. te Delft.
3. Verbetering van de maatschappelijke en financieele positie van den architect.
4. Normen voor de technische en algemeene ontwikkeling van de jeugdige architecten.
5. Waar bouwkundige opzichters en teekenaars proeven van bekwaamheid af moeten leggen wordt het tijd, in het belang van het publiek en tot verheffing van den architectenstand, dat ook ingesteld worde een diploma van Architect.
6. Eventueel herzien der honorarium-tabel. (Hierbij merkte de Voorzitter op, dat de B. v. N. A. de tabel gaat herzien; te betreuren zou het zijn, zoo een nieuwe tabel werd ingevoerd, daar de tabel van de Maatschappij burgerrecht heeft verkregen; voor den bouwheer en voor den rechter zouden twee tabellen verwarring geven).
7. Prijsvraagregelen, regelen voor het uitschrijven, voor de jury en voor de medewerkers. (Naar aanleiding hiervan werd nog door den Voorzitter medegedeeld, dat door de H.H. W. Kromhout, J. H. W. Leliman en Paul de Jongh voor het Genootschap „Architectura et Amicitia” een Reglement voor Nationale Prijsvragen was opgesteld, welk concept ter kennis-making gecirculeerd heeft bij het Hoofdbestuur, doch dat blijkens de vele aantekeningen en de gehouden discussies in de 3 Aug. j.l. gehouden vergadering van het Hoofdbestuur niet geschikt geoordeeld werd om practisch te kunnen worden toegepast. Het zelfde onderwerp komt bovendien ook voor op het Program voor het a.s. Int. Architecten-Congres dat te Rome zal worden gehouden).
8. Wettelijke bescherming van artistieke eigendom.
9. Verstandhouding van den architect tot zijn technisch personeel.
10. Regelen omtrent loon en arbeidsduur voor opzichters en teekenaars.
11. Arbeidscontract.
12. Onderzoek naar de mogelijkheid van meer eenvormigheid in de voorschriften der verschillende bouwverordeningen in ons land en zoo die mogelijkheid bestaat, voorstellen bij de bevoegde macht indienen om tot die meerdere eenvormigheid te geraken.
13. Wetten of Verordeningen, dat onaesthetisch bouwen wordt gekeerd.
14. Heimatschutz. (Gememoreerd werd de haastig bijeengeroepen vergadering van particuliere zijde welke eerst in het najaar weer bijeen zal komen. Betreurd werd, dat de Maatschappij hierin niet is gekend,

*) Is dit niet een schrijffout, zoodat gelezen moet worden: het prestige van den architectenstand? Dat hier een reclame voor den Bond bedoeld wordt is niet te denken.

daar toch bij den leider dier vergadering bekend was, dat de Maatschappij dit onderwerp op haar program had staan). 15. De Maatschappij geve leiding aan de beweging tot verkrijging van M. T. O. 16. Wijze van aanbesteden. (In herinnering werd gebracht het Rapport, uitgebracht door een Commissie uit de Afd. Arnhem over de vraag: Is de tegenwoordige wijze van aanbesteden de meest gewenschte? Zie Bouwkundig Weekblad No. 14, 1909).

Na dit inleidend woord constitueerde zich de Commissie als volgt:

A. Salm G.B.zn., Voorzitter.

J. A. Mulock Houwer, Vice-Voorzitter.

G. Versteeg, 1e Secretaris. ¹⁾

W. F. Overeynder, 2e Secretaris. ²⁾

G. W. van Heukelom.

Oscar Leeuw.

J. Limburg,

die zich aanbevolen houden om vragen en mededeelingen van H.H. Leden te mogen ontvangen, welke van belang geoordeeld worden om door deze Commissie te worden behandeld.

Nadat het concept voor een Huishoudelijk Reglement opgesteld en het rooster voor de vergadering vastgesteld was, werd het besluit genomen de Commissie tot Herziening van Statuten en Algemeen Huishoudelijk Reglement te verzoeken, het Hoofdbestuur voor te stellen op de Agenda voor de a.s. Septembervergadering op te nemen het voorstel, om de 3 verplichte extra Algemeene Vergaderingen te laten vervallen en dáárvoor in de plaats te doen komen, vergaderingen uitsluitend voor Architect Leden, te beleggen op voorstel van de Commissie, wanneer zij dat gewenscht zal oordeelen.

De steeds goed bezochte traditioneele Algemeene Meien September-Vergaderingen zullen dan ook hun karakter blijven behouden.

Uit den aard der zaak konden op deze eerste bijeenkomst geen belangrijke besluiten genomen worden, doch bepaalde men zich tot de bespreking van het algemeen werkprogram, dat in onderdeelen werd nagegaan en waarbij ten duidelijkste bleek, hoezeer samenwerking met de verschillende andere Bouwkundige Vereenigingen in ons land gewenscht is, daar enkele dezer punten — als boven aangehaald — ook door hen in behandeling genomen zijn of zullen worden.

Een der belangrijkste vraagstukken beschouwde deze Commissie dan ook de vraag naar meerdere eenheid in de werkzaamheden van de verschillende Bouwkundige Vereenigingen.

Gewezen werd op de wijze waarop in Duitschland de actueele vraagstukken behandeld worden door het „Verband” van Architecten en Ingenieurs en werd besloten na te gaan, hoe in verschillende andere landen de architecten programma's werken; daaruit kon wellicht

¹⁾ Het adres van den heer Versteeg is: Pels Rijkenstraat 9, te Arnhem.

²⁾ Het adres van den heer Overeynder is: Hoflaan 34, Rotterdam.

blijken, hoe de organisatie voor Nederland behoorde te zijn.

Het is duidelijk, dat de tegenwoordige wijze van behandeling van allerlei actueele vraagstukken niet kan waarborgen hetgeen verlangd wordt, n.l. eene oplossing die zooveel mogelijk de *meerderheid* der Nederlandsche Architecten bevredigt.

De regeling van het Honorarium van den Architect — zeer zeker uitsluitend een architectenbelang — blijft rusten, in afwachting van wat de Ned. Architectenbond zal voorstellen. De aangevangen studie van den heer Schaap in zake meerdere uniformiteit in de plaatselijke Bouwverordeningen zal nu door de Commissie voortgezet worden, in het belang niet alleen van den Architect, doch ook in dat van den aannemer. Zonder nu reeds in bijzonderheden te mogen treden, deelde de Voorzitter mede, dat de Commissie tot herziening van de administratieve bepalingen van de Algemeene Voorschriften van het Departement van Waterstaat, Handel en Nijverheid, waarin ook hij voor de Maatschappij tot Bevordering der Bouwkunst zitting heeft, haar aandacht daaraan heeft gewijd en wel speciaal naar aanleiding van desbetreffende bepalingen in de bestekken van sommige architecten en de daaruit voortvloeiende gevolgen bij de afrekening van aangenomen werken.

Nog werd kennis genomen van een schrijven van het Bestuur van den Ned. Opzichters- en Teekenaarsbond, waarbij aangeboden werd een concept arbeidscontract, over welk concept door de Commissie praeadvies aan het Hoofdbestuur van de Maatschappij zal worden uitgebracht.

Ten slotte zal — daar de Maatschappij zich ook heeft uitgesproken om leiding te geven in zake het Middelbaar Technisch Onderwijs — met het Bestuur van den Ned. Aannemersbond in overleg getreden worden, om na te gaan in hoeverre deze samenwerking van nut kan zijn. Na nog eenige besprekingen van meer huishoudelijken aard werd de vergadering gesloten.

REDACTIONEEL GEDEELTE.

❁ VILLA TE 'S GRAVENHAGE. ❁

HOEK STADHOUDERSLAAN EN PRINS MAURITSLAAN.



De bouw van de op bijgaande plaat afgebeelde Villa voor den HoogEdelGestrengen Heer Mr. J. E. Henny, Staatsraad te 's Gravenhage werd in het begin van het jaar 1904 aangevangen en in den maand Mei van het daarop volgende jaar voltooid opgeleverd.

De distributie van de vertrekken moest noodwendig in de lengte richting worden opgelost, daar in de verkoopsvoorwaarden van het terrein de bepaling was opgenomen, dat aan drie zijden van het te maken gebouw een strook grond van minstens 5 meter breedte onbebouwd moest blijven.

De eetkamer en de salon zijn voorzien van eikenhouten

VILLA VOOR DEN HOOGHEDELGESTRENGEN HEER M^{rs} J.E.HENNY TE 'S GRAVENHAGE.



PLAN BEGANE GROND.

PLAN 1^{ste} VERDIEPING.

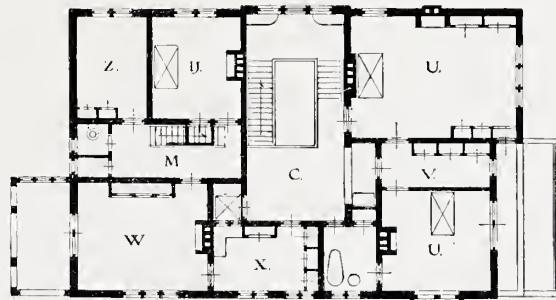
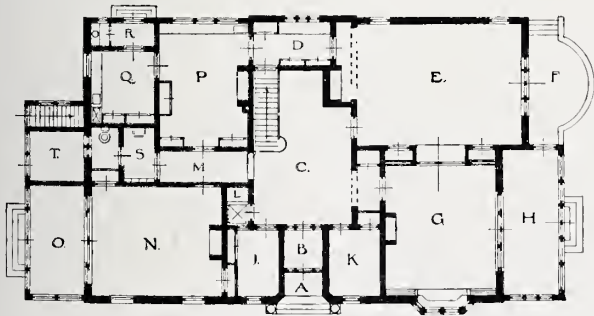

SITUATIE.

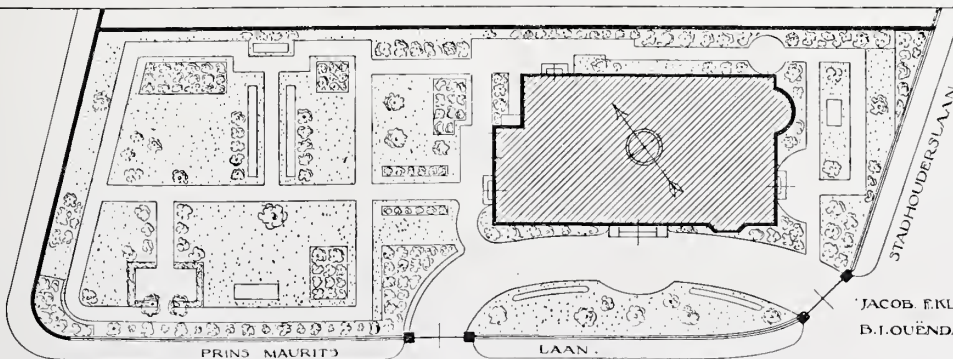

SCHAAL.
1 A 600.

JACOB E.KLINKHAMER.
B.I.OUËNDAG.
ARCHITECTEN.

parquetvloeren in asphalt en in blank eikenhout betimmerd, terwijl de plafonds eveneens uit eikenhout bestaan met vullingen van fraai batikwerk op doek en de schoorsteenboezem van de eetkamer eveneens met dergelijke vullingen op perkament is versierd.

De vestibule en hall, met eikenhouten trap, is bekleed met een marmeren lambriseering; de ruw geschuurde wanden daarboven, benevens de vlakke plafonds, zijn later beschilderd geworden.

In de kelderverdieping, welke ook van buiten af toegankelijk is, bevinden zich de noodige ruimten voor berging van provisiën, wijn, brandstoffen, etc. en de verwarmingskelder.

De voor alle vertrekken aangebrachte verwarmingsinstallatie (verwarming van verse buitenlucht volgens het Amerikaansche systeem „Perfect”) is geleverd en uitgevoerd door de firma de Wed. J. T. Hunck en Zoon te Amsterdam, doch zijn bovendien in alle vertrekken nog schoorsteenen gemaakt en voornamelijk voorzien van openhaarden.

De dakverdieping bevat behalve een tweede logeerkamer, de dienstbodenkamers, kofferbergplaats en zolderruimten.

De tuinaanleg is uitgevoerd naar het ontwerp en onder leiding van den Heer D. F. Tersteeg, Tuinarchitect te Naarden.

De benaming van de in de plattegronden aangegeven letters van de vertrekken zijn als volgt :

Plan Beganegrond :

- | | |
|------------------|-----------------------|
| A. Entree. | L. Lift. |
| B. Vestibule. | M. Corridor. |
| C. Hall. | N. Huiskamer. |
| D. Service. | O. Serre. |
| E. Eetkamer. | P. Keuken. |
| F. Terras. | Q. Bijkeuken. |
| G. Salon. | R. Ingangkeuken. |
| H. Serre. | S. Toilet. |
| J. Knechtskamer. | T. Fietsenbergplaats. |

Plan Eerste Verdieping :

- | | |
|------------------|------------------|
| U. Slaapkamers. | X. Boekenkamer. |
| V. Kleedkamer. | Y. Logeerkamer. |
| W. Studeerkamer. | Z. Striijkkamer. |

De bouw van de villa, uitgevoerd onder toezicht van den dagelijkschen Opzichter H. van der Waay Jr. werd bij onderhandsche besteding opgedragen aan den Heer A. Stigter, Aannemer te 's-Gravenhage.

JACOB F. KLINKHAMER en
B. J. OUËNDAG, Architecten.

Amsterdam, Aug. 1909.

VROEGERE WONINGTOESTANDEN.

(Vervolg van bladz. 368. Slot.)

Het rapport geeft dan een schets van den Stadsreinigingsdienst dier dagen, waarmede de regenten van het Aalmoezeniersweeshuis — dat later tot Paleis van Justitie verbouwd is — belast waren. Deze regenten dach-

ten in de eerste plaats aan de belangen van hun gesticht. Hoe weinig hun reinigingsdienst voldeed, bleek reeds. Het zou nog heel wat jaren duren, al nam de stad later zelf het reinigen ter hand, eer het aan redelijke eischen voldeed.

Op welke wijze werden vroeger de bewoners der huizen van drinkwater voorzien? In de 15^e eeuw schepte men het water uit de grachten, dronk het en brouwde er bier van. Een keur van 1530 noemt het water der Amsterdamsche burgwallen „seer costelijc.” Maar reeds in 1540 ontried men keizer Karel V het Amsterdamsche water te drinken „dat niet en deught en waaraan zich velen ziek, ja den dood drinken.” Pas toen in het laatst der 16^e eeuw de ververijen te Amsterdam tot bloei kwamen, waarschuwde de overheid tegen het drinken van dit „vergiftigd en geïnfecteerd water, waardoor de „gemeene Burgerije lichtelijk eenig letzel aan hare ge-„zondheid zoude komen te lijden.” Sedert werd het maken van regenbakken algemeen. Ten deele lagen zij onder den grond en waren zij van klinkers in tras-specie gemetseld. Doch ook regenbakken van hout en met lood bekleed werden op den zolder gemaakt, als er geen grond bij het huis aanwezig was. Daar de daken en goten dikwijls geheel of ten deele met lood, ja zelfs met koper bekleed waren, kon het niet anders of dit regenwater moest voor de gezondheid van hen die het dronken slechte gevolgen hebben. Doch het duurde tot 1798 tot daarop gewezen werd in een „rapport over het regenwater”, dat aan den Raad werd uitgebracht.

Niet alle huizen hadden regenbakken, en daarom werd drinkwater uit de Vecht aangevoerd, en in leggers overgepompt. Uit deze leggers, op bepaalde plaatsen in de grachten aanwezig, kon wie wilde het gewenschte drinkwater tegen betaling verkrijgen. De zestien „waterschippers” vormden een gild. Zij waren eigenaars der schuiten, waarmede het water uit de Vecht werd aangevoerd. Geen schuit mocht door de Amstelschutsluizen de stad binnenvaren, als de schipper niet een „loodje” kon overgeven, hem door den „waterproever” te Loenen uitgereikt, ten bewijze, dat het water hoog genoeg van de Vecht was gehaald.

De leggers behoorden aan particulieren; het water werd door hen van de waterschippers gekocht en dan weder met winst overgedaan aan de „parlevinkers”, die het in het klein per emmer of „gang” verkochten. Bij besloten water moest de ijsbreker dienst doen, om den aanvoer van Vechtwater te Amsterdam mogelijk te maken.

Pas in 1789 besloot het stadsbestuur tot het maken van 24 groote regenbakken in den openbaren weg, die ten deele met regenwater, ten deele met schuitenwater werden gevuld, om bij besloten water in de eerste behoefte te kunnen voorzien.

Men kan dus niet zeggen, dat de Amsterdamsche woningen in de 16^e, 17^e en 18^e eeuw van behoorlijk drinkwater voorzien waren. In droge tijden raakten zelfs de regenbakken der aanzienlijke woningen uitgeput en moest men zich ook hier met het schuitenwater behelpen.

De indeeling der huizen was oorspronkelijk zóó, dat aan den voorgevel het zoogenaamde voorhuis werd gemaakt,

met een woonkamer daarachter waarin zich bedsteden bevonden. Het voorhuis diende als winkel of magazijn. In de 16e eeuw werd daar de zoogenaamde hangkamer in uitgebouwd; de woonkamer lag meestal met haar vloer lager dan het voorhuis, zoodat er gelegenheid was, boven die woonkamer nog een vertrek te maken. De hoogte der verdieping was, voor het voorhuis van vloer tot vloer hoogstens 4.50 M., doch voor de andere vertrekken niet meer dan 2.25 M., een enkele maal 3 M.

Deze maten werden nog aangehouden in de 17e eeuw, toen Philips Vingboons zijn deftige huizen bouwde. De hangkamers, tot opkamers geworden, vond men toen zelfs op de Heeren- en Keizersgracht.

De ontwerpen van Vingboons geven ons een goed overzicht van de huizen der 17e eeuw. De burgerwoningen, door dezen bouwmeester ontworpen, vertoonen nog de hangkamers, de puien, de luifels, de pothuizen en de bedsteden, die sinds de 16e eeuw gebruikelijk waren geweest.

Doch na 1660 wil men, als de breede terreinen aan de oostzijde van Heeren- en Keizersgracht beschikbaar komen, wat anders. Als voorbeeld kies ik het huis van Jeronimo de Haze, op de Heerengracht bij de Spiegelstraat, sedert door de Nederlandsche Handelmaatschappij tot haar kantoor verbouwd. Deze Amsterdammer werd geacht de rijkste van zijn tijd te zijn. Hij leefde op zóó grooten voet, dat hij in de Spiegelstraat zijn stallen en wagenhuizen liet maken, waarvoor de Handelmaatschappij later nieuwe kantoren in de plaats deed komen.

Het huis heeft een kelderverdieping, een verdieping gelijkstraats, twee verdiepingen daarboven en een zolderverdieping. Oorspronkelijk was het een dubbel huis, met doorlopenden middengang gelijkstraats.

In den kelder was het grootste gedeelte der ruimte voor het bergen van koopmansgoederen bestemd. Alleen was rechts, aan de tuinzijde, de keuken aanwezig. In een uitbouw bij de keuken is een privaat gemaakt. De voornaamste verdieping vertoont links aan de straat de „sycamer”, daarachter een slaapkamer met „allecova”, waarin het „leedkant” staat. Rechts aan de straat vindt men het „comptoir”, daarachter ligt de trap en dan komt, aan de tuinzijde, de „daegscamer”. Hoe de verdieping daarboven was ingedeeld blijkt niet, omdat een plattegrond daarvan in het prentwerk ontbreekt.

Vollediger zijn wij ingelicht omtrent de Trippenhuizen aan den Kloveniersburgwal, die meer uitvoerig door Justus Vingboons werden uitgegeven.

Hier vindt men in het souterrain den wijnkelder, den provisiekelder, de bottelarij, de keuken en de kinderkamer. De verdieping gelijkstraats heeft aan den Kloveniersburgwal een ruim voorhuis met „comptoir” daarnaast. Daarachter ligt de trap en eene kleine binnenplaats, waarop de kamer uitzicht heeft. Aan de tuinzijde bevinden zich een eetkamer en een slaapkamer met „allecova”. Deze slaapkamer is door een afzonderlijke trap verbonden met een hooger gelegen slaapkamer, die weder een „allecova” heeft. Bij die bovenslaapkamer is een „garderobe” en nog een kleine kamer aan-

wezig. Aan de voorzijde wordt de ruimte ingenomen door de „grootte zaal”, waarin weleer de „Nachtwacht” was tentoongesteld. De privaten zijn in de hoeken der vertrekken geplaatst.

Men ziet hoe de „alcoof”, die nu, als ongezond, uit de woningen der mingevoeden wordt verbannen, in de 17e eeuw alleen bij zeer rijke lieden als iets heel bijzonders werd aangetroffen.

Natuurlijk waren niet alle huizen van het 17e eeuwsch Amsterdam zóó weidsch gebouwd, en moesten vele ingezetenen het met mindere ruimte stellen.

Maar toch is het eigenaardig dat, tot 1795, ieder dezer ingezetenen, de zeer armen alleen uitgezonderd, een afzonderlijk huis bewoonde, al was het dan ook van hoogst bescheiden afmetingen. Alleen in den Jordaan trof men huizen aan, waar veel gezinnen „op één trap” zooals men dat noemde woonden. Zulke huizen heetten in de wandeling „forten”.

In het laatst der 18e eeuw waren de woningtoestanden te Amsterdam over het algemeen zéér gunstig, althans met de maat van dien tijd gemeten. Van de huizen, die vóór 1640 gebouwd waren, bestonden toen nog maar enkele. De overigen had men sinds 1700 herbouwd, daarbij rekening houdende met de grootere eischen, die nu aan de woningen gesteld werden. Zoo is het gekomen dat Amsterdam in zijn gevels dat overheerschend 18e eeuwsche karakter vertoont, hetwelk nog heden getuigenis geeft van de welvaart, die daar in den pruikentijd heeft geheerscht. Niet alleen in de aanzienlijke buurten, ook in de minder aanzienlijke vond dit herbouwen plaats. Doch het jaar 1795 kwam en de welvaart werd minder, terwijl met de oude regenten ook hun macht, om ongewenschte elementen buiten de stadsmuren te houden verdween. Drie jaren later werden de gilden opgeheven en stond het ieder vrij het ambacht of de nering uit te oefenen, die hij verkoos.

Het is bekend genoeg, welke kwade tijden Amsterdam van 1795 tot 1813 heeft beleefd. Al vonden de huizen op de beste standen nog bewoners, de waarde der onroerende goederen daalde tot een ongewoon laag peil. Velen, die in minder aanzienlijke buurten hun eigen huis bewoond hadden konden dit niet volhouden. Om in de behoefte aan min-kostbare woningen te voorzien, werden toen vele huizen door vertimmering in beneden- en bovenhuizen veranderd, of verdiepingsgewijze verhuurd. Zoo ontstond toen het type, dat algemeen werd toegepast bij de uitbreiding der stad die na 1870 plaats vond.

Bij het op deze wijze verbouwen der oude huizen was het natuurlijk niet mogelijk, breede trappen te maken. Dit heeft ten gevolge gehad, dat men aan de smalle en steile trappen gewend raakte, die later een der minst gewenschte elementen van den zoogenaamden „speculatiebouw” zouden worden.

Die „speculatiebouw”, waartegen het gemeentebestuur tegenwoordig maatregelen neemt, nadat men het kwaad haast een halve eeuw heeft laten voortwoekeren, was vóór 1795 hier ter stede een onmogelijkheid. Want noch de goedkope en slechte bouwstoffen, noch de goed-

koop en slechte werklieden, die de speculatiebouw noodig heeft, waren zoolang de gilden bestonden, te Amsterdam te verkrijgen. Geen „beunhaas", hetzij dan patroon of gezel, kon het bouwbedrijf uitoefenen, daar de overlieden der gilden dit aanstonds door den sterken arm lieten beletten.

Toen in 1798 de gilden werden opgeheven hebben de mannen, die onder de leuze „vrijheid, gelijkheid en broederschap" die opheffing doordreven, gemeend een zeer verdienstelijk werk te doen. Doch de nadeelige gevolgen lieten zich langzamerhand gevoelen. Tegenwoordig oordeelt menigeen, dat de opheffing een groote fout is geweest. Die fout is echter niet meer te herstellen.

Vooraf op den woningbouw hadden de gilden een gunstigen invloed. Aan hen is het te danken geweest, dat het oude Amsterdam, ofschoon het slechts een gebrekkige bouwverordening bezat toch wat zijn woningtoestanden aangaat — natuurlijk beoordeeld naar de eischen, die toen gesteld werden — het Amsterdam van heden, dat zulk een uitvoerige bouwverordening heeft, in menig opzicht vooruit was.

A. W. WEISSMAN.

EEN NIEUW STADHUIS TE ROTTERDAM.

In „de Gids" van 1 Augustus 1909 schrijft Jan Veth:

„Toen ik in de Juni-aflevering van dit tijdschrift een waarschuwing richtte tegen het uitschrijven van een publieke prijsvraag voor een nieuw stadhuis te Rotterdam, toen verkeerde ik werkelijk niet in den waan daarmee met één slag alle voorstanders van zulke concoursen van het bedenkelijke der methode te zullen overtuigen. Integendeel verwachtte ik uit praktisch-bouwkundige kringen, in welke het prijsvragen-stelsel nu eenmaal vaak wordt voorgestaan, wel degelijk tegenspraak. „Een dilettant magmen Jan Veth niet noemen, maar een theoreticus in bouwkunst aangelegenheden wel" zoo schreef de Opmerker van 10 Juli, bij het overdrukken van mijn artikel. Hiervan ben ik mij ten volle bewust. En daarom rekende ik op besprekingen door architecten, die mijn opmerkingen aan ervaring en praktijk zouden toetsen. Doch indien ik mij thans — een maand later — teleurgesteld moet verklaren, zoo is het niet doordien zulke tegenspraak zich inderdaad liet hooren, maar dan is het omdat er juist door mannen van het vak en voorstanders van het systeem in hun tegenspraak zoo bedroevend weinig feiten-materiaal tegen mijn betoog werd aangevoerd. . . . Hoe kan, zoo denk ik verder weer getroost, een stelsel stand houden, waarróór zoo weinig overtuigends te zeggen valt.

Een feitelijke weerlegging door het noemen van publieke prijsvragen die tot een goed resultaat hebben geleid, mocht ik nergens vinden, schrijft hij.

En een feitelijke weerlegging ook in dien zin, dat mij werd bewezen, hoe er bij een bepaalde publieke prijsvraag wél een zeer goed project inkwam, maar hoe dit alleen door een verkeerde regeling van het programma niet bekroond werd, — zulk een bestrijding, die althans het beginsel van een concours kon saveeren, kreeg ik evenmin te lezen.

Het Bouwkundig Weekblad van 10 Juni nam uit het Rotterdamsch Weekblad een aarzelend weerleggingke over zonder een enkele principieele troef tegen mijn opmerkingen. Alleen wordt gezegd, dat door mij bij de beoordeeling van de bekwaamheid der architecten het ancienniteitsbeginsel schijnt te worden gehuldigd, terwijl men toch ook zelfs bij het leger bevorderingen bij keuze kent. Dit laatste geef ik grif en gaarne toe. Maar juist zulke bevorderingen geschieden dan op grond van in de praktijk zelve bewezen bekwaamheden. En een keuze naar in feitelijk uitgevoerde wer-

ken gemanifesteerde geschiktheid, dat is het immers juist waaraan ik bij het geven van de opdracht voor een monumentaal bouwwerk, boven het gevaarlijke gunnen naar een papieren project, de voorkeur wilde toegekend zien.

In het Bouwkundig Weekblad van 17 Juli komt de heer M. G. M. op de kwestie terug. Het eigenaardige van zijn bespreking is, dat hij in den grond de meeste van mijn bezwaren een voor een in wezen billijkt, maar dan telkens uitzonderingen pleit of zegt, dat de bezwaren toch niet van zoo overwegenden aard zijn. De schrijver pleit niet op beginselen maar op omstandigheden en ofschoon hij mijn fundamentele opmerkingen als zoodanig niet weerlegt, is hij bevreesd voor mijn conclusie, welke het prijsvraagvoertuig afkeurt. Het samenstel van den wagen is wel niet heel deugdelijk, — zoo schijnt zijn meening ongeveer te zijn, — maar men moet het ding dan nog maar eens wat oplappen, dan zal het er misschien toch wel beter mee gaan.

Een wonderlijk iets in zijn beschouwing is ook het aan den eenen kant zoo zwaar laten wegen van de moeielijkheid, om naar voltrokken gebouwen den geschiktsten architect te kiezen, terwijl aan den anderen kant het vinden van een aantal oordeelkundige juryleden, die uit den chaos van papieren-ontwerpen een deskundige keuze zullen moeten doen, als iets dood-eenvoudigs wordt voorgesteld. Wonderlijk — want wanneer men er zoo weinig tegen opziet om bekwame kunstrechtters wél vrijelijk te kiezen, waarom er zich dan zoo afkeerig van getoond, de directe keuze van eenige bouwmeesters te doen! Ook zulke juryleden toch zal men op grond van reeds gebleken bekwaamheden moeten werven. Maar waarom dan, — als men daarin vanzelf het onvermijdelijke eener vrije keuze erkent, — waarom dan niet ineens de architecten voor een besloten prijsvraag aangewezen?

Een inzender in de Bouwwereld, P. W. te H., die kort maar beslist tegen mijn beschouwingen opkomt, meent dat het middel eener publieke prijsvraag zich zeer wel leent tot het vinden van den waardigsten, „tenzij men een aangewezen genie kan aanwijzen, maar dat kan ons land zeker niet." Intusschen heet het slechts enkele regels verder, dat de publieke prijsvraag reeds menigmaal bewezen heeft „het onbekende talent, het genie zelfs aan het licht te brengen." Men zou alleen willen vragen, wat dan die menigte van bij vroegere gelegenheden aan het licht gebrachte genieën voor een vreemdsoortig leven leiden, wanneer zij, juist wanneer men ze zoozeer nodig zou hebben, opeens „zeker niet" bestaan. Zouden het wellicht slechts schimmen zijn geweest, waarmée, naar ik meen, op den duur bezwaarlijk te bouwen valt? Ook de heer M. G. M., de schrijver in het Bouwkundig Weekblad, gelooft aan de mogelijkheid dat iemand, die tot heden „zijn gaven niet volledig kon ontplooien" door een publieke prijsvraag opeens bovenaan zal komen. „De architectuur" — zoo meent M. G. M. — „heeft bij ons te lande nog niet zulk een hoog peil bereikt, dat dergelijke verrassingen en onverwachte sprongen tot boven het beste van het nu bestaande als uitgesloten moeten worden beschouwd."

Ziehier dus zeer sprekend het speculatieve geloof in het onbeproefde, en dat nog wel rakende een kunst als de architectuur, die meer dan eenig ander menschenwerk met hechte fondamenteen en met ervaringswijsheid heeft te rekenen. En dat, niet waar het er op aankomt eens een onnoozele villa of het een of andere proefstation te zetten, maar daar waar wij spreken over een op te trekken monumentaal gebouw van meer beteekenis dan iets anders wat er in onzen tijd binnen de Nederlandsche landpalen werd gebouwd! Ik heb wel eens met een zeer begaafd en zeer hoog strevend architect over de verantwoordelijkheid gesproken, die de maker van een grootsch gebouw heeft te dragen, en diezelfde man heeft mij dan rondweg bekend, dat hij zich gelukkig achtte om elk grooter monumentaal gebouw, waartoe niet hem de opdracht was gegeven. En dit omdat hij zeer wel gevoelde, hoe het scheppen van een monument van weidschen dracht in het leven van een kunstenaar eerst aan de beurt mag komen als de bekroning van lange jaren strijdens, pogens en werkens. Ziet, dat is een gevoel dat ik begrijp: dien schroom tegenover het beslissende, dat zal blijven getuigen van eigen kracht en van de vermogens van onzen tijd. Maar hoe frivoool lijkt daarnaast dat

blijmoedig sollen met nog te ontdekken genieën, dat lichtzinnig avonturen met het ideaal!

Is het werkelijk waar dat er in ons land „sluimerende krachten” zijn, die niet aan het licht kunnen komen? Welk een prachtig veld van werkzaamheid dan voor de vele bouwkundige genootschappen en bouwkundige bladen, om die jongeren aan te moedigen en te steunen om hen te helpen zich voor te bereiden tot werkelijke prestaties. De heer de Bazel heeft er den heer M. G. M. reeds op gewezen (Bouwk. Weekbl. 24 Juli) welk een goed en waardevol middel in het stelsel van academische en studie-prijsvragen gelegen is „ter voorbereiding tot en ter sterking van de praktische loopbaan.”

Maar waarachtig, al ging het niet alleenlijk om de belangen der kunst zelve, maar al ging het eens enkel om de persoonlijke belangen der aankomende kunstenaars, dan nog zou men er zich voor moeten wachten, zulke veelbelovende onderofficieren of misschien luitenants, opeens den maarschalkstaf in de handen te leggen.

Wil men één bedroevend voorbeeld? Het was in het jaar 1856, dat er een algemeene prijsvraag werd uitgeschreven voor een gedenkteeken op den Dam, dat vlak tegenover van Campens statig stadhuis zou komen te staan.

„Zestien kampioenen” — wij citeeren een geschrift uit die dagen „dongen om den lauwer der overwinning, streefden naar de niet geringe eer om door een zichtbaar teeken de verzekering over te brengen aan het nageslacht, hoezeer Nederland blijft hechten aan de grootheid van een tijdperk”; enzoovoorts.

Een heel jong man verwierf den prijs en werd nu opeens als een begenadigd kunstenaar begroet en belauwerd. De jonge man, die nog heel vele jaren daarna geleefd heeft, is dat plotselinge succes nooit te boven gekomen, en wij hebben in het hartje van de hoofdstad nog altijd een stuk steen staan, dat ongeveer de risée is van een ieder.

Een ver-zierend man, op wien ik mij gaarne beroep, en die zich van de rechten en plichten der bouwkunst beter en dieper reenschap heeft gegeven dan schrijver dezès, de tegenwoordige directeur van de Rijksacademie van B. K., prof. Derkinderen, heeft al jaren geleden (Kroniek 27 October 1895) in deze dingen een kort parool gegeven:

„Ieder weet van tallooze concoursen met sjofele, jammerlijke „resultaten en waaraan velen (en niet de minsten!) hun werkkracht nutteloos verspilden. Waarom ze dan niet nagelaten . . .!”



Mijnheer de Redacteur!

De heer Van Goor schrijft in zijn ingezonden stuk Bouwkundig Weekblad no. 30, blz. 364:

„Wanneer toch zal het tijdstip aanbreken, dat de Maatschappij tot Bevordering der Bouwkunst zich niet meer de tegenstandster voelt van den B. N. A.; wanneer zal zij het feit der stichting van den Bond als rationeel en door de tijdsomstandigheden geboden, erkennen, en wanneer zal zij toegeven, dat er vakbelangen voor den architect bestaan, die *alleen* door een Bond van *volkomen gelijkgezinden* en dus *niet* door de Maatschappij tot Bevordering der Bouwkunst behartigd kunnen worden; wanneer ten slotte zal zij ophouden het behartigen dezer laatstgenoemde belangen door den B.N.A. alleen als krachtversnippering te kwalificeeren?”

Het is ons niet duidelijk hoe de heer v. Goor tot deze vragen komt, die hij stelt, volgens zijn mededeeling, naar aanleiding van ons stuk in Bouwkundig Weekblad no. 29, blz. 348, in welk stuk wij alleen de spijt uitdrukten, dat de B. N. A. een commissie heeft benoemd, welke vaste regelen moet ontwerpen voor de toepassing der verschillende in ons land geldende, eventueel nieuw te

ontwerpen honorarium-regelingen (zie Meded. van den B. N. A., no. 1), zonder dat onze Maatschappij hierin wordt gekend, de Maatschappij, die een Honorarium-regeling heeft ontworpen, en nog onlangs herzien, welke burgerrecht heeft verkregen, waardoor aan de geheele willekeurige regeling van deze materie een einde is gemaakt en waardoor de Maatschappij, ter behouding en versterking van het eenmaal bereikte goede resultaat, het volste recht heeft te vragen, dat zij gekend worde in alles, wat deze vastgestelde Regelen zou kunnen beïnvloeden of verbeteren, en dus ook gekend te worden in de voorgestelde werkzaamheid van de B. N. A. te dezen opzichte, wil niet een noodlottige eventuele scheuring ontstaan met de ellende van meerdere geldende Regelen en de daaruit volgende verbroekeling en onzekerheid. (*) Behalve over dit onderwerp werd door ons in ons stukje betreurd, dat de B. N. A. een zelfde studie over de bouwverordeningen heeft opgevat, als reeds door de Maatschappij is begonnen, (zie verslag vergadering Hoofdbestuur 14 April 1909, Bouwkundig Weekblad n^o. 16 en verslag Algemeene Vergadering 28 Mei, Bouwkundig Weekblad n^o. 23), waardoor zonder samenwerking te vragen ook weder o.i. versnippering van arbeid en van krachten moet volgen.

Op deze spijtbetuiging onzerzijds antwoordt de heer v. Goor, 2de Secretaris van den B. N. A., dat de Maatschappij zich de tegenstandster voelt van den B. N. A.!? Als de Maatschappij zich *werkelijk* de tegenstandster voelde van den Bond, zou zij toch niet aandringen bij den Bond op *samenwerking*, zooals in hetschrijven van de Maatschappij is gebeurd (zie Bouwkundig Weekblad 1908 n^o. 35, blz. 676) waarbij zij het Bouwkundig Weekblad beschikbaar stelt voor publicaties van den Bond en in welk schrijven zij tevens te kennen geeft, dat, ter bereiking van het door den Bond gestelde doel: de belangen van het Architectenvak op breede schaal voor te staan, de Maatschappij volgaarne bereid is *samen te werken*, terwijl in het j.l. schrijven aan den Bond (zie Bouwkundig Weekblad 1909 n^o. 30 blz. 349) het gemis aan *samenwerking* werd betreurd.

Het Hoofdbestuur van onze Maatschappij heeft, toen de kleine persoonlijke spiegelgevechten bij de oprichting van den Bond en bij het begin der reorganisatie van de Maatschappij voorbij waren, elke gelegenheid aangegrepen om op samenwerking aan te dringen, waardoor op de meest duidelijke wijze is getoond, dat *de Maatschappij zich niet de tegenstandster voelt van den Bond*.

De volgende vraag van den heer van Goor betreffende het erkennen van de stichting van den Bond als rationeel en door de omstandigheden geboden, heeft met de door ons aangevoerde onderwerpen: Honorariumregelen en Bouwverordeningen, slechts zeer zijdelings te maken; vandaar dat die vraag voorloopig onbeantwoord kan blijven. Het komt ons voor, dat de tijd zal moeten uitmaken, of de stichting van den Bond rationeel is en

(*) Wij teekenen hierbij tusschen haakjes aan, dat we niet volkomen mee gaan met het streven vervat in het gezegde van den heer van Goor, «dat de Maatschappij toch wel zal willen erkennen, dat er op andere plaatsen ook nog andere regelingen en gebruiken, hoewel niet in tabellen vastgelegd, zoodanig burgerrecht hebben verkregen, dat zij niet klakkeloos door de tabel der Maatschappij vervangen kunnen worden, en het in ieder geval wenschelijk is om te bepalen hoe die tabel dan toepassing zal vinden en welke consideraties daarbij in acht te nemen zijn”.

Er schuilt hierin een gevaar; worden er te veel consideraties in acht genomen, dan worden meer en meer de poorten open gezet tot ontduiking van de vastgestelde Regelen; er moet gestreefd worden voor eenheid en naar algemeene erkenning van één Honorarium-regeling. En waar in de Mededeelingen no. 1 zelfs gesproken wordt van eventueel nieuw te ontwerpen Honorarium-regelingen komt het ons voor, dat hier een addertje in het gras schuilt.

Het lot beware ons er voor, dat door al de nieuwe regelen en de consideraties het vroegere tijdperk terug komt met de fatsoenlijke 5% architecten en de minder-fatsoenlijke 2½% dito's!

Ook zijn die vele plaatselijke gebruiken ons niet bekend. En waar de B. N. A. zoo ijvert voor eenheid in de verschillende Bouwverordeningen, daar is het ons onbegrijpelijk, dat hij bij de Honorarium-Regeling blijkbaar de groote wenschelijkheid van eenheid niet inziet!

De Honorarium-Regeling van de Maatschappij is bekend in het geheele land, niet alleen door de publicatie daarvan aan de leden der Mij, die over Nederland verspreid zijn, maar ook door de bekende bouwkalenders oorspronkelijk samengesteld door Van Gendt, vermeerderd en omgewerkt door Schill en Haverkamp en de kalender van de firma Wed. J. Ahrend.

vermoedelijk zal ook, na ernstige en diepgaande studie van het vraagstuk der Vakbelangen *speciaal* voor den *Nederlandschen Architect* door de Commissie van Vakbelangen, moeten blijken of de Maatschappij het rationeële van den Bond zal erkennen.

De derde vraag van den heer van Goor betreffende het toegeven door de Maatschappij, dat er vakbelangen van den architect zijn, die alleen door den Bond en niet door de Maatschappij behartigd kunnen worden, is een vraag, die zeker op zich zelf interessant kan zijn (wier antwoord ook weer door den tijd gegeven moet worden, daar ten eerste die vakbelangen nog ter sprake moeten komen en ten tweede nog blijken moet, hoe de Maatschappij, nu na hare reorganisatie, zich daar tegenover zal verhouden). *Maar welke vraag nu niet aan de orde is.*

De fout van den heer van Goor is, dat hij in zijn ingezonden stuk *speculeert* op gevallen, waarbij de Bond en de Maatschappij *misschien* (moet dan in elk geval nog blijken) niet samen kunnen werken, maar welke gevallen in de door ons aangevoerde onderwerpen: *Honorariumregelen en Bouwverordening* o.i. niet aanwezig zijn.

Immers de Honorarium-regelen van de Maatschappij zijn opge- maakt door architecten en voor architecten; de andere cate- gorieën van de Maatschappij hebben er niet den minsten invloed op uitgeoefend, daar het onderwerp geheel buiten hun terrein ligt; deze regelen zijn een uiting van de *architectengroep* der Maatschappij.

Het komt ons daarom voor dat, *wat dit onderwerp* betreft er geen aanleiding is voor de B. N. A. om te spreken van vakbelangen, die door hem *alleen* behartigd zouden kunnen worden^{**}); hetzelfde kan gezegd worden van de studie der bouwverordeningen, welke ook uitsluitend uit het milieu der Architectleden wordt onder- nomen.

Meent echter de Bond van N. A. dat, zooals de heer van Goor zegt: „er een *principeel* verschil is tusschen wat de B. N. A. en de Maatschappij tot Bevordering der Bouwkunst reglementair onder architect verklaart” en meent zij dat het verschil zoo groot is, dat vereend samenwerken en daardoor het spreken namens alle architecten van Nederland en niet namens, een klein ge- deelte, uitgesloten is zelfs bij het onderwerp Honorariumregelen en Bouwverordeningen, dan zou dit ons spijten en komt ons dit voor als een verzochte spitsvondigheid.

Waarom probeert de Bond niet eerst hoe de samenwerking met de Maatschappij zal uitvallen? Is haar bedoeling van samen- werking wel ernstig?

Heeft het niet allen schijn alsof hij, onder voortdurende en ern- stige verzekering van samenwerking te willen en daardoor de gelijkgestemde vereenigen sussend, feitelijk toch geheel alleen zijn weg gaat en herhaaldelijk een gebied betreedt, dat reeds lang door die vereenigen is ontgonnen?

Wil hij dan beslist alleen daar aan het werk gaan, goed, dat hij het dan zegge, dan weten de anderen, wat zij van den B. v. N. A. in deze te verwachten hebben, en dan is ons antwoord op de laatste vraag van den heer v. Goor, dat o.i. het niet samenwerken van den Bond met de Maatschappij in zake *Honorarium-regelen en Bouwverordeningen* als *krachtsversnippering* is te beschouwen. Wij kunnen met de eigen woorden van den heer van Goor ein- digen: „Laat nu toch de tijd van kleinzielige haarkloverijen en van strijd tegen windmolens, die een loyale samenwerking, daar waar het *kan*, in den weg staat, voorbij zijn”.

2 A. L. der Mij. t. B. d. B.

^{**}) Wij verwonderen er ons over, dat in Mededeelingen van den B. v. N. A. no. 1 het bestuur van den Bond van meening is, dat waar zuivere vakbelangen van den archi- tekt te behartigen zijn, het verschil in karakter tusschen de Maatschappij tot Bevor- dering der Bouwkunst als algemeen bouwkundig lichaam en dat van den Bond als zuivere vakvereëning op dat oogenblik vanzelve een gezamenlijk optreden uitsluit, terwijl de heer van Goor, 2de Secretaris van het Bestuur van den B. N. A. in zijn in- gezonden stuk schrijft: «De arbeid der Commissie (in zake honorarium-regelen) kan dus veilig afgewacht worden en dan zal er zeker nog wel gelegenheid gevonden worden om zoo *noodig* (cursiveëring van ons) met de Maatschappij te overleggen”. Hier is dus de heer van Goor wel voor samenwerking, al zegt hij er, o zoo voorzichtig en diplomatiek nog bij «zoo noodig”.

NASCHRIFT.

Het verheugt de Redactie te kunnen wijzen op den brief van den B. N. A. (zie blz. 380) waarbij samenwerking wordt geaccepteerd in zake Honorariumregelen en Bouwverordeningen. Is dus het exclusivisme van den B. N. A. niet zoo groot, als vermoed zou worden uit het stuk van den heer van Goor, aan den anderen kant kunnen de 2 A. L. van de Maatschappij tot Bevordering der Bouwkunst gerust zijn over de door hen gevreesde krachtsver- snippering.

Redactie.

Geachte Redactie,

Het bericht door U overgenomen uit het Alg. Hand. Bl. betref- fende „*het terrein der N.Z. Kapel*” is grootendeels onjuist. Toen het in het Handelsblad verscheen, heb ik, het als een gewoon berichtje van den een of ander verslaggever beschouwende, het gelaten voor wat het was, doch nu in ons Weekblad deze mededeelingen worden overgenomen, kan ik ze niet onweer- sproken laten.

Het is mijn voornemen, zoodra ik tijd kan vinden, in ons Week- blad een en ander over de oude fundeering van de voormalige N.Z. Kapel zooals deze zijn blootgekomen mede te deelen, en zulks toe te lichten door eenige photo's. Ik hoop ten minste dat gij mij daarvoor eenige plaatsruimte zult willen geven.

Tot zoolang kan het onjuiste berichtje bovengenoemd echter niet zonder weerlegging blijven. Terzake dus.

1o. Onjuist is, dat er op het terrein van de Kapel „*een plek Mui- derzand, waarin bij het graven telkens sterk opborrelde wellen voorkomen*” zoude zijn aangetroffen. Behalve het zand, waar- mede destijds de Kapel werd opgehoogd, is er tot nog toe geen zand op het terrein gevonden. De heipalen krijgen bij een lengte van 12 à 13 M. onder de ontgravingen een flinken stuit. Van zand dus geen sprake; de grond is veen en modder. Van water in de put is, o wonder op het op dit punt zoo beruchte Rokin, gelukkig zeer weinig last. Het grondwater wordt met één pomp behoorlijk op diepte gehouden.

2e. Onjuist is, dat „*de heipalen van bijna de grootste afmetingen zijn.*” Palen van 13 M. lengte van behoorlijke zwaarte zijn toch in Amsterdam de normale.

3e. Onjuist is, „*dat een groot deel van het materieel uit de oude Kapel nog in goeden staat is en ten dienste van de overige kerkge- bouwen voorloopig opgeborgen.*”

Zooals bekend is, zijn van de amotie der N.Z. Kapel de uit een Archeologisch of architectonisch oogpunt belangrijke fragmen- ten door het Kerkbestuur aan het Rijks-Museum in bruikleen afgestaan, al het overige is verwijderd en was in zeer slechten staat. Degeen die daarvan kunnen medespreken zijn de sloopers van de kapel, Gebr. Slier, die bijna geen goed stuk hout van alle bekappingen hebben kunnen verkoopen, omdat het vergaan en vermolmd was.

Bewaard en opgeborgen werden alleen twee Kerkpoortjes en verder al het Kerkmeubilair. Dit laatste zal na van de verflaag te zijn ontdaan, voor zooverre het van eikenhout is, weder in het Nieuwe Kerkje worden geplaatst. Verder zijn alleen de gave grafzerken van het gedeelte, hetwelk niet weder als Kerk wordt bebouwd, ter vervanging van gebrokene zerken in andere Kerk- gebouwen weder gebruikt.

4e. Onjuist is „*dat het oude uurwerk en de klok weder zullen worden aangebracht in een torentje op het nieuwe Kerkgebouw.*”

Het uurwerk en de klok zijn door de eigenaresse, de Gemeente Amsterdam, verwijderd en zullen elders door haar weder wor- den geplaatst. In de N.Z.-Kapel zullen zij echter niet weder komen.

Uit het bovenstaande bemerkt gij, Geachte Redactie, dat het on- gewenscht is in ons Weekblad, couranten berichtjes over bouw- werken over te nemen, zonder vooraf de zekerheid te hebben verkregen, dat deze berichtjes juist zijn.

Amsterdam, 2 Augustus 1909.

Met collegiale groeten

C. B. POSTHUMUS MEYJES.

INHOUD VAN TIJDSCHRIFTEN

Architectura No. 31. *Overzicht van de week. Een Architect die zich over niets verwonderde*, over letterlijk niets, behalve daarover dat de Bazel de zijde van Jan Veth gekozen had in zake diens beschouwingen over eene prijsvraag voor het groote Rotterdamse bouwplan.

Het komen en gaan, met de gewaagde mededeeling: Wij moeten niet vreezen, oude bouwwerken wederom te laten verdwijnen en nieuweren daarvoor in de plaats te zetten, want wij moeten begrijpen, dat door bouwen zelf de groei tot bouwen plaats heeft en daaruit een veredeling der menschen ontstaat.

Bond van Ned. Architecten. Verslag van zijn vergadering op 17 Juli (zie B. Weekblad no. 30).

De Tentoonstelling van Huisindustrie. Bespreking van de zaal, een oude exercitie-loods, onbehaaglijke ruimte, die met veel talent en met eenvoudige middelen tot een aangename expositie-zaal is omgewerkt.

Proportiestelsels, ontleend aan „Keramik” door H. Hana, verschenen in Elzeviers Maandschrift, met goede en gevoelige beschrijving wat „vorm” is. Eenige interessante en geslaagde proeven worden gegeven om den vorm van vuren meetkundig te interpreteren. De grondslag is een kwadraat; hierover is de schrijver niet geheimzinnig, in afwijking van de zeden der echte „systeemwerkers”. Dat kwadraat is gekozen, omdat het er niet toe doet, wat men neemt, en omdat mij deze vorm het eerste in viel” zegt schrijver.

Een boorcap tot het boren van dicht bij elkaar geplaatste gaten.

Biber-bepleistering.

De Bouwwereld no. 30. *Prijsvragen.* In architectenkringen is het artikel van J. Veth niet gunstig ontvangen. De Bazel vraagt, of de publieke prijsvraag de meest doeltreffende wijze is om in het bezit van een goed en schoon werk te geraken. Dr. Veth betoogt iets anders, gaat tekeer tegen het stelsel in het algemeen en in eventueele toepassing te Rotterdam in het bijzonder; hij bepleit als 't ware de instelling van een monopolie voor enkele geijkte of „en vogue” of „in de mode” zijnde architecten. De vrije keuze biedt volstrekt geen waarborg dat de „waardigste” gekozen wordt.

De rechtvaardigheid, door de Bazel van secundair belang geacht, mag niet beneden het streven naar schoonheid gesteld worden. Zonder prijsvraag heeft de willekeur vrij spel en niet de minste waarborg bestaat dat de keus billijk is.

Houdt bij een prijsvraag een geschikte kracht zich achteraf, dan is deze tenminste niet willekeurig gepasseerd, neemt men enkele uitverkorenen, dan wordt er zeker een gepasseerd.

Een prijsvraag blijft menschenwerk, maar bij goede regeling is veel van het kwade, waarbij de willekeur, uitgesloten. Specialisten in groote landen, wien men een dergelijke opgaf kan toevertrouwen, hebben bijna allen door prijsvragen de aandacht op zich gevestigd. Hier in ons land hebben wij echter geen specialiteit voor een dergelijk werk.

Mag bij opdracht het plan doorwerkker worden, aan den anderen kant biedt de prijsvraag verschillende projecten, waardoor kans op een goed praktisch resultaat grooter wordt.

Niet alleen leerlingen, maar ook meesters hebben een stimulans noodig, willen ze niet vastroesten in het genre, waarop hun reputatie gebouwd is; hiervoor is een prijsvraag goed.

Oorzaak van het dikwijls mislukken van prijsvragen hier te lande is de slechte voorbereiding ervan, of in het afwijken van de overeenkomst (contractbreuk) van de zijde der uitschrijvers.

W. A. E. v. d. Pluym, Athene en Akropolis, vervolg.

De Opmerker no. 31. *Indrukken uit Londen; Building Trades Exhibition*, bespreking van gewapend metselwerk, revolver deu-

ren, waarvan een constructie-teekening gegeven wordt en van centrale verwarming.

Examen voor Polderopzichter. Examen-vragen.

Het Huis Oud en Nieuw. Afl. 7. *Steden, Landschappen en Gebouwen.* Afbeeldingen hiervan op munten, waarvan zeer fraaie specimina worden afgebeeld; zoo penning Amsterdam 1612, met rijke en prachtige verdeeling: gezicht op de stad; verder penning: Trekvaart Haarlem—Leiden 1657; Haardstedengeld te Leiden 1666, en niet het minst: 1600 Slag bij Nieuwpoort en 1602: Beleg van Grave.

't Flehite te Amersfoort, met beschrijving en fraaie afbeeldingen. Verder: afbeeldingen van een *saloninrichting*, opgevat in een Lodewijk XVI karakter.

Klei no. 15. *Architecten en hun werk.* H. P. Berlage Nzn. met goed portret en afb. van de Beurs, Verzekeringsgebouw te Leipzig, Woonhuis te Wassenaar en Teekenschool te A'dam.

Eigenschappen van vuurvaste steen; beschouwingen over de kleisoorten; de invloed van kalk en alkaliën, invloed van bijmengsels als kwarts of bauxiet. Gebruik van dolomiet en magnesiet.

BERICHTEN

Arnhem. Onze Correspondent bericht ons:

Zaterdag 31 Juli is te Arnhem, in den tuin van Musis Sacrum, de tentoonstelling Oud-Griekenland geopend.

Van het Parthenon is een reproductie op de helft van de ware grootte vervaardigd, verder vindt men er het Dyonisos Theater, waar „in Grieksch Stijl” voorstellingen gegeven zullen worden. De ingang tot het tentoonstellingsterrein wordt gevormd door eene copie van den Leeuwenpoort te Mykene, terwijl op het terrein de pergola's en verschillende gebouwtjes voor verschillende doeleinden in een vormspraak ontworpen zijn, die met reproducties van de Oud-Griekse monumenten harmonieert.

Het geheel is door een decorateur Charles Roskam ontworpen en gepolygromeerd.

Gedurende de maand Augustus blijft deze tentoonstelling, waarop wij nader terug komen, geopend.

Ter gelegenheid van de opening is door de afdeeling Arnhem van de Maatschappij eene buitengewone vergadering uitgeschreven, waarin de Heer J. Gratema, B.I. te Amsterdam eene causerie heeft gehouden over Kunst en Cultuur van het Oude Griekenland.

Uitvoering Woningwet. De Vereeniging tot behartiging van de belangen der Huiseigenaren in Nederland”, gevestigd te Amsterdam (kantoor houdende Kerkstraat), heeft in verband met de uitvoering der Woningwet nogmaals een adres aan H. M. de Koningin verzonden, thans om adhaesie te betuigen aan het dezer dagen door de heeren Th. Ruys, J. N. Hendrix en C. B. Posthumus Meijjes aan H. M. gericht adres (zie blz. 375).

De vereeniging wijst er nogmaals op, dat de tenuitvoerlegging dier wet, inzonderheid hier ter stede, onhoudbare toestanden heeft geschapen die niet alleen voor de betrokken huiseigenaren onhoudbaar zijn, doch ook aan de burgerij in 't algemeen veel schade heeft berokkend.

Ten slotte wordt aan H. M. het verzoek gericht, in overeenstemming met en in den geest van het adres der genoemde Gemeenteraadsleden een spoedige wijziging der Woningwet te willen bevoorwaarden.

Alg. Hand. Bl.

PERSONALIA

Bij K. B. is benoemd tot lid der Rijkscommissie tot het opmaken en uitgeven van een inventaris en een beschrijving van de Nederlandsche Monumenten van Geschiedenis en Kunst: J. J. Weve, civiel- en bouwkundig ingenieur, directeur van gemeentewerken te Nijmegen.

BOUWKUNDIG WEEKBLAD

ORGAAN VAN MAATSCHAPPIJ
TOT BEVORDERING DER BOUWKUNST

Bestuur v. d. Maatschappij: A. SALM G.B.ZN., Voorz., W. J. DE GROOT, Vice-Voorz., L. C. DUMONT, G. W. VAN HEUKELOM, D. E. C. KNUTTTEL, J. LIMBURG, B. J. OÜËNDAG, W. F. C. SCHAAAP, J. VERHEUL D.ZN.

Commissie van Redactie: S. DE CLERCQ, ■
H. V. D. KLOOT MEIJBURG, A. SALM G.B.ZN., ■
Redacteur: J. GRATAMA. ■

Bureau van Redactie: Marnixstraat 402, A'dam.
Bureau van Administr.: Herderstr. 5, Den Haag.
Uitgevers: MOUTON & CO. ■ ■ ■ Den Haag.

INHOUD: Brieven uit België, door X. Y. Z. — Landhuisje te Soest, door Adr. Moen. — Actueele vraagstukken, door J. G. — Ingenieurswerken en Aesthetica. — Het Gildewezen, door A. W. Weissman. — Sociale Hygiëne en Techniek, door J. L. B. Keurshot. — Berichten. — Personalia.

REDACTIONEEL GEDEELTE.

BRIEVEN UIT BELGIË.

XXI.

CONGRES. Op initiatief der federatie van Belgische architecten-vereeningen (Fédération des Sociétés d'Architectes de Belgique) zal op 19 en 20 September a.s. het vijfde nationale congres dit jaar te Gent plaats hebben. Een gebeurtenis, welke in de architectenwereld hier een allengs grootere beteekenis aanneemt en, oordeelende naar de resultaten, deze belangstelling dan ook wel verdient.

Een onderlinge bespreking der vakbelangen in zoo ruimen kring als daar dan plaats heeft, is ongetwijfeld van groot nut en vooral in een tijd als thans, waarin de strijd zoo moeilijk wordt, van zeer groote noodzakelijkheid. Op de dagorde van dit congres vinden wij de volgende punten vermeld:

- 1°. Approbation du compte rendu du IV congrès national des Architectes Belges (Anvers 1908).
- 2°. Le Diplôme d'Architecte. Communication ;
- 3°. Les Musées du Batiment. Communication ;
- 4°. De la concurrence faite aux Architectes par les employés des Administrations publiques. Projet de Loi. Rapporteur: M. Alfred van de Veld ;
- 5°. De l'intervention et du rôle de l'Architecte dans la construction des Monuments publics. Rapporteur: M. Arthur Snyers ;

6°. Manière de dresser les métrés descriptifs. Elaboration d'un code de mesurage. Rapporteur: M. Alfred van de Veld ;

7°. L'admission des Oeuvres d'Architecture dans les Musées publics. Rapporteur: M. Modeste De Noyette ;

8°. Fixation du lieu et de la date du prochain Congrès National.

Réceptions, Banquets, Visites.

Het congres zal plaats hebben onder presidium van den Heer Ernest Stordiau, président de la Fédération des Sociétés d'Architectes de Belgique, président de la Société Royale des Architectes d'Anvers, architect te Antwerpen. De Heer Paul Le Clerc, architect te Brussel, is er de secretaris van.

Met genoegen maak ik er melding van, dat er op heden reeds negen architecten-vereeningen tot de Federatie zijn toegetreden, t.w.: La Société Centrale d'Architecture de Belgique ; La Société Royale des Architectes d'Anvers ; La Chambre Syndicale des Architectes de Belgique ; L'Association des Architectes de Bruxelles ; L'Association des Architectes de Liège ; Le Kring voor Bouwkunde d'Anvers ; La Société des Architectes du Centre ; La Société des Architectes de la Flandre Orientale ; L'Association des Architectes des Provinces de Namur et du Luxembourg.

Ik hoop u te gepaster tijd ook over het resultaat der werkzaamheden van dit congres met zijn zeer belangrijk program, nauwkeurig rapport te doen.

GEDENKTEEKENS. Het is thans definitief vastgesteld dat de inhuldiging der gedenkteekens voor de architecten: Gebr. Baeckelmans, Dens en Schadde op Zaterdag 14 Aug. en Zondag 15 Aug. zal plaats hebben. Bijna alle Belgische Architecten-vereeningen zullen er hun afgevaardigden heen zenden terwijl ook vele autoriteiten van Land en Stad aan deze plechtigheid zullen deel-

nemen en het zich doet aanzien, dat aan deze gebeurtenis schier de kracht wordt gegeven van eene nationale betooging of, liever nog, zooals de president der commissie het zeer wel noemde, dat het zal wezen: „Het feest van Verheerlijking der Bouwkunst.”

Hoe dit nu juist zij, in elk geval is toch dit en het voorgaande te beschouwen als een éclatant bewijs met hoeveel liefde en ernst de eer en het aanzien van ons vak ook hier in België worden verdedigd en voorgestaan.

TENTOONSTELLING. Ook aan de Int. tentoonstelling te Brussel, waarmee het op heden meer naar wensch vordert, zal door de Belgische architecten ruim deel genomen worden en belooft ook dit te zullen worden een manifestatie van belang. Dat nu ook de Hollandsche architecten, waarvan hier wel eens beweerd wordt dat zij nog vaardiger met de schrijf- dan met de teekenpen zijn, niet zullen achterblijven om in dit strijdperk van eer schitterend op te treden en door een flinke inzending zullen toonen wat ook zij vermogen.

Onder vele andere zal ook ongetwijfeld een attractie te meer zijn, de tentoonstelling van huisarbeid (*travail à domicile*) waarvoor een terrein van circa vijfduizend meter is gereserveerd. Om een centrale Hal zullen verschillende typen van arbeiderswoningen worden gegroepeerd, waarin deze verschillende *métiers* ten aanschouwe van het publiek worden uitgeoefend, terwijl de eigenlijke Hal meer zal dienen om het gemaakte werk ten toon te stellen. Het idee is van den Heer Cloquet en de uitvoering geschiedt onder leiding van de architecten Acker en Masion.

Antwerpen zal op het tentoonstellingsterrein een copie van het huis van Rubens oprichten, waarvan de leiding is toevertrouwd aan den architect Blomme, en zoo zullen ook de overige steden, in de eerste plaats Brussel, verder Luik en Gent, er dergelijke batimenten hebben, waarin de verschillende takken van dienst, onderwijs etc. etc. zullen worden tentoongesteld.

Een groote aantrekkelijkheid is vooral op heden gelegen in de bedrijvigheid, welke Brussel thans tentoonspreidt om vooral op de meest waardige wijze zich tijdens de tentoonstelling aan het publiek te vertoonen. Verfraaiingen en verbeteringen overal; avenue's welke de volmaaktheid nabijkomen, etc. etc., zullen er het gevolg van wezen. Een versiering van zeer groote beteekenis is in de eerste plaats het square op het terrein voor de Mont des Arts, een ontwerp van den Parijschen architect Vacherot. Het bestaande, sterk hellende terrein tusschen de rue Montagne de la Cour en du Coudenberg zal van af de rue du Musée tot aan de rue de la Madeleine door een drietal terrassen met trappen, cascades, bassins en allées onderbroken worden, terwijl het geheel met gazons, arbusten en bloemen wordt gegarneerd. Te oordeelen naar de gepubliceerde plannen, zal het ensemble, dank zij vooral de prachtige waterpartijen, van een grandioos aanzien wezen.

Dat dit zeer kostbaar park maar feitelijk grootendeels provisoir is en enkel wordt aangelegd met het doel om bij de a.s. tentoonstelling dit thans wel erg onooigelijk

terrein een passend aanzien te geven, is te bekend, daar, zooals ik u reeds vroeger meldde, de kwestie van de eigenlijke Mont des Arts sinds lang beslecht is in dien zin, dat het maken van nieuwe plannen aan den architect Maquet is opgedragen, die trouwens zijn ontwerp, dat door den minister is aanvaard, dan ook reeds gereed heeft.

Het palais du Roi, waarvoor oorspronkelijk drie miljoen francs, voor een nieuwe façade, was toegestaan, zal nu, doordat bleek dat het oude gebouw uitermate bouwvallig was, wat grootendeels eene hernieuwing noodzakelijk maakte, de som van dertien miljoen francs zeer nabij komen. Het zal echter met het daarvoor te maken square, naar 't ontwerp van Maquet, in aansluiting met het park, dit quartier op de meest gelukkige en artistieke wijze transformeeren.

De verbinding van de Noord- en Zuidstatie (*Jonction Nord-Midi*) door middel van tunnels, viaducten en een Halte Centrale en waarvan de begroting de som van zes en vijftig miljoen aangeeft, is thans ook voor uitvoering bestemd.

Zou dit enkele kijkje op de werken in Brussel, zonder nog van het Canal Maritime en andere te gewagen, het niet volkomen rechtvaardigen om deze bij uitstek interessante stad op den eersten rang te plaatsen? Is het niet bewonderenswaardig, dwingt het geen eerbied af als men bedenkt wat men in de hoofdstad van dit toch maar kleine België wel vermag tot stand te brengen?

X. Y. Z.

☞ LANDHUISJE TE SOEST, ☞

(HUIZE „CLASINA”.)

Bijgaande afbeeldingen zijn van een in 1908 door ondergeteekende, voor rekening van den WEd. Heer J. H. Isings Jr., kunstschilder te Soest, gebouwd landhuisje. Het gevelwerk is van grijzen klinker met aanzetten, blokjes enz. van portlandwerk in zandsteenkleur. Het plint is zwart gevoegd. Het buitenschilderwerk is in 3 kleuren, nl. wit, geel en groen; het ijzerwerk is scherp rood afgezet. Het binnenwerk is bruin en geel. De hall-, keuken- en atelierswanden zijn in de portland geschuurd; de overige vertrekken behangen. De ramen, in de hall uitkomende, zijn met geel kleurglas bezet; de tegelvloer aldaar van warmen geelen kleur. Alle schoorsteenen zijn schoon behandeld voor de stoelen, en ten deele gepleisterd voor de boezems.

Bijzijden het huisje is een gemetselden welput, diam. 1.10 M. ter diepte van 14 M. De verlichting geschiedt tijdelijk door petroleum, in afwachting van het doortrekken der electriche geleidingen (waarmede het dorp Soest reeds begiftigd is). Het huisje ligt \pm 3 M. boven den zandweg, vlak nabij den spoorbaan der N. C. S. tegenover den tuinaanleg der Weldadigheidsvereniging „Trein 8.28 H. IJ. S. M.” en ruim 10 min. van het station Soest. Aannemer was de Heer N. Swager, te Soestdijk, voor een som van f 5050.—

ADR. MOEN.

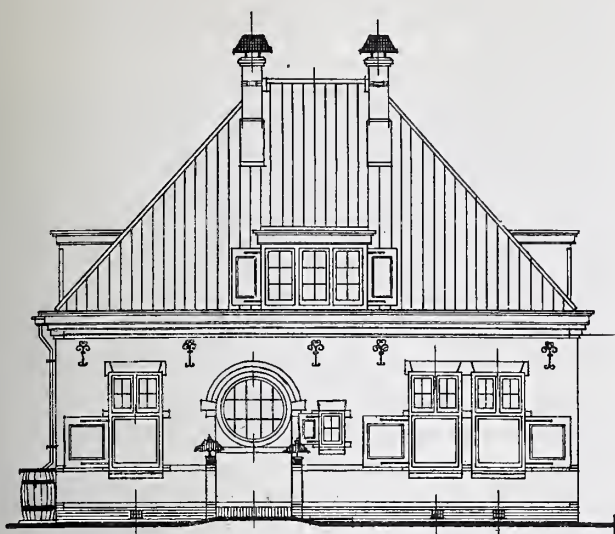

Westgevel.



Zuidgevel.

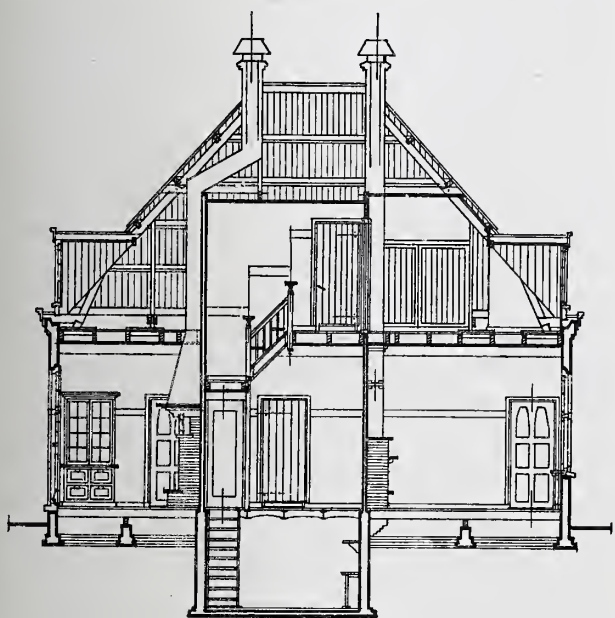

Lengte Doorsnede.

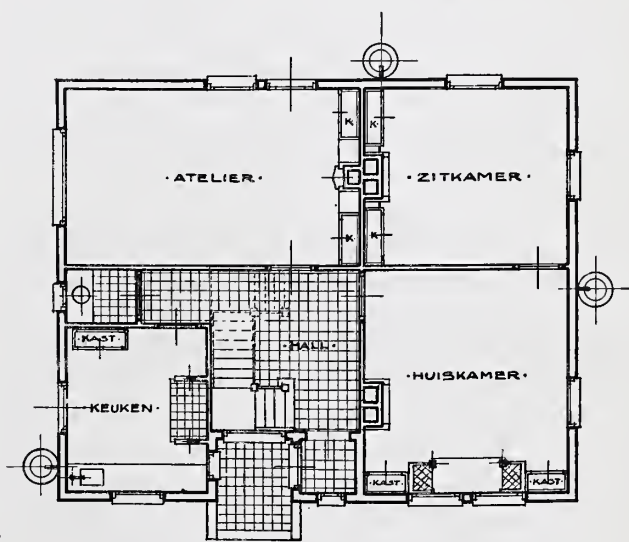

Begane Grond.

Op de Zolderverdieping 1 Slaapkamer,
boven Zitkamer en Huiskamer, en Zolder.

HUIZE „CLASINA“ TE SOEST.

Schaal: 10 M.

Architect: ADR. MOEN.

ACTUEELE VRAAGSTUKKEN PUBLIEKE PRIJSVRAGEN.

De vraag, of in de toekomst het systeem van open en besloten prijsvragen op bouwkundig gebied meer zal worden toegepast in Nederland dan op heden het geval is, raakt niet alleen een der belangrijkste vakbelangen van den architect, maar ook de algemeene belangen van het publiek, raakt niet alleen de bouwkunst zelve, maar ook de democratische kern van onze samenleving. Zou men daarom meenen, dat toen Jan Veth protest aantekende tegen de vrijwel algemeen door de architecten als goed en billijk erkende instelling van prijsvragen, van alle zijden de strijd tegen den aesthetischen indringer ontbrandde en men hem te lijf ging met erkende vaststaande feiten ten voordeele van de prijsvraag, in het algemeen, zoo vergist men zich. Kalm en sporadisch is een stem op-

gegaan uit het kamp der architecten: ze hebben zich er niet warm voor gemaakt. Hieruit trekt Jan Veth de conclusie, dat waar „zoo weinig overtuigends te zeggen valt“ voor het stelsel, dit niet lang meer stand zal houden (zie blz. 385). Deze gevolgtrekking des heeren Veth is onjuist; zoo hij beter bekend ware met de architectenkringen zou hij weten, dat het meerendeel der architecten zwijgt, omdat ze te sterk de bezwaren van de door Veth aangegeven methode voelen, om er zich ernstig tegen te verzetten.

Maar ook een dergelijk standpunt is niet geheel te billijken. We hebben nog eens rustig alles overgelezen, wat na het opstel van Veth in het Juni-nummer van De Gids over dit onderwerp is geschreven en bieden hierbij den lezer onze kanteekeningen aan.

Het valt op, dat Veth in zijn aanval op publieke prijsvragen één hoofdvraag duidelijk doet uitkomen, die zeker de moeite waard is nader onder oogen gezien

te worden, temeer daar deze onder de architecten nog niet is opgelost, zooals de Bazel opmerkt en die hij terecht stelt als volgt: is de publieke prijsvraag de meest doeltreffende manier om in het bezit te komen van een goed en schoon werk?, aan welke vraag direct de tweede hoofdzaak door Veth verbonden wordt: dat de beste bouwmeesters aan een dergelijke prijsvraag niet meedoen.

Wat de eerste vraag betreft is Veth van meening, dat de prijsvraag te verwerpen is, omdat daarbij niet dat innig contact kan plaats hebben tusschen bouwheer en architect, dat geheel in zich opnemen van alle eischen, alle gegevens door den architect, dat „van nabij zich indenken in den grondslag van de bestemming van het gebouw en van het van den beginne af aan zich verdiepen in den organischen samenhang van alle onderdeelen”, dat noodig is voor rijp werk en voor schoonheid. Zie hier de kern van de zuiver uit schoonheidseerbied ontstane heftige afkeuring van de prijsvraag door Jan Veth, zie hier een verwijt, dat het hart van de prijsvraag open legt. Hier mogen de architecten niet zwijgen, hier moeten zij, zoo zij werkelijk den naam van bouwmeester verdienen, zich niet van den stomme houden of grapjes maken, als gold het niet het onsterfelijk deel van hun vak maar een listige koopmanszaak.

Van daar, dat Jan Veth zeker de verdienste toekomt het vraagstuk fundamenteel gesteld te hebben. Maar verder dan stelle nis het nog niet gekomen. Immers, Veth verdedigt wel zijn stelling, maar deze verdediging mist de superieure zekerheid, waaraan men zich gaarne gewonnen geeft; zij is met argumenten van gelijke waarde als die van Veth gemakkelijk te bestrijden. Zoo is de tweede hoofdzaak, die de hoofdvraag voornamelijk steunt, namelijk, dat de beste architecten niet meedoen aan een prijsvraag, geheel abstract theoretisch verdedigd door den steller, zeggend dat een man, die voor een dergelijke prijsvraag (Rotterdam) in aanmerking komt, zijn werk niet 3—5 maanden zal stopzetten voor speculatieve plannen, en vraagt: „Kan, mag en wil de op deugdelijk werk gespitste architect zich wijden aan zulke ledige luchtkasteelen?”

Dit klinkt theoretisch juist, maar de werkelijkheid die veel samengestelder is en veel meer factoren heeft dan de enkele door Veth vermelde, leert ons anders. Niet alleen dat in het buitenland herhaaldelijk de beste architecten aan publieke prijsvragen meedoen, maar, om in ons land te blijven, aan de Vredespaleis-prijsvraag hebben op een enkele uitzondering na, de beste architecten van Nederland meegedaan. We behoeven geen namen te noemen, daar ondersteld mag worden dat de mededingers bekend zijn. Terecht heeft M. G. M. er ook op gewezen, dat in ons land de architecten, vooral niet de besten, met werk overladen zijn, zoodat zeker aangenomen mag worden dat ze aan een eventueelen prijsvraag voor het Raadhuis te Rotterdam zullen deelnemen, vooral wanneer deze bestaat uit een vóór- en een nawedstrijd, temeer daar het een onderwerp betreft, dat door zijn grootheid, door zijn zuiver uit het moderne leven gegrepen eischen en door het

specifiek Hollandsche, evenveel, zoo niet meer aantrekkelijkheid heeft voor Hollandsche kunstenaars dan een Vredespaleis.

Ook De Bazel, die de meening van Veth wel niet met warmte verdedigt, maar in elk geval er een goed fond in ziet, dat zeker de moeite waard is nader te beschouwen, zegt: (bij een publieke prijsvraag) „steeds zullen er buiten de mededingers zijn, die wellicht beter dan deze de aangewezen taak zouden vervullen. Dat „wellicht” beteren niet mede zouden doen, is o. i. onverklaarbaar; we voelen meer voor de meening van M. G. M. dat ieder architect van eenige beteekenis, (en zeker de „betere”) schetsenderwijze een oplossing van een zoo belangrijk en ongewoon geval (Rotterdam) zal probeeren, „ook al omdat hij dit eenvoudig niet laten kan” zooals M. G. M. zegt. Vandaar, dat een voorwedstrijd (ideeën prijsvraag) alle aanbeveling verdient.

Vinden wij dus een der krachtigste motieven van Jan Veth's betoog, waarom een publieke prijsvraag weinig kans van slagen heeft, van bedenkelijk gehalte, de vraag blijft of werkelijk bij de prijsvraag in het algemeen die zoo gewenschte samenwerking ontbreekt tusschen bouwheer en architect en het verdiepen in het onderwerp, noodig voor het verkrijgen van goede en schoone architectuur. Deze vraag is niet zoo in eens op te lossen. Uitvoerig zou daartoe nagegaan moeten worden, welke resultaten de verschillende prijsvragen hebben opgeleverd, welke oorzaken eene eventueele mislukking of een eventueel slagen tengevolge hebben gehad, de tijd waarin zij heeft plaats gehad; de resultaten bereikt bij vrije opdrachten, waarvan eveneens alle factoren uitvoerig zouden moeten worden nagegaan, om zoodoende tot een vergelijk te komen. Dit groote maar loonende werk is, zoover mij bekend, nog niet ondernomen. Toch zou deze wijze van onderzoek de eenige zijn, waardoor men vruchtbare en waardevolle conclusies kan trekken, welke uit de theoretische bespiegelingen van Veth niet te verwachten zijn, bespiegelingen die zoover gaan, dat hij in zijn stukje in het Augustusnummer van De Gids zegt: „Een feitelijke weerlegging door het noemen van publieke prijsvragen, die tot een goed resultaat hebben geleid, mocht ik nergens vinden”. Dat hij dus aanneemt, dat geen enkele publieke prijsvraag een goede architectuur heeft voortgebracht, is kras. Hoewel het bekend verondersteld mag worden, dat de publieke prijsvraag met veel succes in het buitenland wordt toegepast, verwijzen wij Veth naar eenige Fransche gevallen, welke hierachter in het adres van de Société Centrale d'Architecture de Belgique aan Minister Hellette worden vermeld.

We behoeven slechts een belangrijk geval te noemen: de Grand Opera te Parijs, om Jan Veth uit zijne dwaling te helpen. Voor deze opera was in 1861 een publieke prijsvraag uitgeschreven; uit de ontwerpen koos keizer Napoleon III dat van J. L. Ch. Garnier, toen 36 jaar oud. Wij kunnen niet aannemen, dat Veth de waarde van de Opera zal onderschatten; gesteld, dat hij het gebouw niet van buitengewone beteekenis acht, dan zal hij in elk geval toch moeten erkennen dat het

voor dién tijd een meesterstuk is. En het komt er op aan de beste bouwmeesters van een bepaalden tijd naar voren te brengen.

Jan Veth haalt het bedroevende voorbeeld van den maker van het monument op den Dam aan; hij doet dit niet gelukkig, door aan het eind te zeggen dat „wij in het hartje van de hoofdstad nog altijd een stuk steen hebben staan, dat ongeveer de risee is van een ieder”. Dit is onbillijk en een onjuiste voorstelling. De vraag toch is niet of wij dat „stuk steen” leelijk vinden, maar wel of in 1856 iets beters te verwachten was, of dus m. a. w. die prijsvraag iets goeds of iets middelmatig (voor dien tijd) heeft voortgebracht.

Tegenover dit voorbeeld zijn gemakkelijk andere te zetten: wij noemen slechts weer Garnier, die na het reuzenwerk van de Grand Opéra nog vele werken gezet heeft, bijv. Casino te Monte Carlo, Observatorium te Nice, enz., waarmede hij zeker zijn succes met succes heeft weten te dragen; verder willen we wijzen op H. van Ferstel, die op 27jarigen leeftijd de prijsvraag voor de Votif-Kirchę te Weenen won in 1856, en daarna een schitterende carrière heeft gemaakt, waarvan we noemen het bouwen van paleizen aan de Ringstrasse, Universiteitsgebouwen, de Nationale Bank e. a.

J. Veth kan hieruit opmaken hoe weinig zeggend het is met een enkel voorbeeld van mislukking voor den dag te komen.

Trouwens, het moet gezegd dat de argumentatie in het tweede stukje van Veth van aanmerkelijk minder waarde is dan het ontvouwen van de bezwaren tegen publieke prijsvragen in het eerste stukje.

In het tweede stukje verwacht hij (zie blz. 385 e. v.): dat hem een bepaalde publieke prijsvraag zal worden aangetoond, waarop wel een zeer goed project inkwam, maar dat alleen door een verkeerde regeling van het programma niet werd bekroond. Deze houding van Dr. Veth is eenigszins naïef.

Immers op niet één, maar op meerdere, ja op de meeste prijsvragen komen goede projecten in; dat deze prijsvragen echter in verhouding hiermede een gering resultaat hebben ligt in hoofdzaak niet aan de inzenders, maar aan de verkeerde voorbereiding van de prijsvraag, zoodat het op zich zelf zeer goede ontwerp, dat geheel voldoet aan de eischen van het programma, niet pasklaar blijkt voor de werkelijkheid, omdat het programma niet voor de werkelijkheid paste. De Vredespaleis-prijsvraag is hier weer een goed, of beter gezegd, slecht voorbeeld. Dat er geen enkel werkelijk goed ontwerp op deze prijsvraag was ingezonden, zal Jan Veth toch wel niet willen ontkennen. Door de noodlottige speling en halfheid van het programma heeft deze prijsvraag het bekende resultaat gehad.

Van bedenkelijken aard is hetgeen Dr. Veth in, het volgende zegt:

„Want wanneer men er zoo weinig tegen opziet eens bekwame kunstrechtters wél vrijelijk te kiezen, (bij publ. prijsvr.) waarom er zich dan zoo afkeerig van getoond, de directe keuze van eenige bouwmeesters te doen! Ook zulke juryleden toch zal men op grond van reeds geble-

ken bekwaamheden moeten werven. Maar waarom dan — als men daarin vanzelf het onvermijdelijke eener vrije keuze erkent — waarom dan niet ineens de architecten voor een besloten prijsvraag aangewezen?”

Het heeft er hier veel van of Veth geen onderscheid maakt tusschen een jury-lid, dus criticus en een architect, dus kunstenaar. Deze essentieele en betreuenswaardige fout wordt meer gemaakt en het is daarom gerechtigd er iets langer bij stil te staan. Er zijn gemakkelijk eenige architecten en ook niet-architecten aan te wijzen, die alleszins bevoegd zijn over architectuur te oordeelen, maar die daarom nog niet in staat zijn de bekritiseerde of gelijksoortige architectuur zelf te scheppen.

De scheppende gave van den kunstenaar is een andere dan de beschouwende en ontleedende van den criticus. De criticus scheidt niet iets uit zich zelf, hij ontleedt hetgeen reeds bestaat. Om een voorbeeld te noemen: onze moderne kritische geest kan zeer goed de eene gothiek van de andere onderscheiden en de waarde, de zuiverheid van ieder vaststellen; hij kan oordeelen of de eene kerk belangrijker is dan de andere, kan de waarde en schoonheid van iedere kerk vaststellen, de diepzinnige of psychologische beteekenis van de Gothiek in het algemeen begrijpen, de vormspraak der details vergelijken, meerdere of mindere kunstwaarde bespeuren, enz.

Maar de moderne geest zal niet meer die Gothiek kunnen doen geboren worden, kan niet meer die speciaal Gothische kerken ontwerpen.

Een criticus is als zoodanig geen vrij scheppend kunstenaar, en omgekeerd is een dergelijk kunstenaar geen criticus.

Merkwaardige gevallen van verwarring dezer beide zien we dagelijks; zoo bijv. dat Joseph Israels, de groote schilder, geroepen wordt als criticus voor beeldhouwwerk, zonder dat bekend is, dat hij een „kenner” is.

Nog gekker maken de voorstanders van de „ongerepte” Haagsche Hofvijver het, die de namen Mesdag en Israels gebruiken om klem te zetten achter hun betoog, dat de vijver bij inkrimping leelijker wordt. (Zie het bericht over de Haagsche Hofvijver blz. 363.) Alsof deze inderdaad groote schilders, als zoodanig ook bevoegd zouden zijn over het zeer speciale en kritische onderwerp, stedenbouw een autoritair toon aan te slaan!

Het is te hopen, dat aan het vaak noodlottige verhaspelen de begrippen van kunst-scheppen en kritiek spoedig een einde komt en de kritiek haar eigen plaats inneemt.

Om nu tot J. Veth terug te komen, in onzen wetenschappelijken tijd, welke naar bewustwording naar kritiek streeft, zijn wel erkende Jury-leden te vinden; maar het is de vraag of er kunstenaars zijn, die goede projecten maken.

We zouden nog aan Veth willen vragen: wie moeten de architecten voor een besloten prijsvraag aanwijzen? Dat moet toch zeker een jury zijn, die „men op grond van reeds gebleken bekwaamheden zal moeten werven”, om met Veth's woorden te spreken. En om ook geheel in zijn gedachtengang te blijven zouden we dan voor-

stellen, die Jury maar het bouwwerk op te dragen. Maar door wie wordt die Jury weer benoemd? En zoo voort!

Ten slotte aan de Bazil de vraag, hoe hij er toe komt in ons gezegde: „en zien we ten slotte als reactie tegen de onbeduidende architectuur van den tegenwoordigen tijd (enkele uitzonderingen niet te na gesproken) dat” enz. hoe hij in dit gezegde een teekenenden bijval voor Veth's meening ziet.

Dat onze moderne architectuur onbeduidend is kan geenszins een gevolg zijn van publieke prijsvragen, daar deze ten onzent uitzonderingen zijn; het zou dan eerder een pleidooi moeten zijn tegen de vrije opdracht, daar deze het meest voorkomt.

Het is echter ook zoo natuurlijk niet bedoeld; de onbeduidendheid der moderne architectuur hangt voornamelijk af van de cultuurloosheid, of beter de duizende cultuurtjes, die nog in leven zijn.

Zooals gezegd, hebben wij slechts bedoeld kantteekeningen te maken op het belangrijkste wat over de publieke prijsvraag in den laatsten tijd gepubliceerd is; wij hopen, wanneer de tijden rijper zijn, er op terug te komen. Ondertusschen is het wenschelijk, dat materiaal verzameld wordt ter verkrijging van een breed gebaseerd eind-oordeel.

De strijd, in België over dit onderwerp in gang, kan hiertoe medewerken. Door onzen actieven correspondent uit België, wiens brieven den lezers welbekend zijn, op de actie van de Sociéte Centrale in deze attent gemaakt, vinden we hierover in het Bulletin van deze Sociéte het volgende:

Vernomen hebbende dat de Minister van de Spoorwegen, Post en Telegrafie zeer belangrijke werken in studie ging nemen, besloot de Sociéte Centrale d'Architecture de Belgique Minister Helleputte een wensch in herinnering te brengen betreffende de publieke prijsvragen. Deze wensch, reeds vroeger het onderwerp van een breed gemotiveerde circulaire, was successievelijk door verschillende groepen architecten en door het 2de Nationaal Congres van de Belgische Architecten, den 10den November 1905 te Luik gehouden, uitgesproken. Een nieuw verzoekschrift werd daarom den 22 Nov. 1908 aan den Minister gestuurd. De Sociéte ontving hierop het volgende antwoord:

Mijnheer.

Door het verzoekschrift van 22 Nov. j.l. herinnert U mij aan den wensch, reeds door Uwe Sociéte geuit, om alle bouwwerken van eenige belangrijkheid aan particuliere architecten op te dragen, welke door publieke of besloten prijsvragen aangewezen worden of gekozen tengevolge van hun erkend talent en hunne speciale geschiktheid. Ik heb de eer te doen opmerken, dat de verschillende bureaux van mijn departement er op ingericht zijn om zelf de studie ter hand te nemen voor de gebouwen, welke zij moeten construeeren.

Alleen bij uitzondering, wanneer de op te richten gebouwen van zeer veel beteekenis zijn en een speciaal

architectonisch karakter moeten hebben, roep ik de hulp in van particuliere architecten; voor elk geval wordt een architect gekozen, die door zijn werken bekend is en die bijgevolg de gewenschte zekerheid biedt. Het spijt mij de werken van deze categorie niet tot een onderwerp voor een prijsvraag te kunnen maken, daar deze wijze van handelen mij op verre na niet dezelfde zekerheid zou geven.

Aan deze wedstrijden nemen inderdaad niet altijd de meest bekwame architecten deel. Ter wille van de vele werken, waarmede zij zijn belast, willen zij niet de kans loopen een aanmerkelijk gedeelte van hun kostbaren tijd met zuiver verlies er voor op te offeren.

Hierdoor komt het, dat de prijsvraag geen resultaten geeft. Men moet dan een artiest aanwijzen, alsof er geen prijsvraag had plaats gehad. Hierop volgen dan weer protesten van de zijde der mededingers. Daarenboven is de samenstelling van een jury altijd een teere zaak, waarin men zelden slaagt zonder stof te geven tot kritiek en protesten van de zijde der niet bekroonde kandidaten en meermalen zelfs van de zijde van het publiek.

Met het oog op bovenstaande beschouwingen spijt het mij niet op de wensch van Uwe Sociéte te kunnen ingaan.

Aanvaardt, Mijnheer, de verzekering van mijn bijzondere hoogachting,

De Minister,
(w.g.) HELLEPUTTE.

Naar aanleiding van dezen brief heeft de Sociéte aan den Minister het volgende antwoord in den vorm van een open brief gestuurd, waarvan de tekst vastgesteld werd in de zitting van 13 Juli.

Mijnheer de Minister.

Wij hebben de eer U de goede ontvangst van uw brief van 28 Mei te berichten, in welke U de redenen opgeeft die U er toe geleid hebben om af te zien van het tot stand komen der werken betreffende uw departement door middel van open of besloten prijsvragen.

Door het beginsel van de prijsvraag te verdedigen is de Sociéte Centrale d'Architecture zich bewust te streven naar een der belangrijkste doeleinden, die zij zich heeft gesteld; zij is zich bewust daarenboven niet alleen het beroepsbelang daarmede te dienen — hetgeen U misschien hierbij alleen geïnteresseerd zou meenen — maar ook het algemeene en publieke belang.

En inderdaad, M. de Minister, het is van belang dat, waar het publiek het recht heeft, uit een artistiek en uit een praktisch oogpunt, iets te verwachten van de gebouwen die het Rijk en de Departementen voor hem oprichten, moet het ook verzekerd zijn dat zijn belangen het best behartigd worden.

Geloof U niet, M. de Minister, dat juist in de erkende onvoldoende waarde van verscheidene monumenten de oorzaak gezocht moet worden van de onverschilligheid, waarmede het Belgische publiek de meer en meer toenemende inmenging van architecten uit den vreemde in de werken van den tegenwoordigen tijd toelaten?

Onze Sociéte zou zijn verleden ontrouw zijn, zoo het

niet met alle middelen een stand van zaken tegenwerkte, die de goede naam doet verdwijnen, welke de Vlaamsche kunst gedurende 6 eeuwen in de geheele wereld geniet. Welnu dan, wij verdedigen het beginsel van de prijsvraag omdat het in zijn wezen behoort bij democratie en gelijkheid; omdat het de mogelijkheid opent voor allen, die het wenschen, hun kracht te beproeven; omdat het niet nalaat de invloed van zekere personen te verzwakken, wier gaven niet altijd evenredig zijn aan hun waarde; omdat het aan alle inspiraties, aan alle ideeën gelegenheid geeft zich te uiten; omdat het de officieele bureaux bij het oplossen van een vraagstuk tot nauwgezetheid en verantwoordelijkheid dwingt tegenover vele en verschillende oplossingen.

Wij willen niet tegenspreken, dat bij werken, die een speciale bevoegdheid vereischen, het kiezen van een artiest gewettigd is; maar we willen evenmin uit het oog verliezen, dat het aan de instelling van publieke prijsvragen te danken is, dat Parijs, wiens grootheid en schoonheid zoo terecht door ons naar waarde wordt geschat, zijn voornaamste monumenten heeft gekregen. Het zij ons vergund U in herinnering te brengen dat de Opera, de Opera Comique, de Sorbonne, het Stadhuis, de Basilique du Sacré-Coeur, de paleizen van de Champs-Élysées, de Alexander-brug, het station van de Quai d'Orsay, de kazerne van de Garde Municipale, Ministeries, Brandwachtkazernes, Hospitalen, Mairies, Justitiegebouwen Scholen, het resultaat zijn van publieke prijsvragen, waarin namen voorkomen van mannen als Garnier, Barnier, Guadet, Nénot, Ballu, Deperthes, Abadie, Girault, Deglane, Cassien, Bernard, Hermant en zoo veel anderen, die op een lijn gesteld kunnen worden met al degenen, die onze nationale kunst tot eer strekken. Waar onze bureu dit tot stand hebben gebracht, hoe zouden wij dan kunnen besluiten het niet te doen? De vragen van secondair belang, zooals de samenstelling der Jury, de opstelling der programma's enz., zijn details, die een nauwkeurige studie kan oplossen, al is het dan niet tot tevredenheid van allen — hetgeen wel heel moeilijk is — dan ten minste van welwillende menschen en van het publiek, wiens oordeel in het algemeen gezond en edelmoedig is.

Wij durven hopen, M. de Minister, dat de redenen, die wij gemeend hebben met alle eerbied voor U te moeten ontvouwen, er in zullen slagen het essentieele en algemeene doel, dat wij wenschen te bereiken, U duidelijk te maken, en U op een besluit te doen terugkomen, dat, zoo gij het handhaaft, vele gewettigde verwachtingen zou teleurstellen.

De Rapporteur:
EUG. DHUICQUE.

Voor het Bestuur

De Secretaris:
EUG. DHUICQUE.

De Président:
O. SIMON.



INGENIEURSWERKEN EN AESTHETICA.

OP WELKE WIJZE KAN BEVORDERD WORDEN
DAT BIJ INGENIEURSBOWWERKEN MEER DAN
TOT NU TOE HET GEVAL IS, REKENING WORDT
GEHOUDEN MET DE EISCHENDER AESTHETICA.

*Gedenkschrift, vastgesteld op het Congres te Dantzig in
1908 gehouden door het „Verband“ der Vereenigen
van Duitsche architecten en ingenieurs.*

Rapporteur: H. S. KLETTE, *Stadtbaurath Dresden.*

Deze vraag is door het „Verband Deutscher Architekten- und Ingenieurvereine“ aan de plaatselijke vereenigen ter beantwoording gesteld. De rapporten, die 21 vereenigen inzonden, zijn ter verdere behandeling in handen gesteld van eene commissie, gevormd uit de verschillende commissies der samenwerkende architecten en ingenieursvereenigen, en deze commissie heeft mij tot rapporteur benoemd. Het rapport heb ik reeds voor een jaar uitgebracht, intusschen is het uitgebreid en op verlangen van het bestuur van het „Verband“ is het rapport ook op het Internationale Architecten-congres te Weenen voorgelegd.

Evenals door anderen reeds is gedaan moet ook ik er op wijzen, dat niet een noodstand of een inzinking in de praestaties der ingenieurs aanleiding heeft gegeven tot het aan de orde stellen van de vraag. Uitsluitend heeft zij ten doel uitdrukking te geven aan het streven, dat ten doel heeft de verjonging, die op allerlei kunstgebied en met name op dat der bouwkunst in den loop der laatste tientallen van jaren plaats gehad heeft, ook op het gebied der ingenieurs bouwwerken in hoogere mate vruchtbaar en veredelend te doen werken.

Als men de in een bepaald tijdvak verkregen resultaten met een kritisch oog gaat beschouwen, dan moet men, om billijk te zijn, in aanmerking nemen, hoe hoog de trap van ontwikkeling was toen datgene ontstond, wat men aan eene beoordeeling wil onderwerpen. Men moet daartoe alle latere vooruitgang buiten beschouwing laten, d.i. alles, waarmede het toenmalige vermogen toegenomen is, men moet beproeven de destijds heerschende inzichten en verhoudingen, waaruit zij voortvloeiden, volkomen objectief in zich op te nemen. Men zij indachtig, dat niet iedere ontwerper zich de juiste grondbeginselen tot richtsnoer kon nemen: niet hoe, d.i. onder welke omstandigheden iets ontstaan is, worde in aanmerking genomen, maar alleen dat *wat* ontstaan is.

Dit geldt in het algemeen en dus ook voor de ingenieursbouwwerken, die uit vroegere tijden tot ons zijn overgekomen. Erkend moet worden, dat vele ervan ook een in dezen zin uitgeoefende critiek niet kunnen doorstaan — maar het moet ook erkend worden, dat bij de ingenieurs het streven merkbaar is, ook hunne bouwwerken aan aesthetische eischen te doen beantwoorden en dat de resultaten daarvan zich reeds op gunstige wijze overal kenbaar maken. De fouten, die vroeger gemaakt werden,

heeft men grootendeels ingezien en de oorzaak ervan tot verklaring gebracht. Zij zijn te wijten deels aan de lage trap van ontwikkeling der tijden, waarin zij ontstonden, maar in nog hoogere mate aan de eischen van den tijd aan de techniek zoo plotseling en zoo omvangrijk gesteld, dat zij daarom slechts met moeite kon voldoen en in ieder geval slechts onder algeheele terzijde stelling van alles, wat valt buiten het strikt noodzakelijke. Twee storm- en drangperioden treden hierbij zeer bijzonder merkbaar op den voorgrond en werken nog heden na, de eene, toen de spoorwegbouw onverwacht groote verhoudingen aannam en meer technische krachten opeischte, dan voorbereid en beschikbaar waren — de andere, toen tengevolge van het opbloeien van handel en industrie het verkeer ook in de steden doordrong en zij werden gewekt uit den slaap van Doornroosje, waarin zij sedert tientallen van jaren verzonken waren. Het eene geval beheerschte men door na het verzamelen van de technische krachten, deze in groote centrale bureaux te vereenigen; daar werden type-projecten vervaardigd voor bruggen-, stations- en spoorwegbouw en welke uitgevoerd werden zonder inachtneming van de landstreek, waarvoor zij bestemd waren — ja dikwijls zelf zonder nauwkeurige kennis der plaatsen, waarop zij voor goed en voor altijd zouden staan. Hier *moesten* onder den druk der tijdsomstandigheden zich gebreken voordoen, en zoo zien wij dan, dat *niet* de landstreken met hare cultuur en hare eigenschappen toonaangevend geweest zijn voor den spoorwegbouw, maar dat deze dikwerf brutaal, en in elk geval voor ons op niet altijd begrijpelijke wijze, aan de landstreken die hij doortrok het karakter opdrong. Zoowel op de vlakte als in de bergen, in het stroeve noorden als in het vroolijke zuiden ontstonden meestal dezelfde bouwwerken en eene overeenstemming met de omgeving vond in het gunstigste geval slechts plaats, wanneer het *bouw-materiaal* daaruit betrokken kon worden.

En ook in de tweede storm- en drangperiode toonden zich de omstandigheden sterker dan het wenschen en kunnen der technici. Ik denk hierbij in de eerste plaats aan de stedenbouwkunst — een woord, dat eerst in den nieuweren tijd ontstaan is en dat voor 30 en 40 jaren noch klank, noch beteekenis had.

Op een andere plaats — in het hoofdstuk „Tiefbau” van het „Deutsche Städtebuch” — heb ik aangetoond, hoe destijds op dit gebied de omstandigheden waren —, kleinstedisch, planloos, ongeorganiseerd. Ook hier ontstond, door het opbloeien en zich uitbreiden van het verkeer en bevorderd door groote politieke gebeurtenissen *plotseling en onverwacht* een in zijn grootte niet vermoede economische vooruitgang.

Op niet te voorziene verrassende wijze begonnen de steden zich uit te breiden en nam hun leven en verkeer toe. Groot was de toevloed van buiten; de aanwezige woningen waren niet toereikend. De ondernemingsgeest kreeg vleugels, het geld werd in gebouwen omgezet, geheele stadswijken ontstonden — dikwijls zonder samenhang met de oude stad — en niemand was er, die de beweging op den rechten weg kon leiden, die de plotse-

ling gestelde eischen kon doen oplossen; geene bouwkundigen waren opgewassen tegen de zware taak, die aan de steden gesteld werd.

Den landmeter werd opgedragen, bouwplannen samen te stellen, en liniaal en driehoek deden het hunne, om het land naar Amerikaansch — destijds nieuw — model rechthoekig in te deelen; aan Bouwmaatschappijen werd het overgelaten, stadplannen zelf te vervaardigen en door het land zoo veel mogelijk gelijk te verdeelen en daarbij de grootst mogelijke besparing tot stand te brengen, bereikte men ook hier hetzelfde treurige resultaat. Groote ondernemingen, die over een eigen administratie beschikten, waren welkome medearbeiders, niet alleen in plannen, doch ook bij de uitvoering.

Het hoeft ons niet te verwonderen, dat in deze tijden van storm en drang de snelheid der uitvoering boven de hoedanigheid van de uitvoering gesteld werd en dat bij het geforceerde en overhaaste scheppen niet altijd tijd overbleef, noch kracht, zich met esthetische vragen bezig te houden, zelfs wanneer men er toe mocht gekomen zijn daaraan reeds aandacht te schenken.

Vele der fouten, die in dezen tijd bedreven zijn, konden later vermeden worden, en ook onze tijd is geroepen, daar, waar vernieuwingen van gebouwen en veranderingen in die rooilijn noodzakelijk worden, weer goed te maken, wat misdreven is en de nieuwe inzichten hierbij in toepassing te brengen.

Hetzelfde geldt ook voor bijzondere constructiesystemen, uit die tijden, waarbij uitsluitend de *technische voordeelen* beslissend waren, en niet hun uiterlijk aanzien; en evenals heden overal schachttorens het landschap beheerschen, werden geconstrueerde liggers van diverse systemen toegepast en minstens *zoover en zoolang* als de invloed der uitvinders reikte. Ook hierdoor is veel op een verkeerde plaats en op verkeerde wijze ontstaan. Het moet zeer betreurd worden, dat dergelijke tijdelijke verschijnselen niet beperkt bleven tot den tijd, waarin zij ontstonden, maar nog langdurig naverkten. Zij maakten school en zoo vinden wij bijvoorbeeld heden nog lichamen, die aan hun uitvoeringen typen ten grond leggen en deels uit gemakzucht, deels uit conservatisme slechts moeilijk overgaan tot verbeteringen en veranderingen, overeenkomstig den geest des tijds.

Gelukkig kan echter niet beweerd worden, dat dit regel is — veeleer moet toegegeven worden, dat het streven, de gevoelde en erkende fouten te beperken, veelvuldig voorkomt en zich op opmerkelijke wijze meer en meer weg baant. *Men* gaat esthetische eischen stellen; deze geheel te verwaarloozen geldt als onbeschaafdheid; men is zich bewust, dat de waarde der constructies stijgt naarmate zij meer aan æsthetische eischen voldoet en dat het hooge en het hoogste slechts bereikt wordt, waar het bewust gewilde harmonisch ten uitvoer gebracht wordt.

Zoo verschijnt heden de eisch naar bevrediging van esthetische behoeften als iets natuurlijks en vanzelf sprekends bij alle bouwwerken, bij die van de gewone bouwkunde zoowel als bij de ingenieurs bouwwerken. Datgene, wat in den loop der tijden *op beider* gebied tot

stand gekomen is, doet zich kennen als een menging van goed en slecht, van voortreffelijk en minderwaardig.

Maar de Bouwkunde stond gunstig tegenover het ingenieurswezen, doordat de architectuur schitterende tijdperken achter zich heeft, die honderden, ja duizenden jaren terug liggen; zij mag op prachtige voorbeelden steunen, op systemen, die aesthetisch tot in het kleinste vervolmaakt en vastgelegd zijn — en naast de uitgevoerde bouwwerken staan haar tijdschriften ten dienste, van rijken inhoud en opmerkelijke volledigheid. Ook is de vormentaal van den architect door langdurige werking zelfs den leeken duidelijk geworden, waardoor ook een waarborg verkregen is tegen het overschrijden der grens tusschen schoon en niet-schoon, redegevend en niet-redegevend.

Anders, geheel anders waren de omstandigheden bij de ingenieurswerken. Sedert wanneer spreekt men eigenlijk daarvan? Vroeger bij de bouwkunst behoorende, is het eerst in het midden der vorige eeuw een zelfstandig iets geworden. Slechts geheel afzonderlijke onderdeelen der bouwkunde, zooals de krijgsvouwkunde, de bergbouwkunde, het landmeten hebben zich vroeger tot zelfstandige vakken ontwikkeld. Speciale vakken, als spoorweg-, wegen- en waterbouw, bruggenbouw enz. zien op een zeer korten tijd van bestaan en ontwikkeling terug; eerst in het begin dezer eeuw, dus voor nog geen tien jaren werden de eerste leerstoelen voor „Tiefbau” aan de „Technische Hochschulen” opgericht. En hoe zag het er met het onderwijs uit? Monsterachtige arbeidsvelden waren geopend en te bewerken. Polytechnische scholen, dus scholen, die de omvangrijkheid der, of beter de gezamenlijke technische wetenschappen tot hun gebied rekenden, werden opgericht, uitgebreid, of gewijzigd.

Met verrassende snelheid ontstond op elk gebied der techniek een literatuur, die zoowel het geheel, als de onderdeelen behandelde en met opmerkelijken ijver werden alle gebreken, die zich voordeden, opgespoord.

(Wordt vervolgd).

❧ HET GILDEWEZEN. ❧

Uij zijn gewoon de honderd jaren, die tusschen 1600 en 1700 verliepen, de gouden eeuw van ons vaderland te noemen. Geen stad die toen zoo bloeide, als Amsterdam.

De welvaart moet daar wel groot zijn geweest, dat men ondanks de oorlogen, die toen nog al eens voorkwamen, zooveel kon bouwen, zulke trotsche gedenkteekenen kon stichten.

Twemaal is Amsterdam in de 17e eeuw uitgelegd en het maken der openbare en bijzondere gebouwen in de nieuwe stadswijken gaf aan tal van handen werk,

Er werden geen kosten gespaard, sierlijkheid en degeelijkheid gingen hand aan hand. De gilden hielden het ambacht hoog.

De beoefenaars der bouwvakken waren te Amsterdam in vier gilden vereenigd, alle uit de middeleeuwen afkomstig.

Het oudste was het Smidsgilde. Zijn patroon was de H. Eligius, eertijds meest St. Eloy genoemd, die het van goudsmid tot bisschop van Noyon had gebracht.

Tot dit gild behoorden, behalve de smeden, ook de slotenmakers, de koperslagers, de messenmakers, de zwaardvegers en de geweermakers.

Dan volgde het Timmermansgilde, dat tot zijn patroon naar aloud gebruik, St. Jozef had, en waartoe, behalve de timmerlieden ook de meubelmakers, de wagenmakers en de witwerkers behoorden. In het Metselaarsgild, dat zich aan de H. Maagd had gewijd, vinden wij, de metse-laars, de steenhouwers, de leidekkers, de loodgieters en de pompenmakers. Het jongste gild was dat van St. Lucas; het omvatte de fijschilders, de grofschilders, de beeldhouwers en de glazenmakers.

Gij zult vragen, waar de Stucadoors blijven, die tegenwoordig zulk een belangrijke rol in het bouwvak spelen. In de 17e eeuw kende men deze werklieden hier telande nog niet. Het weinige vlakke pleisterwerk dat toen voorkwam, verrichtten de metselaars. Eerst in de 18e eeuw kwamen er Italiaansche werkers in gips, die zich *stuccatori* noemden, naar Holland. Men had veel behagen in het werk dezer vreemdelingen, die alles uit de hand boetseerden, en kunstenaars in hun vak waren. Zoo werden deze werklieden, die men nu op zijn Hollandsch stucadoors ging noemen, genoopt, zich hier blijvend te vestigen.

Ook zal het U vreemd voorkomen, dat in het St. Lucasgild fijschilders, verwers en glazenmakers broederlijk vereenigd waren. Maar in de 17e eeuw, toen er toch te Amsterdam schilders werkten als Rembrandt, als van der Helst, om maar een paar der meest beroemde te noemen, werd er tusschen kunst en ambacht nog geen verschil gemaakt. De schilderijen, die nu voor fabelachtige sommen verkocht worden, brachten hun makers niet meer op, dan andere zeer bekwame ambachtsbeoefenaars voor hun werken kregen. Een kunstig gemaakte kast, een fraai stuk drijfwerk werd vaak beter betaald dan een schilderij.

De ambachtsman was meer in aanzien, dan tegenwoordig. Iemand als Jan Vos, die stadsglazenmaker was, werd door de heeren tevens om zijn dichterlijk talent gewaardeerd, en bij feestelijke gelegenheden als stadspoëet gebruikt, wat niet belette, dat hij op zijn winkel met de knechts medewerkte zoo goed als andere gildebroeders.

Tusschen patroon en ondergeschikte was de afstand niet zoo groot als thans. Zij waren beiden onderworpen aan de gildewetten, en iedere knecht kon meester worden, zoo hij daarvoor slechts de vereischte bekwaamheid toonde. Was hij meester, dan kon hij toch als knecht maar nu als meesterknecht, bij zijn baas in dienst blijven. Hij had dan aanspraak op het loon, dat voor de meesters was vastgesteld.

Maar de toestand veranderde geheel en al in het laatst der 18e eeuw. Hadden wij ons 5 October 1798 op den Dam bevonden, dan zouden wij getuige hebben kunnen zijn van een gewichtige gebeurtenis.

Ten aanhoore van een talrijke volksmenigte wordt een

publicatie voorgelezen, die door het Uitvoerend Bewind der Bataafsche Republiek is uitgevaardigd.

De secretaris, die met de lezing aanvangt roept eerst uit: „vrijheid, gelijkheid, broederschap”. En dan vervolgt hij met het lange stuk, waarvan wij niet alles verstaan. Maar wij vangen toch de woorden op: „Alle municipaliteiten binnen deze Republiek worden gelast, uiterlijk binnen agt dagen na den ontfangst dezer Publicatie te zorgen, dat alle Gilden, Corporatiën of Broederschappen van Neeringen, Ambagten of Fabrieken (voor zooverre dezelve nog niet ontbonden zijn) met alle gevolgen en aankleeve van dien worden ontbonden”.

Als de secretaris geëindigd heeft met de woorden, dat deze publicatie gegeven is in den Haag, het vierde jaar der Bataafsche Vrijheid; dan blijven de toehoorders nog een wijle staan, om hun oordeel over het gehoorde te zeggen. Velen geven hun onverholven goedkeuring van de genomen maatregel te kennen, maar anderen schudden bedenkelijk het hoofd, daar zij meenen, dat nu voor de ambachten en hun beoefenaars kwade tijden zullen aanbreken.

De maatregel scheen aanvankelijk zóó kras, dat de Commissarissen, die bij wijze van overgang, in de plaats der overlieden van de ontbonden gilden waren getreden, nog bleven vorderen, dat hij, die eenig ambacht voor eigen rekening ging uitoefenen eerst een proefwerk, zooals dit voorheen door de gildenwetten was voorgeschreven, zou maken, en ook aan sommige andere voorschriften uit den gildetijd nog de hand hielden.

Maar het Uitvoerend Bewind was het met die commissarissen niet eens. Reeds 28 Maart 1799 werd hen, op straffe eener hooge boete, verboden, eenig gebruik, uit den tijd der gilden afkomstig, te blijven volgen.

Hoe was het gekomen, dat het gildenwezen, dat toch zeker veel goeds in zich bevatte, zoo met één penne-streek werd te niet gedaan? Reeds in den tijd, toen Willem V nog Stadhouder was, waren de blikken van vele Nederlanders, die zich patriotten noemden, naar Frankrijk gericht.

Al wat in dat land geschiedde, werd door deze patriotten bewonderd, en waar zij er kans toe zagen, nagevolgd. Zoolang echter de Republiek der Vereenigde Nederlanden bestond, was die kans niet groot. Maar toen in 1795 het Fransche republikeinsche leger Nederland binnen was getrokken, toen de stadhouder de vlucht naar Engeland genomen had, kon men naar hartelust alles nadoen, wat er in het zuiden geschied was.

De Bataafsche Republiek werd gesticht, en daarbij de Fransche tot voorbeeld genomen. De Nederlanders van die dagen wendden alle moeite aan, om hun volkskarakter te loochenen, zij wrongen en plooiden zich, om zoo Fransch mogelijk te schijnen. Zij gaven hun eigen denkbeelden geheel prijs, om, in koortsachtige opgewondenheid, de Franschen te huldigen.

In Frankrijk waren de gilden reeds zeven jaar begraven, toen men hier tot de ontdekking kwam, dat zij, als schadelijk voor het algemeen, behoorden te worden afgeschafte. Dit was echter gemakkelijker gezegd, dan ge-

daan. Want instellingen als deze, sedert eeuwen bestaande, werken nog na, ook al heeten zij er niet meer te zijn.

(Wordt vervolgd.)



SOCIALE HYGIENE EN -TECHNIEK.



I.



ETS OVER VERLICHTINGSVERHOUDINGEN.

Een der in onze, ingevolge de artikelen 1 en 3 der Woningwet vastgestelde bouwverordeningen en door de practijk aangewezen leemten, is aanwezig te achten in de voorschriften op de verlichtingsverhoudingen.

De lichtdoorlatende oppervlakte der vensters van een tot bewoning bestemd vertrek wordt toch in den regel alleen maar bepaald door de grootte van de vloeroppervlakte van het te verlichten vertrek: $\frac{1}{6}$, $\frac{1}{7}$, $\frac{1}{8}$, $\frac{1}{9}$ van de vloeroppervlakte, ziedaar de voorgeschreven verlichtingsoppervlakte.

De practijk heeft echter geleerd, dat zulk een voorschrift zonder meer zeer onvoldoende is en dat er zeer dikwijls niet mede bereikt kan worden, wat men er mede wenschte te bereiken: een voldoende verlichting der vertrekken. Er zijn overal vertrekken aan te wijzen, die voldoen aan de verlichtingsvoorschriften en waarin toch het binnendringend daglicht niet voldoende effect heeft.

Zoo ziet men b.v. in een kamer met slechts één buitenwand, en waartegen dan, laat ik zeggen, in het verlengde van den linkerzijgevel een uitbouw is aangebracht, zoodat in dien buitenwand alleen nabij den rechterzijgevel een lichtkozijn kan worden geplaatst — dat de linkerhelft van zulk een kamer zeer onvoldoende verlicht, ja, dat de hoek, welke gevormd wordt door den linkerzijgevel en den wand, waarin het lichtraam is geplaatst, bijna volkomen donker is.

Ook het aanbrengen van balcon heeft een bedenkelijk ongunstigen invloed op de verlichtingswerking; vooral is dat het geval met de balcon aan de achterzijde van een bel-etage en over de volle breedte van den achtergevel aangebracht boven de lichtkozijnen van het sous-terrain. Door de geringe hoogte dier benedenvertrekken moeten die lichtkozijnen zoo geplaatst worden, dat de bovendorpels zoo min mogelijk onder het balcon-plafond uitkomen, zoodat de bovengedeelten dier ramen — en door de dikwijls aanzienlijke breedte van zulk een achterbalcon is dat gedeelte zeer groot — geen daglicht in de vertrekken kunnen laten doordringen.

Vervolgens beletten muren of schuttingen, welke in de onmiddellijke nabijheid van vensters en met den wand, waarin die vensters zijn geplaatst een hoek vormen, in niet geringe mate een behoorlijke verlichting der vertrekken.

Eveneens hebben straat- en tuinbeplantingen — hoe schoon en heerlijk overigens deze natuurweelde ook is — niet zelden een zeer ongunstigen invloed op de verlich-

ting der kamers, terwijl een z. g. n. koekoek voor een kelderlichtkozijn, de directe lichttoevoer gewoonlijk geheel belet.

Het vraagstuk is van groot hygienisch belang; licht en lucht zijn wel de twee voornaamste voorwaarden voor een goede volksgezondheid en met vreugde zijn daarom te begroeten, alle pogingen, welke gedaan worden, om het licht-vraagstuk tot een goede oplossing te brengen. Het volgende artikeltje, ontleend aan den „*Gesundheits-Ingenieur*” van 3 April 1909, is wellicht een aardige bijdrage tot de kennis van het vraagstuk:

„Wordt vanaf de zitplaats van een leerling (in een school-locaal) de wand, waarin het venster zich bevindt, fotografisch opgenomen, dan verkrijgt men een afbeelding, die de verlichtingsverhoudingen vanaf deze plaats zichtbaar aangeeft. Men onderscheidt uit de enkele vensterbeelden op de fotografie nauwkeurig dat deel van het vrije hemelvlak, van waaruit *direct* licht tot de gekozen plaats kan doordringen; evenzoo de omtrekken der in ieder geval voorgebouwde belendingen, door welke wanden slechts *indirect* licht in het lokaal dringt.

Voor de beoordeeling der verlichting van de zitplaats komt eigenlijk alleen maar de grootte en de plaats van het zoeven genoemde vrije hemelvlak in aanmerking; bij minder goede helderheid van den dag (bij mistig en regenachtig weêr) is het indirecte licht zoo goed als zonder eenigen invloed op de verlichting en is men dus alleen op direct licht aangewezen. Bij de beantwoording der vraag, of een plaats onder alle omstandigheden als voldoende verlicht is te beschouwen, moet men de verlichtingsverhoudingen alleen bij betrokken hemel in acht nemen. Bij helder daglicht zijn die verhoudingen dan vanzelf goed.

Zoals bekend is, komt het niet alleen op de grootte van het vrije hemelvlak — dat de zitplaats *direct* verlicht — aan, maar ook op de richting der lichtstralen, op den hoek, waaronder die stralen op de werktafel vallen, op den inclinatiehoek dus. De verlichtingswerking neemt met den sinus van den inclinatiehoek der stralen af en toe. Daarom is de grootte van het beeld van het vrije hemelvlak alleen niet voldoende voor een oordeel; zij is slechts dan een juiste waarde-maat voor de verlichting van een zitplaats, wanneer tegelijkertijd ook de inclinatie van den, van ieder afzonderlijk punt van het werktafelvlak gerichten, straal in aanmerking genomen wordt. Zou men over het beeld van het bedoelde hemelvlak op de fotografie het een of ander net — uit gelijke mazen bestaande — uitspreiden, dan zou men door het tellen der mazen wel een oplossing kunnen krijgen voor de verhouding en grootte der lichtoppervlakten, echter niet tegelijkertijd voor het effect der beoogde verlichting.

Anders is het evenwel met de zaak gesteld, als de mazen in het net, waarmede het beeld overspannen wordt, zoodanig zijn verdeeld, dat iedere maas in haar grootte en plaats ook de waarde van den overeenkomstigen lichtbundel uitdrukt, wanneer alzoo iedere maas zoodanig is, dat het er door dringend licht overeenkomt met het licht, dat in loodrechte richting op een ruimte-

hoekgraad valt. Dat wil zeggen, dat iedere maas een z.g. gereduceerden ruimtehoekgraad vertegenwoordigt. Deze gedachte ligt aan de construeering van den Pleierschen ruimtehoekmeter ten grondslag. Een prisma-vormig kastje vormt de camera obscura zonder lens (Lochkamera). De voorwand van het kastje bevat de objectief-opening, welke opening zich bevindt in een dun staalplaatje, cirkelvormig is en een diameter heeft van ongeveer 0.2 m.M. In de camera bevindt zich een cassette met twee glazen platen, waarvan de eene aan het kastje verbonden is. Op deze plaat en wel op de van de objectief-opening gekeerde zijde zijn zwakke zwarte lijnen aangebracht, voorstellende het zoeven besproken net. De tweede glazen plaat is een gewone drooge, welke zoodanig in de donkere kamer wordt gelegd, dat zij direct op het net der eerst-besproken plaat komt te liggen, terwijl een opening in het deksel van het kastje moet dienen, om het beeld op de schuif der cassette ook vóór de exponeering reeds te kunnen beschouwen.

Het toestel moet op een horizontaal vlak worden geplaatst. De „expositionsduur” hangt af van de helderheid van den dag en bedraagt 30 seconden bij helderen, 3 à 4 minuten bij bewolkten hemel.

Het aantal der op het vensterbeeld vallende mazen, welke tevens het vrije hemelvlak overspannen, is gelijk aan het aantal gereduceerde ruimtehoekgraden, welke met de gekozen zitplaats overeenkomen.

Moge straks bij het verdwijnen — naar velen hopen — van de rijke, doch geheel overbodige en onnoodige differentie in de bouwverordeningvoorschriften, deze nopens de verlichting van ter bewoning bestemde vertrekken zoodanig worden uitgebreid, dat in den verfolge niet meer alleen de *lichtoppervlakte*, maar ook de *lichtwerking* in aanmerking wordt genomen.

Arnhem, Aug. 1909.

J. L. B. KEURSCHOT.

BERICHTEN

Binnenland.

Premie van de Vereeniging tot Bevordering van Beeldende Kunsten. Deze vereeniging, onder beheer van Bestuurderen der Maatschappij „Arti et Amicitiae”, te Amsterdam, geeft een plaatwerk uit, bevattende zes photogravures naar schilderijen van Pieter de Hoogh, berustende in de „National Gallery” en het „Buckingham Palace” te Londen en in de „Ermitage” te St. Petersburg (met tekst door G. C. 't Hooft), als Premie 1909 voor de leden der Vereeniging tot Bevordering van Beeldende Kunsten.

Opricht in het jaar 1845, verspreidde de Vereeniging gedurende haar 63-jarig bestaan onder hare leden p. m. 3700 Kunstwerken. Bovendien deed zij 48 gravures — waaronder verschillende Etsen — vervaardigen, die als premie zijn uitgereikt.

Met recht kan dus gezegd worden, dat zij een belangrijk deel heeft gehad in het verspreiden van Beeldende Kunst hier te lande. Sedert hare oprichting werd alleen voor 't aankopen van Kunstwerken als prijzen der verloting een bedrag van ruim 5½ ton gouds besteed. Voor de verloting zullen alleen Kunstwerken worden aangekocht, vervaardigd door Nederlandsche meesters. Van elken verkoop wordt 5 pCt. gestort in het Weduwen- en

Weezenfonds der Maatschappij „Arti et Amicitiae”, waardoor eene niet onbelangrijke som aan gemeld fonds ten goede is gekomen.

Door de belanglooze medewerking van 365 Correspondenten hier te lande, in de Indiën en op onderscheiden plaatsen in 't Buitenland, blijft het ledental bij voortdurende toenemen en bedraagt het thans ruim 5800. Het behoeft geen betoog dat, hoe grooter het aantal leden, hoe beter de Vereeniging aan haar nuttig doel zal kunnen beantwoorden.

Het lidmaatschap bedraagt niet meer dan f 5.— 's jaars, waarvoor men een lot in de, tegen het einde van December te houden verloting ontvangt, benevens als premie 1909 het plaatwerk, inhoudende 6 Photogravures naar schilderijen van Pieter de Hoogh. Gaarne vestigen wij hierop de aandacht. Is het doel alleszins waard ondersteund te worden, de keuze van de premie is dit jaar ook voor architecten van betekenis. De schilderijen van Pieter de Hoogh, genrestukken, geven in hoofdzaak architectuur weer, interieurs van prachtige werking en groote schoonheid, in hun Oud-Hollandschen eenvoud en kracht; stadsgezichten die in hun klaarheid en groote lijn en in hun stemming en kleur een beschamend voorbeeld zijn voor onze reclame architectuur, onze gewildheid, onze architectuurmakerij, onze verbrokkeling der straataspecten. En ook het krachtige en democratische, dat uit die rustige en sterke oude kunst spreekt is opwekkend voor den tegenwoordigen tijd.

Secretaris der Vereeniging is A. F. Reicher te Amsterdam.

De Haagsche Hofvijver. De dagbladen melden, dat, nadat eenige weken geleden verschillende vereenigingen te 's-Gravenhage aan Gedeputeerde Staten van Zuid-Holland hadden verzocht het besluit van den Haagschen Gemeenteraad in zake demping van een gedeelte van den Hofvijver aan H. M. de Koningin ter vernietiging voor te dragen, thans Gedeputeerde Staten aan de adressanten hebben bericht, dat zij geen termen vonden om aan dat verzoek te voldoen. Krachtens art. 146 der Provinciale Wet kunnen de Staten slechts schorsing of vernietiging vragen van Raadsbesluiten in strijd met de wetten of met het algemeen provinciaal belang, welk laatste zij bij dit Raadsbesluit niet betrokken achten.

Dientengevolge hebben de adressanten zich thans rechtstreeks gewend tot H. M. de Koningin met een adres van gelijke strekking, waarin o.m. in het licht gesteld wordt dat ook de commissie van advies voor de Grafelijke zalen den Gemeenteraad met aandrang verzocht had het voorstel tot demping niet aan te nemen. Voorts wordt in dit adres — in verband met de bekende vernietigingsbesluiten in zake de bekens van Veere en Franeker als gedenkstukken voor de vaderlandsche geschiedenis en voor de kunst van belang — betoogd, dat ongetwijfeld de Hofvijver, uit den ouden gravetijd dagteekend en deel uitmakend van de historische kern, waaraan het dorp 's-Gravenhage zijn ontstaan, opkomst en bloei te danken heeft — en welke door de eeuwen heen het middenpunt is geweest van de voor onze geschiedenis belangrijke gebeurtenissen, gedenkfeesten en plechtigheden in dagen van vreugde en van leed — een voor de geschiedenis des vaderlands oneindig belangrijker gedenkstuk is dan de bovengenoemde bekens.

De aesthetische waarde van den Hofvijver achten zij niet slechts bewezen door de talloze malen dat dit sieraad van ons land op schilderstukken en in plaatwerken is gereproduceerd en door het welgevallen dat de aanschouwing van den Hofvijver bij landgenoot en vreemdeling opwekt, maar meer in het bijzonder door het feit, dat kunstenaars van naam als Josef Israëls en Mesdag en nog vele andere kunstenaars van betekenis, den Gemeenteraad herhaaldelijk en met nadruk hebben verzocht den Hofvijver niet te schenden door demping van een gedeelte daarvan.

De groote uitvinder aan het woord. Een Italiaansch journalist heeft Edison dezer dagen in zijn studeervertrekken te Orange, bij New-York, een bezoek gebracht en den genialen man over zijn laatste uitvindingen geïnterviewd. „Den lichten accumulator heb ik eindelijk gevonden”, zoo vertelde Edison. „Eenige weken geleden slaagde ik er in, den meest doeltreffenden vorm er voor te ontdekken, en thans wordt hij reeds veel gebruikt. Eenige

New-Yorksche firma's gebruiken hem op hun automobiel en zijn er best mee tevreden.

Wat nu het cement-huis aangaat, dat is ook klaar, ten minste in het laatste proefstadium. Wilt u 't zien?” En zonder een antwoord af te wachten, geleidde Edison zijn bezoeker met zachten dwang langs een aantal binnenplaatsen en vertrekken, die vol stonden met allerlei modellen, in een kamer, waar zich het model bevond van een keurig twee étage-hoog huisje, „Dat is mijn cement-huisje”, zei hij. „Binnenkort laat ik bij wijze van proef er een op natuurlijke grootte bouwen en in den handel brengen”.

Het cementhuis is een uitvinding, die van groote sociale betekenis worden kan. Men bouwt een huisvorm van holle ijzeren platen en binten, die gemakkelijk uit en in elkander kunnen gezet worden, zoodat het vervoer van de eene plaats naar de andere geen bezwaar oplevert. Staat de vorm op de bepaalde plek, dan vult men hem door een kleine opening met een vloeibaar mengsel van zand en fijn cement.

Zoodra nu het mengsel vast en droog is, wordt de vorm losgemaakt en verwijderd en staat het huis stevig en wel op zijn grondvesten. Lang duurde het, eer Edison voor het cement de juiste samenstelling vond. Het geraamte weegt zeer weinig en kan door een dozijn werklieden in een paar dagen opgezet worden. De vulling van den vorm vereischt twee of drie, en het vast worden zeven dagen. Na minder dan drie weken kan de bewoner dus zijn vitrages ophangen en visites ontvangen.

„Reeds heeft zich een maatschappij gevormd voor den engrosbouw van mijn cementhuizen”, vertelde Edison. „Ik zal echter zorg dragen, dat mijn uitvinding niet geëxploiteerd wordt, en dat zij in de eerste plaats de arme bevolking ten goede komt. Ik zelf stel den prijs vast en het procent, 15 procent nl., dat de maatschappij als winst mag hebben.

In New Jersey zijn reeds groote terreinen aangekocht, en zoodra mijn uitvinding in den handel komt, zal men met den bouw kunnen beginnen”.

Een huis met zeven kamers en al het bijbehorende mag niet meer dan 1500 dollars kosten. 600 dollars moeten in jaarlijksche termijnen van 10 pCt. betaald worden, terwijl de rest als 5 pCt. hypotheek opgebracht wordt. Op die manier krijgt de volksklasse gezonde woonhuizen met kamers en tuin voor 105 dollars per jaar in de eerste tien jaren en voor 45 dollars per jaar in den volgende tijd. *Vad.*

Hongarije. Naar de N. R. Ct. meldt heeft de Hongaarsche Professor Wagner, door het Cultus ministerie op een studiereis gezonden, ook ons land bezocht en is hij voornemens te Boedapest een tentoonstelling te organiseeren van den arbeid van Nederlandsche beoefenaars der batikunst, terwijl hij zal trachten naar hier te brengen eene tentoonstelling van Hongaarsche schilderijen.

Alhambra. Het *Vad.* bericht, dat bij het restaureeren van het Alhambra te Granada, men in den Torre de las Damas, onder het gips, muurschilderingen heeft gevonden, waarop een aantal figuren van Arabieren zichtbaar zijn. Moreno denkt, dat ze uit de eerste helft van de 14e eeuw zijn, toen Jussuf I aan het roer was, en dat ze door Arabische kunstenaars zijn gemaakt. Daarmede zou de opvatting worden gelogenstraf, dat de Koran verbod menschen in beeld te brengen.

PERSONALIA

De heer Joh. J. Gort Jr., architect, is benoemd tot Architect bij de Gemeentewerken te 's Gravenhage.

In den wedstrijd voor gevelontwerpen van het eerste 100-tal gebouwen, gesticht op de terreinen der Algemeene 's Gravenhaagsche Bouwgrond-maatschappij zijn tot leden der jury benoemd: a. door den raad van beheer, de heeren J. Limburg, ingenieur-architect en D. E. C. Knuttel, rijksbouwmeester, beiden te 's Gravenhage; b. door de mededingers de heeren A. Salm G.B.zn., architect te Amsterdam; J. Verheul Dzn., architect te Rotterdam en F. W. M. Poggenbeek, architect te Amsterdam.

BOUWKUNDIG WEEKBLAD

ORGAAN VAN MAATSCHAPPIJ
TOT BEVORDERING DER BOUWKUNST

Bestuur v. d. Maatschappij: A. SALM G.B.ZN., Voorz., W. J. DE GROOT, Vice-Voorz., L. C. DUMONT, G. W. VAN HEUKELOM, D. E. C. KNUTTEL, J. LIMBURG, B. J. OUËNDAG, W. F. C. SCHAAP, J. VERHEUL D.ZN.

Commissie van Redactie: S. DE CLERCQ,
H. V. D. KLOOT MEIJBURG, A. SALM G.B.ZN.,
Redacteur: J. GRATAMA.

Bureau van Redactie: Marnixstraat 402, A'dam.
Bureau van Administr.: Herderstr. 5, Den Haag.
Uitgevers: MOUTON & CO. ■ ■ ■ Den Haag.

INHOUD: OFFICIEEL GEDEELTE: Stuk met brief van Maurits Plate. — Afd. Groningen van de Mij. tot Bev. der Bouwkunst. Zomer-excursie. — **REDACTIONEEL GEDEELTE:** De Prijsvraag-Commissie van A. et A. — Ingenieurswerken en Aesthetica, vervolg. — Sociale Hygiene en Techniek, II, door J. L. B. Keurshot. — Wereldtentoonstelling te Brussel, 1910. — Museum-bouw. — Ingezonden stukken. — Inhoud van Tijdschriften. — Berichten. — Personalía. — Rectificatie.

Wij noemen deze publicatie onbescheiden, daar wij van meening zijn, dat stukken, eene vertrouwelijke zaak betreffende, slechts met toestemming van belanghebbenden mogen openbaar gemaakt worden.

Wij zijn gedwongen onze meening over deze publicatie op wellicht scherpe wijze te uiten en spreken den wensch uit, dat U niettemin de juistheid van het bovenstaande zult erkennen in het belang van de zaak door U voorgesteld. En verzoeken U tenslotte dit schrijven te doen opnemen in het B. W. van 14 Aug. a.s. Inmiddels met de meeste hoogachting,

Namens het bestuur van het Gen. A. et A.,
Uw dw.
MAURITS PLATE.
1e Secretaris.

In antwoord hierop is door het Hoofdbestuur het volgend schrijven verzonden:

Amsterdam, 19 Augustus 1909.

Aan het Bestuur van het Genootschap „Architectura et Amicitia”.

WelEdelGeboren Heeren,

Zooals ook aan U bekend zal zijn heeft het Hoofdbestuur van de Maatschappij tot Bevordering der Bouwkunst gebroken met de vroegere gewoonte, van het verhandelde in zijn vergaderingen niets te vermelden in het Bouwkundig Weekblad. Waar nu een zoo belangrijk onderwerp als het onderhavige door het Hoofdbestuur onder oogen werd gezien en voorbereidende maatregelen getroffen werden om tot een eventueel voorstel te geraken, welk voorstel op een Algemeene Vergadering in bespreking zou kunnen worden gebracht, heeft het Hoofdbestuur aangenaam verrast door Uwe welwillende houding, waardoor een door velen, ja allen gewenschte vereeniging der periodieken niet geheel uitgesloten leek, gemeend de leden der Maatschappij van dit hoopvol begin niet onkundig te moeten laten.

Het drukt echter zijn leedwezen uit dat dit geschiedt is op een wijze, waarin het Hoofdbestuur niets verkeers heeft gezien, maar die U ontstemd heeft en wel door het publiceeren van Uw schrijven van 6 Juli j.l., welk publiceeren U overhaast en onbescheiden acht.

Hoewel het Hoofdbestuur erkent, dat het misschien aanbeveling had verdiend, achteraf Uwe ontstemming gezien, toestemming voor het publiceeren van dien brief te vragen, en U de verzeke-

OFFICIËEL GEDEELTE.

Naar aanleiding van het verslag van de Vergadering van het Hoofdbestuur op 3 Aug. j.l., vermeldende de bespreking van samenwerking met Architectura et Amicitia in zake eene eventueele samensmelting der wederzijdsche periodieken en het publiceeren der daarover gewisselde brieven, ontving het Hoofdbestuur het volgend schrijven, dat te laat in het bezit der Redactie kwam om nog in het Bouwkundig Weekblad van 14 Aug. geplaatst te kunnen worden:

Amsterdam, 10 Augustus 1909.

WelEdele Heeren!

't Is U bekend, dat besprekingen over gezamenlijke uitgaven van periodieken nog niet geopend zijn en dat slechts door wederzijdsche besturen de meening is uitgesproken, dat samenwerking, zooals door U werd voorgesteld in uw schrijven van 25 Juni j.l. wellicht wenschelijk maar daarom nog niet te verwezenlijken is. Daar U ons niet gevraagd hebt, ons schrijven van 6 Juli d. a. v. te publiceeren, werden wij op zeer onaangename wijze verrast door de zoo overhaaste en tevens onbescheiden openbaarmaking daarvan in het B. W. van 11. Zaterdag.

Wij noemen deze publicatie overhaast; immers de leden van A. et A. hebben noch van hun eigen bestuur, noch in hun eigen blad „Architectura” iets omtrent uw voorstellen vernomen (U kunt dit weten, daar twee Uwer en Uw secretaris lid zijn van A. et A.) Zij, (de leden van A. et A.) moeten tenslotte evenals de leden van de Mij. beslissen en worden op deze wijze zeer tegen de door U voorgestelde plannen ingenomen.

In het Gebouw van de Maatschappij tot Bevordering der Bouwkunst, Amsterdam, Marnixstraat 402, is gevestigd een Permanente Tentoonstelling van Bouwartikelen, dagelijks kosteloos te bezichtigen.

ring gevend dat in de toekomst gaarne met Uwe gevoelens in deze rekening gehouden zal worden, is het Hoofdbestuur toch verwonderd, dat U hier spreekt van overhaast en onbescheiden. Wat toch is het geval? Door de wederzijdsche besturen is slechts de wenschelijkheid uitgesproken, de versnippering van krachten tengevolge van twee stel periodieken tegen te gaan; een bijeenkomst werd voorgesteld, teneinde na te gaan welke bezwaren zich zouden voordoen en of deze inderdaad onoverkomelijk zouden zijn; om gegevens te verkrijgen tot het eventueel opmaken van een voorstel, dat niet geheel in de lucht zou hangen, maar op de werkelijkheid gebaseerd was, en dus op de vergadering aan de leden ter beoordeeling overgelegd zou kunnen worden.

Is het nu onbescheiden Uw brief, die alleen op deze voorbereiding, op het verkrijgen van gegevens dus, zonder eenige verbinding wederzijds, betrekking heeft, te publiceeren?

Mag niet publiek gemaakt worden, dat de besturen der beide corporaties van gedachten willen wisselen over de mogelijkheid van vereeniging der periodieken?

Is een dergelijke bespreking en voorbereiding niet juist noodig wil een behandeling van het onderwerp op de vergadering der leden vruchtdragend zijn?

Mocht het Hoofdbestuur onbewust tegen de gewoonten van Uw Genootschap gehandeld hebben, zoo betuigt het hierover zijn leedwezen; maar het zou het ten zeerste betreuren, als inderdaad Uwe leden door het publiceeren der brieven tegen het plan zijn ingenomen geworden, temeer, daar dan niet het onderwerp zelve, maar alleen de wijze van voorbereiding, die dus niet de juiste blijkt te zijn, de zoo zeer verlangde vereeniging en samenwerking zou tegenhouden.

Met de meeste hoogachting,

Namens het Hoofdbestuur van de Mij t. b. d. Bouwk.

Uw dw.

w. g. J. GRATAMA,

Secretaris.

A.F.D. GRONINGEN VAN DE MIJ. TOT BEVORDERING DER BOUWKUNST.

ZOMER-EXCURSIE. ¹⁾

Slechts zelden geschiedt het dat de inwoners der stad Groningen voor hun genoegen de reis naar ter Apel ondernemen; een reden te meer voor de afdeeling der Maatschappij om een excursie naar dat afgelegen oord te ondernemen; immers, ter Apel is ook uit bouwkundig oogpunt merkwaardig, het bezit nog de resten van een der zeer enkele kloosters die ons uit de middeleeuwen zijn overgebleven, zij het dan ook in slechten staat en verbouwd tot pastorie.

Zatermorgen, 7 Augustus, bij heerlijk zomerweer werd de tocht aangevangen, een eenigszins langdurige geschiedenis, maar de zonneschijn en de nieuwe streek, die men leert kennen, doet de tijd snel voorbijgaan.

In ter Apel zet men weer de voet op grondgebied van de stad Groningen, die daar zijn uitgestrekte kweekerijen heeft. Allereerst werd het zeer aangenaam gelegen hotel Boschhout opgezocht en na korte rust gingen

wij naar het nabijgelegen klooster, waar de dominee zoo welwillend was ons rond te leiden door pastorie en kerk.

De waarde van wat hier te zien valt wordt aanmerkelijk verhoogd door het feit, dat haast nergens in ons land nog zoodanige overblijfselen gevonden worden. De kerkhervorming heeft niets doen resten van de talrijke kloosters (ongeveer 500) die toen over ons land verspreid waren, van velen is zelfs niet meer de plaats aan te wijzen waar ze eens stonden. Wat al schatten zijn daarbij onherroepelijk verloren gegaan!

De vestiging van een klooster te ter Apel vond plaats in het begin der 13e eeuw, maar slechts weinig is bekend van deze eerste geschiedenis van het gebouw. In 1458 wordt het genoemd als verlaten en gedeeltelijk verwoest en gaat het over aan de orde der kruisbroeders, die een nieuw klooster deden verrijzen in 1465. In den tijd der kerkhervorming verloor het evenwel al spoedig zijn beteekenis. In 1619 werd het eigendom van de stad Groningen, nadat zich in 1604 het merkwaardige geval had voorgedaan dat de laatste prior in het huwelijk trad en de benoeming aanvaardde van Hervormd predikant voor ter Apel. Het klooster deed na 1619 dienst als gast- of passantenhuis voor armen en reizenden. Sedert het zijn oorspronkelijke bestemming verloren had, ging het gebouw al spoedig achteruit; lezen wij dat in 1794 nog de kerk en twee vleugels in wezen waren, maar jammer genoeg, in 1837 was men zoo koelbloedig de kruisgewelven der kerk weg te breken en er een houten zoldering voor in de plaats aan te brengen. Zoo werd gaandeweg overal met het oog op nieuwe bestemming weggebroken en verbouwd en kost het thans veel moeite zich in te denken hoe dit alles vroeger geweest moet zijn.

Toch genoten wij zeer van wat nog te aanschouwen viel. Wat het eigenlijke klooster betreft zijn nog twee zijden der kruisgang die den vierkanten kloosterhof omsloot in wezen; nog hier en daar in de ramen ziet men overblijfselen van oud glasschilderwerk, dat ons weer aan den tijd hierinnert toen hier de kloosterbroeders bij slecht weer hun wandelplaats vonden.

Aan de noordelijke kruisgang grensde vroeger onder meer het vertrek van den prior, thans verdeeld en zeer veranderd, maar toch nog merkwaardigs biedend in de zoldering. Deze wordt door dwarsbalken verdeeld, de tusschen liggende velden zijn betimmerd met dunne eiken plankjes, door lijstwerk in paneelen verdeeld, wat ook met de balken zelf het geval is, en toont nog de resten van de vroegere fraaie versiering van een en ander met beschilderde sluitplankjes en koperwerk. Ook vinden wij een driezijdigen erker, aan de buitenzijde beeldhouwwerk uit de 16de eeuw toonend.

De oostelijke vleugel bevat thans de woonvertrekken der pastorie, die hier en daar ook resten der middeleeuwsche architectuur doen zien.

De westvleugel is geheel verdwenen, terwijl aan de Zuidzijde de kloosterhof wordt begrensd door de oude kerk, die helaas ergerlijk is mishandeld, zooals reeds is vermeld, maar uitwendig nog schoons te zien geeft.

¹⁾ De gegevens omtrent het klooster ter Apel dank ik aan het zeer belangwekkende opstel over dit onderwerp van den heer C. H. Peters in de Nieuwe Drentsche Volksalmanak van 1897.

Men vindt hier een ongemeen fraaie borstwering van het oxaal, nog onbeschadigd, uitgevoerd in zandsteen. Uit laat gothischen tijd, is het met groote sierlijkheid en rijkdom gebeeldhouwd, en te meer merkwaardig daar behalve in Amersfoort nergens meer een oxaal in gothischen stijl gevonden wordt.

Ook viel hier te bewonderen een in prachtig zandsteen beeldhouwwerk uitgevoerd priestergestoelte en de oude kanunniken-banken langs beide wanden, met typisch houtsnijwerk versierd.

Zeer voldaan verlieten wij dan ook dit eerwaardig gebouwencomplex, dat rustig en vriendelijk tusschen hoog geboomte ligt, om verder den dag te wijden aan de genietingen, die een gezellig middagmaal, een schoone zomeravond en uitstekenden moezelwijn kunnen bieden.

Den volgenden dag werd door de veenkolonie naar Coevorden gereisd. Een wonderlijke gewaarwording, uren lang te rijden door een vlakte, die tot den horizon niets anders aan het oog biedt dan turf, een bodem van turf waarop stapels van turven tot in het oneindige.

Coevorden bevat niet veel belangwekkends voor den bouwkundigen bezoeker, maar hoe aangenaam werden wij verrast door een vriendelijke uitnodiging van de dochter van den burgemeester, om de oude en merkwaardige burgemeesterswoning, waar wij bewonderend voorstonden, ook van binnen te bezien. Gaarne maakten wij van deze welwillendheid gebruik, waarop wij nog het genoeg mochten smaken door onze vriendelijke cicerone in het stadhuis te worden rondgeleid.

Aan het middagmaal, waarmee de dag besloten werd, heerschte een stemming van dankbaarheid voor den welgeslaagden tocht, die niet beter kon worden geuit dan door een woord van erkentelijkheid te spreken tot onzen voorzitter, onder wiens leiding alles zoo vlot van stapel liep. Zij, die dit jaar onze excursie meemaakten, zullen zeker een volgende keer niet ontbreken, maar laat mij eindigen met den wensch, dat dan nog meer leden van zulke schoone dagen zullen medegenieten.

G. KNUTTEL.

REDACTIONEEL GEDEELTE.

DE PRIJSVRAAG-COMMISSIE VAN A. ET A.

In Architectura no. 33 14 Aug. j.l. vinden we het volgende artikel:

„Aan H.H. Leden van „Architectura et Amicitia”.

Het is natuurlijk louter speling van het toeval en loffelijke belangstelling, zooals de bladen hun lezerskring verrasten met een uitvoerig verslag van het eerste optreden der Vakbelangen-Commissie van de Mij. tot Bev. der Bouwkunst — nu 3 Aug. l.l. — Haar werd een rijk menu voorgezet. Daar is echter een giftig champignonnetje ingeslopen. En wel bij schotel 7: „Prijsvraagregelen, regelen voor het uitschrijven, voor de jury en voor de medewerkers”.

De Voorzitter der Mij. deed daarbij de mededeeling, „dat door de H.H. W. Kromhout, J. H. W. Leliman en Paul de Jongh van het Genootschap „Architectura et Amicitia” een Reglement voor Nationale Prijsvragen was opgesteld, welk concept ter kennismaking gecirculeerd heeft bij het Hoofdbestuur, doch dat, blijkens

de vele aantekeningen in de gehouden discussie in de 3 Aug. j.l. gehouden vergadering van het Hoofdbestuur, niet geschikt werd geoordeeld om praktisch te worden toegepast.” Concept af. Het gordijn valt.

Het is te betwijfelen, of het bericht diepen indruk maakte. Zoo zoetjes aan kent men het werken der Maatschappij.

Waarom werd dat concept niet geschikt geoordeeld voor praktische toepassing? Wij weten het niet en ook het verslag van de dienzelfden 3den Augustus j.l. gehouden Hoofdbestuursvergadering laat ons in het duister. Wij vinden alleen vermeld, dat het besluit langdurige discussie kostte. Maar de aldus gekwelde nieuwsgierigheid ziet zich niet bevredigd. Is het teveel gevergd, dat de publicatie van zulk een afbrekend oordeel wordt aangevuld door eenige motiveering? Fatoenlijk ware het zeker en verstandig ware het misschien ook wel geweest. Want er zijn snoodaards, die weinig vleierende commentaren geven op het curieuze beleid des Hoofdbestuur, die de onwil en de dwarsdrijverij om het hoekje zien loeren en die de Maatschappij verdenken van de neiging om, al is zij ook Jantje Achteraan, toch als hoofdpersoon te willen fungeeren, zoo maar eerst de concurrent van de baan gedrukt is.

De motieven sluimeren nog in den boezem van de notulen. R. I. P. Maar nu bij gebrek aan motieven van ons gevergd wordt, op gezag te gelooven, nu wij niet weten waarom onze arbeid onbruikbaar is, nu dringt een andere vraag zich op. Wie heeft dat oordeel gesproken? Wie vraagt op gezag van zijn naam en reputatie berusting in zijn uitspraak?

Dat is het hoofdbestuur der Mij. tot Bevordering der Bouwkunst. Niemand betwijfelt zijn ongewone competentie vooral ter zake van prijsvraag-regeling. Nog niet zoo lang geleden heeft het zich schitterend onderscheiden. Zou iemand het in boosaardigen ondank vergeten zijn? Wie herinnert zich niet, hoe krachtig en treffend het de wenschen van den Nederlandschen architectenstand vertolkte, toen een storm van verontwaardiging tegen de regeling van de Vredespaleisprjzsvraag was opgestoken? Dat waren glorieuze dagen!

Welk een succes, vooral toen naderhand de internationale regeling, door de Congres-commissie opgemaakt, de denkbeelden van het Hoofdbestuur zoo finaal . . . désavoueerde.

Dat is een eerezijde in den staat van dienst der Mij.; het mannelijk optreden van toen geeft nog gewicht aan haar woord, die herinnering wekt vertrouwen. Moet ons nog de beschamende erkenning ontwongen, dat ons concept onbruikbaar, finaal onbruikbaar is, dat — wij gevoelen de onbescheidenheid — wij alleen gaarne willen weten, waarom?

Wanneer het Bestuur van A. et A. ons voorstel overneemt, kan straks de Mij. t. B. d. B. door de gewenschte mondelinge bespreking aan de vaststelling deelnemen. Dan wordt de bron der wijsheid ontstopt. Tenzij, nu mondelinge gedachtewisseling wordt uitgelokt, de Mij. aan een schriftelijke de voorkeur geeft, nadat zij 1^o. het verzoek om schriftelijk advies met de vraag naar bespreking had beantwoord; 2^o. een schriftelijk advies had toegezegd; 3^o. weer op hare eerste meening was teruggekomen.

Zig — zag — zig en nu komt de beurt weer aan zag!

Merkwaardig is intusschen, dat in de onbescheiden brieven-publicatie in het B. W. van 7 Aug. l.l. die wisselvalligheid is weggesmokkeld door achterhouding van de toezegging.

En met ons zullen beschaamd staan de besturen van den Bond van Ned. Architecten, van A. et A., van Bouwkunst en Vriendschap, die zoo welwillend waren hunne bemerkings, deugdelijk toegelicht, ten papiere te brengen. Die bemerkings betroffen punten, die het wezen der ontworpen regeling niet raakten en het was gemakkelijk er aan tegemoet te komen.

Hoe vreemd steekt de houding der Mij. af bij die der genoemde vereenigings, die het goede voorbeeld van samenwerking gaven. En hoe bovendien valt die houding te rijmen met het smachtend gekweel om samenwerking, om eenheid! Wij moeten toch niet verstaan, dat de Mij. samenspel slechts mogelijk oordeelt, als zij zelf de eerste viool kan spelen; dat samengaan voor haar er op neerkomt, de anderen onder hare vleugels te scharen?

Een anderen indruk zal men uit haar optreden niet kunnen krijgen. Verbeeld je, daar neemt A. et A. het initiatief tot eene prijsvraag-regeling en dat nog wel vóór wij, Mij. f. B. d. B., dat als punt 7 van het vakbelangen-programma, voor eigen gebruik reserveren! Trouwens, de kostelijke boosheid over het feit, dat het talmen der Mij. moede, anderen het initiatief tot „Heimatschutz“ — N.B. punt . . . van het meergenoemd menu — namen, is eene uiting van denzelfden geest.

Series uitvluchten moeten dienst doen, die „jalousie de métier“ te bemantelen. Maar, ach arme, de mantel heeft gaten en de naaktheid er onder schemert door.

Hoe wordt de poging tot regeling dier nationale prijsvragen niet afgescheept! Er is niet de minste haast, zoo heet het o.m.! De Voorzitter verwijst naar punt 2 van het voorloopige programma van . . . het internationaal architectencongres te Rome!

Hoe nu? Zouden de Nederlandsche architecten hun nationale regeling eerst in concept aan het oordeel van dat congres moeten onderwerpen? Hoofden omhoog, heeren! Onze uitsluitend nationale zaken zullen wij zelf regelen. En bovendien als men de wordingsgeschiedenis der internationale „Recommandations“ nagaat, dan zou een verwijzing naar 't congres waarschijnlijk neerkomen op een uitstel van 4 à 5 jaren. Bij de samenstelling van ons concept is bovendien rekening gehouden met de nationale regelingen, die in Frankrijk, Duitschland, Oostenrijk, Engeland, Zwitserland van kracht zijn. De aanbeveling van den Voorzitter, om aan eene eigen regeling de studie van anderen te doen voorafgaan, werd door ons dus reeds ondervangen. En zoo gaat het door. En nu zal straks de Mij. wel hare gewone taktiek hervatten en braaf doen, oh! zoo braaf en lief. Samenwerking weet u, geen versnippering van krachten, maar alles in en voor de Mij., en toenadering, en verzoening, en het land is te klein, etc. etc. etc.

DE „PRIJSVRAAG-COMMISSIE“ VAN „A ET A.“

Wij voelen ons gedrongen hiertegenover het volgende te plaatsen:

Dat het voor de drie heeren samenstellers van het Concept Nationale Prijsvraagregelen niet aangenaam was te vernemen, dat hun concept geen algemeenen bijval mocht vinden, is begrijpelijk; dat zelfs beweerd wordt dat het Reglement, zooals het geconcipieerd is, in de praktijk niet bruikbaar wordt geacht, zal hen niet vroolijker gestemd hebben, maar mag toch allerminst ten gevolge hebben, dat zij zich in hun verbittering aan het schrijven zetten van een geheel onnoodige en schrapere kritiek op het werkprogramma van de Commissie tot Behartiging van de Vakbelangen van den Architect van een geheel ongemotiveerde verdachtmaking op de meest onheusche manier van de handelingen van het Hoofdbestuur wat betreft het streven naar eenheid en van de bij de haren er bij gesleepte gebeurtenissen in zake de Vredespaleisprjjsvraag. Het oprakelen van dergelijke oude kwesties doet denken aan blinde woede.

De waarde van bovenstaand artikel moet dan ook geheel bevestigd en veroordeeld worden als een soort lyrische ontboezeming van een geprikkelde Commissie.

Tegenover de verdachtmakingen van de Commissie stellen wij de volgende feiten:

Het Hoofdbestuur is het op meerdere punten, die *het wezen der ontworpen regeling raken*, oneens met het concept; hierin verschilt het dus met den Bond van Ned. Architecten en Bouwk. en Vriendschap. Dat men in principe kan afwijken van het concept, zullen de ontwerpers, hopen we, zich toch wel kunnen voorstellen.

Konden dus de andere Vereenigingen, daar zij slechts onbelangrijke wijzigingen hadden voor te stellen, hare bezwaren wel schriftelijk toelichten, het Hoofdbestuur heeft, op verzoek van A. et A., ook getracht dit te doen, hoewel zij ernstige bezwaren tegen deze wijze van behandelen had; heeft toezegging gedaan, de opmerkingen in te zenden, maar is ten slotte, toen het tot de definitieve samenstelling ervan zou overgaan, tot de conclusie gekomen, dat het ondoenlijk was de vele, ernstige en principieele bezwaren voldoende tot hun recht te doen komen in een schriftelijke nota. Het is dus ernst en verantwoordelijkheidsgevoel, die

het Hoofdbestuur deden besluiten op de toegezegde indiening der bemerkingen terug te komen, en geen dwarsdrijfverij, zoo als heeren verdachtmakers het voorstellen.

De voorstelling alsof de Maatsch. afgunstig zou zijn op het initiatief nemen door A. et A. past geheel in de motievenkraam van bovenstaand artikel. Uit officieuze en officieele brieven (zie B Weekblad brief blz. 378, 1ste kolom onderaan, waar aan A. et A. geheel de leiding wordt overgelaten) moet het der Commissie volkomen bekend zijn, dat de Maatsch. natuurlijk niet het belachelijke standpunt inneemt van vereenigingetje spelen te stellen boven het onderwerp.

En wat het haasten betreft (wij schrijven ondertusschen al 21 Aug!) is het Hoofdbestuur steeds van meening geweest, dat de belangrijkheid van het onderwerp een overhaasting en een ondeugdelijke voorbereiding niet gedooft, ja dat van niet goed-overwogen Prijsvraagregelen op dit oogenblik misschien meer nadeel dan voordeel te verwachten is.

Het verheugt ons dan ook te kunnen mededeelen, dat het Genootschap A. et A. besloten heeft een bijeenkomst uit te schrijven van afgevaardigden der Bouwk. Vereenigingen ter bespreking van het Concept Nat. Prijsvraagregelen, welke oplossing door het Hoofdbestuur zeker met ingenomenheid zal zijn begroet.

De Redactie v. h. B. Wbd.

INGENIEURSWERKEN EN AESTHETICA.

OP WELKE WIJZE KAN BEVORDERD WORDEN DAT BIJ INGENIEURSBOUWWERKEN MEER DAN TOT NU TOE HET GEVAL IS, REKENING WORDT GEHOUDEN MET DE EISCHEN DER AESTHETICA.

Gedenkschrift, vastgesteld op het Congres te Dantzig in 1908 gehouden door het „Verband“ der Vereenigingen van Duitsche architecten en ingenieurs. ¹⁾

Rapporteur: H. S. KLETTE, *Stadtbaurath Dresden.*

(Vervolg van bladz. 397.)



ok vond er spoedig eene schifting plaats van het verkeerde uit het goede, het bruikbare uit het onbruikbare, het principieele uit het bijkomstige en dit bracht duidelijkheid en klaarheid. Zoo waren de grondslagen voor eene gewenschte ontwikkeling der Technische Hoogeschoolen gelegd en geraakten deze dan ook spoedig tot betekenis en bloei.

Maar de ontwikkeling was hierbij een zoo snelle, dat niet de praktijk de theorie, maar de theorie de praktijk volgde. Zonder ophouden trad het nieuwe in de plaats van het oude en werd even spoedig weer verdrongen door het nieuwere. De sporen van het spoedig verouderde en afgedane bleven intusschen achter en groote en beduidende bouwwerken getuigen nog heden van de phasen, die het moderne ingenieurswezen in de laatste tientallen van jaren heeft doorloopen. Ofschoon vele in den tijd der ontwikkeling en gisting ontstane bouwwerken niet geheel aan de tegenwoordige inzichten en eischen voldoen, zijn er niettemin vele waardevolle voortbrengselen onder, die baanbrekend werkten en bij een billijke beoordeeling moet men toegeven, dat, in den naar verhouding korten tijd harer ontwikkeling, de

¹⁾ Overgenomen uit de „Deutsche Bauzeitung.“

bouwkunst van den ingenieur een weg ingeslagen heeft, die op een zegetocht gelijkt. Er behoeft maar herinnerd te worden aan den spoorwegbouw in het gebergte en in de steden, aan de groote rivierbruggen, aan de havens en kanalen met hunne installaties, aan de „Talsperren”, licht- en watertorens, aan de schepen en de inrichtingen der oorlogs- en handelsmarine enz., om een ongekende reeks van verschijnselen voor den geest te roepen! En van hetgeen voor den geest komt, dient beslist erkend te worden, dat het meerendeel der *bouwwerken uit nieuwe tijden*, door Staat en groote gemeenten in het leven geroepen, zich als bevredigend en goed doen kennen. Dit geldt in het algemeen ook van bijna alle bouwwerken, die in vroegeren tijd uitgevoerd zijn, indien voor de totstandkoming daarvan materialen en constructie-deelen toepassing gevonden hebben, waarvan vormenspraak en uiterlijke werking het publiek door eeuwenlang onderricht vertrouwd geworden is — materialen als hout en steen — draagvormen als de balk, de boog, de ketting.

Eerst met de invoering van het langen tijd overheersende ijzer, waarvoor eene nieuwe, aanvankelijk niet algemeen begrepen vormenspraak in het leven geroepen moest worden, ontstonden aesthetische conflicten. Ver van elkander liggende pijlers werden door samengestelde liggers verbonden; aan de „Ausnützung” van het materiaal werd hierbij uitsluitend gedacht. Tralieliggers met wijde en nauwe openingen en met evenwijdige onder- en bovenrand, vischblaas en parabolische liggers ontstonden en werden alom toegepast, maar moesten ten slotte door betere en duidelijker vormen vervangen worden. Zij droegen echter er toe bij, de ijzerconstructies in het algemeen meer begrijpelijk te maken en heden vindt ook de leek het vermeerderen der draagkracht door het aangroeien der massa in het midden, het concentreeren van het materiaal in de gordingen en schoren op bepaalde plaatsen, het ontbinden der krachten door bepaalde lijnen naar bepaalde punten juist en noodzakelijk, en zelfs samengestelde constructies, zooals zij b.v. in den bruggenbouw voorkomen, hebben het raadselachtige, dat hen vroeger aankleefde, voor velen verloren. Dat onderdeelen en bijzondere constructies als een geheimschrift slechts door ingewijden, die den cijfersleutel kennen, begrepen worden, zal altijd blijven, evenals bijzondere kleinigheden en schoonheden ook aan kunstwerken niet door allen, maar slechts door kenners opgemerkt en genoten worden.

Ingenieursbouwwerken spreken hun eigen taal. Om haar te verstaan, moet men haar kennen en om haar uit te drukken moet men haar beheerschen. Zij is droog en nuchter geweest, zoolang de ingenieurs vooropstelden, dat de waarde hunner werken grooter werd, naarmate materieel gespaard werd, zoolang zij slechts geraamten schiepen en het onnoodig achtten, deze te bekleeden met het vleesch, dat vormen en schoonheid geeft; zij is niet erkend en begrepen, toen de ingenieurs zelfstandig of met behulp der architecten hunne constructies met allerhande ornamentale versieringen en „hors d'oeuvre” behingen. Hard maar naar

waarheid kenmerkt de ingenieurs- en architecten-vereiniging te Bremen dezen tijd, het gevolg der samenwerking van ingenieur en architect en de omstandigheid, waardoor de niet-bevredigende werken van hun gemeenschappelijken arbeid tot stand kwamen, wanneer zij zegt:

Den architecten is het verwijt — bedoeld worden hier de werken eener vroegere periode — niet te sparen, dat het hun maar bij uitzondering gelukt is, in de logica eener ingenieursconstructie, die zij te „verfraaien” hadden, in te dringen. Zij plakten meestal hunne versieringsvormen, in den vorm van coulissen voor de constructievormen, deze als noodzakelijk kwaad zoo veel mogelijk verbergend, inplaats van te streven naar eene uit het begrip der constructieve functie voortvloeiende samensmelting van constructie en versiering tot een kunstwerk.

De ingenieur daarentegen ziet, of zag neer op de kunst van den architect als op iets bijkomstigs, minderwaardigs (niet geheel met onrecht, zooals het bovenstaande doet zien!) en zocht, daar de werkwijze der architecten hem niet beviel, zich daarvan zooveel mogelijk vrij te maken, doordat hij of van den versieringsvorm afstand deed, of het beproefde deze zelf te maken. Daartoe ontbrak hem natuurlijk elk onderricht, vandaar de vele weinig bevredigende landhoofden, tunnelingangen enz’.

Wat moet er nu plaatsvinden, hoe moet eene verandering ten goede verkregen worden, welke wegen moeten ingeslagen worden, opdat bij ingenieursbouwwerken de aesthetische beschouwingen meer tot hun recht zullen komen dan tot nu toe?

In de eerste plaats op welke ingenieursbouwwerken heeft de vraag betrekking? Op alle? Neen!

Buiten beschouwing blijven alle werken der ingenieursbouwkunst, welke niet of bijna niet gezien worden: dat zijn alle bouwwerken onder de aarde, zooals kanalen, tunnels, ondergrondsche spoorwegen, machines, die in gesloten ruimten achter gesloten deuren werken, locomotieven met toebehooren, die op sporen bewogen worden en tot op zekere hoogte ook de machtige vaartuigen, die de oceaan doorkruisen en de kusten der landen slechts van tijd tot tijd aandoen. Bij al deze ingenieursbouwwerken staat de doelmatigheid bovenaan en blijft toonaangevend voor hunne vormbepaling, aesthetische eischen komen voor hen niet of slechts in geheel ondergeschikte wijze ter sprake.

Daarentegen zijn wel van beteekenis alle bouwwerken en andere werken die in het landschap en in de bebouwde deelen daarvan invloed uitoefenen op hunne omgeving, onverschillig of zij groot of klein zijn.

Zij behooren aan de eerste en voornaamste eisch te voldoen: zij zullen passen in hunne omgeving, zij zullen als daartoe behoorend eene niet opvallende verschijning vormen en niet vreemdsoortig en hinderlijk daarin aangebracht worden.

Wel zijn er landstreken, die geen bijzonderen indruk maken, — steppen en vlakten, die ver van ieder verkeer verwijderd liggen — die de reiziger slechts vluch-

tig doortrekt — ook hier zal men doelmatigheid en economie voorop moeten stellen, wanneer op die plaatsen bruggen, dijken, kanalen enz. gemaakt moeten worden — maar daar, waar de beschaving postgevat heeft, wint de vraag naar aesthetische bevrediging aan beteekenis en *de eisch daarnaar wordt een recht*. En dit recht wordt des te klemmender en des te duidelijker, naarmate de plaatsen, waar ingenieursbouwwerken te stichten zijn zich verheffen boven de minder beschaafde wereld. Daarom moeten de eischen naar aesthetische bevrediging in de *steden hooger zijn dan op het land*.

Hier eenvoudige en in den regel licht bevattelijke verhoudingen, daar een groote som, dikwijls zelfs potenties van moeilijkheden, eischen en overwegingen.

Gemakkelijk wordt harmonie met het landschap gevormd, wanneer het materiaal en de bouwwijze, die daarin toonaangevend zijn, toegepast worden en wanneer een open oog en het juiste gevoel voor waardeering en het onderscheid tusschen de eene en de andere bouwplaats aanwezig is. Eenvoud en natuurlijkheid zullen hier altijd tot goede en bevredigende resultaten leiden en behoeden tegen schematisch gebruik van constructies en motieven.

Het landschap kan ontzien worden — haar schoonheden zijn hoog te waardeeren en mogen slechts dan aangetast worden, wanneer langs een anderen weg het doel en de verwezenlijkingen van de grootere concepties niet kan worden bereikt. Straat- en spoorwegbouw zullen meestal geen moeilijkheden opleveren — zij zijn beweegbaar en kunnen de plaatsen, die niet ontsierd mogen worden, ontwijken — moeilijker is dit bij oevernormalisatie der rivieren, de oude wegen, waarlangs de beschaving vooral en meerendeels zich vestigde en ontwikkelde. Het moet worden toegegeven, dat hier rekening gehouden moet worden met scheepvaart en met de bescherming tegen hoogwater welke tot maatregelen nopen, die van ingrijpenden invloed zijn, maar een zekere welstand kan ook hier door den ingenieur betracht worden, wanneer hij zich niet alleen door doelmatigheidsmotieven laat leiden en naast het verstand het gevoel voor het schoone en bekoorlijke laat meespreken. Veel schoons aan de oevers is reeds het slachtoffer geworden van het meedoogenlooze verleden, veel nog in gevaar gebracht. Ik herinner hier aan de bekoorlijkheden der Tiberoevers te Rome, die voor de marmeren maar karakterlooze hoge oevermuren moesten wijken, ik herinner aan den eisch, waarnaar boom en struik, als hinderlijk voor den hoogwaterafvoer, in het overstromingsgebied niet meer geduld worden en derhalve aan vernietiging zijn blootgesteld.

Er kan natuurlijk geen sprake van zijn, dat ter wille van het behouden van het oude alle vernieuwingen en verbeteringen achterwege moeten blijven, ofschoon dit de zekerste bescherming tegen misgrepen zou bieden, maar in meer dan *eene* instantie moest geoordeeld worden over het nemen van maatregelen, waarmee bekoorlijke, ons lief geworden landschapsbeelden in gevaar gebracht worden.

De techniek zal altijd wegen weten te vinden, waar-

langs — zij het ook afwijkend van den regel — het doel toch kan bereikt worden!

De eisch het landschap niet te ontsieren moet ook uitgebreid worden met betrekking tot eene soort van ingenieursbouwwerken, waarvan zij die de doelmatigheidstheorie vooropstellen, bewarend, dat men ze in 't geheel niet ziet; dat zijn de bovengrondsche geleidingen van de door electriciteit gedreven verkeersmiddelen. Het kan waar zijn, dat in de steden de aandacht daarvan wordt afgeleid, des te opvallender worden de leidingen echter gewoonlijk daar, waar zij uit de steden overgaan naar de omgeving en hier — juist, omdat men zich buiten bevindt — het uiterlijk van de palen verontzaamd wordt. Dikwijls komen bij de geleidingen voor de verkeersmiddelen nog geleidingen voor licht en kracht en dragen met hunne beveiligingsnetwerken er toe bij het vreedzame beeld der landstreek op dikwijls hinderlijke wijze te storen.

(*Wordt vervolgd.*)



SOCIALE HYGIENE EN -TECHNIEK.



II.

EEN EN ANDER OVER HET WONINGVRAAGSTUK. Het is een feit van algemeene bekendheid, dat een nieuwe idee, een nieuwe maatschappelijke beweging des te meer belangstelling wekt en aanhangers krijgt, naarmate zij met meer intensiteit wordt bestreden en onderdrukt. Honderden voorbeelden, aan alle tijdperken der historie te ontleenen, zijn er om het te bewijzen.

Ook de nieuwe sociale idee, die aan onze woningwet ten grondslag ligt, wekt eerst belangstelling, nu een hevige en krachtige bestrijding haar deel wordt. En al ligt dat dan ook geheel in de historische lijn, toch meen ik dat een hartgrondig „het zal tijd worden!” hier niet misplaatst is, daarbij minder het oog hebbende op de „krachtige bestrijding”, (hoewel dat voor een noodzakelijke, maatschappelijke beweging als waarvan de woningwet het product is, absoluut geen kwaad kan) dan wel op de steeds stijgende belangstelling natuurlijk. Want hij, die ook maar eenigszins bekend is op het terrein der volkshuisvesting moet een warm voorstander zijn van elken maatregel die getroffen wordt om in die huisvesting verbetering aan te brengen en als zodanig zich interesseeren voor de wettelijke voorschriften, welke de verbetering daarvan beoogen.

Het ligt toch immers voor de hand, dat een goede volkshuisvesting een eerste voorwaarde voor een goede volksgezondheid is en het laatste weer voor het in-stand-blijven en de fysieke, moreele, intellectuele en aesthetische verheffing van een volk.

Wij weten het, men spreekt zoo lichtvaardig en met minachting over het ruwe, onopgevoede en onbeschaafde „volk”, waarin dronkenschap, prostitutie en ander zedenbederf zoo welig tiert. Doch wanneer men hierover eens wat dieper nadenkt, nagaat de voorwaarden waaronder dat „volk” werkt en leeft en vooral ziet hoe

het woont, werkelijk, men zal wat milder worden in zijn oordeel. Als men ziet die eeuwig-dezelfde beweging: 's morgens vroeg naar werkplaats of fabriek, daar ingespannen en niet zelden zwaar arbeiden, blootgesteld aan gevaren van velerlei aard; 's middags in haastigen spoed naar het krot, de „woning” in steeg of slop ter nuttiging van een middagmaal, over het gehalte waarvan men treffende voorbeelden vindt in de dissertatie van Dr. Mouquette over de „Volksvoeding”; daarna weder naar werkplaats of fabriek, om 's avonds na volbrachte dagtaak huiswaarts te keeren en daar voor het vermoeide lichaam rust te zoeken: zomers op den deurdorpel in de onmiddellijke nabijheid van vuile, stinkende straatgoten en putten, 's winters in het vunzig-warme woon-, slaap- en werkvertrek: daarna zich in een met luchtjes van spijsbereiding, werkkleeren, wasgoed, privaaton, enz. bezwangerde atmosfeer, in een vochtig-bedompte bedstede ter ruste te begeven en krachten te verzamelen voor den arbeid, die den volgende dag weer wacht en waarmede den hierboven beschreven, demoraliseerenden sleurgang weer van vorenaf begint.

Tijd, middelen en behoefte tot uit- en ontspanning ontbreken en waar zij al in geringe mate aanwezig zijn, daar wordt ontspanning gezocht in het ruwe en zedenbederfende verblijf in de kroeg; in alcoholbedwelming en andere uitspattingen. Geen oog of oor voor kunst of kunstbeoefening, zelfs het verrukkelijk schoone in de natuur ontgaat het verstompt opmerkingsvermogen; ontwikkeling geeft geen genot; opvoeding en opleiding der kinderen en het warme van het gezinsleven, het zijn alle onbekende genoegens; solidariteit is vreemd en het eenige ideaal is: rustige bedwelvende rust.

En hier is de woning, — die een bron van zooveel gelukkig en lieflijks kan zijn — de machtige zedenbederfster en idealendoodster; een bron van ellende, vervuiling en verdierlijking. Moet niet in de kleine eenkamerwoning het niet zelden groote gezin, bestaande uit menschen van beiderlei kunne zijn ellende-leven leven in elkaars voortdurende nabijheid; moet niet in elkaars onmiddellijke nabijheid voldaan worden aan alle menschelijke behoeften? Is er van uit deze woning iets anders te zien dan andere krotten, ander zedenbederf, andere ellende? Kan dat vochtig, naargeestig, stinkend en bouwvallige krot zijn slachtoffers tot hoogere aspiraties bezielen?

Het „volk” is ruw en onbeschaafd — 't is waar helaas — maar hoe zou het anders kunnen.

* * *

Maar daarentegen verruimt de ruime, frissche, gezonde, gerieflijke en vroolijke woning; eene waarin het koesterend zonlicht met zijn levende warmte naar hârtelust kan binnendringen en er de voor de menschelijke gezondheid schadelijk bacteriën doodt, den gezichtskring harer bewoners. Zij doet die bewoners beseffen dat er nog iets meer bestaat dan „hun” slop met zijn vuile goot, vuilen bodem, vuile woningen, vuile menschen, vuile taal en vuile zeden te midden waarvan zij vroeger leef-

den en zich thuis gevoelden; zij verheft die bewoners zedelijk, geestelijk en fysiek; zij maakt hen ontvanke-lijk voor verhevener indrukken, spoort hen aan tot ontwikkeling, tot denken en leeren; doet hen uit vroegere onbewustheid, verstomping en gevoelloosheid ontwa-ken; zij kweekt in hen eigenwaarde en lust tot gezonde vermaken, ontspanning en genot.

* * *

De hiervoren geschetste antithese — de tegenstelling tusschen krot en menschenwoning — die ieder op het terrein van de verbetering der volkshuisvesting werkzaam is in zijn practijk heeft kunnen zien, zij is het die het woningvraagstuk tenslotte goeddeels beheerscht. Men begint in te zien, dat de oplossing van het woningvraagstuk een maatschappelijke noodzakelijkheid is, die ten nauwste verband houdt met de maatschappelijke productie.

Het is niet mijne bedoeling hierop verder in te gaan; de motieven die b.v. tot het ontwerpen onzer woningwet hebben geleid kunnen hier onbesproken blijven. De wet is er en hare uitwerking zal zich gaandeweg meer doen gevoelen en daarover mogen wij ons verheugen.

Maar met die uitwerking, met de zichtbare verbetering, hier en daar reeds in de volkshuisvesting gebracht, is natuurlijk ook de bestrijding van de wet gekomen. Er zal wel geen sociale maatregel denkbaar zijn, die niet ten ongunste zou werken op het belang van enkelen, die niet hier of ginds individueele belangen in het gedrang zou doen komen. Zoo gaat het ook met de woningwet; dit verder uit te werken, heeft in het kader van dit be-toog geen zin, het is voldoende bekend.

Genoeg is het te constateeren de krachtige bestrijding, die zelfs in de Eerste Kamer onzer volksvertegenwoor-diging bij monde van het lid Mr. van der Biesen en in het 13e Congres voor Openbare Gezondheidsregeling, op 11 en 12 September 1908 te Dordrecht gehouden eveneens door Mr. van der Biesen tot uiting kwam.

Doch zooals ik in den aanvang van dit opstel schreef: met de bestrijding is ook de belangstelling gekomen en die kan slechts aan de goede uitwerking der bouw- en bewoningsvoorschriften ten goede komen. Immers, naarmate het aantal belangstellenden, het aantal, dat de door mij ontwikkelde antithese tusschen „krot” en „woning” ziet, omvangrijker wordt, naar die mate zal de kracht der bestrijding worden gebroken.

En dat heeft zienderoogen plaats. Overal ontmoet men warme strijders voor de verbetering der volkshuisves-ting en overal ziet men dat maatregelen — al zijn het ook veeltijds onvoldoende — in haar belang getroffen worden.

Ook de literatuur — dat machtige, geestelijke verdedi-gingsmiddel — neemt in omvang toe en werd voor een paar maanden nog verrijkt met een standaardwerk, dat groote belangstelling en ongemeene kennis van den schrijver verraadt. Het is het in den boekhandel v.h. Gebr. Belinfante te 's Gravenhage verschenen, 356 blad-zijden groote werk, getiteld „*Practijk der Woningwet*”, een proefschrift waarop de schrijver Jhr. Mr. Dr. B. de

Jong van Beek en Donk promoveerde tot doctor in de Staatswetenschap.

Dit rijk gedocumenteerde werk, waarin tal van feiten, aan de praktijk ontleend, zijn verwerkt en wier verzameling blijk geeft van groote belangstelling in het vraagstuk, zal niet nalaten een sterken dam op te werpen tegen den stroom van onwaarheden, scheeve voorstellingen en verdachtmakingen waarmede de publieke opinie wordt bedreigd; het zal in ruime mate kennis inzake het woningvraagstuk verbreiden.

In een volgend opstel hoop ik het een en ander uit het mooie werk van Mr. Dr. de Jong van Beek en Donk mede te deelen en wil thans besluiten met het leveren van een typisch bewijsje, voor de meening dat het vraagstuk der volkshuisvesting er niet een is van gisteren of eergisteren. In het „Verslag van het stelselmatig woningonderzoek te Utrecht, gedurende het jaar 1903” geeft de toenmalige Inspecteur, later Hoofdinspecteur van het Bouw- en Woningtoezicht aldaar, de Heer J. N. Breebaart een aanhaling uit het verslag van de Raadsvergadering van 23 Januari 1664, waarin de burgemeester H. Moreelse toen reeds voorstellen tot verbetering en uitlegging der stad Utrecht verdedigde en welke aanhaling luidt:

„Ja men bevint, dat omtrent de Oude Gracht soodanigen toe-vloet van Menschen is geweest, dat aldaer soe enge en benoude straetjens zijn gemaekt, als in een wel-gereguleerde Stadt niet en behoorden gheleden te worden, alse bij exempel, het Harte-steeghje, Joderye, Laurens-steeghje, Vissteeghje, Brandoly-, Patersvaetje-, Henrick de Royen-, Swane-, Payenborghs- Eloyen-ende Visser-steeghjens, etc. behalven noch alle de Poortjens van binnen met Huyskens hier en daer door de Stadt, oock wel noch verscheyden binnen inde voorsz. steeghjens; zijnde alle de voorsz. miere-nesten so onbetamelyck engh ende dicht met huyskens en woningen opgepropt, dat de Inwoonders daerinne geen behoorylycke lucht ofte adem scheppen konnen: 't welcke dan niet anders als ongesontheit, stanck en allerley infectie is veroorsaekende, ende oock onnaspeurlycke retraits ende schuytplaetsen zijn voor Dieven, Dootslagers, Hoeren ende allerley boosdoenders”.

Het ligt voorzeker geheel in de lijn onzer „Hollandsche voortvarendheid”, dat in 1664 reeds geconstateerde misstanden in 1909 nog bestaan.

J. L. B. KEURSCHOT.

WERELDTENTOONSTELLING TE BRUSSEL IN 1910.



eerden architecten zijn reeds eenigen tijd in het bezit van de officieele uitnoodiging tot deelname, gezonden door de bijzondere Commissie voor Groep II klasse 7, 8, 9 en 10 (schoone kunsten); wij verwijzen naar de circulaire voorkomende in B. W. no. 29 blz. 349.

Wij herhalen onzen oproep. Daar aan de Commissie de vraag is gericht over hoeveel strekkende meter cimaise

zij wenscht te beschikken, worden zij, die wenschen te exposeeren op deze tentoonstelling, verzocht zich zoo spoedig mogelijk op te geven bij den heer A. Salm G.Bzn., Weesperzijde 26.

MUSEUM-BOUW.

Over dit onderwerp geeft de criticus Alb. Plasschaert in zijn „Kritieker” no. IV 1909 de volgende interessante beschouwingen.

HET RING-MUSEUM.

A. De meeste musea zijn niet gebouwd voor het doel waarvoor ze nu gebruikt worden. Deze fout wordt in den laatsten tijd verbeterd. Er zijn echter nog andere zaken die, dunkt me, niet opgelost zijn zooals ze opgelost konden worden; de quaestie der ruimteverdeeling b. v.

B. Een klein-museum (iedereen die veel musea bezoekt weet het) heeft veel aangenaams. Al het haasten vervalt. De zucht om het te veel der groote musea te kennen, die ingeboren schijnt, wordt vloeiender wijze verminderd. Ieder werk wordt door het kleiner getal maar ook door de afsluitingen der ruimten zuiverder, inniger genoten en beter gewaardeerd. Een klein Museum is een aangenaam iets. De oplossing moet dus in die richting gezocht worden. Een aantal onafhankelijke kleine musea zou een ideaal zijn in zeker opzicht. Maar er zijn dingen tegen. Sommige steden zijn gegroeid tot de intellectueele hoofdplaatsen van het land. Het intellect heeft zich in die plaatsen gezet tot een voortdurenden bloei; het lijkt billijk dat dan ook daar alle middelen zijn om die intellectualiteit te bevredigen. Van geestes wege hooren de musea thuis in de groote steden — waar de grond duur is. Een aantal kleine musea zou duur zijn ook omdat ze alle een directie en een administratie eischen. Er moet dus iets gevonden worden dat dit bezwaar vermindert. Een groepeerling van kleine musea op één terrein in een groote stad is gewenscht, ook omdat de mogelijkheid tot vergelijking der schilderscholen niet mag uitgesloten worden.

C. De oplossing van deze moeielijkheden leek me gevonden door een systeem van paviljoenen die elk een klein museum zouden lijken, en die toch met hun allen weer een eenheid zouden vormen die voor een bouwmeester een schoon te formeeren geheel zou zijn. De paviljoenen zouden met een gang moeten verbonden zijn die lang genoeg was dat ze het gevoel gaf dat ieder paviljoen een afzonderlijk museum was. De lengte dezer gangen kan korter zijn dan misschien oppervlakkig gemeend wordt.

D. Ik had mij den plattegrond van zoo'n ringmuseum, of paviljoenbouw gedacht als volgt:

De paviljoenen zijn zeshoeken. De middelpunten dezer zeshoeken liggen in het hoekpunt telkens van één grooteren zeshoek. Aan de binnenzijde van dezen zeshoek ontstaat een open ruimte die als tuin en als plaats voor beelden te gebruiken waar. Om het middenpunt van dezen zeshoek, dus midden in het open vak, wordt een zeshoekig gebouw geplaatst weer even groot als de andere paviljoenen, en welk gebouw dienst doet als directie en administratiegebouw. Dit gebouw is door overdekte gangen verbonden met de zes paviljoenen van den museum-ring die op zij versierd zijn hetzij door kolonnaden, of wat misschien voor ruwer jaargetijden beter is, aan de zijden ook van den tuin zijn afgesloten maar toch daaruit hun licht ontvangen.

E. Deze oplossing dunkt me een goede. Ze geeft het gevoel van kleine musea, omdat ieder der paviljoenen een onmiddellijke uitgang naar buiten heeft. Ze vermindert het brandgevaar voor het geheel. Ze groepeerde de scholen, de landen, als een totaliteit en helpt het overzicht vergemakkelijken. Ik koos een zeshoek om het eenvoudige, om zijn verband met den cirkel; om den museum-ring. Ik maakte bij nader inzien, alles tot zeshoeken, om het Rhythme dat schoon kan ontstaan bij het herhalen van gelijke figuren. De hoeken bij een zeshoek zijn beter voor een zaal dan de rechte hoeken van den rechthoek omdat ze minder schaduw houden. Ook is de zeshoek gevarieerder dan de vierhoek en

geeft dies meer beweeglijkheid aan het geheel. De zeshoek bevat voordeelen ook voor de ontwikkeling van het geheele gebouw in logische opeenvolgingen (zooals de gelijkzijdige driehoek etc.). F. Allerlei zaken van groot en van secundair belang blijven ter bespreking. De verhouding van de zijde van den grooteren zeshoek tot den zeshoek der paviljoenen is een overdenkens waard, tevens omdat deze verhouding onmiddellijk de figuratie der zeshoekgedeelten bepaalt. 2o. Hoe de zeshoeken van de paviljoenen moeten geplaatst zijn ten opzichte van den zeshoek van het midden (mij dacht zoodanig dat de zijde van den buitenzeshoek (van de paviljoenen) met zijn midden komt tegenover het hoekpunt van den middenzeshoek. 3o. Hoe de centrale verwarming moet zijn: vanuit het middengebouw, dat klein is naar den grooten ring, of van den grooten ring naar het midden wat practischer lijkt. En zoo zijn er vele dingen. Het doel van dit schrijven is allen op te wekken tot het onderzoeken van dit ringmuseum en van zijn voor en tegen.

EEN MUSEUM VOOR MODERNE KUNST IN DEN HAAG.

De oplossing gevonden in het ringmuseum en de stellingen over de plaats van den Aesthetikus in de besturen der Musea brachten, ongemerkter wijze, een vervolg mée: den bouw in den Haag van een centraal Museum voor Moderne kunst, van kunst der 19de en latere eeuwen. Den Haag is zonder tegenspraak daarvoor de aangewezen plaats. De groote schilders der 19de eeuwse Hollandsche school hebben in die stad hun werk gemaakt; het landschap wordt zoo goed als altijd in de stad en heel veel maals door stedelingen gevoeld, ondervonden, en weergegeven. Het is billijk dat in dat centrum, in dat middelpunt, het moderne museum komt dat Hollanders bevatte en die Franschen die hier invloed hadden, met een enkelen Grooten buitenlander die wisselwerking ondervond. Het ware goed om dit plan niet te lang te laten rusten, ook om een bepaalde reden. De dotatie Mesdag heeft ons een aantal Franschen en een getal Hollanders geschonken, in royale vrijgevigheid. Naar ik meen zijn deze gedacht als blijvende in het Museum waar ze nu hangen. De schilderijen zijn belangrijk — maar het Museum *kon beter zijn*. De heele collectie kon met toestemming van den Heer Mesdag, als één geheel, onder dak gebracht worden in het Centraal Modern Museum. Dat Museum zie ik als een ringmuseum, met den zwaai van groote windbewogen popels er rond. De collectie Drucker is nu in Amsterdam. Een uitbouw is er zelfs voor geschapen. De verzameling lijkt dus voor goed in Amsterdam. Maar eveneens kon misschien, om deze bovenstaande goede redenen, gehoopt worden dat ook de Heer Drucker (eveneens een van de weinigen die schilderijen schonken) overreed zou kunnen worden om zijn collectie of dat deel van de collectie dat hij nog niet afstond, in den Haag te plaatsen. Het Museum bevatte dan onmiddellijk een aantal werken waarin geschikt kon worden, zoodat dit Museum werkelijk de eerste rangs werken zou bevatten. Daarnaast kon het bevatten een keuze van werken uit de collectie van Lynden, en uit wat b.v. in het Haagsche Gemeentemuseum is.

In Amsterdam kon voorts het Rijksmuseum ontlast worden van werken van enkel historisch belang. Een historisch museum kon verkregen worden. In Rotterdam dacht ik het Boymans-Museum me als een analogie met het Mauritshuis: een kleine, keurige, collectie, etc.

II. Een voor de schoonheid aangenaam leerrijke methode dacht me nog het volgende in het Ring-museum voor Moderne kunst. Om den grooten zeshoek van ieder paviljoen waren een zestal kleinere ruimten, ook regelmatige zeshoeken, zoodanig te schikken dat dezer middelpunten weer lagen in de hoekpunten van het paviljoen, van den paviljoens zeshoek —; zes kleine kunstkapellen om de grootere ruimte, een krans van zeshoeken om één paviljoen telkens; een krans van de 2de orde om een krans van de 1ste orde. De verhouding van de zijde van deze kleine zeshoeken kon staan tot die van den grootere als de zijde van deze paviljoenen weer stond tot de zijde van den grootsten zeshoek; of er kon een andere verhouding afgeleid worden die als het ware ook van de 2de orde was.

In deze kunstkapellen zie ik de schilderwerken ten toon gesteld die door en onder den invloed van het werk van een grooter schilder zijn ontstaan. Ook konden in zoo'n kapel of kleineren zeshoek het graphisch werk van den schilder te zien gegeven worden, of de aquarellen daar geplaatst, en in de grootste zaal de schilderijen, al naar mate van den rijkdom aan werk. Zoo kon dan een Mauvezaal een krans zeshoek bevatten met werk van Bastert etc. En in den tuin zou het beste moderne beeldhouwwerk te vinden zijn; zeker van het Fransche. Ook in de plaatsing van deze kon het principe van den zeshoek gehandhaafd blijven, ook deze beelden konden staan op de hoekpunten der gelijkzijdige driehoeken wier zijde weer in verband stond met de verhoudingen die er bestonden tusschen de zijden der andere zeshoeken (groepeering van gelijkzijdige driehoeken).



Geachte Redactie.

Gaarne zag ik 't volgende in 't Bouwkundig Weekblad opgenomen.

Het is een goed teeken dat op 't oogenblik meer dan ooit te voren getracht wordt samenwerking te krijgen tusschen Uw Vereeniging, A. et A. en andere, o. a. ook in verband met het uitgeven van tijdschriften, prijsvraagbehandelingen en anderszins.

Wil een bouwkundige vereeniging, haar krachtig intreden doen gelden in de geheele samenleving dan is allereerst een vereischte dat uit haar midden een volkomen harmonische samenklank voort komt. Zij zal dan sterk staan tegenover „Staat en Gemeente” in oogenblikken dat haar ingrijpen noodig geacht wordt, voor het belang der kunstwereld en het geheel. Bovendien zal buiten die kring een meerdere „opzien” en „waardering” ontstaan en moet daardoor ongetwijfeld in 't geheel erkend worden de noodzakelijke groei en herleving der „kunst”. Waar in de samenleving thans voor een groot gedeelte het koude practische alleen beoogd wordt zonder het gevoelvolle warme der kunst, zoo kan door hen die dat „element” als beslist noodzakelijk achten, alleen door één aaneengesloten samenwerken een weinig bereikt worden.

Het is te wenschen, dat het „grootte doel” voortdurend onder 't oog der Vereenigingen en hare leden gehouden zal worden en kunnen wij veel bijdragen tot een „hernieuwen” en „opgroeien” van een nieuw te komen bouw- en kunststijl, waardoor de „energie” en „liefde” in „werk” en „leven” weder terug zal komen, zooals dat in de grootsche kunstperioden bestaan heeft.

Hoogachtend

Uw dw.

C. J. DE HAAS,
bouwmeester.

De Redactie ontving dit stuk 12 Aug. j.l. dus te laat om het nog in het B. Weekblad van 14 Aug. te kunnen plaatsen.

Aan

het Bestuur van de Maatschappij tot bevordering der Bouwkunst.

WelEd. Heeren!

In verband met de publicatie omtrent gezamenlijke uitgaven van periodieken, zij het mij vergund als lid van A. et A. geheel niet in de meening van het bestuur dier vereeniging te deelen, welke in haar brief het overhaast publiceren *onbescheiden* noemt.

Het komt toch veeleer op 't doel, (in dit geval samenwerken) als wél op den juisten weg welke ingeslagen moet worden tot het bereiken aan, en blijft hetgeen waarover het bestuur van A. et A. zich op zijne teentjes getrappt gevoelt; van *zeer* ondergeschikt belang.

Hoogachtend

Uw dw.

C. J. DE HAAS,
bouwmeester.

Geef UEd. vrijheid zoo noodig dezen brief te publiceren.

Ik heb al zooveel spijt als haren op mijn hoofd (figuurlijk gesproken want anders zou mijn spijt niet heel groot zijn) dat ik de pen opnam om te schrijven naar aanleiding van het bericht in het B. W. van 17 Juli over den B. N. A.; want ten eerste heb ik weer een keer te meer ondervonden hoe onvruchtbaar dergelijke schrijverij is en ten tweede bleek het mij ook hoe moeielijk het is zijn meening schriftelijk te uiten, zonder dat er met een schijn van recht juist het tegenovergestelde uit gedistilleerd kon worden dan de bedoeling was; hadde ik bovendien geweten of vermoed „dat het bericht *niet* was van de redactie (dus officieel van de Mij. t. b. d. B. dan zou ik mij ook niet met mijne vragen tot de Mij. in 't algemeen hebben gewend of (wat nog waarschijnlijker is) geheel gezwegen hebben.

Ik ben *nu* echter wel verplicht een enkel woord in 't midden te brengen om mijn bedoeling zoo duidelijk te maken dat zij zonder spitsvondigheid (om eene door de 2 A. L. gebezigde uitdrukking te bezigen) niet misverstaan **kan** worden.

De 2 A. L. begrijpen niet hoe ik *naar aanleiding* van de beide punten Honorariumregeling en bouwverordenvingsvraagstuk tot mijn vragen kom. Eilieve, het *is* niet naar aanleiding daarvan, maar naar aanleiding *hunner beschouwingen* over het in den B. N. A. aan de orde stellen dier vraagstukken, dat ik de vragen stelde, beschouwingen die zoo duidelijk een vooropgezet wantrouwen in wat de B. N. A. te dezen opzichte vermoed werd te zullen doen, ademen en *zoo bij voorbaat* op het *verkeerde* daarvan en op het gemis aan zin voor samenwerking bij den B. N. A. doelden, dat zij het stellen der vragen alleszins rechtvaardigen, hoe onbegrijpelijk dit den 2 A. L. ook schijnt te zijn.

De vragen worden dan ook geenszins door de 2 A. L. beantwoord, doch zij redeneeren er slechts langs heen om te komen tot mijn **fout** n.l. mijn *speculatie* op gevallen waarbij de B. N. A. en de Mij. t. b. d. B. **misschien niet** samen zouden kunnen werken. Ik wil gaarne aannemen dat de 2 A. L. oprechtelijk meenen dat dit *mijn* fout is, maar even oprechtelijk meen ik dat de fout schuilt in *hunne* redeneering, die daárop neerkomt, dat er ondanks de zeer heterogeene elementen waaruit het ledental der Mij. bestaat en noodwendig zal moeten blijven bestaan, *misschien geen* gevallen zijn waarbij de behartiging der belangen van éen der categoriën van leden in strijd komt met die der andere categoriën en waarbij dus de Mij. *als lichaam niet zou kunnen en mogen treden*. Wat over *dit* punt nu en reeds vroeger door anderen en mij is aangevoerd is tot nu toe *onbeantwoord* gebleven, doch toevallig komt het juist *hierop* en op niets anders aan, wanneer van het optreden van den B. N. A. als vakbond sprake is (want *daarop* grondt zich het rationeele van zijn stichting in de allereerste plaats.

De 2 A. L. mogen verder en bagatelle heenglijden over de kleine spiegelgevechten (zooals zij ze noemen) die bij de stichting van den Bond hebben plaats gehad, zij weten of kunnen ten minste weten als zij geen vreemdeling in Jeruzalem zijn, dat aan die spiegelgevechten een element ten grondslag ligt, dat zij *noeg steeds scheidt*, wat natuurlijkerwijze bij elkander zou behooren en dat ijverig een wantrouwen onderhoudt, als waarvan het schrijven van de 2 A. L. een duidelijke uiting is.

Zoolang dit element niet verdwenen is, is elke aanbieding van de Mij. t. b. d. B. tot samenwerking met den B. N. A., wiens **recht** van bestaan zelfs niet erkend wordt uit den aard der zaak meer als een zeer op prijs gestelde doch diplomatieke beleefdheid dan als iets anders te beschouwen, en uit deze aanbieding kan dan ook in geen geval afgeleid worden, zooals de 2 A. L. doen, dat de Mij. t. b. d. B. zich *niet* de tegenstandster van den B. N. A. zou gevoelen. Het is op het verdwijnen van *dit* element dat mijn slotzin doelt en dat een beroep gedaan wordt op de Mij. t. b. d. B. om daartoe mede te werken; de B. N. A. kan op dit punt niet anders dan geduldig afwachten en intusschen zijn weg gaan, doende wat zijn hand vindt om te doen.

Meenen de 2 A. L. dat daarbij de B. N. A. vooraf behoort te onderzoeken of de Mij. t. b. d. B. eventueel dezelfde onderwerpen op haar programma heeft staan, dan vrees ik dat hen nog wel eens eene teleurstelling zal wachten.

De B. N. A. stelt die eisch wederkeerig aan de Mij. t. b. d. B. niet. Het overnemen van het slot van mijn schrijven door de 2 A. L. ook als slot van het hunne, heeft daar niet den minsten zin.

Wat nu de beide vraagstukken: honorariumregeling en bouwverordeningen betreft; de briefwisseling tusschen de Mij. t. b. d. B. en de B. N. A. is daar om de 2 A. L. duidelijk te maken dat hunne gevolgtrekkingen omtrent het in studie nemen daarvan door den B. N. A. onjuist waren er geen aanleiding was tot hunne insinuerende onderstelling omtrent de oprechtheid van den wensch van den B. N. A. tot samenwerking *daar waar het mogelijk is*. Ik wil alleen hierbij nog opmerken dat al wordt de studie van dergelijke onderwerpen in de Mij. t. b. v. B. van uit „*het milieu der architectleden*” ondernomen, dit die onderwerpen noch tot speciale architectenbelangen stempelt, noch dat *daardoor* gesanctionneerd wordt dat de Mij. als lichaam bij de behandeling dier onderwerpen de belangen van *andere* categoriën van leden der Mij. dan die der A. L. zou *mogen* verwaarloozen. Ten slotte zij den 2 A. L. opgemerkt dat het vermelden van mijn kwaliteit van 2en secretaris van den B. N. A. een ongewenscht en niet bestaand verband tusschen mijn geschrijf en die functie legt; het is en blijft geheel en al voor mijn persoonlijke rekening blijkens de onderteekening.

In verband met het naschrift der redactie zou ik haar de vraag willen doen, op welken grond zij mij exclusivisme in mijn schrijven verwijt. Is het naar aanleiding van mijn bewering, dat er *specifieke* architectsbelangen zijn die *niet in* en *door* de Mij. krachtens hare samenstelling en haar karakter als algemeen bouwkundige vereeniging tot haar recht kunnen komen? dan meen ik dat het exclusivisme meer aan de zijde der redactie dan aan de mijne is, omdat zij door dit te ontkennen à priori het *recht* van bestaan van den B. N. A. *uitsluit*.

C. N. VAN GOOR.

Antwoord aan den heer v. Goor.

De fout van dit stukje van den heer v. Goor is dezelfde als die van zijn vorig: hij loopt weer op de dingen vooruit, spreekt zelfs over gevallen waarin de Mij. als lichaam niet zou kunnen en mogen treden en schrijft de Mij. voor, dat zij bij de behartiging van de architecten-belangen niet de belangen van andere categoriën van leden der Mij. dan die der A. L. mag verwaarloozen.

Dit is alles speculatief, misschien toekomstmuziek, maar staat o.i. geheel buiten de behandeling van de punten in kwestie: Honorariumregelen en Bouwverordeningen.

Verder is de hoofdzaak deze: De Mij. is in haar wezen veranderd. de verhouding der leden is gewijzigd; er is een groep van Architect-Leden met een speciale Commissie tot Behartiging van de Vakbelangen van den Architect. Zooals wij reeds in ons vorig antwoord schreven: *het zal nog moeten blijken* hoe de Mij. zich zal houden bij het verdedigen der speciale architecten-belangen door de Comm. v. Vakbelangen. De Commissie is juist in zee gestoken met goeden moed; het ware wenschelijk dat de Bond v. Ned. Architecten en zij samen voeren en de heer v. Goor niet voortgaat van den wal allerlei waarschuwingen aan de Mij. te laten hooren tegen het vastloopen op onbekende zandbanken, wier bestaan in elk geval nog moet blijken.

2 A. L.

INHOUD VAN TJDSCHRIFTEN

Architectura no. 33. Vermelding van het gedeelte van het Verslag van de Hoofdbestuursvergadering op 3 Augustus betreffende samenwerking met A. et A. (zie onder Officieel Gedeelte van dit no. van het Bouwkundig Weekblad).

Aan H.H. Leden van Architectura et Amicitia. Zie „De Prijsvraagcommissie van A. et A.”, voorkomende in dit no. van het Bouwkundig Weekblad.

Genootschapstocht naar Zwolle en Kampen; bespreking van het

Binnenland.

Aan den Centralen Gezondheidsraad is door Z. E. den Minister van Binnenlandsche Zaken verzonden de tekst van de Gezondheidswet en de tekst van de wijzigingen daarin, zooals die wijzigingen door het Departement van Binnenlandsche Zaken zijn ontworpen. Dit ontwerp berust op de grondslagen, dat de inspectie van de Volksgezondheid rechtstreeks onder den Minister werkt en de territoriale hoofdinspecteurs worden vervangen door vakhoofd-Inspecteurs.

Cursus Voortgezet en Hooger Bouwkunstonderricht van het Genootschap „Architectura et Amicitia” te Amsterdam. Gaarne vestigen wij de aandacht van belanghebbenden er op, dat tot inschrijving van deelnemers aan den cursus 1909—1910 der afd. V. en H. B.-O., gelegenheid bestaat bij den administrateur der afdeling den heer M. Plate, 1ste Constantijn Huygensstraat 101 te Amsterdam, bij voorkeur mondeling, op 17, 24 en 31 Augustus, 's morgens van 9—12 uur en op 18, 25 en 26 Augustus, 's avonds van 8—10 uur. Bij hem zijn ook inlichtingen en uitvoerige prospectussen te verkrijgen.

Uit het prospectus brengen wij in herinnering, dat de leerstof bestaat uit:

VERPLICHTEND.

EERSTE GROEP BOUWKUNDIGE ONDERDEELEN.

Natuursteen, steensnede; Baksteen en andere materialen; Dragende bouwdeelen (zuil, pijler, penant, etc.); Overspannende bouwdeelen (boog, gewelf, etc.); Afsluitende bouwdeelen; Deur, venster, poort, portaal etc.; Schoorst., erker, dakvenster etc.; Trappen, opritten, hellingen, etc.; Torens, spitsen, koepels, etc.; Profileeringen.

TWEEDE GROEP BOUWKUNDIGE SAMENSTELLING.

Plattegronden; Opstanden; Ruimte-kunst, massaverdeeling; Proportiën, Stelsels; Kleur.

VIERDE GROEP KUNSTGESCHIEDENIS.

Nederlandsche Bouwkunst; Beeldhouwkunst v/d Architect; Schilderkunst voor den Architect.

VIJFDE GROEP TECHNISCHE WETENSCHAP.

Statica; Gewapend beton; Hygiëne, ventilatie, verwarming en riolering; Electro-techniek; Woningwet en verordeningen; Bouwkundige rechtskennis.

ZEVENDE GROEP ORNAMENT.

Ornam., Compositie, (theorie); Ornam., Compositie, (toepassing); Heraldiek.

FACULTATIEF.

DERDE GROEP AARD DER BOUWWERKEN, BESTEMMING.

Eeredienst; Vergaderzalen, concertzalen, theaters; Diverse gebouwen; Monument. (herinn.-graf-etc.); Stadsuitbreiding, stedenbouw; Stadsversiering.

ZESDE GROEP KUNSTNIJVERHEID.

Ceramik, bekleeding, émails; Textiele kunst; Metaalkunstbewerking; Meubels, intarsia, marqueterie, etc; Glasschilderkunst.

De herstellings-arbeid aan den Boroboedoer. Dr. I. Groneman doet in „De Locomotief” het verhaal van een bezoek, door hem in gezelschap van een paar Duitschers aan den Boroboedoer gebracht en vertelt daarbij van wat hij van den herstellingsarbeid, die onder leiding van kapitein Van Erp aan den tempelbouwwal geschiedt gezien heeft.

„De vorderingen van den restauratiearbeid van kapitein Van Erp waren duidelijk zichtbaar. De groote dagob, die nu weder geheel besloten is, verhief zich hoog boven de vele — meer dan honderd — kleinere tjaitsa's en op zijn koepelvormigen top rustte weder de zware, door reinen eenvoud imponeerende sokkel van den achtkantigen kegel, die hem eerlang kronen zal, door drie zonnenschermvormige verwijdingen versierd.

Dan zal de hooge dagob weer compleet zijn, als toen hij voor elf eeuwen pas voltooid was en den indruk wekken van stille majesteit.

Gothische Huis, de Bovenkerk, het Proveniershuis en van het gezamenlijk feest-eten.

Technisch gedeelte. Grondbooren; bespreking van de Ivan's grond- of welboor, de Jasmische grondboor en verschillende andere gatendiepstekers, met afb.

Verwarming en ventilatie, door Ingr. Joh. Körting.

De Bouwwereld no. 32. *W. A. E. v. d. Pluym. Athene en haar Acropolis;* bijzonderheden worden medegedeeld over het Erechtheion en het Parthenon, waarbij afb.

Hollandsche architectuur in Ned.-Indië. Overgenomen wordt een bericht uit het Bataviaasch Nieuwsblad betreffende het optreden des heeren Ed. Cuypers in Indië met kritiek op zijn Indische architectuur. „Uit deze artikelen van het Bat. Nieuwsblad spreekt een algemeen verzet tegen het behandelen van Indische aangelegenheden door onbekwame, onvoorbereide krachten uit Holland”. Voor den architectenstand in het algemeen eischt schrijver, dat de beschuldigingen door den heer Cuypers weerlegd zullen worden.

O. Schulze. Het architectonische beginsel van vertrekken, vertaald uit „Innen Dekoration”, Juli 1909.

De Opmerker no. 33. *Laboratoriumproeven op verfstoffen voor staal en ijzer,* ontleend aan de „Kongreszberichte” van het te Kopenhagen te houden Congres v. d. Intern. Verb. f. d. Mater. Prüf. d. Technik.

Bond van Ned. Architecten. Resumé betreffende de vragen aan de leden van den Bond gesteld in zake het aanbestedingsvraagstuk.

Klei no. 16. *Een dreigend gevaar voor de Baksteennijverheid.* Te groote zucht tot behoud (ò. a. in Heimatschutzbeweging) wijst op een zekere ziekelijkheid. Vroeger lette men niet op het oude, maar bekommerde zich alleen om den smaak van eigen tijd. „Had men in de 17e eeuw in Amsterdam een vereeniging voor Heimatschütz gehad, dan zou deze — als de regering der stad haar tenminste niet ontbonden had — gepoogd hebben het tot stand komen van 's werelds achtste wonder” tegen te houden, ja te belletten, omdat door dit gebouw de schilderachtige schoonheid van de Amstelstad zou worden geschonden!” tengevolge van de zucht naar ruwe, onregelmatige steen, naar een oud effect, is de „Verblind”steen in discreditiet. Toch is er met dit materiaal veel moois te bereiken, terwijl zijn duurzaamheid zeer groot is.

Städtebau, Heft 7, Juli 1909. In het eerste artikel: „Optisches im Städtebau, behandelt Dr. Hans Schmidkunz, hoofdzakelijk het verband dat er bestaat tusschen den afstand van zien en datgene wat gezien moet worden. Wil men fraaie plein- en straatgezichten dan behoort niet alleen op de schoonheid van het geheel en de onderdeelen gelet, doch tevens op de gelegenheden die geboden moeten worden om die schoonheden ook te kunnen waardeerden. Voor gebouwen blijkt 2-maal de hoogte de gewenschte afstand om het ensemble te zien, minder afstand dient ter appreciatie voor het détail, meerdere voor het gunstigst overzicht voor het schilderachtig geheel van een gebouwencomplex.

Arthur Glogau zet zijn reisherinneringen van het vorige nummer voort. Hij beschouwt aan de hand van een 20-tal afbeeldingen weer, allerlei kleinere en grootere steden en maakt over groepeerings en beplanting weer leerzame opmerkingen. Vooral omtrent de soorten van planten te benutten bij straat, huis- en balconversiering wordt uitgewijd — en de botanici worden aangespoord geschikte nieuwe variëteit voor deze doeleinden te kweeken en te verspreiden.

De Gezondheidsfactoren in bouwverordeningen en bouwplannen worden door Bouwinspecteur Redlich onder de oogen gezien. Verdiepingaantal en hoogte vastgesteld in verband met omliggende straten of tuinen. Meer in 't bijzonder wordt aangedrongen op meer eenvormigheid der verordeningen in 't algemeen, die dan gedetailleerder in de politieverordeningen van iedere gemeente zouden zijn pasklaar te maken voor plaatselijke eischen. Ten slotte wordt de zuidelijke uitbreiding der stad Glogau door W. Wagner aan de hand van tekst en afbeelding toegelicht.

Volgen overzichten van boeken en tijdschriften en verschillende algemeenheden.

Natuurlijk is nu ook de ruwe trap van uitgebroken tempelsteen weggeruimd, waardoor men hem vroeger beklimmen kon, evenals de gemetselde zitbank, wier pleisterbedekking ontwaard was door namen en data van zoo vele bezoekers, die hun bezoek aan den bouwval belangrijk genoeg achtten om dat niet slechts in 't vreemdelingenboek in de pasanggrahan, maar ook nog op den steenhoop zelf te vermelden.

Mist men dan nu niet veel, nu men 't overweldigend schoone landschap niet meer van de hooge kruin zelf overzien kan? Och neen, want dat is van de hoogste terrassen aan den voet van den dagob even rijk en schoon. Alleen moet men, om 't in zijn geheel te beheerschen, om den dagob heen wandelen, terwijl men zich daarvoor vroeger slechts op zijn voeten om te draaien had. Maar toen ook overzag men immers telkens niet meer dan een deel van 't geheel, een kleinen boog van den grooten cirkel, de maha gelang, die aan de hoofdplaats van de residentie Kedoe zijn naam gegeven heeft.

Over den arbeid van kapitein Van Erp kon de heer Groneman niet anders dan met lof spreken — een lof, waaraan, als komende uit den mond van zulk een grondig kenner van de beroemde tempelruïne, bijzondere waarde mag worden toegekend.

Aan het slot van zijn artikel gekomen, bepleit dr. Groneman nogmaals de noodzakelijkheid van het overdekken van den bouwval, waarvan de muren zullen bezwijken, ineenstorten of uiteenvallen, wanneer men niet op afdoende wijze regen en zonnehitte afweert.

Alg. Hand. Bl.

Nederlandsche meubelkunst te Zürich. Niet ten onrechte klagen onze interieur- en sierkunstenaars er wel eens over dat hun arbeid in het eigen land te weinig gewaardeerd wordt, hun streven de aanmoediging van royale opdrachten moet missen. Belangrijke bestellingen van interieurkunst worden vaak in het buitenland geplaatst, welke ten minste even goed door Nederlandsche artisten zouden kunnen uitgevoerd worden.

Met hoeveel waardeering bespreekt nu weder dr. Albert Baur in de *Neue Züricher Zeitung* het te Zürich tentoongestelde werk van Penaat, van den Bosch en Berlage. Baur is een bekend medewerker aan kunsttijdschriften; zijn oordeel kan het gezag waarmee hier en elders goedkeurend over den arbeid der Nederlandsche meubelkunstenaars is gesproken versterken.

De Zürichsche tentoonstelling in het kunstnijverheidsmuseum bestaat uit tien door Nederlandsche architecten, en vijf door den Duitscher Richard Riemerschmid, gemeubelde vertrekken. In Riemerschmids vrij grof, machinaal afgewerkte kamers zit een grootere trek, doch de Hollanders munten uit door fijnen smaak kleurzin, degelijkheid van afwerking en goed verhoudingsbegrip. Men herkent, zegt Baur, overal den uitnemend gecultiveerden smaak van een oud schildersvolk.

In een groote eetkamer van Van den Bosch waardeert Baur de juiste verhoudingen — hoewel hij overal bezwaar heeft tegen te kleine buffets — en de warme, vroolijke kleurenstemming. Het prachtige tapijt van verzadigd wijn-rood met geel ornament geeft den indruk van degelijken welstand. Daarbij stemmen de wat koelere behangsels en de roode lederbekleding der stoelen uitnemend. Een tweede eetkamer van denzelfden architect doet in zijn grooteren eenvoud nog voorname; ook een derde kamer geeft veel schoons en zuivers te zien.

Over de door Penaat gemeubelde vertrekken is Baur het meest opgetogen. Diens groote eetkamer met „stoelen zoo goed als ze bij mogelijkheid zijn kunnen” en diens heerenwerkkamer, noemt hij meesterwerken. Een der buffetten heet „een prachtstuk, zooals men ook in historische musea slechts zelden vindt”.

Berlage's beide kamers acht Baur niet zoo goed als ze, den hoogen rang van den maker als architect in aanmerking genomen, konden verwacht worden te zijn. Doch in bijzonderheden valt zeer veel te loven. De kleine eetkamer werkt rustiger en geslotener dan de mahonie salon.

Onze meubelbouwers en afnemers kunnen in deze Hollandsche kamers veel leeren, zegt de Zwitsersche schrijver. In de eerste plaats juist het practisch begrip, dat van droog utilitarisme verwijderd blijft en 't welk ons in de jaren van doellooze overgangscultuur vaak ontging. En dan de eenvoudige waarheid dat

men altijd de fijnste werking bereikt wanneer men de natuurlijke schoonheid van het materiaal weet te gebruiken en haar door onberispelijke afwerking verhoogt.

Alg. Hand. Bl.

PERSONALIA

HUGO A. C. POORTMAN.

Bij gelegenheid van het bezoek van Keizer Wilhelm aan Middachten is de Parkarchitect Hugo A. C. Poortman geridderd door Z. M. den Duitschen Keizer. Als ooit een ridderkruis verdiend is, dan is dit wel door den parkarchitect, die door zijn aanleg van de tuinen van Middachten weer heeft laten zien, dat de oude tuinkunst door een man van smaak toegepast toch altijd mooi blijft. Opgevoed voor zijn vak te Parijs, door een der beste op dit gebied van Frankrijk, de thans oude Ed. André, heeft hij daar het edele der Le Nôtre-kunst leeren kennen en lief hebben, en 't geluk heeft hem gediend de gelegenheid te krijgen zijn kunstzin bot te vieren en de kunstrichting toe te passen, die hem lief was.

Zijn werken, als te Weldam en Middachten, doen den man van hoogen smaak kennen, die onafhankelijk, zich niet liet verleiden tot dit zielloos volgen van de moderne modekunst. Hij is een tuinkunstenaar, zooals elk tuinkunstenaar wezen moet, die zijn kunst beoefent, uitsluitend uit kunstgevoel en niet als bijzaakje van boomkweker of bloemist.

De eervolle onderscheiding van Poortman heeft nog een andere beteekenis. Tuin of Parkarchitecten, die om hun werk geridderd zijn, bestaan er in ons land niet. Wanneer er al onder de zoogenaamde beoefenaars der tuinkunst zijn, die gedecoreerd zijn, dan kregen zij dit niet om hun kunst, doch meestal in andere functies. Het doet dan ook iemand goed, dat een buitenlandsch vorst het werk van een Nederlandsch tuinkunstenaar erkende.

Poortman behoort niet tot die menschen, die in tijdschriften of elders luid hun eigen verdiensten uitkramen, en met eigen werk te pronk loopen, of de menschen bij elkander trommen om toch hun werk te komen zien. Hij gaat bescheiden zijn gang, maar toch zijn vak hoog houdend. Het zal den schrijver, die eenigen tijd geleden in „de Bouwwereld” de stelling verkondigde, dat Tuinarchitecten overbodig zijn, verdrieten, dat zoo'n onnut gedecoreerd is.

Wij tuinkunstenaars mogen er trots op zijn, dat Poortman, als een onzer, in zijn werk erkent is en wel door een man, die vorst is over een volk, waar de tuinkunst hoog staat aangeschreven en ook bloeit, zeker hooger en beter dan hier.

Aan Poortman onze oprechte hulde bij deze hooge onderscheiding.

LEON. A. SPRINGER.

RECTIFICATIES.

In „Actueele Vraagstukken” voorkomende in het vorig no. van het Bouwk. Weekblad moeten de volgende rectificaties aangebracht worden:

blz. 393, 1ste kolom 3de alinea van onderen staat:

„Dat er geen enkel werkelijk goed ontwerp op deze prijsvraag was ingezonden, zal „Jan Veth toch wel *niet* willen ontkennen.” Hiervoor te lezen zal Jan Veth toch wel willen ontkennen.

blz. 393 2de kolom 4de alinea van onderen staat:

„Zie het bericht over de Haagsche Hofvijver blz. 363.” moet zijn: blz. 400.

In dezelfde alinea staat: „verhaspelen *de* begrippen enz.”, moet zijn „verhaspelen *der* begrippen, enz.”

blz. 393, 2de kolom 2de alinea van onderen staat:

„maar het is *de* vraag of er kunstenaars zijn, die goede projecten maken.”

Hiervoor te lezen: „maar het is *de* vraag, of er *even gemakkelijk* kunstenaars *te vinden* zijn, die goede projecten maken.

BOUWKUNDIG WEEKBLAD

ORGAAN VAN MAATSCHAPPIJ
TOT BEVORDERING DER BOUWKUNST

Bestuur v. d. Maatschappij: A. SALM G.B.ZN., Voorz., W. J. DE GROOT, Vice-Voorz., L. C. DUMONT, G. W. VAN HEUKELOM, D. E. C. KNUTTEL, J. LIMBURG, B. J. OUËNDAG, W. F. C. SCHAAP, J. VERHEUL D.ZN.

Commissie van Redactie: S. DE CLERCQ,
H. V. D. KLOOT MEIJBURG, A. SALM G.B.ZN.,
Redacteur: J. GRATAMA.

Bureau van Redactie: Marnixstraat 402, A'dam.
Bureau van Administr.: Herderstr. 5, Den Haag.
Uitgevers: MOUTON & CO. ■ ■ ■ Den Haag.

INHOUD: Iets over „Heimatschutz”, door S. — Het „Remonstrantenhaus” te Friedrichstadt a/d Eider, door J. Verheul Dzn. — Ingenieurswerken en Aesthetica, vervolg. — Sociale Hygiëne. — Tentoonstellingen. — Ingezonden stukken. — Inhoud van Tijdschriften. — Berichten. — Personalía.

REDACTIONEEL GEDEELTE.

IETS OVER „HEIMATSCHUTZ.”

In het Bouwkundig Weekblad van 31 Juli 1909, n^o. 31, geeft de redactie een citaat uit een artikel van den bekenden Amsterdamschen correspondent van de N. R. Ct. betreffende de tentoonstelling van Huisindustrie.

Het slot van het citaat luidt:

„Die stulpen van heideplaggen, die kleine lage woningen met rieten daken, welke hygiënisch vaak zijn af te keuren, hebben toch inderdaad een karakter, dat ze in haar schilderachtigheid met de landelijke omgeving, waaruit zij zijn geboren, als saamgegroeid doet schijnen. Wat tergend leelijk doen daarentegen de landelijke dorpen zich aan ons voor, waar de welvaart dat oude heeft doen plaats maken voor de zoogenaamde nette burger- en boerenhuisjes, naar nieuwerwetschen trant gebouwd. Het landschap wordt door den nieuwbouw finaal bedorven. Om dicht bij huis te blijven: te Laren en te Hilversum is het den wandelaar een weldaad voor het oog, als hij nog eens zoo'n huisje met overstekend rieten dak en zijn toevallige door het uitwendige bepaalde ordonantie, ontmoet. Maar het hygiënische en praktische behoeft niet het pittoreske uit te sluiten, mits de nieuwbouw niet wordt overgelaten aan den eersten den besten boerentimmerman of opperman, maar aan een architect, die de eischen van den goeden smaak van hetgeen in de rustieke omgeving passend is, weet te doen over-

eenstemmen met de eischen, welke de wet (woningwet) stelt.

Hier is een schoone taak weggelegd voor de nieuw gestichte vereeniging: „Heimatschutz”.

Er valt ten dezen zeker veel te doen, doch erkend moet worden dat de tijden rijp zijn indien wij zien, dat belangrijke lichamen als het Ministerie van Landbouw en de Nederlandsche Heide-Maatschappij haar aandacht reeds vestigen op den bouw van woningen, stallen, bruggen enz., kortom van al hetgeen op bouw- en waterbouwkundig gebied bij het landbouw- en veeteeltbedrijf thuis behoort.

Aan de van 21—25 Juli te Deventer gehouden landbouwtentoonstelling had het Ministerie van Landbouw deelgenomen door eene zeer belangrijke inzending van hare onderzoekings- en adviesbureaux, voornamelijk van die te Wageningen.

Door een bureau worden o.m. adviezen inzake bouwkundige aangelegenheden gegeven, het draagt den naam van:

Instituut voor Landbouw-werktuigen en Gebouwen, en is verbonden aan Rijks Hoogere Land-, Tuin- en Boschbouwschool te Wageningen.

Haar werkkring betreffende bouwkundige aangelegenheden blijkt het best uit een brochure, welke op die tentoonstelling gratis beschikbaar werd gesteld.

Op pag. 5 daarvan leest men:

„De afdeling gebouwen werd 1 Januari 1908 geopend. Het is niet de bedoeling een omwenteling in de bestaande wijze van bouwen te weeg te brengen; in tegendeel, er wordt getracht de bestaande gebruiken zooveel mogelijk te volgen en dan de inrichting zoo praktisch mogelijk te maken. Slechts die wijzigingen worden voorgesteld, welke werkelijk verbeteringen gebleken zijn en gezorgd, dat de constructie oordeelkundig is en geen te

grootte kosten veroorzaakt. In de voorafgaande jaren werden daarom in verschillende streken gebouwen, die als doelmatig bekend staan, opgemeten en in teekening gebracht om als leggers te dienen voor het ontwerpen van andere gebouwen. Een twaalftal ontwerpen van aanbouw of verbouw werden in den loop van 1908 vervaardigd, voor verschillende streken van ons land, zoowel op zand als op klei.

Verder werd medewerking verleend bij 3 wedstrijden van stalverbetering, waarvoor zich \pm 60 deelnemers aangegeven hadden.

Waar de aard van het bedrijf eene wijziging vorderde van de in de streek gevolgde bouworde, werden de wijzigingen ontleend aan bouworden in streken, waar het bedrijf op dezelfde wijze wordt uitgeoefend. Teneinde dan met plaatselijke toestanden zooveel mogelijk rekening te kunnen houden, werd samenwerking gezocht met bevoegde personen en eene bouwcommissie voor die streek opgericht. Op een voorstel van de Directie van het Instituut werd in het voorjaar van 1908 een eerste stap in die richting gedaan door de vereeniging tot ontwikkeling van den Landbouw in Hollandsch Noorderkwartier, die een bouwcommissie benoemde om met het Instituut samen te werken. Deze commissie bestaat uit twee landbouwers, goed met bouwzaken op de hoogte en een plattelands bouwkundige.

Alle ontwerpen van deze streek worden zoo mogelijk met deze commissie behandeld, verschillende praktische verbeteringen kwamen op deze wijze tot stand.

Dit aanzienlijk succes moedigde de Directie aan op den ingeslagen weg voort te gaan met het gunstig gevolg, dat door de Friesche en door de Overijselsche Maatschappij van Landbouw de benoeming van een dergelijke commissie in uitzicht is gesteld.

In de overige deelen van het land tracht men hetzelfde te bereiken. De bedoeling is ook om bouwplannen, door architecten vervaardigd en aan het Instituut om advies gezonden, met deze commissiën te bespreken, waardoor men hoopt voor de verschillende bedrijven de meest praktische vormen te zullen vinden."

De adviezen hebben betrekking op de plattegronden en de doorsneden, welke voor den landbouwer van het meeste belang zijn. Aan dezen wordt verder overgelaten de keuze van hem, aan wien hij de bouw wil toevertrouwen. In de meeste gevallen zal dit wel zijn de boerentimmerman of de daarmede gelijkstaande plattelandsbouwkundige, waarvoor de correspondent van de N.R.Ct. terecht zoo bevreesd is.

Toch moet erkend worden dat het Ministerie van Landbouw wat betreft het landbouwkundig gedeelte van het vraagstuk op den goeden weg is; het behoeft slechts een schrede verder te gaan door ook invloed uit te oefenen op het aspect, door zorg te dragen dat de ontwerpen zich zullen aanpassen aan de omgeving. Als vrij wel zeker mag worden aangenomen, dat de dorpstimmerman of plattelandsbouwkundige, den goede niet te na gesproken, daartoe niet voldoende bekwaam is en zal dus het advies van den architect, die de eischen van goeden

smaak van hetgeen in de rustieke omgeving passend is, weet te doen overeenstemmen met de eischen, die het bedrijf stelt, moeten worden ingewonnen en in vele gevallen hem de leiding moeten worden toevertrouwd. Hiertegen zal van verschillende zijden bezwaar gemaakt worden; men zal vreezen dat de bouwkosten zullen worden opgedreven. Dit is echter allerminst te verwachten, eer het tegendeel. Een elk die het platteland bezoekt, wordt dikwijls onaangenaam getroffen door de copiëen van gevels van stadshuizen, welke daar niet op haar plaats zijn, door allerlei kunstmiddelen aan plattegrond en doorsnede zijn aangepast en bovendien door allerlei onnoodige pronk betrekkelijk duur zijn.

Werd slechts gestreefd naar eenvoud en getracht de bestemming van het gebouw naar buiten uit te drukken, er ware veel gewonnen; doch de dorpstimmerman wil het vooral mooi maken en veelal zijn collega's den loef afsteken. De middelen, die hij daartoe bezigt, zijn gewoonlijk van zeer bedenkelijken aard, als: portlandcement consoles, stuitstukken en banden, bizarre tympan- en paneelvullingen en stukken, kortom de boerenwoning wordt dan veelal een bloemlezing van reeds in de steden door den speculatie-bouwer afgedankte motieven.

Hoeveel zou door rationeelen bouw, overeenkomstig eischen van gebruik en materieel, niet bespaard kunnen worden?

Waar het Ministerie van Landbouw adviezen geeft betreffende de plattegronden en doorsneden daar zal het dit ook moeten doen t. o. van het aspect.

De zaak klemt op dit moment.

De landbouwende stand geniet in de laatste jaren een vrij grootte welvaart door de goede prijzen, welke van de producten gemaakt worden en door het grootte succes der toepassing van kunstmeststoffen, waarin ook weer het Rijk een belangrijk aandeel heeft door de cursussen harer landbouwleeraren.

Een der vormen, waarin zich welvaart uit, is wel een zekere animo tot bouwen, deels om daardoor aan de behoefte tot comfort te voldoen, deels om in de groeiende behoefte van het bedrijf te voorzien.

Verwacht mag dus worden, dat ten plattelande meer en meer gebouwd zal worden; doch het gevaar van mooi-doenerij door den plattelandsbouwkundige is zeker groot, te meer daar de bouwheer door goede verdienste geneigd is tot meerdere uitgave.

Door ingrijpen van het Rijk zal een goed werk verricht worden: het streven tot het behoud van ons landelijk schoon. Waar de adviezen van het Instituut, zooals blijkt in zake het bedrijf, op hoogen prijs gesteld worden, zoo zal het niet veel moeite kosten het daarheen te leiden, dat aan het aspect de noodige aandacht wordt geschonken.

Is aan het Instituut niet een aesthetisch ontwikkeld bouwkundig ambtenaar verbonden, dan verdient het zeker overweging daartoe over te gaan.

Is de omvang der bemoeiingen van het Instituut niet zoo groot, dat het Ministerie van Landbouw de kosten daaraan verbonden vooralsnog gewettigd acht, dan

ware toch te overwegen op welke wijze in het voren-geschetste zou kunnen worden voorzien.

En nu wat betreft de *Nederlandsche Heide-Maatschappij*. In het overzicht, in het Ochtendblad van 1 Augustus der N. R. Ct., van de Algemeene Vergadering dezer Maatschappij komt de volgende mededeeling van het Bestuur voor:

„In den loop van het laatste jaar is aan den Algemeenen Technischen Dienst der Maatschappij een *bouwkundige* verbonden. De aanleiding hiertoe was de volgende.

Het komt herhaaldelijk voor, dat op ontginningen in beheer bij onze maatschappij bouwwerken moeten worden verricht, hetzij het bouwen van woningen, bergplaatsen, schuren, enz., hetzij van bruggen, sluizen of andere waterbouwkundige werken.

Tot nu toe was het de gewoonte, dat hiervoor de hulp van een architect uit de omgeving werd ingeroepen.

Bij de toename van het aantal bouwwerken, vooral ook tengevolge van het stichten van vele boerderijen op de ontginningen, deed zich echter allengs de behoefte gevoelen om iemand aan de maatschappij te verbinden, die zich in het bijzonder kan bezighouden met het ontwerpen der daarvoor benodigde plannen en het houden van toezicht op de uitvoering. Deze regeling biedt het voordeel, dat de voor het doel aangestelde ambtenaar een meer speciale studie kan maken van werken, als waarvan hier sprake is.

De betrekking is van bouwkundigen en waterbouwkundigen aard. Of bij de benoeming eischen betreffende aesthetische ontwikkeling zijn gesteld, blijkt niet, en toch is hier een architect, die de eischen van goeden smaak voor hetgeen in eene rustieke omgeving passend is, weet te doen overeenstemmen met de eischen die het bedrijf stelt, zeker op zijn plaats, zelfs in niet mindere mate dan aan het Instituut te Wageningen, waar de functionaris slechts een adviseerende rol te vervullen heeft; hier is hij ontwerper en uitvoerder. Welk groot voordeel bereikt zal zijn t.o.v. bouwkundige ontwerpen is reeds in het vorenstaande aangetoond; niet minder zal dat het geval zijn voor waterbouwkundige werken als: bruggen, sluizen, enz. Juist omdat de *Nederlandsche Heide-Maatschappij* zoo dikwerf werkzaam is in streken, bedeed met veel natuurschoon, waarin waterlopen, 't zij beken, 't zij slooten, belangrijke elementen vormen, is het wenschelijk, ja eisch, dat al dat schoons zoo min mogelijk wordt geschaad; en toch is dat gevaar groot, wijl gewoonlijk teere combinaties van water en beplanting voorkomen. De werken moeten geheel passend in de omgeving gemaakt worden en toch niet hinderlijk zijn voor het bedrijf. Men moet hierop te meer indachtig zijn, omdat bij waterbouwkundige ontwerpen dikwerf zoo weinig gelet wordt op den vorm en vermeende constructie-eischen het hoogste woord voeren.

Een elk, die eenigszins bekend is met het werken der *Nederlandsche Heide-Maatschappij* weet, dat zij in alles het goede wil; mocht zij bij de benoeming op het aesthetisch element niet gelet hebben, dan is dat zeker toe te schrijven aan het feit, dat het streven naar Hei-

matschutz nog van jongen datum is. Waar zij echter door haar werkkring telkenmale daarmee in aanraking komt, is het te verwachten dat zij het indachtig zal zijn. Toch ware het mogelijk niet ondienstig, haar op het groote belang, dat in dezen bij de instelling van den bouwkundigen dienst betrokken is, te wijzen.

S.

HET „REMONSTRANTENHAUS” TE FRIEDRICHSTADT A/D EIDER.



et is eenige weken geleden dat de aanbesteding plaats had van het te bouwen „Remonstrantenhaus” te Friedrichstadt a/d Eider, waarvan nevensgaande platen de hoofdplattegrond en de hoofdfacade te zien geven en waarvan op 23 Juli ll. de eerste steen is gelegd. In opdracht van de Remonstrantsche Gereformeerde Gemeente aldaar, werd het ontwerp van dezen bouw door ondergeteekende gemaakt, terwijl de bouwleiding door den architect E. Stoffers te Kiel zal plaats hebben.

Het gebouw is in hoofdzaak bestemd voor zetel van het



MARKT TE FRIEDRICHSTADT A/D EIDER.

Kerkbestuur, woning van den Predikant en tot het geven van godsdienstonderwijs, terwijl de groote zaal zal worden gebruikt voor het houden van bijeenkomsten, volksavonden, lezingen, tentoonstellingen, muziekuivoeringen enz. enz. voor zooverre dit kan overeenkomen met de beginselen der Rem. Ger. Gemeente aldaar.

Zooals men uit den plattegrond kan zien, ligt het gebouw geheel vrij en bestaat uit een kelderverdieping, begane grond, eerste verdieping en zolderverdieping.

De begane grond bevat de voornaamste vertrekken als Unterrichtszimmer, Lesezimmer, Versammlungszimmer, Vorstandszimmer, Garderoben, Toiletten, W.C's enz., terwijl het achtergebouw, dat slechts een verdieping hoog is, hoofdzakelijk wordt ingenomen door de groote zaal met podium. Met het oog op deze groote zaal zijn de entree en vestibule ruim ontworpen, terwijl aan weerszijden aan de achterzijden van den voorbouw afzonderlijke toegangen zijn aangebracht, die benut kunnen worden, wanneer de hoofdtoegang niet gebruikt mag worden; verder dienen zij als uitgangen bij het verlaten der zaal. De vestibule wordt verlicht door bo-

venlicht. Op de verdieping van het voorgebouw bevindt zich de ruime woning van den predikant, terwijl in de kelderverdieping de verwarmingsinstallatie geplaatst zal worden en aldaar verschillende ruimten voor huishoudelijk gebruik zijn ondergebracht.

De oude band, welke deze Rem. Gemeente aan ons vaderland verbindt, was aanleiding dat het ontwerp aan een Hollandsch architect werd opgedragen, doch met de bepaling, dat het gebouw ontworpen moest worden in Oud-Hollandschen stijl, welken stijl nog vele oude in de stad aanwezige geveltjes vertoonen, restanten van den tijd, waarin door onze voorvaders deze stad gesticht werd en waarvan het hier bijgevoegde plaatje een oppervlakkig beeld geeft.



De voorgevel zal opgetrokken worden in baksteen met natuursteen voor de banden, sluitstenen en andere constructie deelen, terwijl het dak met blauwe leien gedekt zal worden. Om het Hollandsch cachet zoo getrouw mogelijk nabij te komen zal o.a. de baksteen geleverd worden in waalformaat door de firma Mees uit Groningen, die de steen vandaar over zee naar Friedrichstadt zal vervoeren.

Hoofdzakelijk door het krachtig initiatief van den tegenwoordigen Hollandschen predikant der Rem. Gemeente te Friedrichstadt Ds. F. Pont is het totstandkomen van dit gebouw mogelijk geworden, waarmede dan ook — afgezien van het doel, waarvoor het door de kerkelijke gemeente zal worden gebruikt en benut — een goed maatschappelijk werk wordt beoogd.

Het is hier van pas iets te vermelden omtrent het Holl.

karakter van deze Noord-Duitsche stad, die hoewel zij in 1850 door een zesdaagsch bombardement in een strijd tusschen Denen en Holsteiners voor twee derden verwoest werd, in hare overblijfselen nog genoegzaam hare Hollandsche afkomst kan toonen.

In een beschrijving uit het jaar 1852 van Frederikstadt a/d. Eider en hare Hollandsche Gemeente door Dr. Joannes Tideman, Predikant te Rotterdam, vond ik enkele gegevens van de stichting dezer stad, die ik in 't kort hierbij wil mededeelen.

Friedrichstadt a/d. Noordzijde van den Eider in Sleeswijk gelegen onderscheidt zich in haar voorkomen geheel van de overige steden dezer streek en herinnert sterk aan de vriendelijke landstadjes van Holland. Het

is een plaatsje van hoogst regelmatig bouw; een langwerpig vierkant aan drie zijden door een gracht en „kaai" omgeven. Lijnrecht en recht-hoekig elkander snijdende straten zijn geplaveid als de onze en zindelijk als die onzer binnensteden. De huizen hebben meestal twee verdiepingen en zijn met trapgevels gebouwd.

Men gaat van een Voorburgwal naar een Middenburgwal door een Prin-sen- of Prinsessestraat, doorsneden door Graven en eene Kerkstraat. Ook vindt men er nog enkele marktpleinen op echt Hollandsche wijze rondom met boomen beplant en met een pomp in het midden.

Friedrichstadt werd in 1621 gesticht door Hollandsche Remonstranten, die voor de vrije belijdenis van hun geloof een veilige wijkplaats buiten het Vaderland zochten. Ook in Oost-Friesland, in sommige plaatsen onder het gebied van den Graaf van Steinfors en te Dantzig in Pruisen zetten zich toen Remonstranten neder. Uit meer plaatsen werden hun aanbiedingen van vrij verblijf gedaan, doch overal was de vestiging van Remon-

stranten slechts van korten duur en liet niets achter. Alleen in Sleeswijk aan den Eider bestaat zij tot op dezen dag.

Voornamelijk door den invloed van een aanzienlijk Hollander, die in Holstein toendertijd een man van invloed was geworden, Johan de Haen, gewezen Pensionaris van Haarlem, vriend van Oldenbarneveld en de Groot, die in 't begin van 1619 op aandrang van de zijnen het land verlaten had, om aan ballingschap te ontkomen, vestigden zich velen in die streek. Deze de Haen begaf zich naar Holstein en werd een der Raden van den Hertog; het was in die betrekking, dat hij den uitgeweken Remonstranten met raad en daad hulp kon bieden. Hij stierf in 1624.

Vooraf door het krachtig pogen van een vermogend aanzienlijk man, Willem van den Hove, aan de Groot ver-

DAS REMONSTRANTENHAUS ZU FRIEDRICHSTADT A.D. EIDER

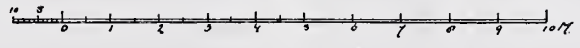
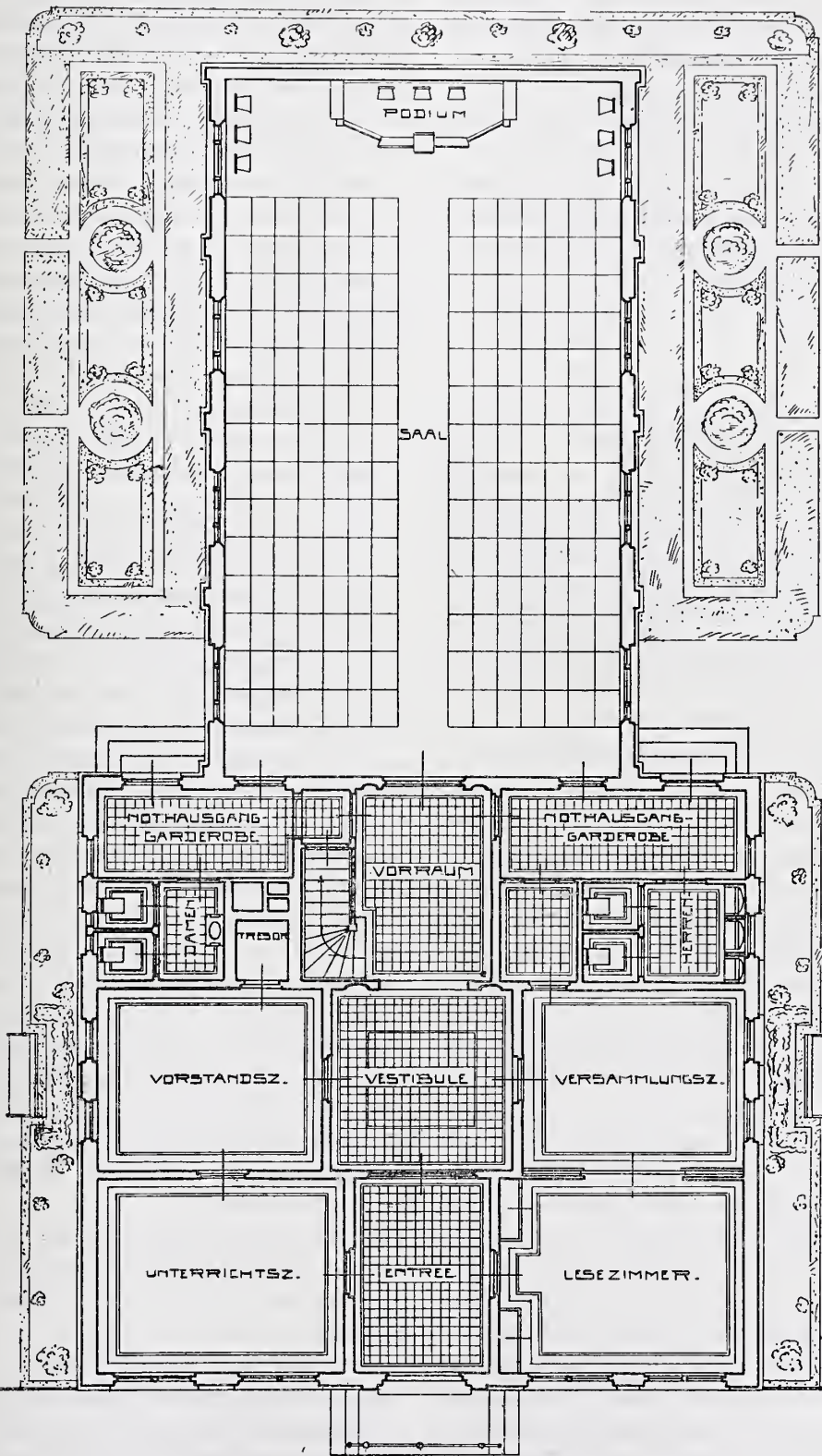

Handwritten signature and text:
D. ...
Architekt. ...

maagschap, kwam de eigen Hollandsche stad aan den Eider tot stand.

Op den 24^{sten} Sept. 1621 werd de eerste steen van het huis gelegd door zijn zoon Anthony v. d. Hove. De stad kreeg den naam van haren vorstelijken begunstiger Frederik IV uit het huis van Holstein—Gottorf. De grond voor de stichting der stad aangewezen was uitnemend. Aan de Zuidzijde de Eider, die toen tot diep in het land bevaarbaar was en thans door het in 1784 gegraven kanaal de Oost- en Noordzee verbindt.

De vruchtbaarheid van de streek wordt in een oud vers: Vermaeninge aan de oprechte Hollanders tot opbouwning van Frederikstat, geroemd. Tot in de helft der vorige eeuw was de Hollandsche taal nog vrijwel in gebruik bij de Remonstranten te Friedrichstadt, later werd alleen in de kerk in 't Hollandsch gepreekt, terwijl dat alles nu door Duitsch is vervangen.

J. VERHEUL Dzn.,
Architect.

Rotterdam, Augustus 1909.

INGENIEURSWERKEN EN AESTHETICA.

OP WELKE WIJZE KAN BEVORDERD WORDEN DAT BIJ INGENIEURSBOUWWERKEN MEER DAN TOT NU TOE HET GEVAL IS, REKENING WORDT GEHOUDEN MET DE EISCHEN DER AESTHETICA.

Gedenkschrift, vastgesteld op het Congres te Dantzig in 1908 gehouden door het „Verband“ der Vereenigen van Duitsche architecten en ingenieurs.

Rapporteur: H. S. KLETTE, *Stadtbaurath Dresden.*

(Vervolg van bladz. 406.)

ok andere installaties voor de industrie worden dikwijls met dezelfde onverschilligheid in het landschap aangebracht; nl. waterleidingen voor turbines en „Drahtseilbahnen“. Ook hierbij valt in vele gevallen, meer door de wijze van aanleg, dan wel door de hoogere mate van volkomenheid in de uitvoering, veel te verbeteren, waardoor de ontsiering der natuur tegengegaan wordt en waardoor het onontkoombare minder opvalt. Bij ingenieursbouwwerken, die door hunne grootte en beteekenis op den voorgrond treden en daaraan het recht ontleenen, invloed uit te oefenen op hunne omgeving, zijn belangrijker overwegingen in acht te nemen — hier wordt het noodzakelijk, dat gevoel en inzicht bij den constructeur predomineeren en hem den weg wijzen, waarlangs doelmatigheid en schoonheid tegelijk worden bereikt. Of hij dien weg alleen bewandelt, of dat anderen hem daarbij helpen, is voor de zaak zelf van geen belang, want zooals reeds gezegd: *niet hoe iets verkregen wordt, maar wat verkregen wordt*, geeft den doorslag. Elke tijd brengt universeele naturen voort, die, wanneer zij ter rechter tijd voor de juiste taak gesteld worden, in staat zijn, deze alleen te beheerschen: een Leonardo da Vinci, een Michel Angelo schilderden en beielden niet alleen, maar zij construeerden en bouwden ook: een Albrecht Dürer werkte bij de versterking

van Neurenberg mede, een Pöppelmann schiep den Zwinger en de Augustusbrug. Ten allen tijde zullen persoonlijkheden, die het geheele gebied van bouwkunde en kunst beheerschen, tot de uitzonderingen behooren. Zij staan tegenover de moderne specialiteiten, die slechts een gebied maar dit dan ook geheel beheerschen. Het verzamelen en bij elkander houden der krachten, om ze op een bepaald gebied te laten inwerken, wijst op vooruitgang. Het voortgezet onderwijs, dat hier in de plaats van de praktijk getreden is, is hieraan bevorderlijk en leidt tot diepgaande studie. Bruggenbouw, betonbouw en de kortgeleden ontstane gewapendbetonbouw zouden niet zoo tot bloei zijn geraakt, wanneer geen specialiteiten deze terreinen intensief bewerkt en de moeilijkheden ervan overwonnen hadden. Op één gebied in het bijzonder heeft men langs dezen weg goede resultaten verkregen, n.l. op dat der stedenbouwkunst; onafhankelijk van de opleiding, die zij genoten hebben, houden zoowel architecten als ingenieurs en andere bouwkunstenaars zich hiermede bezig. Verwacht kan worden, dat ook op elk ander gebied even goede resultaten verkregen kunnen worden, zoodra voor de opleiding van geschikte krachten wordt gezorgd. Dan kan ook verwacht worden, dat het groote doel, dat de „Oberbayrische Architekten- und Ingenieurverein“ beoogt, algemeen kan worden bereikt: „*De ingenieur moet leeren, zich op zijn arbeidsterrein kunstenaar te gevoelen en in staat zijn, voor zijne werken met volle bewustzijn de artistieke verantwoordelijkheid op zich te nemen.*“

Dit doel kan en zal bereikt worden, niet op het gebied der bouwkunde van den ingenieur in het algemeen, maar op onderdeelen daarvan; het zullen geen ingenieurs zijn, die dit in de toekomst zullen bereiken, maar ingenieurs-bouwkunstenaars, die zoowel uit de architecten als uit de ingenieurs zullen voortkomen.

De wegen, die tot dit doel leiden, moeten geëffend worden het zal tijd vorderen, eer zij met succes kunnen worden bestreden. Tot zoolang zal het regel zijn, dat ingenieur en architect op elkaar blijven aangewezen en de een den ander noodig heeft, waar eigen kracht niet voldoende is om iets goeds tot stand te brengen. Wil het gemeenschappelijk werk slagen, dan moeten zij elkaar leeren verstaan en hiervoor moet de opleiding zorg dragen, zij moet echter ook waarborgen, het bereiken van het verdere groote doel, het verkrijgen van ingenieurs-bouwkunstenaars.

Op voortreffelijke wijze wijst het rapport van de „Hamburger Architekten- und Ingenieurverein“ den weg, die hier moet worden ingeslagen. Het bevat de beide stellingen:

I. Het juiste begrip van den Ingenieur voor de artistieke uitingen van den modernen tijd moet door eene doeltreffende opleiding krachtig bevorderd worden.

II. het juiste begrip van den kunstenaar voor de vele onderdeelen van den ingenieursbouw is langs denzelfden weg krachtig te bevorderen, *en geeft hierbij de volgende toelichting.*

Eene schoolsche opleiding van den ingenieur tot zelfstandig werkend kunstenaar is in het algemeen niet

mogelijk, omdat de gave van het kunstenaarzijn nooit door eene, ook nog zoo zorgvuldige, opleiding kan worden vervangen en omdat, bij het groote heden ten dage te beheerschen arbeidsveld en de abstract wetenschappelijke werkwijze van den ingenieur, deze, al is bij hem het talent aanwezig, slechts bij uitzondering artistieke arbeid van beteekenis aan den dag kan leggen.

Een gemeenschappelijk werken van ingenieur en kunstenaar bij alle ingenieursbouwwerken, die voor de werking van het stadsbeeld en van het landschap van betekenis zijn, ontstaat daardoor in de meeste gevallen van zelf. Tot een gemeenschappelijk werken wordt echter gevorderd wederzijdsch begrip van opgave en doel. Eene opleiding, welke dit begrip tracht te bevorderen, is onder alle omstandigheden mogelijk.

De ingenieur moet leeren kunst en kunstenaar te verstaan en tegenover hen geen overschillige houding aannemen. Hij moet leeren zijn ontwerpen een artistieke maatstaf aan te leggen en de werken van anderen te beoordeelen. De grond tot gemeenschappelijk werken met den kunstenaar wordt daardoor geeffend.

In het geval van samenwerking met een bouwkunstenaar moet de ingenieur de hulp van dezen niet eerst inroepen als het constructieve ontwerp gereed is, maar reeds het voorontwerp met hem gemeenschappelijk vaststellen. De ingenieur moet vermijden, dat de eischen der doelmatigheid als onoplosbaar gesteld worden tegenover de eischen der kunst, die ook bij de eenvoudigste werken als gegevens beschouwd moeten worden. *De kunstenaar daarentegen*, die bij ingenieursbouwwerken medewerken wil, moet in staat zijn, zich vrij te maken van architectonische vormleer en artistieke hulpmiddelen voor de constructieve gedachten der ingenieursbouwwerken, welke volledig begrip voor hem onmisbaar is, zinrijke vormen en uitdrukking te vinden. Hij moet het vermijden, alleen met ornamentale toevoegsels te willen werken of de zuiver constructieve vormen geweld aan te doen.

Als eerste en voornaamste middel tot bevordering van het wederzijdsche begrip moet gestreefd worden naar een grootere uitbreiding van het leerplan der Technische Hoogeschoolen. Daarin moeten voor ingenieurs en architecten afzonderlijke collegies ingesteld worden, te geven door op artistiek gebied gezaghebbende docenten die ook op het gebied van den ingenieur geen vreemdeling zijn, zij moeten in hoofdzaak door gelukkig gekozen voorbeelden het gevoel voor kunst der jonge toehoorders opwekken en bevorderen.

Natuurlijk is voor het bereiken van tastbare resultaten van het hoogste belang de vraag hoe of het onderwijs het doelmatigst is in te richten. Het vertoonen van goede en slechte ingenieursbouwwerken in beeld en in de natuur, aanvullende voordrachten van æsthetischen inhoud tot verbetering van den smaak en tot bevordering van de algemeene artistieke vorming, passende lectuur zijn geschikte middelen tot verbetering der wederzijdsche verhoudingen. Daarbij moet er de nadruk op worden gelegd, dat de keuze der betreffende leerkrachten van groot gewicht is voor eene goede resul-

taten belovende opleiding in dit gedeelte der studie, en dat het slechts persoonlijkheden van zeer bijzondere begaafdheid voor deze moeilijke taak mogelijk zal zijn, de jonge ingenieurs- en architectenwereld met het doel, dat in de bondsvraag wordt uitgedrukt, te bezielen, zonder in eene werktuigelijke leermethode te vervallen. Aldus de Hamburgsche Vereeniging.

In denzelfden zin uiteten zich ook de meeste andere vereenigingen, meer of minder diep op het vraagstuk ingaande. Betreffende het onderwijs in de opleiding der ingenieurs tot zelfstandige bouwkunstenaars, die zich bij hun ontwerp ook ten volle verantwoordelijk gevoelen ten opzichte van de æsthetische werking, wordt vereischt, dat de scholen ingrijpen — de voorbereidende door uitbreiding der algemeene opleiding, toevoeging van een zuiver æsthetisch onderricht, zorg voor een overzicht over kunst- en beschavingsgeschiedenis — de vakscholen, en in het bijzonder de Technische Hoogeschoolen, door het aanbieden van eene gelegenheid, waardoor hare leerlingen zich goeden smaak, kunstgevoel en æsthetische ontwikkeling eigen kunnen maken. Zoover leerdoel en leerplan dat niet bevorderen, moeten zij aangevuld en veranderd worden. Aanschouwelijk onderwijs, voordracht, practische oefening, deelname der ingenieurs aan den onderrichtscursus voor artistieke ontwikkeling, bijzondere lezingen over architectonische vormleer, over de æsthetiek der ingenieursbouwwerken, onderricht over kleine, maar belangrijke middelen, b.v. hoe verkeerswegen of afzonderlijke bouwwerken met de natuur of met haar omgeving in overeenstemming zijn te brengen, studie van Semper's werk „Der Stil”, oefening van het oog voor de onbewust statische vormen-spraak, door ijverig en goed geleid teekenen naar de natuur, bezichtiging van werkplaatsen en fabrieken, om den aard der materialen en hunne behandeling te leeren kennen enz., worden in het bijzonder aanbevolen.

Bij den in de tweede plaats aangeduiden weg: toevoeging van den architect aan den ingenieur tot gemeenschappelijk werken, gaan de meeningen in zooverre uit elkaar, als dat sommigen dit zonder uitzondering bij alle ingenieursbouwwerken willen, anderen slechts tot dat de ontwikkeling der ingenieurs tot bouwkunstenaar bereikt zal zijn. Velen bevelen het samengaan van ingenieurs en architecten van het begin af aan, anderen meenen, dat de bespreking in de ingenieurs- en architecten-vereenigingen de gewenschte wisselwerking zal geven, nog anderen (zoals Stuttgart) zetten in de plaats van den architect het meer algemeene begrip „kunstkenner”.

Ook in hoeverre de medewerking der tot samenwerking geroepenen zal strekken, wordt aangeroerd. Keulen zegt: de ingenieur moest goede massa-verdeeling, de werking der lijnen en harmonie met de omgeving bij zijne projecten in het oog houden; nochtans zal zijn statisch en constructief werken slechts de doelmatigheid tot grondslag hebben, hij moet zich *tijdig* voor de verdere ontwikkeling zijner gedachten met den architect in verbinding stellen, dien de taak ten deel zal vallen, het werk naar æsthetische inzichten in samenwerking

den definitieven vorm te geven. Schwerin is er voor, de vaststelling der constructieve lijnen door den ingenieur en het overige door den architect te doen geschieden. München daarentegen acht de toevoeging der architecten reeds bij uitwerking der ontwerpen *niet* juist wegens de omslachtige en kostbare werkwijze, de wrijving tusschen techniker en kunstenaar en omdat werken, op deze wijze ontstaan, meer het karakter van een getroffen compromis dan van een uit de opgave zelf gegroeide en volkomen oplossing dragen. De medewerking van den geschoolden architect, zelfs van den uitmuntendsten, biedt nog geen waarborg voor een geslaagde oplossing. Slechts van den ingenieur zelf zij eene werkelijke, niet alleen uiterlijke geslaagde oplossing te verwachten.

De ingenieur moet zich in zijn werk als kunstenaar leeren gevoelen en bekwaamd worden, om de aesthetische verantwoordelijkheid voor zijne werken met het volle bewustzijn op zich te nemen. Langzaam maar voortdurend wint de ingenieur aan kennis van hetgeen hem ontbreekt. Hiertoe drage de voortdurende voeling tusschen architecten en ingenieurs, zooals zij in de vereenigingen geboden wordt, bij.

Verdere voorstellen verlangen:

Het bewerken der openbare meening meer dan tot nu toe geschiedt! In het bijzonder moet door de pers en door het vereenigingsleven propaganda gemaakt worden voor het streven om in de breede rijen van het volk belangstelling te wekken voor het schoone, het begrip te verhelderen, en niet alleen door besprekingen in de vakbladen, maar ook in letterkundige en politieke bladen. Collega's die de pen kunnen voeren zullen den zin voor artistiek opgevatte ingenieursbouwwerken bevorderen met de vereenigingen voor „Heimatschutz” en overeenkomstige vereenigingen zal voeling gehouden worden, in de etalagekasten der boek- en kunsthandelaars zouden goede oplossingen tentoongesteld moeten worden en voor groote ingrijpende vragen zouden openbare besprekingen gehouden moeten worden. In den vorm van voorbeeld en tegenvoorbeeld zou voor uitgaven gezorgd moeten worden, in het bijzonder echter werd van verschillende zijden er op aangedrongen, dat het „Verband” alle goede en belangrijke, maar vooral de navolgenswaardige ingenieursbouwwerken in een boekwerk zou verzamelen, om daarmee niet alleen voor den leek als aanschouwelijk onderwijs te dienen, maar ook voor de verdere ontwikkeling der ingenieurs en bouwkunstenaars, waarbij in het oog gehouden moet worden dat de aesthetische bevrediging bij de ontwerpen van den ingenieur gelegen is in de wijze waarop het doel van het werk is blootgelegd, (Schwerin), dat de mate der bevrediging afhankelijk is van de mate van het begrip van den beschouwer omtrent de functies der afzonderlijke deelen van het bouwwerk. Nu zal zulk begripen maar bij weinig deskundigen voorkomen. Het *stijlgevoel* moet gewekt worden, vooral bij den ingenieur, opdat dit hem leere, de uiterlijke verschijning zijner bouwwerken in harmonie te brengen met haar doel, haar materiaal en hare omgeving.

(Wordt vervolgd.)

❧ SOCIALE HYGIËNE. ❧

AMSTERDAM EN DE WONINGWET.

Onder dezen titel vinden wij een artikel in het Algem. Hand. Blad van 5 Aug. j.l. van E. J. Everwijn Lange, waaraan wij het volgende ontleenen:

Na een overzicht gegeven te hebben hoe of de Woningwet in Amsterdam wordt uitgevoerd, vermeldt schrijver, dat in zake het nagaan welke woningen ongeschikt ter bewoning zijn, verbetering behoeven of overbevolkt zijn, in Amsterdam de praktijk is,

„dat de Gezondheids-commissie naar aanleiding van inlichtingen van het Woning- en Bouwtoezicht het initiatief neemt. Naar aanleiding daarvan moeten Burgemeester en Wethouders binnen eene maand een besluit nemen — en in geval het advies der Gezondheids-commissie strekt tot onbewoonbaarverklaring, zijn Burgemeester en Wethouders verplicht eene beslissing van den Gemeenteraad, omtrent het al of niet onbewoonbaar verklaren, uit te lokken.

Doen Burgemeester en Wethouders dit niet, dan kan de Gezondheids-commissie — en eveneens de particuliere personen, mochten die het initiatief hebben genomen — bij den Gemeenteraad voorziening vragen met betrekking tot het aanbrengen van verbeteringen, of het feit dat de woning meer personen huisvest, dan geoorloofd is.

Met betrekking tot het onbewoonbaar verklaren: geeft de Gemeenteraad geen gevolg aan het advies van de Gezondheids-commissie, hetzij omdat Burg. en Weth. geen besluit in dien geest hebben uitgelokt, hetzij omdat de Gemeenteraad zijn goedkeuring daaraan weigert, dan kan de Gezondheids-commissie in hooger beroep treden bij Gedeputeerde Staten.

Dit laatste heeft zich in Amsterdam voorgedaan en wel doordat de Gemeenteraad, aarzelend een besluit te nemen, den wettelijken termijn heeft laten verstrijken”.

Daar Burgemeester en Wethouders tot dusver veelal passief zijn geweest, vraagt schrijver:

„Ik heb mijzelf afgevraagd, wat de reden wel kan zijn van de houding van Burgemeester en Wethouders in deze aangelegenheid en ik meen, dat deze eensdeels is, huivering om een taak te aanvaarden die hun werkzaamheden, die reeds buitengewoon groot zijn, nog belangrijk zou vermeerderen, voor een ander deel, vrees voor de gevolgen, in het bijzonder de financiële consequenties, die een actief optreden hunnerzijds voor de gemeente zouden hebben.

Alvorens hierop verder in te gaan, wil ik nog uiteenzetten, wat thans op de onbewoonbaar-verklaring volgt.

Overeenkomstig de wet houdt het besluit ter onbewoonbaarverklaring tevens in den last tot ontruiming binnen een bepaalden termijn. Vervolgens zorgen Burgemeester en Wethouders er voor, dat op de woning een kenteeken bevestigd wordt, waarop met duidelijke letters te lezen is „Onbewoonbaar verklaarde woning” en dat binnen den vastgestelden termijn de woning ontruimd en gesloten wordt en hiermede is de zaak afgelopen.

De bewoner heeft elders een onderkomen moeten vinden, onverschillig of zijn nering of bedrijf hem toeliet elders plaats te zoeken, onverschillig of er woningen voor hem beschikbaar waren, die zijn draagkracht niet te boven gingen; de eigenaar ziet zijn rentegevend bezit in een dood lichaam veranderd, dat misschien voor pakhuis, bergplaats of wat ook is te gebruiken, maar wellicht ook voor niets bruikbaar is, dat hij verkoopen kan, indien hij nog eenige rente van zijn kapitaal wil zien, doch waarvoor hij ten hoogste de waarde van den grond en den opstal voor afbraak kan verwachten, altoos voor het geval zich een koper voordoet; . . . et la séance continue.

Zóó zijn er honderden woningen reeds in Amsterdam in korten tijd aan de eigenaars en bewoners onttrokken — en geen zitting van den Gemeenteraad heeft er plaats, of wederom worden tientallen van woningen voor onbewoonbaarverklaring voorgesteld.

Gaat men na, dat er ongetwijfeld wel duizenden woningen in Amsterdam zijn, die in de termen vallen om op dezelfde wijze te worden behandeld, dan ziet de toekomst voor tal van huiseigenaars en bewoners er donker uit, en zal er in Amsterdam tegenover deze verarming, uitsluitend een verrijking van schilderachtige bouwvallen ontstaan.

Of Burgemeester en Wethouders zelf inzien, dat ook deze consequentie, zoo niet aanstonds de gemeentekas rakende, dan toch voor de stad hoogst nadeelig is, weet ik niet. Zooveel is echter zeker, dat onlangs door hen is voorgesteld f 100,000 bij het Rijk te leenen, om daarmede zoodanige onbewoonbaar verklaarde huizen te koopen.

Het is mij echter in het geheel niet duidelijk, wat Burgemeester en Wethouders zich voorstellen daarmede te doen. Het bedrag van f 100,000 is geheel onbeteekenend in vergelijking met het getal huizen dat reeds onbewoonbaar is verklaard en vermoedelijk nog onbewoonbaar zal worden verklaard. Maar bovendien, om te koopen moet er ook een verkoper zijn — en het is de vraag, of de eigenaars dier woningen, tenzij door den uitersten nood gedreven, bereid zullen worden gevonden hun woningen prijs te geven voor de waarde, waartoe het besluit van den Gemeenteraad hun woningen heeft gedeprimeerd. En ten slotte, wat zal de gemeente doen met de onbewoonbaar verklaarde huizen, die zij mocht kunnen machtig worden? Ze afbreken en daarop woningen bouwen, die aan de eischen der Wet voldoen? Maar — en hier ben ik genaderd tot het punt, dat mij in deze 't belangrijkste lijkt — dit zou zijn het planten van een vlag op een modderschuit, het doen van nieuwen wijn in oude lederen zakken.

Wat toch is de kern van de zaak der huisvesting in Amsterdam? Zeker, er zijn tal van huizen in onze stad, die niet aan redelijke eischen voor huisvesting voldoen, maar veel meer nog zijn er tal van sloppen en stegen, waarin geen huisvesting moest worden geoorloofd.

Wat baat 't of in dit slop, in gindsche steeg, aan een stinkend grachtje hier, in een doolhof van straten daar, in den Jordaan, in de Jodenbuurt, in heel de stad der middeleeuwen, omsloten door Singel en Kloveniersburgwal, tientallen, honderdtallen woningen worden onbewoonbaar verklaard, ontruimd, gesloten, afgebroken en vervangen door betere woningen? Het zijn de sloppen, stegen en straatjes zelve, waarin het meerendeel der ten doode opgeschreven woningen zich bevinden, die moeten verdwijnen.

Indien wij den tijd hadden, of ons den tijd konden gunnen, wij zouden allengs tal van gangen, sloppen, stegen zien verdwijnen, of de huizen daarin gevestigd, zien aangetrokken bij naburige huizen aan betere verkeerswegen gelegen. Zoo herinner ik mij uit mijn kinderjaren, hoe de stegen tusschen Kalverstraat en Rokin nog bewoond waren door niet juist het beste deel onzer burgerij, terwijl thans die huizen verdwenen zijn, doordien de winkelgebouwen in de Kalverstraat en aan het Rokin zich op hun gebied hebben uitgebreid. Hetzelfde heeft gedeeltelijk in de Reguliersbreestraat, ten opzichte van den Duivelshoek plaats gevonden; hetzelfde aan de stille zijde van het Rokin, ten opzichte van de Nes. Nu en dan wordt een gang of steeg door de gemeente aan de naburige eigenaars verkocht."

Schrijver wenscht niet dien geleidelijken gang.

„De onteigeningswet was onvoldoende, er waren geen rechtsmiddelen onder het bereik om die toekomstdroom te verwezenlijken, totdat de Woningwet kwam — en daarin de weg werd aangewezen, die leiden kon tot een herboren Amsterdam. Doch die weg is niet de tot dusver door het Gemeentebestuur gevolgde, om hier en ginds een woning onbewoonbaar te verklaren, zonder vergoeding aan den eigenaar en het daarbij te laten, of een bedrag van f 100,000 te bestemmen voor mogelijke aankoop, zonder een vooraf vastgesteld plan ten opzichte van het gebruik van het aldus te verkrijgen, veelal onbruikbaar hoekje grond.

Het is § 5 der wet onder het hoofd „Onteigening", die den weg aangeeft, die mijns inziens gevolgd moet worden — en wel art.

26¹, waarin wordt gezegd, dat een IV Titel „Over onteigening in het belang der Volkshuisvesting" aan de Wet van 28 Augustus 1851 (de zoogenaamde Onteigeningswet) wordt toegevoegd".

Na vermelding der hoofdbepalingen van dezen Titel vervolgt schrijver :

„De strekking van dezen Titel is deze, dat onteigening in het belang der Volkshuisvesting niet langer een speciale wet behoeft, doch geschiedt uit kracht van een besluit van den Gemeenteraad, goed te keuren door de Koningin; dat de onteigening niet alleen behoeft te geschieden ten name der gemeente, maar ook ten name van een corporatie kan plaats vinden, die daartoe is gevormd — en dat zelfs een zoodanige corporatie het recht tot onteigening kan verkrijgen buiten den Gemeenteraad om, doch dat alsdan het Koninklijk besluit de bekrachtiging eener wet behoeft.

Het komt mij voor, dat volgens artikel 77 overal in Amsterdam de huisvesting kan worden verbeterd, niet alleen door hier of ginds een enkel huis te verbeteren, maar ook door groepen van huizen, geheele wijken van aanzien te doen veranderen, sloppen en stegen te doen verdwijnen.

Is het nu mijne bedoeling, de onteigening van een groot deel van het oude Amsterdam te bepleiten? Verre van dien; de onteigening is mijns inziens het ultimum remedium, dat alleen toegepast moet worden, indien langs minnelijken weg niet tot opheffing van de misstanden kan worden gekomen.

De eerste stap is het vormen van plannen voor alle wijken, die verbetering behoeven, hetzij door aanwezigheid van woningen die onbewoonbaar zijn verklaard, of vermoedelijk dit lot zullen ondergaan, hetzij door de ligging van de woningen in het algemeen in gangen, sloppen en stegen of straten, zooals in de Jordaan, de Jodenbuurt en verder in dat deel van Amsterdam, dat door Singel en Kloveniersburgwal is omsloten.

Ook is het niet noodig voor heel de stad tegelijk plannen te ontwerpen. Gedachtig aan de spreuk, dat Keulen en Aken niet op één dag zijn gebouwd, moeten de plannen worden ontworpen voor de eene wijk na de andere. Voor de hand ligt het, dat men uitgaat van de woningen, die reeds onbewoonbaar zijn verklaard, nagaat of die te vervangen zijn, of het niet noodig zal wezen, ook de naburige erven in eigendom te verkrijgen om een goed geheel te scheppen, of niet dan alleen een goede huisvesting zal worden verworven, indien men de geheele steeg of slop doet verdwijnen.

Daarvoor zal noodig zijn veel overleg, veel passen en meten, veel wikken en wegen, bovenal een zachte hand gepaard aan een ijzeren wil.

Staat echter eenmaal een plan vast, dan moeten de onderhandelingen worden geopend met de verschillende betrokken huiseigenaars en moet het streven zijn, zoowel de woningen die onbewoonbaar kunnen worden verklaard, als de woningen die niet in die termen vallen, langs minnelijken weg in eigendom te verkrijgen. Slaagt men evenwel niet met dezen of genen, dan wordt het ultimum remedium toegepast en wordt een besluit tot onteigening genomen, waaraan echter alsdan voorafgaat de onbewoonbaarverklaring van de woningen die daartoe in de termen vallen, indien deze nog niet is geschied.

Hoelang de verwezenlijking van dit program zal duren, kan ik niet beoordeelen; bij het Gemeentebestuur moet echter het vastberaden voornemen bestaan, zoo spoedig mogelijk het duistere Amsterdam te doen verdwijnen.

Zullen de terreinen, die aldus openvallen, voor de volkshuisvesting blijven bestemd? Het komt mij voor, dat in die richting zooveel mogelijk moet worden gestreefd.

Het gaat niet aan te decreteren, dat een deel der burgerij, dat gewoon is in het hart der stad te wonen, zijn heil in de buitenwijken moet zoeken. Trouwens de Woningwet is niet gemaakt, om de stad geheel van karakter te doen veranderen, en b.v. de oude stad uitsluitend in een stad van kantoren en magazijnen, een down-town als in de Amerikaansche steden, te herscheppen, waartoe mijns inziens ook de vraag geheel onvoldoende zoude zijn. Aan de bewoners van de veroordeelde huizen moet

zelfs de preferentie worden verleend, om te kunnen betrekken de nieuw te bouwen woningen. Het is echter zeer waarschijnlijk, dat, al zal op vele plaatsen in de hoogte der gebouwen gewonnen kunnen worden wat verloren wordt in de oppervlakte, een minder groote bevolking daar huisvesting zal vinden, dan zij thans daarin vindt. Het gevolg zal derhalve zijn, dat met den ombouw van een groot deel van de oude stad, nieuw-bouw in de buitenwijken noodig zal blijken en daarvoor dan ook te gelijk zorg zal moeten worden gedragen.

Zal Amsterdam langs dezen weg niet het banale karakter krijgen, dat zoovele steden in onzen tijd hebben gekregen? Ik geloof dat dit in het geheel niet noodig is, dat dit uitsluitend afhangt van de omstandigheid, of de man, die dezen ombouw leidt, een man zal zijn van smaak, van gevoel, gehecht aan het oude, maar vatbaar voor de nieuwe eischen.

Wie zal dan dit reuzenwerk ondernemen, wie het bekostigen? Terecht of ten onrechte heb ik hierboven de passieve houding van Burgemeester en Wethouders in de toepassing van de Woningwet toegeschreven aan vrees voor nog meer werkzaamheden, dan waarmede zij reeds zijn belast, en voor de financieele gevolgen van een meer actief optreden hunnerzijds voor de reeds zoo berooide gemeente-kas.

Welnu, ik ben zoo zeer overtuigd, dat van Burgemeester en Wethouders reeds een overmatige arbeid wordt gevorderd ten gevolge van tal van nieuwe wetten, van gemeentebedrijven enz., dat ik niet aarzel te verklaren, dat hier het particulier initiatief moet worden ingeroepen.

Een Maatschappij, geheel in den geest van de Woningwet, moet worden gevormd, die in overleg met Burgemeester en Wethouders, de Gezondheids-commissie, Bouw- en Woningtoezicht en den Gemeenteraad, dit werk ter hand neemt.

Ik noemde het een reuzenwerk, het is een werk, dat wellicht een menschenleeftijd vorderen zal, doch tevens een werk vol bekoring, omdat het ten goede kan komen aan duizenden — en waaraan alle partijen kunnen deelnemen.

Zeker zullen hardheden niet kunnen worden voorkomen, doch met overleg zal geen huiseigenaar, noch bewoner, zich van zijn bezit zonder schadevergoeding beroofd zien.

De huisvesting van duizenden zal worden verbeterd en diensgevolge voor velen het verkrijgen van meer licht en lucht, niet alleen in materielen, maar bovenal in geestelijken zin mogelijk worden gemaakt.

Aan tal van arbeiders zal werk worden verschaft gedurende jaren, door het sloopen der verouderde, het bouwen der nieuwe huizen.

Wanneer de vraag wordt gesteld: „wie zal dit werk bekostigen?” dan antwoord ik „het particulier initiatief en de gemeente”, doch dan voeg ik er onmiddellijk aan toe, dat de bekostiging in hoofdzaak outlay of capital (kapitaalsbesteding), niet verlies zal zijn.

Elk geval, elk plan van verbouwing, verruiming, zal op zich zelf beoordeeld moeten worden, om te weten of het kapitaal daaraan besteed, rentegevend zal zijn. Hier zal het blijken, dat het bouwterrein, dat verkregen zal worden op de plaats van de gesloopte woningen, zoo duur zal worden, dat de huizen die daarop zullen verrijzen, een onvoldoend rendement zullen opleveren. Daar zal het blijken dat, niettegenstaande het duur verworven bouwterrein, de bebouwing voldoende rente zal afwerpen. Hier zal het kostbare bouwterrein noodzakelijk bebouwd moeten worden met kantoor- en winkelgebouwen, wil het kapitaal in den grond gestoken, voldoende rentegevend worden. Daar zullen grootere, hoogere arbeiderswoningen dan er thans staan, de kosten dekken. Zooveel is echter zeker, dat, naarmate de verruimingen op grooter schaal geschieden, er meer kans is, dat de outlay of capital eene behoorlijke belooning vindt.

Doch gesteld, dat over het geheel een deficit ontstaat, zelfs een belangrijk deficit, laat de gemeenschap dit dan dragen door leening, opdat ook de toekomstige geslachten zouden deelen in de lasten van dit geslacht — en men zie niet over het hoofd de indirecte voordeelen, die verkregen worden door den arbeid

van duizenden die thans werkloos zijn — en wier verteringsvermogen derhalve tot een minimum is teruggebracht — en die alsdan, of zelve hoogere lasten zullen kunnen dragen, of hun stadgenooten, wier bestaan toch voor een groot deel afhankelijk is van het verteringsvermogen der arbeiders, in staat zullen stellen hoogere lasten te dragen”.

TENTOONSTELLINGEN

De Vereeniging „In Consten Één”, houdt hare jaarlijksche tentoonstelling van werk harer leden in de Schouwburg te Nijmegen. De tentoonstelling is verdeeld in drie afdelingen n. l. Schilderen beeldhouwwerk, 2. Architectuur en 3. Kunstnijverheid.

In de eerstgenoemde afdeling ziet men menig goed geslaagd schilderstuk en knap uitgevoerd beeldhouwwerk, terwijl een groote aquarel van de stad Nijmegen met de rivier de Waal op den voorgrond, waarover de gewenschte vaste brug is geslagen, zeer de aandacht trekt.

In de afdeling Architectuur zijn eenige zeer goede opmetingen. Verder ziet men in deze afdeling teekeningen en foto's van het herbouwde kasteel te Wychen, alsmede een ontwerp voor den Dam-prijsvraag, een tekening voor een gevel in houtconstructie en verschillende ontwerpen van gevels, villa's, arbeiderswoningen, enz.

De afdeling Kunstnijverheid bevat keurig koper drijfwerk en zeer mooie modellen, wat kleur en vorm betreft, op het gebied der pottenbakkerij.

INGEZONDEN STUKKEN

Mijnheer de Redacteur :

Wilt U mij voor het laatst nog eenige ruimte in Uw blad afstaan voor het volgende ?

Aan de 2 A. L.

Geen blinder blinden en geen doover dooven dan die niet zien of hooren *willen*.

Ik meende nu zeer duidelijk gezegd te hebben dat het *niet* de *onderwerpen* Honorarium regeling en bouwverordeningsonderzoek waren die mij naar de pen hadden doen grijpen, maar de door de 2 A. L. over den B. N. A. *gehouden beschouwingen* met betrekking tot het in dien Bond aan de orde stellen dier vraagstukken, en de liefelijkheden die aan het adres van dien Bond in die beschouwingen ten beste gegeven waren.

Ik meende dat duidelijk gebleken en uiteengezet was, dat de B. N. A. deze onderwerpen *niet* beschouwt als alleen tot *zijn* domein behoorende. Nochthans blijven de 2 A. L. het voorstellen alsof de B. N. A. en ook ondergeteekende het tegenovergestelde bedoelen. Daartegen is natuurlijk geen redeneeren mogelijk en in deze omstandigheden gun ik den 2 A. L. gaarne het genoegen om mijne opvattingen speculatief te noemen. In den zin zooals de 2 A. L. het bedoelen n. l. van: *onmogelijk bewijsbaar*, is het ook speculatief om te meenen dat morgen de zon weder zal opgaan. Speculatief is het ook om te meenen dat de M. t. b. d. B. door de instelling van de categorie A. L. in haar *wezen* en niet enkel in haar *uiterlijk* is veranderd. Dit laatste is mijne meening, en ik acht dit ook zeer gelukkig, daar in het voortbestaan van haar *wezen* van algemeen bouwkundig lichaam, zij het in naar de tijdsomstandigheden gewijzigden vorm, haar eenige en groote en gezonde kracht ligt, die zeer veel ten algemeenen nutte kan uitrichten.

C. N. VAN GOOR.

INHOUD VAN TJDSCHRIFTEN

Architectura no. 39. Geveltje te Sint Annaland dat vermoedelijk gesloopt zal worden, met afb. De Red. acht het wenschelijk moeite te doen het te behouden.

Meubeltentoonstelling te Zürich; bespreking van Hollandsche meubels op de tentoonstelling te Zürich uit de „Neue Zürcher Zeitung, van de hand van Dr. Alb. Bauer; vooral het werk van Penaat wordt zeer geroemd; eigenaardig is de kritiek op het werk van den Duitscher R. Riemerschmid, die ook exposeerde: de Duitschers met het nieuwe; de Hollanders brengen de vormen der traditie tot rijpheid en verlevendigen deze met een versiering, die daar logisch uit voortgroeit.

Verwarming en ventilatie, door Ing. Joh. Körting.

Volkshuisvesting in de gemeente Amsterdam. Bespreking van het verslag van hetgeen met betrekking tot verbetering der Volkshuisvesting in Amsterdam is verricht in 1908.

De Bouwwereld no. 33, Echo's IX. Naar aanleiding van de onderwerpen, aangevoerd in „Actuele Vraagstukken” van het Bouwkundig Weekblad betreffende het verwarren der begrippen kunst scheppen en kritiek oefenen, geeft schrijver beschouwingen over het ongemotiveerde overwicht, dat de schilderkunst heden ten dage heeft. Vele schilderijenverzamelaars leven in onartistieke woningen. „De Rembrandtzaal is het levende getuigenis van het gemis van elk bouwkundig inzicht bij den trots onzer eerste en beroemdste schilders”.

W. A. E. v. d. Pluym, Athene en haar Akropolis; bespreking van het Parthenon.

Prijsvragen? Kritiekje op het slotwoord van Dr. Veth over dit onderwerp in „De Gids”.

De Opmerker no. 34. *Uit het Munstersche land*, met 2 afb.; reisverhaal.

Bond van Nederl. Architecten. Resumé betreffende de vragen aan de leden van den Bond gesteld inzake het aanbestedingsvraagstuk.

Grievan van de Opzichters van de Waterstaat in Ned.-Indië.

Centraalblad d. Bouwbedrijven voor Nederl. en Kol. no. 8. *Eengezinswerkmanswoningen*, waarvan een gedeelte der inleiding wordt overgenomen, benevens afb. der gevels van de 1ste 2de en 3de bekronde ontwerpen.

In de feuilleton: *Gewapend beton*, door P. W. Scharro, vervolg, waarbij behandeld wordt: krimpen, zwellen, scheuring.

Een doelmatige dakbedekking voor de tropen; bespreking der Congo-dakbedekking.

Onder Nieuwe Uitgaven: *Das Wohnhaus and Seine Hygiëne* van H. Chr. Nuszbaum, prijs f 13.65. Bespreking.

Berliner Architectenwelt 5e Aflevering.

In een artikel „Architectur und Architekten” wijst Julian von Zachariewicz, op de achterlijke plaats, welke de architectuur in de rij der kunsten inneemt en op de onbekendheid met de zelfs meest eminente architecten. In werken over kunst en kunstgeschiedenis worden zij niet of bijna niet genoemd, waarvoor o.m. als voorbeeld wordt aangehaald het werk van Karl Lamprecht, waarin bijv. 200 bladzijden aan dichtkunst, 63 aan muziek, 113 aan schilderkunst, doch slechts 3 aan architectuur gewijd zijn.

De schrijver meent dat de groote massa er vrij wel onverschillig voor is, en besluit zijn artikel met de woorden:

Nergens, op geen gebied van het geestesleven treft men eene algemeene onverschilligheid aan . . . met een uitzondering echter, n.l. die voor architectuur en architecten.

Een kort artikel geeft eenig overzicht van de ontwikkeling der inrichtingen voor technisch onderwijs van wege staat en particulieren in Duitschland.

Deutsche Bauzeitung no. 64. Beschrijving met afbeeldingen van de nieuwe Oud-Katholieke Kerk te Keulen, architect Peter Recht.

In het bijblad voor Cement, Beton en Cement-ijzerbouw mededeelingen betreffende de constructies toegepast bij den bouw der centrale verbranding-inrichting te Frankfort a M.

Deutsche Bauzeitung no. 65. Tentoonstelling van Woninginrichtingen te Berlijn. Albert Hofmann bericht dat Parijs, waar in de laatste jaren stilstand geweest is, 800 à 1000 miljoen frs. gaat leenen voor uitvoering van werken o.a. 25 miljoen frs. voor vergrooing der bestuursgebouwen, 15 voor plantsoenen, 45 voor hospitalen, 40 voor werken in de slachthuizen van La Villette. Verder worden scholen gebouwd, ondergrondsche verkeerswegen aangelegd, straten verbeterd, verbreed en doorgetrokken. Verschillende gebouwen vrijgelegd waardoor het straataspect verbeterd zal worden.

Nadien zal echter nog veel te doen overblijven, als: de bebouwing der vestinggronden, de aanleg van een openluchtgordel om Parijs, enz.

BERICHTEN

Binnenland.

Gezondheidscongres Groningen. Op het 3 en 4 September te Groningen te houden congres van Openbare Gezondheidsregeling zal o. m. besproken worden de vraag:

Welke wijzigingen moeten aan de Woningwet worden aangebracht om deze beter tot haar recht te doen komen.

M. T. School te Dordrecht. Wij lezen hiervan in de N. R. Ct. o. a.: „Omtrent de Middelbare Technische School, waarvoor door de vereeniging voor Middelbaar Technisch onderwijs te Dordrecht een subsidie van f 5000 van de gemeente is gevraagd, kan nog het volgende worden meegedeeld. De vereeniging beschikt voor de oprichting dezer school reeds over een bedrag van f 175,000, terwijl het bestuur zich overtuigd houdt dat dit bedrag zal stijgen tot f 200,000. Wij vernemen dat dit groote bedrag verkregen is door een aantal zeer aanzienlijke giften. De toezeggingen echter zijn gedaan op voorwaarde dat rijk, provincie en gemeente subsidie zouden verleenen. Daarom is aan het Rijk verzocht een subsidie voor 1910 van f 25,000, aan de provincie Zuid-Holland een jaarlijksche subsidie van f 5000 en aan de gemeente Dordrecht eveneens een subsidie van f 5000. Bovendien vraagt de vereeniging, die over een jaarlijksch inkomen van f 1000 's jaars aan contributies en lidmaatschappen beschikt, van de gemeente een stuk grond om de school te bouwen.

Door den raad is dit verzoek naar B. en W. verwezen om advies. De vereeniging stelt zich voor een onderwijzend personeel aan te stellen van één directeur en tien leeraren.”

Naar wij vernemen, zal het leerplan en op berekend zijn, jongelui op te leiden tot constructeurs, teekenaars en bedrijfschefs in fabrieken of op werven van grooten omvang en als patroons van de vele kleinere fabrieken en scheepswerven.

Wij missen hierbij een afdeeling voor bouwkundige opleiding. Wij geven onze Architect-Leden te Dordrecht in overweging na te gaan of het niet alle aanbeveling verdient in deze M. T. S. ook de bouwkunde vertegenwoordigd te hebben.

Architectura et Amicitia. Het bestuur van het Genootschap Architectura en Amicitia heeft tot het gemeentebestuur het verzoek gericht, de bijdrage van de gemeente ten behoeve van de afdeeling „Voortgezet en hooger Bouwkundonderricht” voor 1910, te verhoogen van f 1300 tot f 2300. Dit in verband met het groote getal candidaten, dat het noodzakelijk maakt den volgenden cursus twee klassen in te richten. B. en W., wijzend op de behoefte die blijkbaar aan dit soort onderwijs bestaat, stellen den Raad voor, de aangevraagde verhooging toe te staan, mits de subsidiën van Rijk en Provincie voor het volgend jaar respectievelijk worden bepaald op f 2300 en f 1000.

Gorkum. Te Gorinchem is besloten tot oprichting eener vereeniging „Oud Gorkum”. Het doel der vereeniging is het instandhouden te bevorderen van gebouwen te Gorkum, die uit een architectonisch en historisch oogpunt waarde hebben. Ook stelt men zich ten doel een museum op te richten, betrekking hebbende op de geschiedenis van Gorinchem en omstreken.

Gouda Sedert 1898 is met haar gebrandschilderde glazen de Grootte of St. Janskerk der N. H. gemeente te Gouda in restauratie. Behalve door particulieren en de kerkvoogdij worden jaarlijks ook bijdragen gegeven door het rijk (f 10.000), door de provincie Z. -Holland (f 100); over 1903 bedroegen de ontvangsten voor dit werk in het geheel f 18,655.49 en werd er voor uitgegeven f 20,784.62' 2.

Aan het over 1908 door de commissie voor de restauratie uitgebracht verslag is het volgende ontleend: De herstellingswerken van den noordelijken hoek bij den toren werden voltooid; aan de binnenzijde werd dit gedeelte der kerk in aansluiting met het reeds vroeger uitgevoerde in baksteen afgewerkt; bij deze herstelling kwam de aanleg van de kerk in haar oudste, veel kleinere, oppervlakte duidelijk aan het licht. De twee zich hier bevindende ongenummerde ramen werden in zandsteen vernieuwd en de gevels, waarvan zij deeluitmaken, van deksteen en kruisbloemen voorzien, terwijl het ongekleurd glas in lood werd hersteld. Het gevelvlak no. 1, onmiddellijk naast den toren, werd met het daarin vervatte raam hersteld; de topgevel moest geheel worden vernieuwd en werd daarna voorzien van deksteen en kruisbloemen. De conterforten in de omgeving van dit gevelvlak eischten belangrijke herstellingen. In verband met de werken aan dezen aan den toren grenzenden gevel werden ook aan den toren zelf eenige herstellingen verricht. De noordwestelijke renaissance-aanbouw tegen de ongenummerde gevels, ten vorigen jare voor de noodzakelijke heiverken afgebroken, werd opnieuw opgetrokken en tot bergplaats voor de kerk ingericht. De kolom tusschen de vakken 9 en 10 werd met het kapiteel hersteld. Aangevangen werd met het schoonmaken en restaureeren der kolommen tusschen het middenschip en den noorderbeuk. De z.g. Burgemeesterspoort bij den nieuw opgetrokken traptoren werd afge maakt, evenals de Van Meurskapel.

N. R. Ct.

Rijksmuseum van Oudheden te Leiden. Uit het verslag van het Rijksmuseum van Oudheden te Leiden, uitgebracht door den hoogleeraar-directeur prof. dr. A. E. J. Holwerda blijkt o. m. dat in 1908 de reorganisatie van het museum zoodanig vorderde, dat alle zalen konden worden opengesteld.

Dank zij een belangrijke subsidie van het Rijk en bijdragen van particulieren kon de hand gelegd worden op een verzameling van Grieksche kunstvoorwerpen uit de Krim. Indien nog eenige bijdragen van kunstvrienden worden ontvangen kan het geheel blijvend eigendom van het museum worden.

De resultaten der opgravingen op last van H. M. de Koningin bij Vaassen ondernomen en die van een Romeinsche villa bij Valkenburg werden in de opgravingskamer tentoongesteld.

Tal van aanwinsten kwamen in het bezit van het Museum. De opgravingen en nasporingen nemen trouwens geregeld toe en van verschillende zijden wordt door belangstellenden op een en ander gewezen.

Van het museum werd veel gebruik gemaakt ook door buitenlandsche geleerden.

Het getal gewone bezoekers bedroeg 7385. *Alg. Hand. Bl.*

Ruskin. Het *Vaderland* verhaalt de volgende Ruskin-aneecdote: Ruskin liet een huisje bouwen, door een „dear old Coniston builder”. De architect kwam hem een voorschot vragen. Ruskin schreef een cheque van 100 pd., maar vroeg een bewijs van ontvangst. De architect zei daarop op treurigen toon: „Dan zal ik een kruis moeten zetten, want ik kan niet schrijven.” Toen sprong Ruskin op, schudde den oude de hand en zei: „Nu begrijp ik, dat je zoo'n goed architect bent. Ik feliciteer je.”

Verbouwing Rijksgebouwen. Naar men verneemt, zullen op de a. s. Staatsbegrooting gelden worden aangevraagd voor de verbouwing van het voormalige Rijksarchiegebouw aan het Plein en voor de inrichting van het nieuwe gebouw tot Ministerie van Buitenlandsche Zaken.

Inmiddels worden in verband met het van gemeentewege aanleggen van de nieuwe straat naar het Buitenhof, waarvoor het gedeelte van het Ministerie van Buitenlandsche Zaken aan den hoek van den Practizijnshoek moet worden afgebroken, de plannen voorbereid voor de vergrooing van het gebouw der Tweede Kamer aan de zijde van het Hofsingel.

Vad.

Amerikaansche Snelbouw. In de Aug. afl. van het tijdschrift der Maatschappij van Nijverheid lezen we:

Een huis gebouwd in elf uren. In Amerika heeft de jonge architect W. E. CARL te St. Louis het record geslagen in snelbouw.

Een huis van 4 vertrekken in den vorm eener nette kleine villa werd 's morgens om 6 uur begonnen, was 's avonds om 6 uur gereed en in een uur gemeubeld, zoodat dien zelfden avond nog een inwijdingsdiner gegeven werd in de nieuwe woning.

De arbeidsverdeling was vooraf in alle onderdeelen nauwkeurig geregeld. Behalve de metselaars, werkten er 25 timmerlieden aan, alsmede 12 dakbedekkers en een elektrotechniker voor de lichtgeleidingen en de schellen. De uit baksteen opgetrokken schoorsteen werd door 4 metselaars in 4 uren en 45 minuten voltooid. Toen de timmerlieden binnen nog bezig waren aan het trappenhuis, werden buiten de houten wanden reeds beschil derd. 11000 voet hout en 12000 houten dakpannen werden verbruikt. De vloer waarop het geheele gebouw werd opgetrokken bestond uit zandsteenplaten en ramen en deuren, kozijnen enz. waren natuurlijk vooraf pasklaar gemaakt. De jonge architect volbracht dit kunststuk op zijn huwelijksdag, zoodat hij er, na de inwijdings- (tevens bruilofts-) partij, bleef wonen. Echt Amerikaansch.

Uitgaven voor parken. De Antwerpensche Corr. van de N. R. Ct. schrijft o. a.:

Door de afbraak der vestingen te Antwerpen eerlang wordt de kwestie der stadsparken, waar ik het hier onlangs over had, actueeler dan ooit. Het blad la Métropole wijdt aan dit onderwerp een serie artikelen. Vandaag legt het bijzonder nadruk op de hygiënische beteekenis van parken voor groote steden en ook op den financiëelen kant der zaak. Het haalt cijfers aan, die aantoonen hoeveel groote steden in den vreemde daarvoor over hebben.

Zoo besteedde New-York in 1902 alleen 26 millioen francs voor Mulberry Park, Seward Park en het plantsoen in Essex-County. Chicago gaf in 1903 32 millioen francs uit voor nieuwe parken, en voorzag bovendien het aanleggen van 80 à 90 parken, waarvoor 150 millioen noodig zal zijn.

Den 24en Mei 1905 heeft de gemeenteraad van Weenen, eenstemmig, tot een leening van 50 millioen besloten en een systematisch programma van parken aangenomen.

Te Londen hebben de openbare besturen op 15 jaren tijds ca. 40 millioen uitgegeven voor het doel, waar nog 100 millioen francs moeten bijkomen, als toeslag vanwege particuliere vereenigen. De Londensche parken kosten jaarlijks 7 millioen.

Alleen voor Brussel werden in ons land groote offers gebracht. Het is nu hoog tijd ook voor Antwerpen, dat de gunstige gelegenheid van thans niet verzuimd worde.

PERSONALIA

De heer W. van Veen, C. B. I. Ingenieur bij de Mij. t. Expl. v. S. S. is benoemd tot Ingenieur bij de Gemeentewerken te Utrecht.

Tot assistent aan de Technische Hoogeschool te Delft voor de Afdeling Architectura zijn herbenoemd de heeren: W. Bettink arch., J. Couvée arch., R. J. Hoogeveen arch., M. Sirag arch., J. C. Speelman arch., W. de Vrind B. I. en J. van Wijngaarden arch.



BOUWKUNDIG WEEKBLAD

ORGAAN VAN MAATSCHAPPIJ
TOT BEVORDERING DER BOUWKUNST

Bestuur v. d. Maatschappij: A. SALM G.B.ZN., Voorz., W. J. DE GROOT, Vice-Voorz., L. C. DUMONT, G. W. VAN HEUKELOM, D. E. C. KNUTTEL, J. LIMBURG, B. J. OUËNDAG, W. F. C. SCHAAP, J. VERHEUL D.ZN.

Commissie van Redactie: S. DE CLERCQ,
H. V. D. KLOOT MEIJBURG, A. SALM G.B.ZN.,
Redacteur: J. GRATAMA.

Bureau van Redactie: Marnixstraat 402, A'dam.
Bureau van Administr.: Herderstr. 5, Den Haag.
Uitgevers: MOUTON & CO. ■ ■ ■ Den Haag.

INHOUD: OFFICIËEL GEDEELTE: Algem. September-Vergadering met excursie. — **REDACTIONEEL GEDEELTE:** Een Rococo Tuinkoepel door J. G. — Ingenieurswerken en Aesthetica, slot. — Sociale Hygiëne en Techniek, III, door J. L. B. Keurschot. — Het Gildewezen, vervolg van bladz. 398. — De Friesche Mij. van Landb. en het Inst. v. Landb. Werkt. en Geb. te Wageningen. — Prijsvragen. — Inhoud van Tijdschriften. — Berichten.

OFFICIËEL GEDEELTE.

103de ALGEMEENE SEPTEMBER-VERGADERING.

Voorloopig Programma.

WOENSDAG 22 SEPT. A. S.

Algemeene Vergadering te 1½ ure n.m. te Amsterdam in het Maatschappelijk Gebouw, Marnixstraat 402.

DONDERDAG 23 Sept. a. s.

Excursie naar Enkhuizen en Hoorn.

± 7 uur v. m. per spoor of per extra boot (bij eventueel voldoende deelname) naar Enkhuizen; aankomst ± 10.30 uur v. m. Bezichtiging van de voornaamste monumenten onder leiding van den heer G. Honijk, Gemeentearchitect aldaar, die zich welwillend hiertoe beschikbaar heeft gesteld. Lunch te Enkhuizen.

Per paardetram of trein naar Hoorn, waar de heer Jb. Faber, Gemeente-architect aldaar zijn gewaardeerde medewerking heeft toegezegd bij het bezoek dezer stad.

Gemeenschappelijke maaltijd te Hoorn. 's Avonds per trein terug naar Amsterdam.

Met het oog op een goede voorbereiding is het wenselijk, dat heeren deelnemers zich zoo spoedig mogelijk

opgeven aan het bureau der Maatschappij, Marnixstraat 402.

In herinnering wordt gebracht art. 31 van het Algem. Huishoudelijk Reglement, bepalend dat geen voorstel ter Algemeene September-vergadering wordt behandeld, dat niet schriftelijk behoorlijk toegelicht en door minstens 10 Architect-Leden of Gewone Leden of een Afdeelingsbestuur ondertekend, 8 dagen vóór de vergadering is ingekomen bij het Hoofdbestuur.

REDACTIONEEL GEDEELTE.

EEN ROCOCO TUINHUIS TE AMSTERDAM.

Dat te Amsterdam in de 18de eeuw vele fraaie interieurs gemaakt zijn, waarvan nog heel wat over is, mag bekend verondersteld worden. Maar toch worden deze door weinigen gezien en zijn ze voor een groot gedeelte voor het publiek terra incognita. De prachtige oude grachten met hunne deftigheid en sober-voornamen architectuur zijn algemeen artistiek eigendom; maar het huiselijke leven achter de statige en groote gevels, zooals dat in de gangen, traphallen, woonvertrekken, in den tuin is weergegeven, wordt slechts bij uitzondering, bij toeval door de meesten gemerkt. Daarenboven wordt de gaafheid van den indruk meestal verstoord door verbouwingen, door ander meubilair en door andere kleuren, door latere geslachten aangebracht, die gemeenlijk weinig strooken met den oorspronkelijken geest van het bouwkunstwerk.

Als men dan iets aantreft, dat geheel compleet is, dat door den tijd vergeten schijnt te zijn, waaraan het voort-

In het Gebouw van de Maatschappij tot Bevordering der Bouwkunst, Amsterdam, Marnixstraat 402, is gevestigd een Permanente Tentoonstelling van Bouwartikelen, dagelijks kosteloos te bezichtigen.

gaande moderne leven voorbij is gegaan en dat in zijn stilte en teruggetrokkenheid, in zijn afzondering zuiver zijn spheer, zijn karakter heeft bewaard, dan is men verrast en ondergaat sterk den indruk van de beteekenis, welke die vroegere cultuur heeft gehad.

Zulk een indruk kreeg ik, toen ik, vernomen hebbende dat het tuinhuis van N. Heerengracht 103 afgebroken zou worden, mij haastte te onderzoeken, wat hiervan waar was en om mij te overtuigen of de schoonheid van dit huisje werkelijk zoo groot was, als het gerucht wilde.

Reeds de gevel van het perceel, breed en imposant, met de bekende besliste en rustige verdeling van ramen en hoofddeur, de 18^{de} eeuw eigen, met rijke deuromlijsting, smeedwerk en spaarzame versiering in den hardstenen gevel in Rococostijl, het ornament op het kantje van te ijl en fijn tegenover de massale effenheid van het gevelvlak, rustig en voornaam in de drukke kleinhandel buurt, reeds de gevel wekte vermoedens, dat daarachter bouwkunstige en ornamentale schoonheden te vinden zouden zijn die ons, gewend aan onrust en pogen, iederen keer opnieuw treffen door hare groote volkomenheid en groote beteekenis.

Niet het huis echter, maar het tuinhuisje was het doel van den tocht; welwillend door den tegenwoordigen eigenaar, den heer Strandens ontvangen, liepen wij het souterrain door, met omwegen en langs halfdonkere ruimten, om ten slotte de smalle, ondiepe en niet onderhouden tuin te bereiken, aan het eind waarvan, in donkere grijze kleur, het tuinhuisje zich vertoonde.

Zooals men in één oogopslag de schoonheid van een schilderij ziet, zonder nog precies te weten wat men ziet, zooals men bij het lezen van een zin, nog vóór de beteekenis zich helder bekend maakt, proeft welke litteraire waarde er in leeft, zoo proeft men ook bij den eersten aanblik de schoonheid van een bouwkunstig monument. De kern der bouwkunst is de waarde der verhouding en der kleur. De eerste indruk van het tuinhuisje was: aristocratisch: luchtigheid, geaccentueerd door zekeren ernst; het geheel in een sierlijken en toch vasten vorm; het spelen met grootheid, met monumentaliteit, in zooverre, dat de groote eigenschappen bewaard blijven, maar dat het koude, harde, zware, getemperd, overdekt wordt door fantastische, speelsche motieven. Niet een strenge schoonheid, niet een krachtig, imponeerend leven-van-de-daad; niet het *willen*, maar het ongeïnteresseerde leven in schoonheid, in fraaie vormen, in een elegante, op het verfijnde gespitsde cultuur. Een schoone en zeldzame ontroering. Want deze aristocratie is zoo gevoelig, is van zoo subtiele verhouding, dat een kleine overdrijving, een iets te krachtige opzet, het fijne doet verwelken of vergroven; de ramen moeten in verhouding tot de muurdammen maar iets grooter genomen worden, en het geheel wordt te ijl, te slap; de ramen moeten maar iets kleiner genomen worden en het geheel wordt te gesloten, te weinig lichtig. En dan het ornament!

Uit de verte doet het aan als rijk bewerkte steen, geeft het in fraaie tegenstelling met de vlakke en stren-

gere, opgaande deelen, in de steen-paneelen onder de ramen, in de bekroningen der hoofdpartijen onder het afsluitende, bekronende profiel, eenigszins naturalistisch van compositie, onregelmatig, maar toch met een hoofdverdeling, in wezen verwant aan de natuur, maar nu *in steen gedacht*, geheel dus aansluitend bij de omringende boomen, geeft dit ornament van dichter bij een makkelijkheid, volheid en levendigheid te zien, die verrast en bekoort. Boven de ramen motieven ontleend aan zeevaart, handel, landbouw; zonnewijzers, sloopnebben, schoven, dorschvlegels, allerhande werktuigen, afgewisseld met dolfinen, bloem-, blad- en schelpmotieven, sierlijk aan elkaar gebonden door krulvormen, rozetten, bloemen, en dit alles zoo fijn en kernachtig, zoo volmaakt beschaafd gedaan, zoo *geheel en vlot weg uit* den geest van den kunstenaar voortgekomen, met het gemak en de natuurlijkheid van alles wat groeit en als van zelf is, dat ik mij geheel overgaf aan de bekoring, aan de spheer van dit kunstwerk, dat zoo prachtig de hier tot hooge schoonheid gestegen Rococotijd, dus die tijd op zijn waarachtigst, naar zijn diepste beteekenis, weergeeft. Ik kon niet nalaten lang op de paneelen onder de ramen te blijven kijken en met mijn hand het beeldhouwwerk te streelen. Welk een charmante kunst! Glimlachend moest ik bedenken, dat ik niet kon uitmaken, wat het voorstelde; dat deze plastiek-opvatting geheel verschilt van onze moderne, die beteekenis, symbool wenscht in de vormen, die wil *spreken*, die uitgaat van de gedachte, dat de steen-tableaux, de belangrijke ornamenten, wat doen, een moreele functie verkon- digen moeten, die, met de geheele architectuur actief deelnemen aan het leven, en zijn krachtige plaats inneemt in de samenleving. Hoever is dit alles van deze gracieuze sculptuur verwijderd! Maar hoe ver ook staat de moderne beeldhouwkunst van Holland nog verwijderd van het levende en van de prachtige gaafheid en verfijning, die dit ornament kenmerkt. De paneelen worden beheerscht door een groot motief in het midden, een soort schelp, met gekartelden en omgebogen randen met vele verhoogde en regelmatige nervuren uit het midden onderaan ontspruitend; dit motief is en in zijn houding, beweging en zacht relief al een prachtig stuk beeldhouwwerk. Bedenken we, wat in den modernen tijd als namaak, maar ook in dienzelfden tijd soms gemaakt werd, hoe met iets meer buik in de schelp er een zekere lomphheid, grofheid in komt, hoe met een iets te veel methodische herhaling van de krullen in den rand het leven er uit gaat, dan begrijpen wij ook hoe uiterst moeilijk dit motief, deze beeldhouwkunst is. Gratie is subtiel; wie haar zoo weet uit te beitelten in steen, zoo dat ze toch steen blijft, dus alsof de steen leven heeft gekregen, die is een artist van hooge orde. En welk een gratie! Boven over den rand der schelp hangt een roos, los weg, geheel naturalistisch; een sierlijkheid van compositie, en losheid en vrijheid, die den modernen systematicus verrast, een techniek die tot het uiterste gaat, zonder maar eenigszins vermoeiend te werken. Zoo zit het geheel vol van dergelijke motieven, het

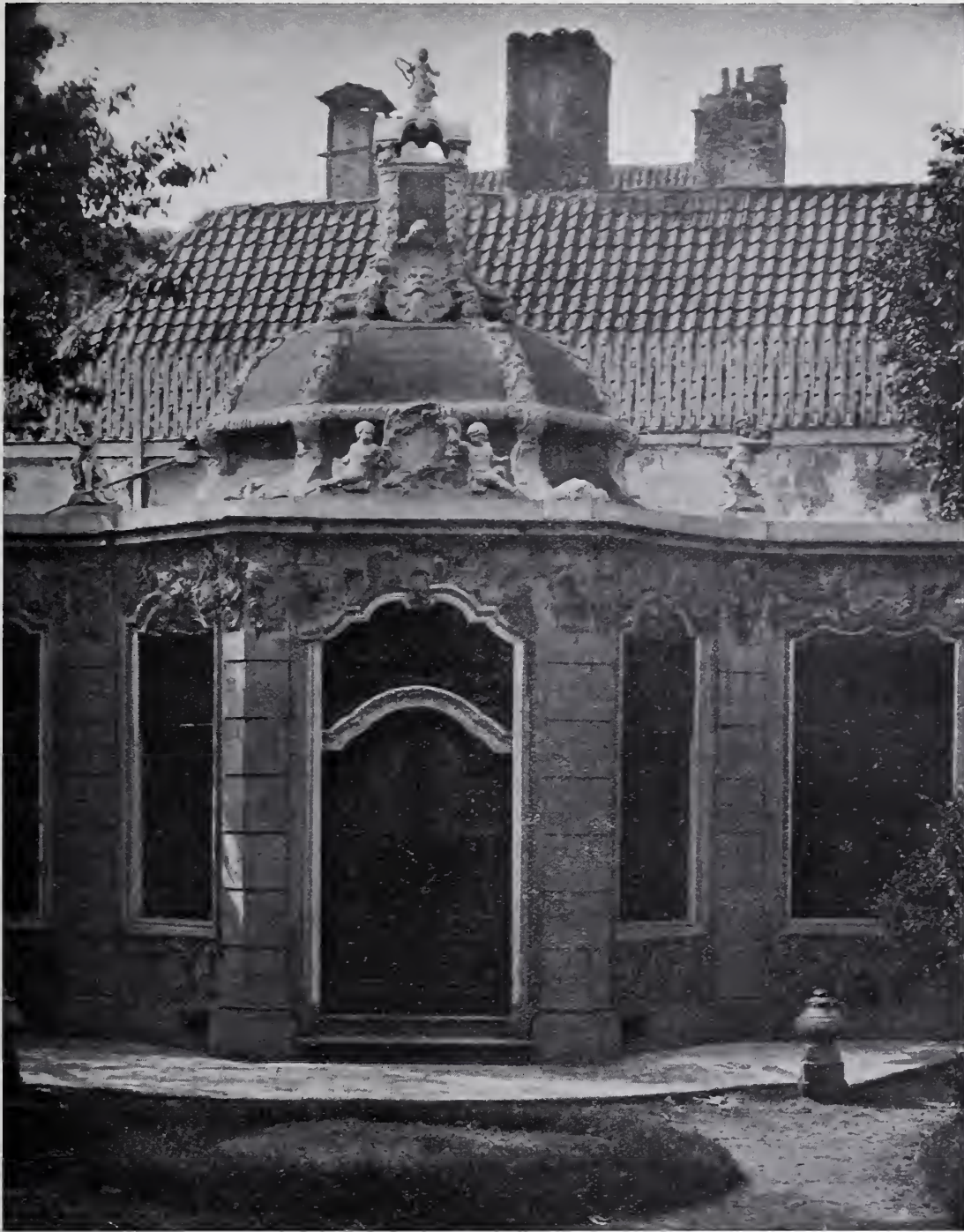

TUINHUIS NIEUWE HEERENGRACHT 103, AMSTERDAM. *)

*) Cliché welwillend ter leen ontvangen van den heer R. W. P. DE VRIES.

schijnt alles met een elegant gebaar gestrooid, met een elegante hand gebeiteld te zijn.

Dit tuinhuis is een uitnemend kunstwerk; gelegen aan het eind van den tuin, sluit het deze op fraaie wijze af; treffend is ook de plattegrond, die het achtkante koepeltje met 3 zijden naar voren in den tuin doet springen, waardoor niet alleen het stugge van een rechten gevel vermeden is, maar waardoor vooral het deel uitmaken van den tuin, het tuinhuis-achtige goed geaccentueerd wordt. Het huisje was reeds van zijn fraaie looden bekroningen langs den koepel, en van zijn elegante looden

beeldjes op de hoeken beroofd; losgerukt hing het lood nu vanaf de bovenste muts, terwijl een paar droefgeestige stads-tuinboomen het verminkte monumentje links en rechts flankeerden. Maar toch was het van buiten nog fraai en in hooge mate boeiend.

Het inwendige was reeds gedeeltelijk gesloopt; de kamertjes links en rechts toonden stoffige, berachelde muren en een grauwig-bruine balkzoldering; de wand-schilderingen waren reeds vroeger verkocht; de betimmeringen gingen, gelijk het geheele huisje, naar Brussel, waar een millionair door bemiddeling van den Brusselschen antiquair Van Praag het gekocht had. Onder de

boomen van den tuin lagen de eiken paneelen, met bloemranken besneden en met hun aangezichten op elkaar, en aan elkaar gespijkerd.

Het interieur van den koepel was nog intact; eenigszins vuil en grijs, had de eigenaardig dubbel gebogen koepel nog zijn blauwe paneelen en gouden sterren en zijn dolfijn in den top; de stijlen in de hoeken, nu grijs geschilderd, hadden nog ongeschonden het rijke en weelderige snijwerk van schelp- en krulvormen, de echte Rococo eigen; de omcornisschingen langs den schoorsteen, welke aan den achterwand stond, waren nog zuiver en opmerkelijk van fijne en goede profileering; links was een toegang tot een keldertje, rechts een fonteintje, nu verdwenen, maar oorspronkelijk met een fraai bewerkt marmeren tafereel als achterblad en een in lood gebeeldhouwde kuip. De ruimteontwikkeling der drie ruimten leek mij, voor zoover de verminking toeliet te oordeelen, interessant.

Het huisje was dus reeds zeer verminkt; maar denkt men het zich in den oorspronkelijken toestand (zooals bijgaande afbeelding eenigszins aangeeft, echter zonder de typische verdeeling van de ramen in kleinere ruiten, waardoor de schaal van het raam beter uitkomt en ook meer in overeenstemming brengt met de fijnheid van het ornament) den tuin ook verzorgd en gestyleerd aangelegd, het huis waardig bewoond en niet, zooals zoo vele oude patriciers-huizen van Amsterdam, in gebruik genomen op een wijze, die slecht voegt in den aristocratischen toon van het geheel, als men zich dit geheel voorstelt in de sfeer van het prachtige beeldhouwwerk van het tuinhuisje, dan begrijpt men ook eerst goed de waarde, die de cultuur van de Rococo heeft gehad. De tijd, dat men den pruikentijd minachtte, is voorbij; het zwijgen van de kunstgeschiedenis-boeken over hem houdt op; de bouwkunstige smaak richt zich in vele opzichten tegenwoordig bij voorkeur tot de 18^{de} eeuw; de schoonheid der oude heerenhuizen aan Amsterdam's grachten wordt meer en meer erkend en nagevolgd. Ook dit tuinhuisje heeft het groote en monumentale, dien huizen eigen, bewaard. Het staat op de grens van Lodewijk XIV en Lodewijk XV, het heeft het krachtige van den eersten stijl, nu echter reeds gemilderd, minder zwaar, pralend gemaakt door de verfijning van den lateren stijl. Het is, als meer kunstwerken ontstaan op de grens van 2 culturen, van bijzondere beteekenis. De beteekenis ligt in zijn bijzondere aristocratie. Het huisje geeft den tijd weer, dat, nadat de Hollandsche geest eerst krachtig burgerlijk-democratisch in den 80-jarigen oorlog, daarna pompeus aristocratisch, in navolging van Frankrijk, was geworden, de zonen van dit geslacht het democratische nog meer verwijderden en in een zuivere schoonheid op en om zich zelve, als laatste uiting, maar met de goede houding, het groote begrip nog van den voortijd, hun leven leefden. En ging al spoedig en noodzakelijk de Rococo over in een haast levenloos, verijld lijnen en kleine-vormen spel, dit tuinhuisje heeft nog te veel van den krachtigen voortijd om het decadent te noemen.

Het prachtige van het huisje zit daarin, dat een zuiver en groot artist dit levensbegrip op zoo voortreffelijke wijze heeft vertolkt.

Het huisje is reeds afgebroken; het wordt in een nieuw groot park in België weer opgebouwd. Zal het daar goed staan? Is het niet in zijn hoofdvorm juist ontstaan door den vorm van den smallen en ondiepen tuin? Te betreuren is het in elk geval, dat het voor Holland verloren is gegaan. Waar had het huisje beter opgesteld kunnen worden dan in een tuin van het Rijksmuseum, die, beter, ruimer en meer doelmatig aangelegd dan de bestaande, een goede gelegenheid zou bieden daarvoor speciaal een hoekje in te richten.

Bij het afscheid nemen van een dergelijk monumentje bejammert men altijd twee dingen: dat Holland zoo klein is en dat er een onevenwichtige verhouding bestaat tusschen de appreciatie van schilderkunst en bouwkunst. Niet iedereen heeft schilderijen, maar wel vertoef iedereen in ruimten. Daarom is ruimte schoonheid belangrijker dan picturale schoonheid; daarom moest er ook oneindig veel meer voor bouwkunst-behoud dan voor schilderijen-behoud worden uitgegeven; daarom moest ook van overheidswege met alle kracht op de ontwikkeling van het publieke gevoel voor bouwkunstige schoonheid gewerkt worden.

Naar ik hoor is het gebouwtje indertijd voor *f* 1700 te koop geweest. Hoewel het nu wel duurder zal zijn verkocht, zal dit unieke, prachtige en in den waren zin monumentale kunstwerk geen 5 ton gekost hebben gelijk het bekende Melkmeisje van Vermeer, van wien het Rijksmuseum reeds eenige goede stukken heeft.

J. G.

INGENIEURSWERKEN EN AESTHETICA.

OP WELKE WIJZE KAN BEVORDERD WORDEN
DAT BIJ INGENIEURSBOUWWERKEN MEER DAN
TOT NU TOE HET GEVAL IS, REKENING WORDT
GEHOUDEN MET DE EISCHEN DER AESTHETICA.

Gedenkschrift, vastgesteld op het Congres te Dantzig in 1908 gehouden door het „Verband” der Vereenigingen van Duitsche architecten en ingenieurs.

Rapporteur: H. S. KLETTE, *Stadtbaurath Dresden.*

(Vervolg van bladz. 420, slot.)

Bij grooter en belangrijker bouwkunstige vraagstukken, tot welker oplossing verschillende wegen ingeslagen kunnen worden, is aan te bevelen, het verkrijgen van geëigende ontwerpen door middel van openbare prijsvragen. Geschiedt dit, dan moet — zooals Keulen en Straatsburg ter sprake brengen — *den nadruk worden gelegd op de artistieke waarde* en tegenover de absolute goedkoopte gesteld worden het uitspreken van het doel door den vorm; de aesthetische opvatting en de overeenstemming met de omgeving moet op den voorgrond gesteld

worden. Ook is, zooals het Nederbeiersche „Kreisgesellschaft" zegt, er naar te streven, dat in zulke vragen het oordeel van autoriteiten in het vak, die ook de artistieke zijde beheerschen, ingewonnen wordt.

In zijne praktische voorstellen gaat Straatsburg nog een weinig verder en beveelt aan, dat in de toelichtingen bij de ramingen altijd bijzonder is te letten op de æsthetische opvatting van het bouwwerk, op de gekozen bouwstijl, op de overeenstemming met de plaatselijke omgeving en dat in de ramingen zelf, onder bijzondere motiveering, gelden worden uitgetrokken voor de verfraaiing van ieder bouwwerk. Deze handelwijze is aan te bevelen voor *alle* bouwwerken, ook voor kleinere. Den grooten ingenieursfirma's wordt aanbevolen, voor de æsthetische verzorging der door hen in uitvoering zijnde werken betere krachten in vasten dienst te nemen. Nog verder gaat Essen, met het voorstel voor de staats- en gemeentebesturen reglementair te bepalen, op welke wijze bij ingenieursbouwwerken, die voor eene hoogere æsthetische opvatting in aanmerking komen, architecten en ingenieurs van gelijke bevoegdheid reeds van het begin af tot gemeenschappelijk werken aangesteld worden, elk voor hun taak over en weer verantwoordelijk.

Wanneer hoogere eischen te stellen zijn en *welke* architecten als geschikt tot medewerking in aanmerking komen, blijven open vragen.

Frankfort heeft een ander voorstel. Bij de behandeling der vraag: „Met welke middelen kan invloed uitgeoefend worden op de aesthetische eischen van *particuliere bouwwerken* in stad en land" heeft het op het oog gehad de oprichting van adviesbureaux, op dezelfde wijze gevormd als het adviesbureau voor het bouwvak te Stuttgart. De adviesbureaux moeten in de grootere plaatsen opgericht of, waar niet aanwezig, in elk regeeringsdistrict. Hunne leden, vier architecten, moeten door de architectenverenigingen voor bepaalden tijd gekozen worden, en in op geregelde tijden te houden zittingen moeten alle ontwerpen in stad en land, die bij de bouwpolitie inkomen, hen ter vooronderzoek afgestaan worden. Zij moeten gemachtigd zijn, niet aan de aesthetische eischen voldoende ontwerpen, af te wijzen en overlegging van nieuwe te verlangen. De hun voorgelegde vraagstukken moeten zij echter niet zelf oplossen, maar naar omvang en grootte den architectenverenigingen toezenden of enkele architecten. Zij moeten als schoonheidscommissie hunne medewerking verleen en bij de oplossing van grootere technische en aesthetische gemeentelijke vraagstukken medewerken. Deze werkzaamheden zullen gehonoreerd worden. Aan deze adviescommissies moeten ook de projecten der ingenieurs in stad en land ter onderzoek worden toegezonden — waarbij wel bedoeld, echter niet uitgesproken is, dat alsdan ook ingenieurs in de adviesbureaux mede gekozen worden.

Op eene dergelijke wijze uit zich de „Niederbayerische Kreisgesellschaft". Zij eischt eene meer intensieve controle op de ingenieursbouwwerken te lande en in kleinere steden, waar bekwame technici, met æsthetische ontwikkeling, ontbreken. Het is de taak van den staat, hier leidend in te grijpen.

Eindelijk wordt door Stuttgart aanbevolen: het samenwerken van onze grootere bouwheeren, staatengemeente zoowel voor eenvoudige en kleine, als bij groote en gemeenschappelijke opgaven, en door München het winnen der hoogste technische autoriteiten van rijk, staat en gemeente voor onze inzichten eventueel het verkrijgen van wettelijke bepalingen.

Dit is in groote trekken het resultaat der rondvraag.

Uit alle voorstellen blijkt het verlangen — onmiddellijk en middellijk — vooreerst algemeen belangstelling te wekken voor deze æsthetische verzorging van alle bouwwerken, ook van de ingenieursbouwwerken, deze belangstelling, wakker te houden waar zij ontwaakt is en te verdiepen; dan maatregelen te treffen, waardoor de bouwkunde van den ingenieur door bouwkunstenaars uitgeoefend wordt en dat, door onderwijs en ontwikkeling op geschikte wijze gezorgd worde voor de noodige krachten en eindelijk het nemen van maatregelen, waardoor verhinderd wordt, dat nog meer leelijke en æsthetisch niet bevredigende bouwwerken in stad en land ontstaan.

Bij het opstellen der bij het „Verband" in te dienen voorstellen en bij de maatregelen, die dit lichaam dienovereenkomstig moet nemen, zal echter overwogen moeten worden: Erkennend, dat bij bouwwerken, welke van staatswege of door groote gemeenten in de laatste jaren opgericht zijn, vrij algemeen van hoogere æsthetische gezichtspunten is uitgegaan. En verder, dat den staat en den grooten steden artistieke krachten altijd ten dienste staan, evenals de middelen, ze te vinden en ze te behouden, dat verder de groote vragen reeds in het openbaar behandeld worden, zou het voldoende zijn, hier slechts indirect te werken door het uitspreken van de inzichten, die in de meest competente vakkringen over de bedoelde vragen bestaan. Men kan vertrouwen, dat door het groote „Verband" de juiste wegen gezocht en gevonden zullen worden, om aan de eischen des tijds te voldoen.

Daarentegen schijnt het noodzakelijk, om invloed van betekenis te verkrijgen op de openbare bouwwerken, die in kleine gemeenten en op het land ontstaan, dat langs den weg der wettelijke bepaling verzorgingsmaatregelen getroffen worden, waaraan de besturen gehouden zijn, er voor te waken, dat in hun gebied niets leelijks ontstaat, en dat voor dit doel voldoende beoordeelingscommissies ingesteld worden. Bij de uiteenlopende toestanden die men in de vele landstrecken van ons vaderland aantreft, is het in de eerste plaats aan te bevelen, naar algemeene regelen te streven: overeenkomst en aansluiting met hetgeen bestaat zou het vlugst tot het doel kunnen leiden.

Hetzelfde geldt voor alle particuliere bouwwerken in stad en land. Daarbij zal in acht zijn te nemen, dat vooral bij nijverheidsondernemingen, met het oog op de economie van het bedrijf, de te nemen maatregelen de productie niet kostbaarder en omslachtiger gemaakt mag worden.

Na dit alles kan het „Verband Deutscher Architekten- und Ingenieurvereine" voorgesteld worden:

1. Tot het verspreiden van meer kennis omtrent de werken der bouwkunst van den ingenieur in het algemeen: *Verzameling van navolgenswaardige uitgevoerde werken en door middel van geïllustreerde uitgaven deze als voorbeeld dienstbaar maken.*

Deze uitgaven zoo interichten, dat zij voor volks-, technische- en industriescholen enz. als wandplaten benut kunnen worden.

Het „Verband” wordt aanbevolen, de vervaardiging dezer voorbeeldenverzameling ter hand te nemen, middelen en krachten hiervoor beschikbaar te stellen en voor de meest mogelijke verspreiding te zorgen.

2. Ter verkrijging van goed opgeleide en aesthetisch gevormde krachten:

Invloeduitoefening op de verandering en uitbreiding van het leerplan

zoowel aan de lagere en hogere inrichtingen van onderwijs, om vroegtijdig de belangstelling en het juist begrip voor het wezen en de schoonheid der bouwwerken en der wisselwerking tusschen hen en hunne omgeving algemeen te wekken,

als ook aan de technische hoogeschoolen en bouwkundige academies, om eenerzijds het juiste inzicht bij den ingenieur aan te kweken betreffende het streven der moderne kunstenaars; anderzijds het juist begrip van den kunstenaar voor het wezen en hetgeen de ingenieursbouwwerken bevatten te bevorderen.

Het „Verband” zij aanbevolen op de invloedrijke plaatsen het daarheen te leiden, dat leerplan en leerstof dienovereenkomstig veranderd en aangevuld worden en dat den docenten der Hoogeschoolen krachten toegevoegd worden, wier taak het zal zijn, de studeerenden in te lichten over de middelen, het wezen en de innerlijke schoonheid der ingenieursbouwwerken en hoe deze ook uitwendig tot uitdrukking te brengen en in harmonie met de omgeving.

3. Ten einde aan aesthetische eischen voldoende ingenieursbouwwerken in stad en land te verkrijgen, afgezien van de resultaten welke verwacht kunnen worden van de onder 1 en 2 voorgestelde maatregelen:

De vorming van bijzondere schoonheids-adviescommissies aan wie alle op het stadsbeeld en het landschap invloed uitoefenende bouwwerken ter beoordeeling voorgelegd worden.

Het „Verband” wordt aanbevolen bij de bevoegde autoriteiten het daarheen te leiden, dat, waar dergelijke commissies nog niet bestaan, zij ten spoedigste in het leven geroepen worden en dat, waar dergelijke inrichtingen reeds aanwezig zijn, zij, zoo noodig, overeenkomstig het doel, uitgebreid en veranderd worden. Daarbij zal er in het bijzonder naar gestreefd moeten worden, dat naast andere geschikte krachten architecten en ingenieurs voldoende vertegenwoordigd worden.

Van de wegen, die ingeslagen moeten worden, opdat bij de ingenieursbouwwerken aesthetische eischen meer dan tot nu toe, in aanmerking worden genomen, zijn deze drie gekozen, omdat zij vanzelf sprekend en licht bereikbaar schijnen. Zij zijn aan ruimte, noch aan tijd gebonden, kunnen overal en elk oogenblik ingeslagen worden en zoo is te verwachten dat, wat de een op die

wegen verwerft, tegelijk nuttig wordt voor den ander en dat van de werking *in denzelfden zin en op vele plaatsen* ten slotte een goed en groot resultaat verwacht mag worden.



SOCIALE HYGIËNE EN -TECHNIEK.



III.



RACTIJK DER WONINGWET” door Jhr. Mr. Dr. de Jong van Beek en Donk, uitgave van den boekhandel v/h. Gebr. Belinfante te 's Gravenhage, 1909.

Zoals ik in mijn vorig opstel beloofde, zal ik thans het een en ander uit dit voor eenige weken uitgekomen werk vertellen, in de hoop daardoor in bescheiden mate mede te werken tot de ruime verspreiding van dit boek, welks rijke inhoud volgens mijne meening zeer veel wanbegrippen over de Woningwet en het toezicht op hare naleving voor gezondere opvattingen zal kunnen doen plaats maken en voor de zaak der volkshuisvesting van groot nut kan zijn.

Het boek van Mr. de Jong verdient gelezen te worden en vooral wij, jonge technici, belast met het toezicht op de naleving der Woningwet en zij, die daarmee eenmaal belast wenschen te worden, kunnen er zeer veel uit leeren.

Voor hen, die met de voorgeschiedenis der wet nu niet zoo in finesses op de hoogte zijn, biedt de eerste zin der inleiding al dadelijk een verrassing. Daarin toch lezen wij, dat reeds in het jaar 1854 „door het Tweede Kamerlid Mr. W. Wintgens een wetsvoorstel (werd) ingediend, strekkende tot instelling van raden van gezondheid, welk ontwerp, dat tevens bepalingen bevatte omtrent ontruiming van ongezonde woningen, ten doel had de gemeentebesturen te nopen aan het woningvraagstuk meer aandacht te schenken.” Dat reeds in 1854 een poging is gedaan om tot toezicht op de volksgezondheid te komen, is aan velen onzer onbekend; wij wisten niet beter, of met het den 3 Juni 1890 door Mr. S. van Houten ingediende wetsontwerp „streckende tot uitbreiding en nadere regeling van onteigening ten algemeenen nutte”, was het initiatief voor de indiening eener woningwet genomen. Want hoewel het ontwerp Van Houten reeds in 1891 werd ingetrokken, is de zaak, die het wilde regelen, toch aan de orde gebleven.

Een commissie, die op uitnodiging van het hoofdbestuur der Maatschappij tot Nut van het Algemeen in 1896 over het vraagstuk der volkshuisvesting een rapport uitbracht, kwam tot het besluit „dat voorziening noodig was”. Het congres voor Openbare Gezondheidsregeling kwam in 1897 tot dezelfde conclusie en ook in de Vereniging voor de Staathuishoudkunde werd in 1898 een praeadvies uitgebracht in gelijken zin.

Daarop werd den 11 September 1899 een ontwerp-woningwet ingediend.

Nadat dan het verdere verloop van de tot-stand-koming der wet is aangetoond, doet de schrijver zich al zeer

spoedig kennen als voorstander van hare herziening. „Dat andere bepalingen in de practijk minder wenschelijk zouden blijken en een wijziging der wet ook in dit opzicht raadzaam zouden maken, welke nieuwe wet heeft ook niet deze eigenschap?” — deze uitlating welke wij op bladz. 5 reeds aantreffen is duidelijk genoeg. Zelfs blijkt even verder, dat „bij den telkens herhaalden aandrang uit de Kamer de Woningwet te herzien, waar herziening door de practijk noodig bleek” het den schrijver aantrok „de Woningwet als onderwerp voor (zijn) proefschrift te kiezen”.

„De reden — heet het verder — die mijn keuze bepaalde, geeft tevens aan, welk gedeelte van het zeer omvangrijke woningvraagstuk ik waagde aan een bespreking te onderwerpen”. Als men dan verder leest: „Ook bij deze beperkte opvatting van mijn taak zal het mogelijk zijn aan vrijwel alle grieven, die tegen de bestaande regeling zijn geuit, alle verbeteringen die zijn aanbevolen, eenige aandacht te schenken” — dan springt onmiddellijk in het oog, welk een groote waarde dit werk juist op het oogenblik voor ons heeft.

.

Het eerste hoofdstuk is een juridische beschouwing over de gemeentelijke bevoegdheden op het terrein der volkshuisvesting, waarin, door verschillende bepalingen van de Gemeentewet en de Woningwet te vergelijken of tegenover elkaar te plaatsen, conclusiën worden getrokken ten aanzien van de bevoegdheden der gemeente inzake de verbetering der volkshuisvesting. Het ligt voor de hand, dat voor ons technici dit hoofdstuk het minst aantrekkelijke is uit het geheele boek. Vooral zij, die belast zijn met het toezicht op de naleving der Woningwet, hebben maar al te dikwijls moeten ondervinden, dat goede en noodzakelijke maatregelen moesten afstuiten op juridische spitsvondigheden; dat een verkeerd of verkeerd geplaatst woordje in een verordeningsartikel onze goede bedoelingen onmogelijk maakte en dat juist die „juristerij” (waaraan één der geestelijke vaders der wet zeide „maling” te hebben) mede oorzaak is van de impopulariseering van woningwet en bouwverordening.

Een paar voorbeelden slechts. Zooals men weet, zijn de meeste verordeningen zoodanig ingericht, dat voorafgaan de voorschriften op het bouwen van nieuwe woningen, terwijl dan later een artikel is opgenomen, waarin worden vermeld alle artikelen, welke óók van toepassing zijn op bestaande woningen.

Nu is mij een verordening eener groote stad bekend, waarin — in dat combineerende artikel — vergeten is te noemen dat, waarin voorschriften omtrent den waterafvoer zijn gegeven; in een andere grootstadsverordening is hetzelfde verzuim gepleegd ten aanzien van den faecaliën afvoer. Nu zou men denken, dat in rechtsgedingen het gezond verstand het zou winnen en dat overwogen zou worden, dat voorschriften op bestaande woningen, waarin of die op faecaliën-, of die op waterafvoer ontbreken, eigenlijk een groot gedeelte van hun bestaansreden hebben ingeboet, — het is alles rekenen

buiten den waard, of liever buiten de juristerij. Met een triumphatorsenthousiasme, met een vuur een betere zaak waardig heb ik de verdediger van een huiseigenaar uiting zien geven aan zijn verrukking over het vinden van een dergelijk verzuim, welk verzuim misschien wel een drukfout was.

In een ander geding maakte de verdediger van een verbaliseerd huiseigenaar gebruik van een uitlating in een rapport over het al of niet wenschelijke van de stichting van een Rijksproefstation voor bouwmaterialen, uitgebracht door een Commissie, waarvan een woningtoezicht-ambtenaar toevallig rapporteur was. In dat rapport was als een der factoren, die voor die stichting pleiten, ook genoemd het niet meer overgeleverd zijn der leveranciers aan de verschillende en wisselende meeningen der architecten, ingenieurs, opzichters en bouwtoezicht-ambtenaren. „Ziet Edelachtbare Heeren — zei de verdediger toen tot de rechtbank — hier bewijst een ambtenaar der bouwpolitie zelf, welk een waarde er is te hechten aan de verklaring, dat de steenen van het trasraam in kwestie niet voldoende hard zijn”.

Geen wonder dus, dat ik van de „Juristerij” geen hoogen dunk heb en een beslist gevaar acht voor een goede uitwerking onzer gezondheids- en woningwetgeving; dat een hoofdstuk als het eerste in Mr. de Jong's boek mij niet boeien kan.

Het tweede hoofdstuk „Verhinderung van den aanbouw van minderwaardige woningen” heeft voor ons grooter waarde. Als wij daarvan de eerste zinsnede lezen „Een der eerste vereischten voor de verbetering der volkshuisvesting is, dat het ontstaan van nieuwe slechte woningtoestanden in de toekomst wordt voorkomen”, dan voelen wij ons ongetwijfeld weer prettig te moede, verplaatst uit de benauwende atmosfeer van arresten van den Hoogen Raad, van wetsartikelen, rechtsgeleerde uitspraken en wat dies meer zij. Dit hoofdstuk geeft ons een goeden kijk op de uitstekende rangschikking en verwerking van het door den schrijver verzamelde materiaal, welke verzameling op zichzelf reeds lof verdient. Voorvallen, beslissingen, maatregelen enz. in alle mogelijke en onmogelijke gemeenten, zijn verwerkt en geven aan het boek een groote waarde; zij kunnen eigen ervaring zoo rijkelijk aanvullen.

Het derde hoofdstuk „Verwijdering van bestaande misstanden” en het vierde „Maatregelen betreffende bewoning”, vormen met het tweede de eigenlijke kern van het werk. Ook deze gedeelten zijn weer even rijk gedocumenteerd en verduidelijkt met voorbeelden aan de practijk ontleend, als de vorige en kunnen hen, die op het terrein der volkshuisvesting werkzaam zijn tot leering strekken.

Het vijfde hoofdstuk „Bouw- en Woningtoezicht” zij ter lezing aanbevolen, speciaal aan platteland's gemeentebesturen. Het toezicht op het platteland toch is allertreurigst; door toevallige omstandigheden ben ik dezen zomer in de gelegenheid geweest, dit met eigen oogen te aanschouwen. Hierover hoop ik later nog eens wat meer mede te delen; genoeg zij het thans, dat ik een platteland's woning, gebouwd in 1907 bezocht, bij den

bouw waarvan niet minder dan 8 artikelen der plaatselijke bouwverordening waren overtreden.

Als men b.v. in den aanvang van het vierde hoofdstuk „Maatregelen betreffende bewoning” leest: „Bij het streven naar een goede volkshuisvesting moet men niet alleen nagaan, of de woningen zelf goed of slecht zijn, maar is het ook van het grootste belang er voor te zorgen, dat de woning op goede wijze wordt bewoond” — dan is het immers, als ware hier iemand aan 't woord met jarenlange practijk op dat terrein.

Dit was een gevolg van het gebrek aan toezicht, hetwelk eenvoudig door de bevoegde autoriteiten overbodig werd geacht.

De beide laatste hoofdstukken — VI en VII — „Bouwverbod, Uitbreidingsplan, Onteigening” en „Nieuwbouw” kunnen ons een goed inzicht geven, hoe juist door preventieve maatregelen de volkshuisvesting zoo uitnemend kan worden gediend. Hoe door het leiden der stadsuitlegging langs goede banen en in goede richting, door het tijdig en juist opleggen van bouwverbod, door oordeelkundige onteigening of aankoop en door het op het juiste oogenblik bouwen van nieuwe woningen, allerlei wantoestanden kunnen worden verbeterd. Hierbij wil ik deze eenvoudige bespreking van het waardevolle boek van Mr. de Jong van Beek en Donk eindigen, terwijl ik besluit met den wensch, dat vele, en vooral de jongeren onder ons, dit werk ernstig en met toewijding zullen bestudeeren.

Arnhem, Augustus 1909.

J. L. B. KEURSCROT.



HET GILDEWEZEN



(Vervolg van blz. 398).

In Frankrijk voerde men het stelsel van aanbesteden in. Eerst Lodewijk Napoleon als koning van Holland, later Napoleon zelf brachten deze instelling naar ons over. En zelfs de ijverige pogingen van den Amsterdamschen maire Van Brienen hebben niet kunnen beletten, dat het sedert voor goed met de gilden gedaan was. Het koninkrijk der Nederlanden, dat op Napoleon's regering volgde, heeft de meeste instellingen, die het vond, gelaten zooals zij waren. Vandaar de vele uitheemsche benamingen, die nog tegenwoordig bij ons gangbaar zijn. Lang hebben wij zelfs onder Fransche wetten geleefd, ofschoon de Franschen reeds sinds tientallen van jaren verdreven waren.

De Waterstaat zoowel als de Genie behooren onder de instellingen, die ons uit den Franschen tijd zijn overgebleven. De Fransche revolutie had voor hen, die hetzij burgerlijke, hetzij militaire ingenieurs wilden worden, een Polytechnische school te Parijs gesticht, waar uitsluitend theoretisch onderwijs werd gegeven. Zoo geraakten theorie en practijk, die vroeger vereenigd waren geweest, gescheiden. Eigen beheer was niet langer mogelijk, en de aannemer werd onmisbaar.

Steden en particulieren hielden er nog wel geruimen tijd aan vast, doch ten laatste werden ook zij door de stroom des tijds medegesleept.

Bij de uitvoering van werken stonden nu twee partijen scherp tegenover elkander. De zoogenaamde Directie de architect, trachtte door strenge voorschriften en des kundig toezicht het werk zoo goed mogelijk uitgevoerd te krijgen. De aannemer, wien door de sterke mededinging de kans op winst ontnomen werd, poogde, waar hij kon, door de mazen van het om hem gespannen net te kruipen. En daar hij natuurlijk geen beoefenaar van alle bij het werk te pas komende vakken kon zijn, ja dikwijls geen enkel vak verstond, moest hij op zijn beurt als aanbesteder optreden, door werkbazen ter mededinging naar de uitvoering van onderdeelen uit te noodigen. Hier te lande werd het regel, dat de aannemer alleer timmerlieden in zijn onmiddellijken dienst nam, doch dat hij overigens zich van de tusschenkomst der bazen of ploegbazen bediende.

Het is wel jammer geweest, dat de gilden in 1798 geheel zijn afgeschaft. Natuurlijk hadden die instellingen haargebreken, doch het ware mogelijk geweest, die te verbeteren. Men had den boom van zijn dood hout, van zijn schadelijke uitwassen kunnen ontdoen, men had hem kunnen snoeien. Doch dit is niet geschied, en hij werd omgehakt. Daarop werden ook zijn wortels uit den grond gehaald, en alles was afgeloopen.

Maar een boom kan schaduw geven, kan vruchten afwerpen. Is hij eenmaal geveld, dan duurt het tientallen van jaren, eer weer een andere is gegroeid, die met hem vergeleken kan worden.

Hier te lande is geen poging gedaan, om weer iets, dat op de gilden geleek, in het leven te roepen. Ook in de meeste andere landen bleef de vrijheid van bedrijf bestaan. Alleen in Oostenrijk heeft men beproefd, een instelling die de gilden kon vervangen, te scheppen.

Pas in 1859 waren daar de gilden afgeschaft. Maar de meesterproef bleef voor de metselaars, de steenhouwers de timmerlieden, de geweer makers en de schippers voor de binnenvaart bestaan.

In 1873 werd ook voor de hoefsmiden en in 1875 voor de gasfitters de meesterproef verplicht gesteld.

Toen de gilden in Oostenrijk afgeschaft werden, waren de ambachtslieden daarmede niet tevreden. Wel gaf het aanleggen van spoorwegen aan vele handen werk, wel bloeide de fabrieksnijverheid, maar de ambachtsbeoefenaars klaagden over de mededinging, hen door onbevoegden aangedaan.

Een enquête door het parlement werd in 1873 en 1874 gehouden. Vele der personen, die voor de Commissie, met de enquête belast, verschenen, wezen op de nieuwe uitvindingen als de oorzaak van het kwaad. Koperslagers zeiden, dat zij niet tegen de mededinging van het gegoten zink waren opgewassen; de koperen pannen, die zij maakten, werden door de geëmailleerd ijzeren, die zooveel goedkooper waren, langzamerhand geheel verdrongen. En de draaiers meenden, dat het kaetsjoek en het celluloid hun geheele vak te gronde zoude richten. Maar de meesten, die gehoord werden, waren van

oordeel, dat het geheel vrijlaten van het beoefenen der ambachten verkeerd was.

Den 15 Maart 1883 werd een wet aangenomen, waarbij de bepalingen werden vastgesteld, die ieder, om een handwerk te mogen uitoefenen, had in acht te nemen. De voornaamste zijn, dat men, om tot een van zeven en veertig vakken te worden toegelaten, een getuigschrift na afloop van den leertijd, en een getuigschrift na het werken als gezelschap gedurende een zeker aantal jaren moet overleggen. Een proefwerk wordt niet verlangd.

Het zou zeker gewenscht zijn wanneer ook Nederland zulk een wet kon krijgen. Want als het ambacht aan zich zelf blijft overgelaten, is er niet veel verbetering te hopen.

Zoo als de zaken nu staan, meenen wij dat er hier te lande weinig kans op zulk een wet zou zijn. Wij zouden al heel wat gewonnen hebben, indien het rijk het ambachtsonderwijs regelde.

Want ten opzichte van het onderricht, dat de aanstaande werkman geniet valt de vergelijking tusschen voorheen en thans niet ten voordeele van het laatste uit. Wij weten hoeveel zorg er in den tijd der gilden aan die opleiding besteed werd.

Meester zoowel als leerling waren niet slechts aan gestrengde bepalingen onderworpen, maar de deskundige overlieden van het gild, die telkens de werkplaatsen kwamen bezoeken, waakten er ook voor, dat die bepalingen geen doode letter bleven. En wie geen leerbrief had, wie dus niet kon toonen, dat hij ten genoegte van zijn baas en de overlieden van het gild zijn vak machtig zich getoond had, kon nergens als gezelschap terecht. Zoo was er voor knoeiers geen plaats.

Hoe gaat het tegenwoordig? De ambachtsscholen, die haar ontstaan aan de welwillendheid van bijzondere personen danken en die pas sinds enkele jaren ondersteuning uit de schatkist des rijks genieten, zijn veel te weinig in aantal, dan dat het bezoek eener zoodanige school voor den aanstaanden werkman regel zou kunnen zijn.

De meeste ambachtsscholen zijn reeds als jeugdige knapen bij bazen gekomen. Troffen zij het goed, waren baas en gezellen hen welgezind, dan konden zij wel wat leeren, wanneer althans patroon en knechts inderdaad hun vak verstonden, wat helaas niet altijd het geval was. Maar hoe vaak kwam het niet voor, dat de jongen, ook met den besten wil, niets behoorlijks leerde, omdat er niemand in zijn omgeving was, die zich zijner aantrok, of die het vak machtig was!

Velen zullen van hun leertijd geen aangename herinnering hebben behouden, en het betreuren, toen geheel en al aan hun lot overgelaten te zijn.

Wie een ambachtsschool kon bezoeken, was ongetwijfeld bevoorrecht. Doch dit voorrecht had niet voor allen dezelfde waarde, want het onderwijs, dat de ambachtsscholen geven, staat niet gelijk. Er zijn inrichtingen waar men, gelijk het overal moest wezen geen ander doel heeft, dan den aanstaanden ambachtsman, na hem slechts de noodzakelijkste theorie te hebben onderwezen, de behoorlijke behandeling van het gereedschap te

leeren. Maar er zijn er ook andere, waar men zich zoo lang met de theorie ophoudt, dat de praktijk het loodje moet leggen. En het zijn die laatste scholen, welke den ambachtsman van de inrichtingen afkeerig hebben gemaakt.

Doch zelfs wie op de voortreffelijkste ambachtsschool geweest was, had het toch nog niet gewonnen. Want nu kwam ook voor hem vaak een moeilijke tijd aan. De praktijk in de werkplaats moest aanvullen, wat de school niet geven kon. Doch hoe talrijk zijn niet de gevallen, dat de jongeling, die bij het verlaten der ambachtsschool de beste verwachtingen wekte, toch mislukt is, omdat hij in verkeerde handen viel!

Wat de opleiding van den werkman aangaat verkeeren wij dus in geen goeden toestand. En de hedendaagsche werklieden mogen hun voorgangers uit den tijd der gilden benijden.

Maar, zooals ieder begrijpt, het is niet mogelijk, de gilden te doen herleven. Kan er dan niets gedaan worden om verbetering te brengen? Ons antwoord is, dat de Staat zich het ambachtsonderwijs moet aantrekken en bovendien de verhouding tusschen leerling, gezelschap en meester behoort te regelen.

Ambachtsscholen behooren overal in Nederland gesticht te worden. Het moeten geen inrichtingen zijn, waar theoretisch onderwijs op den voorgrond staat, maar de praktijk behoort daar de eerste viool te spelen. In den tijd der gilden heeft men de theorie geheel ter zijde geschoven, en, al zal iemand de laatste zijn, die dit ook voor onzen tijd verlangt, hij mag toch onder de aandacht brengen, dat het ambacht voorheen veel hooger stond dan thans, nu men zich met de theorie zoo druk maakt. In de theorie zit het hem dus blijkbaar niet. Men dient dit bij het opmaken der wet in het oog te houden. Examens dienen geheel vermeden. Geen toelatings-examen, loopende over vakken, die met het ambacht niets te maken hebben, worde verplichtend gesteld. De leerling worde toegelaten, als het hoofd der lagere school, die hij bezocht, verklaart hem in staat te achten tot het volgen van het onderwijs. Leerlingen, die blijken geen aanleg te hebben, behooren bij tijds van de scholen verwijderd te worden. En een eind-examen vinde niet plaats, doch al weder volsta een verklaring van den Directeur der school omtrent vorderingen en gedrag.

Dan behoort de verhouding tusschen meester en leerling en tusschen meester en gezelschap bij de wet geregeld te worden. Wordt het opsporen en het bestraffen der overtredingen aan den gewonen rechter overgelaten, dan komt er natuurlijk van alles niets. Met die taak dienen vakmannen belast te worden, die na partijen gehoord te hebben als goede lieden uitspraak doen.

Hopen wij, dat een niet al te verwijderde toekomst ons zulk een regeling brenge.

Dan zal er reeds heel wat gewonnen zijn, en is er kans, dat langzamerhand het ambacht weer uit zijn verval worde opgeheven.

Maar men hoede zich toch voor al te hooge verwachtingen. Want er zijn nog andere hinderpalen, die uit den weg geruimd moeten worden.

In de eerste plaats de aannemerij. Wij weten hoe deze instelling nog geen eeuw oud is; toch heeft zij zulke flinke wortels gemaakt, dat het heel wat moeite zal kosten, dit onkruid uit te roeien. Onkruid vergaat niet, pleegt men te zeggen, en zeker niet zonder grond. Want misbruiken vooral hebben een taai leven.

Wel was het een goede tijd, die den aannemer van publieke werken nog niet kende. Toen was het werken in eigen beheer nog regel, toen had zich tusschen bouwmeester en ambachtsman nog geen persoon ingedrongen, die alleen beoogt, uit de onwetendheid van den een en de afhankelijkheid van den ander munt te slaan. Zullen die gulden tijden ooit terugkeeren? Het is altijd gevaarlijk, zich aan voorspellingen te wagen. Maar de beweging tegen de aannemerij, die op het oogenblik in de kringen der architecten valt waar te nemen, is toch wel een bemoedigend verschijnsel.

Zij is als de eerste zwaluw, die nog wel geen zomer maakt, maar toch bewijst, dat de lente in het land komt. Sinds 1870 heeft ook de speculatiebouw, dat treurig uitwas onzer hedendaagsche samenleving veel kwaad gedaan. Daar kon men goede werklieden in het geheel niet gebruiken. Met den Franschen slag moest daar alles gedaan worden.

Toch dient erkend te worden dat ook de oude instellingen groote schaduwzijden hadden. Reeds in de oudste tijden waren de gilden inrichtingen, die behalve het hooghouden van het ambacht, bedoelden de concurrentie te beperken. Ja zelfs heeft het den schijn, alsof die laatste de hoofdzaak was. In de gildeboeken der twaalfde en dertiende eeuw kan men althans niets vinden, wat op het afleggen van proeven van bekwaamheid zou wijzen. Men kon zich, door een bepaalde som te betalen, bij het gild aansluiten.

Pas in de 14 eeuw verlangen sommige gilden het afleggen van proeven, maar zelfs in het laatst der 15e eeuw zijn zij nog weinig algemeen. Het duurt tot de 16e eeuw, eer het afleggen van een gildeproef regel wordt. En dan geschiedt dit vooral, om de intrede in een gild zoo bezwaarlijk mogelijk te maken.

Nog in 1313 verbood graaf Willem III den Leidenaars op verbeurte van lijf en goed het oprichten van gilden. Want hij meende, dat daaruit slechts verkeerde gevolgen zouden voortvloeien. Beperking der concurrentie achtte hij ongewenscht.

Hoezeer men ook geneigd zou zijn, de proefwerken als een der beste instellingen uit den gildentijd te beschouwen, het blijkt toch bij nadere kennismaking met deze proeven, dat daarop heel wat viel af te dingen.

Pas sinds het eind der 16e eeuw vindt men in de gildebrieven een duidelijke en uitvoerige beschrijving van datgene, wat de proeveling moest kunnen vervaardigen, om het meesterschap deelachtig te worden. Het Amsterdamsche gilde der timmerlieden was een der eerste, om de meesterproef in te voeren. Uit den gildebrief van 21 Mei 1524 blijkt, dat de aanstaande meester uit een balk een kruiskozijn met zijn toebehooren moest vervaardigen. Deze proef werd niet veranderd, ofschoon de kruiskozijnen sinds 1600 andere vormen kregen en sinds 1700

geheel in onbruik raakten. Het vervaardigen dezer geheel veranderde constructie kon dus weinig doen oordeelen over de praktische bruikbaarheid van den candidaat. De andere gilden waren niet minder conservatief. En zoo is het te begrijpen, dat de gildeproeven weldra niet meer konden dienen, ter bereiking van het doel, dat er oorspronkelijk mede beoogd werd. Het is dan ook niet te verwonderen, dat die proefwerken reeds spoedig tot velerlei misbruik aanleiding gaven.

Ook de bescherming, die de gilden vóór alles beoogden, was natuurlijk velen een groote ergernis. Want niet slechts hen, die buiten het gild stonden, ook bewoners van andere steden werd het mededingen zoo goed als onmogelijk gemaakt.

(Wordt vervolgd).

DE FRIESCHE MAATSCHAPPIJ VAN LANDBOUW EN HET INSTITUUT VOOR LANDBOUWWERKTUIGEN EN GEBOUWEN TE WAGENINGEN.

In aansluiting met het artikel van den heer S. „Iets over Heimatschutz“, in B. W. no. 35 schrijft onze Correspondent uit Leeuwarden:

Door het bestuur der Friesche Maatschappij van Landbouw werd in een der laatste vergaderingen een bouwcommissie benoemd, die tot taak heeft, in samenwerking met het Instituut voor Landbouwwerktuigen en Gebouwen te Wageningen, verbetering aan te brengen in de bouworder der boerderijen.

In die commissie hebben zitting de heeren J. Timmer, te Kimsward; O. M. Meek, te Donkerbroek; W. C. de Groot, te Leeuwarden; J. A. Palsma, te Wirdum en de heer Steketee, Rijkslandbouwingenieur, te Wageningen.

Het type van de friesche boerderij wijkt in hoofdzaak niet af van dat onzer voorouders. In 't algemeen bleven boer en landheer eraan vasthouden, ook al gingen zij overigens op het terrein van den landbouw met hun tijd mede.

Bij voorkeur werd dan ook het bouwen van een boerderij opgedragen aan een timmerman uit de omgeving, den man van wien men wist, dat hij tot in de kleinste bijzonderheden zou kunnen toepassen en nakomen alles, waaraan de boer van oudsher gewend was en wat hem overigens aangenaam kon zijn.

Eerst in de laatste paar jaren zijn enkele boerderijen verzezen, waarbij met de verouderde inrichting is gebroken of naar verbetering daarvan is gestreefd.

Het instellen der bouwcommissie wijst er nu op dat de Mij. v. L. aan wie onze landbouw reeds zooveel goeds heeft te danken, ook hier de hand aan den ploeg wil slaan en de verouderde inzichten omtrent het bouwen der boerderij door betere wil doen vervangen.

De door haar benoemde commissie, samengesteld uit landbouwers en bouwkundigen is een vereerende en belangrijke taak opgedragen en wanneer deze vruchtbaar werkzaam is, wat van haar verwacht mag worden, bestaat er uitzicht dat het ontwerpen van de boerderij, die aan zulke belangrijke eischen voor de huisvesting en de gezondheid van het kostbare vee, de berging van voeder en granen heeft te voldoen, voortaan aan den architect zal worden toevertrouwd, die daardoor het terrein van zijnen arbeid zal zien uitgebreid.



PRYSVRAGEN

PRIJSVRAGEN BOUWKUNST EN VRIENDSCHAP.

AAN OMIKRON.

Indien Omikron een correspondentieadres wil opgeven zullen hem door bemiddeling daarvan alle gewenschte inlichtingen verstrekt worden.

C. N. VAN GOOR.
1e. Secretaris van B. en V.

INHOUD VAN TIJDSCHRIFTEN

Architectura no. 35. *Dagteken- en kunstambachtschool voor meisjes*, arch. H. P. Berlage, met afb.

Mariette. Nagegaan wordt, wat de Franschen voor de ontdekking van het oude Egypte gedaan hebben; in het bijzonder Champollion en Mariette worden besproken, ontleend aan: Ern. Desarduis: „Les découvertes de l'Égyptologie Française”.

Architectsexamens 1908, afgenomen te Batavia, verslag overgenomen uit Indisch Bouwkundig tijdschrift.

Brochure van het Corps Opzichters van den Waterstaat en 's Lands Burgerlijke Openbare Werken in Nederl. Oost-Indië. Bespreking.

Rozenhout; vermelding van de verschillende soorten.

De Bouwwereld no. 39. *Baden en Badhuizen*. Bespreking van het werk: Bäder und Badeanstalten von W. Schleyer (Leipzig Scholtze, 36 Mrk.) met illustraties uit het boek.

W. A. E. van der Pluym, Athene en haar Akropolis. Slot; vermelding der lotgevallen van het Parthenon na den ondergang van het Romeinsche Rijk.

De Opmerker no. 35. *Waar de schoen wringt*. Kritiek op de handelwijze van het Hoofdbestuur van de Maatschappij tot bevordering der Bouwkunst inzake Nat. Prijsvraagregelen.

Uit het Munstersche land, beschrijving van het slot Tecklenburg en het slot te Burgsteinfurt.

De Rijkskunstpakhuizen. De vraag wordt behandeld, hoe het komt dat Musea zoo weinig bezoek trekken.

In 1908 werd het Rijksmuseum door 268000 menschen bezocht; trekt men hiervan het aantal habitués, en vreemdelingen af, zoo blijft een betrekkelijk klein aantal Hollanders, dat van de ontzaglijke schatten profiteert. De vraag: hoe de voorwerpen van kunst, kunstgeschiedenis en ethnografie, welke het Nederlandsche volk bezit, voor den bezitter toegankelijk te maken, wordt beantwoord met: 1ste Men moet den toeschouwer zelfbeperking leeren, een werkelijk overzicht en daarbij voorlichting; 2de Men moet den Nederlander bij zijn schatten of de schatten bij den Nederlander brengen. In overweging wordt gegeven met tentoonstellingschepen, bevattend collecties uit de groote musea, te trekken door het land.

Klei no. 17. *Architecten en hun Werk*. G. van Arkel, met afb. van een gevel aan de Ruyterkade, ontwerp Landhuis aan de Vecht, Café de Kroon, aan het Rembrandtplein, enz.

De Samenstelling van klei.

Deutsche Bauzeitung no. 66. Dr. A. E. Binickmann. Beschrijving van het stadje Cordes in Zuid-Frankrijk, toegelicht met afzonderlijke plaat en platen in den tekst.

Slot der beschouwing over de Architectuur op de groote Berlijnsche Kunsttentoonstelling van 1909.

Mededeeling van een voordracht van Prof. Eugen Hönig. „Eischen te stellen t.o.v. de moderne huurwoning. Hij betoogde daarbij dat niet slechts de moderne hygiëne maar ook de veranderde levenswijze de architecten verplichten te letten op de gemakkelijke, behagelijke en rationeele aanleg en indeeling der woningen.

Hij acht het noodig dat de vertrekken van bewoning als slaap- en badkamers en garderobes zoo dicht mogelijk bij de huiskamers zijn, terwijl keuken enz. zoo mogelijk afgezonderd moeten liggen. Voorts betoogt hij het groote nut van goeden lucht- en lichttoevoer en van zonneshijn. Hij demonstreerde een apparaat, waarmee men voor ontworpen gebouwen de licht en schaduwverhouding kan bepalen.

Deutsche Bauzeitung no. 67. De nieuwe politieverordening van den bouw, de inrichting en het bedrijf van schouwburgen, vergaderzalen en circussen, door v. Wendt Berger.

Deze inrichtingen worden gesplitst in groepen, waarvoor naar gelang van het gevaar verschillende eischen gesteld worden.

Voor schouwburgen moeten de binnenplaatsen minstens 9 M. breed zijn en door poorten 4 M. met de openbare straat verbonden zijn.

Een woning mag slechts in het gedeelte van het gebouw, waar het tooneel is, worden gebouwd; de bepalingen betreffende winkels en kantoren zijn verscherpt. Hetzelfde is het geval met die van de ruimte der toeschouwers. Zoo moet het parket liggen op den begane grond en verdeeld zijn in afdeelingen, welke in 't algemeen 5 plaatsrijen bevatten en aan beide zijden van het parket uitgang hebben. De minste breedte van gangen en deuren, is 1 M. per 70 personen; het aantal zitplaatsen op een rij is op 14 bepaald, in een enkel geval op 20. De parketrijen hooger gelegen dan 2 M. boven den vloer van het parket worden hoogparket genoemd en zijn aan dezelfde bepalingen als de rangen onderworpen.

Het aantal zitplaatsen is 12, de grootte 50 × 80 cM.

De helling in de vloeren der gangen welke om parket en rangen loopen, mag niet grooter zijn dan 1 op 20, trappen zijn er verboden. De breedte der trappen is 1 M. per 90 personen bij een minimum van 1.25 M. en een maximum van 1.80 M. Trappen en gangen moeten onmiddellijk van buiten lucht en licht ontvangen.

Voor het tooneel geldt: de breedte van het tooneel moet minstens het dubbele der opening zijn, de diepte $\frac{3}{4}$ der breedte bedragen de hoogte minstens de gemiddelde hoogte der toeschouwersruimte + die der opening zijn, een en ander om te bereiken, dat rook en vlammen gemakkelijk door het tooneel worden opgenomen en afgevoerd. De rookafvoerleppen in het dak moeten een oppervlak hebben van 12% van het tooneeloppervlak (voor de zaal 3%) in de wanden moeten zij 7% zijn. Aan beide zijden van het tooneel twee trappen waarvan de breedte is 1 M. per 100 personen minimum 1.25 M.

Voor alle schouwburgen is electrisch licht ook de noodverlichting en centrale verwarming verplichtend, de laatste met uitzondering voor de beambtewoning.

Van vergaderzalen moeten de hoofdin- en uitgangen aan de openbare straat liggen. Binnenplaatsen, waarop uitgangen monden, moeten 6 M., voor zalen voor meer dan 1200 personen 9 M. breed zijn, de poort naar de straat minstens 4 M. Zalen voor minder dan 600 personen mogen 12 M., voor meer personen 8 M. boven de straat liggen.

Slechts één galerij is toegelaten, de diepte der zitrijen is 1.00 M., het aantal zitplaatsen op 1 rij 14. Worden geen zitplaatsen gemaakt dan moeten 2 personen op 1 M². gerekend worden. De breedte der gangen, trappen en uitgangen is 1 M. per 125 personen, bij zalen van meer dan 600 personen 1 M. per 165 personen. De grenzen der trappen zijn van 1.25 tot 2.50 M. gesteld. Voor het aanbrenge van gasverlichting zijn zwaarder eischen gesteld, evenals van zalen waar ook kinematographische voorstellingen worden gegeven en tentoonstellingen en bazars gehouden.

Ook voor den bouw van circussen zijn hooge eischen gesteld;

daar zulks in Nederland maar zelden voorkomt worden zij onbesproken gelaten.

De restauratie van de Diana-bron te Hildesheim met platen en afzonderlijke afbeelding in den tekst.

In de Berlijnsche architectenvereeniging werd 5 April 1909 door landbouwspecteur Klöppel behandeld de vraag van den dag „Hoe kan op den privaatbouw in stad en land invloed uitgeoefend worden”, den 26 April behandelde prof. E. Högg in Bremen een overeenkomstig onderwerp. Bremen is in dezen niet achter, wijl de wederinvoering van brandvrije stroodaken, de inrichting van cursussen van plaatselijke bouwwijze en een groote invloed op de bouwkunst in stad en land, daadzaak is geworden.

Gesundheits-Ingenieur 32 Jahrgang no. 34. Beschrijving van een methode waarmede een gebouw van gemiddelde grootte in vijf dagen tegen vocht geïsoleerd kan worden terwijl herhaling niet noodig is. De muren der geïsoleerde gebouwen drogen in zeer korten tijd. Opgave van den inhoud van het tijdschrift „Schulzimmer” waar in o. m. voorkomt: Bepaling in cijfers van de belichting op een werktafel.

BERICHTEN

Binnenland.

Veldhoven. De oudheidkundige opgravingen op de heide tusschen hier en Steensel, zijn onder leiding van dr. Eveleijn uit Leiden, Donderdag geëindigd. Een vrij uitgestrekt terrein is aan een nauwkeurig onderzoek onderworpen, terwijl een 5-tal heuvels omzichtig zijn afgegraven, waarbij enkele urnen, aardewerk en beenderen zijn gevonden. Van één heuvel bleek de inrichting zeer belangrijk. Het was een z.g. rondbouw, overblijfsel eener Germaansche hut, waarin duidelijk de sporen zichtbaar waren van een greppel met palissaden als omheining, de vuurhaard en de gaten, waarin palen eenmaal het dak der hut ondersteunden. Van alles zijn photographiën genomen.

Een ander terrein, meer nabij het dorp, kon, wegens de bossching, niet voldoende nauwkeurig onderzocht worden. Echter wezen hier een aantal gevonden scherven van aardewerk, bronzen munten, spijkers enz. op Romeinsche afkomst. Blijkbaar heeft men hier te doen met een Romeinsche nederzetting uit den tijd van Christus' geboorte.

Een volgend jaar zal dit onderzoek denkelijk worden voortgezet.

(*s H. Ct.*)

Winterswijk. Nog steeds worden in de grensplaats Haltern onder leiding van prof. Dragendorff opgravingen gedaan naar een daar voor eenige jaren gevonden praetorium. Vooral in den laatsten tijd zijn er eene menigte voorwerpen gevonden. Behalve een 50-tal munten kwamen voor den dag: een kelkbeker met eenige voorstellingen, blauw en bontkleurig glas, ringen, amuletten van brons, wapenstukken, beitels, breekijsers en een menigte gekleurde voorwerpen, waaronder een groote rijkversierde, geheel gave lamp met 2 openingen voor de pitten.

Het gevondene werd naar het stedelijk museum overgebracht.

(*Alg. Hand. Bl.*)

Een koperen Stad. Het volgende fantastische bericht komt voor in het Techn. Weekbl: Binnenkort zal een belangrijke expeditie worden uitgezonden in de Sahara om te zoeken naar een stad van gebrand koper, waarvan de overblijfselen nog moeten bestaan, maar die eeuwenlang uit het oog verloren zijn.

De expeditie zal ook een bezoek brengen aan de oase van Siwa, waar de groote Senucci-stam zijn hoofdkwartier heeft en voorts naar Jarabub gaan, het Mecca der Senucci's, waar tot dusverre nog geen Europeaan geweest is. De aandacht op de oude stad is gevestigd door het verhaal van Arabieren, die onlangs van daar terugkeerden. Zij waren er toevalling gekomen, toen zij in den afgelopen winter trachten waren uit Tripoli te smokkelen, waarbij zij door de kustwachters werden overvallen. Eenige smokkelaars ontkwamen en trokken 3 dagen lang Zuidwaarts, in de hoop

zich weer met hun kameraden te kunnen vereenigen. Die hoop hadden zij al opgegeven, en hun mondvoorraad begon op te raken, toen zij eensklaps aan den horizon een glinsterende massa zagen, die, bij nadering, bleek een stad te zijn, van gebrand koper gebouwd. Zij gingen de stad binnen, maar er waren geen andere levende wezens, dan eenige woestijnvogels, die zij schoten. Zij bezochten de geheele stad, ververschten hun watervoorraad uit de voortreffelijke wellen en keerden naar Caïro terug, waar zij hun wedervaren vertelden. Het verhaal vond veel belangstelling bij de oudheidskenners, maar men geloofde er niet veel van want er zijn geen grooter leugenaars dan de Arabieren. Zij brachten evenwel eenige voorwerpen uit de gevonden stad mee, die hun verhaal geloofwaardig maakten, zoodat het Departement van Oudheden der Egyptische Regeering besloot een expeditie uit te rusten, die onder leiding staat van Dow Corington. Men hoopt op steun van den Senucci-stam. De koperen stad moet nog in zeer goeden staat zijn, hetgeen wordt toegeschreven aan de droge Sahara-lucht.

Een Duitsch Voorschrift. We lezen in Klei No. 16:

In Pruisen wordt de bouwpolitie uitgeoefend door de „Landräte”, die weder onder de „Regierungspräsidenten” staan. Zulk een „Regierungspräsident zouden wij een Commissaris der Koningin noemen. Voor „Landrat” hebben wij geen equivalent. Nu heeft de „Regierungspräsident” te Minden het volgende „Erlas” gegeven.

„In een vroeger besluit heb ik de „Landräte” er op gewezen, dat zij moeten zorgen, de wankleurige, onvriendelijk en vuile niet bepleisterde baksteengevels, die het landschap ontsieren, te doen verdwijnen, door te bevorderen, dat deze gevels alsnog bepleisterd, in heldere kleuren geverfd en met klimplanten bedekt worden. Dit besluit heeft aanleiding gegeven tot de opvatting, dat het de bedoeling geweest is, het bouwen in baksteen tegen te gaan.

Maar tegen gevels in zichtbare baksteen heb ik geen bezwaar, daar ook deze een levendig en frisch karakter kunnen hebben, wanneer zij in goed materiaal zijn opgetrokken, de voegen met witten mortel gevuld zijn en met smaak uitgekozen deelen van den gevel gepleisterd worden.

Aanbeveling verdient het verder, gevels, voorsprongen enz., ten deele in vakwerk uit te voeren, en de vensters van luiken te voorzien. Dit houtwerk, ook de hekken voor klimplanten, moet dan geschilderd worden.

Bij het beoordeelen der ingediende ontwerpen moet met deze voorschriften rekening worden gehouden.

Maar om aan bestaande bouwwerken in baksteen een beter aanzien te geven, en ook als bij nieuwe bouwwerken geen mooie, gelijkkleurige steen gebruikt wordt, acht ik bepleisteren, schilderen en beplanten het beste middel”.

Het zal zeker nog lang duren, eer bij ons een Commissaris der Koningin zulk een circulaire uitvaardigt.

Mozaïeken. Bij opgravingen rondom den Dom te Aquileja (Ilyrie) heeft men niet minder den 4000 vierkante meter mozaïeken gevonden, het grootste mozaïek uit oude tijden dat nog ergens aangetroffen werd. Men dagteekent de vondst uit den tijd van Constantijn den Groote; het toont overtuigend den invloed dien de Byzantijnsche stijl geoeffend heeft op den stijl van Rome.

Het kleinste deel van het mozaïek, dat reeds werd blootgelegd, bevindt zich onder den vloer van de voorhal van den Dom en is 40 meter lang en 32 meter breed. Het grootste deel strekt zich langs den Zuidelijken en Westelijken kerkmuur uit en meet 68 meter bij ten minste 35 meter. De voorstellingen hebben op jacht en visscherij betrekking.

(*Alg. Hand. Bl.*)



BOUWKUNDIG WEEKBLAD

ORGAAN VAN MAATSCHAPPIJ
TOT BEVORDERING DER BOUWKUNST

Bestuur v. d. Maatschappij: A. SALM G.B.ZN., Voorz., W. J. DE GROOT, Vice-Voorz., L. C. DUMONT, G. W. VAN HEUKELOM, D. E. C. KNUTTTEL, J. LIMBURG, B. J. OUËNDAG, W. F. C. SCHAAP, J. VERHEUL D.ZN.

Commissie van Redactie: S. DE CLERCQ,
H. V. D. KLOOT MEIJBURG, A. SALM G.B.ZN.,
Redacteur: J. GRATAMA.

Bureau van Redactie: Marnixstraat 402, A'dam.
Bureau van Administr.: Herderstr. 5, Den Haag.
Uitgevers: MOUTON & CO. ■ ■ ■ Den Haag.

INHOUD: OFFICIEËL GEDEELTE: 103e Algem. September-Vergadering. — Verslag Hoofdbestuur-Vergadering 7 Sept. — REDACTIONEEL GEDEELTE: Een klein Uitbreidingsplan, door D. E. Wentink. — De nieuwe Bouwverordening der stad Maagdenburg. — Sociale Hygiëne en Techniek, IV, door J. L. B. Keurschot. — Boek- en Plaatwerken. — Inhoud van Tijdschriften. — Berichten. — Personalía.

OFFICIËËL GEDEELTE.

103de ALGEMEENE SEPTEMBER-VERGADERING.

Met het oog op het ongedurige weer van het late jaargetijde is gemeend van den boottocht van Amsterdam naar Enkhuizen te moeten afzien; te meer is hiertoe besloten, daar een extra boot (bij de gewone dienstregeling verlaat de boot Amsterdam eerst ongeveer 5 uur) lang te voren besteld moet worden en te verwachten is dat, dank zij het weer van den laatsten tijd, heeren deelnemers zich waarschijnlijk op het laatste oogenblik zullen opgeven; de risico om een boot te bespreken wordt, met het oog op de aanmerkelijke kosten, op deze wijze te groot voor onze Maatschappij.

De excursie zal dus per trein geschieden; in verband hiermede is het programma vereenvoudigd, zoodat de Algemeene Vergadering niet Woensdag 22 September te Amsterdam, maar 23 September te Hoorn gehouden wordt.

Programma.

Donderdag 23 September.

8.09 v.m. Vertrek uit Amsterdam. Centraal Station.

9.02 v.m. Aankomst te Hoorn.

9—10 v.m. Algemeene Vergadering in Hotel: De Doelen.

Voorloopige Agenda.

Mededeelingen omtrent het vraagstuk der Nationale Prijsvraagregelen.

Voorstellen tot wijziging van Statuten en Algemeen Huishoudelijk Reglement. (Zie Rapport van de Commissie tot herziening van Statuten en Algemeen Huishoudelijk Reglement, in het verslag Hoofdbestuur-vergadering hieronder volgend).

Voorstel tot instelling van een Examen ter verkrijging van Diploma Onderbaas.

Toevoeging aan het Programma van Eischen voor het Examen tot het verkrijgen van het Diploma van Bouwkundig Opzichter: art. 17: Kennis van het verstrekken van de eerste hulp bij ongelukken en van de maatregelen ter voorkoming van beroepsziekten.

10—12 v.m. Bezoek aan de Kaasmarkt en het bezichtigen van de voornaamste monumenten te Hoorn, onder leiding van den heer Jb. Faber, gemeente architect aldaar, die zich welwillend hiermede heeft belast.

12—1 n.m. Lunch.

1,20 n.m. Vertrek uit Hoorn per trein.

1,54 n.m. Aankomst te Enkhuizen. Bezichtiging van de voornaamste monumenten aldaar, onder leiding van den heer G. Honijk, gemeente architect van Enkhuizen, die zich welwillend hiervoor beschikbaar stelt.

3,45 n.m. Vertrek uit Enkhuizen per trein.

4,02 n.m. Aankomst te Hoorn.

5,00 n.m. Gemeenschappelijke maaltijd in Hotel „De Doelen”.

7,05 n.m. Vertrek uit Hoorn per trein.

8,25 n.m. Aankomst te Amsterdam.

Voor doorgaande reizigers 9,58 Den Haag; 10,34 Rotterdam; 9,40 Utrecht; 11,04 Arnhem.

Van meer dan een zijde werd geïnformeerd of dames ook aan deze excursies konden deelnemen; het zal zeer gewaardeerd worden wanneer deze door hare tegenwoordigheid de excursie meerdere luister en vroolijheid willen bijbrengen. Heeren excursionisten, die verleden jaar de tocht naar Brouwershaven hebben medegemaakt, kunnen hiervan getuigen.

Met het oog op eene goede voorbereiding, o. a. voor het eventueelaanvragen van extra wagens bij de desbetreffende administratie, is het wenschelijk, dat heeren deelnemers zich *zoo spoedig mogelijk* opgeven aan het bureau der Maatschappij, Marnixstraat 402, Amsterdam.

Dit verdient ook aanbeveling voor de dames; te meer daar het wenschelijk is, dat zij spoedig weten in niet te klein aantal aan de excursie deel te nemen.

In herinnering wordt gebracht art. 31 van het Alg. Huish. Reglement, bepalend, dat geen voorstel ter Algemeene September-vergadering wordt behandeld, dat niet schriftelijk behoorlijk toegelicht en door minstens 10 Architect-Leden of Gewone Leden of een Afdeelingbestuur ondertekend, 8 dagen vóór de vergadering is ingekomen bij het Hoofdbestuur.

VERGADERING VAN HET HOOFDBESTUUR OP DINSDAG 7 SEPTEMBER.

Volgens artikel 29 der Statuten en artikel 36 van het Algemeen Huishoudelijk Reglement moeten de voorstellen tot wijziging van Statuten en van Algemeen Huishoudelijk Reglement met de toelichting een maand voor de Algemeene Vergadering in het Orgaan der Maatschappij gepubliceerd worden.

Hoewel dus op de a. s. September-Vergadering de hierachter volgende wijzigingen niet beslist kunnen worden, heeft het Hoofdbestuur toch gemeend deze op de Agenda voor genoemde vergadering te moeten plaatsen en ze een onderwerp van bespreking te doen uitmaken, uitgaande van de gedachte, dat de September-Vergaderingen in het algemeen goed bezocht zijn en dus een vruchtbare gelegenheid bieden over de voorgestelde wijzigingen van gedachte te wisselen. Is eenmaal de meening hieromtrent in hoofdzaak uitgesproken, zoo kunnen op eenspoedig daarop volgende Algemeene Vergadering de wijzigingen definitief behandeld worden.

Naar aanleiding van de bepaling, dat het rapport der Commissie tot herziening van Statuten en Algemeen Huishoudelijk Reglement met — eventueel — een advies en nadere voorstellen van het Hoofdbestuur, een week vóór de Algemeene Vergadering in het Orgaan van de Maatschappij gepubliceerd moet worden (zie Statuten artikel 29), heeft bedoelde Commissie, bestaande uit de heeren: S. de Clercq, J. A. Mulock Houwer, Mr. E. H. P. Rosenboom, A. Salm, G. Bzn. en G. Versteeg, het volgende Rapport opgemaakt in hare vergadering van 4 September j.l.; de voorstellen, vervat in dit Rapport, zijn door het Hoofdbestuur overgenomen en zullen op de a. s. September-vergadering in bespreking komen.

RAPPORT VAN DE COMMISSIE TOT HERZIENING VAN STATUTEN EN ALGEMEEN HUISHOUDELIJK REGLE- MENT.

Hoewel volgens de Statuten wijzigingen in Statuten en Algemeen Huishoudelijk Reglement in den regel op de Algemeene Mei-vergadering worden behandeld, is het urgent dat enkele artikelen zoo spoedig mogelijk herzien worden, t.w.:

1^o. een duidelijk geredigeerd voorschrift op welke wijze de verkiezingen geregeld behooren te worden, opdat bij candidaatsstelling en verkiezing bij eventueele voorkomende vacatures in het H. Bestuur of Commissie's daaromtrent bij de Leden geen verschillende opvattingen meer kunnen voorkomen.

2^o. Regeling van het aantal vergaderingen.

3^o. Herziening der contributies.

Wat PUNT 1 betreft (Algemeen Huishoudelijk Reglement Artikel 4 verkiezing hoofdbestuur en commissies.) wordt door de Commissie het volgende in overweging gegeven: H. H. voorstellers leveren de candidaatsstellingen, minstens 5 weken vóór de verkiezing in (waarvan de datum tijdig in het Bouwkundig Weekblad moet zijn aangekondigd, opdat belangstellenden in de gelegenheid kunnen zijn vooruit te vergaderen en de candidaatsstellingen op te maken; deze worden dan in het eerstverschijnend nummer gepubliceerd, met de bijvoeging dat zij, die geen candidatuur begeeren, hiervan binnen 10 dagen schriftelijk mededeeling hebben te doen aan het Hoofdbestuur.

Deze namen worden dan van de lijsten afgevoerd; Zaterdag dáárop verschijnt in het Bouwkundig Weekblad de officieele lijst der candidaten. Het publiceeren van een maand lang dezer lijst is onnoodig en vervalt deze ongewenschte „bladvulling” in het Bouwkundig Weekblad. De gebleken bezwaren om vooruit gewenschte Candidaten te „polsen” of om personen buiten hun weten of tegen hun wil candidaat te stellen, enz. worden hiermede ondervangen.

Zijn er meer candidaten gesteld dan er plaatsen zijn, dan heeft er stemming plaats, waarvoor volgens het Algemeen Huishoudelijk Reglement 14 dagen gesteld zijn. Wat het stembiljet betreft, zoo zal daarop de volledige officieele candidatenlijst nogmaals worden afgedrukt, doch zal op de enveloppe niet nader aangegeven worden op welke wijze deze behoorlijk gesloten moet worden. De voorgeschreven „verzegeling” zal dus voortaan vervallen. Deze bepaling, uitsluitend ontstaan uit wantrouwen tegen den bewaarder, werd bovendien niet algemeen begrepen, aangezien bij de laatste verkiezing verzegelde biljetten ontvangen zijn met het cachet van firma of met initialen, enz., waardoor de afzender bekend was; hetgeen men wenscht te voorkomen door het bekende 2e. enveloppe; deze moesten eveneens met de niet verzegelde biljetten ter zijde worden gelegd door de Commissie van Stemopneming.

Het feit, dat zich heeft voorgedaan, namelijk dat zeer vele biljetten van onwaarde moesten worden verklaard wegens een interpretatie van de bepaling uit het Al-

meen Huishoudelijk Reglement en de aanvulling daarvan op een ingesloten enveloppe — doch welke later bleek niet door alle Leden gedeeld te worden — zal dus niet meer voorkomen.

Om verder aanmerkingen te voorkomen, welke zich voordeden bij de candidaatsstelling door Afdelingen, zal het betreffende artikel aangevuld worden met de bepaling, dat de candidaatsstelling door A. L. van een Afdeling geschiedt op een vergadering *uitsluitend daartoe geconvoceerd*.

Tegelijkertijd werd artikel 6 Algemeen Huishoudelijk Reglement (verkiezing bij tusschentijdsche vacature) in verband gebracht met artikel 4 en *binnen een maand* geschrapt. Aangezien niet duidelijk blijkt, dat de Voorzitter elk jaar opnieuw gekozen moet worden, is artikel 4 aangevuld met de bepaling, dat elke benoeming tot de volgende Meivergadering van kracht is; aan artikel 34, waar de agenda van de Meivergadering voorgeschreven is, wordt toegevoegd sub 4: *Verkiezing van den Voorzitter*. Sub 4 wordt nu 5 en vervolgens, terwijl voor de goede volgorde sub 7 en 8 omgewisseld worden.

PUNT 2. Vergaderingen. In aansluiting aan vroeger gedane mededeelingen in het B.W. werd de wensch geuit, dat het bezoek der Mei- en September-vergaderingen verzekerd moet blijven; en hoewel art. 28 A. H. R. zegt dat *in den regel* 4 Algemeene Vergaderingen zullen worden gehouden en het aantal te houden bijeenkomsten dus geheel vrij blijft, werd voorgesteld uitsluitend de bovenbedoelde 2 vergaderingen verplichtend te stellen, het aan de omstandigheden overlatende wanneer extra vergaderingen zullen moeten worden uitgeschreven, hetzij door het Bestuur of op verlangen van de Leden. Bovendien zullen door de Vakbelangen-commissie reeds extra vergaderingen worden belegd; het is verkeerdt om, waar alle plaatselijke Vereenigingen klagen over slecht bezochte vergaderingen, waar de Architecten Bond ook reeds vergaderingen uitschrijft, het aantal bijeenkomsten verplicht vast te stellen, zonder dat de omstandigheden van te voren de noodzakelijkheid daarvan wenschelijk achten.

PUNT 3. Ter versterking van de kas werd door een der leden voorgesteld in navolging van A. et A. een rubriek Leden Donateurs te scheppen, welke behalve de gewone Contributie jaarlijks tot wederopzeggings toe een extra donatie betalen, die dan b.v. op f 5.—, zou gesteld kunnen worden. Naar aanleiding van een destijds ingekomen voorstel (dd. 31 Maart 1908 van de H.H. Herm. van der Kloot Meijburg, J. J. van Noppen, W. F. Overeijnder, G. Versteeg en J. v. Wijngaarden) om de contributie voor de A. L. op f 20.— te bepalen, welk voorstel warm ondersteund werd, mag verondersteld worden, dat vele A. L. doch evenzoo Gewone Leden die het met de Maatschappij goed meenen, deze extra bijdrage zullen willen betalen.

De contributies toch zijn vastgesteld in verband met hetgeen vroeger aan de Leden verstrekt werd. De onkosten hiervoor zijn bijna verdubbeld, alleen de contri-

butie bleef onveranderd; hierdoor zijn wanverhoudingen ontstaan, die boven de krachten der Maatschappij blijken te gaan. Zoo is de contributie van de Buitengewone Leden ad f 7.50 niet voldoende om de kosten te dekken voor de gedrukte stukken, welke de Maatschappij hen verschaft. Onder de Buitengewone Leden komen behalve opzichters en teekenaars ook leden voor, die alleen ter wille der leeftijdsgrens nog niet kunnen worden toegelaten tot de groepen der A. L. en G. L., doch zeer zeker meer contributie kunnen en willen betalen.

Bij de gevoerde discussies bleek, dat de toevoeging van Donateur geen aanbeveling verdient, dat contributieverhooging, hoewel gewenscht, gevaarlijk is en men de leden geheel vrij moet laten. Het gewenschte zou eenvoudiger te bereiken zijn door, evenals bij de K. L. geschied is, de minimum contributie in het Algemeen Huishoudelijk Reglement vast te stellen.

Uitbreiding van het Ledenaantal blijft bovendien hoogst noodzakelijk.

Behalve enkele redactiewijzigingen of drukfouten, onnoodig hier op te noemen, dienen nog enkele zaken nader geregeld of gewijzigd al zijn deze ook nu niet van zeer groot belang.

Als zoodanig wordt genoemd:

Statuten. In Art. 2 sub 2 wordt gesproken van „werken van *bouwkunstigen aard*” en in art. 20 „werken van *bouwkundigen aard*”. Men spreekt van het Tijdschrift „*bouwkunst*” en van *bouwkundig* weekblad.

Eenheid dient er te zijn in deze 2 artikelen. De commissieleden wachten daaromtrent zelf een nader voorstel in.

Aan Art. 29, 1ste alinea: Voorstellen tot wijziging dezer statuten worden of door het Hoofdbestuur aan de orde gesteld of door minstens 25 stemgerechtigde leden, waarbij minstens 10 Architect-leden — toe te voegen: *en door de Commissie tot herziening van Statuten*.

Alg. Huish. Regl. Art. 2. De vraag doet zich voor of buitenlanders ook vooruit hun Contributie moeten betalen hetgeen bij buitenlandsche Vereenigingen meestal geschiedt.

Verder zullen de quitanties geteekend worden namens de Commissie van Financiën door het „*gedelegeerd Lid*”. Deze bijvoeging is meer in overeenstemming met de praktijk.

Art. 8. Het H. Bestuur regelt de werkzaamheden onderling volgens een reglement *door het H. B. vastgesteld* en niet door de Alg. Verg. Deze bijvoeging is noodig omdat ook op andere plaatsen vermeld is wie de H. Reglementen opmaakt.

Art. 13 te lezen: De Commissie van Redactie bestaat uit drie leden, waarvan minstens 2 A. L. terwijl het 3e lid of A. L. of G. L. kan zijn.

Door den Minister van Waterstaat was aan het Hoofdbestuur het verzoek gericht eenige vragen betreffende spoorwegwachterswoningen, waarvan teekeningen gezonden waren, te willen beantwoorden. Aanleiding hiertoe was het Album van „Eengezinswerkmanswo-

ningen", resultaat van de desbetreffende prijsvraag. Daar de vraag, aan welke eischen de wachterswoningen langs spoorwegen behooren te voldoen, sedert geruimen tijd een onderwerp van overweging uitmaakt bij het Departement van Waterstaat, was door den Minister met belangstelling de prijsvraag gevolgd. Na uitvoerige toelichting van de eischen, te stellen aan wachterswoningen, wijst de Minister op een ontwerp, opgemaakt door de H. IJ. S. M., waarbij met het kostenbezwaar rekening is gehouden.

De gevraagde inlichtingen zijn door het Hoofdbestuur verstrekt.

Met het oog op de vergadering van afgevaardigden der bouwkunstige lichamen des middags te houden, en uitgeschreven door A. et A. ter bespreking van het 2de Concept Nationale Prijsvraag Regelen, opgemaakt door de Commissie van A. et A., werden de voornaamste wijzigingen besproken en vastgesteld, welke het Hoofdbestuur meent te moeten voorstellen, op genoemde vergadering en waar het door de heeren J. Limburg en A. Salm G.B.zn. vertegenwoordigd is.

Hoewel het Concept Collectief arbeidscontract, opgemaakt door den Algemeenen Nederlandsche Opzichters- en Teekenaarsbond een punt van bespreking heeft uitgemaakt, zal eerst het oordeel van de Commissie tot Behartiging van de Vakbelangen van den Architect afgewacht worden, alvorens een definitieve beslissing genomen wordt; aan deze Commissie, welke spoedig weer vergadert, zijn 28 Augustus jl. afschriften van het Concept Contract gestuurd.

De vaststelling van studieboeken voor het nieuwe punt van het Programma van Eischen voor Bouwkundig Opzichtersexamen: kennis van het verstrekken van de eerste hulp bij ongelukken en van maatregelen ter voorkoming van beroepsziekten, wacht nog op enkele nadere gegevens; spoedig zullen echter deze boeken bekend gemaakt worden.

Het verdere behandelde is niet voor publicatie geschikt.

voor jongelui, welke willen trouwen, geen andere weg openstaat, dan bij de ouders in te gaan wonen. Tal van woningen, welke over het algemeen zeer klein zijn, werden hierdoor overbevolkt. Sommige gezinnen, welke meestal zeer talrijk zijn, waren genoodzaakt te wonen op zolders, waar men ternauwernood recht op kan staan. Het gemeentebestuur wendde sinds jaar en dag pogingen aan in dezen toestand verbetering te brengen. Alle pogingen stuiten echter af op de moeilijkheid de beschikking over het noodige bouwterrein te verkrijgen. Eindelijk is men daarin toch geslaagd. In het begin van dit jaar verkreeg de gemeente door welwillende medewerking der Regeering, de beschikking over een perceel grond te Spakenburg, in de wandeling bekend als de Schans, in het geheel een oppervlak hebbende van ongeveer 15000 vierkante Meter. Het voornemen bestaat,

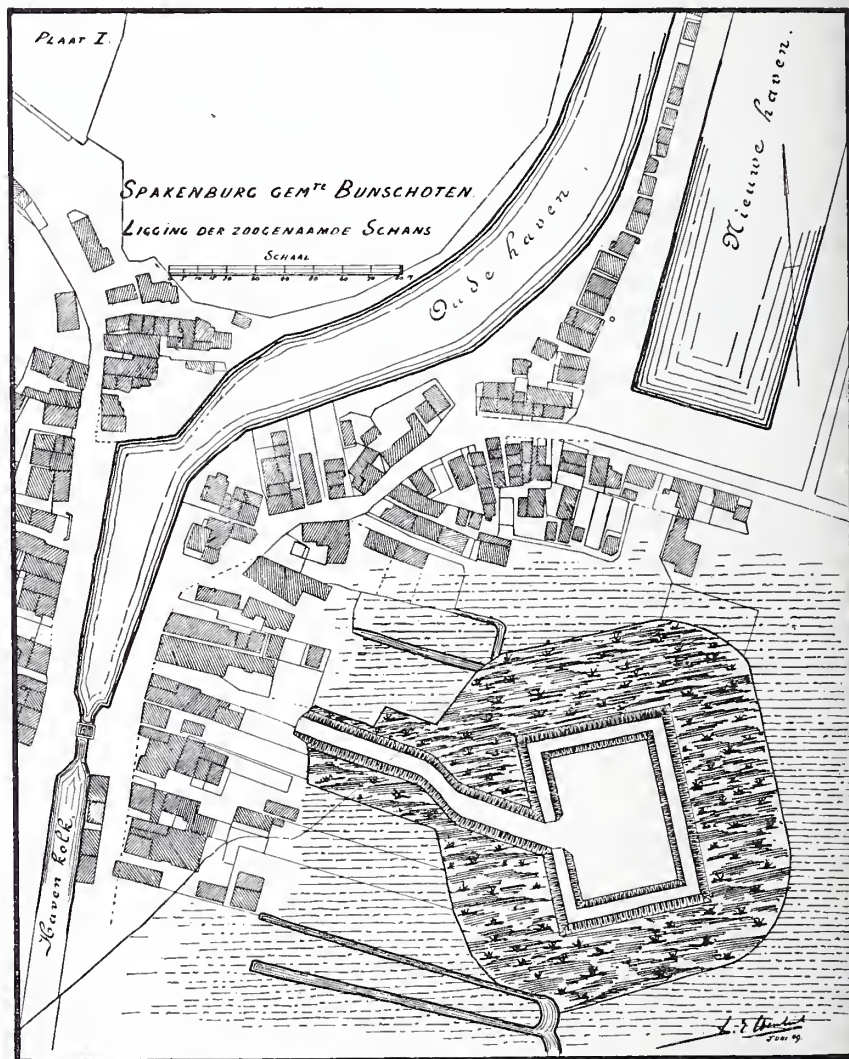

REDACTIONEEL GEDEELTE.

EEN KLEIN UITBREIDINGS- PLAN.



et aan de Zuiderzee gelegen visschersdorp Spakenburg, ressorteerende onder de gemeente Bunschoten, is een dier dorpen waar de woning-ellende zich meer dan elders doet gevoelen. Het gebrek aan woningen is zóó groot, dat

ter tegemoetkoming in den woningnood, daarop als voorloopige maatregel een twintigtal woningen te bouwen. Om op eenigszins voldoende wijze in de behoefte aan woningen te voorzien, zal op den duur echter een veel grooter aantal woningen moeten worden gebouwd, waardoor de bestaande kom eene aanzienlijke uitbreiding zal ondergaan.

De onregelmatige wijze waarop de oude kom gebouwd is, zal, wanneer dit nog noodig ware, ieder die wel eens te Spakenburg geweest is, overtuigen hoe wenschelijk het is zulk eene uitbreiding te doen plaats hebben op

stelselmatige wijze en volgens een vooraf vastgesteld plan.

De ligging van het terrein, waarover de gemeente thans de beschikking heeft, nl. in de onmiddellijke nabijheid der bestaande bebouwing en het groote oppervlak daarvan, maken het mogelijk dat zonder moeite kan worden voldaan aan den eisch de nieuwe bebouwing zoo te ontwerpen, dat deze met de bestaande één organisch geheel vormt. Om dat resultaat te bereiken, zijn verschillende oplossingen mogelijk.

Op bijgaande schets, Plaat II, is getracht eene dergelijke oplossing te vinden. De perspectivische schets, Plaat III, geeft een denkbeeld hoe de nieuwe bebouwing er zoude kunnen uitzien, wanneer alle de op het grondplan aangegeven woningen eens gebouwd zijn.

Tot nadere toelichting moge nog dienen dat de bouwblokken ontworpen zijn op een diepte van 34 Meter, gemeten van straatgrens tot straatgrens. De straten zijn 10 Meter breed, aan weerszijden van de straat voor de huizen zijn voortuintjes elk van 2 Meter diep gedacht, zoodat de afstand tusschen de voorgevels der huizen 14 Meter bedraagt.

Voor de diepte der woningen is 10 Meter aangenomen, zoodat de afstand tusschen de achtergevels 10 Meter is en elk huis dus een tuintje heeft van 5 Meter diep. Worden huizen van mindere diepte gebouwd, dan wordt de afstand tusschen de achtergevels grooter. Zooals men ziet zijn de afmetingen der open ruimten voor en achter de gebouwen allen zeer klein genomen.

Voor een dorpsbebouwing, wil men daaraan het landelijk karakter geven, welke daarvoor moet worden geëischt, dient men de tuinen achter de huizen veel dieper te maken, bv. 10 of 15 Meter of meer en de voortuinen ten minste 6 of 8 Meter diep. Wanneer men geheel vrij is bij het maken van een ontwerp, kan dit ook. In dit geval kon het niet omdat onder de omstandigheden getracht moest worden zooveel mogelijk woningen op het beschikbare terrein, waarvan de buitenomtrek met een kruislijn op het grondplan is aangegeven, te plaatsen.

Daar het grootste deel der bevolking direct of indirect haar bestaan vindt in de vischvangst, is het ook niet waarschijnlijk dat van tuinen veel werk zoude worden gemaakt.

Bij woningen, welke van gemeentewege worden gebouwd, kan natuurlijk toezicht worden geoefend op het goede onderhoud der voortuintjes en het reinhouden der open ruimte achter de huizen. Wat de voortuintjes betreft is het beplanten met groenblijvende planten aan te bevelen.

Het terrein, zie Plaat I, bestaat voor een deel uit vasten grond, waarop nog de aarden wallen der schans aan-

wezig zijn en voor een ander deel uit grachten welke gedeeltelijk dichtgegroeid zijn. Deze grachten zullen, wil men het geheele plan zooals op de schets ontworpen, kunnen uitvoeren, moeten worden gedempt. Een begin daarmede kan reeds worden gemaakt, door hetslechten der aarden wallen.

De terreinsgesteldheid, waarmede rekening moest worden gehouden, belette niet, dat bij het bepalen van de richting der straten, eentonigheid kon worden vermeden en dat op verschillende punten het gesloten gezicht werd verkregen, welk er zooveel toe kan bijdragen aan de straten een gezellig en aantrekkelijk aanzien te geven. In het plan is een pleintje van bescheiden afmeting op-



genomen, welk van een boombeplanting kan worden voorzien.

Eene goede afsluiting van dit plein zoude worden verkregen wanneer op de aangegeven plaats mettertijd een eenvoudig dorpskerkje werd gebouwd.

Kwam eene uitbreiding zooals op de schets ontworpen, eenmaal geheel tot stand, dan zal de toename der bevolking zonder twijfel de behoefte aan een school doen gevoelen. Ook daarmede is in het plan rekening gehouden. De finantieele draagkracht der bevolking is niet zoodanig dat van de huisjes ooit veel werk zal kunnen worden gemaakt.

Dit is te betreuren, daar hier anders eene schoone gelegenheid ware geweest door het uitschrijven van eene

prijsvraag woningontwerpen te verkrijgen, waardoor aan het geheel het aanzien van een karakteristiek Hollandsch visschersdorpje had kunnen worden gegeven.

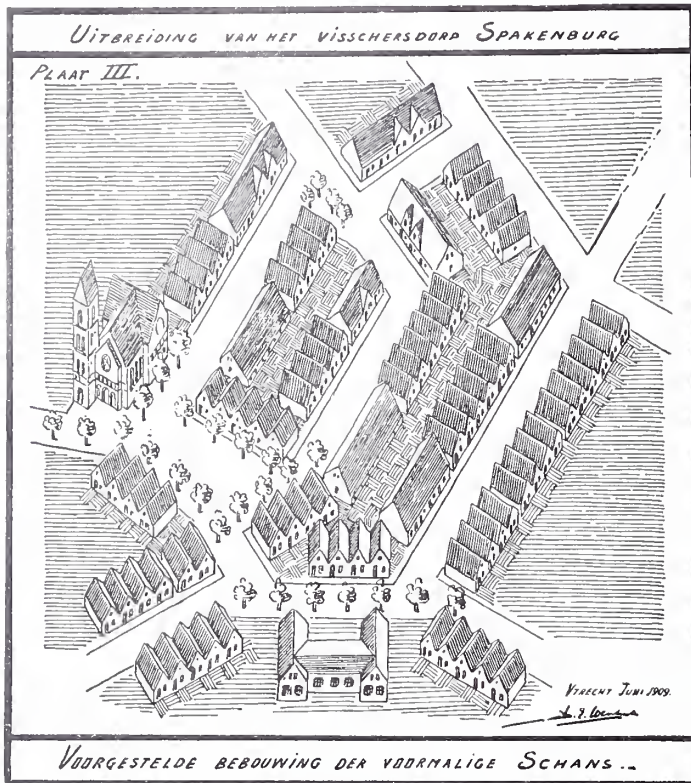

Dit karakteristieke zoude zeker in niet geringe mate worden verhoogd, door de eigenaardige kleederdracht, waaraan vooral het vrouwelijk deel der bevolking gelukkig nog steeds zeer gehecht blijkt te zijn.

Utrecht, Augustus 1909.

D. E. WENTINK.

DE NIEUWE BOUWVERORDENING DER STAD MAAGDENBURG.

Door Wethouder SCHOLTZ, Maagdenburg.
(Vertaald uit het Technische Gemeindeblatt No. 8 van 20 Juli 1909.)

Daar de Maagdenburger bouwverordening van 24 November 1893 door een groot aantal suppletoire artikelen minder overzichtelijk geworden en een groot deel harer bepalingen ook verouderd is, heeft het stedelijk bouwtoezicht in Juni 1908 eene gewijzigde concept-verordening opge maakt.

Dit concept is toegezonden aan de architecten- en ingenieursverenigingen, den bond van werkgevers der metselaars- en timmerlieden, de patroonsvakvereniging van metselaars en timmerlieden, steenhouwers en lood- en zinkwerkers, de leidekkersvakvereniging, den bond van installatie-firma's, de schoorsteenvegersvereniging, den Maagdenburgerbond van bouwvakarbeiders, de commissie tot bescherming der bouwvakarbeiders, de huis- en grondbezittersvereniging en de huur-

dersvereniging, met verzoek het na te zien en voorstellen tot wijziging in te dienen, zoomede tot het afvaardigen van vertegenwoordigers ter mondelinge beraadslaging. Verder is het concept aan de koninklijke arbeidsinspectie, de gemeentegeneesheeren, den directeur der brandweer en een groot aantal andere deskundigen toegezonden met het verzoek het in te zien, wijzigingsvoorstellen in te dienen en aan de mondelinge beraadslagingen deel te nemen.

Hierop is een groot aantal wijzigingsvoorstellen ingekomen. Nadat den 28 October 1908 het voorloopig ontwerp bij de koninklijke regeering onder voorzitterschap van den regeeringspresident behandeld was, is het tusschen 27 November en 16 December 1908 in zes zittingen met de deskundigen behandeld. Het op grond dezer beraadslagingen gewijzigde ontwerp voor eene nieuwe bouwverordening is den deskundigen toegezonden en den 2 Februari 1909 met hen mondeling besproken. Er werd overeenstemming over de gezamenlijke bepalingen verkregen met uitzondering over de terugwerkende kracht van § 54 al. 5. Tegen de terugwerkende kracht van dit voorschrift stemden 15 van 29 aanwezigen. De regeerings-president heeft daarna het gewijzigd concept goedgekeurd, het echter voor noodzakelijk houdend, dat aan § 52 (privaten) terugwerkende kracht werd toegekend.

De bouwverordening is den 19 Mei 1909 gepubliceerd. In antwoord op de herhaalde vragen, die bij de beraadslagingen gesteld zijn, zij vermeld, dat de bepalingen der nieuwe bouwverordening slechts dan terugwerkende kracht hebben, wanneer dit uitdrukkelijk bij het betreffende voorschrift bepaald is.

De bouwverordening gaat uit van de aanname dat het de taak der bouwpolitie is uitsluitend te eischen, wat op grond van het publieke welzijn noodig is. De bouwpolitie moet derhalve bij elken maatregel dien zij neemt duidelijk in het oog houden het doel en de meerdere of mindere noodzakelijkheid. Zij mag niet eenvoudig volgens de letters der bepaling handelen.

Het zoodanig opvatten van de taak van het bouwtoezicht wordt door de nieuwe bouwverordening in de hand gewerkt. Zij verwijdt derhalve in veel sterker mate dan de oude verordening het geven van starre bepalingen; zij streeft er veeleer naar de bepalingen zoo te redigeeren dat den architecten den kunstenaar zoo veel mogelijk de vrije hand gelaten wordt, anderzijds noopt zij door hare vrijere opvatting, de bouwpolitie, bij zich zelve te overleggen, of het doel van den bouw haar ingrijpen ook werkelijk noodig doet zijn.

Het ontwerp onderscheidt drie soorten van bepalingen:

1. Bepalingen die verplichtend gesteld zijn.
2. Bepalingen die als regel gesteld zijn.
3. Bepalingen die wenschelijk geacht worden.

Voor de verplichtend gestelde bepalingen zijn geen uitzonderingen genoemd; het zijn bepalingen welke doorvoering in het algemeen belang beslist geëischt wordt, bijv. de bepaling over de hoogte der gebouwen, over de minimum hoogte der kamers, over aanbouwen en dergelijke. Daar echter geen bepaling zoodanig gemaakt

kan worden, dat zich niet in de praktijk een geval zou kunnen voordoen, waarin hare doorvoering onnoodig zou zijn, is bepaald, dat het stedelijk bouwtoezicht vrijstelling verleen kan wanneer de eischen der hygiëne, van de veiligheid en van de brandweer- of van andere openbare belangen zich daartegen niet verzetten. Van deze bevoegdheid kan echter slechts in zeer bijzondere gevallen gebruik gemaakt worden. De bevoegdheid is toegekend aan het stedelijk bouwtoezicht en niet aan de districtscommissie, omdat aangenomen wordt, dat het Gemeentebestuur, dat steeds met de bouwwerken ter plaatse te doen heeft, het beste in staat is, te beoordeelen, of werkelijk van zulk een bijzonder geval sprake is, en om tijd te sparen. Tegen de beslissing der bouwpolitie kunnen natuurlijk bezwaren bij den regeerings-president ingediend worden.

Van de verder genoemde bepalingen, welke als regel gesteld zijn b.v. dat de gebouwen in den regel binnen de rooilijn en volgens de hoogtebepaling van het bouwingsplan moeten liggen kan de bouwpolitie ontheffing verleen, wanneer daar bijzondere gronden voor zijn.

De bepalingen welke naleving wenschelijk is, ten slotte, hebben ten doel vooral de architecten en grondeigenaren op de wenschelijk geachte inrichting te wijzen en hen er zoo toe te brengen deze in het belang der bewoners ten uitvoer te brengen b.v. bij woonhuizen moeten de inrijpoorten zooveel mogelijk van de trappehuizen gescheiden worden, de privaten moeten zoo mogelijk een afsluitbare voorruimte met handwasbak bevatten of: lange gangen moeten zoo mogelijk rechtstreeksche verlichting bekomen.

De nieuwe bouwverordening streeft er naar kort en beknopt te zijn. Zij vat in 71 paragrafen samen, wat in de oude bouwverordening met hare suppletoire bepalingen in 155 paragrafen bepaald was. Zij streeft er voorts naar, het bij elk ander behoorende bijeen te brengen. De taal is eenvoudig, vreemde woorden zijn vermeden. De bouwverordening is gesplitst in negen hoofdstukken.

Het eerste daarvan bevat de bepalingen over het toezicht en hoe het uitgeoefend wordt. De schoonheidscommissie, die in het leven geroepen is om te waken tegen de ontsiering van straten en pleinen en welke leden volgens de plaatselijke verordening gekozen worden, zou volgens de bepalingen vervat in § 1 van het concept-ontwerp adviseerend terzijde gestaan worden door het bouwtoezicht. Deze bepaling was opgenomen, om te bereiken, dat — overeenkomstig een dikwijls geuit wensch — buiten het bouwtoezicht staande deskundigen ter medewerking konden worden toegevoegd. Op verzoek van het meerendeel der deskundigen, met wie over het concept beraadslaagd is, is de vermelding van de commissie in de bouwverordening achterwege gelaten.

§ 2 bepaalt zoo beknopt mogelijk de gevallen, wanneer een bouwvergunning noodig is. In aansluiting met de bedoelde plaatselijke verordening tegen de ontsiering moet vergunning gevraagd worden voor het aanbrengen

van reclameplaten, reclamekasten en opschriften van grooten omvang en van grootere afbeeldingen.

De volgende paragrafen over de bouwaanvraag en de teekeningen geven geen belangrijke nieuwigheden. Te vermelden is, dat als wenschelijk bepaald is, dat de bouwaanvraag en de teekeningen door den vervaardiger van het ontwerp moeten ondertekend worden; in de concept-verordening was deze ondertekening verplichtend gesteld, op verzoek van het meerendeel der deskundigen is dit vervallen.

Bij gebouwen, waarop de plaatselijke verordening tegen de verontsiering toepasselijk is kunnen afbeeldingen en de aansluiting met het naastgelegen gebouw in de ontwerp-teekeningen verlangd worden, om een overzicht te verkrijgen, hoe het complex na den nieuwen bouw zich zal toonen.

Op voorstel van deskundigen zal voortaan in het begeleidend schrijven nauwkeurig aangegeven worden op welke wijze voorzorgen genomen zullen worden tegen uit den grond opstijgende dampen.

Paragraaf 6 brengt eene nieuwigheid van beteekenis — die weliswaar feitelijk reeds in den laatsten tijd toegepast is — n. l. de voorloopige bouwvergunning. Daar bijna alle gebouwen spoedig gereed moeten zijn, is deze bepaling voor den bouwer van groote beteekenis. Zij maakt het hem mogelijk met den bouw te beginnen, vóór de definitieve goedkeuring der bouwontwerpen.

Ook de bepaling van den volgenden paragraaf over de „voorloopige vergunning” zal den bouwer van nut zijn. Op grond van deze bepaling kan hij op enkele vragen antwoord verkrijgen, voordat hij al de teekeningen ingediend heeft.

Den architect wordt het bijgevolg mogelijk gemaakt, voordat hij de teekeningen afzonderlijk uitvoert, over twijfelachtige onderwerpen b. v. over de indeeling van het niet bebouwd gedeelte, over den trappenaanleg enz. inlichtingen te verkrijgen, waarbij dan met de uitwerking rekening kan worden gehouden.

Op deze wijze kan menige onnoodige arbeid, d. w. z. tijd en geld voor den bouwheer, gespaard worden.

De volgende paragrafen, over het toezicht op het bouwen, brengen niets nieuws. Te vermelden is, dat in de toekomst de eindoplevering plaats kan vinden voor het leggen der overvloeren en voor het verven der planken vloeren. Het behangen der wanden moet plaats vinden na de eindoplevering, opdat vastgesteld kan worden, of het gebouw ook werkelijk droog is. Opdat door deze bepaling geen vertragingen ontstaan zullen, is echter toegelaten, dat na een gedeeltelijke eindoplevering, die zich tot de vaststelling der droogheid van het gebouw beperkt, het behangen volgen kan. Het uitsstel voor het betrekken der woningen kan verkort worden, wanneer het gebouw droog is tengevolge van gunstige weersgesteldheid of door toepassing van kunstmatige middelen. Daar het zich dikwijls voorgedaan heeft, dat na het gereed zijn van den bouw, de schoorsteen niet in orde waren, is in 't belang van de huis-eigenaren bepaald, dat bij de eindoplevering eene verklaring van den districts-schoorsteenveger moet over-

gelegd worden waaruit blijkt dat de schoorsteenen in orde zijn. De schoorsteenvegersvereniging had een afdoend motief voor de noodzakelijkheid dezer bepaling aangevoerd.

Het tweede hoofdstuk der bouwverordering omvat de „Algemeene voorschriften”. Vervallen zijn bepalingen, dat de voortuinen met hekwerken afgezet moeten worden, dat de hekken van den voortuin geen doorlopend voetingsmuur hooger dan 1 M. mogen hebben alsook, het verbod van dichte afscheidingen, ook aan den kant van den buurman. Er is slechts bepaald, dat de voortuinen op gepaste en duurzame wijze moeten worden afgesloten. Ook kunnen priëlen toegelaten worden, ongeacht de breedte van den voortuin. Het zal den bewoners op deze wijze mogelijk gemaakt worden, het zich in hunne voortuinen aangenaam te maken. Het is te hopen, dat 't gezicht op deze, dikwijls zoo doodsche voortuinen, in de toekomst tengevolge van deze bepalingen, aangenamer zal worden.

Betreffende de opheffing der voortuinen zijn bepalingen gemaakt verschillend voor woon- en verkeersstraten. In woonstraten zullen enkele voortuinen niet opgeheven mogen worden, om te voorkomen, dat de aaneenschakeling van voortuinen zoo onderbroken wordt dat enkele voortuinen als graven voor de huizen blijven liggen, zooals b.v. in de Annastraat. Heeft zich echter eene woonstraat tot verkeersstraat ontwikkeld, dan moeten al de voortuinen opgeheven worden. Voor winkels op den hoek eener straat, kan de opheffing van voortuinen in 't algemeen toegelaten worden.

Om het versierend karakter van de voortuinen te bewaren, is bepaald, dat zij voor bedrijfsdoeleinden niet gebruikt mogen worden. Voor Café's zijn uitzonderingen gemaakt, om 't diegene, die geen eigen tuin of balkon heeft, in den warmen zomer mogelijk te maken, dat hij een dichtbijzijnd behaaglijk plekje in de buitenlucht kan zoeken.

Bij de bepalingen over uitbouwen laat de nieuwe bouwverordering den architect meerdere vrijheid dan de vorige. Er wordt bepaald, hoe groot het grondvlak zijn mag hetwelk, door de uitbouwen ingenomen wordt. Hoe dit grondvlak door uitbouwen benut zal worden, wordt den bouwende zooveel mogelijk vrijgelaten. Afdaken boven den huisingang en overdekte toegangen van het voetpad door den voortuin naar de huisdeur zullen toegelaten worden, om een bij regen droge toegang en om een bouwkunstig bevredigende oplossing der ingangen mogelijk te maken. Het verbod tegen de aanbrenging van uitbouwen in straten van minder dan 15 M. breedte is opgeheven. In het vervolg mogen slechts aan straten van minder dan 10 M. breedte, geen uitbouwen aangebracht worden.

(Wordt vervolgd.)



IV.



ETS OVER HET VRAAGSTUK DER VOLKSHUISVESTING. Hoewel het aanvankelijk niet in mijne bedoeling lag, in deze rubriek schriftelijke debatten te openen of meningsverschillen uit te vechten, meen ik thans toch reeds verplicht te zijn, eenige kantteekeningen te maken op het in het *Bouwkundig Weekblad* No. 35 van 28 Augustus 1909 uit het *Algemeen Handelsblad* overgenomen artikel van den heer Everwijn Lange: „Amsterdam en de Woningwet.” Het gedeelte van het artikel, waarin wordt besproken de wijze waarop in Amsterdam de Woningwet wordt uitgevoerd, moet ik onbesproken laten, aangezien ik daarvan niet voldoende op de hoogte ben; uit een paar daarin voorkomende zinnestjes wil het mij echter voorkomen, dat het met den schrijver van het opstel weinig beter is gesteld.

Als wij daarin toch lezen:

„Wat baat 't of in dit slop, in gindsche steeg, aan een stinkend grachtje hier, in een doolhof van straten daar, in den Jordaan, in de Jodenbuurt, in heel de stad der middeleeuwen, omsloten door Singel en Kloveniersburgwal, tientallen, honderdtallen woningen worden onbewoonbaar verklaard, ontruimd, gesloten, afgebroken en vervangen door betere woningen? Het zijn de sloppen, steegjes en straatjes zelve, waarin het meerendeel der ten doode opgeschreven woningen zich bevindt, die moeten verdwijnen.”

dan verraadt dat naar mijne bescheiden meening weinig kennis van de richting, in welke wij de oplossing van het woningvraagstuk zoeken. Wanneer men immers naast het bovenstaande citaat legt de artikelen 69—87 der Amsterdamsche bouwverordening en leest dan speciaal art. 79, waarin de minimum afmetingen tusschen de verschillende rooilijnen zijn voorgeschreven, wel, men behoeft zich dan toch weinig ongerust te maken, dat de afgebroken krotten in de sloppen en steegjes zouden worden „vervangen door betere woningen”, terwijl „de sloppen, steegjes en straatjes zelve, waarin het meerendeel der ten doode opgeschreven woningen zich bevindt” zouden blijven bestaan.

Als toch — zooals laatstgenoemd artikel voorschrijft — de afstand tusschen twee tegenover elkander gelegen achtergevelrooilijnen in *de kern* der oude stad minstens 6 M., in *het overige gedeelte* der oude stad minstens 14 M. en in de buitenwijken minstens 21 M. moet zijn, en als men daarbij in aanmerking neemt de vastgestelde straatbreedten, dan behoeft het toch geen nader betoog meer, dat de sloppen en stegen zelve — wanneer daarin de krotten door betere woningen zouden worden vervangen — er een weinig anders zouden komen uit te zien, dan thans het geval is.

Vervolgens ontwikkelt de heer Everwijn Lange een plan om geleidelijk de volkshuisvesting in Amsterdam te ver-

beteren, hetwelk hierop neerkomt, dat het donkerst Amsterdam moet worden aangekocht en onteigend en bebouwd met nieuwe woningen.

„De eerste stap is het vormen van plannen voor alle wijken, die verbetering behoeven, hetzij door aanwezigheid van woningen die onbewoonbaar zijn verklaard, of vermoedelijk dit lot zullen ondergaan, hetzij door de ligging van de woningen in het algemeen in gangen, sloppen en stegen of straten, zooals in de Jordaan, de Jodenbuurt en verder in dat deel van Amsterdam, dat door Singel en Kloveniersburgwal is omsloten.”

Ook deze plannen geven geen blijk van terreinkennis. Voor andere gemeenten althans zijn zij vrijwel onuitvoerbaar en Amsterdam zal hierin wel geen uitzondering maken.

Ter meerdere duidelijkheid zal ik nog het volgende aanhalen:

„Hoelang de verwezenlijking van dit program zal duren, kan ik niet beoordeelen; bij het Gemeentebestuur moet echter het vastberaden voornemen bestaan, zoo spoedig mogelijk het duistere Amsterdam te doen verdwijnen.

Zullen de terreinen, die aldus openvallen, voor de volkshuisvesting blijven bestemd? Het komt mij voor, dat in die richting zooveel mogelijk moet worden gestreefd.

Het gaat niet aan te decreteren, dat een deel der burgerij, dat gewoon is in het hart der stad te wonen, zijn heil in de buitenwijken moet zoeken. Trouwens de Woningwet is niet gemaakt, om de stad geheel van karakter te doen veranderen en b.v. de oude stad uitsluitend in een stad van kantoren en magazijnen, een down-town als in de Amerikaansche steden, te herscheppen, waartoe mijns inziens ook de vraag geheel onvoldoende zou zijn.”

Het gaat niet aan te decreteren, dat een deel der burgerij, dat gewoon is in het hart der stad te wonen, naar de buitenwijken wordt verdrongen — aldus de geachte schrijver. Doch wie decreteert hier? Toch zeker niet — zooals de schrijver laat blijken te meenen — het toezicht op volksgezondheid en volkshuisvesting? Dat is eenvoudig een wanbegrip, hetwelk mede oorzaak is van de legende, dat de hoogere bouwkosten en daardoor hoogere huren een gevolg zijn van de woningwet.

Neen, dat verdringen van de binnen- naar de buitenstad is eenvoudig een gevolg van de maatschappelijke, van de economische ontwikkeling. Immers de grond waarop in de groote steden thans de krotjes staan is in den loop der jaren zoo enorm in waarde gestegen, dat men er zelfs niet meer over denkt, daarop nieuwe arbeiderswoningen te bouwen; de grondprijzen — en niet de woningwet — dringen de tegenwoordige bewoners der oude stad naar de buitenwijken.

Het zijn industrie en handel, die alle beschikbare ruimte in de binnenstad noodig hebben, die „de stad geheel van karakter doen veranderen en b.v. de oude stad uitsluitend in een stad van kantoren en magazijnen, een down-town als in de Amerikaansche steden” herschep-

pen. Een treffend bewijs hiervoor levert de schrijver zelf, als hij op een andere plaats in zijn opstel schrijft:

„Zoo herinner ik mij uit mijn kinderjaren, hoe de stegen tusschen Kalverstraat en Rokin nog bewoond waren door niet juist het beste deel onzer burgerij, terwijl thans die huizen verdwenen zijn, doordien de winkelgebouwen in de Kalverstraat en aan het Rokin zich op hun gebied hebben uitgebreid.”

„Niemand of niets decreteert” dus „dat een deel der burgerij, dat gewoon is in het hart der stad te wonen, zijn heil in de buitenwijken moet zoeken.” Het is eenvoudig de maatschappelijke ontwikkeling, die de binnenstad voor andere doeleinden opeischt.

In het voorgaande meen ik te hebben aangetoond; dat de schrijver van het artikel „Amsterdam en de Woningwet” de maatschappelijke ontwikkelingsgang niet heeft gezien of er niet op heeft gelet, hetwelk dan vanzelf ten gevolge moest hebben, dat zijn plannen tot verbetering der volkshuisvesting ook niet voor uitvoering geschikt zijn. Doorvoor zijn maatschappij en volkshuisvesting te zeer één.

De maatschappelijke ontwikkeling is het doek, waarop de volkshuisvesting moet worden geborduurd.

Niets wreekt zich zoo striemend, dan de verbetering en de uitbreiding der volkshuisvesting in verkeerde banen te leiden, als niet steeds in het oog wordt gehouden het zeer innige verband tusschen huisvesting en maatschappij.

Moeten de tegenwoordige steden geen tienduizenden guldens besteden om althans zooveel mogelijk te voorzien in de ernstige gevolgen van de fouten, die onze voorvaders op dit terrein hebben gemaakt, welke gevolgen de meest duidelijke sporen dragen van den zeer slechten kijk, die onze voorvaders op dien maatschappelijken ontwikkelingsgang hadden.

Wij, die dat thans „aan den lijve” ondervinden moeten ons voor die fouten hoeden.

Het wil mij dáárom voorkomen, dat wij *niet* den heer Everwijn Lange moeten volgen, als die voor de verbetering der volkshuisvesting het oog gericht heeft op de binnenstad, maar dat wij het voorbeeld, dat de gemeente Arnhem ons al zoovele jaren met vrucht geeft en dat doet zien, hoe men daar van overheidswege juist van de toekomstige buitenwijken meester tracht te worden, moeten nastreven.

Door den uitnemenden kijk, die de Directeur der Gemeentewerken te Arnhem op de uitbreiding zijner stad heeft, is men daar thans zoover gevorderd, dat op enkele kleine gedeelten na, rondom en aansluitende aan het bebouwde deel der stad een strook grond in gemeenteeigendom is verkregen.

Nog een korte spanne tijds en de huisjesbouwers moeten bij de gemeente aankloppen om grond; men voelt het, dan is eerst de tijd gekomen voor een deugdelijke verbetering der volkshuisvesting. Want beter dan de doelmatigste en scherpste bouwverordening kan het gemeente grondbezit den woningbouw veredelen. Als men den heeren eigen- en speculatiebouwers voorwaarden kan opleggen bij den verkoop der bouwgronden; als men

tot hen kan zeggen: „goed, gij kunt gemeentegrond krijgen om te bebouwen, doch kom dan eerst eens met uw teekeningen en laat ons eens zien, welke materialen gij denkt te gebruiken,” dan — het is duidelijk — kan ten aanzien van den woningbouw bereikt worden, hetgeen thans met de bouwverordening nog niet mogelijk is.

Het gemeentebestuur kan dan voorwaarden stellen ten opzichte van de indeeling, de kwaliteit der materialen, de grootte van het onbebouwde achterterrein, het æsthetisch aanzien, enz. enz.

Binnen eenige maanden zal men in de gemeente Arnhem een tot voorbeeld strekkend bewijs kunnen aanschouwen, hoe de volkshuisvesting moet worden verbeterd. Over eenigen tijd wordt daar aanbesteed de bebouwing van een terrein in de onmiddellijke nabijheid van het schoone landgoed „Klarenbeek”, welk terrein door de gemeente aan de aldaar gevestigde vereeniging „Volkshuisvesting” is verkocht.

Zooiets schoons als daar dan zal verrijzen, zou in de plannen van den heer Everwijn Lange nooit verwezenlijkt kunnen worden. Tot een zoo treffende demonstratie, dat ook de arbeiderswoning een „woning” kan zijn, zou Z.Ed. nooit kunnen komen.

Mijn conclusie is dus — in tegenstelling met die van den heer Everwijn Lange —: „aangezien de grond in de binnenstad te duur is om arbeiderswoningen te bouwen, die ook inderdaad „woningen” zijn, moeten de gemeenten trachten tijdig meester te zijn van de gronden, in of om de buitenwijken, opdat de bebouwing daarvan staat onder leiding van de bevoegde autoriteiten en daarmee een einde komt aan het streven van thans, om zooveel mogelijk menschen te stoppen in de kleinst mogelijke ruimten, waarbij op niets anders wordt gelet dan op winst.

Arnhem, September 1909.

J. L. B. KEURSCHOT.



Bouwkunde. Handleiding bij het onderwijs in de kennis der Bouwmaterialen aan ambachtsscholen en andere inrichtingen van Onderwijs voor den Handwerkstand en tot Zelfonderricht, door *D. de Vries*, Tweede druk, bewerkt door *P. A. Schroot*. Deel I, *Steen*. Uitgave P. Noordhoff. Groningen f 1,25, geb. f 1,60.

Een handig boek, dat uitstekend aan den gestelden eisch voldoet; niet te uitgebreid, gelijk de bekende standaardwerken op dit gebied, en ook niet te onvolledig, is het voor technisch onderwijs zeer geschikt. Het is den schrijver gelukt de uitgebreide stof beknopt, zakelijk en voor iedereen begrijpelijk te behandelen.

Duidelijke afbeeldingen lichten een en ander toe. Een niet geringe verdienste is ook de goedkoopte van het boek, de eerste van een serie, waardoor het in het bereik kan komen van hen, voor wie het geschreven is, namelijk ambachtslieden, leerlingen van ambachtsscholen, opzichters, in het algemeen zij, die direct met de uitvoering in de praktijk te maken hebben.

De tekst is verdeeld in: *Natuursteen*, waarbij behandeld worden

Structuur, vastheid, duurzaamheid, gewicht, poreusheid, vuurvastheid, de soorten toegepast in de bouwpraktijk, in kunststeen, waarbij behandeld worden baksteen, kalkzandsteen, drijfsteen, cementsteen, gipssteen, slakkensteen, kurksteen, glazen metselsteenen, mossteen, surrogaten van natuursteen en in *Bijzondere Steenmaterialen*, betrekking hebbende op dakbedekking, bevoering, wandbekleding, af- en aanvoer van verschillende stoffen, samenstelling van lichte separaties.

Het voordeel van het boek is, dat het geen theoretische beschouwingen geeft, onnoodig voor de technici, waartoe de schrijver zich richt; hierdoor is plaats gewonnen voor een betrekkelijke uitvoerigheid, waarvan bijv. de hoofdstukken Baksteen en Dakpannen getuigen.

Een boek, dat sedert jaren een goeden naam heeft en deze zeker ook in de toekomst zal behouden.

Zwaarte van Houten en IJzeren Balken voor Woonhuizen, Fabrieken, Werkplaatsen, enz., bij diverse belastingen.

Samengesteld in verband met de Bouwverordening der Gemeente Amsterdam, door *F. N. Scheephorst* en *G. J. Tak*. Uitgever L. J. Veen.

Het boekje bestaat uit 6 tabellen, welke op zeer overzichtelijke wijze de dikte der balken aangeven bij verschillende spanningen en voor de voorkomende gevallen, als: houten dakconstructie's met bedekking van metaal, glas of mastiek houten vloer en plafondconstructies voor woonhuizen, fabrieken, werkplaatsen, dakconstructie met bedekking van houtcement, terwijl ook een takel met draagvermogen van ijzeren balken gegeven wordt.

Een handige uitgaaf, die, met het oog op de Amsterdamsche bouwverordening veel tijd van berekening bespaart, en vooral bij eenvoudige werken gemakkelijk te gebruiken is.

De uitvoering is eenvoudig, maar degelijk.

Het Technisch Schilderen, Hand- en leerboek voor Schilders

en Bouwtechnici, tevens, ten dienste van het technisch onderwijs en voor zelfstudie, door *C. P. van Hoek*. Uitgever wed. J. Ahrend en Zn. Afl. 4, 5 en 6 van dit uitvoerig werk, dat we reeds in B. W. no. 17 besproken hebben. De verwachting, door de eerste 3 afleveringen gewekt, wordt door de volgende niet beschaamd: een uitvoerig en goed gedocumenteerd werk over schilderen, en voor zoover ons bekend, het meest complete boek op dit gebied. Ook in deze afbeeldingen verwaarloost de schrijver den theoretischen kant van het vraagstuk niet, maar baseert zich toch in hoofdzaak op de feiten. Besproken wordt het blazen, het bladderen, scheuren, dof worden en verkleuren van verfwerken. Hierop volgt: het schilderen van ijzer, dat ook meer stelselmatig behandeld wordt in: het roestproces, het conserveren van ijzerwerk tegen roest, waarbij de verschillende atmosferische invloeden nagegaan worden.

Bij het „Schilderen van Hout”, wordt eerst het bederfproces van hout nagegaan, de invloed van bacteriën en schimmels, enz.

Met belangstelling zien we de volgende afleveringen van dit breed opgezette en uitstekend bewerkte Studieboek tegemoet. Het geheel zal compleet zijn in 8 afleveringen à f 0,55 per afl.

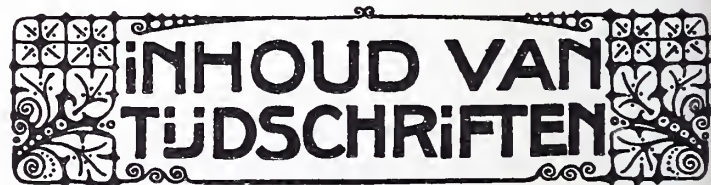

Architectura no. 30. Mariette. De belangrijkheid van M.'s werkzaamheid kan men nagaan, als men ziet, welke resultaten hij bereikte; de eerste zending naar Egypte heeft als belangrijkste resultaat de ontdekking van het Sérapéum van Memphis, en de ruim zes duizend voorwerpen van Egyptische kunst in het Louvre gehad; de tweede is oorzaak, geweest van de stichting van het museum te Boulog, waar heden twee en twintig duizend

voorwerpen betreffende Egypte, goed gecatalogiseerd, te bezichtigen zijn.

Mariette ging op 18-jarigen leeftijd als teekenonderwijzer naar Engeland. Een mummiekist trok zijn aandacht; met behulp van de boeken van Champollion ontcijferde hij de hieroglyphen. Hij bestudeerde de taal der Copten grondig. In 1848 ontslagen, begaf hij zich naar Parijs, kwam in contact met den directeur van het Musée du Louvre, bij wien hij in dienst kwam. Door de Académie des Inscriptions et des Belles-Lettres werd hij belast met een onderzoek naar Egyptische manuscripten in Coptische kloosters. Bij Sakkarah kwam hij bij toeval tot de ontdekking van het Sérapéum van Memphis, de doodenwoonplaats van den heiligen Apis, een mooie zwarte stier met op den kop een witte vlek in den vorm van de heilige tor, de scarabee.

Overzicht van de week. Ernst Br. blaast alarm, naar aanleiding van een bericht in het Vad. waarin hij meent dat Cordonnier achteraf gezet wordt tegenover v. d. Steur. Hij eischt, dat er een einde aan komt, hij wil weten wat daar geschiedt achter de bouw-schutting van het Vredespaleis, en waarom Cordonnier slechts nu en dan in Den Haag komt.

(Wij zouden den heer Ernst Br. in overweging willen geven, dat het afgaan op een krantenbericht van een krantenbericht zijn dubbel bedenkelijke zijde heeft.)

Centrale verwarming. Ontleend aan de „Bouwwereld”.

Brochure van de Opz. v. d. Waterst. in Ned. Oost-Indië. Bespreking.

Het dichten van naden en scheuren en effen maken van vloeren.

De Bouwwereld No. 35. *Baden en Badhuizen.* Vervolg bespreking van het werk „Bäder und Badeanstalten”, van W. Schleyer, het baden bij de Mohammedanen, in de Middeleeuwen, in de Renaissance en in de XIXde eeuw.

Villa Hoofdsburgh, arch. J. J. Brandes, met afb.

De losse plaat is in 4 kleurendruk, naar een aquarel van B. Höpfe.

De Opmerker no. 36. *Uit Insulinde.* Bespreking van hetgeen het Soerabaiasche Handelsblad bericht omtrent het optreden van Ed. Cuypers in Ned. Indië, dat aan een scherpe kritiek onderworpen wordt.

Nog eens de motie van den Nederl. Aannemersbond; polemiek naar aanleiding van de motie van den Aannemers Bond in zake Vredespaleis aanbesteding.

Grieven van de Opzichters van den Waterstaat in Ned. Indië. Mededeelingen van de brochure, uitgegeven door deze opzichters.

Onze kunst no. 9. *Thomas Hendrik de Keyzer;* beschrijving van zijn leven en werk, met vele, goede reproducties.

De VIIIste tentoonstelling van Internationale Kunst te Venetië. Bespreking van de Belgische Afdeling; bespreking van het schilder- en beeldhouwwerk; de decoratieve behandeling van het paviljoen van Sneyers, maakt op de afbeelding een gunstigen indruk.

Later werk van Jan Eissenloeffel, met goede afbeeldingen van zijn werk, gemaakt voor de „Vereinigde Werkstätte für Kunst und Handwerk”. De zeer lezenswaardige beschrijving van F. Landré brengt allen lof aan E., acht hem den „knapsten en den meest belangrijkste van alle metaalbewerkers, niet alleen in Holland maar ook in het buitenland”. Schrijver formuleert: Eerst vormen, eerst een geheel nieuw vormenstelsel, dan pas kunnen we gaan denken over versiering. Een gebrek is soms aan het werk van E. dat te veel geofferd wordt aan sierkunst, en de vormgeving soms zoek raakt.

Tijdschrift voor Sociale Hygiëne.

Elfde jaargang Aflevering 9.

v. B. Beschouwing toegelicht met teekeningen over art. 28 der Haagsche Bouwverordening.

Gemeentebelangen 1 September 1909.

De artikelen 1638 c. en d. van het Burgerlijk Wetboek in bestekken voor gemeentewerken door Z. Opruiming van krotten door F.

Hier wordt in hoofdzaak besproken de onbewoonbaarverklaring met vergoeding en gewezen op het gevaar dat de volkshuisvesting loopt, indien meer betaald zou worden dan den waarde van den grond en den opstal.

Schrijver erkent dat hardheden voorkomen, welke echter dikwerf worden overdreven, doch hij vraagt zich af of daaraan niets te doen is zonder de bepalingen der woningwet op zij te zetten.

Een overzicht van een artikel over Stedenschoonheid uit de Soziale Zeitung no. 19, waarin mededeelingen voorkomen betreffende een tweetal rapporten van Oberbaurat Karl Schmidt en Oberbaurat Klette.

Berliner Architektenwelt. Heft 6. Die Wohnungsausstellung in Berlin und das Handwerk, door Leo Nachtlicht. Vele afbeeldingen van deze tentoonstelling en uitgevoerde werken.

Deutsche Bauzeitung no. 68. De muziektempel naast den Stadsschouwburg te Dortmund met afbeeldingen, architect Prof. Martin Dülfer uit Dresden.

Deutsche Bauzeitung no. 69. Bijdrage tot de geschiedenis der bouwkundige ontwikkeling van Karlsruhe door Albert Hofmann. Kleinere gebouwen van het Koninklijk Beiersch ministerie van Verkeerswezen met afbeeldingen door Dr. G. von Seidl. Hieruit blijkt dat verschillende gebouwen van allerlei aard met zorg in overeenstemming met het landschap worden ontworpen. Zij zijn goedkoop en eenvoudig en onderscheiden zich tusschen kostbare villa's.

Architect Hecht wijst er op, dat de bepaling uit de nieuwe politieverordening omtrent de luchtafzuiging in de toeschouwersruimte in schouwburgen (zie Bouwkundig Weekblad no. 36) geheel verkeerd is. Zulke afzuigopeningen doen meer kwaad dan goed, de ervaring bij den schouwburgbrand in Chicago heeft geleerd, dat door die openingen de ramp veel groter is geworden. In den nieuwen schouwburg te Neurenberg, die in vele opzichten een voorbeeld is, komt geen enkele afzuigopening in de toeschouwersruimte voor, de opening in het dak boven het tooneel kan door ééne hand bediend worden.

Deutsche Bauzeitung, mededeelingen over Cement, Beton en Cementijzerbouw. No. 18. De cementijzer-constructies der stedelijke inrichting voor verbranding van vuil te Frankfort; de berekening van vierzijdig opgelegde platen.

Technisches Gemeindeblatt, 12e Jahrgang No. 10. Een Engelsch oordeel over Duitsche woningtoestanden van R. Kuczynski. Naar aanleiding van de aanstaande beraadslagingen over wettelijke maatregelen in zake plannen van uitbreiding van steden hebben een tachtigtal Engelschen in het voorjaar Duitschland bezocht.

Enkele hebben hun oordeel in couranten medegedeeld. Eenstemmig zijn zij in hun bewondering voor de groote regelmaat en duidelijkheid en goeden aanleg der steden, doch dit is allermint het geval voor de woningen. Huns inziens, te oordeelen naar de door hen bezochte plaatsen als Düsseldorf, Keulen, Frankfort en Wiesbaden, woont de groote massa der bevolking slecht, wat voor een groot deel moet worden toegeschreven aan de speculatie in bouwterreinen, waardoor de grondprijzen zeer sterk stijgen en den bouw van huurkazernes noodig maakt.

BERICHTEN

Binnenland.

Gedenkraam Groote Kerk te Rotterdam. De dagbladen brengen in herinnering, dat de vereeniging tot verfraaiing van Rotterdam en tot Bevordering van het Vreemdelingenverkeer

ter gelegenheid van de geboorte van prinses Juliana het initiatief nam tot het aanbrengen van een gedenkraam in de Groote Kerk, waardoor het genoemde feit voor het nageslacht wordt bewaard. Met belangstelling zal men vernemen, dat het daarvoor benoemde kapitaal voor eenigen tijd bijeen is gebracht en de opdracht voor de vervaardiging van het raam kon worden gegeven aan den heer Schouten te Delft. Zoo mogelijk zal het raam worden onthuld op den eersten verjaardag der prinses.

Rhenen. Te Rhenen is een monument met gedenksteen aangebracht voor Frederik van Palts en Elisabeth Stuart in den tuin voor het huis van mevrouw de wed. Kerbert. Het bestuur der Rhenensche Oudheidkamer meende de plaats waar het grootsche paleis van den Koning en de Koningin van Bohemen stond, in de herinnering van het tegenwoordige en toekomstige geslacht te moeten houden. Het monument bestaat uit de bouwresten van het voormalige paleis. De gedenksteen vermeldt de namen der vorstelijke personen, die er eens woonden en de jaartallen 1622—1632, toen die vorstelijke personen aldaar vertoefden. Aan de welwillendheid van den heer C. Ket, te Vreeswijk, den eigenaar van het terrein, is het te danken, dat het bestuur der Oudheidkamer dit monument op het Hof, dat voortaan Frederik van de Paltshof zal heeten, kon doen oprichten.

Centrale commissie tentoonstelling Brussel 1910. De St.-Crt. meldt, dat de Minister van Landbouw, Nijverheid en Handel en van Koloniën in verband met het Kon. Besluit van 17 Mei 1909 No. 28 tot instelling van een centrale commissie tot inrichting van de afdelingen van Nederland en zijne Koloniën en tot behartiging van de belangen der inzenders in die afdelingen op de algemeene en internationale tentoonstelling welke in 1910 te Brussel zal worden gehouden; ingesteld hebben verschillende bijzondere commissies, waarvan wij in herinnering brengen:

Een bijzondere commissie tot het bijeenbrengen der inzendingen behoorende tot groep II (Oeuvres d'art) der groepen waarin volgens het Belgische reglement der tentoonstelling het ingezondene wordt gerangschikt;

In die bijzondere commissie benoemd:

tot lid en voorzitter: den heer Wilm. Steelink, lid der centrale commissie, bovengenoemd;

tot leden, de heeren:

prof. Bart van Hove, beeldhouwer te Amsterdam;

A. M. Gorter, kunstschilder te Amsterdam;

H. J. Haverman, kunstschilder te 's Gravenhage;

W. Kromhout Czn., architect, voorzitter van de Maatschappij „Architectura et Amicitiae”, te Amsterdam;

A. F. Reicher, kunstschilder te Amsterdam;

A. Salm G.Bzn., architect, voorzitter van de Maatschappij tot bevordering der Bouwkunst, te Amsterdam.

Verder zij vermeld:

Eene bijzondere commissie tot het bijeenbrengen der inzendingen, behoorende tot de groep XII (Décoration et mobilier des édifices publics en des habitations), XIII (Fils, Tissus, Vêtements) en XV (Industries diverses) — voor zoover kunstnijverheid — der groepen, waarin volgens het Belgische reglement der tentoonstelling het ingezondene wordt gerangschikt:

In die bijzondere commissie benoemd:

tot lid en voorzitter: den heer R. P. J. Tutein Nolthenius, lid der centrale commissie, bovengenoemd;

tot lid en secretaris: den heer E. A. von Saher, directeur van het Museum en de school voor kunstnijverheid, te Haarlem;

tot leden, de heeren:

W. F. H. de Blécourt, te Amsterdam;

Dr. A. Borgman, directeur der school voor Nijverheid en Handel te Enschedé;

Jac. van den Bosch, voorzitter van de Nederlandsche Vereeniging voor ambachts- en nijverheidskunst, te Bloemendaal;

J. Brom te Utrecht;

Mr. W. B. Buma, te Huizum;

N. le Grand te Amsterdam;

J. M. Lob te Amsterdam;

J. G. Mouton te Deventer;

J. A. Pool b. i. te Haarlem;

H. J. M. Walenkamp Cz., architect te Amsterdam.

Raadhuis Middelburg. Voor voortzetting der herstelling van den gevel van het Raadhuis te Middelburg, is op de gemeentebegroting van 1910 wederom een bedrag van f 5000 uitgetrokken, terwijl onder de ontvangsten ook weder f 2500 voorkomt als bijdrage van het Rijk in deze kosten. *Vad.*

Het Beethovenhuis. Te Amsterdam is vóór korten tijd opgericht de Vereeniging Het Beethovenhuis, met het doel het plan, door Willem Hutschenruyter in zijn gelijknamig geschrift uiteengezet, te verwezenlijken.

Op de statuten is reeds de Kon. goedkeuring verkregen.

De heer Hutschenruyter zal als propagandist der vereeniging optreden en in die hoedanigheid in het aanstaande seizoen in verschillende plaatsen van binnen- en buitenland voordrachten over het onderwerp houden.

PERSONALIA

Delacenserie †.

Onze Belgische correspondent bericht ons:

Den 1sten September is in den ouderdom van 73 jaar te Brugge overleden de architect Delacenserie, directeur van de Académie des Beaux Arts, etc. etc.

Delacenserie was de auteur van zeer vele belangrijke bouwwerken in België, o.m. ook van het centraalstation te Antwerpen en werd algemeen als een hoogst bekwaam bouwmeester erkend.

De heeren Joseph Cuypers en Jan Stuyt deelen mede, dat zij besloten zijn de architectuur voortaan ieder onder eigen leiding en verantwoordelijkheid voort te zetten.

De thans in behandeling zijnde werken en ontwerpen zullen op den bestaanden voet worden uitgevoerd.



BOUWKUNDIG WEEKBLAD

ORGAAN VAN MAATSCHAPPIJ
TOT BEVORDERING DER BOUWKUNST

Bestuur v. d. Maatschappij: A. SALM G.B.ZN., Voorz., W. J. DE GROOT, Vice-Voorz., L. C. DUMONT, G. W. VAN HEUKELOM, D. E. C. KNUTTEL, J. LIMBURG, B. J. OUËNDAG, W. F. C. SCHAAP, J. VERHEUL D.ZN.

Commissie van Redactie: S. DE CLERCQ,
H. V. D. KLOOT MEIJBURG, A. SALM G.B.ZN.,
Redacteur: J. GRATAMA.

Bureau van Redactie: Marnixstraat 402, A'dam.
Bureau van Administr.: Herderstr. 5, Den Haag.
Uitgevers: MOUTON & CO. ■ ■ ■ Den Haag.

INHOUD: OFFICIËEL GEDEELTE: 103e Algem. September-Vergadering. — Vergadering van de Commissie tot Behartiging van de Vakbelangen van den Architect. — REDACTIONEEL GEDEELTE: Hoorn. — Enkhuizen. — Berichten.

OFFICIËEL GEDEELTE.

103de ALGEMEENE SEPTEMBER-VERGADERING — EXCURSIE HOORN-ENKHUIZEN OP DONDERDAG 23 SEPTEMBER.

Programma.

8.09 v.m. Vertrek uit Amsterdam. Centraal Station.
Retour Amsterdam-Enkhuizen: 1ste kl. f 3,70.
2de kl. f 2,75.

9.02 v.m. Aankomst te Hoorn.

9—10 v.m. Algemeene Vergadering in Park Hotel.

Voorloopige Agenda.

Mededeelingen omtrent het vraagstuk der Nationale Prijsvraagregelen.

Voorstellen tot wijziging van Statuten en Algemeen Huishoudelijk Reglement. (Zie Rapport van de Commissie tot herziening van Statuten en Algemeen Huishoudelijk Reglement, in het verslag Hoofdbestuur-vergadering B. W. no 37, blz. 438).

Voorstel tot instelling van een Examen ter verkrijging van Diploma Onderbaas.

Toevoeging aan het Programma van Eischen voor het Examen tot het verkrijgen van het Diploma van Bouwkundig Opzichter: art. 17: Kennis van het verstrekken van de eerste hulp bij ongelukken en van de maatregelen ter voorkoming van beroepsziekten.

10—12 v.m. Bezoek aan de Kaasmarkt en het bezichtigen van de voornaamste monumenten te Hoorn, onder leiding van den heer Jb. Fa-

ber, gemeente architect aldaar, die zich welwillend hiermede heeft belast.

12—1 n.m. Lunch in Park Hotel, à f 1,— per persoon.

1,20 n.m. Vertrek uit Hoorn per trein.

1,54 n.m. Aankomst te Enkhuizen. Bezichtiging van de voornaamste monumenten aldaar, onder leiding van den heer G. Honijk, gemeente architect van Enkhuizen, die zich welwillend hiervoor beschikbaar stelt.

3,45 n.m. Vertrek uit Enkhuizen per trein.

4,02 n.m. Aankomst te Hoorn.

5,00 n.m. Gemeenschappelijke maaltijd in Hotel „De Doelen”, à f 2,50 per couvert, inclusief $\frac{1}{2}$ flesch wijn.

7,05 n.m. Vertrek uit Hoorn per trein.

8,25 n.m. Aankomst te Amsterdam.

Voor doorgaande reizigers 9,58 Den Haag; 10,34 Rotterdam; 9,40 Utrecht; 11,04 Arnhem.

Van meer dan een zijde werd geïnformeerd of dames ook aan deze excursies konden deelnemen; het zal zeer gewaardeerd worden wanneer deze door hare tegenwoordigheid de excursie meerdere luister en vroolijkheid willen bijbrengen. Heeren excursionisten, die verleden jaar den tocht naar Brouwershaven hebben medegemaakt, kunnen hiervan getuigen.

Met het oog op eene goede voorbereiding t. w. tijdige bestelling van het aantal couverts voor lunch en diner, noodig voor een klein stadje als Hoorn, en voor het aanvragen van extra wagens bij de H. IJ. S. M. is het **dringend noodzakelijk**, dat heeren deelnemers zich zoo **spoedig mogelijk** opgeven aan het bureau der Maatschappij, Marnixstraat 402, Amsterdam.

Dit verdient ook aanbeveling voor de dames; te meer daar het wenschelijk is, dat zij spoedig weten in niet te klein aantal aan de excursie deel te nemen.

VERGADERING VAN DE COMMISSIE TOT
BEHARTIGING VAN DE VAKBELANGEN
VAN DEN ARCHITECT, OP WOENSDAG
15 SEPT. 1909.

Na voorlezing van de notulen van de vergadering gehouden 3 Augustus 1909, werden de punten voorkomende op de agenda behandeld.

PUNT 1. Mededeeling der verschillende leden in zake het onderzoek betreffende de organisatie en de opleiding architect; reeds mochten enkele leden ten antwoord op vragen gedaan bij zusterverenigingen in het buitenland belangrijke mededeelingen ontvangen; daar echter nog meerdere antwoorden worden tegemoet gezien, zal in verband daarmee op de volgende vergadering bovenstaand verder worden besproken.

PUNT 2. Bespreking arbeidscontract opzichters-teekenaars; besloten werd, daar ook de Bond van Nederlandsche Architecten dit punt reeds in behandeling heeft, den Bond te verzoeken met onze commissie gezamenlijk hierover van gedachte te wisselen; tevens zullen in het volgende weekblad aan de architect-leden van de Mij. inlichtingen worden verzocht over de bij hen ten dienst zijnde opzichters en teekenaars, en zullen hiervoor vragen worden geformuleerd.

PUNT 3. Mededeeling in zake prijsvraagregelen.

De Voorzitter deelt mede dat thans afgevaardigden van A. et A., de Mij., den Bond van Nederlandsche Architecten en Bouwkunst en Vriendschap dit vraagstuk verder zullen behandelen.

PUNT 4. Architecten-kamers.

In verband met een door den voorzitter ontvangen conceptwet voor de instelling van Architecten-kamers in Duitschland en de voordracht gehouden door Dr. Boethke in de Berlijnsche Architectenvereniging en overgenomen in de weekbladen van 6-13-20-27 Maart, werd besproken of de instelling ook voor ons land wenschelijk is. De Architecten-kamer stelt zich als doel, bescherming der standsaanduiding (architect); architectuur als kunst in het bouwvak, het uitoefenen van het architecten bedrijf, de verhouding van den architect tot zijne ondergeschikten, dienst en arbeidsovereenkomst, honorarium en bescherming van den artistieken eigendom, instandhouding van monumenten, prijsvragen, oneerlijke concurrentie, gerechtelijke deskundigen en eererechtspraak. Nog zij meegedeeld dat in het weekblad eene vertaling zal komen van de bovengenoemde Conceptwet. De commissie is van oordeel dat de instelling van Architecten-kamers ook voor ons land nuttig kan zijn, waarom zij in studie zal nemen in hoeverre de Deutsche conceptwet voor ons land geschikt zal zijn.

PUNT 5. Staking grondwerkers te Amsterdam.

De commissie is van oordeel, dat ook het architectenbelang hierbij betrokken is, en besloot een schrijven te richten tot het bestuur van de Amsterdamsche Afdeling van de Maatschappij met verzoek te willen over-

wegen, zooveel als mogelijk is tot oplossing van die quaestie mede te werken.

Bepaald werd, dat de volgende vergadering op den 3en Woensdag van October a. s. gehouden zal worden.

REDACTIONEEL GEDEELTE.

HOORN



Nu de Maatschappij tot Bevordering der Bouwkunst op haar program voor de a.s. Septembervergadering heeft gesteld eene excursie naar Hoorn en Enkhuizen, vertrouw ik dat eenige meerdere kennis dezer steden menig lid der Maatschappij eerder zal doen besluiten deel te nemen aan dezen tocht, zoo interessant door de vele merkwaardige bouwwerken, die grootendeels nog onvervalscht aanwezig en te genieten zijn.

Een vermelding der bezienswaardigheden van Hoorn, al kan deze uit den aard ook slechts kort zijn, kwam mij tot dit doel geschikt voor.

Hoorn ontleende vroeger in nog meerdere mate dan thans hare belangrijkheid en zelfs den naam aan hare ligging aan de Zuiderzee. Gelegen in den hoek (horn) van het hop, biedt de haven steeds een veilige schuilplaats aan schepen en werd de stad reeds vroeg, met Enkhuizen, een stapelplaats der goederen, bestemd voor West-Friesland en Amsterdam, dat met de grootere schepen niet was te bereiken.

In 1316 werden de eerste drie huizen gebouwd ten Z.O. van den Rooden Steen bij een sluis, die toenmaals het zeewater afsloot van het binnenwater „de Tocht”.

Van Hoorn als stad vinden we het eerst vermelding in 't begin der 14e eeuw bij het verlenen van privilegiën door Graaf Willem V, doch reeds onder de regeering van Jacoba van Beieren was Hoorn de andere steden van West-Friesland in handel en welvaart voorbij gestreefd en bezat als hoofdstad eene omwalling. Hare zeelieden bezaten mede de heerschappij ter zee, zoodat zij met die van Enkhuizen een bezem in den mast voerden, als teeken dat ze de zee van kapers zouden zuiveren. Machtige en koene zeevaarders waren deze Hoornaars en menig verhaal uit dezen tijd getuigt van hunne onverschrokkenheid. Karel V bediende zich bij voorkeur op zijne zeetochten van Hoornsche of Enkhuizer schippers, die hem ook in 1517 van Middelburg naar Spanje voerden.

Een Hoornsch brouwer Ellert Verscarn, bijgenaamd de Graaf, vervaardigde een schuitje uit vier koehuiden en voer daarmee van Hoorn naar Dantzig, slechts vergezeld door zijn hondje.

Aan den trek naar het nieuwe werelddeel Amerika werd ook door hen deelgenomen, zooals blijkt uit het feit, dat ter gelegenheid der Hudsonfeesten in de kerk te Lewes (Deleware U. S. A.) het wapen van Hoorn (de Eenhoorn) zal worden geplaatst, ter herdenking van de stichting dezer plaats door Hoornsche zeelieden.



HOOFDTOREN, HOORN.



ST. JANS GASTHUIS, NU GARNIZOENS-MAGAZIJN, HOORN.

Ook voor 's lands vrijheid heeft Hoorn zoowel als Enkhuizen, manhaftig gestreden en zelf schepen uitgerust tot verweer.

Het was Jan Floor van Hoorn, die het Admiraalschip van Bossu aangreep en Jan Haring streek op den gedenkwaardigen 11den October 1573 de Admiraalsvlag der Spaansche vloot, welke daarbij zijn lijkkleed werd. Vooral aan dezen strijd tegen de vloot van Bossu bezit Hoorn nog menige bezienswaardige herinnering.

Een drietal oude gevels aan de Slapershaven bevatten friesversieringen, voorstellende de schepen in dezen slag op de Zuiderzee. Het zwaard van Bossu, 't welk Jan Floor tot belooning ontving, is naar Enkhuizen verhuisd en wordt aldaar bewaard. Hoorn bezit den verguld zilveren beker van Bossu als Gemeente eigendom.

Jammer genoeg is deze fraaie beker indertijd door onkundige handen gerepareerd.

In den buitenmuur van het Herv. Weeshuis, vroeger St. Mariënklooster, is een gedenksteen ingemetseld ter aanduiding van de plaats, waar Bossu gevangen heeft gezeten en het opschrift:

„Anno vijftienhonderd drie en zeventig. Men zag

„In October den elfden dag

„Graaf Bossu hier veroverd tot Hoorn,

„Gevangen in dit huis hij lag

„Even drie jaren na den slag,

„Dien hij op de Zuiderzee had verloren”.

De vlag van Bossu is bij den brand der oude Grootte kerk

vergaan. De Raadzaal in het stadhuis bevat als schoorsteen stukeen groot schilderij van Jan Blankerhof, voorstellende genoemden zeeslag, omvat door een kunstig gebeeldhouwden eikenhouten lijst, vervaardigd door Johannes Rennema in 1668. De lijst toont tropheeën betrekking hebbende op Handel, Zeevaart en Visscherij en de wapens der steden van West-Friesland.

Op eene wandeling door het tegenwoordige Hoorn vraagt allereerst aan den zeekant de fraaie Hoofdtoren onze aandacht.

Aan de zeezijde rond van vorm en van zeer harde zandsteen opgetrokken, vertoont de landzijde een vlakken gevel van baksteen met banden en omlijstingen van Bentheimersteen en een topgevel, bekroond door twee liggende leeuwen. Uit het halfachtkante dak ontwikkelt zich, direct achter den topgevel, een klokkentoren.

Zoowel de land- als de zeezijde bezitten uitgebouwde open lichttorens, waarin eertijds de lichten voor de haven werden ontstoken.

Niettegenstaande den onsymmetrischen bouw zijn de verhoudingen der verschillende gedeelten van den gevel (landzijde) zoo in evenwicht, dat het geheel een rustigen indruk geeft. Inwendig is de fraai gelegen verdiepingkamer aan de zeezijde beroofd van de eikenhouten schouw en een muurkastje, welke in de taveerne van het West-Friesch museum een plaats ontvingen.

Het steenen gebouw dateert van 1532 en werd gebouwd ter vervanging van een aarden blokhuis, dat vroeger de

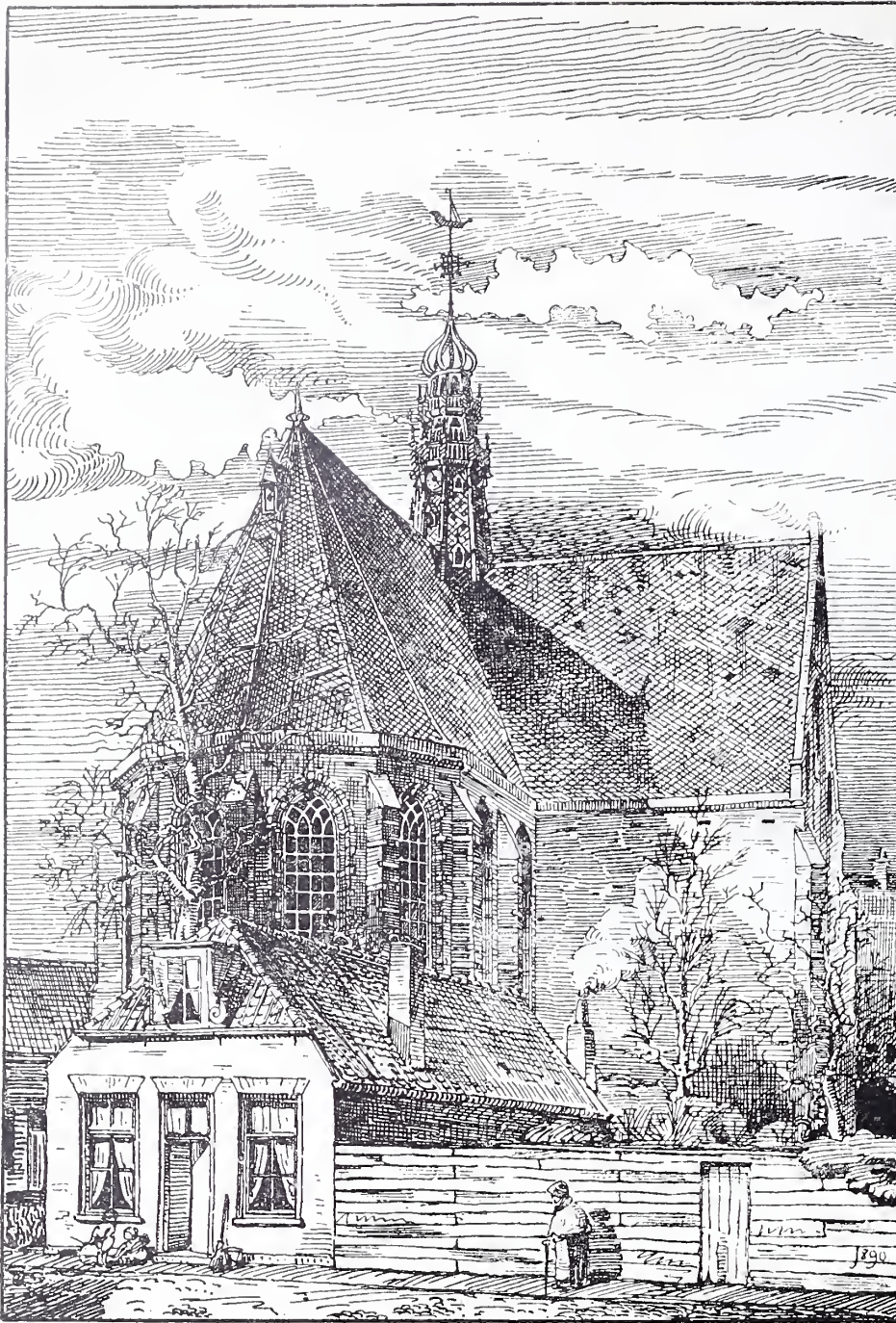

HOORN.

ST. ANTHONIUS-OF OOSTERKERK, HOORN *).

Ⓐ.

haveningang beschermde. In 1651 werd het gebouw voorzien van een toren. Telken jare wordt een betrekkelijk klein bedrag besteed voor restauratie van dit fraaie bouwwerk, waardoor het langzamerhand in betere conditie geraakt.

Tegenover den Hoofdtoren merken we eenige huizen met fraaie topgevels op, zooals die overigens in nagenoeg elke straat zijn te vinden, met vriendelijke gevelcontouren en aardige kleurschakeeringen van oude roode baksteen met zandsteen.

Van de openbare gebouwen is vooral vermeldenswaard het tegenwoordige Raadhuis, vroeger logement der Gecommitteerde Raden van de Staten van Holland en West-Friesland en oorspronkelijk Jeronimiter klooster, gesticht in 1385. De tegenwoordige gevel dateert van 1613 en toont twee gevelgedeelten, ieder bekroond door

een fraaie topgevel, opgetrokken in baksteen met zandsteen banden en blokken. De twee topgevels vinden hun aanleiding in een zwenking van de gevellijn, waardoor twee gevelpartijen ontstaan. De gevels bevatten de wapens der zeven steden van het Noorderkwartier. Ieder dezer steden had in dit gebouw een gedeelte voor logies bestemd.

De Raadzaal, vroeger eetzaal van het Staten Logement, maakt een deel uit van de kapel van het vroegere St. Ceciliën-klooster, gesticht in 1402. Op den zolder, thans voor archief bestemd, zijn nog de schinkels en kap van de kapel zichtbaar. De schinkels zijn versierd met gesneden rosetjes. Overigens is van het vroegere klooster niets meer aanwezig.

Dit Stadhuis is in het laatst der 18e eeuw in gebruik genomen als zoodanig. Het vorige Stadhuis, waarvan afbeeldingen zich in het Museum bevinden, stond aan de Noordzijde van Roosten en werd waarschijnlijk gebouwd in 1420.

Ook dit gebouw bestond uit baksteen met zandsteen, bevatte een fraaie buitentrapp en sloot het typische marktplein op gunstige wijze af. Het werd in 1797 gesloopt, ter verruiming van het Marktplein.

De Kaaswaag is een fraai hoekgebouw aan het Marktplein met twee Renaissancegevels van Namensche steen. In 1602 kocht de stad Hoorn het recht van de waag voor f 100.—'s jaars, waarna in 1607 de oude Waag werd afgebroken en het tegenwoordige gebouw opgericht.

De vroeger bestaande houten luifel, waarvan de ankers nog in den gevel

aanwezig zijn, heeft helaas plaats moeten maken voor een wanstaltige ijzeren kap met schrale ijzeren kolommen. Overigens is het gebouw zoowel uit- als inwendig weinig vervormd, alleen de vroeger in lood gevatte ruiten met luiken zijn vervangen door andere ramen.

De aanstaande restauratie van het gebouw zal een en ander zeker weder tot een goed geheel brengen.

Het tweede architectonisch belangrijke gebouw aan de Kaasmarkt is het Tribunaal, vroeger bestemd voor de Vergadering van Gecommitteerde Raden van West-Friesland, later voor de zittingen der Arrondissementsrechtbank, doch thans gedeeltelijk kantongerecht en grootendeels West-Friesch museum. Van de twee gevels van Namensche steen, wordt thans de voorste

*) Clichés, welwillend ter leen afgestaan door het Kon. Oudheidkundig Genootschap.

gerestaureerd en geheel weder in vroegeren vorm opgetrokken. Deze gevel in Italiaanschen Renaissance vorm werd bekroond door 7 fraai gebeeldhouwde zandsteen leeuwen houdende de wapenschilden van de steden van het Noorderkwartier, en bevatte overigens het verguld wapenschild van Prins Frederik Hendrik met twee staande figuren als schildhouders en het wapen van West-Friesland. De ruimte vóór den anderen meer naar achteren geplaatsten gevel is afgesloten door een sierlijk gesmeed ijzeren hek uit lateren tijd met meer barokke vormen.

Inwendig bevat dit gebouw fraaie balkstukken en betimmeringen, waarvan eenige uit andere gebouwen in het Museumgedeelte opnieuw zijn geplaatst, o. a. een kast en bedstede afkomstig uit het Admiraliteitsgebouw, eertijds Agnieten klooster en thans stedelijk ziekenhuis en fraaie betimmeringen en kasten uit het St. Pietershof en het Oost-Indische huis, thans Hoogere Burgerschool. Ook voor de verdere verzamelingen is een bezichtiging van het West-Friesch museum zeer belangrijk. Op de „Roosteen,” zoo genaamd naar de nog bestaande roode steen, de plaats voor de uitvoering der vonnissen, bevindt zich ook het standbeeld van Jan Pietersz. Coen, de grondlegger van het Nederlandsche gezag op Java en stichter van Batavia.

Aan het Kerkplein over de „Groote Kerk” vinden we het St. Jans Gasthuis, gesticht in 1376 volgens eene oorkonde van Graaf Willem van Beijeren. De tegenwoordige gevel dateert uit 1563 en vertoont een trapgevel met de bekende architectonisch-losstaande figurale vullingen. Merkwaardig is bij dezen gevel, dat tengevolge van het niet rechthoekige grondplan, ook alle dagvlakken onder een geheimen hoek zijn bewerkt. Thans doet dit gebouw dienst als Garnizoensmagazijn.

Van de meer particuliere gebouwen is het voornaamste het St. Pietershof ter plaatse van het vroegere Dalsklooster. Rondom een binnenplaats aangelegd bevat het aan de zijde der plaats fraaie galerijen met houten tongewelven, waarvan de ribben worden gedragen door sierlijke consoles. De betimmering der Regentenkamer is Lodewijk XV met fraai gouldeder behang. Andere particuliere gebouwen bezitten uiterlijk fraaie architectonische gedeelten, doch zijn inwendig geheel gemoderniseerd.

De Groote Kerk, volgens de beschrijvingen een fraai bouwwerk, werd in 1838 in weinige uren geheel door brand vernield, waarbij vele kostbare zaken verloren gingen. Wel werd een nieuw kerkgebouw op de oude fundamenten opgericht, doch ook dit brandde af, waarna volgens plannen van het eerelid der Mij. de Heer C. Muysken, het tegenwoordige kerkgebouw verrees.

De Oosterkerk, hoewel een Renaissance gevel bezittend, bevat overigens een Gothisch grondplan en zeer fraaie Gothischen daktoren. Een open wenteltrap voert naar de gewelven en den toren. Van de fraaie geschilderde vensters rest slechts één in het dwarschip, dat echter ook zeer beschadigd is. Het vertoont de beeltenissen van



GALERIJ ST. PIETERSHOF, HOORN.

Prins Maurits en Frederik Hendrik met de wapens van Holland en de overige Provinciën en aan de onderzijde den slag voor Gibraltar van Heemskerck. Ook de Noorderkerk, hoewel uitwendig van minder belang wat betreft den voorgevel en den toren, bevat fraaie Renaissance betimmeringen en een laat Gothische wenteltrap tot toegang naar den toren.

Van de vele poorten, welke eertijds de veste afsloten is slechts één aan sloepers handen ontkomen. De fraaie

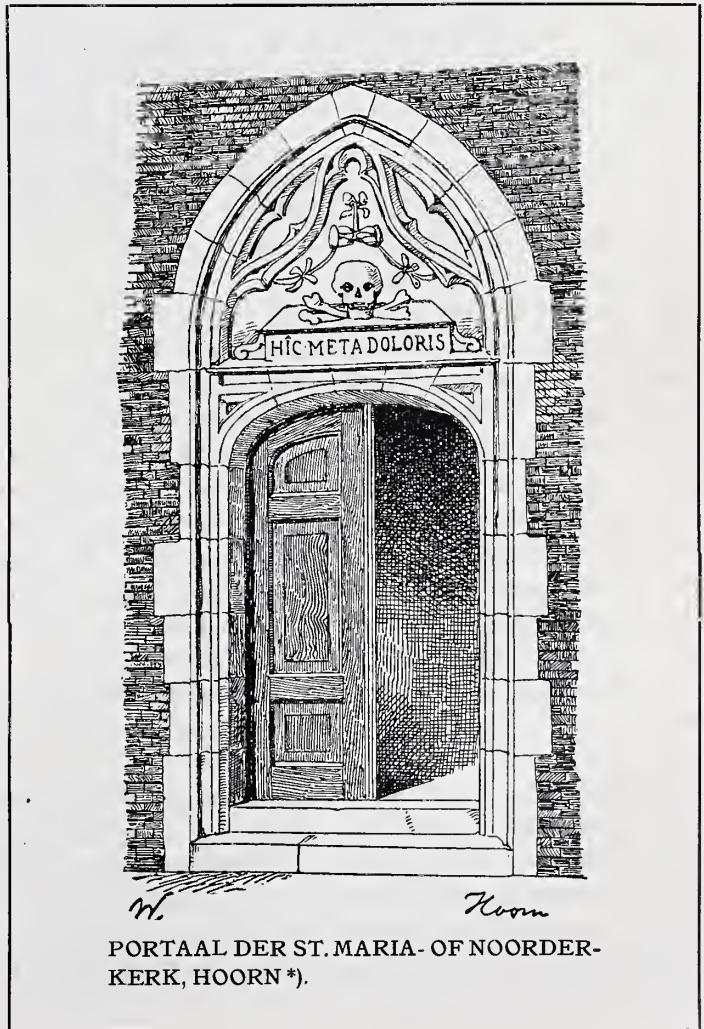

PORTAAL DER ST. MARIA- OF NOORDERKERK, HOORN *).



OOSTERPOORT, HOORN.

schilderachtige Oosterpoort is nog het bewijs dat deze geen misstand vormden in de tegenwoordige omgeving. Ter kwader ure eischte echter het verkeer hun slooping. De Oosterpoort dateert van 1577 toen een uitbreiding der stad een nieuwe verdedigingslijn noodig maakte. De oude Oosterpoort; welke meer binnenwaarts aan het eind van het Groot Oost stond, werd toen Gevangendoort, later vergaderlokaal van het chirurgijns-gild en eindelijk gesloopt in 1819.

De thans bestaande Oosterpoort werd in 1876 geres-taureerd, waarbij echter de vroeger bestaande trap-toren, welke toegang gaf tot de woning boven de poort, niet weder werd aangebracht.

De niet minder fraaie Koepoort, ontstaan bij de uitbreiding der stad in 1508 werd gesloopt in 1871. Eenige fragmenten hiervan zijn in het Museum aanwezig.

De Noorder- en Westerpoot waren uit een architecto-nisch oogpunt van minder belang. In de Westerpoot was het relief aangebracht, voorstellende Lambert Me-lisz. zijn moeder op een geïmproviseerde slede over het ijs van de Zaanstreek naar Hoorn voerende, midden door vijandelijke Spaansche benden die, door dit blijk van kinderliefde getroffen, hem ongehinderd lieten gaan. Thans berust dit basrelief in het Museum.

Ook de wallen werden in 1508 van verdedigingstorens voorzien, waarvan thans echter slechts nog één bestaat n.l. de St. Marieëntoren, thans kruittoren.

Hiermede zijn de belangrijkste gebouwen in Hoorn uit vroegeren tijd kort vermeld. Ook buiten deze aantrek-kelijkheden bezit Hoorn fraaie wandelwegen om de stad, en vanaf de buitenkant een steeds afwisselend uit-zicht over de zee, gestoffeerd met allerlei vaartuigen.

Moge dit korte overzicht een talrijke deelname aan de excursie tengevolge hebben.

JB. FABER.

ENKHUIZEN.

Van het Hoofdbestuur van de Maatschappij tot Bevordering der Bouwkunst, ontving ik het verzoek eene korte beschrijving te geven van de ligging benevens eenige bijzonderheden van Enkhuizen, ten einde de leden, die de excursie zullen meemaken, vooruit eenig denkbeeld te doen vormen van deze eigenaardige oude vesting.

Ik aarzel niet aan dit verzoek te voldoen; echter vestig ik er de aandacht op, dat dit overzicht, ofschoon een gemeente-architect over vele zaken buiten de eigenlijke architectuur staande heeft te oordeelen en te rappor-teeren, niet bekeken moet worden door een journalis-tieken bril.

Beginnen we met de plaats zelve.

Tijdens mijn verblijf in Overijssel (1896—1903) heb ik bij de verbeteringswerken van de uitmonding der De-demsvaart te Hasselt meermalen hooren spreken over de groote beteekenis van de z.g.n. „Hanze Steden.”

De oude Bremerweg, ongeveer 20 M. breed en gaande van de grens bij Gramsbergen over Hardenberg, Ommen en Nieuw-Leusen naar Hasselt, bestaat nog.

Sommige herbergen, waar van paarden werd verwis-seld, bevestigen dit, o. a. „de Hongerige Wolf”, „het Zwarte Paard”, „de Liggende Koe” enz.

De transporten gingen te Hasselt scheep naar de Oude Hanzestad Enkhuizen, die door zijn connecties met Oost-Indië „de” havenplaats was.

Allerlei groote en grootsche gebouwen, waarvan er he-laas verscheidene in den loop der jaren zijn verdwenen, bewijzen dit nog.

Hoewel het aantal inwoners uit de middeleeuwen ± 40000 bedroeg, is dit successievelijk gedaald tot onge-veer 5000 in de helft den 19e eeuw, doch den laatsten tijd weer in bloei toegenomen, zoodat thans weer ± 7600 menschen hunne woonplaats binnen deze stad hebben.

De handel beteekent niet veel; in hoofdzaak bestaat het bedrijf uit visscherij en landbouw; enkele onder-nemingen als de scheepswerf „Vooruit”, de Papierwa-renfabriek, en de Enkh: Cement industrie firma A. Last en Zonen brengen nogal leven in de brouwerij, terwijl de zaadhandel van de firma Sluis en Groot, die met alle landen der wereld in relatie staat, aan eenige hon-derden brood geeft.

Merkwaardige gebouwen en bijzonderheden.

Wanneer men met de paardentram van Hoorn door de Streek Enkhuizen binnenrijdt, is het eerste monumen-tale gebouw de „Koepoort”.

Deze poort is een groot en stevig gebouw met een in-drukwekkend front van zware Bentheimersteen, diepe nissen, een gewelfden doorgang en een koepeltje met uurwerk.

De poort werd gebouwd in 1649; de koepel in 1730. Vol-gens overlevering is de koepoort een ontwerp van Jacob van Campen.

Meer noordwaarts zijn op den vestingwal nog 2 oude ge-bouwtjes: de Boeren- en Ouwergouwsboom. Ze staan

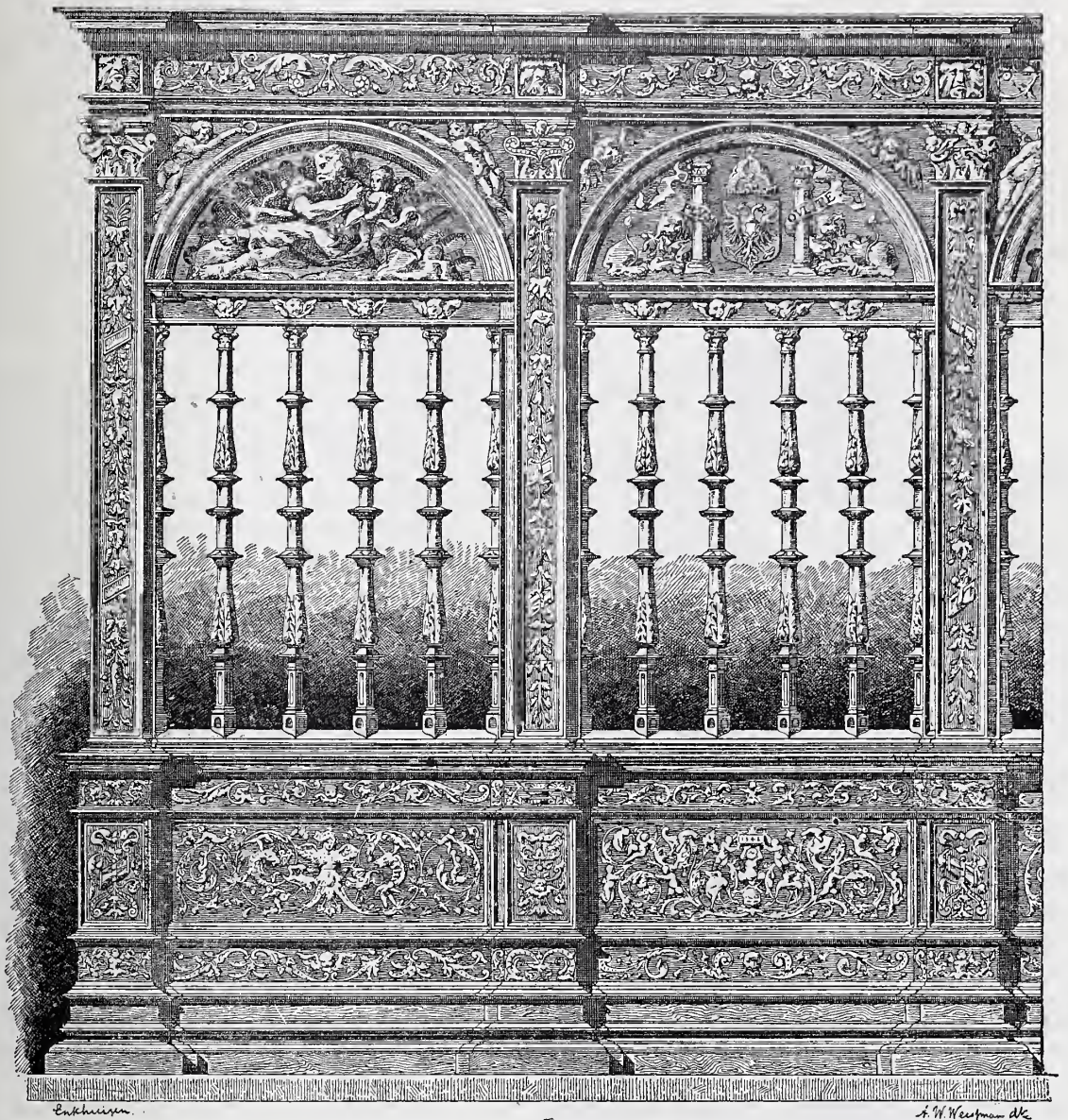

KOORHEK IN DE ST. GOMMARIUS OF WESTERKERK, ENKHUIZEN *).

op een gewelf over de „Boerenvaart” en „Ouwe Gouwe”, twee polderwaters, die ieder door een schuif of boom, welke zich in bovengenoemde gebouwtjes bevinden, konden worden afgesloten.

Gaat men door de Koepoort dan krijgt men — zeer terecht — den indruk van een oude plaats; lage ouderwetsche huisjes, hier en daar afgewisseld door een nieuw gebouw.

Toch is dit het begin van de hoofdstraat, n.l. de Westerstraat, waarin zich de „Westerkerk” met prachtig koorhek en afzonderlijk staande houten toren bevindt evenals de H. B. School, het voormalig Muntgebouw, het Hervormde Weeshuis (sedert een paar jaar door een nieuw groot gebouw vervangen, echter met herplaatsing van den ouden gevel voor een z.g.n. waschhuis) en verscheidene trapjes gevels.

Bijna aan het einde van de Westerstraat is rechts de „Zuider- of Sint-Pancrastoren”.

De 75 M. hooge toren wordt op 't oogenblik gerestau-

reerd; als bijzonderheid kan hiervan worden vermeld, dat de oude toren ± 80 c.M. scheef stond; het recht zetten is zonder ongeval naar wensch geslaagd.

Voor een paar jaar heeft men in de kerk plafondbeschilderingen aangetroffen, die, naar men wil, in den Spaanschen tijd met 3 verflagen werden bedekt; later werd de gewone witkwast gebruikt voor de versiering.

Tegenover het Zuiderkerkstraatje is het „Drechterlandsche Huis”, gewoon „Koghuis” genoemd, waarin de besturen van het Heemraadschap Drechterland hunne bijeenkomsten houden.

Bijna aan het einde van de Westerstraat ligt de Kaasmarkt en als vanzelf vindt men daar een Waaggebouw, dat eenige bijzondere opmerksaamheid verdient.

Gesticht in 1559 is het als type van oudhollandschen bouwtrant interessant. In de beide gevels prijken de wapens van Enkhuizen en West-Friesland en daartusschen het wapen van Philips II; op de gootlijst zijn

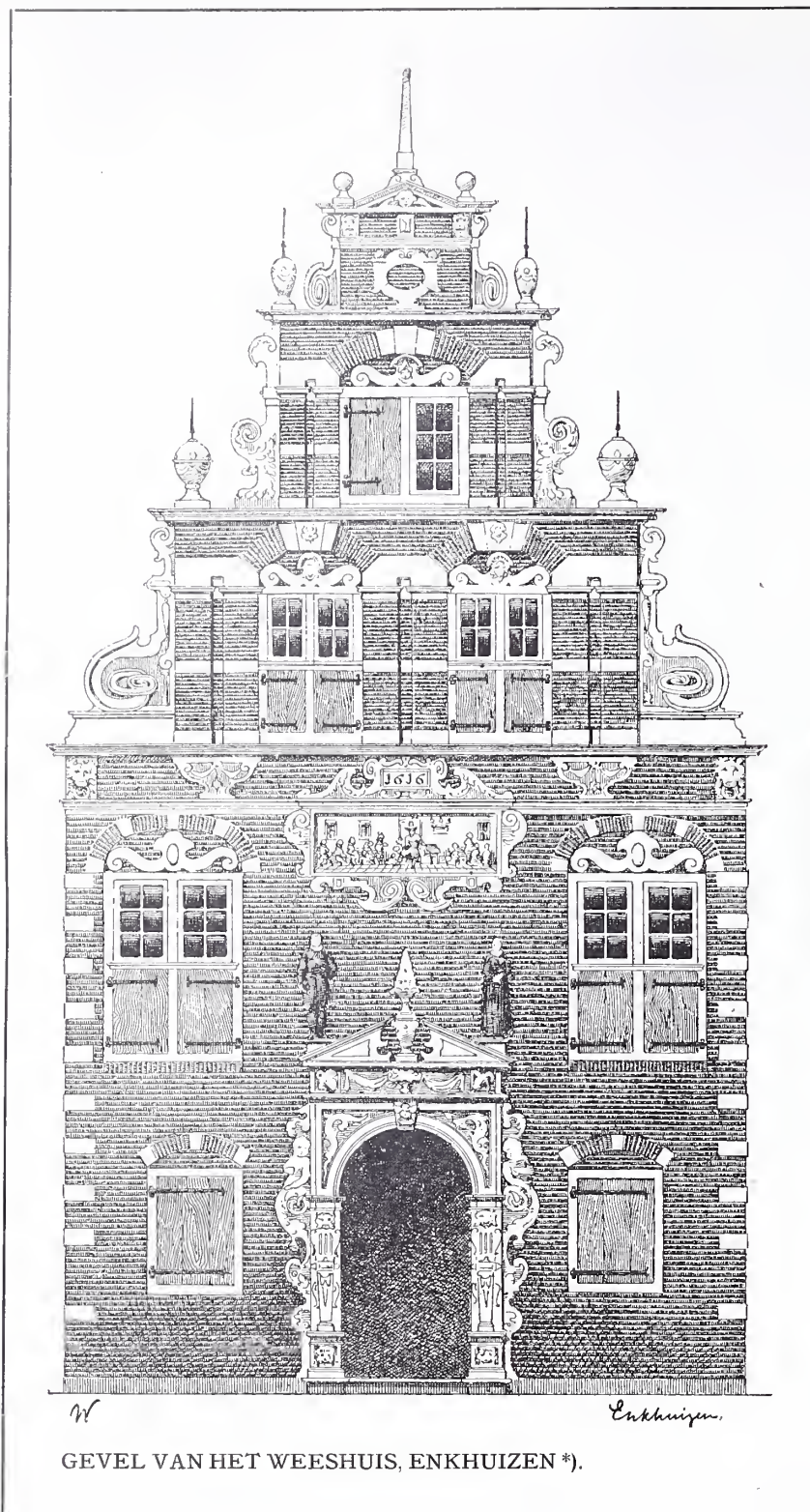

GEVEL VAN HET WEESHUIS, ENKHUIZEN *).

eenige beelden, voorstellende: gerechtigheid, hoop, geloof, liefde en kracht.

Een gedeelte van het gebouw is ingericht voor kantoor der Gemeentewerken. Daarboven is een groote ruime zaal, die dit jaar door de met veel succes bekroonde bemoeiingen van een commissie gerestaureerd is om als oudheidkamer dienst te doen. Op deze kamer werden vroeger de vergaderingen van het Chirurgijngilde gehouden; vandaar dat er een prachtige catheder met klankbord en vergifkast is opgesteld, die evenals de zoldering met moer- en kinder-balken en gebeeldhouwde raveelingen en sleutelstukken van eikenhout zijn; alles in de was geboend.

De kruiskozijs in den voorgevel bevatten ruitjes in lood allen van een wapen van de Dekens en Overmans van het Chirurgijngilde van de jaren 1639—1654 voorzien. Verlaten we nu dit gebouw om onze wandeling voort te zetten naar de Breedstraat.

In deze straat is het „Raadhuis”, een kloek gebouw met statig front, een waardig monument uit de dagen van Enkhuizen’s grootheid en bloei. — De grootsche vormen, in opvatting overeenkomende met het „Raadhuis” (Koninklijk Paleis) te Amsterdam hebben aanleiding gegeven tot de onderstelling, dat het ontwerp moet toegeschreven worden aan den beroemden bouwmeester van „’s waerlds achtste wonder” Jacob van Campen.

Deze overleed echter in 1657, terwijl tot den bouw van ’t Enkh. Stadhuis, eerst besloten werd in 1680, hoewel „Brandt” reeds in 1666 gewag maakte van de plannen der Burge-meesters om een nieuw Raadhuis te stichten, daar het toenmalige in bouwvalligen staat verkeerde.

Oorspronkelijk vergaderde de stedelijke magistraat in de kapel van „’t Gast- of Leprozenhuis”, dat een weinig noordwaarts in 1396 werd gesticht.

Dit leverde echter allerlei bezwaren op, vooral voor de rechtspraak, zoodat schout en schepenen dikwijls in de open lucht of in herbergen de vierschaar spanden.

Toen de Graaf dit in 1460 verbood, ging men over tot het bouwen van een stedehuis met gevel van Bentheimer steen (waarvoor 60 gulden was betaald) en een toren.

Den 7en September 1686 werd de eerste steen gelegd voor een nieuw Raadhuis, dat in 1688 voltooid was onder leiding van den Amsterdamschen bouwmeester „Steven Venekool”. De gevel is met beeldwerk versierd.

De zware balustrade van het balkon vertoont twee gekruiste zwaarden, een slang en een geopend wetboek; ter weerszijden van het balkon prijkt het wapen van Enkhuizen: drie haringen op blauw schild, gedragen door de stedemaagd.

Boven de balcondeur is een cartouche met in gulden letters op blauwen grond de woorden: „Candide et Constanter” d.w.z. Eerlijk en Standvastig.

Boven het frontispice bevindt zich een zware attiek met het gekroonde wapen van Enkhuizen en versierd met vazen en beelden.

Het inwendige van het gebouw beantwoordt geheel aan het uiterlijk en brengt eveneens den indruk van voornameheid teweeg.

Uit de ruime vestibule, de „Blauwe zaal” voert een breede hardstenen trap naar een hooge zaal, de „witte zaal”, die bevloerd is met witte geaderde marmmerplaten groot $\pm 80 \times 100$ cm.

(In de dagen der O. I. Compagnie werden blokken marmer als ballast ingevoerd, waaruit bovengenoemde platen zijn gezaagd).

Boven den ingang van de Burgemeesterskamer is een groot geschilderd doek met een allegorische voorstelling. Op de Witte zaal komen onderscheidene vertrekken uit n.l.:

1°. de Weeskamer, behangen met antiek tapijtwerk in den geest der gobelins van buitengewone fijnheid;

2°. de Brandraadkamer met mooi geschilderd schoorsteenstuk;

3°. het kantoor van den Gemeente-Ontvanger;

4°. de Raadzaal met kostbaar behang, velours d'Utrecht, een fraai schoorsteenstuk en plafondbeschildering, die een symbolische voorstelling geeft van het toekennen van het „paalkistrecht” van Enkhuizen;

5°. de Burgemeesterskamer, opmerkelijk door het geschilderd behang (door Romein de Hooghe) met rijkdom van historisch-allegorische voorstellingen;

6°. de schepen- of Trouwzaal met een fraaie plafondbeschildering en een prachtig schoorsteenstuk van Ferdinand Bol.

In de verdieping boven deze zalen vindt men het Gemeente-archief, waarbij o. a. behooren een complete verzameling der resolutiën van de Staten van Holland van 5 à 600 folianten en een voor historische studiën niet onbelangrijke boekverzameling (Wagenaar, Aitzema en anderen) alsmede het museum, waarin een aantal kaarten, plattegronden, teekeningen, stempels en antiquiteiten o. m. het „Zwaard van Bossu” zijn bijeengebracht.

Vóór het Stadhuis, terzijde van het bordes staat op een affuit een kanon van oude constructie.

Dit kanon, waarop het wapen van Keizer Karel V is afgebeeld, en diens lijfspreuk: PLUS OULTRÉ is afkomstig van een Duinkerker oorlogschip, dat bij een gevecht met Hollandsche schepen (1622) in de lucht vloog, tengevolge waarvan het kanon op een Enkhuizer schip geslingerd werd.

Sedert heeft men het te Enkhuizen als een zegeteeken tentoongesteld. — Bij dit kanon behoort een bord met gebeeldhouwde lijst, waarop de herkomst van het kanon is beschreven in een „klinkdicht” door Joost van den Vondel.

Vervolgen wij onze wandeling over de O. I. compagnie brug naar het Staverversche poortje, een metselwerk, dat een poort moet voorstellen in den zeekeeringsmuur.

Bij dit poortje is het z. g. n. „Peperhuis” met 2 gevel-



GEVELSTEEN VAN HET WEESHUIS, ENKHUIZEN *).

steen, waarvan een het opschrift draagt: „de kost gaet voor de baet uit”.

Loopen we langs den „Wierdijk” in zuidelijke richting dan vinden we daar de schutsluis met haven- en remmingwerken.

Onmiddellijk hierbij staat de „Drommedaris” (vroeger „Zuiderpoort” of „Oost-Indische Toren” genoemd) een in 1396 gebouwde toren van „witte steen uit het water opgehaald”, later aanzienlijk vergroot en verzwaard, van schietgaten voorzien en aldus tot een weerbare sterkte, voltooid in 1540, gemaakt.

Aan den Z^d muur hangen 2 groote scheepsankers als herinnering aan een mislukte aanslag op de stad in 1537 door een paar schepen van Hertog Karel van Gelre.

Tusschen deze ankers is een steen ingemetseld met een tijdvers, waaronder het volgende vermeld staat:

Anchora quà in cernes ferre precisa bipeni
Artes testantur, perfide, Gelre, tuas.

d. i.

Dee's ankers, afgekapt, toen d'aenslag was gemist,
Getuigen, Geldersman, uw trouweloozen list.

Dat het inwendige van de Drommedaris vroeger dienst deed als gevangenis, bewijzen de nog aanwezige cellen. Langs de „Dijk” gaande wordt onze aandacht getrokken door een monumentaal gebouw met hoog bordes, waarboven een réverbère; we staan voor de deftige behuizing, waarvan de voorgevel geheel van hardsteen is opgetrokken, der familie Snouck van Loosen, gebouwd in 1741, met de wapens D. S. van Loosen († 1757) en zijne echtgenoot M. Bontekoning in den gevel.

Sedert 1892, nadat aan de achterzijde een nieuw gebouw is opgetrokken, is deze woning met haar weelderig interieur, ingevolge testamentaire beschikking van de laatste bewoonster, bestemd tot een tehuis voor dames uit den aanzienlijken stand onder den naam van „Snouck van Loosenstichting.”

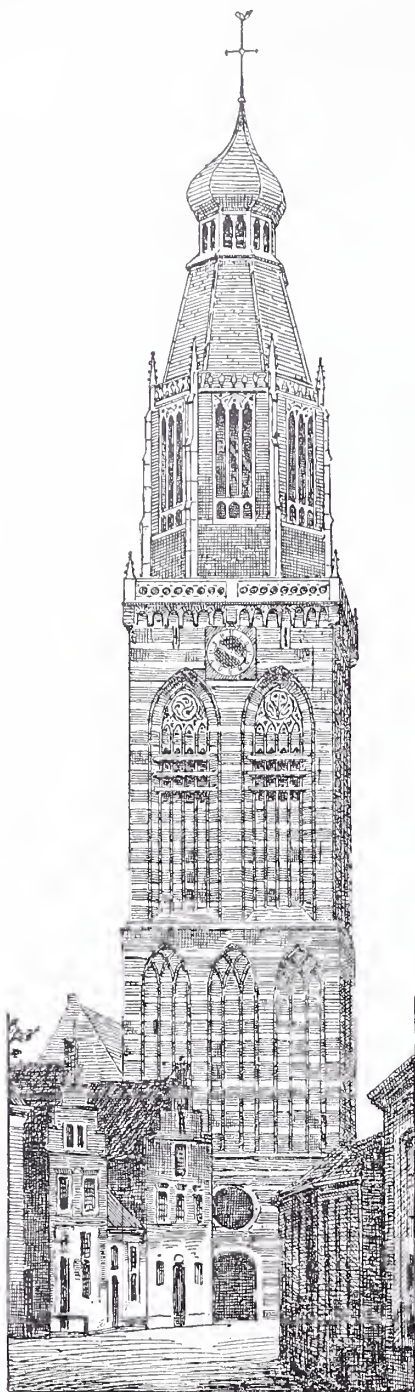

TOREN DER ST. PANCRAS OF ZINDERKERK, ENKHUIZEN *).

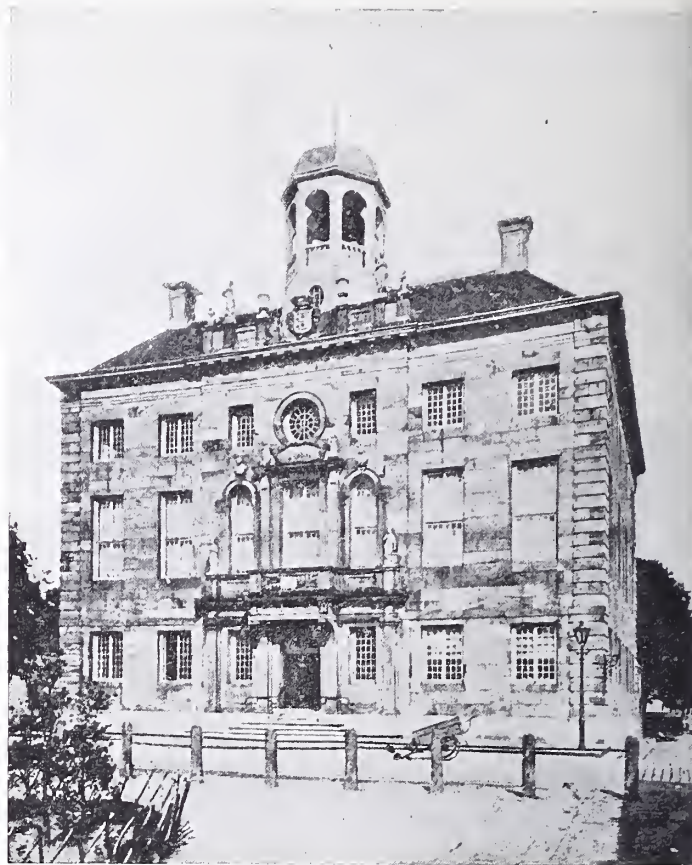

STADHUIS, ENKHUIZEN.

BERICHTEN

Binnenland.

Doorwerth. Te Renkum, Oosterbeek en Doorwerth heeft zich een subcomité gevormd van de vereeniging die is opgericht om het kasteel Doorwerth, van den tegenwoordigen eigenaar, den heer Scheffer, te koopen en zoodanig te herstellen, dat het behoud er van verzekerd wordt. Het comité wendt zich per circulaire tot de ingezetenen van deze gemeenten met dringend verzoek door een gave te willen-medewerken om dit doel te verwezenlijken. In het comité hebben zitting genomen de heeren P. J. W. J. van de Burgh, H. G. Reymer en O. G. H. Heldring te Renkum; jhr. L. H. N. Nedermeyer Ridder van Rosenthal, jhr. J. Beelaerts van Blokland, dr. P. Schuringa, mr. A. A. Loopuyt en G. Romijn, te Oosterbeek; F. Witwaal van Stoetwegen, A. W. G. Rijnders en F. N. Betz te Doorwerth.

Wij kunnen hieraan toevoegen, dat de eigenaar van Doorwerth volkomen gezind is te wachten, totdat men hem de vereischte som kan bieden, tenzij er een koper komt van het gansche landgoed met uitzondering van de uiterwaarden, welke de heer Scheffer beslist voor zich houdt, om welke hij, als mede-eigenaar der modelboerderij het Huis ter Aa het geheele Doorwerth gekocht heeft.

„Een restauratie van een oud kasteel ligt nu eenmaal niet op mijn lijn”, zoo verklaarde hij ons onlangs. Bij de vernieuwing van de Duno, den bouw en het bestuur van het Huis ter Aa ontwikkelt de drie-en-zestig-jarige toch al ongewone werk- en wilskracht.

(N. Rott. Ct.)

De eerste vrouwelijke architecten. — Op elk gebied heeft men, bijna met eentonige regelmatigheid, het optreden van de vrouw te begroeten. Zoo heeft men aanvankelijk op het terrein der bouwkunst de vrouw niet willen dulden — al heeft dit niet verhinderd, dat in Amerika reeds enkele vrouwelijke architecten aan het werk zijn, en dat nu ook in Duitschland de eerste vrouwelijke architect is erkend.

Om de verdere bezienswaardigheden van Enkhuzen aldus te beschrijven zou mij te ver voeren.

Bovendien zou ik in strijd komen met den aanhef van dit artikel n.l. een kort overzicht te geven.

Ik meen hiermede dan ook te kunnen volstaan, vertrouwende, dat de belangstellende lezer hierin aanleiding moge vinden — voor zoover die niet reeds bestond — deel te nemen aan de Excursie ten einde het bovengenoemde in zijn geheel te kunnen aanschouwen.

Enkhuzen, 6 Sept. 1909.

De Gemeente-architect,
G. HONIK.

*) Clichés, welwillend ter leen afgestaan door het Kon. Oudheidkundig Genootschap.



KOEPOORT, ENKHUIZEN.

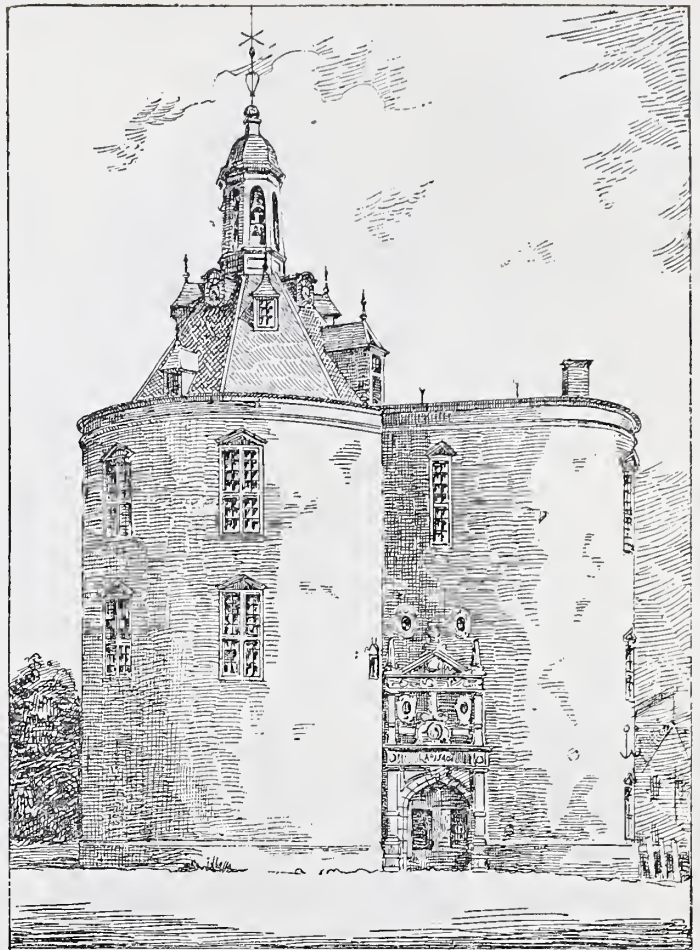

DROMMEDARIS, ENKHUIZEN. *)

Aangezien deze laatste bovendien reeds gelegenheid heeft gehad, eenige van haar werkstukken te toonen, welke in het tijdschrift *Daheim* gereproduceerd zijn, mag haar naam genoemd worden; het is mejuffrouw Emilie Winkelmann. Deze architecte is voorloopig specialiteite in den bouw van villa's en woningen voor één gezin, al heeft zij kort geleden den eersten prijs verworven bij een prijsvraag voor een feestzaal-gebouw te Berlijn. Over zich zelf schreef deze bouwmeesteres in een opstel, bij bedoelde afbeeldingen aan haar werk gevoegd;

„Mijn opleiding als architecte begon reeds in mijn jonge-meisjesjaren. In mijn familie was de lust om te bouwen om zoo te zeggen erfelijk; mijn grootvader had in mijn geboortestad Aken a. d. Elbe een bloeiende bouwzaak, en ik hielp hem dikwijls in zijn werk. Zoo kreeg ik spoedig een kijk op de grondbeginselen van goed bouwen. Daarna kon met ernst aan de ontwikkeling daarvan gewerkt worden. Reeds spoedig had ik het genoeg, zelf-ontworpen bouwteekeningen uitgevoerd te zien. En natuurlijk ontwikkelde zich bij mij het verlangen een echte architecte te worden, al kwam ik bij de ten uitvoerlegging mijner plannen tegenover de harde werkelijkheid te staan — omdat er voor vrouwen toentertijd nog geen studie-gelegenheid bestond. Niettemin bereidde ik mij voor op de studie door practische opgaven uit te voeren. Volgens mijn teekeningen werden woonhuizen, landbouw- en industrieele gebouwen uitgevoerd, o. a. drie groote fabrieken, enz., en op grond van deze teekeningen en van mijn onophoudelijke pogingen lukte het mij eindelijk de overheid te overtuigen, dat een vrouw wellicht voor het architecten-beroep geschikt kon zijn. In 1902 kreeg ik bij wijze van uitzondering verlof de studies te volgen aan de Technische Hoogeschool te Hannover.

„De voorgescreven toelatingsexamens werden mij jammer genoeg niet afgenomen, omdat de toelating van vrouwen tot het bezoek van Technische Hoogeschoolen in Pruisen nog niet geregeld was. Na de studie kwam toen de praktijk in Berlijn; spoedig

maakte ik mij zelfstandig en bouwde villa's, huurhuizen, fabrieken, enz. „In mijn atelier werken twee dames, studenten in de architectuur van wie de eene, mej. Von Knobbelsdorf, in April 1909 als eerste vrouw in Pruisen het toelatingsexamen aan de Hoogeschool te Charlottenburg heeft afgelegd, aangezien bij ministerieel besluit van 14 April 1909 de studie van vrouwen aan Technische Hoogeschoolen voortaan geregeld is”.

Alg. Hand. Bl.

Wedstrijd te Rome. De commissie voor de herinneringsfeesten, in 1911 te Rome te vieren, heeft een internationale prijsvraag uitgeschreven voor „het woonhuis van onzen tijd”. Om het paleis der internationale kunsttentoonstelling zal een park met huismodellen komen, modellen van bouw en van huisinrichtingen. Er zijn prijzen te behalen van 150,000, van 100,000 en van 50,000 lire. De rijken die deelnemen aan den wedstrijd zullen, met de tentoonstellingscommissie, de jury vormen. Tot 15 December a.s. worden berichten van mededinging verwacht en den 31en December zullen de beschikbare bouwplekken worden verloot.

N. R. Ct.

Een nieuwoontdekte oudheid te Rome. Onder dezen titel schrijft Dr. J. M. Hoogvliet in het Vaderland:

„Liefhebbers van oudheden, die de eeuwige Tiber-stad bezoeken, vinden daar in de laatste maanden één merkwaardige oudheid meer dan vroeger. Dit is namelijk een geheele op den Janiculus blootgelegde tempel van de Oostersche Godheid, die bij de Romeinen als *M a g n a m a t e r* bekend was.

Ondergeteekende ontving onlangs hieromtrent eenige belangwekkende mededeelingen van een zijner Italiaansche vrienden, een man die hier een dubbel recht van spreken heeft, als zijnde ¹⁰ hoogleeraar in de faculteit der letteren aan de Hoogeschool te Rome en ²⁰ bewoner van een villa op den Janiculus, in de onmiddellijke nabijheid van den blootgelegden tempel. Deze persoon is de heer professor graaf De Nunzio, uit wiens leerrijk verslag ik hier het een en ander wil vertellen.

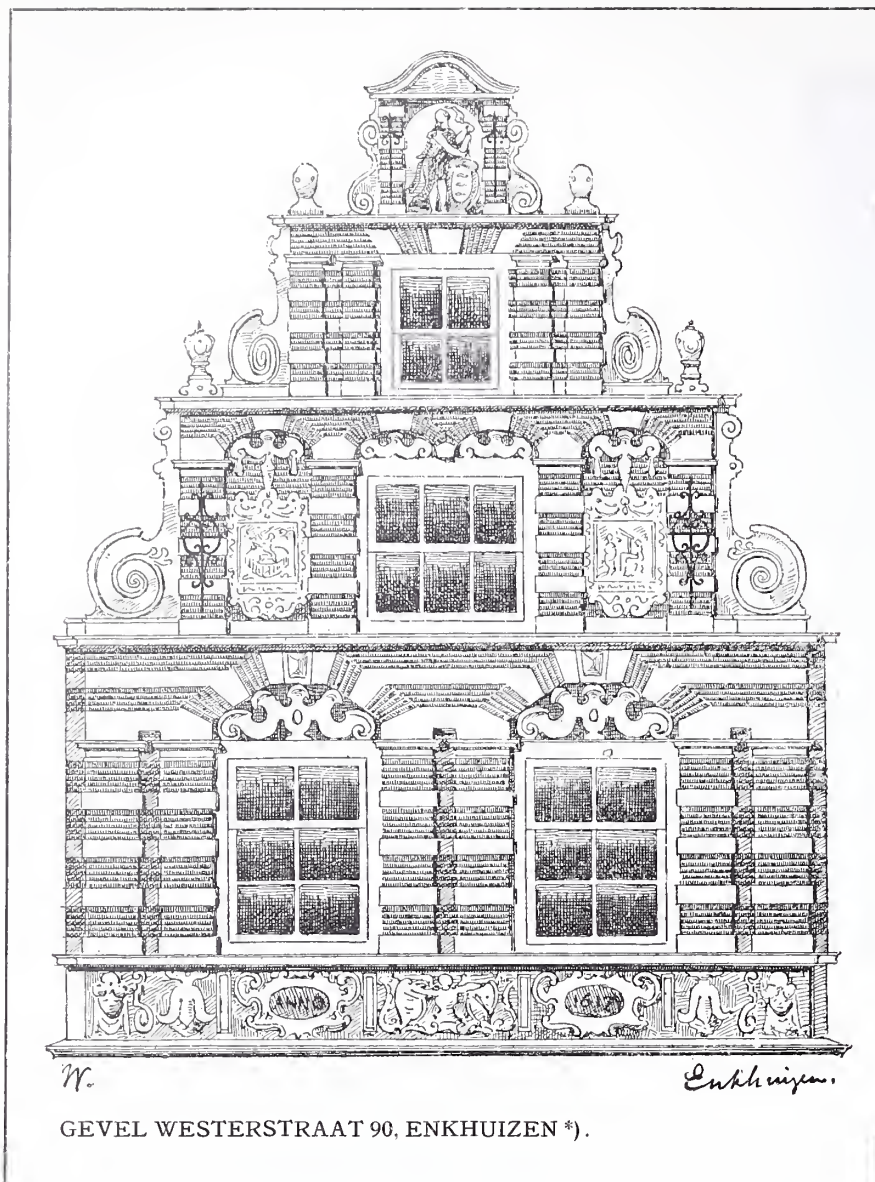

GEVEL WESTERSTRAAT 90, ENKHUIZEN *).

De Oostersche godin, waarvan hier sprake is, droeg naar de heer De N. ons mededeelt, in verschillende landen der wereld verschillende namen. Het is de Diana van Ephesos (uit het Nieuwe Testament bekend), Aphrodite van Cypros, de Cybele van Phrygië, de Astarte van Fenicië, en de Isis van Egypte. Langen tijd heeft men onder de geleerden geloofd, dat de in Italië gebouwde tempels der Aziatische of Afrikaansche godheden, waarvan er tot dusver geen enkele gevonden was, eenvoudig de officieele Grieksch-Romeinsche gedaante zouden hebben gehad. Professor De Nunzio was van een andere meening; hij geloofde, dat de eigenaardige vorm der Oostersche tempels ook te Rome enz. moest zijn gehandhaafd. Hij kon echter voor deze meening geen regelrecht bewijs vinden, totdat deze ontdekking dit bewijs op de meest volledige wijze kwam leveren.

Immers de gevondene tempel is op een geheel andere wijze dan andere Romeinsche tempels geconstrueerd en ingedeeld en gevormd. Het geheel vormt namelijk (een niet geheel volkomene) ongelijkzijdigen rechthoek, waarvan de korte zijden den in- en uitgang van den tempel uitmaken. Deze rechthoek bestaat uit drie deelen, die rangvolgelijk een lengte hebben van 14, 18 en 13, dus gezamenlijk van 45 meters. In 't midden van het eerste gedeelte bevindt zich een achthoekige cella of tempelkern, waarvan de ingang zich tegenover dien van den tempel bevindt. Achter deze achthoekige cella bevindt zich een andere vierhoekige, terwijl tegen de wanden van de beide genoemde aan weerszijden zich nog een derde en vierde cel van eigenaardige toegespitste

*) Clichés, welwillend ter leen afgestaan door het Kon. Oudheidkundig Genootschap.

gedaante aansluit. Het tweede gedeelte is de zogenoemde area sacra en van boven geheel open. Het derde gedeelte is in vijf verschillende cellen of compartimenten ingedeeld.

In den tempel zijn verschillende hoogst merkwuurdig gevonden gedaan. Binnen in de achthoekige cel was een soort van altaar van driehoekigen vorm. Boven in dit driehoekige altaar was een vierhoekig gat, dat met groote vloertegels gestopt was. Onder deze tegels vond men het bronzen beeld der Godin afgebeeld als gewikkeld in een mantel en omstrengeld door een slang. Om dit beeld lagen verscheidene overblijfselen van eieren, zinnebeelden van vruchtbaarheid. In de overige cellen werd een Egyptisch standbeeld van bazalt en een ander beeld, dat een Bacchus schijnt voor te stellen, gevonden.

In den bodem van de area is een opene gleuf. Daaronder bevindt zich een leege ruimte met overblijfselen van een stevig en breed gebouwde waterleiding (oorspronkelijk in verband staande met de natuurlijke bronnen van den Janiculus). Deze geheele inrichting moet verklaard worden, als gediend hebbende voor het plechtige jaarlijkse reinigingsfeest, dat in Rome, vrij wat opschudding maakte, en daarom bij de overheden weinig in trek was, maar alleen geduld moest worden omdat het Romeinsche volk er op verzet was. Deze plechtigheid bestond in een woesten rondgang door de stad van burgers en soldaten met groote kruiken vol water, die aan het eind van den tocht in de area van den tempel werden leeggegoten. Het beeld van de godheid nam op een gouden kar geplaatst aan den rondgang deel. Keizer Heliogabalus, de bekende zwelger (217—222) was, naar we lezen, een ijverig aanbidder van de magnamater en ook een groot liefhebber van den dollen omtocht, waaraan hij zelf, te paard rijdende achter het beeld der godin, een bijzonderen luister placht bij te zetten. De geschiedschrijver Herodianus (170—240) verhaalt ons dit met mededeeling van eigenaardige bijzonderheden.

Opmerkelijke maatregelen moesten genomen worden voor de veiligheid der Keizerlijke persoonlijkheid, die in de nauwe en oneffene en dikwijls hellende of glooiende straten heel licht... van het paard zou kunnen vallen. Om dit te verhoeven werd de geheele weg vooraf met geel zand bestrooid, terwijl bovendien de naastbij loopende soldaten in last hadden op Z. M. voortdurend een oogje te houden. Op het publiek werd vrij wat minder gelet; na den tocht was meestal zelfs een vrij aanzienlijk sterftcijfer aan te wijzen van menschen, die onder den voet geraakt of door de wapenen der soldaten verwond waren. Voor de reinigingsplechtigheid heeft Heliogabalus (tot reiniging van zijn eigen zonden misschien) meermalen in plaats van kruiken water eenige vaten ouden wijn ter uitstorting in den tempel aangeboden aan de HH. priesters, die deze uitstorting wel zeer stiptelijk zullen hebben verricht... ofschoon misschien langs den weg van andere openingen dan de bedoelde.

Daar het bekend is, dat Heliogabalus zelf buiten de grenzen der stad een nieuwen tempel voor de Moedergodin gesticht heeft, die later weer buiten gebruik geraakte, is het niet onwaarschijnlijk, dat de gevondene tempel dezelfde is als die. Professor De Nunzio stelt zich voor later over een en ander uitvoerige mededeelingen te doen, die zeker ook hier te lande belangstellende lezers zullen vinden."

Haarlem. Naar wij vernemen ligt het in het voornemen van den wethouder van onderwijs te Haarlem voorstellen te doen voor de oprichting eener gelegenheid voor middelbaar technisch onderwijs in de bouwvakken, het machinevak en de electrotechniek.

BOUWKUNDIG WEEKBLAD

ORGAAN VAN MAATSCHAPPIJ
TOT BEVORDERING DER BOUWKUNST

Bestuur v. d. Maatschappij: A. SALM G.B.ZN., Voorz., W. J. DE GROOT, Vice-Voorz., L. C. DUMONT, G. W. VAN HEUKELOM, D. E. C. KNUITEL, J. LIMBURG, B. J. OUËNDAG, W. F. C. SCHAAP, J. VERHEUL D.ZN.

Commissie van Redactie: S. DE CLERCQ, ■
H. V. D. KLOOT MEIJBURG, A. SALM G.B.ZN., ■
Redacteur: J. GRATAMA. ■

Bureau van Redactie: Marnixstraat 402, A'dam.
Bureau van Administr.: Herderstr. 5, Den Haag.
Uitgevers: MOUTON & CO. ■ ■ ■ Den Haag.

INHOUD: OFFICIËEL GEDEELTE: Brief van A. et A. — Enquête Arbeidsvoorwaarden Opzichters en Teekenaars. — Bericht Alg. September-Vergadering. — Permanente Tentoonstelling van Bouwkunstige Ontwerpen en van Bouwartikelen. — Examen-vragen Opz. en Teekenaars 1908. Eerste groep. — **REDACTI-ONEEL GEDEELTE:** Sociale Hygiëne en Techniek, V, door J. L. B. Keurschot. — Sociale Hygiëne, door V. — Ingezonden, door K. — Examen voor Militair Opzichter bij de Genie voor Indië, door K. — Inhoud van Tijdschriften. — Berichten.

van gevoelen, dat eene samensmelting der twee organen: „Bouwkundig Weekblad” en „Architectura”, in welken vorm dan ook, slechts dan mogelijk en vruchtdragend zou zijn, indien dit nieuwe blad het orgaan zou zijn van ééne Vereeniging; en daar deze oplossing geheel buitengesloten is, ook alle moeite der wederzijdsche besturen geheel vruchteloos zou zijn.

Ik heb de eer U hiermede de meening der leden-vergadering te hebben medegedeeld, waarmede het bestuur zich na rijp beraad geheel heeft kunnen vereenigen, en verblijf ik met de meeste hoogachting

Uw dw,

(w. g.) MAURITS PLATE.
1e Secretaris.

OFFICIËEL GEDEELTE.

Het Hoofdbestuur heeft het volgende schrijven ontvangen, in zake de bespreking tot eventueel samensmelten van „Architectura” en „Bouwkundig Weekblad”:

GENOOTSCHAP „ARCHITECTURA ET AMICITIA”.

Amsterdam, 16 September 1909.

Aan het Bestuur der Maatschappij tot Bevordering der Bouwkunst, Alhier.

Weledelgeb. Heeren.

Naar aanleiding Uwer voorstellen betreffende de wederzijdsche periodieken en in antwoord op uw schrijven van 6 Augustus, waarin U een bijeenkomst der wederzijdsche besturen voorslaat, heb ik de eer U namens het Bestuur van het Genootschap het volgende te berichten.

In de laatst gehouden leden-vergadering van het Genootschap werd in 't kort de gevoerde briefwisseling over bovenstaande aangelegenheid gememoreerd en Uwe betuiging van leedwezen, per schrijven van 19 Augustus II. over de o. i. onzijdige publicatie ten zeerste door de leden op prijs gesteld.

Breedvoerig werden daarna Uwe voorstellen besproken en geconstateerd dat in de wijze van uitgeven van „de Architect” thans geene verandering meer gebracht kan worden, daar, zooals U bekend zal zijn, hiertoe kortelings een Naamlooze Vennootschap in het leven werd geroepen.

En wat betreft het Weekblad „Architectura” was men algemeen

ENQUÊTE-ARBEIDSVOORWAARDEN OPZICHTERS EN TEEKENAARS.

Bij het Hoofdbestuur van de Maatschappij is ingekomen een schrijven van het Bestuur van den Algemeenen Nederlandschen Bond van Opzichters en Teekenaars met een Concept-Collectieve Arbeidsovereenkomst, door het bestuur ontworpen op het verzoek van het Bestuur van den Architectenbond, met verzoek tusschen de leden van de Maatschappij en de leden van dezen Bond eene Collectieve arbeidsovereenkomst af te willen sluiten.

Het Hoofdbestuur van de Maatschappij heeft over deze aangelegenheid het advies gevraagd van de Commissie tot behartiging van de vakbelangen van den architect, welke commissie het op de agenda plaatste van de Woensdag 15 September gehouden vergadering.

Naar het oordeel van de commissie van de vakbelangen bevat het concept vele bepalingen, die niet voor verwezenlijking vatbaar zijn, zij dragen te zeer het kenmerk van door één partij te zijn opgesteld, ook zijn de verschillende bepalingen niet practisch doorvoerbaar.

De commissie acht het dan ook beslist noodig door de architect-leden ingelicht te worden omtrent geldende

In het Gebouw van de Maatschappij tot Bevordering der Bouwkunst, Amsterdam, Marnixstraat 402, is gevestigd een Permanente Tentoonstelling van Bouwartikelen, dagelijks kosteloos te bezichtigen.

usances in de verschillende streken van ons land; zij is er van overtuigd, dat deze in vele opzichten milder zullen zijn dan men vermoedt. De heeren opstellers van het concept hebben, het is te verklaren, nu eenmaal de neiging om in hun orgaan tendentieuze mededeelingen te doen van de slechte arbeidsverhoudingen, die hun ter oore komen, terwijl er toch ook, naar de commissie bekend is, architecten zijn, die nuttige bepalingen voor hun personeel invoerden, maar dit niet aan de groote klok hangen.

In bovengenoemde vergadering is besloten, gelijk in het hoofdbestuur door het lid W. F. C. Schaap is voorgesteld, een vragenlijst aan de architect-leden voor te leggen.

Omtrent de ingekomen antwoorden wordt stipte geheimhouding toegezegd. De commissie verzoekt den architect-leden de in dit nummer van het weekblad voorkomende vragenlijst, uiterlijk Zaterdag 9 October a.s. ingevuld en ondertekend te verzenden aan het secretariaat van de Maatschappij, Marnixstraat 402, Amsterdam.

De Commissie van de Vakbelangen:

A. SALM G.BZN., *Voorzitter.*

G. VERSTEEG, *Secretaris.*

VRAGENLIJST IN TE VULLEN DOOR DE ARCHITECT-LEDEN.

- Vraag 1. a.* Wordt bij de indiensttreding van Uwe opzichters en teekenaars eene schriftelijke aanstelling uitgereikt?
- b.* Wordt door U bij de indiensttreding, behalve het vaststellen van het salaris, overeengekomen welke regelmatige verhoogingen toegekend worden, eventueel een maximum bepaald?
- c.* Hoe groot is het maandelijksch salaris van Uwe technici?
Hoe groot is de eventuele verhooging en het maximum?
- Vraag 2. a.* Welke werktijd geldt voor Uwe teekenaars?
- b.* " " " " " opzichters?
Hierbij op te geven of deze werktijd voor alle dagen geldt of dat het regel is, dat b.v. Zaterdagmiddags wordt vrij gegeven.
Wordt voor meerdere uren overwerk betaald? en hoe is dit geregeld?
- Vraag 3.* Geniet Uw technisch personeel vacantie, en zoo ja, hoe is deze dan geregeld?
- Vraag 4.* Voor welke gevallen wordt, buiten en behalve de jaarlijksche vacantie door Uw technisch personeel verlof genoten?
- Vraag 5.* Wordt aan Uw technici het loon doorbetaald over den tijd, dat zij, door ziekte of ongeval, tijdelijk niet tot werken geschikt zijn en hoe lang?
- Vraag 6.* Zijn Uwe technici voor zoover zij niet onder de bepalingen der ongevallenwet vallen, verzekerd tegen ongelukken en ongevallen?

Vraag 7. Wordt, indien een bij U in dienst zijnd opzichter voor een onder Uwe leiding uit te voeren werk in een andere gemeente, moest verhuizen, de door hem daarvoor gemaakte kosten vergoed?

Wordt die vergoeding ook uitgekeerd als een opzichter of teekenaar, elders woonachtig, voor zijn indiensttreding moet verhuizen?

Vraag 8. Wat is door U bepaald omtrent den opzegtermijn voor technici, wanneer ontslag wordt gegeven?

En wat is hieromtrent bepaald, wanneer de technici ontslag nemen?

Vraag 9. Wordt aan jeugdige werkkrachten bij U in dienst, de wekelijksche arbeidstijd verkort om hen in de gelegenheid te stellen tot het volgen van lessen ter bevordering hunner technische of algemeene kennis?

Vraag 10. Welke diploma's bezitten zij?

ALGEMEENE VERGADERING OP 23 SEPTEMBER. BERICHT.

Donderdag 23 September vereenigden zich aan het Centraal Station een 40 tal leden van de Maatschappij om deel te nemen aan de Algemeene Vergadering en aan de excursie naar Hoorn en Enkhuizen; te Hoorn voegden zich hierbij nog meerdere deelnemers, welke via het veer Stavoren—Enkhuizen de reis hadden gemaakt.

Aangezien het Weekblad juist op dezelfde dag afgedrukt word kan het verslag eerst in het volgend nummer verschijnen; wij bepalen ons tot het vermelden van enkele mededeelingen door den Voorzitter op de Vergadering den Leden kenbaar gemaakt.

1. Het oprichten van Architectenkamers — de publiek wettige organisatie —, hetwelk door de Maatschappij wenschelijk wordt geacht daar hierdoor de architectenstand de plaats in de maatschappij zal innemen, die haar toekomt, en door de Commissie ter behartiging der vakbelangen van den Architect in studie is genomen (zie de betreffende artikelen in het Bouwkundig Weekblad No. 10, 11, 12 en 13) is eene belangrijke schrede verder gekomen door inmiddels gevoerde onderhandelingen.

Bovendien kan alvast medegedeeld worden dat de Heer R. P. J. Tutein Nolthenius, welke eene speciale studie van deze aangelegenheid maakt, op onze uitnoodiging zich bereid heeft verklaard mede te willen werken om te geraken tot een Rijkswet en zich in verbinding daartoe zal stellen met de betreffende autoriteiten in Nederland en het Buitenland, welke belangrijke en aangename mededeeling met applaus begroet werd. Het plan bestaat, wanneer deze voorbereiding wat meer gevorderd is, een Algemeene Vergadering uit te schrijven; daar het hier uitsluitend architecten-belangen betreft, zouden daartoe uitgenoodigd worden de A. L. van de Mij., de leden van de N. A. B. en de A. L. van de overige

Bouwkundige Vereenigingen, voor zoover die niet reeds lid van de beide eerstgenoemde corporaties mochten zijn.

2. Een Algemeene Vergadering als boven bedoeld uit te schrijven ter behandeling van een model contract te sluiten tusschen Architecten, Opzichters en Teekenaars. Een concept contract door den A. N. O. T. B. werd ons ter beoordeeling voorgelegd en (zie Bouwkundig Weekblad No. 37) der Commissie ter behartiging der Vakbelangen van den Architect ter hand gesteld, welke zich inmiddels ook in verbinding stelde met den B. v. T. die eveneens een Concept heeft opgesteld. Alvorens verder de quaestie uit te werken is het noodig een overzicht te verkrijgen van den toestand en de verhoudingen door het geheele land tusschen den Architect en zijne technici, waartoe in het orgaan van de Maatschappij eenige vragen worden gesteld, die wij hopen dat door de A. L. spoedig zullen beantwoord worden. Ook aan de andere vakbladen werd verzocht deze vragen op te nemen.

3. dat een Algemeene Vergadering zal worden bijeengeroepen van de A. L. om hen in kennis te stellen met het Concept Nationale Prijsvraagregelen, zooals dit voorloopig is vastgesteld door de afgevaardigden van de A. en A., de N. A. B. en de Maatschappij tot Bevordering der Bouwkunst, met de opstellers, in de gehouden bijeenkomsten op 7 en 16 September j. l.

4. dat zoo spoedig mogelijk de Algemeene Vergadering zal worden uitgeschreven om de herziening van Statuten en Algemeen Huishoudelijk Reglement te behandelen.

PERMANENTE TENTOONSTELLING VAN BOUWKUNSTIGE ONTWERPEN EN VAN BOUWARTIKELEN.

Zooals bekend is, houdt onze Maatschappij in haar gebouw een Permanente Tentoonstelling van Constructieve en Decoratieve Bouwmaterialen, Stoffen, Werktuigen, Verwarmings-, Verlichtings-, en Waterleidingsartikelen, Liften, Stalrichtingen, Teekeningen, Photo's, enz., betrekking hebbende op den bouw en de inrichting van gebouwen, waarvoor de groote zaal op den beganen grond gebruikt wordt.

Is deze instelling gedurende vele jaren gebleken een tamelijk winstgevende te zijn, waardoor de lasten, verbonden aan het bezit van een eigen gebouw, aanmerkelijk verminderd werden, in de laatste jaren is de opbrengst achteruitgegaan, eensdeels omdat meerdere van dergelijke reclame-tentoonstellingen werden opgericht, anderdeels door de algemeene malaise in de bouwvakken. Ook de wijze van exploitatie, geheel als reclame-tentoonstelling, was misschien niet geheel de juiste, daar verschillende belangrijke materialen niet aanwezig waren. Het aantal bezoekers was van dien aard, dat hierdoor weinig animo tot exposeeren bij de firmanten ontstond.

Naar aanleiding van de uitbreiding van het kantoor van den heer J. H. P. Janse, die nu de geheele kleine expositiezaal (onder de Bibliotheek) in huur heeft gekregen,

heeft de Commissie van Financiën gemeend, dat nu het oogenblik is gekomen om de Permanente Tentoonstelling te reorganiseeren, en heeft zij het volgende plan opgemaakt, dat de goedkeuring van het Hoofdbestuur kon wegdragen.

Getracht zal worden de belangstelling voor de Permanente Tentoonstelling te verhoogen:

Ten 1ste, door aan de tentoonstelling niet uitsluitend een reclame-karakter te geven, maar te trachten er tevens van te maken een zoo compleet mogelijke collectie van materialen, werktuigen en artikelen, in den meest uitgebreiden zin genomen, belangrijk voor den architect, welke zelf niet in staat is een dergelijke min of meer compleete verzameling te hebben en nu inlichtingen kan krijgen en monsters vinden op deze tentoonstelling. Het komt ons voor overbodig te zijn uitvoerig het groote nut van een dergelijke tentoonstelling te beschrijven en te wijzen op het gemak en de besparing van tijd en kosten zoowel voor den producent als voor den consument. Om een kleinen indruk te geven van wat deze tentoonstelling behoort te bevatten, wijzen wij op de vele moderne en oude materialen als: scheja-, xylo-lith-, doloment- en andere houtgranietvloeren, de verschillende materialen om scheidingswanden te maken als: Excelsior-, Brückner, houtwolplaten enz.; de verschillende soorten van leien, pannen, asbestplaten, enz.; materialen voor geluid- en warmtewering; verder glas-soorten, monsters natuursteen, de kostbare marmer- en houtsoorten; de groote verscheidenheid van baksteen-soorten; sanitaire artikelen, gereedschappen en meubelen voor de teekenkamer; werktuigen en gepatenteerde constructies; afbeeldingen en monsters van gewapend beton constructies; maar ook de meer artistieke procédés als: stucco-werk, decoraplastiek, lincrusta enz.; kunstnijverheid-voorwerpen van ijzer, koper, brons; modellen van terra-cotta bouwbeeldwerk, glazuurwerk, tegels enz., stoffeeringszaken, boek- en plaatwerken enz., enz.

Deze uitgebreide collectie zal zeker aan een bestaande behoefte voldoen; herhaaldelijk werd bij het bureau der Maatschappij door verschillende architecten geïnformeerd, of bepaalde materialen of constructies op de tentoonstelling te zien waren.

De Commissie gelooft dan ook, dat een dergelijke expositie door de architecten, die uit den aard der zaak zelf een zeer incompleete verzameling materialen hebben, hoogst nuttig geoordeeld zal worden. Om zooveel mogelijk te zorgen een compleet geheel te krijgen, doet het een beroep op de praktijk der Architect-Leden en verzoekt hun die speciale materialen, stoffen, constructies, enz. te willen opgeven, welke minder bekend zijn en die toch voor de tentoonstelling in aanmerking komen.

Ten 2de zal de tentoonstellingszaal in meerdere mate dan tot heden benut worden door te trachten daarin te organiseeren een Permanente Tentoonstelling van Bouwkunstige Ontwerpen, Teekeningen, Schetsen, Photo's naar werken enz., hetzij van leden der Maatschappij, hetzij van daartoe genoodigden.

De Commissie stelt zich voor deze tentoonstelling perio-

diek te vernieuwen; waarschijnlijk beginnende met een overzicht van den Landhuis-bouw in Nederland gedurende de laatste 20 jaren, zal misschien hierop volgen een expositie van ontwerpen van Utiliteitswerken, daarna van Bankgebouwen, Kerkelijke Architectuur, Kunstnijverheid enz. Het gebied is groot en dankbaar.

Door deze expositie zullen de vele ontwerpen en schetsen, heel het uitgebreide artistieke werk van de architecten, dat veelal in portefeuilles blijft weggeborgen en slechts bij hooge uitzondering onder de oogen van het publiek komt, meer tot hun recht komen; het is een gereede aanleiding het publiek er meer mee vertrouwd te maken en het de bouwkunst beter te doen begrijpen. Een ongezochte aanleiding tot meerder bezoek dezer tentoonstellingszaal is hierdoor ontstaan, wat de animo bij fabrikanten en leveranciers om te exposeeren niet anders dan ten goede kan komen.

De Commissie twijfelt dan ook niet of dit denkbeeld zal de sympathie der architecten hebben en meent op hun steun in deze te mogen rekenen.

Nadere mededeelingen over deze eerste tentoonstelling zullen in het volgende Weekblad vermeld worden.

Opgemerkt zij, dat het in de bedoeling ligt de tentoonstelling geen streng karakter te geven, zoodat ook schetsen, ook van niet uitgevoerde werken, welkom zullen zijn; mochten de teekeningen reeds vroeger elders geëxposeerd zijn geweest, zoo wordt dit geen bezwaar geacht ze nogmaals hier te exposeeren.

Namens de Commissie van Financiën
J. GRATAMA, Secretaris.

EXAMEN TOT HET VERKRIJGEN VAN HET DIPLOMA VAN BOUWKUNDIG OPZICHTER,

INGESTELD DOOR DE MAATSCHAPPIJ TOT BEVORDERING DER BOUWKUNST VOLGENS BESLUIT DER ALGEMEENE VERGADERING, GEHOUDEN DEN 27^{STEN} SEPTEMBER 1907. — AFGENOMEN IN 1909.

Het aantal candidaten dat in 1909 aan het examen voor Bouwkundig-Opzichter wenschte deel te nemen, maakte het noodzakelijk hen in vier groepen te splitsen, welke de hierna vermelde vragen werden voorgelegd.

Behalve deze opgegeven vraagstukken, werd elken candidaat een mondeling examen afgenomen over de volgende onderwerpen:

Burgerlijke Bouwkunde.

a. Grondwerken.

b. Steenconstructie.

c. Houtconstructie.

d. IJzerconstructie.

e. Dakbedekkingen.

f. Stucadoor-, Schilder- en Behangwerken.

g. Afvoerleidingen.

Bouwmaterialen.

Bouwkundige berekeningen met behulp van een vademecum.

Kennis van het maken van eenvoudige begrotingen en materialenstaten.

Kennis en het gebruik van meet- en waterpasinstrumenten.

Gereedschappen en werktuigen.

Kennis van het aanleggen van gas- en waterleidingen.

Kennis van de Bouwwetgeving.

EXAMENVRAGEN.

1^{STE} GROEP.

MAANDAG 22 FEBRUARI, voorm. 9—10 uur.

OPSTEL.

De candidaten ontvingen de twee volgende vragen, waarvan echter slechts één beantwoord behoefde te worden.

1. Hoe moet een kalkloods voor een werk van niet grooten omvang worden ingericht en welke werktuigen en gereedschappen worden daarin aange troffen?

2. Welke werkzaamheden worden door den dagelijken opzichter verricht?

MAANDAG 22 FEBRUARI voorm. 10—12 uur.

MEETKUNDE.

1. Een cirkel, een kwadraat en een regelmatige zeshoek hebben ieder een omtrek van 6 dM.
Bereken de oppervlakte dier vlakken.

Belanghebbenden worden herinnerd aan art. 3 der Statuten van de Maatschappij tot Bevordering der Bouwkunst, waar bepaald wordt:

Buitengewone Leden kunnen worden de Aspirant-Architect Leden en de Aspirant Gewone Leden, waaronder voornamelijk verstaan worden studeerenden voor Architect, Bouwkundig Ingenieur of Bouwkundige, Bouwkundig Opzichters en Teekenaars.

Om Buitengewoon Lid te kunnen zijn, moet men den leeftijd van 19 jaren hebben bereikt, maar mag men dien van 26 jaren niet zijn ingetreden.

Bouwkundig Opzichters, in het bezit van het Diploma der Maatschappij, ingesteld ingevolge besluit der Algemeene Vergadering van 28 Mei 1891 en Bouwkundig Teekenaars, in het bezit van het diploma der Maatschappij, ingesteld ingevolge besluit der Algemeene Vergadering van 27 September 1907, die onafgebroken Buitengewoon Lid der Maatschappij geweest zijn, kunnen op aanvraag dit tot hun dertigste jaar blijven. Om Buitengewoon Lid te worden moet men worden toegelaten door het Hoofdbestuur.

Art. 29 Alg. Huishoudelijk Reglement bepaalt:

De Buitengewone Leden ontvangen kosteloos het Weekblad en het Tijdschrift.

Art. 4 Statuten.

De Buitengewone Leden hebben vrijen toegang tot de Bibliotheek, de Verzamelingen en Tentoonstellingen van de Maatschappij.

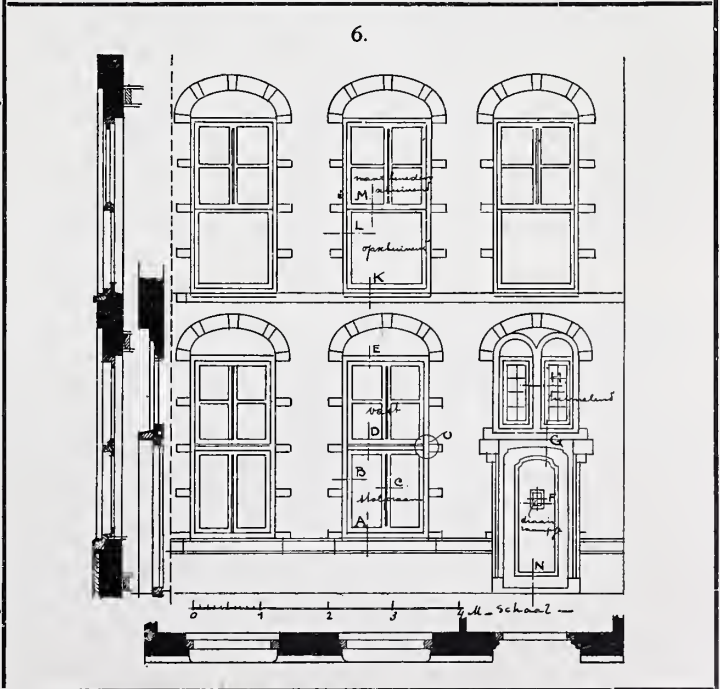
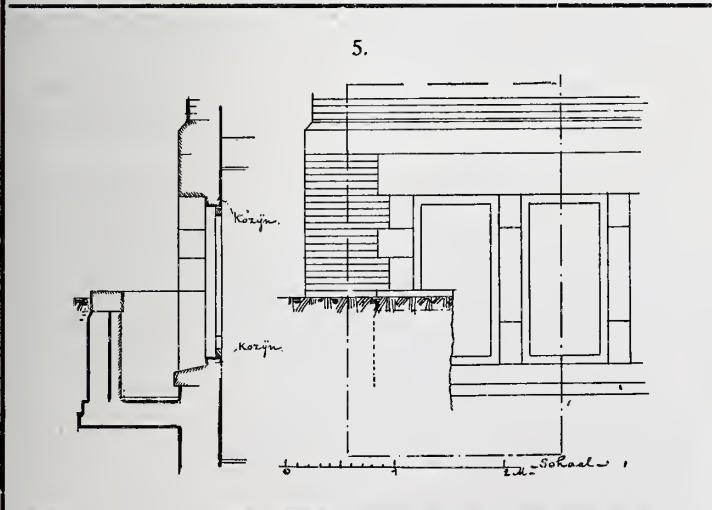
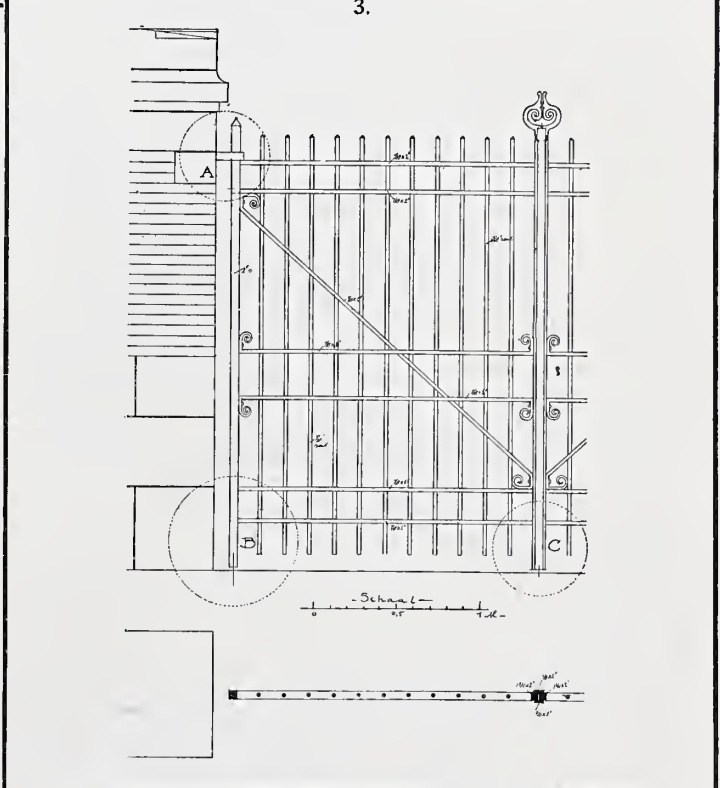
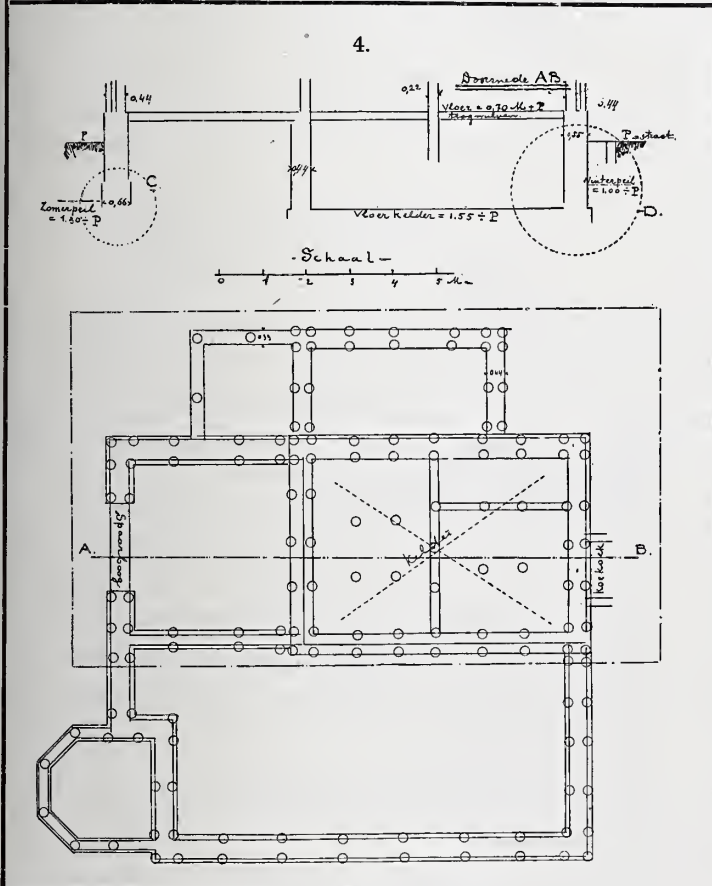
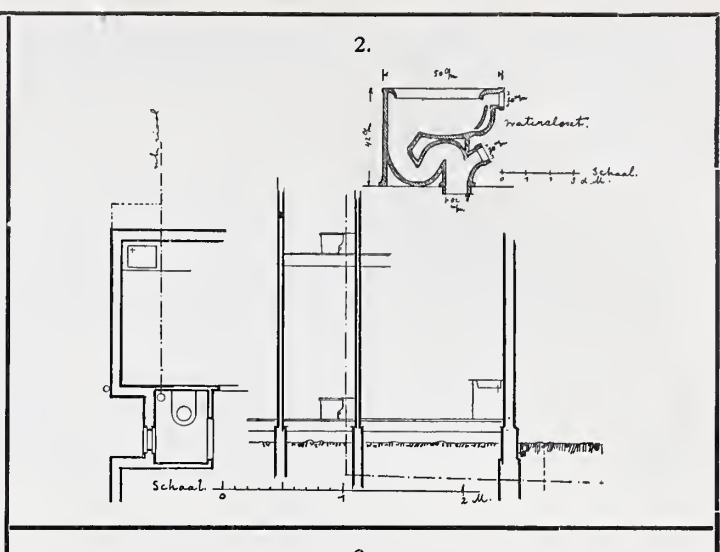
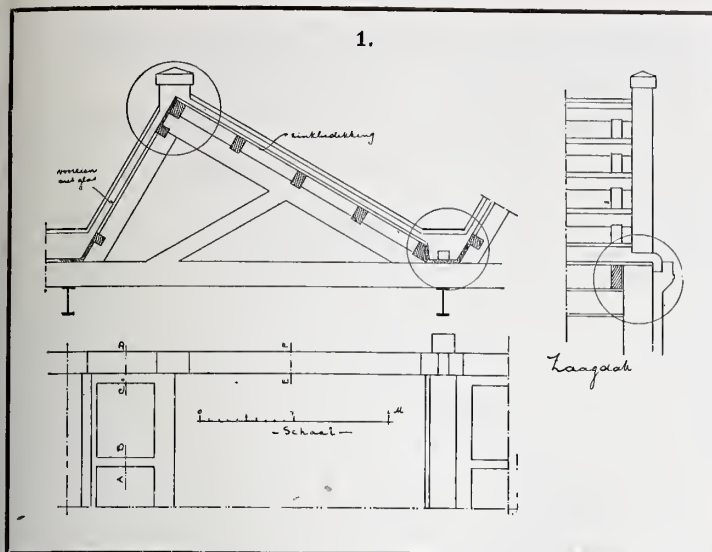

EERSTE GROEP.

- Verdeel een cirkel door een gelijkmiddelpuntigen cirkel in twee gelijke delen en verklaar de constructie.
- Construeer de lijn $\frac{1}{2} a (\sqrt{5}-1)$
- Een omwentelingskegel heeft een hoogte van 3 dM. De straal van het grondvlak is 2 dM. Verdeel het ronde oppervlak van den kegel in twee gelijke delen door een vlak evenwijdig aan het grondvlak en bereken de lengte der delen waarin de hoogte door dat vlak verdeeld wordt.

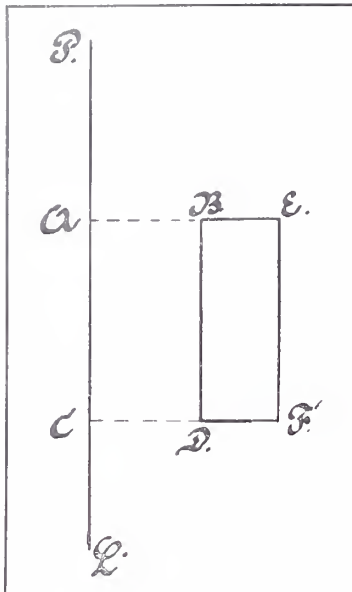

- Bereken de ruimte die de rechthoek doorloopt bij zijn wenteling om de as PQ.
 $AB = CD = 4 \text{ cM.}$
 $BE = 3 \text{ cM.}$
 $FE = 4 \text{ cM.}$
- Van een afgeknot driezijdig recht prisma zijn de opstaande ribben 12, 15 en 18 dM. en is de rechte doorsnede een gelijkzijdige driehoek. Indien de inhoud van dit prisma 150 dM^3 . bedraagt, vraagt men de zijde der doorsnede te berekenen.

DINSDAG 23 FEBRUARI voorm. 10—12 uur.
 BESCHRIJVENDE MĒETKUNDE.

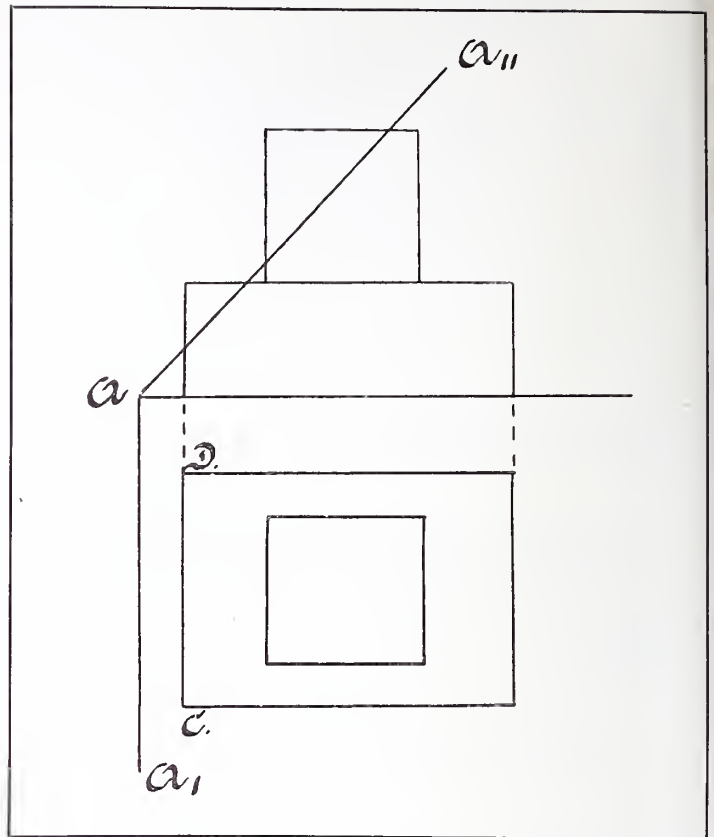

- Sla de doorsnede van het vlak $A^1 A A^1$ met het lichaam in hare ware grootte op het horizontale vlak neer.
- Wentel het lichaam om de lijn C D totdat het een hoek van 45° met het horizontale vlak maakt en construeer in dien stand de horizontale en verticale projectie van het lichaam en van de doorsnede.
- Construeer de scheeve projectie onder een hoek van 60° van een kubus.

MAANDAG 22 FEBRUARI n.m. 1—5 uur.
 BOUWKUNDE.

De kandidaten ontvingen een schetsteekening van een zaagdak. Zie fig. 1.

Gevraagd te tekenen in potlood op schaal 1 à 5, de met een cirkel omsloten gedeelten, benevens de doorsneden: AB, CD en EF. —, waaruit de geheele samenstelling duidelijk blijkt.

De voornaamste zinkconstructies op ware grootte te tekenen.

DINSDAG 23 FEBRUARI voorm. $8\frac{1}{2}$ —10 uur.
 STELKUNDE.

- Vereenvoudig:

$$\frac{x^3 - 8x + 3}{x^6 + 3x^5 + x + 3}$$

- Bepaal het product van:

$$\left(\frac{a+b}{a-b}\right) \left(\frac{a}{a+b} - \frac{a-b}{a} + \frac{a-b}{a+b}\right)$$

- Los de volgende vergelijkingen op:

a.
$$\frac{17}{6y+17} - \frac{10}{3y-10} = \frac{1}{1-2y}$$

b.
$$\frac{2}{5}x - \frac{y-3}{25} = \frac{4}{5} \text{ en } y + \frac{x-2}{9} = 3$$

c.
$$\frac{x^2}{3a} - \frac{a}{3} = \frac{5}{4}x$$

DINSDAG 23 FEBRUARI 1909, n.m. 1—5 uur.
 BOUWKUNDE.

De kandidaten ontvingen eene schetsteekening van een rioleeringsplan, zie fig. 2.

Op de schetsteekening, schaal 1 à 50, zijn aangegeven een gootsteen en twee boven elkander gelegen closets, met rioolleiding.

Gevraagd te tekenen op een schaal van 1 à 20; de gootsteen met looden afvoerleiding wijd 5 c.M. naar de gemetselde schepput (met stankscherm).

De afvoer der closets met stand en ontspanningspijpen, de looden pijp, wijd 11 c.M. De rioolleiding van vergl. ijzeraarden buis, wijd 12 c.M.

WOENSDAG 24 FEBRUARI voorm. $8\frac{1}{2}$ —10 uur.
 BOUWKUNDE.

De kandidaten ontvingen eene schetsteekening van een ijzeren hek. Zie fig. 3.

Gevraagd te tekenen op ware grootte: details bij A, B

en C, waaruit duidelijk de wijze van afhangen, draaien en sluiten (grendel) blijkt.

WOENSDAG 24 FEBRUARI voorm. 10—12 uur.

OPMETEN EN IN TEEKENING BRENGEN.

De kandidaten maakten eene opmeting van een detail van een naburig gebouw, hetwelk daarna in teekening werd gebracht.

WOENSDAG 24 FEBRUARI nm. 1—5 uur.

BOUWKUNDE.

De kandidaten ontvingen eene schetsteekening van een fundeeringsplan. Zie fig. 4.

Gevraagd op deze teekening binnen het omliggende gedeelte de volledige paalfundering te teekenen en de doorsnede te voltooien. Verder op $\frac{1}{10}$ te teekenen de details bij C en D.

DONDERDAG 25 FEBRUARI, voorm. $8\frac{1}{2}$ — $10\frac{1}{2}$ uur.

REKENEN.

1. Los de volgende evenredigheid op:

$$\frac{18\frac{3}{4}}{0.375} : \frac{2\frac{1}{3}}{4\frac{1}{5}} = \frac{5 \times}{15\frac{3}{5}} : \frac{1}{39}$$

2. Hoeveel moet betaald worden voor 5 Amst^{sche} duim van zekere stof, indien de prijs der Amst^{sche} roede f2.— bedraagt.

3. Een balk, breed 20 en hoog 30 cM., kan 480 kilo dragen. Met hoeveel gewicht kan een balk van gelijke lengte op gelijke wijze belast en van dezelfde kwaliteit belast worden, indien de breedte 12 en de hoogte 18 cM. bedraagt.

4. Een bouwwerk wordt aangenomen voor f41.000 en het bijwerk voor f1000. De aannemer rekende er op f6300 te verdienen. Ten gevolge van een verschil met den bouwheer wordt de geheele aanneemsom 2 jaar te laat betaald. Hoeveel percent wint thans de aannemer als 4 % 's jaars verlies enkelvoudige interest, voor te late betaling geleden wordt.

5. De inhoud van een kubiek blok bedraagt 1,442897 M³. Bereken het oppervlak van dien kubus.

DONDERDAG 25 FEBRUARI voorm. $10\frac{1}{2}$ —12 uur.

BOUWKUNDE.

De kandidaten ontvingen een schetsteekening van een geveldetail. Zie fig. 5.

Gevraagd in teekening te brengen op $\frac{1}{10}$, de volledige uitslag van het steenhouwwerk binnen het omliggende gedeelte, zoodat de aansluitingen, de afmetingen en de verankering (dookgaten) duidelijk zichtbaar zijn.

Bovendien daarbij een staat te voegen van het steenhouwwerk (hardsteen.)

DONDERDAG 25 FEBRUARI, n.m. 1—5 uur.

BOUWKUNDE.

De kandidaten ontvingen eene schetsteekening van kozijnen met deuren en ramen. Zie fig. 6.

Gevraagd te teekenen op ware grootte de details van: A, B, C, D, E, F, G, H, K, L, M, N en O. —

M en L schuivend raam, D vast raam, C stolpraam, H tuimelraam, F draairaampje.

REDACTIONEEL GEDEELTE.

SOCIALE HYGIËNE EN -TECHNIEK.

V.

LOODWITVERBOD. Voor eenige weken zijn in Frankrijk eenige wettelijke voorschriften in werking getreden, houdende verbod van het gebruik van loodhoudende verven en loodwit voor binnenverfwerken, welke voorschriften in November van het jaar 1906 na langdurige en dikwijls heftige discussiën door den Franschen Senaat waren vastgesteld.

Aangezien ook de Hollandsche hygiënisten al sinds jaren een bitteren strijd tegen het loodwit en zijn vreeselijke gevolgen voeren en zij — gesteund door de duizenden slachtoffers, die het gebruik van loodwit en loodhoudende verven in de rijen hunner bewerkers maakt — zij het dan ook slechts zeer langzaam, terrein winnen, lijkt het mij niet van belang ontbloomt eenige der voornaamste van die wettelijke voorschriften hier mede te deelen. Die bepalingen verdienen werkelijk in breede kringen van ons volk bekend te zijn, al ware het alleen maar om de onvermoeide strijders tegen het loodwit weder met nieuwen geestdrift te bezielen en moed te doen houden om hun moeievollen, maar mooien arbeid voort te zetten; om hen een perspectief te openen, waarheen zij hun blik richtende kracht vinden, om niet te rusten, alvorens de loodwitproductie en verwerking ook in ons land tot het kleinst mogelijke minimum is teruggebracht. De Fransche verbodsbepalingen dan luiden als volgt:

- a. Drie jaren na de uitvaardiging der wet is het gebruik van loodwit en van lijnolie, die met loodverbindingen vermengd is, bij alle schilderwerken en grondverfwerken, onverschillig van welke soort, die in het **inwendige** van gebouwen worden uitgevoerd, verboden.
- b. Die fabrikanten, welke door de bepalingen van deze wet worden benadeeld, hebben recht op eene schade-loosstelling, waarvan het bedrag bepaald wordt door de civiele rechtbanken van het district, waarin de fabriek is gevestigd.
Wanneer de betreffende fabriek door eenigen huurder wordt geëxploiteerd, dan hebben en de huurder en de fabriekseigenaar ieder recht op bepaalde schade-loosstelling.
- c. Bij besluit der bevoegde autoriteiten worden de speciale soorten van werk aangegeven, waarbij eene afwijking van de voorgaande bepalingen wordt toegelaten.

d. De Inspecteuren van den arbeid hebben tot taak zorg te dragen voor de richtige naleving dezer wet. Zij zijn dientengevolge gerechtigd alle in art. 1 genoemde plaatsen (werkplaatsen, bouwwerken en gebouwen, bij nieuwbouw of herstelling, in het algemeen bij allen arbeid waar schilderwerk wordt verricht,) binnen te treden. In die gevallen, waarin het schilderwerk uitgevoerd wordt in bewoonde vertrekken, mogen de inspecteurs van den arbeid deze vertrekken eerst betreden, wanneer zij daartoe gemachtigd zijn door de personen die de vertrekken bewonen.

Dit is de strekking der Fransche voorschriften, welke inderdaad de bedoeling blijken te hebben het loodwitverbruik ernstig tegen te gaan en een fabricatie, die onnoodig zoo ontzettend veel slachtoffers maakt, tot een minimum te beperken. De Fransche bepalingen hebben dan ook een veel ernstiger karakter dan de Duitsche.

In Duitschland moet de werkgever in de loodwitfabricatie zorg dragen, dat zijn arbeiders tegen het gevaarlijke loodwitstof zijn beveiligd of beschut; de vermenging van het loodwit met olie mag slechts machinaal geschieden en ook op zoodanige wijze, dat geen stof in de atmosfeer zich kan verspreiden; alleen mannelijke arbeiders boven de 18 jaren mogen loodverven met de hand mengen tot hoogstens 1 K.G. per dag; verflagen mogen slechts in vochtigen toestand worden geschuurd en gepuimd; de werkgever moet voor doelmatige kleding en reinigingsmiddelen zorgen; het gebruiken van sterken drank en rooken van sigaren en sigaretten tijdens den arbeid heeft de werkgever te beletten.

Dit zijn alle beveiligingsmaatregelen, waarvan een goede uitwerking zeer veel afhangt van den ernst, waarmee de arbeiders zelf dergelijke maatregelen tegemoet treden. Dat daarvan thans nog niet veel goeds kan worden verwacht is dezer dagen weder volkomen duidelijk gebleken te Rotterdam, tijdens het heerschen der cholera: ondanks de meest ernstige en klemmende waarschuwingen om geen Maaswater te drinken, bleek toch telkens ieder volgende lijder weer een slachtoffer van dat water te zijn.

Ziet men eenerzijds den beperkten tijd, die het bedrijf laat om al die voorzorgsmaatregelen behoorlijk in acht te nemen, en anderzijds het vertrouwd worden met het gevaar, de onverschilligheid en de godsdienstige goedsoverwegingen der arbeiders, dan behoeft men zich geenszins te verwonderen, dat de uitwerking van zulke beveiligingsvoorschriften in de loodwitproductie van zeer weinig beteekenis is. Daarom is het Fransche wetje dan ook verre te verkiezen boven alle maatregelen die elders reeds zijn genomen.

J. L. B. KEURSCHOT.

Arnhem, September 1909.



❖ SOCIALE HYGIËNE. ❖

NAAR AANLEIDING VAN DE BESCHOUWINGEN VAN DEN HEER EVERWIJN LANGE OVER OUD-AMSTERDAM.

In verband met de opmerkingen, die de heer Keurschot in het vorig Weekblad meent te moeten maken over de in het Bouwkundig Weekblad no. 35 verschenen beschouwing van den heer Everwijn Lange (overgenomen uit het Algemeen Handelsblad), komt het mij niet ongelegen voor in herinnering te brengen, dat te Stuttgart, nog zeer onlangs eene vernieuwing van een belangrijk gedeelte van de oude stad heeft plaats gevonden.

We lezen hierover in de Deutsche Bauzeitung van 21 Maart 1909:

In de Wurtenburgsche Vereeniging te Stuttgart sprak op de vergadering, die gemeenschappelijk met de Stuttgarter Architekten-club werd gehouden, na het afdoen van vakaangelegenheden de Heer Hengerer over de Sanitaire verbeteringen van de oude stad te Stuttgart, waarin hij een belangrijk aandeel heeft. Nadat de succesvolle arbeid van de „Vereeniging voor het welzijn der arbeidende Klasse”, met oprichting van de voorsteden Ostheim, Westheim en Südheim een flink resultaat bereikt had, nam de voorzitter van die Vereeniging Geh. Hoffrat Dr. von Pfeiffer, het besluit, de werkzaamheid van de vereeniging ook tot de Stuttgarter oude stad uit te breiden. Door het sloopen van enkele bijzonder ongezonde en bouwvallige gebouwen, en het zetten van nieuwe huizen op hun plaats, bleek langzamerhand de mogelijkheid ook een grooter deel van de stad, te vernieuwen.

Hiertoe moest men 70 gebouwen aankopen, die door hun bezitters voor een deel zeer hoog geschat werden. Slechts aan de onvermoeidheid, ijver en handigheid van den heer Hengerer gelukte het aannemelijke prijzen te bedingen; zoo werd de M² in doorsnede met 477 Mrk. betaald, terwijl de laagste prijs 206 Mrk. en de hoogste 1027 Mrk. bedroeg. Zodoende kwam men tot een gezamenlijke prijs van 3.216.000 Mrk. Een kostenraming gaf een te verwachten rente van 4.2%, zoodat na aftrek van een bedrag van 1.2% voor de dekking der onkosten, belasting enz. voor de benodigde gelden een rente van 3% overblijft. De vraag tot het verschaffen van de middelen op dezen rentevoet werd opgelost, doordat Geh. Hoffrat Dr. von Pfeiffer 1 millioen, en zijn vereeniging 250.000 Mrk. ter beschikking stelden en ten slotte de stad zich bereid verklaarde voor de onderneming, in aanmerking nemende de groote beteekenis voor de volksgezondheid en het stedelijk belang, 4 millioen te geven. Daar een verbreding van de straten vereischt werd, gaf buitendien de stad in ruil tegen de haar nu toevallende straatoppervlakken een even groot stuk stadsgebied aan de Eberhardstraat terug, hetgeen een deel van de vroegere stadsgracht vormde. Op grond van het tusschen de vereeniging en de stad gesloten contract werd met de onderneming op 1 April 1906 begonnen en zou het geheel op 1 April van dit jaar voltooid zijn, wat werkelijk ook bereikt is. Bij het ontwerpen van het grondplan voor

de bebouwing werd de vroegere Geis-Platz, een schilderachtig stuk „Oud Stuttgart” op geschikte wijze tot het middelpunt gekozen en daarmee een zeer mooie aanleg geschapen.

Aldus werden twee, 11 M. breede, hoofdstraten doorgetrokken; de Steinstraat tot verbinding van de Eberhardstraat en Marktpleinen, de Nadlerstraat als verbinding tusschen König- en Eberhardstraat. Ook de tusschenliggende straten werden op overeenkomstige wijze verbreed. De laatste straten werden aangelegd om gezonde 2—4 kamerwoningen te bouwen, de beide bovengenoemde hoofdstraten hadden winkels, bureaugebouwen, enz. voor kleinere en middelbare zaken, terwijl het tegenwoordige deel van het grondstuk, dat langs de grootsteedsche Eberhardstraat ligt, op overeenkomstige, monumentale wijze werd bebouwd. De kroon van den geheelen aanleg vormt het monumentale zakenhuis van den graaf Eberhard met zijn soberen toren, die daar in een gelukkig contrast met den ouden kerk en den nieuwen raadhuistoren staat. De architectonische en artistieke opvatting is zoowel ten opzichte van de afzonderlijke gebouwen als in het ensemble geheel en al gelukt en getuigt van de ingetogenheid en van de artistieke scheppingskracht van de aan den geheelen aanleg deel hebbende architecten. Ook de beeldende kunsten kwamen tot hun recht, zoo werden de gevelschilderingen uitgevoerd door Directeur Von Haug en teekenonderwijzer Hötzer, terwijl de beeldhouwer Reitler een reeks van beeldhouwwerken vervaardigde; de door de „Vereeniging tot bevordering der kunst” uitgevoerde en voor den Geis-Platz bestemde Märchenbrunnen, die eveneens den beeldhouwer Reitler in opdracht was gegeven, werd in April geplaatst. Door deze met een sanitair doel uitgevoerde vernieuwing van een wijk zijn in de stad frisch leven en nieuw verkeer gekomen, wat reeds nu duidelijk uitkomt; buitendien zijn door de onderneming ongeveer 3¼ miljoen Mrk. in de handen van vroegere huisbezitters gekomen, terwijl de handwerkslieden van allerlei aard, die aan den bouw werkzaam waren, in den loop van 3 jaren ongeveer 4 miljoen Mrk. verdienden.

Zou zoo iets in Amsterdam tot de onmogelijkheden behoren?

V.

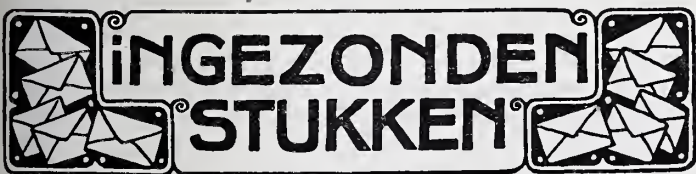

„OPMERKER” „OP DEN UITKIJK” ENZ.

De „Opmerker”, is een bouwkw. weekblad, dat ik wel eens heb hooren recenseeren als „de Asmodé” onder de bouwkundige bladen. Voorzeker geen kwaliteit om jaloersch op te wezen. Als we het woord echter nemen in de niet al te scherpe beteekenis n.l. als „verwoester”, „verstoorder” dan ge-

loof ik dat de bovenaangehaalde getuigenis van een hoogst achtenswaardig man, het juiste karakter der „Opmerker” typeert.

Een der medewerkers schijnt er steeds op uit te zijn om te verstoren, verbittering te zaaien, de menschen tegen elkaar op te zetten, enz. 't Gevolg is dat er iets te schrijven valt, wat door de booze wereld maar al te graag wordt gelezen. Een en ander overdacht ik, toen ik een paar weken geleden op een station moettende wachten „de Opmerker” van de leestafel nam en daarin een stuk vond over de voorgestelde „Prijsvraagregelen” van A. et A., waarbij de Maatschappij van Bouwkunst in haar oordeel omtrent de wijze van vaststellen van het door de commissie ontworpen Concept alleen stond. De Maatschappij bleek volgens „de Opmerker” nog even ongeennaakbaar als altijd. De traagheid der Maatschappij, maakte dat andere Bouwkundige lichamen haar voor waren met het ter hand nemen dezer zoo urgente zaak. De Maatschappij is wel in schijn gereorganiseerd, doch in wezen bleef zij, „als van oudsbekend”.

De leden, . . . och die stroopoppen vinden goed wat den Heeren in Amsterdam behaagt. 'k Weet niet of ik een en ander juist weêrgeef, de omstandigheden waarbij 't stuk onder mijn oogen kwam gaf ik boven reeds aan. 'k Troost mij echter, dat ik mij wel niet te kras zal uitgedrukt hebben. Als ik mij niet te zeer vergis is de groote medewerker van „de Opmerker” iemand die als baksteenspecialiteit nog al eens van zich deed spreken en die bij de meeste architecten en architecten-vereeningen meer bekend dan bemind is. 't Zou mij niet verwonderen wanneer door bedoelden bouwkunstigen journalist, ook de meeste hoofdartikelen in „Klei”, het blad der steenfabrikanten worden geschreven. In 't laatste nummer van dat blad schrijft „Spectator” dat hij door de Redactie van „Klei” op den uitkijk is gezet „om te spieden wat alzoo in de wereld der architecten voorvalt”.

De beeldrijke stijl van dit artikel wekt sterke vermoedens, dat ook hieraan de pen van bewusten heer niet vreemd is. De redactie van „Klei” zal natuurlijk wel zorgen dat het redactioneële blauwe potlood gebruikt wordt, wanneer de „verstoorder” h. i. de perken te buiten gaat.

Spectator is dan ook zeer bescheiden in zijn Critiek, na vooraf zich te hebben voorgesteld als iemand, die alleen weergeeft wat hij op zijn uitkijktoren ontwaart, dus geen criticus.

Het B. W. no. 37 zegt ons „dat afgevaardigden der verschillende Bouwk. lichamen zullen vergaderen teneinde, zoo mogelijk de Prijsvraagregelen — van de commissie uit A. et A., tot algemeene Nationale Prijsvraag regelen te maken.

Dit is voor de boven beschreven, schrijver vermoedelijk een tegenvaller. Ja, 't is een tijd van malaise op bijna alle gebied.—Mogelijk is hij echter alweêr slagvaardig om in andere richting te vuren. De vlaktemaat der copie mag er niet op achteruit gaan, terwijl de inhoud toch ook amusant moet blijven. 't Spijt mij, dat het Hoofdbestuur der Maatsch. niet meer over 't verloop der zaak met

A et A, heeft gepubliceerd. De kwestie nadert thans blijkbaar hare oplossing, en is in een geheel ander stadium, dan ik — en zeker velen met mij — vermoeden.

Er moet echter m. i. zoo weinig mogelijk kunnen worden „vermoed” en dit kan alleen door — of te zwijgen, tot eene zaak geheel tot oplossing is gekomen — of door geregeld te publiceeren in welk stadium, een of andere zaak zich bevindt.

Nu ik toch schrijf over publicatie meen ik er tevens op te moeten wijzen, dat de Agenda voor de a. s. Algemeene vergadering m. i. veel te laat is gepubliceerd. Zeer goed begrijp ik dat dit het gevolg kan zijn van maatregelen die men moet treffen vóór de vaststelling van het programma en die soms op 't laatste oogenblik nog wijziging behoeven.

Men zal mij echter toegeven, dat de kans dat te behandelen onderwerpen bij 't Hoofdbestuur zullen inkomen zeer gering is.

Eerst wordt dikwijls afgewacht wat op 't programma gebracht is. Komt dit zoo laat in 't B. W. dan is er geen tijd meer om 8 dagen vóór de Algem. Vergadering behoorlijk overwogen en geformuleerde voorstellen aan het Hoofdbestuur te doen toekomen. Statuten of Reglement voorzien hierin niet, zoodat het Hoofdbestuur vrij uitgaat, doch de wenschelijkheid tot vroegere bekendmaking zal wel niemand betwisten. K.

Bovenstaand stuk kwam te laat in ons bezit, om het nog in het vorig Weekblad te kunnen plaatsen. De Red.

EXAMEN VOOR MILITAIR OPZICHTER DER GENIE VOOR INDIË.

Het is misschien niet van belang ontbloom, mede te deelen dat in de eerste helft van Februari 1910 te 's Gravenhage een vergelijkend examen zal worden gehouden voor Nederlanders; — minstens 20 jaar oud zijnde, en den leeftijd van 30 jaar nog niet bereikt hebbende, — die genegen zijn op de in de Nederl. Staatscourant no. 215 aangekondigde „voorwaarden” te worden aangesteld tot militair opzichter der genie 3e klasse bij het Nederlandsch-Indisch leger.

De traktementen in Ned. Indië voor militaire architecten en opzichters der genie zijn als volgt: architect f 250.— per maand, opzichter 1e klasse f 200.— per mnd., opzichter 2e en 3e klasse resp. f 150.— en f 100.— per mnd. Zij genieten allen huisvesting of ontvangen een bedrag voor huishuur, en voorts nog eenige emolumenten. De bevordering tot opzichter 2e en 1e klasse geschiedt bij geschiktheid naar ancienniteit in Indië, na voldoening aan een aanvullingsexamen 't welk in hoofdzaak loopt over kennis van Indische bouwmaterialen en projecten en begrotingen betrekking hebbende op Indische bouwwerken. De militaire architecten worden benoemd uit de opzichters 1e klasse, welke 3 jaren als zoodanig hebben dienst gedaan, bij gebleken geschiktheid na een geneeskundig onderzoek voor den militairen actieven dienst en zich onderscheiden door gedrag, ijver en geschiktheid voor hunne betrekking. Men moet zich verbinden den lande gedurende 4 jaren onafgebroken te dienen, ingaande den dag van ontschepping in Ned.-Indië. Vrije overtocht 2e klasse (desverlangd ook voor gezin eventueel) en f 500 gratificatie voor uitrusting is aan de aanstelling verbonden.

Nadere bijzonderheden, alsmede het programma der examens vinden men in 't nummer der bovengenoemde Staatscourant, welke op aanvraag aan de Landsdrukkerij, wordt toegezonden.

K.

INHOUD VAN TIJDSCHRIFTEN

Architectura no. 37. *Jaarverslag van de Afdeling voortgezet en Hooger Bouwkundonderricht.*

Mariette. Vervolg van de beschrijving der vele moeilijkheden, die deze hoogst verdienstelijke egyptoloog te overwinnen had, voor hij het Sérapéum had uitgegraven en de zeven duizend gevonden kostbare voorwerpen naar het Louvre had getransporteerd.

Verwarming en ventilatie, door Ingr. J. Körting, vervolg. *Schepen van beton.*

De Bouwwereld no. 37. *Het Bouwvak en de vervaardiging van Bouwmaterialen in 1908.* Ontleend aan verslagen en mededeelingen van het Departement van Landbouw, Nijverheid-en Handel, 1909.

Villa te Bloemendaal. J. J. van Noppen, arch., met afb. (Zie Bouwkundig Weekblad no. 31).

De Opmerker no. 38. *Christelijke kunst.* Lezenswaard artikel van Robert Breuer naar aanleiding van de Tentoonstelling voor Christelijke kunst te Dusseldorf.

De Maatschappij tot Bevordering der Bouwkunst. Kritiek op het Hoofdbestuur, op de agenda van de a.s. Septembervergadering, op de Commissie tot herziening van Huishoudelijk en Algemeen Huishoudelijk Reglement enz., met een slot, dat van veel verbittering, weinig vertrouwen en nog minder inzicht getuigt. *Revalaing Deuren en Sesam Deuren.*

Städtebau, 6e jaargang, 9e deel. Kritische beschouwing over ingekomen ontwerpen van de prijsvraag voor het bebouwingsplan van het „Johannisthal” te Eisenach door de Stadtbaudirector Köhler, te Eisenach. Bescherming van bouwkunstige gedenkteekenen in Berlijn. Volgens de wet van 15 Juli 1907 kunnen bouwkunstige gedenkteekenen, waartoe ook stadsgezichten behoren, beschermd worden. Daardoor kunnen zoowel bij open als gesloten bebouwing het oprichten en het veranderen van gebouwen of opnieuwontworpen stadsgedeelten verboden worden, wanneer door deze het karakter van het stadsbeeld geschaad zou worden, terwijl ook ontsiering door reclame zal worden tegengegaan. In Berlijn heeft men met toestemming van den gemeenteraad van 24 Juni 1909 flink gebruik gemaakt van de wet. Men heeft, om het zoo groot mogelijk bekend van stadsschoon, bepaald dat in bijzondere gevallen behalve het gebruikelijk bouwverlof ook het advies van een commissie van deskundigen moet worden ingewonnen, welke commissie bestaat uit een lid van de kunstacademie, een van de academie van bouwkunst, een van de Berlijnsche architectenvereniging en den architect der stad.

Een commissie van advies voor architectuur in het Ministerie voor Openbare Werken te Weenen. Mededeeling dat sedert jaar en dag een streven bestaat de groote bouwwerken van den staat door privaatarchitecten te doen ontwerpen. Door de instelling van het Ministerie van openbare werken won deze beweging aan kracht te meer daar de tegenwoordige minister voorstander is. Het ligt in het voornemen een commissie te benoemen, ten einde den minister in bouwkundige aangelegenheden van advies te dienen, waardoor den privaatarchitect de gelegenheid geopend wordt voor staatswerk. De moeilijkheid zit echter in de keuze der personen dier commissie; de omstandigheid dat geen eenheid heerscht in den architectenstand, waar men een aantal verenigingen heeft, van welke elk zich als de eenige toon aangevend wil laten gelden* bemoeilijkt een vlugge samenstelling dier commissie.

Deutsche Bauzeitung no. 70. Beschrijving met afbeeldingen

*Tout comme chez nous.

en losse plaat van het landhuis Hermes in Barmen-Wicklinghausen. Architecten Albert Scherth en Volmer, Barmen, wier ontwerp in 1907 eervol vermeld werd.

Over de geschiedenis van de bouwkunstige ontwikkeling van Karlsruhe door Albert Hofmann.

Kort verslag der verhandelingen van de 38ste vergadering van afgevaardigden van het „Verband Deutscher Architekten-und Ingenieur-Vereine te Darmstadt 1909. O. m. kwamen voor de mededeelingen betreffende internationale bemoeiingen ter regeling van prijsvragen, betreffende het Duitsch Normaal profielboek, cementijzer en technisch onderwijs. Behandeld werden verder de vorming van den architect en de verheffing van de positie van architecten en ingenieurs in openbare en private lichamen. Aan het slot hield de heer Klöppel een zeer interessante lezing over Heimatschütz.

Deutsche Bauzeitung no. 71. Uitbreiding van Parijs door J. Stübben. Reisbeschrijving „van de Dolomieten naar Venetië” door Prof. W. Manschot.

Technisches Gemeindeblatt no. 11, 5 Sept. '09. Samenwerking van besturen en particulieren tot toepassing tegen de ontzering van stad en land door F. Gerstnen.

Deutsche Bauzeitung no. 72. Korte mededeelingen van de Vergadering van Afgevaardigden van het „Verband Deutscher Architekten und Ingenieur Verein” gehouden te Darmstadt 27 en 28 Augustus 1909.

Daarin komen voor onder het technisch wetenschappelijk gedeelte verslagen van commissies als:

het vaststellen van vormen voor rioleeringen van gebouwen;

de internationale prijsvraagregelen;

het normaal profielboek voor walsijzer;

het Deutsche museum te München;

voorts verslag van de handelingen der vereenigingen voor de geschriften over de artistieke behandeling van burgerlijke bouw en van ingenieursbouwwerken. De vergadering droeg het bestuur op een commissie te benoemen met de opdracht regelen te ontwerpen voor nieuwe bouwverordeningen en daarin duidelijk aan te geven, welke voorschriften en algemeene wetten en welke in plaatselijke bouwverordeningen moeten worden opgenomen. Verder verslagen van de Deutsche commissies voor technisch onderwijs en voor technische bibliographie en behandeling van eenige opmerkingen naar aanleiding van het door Dr. Boethke gesprokene betreffende architectenkamers, naar aanleiding waarvan een commissie van zeven leden wordt benoemd ten einde rapport uit te brengen over het aanhangig wetsontwerp. Ten slotte werden behandeld de wijziging honorarium tabel en de wet tot bescherming van kunstobjecten.

Deutsche Bauzeitung no. 73. Het Victoria en Albertmuseum en de Museumgroep in South Kensington te Londen. Architect Sir Aston Webb; het Museum voor Natuurlijke Historie. Architect Alfred Waterhouse, afbeeldingen in den tekst en afzonderlijke plaat.

Door Prof. E. Goecke en den *privaat-docent* Dr. Weijl wordt dit jaar van 4—20 October voor ambtenaren een cursus in stedenbouw gegeven.

Mededeelingen over Cement, Beton en Cementijzer.

Bouw van een papierfabriek in Waldhof bij Mannheim, door S. Sor. Excentrische belasting der kolommen. Een stampmachine voor proefblokjes voor beton.

Gemeentebelangen 15 September 1909 no. 2. Opruiming van krotten door F. (Vervolg. Zie B. W. 11 Sept.)

Schrijver meent dat gemeentelijke hulp bij onbewoonbaarverklaring zich bij huurwoningen moet bepalen tot het vrijwillig kunnen aankopen van grond en opstal. Daarnaast verdient het aanbeveling in die gevallen, waar de hardheid bijzonder groot is en de getroffen eigenaar tot armoede zou vervallen, de uiterste gevolgen te ondervangen door finantieele hulp, bij voorkeur in den vorm eener lijfrente. De gemeenten moeten er op kunnen rekenen dat zij van de gevallen, waarin zij schadeloosstelling of

voorziening in de huisvesting een billijkheid achten, het rijk geneigd was bovendien zijn aandeel in de kosten te dragen.

Mededeeling der voorgestelde wijzigingen der arbeidsvoorwaarden van Amsterdam, deze betreffen deels den arbeidsduur, deels de artt. 1638 c en d van het Burgerlijk Wetboek en de bepaling dat het werk slechts op het werk mag worden vervaardigd met haar ontheffingen.

Raad van Arbitrage voor de bouwbedrijven.

De gemeenteraad van Amsterdam besloot dat bij eventuele geschillen, de commissie bedoeld in § 496 van de Algemeene Voorschriften zal bestaan uit drie leden, te kiezen uit den Raad van Arbitrage van de bouwbedrijven in Nederland geheel volgens de statuten van den raad.

Stedenbouw. Uittreksel uit de Städte Zeitung. Overzicht van een serie voordrachten over stedenbouw. Stübben bepleit het maken van uitbreidingsplannen met inachtneming zooveel mogelijk, van particuliere eigendomsgrenzen.

Verder wordt gewaarschuwd voor te breede woonstraten, waardoor de grond te duur wordt en de bouwer tot het maken van kazernewoningen gedreven wordt.

Wedstrijd schoone gevels. In Lyon wordt een gevelwedstrijd gehouden. Voor de eigenaren der perceelen zijn uitgelofde prijzen van 6000, 4000, 2000, 1500 en 1000 francs, voor de architecten een gouden en drie zilveren medailles. Bronzen medailles kunnen worden uitgereikt aan architecten en ook aan de uitvoerders die het meest tot de goede uitvoering der bekroonde perceelen hebben bijgedragen.

Gesundheitsingenieur no. 37. In Barmen is men in Juni begonnen met den bouw van een ziekenhuis van cementijzer, de kosten zijn f 360,000.

In Wilmersdorf wordt een meisjesschool gebouwd die meer dan f 600,000 kost. Zij bevat 28 klassen elk voor 30 à 40 kinderen en is voor meisjesschool bestemd. Behalve verschillende andere moderne inrichtingen zal een tweevoudige luchtverversching plaats vinden door middel van een electricischen ventilator. De bouwkosten alleen bedragen f 560,000.

BERICHTEN

Binnenland.

Vergadering „Architectura et Amicitia.” De heer H. P. Berlage Nzn. houdt op Woensdag 29 September 1909 in eene ledenvergadering van „Architectura et Amicitia” in Parkzicht eene voordracht met lichtbeelden, getiteld: „Stedenbouw en het Haagsche Uitbreidingsplan”; voor deze vergadering zijn introducties te bekomen aan het secretariaat van het Genootschap, 1e Const. Huygensstraat 101, telefoon 5150.

Van af Zondag 26 September tot en met Zondag 3 October wordt in het Genootschapslokaal in Parkzicht eene expositie gehouden van teekeningen en schetsen, die betrekking hebben op het uitbreidingsplan van den Haag, welke tentoonstelling voor belangstellenden te bezichtigen is.

Het Gevers-Deynootplein. B. en W. bieden thans den Raad aan het vroeger reeds aangekondigde ontwerp-Berlage voor de inrichting en bebouwing van het Gevers-Deynootplein zooals die met inachtneming van de ten aanzien van dat plein en zijne onmiddellijke omgeving geldende contractueele bepalingen, zou kunnen worden, nadat de tramwegstallen daar zullen zijn opgevoerd.

Ter weerszijden van de badkapel is een gesloten bebouwing ontworpen, die zal kunnen bevatten kleinere of grootere winkels, café's enz. met daarvoor gelegen arcade; de zuidelijke dezer bebouwing sluit aan een plantsoenaanleg aan, waarin nog een vrijstaand gebouw eene plaats kan vinden.

De ingang van den Badhuisweg wordt door twee villa's geflankeerd gedacht.

Het middenvak op het plein zelf wordt aan de landzijde eenigszins vergroot en voorzien van een fontein in de as van den Badhuisweg; voorts wordt op dat plein een nieuw verhoogd gedeelte aangelegd, waarop een kiosk kan geplaatst worden.

O. Z. Achterburgwal, Amsterdam. De Raad van Amsterdam heeft afwijzend beschikt op het adres der eigenaars en bewoners van perceelen aan de O. Z. Achterburgwal, waarbij verzocht werd deze gracht te dempen.

Zoo is dus gelukkig een intressant brokstuk oud Amsterdam bewaard gebleven en kunnen wij niet anders dan den Raad gelukwenschen met dit besluit.

B. en W. zijn in hun praeadvies van meening, dat de gracht behouden moet blijven met het oog op den handel aldaar, dat tot nog toe niet is kunnen aangetoond worden, dat de gracht wegens vervuiling gevaar zou opleveren voor de gezondheid, terwijl verder in Alg. Hand. Bl. vermeld staan de volgende motieven:

„Dat het vreemdelingenverkeer zich uit dit stads gedeelte zoude terugtrekken, kunnen wij niet onderschrijven. Naar onze meening wordt het vreemdelingenbezoek juist uitgelokt door het eigenaardig schoon dezer stad, hetwelk het zuiverst tot uitdrukking komt in de schilderachtige grachten der oude stad.

In het algemeen komt het ons dan ook ongewenscht voor, het eigenaardige karakter van de meest typeerende gedeelten der oude stad te doen verdwijnen, tenzij zulks onafwijsbaar gevorderd wordt door de eischen van het moderne verkeer, van de volksgezondheid of van een openbaren dienst. Wij meenen, dat uit het vorenstaande niet blijkt, dat een dezer eischen in casu aanwezig is.

„Het in eerstgemeld adres nog aangevoerde argument, als zouden door de demping de gemeentefinanciën worden gebaat, meenen wij stilzwijgend te kunnen voorbijgaan. Alleen wenschen wij er op te wijzen, dat de kosten van demping, bestrating en rioleering ongeveer f 110,000 zullen bedragen.

Ten slotte herinneren B. en W. dat ook in den Raad van 21 Maart 1900 een adres is behandeld, waarbij o. a. op demping van den O. Z. Achterburgwal werd aangedrongen. Overeenkomstig het daaroemtrent door B. en W. uitgebrachte praeadvies van 8 Februari 1900, is destijds door den Raad op dat adres afwijzend beschikt. Ook thans zijn B. en W. op bovengemeide gronden nog van oordeel, dat demping van O. Z. Achterburgwal noch noodzakelijk, noch gewenscht is, en achten derhalve een uitgave van f 110,000 in dezen niet gewettigd.

Fontein, Binnenhof, Den Haag. De fraaie fontein op het Binnenhof te 's-Gravenhage heeft een duchtige reparatie ondergaan. Dit is geschied door de oorspronkelijke makers van dit pronkstuk op kunstsmeedgebied, door dezelfde mannen, die haar voor ruim vijf en twintig jaar naar het ontwerp van dr. Cuypers hebben gemaakt, en er zooveel succes mee hadden op de wereldtentoonstelling te Amsterdam in 1883. Deze restauratie door de firma Gebr. Vincent, kunstsmeden te Schiedam, was in goede handen. De bladen, kelken, bloemen en krullen zijn fijn bewerkt. De bewerkers daarvan mogen met voldoening terugzien op hun arbeid; deze toch bewijst, dat zij geheel op de hoogte zijn van hun vak.

Oude vondsten. De opgravingen onder de gemeente Veldhoven (N.-Br.) vanwege het Rijks-museum te Leiden en onder toezicht van den heer Holwerda doen vermoeden, dat zich daar een Romeinsche militaire aanleg uit den tijd van Keizer Vespasianus (67—69 n. Chr.) bevindt. Behalve een ijzeren bijl vond men verschillende munten met aan de eene zijde de beeltenis van genoemden Keizer met randschrift Imp. Caesar Vesp. Aug. Cos. V, Censor P. P. = Imperator Cesar Vespasianus, Augustus Consul V. Censor, Pater Patriae = Keizer Cesar Vespasianus Augustus, voor de 5e maal consul, Tuchtmeester, Vader des Vaderlands. Aan de keerzijde bevindt zich een zittend vrouwenbeeld, omgeven door het randschrift „Fortuna redien.” Het volgend jaar worden de onderzoekingen voortgezet.

De herstelling van den Domtoren te Utrecht in 1908. Blijkens het verslag van de werkzaamheden betreffende de herstelling van den Domtoren te Utrecht gedurende 1908, uitgebracht door de commissie (P. J. H. Cuypers, voorzitter; F. J. Nieuwenhuis, secretaris) als bijlage opgenomen tot het zooveen verschenen

gemeente-verslag Utrecht 1908, werden zooals gewoonlijk de wintermaanden besteed met het vooruit gereedmaken van werkstukken voor de volgende herstelling. Eerst 16 Maart kon weder een begin gemaakt worden met de werkzaamheden buiten en werd toen voortgegaan met het herstellen van de pijlers van het noord-oostelijk vak.

De noord-noord-oostelijke helft van den steiger werd, na voorafgaande voltooiing van het noordelijke vak, verplaatst naar den oost-zuid-oostelijken hoek van den toren, waardoor het geheele oostelijke vak werd besteigerd, terwijl ook de binnensteiger mede werd verplaatst. Onmiddellijk daarop werd begonnen met de slooping van het slechte bovengedeelte, waarvan ook, evenals bij alle andere vakken, de vensterboog moest worden vernieuwd. Achtereenvolgens werd nu het geheele oostelijke vak hersteld en een nieuwe goot met ballustrade en kapborstwering aangebracht; alleen de kruisbloem, die nu nog onderhanden is, ontbreekt. Ook het vlechtwerkvenster werd nog niet ingezet, daar de stijlen nog niet gereed zijn, doch wel het eigenlijke vlechtwerk van den top van het venster.

In het noord-oostelijk vak werd het venster ingezet en ook de noord-noord-oostelijke pinakel gesteld; de oost-noord-oostelijke pinakel is wel gereed, maar nog niet gesteld, evenzoo de groote kruisbloem van het noord-oostelijk vak. Om beschadiging te voorkomen, geschiedt zulks eerst juist voor het afbreken van het daarvoor staande steiger gedeelte.

Daarop is begonnen met het herstellen van den oost-zuid-oostelijken pijler, welke tot ongeveer 4 meter boven het gesloten achtkant gereed was, toen op 6 November wegens invallende vorst de werkzaamheden moesten worden gestaakt. Het versche werk werd alstoen om beschadiging te voorkomen in stroo ingepakt. In verband met den voortgang van het werk werd nu ook de verankering van de beide laatste pijlers aangebracht, waardoor het tijdelijke kettinganker kon vervallen.

Het in den loop van het jaar aangevoerde kaphout werd opgelegd om voor de bewerking zooveel mogelijk te drogen.

In de loods is men werkzaam met het gereedmaken van de boogstukken van het zuid-oostelijk vak.

Ten behoeve van het onderhoud van den toren werd een los in elkander te zetten uitlegsteiger geconstrueerd, waardoor het mogelijk is steeds gemakkelijk alle punten te bereiken en het bouwwerk voortdurend onder controle te houden.

Wegens het besluit van den raad om de gemeentetram onder den toren door te voeren, werd het noodig geacht het keldergewelf te voorzien van een waterkeerende laag. De rails zelf zijn geheel los van den toren gelegd op een onderlaag van cementijzer, tot 1 meter buiten den toren op een zandbed boven het keldergewelf aangebracht. Deze werkzaamheden zijn echter geschied buiten de restauratie van den toren om.

Verwerkt werd dit jaar aan de eigenlijk restauratie van den Domtoren voor een bedrag van f 15.956,54.

Trier. Men heeft te Trier met ijver gewerkt aan de vrijlegging en restauratie der overblijfselen uit den Romeinschen tijd. Inzonderheid met het amphitheater is men ver gekomen, zoodat nu een goed overzicht kan worden verkregen van de ellipsvormige arena, de borstwering, de dierenkooien, enz. Onder het podium werden ruimten aangetroffen welke gediend moeten hebben voor de tooneelmachineerijen. Het plan om den schouwburg geheel in den ouden toestand te herstellen en er evenals te Orange voorstellingen te geven, heeft men om de hooge kosten moeten verlaten. Eveneens heeft men van dergelijke voornemens ten aanzien van het keizerlijk paleis moeten afzien. De restauratie daarvan zou dertig millioen mark kosten. *Alg. Handelsbl.*



BOUWKUNDIG WEEKBLAD

ORGAAN VAN MAATSCHAPPIJ
TOT BEVORDERING DER BOUWKUNST

Bestuur v. d. Maatschappij: A. SALM G.B.ZN., Voorz., W. J. DE GROOT, Vice-Voorz., L. C. DUMONT, G. W. VAN HEUKELOM, D. E. C. KNUTTEL, J. LIMBURG, B. J. OUËNDAG, W. F. C. SCHAAP, J. VERHEUL D.ZN.

Commissie van Redactie: S. DE CLERCQ,
H. V. D. KLOOT MEIJBURG, A. SALM G.B.ZN.,
Redacteur: J. GRATAMA.

Bureau van Redactie: Marnixstraat 402, A'dam.
Bureau van Administr.: Herderstr. 5, Den Haag.
Uitgevers: MOUTON & CO. ■ ■ ■ Den Haag.

INHOUD: OFFICIËEL GEDEELTE: Examens van de Mij. tot Bevordering der Bouwkunst. — Permanente Tentoonstelling van bouwkunstige ontwerpen. — Verslag Algem. September-Vergadering. — Examenvragen Opz. en Teekenaars 1908. 2de groep. — REDACTIONEEL GEDEELTE: Bouw N. Z. Kapel. — Een actueel geval.

OFFICIËEL GEDEELTE.

EXAMENS VAN DE MAATSCHAPPIJ TOT BEVORDERING DER BOUWKUNST.

Op de Staatsbegroting 1910 Hoofdstuk V (Binnenlandse Zaken) is geplaatst een Rijkssubsidie van f 5000 tot steun in de kosten der examens voor het diploma van bouwkundig opzichter, enz., door de Maatschappij tot Bevordering der Bouwkunst afgenomen.

Hoewel f 8000 aangevraagd was, zal dit bericht wel met groote voldoening door de Maatschappij vernomen zijn.

In de Algemeene vergadering, gehouden te Hoorn op 23 September j. l., is het voorstel van het Hoofdbestuur aangenomen, om aan het Programma van Eischen voor het Examen tot het verkrijgen van het Diploma van Bouwkundig Opzichter toe te voegen artikel 17: Kennis van het verstrekken van de eerste hulp bij ongelukken en van maatregelen ter voorkoming van beroepsziekten.

Eveneens is op de Algemeene Vergadering van 23 September j. l. besloten, de examens der Maatschappij uit te breiden met een examen tot het verkrijgen van een Diploma voor Uitvoerder van Bouwwerken (Onderbaas). Hieronder volgt het Programma van Eischen voor dit Examen, zooals dit is opgesteld door de Bekwaamheidsacten-commissie van den Algemeen Nederlandschen Opzichters- en Teekenaarsbond, en overgenomen door het Hoofdbestuur in zijn vergadering van 14 April 1909.

PROGRAMMA VAN EISCHEN VOOR HET EXAMEN TOT HET VERKRIJGEN VAN HET DIPLOMA VOOR UITVOERDER VAN BOUWWERKEN. (ONDERBAAS), IN TE STELLEN DOOR DE MAATSCHAPPIJ TOT BEVORDERING DER BOUWKUNST.

1. BOUWKUNDE.

- a. Het maken van duidelijke uitslagteekeningen betreffende eenvoudige hout-, steen- en ijzerconstructies; goed begrip van uitvoering van dakbedekking, rioleering, afvoer van faecaliën, huis- en hemelwater, ovens, ketelbemetseling en grondwerken.
- b. Bedrevenheid in het uitslaan en ook afschrijven van verschillende onderdeelen, als: kappen, trappen, kozijnen met deuren en ramen, blinden, balklagen, formeelen, enz. en eenige bekendheid met de functie van bouwkundige samenstellingen.
- c. Volledige bekendheid met steenverbanden, aanleggen van metselwerk voor verschillende fundeeringen, spouwmuren, schoorsteenen, lucht- en rookkanalen, rollagen, vlechtingen, bogen, togen, gewelven, brandkluisen, regenbakken, beerputten met hare geleidingen en waterdichte metselwerken. Bestratingen en bevloeringen, stellen van groefsteen met hare verankeringen, betonwerken.
- d. Bekendheid met dakbedekkingen, als: leien, pannen, dakvilt, houtcement, mastiek, zink, gegolfd plaatijzer; met de samenstelling van houten goten, zalingen, hoek- en kilkepers, nokken, enz. met zink- of loodbekleding, watervoorzieningen bij dakvensters, lantaarnlichten, daklichten, enz.
- e. Kennis van de inrichting, werking en toepassing der meest voorkomende sloten, hang- en sluitwerk en krammerijen.

2. BOUWMATERIALEN.

Grondige kennis der in de burgerlijke bouwkunde gebruikt wordende bouwmaterialen, van hunne voorname eigenschappen, soorten, meest voorkomende gebreken en van hunne toepassing.

Soorten van hout, baksteen, pannen, hier te lande meest gebruikelijke groefsteen; kalk, tras, cement, mortels, beton en-pleister; metalen, verf- en oliesoorten; meest gebruikelijke glassoorten; behangsellinnen en behangselpapier, stucadoorkalk.

Tevens wordt betreffende deze materialen vereischt de kennis van de herkomst en de wijze van fabricatie en voorkomen in den handel en de afmetingen, waarin zij verkrijgbaar zijn.

3. NEDERLANDSCHE TAAL.

Het maken van een opstel of rapport over een bouwkundig onderwerp.

Het opstel moet helder en beknopt zijn, zonder storende taalfouten; op duidelijk schrift zal gelet worden.

4. HET REKENEN TOEGEPAST OP DE BOUWKUNDE.

Vaardigheid in de hoofdbewerkingen met geheele getallen, gewone en tiendeelige breuken. Grondige kennis van het metrieke stelsel van maten en gewichten en kennis van die oude en buitenlandsche maten, welke nog in het bouwvak gebruikelijk zijn.

5. MEETKUNDE.

De eigenschappen der driehoeken, vierhoeken, veelhoeken en cirkels en gedeelten daarvan.

Berekenen van de oppervlakken en inhouden.

6. VORMLEER.

Ontwikkeling van de oppervlakken en doorsnijding van eenvoudige lichamen, in verband met het uitslaan van verschillende onderdeelen van een bouwwerk.

Bekendheid met verschillende schalen.

7. GEREEDSCHAPPEN, HULPMATERIAAL ENZ.

Volledige praktische bekendheid met:

1e. Hijsch- en hefwerktuigen en van de daarop betrekking hebbende eenvoudige berekeningen, met behulp van een vademecum.

2e. Inrichtingen tot het maken en drooghouden van bouwputten.

Begrip van de bij den bouw meest gebruikelijke machines, als heimachines en locomotieven enz., draagbaar en ander spoor.

Practische bekendheid met steigerwerk, stutten en schoren.

8. ADMINISTRATIE.

Kennis van het maken van eenvoudige materiaalstaten en het houden van een dagboek, week- en dagstaten, loonlijsten. Het berekenen van hoeveelheden, schatten van werkloon van onderdeelen. Goed begrip van eenvoudig boekhouden en verrekening van meer- en minder werk.

9. MEET- EN WATERPASINSTRUMENTEN.

Practische bekendheid met de inrichting en het gebruik

van eenvoudige waterpasinstrumenten, equerre, meetketting, meetband, bakens, enz.

Het uitzetten van bouw- en grondwerken, het maken van bouwlaten en stellen van profiel.

10. WETGEVING EN ALGEMEENE VOORSCHRIFTEN.

Kennis van de bouwwetgeving volgens de bepalingen van het Burgerlijk Wetboek. Bekendheid met de Algemeene Voorschriften (A.V.) voor de uitvoering en onderhoud van werken onder het beheer van de verschillende Departementen.

Ongevallenwet, Arbeidswet en Veiligheidswet, alles voor zoover dit betrekking heeft op het bouwwerk.

11. KENNIS VAN HET VERSTREKKEN VAN DE EERSTE HULP BIJ ONGEVALLEN EN BEKENDHEID MET DE MAATREGELEN TER VOORKOMING VAN BEROEPSZIEKTEN EN ONGEVALLEN.

12. PRAKTISCHE BEKWAAMHEID.

De candidaat moet de schriftelijke bewijzen leveren; dat hij gedurende minstens drie jaren op bouwwerken praktisch is werkzaam geweest en moet den 25-jarigen leeftijd bereikt hebben om tot dit examen te worden toegelaten.

PERMANENTE TENTOONSTELLING VAN BOUWKUNSTIGE ONTWERPEN.

TENTOONSTELLING LANDHUIZEN.

In aansluiting aan onze mededeeling betreffende de Permanente tentoonstelling van Bouwkunstige Ontwerpen en van Bouwartikelen in het vorig weekblad, blz. 463, brengen wij in herinnering, dat het plan is opgevat, de bestaande tentoonstelling uit te breiden tot een zoo compleet mogelijke collectie artikelen, voor den architect van belang, en tegelijk aan deze tentoonstelling te verbinden een permanente tentoonstelling van ontwerpen, schetsen, photo's, enz. op architectonisch gebied. Het ligt in de bedoeling niet alleen ontwerpen van verschillende groepen bouwwerken, als Bankgebouwen, Electriche Centrale's, enz. te exposeeren, maar ook het gebied van de kunstnijverheid vertegenwoordigd te hebben: zoo bijv.: een tentoonstelling van terra cotta-werk, van tegels, van meubels, van stoffen, als trijp, gobelin enz.

De eerste tentoonstelling zal bevatten:

LANDHUIZEN DOOR NEDERLANDSCHE ARCHITECTEN IN DE LAATSTE 20 JAREN UITGEVOERD.

De Commissie van Financiën doet een ernstig beroep op de medewerking van de Architect-Leden onzer Maatschappij en hoopt steun bij hen te vinden voor dit plan, dat zoowel in het belang der Architecten als der Maatschappij is.

De tentoonstelling zal bevatten ontwerpen, schetsen, photo's of andere afbeeldingen. Voorloopig vaststellende, dat ieder deelnemer hoogstens 3 ontwerpen kan exposeeren, (welke dus samen meer dan 3 teekeningen kunnen bevatten) houdt ondergeteekende zich toch aan-

bevolen voor mededeeling, dat eventueel meerdere ontwerpen gezonden kunnen worden, met het oog op beschikbare ruimte.

Het is wenschelijk teekeningen, enz. niet grooter dan 100/75 cM. in te zenden, en ze in lijst achter glas ons te doen toekomen.

Opgemerkt zij, dat de tentoonstelling geen streng karakter heeft, zoodat ook schetsen, ook van niet uitgevoerde werken, welkom zullen zijn; mochten de teekeningen reeds vroeger elders geëxposeerd zijn geweest, zoo wordt dit geen bezwaar geacht ze nogmaals hier te exposeeren.

De inzendingen worden vrachtvrij ingewacht vóór 20 October a. s. aan het Bureau van de Maatschappij, Marnixstraat 402, Amsterdam; de terugzending geschiedt voor rekening der Maatschappij.

Adres van terugzending, benevens de benaming van het bouwwerk bij de inzending te vermelden.

Met het oog op verzekering worden inzenders verzocht op te geven het bedrag, dat zij hiervoor wenschen gesteld te zien.

Daar het niet uitgesloten is, dat in het Bouwkundig Weekblad of in „Bouwkunst” gaarne reproducties naar de teekeningen zullen worden opgenomen, wordt verzocht bij de inzendingen te vermelden, of er hiertegen bezwaar bestaat.

De tentoonstelling blijft voorloopig drie maanden geopend.

Namens de Commissie van Financiën,
J. GRATAMA, Secretaris.



KAASMARKT, MET WEST FRIESCH MUSEUM TE HOORN. (*)

VERSLAG VAN DE ALG. SEPT. VERGADERING MET EXCURSIE NAAR HOORN EN ENKHUIZEN, OP DONDERDAG 23 SEPTEMBER.

Tegen acht uur verzamelden zich op het 2de perron van het Centraal Station te Amsterdam een dertigtal deelnemers, die onder den indruk van het fraaie weer, met opgewektheid den tocht tegemoet zagen. Met voldoening werd opgemerkt, dat ook de jongere leden ditmaal goed vertegenwoordigd waren. Een extra wagen, door de H. IJ. S. M. welwillend beschikbaar gesteld, werd onder hoofdcommando van onzen president met zachte en min-zachte woorden bewaakt tegen argelooze reizigers, die meenden een rustig plaatsje te kunnen vinden in den grooten wagen.

De reis voerde ons door het bekende, schilderachtige landschap van Noord-Holland, dat met zijn groote lijnen van vaarten en slooten, zijn glanzend groene weiden, zijn boerenwoninggroepen, tegen de ijle, zilverig witte ochtendlucht met hun groote pyramide-daken zich afstekend, een rustigen en grootschen aanblik biedt.

In Hoorn werden de excursionisten ontvangen door den heer Jb. Faber, gemeente-architect aldaar, die, na wederzijdsche begroeting, ons geleidde naar het Park-Hotel, waar de Vergadering gehouden werd.

Na de heeren welkom geheeten te hebben in het Waterschap Drechterland, opende de Voorzitter de bijeenkomst. Hij stelde het op prijs, dat ook de pers vertegenwoordigd was en noodigde de verslaggevers uit verder de excursie mede te maken.

Behalve de aanwezige leden van het Hoofdbestuur werd de vergadering volgens de presentielijst bijgewoond door de heeren: H. P. v. d. Aardweg, P. Belgraver, W. v. d. Berg, B. v. Bilderbeek,

W. C. Brouwer, C. W. Finke, Jb. Faber, J. D. Gantvoort, C. de Graaf, M. Granpré Molière, J. F. v. Hoytema, L. B. Huijgen, P. Kleweg Dyserinck, L. J. P. Kooken, Alb. Kool, P. N. Leguit, J. Letzer, H. N. J. G. Menges, M. Meijerink, J. Schouten, G. Stapenséa, K. Swagerman P.zn., P. A. Timmers, D. Verheul, W. de Vrind, P. A. Weeldenburg, A. W. Weissman, Wessel en W. K. de Wijs.

Met het oog op de excursie was de agenda beknopt gehouden. Allereerst deed de voorziter eenige mededeelingen betreffende de Nationale Prijsvraagregelen; zonder te veel in details te treden, werd den leden medegedeeld, waarom het Hoofdbestuur van meening was, dat het eerste concept Regelen in de praktijk niet bruikbaar zou kunnen zijn. Wanneer hoofdzakelijk gelet wordt op de belangen van één partij (de medewerkers), wanneer den uitschrijvers van prijsvragen verplichtingen worden opgelegd, te bezwaard om aan te nemen en onmogelijk na te komen, wanneer reeds van te voren geen vertrouwen in de Jury wordt gesteld, zoodat over haar toezicht moet worden uitgeoefend, enz. dan kan men gerust voorspellen, dat op dergelijke condities geen prijsvragen zullen worden uitgeschreven. Zeer praktisch waren in het Concept de internationale „Recommandations” zooveel mogelijk gevolgd; echter waren deze op enkele plaatsen te veel besnoeid, daarentegen op andere plaatsen te uitvoerig aangevuld. Het streven, om in alle gevallen te voorzien, bleek geen vruchtbaar resultaat te geven; daarom kunnen geen Regelen worden opgesteld, maar kunnen alleen Artikelen worden samengesteld, welke aanbevolen worden bij het uitschrijven, beantwoorden en beoordeelen van Prijsvragen.

(*) Clichés ontleend aan de aardige geïllustreerde Gids voor Hoorn en Omstreken. Uitgave van A. C. Boldingh, Hoorn, Prijs f 0.40.



WAAG TE HOORN. (*)

Het standpunt, door het Hoofdbestuur destijds ingenomen, werd verder toegelicht en vermeld, dat z. i. slechts op één wijze een goede oplossing te verkrijgen was, nl. door een gezamenlijke bespreking over het Concept door de opstellers met afgevaardigden der verschillende vereenigingen, in tegenstelling met het voorstel der opstellers van het Concept, hetwelk inhield, dat eventueel voor te stellen wijzigingen of aanvullingen door de Maatschappij tot bevordering der Bouwkunst, het Genootschap Architectura et Amicitia, de Vereeniging Bouwkunst en Vriendschap en den Bond van Nederlandsche Architecten (aan welke corporaties 14 Mei l.l. een afschrift was gezonden) binnen een maand schriftelijk moesten worden ingediend bij de Commissie, die, rekening houdende met de gemaakte bemerkings tot de definitieve samenstelling van het reglement zou overgaan; mochten bedoelde bemerkings in haar aard tegenstrijdigheden opleveren, zoo zou opnieuw advies aan bovengenoemde corporaties gevraagd worden.

Een bespreking, gelijk door de Maatschappij gewenscht is, heeft nu plaats gehad; het verheugde spreker te kunnen mededeelen, dat omtrent de meeste punten overeenstemming is verkregen. Een nieuw Concept wordt opgemaakt, hetwelk aan de leden der 4 vereenigingen ter beoordeeling zal worden overgelegd op een nader uit te schrijven Algemeene Vergadering.

De opmerking werd gemaakt dat, waar het hier uitsluitend architecten belangen betreft, het aanbeveling verdient op deze vergadering *uitsluitend* de architect-leden der vereenigingen uit te noodigen. Wat de Maatschappij betreft ligt dit in de bedoeling van het Hoofdbestuur.

Hierop volgde een bespreking van de voorgestelde herziening van Statuten en Algem. Huish.-Reglement. Om dit verslag niet te uitvoerig te maken, verwijzen we naar de gepubliceerde mededeelingen van de Commissie tot herziening van Statuten en Algemeen Huishoudelijk Reglement (zie Bouwk. Weekblad no. 37). Naar aanleiding van een opmerking, dat het niet duidelijk was, hoeveel tijdsverloop de verschillende stadia van de voorbereiding der verkiezingen eischten, lichtte de voorzitter dit door een voorbeeld toe.

Onderstellende dat de verkiezing Woensdag 1 December zal plaats hebben, zoo moeten, wanneer er meer kandidaten dan vacatures zijn en 14 dagen voor de stemming rekenende, Woensdag 17 November de stembiljetten verzonden worden. De stembiljetten moeten de officieele kandidatenlijst bevatten, zoodat des Zaterdag te voren, d.i. dus 13 November, deze in het Orgaan wordt gepubliceerd.

De lijst van de candidaat-kandidaten moet minstens 1½ week te voren in het Orgaan bekend gemaakt worden, d.i. dus Zater-

dag 30 October. Zij, die op deze lijst voorkomen, *buiten hun weten en tegen hun wil*, zijn dan 1½ week in de gelegenheid om te beslissen, of ze den uitslag der verkiezing willen afwachten om daarna al of niet de benoeming te aanvaarden; of om (uiterlijk Woensdag 10 November) te berichten, dat zij onder *geen* omstandigheid een candidatuur willen aanvaarden en dus van de lijst afgevoerd willen worden.

Nu moet de verkiezing tijdig van te voren worden aangekondigd, opdat belangstellenden, die kandidaten wenschen te stellen, daarover kunnen confereeren of vergaderingen beleggen. Hiervoor bijv. 14 dagen stellende, zoo zou Zaterdag 16 October de verkiezing moeten worden aangekondigd. Voor een normaal verloop is dus minstens 1½ maand noodig voor de voorbereiding der verkiezingen.

Mr. E. H. P. Rosenboom, ons mede-A.-L., heeft zich bereid verklaard de redactie voor de verschillende te wijzigen artikelen op te stellen; na publicatie zal een Algem. Vergadering worden uitgeschreven.

Vervolgens was aan de orde het voorstel tot instelling van een Examen voor diploma Onderbaas. In principe was destijds door het Hoofdbestuur besloten dit examen in te stellen, na kennis genomen te hebben van het Rapport van de Commissie van Praeadvis in deze, bestaande uit den voorzitter van de Examencommissie, den heer Ouëndag en de heeren Examinatoren.

Deze Commissie van Praeadvis was van oordeel, dat het wenschelijk was in te gaan op het verzoek, vervat in het Rapport van de Bekwaamheidsacten-commissie van den Alg. Ned. Opz. Teek. Bond, waarbij deze er op aandrang, dat de Maatsch. genoemd examen zou instellen.

De heer Ouëndag lichtte dit punt nader toe, herinnerde eraan, dat Rijkssubsidie gevraagd was voor de examens der Maatschappij, * vooral met het oog op het uitkeeren van een vergoeding aan de examinatoren, waarbij tevens de wenschelijkheid was uitgesproken het examen van Onderbaas in te stellen, dat z. i. zeker op den weg der Maatschappij ligt.

De heer B. v. Bilderbeek meende, dat, waar overal Middellbare Technische scholen opgericht worden, te beginnen met de school te Utrecht, het meer op den weg dier scholen ligt een examen van onderbaas af te nemen, dan op dien van de Maatschappij.

Hiertegen merkte de voorzitter op, dat deze scholen er nog niet zijn en het zeker eenige tijd zal duren, alvorens zij er op berekend zijn die examens te kunnen afnemen; in den tusschentijd is het toch wenschelijk dat deze materie geregeld wordt en is hier de Maatschappij het aangewezen lichaam.

De heer Ouëndag deed nog eens duidelijk uitkomen dat de verschillende lichamen, als Nederlandsche Aannemersbond, de Algemeene Nederlandsche Opzichters- en Teekenaarsbond, de Sociaal-Techn. Ver. van Democr. Ingenieurs en Architecten, het genootschap Arch. et Amicitia, de vereeniging Bouwkunst en Vriendschap, die het Rapport der Bekwaamheidsacten-commissie hebben ondertekend, er op aandrigen dat de Maatschappij het examen zal instellen. Het is dus duidelijk, dat de Aannemersbond bijv. in deze het ook wenschelijk acht, dat de Maatschappij het examen ter hand zal nemen.

Over het examen zelf hadden verschillende heeren bezwaren; de heer F. W. M. Poggenbeek meende, dat een zoo bij uitstek practisch vak als dat van onderbaas, waarbij takt een hoofdrol speelt, moeilijk met een examen te schatten is; daarenboven moet er eerst een gelegenheid zijn om onderbazen op te leiden, voordat examens afgenomen kunnen worden. Hierbij sloot de

* Opmerkzaam wordt gemaakt op de mededeeling (zie blz. 473) dat op de begrooting van Binnenlandsche Zaken voorkomt een post van f 5000 subsidie voor de examens der Maatsch.

heer Meyerink zich aan; een dergelijk vak laat zich niet exami-
neeren.

De heer W. J. de Groot wees er op, dat de Maatschappij al 17 ja-
ren met succes het examen voor Bouwkundig Opzichter en
sedert een paar jaar dat voor Teekenaar heeft afgenomen. En al
voelde hij persoonlijk niet heel veel voor een examen voor
onderbaas, meende hij er toch op te moeten wijzen, dat, al zullen
meerdere Middelb. Techn. scholen worden opgericht, het niet uit-
gesloten is, dat de Maatschappij bij deze examens de leiding blijft
behouden. En waar het blijkt dat de verschillende vereenigen-
gen het wenschelijk achten, dat de Maatschappij het examen van
onderbaas instelt, geloof spreker dat deze zich er niet aan kan
en mag onttrekken. Laten we het examen varen, zoo is dat te be-
schouwen als een begin van de verbrokkeling van de beteekenis,
welke de Maatschappij in zake deze technische examens heeft.

Dit standpunt werd door vrijwel alle aanwezigen gedeeld, waar-
om besloten werd het examen voor onderbaas in te stellen.

Het tweede voorstel, eveneens uitgaande van genoemde Be-
kwaamheidsacten-commissie, om het programma van Eischen
voor het Bouwkundig Opzichters-examen uit te breiden met het
artikel: Kennis van het verstrekken van de eerste hulp bij onge-
lukken en van de maatregelen ter voorkoming van beroeps-
ziekten" werd eveneens aangenomen.

Hierna deed de voorzitter enkele mededeelingen, welke wij nog
in het vorig Weekblad konden opnemen. Herinnerd zij aan het
streven Architectenkamers in Nederland op te richten, waarbij
de toegezegde medewerking van den heer R. P. J. Tutein
Nolthenius door de vergadering met vreugde werd vernomen; op
een Algemeene Vergadering, waar de Bond van Nederlandsche
Architecten en de Architect-leden der overige vereenigen-
gen gevraagd zullen worden, zal dit onderwerp nader besproken
worden; verder deelde de voorzitter mede, dat het Concept Ar-
beidsovereenkomst van den Algemeen Nederlandschen Opzich-
ters- en Teekens. Bond aan de Commissie ter behart. der Vakbe-
weging is overgelegd, die een vragenlijst aan de A. L. te dezer
zake heeft opgesteld.

Niets meer aan de orde zijnde, sloot de voorzitter de vergadering.

Met ongeduld was door velen de hamerslag verwacht; onder lei-
ding van den heer Faber zette de excursie zich nu in beweging
om het eerst een bezoek te brengen aan de Kaasmarkt. Verras-
send is de aanblik van dit onregelmatige, schilderachtige plein
met de drukte en volte op marktdag. De hel geele, glimmende
kazen op hoopen gestapeld, de bedrijvigheid der witte kaasdra-
gers met hun helder geel, groen, blauw of rood gelakte hoeden,
met dribbelpasjes en onder schor geroep de berries met kazen
door de menigte heen dragend naar de geele, groene, blauwe of
roode weegschalen in de Waag trokken zeer de aandacht. Aan de
markt ligt de Waag, dateerende van 1609, deze heeft een open hal,
waartoe aan de zijde van de markt 2 en van de zijde van het Groot
Oost 5 boogopeningen toegang geven. Hierboven een leelijke
ijzeren luifel uit de 19de eeuw. De gevel is van groote natuur-
steenblokken, die verweerd zijn, opgetrokken. Hoewel in de
details wat lomp en zwaar, is het geheel, bekroond door een
hoog steil dak, als massa en silhouet van goede werking. Daarna
werd een bezoek gebracht aan het West-Friesche museum,
waarvan de voorgevel, afgebroken, door een planken schot
was vervangen; de oude gevel was van Namensche steen,
welke te veel verweert; hij wordt geheel naar het oude model
vervangen door een van hardsteen. Een uitvoerige beschrijving
van de vele kostbaarheden, die dit museum bezit, zou te ver voe-
ren. Daarenboven is een ophooping van excursionisten niet ge-
schikt om de preciosa aandachtig te bekijken. Vooral trokken
specima van houtsnijwerk de aandacht, zoo, behalve kostbare en
fraaie eiken lambrizeeringen kasten, stoelen, een schoorsteen-
betimmering van den Hoofdtoren overgebracht, met voorstellin-
gen op de walvischvangst betrekking hebbende; verder een
relief in geelig hout, voorstellende den heiligen Sebastiaan, met
fraaie behandeling van het lichaam van den heilige; twee zeer
goede kamerbetimmeringen van het St. Pietershof; verder een
interessante collectie oude steenen; een en ander was wel ge-



HOOFDTOREN TE HOORN *).

schikt de lust gaande te maken, bij gelegenheid in dit museum
terug te komen.

Hierna werd de tocht voortgezet langs de schilderachtige Appel-
haven en langs de Korenmarkt en de Veermanskade, met vele
oude geveltjes, om bij den bekenden Hoofdtoren langer stil te
staan. Is deze stoere massa, waarvan de onderbouw uit 1532,
het sierlijke torentje op het dak van 1651 is, een dankbaar motief
in het silhouet van het havengezicht; zijn omgeving biedt een aan-
blik, die doet begrijpen, waarom schilders hier bij voorkeur zitten.
Aan den eenen kant het verre gezicht over de Zuiderzee, die met
de ijle fijne zeelucht aan den horizon samensmelt, het geheel in
een prachtigen zilverig-witten toon, alleen de donkere houten
kade als zware massa er in; aan den stadskant een gezicht op een
Hollandsche visschershaven, rijk van kleur, geestig van lijn, de
donkerbruine of gele zeilen als groote massa's tegen het bewe-
lijke en fijn aspect van de oude huisjes en de herfstkleurige
boomgroepen.

Waar de Voorzitter met fluit-signalen de deelnemers bij elkaar
wist te houden, vond de heer Weissman hier gelegenheid den
heer Salm een extra goed fluitje te overhandigen, welk geschenk
dankbaar werd aanvaard.

Een aangename wandeling had hierna plaats, waarbij o.a. de
reliefs in de Bossu-huisjes bekeken werden, naar de Oosterpoort,
die, in het groen gelegen, een mooie baksteen afgewisseld met
lagen natuursteen vertoont; de poort zelf, gebogen van aanleg,
heeft een interessant gepleisterd gewelf met baksteenribben; in
1576 gebouwd is de oorspronkelijke eenigszins plompe poort op
gelukkige wijze met een woning in 1601 bekroond.

De terugtocht langs het Groot Oost bracht ons, langs menig oud
geveltje, naar de Oosterkerk, welker 17e eeuwse voorgevel de
heer Weissman aan Lieven de Key toeschreef en welker schil-
derachtig koorgericht door enkele kritische geesten vergeleken
werd met de knappe tekening van den heer Van Arkel, ge-
reproduceerd in Bouwkundig Weekblad no. 38, blz. 452.

Bij het bezichtigen van het interieur werden de heeren verrast
door het plechtig bestijgen van den preekstoel door den heer
Weissman, die in een ernstige toespraak de broeders in de bouw-
kunst opwekte tot steun voor het restaureeren van het raam in
het transept door den heer J. Schouten.



OOSTERPOORT TE HOORN. (*)

Een enkele deelnemer had nog gelegenheid, vóór de Breestraat in te slaan, het fraaie huis uit het begin der 18e eeuw te zien, dat in zijn voornaamheid en rust bijzonder aristocratisch deed in dit milieu van schilderachtige, eenigszins klein-burgerlijke elementen; de gevel is van natuursteen; de ramen hoogst sober en de middenpartij rijk, met een balkon, gedragen door twee caryatiden en met een sierlijk gesmeed ijzeren leuning; op de atliek vazen en beelden.

Langs de Groote kerk, gebouwd door ons eerelid en oud-voorz. den heer C. Muysken, werd de tocht voortgezet om bij het bekende Raadhuis stil te staan. De baksteengevel, met de levendige werking der zandsteenblokken langs de ramen en in de stukken, volgt op brutale wijze de bocht der straat, zoodat de gevel juist in de hoofdas een stompen hoek vertoont. Van het interieur trokken vooral Lodewijk XVI ornamenten in de Raadzaal en vestibule de aandacht van de liefhebbers; de bekende beker van Bossu werd aandachtig bekeken.

Daar de heeren honger begonnen te voelen, werd met haastigen spoed en onder het waarschuwend gefluit van den voorzitter aangestapt, om nog ten laatste een bezoek te brengen aan het St. Pietershof, een uitgestrekt en schilderachtig hofje, dat in zijn binnenplaats, zonder bepaalde architectonische bijzonderheden te vertoonen, met zijn geestig torentje, met zijn kleur van muren, zijn tuinaanleg, en niet het minst door het zoneffect op de roode daken en de zware schaduwpartijen in den tuin, een door en door Hollandsch kijkje gaf. De galerij op den beganen grond, met de geestige werking der platte consoles, waarop het houten tongewelf rust, is van gunstige werking; de kleur groen van het hout was echter wat te zwaar tegen het wit van den muur.

Nu werd het Parkhotel weder opgezocht, waar de lunch de krachten herstelde, zoodat prompt op tijd de tocht naar Enkhuizen kon worden voortgezet. Voortdurend bleef het weer prachtig; een niet te zware zon gaf aan het landschap een fijnen, warmen gloed, en deed het oude, uitgestorven stadje Enkhuizen bijzonder vriendelijk voorkomen.

Aan het station opgewacht door den heer G. Honijk, gem. arch. aldaar, werd, na wederzijdse begroeting de weg ingeslagen door het Snouck-van Loosenpark, waarin een 50 arbeiderswoningen ontworpen zijn door den heer C. B. Posthumus Meyjes. In tegenstelling met dezen aangenamen, open, modernen aanleg, trof het oude Enkhuizen zelf te meer, dat, eng ingebouwd, aan zijn hoofdstraat, de Westerstraat een schat van oude architectuur bezit. De Westerkerk, van buiten eenvoudig maar zich goed aansluitend in zijn ligging bij de straat, is vooral beroemd om het koorhek uit 1542, dat prachtig is van verhouding en voortreffelijk snijwerk uit de vroeg Renaissance bevat; een fraaie teekening hiervan door den heer Weissman vervaardigd voor de „Noord-Hollandsche Oudheden” is afgebeeld in Bouwkundig Weekblad no. 38, blz. 455. De indruk er van is in alle opzichten nobel.

Het bestaat uit 6 vakken; de paneelen, pilasters en friezen zijn rijk gesneden; de 6 bogen boven de stijlen bevatten voorstellingen van de 4 evangelisten, Moses en Josua; de magere metalen kolonnetjes in de 6 openingen moeten in gedachte vervangen worden door rijk gesneden houten balusters. Het interieur van de kerk is goed van verhouding; op den vloer trekt menige grafsteen de aandacht.

Hierna werd de welbekende, overladen, rijke, oude Weeshuisgevel bekeken, die, met het nieuwe Weeshuis van den weg teruggezet, op dezen afstand wat erg popperig doet, en door zijn restauratie-frischheid den rijken toon mist,

die de charme is van vele Enkhuizer monumenten.

De Zuiderkerk vertoont zich, vooral in zijn bouw als een indrukwekkende massa, van uit de Z. Parkstraat gezien; de toren, geres-taureerd, doch nog wat nieuw; het interieur werd vluchtig bezocht; het gewelf in den Noordbeuk nu grijs geschilderd, bevat oude beschilderingen welke reeds gedeeltelijk bloot gelegd zijn. De overschildering is waarschijnlijk tijdens de Hervorming en later geschied; het is gebleken dat de oude beschilderingen nog in vrij goeden staat verkeerden, waarschijnlijk dagteekenen uit het begin der 15de eeuw en van waarde zijn. De kosten zijn geraamd op f 10,000; het ligt in de bedoeling jaarlijks f 1000 er voor te besteden. Door de kerkvoogden is aan het Rijk om subsidie gevraagd; op de begroting is f 600 er voor uitgetrokken; wordt dit toegestaan, zoo zullen de vereeniging „Rembrandt”, het Oudheidkundig Genootschap en de kerkvoogdij het overige bijeenbrengen.

De Waag van 1559 heeft 2 typische Oud-Hollandsche gevels, waarvan de schaal, vooral in het ornament, wat klein is. Bijzonder belangrijk is echter de oude chirurgijnskamer, welke zich op de eerste verdieping bevindt; laag van verdieping komt de krachtige eiken balkzoldering goed tot zijn recht en geeft aan de ruimte stoerheid, waartoe de donkerbruine kleur van de zoldering en het fraaie beschot tegen een der korte zijden, in tegenstelling met den witten zijmuur, met de schouw, medewerken.

De behandeling der kleine kruiskozijnen, met eenvoudige afschuining der stijlen, is geestig opgelost en prachtig van werking; het raam krijgt daardoor het karakter van lichtpoort, terwijl de aansluiting met de moerbalken door zware karbeels zeer gelukkig te noemen is.

het kleine glas in lood, schaalgevend aan de ramen, bevat een oudig bewerkte wapens van Dekens en Overlieden van het Chirurgijns-gilde; de enkele kleurtjes doen plezierig in de lichtlakken der ramen.

het geheel is van verrassende werking; een rijk gesneden preekgestoelte benevens de oude betimmering in de kleinere kamer achter de zaal gelegen, is een nauwkeurig bekijken zeker waard.

Op de Breedstraat staat, als een eenzame reus, het Raadhuis, in ompositie flauw verwant aan het Raadhuis te Amsterdam. In 1688 door Steven Venekoul voltooid, is toch de geest van Jacob van Campen er in te bespeuren.

Belangrijk is het inwendige door de Raadzaal, met kostbaar velours d'Utrecht behangen, en met een schoorsteenstuk en plandschilderingen, die van een goede hand zijn; de Burgemeesterskamer met een geschilderd behang van Romein de Hooghe, dat te druk is; de Schepenkamer rustiger en beter, met een fraai schoorsteenstuk van Ferdinand Bol; de Weeskamer heeft gobelins, die goed van toon zijn en een eenvoudige doch fraaie marmeren Barokschouw.

Na een kort bezoek aan de Snouck—Van Loosen Stichting, tehuis voor dames uit een aanzienlijken stand, dat, in 1791 gebouwd, zoowel uit als inwendig in zeer fraaie Rococo is behandeld, werd het station haastig opgezocht.

De trein van 3.45 bracht de deelnemers weer uit Enkhuizen naar Hoorn terug, waar het in het hotel de Doelen een rustig zitten was op de groote, leege plaats, vroeger Doelenplein. Onderzussen werden maatregelen genomen om zooveel mogelijk de gezelligheid aan tafel te verzekeren. Dat dit geslaagd is bleek uit de geanimeerdheid aan den disch, die spoedig iets van een bijenkorf had. De maaltijd was goed en vooral degelijk; het menu, van „locaal” karakter, bewees dat deze streek niet alleen aesthetische maar ook lucullische smaken wist te streelen; ansjovis van Enkhuizen, Hoornsche wortelen, duinkonijnen van Egmond. De stemming was gaande, zoodat al spoedig de bekende „sluizen” opengezet werden. De voorzitter bracht den eersten dronk uit op het koninklijk huis, waarbij vooral Prinses Juliana herdacht werd; daarna huldigde hij de beide gasten, de heeren Faber en Honijk, voor hun belangrijke artikelen in het Bouwkundig Weekblad, voor de moeite, die zij zich voor deze excursie getroost hadden en voor de uitstekende leiding, waardoor het mogelijk was geweest zooveel en op zoo aangename wijze te zien. De heer Faber antwoordde, het op hoogen prijs te stellen, dat de Maatschappij naar deze streken was uitgegaan, te meer, daar de Maatschappij door hare reorganisatie steeds in belangrijkheid toenam; hij dronk daarom op hen, die in deze hervorming een belangrijk aandeel hadden gehad.

Ook de heer Weissman wenschte het zijne te zeggen, ditmaal op de dames, die door afwezigheid schitterden. Hoewel dus feitelijk geen motief hebbende, wist hij door krachtige beschrijving der vrouwelijke deugden de hoorders tot onbedaarlijk lachen te brengen.

Tegen 7 uur vertrokken de deelnemers om hunne haardsteden weder op te zoeken, of om in het „Groot Mokum” nog wat te blijven hangen.

Was de opkomst van 40 deelnemers nog betrekkelijk groot te noemen, gelet op het ongunstige weer van den laatsten tijd, zij die thuis bleven hadden in dit geval groot ongelijk, daar zij de aangename gezelligheid en de fraaie gezichten in de zon beschenen oude stadjes gemist hebben.

EXAMEN BOUWKUNDIG OPZICHTER 1909.

EXAMENVRAGEN 2^{DE} GROEP.

MAANDAG 1 MAART, voorm. 9—10 uur.

OPSTEL.

De candidaten ontvingen de twee volgende vragen,

waarvan echter slechts één beantwoord behoefde te worden.

1. Op welke wijze wordt kalk gebluscht?
2. Omschrijf de werkzaamheden van een stucadoor, en de materialen en gereedschappen door hem bij zijn werk gebruikt?

MAANDAG 1 MAART, voorm. 10—12 uur.

MEETKUNDE.

1. Construeer op eene lijn lang 3 cM. vier verschillende driehoeken, die een tophoek van 60° hebben, en verklaar de constructie.
2. Een cirkelsector heeft een boog van 32° 30' en 44 cM. lengte. Bereken den inhoud van den cirkel waartoe die sector behoort.

3. Construeer de lijn $\frac{(a + b + \sqrt{ab})c}{d}$

$$a = \text{-----} \quad b = \text{-----}$$

$$c = \text{-----} \quad d = \text{-----}$$

4. Van een regelmatige vierzijdige pyramide zijn de ribben van het grondvlak 4 dM. en de hoogte 6 dM. Verdeel die pyramide in twee gelijke deelen door een vlak evenwijdig aan het grondvlak en bereken de deelen waarin de hoogte door dat deelvlak verdeeld wordt.

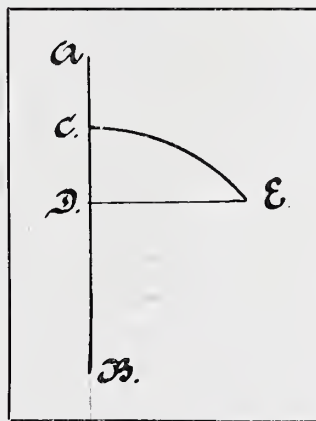

5. Het halve cirkelsegment C D E wentelt om de as A B.

Hoe groot is de ruimte door dit segment doorloopen als $CD = 2$ dM. en $DE = 6$ dM. lang is.

6. Van een omwentelingskegel is de straal van het grondvlak 4 dM. en de hoogte 6 dM.

Hoe groot zijn die afmetingen van een daarmede gelijkvormigen kegel die driemaal zooveel inhoud heeft.

MAANDAG 1 MAART, n.m. 1—5 uur.

BOUWKUNDE.

De candidaten ontvingen eene schetsteekening van een dakvenster met gedeelte kap. zie fig. 1.

Gevraagd te teekenen in potlood op schaal 1 à 5, de met een cirkel omsloten gedeelten, benevens de doorsneden AB en CD., waaruit de geheele samenstelling duidelijk blijkt.

De voornaamste zinkconstructies op ware grootte te teekenen.

DINSDAG 2 MAART, voorm. 8^{1/2}—10 uur.

STELKUNDE.

1. Vereenvoudig de breuk:

$$\frac{6z^2 - z - 2}{21z^3 - 26z^2 + 8z}$$

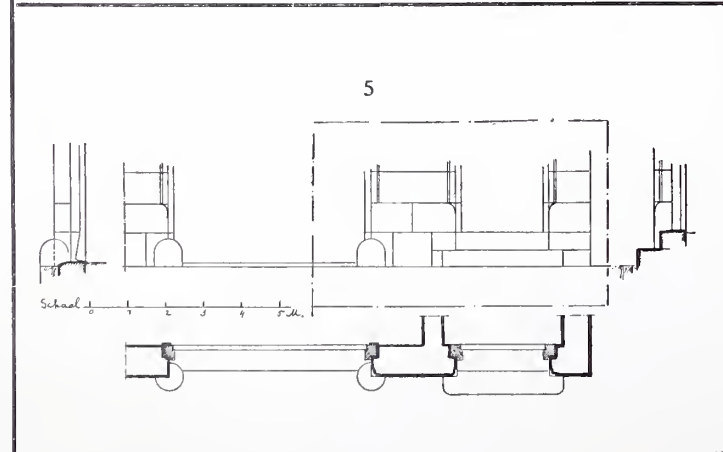
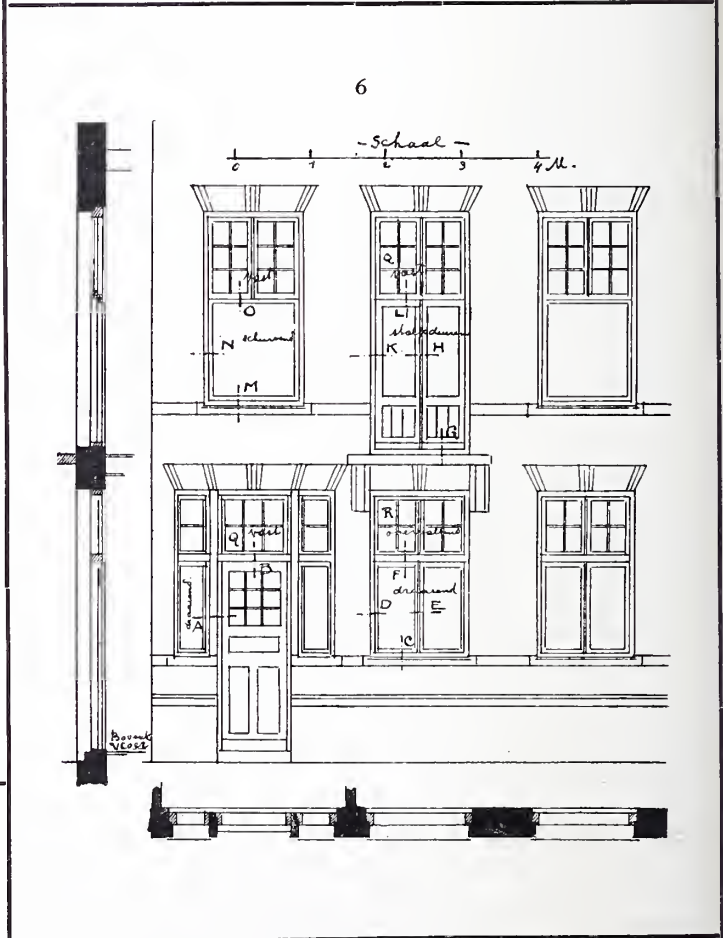
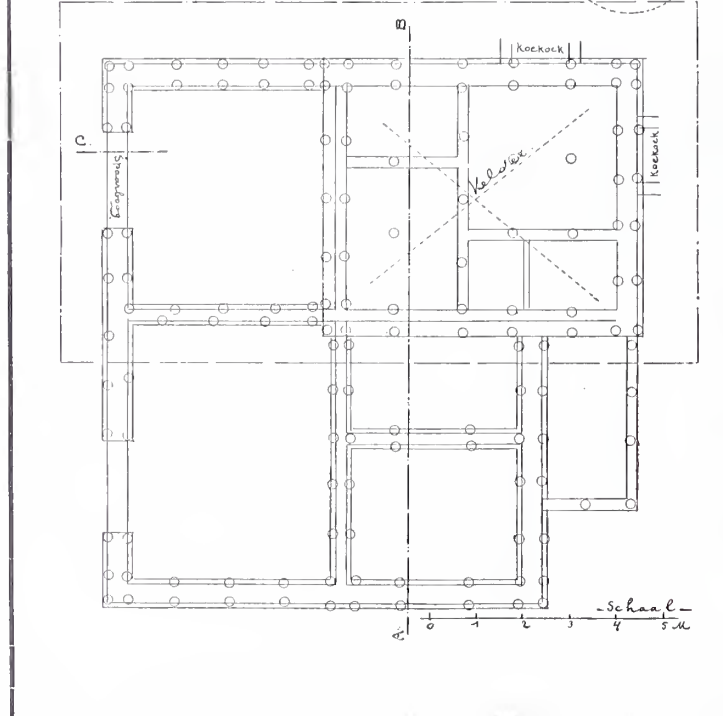
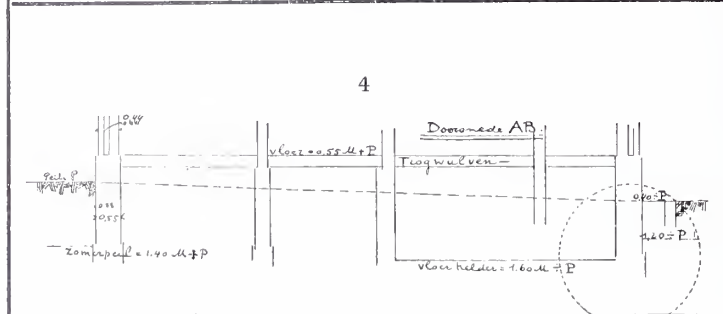
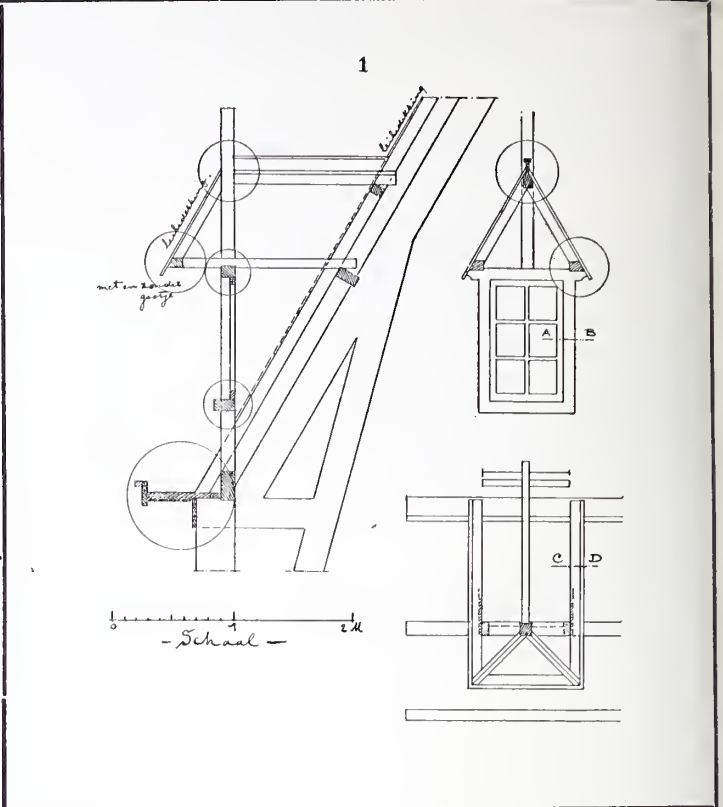
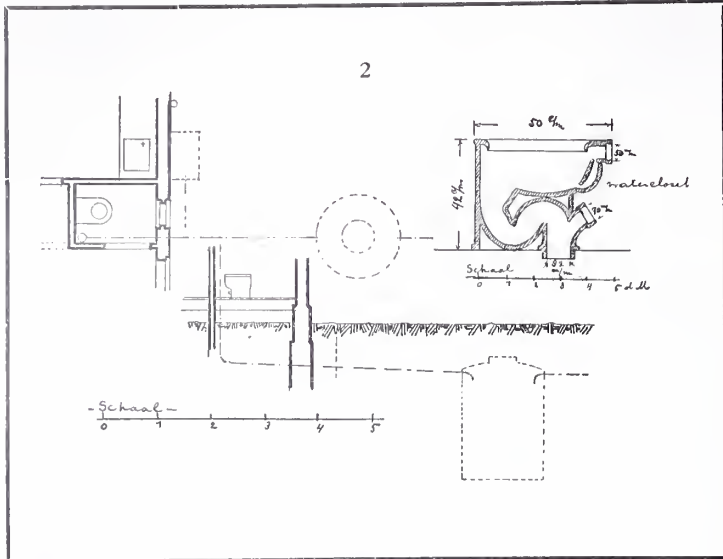

TWEEDE GROEP.

2. Bepaal het product van:

$$(a - b)^2 \left(1 + \frac{2b}{a} + \frac{b^2}{a^2} \right) \left(\frac{a^2}{a^2 - b^2} \right)$$

3. Los de volgende vergelijkingen op:

a.
$$\frac{6x - 1}{3\frac{1}{2}x + 1} + \frac{48(1 - x)}{7(7 + 12x)} = \frac{8}{7}$$

b.
$$2(15x + 13y) = 49(x - 2y + 1) \text{ en}$$

$$12(1\frac{2}{3}y + 2) = 7(x - 2y + 1)$$

c.
$$x^2 + 4.5x - 17.5 = 0$$

DINSDAG 2 MAART, voorm. 10—12 uur.

BESCHRIJVENDE MEETKUNDE.

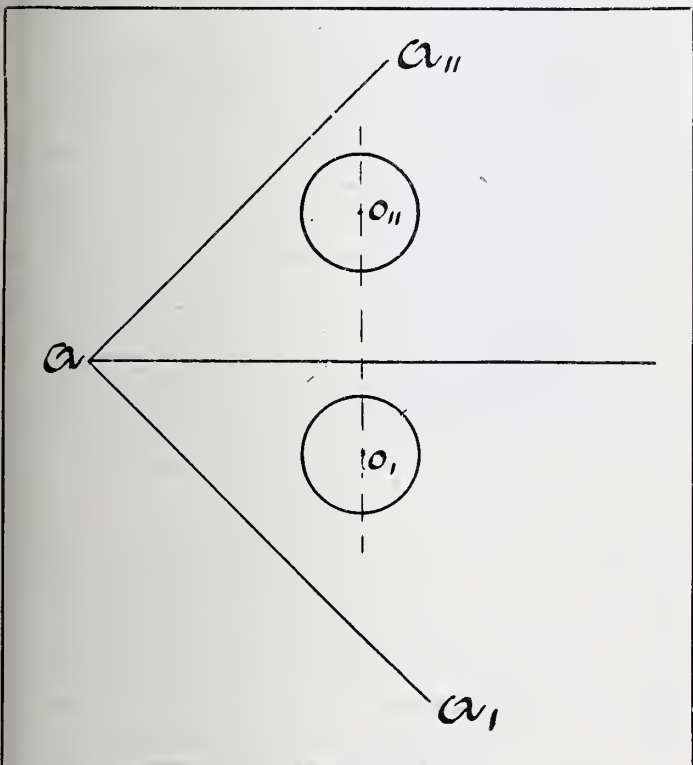

1. Construeer de hoeken die het vlak $A^I A A^{II}$ met het horizontale en verticale vlak maken. Construeer de doorsnede van den bol met het vlak $A^I A A^{II}$ en sla die doorsnede in hare ware grootte op het horizontale vlak neer.

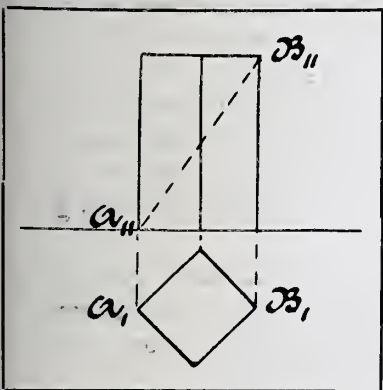

1. Construeer de horizontale en verticale projectie indien het prisma met zijn diagonaal AB loodrecht op het horizontale vlak staat.
3. Construeer de schieve projectie van een rechthoekig parallelpipidum onder een hoek van 45° .

DINSDAG 2 MAART, n.m. 1—5 uur.

BOUWKUNDE.

De kandidaten ontvingen eene schetsteekening van een rioleeringplan. Zie fig. 2.

Op de schetsteekning schaal 1 à 50, zijn aangegeven de afvoer van een gootsteen en privaat naar een cement ijzeren beerkuil met overstortleiding. Gevraagd te tekenen op een schaal van 1 à 20:

a. de gootsteen met looden afvoer en stankafsluiting, de gemetselde schepput met stankschermen, de afvoercloset naar den cement-ijzeren beerkuil. De grondleidingen van vergl. ijzeraarden buis, wijd 12 c.M., de looden afvoergootsteen wijd 5 c.M.; het closet loost op een looden standpijp van een ± 3.50 M. hooger gelegen closet, standpijp wijd 11 c.M.

b. de beide closets met stand- en ontspanningspijpen.

WOENSDAG 3 MAART, voorm. $8\frac{1}{2}$ —10 uur.

BOUWKUNDE.

De kandidaten ontvingen eene schetsteekening van een schoorsteenkap. Zie bijstaande fig.

Gevraagd te tekenen: op $\frac{1}{5}$ van de ware grootte de volledige constructie van de schoorsteenkap, met verankering in het metselwerk.

WOENSDAG 3 MAART, voorm. 10—12 uur.

OPMETEN.

De kandidaten maakten eene opmeting van een detail van een naburig gebouw, hetwelk daarna in tekening werd gebracht.

WOENSDAG 3 MAART, n.m. 1—5 uur.

BOUWKUNDE.

De kandidaten ontvingen eene schetsteekening van een fundeeringplan. Zie fig. 4.

Gevraagd: Op deze tekening binnen het omliggende gedeelte de volledige paalfundeering te tekenen en de doorsnede te voltooien.

Verder op $\frac{1}{10}$ te tekenen de details bij C. en D.

DONDERDAG 4 MAART, voorm. $8\frac{1}{2}$ — $10\frac{1}{2}$ uur.

REKENEN.

1. Los de volgende evenredigheid op:

$$\frac{2\frac{1}{3}}{7} : \frac{0,625}{11\frac{1}{8}} = \frac{12\frac{4}{5}}{6x} : \frac{1}{22}$$

2. Herleid 2 engelse el, 2 voet en 6 duim tot Meters.
3. Hoelang zou een ijzeren staaf met een doorsnede van 1 cM² moeten zijn om door haar eigen gewicht te breken?
4. Een aannemer zal een werk in 1 jaar afmaken voor f 30000, te betalen na de aflevering. Gedurende het werk komt hij met den bouwheer overeen om na verloop van ieder kwartaal $\frac{1}{4}$ der aanneemsom te ontvangen.

Hoeveel voordeel heeft de aannemer bij deze overeenkomst, indien 5% 's jaars gerekend wordt.

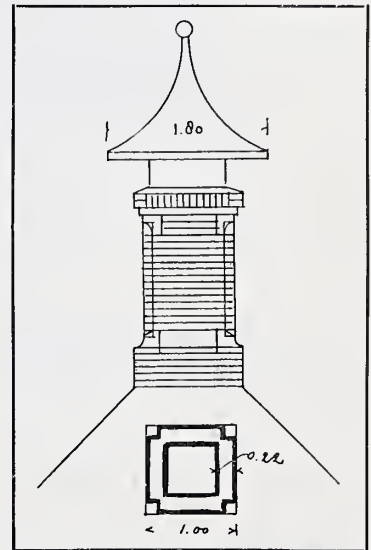

5. Een balk is lang 12, breed 0.352 en dik 0.752 M. Hoe lang is de ribbe van een kubus die denzelfden inhoud heeft als de balk.

DONDERDAG 4 MAART 10¹/₂ — 12 uur.

BOUWKUNDE.

De candidaten ontvingen eene schetsteekening van een geveldetail. Zie fig. 5.

Gevraagd te teekenen op $\frac{1}{10}$, de volledige uitslag van het steenhouwwerk, binnen het omliggende gedeelte, zoodat de aansluitingen, de afmetingen en de verankering (dookgaten) duidelijk zichtbaar zijn. Bovendien daarbij te voegen een staat van het steenhouwwerk (hardsteen).

DONDERDAG 4 MAART, n.m. 1 — 5 uur.

BOUWKUNDE.

De candidaten ontvingen eene schetsteekening van kozijnen met deuren en ramen. Zie fig. 6.

Gevraagd: te teekenen op ware grootte de details van: A, B, C, D, E, F, G, H, K, L, M, N en O.

A draairaam, Q vastraam, E draairaam, R overvallend raam, H stolpdeur.

REDACTIONEEL GEDEELTE.

EEN ACTUEEL ONDERWERP.

Nu de plaatselijke bladen en zeker ook vele vakbladen melding maken van de ontzettende ramp te Breda voorgevallen, waar een in aanbouw zijnd winkelhuis van eenige verdiepingen plotseling is ingestort en daarbij niet alleen gewonden doch ook doden zijn gevallen, en het morgenblad van de N. R. C. van 26 Sept. j.l. zegt, dat dit het eerste groote werk was, waaraan de Heer M., architect te Breda zijn jeugdige krachten beproefde, nu komt weêr sterker den drang bij mij boven om eens te wijzen op een veel voorkomend verschijnsel onzer dagen, waarover ik voor enkele maanden met een der collega's sprak, die mij aanried dat eens uit te werken voor het Weekblad.

En dat verschijnsel is, dat, de goeden niet te na gesproken, bij velen van de jongere architecten de praktische kennis van hun vak maar al te dikwijls veel te wenschen overlaat, dat zij, om 't met enkele woorden aan te duiden, hun eigen ontwerp niet kunnen detailleeren en geen materiaal kennis bezitten, hun materiaal op 't werk niet kunnen keuren.

Er wordt in de bouwkundige bladen steeds op verschillende wijze geschreven en geoordeeld over kunst aan 't gebouw, en dat streven is prijzenswaard. Er worden kolommen volgezet over verschil van zienswijze op aesthetisch gebied en de gebouwen, die worden gesticht, daaraan getoetst. De collega's breken heel dikwijls den staf over elkaars bouwproducten en elk meent dat zijn aesthetisch oordeel het eenige ware is, en spreekt

den banvloek uit over elk, die het waagt iets anders zien te geven. En of men de architecten vele malen daarvoor ook tegenover 't publiek afbreekt, dat wordt over 't hoofd gezien om de „Rechthaberei", ja soms uit nog andere drijfveeren. Maar nooit wordt een gebouw een beoordeeld naar de waarde, die het heeft als practisch constructief goed verzorgd bouwwerk. En dat is een voorname en ik durf zeggen mede een der voornaamste factoren. Het zoogenaamde prentje moet 't dikwijls bevestigen 't publiek, dat uit den aard der zaak niet kan oordeelen over de praktische uitvoering, voor en aler het gebouw eenige jaren staat, doen. En ik meen, dat dit een der redenen is waarom 't publiek nog heel dikwijls den practisch onderlegden timmerman en metselaar in den arm neemt om zeker te zijn van deugdelijk werk. Dat is de schaduwzijde van 't zeker gelukkige verschijnsel, dat toen in de zeventiger jaren een kentering is gekomen in het tot dien tijd zielloos bouwen, wij in de periode zijn gekomen dat het publiek meer eischen gaat stellen ook uit een aesthetisch oogpunt. Doch 't mag ons niet blind maken voor de gebreken, die er mede zijn ontstaan; het gebrek aan degelijke, praktische vakkennis die alleen door ondervinding op de werken te leeren valt, is een struikelblok voor de jongere garde.

Uit een soort minachting wordt het praktische deel van de bouwleiding door enkelen bestempeld met den naam 't vuile werk, overgelaten aan menigmaal even weinig onderlegde dagelijksche opzichters.

En het goed detailleeren op ware grootte van de constructiedeelelen, ook de meest ondergeschikte, het controleren van de speciebereiding, van het metselwerkverband, van het isoleeren der muren tegen vocht, van het gereedmaken der timmerwerken tot in de kleinste onderdeelen, van den aanleg voor het afvoeren van het huis- en het hemelwater, van het keuren der verschillende materialen enz. enz. maakt op een bouwwerk hoofdzaak uit want door de combinatie van 't resultaat dier handelingen ontstaat een gebouw, dat met dezelfde aesthetische eigenschappen een solied gebouw of een groot prul kan zijn.

Laten wij in onze zeergevoelige kunstontwikkeling nooit vergeten, dat waar bij een schilder de schilderkunst 't doel is, bij architecten het ontwerp, hoe mooi ook geteekend, slechts middel is, en de best ontworpen plannen bij slechte uitvoering den bouwheer na jaren gebruik slechts matig zal bevredigen, en handen met geld aan onderhoud en herstelling zal kosten. En er komen uit onkunde fouten voor, die nooit of slechts gedeeltelijk te herstellen zijn.

't Is een onomstootelijke waarheid, dat 't grootste deel van 't publiek een architect voor $\frac{3}{4}$ beoordeelt naar zijn praktische kennis van bouwen en voor $\frac{1}{4}$ naar zijn aesthetische vaardigheid.

En 't hangt alweer nauw met elkander samen; de achteruitgang in vakkennis en praktische vaardigheid van 't gros der jongere bouwvakarbeiders is voor een deel 't gevolg van bovengemeld gebrek aan beoordeelingsvermogen van velen der jongere architecten. De waardeering voor den arbeid van den werkman ont-

BOUW N. Z. KAPEL TE AMSTERDAM
Architect: C. B. POSTHUMUS MEYJES.

Schaal 1 à 500.

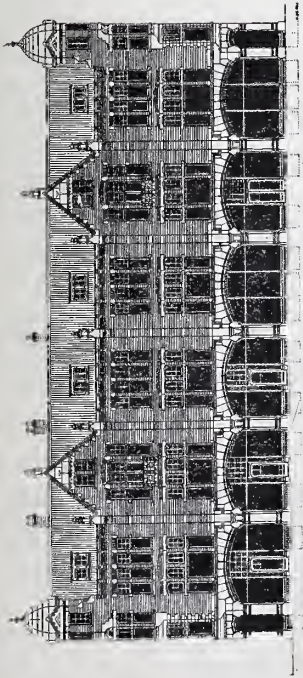

Gevel Kalverstraat.

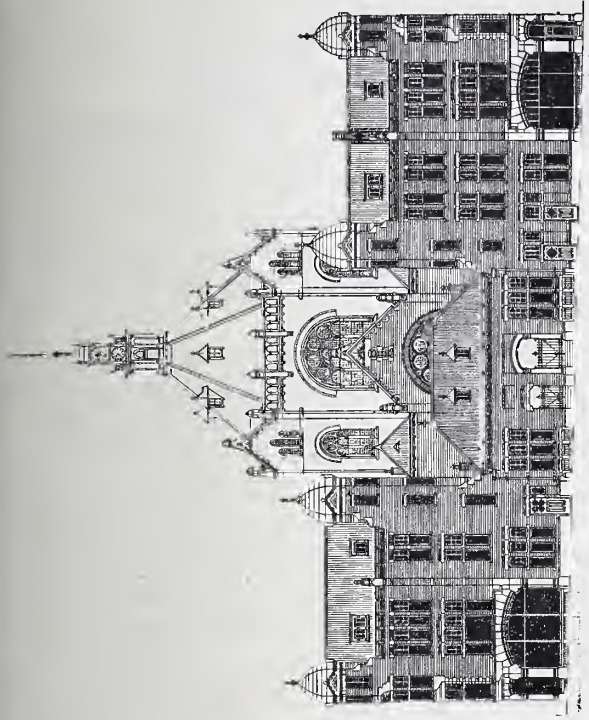

Gevel Engse Kapelsteeg.

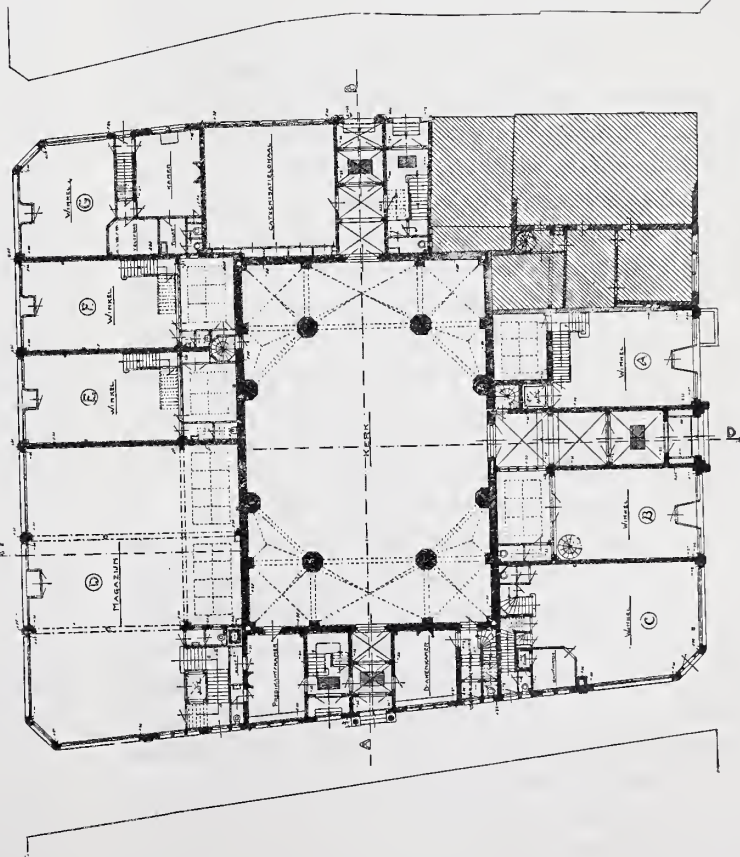

Begane Grond.

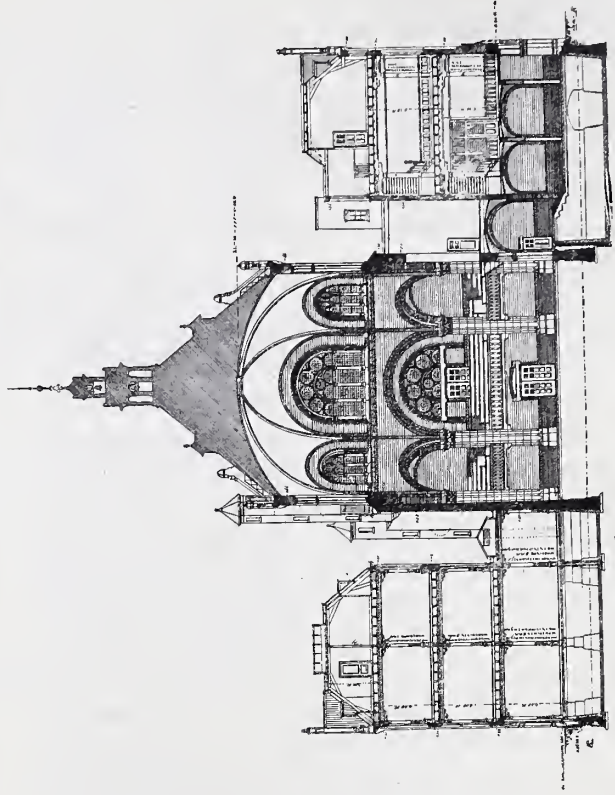

Doorsnede C—D.

breekt, uit gebreke aan kennis van dien arbeid. Zeker, die achteruitgang heeft ook andere oorzaken, die gezocht moeten worden in de groote vlucht, die de revolutie- en speculatiebouw genomen heeft, waarbij mindernaar vak-kennis dan naar snelheid van werken gevraagd wordt, en waarbij menig goed onderricht bouwvakarbeider zijn vakkennis heeft verloren. En 't is een waarheid, dat in den revolutiebouw een halfwas meer kan verdienen dan een goed onderricht werkmán.

Nooit wordt bij een verslag van een gebouw een woord gewijd aan de technische bekwaamheden der werklíeden, die daaraan hebben gewerkt. Zoowel de plaatselijke bladen, (en deze wel 't meest voor reclame van den bouwheer en helaas ook menigmaal voor reclame van den architect), maar ook vakbladen bewierookten den architect, den aannemer en in de laatste jaren ook den dagelijkschen opzichter (leider van 't bouwwerk voor den architect), maar 't mooi uitgevoerde timmer-, metsel-, steenhouwwerk, of welk ander ambacht wordt niet geprezen in den werkmán zelf. En dat is verkeerd. Wij hebben elkaar allen noodig om een gebouw tot stand te brengen, en met toewijding van allen is alleen iets goeds te bereiken, van den eenvoudigsten kalkmaker tot den meest knappen vakarbeider toe, onder leiding van den architect, die moet zijn *de opperste der bouwlíeden* ('t woord sluit 't in zich,) bedeed met de praktische kennis van al de vakken, die aan dien bouw samenwerken. En nu weet ik bij voorbaat, dat men mij zal toewerpen, dat als ik al die vakken in de puntjes moet leeren, ik eerst op 40-jarigen leeftijd in staat ben als zelfstandig architect op te treden; doch dat is niet juist.

Men kan zich van elk der bij het bouwen voorkomende hoofdvakken met goeden wil absoluut op de hoogte stellen van de hoofdzaken, door goede beoordeeling en voorlichting, en leert dan, door er zich mede te blijven bemoeien, veel met praktische uitvoering op het werk zelf. Dat is heusch uit boeken niet te leeren.

Maar er zit tegenwoordig ook hiervoor een adder onder 't gras. Door den zucht naar geld verdienen en veel geld verdienen laten velen zich verlokken om de uitvoering van 't werk aan een meestal jeugdig opzichter over te laten; en hoogstens tweemaal in de veertien dagen (vooral als 't werk buiten de woonplaats van den architect is gelegen), komt de opperste der bouwlíeden eens vluchtig kijken en verliest, in 't geval hij de praktische kennis bezit, den kijk op de uitvoering.

En zooals ik reeds boven heb gezegd, de praktische loopjes leert men op 't werk, in de praktijk, niet uit boeken. Materiaal keuren is niet zuiver theoretisch te leeren, 't is voor een groot deel ervaring en de ouderen, die hun opleiding in de 70er jaren zijn begonnen, hebben bijna allen op de werkplaats hun vakkennis opgedaan, en dat later aangevuld, door op de bouwwerken in ondergeschikte betrekkingen te werken; in die dagen was van de bouwvakarbeiders wat te leeren en dat is helaas nu ook gansch anders geworden.

Laten de jongeren, die nu aan hun opleiding bezig zijn dit ter harte nemen en zich niet door anderen laten wijs maken, dat 't zoogenaamde „vuile werk” bijzaak is;

neen, zorgt 't onder de knie te krijgen naastaesthetische onderlegging, en leert het in den grond, want 't is het alpha en omega van het vak. Het is de eenigste manier om later niet afhankelijk te zijn van uwe ondergeschikten en medearbeiders, doch ook 't eenigste wapen om 't publiek ervan af te houden, naar de wel practisch ervaren timmermans- of metselaarsbaas te gaan. 't Hangt tevens nauw sâam met uwe finantieele belangen ook.

De beste beoordeelaars voor de praktische kennis van een architect zijn de aannemers-werkbazen en de degelijke werklíeden, die onder hen werken. Indien men vertrouwelijk spreekt met hen, ook al weér met de goeden onder hen, dan hoort men dikwijls beoordeelingen, die treffend juist zijn.

Er zijn aannemers, die al naar gelang van de praktische kennis van den architect, die het werk besteedt, hoog of laag daarop inschrijven; dit spreekt boekdeelen.

Laten de studeerenden aan de Technische Hoogeschool of andere instellingen ter opleiding zich niet verlokken met hun diploma in den zak, zich direct te gaan vestigen, zonder eerst eenige jaren met toewijding in de praktijk te zijn geweest in ondergeschikte betrekkingen, (de detacheringen gedurende den vacantielijd acht ik absoluut onvoldoende voor den architect ten minste). Het verdienen, verdienen, verlost menig een zonder praktische kennis, die daardoor zijn geheele leven afhankelijk blijft op dat punt.

Opperste der bouwlíeden, een schoone titel en ik heb een diep gevoel voor de beteekenis dier woorden; Jacob van Campen en zijn tijdgenooten-collega's waren dat in hooge mate, dat bewijzen de door hen gewrochte bouwwerken, die zeker niet alleen het nageslacht verbazen door hun *bouwkunstige* doch ook hun *bouwkundige* waarde, twee factoren die onverbiddelijk noodig zijn om een bouwwerk te stempelen tot een monument.

Wat hoort men tegenwoordig menigmaal door 't publiek zeggen: „'t Is een sierlijk gebouw, maar slecht gemaakt. 't scheurt, de muren regenen door, enz. enz.

Niemand schame zich aan dat „vuile werk” mede te arbeiden, 't geeft zulk een vertrouwen voor zich zelf als men 't beheerschen kan, en 't geeft een zeer zeker moreelen invloed op de werklíeden, die onder zulke een architect werken.

De kwaal schuilt tegenwoordig evenzeer onder de andere titularissen in de bouwvakken: opzichters, aannemers, onderbazen, en 't moet onder de oogen worden gezien en naar ik hoop bestreden.

Laat het Bouwkundig Weekblad een rubriek openen over praktische vraagstukken en laten de Afdeelingbesturen hunne winteravonden ook eens wijden aan 't behandelen van zuiver praktische beschouwingen.

Arnhem, Sept. '09.

A. R. FREEM.

Architect-lid van de Maatschappij tot Bevordering der Bouwkunst.



BOUWKUNDIG WEEKBLAD

ORGAAN VAN MAATSCHAPPIJ
TOT BEVORDERING DER BOUWKUNST

Bestuur v. d. Maatschappij: A. SALM G.B.ZN., Voorz., W. J. DE GROOT, Vice-Voorz., L. C. DUMONT, G. W. VAN HEUKELOM, D. E. C. KNUTTTEL, J. LIMBURG, B. J. OUËNDAG, W. F. C. SCHAAPE, J. VERHEUL D.ZN.

Commissie van Redactie: S. DE CLERCQ,
H. V. D. KLOOT MEIJBURG, A. SALM G.B.ZN.,
Redacteur: J. GRATAMA.

Bureau van Redactie: Marnixstraat 402, A'dam.
Bureau van Administr.: Herderstr. 5, Den Haag.
Uitgevers: MOUTON & CO. ■ ■ ■ Den Haag.

INHOUD: OFFICIËEL GEDEELTE: Verbouwing Hirsch & Co. — Enquête Arbeidsvoorwaarden Opzichters en Teekenaars. — Tentoonstelling Landhuizen. — Eengezinswerkmanswoning-Prijsvraag. — Nationale Prijsvragen. — Examen vragen Opz. en Teekenaars 1908. 2de groep. — REDACTIONEEL GEDEELTE: De Tentoonstelling van Duitse Architectuur te 's Gravenhage, door J. F. v. H. — Sociale Hygiëne en Techniek, door J. L. B. Keurschot. — Het Bredasche ongeval, door J. H. Schaad. — Inhoud van Tijdschriften. — Personalialia.

Secretariaat van de Maatschappij, Marnixstraat 402, Amsterdam.

OFFICIËEL GEDEELTE.

VERBOUWING HIRSCH & Co.

Naar aanleiding van het desbetreffende artikel in „Architectura” van 2 October en het bericht in het Algemeen Handelsblad, als zou op instigatie van de Maatschappij tot Bevordering der Bouwkunst door de firma Hirsch & Co. een besloten prijsvraag zijn uitgeschreven voor de verbouwing van de magazijnen aan het Leidsche Plein en de Lijnbaansgracht, kunnen wij mededeelen, dat deze voorstelling onjuist is. Wegens gevraagde geheimhouding kunnen wij in dit nummer van het Weekblad nog geen nadere mededeelingen doen.

ENQUÊTE-ARBEIDSVOORWAARDEN OPZICHTERS EN TEEKENAARS.

Aangezien nog slechts enkele antwoorden zijn ingekomen op de Vragenlijst, in te vullen door de Architect-Leden der Maatschappij, afgedrukt in Bouwkundig Weekblad No. 39 blz. 462, doet de Commissie tot Behartiging van de Vakbelangen van den Architect nogmaals een beroep op de medewerking der Architect-Leden en verzoekt hun dringend alsnog de antwoorden op genoemde Vragenlijst te willen zenden aan het

TENTOONSTELLING LANDHUIZEN.

Verwijzende naar de mededeelingen hieromtrent in Bouwkundig Weekblad no. 40, blz. 474, wordt in herinnering gebracht, dat de tentoonstelling zal bevatten ontwerpen, schetsen, photo's en andere afbeeldingen van landhuizen, in de laatste 20 jaar door Nederlandsche architecten ontworpen.

Voorloopig vaststellende, dat ieder deelnemer hoogstens 3 ontwerpen kan exposeeren, (welke dus samen meer dan 3 teekeningen kunnen bevatten) houdt ondergeteekende zich toch aanbevolen voor mededeeling, dat eventueel meerdere ontwerpen gezonden kunnen worden, met het oog op beschikbare ruimte.

Het is wenschelijk tekening, enz. niet grooter dan 100/75 cM. in te zenden, en ze in lijst achter glas ons te doen toekomen.

Opgemerkt zij, dat de tentoonstelling geen streng karakter heeft, zoodat ook schetsen, ook van niet uitgevoerde werken, welkom zullen zijn; mochten de teekeningen reeds vroeger elders geëxposeerd zijn geweest, zoo wordt dit geen bezwaar geacht ze nogmaals hier te exposeeren.

De inzendingen worden vrachtvrij ingewacht vóór 20 October a.s. aan het Bureau van de Maatschappij, Marnixstraat 402, Amsterdam; de terugzending geschiedt voor rekening der Maatschappij.

Adres van terugzending, benevens de benaming van het bouwwerk bij de inzending te vermelden.

Met het oog op verzekering worden inzenders verzocht op te geven het bedrag, dat zij hiervoor wenschen gesteld te zien.

Daar het niet uitgesloten is, dat in het Bouwkundig

In het Gebouw van de Maatschappij tot Bevordering der Bouwkunst, Amsterdam, Marnixstraat 402, is gevestigd een Permanente Tentoonstelling van Bouw artikelen, dagelijks kosteloos te bezichtigen.

Weekblad of in „Bouwkunst” gaarne reproducties naar de teekeningen zullen worden opgenomen, wordt verzocht bij de inzendingen te vermelden, of er hiertegen bezwaar bestaat.

De tentoonstelling blijft voorloopig drie maanden geopend.

*Namens de Commissie van Financiën,
J. GRATAMA, Secretaris.*

ÉENGEZINSWERKMANSWONING PRIJSVRAAG, UITGESCHREVEN DOOR DE MAATSCHAPPIJ TOT BEVORDERING DER BOUWKUNST.

De ontwerpers, die in deze prijsvraag de volgende motto's gekozen hebben VRIJHEID, IDEAL, V H S V, PROBEEREN III, WONING IN CIRKEL, IJSELSTEEN, PRACTISCH, FRISCH, ARBEID-ADEL, TOA, MINIMUM, HOME in rechthoek, TRAVAIL, BOUWLUST, ARBEID-ADEL, QUID-ENDE? hebben geen of een onbestelbaar correspondentieadres opgegeven en worden daarom verzocht adres van terugzending op te geven aan het bureau der Maatschappij, Marnixstraat 402, Amsterdam.

NATIONALE PRIJSVRAGEN.

ALGEMEENE REGELEN VOOR NATIONALE BOUWKUNDIGE PRIJSVRAGEN.

HOOFDSTUK 1. ALGEMEENE BEPALINGEN.

ART. 1. De prijsvragen kunnen zijn met:

- a. *algemeene mededinging*, of
- b. *besloten mededinging op uitnoodiging*.

ART. 2. Bij onderwerpen van omvangrijken aard is het gewenscht de beantwoording in twee gedeelten te doen geschieden:

- a. *vóórwedstrijd*, waarbij uitsluitend schetsontwerpen met, zoonoodig, globale ramingen worden gevraagd;
- b. *eindwedstrijd*, waartoe uitsluitend worden toegelaten de bekroonde inzenders van den *vóórwedstrijd*.

ART. 3. Vanaf den dag van ontvangst tot den dag van terugzending, zullen alle ingekomen ontwerpen voor een in het programma te noemen bedrag, door den prijsvraaguitschrijver tegen „all risk” worden verzekerd.

HOOFDSTUK 2. DE PERMANENTE PRIJSVRAAG-COMMISSIE.

ART. 4. De permanente prijsvraag-commissie bestaat uit drie architecten, benoemd door de gezamenlijke besturen van de bouwkundige corporaties die zich verbonden hebben de toepassing dezer regelen voor te staan.

Zij heeft tot taak te bevorderen, dat bij het uitschrijven van nationale prijsvragen de bepalingen van deze regeling worden toegepast, waartoe zij zich ter beschikking stelt van den prijsvraaguitschrijver, en deze adviseert omtrent de voorbereiding der prijsvraag en de benoeming van de Jury. Zij adviseert omtrent het al of niet wenschelijke van mededinging aan een uitgeschreven

prijsvraag. De leden der commissie onthouden zich van mededinging in een prijsvraag waarin op eenigerlei wijze door hen is geadviseerd.

De werkzaamheden der commissie, benevens de wijze van verkiezing harer leden worden geregeld bij huis-houdelijk reglement.

HOOFDSTUK 3. DE JURY.

ART. 5. De Jury wordt benoemd door den prijsvraaguitschrijver, bij voorkeur in overleg met de permanente commissie. De Jury zal in oneven getal zijn samengesteld uit architecten; wanneer een gemengde Jury mocht noodig zijn, zullen in elk geval de architecten daarin de meerderheid vormen.

ART. 6. Door het aannemen der benoeming verklaren de juryleden, dat zij noch middellijk, noch onmiddellijk materieel belang bij den uitslag van den wedstrijd hebben en niet zullen deelnemen in de uitvoering van eenigen bouw, die het direct gevolg van de prijsvraag kan worden geacht te zijn.

Alle leden van de Jury ontvangen van den prijsvraaguitschrijver een vooraf te bepalen honorarium, benevens vergoeding van reis- en verblijfkosten; de rapporteur geniet het dubbele honorarium. De Jury heeft het recht voor rekening van den prijsvraaguitschrijver, zich hulpkrachten te assumeeren, wanneer de omvangrijkheid harer werkzaamheden daartoe aanleiding geeft.

ART. 7. De Jury zal tegenover den prijsvraaguitschrijver en de mededingers alles in 't werk stellen om een regelmatig verloop der prijsvraag te verzekeren.

ART. 8. Voor zoover ontwerpen voorhanden zijn, die aan de eischen der prijsvraag voldoen, en die op zichzelf voldoende artistieke kwaliteiten hebben, zullen de uitgeloopte prijzen aan de relatief beste ontwerpen toegekend worden. Alleen wanneer de Jury van oordeel is, dat geen der ingekomen ontwerpen voor bekroning in aanmerking kan komen, kan zij de voor prijzen beschikbaar gestelde som geheel of ten deele onder de beste ontwerpen verdeelen, of bij te gering gehalte geheel inhouden.

Mocht de Jury bij eenig ontwerp wezenlijke afwijkingen van het programma constateeren, dan kan dat niet in aanmerking komen voor eenige bekroning.

ART. 9.: De Jury zal haar uitspraak in een uit te brengen rapport motiveeren en zooveel mogelijk over alle, doch in elk geval over de ontwerpen der laatste schifting, gedetailleerde beschouwingen leveren. Het volledige juryrapport zal zooveel mogelijk tegelijk met de juryuitspraak, doch in elk geval vóór de opening der tentoonstelling verschijnen en ter lezing liggen. Voor het vaststellen der eind-conclusie zal de Jury volstellig moeten aanwezig zijn. Bij ontstentenis van langen duur van een lid der Jury, waardoor de afwikkeling der prijsvraag aanzienlijk zou worden vertraagd, kan een plaatsvervangend lid door den prijsvraaguitschrijver worden benoemd in overleg met de Jury. Voor een plaatsvervangend lid gelden dezelfde bepalingen als voor de gewone juryleden.

De Jury neemt al hare besluiten met gewone meerder-

heid van stemmen. Na de uitspraak zal de verzegelde naambrief, behorende bij het eerst-bekroond ontwerp door den prijsvraag-uitschrijver in tegenwoordigheid van de jury worden geopend. Voor het openen van de naambrieven der overige bekroonde ontwerpen wordt de toestemming van de inzenders vereischt.

HOOFDSTUK 4. HET PROGRAMMA.

ART. 10. Het programma moet door den prijsvraaguitschrijver in overleg met de jury worden vastgesteld en door deze zijn goedgekeurd alvorens tot publicatie zal worden overgegeven.

Het programma zal bij voorkeur kosteloos verkrijgbaar worden gesteld.

ART. 11. Het programma moet duidelijk de bedoeling der prijsvraag uitspreken en nauwkeurig de gestelde voorwaarden omschrijven, waarbij facultatieve wenschen zooveel mogelijk vermeden dienen te worden. Indien voorkeur voor een bepaalden stijl bestaat, of door locale omstandigheden wordt voorgeschreven of een bepaalde stijl wordt uitgesloten, moet dit in het programma nader zijn vermeld. Het programma geeft voorts volledige inlichtingen omtrent terreingesteldheid, ligging, grondsoort, plaatselijke voorschriften, enz. De namen der jury-leden moeten in het programma zijn opgenomen.

ART. 12. Ter vermindering van onnoodigen arbeid en kosten wordt het aantal der verlangde teekeningen beperkt tot hetgeen strikt noodig is om het ontwerp te kunnen beoordeelen. Details op grooter schaal dan die der ontwerp-teekeningen mogen slechts dan gevraagd worden, wanneer zij voor het begrip van het ontwerp van bijzonder belang zijn. Indien een perspectief-teekening wordt gevraagd moet, indien de situatie dit meebrengt, het standpunt der mededingers worden aangegeven.

De teekeningen, modellen of andere stukken, die niet door het programma voorgeschreven zijn, zullen *buiten beschouwing* blijven, en niet worden tentoongesteld. Het programma schrijft voor een uniforme wijze van bewerking der inzendingen.

ART. 13. In het programma wordt duidelijk verklaard of ten aanzien van het aanhouden eener bepaalde bouwsom beslissende beteekenis gehecht wordt, zoodat alle plannen die deze som overschrijden, *uitgesloten* zijn, of wel, dat die bouwsom als een niet vaststaande grens is bedoeld, maar slechts als een aanduiding moet worden beschouwd.

Uitvoerige kostenberekeningen zullen in den regel niet worden verlangd en de begrotingen zooveel mogelijk worden opgemaakt volgens in het programma te stellen prijs-eenheden per M^2 . of M^3 .

Wordt echter de bouwsom *bindend* gesteld en tevens een gedetailleerde begroting gevraagd, dan moet het programma de noodige gegevens bevatten voor de uniforme bewerking, en een staat van ter plaatse geldende eenheidsprijzen bij het programma worden gevoegd.

ART. 14. Als datum van inlevering wordt beschouwd de dagteekening van het bewijs der verzending, dat des-

verlangd moet worden overgelegd. Elke inzending, die niet op den dag voor de sluiting der prijsvraag in het programma vastgesteld, is verzonden, zal *buiten beschouwing* blijven, en vóór de uitspraak der jury aan het correspondentie-adres teruggezonden worden.

ART. 15. Het programma zal de bepaling bevatten, dat de ontwerpen *anoniem* moeten zijn, en worden ingezonden onder een kenteeken of motto. Op straffe van *uitsluiting* is het aan inzenders verboden op de een of andere wijze de anoniemiteit vóór de uitspraak van de jury te verbreken.

Bij elke inzending zal in afzonderlijke verzegelde couverts moeten worden gevoegd:

a. een naambrief van den ontwerper.

b. een verklaring luidende:

„ondergeteekende inzender van het motto: verklaart dat dit ontwerp zijn geestelijk eigendom is.”

c. een correspondentieadres.

Het onder c. genoemde couvert zal vóór de uitspraak der jury door haar mogen worden geopend wanneer het noodig is, door tusschenkomst van den correspondent, met den ontwerper in briefwisseling te treden.

Het schrift op de teekeningen en bijbehorende stukken mag niet zijn het handschrift van den inzender.

ART. 16. Het totaal bedrag der uit te loven prijzen is minstens gelijk aan éénmaal het honorarium, dat bij vrije opdracht aan den architect voor den geleverden arbeid zou verschuldigd zijn. Als beginsel moet worden aangenomen, dat de uitvoering van het ontwerp wordt opgedragen aan den eerst-bekroonde, onder de bepalingen van de hier te lande geldende honorarium-regeling voor architecten. Het bedrag van den eersten prijs zal niet in mindering komen van het verschuldigde honorarium, wanneer tot de uitvoering van het ontwerp wordt besloten. Voor het geval dat de prijsvraag-uitschrijver zich het recht wil voorbehouden om den eerst-bekroonde het werk niet op te dragen, moet het programma de voorwaarden van schadeloosstelling bevatten, waarbij als minimum dient te worden aangenomen de helft van het bij uitvoering verschuldigde honorarium.

De prijsvraaguitschrijver kan zich in het programma het recht van aankoop van niet-bekroonde ontwerpen voorbehouden, tegen een prijs in het programma te vermelden, waarbij $\frac{1}{5}$ per ontwerp van het totaal bedrag der prijzen als *minimum* moet worden aangenomen.

Uitreiking der prijzen en aankoopssommen zal geschieden binnen één maand na uitspraak der jury.

Bij *besloten* prijsvragen zal iedere uitgenoodigde architect een vooraf te bepalen honorarium ontvangen; dit bedrag zal niet lager dienen te zijn dan $\frac{1}{2}$ van de som, welke bij vrije opdracht den architect als honorarium zou verschuldigd zijn voor den geleverden arbeid.

In een besloten prijsvraag zal de uitvoering altijd aan den eerstbekroonde worden opgedragen onder de bepalingen van de hier te lande geldende honorarium-regeling voor architecten, waarbij het bedrag aan hem, als uitgenoodigd deelnemer verschuldigd, niet in mindering wordt gebracht.

Elke prijsvraag-ontwerp blijft het geestelijk eigendom

van den vervaardiger, zonder wiens toestemming de prijsvraag-uitschrijver, respectievelijk de bouwheer, van het ontwerp geen gebruik mag maken, dit publiceren, of reproduceeren.

ART. 17. Alle ontwerpen met bijbehorende stukken, worden in daarvoor passende lokaliteit gedurende zulk een tijdsverloop tentoongesteld, dat alle mededingers geacht kunnen worden in de gelegenheid te zijn geweest de tentoonstelling, welke tijdig moet zijn aangekondigd, te bezoeken.

Bij prijsvragen in twee gedeelten (vóór- en eindwedstrijd) zullen de schetsontwerpen van den vóórwedstrijd eerst na de eind-uitspraak van de jury, en tegelijk met de ontwerpen van den eind-wedstrijd worden tentoongesteld, waarbij het volledige jury-rapport betreffende beide wedstrijden zal ter inzage liggen.

Aan ieder der uitgenoodigden voor den eindwedstrijd wordt door tusschenkomst van zijn correspondent, zijn schetsontwerp, door de jury en den prijsvraag-uitschrijver gewaarmerkt, ter nadere uitwerking voor den eindwedstrijd toegezonden met, onder verplichting van geheimhouding, de algemeene beschouwingen van de jury en datgene wat op zijn ontwerp in 't bijzonder betrekking heeft. De schetsontwerpen worden volledig weer gevoegd bij de zending van de ontwerpen voor den eindwedstrijd.

Art. 18. Het bureau van inlichtingen wordt gevormd door de jury; alleen de schriftelijke gevraagde inlichtingen worden door haar in overleg met den prijs-uitschrijver, op zoodanige wijze gepubliceerd, dat zij kunnen geacht worden ter kennis te komen van alle belanghebbenden; uitsluitend de op deze wijze verstrekte inlichtingen zullen beschouwd worden deel uit te maken van het programma. Het bureau van inlichtingen wordt op een in het programma vast te stellen dag, eenigen tijd vóór den datum van inlevering, gesloten.

Aldus vastgesteld den 16en September 1909, in een bijeenkomst van vertegenwoordigers uit de Besturen van: de Maatschappij tot Bevordering der Bouwkunst; Amsterdam, het Genootschap „Architectura et Amicitia”; Amsterdam, de Vereeniging „Bouwkunst en Vriendschap”; Rotterdam, den Bond van Nederlandsche Architecten; Amsterdam. In dezelfde bijeenkomst is bepaald:

- 1°. dat de ontwerp-regeling in bovenstaanden vorm aan de goedkeuring der ledenvergaderingen van de hierboven genoemde corporaties zal worden onderworpen.
- 2°. dat bij afkondiging van de aldus vastgestelde rege-

ling de verwachting zal worden uitgesproken, dat geen der leden van de aangesloten corporaties zich, hetzij als lid der jury, hetzij als mededinger, zal inlaten met eenige prijsvraag, waarbij deze algemeene regelen voor de prijsvragen niet behoorlijk zijn in acht genomen.

- 3°. dat wanneer een der aangesloten corporaties mocht worden aangezocht om te dienen van advies in eene uit te schrijven prijsvraag, zij dergelijke aanvragen steeds zal stellen in handen van de Permanente Commissie onder hoofdstuk 2 genoemd.

De Commissie van A. et A.
W. KROMHOUT CZN.
J. H. W. LELIMAN.
PAUL J. DE JONGH.

24 September 1909.

In aansluiting met het bovenstaande ligt het in de bedoeling een vergadering uit te schrijven voor de Architect-Leden der Maatij, aangezien het hier zuivere architectenbelangen betreft; in het Weekblad van 16 October a.s. zullen over deze vergadering nadere mededeelingen gedaan worden.

EXAMEN BOUWKUNDIG OPZICHTER 1909.

EXAMENVRAGEN 3^{DE} GROEP.

MAANDAG 8 MAART, voorm. 9—10 uur.

OPSTEL.

De candidaten ontvingen de twee volgende vragen, waarvan echter slechts één behoefde beantwoord te worden.

1. Hoe wordt beton bereid, en op welke wijze wordt het toegepast?
2. Geef eene omschrijving hoe in het algemeen eene rioleering gemaakt wordt voor een landelijk huis en hoe voor een gebouw in de stad?

MAANDAG 8 MAART, voorm. 10—12 uur.

MEETKUNDE.

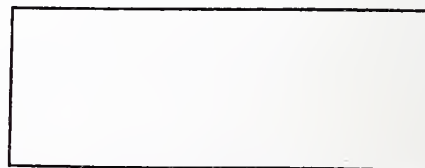

1. Construeer vier verschillende rechthoeken die een oppervlakte hebben gelijk de bovenstaande. De constructiën moeten verklaard worden.

Studeerenden voor Architect, Bouwkundig Ingenieur of Bouwkundige, Bouwkundig Opzichters en Teekenaars, die den leeftijd van 19 jaar hebben bereikt maar dien van 26 jaar niet zijn ingetreden, worden er aan herinnerd, dat zij Buitengewoon Lid der Maatschappij tot Bevordering der Bouwkunst kunnen worden; contributie f 7.50 's jaars, waarvoor o. a. het Bouwkundig Weekblad en het 2 maandelijks tijdschrift „Bouwkunst” wordt toegezonden.

1.

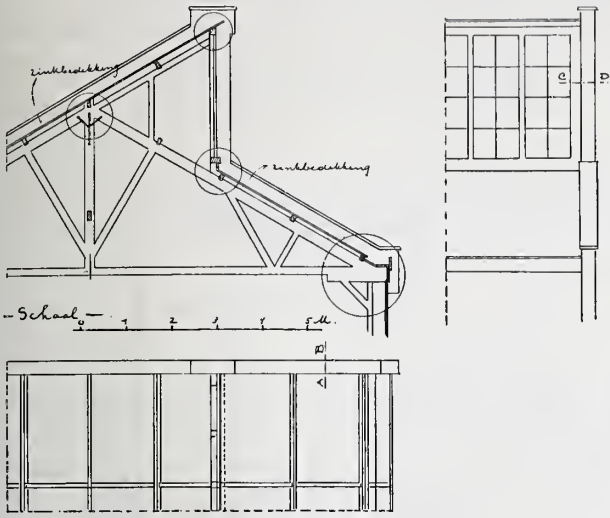

3.

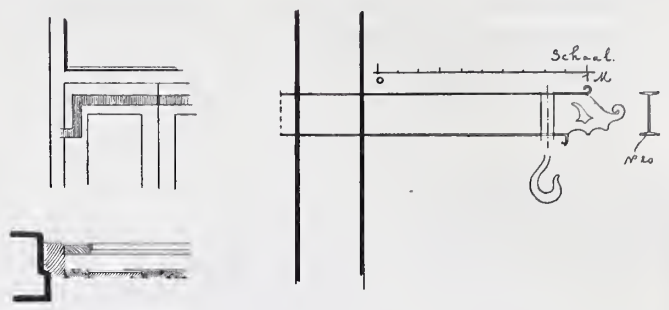

2.

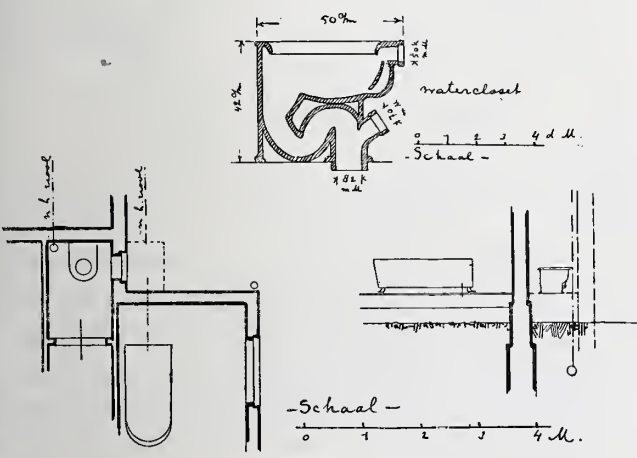

4.

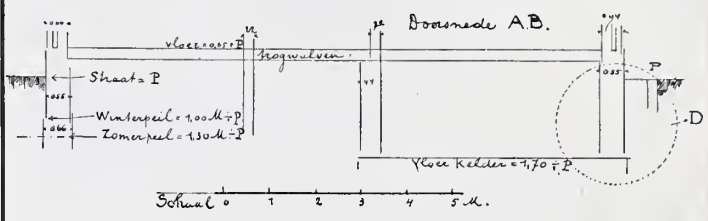

6.

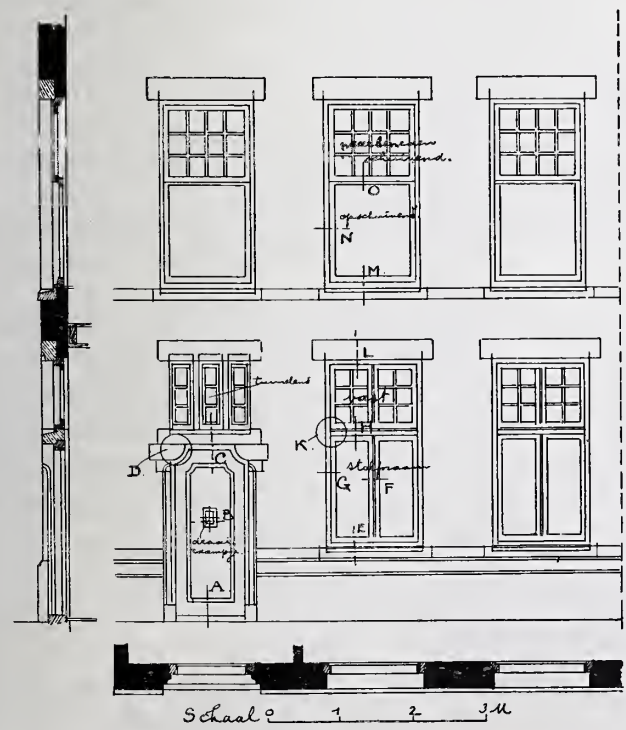

5.

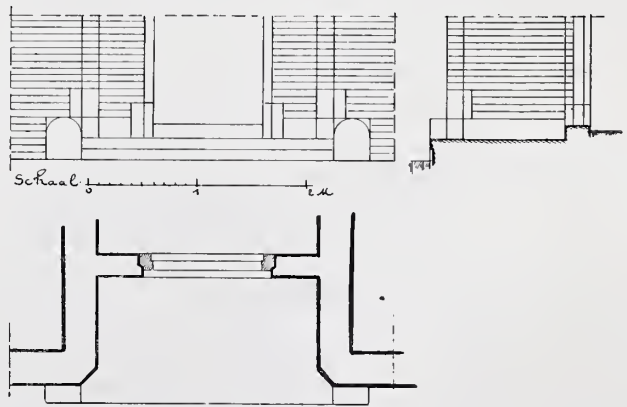

DERDE GROEP.

2. Van een cirkelsegment is de straal van het grondvlak 4 dM. en de pijl 8 cM.
Bereken het oppervlak van den cirkel waarvan het segment een deel uitmaakt.
3. Construeer de lijn

$$\sqrt{[2a^2 - a \sqrt{4a^2 - b^2}]} \quad a = \text{-----} \quad b = \text{-----}$$

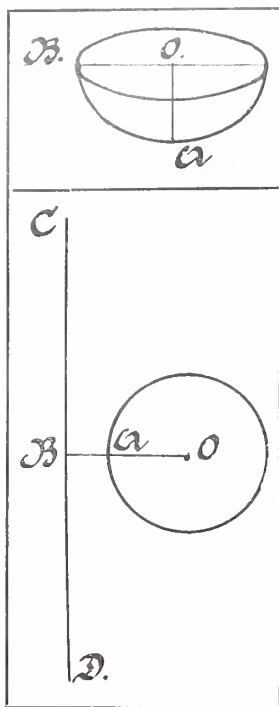

4. Van nevenstaand bolsegment is $OB = 9$ dM. en $OA = 6$ dM. binnenwerksche afmetingen.
Hoeveel liter kan dit segment bevatten?
5. Indien de cirkel OA om de as CD wentelt, hoe groot is dan de ruimte die hij doorloopt?
 $AB = 2$ cM.
 $AO = 5$ cM.
6. Bereken het oppervlak en den inhoud van een regelmatig achthoek, waarvan de ribbe een lengte heeft van 2 dM.

DINSDAG 9 MAART voorm. 10—12 uur.

BESCHRIJVENDE MEETKUNDE.

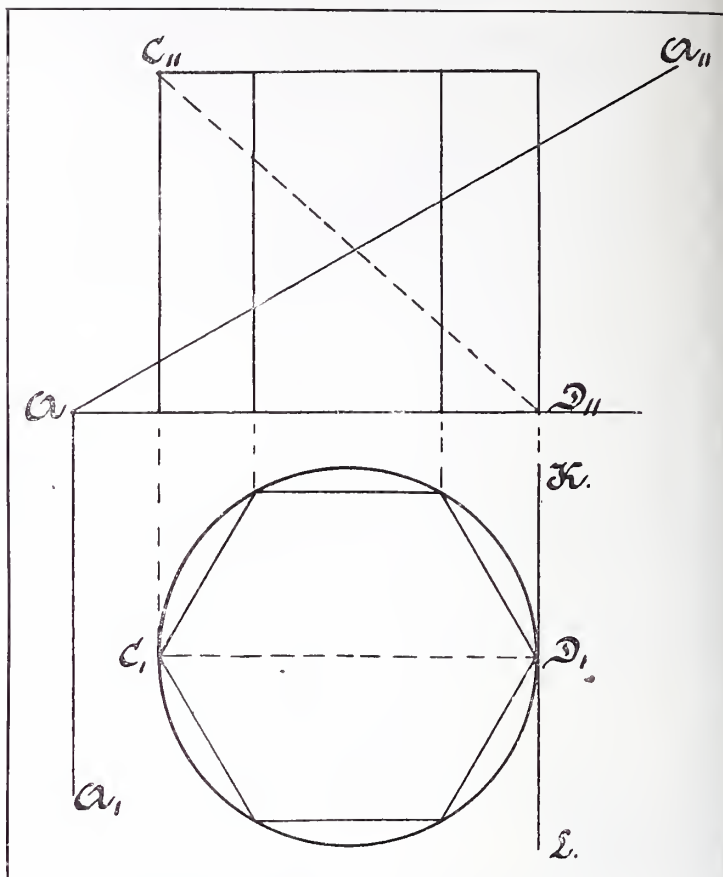

1. Sla de doorsnede van het vlak A^I en A^{II} met het zeszijdige prisma op het horizontale vlak neer.
2. Wentel het prisma om de lijn KL totdat de diagonaal CD een hoek van 60° met het horizontale vlak maakt en construeer in dien stand de beide projectiën van het lichaam en van de doorsnede.
3. Construeer de scheeve projectie van een blok in den vorm van een kubus onder een hoek van 30° .

MAANDAG 8 MAART n.m. 1—5 uur.

BOUWKUNDE.

De candidaten ontvingen eene schetsteekening van een kap met lantaarn. Zie fig. 1.
Gevraagd te teekenen in potlood op schaal 1 à 5 de met een cirkel omsloten gedeelten, benevens de doorsneden AB. en CD., waaruit de geheele samenstelling duidelijk blijkt.
De voornaamste zinkconstructies op ware grootte te teekenen.

DINSDAG 9 MAART voorm. $8\frac{1}{2}$ —10 uur.

STELKUNDE.

1. Vereenvoudig de breuk:

$$\frac{15y^2 - y - 5}{9y^2 - 3y - 2}$$
2. Bepaal het product van:

$$\left(m - \frac{m^2}{m-n}\right) \left(n - \frac{n^2}{m+n}\right) \left(\frac{m^2 - n^2}{m^2 n^2}\right)$$
3. Los de volgende vergelijkingen op:
 - a. $\frac{8y + 5}{y - 1} + \frac{1 + 132y}{1 + 3y} = 52$
 - b. $\frac{1}{2}(7x + 33y) - x = 11$
en $\frac{1}{12}(2y + 3x) + \frac{1}{6}y = 4$
 - c. $\frac{6 - x}{2 - x} = 1 - \frac{x + 5}{2x + 1}$

DINSDAG 9 MAART, n.m. 1—5 uur.

BOUWKUNDE.

De candidaten ontvingen een schetsteekening van een rioleeringsplan. Zie fig. 2.
Op de teekening schaal 1 à 50 zijn aangegeven de afvoer van twee zich ± 3.50 M. boven elkander bevindende closets en een badkuip.
Gevraagd te teekenen op een schaal van 1 à 20: den afvoer van het bad (met verloop), wijd 5 c.M. voorzien van looden stankafsluiter, loozende op eene gemetselde schepput met stankschermen. Verder de beide boven elkander gelegen closets met stand- en ontspanningspijpen; de looden standpijp wijd 11 cM., de rioolleiding van vergl. ijzeraarden buis, wijd 12 c.M.

WOENSDAG 10 MAART voorm. $8\frac{1}{2}$ —10 uur.

BOUWKUNDE.

De candidaten ontvingen eene schetsteekening van een ijzeren geheng buitenluik en een dito hijschbalk, zie fig. 3.

1. Gevraagd te teekenen op ware grootte: duimgeheng buitenluik waaruit ten duidelijkste de wijze van afhangen, etc. blijkt.

2. Gevraagd te teekenen op ware grootte; de bevestiging van den hijschhaak aan den hijschbalk.

WOENSDAG 10 MAART voorm. 10—12 uur.

OPMETEN.

De candidaten maakten eene opmeting van een detail van een naburig gebouw, hetwelk daarna in teekening werd gebracht.

WOENSDAG 10 MAART n.m. 1—5 uur.

BOUWKUNDE.

De candidaten ontvingen eene schetsteekening van een fundeeringsplan. Zie fig. 4.

Gevraagd: op deze teekening binnen het omljnde gedeelte de volledige paalfundeering te teekenen, en de doorsnede te voltooien.

Verder op $\frac{1}{10}$ te teekenen de details bij C en D.

DONDERDAG 11 MAART, voorm. 8 $\frac{1}{2}$ —10 $\frac{1}{2}$ uur.

REKENEN.

1. Los de volgende evenredigheid op:

$$\frac{x+2}{4\frac{1}{2}} : \frac{2\frac{1}{3}}{\frac{5}{8}} = 2.626 : 1.05$$

2. Herleid 2 Amsterdamsche roeden 5 voet en 7 duim tot Meters.

3. Een balk lang 3 M., breed 12 cM. en hoog 18 cM. is aan een uiteinde bevestigd.

a. Met hoeveel gewicht kan die balk veilig aan het andere uiteinde belast worden?

b. Hoeveel zou dit gewicht zijn, indien de balk aan beide uiteinden ondersteund en in het midden belast werd.

(Hierbij kan van een Vademecum gebruik worden gemaakt.)

4. In den loop van een jaar verdient een aannemer op 3 verschillende werken respectievelijk 2500, 1380 en 4000 gulden, doch verliest op een 4^{de} werk f 1600. Indien de aannemer met een kapitaal van f 36000 werkt, dat op rente gezet, hem 4% zou opgebracht hebben, wordt gevraagd te berekenen: Hoeveel percent heeft hij thans door zijn werken meer verdiend?

5. Een bak kan 7500725 dL. graan bevatten. Hoelang is de ribbe van dien bak als hij den vorm van een kubus heeft.

DONDERDAG 11 MAART, voorm. 10 $\frac{1}{2}$ —12 uur.

BOUWKUNDE,

De candidaten ontvingen eene schetsteekening van een gevel-detail. Zie fig. 5.

Gevraagd in teekening te brengen op $\frac{1}{10}$, den volledigen uitslag van het steenhouwwerk, zoodat de aansluitingen, de afmetingen en de verankering (dookgaten) duidelijk zichtbaar zijn.

Bovendien daarbij een staat te voegen van het steenhouwwerk (hardsteen).

DONDERDAG 11 MAART, n.m. 1—5 uur.

BOUWKUNDE.

De candidaten ontvingen eene schetsteekening van kozijnen met deuren en ramen. Zie fig. 6.

Gevraagd: te teekenen op ware grootte de details van: A, B, C, D, E, F, G, H, K, L, M, N en O.

REDACTIONEEL GEDEELTE.

DE TENTOONSTELLING VAN DUITSCH ARCHITECTUUR TE 'S GRAVENHAGE.



De voortdurende stroom van tijdschriften, boeken en plaatwerken, waarin alles wat op kunstgebied ter wereld komt, besproken en in beeld verspreid wordt, heeft langzamerhand met andere oorzaken een groote belangstelling in het leven geroepen voor de kunst onzer naburen. Vooral in Nederland is deze neiging zich op de hoogte te stellen van wat er gewrocht wordt door de architecten „van over de grenzen” zeer algemeen en ik geloof, dat dit een verblijdend verschijnsel is. Er is geen tijdperk te noemen waarin bij de kunstenaars een zoo sterk overzicht van en daardoor een zoo diep inzicht in hun tijd is waar te nemen als juist onze eeuw en dit moet langzamerhand een bewust streven doen ontstaan zonder welke onze kunst het niet goed meer stellen kan.

Hoewel wij ons in vele opzichten geestelijk meer aan Engeland verwant voelen is deze belangstelling toch dikwijls naar Duitschland gericht en dit vindt zijn oorzaak daarin, dat Duitschland, hoewel de uitingen niet eenstemmig bewonderd worden, een besliste kracht en een jeugdig energiek zoeken aan den dag legt. De oplossingen, die de Duitscher voor vele moderne aesthetische problemen gevonden heeft missen wel is waar dikwijls die ingetogen voornaamheid, die wij zoo graag zien, maar dit gemis wordt vergoed door een dikwijls gedurfde maar krachtige oorspronkelijkheid en een onverbrokkeld persoonlijk stempel.

Het werk dat thans door de Haagsche Kunstkring in zijn zalen wordt tentoongesteld, is uitsluitend van moderne Deutsche architecten. De vereeniging heeft blijkbaar getracht door het bijeenbrengen van deze verzameling, Holland in een nader contact met de Deutsche architectuur te brengen. Niet, een volledig overzicht van de Deutsche architectuur van onze eeuw te geven kon het doel van deze expositie zijn, daartoe zou zelfs een zeer veel grooter schaal ontoereikend zijn maar wel den voornaamsten persoonlijkheden gelegenheid te geven hun kunst ook in Holland te toonen. Dat enkele der genoodigden aan den oproep geen gehoor konden geven is oorzaak dat wij nog verscheidene groote namen missen, maar wat er aanwezig is, istoch reeds zeer belangrijk.

Donderdagmiddag werd de tentoonstelling voor eenige

genoodigden door den Voorzitter geopend en hadden wij daarna gelegenheid het geëxposeerde werk te bezichtigen.

Zooals de berichten reeds hadden aangekondigd zijn de volgende bouwmeesters door hun werk vertegenwoordigd.

Behrens — Billing — Birkenholz — Dülfer — Geszner — Gewin — Läuger — Metzendorf — Moritz — Pfeiffer en Groszmann — Pflaume — Schilling en Gräbner — Schmitz — Schumacher en Zippelius waaronder dus vooral de Karlsruher school uitmunt door voltalligheid. Op den dag der opening waren echter nog niet alle werken aanwezig zoodat het ons onmogelijk is ook zelfs een beknopt overzicht te geven, we zullen dit tot later moeten uitstellen.

Wanneer we in rekening brengen dat er juist op de Berlijners n.l. Behrens, Geszner en Bruno Schmitz, kunstenaars van grooten naam en algemeene bekendheid, gewacht wordt, durven wij uit het aanwezige materiaal reeds de voorspelling doen, dat deze tentoonstelling zeer belangrijk zal worden wanneer de inzendingen voltallig zijn.

Onze aandacht werd vooral getrokken door de uitmuntende inzendingen van Schilling und Gräbner, die hun werk hoofdzakelijk in reuzenfoto's te zien geven, van Schuhmacher die enkele zeer mooie teekeningen geeft van Martin Dülfer en van Billing, welke laatste niet ten onrechte een groot vak inneemt.

Het is mij opgevallen, dat deze expositie een groote verscheidenheid biedt, verscheidenheid van onderwerp, van teekening, van kleur vooral. Door de meeste inzenders is groote zorg besteed aan het uiterlijk der stukken, die alle in lijst en achter glas, het geheel een groote aantrekkelijkheid verleen, die het bezichtigen tot een genoegen maakt. Reeds bij een vroegere tentoonstelling in den Haagschen kunstkring werd opgemerkt dat het slagen voor een niet onbelangrijk deel van dit uiterlijk afhangt. Zonder dat de innerlijke waarde daardoor behoeft te verminderen geeft het een cachet van verzorgdheid en doet het de werken veel beter tot hun recht komen.

Wij kunnen nog mededeelen dat de tentoonstelling geopend blijft van 7 October tot 1 November, tegen een entree van f 0,25 uitgezonderd Donderdags.

v. H.

SOCIALE HYGIËNE EN -TECHNIEK.

VI.

THEORIE EN PRACTIJK.

 n het „*Bouwkundig Weekblad*” van 25 September j.l. No. 39 komt van de hand van den heer V. voor een vertaling van een opstel uit de „*Deutsche Bauzeitung*”, die de tendenz heeft te zijn een weerlegging van ons artikel in het „*Bouwkundig Weekblad*” van 18 September j.l. No. 38, in welk artikel de stelling werd verdedigd, dat het voor ons,

Hollandsche hygiënisten, zaak is, in de naaste toekomst de bebouwing van de *buitenwijken* onzer steden in het oog te houden en zorg te dragen, dat *daar* de gemeente meesteresse wordt van het bouwterrein.

Men zal zich herinneren, dat in ons artikel van 18 September een stelling werd ontwikkeld, die lijnrecht stond tegenover eene, door den Heer Everwijn Lange ten grondslag gelegd aan een artikel in het „*Algemeen Handelsblad*” en waarin juist de *binnenstad* als het meest gewenschte terrein voor den bouw van arbeiderswoningen genoemd werd.

Ook in de vertaling van den heer V. wordt het laatst genoemde denkbeeld uitgewerkt en tevens medegedeeld, dat het in Stuttgart zelfs in practijk gebracht is, door werkelijk een gedeelte der oude binnenstad met volkwoningen te bebouwen.

„Hiertoe moest men 70 gebouwen aankopen, die door hun bezitters voor een deel zeer hoog geschat werden. „Slechts aan de onvermoeidheid, ijver en handigheid van den heer Hengerer gelukte het aannemelijke prijzen te bedingen; zoo werd de M². in doorsnede met 477 Mrk. betaald, terwijl de laagste prijs 206 Mrk. en de hoogste 1027 Mrk. bedroeg. Zodoende kwam men tot een gezamenlijken prijs van 3.216.000 Mrk. Een kostenraming gaf een te verwachten rente van 4.2 % „zoodat na aftrek van een bedrag van 1.2 % voor dekking der onkosten, belasting, enz. voor de benoodigde gelden een rente van 3 % overblijft. De vraag tot het verschaffen van de middelen op dezen rentevoet werd opgelost, doordat Geh. Hoffrat Dr. Von Pfeiffer 1 miljoen, en zijne vereeniging 250.000 Mrk. ter beschikking stelden en ten slotte de stad zich bereid verklaarde voor de onderneming, in aanmerking nemende de groote beteekenis voor de volksgezondheid en het stedelijk belang, 4 miljoen te geven”.

Hierna volgt een beschrijving van de wijze waarop het werk werd uitgevoerd, terwijl de heer V. dan aan de vertaling toevoegt de vraag:

„Zou zoo iets in Amsterdam tot de onmogelijkheden behooren?”

Hierop zouden wij willen antwoorden: „Nee!” — mits men in Amsterdam ook kon beschikken over 1^e een Herr Pfeiffer, die 1.000.000 Mrk. 2^e een vereeniging van Herr Pfeiffer, die 250.000 Mrk. en 3^e een gemeentekas die 4.000.000 Mrk. gaf en dat alles tegen een rente van slechts 3 %.

En tenslotte is nog noodig een zoo doordrongen zijn van den ernst van het vraagstuk aan de bevoegde autoriteiten, dat men genegen is terreinen aan te koopen voor de verbetering der volkshuisvesting voor prijzen van 206 tot 1027 Mrk. de M².

Ons en vermoedelijk ook den heer V. is bekend, dat in een der eerste Hollandsche steden onlangs een mooi plan tot verbetering der volkshuisvesting afstuitte op den eisch van den eigenaar der aan te koopen terreinen, om voor grond met opstal te ontvangen f 7.00 per M². En dat is toch nog een weinig minder dan 206 Mrk. per M². Maar afgezien van het feit, dat men in ons land

de enorme beteekenis van het vraagstuk der volkshuisvesting nog niet inzielt en dat de Hollandsche kapitalisten hun geld eenmaal niet in binnenlandsche ondernemingen steken (waardoor een meneer Pfeiffer niet zoo gemakkelijk zou zijn te vinden) ook de toestand van ons gemeentelijk financiënwezen doet het Stuttgarter plan voor „Amsterdam tot de onmogelijkheden behoorren”.

Dat plan is uitnemend geschikt voor mooie beschouwingen, maar de practische uitvoerbaarheid is voor ons althans nog zeer ver te zoeken, waarom de vraag van den heer V. ons een mooie gelegenheid biedt, dat eens uitvoerig aan te toonen. Dan zal blijken, dat de vertaling van den heer V. de *bedoeling* had het standpunt van den heer Everwijn Lange te verdedigen, maar inderdaad een krachtig pleidooi is voor de juistheid van onze meening.

Wanneer men op het terrein der volkshuisvesting geen onbekende is, dan weet men, dat in bijna alle Nederlandsche steden met een eenigszins sterke industriele ontwikkeling, de vraag naar bewoonbare arbeiderswoningen — ja, feitelijk zelfs mede naar *onbewoonbare* — met den dag dringender wordt. In alle dergelijke steden heerscht in meerdere of mindere mate woningnood, waardoor aan een werkelijk ernstig streven, om verbetering aan te brengen in de dikwijls zeer treurige woningtoestanden der kleine luijden, groote hinderpalen worden in den weg gelegd.

Zooals wij thans het onderling verband van de te behandelen onderdeelen onzer maatschappelijke machine zien, is de woningnood eenvoudig een logisch gevolg van de maatschappelijke ontwikkeling in de gemeenten; van de uitbreiding in industrie, handel en verkeer.

Iedere uitbreiding daarvan heeft vraag naar arbeidskracht en vermeerdering van arbeidskracht heeft weer vraag naar huisvesting tengevolge. Hoe sterker zich dus in een stad de industriele ondernemingen en bedrijven ontwikkelen, hoe sterker zich daar de arbeidersklasse uitbreidt, terwijl het aantal arbeiderswoningen niet noemenswaard vermeerdert.

Hoe is deze met alle logica strijdende toestand ontstaan? De ervaring heeft toch steeds geleerd, dat eigen- en revolutiebouwers terdege partij weten te trekken van een tekort aan huisvesting en daaruit zoete winsten wisten te maken.

Waarom gebeurt dat dan nu niet? Eenvoudig, omdat die „zoete winsten” op zich zouden laten wachten.

In steden als wij bedoelen, met een vrij sterke economische ontwikkeling stijgt in den regel ook de waarde van den grond zeer snel; de fabelachtig hooge prijzen, als waarvoor volgens den heer V. in Stuttgart de bouwterreinen werden aangekocht, zijn er de bewijzen voor. En daarmee ontstaat de voornaamste oorzaak van den woningnood. Het kapitaal, noodig voor den bouw van een voldoende aantal arbeiderswoningen met een weekhuur van f 1.50—f 2.50 kan niet voldoende rente meer opleveren, omdat de bouwgrond te duur is en het onmiddellijke gevolg is natuurlijk, dat de vermeerdering

van het aantal arbeiderswoningen geen gelijken tred houdt met de uitbreiding der arbeidersklasse.

Hierdoor ontstaan toestanden, die inderdaad onhoudbaar zijn te noemen en vooral het tegenwoordig zoo veelvuldig voorkomen van splitsing van één woning tot meerdere is er het onmiddellijke gevolg van. De menschen — geen woning kunnende vinden waarvan de huurprijs in redelijke verhouding staat tot hun inkomsten — „trekken bij elkaar in”; vrienden of familie besluiten hun woning met dergelijke dakloozen te deelen en doen daarmee dan gezondheid, zedelijkheid en en beschaving geweld aan.

Hoe daarin nu verandering te brengen? Door de wettelijke verbodsbepalingen op die woningsplitsing gesteld, in al hun consequenties toe te passen en de gezinnen, die bij familie of kennissen onderdak vonden zonder genade op straat te zetten? In de momenteele situatie zou men daarmee van kwaad tot erger komen.

Neen, alleen art. 32 der Woningwet kan in dit uiterst moeilijk probleem een oplossing geven. „Ingeval dit noodzakelijk is voor een richtige uitvoering van deze wet” — aldus art. 32 — is gemeentelijke woningbouw onder goedkeurig van Geduputeerde Staten geoorloofd. Welnu, de „noodzakelijkheid” is thans in tal van gemeenten aanwezig, als gevolg van het van particuliere zijde niet meer voldoen aan de vraag naar arbeidershuisvesting.

Met zeer vele woninghygiënisten zijn ook wij van meening, dat in art. 32 der Woningwet een ernstige leemte schuilt, omdat daarin niet is vastgelegd de *verplichting* van de gemeentebesturen, om tot gemeentelijken woningbouw over te gaan, zoodra „dit noodzakelijk is voor een richtige uitvoering van deze wet.”

Doch — en hiermede komen wij tot het leveren der bewijzen, dat het Stuttgarter plan onze steden vooralsnog onuitvoerbaar is — wat zou ons *thans* zulk een dwingend karakter van art. 32 baten? Zouden wij dan niet hebben te kampen met woningnood?

Ongetwijfeld evenzeer! Want al was de wil van b.v. het Amsterdamsche gemeentebestuur ook nog zoo goed, waar zou het *thans* de Stuttgarter 4.000.000 Mrk. vandaan halen?

Het is met de gemeentefinanciën allertreurigst gesteld en wij gelooven niet, dat er één vraagstuk is, waarvan de oplossing meer dringt, dan dat, om evenwicht te brengen tusschen de gemeentelijke inkomsten en uitgaven. Want zoo lang dat evenwicht niet is hersteld, kan een dwingend karakter van art. 32 der Woningwet en iets anders evenmin, ons brengen tot gemeentelijken woningbouw, tot voorziening in het nijpend gebrek aan volkshuisvesting.

* * *

Uit eenige hierna te noemen cijfers *) moge blijken welk een chaos het in ons gemeentelijk financiënwezen thans is en hoe dat een gevolg is van de zware en ongelijkma-

*) De cijfers zijn voor een goed deel ontleend aan een prae-advies van den heer W. H. Vliegen op het wetsontwerp-Heemskerk, tot wijziging der financieele paragraaf in de Gemeentewet.

tige lasten, die de rijkswetgeving op de gemeentelijke schatkisten legt.

Zoo werd in het jaar 1906 door *alle* gemeenten in ons land — tellende tezamen 5.672.234 inwoners — voor de politie uitgegeven een bedrag van 5.381.518 gulden, terwijl het aandeel daarin van de vier grootste steden: Amsterdam, Rotterdam, den Haag en Utrecht — met tezamen 1.318.234 inwoners — 3.045.059 gulden bedroeg. De vier grootste steden, bevattende ongeveer $\frac{5}{21}$ van de geheele landsbevolking, gaven dus voor de politie uit niet $\frac{5}{21}$ van het bedrag dat alle gemeenten tezamen uitgaven, doch niet minder dan ongeveer $\frac{12}{21}$ van dat bedrag. Amsterdam alleen — tellende $\frac{1}{10}$ der landsbevolking — betaalde 1.259.950 gulden of ongeveer $\frac{1}{4}$ van het door alle gemeenten uitgegevene.

Voor armenzorg werd in hetzelfde jaar door alle gemeenten tezamen uitgegeven 8.708.017 gulden, terwijl het aandeel van Amsterdam, Rotterdam, den Haag en Utrecht daarin bedroeg 4.008.604 gulden, hetgeen weer *niet* is $\frac{5}{21}$, doch ongeveer $\frac{10}{21}$ van het totaal bedrag van alle gemeenten.

Ook voor onderwijs zien wij hetzelfde. Alle gemeenten gaven in 1906 tezamen voor onderwijs uit 28.045.332 gulden, terwijl Amsterdam, Rotterdam, den Haag en Utrecht samen daarvoor uitgegeven hebben 11.083.389 gulden; ook hier is de verhouding weer zoek, aangezien het aandeel weer *niet* is $\frac{5}{21}$ doch ruim $\frac{8}{21}$ van het totaal bedrag.

Voor politie, armenzorg en onderwijs betaalden alle gemeenten in ons land tezamen 42.134.867 gulden terwijl de vier grootste steden met $\frac{5}{21}$ der landsbevolking daarvoor betaalden 18.137.052 gulden of ruim $\frac{9}{21}$ van het door alle gemeenten uitgegevene.

Geen spoor is hier dus te vinden van eenig verband tusschen aantal inwoners en uitgaven, hetgeen het onmiddellijke gevolg is van het afwentelen van eigenlijke rijkslasten op de gemeenten. Ook in de kleinere gemeenten onderling is van dat verband niets te bespeuren, zooals uit het volgende staatje kan blijken:

Gemeente	Aantal inwoners.	In 1906 uitgegeven voor:	
		Armenzorg.	Lager onderwijs.
Schiedam . . .	30.038	14.285	155.552
Enschede . . .	31.838	150	124.270
Apeldoorn. . .	32.548	15.562	102.443
Zwolle	33.051	9.144	144.343
Delft.	33.916	35.485	129.652
's Hertogenbosch	34.383	—	29.826
Leeuwarden . .	34.789	47.824	180.622
Maastricht . .	36.474	250	36.588
Dordrecht . . .	44.449	62.450	184.035
Tilburg.	47.513	65.962	31.691

Al deze cijfers geven naar onze meening een duidelijk beeld van de anarchie, de stelselloosheid in ons gemeentelijk financiënwezen: Tilburg met 47.513 inwoners gaf voor onderwijs uit 31.691 gulden, terwijl Schie-

dam met slechts 30.038 inwoners daarvoor 155.552 gulden, of ongeveer 5 × zooveel betaalde.

Maar ook de bronnen, waaruit de gemeentelijke inkomsten moeten toevloeien, zijn lang niet overal even mild. Zoo was gedurende het belastingjaar 1907—1908 het totaal bedrag der in de vermogensbelasting aangeslagen vermogens.

in Amsterdam	820 mill. gulden	of	1 mill. per	670 inw.
„ Rotterdam	474	„	„	1 „ „ 850 „
„ den Haag	953	„	„	1 „ „ 256 „
„ Arnhem	191	„	„	1 „ „ 330 „
„ Groningen	100	„	„	1 „ „ 742 „
„ Breda	427	„	„	1 „ „ 642 „

Uit dit staatje blijkt dus, dat het belastbaar vermogen per gemiddeld 650 inwoners te *Amsterdam* nagenoeg even groot is als te *Breda*. En al is nu hieruit niet met zekerheid te concluderen, hoe de verhoudingscijfers voor het belastbaar *inkomen* zullen zijn, zoo verbazend veel zullen zij die voor het belastbaar *vermogen* niet ontlopen. Als men zich dan even indenkt de enorm veel hogere kosten der gemeentelijke huishouding voor een gemeente als Amsterdam, vergeleken bij Breda, zooals uit de vorengenoemde cijfers voor politie, armenzorg en onderwijs is gebleken, dan behoeft men zich niet te verbazen over de financieele uitputting van bijna alle groote Nederlandsche gemeenten.

En dan zal men óók begrijpen, dat alvorens een Stuttgarter woningplan in ons land voor uitvoering vatbaar is, er eerst nog het een en ander aan zal moeten vooraf gaan. Alvorens men hier bouwterreinen kan aankopen voor prijzen van 206—1027 Mrk. per M²., zal eerst het gemeentelijk financiënwezen in betere banen moeten worden geleid; zal evenwicht moeten worden gebracht tusschen inkomsten, uitgaven en aantal inwoners; zullen lasten, die thans ten onrechte op het gemeentelijk budget drukken moeten worden afgewenteld en zal men — in tegenstelling van thans — de gemeentelijke inkomsten moeten zoeken *waar ze zijn*. Als *dat* dan in orde is, dan aan art. 32 der Woningwet een dwingend karakter gegeven en . . . wij gaan de Stuttgarter *theorie* in *practijk* brengen.

Maar tot zoolang — wij blijven er bij — zal het verstandig zijn te doen wat mogelijk is, n.l.: voor de arbeiders te stichten mooie, gerieflijke, gezonde en vroolijke woningen en daarbij te zorgen — *door die woningen te bouwen in de buitenwijken* — dat de huurprijzen uit een arbeidersinkomen kunnen worden bestreden.

Arnhem, October 1909.

J. L. B. KEURSCHOT.

HET BREDASCHE ONGEVAL.

Maar te zelden leest men een artikel, dat van 't begin tot 't eind zoo goed loopt als dat van collega A. R. Freem in 't Weekblad van 1.1. Zaterdag. Wat zeer zeker velen hebben gedacht bij het vernemen van 't Bredasche ongeval, heeft hij helder en klaar onder woorden gebracht.

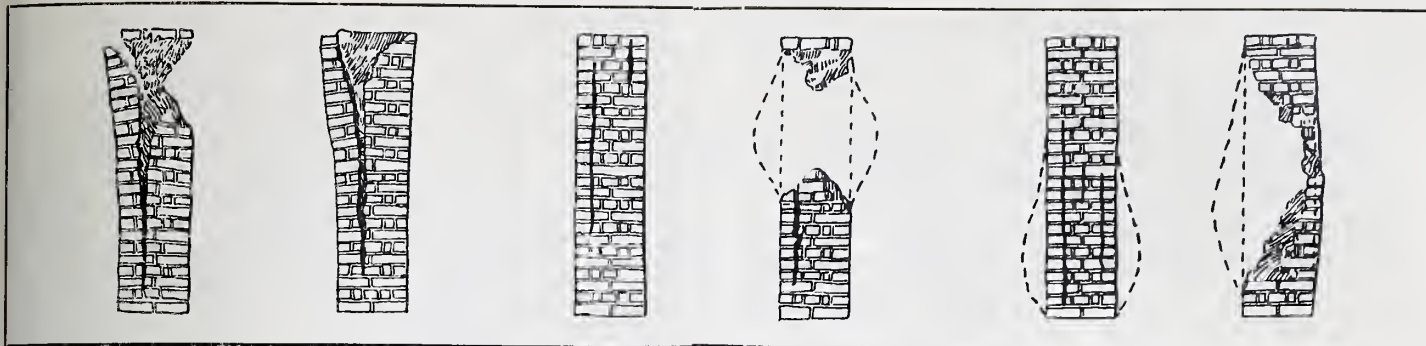

Commentaar zou dus overbodig zijn. Maar toch de veelheid van factoren op blz. 482 van zijn artikel opgenoemd als de oorzaken waardoor een gebouw een *solied bouw-werk* of een *prul* wordt, belet, dat de hoofdoorzaak van dergelijke *ongelukken* niet alleen *aangewezen*, maar ook inderdaad worde *weggenomen*.

Bij uitsluiting van alle andere oorzaken zal wel verregaande slordigheid in de uitvoering, gevoegd bij slechte hoedanigheid der materialen, steen en mortel, meestal zijn aan te wijzen als de factoren, welke het wanproduct opleverde, dat niet in staat blijkt de taak te volbrengen die er voor was weggelegd.

De kwaliteit van de steen doet nog weer minder mede, dan de specie en het metselverband. Uit verschillende proefnemingen (zie o. a. V. d. Wijnpersse Stat. berek. van constr. uit de Burgerl. Bouwk. 2e druk blz. 221 e.v.) toch is gebleken, dat de vastheid van metselwerk in hoofdzaak wordt beheerscht door die van de mortel.

Zoolang nu op dien, met slechte mortel en niet in behoorlijk verband opgetrokken, muur maar niet meer komt te rusten dan de gewone vloerbelasting van woonhuizen, kan hij 't nog lang volhouden eer proefondervindelijk het bewijs van zijn ondeugdelijkheid wordt geleverd.

Komen echter plaatselijk zwaardere belastingen voor, tengevolge van onderslaghoeken of muurdragende binten, hoe gemakkelijk ontstaat dan niet eene plaatselijke inknijping, die eenmaal ontstaan, zich voortzet tot er verbrijzeling uit volgt.

Uit alle verslagen van proeven, doorgevoerd tot de breuk, van gemetselde penanten blijkt, dat zelfs bij deugdelijk werk, de *verbrijzeling begint* met het uit de voegen drijven van de metselspecie. Hoeveel meer dus bij werken met half gevulde voegen in mortel, die er louter nog maar den naam van draagt.

Het moge dan al waar zijn, dat de achteruitgang in vak-kennis en praktische waardigheid van 't gros der jongere bouwvakarbeiders voor een deel gevolg is van 't gebrek aan beoordeelingsvermogen van practisch werk bij de jongere architecten, hoofdzaak is het totale gemis aan eenige waardeering van eigen werk, aan zelfrespect mag ik wel zeggen, bij de arbeiders, wier eenigste vraag is: hoe verdien ik 't meest en 't vlugst.

De hoofdvraag ter voorkoming van dergelijke ongevallen zal dus wel moeten zijn: zou 't mogelijk wezen om in de hoedanigheid van het metselwerk verbetering te brengen?

Nog eerst even een klein staaltje, dat juist dezer dagen mij ter oore kwam.

Er wordt in een stadje van de grootte van Breda gebouwd een dubbel woonhuis, de begane grondverdieping ingenomen door kantoren, remise en bergplaatsen, aan één groote ruimte, de binnenmuren van de woningen er boven en den achtergevel dragend op ijzeren binten.

Door het bouwtoezicht ter plaatse werd voorgeschreven, dat onder die binten opgetrokken moesten worden penanten, van bepaalde opgegeven zwaarte, gemetseld van klinkers in sterke cementmortel.

Laat ik zeggen, dat deze bouw ook was 't eerste uit te voeren werk van een jong timmerman-architect-aannemer, die voor het metselwerk een goed bekend metselaarsbaas had genomen.

Op fondeering en trasraam was door het bouwtoezicht behoorlijk toegezien. Eenige dagen later ziet de ambtenaar van dien dienst, dat de penanten worden opgetrokken aldus. De omtrek is gaaf metselwerk, de zachtere steenen van de aansluitende muurgedeelten loopen (voor het verband) in de penant door, welks binnenvlak voor een groot gedeelte een prachtige gelegenheid bleek, stukjes steen kleiner dan halve steenen op te werken. En dan dit laatste op de bekende manier. Eerst het laagje gelegd en dan met de truffel een kwak specie er op, het bovenste nog eens afgeschept en nogmaals neergekwakt, afgestrecken, en klaar is Kees.

Uitvoerder en metselaars werden toen met nadruk er op gewezen, dat die penanten nu niet bij uitstek de plaatsen waren om de gebroken steenen in op te werken, dat de hardere steenen van de penanten in de muren moeten doorloopen, enz. enz. alles omdat het hier bijzonder er op aankwam op het werk te kunnen vertrouwen.

Zie zoo nu zal 't beter gaan denkt men allicht, doch een paar dagen later was men wel weer op de zoeven gewraakte wijze bezig. De uitvoerder keek er niet na en de metselaars werkten bij voorkeur de stukjes in het inwendige der penanten weg.

Zoo juist komt mij in handen een calque, vroeger eens overgenomen van een verslag van proefnemingen — aangehaald in V. d. Wijnpersse blz. 221 — waaruit te zien is hoe bij penanten van metselwerk verbrijzeling van binnen af ontstaat. Het heeft misschien zijn nut die afbeeldingen hierbij af te drukken. Een figuur zet zich gemakkelijker in het geheugen vast dan een betoog. De vraag of daarin verbetering te brengen is nogmaals op-

vattende zou ik meenen te mogen antwoorden van ja. Als allen, die op eenigerlei wijze toezicht uitoefenen op de uitvoering van bouwwerken zich eens voornemen om voorloopig steeds en overal te letten op behoorlijk metselverband, goede mortelmenging en bovenal vol en zat in den mortel inwrijven der steenen, zonder te spoedige ontmoediging bij aanvankelijk weinig succes, dan zal het althans in 't eind wel gaan verbeteren en wordt 't tijd ook het werken der overige arbeiders grondig te corrigeren.

J. H. SCHAAD.

INHOUD VAN TJDSCHRIFTEN

Architectura no. 39. *Van de Afdeling. Voortgezet en hooger bouwkundonderricht, slot jaarverslag.*

Het oude stadhuis te Woerden, uitvoerige beschrijving met afbeelding van een knappe penteekening door Corn. de Graaf.

De Haagsche tram, kort kritiekje op het onzinnige van sommige versieringen der tramrijtuigen op Koninginnedag.

Technisch gedeelte. IJzerversterkingen in muren.

Bescherming tegen roest door houtskool en viviamet.

Moderne houten dakconstructies met groote spoorwijdten, naar Ing. E. Kolb, met afb., van de constructie in het Marine-paleis op de Internationale Tentoonstelling te Milaan.

Architectura no. 40. *Algemeene Regelen voor Nationale Bouwkundige Prijsvragen.* Zie onder Officieel gedeelte van dit Bouwkundig Weekblad.

Verslag van de Genootschapsvergadering op 27 September. Spreker de heer H. P. Berlage Nzn., over het Haagsche Uitbreidingsplan.

Tentoonstelling van moderne Architectuur te 's Gravenhage, kort bericht.

Zou het waar zijn? Een lid van A. et A. „verneemt” phantastische dingen omtrent een prijsvraag voor de verbouwing van de magazijnen van Hirsch en Co. aan het Leidsche Plein, ontstaan op instigatie van de Maatschappij enz. (Dingen, die hij onschuldig-weg fantastisch noemt, maar . . . toch gewichtig genoeg acht om in het orgaan van het Genootschap A. et A. te publiceren! Is dit lust tot fantasie of tot . . . politiek? Overzichtschrijver).

Afdekkingen van holle steen.

De Bouwwereld no. 38. *J. A. v. d. Kloes. De gevolgen van het gebruik van verkeerd samengestelde mortels*, beschouwingen over tras, kalk, zand en cement in mortels. De meeste verweeringsverschijnselen aan gebouwen hebben hun oorzaak minder in de steen dan wel in den mortel. Voor wetenschappelijk onderzoek ligt hier nog een uitgestrekt nagenoeg onbewerkt veld open.

Het Huis Honselaarsdijk, door Th. Morren. Bespreking van dit boek, met 2 afb.

De Opmerker no. 39. *Christelijke Kunst*, bespreking van de tentoonstelling te Dusseldorf, overgenomen uit Deutsche Kunst und Decoration.

Verslag v. d. Comm. van het K. I. v I. betreffende de wenschelijkheid tot oprichting van een Rijks-Proefstation voor bouwmaterialen, ontleend aan de Ingenieur.

De Opmerker no. 40. *Automobiel-Garages*, bespreking van de eischen, waaraan zij moeten voldoen; garage met binnenplein, met traverse, met schuine standen, voor huurauto's, met enkele plattegronden.

Uit de Staatsbegrooting 1910.

Jaarverslag Bond v. Ned. Architecten.

Deutsche Bauzeitung no. 74. *Von den Dolomiten nach Venetiën.* Reisbeschrijving door Prof. W. Manschot. Frankfurt a Main.

Deutsche Bauzeitung no. 75. *Frankische Architectur*, door Prof. Ehemann. Berlijn. Afbeeldingen in den text en afzonderlijke plaat.

Achtereenvolgens worden behandeld het Karolingische tijdperk van 687—922, het Vroegromaansche van 922—1100 en de bloeitijd van de Romaansche kunst, 1100—1190.

Prof. Seitler uit Dresden komt op de opmerking van den architect Hecht betreffende de *rookafvoerkleppen* in de toeschouwersruimten van *schouwburgen* terug. Zooals reeds medegedeeld, verwerpt deze zulke kleppen, welke in de nieuwe verordening zijn gebleven. Prof. Seitler wil aantoonen dat de ramp te Chicago geenszins te wijten was aan de aanwezigheid van die afvoerkleppen dan wel dat de kleppen op het tooneel waren vastgespijkerd, waardoor de vlammen niet naar boven konden uitwijken. Door het openen van een deur stroomde lucht naar de zuurstofarme verbrandingsgassen, waardoor knalgas ontstond, dat ontplofte en het asbestscherm en de schichtvlammen in de toeschouwersruimte drongen.

Een fout was nu vooral, dat de afvoerkleppen vlak boven de galerij waren aangebracht waardoor de vlammen onmiddellijk naar de menschen werden gezogen. Had men de kleppen dicht bij het tooneel aangebracht dan zou het ongeluk minder erg geworden zijn.

De kleppen in de toeschouwersruimte acht hij noodig opdat bij het niet functioneeren van die op het tooneel, toch de gassen een uitweg kunnen vinden. Men bereikt er tevens mede dat door de geopende deuren de lucht in de zaal dringt en dus verstikking is uitgesloten.

Deutsche Bauzeitung no. 76. *Frankische Architectuur* door prof. E. Ehemann te Berlijn, met afbeeldingen in den text en afzonderlijke plaat.

Behandeld worden het Laatromaansche tijdperk van 1190—1245 en de Overgangsstijl van 1200—1260.

Mededeelingen over cement, beton en cementijzer. Beschrijving van de *bouw der papierfabriek „Papyrus”* te Waldhof bij Mannheim.

Opmerkingen van Dr. Ing. Schrödter naar aanleiding van de verklaring van de vereeniging van Deutsche Portland-Cementfabrikanten getiteld „Portland-Cement en de Slakkenmenging.”

Hij meent dat tot eenige afbrekende critiek over ijzercement geen aanleiding kan bestaan daar een desbetreffende commissie, waarin ook vertegenwoordigers der portlandcement-fabrikanten zitting hadden, een gunstig oordeel heeft uitgesproken.

Bijblad. Technische Mededeelingen. Profielijzer voor cementijzerconstructies, door Carl Weber. Hierin wordt gewezen op een patent, waarbij kruisvormig profielijzer zoodanig wordt gewalst dat de beugels, welke eveneens van bijzonderen vorm zijn, niet verschuiven kunnen.

Glasuren en verfstof ter vervanging van loodwit dekt zeer goed en droogt snel. Het wordt gebruikt bij de Deutsche marine voor schepen en door spoorwegbesturen voor de wagens.

Het nieuwe slachthuis met veemarkt te Stuttgart werd 30 Augustus in gebruik genomen. Het dient nu 380.000 inwoners en is 12.1 H.A. groot. Gerekend is op uitbreiding tot 500.000 inwoners.

Een provisorische spoorweg verbinding van $3\frac{1}{2}$ K.M. is aangelegd. De bouwkosten zonder grondaankoop bedragen ongeveer 3.30 Millioen gulden.

PERSONALIA

De jury heeft voor den „Prix de Rome” voor architectuur den gouden eerepenning toegekend aan den heer D. F. Slothouwer B. I. te 's-Gravenhage.

BOUWKUNDIG WEEKBLAD

ORGAAN VAN MAATSCHAPPIJ
TOT BEVORDERING DER BOUWKUNST

Bestuur v. d. Maatschappij: A. SALM G.B.ZN., Voorz., W. J. DE GROOT, Vice-Voorz., L. C. DUMONT, G. W. VAN HEUKELOM, D. E. C. KNUTTEL, J. LIMBURG, B. J. OUËNDAG, W. F. C. SCHAAP, J. VERHEUL D.ZN.

Commissie van Redactie: S. DE CLERCQ,
H. V. D. KLOOT MEIJBURG, A. SALM G.B.ZN.,
Redacteur: J. GRATAMA.

Bureau van Redactie: Marnixstraat 402, A'dam.
Bureau van Administr.: Herderstr. 5, Den Haag.
Uitgevers: MOUTON & CO. ■ ■ ■ Den Haag.

INHOUD; OFFICIËEL GEDEELTE: Vergadering Architect-Leden 20 October a.s. — Verbouwing Hirsch & Co. — Rapport Gevelwedstrijd Zutphen. — Schoonheids-commissie. — Examen-vragen Bouwk. Opz. en Teekenaars 1909. 4de groep. — REDACTI-
NEEL GEDEELTE: Brieven uit België, XXII, door X. Y. Z. — Het Rijksmuseum: Huis Lambert van Meerten, door J. H. Schaad. — De Coöperatieve Bouwveren. Rochdale. — Prijsvragen. — Ingezonden. — Berichten. — Rectificatie.

OFFICIËEL GEDEELTE.

VERGADERING VAN ARCHITECT-LEDEN der Maatschappij tot Bevordering der Bouwkunst, op *Woensdag 20 October a.s. ten 1¹/₂ ure n. m.* in het gebouw van de Maatschappij, Marnixstraat 402.

AGENDA:

Bespreking van de Algemeene Regelen voor Nationale bouwkundige Prijsvragen (opgenomen in Bouwkundig Weekblad No. 41, blz. 486 e. v.)

VERBOUWING MAGAZIJNEN FIRMA HIRSCH & Co.

In aansluiting aan de voorloopige mededeeling in het Bouwkundig Weekblad dato 9 October j. l. in zake verbouwing Magazijnen Hirsch & Co. het navolgende: Op uitnodiging, ongeveer één maand geleden, van de Heeren Kahn en Berg, firmanten der firma Hirsch & Co. aan den Voorzitter der Maatschappij tot Bevordering der Bouwkunst, heeft een onderhoud met dezen plaats gehad, waarin de firma mededeelde, dat zij het plan overwoog een prijsvraag uit te schrijven voor een gevelontwerp in verband met de verbouwing der magazijnen, in de veronderstelling, dat door hem in deze mededeeling belang zou worden gesteld. Verder werden in lich-

tingen gevraagd omtrent de voorbereiding en het uitschrijven van prijsvragen, over vóórdeelen en nadeelen van besloten of publieke prijsvragen, over het aantal en bedrag ongeveer der prijzen, over de samenstelling eener Jury, enz., enz.

Het is hier de plaats niet in bijzonderheden van dat onderhoud te treden.

In kort zij medegedeeld, dat door de firma de architect voor de verbouwing *aangewezen* is en dat deze ook het bekroonde gevelontwerp zal moeten uitvoeren, terwijl een invitatie (besloten) prijsvraag de firma het meest wenschelijk voorkwam.

De Voorzitter wees op de eigenaardige complicaties, die daaruit zouden kunnen ontstaan en vreesde dat niemand op die conditie de uitnodiging tot mededingen zou aanvaarden.

Afgescheiden van het feit, dat het wenschelijk is het ontwerp van plattegrond en gevel niet te scheiden, zal geen architect een ontwerp leveren, dat door een ander gedetailleerd zal worden; voor het zuiver constructief gedeelte zou dit misschien nog mogelijk zijn, doch voor het ornamentale en het figurale gedeelte is dit beslist onmogelijk. Voorts gaf de Voorzitter de voorkeur aan een *publieke* prijsvraag. Dit was echter zijn persoonlijke opinie; hij stelde daarom voor de quaestie in de a. s. vergadering van het Hoofdbestuur der Maatschappij ook eens te mogen bespreken, welk voorstel dankbaar aanvaard werd; tegelijkertijd werd echter op *geheimhouding* aangedrongen.

Het resultaat van de besprekingen is neergelegd in onderstaand schrijven dato 15 September 1909:

Aan de firma Hirsch & Co. Amsterdam.

WelEdele Heeren. Het Hoofdbestuur van de Maatschappij tot Bevordering der Bouwkunst heeft in zijne vergadering van 7

In het Gebouw van de Maatschappij tot Bevordering der Bouwkunst, Amsterdam, Marnixstraat 402, is gevestigd een Permanente Tentoonstelling van Bouwartikelen, dagelijks kosteloos te bezichtigen.

September j.l. met belangstelling kennis genomen van Uw schrijven betreffende een prijsvraag voor den gevel van Uw nieuw magazijn.

Het spreekt zijne voldoening uit, dat U, doordrongen van de groote beteekenis, die deze gevel zal krijgen voor een zoo belangrijk deel van Amsterdam als het Leidscheplein is, er prijs op stelt, dat deze gevel aan hooge aesthetische eischen zal voldoen. Gaarne brengt het Hoofdbestuur hulde aan deze gedachte, die een goed voorbeeld kan zijn voor anderen, en wil het U van dienst zijn ter bereiking van een goed resultaat.

Omtrent de door U voorgestelde prijsvraag meent het Hoofdbestuur echter de opmerking te moeten maken, dat deze niet in alle opzichten aanbeveling verdient, en wel door de minder juiste positie, die èn de prijswinnaar van den gevel, èn de door U reeds aangewezen architect van den geheelen bouw zouden innemen. Waar U de prijsvraag alleen wilt uitschrijven voor een ontwerp van een gevel, terwijl de door U reeds aangewezen architect dien gevel zal bouwen, verliest de ontwerper van den gevel geheel de contrôle, kan hij niet onder den bouw die wijzigingen maken, die bij iederen bouw zich voordoen, en wordt een uiter-aard scheeve toestand geboren, welke een mislukking waarschijnlijk met zich mede brengt.

Voor een goed bouwwerk is het absoluut noodzakelijk, dat de ontwerper van den gevel en van den plattegrond dezelfde is. Het Hoofdbestuur is daarom van meening, dat de volgende gang van zaken, aansluitende bij Uw voorstel, eene goede oplossing kan geven :

In overleg met U wordt de plattegrond in hoofdzaak vastgesteld; de verdere eischen van den plattegrond worden uitvoerig er bij gegeven, evenzoo de verdere eischen waaraan het gebouw moet voldoen. Op de basis van dit aldus opgesteld programma wordt een „publieke” prijsvraag uitgeschreven, met de bepaling, dat de prijswinnaar met den door U aangegeven architect het gebouw zal uitvoeren. Deze methode, die met succes herhaalde malen is toegepast, voldoet in hoofdzaak aan Uw eerste opvatting en heeft het voordeel eene goede verhouding te scheppen tusschen de beide aan den bouw verbonden architecten, wier beider naam zodoende aan den bouw verbonden is; terwijl tevens de ontwerper voor het aesthetische de hoofdleiding blijft behouden, waardoor de zoo noodzakelijke eenheid, onafscheidelijk aan goede bouwkunst, bewaard blijft.

Gaarne bereid U verder van advies te dienen in deze en U behulpzaam te zijn bij het uitschrijven van bovenbedoelde publieke prijsvraag, teekenen wij in afwachting van Uwe nadere berichten,

Hoogachtend,

Namens het Hoofdbestuur van de Maatschappij tot Bevordering der Bouwkunst.

Uw Dw.

was get. J. GRATAMA,
Secretaris.

Sedert heeft de firma niets meer van zich laten hooren; een vakblad en een dagbladartikel bespraken de eventuele prijsvraag, waarop door de Maatschappij niet geantwoord kon worden van wege de toegezegde geheimhouding. Op het verzoek tot opheffing daarvan kon niet direct beslist worden, omdat een der firmanten uitlandig was.

Nu vergunning verkregen is tot openbaarmaking der feiten hebben wij deze medegedeeld, hoewel het niet in ons voornemen ligt om in het vervolg op elke geopperde veronderstelling van onbekende nieuwsgierigen of geïnteresseerden „of de Maatschappij ook soms buiten haar boekje is gegaan” te antwoorden; daarom is dan ook aan de betreffende redacties het verzoek gericht alvorens dergelijke ingezonden stukken op te

nemen, eerst aan het bureau Marnixstraat te informeren, ter voorkoming van geschrijf, dat behalve voor de daarin genoemde vereenigingen of personen vaak onaangenaam is, en waardoor bij de hoofdpersonen een ontstemming gewekt kan worden wegens ontijdige en onjuiste publicatie hunner voornemens.

Ten slotte kunnen wij nog mededeelen, dat een der firmanten ons persoonlijk mededeelde, dat het voorstel eener publieke prijsvraag niet door de firma aanvaard wordt, doch dat zij in overweging neemt het advies in te winnen van daartoe uit te noodigen architecten.

Op de a. s. vergadering van het Hoofdbestuur staat dit onderwerp op de agenda; nagegaan zal worden in hoeverre de firma Hirsch en Co. alsnog voor de gewenschte oplossing van de quaestie te overtuigen zal zijn.

RAPPORT GEVELWEDSTRIJD ZUTPHEN.

Aan

Burgemeester en Wethouders van de Gemeente Zutphen.

HoogEdelachtbare Heeren!

De Commissie bestaande uit de heeren A. Salm G.Bzn., architect te Amsterdam, J. Limburg, bouwkundig ingenieur te 's-Gravenhage en J. Verheul, architect te Rotterdam, afgevaardigd door het Hoofdbestuur der Maatschappij tot Bevordering der Bouwkunst, om ingevolge Uwe uitnoodiging te onderzoeken of, en zoo ja aan wien de door U uitgeloopte prijs van f 1000.— voor de nieuwe gevels aan den Jacob Damsingel zou worden toegekend, heeft de eer U te rapporteeren, dat dit onderzoek 8 October heeft plaats gehad.

Opgewacht aan het station door den Directeur van Gemeentewerken, den heer F. H. van Etteger, werd zij door dezen eerst in kennis gesteld van de „Bijzondere Voorwaarden”, onder welke destijds inschrijving gevraagd werd op de terreinen, waarop bovengenoemde gevels zijn opgetrokken.

Daarna werden haar de teekeningen dier gevels voorgelegd. Bij de beschouwing kon zij niet verzwijgen, dat zij zeer teleurgesteld was en twijfelde of een onderzoek in loco haar eersten indruk wel zou vermogen weg te nemen. Niettemin meende zij rekening te moeten houden met het feit, dat in een stad als Zutphen misschien niet zulke hooge eischen moeten worden gesteld als in de hoofdsteden van ons land, waar de Commissieleden domicilieerd zijn, daarom werd besloten eerst eens een wandeling door Zutphen en zijn omgeving te maken om het gehalte te kunnen beoordeelen van het werk, geleverd door architecten, bouwkundigen en bouwers, bij welk onderzoek de heer van Etteger wederom als gids fungeerde.

In het algemeen viel voortdurend op te merken, dat waar de deskundige hand ontbroken heeft, van goede verhoudingen geen sprake is, wel daarentegen van een streven om kleurige en slechte versierselen aan te brengen, zoodat deze nieuwe bouwsels niet alleen geen aanwinst voor een stad als Zutphen zijn, waar onze voorva-

deren op gebied van architectuur zulke belangrijke en kostelijke fragmenten van kunst hebben achtergelaten, doch deze en de omgeving beslist ontsieren.

Enkele zeer eenvoudige woningen maken daarop een uitzondering.

De gebouwen aan den Jacob Damsingel, waarvan de eigenaren de pretentie hebben naar den uitgelooften prijs mede te dingen, nader ter plaatse beschouwende, bleef de Commissie bij haar eerst gevormd oordeel, dat geen der gevels, die zich in geen enkel opzicht gunstig onderscheiden van wat zij op haar wandeling had waargenomen, waardig is om voor eenige bijzondere onderscheiding in aanmerking te komen.

Waar de Commissie eenerzijds een warm woord van oprechte hulde meent te moeten brengen aan het Gemeentebestuur om ter aanmoediging en ter bevordering der Bouwkunst en tot verfraaiing van Uwe Gemeente de som van *duizend* gulden beschikbaar te stellen, moet zij anderzijds het betreuren dat de eigenaren van meergenoemde gevels blijk hebben gegeven zoo weinig te beseffen — afgescheiden van het finantieel voordeel, — welk een groote eer in dezen Prijskamp te behalen viel, dat geen van hen er aan gedacht schijnt te hebben om het ontwerp van deze gevels aan een bekwame hand toe te vertrouwen.

De Commissie hoopt, dat het Gemeentebestuur van Zutphen voor dit weinig bevredigend resultaat zich niet zal laten afschrikken op den ingeslagen weg voort te gaan, steden als Rotterdam, 's Gravenhage en Haarlem, waar met voortdurend succes prijzen worden uitgelooft voor de fraaiste gevels, zijn in dit opzicht dankbare voorbeelden.

Ten slotte betuigt de Commissie U haren dank, dat U zich in deze heeft gewend tot de Maatschappij tot Bevordering der Bouwkunst, welker Hoofdbestuur steeds gaarne bereid is U ook in het vervolg over aangelegenheden, de bouwkunst betreffende, te adviseeren.

Met de meeste hoogachting

namens de Commissie voornoemd:

w.g. A. SALM G.BZN.

SCHOONHEIDSCOMMISSIE. HONORARIUM GEVEL-ONTWERPEN.

Zooals bekend is, werd nu elf jaren geleden op verzoek van de Maatschappij tot Bevordering der Bouwkunst en van het Genootschap Architectura et Amicitia door Burgemeester en Wethouders van Amsterdam eene Commissie ingesteld om genoemd College te dienen van advies bij de bebouwing van gemeentebouwterreinen. De leden dezer Commissie hebben de ervaring opgedaan, dat hare instelling een goeden invloed op het bouwen te Amsterdam heeft gehad, doch dat deze goede invloed nog zeer versterkt zou kunnen worden, wanneer bij den bouw van huizen nog meer dan tot dusverre van goede architectonische krachten werd gebruik gemaakt. De groote moeilijkheid, waarover de Commis-

sie menigmaal staat, is, dat de ontwerper van een gebouw, speciaal wat de gevels betreft, niet voor zijne taak berekend is. Door het geven van wenken en aanwijzingen door de Commissie is dan geen bevredigend resultaat te verkrijgen. De gevallen als bedoeld, besluiten de bouwers wel is waar meermalen het ontwerpen aan een meer bevoegde kracht op te dragen, doch dit leidt alleen dan tot een bevredigend eindresultaat, wanneer de ontwerper van de gevels ook belast wordt met het maken der detailteekeningen en het houden van toezicht op de uitvoering. Maar nu op de bouwers aandrang uitgeoefend wordt om een dergelijke opdracht te verstrekken, wordt gemeend, dat de honorarium-tabel van de Maatschappij tot Bevordering der Bouwkunst in een geval als dit niet voorziet. Wenschelijk is het, dat in afwachting van de aanvulling dezer leemte, voor Amsterdam een regeling werd getroffen.

Immers, door het treffen van een goed werkende regeling te dezer zake, zou zoowel het belang der bouwkunst als dat van hare beoefenaren zeer gebaat kunnen worden. Te verwachten is toch dat, zoo met het noodige beleid wordt opgetreden, de arbeid van den architect zich op den duur niet zal blijven beperken tot de gevels, doch van hem ook een invloed ten goede met betrekking tot de overige gedeelten van den bouw zal kunnen uitgaan. En zoo zal de architect in zake den bouw van huizen geleidelijk weder de plaats kunnen gaan innemen, die hem toekomt en tot groote schade voor de bouwkunst thans door onbevoegden wordt ingenomen. Om tot een gewenschte regeling te geraken heeft ten stadhuize 30 September j.l. een bijeenkomst plaats gehad van de Commissie van advies voor de bebouwing der Gemeenteterreinen met afgevaardigden van de Maatschappij tot bevordering der Bouwkunst en van het Genootschap Architectura et Amicitia; ter nadere voorbereiding dezer materie, hebben genoemde afgevaardigden 13 October j.l. wederom vergaderd in het Gebouw van de Maatschappij, zoodat de regeling nu aan de besturen der gevraagde corporaties overgelegd kan worden.

EXAMEN BOUWKUNDIG OPZICHTER 1909.

EXAMENVRAGEN 4^{DE} GROEP.

MAANDAG 15 MAART, voorm. 9—10 uur.

OPSTEL.

De candidaten ontvingen de twee volgende vragen, waarvan echter slechts één beantwoord behoefde te worden,

1. Welke middelen bestaan er om hout te conserveren, en wanneer worden die toegepast?
2. Welke middelen bestaan er om ankers in steen vast te gieten, of ijzeren buizen onderling te verbinden, en hoe worden deze toegepast?

MEETKUNDE.

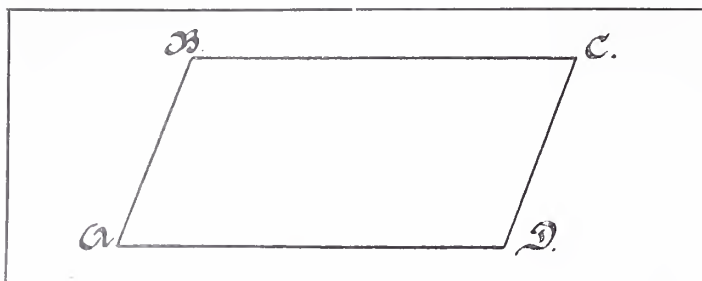

1. Verdeel het parallellogram in 3 gelijke deelen door lijnen evenwijdig aan de diagonaal A C en verklaar de constructie.

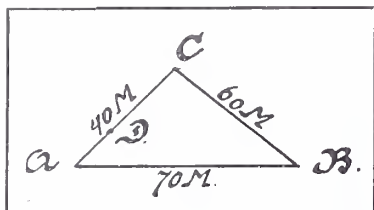

2. Een stuk land, in den vorm als hiernevenstaand, wordt door een sloot, die uit het punt D naar de zijde B C loopt, in twee gelijke deelen verdeeld.

Op welken afstand van het punt C eindigt de sloot? $AD = 10 M.$

3. Construeer de lijn $\frac{2ab}{\sqrt{4a^2 - b^2}}$ $a =$ $b =$

4. Een kuip in den vorm van een afgeknotten kegel heeft een inhoud van $3 M^3.$

De middellijn van boven- en grondvlak en de hoogte verhouden zich als 4:2:6, (binnenwerks gemeten). Hoelang zijn die afmetingen?

5. Van een regelmatig zeszijdig prisma zijn de ribben van het grondvlak 2 dM. en de hoogte 1 Meter.

Bereken den straal van den bol wiens inhoud gelijk is aan den inhoud van dit prisma.

6. Een rechthoekige driehoek waarvan de zijden 6, 8 en 10 dM. zijn, wentelt eerst om de zijde 6 en daarna om de zijde 8. Hoeveel bedraagt het verschil der twee doorloopen ruimten.

BOUWKUNDE.

De kandidaten ontvingen eene schetsteekening van een dakvenster met gedeelte kap. Zie fig. 1.

Gevraagd te teekenen in plood op schaal 1 à 5, de met een cirkel omsloten gedeelten, benevens de doorsnede AB, waaruit de geheele samenstelling duidelijk blijkt.

De voornaamste zinkconstructies op ware grootte te teekenen.

STELKUNDE.

1) Vereenvoudig de breuk:

$$\frac{6y^2 + 13y + 6}{8y^2 + 6y - 9}$$

2) Bepaal het quotient van:

$$\left(m^3 - n^3 - \frac{m^4 + n^4}{m - n} \right) : \left(\frac{pm + pn}{qn - qm} \right)$$

3) Los de volgende vergelijkingen op:

a) $\frac{y - 7}{y + 7} = \frac{2y - 15}{2y - 6} - \frac{1}{2(y + 7)}$

b) $x - \frac{1}{7}(y - 2) = 5$ en $20y - \frac{5}{3}(x + 10) = 15$

c) $\frac{3y - 6}{5 - y} + \frac{11 - 2y}{10 - 4y} = \frac{7}{2}$

BESCHRIJVENDE MEETKUNDE.

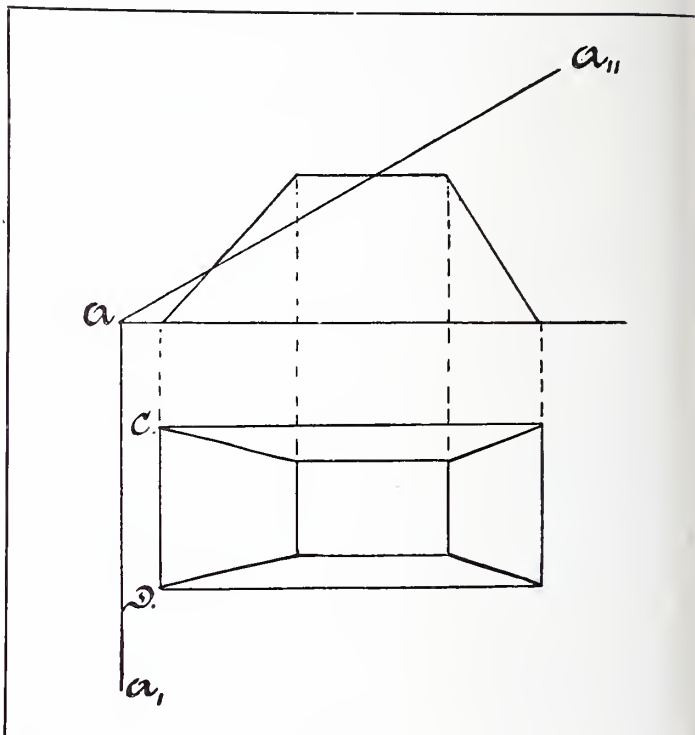

1. Construeer de horizontale projectie der doorsnede en sla die doorsnede in hare ware grootte op het horizontale vlak neer.

2. Wentel het lichaam om de lijn CD totdat het grondvlak een hoek van 30° met het horizontale vlak maakt en construeer in dien stand de projectie van het lichaam en de doorsnede.

3. Construeer de scheeve projectie van een kubus onder een hoek van 45°.

BOUWKUNDE.

De kandidaten ontvingen eene schetsteekening van een rioleeringsplan. Zie fig. 2.

Op de schetsteekening, schaal 1 à 50, zijn aangegeven de afvoer van een gootsteen en privaat naar een gemetselden beerkuil met overstortleiding.

Gevraagd te teekenen op een schaal van 1 à 20: a. de gootsteen met looden afvoer en stankafsluiting, de gemetselde schepput met stankschermen, de afvoerclouset met grondleiding naar den gemetselden beerkuil. De grondleidingen van vergl. ijzeraarden buis wijd 12 cM., de looden afvoer-gootsteen wijd 5 cM. het clouset loost op een looden standpijp wijd 11 cM. b. de beide ± 3.50 M. boven elkander gelegen clousets met stand en ontspanningspijpen.

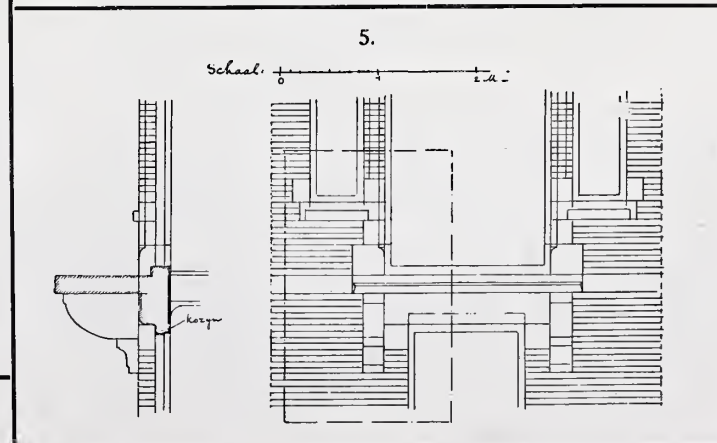
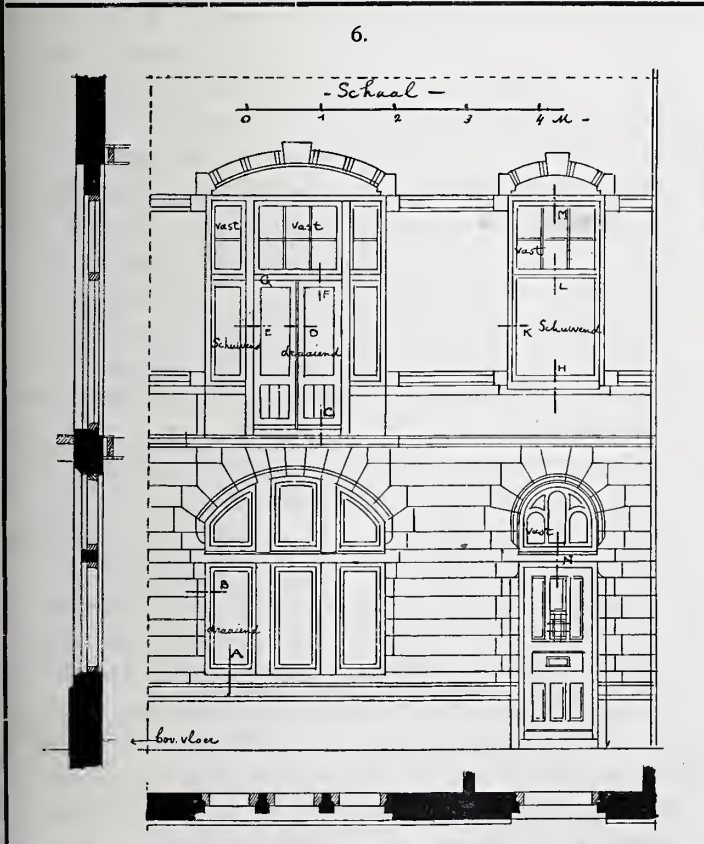
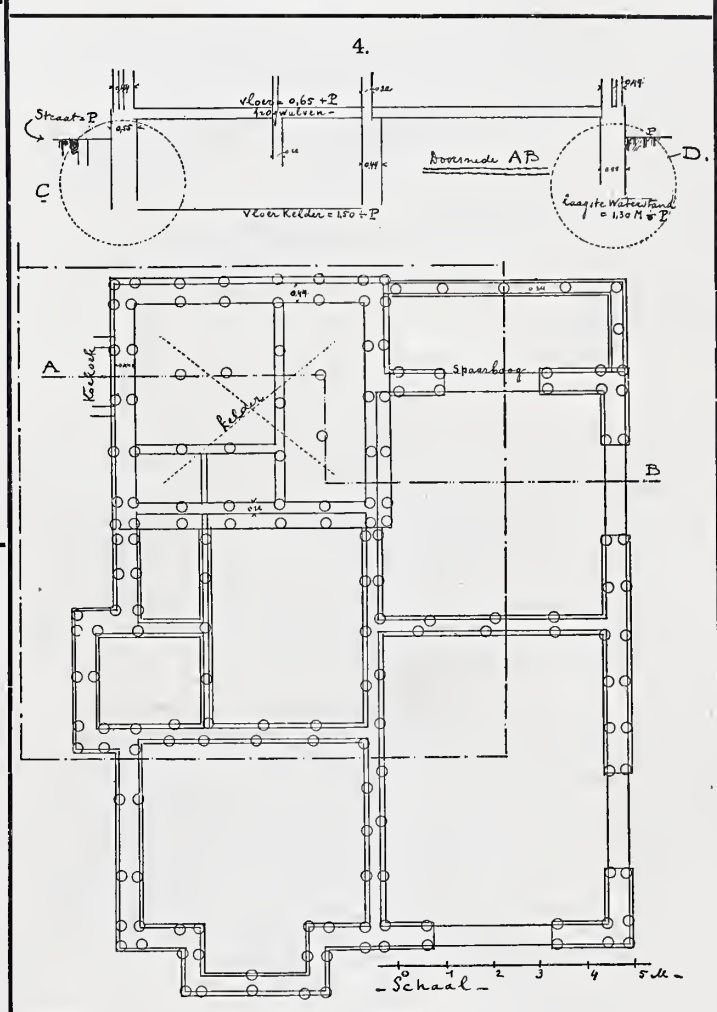
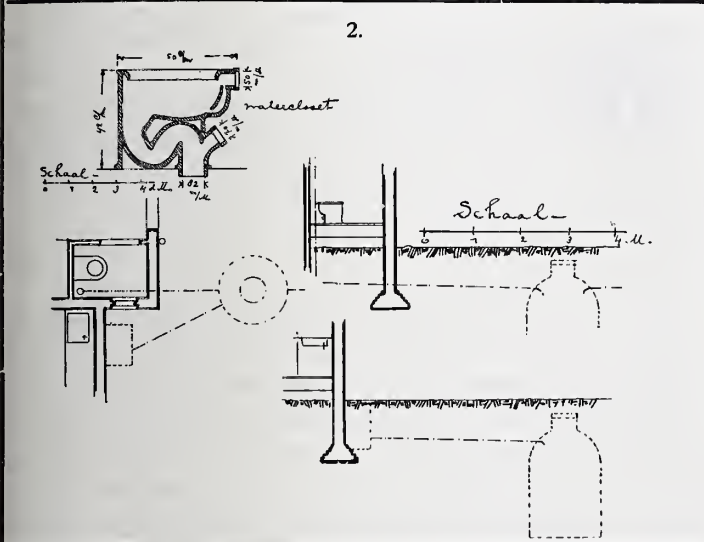
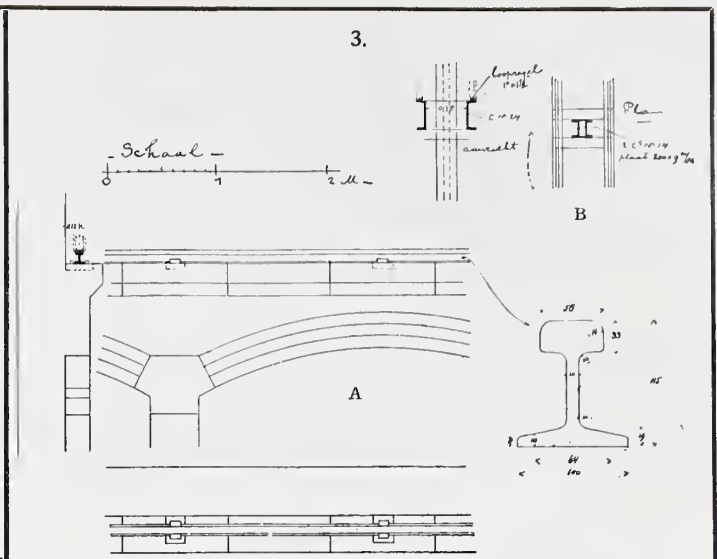
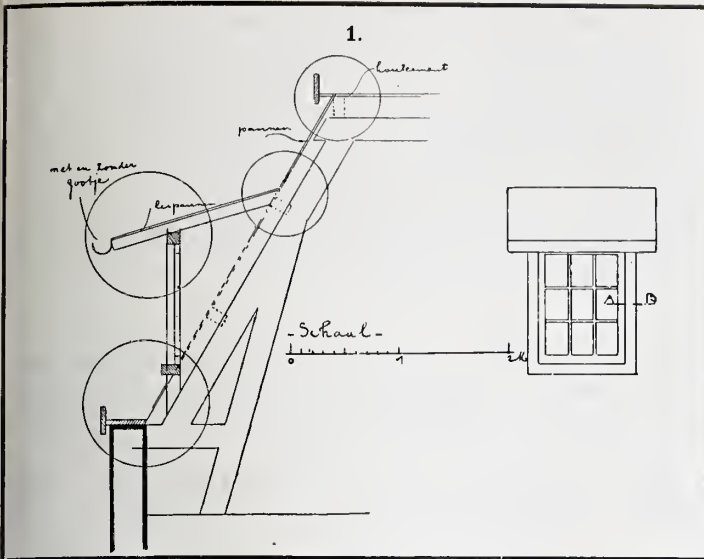

VIERDE GROEP.

WOENSDAG 17 MAART, voorm. 8¹/₂—10 uur.

BOUWKUNDE.

De candidaten ontvingen eene schetsteekening van eene constructie van loopkranen, zie fig. 3.

- A. Gevraagd te teekenen op ware grootte de wijze van oplegging en bevestiging van de looprail.
- B. Gevraagd te teekenen op ware grootte de ondersteuning en bevestiging van de looprails.

WOENSDAG 17 MAART, voorm. 10—12 uur.

OPMETEN.

De candidaten maakten eene opmeting van een detail van een naburig gebouw, hetwelk daarna in teekening werd gebracht.

WOENSDAG 17 MAART, n. m. 1—5 uur.

BOUWKUNDE.

De candidaten ontvingen eene schetsteekening van een fundeeringsplan, zie fig. 4.

Gevraagd: op deze teekening binnen het omljnde gedeelte de volledige paalfundeering te teekenen, en de doorsnede te voltooien.

Verder op ¹/₁₀ te teekenen de details bij C en D.

DONDERDAG 18 MAART, v.m. 8¹/₂—10¹/₂ uur.

REKENEN.

1. $\frac{5\frac{3}{4}x}{2\frac{1}{5}} : \frac{x + \frac{1}{2}}{\frac{3}{8}} = \frac{\frac{5}{3}}{\frac{1}{4}} : 11$
2. Twee teekenaars verrichten een werk, waarvoor f 840 betaald wordt. De eerste heeft daaraan gewerkt 40 dagen, dagelijks 8 uur en verdient 50 cent per uur. De tweede werkt daaraan 32 dagen, dagelijks 9 uur en verdient 60 cent per uur. Hoeveel komt ieder toe van de f 840, die voor het werk betaald wordt.
3. Een teekening is lang 1¹/₂ engelsche voet en breed 7 duim. Hoeveel cM². bedraagt de oppervlakte?
4. Iemand koopt een huis voor f 20000, alle kosten daaronder begrepen en neemt daarop f 15000 hypotheek a 4¹/₄ 0/0, af te betalen na 10 jaar. Indien de opbrengst der huur, na aftrek van alle kosten f 1000 bedraagt, hoeveel percent 'sjaars verdient hij dan op de f 5000 die hij zelf heeft aangebracht.
5. Vereenvoudig :

$$\sqrt[3]{\frac{1}{3}(4\frac{1}{2} - \frac{1}{6})^2 + \frac{1}{4\frac{3}{4}}(2,5 - \frac{1}{8})^3}$$

DONDERDAG 18 MAART, voorm. 10¹/₂—12 uur.

BOUWKUNDE.

De candidaten ontvingen eene schetsteekening van een gevel-detail, zie fig. 5.

Gevraagd in teekening te brengen op ¹/₁₀, den volledigen uitslag van het steenhouwwerk binnen het omljnde gedeelte, zoodat de aansluitingen, de afmetingen en de verankering (dookgaten) duidelijk zichtbaar zijn.

Bovendien daarbij een staat te voegen van het steenhouwwerk (hardsteen).

DONDERDAG 18 MAART, n.m. 1—5 uur.

BOUWKUNDE.

De candidaten ontvingen eene schetsteekening van kozijnen met deuren en ramen. Zie fig. 6.

Gevraagd: te teekenen op ware grootte de details van: A, B, C, D, E, F, G, H, K, L, M en N.

benevens op ¹/₁₀ den uitslag van het getoogde bovenlicht van het voordeur-kozijn.

REDACTIONEEL GEDEELTE.

❖ BRIEVEN UIT BELGIË. ❖

XXII.

INTERNATIONAAL CONGRES DER BELGISCHE ARCHITECTEN.

Het vijfde congres der Belgische architecten, waarvan ik in een vorig schrijven melding maakte, heeft Zondag 19 en Maandag 20 September te Gent plaats gehad.

Met zorg voorbereid kan ook dit congres als wel geslaagd beschouwd worden.

Al valt het niet te ontkennen dat de te behandelen onderwerpen niet aanstonds een definitieve oplossing hebben verkregen en wederom heel veel verwezen moest worden naar het „volgend” congres, de veelzijdige nuttigheid van een samenkomst van zooveel vakmannen, hier circa 150 congresleden, uit alle deelen des lands, staat niettemin boven allen twijfel verheven.

Overeenkomstig het programma werden de leden Zondagmorgen om 11 uur door het gemeentebestuur ten stadhuize ontvangen en door den heer De Noyette, voorzitter van de Soc. des Architectes de la Flandre Orientale, aan het achtbaar college van Burgemeester en Schepenen der stad Gent voorgesteld. De waarnemende burgemeester, de heer Siffer, daarna het woord voerende, was wel zoo goed te doen uitkomen hoezeer zij het waardeerden dat dit Congres te Gent plaats had en zeide o. m., hetgeen niet minder vriendelijk was :

„Nous saluons en vous, les architectes, les grands artistes sans de notre gloire artistique. L'art de l'architecture constitue un musée public et doit avoir une action profonde sur la mentalité du peuple. Son empreinte civile et ennoblit.

„Je salue donc en vous les grands éducateurs du peuple.”

De heer Ern. Stordiau, president van de Federatie en voorzitter van het congres, bedankte in niet minder welgekozen bewoordingen het stadsbestuur voor de eer der ontvangst en na het gebruik van een glas eerewijn was deze officieele plechtigheid gesloten.

Om half drie had in een der zalen van het stadhuis de opening van het vijfde congres plaats, waarbij ook tegenwoordig was de heer gouverneur der provincie, een belangstelling welke ons voor dien nog niet was te beurt gevallen en dan ook algemeen zeer werd gewaardeerd.

Het tweede punt der agenda „Le Diplôme d'Architecte” lokte natuurlijk wederom eene langdurige bespreking uit. De heer Piquet, er terecht op wijzende hoezeer het onderwerp reeds van alle kanten is gewikt en gewogen, stelde o.a. voor om aan de regeering de benoeming eener commissie te vragen waarin dan zitting zouden hebben afgevaardigden van alle ministeries en van de Federatie, welke ten taak zou hebben de voorwaarden vast te stellen waarop een diploma zou kunnen worden uitgereikt, doch de heer Hasse (een Antwerpsch Architect) geloofde dat dit wederom tot niets zal leiden en stelde voor dat de Federatie zelf maar een diploma zou instellen, overtuigd als hij was dat dan later de regeering zich gelukkig zou achten dit te mogen bekrachtigen.

Hoewel het voorstel Hasse thans niet rijp voor behandeling was, verwierf het toch veel bijval en na veel heen en weerspreken werd door het congres aangenomen: het voorstel Piquet over te nemen en het voorstel Hasse naar een commissie van onderzoek te verwijzen.

Hoe de regeering dit nu zal aanvaarden blijft natuurlijk een open vraag. Door de propositie om ook uit alle verschillende ministeries afgevaardigden te benoemen, ontnemt men haar wel een tot nu toe al te gemakkelijk gebruikt wapen, t.w. om het op de compétence van den buurman te schuiven, of het daardoor van de „lange” baan is blijft een andere kwestie.

Omtrent punt 3. „Les musées du Bâtiment” brengt de heer Jamin een zeer goed doorwerkt rapport uit en stelt voor een centraalmuseum te Brussel met negen afdelingen in de provincies op te richten en dan een beroep te doen op de nijverheids- en handelskringen om deze museums te helpen bevoorraden, hetgeen door het congres wordt aangenomen.

Met punt 4 „De la concurrence faite aux architectes par les employés des administrations publiques” ging het minder vlot van de hand en hoewel de rapporteur Alfred van de Veld met niets minder dan een wetsvoorstel voor den dag kwam om dit kwaad te beteugelen, werd er besloten dit voorstel aan verschillende beroepssyndicaten toe te zenden ter onderzoek en advies.

Punt 5 „De l'intervention et du rôle de l'architecte dans la construction des monuments publics” mocht zich in schier algemeenen bijval verheugen.

De rapporteur Arthur Snyers van Luik, bracht de volgende drie voorstellen ter tafel:

1°. Dat de openbare machten voor het oprichten van openbare gebouwen zich altijd tot bevoegde bouwkundigen zouden wenden.

2°. Dat alle op te richten monumenten, gebouwd met toelagen, een wezenlijk kunstkarakter zullen hebben.

3°. Dat, eens, wanneer de plannen door de openbare machten goedgekeurd zijn, deze ontwerpen niet meer mogen gewijzigd worden zonder vergunning van den architect, die deze plans heeft opgemaakt en dat, in geval van ernstige oneenigheid, het geschil zou onderworpen worden aan eene bevoegde commissie, grotendeels bestaande uit leeraars of uit leden van de commissie van monumenten.

Punt 6 „Manière de dresser les métrés descriptifs.

Elaboration d'un code de mesurage” werd naar een volgend congres verwezen.

Punt 7 „L'admission des oeuvres d'architecture dans les Musées publics” werd met kracht van overtuiging door den heer De Noyette ingeleid en door het congres eenparig de wensch uitgesproken, dat bouwkundige werken in de openbare museums zouden worden opgenomen onder dezelfde voorwaarden als schilder- en beeldhouwwerken.

Een vertoogschrift, door alle architecten van België ondertekend, zal aan den koning en de ministers worden toegezonden.

Punt 8 „Fixation du lieu et de la date du prochain Congrès National”. Hiervoor werd aangewezen Brussel tijdens de Wereldtentoonstelling van 1910.

Te ongeveer zes uur vereenigden zich de leden van het congres en hunne invités, aan een gemeenschappelijken, wel verzorgden maaltijd in het Hôtel Royal waar de meest confraternale geest niet ophield te heerschen en een goed orkest de gezelligheid zoo mogelijk nog verhoogde.

De Voorzitter, de heer Stordiau, die de macht bezit een mooie gedachte in mooie woorden weer te geven, opende de rij der toosten met een heildronk aan den Koning, aan den waarnemend burgemeester, het gemeentebestuur en de Soc. des Arch. de la Flandre Orientale met diens wakkeren voorzitter den heer Modeste De Noyette.

De burgemeester *f.f.* de heer Siffer die zich reeds 's morgens zoo sympathiek had uitgedrukt, bleef zich ook thans gelijk en antwoordde hierop ongeveer het volgende, na den president bedankt te hebben voor zijne éloquente woorden aan 't adres van het gemeentebestuur en de stad Gent, sprekende over de concurrentie den architecten door onbevoegden aangedaan: „Vous traînez une queue qui ne vous va pas, qui ne vous sied pas, et qu'il faut absolument couper; ce sont les praticiens marrons, qui ne relèvent que du culte de la poupée ou du four du pâtissier. Il en est de ces profanes qui confondent le grandiose avec le grotesque, l'originalité avec la singularité et la drôlerie. C'est à vous à régler cette marée montante de banalités, qui tend à vous submerger; à vous à travailler à l'ascension de votre art par l'organisation de musées et d'expositions où il ne sera plus traité en paria et en cendrillon.

J'é mets des vœux pour que vous puissiez réussir dans votre croisade pour l'art en général, et votre art d'architecte en particulier.

Les Gantois ont toujours fait preuve de ténacité et d'énergie. Une de nos préoccupations constantes sera d'embellir la villa de Gand par l'architecture. Etc. etc. Daarna namen verder het woord: De Noyette; Leclerc; Van de Voorde; Oscar Simon; Bourgeois; Lybaert (pers); Peeters; Snijers, etc. hoofdzakelijk bestaande uit wederzijdsche complimentjes en geestige opmerkingen 't zij dan in 't Fransch of wel in 't Vlaamsch naar verkiezing voorgedragen.

De volgende dag werd hoofdzakelijk besteed aan het

bezichtigen der belangrijke bouwwerken van Gent, waarbij het aan goede leiding niet ontbrak en welke bouwwerken als altijd en wederom de meest onverdeelde belangstelling en bewondering verwekten.

X. Y. Z.

HET RIJKSMUSEUM „HUIS LAMBERT VAN MEERTEN” TE DELFT.

HET GEBOUW.

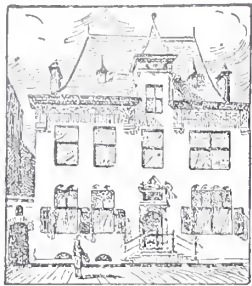

De oudere lezers van het Weekblad zullen zich herinneren, dat eertijds (nrs 38, 39 en 40 van jaarg. 1894) eene beschrijving werd gegeven van het in 1893 voor den Heer L. A. van Meerten gebouwd woonhuis aan het Oude Delft te Delft.

Van Meerten leest men, droeg zijn vriend J. L. Schouten op een huis voor hem te bouwen, doch tevens verzocht hij vriendschappelijk A. Le Comte, toen leeraar aan de Pol. School omeen „Krabbeltje” voor den voorgevel.

Niet wetende, dat Schouten al met een ontwerp bezig was, maakte de ander de gevraagde schets, die door eerstgenoemde zoo goed werd gevonden, dat hij zijn eigen gevelontwerp ter zijde legde. Beide werkten daarna de plannen verder uit, elkander aanvullend, en zoo kwam in alle eensgezindheid en ten genoegte van alle betrokkenen, dit gebouw tot stand.

Er heerschte in die dagen te Delft een opgewekt kunstleven. Men hield kunstbeschouwingen, organiseerde muziekavonden, waarop zich o. a. Mevr. Noordewier deed hooren, gaf voordrachten ten beste, kortom er bestond een aangenaam milieu waarin de kunst tot uiting kon komen.

Van Meerten was, daartoe opgewekt door den dagelijken omgang met zijne vrienden, belang gaan stellen in Oud-Hollandsche kunst, en de middelen er toe bezittend was hij langzamerhand in het bezit gekomen van een belangrijke verzameling voorwerpen van oude kunst.

Zijn huis werd dan ook gebouwd om voor zijne kunstschatten eene waardige omgeving te scheppen. Niet alleen *in*, maar *aan* het huis werden deze verwerkt; raamkozijnen, deurbetimmeringen, luiken, draagbalken met sleutelstukken, waarvan vele afkomstig uit eene vroegere patricische woning aan den Koornmarkt, waarschijnlijk het huis van den Burgemeester Adriaanszoon van der Graaf, gebouwd na den grooten brand van 1536, vonden hier een plaats.

De verdere geschiedenis is bekend genoeg.

Van Meerten's fabriek heeft den strijd tegen machtiger concurrenten moeten opgeven en alle bezittingen kwamen onder den hamer.

Al deze losse voorwerpen waren natuurlijk niet te behouden, maar de vaste?

Ja, als Kensington geweten had, wat er te halen viel, was het behouden misschien moeilijker geworden.

Nu bleek er een weg te zijn, waar een wil was, om het

gebouw althans te bewaren. De vereeniging „Huis Lambert van Meerten” kwam tot stand en deze kocht, ook met subsidie van de gemeente Delft, het huis, met de bedoeling het aan het Rijk te schenken, onder de voorwaarde, dat het zal worden ingericht en in stand gehouden als Museum van Kunst en Kunstnijverheid.

Terecht werd — ook met 't oog op de Technische Hoogeschool — aan eene dergelijke inrichting behoefte gevoeld.

Een post, ten vorigen jare op de begrooting gebracht voor aankopen werd geschrapt. De vereeniging aarzelde niet nogmaals een offer daarvoor te brengen, daarmede bewijzend hoezeer het museum op prijs zal worden gesteld.

Met geschenken, bruikleeningen en overdrachten uit andere musea is thans eene, zij het nog bescheiden, collectie bijéén, zoodat het Museum dezer dagen voor het publiek wordt opengesteld.

De heer Le Comte, zoo nauw aan het huis reeds verbonden, is tot Directeur benoemd en dat het reeds thans geopend kan worden is zeker voor een groot deel te wijten aan zijn persoonlijken invloed, wat het bekomen van bruikleenen betreft, en aan zijn werkkraft om reeds thans zoover gereed te zijn.

Zoo begint dus voor het „Huis van Meerten” een nieuw stuk geschiedenis.

HET MUSEUM.

Al telt de catalogus bereids 457 nummers, men meene niet dat het geheel den indruk maakt van een museum. Door de oordeelkundige rangschikking en afwisseling van voorwerpen tot de verschillende rubrieken behoorend, is de indruk eene rustige.

Men kan alle zalen doorwandelen, het meeste opnemen, zonder het afmattende gevoel, dat het bezoeken van musea veelal tengevolge heeft.

Het ligt dan ook in de bedoeling deze rust te behouden, door geen onnoodige objecten ten toon te stellen. Voorloopig behoeft voor overlading nog geen vrees te bestaan.

bestaan.

Mag ik aan de hand van de bijgaande plattegronden u door de verschillende vertrekken voeren? Wij volgen daartoe de aangegeven lijn, welke de beste volgorde oplevert.

De ruime VESTIBULE wordt bij 1 van de gang afgesloten door een fraai eikenhouten poortje in den vorm van een zoogenaamden ezelsrug en afkomstig uit het vroeger vermelde huis (evenals alle verdere deelen met (*) aangegeven.) De velden dragen tournooiridders, die met gevelde lans op elkaar inrennen.

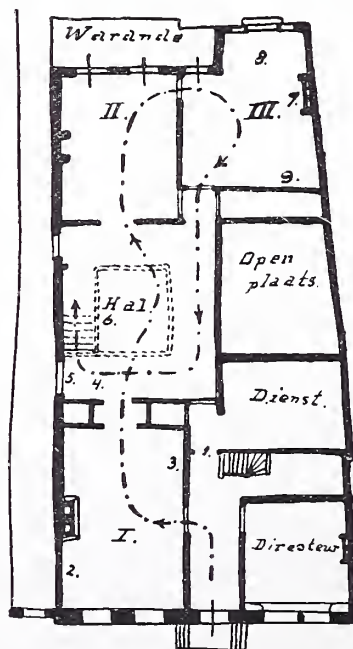

Begane grond.

Daarboven een tweelicht met drie gesneden colonetten, in Gothische profileering en met wapenschilden, slingers en bladvormen versierd en met Corinthische kapitelen gekroond (XVIe eeuw).

Het *Stilleven* rechts met die visschen en koperen kan, is als sterk verwaarloosd doek ergens op een zolder gevonden. De man er op in blauwen pij, eerst niet meer te onderkennen, heeft weder eene ongewone beking door de kleur verkregen.

Deze *leeuw van Marcus*, basrelief in grijs marmer (XVI eeuw) is buitengewoon scherp van lijn. De rechterpoot steunt op den Bijbel, met het opschrift: Pax Tibi Marce evangelista meus.

Ook de *vuurplaat* daaronder, opgekocht te Lochem en afkomstig uit het Hof te Borculo, met jaartal 1541 is een zeldzaam specimen. Het onderste gedeelte vertoont Maria met het Kindeke en de 3 Koningen. In de festoenen engelenkopjes.

In ZAAL I munt o.m. uit de *Kast (2)*, één der weinige stukken afkomstig van Van Meerten. Het is een buffetkast in Vroeg-Renaissance, dagteekenend van omstreeks 1530. De paneelen met snijwerk en medaillon. Van freule Barones d'Ablaing van Giesenburg zijn in bruikleen 17 familie portretten, demonstreerend de opvolgende kleederdrachten. Hier hangen 2 stukken toegeschreven aan *Moreelse* en een paar van *Honthorst*, welke laatste zeer de aandacht verdienen.

Hier verder een *eikenhouten kast*, uit den tijd, dat men eikenhout alleen niet mooi meer vond en met ebbenhout ging versieren. Een fries met rood en zwart ingelegde letters, vertoont de woorden: Acht Godt Onse Lodt.

Ook de *eikenhouten kist (3)* uit de XV eeuw, in Brabant gekocht, de paneelen van voor- en zijkanten geheel gevuld met cuirs is een aanwinst.

In deze zaal verder 4 vitrines met 22 rijk versierde *kalfslederen banden*, in bruikleen van den heer J. L. Schouten, welke in dezen tijd van herleving der boekkunst, als studiemateriaal van veel belang zijn.

De HAL boeit het eerst door een POORTJE* (4) bestaande uit 2 gesneden eikenhouten halve colonetten, rijk versierd en in Vroeg-Renaissance (1537), verbonden door een later gemaakten Gothische boog in koperbrons geflankeerd door 2 id. beeldjes.

Hier treffen wij ook een *oud kozijn (5)* met luiken en zeldzaam hang- en sluitwerk (XVI eeuw), zooals er nog meer worden aangetroffen. In het raam naar de binnenplaats 2 *wapenfragmenten* in gebrand glas, beide met helm, het helmkleed met grisaille in buitengewoon rijke bladvormen, en van zeldzame kleuren. Deze zijn waarschijnlijk afkomstig uit Deventer en te Zutphen in een weiland (aan scherven) gevonden. Het atelier „Schouten” heeft ze weer inééngebracht.

(Wordt vervolgd).

DE COÖPERATIEVE BOUWVEREENIGING: „ROCHDALE”.

Naar aanleiding van een 7 tal huizen, door deze vereeniging in de van Beuningstraat te Amsterdam en 3 October j.l. officieel

geopend, heeft de vereeniging een geschriftje het licht doen zien getiteld: *Twee stukjes geschiedenis*.

Wij halen hieruit aan:

„Een veel vertelde geschiedenis, die der Pioniers van Rochdale, maar belangwekkend genoeg, om nog eens in herinnering te brengen.

Robert Owen, de groote Engelsche denker van het begin der negentiende eeuw, de vader der coöperatie, had zijne denkbeelden verkondigd. En niet te vergeefs. Het was in 1844, dat 28 wevers te Rochdale, een Engelsch industriestadje, na een mislukte werkstaking en met het doel hunne levensvoorwaarden te verbeteren, een van de werkgevers onafhankelijk bedrijf vestigden. Met f 340.— bedrijfskapitaal, met moeite bijeengebracht, werd eene coöperatieve winkel van dagelijksche benodigdheden geopend. De huur der onaanzienlijke ruimte bedroeg f 120.— per jaar. De aanvang was moeilijk, eene industriele crisis in 1847 was eene zware beproeving, die de jonge onderneming evenwel gelukkig doorstond en van toen af groeide het vertrouwen en daarmede het bedrijfskapitaal en de jaarlijksche omzet. Na 10 jaar was het eerste gestegen tot ruim f 75.000.—, de laatste tot ruim f 360.000.— terwijl het ledental toen bijna 1000 bedroeg. De tegenwerking, verdachtmaking en spot, die de jonge coöperatie ondervond, waren groot, maar grooter waren de toewijding, eensgezindheid, volharding en het zelfvertrouwen harer leden. Deze deugden en daarbij, en niet het minst, de levenskracht van het coöperatief beginsel, deden hen overwinnen. Na de baanbrekers van Rochdale kwamen vele anderen; de coöperatie groeide en werd een macht. In 1907 bestonden in Engeland 1541 verbruikcoöperaties met een gezamenlijk kapitaal van ruim 540 millioen gulden en een totaal jaarlijkschen omzet van bijna 1500 millioen gulden”.

Na er op gewezen te hebben, dat de coöperatieve bouwvereeniging „Rochdale” de eerste coöperatieve bouwvereeniging is in Nederland, en vermeld te hebben dat vooral door het initiatief der heeren H. Glimmerveen en P. Roeland de Centrale Gemeentewerkliedenbond zich voor het vraagstuk ging interesseeren, wordt uitvoerig vermeld hoe in Augustus 1902 de bouwvereeniging in beginsel werd opgericht, een commissie, om een onderzoek in te stellen naar de praktische mogelijkheid werd benoemd. De spoorwegstaking 1903 bracht moeilijkheden voor den Bond; toch werd 14 Mei 1903 definitief de coöperatieve bouwvereeniging opgericht.

Het Kon. Besluit, dat goedkeuring der statuten behelsde, werd spoedig verkregen; het adres aan de Koningin met verzoek tot toelating tot de vereenigingen, erkend bij de Woningwet, bracht langdurig oponthoud en dreigde alle plannen door ontmoediging te doen mislukken. Dat adres werd 6 April 1904 verzonden.

Toen men na ongeveer 2 maanden nog niets hoorde, wendde men zich tot den Minister van Binnenlandsche Zaken. Er kwam geen antwoord. Den 12en September 1904 zond de vereeniging een aangeteekenden brief en toen kwam negen dagen later bericht, dat het adres nog in behandeling was. Den 8en December 1904 kwam er bericht van B. en W. van Amsterdam, dat Gedep. Staten van Noord-Holland hun hadden meegedeeld, dat aan het Ministerie uit de statuten niet afdoende was gebleken, dat de vereeniging „uitsluitend” in het belang van de verbetering der volkshuisvesting werkzaam was. In een ledenvergadering van 20 Maart 1905 werden daarop de statuten gewijzigd, maar 1905 verliep, zonder dat men iets van de toelating hoorde. Tot de heer mr. J. G. Schölvinc persoonlijk een onderzoek aan het ministerie insteide en terugkwam met de mededeeling — — dat er aan het departement niets van een verzoek om toelating bekend was! Den 16en Maart 1906 werd een nieuw verzoek gedaan en daarop kwam den 29en September van dat jaar eindelijk een gunstige beschikking.

Toen volgde de aanvraag om een voorschot van f 260,000, en het verzoek om erfpacht van het terrein aan de Van Beuningstraat, groot 845 vierk. M. tegen een canon van 80 cents per vierk. M.

Den 1en Januari 1909 werd de eerste paal voor het eerste blok woningen van de eerste Coöperatieve bouwvereeniging in Nederland geslagen, nadat men gedurende 6 jaren met taai volharding

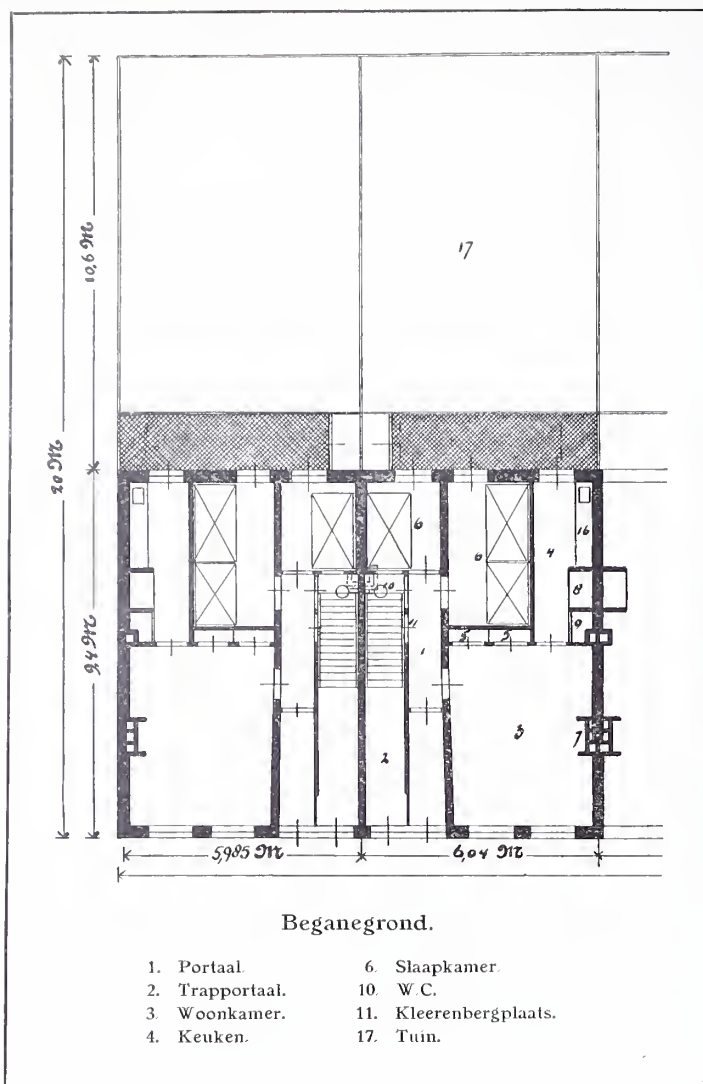

ARBEIDERSHUIZEN AAN DE VAN BEUNINGENSTRAAT TE AMSTERDAM.

Architect J. E. VAN DER PEK.

de moeilijkheden had overwonnen. Thans is het werk, dat opgedragen was aan den aannemer R. van den Werff voor f 51,495, voltooid.

De hierbij gevoegde afbeeldingen geven een voldoende beeld van de indeeling en het aspect dezer huizen. Elk huis heeft drie verdiepingen, de hoogte van vloer tot plafond is 2.70, het bij de bouwverordening voorgeschreven minimum. De keuken is smal en niet te groot genomen, om te voorkomen, dat men er in gaat huizen. In de eene slaapkamer staan 2, in de andere staat 1 bed; de huizen zijn dus niet voor groote gezinnen berekend.

Een deur op het portaal stelt elken bovenbewoner in staat zijn woning geheel af te sluiten.

Op zolder is er voor elk der verdiepingen een afgesloten gedeelte en voorts een branddeur.

De huurprijzen zijn: voor een huis met tuin f 3.40, één hoog f 3.10, twee hoog f 2.90 en drie hoog f 2.70 per week.

Zowel het in- als uitwendige van de gebouwen is hoogst sober behandeld. Dit wil echter niet zeggen, dat zij den architect, den heer J. E. v. d. Pek geen eer aan doen. De verhouding der woonkamers is goed, waartoe de niet te hooge verdieping en de niet te groote en goed geplaatste ramen medewerken. De aftimmering van ramen en deuren met breede, ongeprofileerde platstukken moge een „hygiënischen” oorsprong hebben, een zekere rust en stoerheid worden hierdoor verkregen, die goed doen.

De gevels, in kleurige, roode baksteen opgetrokken en met banden gele glazuursteen versierd, bezitten, in hun eenvoud, zeer goede kwaliteiten, wat te meer uitkomt, als men ze bij de burens vergelijkt. De voorspringende partijen zijn beslist van werking, in harmonie met de raamopeningen, die door hare regelmatige herhaling, hare betrekkelijke kleinheid niet peuterig genomen muur-

dammen en de vroolijke sterke kleuren geel en blauw van het houtwerk van gunstige werking zijn.

Is de brutale afsluiting der avant-corps van boven alleen door een boeibord nog goed, hoewel op het gewaagde af, niet geheel begrijpelijk en eenigszins storend zijn de dubbele vlak naast elkaar staande afvoerbuisen van het dakwater. Waar de bouwverordening voorschrijft, dat elk perceel zijn eigen afvoerbuis moest hebben, heeft de architect gemeend deze bepaling streng doorgevoerd, op plastische wijze te moeten demonstreeren!

J. G.

PRYSVRAGEN

PRIJSVRAAG VAN DE AFDEELING AMSTERDAM V/D MIJ. TOT BEVORDERING DER BOUWKUNST, UITGESCHREVEN IN 1909.

ONTWERP VOOR EENE BEWAARPLAATS VOOR ZUIGELINGEN EN KINDEREN ONDER DRIE JAAR (CRÈCHE) BENEVENS EETKAMER TEN BEHOEVE VAN SCHOOLGAANDE KLEINE KINDEREN.

Programma.

Verlangd wordt het ontwerp eener bewaarplaats voor ± 100 kinderen, bevattende:

- I. Afdeeling voor 40 zuigelingen, in minstens 2 aansluitende lokalen, met daarbij aansluitende waranda samen minstens 80 M².

II. Vertrek voor 40 rustbedjes	minstens 80 M ² .
III. Afdeling voor z. g. n. loopende kinderen	60 ..
IV. Overdekte speelplaats of wandelgang	60 ..
V. Eetkamer	40 ..
VI. Ruime open speelplaats.	
VII. Voedingskamer voor zuigelingen	20 ..
VIII. Kantoor tevens bestuurskamer	20 ..
IX. Eet- en zitkamer voor de helpsters	20 ..
X. Wachtkamer	20 ..
XI. Dokterskamer tevens apotheek	20 ..
XII. Onderzoekkamer en ontkleedkamertje samen ..	10 ..
XIII. Isoleerkamer	10 ..
XIV. Kleerenkamer	20 ..
XV. Ruimte voor het bewaren van kinderwagens. ..	50 ..
XVI. Wasscherij met afzonderlijke droogruimte en linnenkamer samen	40 ..
XVII. 2 badkamers elk	6 ..
XVIII. 2 kleedkamertjes elk	6 ..
XIX. Privaten en wasruimte enz.	
XX. Klein vertrek voor het bewaren van speelgoed ..	6 ..
XXI. Keuken met afzonderlijk vertrek voor de be- reiding van melk (waarbij vertrekje voor de uitgifte van melk) en provisiekamer, samen	40 ..
XXII. Brandstoffen en bergplaats. De ruimten I—XXIII alle parterre.	
XXIII. Kelder, waarin provisiebergging, ruimte voor centrale verwarming en brandstoffenbergplaats.	
XXIV. Directicewoning bevattende: twee kamers, keuken, badkamer, W.C. enz. (ter gezamenlijke oppervlakte van ± 50 M ²), dienstbodenkamer en zolder.	
XXV. 2 slaapvertrekken voor helpsters. De ruimten XXIV en XXV zonder directe gemeenschap met de inrichting.	

Het terrein, diep 40 M. en breed 35 M. wordt verondersteld te liggen in een dichtbevolkt gedeelte eener groote stad, met de voorzijde aan eene straat en de achterzijde aan een kade, terwijl de beide belendenden bebouwd zijn.

Gevraagd worden de plattegronden, voor- en achtergevels en minstens twee doorsneden alle op een schaal van 1 à 100. Uitgeleefd worden:

- Een eerste prijs groot f 75.—
- „ tweede „ „ 50.—
- „ derde „ „ 25.—

Algemeene bepalingen.

De deelname is voor ieder opengesteld. De teekeningen moeten uitsluitend in zwarte inktlijnen worden uitgevoerd. Zij mogen op carton opgezet, doch niet in houten lijsten gespannen zijn en geen grooter afmeting hebben dan 75 × 100 cM. In alle ruimten moeten de bestemming, oppervlakte en inhoud ingeschreven zijn.

Alle stukken ter beantwoording dezer prijsvraag worden tusschen 27 Januari en 1 Februari 1910 uiterlijk 4 uur, vrachtvrij ingewacht bij de afdeling voornoemd, in het gebouw der Maatschappij tot Bevordering der Bouwkunst, Marnixstraat 402 te Amsterdam. Zij mogen niet in kisten of op andere wijze in hout verpakt worden. Ontwerpen na 31 Januari 1910 ingekomen, tenzij ter beoordeeling van het bestuur afdoend kan aangetoond worden dat dit buiten de schuld van den inzender mocht zijn geschied, blijven buiten beschouwing.

De teekeningen moeten met een herkenningsteeken en zinspreuk gemerkt zijn en vergezeld gaan van een gesloten brief waarin naam en woonplaats van den ontwerper, op den omslag vermeldend zinspreuk en herkenningsteeken, benevens een correspondentie-adres.

De ontwerper van eenig antwoord mag zich als zoodanig niet bekend maken vóór de uitspraak der Jury.

De Jury voor de prijsvraag zal bestaan uit de Heeren:

- J. H. W. Leliman, Bouwkundig Ingenieur.
 - E. M. Rood, Architect.
 - Jan Stuijt, Architect.
- allen te Amsterdam.

Nadere inlichtingen kunnen schriftelijk worden aangevraagd bij den heer E. M. Rood, Sarphatistraat 84, Amsterdam. De antwoorden worden in de bouwkundige bladen gegeven en worden geacht deel uit te maken van het programma.

Wanneer geen antwoord ter volle bekroning kan worden voorgedragen, heeft de Jury het recht om aan het Bestuur der Afdeling voornoemd voor te stellen, de uitgeloofde prijzen op andere dan bovenstaande wijze te verdeelen.

Het bestuur behoudt zich het recht voor gedurende 3 maanden na de publicatie van het Jury-rapport, alle antwoorden ter tentoonstelling af te staan aan andere vereenigingen in ons land.

De ontwerpen zullen na dien tijd aan de correspondentie-adressen vrachtvrij worden teruggezonden.

De uitspraak en het verslag der Jury zullen uiterlijk 1 Maart 1910 door het Bestuur in de bouwkundige bladen worden bekend gemaakt. De antwoorden worden daarna te Amsterdam in het openbaar tentoongesteld. De uitreiking der bekroningen zal geschieden in eene Vergadering der Afdeling Amsterdam voornoemd.

Namens het Bestuur

- F. W. M. POGGENBEEK, Voorzitter.
- A. D. N. VAN GENDT, Secretaris.

AMSTERDAM, 1 October 1909.

Programma's zijn verkrijgbaar gesteld bij den uitgever F. van Rossen, Heeren gracht 281, Amsterdam.



HET BREDASCHE ONGEVAL.

In het vorige nummer van het Bouwkundig Weekblad komt een artikel voor van de hand van den Heer Schaad onder den titel „Het 'Bredasche ongeval'”, waarin er op gewezen wordt dat de verregaande slordigheid in de uitvoering wel de oorzaak zal geweest zijn van bovengenoemd ongeval.

Bijzonder frappant is evenwel de uitlating aan het slot, waarin allen die op eenigerlei wijze toezicht uitoefenen op de uitvoering van bouwwerken aangespoord worden, steeds en overal te letten op *behoorlijk metselverband*, goede mortelmenging en bovenal vol en zat in de specie wrijven der steenen.

Nu rijst de vraag of dan werkelijk het tegenwoordige bouwen op zulk een laag standpunt staat, dat architecten, opzichters en onderbazen aangemaand moeten worden om de allereerste beginselen van het metselvak te gaan leeren, want het niet letten op dergelijke zaken zou toch uit onkunde moeten voortkomen.

Hoe treurig moet het dan wel met de overige vakken staan! Dat in onzen tijd (voornamelijk in de groote steden) waarin helaas meer door eigenbouwers gebouwd wordt dan door architecten wel eens treurige ervaringen op het gebied van vakkennis worden opgedaan is maar al te waar.

Het gaat echter m.i. niet aan in dezen te generaliseeren en te onderstellen, dat bij bouwwerken onder behoorlijk toezicht uitgevoerd, niet op metselverband, speciebereiding en volwerken gelet zou worden en dat een ongeval als te Breda ons de oogen zou moeten openen voor het feit, dat ondanks het verbeterde vakonderwijs, de grondbeginselen van het bouwen eenvoudig verwaarloosd worden.

Dat het instorten van een gebouw voortkomt uit onsolide werkwijze valt niet te ontkennen; er dient hier echter gezocht te worden naar de oorzaak van dat onsolide werken en dan speelt de geldbeurs weer de groote rol.

Als de courantenberichten waarheid bevatten, zou het bedoelde werk niet gegund zijn bij eerste aanbesteding omdat het ver boven de raming was en later onderhands gegund zijn aan een aannemer, die voor den vastgestelden prijs het werk wilde maken.

Kan er nu sprake zijn van goed werk wanneer de aannemer verplicht is elke cent uit te zuinigen op de uitvoering om ten slotte nog winst te maken?

Zou op zulk een bouwwerk door den uitvoerder niet het meest op goedkoop gelet zijn?

Goed werk kost nu eenmaal goed geld en wie bouwt moet er geld voor over hebben, ook voor behoorlijk toezicht en dan wordt er ook wel op metselverband etc. gelet.

In het bovenaangehaald artikel is mij nog iets niet recht duidelijk en wel waarom de gereproduceerde penanten allen in slecht metselverband geteekend zijn.

Zooals de schrijver opmerkt zet een figuur zich gemakkelijker in het geheugen vast, dan een betoog; waarom dan niet bij de figuren geschreven dat het inwendige scheuren juist veroorzaakt werd door het slechte metselverband, of ligt dat niet in zijn bedoeling? Waar zooveel jongelieden juist een nummer waarin examenvragen voorkomen onder de oogen krijgen moet men voorzichtig zijn met dergelijke teekeningen die allicht tot onjuiste gevolgtrekkingen aanleiding geven.

W. UYTENHOUDT.

RIETBEDEKKING.

Wie kan mij inlichten omtrent de wijze, waarop *riet* voor *dakbedekking* tegenwoordig onbrandbaar wordt gemaakt door inpregneeren?

J. LIMBURG, B. I.



Binnenland.

De Hofvijver. Wij vernemen, dat door den heer Thomson, lid van de Tweede Kamer der Staten-Generaal aan den Minister van Financiën de volgende vraag is gesteld.

Bij het, den 1n Mei 1909 door den Staat der Nederlanden aan de gemeente 's Gravenhage beteevende exploit in zake den eigendom van den Hofvijver, protesteert de Staat onder meer „bepaaldelijk tegen het aan dien Hofvijver of aan eenig deel daarvan doen geven van een andere bestemming dan die, welke deze vijver steeds heeft gehad en nog heeft, en hoedanige bestemming die vijver zal hebben te behouden zoolang de Staat niet in wijziging daarvan mocht toestemmen; behoudende de Staat zich voor alle maatregelen te nemen, welke hem dienstig voorkomen, tegen de besluiten en handelingen, welke de gemeente 's Gravenhage ten prejudice van dit eigendom van den Staat mocht ondernemen of doen uitvoeren”.

Mag dit exploit in dien zin worden opgevat, dat de Regeering van alle haar ten dienste staande middelen zal gebruik maken om dit eigendom voor den Staat te behouden en zich te verzetten tegen gedeeltelijke demping als bij besluit van den Raad der gemeente 's Gravenhage van 21 Juni 1909 werd beoogd?

De Amsterdamsche Beurs. Naar uit het Gemeentebled blijkt, stellen B. en W. den Raad voor, een bedrag van f 21,900 (plus f 1000 voor jaarlijksche exploitatiekosten) beschikbaar te stellen voor verbetering van de ventilatie en de verwarming van de Effectenbeurs. Op dit stuk bestaan, ook blijkens de toelichting van B. en W., „gegronde” klachten, en zonder twijfel zou dan, ook reeds eerder tegemoet zijn gekomen aan de bezwaren, welke bij het grootste deel van de leden van de Vereeniging voor den Effectenhandel — (wij herinneren aan het door dezen voor eenige jaren gezonden request) — tegen den huidigen toestand bestaan, ware het niet, dat hiermede de eerste stap wordt gezet op een veel langeren, tot meer en grootere opofferingen voerenden weg.

De zaak is n.l. deze dat het hoofdbezwaar van de Vereeniging voor den Effectenhandel de grootte der haar toebedeelde beursruimte geldt. De verbetering van ventilatie en verwarming be-

schouwt zij slechts als een maatregel van tijdelijke beteekenis, welke, op zichzelf beschouwd, niet voldoende zal zijn om het geraden te maken, na 1913, wanneer het bestaande huurcontract met de gemeente afloopt, weer voor vijf of tien jaar in te huren. Reeds vroeger wendde zij daarom bij het gemeentebestuur pogingen aan, om te verkrijgen, dat de voor haar beschikbare oppervlakte zou worden uitgebreid met die van de aangrenzende Graanbeurs. Maar daartegen bestonden, en niet ten onrechte, bij B. en W. onoverkomelijke bezwaren. De inrichting der Graanbeurs is met zoo groote zorg geschied, en beantwoordt zoo volkomen aan de gestelde eischen, dat geforceerde uitvoering van dit plan — immers de graanhandel verzet er zich tegen — onverantwoordelijk moet worden geacht. Daarom wordt thans naar een andere oplossing gezocht. Naar wij vernemen, meenen B. en W., dat de gemeente zoo ver moet gaan als mogelijk is, wijl het van groot belang moet worden geacht, dat de effectenhandel gecentraliseerd blijve in de gemeentelijke beurs, en dus niet verplaatst worde naar een door de Vereeniging voor den Effectenhandel te stichten eigen gebouw. Daarom verklaarden zij zich een dezer dagen bereid te overwegen, of het wellicht mogelijk is aan de Effectenbeurs een uitbreiding te geven naar de zijde van de Beursstraat. Voor deze verbouwing zou noodig zijn onteigening van een aantal perceelen (de straat zou geheel of gedeeltelijk worden volgebouwd), wat de kosten van het werk tot 1 miljoen zou doen stijgen. Reeds verklaarde zich de architect van de Beurs, de heer Berlage, bereid, eventueel zijn medewerking aan een op deze wijze tot stand te brengen verbetering te verleen.

N. R. Ct.

Volkshuisvesting in de nieuwe stad. Het Alg. Hand. Bl. bericht, dat de „Amsterdamsche Woningraad” binnenkort een brochure zal uitgeven over de volkshuisvesting in de nieuwe stad. Het ligt in de bedoeling om in deze brochure te wijzen op de nadeelen, welke aan alkoven verbonden zijn. Schetsen van de meest voorkomende typen van alkooftwoningen zullen als bijlagen worden opgenomen. Om aan te toonen, dat het mogelijk is beter en gezonder te bouwen, zullen eveneens eenige schetsen van goede woningen, zooals die in den laatsten tijd gebouwd zijn, opgenomen worden.

Museum Boymans. Door een Rotterdammer, die onbekend wenschte te blijven, is aan zijn gemeente een vorstelijk geschenk gedaan. Voor zijn rekening zal n.l. één der zalen in het te verbouwen museum Boijmans (de benedenzaal rechts aan het plein) worden betimmerd en versierd in kostelijken Louis quatorze stijl, wit met goud, uit te voeren door Eckhart. Bij deze schenking zal nog een niet minder royale aanvulling komen door een schenking (allicht voorloopig in bruikleen) van een rijke verzameling oude schilderijen en porselein voor zoover dit in den Louis XIV stijl aanpassen zal.

De vorstelijke zaal wordt bestemd tot bestuurskamer en tot de zaal waar de teekeningen kunnen worden beschouwd. Een ameublement van tafel en stoelen zal deze, tot heden vrij wel ontbrekende gelegenheid het noodig comfort geven.

Rott. Nieuwsbl.

RECTIFICATIE.

De welwillende lezer zal wel begrepen hebben, dat op blz. 495 1e kolom, 22e regel v. o. in het artikel: Het Bredasche Ongeval, moet staan „onderslagbalken” in plaats van „onderslaghoeken”, en in den 11en regel v. o. „waardigheid” in plaats van „waardigheid”.



BOUWKUNDIG WEEKBLAD

ORGAAN VAN MAATSCHAPPIJ
TOT BEVORDERING DER BOUWKUNST

Bestuur v. d. Maatschappij: A. SALM G.B.ZN., Voorz., W. J. DE GROOT, Vice-Voorz., L. C. DUMONT, G. W. VAN HEUKELOM, D. E. C. KNUTTEL, J. LIMBURG, B. J. OUËNDAG, W. F. C. SCHAAP, J. VERHEUL D.ZN.

Commissie van Redactie: S. DE CLERCQ,
H. V. D. KLOOT MEIJBURG, A. SALM G.B.ZN.,
Redacteur: J. GRATAMA.

Bureau van Redactie: Marnixstraat 402, A'dam.
Bureau van Administr.: Herderstr. 5, Den Haag.
Uitgevers: MOUTON & CO. ■ ■ ■ Den Haag.

INHOUD: OFFICIËEL GEDEELTE: Bibliotheek. — Permanente Tentoonstelling Landhuizen. — Verslag Verg. Commissie voor Vakbelangen. — Verslag Vergadering van Architect-Leden. — Verslag Vergadering Hoofdbestuur. — Examen-vragen Bouwk. Teekenaar 1909. — REDACTIONEEL GEDEELTE: Onbrandbare Rieten en Strooien daken, door R. Tutein Nolthenius. — Rijks Museum. Huis Lambert van Meerten, door SCH. — Vergaderingen B. van N. A. — Ingezonden. — Berichten. — Personalìa.

VERGADERING VAN DE COMMISSIE TOT BEHARTIGING VAN DE VAKBELANGEN VAN DEN ARCHITECT OP WOENSDAG 20 OCT. 1909 IN HET GEBOUW VAN DE MAATSCH.

Punt 1 van de Agenda, bespreking concept-reglement der commissie. Het concept werd behoudens kleine wijzigingen aangenomen.

Punt 2. Organisatie en opleiding architecten.

Wat de organisatie van architecten betreft heeft de commissie gemeend zich op de hoogte te moeten stellen hoe een en an der hier te lande en in het buitenland is geregeld; zij mocht op verschillende vragen aan bouwkundige vereenigingen en inrichtingen van onderwijs gedaan, belangrijke mededeelingen ontvangen; de desbetreffende brochures, statuten en gevoerde briefwisseling werden ter tafel gebracht.

Voldoende gegevens zijn echter nog niet aanwezig om reeds nu juiste conclusies te kunnen maken, zoodat dit punt aanhangig blijft.

Ten einde na te gaan in welke richting gewerkt moet worden tot opleiding van die architecten, waarvoor het studeeren aan de Technische Hoogeschool te Delft financieel te bezwarend is, heeft de commissie zich gericht tot verschillende inrichtingen van onderwijs in ons land om na te gaan welk onderwijs daar gegeven wordt.

Punt 3. Arbeidscontract Opzichters en Teekenaars.

In de vorige vergadering besloot de commissie aan den Bond van Ned. Architecten te verzoeken met haar over dit belangrijk punt van gedachten te wisselen. Op dit verzoek is nog geen antwoord ontvangen, zoodat dit punt niet verder in behandeling genomen kon worden, en hiermede gewacht moet worden tot het antwoord in het bezit van de commissie is. Op de in het Weekblad afgedrukte vragenlijst is van een tiental architecten antwoord ontvangen.

Punt 5. Architectenkamers.

De Voorzitter deed eenige mededeelingen betreffende den arbeid van den heer Tutein Nolthenius, die dit onderwerp zal inleiden en daarvoor eene studie maakt, welke natuurlijk nog niet zoo ver gevorderd is, dat daarover in dit blad resultaten kunnen worden medegedeeld. De heer Nolthenius stelt zich in het

OFFICIËEL GEDEELTE.

BIBLIOTHEEK DER MAATSCHAPPIJ.

De Bibliotheek-Commissie verzoekt den leden, die nog **boeken** der Maatschappij onder hunne berusting hebben, **dringend** deze boeken **terug te zenden** aan het Bureau der Maatschappij, Marnixstraat 402; desgewenscht kan het boek per omgaande aan den verzender teruggezonden worden.

PERMANENTE TENTOONSTELLING.

LANDHUIZEN.

Op verzoek wordt de inzendingstermijn voor deze tentoonstelling verlengd tot *Maandag 1 November a.s.*

Hoewel reeds menig ontwerp is ingekomen of toegezegd, doet de Commissie van Financiën nogmaals een dringend beroep op de medewerking der leden, verzoekend alsnog ontwerpen, schetsen, photo's enz. te willen zenden aan het bureau der Maatschappij, Marnixstraat 402 Amsterdam.

Daar voornamelijk photo's gezonden zijn, worden heeren inzenders er aan herinnerd, dat voor een goed begrijpen een plattegrond noodzakelijk is, zoodat toezending van bijbehorende plattegronden gewenscht is.

In het Gebouw van de Maatschappij tot Bevordering der Bouwkunst, Amsterdam, Marnixstraat 402, is gevestigd een Permanente Tentoonstelling van Bouwartikelen, dagelijks kosteloos te bezichtigen.

buitenland persoonlijk in verbinding met verschillende autoriteiten, die daarover geraadpleegd moeten worden.

De 2e Secretaris,

W. F. OVEREINDER.

Amsterdam, 20 Oct. 1909.

VERGADERING VAN ARCHITECT-LEDEN OP WOENSDAG 20 OCTOBER j.l.

De voorzitter memoreerde bij de opening van de vergadering in het gebouw der Maatschappij gehouden het heuglijke feit, dat de Architect-Leden voor het eerst een der vergaderingen bijwoonden, die door de nieuwe Statuten mogelijk zijn geworden en welke door het Hoofdbestuur op aanvraag van de Commissie tot Behartiging der Vakbelangen van den Architect was uitgeschreven.

Behandeld zou worden de Algemeene Regelen voor Nationale Bouwkundige Prijsvragen.

Als inleiding voor dit onderwerp wenschte de voorzitter een beschouwing te houden over Prijsvragen in het algemeen, de voor- en de nadeelen daaraan verbonden, de wijze van voorbereiding, de beoordeeling enz.

Hij bracht in herinnering hoe dit punt een onderwerp heeft uitgemaakt op het Intern. Arch. Congres te Londen, waar rapporten waren ingekomen van de heeren Guadet met een concept-regeling, Trelat en een concept door A. et A. ingezonden.

Op voorstel van den Voorz. van Bouwk. en Vriendsch. zouden de voorstellen in handen gesteld worden van een Commissie. Na eenige discussie werd besloten daartoe het Comité Permanent te benoemen, welke alle eventueele amendementen in ontvangst zou nemen en voor het volgend Congres een Concept zou samenstellen.

Dit laatste is behandeld te Weenen, doch eerst later vastgesteld, na opnieuw besproken te zijn in een vergadering van het Comité Permanent te Parijs, bijgewoond door de afgevaardigden van de secties van dit Comité, waardoor alle landen vertegenwoordigd waren.

Het vastgesteld ontwerp is in het B. Weekblad no. 2 1909 afgedrukt; het groot succes voor het genootschap A. et A. bleek daaruit, dat vele harer denkbeelden geheel of gedeeltelijk waren overgenomen.

Toen daarna wederom op initiatief van A. et A. een ontwerp werd opgesteld voor Nationale Prijsvragen zijn de Internationale Regelen weder tot model genomen en deze nagenoeg artikelsgewijze gevolgd.

Men weet het verder verloop. De Commissie, belast met het opstellen van een concept, stuurde daarvan afschriften aan de Bouwk. Vereenigingen met verzoek om advies, zich voorstellend de eventueele bemerkingsen andermaal te verwerken en het definitief ontwerp vast te stellen.

Toen het Hoofdbestuur van de Maatschappij, na kennisneming van het concept, dit niet geschikt oordeelde om praktisch te worden toegepast en een samenspreking met afgevaardigden van de andere vereenigingen beslist noodzakelijk oordeelde om tot een goede oplossing te geraken, is aan dit voorstel gevolg gegeven; een paar vergaderingen hebben plaats gehad, zoodat onderling de verschillende, gemaakte opmerkingen en bezwaren nader konden worden toegelicht, verklaard en besproken.

Het resultaat van deze besprekingen werd nu den Architect-Leden van de Maatschappij ter kennisname aangeboden; het is de wensch dat, wanneer zij zich daarmee kunnen vereenigen, deze regelen zullen worden aangenomen met al de gevolgen van dien. Op de vergadering te Hoorn was reeds mededeeling omtrent den stand van zaken gedaan en was in grove trekken de houding van het Hoofdbestuur in zake haar afkeurend oordeel over sommige artikelen welke daartoe aanleiding gaven, nader toegelicht.

Het blijkt inmiddels, dat men daar niet tevreden mee is geweest en blijft eischen, dat het Hoofdbestuur zich nader verklare en rekenschap aflegge van het gevormd oordeel.

Uit een aan de redactie van het Bouwkundig Weekblad ingezonden stuk wordt daarop nogmaals aangedrongen. Er bestaat geen bezwaar om aan dit verzoek hierbij gevolg te geven.

Het principieel bezwaar geopperd tegen het oorspronkelijk Concept is de onmogelijkheid van praktische en geregelde toepassing, welke zoozeer gewenscht wordt, want:

1. is blijkbaar de allereerste gedachte geweest om een Jury-uitspraak gelijk die van het Vredespaleis, niet meer mogelijk te maken. Daardoor zijn bepalingen geconcipeerd zoo bezwarend voor prijsuitschrijvers en getuige gevend van een dergelijk wantrouwen in Jury's, dat de toepassing der regelen moeilijk wordt gemaakt.

Door de bezwarende bepaling voor den „prijsvraaguitschrijver" bijv. in art. 3¹⁾ dat de prijsvraaguitschrijver zelf de schade zal dragen, wanneer van de bepalingen van het programma wordt afgeweken, zal deze (ook al door de groote kosten welke voor hem aan de prijsvraag verbonden zijn) de voorgestelde aansprakelijkheid niet aanvaarden en geen prijsvraag uitschrijven.

Staat in de inleiding, dat deze voorgestelde regelen allereerst den bouwheer ten goede komen en daarna pas aan de bouwkunstenaars, zoo is in werkelijkheid alles in het belang der laatstgenoemden opgesteld.

En wat de Jury betreft: Hoewel daarvoor uitsluitend „erkend bekwame" architecten gekozen moeten worden, geven de verschillende voorschriften voor de Jury-leden blijkbaar aanleiding tot wantrouwen, in allen gevallen tot niet veel vertrouwen, terwijl toch hun keuze is geschied in overleg met de Permanente Prijsvraag-Commissie.

Het is wenschelijk Jury-Leden meer te beschouwen als „goede mannen", die men niet aan al te minitieuze bepalingen moet onderwerpen.

2. Zullen de regelen door de groote uitvoerigheid minder gemakkelijk toe te passen zijn. Er is blijkbaar naar gestreefd om in alle gevallen te voorzien, waardoor te veel detail-bepalingen voorkomen, terwijl toch aan den anderen kant niet in alle gevallen voorzien kon worden. Er is of te veel of te weinig geregeld.

3. Bepalingen als die, vervat in art. 8, dat, wanneer de Jury eenstemmig van oordeel is geen ontwerp waardig voor bekroning te achten, het totaal bedrag der prijzen onder de beste mededingers verdeeld kan worden, zijn van dien aard, dat praktische toepassing is uitgesloten. Een prijsvraag-uitschrijver is dan zijn geld kwijt, moet de Jury betalen en krijgt daarvoor *niets*. Wie zal met zulke mogelijke kansen het wagen een prijsvraag uit te schrijven!

4. Waar de vastgestelde Internationale prijsvraagregelen als leidraad zijn beschouwd, — hetgeen te prijzen valt — zoo zijn daaruit eenerzijds bepalingen overgenomen welke gewenscht werden voor internationale medekampers, kamprechtters en vermogende corporaties, welke monumenten wenschen te verkrijgen (waarvoor zij hun landgenooten niet in staat achten ontwerpen te maken) doch welke bepalingen daarom niet alle toepasselijk zijn op nationale prijsvragen en zeker niet voor een land als het onze, waar meer rekening valt te houden met bescheiden beurzen; anderzijds zijn daaraan allerlei detailbepalingen toegevoegd, die voor de zooveel belangrijker internationale prijsvragen niet eens noodig werden geacht.

Alvorens nu over te gaan tot behandeling van het nieuwe concept, herdacht de Voorz. zijn oud leermeester, wijlen den Heer J. Guadet, Inspecteur Generaal van de Openbare Gebouwen en Hoogleraar aan de Ecole des Beaux Arts te Parijs, en wenschte hij de Heeren in kennis te stellen met diens beschouwingen omtrent het Organiseeren van Prijsvragen.

Zijn deze beschouwingen ingericht als antwoord op de vraag, hoe Internationale Prijsvragen te regelen zijn, zoo komen daar ook bepalingen in voor die evengoed betrekking hebben op nationale prijsvragen, aangezien het beginselquaesties zijn. Natuurlijk zal men niet alles beamen en zal er veel zijn, dat door de oogen van een Franschman gezien door ons anders zal worden beschouwd. Dit nam echter niet weg, dat een zekere voorbereiding en voorafgaande inleiding tot het beoordeelen van het de vergadering

¹⁾ Het oorspronkelijk artikel 3 luidt: De uitschrijver der prijsvraag draagt alle aansprakelijkheid voor de ten uitvoerlegging van de bepalingen van het programma en voor de schade die uit afwijking daarvan kan voortvloeien.

voorgelegd concept mede op sommige punten een leidraad voor den gedachtegang kon vormen.

Wegens plaatsgebrek wordt dit opstel in het volgend no. van het Weekblad afgedrukt.

Daarna werd overgegaan tot behandeling van het voorgelegd concept. De aanwezige Architect-Leden wenschten geen verdere toelichting of motiveering van de overwegingen, welke geleid hadden om tot dit concept te geraken, noch kennis te nemen van vroegere concepten, tenzij dat de eventueel te maken opmerkingen daartoe aanleiding zouden geven.

Bij de nadere behandeling en gevoerde discussie's bleek, dat de vergadering nog verschillende veranderingen, vereenvoudigingen of aanvullingen gewenscht achtte.

Van een en ander werd nauwkeurig aanteekening gehouden en zal daarvan aan het Genootschap A. et A. mededeeling worden gedaan.

Aan de discussie's werd door alle aanwezigen met groote opgewektheid deelgenomen; zij hadden een aangenaam verloop, hetgeen de voorzitter bij het sluiten van de vergadering dankbaar mocht opmerken, terwijl hij er den wensch bijvoegde dat alle volgende vergaderingen hetzelfde succes mogen hebben, waar het betreft belangrijke besluiten te nemen.

VERGADERING VAN HET HOOFDBESTUUR.

In de Woensdag 20 October gehouden vergadering werden hoofdzakelijk de ingekomen stukken behandeld (niet geschikt voor verdere mededeelingen in dit blad).

Verskillende zaken van huishoudelijken aard werden besproken en geregeld. Kennis werd genomen van mededeelingen betreffende het examen van Bouwkundig Opzichter en Teekenaar en het nieuw ingestelde Diploma voor Onderbaas, zoomede betreffende de uitbreiding van het Programma van Bouwk.-Oprichters in zake Eerste hulp bij ongelukken en maatregelen tegen beroepsziekten.

Wat de prijsvraag Hirsch & Co. aangaat, blijkt, dat de firmanten de bedoeling van het Hoofdbestuur niet goed hebben begrepen; met de firma zal hieromtrent nader in contact getreden worden.

EXAMEN TOT HET VERKRIJGEN VAN HET DIPLOMA VAN BOUWKUNDIG TEEKENAAR.

INGESTELD DOOR DE MAATSCHAPPIJ TOT BEVORDERING DER BOUWKUNST VOLGENS BESLUIT DER ALGEMEENE VERGADERING, GEHOUDEN DEN 27^{STEN} SEPTEMBER 1907.

Behalve de hierachter opgegeven vraagstukken, die aan de candidaten ter uitwerking werden voorgelegd werd elken candidaat een mondeling examen afgenomen over de volgende onderwerpen.

Burgerlijke Bouwkunde:

- a. Grondwerken.
 - b. Steenconstructie.
 - c. Houtconstructie.
 - d. IJzerconstructie.
 - e. Dakbedekkingen.
- Bouwstijlen.

Bouwkundige berekeningen met behulp van een vademecum.

Bouwmaterialen.

Kennis van het maken van eenvoudige begrotingen en materialenstaten.

Kennis en het gebruik van meet- en waterpasinstrumenten.

Bekendheid met de Bouwwetgeving.

EXAMENVRAGEN.

MAANDAG 29 MAART, v.m. 9—12 uur en n.m. 1—3 uur.

BOUWKUNDE.

De Candidaten ontvingen een schetsteekening van een *kleine villa*, schaal 1 à 100, zie fig. 1.

Gevraagd deze schetsen nauwkeurig uit te teekenen op eene schaal van 1 à 50, zooals voor eene bestekteekening gebruikelijk is.

Verlangd worden: Het plan van den beganen grond, twee gevels, één doorsnede over de lijn AB, en de bintlaag van de eerste verdieping met aanduiding der verankering. De hoofdmaten, dikten van muren, zwaarten van binten, enz. in te schrijven.

De teekeningen moeten in potlood worden bewerkt.

MAANDAG 29 MAART, nam. 3—5^{1/2} uur.

BOUWKUNDE.

Van de verstrekte schetsen (zie fig. 1) en in aansluiting met de door den candidaat vervaardigde bestekteekening, te teekenen een kapplan met uitslagen van het voornaamste spant op eene schaal van 1 à 50. De houtverbindingen juist aan te geven en de houtzwaarten en hoofdmaten in te vullen. De dakschilden worden met gewone Hollandsche pannen gedekt, de dakvensters met zink bekleed.

DINSDAG, 30 MAART voorm. 8^{1/2}—12 uur.

BOUWKUNDE.

Van hetzelfde ontwerp (zie fig. 1) wordt gevraagd: een plan van de paalfundeering met de kespens, schuifribben, vloerplaten enz., alsmede van de rioleering op eene schaal van 1 à 50. Het regenwater te leiden naar eene regenput van $\pm 5 M^3$. inhoud; het beer- en waschwater naar een cementen beerput met overstort en schepput. Van de fundeering, vervalputjes, beerput met overstort, en schepput doorsneden te maken op eene schaal van 1 à 10.

DINSDAG, 30 MAART nam. 1—5^{1/2} uur.

BOUWKUNDE.

Van den gevel C. van de villa (zie fig. 1) eene detailteekening te vervaardigen op eene schaal van 1 à 20, waar uit de constructie's moeten blijken. De maten inschrijven. Aan dezen gevel, die in potloodlijnen behandeld kan worden, de schaduw te construeeren en in vlakke tinten in kleur op te werken.

WOENSDAG 31 MAART voorm. 8^{1/2}—10 uur.

BOUWKUNDE.

In verband met het door den candidaat vervaardigde geveldetail van de villa, een kozijnstaat met de noodige details op ware grootte te leveren, zooals dit voor de uitvoering zou worden verlangd.

(Op de door den candidaat gemaakte teekening is aan-

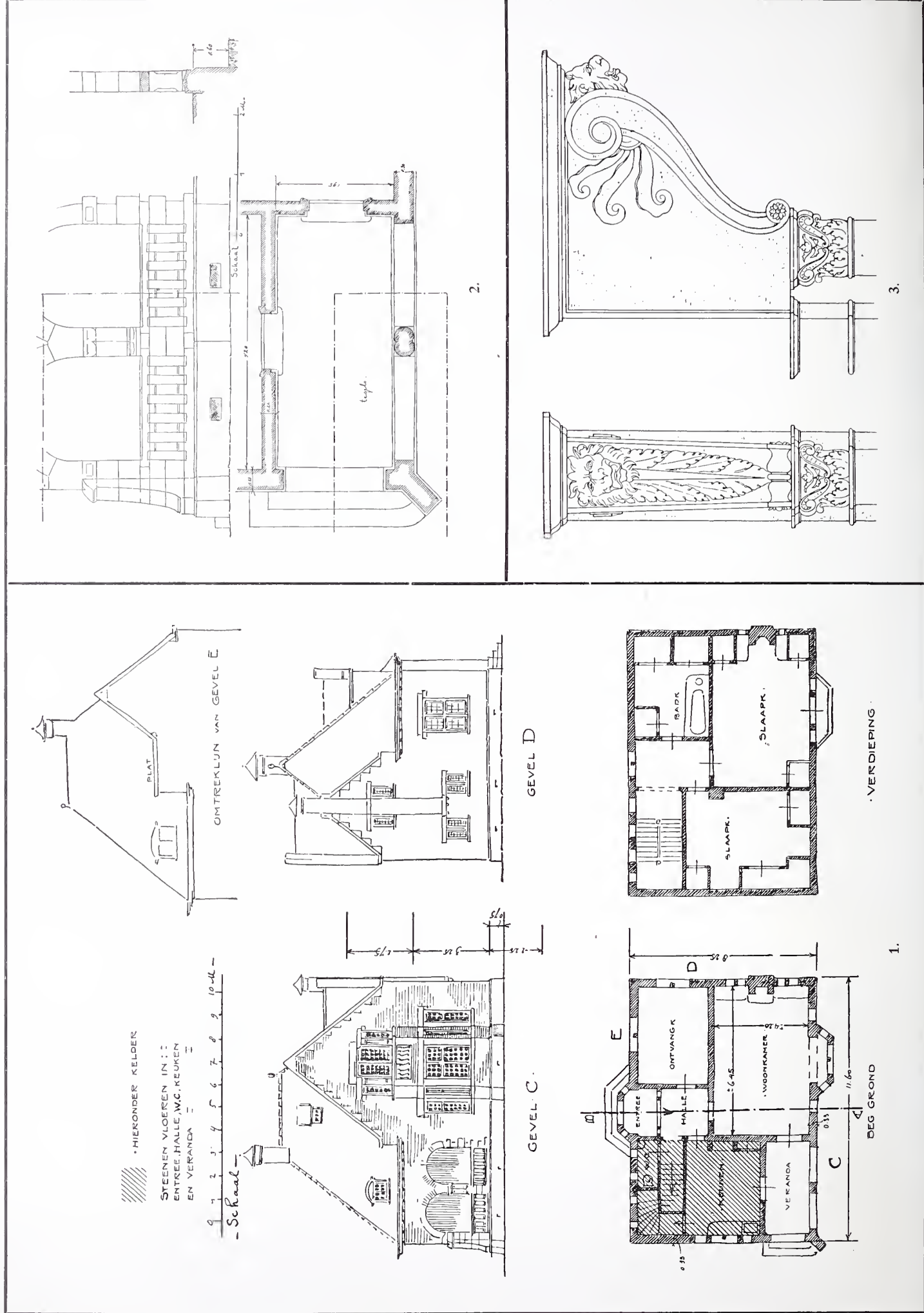

• HIERONDER KELDERS
 STEENEN VLOEREN IN : :
 ENTREE, HALLE, A.W.C., KEUKEN
 EN VERANDA

9 7 2 3 4 5 6 7 8 9 10 m
 - Schaal -

OMTREKLIJN VAN GEVEL E

GEVEL D

GEVEL C

VERDIEPING

DEG GROND

1.

3.

gegeven welke eischen omtrent draaien, schuiven, tui-
melen, enz. aan deur en ramen worden gesteld).

WOENSDAG 31 MAART, voorm. 10—12 uur.

BESCHRIJVENDE MEETKUNDE.

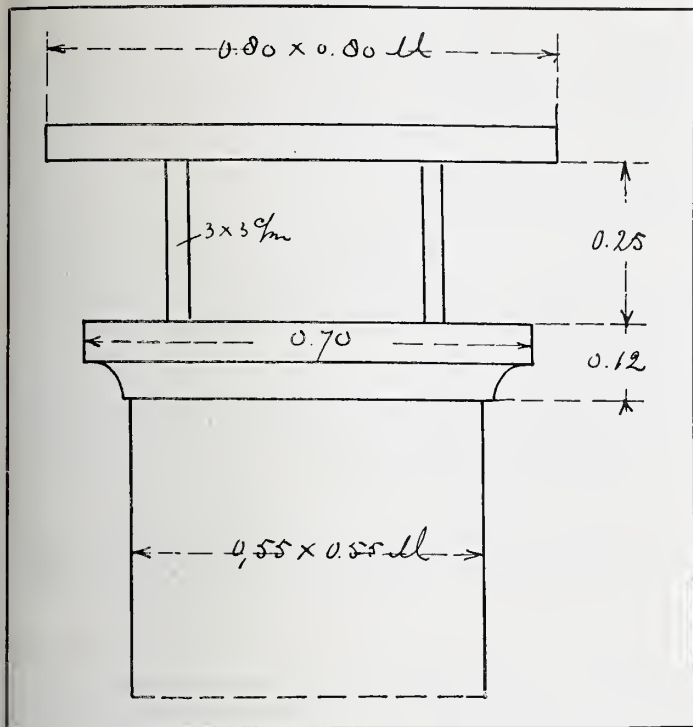

Teeken bovenstaande schoorsteen van onderen gezien
in *isometrische projectie* op eene schaal van 1 à 5.
(De wijkende lijnen niet te verkorten).

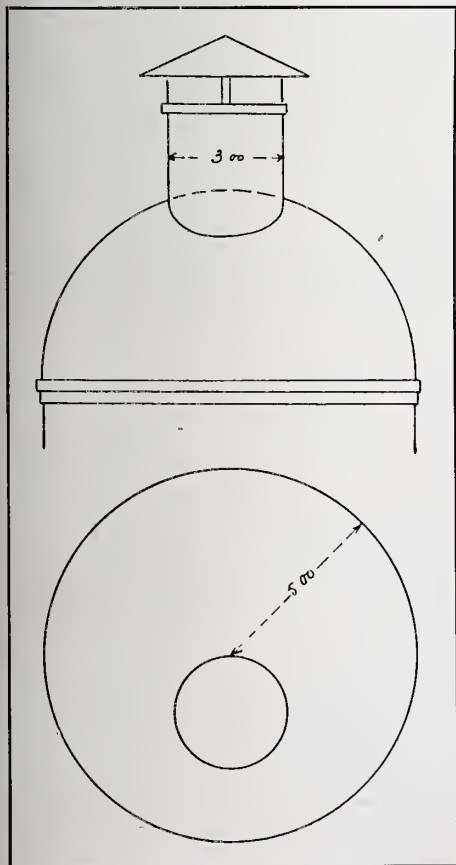

Op een bolvor-
migen koepelstaat
een cylinder als
luchtbus. Ont-
wikkel op eene
schaal van 1 à 50
het oppervlak
der luchtbus,
voor zoover deze
boven den koepel
uitsteekt.

Construeer de lijn A. B. in verticale projectie en geef de
stukken I en II in scheve projectie (evenwijdige pers-
pectief) op eene schaal van 1 à 5.

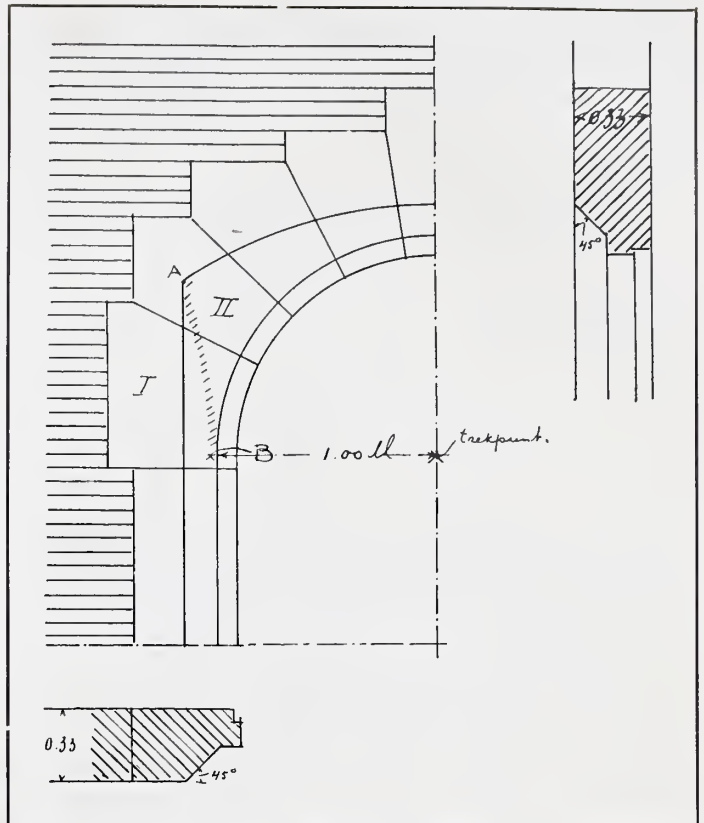

WOENSDAG 31 MAART, nam. 1—3¹/₂ uur.

BOUWKUNDE.

De Candidaten ontvingen een schetsteekening van de
veranda van de villa, schaal 1 à 20, zie fig. 2.

Gevraagd: van binnen het omhaalde gedeelte eene
hardsteenteekening te maken op eene schaal van 1 à 10
waarop de verschillende stukken duidelijk zichtbaar
zijn. Alle maten invullen. Hierbij een hardsteenstaat te
leveren.

MAANDAG 31 MAART, nam. 1¹/₂—5¹/₂ uur.

BOUWKUNDE.

De candidaten ontvingen een teekening van een deco-
ratief onderdeel, schaal 1 à 5, zie fig. 3.

Gevraagd dit detail op halve ware grootte in potlood-
lijnen zonder schaduw te teekenen. Het is gewenscht
een gedeelte met de pen op te werken.

DONDERDAG 1 APRIL, voorm. 8¹/₂—12 uur.

BOUWKUNDE.

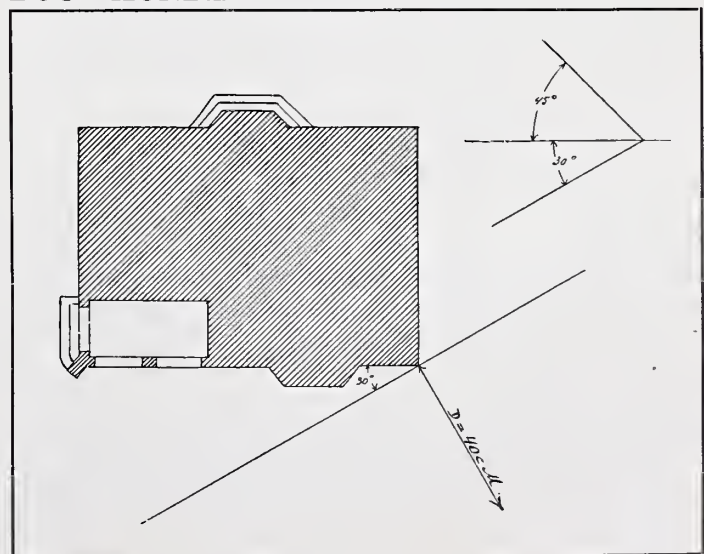

Te maken naar de door den candidaat uitgewerkte bestekteekeningen van de villa, eene perspectiefteekening met schaduwbeplating, volgens de hierbij gegeven aanwijzingen.

Hoogte horizon 3,5 M.

De perspectiefteekening in potloodlijnen te behandelen en schetsmatig op te werken in sepiatint.

DONDERDAG 1 APRIL, nam. 1—5¹/₂ uur.

BOUWKUNDE.

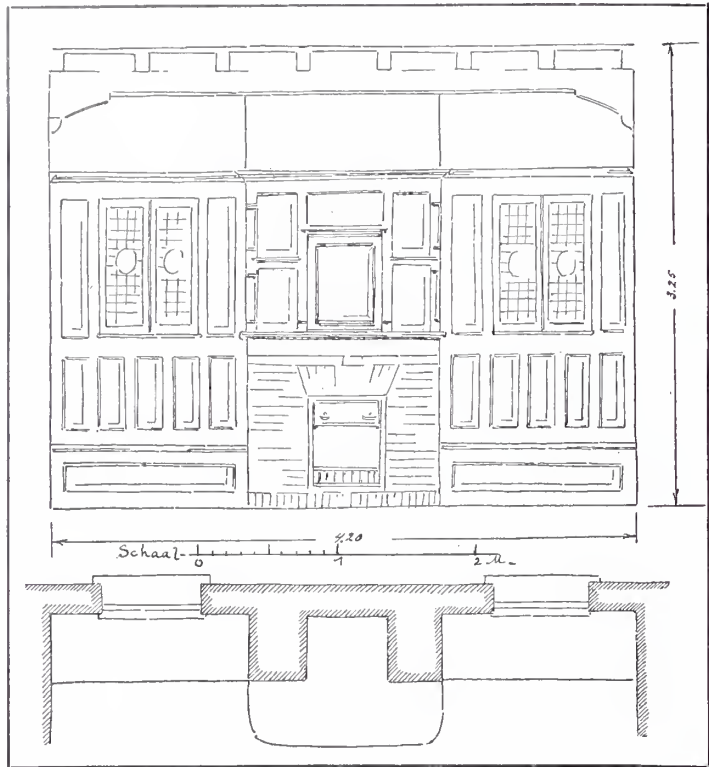

De candidaten ontvingen bovenstaande schets van een woonkamerbetimmering van de villa, schaal 1 à 20. Gevraagd deze schets uit te werken op eene schaal van 1 à 10, met de vereischte doorsneden. De schoorsteen (met haard) van verglaasde steen; boven den schoorsteen een kastje met spiegeldeurtje en aan beide zijden open vakken voor het plaatsen van boeken. Links en rechts van den schoorsteen zitbanken met losse kussens. Hierbij de noodige details te vervaardigen op ware grootte; in de eerste plaats van eene eenvoudige paneelvulling in het houtwerk boven den schoorsteen, waarin op te nemen de woorden: EIGEN HAARD IS GOUD WAARD".

De betimmering is geacht van eikenhout.

VRIJDAG 2 APRIL, voorm. 9—10 uur.

OPSTEL.

De candidaten moesten een opstel maken over een onderwerp betrekking hebbende op bureauwerkzaamheden.

VRIJDAG 2 APRIL, voorm. 10—12 uur.

MEETKUNDE.

1. De driehoek ABC wordt door lijnen uit het toppunt B naar de basis getrokken in drie deelen verdeeld. De deelen der basis zijn 3, 4 en 7 M. Hoe groot is ieder deel?

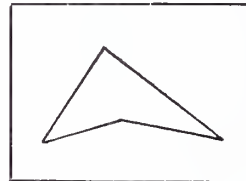
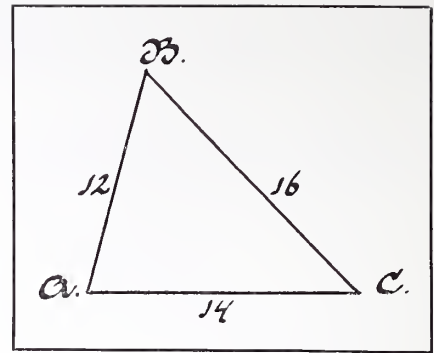

2. Construeer een vierhoek gelijkvormig met en driemaal zoo groot als de hier nevenstaande.

3. Bereken de zijde en de diagonaal van een regelmatigen vijfhoek indien de straal van den omgeschreven cirkel 2 dM. is.
4. Van een bolschijf is de straal van het bovensvlak 4, die van het grondvlak 6 en de hoogte 1 dM. Bereken den inhoud en het oppervlak van de schijf.

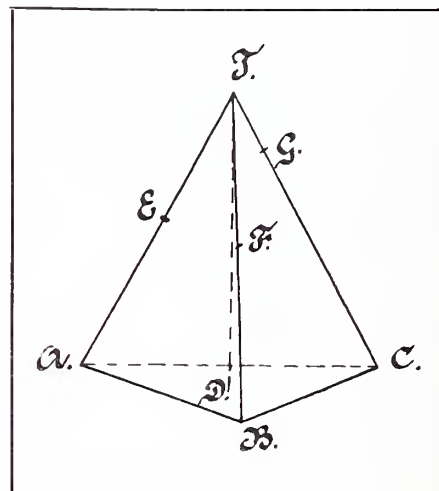

5. Van nevenstaande pyramide zijn de ribben van het grondvlak 7, 8 en 9 dM. en de opstaande ribben 10 dM. FE = 4¹/₂; TF = 5; TG = 2. Door de punten E, F en G wordt een plat vlak gebracht. Bereken den inhoud van de deelen, waarin de pyramide door dat vlak verdeeld wordt.

VRIJDAG 2 APRIL nam. 1—2¹/₂ uur.

STELKUNDE.

1. Vereenvoudig:

$$\left(\frac{2a + b}{a - b} + \frac{a - 2b}{a + b} \right) \left(\frac{a^3 - b^3}{a + b} \right) : \frac{(a + b)^2}{3a^2 + 4b}$$

2. Vereenvoudig:

$$\frac{15x^2 - 11xy - 14y^2}{12x^2 - 7xy - 10y^2}$$

3. Los de volgende vergelijkingen op:

a. $\frac{5x - 4}{3} - \frac{12x - 1/2}{4} = \frac{73 1/3 + 5 1/2 x}{12}$

b. $3 1/3 (x - 2) + 4/5 (y - 2 1/2) = 8 2/3$

en $1/2 (x + 3) - 1/3 (y - 4) = 1/24 x$

c. $5x^2 - 6/15 x = 667 + 30x$

VRIJDAG 2 APRIL, nam. 2¹/₂—5 uur.

REKENEN.

1. Los de volgende evenredigheid op:

$$\frac{2,3125}{3^{5/16}} : \frac{1/3}{2/5} = \frac{3x}{53} : 5.$$

2. Herleid 4.52 M. tot engelsche duimen.

3. Een steenen muur lang 16, hoog 12 en dik 0,66 M. staat op een fundeeringvloer en wordt gedragen door palen met een middenlijn van 20 cM.

Bereken het aantal palen dat noodig zal zijn, indien het draagvermogen 30 Kilo per cM³. gerekend wordt en het soortelijk gewicht der steenmassa 2.6 is.

4. f10000.— moet over 10 maanden betaald worden. Indien de betaling 2¹/₂ jaar later plaats heeft en 4¹/₂ 0/10 's jaars in rekening wordt gebracht voor de te late betaling, welk bedrag moet dan gestort worden. (Enkelvoudige interest).

5. Een blok in den vorm van een kubus heeft een inhoud van 16,475248 M³.

Hoe lang is de ribbe van een kubus, die 3 maal zooveel inhoud heeft?

REDACTIONEEL GEDEELTE.

ONBRANDBARE RIETEN- EN STROOIEN DAKEN.

Das feuersichere Strohdach. Protokoll der Brandprobe in Worpswede und Beschreibung der Herstellung des Daches von Hans am Ende. Zu beziehen vom Verschönerungsverein Worpswede. Preis 1 Mark.

Ik wil volstrekt geen kwaad spreken van pannen daken. Vooral niet van roode. Hoe kunnen die in de avondzon onze oude stadjes doen gloeien! En hoe fleurig steekt tegen het doffe dennengroen af het hooge, roode glazuurde pannen dak onzer moderne villa's op duin en in heide!

En toch, er is nog een ander, veel stiller moois, dat vooral past bij een landelijke omgeving: het rieten of strooien dak. Liefst een weinig grauw, liefst een weinig bemost, zoodat het er uitziet als daar ter plaatse gegroeid, als óók een stuk natuur. De moderne villa is alleen mooi, zoo lang die nog heel modern, dat wil zeggen: nieuw is, als alle kleuren schitteren en blinken. Maar het is zeer de vraag of, wanneer de moderne villa oud wordt, die ouderdom iets eerwaardigs zal hebben, en men zeggen zal niet *oud*... maar verouderd. Voor het rieten dak is zoo iets niet te vreezen; het heeft de proef der tijden glansrijk doorstaan; niets is eerwaardiger dan een oud rieten dak.

En het rieten dak heeft nog een ander groot voordeel. Het doet niet alleen den beschouwer weldadig aan, het is ook aangenaam voor den bewoner. Van een pannen dak moet de bewoner zeggen: „il faut souffrir pour être beau”. Het is heet in den zomer, koud in den winter en

waar de zolderkamers in de moderne architectuur een meer overwegende rol spelen, kan menigeen zelf tot zijn ongerief dit staven.

Geheel anders het rieten of strooien dak! Het is heerlijk koel in den zomer, en beschuttend warm in den winter. Het zou het ideale dak wezen, indien daaraan niet het eene groote bezwaar kleefde: de brandbaarheid.

De brandbaarheid is oorzaak, dat men het rieten dak hier te lande — en ook elders — hoogst zelden meer op heerenhuizingen aantreft, dat het in dorpskommen verboden is — in sommige landen zelfs voor vrijstaande gebouwen — en dat vele boerenhuizen en boerenschuren van lieverlede dien ouden tooi afleggen.¹⁾

Jammer, driewerf jammer, en daarom nam ik in het voorjaar met zooveel genoeg kennis van eene uitvinding om het rieten dak onbrandbaar te maken, en liet het Duitse geschriftje komen, waarin de wijze van bewerken werd uiteengezet. Maar er bleef nog één bedenken over: ik vreesde dat het rieten dak door die bewerking zijne bekoring zoude inboeten en daarom besloot ik — wanneer zich daartoe de gelegenheid voordeed — naar Worpswede te gaan, waar de schrijver der brochure woonde, en eenige aldaar behandelde strooien daken te zien waren.

En nu ik de Worpsweder daken gezien heb, van boven en van onderen, onder het vriendelijk geleide van den heer Hans am Ende, een der voornaamste van de aldaar gevestigde, thans zoo beroemde kunstenaarskolonie, ben ik even enthousiast als deze, en kan ten zeerste onze architecten en landbouwers aanbevelen dat brandvrije rieten of strooien dak aan te brengen op oude en nieuwe woningen. Het heeft alle voordeelen van het gewone rieten of strooien dak zonder de nadeelen, en ook nog dit voordeel: dat ratten of muizen er niet in huizen kunnen, en dat vogels niet ten behoeve van nestjes er halmen uittrekken. Daartoe is het aldus behandelde dak veel te hard geworden.

De volledige beschrijving van de wijze waarop het onbrandbare dak wordt samengesteld is in het hierboven genoemde geschriftje te vinden. Hier zij het voldoende daaromtrent het volgende mede te deelen.

In plaats van de bossen riet of stroo direct op het dak te leggen, bezigt men rieten of strooien platen. Deze platen zijn 92 centimeter lang, 78 centimeter breed en van onderen 12, van boven 6 centimeter dik. Deze platen worden gemaakt in een eenvoudig houten raam. Daarin legt men het stroo of riet, en knikt het stroo voor zoover het te lang is, om, of snijdt het riet af, waarbij dan de overblijvende stukken in een volgende plaat verwerkt worden, zoodat er weinig afval ontstaat, maar alles verbruikt wordt.²⁾ Dit houten raam bestaat uit twee zij-houten, welke het juiste profiel van de schuine plaat weergeven, en die door vier dunne dwarslatjes

¹⁾ In het buitenland ziet men meer strooien dan rietendaken, omdat riet daar niet zoo gemakkelijk te verkrijgen is als ten onzent. Het strooiendak is iets minder duurzaam, maar uit een artistiek oogpunt even mooi.

²⁾ Alleen bij het ten slotte afscheren van het dak gaat wat stroo verloren.

verbonden zijn. Aan dit raam is door scharnieren een tweede houten raam bevestigd, dat op het eerste wordt neergeklept, als dit met stroo of riet is gevuld, om zoodoende die massa stijf in elkander te drukken.

Is dit geschied, dan worden op drie plaatsen, nabij het boveinde, bij het ondereinde en in het midden met paknaalden twee gegalvaniseerde ijzerdraden (no. 19) door de mat genaaid, zoodat deze vast in elkander zit (niet al te vast). De plaat kan dan uit het raam worden genomen en is gereed om te worden gedrenkt met het brandvrij makend middel.

Dit brandvrij makend middel bestaat uit een brij, welke aldus wordt samengesteld: Leem of klei ter hoeveelheid van twee metseltroggen vol, wordt met zestig liter water geroerd. In deze brei wordt gegoten $2\frac{1}{2}$ kilogram gips,

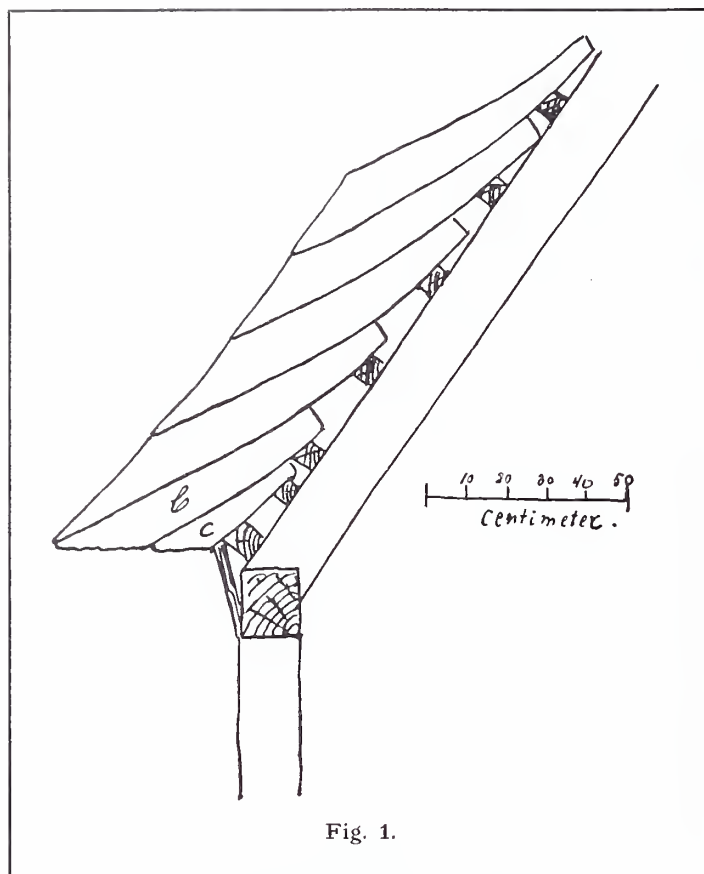

Fig. 1.

vermengd in een emmer water, en ten slotte nog twee emmers (à 10 liter) gaswater. (ammoniacwater uit de gasfabriek).

In dit mengsel worden de platen gedoopt, daarna worden ze geschud en nogmaals ter deege in den brei gedoopt, zoodat ze goed zijn volgezogen. Men laat ze dan even uitlekken en legt ze vervolgens op de daklatten. Daarop worden ze vastgespijkerd met draadnagels welke men even ronddraait om de bovenste der beide door de plaat of mat genaaid ijzerdraden.

Natuurlijk vindt men in het bovengenoemde geschriftje nog allerlei aanwijzingen hoe te handelen, doch het bovenstaande is voldoende om te doen zien dat het een zeer eenvoudig werk is.

Alleen is nog een bijzonderheid te vermelden om vragen te voorkomen. Hierboven is geschreven dat de dikte der platen van onderen is 12 c.M. van boven 6 c.M. Maar er dient bijgevoegd te worden, dat de platen aan

de onderzijde ook nog afgeschuind zijn. Dat is noodig om aan het buitenbeloop van het dak het gewone aanzien te geven, want anders zouden er trapjes gevormd worden bij het neerleggen op de dakspanten. Diezelfde afschuining hebben ook de zijkanten van het houten raam.

Een en ander kan men zien op de figuren 1 en 2. Figuur 1 is een doorsnede van het dak. Figuur 2 stelt een dak voor dat ten behoeve van een brandproef werd gemaakt. ¹⁾ De jongen houdt in de hand een strooplaat, aan de eene zijde ligt een geopend raam, aan de andere een gesloten raam. Aan het open raam kan men duidelijk zien de afschuining der zij-latten. En wien dit alles nog niet duidelijk genoeg is, kan aan het gebouw der Maatschappij van Bouwkunst, Marnixstraat 402 Amsterdam,



Fig. 2.

alwaar ook de aan het hoofd dezes genoemde brochure voor belangstellenden ter inzage ligt, een dergelijk raam zien, alsmede een strooplaat en een rietplaat, welke schrijver dezes uit Worpswede heeft doen komen.

Van het dak op fig. 2 is het eene vlak, zoo ook de hoekkeeper, met strooplatten gedekt, welke op de voorschreven wijze zijn gemaakt. Op het andere dakvlak liggen strooplatten, welke van onderen niet zijn afgeschuind, doch trappen vormen. Dit is de Mecklenburgsche wijze van dakbedekken.

Dit onbrandbare stroodak is n.l. oorspronkelijk door een Mecklenburgschen landbouwer voor eigen gebruik uitgevonden.

De uitvinding zoude echter niet verder gekomen zijn, indien niet de heer Hans am Ende toevallig moeite had

¹⁾ Het dak is nog niet glad geschoren.

gehad met de Berlijnsche brandweer. Hem was opgedragen door zijne Worpsweder collega's het exposeeren hunner schilderijen in een afzonderlijk gebouwtje op een Berlijnsche tentoonstelling. Hij liet op dat gebouwtje, om in het karakter der streek te blijven, een rieten dak zetten. En nu was Holland in last. Gelukkig stelde de brandweer zich tevreden met het doen begieten van het strooiendak met waterglas! Doch de heer am Ende zelf was *niet* tevreden, en toen hij hoorde dat iemand in Mecklenburg een onbrandbaar dak had uitgevonden, toog hij er heen, leerde de wijze van doen en maakte het pasklaar voor Worpsweder toestanden.

Daar werd toen een proefdak opgesteld, het dak waarvan fig. 2 een deel doet zien. Een breedte van vier meter werd gedekt met een aldus onbrandbaar gemaakt strooien dak; naar den oorspronkelijken uitvinder Gernentzdak genoemd. Daarna één meter breed niet aangestroken pannendak, weer een meter Gernentzdak. Vervolgens een meter breed dak met niet aangestroken cementpannen. Nogmaals een meter breed Gernentzdak. Dan een meter breed dak van asfaltpapier op een bebor- ding van 2 cM. dikte, en ten slotte over 3 M. breedte een gewoon strooien dak, dik 0.20 M., met teenen gebonden.

Het gebouwtje bleef een jaar lang zoo staan, toen werd er een groote massa teertonnen, stroo, rijshout, enz. ondergestapeld en dit alles aangestoken in tegenwoordigheid van hooge gewestelijke autoriteiten, regeerings- bouwmeesters, architecten enz.

Uit deze proef, welke uitvoerig in het boekje vermeld wordt, bleek dat het Gernentzdak het feitelijk van alle bedekkingen het langst uithield.¹⁾ Wat ook van beteekenis mag genoemd worden, is, dat hoewel het dak dan toch een geheel winter over had gestaan, zich geen loopend vuurtje over de oppervlakte van het stoo ver- toonde, (Flugfeuer). Wel bleek het — en ook dat is vooral voor landbouwers van belang — poreus te zijn gebleven; want de rook vond een uitweg door het stoo heen.

Ten gevolge van dezen gunstigen uitslag, heeft de Regeeringspresident in Stade voor deze soort onbrandbaar gemaakte daken het bouwverbod opgeheven. En wat van niet minder beteekenis is, de Hannoversche landbouwbrandwaarborgmaatschappij heeft evenals de brandwaarborgmaatschappij der kleine Mecklenburgsche landbouwers de verzekeringspremie voor dit Gernentzdak gelijk gesteld met die voor harde daken (d. i. pannendaken).

Het doel dat de heer Hans am Ende zich voorstelde, is dus volkomen bereikt. Sedert zijn nog andere proeven elders genomen, die eveneens goed gelukten, en thans worden onder toezicht van Professor Fr. Pfaff te Freiburg in Baden en onder Landrat Rogge te Tondern in Sleeswijk eveneens proefdaken gebouwd, ten einde allerwege in Duitschland deze wijze van werken ingang te doen vinden.

Zeer verstandig is, dat men deze proeven niet op eigen houtje neemt, doch de rietdekker van Worpswede laat overkomen om de verschillende handgrepen te doen leeren aan de plaatselijke rietdekkers. Dat eischt slechts enkele dagen, want het is geen heksenwerk. Maar op deze wijze is men zeker dat de platen volgens alle rege- len der kunst worden „gedrenkt” wat natuurlijk hoofd- zaak is.

Dat men de platen niet grooter maakt, dan hierboven werd aangegeven, is licht te begrijpen. Want door het drenken met de kleibrei worden zij zwaarder, en zij zouden bij grootere afmetingen niet te hanteeren zijn. Dat hanteeren gaat gemakkelijk: men buigt de plaat, zoodat men de beide zijden in één hand kan vatten, en brengt ze zoo naar boven „als een natte mof” gelijk de heer Am Ende schrijft.

Behalve de platen van gewone afmetingen, heeft men ook nog halve platen *b*, en platen *c* (fig 1), die korter maar tevens breder zijn — ten einde van onder af met het dak te kunnen beginnen en tevens tegen den wind- veer aan te sluiten. Doch dit zijn onderdeelen van het vraagstuk, die hier natuurlijk niet verder behoeven be- handeld te worden.

Er is hierboven steeds van „platen” gesproken, en men zal vragen of de afscheidingen tusschen die platen bij het afgewerkte dak niet zeer duidelijk te zien zijn. Het antwoord hierop kan luiden: neen; de natte platen pas- sen zoo goed op en in elkander, dat het geheel er uitziet als een op gewone wijze gemaakt rieten of strooien dak. Slechts heeft het dadelijk de grauwe kleur, welke een op gewone wijze aangelegd dak eerst na eenigen tijd krijgt. Groote kosten zijn — zooals uit het bovenstaande blijkt — niet aan de vervaardiging verbonden, en het dak wordt niet zóó zwaar door de drenking der platen, dat sterkere spanten of latten noodig worden. Ik zag in Worpswede boerenwoningen, waar men bij gedeelte- lijke vernieuwing van het dak, een Gernentzbedekking naast het oude, behouden gebleven gedeelte had gelegd. Een bewijs dus dat geen bijzondere maatregelen noodig zijn en ook dat men volstaan kan met wat vernieuwd moet worden volgens het nieuwe systeem te maken. Van buiten viel het onderscheid tusschen beide soorten niet op.

De platen kan men in voorraad maken, en opgerold (evenals de stroohulzen voor flesschen) verzenden. Op deze wijze vormt het een goed winterwerkje. Een ar- beider kan per dag 35 à 40 platen maken. Hiervan zijn er per honderd vierkanten meter dak ongeveer 450 stuks noodig. Daartoe wordt verbruikt 2250 kilo stroo, (bij het afscheren valt 225 kilogram af), 225 kilo gegalvaniseerd ijzerdraad, ongeveer 2 kubieke meter leem, 125 kilo gips en 200 liter ammoniakwater. Een genaaide en ge- schoren strooplaat weegt 4½ kilo, gedrenkt en nat 9 kilo, na het drogen ongeveer 6 kilo. Een ander goed recept voor den brij is per 100 platen ongeveer 60 kilo cement, 6 Kilo keukenzout en 1 kubiekmeter leem. Het dak is in ongeveer 3 weken geheel droog, maar het proefdak liet men een jaar staan vóór het in brand werd gestoken,

¹⁾ Het viel na een kwartier in elkaar, door het verbranden van de onder liggende daksparren.

ten einde alle mogelijke tegenwerpingen te voorkomen betreffende vochtigheid, enz.

Een zeer geliefde afdekking van de nok is die met heideplaggen. Wanneer dit op zorgvuldige wijze geschiedt, staat het zeer aardig, en is eigenlijk de mooiste vorstafdekking. Deze plaggen worden, nadat zij op het dak zijn gelegd, flink met den brij besproeid. Ten slotte wordt het geheele dak geschoren, en dan nogmaals overgoten met een dunne brij, versterkt met gaswater en gips.

Het wil mij voorkomen dat ook in Nederland dit Gerrentz dak een groote toekomst heeft. Het aantal rieten daken in ons land is nog zeer groot, en het is zeker in het algemeen belang dat deze bedekking behouden blijft. En voor onze architecten kan het bij den bouw van eenvoudige, kleine villa's een welkome afwisseling zijn. Zelfs voor grootere huizen is het een zeer passende bedekking en schrijver dezes prijst zich gelukkig den Gelderschen zomer steeds in een met rietgedekte woning te kunnen doorbrengen. Doch om boeren en buitenlui, en vooral de brandwaarborgmaatschappijen, te overtuigen dat het middel van den heer Am Ende probaat is, verdient het aanbeveling hier te lande, evenals in Duitschland, een proefdak te bouwen en dit in tegenwoordigheid van autoriteiten, afgevaardigden van landbouwmaatschappijen, architecten en assuradeurs, in brand te steken. Dan zullen aller oogen geopend worden. Maar ik acht het zeer wenschelijk dat een dergelijk proefdak gemaakt worde niet enkel volgens het Worpsweder recept, maar ook onder toezicht van den Worpsweder meester dakdekker Viebrock, die dan meteen de kunst aan onze Nederlandsche dakdekkers leeren kan. Enkele dagen zijn daartoe voldoende, en de daaropvallende kosten zijn niet groot.

Moge weldra een dergelijke proef genomen worden, want het geldt hier inderdaad een groot nationaal belang! Duizenden guldens kunnen er door uitgespaard worden op assurantie premiën, en menig menschen- en dierleven kan er door behouden blijven, om niet te gewagen van het artistieke belang, dat zeer zeker zich ook mag doen gelden.

Schwarzburg, 12 October 1909.

R. TUTEIN NOLTHENIUS.

HET RIJKSMUSEUM „HUIS LAMBERT VAN MEERTEN" TE DELFT.

(Slot).



ij 6 een hoog-relief in fijne zandsteen. 't Is haast onbegrijpelijk. Jaartal 1416? Men lette op de gezichten, de angst in de trekken van Christus, hetschoeljeachtige van den Romeinschen krijger (links).

ZAAL II is grootendeels XVIII-eeuwsch. Een groot doek kort geleden achter een behang ontdekt te Haarlem, voorstellend *Bethesda*, van *Dionys van Nijmegen?*, ver-

toont in de bijfiguren koppen, die aan Rembrandt doen denken.

De 4 *stoelen* (Lodewijk XVI) met groen-trypen zitting en rug, in elk waarvan een medaillon met kop (*Voltaire?*) doen hier goed.

ZAAL III bevat bij 7 een zeldzame *Oud-Hollandsche Schouw*, met man- en vrouwbeeld ter halver hoogte op voetstuk, in hardsteen gebeeldhouwd en met wit marmereen oplegstukken versierd. De kap van eikenhout, met ebbenhouttoepassing. De *vuurplaat* (koningin van Saba), een *oud koekenijzer* (XVII eeuw) en een *treeft* (XVI eeuw) rijk met krulvormen bewerkt, staan hier op hun plaats.

Dit vertrek bevat bij 8 een zeldzaam fraai *Perzisch kleed* in 5 kleuren, streng gestyleerd, en bij 9 eene *dubbele bedstede met hooge kast* van eikenhout (Hol. Ren. plm. 1600). Vooral de profileering van de kast verdient eene bijzondere beschouwing. Door de glazen deur is in den tuin nog een oud poortje zichtbaar en een paar voetstukken, die op beelden wachten.

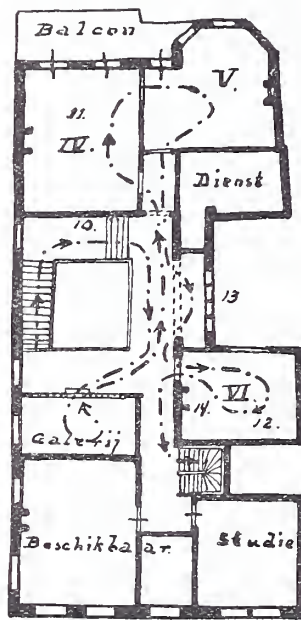

Verdieping.

De TRAP naar de VERDIEPING voert langs verschillende specimen van houtsnijkunst langs 10, waarschijnlijk doek van *Matita Petri* (H. Calabrese) 1613—1699 (bruikleen van de H.H. Wolff en Verhey Rotterdam) en voorstellende Mucius Scaevola.

De GALERIJ, afgesloten door *eikenhouten kerkhek*, met middendeurtje, begin XII^e eeuw, bevat Chineesch en Japansch porcelein en ook 12 zoogen. Commando-bordjes. De midfiguren met opschriften à la vader Cats in Patria er op gemoffeld.

ZAAL IV bevat in 't midden 11, 2 vitrines met zilveren voorwerpen in bruikleen van den Heer J. P. van der Schilden te Rotterdam, waarbij eenige boekbanden van *Theod. de Brye*. Renaissance van zeldzame fijnheid en o. m. een zilveren blad Tongking (XVIII^e eeuw). Verder vinden we hier eenige moderne meesters vertegenwoordigd, *Mesdag* en Mevr. *Mesdag-van Houten*, en *A. Mauve* met zeldzame mooie studie (schaapskop en poot). Van de laatste ook verscheiden schetsen, tijdens bezoek bij Le Comte gemaakt en met „toe zet er nu ook je naam onder" voor echtheid gewaarmerkt.

ZAAL V is grootendeels bestemd voor *Oud-Delftsch*. Er zijn al verscheiden mooie series in tegels, de blauw en gele, enkel blauwe, paarse, ook enkele goede borden. Er hangen er hier b. v. een vijftal bijéén, alle mooi, doch ook alle verschillend van tint.

Dit geeft aanleiding tot de strikvraag voor kenners, om aan te wijzen, wat daarvan nu het echte *Delftsche* blauw is, waarmede zijer steeds zullen inloopen, want 't is alles Delftsch.



Voorgevel. Rijks Mus. Huis L. v. Meerten.

In de kast een beschadigde *Calvarienberg*, maar zooals toch 't Rijksmuseum Amsterdam er geene bezit, en eene gele *Gothische tegel* met ontcijferbaar opschrift.

Langs 13 wandelend treffen wij nog een groot eikenhout *vierlichtkozijn*,¹⁾ gedeeltelijk Go-

thisch geprofileerd, en met bladvormen en Corinthisch kapiteel (XVI^e eeuw). Dit hier is de tegelhoek *Oud Perzische tegels, Arabische tegels* e. a. munten uit door tinten en figuur.

De laatste ZAAL VI bezit o. m. bij 12 weder eene eikenhouten *bedstede met kast* in Hollandsche Renaissance van plm. 1600. De bedstede is gereed om eens een oud kostbaar bed te bergen.

De schouw heeft een *schoorsteenvalletje* in Velours de Gène, geschoren fluweel XVI^e eeuw. Italiaansche Renaissance, een zeldzaam en fraai object. Ik heb natuurlijk veel fraais en veel belangrijks moeten overslaan, over tin en glas heb ik zelfs bijna niets vermeld, maar de omvang van dit artikel laat niet meer toe. De Directeur heeft verscheiden voorwerpen van hem zelf afgestaan. Het was mij een genot een uurtje onder zijne leiding rond te wandelen. Wanneer hij de aandacht vestigt op een profiel, op een kleur, komt er leven in het aangeduide of betaste voorwerp.

Mijn dank voor zijne hulp, waardoor ik dit overzicht in elkaar heb kunnen zetten.

Ik zou nog verschillende mooie voorwerpen willen aanstippen, maar ik wil eindigen met de opmerking, dat er een studievertrek beschikbaar is voor diegenen, die een speciale studie van een of ander voorwerp, dat tijdelijk uit de collectie kan gemist worden, wenschen te maken.

Oct. '09.

SCH.

Het verheugt de Redactie te kunnen mededeelen, dat op dit aantrekkelijke museum in ons tijdschrift „Bouwkunst” terug gekomen zal worden, waarbij gelegenheid zal zijn eenige afbeeldingen van het interieur en de kunstschaten te geven.

VERGADERINGEN

Bond van Nederlandsche architecten. Buitengewone Vergadering op Zaterdag den 30 October 1909 in een der zalen van het Haagsche Koffiehuis aan het Vreeburg te Utrecht, des mid-

¹⁾ Afkomstig uit het huis van Meerten.

dags 1½ uur. Agenda: 1. Notulen der Vergadering van 2 October. 2. Ingekomen stukken. 3. Algemeene regelen voor nationale bouwkundige prijsvragen, samengesteld door eene commissie uit verschillende bouwkunstige lichamen. 4. Arbeidscontract. 5. Voorstel tot aanvulling der Statuten omtrent de toelating tot het lidmaatschap, waaromtrent in eene volgende vergadering kan worden beslist. Te 6 ure: Gemeenschappelijke maaltijd in 't Haagsche Koffiehuis.

Namens het Bestuur:

K. DE BAZEL, Voorzitter.

JOSEPH CUYPERS, 1e Secretaris.

INGEZONDEN STUKKEN

Aan den WelEd. Geb. Heer W. UYTENHOUDT.

Het is er verre van dat ik architecten, opzichters en onderbazen zou willen aanmanen de beginselen van het metselvak te gaan leeren.

Eigenlijk behoeven de beide eerstgenoemde categorieën het vak als zoodanig niet te kennen. Maar afgescheiden van de letterlijke beteekenis van het woord, ook in den zin door u bedoeld, moet het verre van mij worden geacht te meenen, dat zij die beginselen niet zouden kennen.

Dat het niet letten op zekere zaken uit onkunde *moet* voortkomen, is eene conclusie, die niet op mijne rekening komt. Men kan ook dingen over 't hoofd zien, uit laat ik zeggen, *Überkunde*.

Ik meen wel uit ervaring te mogen zeggen, dat het wat de uitvoering betreft, met het metselvak het treurigst is gesteld van alle bouwvakken en wat het door u aangehaalde verbeterde vakonderwijs betreft: aan hoevele ambachtsscholen wordt dat vak onderwezen? Vast staat m. i. dat dergelijke ongevallen als te Breda in hoofdzaak voortkomen uit onvoldoend metselverband en slechte specie.

Welke geldige of geldelijke redenen hiervoor weder kunnen worden opgespoord, heb ik niet willen nagaan; dat u dit deed en ze ook vond, bewijst mij wel, dat u 't toch wel met mij eens zijt, dat er slordig wordt gewerkt.

De figuren bij mijn artikel hadden niet de strekking door u er aan toegeschreven; evenmin zijn het ontwerpen van mij, doch behooren bij de beschrijving van een serie beproevingen op metselwerk, opgenomen in het Zeitschrift des Oesterr. Ingenieur- und Architekten Vereines van 1899, waarvan een beknopt overzicht van mijne hand ook te vinden is in het Orgaan van het Genootschap Architectura et Amicitia van 1903, en waarvan de uitkomsten mede vermeld staan t. a. p. in „Van de Wijnperse.”

Uwe opvatting doet echter als zoodanig geen kwaad aan de zaak, waarom het ging, zoodat het rectificeeren daarvan bijna onnoodig was.

October '09.

SCHAAD.

BERICHTEN

Binnenland.

Het Leidsche Plein te Amsterdam. De lezer is bekend met het streven der firma Hirsch en Co. om haar magazijnen een monumentaal karakter te geven. Het Leidsche Plein is een plein van beteekenis, hoewel niet in alle opzichten als geheel nog fraai opgelost heeft het toch de elementen in zich om, bij goede verzorging tot een der fraaiste van Amsterdam te worden. Waar dan ook de nieuwe magazijnen van Hirsch en Co. een belangrijke afsluiting vormen aan een der zijden, is het te hopen, dat de plan-

nen der firma in goede baan zich zullen bewegen om een schoon resultaat te bereiken.

Zijn echter nog geen nadere bijzonderheden hieromtrent bekend, de medewerking van de gemeente om de omgeving van de magazijnen te verbeteren is reeds daadwerkelijk begonnen. Het N. v. d. Dag deelt mede, dat met het dempen van de Lijnbaansgracht voor Hirsch een aanvang is gemaakt.

Eigenlijk is ook dit dempingsbesluit voor een deel aan de firma Hirsch te danken, daar zij voor een vierde gedeelte de kosten daarvan voor hare rekening neemt.

De gracht wordt gedempt tot ongeveer den ingang van het gebouw der Kantongerechten.

Voor het werk is een bedrag van f 60.000 uitgetrokken. De eigenlijke demping is aangenomen door de Zandleverantiemaatschappij, voor de som van f 29.770. Voor het overblijvende van het geraamde bedrag zullen worden uitgevoerd de werken voor de bestrating, de rioleering en het doortrekken van den waterloop onder den Stadsschouwburg.

De huizen aan beide zijden van de Lijnbaansgracht rioleerden tot heden in het water. Ter vervanging daarvan wordt nu aan weerskanten in de straat een rioolbuis gelegd, waarop de perceelen zullen worden aangesloten, welke buizen dan verderop in de gracht uitmonden. Als dit werk gereed en de volstorting met zand van het te dempen gedeelte voltooid is, zullen daarin twee geulen gegraven worden waarin, met onderheide fundeering, twee gemetselde waterloopen worden aangebracht, die aansluiten aan de bestaande, onder het plein en den schouwburg, en dienen om, in het belang van de waterverversching, de beide Lijnbaansgrachten, ter weerszijden van het plein, met elkaar in verbinding te houden.

Het geheele werk zal, naar men hoopt, in een half jaar tot stand zijn gekomen.

De bedoeling is de plantsoenbeplanting aan het einde een passende afsluiting te geven, welke waarschijnlijk in een balustrade van graniet zal bestaan.

Arch. et Amic. De heeren H. P. Berlage, J. E. v. d. Pek, K. P. C. de Bazel, J. H. Kremer, W. C. Brouwer, H. J. M. Walenkamp en A. J. Th. Kok (Rotterdam) hebben zich bereid verklaard tot het houden van populaire voordrachten over „De Woning” in het komende seizoen.

De volgende onderwerpen zullen dan behandeld worden:

„De algemeene distributie, afmetingen, indeeling en stijl karakter”, door den heer Berlage;

„De samenstellende deelen, vloeren, wanden, trappen, plafonds, schoorsteenen”, door den heer Van der Pek;

„Het meubel”, door den heer de Bazel;

„De toepassingen van textielen aard, stoffeering, drapeering, vloer-, wand-, raam- en andere bekleding”, door den heer Kremer;

„De toepassing van ceramischen aard, servies, bekleding, versierende voorwerpen, terra-cotta”, door den heer Brouwer;

„De decoratieve en versierende elementen”, door den heer Walenkamp;

„De hygiëne, verwarming, verlichting, luchtverversching, de watervoorziening. e. m. d.”, door den heer Kok.

Wandschilderingen in de Beurs te Amsterdam. Zooals men zich herinneren zal is voor zes jaren tusschen de gemeente en den heer Derkinderen een contract gesloten, waarbij de laatste zich verbond te ontwerpen en uit te voeren muurschilderingen in de groote zaal van het Beursgebouw, tegen een salaris van f 19.000. Dit bedrag is den artist in geregelde termijnen, gedurende vier jaren, uitbetaald. Zijnerzijds zorgde hij voor de voltooiing der cartons, en reeds waren de voorbereidende maatregelen getroffen voor de uitvoering ter plaatse, toen het scheuren van de muren der Beurs, speciaal van de groote zaal, zulke afmetingen aannam, dat voorloopig van het aanbrenge van fresco's moest worden afgezien. Onder leiding van eene door den gemeenteraad benoemde commissie, werd overgegaan tot versterking der muren en eenige in verband met het „werken” van het gebouw noodzakelijk geachte verbouwingen. Het gevolg hiervan was, dat het gemeentebestuur, begrijpend, dat hierdoor van de

uitvoering der oorspronkelijke plannen niets komen kon, aan den heer Derkinderen vroeg, zijne in verband hiermede waarschijnlijk gewijzigde denkbeelden te willen mededeelen, hem daarbij natuurlijk geheel de vrije hand latende. Hierop is echter nimmer een rechtstreeksch antwoord ontvangen. Blijkbaar werd dit door den heer Derkinderen ontweken, — aldus meende onze berichtgever — omdat hij voor het nieuwe werk, d. w. z. voor eventueele veranderingen in zijn oude plan, een bijzonder honorarium verlangde — iets waartoe het gemeentebestuur niet ongeneigd zou zijn geweest. Maar er is hiervan zelfs niet gesproken. De zaak bleef hangende, en de advocaat der gemeente, mr. Kappayne van de Cappello zal thans onderzoeken of er voor de gemeente reden bestaat om te procederen.

Volgens het gemeentebestuur zegt de N. R. Ct. aan wie het bericht ontleend is, is de zaak dus deze, dat de heer Derkinderen ongenegen is het door „overmacht” uitgestelde werk, waarvoor hij reeds het volle honorarium ontving, uit te voeren, zoodat de vraag gerezen is: of de artist onder deze omstandigheden al dan niet verplicht is, de ontvangen f 19.000 terug te betalen.

Kampen. In de Bovenkerk te Kampen heeft de onthulling plaats gehad van een gedenkplaat voor „Meister Geert van Wou, die clockgieter van Campen” den beroemden klokkegieter uit het begin der 16e eeuw.

Het initiatief hiertoe is genomen door den heer F. A. Hofer, oudheidkundige te Hattem; een commissie werd gevormd ongeveer twee jaar geleden. Onder het luiden der groote klok van den ouden toren, een werk van Van Wou werd de metalen plaat onthuld, nadat Kampen's Archivaris, Mr. J. Nanninga Uitterdijk in een rede den klokkegieter herdacht had.

In Gothische letters staat er op te lezen:

Geert Van Wou, wereldberoemd klokkegieter, bekend als Gerhardus De Wou de Campis, werd 23 December MDXXVII hier begraven.

De plaat is ontworpen door dr. P. J. H. Cuypers te Roermond. Ze is aangebracht tegen een der steenen plinten, ongeveer een halven meter boven den grond.

Daarna werd het gedenkteeken overgedragen aan de goede zorgen van de Kerkvoogden der Hervormde Gemeente.

PERSONALIA

H. LEEUW Sr. †

13 October overleed te Nijmegen op negentigjarigen leeftijd de heer H. Leeuw Sr., beeldhouwer.

Hij ontving zijn opleiding aan de Ecole des Beaux Arts te Parijs, waar hij leerling was van Jouffroy en Rude, daarna werkte hij bij de herstellingswerken van historische monumenten, zoo o. a. aan de kerk te Vezelay.

In 1850 naar Holland teruggekeerd kwam hij al spoedig in aanraking met Dr. Cuypers bij de herstelling der Munsterkerk te Roermond.

Moeten op kerkelijk gebied genoemd worden de twee altaren, die hij voor de St. Jacobuskerk te 's-Gravenhage maakte, op profaangebied zijn vooral van hem bekend: de Leeuw in het Kronenburgerpark die hij samen met zijn zoon H. Leeuw uitvoerde, de caryatiden aan het winkelhuis in de Lange Burchtstraat en beeldhouwwerk aan het Melkhuis op het Kelfkensbosch, door zijn zoon O. Leeuw gebouwd.

Medaillonportretten maakte hij o. a. van Koning Willem III en Koningin Sophie, borstbeelden van Leopold I en Keizer Wilhelm I. De overledene was gedecoreerd met den Eikenkroon en met de Leopoldsorde.



BOUWKUNDIG WEEKBLAD

ORGAAN VAN MAATSCHAPPIJ
TOT BEVORDERING DER BOUWKUNST

Commissie van Redactie: S. DE CLERCQ,
H. V. D. KLOOT MEIJBURG, A. SALM G.B.ZN.,
Redacteur: J. GRATAMA.

Bureau van Redactie: Marnixstraat 402, A'dam.
Bureau van Administr.: Herderstr. 5, Den Haag.
Uitgevers: MOUTON & CO. ■ ■ ■ Den Haag.

ABONNEMENTSPRIJS: voor Nederland fr. p. p. f 7.50 's jaars, voor Indië en het Buitenland (bij vooruitbetaling) f 9.50.
Afzonderlijke nummers f 0.15. — ADVERTENTIËN: van 1—5 regels f 1.—, elke regel meer f 0.20. Groote letters naar plaats-
ruimte. Aankondigingen van aanbestedingen f 0.15. Abonnement van advertentiën tegen belangrijk verminderde prijzen.

INHOUD: OFFICIËEL GEDEELTE: Berichten. — Rijksproefstation voor Bouwmaterialen. Verslagen van de Afd. Arnhem, 's Gravenhage en Haarlem der Maatschappij tot Bev. d. Bouwk. REDACTIONEEL GEDEELTE: Woonhuis te Dordrecht, arch. B. van Bilderbeek. — Het organiseeren van Publieke Internationale Architectonische Prijsvragen, door J. Guadet. — Prijsvragen. — Ingezonden. — Inhoud van Tijdschriften. — Berichten. — Met een plaat.

OFFICIËEL GEDEELTE.

BIBLIOTHEEK DER MAATSCHAPPIJ.

De Bibliotheek-Commissie verzoekt den leden, die nog **boeken** der Maatschappij onder hunne berusting hebben, **dringend** deze boeken **terug te zenden** aan het Bureau der Maatschappij, Marnixstraat 402; desgewenscht kan het boek per omgaande aan den verzender teruggezonden worden.

PERMANENTE TENTOONSTELLING. LANDHUIZEN.

Op verzoek wordt de inzendingstermijn voor deze tentoonstelling verlengd tot *Maandag 1 November a. s.* Hoewel reeds menig ontwerp is ingekomen of toegezegd, doet de Commissie van Financiën nogmaals een dringend beroep op de medewerking der leden, verzoekend alsnog ontwerpen, schetsen, photo's enz. te willen zenden aan het bureau der Maatschappij, Marnixstraat 402 Amsterdam.

Daar voornamelijk photo's gezonden zijn, worden heeren inzenders er aan herinnerd, dat voor een goed begrijpen een plattegrond noodzakelijk is, zoodat toezending van bijbehorende plattegronden gewenscht is.

HONORARIUM REGELEN.

Belanghebbenden worden er aan herinnerd, dat de „Regelen voor de Berekening en Uitbetaling van het Honorarium van Architecten” (Honorarium Tabel) *uitsluitend* verkrijgbaar is aan het bureau der Maatschappij Marnixstraat 402 Amsterdam.

Bij de boekjes is gevoegd een model contract tusschen Bouwheer en Architect; de declaratie, vroeger aan de Tabel verbonden, is weggelaten; het is de bedoeling dat hiervoor de Architect zijn eigen formulier gebruikt. De prijs der Regelen is per stuk: f 0.25 + f 0.03 verzendingskosten; per 10 stuks: f 2.— + f 0.10 verzendingskosten.

EXAMENVRAGEN BOUWKUNDIG OPZICHTER EN TEEKENAAR 1909.

Deze examenvragen, afgedrukt in de Bouwkundige Weekbladen 39—43, worden afzonderlijk verkrijgbaar gesteld en wel de 4 groepen Examenvragen Bouwkundig Opzichter samen voor f 0.50 + f 0.05 verzendingskosten en de Examenvragen voor Bouwkundig Teekeenaar voor f 0.25 + f 0.03 verzendingskosten.

RIJKSPROEFSTATION VOOR BOUWMATERIALEN.

ARNHEM, December 1908.

Aan de „Afdeling Arnhem” van de Maatschappij tot bevordering der Bouwkunst.

RAPPORT VAN DE COMMISSIE BENOEMD IN DE VERGADERING VAN 4 NOVEMBER 1908 OVER HET ONDERWERP RIJKSPROEFSTATION VOOR BOUWMATERIALEN.

Mijnheer de Voorzitter.

Ter voldoening aan de vereerende opdracht, onze Commissie gegeven in Uw vergadering d.d. 4 November 1908, om in deze

In het Gebouw van de Maatschappij tot Bevordering der Bouwkunst, Amsterdam, Marnixstraat 402, is gevestigd een Permanente Tentoonstelling van Bouwartikelen, dagelijks kosteloos te bezichtigen.

vergadering een rapport uit te brengen over het al of niet wenschelijke van de stichting van een rijksproefstation voor bouwmaterialen hier te lande, hebben wij de eer het hierna volgende onder uw aandacht te brengen:

Op den voorgrond wenscht onze commissie te plaatsen, dat zij in de meest bekende litteratuur over dit onderwerp — en wel meer speciaal in die uit den jongsten tijd — geen beschouwingen of argumenten heeft gevonden, die *tegen* de stichting van een rijksproefstation zouden kunnen pleiten. Dat wijst o.i. wel op een vrij groote eenheid van denken onder de belanghebbenden, welke eenheid van denken nog meer beteekenis krijgt, als men even bedenkt, dat de thans bestaande litteratuur zoowel aan den handel als aan de technici haar ontstaan heeft te danken en het moeilijk valt uit te maken, welke der twee partijen wel het meest voor de stichting van een rijksstation op de bres staat.

Het is dan ook van onze commissie, geheel bestaande uit voorstanders van een *rijks*-station, niet te verwachten, dat zij zich verder zou hebben verdiept in het niet-wenschelijke; doch wel, dat zij zich a priori op het standpunt plaatsen van het *wel-wenschelijke*.

Nu is het wel waar, dat men iets zeer wenschelijk kan vinden en dat toch de omstandigheden het voldoen aan die wenschen nog niet gebieden; zoo kan er b.v. alles vóór te zeggen zijn, dat de klinkerbestrating in een straat door asphalt worde vervangen, zonder dat de toestand der klinkerbestrating het nog gebiedt.

Inzake het rijksproefstation voor bouwmaterialen is het echter niet alzo; de stichting daarvan is wenschelijk, maar wordt evenzeer door de omstandigheden geboden. Bestaan er ten aanzien onzer bouwmaterialen betrouwbare gegevens; worden zij niet vervalscht en geven zij niet herhaaldelijk aanleiding tot geschillen? — ziedaar een drietal vragen, dat voor een verdere behandeling van dit onderwerp diende beantwoord doch waarvan onze commissie, als brengende haar rapport uit in een vergadering van deskundigen, die allen — de een meer de ander minder — in de gelegenheid zijn geweest een afdoend, zij het minder aangenaam, antwoord daarop te ontvangen, zich ontslagen kan rekenen.

Wat speciaal nog de vervalsching aangaat, mag men bovendien toch met recht aannemen, dat wanneer in de meest noodzakelijke levensmiddelen vervalschingen voorkomen — en dat is immers evenmin voor iemand meer een geheim — ook de bouwmaterialen niet met meer eerbied door hun verknoeiers zullen worden behandeld; temeer niet, wijl wat minder eerbied voor bouwmaterialen nog geen strafrechtelijke gevolgen heeft.

Gaan wij thans meer in bijzonderheden na, *waarom*, naar de meening onzer commissie, de stichting van een *rijks*proefstation wenschelijk en als een eisch des tijds aan te merken is.

I. *Omdat het krachtig tegengaan van het vervalschen der bouwmaterialen ons voorkomt een overheidspllicht te zijn.* De practijk heeft geleerd, dat de bouwmeesters alles in het werk willen stellen om tegen te gaan, dat de vruchten van hun scheppingskracht, hun tot stand te komen bouwwerken door het gebruik van inferieure materialen uit een aesthetisch zoowel als uit een practisch oogpunt beschouwd, steeds in waarde zouden verminderen. De besteksbepalingen, de voorzorgsmaatregelen, de ontelbare — zij het dan ook dikwijls weinig-afdoende — proeven, ja zelfs het bestaan van de tegenwoordige keuringsinrichtingen zijn evenveel feiten om dat te bewijzen. Maar evengoed als de overheid op ander terrein (b.v. op dat der levensmiddelen) de strijders tegen de vervalschingen te hulp komt, evengoed is zij dat — het geldt hier toch ook een *algemeen* belang — ten aanzien der bouwmaterialen naar onze meening verplicht. En in den vorm van een *rijksproefstation voor bouwmaterialen* zou die hulp thans het meest effect sorteeren.

II. *Omdat boven de deur van het laboratorium, waarin bouwmaterialen worden onderzocht, dient geschreven te staan: „onverbidelijke onpartijdigheid”.* Deze absolute onpartijdigheid kan naar de meening onzer commissie van particulieren en van particuliere inrichtingen — zij die thans het onderzoek verrichten — niet altijd worden verwacht. Particulieren en hun in-

richtingen moeten te veel het publiek naar de oogen zien en wederkeerig ook het publiek der particuliere stations. Men denke b.v. maar eens aan het in den handel komen van een of ander „nieuw materiaal”; als dat trots alles er „in” moet. Voor den „uitvinder” moet natuurlijk zeer veel afhangen van de resultaten van het onderzoek, terwijl het station vanzelf zeer gaarne bij zijn cliënt in het goede blaadje blijft. Nu ja . . . van een eerste onderzoek kunnen de resultaten wel eens minder mooi zijn, maar bij een tweede onderzoek kan dat alles weer terecht komen.

Alleen een *rijksproefstation voor bouwmaterialen* met zijn onafhankelijke — en met het oog op de onderzoekingen tenolge van rechtsgedingen — ook onder eede staande ambtenaren, kan die onverbiddelijke onpartijdigheid waarborgen, waarbij tevens nog moet worden opgemerkt, dat bij een rijksinrichting, de bij particulieren alles beheerschende factor: *winstmaken*, natuurlijk niet mee spreekt.

III. *Omdat de proefnemingen, zooals die thans veelal geschieden, in de practijk, onaangename gevolgen kunnen hebben, zelfs gevaarlijk kunnen zijn en dus behooren te worden nagelaten.* Wanneer thans de onder II genoemde „uitvinder” zijn propagandisten het land inzendt om handel en bouwmeesters te „gaan bewerken” en in een onderhoud met zulk een propagandist worden al uw tegenwerpingen en al uw reserves, behalve met een ongekende woordenstroom, ook nog met „attesten” van „proefstations” vernietigd, werkelijk — ieder zal het hebben ondervonden — men kan dan niet altijd de verleiding om eens een proef te nemen weerstaan. En vooral niet, als de uitvinding een goeden indruk maakt, waarvoor men in den regel wel weet te zorgen.

Dergelijke proeven worden dan in de practijk genomen; een vloer wordt eens vervaardigd van een nieuw cement; een muur opgetrokken van bijzondere steenen; een gevel gesausd met een waterverf „als nooit gekend”; enz. enz. en waar die proeven nog al eens tegenvallen hebben zij dikwijls de onaangenaamste gevolgen. Wanneer er dan bovendien nog constructies bij in het spel komen als b.v. bij de verschillende systemen cement-ijzerwerk, dan zijn de proeven bovendien niet zonder gevaar.

Waar nu de Staat zelf, als ongetwijfeld grootste bouwheer ook niet onverschillig tegenover deze materie kan staan, daar is onze conclusie — mede in diens belang — alweer: sticht een *rijksproefstation voor bouwmaterialen*. Men heeft dan slechts de attesten daarvan af te wachten om de meest zekere waarborgen te hebben.

IV. *Omdat ook in rechten beide partijen op vaststaande en wettig gesanctioneerde normen moeten kunnen steunen.* Wanneer in de huidige omstandigheden tusschen directie en aannemer van eenig bouwwerk verschil van meening ontstaat over de bouwmaterialen, dan is het alweer het gebrek aan vaststaande en erkende normen, dat het treffen van een bevredigend vergelijk onmogelijk maakt. Een of meer particulieren of particuliere inrichtingen moeten dan uitmaken aan welke zijde het gelijk is, welke oplossing natuurlijk niet op een rechtsgrond steunt en die de verongelijkte partij niet zal bevredigen. Roept de laatste dan de hulp van den rechter in, dan is de toestand al weinig beter, want ook de rechter moet zich weer door particulieren doen voorlichten; kan zich niet op erkende normen beroepen.

Ook rechtsgedingen, voortvloeiende uit woningwet en bouwverordening staan nog in hetzelfde teeken van onzekerheid. Weliswaar heeft men in de Algemeene Voorschriften eenige leidraad in deze, doch dat is niet en dat kan ook niet zijn datgene, wat wij thans meer en meer noodig hebben n.l. vaststaande, wettig erkende normen, waaraan bouwmaterialen in hun verschillende kwaliteiten moeten voldoen. En dat kan alleen de taak zijn van een *rijksproefstation voor bouwmaterialen*.

V. *Omdat ook de handel niet langer afhankelijk mag zijn van de wisselende meeningen van uitvoerende ambtenaren, bouwmeesters, genie-officieren e. a.* Een toestand als waarin wij thans verkeeren, dat industrie en handel zoo geheel afhankelijk zijn van de wisselende meeningen en inzichten van uitvoerende ambtenaren, deskundigen maar ook niet-deskundigen, is met recht onhoudbaar te noemen. Dat een leverancier b.v. niet aan de genie wil leveren, omdat daar zijn leveranties steeds worden afgekeurd

en daarentegen dezelfde leveranties door eenige groote gemeenten, de provinciën, den waterstaat, enz. zonder noemenswaardige aanmerkingen worden geaccepteerd; dat de eene ingenieur de voorkeur geeft aan een portland-cement, die door een ander weer wordt afgekeurd, dat alles wijst op een stelsel van anarchie, van regelloosheid en wanorde. Daarvoor moet orde en regel in de plaats treden. Er moeten erkende normen, limieten worden gesteld, naar het voldoen waaraan handel en industrie zullen moeten en kunnen streven, maar waaraan zij dan ook eenmaal beantwoordende, gevrijwaard moeten zijn voor persoonlijke grillen, inzichten en inzichtjes van bouwmeesters, directies, uitvoerende ambtenaren en anderen.

En alleen met behulp van het gezag van een *rijksproefstation voor bouwmaterialen* zullen dergelijke toestanden kunnen worden geschapen.

VI. *Omdat streven naar verbetering van volkshuisvesting en volksgezondheid ook eischt rijkscontrole op de in den handel te brengen bouwmaterialen.* Het zal nauwelijks betoog behoeven, dat de uitnemende werking van Woningwet en Bouwverordening enorm kan worden tegengegaan door het verwerken aan den nieuwbouw van ondeugdelijke materialen. En toch zal niet kunnen worden ontkend, dat bij gebrek aan goede en betrouwbare gegevens en cijfers, ook thans nog vele materialen van inferieure kwaliteiten worden verwerkt. Wat geeft een woningtoezicht — zoo zouden wij willen vragen — dat b.v. vochtige muren opspoor, die laat uitbreken en door goed metselwerk laat vervangen, als op een andere plaats nieuwe muren worden opgetrokken van steenen van onvoldoende hardheid en samenstelling en daardoor zijn aangewezen om de *nieuwe* krotten te omsluiten; wat geeft het, of dat toezicht al ondichte privaatsputten door nieuwe laat vervangen, als het zoo herhaaldelijk uitgesproken vermoeden, dat de cementringen — waarvan thans het grootste aantal putten wordt samengesteld — niet dicht zijn, waarheid bevat?

Wat weet men er thans nog van, of b.v. het carbolineeren van houtwerken in woonhuizen niet oorzaak is van scheikundige verbindingen, schadelijk voor de gezondheid der bewoners? Weet men, in streken waar regenwater moet worden gedronken, van welke daken, (pannen, leien, zink, mastiek, enz.) het voor de gezondheid minst schadelijke water wordt verzameld? Uit deze onbeantwoorde vragen blijkt al wel voldoende, hoe ook de volksgezondheid met controle op en kennis van de samenstelling der bouwmaterialen wordt gediend. En een overheid die in het belang dier volksgezondheid het vervalschen der levensmiddelen tegengaat, moet ook bereid worden gevonden om de bestrijders van het vervalschen der bouwmaterialen te hulp te komen, in casu, met een *rijksproefstation voor bouwmaterialen*.

VII. *Omdat de vele gegevens en cijfers, de proefondervindelijk juist gebleken berekeningen, kortom al het kostbare materiaal, tot algemeen nut moet worden verzameld, bewaard en levendig gehouden.* Het ligt voor de hand, dat de ambtenaren van een rijksbureau — althans wanneer het hun niet enkel om het baantje te doen is — binnen betrekkelijk korter tijd de deskundigen bij uitnemendheid worden en een schat van kostbaar materiaal kunnen verzamelen. Het onderzoek-bureau zal daardoor als vanzelf een advies-bureau kunnen worden, dat aan industrie, handel en techniek onschatbare diensten zal kunnen bewijzen, vooral door de preventieve werking van zijn adviezen.

Heeft onze commissie zich tot nu toe op het standpunt geplaatst, dat het rijksproefstation er nog niet is en zij een steentje tot zijn opbouw moest bijdragen, thans wil zij zich nog een oogenblik plaatsen op het standpunt, dat de stichting een feit was en daarom een paar puntjes, verband houdende met exploitatie en werking onder uw aandacht brengen:

1o. Zal het zeer wenschelijk zijn dat — vooral met het oog op het vertrouwen en het gezag, dat de rijksinrichting ongetwijfeld zal wekken — bij het nemen van proeven, welke moeten dienen als bewijsstukken bij beslechting van geschillen, beide partijen aanwezig kunnen zijn. Het weinige vertrouwen dat de tegenwoordige inrichtingen genieten en de weinige sympathie die zij zich hebben verworven, zijn waarschuwingen voor het rijksbureau om niet den weg der geheimzinnigheid op te gaan.

2o. Dat er in de toekomst worde gebroken met de gewoonte om voor *alle* soorten van werk eerste kwaliteit materialen voor te schrijven. Die gewoonte veroorzaakt inderdaad onhoudbare toestanden en leidt tot knoeierijen. Het is nu eenmaal niet anders, alle fabrikaten zijn te sorteeren in eenige kwaliteiten en als nude mindere soorten niet voor minder soort werk kunnen worden gebruikt, waar moeten industrie en handel dan met die mindere kwaliteiten heen?

3o. Zal het rijksproefstation niet te onderschatten diensten kunnen bewijzen aan het technisch onderwijs. Vooral het middelbaar technisch onderwijs — waarvoor wij al zoo lang en met zooveel energie hebben gestreden en dat toch binnen afzienbaren tijd tegemoet is te zien — zal naar onze meening niet weinig kunnen profiteren van kennis en ervaring dier inrichting.

De leerlingen van de middelbare technische scholen, zij die straks hebben toe te zien, of de bouwmaterialen aan de door het station vastgestelde normen en limieten voldoen, zij — zouden we haast willen zeggen — kunnen door het station, door de kennis, de ervaring, de cijfers, de feiten, de berekeningen enz. daar verkregen, tot materialenkenners worden gevormd.

De ervaring van het rijksproefstation tot leerstof voor het middelbaar technisch onderwijs verwerkt zou aan de techniek en aan industrie en handel een grooteren dienst kunnen worden bewezen?

Mijnheer de Voorzitter? — wij zijn thans aan het einde van ons rapport gekomen. Wij meenen, zoo goed als dat in ons vermogen was, aan het verlangen van de vorige afdeulingsvergadering te hebben voldaan. Wij hebben getracht onze denkbeelden in dit rapport neergelegd, evenzoo vele pleidooien voor de totstandkoming van een rijksproefstation voor bouwmaterialen te doen zijn, zonder — wij houden ons daarvan overtuigd — ook maar iets aan de waarheid te kort te hebben gedaan. Onze bedoeling is geweest en wij meenen er in geslaagd te zijn ook, ons voor overdrijving te hoeden.

En hoewel onze commissie weet, ook in haar rapport niet veel nieuws te hebben verteld, toch meent zij zich te mogen vleien met de gedachte een paar nieuwe gezichtspunten te hebben geopend. Moge ook ons werk zijn een bescheiden stapje op den goeden weg, op den weg die voert naar het wetsontwerp tot stichting van een

RIJKSPROEFSTATION VOOR BOUWMATERIALEN!

De Commissie:

W. H. LENSINK,

H. PORTHEINE JR.

J. L. B. KEURSCROT,

Rapp.

RAPPORT VAN DE COMMISSIE VAN VOORBEREIDING TER BEHANDELING VAN DE VRAAG BETREFFENDE DE WENSCHELIJKHEID VAN EEN RIJKSPROEFSTATION VOOR BOUWMATERIALEN IN DE VERGADERING DER AFDEELING 'S-GRAVENHAGE DER MAATSCHAPPIJ TOT BEVORDERING DER BOUWKUNST, JANUARI 1909.

De commissie heeft gemeend in haar rapport te moeten geven een inleiding tot de bespreking van de al of niet wenschelijkheid van een Rijksproefstation, — zonder daarbij een streng belijnde eindconclusie te formuleeren, welke immers de gewenschte beteekenis zou missen indien niet in de Afdeulingsvergadering zelf op en vastgesteld. Het standpunt dat de commissie inzake dit vraagpunt inneemt, met de hoofdoverwegingen die daartoe hebben geleid, mogen hier dus volgen in den geest als de besprekingen in den boezem der commissie plaats vinden, zonder dat moet worden gemeend dat daarmee het laatste woord zou zijn gezegd.

Allereerst werd in 't algemeen geconstateerd dat onze tijd behoefte heeft aan Proefstations zoowel voor bepaalde opzichzelf

staande gevallen van onderzoek als voor onderzoek uit een wetenschappelijk oogpunt. Het is inderdaad gebleken dat bij menig bouwwerk een vooronderzoek der bouwstoffen niet zal kunnen worden gemist, terwijl tevens het grootte aantal oude en nieuwe materialen dat de markt overstroomt, dikwijls een onderzoek van meer algemeenen of wetenschappelijken aard eischt, om haar werkelijke waarde voor de practijk te bepalen.

Om aan deze eischen te voldoen bieden zich verschillende methoden aan, bij welke evenwel vooral in 't oog moet worden gehouden, dat daarvan nooit het gevolg mag zijn om bij den technicus, ingenieur of architect zekere onverschilligheid aan te kweken betreffende de keur der onder zijn toezicht verwerkte materialen. Maar al te dikwijls zit de bedoeling voor, bij sommigen, leveranciers van bouwmaterialen: om door een gunstige geleibrief bij het materiaal verklaringen inhoudende van een rijks of ander proefstation, een soort dwang op de Directie te kunnen oefenen, — bij anderen: om door verschuiven der verantwoordelijkheid op een proefstation, zich als Directie te ontheffen van een taak die wezenlijk tot hare werkkring en competentie moet blijven behoren.

a. Ware op het gebied der Proefstations, noch in Nederland, noch elders reeds een verleden aan te wijzen — wellicht zou dan theoretisch, — een Rijksproefstation het meest b wenschelijk zijn, — ware tevens het vraagstuk der kosten zoowel in aanleg als onderhoud van zulk een proefstation van geen beteekenis, c — èn iedere hoogere of lagere ambtenaar aan zulk een station verbonden, als zoodanig steeds de veelzijdigste, ijverigste, in een woord: beste werkkracht — dan zou voorzeker voor een Rijksproefstation veel te zeggen zijn. Het is echter niet tegen te spreken, dat al deze ideale voorwaarden niet volledig aanwezig zullen zijn, en er zich in de practijk groote bezwaren zullen voordoen.

a. Niet alleen beschikt Holland over een paar proefstations van goeden naam, die aan de dageliksche behoeften voldoen, maar zelfs bezit het Rijk hier en daar reeds kleinere proefstations en proefmachines, die reeds ten dienste van werken voor Ned. Indië of elders worden gebezigd, — terwijl aan de Technische Hoogeschool ook meermalen onderzoekingen van meer wetenschappelijken aard (zij 't ook soms niet geheel op het gebied van onze bouwmaterialen) werd opgedragen en de machines daarvoor aldaar reeds aanwezig zijn.

Daardoor is het zeer twijfelachtig of de vraag om concentratie van deze nuttige inrichtingen wel in absoluut-bevestigenden zin beantwoord moet worden.

b. Wat betreft de kosten mag niet uit het oog worden verloren, dat een samentrekking tot welk een Algemeen Rijksproefstation in aanleg zeer zeker tot groote kosten moet leiden (het Rijk werkt, bij terecht zeer hooge eischen, zeer duur) — maar tevens dat ook het onderhoud zeer zeker niet gering zal zijn. Stelt men zich de werkkring van dit Proefstation zeer algemeen voor, zoodanig dat ook iedere kleine Directie voor alle keuringen daarvan zal gebruik maken, dan is bij den vereischten spoed van zulke aanvragen een groot aantal hulpmiddelen en machines een noodzakelijkheid, — komt evenwel alleen een gering aantal, waaronder vooral wetenschappelijke gevallen, voor deze keur in aanmerking, — wat een verlies aan (zij 't ook geringere) kosten van aanleg, onderhoud, afschrijving enz. In beide gevallen: hoe weinig uitkomsten van beteekenis zullen daartegenover kunnen staan!

c. En beschouwen wij de ambtenaarswereld dan zal, in het geval van meer algemeenen werkkring van het Rijksproefstation, een zeer groot personeel moeten worden aangesteld, waarvan dan, wil men niet te duur worden, de jongeren met de proeven zelf moeten worden belast, wat niet gewenscht is; — terwijl bij meer beperkten wetenschappelijken werkkring, het veelal van eenige hoofdamtaren alleen zal afhangen, welke weinige onderwerpen, zoodanig hun voorliefde hebben, dat ze tijdig binnen den kring van hunne werkzaamheden getrokken zullen worden.

Dit zijn onder meer redenen waarom de Commissie huiverig is ten volle de stichting van een Rijksproefstation aan te bevelen. Is de toestand zooals die nu heerscht, dan beter? Neen, de Com-

missie is van oordeel dat het wenschelijk is, dat de Regeering hare werkzaamheid ook op dit veld uitbreide. Nog steeds laten gedocumenteerde staatsnormen voor de hoofdbouwmaterialen op zich wachten, nog steeds ontbreekt voor grootere geschillen over keur een opperst gezag, en mist de Regeering zelf een Raad van advies, een raad van contrôle over diergelijke onderwerpen (vergelijkende proeven, nieuwe methoden van keuren, enz.)

Het komt dan ook de Commissie voor dat het Rijk een grootere rol moest gaan spelen, grooter dan b. v. een subsidieering van bestaande of nieuwe bureaux zou wezen en, — gezien de samenstelling en werking van den Raad van Arbitrage voor de Bouwbedrijven, meent zij dat in dien geest een College zou zijn te vormen, bij uitstek geschikt om aan veler wenschen afdoende tegemoet te komen.

Niet een staf van ambtenaren, niet een grootsche centrale instelling met allerlei bureaux en werkplaatsen, — doodende het particuliere bedrijf, en verslappende het verantwoordelijkheidsgevoel der Directie, — doch de Regeering, diligent blijvende in zaken materiaalkewing betreffende, neme de leiding, onder meer, door benoemen van zulk een College, werkzaam als Permanente Raad van onderzoek, en Technische Rechtbank, tevens Raad van consult en contrôle voor zich zelve.

Wel is waar moet dan worden afgezien van het ideaal iedereen voor weinig geld en spoedig Rijkskeuring te verschaffen, doch te voren werd reeds op de groote, voor klein Nederland te groote kosten aan zulk een keuring verbonden, gewezen. En is het onbillijk dat bij groote kosten, ook groote resultaten zeker moeten zijn? De commissie meent van neen en schroomt niet te verklaren dat haar inziens zooveel belangrijker technische, sociale en andere vraagstukken óók aan het bouwvak annex, met zooveel méér recht en spoediger om een zij 't dan desnoods ook kostbare oplossing roepen — dan hier het geval is.

De commissie stelt zich den werkkring van dat College, samengesteld op gelijke wijze als de Permanente Raad van Arbitrage voor de Bouwbedrijven, als volgt voor: De Regeering benoeme een Raad van onderzoek en Arbitrage in zake bouwmaterialen. Deze Raad is het officieele lichaam dat de Regeering van advies dient, omtrent het al of niet wenschelijke van onderzoek van bepaalde materialen, en op welke wijze dat onderzoek het wenschelijkst is, b. v. door opdracht aan Hoogleraren der Technische Hoogeschool, aan een bepaalde door de Regeering benoemde Commissie voor dat materiaal, aan eenige leden van den Raad van onderzoek zelf, of op welke andere wijze ook. Zoo, hetzij bij het Rijk, hetzij bij particulieren, daarvoor de noodige werktuigen ontbreken, schaffe het Rijk die aan.

Het Rijk kan mede door bepaalde subsidies het streven en werken van de Internationale Verein für Materialenkunde steunen, en een goed wetenschappelijk onderzoek, het vaststellen van internationale normen, enz. bevorderen.

De Raad van Arbitrage zou dan verder als een Hof van Appel kunnen dienen op uitspraken van particuliere proefstations, waarbij partijen zich niet wenschen neer te leggen, of als inrichting waar *dié* onderzoekingen zouden kunnen geschieden, waarvoor de kosten van aanschaffing van hulpmateriaal te kostbaar was voor particuliere proefstations, doch welke werktuigen op advies van den Raad door het Rijk zouden kunnen worden aangeschaft, en dan of door den Raad zelve gebruikt, of tegen bepaalde voorwaarden en vergoeding, onder toezicht van den Raad, door de particuliere proefstations konden worden gebruikt.

Zeker zal ook deze wijze van werken, kosten medebrengen, kosten evenwel die niet steeds drukken, doch evenredig aan de belangrijkheid en het aantal der vraagpunten kunnen worden gehouden, en waarbij met vrucht van bestaande instellingen, inrichtingen en hulpmaterialen kan worden gebruik gemaakt; — toch is men daarbij verzekerd van dezelfde voordeelen die het Rijks initiatief, Rijks werkzaamheid, en Rijksgezag bieden. — Het geheel uitwerken van deze idee, ligt niet op den weg van dit rapport, doch de Commissie meent, dat bij toepassing daarvan, naast zekere bezwaren, die natuurlijk ook dit systeem zullen aan-

kleven, er toch groote waarborgen zullen zijn, dat de hoofdwen- schen die rechtgeaarde belanghebbenden aan materiaal onder- zoek stellen daardoor in vervulling zullen kunnen gaan.

W. C. BOURDREZ.

W. METZELAAR.

S. DE CLERCQ.

RAPPORT VAN DE AFDEELING „HAARLEM EN OMSTREKEN" OVER DE VRAAG: IS OPRICHTING VAN EEN „RIJKSPROEFSTATION VOOR BOUWMATERIALEN" WENSCHELIJK?

Haarlem, Januari '09.

De afdeeling „Haarlem en Omstreken" van de Maatschappij tot Bevordering der Bouwkunst heeft de eer U, in antwoord op Uw brief van 29 October l.l. als hare meening te kennen te geven, dat oprichting van een Rijksproefstation voor Bouwmaterialen als zeer wenschelijk is te beschouwen.

Zij neemt dus te dien aanzien nog hetzelfde standpunt in als de Maatschappij reeds in 1883 deed. In genoemd jaar toch werd op voorstel van de Afdeeling Rotterdam een verzoekschrift van de Nederlandsche Maatschappij ter bevordering van Nijverheid, door de Maatschappij bij de Regeering ondersteund.

Blijkt uit het bovenstaande dat het onderwerp dus niet nieuw is en zou daaruit kunnen worden afgeleid, dat verdere toelichting achterwege zou kunnen blijven, toch komt het aan onze afdeeling gewenscht voor, omdat ondanks de meermalen aangevoerde voordeelen het station nog steeds niet is opgericht, aan U mee te deelen, op welke motieven onze meening steunt.

Het bestaan van een (of meer) proefstations in ons land is noodig voor:

1o. de fabrikanten, opdat zij zeker zullen kunnen weten, dat de door hen vervaardigde producten (materialen) voldoen aan de eischen, welke de fabrikant daaraan meent te moeten stellen.

2o. de gebruikers (afnemers), opdat deze zeker zullen kunnen weten, dat ter levering aangeboden materialen (producten) voldoen aan de opgegeven of verwachte eischen.

Het is wenschelijk, dat één Rijksproefstation wordt opgericht, omdat:

1° het Rijk als groote werkgever daarbij het meest belang heeft:
2° Provincies, Gemeenten en door het Rijk gesubsidieerde maatschappijen enz. van dit station gebruik zullen kunnen maken.

De voordeelen van een Rijksproefstation boven een particulier proefstation zijn:

1° dat een Rijksproefstation niet ten doel heeft maken van winsten, al zullen lichamen als provincies, gemeenten, particulieren enz. voor de bewezen diensten moeten betalen,

2o. dat de verkregen resultaten ten gerieve van alle belangstellenden gepubliceerd kunnen worden;

3o. dat gelegenheid ontstaat, studeerenden met de eigenschappen, zoowel goede als slechte, van de materialen (producten) bekend te maken.

Het publiceeren van de resultaten der onderzoekingen zal in hooge mate kunnen medehelpen om te voorkomen, dat slechte of vervalschte materialen worden geproduceerd of afgeleverd.

Naast het rijksproefstation kunnen particuliere stations bestaan.

Namens de Afdeeling

Het Bestuur

L. C. DUMONT, Voorzitter.

J. W. G. DROSTE, Secretaris.

REDACTIONEEL GEDEELTE.

WOONHUIS TE DORDRECHT.



et terrein van nevensstaand woonhuis, gelegen aan de Wijnstraat hoek Nieuwbrug, grenst met de achterzijde aan een der meest schilderachtige havens van Dordt en werd verkregen door het daar ter plaatse wegbreken van twee oude pakhuizen en dito woonhuis. De haven- en brugzijde liggen op het oosten en het zuiden en bieden het aardigste uit- en aanzicht op en van de brug en den havenkant. Hierdoor werd alzoo vanzelf de plaatsing van het huis ten opzichte van het overblijvende terrein (bestemd voor tuinaanleg) en de groepeeringswijze bepaald.

Langs de brugzijde geeft een strook tuin van 4.5 M. breedte meerdere vrijheid aan de daarlangs gelegen woonvertrekken. Aan de havenzijde werd de tuin nog voorzien van een balcon, 2.5 M. breed, van gewapend beton, waardoor een vrij uitzicht over de haven verkregen werd. De bijna geheel vrije ligging en omliggende tuin leidde tot een villatype, waarbij echter getracht is het karakter van steedschhuis te bewaren.

De gevels zijn gemetseld van genuanceerde Brabantse klinkers met plint en raamdorpels van geelgrijs, Beiersch graniet en lateien, banden, enz. van Oberkirchnerzandsteen. De kap is gedekt met grijsgroene leien, het torenkapje met lood.

Bestemd voor een kleine familie, omvat het plan een vrij gering aantal vertrekken, het meerendeel echter van flinke afmeting, alsmede voor het kunnen plaatsen van moderne schilderijen, waarvan de bewoner een belangrijke collectie bezit. De bovenhall is speciaal voor het hangen van schilderijen bestemd en hiertoe van een bovenverlichting voorzien.

In de beneden- en bovenhall zijn de lambriseeringen, trappen, plafonds, enz. uitgevoerd in eikenhout, met toepassing van palissander- en ebbenhout. De wanden boven de lambri's zijn geschuurd en in lichte, dof-bruin-grijze toongeschilderd, wateen uitstekenden achtergrond voor de schilderstukken vormt. De plafondvakken zijn gevuld met lincrusta in goud en crème. Deurkrukken, schilden en grepen zijn uitgevoerd in gedreven brons en evenals de lampen op de trappalen, vervaardigd door de firma Dijkers en Co. te Hengelo.

De woon- tevens eetkamer, de salon en de studeerkamer zijn eveneens van betimmeringen voorzien. De vestibule is bekleed met Pavonaszio-Violet marmer gevat in banden van Vert Campan.

De fundeering is geheel van gewapend beton, evenzoo de vloeren van het sousterrain, de hall, vestibule, keuken, toiletten en badkamer. Salon, woonkamer, hall en studeerkamer zijn van parquetryvloeren voorzien.

In het sousterrain bevinden zich de provisie- en wijnkelder, linnenkamer en knechtsruimte, de ruimte voor de centr. verwarming met kolenbergplaats. De tweede verdieping omvat een logeerkamer (boven de slaap-



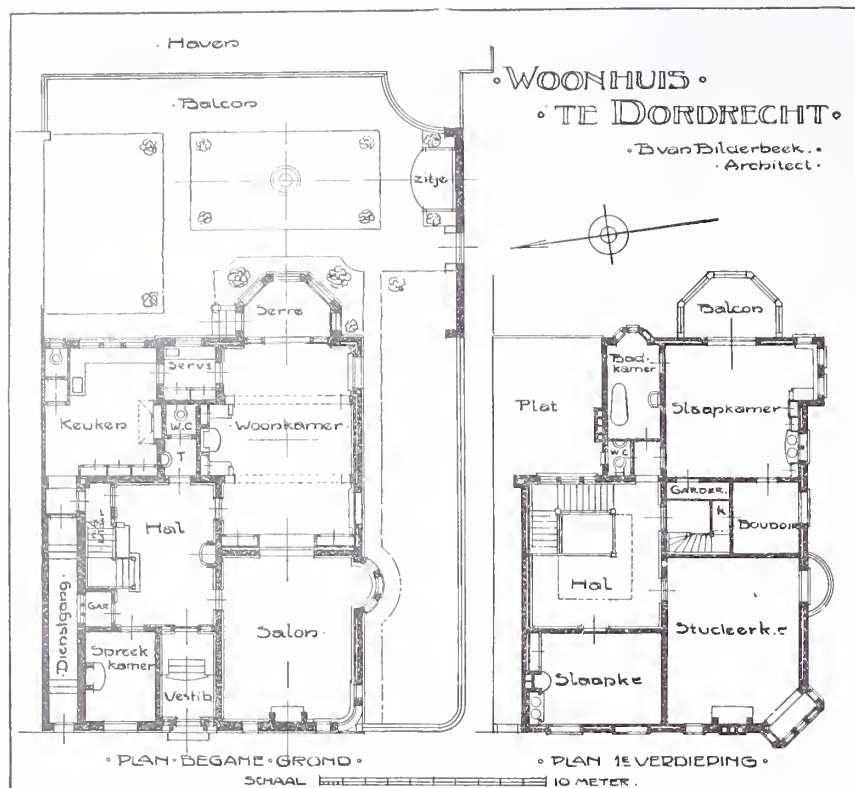

drukking te verkrijgen van een gedachte, die nog geen vasten vorm bezit. Zoodanig was o. a. de prijsvraag door Italië uitgeschreven voor het op te richten monument voor koning Victor Emanuel.

De opvatting is evenwel minder praktisch wanneer het doel b. v. is een zuiver utiliteitsgebouw te ontwerpen, waartoe vereischt worden veelvuldige overleggingen en samensprekingen van besturen en architect, waardoor wel veel vastgesteld kan worden doch bij het uitwerken nog veel veranderd moet worden, niet alleen in de plannen, doch ook vaak in het programma van eischen.

Hoe dikwijls toch zien wij niet, dat een architectonisch ontwerp, gedacht volgens gegevens die beslist als zeker schenen te kunnen worden beschouwd, grotendeels gewijzigd moest worden wegens noodzakelijke eischen, die hoewel eerst onopgemerkt gebleven, pas bij het uitwerken zich voordeden en die steeds op zich zelf weder een nadere studie noodig maakten. Voor dergelijke gevallen kunnen niet te voren persé bepaalde regels vastgesteld worden. Het is aan het inzicht van de betrokken besturen over te laten om met beleid voor elk afzonderlijk geval het vóór en tegen te overwegen of het denkbeeld prijsvraag al of niet waarde heeft om toegepast te worden. Doch hoe ook, wél kan vastgesteld worden dat het altijd voorzichtig zal zijn in dergelijke speciale quaesties den raad in te winnen van gezaghebbende en kundige raadgevers.

kamer), bodenkamer, koffer- en bergzolder en W. C. De toiletten op den beg. grond ontvangen licht en lucht over de keukenafdekking.

Het geheele huis is voorzien van een warmwaterverwarming en dito waterleiding, geïnstalleerd door de firma Braat te Delft. Voor het traplicht in de hall maakt de firma Schouten te Delft momenteel een fraai raam van gebrand-schilderd glas.

Het huis werd in 1906,—07 gebouwd voor rekening van den heer notaris W. H. van Bilderbeek en bij onderhandsche aanbesteding opgedragen aan de heeren P. van Driel als mr. timmerman en J. C. Schotel als mr. metselaar, beide te Dordt. De hallbetimmering vervaardigde de firma C. Bruynzeel en Zn. te Rotterdam.

B. VAN BILDERBEEK.

HET ORGANISEEREN VAN PUBLIEKE INTERNATIONALE ARCHITECTONISCHE PRIJSVRAGEN.

OVER HET VOORDEEL VAN INTERNATIONALE PRIJSVRAGEN.

Niets is oogenschijnlijk eenvoudiger dan het denkbeeld „prijsvragen”, wanneer een land, een provincie, een stad of een bestuur voor een te stichten gebouw de beste oplossing wenscht. Men doet slechts een beroep op de medewerking van de knapste architecten, waarna men de ingezonden antwoorden kan vergelijken en vervolgens het beste project uitkiest!

Dat is evenwel schijnbaar eenvoudig en duidelijk, doch inderdaad is niets zoo moeilijk als een oordeel uit te spreken over iets als het zoo ingewikkeld architectonisch werk. Daarvoor is studie noodig, en al is een prijsvraag somtijds zeer aan te bevelen, zoo zal het blijken dat deze in sommige gevallen zelfs moet worden ontraden.

Hetzij Nationaal of Internationaal, een prijsvraag is volkomen logisch wanneer het doel is een monumentale of artistieke uit-

Wat het denkbeeld internationale prijsvraag betreft, zoo wil ik nog verder gaan. Uitgezonderd in het geval waarin — zooals voor de prijsvraag van het Vredespaleis te 's Gravenhage — het op te richten monument werkelijk internationaal is en waar zijn wereldlijk karakter gelegenheidsplaats aanwijst, schijnt de internationale prijsvraag mij slechts dan gewettigd om toegepast te worden voor landen, waar men de architecten van dat land geen voldoende waarde toekent voor het te scheppen werk.

Een internationale prijsvraag is bijna een belediging voor de architecten van het land, waar de prijsvraag wordt uitgeschreven. En als het eens gewoonte werd om steeds voor alle belangrijke werken een prijsvraag uit te schrijven tusschen alle natiën, wie ziet dan niet in wat een ontmoediging dit zal zijn voor de kunstenaars van een land, die zich zelf bekwaam achten het gevraagde werk voort te brengen en zich daardoor slechts tot het uitvoeren van kleine, onbelangrijke werken zullen zien vernederd, tot den afval van wat er overblijft en niet gekend en erkend worden, wanneer het eens een werkelijk groot werk betreft, dat toch het ideaal is van een artiest.

Maar zal men zeggen, wie verhindert hen in den prijskamp mee te dingen, om met gelijke wapens te strijden en als overwinnaar uit den strijd te komen? Puur illusie! men wil zich nu eenmaal niet blootstellen aan een nederlaag in zijn eigen land en daarom onthoudt men zich van deelname.

In Frankrijk betreuren wij een te dikwijls voorkomend verschijnsel: de jongelui die den meesten aanleg hebben komen te Parijs studeeren en *blijven* daar, en zodoende de streek, waar zij geboren zijn aldus beroovende van het talent, dat zij verkregen hebben. Vele malen heb ik oud-leerlingen gevraagd, waarom zij niet terugkeerden om zich in hun geboortestad te vestigen, waar hen zonder twijfel vele relaties wachten, in plaats van Parijs meer en meer te overvoeren, dat, al is het een groote stad, ten slotte toch niet voor allen werk kan verschaffen. En wat is gewoonlijk het antwoord? „Wanneer ik mij tevreden moet stellen uitsluitend met kleine karrewetjes en het zuiver technische deel van ons vak, dan ben ik gedoemd een plantenleven te leiden, want is er werkelijk eens iets bizonders, waarbij de artiest aan het woord kan komen, dan wordt daarvoor altijd een publieke prijsvraag uitgeschreven! Het is daarom maar beter te Parijs te blijven; en doet zich dan soms zo'n prijsvraag voor, nu dan kan ik die ook te Parijs uitwerken.”

Dit is een zeer ernstige zijde van het vraagstuk, een land moet

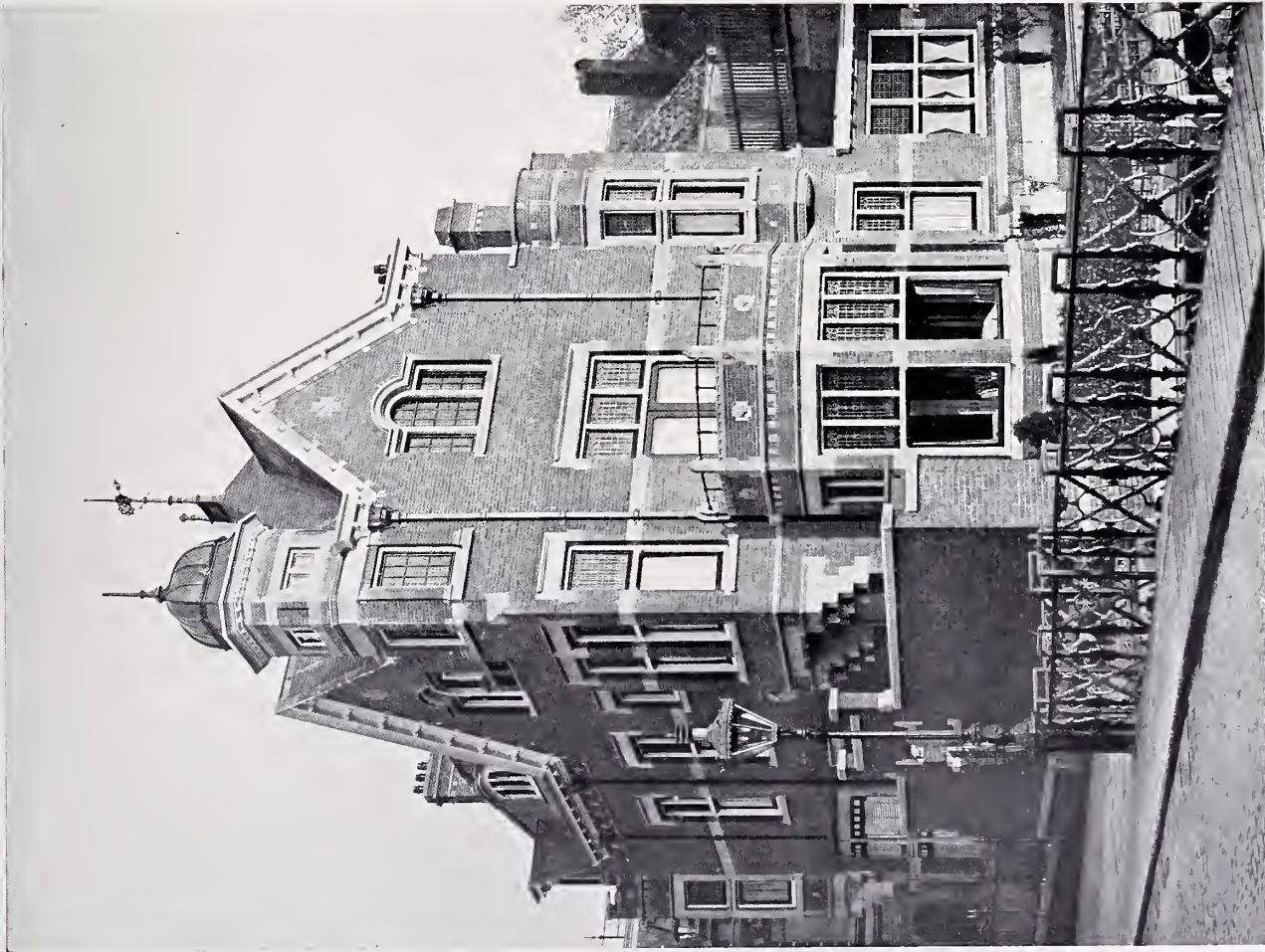

GEVEL AAN DEN HAVEN.



HALL.

B. VAN BILDERBEEK.
Architect.



niet aan zijn artiesten wanhopen, want daardoor verlamt het hun energie. Zonder twijfel kan het soms wenschelijk zijn in een bijzonder geval om een beter resultaat te verkrijgen, dat een beroep wordt gedaan op het buitenland, doch men moet hooger en verder zien!

Men verkrijgt geen nationale kunst zonder eenige mislukte pogingen, maar wanneer de artiesten van een land deelnemen om de artistieke vraagstukken tot een oplossing te brengen, dan zal men beslist tot een nationale kunstgeraken, die dien schoonen naam waardig is.

Ziet eens naar de Vereenigde Staten van Amerika. Hun artiesten hebben gedurfd en de Amerikanen hebben vertrouwen in hun artiesten gehad, hebben hun in den beginne wat crediet gegeven, en heden bestaat er een Amerikaansche kunst, die hoewel nog steeds vooruitgaande, zich toch reeds uitspreekt. Eens, op een feestmaal van jonge Amerikanen, toastte ik op de Amerikaansche ontluiking van een Amerikaansche kunst, waartoe slechts enkele jaren noodig waren om deze te bewijzen. Maar deze kwestie is iets, dat niet zoo zeer de architecten dan wel de staatslieden betreft, en is het aan hen om deze ernstige kwestie bij voorkomende gelegenheden te overwegen. Onze rol is bescheiden en zijn wij het niet die uit zullen maken of er al of niet internationale prijsvragen zullen zijn! Doch wij veronderstellen, dat er een internationale prijsvraag uitgeschreven is en is het hier de plaats om te onderzoeken hoe deze geregeld zal moeten zijn.

OVER DE GEVOLGEN VAN PRIJSVRAGEN.

Allereerst de vraag: wat wordt met nationale of internationale prijsvragen bereikt? Het is hier de plaats om te wijzen op de ernstige vergissingen, niet van de zijde der architecten, maar op die van de zijde der betreffende besturen (prijsvraaguitschrijvers). De prijsvraag geeft n.l. slechts denkbeelden, algemeen disposities, van welke men de gelukkigste kan kiezen, doch ze brengt geen definitief ontwerp voort en ze kan dat ook niet voortbrengen. Een ontwerp voor een prijsvraag is en kan niet anders zijn dan een zoogenaamd „avant-projet”. Daarentegen verwachten de besturen te dikwijls, dat de prijsvraag de zekerheid geeft van een definitieve oplossing, een onveranderlijk vastgesteld ontwerp en zelfs verwachten sommigen, dat het tevens gereed is aldus te kunnen worden aanbesteed.

Dat is een groote dwaling, aanleiding gevende tot vaak niet te ontwarren verwarring, teleurstellingen en processen.

Voorts moet in het oog worden gehouden — en hierover heerscht maar al te vaak een verkeerd begrip — dat men van de mededingers niet een groot aantal teekeningen op groote schaal mag eischen, en hen groote onkosten te laten maken, terwijl de plannen, gevels en doorsneden op eene kleine praktische schaal uitgevoerd voldoende toereikend zijn om de beste compositie te kunnen onderscheiden, zonder dat de mededinger genoodzaakt zal zijn zijn toevlucht tot teekenbureaux te nemen om alles gereed te krijgen, welker tusschenkomst en medewerking bovendien de beantwoording der prijsvraag niet zuiver houdt. Soms is men zelfs nog verder gegaan door details voor de uitvoering te vragen, hoewel deze geheel onnoodig zijn om de betrekkelijke waarde van een ontwerp te bepalen.

Werkelijk, zij die eenigszins weten wat het zeggen wil een architectonisch ontwerp te maken, zullen toestemmen dat het beslist onmogelijk is, hoe dan ook, voor een prijsvraag een definitieve oplossing te kunnen eischen.

Men mag niet vergen, dat 50 of 100 architecten ieder het enorme werk zullen doen, om voor een gebouw complete studies te maken en dit tot in de kleinste details uit te werken, een studie die eigenlijk net zoo veel tijd vordert als de uitvoering van den bouw zelf!

Bovendien zal een programma, het mag zoo klaar en duidelijk zijn als het wil en zoo uitvoerig als met mogelijkheid verondersteld kan worden, toch nooit volledig kunnen zijn en in alles voorzien. De architect dient bij uitvoering nog altijd talrijke gesprekken met de besturen, chefs van dienst enz. te houden, opdat elk onderdeel, elke inrichting eerst goed gewikt en overwogen zal worden, alvorens te kunnen worden vastgesteld.

Steeds zal het blijken noodig te zijn later nog wijzigingen aan te brengen, de behoeften kunnen zelfs bovendien inmiddels veranderd zijn, of wel veranderen dikwijls nog gedurende den bouw. Als het noodig geacht wordt om van den beginne af een vast geheel te hebben en zich daaraan standvastig te houden, zal niets meer bedriegelijker en gevaarlijker blijken te zijn dan die vermeende onveranderlijkheid van alle details en de uitvoering daarvan. Als het bestuur zich vleit tengevolge van zijn hoog gestelde eischen en allerlei bindende bepalingen den architect gebonden te hebben, dan zal het later blijken, dat het zich zelf tot zijn zeer groot nadeel zoodanig gebonden heeft, dat geen verhaal meer mogelijk is op zijn eigen onvoorzichtigheid.

Zelfs indien de ontwerper van het op de prijsvraag bekroonde ontwerp vervolgens belast wordt met de uitvoering, zal hij eerst nog nadere aanwijzingen dienen te ontvangen om daarna pas een definitief ontwerp te kunnen maken, en dat wederom nog onvermijdelijke wijzigingen zal moeten ondergaan, zonder nog te spreken van een voortdurende studie, die het uitwerken van het ontwerp en de uitvoering van den artiest eischt. En waar het antwoord op de prijsvraag niet meer kan geven dan een „avant-projet”, daar kan de begroting niet anders zijn dan een „avant-devis” (voorloopige begroting). Het is een aanwijzing bij benadering, die gewijzigd moet worden evenals het ontwerp zelf. Ik voeg hierbij dat ik *nooit*, een jury van een prijsvraag heb zien vasthouden aan de begroting!

Wat alleen mogelijk is, dat is dat ervaren mannen de kostbare of eenvoudige samenstelling van een ontwerp kunnen beoordeelen door het te vergelijken met gelijksoortig uitgevoerd werk, doch om daaruit vaste conclusies te trekken is even onzeker en bedriegelijk, als om die uit de geteekende lijnen van het ontwerp af te leiden.

Ik zou hier tevens wel een grondregel willen stellen, die mij onbetwistbaar voorkomt. Het bedrag in geld toegestaan voor de prijsvraag moet volstrekt gescheiden worden van het bedrag voor den bouw. Een bestuur wil, in plaats van zich tot één architect te wenden, een groot aantal raadplegen, welnu dan moet het dat consult betalen, wanneer het vervolgens de keuze van den architect heeft gedaan, moet deze alles doen wat het mandaat van architect medebrengt, het gereedmaken van een ontwerp voor de uitvoering, het maken van een bestek met begroting, de leiding van het werk op zich nemen en de afrekening van het werk regelen. Dit zijn twee verschillende zaken. Na de afrekening van de prijsvraag blijft het werk in zijn geheel voor den gekozen architect met behoud van zijn volledig honorarium. Voor de prijsvraag zelf moet dus een afzonderlijk bedrag beschikbaar zijn en wel een flink bedrag, want de mededingers zullen alleen dan talrijk zijn, wanneer de inzet hun voldoende blijkt.

De besturen moeten weten, dat een prijsvraag hen *verplicht* tot het maken van groote kosten, gelet op de zeer belangrijke uitgaven, die al de mededingende architecten tezamen hebben te doen.

Is het voorts logisch, dat de uitvoering van het bekroonde werk verzekerd wordt aan den ontwerper van het beste ontwerp? Ik betwijfel of dit voor alle prijsvragen mogelijk is, tenzij dat het besloten prijsvragen betreft, waarvoor men architecten uitnodigt, waarin men vooraf vertrouwen stelt. Om redenen van leeftijd, afstand, gezondheid, antecedenten, ja zelfs van achtbaarheid, kan de ontwerper van het beste ontwerp soms niet geschikt zijn om de rol van architect-uitvoerder te vervullen.

Voor al bij internationale prijsvragen is twijfel gewettigd, en is het zeker zeer goed mogelijk dat de bekroonde in alle opzichten niet voor verdere opdracht geschikt wordt geacht. Wat moet hij beginnen als hij de taal van het land niet machtig is, met name de technische uitdrukkingen, waarvoor zooveel tijd noodig is om ze te leeren, en als hij niet bekend is met de maten of met de gebruikelijke wijze van bouwen? Wat mij betreft acht ik me niet geschikt voor de leiding van een bouwwerk in Engeland of in Duitschland, en ik geloof dat wij allen in een dergelijk geval verkeeren, wanneer men over de grenzen moet werken. Aan deze moeielijkheid kan niet anders worden tegemoet gekomen, dan

door op de een of andere wijze medewerkers voor de uitvoering aan te stellen, hetgeen onmogelijk van te voren is te bepalen op welke wijze.

Ten slotte zal dit alles wel tot een oplossing kunnen worden gebracht, doch men zij overtuigd van de stelling, dat met elke prijsvraag en vooral elke internationale prijsvraag slechts voorbereidend werk verkregen kan worden en geen definitief ontwerp.

OVER DE VOORBEREIDING VAN EEN PRIJSVRAAG.

Bij elke prijsvraag zijn twee hoofdfactoren aanwezig haar Reglement en het Programma voor het te ontwerpen gebouw. Veelal — en dit is niet te ontkennen — worden die veel te oppervlakkig opgemaakt, en wanneer later in de jury bevoegde mannen de aandacht vestigen op de voorkomende onjuistheden, die zij in het een of ander onderdeel hebben opgemerkt en de uitvoerbaarheid niet mogelijk maken, dan is het te laat.

Ik heb in dergelijke gevallen dikwijls gezien, dat besturen dan wel hun dwalingen erkennen en zich verontschuldigen, door op hun gebrek aan ervaring in deze materie te wijzen. Het zij zoo, geen ervaring te hebben is te natuurlijk om niet geoorloofd te zijn, maar waarom hebben zij dan geen raad ingewonnen bij competente raadsliden? Er moet met nadruk op gewezen worden: een prijsvraag kan nooit goed voorbereid zijn, noch wat betreft haar reglement, noch wat betreft het programma, wanneer het bestuur geen beroep doet op de medewerking van toonaangevende architecten en dan nog wel zoodanige, die op het gebied van prijsvragen wat ervaring bezitten.

Natuurlijk komt het bestuur (de prijsvraaguitschrijver) in principe allereerst het recht toe om voorwaarden voor de prijsvraag te stellen, waartoe het op zijn risico en verantwoording de strijders oproept, en op te geven welke zijn eischen zijn voor het te stichten gebouw. Maar als wij het 't laatste woord laten is het toch natuurlijk, dat wij het opmerkzaam moeten maken, dat op gezag van onze ondervinding de voorwaarden soms zoodanig gesteld zijn, dat serieuze werkers zich van mededinging zullen onthouden, of wel dat het in zijn programma een aantal lokaliteiten vraagt, die niet onder zijn te brengen op het beschikbaar terrein, of niet in verhouding zijn tot de beschikbare bouwsoort.

En bij een internationale prijsvraag moet het noodzakelijke voorafgaande raadsvragen ook internationaal geschieden. Dit zal zonder twijfel veel tijd en veel geld kosten, doch zooals in alle zaken, slechts een uitstekende voorbereiding heeft succes en men moet er niet tegen opzien om datgene te doen wat noodzakelijk is. Ik stel dus tot regel, dat bij de voorbereiding van een internationale prijsvraag het bestuur moet voorgelicht worden door een raadgevende internationale Commissie, bestaande uit met overleg gekozen architecten, waartoe door bemiddeling van den diplomatieken weg inlichtingen zijn te vragen en te verkrijgen.

Wat het reglement van de prijsvraag betreft, zoo moet bij het opmaken daarvan acht gegeven worden op rechtvaardigheid en gelijkheid voor allen, en dat vereischt bijzondere voorzorg. De voornaamste voorwaarden waarop gelet moet worden, zijn de volgende:

Aan de mededingers moet voldoende tijd gelaten worden en aan allen evenveel tijd. Daarvoor is het van belang, dat het programma van de prijsvraag in de verschillende landen terzelfder tijd aankomt, hetzij dat de verzending der programma's naar gelang van de afstand verschillend geschiedt, hetzij dat dit het opschrift draagt „Niet voor den . . . te openen" en dat dit opschrift uniform is en dat de noodige voorzorgen genomen worden en controle plaats heeft, dat het ook werkelijk gebeurt.

Het programma moet verzonden worden in de taal, waarin het oorspronkelijk is opgesteld en de vertaling daarvan, als dit noodig is, aan den mededinger zelf overgelaten worden.

Voor de destijds gehouden prijsvraag van Berkeley had ik het programma in het Fransch opgesteld, het werd in het Engelsch vertaald, vervolgens werden van deze aldus gemaakte vertaling vertalingen gemaakt voor de landen, waar geen Engelsch gesproken wordt, waaronder ook Frankrijk! Door het eens en nog eens weer vertalen was mijn tekst zoodanig veranderd, dat de zin er

door verloren ging, zoodat de mededingers tot hun schade daarmede allerlei verkeerde gevolgtrekkingen hebben gemaakt.

Na de verzending van de programma's moet alle gemeenschap met de mededingers uitgesloten zijn. Mocht evenwel op aanvraag van eenige hunner uitleggingen of ophelderingen worden gegeven, dan moeten die, zonder uitzondering, ook gezonden worden aan allen, die een programma hebben ontvangen.

Gedurende den duur van de prijsvraag mag niets veranderd worden, noch aan de voorwaarden, noch aan het aantal of schaal van de gevraagde teekeningen, noch aan den datum van inlevering. Begrijpelijkerwijze toch, wanneer dit aan enkelen werd toegestaan die te laat zijn, zou dit zijn ten nadeele zijn van degenen, die geen tijd lieten verloren gaan en zich daaraan hielden.

De datum waarop het werk gereed moet zijn, moet overeenkomen met het tijdstip waarop de mededinger zijn ontwerp inlevert en dit tijdstip moet voor allen hetzelfde zijn. De dikwijls voorkomende bepaling, dat bij het bekendmaken van de prijsvraag de inlevering van de ontwerpen op een bepaalden datum aan het adres van de prijsvraag-inschrijvers moet geschieden, is niet eerlijk, want het kan den toegestane tijd bij voorbeeld met een week of twee verkorten voor een mededinger, die aan de andere zijde van den Oceaan werkt. Er moet dus bepaald worden, dat op een bepaalden dag, op een zeker uur, de ontwerpen bezorgd moeten zijn aan een spoorwegstation, schip of ander vervoermiddel of bij de verschillende legaties of consulaten, en van deze inlevering behoort aantekening te worden gehouden.

Het is van belang ook geen overdreven werk te vragen, zooals men het dikwijls doet door te groote schaal, onnoodige teekeningen of geschreven bescheiden, die toch door geen jury uitvoerig kunnen worden gecontroleerd, zooals uitvoerige begrotingen, memories van toelichting, statische berekening enz. . . .

Men verlieze niet uit het oog, zooals reeds te voren was gezegd: Dat een prijsvraagontwerp niet anders kan zijn dan een „avant-projet" en een prijsvraag begroting niets anders dan een zeer globale raming van kosten, en dat raadgevingen van bevoegde onmisbaar zijn.

Het beschikbaar bedrag voor de prijsvraag moet geheel gescheiden worden van het uitgetrokken bedrag voor den bouw, terwijl de mededingers zekerheid moeten hebben, dat de aangekondigde premies in hun geheel zullen behouden blijven, noch de jury noch het bestuur deze zal kunnen wijzigen of anders verdeelen, tenzij de machtiging daartoe in het programma is voorbehouden. Wanneer een van de prijswinnaars verder belast wordt met de uitwerking van een definitief ontwerp en met de uitvoering daarvan, dan mag de premie die hij ontvangen heeft, niet in mindering gebracht worden van het honorarium, dat aan elk ander architect, met een zelfden opdracht belast, zou moeten worden uitbetaald.

Alsmede reeds gezegd, is het verder noodig dat een belangrijk bedrag bestemd wordt voor de uit te loven prijzen.

Doorgaans wordt vermeld, dat de bekroonde ontwerpen het eigendom van het bestuur worden, doch vastgesteld moet worden, dat het daardoor niet het recht van reproductie of van publiciteit verkrijgt, waartoe de speciale toestemming van den ontwerper vereischt wordt.

Het is ook niet geoorloofd van een dezer ontwerpen gebruik te maken voor een andere bestemming dan die, waarvoor de uitgeschreven prijsvraag diende, dus wanneer een prijsvraag plaats heeft met het oog op den bouw van een kerk of van een schouwburg in een zekere stad, dan zal het niet geoorloofd zijn dit ontwerp uit te voeren in een andere stad, en ook niet om het voor de tweede maal uit te voeren, waar dan ook.

Het moet verboden zijn ontwerpen te photografeeren, vóór de jury haar werkzaamheden verricht heeft, terwijl het recht van reproductie en publicatie voor den maker van elk ingezonden ontwerp gereserveerd zal worden, zoo ook de bevoegdheid om het op internationale of nationale tentoonstellingen ten toon te mogen stellen.

De ontwerper moet weder in het bezit gesteld worden van zijn

oorspronkelijke teekeningen, mits hij aan het bestuur een getrouwe copie daarvan levert.

De prijsvragen moeten gelegenheid geven tot het houden van een tentoonstelling vóór en na de werkzaamheden der jury, welke voor het publiek toegankelijk moeten zijn.

Evenwel dient voorbehoud te worden gemaakt betreffende de prijsvraag in twee gedeelten, welk onderwerp als „Bijlage” nader behandeld zal worden, teneinde dit rapport niet te grootte maken. De processen-verbaal van de werkzaamheden van jury en het rapport, als er een opgemaakt is, moeten gepubliceerd worden.

Op desamenstelling en de functie van de jury's komik nader terug. Het reglement van de prijsvraag zal verder bepalen, of de ontwerpen anoniem en alleen aan een motto te herkennen zijn of wel of zij moeten of kunnen ondertekend zijn; het dient opgemerkt, dat anonieme inzendingen altijd illusoir zijn en wij zullen nooit een beoordeeling van een prijsvraag bijwonen, waarbij niet verschillende omstandigheden aantonen, dat ontwerpers van zekere ontwerpen niet onbekend zijn bij alle of sommige jury-leden. Het gevolg daarvan zou kunnen zijn, dat de uitspraken niet steeds onpartijdig zijn. Het is daarom veel oprechter en correcter, dat al de ontwerpen ondertekend zijn door den maker. Men zal daartegen aanvoeren, dat het kan gebeuren, dat de goede reputatie van een bekend kunstenaar bij eventueele niet bekroning geschaad wordt, hetgeen voorkomen had kunnen worden door de ontwerpen anoniem in te zenden, zoodat niemand daar iets van bekend wordt. Het zal gemakkelijk zijn om de twee opvattingen te vereenigen door toe te staan, dat de handteekening ook door een pseudoniem vervangen kan worden, de werkelijke naam wordt dan in een gesloten enveloppe gedaan, die slechts geopend wordt in geval van slagen.

Hetzij in dit geval, hetzij in het geval van anonieme prijsvraag inzendingen, kunnen geen andere enveloppen geopend worden, dan die, waarvan het opschrift overeen komt met dat van de bekroonde ontwerpen, terwijl zij aan wie geen prijzen worden toegekend, doch wel eervolle vermeldingen of medailles, niet bekend mogen gemaakt worden dan door de machtiging van de betreffende inzenders.

Gaan wij over tot het programma :

De opstelling is zeer moeilijk en moet ernstig overdacht worden. Een programma moet zeer duidelijk zijn en zich bepalen tot de hoofdpunten die verlangd worden.

Men verdwaalt zoo dikwijls in allerlei detail-bepalingen en kinderachtige omschrijvingen. Ook wordt dikwijls het onmogelijke gevraagd : b. v. meer zaken dan het bouwterrein kan omvatten, of verdeelingen van tusschen verdiepingen, die niet boven elkan- der passen enz. enz.

Een programma kan slechts opgesteld worden zijn door hen, die bij ondervinding oordeelen kunnen over de moeilijkheden van distributie en compositie. Ik wil niet zeggen, dat het programma het uitvloeisel moet zijn van een voorafgemaakte schets, dat zou eveneens een slechte methode zijn, want deze zou te bindend zijn en te weinig vrijheid toelaten, maar de voorschriften moeten toch met het grootst mogelijke overleg en met de meeste voorzorg overwogen worden, en overleg en ondervinding, zijn één.

Het spreekt van zelf, dat de behoeften waaraan voldaan moet worden, door het bestuur zelf moeten aangewezen worden; wanneer het b. v. een Paleis van Justitie betreft, kunnen slechts de ambtenaren van dit College beslissen over aantal en grootte van rechtszalen, welke dienstlokaleiteiten verder noodig zullen zijn, enz. Maar als dat vastgesteld is, blijft er nog een menigte praktische vragen over, die besproken en opgelost moeten worden vóór de opstelling van het programma, en waarvoor de raadgevingen van mannen uit de praktijk onontbeerlijk zijn.

Ik stel dus voor en dring er nog eens op aan, om vóór alles te besluiten, dat de werkzaamheden ter voorbereiding van een prijsvraag, Reglement en Programma, toevertrouwd moeten worden aan een Commissie bestaande uit bestuurders (prijsvraaguitschrijvers) zoomede uit bekwame architecten, welke op het gebied van prijsvragen ondervinding hebben, en dan zou het wenschelijk zijn als architecten van verschillende landen daartoe opgeroepen werden.

Wordt vervolgd.

PRYSVRAGEN

VEREENIGING „BOUWKUNST EN VRIENDSCHAP” TE ROTTERDAM.

Ingevolge een door de N.V. „Bouwstoffen” voorheen A. E. Braat, Rotterdam en Amsterdam, tot de Vereeniging gericht verzoek, heeft het Bestuur zich belast met de regeling van eene door en voor rekening van genoemde firma uit te schrijven

PRIJSVRAAG VOOR HET ONTWERP VAN EEN SCHOORSTEENMANTEL IN VERGLAASDESTEEN MET INGEBOUWDE OPEN HAARD.

Gevraagd wordt een teekening op $\frac{1}{10}$ der ware grootte van opstand, plattegrond, zij aanzicht en doorsnede van den schoorsteenmantel met ter weerszijde een klein gedeelte van den aansluitenden wand.

De schoorsteen moet als *kamerschoorsteen* gedacht worden en geschikt zijn voor eene verdiepinghoogte van 3.75 M. tusschen vloer en plafond. Het is toegestaan de schoorsteen voor den hoek of voor een vlakken wand van een kamer te ontwerpen.

Rekening moet gehouden worden met de plaatsing van een vuurvasten open haard, volgens de op bijgaande teekening aangegeven vorm en afmetingen, en ter voorkoming van het uitvallen van het vuur moet daarvóór, ter hoogte van ± 25 cM., een ijzeren hekwerkje worden aangebracht.

Vóór den haard op den vloer moet een zoogenaamde fender worden aangebracht van den vorm en constructie als op bijgaande teekening is aangegeven.

Hoewel het gebruik van andere materialen, als gehouwen steen, hout, ijzer, enz., als onderdeelen van den bouw is toegestaan, moet toch in hoofdzaak in 't oog gehouden worden, dat het te gebruiken materiaal verglaasde steen moet zijn. Hierbij behoeft niet enkel rekening gehouden te worden met den gewonen vorm der steenen, alle profillen en buitenmaatsche stukken, mits niet grooter dan $22 \times 22 \times 5$ cM., kunnen gebezigd worden.

Ook is het gebruik van geornamenteerde stukken, mits met niet te groote relief, niet uitgesloten.

De normale maten der te gebruiken steentjes zijn echter $15 \times 5 \times 5$ cM. en $15 \times 7.5 \times 5$ cM.

Dekleuren zijn groen, staalblauw, paars-blauw, bruin, mat-crème, mat-blauw en old-gold.

De teekeningen moeten in kleuren worden gemaakt waarbij zoo nauwkeurig mogelijk de natuurkleur van het materiaal wordt aangehouden. Monsters van die kleuren zijn ter bezichtiging bij den 1sten Secretaris van „Bouwkunst en Vriendschap”, 's-Gravendijkwal 71, door wien ook eventueel nadere inlichtingen gegeven worden.

Voor de prijsvraag worden uitgelooft :

een Eerste Prijs groot f 50.—

een Tweede Prijs „ „ 25.—

die zullen worden toegekend aan de daartoe door een jury aan te wijzen ontwerpen.

Deze jury bestaat uit de Heeren A. Spoon J.Jzn., H. van der Kloot Meyburg en W. F. Overeynder, Architecten te Rotterdam, en heeft het recht de uitgelooftde prijzen op andere wijze over ten hoogste 3 ontwerpen te verdeelen, voor het geval dat zij meent dat daartoe aanleiding bestaat, doch is gehouden het geheele uitgelooftde bedrag in elk geval toe te wijzen. Bovendien kan zij één of meer ontwerpen aanbevelen voor aankoop tegen den prijs van f 15.— per ontwerp.

De bekroonde ontwerpen worden het eigendom van den prijsuitschrijver.

De jury zal in een beknopt verslag, hare bevindingen neerleggen. Ontwerpen die volgens het oordeel der jury afwijken van de voorwaarden van het programma kunnen niet in aanmerking komen voor eenige bekroning.

De uitslag der bekroningen zal in *De Nieuwe Rotterdamsche Courant* en de bouwkundige bladen worden bekend gemaakt.

Architectura no. 42. *Verlag der Gewone Genootschapsvergadering van 13 October. Sportbouwkunst.* Naar aanleiding van de voordracht van den heer Berlage over de Haagsche Stadsuitbreiding wordt de wenschelijkheid betoogd, dat prijsvragen uitgeschreven worden voor goede schouwplaatsen op sportterreinen.

Prijsvraag der afdeling Amsterdam der Maatschappij tot bevordering der Bouwkunst. Zie Bouwkundig Weekblad no. 42.

Kleinere Centraal-verwarmingen door warm water of lage-drukstoom met gasverhitting.

Moderne houten dakconstructies met groote spanwijdten. Vervolg met afbeeldingen.

Architectura no. 43. *De vereeniging Crabeth.* Beschrijving van de excursie, door deze vereeniging gehouden naar de bekende glazen in Gouda.

Moderne Houten Dakconstructies met groote spanwijdten, naar het Duitsch, met afb.

Verwarming en ventilatie, door Ingr. Joh. Körting. Vervolg.

De Bouwwereld no. 41. *De tentoonstelling van Deutsche Architectuur.* Beschouwingen naar aanleiding van de tentoonstelling in den

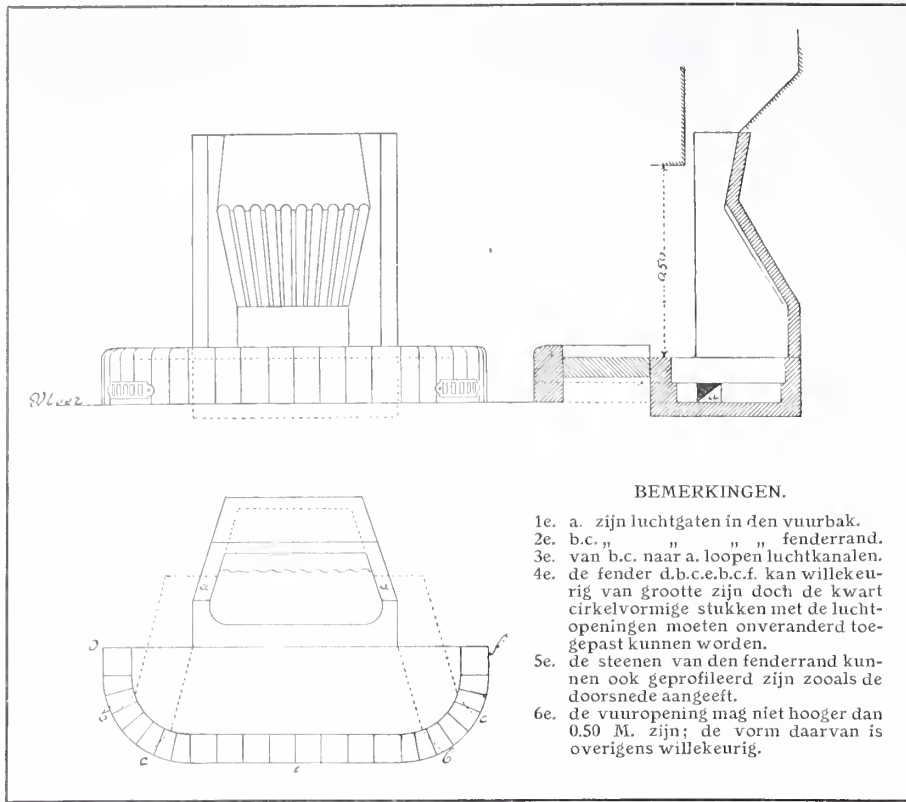

BEMERKINGEN.

- 1e. a. zijn luchtgaten in den vuurbak.
- 2e. b.c. " " " " " " " " fenderrand.
- 3e. van b.c. naar a. loopen luchtkanalen.
- 4e. de fender d.b.c.e.b.c.f. kan willekeurig van grootte zijn doch de kwart cirkelvormige stukken met de luchtopeningen moeten onveranderd toegepast kunnen worden.
- 5e. de steenen van den fenderrand kunnen ook geprofileerd zijn zooals de doorsnede aangeeft.
- 6e. de vuuropening mag niet hooger dan 0.50 M. zijn; de vorm daarvan is overigens willekeurig.

De mededinging aan deze prijsvraag is opengesteld voor alle Nederlanders.

De antwoorden moeten worden ingezonden vóór of op den 15den Januari 1910 aan het adres van den 1sten Secretaris der Vereeniging „Bouwkunst en Vriendschap”, 's-Gravendijkwal 71, plat verplakt en voor zoover ze niet direct op carton zijn getekend, op stevig carton opgezet.

Zij moeten gemerkt zijn met een motto en vergezeld gaan van twee verzegelde couverts van hetzelfde motto voorzien, waarvan het eene naam, kwaliteit en adres van den vervaardiger, en het andere een adres bevat, waardoor met den vervaardiger gecorrespondeerd kan worden.

De ontwerper van eenig antwoord mag zich als zoodanig niet bekend maken vóór de uitspraak der jury.

De inzending der ontwerpen geldt tevens als verklaring dat de mededingers zich aan de uitspraak der jury onderwerpen.

Alle ingekomen ontwerpen zullen te Rotterdam en zoo mogelijk ook elders tentoongesteld worden, waartoe na de beoordeeling door de jury de prijsuitschrijver gedurende 2 maanden de beschikking over de ontwerpen houdt. Binnen 2 weken na het verstrijken van dezen termijn zullen de ontwerpen, die niet het eigendom van den prijsuitschrijver zijn geworden aan de correspondentieadressen worden teruggezonden.

Exemplaren van dit programma zijn kosteloos op franco aanvraag verkrijgbaar bij den 1sten Secretaris van „Bouwkunst en Vriendschap”, 's-Gravendijkwal 71, Rotterdam en bij den prijsuitschrijver Van Oldenbarneveltstraat 5 te Rotterdam.

P. A. WEELDENBURG, Voorzitter.

Rotterdam, October 1909.

C. N. VAN GOOR, 1ste Secretaris.



Een lezer vraagt: Wie kan mij helpen aan 't adreseener firma die zich speciaal belast met 't droogstoken van nieuwe gebouwen. Naar ik mij herinner heeft zich voor eenigen tijd een dergelijke firma per brochure tot h.h. architecten gericht. Deze brochure is echter bij mij zoek geraakt.

Haagschen Kunstkring.

Woningwet-woningen. Bespreking van de woningen van de Coöp. Bouwvereeniging „Rochdale”. Zie Bouwk. Weekblad no. 42.

Prijsvraag van de Afdeling Amsterdam der Maatschappij tot bevordering der Bouwkunst, De klokgieter Geert van Wau. Kort bericht over het aanbrengen der gedenkplaat voor den beroemden Kamper klokkegieter.

Het Rijksmuseum „Huis Lambert van Meerten”. Korte beschrijving.

De Bouwwereld no. 42. *De Gevelwedstrijd te Zutphen;* naar aanleiding van het treurig resultaat in dezen wedstrijd behaald, geeft schrijver den raad, de uitgetrokken f 1000 te besteden aan aesthetische vorming en kunstontwikkeling van het publiek en bouwlieden in de gemeente Zutphen. Hen ontbreekt leiding. Voorlichting zou verkregen kunnen worden door pakkende lezingen met lichtbeelden, een serie voordrachten verbonden met teeken- en ontwerp oefeningen voor de vaklieden in aansluiting bijvoorbeeld aan de Burgeravondschool; een kleine maar met zorg gekozen verzameling werken en afbeeldingen op de gemeentebibliotheek; een beredeneerde gids door Zutphen, die binnen ieders bereik valt; dat alles ware met de vrijgekomen f 1000 ruimschoots te subsidieeren.

J. H. W. Leliman. Het architecten-honorarium bij woningbouw in het groot. Bespreking van de vraag of het billijk is, bij bouw van meerdere aan elkaar gelijke huizen de tabel der Maatschappij toe te passen. Schrijver vreest, dat het groote gebied der volkshuisvesting bij te groote honoreering der architecten, voor deze gesloten blijft.

Moderne Duitse Heerenhuizen. Bespreking van „Das deutsche Miethaus” van Albert Gesner, met afbeeldingen.

De Opmerker no. 42. *Automobil Garages.* Technische bespreking van de indeeling, de kelder, wanden, dak, deuren en vensters.

De beteekenis van het Betonijzer als Constructiemateriaal, voordracht van S. J. Rutgers, slot.

Prijsvraag afdeling Amsterdam der Maatschappij tot bevordering der Bouwkunst. Vereeniging „Bouwkunst en Vriendschap. Briefwisseling tusschen de heeren Overeijnder c. s. en het Bestuur in zake de vraag, of bij belangrijke vraagstukken de vereeniging zich moet uitspreken of dat het bestuur deze behandelt.

De Opmerker no. 43. *Moderne Duitse Bouwkunst.* Bespreking van de tentoonstelling in den Haagschen Kunstkring.

Het aanleggen van steden. Bespreking van: *Town Planning in Practice*, door Raymond Unwin.

Het St. Catharine-gasthuis te Gouda. Nu het Van Iterson-gasthuis dezer dagen in gebruik genomen zal worden, verliest het oude St. Catharine-gasthuis zijn betekenis. Schrijver acht de bestemming, welke B. en W. er aan willen geven, nl. bestedelinghuis, niet gelukkig, maar zou er liever het Goudasche Gemeentemuseum in verplaatst zien.

Vereeniging „Bouwkunst en Vriendschap“. Verdere briefwisseling over de aanhangige kwestie. (Zie boven).

Klei no. 20. Het komt ons voor, dat dit blad geleidelijk aan van karakter verandert, en dat het, in plaats van een blad, gewijd speciaal aan baksteen en terracotta, een meer algemeen bouwkundig blad wordt. Dat zou ons spijten. Immers, algemeen bouwkundige bladen zijn er in ons land nu al *meer* dan genoeg; maar daarenboven zou een blad, speciaal de baksteen betreffende, niet alleen een prachtig en dankbaar arbeidsveld hebben, maar zeker aan een bestaande behoefte voldoen. Wij kunnen dan ook niet ontkennen de eerste nummers met meer belangstelling gelezen te hebben dan het nummer, dat voor ons ligt.

Het artikel: *de vorming van grondwater*, overgenomen uit het Centraalblad, heeft slechts zeer zijdelings verband met klei.

Het Paleis Farnese te Rome, met figuren ontleend aan en bewerkt naar de Architectuur in hare „hoofdtijdperken“ door H. Evers, is niet een typische baksteen architectuur te noemen, en in zijn vormen een kenmerkende natuursteen architectuur, waarvan de bijgevoegde afbeeldingen een goed denkbeeld geven.

Het uitbreidingsplan van Amsterdam en de onteigening ontleend aan het „Alg. Handelsblad“ is eveneens van algemeenen aard en niet iets specifiek voor klei.

Hebben de overige bijdragen wel eenigszins (hoewel niet veel) verband met de klei-industrie, bij de Verscheidenheden kunnen van de berichten over papier gevoelig voor licht, en de opgravingen in Rome dit niet gezegd worden.

Men begrijpe ons wel: wij willen van de artikelen op zich zelf niets zeggen: wij zouden het alleen betreuren, dat een tijdschrift over het voor Nederland zoowel uit een technisch als artistiek oogpunt zoo belangrijk onderwerp als klei-industrie zou blijken niet mogelijk te zijn.

Gesundheidsingenieur no. 41, 9 October. In een artikel „Over het warmtegeleidend vermogen van linoleum als vloerbedekking in vergelijking met houten- en tegelvloeren, verklaart F. Mosen dat linoleum op een cementtegelvloer een warmtebehoudende vloer geeft, die bovendien verschillende voordeelen heeft als: gering onderhoud, gemis van naden, vlakheid, gemakkelijke desinfectie, geluidwering enz.

Volgens Becker uit Giessen, die over de zaak in het „Zentralblatt der Bauverwaltung“ schrijft, gaat het niet zoo zeer om het warmtegeleidend vermogen van het materiaal dan wel om den aard van de oppervlakte. Gladde oppervlakten voelen kouder aan dan grove en poreuse, zoodat kurklinoleum warmer is dan linoleum met glad oppervlak. Hout is kouder al naarmate de houtsoort dichter en het oppervlak gladder is.

Een mededeeling over een werk van Prof. L. Weber „De dagverlichting van de stadsscholen van Kiel“. Daarin wordt een zeer goede uiteenzetting gegeven van de bepaling der lichtsterkte en lokalen. Het werkje dat verschillende tabellen bevat wordt zeer ter kennismaking aanbevolen. De prijs is 4 Mark.

Uit de rubriek „Nieuwtjes voor den Hygieo-Ingenieur. Elberfeld. Een douchebad van 6000 leerlingen van eenige bij elkander gelegene scholen zal worden opgericht. 20 kinderen moeten gelijktijdig een bad kunnen nemen.

In Charlottenburg zal een inrichting voor tuberculoselijders met 200 bedden gebouwd worden, 1.200.000 gulden is er voor toegeestaan.

De stad Mainz stond 2.400.000 gulden toe voor een ziekenhuis met 1115 bedden.

Deutsche Bauzeitung no. 80. *Frankische Architectuur*, door Prof. F. Ehemann met afbeeldingen in den text van het klooster

Ebrach en het slot Pommersfelden en afzonderlijke plaat voorstellende den gevel van het slot van Werneck.

Johannes Otzen, een artikel opgesteld ter gelegenheid van den zeventigsten geboortedag van dezen meester. In het bijzonder wordt gewezen op zijn colleges betreffende de geschiedenis der artistieke ontwikkeling der ingenieurswerken en de groote reeks van kerken door hem gebouwd.

Mededeelingen over Cement, Beton en Cementijzer. De cementijzerconstructies van het gemeenschappelijk bad te Annaberg (17.000 inwoners) met binnenaanzicht en plattegrond. De kosten hebben bedragen f 156.000.

Deutsche Bauzeitung no. 81. *Het Pruisische gezantschapsgebouw en het Schachmuseum te München*, in welk laatste voorkomt een Lenbach-zaal. Verschillende afbeeldingen van gevels en interieurs en der plattegronden.

Geen architecten-kamers is een artikel van H., die zeer tegen zulk een instituut te velde trekt; hij vreest dat het de bouwkunst meer kwaad dan goed zal doen. Hij deelt mede dat de vereeniging van Oostenrijksche architecten zich met groote meerderheid er tegen uitgesproken heeft.

(Wenschelijk zal het zijn om bij de beoordeeling over de noodzakelijkheid van stichting der architectenkamers ook de motieven der tegenstanders onder de oogen te zien).

Heimatschutz in Baden. Een fabrikant, eigenaar van een slotruïne, die de trots en het sieraad der geheele omgeving vormt, was van plan vlak daarbij een 45 M. hoogen schoorsteen voor zijne fabriek te bouwen. De vergunning daartoe werd hem rondweg geweigerd op grond van het voorschrift, dat een bouwwerk hetwelk het aspect der omgeving kan storen, geweigerd kan worden. De fabrikant, hiermede niet tevreden, ging in hooger beroep, waarmede hij evenmin succes had. Deze beslissing is de eerste in hare soort en van verre strekking, daar voor het eerst industriële belangen zijn achter gesteld bij de aesthetische.

BERICHTEN

Binnenland.

De Hofvijver. Op de vraag van den heer Thomson inzake de gedeeltelijke demping van den Hofvijver, heeft de Minister van Financiën het volgende geantwoord:

Door het vanwege den Staat der Nederlanden aan de gemeente 's Gravenhage betekende exploit is vastgesteld, dat de Regeering niet wenschte prijs te geven het recht van den Staat op den Hofvijver.

Welke maatregelen der Regeering zullen dienstig voorkomen bijaldien op het recht van den Staat zou zijn inbreuk gemaakt, zal afhankelijk zijn niet alleen van de wijze, waarop daarop zou zijn opgetreden, doch ook van de omstandigheden, waaronder zulks zoude geschied zijn. Het is derhalve niet mogelijk reeds thans die maatregelen aan te geven.

N. R. Ct.

De Koninklijke stallen. Langzamerhand nadert de voltooiing der nieuwe Koninklijke stallen bij het paleis Het Loo en aan verschillende deelen wordt de laatste hand gelegd.

Het geheele complex van gebouwen biedt stalling voor een 100-tal paarden en voldoet aan de hoogste eischen, welke men aan de inrichtingen stellen kan.

De vooruitstekende balken, boven de inspanplaats, waar op elk dezer in hout het levensgroot afbeeldsel van verschillende aan het Paleis dienstdoende beambten is aangebracht, maken een eigenaardigen indruk. Zoo ziet men o. a. en vallen duidelijk te onderscheiden de beelden van den hofjager Schwedhelm, van de parkwachters Botsen en de Ruijter en van den koetsier Essensstam, welke heeren dan ook allen voor den beeldhouwer Bourginonge poseerden. Jockey's en koetsiers komen op de overige bewerkte balken voor, doch stellen geen bepaalde personen voor. Het schilderwerk is spoedig afgeloopen en met de monteering zal de volgende maand een aanvang worden gemaakt.

Ook zal eerstdaags de klok op den toren worden aangebracht, waarvan de bel het reusachtig gewicht van 300 K.G. heeft. Alle gebouwen zullen van electriche geleidingen voorzien worden en op verschillende plaatsen zal men den tijd kunnen aflezen.

De klok heeft tot opschrift „Wilhelmina, Koningin der Nederlanden, 1909”.

Ned.

Haarlem. Omtrent de te Haarlem in de Nieuwe Kerk ontdekte gewelfschilderingen schrijft de heer Gust. van Kalcken in het Haarl. Dagblad:

„Ter opwekking tot verder blootleggen en restaureeren der historische schildering in de gewelven der Nieuwe Kerk alhier, vestig ik de aandacht op de schilderij van Saenredam in ons Stedelijk Museum, die eene aanschouwelijke voorstelling geeft, hoe deze schildering geweest is.

„Allan beschrijft deze in zijne Geschiedenis van Haarlem, als „bestaande uit verscheidene wapenschilden, die, in groepen verdeeld, in de hoeken der zijpanden zowel als op de plafonds werden aangebracht. Zoo zag men tegen het plafond van het middenpand o. a. een zeer groot schild, voorstellende het gekroonde wapen van Haarlem, gedragen door twee engelen en daaronder het bekende „Vicit vim Virtus”, terwijl uit de kroon, die het wapen dekt, twee vredespalmen als opschieten.”

„Het komt mij waarschijnlijk voor, dat deze schilderingen zijn uitgevoerd door Pieter Holsteijn, die voor de Nieuwe Kerk in hetzelfde genre de glasramen schilderde. De wapens blijken volgens de schilderij van Saenredam betrekking te hebben op de Stedelijke Regeering, die deze kerk liet bouwen en mogelijk ook op vermaarde overledenen, die in deze kerk begraven liggen. Zoo rusten daar vele Haarlemsche kunstschilders, o. a. Pieter Claes, Philippus Wouwerman, Jan Stackman, Izack Ruysdael, Frans de Jong, (leerling van A. Ostade) en op het tegenwoordige Nieuwe Kerkplein (voorheen het St. Anna-Kerkhof), Harman Hals, Pieter van Santvoort en Jacob Ruysdael.

„De Haarlemsche glasschilder Pieter Holsteijn, die in 1634 de nog bestaande glasramen schilderde in het oude kerkje te Egmond, is als zoodanig na de gebroeders Crabeth wel de voornaamste meester onzer Nederlandsche glasschilderkunst.”

Rotterdam. In de Memorie van Beantwoording op het Centraal Rapport over de begroting der Gem. Rotterdam 1910, vinden we den volgenden brief van B. en W. aan de Commissie voor de Plaatselijke Werken.

Rotterdam, Juli 1908.

Aan de Commissie voor de Plaatselijke Werken.

Bezwaarlijk kan worden ontkend, dat Rotterdam, 't welk in zijne omgeving op zoo weinig natuurschoon kan bogen, tot dusverre nog te weinig openbare parken en wandeldreven vermag aan te wijzen, waardoor dit gemis, zooveel als mogelijk, wordt vergoed. De beide eenige parken, die Rotterdam bezit, t.w. het Park en de Heuvel aan de Westzijde en de Oude Plantage aan de Oostzijde der stad, hoe voortreffelijk zij ook zijn aangelegd en onderhouden, zijn als uitspanningsplaatsen voor een stad van meer dan vierhonderd duizend zielen, met eene overwegende arbeidende bevolking, ten eenemale onvoldoende.

Overtuigd als wij zijn, dat zoo iets, dan wel in de eerste plaats de gelegenheid tot ontspanning in de vrije natuur voor deze bevolking verheffend en zegenrijk moet zijn, hebben wij ons daarom afgevraagd of het niet mogelijk ware, deze in meerdere mate dan thans het geval is voor haar te openen.

Te sterker dringt zich die vraag bij ons op, nu na het onlangs gevallen besluit van den Raad tot afschaffing van de kermis ook uit dien hoofde aan het geven van gelegenheid tot andere en hooger staande ontspanning zal moeten worden gedacht.

Met het oog daarop werd in ons midden het denkbeeld geopperd van het scheppen in de nabijheid der stad van een park, groot genoeg om in den vollen zin des woords een uitspanningsoord van onze geheele talrijke bevolking te kunnen zijn, van eene oppervlakte, vele malen grooter dan die van het westelijk Park: een Park, waar niet het zwaartepunt zal zijn te zoeken in een overvloedig aantal symmetrische bloemperken, maar dat door waterpartijen, door ruime grasvelden en schoone boomgroepen,

en door afwisseling van hoog en laag inderdaad natuurschoon biedt en het thans bestaand gemis aan rustige, landelijke, stofvrije wandelwegen en aantrekkelijke plekjes vergoedt. Door ons is dit denkbeeld met sympathie begroot.

Wij ontveinen ons niet, dat de onteigening, die voor het verkrijgen van den grond noodig en mogelijk zou zijn, en niet minder den eventueelen aanleg zelf en het onderhoud, der Gemeente jaarlijks op een groote uitgaaf zou komen te staan.

Letten wij intusschen op hetgeen voor andere algemeene belangen jaarlijks door de gemeente wordt uitgegeven, dan meenen wij, dat de gedachte aan deze nieuwe uitgaaf nog niet noodzakelijk van de verwezenlijking van het gerezen denkbeeld behoeft terug te houden. Immers: kan men zich bij andere voorzieningen afvragen of de daardoor gevorderde uitgaven wel aan een voldoende ruimen kring ten goede komen om gerechtvaardigd te zijn, in dit geval behoeft die twijfel niet te bestaan. De uitgave zal aan allen ten goede komen, in een algemeen gevoelde behoefte voor het thans levend en voor volgende geslachten voorzien, en ook voor komende eeuwen de inwoning in onze gemeente aantrekkelijk maken. De stad, tot dezen aanleg besluitende, vervult slechts hare roeping.

Wij hebben daarom de eer u te verzoeken, den directeur der gemeentewerken te willen uitnoodigen, de noodige gegevens omtrent ligging, oppervlakte, aanleg en omtrent de kosten van aankoop, inrichting en onderhoud, te willen verstrekken. Wij zien een en ander gaarne met uw gewaardeerd advies tegemoet, opdat wij ons nader rekenschap kunnen geven van de uitvoerbaarheid van het in ons midden gerezen denkbeeld”.

Denkmalpflege. In de Kunstchronik lezen we over den tienden „Tag für Denkmalpflege”, die ditmaal te Trier gehouden is het volgende:

Terwijl de eerste Tag, die 24 Sept. 1900 te Dresden gehouden werd, slechts 92 deelnemers telde, waren nu ruim 400 personen aanwezig, waaronder vertegenwoordigers van bijna alle Deutsche staten, van vele steden, vereenigingen etc.

De drie belangrijkste en meeste actueele vraagstukken, waarmee men zich bezig hield, waren: de gedaante van het plein aan de zuidzijde van den Dom te Worms, het behoud van het Romeinsche paleis te Trier en de weder opbouw van de Michaëlikerk te Hamburg. Prof. Gary pleitte voor het restaureeren van het Keizerpaleis te Trier, dat nu slechts een ruïne is. Prof. Clemen uit Bonn verklaarde zulk een wederopbouw niet anders dan heiligschennis te kunnen noemen. Zijn reede werd stormachtig toegejuicht. Ieder was het ook eens met het betoog van dr. Lösche uit Bonn, dat er echter toch maatregelen moeten genomen worden, om het verder verval van de ruïne te voorkomen. Men uitte den wensch, dat de Deutsche regeeringen, die zooveel geld over hebben voor opgravingen in Griekenland en Klein-Azië, ook nog eens zullen willen denken aan de groote gelijksoortige werken, die nog in Duitschland te doen zijn en dat zij met name voor het onderzoek en het behoud van het Romeinsche Paleis in Trier eens de noodige middelen ter beschikking zullen stellen.

Langer werd er gedebatteerd over den herbouw van de Michaëlikerk te Hamburg. Deze in Juli 1906 afgebrande kerk, zou op verzoek van de burgerij in haar ouden vorm herbouwd worden. Terwille van het mindere brandgevaar bediende men zich van de moderne techniek, wendde ijzerconstructie aan, gebruikte hier en daar beton, etc. Daardoor ontstond natuurlijk iets halfs. Sommigen ter vergadering namen daar genoeg mede, de meesten echter, met prof. Högg uit Bremen, gingen zelfs zoover, te beweren, dat de kerk technisch nu een meesterstuk, stilistisch echter een onding was. Zijn oordeel was, dat men de architecten niet dwingen moest te bouwen in een stijl, die niet meer van onzen tijd is, doch hen de gelegenheid moet geven iets nieuws te scheppen.



BOUWKUNDIG WEEKBLAD

ORGAAN VAN MAATSCHAPPIJ
TOT BEVORDERING DER BOUWKUNST

Commissie van Redactie: S. DE CLERCQ,
H. V. D. KLOOT MEIJBURG, A. SALM G.B.ZN.,
Redacteur: J. GRATAMA.

Bureau van Redactie: Marnixstraat 402, A'dam.
Bureau van Administr.: Herderstr. 5, Den Haag.
Uitgevers: MOUTON & CO. ■ ■ ■ Den Haag.

ABONNEMENTSPRIJS: voor Nederland fr. p. p. f 7.50 's jaars, voor Indië en het Buitenland (bij vooruitbetaling) f 9.50.
Afzonderlijke nummers f 0.15. — ADVERTENTIËN: van 1—5 regels f 1.—, elke regel meer f 0.20. Groote letters naar plaats-
ruimte. Aankondigingen van aanbestedingen f 0.15. Abonnement van advertentiën tegen belangrijk verminderde prijzen.

INHOUD: OFFICIËEL GEDEELTE: Bibliotheek der Maatschappij. — Honorarium Regelen. — Vergadering van de Afdeling Arnhem. — Vergadering van de Afdeling 's Gravenhage. — REDACTIONEEL GEDEELTE: Het organiseeren van Publieke Internationale Architectonische Prijsvragen, door J. Guadet, slot. — Rijksproefstation. Verslag commissie v. het K. I. v. I. — Sociale Hygiëne en Techniek, VI, door J. L. B. Keurschot. — Vergaderingen. — Vragenbus. — Uit onze Showroom. — Berichten.

OFFICIËEL GEDEELTE.

BIBLIOTHEEK DER MAATSCHAPPIJ.

De Bibliotheek-Commissie verzoekt den leden, die nog **boeken** der Maatschappij onder hunne berusting hebben, **dringend** deze boeken **terug te zenden** aan het Bureau der Maatschappij, Marnixstraat 402; desgewenscht kan het boek per omgaande aan den verzender teruggezonden worden.

HONORARIUM REGELEN.

Belanghebbenden worden er aan herinnerd, dat de „Regelen voor de Berekening en Uitbetaling van het Honorarium van Architecten” (Honorarium Tabel) *uitsluitend* verkrijgbaar is aan het Bureau der Maatschappij Marnixstraat 402 Amsterdam.

Bij de boekjes is gevoegd een model contract tusschen Bouwheer en Architect; de declaratie, vroeger aan de Tabel verbonden, is weggelaten; het is de bedoeling dat hiervoor de Architect zijn eigen formulier gebruikt. De prijs der Regelen is per stuk: f 0.25 + f 0.03 verzendingskosten; per 10 stuks: f 2.— + f 0.10 verzendingskosten.

Afdeling Arnhem van de Maatschappij tot bevordering der bouwkunst. Vergadering, gehouden op Woensdag 27 October 1909, 's avonds 8 uur in het restaurant „Noble”.

De vergadering was door 25 leden bezocht; na goedkeuring van de notulen der vorige vergadering werden als nieuwe leden aangenomen de heeren: M. F. H. J. H. Erens, Directeur der Electriche Centrale te Arnhem; P. F. Laarman, Architect te Velp; en J. H. Mus, Opzichter Rijkswaterstaat te Arnhem.

De door het tusschentijds aftreden van den secretaris opengekomen plaats in het Bestuur werd ingenomen door de benoeming van den heer H. Portheine Jr., Architect-lid van de Maatschappij.

Een ingekomen schrijven om geldelijken steun van de vereeniging „Doorwerth”, kwam hierna in behandeling; het resultaat van de bespreking was, dat een bijdrage van minstens f 25.— zal worden beschikbaar gesteld.

Het Huishoudelijk Reglement, door het hoofdbestuur, behoudens eenige wijzigingen, goedgekeurd, zal worden gedrukt.

Voorgelezen werd een adres aan het Bestuur van de stichting „Insula Dei” gericht, terzake van de voorgenomen uitbreiding van het gebouw; dit adres luidt als volgt:

(Zie bijlage No. 1).

Hierop volgde een zeer belangwekkende discussie. Eenige leden meenden, dat, vooral omdat de aankondiging van de aanbesteding in de couranten plaats vond, de bouwkundige nu noodeloos getroffen is; men vond dat het Bestuur vroeger had moeten optreden; een ander meende, dat men nog wel eenige dagen had kunnen wachten met het zenden van het adres en dat eerst in behandeling had behooren te brengen op deze ledenvergadering, terwijl ten slotte een lid als zijn mededeeling in een brief aan het Bestuur te kennen gaf, zich geheel met het adres te kunnen vereenigen, maar te betreuren, de zinsnede: „Een z.g. bouwkundige, waarbij deze waarborgen geheel ontbreken”. De vergadering toonde door teekenen van instemming het hiermede eens te zijn. De voorzitter beantwoordde uitvoerig de verschillende sprekers, verdedigde de houding van het Bestuur, dat steeds in de veronderstelling verkeerde, dat de uitbreiding van „Insula Dei” aan een Arnhemsch architect opgedragen zou worden; eerst ter elfder ure kwam het den Secretaris ter oore, dat zulks niet het geval zou zijn, waarop het Bestuur oordeelde, dat oogenblikkelijk handelen hier geboden was. De vergadering kon zich hiermede vereenigen. Een lid vond het minder goed, dat een bepaalde bouwstijl in het adres was aanbevolen; het Bestuur gaf toe, dat

dit in het algemeen juist is, maar dat in dit geval een uitzondering op den regel moest gemaakt worden.

Nog vroeg een lid, of het Bestuur niet had kunnen adviseeren, den bouwkundige door een architect terzijde te doen staan.

Hierop antwoordde de Voorzitter, dat dit nagelaten is, omdat de bouwkundigen zich in den regel verbeelden het ontwerpen even goed te kunnen, als de beste Architect en verduidelijkte dit door een recent voorbeeld.

Een der leden wenschte te vernemen, wat het Bestuur verstond onder bouwkundigen; hierop werd geantwoord, dat deze heeren niet geacht kunnen worden in artistieken zin het bouwvak te beoefenen. Intusschen is het zeer wel mogelijk, dat onder hen, die zich bescheidenlijk bouwkundigen noemen, artisten gevonden worden. Stellen deze er prijs op zich Architect te noemen, niets belet deze heeren zich voor te laten dragen als lid van den Architectenbond of als Architect-lid van de Maatschappij; competente mannen zullen dan uitmaken of de aanvrager als Architect te beschouwen is.

Vervolgens werd voorgelezen het Jury-rapport omtrent de prijsvraag voor een afdeulings-diploma.

(Zie bijlage No. 2).

Als de vervaardigers van de met den 1en en 2en prijs bekroonde ontwerpen maakten zich bekend de Heeren Hooyerink en Stoffels. Voor de volgende vergaderingen hebben zich bereid verklaard tot het houden van lezingen of voordrachten de Heeren Keurschot over het woningtoezicht, en Leignes Bakhoven C.I. over de nieuwe Viaduct over den Zypendaalscheweg, terwijl de reeds benoemde Commissaris over de onderwerpen „Heimatschutz“, „Bouwverordeningen“ en „Werken in eigen beheer“, aan zijn rapporten arbeidt, zoodat weinig sprekers zullen behoeven te worden uitgenoodigd.

Het rapport over Partieele Aanbesteding, reeds het vorige jaar in studie genomen, is nu uitgebracht en zal, na rondzending aan het Bestuur en aan de leden, die dit verlangen, in de volgende vergadering behandeld worden; daarna zal ditzelfde onderwerp in behandeling genomen worden in eene gecombineerde vergadering van de afdeelingen Arnhem van den Ned. Aannemersbond en van de Maatschappij met de vereeniging „Handwerksbloei“, waarin de onderaannemers zijn vereenigd.

In de zaal waren tentoongesteld verschillende nieuwere bouwmaterialen, monsters, enz.

De Secretaris

G. VERSTEEG.

Bijlage 1.

Adres aan „Insula Dei.“

Arnhem, October 1909.

Pels-Rijckenstraat 9.

Aan de Heeren Regenten van de stichting „Insula Dei“.

Adres den Weledelgeb. Heer J. J. Robbers.

Alhier.

Weledelg. Heeren.

Het Bestuur van de afdeeling Arnhem van de Maatschappij tot Bevordering der Bouwkunst te Arnhem, heeft de eer het volgende onder Uwe aandacht te brengen:

Het hoofdgebouw van de stichting „Insula Dei“ is een van de weinige monumentale 18e eeuwse bouwwerken, die in onze Gemeente nog zijn aan te wijzen en draagt in niet geringe mate bij tot het eigenaardig karakter van het Walburgsplein, dat, uit een oogpunt van stedenschoon, als een der fraaiste punten van Arnhem moet beschouwd worden.

Onze stad is in vergelijking met andere steden niet rijk aan mooie stadsgezichten; van het weinige dat we hebben, is echter het gedeelte Walburgsplein—Groote Markt inderdaad zeer fraai. Laat men de kerkgebouwen buiten beschouwing, dan zal het weinig tegenspraak ontmoeten, dat „Insula Dei“ is een van de mooiste en meest karakteristieke gebouwen van onze stad.

De vergrooting, die het gebouw onderging in het laatst van de vorige eeuw — bedoeld wordt, die aan de zijde van de Walstraat — geschiedde in een bouwstijl, die weliswaar zich niet aansloot aan den 18e eeuwse bouwtrant van het hoofdgebouw, toch door zijn beschaafden toon en goede verhouding een gunstigen indruk

maakt en beslist gerekend moet worden tot het specimen van goede architectuur, zooals trouwens al het werk van den vroeg gestorven kunstenaar Boerbooms.

Nu wederom een aanbouw aan de aan Uwe zorgen toevertrouwde stichting voorgenomen is, meent het Bestuur van de afdeeling voornoemd, het zich een plicht te moeten rekenen Uw Bestuur op gepaste wijze, maar met den meesten aandrang, er op te mogen wijzen welke een, uit een algemeen kunst- en cultuur oogpunt beschouwd, belangrijk monument onder Uw beheer is gesteld.

Het Bestuur van de afdeeling vertrouwt, dat Uw Bestuur ervoor zal waken, dat de uitbreiding, die het gesticht in het begin van de 20e eeuw zal ondergaan, zich waardig zal aansluiten aan het bestaande bouwwerk; het meent bovendien te mogen aannemen dat de voorgenomen uitbreiding zal geschieden in den stijl van het gedeelte, dat in het laatst van de 19e eeuw gebouwd is, vooral ook omdat dit tijdperk nog niet zoover achter ons ligt en deze bouwstijl, niet zoozeer een zuiver persoonlijke uiting voorstellend, behoort tot een bepaalde richting in de architectuur, welke ook heden nog op verdienstelijke wijze door een bepaalde groep architecten wordt voorgestaan.

Naar het uiterlijk zijn de werken in dezen modernen baksteenbouw hoogst eenvoudig van conceptie. Dit is echter slechts schijn; evenals alle werkelijk goede architectuur wordt tot het concipieren van deze op het oog eenvoudige bouwwerken een zeer geoefende hand, een goeden smaak en veel routine vereischt.

Een architect, vreemd aan deze richting, zal het niet spoedig gelukken een gebouw te maken, gelijkwaardig aan het reeds bestaande in de Walstraat. Een z.g. bouwkundige, die gewoon is in den „moderneren“ bouwstijl te werken, zal zeker te kort schieten en een project tevoorschijn brengen, dat op z'n gunstigst genomen eenige gelijkenis vertoont met het bestaande. Een bouwkundige tekening is echter gansch iets anders dan het uitgevoerde bouwwerk in hout en steen. Op het papier nog eenige gelijkenis vertoonend, zal het werk van den pseudo-architect als het ten uitvoer gebracht is een schrille tegenstelling vormen met het werk van den werkelijken architect.

In den laatsten tijd is er gelukkig weder eenige belangstelling in de bouwkunst te constateeren, de onverschilligheid ten opzichte van de oudste der kunsten neemt af, meer en meer wijkt het dwaalbegrip, dat de z.g. bouwkundige goedkoopert bouw dan de architect, wel te verstaan als men degelijk werk verlangt.

Het Bestuur van de afdeeling van de Maatschappij tot Bevordering der Bouwkunst te Arnhem spreekt de wensch uit, dat ook Uw Bestuur met haar van oordeel moge zijn, dat het maken van een uitbreiding van het gebouw „Insula Dei“ waardig behoort te worden opgedragen aan een architect, wiens verleden voldoende waarborgen biedt en niet aan een z.g. bouwkundige, waarbij deze waarborgen geheel ontbreken.

Mocht Uw bestuur zoodanige meening alsnog niet zijn toegedaan, dan zou het Bestuur van de afdeeling voornoemd ten dringentst aan Uw Bestuur wenschen te adviseeren, nog eens in ernstige overweging te nemen de keuze van een architect voor dit onder Uw beheer uit te voeren bouwwerk.

Mocht in dat geval alsnog door Uw Bestuur daartoe besloten worden, het zou door de afdeeling zeer op prijs gesteld worden. Namens het Bestuur van de Afdeeling Arnhem van de Maatschappij tot Bevordering der Bouwkunst hebben ondergeteekenden de eer U ten slotte mede te deelen dat zij desgevraagd bereid zijn van advies te dienen.

Met alle hoogachting
van Uw Bestuur de dw. dienaren
(w.g.) W. F. C. SCHAAP, Voorzitter.
(w.g.) G. VERSTEEG, Secretaris.

Bijlage 2.

Rapport van de Jury over de ontwerpen, ingekomen op de door de afdeeling Arnhem uiggeschreven prijsvraag voor een diploma.

Ingekomen zijn 5 ontwerpen onder de motto's: „Gelre“, „Engelsch rood-Indisch zwart“, „Driehoek en Cirkel“, „Parthenon“ en „Drie cirkels in elkaar“.

De Jury kan met genoeg constateeren, dat de inzendingen over het algemeen genomen een gunstigen indruk maken, onsmakelijk of slordig werk is niet ingezonden. Waar bij prijsvragen als deze het hoofddoel is de jongere bouwkundige leden aan te moedigen, kan dus verklaard worden dat het resultaat bevredigend is.

De meeste verdienste wordt toegekend aan de ontwerpen onder de drie laatstgenoemde motto's, de bemerkings welke de Jury meent hierop te moeten maken zijn de volgende:

Motto „Driehoek en Cirkel”.

De verdeling van de legende is niet gelukkig, de eerste regel is te dicht onder den rand geplaatst, de letters zijn te ongelijk van afmeting en te groot, waardoor het opschrift zich meer eigent voor een of andere reclamekaart, dan wel voor een diploma. Het woord „Diploma” is onevenredig groot. De plaatsing van het zegel en van het stadswapen in de bovenhoeken van den rand is niet genoeg overwogen, hoewel de geornamenteerde rand om het opschrift zeer fraai is, acht de Jury dit ontwerp niet voor de uitvoering geschikt.

Motto „Parthenon”.

De eenvoudige geornamenteerde rand om het opschrift, volgens het programma gevraagd, staat niet in de juiste verhouding tot het opschrift, de rand is te breed, het hoofdmotief van de ornamentatie is te zwaar en daardoor wordt ook de werking der hoekmotieven benadeeld; het ornament getuigt van nog te weinig oefening. De plaatsing van het zegel is niet gelukkig, de linker benedenhoek is daarvoor een meer geschikte plaats, de daar nu aangebrachte vulling zou dan gemist kunnen worden. De middenfiguur in den bovenrand, een Dorisch tempeltje dragend, doorsnijdt op ongewenschte wijze het opschrift. Hoewel, afgescheiden van deze bemerkings, het opschrift goed verdeeld is en het geheel een vrij aangenamen indruk maakt, acht de Jury op boven omschreven gronden, ook dit ontwerp niet geëigend voor het beoogde doel.

Motto „Drie cirkels in elkaar”.

Dit ontwerp mist de volgens het programma gevraagde eenvoudige geornamenteerde rand. De verdeling van het opschrift, de vorm en de grootte der letters is zeer geslaagd, zoodat de Jury dit opschrift voor uitvoering kan aanbevelen, behoudens de opmerking, dat de letters elk voor zich wat haastig, niet met de noodige zorg, geteekend zijn; de drukker zal allicht voor mooiere letters kunnen zorgen! De plaatsing van het zegel is zeer goed. Minder kan de Jury in bewondering geraken voor de pentteekening in den linker benedenhoek, voorstellende een naaktfiguurtje, dat met hamer en beitel een kolomschacht bewerkt. Het is naar het vermoeden der Jury langzamerhand onder het teekeneu al donkerder en donkerder geworden, zoodat het figuurtje, nu op een albino gelijkend, de waarde van het diploma zeer benadeelt. Afgezien van de niet-geslaagde uitvoering van de pentteekening, is het ontwerp niet geschikt voor een diploma van een bouwkundige vereeniging.

De Jury, om het verdienstelijke van het opschrift, nochtans dit ontwerp het meest voor de uitvoering geschikt achtend, is met den ontwerper van oordeel, dat bij de verdeling van het opschrift op dit diploma, in den linker benedenhoek een of andere pakkende uitbeelding niet gemist kan worden. Zij zou voor de uitvoering daarvan een of andere „Croquis d'Architecture” meer geschikt achten. Zij twijfelt niet of de ontwerper zal deze opmerking billijken en bereid zijn, een andere pentteekening te maken, b.v. een kijkje op den Eusebiustoren.

Op grond van het bovenstaande meent de Jury geen eerste prijs te kunnen toekennen, maar stelt zij voor de inzenders van de drie bovengenoemde motto's te beloonen als volgt:

Motto „Driehoek en Cirkel” het diploma van de afdeeling + f 10.

Motto „drie cirkels in elkaar” het diploma van de afdeeling + f 15.

Motto „Parthenon” het diploma van de afdeeling.

Daar het hier een studie-prijsvraag geldt, meent de Jury ook met een enkel woord te moeten melding maken van de beide niet bekroonde ontwerpen.

Motto „Gelre”.

Het tekenwerk is goed, de randversiering is eenvoudig gehouden, er is echter een kleur te veel gebruikt.

Groot bezwaar heeft de Jury tegen de dubbel voorkomende gebogen lijnen, waartusschen de woorden „Maatschappij enz.” zijn aangebracht, waardoor het diploma er te „modern” uitziet. Het zegel is te hoog geplaatst; de kleurstelling is niet mooi.

Motto „Engelsch rood-Indisch zwart”.

De eerste regel van het opschrift is te hoog tegen den bovenrand geplaatst; door het opnemen van zegel en stadswapen in den geornamenteerden rand om het opschrift, wordt deze te veel onderbroken. Dit ontwerp is zorgvuldig geteekend en vrij gelijkmatig van waarde, maar aan de verdeling van het opschrift binnen den rand is niet voldoende zorg besteed, van het veld binnen den rand blijven drie te grootte, niet beschreven gedeelten over, de ornamentatie is vrij droog, ook de kleur trekt niet aan.

Arnhem, 9/10 1909.

De Jury:

W. F. C. SCHAAP.

W. G. WELSINK.

W. A. LENSINK.

J. PERSIJN.

G. VERSTEEG.

J. R. DE KRUIJFF.

Afdeling 's Gravenhage der Maatschappij tot Bevordering der Bouwkunst. Gewone Vergadering op Vrijdag 29 October 1909.

Na een kort welkom van den voorzitter aan de leden en een beroep op hun trouwe opkomst in dit seizoen bij de vele belangrijke avonden die hen te wachten staan — geeft hij het woord aan Mej. A. G. de Leeuw (Geertruida Carelsen) alhier om hare voordracht over de verhouding tusschen Bouwkunst en Tuinkunst toe te lichten.

Het eerste deel harer rede was een warm pleidooi de natuur weer in de tuinkunst te doen wederkeeren. Getoetst aan de historie was het denkbeeld van le Notre: de geometrische tuin (en in verband hiermede ook de Dutch-garden), een eerste stap op het gebied der tuinkunst die nog niet de ware richting aangaf. Daarna is de Engelsche natuurtuin een voortgaan in de goede richting, vooral nadat de periode van de romantische tuinwilderissen was overwonnen. Doordat evenwel de nieuwere bloemcultuur niet voldoende als element van waarde was beschouwd; hebben, vooral in den laatsten tijd, zeer tot ongenoegen van de spreekster de geometrische tuin en plant weer veld gewonnen. Zoo gaarne zou zij zien dat van uit Holland, weer de normalere artistieke en zich aan de natuur aanpassende tuinkunst zou verspreiden.

Het tweede deel van hare rede was een causerie als bijvoeging bij de beschouwing van een aantal wandplaten waarop de ideeën van spreekster en die van andersdenkenden waren weergegeven; — waarvan vooral het treffende was dat de meeste dier ontwerpen aan de werkelijkheid waren ontleend.

Uit een kleine samenspreking met de vergadering zelf, die het slot van den avond vormde, bleek evenwel dat er personen waren die het niet ten volle met de geachte inleidster eens konden zijn. Waar er in tuinen van de oudheid en van de Renaissance b.v. in Italië voorbeelden waren van onbetwistbare schoonheid ook op 't gebied van den architecturalen stijl in tuinkunst, ging het h. i. niet aan dergelijke door alle eeuwen heen bewonderde tuinen af te keuren omdat ze aan zekere principes niet voldoen; — veeleer zijn dan principes af te keuren die deze wonderbaarlijke kunstgewrochten niet mede kunnen omvatten.

Niettemin werd toch deze vergadering gesloten, met een warm woord van dank aan de inleidster, ware het slechts om de gelegenheid die zij had geboden, om uit de wrijving der gedachten de waarheid te doen geboren worden.



REDACTIONEEL GEDEELTE.

HET ORGANISEEREN VAN PUBLIEKE INTERNATIONALE ARCHITECTONISCHE PRIJSVragen.

(Vervolg van blz. 529).

IV. OVER DE BEOORDEELING VAN EEN PRIJSVRAAG.

Een jury wordt geconstitueerd. Hoe en op welke wijze? Dit is een delicate quaestie. Vooral voor Internationale Prijsvragen.

Doch laten wij vooraf eerst nagaan wat de rol van de jury is. Vóór alles niet van het programma af te wijken. Het programma is toch niets anders dan een onschendbaar *contract* en de *wet* voor de partijen; de jury kan geen ander oordeel vellen dan gebaseerd op rechtvaardigheid.

Moge deze bewering van een dusdanige handeling niet anders dan natuurlijk zijn, zoo zien wij evenwel enkele malen daarvan afgeweken, doordat de jury een beroep doet op het bestuur ten opzichte van ontwerpen die, hoewel in afwijking van het programma toch een zeer aantrekkelijke oplossing hebben gegeven door b.v. de grenzen van het beschikbaar bouwterrein een weinig te overschrijden of door de een of andere dienst ruimte er nog aan toe te voegen, die door de opstellers van het programma blijkbaar vergeten was; somtijds door een ander en misschien beter gekozen bouwterrein op te dringen, enz. Het staat het bestuur vrij om langs minnelijken weg over deze ontwerpen de beschikking te verkrijgen, doch zij moeten voor de beoordeeling der prijsvraag uitgesloten worden, als niet voldoende aan de eischen van het programma, dat voor allen verbindend is.

Een voorbeeld: Parijs had eens gelijktijdige prijsvragen geopend voor de versiering van de Place de la République, één voor de decoratieve vlaggenmasten, een ander voor de balustraden en nog een andere voor de lantaarns, enz.

Dit was wel een vreemdsoortige gedachte, maar de mededingers hadden het recht volgens het programma zoowel aan één van deze prijsvragen deel te nemen, als aan twee, drie, of alle.

Het gemeentebestuur maakte de jury opmerkzaam, dat de stad er een voor de hand liggend belang bij had om een compositie voor het geheel te kiezen, waar tusschen de verschillende onderdeelen harmonie zou bestaan. Het had duizendmaal gelijk, maar het was te laat. Ik merkte hier op, dat door een dergelijke voorbereiding en opvatting van de prijsvraag die kunstenaars uitgesloten werden, die volgens de letter van het programma, d.w.z. van het contract, slechts één onderwerp hadden behandeld.

De jury gaf mij gelijk en elke prijsvraag werd voor het bepaald onderdeel beoordeeld alsof er geen andere onderdeelen waren, en inderdaad de versierde masten, die alleen werden uitgevoerd, werden opgedragen aan een kunstenaar, die slechts voor dit onderwerp alleen had medegedongen.

Het programma, dat dus de wet voor de mededingers is, is dit dus ook voor de juryleden.

Hoé moet de jury samengesteld zijn?

Op gevaar af van een te eigenmachtig oordeel uit te spreken, antwoord ik met overtuiging: een jury moet samengesteld zijn uit architecten.

Om een zaak te beoordeelen moet men er verstand van hebben, en niemand zal er aan denken om een prijsvraag op het gebied van wiskunde door anderen dan wiskunstenaars te laten beoordeelen. Vooral moet opgemerkt worden, dat het niet gaat om een uitgevoerd werk te beoordeelen, dat desnoods kon geschieden door verstandige, kundige mensen, zonder dat deze specialiteiten in het bouwvak zijn. Doch dat het hier geldt een werk te beoordeelen slechts voorgesteld door lijnen, als een geschrift, doch een geschrift moet men kunnen lezen.

Wie anders dan architecten kunnen plannen, doorsneden en zelfs gevels begrijpen of de mogelijkheid van de aangegeven constructies beoordeelen? Veronderstel eens een prijsvraag voor een

musicale compositie; wanneer het betreft de eigenlijke voordracht bij de opvoering van zulk een werk te beoordeelen, zal men een jury kunnen samenstellen, waaronder ook liefhebbers en dilettanten zijn, maar als het betreft uitspraak te doen alleen over de geschreven partituren, wie anders dan musici, gewoon om partituren te lezen, zouden zulks kunnen doen? Het geval is precies het zelfde. Niettemin moeten de betreffende bestuurden eveneens in staat worden gesteld om een oordeel te vellen, doch zij zullen slechts een raadgevende stem hebben. Het is noodzakelijk, dat de beoordeeling geschiedt door deskundige lieden, zooals men het aan de rechtbank zou noemen „Bevoegd om te oordeelen”. Ik wil niet ontkennen, dat deze logische conclusie, te logisch bijna, toch niet veel kans heeft om aangenomen te worden. In allen gevalle verzoek ik mijn voorstel te steunen, dat in de jury's alleen bevoegde mannen — (en dit zijn niet anders dan architecten) — in allen gevalle de meerderheid zullen uitmaken. En dat is ook niets meer dan rechtvaardig. Want wat doet de jury? Uitsluitend de ontwerpen in klassen verdeelen, zeggen welke het beste is (altijd met in achtneming van het programma) vervolgens welke daarna komt, en zoo voort. Het bestuur kan later doen wat het goed dunkt, doch op eigen verantwoording. Alleen de jury moet meester zijn om uitspraak in het geding te doen. Verder zijn echter eenige wenken te geven, welke proefondervindelijk gebleken zijn om te kunnen worden aanbevolen. De beste methode, en die meestal ook gevolgd wordt, bestaat hierin, dat men eerst alles terzijde legt, waarvan het onderzoek de moeite niet waard is, vervolgens een tweede maal en wellicht nog een derde maal sorteert, zoodat men een keur van de beste projecten overhoudt, en vervolgens daarover voor elk nummer een stemming houdt met gesloten briefjes, zoodat er een absolute meerderheid is verkregen voor den eersten prijs; daarna op de zelfde wijze handelen voor den tweeden prijs en zoo vervolgens tot het aantal uitgeloopte prijzen toegekend is.

Als de jury uit een even aantal bestaat en de stemmen bij 3 opeenvolgende stemmingen gestaakt hebben, moet er verdeling naar billijkheid plaats vinden.

In dat geval, wanneer het b.v. gaat om den eersten prijs, zal deze gelijkelijk toegekend moeten worden aan de beide ontwerpen en het totaal van de twee eerste prijzen zal verdeeld worden als volgt. Stel de eerste prijs 6000 frcs. en de tweede prijs 4000 frcs. dan zal elk 5000 frcs. ontvangen. Daarna gaat men over tot stemming over den derden prijs, het aantal van de te bekronen ontwerpen blijft dan onveranderd, behalve in het geval wanneer de stemmen gestaakt hebben over den laatsten prijs.

Stemmen bij volmacht mag niet worden toegelaten. Elk afwezig jurylid verliest zijn stemrecht. Op het oordeel der jury is geen beroep.

Het is goed dat de zakelijke voorwaarden: den uiterlijken vorm b.v. van een onregelmatig terrein, het aantal der verschillende gevraagde teekeningen, de voorgeschreven maten en schalen, vooraf geverifieerd worden door commissarissen, leden van de jury die een rapport daarvan opmaken en voorstellen het buiten mededinging stellen van ontwerpen, die zich niet aan het programma hielden, terwijl dan de jury de einduitspraak voor zich houdt. De jury kiest zijn president en zijn vice-president, en zoo noodig een rapporteur, terwijl het gewenscht is dat het bestuur een ambtenaar of beambte ter hunner beschikking stelt tot het opstellen van het proces-verbaal.

De zeer moeilijke kwestie blijft nu nog over, „vooral bij internationale prijsvragen” architectleden voor de jury aan te wijzen.

In principe, en dat zal naar ik meen wel door niemand worden betwist, is het noodig dat voor een internationale prijsvraag er een internationale jury moet zijn. Zulk een prijsvraag toch is niet alleen een wedkamp tusschen personen, maar ook een wedstrijd tusschen de verschillende academies die vertegenwoordigd worden door hun kampioenen. Maar het is onmogelijk om een vasten regel daarvoor op te geven, zoo kan b.v. een natie die slechts één mededinger heeft, niet gelijkelijk in de jury vertegenwoordigd worden als een natie die er wel 20 heeft.

De juiste formule komt mij voor te zijn, te trachten, als dat mogelijk is, de elementen der jury aan die der mededingers even-

edig te doen zijn. Als dit in beginsel aangenomen wordt, is daarvan een gevolg, dat het aantal der jury-leden niet à priori kan worden vastgesteld, evenmin dat hun verdeeling naar de nationaliteit te voren kan worden bepaald. Dit heeft geen bezwaren, wanneer de mededingers door het programma zelf ingelicht worden, dat hun rechten op deze wijze zullen gewaarborgd worden, en ik zou dus willen, dat elk programma voor internationale prijsvragen de volgende verklaring bevatte:

De jury zal samengesteld worden uit architecten, benoemd door iedere natie die vertegenwoordigd is bij de prijsvraag, in deze verhouding, dat er één jurylid op 10 mededingers zal zijn, of bij een gedeelte van 10 naar het complete tiental. Iedere natie, die door minder dan 10 mededingers zal vertegenwoordigd zijn maar op zijn minst door 5, heeft recht op de benoeming van een jurylid. Er zal dus geen andere moeilijkheid zijn dan de juiste vaststelling van het aantal mededingers van elk land vast te stellen, een kwestie gemakkelijk uit te maken, wanneer de tusschenkomst van de diplomatieke vertegenwoordigers wordt ingeroepen. Het zou voldoende zijn, dat wanneer een prijskamp geopend was, nemen wij eens aan b.v. door Rumenie, dat de Fransche mededingers uitgenoodigd werden hun ontwerpen aan de Rumeensche legatie in te zenden, die het aantal inzendingen daarna aan het gouvernement meldt.

Dat is dus één punt geregeld: Een zeker land heeft, stel, 27 mededingers en heeft dus recht op 3 juryleden, maar wie zal ze benoemen? Het Gouvernement? dat ligt niet op zijn weg. Een Academie, een Architecten Vereeniging? Maar welke? En dan zal men al spoedig hooren, van de voorliefde voor een bepaalde kunstrichting, de voorkeur aan een zekere school, enz. en daarom blijkt mij de juiste manier en de meest vrijzinnige, om de jury door de mededingers zelf te laten kiezen.

Maar voor een dergelijke verkiezing moet ik beslist het systeem verwerpen van uit kandidaten-lijsten te laten kiezen. Men ziet maar al te dikwijls dat een kleine minderheid die zich aangesloten heeft aan een meerderheid, die het niet eens is kunnen worden nederlaag bezorgt. Op de 30 stemmenden toch laat men een lijst rond gaan waarop niet meer dan 10 stemmen vereenigd konden worden, omdat de 20 andere stemmenden, die het in den grond van de zaak eens zijn, hun stem op 12 of 15 verschillende namen uitgebracht hebben. Hier moet men dus de stemming hebben over één naam tegelijk en met een absolute stemmenmeerderheid.

Met toepassing van dit denkbeeld zou dus het beloop als volgt kunnen zijn. Op den datum van . . . zenden de mededingers van die en die natie hun ontwerpen in bij de legatie van het land, waar de prijsvraag is uitgeschreven of aan de architecten-vereeniging voor dat doel aangewezen. Zij ontvangen er een reçu voor en hun naam en adres of correspondentie-adres wordt opgenomen. Volgens het aantal van de ingekomen ontwerpen en de prijsvraag-regelen bepaalt de legatie of de Vereeniging, of de mededingers recht hebben op een, twee, drie of meer juryleden. Men schrijft dat aan elk der mededingers en noodigt hen per aangeteekenden brief uit, om zich eenige dagen later op een bepaalde plaats te bevinden om over te gaan tot de stemming en het ontvangstbewijs mede te brengen als bewijs van stemrecht.

Ingeval van verhindering, of om onbekend te blijven, kunnen deze zich laten vertegenwoordigen door een college, voorzien van volmacht en tegen overlegging van het ontvangstbewijs.

Op den vastgestelden dag voor de verkiezing wordt overgegaan, onder voorzitterschap van iemand door de Legatie afgevaardigd of van den voorzitter van de aangewezen vereeniging tot de stemming met een absolute meerderheid voor een eerste jurylid, vervolgens voor een tweede enz. Iedere verkiezing kan niet altijd een absolute meerderheid geven; ingeval de stemmen staken bij drie achtereenvolgende stemmingen, worden de twee kunstenaars, die de stemmen deelen, verkozen verklaard, tenminste wanneer daardoor geen jurylid te veel gekozen zou worden; in dat geval beslist het lot tusschen hen beiden. Ter voorkoming van gevallen van verhindering of niet aannemen van de benoeming door sommige juryleden is het goed, dat de vergadering tijdens de zitting op dezelfde wijze een gelijk aantal plaats

vervangende juryleden kiest, die aldus vooraf aangewezen worden om de eventuele open plaatsen aan te vullen.

Nadat de uitslagen van de verkiezingen in elk land opgezonden zijn aan de leidende administratie van den prijskamp, met bekendmaking van de juryleden die het lidmaatschap aangenomen hebben, wordt de juiste lijst van de juryleden vastgesteld en aan al de mededingers bekend gemaakt; zoo ook de vastgestelde data voor de tentoonstelling en de beoordeeling.

Tot op den datum van de beoordeeling wordt een jurylid, die eerst aangenomen heeft en later verhinderd is, vervangen door het eerst beschikbare plaatsvervangend jurylid.

V. CONCLUSIËN.

Hieronder volgen de regelen die mij voorkwamen als grondstellingen voor internationale prijsvragen.

Ik zal niet ontkennen, dat wat ik voorstel nog al ingewikkeld is, maar men moet wel in het oog houden, dat een internationale prijsvraag allesbehalve een eenvoudige zaak is en dat de leiding daarvan zeer nauwkeurig moet worden overwogen en daarom heb ik de eer aan het Internationaal Congres de volgende overwegingen ter beoordeeling te geven.

1. DE MOGELIJKE WERKING VAN DE PRIJSVRAAG.

Art. 1. Een prijsvraag, internationaal of niet, kan slechts een voorbereidend werk zijn, ze kan slechts voorloopige ontwerpen leveren en globale ramingen van kosten.

Art. 2. Deze ontwerpen en ramingen van kosten zijn beslist afgescheiden van het definitief ontwerp en begrooting, die later gemaakt zullen worden voor de uitvoering en waarvoor de be kroonde ontwerpen in meer of mindere mate de grondgedachten aangeven.

Art. 3. Het toegestane crediet voor de prijsvraag is eveneens absoluut te onderscheiden van het beschikbare crediet voor de uitvoering van het bouwwerk. Indien de uitvoering toevertrouwd wordt aan een van de mededingers, zal er dus niet eenige verwarring ontstaan over den prijs, die hij behaald heeft bij de prijsvraag, en het honorarium waarop hij recht zal hebben of waarop elke architect recht zou hebben bij de uitwerking van het definitieve ontwerp en de uitvoering van het bouwwerk.

Art. 4. Bij de internationale prijsvragen vooral zou het onvoorzichtig en weinig praktisch zijn om de opdracht voor de uitvoering tevoren te verzekeren aan dengene, die het beste ontwerp gemaakt heeft.

Art. 5. Het crediet voor de prijsvraag moet ruim gesteld worden, de vrij belangrijke uitgaven in aanmerking genomen, die het meerendeel der mededingers gezamenlijk maken moet.

2. VOORBEREIDING VAN DE PRIJSVRAAG.

Art. 6. De voorbereiding van de prijsvraag bestaat uit twee factoren.

1e. het *Reglement* voor de prijsvraag en 2e het *Programma van eischen*. Voor beide is de raad van kundige architecten noodig. Het reglement en het programma moeten opgesteld worden door een commissie, samengesteld uit afgevaardigden van het betreffend bestuur, zoomede uit architecten van de verschillende landen.

Art. 7. Er moet aan de mededingers een voldoende tijd gelaten worden en voor allen de zelfde tijd.

Maatregelen zullen getroffen worden, dat de aflevering van de programma's in de verschillende landen gelijktijdig plaats vindt.

Art. 8. Het programma wordt overal verzonden in de oorspronkelijke taal, die gediend heeft bij de opstellingen. De mededingers moeten het op eigen risico laten vertalen.

Art. 9. Wanneer na de verzendingen van het programma nog nadere uitleggingen of aanvullende inlichtingen gevraagd worden, zullen de antwoorden aan alle mededingers, die een programma ontvangen hebben, verzonden worden.

Art. 10. Tijdens den duur van de prijsvraag mag er niets aan de zakelijke voorschriften, aantal of schaal der teekeningen gewijzigd worden, of uitstel van den datum van inlevering enz. verleend worden.

Art. 11. Daar de tijd voor de beantwoording der prijsvraag voor alle mededingers de zelfde moet zijn, zullen de ontwerpen op den zelfden datum ingeleverd moeten worden aan de Legaties van het land dat de prijsvraag uitschrijft, of wel aan een daartoe aan te wijzen architecten-vereening. Deze wijze van inlevering moet nader aangegeven zijn in het programma.

Art. 12. De bekreonde ontwerpen worden eigendom van de prijsvraaguitschrijvers, zonder dat deze daardoor het recht verkrijgen van reproductie of publicatie, waartoe de toestemming van den ontwerper benodigd is, noch het recht om het zelfde ontwerp ergens elders uit te voeren. Omgekeerd kan de ontwerper zijn oorspronkelijke teekeningen terug vorderen, wanneer hij aan het bestuur eene overeenstemmende copie doet toekomen; ook mag van het ontwerp geen enkele photographie genomen worden.

Art. 13. Voor en na de uitspraak der jury wordt een tentoonstelling van de inzendingen gehouden.

Het proces-verbaal en het rapport van de jury wordt gepubliceerd.

Art. 14. Het reglement van de prijsvraag bepaalt verder of de ontwerpen anoniem zullen worden ingezonden en van een motto voorzien, of dat zij onderteekend moeten zijn of kunnen worden. Het is wenschelijk dat de prijsvraag niet anoniem is, maar dat de ontwerpen onderteekend worden, met vergunning om ook een pseudoniem te gebruiken, terwijl de naam en het adres van den inzender in een gesloten enveloppe met dit pseudoniem mede worden ingeleverd.

Art. 15. Geen enkelen enveloppe, dat den naam van een inzender inhoudt, mag geopend worden zonder diens toestemming, behalve wanneer het een bekreond ontwerp betreft.

Art. 16. Het technische gedeelte van het programma moet klaar en duidelijk zijn en opgesteld worden met behulp van bekwame architecten, met vermijding van voorschriften die niet uitvoerbaar zijn.

Van de mededingers mag geen overdreven hoeveelheid werk gevergd worden door het voorschrijven van onnoodige teekeningen, op te groote schaal, zoodat de uitgaven voor de mededingers aan de prijsvraag tot een minimum beperkt blijven.

3. BEOORDEELING VAN DE PRIJSVRAAG.

Art. 17. De jury heeft in opdracht om de prijsvraag uitsluitend te beoordeelen uit een oogpunt van rechtvaardigheid, waarbij niet uit het oog mag verloren worden, dat het programma werkelijk een contract is die de wet uitmaakt van partijen. De ontwerpen, die zich niet aan het programma gehouden hebben, zullen terzijde gelegd worden, zelfs al zijn zij nog zoo aantrekkelijk.

Art. 18. De Jury moet samengesteld zijn uit architecten, welke allen in staat zijn om plannen, gevels, en doorsneden te begrijpen en demogelijkheid van de uitvoering der aangegeven constructies te beoordeelen. De bestuursleden, die belang bij de prijsvragen hebben, moeten bij de werkzaamheden van de jury uitgenoodigd worden, doch hebben slechts een adviseerende stem.

De jury beslist welke het beste ontwerp is en welk daarop volgt; van haar oordeel hangt de rangregeling van de prijzen af, vervolgens kan het bestuur doen wat hun goedgevoelen op eigen verantwoording.

Art. 19. De jury wordt samengesteld uit architecten behorende tot elkenatie bij de prijsvraag vertegenwoordigd, in de verhouding van één jurylid op 10 mededingers of bij gedeelten van tientallen op het daaropvolgend geheele tiental. Elke natie, die vertegenwoordigd zal zijn door minder dan tien mededingers, maar op zijn minst door 5 heeft het recht op benoeming van een jurylid.

Art. 20. De architecten-juryleden worden bij verkiezing benoemd door de mededingers van deze natie, bij naamsgewijze stemming en bij absolute meerderheid.

Art. 21. Bijgevolg leveren de mededingers op den vastgestelden datum aan de Legatie van het land dat de prijsvraag uitgeschreven heeft, hun ontwerpen in, of aan de Architecten Vereening welke gemachtigd is om deze in ontvangst te nemen. Volgens het aantal van de ingekomen ontwerpen verwittigt de Legatie of de Vereening den mededingers van het aantal juryleden, dat zij te

kiezen hebben, van den dag waarop deze verkiezing plaats moet hebben, en van de plaats waar deze gehouden wordt.

Op den dag voor de verkiezing vastgesteld vindt deze plaats onder voorzitterschap van een afgevaardigde van de Legatie of van de Vereening, ter verkrijging van een absolute meerderheid voor een eerste jurylid, vervolgens voor een tweede en zoo vervolgens.

Ingeval de stemmen staken bij drie achtereenvolgende stemmingen zijn de twee kunstenaars, die het zelfde aantal stemmen verkregen hebben, gekozen, totdat het aantal juryleden waarop het land recht heeft, bereikt is; indien deze verkiezingen naar billijkheid dat getal doet overschrijven, zal loting beslissen.

Art. 22. Ter voorkoming van de gevallen van niet aanneming of verhindering, kiezen de mededingers, gedurende de zitting en op de zelfde wijze evenveel plaatsvervangende juryleden als er werkelijke juryleden moeten zijn.

Art. 23. De definitieve samenstelling van de jury wordt den mededingers bekend gemaakt evenals de data van de tentoonstelling en de beoordeeling.

Art. 24. Als de jury samengesteld is verkiest zij haar voorzitter, haar secretaris of secretarissen, en zoo noodig haar rapporteur.

Art. 25. De jury is rechter en meester van haar uitspraak, maar zij mag de verdeeling der prijzen niet wijzigen, noch het aantal vermeerderen of verminderen.

Het stemmen bij volmacht is verboden, alleen de aanwezige juryleden nemen deel aan de stemming.

Behalve de aanwezige bestuursleden met adviseerende stem mag er ter beschikking van de jury een beambte gesteld worden, belast met het houden der notities en het opmaken van het proces-verbaal.

Art. 26. De uitspraak van de jury is een in het hoogste ressort en is daarop geen beroep mogelijk, zij is zoowel voor de deelnemers als voor het bestuur (prijsvraaguitschrijver) bindend.

Aldus voorgesteld door den ondergeteekende, Inspecteur Generaal van de Openbare Gebouwen en Hoogleraar aan de École Nationale des Beaux Arts te Parijs.

J. GUADET.

BIJLAGE PRIJSVRAAG IN TWEE GEDEELTEN. 1)

Het grootste gedeelte van hetgeen hierboven is opgemerkt betreffende prijsvragen in het algemeen, is ook van toepassing op „Prijsvragen in twee gedeelten” (vóór- en eindwedstrijd); wij kunnen ons dus alleen bepalen tot de eigenaardigheden daarvan. De prijsvraag in twee gedeelten verplicht de uitverkoren concurrenten tot een dubbel werk; meestal zal dit tweede ontwerp niet eens de uitwerking van het eerste zijn. Vóór alles is het dus zaak om voor de vóórwedstrijd geen onnoodig werk en geen onnoodige teekeningen van de mededingers te verlangen.

Dan spreekt het van zelf, dat de medewerkers aan den eindwedstrijd eerst allen gelijkelijk moeten schadeloos worden gesteld voor het reeds geleverd werk, onafhankelijk van de uit te loven prijzen voor het definitief concours.

Zij, die daaraan worden toegelaten moeten onder een zelfde conditie wederom aan het werk gaan en daarom moet de rangorde van de uitgekozen ontwerpen van den vóórwedstrijd niet bepaald worden. Ik zou nog verder willen gaan en voorstellen, dat de vóórwedstrijd in het geheel niet wordt tentoongesteld, opdat de concurrenten onkundig blijven van elkanders denkbeelden, waaruit zij voor zich zelf nog voordeel zouden kunnen trekken. Maar aangezien alles openlijk behandeld dient te worden en gecontroleerd moet kunnen worden, zullen de eerste schetsen in alle geval gewaarmerkt bewaard moeten worden om later met het definitief ontwerp van den eindwedstrijd tentoongesteld te worden.

Evenwel moet aan de inzenders de meest mogelijke vrijheid gelaten worden, of zij hun oorspronkelijk denkbeeld behouden

1) Aangezien de beschouwing van den Hr. Guadet ook van toepassing is op nationale prijsvragen (behoudens natuurlijk de artikelen die uitsluitend opgesteld zijn voor internationale prijsvragen) volgt volledigheidshalve hierbij ook de door hem gemaakte opmerkingen omtrent de prijsvraag in twee gedeelten.

willen of misschien geheel iets anders voor den eindwedstrijd wenschen in te zenden. Die eerste proef moet dan alleen ook maar beschouwd worden om te laten zien wat de ontwerper kan leveren om na vergelijking met de anderen een keuze te kunnen doen ter bepaling wie voor den eindwedstrijd zal worden toegelaten.

REGLEMENT VAN DE PRIJSVRAAG.

Bij het bekend maken van de prijsvraag moet direct medegedeeld worden:

dat deze in twee gedeelten zal plaats vinden, en het besluit daartoe mag niet later genomen worden, zooals wel eens gebeurd is. dat de data's direct worden vastgesteld, zoowel die van den vóórwedstrijd als van den eindwedstrijd.

dat uit de schetsen van den vóórwedstrijd de mededingers voor den eindwedstrijd zullen worden gekozen, en dat het minimum aantal daarvan te voren opgegeven is.

dat ieder uitverkoren concurrent van den tweeden wedstrijd bij het einde van den vóórwedstrijd een schadeloosstelling zal ontvangen, zijnde een voor allen gelijk bedrag van zoo-en-zoo veel.

dat voor den eindwedstrijd en afgescheiden van deze schadeloosstelling bovendien zullen worden uitgelooft een zeker aantal prijzen tot een bedrag van enz.

dat na afloop van den eindwedstrijd een tentoonstelling zal worden gehouden, waarbij ook de schetsen van den vóórwedstrijd zullen worden tentoongesteld.

dat de Jury van den vóórwedstrijd ook de Jury zal zijn voor den eindwedstrijd, tenzij in verband met de gewenschte evenredige vertegenwoordiging van Juryleden en aantal medewerkers van een zelfde land, daaraan meerdere leden moeten toegevoegd worden door de betreffende medewerkers aan te wijzen.

dat schadeloosstelling en prijzen vooral niet verrekend worden met het verplicht uit te keeren honorarium aan den architect, die met de uitvoering zal worden belast.

dat het gegeven programma alleen betrekking heeft op den vóórwedstrijd, doch dat de vrijheid voorbehouden wordt om voor den eindwedstrijd dit te kunnen wijzigen, (waarop ik nog nader terugkom).

de rest van het reglement zal in overeenstemming zijn met de hiervoren gemaakte opmerkingen voor prijsvragen in het algemeen.

PROGRAMMA.

Het zou onvoorzichtig zijn om te bepalen, dat hetzelfde programma onveranderd ook voor den eindwedstrijd zal dienen. Een beschouwing toch van de eerste schetsen, de raadgeving van de competente Jury, kunnen vergissingen doen opmerken; het kan blijken dat een juiste evenredigheid tusschen al het gevraagde ontbreekt, dat het terrein aan den kleinen kant blijkt te zijn, dat b.v. dienstvertrekken vergeten zijn, of afgescheiden van dit alles, dat de omstandigheden sinds het uitschrijven van de prijsvraag veranderd zijn en andere of meerdere eischen blijken te moeten worden gesteld.

Ik acht het dus wenschelijk, dat eerst een programma opgemaakt wordt voor den vóórwedstrijd en, na de beoordeeling daarvan, een tweede programma voor den eindwedstrijd, hetzij dat dit niets anders is dan een bevestiging van het eerste, hetzij dat het geheel of gedeeltelijk daarvan afwijkt.

Resumeerende stel ik dus voor, voor het programma voor een internationale prijsvraag in twee gedeelten:

1e. Wat ik reeds bij mijn beschouwing voor prijsvragen in het algemeen opmerkte en

2e. wat ik hierboven en in de rubriek Reglement nader voor dit soort prijsvragen besprak.

Er is alleen nog aan toe te voegen, dat uitschrijvers van een prijsvraag in twee gedeelten goed moeten begrijpen, dat daaraan voor hen belangrijk meer kosten verbonden zijn.

Overgenomen uit het verslag van het VIIe Internationaal Architecten Congres te Londen in 1906, ter inleiding van de 1ste vergadering der Architect Leden der Maatschappij tot Bevordering der Bouwkunst.

VERSLAG VAN DE COMMISSIE, BENOEMD IN DE VERGADERING VAN DEN RAAD VAN BESTUUR VAN HET K. I. V. I. VAN 9 FEBRUARI 1909, BETREFFENDE DE WENSCHELIJKHEID TOT OPRICHTING VAN EEN RIJKS-PROEFSTATION VOOR BOUWMATERIALEN.

Overgenomen uit „De Ingenieur“.

Bij de aanvaarding van 's Raads opdracht tot het uitbrengen van een verslag, omtrent de wenschelijkheid tot oprichting van een Rijks-Proefstation voor bouwmaterialen, heeft de Commissie zich rekenschap gegeven van hetgeen zij onder een zoodanig „Proefstation“ zal hebben te verstaan.

In verband met de door den Raad genoemde aanleiding tot het benoemen dezer Commissie, zal in engeren zin tot het arbeidsveld van het Proefstation worden gerekend;

de mechanische beproeving en het chemisch onderzoek van metalen en van bouwstenen, bindmiddelen, mortels, beton, het metallografisch onderzoek van ijzer en andere metalen, zoomede het onderzoek van verfstoffen, bederfwerende middelen e. d. m. Het betreft dus de beproeving van die materialen, die in ruimen zin gebezigd worden bij den bouw van machines, van schepen en bij werken op bouwkundig en waterbouwkundig gebied.

Een zoodanig station zou op de volgende wijze omschreven kunnen worden:

Proefstation voor het onderzoek van materialen, welke in de techniek toepassing vinden.

Ongetwijfeld zijn nog andere dan de bovengenoemde artikelen aan te merken als behoorend tot het terrein van werkzaamheid voor een Proefstation. De Commissie heeft gemeend zich te moeten beperken tot het vermelden van enkele, die meer in het bijzonder tot de *bouwmaterialen* zijn te rekenen.

In het verslag, uitgebracht aan Zijne Excellentie den Minister van Binnenlandsche Zaken, door de Commissie van Advies voor de oprichting van een Rijksstation voor physisch-technologisch onderzoek (December 1904), wordt *niet* voorgesteld thans (1904) van Rijksweg keuring van bouwstoffen en andere handelswaren te doen geschieden.

Daarentegen was het onderzoek van papier en inkt wel in het programma voor dit Rijksstation opgenomen.

In verband met de door Uwen Raad gegeven opdracht zal thans meer in het bijzonder gehandeld worden over de handelswaren, waarbij dan, met uitsluiting van levensmiddelen e. d. m., te denken is aan materialen, welke in de techniek toepassing vinden. Het betreft dus juist de artikelen welke in bovenaangehaald verslag zijn uitgezonderd.

Omtrent het doel en den werkkring van een „Proefstation voor het onderzoek van materialen“ in algemeenen zin, het volgende: Een zoodanig station heeft als roeping:

in de eerste plaats het geven van antwoord — in geheel objectieven zin — op vragen, welke betrekking hebben op materialen, welke in de techniek toepassing vinden;

in de tweede plaats het tot oplossing brengen van vragen, welke een zuiver wetenschappelijk belang hebben.

Op het „Proefstation“ rust verder de plicht, te zorgen, dat het steeds geheel op de hoogte is van de *wetenschap van het beproeven*, terwijl het omtrent de methoden van onderzoek steeds allerwege licht zal hebben te doen schijnen.

Hoewel ook als taak van het „Proefstation“ het geven van adviezen aangemerkt zal kunnen worden, mag niet uit het oog worden verloren, dat het in enkele gevallen bevoegd zal zijn, het geven van adviezen te weigeren.

Het zal steeds te dien aanzien met de grootste voorzichtigheid moeten te werk gaan.

Slechts zoodanige adviezen zullen kunnen worden gegeven, welke een onmiddellijke beantwoording uitmaken van nauwkeurig, volgens de eischen van het Proefstation, geformuleerde vragen.

Bij de groote verwachtingen, welke soms van enkele zijden ge-koesterd worden, omtrent de gevolgen van het oprichten van een „Proefstation” scheen het der Commissie niet ondienstig in het bijzonder op het geheel neutrale karakter, dat een zoodanige inrichting moet kenmerken, te wijzen.

Terwijl, gelijk hierboven is aangegeven, het terrein van de beschouwingen der Commissie eenigszins werd beperkt, heeft de Commissie zich de volgende vraag gesteld:

Welke is de omvang der werkzaamheden, welke reeds aanstonds aan een „Proefstation” zouden ten deel vallen?

Daarbij is gedacht aan een op vrij ruimen voet opgevatte inrichting, zonder dat er voorshands sprake zal kunnen zijn, van de beschikbaarstelling van buitengewoon krachtige werktuigen en gereedschappen.

Tot een alleszins bevredigend antwoord van bovenbedoelde vraag is de Commissie niet gekomen.

Om, hetzij door het houden van een enquête of door andere middelen, te komen tot een schatting van het aantal materiaalbeproevingen, die thans tot uitvoering komen, werd, in verband met hetgeen op dit gebied reeds eerder is ondernomen, door haar geen poging aangewend.

De daarvoor te verrichten arbeid werd niet loonend geacht.

De Commissie overwoog, dat het aantal beproevingen, voor zover zij aan particuliere inrichtingen worden verricht, zoo groot moet zijn, dat zij bedoelde ondernemingen bestaanbaar maken. Komt in de plaats der bestaande particuliere inrichtingen een nieuw „Proefstation voor het onderzoek van materialen”, dan is dit evenzeer levensvatbaar te achten, hoewel niet „a priori” kan worden aangenomen, dat, in het hier gedachte geval, de particuliere inrichtingen zullen verdwijnen.

De Commissie is intusschen *eenstemmig* van oordeel, dat door een op vrij ruimen voet ingericht „Proefstation voor het onderzoek van materialen” in voldoende mate werk zal zijn te verrichten en wel zoodanig, dat het daaraan verbonden personeel over voldoende „routine” zal beschikken, welke routine weder noodig is om een onderzoekingswerk te verrichten, dat in hoogste geding beslissend zal kunnen zijn.

Zij spreekt dit oordeel uit, op grond van de ervaring van elk der leden der Commissie, ieder in eigen kring opgedaan. Zij acht het echter niet wel mogelijk deze uitspraak met afdoende cijfers te staven.

Bovendien valt het niet te ontkennen, dat de toepassing van de Woningwet en de daaruit voortvloeiende Bouwverordeningen het uitvoeren van een steeds toenemend aantal materiaalbeproevingen ten gevolge heeft.

Zal met goeden grond verwacht kunnen worden, dat reeds aanstonds aan een „Proefstation” in voldoende mate werk zou ten deel vallen, zeker zal, zoodra de inrichting eenigen tijd bestaat, goed beheerd wordt en zij het vertrouwen heeft, het gebruik, dat er van gemaakt wordt, aanzienlijk toenemen.

Terwijl alzo aan de levensvatbaarheid van een „Proefstation voor het onderzoek van materialen” niet wordt getwijfeld, heeft de Commissie getracht zich rekenschap te geven van de denkbeelden, welke aan de totstandkoming en de werking van een zoodanige inrichting ten grondslag kunnen strekken.

Op welke wijze men zich de zaak ook moge denken, steeds zal het noodig zijn, dat het „Proefstation” worde gesteld onder toezicht van onpartijdige en deskundige mannen. Zonder een zoodanig toezicht zal de instelling niet voldoende overwicht hebben om in gevallen van strijd op afdoende wijze uitsluitsel te geven. Anderzijds moeten van den invloed van dit toezicht niet te groote verwachtingen worden gekeesterd.

De contrôle van een Commissie van Toezicht, al of niet van Rijkswege, kan zich niet verder uitstrekken dan over de toegepaste methoden en over de nauwkeurigheid der gebezigde toestellen. Toezicht op de uitvoering der proeven is in het algemeen noch mogelijk, noch noodig te achten.

Na de levensvatbaarheid te hebben overwogen en de werkring van een „Proefstation voor het onderzoek van materialen” aan eene nadere beschouwing te hebben onderworpen, heeft de Commissie getracht zich rekenschap te geven van de wijze waarop een zoodanig proefstation tot stand gebracht en in werking gehouden kan worden.

Daarbij zijn de volgende gevallen beschouwd:

- 1^o. een particuliere inrichting als in industrieele onderneming opgevat, hetzij zonder, hetzij met Staatscontrôle;
- 2^o. een particuliere stichting, tot stand gebracht door de samenwerking van in den lande hoogstaande vereenigingen en genootschappen of wetenschappelijke instituten, met hulp van rijkswege;
- 3^o. een van het Rijk uitgaande en door het Rijk gedreven inrichting.

Er is nog een andere vorm denkbaar, die echter zich nauw aansluit aan de eerstgenoemde, n.l. een zoodanige, waarbij de inrichting uitgaat van eene coöperatie van belanghebbenden.

Bij de bespreking van de bovengenoemde denkbeelden, is allereerst een keuze te doen tusschen de eerste en de twee daarna vermelde vormen.

De Commissie acht niet voor tegenspraak vatbaar, dat een particuliere inrichting als industrieele onderneming opgevat, zelfs onder Staatscontrôle, niet onder alle omstandigheden den volledigen waarborg van onpartijdigheid kan geven en mitsdien reeds uit dit laatste oogpunt beschouwd, de meest gewenschte vorm voor een „Proefstation” *niet* kan zijn.

Slechts wanneer elke gedachte aan winst is uitgesloten, kan te dien opzichte aan de hoogste eischen voldaan worden.

Immers, naar het gevoelen van de Commissie, is het bezwaar tegen een particuliere inrichting, onder meer hierin gelegen, dat, waar toch haar doel is winst te behalen, zij in de verleiding zou kunnen geraken haar adviezen, onder den invloed van motieven van eigen belang te laten komen. Er behoeft daarbij geen sprake te zijn van mindere juistheid in de cijfers, die medegedeeld worden als uitkomsten van het onderzoek.

De keuze van te nemen proeven en de bekendmaking van sommige uitkomsten, terwijl andere niet worden medegedeeld, kan, onder den drang door belanghebbenden uitgeoefend, van invloed zijn op het gebruik, dat van de uitspraken van het „Proefstation” wordt gemaakt.

Denkt men zich daarbij de inrichting in financieel minder gunstigen toestand, dan is het gevaar waaraan een particuliere inrichting blootstaat in het licht gesteld. En al moge dit gevaar wellicht niet groot geacht worden, denkbeeldig is het niet en bovendien is de *verdenking*, dat de geschilderde toestand zich zal voordoen, op zich zelf reeds voldoende om het vertrouwen in het „Proefstation” in hooge mate te schokken.

Tegen het voorgaande zou kunnen worden aangevoerd, dat ieder rechtskundige, ieder geneesheer of ieder ander particulier, die een wetenschappelijk advies heeft te geven, in dezelfde omstandigheden verkeert. Dit zou juist zijn, ware het niet, dat men ten aanzien van zoodanige deskundigen vrij is in de keuze en dat ieder zich te allen tijde contrôle kan verschaffen, waar op elk gebied een groot aantal andere deskundigen gereed staat.

Op het gebied van het onderzoek van materialen is dit — ten minste hier te lande — *niet* het geval.

Althans wat het mechanisch beproeven betreft, is niet aan meer dan één goed uitgerust proefstation te denken.

De betrouwbaarheid moet dus bij een zoodanig proefstation in alle opzichten boven elke verdenking staan.

Als bezwaar tegen een particuliere inrichting als industrieele onderneming opgevat, geldt verder de wellicht te groote drang naar zuinigheid, die ongunstig kan werken op de hoedanigheid der hulpmiddelen, terwijl ook het wetenschappelijk — dus niet betaald — onderzoek op den achtergrond kan worden gedrongen. Met betrekking tot de sub 2^o. en 3^o. genoemde denkbeelden volgen hier eenige bijzonderheden.

Het denkbeeld (sub 2^o.) van een particuliere stichting, tot stand gebracht door de samenwerking van in den lande hoogstaande

vereeningen en genootschappen of wetenschappelijke instituten, is hetzelfde als hetgeen ten grondslag ligt aan:

„The national physical Laboratory” te Londen.

Deze inrichting omvat voor een groot deel het terrein waarop zich zou hebben te bewegen het „Rijksstation voor fysisch-technologisch onderzoek”. Daarbij is echter een belangrijke plaats ingeruimd aan een „Engineering Department” en aan een „Metallurgical and Chemical Laboratory”.

Het karakter dezer stichting blijkt reeds aanstonds uit de samenstelling van het „Executive Committee”, waarin zitting hebben de „President, Treasurer and Secretary” van de „Royal Society” en vertegenwoordigd zijn al de toongevende Vereeningen van Ingenieurs, „The Iron and Steel Institute” en de „Board of Trade”. Zoowel het kapitaal als de jaarlijksche te korten worden uit de bijdragen van de verschillende vereeningen gevonden, terwijl eveneens de schatkist tot de instandhouding bijdraagt.

Het „National Physical Laboratory” is thans in geheel nieuwe voor het doel geschikte gebouwen gehuisvest.

Niet zonder belang is het te vermelden, dat in 1907, slechts enkele jaren nadat de inrichting is ontstaan, op aandrang van belanghebbenden bij particuliere proefstations een onderzoek is ingesteld, met het doel: „to inquire generally into the work now performed at the National Physical Laboratory”.

Niettegenstaande een sterken aandrang om te verhinderen, dat deze inrichting geen „injurious competition”, zou aandoen aan de „private enterprise”, is het beginsel gehandhaafd, dat het National Physical Laboratory gewone beproevingen (commercial testing) zal uitvoeren, tegen als normaal geldende prijzen. Als een der gronden werd aangevoerd, dat, met de meest denkbare toewijding van het aan de inrichting verbonden personeel, dit geen voldoende ondervinding en bedrevenheid zou kunnen verkrijgen, vereischt voor het uitvoeren van bijzondere beproevingen, indien het de gewone routine der meest voorkomende beproevingen zou moeten missen.

Een ander voorbeeld van het hier besproken denkbeeld levert Denemarken, waar een proefstation in het leven werd geroepen door een Vereeniging van Ingenieurs met den steun van het Rijk, hetwelk echter den naam van „Staatsproefstation” draagt, terwille van de autoriteit der inrichting. Volledigheidshalve zij hierbij vermeld, dat, daar de kosten voor de Vereeniging te bezwarend dreigden te worden, deze sedert eenige jaren heeft aangedrongen op overneming van het proefstation door den Staat, welke overneming onlangs heeft plaats gehad, als gevolg van een daartoe strekkende wet van 30 April 1909.

Wordt vervolgd.

SOCIALE HYGIËNE EN -TECHNIEK

VI.

 S STAKING FORCE MAJEURE? Door heeren Burgemeester en Wethouders der gemeente Arnhem is in den loop van dit jaar een zeer belangrijk besluit genomen; belangrijk ook vooral voor de Nederlandsche architecten en om de materie die het regelt.

Door dat besluit toch werd vastgelegd, dat in den staat van aanwijzing voor een aan te besteden school zou worden bepaald, dat wanneer gedurende den bouw van die school een staking door de werklieden werd geproclameerd of een uitsluiting door de patroons werd geëischt, waardoor het werk moest worden stopgezet, arbitrage tusschen de gemeente en den aannemer zou worden ingeroepen voor de beslissing, of die staking of die uitsluiting als force majeure ware te beschouwen,

en dus de termijn van oplevering al dan niet met den tijd, die de staking of uitsluiting duurde, zou worden verlengd.

De aanleiding tot dat besluit was het volgende: op een algemeene vergadering van den Patroonsbestuurdersbond te Arnhem was besloten, dat door gegadigden bij de inschrijving naar werken, de volgende clause in hun inschrijvingsbiljet zou worden opgenomen:

„Mocht tijdens de uitvoering voorkomen, dat een werkstaking door de werklieden wordt geproclameerd, waarin ik als aannemer van een werk direct of indirect word betrokken, of een uitsluiting van de werklieden door de patroons wordt geëischt, zal de tijd van oplevering met den duur van die belemmeringen worden verlengd, zullen die belemmeringen als force majeure worden aangenomen.”

En inderdaad waren bij een inschrijving naar eenige onderhoudswerken, waarvan de aanbesteding kort na de bovenbedoelde algemeene patroonsvergadering plaats had, de inschrijvingsbiljetten alle van die clause voorzien.

Dat was werkelijk de incidenteliteit ten top gevoerd. Zonder enig overleg, zonder voorafgaande besprekingen werd hier het gemeentebestuur voor een fait accompli geplaatst, werd van het gemeentebestuur verlangd bij een eventueelen strijd tusschen patroons en werklieden onvoorwaardelijk de zijde van de patroons te kiezen, ja erger nog, dezen in dien strijd tusschen twee groepen zijner burgers, krachtig te hulp te komen. Want daarop kwam de heele zaak tenslotte neer. Zonder onderzoek aan welke zijde bij een eventuele staking het recht was; of de aannemer ook soms het standaardloon ontdeed of eenige andere bepaling van het arbeidscontract niet naleefde en daardoor de staking zelf uitgelokt had — het gemeentebestuur moest à priori vastleggen, den aannemer een krachtig wapen in handen te zullen geven, om daarmee zijn tegenpartij te verslaan. Want het spreekt van zelf, als de termijn van oplevering met den duur der staking zou worden verlengd, dan was een overwinning in dien strijd door de werklieden, absoluut uitgesloten — ook al was aan hun zijde het recht.

Het behoeft geen nader betoog, dat een dergelijke rol door het gemeentebestuur in een strijd tusschen kapitaal en arbeid niet mocht worden gespeeld. Beide groepen behooren tot de gemeentelijke burgerij en geen gemeentebestuur heeft het recht in een economischen strijd tusschen die twee groepen, in een strijd, die eenvoudig een noodzakelijk uitvloeisel is van het maatschappelijk productiestelsel waaronder die groepen leven, op zoodanige wijze in te grijpen, dat een der partijen daardoor — op welke wijze dan ook en ten koste der andere — wordt gesteund.

En het gemeentebestuur deed zulks ook niet. Het deed het eenige wat in dit geval te doen was: het werk niet gunnen.

Eenige dagen daarna vroeg het bestuur van de afdeling Arnhem van den Nederlandschen Aannemersbond per adres de bovengenoemde clause op te nemen in

bestek of staat van aanwijzing van door de gemeente uit te besteden werken in het algemeen en van de reeds genoemde school in het bijzonder. Echter met de bijvoeging, dat dan telkens en voor ieder geval afzonderlijk door arbitrage zou worden beslist, of de strijd als force majeure ware te beschouwen.

En blijkens den aanhef van dit stukje heeft het gemeentebestuur aan dat verzoek voldaan. Wanneer nu gedurende den bouw van school XVIII een staking mocht uitbreken of een uitsluiting, dan zal door een Raad van Arbitrage, te benoemen door aannemer en gemeente, moeten worden uitgemaakt aan welke zijde het recht is. Door deze beslissing is in een zaak, die tot nu toe geheel ongeregeld en aan den loop van het toeval toevertrouwd was, wat regel en orde gebracht, maar niettemin mag toch met recht worden betwijfeld of deze regeling in de praktijk zal kunnen voldoen; of beide strijdende partijen zullen kunnen worden bevredigd door een zoodanig verkregen arbitrale uitspraak. Het mag toch als een eisch der arbitrage worden beschouwd, dat de arbiters door partijen worden benoemd en volgens de hier besproken beslissing is de mogelijkheid niet uitgesloten, dat slechts een der twee strijdende partijen, n.l. die van den aannemer, het recht van die benoeming heeft. Immers, er zal arbitrage tusschen *gemeente* en *aannemer* worden ingeroepen, terwijl de gemeente eigenlijk *niet* partij is. En het ligt voor de hand, dat de uitspraak van een op deze wijze benoemden Raad van Arbitrage, wanneer die uitspraak in het nadeel van de partij der werklieden mocht uitvallen, deze partij nooit zal kunnen bevredigen. Aangezien echter door het besluit van het gemeentebestuur in geen geval is uitgesloten, *dat beide partijen hun arbiters aanwijzen*, kan met gerustheid een eventueel conflict worden afgewacht.

Thans mag de vraag gesteld worden: „hoe zou een dergelijk verzoek tot een particulier architect gericht, worden ontvangen?” Hoe zou de houding van dien architect zijn? Hebben de architectenorganisaties daarover al eens gedacht, want het ligt toch voor de hand, dat dergelijke regelen niet door iederen architect individueel kunnen worden gesteld, doch dat de organisaties intijds hun standpunt moeten bepalen.

Intusschen is deze aangelegenheid weer eens een bewijs te meer voor het absoluut onjuiste in de houding van een zeer groot deel van ons Nederlandsch corps architecten en bouwkundigen, ten aanzien van de grootemaatschappelijke beweging, die er zich rondom hen geplaatst heeft. Die houding van kalme negatie, die meening, dat die groote sociale beweging eigenlijk geheel buiten hen omgaat, dat zij daarvoor niet in beweging behoeven te komen en daardoor niet in beroering zullen worden gebracht, moet zich op den duur wreken. De economische achterlijkheid van dat corps, vergeleken bij andere maatschappelijke groepen, is daarvoor een sprekend bewijs en meer dan dringend tijd wordt het, dat de Nederlandsche Architecten en bouwkundigen eens gaan inzien, dat zij behalve tot hun kleine vakgroep ook nog tot de groote sociale gemeenschap behooren. Dat zij niet alleen studie hebben te maken en zich op de hoogte

hebben te houden van alles wat er in die vakgroep plaats heeft, maar evenzeer de bewegingen van het maatschappelijke raderwerk nauwlettend hebben na te gaan. Dat zij — om tot het onderwerp terug te keeren — niet onvoorbereid voor de vraag worden geplaatst: „Is staking of uitsluiting als force majeure te beschouwen?”

Arnhem, September 1909.

J. L. B. KEURSCHOT.

VERGADERINGEN

De Bond van Nederlandsche Architecten, 30 October j.l.

Te Utrecht is Zaterdag onder voorzitterschap van den heer K. P. C. de Bazel, uit Bussum, een buitengewone algemeene vergadering gehouden van den Bond van Nederlandsche Architecten.

Ingekomen was een schrijven van de Aannemers-Vereeniging „Pro Rato”, waarin de aandacht op de vereeniging gevestigd wordt en een schrijven van den heer Weissman, lid van den Bond, de wenschelijkheid betoogende om vanwege den Bond ook algemeene regelen vast te stellen in zake de verhouding tusschen architecten en aannemers.

Mededeeling werd gedaan van een voorstel van het bestuur de statuten van den Bond in zoodanigen zin te wijzigen, dat ook ambtenaren (afdeelingshoofden), die voldoende onafhankelijk werken, ook al staan zij formeel onder een hoofd of directeur, tot den Bond kunnen worden toegelaten.

In bespreking kwamen daarna de algemeene regelen voor nationale bouwkundige prijsvragen, samengesteld door eene commissie uit: „Architectura et Amicitia”, te Amsterdam, Bond van Nederlandsche Architecten”, „Bouwkunst en Vriendschap”, te Rotterdam, en de Maatschappij tot bevordering der Bouwkunst. De heer Weissman bracht hulde aan den heer P. de Jong, te Amsterdam, als de ziel van het voorstel omtrent regeling van Internationale Prijsvragen, ingediend door A. et A. en welke in hoofdzaak op het Internationaal Architecten Congres te Weenen 1908 is aangenomen.

Hierop volgde een langdurige bespreking van het concept Nationale Prijsvraagregelen, en werden belangrijke en ingrijpende wijzigingen aangenomen. Daar deze wijzigingen in vele opzichten overeenkomen met die, welke zijn aangenomen door de vergadering der Architect-Leden onzer Maatij, 20 October j.l. gehouden, worden hierna alleen die belangrijke veranderingen gememooreerd, betreffende punten, waarover de vergadering der Architect-Leden een eenigszins verschillende meening had.

De Bond besloot de combinatie van prijsvraag met algemeene mededinging en die met besloten mededinging op uitnodiging toe te laten.

Het voorstel van den heer Weissman, de Permanente Prijsvraagcommissie geen zitting te laten nemen in de jury, werd verworpen. Bepaald werd, dat hoogstens 2 leden dezer commissie deel kunnen uitmaken van de jury.

Verder werd de aftreding der leden van de commissie geregeld door de bepaling, op voorstel van den heer Weissman, dat de leden niet langer dan 3 jaar zitting mogen hebben.

Dat bij de benoeming der jury de prijsvraaguitschrijver slechts een adviseerende stem zou hebben, werd te kras geoordeeld en niet aangenomen. Het voorstel, het programma der prijsvraag te doen opmaken door de jury, in overleg met prijsvraaguitschrijver (voorstel Weissman) werd eveneens om bovengenoemde reden verworpen; de prijsvraaguitschrijver moet in deze meer recht hebben.

Op voorstel van den heer Frowein moet, wanneer bij de prijsvraag de bouwsom niet vastgesteld is, maar een speling toelaat, het bedrag dezer speling vastgesteld worden.

Dat begrootingen zooveel mogelijk worden opgemaakt volgens in het programma te stellen M². of M³. werd minder juist geoordeeld in zoover, dat hierdoor de mededinger te veel gebonden wordt. Gelezen moet daarom worden opgemaakt volgens M². of M³.

De heer Otten deed sombere mededeelingen omtrent de kosten, die een bouwheer moet betalen als alles regelmatig bij een publieke prijsvraag verloopt; hij kwam tot de conclusie, dat deze kosten voor jury, drukwerk, prijzen enz. ± 2 maal het volledig honorarium bedragen; dan moet feitelijk de bouw nog beginnen en volgt nog eens het volledig honorarium van den architect bij uitvoering.

Met het oog hierop werd besloten het bedrag der uit te loven prijzen niet te stellen op het volledig honorarium, dat bij opdracht gegeven zou moeten worden, maar dit te stellen op 2 maal het bedrag voor den geleverden arbeid bij den wedstrijd.

Verder werd nog bepaald, dat voor het geval het niet mogelijk is den eerst bekroonde met de uitvoering te belasten, deze een schadeloosstelling moet genieten, waarbij als minimum wordt aangenomen de helft van het bij uitvoering verschuldigde honorarium.

En ten slotte werd art. 4 van het naschrift geheel geschrapt.

De bijeenkomst werd door een gemeenschappelijken maaltijd in het Haagsche koffiehuis besloten.



VRAGENBUS.



HET DROOGSTOKEN VAN GEBOUWEN. In antwoord op de vraag van een lezer, gepubliceerd in het vorig weekblad, verwijzen wij naar Bouwkundig Weekblad 1908, no. 5. blz. 70 waar het apparaat besproken wordt, dat door „Holland” Maatschappij tot exploitatie van onroerende goederen in Nederland, Kerkstraat 310 Amsterdam geëxploiteerd wordt.

Wij brengen in herinnering, dat het toestel met veel succes hier te lande is gebruikt en ook in Duitschland, waar de muren doorgaans dikker zijn dan ten onzent, maar toch op deze wijze geheel droog worden, hetgeen anders eerst na jaren bereikt wordt.

De voordeelen bij deze manier van droogstoken zijn:

dat de warmte, die straalsgewijze door de vertrekken verspreid wordt, de wanden dusdanig droog maakt, dat voor het weder opkomen van vocht in het geheel geen gevaar bestaat. Er wordt steeds droge, heete en verdunde lucht in de vertrekken gebracht, waardoor de vocht, als het ware, uit de muren gezogen wordt. De kosten zijn zeer gering in vergelijking met de voordeelen, die men met het droogstoken met dit apparaat bereikt, namelijk door tijdsbesparing (het vlugger afwerken van den bouw), en het vroeger bewoonbaar zijn der woningen.

De kosten worden voor elk werk afzonderlijk opgegeven.

In 4 à 5 dagen is het geheele gebouw droog en alle vocht uit de muren verdwenen.

Naar wij vernemen, bestaat er nog een andere methode om tot dit doel te geraken,

Wij hopen een volgenden keer hierop terug te komen.



UIT ONZE SHOWROOM.



WELL'S PETROLEUM GLOEILICHTLAMP.

De firma J. H. P. Janse heeft hare nieuwe lokalen, eveneens in het gebouw onzer Maatschappij, betrokken; één raam aan de straat wordt door haar benut als show, waarvoor zij afwisselend hare materialen en werktuigen étaleert.

Voor het oogenblik zijn daar tentoongesteld verschillende soorten Diaphragma-pompen, groot en klein, wandpompen enkel en dubbelwerkende pompen, voor hand- en riemkracht, met enkele andere pompsorten en onderdeelen.

Des avonds wordt deze expositie van tijd tot tijd verlicht door eene Well's petroleum gloeilichtlamp van 400 kaarsen, welke

lamp een uitstekend licht verspreidt, en waarvan de werking zeer eenvoudig is. In een reservoir boven de lampen wordt eene zekere hoeveelheid petroleum gegoten, welke petroleum door middel van eene kleine handpomp. z.g.n. fietspomp, op eenen druk van circa 3 atmosfeer wordt gebracht.

Als men nu de lamp wil aansteken, giet men eerst eene kleine hoeveelheid spiritus uit een daartoe speciaal vervaardigde kan, welke automatisch juist zooveel uitgiet als noodig is, in een zich bij deze lamp bevindend bakje.

In dit bakje bevindt zich een asbest kousje, welke de spiritus opzuigt. Alsnu steekt men deze spiritus aan en laat die bijna geheel opbranden. Door de warmte welke de spiritus afgeeft wordt een vergasbuis verhit. Nu laat men de petroleum onder druk zeer langzaam bijvloeien, door eventjes een klein kraantje open te draaien; zoodra dit geschied is, vergast de petroleum onder druk en brengt een prachtig wit licht te voorschijn, welk licht als de houder of het reservoir goed gevuld is, 18 uur ongeveer kan branden. De kosten per uur zijn circa 2¹/₂ cents, de petroleum per liter op 9 cents gerekend.

Deze lampen zijn voor verschillende doeleinden zoowel binnen als buitenshuis zeer geschikt; te Rotterdam, waarvoor scheeps-overladingen des nachts veel licht noodig is, zijn deze lampen bij dozijnen in gebruik. Te Amsterdam echter nog niet, doch wij twijfelen er niet aan, of ook hier zullen deze lampen ingang vinden, hoofdzakelijk bij bouwwerken, waar in den winter of herfst des avonds nog gewerkt moet worden, alsook bij scheeps-overladingen, enz.

De Show trekt de aandacht der voorbijgangers en wanneer alles gereed is, zal zeker dit ook bijdragen tot een vermeerderd bezoek van onze Permanente Tentoonstelling.

HET „HERMITIC” VENSTER VAN DE GLOBE TRADING CY.

Hermetisch gesloten ramen, onbereikbaar ideaal, waarover reeds vele groote bouwkundige geesten zich de hersens stomp gedacht hadden, totdat een circulaire ons dit onbereikbare als werkelijkheid voorspiegelde.

Begrijpelijke nieuwsgierigheid dreef mij naar het Maatschappelijk gebouw om op de permanente tentoonstelling zulk een raam te gaan zien.

Ja, daar stond het wonder en toch was het wonder vrij eenvoudig. Het raam, in dit geval een dubbelraam, draait op speunen, die zoo ingericht zijn, dat het een paar centimeter op en neer kan schuiven.

Ook de onderdorpel maakt deze beweging mee en in de beide kantstijlen is een plat ijzeren roede aangebracht die zijdelings in een groef van het raam schuift.

Onder- en bovendorpel zijn van z.g.n. kloostersponning voorzien. Onderaan het kozijn is een ijzeren slinger aangebracht; een kwartslag omdraaien en het heele mechanisme zet zich in beweging.

Eerst rijst de onderdorpel, dan worden de beide ramen omhoog gedrukt en de ijzeren roeden sluiten de beide kantstijlen af.

Werkelijk alles hermetisch gesloten. Maar als de ramen nu eens groter zijn en met spiegelruiten bezet, kan ik ze dan ook met een enkele krukbeving omhoog draaien?

Een vraag die de constructeurs zeker wel onder de oogen zullen gezien hebben en misschien ook wel opgelost.

In elk geval is het geheele toestel vernuftig bedacht en wel de moeite waard om eens te bekijken.

Misschien vindt de uitvinder een nog vernuftiger hermetisch gesloten raam uit, dat niet omhoog behoeft gedraaid te worden.

U.



Binnenland.

Glasramen Groote Kerk te Dordrecht. Onze Dordtsche Correspondent bericht ons:

In de Groote Kerk alhier, welker restauratie regelmatig vordert, werden 30 Oct. jl. de in de gerestaureerde voormalige Jeruzalems-kapel aangebracht drie gebrandschilderde glasvensters onthuld en aan Kerkvoogden der Hervormde Gemeente overgedragen.

Deze vensters werden in verband met de restauratie aan de Kerk geschonken door de heeren F. en J. A. Stoop, alhier, F. C. Stoop te Bijfleet en A. Stoop te Bloemendaal.

Behoorende tot de oudste Dordtsche geslachten, de familie is sinds de 14e eeuw onafgebroken aldaar gevestigd, toonen zij steeds, dat de belangen van hun vaderstad hun ter hartegaan. De heer F. Stoop, die het initiatief nam tot het aanbieden van dit kostbare geschenk, heeft indertijd ook het zijne bijgedragen tot het tot stand komen der restauratie der Groote Kerk.

De vensters werden vervaardigd door de firma Schouten te Delft naar ontwerpen van den heer H. Veldhuis en stellen belangrijke episoden uit de Dordtsche geschiedenis voor.

Het eerste meest linksche raam vertoont de Sint-Elisabethsvloed in 1421, een wijde watervlakte met slechts hier en daar eenige daken en torens er boven uitstekend. De traditioneele wieg ontbreekt niet. Midden in de watervlakte ligt Dordrecht als een veilige vluchtplaats. Op den voorgrond eenige groote figuren.

Het middelste raam geeft een voorstelling van den geweldigen brand, die in 1457 een groot deel van Dordt met de Groote kerk verwoestte. Van over de rivier ziet men in den donkeren nacht de kerk en omgeving in vlammen opgaan. Ook hier onderaan in het venster een groep levensgrooten figuren.

Het derde venster verbeeldt de verlossing (verrassing) van Dordt in 1480 door Jan van Egmond. Op het eerste plan levensgrooten ridderfiguren, verderop strijdende soldaten tusschen burcht en wallen en in 't verschiep een wijde vlakte van water en land.

Alle vensters worden in den spitsboog bekroond door drie engelenfiguren een banderol dragend waarop latijnsche spreuken. Aan de onderzijde wordt de afsluiting gevormd door een breeden band waarop de namen der schenkers en hun familiewapen met jaartal.

Het laat zich begrijpen dat het in beeld brengen dezer gebeurtenissen een niet weinig moeilijke opgave is geweest en, dat behalve de vele historische gegevens die hiertoe bijeengegaaard moesten worden, hooge eischen gesteld werden aan ontwerper en vervaardiger, wat compositie en uitvoering betreft. Met alle respect voor het vele schoons dat is tot stand gebracht, kunnen deze vensters toch niet onze onverdeelde bewondering opwekken. Ze missen die fraaie eenheid en rijkdom van kleur zooals we die bij vele onzer oude kerkvensters aantreffen.

De ontwerper lijkt ons het best geslaagd. De composities zijn breed opgevat met een mooie verdeeling der gegeven ruimte en geven de gebeurtenissen met veel fantasie weer. De geheele opvatting is echter nog te naturalistisch, te weinig decoratief.

De uitvoering is echter wat de kleur betreft op meerdere plaatsen minder geslaagd. In het eerste raam b.v. is zeer mooi de watermassa met fraaie perspectief en de wijde ruimte en een ijle, echt hollandsche atmosfeer. Hinderlijk staan hier echter de schelle kleuren van de stoffage en van de groote figuren op den voorgrond tegenover. Het zware rood en blauw hebben niets van het heerlijke purper en violet der oude kerkvensters.

Ook het middelste raam waarvan de voorstelling, de brandende stad in den donkeren nacht tot groote kleurenpracht aanleiding kan geven, stelt in menig opzicht te leu. De gele kleur der op-laaierende vlammen geeft niet weer den rossen gloed van een grooten brand en een reflectie hiervan op de rookwolken ontbreekt.

Van het derde raam is iets dergelijks te zeggen. De kleuren der huizen zijn onhollandsch en zonder perspectief en 't geheel ondanks enkele zware kleuren kil van toon.

De breede lichte band met de namen der schenkers die langs de onderzijde der ramen loopt vormt geen fraaie afsluiting.

Een minder goede invloed op het totaal aspect is echter de omstandigheid, dat de vensters in alle overige kapellen met gewoon wit glas zijn bezet. Wanneer eenmaal ook deze ramen eens van geschilderde glazen voorzien zullen zijn, zal dit zeker ook het effect van de nu aangebrachte vensters verhoogen.

Moge het goede voorbeeld door de heeren Stoop gegeven ook anderen opwekken in denzelfden geest werkzaam te zijn en als dus de kunst gediend en de Vaderlandsche kunstnijverheid bevorderd worden.

v. B.

Ind. Kunstnijverheid. Een lid van de redactie van de Java-Bode bracht, tijdens een kort verblijf te Soerabaja, een bezoek aan den welbekenden controleur van het binnenlandsch bestuur, J. E. Jasper, met wien hij een gesprek kon voeren over Indische kunstnijverheid. Zooals men zich zal herinneren, werd in de Java-Bode reeds enkele malen gewag gemaakt van een, in opdracht van het departement van onderwijs, eeredienst en nijverheid, door dezen controleur te vervaardigen serie werken over de inlandsche kunstnijverheid, welke inderdaad bestemd zijn ware standaardwerken over het onderwerp te worden. De heer Jasper is, zoo vertelt de man van de Java-Bode, thans juist bezig om de laatste hand te leggen aan het eerste deel van deze werken, hetwelk de geschiedenis der inlandsche vlechtkunst van onzen geheelen Archipel zal omvatten. Wij kregen het lijvige boekdeel te zien: slechts vluchtig konden wij het doorkijken, doch wij zijn overtuigd, dat bij de uitgave van dit boek, een waardevol werk het licht zal zien. Met een interessante collectie gekleurde zoowel als ongekleurde teekeningen en photographieën door controleur Jasper, alsmede van de hand zijns teekenaars den Javaan Mas Pirnadi, wordt het werk verlicht.

Het tweede werk dezer serie zal de inlandsche weefkunst tot onderwerp hebben en, te oordeelen naar de reeds gereed zijnde afbeeldingen, zal het niet minder interessant zijn. Het eerste deel gaat binnenkort naar Duitschland waar de clichés zullen worden vervaardigd. In den loop van het volgend jaar wordt het werk uitgegeven.

Controleur Jasper gaat het volgend jaar met verlof naar Europa, en in het belang van de inlandsche kunstnijverheid, zal hem van Regeeringswege worden opgedragen een studie te maken van de Hollandsche kunstmuseums.

Vad.

Heine-gedenkteeken. Uit naam van het Berlijnsche en Hamburgsche comité voor oprichting van een Heine-gedenkteeken te Hamburg heeft dr. Kerr aan den Senaat verzocht een plaats toe te staan voor een Heine-gedenkteeken. Daarop is geantwoord, dat een plaats toegestaan zal worden, wanneer een „hervorragendes und geeignetes Kunstwerk angeboten wird und seine Aufstellung gesichert erscheinen“.

Het comité, dat thans over 50.000 mark beschikken kan, heeft zich in verbinding gesteld met Max Klinger.

Vad.



BOUWKUNDIG WEEKBLAD

ORGAAN VAN MAATSCHAPPIJ
TOT BEVORDERING DER BOUWKUNST

Commissie van Redactie: S. DE CLERCQ,
H. V. D. KLOOT MEIJBURG, A. SALM G.B.ZN.,
Redacteur: J. GRATAMA.

Bureau van Redactie: Marnixstraat 402, A'dam.
Bureau van Administr.: Herderstr. 5, Den Haag.
Uitgevers: MOUTON & CO. ■ ■ ■ Den Haag.

ABONNEMENTSPRIJS: voor Nederland fr. p. p. f 7.50 's jaars, voor Indië en het Buitenland (bij vooruitbetaling) f 9.50.
Afzonderlijke nummers f 0.15. — ADVERTENTIËN: van 1—5 regels f 1. —, elke regel meer f 0.20. Groote letters naar plaats-
ruimte. Aankondigingen van aanbestedingen f 0.15. Abonnement van advertentiën tegen belangrijk verminderde prijzen.

INHOUD: OFFICIËEL GEDEELTE: Periodieken. — Bibliotheek der Maatschappij. — Honorarium Regelen. — Adres Zwolle. — Vergadering van de Afdeling Amsterdam. — REDACTIONEEL GEDEELTE: Succes. — Kroniek, door A. H. — Brieven uit Den Haag, door J. F. v. H. — „Ons Huis” te Rotterdam, door J. G. — Vakbelangen te Harderwijk. — Uit onze Showroom. — Inhoud van Tijdschriften. — Berichten. — Met een plaat.

OFFICIËEL GEDEELTE.

STEUN PERIODIEKEN.

De Commissie van Redactie heeft het genoegen mede te kunnen deelen, dat de oproep tot financieele steun voor de Periodieken der Maatschappij ruimschoots gehoor heeft gekregen, en reeds vele bedragen zijn toegezegd, waarvoor hartelijk dank wordt betuigd. Het was de Commissie bijzonder aangenaam, de conclusie te mogen trekken, dat de periodieken zich blijkbaar in de sympathie van velen mogen verheugen.

De Commissie maakt van deze gelegenheid gebruik de circulaire in herinnering te brengen aan hen, die nog niet geantwoord hebben.

BIBLIOTHEEK DER MAATSCHAPPIJ.

De Bibliotheek-Commissie verzoekt den leden, die nog **boeken** der Maatschappij onder hunne berusting hebben, **dringend** deze boeken **terug te zenden** aan het Bureau der Maatschappij, Marnixstraat 402; desgewenscht kan het boek per omgaande aan den verzender teruggezonden worden.

HONORARIUM REGELEN.

Belanghebbenden worden er aan herinnerd, dat de „Re-

gelen voor de Berekening en Uitbetaling van het Honorarium van Architecten” (Honorarium Tabel) *uitsluitend* verkrijgbaar is aan het Bureau der Maatschappij Marnixstraat 402 Amsterdam.

Bij de boekjes is gevoegd een model contract tusschen Bouwheer en Architect; de declaratie, vroeger aan de Tabel verbonden, is weggelaten; het is de bedoeling dat hiervoor de Architect zijn eigen formulier gebruikt. De prijs der Regelen is per stuk: f 0.25 + f 0.03 verzendingskosten; per 10 stuks: f 2. — + f 0.10 verzendingskosten.

Door het Hoofdbestuur is het volgende adres verzonden:

Amsterdam, 9 November '09.

Aan
den Raad der Gemeente Zwolle.

Geeft met verschuldigten eerbied te kennen, het Hoofdbestuur der Maatschappij tot Bevordering der Bouwkunst,

dat het met leedwezen heeft kennis genomen van het voorstel van Burgemeester en Wethouders Uwer Gemeente om het Reventer, het oude refectorium of eetzaal der geestelijken van het klooster Belhem te Zwolle, af te breken, ten einde op het vrijkomende terrein een school te bouwen.

Waar Zwolle niet rijk is aan oude monumenten, is het daar vóór alles plicht, de bestaande met zorg te bewaren en voor ondergang te behoeden. Te meer klemt deze reden in het onderhavige geval, waar het Reventer een stuk geschiedenis van Zwolle vertegenwoordigt en zijn architectonische waarde van dien aard is, dat het verdwijnen dezer karakteristieke architectuur in het algemeen en voor Zwolle in het bijzonder een te betreuren verlies zou beteekenen.

Mochten de plannen voor schoolbouw of eischen van het verkeer de afbraak van het gebouw ten gevolge hebben, zoo meent het Hoofdbestuur toch ten zeerste bij U te moeten aandringen, slechts in het uiterste geval, wanneer na ernstig en rijp beraad gebleken is, dat een andere oplossing ten eenenmale uitgesloten is, tot het afbreken over te gaan, daar het hier een erfenis van het voorgeslacht geldt, wier vernietiging een groote verantwoordelijkheid met zich brengt.

In het Gebouw van de Maatschappij tot Bevordering der Bouwkunst, Amsterdam, Marnixstraat 402, is gevestigd een Permanente Tentoonstelling van Bouwartikelen, dagelijks kosteloos te bezichtigen.



Het is nu 18 jaar geleden, dat door de Maatschappij tot Bevordering der Bouwkunst besloten werd een examen in te stellen voor het verkrijgen van een diploma voor Bouwkundig Opzichter, welk examen voor het eerst in 1893 werd afgenomen.

In het jaar 1908 werd daaraan toegevoegd een examen voor een diploma voor Bouwkundig teekenaar, en spoedig zal ook een examen worden afgenomen voor een diploma voor Onderbaas (Uitvoerder van bouwwerken), waartoe door de Algemeene Vergadering der Maatschappij, dit jaar te Hoorn gehouden, is besloten.

Bij het eerst gehouden examen voor Bouwkundig Opzichter in het jaar 1893, namen 21 kandidaten daaraan deel, doch het aantal deelnemers aan de examens werd voortdurend grooter en wel in die mate, dat gedurende de jaren 1907, 1908 en 1909 resp. 92, 120 en 171 kandidaten werden geëxamineerd. Gedurende de 17 jaren, dat het examen voor Bouwkundig Opzichter is afgenomen, werden in het geheel 799 personen geëxamineerd en kon aan 439 van hen het diploma worden uitgereikt. In den eersten tijd was men in bouwkundige kringen slechts matig ingenomen met de nieuwigheid van een examen voor opzichters en meende men, dat voor een zoo bij uitstek practisch vak als dit, een examen een onding was. En dikwijls werden dan ook door architecten grieven geuit over de geringe practische kennis van enkelen van de gediplomeerden.

Men vergat echter dat jongelieden van even 20-jarigen leeftijd (tot heden toe werden tot het examen kandidaten toegelaten van 21jarigen leeftijd, welke leeftijd echter voorhen, die in 1910 en volgende jaren examen doen, is vastgesteld op 23 jaar) nog niet bijster veel ondervinding kunnen hebben verkregen en practische ervaring eerst na jaren van hard werken kan worden bereikt.

En zonder nu iets ten nadeele van niet gediplomeerde opzichters te zeggen, — integendeel moet aan de goeden onder hen een eeresaluut worden gebracht voor de vaak zoo grondige vakkennis, die zij zich door eigen wilskracht, moeitevol hebben verworven — mag toch niet worden ontkend, dat aan hunne opleiding dikwijls veel ontbrak, waarvan de oorzaak is, dat velen van hen, als timmerman begonnen, niet in de gelegenheid waren om op zoo gemakkelijke wijze onderricht te ontvangen als in latere jaren het geval is geweest.

En al genieten van deze, door de praktijk gevormde opzichters, de goeden nog altijd den voorrang, zeker is het dat men door het bijbrengen van meerdere vakkennis niet alleen het peil van den opzichtersstand verhoogt, doch ook het bouwvak, in het algemeen besproken, bevoordeelt.

Het examen door onze Mij. ingesteld, geeft dan wellicht geen waarborg, dat alle gediplomeerden ook reeds die vakkennis bezitten, welke van een goed Bouwkundig Opzichter gevorderd mag worden, doch wel, dat de ge-

Het is een heuchelijk feit, dat meer en meer het besef doordringt oude kunst te eerbiedigen, met zorg te bewaren om haar aan het nageslacht over te dragen.

En waar de Gemeenteraad van Zwolle bij het behouden van de oude Raadzaal een prijzenswaardig voorbeeld heeft gegeven, daar twijfelt het Hoofdbestuur niet, of U zult het voorstel van Burgemeester en Wethouders niet aanvaarden, maar voor het oude refectorium eene oplossing weten te vinden, waarbij het behoud van dit uit een oogpunt van kunst en geschiedenis belangrijk gebouw behouden blijft.

't Welk doende, enz.

Het Hoofdbestuur van de Maatschappij tot
Bevordering der Bouwkunst.

A. SALM G.BZN. *Voorzitter.*
J. GRATAMA, *Secretaris.*

In het volgende Weekblad hoopt de Redactie met een beschrijving en afbeelding op dit gebouw terug te komen.

Afdeeling Amsterdam der Maatschappij tot Bevordering der Bouwkunst. 620ste Algemeene Vergadering op 3 November 1909.

Voorzitter de Heer F. W. M. Poggenbeek.

Aanwezig 50 leden en introducés.

Nadat de notulen gelezen zijn heeft er ballotage plaats van den Heer D. Kruyf Jr., Civiel Ingenieur. Met algemeene stemmen wordt de Heer Kruyf als lid aangenomen.

Hierna wordt het woord gegeven aan den Heer J. H. W. Leliman bouwkundig Ingenieur, tot het houden van een voordracht getiteld „Ontsiering van Stad en land”. De Heer Leliman sprak over de onaesthetische wanbegrippen, waardoor zooveel landelijk schoon en fraaie stadsgezichten voor steeds bedorven worden. Een beweging, welke voor eenigen tijd in ons land ontstond om dit euvel te keeren, schijnt jammer genoeg weer ingedommeld te zijn. Verschillende vereenigingen, die werken voor het behoud van landelijk en stedelijk schoon bestaan, doch een groote aaneengesloten beweging ontbreekt.

Daarna bepaalde spreker in hoofdzaak zich tot het geven van een overzicht, hoe in Duitschland de „Heimatschutz-Bund” werkt, een vereeniging, welke in 1904 te Dresden opgericht werd, en waarvan de verkregen resultaten veelal verrassend zijn.

De grondslag van deze beweging is gelegd door Prof. Rudolf. Deze bond legt voornamelijk nadruk op het streven naar harmonie met de omgeving, waar bouwkunst zoowel in het groot als in 't klein aan 't woord is. Het doel van den bond is ook tegen te gaan de ontsieringen, welke in stad en land door reclame ontstaan.

De Heer Leliman besloot zijn rede met eene opwekking om ook hier de hand aan den ploeg te slaan en een „Heimatschutz Bund” voor ons land op te richten. Hierna gaf de spreker een uitgebreide serie lichtbeelden, waar achtereenvolgens telkens een goed en slecht voorbeeld werden geprojecteerd, welke beelden op zeer duidelijke wijze illustreerden, welke afkeurenswaardige toestanden ontstaan, indien niet op een of andere wijze met smaak en inzicht ingegrepen wordt.

De voordracht oogstte luide toejuiching; daarna werd door den voorzitter hulde gebracht aan spreker voor de belangrijke en geestige voordracht.

Gaarne sluiten wij ons hierbij aan, en geven wij onze zusterafdeelingen zeer in overweging deze voordracht ook in haar milieu ten gehore te doen geven, waardoor het loffelijke streven van spreker, de menschen meer en meer in deze de oogen te openen, gesteund wordt.

Hierna werden eenige huishoudelijke besprekingen gehouden en werd daarna de goedbezochte vergadering gesloten.

De Secretaris:
A. D. N. VAN GENDT.

slaagden zich met ernst op het vak hebben toegelegd en getracht hebben zich veel nuttige kennis eigen te maken. Trouwens van geen enkel examen, voor welk vak dan ook, kan verwacht worden dat de gediplomeerden reeds praktisch volleerd zijn, daar ervaring eerst door de praktijk wordt verkregen.

Door de examen-commissie wordt er steeds naar gestreefd, door de te stellen eischen de practische vorming van de candidaten op den voorgrond te stellen; werkelijk ziet men in dien zin ook verbetering, doch dit zal ongetwijfeld nog tot beter resultaat voeren, wanneer de candidaten op iets rijperen leeftijd (23 jaar), zooals voortaan geschieden zal, geëxamineerd zullen worden. Die verbetering, het zich meer practisch vormen, is echter niet alleen het gevolg van de examen-eischen, doch moet voor een groot deel worden toegeschreven aan de meerdere gelegenheden, die aan studeerenden voor het examen zijn opengesteld.

En hierin ligt juist voor de Mij. en voor allen, die voor die examens hunne krachten hebben gegeven, eene groote voldoening, dat zij bij de algemeene verwaarloozing, waaraan het Technisch Onderwijs in ons land leed, de eerste stappen heeft gedaan om daarin verbetering te brengen.

Door de examenprogramma's is leiding gekomen in het bouwkundig onderwijs, en vele bekwame bouwkundigen hebben zich geroepen gevoeld aan die opleiding mede te werken, zoodat gaandeweg eene categorie van beter onderlegde bouwkundige krachten ontstaan zal, die, al bezitten zij nog niet die groote ervaring die noodig is, toch in den aanvang beter toegerust zijn om den strijd aan te binden en door hunne opleiding spoediger in staat zullen zijn het doel te bereiken, daar kennis macht geeft.

Dit besef is ook langzamerhand bij vele architecten doorgedrongen en de Mij. vindt daardoor erkenning voor het goede streven, dat zij steeds heeft beoogd.

Niet alleen dat door vele particuliere architecten bij de keuze van personeel gelet wordt op het bezit van het diploma, als een bewijs van iemand te hebben die goed onderricht heeft genoten, ja, ook officieele lichamen erkennen de waarde van het diploma. Aan het Bureau der Gemeentewerken te Amsterdam wordt bij vacatures en promoties bij dien dienst groote waarde gehecht aan het bezit van dit diploma.

Andere gemeenten volgen dit voorbeeld, en dit heeft eveneens plaats bij vele groote lichamen, o.a. de Mij. tot Expl. van Staatsspoorwegen, die bij het jaarlijksch gehouden examen voor het technische personeel bij den dienst van die Mij. vrijstellingen verleent aan gediplomeerden der Mij. tot Bev. der Bouwk.

Bij de voorbereiding tot de nog aanhangige subsidieaanvraag door de Mij. gedaan, om althans eenigszins den arbeid te kunnen beloonen van de mannen, die de Mij. zoo geheel belangloos hebben gesteund en zich met de vermoeiende taak van examinerator hebben belast, is die waardeering van het streven ook van officieele zijde getoond. En in hooge mate opbeurend is het voor allen, die de examens hebben gebracht tot het tegenwoordig

peil, te lezen een bericht, voorkomende in de Staatscourant Nr. 260, waarin eene oproeping staat om te worden gesteld ter beschikking van den Directeur der Burgerlijke-Openbare werken in Ned. Indië, voorloopig voor den tijd van 5 jaren, 3 personen, voorzien van het diploma van Bouwkundig Opzichter, uitgereikt door de Maatschappij tot Bevordering der Bouwkunst.

Dit is zeker eene kentering voor Ned. Indië, want, waar tot nog toe ook voor bouwkundige krachten, steeds het oog werd gevestigd op de gediplomeerde opzichters van den Rijks-Waterstaat, wordt met dit stelsel thans gebroken en voor het eerst uitsluitend bouwkundige elementen gevraagd.

Wij hopen dat de gekozenen den ernst van de benoeming mogen beseffen, omdat daardoor aan de Bouwkundigen in Ned. Indië een nieuw veld wordt aangegeven, doch zeker moeten wij erkennen, dat deze oproeping voor de Mij. een succes van groote beteekenis is.

O.



KRONIEK.



GEBOUW DER NEDERLANDSCHE AFDEELING VAN DE WERELDTENTOONSTELLING TE BRUSSEL.

De groote moeilijkheden, die overwonnen moesten worden, vóór dat definitief besloten was dat Holland aan de Wereldtentoonstelling te Brussel zou deelnemen, liggen nog versch in het geheugen. Maar goed, ten slotte heeft Holland zijn kat-uit-de-boom kijkerig standpunt verlaten, heeft het zijn onverschillige en laatdunkende houding, die het pleegt aan te nemen bij de groote internationale gebeurtenissen en vraagstukken, (waar is de luchtscheepvaart in Holland?) laten varen, en heeft het op degelijke wijze de zaken aangepakt. Hoewel te elfder ure tot dit veranderd inzicht gekomen, was toch de verwachting gewettigd, dat Holland in de rij der volkeren geen slecht figuur zou maken. Staan onze artistieke krachten niet op gelijke hoogte met die van het buitenland? Ja, wordt in het buitenland met name in het land, dat in oorsprong aan ons verwant is, in Duitschland, de Hollandsche moderne kunstnijverheid niet hoog geschat? Is onze moderne architectuur, al zijn hare uitingen niet veelvuldig vergeleken bij de reeks van monumenten elders, niet van een bezonnenheid, een verfijning, een ingetogen waresmaak — in hare beste uitingen —, die zeer zeker van beteekenis is? Natuurlijk dat dus de nieuwsgierigheid groot is, hoe Holland's afdeulingsgebouw zal zijn, het afdeulingsgebouw, dat in zijn geheel, in zijn verschijning op monumentale wijze Holland vertegenwoordigt en ook in de herinnering der bezoekers als zoodanig zal voortleven. Een eerste blik op een afdeulingsgebouw is beslissend voor den indruk, die men krijgt van de natie, welke het vertegenwoordigt, en de hoop was gewettigd, dat Holland waardig voor den dag zou komen. Immers, de bouw was opgedragen aan Kromhout, een architect waarvan zeker iets goeds te verwachten is.

In „Architectura” van de vorige week hebben wij het



AFDEELINGSGEBOUW VAN NEDERLAND OP DE TENTOONSTELLING TE BRUSSEL.

Arch. W. KROMHOUT CZN.

Afdeelingsgebouw kunnen zien. En zonder nu op de bouwkunstige waarde ervan verder in te gaan, kan ik niet verhelen, dat de eerste indruk die van wrevel is. Zeker, er zitten goede partijen in, een kloeke hand valt niet te ontkennen, maar is *dit nu de wijze, waarop Holland in 1910 vertegenwoordigd moet worden!* Moet een architectuur van motieven, ontleend aan de Hollandische Renaissance, zoo uit het begin der 17^{de} eeuw, een denkbeeld geven van Holland uit het begin der 20^{ste} eeuw?

Dit is hinderlijk. Want de architectuur der bekende Renaissance trapgevel, ontstaan in een klein-burgerlijke omgeving en daardoor geheel op zijn plaats in onze kleine, oude Hollandsche steden met bescheiden burgerwoningen en raadhuisjes, loopt natuurlijk, *reeds bloot vormelijk*, spaak bij een dergelijk groot gebouw, dat uit zijn aard niets van het kleine, bescheidene, Hollandsch-burgerlijke uit de 17^e eeuw heeft, maar juist het tegenovergestelde beoogt: namelijk koele, zakelijke en monumentale vertolking van Holland van *onzen* tijd, een gebouw dat door zijn bestemming, door zijn indeeling reeds, onmogelijk vertolkt kan worden door een architectuur bestaande uit een reeks van kleine woonhuis-topgevels naast elkaar geplaatst, waarbij getracht is door een Hollandsche Renaissance toren het geheel silhouet te geven, wat niet geheel gelukt is. In een toelichting doet Kromhout een uiterst zwakke poging, iets van het malle van deze Renaissance keus goed te „praten”. Hij zegt:

„Voor den leek maakt elk modern gebouw nog deel uit van eene internationale strooming, met nog niet waarneembare nationale verschillen.”

Ik geef dit gaarne toe, maar het vicieuse zit hem hierin dat, als *werkelijk* onze moderne kunst internationaal

getint is (vooral bouwkunst, beeldhouwkunst en kunstnijverheid), ons paviljoen, vertolker van het huidige Nederland, uit zijn aard dat internationalisme juist *moet* vertoonen. (Iemand, die eenig zuiver kunstgevoel heeft, onderscheidt toch wel een modern Hollandsch van bijv. een modern Duitsch gebouw).

Maar neen, de groote meerderheid der Hoofdcommissie wilde een gebouw met een specifiek nationaal karakter. Kromhout zegt verder:

„Een zoo geprononceerd nationaal karakter aan het gebouw te geven, dat noch de Nederlander, noch de Buitenlander zich in de nationaliteit van het gebouw zou kunnen vergissen, maakt een terugkeer tot den nationalen stijl der 17^e eeuw noodzakelijk. Toen moest het standpunt worden ingenomen: hoe zou een braaf zeventiende-eeuwsch vaderlandsch architect een tentoonstellingsgebouw gemaakt hebben van den omvang als dit Nederlandsch paviljoen, een gebouw van een lengte van 87 M. bij een breedte van 35 M.?”

Ja, waarde heer, hoè een zeventiend eeuw *dát* gedaan zou hebben, kan niemand nagaan, ook u niet, al gaat u ook nog zoo te gast bij de schoonheid der oud-Hollandsche steden. Wij kunnen niet meer denken als de architecten uit dien tijd, en ons enthousiasme voor die blijmoedigheid en die blijde topgevels eindigt met een koude ontzuivering, met een „spielerei”.

Ondanks, nee juist *dóór* dit artikeltje van Kr. geloof ik, dat de opgedrongen Renaissance stijl hem zeer *contrecœur* was.

De groote schuld ligt dan ook niet bij den architect; hij heeft een eerste ontwerp gemaakt, *vóór* dit, modern opgevat, dat uitstekende kwaliteiten moet bezitten. Ik geloof dit graag; zoo iets is hem best toevertrouwd; we behoeven slechts aan het American Hotel te Amsterdam en aan het Ierson gasthuis te Gouda te denken. Driewerf jammer daarom, dat op aandrang van het Regeerings comite de Hollandsche Renaissance stijl geëischt werd.

Er zit hier meer achter dan alleen een bloot toevallige voorkeur bij die heeren voor onze gouden eeuw. Met deze trapgeveltjes-architectuur komt men de internationale voorstelling van Holland in het gevele, de voorstelling alsof Holland alleen maar interessant is als land van boeren, met bonte nationale kleederdrachten, very nice, you know, met vele, onnoemlijk vele, belachelijk vele molens, met knusse oude stadjes, aardige huisjes met trapgeveltjes, die zich in een stil grachtje weerspiegelen, een land van pijpenrookende visschers en bedelende, lastige kinderen, een land van weiden en kanalen met trekschuiten, van wilgen en slooten enz., alles afgebeeld op gekleurde ansichten, welke ook wel snoezige phantasietjes van spelende Marker kinderen

weergeven; een land in één woord, dat een levende curiositeit is van boersche achterlijkheid en indolentie, van stilte en stilstaan, schilderachtig, maar vooral typisch, omdat alles daar wel drie eeuwen te laat lijkt. Deze voorstelling, die een gevolg is van de weinig energieke plaats, welke Holland in het wereldleven inneemt, en die terwille van het voordeelige vreemdelingenverkeer ook wel hier en daar met opzet en kunstmatig in het leven wordt gehouden, deze voorstelling doet allicht denken, dat Holland geen moderne kunst en intellectualiteit kent.

Welnu, verwant aan deze opvatting is de architectuur van het Afdelingsgebouw voor Nederland op de Wereldtentoonstelling te Brussel in 1910. En hiermede raken we de kern van de zaken ook de kern van onzen wrevel. Is de tentoonstelling één groote kermis, goed, dan is de Renaissance stijl juist gekozen. Als van zelf denken wij ons in de groote winkelruimte op de begane grond een groot magazijn, waar ansichten van het pittoresque Nederland (lieft in kleuren), te midden van enkele meer mondaine afbeeldingen, in groote hoeveelheden te verkrijgen zijn; een gedeelte der ruimte denken wij ons benut voor expositie van schilderijen met Larensche binnenhuizen à la Neuhuys of Kever, of landschappen met een molen, voor de Amerikaansche markt, een zeer zeker belangrijk handelsproduct (nu wat minderende). Ik meen ook een gezellig hoekje te bespeuren voor een oud Hollandsche taverne, daar dicht bij den grooten toren, waar old Schiedam, de echte, te krijgen is, in een oud (nieuw) interieur; korte steenen pijpjes in rekken langs de wand, borden, oude kasten, enfin alles welbekend. En zooals in de magazijnen de winkeljuffrouwen in zeventiende eeuwsch costuum gekleed zijn, (bij de ansichten! enfin, daar is misschien wel een brug te slaan over dit anachronisme) zoo wordt de borrel je gepresenteerd door een jonkman in kuitbroek en wambuis en met sierlijke hoed.

En op de verdieping? Ja, ik denk door een imitatiezaal met imitatie burgervaders, die je voor de grap! in de echt vereenigen, of een paar 17^{de} eeuwsche schilders, die je portret maken, of misschien een afbeelding van het huiselijk leven in de 17^{de} eeuw met wassen poppen, of een volledig stel poppen met onze zoo vermaarde nationale kleederdrachten, of een serie molens in miniatuur, of wachtlokaal voor de burgerwacht, voor de taptoe, de taptoe, ja ja de taptoe, de eeuwige taptoe. . . .

Neem me niet kwalijk, het lijkt klinkklare nonsens, en toch is dit zuiver de indruk, die het Afdelingsgebouw, gedacht op de tentoonstelling te Brussel, maakt.

Is het eigenlijk niet iets heel erg mals, Hollandsche Renaissance te willen hebben nagemaakt op een wereldtentoonstelling in 1910? Wij weten nu, dat de Renaissance stijl namaak uit de tachtiger jaren een verkeerd beginsel had. Toch is een tentoonstellingsgebouw in 1880 in Holl. Renaissance minder belachelijk en eerder te vergeven, dan een dergelijk gebouw in 1910, omdat in 1880 de nieuwe gedachten nog slechts in opkomst was,

maar nu, in 1910 geheel in Holland gezegevierd heeft. Om nu met opzet, tegen beter, zuiverder weten in, Renaissance stijl-namaak te willen, is noodzakelijk het willen van *vertooning*, van comédie, het bedrijven van een groote carnavals of kermisgrap.

Wat is de beteekenis van een moderne tentoonstelling? Een ruime gelegenheid te scheppen, waar de volkeren samen komen om te laten zien, wat zij op dit moment presteeren, welke waarde en beteekenis zij hebben voor de toekomst, een terrein waar men exposeert, om te laten zien het nieuwe, het nog niet algemeen bekende, dat waard is verspreid te worden, waar toekomst in zit, een terrein voor vreedzame meting der intellectueele krachten, van wisseling van gedachten, tengevolge waarvan techniek en kunst wederom hooger zullen stijgen. Dat andere landen ook wel paviljoens hebben in nationale stijl is geen excuus. De grondgedachte is belachelijk voor die landen, die inderdaad een nieuwere richting zijn ingeslagen in hun kunst.

En behoort Holland hier niet toe? Heeft de literatuur na 80 niet een eigen en hoogere weg ingeslagen, is onze schilderkunst niet van internationale beteekenis (ik bedoel natuurlijk niet de *handel* en *mode* van het binnenhuisgenre), is onze moderne bouwkunst niet van die waarde, dat zij gerust naast die der burens geplaatst mag worden, is in één woord onze kunst niet zóó, dat zij, mits waardig voorgedragen de gelijke is van de internationale zusters, ja op menige tentoonstelling boven de anderen is bekroond!

Laten wij eens even goed nagaan: de Hollandsche moderne Kunstnijverheid, die, vooral in de laatste jaren, de naam van Holland een zeer goede klank heeft gegeven, zal ruim vertegenwoordigd zijn op de tentoonstelling. Is deze kunst, die zoo getrouw, zoo direct en precies de Hollandsche smaak, het Hollandsch begrip van de moderne ontwikkeling in ons weergeeft, nu waardig vertolkt door de trapgeveltjes architectuur der Hollandsche-Renaissance? Is de moderne Hollandsche wetenschap, de moderne Hollandsche nijverheid, scheepvaart, landbouw, ja heel het moderne Holland met zijn zuivere vermogens, zijn scherp, zakelijk intellect, en vooral met zijn inderdaad uitnemende kunst nu waardig en treffend vertolkt door imitatie van 17^{de} eeuwsche klein burgerlijke elementen?

Ware het zoo, ja, dan was de inval, Hollandsche Renaissance te willen, een gelukkig, maar tegelijk een sarcastisch juiste; maar dan ware het ook beter, dat Holland rustig bleef droomen bij zijn kanalen en molens, zijn wilgen en slooten en niet trad in het strijdperk der naties.

Maar het is niet zoo. Er is een zelfbewust Jong Holland, dat, zooals van Deyszel zegt, het schip van Holland hoog op wil stuwen in den vaart der volkeren. En voor hen is het grievend, dat Holland zich hier op monumentale wijze belachelijk maakt voor het oog der wereld.

Alle verantwoordelijkheid rust op het regeeringscomité, dat den architect hier de wet heeft voorgeschreven.

A. H.

BRIEVEN UIT DEN HAAG.

Het schijnt, dat er in den Haag een beslist antimoderne geest begint te heerschen in de architectuur. Wel is waar heeft den Haag nooit behoord tot de meest vooruitstrevenden op dit gebied, maar het heeft toch door het gebouw der Levensverzekering, hoek Prinsestraat en enkele andere meer of minder geslaagde moderne gebouwen getoond, dat het zich nu en dan wel eens wil verwaardigen een enkel spelletje met den jongen tijd mee te doen. Nu echter schijnen die concessies aan de levende opbloeiende kunst voorgoed tot het verleden te behooren. Het modernisme heeft na een kort en weinig invloedrijk bestaan weder afgedaan.

Het is niet zoo dadelijk uit te maken of deze terugkeer tot de oude stijlen als een teeken des tijds moet beschouwd worden, dan wel of den Haag zich door deze neiging wil onderscheiden van andere steden, die zich met „dat moderne gedoe” nog wel inlaten, maar het is in elk geval opmerkelijk dat Den Haag hierin den gedachtegang van menig kunstliefhebber schijnt te volgen. Deze kenmerkt zich door een aanvankelijk oprechte maar oppervlakkige belangstelling in de moderne kunst. Hoewel zonder te beseffen op welken historischen bodem de jonge plant wortel schiet, door welke kanalen haar voedsel en kracht worden toegevoerd, wordt zij bewonderd omdat deze waardeering van het nieuwe bij een zekere ontwikkeling en beschaving behoort. Haar goed recht wordt in 't openbaar verdedigd, de hoop uitgesproken, dat zij veel schoons zal voortbrengen, maar men ziet de kunstperiode niet als een schakel in de keten der eeuwen, die noodwendig in 't begin te groot of te klein moet zijn. Dan komen de eerste produkten, die arm of overdreven, onvolmaakt en bizar zijn en op de aanvankelijke bewondering volgt ontnuchtering en teleurstelling. De roes der nieuwhed en oorspronkelijkheid gaat voorbij en slechts weinigen gelukt het deze eerste beweging, die zoo weinig beantwoordt aan de gekoesterde verwachtingen, de hand boven het hoofd te blijven houden. Men heeft met de nieuwe beweging het paard van Troye ingehaald. Men is teleurgesteld, dat na een jarenlang bestaan het modernisme nog niet in staat is gebleken dingen te maken, die kunnen wedijveren met de schatten, die ons de gestorven stijlen hebben nagelaten. Men hoopte een zwaan van ongekende blankheid en machtige vlucht te zien geboren worden en ziet, uit het ei kroop een leelijk kuiken, dat met geen der eenden van den vijver op eene lijn kon worden gesteld. Deze teleurstelling moet den Haag hebben gevoeld en dit was ook wel te voorzien. Den Haag is nu eenmaal niet modern in hart en nieren. Elke kunst moet een wachtenden bodem vinden om tot volle wasdom te komen en evenmin als b.v. de gothiek bloeien kon in Italië, kan de moderne stijl wortel schieten in den bodem van 's Gravenhage. Terug naar het oude, het deftig ouderwetsche, het aristocratisch behoudende. Terug naar de stijlen, die den Haag groot hebben gemaakt. Den Haag luistert niet meer naar de stem van

den levenden Berlage, maar brengt krans na krans op het bloeiende graf van Marot en Post.

Deze antimoderne geest komt dáár vooral zeer duidelijk tot uiting waar architectuur en „grand public”, met elkaar in noodzakelijke aanraking komen niet in den villabouw, waar elke bouwheer naar zijn persoonlijke neiging doet scheppen, hij is aan niemand verantwoording schuldig dan aan zich zelf en het ontstaan van een moderne villa bewijst alleen dat er één man is die zijn huis modern wil hebben, en één architect, die een modern huis wil, misschien zelf kan bouwen.

Maar de stadsarchitectuur, de winkelhuizen en magazijnen, de kantoorgebouwen, de Gemeentebureaux, kortom alle gebouwen waarvan de rentabiliteit tot op zekere hoogte afhangt van den smaak van het publiek of waarvan de stichters openbare critiek gaarne vermijden, deze toonen aan hoe hoog het publiek geklommen is en welke strooming den toon aangeeft, en het is dan ook juist die stadsarchitectuur, die weer geheel aan den frisschen invloed van den modernen tijd dreigt te ontsnappen.

Aan het Mauritshuis vooral worden vele motieven ja niet zelden de geheele gevelordonnantie ontleend en men staat bij een wandeling door de stad verbaasd over den bewusten of onbewusten invloed, dien het Mauritshuis op het stadsbeeld uitoefent. Nu is het Mauritshuis wellicht een der schoonste gebouwen van Den Haag en het oprichten van een volstrekte zuivere copie daarvan zou, afgezien natuurlijk van het levenlooze dat uit een dergelijke nabootsing moet spreken, wel weer iets van de schoonheid dier verhoudingen kunnen terruggeven; maar dat is juist het gevaarlijke van onzen tijd, de angst van niet met zijn tijd mee te gaan bekruipt den architect dikwijls op een oogenblik dat hij geheel copiïst moest blijven en hij maakt eenige fouten om aan het verwijt van nabootsing te ontkomen. Men heeft voor dit proces den naam „moderniseeren” uitgevonden. Zoo treft men in Den Haag gebouwen aan in moderniseerende Hollandsche Renaissance van alle perioden, moderniseerende Fransche stijlen enz. en het zijn juist deze voortbrengselen der kunst, die er bij het publiek het best ingaan, de couranten schrijven er vol lof over en de winkelier, die zich een nieuw magazijn wil bouwen gaat tot hem, die getoond heeft de oude stijlen zoo meester te zijn, dat hij ze kan „moderniseeren”.

Het is juist in dezen tijd dat de eenigszins zonderlinge verbouwing voltrokken wordt aan het gebouw van de Levensverzekering hoek Prinsestraat—Kerkplein. Het is koren op den molen van hen, die met een zelfgenoegzamen glimlach den modernen stijl ten grave brachten. Ziehier zegt men een gebouw dat met recht gold voor het meest vooruitstrevende van Den Haag, is het niet kenmerkend dat nog dezelfde architect het eenige jaren later ten deele afbreekt en ingrijpend wijzigt? Het is treurig, dat het Haagsch publiek zoo denkt, want het blijkt daaruit hoe weinig het beseft dat een jonge kunst zich zelf voortdurend moet corrigeren, het is slechts



LEESZAAL.



BESTUURSKAMER.



GANG 1STE VERDIEPING.

J. VERHEUL D.ZN.
Arch.

aan heel weinig architecten gegeven, tijdens hun leven, belangrijke verbeteringen aan te brengen aan hunne scheppingen, maar er moet een groote bekoring in liggen voor een zich ontwikkelend kunstenaar, om de grillige bewegelijkheid van de eerste jaren op rijperen leeftijd nog eens door een rustiger lijn te kunnen vervangen. Laten wij de weinige moderne gebouwen, die den Haag telt, in eere houden want zij zullen aan de nakomelingen moeten vertellen dat het slapend den Haag even de oog en heeft geopend toen door heel de wereld de geboorteklok werd geluid.

v. H.

„ONS HUIS” TE ROTTERDAM.

Alvorens het nieuwe en belangrijke gebouw, dat de vereeniging „Ons Huis” te Rotterdam in de Gouvernestraat heeft gesticht, nader te beschouwen, is het misschien niet ondienstig het streven der vereeniging te memoreeren, waardoor wij beter de grondslagen van de eischen zullen begrijpen, waaraan een dergelijk gebouw moet voldoen en kunnen wij ons een begrip vormen van de kern, die zoowel in de plattegrond als in de architectuur terug gevonden moet worden.

Deze kern wordt weergegeven door de woorden: volkshuis voor geestelijke en lichamelijke ontwikkeling. Immers, de vereeniging „Ons Huis” stelt zich ten doel aan de kringen der arbeiders gelegenheid te geven tot ontwikkeling in algemeenen zin, welke zij uit eigen middelen niet zouden kunnen verkrijgen. Zij wil wetenschap, kunst en gelegenheid tot lichamelijke oefening geven, uitgaande van de gedachte, dat dit door de arbeiders verlangd en voor hen hoogst nuttig is. Kenmerkend is, dat niet van een godsdienstig of politiek beginsel wordt uitgegaan. Als zoodanig neemt de vereeniging dan ook geen directe plaats in in het politieke leven; het is niet door politieke strijd, maar meer door verhooging van de ontwikkeling der arbeiders in het algemeen, dat zij hare sympathieke plaats inneemt in het moderne leven. De gedachte is dus: door met zorg gekozen cursussen, voordrachten, enz., gehouden door in deze volkomen bevoegden, tegen een zeer gering bedrag de niet of weinig bezittende klassen gelegenheid te geven hun kennis te vergrooten, hun inzicht te verbeteren, hun gezondheid te stalen, hun levensvreugd en vooral hun levenswaarde te verhoogen, om in één woord te trachten, tegemoet te komen aan de onrechtvaardigheid, dat hoogere ontwikkeling uitsluitend bereikt kan worden door hen, die het kunnen betalen. De groote vraag doemt op, in hoeverre het particulier initiatief, in deze uitgaande van den meer ontwikkelde en gesteund door den meer bezittende, niet op kleine schaal, maar op de algeheele ontwikkeling van het volk van invloed zal zijn, in hoeverre deze zuivere en alleen op menschenliefde gebaseerde instelling aan het volk geschonken en niet door het volk zelf gesticht en onderhouden, op ingrijpende en afdoende wijze het vraagstuk der sociale verhoudingen zal oplossen.



„ONS HUIS” TE ROTTERDAM.
Geveldetail.

Arch. J. VERHEUL D.ZN.

Maar deze vraag heeft met de beschouwing van het gebouw van „Ons Huis” niet direct te maken. Genoeg zij het te weten, dat het streven der vereeniging humanistisch is, dat zij wil ontwikkelen.

Zoo lezen we in het programma van „Ons Huis”, waarin vooral de energieke directeur, de heer A. de Koe de hand heeft, dat het werk zal bevatten: *Opvoeding, verder aanvullend lager onderwijs*, wat wil zeggen les van gediplomeerde onderwijzers in lezen, schrijven, rekenen, vreemde talen, gymnastiek, teekenen; voor vrouwen en meisjes bovendien in haken, strijken en huishouden; verder *volks-, middelbaar- en hooger onderwijs*, waarvoor door hoogleeraren, leeraren, enz. cursussen en voordrachten zullen gehouden worden over de ontwikkelingsgeschiedenis van het leven, natuurkunde, letterkunde, land- en volkenkunde, sterrenkunde, enz.; dan *leeszaal en bibliotheek, kunst en ontspanning*, waaronder te verstaan zijn concerten en tentoonstellingen, en ten slotte een *rechtskundig bureau*. Een uitgestrekt terrein van werkzaamheden! En hoezeer deze hoofdpunten in onderdeelen behandeld worden blijkt uit de onderwerpen, die dit jaar op het programma staan en welke in voordrachten of cursussen gegeven worden: de cholera, gezondheidsleer, Fransche revolutie, automobielen en luchtschepen, ontwikkeling van den geest bij het kind, de komeet van Halley, alcoholisme, enz. enz.

„Alles goed en wel, maar wat heeft deze opsomming nu met het gebouw te maken?” hoor ik iemand vragen.

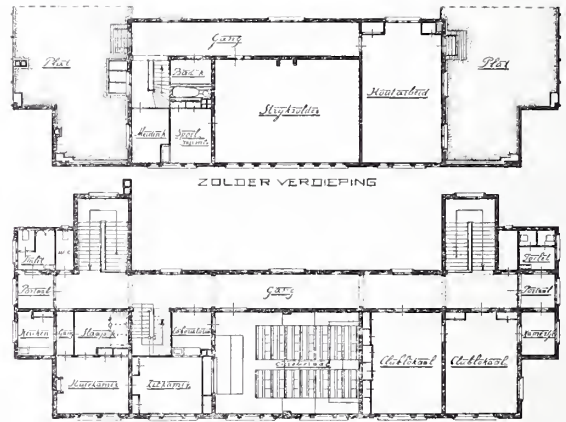
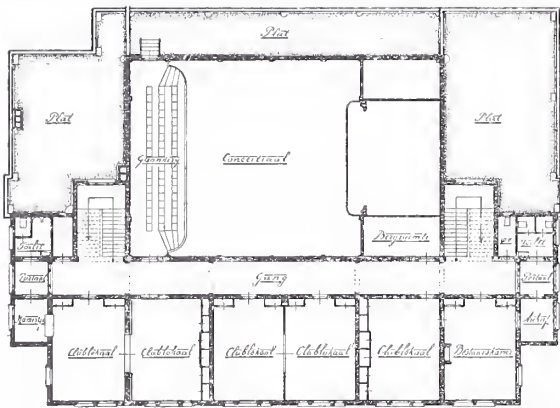

EERSTE VERDIEPING

TWEDE VERDIEPING

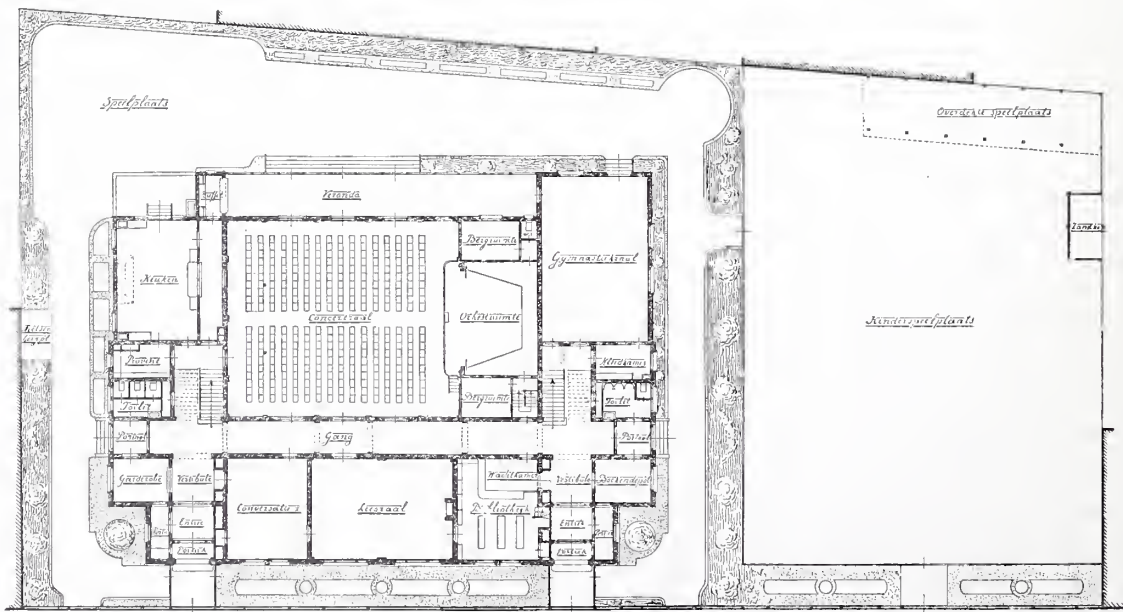

BEGANEGROND

Rotterdam Juli 1899
C. van der Vliet
Architect

Mijn waarde, ik wil gaarne toegeven, dat beschrijvingen van gebouwen plegen te bestaan in beschouwingen van den uiterlijken vorm, of deze voldoet aan aesthetische eischen, of de plattegrond handig is; maar het eigenlijke karakter van het gebouw, de oorzaak van zijn bestaan, zijn wezen wordt niet vermeld. Dit lijkt me niet juist, daar dan alle basis van aesthetische en ten slotte ook van de fijnere-praktische kritiek afwezig is en ons oordeel oppervlakkig móét zijn, omdat het zich alleen betreft op zekere aesthetische algemeenheden.

Wij staan nu voor den gevel. Gij, die het niet noodig acht meer nauwkeurig de organisatie van deze vereeniging na te gaan, wat zegt gij van dezen gevel? Gij weet alleen, dat het een volkshuis is en acht dit op gelukkige wijze vertolkt door de groote, massale vlakheid van den gevel en de stoere, groote lijnen, die hem accent geven. Zeker, ik ben het met u eens, dit is de gevel van een volkshuis, maar er is toch iets bijzonders aan. Er is iets beschaafds, iets fijns in. Een echt volkshuis, gesticht door het volk, denk ik mij, geidealiseerd, pootiger, rumoeriger, grover. Deze gevel beantwoordt aan het doel van het huis: beschaving dienstbaar gemaakt voor het volk; er is hier een architect aan het woord, die een gebouw maakt voor het volk. De groote vlucht der lijnen in den gevel, de gestrekte verhouding, de eenvoudige stoere bekroning in het midden met het hoogst eenvoudige en toch goede fronton; de krachtig werkende goten, de herhaling der ramen, die niet eentonig werkt, en door hun besliste en diepe neggen spreken, heel deze zakelijkheid is verwant aan het begrip volkshuis. Maar de stoerheid is niet brutaal, niet gedurfd. Ondanks zijn kracht bezit de gevel vriendelijkheid en zekere beschaving.

Laten we daarom met voldoening constateeren, dat de gevel voortreffelijk zijn bestemming weergeeft, dat hij naar buiten op waardige en zakelijke wijze het doel der vereeniging vertolkt, dat hij dus, naar zijn kern bekeken, een kunstwerk genoemd moet worden en zijnen maker, den heer J. Verheul Dzn. alle eer aandoet.

Na dezen eersten en algemeenen indruk willen we nog even constateeren, alvorens het gebouw binnen te gaan, dat het gebouw juist in deze nauwe straat naast de kleine huizen links en de huisjes rechts (hoewel de opening tusschen het gebouw en de huisjes wat te groot is) vrij goed gelegen is; dat de bekroning van de geheele zolderverdieping met zijn topgevels als massa zeer geslaagd is te noemen (ongezocht goed van verhouding), dat de vondst der boogvormige afsluiting van de 4 middenramen op de tweede verdieping heel gelukkig is van werking, waardoor in de nauwe straat-perspectief door de forsche neggen een bij het geheel goed aanpassend bekronend, of misschien beter gezegd, accentueerend motief ontstaat; en dat de diep terug liggende deuren door de daardoor ontstane tongewelven krachtig aangeduid worden, en het ingangsmotief 2 forsche noten vormt in de compositie, nog te meer gemarqueerd door de steensdikke voorbouwen.

De gevel is opgetrokken in grijze waalklinkers met enkele banden verglaasde steen; de aanzetstukken zijn

van hardsteen; het tableau in het midden is van tegels. Moeten als minder geslaagd genoemd worden: de niet verklaarbare verdeeling met dubbele stijlen vlak bij elkaar van de gebogen bovenramen op de 2de verdieping en het ornament (dat echter hoogst spaarzaam is aangebracht) in het algemeen — bijv. het ornament gehakt in de hardsteen boven de deuringangen; verder het bovenlicht van de deur, dat te saai is — en moeten de kleur van het houtwerk — vooral het groen — als niet pittig genoeg genoemd worden, deze kleinigheden doen aan de groote beteekenis van den gevel weinig af.

Het detail van de entree, dat hierbij gegeven wordt, geeft niet geheel de indruk weer; de strekken en de stukken hardsteen komen niet tot hun recht, terwijl ook de teekening der ramen niet gunstig uitkomt.

Bij het binnentreden treft het eenvoudige, zakelijke, dat niet al te sober is, en men denkt een smaakvolle school binnen te gaan. Verder is in de vestibule, trap en gang niet naar een treffende ruimte-ontwikkeling gezocht, en ook alleen het strikt benodigde oppervlak aan gangen en trappen afgestaan. Toch is de lange gang, die het verkeer op den beganen grond en op de verdieping beheerscht, niet ongunstig van werking. Op den beganen grond is hij voorzien van een roodbruin verglaasden steenen lambriseering, die een krachtige kleur vormt in de witte toon van wanden en plafond. In de details zit niets overdrevens, niets gewilts; zij zijn goed, eenvoudig goed. Evenzoo de kleuren van het houtwerk. Hierdoor komt iets rustigs en bescheidens, iets neutraals in het geheel, dat in al de lokalen terug te vinden is en m. i. als een verdienste aangemerkt moet worden.

Laten we nu aan de hand van bijgaande plattegrond de hoofdruimten bezoeken.

Een handige Portiersloge, in verband met de garderobe en het toilet, is goed geplaatst; een conversatiezaal, meer een groote kamer; daarnaast een leeszaal, die ook het voorrecht heeft niet te groot en daardoor nog gezellig te zijn en waarvan bijgaande afbeelding een goed denkbeeld geeft. Hoogst sober bewerkt, zijn de hoofdverhoudingen goed en de tegenstelling van de donkere groene lambri tegen de witte muur met fijn geschablonneerd randje aardig. In verband met deze zaal een bibliotheekje. Aan de overkant der gang links een keuken en twee fornuisjes, waar les in koken en huishouden gegeven wordt; de keuken, die hygiënisch wit is en voorzien van ruime provisiekast en andere kasten, heeft door middel van een aanrecht contact met de groote concertzaal, welke van de gang door drie deuren toegankelijk is. Raakt men een beetje verwonderd, zoo aangenaam en gezellig de bezoekers het hier kunnen hebben, de ruime concertzaal lijkt mij een kostbaar bezit, waar zeker dankbaar gebruik van gemaakt zal worden. Voorzien van een handig tooneeltje, eventueel orkestruimte, met 2 kleedkamertjes en bergtruimte, is dit het dorado voor tooneelvereenigingen, zangvereenigingen, enz. De in vergelijking met groote schouwburgzalen kleine ruimte is gezellig; toch is de ruimte

niet in alle opzichten geslaagd te noemen. De zaal is te vierkant en heeft daardoor iets onbeslist, iet of wat bot, waartoe het vierkante bovenlicht medewerkt.

Het is een centraal bouw en toch weer niet; iets wijfelends dus. De architectuur der zaal is zonder pretentie. Nu geef ik gaarne toe, dat een concertzaal overdag, en vooral ook door zijn bovenlicht verlichting (om de zaal voor expositie te benutten) niet in de meest gunstige omstandigheden verkeert, en uit haar aard iets leegs en ongezelligs heeft. Waarschijnlijk zal bij avondlicht de fout van het vierkante minder sterk gevoeld worden. Ten slotte gaan we naar de gymnastiekzaal, die compleet is ingericht, om daarna over een der beide steenen, brandvrije trappen, op de eerste verdieping de reeks clublokalen te zien, eigenlijk kamers, waar de verschillende cursussen gegeven worden, en een blik te werpen in de bestuurskamer, die iets rijker behandeld is en een niet onaardige schouw van fraai, miskleurig rood verglaasde steenen heeft. Ook hier weer aan het eind der gang Toiletten.

De tweede verdieping bevat een woning voor den concierge, een cursuszaal, waarbij een klein laboratorium voor scheikundige en natuurkundige proeven en 2 clublokalen met een klein kamertje, terwijl ten slotte de derde verdieping in hoofdzaak bevat een flinke ruimte, waar wasch- en strijkles gegeven wordt. Deze zaal is aardig van verlichting, aangenaam, terwijl het vroolijke witte en blauwe verwerk er een zeker cachet aan geeft. Aan dezen strijkzolder grenst een zaal voor handenarbeid; hier staan eenige deugdelijke schaaftbanken, die menig jongenshart zullen doen opengaan.

Het geheele gebouw is centraal verwarmd, de ketels staan in de kelders. Er is op gerekend dat het gebouw uitgebreid kan worden.

Toch zou het de vraag zijn, of uitbreiding wenschelijk is. Immers, de eigenschappen die het nu bezit: gezelligheid, handigheid, zouden dan groot gevaar loopen. En ik geloof, dat juist deze eigenschappen bezoekers zullen trekken en het waarlijk zullen maken tot een „Ons huis.” We verlaten het gebouw met den indruk, dat de heer J. Verheul, met de technische hulp van de heeren C. J. Hemmes en J. Koeman er in geslaagd is, een practisch en goed gebouw te ontwerpen, dat aan de eischen, maar ook aan het wezen van „Ons Huis” voldoet; dat de plattegrond handig is, de binnenarchitectuur eenvoudig en beschaafd, en dat de gevel vooral niet het minst bedeed is met goede eigenschappen.

De milde geveer is de heer Arie van Beekum, die het mogelijk gemaakt heeft, dat dit gebouw gezet kon worden. In het begin van dit jaar overleden, wordt hij in een eenvoudige marmeren gedenkplaat in de gang dankbaar herdacht.

Ten slotte zij vermeld, dat de bouw is uitgevoerd door den aannemer G. G. Mirande voor een totaal van $\pm f$ 133.000. De inrichting gymnastieklokaal kostte $\pm f$ 1040; centrale verwarming van Huygen en Wessel $\pm f$ 4400; inrichting bibliotheek $\pm f$ 870; tuinaanleg $\pm f$ 1330; kronen en wandarmen Braat $\pm f$ 2140; to-

neelinrichting $\pm f$ 1750; schilderwerk, wanden en plafonds $\pm f$ 2330; inrichting speelplaats f 2740; ameublement gordijnen $\pm f$ 1000. J. G.

VAKBELANGEN TE HARDERWIJK.

De vroede vaders te Harderwijk hebben in de Gemeenteraad zitting het gehad over verschillende onderwerpen, met veel wrijving van gedachten. Zoo ook over den Gemeente-architect aldaar. Bezwaarlijk werd gevonden, dat hij particulier werk uitvoerde, les gaf. Hij moest ten allen tijde voor den gemeentedienst gereed staan; hij had te veel personeel. Wat deed hij eigenlijk? De oppositie in den raad liet insinuerend doorschemeren dat hij niets deed, of onnutte dingen maakte, die niet gevraagd waren en niet uitgevoerd werden.

Het vak van architect is ondankbaar, en zeker zullen de gemeente-architecten der kleinere plaatsen het meermalen op bittere wijze ondervinden hoe vreemdsoortig over architectuur en nog vreemdsoortiger over architecten geoordeeld wordt.

Gelukkig toonden B. en W. en met hen de meerderheid in den Gemeenteraad zich in deze minder dom en kleingeestig als de oppositie. De Voorzitter constateerde, dat de Gemeente architect uitstekend zijn werk verrichtte en wees er terecht op, dat, wil men flinke ambtenaren behouden, men moet zorgen, dat ze goed in de middelen zitten. Dit is een wijs woord. Een architect is niet een steenklopper, die zijn hersens weinig te gebruiken heeft, integendeel, zijn terrein van werkzaamheid, vooral in een kleine plaats, is zeer uitgebreid; initiatief, handigheid en veelzijdige constructiekennis is noodig, om niet te spreken van het vermogen om met bescheiden middelen iets goeds te maken. En wanneer zal toch ook eens het besef meer doordringen, dat architectuur een hoogst belangrijke factor is in het huishouden eener gemeente, bijv.: praktische scholen, een goed raadhuis, enz. En daarbij het streven van den architect, deze noodzakelijkheden om te zetten in vormen, die het aesthetisch oog voldoen, een streven dat naar ik meen te weten, weinig gewaardeerd wordt in de kleinere plaatsen. Maar ligt dit aan den architect, of aan de onkunde en de smakeloosheid van vele der vroede vaders?

De architect geeft het beste, wat in hem is, hij tracht niet in te dommelen in zijn stille gemeente, hij tracht zijn levensstandaard te verhoogen, zijn klein salaris te vermeerderen door particulier werk, en hij wordt beoordeeld alsof hij een gewone knecht was, een slaaf, zooals een der raadsleden opmerkte.

Wij hopen, dat de burgemeester, die in het raadsverslag een flink figuur maakt, nog vele malen in deze de overwinning mag behalen, en wij wenschen den heer Tiemens sterkte toe in zijn moeilijke positie, hopen dat hij het hoofd boven water kan houden.

Hozeer de oppositie op de hoogte was van bouwtoestanden blijkt uit het *verwijt* van den heer Vitringa, dat vóór de aanbesteding de *detailteekeningen van den bouw van school A al heelmaal klaar waren, iets wat nooit gebeurt.*

Commentaar overbodig! Hoewel de Voorzitter terecht opmerkte dat bij de uitvoering van rijks werken dit dikwijls voorkomt, omdat dit van grooten invloed is op de aanbesteding, de heer Vitringa ontkende dit ten stelligste.

Dat de heer Vitringa, die van de bouwerij blijkbaar niet op de hoogte is, reeds door zijn gezond verstand niet begrijpt, dat het wenschelijk is zooveel mogelijk teekeningen vóór de aanbesteding klaar te hebben, om daardoor een normale, juist bepaalde verhouding te krijgen tusschen den aannemer en het werk, dat het niet alleen billijk maar ook praktisch *beter* is, dat de aannemer niet met vage gegevens in zee gaat en alle risico draagt, is onbegrijpelijk.

Hoeveel misère, teleurstelling, processen en hoeveel minder goed werk zijn niet ontstaan tengevolge van een aanbesteding alleen op bestek en bestekteekeningen!

We zullen geen pogingen doen den heer Vitringa dit alles duidelijker onder oogen te brengen.

Misschien dat de burgemeester te zijner tijd hiertoe nog wel eens pogingen wil aanwenden.

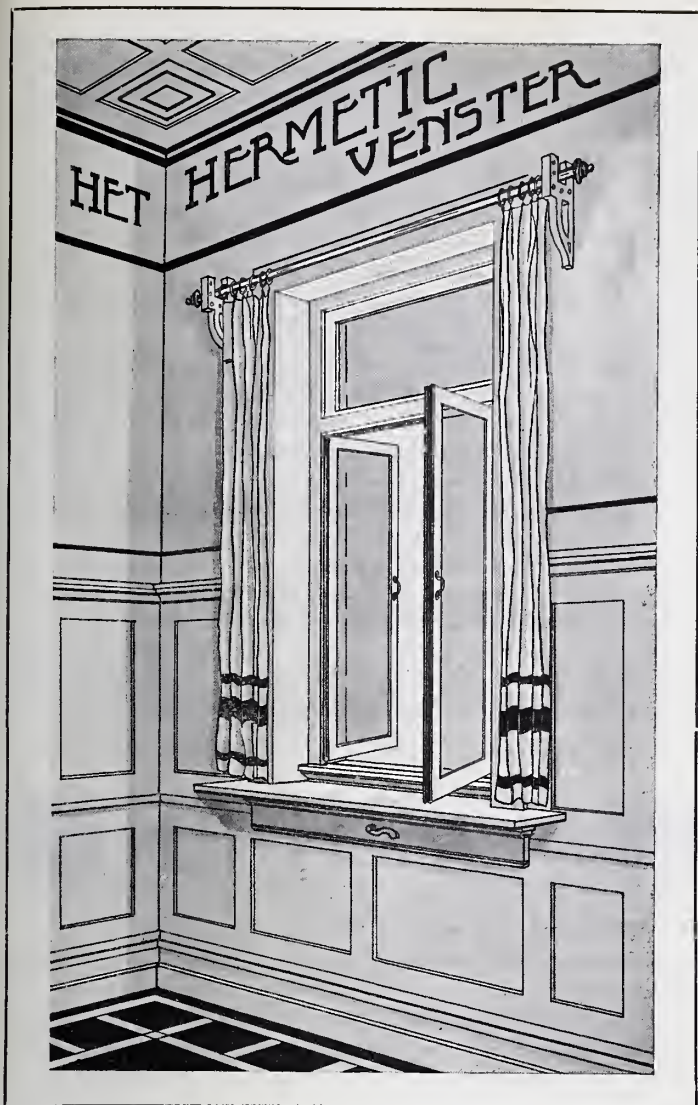

UIT ONZE SHOWROOM. HET HERMETIC VENSTER.

Geachte Redactie.

Veroorloof ons naar aanleiding van de in Uw vorig nummer voorkomende beschrijving van het Hermetic Venster, waarvan hierbij

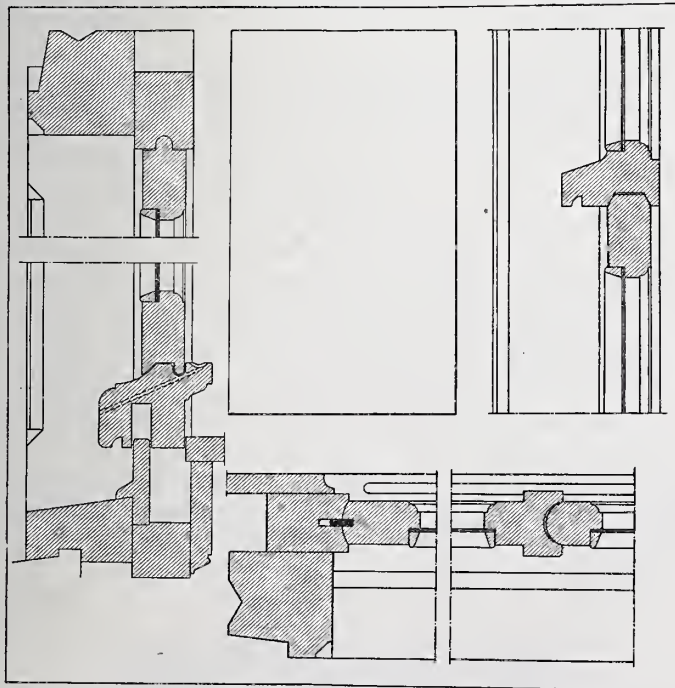

Details Hermetic Venster.

afbeeldingen zijn gevoegd, op de door U gestelde bedenkingen het volgende te antwoorden.

In het buitenland zijn deze vensters reeds geruimen tijd in gebruik, tot volle tevredenheid der afnemers, alzoo, in het buitenland goed bekend en proefondervindelijk goed bevonden, peinst men hier nog of er ook soms een bezwaartje te vinden is.

Gelukkig kunnen wij mededeelen, dat, dank zij de op dit punt goed verzorgde constructie, de zwaarste ramen met spiegelglas door even weinig kracht kunnen behandeld worden, terwijl het omhoog draaien van het raam in de praktijk niet het minste bezwaar blijkt te zijn.

Wij importeerden deze vinding,

Wie bestelt?

Het raam wordt in afzonderlijke velling afgehangen, dus geheel gereed geleverd, en is door middel van schroeven aan de kozijnen te bevestigen; het kozijnhout kan daardoor dunner genomen worden en blijft aan de binnenzijde zonder sponning, dus vierkant. Verdere inlichtingen worden gaarne verstrekt door:

The Globe Trading Co., Jansweg 11, Haarlem, Holland.

INHOUD VAN TIJDSCHRIFTEN

Architectura no. 45. *Verlag van de gewone Genootschapsvergadering van 27 October.*

De Muiderpoort, met afb. en afmeting hek, de aardig geschreven beschrijving wordt voortgezet.

Het Paviljoen van de Nederlandsche Afdeeling op de tentoonstelling te Brussel, met 2 afb., bijschrift van den architect W. Kromhout Czn.

Een nieuwe Dakbedekking; besproken wordt de Congo-dakbedekking, waarvan een beschrijving voorkomt in het maandblad van Stokvis.

Het roesten van ijzer in verband met de Betonijzerfabricage.

De Bouwwereld no. 44. *A. W. Weissman. Het ontstaan der Nederlandsche steden.* Boekbespreking.

Heijermans. Volksgezondheid en woningen.

Middelen tot impregneeren tegen brand; verschillende materialen worden besproken.

De plaat geeft: Winkelhuis hoek Kneuterdijk—Plaats, Den Haag. Arch. J. Mutters en J. Gort.

De Opmerker no. 45. *Automobilgarages. Vervolg.*

Algemeene Regelen voor Nat. Bouwk. Prijsvragen. Bespreking van het concept.

Deutsche Bauzeitung no. 85. *Tentoonstelling in München 1910.* In München zal in 1910 een tentoonstelling van meesterwerken van Mohammedaansche kunst worden gehouden.

Er zullen verschillende groepen voorkomen, waarvan een welke onze bijzondere aandacht trekt, n.l. Indië en de Nederlanden, Rembrandt en de Indische miniatuurschildering.

Vervolg van de *constructies der tribunes* op de renbaan Grünewald—Berlijn.

Ter *herdenking* van den *zeventigsten verjaardag* van Johan Otzen.

De architect en zijn opdrachtgever. Tot vaststelling van de verhouding tusschen den architect en opdrachtgever, heeft eene commissie uit den Bond van Duitsche architecten verschillende regels ontworpen o. a., dat alle werken, verband houdende met de inwendige en uitwendige groepeerings en vorm, door eenzelfden architect behandeld zullen worden; de opdrachtgever kan geen deel van het werk aan een ander opdragen, de architect heeft het recht zijn werk te ondertekenen, wat bij andere kunstenaars van zelf sprekend is.

Gesundheitsingenieur no. 43 van 23 October. Onlangs is in

Eisenach geopend een school met 24 klassen, welke meer dan f 300.000 heeft gekost. Het is een voorbeeld van moderne schoolbouw. Gelet is op afwezigheid van stof in de lokalen, beperking van tocht in de klassen, volkomen ventilatie zonder opening van vensters, de van uit de gangen te regelen verwarming met toevoer van verse verwarmde lucht. Waar noodig, zijn waschgelegenheden aangebracht, een douche-badrichting is aanwezig, terwijl er voor de meisjes een kookschool aan verbonden is.

Verwarming van gangen in scholen.

In Berlijn heeft de commissie van de bouwkundige afdeling een voorstel tot verwarming van gangen verworpen, daar men het voor de kinderen nadeelig achtte wanneer zij uit de verwarmde gangen op tochtige plaatsen in straten kwamen. Een overgang door middel van onverwarnde gangen achtte men beter.

Deutsche Bauzeitung no. 82. *De nieuwe Pinakothek in het Vaticaan te Rome*, door Afred Liebig architect te Leipzig. *Mededeelingen* betreffende het 9de internationale architecten-congres te Rome in 1911. De Italiaansche sectie heeft zich gevormd en besloot aan het congres o. a. de volgende onderwerpen mee te dragen. „Over de verschillende wijzen van toepassing van cementijzer bij groote constructies van artistiek karakter in de verschillende landen. Regeling van nationale prijsvragen in verband met internationale. Stadsaanleg en voorschriften betreffende artistiek bouwen. Technisch-artistieke opleiding en het diploma voor den architect. Rechten en verplichtingen van den architect tegenover den bouwheer. Beschouwingen over de moderne architectuur. Over de uitvoering van architectonische werken door den Staat en andere publiekrechtelijke lichamen.”

Internationale prijsvraag der internationale kunsttentoonstelling te Rome in 1911. Zij betreft de uitvoering van woonhuizen, die geheel opgetrokken en gemeubeld een overzicht zullen geven van hetgeen in de laatste 30 jaren in de verschillende landen op het gebied van artistieke woonhuisbouw is gepresteerd. Er worden 3 prijzen van 150.000, 100.000 en 50.000 lire verdeeld.

De gebouwen mogen niet meer dan 2 verdiepingen hebben. Het terrein mag slechts voor $\frac{1}{3}$ bebouwd worden. De keuze van de architectuur en het type van het gebouw behoort te zijn overeenkomstig het land dat deelneemt aan de prijsvraag. De jury bestaat uit een lid van elk land en twee leden van het hoofdcomité.

Deutsche Bauzeitung no. 83. *Huis Carl Meyer te Coblenz.* Architect Willy Bock aldaar. Afbeeldingen in den tint en afzonderlijke plaat.

De ondervinding met de ministriele voorschriften van woonhuizen en magazijnen in de praktijk door Victor Wendt te Berlijn. Een zeer lezenswaardig artikel dat zich door de vele punten die het behandelt een kort overzicht niet wel mogelijk maakt.

Mededeeling, dat de architecten-vereeniging te Berlijn dezen winter een reeks van voordrachten zal doen, welke ook van algemeen belang zijn.

Geen Architecten-kamers! een artikel geschreven door H. Hij meent dat voor bijzondere verwachtingen van de stichting van deze kamers geen reden kan zijn, wanneer men de zaken in het zuiver licht stelt. Beschouwt men de architectuur als kunst, dan is het met dat karakter onvereenigbaar, haar maatregelen op te leggen, die zelfs voor een gewoon technisch bedrijf drukkend zouden zijn. Ook Otto Wagner heeft zich in een brochure ertegen uitgesproken, hij meent dat het doodgeboren kinderen zullen blijken te zijn.

Grondregels laten zich voor de kunst niet stellen en wil men zich tot de finantieele en wetenschappelijke kant van het vraagstuk bepalen, dan heeft de kunst daarmede niets te maken. Met hetzelfde recht als men zich schilder en beeldhouwer kan noemen, moet dit het geval zijn met den titel van architect „op één zaak komt het aan, op het door het individu geschapen werk, niet op den titel”. Verder vreest Wagner een niet ver genoeg te verwerpen isoleering der bouwkunstenaars van de andere kunstenaars, wat in het belang der kunst zeker moet vermeden worden. Aan de zijde van Wagner staan vele jongere architecten. Vertrouwd wordt dat de tegenwoordige organisaties voldoende de belangen der architecten kunnen behartigen.

In het artikel „Tot behoud van den Otto-Heinrichsbau van het Heidelbergerslot, wordt de inmenging des keizers te dezer zake besproken. Hij heeft tegenover den architect Max Mechel als zijn mening te kennen gegeven dat het gebouw weder geheel moet worden hersteld en aan zijn oorspronkelijke bestemming teruggegeven. Of dit geschieden zal, is de vraag, daar de Badensche Kamer afgevaardigden in deze te beslissen hebben.

Bosch en weidengordel om Berlijn. In navolging met Weenen wil men ook zulk een gordel te Berlijn.

De verschillende besturen van Groot-Berlijn hebben een vereeniging gesticht om Berlijn het behoud van een voor de bevolking voldoende boschbestand te verzekeren.

Deutsche Bauzeitung no. 84. *Het Huis Schröder te Keulen-Marienburg.* Architect E. Fabricius. Beschrijving dezer rijk behandelde villa met afbeeldingen in den text en een plaat.

De constructie der tribunen op de renbaan te Grünwald-Berlijn, door Otto Marck. Constructeurs Redlich en Trämer.

Verlag van de 10e bijeenkomst voor verzorging der gedenkstukken van kunst, gehouden te Trice.

Technische mededeelingen. Bekisting van plafonds. Deze kan door schroeven en hangijzers aan een over de balken gelegden dwarsbeugel verstelbaar worden opgehangen.

Een soort wagen is dus geconstrueerd, die makkelijk kan worden verschoven. De uitbreiding van de Technische Hoogeschool te Munchen zal 3.300.000 Mrk. kosten. Onder anderen moet ook de afdeling Architectuur vergroot worden.

BERICHTEN

Binnenland.

Vereeniging tot Bevordering der Vakopleiding voor Handwerkslieden.

Op de laatste bestuursvergadering van de afdeling Amsterdam en Omstreken der Vereeniging tot Bevordering der Vakopleiding voor Handwerkslieden in Nederland werd een belangrijk besluit genomen door n.l. op de eerstvolgende leden (jaar) vergadering een drietal Commissies te doen benoemen, voor de volgende aangelegenheden:

1e. Het oprichten van een informatiebureau voor ouders, inzake de vakopleiding, enz. hunner kinderen.

2e. Voor de redactionele werkzaamheden verbonden aan de voorbereiding tot het houden van populaire voordrachten met lichtbeelden, betreffende vakopleiding, industrie en kunstambachten, eventueel in samenwerking met andere vereenigingen.

3e. De salarisregeling der leeraren aan Avondscholen.

Internationale Tentoonstelling. Het bestuur der Vereeniging voor Tentoonstellingsbelangen bericht dat, ter viering van het vijftigjarig bestaan van het koninkrijk Italië, van April tot October 1911 te Turijn eene „Exposition Internationale des Industries et du Travail” zal worden gehouden, aan welke tentoonstelling reeds thans door verschillende landen officieele deelneming is toegezegd. In hetzelfde jaar zal te Roubaix, in het noorden van Frankrijk, van April tot October onder patronaat van de Fransche regeering een Algemeene Internationale Tentoonstelling worden georganiseerd.

Ten einde te kunnen nagaan in hoeverre van Nederlandsche zijde deelneming aan deze tentoonstellingen verwacht mag worden, verzoekt het bestuur hun, die in beginsel geneigd zijn er aan deel te nemen daarvan mededeeling te doen aan het secretariaat der vereeniging, Weteringschans 233, Amsterdam. Het ligt in de bedoeling, bij gebleken genoegzame belangstelling binnenkort een vergadering te beleggen, voor nadere bespreking.



BOUWKUNDIG WEEKBLAD

ORGAAN VAN MAATSCHAPPIJ
TOT BEVORDERING DER BOUWKUNST

Commissie van Redactie: S. DE CLERCO,
H. V. D. KLOOT MEIJBURG, A. SALM G.B.ZN.,
Redacteur: J. GRATAMA.

Bureau van Redactie: Marnixstraat 402, A'dam.
Bureau van Administr.: Herderstr. 5, Den Haag.
Uitgevers: MOUTON & CO. ■ ■ ■ Den Haag.

ABONNEMENTSPRIJS: voor Nederland fr. p. p. f 7.50 's jaars, voor Indië en het Buitenland (bij vooruitbetaling) f 9.50.
Afzonderlijke nummers f 0.15. — ADVERTENTIËN: van 1—5 regels f 1. —, elke regel meer f 0.20. Groote letters naar plaats-
ruimte. Aankondigingen van aanbestedingen f 0.15. Abonnement van advertentiën tegen belangrijk verminderde prijzen.

INHOUD: OFFICIËEL GEDEELTE: Bibliotheek der Maatschap-
pij. — Honorarium Regelen. — Vergadering van de Afdeling
Groningen. — REDACTIONEEL GEDEELTE: Kroniek, door A. H. —
Het Reventer te Zwolle. — Sociale Hygiëne en Techniek, VIII,
door J. L. B. Keurschot. — Rapport Commissie Kon. Instituut v.
Ing. in zake Rijksproefstation. — Vakbelangen te Oegstgeest. —
Prijsvragen. — Vragenbus. — Uit onze Showroom. — Ingezon-
den. — Inhoud van Tijdschriften. — Berichten. — Personalìa.

digheden verhinderd was eene beschrijving van „Ons
Huis” te Rotterdam te geven en J. G. deze taak heeft
overgenomen.

AFDEELING GRONINGEN VAN DE MAAT- SCHAPPIJ TOT BEVORDERING DER BOUWKUNST.

Vergadering gehouden op 6 Nov. 11.

Het winterseizoen werd in deze vergadering geopend op de in
de afdeling gebruikelijke wijze door den voorzitter met een be-
schouwing, waarin hij op ongedwongen wijze achtereenvolgens
de revue liet passeeren al het voor de afdeling gedenkwaardige,
in den afgelopen zomer voorgevallen, zoomede één en ander
wat zijn aandacht in technische tijdschriften getrokken had.

Zoo vond hij gelegenheid om in herinnering te brengen de deel-
neming der afdeling in combinatie met de plaatselijke Vereeni-
ging bij verschillende festiviteiten in dezen zomer. Spreker be-
treunde het, dat van de hulp van bouwkundigen zoo weinig ge-
bruik gemaakt was bij de feestversieringen in de stad aange-
bracht tijdens de lustrumfeesten. Toch was nog aan enkele
architecten de gelegenheid verschaft om te bewijzen hoe met
weinig middelen voor dit doel veel te bereiken is.

Het onderwerp gaf spreker voorts aanleiding om in een beschou-
wing te treden over het meer of minder vergankelijke van de
werken der bouwkunst.

Hij constateerde een voortdurend opbouwen en afbreken — niets
bleef lang zooals het was — alleen slechte toestanden toonden
taaien levensweerstand.

In onzen tijd wordt algemeen de wenschelijkheid erkend om
krachtig in te grijpen ten opzichte van zulke toestanden. De Wo-
ningwet geeft daartoe de middelen aan. In de eerste plaats heeft
men de onbewoonbaarverklaring, in de tweede plaats de ontei-
gening, in de derde plaats den van Rijksweg gestuonden woning-
bouw.

Zooals bekend is geeft de onbewoonbaarverklaring tegenwoor-
dig tot ernstige bestuursgeschillen aanleiding. Zeer moeilijk is
het in 't algemeen te zeggen of onbewoonbaarverklaring zonder
bijzondere schadeloosstelling billijk of onbillijk is. Even moeilijk
om een systeem van vergoeding te bedenken. Onbewoonbaar-
verklaringen kunnen in sommige buurten wel eens aanleiding
geven, dat de algemeene toestand er nog slechter wordt. Zeer

OFFICIËEL GEDEELTE.

BIBLIOTHEEK DER MAATSCHAPPIJ.

De Bibliotheek-Commissie verzoekt den leden, die nog
boeken der Maatschappij onder hunne berusting heb-
ben, **dringend** deze boeken **terug te zenden** aan het
Bureau der Maatschappij, Marnixstraat 402; desge-
wenscht kan het boek per omgaande aan den verzender
teruggezonden worden.

HONORARIUM REGELEN.

Belanghebbenden worden er aan herinnerd, dat de „Re-
gelen voor de Berekening en Uitbetaling van het Hono-
rarium van Architecten” (Honorarium Tabel) *uitsluitend*
verkrijgbaar is aan het Bureau der Maatschappij Mar-
nixstraat 402 Amsterdam.

Bij de boekjes is gevoegd een model contract tusschen
Bouwheer en Architect; de declaratie, vroeger aan de
Tabel verbonden, is weggelaten; het is de bedoeling
dat hiervoor de Architect zijn eigen formulier gebruikt.
De prijs der Regelen is per stuk: f 0.25 + f 0.03 verzend-
ingskosten; per 10 stuks: f 2.— + f 0.10 verzendings-
kosten.

Om misverstand te voorkomen deelt de redactie mede
dat haar Rotterdamsche correspondent door omstan-

In het Gebouw van de Maatschappij tot Bevorder-
ing der Bouwkunst, Amsterdam, Marnixstraat 402,
is gevestigd een Permanente Tentoonstelling van
Bouwartikelen, dagelijks kosteloos te bezichtigen.



In den laatsten tijd, zijn uit Arnhem, waar een frissche wind waait, twee mededeelingen gekomen, die de kern van het architecten vak bespreken.

In het stuk: Een actueel onderwerp zie blz. 482 van collega A. R. Freem wordt met juistheid en met klem van redenen de vinger gelegd op de wonde plek in de opleiding der jongere architecten. Het technisch gedeelte, het eigenlijk technische bouwen, wordt verwaarloosd, men laat dit over aan ondergeschikten, die het „vuile werk" doen. Zonder nu critisch alle redenen, die de heer Freem aanvoert als oorzaak van dit euvel, uitvoerig na te willen gaan, meen ik toch te moeten opmerken, dat hij te kort verwijlt bij een groote hoofdoorzaak, die hij aanduidt met: „Het verdienen, verdienen, lokt menigeen zonder practische kennis, die daardoor zijn geheele leven afhankelijk blijft op dit punt". Is dit misschien niet *de* oorzaak van alles? Zijn er niet velen, ja misschien wel allen, die gaarne een zeer verzorgden deugdelijken opbouw van hun project zouden willen leiden, maar door de betrekkelijklage honoreering (vooral bij kleinere bouwwerken) niet hiertoe voldoende in staat zijn?

Misschien dat collega Freem hierover zijn gedachten nog wel eens uitvoeriger op papier wil zetten.

Opperste der bouwlieden, roept de schrijver bewonderend uit, en haalt Jacob van Campen er bij; dit is minder gelukkig, daar, als ik wel heb, Jacob van Campen de aristocraat, juist te beschouwen is als de eerste van hen, die de heer Freem afkeurt, als een architect, die de uitvoering zijner werken in hoofdzaak aan zijne ondergeschikte krachten overliet. Hij was de ontwerper, de teekenaar, hij concipieerde zijn ruimte, zijn details, zijn vormen, hij was de kunstenaar. Het laat zich zeer goed begrijpen, dat in de Renaissance, toen de vrijheid der kunsten, voor alles der schilderkunst, maar ook der architectuur, geproclameerd werd, toen de kunsten, in het oog der toenmalige artisten van handwerksnijverheid *verheven* werd tot vrije kunst, en dus de constructieve elementen der gothiek als zoodanig niet als schoonheden werden erkend, maar integendeel als barbaarschheid verworpen, dat toen de architectuur als verschijning, als indruk van verhoudingen, van massa's geheel als vrije kunst op zich zelf beoefend werd, men denke slechts aan de zuiver decoratieve (we zouden nu zeggen aangeplakte) ornamenten als: pilasters, hoofdgestellen, bloemfestoenen, enz.

Begrijpelijk is, dat toen ook de scheiding gemaakt werd tusschen het eigenlijk technische bouwen — dat overgelaten werd aan de ambachtslieden — en het ontwerpen van architectuur. Vandaar dat Jacob van Campen een minder gelukkig, en dus in des heeren Freem's gedachtengang een afkeurenswaardig, voorbeeld is.

juist acht Spreker de opmerking van Mr. Everwijn Lange, dat in het bestaan van allerhande stegen en sloppen zelf het gevaar schuilt en dat het wenschelijk is om met behulp van particulier initiatief te trachten zulke buurten geheel om te bouwen.

De heer Keurschot keurt de plannen van Mr. Everwijn Lange af, omdat zulke sloppen te duren bouwgrond voor arbeiderswoningen zouden opleveren. Spreker wijst er op, dat de toestanden in een stad allerhande variaties vertoonen, dat men daarom niet kan generaliseeren.

Dezer dagen is de „Vereeniging tot opruiming of verbetering van slop- en gangwoningen" te Groningen toegelaten onder de vereenigingen uitsluitend werkzaam ten bate der volkshuisvesting. Deze vereeniging heeft onmiddellijk den koopaanvaard door hare bestuursleden dezen zomer voorbereid van eenige krotten en van een daarbij gelegen stuk bouwterrein. Dit laatste was verkregen door welwillende bemiddeling van den heer Jacobs.

De voorzitter vertrouwde, dat deze vereeniging wel degelijk nut zou kunnen stichten. Wellicht dat de door haar te bouwen woningen eens zullen opgeëischt worden ten dienste van handel of nijverheid — maar dan hebben ze zeker haren tijd gehad.

Spreker waagde vervolgens een grooten sprong om een en ander te kunnen zeggen over toestanden elders, die eveneens krachtig ingrijpen bleken noodig te hebben. In de beide laatst uitgekomen afleveringen van de „Städtebau" vindt men namelijk beschouwingen van Werner Hegemann over de verwarring op het gebied der bouwpolitiek der stad New-York.

Een en ander is daarvan aan 't licht gekomen bij eene in Mei l. l. aldaar gehouden tentoonstelling voor stedenbouw. Deze was georganiseerd van de zijde dergenen die eene sociale renaissance op dit gebied trachten te verkrijgen. Door tal van voorstellingen die gemakkelijk te overzien waren kreeg de bezoeker een indruk van de gevolgen welke het slechte beheer der stad gehad heeft. Daaronder vergelijkingen over den aankoop van grond in vroeger en later tijd. Het is gewoonte van de stad om eerst grond aan te koopen als het voor een bepaald doel noodig is. Maar zij moet dan reusachtige prijzen betalen. Zoo moest zij voor den aankoop van 4 H.A. grond voor den aanleg van kleine parkjes noodig om in overbevolkte wijken eenig licht te schaffen 85 maal zooveel betalen als indertijd de grond van Central Park gekost heeft. De duurte van den grond maakt dat het bouwen van scholen bijna onbetaalbaar wordt en tal van kinderen blijven daardoor van voldoende onderwijs verstoken. Carnegie heeft millioenen beschikbaar gesteld voor bibliotheken, als New-York slechts de bouwterreinen beschikbaar stelt, maar de stad heeft de middelen niet om grond te koopen. De grondprijzen behoeften geen bezwaar op te leveren als maar voldoende zorg was besteed voor den aanleg van verkeersmiddelen en tevens als door een goede bouwverordening bepaalde wijken voor bepaalde doeleinden waren aangewezen. Dan zouden ook de torenhuizen, die elkaar licht en lucht benemen niet noodig zijn.

Het meerendeel der fabrieken staat in zulk een overbevolkte wijk. Dat vereischt veel kapitaal van aanleg, maar de loonen zijn daar zeer laag, omdat in die buurt de groote massa der immigranten den eersten tijd blijft hangen. De woningtoestanden zijn daar allerellendigst; open plaatsen tusschen de huizen zijn tot een minimum gereduceerd, in één blok wonen 2280 personen op een acre hetgeen neer komt op 4129 per H.A.

De huishuren beloopt dikwerf tot 40 en 50 % der familieïnkomen.

De slechte moreele toestanden in New-York houden nauw verband met de ellende in zake de woning.

Ook in de gezondheidsstatistiek vindt men den invloed daarvan gereflecteerd.

Zal in een en ander verbetering kunnen komen? Plannen zijn er wel — maar de geheele maatschappelijke toestanden zullen gewijzigd moeten worden, voor men verwachten mag, dat er met voldoende kracht van overheidswege zal worden ingegrepen.

Ter vergadering was een collectie plaatwerk aanwezig door den heer Knuttel uit de bibliotheek der academie „Minerva" ter beschikking gesteld. Daaronder trok in het bijzonder de aandacht de Rembrandtbijbel.

Jacob van Campen een minder gelukkig voorbeeld! Dit klinkt zonderling, als we voor onzen geest het enorme kunstgewrocht laten verrijzen. En ik vermoed, dat collega Freem dat ook wel wat zonderling zal vinden. Hoe komt dat? Omdat de kunstwaarde, de monumentale trots en statigheid van dit bouwwerk zoo groot en van dien aard is, dat hier gedachten aan techniek en technisch bouwen zwijgen. Het gebouw is boven zijn bloot zakelijk praktische beteekenis uitgestegen tot een hogere beteekenis, tot een bezielde groot monument, waarin de geest van Jacob van Campen, waarin de ziel van het tot zijn hoogsten bloei gekomen Amsterdamsche koopmansgeslacht op zijn waardigst, zijn grootst wordt weergegeven.

En in deze richting moet de geachte collega uit Arnhem een duwtje hebben. Hij zegt: Er wordt in bouwkundige bladen steeds op verschillende wijze geschreven en geoordeeld over kunst aan 't gebouw, en dat streven is prijzenswaard. Er worden kolommen volgezet over verschil van zienswijze op aesthetisch gebied, en de gebouwen, die worden gesticht, daaraan getoetst." Wie een goed litterair oor heeft, bemerkt hier al, dat het den heer Freem geen ernst is met het prijzenswaardige in dat geschrijf over kunst. Zeker, hij heeft groot gelijk den nadruk te leggen op de noodzakelijkheid van goede technische kennis, maar laat hij ter wille van de *bouwkunde* de *bouwkunst* (om zijn woorden te gebruiken, nu echter omgekeerd) niet vergeten.

Want, nietwaar, wat geeft dan ten slotte dien „opperste der bouwlieden" zijn kennis? Wat onderscheidt hem van den constructeur, van den ingenieur?

Ook uit Arnhem is hierop eenigszins antwoord gekomen, daar toch in de vergadering der Afdeeling aldaar, 27 October jl. gehouden (zie blz. 533), het onderscheid tusschen bouwkundige en architect is besproken en waarbij het bestuur de definitie gaf, dat de bouwkundigen niet geacht kunnen worden het ook in artistieken zin te beoefenen.

Hier is de spijker op den kop geslagen; hiermede is datgene aangevuld, wat de heer Freem van den architect verlangt.

Neem een uitnemend technisch ontwikkelden constructeur en draag hem op een huis te bouwen; hij zal iets maken, dat aan alle gestelde soliditeit voldoet, maar of de eisch van de practische indeeling goed is opgelost, is zeer onzeker, en de eisch van iets kunstvols, iets met een karakter, de eisch een levend kunstwerk geschapen te hebben, kan heelemaal niet gesteld worden.

De architect is een kunstenaar, hij voelt het leven en weet dit in ruimten, in verlichting, in kleur, in vormen te vertolken, hij maakt het bouwwerk tot een samengesteld organisme, waarin alle onderdeelen op bepaalde, door hem gewilde wijze aan elkaar verbonden zijn; hij voelt de practische en aesthetische beteekenis der deur, der vestibule, der gang, van de woonkamer, van de slaapkamer, en hij weet zijn opvatting daarvan bouwkunstig te vertolken; door zijn zuivere intuïtie gesteund, door zijn æsthetische ervaring geleid, vervormt hij het dood gebleven materiaal van den constructeur tot iets levends,

tot iets dat beteekenis krijgt; hier maakt hij het iets breeder, daar iets smaller; de „voldoende hoeveelheid licht" weet hij te wijzigen, tot ze voldoende blijft, maar tegelijk op een bepaalde wijze de ruimte verlicht en haar een bepaalde schoonheid geeft; hij is de maker van bouwkunstige, levende schoonheden, bewust of onbewust geeft hij de duizenderlei uitingen van het leven als kracht, stoerheid, liefelijkheid en intimiteit, godsdienstig vertrouwen en godsdienstig verlangen, burger trots en aristocratische hoogheid weer met de gegevens, die voor den technicus bloot technisch bleven.

En zoodoende is hij niet alleen de „opperste der bouwlieden" maar ook de meest monumentale der kunstenaars.

Het woord van den voorzitter der Afdeeling Arnhem is mij uit het hart gegrepen.

Het kunstenaarschap is de kroon van den architect.

A. H.

HET REVENTER TE ZWOLLE.

Het oude Reventer te Zwolle wordt met afbraak bedreigd; het is den lezer bekend, dat het Hoofdbestuur onzer Maatschappij een adres heeft gericht aan B. en W. van Zwolle, waarbij gewezen wordt op de beteekenis van dit refectorium (zie blz. 545). Hoewel het gebouw bescheiden is en niet gerekend kan worden tot de meest kostbare specimen van middeleeuwsche bouwkunst, wordt dit tegenwoordig gelukkig geen reden meer geacht, er in 't geheel geen of zeer weinig waarde aan te hechten en het zonder veel overweging en bij het voordoen van kleine moeilijkheden maar af te breken. Terecht wordt ingezien, dat eenvoudige architectuur, goed van verhouding,

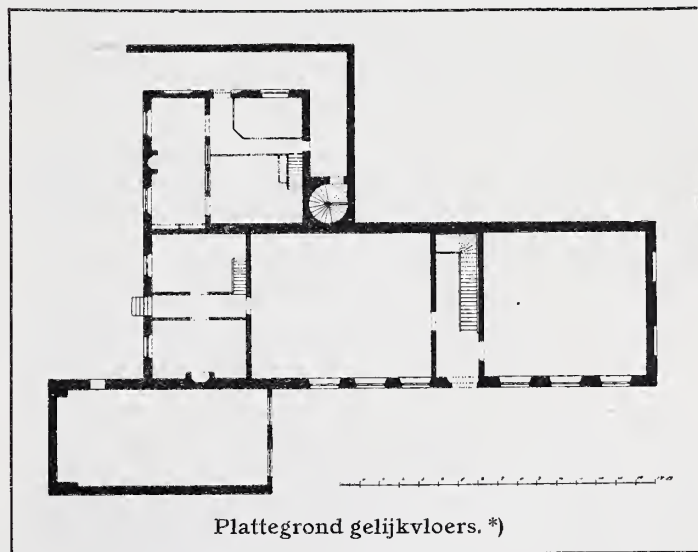

een belangrijke schoonheid bezit, in het scheppen waarvan onze voorouders een natuurlijk talent hadden. Laten wij deze bouwwerken, als goede elementen in het stadsbeeld en als uitstekende en waarschuwendende voorbeelden voor den tegenwoordigen tijd zorgvuldig be-

*) Cliché welwillend door het Bulletin van den Oudheidkundigen Bond ter leen afgestaan.

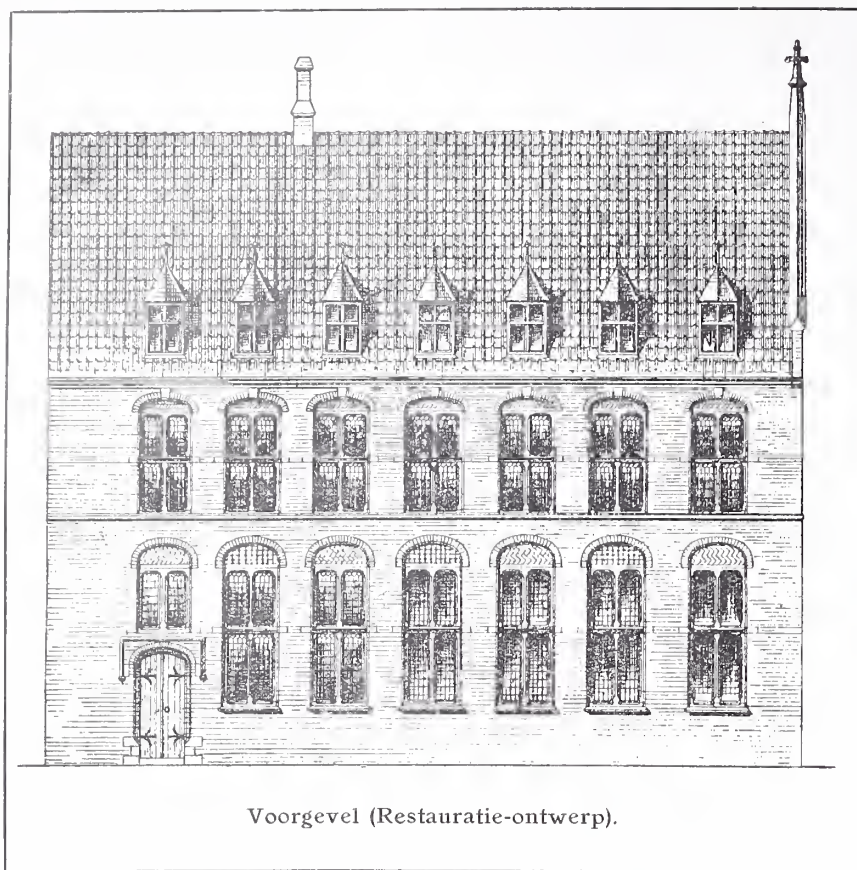

Voorgevel (Restauratie-ontwerp).

waren! De heer F. A. Hofer, de wakkere verdediger van oude kunst in Overijssel, die ook tot het behoud van de trouwzaal te Zwolle veel heeft bijgedragen, schrijft in het Bulletin van den Oudheidkundigen Bond:

„Het schijnt, dat te Zwolle een geest zijn invloed aanwendt, om te trachten alle oude gebouwen, waarop alle andere steden prat zouden zijn, op te ruimen.

Nauwelijks is het gevaar voor afbraak van de trouwzaal in het Stadhuis geweken, of een ander gebouw wordt bedreigd.

Een gebouw, dat een stuk geschiedenis voor Zwolle vertegenwoordigt en niet minder een stuk karakteristieke architectuur.

Overtuigd, dat het Reventer niet die algemeene bekendheid in den lande bezit, waarop het aanspraak kan maken, zal ik een en ander er over mededeelen.

Het Reventer of Reefter, zooals het te Zwolle genoemd wordt, ligt op het Bethlehemsche Kerkplein, en was eertijds het „refectorium“, de eetzaal der geestelijken, van het oudste en vermaardste klooster Bethlem of Belhem te Zwolle.

Dit klooster werd in 1308 door Bernhard van Vullenho gesticht binnen het oudste gedeelte der stad. Een groote brand legde het in 1324 in den asch, waarna het echter weer verrees, om ten slotte een groote ruimte te beslaan. Van die uitgestrektheid krijgt men een denkbeeld, wanneer men bedenkt, dat ten Oosten de Schoutensteeg, vroeger de Heilige Geeststeeg, de grens vormde en de tegenwoordige Nieuwe Markt de tuin was.¹⁾ Aan de zuidzijde lag het kerkhof.

Van de gebouwen bestaan in hoofdzaak thans alleen nog de Bethlehemsche Kerk en het Reventer der kloosterlingen. In het kort zal ik de lotgevallen van het laatste vermelden, dat achtereenvolgens — nadat de monniken omstreeks 1580 het klooster verlaten hadden — voor verschillende doeleinden gebruikt werd. Zoo hielden er sommige gilden hun vergadering in, waaronder de wollen- en zijden-lakenkoopers. Later, in 1677, gaf de magistraat aan Jean Charles toestemming om in dit gebouw tot wederopzeggung drill- en schermles te geven. Zelfs hadden er veilingen en

¹⁾ Zie voor uitvoeriger mededeelingen mijn stuk in de Verslagen en Mededeelingen, 23 stuk, uitgegeven door de Vereeniging t. beoef. v. Overijss. Regt en Geschiedenis, blz. 31 vlg.

tooneelvoorstellingen in plaats. In 1812 werd het gebouw kazerne, om dertig jaren later in een garnizoensmagazijn veranderd te worden. Na het vertrek van het depôt der 7e Afdeeling in 1843 kwam het Reventer wederom ter beschikking van de stad. Daarna vestigde de Overijsselsche Vereeniging ter ontwikkeling van Provinciale welvaart in het gebouw haar museum, dat den 7 Juni 1846 geopend werd en allens niet alleen het geheele gebouw in beslag nam, maar in 1875 nog vergroot werd door den aankoop door de gemeente Zwolle van een huis toebehoorende aan de Nederlandsch Hervormde Gemeente. Voor de verbouwing, die toen volgde, verstrekten de toenmalige Rijksadviseurs een restauratieplan, dat echter niet uitgevoerd werd.

Toen het meer en meer bleek, dat de Overijsselsche Vereeniging tot ontwikkeling van Provinciale welvaartopgeheven zou worden, werd het lot van het gebouw een open vraag. Vooral in 1899 doken herhaaldelijk geruchten en meer dan geruchten op, die op slooping wezen. Schrijver dezes sprong toen met kracht voor het behoud in de bres.

Na de opheffing der vereeniging en de ontruiming van het gebouw in 1906 drong de vraag wat zijn verdere bestemming zijn zou zeer sterk op den voorgrond. De plannen tot verbouwing en uitbreiding van het stadhuis en dientengevolge de verplaatsing der school bij het tegenwoordige stadhuis vestigden het oog op het terrein van het Reventer en omgeving.

Wanneer die plannen verwezenlijkt werden, dan zou het Reventer gesloopt worden. Hierop hadden onderhandelingen met de regering plaats om het Reventer tot Rijksarchief, thans op de voor dit doel geheel ongeschikte Sassenpoort gevestigd, in te richten. De toenmalige Rijksarchivaris gaf herhaaldelijk blijken van zijne hooge ingenomenheid met dit plan. Die onderhandelingen hadden echter tot heden niet de gewenschte uitkomst.

Thans stellen Heeren Burgemeester en Wethouders van Zwolle voor, op het terrein van het Reventer en zijn omgeving een school te bouwen en wel in verband met de plannen omtrent het stadhuis boven vermeld.

In dezen stand van zaken rijst de vraag: is het gebouw waard, dat pogingen voor zijn behoud worden aangewend? Naar mijn oordeel zeer stellig.

De historische herinneringen, voor Zwolle eraan verbonden, deelde ik reeds mede, waarbij natuurlijk het zwaartepunt ligt in het gebouw als voormalig refectorium van het oudste klooster in het oudste stadsgedeelte. Verdwijnt dit, dan verliest Zwolle hiermede tevens een stuk oude topographie.

Voor de belangrijkheid van dit gebouw uit een architectonisch oogpunt pleit reeds het feit op zich zelf, dat het aan de aandacht van de Rijksadviseurs niet was ontsnapt. Een brief dier Adviseurs van 25 Maart 1876 aan het Bestuur der Overijsselsche Vereeniging tot bevordering van Provinciale welvaart luidt:

„De Rijksadviseurs voor de Monumenten van Geschiedenis en Kunst hebben de eer U het volgende te berichten.

Onder de merkwaardige en belangrijke overblijfselen van ouden bouwstijl, welke te Zwolle aanwezig zijn, behoort in de eerste plaats genoemd te worden een gevel met traptoren, onmiddellijk achter het gebouw, waarin Uw Museum thans is gevestigd.

Behoud en herstel van deze bouwwerken in den oorspronkelijken stijl zijn even noodzakelijk als gewenscht en dewijl er plan bestaat, om aan de voor bedoeld Museum ingerichte lokalen uitbreiding te geven en dit wel door daarvoor het bedoeld gebouw te bezigen, zoo schijnt thans het oogenblik daar te zijn, om aan eene goede herstelling te denken.

Ten einde te bevorderen, dat zoodanige herstellingen geheel volgens den stijl plaats hebben, is door de Rijksadviseurs een ontwerp vastgesteld, dat zij de eer zullen hebben U eerstdaags aan te bieden.

Gaarne verklaren zij zich bereid om, desverlangd, U nader met hun adviezen bij te staan.

De Rijksadviseurs voornoemd:
FOCK, Voorzitter.

HOOFT VAN IDDEKINGE, Secretaris.

Thans is dit gebouw, na ruim dertig jaren, in kunstwaarde gestegen, niet alleen voor Zwolle, maar ook voor Nederland.

Hoe menig oud, merkwaardig en eerbiedwaardig gebouw verdween toch niet door sloopershanden! Thans geldt het bij het Reventer niet, evenals in 1875, een onschuldige wijziging, maar een slooping. Krachtiger dan vroeger moet thans opgetreden worden. Een protest moet aangeteekend worden, omdat het hier een redden geldt. Een opwekking is te meer hiertoe noodig, omdat het gebouw in zijn tegenwoordigen toestand bij oppervlakkige beschouwing niet opvalt.

De westelijke gevel aan het Bethlehemsche Plein toch en tot welks bezichtiging men zich gewoonlijk bepaalt, is geheel bepleisterd en ver-raadt in geenen deele, dat de baksteen oostelijke gevel, thans zeer ingesloten, zoo schoone XVde eeuwse vormen heeft. Hoe de westelijke gevel er echter uit moet zien, volgens de plannen van de Rijksadviseurs, blijkt uit de tekening aan hun mededeelingen ontleend. De baksteen achthoekige traptoren, zoo sierlijk aan den achtergevel uitstekende, toont van buiten niet, dat hij inwendig een fraai waaiergewelf bergt, waarvan men slechts hier en daar in ons land een weerga vindt. Bouwvalligheid kan men als reden van opruiming niet voorwenden, want trots alle stormen, die over het gebouw heengingen, torsen de met uitstekende steenen gewelven voorziene kelders, de sterke muren en de zolderingen met hunne balklagen hunne jaren met eere.

De gronden, waarop burgemeester en wethouders dan ook aan den raad voorstellen tot slooping over te gaan zijn andere, gelukkig niet zwaar wegende. Of is het niet zwak te beweren, dat de stad geen overwegend belang heeft voor het behoud? Gelden dan historische en architectonische redenen niet? Vergeet men dan den plicht, die een voorgeslacht een nageslacht oplegt? Slechts in het uiterste geval, dat men geen uitweg meer ziet, mag men tot een dergelijke slooping overgaan. Is in deze zaak het uiterste beproefd? Kan die school niet verrijzen met behoud van de ruime lokalen, die het Reventer aanbiedt? Verder wordt gezegd, dat voor dit gebouw aan heeren burgemeester en wethouders geen bestemming bekend is, die wettigen konde een dringende verbetering daar ter plaatse op te offeren. Die verbetering slaat op verbreding van de straat daar ter plaatse. Maar overdrijft men niet? In alle jaargetijden en op alle uren van den dag ben ik het Reventer voorbijgekomen, maar nooit ben ik daar gestuit op eenige belemmering in het verkeer. Dit verkeer zal bovendien in het vervolg een zeer geschikte afleiding vinden over de Nieuwe Markt. Daarheen kan men de straat verbreden zonder het Reventer te raken.

Wat ten slotte de bestemming van dit gebouw betreft, het is als kern voor het toekomstige Rijksarchief geknipt. Laat ons hopen, dat het eens hersteld door velen als een sieraad van Zwolle erkend zal worden, niet het minst door hen, die het thans nog moeten leeren waardeeren.

Mogen zij, die in deze zaak geroepen zijn te beslissen, wel in acht nemen, dat een nageslacht hun verantwoording zal afeischen, waarom zij noodeloos „stedeschoon" schonden.

Wat met de trouwzaal geschiedde geeft in deze moed. Wij vertrouwen op de mannen die zich of door overtuiging, berustende

op wetenschap, of door bescheidenheid, gegrond op deskundig advies, laten leiden."

F. A. HOEFER.



SOCIALE HYGIËNE EN -TECHNIEK



VIII.

HET SALON. In het Bouwkundig Weekblad No. 42, d.d. 16 October j.l. komt, behalve een photographisch aanzicht, ook de plattegrond-tekening voor van de arbeiderswoningen, door den architect J. E. van der Pek voor

de coöperatieve bouwvereniging „Rochdale" aan de van Beuningenstraat te Amsterdam gebouwd.

't Is die plattegrond-tekening, die ons aanleiding geeft over de distributie van een arbeiderswoning het een en ander te zeggen en onze meening daaromtrent kenbaar te maken.

Het zal o. i. moeilijk kunnen worden ontkend, dat die distributie een zeer belangrijk onderdeel is van het groote woningvraagstuk; de indeeling toch van een woning moet zich geheel aanpassen aan de behoeften harer bewoners, waarom naar onze meening daarbij rekening dient te worden gehouden met den maatschappelijken en geestelijken ontwikkelingsgang, in welken de arbeidersklasse zich thans opwaarts beweegt.

Wij bedoelen: door de zedelijke, geestelijke en economische verheffing der volksklasse, hebben de bewoners der arbeiderswoningen

van thans geleerd, andere eischen aan het leven te stellen dan die van voor vijftig jaren b.v. geleden daaraan stelden en een logisch gevolg daarvan is, dat de woning, die den arbeider van voor vijftig jaren kon bevredigen, dien van thans niet meer kan bekoren; een verschijnsel trouwens, dat niet alleen in den arbeidersstand is waar te nemen, maar tevens een feit, waarmede men bij den bouw van nieuwe woningen rekening zal hebben te houden.

Want doet men dat niet, dan zullen binnen afzienbaren tijd die dan nog nieuwe woningen reeds niet meer aan dan te stellen eischen voldoen; dan zullen die nieuwe woningen eigenlijk weinig meer nut stichten dan dat zij zorgen, dat er in de toekomst ook weer . . . krotwoningen zijn. Immers, het is de opwaarts-strevende arbeidersklasse, die in haar streven naar verheffing de behoefte aan ontspanning, ontwikkeling en studie en daardoor als vanzelf aan zindelijkheid en het schoone in zich voelen ontwakken, behoeften, die de nieuwe woning niet mag onderdrukken.

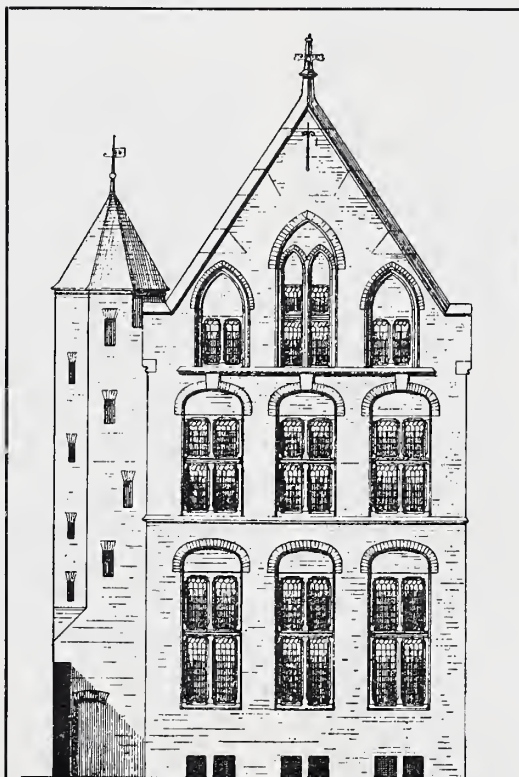

Achtergevel (restauratie-ontwerp).

Een arbeiderswoning zonder privaat — wie zou zich voor een vijftigtal jaren daarover hebben verwonderd; de totale afwezigheid van een middel tot watervoorziening en een dito tot waterafvoer — wie vond dat toen voorwaarden tot onbewoonbaarheid; wie vond een één-kamerwoning een absurditeit; wie zou er aangedacht hebben, dat in een arbeiderswoning voor één of meer leden van het gezin gelegenheid moet bestaan om zich buiten de woelige drukte van het woonvertrek aan studie of kunstbeoefening te kunnen wijden; wie achtte het voor een arbeidersvrouw nuttig en noodig, dat zij haar „mooie meubeltjes en snuisterijtjes” aan den verwoestenden invloed van dagelijksch gebruik en kinderhanden kon onttrekken; wie besepte, dat „het salon” ook in de arbeidersvrouw goede eigenschappen kan laten voortbestaan? Immers weinigen?

Maar thans? Welk arbeider zou een woning huren, waarin geen privaat, geen middel tot waterafvoer en watervoorziening aanwezig waren; is het bouwen van één-kamerwoningen niet reeds onmogelijk gemaakt en is het voor hen, die de arbeiders *kennen* niet van algemeene bekendheid, dat ook dáár, behalve de noodige woonvertrekken, een vrije kamer wordt verlangd? En dat aan die behoefte werkelijk goede eigenschappen ten grondslag liggen?

Welnu, in die behoefte, in dat werkelijk goede verlangen naar een „salon”, voorzien de 20^{ste}-eeuwsche woningen aan de van Beuningestraat *niet*; wat erger is: opzettelijk is daartegen ingegaan. Voorzeker een ernstige fout in de distributie dezer woningen, te ernstiger, omdat de bouwvereniging „Rochdale” een vereniging is van gemeente *werklieden*.

„De keuken is smal en niet te groot genomen, om te voorkomen, dat men er in gaat huizen”, aldus lezen wij in de toelichting bij de schetsjes. Maar het gevolg daarvan is, dat de menschen in het voorvertrek, het eenige daarvoor geschikt, moeten huizen en de geheele woning dagelijks in gebruik is. Geen plekje is er meer vrij, waar een of meer leden van het gezin zich kunnen afzonderen, om te lezen, te studeeren, zich te bekwamen voor een of ander; geen plekje, waar de secretaris en de penningmeester van Rochdale zich aan de soesah hunner gezinnen kunnen onttrekken, om het administratieve en financieele beheer van hun vereniging Rochdale naar behooren te voeren; waar vakverenigingsbestuurders, scheidsrechters, groepsvertegenwoordigers, volksvertegenwoordigers rustig de werkzaamheden, verbonden aan de hun toevertrouwde mandaten, kunnen verrichten; waar — in sommige gevallen — zoon of dochter voor een examen kunnen blokken.

Maar — en dit is, gelooven wij, nóg ernstiger en doet ons nóg minder sympathiek staan tegenover een bouwerij als die aan de van Beuningestraat — ook geen enkel plekje, waar de arbeidersvrouw „*het knap kan houden*”. Waar ze haar „mooie linnenkast” — voor het bezit waarvan zij jaren voor haar huwelijk reeds spaarde — kan plaatsen; waar de zes stoelen „die zij van Mevrouw, uit wier dienst zij trouwde, als bruidscadeau ontving” voor de krachtproeven der jeugd zijn

beveiligd; waar de spiegel met schilderijen, die haar man van „de jongens van de fabriek” present kreeg, voor de schadelijke gevolgen van spijs- en waschbereiding bewaard zijn; waar de „gewreven tafel” van „vreemde smetten vrij” in glans kan pronken en waar de vaasjes en schelpjes en potjes niet iedere minuut in levensgevaar verkeerden.

Geen vertrekje, dat ze eens per week kan „doen” en waar ze na zoo’n „goeie beurt” de scherpe lucht der „boenwas” in kan ademen en met een genoegelijk welgevallen haar „mooie spulletjes” kan arrangeeren; waar ze het „knap” kan hebben.

De woningbouwers aan de van Beuningestraat te Amsterdam ontnemen aan de arbeidersvrouw — wier leven toch in den regel al weinig benijdenswaardig is — een illusie, een glanspunt, een haar energie stalend genoeg. Maar ook zijn zij bezig een werkelijk ernstigen aanval te beramen — wellicht zonder dat te willen — op een onzer beste nationale karaktereigenschappen, op de in vergelijking met het buitenland werkelijk niet denkbeeldige zindelijkheid der Hollandsche vrouw.

Doordat „de keuken smal (is) en niet te groot genomen, om te voorkomen, dat men er in gaat huizen” is die vrouw verplicht haar straks reeds geteekende meubeltjes in het woonvertrek te plaatsen, blootgesteld aan de nadeelige gevolgen van dagelijksch gebruik, voortdurende aanraking met werkkleeren, het weinigje ontzag voor het mooie, dat in kinderen schuilt, wasem; ook van dit laatste, want men stelle zich toch niet voor, dat vooral in den winter alle wasem-ontwikkeldende werkzaamheden in het pijpenlaadje, dat keuken heet, zullen geschieden; immers, de kachel in het woonvertrek moet *toch* branden en de wekelijksche inkomsten zorgen er wel voor, dat de vrouw al spoedig tot de ontdekking komt, dat ze dat vuur meteen wel voor de spijsbereiding kan benutten.

En wat is dan tenslotte het gevolg van het ontnemen van een „salon”, van deze typisch-Hollandsche behoefte, aan het arbeiders gezin? Eenvoudig dit, dat de eertijds zindelijke en nette vrouw eindelijk totaal ontmoedigd uitroept: „Och, al mijn werken helpt mij toch niets, *nergens* kan ik het „knap” hebben!” Na betrekkelijk korten tijd is de linnenkast overdekt met deuken en schrammen; de pooten van tafel en stoelen zijn bekrast en beschadigd; het vroeger zoo „glimmende” tafelblad heeft zijn glans verloren en is ontsierd door krassen en kringen; de platen der schilderijen zitten bol en vlakkerig achter het glas; het aantal vaasjes is deerlijk geminderd en die er nog zijn, zijn, goeddeels beschadigd. De glans van alles verdwijnt van lieverlede; „boenwas” ruikt men niet meer; de kamer wordt niet meer „gedaan”; „stof-af-nemen” behoort hoe langer hoe meer tot de zeldzaamheden; het verblijf in haar huis en het rangschikken en boenen en peetsen is voor die vrouw geen genoeg meer en na nóg eenigen tijd is alle zindelijkheid heen.

Ziedaar de gevolgen van de misplaatste — zij het dan ook onbewuste en goed bedoelde — voogdij van bovenaf over het moderne arbeidersgezin; ziedaar de gevolgen

van een dilettantisme in arbeiders aangelegenheden; de gevolgen van een strijd van bovenaf tegen het „salonnetje” in het arbeidershuis.

Wij zeggen van bovenaf, want eigenaardig is het, dat de dames en heeren, die zoo roerend overtuigd zijn van het overbodige van een „arbeiderssalon”, in hun eigen woningen zich niet gaarne met één salon zouden tevreden stellen en men daar, waar de afschaffing van het salon als een hypermoderniteit wordt beschouwd, een eetkamer, een ontvangkamer, een werkkamer voor meneer, een kamer voor mevrouw, een kinderkamer, een badkamer, de noodige slaap- en logeerkamers vindt; zoodat de huiskamer, waar dan 's avonds onder de thee de woningpolitiek wordt behandeld, vanzelf een salon wordt.

Ook zouden zij niet dulden zelfs maar de geringste inmenging van anderen, waar het geldt de inrichting van hun eigen woning; de ambtenaren, belast met het toezicht op de naleving der Woningwet, kunnen dit laatste met talloze en treffende voorbeelden bevestigen.

Om de hiervoren ontwikkelde redenen is ons het keukentje in de woningen aan de van Beuningenstraat, dat expresselijk een pijpenlaadje moest zijn om te voorkomen dat het arbeidersgezin een „salon” er op na zou houden, bijzonder onsympathiek en lijkt ons het daar gegeven voorbeeld in geen enkel opzicht navolgenswaardig.

De moderne arbeider begeert niet meer de patriarchale voogdij, omdat het slechts zijn verheffing en ontwikkeling kan tegenhouden en zoo *iets*, dan behoort zijn woning daarop te zijn ingericht.

J. L. B. KEURSCROT.

Arnhem, November 1909.

VERSLAG VAN DE COMMISSIE BENOEMD IN DE VERGADERING VAN DEN RAAD VAN BESTUUR VAN HET K. I. V. I. VAN 9 FEBRUARI 1909, BETREFFENDE DE WENSCHELIJKHEID TOT OPRICHTING VAN EEN RIJKS-PROEFSTATION VOOR BOUWMATERIALEN.

Vervolg van blz. 541.

Op Nederlandsche toestanden toegepast laat zich een „Proefstation voor het onderzoek van materialen” denken, tot stand gebracht door de samenwerking van verschillende vereenigingen, waaronder te noemen zijn:

Koninklijke Academie van Wetenschappen;

Bataafsch Genootschap;

Maatschappij tot bevordering der Bouwkunst;

Maatschappij van Nijverheid;

Koninklijk Instituut van Ingenieurs,

en zijn afdelingen.

Dit laatste Instituut zou het aangewezen lichaam zijn, om het initiatief te nemen voor de oprichting van een Venootschap, welke zich als taak zou hebben te stellen de exploitatie van een zoodanig „Proefstation”. Subsidies — tot een vrij aanzienlijk bedrag — zouden noodig zijn van het Rijk en misschien o.m. van de groote Stoomvaart- en Spoorweg-maatschappijen.

Mocht aan dit denkbeeld eenige aandacht worden geschonken, dan zal aan de verwezenlijking een nader onderzoek moeten voorafgaan.

Van het Koninklijk Instituut zou kunnen uitgaan de benoeming,

hetzij van een kleine Commissie van ten hoogste 3 leden, dan wel de aanwijzing van een enkelen Adviseur, met de opdracht om een uitgewerkt verslag uit te brengen:

1^o. omtrent een in te stellen technisch onderzoek naar de eischen, waaraan een „Proefstation voor het onderzoek van materialen” werkend als afzonderlijke inrichting, zal moeten voldoen en omtrent de kosten, aan de totstandkoming verbonden;

2^o. omtrent de voorloopig te schatten uitgaven en uitkomsten van een zoodanig „Proefstation”;

3^o. omtrent de wijze, waarop de noodige fondsen zouden zijn bijeen te brengen en omtrent de jaarlijksche bijdragen, die zouden zijn te vragen van het Rijk en van andere lichamen, die daarvoor in aanmerking komen.

In het voorgaande is eenigszins nader het in de tweede plaats genoemde denkbeeld uitgewerkt, betreffende de wijze waarop tot de oprichting van een „Proefstation” zou zijn te geraken, dat aan alle eischen zou kunnen voldoen, maar dat vrij zou kunnen zijn van de veelal zich voordoende bezwaren, die uit den aard der zaak aan een door het Rijk bestuurde instelling verbonden zijn.

Van belang is het op deze plaats in herinnering te brengen, dat op landbouwkundig gebied het onderzoek van materialen hier te lande reeds een onderwerp van Staatszorg is. Met goed gevolg heeft het Rijk het onderzoek van artikelen op landbouwkundig gebied aan zich getrokken door de oprichting van de Rijks-landbouw-proefstations.

Blijkens het daarvoor geldende Reglement hebben de Rijks-landbouw-proefstations ten doel:

a. het verrichten van onderzoekingen, alsmede het leiden en uitvoeren van proefnemingen in het belang van den landbouw;

b. het op aanvraag onderzoeken van producten van landbouw en veeteelt en van daarvoor benodigde grondstoffen;

c. het opsporen van vervalschingen van veevoeder, meststoffen en zaaizaden.

Thans bestaan Rijks-landbouw-proefstations in de volgende plaatsen: Wageningen, Groningen, Hoorn, Maastricht en Goes, zoomede het Rijksproefstation voor zaadcontrole te Wageningen. Opgemerkt zij, dat bij het toezicht op de Rijks-landbouw-proefstations de Minister wordt bijgestaan door een Commissie van ten minste 9 leden.

Als tusschenvorm verdient vermelding, dat door samenwerking der Regeering met belanghebbenden is tot stand gekomen de Vereeniging „Station voor maalterij en bakkerij” te Wageningen.

Deze Vereeniging stelt zich ten doel:

a. het onderzoek van de grondstoffen, die door de bakkerij en de maalterij worden verbruikt;

b. het onderzoek van de producten dezer industrieën;

c. het onderzoek van bijzondere gevallen, die in de praktijk hiervan aanleiding geven tot moeilijkheden;

d. het onderzoek op de bruikbaarheid en de doelmatigheid van nieuwe procédés, voor zoover dit in het laboratorium kan geschieden;

e. het zooveel mogelijk uitwerken van vaste regelingen voor werkwijzen in de praktijk.

Het zou te ver voeren uiteen te zetten hoe bedoeld station haar inkomsten voor een groot deel zal trekken van belanghebbenden voor zoover deze den verkoop van hun artikelen onder controle van genoemd station stellen. Anderzijds zal de nauwe band, die gelegd wordt tusschen de Rijksinrichtingen voor landbouwonderwijs te Wageningen en de verleening van een Rijkssubsidie, op zeer voldoende wijze het onpartijdig en wetenschappelijk karakter van dit station waarborgen. Ten slotte zij in het licht gesteld, dat als voorbeeld voor een Proefstation, als coöperatie van belanghebbenden tot stand gebracht, genoemd kan worden het onderzoeksbureau van de Vereeniging van Duitsche portlandcement-fabrikanten.

Voor de geïnteresseerden kan een zoodanige inrichting van het grootste nut zijn.

Aan de eischen van een voor algemeen gebruik bestemd „Proefstation voor het onderzoek van materialen” kan een dergelijke instelling niet voldoen.

De Commissie vermeent, dat een „Proefstation voor het onderzoek van materialen”, hetzij tot stand gebracht door de samenwerking van vereenigingen, enz., als bovenbedoeld, hetzij in het leven geroepen als Rijksinrichting, dezelve waarborg geeft, omtrent de onpartijdigheid en omtrent het wetenschappelijk karakter der instelling. Ook zijn beide vormen gelijkwaardig te achten, wat oprichting en hulpmiddelen betreft, indien in beide gevallen over dezelfde bedragen voor installatie en voor het bedrijf kan worden beschikt.

Toch heeft de Commissie geen vrijheid kunnen vinden aan den Raad te adviseeren, dat de meest wenschelijke vorm voor een „Proefstation” zou zijn die, waarbij de oprichting zou uitgaan van vereenigingen, enz., als boven omschreven sub 2^o. De Commissie vermeent, dat, hoewel het denkbeeld zijne aantrekkelijke zijde heeft, de geldelijke toestand van de aangehaalde vereenigingen en genootschappen hier te lande niet de mogelijkheid schijnt te openen om een stichting als hier bedoeld, op voldoende wijze ingericht, tot stand te brengen en in het leven te houden.

Ook al mocht men er in slagen op bescheiden voet iets tot stand te brengen, toch zou de instelling al spoedig in die mate op een Rijkssubsidie moeten steunen, dat de samenwerking van al die lichamen, die tot de oprichting zouden hebben medegewerkt, eerder als een last, dan als een voordeel zou zijn te beschouwen. Een minderheid in de Commissie daarentegen achtte het denkbeeld een nadere overweging waard.

Volgens het gevoelen dezer minderheid zou, alvorens te beslissen aan welken vorm de voorkeur is te geven, het onderwerp nader in studie moeten worden genomen op de reeds hierboven aangeduide wijze.

De Commissie geeft mitsdien als haar oordeel te kennen, dat een „Proefstation voor onderzoek van materialen” moet zijn een van het Rijk uitgaande en door het Rijk gedreven inrichting.

Eenmaal aangenomen, dat het „Proefstation” zal zijn een Rijksinrichting, dan stelt zich de vraag of zij zal moeten zijn :

a. een op zich zelf staande inrichting ;

b. een onderdeel van een Rijks-onderwijs-inrichting.

Terwijl in het geval sub. b weinig twijfel kan bestaan, dat alleen sprake zal kunnen zijn van de Technische Hoogeschool te Delft, toch vermeent de Commissie, dat het Proefstation niet behoort te zijn een onderdeel van deze inrichting.

Aangaande het sub a genoemde geval is de Commissie verdeeld ten aanzien van de vraag in hoeverre het „Proefstation voor het onderzoek van materialen” in nauwe betrekking behoort te staan tot de Technische Hoogeschool.

Terwijl naar de meening van een deel der Commissie de grootste waarde moet worden gehecht aan een zeer nauwe samenwerking met de Technische Hoogeschool, wordt door een ander deel der Commissie de meening voorgestaan, dat, hoewel ook van die zijde het nut van samenwerking wordt erkend, het „Proefstation” op zichzelf voldoende uitgerust moet zijn om de meest voorkomende onderzoekingen, voor welke het bestemd is, zelf, zonder hulp van buiten, te kunnen verrichten.

Kan omtrent dit punt geen bepaalde meening der Commissie worden medegedeeld, evenmin is dit het geval omtrent de meest wenschelijke plaats van vestiging van het Proefstation.

De meerderheid der Commissie acht Delft de aangewezen plaats; een minderheid vermeent, dat de keuze van de plaats van vestiging in hooge mate zal worden bepaald door neven-omstandigheden, die eerst later in beschouwing kunnen komen, wanneer het vraagstuk, met het oog op de uitvoering zal worden bestudeerd. Ten slotte vermeent de Commissie zich nog te moeten uitspreken omtrent de vraag, in hoeverre bestaande inrichtingen, waar bouwmaterialen worden beproefd, zullen kunnen en moeten opgaan in een nieuw op te richten „Proefstation”.

Terwijl hierboven de meening is uitgesproken, dat hier te lande

slechts voor één goed uitgerust „Proefstation” ruimte is, althans wat betreft de uitvoering van mechanische beproevingen, wordt daarmede tot zekere hoogte erkend, dat met de belangen van bestaande inrichtingen inderdaad rekening gehouden moet worden. Dit gaat intusschen niet zoover, dat sprake zou kunnen zijn van eenige *verplichting* tot schadeloosstelling aan belanghebbenden bij bestaande inrichtingen, indien tot de oprichting van een nieuw „Proefstation voor onderzoek van materialen” zou worden overgegaan.

De Commissie vermeent echter, dat, wanneer van de zijde van belanghebbenden de geneigdheid daartoe zou blijken, onderzocht dient te worden, in hoeverre het mogelijk en wenschelijk zal zijn, tot overname te geraken van de installatie van een of meerdere particuliere inrichtingen, alsmede van het daaraan verbonden personeel.

Het algemeen belang zou met een zoodanige overname gebaat kunnen zijn. Reeds nu meent de Commissie op dit punt de aandacht te moeten vestigen.

Met het bovenstaande acht de Commissie te hebben voldaan aan 's Raads opdracht, om verslag uit te brengen betreffende de wenschelijkheid tot oprichting van een Rijks-Proefstation voor bouwmaterialen.

Zoals blijkt is de Commissie van oordeel, dat deze wenschelijkheid inderdaad bestaat. Haar gevolgtrekkingen zijn als volgt samen te vatten :

1^o. Voor een „Proefstation voor het onderzoek van materialen” zal in voldoende mate werk te verrichten zijn. 2^o. Een „Proefstation”, uitgaande van een particuliere inrichting, als industriele onderneming opgevat, wordt niet, voor een zoodanige inrichting, de meest gewenschte vorm geacht. 3^o. Een „Proefstation” zal moeten zijn een van het Rijk uitgaande en door het Rijk gedreven inrichting. 4^o. Bij de stichting van een nieuw „Proefstation, enz.” worde de mogelijkheid onderzocht, de installatie en het personeel van bestaande inrichting voor het onderzoek van materialen, voor zoover deze daartoe genegen zijn, over te nemen.

De Commissie vermeende aan de haar gegeven opdracht geen zoodanige uitbreiding te moeten geven, waarbij een onderzoek zou worden ingesteld, omtrent de eischen, die aan een „Proefstation” zouden zijn te stellen, welk onderzoek op dit oogenblik ontijdig geacht zou kunnen worden. Het uitbrengen van het verslag zou dan niet zoo spoedig hebben kunnen plaats hebben, terwijl niet onaanzienlijke kosten aan een zoodanig onderzoek zouden zijn verbonden.

De Commissie vermeende dat beter aan 's Raads bedoeling zou zijn voldaan door dezen in korten tijd mededeeling te doen van hare meening, welke meening het uitvloeisel is te achten van de reeds min of meer gevestigde meening van elk der leden der Commissie individueel.

's Gravenhage, 21 Juni 1909.

De Commissie,

B. M. GRATAMA, Voorzitter.

J. VAN HASSELT

J. W. C. TELLEGEN

B. J. H. HAITINK

H. TER MEULEN

W. C. VAN MANEN.

} Leden.

VAKBELANGEN TE OEGSTGEEST.

De Gemeente Oegstgeest heeft een uitbreidingsplan nodig. Het schijnt echter niet zeker te zijn, dat het maken van dit plan tevertrouwd wordt aan bekwame handen en een architect, berekend voor zijn taak hierin gekend wordt.

Wij gaan geheel mede, wat hieromtrent in het Leidsch Dagblad van 16 November j.l. gezegd wordt en meenen bij den Gemeenteraad van Oegstgeest niet krachtig genoeg te kunnen aandringen, om zich volkomen bewust te worden van de betekenis, die een

uitbreidingsplan in het algemeen heeft, de speciale kundigheden, die voor het ontwerpen gevraagd worden en voor de verantwoordelijkheid, die een eenmaal vastgesteld plan medebrengt tegenover het nageslacht.

Uit het Ieidsch Dagblad halen wij aan:

„Het spreekt wel vanzelf dat er voor de toekomst van de gemeente veel van afhangt of een uitbreidingsplan door bouwkundigen met een breeden ver vooruitzienden blik dan wel door personen met benepen opvattingen is ontworpen en of het bestuur eener gemeente, dat het plan ten slotte vaststelt ook een ruim inzicht heeft.

Nu is in de naburige gemeente Oegstgeest, als wij ons niet bedriegen, ook zulk een uitbreidingsplan aan de orde. Wij zagen het tenminste als een op de agenda van den Gemeenteraad geplaatst. Voor deze vooruitgaande gemeente zeker alleszins op zijn plaats. Zij breidt zich steeds uit en zal zoo langzamerhand een voorstadje van Leiden worden, totdat — daar is geen ontkomen aan — het bij deze gemeente zal worden ingelijfd. Daarvoor kunnen nog wel jaren verlopen, doch eenmaal zal het er toe moeten komen.

Daarom vooral is het zaak, dat bij het ontwerpen en vaststellen van het uitbreidingsplan hiermede reeds rekening worde gehouden.

Het worde opgedragen aan bouwkundigen met erkende bekwaamheid en met ruimen blik.

Wij weten dat het gemeentebestuur van Oegstgeest de Leidsche annexatieplannen met leede oogen aanziet en van een gedeeltelijke aansluiting bij Leiden niets wil weten. We kunnen dit standpunt begrijpen en billijken. En het zal zeker een klemmend beroep doen op hogere autoriteiten om de veroveringszucht der naburige gemeente niet goed te keuren.

Welnu, het zal daarbij alleen dan succes kunnen hebben, als het tot Ged. Staten en Regeering kan zeggen: „de belangen der gemeente ook voor de verre toekomst zijn in onze handen veilig.” Maar dat woord zal het niet kunnen spreken wanneer het te gelijk met een klein, minderwaardig uitbreidingsplannetje voor den dag komt.

Hoe Oegstgeest er in de verre toekomst zal moeten en kunnen uitzien, dat durven we hier niet met een enkel woord zeggen. alleen merken we op dat een parkmatiger aanleg ons het meest gewenscht voorkomt.

Doch late men het uitbreidingsplan ontwerpen door een of meer niet alleen technisch bekwame bouwkundigen, maar door mannen ook, die een studie hebben gemaakt van stedenaanleg en aesthetisch gevoel voor lijn, vorm en kleur bezitten. Voor een plaatsje als Oegstgeest is dit niet alleen gewenscht, maar noodzakelijk.”

PRYSVRAGEN

PRYSVRAAG VOOR EEN NIEUW HOOFD VAN HET WEEKBLAD „DE MIDDENSTANDER”.

Gevraagd wordt eene teekening op ware grootte van een nieuw hoofd voor de courant „De Middenstander”. Dit opschrift moet inhouden:

„DE MIDDENSTANDER”,

Weekblad van de Handelsvereniging „Rotterdam.”

De courant heeft het gewone courantformaat. De 1e pagina waarop het hoofd voorkomt is breed 46 cM. lang 59 cM. Links boven genoemd opschrift moet staan „jaargang”, rechts „No. . . .” Daar deze cijfers telkens veranderen is het wenschelijk doch niet verplichtend de cijfers van 1 tot 10 aan te geven.

De teekening moet zijn zoogenaamde lijntekening, geschikt voor reproductie in zincographie, zwart op wit en duidelijk leesbaar. De ontwerper is vrij het hoofd al of niet symbolisch te illustreren.

Vereischte is dat het hoofd staat in goede verhouding tot de geheele pagina en de woorden „De Middenstander” duidelijk zichtbaar zijn.

Voor deze prijsvraag wordt uitgelooft:

Een eerste prijs groot f 100.— door de Nederlandsche Kiosken-Maatschappij.

Een tweede prijs groot f 50.— door de Handelsvereniging Rotterdam.

Een derde prijs groot f 30.— door de Handelsvereniging Rotterdam die zullen worden toegekend aan de daartoe door een jury aan te wijzen ontwerpers.

Deze Jury bestaat uit de Heeren:

K. de Bazel, Architect te Bussum.

A. le Comte, Directeur van het Museum „Huis Lambert van Meerten”, te Delft.

Jac. van Gils, Architect te Rotterdam.

J. H. Henkes, Directeur der Rotterdamsche Boek- en Kunstdrukkerij, Rotterdam.

Corns. Immig Jr., Eigenaar der Koninklijke Boek- en Steendrukkerij, Rotterdam.

De antwoorden moeten worden ingezonden vóór of op 1 Februari 1910 aan de „Nederlandsche Kiosken-Maatschappij”, Wijnhaven 85, Rotterdam, waar ook programma's en nadere inlichtingen te verkrijgen zijn.

PRYSVRAAG VAN DE AFDEELING AMSTERDAM V/D MIJ. TOT BEVORDERING DER BOUWKUNST

ONTWERP VOOR EENE BEWAARPLAATS VOOR ZUIGELINGEN, ENZ.

De volgende vragen zijn gesteld.

Vraag I. Is het de bedoeling dat in de sub I, II en III genoemde \pm 100 kinderen moeten worden ondergebracht, t.w. 40 in de onder I, 40 in de onder II en de overige in de onder III genoemde afdeling.

Is de afdeling voor z.g.n. loopende kinderen enkel gedacht als slaapzaal?

Antwoord. De onder III genoemde oppervlakte is geen slaapzaal en is voor een grooter aantal dan 20 kinderen berekend.

Vraag II. Zijn buiten de onder I t/m XXV genoemde ruimten geen zolderruimten benooidigd?

Antwoord. Van I t/m XXIII niet.

Vraag III. Is het de bedoeling de geheele inrichting te ontwerpen zonder verdiepingsruimten, dus alles parterre?

Antwoord. Wordt sub XXII van het programma beantwoord.

Vraag IV. Mogen de onder XXV bedoelde slaapvertrekken ook boven eenige andere ruimte ontworpen worden of wordt dit beschouwd als „directe gemeenschap met de inrichting”? of wel is het de bedoeling, dat deze vertrekken geheel op zich zelf moeten liggen, dus in een daarvoor te ontwerpen nevengebouwde?

Antwoord. Wordt beschouwd als gemeenschap, afzonderlijk gebouw is echter niet noodig.

Vraag V. Moet de woning van de directrice zoo ontworpen worden, dat deze om de inrichting te bereiken „buiten om” moet gaan of mag een toegang geprojecteerd worden b.v. over binnenplaats, speelplaats of dergelijke?

Antwoord. Toegang directrice buiten om.

Vraag VI. Mogen meer ruimte geprojecteerd worden dan de opgegevene?

Antwoord. Neen.

Vraag VII. Welk is het doel der isoleerkamer?

Antwoord. Om daarin kinderen, waar van vermoed wordt dat zij aan besmettelijke ziekte lijden, op te nemen. Indien naar het oordeel van den docter het vermoeden juist is, wordt de patiënt ten spoedigste uit de inrichting verwijderd.

Vraag VIII. Is de wachtkamer ten dienste van den docter, van 't bestuur of voor beiden.

Antwoord. Voor het publiek.

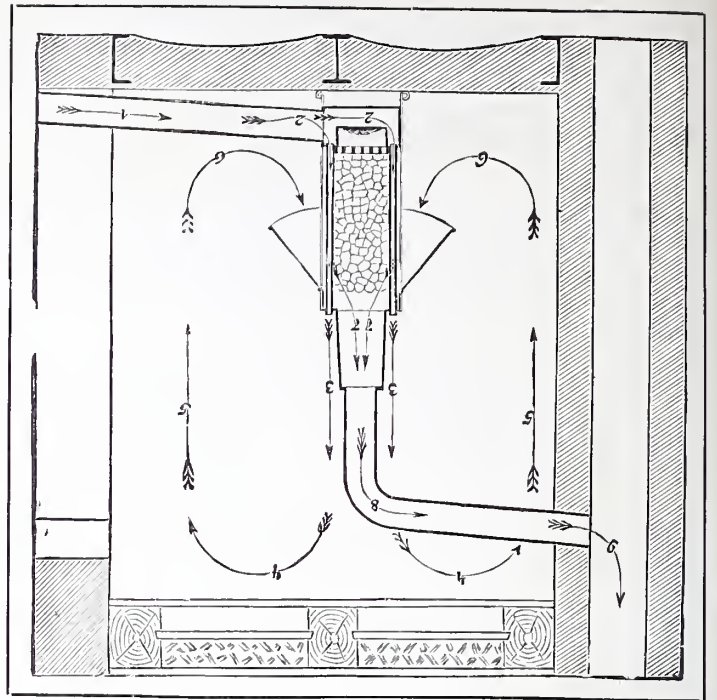
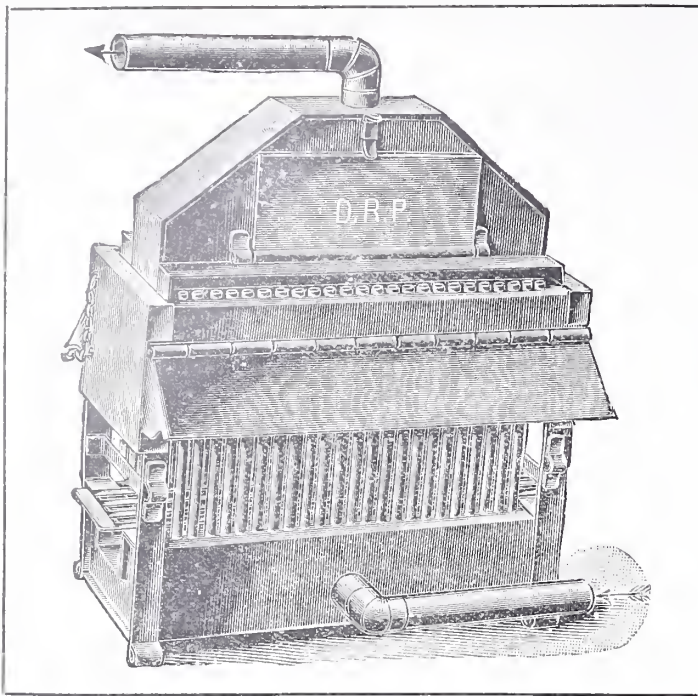

VRAGENBUS.

HET HYGIËNISCH DROOGSTOKEN VAN NIEUWE BOUWERKEN.

De firma Robbert Kalff & Co. te Amsterdam bericht ons: In aansluiting met eene mededeeling in een der vorige nummers (zie blz. 543), volgt hieronder eene beschrijving van droogstookkachels, systeem „Türk", welke sinds jaren in verschillende landen met goed resultaat gebruikt worden.

Het toestel aangegeven door bovenstaand cliché wordt in het midden van het lokaal, hetwelk gedroogd moet worden, opgesteld. De aanvoerbuis, benedenaan, wordt op eenige wijze met de buitenlucht in aanraking gebracht, en hierdoor komt voortdurend koude verse lucht in 48 verticale pijpen. Deze pijpen sluiten aan 4 zijden den vuurhaard af. De sterk verwarmde lucht stijgt naar boven, strijkt langs het plafond en de muren, zuigt alle vochtigheid daarvan op, en zakt, vermengd met de vochtdeelen weer naar beneden; door het vuur aangezogen trekt deze vochtige lucht in de kachel en gaat vermengd met de cokesgassen door de afvoerpipj naar den schoorsteen en verder naar buiten. Terwijl uitstralende warmte, zooals vulkachels en open vuren, hoofdzakelijk slechts de oppervlakte van de muren droogt, brengt de bij deze kachels voortdurend aangevoerde warme buitenlucht eene groote hoeveelheid koolzuur tot diep in het metselwerk, en bewerkt op deze wijze de verlangde hardheid. Deze manier komt derhalve geheel overeen met het „natuurlijk" droogwordingsproces.

Al naar gelang de grootte der lokalen en het aantal kachels kan in 7 tot 10 dagen een huis drooggestookt worden, zonder ooit kans op vochtigheid of zwamvorming.

De behandeling dezer kachels is zeer eenvoudig; wanneer het vuur eenmaal goed aangemaakt is, kunnen de kachels 6 tot 7 uur branden, zonder dat er verder naar omgezien behoeft te worden. Als materiaal kan gas- of gietcokes gebruikt worden.

Door de zijkleppen is men in staat het vuur min of meer te temperen. Van eene te hooge temperatuur kan bij oordeelkundige behandeling dan ook geen sprake zijn. Bij het droogstoken van nieuwe bouwwerken wordt gewoonlijk een temperatuur van 80 graden C. aangenomen. Liggen echter de vloeren er reeds in, of zijn er andere timmerwerken aanwezig, dan is matiger te stoken, d. w. z. tot 40 graden Celsius.

Deze kachels worden in Holland door de firma Robbert Kalff & Co. Amsterdam verhuurd, met bijlevering van alle benodigde pijpen. Monsters zijn daar ook te bezichtigen.

De kosten van de huur zijn laag te noemen, terwijl het toch zeer

groote voordeel er tegenover staat, dat na oordeelkundig droogstoken geene vochtigheid daarna meer voorkomt. Een gebouw kan verdieping na verdieping drooggestookt worden, waardoor het aantal kachels dan ook beperkt wordt. Oeconomischer is het echter, een dusdanig aantal kachels te nemen, dat een muur, die 2 kamers scheidt, tegelijk aan 2 kanten verwarmd wordt.

Het halve aantal kachels gebruikt niet 2 maal zooveel tijd voor droogstoken, doch wel 3 en 4 maal. De kosten worden er niet hooger door, daar de huur per week berekend wordt.

In het algemeen genomen gelden de volgende aanwijzingen: Een kachel is voldoende tot het drogen van 70 M³, bij een hoogte van circa 3 Meter, en bij een oppervlakte van circa 20 M², terwijl bij een zelfde hoogte en bij een oppervlak van 180 M². 6 kachels voldoende zijn om 600 M³. te drogen.

Genoemde Firma is bereid als proef de kachels te verhuren zonder berekening van kosten, wanneer men over de resultaten niet tevreden mocht zijn. Iedereen kan dus deze kachels probeeren. De zeer belangrijke getuigschriften van Autoriteiten bewijzen echter de deugdelijkheid van dit systeem.

Wanneer, tengevolge van een of andere oorzaak de kachels niet in de lokalen zelf opgesteld mogen worden, geschiedt de aanvoer van deze verwarmde buitenlucht vanuit eene andere plaats.

☞ UIT ONZE SHOWROOM. ☞

„REX" FLINTKOTE DAKBEDEKKING.

Van dit materiaal, dat in onze Permanente Tentoonstelling van Bouwmaterialen is geëxposeerd, ontvingen wij de volgende beschrijving van de firma Oostermeijer & Co te Amersfoort:

De „Rex" Flintkote dakbedekking is een product van de Amerikaanse nijverheid en wordt vervaardigd in de fabrieken van de firma J. A. & W. Bird & Co te Boston. Mass. De hoofdvertegenwoordiging voor Europa heeft haar zetel te Hamburg, terwijl de firma Oostermeijer & Co te Amersfoort in het bezit is van den alleenverkoop voor Nederland en België.

„Rex" Flintkote is een dakbedekking die verscheidene uitmuntende eigenschappen in zich vereenigt. Het heeft een gering gewicht (2 K.G. per vierkante Meter), is isoleerend en duurzaam, bevat geen teer of asphalt en is daardoor tegen de grootste zonnehitte bestand, waardoor van zacht worden of afloopen nooit sprake kan zijn. Het is elastisch en buigzaam, waardoor zonder veel moeite dakaansluitingen bij schoorsteenen (ter vervanging van voetlood), lantaarns, dakkapellen, enz. enz. gemaakt kunnen worden.

„Rex" Flintkote vertoont aan één zijde een laagje scherp zand, waardoor het niet te onderschatten voordeel wordt verkregen, dat er zich tusschen bebording en bedekking een luchtlaagje bevindt, waardoor verrotting wordt voorkomen; een voordeel waarop geen andere dakbedekking kan wijzen.

Het aanbrengen van deze bedekking is zeer eenvoudig terwijl de naden door het koudvloeibare, voor het opstrijken gereedgemaakte, „Rex" Cement, waterdicht worden gemaakt. Alles voor het leggen benodigd, bevindt zich binnen in elken rol. De lengte der rol is 22 Meter, terwijl de breedte 91½ cM. bedraagt.

Bij verscheidene werken in Nederland, is „Rex" Flintkote met het meeste succes als dakbedekking gebezigd; o.a. bij de Phoenix Brouwerij te Amersfoort, bij 12 woonhuizen aan de Puntenburgerlaan te Amersfoort, bij een woonhuis te Reeuwijk bij Gouda, bij een heerenhuis te Noordwijk-Binnen, voor de tribune enz. van de nieuwe renbaan te Birkhoven, enz. enz. Bij al deze werken werd het door den betrokken architect voorgeschreven. In Duitschland werd o.a. onlangs bij de nieuwe draaibare luchtschiphal, gebouwd door de bekende firma Siemens & Halske te Berlijn en bij de renbaan in het Grünewald bij Berlijn, onder architect Otto March, „Rex" Flintkote als dakbedekking gebezigd.



STEUN PERIODIEKEN.

Het baart altijd eenige verwondering onder open Couvert thuis te krijgen eene circulaire met de vet gedrukte aanwijzing „vertrouwelijk". Hierin toch ligt eene zoodanige contradictio, waarvan men verbaasd staat, hoe zoo iets bij een lichaam als de Maatschappij kan gebeuren. Enfin, elkeen kan dit gebeuren, de Redactie heeft een steek laten vallen. Nog vreemder doet het aan, nu die circulaire gewoon in het tijdschrift besproken te zien.

Wel is waar is de bespreking zeer kort, slechts drie zinnestjes, doch behalve op het bovenstaande, dat ik tegen het geheele berichtje heb en als repliek gevoeglijk op den eersten zin kan slaan, kan ik niet nalaten er op te wijzen, dat de conclusie in den 2den zin getrokken wel wat . . . te optimistisch is.

Wat toch is het geval, nu de discretie opgeheven is mag ik 't wel zeggen, op de exploitatierekening der periodieken over 1909 dreigde een te kort. Nu doet de commissie van redactie een beroep op de leden en deze geven daaraan „ruimschoots gehoor." Natuurlijk zeg ik, want, dat is niet meer dan een staaltje van hun plicht en bewijst, dat de commissie in deze niet vergeefs op dat plichtsbefef der leden heeft vertrouwd. Maar verder valt er dan ook niets meer uit af te leiden en geenszins daaruit de — te optimistische — conclusie te trekken, dat de periodieken zich blijkbaar in de sympathie van velen mogen verheugen. Ik hoop van harte, dat het zoo is, doch, dat valt niet te concludeeren uit de bereidwilligheid om een ontstaan deficit te helpen dekken.

Trouwens, noch schijnt de oproep tot steun zoo ruimschoots gehoor te hebben gekregen, noch schijnt, dat verheugen van velen in voldoende mate te hebben plaats gehad. Waartoe anders de derde of slotzin, de quinta essentia inhoudend van 't kort bericht. Waarmede ik maar zeggen wil, dat louter eene aansporing aan de leden, die de circulaire nog niet beantwoordden, om dit alsnog te willen doen, wel zoo logisch ware geweest.

A propos van die circulaire; de vraag der Redactie „of de leden voor hunne contributie misschien niet te veel ontvangen" ware beter achterwege gebleven en in geen geval behoort zij gesteld te worden in het verband, waarin dit plaats vond. Deze vraag toch houdt m.i. met het te kort geen verband, en moet door mij dan ook — gelet b.v. met 't oog op de contributie voor 't lidmaatschap en den inhoud der periodieken van het Kon. Inst. van Ing. beslist ontkennend worden beantwoord.

SUCCES.

Het spijt mij ook een neerdrukkend woord te moeten zeggen tegen het in hooge mate opbeurend bericht in Staatscourant no. 260, betreffende de uitzending van 3 door de maatschappij gediplomeerde opzichters naar Ned.-Indië.

Dit is in zooverre een kentering voor Ned.-Indië, waar het blijkbaar moeilijk viel personen met diploma Waterstaat te vinden.

De weinige lust daartoe heeft dan ook al geleid tot het verhoogen der gratificatie voor eerste uitrusting van f 500 tot f 1000.

Het is echter langzamerhand voldoende bekend waar de schoen in deze wringt, zoodat ik daarover niet te schrijven heb.

Maar nu de koude waterstraal: heeft de redactie wel gelezen, dat de uitgezonden benoembaar zijn tot architect, nadat zij met gunstigen uitslag het examen voor die betrekking hebben afgelegd, **waaraan moet voorafgaan een voldoende examen voor opzichter bij den waterstaat.**

Het examen der maatschappij is dus gewoon ten slotte een surplus, waarvan ik het succes noem een verblijden met een doode musch.

Doch wat anders over dat architectschap.

Noch de Maatschappij, noch eenige andere vereeniging is er tot heden over gevallen, dat in Indië, zoowel bij den Waterstaat en B. O. W., als bij de genie, zeer officieel de architect de mindere in alle opzichten is geworden van den ingenieur, d.w.z. niet maar alleen in de uitoefening van hunne functie ondergeschikt, maar zelfs behorende tot geheel verschillende categoriën van ambtenaren en dus van de Indische samenleving.

Nuttiger dan de succesjubel ware een klaaglied, gedicht op de achterstelling.

Delft, Nov. 1909.

SCHAAD.



Architectura no. 46. *Verslag Ledenvergadering 10 Nov. j.l. Zie onder hoofd vergaderingen.*

De Muiderpoort. Vervolg beschrijving met enkele afb.

Verwarming en ventilatie, door Ing. Joh. Körting.

Iets over Zwart Zweedsch Graniet, overgenomen uit de „Steen-groeve"; gewezen wordt er op, dat het graniet niet gelijkmatig zwart en ongelijk van structuur is, noodzakelijk als natuurproduct, de fraaie benamingen en voorstellingen van handelaren zijn onjuist.

De Bouwwereld no. 45. *Middelbaar Technische School van den Nederlandschen Aannemersbond te Utrecht,* met afb. en beschrijving, overgenomen uit „De Aannemer" van de hand des heeren J. N. Hendrix.

Invloed van rook en roet op bouwwerken, ontleend aan de „Deutsche Bauhütte". De oorzaak van den Londenschen nevel is rook en stof, vooral de rook der fabrieken. Vooral Engelsche, maar ook Duitsche steenkool veroorzaken dezen last. De chemische invloed van roet op allerlei materialen is groot; zink wordt door roet in korten tijd verteerd. Koper, brons, ijzer worden aangestast, eveneens steen (Keulsche Dom). De steen moet beschermd worden, de nieuwste methode is bestrijking met baryt in 30 0/0 oplossing. Het resultaat moet nog afgewacht worden. Voor eenige jaren heeft men de weeke, Cauthische zandsteen van den Zwinger, die zeer verweerde, bestreken met grijze olie verf, waarbij een weinig spesteen was gevoegd.

Merkwaardig is, dat hoe langer sneeuw aanwezig is, hoe meer deze met zuren bezwangerd wordt; vandaar dat ook verf aangestast wordt. Toevoeging van parafine aan de verf verhoogt het weerstandsvermogen sterk.

De Opmerker no. 46. *Beroemde Bouwmeesters*, bespreking van het Carolingische tijdperk en van den Italiaanschen Romaansche tijd.

Automobiëlgarages, vervolg.

Geert van Wou, levensbeschrijving ontleend aan de „N. R. Ct.”

Klei no. 22. Een aardig nummer, nu eens geheel aan klei-zaken gewijd.

Een Renaissance in Baksteenwerk, een zeer lezenswaardig artikel van „het kwaad der volmaaktheid”, het werk van fabrieken, de zucht naar uiterste machinale zuiverheid. De baksteen werd ook „volmaakt”, en de kleur moest bij alle gelijk zijn. De steenen, die vreemde, rijke, violette en blauwe of diep purperen kleuren vertoonden, werden aan de kleiputten gebezigd. Enkele illustraties geven voorbeelden van fraaie behandeling uit vroegere tijden.

Vastheid van Gebakken Steen en van Metselwerk.

De Moderne Tegel- en Pannenbakkerij.

BERICHTEN

Binnenland.

In de Vereeniging „Bouwkunst en Vriendschap” te Rotterdam heeft de heer H. P. Berlage Nzn. een voordracht gehouden over Stedenbouw. Daar deze voordracht geplaatst is in afl. 4 en 5 van „Bouwkunst” zien wij hier van een verslag over deze belangrijke voordracht af.

Opzichters B. O. W. in Indië. Het gebrek aan geschikte sollicitanten voor uitzending naar Indië ter benoeming tot opzichter van den Waterstaat en de Burgerlijke Openbare Werken aldaar heeft de regeering er toe geleid twee wijzigingen te brengen in de voorwaarden van uitzending.

De gratificatie voor uitzending is gebracht van f 500 op f 1000 en het voorloopig tractement gaat thans in met den dag van inscheping in plaats van met dien van aankomst te Batavia.

Technische Hoogeschool. Het college van rector-magnificus en accessoren der Technische Hoogeschool maakt bekend, dat zij, die wenschen deel te nemen aan één der in Januari 1910 af te nemen candidaats-examens, of aan eenig deel dier examens, zich vóór 1 Dec. e. k. schriftelijk moeten aanmelden bij den secr. van de afd., die het af te leggen examen afneemt.

Voor nadere bijzonderheden wordt verwezen naar de aankondigingen in het hoofdgebouw der Tech. Hoogeschool. *St.-Ct.*

Het Dep. van Buitenlandsche Zaken. In de Memorie van Toelichting van het wetsontwerp tot verhooging van Hoofdstuk IX (zitting 1906/1907) werd gesproken van het „inrichten van het onderhuis van het archiefgebouw om eventueel te kunnen dienen voor keuken, bedienden-vertrekken enz. bij het houden van recepties door den Minister van Buitenlandsche Zaken.

In de afdeling der Tweede Kamer werd opgemerkt, dat dit met het oog op het brandgevaar zeer bedenkelijk zou zijn en men hoopte van den Minister van Waterstaat te zullen vernemen, dat hiervan is afgezien. Door een der leden werd in overweging gegeven het huis van Groen van Prinsterer te bestemmen tot ambtswoning van den Minister van Buitenlandsche Zaken. De buitengewoon fraaie vertrekken van dit huis, dat thans voor gewone administratieve bureaux wordt gebruikt, achtte hij daarvoor zeer geschikt.

Aangedrongen werd op overlegging van een met plattegrondteekeningen toegelicht overzicht van de wijzigingen, welke men in het archiefgebouw wenscht te brengen.

De Minister deelt mede, dat het voornemen bestaat een gedeelte der terreinen aan het Buitenhof, ontdaan van den opstal, aan de gemeente 's-Gravenhage af te staan. Men sprak de hoop uit dat de in het gebouw van het Departement van Buitenlandsche Za-

ken aanwezige kunstwerken (plafonds, schoorsteenen, deuren, lambrizeeringen, schilderijen, enz.) bewaard zouden blijven en dat deze voorwerpen in de nieuw te stichten Rijksgebouwen een behoorlijke plaatsing zouden vinden.

Toren te Sprong. Te Sprong bij Waalwijk bevindt zich de gemeente-toren, een schoon bouwwerk afkomstig van 't eind van de 15e eeuw, reeds bijna 300 jaar in een hoogst eigenaardigen en eenigen toestand.

Omstreeks 1612 toch stortte het Zuid-westelijk deel en de daartegen gebouwde kaptoren ineen.

Waarschijnlijk had de instorting plaats doordien een deel van den traptoren, zooals bij plaatselijk onderzoek bleek, op een zich daar bevindende put werd gebouwd, die zich later waarschijnlijk begeven heeft.

Om het puin, dat alleen aan metselsteen ruim 200 M³, bedroeg, op te ruimen werd destijds door den schoolmeester de schooljeugd, tegen belooning van een ton bier, aan het werk gesteld.

Sedert deze gedeeltelijke instorting van den toren plaats vond, bleef het overige gedeelte in volmaakt welstand tot heden overeind, en in gebruik.

Thans zal, onder leiding van architect Frowein, alhier, de restauratie van den toren het aanstaande voorjaar door het gemeentebestuur met kracht ter hand worden genomen, gesteund met subsidie door het Rijk verstrekt.

Prinskerk en Schotsche Kerkje te Rotterdam. De gecommiteerden der Ned. Herv. Kerk hebben vergaderd met de stemgerechtigde leden om machtiging te vragen tot verkoop van de Prinskerk en het Schotsche kerkje. Nadat door den voorzitter de zaak duidelijk uiteengezet was en een enkele vraag omtrent de in de Prinskerk aanwezige graven bevredigend werd beantwoord, werd met algemeene stemmen besloten de gevraagde machtiging tot verkoop te verleenen.

De leden der Archeologische Commissie van Bouwkunst en Vriendschap achten het onder die omstandigheden niet misplaatst de aandacht der Rotterdammers nog eens te vestigen op de geschiedenis van dit kleine, onaanzienlijke maar toch zoo typische bedehuisje, het Schotsche kerkje, om daarmede als 't ware aan allen de vraag ter beantwoording telaten: Moet bij het weinige, dat Rotterdam tegenover andere steden uit vroegere eeuwen behouden heeft, ook dit gebouwtje weder verdwijnen? In de N. R. Ct. wordt de historie ervan gegeven.

PERSONALIA

F. M. L. KERKHOFF. †

Bij het ter perse gaan van dit weekblad ontvangen wij bericht, dat overleden is de heer F. M. L. Kerkhoff, Civiel- en Bouwkundig Ingenieur, Directeur der Gemeentewerken, Ridder in de Orde van Oranje Nassau.



BOUWKUNDIG WEEKBLAD

ORGAAN VAN MAATSCHAPPIJ
TOT BEVORDERING DER BOUWKUNST

Commissie van Redactie: S. DE CLERCQ,
H. V. D. KLOOT MEIJBURG, A. SALM G.B.ZN.,
Redacteur: J. GRATAMA.

Bureau van Redactie: Marnixstraat 402, A'dam.
Bureau van Administr.: Herderstr. 5, Den Haag.
Uitgevers: MOUTON & CO. ■ ■ ■ Den Haag.

ABONNEMENTSPRIJS: voor Nederland fr. p. p. f 7.50 's jaars, voor Indië en het Buitenland (bij vooruitbetaling) f 9.50.
Afzonderlijke nummers f 0.15. — ADVERTENTIËN: van 1—5 regels f 1.—, elke regel meer f 0.20. Groote letters naar plaats-
ruimte. Aankondigingen van aanbestedingen f 0.15. Abonnement van advertentiën tegen belangrijk verminderde prijzen.

INHOUD: OFFICIËEL GEDEELTE: Tentoonstelling Barcelona.
— Herziening Statuten en Alg. Huish. Reglement. — Bibliotheek
der Maatschappij. — Hon. Tabel. — Excursie van de Afdeeling
Utrecht. — Vergadering van de Afdeeling 's Gravenhage. —
REDACTIONEEL GEDEELTE: Brieven uit België, XXIII, door X. Y.
Z. — Landhuisje te Sloterdijk; arch. H. v. d. Kloot Meijburg. —
Boek- en Plaatwerken. — Ingezonden. — Prijsvragen. — Ver-
gaderingen. — Personalía.

OFFICIËEL GEDEELTE.

TENTOONSTELLING BARCELONA.

Ter gelegenheid van het Congrès de Gouvernement Municipal, dat in Januari 1910 gehouden zal worden te Barcelona, zal een Internationale Tentoonstelling gehouden worden van stadsplannen en projecten, betrekking hebbende op modernen stadsaanleg en opbouw en op alle soorten van technische werken in verband met gemeentewerken.

De Asociación de Arquitectos de Cataluna heeft het verzoek tot de Maatschappij tot Bevordering der Bouwkunst gericht haar in deze te willen helpen en de aandacht der leden op de tentoonstelling te willen vestigen. Spoedig zullen nadere bijzonderheden medegedeeld worden.

HERZIENING STATUTEN EN ALG. HUISH. REGLEMENT.

Den leden wordt medegedeeld, dat zij, die wijzigingen wenschen voor te stellen in de Statuten of het Algemeen Huishoudelijk Reglement, hiertoe in de gelegenheid worden gesteld; deze voorstellen moeten *uiterlijk 31 December 1909* ingediend worden aan het bureau der Maatschappij, Marnixstraat 402, Amsterdam.

In herinnering wordt gebracht art. 29 van de Statuten, 1ste alinea:

„Voorstellen tot wijziging dezer Statuten worden of door het Hoofdbestuur aan de orde gesteld of door minstens 25 stemgerechtigde leden, waarbij minstens 10 Architect-Leden. Deze voorstellen worden schriftelijk ingediend en van eene toelichting voorzien en, wanneer deze niet van het Hoofdbestuur uitgaan, minstens twee maanden vóór hunne behandeling ter vergadering bij het Hoofdbestuur ingediend”.

Art. 35 van het Algemeen Huishoudelijk Reglement bepaalt dat voor herziening van dit Reglement hetzelfde geldt als voor de Statuten, bepaald in art. 29.

In aansluiting hiermede wordt medegedeeld, dat in Maart 1910 een Algemeene Vergadering zal gehouden worden, waarbij tegelijk de voorstellen behandeld zullen worden, ingediend door de Commissie tot herziening van Statuten en Algemeen Huishoudelijk Reglement (afgedrukt in Bouwkundig Weekblad no. 37, blz. 438 e.v.) en door den Voorzitter der Maatschappij op de Algemeene Vergadering te Hoorn, 23 September j.l. gehouden, nader toegelicht.

BIBLIOTHEEK DER MAATSCHAPPIJ.

De Bibliotheek-Commissie verzoekt den leden, die nog **boeken** der Maatschappij onder hunne berusting hebben, **dringend** deze boeken **terug te zenden** aan het Bureau der Maatschappij, Marnixstraat 402; desgewenscht kan het boek per omgaande aan den verzender teruggezonden worden.

HONORARIUM REGELEN.

Belanghebbenden worden er aan herinnerd, dat de „Regelen voor de Berekening en Uitbetaling van het Honorarium van Architecten” (Honorarium Tabel) *uitsluitend* verkrijgbaar is aan het Bureau der Maatschappij Marnixstraat 402 Amsterdam.

In het Gebouw van de Maatschappij tot Bevordering der Bouwkunst, Amsterdam, Marnixstraat 402, is gevestigd een Permanente Tentoonstelling van Bouwartikelen, dagelijks kosteloos te bezichtigen.

Bij de boekjes is gevoegd een model contract tusschen Bouwheer en Architect; de declaratie, vroeger aan de Tabel verbonden, is weggelaten; het is de bedoeling dat hiervoor de Architect zijn eigen formulier gebruikt. De prijs der Regelen is per stuk: f 0.25 + f 0.03 verzendingskosten; per 10 stuks: f 2.— + f 0.10 verzendingskosten.

AFDEELING UTRECHT VAN DE MAATSCHAPPIJ TOT BEVORDERING DER BOUWKUNST.

Verslag der Excursie naar Beverwijk op Donderdag 2 Sept. 1909.

Met voldoening maakt het Bestuur er melding van, dat de deelneming aan deze jaarlijksche excursie grooter was dan in de laatste jaren; ongeveer een 30-tal leden van de afdeeling nam er aan deel.

Moge deze vrij groote deelneming eenerzijds zijn toe te schrijven aan den groei van het ledental, anderzijds was ongetwijfeld de voorgenomen bezichtiging van de fabriek van marmerwerken, voorheen G. en J. Cool, voor velen bijzonder belangwekkend en de vriendelijke uitnodiging van den heer Vlietstra nog een reden te meer om zich aan te sluiten.

Genoemde heer verwelkomde ons gezelschap aan het station te Beverwijk en was ook zoo welwillend om onze gids te zijn bij de bezichtiging van zijne fabriek.

We betreden eerst de groote, modern ingerichte en goed verlichte werkplaats, waar alle werktuigen door stoomkracht worden gedreven. Aanvankelijk staat men verbaasd, dat een dussdanig bedrijf op zoo groote schaal in ons land kan bestaan, doch als men straks de verschillende indrukken verzamelt, dan komt men tot de erkenning, dat de grootetechnische volmaaktheid, die men in deze fabriek aantreft en waaraan nog steeds wordt doorgewerkt, eene hoofdvoorwaarde is voor haar bestaan.

Bij de groote zaagramen, waar enorme marmerblokken tot platen worden gesneden, wordt o. a. onze aandacht getrokken door de afvoer van het water en zand, dat als schuurmiddel heeft gediend en de daarop volgende zuivering van dit materiaal van het marmerlijpsel, ten einde daarna weder dienst te doen.

Dit vernieuwingsproces is hoogst eenvoudig, doch niettemin belangwekkend. Worden in de bovengenoemde zaagramen stalen zaagbladen gebezigd, het doorsnijden van kleinere stukken geschiedt door een sterk gespannen en snelloopende staaldraadkabel zonder eind, waarbij eveneens zand en water wordt toegevoerd.

Deze kabel heeft eene groote lengte om zijne slijtage tot een minimum terug te brengen en aldus herhaaldelijk stopzetten van de snijdmachine voor het vernieuwen van dien kabel te voorkomen. Op zware gegoten ijzeren tafels, die steeds ronddraaien, worden verder platen, plinstukken enz. met zand en water vlak geschuurd, van kanten voorzien enz., terwijl voor het maken van profielen eene zware bank dienst doet, waarop deze eerste worden gefraisd en daarna geschuurd. Kolommetjes e. d. worden evenals metaal op den draaibank behandeld.

Voor het polijsten van het marmer zijn ten slotte een drietal groote tafels voortdurend in gebruik.

Naast de ver doorgevoerde machinale bewerking blijft toch ook hier — evenals in overeenkomstige bedrijven — de handbewerking onmisbaar voor het hakken van verstekken, ornament enz. Eene groote ruimte, grenzende aan de fabriek, is daarom als steenhouwerij in gebruik.

Goedkoop vlakornament wordt, evenals bij het etsen van glas, aangebracht met de zandstraalmachine, nadat de steen met metalen mallen is belegd.

Zoo ontstaat o. a. het ornament op de eenvoudige schoorsteenmantels, die wij kennen.

De goedkoope massaproductie van marmeren schoorsteenmantels heeft gelukkig de foeileelijke geverfde houten dito verdrongen en waar men deze laatste nog een enkele maal ziet, mag men

dit wel aan sleur toeschrijven, doch is eene dergelijke toepassing met 't oog op de kosten geenszins gemotiveerd, zelfs niet in zeer goedkoope arbeiderswoningen.

Wie nu den indruk zoude krijgen dat deze fabriek alleen voor massaproductie werkt, wordt daarvan spoedig teruggebracht, wanneer hij nog even de monsterkamers bezoekt, die aan de fabriek verbonden zijn en waar hij tal van kostbare schoorsteenmantels, die op bestelling zijn vervaardigd, kan bewonderen. Wij wandelen nu met onzen gastheer nog een oogenblik over het terrein rond, waar een aantal marmerblokken in voorraad liggen en ook eene collectie zeer fraaie marmersoorten, bestemd voor het Vredespaleis, welke op zichzelf de moeite van een bezoek wel loonen.

Het ligt natuurlijk geenszins in de bedoeling om hier een volledig overzicht van het bedrijf te geven, daartoe ontbreken en plaatsruimte en de zoo noodige afbeeldingen. Het bovenstaande beoogt alleen te zijn eene inleiding of eene opwekking tot een bezoek.

Wie zich van het bedrijf eenigszins grondig op de hoogte wil stellen, die ga met eigen oogen zien; de welwillende ontvangst die ons te beurt viel, staat hem borg voor evenveel gastvrijheid. Aangezien o. a. de bewerking van graniet op geheel overeenkomstige wijze plaats heeft, krijgt hij dan tevens een goed denkbeeld van de bewerking van natuurlijke siersteen meer in het algemeen.

Over het verdere van den dag — het meer in 't bijzonder aangename gedeelte van dit uitstapje — willen wij kort zijn.

Des middags werd eene rijtoer gemaakt naar Wijk aan Zee en terug over Velsen, Ruïne van Brederode naar Haarlem, waar aan het eenvoudige middagmaal goede wenschen werden uitgesproken ophet welzijn der afwezigen en op den bloei der Maatschappij.

Utrecht, Oct. '09.

De verslaggever.

BEZOEK AAN HET ST. ANTHONIUS GASTHUIS.

Op Donderdag 30 Sept. jl. bracht de afdeeling een bezoek aan het in aanbouw zijnde bijna voltooide *St. Anthonius-Gasthuis* aan de Prins Hendriklaan te Utrecht, daartoe uitgenoodigd door haar medelid, den uitvoerenden architect Rietbergen.

Aangezien binnenkort eene uitvoerige beschrijving met afbeeldingen in dit blad zal worden gegeven, kan hier worden volstaan met de aandacht op dit bouwwerk te vestigen, dat in alle opzichten, zoowel wat grootte, indeeling en architectuur als wat de details betreft, mag gerekend worden tot de belangrijkste bouwwerken, die in den laatsten tijd hier te lande zijn uitgevoerd.

De voorzitter dankte den Heer Rietbergen bij het einde van het bezoek voor de zeer zorgvuldige toelichting, die mede in de bovengenoemde beschrijving zal worden opgenomen.

Utrecht, Oct. '09.

De verslaggever.

AFDEELING 'S-GRAVENHAGE VAN DE MAATSCHAPPIJ TOT BEVORDERING DER BOUWKUNST.

Gewone Vergadering op Vrijdag 19 November 1909. Voorzitter de Heer S. de Clercq, wegens afwezigheid van den voorzitter en den vice-voorzitter.

De Voorzitter opent de vergadering en geeft, nadat de notulen zijn voorgelezen, het woord aan den Heer Theo Rueter, architect te Blaricum tot het houden van een lezing over het „Bouwen van landhuizen”.

Er is volgens den Heer Rueter in den laatsten tijd zeer sterk een neiging merkbaar den steden te ontvluchten en naar buiten te trekken, naar de vrije natuur waar de mensch meer dan in de steden in zijn element is. De steden, die hun ontstaan danken aan de noodzakelijkheid zich te verdedigen waartoe de menschen zich in kleine ruimten samendrongen, missen thans hun dwinrende reden van bestaan en onze naar individueele vrijheid gerichte tijd zal zich dan ook van land en dorpen meester maken om de steden te ontlasten. Spreker juicht dit toe; wel zijn gevaren te duchten voor het landelijk schoon, maar juist daarom is de landelijke architectuur onze aandacht ten volle waard en moesten

wij ons tegenover tuinsteden en landhuisbouw minder onverschillig toonen.

Er moet een hármonie ontstaan tusschen huis en bewoner, tusschen architectuur en omgeving. De woning zij geen nuttigheidsbouw alleen, maar een kunstwerk, bezield door een denkend en voelend mensch. Door het gevoel van den ontwerper komt een harmonie tot stand tusschen de idee en hare belichaming. Allereuwege is het voelbaar, dat een nieuwe idee zich ontwikkelt en hoewel nog de kenmerkende uiting niet is gevonden, voorspelt spreker dat dit streven naar harmonie ons zal voeren tot een meer stijlvolle architectuur.

Het applaus dat op de lezing volgde bewees, dat de vergadering met belangstelling deze lezing had aangehoord.

Echter wees de President er in zijn slotrede met een woord van dank aan den spreker op, dat deze beschouwingen nauw verband hielden met karakter en neiging. Hij zou zich een ander kunnen voorstellen, wiens aanleg tot een juist tegengestelde visie der dingen voerde, met andere idealen, andere verwachtingen en een ander streven. Wat ons echter de Heer Rueter gaf was de zienswijze van een degelijk, serieus werker.

Van ditzelfde ernstig pogen getuigden de ontwerpen, die, alle van de hand van den Heer Rueter, zoo zij al geen illustratie vormden van zijn woorden ons in elk geval nader brachten tot zijn persoon en zijn streven.

*De waarn. secretaris,
J. F. VAN HOYTEMA.*

REDACTIONEEL GEDEELTE.

BRIEVEN UIT BELGIË.

XXIII.

Uanneer mij gevraagd werd om het een en ander mee te deelen aangaande den toestand van het bouwvak in België of over den werkkring van den architect hier te lande, dan zou ik, wanneer ik niet zoo heel dicht bij Brussel woonde of met de gang der werkzaamheden daar minder bekend was of mij hoofdzakelijk bepaalde tot Antwerpen en dergelijke steden, kunnen volstaan door te zeggen dat het er op heden alles behalve rooskleurig mee gesteld is, en als reden hiervoor opgeven, behalve het gebrek aan eenigszins belangrijke werken in opdracht en de weinige lust welke er ook bij particulieren bestaat om te doen bouwen, de meer dan spijtige wijze, waarop ook hier het vak van architect maar al te dikwijls wordt uitgeoefend, of de groote concurrentie den architect aangedaan door onbevoegden, door aannemers, door eigenbouwers en niet het minst door de z.g.n. bouwmaatschappijen met hun eigen architectenbureaux, welke U een geheel huis naar den eisch gebouwd kant en klaar en met het grootste gemak van betaling leveren, wanneer ge maar een vaak zeer batige rente op tijd kunt voldoen.

De oorzaak van deze malaise is dus nogal veelzijdig en moest ik dan hiervan weer een nadere uitlegging geven, dan zou ik voor het gebrek aan uitvoering van openbare werken misschien wel voor een deel de politiek de schuld durven geven; en voor de weinige bouwlust bij particulieren, den niet altijd even gunstigen stand der handelszaken. Voor Antwerpen is daarenboven het gebrek aan bouwterrein en nog meer de zucht om te

wachten wat wel de aanstaande groote uitbreiding brengen zal, als gegronde reden hiervoor aan te voeren. Gelukkig maakt Brussel hierop een gunstige uitzondering, daar er in tegendeel het geheele jaar door veel werk is gedaan en nog gedaan moet worden, hoofdzakelijk met 't oog op de aanstaande tentoonstelling, waar niet minder dan 25 millioen aan besteed wordt; en ook omdat het Brussel is, de hoofdstad van België, de zetel van het gouvernement, de residentie des Konings en . . . l'enfant chérie de tous les Belges, hun trots en hun eer. Interessant is het wat daar zoowel van officieele als particuliere zijde wel vermag tot stand te komen; ik hou mij dan ook aanbevolen om vele dezer belangrijke bouwwerken, bij gelegenheid, meer en detail te omschrijven, doch dit is voor later.

Wat nu betreft de werkkring van den architect en de concurrentie hem aangedaan, moge het volgende dienen. Om echter maar dadelijk met het allernaarste te beginnen zoo moet ik u tot mijn grooten spijt mededeelen, dat het volgens verzekering van mijn aannemer met de „afzonderlijke stiel van den Bouwmeester ganschelijk op een eindje loopt" daar er in 't vervolg van den werkkring van architect, ingenieur en aannemer „een enkel bedrijf" zal worden gemaakt! Er zullen, altijd volgens zeggen van mijn aannemer, voor alle bouwwerken zooveel als albums worden uitgegeven, precies zooals nu reeds voor de schrijnwerkerij geschiedt, met den prijs en de omschrijving er bij, zoodat dan in 't vervolg de bouwheer maar heeft uit te zoeken wat hij voor de door hem bepaalde bouwsom alzo krijgen kan. — De ontwerpen in zoo'n album kunnen door de architecten gemaakt worden, maar met de uitvoering mogen zij zich niet bemoeien, daarvoor zijn weer andere specialiteiten, want 't zou allemaal met specialiteiten gaan, zoo b.v. een specialiteit in beton armé, een in ijzerconstructies, kappen, in vloeren, daken, binnenbetimmeringen, muurbekleedingen, enfin in alles wat er ook maar eenigszins noodig is een afzonderlijke specialiteit! Wie al die verschillende métiers bij elkaar brengt? Wel precies als nu reeds zoo dikwijls gebeurt, namelijk de „aannemer-directeur"! Hij had mij echter niet overtuigd. Mij dacht dat de architect, als de schepper van het werk, alleen de leiding hebben kon. Dat het geheel tot in alle onderdeelen zou zijn als de wording van een zelfde gedachte, zijn gedachte, en dat ter wille der eenheid alles daaraan alleen ondergeschikt moest wezen. Zoo toch heeft b.v. Beyaert gewerkt en zoo heeft hij zijn Banque Nationale gebouwd. —

Eidoch, wanneer men nagaat wat thans vaak de rol is van den architect, vooral bij groote werken waarbij b.v. heel veel beton of belangrijke ijzerconstructies te pas komen, dan ja, zou men aan de voorstelling van dien aannemer een schijn van werkelijkheid niet kunnen ontzeggen. Mij zijn tenminste gevallen bekend waar de taak van den architect zich bijna alleen bepaalde tot het maken van de aanbestedingteekeningen en de cahier des charges, in welk bestek hij dan zooveel mogelijk alle verantwoordelijkheid op den rug van den aannemer schuift en deze weer zooveel doenlijk op dien van zijn

onderaannemers of de specialiteit, die er zijn eigen berekeningen uitwerkt en den vorm voor zijn constructies aangeeft.

Welk verschil bestaat er tusschen dezen architect en den maker van het album?

En zou die verschillende concurrentie hem aangedaan ook niet voor een deel als het gevolg te beschouwen zijn van deze wijze van werken, nu de architect dan niet meer is „de opperste der werklieden” en de overigen dus niet meer onder zijn leiding, maar naast en buiten hem om, werken? Maar, om de opperste der werklieden te kunnen zijn, daarvoor ontbreken thans helaas maar al te dikwijls de vereische capaciteiten. Hierin verbetering te brengen is een eerste en volstrekte noodzakelijkheid, niet door meerdere of betere scholen op te richten, want daaraan is hier in België geen behoefte. Het onderwijs is er integendeel uitmuntend en geheel op de hoogte van den tijd, maar door de verplichting op te leggen dit onderwijs te volgen, en den titel van architect niet eerder te mogen voeren dan na het afleggen van deugdelijk examen, of het bewijs te leveren de lessen aan die school of die academie met vrucht te hebben gevolgd. Dit zou stellig al reeds een eerste resultaat ten gunste zijn en op dit fundament zou dan verder met meer succes kunnen worden voortgebouwd.

België kan ongetwijfeld vele hoogst talentvolle architecten aanwijzen, maar ze telt er onder deze geene zonder deugdelijke opleiding.

Een kwaad dat hier ook vrij diep wortel heeft geschoten en aan de eer en het aanzien van den architectenstand schaadt, het vertrouwen schokt en de onafhankelijkheid belemmert, is de gewoonte om van de leveranciers provisie te aanvaarden. Onrustbarend is het na te gaan met hoeveel vernuft, onder welke handige combinatiën die heeren fournisseurs u soms hun procenten weten op te dringen.

Ook dat zou vooral niet mogen zijn.

Doch hoe groot ook deze fouten zijn, gebrek aan de vereichte bekwaamheid ter eenre zijde en gebrek aan volstrekte eerlijkheid ter andere zijde, toch zie ik, en om reden, met vertrouwen de toekomst van den Belgischen architect tegemoet. Men kent er het kwaad, dat is de eerste vereichte om het te kunnen bestrijden, en men wil het bestrijden, dat zegt niet minder.

Eenstemmig bijna verlangt men dat bewijs van degelijk genoten onderwijs, en ter bestrijding ook van dat andere kwaad zal een conseil de discipline weldra in volle werking zijn. En dat dan zoo weer toegerust, met kennis en eerlijkheid, de concurrentie van het zakendoen de positie van den architect zal verdringen, lijkt mij hier vooral een volstrekte onmogelijkheid. Of is, als bewijs, Antwerpen een van Europa's grootste handelssteden, niet tegelijk een kunststad bij uitnemendheid. Zal straks, bij de aanstaande tentoonstelling, Brussel de wereld wederom niet toonen wat heerlijke, rijke, schoone stad zij is?

De liefde voor het schoone is een der meest kenmerkende eigenschappen van dit kunstzinnig volk van België, dat dus de kunsten er bloeien het natuurlijk gevolg.

Groot zal het zijn en machtig het arbeidsveld, dat hier voor den architect is weggelegd. Vele belangrijke werken zijn aanstaande, en hij zal weer zijn als de opperste der werklieden, de meester die vol kennis en liefde het al beheerscht en leidt.

X. Y. Z.

LANDHUISJE TE SLOTERDIJK.



Door den heer K. van der Kloot Meyburg, architect te Rotterdam wordt te Sloterdijk een landhuisje gebouwd, dat opmerkelijk is door het streven de architectuur een goed landelijk karakter te geven en te laten aansluiten bij de omgeving.

Van den bekwamen schrijver en handigen teekenaar van de Tachtigschetsen van Boerenhuizen in Nederland was niet anders te verwachten.

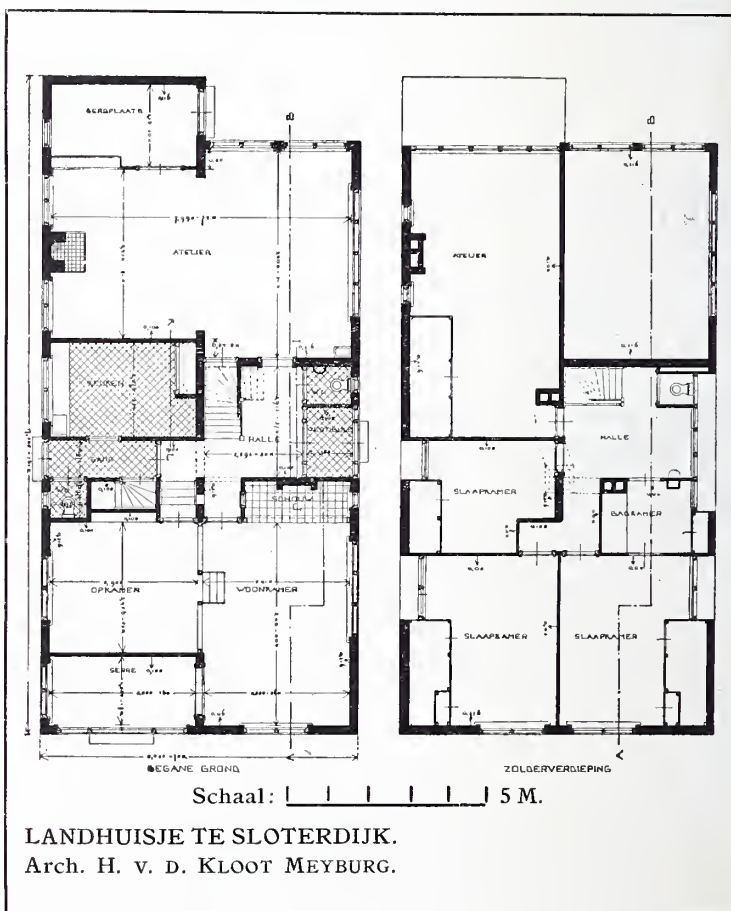

LANDHUISJE TE SLOTERDIJK.
Arch. H. v. D. KLOOT MEYBURG.

De hierbij afgebeelde bestekbeteekeningen geven een goed beeld, in hoeverre het den architect gelukt is, de practische eischen van het gebouw logisch te ontwikkelen en daarbij, beter gezegd, daardóór te komen tot een architectuur opvatting, die zeer verwant is aan de boerenwoning.

Vele architecten, die nog eenigszins vreemd staan tegenover den z. g. boerenwoningstijl in landhuizen, meenen, dat deze voorkeur een zuivere ontwikkeling van het landhuis belemmert, en daardoor af te keuren is, dat het een soort stijlnaak is, zooals de bekende Renaissance stijlnaak in de 80er jaren. Toch berust dit op een verkeerd inzicht. Hij, die zich onbevooroordeeld

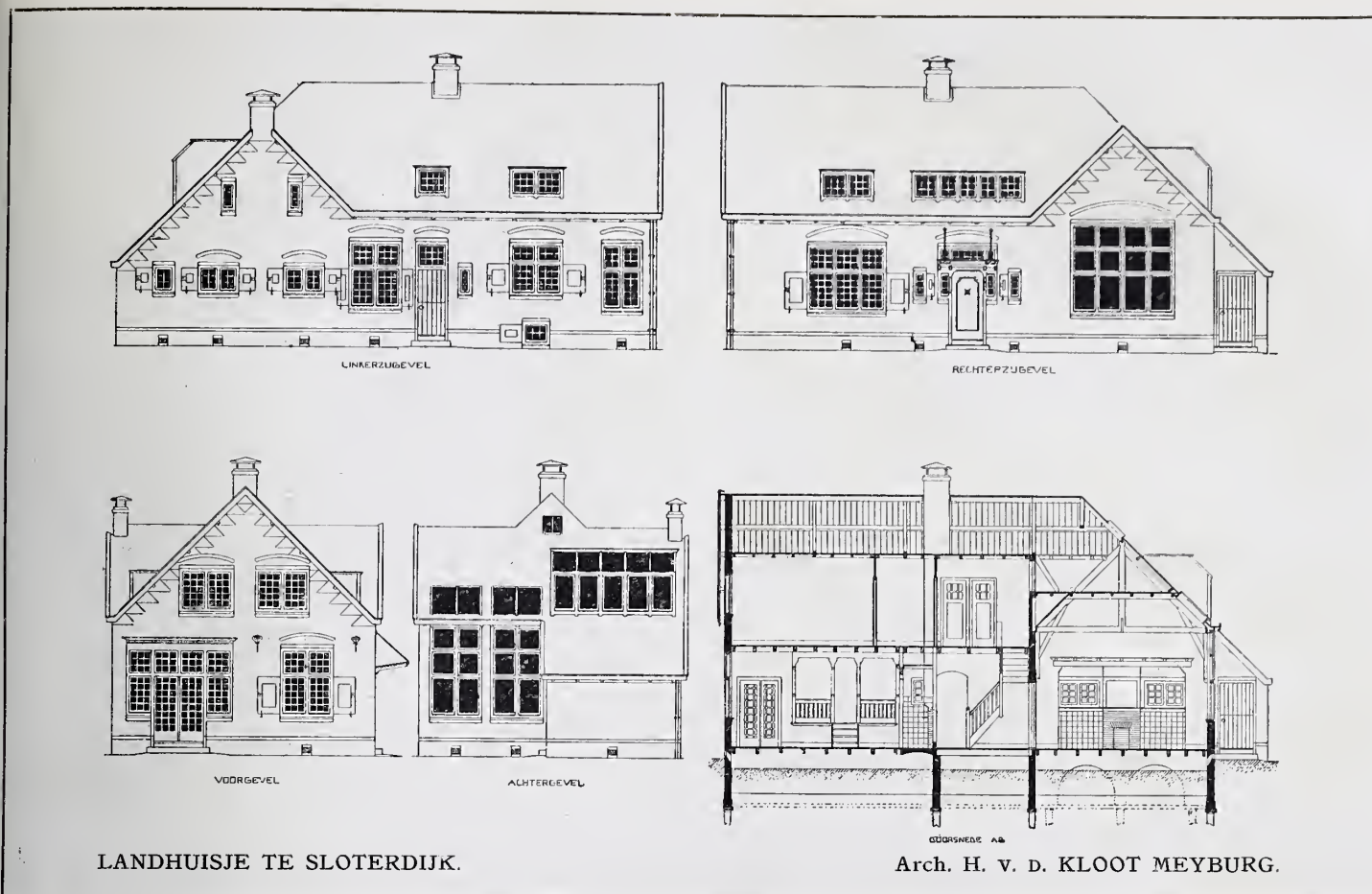

zet tot het ontwerpen van landelijke woningen, en het landelijke, zooals dit door den modernen mensch gevoeld wordt, tracht weer te geven, zal, terwijl hij geheel blijft voldoen aan normaal te stellen eischen van hygiëne, comfort, praktische indeeling enz, als van zelf iets scheppen, dat in hoofdlijnen verwant is aan het uiterlijk van boerenwoningen.

Het is niet imitatiezucht, het is niet het verlangen „om in een boerenwoning te wonen”, het is het logische, het zakelijke, het eenvoudige, het gezellige dat het landelijke, moderne landhuis uit zijn aard gemeen heeft met den boerenwoning.

De grens van het imiteeren moet niet overschreden worden.

Het komt mij voor, dat dit den heer v. d. Kloot Meyburg gelukt is, en dat hij een huisje heeft ontworpen, dat niet een boerenwoning, maar een landhuisje voor moderne menschen is.

Mocht ik een bezwaar noemen, zoo zou ik willen wijzen op de schaal van de ruiten van den achtergevel en van het atelierraam, die niet harmonieert met het overige glas in lood. De ramen kunnen gerust groot genomen worden; het glas in lood brengt echter de eenheid; en het is zeer goed mogelijk, wat de verlichting in ateliers betreft, dit aan te brengen in plaats van groote glazen.

Het gebouwtje bevat, zooals trouwens de tekening aanduidt, twee woonvertrekken, waarvan één iets verhoogd, met serre, keuken met afzonderlijken ingang, halle, enz., en twee ateliers, waarvan een op de zolderverdieping. Het beneden atelier, bestemd voor beeldhouw-

werken, heeft een afzonderlijken ingang met 'toog op het transport van groote voorwerpen. Het atelier op de verdieping is bestemd voor schilderatelier; op deze verdieping zijn voorts drie slaapkamers en een badkamer ondergebracht. Behalve in de keuken blijven overal de houten balken zichtbaar.

Daar in de omgeving van het huisje geen uitgesproken type van boerenwoning is aan te wijzen — de karakteristieke „stelphoeve” treedt toch eerst boven het IJ op — is, in verband met den toestand van het terrein, dat slechts 12,5 M. breed is, doch bijna 60 M. diep, overeenstemming gezocht met de lange, smalle Zuid-Hollandsche hoeve, waardoor de gevels ook op den vereischten afstand (2 M.) van de erfscheiding konden blijven. Om dezelfde reden zijn sprongen vermeden: alleen is in den achterbouw, de z.g. „dwarsbouw” van bovenbedoeld hoevetype te herkennen. Met het oog op de perspectivische werking kwam deze oplossing gewenscht voor.

De gevels zullen in kleurige steen (rood) worden uitgevoerd, terwijl de kozijnen, ramen en lijsten wit, de deuren en luiken groen geverfd zullen worden. Het dak wordt met gewone roode Hollandsche pannen gedekt.

J. G.





DE BUITEN VUYL POORT TE DORDRECHT, NAAR EEN TEEKENING UIT 1649.

Uit: De Nederlandsche Stedenbouw, door C. H. PETERS. Uitgave A. W. Sijthoff's Uitg. Mij. Leiden.

BOEK-EN PLAATWERKEN

De Nederlandsche Stedenbouw; de stad als veste, woon- en handelsplaats, door C. H. PETERS: Uitgave van A. W. Sythoff's Uitgevers Maatschappij, Leiden, prijs f 8.25

Van den Minister van Binnenlandsche Zaken ontving onze Maatschappij voor hare Bibliotheek bovenstaand werk ten geschenke dat, in afleveringen verschenen, nu als boekdeel verkrijgbaar is en een eersten band vormt van de drie banden, welke samen vormen: *Oud-Nederlandsche Steden*, in haar Ontstaan, Groei en Ontwikkeling, door *Dr. H. Brugmans* en *C. H. Peters*.

Is de opzet der heeren Brugmans en Peters in alle opzichten lofw aardig te noemen, daar de kennis van de Oud-Nederlandsche Steden wel in talrijke detailstudies behandeld is, maar niet in een standaard werk overzichtelijk en compleet vereenigd, dit eerste deel geeft een hoogen dunk en van de taak, die de heer C. H. Peters zich gesteld heeft en van de voortreffelijke wijze van uitvoering, zoowel wat tekst als druk en illustraties betreft. Het verschijnen van dit werk is met vreugde te begroeten. Immers, waar het vraagstuk van den Stedenbouw de aandacht der architecten begint te vragen en zeer zeker in de toekomst nog meer zal vragen, waar in het buitenland de studie van stadsaanleg, in enkele goede werken vertegenwoordigd, zich uit haar aard vooral bezig houdt met stadsaanleg in den vreemde, daar is de uitvoerige, rijk gedocumenteerde en rijk geïllustreerde studie van den heer Peters speciaal over Hollandschen stadsaanleg niet alleen feitelijk een begin van degelijke, uitvoerige en wetenschappelijke behandeling dezer materie ten onzent, maar tegelijk een standaardwerk. Maar al bergt het werk een schat van gegevens, van

details, van plattegronden, van straataspecten, van oude teekeningen, al is een ruime, systematische behandeling van het onderwerp betracht, toch voelt men, dat hier alleen gepoogd is te verzamelen, wat bekend was, te bestudeeren, wat gepubliceerd was, om, bijeengebracht en verwerkt door eigen inzicht, te geven het meest compleete overzicht, wat op dit oogenblik geboden kan worden. En tegelijk hiermede blijkt, dat de studie die specifiek Nederlandsche Stedenbouw nog in haar kinderschoenen staat, dat nog heel wat velden in deze braak liggen en dat uit de studie der zoo interessante Oud-Hollandsche Steden nog een schat van practische en aesthetische lessen te leeren valt. Begrijpelijk is wat schrijver in zijn voorwoord zegt: „Het onderwerp dezer studie, een blik in de wordingen ontwikkeling, in het geheele verleden onzer steden biedt zoovele uiteenloopende gezichtspunten aan, eischt in tal van opzichten een zoodanig meelevende en met dat verleden, en wektonwillekeurig zoovele vragen, wier beantwoording dan telkens weer een nieuwe vragenreeks uitlokt, dat men bijna aarzelt om het eindelooze terrein van onderzoek te verlaten en de pen op te vatten om dat verleden te gaan beschrijven.”

Vervolgens wijst schrijver er op, dat „de maatschappij, tijdens welke onze steden zijn ontstaan, zijn gebouwd en uitgelegd, zijn ommuurd en met openbare gebouwen van allerlei aard voorzien, die maatschappij, zij bestaat niet meer, en van onze meest belangrijke bestaansperiode, van af het jaar 1000 tot aan het jaar 1500, voor ons middeleeuwsch verleden, rest er in onze steden bijna niets meer dan enkele kerkgebouwen; al het overige, uitgenomen hier of daar een raadhuis, een stuk kasteel, een poort of brok muurs, al het overige van dat verleden is gesloopt, is thans voor goed verdwenen.”

Wij bezitten geen plaatsen als Brugge, Carcassonne, Rothenburg a. d. Tauber, die een mooi beeld geven van hun middeleeuwsch verleden. Geven de schrifturen, als: charters, rekeningen, vonnissen, enz. weinig, de overgebleven teekeningen en schilderstukken met afbeeldingen onzer steden uit de jaren 1000—1500 zijn nog spaarzamer. Ook zegels, munten en penningen, hoewel



DE BERGPOORT TE DEVENTER, NAAR EEN TEEKENING UIT 1744.

Uit: De Nederlandsche Stedenbouw, door C. H. PETERS. Uitgave A. W. Sijthoff's Uitg. Mij. Leiden.

in ruimer getal nog aanwezig, geven slechts bij uitzondering architectuur-afbeelding.

Na de tweede helft der 16de eeuw worden de bronnen beter; de topografische stedekaarten van Jacobus van Deventer (plm. 1550) en de beroemde atlas van Georg Braun, 1572—1618 uitgegeven en 376 platen bevattende; dan de plattegronden van Petrus Bach van plm. 1600.

Van Amsterdam is de bekende kaart van Cornelis Anthoniszoon van 1544 en het geschilderde vogelvluchtplan uit 1536 van denzelfden schilder.

Gaarne erkennende, dat deze studie een eerste bescheiden stap is op het onontgonnen terrein, behandelt schrijver achtereenvolgens: de stad als veilige, ommuurde woonplaats, als veste; de stad als Woon- en Handelsplaats in haar aan- en uitleg; de stad met haar Kerkgebouwen, haar Kloosters en Godshuizen; de stad met haar Openbare Gebouwen; de stad met haar Woon- en Bedrijfshuizen; de stad tijdens de 13de, de 14de, de 15de, de 16de, de 17de en de 18de eeuw, kortelijks vergelijkenderwijs beschouwd. In de inleiding gaat schrijver de beteekenis van den handel na voor de stadsontwikkeling. De oudste steden waren zonder uitzondering handelssteden: Stavoren, Dockum, Wijk-bij-Duurstede, Arnhem, Enkhuizen. De handel veranderde de daartoe gunstig gelegen dorpsbuurten in marktplaatsen en deze in steden. Met den handel kwamen de havens, Waag, Gerechts- en Muntgebouwen; hij eischte veiligheid in een veste; hij bracht de koophallen, enz.; schrijver werkt den invloed verder uit, overeenkomstig het gekozen motto „De handel is nog iets meer dan koopen en verkoopen; hij brengt menschen en volken zaâm, hij verandert de centra zijner beweging tot middelpunten van verkeer, van ontwikkeling en beschaving; hij brengt welvaart, en met die welvaart nieuwe bedrijven en kunst”.

Het zou ons te ver voeren, het werk uitvoerig verder te vermelden. Systematisch volgen elkaar de beschrijving van de Romeinsche periode, waarbij Oud-Maastricht en Oud Nijmegen behandeld worden; de Frankische periode, de tijd der Noormannen

waarbij Aardenburg, Deventer, Doesburg, Ezons-stad, Groningen, Maastricht, Tiel, Wijk-bij-Duurstede reeds handels- of marktplaatsen van beteekenis waren, waarvan Tiel en Duurstede toen voor goed werden geknakt en Ezons-stad zelfs ophield te bestaan. Uit dezen tijd dagteekenen de burchten, waarvan de burcht te Leiden ons nog een duidelijk voorbeeld geeft; verder waren er burchten, te Brakel, Breda, Doesburg, Haemstede, Heukelom, Oostburg, enz.

Na uitvoerige beschrijving van de burcht te Leiden, volgt: de ommuring der steden, waarbij Oud-Middelburg, Oud-Nijmegen, Oud-Breda, Oud-Amersfoort, Oud-Oldenzaal en Oud-Zwolle, Oud-Utrecht, Oud-Kampen, Oud-Amsterdam enz. besproken worden, vele oude vogelvluchtplannen geven duidelijke toelichting. Het artikel over overgebleven ommuringsgedeelten is een van de belangrijkste en met een reeks van fraaie gravures, teekeningen en photo's geïllustreerd: Maastricht, Roermond, Deventer worden besproken, uitvoeriger stil gestaan bij de Ruïne over de Berkel te Zutphen, terwijl van de Muurtorens, besproken en afgebeeld worden de Kronenburgertorens te Nijmegen, torens te Zwolle, enz. Door den invloed van de vuurwapens en door den uitleg der steden verdwijnen de oude stedebouwingen, en worden nieuwe verdedigingsgordels gemaakt, aldus te Groningen, Amsterdam, Amersfoort, Breda, 's Hertogenbosch, enz. In de eerste helft der 19e eeuw heeft een ontzettende sloopingszucht gewoed, steden als Asperen, Brielle, Elburg, Franeker, Montfoort enz. (zie bijgaande afbeelding) hebben toen zonder doel hun stadskarakter verloren. Het was de leus, dat de oude boel, bij de minste aanvraag om onderhoud, opgeruimd moest worden.

Bij de behandeling van het onderwerp Poorten worden de verschillende soorten behandeld en met fraaie afbeeldingen versierd, zoo van de Koornmarktspoort te Kampen, 'A Poort te Groningen, Helpoort te Maastricht, Nobelpoort te Zierikzee, poorten te Zwolle, naar teekeningen van G. Terborgh, een bijzondere fraaie en groote afbeelding van de Spaarndammer (Amsterdamsche) Poort te Haarlem, poorten te Veere, Delft, Utrecht, de Vuyl-

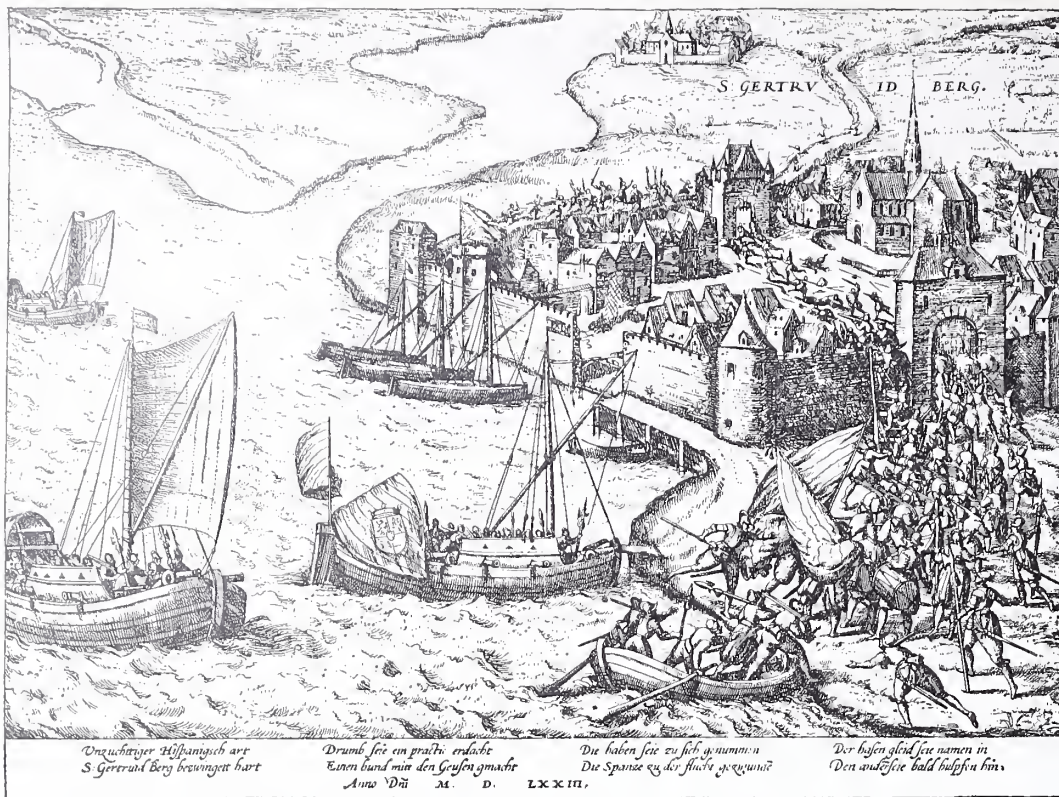

DE BELEGERING VAN GEERTRUIDENBERG IN 1572.

Uit: De Nederlandsche Stedenbouw, door C. H. PETERS. Uitgave A. W. Sijthoff's Uitg. Mij. Leiden.

poort te Dordrecht (zie bijgaande afb.) van waterpoorten te Amersfoort, Sneek.

Door centraliseering van het gezag komt voor het stadsbelang het landsbelang, waarbij enkele grens- en havensteden met betere vestingwerken werden voorzien, terwijl andere steden hun werken verwaarloosden, daar ze stratetisch niet van groote waarde waren. Zoo ontstonden de Vestingen, waarvan er nu nog negen zijn.

Na beschrijving der belegeringstoestanden en materialen geeft schrijver een uitvoerig overzicht van het ontstaan der dorpen, de ontwikkeling van de markt. Van de dorpstypen wordt vooral het kasteeldorp, zooals Haarlem, die Haghe behandeld. In Montfoort, naar het kasteel in 1120 door Godfried, bisschop van Utrecht gesticht, besloeg het kasteel met zijn omgeving in 1650 een belangrijk deel van het stadsoppervlak. In 1672 is het kasteel door de Franschen verwoest, begin 18e eeuw brandden de kerk en 70 woningen af, terwijl door de sloopzucht in de 17e eeuw het oude karakter geheel verloren is gegaan en is het van een stadje weder een dorp geworden.

Een veelzijdige bespreking der marktruimten geeft gelegenheid een aantal fraaie oude afbeeldingen te reproduceeren, waarna de nieuwe gestichte of grootendeels bestaande steden besproken worden, zoo Brouwershaven en Arnemuiden. Naarden in 1350 herbouwd, Elburg hervormd in de 14e eeuw tot een regelmatige stad; Willemstad gebouwd in 1569. De enkele steden in het buitenland gesticht, als Ebing, Holland en Vredeland bij Dantzig in het begin der 14e eeuw gesticht, de plaatsen N. Amsterdam, Amersfoort enz., in Amerika, Batavia, Friedrichstadt in Sleeswijk Holstein, plaatsen in Brazilië en aan Kaap de Goede Hoop.

De invloed van groote branden op stedenbouw wordt uitvoerig nagegaan; vooral Oud Coevorden, van 1597—1607 in den vorm van een zevenster en geheel als vestingstad herbouwd. Geleidelijke verbetering vond in bijna alle steden plaats.

Bij de Havensteden worden beschrijvingen en afbeeldingen gegeven van bijna alle Oud-Nederlandsche havensteden van eenige beteekenis, waarna onder het hoofd Verkeersfactoren, de binnengrachten, de straten, de straatnamen, verbredening der straten, pleinen, bruggen behandeld worden.

Het hoofdstuk Stedenuitleg besluit het geheel; hierin worden de verschillende factoren welke mee of tegenwerken vermeld

en aan vele voorbeelden getoetst: uitbreidingen van Utrecht, Zutphen, Leiden, Groningen, Haarlem, die van Amsterdam in 1610 „onze grootste, stoutst opgevatte en geniaalste opgeloste uitleg vóór de XIXde eeuw.

Teekenend is het antwoord dat deze schrijver geeft op de vraag, welke factoren den bloei en groei der stad bevorderen: „Toen bezat elke stad een mate van zelfstandigheid, als geen harer thans meer kent; sommige harer, zooals Groningen met haar Ommelanden bijna tot stadsgebied, zooals Amsterdam in haar gouden eeuw, zij waren als het ware onafhankelijke republieken, evenals voorheen de Italiaansche Steden.

Elke stad zorgde toen voor haar veiligheid, voor haar rechtspraak, voor haar onderwijs, voor haar wetten, voor haar belastingen; zij voerde op eigen gezag oorlog, sloot op eigen gezag verdragen of bondgenootschappen, beschermde haar poorters in den vreemde, kortom burger te zijn eener stad van beteekenis, dat was een aanbeveling, een feit van gewicht,

evenals het „Civis Romanum Sum” zulks was in de Romeinsche oudheid.

En nu?

Nu is elke stad een grooter of kleiner Staatsdeeltje, eene gemeente geworden, welke de wetten, elders gemaakt, mag uitvoeren en deze aan haar bewoners moet opleggen, ook al zijn deze soms lijnrecht in strijd met de belangen van die bewoners en met de toestanden in die gemeente.”

„Elke stad ziet zich nu belast met een bijna onoverzienbare administratieve rompslomp, waarin onze hedendaagsche staatszorg bij voortdoring steeds meer heil schijnt te zoeken en waarin deze blijkbaar steeds meer gewicht legt, zoodat onder dat toezicht en onder die voogdij meer dan het $\frac{1}{10}$ onzer steden bijna alle vroegere veer- en levenskracht schijnt verloren te hebben en is gaan indommelen langzamerhand, tevreden werkelijk, als er maar geen bijzondere voorzieningen zijn te nemen en de hoofdelijke omslag en de opcenten maar geen verhooging behoeven te ondergaan en het Rijk alle lasten maar overneemt”.

„De Staat zooals deze nu is, kent feitelijk geen Steden, kent alleen Gemeenten, in zijn algemeene wetten haar bestaan en haar dikwijls zoo geheel uiteenlopende welvaarts factoren, eischen, behoeften en levensvoorwaarden bijna volkomen negerend.”

Bovenstaand overzicht van den inhoud kan een denkbeeld geven van de uitgebreidheid van het onderwerp, van de uitvoerige historische studie, die in het boek verwerkt is, terwijl enkele hierbij gegeven reproducties een denkbeeld kunnen geven van de hoogst belangrijke en aantrekkelijke illustraties.

Een kritische beschouwing van het materiaal wordt niet gegeven. Maar waar hier op zoo uitstekende wijze een begin is gemaakt met de *verzameling der gegevens*, zal de tijd niet meer veraf zijn, dat uit de studie onzer oude steden die aesthetische conclusies en dat praktisch resultaat gehaald kunnen worden, die we noodig hebben om beter den stadsaanleg in het algemeen, maar ook onze nieuwe stadsuitbreidingen te begrijpen en te leiden.

Het boek van den heer Peters is niet alleen een kennismaking maar ook, ja vooral, een ernstige en diepgaande studie over waard.

Bericht über den VIII Internationalen Architekten-Kongress. Wien 1908.

Een lijvig deel is verschenen over het kongres te Weenen. Behalve veel officieele mededeelingen trekken vooral de aandacht de referaten over de verschillende onderwerpen, die behandeld zijn, en waarvan wij noemen: Regelung der Staatlichen Kunstpflege; Regelung der Internationalen Wettbewerbestimmungen; Regelung des Rechtsschutzes des Künstlerischen Eigentumes an Werken der Baukunst; Erhaltung öffentlicher Baudenkmale; Eisenbetonbau; Gesetzliche Befähigung und Staatliche Diplomierung der Architekten; terwijl de voordrachten behandelen: Baugesetz und Baukunst; Über innere Grundlagen moderner Architekturauffassung; Photogrammetrie in den Architektur und Denkmalpflege; Über das Geistige Eigentumsrecht der Architekten; Über die Entwicklung der Mittelalterlichen Baukunst in Dalmatia (met afbeeldingen); Über die künstlerische Lösung des Eisenbetonbaues; Der Eisenbeton in der Monumentalarchitektur; Der Städtebau und seine gesetzliche Regulierung; Welche Wege sind ein zu schlagen, damit bei Ingenieursbauten ästhetische Rücksichten in höherem Grade als bisher zur Geltung kommen; Baukunst und Volk.

Onderwerpen genoeg; het gehalte van de voordrachten blijkt echter niet overal van bijzondere waarde te zijn. Toch zijn er enkele bij, die onze volle aandacht verdienen.

Plaatsgebrek noodzaakt ons, hierop later terug te komen.

Verslag van het Gemeentelijk Bouw- en Woningtoezicht te Amsterdam over 1908. Gelijk vorige jaren ontving de Maatschappij wederom dit jaar het verslag van het Gemeentelijk Bouw- en Woningtoezicht te Amsterdam, welke toezending zeer op prijs wordt gesteld. Dit verslag met zijn uitvoerige statistieken en overzichtelijke graphische voorstellingen geeft een uitstekend beeld van de werkzaamheid van het Bouw- en Woningtoezicht en van woningtoestanden in Amsterdam. Wij hopen er spoedig op terug te komen.

Ter Recensie ontvangen:

Beknopte Perspectief. Perspectief en schaduwbepaling voor eigen studie, door **Herman Hana**. Uitgegeven bij de Wed. J. Ahrend, Amsterdam.

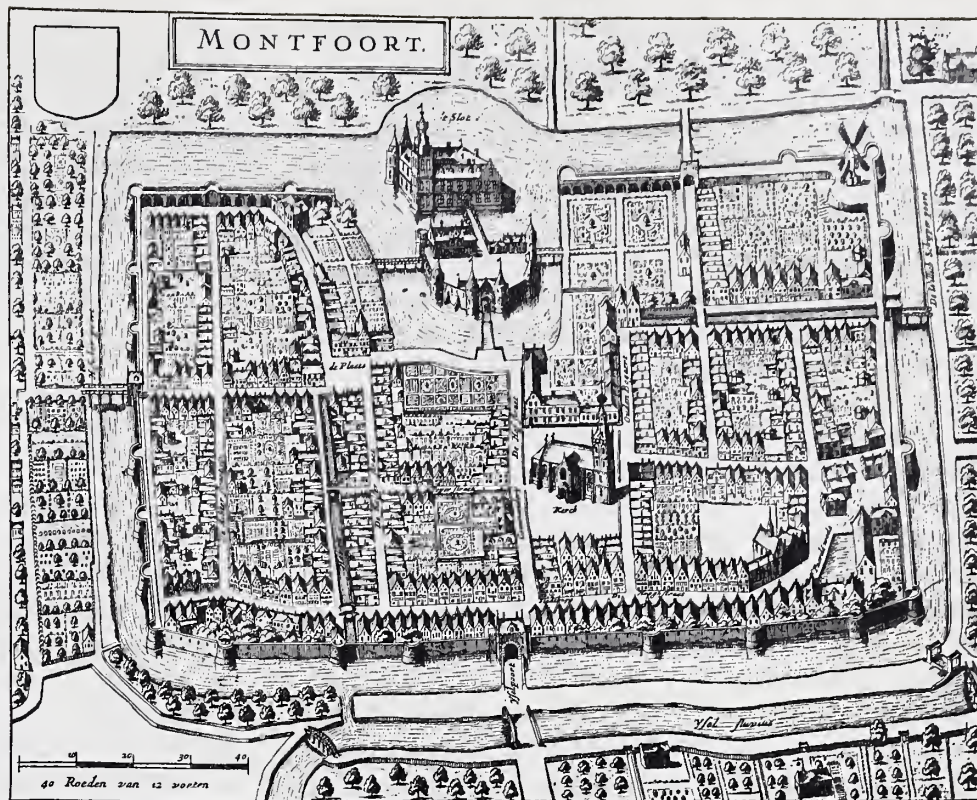

DE STAD MONTFOORT IN ± 1650.

Uit: De Nederlandsche Stedenbouw, door C. H. PETERS. Uitgave A. W. Sijthoff's Uitg. Mij. Leiden.

couranten of bouwkundige bladen onverholen voor hunne principes uitkomen, en zich daardoor op een voetstuk trachten te plaatsen, om langzaam bewonderd te worden door de omstanders. Ik hoor reeds fluisteren: „Wie is die man”. Antwoord: „De Heer v. Hoytema B.I., Adjunct Rijksbouwmeester, een paar jaar geleden afgestudeerd te Delft. Veel deed hij reeds van zich hooren door reclamegescrijff in bouwkundige en andere bladen.

Ja, het is een treurig maar waar verschijnsel, dat vele jeugdigen zich op een manier uiteten, die voor de ouderen een belachelijken indruk moet maken.

Nauwelijks gediplomeerd ingenieur, meenen sommigen dier heeren het buskruit uitgevonden te hebben. Zij schrijven, critiseeren, verafgoden eenige personen of bouwwerken, spreken van indommelen, inteeren, over de treurige toestanden omtrent de moderne kunst in zekere steden; maar ik vraag mijzelf af, ware het niet wenschelijk, dat deze theoriën verkondigd werden door mannen van meer gewicht, die de sporen verdiend hebben. Op mij maakt dit pennengekras altijd een allerpijnlijksten indruk. Bij mij staat vast, dat een jeugdig architect, wanneer hij een goede theoretische school heeft gehad, zich minstens 10 tot 15 jaar in de praktijk bekwamen moet, om dan eens iets van zich te laten hooren. Deze praktische ontwikkelingstijd laat niet toe dat men schrijft en critiseert. Hoe goed het onderwijs aan de T. H. S. ook moge zijn, bij uitzondering toch is mij gebleken, dat deze jonge architecten direct voor hun taak berekend zijn. En dat kan ook niet.

Bij ondervinding kan ik nog mededeelen, dat studenten in het eerste jaar van hun studie, dus „just arrived van de H. B. S.” spreken over de moderne kunst van Ber-



Naar aanleiding van „Brieven uit Den Haag”.

Met eenige verbazing las ik: „Brieven uit Den Haag”, voorkomende in het B. W. van 10 Nov. 1909, van onzen correspondent v. Hoytema B.I.

Sedert den laatsten tijd schijnt het meer en meer gebruikelijk te worden, dat kunstbroeders, welke niet zoo direct in de gelegenheid zijn proeven van hunne bekwaamheid te toonen op het gebied van architectuur, de teekenstift verwisselen met de pen en dan door middel van

lage, zich volop modern voelen, sommigen zelfs overbodig achten de klassieke bouwworden te bestudeeren, alles bespottend wat niet direct in hun lijn is.

Dit nu zijn na eenige jaren de mannen, die de lakens uitdeelen en de ouderen, die niet tip top modern zijn, worden eenvoudig van de baan geknikkerd of voor nullen aangezien. (Men leze No. 30 B. W. 1909 Brieven uit Groningen).

Wat mij persoonlijk betreft voel ik veel voor moderne kunst, ofschoon menig modern gebouw of voorwerp mij na eenige jaren vervelend aandeed.

De moderne kunst van Berlage behoort zeer zeker tot eene der goede uitingen ten onzent, maar men mag en kan toch een ander geen kunstuitingen opdringen.

Den Haag is en blijft een bijzondere stad. Men moet hier eenige jaren doorbrengen om dat te kunnen beoordeelen. Rotterdam en Amsterdam als handelsplaatsen hebben andere eischen.

Ik hoorde eens de heer Berlage tot eenige kunstbroeders zeggen: „Ze kennen hier in Den Haag Amsterdam niet”. Maar ik geef de verzekering, dat men Amsterdam en Rotterdam hier wel terdege kent. Ik vind het een verblijvend verschijnsel dat Den Haag nog wat vasthoudend is. Een langzame, doch zekere weg om tot iets goeds te geraken is altijd te prefereren.

Zal een patriciër zijn van geslacht op geslacht overgegangene antieke kasten, oud-Delftsch, Perzische tapijten, schilderijen, dat alles wat hem steeds meer lief wordt, verwisselen voor een moderne meubelinrichting, hoe goed ook? Zullen die particuliere museums niet in aanpassende vertrekken ondergebracht zijn?

Het geld belet hem niet alles modern aan te schaffen, zich een modern huis te laten bouwen, maar het kan hem niet bevredigen. De moderne kunst is voor hem levenloos en zielloos.

„The upper ten” maakt zich niet los van de deftige woonhuizen op den Vijverberg en Voorhout, voelt zich niet thuis in moderne interieurs; of dit nu te betreuren is, dat is de vraag. Men vergete niet dat hun smaak niet die is van den parvenu of rijken koopman maar eene van hooge geboorte bewuste smaak.

Moge Den Haag modern worden, dan verknoei men den inwendigen kern niet, door naast stijlvolle gebouwen moderne producten te plaatsen en daardoor een tentoonstellingsplein te formeeren.

Men make de moderne gebouwen in de daarvoor ontworpen uitbreiding, waar zij een passend geheel met de moderne stadsuitbreiding zullen maken en onze nakomelingen zullen ons prijzen, dat geen wanklanken in de oude stad gevonden worden, of gebouwen die vloeken tegen hunne bureu.

Laten wij de karakteristieke Oud-Hollandsche geveltjes niet vermoorden door ze te overschaduwen met een zwaar massief gevaarte in de onmiddellijke nabijheid.

Aan het slot hoop ik, dat de leden van de Maatschappij tot Bevordering der Bouwkunst, die den Haag bezoeken, toch de weinige moderne gebouwen eens zullen bezien om daarbij niet te vergeten de bijna gereed zijnde landsdrukkerij aan de Fluweelen Burgwal, reeds voor een

gedeelte zichtbaar. Het zou mij sterk verwonderen wanneer de Adjunct-Rijksbouwmeester daar niet de hand in gehad heeft. Het oordeel over de gevels in modernen stijl laat ik in details aan anderen over. Zoo ook over het gerechtsgebouw aan de Prinsegracht. Beide bouwwerken van den laatsten tijd lijken mij beslist onrijpe architectuurvruchten, waarvoor onze nakomelingen zeker niet in stomme verbazing zullen staan kijken en waarop zij zeker niet trotsch behoeven te zijn.

J. J. GORT JR.

Geachte Redactie.

Ik dank U voor de toezending van het stukje van den Heer J. J. Gort Jr., naar aanleiding van mijn laatsten Brief uit Den Haag van 10 Nov. 1909. Het komt mij voor dat de quaestie, of het al of niet wenschelijk is, dat een ingenieur, die nog geen 15 jaar in de praktijk geweest is (en tot deze categorie behoort ik, zooals de Heer Gort zeer juist opmerkt) reeds een artikel schrijft over architectuur, onbeantwoord kan blijven. De heer Gort meent van niet, dit is een beginsel, waarnaar hij zichzelf moge richten, maar dat ik niet tot het mijne maak. Het schijnt mij toe, dat de hoofdzaak niet is wie een artikel schrijft, maar wel of het daarin ontwikkelde standpunt juist is; het lachen over een volkomen juiste beschouwing, alleen omdat een jongere collega het schrijft, komt mij vrij dwaas voor.

De Heer Gort kan zijn standpunt dan ook niet alléén verdedigen door te wijzen op het gering aantal jaren dat mijn studie achter mij ligt, de hoofdzaak is, dat hij de opmerking, die ik in den bewusten brief maakte, te niet doe. De bedoeling van den brief was, het feit te constateeren, dat in Den Haag een antimoderne geest heerscht. Dit feit spreekt de Heer Gort niet alleen niet tegen, maar hij onderstreept het veeleer, een bewijs, dat ik, ook volgens zijn meening, juist gezien heb.

Alleen in de waardeering van dit feit verschillen wij, ik betreurde het, de heer Gort juicht het toe, ons blijft dus dit punt over ter nadere bespreking.

Den Haag is in dit opzicht inderdaad een bijzondere stad, het heeft een rijkdom aan voorname edele architectuurgroepen als misschien geen andere stad in ons land. Er zijn kostbare verzamelingen van antieke kunst in musea en particuliere paleizen, er zijn interieurs waarin deze verzamelingen volkomen passen, en deze in eere te houden is een eerste plicht van Den Haag.

Maar ligt hierin opgesloten dat Den Haag in de 20^e eeuw slechts bouwen mag in den stijl van de 17^e en 18^e?

Wat hebben dan de bouwmeesters van de 17^e eeuw gezondigd, toen zij het Binnenhof bouwden om de Ridderzaal. Moet de kunstontwikkeling van Den Haag beheerscht en geremd worden door den smaak van een gedeelte der aristocratie, dat uit oude traditie geen andere kunst kan noch wil apprecieeren dan die zijner voorvaderen? Me dunkt Den Haag zou zeer spoedig een aesthetische „ville morte” worden.

De heer Gort verwijt mij gebrek aan eerbied voor de

klassieke stijlen, ik geloof dat daarvoor allerminst reden is; kan men dan van deze waardeering alleen blijk geven door ze te copieeren?

Ten slotte zij nog opgemerkt dat ik in mijn brief op geen enkel speciaal bouwwerk kritiek trachtte te geven, ik legde slechts den nadruk op een algemeen verschijnsel, n.l. dat de oogen van Den Haag zich weer sluiten.

J. F. VAN HOYTEMA, b. i.

Mijnheer de Redacteur.

Vergun mij s. v. p. eenige plaatsruimte naar aanleiding van een art. in het Bouwk. Weekbl. No 47 van 20 Nov. 1909 getiteld „Sociale Hygiëne en Techniek” VIII.

Bij voorbaat mijn oprechten dank.

Het is niet over het betoog betreffende de indeeling der in genoemd art. beschreven woningen, maar over de ideeën van den heer K. aan het laatste gedeelte van zijn art. dat ik om zijn eigenaardig karakter wat nader wensch te beschouwen.

Ter zake dus.

De heer K. die zoo warm het aanwezig zijn van een „salon” in een arbeiderswoning bepleit, zal het mij niet ten kwade duiden als ik daar tegenover stel, dat deze eisch toch niet zoo algemeen gehoord wordt als de heer K. zich wel voorstelt.

De pessimistische beschouwingen over het waarschijnlijk verloren gaan van „een onzer beste nationale karakter eigenschappen” namelijk de zindelijkheid der Hollandsche huisvrouw, (door het ontbreken van een „salon”) kan m. i. door den heer K. niet zoo ernstig gemeend zijn.

Immers de hypermoderne bewoner (om in den geest van den heer K. te blijven) wil juist het *geheele huis* bewonen. Wat belang heeft men bij een kamer, waar men bijna nooit, of met schroom, ingaat.

De heer K. die voorts „de voorgedij van bovenaf” misplaatst noemt zou ik wenschen te vragen: „zou zonder die voorgedij de arbeider en zijn woning in betere conditie zijn? De enorme vlucht die het bouwen van arbeiderswoningen tegenwoordig overal neemt, is m. i. juist te danken aan de (misplaatste?) voorgedij van bovenaf. De opofferingen, die zich de bedoelde voorgedij getroost, mogen toch zeker niet worden onderschat. De finantieele moeilijkheden zijn in den regel zeer zwaar, b.v. een zoo goed mogelijke woning voor zoo min mogelijken huurprijs daar te stellen, e. a. waarover ik hier niet behoef uit te wijden als zijnde voldoende bekend. De Heer K. die den arbeider in de keuken wil doen wonen, moest echter ook de bezwaren hieraan verbonden eens onder het oog zien. In den zomer b.v. als in de keuken gekookt wordt zal elke werkman toch liever in een koele kamer verblijven, wanneer hij verhit van den arbeid enkele uren in den huiselijken kring verblijft. En de vrouw, voor wier belangen de Heer K. zoo ernstig opkomt, zal toch liever niet *den geheelen dag* in de keuken doorbrengen. De ideaal oplossing zou zijn in den zomer een koele kamer, in den winter een verwarmd vertrek. Welnu, waardoor kon dan met het oog op de praktische uitvoerbaarheid beter hier hieraan worden voldaan, dan hiervoor dezelfde kamer te gebruiken?

Wanneer de Heer K. op finantieele gronden de uitvoerbaarheid van zijn idee duidelijk kon uiteenzetten zal hij een enorme dienst bewijzen, 1e aan den arbeider zelf, 2e aan de „voogdij van bovenaf”, die in den regel niets liever wenschen dan elke aanwijzing tot verbetering van arbeiderswoningen ernstig te overwegen.

Het „dilettantisme” waarvan de Heer K. gelieft te spreken, sluit precies geen waardeering in zich, voor wat op dit gebied reeds tot stand is gebracht.

Dat de „patriarchale voogdij” de verheffing en ontwikkeling van den arbeider tegenhoudt is een grove onbillijkheid.

Eindhoven, Nov. '09.

T. WOLTERS.

SUCCES EN GEEN SUCCES?

In nummer 46 van het Bouwkundig Weekblad schreef de Heer O: „... want, waar tot nog toe ook voor bouwkundige krachten, *steeds* het oog werd gevestigd op de gediplomeerde opzichters van den Rijkswaterstaat, wordt thans met dit stelsel gebroken en voor het eerst uitsluitend *bouwkundige* elementen gevraagd”. Blijkbaar bedoelde genoemde Heer burgerlijke bouwkundige elementen. We zijn het volkomen met hem eens, dat dit voor de Maatschappij een succes van beteekenis is. Het feit, dat een Opzichter door de Maatschappij gediplomeerd, in de gelegenheid is in Indië een vasten werkkring te vinden, kan m. i. niet anders dan als een succes worden beschouwd: de waarde van het bedoelde diploma is er door gerezen.

Nu komt de Heer SCHAAD in No. 47 met een koude waterstraal, welke niemand echter eene verkoudheid zal berokkenen. Is het vreemd, dat men — om het peil der Nederlandsch Indische architecten op dezelfde hoogte te houden — de gediplomeerd Bouwkundige opzichters eerst noodzaakt het examen voor Opzichter van den Waterstaat (in Indië) af te leggen? Bij vergelijking der examenprogramma's toch zal het onmiddellijk opvallen, dat er voor het examen Opzichter van den Waterstaat vrij wat meer theorie wordt gevorderd dan voor Bouwkundig Opzichter.

't Verschil zit 'm allerminst in het (Burgerlijk) bouwkundig gedeelte. De Heer O. zal dan ook geenszins hebben bedoeld, dat beide diploma's op één lijn worden gesteld. Neen! Het succes bestaat — zooals we reeds zeiden — o. i. in het feit, dat de gediplomeerd Bouwkundige Opzichters thans in de gelegenheid worden gesteld zich eene vaste positie te verschaffen. Voor iemand, die het examen voor Architect wenschte af te leggen, zal het nog voorafgaande examen voor Opzichter bij den Waterstaat geen beletsel zijn. Men zie de examen-programma's.

Met den Heer O. zijn we van meening: *Wel succes!*

Wat de opmerking over het architectchap betreft zullen velen het met ons betreuren, dat de Heer S. zijn klaaglied niet wat vroeger zong. Dan waren zeker door de Maatschappij of eenige andere vereeniging wel pogingen aangewend om den toestand te wijzigen. Jammer, dat hier niet bijtijds de aandacht op gevestigd is.

Amsterdam, Nov. 1909.

FOWIAM.



PRIJSVRAAG BOUWKUNST EN VRIENDSCHAP.

Op de door de vereeniging Bouwkunst en Vriendschap in 1909 uitgeschreven prijsvragen zijn ingekomen tezamen 59 antwoorden n.l.:

1ste voor het ontwerp van een winkelgebouw 31 antwoorden onder de motto's: „Alpha” — „09” — „Minerva” — „Veritas” — „Mercurius” — „Moskoo” — „Balance” — „Corry” — „Force” — „Wright” — „In de twaalf maanden” — „En-avant” — „Horaruit” — „November '09” — „Mercur” — „Up to date” — „Courage” — „Kleedinghuis” — „Bismarck” (étiquet) — „Aries” — „Qui?” — „M” — „R” — „Streven” — „Arbeid adelt” (in geteekende figuren) — „November '09 (1)”— „Rien sans peine” — „B” — „Chic” — „I-H” — „Beton ijzer”.

2de decoratieve behandeling van wanden en plafond van een vergaderlokaal voor een bouwkundige vereeniging 8 antwoorden onder de motto's: „Annie” — „M” — „Eva” — „Lokaal” — „Oefening” — „B. en V.” — „G. E. Z. H. H.” (in monogram) — „Lepelblad”.

3de een pen of potloodteekening van een oud gebouw 20 antwoorden onder de motto's: „Comenius” — „Wassende maan” (geteekend) — „Uit d'eigen stad” (2 stuks) — „T. H. S.” — „Ut mine stromtid” — „X” — „M. B.” — „Ora et Labora” — „Luik” —

„1909" — „Leeuw" (geteekend). „Oud" — „Bolsward" — „Vacantie" — „Studie" — „Roermond" — „Tijd" — „Mens sana in corpore sano" — „Licht en schaduw" — „Bij Dordrecht".



PRIJSVRAAG VAN DE AFDEELING AMSTERDAM VAN DE MAATSCHAPPIJ TOT BEVORDERING DER BOUWKUNST, UITGESCHREVEN IN 1909.

Ontwerp voor eene bewaarplaats voor zuigelingen enz.

De volgende vragen zijn gesteld:

Vraag IX. Mag ter opluistering of ter verduidelijking van het ontwerp, gekleurde teekeningen van den voor- of achtergevel of van beiden ingezonden worden?

Deze gekleurde teekeningen zijn dan „hors concours".

Antwoord. Neen, gekleurde teekeningen kunnen niet worden toegelaten.

Vraag X. Mag op de gewone teekeningen het metselwerk met horizontale lijnen, en de pannen- of leiendaken met arceeringen aangegeven worden, mogen schaduwpartijen aangegeven worden?

Antwoord. Tegen het 1ste gedeelte dezer vraag is geen bezwaar, echter schaduwpartijen mogen niet worden aangebracht.

Vraag XI. In het programma in het „Bouwkundig Weekblad" staat: De ruimte I—XXIII alles parterre, dat zal hoogstwaarschijnlijk wel een drukfout en bedoeld zijn I—XXII.

De kelder zal toch niet parterre moeten liggen.

Antwoord. Met het onder XXII genoemde, worden bedoeld kleine bergruimten ook voor de dagelijks benodigde brandstoffen bij de keuken.

Vraag XII. Het is zeker niet bedoeld dat de directricewoning eenen aparten toegang onmiddellijk aan de straat heeft?

Antwoord. Toegang woning Directrice buitenom.

Vraag XIII. Is er met het oog op de open speelplaats nog eene richting aan te geven, op het Noorden of het Zuiden van den voorgevel?

Antwoord. Verwacht wordt dat op de plannen de Noordpijl zal zijn aangegeven, waardoor zal kunnen worden beoordeeld, wiens opvatting omtrent de ligging van lokalen enz. ten opzichte der hemelstreken het verkieslijkst is.

Vraag XIV. Is de voedingskamer ook voor den z.g. uitwendigen dienst?

Antwoord. De Sub VII van het programma genoemde voedingskamer, is bestemd, om zoogende moeders, van wien een zuigeling in de inrichting is opgenomen, gelegenheid te geven, ongestoord haar kind te zoogen.

Vraag XV. Isolatiekamer: alleen te gebruiken wanneer er onder de kinderen verschijnselen van een of ander besmettelijke ziekte wordt geconstateerd, of observatie voor in te brengen kinderen?

Antwoord. Is in de vakbladen op vraag VII beantwoord.

Vraag XVI. Wordt met waschruimte, de kinderwaschruimte bedoeld?

Antwoord. Ja.

Vraag XVII. Brandstoffen, alleen voor het keukenfornuis? en bergruimte, voor dweilen emmers enz. (schoonhouden van het gebouw.)

Antwoord. In de vakbladen op vraag XI beantwoord.

Vraag XVIII. Is de kleerenkamer, alleen voor het bergen van kinderkleeren.

Antwoord. Ja.

ARCHITECTURA ET AMICITIA. *) Het genootschap „Architectura et Amicitia" heeft onder voorzitterschap van den heer W. Kromhout Czn., een gewone ledenvergadering gehouden. De voorzitter installeerde met een hartelijk woord van welkom den nieuw-benoemden 1e-secretaris, den heer G. J. Rutgers.

Onder de ingekomen stukken was een schrijven van den heer Hoefler, uit Hattum, die er op wees, dat er ernstige plannen bestaan, om het Reventer (eertijds Revectorium) in 1308 te Zwolle gebouwd, onder sloopershanden te doen vallen, ten einde plaats te maken voor een school. De heer Hoefler zou dit betreuren. Dit gebouw heeft uit architectonisch en archeologisch oogpunt grote waarde. Een lid van het hoofdbestuur en een lid zullen deze zaak onderzoeken, en rapporteeren, of ingrijpen van het genootschap noodzakelijk is in dezen.

Uit de vergadering werd aangedrongen op publicatie in het orgaan van de concept-honorarium-tabel voor architecten bij het maken van gevel-ontwerpen. Vele architecten doen dit tegen een zeer laag salaris, waarom voorziening noodig werd geacht.

De voorzitter ontried deze publicatie.

De vergadering sprak daarop vertrouwen uit in het beleid van het bestuur.

De Duitse kunst-tentoonstelling wordt in het Suasso-museum van af 25 dezer gehouden.

Voor de eereprijsvraag voor 1910 werd als onderwerp vastgesteld een kop-station met een verhoogd spoor voor een gemeente als Amsterdam.

Besloten werd tot organisatie eener tentoonstelling van studies van leden in het Genootschapslokaal.



Tot Hoofdleeraar aan de Academie voor Beeldende Kunsten en Technische Wetenschappen, afd. B (Bouwkunde), te Rotterdam, is benoemd ons medelid, de heer W. Kromhout Cz., Architect te Amsterdam.

Wij wenschen den heer Kromhout en de Academie van harte geluk met deze benoeming.



*) Door plaatsgebrek konden wij dit verslag niet in het vorig nummer van het Weekblad plaatsen. Red.

BOUWKUNDIG WEEKBLAD

ORGAAN VAN MAATSCHAPPIJ
TOT BEVORDERING DER BOUWKUNST

Commissie van Redactie: S. DE CLERCQ,
H. V. D. KLOOT MEIJBURG, A. SALM G.B.ZN.,
Redacteur: J. GRATAMA.

Bureau van Redactie: Marnixstraat 402, A'dam.
Bureau van Administr.: Herderstr. 5, Den Haag.
Uitgevers: MOUTON & CO. ■ ■ ■ Den Haag.

ABONNEMENTSPRIJS: voor Nederland fr. p. p. f 7.50 's jaars, voor Indië en het Buitenland (bij vooruitbetaling) f 9.50.
Afzonderlijke nummers f 0.15. — ADVERTENTIËN: van 1—5 regels f 1. —, elke regel meer f 0.20. Groote letters naar plaats-
ruimte. Aankondigingen van aanbestedingen f 0.15. Abonnement van advertentiën tegen belangrijk verminderde prijzen.

INHOUD: OFFICIËEL GEDEELTE: Tentoonstelling Landhuizen.
— Hoofdbestuursvergadering. — Herziening Statuten en Alg. Huish. Reglement. — Teruggave Examengelden. — Ontvangen boeken. — Vergadering van de Afdeling Arnhem. — Vergadering van de Afdeling Utrecht. — REDACTIONEEL GEDEELTE: Midd. Techn. School v. d. Ned. Aannemersbond te Utrecht, door A. W. C. Dwars. — Kroniek, door A. H. — Sociale Hygiëne en Techniek, IX, door J. L. B. Keurschot. — Boek- en Plaatwerken. — Prijsvragen. — Ingezonden. — Uit onzen Showroom. — Inhoud van Tijdschriften. — Berichten. — Personalía.

OFFICIËEL GEDEELTE.

TENTOONSTELLING LANDHUIZEN.

De tentoonstelling van Landhuizen, ontworpen door Nederlandsche Architecten in de laatste 20 jaar, waarop vele architecten hebben ingezonden, wordt gehouden in de zalen van de Permanente Tentoonstelling van Bouwmaterialen in het Maatschappelijk gebouw, en zal *Dinsdag 7 December a. s. ten 10 ure v. m.* geopend worden.

HOOFDBESTUURSVERGADERING.

Op *Dinsdag 7 December ten 10 1/2 ure v. m.* in het gebouw der Maatschappij. Van de punten der agenda kunnen medegedeeld worden:

Uitbreiding bevoegdheid schoonheidscommissie in Amsterdam.

Adres Bond van Technici aan den Minister van Binnenlandsche zaken in zaken Rijks M.-T. school.

Uitgave studieboekje. Eerste hulp bij ongelukken.

Prijsvraag Arbeiderswoningen op het platteland.

Rapport Bouwbedrijven over 1909.

Uitbreiding Commissie van Financiën met het oog op exploitatie Permanente Tentoonstelling van Bouwmaterialen.

HERZIENING STATUTEN EN ALG. HUISH. REGLEMENT.

Den leden wordt medegedeeld, dat zij, die wijzigingen wenschen voor te stellen in de Statuten of het Algemeen Huishoudelijk Reglement, hiertoe in de gelegenheid worden gesteld; deze voorstellen moeten *uiterlijk 31 December 1909* ingediend worden aan het bureau der Maatschappij, Marnixstraat 402, Amsterdam.

In herinnering wordt gebracht art. 29 van de Statuten, 1ste alinea:

„Voorstellen tot wijziging dezer Statuten worden òf door het Hoofdbestuur aan de orde gesteld òf door minstens 25 stemgerechtigde leden, waarbij minstens 10 Architect-Leden. Deze voorstellen worden schriftelijk ingediend en van eene toelichting voorzien en, wanneer deze niet van het Hoofdbestuur uitgaan, minstens twee maanden vóór hunne behandeling ter vergadering bij het Hoofdbestuur ingediend”.

Art. 35 van het Algemeen Huishoudelijk Reglement bepaalt dat voor herziening van dit Reglement hetzelfde geldt als voor de Statuten, bepaald in art. 29.

In aansluiting hiermede wordt medegedeeld, dat in Maart 1910 een Algemeene Vergadering zal gehouden worden, waarbij tegelijk de voorstellen behandeld zullen worden, ingediend door de Commissie tot herziening van Statuten en Algemeen Huishoudelijk Reglement (afgedrukt in Bouwkundig Weekblad no. 37, blz. 438 e.v.) en door den Voorzitter der Maatschappij op de Algemeene Vergadering te Hoorn, 23 September j.l. gehouden, nader toegelicht.

TERUGGAVE EXAMENGELDEN BIJ HET BOUWKUNDIG OPZICHTERS- EN TEEKENAARSEXAMEN.

Het Hoofdbestuur maakt bekend, dat de bepaling, voor-

In het Gebouw van de Maatschappij tot Bevordering der Bouwkunst, Amsterdam, Marnixstraat 402, is gevestigd een Permanente Tentoonstelling van Bouwartikelen, dagelijks kosteloos te bezichtigen.

komende in het Programma van Eischen voor het Examen tot het verkrijgen van het Diploma van Bouwkundig Opzichter en in idem voor Bouwkundig Teekenaar, dat bij niet uitreiking van het diploma f 5 zal worden teruggegeven aan den candidaat, is *ingetrokken*, zoodat, te beginnen met het examen in 1910, deze f 5 niet meer zullen worden teruggegeven.

Gemeend wordt dat teruggave van examengelden bevordert, dat candidaten, die niet geheel voorbereid zijn, zich toch aan het examen onderwerpen.

Het is wenschelijk dit zooveel mogelijk te voorkomen.

ONTVANGEN BOEK- EN PLAATWERKEN.

Voor de bibliotheek der Maatschappij werd ontvangen van den Minister van Binnenlandsche Zaken:

L'art Public, Revue de l'Institut International d'art Public. No. V en VI, 1909, met de zeer gewaardeerde toezegging in het vervolg dit werk geregeld toegezonden te krijgen.

De Nederlandsche Stedenbouw, door C. H. Peters, eerste deel van Oud-Nederlandsche steden, met het heuglijk bericht te zijner tijd de andere deelen ook te zullen zenden.

Verder ontving de Maatschappij:

Het Vredespaleis door J. Juriaan Kok; — Rijks-Academie van Beeldende Kunsten te Amsterdam; — Het legaat Johannes Hubertus Leonardus De Haas; — A. History of the Singer Building Construction its progress from foundation to flag pole, New York 1908; — Het Gemeenlandshuis van Delftland te Maassluis; — De Reguliersgracht door Adr. Moen, Architect, Lid der Redactie van Architectura; — Die Haghe, Bijdragen en Mededeelingen; — Le Vieux Bruxelles (2 deelen A^a en K.) Comité d'Etudes Historiques de Vieux Bruxelles. Préface par Charles Buls; — Leerboek der Meetkunde ten gebuik bij Onderwijs voor Ambachtlieden door L. van Zanten Jzn. en G. A. Scholten. Achtste herdruk; — Wiskundige Hoofdstukken: De eigenschappen en constructies der kromme lijnen en oppervlakken door W. J. Heijdeman; Differentiaalrekening voor den Technicus door W. J. Heijdeman; Integraalrekening voor den Technicus door W. J. Heijdeman; Vlakke Driekhoeksmeting door W. J. Heijdeman; — De Practische Metselaar, handboek voor metselaars, onderbazen, opzichters en aanstaande architecten door G. A. Scholten; — Bouwkunde, Handleiding bij het onderwijs in de kennis der Bouwmaterialen aan Ambachtsscholen enz., door D. de Vries, tweede druk bewerkt door P. A. Schroot; — Zwaarte van houten en ijzeren balken voor woonhuizen, fabrieken, werkplaatsen enz., bij diverse belastingen door F. N. Scheephorst en G. J. Tak; — Het Technisch schilderen. Hand- en leerboek voor schilders en bouwtechnici tevens ten dienste van het Technisch onderwijs en voor zelfstudie door C. P. van Hoek; — Mitteilungen des Internationalen Verbandes für die Materialprüfungen der Technik, congres Kopenhagen.

Nieuwe Handleiding tot het maken van Prijsberekening voor Timmer-, Metsel-, Stukadoor-, Steenhouwers-, Ververs-, Glazenmakers-, Behangerswerk enz. enz. ten dienste van Ingenieurs, Architecten, Aannemers, Opzichters en Werkbazen door G. A. Smit, opnieuw herzien door P. H. Scheltema; — Algemeene Voorschriften voor de Levering en keuring van Bouwstoffen en voor de uitvoering en het onderhoud van Bouwwerken door J. A. van der Kloes; — Sanatoria voor Tuberculose Patiënten door Marie A. van Nieukerken (architect) met 27 figuren in den tekst. — Verslag over het voorgevallen in de Gemeente-verzamelingen Utrecht in 1908; — Verslag van het Gemeentelijk Bouw- en Woningtoezicht te Amsterdam, 1908; — Verslag van het Bouw- en Woningtoezicht in de Gemeente Arnhem over het jaar 1908; — Verslag van het Gemeentelijk Bouw- en Woningtoezicht te Zwolle dienstjaar 1908; — Jaarverslag betreffende de Brandweer der Gemeente Amsterdam over 1908; — Maatschappij van Nijverheid Departement Amsterdam 29ste verslag der Teekenschool voor

Kunstambachten cursus 1908—1909; — Vereeniging de Ambachtsschool te Arnhem verslag over 1908—1909; — Bouwkundig Instituut Jacob van Campen gevestigd te Amsterdam, Prospectus; — Verslag over den toestand der Koninklijke Bibliotheek in het jaar 1908; — Verslagen en mededeelingen der Koninklijke Academie van Wetenschap, Afdeling Letterkunde, vierde Reeks, Tiende deel, Eerste stuk; — Annuary of the American Institute of Architects for 1909; — Journals of The Royal Institute of British Architects; — Zesde Jaarverslag der Rijkscommissie tot het Opmaken en Uitgeven van een Inventaris en eene beschrijving van de Nederlandsche Monumenten van Geschiedenis en Kunst. (1 Januari—31 December 1908); — Verslag van de Gewone Vergaderingen der Wis- en Natuurkundige Afdeling van 24 December 1908 tot 23 April 1909, Deel XVII 2e gedeelte.

Jaarverslag Vereeniging „Bouwkunst en Vriendschap”, 1908; — Algemeene Nederlandsche Opzichters en Teekenaarsbond, jaarverslag over 1908; — Nederlandsche Aannemersbond, Jaarverslag 1908—Juli 1909; — Verslag van het Gemeentelijk Bouw- en Woningtoezicht te Amsterdam; — Verslag van den Toestand van de Vereeniging „De Ambachtsschool voor Alkmaar en Omstreken. Dienstjaar 1908. —

Vereeniging voor de Belangen der Utrechtsche Noord-Hollandsche Vechtstreek. Redevoering uitgesproken door A. L. H. Breen, ingenieur; — Bibliotheek der Technische Hoogeschool te Delft. Lijst der Periodieken (2e uitgave); — Register op de artikelen voorkomende in het Tijdschrift voor Indische Taal-, Land- en Volkenkunde en de Verhandelingen van het Bataviaasch Genootschap van Kunsten en Wetenschappen loopende tot het jaar 1907, door D. van Hinloopen Labberton; — Tijdschrift voor Indische Taal- Land en Volkenkunde uitgegeven door het Bataviaasch Genootschap van Kunsten en Wetenschappen, Deel II aflevering 3 en 4; — Verhandelingen van het Bataviaasch Genootschap van Kunsten en Wetenschappen. Deel LVII; — Het Nieuwe Tarief der Rijksverzekeringsbank ten dienste van de krachtens de O. W. 1901 Verzekering spl. werkgevers, door P. Clignett; — Tweede Bijdrage tot de oplossing van Het Zuiderzee Vraagstuk door L. A. Sanders; — Brochure geschreven ter toelichting van de grief, van het corps Opzichters van den Waterstaat en 's Lands Burgerlijke Openbare werken in Nederlandsch Oost-Indië; — Het Arbeidscontract in de Praktijk. De Wet op de arbeidsovereenkomst voor werkgever en werknemer toegelicht aan de hand van een Model-Arbeidsovereenkomst. door Mr. S. G. Cannes.

Sanitary Appliances Doulton. Catalogue of fitted sanitary appliances; — Catalogus Lips' Slotenfabriek Dordrecht, fabrikanten van Veiligheidssloten, voor stoomschepen, Motorjachten, woonhuizen, fabrieken enz.; — Catalogus van The Crittal Manufacturing Co. Ltd.

AFDEELING ARNHEM VAN DE MAATSCHAPPIJ TOT BEVORDERING DER BOUWKUNST.

Gewone vergadering gehouden op Woensdag 24 November 1909. De Voorzitter opende de vergadering met de mededeeling, dat in de jongste Bestuursvergadering de Heer H. Portheine Jr. tot Secretaris der Afdeling werd benoemd, die deze benoeming wel heeft willen aanvaarden.

Als nieuw lid werd aangenomen de Heer M. A. Brinkman Visser, C. I. Ingenieur der Gemeentewerken.

Vervolgens gaf de Voorzitter het woord aan den heer Theo Rueter, architect te Blaricum, tot het houden van zijn voordracht: „Over het bouwen van buitenhuizen.”

Deze voordracht werd met groote belangstelling gevolgd. Daarna werden enkele vragen gedaan, welke door den spreker welwillend werden beantwoord.

Ten slotte werd overgegaan tot de bezichtiging van een groot aantal ontwerpen van dezen architect, welke met het door hem medegedeelde in verband stonden.

Een hartelijk woord van dank voor de gehouden voordracht en



MIDDELBARE TECHNISCHE SCHOOL VAN DEN NEDERLANDSCHEN AANNEMERSBOND TE UTRECHT. — VOORGEVEL.
Schaal 1 à 200 *). Architect A. W. C. DWARS.

het ter bezichtiging willen stellen van deze teekeningen, door applaus van de talrijk aanwezigen bezegeld, had de geachte spreker daarvoor in ontvangst te nemen.

De Secretaris,
H. PORTHEINE Jr.

AFDEELING UTRECHT VAN DE MAATSCHAP- PIJ TOT BEVORDERING DER BOUWKUNST.

Verslag van de Vergadering op 12 November 1909.

De tweede bijeenkomst in dezen winter mocht zich in een talrijke opkomst van leden verheugen, ook hadden velen van de gelegenheid tot introductie gebruik gemaakt.

Na opening van de vergadering en een welkom van den Voorzitter aan den spreker, de introducés en de leden werd het woord gegeven aan den Heer J. H. W. Leliman, die als spreker optrad met een voordracht getiteld „De ontsiering van stad en land”.

Voor den inhoud van deze voordracht moge worden verwezen naar het verslag van de 620ste Alg. vergadering van de Afd. Amsterdam; zie no. 46 B. W. van 13 Nov. ll., waarin deze in het kort zeer juist is weergegeven.

De aanmoediging aan het eind van dit verslag aan de Zusterafdeelingen om deze voordracht ook in haar milieu ten gehore te geven, wordt door den Utrechtschen verslaggever met ernst ondersteund.

De Secretaris.

REDACTIONEEL GEDEELTE.

MIDDELB. TECHN. SCHOOL VOOR DE BOUWKUNDE TE UTRECHT.

Bij eene beschrijving van de plannen van de M. T. S. te Utrecht dient allereerst te worden opgemerkt, dat de school zal dienen zoowel voor de opleiding van bouwkundigen als van waterbouwkundigen, welke opleiding voor elke categorie drie jaren zal duren; waaruit volgt, dat met het ontwerpen der plannen rekening moest gehouden worden met zes klassen. Aan elk dezer klassen wordt nu in bijgaande plannen een lokaal van 7.50×15.00 M. toegewezen, waarin elke klasse haar eigen thuis vindt. Scheiding in theorielocalen en teekenzalen bestaat dus niet; alle onderwijs, uitgenomen dat in natuur- en scheikunde en in de behandeling van instrumenten voor landmeten en waterpassen, wordt in een en dezelfde zaal voor elke klasse gegeven. Dit stelsel zal wellicht op het eerste gezicht bevreemding wekken, toch vertoont het practisch geene bezwaren, zooals voldoende in

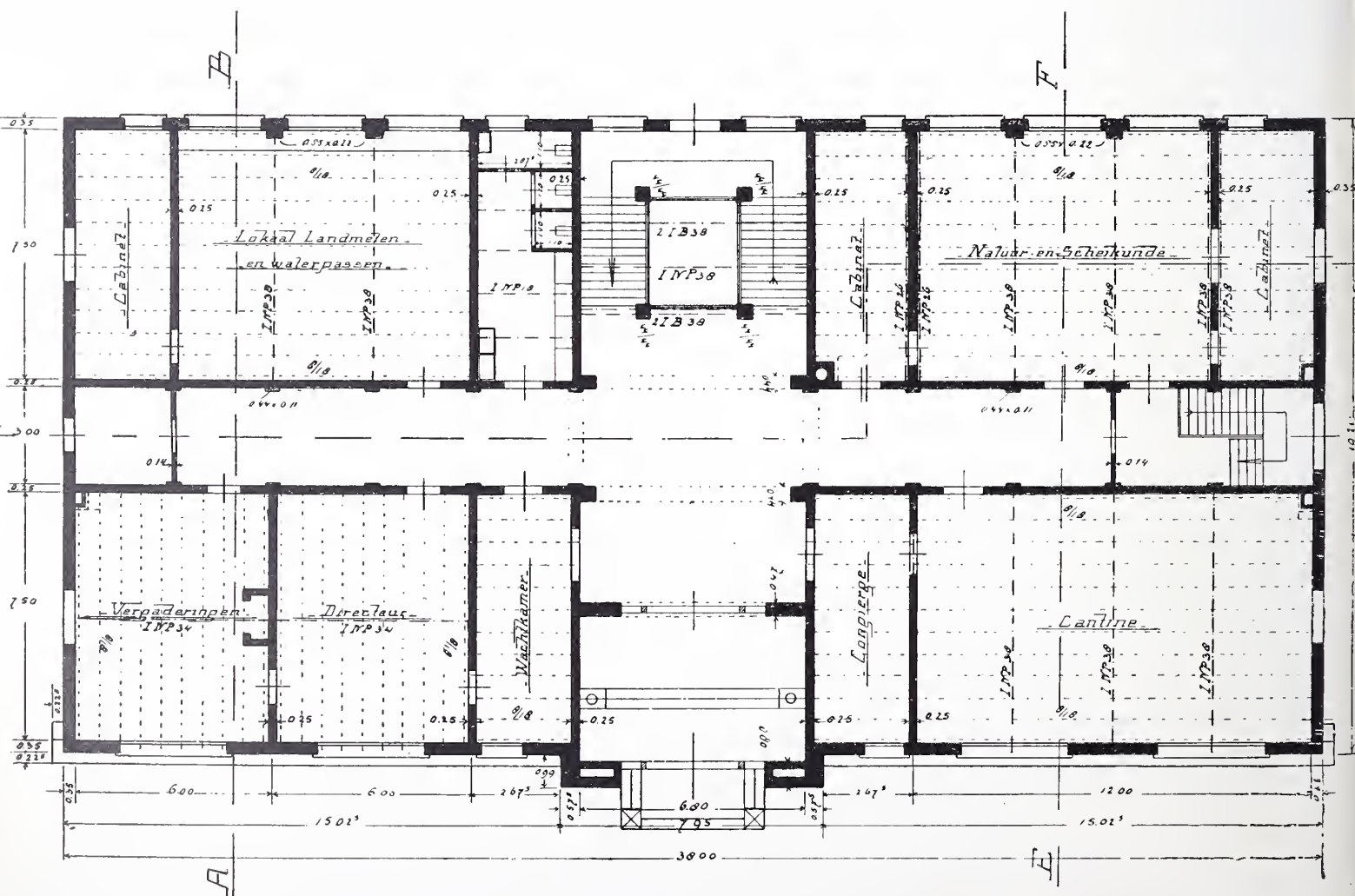
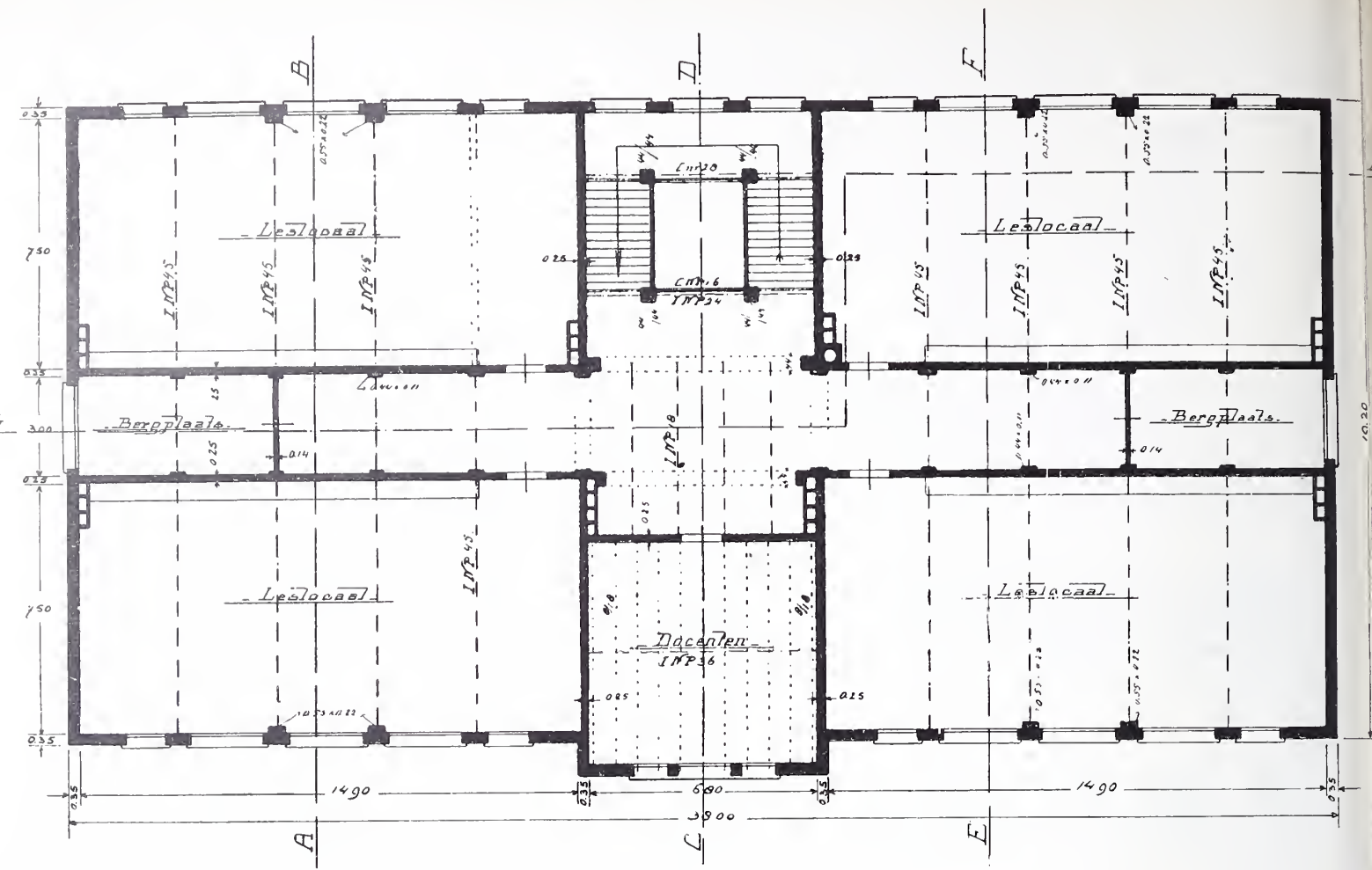

PLAN BEGANEGROND EN PLAN 2DE ETAGE. — Schaal 1 à 200*.) Architect A. W. C. DWARS.
 (Plan 1ste etage = plan 2de etage; echter bevinden zich onder het leeslokaal links van het trappenhuis een leeszaal en W. C.)

*) Cliché's welwillend ter leen ontvangen van „De Aannemer“.

Zuid-Duitschland is aangetoond, (München, Stuttgart, Karlsruhe) terwijl groote voordeelen daarnaast staan. Wat toch is het geval.

Aan teekenoefeningen zal op de M. T. S. groote waarde gehecht worden, vooral ook in de richting detaillering en uitslaan, wat per hoofd eene aanzienlijke ruimte vordert ($\pm 4 M^2$). Voor eene klasse van 25 leerlingen vraagt dit dus reeds $100 M^2$; projecteert men nu nog de noodige ruimte voor behoorlijke model-, monster- en teekeningenkasten, dan komt men tot bovengenoemde afmetingen $7.50 \times 15.00 M$.

Teekenzalen zijn hoofdzaak, theorielocalen betrekkelijk bijzaak. Hierbij komt nu het volgende. Van de leeraren aan de M. T. S. verbonden zal een gedeelte slechts een volledig bestaan vinden aan de school, maar velen, b. v. onderwijs-krachten in talen, boekhouden, wettenkennis, sociaal-economie, natuur- en scheikunde, handteekenen, speciale technische vakken, als b. v. kennis van werktuigen enz., zullen slechts voor een betrekkelijk gering aantal uren aan de M. T. S. verbonden zijn, zoodat ze hun hoofdbestaan ergens anders zullen moeten vinden. Een gevolg daarvan is onmiddellijk, dat de lesrooster zich dikwijls zal moeten plooiën naar de beschikbare uren dezer leeraren.

Dit plooiën zal vermoedelijk reeds zoovele moeilijkheden meebrengen, dat men dit aantal niet noodeloos vermeerderen moet; wat zou geschieden als men, de localen verdeelend in theorielocalen en teekenzalen, het aantal van elke categorie met het oog op een beperkte bouwsom tot een minimum beperkte. Alleen het geven van een theorie- en een teekenzaal aan elke klasse zou bovengenoemde moeilijkheden ondervangen, maar dan zijn steeds 50 % der localiteiten niet in gebruik.

De groote zalen worden dus à double usage ingericht, een schoolbord wordt tegen een werkwand aangebracht, terwijl aan elken leerling een los hoog krukje gegeven zal worden, waarmee hij voor de theorie lessen meer naar den werkwand opschuift, zoodat eene concentratie plaats vindt in de buurt van het schoolbord. De klasse is en blijft dus in de zaal, die haar thuis is, behoudens in gevallen van speciaal onderricht, zoodat gedurende de lesuren zooveel mogelijk verplaatsing in het gebouw wordt vermeden.

Op de eerste en tweede verdieping zijn nu 7 zalen 7.50×15.00 geprojecteerd, voor elke klasse één, met een zevende zaal in reserve voor verschillende doeleinden.

Verder bevindt zich op de eerste verdieping een bescheiden leeszaal.

De beganegrond vertoont geene andere eigenaardigheden dan wellicht de cantine. Het doel hiervan is het volgende: voor jongelui, die elken dag van buiten komen, is het wenschelijk dat op de school zelf eene gelegenheid bestaat de vrije uren door te brengen, wat voor hen kostenbesparing beteekent, terwijl ze daarin eenig huiswerk maken kunnen om zodoende eenige vergoeding te vinden voor den tijd, die ze dagelijks verreizen moeten.

Een sousterrain wordt ingericht als laboratorium voor onderzoek van bouwstoffen, terwijl een ruime zolder over heel het gebouw gelegenheid geeft tot berging van modellen, monsters enz.

Een speciale zaal voor handteekenen is niet ontworpen; ook het handteekenonderwijs zal op de gewone leerzalen gegeven worden, daar het in meer decoratieve richting zal worden opgevat.

A. W. C. DWARS.



KRONIEK.



MONUMENTENZORG EN NIEUWE BOUWKUNST.

De „Denkmalpflegetag“ te Trier is belangrijk geweest. Bespreking van de nieuwe Saksische wet tegen ontsiering van stad en land, in vergelijking met de Pruisische wet, uitvoerige en goede debatten over het vraagstuk van den herbouw van de St. Michaelskirche te Hamburg, die, van 1750—1762 in hoofdzaak naar het idee van Sonnin is gebouwd, met zijn bekenden toren 132 M. hoog en in 1786 voltooid; 3 Juli 1906 door den bliksem getroffen, brandde het dak en het inwendige der kerk geheel uit. De vraag werd op het congres gesteld: moet het interieur zoo getrouw mogelijk in den ouden vorm herbouwd worden, of moet het een schepping worden van den nieuwen tijd. (Het uitwendige was reeds ondertusschen in den ouden geest hersteld.) Het zou mij te ver voeren, al de debatten weer te geven, die over dit principieel geval gevoerd zijn; belangstellenden verwijs ik naar het uitvoerig verslag van den heer J. Kalf, voorkomend in het Bulletin van den Ned. Oudh. Bond, no. 5 1909. Ik haal hieruit verder aan, dat de bekenden kunsthistoricus Gurlith zeide, dat nu de kerk verdwenen was, het niet aanging haar te vervangen door een postiche; driemaal was de kerk verbrand en telkens had men haar in nieuwen geest opgebouwd, Thans was men voor het eerst van het goede beginsel afgeweken.

Deze meening werd door de meerderheid der Congressisten gedeeld; ook bij de bespreking van een eventueel herbouw van het bekende Romeinsche Triersche keizerpaleis werd het idee restauratie geheel verworpen. Bij het onderwerp „die Stilfrage bei Wiederherstellungsarbeiten“, werd de strijd principieel gevoerd over bijbouw aan oude monumenten „in stijl“ of in moderne opvatting. Hoewel Prof. C. Weber handig onderscheid maakte tusschen „doode“ monumenten, die geen praktische bestemming meer hadden en „levende“, die nog gebruikt worden voor hun oorspronkelijk doel, betoogend dat „doode“ alleen voor verval behoed moeten worden, maar dat „levende“ in historischen stijl bijgebouwd moeten worden, daar wij niet modern kunnen bouwen, omdat er geen moderne stijl bestaat, ging het congres niet met hen maar met den tweeden inleider, den Keulschen wethouder voor publieke werken, Renorst, mede die architect is van beroep, en in een vroegeren

werkkring als „Provinciakonservator” gelegenheid heeft gehad de monumenten van nabij te leeren kennen. In het Bulletin wordt van zijn voordracht vermeld :

Hij begon met te verklaren, dat men z.i. in den ouden stijl moet restaureeren, wanneer het de herstelling geldt van onderdeelen van een oud gebouw, waarvan de oorspronkelijke vormen ontwijfelbaar bekend zijn. Bij zulke onvermijdelijke vernieuwingen in den ouden stijl gaat altijd veel schilderachtigs, veel „stemmings”-waarde verloren, en daarom dienen deze werken tenminste te worden opgedragen aan goede kenners van den ouden stijl. Daarentegen moeten alle zelfstandige vernieuwingen — vergrotingen, aanbouwen, verhoogingen — niet in den stijl van het betrokken gebouw, maar in vrije, moderne opvatting worden uitgevoerd, en wanneer een monument wordt versierd met vroeger niet aanwezige muurschilderingen, of met gebrandschilderd glas of meubelen, dan moeten deze eveneens in het karakter van hunnen eigen tijd worden ontworpen. Dit is — zeide Rehorst — het standpunt van verreweg de meeste jongere — niet alleen de jongste — Deutsche architecten.

Juist de eerbied voor onze monumenten moet ons ervan terughouden te trachten er bouwwerken aan toe te voegen, die in het gunstigste geval meer of minder geslaagde navolgingen zijn en allicht het oorspronkelijke idee van den bouw vertroebelen. Mogen er al betrekkelijk weinig kunstenaars zijn, in staat belangrijke bouw- en restauratiewerken goed op te lossen in modernen geest er zijn er toch zeker even weinig, die de vormentaal van vroegere eeuwen zóo beheerschen, dat zij daarin waarlijk artistieke scheppingen weten te stichten.

Negentig van de honderd gerestaureerde gebouwen kan men slechts met leedwezen beschouwen, omdat de navolging naast het oude werk den indruk maakt van een dissonant.

Het gaat niet aan alle vroegere restauraties te veroordeelen; er zijn er verschillende, die erkenning verdienen maar dit neemt niet weg, dat wij in het algemeen met de oude vormentaal te weinig vertrouwd zijn, dan dat wij daarin artistiek bevredigende dingen zouden kunnen voortbrengen. Dat kan een kunstenaar ten slotte alleen maar in den stijl van zijn eigen tijd. En beschouwt men, met „Semperstijl” als de overeenkomst van een kunstvoortbrengsel met zijne wordings-geschiedenis, met alle voorwaarden en omstandigheden van zijn ontstaan — dan kan onze tijd van een eigen stijl spreken. Want er zijn reeds tal van bouwwerken aan te wijzen — de redenaar noemde hier een heele reeks werken van Deutsche architecten — die uitdrukking geven aan een eigen kunstgevoel van onzen tijd, die geheel en al zijn voortgekomen uit hedendaagsche behoeften en uitgevoerd met aan onzen tijd eigen middelen van materiaal en constructie.

Ook in de schilder- en beeldhouwkunst bestaat een eigen stijl. Het gaat dus niet langer aan te beweren, dat onze tijd geen eigen karakter heeft te geven aan nodig-wordende bijbouwen aan monumenten en daarom dient aan moderne kunstenaars gelegenheid te worden gelaten ook op dit gebied hun krachten te beproeven en hun kunnen te toonen.

Tegenspraak is op deze voordracht niet gevolgd.

Op dit Congres te Trier heeft de nieuwe, jonge kunst groote overwinningen behaald; en in dezen zin is de moderne opvatting van de oudheidkundigen van veel belang voor de vrije ontwikkeling der architectuur, waarbij den architecten meer en meer de gelegenheid geboden wordt niet vóór alles kunsthistorici, maar modern levende kunstenaars, geesten van hun tijd, te zijn.

Onder den indruk van dit heuglijk congres-gevoelen, doet het vreemd aan in Bouwkundig Weekblad no. 48 te lezen het stuk van den heer J. J. Gort, architect en tijdgenoot, die op niet geheel duidelijke wijze de stijl-namaak, beter gezegd misschien: de oude-stijlen-moder-

niseering, zooals de heer v. Hoytema in zijn fraai gestyleerd artikel het noemt, in bescherming neemt. Wie heeft er, uit het oogpunt der levende kunst gelijk: de archeologen, die den bloei der moderne kunst willen bevorderen, of de architect, die opgaat in oude tijden, in oude schoonheden, en deze wil weergeven?

Ja, als de architect archeoloog wordt, dan wordt het tijd dat de archeoloog... den architect leert hoelevende kunst zich onderscheidt van doode.

A. H.



SOCIALE HYGIËNE EN -TECHNIEK



IX.

IETS OVER HET GEZONDHEIDSCONGRES.



Op 12 en 13 November j.l. werd te Groningen, in de groote bovenzaal van de Harmonie het veertiende Congres voor Openbare Gezondheidsregeling gehouden. Nadat de voorzitter, Prof. Dr. H. P. Wijsman van Utrecht het congres had geopend met den traditioneelen welkomsgroet, trad hij in een korte beschouwing over de maatregelen, in het afgelopen najaar genomen tegen den ernstigen vijand, die ons volk toen bedreigde, n.l. tegen de cholera. Spr. beschouwing laat zich samenvatten in de volgende door hem gesproken, kernachtige woorden, waarmee het gansche Nederlandsche volk zal instemmen:

„Dank zij den vooruitgang der hygiëne, is het dreigende „gevaar afgewend. De geschiedenis der kleine cholera-„epidemie van 1909 zal steeds kunnen worden aange-„haald als een schitterende demonstratie van wat een „goede zorg voor de volksgezondheid kan bereiken, als „in het allereerste begin krachtig en oordeelkundig „wordt ingegrepen. Een woord van hulde mag hier niet „ontbreken aan het adres van allen, die, ieder op zijn „post, aan dit resultaat hebben medegewerkt, maar wel „in de eerste plaats aan den energieken staf van Rotter-„damsche hygiënisten”.

Prof. Wijsman behandelde daarna in een uitvoerige rede „de wettelijke bepalingen op den verkoop van levensmiddelen”. Aangezien dit onderwerp voor ons technici nu niet tot de interessantste kan worden gerekend, meenen wij te kunnen volstaan met de conclusie weer te geven, tot welke de spr. kwam, en die ongetwijfeld in de aandacht van vele onzer gemeente-besturen en gezondheidscommissiën kan worden aanbevolen. Die conclusie luidt:

„Hoe noodig het dan ook schijnt, dat ons land er eens „toe komt te doen, wat alle beschaafde naties al gedaan „hebben, men kan begrijpen, dat onze bedachtzame „volksraad liever eerst eenige lange jaren de wetten bij „onze naburen in werking bestudeert, alvorens zelfs de „hand aan den ploeg te slaan. Anderzijds wat in 't „groot bezwaren oplevert, gelukt soms in 't klein en de „ontwikkelingsgeschiedenis onzer gemeentelijke keu-„ringsdiensten is daar om te bewijzen, dat het initiatief „der gemeenten in deze met succes kan optreden, waar „de wet nog in gebreke bleef. Dit is wel zeker gebleken,

„dat de kracht der keuringsdiensten en de groote verbetering in den toestand der levensmiddelen in steden, welke over zulk een dienst beschikken, berust op het directe persoonlijk contact van den dienst met den kleinhandel.

„Het schijnt spreker ongewettigd, als gemeentebesturen zouden aarzelen een keuringsdienst in te richten uit vrees, dat zij in kort den dienst toch weer zouden moeten opheffen, omdat de zaak bij rijkswet geregeld zou worden.”

Nadat na deze inleidingsrede van den voorzitter de huishoudelijke werkzaamheden, als het uitbrengen der jaarverslagen, enz. waren verricht, kwam in bespreking „de wenschelijkheid van een hydrologischen dienst van staatswege in Nederland.” Inleiders waren de heeren Prof. Dr. G. A. F. Molengraaff, hoogleeraar aan de Technische Hoogeschool en D. Drost, c. i. adjunct-directeur van de Gemeentelijke waterleiding te Amsterdam. Beide heeren hebben een schriftelijk prae-advies uitgebracht, welke prae-adviezen zijn opgenomen in de afleveringen 7 en 8, jaargang 1909 van het *Tijdschrift voor Sociale Hygiëne*.

De aanleiding tot deze besprekingen en de uitvoerige, gedocumenteerde schriftelijke voorbereiding van de beide prae-adviseurs, was het volgende: door het Nederlandsch Congres voor Openbare Gezondheidsregeling (volgens besluit der Groningsche bijeenkomst mogen we het in 't vervolg „*Gezondheidscongres*” noemen) werd een onderzoek ingesteld naar den hydrologischen toestand van onzen bodem. Om tot publicatie van de verkregen gegevens en het feitenmateriaal te kunnen overgaan, werd financieele steun van rijk en provinciën ingeroepen, welke echter niet werd verleend. Het kostbaar materiaal moest volgens de meening van het congres-bestuur toch worden gepubliceerd, tot verwezenlijking waarvan in overleg werd getreden met den Centralen Gezondheidsraad. Van dat overleg nu, zijn beide prae-adviezen — die wij aan allen, die in het drinkwater-vraagstuk belangstellen, ten zeerste ter lezing kunnen aanbevelen — het eerste resultaat.

De vraag, die in de eerste plaats moest worden opgelost was: moeten de hydrologische onderzoekingen door een nieuw in te stellen dienst worden verricht, of is het mogelijk, dat een thans reeds bestaande diensttak daarmee kan worden belast?

Prof. Molengraaf kwam in zijn prae-advies, hetwelk hij te Groningen nog zeer uitvoerig en interessant toelichtte, tot de volgende conclusie:

„Voor Nederland is thans de juiste weg klaar en scherp aangewezen. Er worde een hydrologische dienst ingesteld, nauw verbonden met, of als afdeling van den bestaanden dienst der Rijksopsporing van Delfstoffen.” De heer Drost kwam in zijn eveneens zeer belangrijk prae-advies tot het volgende resumé:

1. „De watervoorziening van ons land is nog zeer onvolgende en eischt dringend verbetering.

2. „Om die verbetering afdoende te brengen is wenschelijk:

a. „Oprichting van een *Rijks Bureau voor Watervoor-*

„*ziening*” (eventueel ook: „*en Watervereeniging*”) ter afgifte van adviezen en beoordeelingen.

b. „Opdracht van Regeeringswege aan de *Rijks-Opsporing van Delfstoffen* om haar bodemonderzoek over het geheele land zoover uit te breiden, dat dit ook dienstbaar worde aan de watervoorziening en zulks in overleg met het Rijks-Bureau voor Watervoorziening, sub 1 hiervoren genoemd.”

Wanneer men hierbij nu in aanmerking neemt, dat Prof. Molengraaff in zijn mondelinge toelichting ons drinkwater „het kostbaarste mineraal” noemde en men bij eenig nadenken de waarheid daarvan zal moeten erkennen, dan is het alleszins begrijpelijk, dat de preadviseurs tot bovengeciteerde conclusiën kwamen.

Het volgende te behandelen onderwerp was: „Hygiënische toestanden aan boord van zeevisschersvaartuigen”. Door de niet-aanwezigheid van den preadviseur, den arts W. Thiebout te Maassluis en eveneens door den weinigen tijd die nog restte, kwam de bespreking zeer slecht tot haar recht.

Te half negen 's avonds werden de congressisten door Heeren Burgemeester en Wethouders van Groningen officieel ontvangen in de raadszaal, en daarna werd een concert aangeboden in de Harmonie.

Den volgenden morgen te 10 uur was aan de orde de bespreking der vraag: „Welke wijzigingen moeten aan de Woningwet worden aangebracht om deze beter tot haar recht te doen komen”.

Zooals men zich zal herinneren is deze bespreking reeds aangevangen in het 13e Congres in 1908 te Dordrecht gehouden, doch moesten daar — wegens gebrek aan tijd — de §§ 5 en 6 uitgeschakeld en de besprekingen daarover uitgesteld worden. In Groningen ging het dan ook enkel om hoofdstuk 5: „*Onteigening*”, en hoofdstuk 6: „*Uitbreiding van bebouwde kommen*”.

Preadviseur was de heer J. W. C. Tellegen, Directeur van het Gemeentelijk Bouw- en Woningtoezicht te Amsterdam.

In de 8ste aflevering van den jaargang 1908 van het *Tijdschrift voor Sociale Hygiëne* kan men het prae-advies van den heer Tellegen lezen, waarbij vooral in het oog zal springen diens groote kennis van het vraagstuk.

Ook zijn mondelinge toelichtingen op de Dordtsche en Groningsche congressen, geven een ruimen blik daarin, waarom wij — omdat dit voor ons het meest interessante onderwerp dier congressen is — het stenografisch verslag zullen afwachten, om daarna aan de woningwet-wijziging nog eenige beschouwingen te wijden.

Na de discussiën over de Woningwet begaven de congressisten zich naar het nieuwe academiegebouw, hetwelk onder geleide van een der professoren van binnen en buiten, van boven tot beneden werd bezichtigd, om daarna het Groningsche Gezondheidscongres met een, de gezondheid zeer bevorderenden, gemeenschappelijke maaltijd te besluiten.

* * *

ANTWOORD AAN DEN HEER WOLTERS. De kunst van debatteeren verstaat de heer Wolters nog niet; anders zou hij zich in één klein ingezonden stukje, als het zijne in No. 48 van

het *Bouwkundig Weekblad* (27 Nov. 1909), niet zoo geweldig hebben kunnen tegenspreken, als hij daarin heeft gedaan. Als men toch in den aanvang van zijn stukje leest:

„De heer K. die zoo warm het aanwezig zijn van een „salon” in „een arbeiderswoning bepleit, zal het mij niet ten kwade duiden „als ik daar tegenover stel, dat deze eisch toch niet zoo algemeen „gehoord wordt als de heer K. zich wel voorstelt.”

en verder:

„Immers de hypermoderne bewoner (om in den geest van den „heer K. te blijven) wil juist het *geheele huis* bewonen. Wat be- „lang heeft men bij een kamer, waar men bijna nooit, of met „schroom, ingaat.”

dan wil dat in het kort dit zeggen: *de arbeider geeft niets om een salon en de aanwezigheid ervan in zijn woning heeft voor hem geen waarde.*

Als wij nu weten, dat de heer Wolters zóó over het salon in de arbeiderswoning denkt, zijn wij dan niet volkomen in ons recht als wij twifelen aan den ernst zijner critiek, wanneer wij aan het slot van zijn artikeltje lezen:

„Wanneer de Heer K. op finantieele gronden de uitvoerbaarheid „van zijn idee duidelijk kon uiteenzetten zal hij een enormen „dienst bewijzen, 1e aan den arbeider zelf, 2e”, enz.

Hoe hebben wij het nu? De behoefte aan een salon „wordt niet zoo algemeen gehoord”; „men heeft geen belang bij (zulk) een kamer” en toch zullen wij „den arbeider een enormen dienst bewijzen” met het aantoonen der finantieele uitvoerbaarheid van (onze) idee”.

Van tweeën een: óf, wij begrijpen niet waarom wij met het aantoonen dier finantieele uitvoerbaarheid den arbeider zulk een enormen dienst bewijzen, óf, de heer Wolters heeft maar wat neêrgeschreven.

Ook is het heelemaal niet handig van den heer Wolters die „finantieele uitvoerbaarheid” naar den voorgrond te brengen. Immers onze critiek op de woningen van „Rochdale” was niet gebouwd op de stelling, dat het maken van een salon in die woningen finantieel uitvoerbaar” was (daarover is óók nog wel eens te praten) neen, die critiek gold het *feit*, dat men daar **opzettelijk** den arbeider zijn salon onthield. En als nu tegenover dit *feit* geplaatst wordt de uiting van den heer Wolters, dat wij „den arbeider **een enormen dienst** zouden bewijzen met de finantieele uitvoerbaarheid van onze idee”, aan te toonen dan moet toch de heer Wolters de eerste zijn, die *met* ons van meening is, dat zij, die den arbeider opzettelijk iets onthouden, waarmee hem „een enormen dienst” is te bewijzen een misplaatste voogdij van bovenaf op hem uitoefenen. Bovendien, hoe zou de heer Wolters het noemen als eenige heeren en dames uitnaakten, hoe *hij* zijn woning moest inrichten? En als hij ons dan vraagt: „Zou zonder die voogdij de arbeider en zijn woning in betere conditie zijn?” dan antwoorden wij met een wedervraag: „is de woning van den heer Wolters *zonder* die voogdij dan in slechtere conditie, dan de arbeiderswoning *met* die voogdij?”

„De opofferingen, die zich de bedoelde voogdij getroost, mogen toch zeker niet worden onderschat,” — schrijft de heer Wolters dan verder en wij zijn dat geheel met hem eens, doch wanneer aan die opofferingen slechte voorwaarden worden verbonden, als in casu het ontnemen aan den arbeider van een salon, dan moet men ze ook niet *overschatten*. Vooral niet, als men dan ook even rekening houdt met de deugd: de linkerhand niet te laten weten wat de rechter doet.

Als de heer Wolters vervolgens schrijft:

„De heer K., die den arbeider in de keuken wil doen wonen, moest „echter ook de bezwaren hieraan verbonden eens onder het oog „zien. In den zomer b.v. als in de keuken gekookt wordt zal elke „werkman toch liever in een koele kamer verblijven, wanneer hij „verhit van den arbeid enkele uren in den huiselijken kring ver- „blijft. En de vrouw, voor wier belangen de Heer K. zoo ernstig „opkomt, zal toch liever niet *den geheelen dag* in de keuken door- „brengen.”

Dan zeggen wij: precies onze meening ook! En daarom vragen wij voor den werkman en zijne vrouw een *vrije kamer*. Maar de heer Wolters moet dan eerst nog eens de indeeling der Rochdale-

woningen bekijken en zich afvragen waar in die woningen de huiselijke werkzaamheden moeten worden verricht (in de keuken met een doorgangruimte van ± 1 M. of in de woonkamer) alvorens hij zoo apodictisch vervolgt:

„De ideaal-oplossing zou zijn in den zomer een koele kamer, in „den winter een verwarmd vertrek. Welnu, waardoor kon dan „met het oog op de praktische uitvoerbaarheid beter hier hieraan „worden voldaan, dan hiervoor dezelfde kamer te gebruiken?” Wij geven dan ook de heer Wolters in overweging van den winter van de „warmte” en den volgenden zomer eens van de „koelte” in die woonkamers te gaan genieten, hij zal dan van zijn „ideaal-oplossing” volkomen genezen zijn.

Om te besluiten willen wij nog onze verwondering er over te kennen geven, dat, terwijl in bijna alle groote steden een nijpende woningnood heerscht, de heer Wolters schrijft, als gold het het bouwen van luchtkasteelen, dat het „bouwen van arbeiderswoningen” zulk een „enorme vlucht” neemt. En ten slotte geven wij den heer Wolters in overweging om in het Zuiden van ons land — hij kan dat vanuit Eindhoven geschikt doen — eens de oogen den kost te geven en na te gaan, of de patriarchale voogdij ook soms werkelijk de verheffing en de ontwikkeling van den arbeider tegenhoudt. We worden het *daarna* nog wel samen eens.

Arnhem, November 1909.

J. L. B. KEURSCHOT.



Rapport der Loodwitcommissie. Van het Departement van Landbouw, Nijverheid en Handel ontvingen wij het *Rapport der Loodwitcommissie*.

Deze Commissie, benoemd bij besluit van den Minister van Binnenlandsche Zaken van 14 September 1903, had de opdracht te onderzoeken in hoever hier te lande loodwitverf door zinkwitverf of op andere wijze ware te vervangen, en welke bezwaren zoowel van technischen als finantieelen aard daaraan eventueel verbonden zouden zijn, heeft dat rapport aan den Minister uitgebracht.

De arbeid der commissie heeft geleid tot de volgende conclusiën: I. Zinkwitverven zijn veel beter bestand tegen de inwerking van zwavelwaterstofgassen dan loodwitverven, die daardoor spoedig bont en zwart worden. Waar zulke gassen bv. aan stinkende grachten in onze steden veel voorkomen, zullen zinkwitverven loodwitverven met vrucht kunnen vervangen.

II. Zinkwitverven zijn niet zóó bestand tegen veelvuldige inwerking van zwavelig zuur houdende dampen als loodwitverven. Waar deze dampen o. a. voorkomen in den steenkolenrook van locomotieven, stoombooten, fabrieksschoorstenen enz., daar zullen zinkwitverven, sterk aan zulken rook blootgesteld, zoals aan stationoverkappingen enz., snel verteerd zijn en kunnen zij aldaar het loodwit stellig niet vervangen.

III. Zinkwitverven, mits niet aan veelvuldige inwerking van zwavelig zuur houdende dampen blootgesteld, en aangebracht op zink, portlandcement of ijzer, — dit laatste na van grondlagen van ijzer- of loodmenie te zijn voorzien houden het gedurende 5 jaren in de buitenlucht even goed uit als loodwitverven en kunnen deze aldaar geheel vervangen.

IV. Zinkwitverven, mits niet aan veelvuldige inwerking van zwavelig zuur houdende dampen of groote vochtigheid blootgesteld, en aangebracht op hout, ijzer, zink, portlandcement en pleister, houden het voor binnenverwerken even goed uit als loodwitverven en kunnen deze aldaar geheel vervangen.

V. Zinkwitverven, mits niet aan veelvuldige inwerking van zwavelig zuur houdende dampen blootgesteld en aangebracht op hout, zullen het in de buitenlucht in vele gevallen gedurende 5 jaren even goed uthouden als loodwitverven, en deze met vrucht

kunnen vervangen, doch op plaatsen, waar langdurige vochttop-eenhopingen plaats hebben, zooals aan raamregels, onderkanten van lijstwerken en dergelijken dikwijls reeds na 3 à 4 jaren en daarna meestal in een kort tijdsverloop, zóóveel verminderen, dat oververven, voor behoud der houtwerken noodig wordt; zij staan daarin dus bij loodwit ten achter.

VI. Zinkwitverven, zooals de Loodwitcommissie met vrucht gebruikte, dekken minstens even goed als hier te lande gebruikelijke loodwitverven.

Het zinkwitplamuur, door de Loodwitcommissie gebruikt, is even bruikbaar als het gewone loodwitplamuur.

VII. Het verven met zinkwitverf, zooals de Loodwitcommissie op nieuw werk in de buitenlucht gebruikte, is niet duurder dan met de daarvoor gebruikelijke loodwitverven.

VIII. Verven op bestaand geveerd werk, zoogenaamd oververven, in de buitenlucht, met zinkwitverven, zooals de Loodwitcommissie gebruikte, is zóóveel duurder dan met de daarvoor gebruikelijke loodwitverven, als het met zinkwit geveerde hout meer kosten veroorzaakt om het voor het oververven wederom even geschikt te maken, als het in loodwit geveerde hout, om in loodwit afgeveerd te worden.

Bij geveerde houtwerken aan de buitenlucht blootgesteld, is bovendien de mogelijkheid niet uitgesloten, dat waar zij in ongunstigen vochtigheidstoestand verkeren (zie sub V hierboven), zij eenigen tijd eerder zullen overgeveerd moeten worden, dan wanneer zij aldaar in loodwit waren geveerd.

In die omstandigheden vermeerderen nogmaals de kosten van onderhoud der met zinkwit geveerde houtwerken, aan de buitenlucht blootgesteld, in verband met dien korteren duur tegenover met loodwit geveerde houtwerken.

IX. Lithopoonverven kunnen de loodwitverven in de buitenlucht niet vervangen, omdat zij daarin geheel ondeugdelijk zijn gebleken.

X. Voor werken boven water zijn grondverflagen in ijzermanie gedurende 5 jaren even deugdelijk en bruikbaar gebleken als grondverflagen in loodmenie.

Voor verflagen onder water is ijzermanie niet te gebruiken.

IJzermanieverflagen zijn goedkooper dan loodmenieverflagen.

Het verven met gebruik van ijzermanie als grondlaag vordert voor het welslagen van het oververfwerk echter veel meer technisch beleid dan bij gebruik van loodmenie noodig is.

PRYSVRAGEN

PRIJSVRAAG VOOR EEN GEDENKTEEKEN TER EERE VAN DE STICHTING DER TELEGRAAF-UNIE.

De Internationale Telegraaf Conferentie te Lissabon heeft den 11 Juni 1908 besloten een gedenkteeken voor de stichting der telegrafische Unie te Bern op te richten; de Zwitsersche Bondsraad is belast met de uitschrijving van deze Prijsvraag.

In het Programma wordt o. a. vermeld:

De mededinging staat voor de kunstenaars uit alle deelen der wereld open.

Het monument wordt opgericht op de Place Helvetia.

Twee situatieplannen, twee doorsneden en een fotografische opname van het plein worden aan het programma toegevoegd. De kunstenaars zijn geheel vrij in de keuze van het genre van het monument; geëischt wordt, dat dit duidelijk de stichting van de Telegraaf-Unie weer geeft; aangeraden wordt het monument met een fontein te verbinden.

Ook de keuze der materialen is vrij; deze moeten echter solide zijn en een monumentaal karakter hebben.

Voor belooning der bekroonden is 20.000 francs gesteld, waarover de Jury vrij te beschikken heeft wat betreft het bedrag en aantal prijzen.

De Bondsraad zal de uitvoering van het monument opdragen aan den kunstenaar, die de Jury voor dit doel heeft aangewezen. Deze kunstenaar zal geen recht hebben op eenige andere belooning; het totaal der prijzen zal dus verdeeld worden volgens de beoordeeling der Jury onder de inzenders van de overige bekroonde ontwerpen.

Kan de Jury geen enkel ontwerp voordragen voor uitvoering, dan behoudt de Bondsraad zich het recht voor een besloten prijsvraag uit te schrijven onder de bekroonde inzenders. De hoogste prijs zal de som van 8000 francs kunnen bedragen.

De maximum prijs voor de totale uitvoering van het monument bij inschrijving mag het bedrag van 170.000 francs niet overschrijden, alle honoraria en onkosten hieronder begrepen.

Kosten van transport, van invoerrechten en van de fundeeringswerken tot aan den beganen grond worden door den Bondsraad of door het fonds van de Telegraaf Unie gedragen en niet door den kunstenaar.

Gevraagd worden:

1e. Een maquette of model van het gedenkteeken op de schaal van $\frac{1}{10}$ der ware grootte;

2e. Een beschrijving der te bezigen materialen;

3e. Een situatieplan op $\frac{1}{200}$ der ware grootte duidelijk de plaatsing van het gedenkteeken op de gekozen plaats aangevende;

4e. Een perspectiefisch aanzicht van het gedenkteeken;

5e. Een begroting, met verbintenis van uitvoering voor een vaste som.

De ontwerpen moeten worden ingeleverd aan het Bondspaleis, Middenpaviljoen, te Bern tot 15 Augustus 1910, den datum, waarop alle inzendingen geopend zullen worden.

Later ingekomen ontwerpen komen niet in aanmerking.

De ingekomen ontwerpen zullen beoordeeld worden door een jury samengesteld uit de heeren:

Peter Breuer, professor, beeldhouwer, Bestuurs- en werkend lid der Koninklijke Kunstacademie te Berlijn;

Edmond Hellmer, professor aan de K. K. Academie van beeldende kunsten te Weenen;

Injalbert, beeldhouwer, lid van het „Institut de France”, te Parijs;

Sir George Frampton, lid van de „Royal Academie”, te Londen;

Jean Horvai, beeldhouwer, te Budapest;

Dr. P. J. H. Cuypers, architect der Rijksmuseumgebouwen, te Amsterdam;

J. D. Ramalho Ortigao, lid van verdienste der Kon. Kunstacademie te Lissabon, lid van de Hoofdcmmiszie voor de nationale monumenten, directeur van de Koninklijke bibliotheek van Ajuda;

Louis de Benois, Lid van de Academie, professor in de bouwkunst en architect van het Keizerlijk hof te St. Petersburg;

Jan Theodor Lundberg, professor in de beeldhouwkunst aan de Kon. Kunstacademie, te Stockholm;

Eugène Jost, architect, A. D. G. F. te Lausanne, president van de jury;

Kolonel Emile Frey, oud-lid van den Bondsraad, directeur van het internationale bureau van de Telegraaf-Unie te Bern.

De benoeming van een twaalfde lid wordt nog overwogen.

Het programma zal door den Bondsraad gezonden worden aan de verschillende regeeringen der bij de Telegraaf-Unie aangesloten staten met verzoek het ter kennis der kunstenaars te brengen. Het zal aan de Telegraaf administraties worden medege-deeld door het internationaal bureau van de Unie.

Het programma met bijbehorende stukken kan ook aangevraagd worden aan het „Département fédéral suisse des Postes et des Chemins de fer” of aan het „Bureau international de l'Union télégraphique” te Bern.



INGEZONDEN STUKKEN

HET WALBURGSPLEIN TE ARNHEM EN HET ADRES VAN DE AFDEELING „ARNHEM” IN ZAKE DEN AANBOUW VAN „INSULA DEI”.

Naar het schijnt hebben Heeren Regenten van „Insula Dei” te Arnhem het voornemen hunne stichting aan het Walburgsplein te vergrooten en zal deze uitbreiding geschieden door den bouwkundige, met het onderhoud van het gebouw belast. Dit meende ik tenminste te moeten afleiden uit het adres, door de Afdeeling „Arnhem” aan de Regenten van bovengenoemde stichting gericht, in welk stuk wordt aangedrongen op de keuze van een architect voor dit onder hun beheer uit te voeren bouwwerk. Dit streven eener plaatselijke bouwkundige vereeniging, om te waken tegen het bederven van hare stad door niet genoegzaam geschoolde personen, die de functie van bouwmeester zullen gaan vervullen, is, dunkt mij, zeer te waardeeren, maar de motieven, die worden aangevoerd om Heeren Regenten van „Insula Dei” tot andere gedachten te brengen, komen mij toch minder juist voor. Terwijl ik de gelegenheid dus aangrijp om hierop de aandacht te vestigen, kan ik dan tevens eens wijzen op één der mooiste stukken buitenarchitectuur, die Arnhem bezit, n.l. de Walburgiskerk aan het Walburgsplein aldaar.

Het Bestuur der Afdeeling haalt als voorbeeld van goede architectuur aan de verbouwing van het gesticht „Insula Dei” in de Walstraat door wijlen den Arnhemschen architect Boerbooms. Het meent te mogen aannemen, dat de thans voorgenomen verbouwing in denzelfden stijl zal geschieden en keurt deze opvatting, in principe, ook wel goed „omdat dit tijdperk nog niet zoover achter ons ligt en deze bouwstijl, niet zoozeer een zuiver persoonlijke uiting voorstellend, behoort tot een bepaalde richting in de architectuur, welke ook heden nog op verdienstelijke wijze door een bepaalde groep architecten wordt voorgestaan”. De Afdeeling „Arnhem” bedoelt hiermede, naar het mij voorkomt, dat de architect Boerbooms een neo-gothieker was en dat het nog zoo kwaad niet zou zijn de tweede verbouwing van „Insula Dei,” een 18 eeuwsch gebouw, ook in neo-gothiek te doen uitvoeren.

In deze redeneering treffen mij drie dingen: ten eerste het aanbevelen van een tweedehandschen stijl, omdat deze nog niet zoover achter ons ligt; ten tweede het aanbevelen van de neo-gothiek voor de verbouwing van eene 18-eeuwsche stichting en ten derde het aanbevelen van een afgeleiden stijl, terwijl een prachtig echt voorbeeld vlak in de buurt staat.

Op de beide eerste punten zal ik hier niet verder ingaan, maar in verband met het derde wilde ik toch wel eens de aandacht vestigen op de zeer mooie buitenarchitectuur van de St. Walburgiskerk te Arnhem, over

„Insula Dei” gelegen, eene architectuur die een hooge eigen waarde heeft, waardoor ze tot voorbeeld zou kunnen strekken voor alle be- of verbouwingen, die aan het intieme Arnhemsche stadspleintje kunnen plaats vinden. De gevels van de St. Walburgiskerk vertegenwoordigen namelijk een prachtig stuk baksteenwerk, mooi van masa en silhouet, sprekend van indeeling, treffend van kleur en pakkend van schaduwwerking, maar zonder eenige versiering. En wat zou men nog meer willen, als men een voorbeeld naar den geest, niet naar den vorm, zoekt? De uren die ik, in gezelschap van de Arnhemsche jeugd, voor deze gevels heb doorgebracht waren voor mij even leerzaam als genotvol; het was mij, als zat ik voor een modern gebouw in den goeden zin van het woord.

Daarom treft het mij ook zoo, dat de Afdeeling „Arnhem”, bij haar advies, op een afgeleiden stijl, al is deze ook door een zeer bekwaam en hoogst respectabel bouwmeester toegepast geworden, de aandacht vestigt terwijl een echt voorbeeld, dat door zijn algemeene eigenschappen juist in onzen tijd zulk een groote waarde vertegenwoordigt, ongenoemd blijft. Een stuk levende architectuur, als de gevels van de St. Walburgiskerk te Arnhem zijn, is dunkt mij, te zeldzaam, om er niet van te leeren, wat ervan te leeren valt.

C. W. NYHOFF.

*) De bovenste gedeelten der torens schaden aan den algemeenen indruk. De kerk is in het midden der vorige eeuw voor een deel door brand vernield, maar (van buiten) weer in goeden staat gebracht.

KEURSHOT—ROCHDALE.

Aan de Redactie van het Bouwkundig Weekblad.

Het bestuur van de Coöp. Bouwv. Rochdale verzoekt U beleefd om een plaats in Uw blad voor het volgende:

De heer J. L. B. Keurschot gaf in Uw blad van 20 November in een artikel, welsprekend genaamd „Het Salon” zijne meening ten beste omtrent onze woningen aan de van Beuningestraat en knoopte aan die meening eenige beschouwingen vast, die onze vereeniging in een niet al te fraai daglicht trachten te plaatsen.

Bij het lezen van het artikel, denkt men aan iemand, die „ze” daar in Amsterdam wel eens zal vertellen, hoe je het Woningvraagstuk moet oplossen. — Hoe iemand in het Geldersche aan zoveel galachtigs komt, willen wij niet onderzoeken, evenmin willen wij naar de oorzaak van het galspuwen zelf vorschen.

Den heer Keurschot op den voet in zijn critiek te volgen ligt niet in onze bedoeling. Wij zullen zwijgen over het voortbestaan van goede eigenschappen in de arbeidersvrouw, over de stoelen en over den spiegel met schilderijen van de jongens van de fabriek of over een energie stalend genoeg der arbeidersvrouwen.

De heer Keurschot heeft echter eene beschuldiging geuit. Nadat hij betoogd heeft, dat bij onze woningen „een aanval op een onzer beste nationale karaktereigenschappen” zich bezig is te ontwikkelen doordat geen „aan kante kamer” bij onze woningen is ontworpen en nadat hij daarna eenige boenwas gevolgen heeft uitgewerkt heet het:

„Ziedaar de gevolgen van de misplaatste — zij het dan ook onbewuste en goed bedoelde — *voogdij van boven af* over het moderne arbeidersgezin, ziedaar de gevolgen van een dilettantisme in arbeidersaangelegenheden; de gevolgen van een strijd van bovenaf tegen het „Salonnetje” in het arbeidershuis”.

Welnu alvorens op de critiek van den heer Keurschot in te gaan, eischen wij van hem het bewijs van die *voogdij van boven af*.

Intusschen bevelen wij den heer Keurschot aan, ten minste als zijn tijd het toelaat, eens een plan van een arbeiderswoning voor Amsterdam te ontwerpen, voldoende aan het volgende:

1^o. De woning bevat een woonkamer, een keuken, twee slaapkamers en tevens zijn boenwassalon.

2^o. De woning is gelegen in een vierverdiepingshuis.

3^o. De huren bedragen III hoog f 2.70.

II hoog „ 2.90.

I hoog „ 3.10.

huis „ 3.40.

4^o. Het vierverdiepingshuis is gebouwd op een terrein diep 20 M., de prijs per M². bedraagt f 20 hetgeen gelijk staat met een erfpachtscanon van f 0.80 per M².

5^o. De woning mag geen bedsteden of alcoven bevatten.

6^o. De woning wordt gebouwd met in achtneming van de bepalingen der Amsterdamsche Bouwverordening.

7^o. De Gelden voor de bouwsom zijn krachtens de Woningwet verkregen.

Mijnheer de Redacteur, in afwachting van het door ons gevraagde bewijs op de beschuldiging zullen wij hier niet verder op des heeren Keurschots schrijven ingaan. Blijft de heer Keurschot in gebreke zijne woorden waar te maken, welnu dan zal U mijnheer de Redacteur van tegenschriften aan het adres van den Arnhemschen Woninginspecteur onzerzijds bevrijd blijven.

Het bestuur van de Coöp. Bouwv. Rochdale.

CH. KOSTER, Voorzitter.

P. ROELAND, Secr.

2e Oosterparkstraat 187.

UIT ONZE SHOWROOM.

ASPHALT.

De N. V. Utrechtsche Asphaltfabriek v/h Firma Stein & Takken, eenigen tijd geleden samengesmolten met de Amsterdamsche Asphaltfabriek „De Vesuvius”, Firma v/d Berg & Viëtor, welke vennootschap haar fabriek op de Permanente Tentoonstelling in het Maatschappelijk gebouw exposeert, geeft de volgende technische beschrijving over den aard en de toepassing van asphaltproducten en aanverwante artikelen.

KEURING VAN ASPHALTPRODUCTEN. Een alleszins betrouwbaar middel om asphalt en koolteerproducten te keuren bestaat niet. Slechts het opdragen van asphaltwerken aan een degelijke firma, welke ondervinding van het materiaal en haar toepassing heeft, zal de beste waarborg zijn voor het verkrijgen van goed materiaal en eene goede bewerking.

PLATTE DAKEN. Hieronder verstaat men die daken, waarvan de helling minder is dan 15 cM. per M., zoodat bij toepassing van asphaltbedekking (cementmastic of houtcement) de dekkende zand- of grindlaag niet afschuift en dus een dak kan worden verkregen, dat geen onderhoud vereischt. Een helling van 2 tot 5 cM. per M. is voldoende en dan ook gebruikelijk, terwijl zoo noodig zelfs geen helling behoeft te worden aangebracht.

CEMENTMASTICBEDEKKING is de bedekking, welke allengs de plaats heeft ingenomen van de, het eerst toegepaste, houtcementdakbedekkingen.

De reden hiervan ligt voor de hand:

De toepassing van asphaltprodukten op daken bestaat in het kort hierin, dat men de houtcement of de cementmastic, die geen samenhang heeft, vastlegt of doet indringen in een vezelstof, welke dan als doordrenkte laag het dak waterdicht maakt.

Bij toepassing van houtcement dakbedekking nu moet deze doordrenkte laag eerst op het dak ontstaan, omdat men voor de houtcementbedekking een ongedrenkte dunne soort papier op het dak aanbrengt en deze papierlaag dáár met houtcement bestrijkt. Men is hierbij te zeer afhankelijk van het jaargetijde, de vochtigheid der lucht (om nog niet van regen te spreken) en de afkoeling van de houtcement om een goed doordrenkte laag te ver-

krijgen, terwijl natuurlijk om deze drenking goed te doen geschieden een nauwkeurige bearbeiding noodzakelijk is, welke maar al te dikwijls ook in verband met de hiervoren genoemde invloeden zeer veel te wenschen overlaat.

Bij eenige vochtigheid van het papier, drenkt dit niet geheel door en krijgt men meerdere ongedrenkte lagen, een houtcement aan elkander geplakt, hetwelk een zeer spoedige verrotting tengevolge heeft.

Men is er daarom toe overgegaan om de drenking in de fabriek te laten geschieden, waar men zeker is van droog materiaal en de viltlaag, onder de daarvoor noodige temperatuur, zich met houtcement kan volzuigen.

Doordat men de houtcement op de gewenschte temperatuur kan brengen, kan de viltlaag aanmerkelijk dikker genomen worden, zoo dik zelfs, dat één gedrenkte viltlaag reeds aanmerkelijk dikker is dan eene totale houtcementdakbedekking welke bestaat uit 4 papierlagen.

Het aldus bewerkte dakvilt of dakleder wordt in twee dikke of meerdere dunne lagen op het dak aangebracht en met cementmastic aan elkander gekleefd en afgestroken, terwijl op de bebording een laag grijs papier los wordt aangebracht, welke dient om vastkleven van de bedekking aan het dakbeschoot te voorkomen.

Ten slotte is een afdekking met 3 cM. losse grind voldoende. Cementmastic is van geheel dezelfde samenstelling als houtcement, doch wordt, daar ze onder het werk niet in het papier behoeft te dringen, harder gemaakt.

De voordeelen van cement-mastic boven houtcement zijn aldus. Mindere afhankelijkheid van weersgesteldheid, — zekerheid dat geen inwendig vochtig materiaal gebruikt kan worden, — meerdere dikte, — moeilijker beschadiging, — mindere belasting (ong. 3 cM. grint), — sneller bewerking, — hooger smeltpunt, — mogelijkheid om bij groote haast het dak met één laag reeds waterdicht te maken.

CEMENTMASTIC OP DAKEN VAN GEWAPEND BETON. Hoewel men op betonijzerdaken, onverschillig van welk systeem dezelfde constructie als op houten daken kan toepassen, wordt ten sterkste aanbevolen in dit geval de onderlaag te doen vervallen en de eerste laag dakleder op de beton te plakken.

Waar in dit geval geen gevaar voor doordruipen of beschadigen bestaat, heeft deze werkwijze 't groote voordeel dat een ernstige beschadiging van de bedekking slechts een zeer klein lek kan veroorzaken, daar 't water zich niet tusschen beton en bedekking kan verspreiden. Bovendien heeft het dit voor, dat door het opplakken de poriën der beton reeds werden dichtgemaakt.

(Wordt vervolgd.)

INHOUD VAN TIJDSCHRIFTEN

Architectura no. 48. *Verslag Gewone Ledenvergadering 24 Nov.;* voordracht van J. Kuyper uit Den Haag over „Heraldiek in de Bouwkunde.”

Tentoonstelling van moderne Duitse Bouwkunst in het Stedelijk Museum; openingswoord van den voorzitter van Arti et Amicitia. *Concours pour l'Erection d'un Monument Commémoratif de la Fondation de l'Union Télégraphique.* (Zie onder Prijsvragen). *De Kauzihout-Industrie.* Slot.

De Bouwwereld no. 47. *W. A. E. van der Pluym.* *Toepassing van vormsteen (gedroogde en gebakken steen) bij de oude volken;* bespreking baksteentoepassing in het oude Egypte.

Heimatschutz en hare middelen. Korte inhoud van de Saksische wet tegen ontsiering van stad en land.

De Opmerker no. 48. *Automobiëlgarages.* Slot.

Amsterdamsche Kerken; naar aanleiding van de zevende afleve-

ring van H. Evers: de Architectuur in hare Hoofdtijdperken, worden de Zuider- en Westerkerk te Amsterdam besproken met afbeelding interieur Westerkerk.

Prijsvraag voor de oprichting van een gedenkteeken voor de Stichting van de Telegraaf-Unie. (Zie onder Prijsvragen).

Bond van Technici. Adres en Memorie van Toelichting, gestuurd door dezen Bond aan den Minister van Binnenlandsche Zaken inzake de wenschelijkheid van een Rijks Middelbaar Technische School.

Deutsche Bauzeitung no. 89. *Nieuwe Synagogen.* Beschrijving van een synagoge gebouwd in Posen, door de architecten Cremer en Wolffenstein te Posen, met afbeeldingen en afzonderlijke plaat in den tekst.

Technici en hun optreden in het openbaar leven. Naar aanleiding van den strijd betreffende de restauratie van den Otto-Heinrichsbouw te Heidelberg, waar de architect geheel buiten gehouden wordt, dringt de heer E. Deines er op aan, dat deze zich meer met zaken van openbaar belang gaat bemoeien. In de Kamer van afgevaardigden van Baden bevindt zich geen enkele technicus, terwijl juist zooveel belangrijks aan de orde is. Deze klacht is van belang, omdat zij ook geheel op Nederlandsche toestanden toepasselijk is.

Deutsche Bauzeitung no. 90. *Nieuwe Synagogen.* Beschrijving van eene synagoge gebouwd in Dresden, door vorige architecten. Afbeeldingen en afzonderlijke plaat.

Technische mededeelingen. Nieuwe constructie van leien daken zonder bebording. De leien komen daarbij op 1-rijertjes te liggen.

In Reggio, dat door de laatste aardbevingen in Zuid-Italië deels is verwoest, zal de Dom weder worden opgebouwd in modern karakter.

In Weenen is een vereeniging opgericht om een *Volksschouwburg* te stichten, waarvoor een kapitaal van f 420.000 noodig is. *De Maatschappij „Mietshaus“* in Frankfort aan de Main zal 22 huizen, elk met 8 tweekamerwoningen, laten bouwen. Het daartoe benodigd kapitaal is f 393.000, zonder den grond, die in erfpacht wordt genomen.

Kort overzicht van de verhandelingen van het Ve internationale congres van onderzoek van bouwmaterialen in Kopenhagen.

Pruisische voorschriften voor de berekening van zuilen uit omsnoerd beton, volgens de vinding van Considère.

Deutsche Bauzeitung no. 91. *Het nieuwe raadhuis te Rixdorf* bij Berlijn, architect Reinhold Kiehl te Rixdorf. Belangrijk is de ontwikkeling dezer gemeente van af 1875, dus in bijna 35 jaren, nl. in 1875 had zij 13.375, thans heeft zij 217.000 inwoners. In verband hiermede moet aan bijzondere eischen worden voldaan.

Evenals andere steden heeft *Leipzig* de betrekking van *ambtenaar voor den aanleg van nieuwe stadswijken* geschapen. Geëischt wordt artistieke ontwikkeling en kennis van stedenbouw.

Gesundheidsingenieur no. 46. *Beschrijving van een toestel tot bepaling van het warmteverlies in gebouwen.*

Technische vorming van hogere bestuursambtenaren. De vereeniging van Duitsche Ingenieurs heeft aan den Pruisischen minister van Binnenlandsche Zaken een verzoek gericht, dat de technische hoogeschoolen evenals de universiteiten, als gelegenheid tot opleiding van hogere bestuursambtenaren zullen worden erkend. Zij motiveeren dit, wijl in de tegenwoordige maatschappij de techniek de meest belangrijke plaats inneemt.

Een *Berlijnsche groep* van financiers overweegt de oprichting van een *grootsch modern hotel*, waaraan zijn verbonden winkels en cafés en dat zal kosten f 15.000.000. De opening zal in 1911 plaats vinden.

In *Schmargendorf* bij Berlijn wordt een *realgymnasium* gebouwd voor 810 leerlingen, waarvoor de kosten zullen bedragen f 480.000.

Technisches Gemeindeblatt no. 15. *Ervaringen met stofwervende oliën voor vloeren.* Door Baurath Kullrich te Dortmund zijn uitgebreide onderzoekingen ingesteld, welke niet geheel ten gunste zijn van bedoelde oliën.

De schoolbankkwestie, een kwestie van kosten door Stadtbau-

inspector Uhlig te Dortmund. Deze berekent, dat jaarlijks minstens f 1.200.000 voor schoolbanken in Duitschland wordt uitgegeven, terwijl er zooveel verschil van meening te dien opzichte bestaat. Hij geeft in overweging te streven naar eenheid, 't welk o. m. te bereiken zou zijn door de instelling eener commissie van deskundigen. Ook voor ons land is dat van veel belang; na het in 't leven roepen van 't instituut der schoolartsen, wordt meer en meer de aandacht aan het vraagstuk gewijd. Daar echter de meeste schoolartsen geen ervaring hebben zou het volgen hunner voorschriften bij het maken van nieuw meubilair tot teleurstelling kunnen leiden, waarom ook hier nadere studie tot vaststelling van goede vormen wenschelijk zou zijn.

BERICHTEN

Tuinstad-Comité. Onze Renkumsche correspondent meldt ons, dat op 22 September j.l. te Brummen een aantal belangstellenden in de tuinstadbeweging bijeen kwamen teneinde te beraadslagen over middelen om deze beweging ook in ons land ingang te doen vinden. Onder de aanwezigen bevonden zich o.a. de heeren D. de Clercq, de bekende vegetariërspropagandist uit Bloemendaal, De Clercq, coöperator, uit Haarlem, de heer Groenewegen uit Santpoort, benevens de architect-ingenieurs Leliman, uit Amsterdam; P. van der Burgh, uit Renkum, en de architect Rueter uit Blaricum. De besprekingen leidden tot de oprichting van een Comité voor propaganda in ons land, terwijl bovengenoemde heeren als bestuursleden van dat comité zitting namen. Besloten werd de toetreding tot lid gemakkelijk te maken door het heffen van een lage contributie (f 1.—). Ruim vijftig personen hadden hunne instemming met het doel van het comité betuigt en traden als lid toe. Het laat zich aanzien dat dit aantal spoedig aanzienlijk zal toenemen. Reeds werd ter vergadering de wenschelijkheid van aankoop van een geschikt terrein, groot genoeg voor het doel, ter sprake gebracht en werden de deelnemers na afloop der bijeenkomst in de gelegenheid gesteld dit terrein in oogenschouw te nemen.

Definitieve besluiten konden vooralsnog niet worden genomen, met het oog op den korten tijd van voorbereiding en het ontbreken der noodige geldmiddelen. Zoodra de statuten vastgesteld en goedgekeurd zullen zijn zal het Comité de propaganda voor stichting eener tuinstad in ons land krachtig ter hand nemen. Gelukkig dat de aanstichters der beweging deskundigen zijn — een waarborg voor praktischen opzet en uitvoering der plannen. Wij komen ook hierin weder achteraan; er is echter ook alle reden om niet te snel te werk te gaan. Eerst de geest des publicums voor het ontvangen van het denkbeeld voorbereiden — dat is de voorloopige taak. Het moet voor architecten-villabouwers zijn om van te watertanden, in deze veelbewogen tijden eens te kunnen toonen dat zij ook aan moderne gedachten op moderne wijze uitdrukking weten te geven! Studie der tuinstadbeweging in het buitenland is aan te bevelen, teneinde de noodige gegevens te verzamelen voor voordrachten enz. (Corr.schap Renkum).

PERSONALIA

H. J. MAQUET. †

Te Brussel is den 27 November overleden Henri Joseph Maquet, de bekende Belgische architect in den ouderdom van 70 jaar. Maquet, vooral in den laatsten tijd bekend door zijn arbeid aan de Mont-des-Arts te Brussel (zie het artikel van D. F. Slothouwer hierover in B. Weekblad no. 19 1909), was lid van de Commission royale des monuments en lid van de Afdeeling Schoone Kunsten van de Academie royale de Belgique. Een groot aantal architectonische werken heeft hij gebouwd; op het oogenblik was hij nog bezig aan de restauratie van het Paleis van den Koning en aan de Mont-des-Arts.

België verliest in Maquet een hoogst begaafd architect, die klassiek in zijn opvatting, een zuiver en nobel gevoel had voor verhoudingen en details. België heeft in deze richting meer uitmuntende talenten voortgebracht: bijv. Balat.

BOUWKUNDIG WEEKBLAD

ORGAAN VAN MAATSCHAPPIJ
TOT BEVORDERING DER BOUWKUNST

Commissie van Redactie: S. DE CLERCQ,
H. v. D. KLOOT MEIJBURG, A. SALM G.B.ZN.,
Redacteur: J. GRATAMA.

Bureau van Redactie: Marnixstraat 402, A'dam.
Bureau van Administr.: Herderstr. 5, Den Haag.
Uitgevers: MOUTON & CO. ■ ■ ■ Den Haag.

ABONNEMENTSPRIJS: voor Nederland fr. p. p. f 7.50 's jaars, voor Indië en het Buitenland (bij vooruitbetaling) f 9.50.
Afzonderlijke nummers f 0.15. — ADVERTENTIËN: van 1—5 regels f 1.—, elke regel meer f 0.20. Groote letters naar plaats-
ruimte. Aankondigingen van aanbestedingen f 0.15. Abonnement van advertentiën tegen belangrijk verminderde prijzen.

INHOUD: OFFICIËEL GEDEELTE: Tentoonstelling Barcelona.
— Tentoonstelling Landhuizen. — Hoofdbestursvergadering.
— Regelen Honorarium Gevelontwerpen. — REDACTIONEEL GE-
DEELTE: Kroniek. — Oude Paalfundeeringen te Amsterdam
enz., door C. B. Posthumus Meijjes. — Excursie van Bouwkun-
dige Studenten der T. H. S. — Het Walburgsplein te Arnhem. —
Sociale Hygiëne en Techniek, X, door J. L. B. Keurschot. —
Boek- en Plaatwerken. — Prijsvragen. — Vragenbus. — Uit onzen
Showroom. — Inhoud van Tijdschriften. — Berichten.

Jr., Scheveningen. — J. F. L. Frowein, Den Haag. — H. J. Jesse,
Oegstgeest. — H. v. d. Kloot Meijburg, R'dam. — J. D. Landré
CFzn., Aken. — A. v. d. Lee, Delft. — J. H. W. Leliman, Amster-
dam. — M. Meijerink, Zwolle. — D. van Oort Hzn., A'dam. — A.
Salm G.Bzn., A'dam. — Aug. J. C. Spaandonck, A'dam. — J. Ver-
heul Dzn., R'dam. — J. G. Wattjes, A'dam. — P. A. Weeldenburg,
R'dam. — A. W. Weissman, A'dam.

OFFICIËEL GEDEELTE.

TENTOONSTELLING BARCELONA.

Gedurende de maand December is gelegenheid tot inzending op
de Internationale Tentoonstelling van stadsplannen en projecten,
betrekking hebbende op modernen stadsaanleg en opbouw en op
alle soorten van technische werken in verband met Gemeente-
werken, welke Tentoonstelling ter gelegenheid van het Congrès
de Gouvernement Municipal in Januari 1910 te Barcelona ge-
houden zal worden.

Het Tentoonstellings-Comité verzoekt copieën van de ontwerpen
te zenden, voorzien van naam en adres van den maker, aan het
adres van het Comité, Barcelona, Baters 5. Om beschadiging te
voorkomen is het wenschelijk de teekeningen in kartonnen rollen
te verzenden.

TENTOONSTELLING LANDHUIZEN.

Dinsdag 7 December is de Tentoonstelling ten 10 ure v.m. ge-
opend. De zalen der Permanente Tentoonstelling voor bouw-
materialen blijken zich zeer goed voor het doel te leenen, zoodat
het geheel een aangenamer aanblik vertoont dan vroeger. Het
flink bezoek van de eerste dagen versterkt de Commissie van
Financiën in hare verwachting, dat door deze en dergelijke Ten-
toonstellingen de benedenzalen meer benut worden en de Per-
manente expositie van Bouwmaterialen meer relief krijgt.

De Commissie brengt dank aan de volgende architecten, die
werk hebben ingezonden:

H. P. Berlage Nzn, A'dam. — B. v. Bilderbeek, Dordrecht. — P. v.
d. Burgh, Renkum. — S. de Clercq, Den Haag. — H. J. Dammerman

HOOFDBESTUURSVERGADERING VAN DINSDAG 7 DEC.

Door den tijd verhinderd een uitvoerig verslag hiervan te geven,
melden wij de volgende hoofdpunten:

Het Hoofdbestuur zal aan den Minister van Binnenlandsche Za-
ken een adres richten inzake bevordering van Middelbaar Tech-
nisch Onderwijs.

Goedgekeurd is het concept „Regelen voor de berekening van
het Honorarium van Architecten voor werkzaamheden, zich uit-
sluitend bepalende tot het ontwerpen en uitwerken van de ge-
vels en het uitwendige van die gebouwen, waarvan de verant-
woordelijkheid voor de uitwerking berust bij den uitvoerder-
bouwer,” welk concept opgesteld was door de heeren: C. B. Post-
humus Meijjes en B. J. Ouëndag, vertegenwoordigend de Maat-
schappij tot Bevordering der Bouwkunst, F. W. M. Poggenbeek
en A. D. N. van Gendt, vertegenwoordigend de Afd. Amsterdam
dier Maatschappij en W. Kromhout Czn. en J. Roosing Jr. voor
het Genootschap Architectura et Amicitia, omgezonden te worden
aan de Commissie van Advies bij de beoordeeling van bouwont-
werpen, ingeleverd bij aanvraag voor erfpacht of koop van Ge-
meente terreinen (zie B. Weekblad no. 42, blz. 499). De regelen
zijn hieronder afgedrukt.

Het adres van het Genootschap Architectura et Amicitia aan de
Tweede Kamer der Staten Generaal inzake behoud van het „Ar-
senaal” aan het Waterlooplein te Amsterdam, zal door het Hoofd-
bestuur gesteund worden door een adres van instemming.

De Bond van Houthandelaren in Nederland heeft de Maat-
schappij verzocht een paar leden uit haar midden te willen aan-
wijzen om zitting te nemen in eene Commissie, waarin bovenge-
noemde Bond, de Ned. Aannemersbond, de Ver. van Delftsche
Ingenieurs en het Kon. Inst. van Ingenieurs vertegenwoordigd
zullen zijn, ter vaststelling van de normale eischen, waaraan
hout in het algemeen moet voldoen. Hiertoe zijn uitgenoodigd de

In het Gebouw van de Maatschappij tot Bevorde-
ring der Bouwkunst, Amsterdam, Marnixstraat 402,
is gevestigd een Permanente Tentoonstelling van
Bouwartikelen, dagelijks kosteloos te bezichtigen.

heeren D. A. N. Margadant, architect en J. Verheul Dzn., architect, welke laatste de benoeming heeft aanvaard.

Uitgeloot werden 4 aandelen der 3^o/_o Obligatieleening, de nummers: 22, 68, 86 en 107, welke aan het bureau der Maatschappij betaalbaar zijn.

Voor de Algemeene Vergadering van de Vereeniging tot bevordering van de Vakopleiding van Handwerkslieden, welke 28 December a.s. te Utrecht gehouden wordt, zullen gevraagd worden om de Maatschappij te vertegenwoordigen, de heeren: P. J. Houtzagers, architect, Dir. van het Kunstnijverheid Museum en W. van Veen, voorz. der Afd. Utrecht der Maats. t. bev. d. Bouwk. Civ. en Bouwk. Ing., Ingenieur bij de Gemeentewerken, beide te Utrecht.

Op de eerstvolgende Algemeene Vergadering zal in behandeling komen het voorstel der Commissie van Financiën uit te breiden met 1 lid, speciaal voor de exploitatie van de Permanente Tentoonstelling.

Voor het Rapport, dat jaarlijks op verzoek van den Minister van Landbouw, Nijverheid en Handel, door de Maatschappij uitgebracht wordt over de bouwbedrijvigheid in Nederland over het afgelopen jaar is de vragenlijst opgesteld in overleg met Afd. Handel; deze zal spoedig den correspondenten toegezonden worden.

Nadere mededeelingen werden gedaan omtrent de prijsvraag voor arbeiderswoningen op het platteland.

REGELEN VOOR DE BEREKENING VAN HET HONORARIUM VAN ARCHITECTEN VOOR WERKZAAMHEDEN, ZICH UITSLUITEND BEPALENDE TOT HET ONTWERPEN EN UITWERKEN VAN DE GEVELS EN HET UITWENDIGE VAN DIE GEBOUWEN, WAARVAN DE VERANTWOORDELIJKHEID VOOR DE UITVOERING BERUST BIJ DEN UITVOERDER-BOUWER.

Artikel 1.

De berekening van het honorarium zal geschieden naar de belangrijkheid van het ontwerp en naar de ligging van het gebouw in de verschillende stadswijken. De werken worden daartoe verdeeld in twee klassen:

De 1e klasse. Eenvoudige bouwwerken; gewone huizen met 2 of meer bovenhuizen z.g. burgerwoningen of arbeiderswoningen met gemeenschappelijk ingang en industriële gebouwen; alle liggende in de eenvoudigste stadsbuurten.

De 2e klasse. Gebouwen met vrije bovenhuizen of eenvoudige winkelhuizen met bovenwoningen, liggende in de betere stadsbuurten.

Voor gebouwen uit bouwkundig oogpunt van meerder belang zal het honorarium volgens afzonderlijk te maken overeenkomst geregeld worden.

Artikel 2.

Als gemiddelde breedte van een gevel wordt aangenomen 7 M. of daar beneden.

Voor meerdere breedte zal het honorarium naar verhouding worden verhoogd.

Artikel 3.

Voor het maken van een potloodschets-ontwerp op een schaal van 1 à 100, desverlangd in kleuren uitgevoerd, van een teekening van den geheelen gevel met doorsneden op een schaal van 1 à 20 en van de voornaamste werk-détails op ware grootte en van een beschrijving van de te bezigen materialen zal door den Architect worden gedeclareerd:

voor gebouwen in de 1e klasse. f 125.—
voor gebouwen in de 2e klasse. „ 200.—

Artikel 4.

Voor de levering van de in Art. 3 genoemde teekeningen zal voor hoekhuizen 1½ maal en voor vrijstaande niet aaneengesloten

gebouwen zal 2 maal het honorarium bovengenoemd worden berekend.

Bij gedeeltelijke verbouwing van gevels zal voor het ontwerp het volle tarief worden berekend.

Artikel 5.

Wanneer hetzelfde type gevel zonder wijziging wordt toegepast voor meerdere gebouwen, zal het honorarium voor iederen gevel meerder met 10^o/_o worden verhoogd.

Artikel 6.

De ontwerper zal op zijn teekeningen de goedkeuring van het Bouw- en Woning-Toezicht en indien dit wordt verlangd de goedkeuring van „de Commissie van advies bij de beoordeeling van bouwontwerpen ingeleverd bij aanvraag voor erfpacht of koop van Gemeenteterrein” moeten hebben verkregen, alvorens het verschuldigd honorarium hem zal behoeven te worden uitbetaald.

Artikel 7.

De betaling door den lastgever van het verschuldigde honorarium aan den ontwerper zal geschieden in twee termijnen en wel: 50^o/_o onmiddellijk, nadat de goedkeuring in Art. 6 genoemd op de teekeningen is verkregen.

50^o/_o eveneens onmiddellijk na de inlevering van al de bescheiden in art. 3 nader omschreven.

Aldus vastgesteld,

Het Hoofdbestuur van de Maatschappij tot bevordering der Bouwkunst.

A. SALM G.B.ZN., Voorzitter.

J. GRATAMA, Secretaris.

Het Bestuur van de afdeling Amsterdam van bovengenoemde Maatschappij.

F. W. M. POGGENBEEK, Voorzitter.

A. D. N. VAN GENDT, Secretaris.

Het Bestuur van het Genootschap Architectura et Amicitia.

W. KROMHOUT, CZN., Voorzitter.

G. J. RUTGERS, Secretaris.

Amsterdam, December 1909.

REDACTIONEEL GEDEELTE.



KRONIEK.



DE UITBOUW — DRUCKER AAN HET RIJKSMUSEUM.



ekend mag verondersteld worden, dat de heer J. C. J. Drucker te Londen een belangrijke collectie moderne schilderijen, vooral Hollandsche, eerst in bruikleen heeft afgestaan aan het Rijksmuseum; nu erspeciale zalen voor gebouwd zijn en de collectie intact zal blijven, is deze aan den Staat geschonken. In verband hiermede is, aansluitende aan het Fragmentengebouw, een nieuw gebouw opgericht, waar behalve de collectie-Drucker ook de overige moderne schilderijen uit het Rijksmuseum zijn overgebracht. De opening van dit nieuwe museum heeft 3 December plaats gehad.

Mijn nieuwsgierigheid het te zien, was groot. De opgaaf, een museum voor moderne schilderijen te bouwen is moeilijk en eischt, behalve liefde voor en kennis van moderne schilderkunst, vóór alles een juist inzicht in

het *wezen* van het museum. Een goed museum moet de schilderijen zoo zuiver mogelijk tot hun recht doen komen. Toch is zijn architectuur niet geheel ondergeschikt aan de schilderijen; de zalen blijven in hunne ruimte, lichtinval en kleur, met hunne noodzakelijke onderdeelen als deuren, aftimmeringen enz., hun eigen waarde behouden. Zij moeten echter niet *spreken*, zij moeten op ongezochte, natuurlijke wijze den bezoeker uitnoodigen zijn aandacht te vestigen op de schilderijen. De architectuur moet beschaafd, bescheiden en toch niet kleintjes, schijnbaar neutraal maar inderdaad fijn-artistiek *wezen*. Er moet een zuiver-gevoelde, als van zelf sprekende weloverwogenheid zijn tusschen de grootte en kracht der schilderijen, de grootte der zaal, haar verlichting en aankleding. De zalen mogen niet imponeeren door hoogte, noch drukken door laagte; de kleuren moeten zacht en toch niet ondiep zijn; wordt bouwkundig ornament aangebracht, zoo moet dit beschaafd en van groote kunstwaarde zijn.

Zoo zou ik door kunnen gaan en toch niet genoeg zeggen van al de moeilijkheden, die echter een fijnvoelend bouwkunstenaar door zijn talent weet op te lossen en tot harmonie te brengen.

Ik kan niet zeggen dat het nieuwe museum aan al de te stellen eischen voldoet. Kan als deugd genoemd worden de afmetingen der zalen die niet te groot zijn en hunne verlichting (de zaaltjes op den beganengrond zijn wat te klein) wat de afwerking, de detailleering en de kleur aangaat zijn vele hinderlijke dingen op te merken.

Alreeds in de kleine voorvestibule treft de doode grijze kleur, waarmede kolommen en muren geschilderd zijn, met witte voegen als imitatie natuursteen; de daarachter liggende traphal, niet onaardig van vorm, met trapbalusters in Rococo, te sterk verguld, door een onaangename rood houten leuning afgesloten, heeft een authentiek fraai Rococo plafond, overgebracht uit een koepel aan de Schie te Rotterdam. Door één enkel raam met kleine ruitjes is de verlichting vrij goed, komt het fijne speelsche relief van het plafond tot zijn recht; jammer dat een gedeelte van het licht onderschept wordt door een draperie boven aan het raam, die een erg hinderlijke moderne stoffeerdere smaak en fantasie ver- toont.

Men had trouwens dezen „artiest" meer moeten weren; ook de deuren in de verdieping toonen smakelooze zware koorden, kwasten en plooiën-combinaties. Boven deze deuren zijn onrustige intarsia-tableaux aangebracht, die niet kunstvol zijn; de zalen hebben allen dezelfde, veel te groote friezen, waardoor de wandverdeling ongelukkig is; de kleuren combinatie in de zalen is leelijk, behalve in de zaal collectie van Lijnden, waar alles in een bruine toon is, behalve de blauwe koof; het fries is hier echter te sterk met goud versierd, terwijl de randbeschildering op de ramen van het bovenlicht, gelijk in alle zalen, van een bedroevende levenloosheid is.

Maar wat te denken van de kleurencombinatie in de eene zaal der collectie Drucker, waar boven een lage geel bruine lambri een dof paarsroode wand begint, die op zich zelf minder fraai van toon, afgesloten wordt

door het veel te zware fries van beige groen, om door een groote bleek-blaauwe koof te worden bekroond! Denk u verder hierbij de traditioneele brons-groene rustbanken in het midden en u krijgt een kleuren-milieu waar de prachtige grijzen, de dof gloeiende groenen, de warme ijle blauwen van de Jaap Marissen, die hier hangen, moeten uitkomen!

De interieur behandeling is ongevoelig; ook de zaaltjes op den beganen grond, met een soort kloostergewelf gepleisterd, waarop botweg en mager geele streepen zijn geteekend, zijn niet beter. Waarom hier niet bij de geboorte van het gewelf een fijn biesje aangebracht en het plafond, dat niet hoog is, geheel wit of lichtkleurig gelaten om de aandacht niet te trekken?

In deze nuchtere omgeving, met goed staand licht, hangen de heviggen, als Sisley, Cezanne, Vincent, Van Gogh, als in nuchtere cellen.

Zou in deze weinig geslaagde binnen ordonnantie de commissie van bijstand, bestaande uit de schilders Jos. Israëls, H. W. Mesdag en Willem Maris, (de laatste later vervangen door Marius Bauer) de hand gehad hebben?

Ik vermoed van niet; zij zullen te zeer de schoonheid der kleuren en de kunstwaarde der schilderijen van Monticelli en Rousseau, Corot en Dupré, der Haagsche en Amsterdamsche school gevoeld hebben om kleuren te kiezen als hier aangebracht zijn, en die wel van Dr. Cuypers zullen zijn.

Trouwens, de eigenschap van het inwendige van het Rijksmuseum: niet gevoelige details en kleuren, vindt men in den uitbouw — Drucker, gevarieerd, terug.

A. H.

OUDE PAALFUNDEERINGEN TE AMSTERDAM IN HET ALGEMEEN EN DIE VAN DE VOORMALIGE N. Z. KAPEL IN HET BIJZONDER.

De houten paalfundeeringen zooals die in 14e en 15e eeuw te Amsterdam werden gemaakt en zooals die bij het afbreken van de Nieuwe Zijdskapel zijn bloot gekomen, verschillen zeer belangrijk van den aard en de constructie, waarop in den tegenwoordigen tijd voor de gebouwen de houten fundeeringen in den moerassigen bodem van onze Amstelstad worden gemaakt.

De oudste houten fundeeringen waren saamgesteld uit een raamwerk van zware eikenhouten balken, welke in de ontgravene sleuven op den grond werden gelegd; deze balken ter weerszijde in de richting van de muren evenwijdig en buiten langs den aanleg der metselwerken geplaatst, werden op afstanden van 1.50 tot 2.50 M. te zamen verbonden door rechthoekig daarop geplaatste dwarsbalken, welke laatste in de langsbalken met zwaluwstaartvormige lippen waren verbonden; door deze lippen werd een eikenhouten nagel of soms een ijzeren bout geslagen.

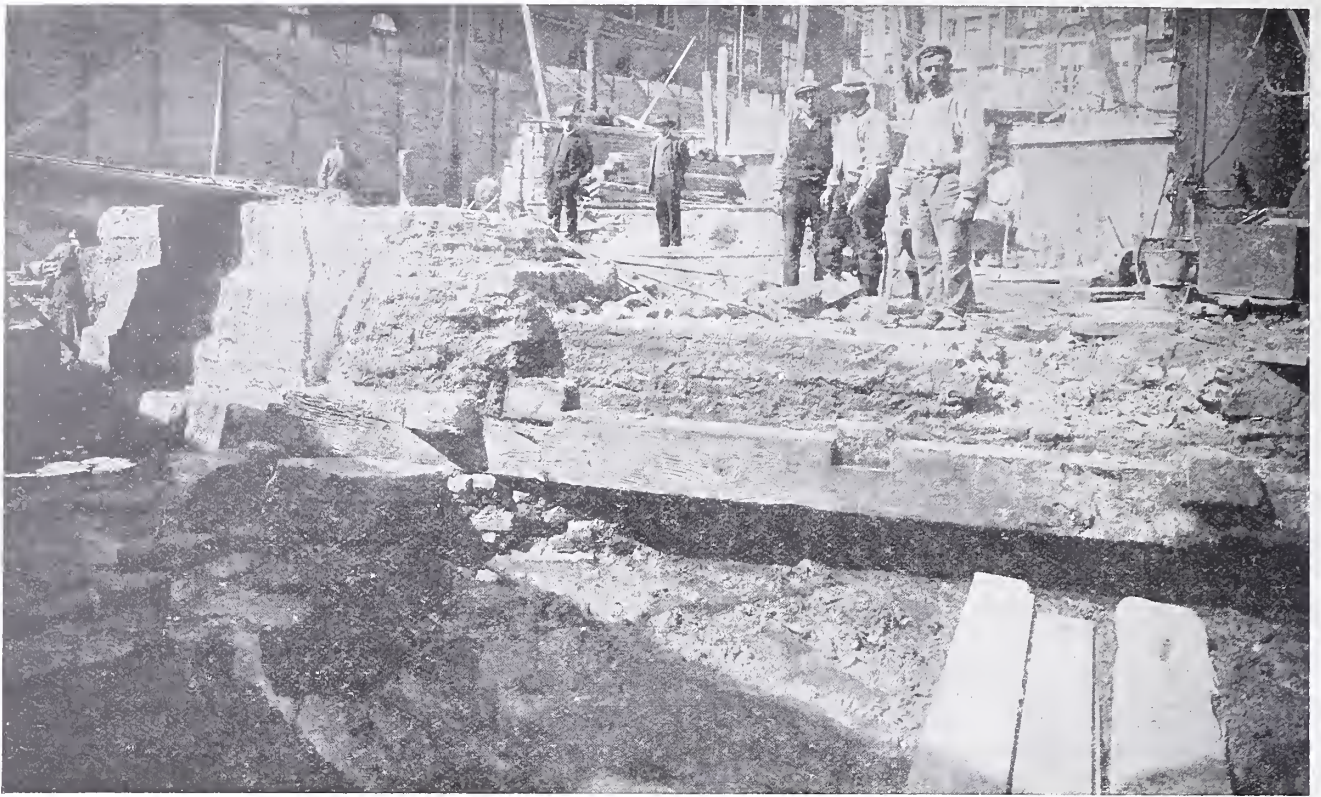

A — FUNDEERING VOORMALIGE N. Z. KAPEL TE AMSTERDAM.

In de aldus gevormde langwerpige vakken werden vervolgens paaltjes geslagen en wel zooveel als de ruimte slechts toeliet; waar tusschen deze paaltjes, welke voor het meerendeel elzenslieten of ook somtijds van eikenhout waren, nog opene ruimten overbleven, werden deze opgevuld met korte eindjes paal van verschillende dikte en ter lengte van ongeveer 1 à 1.50 M.

Deze korte paaltjes werden dus als wiggen tusschen de koppen der andere palen ingeslagen.

Alle paalkoppen en kopjes werden dan gelijk met den bovenkant der vroeger genoemde, de palen omsluitende raamwerken, afgewerkt en de houten fundeering was gereed. Onmiddellijk daarop werden vervolgens de fundeering-metselwerken opgemetseld en deze werden uitgevoerd in een weinig harde, doch vrij taaie baksteen in zeer kalkrijke specie.

Hoe lang de oude palen waren, kon aan de N. Z. Kapel niet worden vastgesteld, daar het niet mogelijk bleek deze palen uit den grond te trekken; zij waren daartoe te zeer vergaan en braken onder de pogingen, om ze te trekken.

De lengte zal echter een geringe zijn geweest in vergelijking met de thans in gebruik zijnde lengte der heipalen; bij het heien der nieuwe palen midden in de vakken oude palen werd niet de minste hinder ondervonden, doch weken deze naar alle zijden uit.

Zooals reeds in 1898 bij de eerste onderzoekingen van de oude fundeeringen op verschillende plaatsen in de Kapel verricht, was gebleken, vertoonden de bij de laatste ontgravingen blootkomende palen alle, de een meer de andere minder geheel vermolmd en verrotte koppen, tot op een diepte van 30 à 40 cM. De eikenhouten

raamwerken boven beschreven waren over het algemeen nog in vrij goeden toestand, doch op de plaatsen waar de zwaarste zettingen en scheuren in de kerkmuren waren gevonden, bleken de houten fundeeringen geheel verzakt en verschoven en lagen de raamwerken belangrijk uit het waterpas en waren gebroken, of op de lasschen geheel ter zijde geschoven.

Was er door de doorgaande onderling verbonden leggers met dwarsleggers en door de doorgaande muren nog eenig verband in een deel der oude fundeeringen, dit was in het geheel niet het geval met de fundeeringen onder den zoo belangrijk uit het lood naar de zijde der kerk overhangenden gevel langs de Kalverstraat.

Hier bestond de fundeering uit vakken of penanten, welke onderling (zie photo c) verbonden waren door spaarbogen. Onder iedere penant was een vak leggers en dwarsleggers waarin palen gelijk boven beschreven. De houten fundeeringen dezer penanten waren door een doorgaanden legger onderling verbonden, doch verder geheel vrij, zoodat het geen verwondering baart, dat de fundeering van dezen ruim 31 M. langen gevel zoo sterk naar buiten gezakt was en dat deze gevel zulk een afwijking uit het verticaal vertoonde. Het gansche enorme gewicht van dezen gevel moest worden gedragen door de penanten en spaarbogen; de eerste waren geheel ontzet, de laatste dientengevolge gescheurd. De metselsteenen waren in de verrotte paalkoppen ingedrukt.

Van alle fundeering-muren was de specie van de onderste zes tot tien lagen totaal vergaan, zoodat zij als nat zand of modder weggeschept werd. De baksteenendeeltelijk van reuzenvorm, gedeeltelijk van zwaren

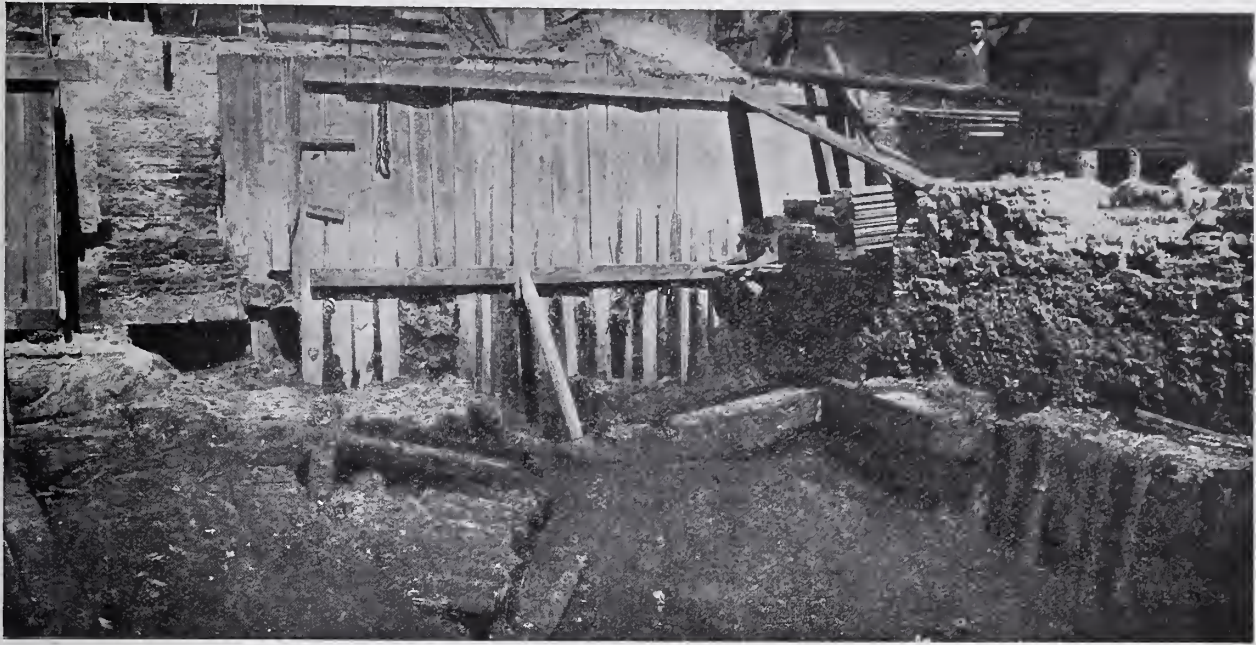

B — FUNDEERING VOORMALIGE N. Z. KAPEL TE AMSTERDAM.

waalvorm waren over het algemeen zacht, doch taai en verkeerden nog in vrij bevredigenden toestand.

Bij het ontblooten van de oude fundeeringen van de N. Z. Kapel bleek het, dat daaraan reeds in vroegere tijden veel was gewerkt en versterkt. Zoo vond men tegen de penanten bovengenoemd onder den Kalverstraat-kerkgevel versterkingen gemetseld aan de kerkzijde; rondom verschillende fundeeringblokken onder de kerkkolommen waren verzwaringen gemetseld en steunbeeren opgetrokken. Al deze metselwerken waren uitgevoerd in een harde Utrechtsche steen van veel dunner en kleiner formaat dan de oude steenen en gemetseld in een zeer veel tras houdende specie. Deze latere metselwerken, hoe goed op zich zelve, hebben echter niet kunnen beletten het verzakken der oude houten fundeeringen en het inknippen van het fundeering metselwerk in de verrotte koppen der houten palen en het daardoor verzakken en verschuiven van den bovenlast.

Bij de ontgravingen in het voormalig choor met omgang zijn teruggevonden de oude fundeeringen van de vroeger het choor omsluitende muren uit den tijd vóórdat de chooromgang was gebouwd. De kolommen rondom het choor stonden gedeeltelijk op en gedeeltelijk ter zijde van deze oude choormuurfundeeringen; een kolom en wel de zeer gescheurde ontzette hoekkolom, stond zelfs boven op een boog tusschen de oude fundeeringen gemetseld.

De houten fundeeringen uit de 14^e en 15^e eeuw waren dus, zooals wij zagen, geconstrueerd geheel zonder kespen en platen op de palen en zonder schuifhouten, doch het eenige verband bestond in de zware de paalkoppen omsluitende raamwerken.

In de 16^e en 17^e eeuw werd deze constructie gewijzigd; de fundeeringen uit deze en uit de 18^e eeuw vertoonen weder andere gebreken.

Over het algemeen zijn de heipalen nu zwaarder van kop en langer, doch zij zijn belangrijk minder in aantal en staan op meer of minder groote afstanden uit elkander en niet zooals thans geschiedt twee aan twee naast elkander, doch meestal verspringende, zoodat de afstanden onderling somtijds 2 M. en meer bedragen.

De raamwerken rondom de palen zijn nu niet meer aangebracht, doch op de vlak afgewerkte paalkoppen werd een houten plaat van 7 tot 12 cM. dikte ter volle breedte van de fundeering metselwerken in de lengterichting onder de muren gelegd en met een houten nagel op de palen bevestigd. Schuifhouten onbreken geheel. Versnijdingen werden aan de muren van onderen zelden meer dan van een klesoor of hoogstens een $\frac{1}{2}$ steen aangetroffen. De zeer breede platen werden menigmaal door het inknippen van de waarschijnlijk niet allen even zuiver vlak en waterpas afgewerkte koppen der palen, in de lengte gebroken, en kantelden dan gedeeltelijk. Ook met het lasschen der platen werd menigmaal niet met overleg gehandeld, zoodat een lasch dikwijls tusschen twee palen, in plaats van boven de palen wordt aangetroffen. De plaat was dan sterk doorgebogen door de muurbelasting. Dit alles veroorzaakt de zoo veelvuldig voorkomende verzakkingen en scheuren in de muren van de groote huizen zoowel op onze hoofdgrachten als van de kleinere huizen op de andere grachten en in de straten.

De tegenwoordig toegepaste wijze van het maken van de houten fundeeringen met kespen op ieder stel palen, waarover schuifhouten en platen, geeft, indien alles naar behooren is beheid en bewerkt en van deugdelijke materialen is vervaardigd en behoorlijk onder den laagsten waterstand is gelegen, de meest mogelijke zekerheid voor een langdurig behoud.

De bestudeering van de oude houten Amsterdamsche

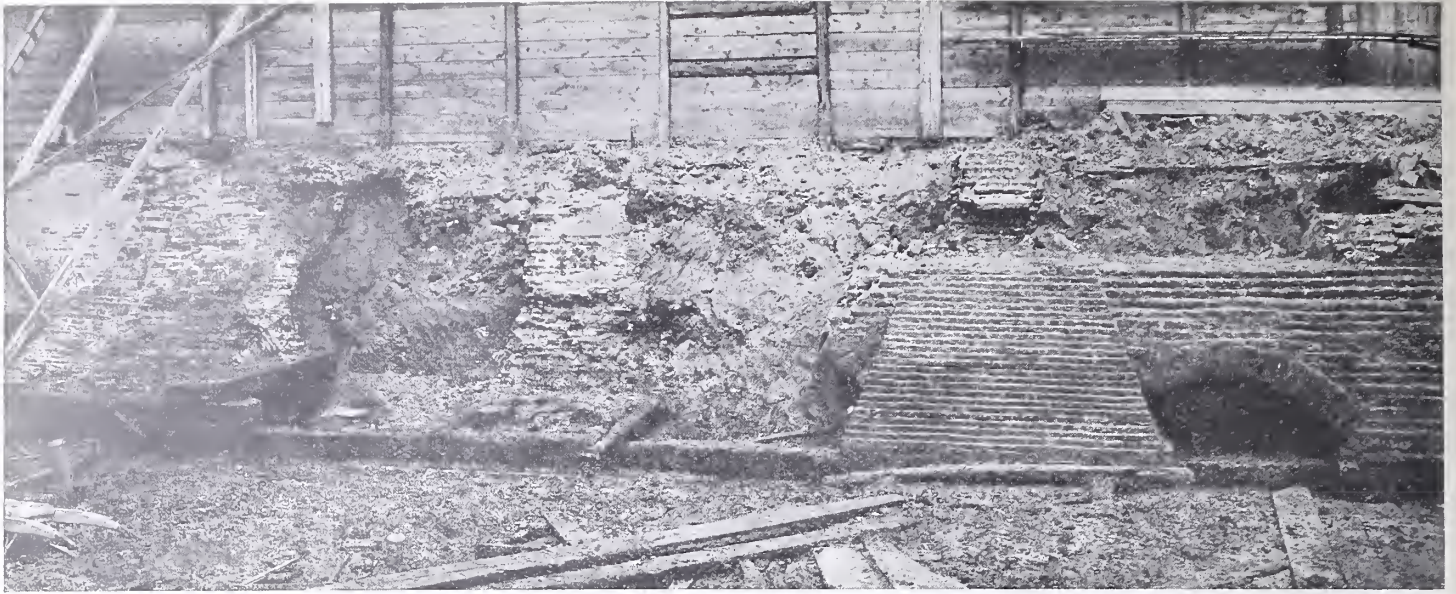

C — FUNDEERING VOORMALIGE N. Z. KAPEL TE AMSTERDAM.

fundeeringen en van den daarbij veelvuldig aan te treffen slechten toestand, waarin zij worden bevonden, doet de ernstige vraag rijzen, wat zal in de toekomst met onze oudste gebouwen en monumenten geschieden en na hoeveel jaren zal het eene gebouw na het andere zoo onheilspellend verzakt zijn, dat het behoud ernstig wordt bedreigd? Als men ziet dat de meeste gebouwen uit de 15^e en 16^e eeuw en zeer vele uit de 17^e en 18^e eeuw hier ter stede op tal van plaatsen scheuren en verzakkingen vertoonen, dan wordt het angstig om het harte wanneer men overweegt wat hun lot in de naaste toekomst zal zijn. Gelukkig kan in vele gevallen voorziening en versterking nog onheil voorkomen, doch menigmaal zal dit niet baten, of zal een afdoende herstelling tot de onmogelijkheden blijken te behooren.

De vraag te beantwoorden wat de redenen zijn, waardoor oude houten fundeeringen zoo veelvuldig gebreken vertoonen, is niet altijd met zekerheid te doen.

Wel wordt beweerd, dat de slechte toestand veeltijds is ontstaan door het verlagen van den grondwaterstand, doch dit mag in sommige polders zijn geschied, in Amsterdam is het grondwater niet zoo belangrijk verlaagd, dat daardoor de oudste fundeeringen droog zouden zijn komen te liggen en aldus tot verrotting zouden zijn overgegaan.

In de N. Z. Kapel ten minste was dit niet het geval, want de houten fundeeringen waren daar gelegen gemiddeld op 1.05 M. onder A.P., terwijl tegenwoordig de bouwverordening daarvoor bepaalt 0.50 M. onder A.P.

De slechte toestand van de 14^e en 15^e eeuwse houten fundeeringen zijn m. i. te zoeken in het verteerd zijn van de bovengedeelten der palen, in het soort hout voor deze palen gebruikt, nl. de zogenaamde elsenhouten slieten en verder in het weinig verband en de geringe koppeling onderling.

Dat de houten fundeeringen der 16^e en 17^e eeuw ook zoovele gebreken vertoonen, is te wijten aan de destijds toegepaste constructie boven beschreven met de wijd uit elkander geplaatste heipalen, waarover de enkele,

breede platen, zonder kespen of schuifhouten, dus ook hier weder door gebrek aan behoorlijk onderling verband van de fundeeringen der verschillende muren.

Verder ook door het vergaan zijn van de spintdeelen van de palen, waardoor de koppen in doorsnede en dus in draagvlak belangrijk verminderden en menigmaal een zeer sterke inknijping van de paalkoppen in de platen plaats had.

Ook blijkt de uitvoering van deze oude houten fundeeringen zeer dikwijls uiterst slordig en onoordeelkundig te zijn geschied. Van het maken van berekeningen van den last, die de palen zouden moeten dragen, schijnt al zeer weinig werk te zijn gemaakt, want men treft onder zwaar belaste punten somtijds zoo weinig palen aan, dat het verwondering moet baren, dat de gebouwen nog niet veel sterker scheuren en verzakken.

De photo's van de fundeeringen der N. Z. Kapel nader beschouwende geeft A een voorstelling van de fundeering van af het Rokin tegen de achterzijde van den chooromgang gezien.

Het merkwaardig geval deed zich hier voor, dat tot steun onder de houten fundeeringen, zandsteenen blokken werden aangetroffen, welke gedeeltelijk rustten op buiten de kerkmuren staande heipalen, welke vermoedelijk van een ouden kademuur afkomstig waren.

Uit deze photo is duidelijk de 14^e eeuwse constructie der houten fundeeringen met de langs- en dwarsbalken na te gaan.

Ook photo B vertoont deze oude wijze van werken; men ziet hier de gebroken en verzakte ligging van de houten fundeering. Rechts op de photo is de langsbalk verwijderd en zijn de koppen der slieten of palen te zien.

Photo C. eindelijk geeft een aanzicht tegen de fundeering zooals die onder den kerkgevel langs de Kalverstraat is geweest en boven nader werd beschreven.

C. B. POSTHUMUS MEYJES.

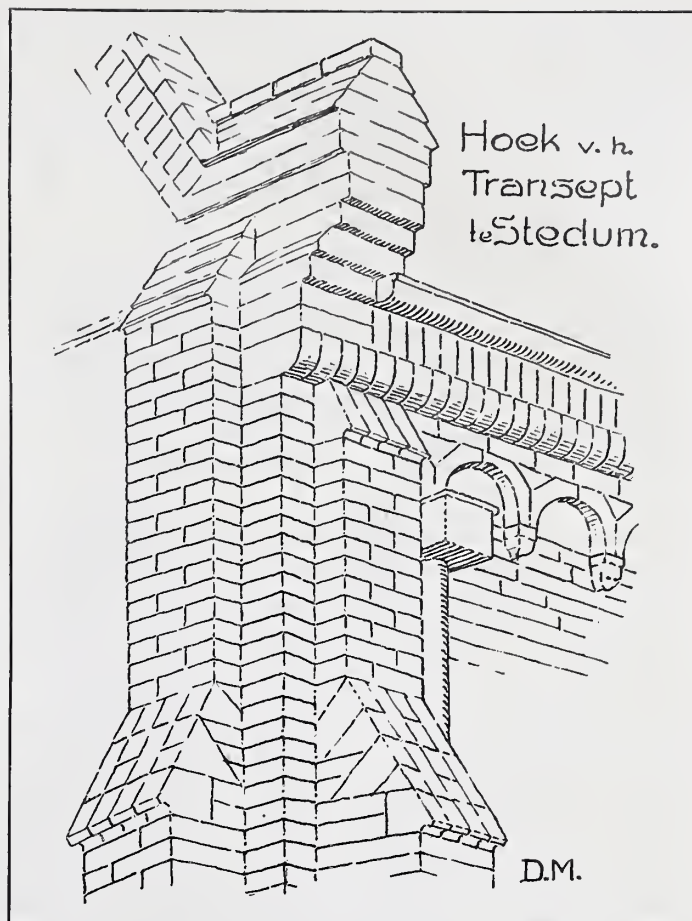

KERK TE STEDUM.

EXCURSIE VAN BOUWKUNDIGE STUDENTEN DERT. H. S. ONDER LEIDING VANDEN HOOGLEERAAR H. EVERS.

Over de lage landen om Groningen waait de wind zonder veel hindernis. Alleen steekt hier en daar een terp zoetjesaan enkele meters boven het vlakke kleiveld uit. In de twaalfde en dertiende eeuw kwamen hier Cisterciënzers, uitgezonden door hun Fransche kloosters, over Westfalen de dorpen binnen; ze ontwierpen de plannen voor een steenen kerk en ze wisten hoe die gebouwd moest worden, boven op die wierde; want dat was de aangewezen plaats om een kerk op te bouwen toen nog niet voldoende dijken het vloedwater tegenhielden.

Daar kwam die kerk troonend over de lage en gebrekkige dorps huisjes, zoowel in afmetingen als in materiaal en in uitdrukking het zinnebeeld van een steunende toevlucht.

De vette klei van het land zelf werd zonder al te veel voorbereidselen ruw gevormd en gebakken tot fel-roode of geele kleur, zoo afwisselend als in den aard lag van de slecht gemengde en weinig gesorteerde grondstof.

De enkele monniken moesten de leiding nemen en als voorwerkers optreden maar de mannen uit het dorp moesten het meeste werk doen, zoo ongetraind als ze er ook in waren.

Vroeg in den morgen fietsten we over de bolle stads-

keien het land in, waarover nog de koude nevels hingen. De zon kwam hooger en joeg den witten damp weg, we zagen de vlakke velden tot aan den verren hemel vóór ons open. Over een breeden gladden grindweg reden we nu langs vette klei-akkers met heel enkele boerderijen of pannenfabrieken onder roode daken. Alles was kalm, eenvoudig, onbewust om ons heen; de zon ging haar gang, de aarde draaide zooals ze nog altijd heeft gedraaid en we vroegen ons in stilte af of de kerkjes die we zouden gaan zien nu wel zoo buitengewoon waren als ons verteld werd.

Daar boog onze weg een hoek om en vóór ons stak een vierkante oude toren omhoog, met een simpel zadeldak gedekt. Los ervan en meer naar achteren stond de kerk, wat hooger dan de landen rondom en de kleine huizen van het dorpje: Garmerwolde.

Tusschen het hoge gras lag hier en daar een bemoste grafzerk. Naar den weg toe keek een topgevel van den transeptarm en de zijmuren vanship en recht-afgesloten koor. De diep-ingesneden kleine rondboogramen waren verfijnd met een omloopende rondstaaf. Boven een fries van rondbogen in kleine schaal op ronde schalken werd de topgevel gevuld met klimmende blindramen waarin eenvoudige vlechtingen. Het simpele steile dak van donkere pannen stak wat over de muren, die afgesloten waren door een rondboog-fries waarop een eenvoudig overkragend profiel van kwartrond met rollaag. De ingang was gedrukt van verhouding, zooals die van den toren en afgesloten met enkele rollen over elkaar.

En die heele kerk was louter van baksteen gemaakt,

grootte moppen: 31 bij 15 bij 8 c.M., met breede voegen van wel 2 c.M.

Maar wat voor een baksteen! Gloeiend van kleur, met afwisseling vanaf geeloker door Indisch geel heen tot vermillioen, niet alleen naast elkaar maar zelfs in één-zelfden steen; daartusschen ook mondsteenen, krom en als verglaasd, zwart of grauw.

Sterk, geweldig kwam de kerk uit tegen de ijle ochtend-lucht en het lichte groen er omheen. Wat verder stonden boerenhuizen, enkele gepleisterd en met een gemeen modern paarsig cementpannedak, maar ze hinderden nauwelijks want de kerk sloeg ze wel dood; ze werden haast niet gezien.

Ernstig, veilig, vaderlijk was de uitdrukking van dit gebouw.

De transeptgevel domineerde door de rijkere bewerking van het fries: de ronde schalken. De kleine rondboogjes en lage ingangen gaven de gewenschte kleine schaal. De vlechtingen in de blindbogen waren allen verschillend en geeneen was vervelend. De dikte van de muren, uitkomend in venster- en deurgaten beteekende kracht. De rondstaaf om de vensters verrijkte den inspringenden hoek van den dag.

Kijk, dit is baksteenarchitectuur; hier werd een huis gebouwd van eenvoudige grondstoffen, in overvloed voorhanden in de directe omgeving, door ruwe boeren onder leiding en naar de plannen van een paar bedelmonniken.

Het is gegroeid uit het land zonder eenige mooidoenerij, natuurlijk en verblijdend; en zoolang de wind langs den toren zal waaien en zoolang de kraaien om het dak zullen schreeuwen, blijft het duidelijk en zonder eenigen twijfel een symbool van vertrouwen en geloof in wat hooger is dan de stof. Met overgave is gezocht naar den hoofdvorm, de constructie, de plaats van vensters, de plaats en vorm van overgangen of eindigingen; en hoewel het materiaal grof was en de handen ongeoeffend, de uitdrukking is er een van bezieling.

Van binnen is het oude aanzicht niet zoo bewaard gebleven. De afdekking door koepelvormige, ringsgewijs gemetselde gewelven, verstijfd door acht er tegen aan gemetselde ronde ribben bestaat nog, maar alles is overgewit in den tijd dat de Hervormden er bezit van namen; oorspronkelijk waren waarschijnlijk alleen de passieve deelen, dus gewelvdelen en muren, gewit of gepleisterd, maar de ribben en pilasters schoon metselwerk. De ribben komen samen in een rozet dat in de verschillende koepels ook afwisselt. Toen de kerk door de Hervormden in gebruik genomen werd, hakten dezen de pilasters van onderen af om hun meubilair, hun banken en preekstoel, te kunnen plaatsen. Het donkere eikenhout van deze Renaissance-meubels staat goed tegen de witte wanden. De zeer smalle ramen geven zeker niet te weinig licht. De ribben verdeelen de gewelven, geven er schaal, beteekenis en duidelijkheid aan. Vol verwondering gingen we verder. Dit kerkje was wel heel sterk en zuiver; zou het een uitzondering zijn?

Een eind verder stonden weer wat huizen en boomen dicht bij elkaar om de wierde heen, waarop het kerkje

van Ten Boer boven de begraafplaats uitstak. Weer diezelfde rijpe kleur, die ernstige uitdrukking; heel wat zwaluwnesten hingen onder tegen de vensterbogen en onder het overstekende pannendak en die vlugge slanke vogels gaven zoo duidelijk het stoere aan van het gebouw.

Vlak tegenover de kerkplaats, beneden in het lage dorp, stond een modern kerkje, uit de laatste kwarteeuw; knoeierig, gelikt, schriel van vorm en kleur.

Alle heerlijkheid was uit de menschen geweken die zoo iets durfden maken met dat goede voorbeeld vlak tegenover zich.

En zoo hebben we drie dagen lang door de provincie gereden over de gladde wegen naar de dorpjes, die nog in het gelukkig bezit waren van hun oude kerk boven op de hooge wierde.

We hebben de volledige kruiskerk van Stedum gezien met haar geestige conterforten en fijne rondboogfriezen, alles van baksteen in die gloeiende kleuren. Elk kraagsteentje van de friezen was weer nieuw van model; elke blindboogvulling was weer anders dan de vorige; wat een toewijding hadden deze menschen voor hun werk!

Het koor had grooter spitsramen, was veelhoekig van plan en vertelde ook al door zijn peervormig-geprofileerde ribben en sterk gebombeerde gewelwischelpen van zijn Gothischen bouwtijd.

Van binnen was heel wat moois te zien, de gewelwischelderingen uit de vijftiende eeuw in de bekende bescheiden kleuren van lichtgroen en lichtbruin gaven een indruk van rijkdom. Alleen had een boerenverwer de gordelbogen „versierd” met vakken kogeltjes-blauw en carmijn-rood; laten we den man gaan zoeken en hem lynchen.

In het koor, dat door een houten schot met heel leelijk gekleurd glas erin van de kerk is gescheiden, maar dat op zichzelf nog bewaard is gebleven voor de aesthetische driften van den verwer, ligt een goed en gevoelig-gehakt praalgraf, waarschijnlijk door Rombout Verhulst. Boven op de gewelven gekomen zagen we bij de zeer overvloedige verlichting door de lekgaatjes van het slecht onderhouden dak dat de gewelwischelpen in keperverband waren gemetseld en al eenigszins den meloen-vorm hadden aangenomen; dus de ribben begonnen al beslister dragend op te treden, niet alleen verstijvend.

(Slot volgt).

☉ HET WALBURGSPLEIN ☉ TE ARNHEM.

In aansluiting aan het ingezonden stuk van den heer C. W. Nyhoff in B. Weekblad no. 49 blz. 590, en waarbij schrijver de wenschelijkheid betoogt, dat de zeer mooie buitenarchitectuur van de St. Walburgskerk te Arnhem tot voorbeeld zou kunnen strekken voor alle be- of verbouwingen aan dit intieme Walburgsplein te Arnhem (dit naar aanleiding van de voorgenomen verbouwing van de stichting „Insula Dei” aldaar) zijn wij in staat

gesteld hierbij een afbeelding te geven van de fraaie teekening, welke de heer Nyhoff ter plaatse van de kerk gemaakt heeft. Wij herhalen hier de woorden van het ingezonden stuk: „De gevels van de St. Walburgskerk vertegenwoordigen een prachtig stuk baksteen werk, mooi van massa en silhouet, sprekend van indeeling, treffend van kleur en pakkend van schaduwwerking, maar zonder eenige versiering. En wat zou men nog meer willen, als men een voorbeeld naar den geest, niet naar den vorm zoekt? De uren die ik, in gezelschap van de Arnheemsche jeugd, voor deze gevels heb doorgebracht waren voor mij even leerzaam als genotvol; het was mij, als zat ik voor een modern gebouw in den goeden zin van het woord.”

Gaarne brengen wij den heer Nyhoff dank voor zijn belangrijke bijdrage.

SOCIALE HY- GIËNE EN -TECH- NIEK.

X.

BOUW- EN WONINGTOEZICHT
TEN PLATTE LANDE.

In bijna alle voordrachten en geschriften aan het toezicht op de naleving der Woningwet gewijd, is steeds naar den voorgrond gekomen de klacht, dat het toezicht op het platteland absoluut onvoldoende is en dat men — op enkele loffelijke uitzonderingen na — in onze plattelandsgemeenten van den invloed en de uitwerking dier wettelijke voorschriften nog maar bitter weinig ziet.

In het Congres voor Openbare Gezondheidsregeling is over deze materie zeer veel gesproken en wij herinneren ons nog overduidelijk de treffende, haast ongelooflijke staaltjes van overheids-nonchalance, door afgevaardigden van plattelandsgesondheidscommissiën op het congres in September 1908 te Dordrecht gehouden, medegedeeld.

Wanneer men op dat terrein niet eenige ervaring heeft en men leest of hoort dan op welk een wijze dorpsgemeenteraden maar al te vaak voorstellen, b.v. van de Gezondheidscommissie of van Burgemeester en Wet-

houders, tot het nemen van noodzakelijke en nuttige maatregelen in het belang der volksgezondheid of volkshuisvesting worden afgewezen — werkelijk, wij kunnen ons voorstellen, dat men denkt met exorbitant-tendentieuse verhalen te doen te hebben. En toch — wij hebben het persoonlijk ervaren — het meest ongelooflijke is mogelijk.

Ook in het in deze kolommen reeds besproken werk „Practijk der Woningwet” van Jhr. Mr. Dr. B. de Jong van Beek en Donk leest men, nadat de schrijver het bouw- en woningtoezicht in de groote steden heeft behandeld, op bladzijde 167:

„Op het platte land daarentegen laat het toezicht zeer „veel te wenschen over”.

Zoo waren ook wij sinds lang de meening toegedaan, dat ernstige maatregelen noodig zijn, om ook in de



plattelandsgemeenten tot een behoorlijk bouw- en woningtoezicht te komen; echter die meening steunde tot voor kort niet op eigen waarneming. Sedert eenige maanden evenwel zijn wij door eigen ervaring in die overtuiging gesterkt.

In het afgelopen najaar toch hebben wij persoonlijk in de goeddeels plattelandsgemeente Rheden een onderzoek ingesteld naar de wijze waarop de bouwverordening a costi werd nageleefd, en het is van dit onderzoek, alsmede van de voor- en nageschiedenis ervan, dat wij thans het een en ander zullen mededeelen, om daarmee onze overtuiging te motiveeren.

Terzake dan! De Gezondheidscommissie, zetelend in de gemeente Rheden, welke gemeente omvat de dorpen Velp, Rheden, Steeg, Ellecom, Soeren en Dieren, had sinds lang de intieme overtuiging, dat de bouwvoorschriften in die gemeente slechts op papier bestonden en nam het besluit pogingen te doen, om die voorschriften ook te doen naleven. Van den gemeente-opzichter en wien ook het toezicht op de naleving der bouwverordening voorschriften is opgedragen, konden bemoeiingen, ook zelfs maar op een continueel toezicht gelijkende, niet worden verwacht, aangezien die ambtenaar slechts met de uiterste krachtsinspanning zijn eigenlijke taak als gemeentebouwkundige kan vervullen. En men behoeft maar de enorme uitgestrektheid der gemeente te kennen, daarbij te weten, dat die ambtenaar te Velp woont en ten gemeentehuize te Steeg bureau houdt, om het geheel met de Gezondheidscommissie eens te zijn, dat de taak van den gemeentebouwkundige als het toezicht houden op gemeentebouwen, wegen, plantsoenen, op de uitvoering van nieuwe werken, onderhoudswerken, op de gemeentewerklieden, enz. een volle kracht eischt en dat een toezicht op bouwen en wonen, aan hem opgedragen, zeer weinig invloed kan hebben.

De Gezondheidscommissie gaf dan ook aan Burgemeester en Wethouders de wenschelijkheid te kennen in dien toestand verandering te brengen; het dagelijksch bestuur, van die wenschelijkheid overtuigd, bracht op de eerstvolgende ontwerp-begrooting een post salaris voor een aan te stellen opzichter voor het bouw- en woningtoezicht.

Doch de vroedschap wilde er niets van weten en schrapte dien post!

Bedriegen wij ons niet al te zeer, dan waagden B. en W. bij de daarop volgende begrooting nogmaals een poging, doch weer met hetzelfde succes.

De Gezondheidscommissie — volhardend in haar prijswaardig streven — trachtte daarna op andere wijze haar doel te bereiken en besloot een deskundig onderzoek te laten instellen naar de wijze waarop, en in hoeverre, de bouwvoorschriften door het bouwend publiek werden nageleefd en zooals gezegd, werd dat onderzoek aan ondergeteekende opgedragen.

Ten duidelijkste is daarbij gebleken, dat ook in de gemeente Rheden de bouwverordening vrij volkomen wordt genegeerd of juist, dat men er slechts in zooverre rekening mede houdt, als hare voorschriften parallel lopen met de eischen der plaatselijke usance. Van de

32 door ons onderzochte woningen, alle gebouwd in de jaren 1907 en 1908, was slechts bij een drietal met alle bepalingen der verordening rekening gehouden, terwijl bij de overige 29 één of meer voorschriften waren overtreden.

Zoo waren bij 2 woningen acht artikelen; bij 1 woning zeven artikelen; bij 2 woningen zes; bij 8 woningen vijf; bij 1 woning vier; bij 6 woningen drie en bij de overige 9 woningen twee artikelen overtreden.

(Wordt vervolgd.)



Journal of the Royal Institute of British Architects. No. 16 - 20. Vol. XVI. 3 Series. Het is altijd een genoegende deze royale en degelijke uitgave van the Royal Institute of B. A. op te slaan, doch niet alleen wegens deze aangename uiterlijkheden, ook wegens den inhoud.

Voor onze vakbelangen interesseert al direct in deze aflevering: the supplemental Charter 1908, waarin de aan de Kroon voor te stellen wijzigingen en aanvullingen in de Statuten worden afgedrukt en hunne behandeling in de vergadering wordt weergegeven. Vooral de „Fellows” en „Licentiates” rechten en verplichtingen noopten tot een uitgebreide tekstverandering.

Daarna volgen kleine verslagen van de werkzaamheden van het „Institute”, tentoonstelling van waterverfteekeningen, bezoek van de Deutsche-Tuinstad-vereeniging, het event. te stichten „Central Institute” te Rome, een actie tegen het sloopen van een oude kolonnade te Bath, de Britsche uitgravingen te Sparta, de stichting van „The Illuminating-Engineering-Society,” de centrale kunstnijverheidsschool, enz.

De grootere opstellen betreffen: Philippo Brunelleschi, en de stempel die hij drukte op Florence, door Percy S. Worthington. Het is een gedetailleerde beschrijving van zijn werkzaamheid op het gebied van kerkelijke en profane architectuur en van kunstnijverheid. De afbeeldingen geven: een gebakken medaillon met 's bouwmeesters beeltenis door Buggiano, — een vergelijking tusschen twee paneelen van de deuren van 't Baptisterium van Ghiberti en van Brunelleschi, — een stel fotos van St. Lorenzo's bisschoppelijke kapel, kloostergang en hoofdschip, — een preekstoel in Fiesole met details, — een kloostergang aldaar, — een deur van de St. Croce, — een interieur van de St. Spirito, — en de Domkoepel en lantaarn.

Hierop volgt de architectonische kroniek van de laatste tijden; waarna een lezing is afgedrukt die Arthur S. Dixon hield in Birmingham over Vroeg-christelijke Italiaansche kerken. (Afbeeldingen van St. Sabina, St. Clemente, St. Lorenzo, St. Marco e. a.,) met details van marmer-mosaïc techniek.

Volgen de verzamelde geschriften van het comité voor de stadsuitbreiding, een onderafdeeling van het Institute, — een bekroonde verhandeling over den invloed van nieuwe constructie-methoden op de architectuur.

Belangrijk voor detailstudie is het vervolg van de verhandeling van Wm. H. Goodyear over de opzettelijke onregelmatigheid in plan, opstand en details van historisch en artistiek befaamde bouwwerken: ditmaal van de cathedraal van Amiens. Het is een artikel, dat van groote en nauwgezette studie en opmeting getuigt, doch dat zonder de voorafgaande studies in „the Yale Alumni Weekly,” in de uitgave van „The Brooklyn institute of arts and sciences” niet die belangstelling kan wekken als de andere opstellen: zooals b.v. die van Baggallay over Romeinsch metselwerk, toegelicht door afbeeldingen van de basilica te Pompei, het mausoleum van Augustus en het Colosseum.

Lijkt een behandeling van een boekwerk als dit veel op een opsomming, men bedenke dat het alleen een prikkel zij persoonlijk deze aflevering eens terhand te nemen — men zal dan toegeven dat alleen de vertaling van de stukken zelf, niet liggend op den weg van dit weekblad, het volle genoegen zou kunnen schenken.

d. C.

PRYSVRAGEN

PRIJSVRAAG VAN DE AFDEELING AMSTERDAM VAN DE MAATSCHAPPIJ TOT BEVORDERING DER BOUWKUNST, UITGESCHREVEN IN 1909.

ONTWERP VOOR EENE BEWAARPLAATS VOOR ZUIGELINGEN, ENZ.

De volgende vragen zijn gesteld:

Vraag XIX. De Sub V genoemde eetkamer is die, welke bedoeld is voor schoolgaande kinderen, maar is die ook tevens bedoeld voor eetkamer, behorende bij de sub III bedoelde afdeling voor loopende kinderen?

Antwoord. Neen, de Sub III van het programma bedoelde afdeling, is tevens de eetzaal voor de z.g.n. loopende kinderen.

Vraag XX. De Sub XIV bedoelde kleerenkamer, moet die beschouwd worden als garderobe voor de schoolgaande kinderen die in de inrichting komen eten, of als berging voor niet te gebruiken kledingstukken?

Antwoord. De kleerenkamer is uitsluitend bestemd voor schoolgaande en kinderen welke in de inrichting worden opgenomen; echter niet voor magazijn.

Vraag XXI. Mag de bewaarplaats voor kinderwagens en de kleerenkamer gesplitst worden in twee of meer vertrekken te zamen gelijk aan 't noodige oppervlak?

Antwoord. Neen, niet meer dan twee lokalen.

Vraag XXII. Is 't een bezwaar dat de inrichting behalve de hoofdingang, een ingang tot aanvoer van brandstoffen, provisie enz. heeft?

Antwoord. Neen.

Vraag XXIII. Behooren de ruimten XVII en XVIII bij elkaar, zoodanig dat bij elke badkamer een kledkamer hoort?

Antwoord. Ja.

VRAGENBUS.

Mijnheer de Redacteur.

Waar U in het Bouwk. Weekblad de gelegenheid openstelt voor vraag en antwoord op allerlei bouwkundig gebied, zou ik gaarne het volgende in het Weekblad geplaatst zien:

Omtrent het honorarium voor mijn werkzaamheden als architect bij den bouw van een 10tal huurhuizen is verschil van meening tusschen mij en den bouwheer. De huizen zijn vrijwel aan elkaar gelijk; alleen het eerste en laatste huis krijgen topgevels, terwijl de twee middelste twee grooter en rijker behandelde dakvensters krijgen. De woningen (onderhuizen en bovenhuizen) zullen huurprijzen van f 700 à f 800 opbrengen; het is hierdoor mogelijk den bouw degelijk en verzorgd te doen zijn.

Nu meen ik, dat, waar hier voor het uit- en inwendige van den bouw veel werk wordt vereischt en er dus meer en uitgebreider teekeningen noodig zijn dan voor de bouwwerken van de eerste klasse der Honorarium regelen onzer Maatschappij, deze huurhuizen in de tweede klasse vallen en het honorarium berekend moet worden over de totale bouwsom der 10 huizen; ik ga hierbij uit van de overtuiging dat, al zijn de huizen in hoofdzaak aan elkaar gelijk, toch bij den bouw noodzakelijk kleiner verschillen

aan den dag zullen komen of noodig zullen blijken, waardoor mijn arbeid grooter zal zijn dan oorspronkelijk gedacht wordt. Daarenboven is het toezicht zooveel uitgebreider dan bij den bouw van één huis.

Mijn bouwheer acht echter het totaal honorarium voor één woning voldoende en wil een extra bedrag (m. i. geheel willekeurig gesteld) geven voor het meerdere toezicht.

Gaarne zou ik het bovenstaande onder de aandacht van de Architect-Leden onzer Maatschappij brengen; het lijkt mij wenschelijk, dat in het Bouwkundig Weekblad van bevoegde zijde deze kwestie ingeleid en besproken wordt; wrijving van gedachte in deze kan niet anders dan bevorderlijk zijn tot het bereiken van een goed resultaat.

K. L.

Een dergelijke vraag is tot onze Maatschappij gericht door den Amsterdamschen Woningraad, en is ter tafel gebracht op de Hoofdbestuursvergadering van Dinsdag j.l.; de beslissing hopen wij later mede te deelen.

Het wordt niet wenschelijk geacht Uwe quaestie in het Bouwkundig Weekblad te behandelen.

Het groote publiek vormt zich een meening over uitlegging der Honorarium-tabel, zonder voldoende op de hoogte te zijn.

Wij raden U aan Uw geschil te brengen bij de Permanente Commissie van Arbitrage inzake de Honorarium-tabel, die zeker bereid is een onpartijdig en beredeneerd advies uit te brengen.

DE REDACTIE.

UIT ONZEN SHOWROOM.

ASPHALT.

Naar aanleiding van de Show van de N. V. Utrechtsche Asphaltfabriek v. h. Stein en Takken en de Amsterdamsche Asphaltfabriek v/h. v. d. Berg Viëtor in onze Permanente Tentoonstelling van Bouwmaterialen.

Vervolg.

HOUTCEMENT DAKBEDEKKING. De orginee houtcement bedekking wordt zelden meer toegepast, hetwelk een ieder, na de uiteenzetting in het vorig Weekblad duidelijk zal zijn. Haar samenstelling, bestaande uit één drooge- en 3 of 4 met houtcement aanéengeplakte lagen, ook met houtcement afgestrekten en afgedekt door 6 tot 10 cM. zand en grint, mag voldoende bekend geacht worden.

DE CONSTRUCTIE VAN PLATTE DAKEN De constructie van platte daken moet zoodanig zijn, dat waar de bedekking zelve waterdicht is, lekkage langs de randen, schoorsteenen, luiken of dergelijke is uitgesloten. Het verdient aanbeveling de bedekking schuin op te dekken en op 't boord of op de neuslijst te spijkeren en uit den aldus gevormden bak 't water af te voeren door kiezelbakken. De schuine opstand moet tot in het zand of grint door zink of lood bedekt zijn, daar geen deel der bedekking bloot mag liggen. De watergaten in de kiezelranden moeten $\frac{1}{2}$ cM. boven den bodem zijn om 't uitloopen van de fijne grintkorrels of zand te voorkomen. Terwijl de randen zelf lager moeten zijn dan de opstand van de bedekking (voor het geval van verstopping der watergaten).

Bij platte daken neme men den opstand minstens 10 cM. verticaal gemeten, bij daken zonder helling hooger of wel men gebruikt hierbij meer kiezelbakken en dan aan alle kanten van het dak. (Daken zonder helling zijn echter niet aan te raden).

Middelsoort kiezelbakken van 50×60 cM. zijn voldoende voor $50-60$ M². dakoppervlakte. Wanneer het aantal bakken voor een groot dak slechts gering kan zijn, make men hoogere opstanden. Onder het dak moet ventilatie mogelijk zijn, daar zoowel het asphaltdak als het plafond de balken en het dakbeschoot luchtdicht afsluiten, hegeen verstikking van het houtwerk tengevolge heeft. Men voorziet hierin het best door kleine ijzeren roostertjes tusschen de balken in de muren aan te brengen. Waar dit niet anders kan neme men kokers.

De praktijk heeft geleerd, dat deze daken, wijl zij vlak zijn, het goedkoopst in aanschaf zijn, geen onderhoud behoeven, in den zomer koel en in den winter warm zijn, brandvrij zijn en geen wind vangten.

(Slot volgt).

INHOUD VAN TIJDSCHRIFTEN

Deutsche Bauzeitung no. 92. *De nieuwe Stadsschouwburg te Hildesheim* Architect Prof. Max. Littmann te München. Een voorbeeld van een schouwburg voor een kleine stad. Aantal plaatsen voor toeschouwers 800. Toegelicht met afbeeldingen in den tekst en afzonderlijke plaat.

Het bouwen op het land. De Sleeswijk-Holsteinsche Bond voor Heimatschutz heeft aan bouwheeren en -patroons in den lande een gedrukt stuk over het bouwen op het land laten uitreiken, waarvan de inhoud ook voor andere streken der overweging waard is. Ook voor ons land, verschillende opmerkingen komen voor die ook voor onze noordelijke provinciën toepasselijk zouden zijn. In elk geval verdient het artikel in 't bijzonder de aandacht van hen, die hier te lande in de Commissie van Heimatschutz zitting hebben. Mogelijk zal die Commissie dan teeken van leven geven door een overeenkomstige circulaire op te stellen als de Sleeswijk-Holsteinsche bond heeft gedaan. Voorts stelt deze bond zich steeds beschikbaar voor raadgevingen.

Waarschuwing om de wet 1 Juni 11. op te volgen. Deze bepaalt dat op alle werken duidelijk de naam, voornamen en woonplaats van den eigenaar en indien hij het werk aan een aannemer heeft opgedragen de naam enz. van dezen moeten dragen. Niet nakoming wordt tot 150 M. of tot 4 weken hechtenis gestraft. De politie schijnt in 't bijzonder op de naleving dezer bepaling te letten, vandaar de waarschuwing.

Architectura no. 49. *Overzicht van de Week. Kritiek. Ernst.* Br. bespreekt den „Brief uit Den Haag" van Van Hoytema, voorkomend in het Bouwkundig Weekblad no. 46, betreffende de moderne bouwkunst in Den Haag, waarmede hij geheel instemt, om daarna het aanvallend stukje van den heer Gort onder handen te nemen.

Verslag der gewone vergadering, voordracht van J. Kuyper, over heraldiek.

Het Arsenal aan het Waterlooplein; beschrijving met afbeelding.

Verwarming en ventilatie, door Ingr. Körting. Vervolg.

Het Vacuum fundament, berustend op de groote kracht waarmede twee gladde voorwerpen aan elkaar hechten, wanneer de lucht tusschen hen verwijderd is.

De Bouwwereld no. 48. *Het voormalige Oude Zijds-huissittenhuis (thans Arsenal) te Amsterdam,* door J. H. W. Leliman. Beschrijving met afb. Gewezen wordt op het eigenaardige, dat het Rijk een commissie instelt om over de Monumenten te waken, en hier zonder bezwaar een prachtig complex prijs geeft.

Allschweizerische Baukunst, door Dr. R. Anheisser. Boekbespreking met enkele afbeeldingen.

De Opmerker no. 49. *Te Londen.* Bespreking van de Hampstead Garden Suburb Trust, die een tuinvoorstad aanlegt, en de huizen laat ontwerpen door architecten, die in denzelfden trant (Baillie Scott-stijl) bouwen.

Rapport der Loodwit-commissie.

Van het Congres voor openbare gezondheidsregeling te Groningen.

Friesche Bouwkring te Leeuwarden, voordracht van den heer G. Knuttel over „Driehoeksystemen, toegepast bij het ontwerpen van middeleeuwsche en moderne bouwwerken".

BERICHTEN

Wegens plaatsgebrek zijn niet opgenomen:

In de rubriek Techniek: Ventilatie van Zalen, door F. G. Unger.

Een ingezonden stuk van den heer Keurschot inzake de polemiek Keurschot—Rochdale.

Uitslag Prijsvraag Bouwkunst en Vriendschap.

De verkoop van het Arsenal te Amsterdam door H. J. K. **Onbrandbare Rieten en Strooien daken.** Verwijzende naar het desbetreffend artikel in het B. Weekblad no. 43 blz 515 e.v. en in herinnering brengend, dat op de Permanente Tentoonstelling in het Gebouw der Maatij. t. Bev. der Bouwk. te zien is een model van het raam, benevens een strooplaan en een rietplaat, benoemd voor het Gernentz-dak vermelden we, dat in het Maandblad van de Maatschappij van Nijverheid ook een artikel van den heer R. Tutein Nolthenius is verschenen, eindigend met:

„Waar ten onzent zoo dikwijls bij den brand van rieten- en strooien daken belangrijke bedragen aan voorraden verloren gaan, meermalen dierenlevens, een enkele maal zelfs menschenlevens te betreuren zijn, is het van belang dat het Gernentz-dak ook hier beter bekend worde.

Het beste middel daartoe, is m. i. dat eenige belanghebbende landbouw- en brandwaarborgmaatschappijen de handen ineen slaan en een proefdak laten maken. Zeer verdient het daarbij overweging dit te doen geschieden door den Ostweder mr. dakdekker, die ook de verschillende in Duitschland gemaakte proefdaken heeft gebouwd. Op deze wijze kunnen dan tevens eenige Nederlandsche rietdekkers in de gelegenheid gesteld worden de kunst van hem te leeren (want het is geen geheim) en is men zeker dat de bereiding naar den eisch geschiedt.

En niet alleen voor onzen landbouw is dit vraagstuk van groot belang, ook in vele andere gevallen zal het rieten- of strooien dak aldus bereid, weder door onze architecten kunnen worden toegepast.

Geen betere dakbedekking—en geen mooiere— is denkbaar voor kleine woningen, en zelfs voor grootere, gelijk schrijver dezes kan getuigen, die steeds dankbaar de Nederlandsche zomerzonnestralen onder een Nederlandsch rieten dak ontvlucht".

Bouwen aan Heeren- en Keizersgracht. In het Algemeen Handelsblad schrijft Mr. H. Verkouteren, in aansluiting met zijn artikelen in het „Bouwkundig Weekblad van 14, 21, en 28 Juli 1890, over de bekende quaestie van bouwen in de tuinen der perceelen aan Heeren- en Keizersgracht.

Schrijver meent dat men indertijd daar een luxe kwartier wilde stichten, hetgeen zeer juist was; gaat vervolgens na in hoeverre het mogelijk is, dat oorspronkelijk een huurcontract is opgemaakt door de Stad en de bewoners, of wel dat een servituut rustte op de tuinen, hetzij van de stad, hetzij van de overburen.

Schrijver zegt: „Er is een tijd geweest, dat het openbaar belang de instandhouding der mooie tuinen tusschen Heeren- en Keizersgracht eischte, ofschoon ook toen reeds dat belang niet altijd krachtig is beschermd. Die grachten vormden toen de luxe-kwartieren, waarop ieder Amsterdammer trotsch was, maar nu langzamerhand die kwartieren zijn verplaatst, zoodat de perceelen aan de Heeren- en Keizersgracht steeds meer voor kantoren, winkels, en zelfs fabrieken worden ingericht, is het zeer de vraag, of de verordening niet met den tijd mee moet gaan en den stroom volgen. Open terreinen moeten er altijd blijven, terwille van den luchttoevoer, maar die terreinen behoeven nu aan Heeren- en Keizersgracht niet grooter te zijn dan elders. Oude toestanden die vroeger zin hadden, kunnen niet kunstmatig in het leven worden gehouden door verouderde verordeningen en waar zooveel prachtig openbaar plantsoen (Blauwhoofd, Buitensingels, Weteringschans, Verlengde Sarphatistraat, Parktuin) vernield is, waar iedereen genot van had, treft mij die teedere zorg voor tuinen, waarvan slechts enkelen genieten kunnen."'

BOUWKUNDIG WEEKBLAD

ORGAAN VAN MAATSCHAPPIJ
TOT BEVORDERING DER BOUWKUNST

Commissie van Redactie: S. DE CLERCQ,
H. V. D. KLOOT MEIJBURG, A. SALM G.B.ZN.,
Redacteur: J. GRATAMA.

Bureau van Redactie: Marnixstraat 402, A'dam.
Bureau van Administr.: Herderstr. 5, Den Haag.
Uitgevers: MOUTON & CO. ■ ■ ■ Den Haag.

ABONNEMENTSPRIJS: voor Nederland fr. p. p. f 7.50 's jaars, voor Indië en het Buitenland (bij vooruitbetaling) f 9.50.
Afzonderlijke nummers f 0.15. — ADVERTENTIËN: van 1—5 regels f 1. —, elke regel meer f 0.20. Groote letters naar plaats-
ruimte. Aankondigingen van aanbestedingen f 0.15. Abonnement van advertentiën tegen belangrijk verminderde prijzen.

INHOUD: OFFICIËEL GEDEELTE: Adres Arsenaal. — Nieuwe Leden. — Hoofdbestuursvergadering. — Vergadering van de Afd. Amsterdam. — REDACTIONEEL GEDEELTE: Rapport Jury gevelontwerpen 's Gravenhage. — Gevelwedstrijd Zutphen. — Kroniek. Prix de Rome, door A. H. — De Bouwverordeningen der stad Maagdenburg, vervolg. — Sociale Hygiëne en Techniek, XI, door J. L. B. Keurschot. — Ingezonden. — Prijsvragen. — Berichten. — Personalialia. — Met een plaat. —

NIEUWE LEDEN.

De Commissie van Onderzoek heeft rapport uitgebracht aan het Hoofdbestuur omtrent de ingekomen Voordrachten Lidmaatschap. Naar aanleiding hiervan zijn aangenomen:

als *Architect-Lid* de heeren:

A. Broese van Groenou, Bouwkundig Ingenieur te 's Gravenhage. — F. J. L. Ghijssels, Bouwkundig Ingenieur te Amsterdam. — H. C. G. Harmsen, Architect, Semarang (Java). — F. s' Jacob, Ingenieur 1e klasse, Hoofd van Afdeling, Dienst der publieke werken te Amsterdam. — A. J. Th. Kok, Architect bij de Gemeentewerken te Rotterdam. — C. L. de Koning, Architect en Oud-leeraar aan de Academie van Beeldende Kunsten te 's-Gravenhage. — J. Th. van Rossum, Architect, Hof van Delft. — J. Schulte Nordholt, Inspecteur van het Bouw- en Woning Toez. te Amersfoort. — W. G. Welsing, Architect te Arnhem.

en als *Gewoon Lid* de heeren:

C. M. Boon, Architect Aannemer, Medan (Deli). — A. van Eupen, Aannemer, Gemert (Noord-Brabant). — A. de Haas, Directeur der Rotterdamsche Brandkastenfabriek te Rotterdam. — G. Hulbosch, Bouwondernemer, Architect, Haarlem. — K. van der Kamp Wzn., Bouwkundige te Kampen. — H. P. Mutters, meubelfabrikant te 's Gravenhage. — W. Retera, Beeldhouwer, Leeraar aan de Rijkskunstnijverheidsschool te Amsterdam, Architect te 's Gravenhage. — Vereeniging „Ambachtsonderwijs voor Eindhoven en omstreken” te Eindhoven. — H. Timmermann, Bouwk. Opzichter Teekenaar te Eindhoven. — W. Vervest, Bouwkundig Opzichter te Woensel (bij Eindhoven.)

Na de laatste opgaaf in Bouwkundig Weekblad No. 26, 1909 zijn aangenomen als *Buitengewoon Lid* de heeren:

J. D. G. Balder, opzichter te Hoorn. — H. C. Blaauw, Gediplomeerd Bouwkundig Opzichter, Amsterdam. — P. F. de Bordes, Stud. T. H., Delft. — P. C. Bruijn, Bouwkundig Opzichter, Teekenaar, Haarlem. — D. Buiser, Bouwkundige, Papendrecht. — H. J. Cramer Jr., Gediplomeerd Bouwkundig Opzichter, Zeist. — J. v. d. Dijk Pzn., Gedipl. Bouwkundig Opzichter, Appingedam. — J. A. van Eerden, Gedip. Bouwk. Opz., Weesp. — H. A. van Eikom, Gedip. Bouwk. Opz., Geldermalsen. — C. G. Elbers, Gedip. Bouwk. Opz., Oeffelt. — J. G. Eijlander, Gedip. Bouwk. Opz., Amsterdam. — J. L. Tates, Gedip. Bouwk. Opz., Ede. — J. C. Flipse, Gedip. Bouwk. Opz., 's-Gravenhage. — J. P. Fokker, Student T. H., 's-Gravenhage. — J. Fris, Gedip. Bouwk. Opz., Bloemendaal.

OFFICIËEL GEDEELTE.

ADRES ARSENAAL.

Door het Hoofdbestuur is het volgende adres verzonden.

Amsterdam, den 11 December 1909.

Aan de Tweede Kamer der Staten-Generaal.

Geeft met verschuldigden eerbied te kennen: het Hoofdbestuur van de Maatschappij tot Bevordering der Bouwkunst, dat het, kennis genomen hebbende van het adres door het Genootschap Architectura et Amicitia te Amsterdam aan Uwe vergadering gezonden, inzake het wetsontwerp tot goedkeuring van den verkoop aan de Vereeniging „Beurs voor den Diamanthandel” te Amsterdam van het aan den Staat behoorend gebouw het Arsenaal aan het Waterlooplein aldaar, volkomen zich aansluit bij het in genoemd adres eerbiedige verzoek,

1e. niet tot den verkoop van het gebouwen complex over te gaan, of 2e. bij verkoop zoodanige voorwaarden te stellen dat het behoud van het geheel, zoowel in- als uitwendig verzekerd zij, daar het Hoofdbestuur het ten zeerste betreuren zou, zoo de inderdaad architectonisch belangrijke gebouwengroep, zeldzaam en in hooge mate karakteristiek, geheel of gedeeltelijk gesloopt zou worden.

't Welk doende, enz.

Namens het Hoofdbestuur van de
Maatschappij tot Bevordering der Bouwkunst

(w.g.) A. SALM GBZ., Voorzitter.

„ J. GRATAMA, Secretaris,

In het Gebouw van de Maatschappij tot Bevordering der Bouwkunst, Amsterdam, Marnixstraat 402, is gevestigd een Permanente Tentoonstelling van Bouwartikelen, dagelijks kosteloos te bezichtigen.

— P. Gorter Kzn., Gedip. Bouwk. Opz., Wormerveer. — P. G. Havik, Gedip. Bouwk. Opz., Rotterdam. — A. H. Kleinenberg, Gedip. Bouwk. Opz., Valthermond (Dr.). — J. Luijten, Bouwk. Teek., Aalst bij Eindhoven. — E. H. Luxemburg, Gedip. Bouwk. Opz., Delft. — P. Lijdsman, Gedip. Bouwk. Opz., Beek (Limburg). N. Meyering, Gedip. Bouwk. Opz., Enschede. — W. F. J. Oor, Opz. S. S. Arnhem. — N. F. van Ruth, Gedip. Bouwk. Opz., Amsterdam. — A. M. Smit, Gedip. Bouwk. Opz., Amsterdam. — G. B. Smits, Gedip. Bouwk. Opz., Nijmegen. — Jan Teunissen, Gedip. Bouwk. Opz., Eindhoven. — J. H. van der Veen, Leerling Archit., Goes. — A. W. v. d. Velde, Gedip. Bouwk. Opz., Noordwijk. — P. van Walbeek, Bouwkundige, Baambrugge.

En als *Kunstlievend Lid*:

Firma Peck & Co., In Bouwmaterialen, Amsterdam. — W. Schlusen, Werkt. Ingenieur, 's-Gravenhage.

VERSLAG HOOFDBESTUURSVERGADE- RING OP DINSDAG 7 DECEMBER j.l.

In aansluiting aan de voorloopige, korte mededeelingen, voorkomende in Bouwkundig Weekblad No. 50, blz. 593, vermelden wij nog:

Van den Minister van Binnenlandsche Zaken was een schrijven ontvangen, waarbij officieel medegedeeld werd, dat bij de ontwerp-begroting voor het dienstjaar 1910 de noodige gelden zijn aangevraagd om te kunnen bevorderen, dat een Rijkssubsidie van f 5000 wordt toegekend voor de examens onzer Maatschappij. De Minister meende, dat belangrijke bezuiniging in de onkosten der examens verkregen zal worden, wanneer van het teruggeven der gestorte examengelden wordt afgezien, vooral ook indirect, daar door het afnemen van het aantal examinandi en dus ook van het aantal examinatoren bezuiniging ontstaat, aangezien minder goed voorbereide kandidaten zich niet meer zoo lichtvaardig aan het examen zullen onderwerpen.

De volgende voorwaarden werden gesteld:

1. Aan de goedkeuring van den Minister van Binnenlandsche Zaken worden onderworpen:
 - a. de examenprogramma's en daarin aan te brengen wijzigingen;
 - b. de voordrachten ter benoeming van de leden der examencommissiën;
 - c. het jaarlijks na afloop der examens in te zenden verslag van de werkzaamheden der Commissiën en de rekening en verantwoording der gelden.
2. Het Rijkstoezicht heeft ten allen tijde toegang tot de examens.
3. Van alle aan het Departement van Binnenlandsche Zaken in te zenden stukken wordt een afschrift of afdruk gezonden aan den Inspecteur van het Middelbaar Onderwijs H. J. de Groot.

Het Hoofdbestuur heeft met groote voldoening van dit schrijven kennis genomen en kan zich geheel vereenigen met den wenk inzake examengelden en met de gestelde voorwaarden.

Van Burgemeester en Wethouders van 's Gravenhage was een schrijven ontvangen, waarbij zij mededeelen te overwegen om op het voetspoor van de Gemeente Amsterdam een Permanente Commissie van deskundigen in het leven te roepen, die zal adviseeren bij de beoordeeling van het uiterlijk aanzien van ontworpen gebouwen en andere bouwwerken, die aan schoonheidseischen hebben te voldoen.

Het Hoofdbestuur werd uitgenoodigd zijn medewerking te willen verleenen bij de samenstelling dezer Commissie.

Ten zeerste het toejuichend dat dit voor het Haagsche Stedenschoon zoo belangrijke onderwerp door B. en W. ter hand zal worden genomen, heeft het Hoofdbestuur gaarne zijn medewerking toegezegd voor dit sympathiek streven.

Van den Amsterdamschen Woningraad was een schrijven ontvangen, waarbij deze er op wijst, dat de Regelen voor de berekening en uitbetaling van het honorarium van architecten, vast-

gesteld door onze Maatschappij, niet op duidelijke wijze voorzien in het geval, dat blokken van gelijke of nagenoeg gelijke perceelen gebouwd worden. Daar de hulp van architecten wenschelijk is bij den bouw van arbeiderswoningen, moet aan den anderen kant getracht worden de meerdere kosten, die hiervan het gevolg zijn, niet te hoog te maken. Het bestuur van den W. R. meent dat een billijke vergoeding gevonden wordt door het honorarium te berekenen over één perceel en alleen het voor Hoofdleiding, Toezicht en Afrekening uitgetrokken percentage over de volle bouwsom te berekenen. Het bestuur vernam gaarne een officieele interpretatie van de Regelen betreffende deze kwestie.

Het Hoofdbestuur is van oordeel, dat deze interpretatie niet noodig is. Immers, waar in art. 2 van deze Regelen uitdrukkelijk vermeld wordt, dat de berekening van het Honorarium plaats heeft o.a. naar de grootte der aannemingsom, is het alleszins geoorloofd te noemen, dat voor den bouw van blokken van gelijke of nagenoeg gelijke perceelen het volledig honorarium over de *totale* bouwsom wordt in rekening gebracht.

Tegen de bedenkingen der bouwverenigingen meent het Hoofdbestuur er nadrukkelijk op te moeten wijzen, dat bij het *stijgen* van de aannemingsom, door vermeerdering van het aantal perceelen, ook het totaal procent van de aannemingsom, verschuldigd voor Honorarium, *daalt* waardoor, naar het Hoofdbestuur voorkomt een niet onbillijke honoreering ontstaat voor het meerdere werk en toezicht, verbonden aan het bouwen van bovengenoemde bouwblokken.

Natuurlijk staat het den architect vrij, voor speciale gevallen naar zijn eigen opvatting, betreffende dit punt condities te maken.

Naar aanleiding van een adres door den Bond van Technici aan den Minister van Binnenlandsche Zaken gericht, waarbij deze Bond er op aandringt dat de noodige voorstellen gedaan worden die leiden tot de oprichting van Staatswege van eene eerste Middelbaar Technische School, had de B. v. T. het Hoofdbestuur verzocht door een adres van adhaesie hun adres te willen steunen.

Daar in de bijgevoegde Memorie van Toelichting enkele punten voorkwamen, die het Hoofdbestuur minder juist omschreven achtte en ook, zonder dat de B. v. T. het waarschijnlijk zoo bedoelde, hun adres zou kunnen bevorderen dat één Rijksschool gesticht werd en het daarbij bleef, waardoor centralisatie ontstaan zou, wat door het Hoofdbestuur, in aansluiting met de conclusie genomen op het Congres van M. T. O. 1 Aug. en 7 Sept. 1908 gehouden, minder wenschelijk wordt geacht, werd besloten een zelfstandig adres aan den Minister te zenden, waarbij de wenschelijkheid uitgesproken zou worden dat bevordering van M. T. O., van Staatswege, op ruimere wijze geschiede dan in Hoofdstuk V der Staatsbegroting 1910, wordt voorgesteld.

Mededeeling werd gedaan, dat inzake uitbreiding bevoegdheid Schoonheidscommissie te Amsterdam het volgend schrijven verzonden is aan de besturen van de Afd. Amsterdam onzer Maatschappij en van het Genootschap Architectura et Amicitia:

Weledelgeboren Heeren,

Bij de op 13 October l.l. gehouden besprekingen naar aanleiding van het verzoek van de Commissie van Advies voor de bebouwing van gemeente-bouwtterreinen, om eene regeling te ontwerpen voor de berekening van een honorarium voor het vervaardigen van gevel-ontwerpen voor eigenbouwers, werd ook overwogen om bij het antwoord aan de Commissie deze tevens uit te noodigen voortaan geen directe medewerking meer te verleenen aan eigenbouwers.

Hoewel de vergadering van oordeel was, dat de leden van deze z.g. Schoonheidscommissie zich tijdens den duur van hun lidmaatschap moesten onthouden van het maken van gevel-ontwerpen voor eigenbouwers, daar het aanzien van de Commissie daardoor ongetwijfeld moest worden geschaad, vond men het echter beter dit ongevraagde oordeel niet in het rapport op te nemen.

Een ander ter sprake gebracht denkbeeld om te verkrijgen, dat de z.g. Schoonheidscommissie in het vervolg ook advies zou moeten geven omtrent de gevel-ontwerpen van alle bij de gemeente in te dienen bouwaanvragen, werd niet tot afdoening gebracht, omdat bij de gehouden stemming over de wenschelijkheid van dien maatregel de stemmen staakten.

De beide punten zijn nu overwogen in de Vergadering van het Hoofdbestuur van de Maatschappij tot Bevordering der Bouwkunst, gehouden op den 20sten October l.l. en de strekking daarvan goedgekeurd, zoodat besloten werd de noodige stappen te doen tot bereiking van het beoogde doel.

Het Hoofdbestuur voornoemd wenscht nu zoo mogelijk met de Besturen van de Vereenigingen, die destijds hebben medegewerkt aan de instelling van de Commissie van Advies voor de bebouwing van gemeente-bouwterreinen, een adres te zenden aan B. en W. van Amsterdam en daarin dit College uit te nodigen die regeling wel tot stand te willen brengen.

Het Hoofdbestuur voornoemd heeft alsnu de eer U een Concept voor dit adres ter overweging aan te bieden en zal het zeer op prijs stellen Uw geëerd antwoord en eventuele bemerkings binnenkort te mogen vernemen.

Gelijke uitnoodiging wordt gericht tot het Bestuur van de Afd. A'dam van de Maatj. t. Bev. d. Bouwkunst.

Met de meeste hoogachting,
namens het Hoofdbestuur van de Maatschappij tot Bevordering der Bouwkunst,

J. GRATAMA.
Secretaris.

CONCEPT-ADRES.

Aan Edelachtbare Heeren
Burgemeester en Wethouders der gemeente Amsterdam.

Edelachtbare Heeren,

De ondergeteekenden, Bestuurders van de „Maatschappij tot Bevordering der Bouwkunst”, van de Afd. Amsterdam van genoemde Maatschappij en van het Genootschap „Architectura et Amicitia”, allen te Amsterdam, hebben de eer, UEdelachtbaren met het volgende in kennis te brengen: In het jaar 1898 werd door Uw College op verzoek van de Bestuurders van de bovengenoemde Vereenigingen ingesteld een Commissie van Advies voor de bebouwing van gemeente-bouwterreinen, de z.g. Schoonheidscommissie.

Oorspronkelijk meenden de adressanten, dat de eventueel in te stellen Commissie een gunstigen invloed zou kunnen uitoefenen bij de in te dienen plannen voor de bebouwing van de terreinen achter het Rijks-Museum en te bereiken, dat daar een fraai stadsdeel zou verrijzen. De werkring van de ingestelde Commissie werd echter door UEdelachtbaren zoodanig uitgebreid, dat aan haar oordeel alle bouwaanvragen op gemeente-bouwterreinen werden onderworpen, terwijl in de laatste jaren door UEdelachtbaren dikwijls haar advies werd gevraagd over de plannen voor belangrijke gemeentebouwwerken, zooals o. a. voor het nieuwe telephoongebouw, Handelsschool, de Montalbaanstoren, het Spinhuis etc.

Hoewel nu deze z.g. Schoonheidscommissie gedurende hare elfjarige werkzaamheid ongetwijfeld een invloed ten goede heeft uitgeoefend op het bouwen te Amsterdam, zou het gunstige resultaat door den arbeid dezer Commissie bereikt, zeker nog grooter geweest zijn, wanneer die Commissie ook advies had kunnen verleen voor bouwaanvragen op terreinen niet aan de gemeente in eigendom behorende, derhalve voor alle bouwaanvragen bij de gemeente ingediend.

Waar door de gemeente bij wettelijke voorschriften bepaalde eischen zijn gesteld voor het bouwen in het algemeen, kunnen naar de meening van onderteekenaars ook enkele waarborgen worden verlangd van bouwaanvragers, dat het uiterlijk van de te stichten bouwwerken zoodanig zij, dat de stad daardoor niet wordt ontsierd.

Adressanten ontveinzen zich niet, dat een maatregel bovenbe-

doeld wellicht tegenkanting zal ondervinden van enkele eigenbouwers, doch zijn van oordeel, dat daardoor het goede streven om het peil van de architectuur van enkele aanvragen te verhoogen niet mag worden tegengehouden.

De z.g. Schoonheidscommissie zou zonder nog bindende voorwaarden te stellen reeds een belangrijken invloed op die architectuur kunnen uitoefenen door alleen adviseerend op te treden en de bouwaanvragers enkele aanwijzingen te verstrekken bij het indienen van de bouwaanvragen.

Wanneer het bezwarend mocht zijn de z.g. Schoonheidscommissie met dien arbeid te belasten, dan zou aan die Commissie wellicht eenige vergoeding kunnen worden gegeven of zou het overweging kunnen verdienen, een architect uitsluitend dit onderdeel van het bouwtoezicht op te dragen, daar het naar de meening van adressanten voor de gemeente van groot belang is, dat niet alleen goed, doch ook schoon worde gebouwd en ontsiering van de stad wordt vermeden.

De leden van de Commissie van advies, eventueel de architect met dit toezicht belast, moeten echter tijdens den duur van hun werkzaamheid uitsluitend adviseerend optreden.

Het verleen van directe medewerking aan bouwers bij het tot stand brengen van bouwaanvragen, waardoor wellicht financiële voordeelen verkregen worden, moet geheel worden verboden, daar het aanzien van de bedoelde Commissie of den architect daardoor wordt geschaad en de goede invloed die daarmede beoogd wordt, teniet wordt gedaan.

Adressanten wenden zich beleefd tot UEdelachtbaren met het dringend verzoek om in het belang van het architectonisch schoon van Amsterdam het bovenstaande wel in nadere overweging te willen geven.

't Welk doende enz.

Het Hoofdbestuur van de Maatschappij tot Bevordering der Bouwkunst.

Het Bestuur van de Afd. Amsterdam van de Mij. t. Bevordering der Bouwkunst.

Het Bestuur van het Genootschap Architectura et Amicitia.

Het onderwerp zal nader behandeld worden als de antwoorden zijn ingekomen.

In aansluiting aan het bovenstaande werd besloten op ruime schaal de verschillende Gemeenten te verzoeken te willen bevorderen, dat van de zijde van het Gemeentebestuur langs minnelijken weg hulp verleend wordt aan bouwaanvragers, ter verhooging van de aesthetische waarde der door hen bij Bouwen Woningtoezicht ingediende ontwerpen.

Van een architect uit Ned. Indië ontving het Hoofdbestuur een afschrift van een open schrijven, door hem gezonden aan den Bond van Nederlandsche Architecten, waarin hij feiten opnoemt betreffende onfaire handelingen van een Nederlandsch architect tegenover hem, met verzoek dit schrijven op te willen nemen in het Bouwkundig Weekblad.

Het Hoofdbestuur meent, waar hier alleen *publicatie* van persoonlijke grieven gevraagd wordt, terwijl de Bond van Nederlandsche Architecten gevraagd is de kwestie te onderzoeken, het niet op den weg ligt van ons Weekblad deze grieven op te nemen. Wenscht de architect uit Indië een *onderzoek*, zoo wordt hem het advies gegeven, zich te wenden tot het Hoofdbestuur, dat de zaak volkomen zal later onderzoeken door de Commissie tot Behartiging van de Vakbelangen van den Architect.

De voorzitter deed mededeelingen omtrent de verbouwingsplannen der Magazijnen van de firma Hirsch en Co. te Amsterdam. Ingevolge besluit der Hoofdbestuurvergadering van 10 Oct. j.l. heeft een deputatie van het Hoofdbestuur nader met een der firmanten gesproken over de wenschelijkheid eener publieke prijsvraag. De firma heeft echter door alleszins te billijken redenen definitief afgezien van het uitschrijven eener publieke prijsvraag.

Ter tafel was aanwezig de proef voor Afl. 6 van Bouwkunst, bevattende bijdragen over de Trouwzaal te Zwolle, van den heer

F. A. Hoefler; details uit de Bovenkerk te Kampen, van den heer K. v. d. Kamp Wzn.; het Schip van den Dom te Utrecht, van Mr. S. Muller Fzn. en het voormalig Spinhuis te Amsterdam van den heer A. W. Weissman. Deze aflevering zal den leden dezer dagen worden toegezonden.

Wat de behandeling der overige punten der agenda betreft, voor zoover deze voor publicatie geschikt zijn, wordt verwezen naar het voorloopig verslag in Bouwkundig Weekblad no. 50 blz. 593.

AFDEELING AMSTERDAM VAN DE MAATSCHAPPIJ TOT BEVORDERING DER BOUWKUNST.

621ste Algemeene Vergadering gehouden op Donderdag 9 Dec. 1909, des avonds om 8 uur.

Na lezing en goedkeuring der notulen werd de Heer L. A. Sanders te Amsterdam met algemeene stemmen als lid aangenomen.

Als sprekers voor de vergaderingen te houden in Januari, Februari en Maart 1910 werden genoemd de Heeren Theo Rueter te Blaricum, L. A. Sanders en I. N. Hendrix te Amsterdam. Een antwoord aan den „Bond van Patroonsverenigingen, verwant aan het Bouwvak" over hun circulaire inzake het aanbestedingswezen werd voorgelezen en goedgekeurd.

Hierna werd het woord gegeven aan den Heer Mr. Egbert I. C. Goseling, advocaat en procureur te Amsterdam, tot het houden van zijn voordracht over „de Bevoegdheid van den Architect."

Aangezien aan het einde van de voordracht op verzoek van den heer C. B. Posthumus Meyjes, de heer Goseling zich bereid verklaarde binnenkort de voordracht in zijn geheel te doen publiceeren in het Bouwkundig Weekblad, kan hier met enkele woorden worden volstaan over de strekking van de gesproken woorden.

Spreker betoogde naar aanleiding van eenige rechtbankbeslissingen van de laatste jaren, dat een groot gevaar dreigt om de architecten te maken tot machines van bouwheeren. Deze gevallen hebben zich voorgedaan bij het afgeven door architecten van betalingscertificaten, na eindopneming der werken, uitgevoerd door den aannemer, in welke gevallen de aanbesteder zich op het standpunt stelde, dat de opneming niet aan den architect maar uitsluitend aan hem, aanbesteder, was. Het Hof besliste bij deze gevallen ten gunste van den aanbesteder.

De wanverhoudingen, welke ontstaan door deze te geringe bevoegdheid van den architect en de wapens waarmede deze wanverhoudingen moeten bestreden worden, werden door den spreker uitvoerig behandeld. Aan het slot van zijne woorden werd den spreker bij monde van den voorzitter warme hulde gebracht voor zijn buitengewoon belangrijke voordracht.

A. D. N. VAN GENDT,
Secretaris.

REDACTIONEEL GEDEELTE.

RAPPORT VAN DE JURY IN DEN WEDSTRIJD VAN GEVELONTWERPEN VAN GEBOUWEN OP DE TERREINEN DER ALGEMEENE 'S GRAVENHAAGSCHE BOUWGRONDMAATSCHAPPIJ.

Aan den Raad van Beheer der Algemeene 's Gravenhaagsche Bouwgrondmaatschappij.

Weledelgeboren Heeren.

De ondergeteekenden D. E. C. Knuttel, J. Limburg, A. Salm G.B.zn., F. W. M. Poggenbeek en J. Verheul D.zn. waarvan de beide eersten door U aangewezen, de drie laatsten door de inzen-

ders, en vormende de Jury om uitspraak te doen in bovengenoemden wedstrijd, hebben de eer U het volgende medetedeelen: Den 19en November jl. kwam de jury bijeen in het kantoor der Maatschappij Anna van Saxonstraat 56, waar zij eerst de ingezonden teekeningen en foto's aan een nauwkeurig onderzoek onderwierp. Daarna werden de gebouwen ter plaatse bezichtigd, waarop nog een bespreking op het kantoor der Maatschappij volgde, die leidde tot de volgende overwegingen:

Onder de 29 van het eerste honderdtal der gestichte gebouwen, ingezonden door 8 mededingers, en aan de jury ter beoordeeling voorgelegd, waren zeer weinigen die aan redelijke eischen van schoonheid voldeden; het meerendeel ging het gewone peil van de huizen die men in alle nieuwe wijken van 's Gravenhage vindt, niet te boven. De Jury heeft gemeend, ofschoon zij zeer ernstig over die inzendingen heeft beraadslaagd die voor eenige belooning in aanmerking konden komen, U geen gedetailleerde beschouwingen over de architectonische waarde der ontwerpen te moeten voorleggen, omdat dit eenerzijds niet ligt in de bedoeling van dezen wedstrijd, anderzijds niet met het belang der inzenders zou strooken.

Zij heeft ook gemeend dat, waar zulke hooge prijzen beschikbaar gesteld waren, mede om ter verfraaiing van dit stadsdeel het stichten van architectonisch waardevolle gebouwen te bevorderen, zij niet gerechtigd was, door het tenvolle toekennen van deze prijzen, aan die gebouwen die daarop redelijkerwijze geen aanspraak hebben, een brevet van schoonheid te hechten.

Het deed haar genoeg onder de ingezonden ontwerpen er een aantetreffen dat zij voor bekroning met den prijs kan voordragen, maar zij vond geen termen om zulks met een der overige ten opzichte van de beide premiën te doen.

Niettemin meende zij, rekening houdende met het karakter van dezen wedstrijd, die een aanmoediging tot bouwen op uw terreinen beoogt, van een niet al te streng kritisch standpunt te mogen uitgaan, en op grond van het haar in dit opzicht verleende recht, U een voorstel te moeten doen tot het geven van een belooning aan de ontwerpers van die gebouwen, die om enkele kwaliteiten, volgens haar meening, daarvoor in aanmerking komen. Zij heeft op bovenstaande gronden de eer U voortestellen: Den prijs van f 2500 toe te kennen aan den heer Joh. Mutters Jr. voor zijn ontwerpen van 8 heerenhuizen aan de Juliana van Stolberglaan Nos. 8—22.

Toe te kennen de volgende premiën:

f 1000 aan den heer F. Nieuwerkerk voor:
het ontwerp van een heerenhuis Juliana van Stolberglaan No. 43.
" " " " " " " " " " plein " 10.
" " " " " " " " " " Charlotte de Bourbonstraat " 3.
f 500 aan den heer L. A. H. de Wolf voor:
het ontwerp van een kantoorgebouw Juliana van Stolbergplein
No. 11.

f 250 aan de heeren A. de Steur en Joh. Mutters Jr. voor:
het ontwerp van 5 heerenhuizen Adelheidstraat nos. 93—101.

De Jury eindigt dit rapport met een woord van erkentelijkheid aan Uw bestuur voor de wijze waarop het, door beschikbaarstelling van zoo hooge bedragen, de belangen der bouwkunst indirect door die van Uw maatschappij heeft trachten te bevorderen.

's Gravenhage, 28 November 1909.

De Jury:

w.g. D. E. C. KNUTTEL.
J. LIMBURG.
A. SALM G.B.ZN.
F. W. M. POGGENBEEK.
J. VERHEUL D.ZN.

GEVELWEDSTRIJD ZUTPHEN.

Naar aanleiding van het Jury Rapport (zie Bouwkundig Weekblad no 42 blz. 498) ontving het Hoofdbestuur onzer Maatschappij het volgend schrijven:

WelEdele Heeren!

Naar aanleiding van het Jury rapport over den gevelwedstrijd Jacob Damsingel alhier, voorkomende in de Zutph. Cour. 19 Oct. jl. heeft „de bouwkundige Vereeniging voor Zutphen en omstreken in een algemeene vergadering besloten UEd. van het volgende te dienen:

Door Burgemeester en Wethouders der Gemeente Zutphen werd aan uw Bestuur de benoeming opgedragen eener commissie van drie leden om de nieuw gebouwde gevels aan den Jacob Damsingel te beoordeelen of deze ter bekroning waardig waren of niet (volgens Art. 15 der bijzondere verkoopvoorwaarden) Uwe drie Juryleden gingen volgens onze meening hunne opdracht verre te buiten, zij hebben in een adem (behoudens een enkele uitzondering) alle bouwwerken te Zutphen (waaronder wellicht toch ook die onder architectuur gebouwd zijn) afgemaakt op eene wijze die men alleen, zoo het schijnt van dergelijke „Groote Heeren" uit de brandpunten der „Bouwkundige Wetenschap" kan verwachten.

Ook zij brachten door die algemeene afbrekende kritiek een *kleurig* en *slecht versiersel* aan hun rapport toe (Zie Juryrapport).

In verband met bovenstaand stellen wij u de volgende vraag: Is het waar, wat wij reeds meermalen hoorden beweren, dat uwe Vereeniging uit principe steeds den bouw van bouwondernemers, die het wagen zonder architect te bouwen, behoort te critiseeren en af te breken?

Zoo ja, Mijne Heeren, dan kunt u verzekerd zijn, wij voorloopig uw hulp niet zullen inroepen evenmin als zulks tot nu toe geschiedde.

Ten slotte geven wij als onze meening te kennen:

1e. Dat bouwondernemers het wellicht nooit eens zullen worden met heeren die op hun bureau de theorie bestudeeren, daar een bouwondernemer als man van de praktijk in een kleine plaats rekening houdt met de portemonnaie van koopers en huurders.

2o. Dat over het punt van schoonheid niet valt te twisten, als bewijs noemen wij het nieuwe beursgebouw te Amsterdam. Nog nimmer is door een onzer leden een schoonheidsuiting daarover gehoord. Toch is het door een uwer bekwame bouwlieden gebouwd. Veel zouden we hier aan nog kunnen toevoegen één enkele in onze omgeving willen wij nog noemen, ook al betreft zulks geen gevelkwesite.

Door een uwer juryleden werd twee jaren geleden een plan gemaakt tot verbouwing van een perceel aan een der grootste straten hier ter stede, waarbij de keuken geprojecteerd stond aan deze groote straat, waarvoor een kamer moest verhuizen uitzicht gevende op een steegje. Getuigde dit wellicht van een practischen blik?

Van zoo'n bouwwijze is het Zutphensche publiek evenmin gediend als toen de eigenaresse.

Voorloopig is Zutphen nog gerust en vertrouwt hare bouwwerken aan plaatselijke architecten en bouwondernemers toe.

Zoodra het evenwel blijkt, dat de behoefte zich doet gevoelen om „de deskundige hand, die nu nog ontbreekt" (Zie Jury rapport) te raadplegen, dan hadden wij uwe raadgevingen liefst op wat betere en humanere wijze, waarvoor wij u gaarne onzen dank zouden toebrengen.

Met Hoogachting,

De Bouwkundige Vereeniging voor
Zutphen en Omstreken.

Wij zijn het geheel eens met bovenstaand schrijven, in zooverre, dat met deze Zutphensche Bouwkundige Vereeniging niet „over het punt van Schoonheid valt te twisten". En dit niet, omdat in den boezem dier vereeniging nog nooit „een schoonheidsuiting" over het nieuwe beursgebouw te Amsterdam is gehoord, maar om het veel treffender gezegde in haar schrijven sub 1, dat „een



GEVELS AAN DEN JACOB DAMSINGEL TE ZUTPHEN.

bouwondernemer als man van de praktijk in een kleine plaats rekening houdt met de portemonnaie van koper en verhuurder". Dit doen alle architecten; maar dat goede en schoone bouwkunst niet onvoorwaardelijk afhankelijk is van veel geld, dat een eenvoudig bouwwerk architectonische waarde kan bezitten, alleen door zijn goede verhoudingen, wat een hoofdvereischte is, dat dus de gevels aan den Jacob Damsingel, *zonder eenige verhooging* van kosten betere architectuur konden vertoonen, zelfs dat doodeenvoudig inzicht hebben de heeren van de Zutphensche Bouwvereeniging niet. De oorzaken van de minderwaardige architectuur aan den J. Damsingel worden door het schrijven van de heeren bouwondernemers duidelijk; ze hebben de hulp van een architect niet ingeroepen en zullen het voorloopig ook niet doen. Zutphen is gerust.

Het is echter te hopen, dat het Gemeentebestuur en de ingezetenen minder gerust zijn dan de Zutphensche bouwondernemers meenen, en gaan inzien, op welke wijze Zutphen door deze beunhazerij op schoonheidsgebied bedorven wordt, zoodat het gevoelen ontwaakt „om de deskundige hand, die nu nog ontbreekt" spoedig aan het werk te zetten.

Bijgaande afbeelding geeft voldoende aan, wat het zeggen wil als de Zutphensche bouwondernemers zelf „onder architectuur" (om hun term te gebruiken) huizen gaan zetten.



KRONIEK.



PRIX DE ROME - ONTWERP ACADEMIE VAN BEELDENE KUNSTEN.

Naar aanleiding van de tentoonstelling der teekeningen gemaakt door den heer D. F. Slothouwer, wien de gouden eerepenning is toegekend in den prijskamp bouwkunst, heeft prof. A. J. Derkinderen, de hoogleeraar-directeur van de Rijks Academie van Beeldende Kunsten, een toelichting hiertoe geschreven.

Waar een ontwerp gevraagd werd voor een gebouw ten dienste eener Rijks-Academie van Beeldende Kunsten, noemt schrijver dit terecht „een ongetwijfeld practische en actueele prijsvraag, die den candidaat door zijn tijdelijken omgang, en door den aard van den ondernomen arbeid zelf, reeds animeeren moet".

De keuze van het onderwerp is zeer gelukkig te noemen, immers in den geheelen opzet, in het programma, was een prachtige gelegenheid gegeven, nu eens nauwkeurig onder oogen te zien, hoe een Academiegebouw behoort te wezen, wanneer volledig volstaan wordt aan de wet van 26 Mei 1870, die het onderwijs in de Beeldende Kunsten van Rijkswege regelt, en deze wet in moder-

nen zin toegepast. Helder betoogt de directeur, dat bij deze wet het karakter der Akademie als inrichting van Hooger onderwijs, haar bij Koninklijk besluit van 1817 gegeven, werd bevestigd. Hare nuttigheid acht hij in den tegenwoordigen tijd groot.

„De Kunst kon in de 19de eeuw, bij hare overwegend machinale en industriële productie, niet meer het geheel van het voor dezen arbeid vormend onderwijs beheerschen. Naast het uitsluitend kunst-onderricht der vroegere tijden ontstond, onder den invloed van geheel nieuwe behoeften, een wetenschappelijk, technisch-onderricht, dat, in aard en wezen van het vroegere verschillend, zijn recht van bestaan langzaam maar zeker en ten volle erkend zag. Het kon niet allereerst bedacht zijn op schoonheid, gemoed en traditie, maar moest zich richten naar nut, intellect en moderne behoeften; niet het gebruik der hand werd hoofdzak, maar de hulp der machine; niet de directe, persoonlijke arbeid van den kunstenaar, maar de arbeidsverdeeling van den fabrikant.

En zoo ontstond er door een merkwaardige en niet te keeren evolutie des tijds een uitgebreid technisch en nijverheids-onderwijs, dat zeer zeker de schoonheid niet geheel ontberen wil, maar dat, van gansch andere bedoelingen uitgaande, niet langer binnen de organisatie te binden was, eertijds door de Beeldende Kunsten beheerscht. Maar welke wijzigingen in het ambachts- en nijverheids-onderwijs dit ook tengevolge had, welke nieuwe stichtingen er verzezen en hoe oude ook mochten worden uitgebreid, niemaad dacht er aan de wet van 26 Mei 1870 buiten werking te stellen. Integendeel, men zou mogen zeggen, dat zij nu vooral hare hooge waarde gekregen heeft, nu alom de werkwijze der Kunst bedreigd wordt door de enorme ontwikkeling der wetenschappelijke nijverheids-technieken. De Akademie bleef dus de Rijks-inrichting waar, vóór alles, zuiver de eischen van Kunst en Schoonheid worden bewaard en gezocht tot bate en steun van den maatschappelijken arbeid.”

Uit de zeer lezenswaarde toelichting melden wij nog het volgende:

Wat de Rijks-Akademie is en behoort te wezen mag geacht worden door wet en traditie zeer zuiver te zijn vastgesteld. Reeds bij de eerste lezing van het programma kan opgemerkt worden, dat de Jury volkomen in overeenstemming hiermede zich ook hare behuizing heeft gedacht. Het ruime en geheel vrije terrein, waarvan het niet bebouwde gedeelte als tuin moet worden aangelegd, de vele lokalen, in acht afdelingen gerangschikt, zij wijzen naar een monumentale inrichting, zooals die alleen voor een groot en centraal Rijksbelang redelijk gedacht kan worden, lokaliteiten van meer representatieve aard versterken dezen indruk zeker. In hoofdzaak komen deze zalen — Beeldengalerij, Hoofdrap, Aula, Tentoonstellingszaal — ook in het tegenwoordige gebouw voor. Maar de in het Programma aangegeven maten sluiten elke gedachte aan bekrompenheid uit, een gedachte, die zich in het tegenwoordige gebouw, helaas, al te zeer opdringt. En zelfs komt het orgel in de Aula, niet alleen den candidaat aanleiding geven tot een rijke wandversiering, maar wel degelijk demonstreeren, dat men zich de Kunst niet steeds als de droeve „Asschepeester” denken wil, maar dat integendeel hare erkenning als maatschappelijk verschijnsel ook zekere plechtigheden noodig maakt, waarbij het schoone orgelspel evenmin gemist moge worden als bij wetenschappelijke festijnen.

Verder vinden wij de verschillende vertrekken vermeld, die voor het onderwijs en den arbeid der Akademie door de Jury worden noodig geacht.

Men weet hoe eenvoudig de Wet in Art. 2 dit onderwijs der Akademie omschrijft. Zoo eenvoudig, dat een zekere moedeloosheid daaruit allicht iets kleins en bekrompens lezen kan. Maar de oorspronkelijke bedoeling is ongetwijfeld geheel anders geweest en heeft uitzichten geopend, die, helaas, in later tijd meer en meer vergeten zijn. De Jury heeft door haar programma die oorspronkelijke bedoeling nog eens onder aller aandacht gebracht.

Vooreerst dan zien wij voor de vier groote afdelingen van het practisch onderwijs, door de wet genoemd, (teekenen, schilderen, beeldhouwen en graveeren), telkens een viertal ruime zalen aangegeven, waardoor het mogelijk zou worden elke klasse haar

eigen lokaal aan te wijzen. Maar men heeft het daarbij niet gelaten. De teekenaars zouden in het nieuwe gebouw een gunstig gelegen zaal voor het teekenen naar dieren vinden, — dankbaar te waardeeren verlossing uit den nood van regenachtige zomers, die het teekenen in een open tuin (zooals thans moet geschieden) tot een steeds ongezond, zoo niet onmogelijk bedrijf maken.

De schilders worden verrast door een paar zalen voor een speciaal technisch onderricht, dat ongetwijfeld de verschillende technieken voor paneel, doek en muur recht zal doen, en zelfs door een werkplaats voor glasschilderen. Den beeldhouwers wordt in dit plan gelegenheid geboden de verschillende technieken en handwerken hunner kunst te beoefenen; er zijn werkplaatsen voor gipsgieten, steen- en houtbewerking. En de graveurs zien hun afdeling, waarin zeker ook de etsers en houtsnijders een plaats vinden, als in de Koninklijke Akademie verrijkt met een zaal voor stempel-snijden en metaalbewerking. Een prenten-kabinet en een drukkerij geven hier verder wat noodig moet worden geacht voor de volledige beoefening der zoo veelzijdige graveerkunst.

Zijn aldus voor de practische beoefening der vier beeldende kunsten, die allereerst door de wet worden genoemd, de lokalen aangegeven in overeenstemming met de bedoeling, die bij de stichting der Akademie zoo menigmaal duidelijk werd uitgesproken, — ook de architectuur en theoretische vakken zijn niet vergeten. En in meer dan één opzicht dient dit geprezen te worden. Want al zou bij de Jury niet de overtuiging hebben voorgezet, dat een Rijks-Akademie van Beeldende Kunsten de bouwkunst nimmer geheel ontberen kan, dan nog mocht zij zich laten leiden door het zelfde korte Artikel 2 der wet, dat wel degelijk blijkt de memorie van toelichting het onderwijs in de bouwkunst voorschrijft — al werd aan dit voorschrift nimmer gevolg gegeven.

Ook de acht voordrachtzalen geven te denken. Want er blijkt uit, wat trouwens bij de meesters der monumentale kunsten niet zoo vreemd is, hoeveel gewicht de Jury aan de theoretische studiën hechten wil.

Trouwens, aldus waren ook de bedoeling bij de samenstelling der wet. Aan de oude inzichten wordt dus weer recht gedaan, waar wij ruime zalen voor theorie, voor boeken en prenten, voor costuums, stillevens en anatomische verzamelingen ontworpen zien, die de leerlingen in de gelegenheid zullen stellen alles te hooren en te bestudeeren, wat voor hun werk van zoo overwegend belang kan zijn.

En wat ten slotte niet onopgemerkt mag blijven: er is in het geheele plan gedacht aan behoorlijke vertrekken voor de kunstenaars, die het onderricht zullen moeten geven. Want ook dit heeft zijn betekenis. Hoe schraal immers de Akademie ook uitgerust werd bij hare allereerste inrichting in het nieuwe gebouw aan de Stadhouderskade — dit eene: dat de professoren moeten werken en aan de Akademie moeten werken, dit uitnemende denkbeeld heeft men reeds toen begrepen en recht gedaan. Ook de Jury heeft het groote belang hiervan ingezien en zorggedragen, dat de hoogleeraren alles aan de Akademie zouden vinden wathen daar zou kunnen binden en hun den arbeid te midden der leerlingen zou kunnen mogelijk maken.

En zoo bevat dan het uitvoerige programma, door de Jury samengesteld, niet alleen de eischen voor een bouwkundige opgave, niet alleen een weldoordacht schema voor de behuizing der Akademie, maar meer dan dat: het geeft een breed gedachte uiteenzetting van de beginselen, waarnaar de Rijks-Akademie van Beeldende Kunsten volgens de wet van 26 Mei 1870 en de behoeften der moderne kunstontwikkeling behoort te zijn ingericht. Een zekere vrijheid en gemakkelijker van beweging binnen de aangegeven grenzen, een ruime beurs, zij moeten dus den candidaat wel worden toegestaan. Maar aan de betekenis van het Programma voor onze Akademie doet dit niets af. Want bij al deze vrijheid is hier toch geenszins gedacht aan een „ideaal-prijsvraag”, die den arbeid buiten de reële en gezonde eischen des levens stellen zou. Het is een beginsel, dat hier gesteld wordt, niet de finantiële maat der uitvoering. Een getuigenis wordt hier gegeven van het groote belang eener Rijks-Akademie van Beeldende Kunsten, niet alleen voor den bloei der kunsten

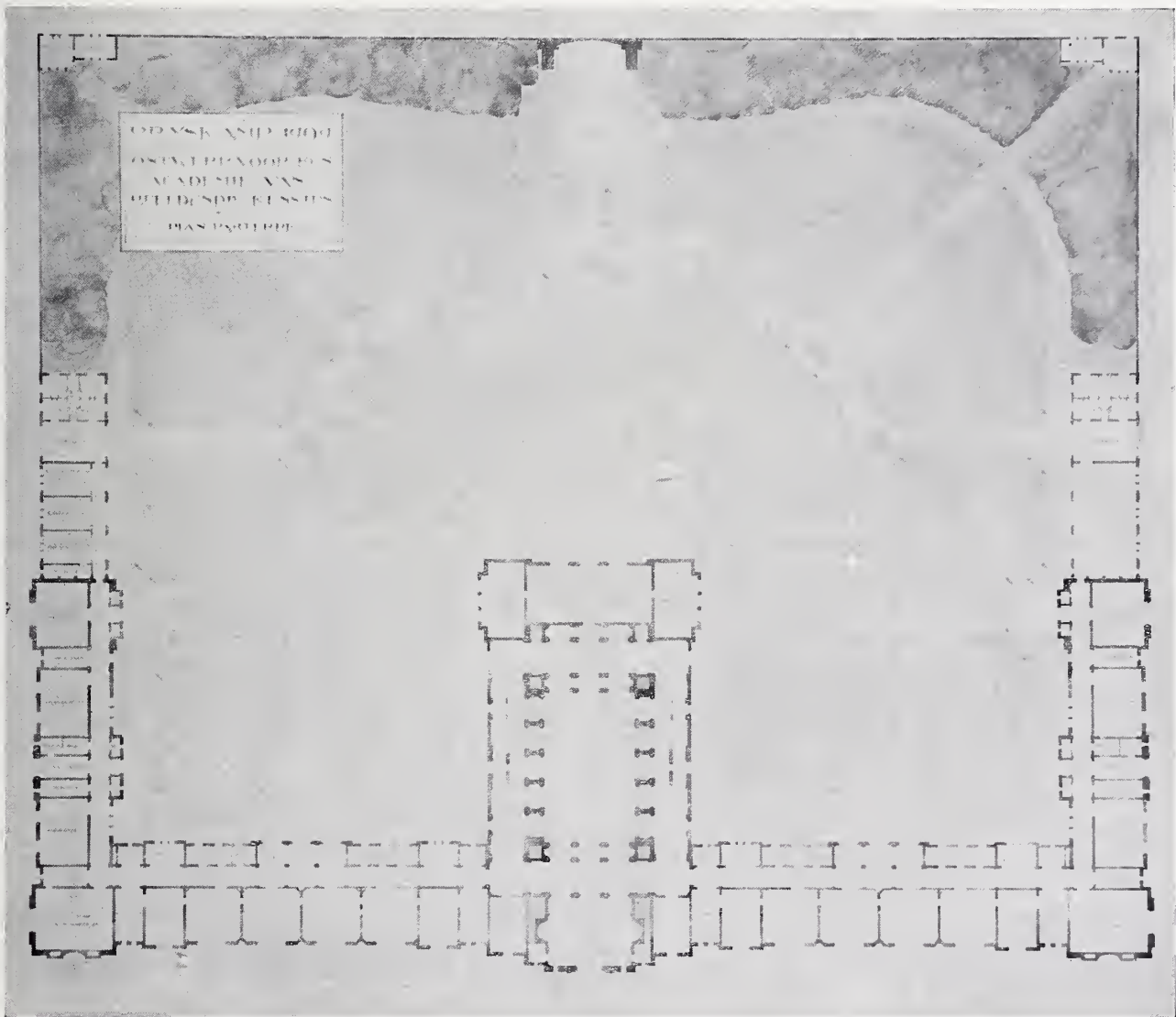

PRIX DE ROME 1909. MONUMENTAAL GEBOUW VOOR EEN ACADEMIE VAN BEELDENDE KUNSTEN.

Perspectief en plan Begane grond.

Bekroond ontwerp van D. F. SLOTHOUWER, Bouwk. Ing.

zelve, maar ook voor de algemeene cultuur, en niet het minst voor de degelijke en compleete organisatie van het kunst- en ambachtsonderwijs in zijn geheel, dat zijn Hoogeschool der Kunsten niet missen kan.

Aan het slot brengt de schrijver dank aan de Bouwmeesters, Dr. P. J. H. Cuijpers, H. P. Berlage Nzn., C. B. Posthumus Meyjes, F. W. M. Poggenbeek en A. Salm G. Bzn., die met zooveel breedte zin en nauwlettende zorg in hun Programma de groote lijnen eener Rijks-Academie getrokken hebben.

Gaarne sluiten wij ons aan bij den wensch, waarmede de toelichting eindigt:

„Moge de wedstrijd, behalve het resultaat voor den jongen kunstenaar, ook het gevolg hebben, dat men zich bij ons zoo veelsoortig en samengesteld modern onderwijs, ernstig rekenschap geve van de groote beteekenis eener Rijks-Academie van Beeldende Kunsten, waar, naar het voorschrift der wet, „de hoogere opleiding der kunstenaars” gevonden moet worden op zulke wijze, dat haren invloed (zooals door de Commissie van Toezicht in een harer eerste jaarverslagen betoogd werd), zich ook verder kan uitbreiden „tot de geheele maatschappij, opdat de begrippen van schoonheid en kunst meer en meer tot algemeen goed kunnen worden, ten bate der algemeene beschaving en der veredeling van nijverheid en ambachten”.

Na bovenstaande algemeene omschrijving van een nieuwe Academie nog een kort woord over het ontwerp van den prijswinnaar.

Het is niet billijk een volkomen rijp en doorwrocht ontwerp te willen verwachten; de omstandigheden, waaronder gewerkt wordt en ook de leeftijd en ervaring van de mededingers in het algemeen in aanmerking genomen, wettigen geen strenge kritiek. En al zijn er dus fouten te noemen op practisch en aesthetisch gebied, de hoofdzaak is: spreekt er uit het geleverde werk talent? Zitten er goede dingen in?

Gaarne beantwoorden wij deze vragen bevestigend. Een groote kijk en vooral een goede beschaving, een zekere voornaamheid spreekt uit het ontwerp. Er is datgene in, wat zoo dringend noodig is voor een Prix de Rome: bouwkundig talent. Gevoel voor verhoudingen, hier voor rust, evenmaat en noblesse van verrijnden eenvoud, een goede school, een goede traditie, dat proeven we uit de teekeningen.

De vormen zijn nog wat conventioneel, wat zwak hier en daar; deze kunnen krachtiger, levendiger en dieper van beteekenis worden bij voortgezette studie der Bouwkunst. Maar er is eerbied voor en een diep besef van de waarachtige grootheid der Architectuur in dezen jongen bouwkunstenaar aanwezig, waarmede wij hem gaarne van harte gelukwensen.

Van de groote teekeningen in potlood konden geen scherpe clichés gemaakt worden.

Daarom ter toelichting van de plattegrond het volgende:

Het gebouw, in hoefijzervorm geprojecteerd, bevat, behalve een hoofdmiddenpartij, hoofdvertrekken, welke alle aan de gevelzijden gelegen zijn en toegang krijgen uit een lange omloopende gang. Aan de tuinzijde de toiletten, W. C. 's, berggruimten en op den Beganegrond entrée's naar den tuin.

Begane grond. Behalve de hoofdentree in de hoofdas, links en rechts toegangen met vestibules in de zijvleugels en breede toegangen direct tot den tuin.

Verder noteeren we als hoofdzaken: Vestibule; daarachter beeldenzaal, links en rechts trappen; hierachter bibliotheek met links leeszaal professoren, rechts studiezaal; links van de as: aan den gevel zalen voor modelleeren, rechts zalen voor teekenen naar gips, met ateliers voor de betrokken hoogleraren en spreekkamers. In de hoekpaviljoens zalen voor avondteekenen. In de vleugels: zalen voor voordrachten, verzamelingen en groote zaal voor dierschilderen (rechts); verder woning machinist en idem congiege.

1e verdieping. Boven vestibule: aula, boven bibliotheek en zijzalen, tentoonstellingszaal; verder links en rechts zalen voor architectuur voor schilderen, voor techniek schilderen,

voor glasschilderen, voordrachtzalen, hoogleeraars-ateliers, toiletten, berging, enz.

2e verdieping. Zalen voor etsen en graveeren, een reeks loges, een fotografisch atelier enz.

Verder zijn in het ontwerp opgenomen: vertrek en atelier Directeur, lokalen voor administratie, werkplaatsen voor gebrand schilderd glas, voor steenbewerking, houtbewerking, gipsgieten, anatomie-verzameling, stilleven, prentencabinet, zalen voor stempelsnijden en metaalbewerking.

In het sousterrain centrale verwarming, bergplaatsen enz.

Verschillende lokalen moesten op het N. liggen; in de ligging van het gebouw was de ontwerper geheel vrij.

A. H.

DE NIEUWE BOUWVERORDENING DER STAD MAAGDENBURG.

Door Wethouder SCHOLTZ,

Maagdenburg.

(Vertaald uit het Technische Gemeindeblatt.)

(Vervolg van blz. 444).



De bepaling van de oude bouwverordening, dat vensters en vensterluiken niet naar buiten mogen openslaan, is opgeheven, om de aanbrenging van dubbele ramen en het plaatsen van bloempotten op de vensterbanken te vergemakkelijken. Er is slechts bepaald, dat vensters en vensterluiken aan straten op eene hoogte van niet meer dan 2.30 M. boven den beganen grond, niet naar buiten mogen openslaan, opdat het verkeer op het trottoir niet belet wordt. Bij voortuinen, kan toegelaten worden dat vensters en vensterluiken ook in het sousterrain en de benedenverdieping naar buiten openslaan. Deze vergunning kan echter slechts tot wederopzeggens verleend worden, opdat bij eene mogelijke opheffing van de voortuinen de hinder voor het verkeer op de trottoirs vermeden kan worden.

Over de bepalingen omtrent de hoogte van het gebouw en over het vrije vlak, d.w.z. over het vlak, dat onbebouwd moet blijven, is met de deskundigen uitvoerig beraadslaagd. De bouwverordening beoogt voor den nieuwen bouw, zoo goed mogelijk de in den stedenbouw algemeen als juist erkende bepalingen toe te passen, dat in principe de huizen niet hoger zullen zijn dan de aanliggende straat breed is, en dat waar doenlijk voor elk woonvertrek zooveel onbebouwde ruimte is, dat het vertrek ongeveer tot de helft van het grondvlak direct licht ontvangt. In de oude stadsgedeelten zijn deze principes niet door te voeren. Daarom is bepaald, dat gebouwen zonder de breedte der straat in aanmerking te nemen, 11.50 M. hoog mogen zijn en dat nieuwe gebouwen op stukken gronds, die met woonhuizen of winkels bebouwd waren, tot de hoogte van de oude gebouwen weder mogen opgericht worden, voorzover de verdere bepalingen geen beperking; dat — zooals reeds in de oude bouwverordening bepaald — gebouwen in de oude stad niet meer dan sousterrain, benedenverdieping, 3 bovenverdiepingen en zolder en dat gebouwen in dit gebied der bebouwing in de oude stad bij

houten gebouwen alsook in smalle straten niet meer dan sous-terrain, benedenverdieping, 2 bovenverdiepingen en zolder mogen voorkomen.

De bepalingen van de oude bouwverordening over de hoogste hoogte der gebouwen (20 M. in de oude stad, 16 M. in het gebied der beperkte bebouwing) zijn behouden. De achterzijden van de voorgebouwen mogen even hoog als aan het straatfront zijn. De achterzijden der zij- en middenvleugels, alsook van de achtergebouwen, mogen tot de hoogte der voorgebouwen, maar niet hoger dan 18 M., die in het gebied der beperkte bebouwing niet hoger dan 15 M., de brandgevels niet hoger dan 18.50 M. en 15.50 M. zijn.

De bepalingen der oude bouwverordening omtrent de grootte van het stuk grond dat onbebouwd moet blijven, zijn niet veranderd. Om echter te voorkomen, dat — zooals het in Maagdenburg eene gewoonte geworden is — buitengewoon groote hoekhuizen gebouwd worden, omdat van de gunstige bepalingen voor minder groote tuinoppervlakten voor de hoekhuizen zooveel mogelijk gebruik gemaakt werd, is juist omschreven wat „stukken grond op een hoek gelegen” zijn. Hoekgrondstukken zijn stukken gronds, die liggen tusschen den hoek van de straat (kruispunt der rooilijnen of hoekafschuining) en den op 30 M. afstand loodrecht op den rooilijn getrokken lijn.

Op deze strook gronds kunnen meerdere gebouwen opgericht worden, wanneer hunne tuinen tegen elkaar worden geprojecteerd.

Voor de bebouwing in de oude stad is de bepaling waarbij de minste afmetingen der tuinen (10 × 10 M.) als regel gesteld werd, behouden. Van deze minimum afmetingen kan echter afgeweken worden, wanneer alle aan de tuinen gelegen verblijfplaatsen zulk een lichtinval ontvangen, dat minstens $\frac{1}{3}$ der vloeroppervlakte onmiddellijk belicht wordt.

Voor het gebied der beperkte bebouwing wordt van de bepaling der minste afmetingen geheel afstand gedaan, daarentegen wordt eene directe belichting van minstens de helft der vloeroppervlakte verlangd.

Het vervallen van de bepalingen omtrent de minimum afmetingen der onbebouwde ruimte is geschied, om den architect grootere vrijheid in de vorming van de plattegrondteekening (de betere doorluchting der ruimten) te geven en om het mogelijk te maken, dat kleinere, lichter verkoopbare gebouwen opgericht kunnen worden. Op hetzelfde motief steunt ook de bepaling dat gemeenschappelijke tuinen, waarvan de instandhouding voldoende gewaarborgd is, bij de bepaling van den lichtinval kunnen in aanmerking genomen worden. Als waarborgen van de duurzame instandhouding der gemeenschappelijke tuinen wordt de gemeenschappelijkheid ten gunste en ten laste der stukken gronds in het register der grondeigendommen opgeteekend en in de bouwvergunning de voorwaarde opgenomen dat de ruimten aan de tuinen gelegen slechts zóó lang als verblijfplaatsen mogen gebruikt worden, als de samenvoeging der tuinen duurt.

Bij de nieuwere bepalingen omtrent het niet bebouwd

grondvlak, wordt de grootste waarde gehecht aan eene voldoende belichting van de aan die ruimten gelegen vertrekken, terwijl aangenomen wordt, dat eene voldoende belichting tegelijk een voldoende luchttoevoer waarborgt. De behoefte aan licht en lucht neemt voortdurend toe. Gebouwen met onvoldoende tuin- of plaatsoppervlakten verliezen in waarde. Dat zal menige huiseigenaar tot zijn spijt aan het achteruitgaan van de huur merken.

Voor winkels enz. zijn belangrijk gunstige bepalingen opgenomen. Wordt de beneden-verdieping van een gebouw slechts voor winkels, uitstalkasten of iets dergelijks gebruikt, dan kan een deel van den tuin tot de hoogte van de beneden-verdieping ingenomen worden. Wordt het gebouw geheel voor winkels en uitstalkasten gebruikt dan kan het geheele grondvlak bebouwd worden.

De beperkingen in de oude bouwverordening op het gebruik der niet bebouwde gedeelten gesteld, zijn vervallen. Priëlen, balkons, kleine rijwielbergplaatsen en dergelijke, die zich overigens nu reeds in vele tuinen bevinden, zonder dat nadeel daardoor ontstond zullen toegelaten kunnen worden. De ontevredenheid, ontstaan, doordat op grond der bestaande bepalingen de verwijdering er van door het bouwtoezicht verlangd werd, zal dus ophouden.

Om aan het verlangen naar tuinen door de bewoners van de steden tegemoet te komen, is verder bepaald, dat, als bij huizencomplexen groote binnenplaatsen gemaakt worden, voortuinen en ruimten tusschen de afzonderlijke huizen niet noodig zijn, wanneer minstens aan de oppervlakte van die binnenplaatsen toegevoegd wordt de gezamenlijke oppervlakten der voortuinen en der ruimten tusschen de gebouwen.

Voor den aanleg van toegangen tot achterliggende perceelsgedeelten zijn belangrijke mildere bepalingen gemaakt.

Terwijl naar de oude bouwverordening ieder stuk gronds, waarop zich een zij- of achtergebouw bevindt, een toegang hebben moet, zal deze in 't vervolg slechts dan verlangd worden, wanneer achter het voorgebouw, gebouwen met vier verdiepingen of bijzonder groote gebouwen met drie verdiepingen opgericht worden, welke slechts van den tuin uit toegankelijk zijn. Worden achter het voorgebouw, gebouwen met minder dan vier verdiepingen opgericht, zoo wordt slechts een doorgang geeischt, voldoende om de passage van reddingsmiddelen in geval van brand, mogelijk te maken. De bepaling van de oude bouwverordening, dat meerdere onbebouwde gedeelten van een perceel steeds door doorgangen verbonden moeten zijn, is vervallen.

Daarentegen is in 't belang van de gezondheid der bewoners, de bepaling opgenomen, dat wanneer verblijfplaatsen boven de toegangen gebouwd zijn, voldoende maatregelen moeten genomen worden, opdat deze ruimten niet voetskoud zijn. De korte aanduiding „Verblijfplaatsen” is voor de lange aanduiding „Ruimten dienende tot constante verblijfplaats van menschen” der oude bouwpolitieverordening ingevoerd. De ruim-

ten tot tijdelijke verblijfplaats van menschen dienende, worden in 't kort „Nutzräume" genoemd. De uitdrukkingen zijn naar het voorbeeld van de nieuwe Breslauer Bouwverordening gekozen, omdat het gewenscht scheen, korte aanduidingen te krijgen voor deze begrippen, die in den dagelijkschen gang der zaken voortdurend voorkomen.

De bepalingen over den afstand van de gebouwen van het belendend perceel zijn in werkelijkheid behouden; echter is in uitzicht gesteld dat bij nevengebouwen een tusschenruimte van 1 M. breedte toegelaten kan worden om een beter architectonisch uiterlijk der nevengebouwen mogelijk te maken.

Het derde hoofdstuk omvat de voorschriften over den toestand der gebouwen in 't algemeen. Op voorstel der deskundigen is de bepaling opgenomen, dat de muren van al de gebouwen tegen uit den grond opstijgende dampen door voldoende voorbehoedmiddelen gevrijwaard moeten zijn. De voor- en nadeelen van gemeenschappelijke tusschenmuren zijn met de deskundigen uitvoerig besproken. Op hun eenstemmig verzoek zullen ook naar de nieuwe bouwverordening — zooals in de oude — gemeenschappelijke gevels toegelaten worden, wanneer de gemeenschappelijkheid in het register der grondeigendommen opgeteekend wordt.

Bij de bepalingen over de samenstelling der overige muren zijn bepalingen ten gunste van het hout- en ijzerwerk getroffen.

De tijd, waarin de vrees voor het brandgevaar door de toepassing van hout al te groot was, is voorbij.

Voor kleinere gebouwen zijn buitenmuren van dichtgemetseld hout- of ijzerwerk, voor enkele onderdeelen als gevels, balkons en kleine aanbouwen, is houtwerk toegelaten. In massieve muren zullen nissen toegestaan worden om de aanbrenging van muurkasten en dergelijke, te vergemakkelijken.

Belangrijk is verder de bepaling, dat scheids- en tusschenmuren van dichtgemetseld houtwerk, wanneer zij met een brandvrij materiaal omgeven zijn, op een lijn gesteld worden met massieve muren als balkdragend dienst mogen doen.

(Wordt vervolgd.)

❖ SOCIALE HYGIËNE EN ❖ ❖ -TECHNIEK. ❖

XI.

BOUW- EN WONINGTOEZICHT TEN PLATTELANDE.

Slot.

Zoals wij in het vorig nummer schreven, droeg de Gezondheids-commissie ons een onderzoek op van een aantal woningen, onder vigeur van de tegenwoordige gebouwd.

Van de 32 door ons onderzochte woningen, alle gebouwd in de jaren 1907 en 1908, was slechts bij een drietal met alle bepalingen der verordening rekening gehouden, terwijl bij de overige 29 een of meer voorschriften waren overtreden.

Zoo waren bij 2 woningen acht artikelen, bij 1 woning

zeven artikelen, bij 2 woningen zes, bij 8 woningen vijf, bij 1 woning vier, bij 6 woningen drie en bij de overige 9 woningen twee artikelen overtreden.

En opmerkelijk was het, dat juist de hygiënische eischen, die de bouwverordening aan de woning of hare omgeving stelt, het meest waren veronachtzaamd. Zoo bevatte b.v. art. 12 dier verordening het voorschrift, dat boven het raampje en juist onder de zoldering in elk privaat een met de buitenlucht in verbinding staanden luchtrooster moet worden aangebracht; welnu in geen enkele der 29 bovengenoemde woningen was die luchtrooster in het privaat aanwezig. Verder was bij 6 woningen en lijnrecht tegen de verordening voorschriften in, een middel tot voorziening noch een middel tot afvoer van vuil water aanwezig, terwijl bij 17 woningen de vloeren niet op de voorgeschreven hoogte boven de kruin van den voor de woning gelegen weg waren gelegd. Achter 11 woningen was een mestplaats gemaakt tegen den achtergevel of op korteren afstand daarvan, dan art. 12 bepaalt. Vervolgens was in 18 woningen de lichtdoorlatende oppervlakte van een of meer vensters onvoldoende; bij art. 26 is voorgeschreven $\frac{1}{8}$ der vloeroppervlakte, bevonden werden verhoudingen, varierende tusschen $\frac{1}{9}$ en $\frac{1}{26}$. Van 2 woningen was de totale oppervlakte 4 M², minder dan het bij art. 7 voorgeschreven minimum en in 4 woningen was de oppervlakte der slaapkamer minder dan de vereischte 8 M².

En ten slotte waren de schoorsteenen van 13 woningen niet tot op de vereischte 1.— M. boven den nok of 1.50 M. boven het schuine dakvlak opgetrokken, terwijl wij, bij een in aanbouw zijnd huis — als proeve van de meest volkomen bodemverontreiniging — een privaatput, waarin tevens, en zonder stankafsluiting, de gootsteen uitloosde, zagen *stapelen* van steenstukken.

Dit rijke, vaststaande en nog dagelijks te aanschouwen feitenmateriaal werd door ons in een uitvoerig rapport verwerkt en daarmee gewapend wendde de Gezondheidscommissie zich vóór de vaststelling der begroting voor 1910 nogmaals tot B. en W. met het verzoek, weder een post voor bouw- en woningtoezicht uit te trekken. B. en W. voldeden daaraan wederom, doch ondanks de door ons rapport in het licht gestelde noodzakelijkheid der inwilliging, schraptte de Gemeenteraad met 14 tegen 2 stemmen (die der Wethouders) den post van f 800 voor den aan te stellen opzichter voor bouwen woningtoezicht. En de heeren wonden er geen doekjes om; in het verslag dier Raadsvergadering in de *Velpsche Courant* van 3 November 1909 leest men na een verdediging van dien post door den voorzitter:

„De heer Avelingh zeide dat verleden jaar die „post ook „verworpen was. De omstandigheden zijn sedert dien „tijd, niet veranderd.

„De aanmerkingen in het rapport van den Inspecteur „van Bouw- en Woningtoezicht te Arnhem, naar aan- „leiding van diens ingesteld onderzoek naar de wijze „waarop in de gemeente de voorschriften der bouw- „verordening worden nageleefd, acht de commissie van „weinig beteekenis en heeft haar niet van inzicht doen „veranderen.

„Wanneer de gemeente-opzichter bij eenig werk eens „flink optreedt, zal dat wel goede uitwerking hebben.

„De heer Kortlang, die de noodzakelijkheid van een „adjunct-opzichter niet inzielt, is het met den heer „Avelingh eens.

„De heer Mock acht een tweede opzichter niet noodig „en het voorbeeld van Breda niet erg gelukkig gekozen.

„De menschen moeten zelf weten of ze slecht willen „bouwen.

„De heerv. d. KlootMeijburg is het met den heer Avelingh „eens, en noemt eenige aanhalingen uit het rapport, die „hij kleinigheden noemt, om daarvoor thans een adjunct- „opzichter van f 800.— aan te stellen die een jaar later „natuurlijk weder om verhooging komt, is spreker tegen.”

Ook een warme verdediging van het voorstel door den Wethouder, onder wiens leiding het bouw- en woningtoezicht zou worden uitgeoefend, vermocht niet de heeren te vermurwen.

De waarheid van de woorden van Prof. Krabbe, door dien Hoogleraar eenmaal neergeschreven in zijn bekend praeadvies over de werkzaamheid van Staat en Gemeente ter verbetering der volkshuisvesting :

„Waar dus Staat en Gemeente op dit gebied wetten „en verordeningen uitvaardigen, moet tevens een amb- „tenaarspersoneel worden bestemd met de uitsluiten- „de taak, op de naleving daarvan toe te zien”

is tot de vroede vaders der Gemeente Rheden al zeer slecht doorgedrongen.

Bedenklijk mag het intusschen genoemd worden, dat de goede uitwerking van een wet als die op de volkshuisvesting, kan afstuiten op de kortzichtigheid en bekrompenheid van plattelandsraadsleden en de vraag mag o.i. gesteld worden, of hier voor hogere autoriteiten geen redenen aanwezig zijn om in te grijpen.

Wanneer toch een met de uitvoering der Woningwet belast college als een Gemeenteraad, de totale afwezigheid van een middel tot watervoorziening en tot waterafvoer bij woningen in 1907 en 1908 gebouwd „van weinig beteekenis” acht; overtreding van 5 of meer verordeningsartikelen bij ongeveer de helft van het aantal onderzochte woningen een „kleinigheid” noemt en aan de menschen zelf wil overlaten „of ze slecht willen bouwen,” dan is ingrijpen naar onze meening noodig: 1e in het belang der volkshuisvesting in de gemeente Rheden zelf en

2e om andere, onwillige vroedschappen tot exempel te dienen.

Arnhem, December 1909.

J. L. B. KEURSCHOT.



Antwoord aan het Rochdale-Bestuur. Toen wij Uw ingezonden stukje in N^o. 49 van het *Bouwkundig Weekblad* lazen, schoot ons onwillekeurig de anecdote te binnen van den jongen, die op 1 April naar een drogist werd gezonden om voor een dubbeltje gedroogde sneeuw te halen. Toen de drogist over

zoo weinig snuggerheid in het jongemensch in lachen uitbarstte, maakte het ventje zich ontzettend boos, niet op hen, die hem op die dwaze boodschap uitzonden, maar op den drogist, die zijn aandacht op die dwaasheid vestigde.

In ons artikeltje in het *Bouwkundig Weekblad* van 20 November j.l. hebben wij kalm en zakelijk onze meening over de groote waarde van een „salon” in de arbeiderswoning uiteengezet zonder u eenigerlei redenen gegeven te hebben nu tegen ons te fulmineeren over het „in een niet te fraai daglicht stellen uwer vereeniging” en over de „geuite beschuldiging” en wij vragen u, wat heeft u daarin aanleiding kunnen geven om aan ons adres te schrijven :

„Bij het lezen van het artikel, denkt men aan iemand, die „ze” „daar in Amsterdam wel eens zal vertellen, hoe je het Woning- „vraagstuk moet oplossen. — Hoe iemand in het Geldersche aan „zoo veel galachtigs komt, willen wij niet onderzoeken, evenmin „willen wij naar de oorzaak van het galspuwen zelf vorschen.” Zijn wij dan werkelijk de drogist — waartoe anders zoo veel onsmakelijke bitterheid?

Wat gaf ons aanleiding tot het schrijven van ons artikel „Het salon”? Eenvoudig de volgende zin, voorkomende in de beschrijving uwer woningen aan de van Beuningenstraat in het *Bouwkundig Weekblad* van 16 October j.l.:

„De keuken is smal en niet te groot genomen, om te voorkomen, dat men er in gaat huizen.”

Hierdoor *dwingt* men — naar onze bescheiden Geldersche meening althans — de bewoners in het voorvertrek te huizen. Tegen dien *opzet*, die bij u en uwe raadslieden heeft voorgezeten om de keuken voor woonvertrek te klein te maken en daarmede vanzelf het inrichten van een kamer voor salon te vrijdelen, *daar- tegen ging onze critiek*. Wij hebben daarbij aangetoond het wenschelijke van een „salon” in de arbeiderswoning, welnu, wat had meer op den weg van u en uwe raadslieden gelegen: het *niet-wenschelijke* van zulk een salon te betoogen, of u in eenige dikke woorden bezorgd te maken over iets, dat in onze lever verscho- len ligt en dan te zeggen:

„Den heer Keurschot op den voet in zijn critiek te volgen ligt „niet in onze bedoeling. Wij zullen zwijgen over het voortbe- „staan van goede eigenschappen in de arbeidersvrouw, over de „stoelen en over den spiegel met schilderijen van de jongens van „de fabriek of over een energie stalend genoeg der arbeiders- „vrouwen.”

Ons dunkt het eerste. Want wij hebben niet de indeeling uwer woningen gecritiseerd of de financieele uitvoerbaarheid van onze idee betoogd. Hoe zouden wij durven? Wij weten immers reeds lang: *Amsterdam* is Nederland, de rest is de provincie. Inboorlingen uit die provincie — en dan nog wel uit het *Geldersche* — hebben zich geen oordeel aan te matigen over intieme aangelegenheden — als b.v. bouwkosten — te Amsterdam. Neen, wij hebben ons enkel gekeerd tegen de „*misplaatste voogdij*” om *opzettelijk der arbeidersvrouw haar mooie kamer te onthouden*. U voelt, dat is heel iets anders en u zult nu ook wel begrijpen, dat wij absoluut ons niet gedrongen voelen aan het teekenen en begrooten te gaan van een arbeiderswoning *met onze „boenwassalon*”.

Kan om financieele redenen de salon niet worden gemaakt — fiat, wij betreuren het en daarmee uit. Maar doe dan ook niet geleerd, doe niet quasi principieel door te zeggen: „de keuken is smal en niet te groot genomen, enz.”, want dan doet gij evenals de vos, die de druiven te zuur vond.

Welnu, waar wij hier nu nogmaals „onze beschuldiging?” waar maken, dat het *opzettelijk* onthouden van een salon aan het arbeidersgezin „*een misplaatste voogdij van boven af*” is, omdat daardoor de zindelijkheid in dat gezin gevaar loopt, en juist het aankweken dier zindelijkheid o.i. een der machtigste factoren is in het vraagstuk der volkshuisvesting, daar verwachten wij van het bestuur van Rochdale of liever nog van een uwer raadslieden de bewijzen voor het *niet-wenschelijke* van een „aan-kante-kamer.” Misschien zijn die in staat onze meening — vrucht van rijke ervaring — zoodanig te wijzigen, dat wij b.v. niet meer als nu, een zindelijk bewoonde woning *met* alcoof, minder schadelijk achten dan een *onzindelijk* bewoonde *zonder* alcoof en dat wij

met de *arbeiders*vertegenwoordigers, de heeren Koster en Roeland, slechts spot over hebben voor het *arbeiders*salon. Arnhem, December 1909.

J. L. B. KEURSCHOT.

PRYSVRAGEN

Ingevolge een tot het Bestuur der Afdeeling „Haarlem en Omstreken” van de Maatschappij tot Bevordering der Bouwkunst gericht verzoek van den Raad van Beheer der Naamlooze Venootschap Binnenlandsche Exploitatie-Maatschappij van Onroerende goederen te Haarlem, heeft het Bestuur dier Afdeeling zich belast met het uitschrijven van de navolgende

PRIJSVRAAG:

Het maken van een Ontwerp voor de verdeeling in Bouwterreinen van de Bouwblokken die door de Uitbreidingsplannen zijn aangegeven op de gronden der Exploitatie-Maatschappij, gelegen ten deele onder de Gemeente Haarlem, ten deele onder de Gemeente Bloemendaal.

PROGRAMMA:

Art. 1. Doel.

Wordt enerzijds met het uitschrijven van deze prijsvraag door de Exploitatie-Maatschappij beoogd, te trachten een ontwerp voor de verdeeling der bouwblokken in bouwterreinen te verkrijgen, dat, bij uitvoering, uit aesthetisch oogpunt beschouwd, een goed geheel zal doen ontstaan, anderzijds is het hare bedoeling, dat de voorgestelde indeeling en bebouwing zoo zij, dat een gunstige exploitatie daardoor zal worden bevorderd. Het zijn dus deze punten, die bij de beoordeeling van de te verwachten inzendingen van overwegenden invloed zullen zijn.

Art. 2. Gegevens.

Op de bij dit programma behorende teekeningen (schaal 1 à 1250) zijn de gronden van de Maatschappij en de bestaande, in uitvoering zijnde en vastgestelde wegen aangegeven. Een situatietekening (schaal 1 à 5000) geeft een overzicht van de aansluiting van deze terreinen aan de omgeving.

Art. 3. Minimum huurwaarde. Gemiddelde verkoopprijs van den grond.

Bij het ontwerpen dient er rekening mede gehouden te worden, dat de huurwaarde van elk te bouwen perceel in geen geval lager mag zijn dan *f* 400.—, en dat geen perceelen gebouwd mogen worden met woningen, bestemd voor meer dan twee gezinnen. De gemiddelde verkoopprijs van den grond bedraagt *f* 10.— per M².

Art. 4. Wat wordt verlangd.

Van de inzenders wordt verlangd:

a. Een tekening op de schaal 1 à 1250 van de gronden, onder de gemeente Haarlem gelegen, op welke tekening de indeeling van de bouwblokken in bouwterreinen, de wijze van bebouwing dier terreinen en de vermoedelijke verkoopprijs per M². bouwterrein zijn aangegeven.

b. Een gelijksoortige tekening van de gronden, voor zoover deze onder Bloemendaal zijn gelegen.

c. Van elk der teekeningen *a* en *b* een vogelvlucht perspectief, voorstellende de terreinen na bebouwing.

Onder het aangeven van de wijze van bebouwing sub *a* en *b* bedoeld, wordt verstaan het aangeven in omtrek van de gebouwen, op te richten op de ingedeelde bouwterreinen.

De bladen papier, waarop de perspectieven geteekend worden, mogen hoogstens 0.80 × 1.— M. zijn.

Alle teekeningen moeten in kleuren zijn uitgevoerd.

De teekeningen moeten vergezeld gaan van een memorie van toelichting.

Art. 5. Motto. Correspondentie adres.

Ten einde zoo noodig met den inzender te kunnen correspon-

deeren, zonder diens naam te weten, moet elke inzending vergezeld gaan van een gesloten naambrief, van binnen vermeldende den naam van den ontwerper en voorzien aan de buitenzijde van een correspondentie-adres en een motto, welk motto tevens moet vermeld staan op de teekeningen, de memorie en de verpakking.

Art. 6. Jury

De Jury bestaat uit drie leden, t. w. de Heeren:

H. P. Berlage Nzn., Architect te Amsterdam.

A. Salm G.Bzn., Architect te Amsterdam.

J. Verheul Dzn., Architect te Rotterdam.

Door de aanvaarding van de opdracht hebben de leden der Jury zich ten volle vereenigd met alle bepalingen van dit programma.

Art. 7. Prijzen.

De volgende prijzen worden uitgelooft:

Een eerste prijs van *f* 1000.—.

Een tweede prijs van *f* 500.—.

De Jury heeft de bevoegdheid om, wanneer naar haar oordeel geen der inzendingen voor eene volledige bekroning in aanmerking kan komen, het voor prijzen bestemde bedrag als premieën onder de beste inzendingen te verdeelen.

In dit laatste geval is, voor het openen van den naambrief, de schriftelijke toestemming van den inzender noodig. Deze geeft door het verlenen van die toestemming tevens te kennen, dat hij de hem toegekende premie aanvaardt.

Art. 8. Inlichtingen.

Inlichtingen, deze prijsvraag betreffende, moeten schriftelijk gevraagd worden aan den Secretaris der Jury, den Heer *J. Verheul Dzn.*, Mauritsweg 46, Rotterdam.

Deze vragen en de daarop gegeven antwoorden zullen worden opgenomen in het Bouwkundig Weekblad, Orgaan van de Maatschappij tot Bevordering der Bouwkunst.

Geen inlichtingen worden meer gegeven veertien dagen vóór den in art. 9 aan te geven datum van inzending.

Art. 9. Tijd van inzending.

De inzendingen moeten uiterlijk vier maanden na de dagteekening van dit programma, franco ingezonden zijn bij den Secretaris van de afdeeling Haarlem en Omstreken van de Maatschappij tot Bevordering der Bouwkunst, den Heer *J. W. G. Droste*, Gedempte Oude Gracht 16 te Haarlem.

Zoo spoedig mogelijk daarna zullen het aantal en de motto's der ontvangen inzendingen worden bekend gemaakt in het Bouwkundig Weekblad.

Art. 10. Terzijdestelling.

Inzendingen, niet voldoende aan de bepalingen van dit programma, worden ter zijde gesteld en niet beoordeeld.

Mede worden ter zijde gesteld de inzendingen van ontwerpers, die, vóórdat de uitspraak der Jury heeft plaats gehad, hun naam bekend maken.

Art. 11. Eigendom bekroonde ontwerpen.

De volledig bekroonde en die, waarvan de ontwerpers de hun toegekende premie hebben aanvaard worden het eigendom van de Binnenlandsche Exploitatie-Maatschappij van Onroerende Goederen.

Deze heeft het recht van de ontwerpen, welk haar eigendom zijn geworden, reproducties te doen maken, met vermelding van den naam van den ontwerper, en deze reproducties op zoodanige wijze te gebruiken als haar zal goeddunken.

Art. 12. Uitvoering.

De Maatschappij neemt niet de verplichting op zich, dat het ontwerp, hetwelk eventueel met den eersten prijs bekroond wordt, door haar geheel zal worden gevolgd.

Art. 13. Tentoonstelling. Terugzending.

Gedurende een maand, nadat de uitspraak van de Jury in het Bouwkundig Weekblad bekend gemaakt zal zijn, blijven alle inzendingen onder berusting van de Afdeeling Haarlem en Omstreken van de Maatschappij tot Bevordering der Bouwkunst.

Deze heeft het recht, de ingezonden ontwerpen publiek ten toon te stellen ter plaatse, als dan in het Bouwkundig Weekblad nader bekend gemaakt zal worden.

Na afloop van die tentoonstelling zullen de ontwerpen, welke niet in eigendom aan de Binnenlandsche Exploitatie-Maatschappij zijn overgegaan, vrachtvrij teruggezonden worden aan de opgegeven correspondentie-adressen.

Het Bestuur der Afdeling Haarlem en Omstreken, van de Maatschappij tot Bevordering der Bouwkunst.

L. C. DUMONT, Voorzitter,

HAARLEM, 1 DECEMBER 1909.

J. W. G. DROSTE, Secretaris.

BERICHTEN

Wegens plaatsgebrek zijn blijven liggen:

Slot Excursie van Bouwk. Studenten;

Het Damplan van B. en W.;

Mededeelingen Prijsvraag Afd. Amsterdam;

De verkoop van het Arsenal te Amsterdam;

Verslag voordracht A. W. C. Dwars, over: De Ned. Ingenieur in Chili.

Bond van Ned. Architecten.

Door het bestuur van den Bond van Nederlandsche Architecten is het schrijven van den Heer Mooyen (welks publicatie het weekblad de Opmerker voorbarig acht), met verzoek om nadere inlichting verzonden aan de daarbij betrokken personen.

Amsterdam. Tijdens het afdrukken van dit Weekblad kregen wij bericht dat het beursterrein verkocht is aan de firma Goudsmit voor haar nieuwe modemagazijnen.

Het Huis aan de drie Grachten. Dit huis, staande aan den Fluweelen Burgwal, Grim. burgwal en O. Z. Achterburgwal te Amsterdam is van buiten geheel en van binnen gedeeltelijk hersteld. Van de zeer gewaardeerde invitatie gebruik makend, hebben wij het geheel bekeken onder leiding van den architect Jan de Meijer. Het huis, onoogelijk geworden door onoordeelkundige verbouwingen, groote ramen, bepleistering enz. is zeer verbeterd, waartoe niet weinig bijdragen de herstellde topgevels, de fraaie kruiskozijsen met de zacht-paarse ruitjes in lood en de frissche roode baksteen kleur. Op te merken en zeer te waardeeren valt, dat een gevoelige hand en een concensieuse en piëteitvolle geest de herstelling heeft geleid tot in de onderdeelen.

Hoewel we gaarne in details zouden willen treden zullen wij in deze niet in het vaarwater komen van den architect, die ons verblijd heeft met de mededeeling voor het tijdschrift „Bouwkunst” een uitvoerige beschrijving met afbeeldingen van het huis te willen geven.

Verkoop van het z.g. Beursterrein. De aangekondigde voordracht van B. en W. om het oude Beursterrein, groot 2800 M², voor de som van f 825.000 te verkoopen aan de firma S. B. Goudsmit („De Bijenkorf”) is thans aan den Raad overgelegd.

B. en W. herinneren, dat sedert 14 Januari 1903 — toen besloten werd het terrein hetzij te verkoopen, hetzij in erfpacht uit te geven — verschillende aanbiedingen bij hen zijn ingekomen, welke echter niet konden leiden tot het indienen van voorstellen, eensdeels wijl de geboden prijzen te laag waren, anderdeels wijl òf de bestemming òf de wijze van bebouwing niet voldeden aan de hunnerzijds gestelde eischen. Ook de onderhandelingen, met het Rijk gevoerd over den verkoop van het terrein voor de stichting van een gebouw voor den Rijkspost-, Rijkstelegraaf- en Rijkstelephoondienst, hebben ten slotte tot geen resultaat geleid. Met de bebouwing van het terrein moet aangevangen zijn uiterlijk op 1 Mei 1911, terwijl die bebouwing, althans voor zooveel het buitenwerk betreft, moet zijn voltooid uiterlijk op 1 Mei 1914.

Inmiddels worden op het laatste oogenblik van andere zijde ernstige pogingen in het werk gesteld dezen verkoop te beletten en te trachten op het oude Beursterrein een Handelsmuseum te

stichten. Hiertoe moet in 3 dagen 8¹/₄ ton bijeengebracht worden. Wij kunnen dit streven niet anders dan toejuichen. Zonder kwaad te willen zeggen van de modewinkel, die kans heeft daar te verrijzen, komt het ons meer wenschelijk voor dit terrein te bestemmen voor een officieel gebouw, waartoe de ligging bijzonder gunstig is. In aansluiting met de beurs zouden de plannen voor een nieuwe effectenbeurs hier uitstekend vasteren vorm kunnen krijgen. Ook een handelsmuseum is hier goed gelegen. Maar een groot reclame-modelhuis zal te veel het karakter van het Damrak en vooral ook van den Dam schaden.

Internationale Prijsvraag in Rome 1911. Het reglement der internationale kunsttentoonstelling die in Rome ter gelegenheid van het 50 jarig jubileum van de Eenheid van Italie in het jaar 1911 zal worden gehouden, is thans verschenen.

Aan prijzen wordt een bedrag van 200,000 Lire uitgelooft, te verdeelen als volgt: 2 Prijzen ieder van 50.000 Lire voor Schilderkunst en Beeldhouwkunst voor enkele kunstwerken of voor een groep van werken van eenzelfde kunstenaar; 4 prijzen ieder van 10.000 en 6 prijzen ieder van 5000 Lire voor schilder- en beeldhouwkunst; 20.000 Lire voor een zeker aantal prijzen voor zwarte en gekleurde etsen voor lithographien van bijzonder kunstkarakter en voor origineelen van boeken en tijdschriften terwijl 10.000 Lire beschikbaar gesteld worden aan prijzen voor de beste kritische studiën over de internationale Kunsttentoonstelling van 1911, die in buitenlandsche en Italiaansche bladen worden gepubliceerd. De Voorzitter van het uitvoerend comité waarborgt aan de inzenders den verkoop van tentoongestelde werken tot een bedrag van minstens 500.000 Lire. De kunstenaars, die door de Commissieleden gekozen en door het comité uitgenoodigd zijn, worden van alle verzendings- en verpakingskosten vrijgesteld.

De kunstwerken der buitenlandsche en Italiaansche kunstenaars moeten tusschen 1 en 20 December 1910 in Rome aankomen. Verdere inlichtingen verstrekt de „Presidenza del comitato per le Feste Commemorative del 1911 Sezione Belle Arti” in Rome.

Een belangrijke uitbreiding der Tentoonstelling vormt een internationale prijsvraag voor bouwkunst die uitsluitend voor niet-Italiaansche staten wordt uitgeschreven. Het doel is de beste oplossing te verkrijgen voor den bouw van een modern woonhuis en de vorderingen aan te toonen die in de laatste 30 jaar zoewel op het gebied van origineele uitwendige architectuur als van doelmatigheid en comfort van het inwendige gemaakt zijn. Om dit te bereiken heeft het comité besloten naast het tentoonstellingsgebouw een reeks van woonhuis-modellen te laten bouwen, die aan het bovengenoemde doel beantwoorden. Voor deze prijsvraag zijn prijzen van 150.000, 100.000 en 50.000 Lire beschikbaar gesteld. Een internationale Jury bestaande uit leden die door de mededingende Staten en den voorzitter van het comité worden gekozen zal deze prijzen toekennen. De Staten die aan deze prijsvraag willen deelnemen moeten daarvan aan den voorzitter van het comité vóór 15 Dec. 1909 een officieele verklaring overleggen.

De verdeling der terreinen zal op 31 Dec. door het lot beslist worden. Alle mededeelingen ook over dit gedeelte moeten gericht zijn aan bovengenoemd adres.

PERSONALIA

J. L. Bienfait. †

Op 54-jarigen leeftijd is overleden de heer J. L. Bienfait, directeur van de Beiersche-Bierbrouwerij „De Amstel”.

De heer Bienfait die zich steeds een belangstellend lid van de Maatschappij tot Bevordering der Bouwkunst heeft getoond, was geruimen tijd lid van de Kamer van Koophandel en Fabrieken, en sinds de oprichting eveneens lid-werkgever van den Raad van Beroep voor de Ongevallenverzekering.

In hem verliest Amsterdam een uitmuntend industrieel en zijn personeel een patroon, die om zijn humaniteit in hoog aanzien stond.

BOUWKUNDIG WEEKBLAD

ORGAAN VAN MAATSCHAPPIJ
TOT BEVORDERING DER BOUWKUNST

Commissie van Redactie: S. DE CLERCQ,
H. V. D. KLOOT MEIJBURG, A. SALM G.B.ZN.,
Redacteur: J. GRATAMA.

Bureau van Redactie: Marnixstraat 402, A'dam.
Bureau van Administr.: Herderstr. 5, Den Haag.
Uitgevers: MOUTON & CO. ■ ■ ■ Den Haag.

ABONNEMENTSPRIJS: voor Nederland fr. p. p. f 7.50 's jaars, voor Indië en het Buitenland (bij vooruitbetaling) f 9.50.
Afzonderlijke nummers f 0.15. — ADVERTENTIËN: van 1—5 regels f 1. —, elke regel meer f 0.20. Groote letters naar plaats-
ruimte. Aankondigingen van aanbestedingen f 0.15. Abonnement van advertentiën tegen belangrijk verminderde prijzen.

INHOUD: OFFICIËEL GEDEELTE: Adres M. T. O. — Honora-
riumregeling voor Architecten. — Herziening Statuten en Huis-
houdelijk Reglement. — Rapport Bouwbedrijven. — Indiening
Reiskosten. — Teruggave examengelden bij Bouwk. Opz. en
Teek. examen. — Vergadering van de Afdeling 's Gravenhage.
— REDACTIONEEL GEDEELTE: F. L. M. Kerkhoff. — De Bouwver-
ordeningen der stad Maagdenburg, slot. — Het Gildewezen,
slot, door A. W. Weissman. — Juryrapport Bouwk. en Vriend-
schap. — Prijsvragen. — Uit onzen Showroom. — Vragenbus.
— Berichten. — Rectificatie.

school is beslist af te keuren. Het Rijk dient de oplossing
van het vraagstuk M. T. O. zoo spoedig mogelijk ter
hand te nemen door het stichten of krachtdadig steunen
van inrichtingen ten dienste zoowel van de algemeene
als van de speciale vakbelangen."

't welk doende enz.

het Hoofdbestuur van de
Maatschappij tot Bevordering der Bouwkunst.

(was get.) A. SALM G.B.ZN.,

Voorzitter.

J. GRATAMA,

Secretaris.

OFFICIËEL GEDEELTE.

Amsterdam, 18 December 1909.

Aan
Zijne Excellentie den Minister
van Binnenlandsche Zaken.

Geeft met verschuldigden eerbied te kennen het Hoofd-
bestuur van de Maatschappij tot Bevordering der Bouw-
kunst, dat het met belangstelling heeft mogen bemerken
uit de stukken behoorende bij het ontwerp Staatsbe-
grooting voor 1910, Hoofdstuk V., hoezeer het technisch
onderwijs zich in de sympathie van Uwe Excellentie
mag verheugen,

dat het echter noode in dit ontwerp heeft gemist een
post voor de stichting van Middelbaar Technische
Scholen.

Het spreekt echter zijn vertrouwen uit, dat van Uwe Ex-
cellentie alsnog spoedig voorstellen in die richting zijn te
verwachten, waarom het meent thans Uwe aandacht te
mogen vestigen op de conclusie genomen door het con-
gres ter bespreking van het Middelbaar Technisch
Onderwijs, gehouden te Amsterdam 1 Augustus en 7
September 1908, luidende:

„Decentralisatie is noodzakelijk, ééne enkele centrale

HONORARIUMREGELING VOOR ARCHITECTEN.

Het Hoofdbestuur van de Maatschappij tot Bevordering
der Bouwkunst ontving onderstaand schrijven:

Mijne Heeren:

Door een woningbouwvereniging, toegelaten overeenkomstig
de voorschriften der Woningwet, wordt er onze aandacht op ge-
vestigd, dat de door Uwe Maatschappij vastgestelde regelen voor
de berekening en uitbetaling van het honorarium van architecten,
voor vereenigingen of andere lichamen, als zoeven bedoeld,
haar bedenkelijke zijde hebben.

Een eigenaardigheid immers van de werkzaamheid van zulke
vereenigingen is, dat zij als regel blokken zullen bouwen van ge-
lijke of nagenoeg gelijke perceelen. Bij het vaststellen der ge-
noemde regelen is waarschijnlijk aan het den architecten natuur-
lijk meer bekende geval gedacht, dat van een gebouw, voor het-
welk een ontwerp is gemaakt, slechts één „exemplaar" wordt
gebouwd. Dat in dat geval het honorarium voor het ontwerp over
de volle bouwsom wordt gerekend, spreekt van zelf. Het geval
ligt echter anders bij de genoemde woningbouwvereenigingen,
waar voor allicht vele perceelen, die zullen worden gebouwd,
het ontwerp voor een enkel perceel zal kunnen dienen.

Nu mag verwacht worden, dat de volgens de Woningwet toegelaten vereenigingen enz. meer dan tot nu toe het geval was, bij den aanbouw van arbeiderswoningen de hulp van een architect zullen inroepen. Dit is zeer zeker toe te juichen en kan niet anders dan ten voordeele van de volkshuisvesting strekken. Uit het oog kan echter niet worden verloren dat dit den bouw ook duurder zal maken. Er zal eenerzijds — en terecht — solieder worden gebouwd dan veelal door eigenbouwers geschiedt. Andererzijds zal het honorarium van den architect, als een nieuwe post, de bouwsom komen verhoogen.

Het zou zeker te betreuren zijn, als dit zoude leiden tot een niet-raadplegen van architecten.

Het is ons bestuur bekend, dat men aan dit bezwaar heeft trachten tegemoet te komen door alleen het voor Hoofdleiding, Toezicht en Afrekening uitgetrokken percentage over de volle bouwsom te berekenen; de overige bedragen over de kosten van één perceel. Andererzijds is aan het geoorloofde van zulk een berekening getwijfeld.

Ons bestuur is van meening, dat het van het grootste belang voor de woningbouwvereenigingen is, dat op dit punt klaarheid komt en dat een weg wordt gevonden, waarlangs de kosten van de hulp van den architect niet zóó zwaar op de bouwsom komen te drukken als het geval zou zijn, wanneer de regelen in haar volle gestrengheid werden toegepast.

Het bestuur neemt derhalve de vrijheid Uwe Maatschappij te verzoeken haar aandacht aan deze zaak te wijden en het daaraan te willen leiden dat, hetzij een officieele interpretatie van de regelen wordt gegeven, waarbij de boven gegeven opvatting als de juiste wordt erkend, hetzij een herziening der regelen wordt tot stand gebracht, waardoor aan de, naar het ons bestuur voorkomt gerechtvaardigde bedenkingen der bouwvereenigingen wordt tegemoet gekomen.

Mocht Uwe Maatschappij er prijs op stellen met het bestuur onzer vereeniging te overleggen, dan is dit natuurlijk gaarne daartoe bereid.

In de hoop iets naders van U te mogen vernemen.

Hoogachtend,

Het Bestuur van den Amsterdamschen Woningraad
HUDIG, Secr.

Vossiusstraat 37.

*Aan het Bestuur van den Amsterdamschen Woningraad.
Vossiusstraat 37, Amsterdam.*

Mijne Heeren.

Op de vergadering van het Hoofdbestuur der Maatschappij tot Bevordering der Bouwkunst heeft Uw schrijven van 9 November j.l. een onderwerp van uitvoerige bespreking uitgemaakt, in verband met gedachtewisselingen reeds vroeger over dit onderwerp gehouden.

Het Hoofdbestuur is van oordeel, dat een nadere officieele interpretatie van de Honorariumregelen in zake de door U omschreven kwestie niet noodig is. Immers, waar in art. 2 van deze Regelen uitdrukkelijk vermeld wordt, dat de berekening van het Honorarium plaats heeft, o.a. naar de grootte der aannemingsom, is het alleszins geoorloofd te noemen, dat voor den bouw van blokken van gelijke of nagenoeg gelijke *perceelen* het volledige honorarium over *de totale* bouwsom wordt in rekening gebracht. Tegen de bedenkingen der bouwvereenigingen meent het Hoofdbestuur er nadrukkelijk op te moeten wijzen, dat bij het hooger worden van de aannemingsom door vermeerdering van het aantal perceelen, ook het totaal procent van de aannemingsom, verschuldigd voor Honorarium *daalt*, waardoor, naar het Hoofdbestuur voorkomt, een niet onbillijke honoreering ontstaat, voor het meerdere werk en toezicht verbonden aan den bouw van bovenbedoelde bouwblokken.

Waar in het algemeen, in het belang van werkgever en architect honorarium-regelen werden vastgesteld, en deze in principe steeds zich daaraan zullen hebben te houden, blijft de architect vrij om den aard van het werk en den omvang zijner werkzaam-

heden zelf te beoordeelen en daarnaar zijn declaratie op te stellen.

Namens het Hoofdbestuur van de Maatschappij tot Bevordering der Bouwkunst.

(was get.) A. SALM G.B.zn Voorzitter.

„ „ J. GRATAMA, Secretaris.

HERZIENING STATUTEN EN ALG. HUISH. REGLEMENT.

Den leden wordt medegedeeld, dat zij, die wijzigingen wenschen voor te stellen in de Statuten of het Algemeen Huishoudelijk Reglement, hiertoe in de gelegenheid worden gesteld; deze voorstellen moeten *uiterlijk 31 December 1909* ingediend worden aan het bureau der Maatschappij, Marnixstraat 402, Amsterdam.

In herinnering wordt gebracht art. 29 van de Statuten, 1ste alinea: „Voorstellen tot wijziging dezer Statuten worden of door het Hoofdbestuur aan de orde gesteld of door minstens 25 stemgerechtigde leden, waarbij minstens 10 Architect-Leden. Deze voorstellen worden schriftelijk ingediend en van eene toelichting voorzien en, wanneer deze niet van het Hoofdbestuur uitgaan, minstens twee maanden vóór hunne behandeling ter vergadering bij het Hoofdbestuur ingediend”.

Art. 35 van het Algemeen Huishoudelijk Reglement bepaalt dat voor herziening van dit Reglement hetzelfde geldt als voor de Statuten, bepaald in art. 29.

In aansluiting hiermede wordt medegedeeld, dat in Maart 1910 eene Algemeene Vergadering zal gehouden worden, waarbij tegelijk de voorstellen behandeld zullen worden, ingediend door de Commissie tot herziening van Statuten en Algemeen Huishoudelijk Reglement (afgedrukt in Bouwkundig Weekblad no. 37, blz. 438 e.v.) en door den Voorzitter der Maatschappij op de Algemeene Vergadering te Hoorn, 23 September j.l. gehouden, nader toegelicht.

RAPPORT BOUWBEDRIJVEN 1909.

Ter verkrijging van gegevens voor het Rapport, dat jaarlijks op verzoek van den Minister van Landbouw, Nijverheid en Handel door onze Maatschappij wordt uitgebracht, is aan onze correspondenten gestuurd de volgende vragenlijst, met verzoek voor 1 Januari 1910 de antwoorden te willen zenden aan het bureau der Maatschappij, Marnixstraat 402, Amsterdam.

VRAGENLIJST.

1. Werden er in het afgelopen jaar méér of minder opdrachten verstrekt dan in het voorafgaande jaar, en op welke soort van werkzaamheden hadden deze betrekking?
a. villabouw en heerenhuizen (voor eigen gebruik), *b.* winkels (verbouwing tot winkels), *c.* speculatiebouw, *d.* fabrieken, *e.* arbeiderswoningen.
Valt ook iets bijzonders omtrent de oorzaken daarvan op te merken?
2. Werd door U eenige invloed ondervonden van veranderingen in de prijzen der materialen en zoo ja, in welk opzicht?
3. Is u ook iets bijzonders gebleken ten opzichte van den invloed van kartellen op het gebied van den handel in bouwmaterialen?
4. Kwamen er ook nieuwe materialen in gebruik, of deden zich omstandigheden voor, die er toe leidden, de eene soort materialen door eene andere soort te vervangen? Valte verder ook iets op te merken omtrent de kwaliteit van de materialen, die gebruikt werden, en deden zich nog moeilijkheden voor ten opzichte van de vaststelling van die kwaliteit?
5. Werd door u ook eenig nadeel ondervonden van het ontbreken van maatregelen tegen het nabootsen van gevelontwerpen of andere bouwkundige teekeningen?
6. Deed zich ook iets vermeldenswaardigs voor ten opzichte van de verhouding tusschen de directie van het los werk en de aannemers of onderaannemers?

Werd door u splitsing van bestekken toegepast en wat valt in het algemeen omtrent uwe ondervinding in het laatste jaar ten opzichte daarvan op te merken?

7. Kon door u hulppersoneel (teekenaars, opzichters enz.) in voldoende mate worden verkregen en was er ook van werkeloosheid onder hen sprake?

Valt er ook iets op te merken omtrent hunne bekwaamheid en de gelegenheid tot opleiding? Valt er overigens iets bijzonders op te merken omtrent de verhouding tusschen dat personeel en de architecten?

8. Welke andere punten, den gang van zaken in de bouwvakken rakende, zijn naar uwe meening nog vermeldenswaard.

REIS- EN VERBLIJFKOSTEN.

Met het oog op de administratie worden heeren leden, die reisen verblijfkosten te declareeren hebben, verzocht hun nota in te zenden, vóór 15 Januari a.s. aan het Bureau der Maatschappij, Marnixstraat 402 Amsterdam.

TERUGGAVE EXAMENGELDEN BIJ HET BOUWKUNDIG OPZICHTERS- EN TEEKENAARSEXAMEN.

Het Hoofdbestuur maakt bekend, dat de bepaling, voorkomende in het Programma van Eischen voor het Examen tot het verkrijgen van het Diploma van Bouwkundig Opzichter en in idem voor Bouwkundig Teekenaar, dat bij niet uitreiking van het diploma f 5 zal worden terugggegeven aan den candidaat, is *ingetrokken*, zoodat, te beginnen met het examen in 1910, deze f 5 niet meer zullen worden terugggegeven.

Gemeend wordt dat teruggave van examengelden bevordert, dat candidaten, die niet geheel voorbereid zijn, zich toch aan het examen onderwerpen.

Het is wenschelijk dit zooveel mogelijk te voorkomen.

AFDEELING 'S-GRAVENHAGE DER MAATSCHAPPIJ TOT BEVORDERING DER BOUWKUNST.

Gewone Vergadering Vrijdag 17 December 1909.

Na opening der vergadering en lezing der notulen worden de gebruikelijke verkiezingen van December gehouden. Voor de aftredende leden J. Limburg, J. P. J. Lorrie en S. de Clercq worden verkozen de heeren D. E. C. Knuttel als president, en als leden J. J. L. Bourdrez en C. G. Bremer. De zuivere constitutie door het bestuur onderling te regelen, zal later worden bekend gemaakt. Tot afgevaardigden voor de Mei-vergadering worden het bestuurslid J. F. van Hoytema en het gewoon-lid S. de Clercq gekozen; — terwijl de eerste tevens wordt opgenomen in de Commissie tot het verzamelen van stukken ter opneming in de uitgaven der Maatschappij. Gedurende de pauze wordt door de Commissie tot het nazien van rekening en verantwoording (tevens Commissie van stemopneming) P. Bourdrez, J. W. Leijh en L. van Soest de rekening en verantwoording van den penningmeester nagezien en in orde bevonden; terwijl daarna de heer Lorrie in zijn millioenenrede de begrooting van het komende jaar schetst, welke begrooting onveranderd wordt aanvaard. Aan de Commissie en den penningmeester wordt dank gebracht door den president, die daarop het woord verleent aan den Heer F. G. Unger W. I. tot het houden van zijn voordracht met lichtbeelden, over verwarming en ventilatie uit een theoretisch en practisch oogpunt beschouwd.

In den aanvang schetst spreker, met de eischen aan den modernen bouwmeester in deze materie te stellen, de argumenten die dezen voeren moeten tot een veelvuldiger toepassen van centrale verwarming; doch deze dan steeds verbonden met een juist venti-

latie-systeem om daardoor te hooge en te lage temperaturen te kunnen voorkomen. Daarbij heeft de architect zich rekenschap te geven dat niet, als bij plaatselijke vuurhaarden, het ontwerpen der onderdeelen tot tijdens den bouw kan worden verschoven — doch reeds van den aanvang af met leidingen en annexen van dat soort verwarming rekening moet worden gehouden. Hierbij is dan aangewezen een samenwerking van een der zake kundigen verwarmings-ingenieur voor de technische-, met den bouwkundige speciaal voor de schoonheids-eischen van ligging leidingen, vorm en behandeling van verwarmingslichamen, ventilatie roosters, enz. Een, daarbij van de directie uitgaand bestek met teekening, te zenden aan verschillende verwarmingsfirma's waarborgt daarbij een doeltreffender uitkomst, dan die welke door concurrentie van verschillende verwarmingsfirma's (elk met hun eigen zienswijze en systeem) wordt verkregen.

Keuze van systeem, oeconomie bij het verbruik, vorm van radiatoren en hunne bekleeding worden (hier en daar met wandprenten toegelicht) door spreker behandeld. Daarbij trad aan het licht dat de centrale verwarming tot de ongunstigste machinale installaties behoort, wegens de afwisseling van temperatuur die in verschillende jaargetijden niet alleen, doch ook in verschillende perioden van den dag bereikt moet kunnen worden: aan de eischen van spoedige te verwarmen lokalen, paren zich die van nu eens hoog- dan weer laag-gewenschte warmtegraden. Ook het juist beproeven van een centrale verwarming eischt zorg; waarbij een tabel kan aangeven de vergelijking van de capaciteit, voorgeschreven meestal bij -10° buiten-temperatuur met die buiten-temperatuur welke op den dag der beproefing aanwezig is. Van belang is tevens in 't oog te houden, hoezeer de plaatselijke vuurhaard met stralende warmte, in wezen verschillend van centrale verwarming, met indirecte mededeeling der warmte aan de omgeving. Moet eenerzijds de temperatuur der radiatoren laag blijven om het daarop vallende stof niet te doen smeulen, anderzijds moet de lucht, vooral vanaf den bodem van het vertrek, goed tot die radiatoren kunnen toetreden, om eenmaal langs de verwarmende oppervlakten gestreken, boven gemakkelijk te kunnen opstijgen in het te verwarmen lokaal. In verband met dit verschil zal tevens de architect zich moeten aanpassen, (evenals bij het verdringen van olie door gas en electriciteit) aan het feit dat de hoofdbron niet meer in het vertrek zelf aanwezig is doch elders, — en zal hij in verband hiermede, het buizenet, het gemis aan punt van centrale gezelligheid in het vertrek, en andere draw-backs van deze installaties, moeten onder oogen zien. Een moeilijk doch dankbaar veld van studie voor den wezenlijk modernen bouwmeester!

Aan dezelfde verwaarloozing, en tevens moeilijke aesthetische behandeling staat de ventilatie bloot; die zonder te groote snelheid en zonder te groote temperatuurswisselingen, een doeltreffende luchtverversching zijn moet. Daarbij zal moeten gewerkt worden met de eigenschap, dat tusschen binnen- en buiten-druk verschillen heerschen of moeten worden opgewekt, die de toevoer van versche- en afvoer van gebruikte lucht mogelijk maken. Aan het Nürnberger Stadttheater werden in 't groot deze beginselen toegepast en door den inleider meer gedetailleerd aan de hand van lantaarnplaatjes verduidelijkt.

Met een warm woord van dank sluit de voorzitter de vergadering; met een woord van verwijt aan de weggebleven leden van de Haagsche Afdeeling (leest dit, o! Trouweloozen!) — omdat zij daardoor veel hebben gemist.





F. L. M. KERKHOFF. †

Stemt het weemoedig telkens weer de tijding te vernemen van den dood van ouderen, hoezeer wij den overledene mogen betreuren, wij berusten gemakkelijker in den geheel natuurlijke loop der dingen. Doch wanneer wij onze tijdgenooten zien vervallen en sterven dan gevoelen wij iets als van onrechtvaardige wreedheid, waartegen wij ons zouden willen verzetten. Zoo ook nu, waar F. L. M. Kerkhoff, op 51jarigen leeftijd aan zijn familie en zijn werk werd ontrukkt. En dubbel weemoedig is deze dood, waar wij moeten getuigen: gelukkig voor den armen lijder, wiens laatste levensjaar zijn werkkracht zag afnemen, terwijl zijn werkklust onveranderd bleef bestaan. 10 Mei 1858 te Rotterdam geboren, bezocht hij van 1871—76 de H. B. S. te Utrecht en werd na een (ondanks een ernstige ziekte tijdens het examen) zeer goed eind-examen ingeschreven aan de P. S. Bekwaam en ijverig student behaalde hij in '80 en '81 achtereenvolgens de diploma's van civiel en bouwkundig ingenieur. Zeer geliefd leerling van Prof. Gugel koos deze hem tot zijn assistent, welke betrekking hij van 1882—1889 vervulde. Intusschen bepaalde hij zich niet tot de theorie. Hij is werkzaam geweest bij de groote werken welke de architect Muysken uitvoerde, bij bruggenbouw en vaartverbetering. Als zijn voornaamste persoonlijke werken uit dien tijd noemen wij de gebouwen in het Agnetapark te Delft en de Sociëteit (de Tent) in het Haagsche Bosch (deze laatste in samenwerking met den helaas zoo vroeg ontslapen Paul du Rieu).

Onder den Hoofdingenieur-architect Metselaer voerde Kerkhoff de strafgevangenis te Arnhem uit, waarbij hij een groot aandeel had in de constructie van de groote koepelvormige kap.

In October 1889 volgde zijn benoeming tot Ingenieur-Architect van 's Hertogenbosch en leeraar aan de Kon. School voor Nuttige en Beeldende kunsten. In 1900 werden daarbij gevoegd: directeur der waterleiding en opperbrandmeester.

De betrekking van chef der Gemeentewerken doet den titularis gewoonlijk niet op rozen wandelen. Dat onderzond ook Kerkhoff.

Bij zijn overlijden schreef de Noordbrabander:

„De heer Kerkhoff was een nauwgezet en plichtsgetrouw ambtenaar, die zijn taak met den grootsten ernst opvatte, men mag wel zeggen zich zoodanig daaraan wijdde, dat hij meer van zich vorderde dan hij vermocht te geven met het oog op zijn lichaamskrachten. Werd zijn plichtsbetrachting hoog geëerd door een ieder, de Raad der gemeente 's Bosch liet maar al te vaak blijken dat zij niet sympathiseerde met zijn wijze van werken en de heer Kerkhoff was er de man niet naar om zich te plooiën naar de zienswijze van anderen.”

Deze woorden typeeren geheel het leven van Kerkhoff in den Bosch.

Welk een voldoening in moeielijke dagen was zijn benoeming in 1904 tot Ridder van de Oranje-Nassau orde. Maar ook welke voldoening bij de stille en vaak niet gewaardeerde werkzaamheid in den Bosch, te ondervinden dat de collega's hem niet vergaten en ook waardeerden. De vereeniging van Delftsche Ingenieurs gaf hem een plaats in haar bestuur en benoemde hem in 1891 in de Commissie tot onderzoek van de opleiding van Ingenieurs en Technologen, en in 1903 in die in zake Inrichting der Besturen van groote Gemeenten, door welke beide Commissiën zeer belangrijke arbeid is verricht.

Ook in meer plaatselijke omgeving nam Kerkhoff ijverig deel aan het vereenigingsleven ter bevordering van kunst en techniek.

Wij mogen besluiten met de woorden van den Burgemeester van 's Hertogenbosch in de Gemeenteraadszitting na Kerkhoffs dood: „Ambtenaar van groote bekwaamheid en hooge integriteit zal zijn naam voor altijd aan de stad verbonden blijven. Hem toch dankt den Bosch het plan voor haar fraaie nieuwe stad, een werk dat den bijval van stadgenoot en vreemdeling mocht verwerven.”

K.

DE NIEUWE BOUWVERORDENING DER STAD MAAGIENBURG.

Door Wethouder SCHOLTZ,

Maag enburg.

(Vertaald uit het Technische Gemeindeblatt.)

(Vervolg van blz. 613, slot).

Intrent brandmuren zijn verschillende andere bepalingen opgenomen. Zoo kunnen b.v. bij kleine zij- en achtergebouwen in 't vervolg brandmuren gemist worden. Het eigenaardige gezicht, dat een klein kippen- of varkenshok een 0.30 M. hoog uitstekende tusschenmuur heeft vervalt dus in de toekomst. Bij gebouwen-complexen zal, om te vermijden, dat een rustig dak door het leelijke uitstekend deel der brandmuren verdeeld wordt, van eene doorvoering der brandmuren tot buitendaks afgezien kunnen worden, wanneer de dakpannen zonder verbrandbare onderlaag op den tusschenmuur in de specie gelegd worden. Liggen twee ge-

bouwen naast elkaar, waarvan het eene minstens 0.30 M., overeenkomend met de hoogte van de brandgevels buitendaks hooger dan het andere is, dan behoeven de twee samenvallende brandgevels der beide gebouwen niet buitendaks doorgevoerd te worden.

Indien twee perceelen gemeenschappelijk gebruikt worden, dan kunnen openingen in de brandmuren toegestaan worden.

Met toestemming van den buurman kunnen afdaken doorgevoerd worden, om het gezicht op kale brandgevels te verbeteren.

Voor vuurvaste en brandvrije muren en zolderingen, voor deuren, die tegenweer aan het vuur en den rook kunnen bieden, zijn bepalingen opgenomen. Het begrip brandvrije deuren is, in aansluiting met de nieuwe Düsseldorfer bouwverordening ingevoerd. Het zijn gladgeschaafde en geploegde deuren van hard hout (eiken, beuken), in sponningen van hard hout, of deuren, die in gelijke mate tegenweer aan het vuur kunnen bieden. Zij dienen tot scheiding der zolderkamers van den eigenlijken zolder, die naar de oude bouwverordening door rook- en brandvrije deuren moesten plaats vinden.

De bepalingen over de bekappingen zijn vereenvoudigd. Te ver gaande bepalingen van het brandwezen, b.v. dat kroonlijsten en architectonische versieringen van hout tot op 1 M. van de naburige grens met een brandvrij materiaal omgeven moeten zijn, zijn vervallen. Voor balkons en erkers is op ruime schaal de vervaardiging uit eikenhout toegelaten, zooals over het geheel de bouwverordening er naar streeft, het moeilijk brandend eikenhout weer in eere te brengen. Zoo zijn geschaafde eikenhouten trappen met vuurvaste gelijk gesteld.

De bepalingen omtrent trappen zijn verder ook vereenvoudigd. Nieuw is de bepaling, dat de trappenhuizen niet slechts van de zolder-, maar ook van de keldervertrekken door rook- en brandvrije deuren moeten worden afgesloten, om te voorkomen dat dikke rookwolken bij kelderbranden in het trappenhuis komen. De bepalingen omtrent stookplaatsen en schoorsteenen zijn vereenvoudigd. De bepalingen over behoorlijke afwatering zijn in overeenstemming gebracht met de voorschriften door het Verbond van Deutsche architecten en ingenieurs vastgesteld. Van beteekenis is de algemeene bepaling, dat de onmiddellijke verbinding der waterleiding met de afwateringsbuizen, alsook met vuilwatervergaarbakken, verboden is, om mogelijke verontreiniging van de waterleiding door het vuile water te verhinderen. Door uitvoerige proeven is vastgesteld, dat, wanneer de waterleiding met de inrichtingen voor waterafvoer b.v. badafvoer, een privaattrechter en dergelijke in onmiddellijke verbinding staat, het mogelijk is dat b.v. van het badwater, in de waterleiding gezogen wordt in het geval dat de waterleiding tengevolge van het springen eener buis of door andere oorzaken leeg geloopt is. Het is gebleken, dat op deze wijze de waterleiding herhaaldelijk vuil geworden en besmet is, zoodat daardoor ziekten overgebracht werden.

Naar het voorbeeld van andere steden, wordt bij nieuwen bouw een privaat voor iedere woning voorgeschreven. Deze bepaling is op grond van sanitaire overwegingen ontstaan, daar, door het gemeenschappelijk gebruik van een privaat, licht ziekten van de eene familie op de andere worden overgebracht, terwijl ook bij gemeenschappelijk gebruik een geregeld schoonhouden van het privaat menigmaal achterwege wordt gelaten. Op verzoek der deskundigen, zal bij kleine, uit zit-, slaapkamer en keuken bestaande woningen, bij wijze van uitzondering, voor twee woningen één privaat toegelaten kunnen worden.

Het volgende, vierde, hoofdstuk omvat de uitzonderingsbepalingen voor gebouwen tot verblijfplaatsen van menschen. Voor ruimten tot tijdelijke verblijfplaats dienende van menschen (Nutzräume) wordt bepaald, dat zij doelmatig belicht en voldoende te ventileeren zijn. De bepalingen omtrent de ruimten tot langdurige verblijfplaats van menschen (Aufenthaltsräume) zijn in vergelijking van de bestaande voorschriften uitgebreid, omdat door de gezondheidscommissie en hare subcommissies herhaaldelijk er op gewezen is, dat de bestaande bepalingen ontoereikend waren. De oude bouwverordening bevatte de algemeene bepaling, dat woon- en slaapkamers zóó aangelegd en in zulk materiaal uitgevoerd moeten worden, dat zij voldoende lucht en licht moeten hebben, droog zijn en niet nadeelig voor de gezondheid. Nu zijn op grond der opgedane ondervindingen nadere bepalingen opgenomen omtrent de isoleering tegen vochtigheid der vertrekken, omtrent kleinste lengte- en breedteafmetingen, omtrent den inhoud en over de grootte der vensters; kelderwoningen mogen niet meer gemaakt worden. Slechts in één- en twee gezinswoningen kunnen de vloeren van conciergewoningen en slaapkamers van het dienstepersoneel, en in eengezinshuizen de vloeren van keukens en eetkamer en van — in huizen van één familie dikwijls zeer gewild — de spreekkamer tot 0.50 M. onder het trottoir liggen, wanneer voor eene voldoende isoleering, tegen vochtigheid, goede luchttoevoer en verlichting gezorgd wordt. Bij aanleg van een koekoek kan toegestaan worden dat de vloer dan tot 1 M. onder het trottoir ligt.

De geringste hoogte der woonvertrekken is tot 2.50 M. verlaagd, terwijl de oude bouwverordening 2.75 M. bepaalde. Daar voldoende bepalingen getroffen zijn, tegen overbevolking, scheen deze hoogte, die men ook bij eenige modelhuizen op de laatste tentoonstelling te Darmstadt (zomer 1908) vond, voldoende.

De voornaamste voordeelen van lage kamers zijn: besparing bij den bouw en besparing van kosten voor verwarming bij het bewonen. Als minste breedte van woonvertrekken is 1.80 M. vastgesteld.

Terwijl de oude bouwverordening bepaalde, dat slaapkamers voor ieder kind onder de tien jaar minstens 5 M³. voor elke oudere persoon minstens 10 M³. luchtruimte hebben moeten, wordt nu buitendien bepaald, dat eene vloeroppervlakte van 1½ en 3 qm. en voor stookplaatsen bovendien 10 M³. luchtruimte noodig zijn. Kinderen beneden het jaar worden niet medegerekend. Deze be-

palingen zijn als regel gesteld. Om onnoodige hardheid te voorkomen is bepaald dat wanneer verblijfplaatsen in strijd met deze voorschriften gebruikt worden, aan de ontruiming vooraf moet gaan het inwinnen van het advies der gezondheidscommissie of wegens bijzondere omstandigheden (b.v. ligging aan den zonkant, inrichting en zindelijkheid der woning) eene uitzondering gemaakt kan worden. Het is te verwachten, dat bijna steeds door het ingrijpen der gezondheidscommissie eene regeling gevonden zal worden, zonder dat ontruiming door de politie noodzakelijk zal zijn. Voor keukens met gaskooktoestellen worden goedwerkende ventilatie-inrichtingen verlangd.

De minimum eischen voor eene gezinswoning zijn samengevat. Aan woonvertrekken voor enkele personen worden zij niet gesteld. Vermeldenswaard is dat elke gezinswoning met keuken en vier tot zes woonvertrekken eene voldoende slaapgelegenheid voor eene dienstbode, iedere familiewoning met keuken en meer dan zes woonvertrekken eene voldoende slaapgelegenheid voor minstens twee dienstboden binnenshuis hebben moet. Door deze bepaling zullen de misstanden verdwijnen waartegen het bouwtoezicht reeds sedert jaren op grond van brandgevaar en ook op zedelijkheidsgronden is opgetreden, nl. dat alle bedienden van een huis — mannelijke en vrouwelijke — op den zolder ondergebracht werden. Is in de keukens geen verwarmingstoestel en staat geen ander vertrek met stookplaats ter beschikking van de dienstboden, dan moet de dienstbodenslaapkamer van een verwarmingstoestel voorzien worden. Deze bepaling is in 't belang der dienstboden opgenomen, omdat zich in vele huizen in de keukens slechts toestellen voor het koken op gas bevinden, zoodat de keukens niet verwarmd kunnen worden en de dienstboden in den winter geen warm vertrek in gebruik hebben. Door plaatsing van een kleine kachel of door aansluiting der keukens of der dienstbodenslaapkamers aan de centrale verwarming kan dit gemakkelijk verholpen worden. Deze bepaling zal twee jaren na het in werking treden der bouwverordening ook op bestaande gebouwen toepassing vinden. Verder moeten gezinswoningen met keuken en meer dan zes woonvertrekken, zoo mogelijk, twee privaten hebben.

De volgende twee hoofdstukken omvatten de soorten van bebouwing in de verschillende stadsgedeelten. De tot nu bestaande indeeling in vijf gedeelten is behouden. Om het moderne streven naar tuinaanleg en villabouw in de hand te werken, is voor stadsgedeelten, waarin zich reeds villa's bevinden, een nieuw soort van bebouwing als villa-wijk ingevoerd. In deze streek mogen slechts afzonderlijke huizen voor één of twee families opgericht worden. Rijen huizen, dubbele huizen, gebouwen voor industriele doeleinden, alsook winkels worden niet toegestaan, dubbele villa's voor twee gezinnen kunnen toegelaten worden.

Als belangrijk nieuwe bepaling voor de oude stad is te vermelden, dat in plaats van het tot nu toe toegelaten ééne vertrek op den zolder, een 50 qm. groote concierge woning toegestaan zal worden.

Ook voor de overige soorten van bebouwing wordt een belangrijker gebruik van den zolder toegelaten.

In het gebied der open bebouwing is eene vermindering der gesloten gevelfronten voor huurhuizen van 40 op 30 M. bepaald omdat huizen met een straatfront van 40 M., zooals de ervaring geleerd heeft, niet meer in het karakter van de openbebouwing passen. Voor eensgezinshuizen is een gesloten straatfront van 40 M. toegestaan.

Bij complexen van huizen kunnen bij toepassing van groote binnenplaatsen met tuinaanleg langere straatfronten toegelaten worden. Om geen geheel gelijkmatige afstanden tusschen de gebouwen en daardoor vervelende straten te verkrijgen, is bepaald dat die afstand gelijk moet zijn aan de halve hoogte van het gebouw, tot een minimum van 5 M. bij huizen voor één — en twee gezinnen minstens 4 M. Tot bevordering van den bouw van huizen voor één — en twee gezinnen zijn in verschillende verlichtende bepalingen opgenomen, b. v. kan de geheele zolder tot woonvertrekken ingericht worden, wanneer de noodige bijvertrekken op eene andere plaats ondergebracht worden. De buitenmuren der eengezinswoningen kunnen bestaan uit vakwerk van hout of ijzer met halfsteens dichtmetseling, mits voldoende maatregelen tegen den invloed van het weer genomen worden.

Het maken van enkele bouwdeelen van hout zonder achtermetseling kan toegestaan worden. Balkdragende binnenmuren en trappenhuis muren kunnen van dichtgemetseld vakwerk gemaakt worden. Niet gestucadoorde, gladgeschaafde zolderingen kunnen toegelaten worden, bijzondere trappenhuisen zijn niet noodig, en de breedte van de trap behoeft slechts 85 c.M. in plaats van 1 M. te bedragen. Dat zijn alle gunstiger bepalingen, die, de geringe grootte van het huis en het slechts door één gezin bewoond worden in aanmerking nemend, te rechtvaardigen zijn. Ook bij het voorkomen van concierge woningen in één- en tweegezinswoningen toegelaten worden.

In het volgende, achtste, hoofdstuk zijn de voorschriften tot vermindering van gevaren en overlast voor derden, inzonderheid de bepalingen tot bescherming der bouwvakarbeiders, opgenomen.

Op verzoek der deskundigen is bepaald, dat ieder, die de uitvoering van een gebouw aangenomen heeft, er voor moet zorgen, dat het toezicht op de uitvoering door een ervaren vakman (b.v. onderbaas) uitgeoefend wordt en dat de voorschriften tot het vermijden van ongevallen der bevoegde vakverenigingen geregeld worden opgevolgd.

Het behoort tot de taak der beampten van het bouwtoezicht mede op het nakomen dezer voorschriften te letten. Op verzoek der deskundigen is verder bepaald, dat het afbreken van gebouwen en deelen van gebouwen slechts onder nauwlettend toezicht van deskundigen en onder inachtneming van alle noodige voorzorgsmaatregelen gebeuren mag. Inzonderheid mogen muren, schoorsteenen en dergelijke niet naar binnen omgeworpen worden. Vermeldenswaard is verder de

invoering eener kennisgeving van den bouw aan den buurman. Ieder, die in de onmiddellijke nabijheid van een bebouwd stuk gronds bouwen wil, of gebouwen wil afbreken, moet minstens een week voor het begin van het werk den buurman er mee in kennis stellen, opdat deze de noodige maatregelen kan nemen om zich tegen schade te vrijwaren.



HET GILDEWEZEN.



(Vervolg van blz. 434, slot).

Iedere stad was er op uit, haar inwoners te beschermen. Er zouden in 1665, met het oog op dreigende moeilijkheden met Engeland verscheidene nieuwe oorlogschepen gebouwd worden „vanwege het gemeene land”, dus voor rekening der Republiek.

Daarvan zou te Amsterdam een aanbesteding gehouden worden. Nu vreesde de regeering dezer stad, dat de meeste dier bodems door vreemden zouden aangewonnen worden, daar die mindere lasten te dragen hadden, dan de ingezetenen van Amsterdam. Burgemeesteren schreven daarom een brief naar Den Haag, waarin zij er op wezen „dat de scheepstimmerluymen klaerlyck hebben vertoont dat haer ambacht van tijt tot tijt hoe lang hoe meer comt te vervallen, vermits haer bij die van het platteland door alle middelen de neering ontbrocken werd”. Zij vreesden „dat de schepen, die van wegen het gemeene land eerlange binnen deze stad staen aenbesteet te werden, sullen worden aengenomen bij vreemden, ende vervolgens buyten deze stad gebouwd” en verzochten „dat daertegen eenige voorsieninghe mocht werden gedaen”. Dan vervolgden zij: „Wij hebben gemeen seer redelijck te sijn, dat de luyden die in de steden ende voornamentlijck in deze, groote huysshuren verwonen en zoo het middel van de verponding als andere middelen op de consumtie werckelijck meer als die van het platteland helpen beneficeren, oock in het stuck van haer hantwerck en nering, daerin sij het land dienen connen, behooren geprefereerd te werden.” Men gaf den heeren hun zin en gevolg was; dat het platteland en de kleinere steden afgeschrikt werden, aan de inschrijving deel te nemen. Want daar bepaalt was „dat de aennemers gehouden sullen sijn deselve schepen binnen Amsterdam te timmeren”, was, wie van buiten kwam, niet slechts aan de volle Amsterdamsche belastingen onderworpen, maar moest hij oock eerst in het scheepstimmermansgild worden opgenomen, zoodat hem twee haast onoverkomelijke hinderpalen in den weg stonden.

Zoo was iedere stad een wereld op zichzelf, en daarin vormden de gilden weder afzonderlijke kringen, waaruit zij ieder verwijderd hielden, dien zij om de een of andere reden niet goed gezind waren.

Voor al in de 18e eeuw namen de misbruiken toe. Hier te lande zag men ze door de vingers. Maar Frederik de Groote van Pruisen vaardigde in 1747 een edikt uit tegen de verkeerdheden van het gildewezen. Hij zeide „in ervaring gekomen te sijn, hoe de gildemeesters dikwijls de bekwaamste werklieden afwijzen, zoodat deze

buiten het rijk gaan vestigen.” Daarom „vermaande hij alle overheden ten ernstigste, de bekwame handwerkslieden tegen de dwaze gebruiken der gilden, en tegen de chicanes en afzetterijen der overlieden te beschermen. Hij verbood de overheden, geschenken uit de gildekassen aan te nemen, opdat zij vrij tegenover de gilden zouden staan.

In Frankrijk waren de misbruiken niet minder groot. Meer en meer waren de gilden daar ontaard in geprivilegeerde vereenigingen aan wie het, met uitsluiting van alle anderen, gegund was een zeker ambacht of nering uit te oefenen, en in welke corporaties het voor den gewonen handwerksman door tal van bepalingen betreffende het verkrijgen van het meesterschap, zoo uiterst moeilijk was gemaakt, zich een plaats te veroveren, terwijl hij, er buiten staande, geheel van de willekeur der meesters afhing.

Het is dan oock om deze overmatige bescherming van een klein aantal personen, ten koste van de overigen, dat de gilden velen een doorn in het oog waren. Toen de afschaffing had plaats gehad, was men daar algemeen tevreden over. Slechts weinigen meenden toen, dat de gilden toch oock wel wat goeds bezaten.

Zoals reeds werd opgemerkt heeft men sedert langen tijt in Oostenrijk weer iets, dat aan de gilden herinnert, ingevoerd. Wat het onderwijs, de leerlingen en de arbeidstoestanden in het algemeen aangaat, heeft die Oostenrijksche regeling veel goeds. Maar toch ontbreken oock hier de schaduwen niet.

Het grootste bezwaar is dat de vakken in werkelijkheid dikwijls ineenlopend, door de wet scherp moesten worden afgescheiden, om misbruiken te voorkomen. Maar deze afscheiding heeft ten gevolge gehad, dat allerlei geschillen ontstonden; hoe groot de onderlinge naijver is, kan uit eenige voorbeelden blijken. Een timmerman had een doodkist gemaakt en werd deswege aangeklaagd; nadat deskundigen gehoord waren, werd uitgemaakt, dat het vervaardigen van doodkisten tot den wercking der meubelmakers behoort. Een smid beliep boete, omdat hij door zijn knecht een ijzeren grafkruis had doen schilderen. Daarentegen werd een steenhouwer die de letters op een zerk verguld had, vrijgesproken. Een meubelmaker, *die zijn vrouw* aan het politoeren gezet had, tot boete veroordeeld.

Nog andere moeilijkheden ontstaan, wat is fabrieksarbeid wat is handwerk? En deze vraag is van groot gewicht, omdat de Oostenrijksche wet fabrieken van haar bepalingen uitzondert. Wanneer een timmermansbaas zich een motor aanschaft en enkele deelen van zijn bedrijf machinaal laat verrichten, mag hij zich dan fabrikant noemen? Heeft een ververij, een klokkengietterij, een hoedenmakerij, een steendrukkerij het karakter van een fabriek of behooren die inrichtingen tot de handwerksnijverheid? Bij het beantwoorden dezer vragen is willekeur moeilijk te vermijden.

Men kan alles van twee zijden beschouwen en dus zullen er menschen sijn, die aan den tegenwoordigen tijt de voorkeur geven, terwijl anderen wat geweest is zullen terugwenschen.

Doch het verledene keert niet terug, hoe gaarne wij het ook zouden willen. Daarom moeten wij aan het tegenwoordige en aan de toekomst onze aandacht wijden.

Dat het mogelijk is, het ambacht te verheffen, daaraan valt niet te twijfelen. Dat de Staat, door het treffen van een goede regeling voor het ambachts-onderwijs en voor de verhouding tusschen leerling, gezelschap en meester, tot bereiking van het doel kan medehelpen, hebben de toestanden, die in het verleden bestonden, ons geleerd.

Maar ten slotte is het toch de werkman zelf, die het ambacht verheft, door al wat hij doet zoo goed mogelijk te verrichten, door steeds te leeren, door zooveel hij kan weerstand te bieden aan de verkeerde invloeden die op hem werken.

A. W. WEISSMAN.

JURY RAPPORT.

PRIJSVRAGEN BOUWKUNST EN VRIENDSCHAP,
ANNO 1909.

Aan

het Bestuur der Vereeniging Bouwkunst en Vriendschap
te Rotterdam.

WelEdele Heeren,

Ondergeteekenden hebben de eer u onderstaand aan te bieden de resultaten van de beoordeeling der antwoorden, ingekomen op de in 1909 door uwe vereeniging uitgeschreven prijsvragen. In onze handen werden gesteld: 31 antwoorden op de eerste prijsvraag; ontwerp van een winkelgebouw; acht antwoorden op de tweede prijsvraag: decoratieve behandeling van wanden en plafond van een vergaderlokaal eener bouwkundige vereeniging; en twintig antwoorden op de derde prijsvraag: een pen of potloodteekening van een oud gebouw.

1e Prijsvraag: Behalve het ontwerp onder het motto: geteekende emblemata in een cirkel, waarbij de details ontbreken, hebben alle inzenders het vereischte werk geleverd.— Dit ontwerp bleef dus buiten beschouwing. —

Na bestudeering van het ingezonden werk werden door ons ter zijde gelegd de ontwerpen die door hunne tekortkomingen in indeeling, constructie of architectuur reeds dadelijk de aandacht trokken, deze waren in willekeurige volgorde genoemd die, ingezonden onder de navolgende motto's:

Alpha, Courage, Chic, M, Balance, Corry, Moscao, Streven, R, Bismark (plakzegel).

Bij de tweede schifting werden ter zijde gelegd: Minerva, B, Up to date, In de 12 maanden, Wright, November 09 (in inkt) en November 09 (in potlood), Aries, Betonijzer en En avant.

Bij de derde schifting vielen af: Kleedinghuis, Mercur, I H en Rien sans peine en daarna volgden Mercurius, Force en Veritas, zoodat overbleven: 09, Horaruit en Qui?.

Na zeer uitvoerige beschouwingen en discussiën bleek na gehouden stemming dat het ontwerp onder het motto Horaruit met 3 tegen 2 stemmen op motto 09 voor den eersten prijs werd aangezien; Motto 09 verwierf dus den tweeden en Motto Qui? den derden prijs.

Onderstaand, in willekeurige volgorde eene opsomming der opmerkingen waartoe de bestudeering der ingezonden ontwerpen aanleiding gaf. —

Alpha. — De hoofdtrap is onvoldoende, de dienstvertrekken konden, vooral op de verdiepingen, beter gegroepeerd zijn; de constructie is zwak, de steunpunten houden met den gevel geen verband. De architectuur is zeer zwak, het onderwerp gaat boven de krachten van den inzender. De perspectivische voorstelling laat alles te wenschen over en was beter in portefeuille gebleven. —

Courage. — Een plan waarin veel te veel plaats aan dienstvertrekken is ingeruimd, die trouwens ook veel beter ingedeeld

hadden kunnen zijn. De hoofdtrap is onaangenaam van vorm en veel te onbelangrijk, terwijl de diensttrap veel te grootsch is opgevat; de architectuur is onbelangrijk, zoowel binnen als buiten, de gevels zijn tegen de belendingen onvoldoende afgesloten. —

Minerva. — De dienstvertrekken zijn vrij goed; de hoofdtrap te onbelangrijk; de vorm van den binnenplaats is gezocht, waardoor de verdeeling der steunpunten onregelmatig wordt. De binnenarchitectuur geeft niets belangrijks evenals de details. De gevels behooren tot de verdienstelijke inzendingen, zij zijn tegen de belendingen goed afgesloten; het bovendeel van den koepel is wat zwaar op den onderbouw. Het geheel is vlot geteekend. —

Veritas. — De zaalvorm is goed; het plan zou veel winnen, wanneer de dienstvertrekken over de korte zijde waren verdeeld; de paskamers liggen buiten den winkel hetgeen ongewenscht is. — De architectuur van het inwendige staat ver beneden het uitwendige dat verdienstelijk is. — Het teekenwerk, vooral dat der gevels, is goed. —

B. — De dienstvertrekken zijn te verspreid en nemen te veel plaats in, — het kantoor van den chef is, evenals de hoofdtrap, ongunstig gelegen, — het aantal steunpunten is voor een magazijn wel wat hinderlijk groot te noemen, — de details van het inwendige zijn minder zwak dan het uitwendige hetwelk zwak van conceptie is en zeer onrustig aandoet.

Chic. — De WCs. op den beganen grond zijn donker, — een entresol is niet gevraagd en ongewenscht; de zaal heeft op de verdieping een onaangename aanwas. — De steunpunten der hoofdtrap op den beganen grond zijn onvoldoende aangegeven; de binnenarchitectuur is onbelangrijk, — het uitwendige is onrustig, de hoek met zijn overkragenden toren is slecht van vorm en verhouding, terwijl de bijgevoegde details aan het geheel afbreuk doen. —

Rien sans peine. — Geeft een goed plan te zien en beantwoordt in dat opzicht wel aan de gedane moeite, — jammer dat zoowel binnen- als buitenarchitectuur zooveel minder zijn, vooral de onderbouw. De boogconstructie op den hoek geeft bedenkingen en de steunpunten om het trapgat zijn niet aangeduid. —

I. H. — Een goed plan met mooie zaalvormen en gunstig geplaatste hoofdtrap; de toren wordt niet goed gedragen en de steunpunten zijn wat zwak met het oog op den grooten onderlingen afstand. De architectuur laat veel te wenschen over, de afsluitingstravée van den langen gevel vormt hiermede geen geheel en de ronde hoek is niet goed opgelost. —

09. — De diensttrap is bekrompen en niet gelukkig; de WCs. konden beter met de kantoren omgewisseld worden en als trap naar het sous-terrain is een steektrap te verkiezen. — De constructie is zeer goed. Het karakter der gevels is goed, zij zijn aan beide zijden goed afgesloten en de dienstruimten zijn er goed in uitgedrukt; de boog als afsluiting van een ronden hoek heeft constructief bezwaar; de atelierramen breken op den hoek zonderling af. Het geheel is anders wel verdienstelijk. —

M. — Als plan vrij goed doch als architectuur zoowel binnen als buiten onbeduidend. —

Mercur. — De hoofdindeeling is goed; de hoofdtrap neemt wat te veel ruimte in evenals het groote onnoodige trapgat; de magazijnchef is niet gunstig gelegen. Het inwendige is zwak, — uitwendig is er te veel contrast tusschen de groote glasvakken en de massieve partijen waardoor de eenheid wordt verbroken en het karakter van winkelhuis lijdt. — Het teekenwerk is met zorg behandeld. —

Horaruit. — In hoofdtrekken een zeer goed plan waarin de diensttrap te bekrompen is aangelegd en de andere dienstvertrekken alléén van uit den winkel te bereiken zijn; de paskamer-tjes zijn zeer gunstig gelegen en verdeeld en de constructie is goed. Zoowel in- als uitwendige architectuur verraden een goed teekenaar, die blijkbaar voorzichtig moet zijn dat hij niet de dupe wordt van zijn aanleg om vlot en gemakkelijk te ontwerpen waardoor vorm en constructie wel eens gevaar loopen en beter door-dacht kunnen zijn. Zoo bijvoorbeeld de boogvormen der groote vensters en vooral de hoek. — Het teekenwerk is zeer verdienstelijk.

Up to date. — Dienstvertrekken zijn in dit plan vermengd met de lokalen voor het publiek bestemd. Het personeelkantoor is te

klein en de open plaats op den beganen grond neemt te veel van de kostbare begane grondruimte weg. WCs. aan den gevel gelegen zijn zeker niet gewenscht; de hoek is in het plan niet tot oplossing gekomen. De architectuur is saai, het teekenwerk correct doch niet vlot gedaan.

In de 12 maanden. Het doel en de bestemming der dienstvertrekken is in het geheel niet begrepen; de diensttrap is niet direct van buiten bereikbaar en het bureau van den chef aan den gevel misplaatst; de steunpunten zijn niet gunstig verdeeld; het karakter van den gevel is goed doch de afsluiting der beide gevels mist stabiliteit.

Wright. Geeft een onaangename zaalvorm waarbij de dienstvertrekken beter gegroepeerd konden zijn; de groote trap, met onnoodig groot trapgat, moest als steektrap worden opgevat; de doorsneden zijn arm, de détail niet onverdienstelijk. De gevels toonen goede verhoudingen doch zijn wat nuchter van conceptie; de hoekoplossing is niet gelukkig. Het geheel is goed geteekend.

Force. Het plan is goed; zoovele steunpunten inwendig zijn voor een magazijn doorgaans niet gewenscht; de entresols zijn niet gevraagd; een gedeelte van de breedte is niet bebouwd. Ofschoon de gevels wel verdienstelijk zijn is het geen hoekproject. Het teekenwerk verdient lof.

Balance. Een plan met ongunstigen zaalvorm, vooral boven; het plan is verward en constructief zwak. In en uitwendig verraadt de vormgeving gebreken aan kennis en oefening.

Corry. Een versnipperd, mislukt plan van slechte constructie, geteekend door een handig teekenaar met artistieke aanleg die hier de dupe geworden is van een systeem. De architectuur is onrustig en vreemd en geeft niets de bestemming van het gebouw aan; hiertoe behoort zeker in hoofdzaak het maken van groote ramen en in dit plan is de eerste verdieping over het geheele middendeel één muurmassa.

Mercurius. Zaalvormen en dienstvertrekken zijn goed, zoo ook de constructie, die goed met de gevelindeeling strookt. De binnenordonnantie is nietszeggend, de gevels weinig boeiend, de hoekoplossing en gevelbekroningen zwak. De details vertoonen goede fragmenten.

Moscao. De zaal beneden is onnoodig klein, de dienstvertrekken te verspreid en te gemengd, het bediendenkantoor veel te groot; de afstanden der steunpunten wat groot. De gevels zijn topzwaar. Inwendig is weinig belangrijks te zien.

Streven. De dienstvertrekken zijn niet goed gelegen, vooral niet op de verdiepingen, de steunpunten zijn niet goed geplaatst, de doorsneden zwak. De toren is in het plan niet terug te vinden; de gevels geven een onrustigen indruk, mede door toepassing van niet bij elkaar behorende vormen.

R. Een werk zonder pretentie wat bij nadere kennismaking wint. De zaalvorm is niet aangenaam en te klein, de kantoren ontbreken; waarom zulk een binnenplaats op den beganen grond? De constructie is goed, de doorsneden te weinig doorwerkt; de gevels zijn voornaam en hebben veel verdienste.

November 09. (In potlood). De hoofdtrap ware beter naar het midden gebracht, de dienstvertrekken nemen te veel ruimte in beslag en konden beter gelegen zijn; de paskamers zijn niet gunstig gelegen. De steunpunten van de binnenplaats zijn zwak aangeduid; de hoofdindeeling der gevels is goed doch nuchter van compositie; de korte gevel is tegen de belending niet afgesloten.

Aries. De dienstvertrekken zijn verkeerd; 2 ingangen zijn met het oog op de controle niet wenschelijk, de keldertoegang is te nauw; lavabo's aan den gevel gelegen zijn niet wenschelijk en de bovenpaskamers niet goed geplaatst. De constructie is zéér goed; het inwendige is smaakvol geteekend en kan bij nadere bestudeering een gunstig resultaat geven; in de gevels werkt de indeeling van tweede en zolderverdieping in partijen onrustig en drukt niet eene hierachter gelegen groote ruimte uit.

Betonijzer. — De dienstvertrekken liggen niet goed, vooral het kantoor van den chef niet. De constructie is zeer goed. De gevels hebben wel karakter; de van erkers voorziene pijlers van den langen gevel deelen het gebouw te veel in; de koepelvorm is minder geslaagd. De korte gevel mist afsluiting.

Bismarck. — Een constructief slecht geheel dat ook wat doorsneden en gevels aangaat te ver reikt boven de macht van den inzender.

Qui? Het plan is zéér goed evenals de constructie. De vorm der keldertrap kon beter zijn. De doorsneden zijn onbelangrijk, de gevels zijn goed van verhouding en geven één der beste hoekoplossingen te zien; de toren ontwikkelt zich logisch uit den onderbouw. Het karakter is echter niet dat van een winkelgebouw, het is meer sociëteit of casino.

Kleedinghuis. Ook hier een goed ingedeeld en geconstrueerd plan; op de verdieping kan men slechts door het kantoortje van den chef heen in het magazijn komen; de doorsnede toonen goede verhoudingen. Het karakter der gevels is niet dat van een magazijn; de vormen zijn arm en naderen het burgerwoonhuistype.

November 1909, (in inkt). In dit plan kosten de te veel verspreide dienstvertrekken te veel plaats; de paskamers beganegrond zijn te afgelegen en de toiletten boven, aan den gevel geplaatst, konden beter tegen een der binnenplaatsgevels zijn aangebracht. De architectuur van den hoek is, vooral voor den korten gevel te zwaar in tegenstelling tot de traveëen, — de korte gevel is tegen den buurman niet afgesloten — De gevels hebben veel verdienstelijks, — het geheel is pittig geteekend.

En avant. Het plan is met zorg ingedeeld; de dienstvertrekken zijn echter niet goed geplaatst; de groote lantaarn boven den beganen grond kan beter zijn — de diensttrap is te bekrompen — In den gevel zijn de magere steunpunten, ofschoon door winkeliers wel gewenscht, zeker niet als gewenschte architectonische oplossing te beschouwen; het geheel is topzwaar geworden doordat ontwerper tegen elk gezond begrip in, de steunpunten naar boven toe verzwaart. De tweede verdieping verkrijgt daardoor meer woonhuis dan magazijnkarakter; de ateliers zijn aan de straatzijde onvoldoende verlicht.

2de Prijsvraag: Van de ingezonden ontwerpen werd met algemeene stemmen het ontwerp, ingezonden onder het motto „Eva” het best geoordeeld, daarna motto „Oefening” en als No. 3 motto M. Eva. Is een gedistingeerd ontwerp, wel weergevend de bestemming, goed van indeeling, fijn van kleur en zeer goed geteekend.

Oefening. Zeer vlot geteekend. De ontwerper heeft getracht door passende emblemen en door verschil van betimmering van leesen billartzaal het karakter en de bestemming uit te drukken.

M. Verhouding van hoogte der lambriseering tot verdiepinghoogte is niet gunstig, — de schoorsteen niet gelukkig van verhouding.

Lokaal. Een eentonig droog ontwerp met onrustig verdeelde lambriseering.

Lepelblad. Schijnt gemaakt te zijn door een decorateur die te weinig studie heeft gemaakt van binnen-architectuur en hierdoor dit vraagstuk niet tot oplossing kan brengen.

Annie. Wandindeeling en verhoudingen laten in dit ontwerp veel te wenschen over, — de schoorsteen is te machtig.

Initialen. Een vreemd decoratief ontwerp, in genen deele aan het doel beantwoordend.

B en V. Is uit een architektonisch oogpunt niet opgelost doch is hier en daar vlot geteekend.

3de Prijsvraag. Deze is in verhouding het best geslaagd, onder de inzendingen zijn meerdere zeer verdienstelijke teekeningen het onderwerp schijnt zeer aanlokkelijk geweest te zijn. Met algemeene stemmen werden de inzendingen voorzien van de motto's „Uit d' eigen stad” en (geteekende) „leeuw” voor 1e en 2e bekroning aangewezen.

Uit d' eigen stad munt uit door keuze van Sujet, door knappe behandeling, goede keuze van belichting van het bouwwerk, groote eenvoud van licht en schaduwpartijen en degelijke vormenkenis.

Aldus opgemaakt door de Commissie van beoordeeling:

J. F. KLINKHAMER.
A. J. GIPS.
PAUL J. DE JONGH.
J. P. STOK. WZN.
W. F. OVEREIJNDER.

PRIJSVRAAG VAN DE AFDEELING AMSTERDAM VAN DE MAATSCHAPPIJ TOT BEVORDERING DER BOUWKUNST, UITGESCHREVEN IN 1909. ONTWERP VOOR EENE BEWAARPLAATS VOOR ZUIGELINGEN, ENZ.

De volgende vragen zijn gesteld:

Vraag XXIV. In het programma wordt gesproken van de ruimten XXIV en XXV, „zonder directe gemeenschap met de inrichting,” terwijl in de ten opzichte gestelde vraag IV dit beantwoord wordt met „wordt beschouwd als gemeenschap.” Verstaat nu de Jury onder „directe gemeenschap met de inrichting” en het antwoord genoemde „gemeenschap” hetzelfde? Worden zodoende, de vertrekken als wachtkamer, Docterskamer, bestuurs- en zitkamer voor de helpsters enz., dus de vertrekken niet voor de kinderen bestemd, ook onder de „inrichting” begrepen?

Antwoord. Ja.

Vraag XXV. Vervolgens is Sub XVIII van het programma sprake van 2 kleedkamertjes, ten wiens behoefte zijn deze?

Antwoord. Deze kamertjes behoren bij de badkamers. De Sub XIV van het programma genoemde kleerenkamer heeft een ander doel. Zie: het antwoord op vraag XX gegeven.

Vraag XXVI. Voor hoeveel helpsters moet op slaap-gelegenheid gerekend worden?

Antwoord. Op vier.

Vraag XXVII. Behoort II van het programma bij III of bij I?

Antwoord. Het beantwoorden dezer vraag moet aan den ontwerper worden overgelaten.

Bij de beoordeeling zal wel blijken wiens opvatting het verkieslijkst is.

BOUWKUNST EN VRIENDSCHAAP. *)

De jury voor de prijsvragen in dit jaar, door de Vereeniging „Bouwkunst en Vriendschap” uitgeschreven, bestaande uit de heeren Prof. A. F. Gips te Delft, Paul J. de Jongh, architect te Amsterdam, J. P. Stok Wz. en W. F. Overijnder, architecten te Rotterdam, heeft de navolgende bekroningen toegewezen:

1°. Voor een ontwerp van een winkelgebouw, den eersten prijs, zilveren medaille met premie van f 70.— aan het ontwerp motto: „Horaruit,” ingezonden door den heer J. C. Meischke te Rotterdam;

den tweeden prijs: bronzen medaille met premie van f 30.— aan het ontwerp motto: „'09”, ingezonden door den heer P. Schmidt te Rotterdam;

den derden prijs: Getuigschrift aan het ontwerp motto: „Qui”, ingezonden door den heer L. Tol Jr. te Nieuwerkerk a/d IJssel.

2°. Decoratieve behandeling van wanden en plafond van een vergaderlokaal voor een bouwkundige vereeniging; den eersten prijs, zilveren medaille met premie van f 35.— aan het ontwerp motto: „Eva”, ingezonden door den heer D. J. van der Loon te Rotterdam;

den tweeden prijs: bronzen medaille met premie van f 15.— aan het motto: „Oefening”, ingezonden door den heer J. C. Meischke te Rotterdam;

den derden prijs getuigschrift aan het ontwerp motto: M., ontwerper de heer H. Enklaar Hzn., te Assen;

3°. voor een pen- of potloodteekening voor een oud gebouw: den eersten prijs bronzen medaille met premie van f 15.—, aan motto: „Uit d' eigen stad,” ingezonden door den heer J. C. Meischke te Rotterdam. Den tweeden prijs, getuigschrift met premie van f 10.— aan motto: Leeuw (geteekend), ingezonden door den heer J. B. v. d. Haar te Gorsel.

*) Wegens plaatsgebrek niet in het Weekblad van 4 Dec. opgenomen. Red.

PRIJSVRAAG BINNENLANDSCHE EXPLOITATIE MAATSCHAPPIJ VAN ONROERENDE GOEDEREN TE HAARLEM.

Aan belanghebbenden wordt ter kennis gebracht, dat als gevolg van een gehouden bespreking tusschen de Prijsvraag-uitschrijvers en de Juryleden op voorstel van laatsgenoemden, het programma eenige wijziging en aanvulling heeft ondergaan, de navolgende punten betreffende:

1°. De redactie van art. 4c te schrappen en daarvoor in de plaats te stellen:

„Van de teekening *b* een vogelvlucht-perspectief, voorstellende „de terreinen na bebouwing.”

2°. Ten aanzien van deze vogelvlucht-perspectief is nader vastgesteld, dat het oogpunt moet worden genomen aan de zijde der „Verbindingsbaan”, dus de voorstelling van de bebouwing gezien ongeveer in de richting van Oost naar West en in de richting naar den Bloemendaalschen weg.

3°. De op de teekening *b* aangegeven rooilijnen (gestippelde lijnen) moeten op de hoekpunten als niet „afgeschuind” worden gedacht en vormen dus rechthoeken, terwijl ten aanzien van de strooken grond, begrepen tusschen deze rooilijnen en de grenzen der wegen wordt medegedeeld, dat deze als deelen van tuinen en als z.g. voortuinen zijn te bestemmen.

4°. Belanghebbenden worden in de gelegenheid gesteld de terreinen onder leiding te bezichtigen. Deze gelegenheid wordt op elken Dinsdag en Vrijdag tot 1 Februari 1910 geboden, waartoe men zich op die dagen des morgens om 10¹/₂ of om 2 uur aan het kantoor van de Binnenlandsche Exploitatie Maatschappij, Groote Houtstraat No. 99a, Haarlem, kan vervoegen.

5°. Aan *dat* adres ook programma's en inlichtingen aan te vragen.

Het Bestuur der Afdeeling Haarlem en Omstreken van de Maatschappij tot Bevordering der Bouwkunst.

(w. g.) L. C. DUMONT, Voorzitter.

(„) J. W. G. DROSTE, Secretaris.

Haarlem, 20 December 1909.

UIT ONZEN SHOWROOM. ASPHALT.

(Slot.)

SCHUINE DAKEN. Voor schuine daken zijn de genoemde bedekkingen ongeschikt.

Zoodra de helling zoo groot is, dat zand of grint wegspoelen met

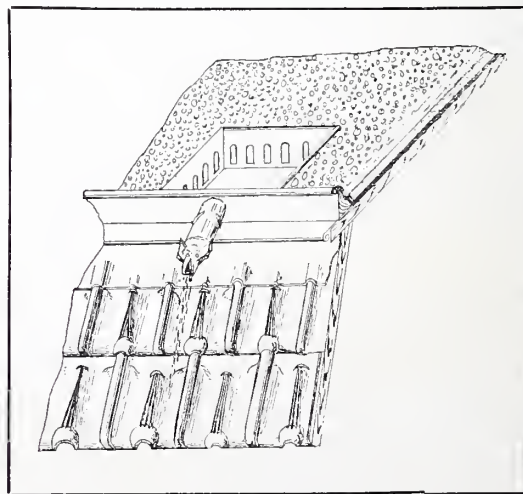

Constructie cementmestiek bedekking.

den regen, verliezen zij het voordeel zonder onderhoud onbepaalde tijd goed te blijven, daar absolute afdekking een vereischte is voor onbepaalde duurzaamheid.

Met asfaltpapier kan men op verschillende wijzen voor korten of langen tijd schuine daken absoluut waterdicht afdekken.

De levensduur der bedekking hangt af van de kwaliteit en dikte van het papier, van het aantal lagen, van de wijze van bewerking en van het onderhoud, terwijl de helling van het dak en de ligging al of niet in de zon ook grooten invloed hebben.

HET ENKELLAGIG ASPHALTDAK, hetwelk op verschillende manieren, n.l. gewoon overgedekt, op roefflatten, of met halve banen kan geconstrueerd worden al naar gelang van schuinte, ligging etc. moet hoofdzakelijk voor tijdelijke doeleinden worden toegepast.

Men verhoogt den levensduur door bestrijking met daklak direct na het leggen, terwijl dit bestrijken om de 2 jaar moet worden herhaald.

HET DUBBELLAGIG ASPHALTDAK kan op gebouwen van blijvenden aard met succes worden toegepast, de tweede laag moet met cement-mastiek op de eerste geplakt en het geheel oordeelkundig gespijkerd worden.

Evenals het enkellagig dak moet het met daklak onderhouden worden.

Voor groote daken op open loodsen, welke veel gevaar loopen voor stormschade, of bij schuine daken, wordt vaak een laag linnen tusschen de beide lagen ingewerkt, waardoor opwaaien wordt voorkomen, dit heeft echter geen invloed op den levensduur.

Daar deze bedekkingen bij vakkundig onderhoud zeer lang in stand blijven, verdient het aanbeveling de zijranden, evenals de dakramen met schuinen opstand, zooals bij de platte daken, te bewerken. Aan de onderzijde kan men een zinken of looden strook van 10 à 15 cM. breedte tusschen de 2 lagen plakken, welke tot beëindiging van het dak dient en waarmede bij toepassing van een goot beter aansluiting is te verkrijgen, dan wanneer men het asfaltpapier eenvoudig omspijkerd.

Om de zwarte kleur van de bedekking weg te nemen, kan men haar zoowel bij enkele als bij dubbele asfaltdaken na bestrijken met daklak, bestrooien met grof korrelig zand, waardoor men een zandkleurige oppervlakte verkrijgt.

In dit geval kan het onderhoud, hoewel iets duurder, ook met langere tusschenruimte geschieden, bijv. 3 à 4 jaar.

AFDEKKING VAN FORTEN, GEWELVEN, BRUGGEN, ENZ. Voor het afdekken van forten, gewelven, bruggen en dergelijke bouwwerken wordt door ons een bedekking gemaakt, welke alle eischen van soliditeit, ondoordringbaarheid, rekbaarheid in zich vereenigt. Zij bestaat uit een laag speciaal asfaltvilt, welke met houtcement op de beton of steenen onderlaag wordt geplakt, daarna een laag zeer sterke jutte, en weder een laag speciaal asfaltvilt, welke met cementmastic aan elkander worden gekleefd en afgestroken, terwijl in de bovenste cementmasticlaag zeer fijne gezifte grint, wordt ingewerkt.

Dit nieuwe systeem merk „Vulkaan” is in België gebreveteerd onder No. 185228 17 Juni 1905.

Behalve op vele andere plaatsen vond dit systeem om zijn goede eigenschappen direct toepassing bij de Genie in België, welke ons in het jaar 1905, 13.000 M². liet uitvoeren op de forten 2, 4, 5 en 6 rondom Antwerpen, welke opdracht in het jaar 1908 gevolgd werd door ca. 7000 M²., toe te passen op de forten 1, 2, 5 en 7.

ISOLEERPLATEN OP FUNDEERING EN BODEMAFSLUITING. Tegen het optrekken van grondwater in muren is asfalt het meest aanbevelenswaardig materiaal.



Gemeentelijk Slachthuis te Utrecht, 6000 M². Cementmastiek dakbedekking van de N. V. Utrechtsche Asfaltfabriek v. h. Stein en Takken en de Amsterdamsche Asfaltfabriek v. h. v. d. Berg en Viëtor.

Een laag speciaal asfaltvilt of een asfaltisoleerplaat op één of meer plaatsen, plat op de voeg, in muren aangebracht verhindert het optrekken van vocht.

Deze toepassing van asfalt heeft reeds in Duitschland en België het trasraam bijna geheel vervangen.

Ook voor bodemafluiting wordt asfalt met succes toegepast, hetwelk bij onzen vochtigen Nederlandschen bodem zeer noodig is. Dit kan geschieden door onder de houten balklaag op een zandbed een laag kunstasfalt aan te brengen gemengd met drooge fijne sintels dik circa 5 cM. Deze laag blijft elastisch en zal bij eventueele zakking van den bodem, zich meeplooien.

Ook bewees een dubbele laag asfaltvilt met cement-mastiek aan elkander geplakt en eenvoudig onder den vloer op het zand gelegd, een zeer degelijke grondafsluiting te zijn.

VERSCHILLENDE TOEPASSINGEN. Met succes worden asfaltproducten toegepast voor:

Het droogmaken van sousterrains en kelders welke met andere materialen niet droog te leggen waren.

Het maken van vijvers en andere kunstwaterwerken, waar door gesteldheid van den grond en het lage waterpeil, geen water te houden was.

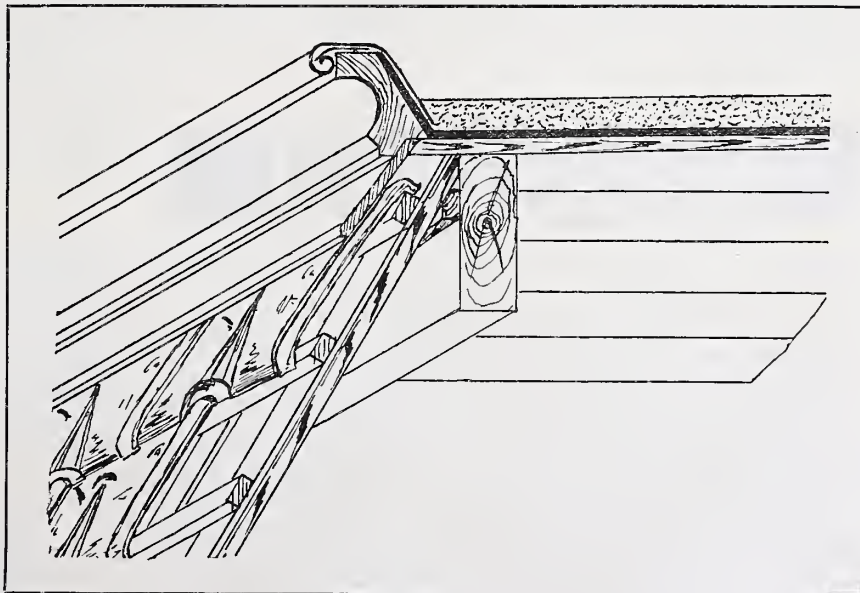

Constructie cementmastiek bedekking.

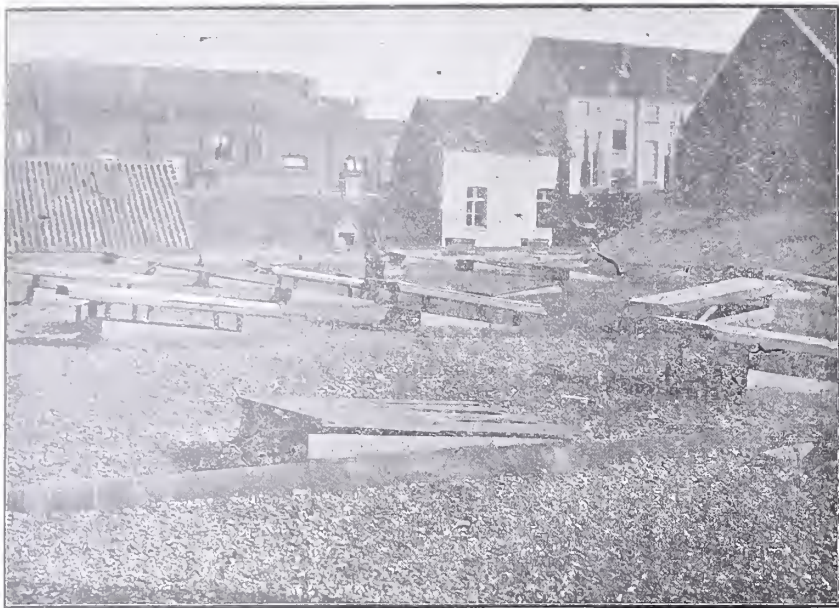

Zeepziederij en kolenmagazijn van E. Brosens & Co. Antwerpen.

Het isoleeren van ijswelders en andere lokalen, welke koel moeten gehouden worden, daar asphalt zoowel kunst- als natuur asphalt, een isoleermiddel bij uitnemendheid is: en daar waar vocht door muren en andere bouwdeelen sloeg.

En verder wat eigenlijk geheel op zich zelf moet beschouwd worden, voor het gebruik als bestrating en vloermateriaal n.l.

Bestratingen in stampasphalt en stampasphalttegels.

Vloeren in strijkasphalt en asphalttegels.

Afdekkingen met natuurlijke strijkasphalt.

Op deze speciale asphaltbranche komen wij gaarne later nog eens terug,

W. V. D. BERG, Architect.

Directeur der N. V. Utrechtsche Asphaltfabriek
v/h. Firma Stein en Takken.

Amsterdamsche Asphaltfabriek v/h. firma v. d.
Berg en Viëtor.



VRAGENBUS.



Een lezer van ons weekblad stelt de vraag: met welk preparaat en op welke wijze men zinken lijsten op een leiendak (dus voor buitenwerk) insmeert, zóódat deze de kleur van koper krijgen. In Duitschland en Oostenrijk behoort deze behandeling thuis bij het loodgietersvak die op zeer duurzame resultaten op dit gebied kunnen wijzen.

BERICHTEN

Nijmegen. De correspondent der Mij. t. B. d. B. deelt ons mede, dat voor de betrekking van een Opzichter bij de Gemeentewerken, zich 200 sollicitanten hebben aangemeld.

Rijksacademie van Beeldende Kunsten. Met genoegen vernamen wij dat bij de behandeling der Staatsbegroting bij artikel 223 de heer van Vuuren de stichting van een nieuw gebouw voor deze academie warm bepleit heeft. De bouw van de tegenwoordige inrichting is van den aanvang af een mislukking geweest, in en uitwendig. Het is even leelijk van binnen als van buiten. De inrichting laat alles te wenschen. Dit gebouw is in staat om de ontwikkeling van kunstzin bij ons volk tegen te gaan. De afmetingen der lokalen, het licht en de luchttoevoer zijn geheel onvoldoende. Zooals het met het gebouw is gegaan, zoo ging het met alles. De positie en de bezoldiging van de leerkrachten laat alles te wen-

schen. Met ruime hand geeft men millioenen voor de hogere scholen der wetenschap. Welnu, dat men dan ook geld geve voor deze hogere school van kunst. Spr. rekent daarbij op de medewerking van Amsterdam. De Minister kome nog dit jaar met een suppletoire begrooting.

De Minister moest echter met 's lands financiën rekening houden. Dat belet hem, hoe gaarne hij het zou doen, een voorstel te doen. Alleen een financieel bezwaar dus en geen *principieel*, hetgeen de voorstanders van een nieuwe academie met genoegen zullen hebben vernomen.

De Minister zal bij betere tijden zeker doen wat hem nu onmogelijk is, getuige zijn houding in zake de stichting „Lambert van Meerten”.

Het vorig jaar toch werd de aangevraagde subsidie niet toegekend, hetgeen de Heer v. Asch v. Wijck nog eens ever; de Kamerleden in herinnering bracht nu er ditmaal weer om subsidie wordt aangeklopt, doch om een bescheiden bedrag. In plaats het voorstel van dit kamerlid „om de aangevraagde subsidie liefst met f 2000 te willen verminderen”, te ondersteunen ontraadt de Minister dit amendement aan te nemen.

Verleden jaar toch, zegde de Minister is de zaak niet principieel beslist. De Minister had toen het gevoel: f 5000 is inderdaad te veel. Daarom heeft de Minister thans een matiger som aangevraagd. Men kan dan over dit beginsel beslissen. De bedoeling is inderdaad slechts aankoop op bescheiden schaal.

Het eind van de discussie was, dat de aangevraagde subsidie is toegestaan en dat het amendement verworpen werd.

Den Directeur, ons Eerelid Le Comte geluk gewenscht met deze beslissing!

Prijskamp schoone bouwkunst. Bij K. B. van 14 December is aan ons A.-lid, de Bouwkundig Ingenieur D. F. Slothouwer toegekend de gouden eerepenning, bedoeld bij art. 13 der wet van 26 Mei 1870 (*St. bl.* no. 78), en is hem voorts voor het tijdvak van 1 Mei 1910 tot 30 April 1911 een jaargeld verleend van f 1200, bestemd om hem in de gelegenheid te stellen zich in de schoone bouwkunst te volmaken.

Naar aanleiding daarvan bevat de *St. Ct.* No 299 nog de navolgende kennisgeving.

De jury, benoemd door de commissie van toezicht op de Rijksacademie van Beeldende Kunsten, te Amsterdam, heeft verslag uitgebracht aangaande den in 1909 gehouden prijskamp in de schoone bouwkunst.

Zij heeft de gouden medaille met algemeene stemmen waardig gekeurd aan den heer D. F. Slothouwer, geboren te Japara.

De commissie van toezicht heeft uit genoemd verslag en uit de beschouwing van het door den bekroonde vervaardigde werk de overtuiging gekregen, dat de heer Slothouwer is een kunstenaar van zoodanigen aanleg, dat zij meent in overweging te kunnen geven te bevorderen, dat hem het jaargeld, bedoeld bij art. 15 van bovengenoemde wet, worde toegekend.

RECTIFICATIE.

In het bericht „Bond van Ned. Architecten” zie Bouwkundig Weekblad no 51 blz. 616, staat:

welks publicatie het weekblad de opmerker voorbarig acht; dit moet zijn:

welks publicatie in het weekblad de Opmerker *het bestuur* van den B. N. A. voorbarig acht.



GETTY CENTER LIBRARY



3 3125 00692 1783

