

湖南大学季刊 / 湖南大学学生自治会 · 一 V. 1,  
no. 1 (民国24年[1935]1月) ~ [?] · 一长沙: 编  
者[发行者], 民国24年[1935] ~ [?].

: 插图; 附表; 26cm.

本刊继承: 湖南大学期刊.

\* \* \* \* \*

本刊共摄制1卷, 16毫米, 缩率1:20. 原件藏北京  
图书馆, 北京图书馆摄制. 母片藏全国图书馆文献  
缩微复制中心(北京).

本刊片卷摄制目录:

V. 1, no. 1 ~ V. 3, no. 1 (1935. 1 ~ 1937, 1)

71 JAN 1933



期一第

# 號刊創

卷一第

## 目 要

- 編輯前言
- 文武合一與民族復興
- 最近日本對東北侵略之急進
- 一年來之中國對外貿易
- 中國社會經濟結構之解剖及其前途
- 中國考古學概述
- 精神衛生
- 會計 商譽在會計上之處置方法
- 問題 公司債券概要
- 特輯 寄售會計
- ..... 百貨公司及其會計
- 原圖筒受有流體壓力時之應力
- 基礎之研究
- 粵漢鐵路株韶段實習報告
- 恐怖
- 晚晴
- 小小十年



日一月一年四十二國民

# 本刊編纂委員

主編 徐光

社會科學欄編輯 張瑞霖 馮芳倬

王琛 李待琳

盛和翔 喻秉震

曾憲樞

自然科學欄編輯 張樹敬 羅志遠

曾文祉 梁旭

凌驥烈 許有二

文藝欄編輯 李宗理 覃敏生

嚴正 黃時錫

# 湖南大學出版刊物一覽

湖南大學一覽

湖南大學季刊

商學會刊

政治季刊

文學期刊

教育叢刊

電工會刊

化學會刊

經濟專刊

湖南大學期刊(暫停)

湖南大學週刊(暫停)

通信

現購

# 中華書局圖書

一律免收郵費！

爲全國讀書界節省費用！

謹啓者敝局原設有函購部爲各地函購圖書及儀器文具服務但際此農村經濟日就崩潰內地讀書界每多慨嘆函購圖書應出郵費過鉅敝局爲減輕讀書界之担負計除先將原以郵票代洋作九五折之規定取消改爲十足收用外茲再定於十月一日起凡向敝局現款函購本版及文明書局出版圖書一概免收寄費爲讀書界節省費用惟預約書特價書廉價書西文原版書代配外版書及文具等仍照郵章收取寄費或運費敬祈

監察是幸

長沙中華書局謹啓



# 湖南大學季刊

第一卷  
第一期

民國二十四年二月一日發行

## 編輯前言

### 文武合一與民族復興

胡庶華

### 最近日本對東北侵略之急進

讓慈

### 各國勞動政黨的過去現在與將來

少荃

### 一年來之中國對外貿易

徐光

### 中國社會經濟結構之解剖及其前途

覃敏生

### 開發新疆之重要性

陳紀

### 中國考古學概述

張永康

### 田園詩人陶淵明

溶溶

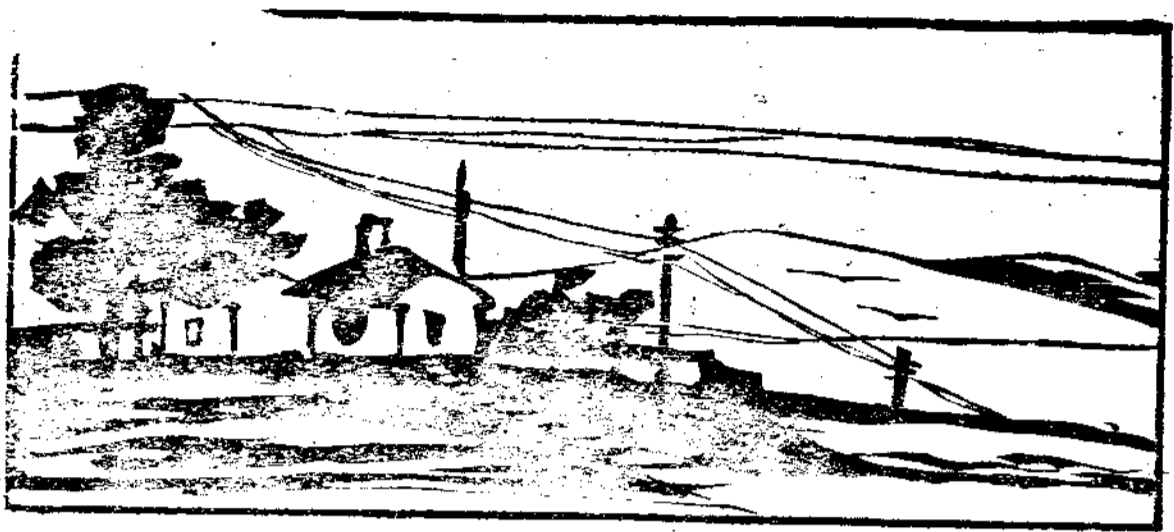

戲劇管闕.....曾父

精神衛生.....周肇莘

一個長圓筒體的介質物體放在均一電場內軸  
與場力方向正交求其體內場強之簡單解法.....熊正理

原圓筒受有流體壓力時之應力.....迦

基礎之研究.....劉德基

粵漢鐵路株韶段工程進行狀況.....凌鴻勛先生講演  
凌驥烈記

粵漢鐵路株韶段實習報告書.....許有二

石灣河地質鑽探實習紀錄.....劉正雅

礦石收音機的原理及其構造.....李繼遜

會計問題特輯  
商譽在會計上之處理方法.....趙傳雲

公司債券概要.....炎棟

寄售會計.....張瑞霖

百貨公司及其會計.....曾憲樞

恐怖.....霖

地球邊上.....板兒

晚晴.....怪愚

天網.....李貽慶譯

友情的試驗.....任邦定譯

小小十年(劇本).....嚴正

詩.....子威安石 嚴僧等  
牧夫宗理 賈財等

## 附錄

本校學生代表大會各系代表一覽

本校學生自治會第八屆執行委員一覽

本校學生自治會審查委員

本校附設民衆學校第十一屆行政委員

商務印書館編印

大學叢書

貢獻整個的大學用書

促進我國的學術獨立

大學叢書 委員會委員

- 丁榮林 王世杰 王雲五 任國楨 朱經農 朱家驊 李四光 李健勛 李書華 李樹勳 余青松 何炳松 周仁 周昌壽 吳經熊 吳志 竺可楨 胡適 胡應華 姜立夫 翁之龍 翁文灝 馬君武 馬寅初 孫寶定 徐誦明 唐鉅 郭任遠 程天放 程演生 馮友蘭 傅斯年 傅運森 曹憲章 鄒魯 鄒貞文 鄒振鐸 劉秉麟 劉湛恩 黎照寰 蔡元培 蔣夢麟 歐元懷 顏任光 顏福慶 吳家倫 顧頡剛

Table listing books in the Great University Series, including titles like '文學概論', '詩之研究', '中國美術', '中國文字之原始', '比較語言學', '哲學概論', '美學原論', '清代理學概論', '世界史綱', '中華通史', '中國古代史', '日本歷史大綱', '各國社會運動史', '方程式論', '高等算學分析', '解析幾何', '應用天文學', '普通物理學', '生物學實驗指導', '文化人類學', '社會心理學', '應用心理學', '行為主義的心理學', '心理學之科學觀', '比較憲法', '英憲精義', '羅馬法', '中國法制史', '九朝律攷', '中國民法總論', '中國民法債權總論', '國際公法論', '國際法大綱', '中國國際私法論', '政治學原理與方法', '政治學與政府', '德國的政府', '法蘭西的政府', '歐美的政府', '經濟學說史', '經濟學說史', '資本主義經濟學之發展', '國際經濟政策', '財政學新論', '租稅轉嫁與歸宿', '高級統計學', '中國勞工問題', '土地經濟論', '貨幣學', '教育哲學大意', '教育之基本原理', '明日之學校', '社會與教育', '現代教育學說', '桑代克教育學', '教育心理學概論', '心理與教育之統', '兒童心理學', '兒童心理學新論', '兒童心理學之研究', '普通教學法之研究', '各科新教學法之研究', '中國教學法之研究', '科學教授法原理', '學習之基本原理', '教育與學校行政原理', '小學行政概要', '中國作物論', '工業組織與管理', '河工學', '灌溉工程學', '鐵路管理學', '工業化學實驗法', '有機化學工業', '中國化學工業', '中國交易所論', '中國政府會計論', '人壽保險學', '生理學', '病理學', '內科全書', '近世婦人科學', '索閱目錄', '另印大學叢書目錄', '索閱即寄'.

# 編 輯 前 言

以前的湖南大學期刊，從本號起，便改爲按季出版了。這或者可以說是近年來校刊編輯上第一次最大的改革，編者自顧能力很薄弱，却又首當其衝，雖已黽勉從事，把內容略加變更，而對於這次改革的結果，成績如何，實在還是缺少具體的把握。

本期，因爲是季刊的開始，所以命名爲創刊號了，不過我們對於這創刊號的觀念，却並不見得如對一般創刊號嚴重，我們一方面略徵籌劃出往後辦季刊所必備的規模，一方面仍接受過去期刊的光榮的史實，由是，我們雖獨自爲季刊標出了創刊號的名目，而總號數却仍與停版的期刊相繼續，就是這一號中間所包含的『會計問題特輯』，也並非專爲創刊號而設置的，僅僅是由於本期收到會計方面稿件爲數較多，便將他們合在一塊，用『會計問題特輯』六個字來包舉一下，使愛讀本刊的朋友們，在批閱時可獲得一點便利。

這一號季刊，承各同學的贊助，使我們能得到許多佳作，可惜篇幅有限，以致有三篇却不能一次登完，希望作者和讀者們破格原諒，自然科學的稿件，雖比例上略少一點，但負責人張樹敬同學熱心彙集的精神，已足令我們非常感激。本刊編輯的時候，更得張瑞霖同學幫同工作，校正字句，使創刊號得以如期出版，這幾件事情，都是值得我們特別提出的。

近月來爲着海縮會議的無結果，太平洋上的戰雲恐怕會要日趨濃厚了，在這樣個嚴重的時期中，編者很希望有方法使國人對自身的地位能澈底的了悟，所以準備在一下期來一個『國際問題特輯』，已約定了覃敏生、盛襄予、喻秉震、任希丘、馮芳倬諸君專任撰述，到今年四月便可以與讀者們相見。

以後每逢一四七十等月的第一日，便是本刊的誕辰，編者以十分的誠意，祈禱它不遭遇難產的厄運。

本刊創刊號的出版適逢民國二十四年元旦。編者謹代表本刊向讀者們祝福，願新的氣象永遠在諸君裏面！諸君永遠在新的氣象裏面！



# 新青海

第二卷  
第十一期

## 要目

唉！青海營買糧草……	陸
刑法第二三九條應加修正……	鐵
對於甘甯青旅京同鄉會之希望……	農
西寧縣的教育經費問題……	璉
淘金建設青海擬議……	張得善
中國羊毛之探討(續)……	王自強
青海鄉土志(續)……	蔡元本
發展蒙藏教育的真正途徑是什甚？(續)……	王之英
今後中國民眾教育的新動向……	宋積璉
青海教育概況……	楊希堯
西行沿途農情概況……	李自發
江浙育育實業考察記(續)……	劉宗基
柴達木河濱太平詩……	黎丹
旅次憶舊……	新丹
阿克坦齊欽大雪山詩……	黎丹
中秋嘉峪關夜飲……	新民
青海鄉村的地獄生活……	佛山
一月來之青海……	仲模輯

定價 每册一角預定半年六册六角  
 預定 全年十二册一元  
 國外預定 全年二元五角郵費在內  
 總發行所 南京和平門外曉莊新青海社  
 代售處 全國各大書店

# 實業雜誌

第二百號紀念刊

## 要目

論著	古代外國貿易的國名的商場及其對於經濟上的影響……西耕
	如何挽救汽油之漏卮……敏
	一年來中國之統制經濟及其批判……許新伯
	一九三四年之中國經濟……徐光
調查	湖南江華上伍堡錫鑛局歷年經營狀況附意見書……吉皆
	湖南鑛產區域論附湖南鑛產分佈圖……鄧負庵
	長沙台田磁業講習所現狀調查……袁德勛
研究	從會計上研究電價問題……張瑞霖

定價 月出一册零售連郵三角二分五  
 預定 半年連郵二元  
 全年連郵四元一角六分  
 總發行所 長沙桃源舊里湖南實業雜誌社

# 文武合一與民族復興

胡庶華



復興民族，必先充實國力。充實國力之要素有二。一曰人力，二曰物力。而人力又分二種。一曰智力，二曰體力。近代言勞作教育者，必曰手腦並用。而言軍國民教育者，必曰文武合一。在彼強盛之邦，尤復異常注重。我爲積弱之國，甯可漠然視之。吾國古昔，文武同途，而教育尤重文武合一。後世專制帝王，不欲人民有自衛之武力。強使文武分科，一旦外患迭乘，而國事遂不堪問。匈奴之猖獗，正在叔孫通定朝儀之際。五胡之亂華，適在晉儒尙清談之後。宋太祖盡釋諸將兵權。而後有遼金之禍。明太祖盡收諸將兵柄。而後有遼東之患。滿清不欲使漢人習兵。而後有甲午庚子之恥。馴至以東亞病夫見辱。而智識分子，猶復以弱不勝衣爲婦人之美。多愁多病，爲才子之文。嗚呼！此真有愧爲黃帝之裔。而甘爲印度朝鮮之續者矣。

黃帝作弧矢以威天下。造文字以利齊民。文武合一，此其鼻祖。唐虞之際，奏蕭韶，象文德。舞干羽，致武功。尙父有韜鈴之篇。元公有斧斨之什。古之聖帝賢相，未有不文武兼資者。成周之世，本以文勝。而當時武功尤爲卓絕。吉甫北伐玁狁。方叔南征荆蠻。召虎底定淮夷。此數人者皆能出將入相。允文允武。不僅負政治責任者如此。卽當時凡受教育之人，亦均能文能武。周官大司徒以鄉三物教萬民而賓興之。一曰六德，知仁聖義忠和。二曰六行，孝友睦婣任恤。三曰六藝，禮樂射御書數。保民教國子以射御。與禮樂書數並重。先鄭云，五射者白矢參連剡注襄尺井儀之謂。五御者，鳴和鸞逐水曲過君表舞交衢逐禽左之謂。大司馬爲儒家言軍事之祖。其書自體國經野之大道以至鼓鐸錙鏡之用，坐作進退疾徐疏數之節，無不備焉。文王世子云凡學世子及學士必時。春夏學干戈。秋冬習羽籥。皆於東序。學士謂司徒論俊選所升於學者。干戈象武也，用動作之時學之。羽籥象文也，用安靜之時學之。王制論學曰天子曰辟雍，諸侯

曰泮宮，辟雍大射行禮之處也。泮宮鄉射行禮之處也。孟子所謂序者射也。蓋學以射爲主而取士亦必以射。王制曰，天子出征執有罪反舍奠於學以訊馘告。樂記曰武王伐殷爲俘馘於京太室。詩魯頌云矯矯虎臣。在泮獻馘。京鎬京也。太室辟雍之中明堂太室也。與諸侯泮宮俱獻馘焉。均爲文武合一之證。晉文之霸基於城濮一戰，而統兵者乃一說禮樂而敦詩書之卻縠。尼山設教，文事武備二者交資。冉求有言，軍旅之事學於仲尼。而孔子亦自言我戰則克。故聖門弟子，如冉有季路樊遲公良孺顏高之徒，皆以能軍著稱。而孟子之頌周公則以驅猛獸兼夷狄爲周公致太平之基。而不僅以文事著也。是故有文德者必有武功，有文事者必有武備，必武能戡亂文可經邦而後謂之儒。吳起受學於曾子，滑釐受學於鄒嶧，兵儒同源，文武一途，凡被服儒素者無不可以環甲待命。易曰君子豹變。大人虎變。出則爲將。入則爲相。而處則爲師。殆爲學者之常事。未嘗釐文武而爲二也。

自祖龍肆毒。燔詩書以愚黔首。銷兵器以鑄金人。匪特文治掃地。卽武功亦不復競。不十年間，章邯號稱知兵。而以數十萬之衆，竟敗於斬竿揭木之流。漢時凡期門羽林之士，必通一經。然絳灌無文。隨陸無武。已爲世所詬病。蓋儒者咸恥言兵。武人罔知求學。至漢已大著矣。孫權在軍中未嘗一日廢書，曹子桓幼年學射，唐代宗令諸將聽講於國子監。宋太祖亦欲令武臣盡讀書以通治道。猶知古代文武合一之遺意。然二千年來求其詩書之間有帥氣，甲冑之士知文章。如諸葛亮關壯繆范仲淹韓琦岳武穆文天祥王守仁戚繼光史可法者殆鳳毛麟角。而目不識丁手難縛雞胸無武庫腹鮮甲兵之輩往往位居上流。卒之不學無術。知方無勇。末路不終。爲天下笑。其故可深長思矣。

秦漢以來文武既不合一。而練兵之制亦遠遜前古。黃帝之世兵事大興其制立外衛二十八以包中衛。立中衛二十以包外營。立外營十二以包內營。立內營四以應外衛。攻守居行。一循是法。故能勝榆罔於坂泉。禽蚩尤於涿鹿。古昔兵民。本無歧別。虞舜之世。苗民逆命。益贊於禹。班師振旅。所謂師旅，卽彼時之民兵。蓋古者寓兵於農。寓將於卿。夏啓有扈之征，大戰於甘。乃召六卿。六卿卽六軍之將。夏少康之

中興，有田一成，有衆一旅，言田而必及有衆，則衆之集必依於有田，周承夏殷之制，兵農合一，兵額之衆，全出於夫家，夫積數而成鄉，兵積數而成軍，故伍爲一比，兩爲一閭，卒爲一旅，旅爲一黨，師爲一州，軍爲一鄉，郊內立鄉，郊外立遂，其制亦與鄉同，一軍人數爲萬二千五百卿帥之。命卿爲將，此僅就有事時言之。鄉遂之民皆軍也。四時之田皆兵也。周之盛時。兵滿內外。而絕不聞有兵多之患者其故在此。至於戰國，井田之制既廢，兵士徵調之法，失其依據。列國之兵，往往出於招募。荀卿痛斥戰國之兵，至謂「秦之生民也隳隳。其使民也酷烈。劫之以勢。隱之以隄。狃之以賞慶。適之以刑罰。是爲傭徒鬻賣之道。」者，非無由也。漢初定制，民年二十三始爲兵，一歲爲衛士，二歲爲材官騎士，年五十六乃免就田里。計在兵役者凡三十四年。其徵發年歲有一定之限制。猶得古代徵兵之遺意。至於東漢郡國之材官騎士一切罷遣。地方之兵，悉出於招募。於是漢初寓兵於農之法廢，而郡國轉無可恃之兵。此東漢召亡之因也。自三國兩晉以至南北朝文弱之弊日甚，一時好尚之端凡三。一曰飲酒，畢卓劉伶之流其最著者。二曰博奕，謝安顏之推其最著者。三曰聚書，其時印刷尙未發明。故好聚書者必賴謄寫。南土崇文。徒競緩帶寬衣之習。北方好武。多擅彎弓盤馬之長。此魏太武燾有志江南，所以笑南人爲「無足之國」。而兩千年來南人文弱之風。積重莫返。可勝慨哉。

最近各國均施行軍訓以爲國防之準備。如日本國民自十三歲至二十歲無論在何等教育機關均受軍隊教育。美有普通學校軍事教育，一般市民軍事訓練，大學預備軍官養成團。法有國民軍事義務教育，高等軍事預備教育。俄有青年軍事預備教育，市民工場勞動者軍事預備教育。意人自小學起即受軍事教育。是各國均注重青年軍訓，且勢將盡以學校爲陶成軍事幹部人才之區。與吾國古代鄉遂各軍之將佐如卿中大夫下大夫上士中士下士等完全出自學校若合符節。至於徵兵制度，世界風行。如日本陸軍全用徵兵，海軍則徵兵及志願兵各半。法國陸軍亦爲徵兵制，如一九二七年之陸軍編制法及一九二八年之兵役法。兵役限爲二一年。義大利國民亦有兵役義務，凡人自二十一歲起服務役期共十九年。俄國法令凡蘇維埃人民自十九歲至

四十歲有服兵役之義務。其他如英德雖各以特殊環境採用志願兵，然二國均寓軍事訓練於體育之中。其效甚著。

自東北淪陷以來，國人鑒於外禍之日烈，急謀民族之復興，於是各大學及高中學校均有軍訓之設，行之數年，成效鮮著。其故由於有勉強敷衍之形式，無澈底自動之精神。在學生或不免存習常蹈故之心，抱重文輕武之念。在學校或視爲無足輕重之科，有不倫不類之目。是皆不思之甚者也。吾以爲苟各校皆能勵行軍訓，則訓育方面必減除困難不少，學生刻苦耐勞勇敢誠實之精神，整齊嚴肅敏捷清潔之習慣，必容易養成。執挺可以制敵，投戈可以講藝，以視古人必不多讓。就目前國家危急而論，徵兵制度勢在必行。即使全國學生皆能將兵，猶虞不給，况猶有一部分文弱不堪者乎。吾湘自前清咸同以來尙武之風頗盛，人民從軍者極多，至有一無湖南人不成軍隊一之諺。曾左彭胡尤爲傑出，曾文正於道光十四年肄業嶽麓書院當時羅澤南彭玉麟諸公均喜研究兵事，蔚爲風氣。此爲本校造就文武全才之始。吾人爲復興民族計，當首先恢復古代文武合一之教育制度，以爲實行徵兵制度之準備。而其下手之處，則在厲行軍事訓練。本校自本年度起新生皆受軍事管理。遠存古代學校之風，近振今日頹唐之氣，並以體育及國術充實其身體上之鍛鍊。有健全之身體。有精深之學問。而後事業賴以成功。國力賴以充實。媲美前賢。凌駕歐美。急起直追。是在吾黨。

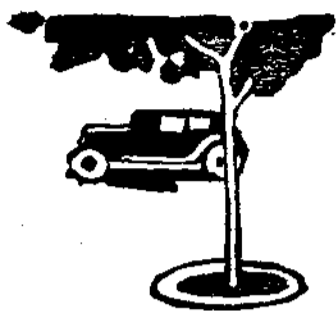

## 最近日本對東北侵略之急進

讓 慈

自從一九三一年九一八事變以後，我東北五省三四八萬里土地，相繼淪陷，三千萬無辜的同胞，竟永遠和祖國隔離；而帝國主義亦利用漢奸於次年三月九日成立傀儡式的偽滿政府了，當然，守土的官吏與軍隊，不戰而退，是應向當地民眾告罪的，因為敵人在此次中滿戰爭僅死人一萬二千人（據時事類編）即有如此偉大的收穫。

東北是淪亡了！猙獰的日本帝國主義仍不以為鑿足，華北現在無時無刻不在牠的威脅之下，經濟上的利益固不待說，政治上文化上牠又那一事不干涉，那一事不操縱，即令華北甘心情願的放棄，牠仍非亡中國不可；所以對付敵人的態度不是乞憐的，祈求的，諂諛的，消極的所可奏效，而應是強力的，非祈求的，雄飛的，積極的。否則祇有效安南印度，任人宰割已耳。

現在政府為東北問題不能對日宣戰，當然有她的苦衷，我們是很明白的，政府現在是否在十年生聚十年教訓，我不敢說；不過在事實上，與日本最近對東北的建設比較來看，的確是迂緩，老大，不行，人民也大都熙熙攘攘，無是無非，不失大國民因循的本色；這樣的

國家，這樣的民族，能不能繼續生存在二十世紀弱肉強食的世界，終究是一個問題咧！

本人始終認為「東北」決不可放棄，不可忘記自己的主權，惟能保存東北，方能保全中國，方能延續民族的生命；東北是我們亞爾薩斯洛林，無論幾百千年以後，我們是應該設法收回的，殺人流血，亦所不惜；你看最近德人之爭薩爾，才是頂天立地永不可滅的民族。

不待說，第二次世界大戰因日本對中國的白日強掠而逐漸具體化了！日本人也有見及此，日日希望大戰的降臨，一口鯨吞中國，而我國準備如何，令人誠不忍言，中山先生所謂要迎頭趕上前去學歐美！我看倒反如逆水行舟，日退不已呢！其癥結自然在政府與人民仍無澈底的覺悟。

侵略弱小氏族併吞我東四省的日本是我們誓死要打倒的，向前奮鬥，有無畏精神的日本，是值得我們效法的，惟有以毒攻毒，以日本人的精神才能打倒日本，你祇看日本人最近對東北的設施，便可證明此言之非謬，現在讓我將日本最近在東北侵略的情形，略略述說以供

關心東北問題者的參考。

## 移殖第一

日本帝國主義對於東北軍事建設，第一便是要使日本人口在東北佔有相當的地位，以便將來的作戰，同時以便實行武裝拓殖的政策，監督一切反日者的行動，據本年十一月十八日晨報載：「日本移民滿州問題關東軍特務部在立案中，最近已具體化，以三千萬資本，設立日滿合辦之移民公司，其資本由滿州國滿鐵及東拓等支出現金，完明春開始移民事業，移民帶爲北滿依蘭一帶之沃地，計劃於十年內移民二十萬人，又該公司設立之大綱業已決定，故特務部決聘請日本農學家那須及佐藤二博士來滿。」這便可知日本軍閥野心之一斑。

當一九二九年時，據日人調查在南滿沿綫的日人共八六一三八人，再加上了滿鐵及其他各大城鎮日人居戶有一七六五，人口七〇〇〇人，關東州居民一二三九〇戶，人口九九一九人，東北內地的八六〇〇人，總數大約爲二十餘萬人，而朝鮮人之居東北者亦約八十七萬，二者總計約一百萬；事變以後，日本人以爲打開了「金庫」移居大陸者日多，政府亦加以鼓勵，人口增加率便超過已往的紀錄了！

據本年九月六日長沙各報載：長春偽政府調查東北人口共三千零七十八萬，日本佔五十九萬一千人，關東州及南滿附屬地日人佔卅萬人〇九千人，當然這箇統計中或許有些朝鮮人在內，然以四五年的光景增加人口至數十萬，亦太令人驚駭了！

以長春爲例，自傀儡登場以後，日鮮人口即大肆增加，截至今年四月中止，日人總數二萬又一百人，台灣人十六人；鮮人增至二七三人，較前年十月增加五千九百九十五人，戶數四八〇七戶，均是過去沒有的事實。這是因爲他們是有組織的民衆，且有政治勢力保護的緣故，你祇看本年五月十八日申報載的日本移殖滿州二十年完成三百萬人的計畫，便可以知道他們用心之險惡，其計劃要旨均係關東軍特務部所擬：（一）滿州移民公司由日僞合辦，（二）資本二千萬元僞國方面出資一千萬元，日本出資一千萬元，（三）一百萬家族於二十年內移竣，移居地點大約以呼海齊克諾路爲中心，移居僞國東北部，（四）每家族以三人爲單位，（五）移居僞國之日本家族，每一家族由政府補助千元之移民費。

當然他們這移民計畫是絕對不容許我東北土人在那裏休養生息的，於是除大屠殺以外，還想出許多麻醉的毒化的辦法，希圖消滅我在東北固有的人口，如本年五月吉林之佳木斯依蘭同江伯利等縣農民因日人強佔佳木斯村地五萬餘畝給予鮮人，又依蘭土龍山村亦發生同樣事件，於是該地人民組織民軍約一百五十人起來拚死抗日，然以日人之搜勦，廬舍爲墟，伏尸無數，其情可憫，亦可哀矣。亡國人民真欲哭無地也。

## 增兵第二

日本爲對我及俄國作戰，自潘變以後，積極增駐軍隊，並實行在

滿的征兵制度，以中國的同胞來屠殺中國同胞，本來是國際法所不允許的，而窮兇極惡的日本人要如此做，即令國聯又有什麼辦法制裁牠呢？聽說近兩年日人在河北山東招的「華工」，都是充當侵華的前衛隊；而我們的所謂名流學者必竟有人還說是中日互惠，於中國經濟上大有幫助，豈非怪事！

日本在滿的軍隊據俄加命將軍在今年二月對共產黨第十七次大會之報告，在滿變前僅有一萬人，現在已達十三萬人，占日本陸軍三分之一以上，另有「偽滿國軍」十一萬至十一萬五千人，日人所組織之白俄軍一萬二千人，其在滿之飛機不下五百架，（本年十月時事月報）其分配情形可依大公報九一八專刊為準：

- (一) 哈爾濱——總兵額約三萬五千人，飛機廿架，駐第三師團全部另配以騎兵一旅團，工兵戰車，鐵甲車等大隊。
- (二) 綏芬河——駐步兵一師團，飛機十二架，尚有砲兵等隊。
- (三) 瑯河——駐步兵一旅團，並有容一萬五千人之兵營。
- (四) 佳木斯——駐田村旅團全部，武裝移民及戰車等隊。
- (五) 依蘭——駐步兵騎兵支隊。
- (六) 海林——駐步兵一旅團，騎兵工兵等隊。
- (七) 黑龍江——駐第十六師團全部，騎兵一旅團，工兵化學兵等大隊，飛機卅架，並修兵營三處，能容五萬人以上，總兵額為三萬餘人。
- (八) 昂昂溪——駐步兵一旅團戰車等隊。

湖 大 季 刊 最近日本對東北侵略之急速

(九) 北安鎮——駐步兵一師團，騎兵一旅團，工兵騎兵等隊，新修大兵營二處。

(十) 黑河——駐步兵一旅團，空軍等部隊。

(十一) 博克圖——駐步兵一聯隊，野砲兵一聯隊。

(十二) 海拉爾——駐陸軍一師團及空軍砲兵等隊。

(十三) 滿洲里——駐步兵約二百名，義勇軍二百名。

以上皆為對俄之北滿部份軍隊共約七師團，人數約十二萬人，均為戰時編制，至於日人卵翼下之偽軍，亦列其概數如下：

軍區	駐地	司令官	人數
第一軍管區	奉天	於芷山	一七四七二名
第二軍管區	吉林	吉興	二二二六四
第三軍管區	黑龍江	張文鏡	二九四八八
第四軍管區	綏芬河 哈爾濱	于深微	二二二六〇
興安警備軍	興安	凌陞	四〇〇〇
直屬禁衛軍	長春	未詳	二〇〇〇
直屬翊衛軍	長春	未詳	四〇〇
靜安游擊隊	遼寧	未詳	二〇〇〇
總計			一〇一九八四名

至於熱河偽軍本為第五軍管區，原為張海鵬所率的五個旅，共約兩萬人，現因日人淘汰的結果，尚有六千人，每旅一千二百名，第一



旅駐朝陽拱衛張逆，其餘駐打虎山等處，又多倫有李守信的偽軍千餘人，總計偽兵約八千餘名。

窮兇極惡的日本帝國主義者，爲要應付第二次世界大戰，鎮壓東北的革命勢力，除積極在國內備戰以外，並加緊在東北徵兵。據上海東北協會本年七月會報報告：『最近日方令偽國軍政部實行徵兵，先由遼寧省之中部起，分爲甲乙丙三種村，甲村百戶以上者，徵十名，每戶約出一名，乙村五十戶以上者，徵四十名，每戶約出一人，丙村二十戶以上者，徵二十名，每戶約出一名。凡被徵者，分別歸由各當地偽警備司令部之日教官訓練。現遼陽遼中瀋陽新民四縣，已開始徵集矣。據東北來人談，該縣等被徵村民，咸涕泗滂沱，不欲服役，男婦號哭送行者，數十里不捨，傷心慘目，亦云極矣！』這便可想像日人驅民爲兵之慘狀，而日兵駐滿的漢兵必續有增加。

### 築路第三

一國的鐵道和公路如人們的血管一樣，有灌輸血液調節身體之效，而在軍事時期，尤收指臂如意的功用；如歐戰時的德國雖有許多國家和他爲難，而德以公路和鐵道網的密佈，他的軍隊時而在東戰場，時而在西戰場，令人不可捉摸，卒獲相當的勝利；日人亦看到這點，所以積極建設東北的鐵道和公路，以備應付世界第二次大戰。

日人在九一八前除保有南滿及安奉鐵路共一、二四·七一公里外，並直接間接修築天圖吉敦等路，以侵略中國；至變以後不但將中國

所有的置諸肘腋，並欲更進一步奪取中東鐵路的所有權；據偽滿鐵路總局統計，該局除滿鐵路所轄及敦圖路無調查外，共保有鐵路三八三〇公里，主要線名爲奉山，瀋海，青海，吉長，吉敦，四洮，洮昂，洮索，齊克，呼海，拉哈，克海，通疆，鶴岡，開豐，金福，溪城，天圖，雙城，等十九線。分奉天，新京，哈爾濱，洮南四局管理，以便施行交通統制。

自然，其中所建的所謂京圖路（長春至圖門江）及拉濱（拉法至哈爾濱站）黑北（北安鎮至大黑河）長大洮索（長春至大賚經洮南達索倫）丹圖（圖門江至牡丹江）五線，在軍事上佔有重要意義的。如京圖綫完成，北滿之門戶遂開至日本海，東京與滿州間之交通遂大大縮短，東京至長春特別快車不過四十六小時便到達了。以後四綫莫不有軍事上的用意。

最近日人計畫修築的鐵道綫尚有一三二七基羅。其中大孤山至鳳凰城一段去年已開工，預計本年六月完成；其尚未修築各綫如下：

- (一) 寬通路 由寬甸至通化長二二九基羅。
- (二) 通輯路 由通化至輯安長九四基羅。
- (三) 開通路 由開原至通江口長三七基羅。
- (四) 恆新路 由恆仁至新賓長八〇基羅。
- (五) 通臨路 由通化至臨江長一三九基羅。
- (六) 大鳳路 由大孤山至鳳凰城長九五基羅。
- (七) 海孤路 由海城至大孤山長一七一基羅。

(八)平喜路 由平泉至喜峯口長九二基羅。

(九)凌冷路 由凌源至冷口長一六五基羅。

(十)赤承路 由赤峯至承德長二二五基羅。

此計劃之路綫均由日僑積極進行修築(據本年四月十五日申報)又息：僑外交部爲七大鐵路已與日本滿鐵會社訂約，建築費定一億四千萬元日金，建築材料均由日方供給，定本年完成。(按此七綫係指牡丹江至佳木斯，凌源至承德，葉柏壽至赤峯，二站至黑河，長春至大賚，大賚至洮南，懷遠至索倫爲日人暗中進行之另一計畫)。

至於公路據民二十二年申報年鑑調查我在東四省所築已有七三六、三二五公里，而日人爲準備大戰曾不以此爲滿足，今計畫中之汽車道全程約四三九八〇公里，經僑交通建設局勘定興修者共四五條。其中劃歸奉天建設局負責修築者一八六七七公里，長春建設處一二九七九公里，齊齊哈爾建設處一二三二六公里，其主要路綫調查如下：

- (一)海林綏芬河綫 三七〇公里
- (二)哈爾濱富錦綫 二〇〇公里
- (三)哈爾濱大黑河綫 三九二公里
- (四)安東城子曠綫 三三六公里
- (五)新京扶餘綫 一六六公里
- (六)奉天撫順綫 四三公里
- (七)山城鎮通化綫 一三六公里
- (八)哈爾濱同江綫 六一六公里

此八綫正在加緊建築中，共二二五九公里，本年奉天區內竣工公路經過北山城鎮、柳河、遼陽、遼中、立山、七嶺子、鞍山、陽崗子、莊崗子、莊河城子、打虎山、前所、義院口、安東、大孤山等十六處，長三九九六公里，長齊二區在測量中，定本年竣工通車者有南鷄水，新賓北票、朝陽、凌源、平泉、奉天、撫順等路；不待說，這些公路均帶有軍事運輸的性質，尙有些純軍用公路不在算內呢！

#### 燒殺第四

九一八事變以後，中國人民不甘沉淪於日帝國主義鐵蹄之下，於是紛紛起來組織義勇軍與堅甲利兵之日本軍隊長期肉搏抗戰；以我民族之熱血，對彼日閻之白鐵，以我民族之靈魂，對彼日閻之物質，愈挫愈奮，再接再厲，蓋亦弱小民族之最後掙扎，戰功雖有，創鉅痛深，未忍言也。而日僑軍連年所謂剿匪，即直接間對我義勇軍之作戰，而歐美各國感於日人之新聞政策，亦認我義軍爲匪，實未明其底蘊焉。

據申報二十二年年鑑載：滿變後我國四省正式義軍吉林一九七〇〇〇人，黑龍江八七〇〇〇人，遼寧熱邊一〇五〇〇〇人，共計三八九〇〇〇人，自民二十年九一八至二十年十二月五日死去二五六一八人，此係日人調查，實尙不止此數；現在我在東北的義勇軍仍不下十萬人，計遼寧三二七〇〇名，所佔區域爲岫岩，營口，莊河，東遼柳河，通化，輝南，通遼，金川，康平等處，吉林約八五三五〇名，活動地爲延邊以南各縣及東鐵東部綫各區域，黑龍江約一〇〇〇〇名

，活動於內興安嶺及黑龍江區域。熱河義軍亦有二千七百人活動地爲朝陽建平阜新等處，（以上據本年九月十八日天津大公報）

義軍既然鬧得僞滿不安，日人於是橫衝直撞，大肆燒殺，人口大減少，四省農村大半已變爲荒原了！據蘇聯阿瓦林在滿州實際狀況一文中說：

「（滿洲農業）在被佔以前，滿洲耕種面積爲一千六百萬公頃，糧食收穫總額爲二千二百萬噸，一九三二年，滿洲耕種面積約減少了百分之十五，收穫是不到一千五百五十萬噸，即減少了百分之三十二。一九三三年耕種面積又繼續減少，據日本的統計，又減少了百分之三，但實際上是年耕種面積，又減少了百分之五。」

「呼海路沿綫，人民非常缺乏糧食，所有的牛羊狗都已吃盡；大半耕馬殺充食料，留下的因受飢餓，也未必可以耕田，許多的鄉村沒有種子……在海倫附近，當子女交易食物，」（引去年三月十日大北日報）

「龍井村一帶，人民逃去百分之七十。」（引去年三月十日盛京時報）

「東邊某隊長言：伊通、海龍、東豐、西安等地農民，破產至不可收拾，住屋大半變爲餘灰，一切牲畜皆殺盡，土地毀壞了，到冬天農民沒有食物」（引去年十月四日滿洲日報）

現在再從正面看日人屠殺東北同胞的確據：

民二十一年十二月二十三日市民日報載：日人在撫順附近村中爲

搜索義軍用機槍掃射無辜村民，死者二千七百人，一人浴血逃出。」

「本年四月二十八日申報：吉林日僞當局強收民地派飛機三十餘架炸平依蘭十七村落，死數千人，慘不忍聞。」

這是兩次最明顯的事實，其他如鄧鐵梅丁超之被殺，均是最痛心之事件，日人最近更想出以人喂犬，凌遲處死之法，東北義軍由此而死的不知多少，我恐不出十年，東北愛國民衆將爲彼輩燒殺殆盡呢！

### 毒化第五

只要不是健忘的，大概總記得日本帝國主義在佔領台灣以後，用世界上最無人道的梅毒政策去消滅台灣的人種之事實，果然現在真正台灣的土人已沒有子遺了！現在日帝國主義對於東北又異常不如是；爲要消滅東北人民的反抗意識，使之永無翻身之日，又採用三毒政策向我猛攻了！唉，可憐三千萬的東北同胞將來不知怎樣結局呢！現在讓我將他的三毒政策的成效分別來說說：

（一）鴉片——在九一八事變以前，毒品傳佈僅限於租借地及鐵路用地內，事變後，乃隨其軍事區域而進展，不三年間，舉凡日本佔領地，無不受其毒害；熱河遼寧由僞府種植鴉片，各省市均設鴉片零賣所，專賣紅丸白麵海洛英等毒物，每處招待不下五六十人，實爲鴉片公賣之濫觴。據僞民政部調查最近東北患芙蓉癩者已達九百萬人，其中十五歲以上吸烟者佔百分之十，十九歲以上吸烟者佔百分之十三，二十五歲以上吸烟者佔百分之二十三，三十歲以上吸烟者佔百分之三

十三，東北三千萬同胞中已佔有三分之一染受此毒，以每人吸煙四錢計，全年共吸煙土約一千二百九十六貫（每貫合七斤半），每錢以四角計算，則共耗五億一千八百四十餘萬元之多，誠令人驚心動魄也。

(二)娼妓——九一八事變以前，日鮮人在東北各地爲娼者已屬不少，然限於日本附屬地內；事變以後，即將此種勾當擴大，除積極獎勵中國式娼寮外，並普設日本朝鮮娼寮，且無論何種妓館，均完全免納營業稅，以示鼓勵；且對此設置地點亦不限制，以期梅毒普遍於社會，如瀋陽一處，自九一八至今，娼者已增加至千餘，其他秘密賣淫者無統計現仍有增加之勢。

(三)賭博——九一八事變後，東北各縣鎮到處皆有日鮮浪人勾結漢奸公開賭博，如設寶局會局，其數之多，可與烟館並駕齊驅，此種誘惑性最大而流毒亦最深，市民因賭而發生糾紛和暗殺情事，尤不勝枚舉；東北各地寶局尤以瀋陽哈爾濱兩地最多，瀋陽日鮮浪人設立寶局已密如蛛網，崗村每月納捐五萬日金，福記每月納捐三百日金，森田每月納日金在二萬以上，該項賭場，非有千元現款之人，不准入場，哈爾濱寶局場所，都仿照數年前白俄所組織向例，每一俱樂部，資本金有二千元者，有五千元者，有一萬元者，特區一地，大小俱樂部每月繳納稅捐，已超過一百以上，比普通稅務機關有過之無不及，然所謂稅局者，目前東北各省市鎮均有普遍之設立，無論男女老幼，押會皆大有興趣，雖傾家蕩產亦所不惜。據大連市調查統地賭場有：(一)喜樂園俱樂部資本五百萬元日金，月獲利約十八萬元。(二)遠東

俱樂部資本一百萬元月，獲利約四萬五千元。(三)雙喜俱樂部資本一百萬元月約獲利六萬元。(四)大同俱樂部資本日金五十萬元，日約獲利四萬二千元。(五)天官俱樂部資本日金五百萬元，月約獲利七萬五千元，此外日人在瀋陽長春等處更建有大賽馬場，並發行偽政府獎券云云。(以上根據本年十月二十三日長沙民國日報)

此外日人爲麻醉東北人民起見，積極提倡宗教，摧殘學校，組織親日的東北青年會社，如長春一處，近新增設佛耶回教機關二十八所，其中二十二所爲獨立宗教機關，餘六所爲隸於各教之附屬佈道及教育機關，蓋日人深知世界史上宗教足以滅亡人之種族也。且東北四省過去學校總數爲一三二五〇校，今倒閉者已有五三六二校；即可知其摧殘之成績，又組織麻醉東北青年的什麼「大亞細亞東北青年聯盟」「正義團」「協和會」「人類愛善會」「東亞俱樂部」「日滿親善會」「青年團」等機關，會員共約五四八〇〇〇人，其目的在使他們隨波逐流，與老漢奸一起腐化同歸於盡云，噫，真正險惡無比喲！(以上據本年四月二十二日中華日報)

### 結語

日本自一八九四中日戰爭以後，便永遠成爲中國的世仇，沒有親善的可能了！從地理上言，日本三島孤立在太平洋中，不向外面拓殖是不能生存的，況且日本的軍閥還併命的有稱霸世界作第二德國的雄圖呢！所以侵略中國是必然的事實，九一八便是日本自明治維新以來

對華備戰的總成績！

現在日本並不以取得東北為滿足，將更進一步打敗俄國或英國，以宰制我最優良的中國市場，或奪取澳大利亞及印度等原料產地；所以在東北的設施，處處都含有深長的軍事意義，而打破華盛頓一九一五三比率的海軍無限制之擴張，使美英均感受威脅，因之轟傳一時的英日的同盟，已宣告不可能了！

我國在世界帝國主義備戰的狂濤中，當然是應該知所自處的，好在國內政治已逐漸走上軌道，江西紅匪已達最後死滅的時期，正好整軍經武，團結一致，作為收復東北而參加世界第二次大戰的一員，以

戰爭與國在近世史上如美利堅土耳其阿富汗均是人所不意的呢！

敵人的慾壑是難填而無厭止的，我們中國的土地雖多，而人口亦不少，都是先人血汗所兌來的，何能任牠橫衝直撞而效安南朝鮮的下流行徑，侈言對日（仇）親善呢？你看自塘沽協定以後，中國所收的實惠幾何？人為刀俎，我為魚肉，多麼可憐！

最後，我便希望政府積極作收復東北的準備，人民亦各應拿出良心來，輸財輸力，以助政府應付世界第二次大戰的難關，復興之機，在此一舉，天助自助，東北也未始不可收回呢！

一九三四，一二，五



## 各國勞動政黨的過去現在與將來

少荃

### 一、勞動政黨產生的背景

自十八世紀工業革命以來，世界各國社會經濟各方面，發生了重大的變化，這種變化，好似北冰洋的寒流，慢慢的傳佈于東西海洋，使整個的世界，都受到嚴酷寒冷的痛苦，人類的生氣，也為之摧抑不少，這種變化的釀成，我們且以事實來說明：試看英國在一七七五年以前，大陸各國在一八四〇年以前，勞動多是屬於農村式的，人民多住在鄉村中或小市鎮內，和他們的眷屬在家中一起工作，以維持他們自給自足的生活，在是種家庭手工業制度底下，生活縱不十分安適，至少也是簡單的、安全的、衛生的，若當時沒有暴政的蹂躪，天災兵燹的遭罹，社會上很可以平平安安的度日，但是自從機器發明和蒸汽動力行用以來，隨即有工場制度之興起，工業集中，城市發達，於是以前的勞動狀況完全改變了，多數的人民或被利誘，或被勢迫，都相率拋棄了鄉村生活，來到城市的工場尋找工作，因此城市變成工業的中心，也是凌亂無序，擾擾不堪的人口密集處所，社會罪惡就在這種情形之下，醞釀產生出來了。

大凡一種機器發明了，從前靠手工業生活的人，就被剝奪他所熟

習的職業；機器能晝夜轉動，工作時間，被貪時無厭的工廠僱主，儘量的延長，並且許多機器不必用成年男子去照料，婦女和兒童，工資較低，就用來代替男子，在各種新工業中甚至在公家僱傭中；工作時間，工資以及其他工業情形，一直只顧及僱主方面的利益，對於工人方面的利益，是熟視無睹，或且更加剝奪的；於是勞動者在工業變遷壓迫之下陷于入了新危險——失業、貧乏、工作不衛生、設備不安全、疾病衰弱、死亡率增加等害處，更加重了工人階級的痛苦，社會的罪惡。

並且工廠發達以來，工人人數增加，機器也增加，僱主與工人失了個人關係與感情，雙方在自己的利益觀點上，各走極端，當然僱主有他們議會的代表作政治的後盾，又有鉅量的資本，來買動社會的人心，握住了工人階級的命脈，所以處處占上風，貧苦的工人，在餓死線上，只有俯首貼耳，任資本家的剝削和宰割，所以處處是失敗的、悲慘的，這種不合社會情理的制度，慢慢的激起了反響，工人因為人數日益增加多，又多集合在一塊地方工作，接近的機會較多，痛苦的感覺，願望的指向，都是相同的，所以他們為求生存起見，不得不團結起來，作政治經濟的爭鬥，他們的對象，不消說是資本主義，這就

是勞工運動的起源。

起初，勞工團結的力量，或倚靠工會組織作羣衆運動，或依隨工人領袖宣傳工會綱領，以資號召，或鼓勵罷工以謀生活的改善，或要求法律的保障，或要求福利的設施，後來許多眼光遠大的勞工領袖和同情工人的社會主義者，知道資本制度基礎堅強，一時不能利用幼稚工人團結的力量，把他破壞，只有在代議制度的議會中，藉工人人數的衆多，去競爭選舉，奪得一部分政權，以使用政治力量，去解決勞工問題，謀工人階級的生路，因此勞動政黨，當此情景中，就活躍的產生了。

所以，我們知道勞動政黨的產生，有三個重要的背景，一爲產業革命的影響。二爲工人勢力的澎漲和工人的自覺。三爲社會主義者及工人領袖之同情和鼓吹社會革命。有了社會革命思想，灌輸到勞動階級的腦子裏，尤其是一種不可當的潛勢力。他們急急於要求要有政權，甚至於要奪得政權，構成無產階級專政的新世界，難怪勞動政黨，在今日各國政黨中，蓬蓬勃勃的伸出頭來，侵佔了半個政治的世界。

## 二、勞動政黨在各國的歷史及分化

翻閱各國政黨史，大凡行政黨政治的國家，總有一黨或黨中一派是代表勞動階級的，勢力的大小，完全以該國政治經濟組織不同而異，或者由勞動黨一黨專政，或者係勞動黨與其他政黨，立於競爭敵對的地位，或者勢力很小，聊作附庸而已。他們的名稱是很多的，性質

也有溫和激烈的不同，大抵勞動黨與國際間互有聯絡，抱着無產階級革命或無產階級專政爲最後目的，多是激烈的，有生氣的，如各國的共產黨是，僅以國家爲前提去爲勞動階級謀福利，既不取革命手段，又或以中產階級爲黨中中堅，以改良社會爲目的，所以多半是溫和的，也有人稱之爲資本主義的妥協派，這類勞動政黨，在過去，在現在，還是勢力很大，例如英國的工黨，德國的社會民主黨，都是該派的集團。

如果，我們要研究各國勞動政黨的歷史及分化情形，範圍是很廣泛的，同時材料也是很散漫的，頗不是一件容易的事，現在只能把幾個大國的幾個勞動政黨略加說明。

### (一) 英國的勞動政黨

自歐戰以後，我們知道英國的政治：是由三大政黨——保守黨、自由黨、工黨，互相支配著，近幾年來，工黨勢力，進展甚快，幾有凌駕守自由兩黨之勢。工黨之外，還有獨立勞動黨，共產黨等，也是代表勞動階級或無產階級的政黨，不過力量很小，在政治上殊無大的作爲，茲在下面分別說明之。

### 工黨(The Labour Party)

(1) 工黨產生的由來 是由獨立勞動黨一部分會員認爲該黨的黨綱，對於多數職工組合的會員太急進了，於是他們斟酌損益另成一較大的組織，簡稱之曰工黨，或勞動黨 The Labour Party。事實就是這樣

當一八九九年的職工組合會議，發約集願意協助增加國會中勞動派議員之各協作社，職工組合，社會主義派組織，及勞動階級組織成爲一個團體，這個團體，在一九〇〇年二月，在倫敦舉行第一次集會，社會民主協會，因宗旨不合退出，於是這新組織中最佔勢力的，多是傾向政治，而非社會主義派的組合，其目的聲明：「在國會中成立一班勞動派團體，其分子對於政見得自決所從，而對於任何政黨之從事直接增加勞動利益之立法時俱當立即協助。」這新組織發達最速，在一九〇六年選舉時，他提出五十一名候選議員，其中竟有二十九名當選，爲下議院中前此未有之最多勞動派議員人數，在國會內，黨的組織是很嚴密的；在外面，他只是職工組合及他種社會團體的一個泛泛的結合，到一九一二年共有黨員一百五十萬人，他的發展超出勞動的其他一切政治組織之上。

(2) 工黨的政治勢力 在大戰前，工黨尚是一個運動選舉的勞動結合，並不會有什麼政黨的地位，可是在大戰五年中，該黨居然就變爲英國帝國的在野政黨了，一年以後，該黨又居然以和平的手腕，掌握英國的政權了，而成爲英國政黨中最具民衆化的組織者，一九一八年六月該黨正式大會裏，改正他的組織法，變更從前單純的形式，而由二種構成分子組織之，一爲從前的「團體黨員」(Trade Unions, Socialist Societies, Co-operative Societies, Trade Councils, and Local Labour Parties) 二爲「個人黨員」即加入勞動黨(工黨)的個人會員，該黨的範圍，又儘量擴充，而將勞心的人，也包括在內，因之

有許多智識階級中人——有許多是屬於獨立勞動黨的——也漸漸加入該黨，而使該黨純粹的工會色彩，慢慢的黯淡起來了。

但是，工黨在選舉方面的勢力，逐年激增：一九一八年普選的結果，該黨在所預定三百六十一席的下議員中，共有五十七席當選，出席投票的黨員一共有二，二四五，〇〇〇人，超過戰前人數五倍以上。

一九一九至一九二一年工業紛爭的繁興，又使政府的地位倍覺困難，遂給予工黨以政爭的機會，因之一九二一年工黨大會和全國職工聯合大會協議一個互相合作的辦法，組織一個聯席會議，包括全國職工聯合大會代表五人，工黨的執行委員五人，下議院的工黨議員五人，並設立一聯合辦事處，以辦理調查、報告、印刷、出版和國際事宜，自此重要步驟實行後，該黨在勞動運動上和政治競爭上的訓練和智力，都增加不少了。

一九二二年十一月全國普選的時候，該黨又用武力的組織，在下院得着一百四十四席代表權，而該被選候補人，在四百十四個選區中，所得票數，總共超出四，二〇〇，〇〇〇以上，其勢力的增進，可想而知，一九二三年三月他們的代表公然在下院對現在的經濟和社會制度挑戰，並宣言，倘若他們握得政權，必定用立法的手段，將合作的社會制度，來代替資本制度，這宣言的後面，有四百萬選民作擁護，可謂是激昂慷慨，盛極一時了。

(3) 工黨握得政權後之措施 一九二三年保守黨派之包爾溫首相將保護政策和帝國互惠政策宣布，引起國民輕率主動，而工黨乃乘此機



會出來組閣，因三黨競爭選舉，竟然予工黨以勝利的機會，是年投票的人數，雖和往年不相上下，而工黨所得票數，則佔總票數百分之三十一，在下院共得一百九十二席的代表權，同時自由黨也得一百五十八席，但這兩個多數黨的領袖都不願組織兩黨混合內閣，最後決定任工黨首領默克唐拉 McDonald 來組閣，默氏的閣中人物，包括許多智識階級和工會領袖，其任職期間還不到一年，其成績：大概是偏于國際事項，如接收道威斯計劃，幫助法國激進社會黨的首相赫里奧 (Herriot)，擁護國際聯盟的公斷保安和裁軍等公約，默氏的外交手腕很敏活，為英國減少國際間的仇恨，樹立國際間的好意，功績頗為不小。

但是對於內政方面，雖有許多大規模的社會計劃，總是不能在國會通過，他們所舉辦的，不過繼續自由黨所已辦的事業罷了。

第一次工黨內閣不到一年，即告失敗，默克唐拉內閣總辭職，究其原因，約有數端：一為該內閣所訂英俄條約，不啻遇一暗礁，從此失却自由黨的同情，而失敗的禍根以伏，二為張培爾事件的發生，因 John Ross, Campbell 為共產主義者，在英共產黨機關報 The Workers Weekly 登載煽惑軍人的文字，謂「凡在勞資爭執時軍人當不射擊其勞者的同胞，當以他的鎗口，直向他施行壓迫者。」竟被官廳逮捕，後因法律證據不充分竟判為無罪而釋放，遂予保守黨方面以排斥內閣的口實，三為徐諾維埃夫信件，列有默克唐拉（英共產黨執行委員會會長）等名稱，其內容慫恿英共產主義及工黨左派，速起壓

迫政府，批准英俄條約，並宣傳共產主義於勞動者及軍人之間，以為革命的準備，因此對於工黨內閣，加以最後的打擊，於是工黨內閣，不得不辭職了。

自此以後，直到今日，該黨十年來的消長，雖有許多改進與措施，但在政治上的力量，日見衰落，全國的人民，對該黨的信仰心也減低了，當一九二九年該黨雖曾第二次組閣，卒因印度獨立運動及失業問題的嚴重，該黨政策不能實行，大受保守黨的彈劾，自由黨以前本是與工黨合作的，現在也敬而遠之了，所以第二次的閣命僅一年餘又解體了。

一九三一年，麥克唐納脫離工黨後，該黨即完全為英國工會大會所操縱，麥克唐納則於脫黨後，聯絡各黨協力造成一新局面，而組成三黨聯合之國民內閣，默氏仍任總揆，迄到現在，仍繼續維持着協和政治的壽命。

至於工黨的本身，自從麥克唐納不接受工黨與總工會的主張而向敵人投降時，即現分化的現象，漢德森，格賴漢輩均未加入此次國民內閣，工黨全國執行委員會於新政府成立的翌日，通過反對默氏的提案，同時並舉漢德森，格賴漢，格萊恩三人為領袖。總工會行政部，工黨全國執行委員會與國會工黨顧問委員會聯名發表宣言反對新政府，並將國會中的工黨議員組織為新政府的反對黨；但是也還有許多緩進份子亦有表示擁護麥氏者！

工黨經這次不幸的遭遇後，已發生兩種不可避免的結果，第一，

今後工黨的勢力將更衰落，議會社會主義的運動，將更進於困苦的情態；第二，今後工黨的主張恐將更偏於激進，我們知道工黨在未握政權以前的政綱，是頗急進的，但自組織政府後，就免不掉議社會主義者一般覆轍，而改變或放棄其主張了，現在大部份的官僚工黨黨員已投降敵人，黨內的份子，是比較淨化起來，可以回復從前的政治主張，以後如再上台時，當不致於態度過度軟化起來。

(4) 工黨的政綱 在一九一八年六月，該黨大會通過，不再承認停止政治活動的方式，自此以後，該黨就很自由的參加全國選舉的競爭，並且在勞動者和新社會小冊裏，發佈他們建設的政綱，對於社會改造的計劃，完全依據下列四條件。

1. 應普遍的實行一種最低的生活程度，使社會的各份子，都能知道什麼是健康的生活，和有價值的公民所必需的條件，這種目的可以用各種改良和推廣社會立法去達到的，如關於工廠，鑛業和運輸業的勞動法規關於房屋問題，公共衛生問題，教育問題，和失業問題的種種法規都是。

2. 應立即實行鐵路鑛山國有制，以完成全民政治的精神，來管理工業，至於電力的造製，亦應在一種管理制度之下使工人體力和腦力都有實際參加管理的機會。

3. 應實行一種不侵及最低生活程度的稅制，但同時亦應在維持家計的費用以上所得，抽收足額的稅款，以應國用，尤應對於個人超出某額以上的私產課以租稅，以期清償巨大的戰債。

4. 應將國有事業的所得，和稅收的收入，從事有益公眾事業。

此外工黨在競選戰爭中，發表一種宣言——「勞動界對人民的呼籲」——要求：也與上面四條件大同小異。

(一) 對於資本徵收一種特別稅，使那些因戰爭致富的人，必須支付戰費，(二) 自由貿易，(三) 沒有稅則，(四) 一切土地即刻收歸國有，(五) 重要的公用機關即刻收為國有，(六) 住宅的狀況，更加改良，(七) 不收費的公眾教育(八) 愛爾蘭及印度的自由獨立，(九) 不用徵兵制度，(十) 婦女須有同等的權利，(十一) 促成一種相互了解的和平，不得有秘密外交和經濟戰爭，(十二) 把勞動憲章，編入自由國民聯盟的根本原則中。

在一九二四年工黨大會又通二條議案：(一) 拒絕共產黨的加入，(二) 不承認共產黨員為議會及地方政治機關議員及勞動黨之候補者。一九二五年十月年會又通三議案，(一) 前二條決議案，今後不再討論，(二) 共產黨員不得為勞動黨及地方勞動黨的會員及個人會員，(三) 關於加盟之勞動組合，凡各組合之不入勞動黨之內者，其會員不得選任為勞動黨全國及地方大會代表，是為工黨對於共產黨完全採取別離態度，亦必工黨內閣失敗的原因，這恰好像我國國民黨分共以後的事實一樣。

今年——一九三四年——七月工黨年會時又有許多重要建議，列入議程，並且大部分都已通過，表現該黨眉目一新。其最重要的，像主要實業公用事業，銀行信用，與土地等收歸公有與公管；他如運輸

、電氣、自來水、鋼鐵煤、紡織物、瓦斯、航運、造船、皆歸公營而積極改造之，此外尚有廢除上議院及贊成集和平制度等主張，其所發表之政治信條：「社會主義與和平」與「世界共同安全保障制度」等，上面諸議案，雖多為舊事重提，但是在工黨日趨衰退的疲狀中，不得不算為強心劑的嗎啡針了。

### 獨立勞動黨 Independent Labour Party

一八九〇至一八九九年之間，英國勞動派極力加入政治，要自成一派特殊的勢力，同時又想要使勞動界的政治利益與社會主義相協和，所以在一八九三年一月勞動代表在布拉德佛 Branford 舉行會議，由領袖哈地 Harlie 創立獨立勞動黨，後來的勞動黨（即工黨）即由該黨所脫化出來。

該黨的目的為促進「生產、分配、及交易工具之集合所有權及管理權」，而其進行的方法，是選舉矢志於本黨的社會主義黨綱之人加入國會，並且公開的引用社會主義為政綱為教義，所以其政策多半是激烈的，現今仍以特殊政治黨派的資格繼續存在，但他們的歷史尚不足使人注意。

### 英國共產黨

英國共產黨成立於一九二一年加入於第三國際，其構成分子由當時的社會主義團體中的左派分裂而成，該黨設總部於倫敦，在各國分

設支部，受莫斯科的指導，在英國國內作共產主義的活動，該黨黨員在一九二五年為五千人，一九二六年已增加一倍，其勢力之擴充，注重從事於大工業的勞動者間，自煤礦工人罷工爭議發生後，在礦工間之宣傳，頗獲效果，他們的主義為反議會的，故不爭議席，但在一九二四年總選舉中，推出八名候補者，全國合計共得十萬二千票，其勢力亦不可輕視，此外又有青年團，加入俄國國際青年團活動。

該黨與（工黨）的左派，有很密切的關係，在議會外一切社會運動，兩黨多取協同態度，不過工黨要維持其黨的政治地位起見，故不願與共產黨攜手，而共產黨也以工黨的革命政策，是不徹底的，故也不屑與之聯合，來破壞自己固有政略和勢力。

至於共產黨的政綱，可以從一九二四年總選舉時，該黨所發表的宣言中看得出來。

（一）經濟政策 1. 凡土地煤礦，鐵路及其他大工業，皆沒收為國有，由勞動者自身管理之，2. 國外貿易由國家經營，3. 一切銀行，由國家經營，4. 對於五千磅以上的財產，課以資本稅，5. 對於五千磅以上的國庫債券所有者，停止付息。

（二）社會政策 1. 限定全國最低工資，每星期四磅，2. 勞動時間，最大限度為每星期四十四小時，3. 在勞動組合監督之下，失業者，由國家全部扶助之，4. 徵發空屋，使勞動者的房租以戰前之率為標準，5. 勞動者的中學大學教育，不納學費，6. 勞動者免費醫藥治療，給予每年二星期的休假，不扣薪資，7. 給予少年勞動者以職業訓練，並照

常給薪，8. 凡海陸軍人，亦有完全的政治權利，9. 取消反勞動的法律等。

(三) 外交及殖民政策 1. 批准俄英條約，派正式大使至俄，2. 取消凡爾賽條約及道威斯計劃，放棄賠款及戰爭債務，撤退駐德英軍，3. 勞動團體應與各國政府平等派遣代表召開世界會議，以討論軍備的限制，經濟的協力發展，4. 聲明愛爾蘭、印度、埃及、米索不達米亞、緬甸、蘇丹之獨立並撤退以上各國英軍。

英國在一九二六年的總罷工，多有共產黨分子從中煽動，以激動民衆，藉總罷工的機會，爲武器而得階級的意識，表示該黨的確實性。

有人謂該黨的將來，比較俄國共產黨之將來，更爲確定，因爲共產黨在英國暫時雖不致讓成革命，然因該黨過激化之運動，足以使一班保守主義者，發生反響，知勞動階級之不可侮，或者改變他們素昔壓迫勞動者之殘酷態度，起而謀救濟的辦法！

## (二) 愛爾蘭的勞動政黨

愛爾蘭的勞動黨 The Irish Labour Party 爲勞動社的聯合，其機能兼備政治和產業兩者，該黨成立歷史甚古，在一八九四年時由愛爾蘭的勞動社，聯合而組成，該黨的構成，和英工黨，實無大差異，他的目的和方法如下：

一、一切自然物質和財源，完全國有。

二、對勞動者全體，確保由勞動所產生的完全生產物的所有權及支配權。

三、在政府最高權威之下，對於國民的利益，而從事於一切產業及事務之筋肉及精神勞的全團體，須以民主的支配管理之。

四、不分性別，人種及宗教如何，凡成年人，概以平等相視，給與以政治及社會上的權利。

五、廢止一切不由人民自由意志所賦與的權力及特權，又財產及個人的利益，置在國民幸福之後。

六、爲求達到以上目的起見，促進勞動階級政治的社會的及產業的團體。

七、聯絡勞動階級運動的各方面事業。

八、派遣勞動者代表出席於中央及地方立法和行政機關。

九、促進萬國勞動的友誼。

十、援助萬國勞動階級的一般解放運動。

在一九二六年該黨又發表他改進農業的政策，以適應其本國以農業爲主要產業的特殊需要，除此外，尚有一農民黨，爲愛邦中產農業企者的 Trade Union 性質的結合體，他的目的在保護各會員的利益，而協力於產業的發展及政治活動，其在國內政治上的地位，也是很重要的。

(未完)

# 六合公司

## 六合公司

湖南最藝術之印  
刷商店當首推

承印鉛石印  
品拓墨圖書  
運銷油墨紙  
張儀器文具  
製售中西鉛  
字書邊洋線  
花圖花邊代  
刻鋅鉛銅版

【營業特點】

接待和靄  
書繪新穎  
校對精細  
訂印優良  
交貨迅速  
取值公允

乃因各種工作  
均不須假手於人



○四六話電

街星福沙長



## 一九三四年中國對外貿易

徐光

中國，是世界的一部，世界的經濟恐慌，沒有解決之先，中國的經濟恐慌，當然不能解決。何況次殖民地的國家，外有強鄰，內有戰事，俯仰隨人的國際貿易呢！那更隨着世界的潮流，極度的衰落了。今將本年報紙雜誌所載材料，作有系統的分述於後，則可知此種極度衰落的對外貿易，在如何明顯地揭示出我國整個經濟的徹底破產啊！

### (一) 進出口新稅則的頒佈

出口新稅則公佈於六月二十一日，稅則的內容，共有三部：免稅，減稅，增稅。免稅物計有：雜糧粉，酒，藥酒，糖，冰糖，竹器，藤器及藤製品，木器，紙類，繩索，苧麻，紗線，粗細夏布，毛地毯，衣服及附件，鐵及製造品，料手織，染色或無色料珠玻璃片，未列名玻璃品及料器，磁器類，搪磁類，未列名印刷品，扇類，爆竹，象牙器，蓆類，橡皮樹膠及其製品，錫器，未列名金屬製品，未列名介海產品及水鮮。減稅物計有：蛋及蛋製品，碎蝦米，未列名植物油，山羊毛，銀珠，棉子油，麻子油，葫麻子油，蘇子油，茶油，芝麻油，菜油，駱駝毛，山羊絨毛，綿羊毛，蘋果，梨，柿，花生，芝蔴，

蠶豆，豌豆。增稅物：有煙葉，煙絲，綠豆，赤豆等。從這增減稅的貨物上看來，我們可以知道，政府此次的頒佈，站在保護的立場上少，而站在增進稅收的意義上多，因為免稅部份，並不能找着有主要的出口商品在內，如若是主要商品出口免稅或減稅時，則全國的稅收，將因之減少很大，所以這次出口新稅則可以說無關大要。

至於說到進口新稅則，實在是投給我們以心悸的暗影，據政府聲明，此次忽將去年五月頒佈的進口稅則，加以修改之目的有二：(一)補助財政，維持實業。(二)調劑海外貿易。但將其內容加以分析，則不能不令人懷疑了。查進口新稅則的內容，共有兩部，第一是減稅部份，主要的貨物是：(1)棉及其製品，印花棉布，軟稀洋紗等三十二種，一律減低，減稅率最高者竟達百分之四四。四五支以內本色棉紗五種，減稅最高者達百分之十九。(2)毛及其製品類，中以未列名呢絨為減稅最多。(3)魚介海味中重要者均減稅，如海帶減百分之三五，鮑魚減百分之二九。(4)他如紙，人造絲，砂糖亦均減稅。第二是增稅部份，有(一)棉花，(二)未列名純毛雜毛，(三)金屬礦類，(四)機器及零件類，(五)燕窩餅乾牛奶等飲食食品，(六)化學品及染料品，

(七)煤油，(八)木材及植物編織品，(九)磁器及其他。從減稅部份，我他可以看出，減稅品中如棉布類的進口，日貨佔百分之六四，海味進口日貨佔百分之四十六，這種減免，並非調劑海外貿易，實在是中日互惠協定停止以後的一種變相復活對日讓步，因為所減稅的物品以日貨為多，同時增稅的貨物中，日貨僅佔百分之四，不獨如此，增稅的貨物，多半是我國必要的輸入品，民族工業不可少的東西，所以說維持實業也是掩耳盜鈴的一句話。嚴格點說，進口新稅則，是一種新的壓榨加在全國的工業上，他的影響，真不言而喻。

### (二)白銀出口——銀出口稅則施行

自從美國實行銀政策後，白銀市價，步步上升，我國為用銀之國，視黃金如同貨物，外國多為金本位國，則視銀為貨物，所以銀價高低，與我國有密切的關係，他的影響共有六端：

- (一)利於用金幣為計算單位的支出，而不利用為收入。
- (二)匯兌發生變化。如美金三百元，可換銀幣千元，今銀價提高，則美金非三百元以上，不能換取銀幣千元，同時銀幣不須千元，就可以換得美金三百元。

(三)銀價提高，物價跌落。以前一元購得的貨物，今則僅數角錢就可購得。人民的購買力固然有相當的提高，但外貨則更易向中國傾銷，(匯兌關係)，國內生產，更加危險。

(四)中國貨物向外推銷的範圍更加縮小。因匯兌發生變化，中國

貨百元者，則增到百元以上，所以我國商品將更難發展。

(五)可利用外資，開發富源。

(六)現銀流出。現銀流出的方法有二：

- a. 為入超所釀成，因入超增加，均要以現金償付。
- b. 為奸人乘銀貴之時，向銀行提出現銀運往外洋，以求得善價。今將本年白銀出口數量統計於下：

月份	出口(元)	入口(元)	出超(元)
一月	三三三,000	二,一三五,000	
二月	一,七六五,000	一,九四,000	
三月	一,一六八,000	二,〇三三,000	
四月	一五,〇〇〇,000	三九,〇〇〇	
五月	二,五九三,000	四四,〇〇〇	
六月	三六,四一〇,000	一六五,〇〇〇	
七月	一,二四四,000	一六五,〇〇〇	
八月	六九,五三九,二四〇	四七,九二〇	
九月	四八,九五九,八六〇	八二〇,〇八七	
共計	一八七,〇〇九,九七四	六,七〇三,〇〇七	一八〇,三〇九,九七四

從上面這些影響看來，白銀高價，與我國有利有弊，但利弊參詳，則給與我國的危險性大，其他都可不論，即就白銀出口一項而言，我國已經感到不可受的嚴重了，因為白銀出口過多，最足影響於我國的有四：

(一)當一九三一年時，華幣百元，可值英磅四磅又二分之一，日洋四十二元，美金二十一元。及至去年十月十三日，華幣百元，可值英磅七磅又半，日洋百三十元，美金三十七元，因此外匯低落，外貨折價，隨之減低，國內市場，完全為外貨傾銷獨佔，國貨無地插足。同時，我國貨物因外匯折價而增高，各國關稅森嚴，輸出更感困難，工商業破產。

(二)現銀外流，流動資金的來源減少，信用必然收縮，於是放款利息，必然的增高，產業界的週轉更將困難。

(三)我國現銀多集中於大都市之銀行家手中，而銀行業多用此投資到地產標金公債等身上，若白銀一旦外流，現金準備（此指發鈔票銀行而言），將感困難。

(四)現銀流出過多，銀行存底減少，同時少數銀行發行動搖，久之必定波及全社會的金融而至不可收拾。

因此十月十五日，政府下令徵收銀的出口稅，前不徵稅之銀，今徵百分之七·二五，其他式樣的現銀，概徵百分之十，（原徵百分之二·二五），并用平衡方式，徵收活動附加稅。如此實行後，關於白銀出口，已見減少，直到十一月二日至九日的一星期中，銀的出口，完全絕跡，開三年來未有的現象，同時，滬上的銀兩，有向內地轉流的形勢，因最近二週中，農產品價格較漲，各方投資運銷的頗多，所以銀兩轉向內地，這種現象若能長久，我國的農村經濟，或者轉好的希望。

### (三)國別及埠別的貿易

說到國別的貿易，我們可以從下面的貨物進出口價值國別表內一目瞭然。美國仍然高居首席，其次是日英，美國之所以能夠保持第一的原因，是因為中美兩國國際關係良好，同時中美間交通便利的原故。加之美國是生產過剩的國家，中國正是一位適宜於他傾銷的地方，況且參着一些抵制日貨的心理，更使美國對華輸出增加了。至於說到對日的貿易呢，自從二十二年下半年，日本停止軍事侵略，高唱其經濟外交之後，日人在華的商務天天增加，直到本年六月，日本對華的貿易已完全恢復原狀了，根據日本商務官處對華貿易的統計，九一八事變之前，日貨輸華約一千二百萬日金，九一八後減到三百二十萬日金左右，一二八之後，更減到一百四十萬日金，自華北停戰，日貨進口步步增加，二十二年七月增到五百四十萬日金，本年六月達九百九十萬日金，與九一八之前沒有多大的分別了，不獨如此，日本本年更積極的移殖工廠在我國內，以免除關稅，又可取我國低廉的勞工，本年在華所設的工廠，有四五十家之多，內外夾攻，同時政府又助之以進口新稅則，照這種的趨勢，日本對華的輸出，不久必可奪美國而取得第一位。

法國向來與我國貿易是入超的國家，但今年來，因生絲運法的減少，使中對法的貿易，由出超一變而為入超。對英的貿易，去年更比前年衰落，出入口方面以羊毛蛋產品機器和棉布略有增加而已。今將貨物進出口國別表之於後：



埠別貿易統計(一至九月)單位元

埠別	進口	出口
秦皇島	2027642	4521497
天津	73767956	60,63950
龍口	1253926	13,9562
烟台	65066274	5497176
威海衛	1228702	1937420
膠州	16271918	27458179
重慶	1963534	61398
萬縣	25445	9351
宜昌	76248	---
沙市	46683	---
長沙	2611157	131
杭州	274119	---
漢口	211153.7	83,8472
九江	2761706	269
蕪湖	1961921	1520017
南京	14364387	53861
鎮江	3407525	21305
上海	473359510	201594165
蘇州	1381340	493
杭州	1414595	---
寧波	2030850	16087
溫州	145765	50.98
福州	154205	14588
廈門	5192018	3159243
汕頭	12459625	2659672
廣州	19831443	11752182
梧州	25112453	36006598
北海	19397998	4784933
拱北	5896503	913102
江門	6087505	4108226
三水	1684464	875998
梧州	2643498	7769553
南寧	5059	70
瓊州	2871902	1437047
北海	20445	78196
龍州	7205639	8145841
蒙自	597665	166328
思茅	1605564	2143417
總計	801951678	399590147

埠別的貿易，概括一句的說，除了蕪湖南京略有增加以外，其他各埠都一致的低落，尤其以汕頭廈門廣州為最甚，天津受華北戰爭的影響，暫時很難恢復舊觀，漢口也每况愈下，進出口都疲滯得很。上海雖然仍居埠別貿易的第一位，但是進出口數字的低落是不可掩飾的，總之，本年的埠別貿易，完全是在不景之中，沒有特分的記述：

貨物進出口國別表(國幣)(一至九月)

國別	進口	出口
阿刺伯	96418	504409
印度緬甸	38511553	17371574
北婆羅洲	1114227	4749
錫蘭	179939	582329
台灣	2051693	5345103
安南	32562316	3548226
香港	22416725	74583573
日本	90931481	58297636
朝鮮	1502353	10665379
澳門	160970	2604441
荷蘭印度	47224220	5071897
波斯	18385	3280
菲律賓	3877412	3729910
暹羅	25527937	3379189
新加坡	8561444	11749007
俄國亞洲各埠	2291181	5102544
廣州	58651	445801
廣東租借地	9042173	12924230
奧國	2631405	3922
比利時	29936915	3817515
捷克	5058814	4619
丹麥	1313257	2063173
芬蘭	1798711	50592
法國	15483777	1469113
德國	73038119	11352987
英國	9073269	39611620
意國	9171375	3994087
蘇俄	2630208	---
荷蘭	6061219	12268918
挪威	393338	543976
西班牙	179544	963063
瑞典	7382723	571282
瑞士	4315305	207919
俄國歐洲各埠	5569433	2347
阿根廷	7161355	144271
加拿大	14594472	2788150
美國	218078637	72529576
阿爾及耳	59613	20026.8
東非洲	941477	8149.8
埃及	4786320	2383633
摩洛哥	---	6789226
波里	---	739312
澳洲	854706	1175493
其他各國	12876512	4102915
總計	801951678	399590147

#### (四)進出口貨的分析

##### (1)進口貨物

本年來中國的對外貿易，可以說變動得很利害，在上面已經提及，現在再從出入口方面的重要商品，加以分析，那更可以明白了。一九三三年進口貨物，依多少的分析是米最多，小麥，棉花，煤油，五金等依次降下，但是本年棉花却由第三位而躍居首席，五金則居其次，再次是米，煤油小麥，機器等。從輸入的價值方面來看，增加的僅是棉花，機器，五金，其他如小麥，米，煤油等都有趨減的形勢。今將本年前九月入口貨物洋值表之於下：

月份	飲食品類及煙草	原料及半製品	製造品	雜貨
一月	一三,二九一,八八六	一八,〇六六,五五〇	三三,六二九,三三三	二,〇四八,五八七
二月	九,五九八,八五九	一六,一九四,八五九	一六,〇三三,七九八	七七八,三九九
三月	一一,二五七,〇四〇	二四,九五七,二二二	二四,九五七,二二二	一,四四四,九五三
四月	一一,二二二,四四四	二四,八三三,七二四	二四,八三三,七二四	一,三七八,六五六
五月	一〇,七九二,四三〇	三三,六三六,七三三	三三,六三六,七三三	二,四七九,九二六
六月	九,七三九,六二〇	一〇,八三一,三三三	一〇,八三一,三三三	一,七八一,七〇〇
七月	六,五二一,〇六九	二〇,五八四,七八八	二〇,五八四,七八八	一,五二六,七三三
八月	七,〇四四,九三四	一六,七九四,九七三	一六,七九四,九七三	二,六三三,三三八
九月	八,〇五六,〇六八	九,〇〇七,〇三〇	一九,九三九,三三八	三〇,二九二,四一六

機器五金的增加，因為國內今年要比去年安靜些，幼稚的工業，得有微小的發展，但一九三二年同時期的機器工具輸入為四千餘萬元，以之與本年一比，則本年仍談不到如何的增加。小麥和米，本年年比去年減少些，其所以減少的原因，是前年國內豐收，洋米徵稅二者所促成的，若是國內交通能便利的話，我相信減少的數，決不止此。不幸六月以後，又因為國內的水災旱禍，如是使米麥的輸入再大大的活躍，今將本年年米麥輸入統計於下：

月份	米	麥
一月	一九三四	一九三三
二月	一五七三〇	四八三三〇
三月	三三九四〇	三三九四〇
四月	三三六三三	八二〇一〇
五月	四六五八四六	七〇六五七〇
六月	三三七三三	二五〇二五〇
七月	五〇六二八二	二六八五二八
八月	一九六四五	一〇三三〇五
九月	一六二〇〇	四九三二八
十月	三三六九五	四四五六五

至於煤油的輸入減少，一則是各產油國同時停止競爭，價格增高

。二則是蘇俄煤油輸入量的銳減，蘇俄的煤油，輸來中國，每月都比去年同時期減少，美國，東印度，雖然有同樣的減少，但美國一二月份運來中國的煤油，為數較去年一二月份增加一倍，東印度方面二四等月的輸入較去年同月份都有增加，今將三處運華煤油列表於下：

本年前八月俄，美，東印度煤油輸入統計(金單位)

月	俄		美		東印度	
	一九三四	一九三三	一九三四	一九三三	一九三四	一九三三
一月	二六六〇七	一四七五五	三六八三三	一五六四八	一四〇七六	—
二月	四〇二三八	七七四六六	四九五九四	三三〇五一	一〇六六〇八	一五二三五
三月	二四四四美	一〇一六七一	四四六一九	三〇三三五	二〇五二二	一〇七六一
四月	三三九〇六	六九七三六	四五六	三三三三五	六三六四一	四七六〇〇
五月	—	三三三三一	七五八	三三三三五	六二九六	三三二九六
六月	五二〇六	一四八七一	一四〇六七	二〇三六六	二九七九五	二六八三六
七月	三三〇	二八三〇	一八七五五	一七七七七	一五三六五	一五七九〇
八月	三〇六八	四六四四	三六二九九	一四四四七	一三三六七	一七六三九

再從輸入的整個數值看來，比去年雖然減低，但輸入品中，製造品仍佔絕對的多數，這完全可以證明中國正在受帝國主義者不斷的剝削中，民族工業非極力提倡不可。

(2) 出口貨物

自從九一八以後，東北淪亡，於是東北三省的出口數字，不再在

中國海關冊中看見，每年兩萬萬元以上的數值完全為外人所有，對於我國出口中影響最大。以本年出入口貿易數值比較，入口數值的低落要比進口數值來得遲緩，因為：

(一) 近年資本主義的國家，多利用不平等條約的保護，和我國低廉的勞工，廉價的原料，在我國設廠製造各種半製品的貨物，運回本國，加工精製後，再銷行到中國或其他地方。

(二) 世界大戰，已在燃眉，各國軍需工業發達，所以原料品出口頗多。

(三) 金賤銀貴，外匯上升，輸出貨物的價值昂貴，貿易值乃隨之上升。

(四) 世界普遍的旱災，我國糧食，政府未能施行統制貿易，致使奸人將雜糧大量輸出。

照這樣看，出口數值衰減雖緩，但並不能引為自慰。本年前九月出口貨物洋值表(元)

月	飲食品類及煙草	原料及半製品	製造品	雜貨
一月	一三、五四五、七九九	一五、七九二、八五四	三三、〇二〇、〇二〇	四二七、〇五〇
二月	九、四六六、〇七四	一一、一六七、三〇八	一六、〇五九、八七一	三六二、四八〇
三月	八、九三九、七四七	一一、四一七、七二二	一七、三九八、二四六	三五九、三〇八
四月	三三三、九九九	一一、〇一八、四五五	一六、五二六、六四四	四三九、四〇八
五月	二二、七三七、八八五	一五、一五五、六九六	二〇、七三五、三一一	七〇一、五二六
六月	一五、六六六、八八六	一五、三四七、一七五	一七、八二五、〇二二	三九三、七三三

七月	一六、五七三、二六	一四、〇五七、三三	一三、二〇〇、三二	一〇、六一〇
八月	一三、八八八、三三	三、〇六〇、五〇	六、八六三、六〇	二、三四五、三三
九月	一三、二七七、六六	一九、〇三三、六六	七、〇九五、〇九	二、三九〇、七五

一九三三年我國輸出商品，按次序說是：生絲，皮貨，棉紗，今年則皮貨升居第一，棉絲，五金，蛋，茶等，茶在前年已低落到第八位，本年則升到第五位。查本年底落最利害的，要以生絲為最，由出口的第一位，直跌到第六位。

皮貨本年出口為什麼能增加到出口的第一位呢？我們知道，皮貨的銷場，只以美國為最，去年美國輸入的皮貨，沒有增加，同時我國的皮貨輸出也沒有突增。而其所以能升居出口貨第一位的原故，就是我國輸出以前最多的貨品，去年一致的低落，因而使皮貨或為一種假景氣的輸出增加。同時，各國備戰，軍需工業發達，也是促進皮貨的出口一種原因，今將去年皮貨出口數字表之如下：

本年前八月皮貨出口統計(國幣)

	一九三四	一九三三
一月	四、二〇三、〇一五	四、二四五、三一〇
二月	四、六七三、二九〇	四、〇一六、三四三
三月	四、五二九、一五〇	三、四七二、七六四
四月	五、一九七、四三一	四、二三七、一二三
五月	三、〇八八、六六八	三、五三七、五六六
六月	二、〇四七、五八三	三、〇八三、八七九

七月	一、〇九四、八〇一	二、一七〇、三〇五
八月	六二四、三八五	

茶葉之所以能由第八位而升到第五位，是因印度錫蘭等地的茶葉均實行輸出限制協定的原故，去年前六個月的輸出為一三、五四八、三三五元，較之一九三三年同期的輸出約多一百萬元，據九月的海關統計，華茶的出口，已居出口商品中第一位，計四五四六六石，但較以前去口旺盛時仍相差很遠，最大的原因是日本侵掠了我國在南洋羣島的市場，據南洋華僑報告，華茶在馬來亞市場上之售價，每担為四十元，而日茶在該地每担只二十元，兩下相差二十元之巨，無怪乎茶的市場被奪了。

生絲本是美國法國銷得最多，但因為世界人造絲生產的增加，美國的匯兌放長，因此市價比成本低落得太利害了，所以銷路大大的減低。即以上海而論，去年的繅絲場，開工的有三十三家，但八月至九月中，停工的有十三家，由此可見銷路之滯。同時日本絲狂跌傾銷，查上半年日本絲的出口，運往美國有二〇一八〇七包，運往歐洲有三三〇八四包，而我國一月至八月的生絲出口僅二五六九二包，市場被奪，由此可證。

最後所要論到的，則為入超情形，本年的入超雖然比去年要少，但並非對外貿易的進展，乃國際貿易萎縮所以形成，除本年第一月外，其餘各月份都較去年同時期為少。

對外貿易入超統計表(淨值，單位元)

	進 口	出 口	入 超	一 九 三 三 年 之 入 超	九 月
一 月	一〇五、四六〇、一五七	五〇、七五五、八七三	五四、六〇四、三三四	三九、六一九、七六	由上所述，中國的國際貿易狀況，爲可窺見大概，入超雖比去年減少，但實在是表示我國人民的購買力日漸薄弱，今欲振興國內實業，減少入超，必須獎勵對外貿易，對於舊有出口各貨，講求銷售技術，商品檢驗機關，必須嚴密組織，以挽回喪失之名譽，更須聯絡工商行家，創辦大規模的出口貿易公司，以統制出口，免外人操縱，則國際貿易平衡或有少許希望，不然，入超必不至減少，金融必更形枯竭，將有形成全國經濟總破產之危險。
二 月	八二、七五七、六四〇	三八、〇三三、七三三	四四、七二二、九〇七	六三、一六五、六三三	
三 月	九九、四二八、〇一五	四〇、一五五、四二二	五九、二七二、五九四	一〇一、七四七、四三〇	
四 月	一〇〇、九六〇、三六九	四二、一三三、五六三	五九、八二六、八〇六	一〇九、九九七、五〇八	
五 月	九四、九八四、二四二	四九、三三二、四一八	四五、六六二、八二四	一〇〇、三三五、七九二	
六 月	八六、二五九、四三三	四九、一七三、七九六	三七、〇八六、六二七	五九、八九五、四九六	
七 月	七三、五二九、〇四三	四四、九一四、一四一	二八、六一四、九〇二	四〇、六六六、三三四	
八 月	四七、二五二、九〇三	四四、〇五七、七一九	三〇、一九五、一七四	四八、八七三、九三三	
					一九三四，十一，二十三。



## 中國社會經濟結構之解剖及其前途

覃敏生

，他們或多或少要依靠帝國主義資產階級經濟的，政治的種種勢力爲其後盾，換言之，中國目前是資本主義社會。

關於中國社會之經濟結構問題，論壇上喧騰已久，但至今還沒有得到一個具體的結論。兩年前的讀書雜誌上，曾有中國社會史論戰專

二、帝國主義在中國是絕對地要破壞封建制度之經濟基礎，要推動中國整個社會向資本主義過程發展和擴大。

輯的刊行，當時各家競逞辯鋒，頗多貢獻；惜不久讀書雜誌因故停刊，而此種值得關心的問題之討論，轉趨沉寂，這不能不說是一件憾事。

三、因爲帝國主義是推動中國發展的一個直接因素，商業和高利貸資本，乃造成資本主義原始蓄積的主要條件與資本主義發展的前提，因此，中國的資本主義是必然會按照一般社會發展的規律而發展，並且現在還是繼續發展着。

讀書雜誌上所曾提出討論的問題，在縱的方面是關於中國社會史之分析，在橫的方面是關於中國社會結構之解剖，其中尤着重於目前這一階段的把握。參加討論的人，立場雖各有不同，而大致加以區別，則可歸納爲兩派，第一派的人認目前中國社會爲資本主義社會，我們姑名之爲資本主義社會派，他們所堅持的主張和理論，概括言之，約有下列數端：

四、中國農村階級的分化，係由於資本主義的商品輸入農村，不斷地瓦解和侵蝕自然經濟的結果；正確地說，由於資本主義生產方法的發展，生產集中律的作用所造成。

一、中國社會經濟結構雖複雜，但資本主義的生產方法與生產關係居於領導地位，整個社會之再生產行程，要依賴於資本主義生產方法的經濟部門之再生產行程。中國社會內部的主要統治者是資產階級

五、中國的地主與城市資產階級，是不能互相分離的；城市資產階級與帝國主義的財政資本也是分不開的，因此中國的土地革命不但要推翻一般的地主，並且要進而推翻資產階級以至於帝國主義。

一、中國社會經濟結構中是封建制度的生產關係居支配地位，中國社會內部主要的統治者是封建的軍閥和封建的地主階級，換言之，中國目前是封建社會。

二、帝國主義在中國是絕對維持封建勢力，阻礙整個國民經濟中的資本主義經濟成分之發展。

三、因為帝國主義的壓迫，封建勢力之強大，商業和高利貸資本的發展，所以中國之資本主義無發展可能。

四、中國農村階級的分化，係由於嚴酷的封建剝削關係。

五、中國的土地革命不能超過資產階級性的民權革命之範圍，因為這是革命主要的客觀任務之一。

上述兩派，在理論上展開了極尖銳的鬥爭；然而經過一個長期的鬥爭過程之後，他們依舊困於一種狹隘而淺近的觀景中，誰都沒有克服對方的力量。單從表面上觀察，他們彷彿都能自圓其說。但若加以實際的解剖，則他們僅把握了問題的一部而不會把握其全部；他們單是盲目的迷信某種理論，而忽視了客觀的重要事實；因此他們對於中國社會都不能有正確的理解。這裏，為便於我們研究起見，首先就必須對於這兩派的主張和理論加以嚴格的批判。

## 二

資本主義社會派，從不正確的理论出發，歪曲了歷史事實，而達到中國目前是資本主義社會的結論。此種不健全的認識，是我們所極

端否定的。

第一、他們單看到國際資本主義勢力直接支配下的中國大都市與工業區，而忘掉了內地的農村；他們單看到都市上虛假的繁榮，而不會注意農村中真實的蕭條，所以他們誤認整個中國社會為資本主義社會。他們不理解中國社會受國際資本主義勢力之「外燦」而發展的性質，更無從認識此種發展之不自然的、畸形的姿態。他們徒知盲目地抄襲旁人的理論，不適當地把「階級」這類名詞拿來運用，全然不瞭解構成階級關係之社會經濟基礎。他們不懂得整個中國民族一同遭受帝國主義之壓迫，因而在目前中國社會之發展階段上，還無顯明的階級分化之痕跡可尋。

第二、帝國主義在中國一方面固然相對地破壞了封建制的經濟基礎，而另一方面却又積極阻礙中國資本主義之發展；這一點在他們是無從理解。他們以為封建的經濟基礎既經破壞，便祇有資本主義的前途可走，所以硬把中國社會看作「向資本主義過程發展和擴大」。這是一種機械論的錯誤。這是把歷史看成了死的、呆板的東西。他們不知道帝國主義雖刺激中國產業之發展，而在國際生產力發展和民族界限發生衝突的條件之下，她們又必須排斥中國之民族企業，操縱整個國民經濟的命脈，使之走向殖民地化的過程。申言之，在國際資本主義的刺激之下，中國產業雖有相對的發展，然祇限於輕工業與粗製工業生產部門，至於關係整個國民經濟命脈之重工業與精製工業，則完全在國際資本主義直接支配之下。她們握有中國之天然富源，從中國

取得原料與低廉的勞動力，在中國施行生產運動，向中國市場上銷售，以供全中國國民的消費，而由此獲得了高額的利潤。此種循環不已的生產過程與流通過程，擴大了她們的資本額，也加深了中國經濟之危機。在這樣的前提下，中國產業之所謂發展，原就極有限了。近年來經濟恐慌之怒潮波及全世界，諸資本主義國家，迫於危機，力謀挽救，於是都在儘量縮小輸入和獎勵輸出的原則之下，施行經濟的鎖國（Biao）主義，過剩的生產物，大量地傾銷於中國市場。中國的輕工業蒙受此種打擊，不獨不能在國際市場上立足，即在國內市場上，亦遭遇了同樣的厄運。因此有些是一蹶不振，淪於破產；有些即令勉強維持，亦莫不奄奄待斃，剛具雛形的輕工業，即已為之摧毀無遺，整個中國民族工業之不能抬頭，自毋待說明了。總之，目前中國經濟，祇是隸屬於國際資本主義經濟結構下的一環，她不能自己發展，更不能走上工業化的前途。那些認定帝國主義把中國推向資本主義過程發展和擴大的人，不是頭腦發昏，便是瞎了眼。

第三、資本主義商品流入中國內地，固然侵蝕了自然經濟，而加速農村的崩潰過程，但却並沒有促成農村階級之顯明的分化。反之，她是使農村社會各階層同趨於潰滅。所謂「生產集中律」的資本主義生產方法，絲毫無顯身的可能。申言之，在中國農村現勢之下，小農經濟及手工業生產方法還居於支配地位，資本主義經濟勢力之侵入，祇是加深了牠的貧困，加深了牠的危機，而使之逐漸趨於瓦解。另一方面，破壞中國農村之內部因素，不獨不因外來的壓迫而消滅，反憑

藉之以加強，封建軍閥依賴帝國主義政治與經濟的助力，反抗中央，阻碍統一，把繁重的苛捐雜稅之負擔加諸農民，愈促成農村經濟的破產。這便是中國農村恐慌的二重性。在此種雙重的恐慌下，我們看到土地的分割，地主的殞落，金融的枯竭，購買力之普遍低落，人口流離，匪禍之擴大與延長，以及死亡率之增高等等。農村社會各階層，為不幸的命運所驅使，全部趨於潰滅，其中尤以地主與自耕農更為急速，因為他們乃是苛捐雜稅之直接負擔者。近年來內地各省（其中尤以四川為甚，因為四川人民遭軍閥之蹂躪最深，苛捐雜稅之壓迫最重，匪禍最烈，農村的危機最大）地主之降為貧農，已是數見不鮮的事。地主階層所遭受的痛苦既較其他階層為切，則所謂「階級分化」之說，自然不足徵了。其實此派主張者也未始沒有看到這一點，但為要勉強自圓其說，以便製造某種欺人的理論，遂不惜歪曲事實，提出所謂「佃農資本家」的問題（見孫偉章君中國土地問題一文，刊載於讀書雜誌二卷一期）。此種淺薄無聊之論，當不值識者一笑。更進一層說，中國農村既日趨崩潰，則農業生產的停滯，收穫量的減少，荒地面積的增加乃其必然結果。中國原是一個落後的農業國，國家一切財源皆取給於農村，現在不獨在工業上成為國際資本主義的附庸，即農產品亦需仰給於國外的輸入（近年來米麥及棉花進口佔輸入第一位）。這影響，即是造成整個國民經濟的崩潰。在這樣的前提下來斷定中國農村之資本主義化，非喪心病狂而何？

第四、資本主義社會派認為地城市資產階級與帝國主義的財政



資本有絲毫不分離的關係，換言之，即是主張地主城市資產階級與帝國主義的財政資本之三位一體論。這種見解，是不可寬恕的悖謬。前面說過，目前中國農村經濟結構中，不獨沒有資本主義生產方法的存在，反因種種關係而使土地日漸分割，地主階層正陷於急速衰落的過程中。所以無論大小地主，其目前唯一的希望，乃在他們的農產品，（目前中國地主大半享有實物地租，享有貨幣地租者佔極少數）能換取高額の貨幣。換言之，他們希望農產品的價格提高，以便將其每年的收穫物銷售於市場，稍稍恢復他們的經濟力，因為他們都是在殘酷的境遇中，他們欠了債，他們的子女需受教育，他們需購買許多生活必需品，他們負擔了各種各樣的捐稅，同時他們還求較為優裕的生活，這些都需以貨幣形式來支付，而他們唯一能換取貨幣的東西祇有地租（農產品）。因此地主也祇能從農產品價格的提高中享受利益。可是此種利益剛與城市的民族工業資本相衝突。新興的中國民族工業，還是在一個極幼稚的發展階段中，大都規模很狹小，資本很薄弱，經不起國際資本主義勢力的摧殘，牠們要想維持其在國內外市場上的地位，必須成本低廉，欲求成本低廉，又必須一切原料品（農產品）的價格低廉。在這一點上，便形成了城市工業資本家與農村地主的對立，而實際就是城市與農村的對立。近年來國際資本主義以中國市場為其傾銷之尾閥，將過剩農產品源源輸入，形成殺賤傷農的現象，農村社會各階層莫不叫苦連天，羣起呼籲，而城市民族工業資本家反喜形於色，因為他們正可利用低廉的外國農產品發展其企業。這不能不說是

一個絕大的矛盾，這矛盾反映出中國社會畸形發展的病態，也便是農村地主與都市工業資本家利害相左的明證。其次，都市金融資本一流入農村，便採取高利貸的形式而活動，成為阻碍農村發展的高利貸資本。因為近年農村社會不安定，資金外溢，集中都市，致落的中小地主，既傷於穀價低廉，又苦於苛捐雜稅之負擔，不得不借債以度日，都市金融資本家，遂復將都市上的遊資投入較安定的農村，利息規定極高，借款時並須有極確實而價值超於借款額以上的擔保品，地主們為生活所逼，亦祇能忍受其一切苛刻的條件。如最近各省紛紛組織之農村信用貸款所，均其顯例。在這一點上，地主非但不能與城市資產階級一致，反橫遭金融資本家之剝削。至於說到城市資產階級與帝國主義的財政資本之關係，則其利害對立的情形更為明顯。所謂城市資產階級，包含有買辦階級，民族工業資本家，與民族金融資本家三種。其中除掉買辦階級係完全為帝國主義者所雇傭以外，其他兩種均與帝國主義的財政資本立於水火不相容的地位。中國民族工業之不能發展，即完全由於帝國主義的財政資本之摧殘。帝國主義的財政資本直接或間接投資於中國的工業，從中領受高額の利潤，而使國內資金外溢，這種產業，無異於外人直接經營。另一方面，帝國主義的財政資本雖能刺激中國產業之發展，然而此種發展乃極有限，牠是使之能消受其適當的投資額而止，若中國產業能進而與其本國產業相競爭，牠又必橫加壓抑。可是純由國人自己投資與自己經營的民族工業，其發展尤非帝國主義的財政資本所允許，因為這種發展於牠本身不利，牠

用種種方法加以打擊，非迫使其關門或接受牠的投資不可。總之，在帝國主義的財政資本支配之下，中國民族工業實遭受了嚴重的壓迫，其發展決沒有前途。帝國主義的財政資本與中國民族工業不是相融治的，而是相對立的，更確切些說則是對立的統一。再進而論到中國民族金融資本，則其與帝國主義的財政資本之對立更為嚴重。我們知道金融資本之主要意義，乃銀行資本與產業資本相結合，從而金融資本之積極的任務在投資於各種產業，助其發展，以謀國民經濟之繁榮。然而在帝國主義的財政資本支配之下，中國民族金融資本便背離了此種任務。帝國主義的財政資本在中國所起的作用，是在數萬萬元的產業投資上表現出來；牠們企圖獨佔中國的產業利潤，絕對排斥國人一切投資活動。中國民族金融資本歷史不深，根基不固，勢力非常薄弱，以之與雄厚的帝國主義財政資本相較，自不啻判若天壤。因此他們雖有心發展國內產業，亦經不起帝國主義的競爭者之打擊。在這樣的前提下，他們祇得消極的投資於公債與地產，造成中國金融的病態發展，而助長中國社會的危機。帝國主義的財政資本之存在，實是中國民族金融資本之致命傷。在城市資產階級的組成中，除買辦階級站在帝國主義財政資本之同一戰綫外，民族工業資本家與金融資本家皆橫遭其殘忍的壓迫。這種鐵一般的事實，當然可以攻破荒謬的「三位一體論」。

### 三

在前一立場上我們否定了資本主義社會派的主張和理論，但反過來說，是否我們便以封建社會派之主張和理論為滿足呢？當然不是。封建社會派不以客觀事實，而以不正確的主觀理論為前提，達到中國目前是封建社會的結論。這是和資本主義社會派陷於同一的錯誤。這種不健全的認識也需得加以嚴厲的排斥。

第一、他們認為目前中國社會經濟結構中以封建制度的生產關係，居支配地位，換言之，即是肯定封建的經濟基礎不會破壞，還是根深蒂固的留存着。這是他們一切主張的大前提，然而這個大前提即是一個根本上的錯誤。我們固然承認中國社會經濟結構中目前還遺留有殘餘的封建經濟，然此種封建經濟不獨不能保持優勢，並且還在急遽地崩潰着，這是誰都明瞭的事。封建經濟之所以崩潰，即是受國際資本主義勢力侵入的影響，並且也是其必然的命運。我們能以日趨崩潰的殘餘封建經濟來代表中國社會之本質嗎？當然不可能。所謂封建經濟，並非以小農經濟及手工業生產方法來決定，而是以交換關係之擴張與否為前提，換言之，即是以一切消費品與生產品之商品化與否為前提。如單就這一點而論，則中國封建經濟基礎之崩潰，當在數十年前，商業資本之擴張，交換關係之普及，貨幣經濟乃至信用貨幣經濟之發達，是誰都不能否認的事。就目前的農村經濟說，不獨消費受城市商品的支配，非由城市供給衣食住的商品，不能再生產；即如農村生產亦係商品化的生產，非但受國內市場的支配，且須受國際市場的支配。再就都市經濟說，在國際資本主義勢力直接支配與影響之下

，不獨出現了產業資本，還出現了金融資本，并直接或間接地摧毀了內地的手工業，使之日漸衰微。雖然有些農村中目前還存有自給自足，以物易物的封建生產關係，但却是極少的例外。這種不平衡的發展是任何國家所不能免的。並且我們更須明瞭中國並非自發的發展，而是由國際資本主義勢力侵入所加的改變，其發展的不平衡律，當然更大。

第二、他們認爲目前中國社會主要的統治者是封建軍閥與封建的地主階級，換言之，即是承認封建勢力之普遍的，優勢的存在。這是由確認中國社會爲封建社會所必然引出的錯誤。我們知道一切社會制度與社會勢力的成立，是與其經濟基礎多少相一致的，不是相背離的。在前節的論述中我們既否定了封建經濟基礎的確立，則一切封建勢力之不能保持優勢，自是顯而易見的事。封建軍閥，在目前的經濟環境之下，已踏上其歷史的末路；縱令有些假國際帝國主義政治與經濟的助力，而加強其反動作用，但這祇是殘餘的掙扎，這種掙扎是無力的，沒有前途的。他們祇能愈加促短其自身的存在。並且就嚴格的意義說，他們還多少變更其封建的性質。換言之，即他們已不復是嚴格意義的封建軍閥了。真的封建軍閥我們可以舉出威振一時的吳佩孚和張作霖來作代表，他們擁有雄厚的勢力，統治了全中國（南方各省除外），造成割據的局面。然而自國民革命軍興，不數載即將其一鼓蕩平。這所表現的是什麼呢？這是表現封建軍閥必然崩潰之歷史意義，申言之，中國經濟已經超出了封建的範圍，中國社會已經起了質的變化，對

於阻碍生產力發展的一切殘餘封建勢力必須絕對加以排斥；所以便自然孕育成了一種「突變」（革命），而使之崩潰。這是一個歷史的必然，非任何人爲的方法所能挽救。辛亥革命之所以流產，是因為牠當時不會認真肅清一切敵人，而把中國遺留於封建軍閥的混戰之中，國民革命便繼承了這個歷史使命，而完成了辛亥革命未完成的部分。國民革命是一種真的民主勢力，牠的勢焰所及，封建勢力，莫不聞風披靡，所以祇有這種勢力能統一中國，能適應目前的經濟基礎。自國民政府奠都南京以來，經過幾年的努力，統一的任務，已漸次完成。雖然目前還有少數封建軍閥憑藉帝國主義之助力，破壞統一，造成割據的局面；然而一方面他們已逐漸變更其封建的性質，另一方面他們是在作最後的，無出路的掙扎，終久必歸於崩潰。因為他們無論如何不能逃脫其歷史的命運。至於說到封建的地主階級，則其崩潰較封建軍閥更爲急速，這我們在前面的論述中已言之甚詳。封建地主之崩潰是封建經濟基礎崩潰之直接反映。他們一方遭受國際帝國主義之壓迫，一方遭受封建軍閥之摧殘，其崩潰的程度，至爲劇烈。同時因爲中國目前是完全在國際帝國主義勢力支配之下，封建經濟雖已崩潰，而資本主義經濟之發展却沒有前途，所以他們的崩潰便是乾脆的崩潰，決非由封建的地主階級一躍而爲資本主義的地主階級。總之，目前中國社會內部主要的統治者不是封建軍閥與封建的地主階級，而是真能代表民主勢力的國民革命集團。封建軍閥與封建地主以及其他一切殘餘封建勢力，均已踏上其歷史的末路。

第三、他們認為帝國主義在中國是維持封建勢力，阻礙整個國民經濟中資本主義經濟成分之發展。這種認識如果正確地理解，是含有相對的妥當性。即是說，如果我們認定帝國主義在中國相對地扶植殘餘封建勢力，以阻礙整個國民經濟中資本主義經濟成分之發展，則為比較接近事實的觀察。然而他們以為帝國主義在中國是絕對維持封建勢力，確立其「絕對性」而忽視其「相對性」這不能不說是一種錯誤。帝國主義之所以扶植中國之殘餘封建勢力，其最大目的，即利用此種勢力來阻礙中國的統一，破壞中國的國民革命，並使中國殖民地化。因為中國若統一，則民主勢力必普及，而中國產業之發展亦必隨之健全。不獨在政治上將使帝國主義的勢力不能在中國立足，即在經濟上亦將排斥帝國主義在中國保持的優勢。所以帝國主義為確保其侵略政策，有扶植中國殘餘封建勢力之必要。然而這祇是一方面的看法。另一方面，帝國主義在中國又須相對地破壞封建勢力之基礎，以遂行其經濟的侵略。若更嚴格些說，則此種經濟侵略的本身，即破壞中國封建勢力的因素。我們知道，封建勢力，是植基於封建的經濟基礎上，封建軍閥的存在，必須依賴於封建的農業生產關係（封建軍閥之經濟來源完全取諸農村，換言之，即純恃農村中的苛捐雜稅之供養，所以封建的農村經濟實構成封建軍閥之基礎）。若此種關係一崩潰，則封建軍閥亦必隨之崩潰。帝國主義經濟勢力的侵入，必然的破壞了封建經濟基礎，而促成中國農村經濟的破產。封建勢力之存在既失其憑依，遂也在加速度的陷落着，這乃是鐵一般的事實。在帝國主義經濟侵略

之下，封建勢力之崩潰乃歷史的必然法則，雖加以人為的扶植也是徒勞的。更進一層說，帝國主義經濟勢力侵入之另一必然結果是中國產業之初步發展，交通之開發與市場之繁榮，同時他們也必須刺激中國產業之初步發展，必須使中國近代化，以銷納其巨額投資，大量的機器，原料，與奢侈品等。在這一點上牠們又必須破壞中國之封建勢力，因為這是阻礙中國近代化之有力的因素。總之，帝國主義在中國所起的作用非常矛盾，牠們一方面破壞了中國的封建勢力，一方面又加以扶植；所以這兩方面都是相對的，而不是絕對的。

第四、他們認為中國資本主義之不能發展，係由於帝國主義之壓迫，封建勢力之強大，以及商業和高利貸資本之發展，從而斷定農村階級的分化基於封建的剝削關係。認帝國主義之壓迫足以阻礙中國資本主義之發展是對的，而且完全因為這緣故使中國不能有更進一步的前進。封建勢力，若單獨提出來說，則牠目前決不能成為阻礙資本主義發展的原因，因為自從帝國主義勢力侵入中國以來，牠久已頻於崩潰，目前所存留的並不強大，不過是一點殘餘，此種殘餘勢力，其自身無力阻礙資本主義之發展。不過帝國主義多少加以扶植，使之發生強烈的反動作用，而加強了帝國主義對於中國壓迫。所以這完全是一種他動的性質。商業和高利貸資本，就理論上說，本來是產業資本主義發展的前提，因為這是構成所謂「原始蓄積」的主要條件。惟目前中國的商業和高利貸資本性質略有不同，中國在帝國主義的財政資本壓迫之下，而尤其在近年來世界經濟恐慌襲擊之下，產業無絲毫發展

可能，都市上鉅額的遊資，乃有轉而退居高利貸資本的趨勢，從這一點說，中國目前的商業和高利貸資本並不是阻碍資本主義發展的原因，反而是帝國主義壓迫下中國產業資本不能發展的結果。所以中國資本主義之不能發展，其責任應該完全歸國際帝國主義來負擔。至於他們斷定中國農村階級的分化基於嚴酷的封建剝削關係，則是由上面所必然引出的錯誤。所謂封建的剝削關係，即是地主利用土地所有權的關係，對於佃農的一種超經濟的剝削，換言之，佃農對於地主不僅繳納極重的地租，還須貢獻徭役勞動，無報酬的爲地主服役。這種剝削關係我們並不否認現在還有少數地方殘留着，然而一般說起來，則地主與佃農之間的關係，多已超出了封建剝削的範圍。即以湖南而論，各縣地租，超出百分之五〇者甚少，政府一切捐稅係完全由地主負擔，徭役勞動之強制義務，則幾完全絕跡。湖南在全國各省中是經濟比較落後的，其情形如此，他省可知。所以就極少的例子來推斷整個中國農村中封建剝削關係之存在，實有混淆黑白之嫌。並且所謂「階級分化」之說，我們在前面批評資本主義社會派的主張時，已斷爲不切事實。因爲中國農村在帝國主義的壓迫與殘餘封建勢力的摧殘下，不是發生階級的分化，而是各階層同趨潰滅，其中尤以地主的衰落更爲急速。總之，實際的情形如此，我們不能機械地把一切客觀事實納入一個主觀公式之中，而使之曲就其範圍。

#### 四

中國社會，從清末直到現在，我們可以說牠是一個帝國主義侵略下之半殖民地與商業資本社會。因爲是半殖民地的性質，所以出現了產業資本和金融資本；形成了都市的繁榮與農村的蕭條。整個中國經濟成爲隸屬於國際資本主義經濟結構下的一環，直接間接受國際市場的影響。又因爲是商業資本主義的性質，所以內地還以手工業生產方法居支配地位，還存有殘餘的封建經濟與封建勢力，農村中還以小農經濟爲單位，還有高利貸資本的活動，還存有行會制度，還以商人資本的活動爲經濟重心。中國社會之這種畸形性阻礙了中國國民經濟的發展，然而使中國社會陷於此種畸形狀態者，則是帝國主義的侵略，所以帝國主義實是中國民族生存上的致命傷。

先就中國的產業性質說，中國近代工業之興起，不是由於內在的國民經濟之發展，而是帝國主義侵略之成果。這是一切殖民地與半殖民地社會所共通具有的性質，所以中國的產業遂必然具備着下列諸種特質：

(一) 附庸性 帝國主義之侵略中國，一方面阻碍中國民族產業資本之發展，他方面又因謀自己的資本之支配普遍及深入計，對於中國民族工業容許其在某種限度內的存在。換言之，即對於自己的工業生產提供原料品及粗製品的場合，是容許中國民族產業資本之存在，並相當地扶植其發展。今日中國民族資本所經營的輕工業及粗製工業，即基於此種意義。可是就在這地方決定了中國民族產業資本對於帝國主義資本之附庸性。民族工業完全隸屬於帝國主義大工業之下，而形

成牠的生產之一特殊部門，毫無獨立自營的姿態。不僅此也，若干中國工業，雖其機構與帝國主義的工業立於平等地位，同為最後的生產完成品之生產部門，然因資本勢力薄弱，不能與洋商工業相競爭，同時帝國主義又復多方加以壓迫，遂致因負債或買收等關係而隸屬於外人，成為其工業系統之一分枝；縱不然，形式上雖能獨立經營，而市場為洋商所控制，生產活動仰賴外人鼻息以生存，實際上仍同隸屬。年來中國紡績工業的狀態，即屬如是。

(二)緩滯性 中國近代工業之興起，係由於國際資本主義勢力侵入的刺激，基礎並不穩固，所以其發展異常緩滯。外部的帝國主義政治與經濟的壓迫，內在的商業資本主義殘餘勢力之阻碍，乃其發展緩滯的主因。鴉片戰爭以還，帝國主義侵略我國與日俱厲，強定種種不平等條約，奪取海關，割據租界，其商品受種種特惠條約之保障，得於最有利之條件下傾銷我國，摧毀我國民族工業之生存及發展。而我國民族工業因無保護關稅以資培植，不能與外國商品相競爭，遂不得不日趨凋弊。再者，帝國主義自侵略中國的開始，即佔據中國之各種主要產業（特別是重工業），直接在中國境內經營，因之中國民族產業資本的發展，僅局限於帝國主義所不重視的部門而已。主要工業的支配權既如斯失墜，則中國民族工業之發展緩滯，甚至趨於衰落，乃其必然現象。

(三)幼稚性 中國近代工業雖然興起了六十餘年，但至今還停滯於資本主義初期工業階段。無論就生產技術，生產裝置或生產能力而

論，均死守着興起時的陳規，無何種改良進化。這原因，第一，當然是由於帝國主義之壓迫，束縛中國產業之進展，而民族資本力量微弱，不能支出鉅額代價，購入新式生產工具，以增強生產力之發展；第二，則由於主要大產業為帝國主義所佔據，一般附屬的中小工業，不適於使用新式機械與技術；第三，因為中國農村崩潰，成千成萬的無業農民流入都市，形成龐大的產業後備軍，他們往往以最低廉價格出賣其勞動力。在目前中國勞動力極度低廉的場合，生產行程與其使用高價的新機械與新技術，反不若依守成法，雇用大量低廉的勞動者之得利。這便是今日中國各產業部門中尚以人力勞動居支配地位之主要理由。然而也就是這理由決定了中國產業之幼稚性。中國產業之幼稚特徵不僅表現在生產技術與生產能力上，還使中國產業至今祇能保持着以輕工業及粗製工業為中心之低級工業。

以上是帝國主義的刺激與侵略之下，中國近代工業之一般特質。至於說到內地之土住產業，則還以手工業生產方法居支配地位。獨立的手工業生產者，如木匠、泥水匠、鐵匠、鞋匠、銀匠、竹匠、綉匠、成衣匠、理髮匠、銅匠、漆匠、車匠等等，仍然普遍存在，並且他們在全部社會生活中佔很重要的地位。工場手工業，在中國已有長期的歷史，規模較大，實行分工，其支配國內市場的力量仍然很大。如北方的地毯業，江西的磁業，南京的緞業，浙江的綢業，均此種生產形態之典型代表。惟在帝國主義的經濟侵略之下，這些手工業皆已日漸衰微，有的甚至已頹於崩潰，如家庭手工業生產的土布一項，自帝

國主義的機製紡織品輸入以來，遂次第絕跡，即其顯例，工場手工業是商業資本社會生產的特徵，其本身原為資本主義生產發展的前提，但在中國，工場手工業已無發展為大規模的資本主義生產的可能，因為現在不是產業革命的萌芽時期，而是資本主義的崩潰時期。工場手工業，大都以小資本經營，且生產技術與生產能力均極幼稚，其不能與大規模之機械工業相拮抗，是很顯明的事。總之，帝國主義之猛烈壓迫，祇有使中國的手工業衰落，崩潰。

此外關於中國之交通運輸業，又皆極不發達，即已發達的部分，亦為帝國主義侵略的成果，多由外人直接經營或間接投資。全國鐵道總共僅有八千餘里，其中外國經營佔三千餘里，鐵道外債達十億元以上。就航運說，海外貿易的航行為帝國主義所獨佔，英日兩國佔百分之七五，而中國僅佔百分之〇·九。內河航行權，因對外戰爭失敗的結果，亦已失墜，現在主要的是握於英日兩國手中，他們的船舶在數量與質量上均優於我國，我國航業絲毫不能與之競爭。交通運輸業是國民經濟的命脈，而中國的交通運輸竟呈現這般的情形，由此充分證明中國社會之半殖民地性質。

其次，讓我們來看看中國的農村經濟。

中國原是一個小農經濟的國家，她擁有廣大的領土與羣衆以從事其終年耕作，在陳舊的生產方法中，使用極原始極簡單的生產工具以努力於生計的活動。國家一切稅收，多取給於是。農村的安定，全賴社會與自然之間的均衡來維持。若遇天災人禍發生，則農民相率流亡，

或醞釀暴動，而演成歷史上的慘變。自從商業資本發達，交換經濟擴張，發生了穀物的買賣與土地的移讓，自然經濟，為之侵蝕；同時都市上的商人復以商業資本與高利貸資本剝削農村，循環不已，使農村社會，日趨貧乏。帝國主義侵入後，中國農村的生產方法依然沒有改進，而因坐困於不平等條約的束縛，工業化的努力又不可能。於是農村社會祇供帝國主義作商品侵略與資本輸出的尾閘，續遭其壓迫。所以目前中國農村遂包含有下列諸種特質：

(一)自然經濟的瓦解 帝國主義商品經濟侵入農村之第一個結果是自然經濟之瓦解。中國農村因土住的商業資本之壓迫，自然經濟，原已逐漸侵蝕。自帝國主義商品流入，提高了一切農民的消費慾望，於是與帝國主義商品經濟有關的手工業生產（農村的附業，以自給為目的）遂完全絕跡，形成消費之商品化，而使農村資金外溢。另一方面，伴隨此消費的商品化而起的，則為生產的商品化，一切農產品均為市場而生產，惟因交通不便，運費奇昂，加之商人資本又居間剝削，農民所得每不償所失。農村的貧困，由此加深。

(二)商業與高利貸資本的發展 在國際帝國主義勢力侵畧之下，土住的商業及高利貸資本不但沒有減弱其勢力，反因外國資本之侵入而相得益彰。外國資本由國內銀行錢莊，典當業與商業資本者輾轉流布，依帝國主義的商品分配網，一樣地以高利貸形式侵入農村。這樣遂成為國際資本與商業及高利貸資本的結合。這是中國農村貧困的主因，同時也是中國原始資本蓄積永不能發展為近代資本主義國家之有

力的因素。

(三)地主之衰落 中國農村中以中小地主爲多，他們都保持着傳統的士大夫身分，重讀書，不事生產，其生活資源，全恃地租收入，歷來都祇能保持着小康的狀態。帝國主義的商品經濟侵入，瓦解了自然經濟，提高他們的消費慾望，增加了他們的支出，同時使他們不得不將其地租收入販賣於市場，以換取貨幣。然而他們提供市場的農產品不能直接賣與消費者，祇能賣與商人，商人在收進時竭力壓低其價格，而以高價賣出，這一轉移之間，地主即遭受了商業資本之剝削。另一方面，在帝國主義侵略之下，中國目前還存有殘餘的封建軍閥，地主階層則爲封建軍閥寄生之基礎。封建軍閥擁有龐大的軍隊，一切給養，胥恃苛捐雜稅，此種苛捐雜稅歸地主直接負擔。在這種種壓迫之下，地主生活狀況日趨惡劣，入不敷出，純恃借債以度日。然在借債時還加上高利貸的剝削，其衰落乃益甚。

(四)內亂的紛擾與飢饉的流行 在半殖民地經濟機構中，都市的繁榮爲帝國主義榨取的積集，農村的消費則爲帝國主義榨取的來源，因此帝國主義者既需統制都市和海口，同時復需領有廣大的農村爲其侵略領域(勢力範圍)。在這一意義上，他們乃競相勾結中國軍閥以擴張其侵略勢力。中國的殘餘封建軍閥，欲圖作最後的掙扎，又必然利用強固的外援以爲奪取中央政權的助力。因此就構成了若干年來綿延不絕的內戰。此種內戰愈加破壞了農村的經濟基礎。廣大的農民，方苦於苛捐雜稅之負擔，商業及高利貸資本的壓迫，帝國主義商品之侵略，

生活狀況，已同牛馬；復加以內戰的迫害，遂不得不離開土地，相率流亡。農村中的荒地面積，日有增加。荒地面積既增加，別一方面又有落後的中國所不可抗拒的天災相襲，於是直接影響民食的不足，穀價奇貴，飢饉流行，中產以下的人，莫不嗷嗷待哺，飢餓之後，疫癘流行，農民即倖免於飢餓，亦必困於疾病，死亡相襲，慘不忍聞。農村的這種特徵，在歐洲歷史上祇有十六七世紀才可發見，不圖竟見於今日的我國。

(五)匪禍的擴張 匪禍的擴張，是上列諸情勢下的必然結果；同時也是中國農村社會最顯著的特徵。在天災人禍的襲擊下，在飢餓的壓迫下，大批的農民，被迫離開了土地，成爲無業遊民。他們祇有三條路可走，一條是逃到都市裏面去，成爲產業後備軍；一條是當兵；一條是當匪。然而在帝國主義壓迫之下，中國的產業不僅不發達，並且漸衰落，原有的雇傭勞動者尙被淘汰，都市上已苦於產業後備軍之過多。失業農民逃入都市決無倖運。所以他們便祇有後面兩條路可走了。不過中國的兵額究竟有限，同時在封建軍閥所擁有的龐大軍隊裏面，兵與匪是分不開的。因此失業農民之最大出路還是當匪。在這種情勢下決定了匪禍的擴張。近年來中國共產黨利用農村社會的弱點，造成了空前的匪禍，即其顯例。匪禍是農村破產的結果，而匪禍之擴張，愈促成農村的崩潰，這兩者實互爲因果。

此外，我們還略爲說一說中國金融的性質。由於帝國主義經濟勢力的刺激，中國也出現了銀行資本，惟因產業不發達，農村不安定，同時其本身勢力薄弱，不能與帝國主義的資本相競爭；此種銀行資本



遂專門投資於公債與地產，背離其積極的任務，而造成中國金融的病態發展。另一方面，近年來農村社會極度紊亂，稍有資產者均移居大都市，將其資金存入銀行，於是造成都市上資金過剩，而農村中金融奇緊，週轉不靈的畸形現象。這種現象愈加促成農村經濟的破產。至於說到各地幣制的不統一，通貨的紊亂，則尤充分表明半殖民地社會金融的特質。

## 五

一個農業國家和一個工業國家舉行交換，其結果，則農業國必為工業國所榨取，社會經濟日就衰落，而工業國反日臻富裕。這種工業國在交換上的優勢，使世界的經濟結構中，形成兩個形態，即工業國侵略農業國，資本帝國主義者榨取殖民地，而產業落後的國家供獻其數千年累積的膏血以餉帝國主義者，半殖民地的中國社會，即是屬於農業國方面的一端，牠一方面為帝國主義者提供原料與低廉的勞動力，一方面銷納其剩餘的商品與剩餘的資本，這種性質，在前一段中業已概述。

在近世資本主義行將崩潰，國際關係極度緊張之下，這樣性質的社會實是難於立足的。諸帝國主義者蒙受了世界經濟恐慌之打擊，乃悉以之轉嫁於我國。日帝國主義者已實行用武力佔據了我五分之一的領土，我國貿易入超額，近幾年每年已達六七萬萬元，且還在不斷的増加。民族工業不獨不能立足於國際市場，且亦見拒於國內市場，因而相繼倒閉。農產品近年來佔輸入第一位，不獨在工業上成為帝國主義之附庸，即在農業上亦已不能自足。如果照現狀維持下去，中國社

會前途實醞釀着莫大的危機。

一、中國民族為種種原因所戕害，必將陷於總崩潰，而由帝國主義的工業代之而興，牠乘此機會積極擴充其在華工業，並收買已破產之中國工廠，使成為其自己的工業之一部門。至是中國民族工業形將完全絕滅，中國原有的手工業亦將隨之崩潰，一切工業生產皆為帝國主義所統制，中國轉變為單純的資本帝國主義之商品消費市場與原料供給市場。中國的資源自是將不復為我所用，而國民的財富亦將為帝國主義所吸盡。

二、與工業部門相關聯的農業部門商業部門及金融部門，亦將相應衰滅。農村中將由帝國主義直接榨取，原有的中小地主將完全滅亡，農民會變成農奴。

三、中國國民必將轉變為帝國主義的奴隸，為帝國主義者提供剩餘價值，度極貧乏的非人生活。整個中國將完全為帝國主義實現利潤而生存，形同牛馬。

四、在這個時候，中國國家之存在亦將隨之消滅，亡國滅種的慘禍將立至。

總之，中國國民經濟目前已陷入一個總崩潰的過程中，已由半殖民地趨於殖民地化；我們如自甘整個中國民族滅亡則已，否則我們祇有一條出路，那便是一致團結，暴發弱小民族的反帝革命運動。（留）

本文倉促草成，同時手邊又無參考書，紕謬之處，在所難免，希閱者指正。  
一九三四，十一月二十九日作者附誌。

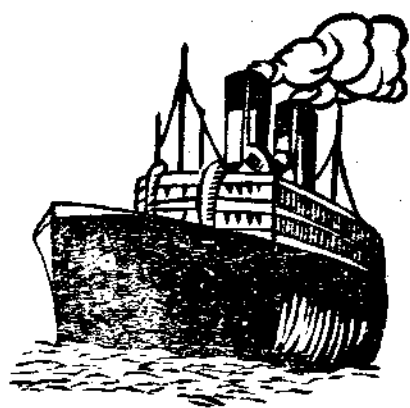

## 開發新疆之重要性

陳紀

自東北失陷，淞滬血戰以後，政府與國人之注意力，始漸漸移於西北，於是有戴季陶，蔡元培，張繼等氏先後發表意見，謂：「救西北就是救中國……」。『開發西北爲吾黨同志所公認之要政』。『欲恢復中國民族固有之精神，應開發西北』等等。西北之重要，及其應當開發，由此可見。西北包括陝西、甘肅、新疆等數省，其中以新疆處邊陲，接強隣，地大人稀，尤有急爲開發之必要，故余爲專文論之。

新疆以土地面積言，爲中國最大之行省，東西距離三千三百餘里，南北亦三千餘里，計佔全國八分之一，較之東三省猶大，然人口不過三百萬。較之東三省三千萬之數，僅及十分之一，以言國防，扼要塞之城，以言財富，爲國家工商業原料之淵藪，外交內政均有密切之關係，故不得不亟謀開發，而利國裕民也。茲將開發新疆在我國工業，商業，民族及國際上之重要，畧述之：

### (一) 開發新疆在我國工業上之重要

現在國家之經濟，基於工商業，而工商業之發達，係於原料與礦產，新省幅員廣大。人口較稀，原料豐富，礦產盈野，實爲我國工業

原料之供給地。茲將金、銀、銅、鐵、煤、煤油等礦，分述於下：

### (1) 金礦可分爲四區：

- a. 在近俄境塔爾巴哈台嶺之東麓，距塔城東二百公里。此礦甚富，曾由新省給與俄人開採，因故中止。
- b. 在塔城東北八十公里之處，此礦係由沙內淘金，其所含金量計每百普達之沙（一普達重三十六磅）合金自六又四分之一至八又三分之一格爾姆，此礦當由俄人與華商合資開採，當該礦所鑿之井，已達鑛砂砂層時，因俄亂中止，據俄人測量，此鑛砂層之寬，沿河而走，約在二公里以上。
- c. 在伊甯南之伊犁河流域，此鑛亦由沙內淘金，所含金量，每百普達之沙，可得金六又四分之一格爾姆。
- d. 在塔城之南，此鑛會由比人開採，因故中止，以上係已經外人注意之鑛，其未經發現者尚多。

### (2) 銀鑛 新疆之銀鑛，蘊藏甚多，阿拉套山及塔爾巴哈台嶺之山

地，皆有極富之銀鑛，而尤以塔爾巴哈台嶺一帶爲最。其在

哈密屬境之天山區域，早亦發現銀鑛鑛層。

(3) 銅鑛 新疆銅鑛，貯藏之多，莫可言喻。在迪化南一百二十公里之處，即為最富之一，此鑛雖常由該省開採，但與新法相去太遠，此外在塔爾巴哈台嶺一帶，及伊寧之西，均為最佳之鑛區，在實業需要上觀察，殊為重要，而尤以伊寧以西之鑛區，不可漠視。

(4) 鐵鑛 鐵鑛在新疆亦非常富厚，省內各處，早經發現多處鑛區，尤以迪化附近為最。該省常因需錢孔多，設計開採，後終以資本不繼，又缺乏科學上之設備，致未能成功。

(5) 煤鑛 新省在近俄界塔爾巴哈台嶺南麓之一帶山地，皆為煤鑛之區，其蓄藏之富，不能計算。而迪化附近煤鑛亦多，自迪化之北面起，至南面山區，由東至西南，皆為煤田，其中多處係無烟煤，迪化人民即依以為用。

(6) 煤油 新疆之煤油田，據俄人之調查，在一千九百零六年時已經俄探險者，在中國西北部發現油田七十四處，不過此事在歐美採油家未嘗注意耳。第一油田在天山北麓安集海之南，距馬斯河三十公里之處，此油田南北長一百二十公里，此為中國最大油田。第二油田在天山北麓迪化之西南，距迪化三十公里，該處有油泉兩處，水泉一處，均在小湖之旁，凡從彼處經過者，即可聞得一種氣味，氣味即煤油也。上言之油田，並發出可燃之煤氣，如以火柴近之，即行燃燒，後俄

人稱，新疆省之油量，已估世界重要之地位，綜以上所述，足徵新疆煤油蘊蓄之豐富，按近代科學進步以來，煤油之需要日多，凡一國爭生存於將來，於煤油之來源，頗為重視。應急於設法開採，以補外人之覬覦，增國家之富力也。

(二) 開發新疆在我國商業上之重要

新疆鑛產，埋藏之富，已於上述。然農產物以麥、果實等，畜產以家畜、肉類、羊毛、駱駝毛、羊皮、皮革等出產亦不少。各種產物，除一部供給本地消費外，其餘多輸出省外，其每年出口數量約如左

表：

新疆每年出口貨物表

1. 羊毛	約	一〇〇,〇〇〇擔
2. 駱駝毛	約	一五,〇〇〇擔
3. 馬鬃	約	八,〇〇〇擔
4. 羊與山羊皮	約	六〇〇,〇〇〇件
5. 綿羊皮	約	五〇〇,〇〇〇件
6. 牛皮	約	三六〇,〇〇〇件
7. 馬皮	約	四〇,〇〇〇件
8. 皮貨	約	一〇,〇〇〇,〇〇〇元

以上各貨，向蘇聯輸出者，約佔全輸出百分之八十，茲將最近十年間新疆對蘇聯主要輸出商品之統計如次：

新疆對蘇聯輸出統計表(單位千魯布)

羊毛	山羊毛	棉花	生絲	家畜	皮革	細毛皮
一九三三—三四	一,二九	三	一,〇四一	五	七四九	
一九三二—三三	一,九四五	一,三七	一,九三三	二,四〇〇	八	
一九三一—三二	三,四二一	一,五七七	三,〇七二	五,〇四	一,三一九	
一九三〇—三一	五,六二六	二,四五五	一九	二,〇四四	一,〇四	一,三三七
一九二九—三〇	六,五〇四	二,七二四	九	二,三三三	一,八七	一,八〇九
一九二八—二九	七,四二五	一,九二七	二,三三九	三,一五〇	七	二,三三
一九二七—二八	七,九六七	二,〇九〇	一,九五九	一,四四九	二,七五	一〇〇
一九二六—二七	七,九六七	二,〇九〇	一,九五九	一,四四九	二,七五	一〇〇

除右表所記者外，對蘇聯之輸出，尚有頭髮，猪鬃，果實，獸腸

糧食及毛毯等，此均為原料品，各種輸出品中最重要者為羊毛，所以

畜牧業之在新疆，成為主要的經濟基礎，居民從事牧畜者約佔四分之

一，羊達四千萬頭左右，羊毛年產約千四百萬斤，羊毛之大部輸出蘇

聯，在一九一三—三三年對蘇聯羊毛之輸出額約四千八百噸，但一九三〇年

時增至六千噸以上，約佔東方各國輸入蘇聯羊毛之總額三分之一，新

省之進口貨為數亦鉅，以茶糖菸草布疋等項為大宗，其每年進口量

約如左表：

1 各種茶葉	三〇〇,〇〇〇箱
2 白糖	二〇〇,〇〇〇磅
3 烟葉	二,〇〇〇,〇〇〇磅
4 毛巾	五,〇〇〇普達
5 棉絲絨	五,〇〇〇普達

6 絲	五,〇〇〇普達
7 印花棉布	七,〇〇〇普達
8 緞	三,〇〇〇普達
9 其他織品	三,一〇〇,〇〇〇普達
10 皮革(熟皮)	一五,〇〇〇普達
11 五金	二,五〇〇,〇〇〇元
12 雜貨	五〇〇,〇〇〇元
13 其他雜貨	二,〇〇〇,〇〇〇元

上言之進口貨，在俄人革命以前，機械物如印花布、棉布、毛巾

、熟皮、鐵器，以及其他物品，多由俄國入口，俄人革命時，英美日

本之貨物，始見於市，但俄人近數年來，極力經營，已漸恢復，茲將

蘇聯商品輸入新疆之狀況，列表如次：

新疆之蘇聯貨物輸入統計表(單位千魯布)

棉布	砂糖	金屬及磁器及其製品	玻璃器	石油	火柴	茶葉
一九三三—三四	一,五三六	二,三三	四三	三三	三	一七三
一九三二—三三	四,〇六四	六三	五〇八	一六	一四二	三三
一九三一—三二	六,六九二	八三	八五四	四九	七二	三三
一九三〇—三一	七,四二一	六二	一,〇六五	二九〇	一九	一五
一九二九—三〇	一〇,〇〇八	一,五五六	一,六八三	三八三	三三	一七
一九二八—二九	九,二八五	一,六五三	一,四七二	四九九	三六	四七
一九二七—二八	二,二二六	九七	—	—	—	—

此外，尚有電氣材料，香料及日用品，亦為蘇聯主要輸入品，而出售於新疆市場，新省之輸入輸出貨物，完全為俄人所壟斷，我國貨之製造，在長江一帶，近雖漸有進步，然對邊省，仍鞭長莫及，自應將國貨向新疆設法推銷，然交通梗阻，商旅維艱，故應極謀西北交通之開發，方可以挽外溢之權利也。

### (三) 開發新疆在中華民族本身之重要

新疆幅員遼闊，種族繁多，包括漢、滿、蒙、回、維、哈薩、錫伯、諸民族，南疆以維人為最多，回教則分新舊兩派，種族複雜，其宗教信仰，生活習慣亦迥異，婚喪嫁娶，尤須按照各該族教辦理，凡本族男女不得與外族聯姻，以如此大之新疆，有如此複雜之民族，因組織，血統，語言，宗教，生活，風俗，習慣等均不相同，其間隔閡甚大，不能精誠團結之處，時有所聞，若不實行開發，興辦教育，構通交易，調和民族間之利益，發展民族間之意識，互通語言文字，改良生活風俗習慣，將來民族上之危機，或不可免也。

### (四) 開發新疆在國際上之重要

新疆孤懸塞外，西北界俄，西南為附英獨立之阿富汗，東北為宣布獨立之外蒙，東南為未脫離英國羈絆之西藏，由此觀之，新疆界於虎視眈眈的俄英勢力之下，時有政治、經濟、文化、各種侵略之趨勢。此外與土耳其因種族及毗連之關係，時有謀侵略之隱憂，是以南疆之所以獨立，非無因也，新疆與國際之關係，既如此重大，若不事先注意，從事開發，則新疆之前途，恐不堪設想矣。

### (五) 結論

總觀上述，開發新疆在中國經濟上，民族上，國際上之非常重要，甚為明顯，回顧目下之狀態，反與中國本部之關係，極其薄弱，殊堪慮事，而蘇聯之所以能壟斷其間者，實為交通便利之故，中國欲謀新疆工商業之發展，最迫切之設施，不外為交通綫之修築也。

一九三四，一二，一。脫稿於麓山



# 中國考古學概述

張永康

## 一、導論

中國開闢，歲紀驟遠，居今識古，其載籍乎，史稱倉頡作書，始有文字，文字興而後載籍備，然倉頡之時，僅有初文，其為記述之具未周，及後時代變易，文字異形，人其用私，莫相通曉，傳聞異辭，臆說日衆，是文字發明之後，尚以其未備也，而聚訟紛紜，况洪荒之世，記載闕如，混混茫茫，莫知其紀極者乎。

春秋元命苞云，天地開闢，至春秋獲麟之歲，凡二百二十六萬七千年，分爲十紀，蓋元命苞之所謂紀，猶釋氏之所謂劫，一劫云者，民族文化，自爲起訖，與他劫絕不相通者也，準斯以談，則中國未有記載之期，尙數十倍於有文字之日也，其間有無文化，蔑得而知，然易稱伏羲畫卦，神農教稼穡，修城郭，盡變畋漁游牧之制，始易野而文，則亦未始無有，或較勝於後世，亦未可知，然此皆傳聞之詞，未可據爲定論。

今以吾意推之，中國文明，至黃帝而制度大備，弓矢舟車宮室衣裳之屬，增華加厲，勿俟論矣，其精者，如造指南針以定準望，釐六書以統文字，取嶰竹以定律呂，爲內經以究息脈，作渾儀以齊曆象，鑄貨幣以利交易，凡所以察百官而治萬民者，無手勿具，何其備也，

一物之興，必有所自，無本無原，其流易竭，然則軒轅氏之文化，雖謂皆伏羲神農孕育而成，誰曰不然，夫推理之詞，或亦有當，諱言無據，君子不信，必欲實其言之不誣，則請從研究考古學始。

考古學者，乃從往代人類所遺存於地下之物質中，以探究其文化形態之學問也，人類往代文明，其屬於精神者，固不可見，然精神常寓於物質之中，考古學者，即從古代物質中，以推求其精神文明者也，其法蓋以科學爲本，以處理地下之物質遺存，由調查而發掘，由發掘而整理，如發現古代日用器具，而知古代家庭生活狀況，並從其器物之精良與否，較諸現實，而知其時之文明程度爲何如也，由其道則吾國歷史之傳聞異辭，數千載所視爲疑而莫決者，皆得而理矣，豈不美哉，雖然，考古學之於中國，權輿伊始，未遑深造，如欲將中國古代文化，一一借證於此，則非擴大考古事業不爲功，故余之此論，其意重在說明吾國考古事業之發展，及其發展之方法，以期國人對於此事，詳加考究，而有大造於斯學也。

然於中國今日而倡此學，有一蔽焉，蓋以斯學之於金石學，可一而不可二也，夫金石學之於考古學，其關係本至爲密切，而於其方法及材料，則分別甚爲明顯，自考古學之發展言之，金石學爲現代考古

學之前身，就金石學自身之發展言之，則已接受現代考古學之方法及材料與現代科學之精神，一變支離破碎之學，而為有系統之考究史實之學矣，讀者其注意焉。

### 一一、考古學之定義及其語義

考古學之定義為何，英人奈端於其所著考古學之研究，曾分考古學之資料為三，一曰口述、風俗習慣口碑等是也，二曰記載、文書文獻是也，三曰紀念、遺物遺跡是也，據氏之論，則考古學為研究一切過去之學問矣，案考古學之本義，包括甚廣，但以其後分化發達之故，常涉及它種科學之範圍，致相涵混，故不能不稍事限制，今吾輩可於奈氏所述三種資料中，匯取其第三之關於遺物遺跡者，為考古之資料，餘則以其含義未純，概歸屏絕，茲更定其定義如下：

考古學者，研究人類過去物質之遺物之學也。Archaeology is the science of the treatment of the material remains of the human past. 人類過去物質之遺物為何，乃謂過去人類所殘留之一切有空間性之物件，與史學所用之主要文獻資料，相資為用者也。

吾人現今所用之考古學一名詞，乃譯自英文 Archaeology 通行於法意德等國，不過微有字樣之大小異而已，蓋此字原出於希臘文，包含古物與學問兩種意義，自語源言之，考古學為研究古代事物之學問，德文則譯為 Altertumskunde 希臘羅馬學者多用此古代歷史之義，此種廣義之解釋，至十七世紀尚盛行於英國學者之間，吾人今日所用之名詞，蓋出於德之海納，以海氏著有古代希臘羅馬美術考古學

Archaeologie der Kunst insbesondere der Griechen und Römer 方克成立。

### 三、考古學之起源

考古學之研究，其源頗古，中國自南宋以前，蒐集考證金石古器之事，盛行一時，洎乎有清，更形發達，日本則自德川時代以來，受中國清代考證之學風，及國學之復興，與勤王思想之勃興之影響始，有山陵之調查，與古墳古器之研究，其在西洋，自希臘時代之末葉，研究古物之風氣已開，經羅馬時代至文藝復興，其間於古典之研討，古物之發現，其有功於考古學者至大，但自今觀之，則不過一種考古學之研究而已，至其有當於近代意義之考古學研究，則至十八世紀中葉，德國學者溫克爾曼出，始成專門之學，此各國考古學發達之大概也。

至其所以發達之故，則瑞士學者戴昂那 Deonna L 曾言之甚詳，戴氏之言曰，人類皆有好好奇心，此好奇心存於人性之根蒂中，深固而不可拔，一切知識，皆為此好奇心所驅使而發生，而為人類社會發生學術研究之根源，人類之目的，雖然是希望將來，但有時亦不得不同顧過去，以識人類進化之蹟，而為吾人立身之殷鑒，其在古代，草昧未開，人民知識簡陋，則此心常傾向於現代及將來之需要，以求充足其慾望，故於過去及不切用之事物，殊無意探索，積時既久，其追念過去之感情，不期然而發生，而其保存古代宗教傳說及儀禮，亦甚重要，故於過去事物之研究，自有不能蔑視者，此歷史考古學與星占醫藥等學，所以萌芽於古代也，其言可謂宏通精審矣。

近世考古學始祖溫克爾曼，於千七百六十三年，曾著古代美術史，始冠以考古學三字，其中所論希臘羅馬之彫刻，其所取之材料，以今而論，固不免有不充足之病，但以前研究美術作品，皆僅重在文獻之記錄，至溫氏始變其舊，乃直從遺物之觀察與研究，以明彫刻發達之痕跡，於是考古學之真義乃出，故歐洲學者，咸稱爲近世考古學之祖，有由然也。

然就考古學觀之，溫氏猶不過以希臘羅馬古物爲主，吾人現今所聞之考古學，非僅以西洋美術品爲其研究之對象，其所包含者甚大，即從前以及歷史時代東西兩洋古代之美術品，及其他古物，皆在研究之列，此種考古學，實起於十九世紀之中葉，其所以得成立者，北歐學者與有力焉。

北歐以丹麥學者，於此最先著鞭，自湯姆生與物爾賽等出，始據利器爲主要材料，將人類文化，分爲石青銅與鐵之三時期，此種分類之法，見采於英法學者，英法學者，因而研究其進步之跡，終建立有史以前之考古學，其研究蓋與人類學動物學地質學等相提攜，遂與希臘羅馬之考古學，異其趨向，然其最初，則甚相關也，至錫里曼出，倡導希臘先史時代之研究，以溯古代文化之淵源，遂及於青銅石器時代，由此可見希臘羅馬之考古學與自然史之先史考古學相接觸，而先史時代之文化，無論東西兩洋，新舊大陸，其狀態頗爲相類，此考古學之研究，所以漸成爲世界之研究也。

#### 四、考古工作之過程

湖 大 季 刊 中國考古學概論

考古工作之過程，分爲三部，即由調查而發掘，由發掘而整理是也，茲分述於後。

- (一) 調查 爲考古工作之初步工作，亦即考古工作最重要之部分也，因人力財力之限制，往往不能使考古家作大規模之發掘，且私人能力，更無從事發掘之可能，故特調查爲其補救之方；切實實施調查，能予考古事業以最大收穫，但中國古蹟，四方散佈，窮鄉僻壤，隨在有之，或埋藏地中，或隱淪幽域，若不知所以調查之方，何能得其究竟，茲述其方法於下：
  - (甲) 循最古之河流而行，隨時注意兩岸之廢墟，以河流每有汎濫之災，居民常圖所以防之者，故多古建築物，且河流所過，沃野千里，人物富庶，文明易啓，如埃及文明，發源於尼羅河，而其兩岸多存古代建築物者是也。
  - (乙) 沿現代之鐵道而行，以今日鐵道之所經過，多爲古代大道之遺址，亦應隨時注意兩旁之廢墟。
  - (丙) 若發現高出地面之廢墟時，應於附近斷崖墳墓或池井之旁，搜尋古代遺物。
  - (丁) 注意土人傳說，土著之民，安土重遷，父子相傳，衣食於是，其間所有攷古資料，往往播爲傳說，考古者於此，常能得其線索，至於遺址之辨認，是又在攷古者之經驗爲何如也。
- (二) 發掘 考古學家持古物以資考鏡，然中國古物多藏於地中，



必待發掘而後能得，然發掘地祕，殊非易事，必先有精密之調查，再運用自己以往之經驗，努力將事，方不致徒勞無補，茲將其應注意者列之。

(甲)所掘之坑，應選擇遺址適當之部分，否則不能洞悉該遺址堆積之情形，及其遺跡遺物。

(乙)在開坑後，應細觀各坑之土質，與遺物之變化，隨時加以結束，並記載其變化之經過情形。

(丙)各坑所見之遺物，切不可順手取出，以其相互間之關係，往往示人以可貴之知識。

(丁)在發掘時，應特別注意後代遺物之混入，若於下層發現時代較晚之遺物，應多方探求其來源，務使明白而後止，萬不可有一時之疏忽。

以上四端，皆從事發掘工作者，所應留意者也，不如是，則或掘非其地，即得其地，而所得之物，或與他物混淆，致亂時代之先後，則雖得古物，亦無從攷究矣，遑問其功用乎哉。

(三)整理 夫既調查而發掘矣，而所得之遺物，時代既異，地域亦殊，即同時同地所發掘之物，亦有時代之不同，則其在考古史上之價值自異，此所以有待於整理也。整理云者，即將調查或發掘所得之物，考究其時代之先後，以發揮其學術之價值，此考古學之真義也，茲述其方法如後。

(甲)層位之辨析 古物堆積之層次，可以畫分時代先後，蓋

時代較早之古物，必積於時代較晚之下層，譬如積薪，後來者居上，使吾人不辨析其層位，則時代必不可得而知矣，故考古者於此，切不可疏忽也，河南安陽後岡遺址之堆積，以宋代葬地為最上層，而以新石器時代之遺存，為最下層，可為例證。

(乙)形態與紋飾 層次既定，就各層遺物，加以分析及排比，尋出各種遺物之特徵，是為形態與紋飾之研究，由其形態之變化，可以推求古代民族之生活狀況，及當時社會進展之程序，然後考古之能事必矣，整理考古工作之方法，此外尙夥，茲不過就其重要者述之而已。

## 五、中國攷古之四大時期

中國考古，可分四大時期，春秋戰國，為寶貴期，漢至唐除梁以外，為祥瑞期，宋至近代除元明以外，為研究期，現今則為發掘期，茲分述於左。

### (一)寶貴期

春秋戰國之時，重視古物，一國有寶，則它國從而覬覦之，或以空言相假，或以國勢相陵，說士聘其辨詐之詞，良臣獻其保全之劃，變化風雲，時有不測，故強國得以自寶，弱國或絕祚而滅祀，蓋禍生於多欲，而心惑於時尚也。史記載楚子問鼎之事云。

楚子代陸渾之戎，遂至於，觀兵於周疆，王使王孫滿勞之，楚子問鼎之大小輕重焉，對曰，在德不在鼎，昔夏之方有德也，鑄鼎象

物，用能協於上下，以承天休，德之休明，雖小重也，其姦回昏亂，雖大輕也，天祚明德，有所底止，周德雖衰，天命未改，鼎之輕重，未可問也。

周鼎爲周家傳國之寶，楚子所以問之者，欲得之也，非欲亡周家之社稷也，而王孫滿則以鼎爲周重器，國家安危係之，鼎亡則國家隨之而亡，故以嚴辭絕之，然亦可見其迷惑於古物矣，夫周之存亡，在於政教之得失，何繫於一鼎哉，楚子以王家重器，天下人之所屬望，不惜犯天下之不韙，而敢公然問其輕重，使天下疑其有篡弒之謀，其欲得之之心，亦所謂深切矣，此無它，時勢使之然耳，又左傳史記載晉虞假道之事云。

晉獻公欲伐虢，乃使荀息以屈產之乘，與垂棘之璧，假道於虞以伐虢，虞公許之，且請先伐虢，宮之奇諫不聽，晉取其下陽以歸，其後晉復假道於虞以伐虢，宮之奇諫曰：虢，虞之表也，虢亡虞必從之，晉不可啓，寇不可翫，一之謂甚，其何再乎，諺所謂輔車相依，唇亡齒寒者，其虞虢之謂也，虞公勿聽，宮之奇以其族行，曰：虞不臘矣，晉滅虢，師還，館於虞，遂襲虞滅之，執虞公，荀息之所遺，復歸於晉。

虞之與虢，唇齒相依，不能獨存，其勢然也，互相救助，以圖長久，猶恐不暇，而况假之以道，以自滅其與國乎，宮之奇諫，可謂深切矣，而虞公會不之聽，豈愚而不明，一至於此乎，是不然，夫屈產之乘，垂棘之璧，天下之寶也，虞公喜於厚賂，而欲求媚於晉，利令

智昏，而不顧其國之存亡也，在他人則苟欲取之，必先與之，而虞則竟亡其國，其貪得古物而欲寶之之心，亦可閔矣，又史記載秦昭王求璧之事云。

趙惠文王時，得楚和氏璧，秦昭王聞之，使人遺趙王書，願以十五城請易璧，趙王與大將軍廉頗諸大臣謀，欲與秦，秦城恐不可得，徒見欺，欲勿予，即患秦兵之來，計未定，卒用藺相如之計，而使奉璧西入秦，相如入秦，見秦王無意償趙城，乃使其從者衣褐懷其璧從徑道亡，歸璧於趙，相如既歸，趙以爲賢大夫，使不辱於諸侯，拜爲上大夫。

夫以一璧之細，而秦王竟以十五城求之，可見其價值之鉅矣，趙自得訊後，召各大臣謀所以保全之計，以畏秦莫敢不獻，故使長於詞令，不畏強禦之相如，奉之以入秦，可見其謀謀之審矣，其後相如竟以能折衝樽俎之間，仍全其璧以歸趙，而趙以其能保全古物，使不辱於諸侯，爵爲上大夫，則古物之存亡，亦爲其國榮辱之所繫，其所以寶貴之者可謂至矣。

以上數端，不過藉以證實當時寶貴古物之情狀，不惜名器之重，不顧國家之存亡，不愛性命之重，而必欲圖所以保存或所以得之者，春秋戰國之世，以古物之所在，它國至有動干戈以相強求者，其事至夥，難以盡舉，故從而畧之。

## (二) 祥瑞期

漢時新恆平偽造古器，藏於汾陰，詐謂漢文帝曰，周鼎亡在泗水

中，今河溢通泗，臣望東北汾陰有金寶氣，意周鼎其出乎；兆見不迎則不至，漢文帝聽其說，於是使使治廟汾陰，南臨河，欲祠出周鼎，至漢元帝元鼎元年，得鼎汾水上，乃改元爲元鼎，至元鼎四年六月，在后土旁得鼎，乃見於祖廟，藏於帝庭，後世因以得古器爲祥瑞，故宋書以之載於符瑞志，齊書以之載於祥瑞志中。

### (三) 研究期

中國有古代器物之研究，不自宋始，不過宋代較他時爲發達而已。東漢許慎作說文，其序曰：郡國往往於山川得鼎彝，其銘即前代之古文，蓋其時已用古器物之刻文，以推求文字之源，晉時得古書於汲冢，晉書束皙傳，謂曾以之付秘書，校綴次第，尋考指歸，而以今文寫之，至南朝，始有學者，從事研究，陶宏景刀劍錄，自夏啓至梁武帝，著於錄者，凡七十九器，虞荔著鼎錄，自漢景帝至王羲之，著於錄者，凡七十二器，四庫全書題要，集古錄金樓子著書篇，有碑集十帙百卷，以爲是金石文字之祖，隋書經籍志於石經下，注梁石經若干卷，今南京一帶，梁代陵墓前華表，有反刻倒讀文字，是爲發掘石技術之始，宋至近代，則梁任公有中國考古之過去及將來，王靜安有近三十年中國新發現之學問，搜羅剔抉，言博而要，學者可觀焉，至於前代考古，千端萬緒，難乎爲說，阮元商周銅器論，自商至唐，已明大概，梁王之所論，著蓋與之一脈相承也，洵考古之要籍焉。

### (四) 發掘期

發掘之重要及其方法，前已言之綦詳，中國近年，從事發掘者多

矣，常常見於報章，其亦國人注意考古事業之明徵歟，自周口店始石器時代，至明故宮之發掘，及蒙古發現龍卵等，皆於考古學有所裨益，余自信將來如發掘愈多，則中國歷史之疑障，必能掃除淨盡，而爲中國文化別開新面目也，苟如是則可謂考古學之大成矣，可不努力乎。

### 六、中國考古學之過去與將來

近十年來，考古學在中國之成績，有足稱者，其一爲發現中國北部石器時代文化，一爲確定中國青銅時代文化，十年前中國舊史學家，篤信三皇五帝之傳說，新史學家則以此種傳說爲疑，未有能明其究竟者也。及乎考古家發掘地祕，證據昭明，而後史學界風氣爲之一變。

西人安特生最近在中國之所發現，確爲重要史實，中國北部自奉天迤西至甘肅一帶，有一種普遍之石器時代遺址，其遺址中，除石器外，尚有獸骨陶器骨器蚌器等實物，自此以後，中國古史真僞之辨，爲之稍息，蓋中國古史中之可疑者，皆因考古之發現，而益加證實，渙然冰釋，即以安特生所發現之中國石器時代文化，固中國古史之所謂洪荒難稽者，以司馬氏之作史記，貫通百家，折衷至當，猶斷自五帝，而謂其文爲不雅馴，見於薦紳者不道，其它更何論乎，前人休光，不久終祕，竟能明之於數千年之後，使渺茫無稽之事，一變而爲信而有徵，豈不善哉。

但自仰韶文化出現，而其時代問題，實爲考古家議論之所集，皆以其所發現者爲石器，而無文字，而謂其較早於銅器時代，及最初用文字時代，雖或可據，仍涉疑似，時代久遠，幽渺無徵，誰能定其是

非乎，然仰韶遺址中，亦有實物可與吾人以暗示者，即帶有彩色之陶器是也，安特生以爲與中亞及西歐所發現者，有必然之關係，因此推究其時代，並不甚早，而所引爲缺憾者，即安諾文化自身亦不能定其爲何時代，而其時代之遲早，亦須借助於其他材料，方能確定，展轉依託，未能自明，故至今仍爲懸案。

然安特生之努力，其有功於史學者，厥有二事，一爲仰韶式石器時代文化，所佔之區域極廣，華北一帶，東自奉天，西至甘肅，一爲發展時代之長久，在甘肅一省，可分爲六期，最後之一期，已發現銅製實物，至其時代，則仍爲疑案，然亦可以觀考古之努力矣。

安特生及其同志，在華北搜集彩色陶器遺址，餘皆有所獲，獨山東無有，而揚子江一帶及華南，則全不相同，山東爲齊魯文化所在，齊魯爲禮義之邦，聖人之所從出，且河南一帶石器時代，其氣候與山東不甚相遠，何山東獨無文化遺址之存在乎，此理之必無者也，其後中央研究院在山東一帶尋求，竟得石器時代之遺址，於此可見西人之疏忽矣，惟其所發現於濟南附近龍山鎮城子崖者，其內容則大異於仰韶，細陶全爲單色，漆黑發光，其薄者與蛋壳相類，又有貞卜所用之獸骨，亦有似於彩陶式之仰韶遺址，然其異於仰韶者，亦有二端，一爲細陶之質料與形制，一爲龍山文化有骨卜之習慣，仰韶則無之，此種同異，其間有極重要之歷史背景，蓋一則代表海岸所孕育之東方文化，一則代表會與更古之西方文化接觸之西北文化也。

其次殷墟發掘，亦爲中國考古界最重要之工作，其爲時亦最長久

，蓋至今已五易寒暑矣，其間雖屢經波折，工作仍未曾間斷，至今則成績較然，嘗發現較有進步之文字，能代表進步之青銅文化，且因貞卜文字之記事，又證明古史所記之殷商，其時代根據，更較仰韶及龍山文化爲確實，而其文化之重要部分，蓋因襲龍山而來，骨卜爲殷墟文化重要發現，然僅見於龍山，而不見於仰韶，則其親疏遠近，可得而知矣。

以上所論，僅就考古學與中國上古史直接有關係之範圍內言之，中國近十年來，考古學之工作及成績，並不止此，譬如周口店之所發現，雖屬於古生物學者爲多，此種新史料，一面直接自然界歷史，一面爲人類歷史加一段新解釋，以其出現於中國，故爲中國上古史之資料，蓋無論何種民族，皆須明白自己之地位，而著成一部真實之民族史，而此民族史，則須以自然歷史爲出發點，中國民族史，亦須注意及此，故周口店之發現，其在自然歷史人類歷史與中國民族史，均佔同等重要地位，此學者所宜努力研討者也。

自周口店發現出，中國考古學者，多以此爲研究之中心，故近年來中國北部所獲之考古材料甚多，其重要者，厥爲德日進桑志華兩神父，在無定河一帶所發現舊石器遺存，可爲舊石器時代之最良史料，將來苟再加努力，則中國古史所謂洪荒之世，何幽渺難知之可慮乎。

以上所論，爲吾國近年以來，對於考古成績之大概情形，至於將來之發達爲何如，實難斷定，但以現今情勢觀之，未可盡爲樂觀，蓋中國近年來，教育界趨勢，頗注意於利用厚生之一途，只顧目前之圖

而不願用力於既往，故視此爲不急之務，而懈於研究焉，此考古學之勁敵，甚望教育界人士，有以自反也。

### 七、吾人今後對於考古學之認識及努力

吾人既知地下古物，爲最寶貴之歷史材料，有保存及研究之必要，則於考古學不能不有相當之認識及努力，庶不致視考古學爲不足輕重之事，而使彼注意於利用厚生之徒，知考古學之重要，而不致視爲不急之務也，余恐中國考古事業之誤於邪說趨於歧途也，故特列舉數端，以爲我國人告之。

#### (一)古物之公有

一切關於考古家所發掘之古物，概歸公管，無論任何人不能據爲私有，蓋古物之埋藏於地下者，無處無之，而其相互間，皆有至密之關係，故必互相比較，而後考古學之真義乃出，倘各據爲己有，其物必散，散而不合，則塵可視爲家藏古董，安可籍爲考古之資料哉，吾國政府近年所頒布之法令，已有曾注意及此者，然多視爲具文，全無成效，蓋販賣古董之奸商，其勢力佈於全國，往往賄買各處亂民，交通土匪，偷發墳墓，私運於各大鎮市，以圖輸出外洋，政府於此，視之漠然，不加禁止，甚有互通聲氣，從中漁利，亦有以爲於此無執行法令之必要，此考古學之大害也，故其物一入所謂紳士之手，則居奇自衍，儼然以雅人自命，蓋國人好古之僻，深入人心，牢固而不可拔，於是志於考古者，不得不寄其籬下，非此則無以得中國古物，此中國考古學之所以未能普及也，可不嘆哉，夫地下所發掘之古物，而

爲古董家所珍藏者，皆爲考古之最良資料，藏之一人之手，足以代表一部分史料之消滅，即中國古史一部分，不能得其解釋，豈非史學之不幸邪，若藏之於國，而公之於天下衆庶，使有志於考古者，皆得以爲觀摩之資，取之易而免搜集之勞，守之固而不爲勢家所奪，豈不較勝也哉，余甚望當軸者有以行之也。

#### (二)考古學人材一般訓練

吾人欲求考古學識之普及，及發掘工作之擴大，則非使國人於考古學有相當之訓練不爲功，國家應設立規模較大之博物院，以訓練考古人材，并獎勵從事發掘之人，用科學方法，整理地下史料，此亦厚生派所視爲不急於之務者，其實不然，吾人如欲發揚民族主義，則於中國民族歷史，自不能漠視，蓋吾國革命，與蘇俄絕不相同，蘇俄以經濟爲目的，而我國則以民族主義爲目的，以民族主義爲目的，則自然歷史，確爲其根基之所在，若圖發揚此主義，則舍努力歷史之訓練，其道無由，然欲建設歷史訓練，亦非難以舉辦之事，若當局能稍事掙節，創設國家博物院，則可以達此目的矣。

#### (三)專門考古人材之訓練

考古學爲從古代器物中，以推求中國古代文明狀態之學問，然時代既遠，情狀難知，推而明之，有賴博識，且中國古代器物，形狀既殊，精粗亦異，多無文刻，時代何徵，即有文刻者，亦如許慎所云，其銘即前代之古文，時代遷移，字體多變，居今識古，何可得言，故或賴於文字之探求，或資旁物以借證，然後其義可求，千載無隱，然

此專門之學，非苟且者所易庶幾，而專門之學，必待專門之人，專門之人，非一朝所能養成，必待教育之陶冶，十年而後可得也，余以爲宜於中國各大學遍設考古學系，以爲考古專門人材訓練之地，蓋以中國現在之歷史家，往往缺乏自然知識之預備，從事考古工作之人，則必須有此種訓練，然後於其所考者，方有真確之認識，夫既有真確之認識矣，再從而研求中國文字變化之原，及其他科學之可爲佐證者，學問既成，以之考古，何所不獲，此專門考古人材之重要，而各大學之考古學系所以有待於遍設也，此外考古人材，尚須有人格之訓練，蓋考古者須以發掘古代文化爲重，而勿以古物自寶爲心，不然則考古家往往一變而爲收藏家，其爲害於考古者，豈淺鮮哉。

## 八、考古之要籍

吾人欲研究一種學問，必先多讀關於其所欲研究之學問之書籍，然後能明其進步之情形爲何如，及其所以研究之法，知所去取，擇善而從，方不致終身顛沛於渺冥之中，而莫識其歸宿也，余之此目，係由中國考古書籍中，詳加選擇，使之成爲系統者也。

### (一) 關於考古之歷史者

(甲) 中國考古小史

衛聚賢編

(乙) 近十年來中國史前時代之新發現

翁文灝著

(丙) 中國史前文化概略

裴文中著

### (二) 關於考古學及其方法者

(甲) 考古學通論

日人濱田耕作著

(乙) 考古學

俞劍華譯

(丙) 考古學之輔助科學與研究方法

張鳳編

### (三) 關於考古發掘之報告

葛定華著

- (甲) 四陰村史前遺址 李濟之著
- (乙) 中國遠古之文化 安特生著
- (丙) 奉天錦西沙鍋屯洞穴層 安特生著
- (丁) 甘肅考古記 安特生著
- (四) 關於考古學之專著論文
  - (甲) 中國三類化石及新生代地質概論 楊鍾健著
  - (乙) 河南石器時代之青色陶器 陶鳳著
  - (丙) 小屯龍山與仰韶 梁思永著

以上所列，乃專供初學者以爲參考之資，歷史不明，則不知淵源所自，方法不諳，則研討無由，方法與歷史既熟，則須明白過去發掘之所得，以資參證，然後讀其專著，則瞭然於考古學與中國上古史之關係，此求之於書籍者也，然考古事業，重實行而不尙空論，故又必勤於實地之考察焉，而實地考察之最要者厥有二事。

### 一、多參觀各考古團體所獲之古物。

### 二、常訪問有經驗之考古學家，以求實物之辨認。

夫既熟於考古書籍，則考古之知識自宏，更輔以實地考察，則以書本知識而用之於行事之候也，於是則其考古前途，必日進而不止矣。學者可不留意及之哉。

## 九、結論

自十九世紀初年以來，人類進步之最顯著者，有二事焉，一爲吾人所生存之世界，經探險家之努力，已將凡所來未知之地域，及未發現之新地，皆使之出現於斯世，一爲千萬年前之民族文明藝術與宗教，久爲吾人思慮之所不及者，經發掘家之努力，已使之重現於吾人之前，此皆，史以來之大發明也。自茲以後，吾人知識之寬廣，較之前代

不啻倍蓰，然前者為地理之發現，此有志於地理之研討者，所宜注意，非余之所欲言也，近年以來，考古學之研究，已風行於全世界，其進步皆日新月異，非中國之所敢望其項背也。然余之此論，所以僅及吾國者，蓋以中國開化最早，有史之時期較長，而古史之傳聞異辭，難得而明者，亦較它國為甚，故特先加論列，欲以振聵啟聵，促吾國考古者之努力也，然於其淵源所自，則未始不兼及於世界，蓋人類之風俗習慣，雖各民族有所不同，而其學術之發展，則有共同之趨向，安可守一先生之說，以自隘乎。

至於近世歐洲各國考古工作之進展，可得而略言之，歐洲古代歷史家如希臘多德諸人之敘述米索不達利亞尼羅河希臘之文明，其說雖為學者所宗，然於其間之稍涉疑似者，輒未敢深信，以為其實必有不然者，以此之故，有史時間，為之縮短至有曆可紀之曰，至其前於此者，則或視為神話，或疑為傳說，其不可得而明之者，一如中國之上古史，是非莫定，臆說紛紜，好學之士，怒焉增憂，及至十九世紀後，考古家暴其體膚於烈日之下，疲其精力於奔走之間，發掘古物，推求地祕，竟於三四千年之後，發見亞述帝國王家圖書館藏書，從而讀之，因得見巴比倫帝國與埃及帝國往來之文件，而知當時之國際情形，其他所發掘之古物，可為吾人之參考及瞻仰者，尚不知凡幾，此豈十九世紀以前之歷史家所能夢想而及者，然後知希臘多德諸人之說，雖一部得之於先代傳說，而其傳說，皆有真實之背景也。然此不過略舉一事，以為歐陸努力於考古事業之例證，至其考古之情形，及其考

古之成績，則各國皆有可稱，而其事至為複雜，非本文範圍之所及，推而明之，可俟之異日也。

又中國之言考古學者，往往以金石學甲骨文與史前遺物並舉，金石學與近世考古學之異，余於本文導論中，已詳言之，茲不復贅，甲骨文之出於偽造，頗為世所公認，其所持論，以為龜骨未有至數千年而不朽者，且其所書，皆前代卜筮之詞，卜筮乃下役之所為，其事至為簡陋，安得據此以推求中國文字之原哉，然據近世明義士殷墟卜辭自序，謂第一次所得之大骨，全為偽器，蓋為新牛骨所仿造，購買未久，腐臭不可嚮通，其後當地人士如藍葆光等，以有利可圖，盛行仿造，以致每年甲骨文出售，均有偽造者，參雜其間，尤以善出高價之外國圖書館所藏為最多，中央大學語言歷史研究所周刊文字傳說，有葉玉森論芝加哥博物院所藏甲骨文，竟為刻成完好全龜，而文字則殷周雜作，文義不貫，非偽契而何，而近世治其學者，竟有泯然不知其真偽之所分者，甚有據偽器之所刻，而求中國文字之源，亦見其惑焉，此余之所不取也。

夫今世之治歷史者，皆不憚於以前之史之為少數特殊階級所造也，思有以改造之，而其工作之最重要者，厥惟考古學，蓋考古學既從人類遺物中，以求其進化之過程，故其事至為真實，如欲改造古史，舍此之外，其道無由，現在世界各國考古之成績，既皆斐然可觀，而我素稱東方大國，猶在萌芽時代，故宜急起直追，努力探索，以期於中國古史，有優美之成績，而於世界人類，亦有所貢獻，此則余之所甚望也。

十一月五日完稿



# 田園詩人陶淵明

溶 溶

## 取 目：

- 一、楔子
- 二、淵明事蹟
- 三、淵明人生觀
- 四、淵明與田園
- 五、淵明與詩
- 六、淵明與酒
- 七、亂

## 一、楔子

張良思經緯； 聖跡馳車新。  
 狙擊苦不就， 舍生悲拖紳。  
 嗚呼陶淵明， 奕葉爲晉臣；  
 自以公相後， 每憶宗國屯。

湖 大 季 刊 田園詩人陶淵明

題詩庚子歲， 自謂曠真人；

手持山海經， 頭戴漉酒巾；

興與孤雲遠， 奔隨還鳥泥。

——朱子跋魯公此詩後云：「顏文忠公樂里

詩見陳令舉嵩山記，而不得其全篇。雖然讀

之者，亦足以識二公之心……矣。——

淵明(三六五——四三七)生當東晉偏安江左之局，異族披猖，蹂躪中原；安帝恭希，懦弱無能；內則會稽父子，(王道 王元顯)盜弄國柄，外則各地將領，稱兵爭雄，弁髦其君，瓜分其國，桓玄假討賊爲名，至乃迫帝禪位，劉裕之起兵斬桓，亦前門拒虎，後門進狼，以暴易暴耳。愛國之士，如祖逖起舞，劉琨擊節之流，至是亦不可復睹，淵明生丁改玉之際，又何能無感於懷？故其詩篇愛國之旨，時三復於言。雖具「彈冠佐名州」之志，不見大用，終屈於幕吏下邑而止，遂令絕世經綸，有懷莫展；而大命既傾，不可復挽，此淵明之所以猖



狂獨悲也。

中興既已絕望，而其耿介孤特之懷，於污俗之世，又不可終朝，撫躬自顧，自不勝「我安適歸」之嘆，乃廢然自寬，寄情詩、酒、菊；於田園中自建其新社會觀，與人生觀，以發揮其高遠之意趣，豈可與彼舉杯消愁，「對酒當歌」頹廢者流，同日而語哉？

今日中國，亡國慘狀，迫於目前，醉生夢死之儔，所在皆是，而民生凋弊，農村破落，百孔千瘡，尤不忍言。然吾人從事文學者，於復興民族之農村救濟，豈可忽視？故對於吾國歷史上唯一的田園愛國詩人，更有瞭解之必要。非僅觀其文辭，如古人所謂「馳競之情遺，鄙吝之意祛，貪夫可以廉，懦夫可以立志」也；實可以覽佳句，抽妙思，就其寫實之田園生活，而推釋其理想之善美意味，一可以發揚吾國最醇厚之遺俗，一可以與最近這西所標榜之新村組織，互較短長也，故慨然有述。

## 一、淵明事蹟

### 甲、名字與里居

考公名字，說者不一，蕭統傳云：「陶淵明，字元亮，或云潛，字淵明。」晉書云：「陶潛字元亮。」宋書云：「陶潛字淵明，或云淵明字元亮。」南史云：「陶潛。字淵明或云深明名元亮。」公於所著外祖孟嘉傳中，自稱淵明，謂「淵明先親，君之第四女也。」稱述先親，義必以名自稱，則淵明之爲名也確矣。且嘉爲公外祖父，對於尊

此，豈得不自稱名而稱字哉？晉史謂：「潛字元亮」南史稱：「潛字淵明」皆非也。公於祭程氏妹文，亦自稱淵明然於宋元嘉中對檀道濟之言，則曰：「潛也，何敢望賢！」是則年譜（李公煥所引年譜）所謂「在晉名淵明，在宋名潛，元亮之字則未嘗易，」斯論得之矣。蓋潛爲隱伏之義，其易名之意，正明其不仕新朝耳。至南史稱或云淵明，則又爲附會潛淵之意，而有是稱；故南史亦明其不足深信，而冠以或字。唐人，因避高祖諱，改淵爲泉，故又有稱陶淵明爲泉明。

考公故居，據江西通志，凡三處；今綜合其說，當是始家宜豐，後又移居上京，在上京遇火，遂後乃徙居於柴桑焉。據通所云：一在今新昌縣東二十五里，圖經云：「陶公始家宜豐，後徙柴桑。」宜豐今新昌也。一在南康府城西七里之玉京山，一名上京，公詩：「疇昔家上京」是也。又稱南村，其地當大湖之濱，一峯蒼秀，彭蠡東西數百里，雲樹烟水，浩渺縈帶，皆列几席間，蓋詩人樂園也，安帝戊甲，（義熙四年）六月遇火，遂徙居柴桑，一在今九江西南九十里柴桑上，村名栗里，（今星子縣下虎爪崖下），今潯陽公之栗里故居，有平石如砥者，陶公當日醉臥處也；有栖隱寺者，五柳先生之故宅也。是陶公高風雅度，吾人于其遺著之外，憑吊古迹，又可以彷彿若干矣。

### 乙、世系

陶氏得姓，蓋出唐堯，漢有功臣侯者陶舍，丞相陶青皆先生遠祖也。命子篇云：

「悠悠我祖，爰自陶唐，愬爲虞賓，歷世重光，御龍動夏，豈意翼陶，穆穆司徒

，厥族以昌，紛紛戰國，漢漢哀周，風塵於林，幽人在丘，逸興遶雲，奔鯨駭流，天集有漢，眷余慈侯，於赫慈侯，運當擊龍，撫劍風邁，顯茲武功，書誓山河，啓子爾封。靈臺丞相，允迨前蹤。」

慈侯者，陶舍。以左司馬從漢高祖破代，封開封侯也。丞相者，陶青。以漢孝景二年爲丞相也。

先生曾祖爲晉大司馬侃，侃字士行，官至八州都督封長沙郡公，爲晉名臣。平居無事時，輒運百甓于齋外，暮運入齋內，人問其故，曰：「吾方致力中原，過爾優逸，恐不堪事。」史贊其勵事勳力，皆此類也。

先生集中，有贈長沙公詩四首，詩序云：

長沙公與余爲族祖同出大司馬。

一本無「祖」字，故論公世系，有因此而生異議者，然宋書及昭明傳，並以侃爲曾祖，南史且明云：「晉大司馬侃之曾孫。」

晉書陶侃傳：「侃媵妾數十，家僮千餘；珍奇寶貨，富于天府，及其薨也，諸子不協，自相魚肉，再傳之後，家遂中落。」考先生贈長沙公詩中有云：

昭穆既遠，視同路人。

蓋隱痛家難，不忍斥言之證也。（此論錢曉微淵明詩跋闕闕詠父子之說言之詳矣）

考其祖茂（家譜作岱）爲武昌太守，父逸爲委城太守，（據李公煥箋注）蓋晉承魏制，以九品中正官人，凡勳臣之後，例得上舉；故其

祖與父，皆爲顯宦。觀其述祖德云：

蕭矣我祖，懷緒如始；直方二合，惠和千里。於皇仁考，漢場塵止；賢寄風雲，冥此愷喜。（命子）

則先生之高風雅度，獨標當代，雖曰天縱，然遺傳之優異，亦復不可抹煞，進化論所論善良之種，決少下劣之質；中國舊說，亦言龍生龍子；觀先生之家世。足明卓異之姿，蓋亦有所自出矣。

先生母姓孟氏，征西大將軍長史孟嘉之第四女，孟嘉落帽於龍山之故事常爲文人所引用，孟嘉品性，見先生所著孟嘉傳中，與先生風度，彷彿似之，外祖與外孫之性情，亦自有其淵源也。先生「少而窮苦」慈妣早逝，於其祭程氏妹文中云：

誰無兄弟，人亦同生。嗟我與爾，特有常情；慈妣早逝，時尙孺嬰；我年二六，

爾纔九齡。

蓋先生於十二歲時喪母，故云二六，似一生坎坷貧苦之遭際，在幼時已兆其端矣，尋先生之父，於喪妻後，曾娶敬遠之母爲室，娶兄弟之寡婦爲妻，即吾鄉所謂「轉房」是也，不然先生十二歲喪母，顏祿文稱其「母老子幼」亦爲不可解矣，讀其祭從弟敬遠文可證，其云：

惟我與爾，非但親友。——父則同生，母則從母，相及爾時，並罹偏咎。

案敬遠之父與淵明之父同生，而其母則淵明後母，故三四句及之，至五六句，則以敬遠幼時喪父，而淵明則喪母，故云「并罹偏咎」，其遭家不幸益明矣。

### 丙、家庭

先生二十，即喪其偶，其怨詩楚調有云：

結髮念善事，僮僮六九年；窮冠逢世阻，始室喪其偏。

詳先生之悼亡，適新婚未久，故謂「始室喪其偏」，其生事之阨難，亦云至矣，續娶翟氏，或以爲妾，非也，晉書宋書皆言爲妻，顏延之誄，言其居無僕妾，昭明傳且云：「妻翟氏，亦能安勤苦，與其志同」南史亦云：「其妻翟氏，志趣亦同，能安苦節，夫耕於前，妻績於後」是淵明之能遂其志，於後妻之賢明，亦正不可忽視。

考翟氏棄世，亦早在先生前，不克伉儷終老，先生年五十餘時即重悲別鸞，據其與子儼等疏中可證，如云：

吾年過五十……但恨……室無萊婦；抱茲苦心，良獨內愧。

由上所言，翟氏之賢良，深於淵明志趣相合，是老萊夫婦，與淵明夫婦先後配美，則疏中所謂「室無萊婦」者，非貶翟氏之語可知，且對子而貶其母，諒亦人所不許，是蓋翟氏逝世後，淵明寂寞晚年，居恆悒悒，痛恨偕老之無人也。先生深於情者，故於訓子書中，偶亦憶及，不覺傷神，惜其悼亡詩句，簡篇零遺，千載之後，不可得而聞之矣。

翟氏生子五人，儼（小字阿舒）佚（阿宣）份（阿雍）佚（阿端）修（阿通），陶儼生時，頗亦遲暮，約當先生四十歲前，觀其命子詩（即陶儼生時作）望子心切，顯然紙上可知。

嗟余真爾，瞻望勿及，顧慙華髮，負影莫立，三千之頭，無後爲念；我誠念哉！

嗚呼！命汝曰儼，字汝求思。

先生深於儒家倫理者也，孟子曰：「不孝有三，無後爲大」。蓋先生近四十歲，尙未生子，故自慙華髮，以無後爲念，及生儼舒，故不覺喜出望外，言形於辭也。逮舒儼十六……通子九歲時，先生則白髮皤皤，老態龍鍾，此先生亦傳於責子詩中。蓋作此詩時，先生方五十餘歲，據與子疏可映證，疏云：

吾年過五十……汝輩稚小家貧，每役薪水之勞，念之在心，若何可言！

由此更可斷定，責子詩與與儼等疏，或同一年月之作品，且二篇語氣情調，有相類似者，如責子詩末云：

天運苟如此，已矣何所悲！

疏末則云：

吾復何言！

或先生於疏諄諄訓誨之後，言外餘意，乃托寫於詩，茲錄其責子詩如下：

白髮被兩鬢，肌膚不復實。雖有五男兒，總不好紙筆；阿舒已二八，懶惰故無匹

；阿宣行志學，而不愛文術；雍端年十三，不識六與七；通子纔九齡，但覺梨與栗

栗：天運苟如此，已矣何所悲！

先生韶光晦迹，逸宕當代，冥契萬有，視世事無可芥蒂于懷；所謂「擺落悠悠情」者，真無愧乎此言也。獨於諸子，諄諄訓誨，有命子詩，責子詩，告儼等疏，一似屬望之甚厚者。以儒家之感應言之，陶氏名門，世生賢良，至先生益著德行；既厚積于躬，薄于處世，其後宜有與者；乃觀六代之際，渺無所聞，殆即先生所謂「天道幽且遠

神茫昧然」？真覺不能不感慨係之也。

杜子美嘲先生曰：「有子賢與愚，何其掛懷抱？」不知「驥子好男兒，」子美亦曾譽兒矣，又將何以自解？夫父望子成，人之情也，至性所關，不待勉強。先生亦自言之矣。如其詩云：

凡百有心，奚特於我；既見其生，實欲其可。人亦有言，斯情無假。（命子）

彼子美者，殆未免「強作達人」，于是益知先生人生態度之真摯自然，故文肖其人，此其所以成爲絕唱而寡和也？昭明稱其「語時事，則指而可想；論懷抱，則曠而且真，」信確評云。

### 丁、性情及軼事

先生之穎脫不羈，任真自得；常著五柳先生傳以自况，初以「耕植不足以自給。幼稚盈室，餅無儲粟，生生所資，未見其術，」一見歸去來辭序）又以親老家貧，故起爲州祭酒。不堪吏職省，即日解歸，州召主簿，不就；後爲鎮軍建威參軍，復爲彭澤令。公田悉令吏種秫。曰「吾常得醉于酒足矣！」其曠達之情，于此可見其概。

素簡貴，不私事上官。爲令時，郡遣督郵至縣，吏請曰：「應束帶見之，」先生曰：吾屺能以五斗米折腰，拳拳事鄉里小人邪？適程氏妹，喪于武昌，情在駿奔，自免去職。在官凡八十餘日，因賦歸去來辭以見志，其辭義爽曠蕭散，兼詩騷之聲，而尤簡遠，歐陽文忠公謂「晉無文章，惟淵明歸去來辭一篇而已」洵爲知言。

先生既絕州郡親謁，自以性剛才拙，與物多忤；「棄官從好，遂乃解體世紛，結志區外，定迹深棲，於是乎遂瀟畦鬻蔬，爲供魚菽之

祭；織約緯蕭，以充糧粒之費；心好異書，性樂酒德；簡棄煩促，就成省曠，殆所謂國爵屏貴，家人忘貧者也。」（顏延之誄詞）案延之爲先生至交，故述其身世性情，最爲真實。

時江州刺史王弘欲識之，不能致也，弘乃令人候其當往廬山，使其故人龐通之贖酒於半道栗里要之，先生有脚疾，坐一籃輿，命二兒昇至，遇酒，卽幕天席地，欣然飲酌；弘出相見，亦無忤也。

又嘗九月九日，秋菊盈園，而時醪靡至，恨望夷猶，乃賦詩曰：世短意常多，斯人樂久生。日月依辰至，舉俗愛其名。露漙漙風息，氣激天象明，往燕無遺影，來雁有餘聲。酒能祛百慮，菊解制頽齡。如何蓬廬士，空視時運傾？應爾恥事繁，寒花徒自榮；歛襟獨問諒，極焉起深情。栖遲固多娛，淹留豈無成？

賦畢，值王宏使白衣人送酒至，卽便就酌，而醉，今九江西南九十里，有王弘岡，相傳卽送酒地云。案王弘非先生所願交之人，既以酒來，亦不妨開誠見之受之，於此見先生「無固無必」之意，與山林傲世者，究異其趣。

客有候者，逢其酒熟，取頭上葛巾漉；漉畢，復著之，若先客醉，便語云：「我醉欲眠，卿可去！」其真索之趣，一出自然，故爲可敬，後有狂妄名士，妄意學步者，只見其可厭而已。

不解音律，而蓄無弦琴一張，每酒則撫弄而寄其意，嘗曰，「但識琴中趣，何勞弦上聲？」

不事家產，唯遇酒則飲，「得太守送酒，多以春醪水雜投之，曰

：「少延清歡」，（雲仙散系引淵明外傳）無酒則雅酌不輟，開卷有得，便欣然忘食，「見樹木交蔭，時鳥變聲，亦復歡然有喜，常言五

民歟？葛天氏之民歟？」吾恐巢文許由務光嚴子陵一流人物，其心襟和易，未必能與先生比擬？

（嚴等疏）

六月中，北窗下臥，遇涼風暫至，自謂皇羲上人，意罕識淺。」（告

宋時徵爲著作郎，不就，自以曾祖，晉世輔宰，恥復屈身異代，不復肯仕，以元嘉四年卒（四三七）時年六十三，謚曰「靖節先生」亦友人顏延之等所議定，非國家典制也。（本節完）待續

### 獨坐平浪宮一律（次石塵韻）

牧天

湘流天上瀉銀堆嵐擁青山兩岸開解醉西風推浪去迎人夕照渡江來雁拖秋色吞雲夢帆挾濤聲撼釣台淩接無情空自逝祇今屈賈有餘哀

### 中元節後二日夜坐天心閣玩月睹荒塚纍纍野火明滅感賦

（用平浪宮均）

牧天

月下驚看塚萬堆幾經葉落復花開塵寰擾擾今猶昔歌哭勞勞去復來靜夜愁聞發詩禮生時寧不臥樓臺魂歸化作遠遊蝶千古如斯不用哀

### 登黃鶴樓

牧

危樓一角臨江渚四載尋幽兩度來倚徧闌干歌絕調落梅風逐凍雲開征帆天際如飛去袖底驚濤亦莽茫鸚鵡祇今留片石晴川終古送斜陽誰從雲外招黃鶴我自樓前看白鷗芳草題詩憶崔李東風橫槩怨孫劉家山隱隱牽情遠楊柳依依引夢長黃鶴已隨仙馭去白雲何事往來忙



## 戲劇管闕

曾父

### (1) 對於戲劇應有之認識

「戲劇云何」。「戲劇是否藝術」。「戲劇與人生有何關係」。

明乎此三大問題。則對於戲劇具有相當之認識矣。

歐陽予倩曾謂。「戲劇是綜合之藝術。與文學、雕刻、音樂、圖畫、建築。皆為相等之藝術。而戲劇當尤是綜合各種藝術而成之特殊藝術」。由此吾人知戲劇與藝術之關係。當不贅矣。

社會一般人之心理。恆以戲劇無何項價值。僅能供少數人之消遣而已。苟以戲劇云何相質。必答曰。娛樂云爾。如此當不足以語戲劇。更不足以言藝術。其外之一般人。或能認戲劇為社會教育之補救工具。然此亦不過片面狹義之觀察耳。

歐陽予倩戲劇月刊有云。「戲劇是社會之反映。有何社會。即有何戲劇。」此說似亦有至理存乎其間。試揆事實以言。中國歷史遺留之舊劇。即可代表專制帝王之尊嚴。愚忠愚孝之封建。而今日流行之話劇。則以現代社會之自由解放潮流為多。因此可知戲劇固隨社會而進展之藝術。社會如何進展。戲劇之反映必隨之而進展也。

戲劇既為社會之反映。則與人生之關係。當然密切。因反映社會之功能。必可使人羣認識人生。而同時認識自己。並且發展人類之新力量。助長人羣之新生存。此乃戲劇之真義。亦即戲劇之價值。更屬戲劇之關係人生者矣。

歐西某哲學家釋之曰。「藝術是人生之反映。然如音樂圖畫等等。皆僅能反映人生耳目之某一部。惟戲劇則能將整個之人生反映無遺」。以此亦可證明戲劇之為特殊藝術。

德國舞台藝術家(Carl Hagemann)謂。「戲劇乃文化之會堂」。美國詩人(Whitman)謂。「文學要能幫助人類生長。才算偉大」。吾人既知戲劇為綜合文學等等藝術而成之特殊藝術。則文學與戲劇。當為息息相關之條件。進而可知戲劇不特能幫助人類之生長。而且能資助人類文化之進展。故戲劇之偉大。非僅可以消閒娛樂。宣傳工具可等閒視之也。

### (2) 戲劇與文學之關係

吾人既知戲劇與文學有密切之關係。則於討論之始。當須明白文

學之定義。然以文學二字表面推測之。似乎又異常神秘矣。辭典上檢查「文學」(Literature)二字之解釋。或則曰「寫一切人間之心者。特別是向上、勇氣、正義、依了適宜、純潔、優雅之文體。藝術之權威等而賦以特色者。」或者曰。「關於某特殊之時代、國土、問題或學問之紀述。」更有謂曰。「美文學」。(Belles-lettres)。羣言不一。美不勝舉。而歐美學者之解釋。更為廣汎。茲就頗斯耐脫氏(Parnet)之名言。「文學是包括散文或詩之一切著述。其目的與其在反省。寧在想像之結果。與其在教訓與實際之效果。寧在給快樂於最大多數之國民。並且是排斥特殊之知識而訴之一般之知識者。」然頗氏此說。尙不若美國潑林斯登大學英文學教授亨德(Theodore W. Hunt), 1844年所著之文學其原理及問題書中所言之定義。「文學是思想的文字的表现。通過了想像。感情和趣味。而在使一般人們對之容易理解並且惹起興味的那樣非專門的形式中的。」以此二者之偉論。則可以概言文學之定義曰。「文學者。筆之於紙之動情之文字。用以代表中樞思想。或發抒觀感及概念而成爲可誦讀者也。」

既已明字文學之定義。當計及其戲劇之密切關係。戲劇是「舞台之再現」而成功者。則舞台之表現。如演員之表情、說白、唱詞、服飾。舞台之穿插、布置。當有所本。其所本者蓋即文學所形成者也。所以戲劇不僅與文學發生關係。且可以謂之爲「文學」。更可謂之爲「動之文學」。因此文學之在人羣中進展。時代中過渡。而不能不與戲劇相輝聯。同時吾人可以發現歐西諸大文豪。如莎士比亞、易卜生等。

其文學之成功。莫不借重於戲劇。而其戲劇之創作。更莫不因文學而實現。故莎士比亞、莫理哀、易卜生等人。實皆學者兼戲劇家也。

### (3) 中國戲劇之起原及其影響於文學者

因知戲劇與文學之關係。則更可以中國歷代遺留之戲劇。而證明其與中國歷代文學之影響。然其先當亦須探討中國戲劇之起原。

中國戲劇之起原。其說不一。惟其影響於上古文學者。則可以概見矣。王國維謂。「歌舞之興。其始於上古之巫乎」。此說蓋主戲劇出於宗教之巫。劉師培謂。「頌列於詩。猶戲曲列於詩詞中也。」此說蓋主戲劇出於廟堂之頌。許之衡謂。「上古之時。卽有歌舞。帝王世紀云。黃帝使伶倫氏爲渡漳之歌。伶倫氏乃司樂之官。」此說蓋主戲劇出於樂官。三家雖各有其說。然其以歌舞爲戲劇之前身則一也。王說始於古巫。蓋本諸楚辭而發。王逸楚辭章句有云。「楚國南部之邑。沅湘之間。其俗鬼而好祠。其祠必作歌樂鼓舞。以樂諸神。屈原見俗人祭祀之禮。歌舞之樂。其詞鄙俚。因爲作九歌之曲。」此歌舞當卽古代戲劇之萌芽。而九歌當亦卽古代戲曲之劇本。稽乎此。則中國上古戲劇之文學價值。豈偶然哉。劉說始於詩頌。蓋本於周頌而發。周頌三十一篇所載之詩。上自郊社明堂。下至藉田祈穀。旁及岳瀆星辰之祀。悉與祭禮相同。是頌也者。祭禮之樂章。不獨爲樂歌。更爲樂舞。此說以證戲劇之起原當更屬光大。况左傳之「夫舞所以節八音。以行八風」。禮記內則之「十三舞勺。成童舞象。二十舞大夏。

『文王世子之』春秋教干戈。秋冬教羽籥。皆於東序。』此皆足見古代戲劇之源起。而不能離開文學用事也。許說始於樂官。蓋本乎堯典。古代天子之司樂者。設有專官。堯典云。『帝曰夔。命汝典樂。』以後設官司樂者。史不絕書。其樂工之屬。當爲優伶之始。然登之廟堂。視爲大典。如周禮春官有箝舞、羽舞、皇舞、旄舞、干舞、人舞之文。殆已開後世戲劇之漸矣。綜之三家之說。可見中國戲劇。由來已久。而其所自。莫不藉文學以爲準繩。因此可知中國戲劇之影響於文學。而中國歷代以來文壇史上。亦未嘗忘情於戲劇矣。

#### (4) 元曲爲中國文學最光榮之一頁

中國戲劇至元代而大興。而其與文學之關係。更益顯見。所謂唐詩宋詞元曲並稱。元曲卽當時之劇本。亦卽中國戲劇史上最大成功之創作。而亦卽中國文學史之最光榮之一頁。其間有所謂『雜劇』。『傳奇』。『南曲』。『北曲』。此時不詳究元曲之分析。可不贅述。元時承宋金之後。西夷北狄。入主中原。雖於戎馬干戈之中。自不少文化之輸入。如梵劇之自印度而來。則其影響於中古文化者。當非淺鮮。蒙古人民原多好曲。中原詞譜。亦多流傳。因是融而得合。元曲大昌。而文風所向。皆以此爲流行。更其時有以曲取士者。則戲曲人才之輩出。當盛極一時矣。元曲雜劇多至千種。爭奇鬥勝。各擅所長。况其所傳者。或以諷刺是圖。或以警世是式。而其純粹以民間文學與背景。以人民意志相依附。則其真摯之理。秀傑之氣。無處不流

露其間。故王國維謂元曲爲中國最自然文學。殆有識之論也。

元曲不特在中國文學史上。佔有相當之地位。而其能博歐西學者之青睞者。亦已非一日矣。丁馬哥博羅同意大利時。追述中華之文物。乃將元曲雜劇。編述於其著作中。後法人特赫爾特氏。(Da Haldé)及裘利安氏(Julian)嘗於1762—1834年中。譯有『趙氏孤兒』一劇。又英人大維斯氏(Davie)於1817年譯『老生兒』一劇。更於1829年譯『漢宮秋』一劇。而拔殘氏(Bazin)所譯尤多。如『金錢記』、『鴛鴦被』、『賺廟通』、『合汗衫』、『來生債』、『寶娥冤』、『秋胡戲妻』、『薛仁貴』、等十餘劇。皆其所譯也。綜之元曲選中之已譯成外國文者。當在三四十以上。卽此可知元曲不僅爲中國文學史上放異彩。且能露頭角於世界藝林。關漢卿之『寶娥冤』亦將與莎士比亞之『Hamlet』互相媲美矣。

#### (5) 復興文藝當須注意中國戲劇

中國戲劇既有如上述之偉大處。則其於文化方面。當非影響於中國一部份。更可知其足代表東方文化而輝耀於世界藝壇。在此處作者亦當嚴重聲明。并非盲目而提倡東方文化。更非迷信而追逐西方文化。因爲吾人認定東方化有特殊之偉大處。而同時顧及中國今日之需要。所以有此微弱之呼聲。然而戲劇之爲文化運動。此說似已確定。中國戲劇之在中國古代文化方面。已有極相因之密切。此日苟一言及中國文化復興之問題。當不能不注意中國戲劇之改革。注意中國戲劇及



有心從事中國文化問題。則當首先提高人羣對於戲劇之認識。作者并非鼓吹中國戲劇已有登峯造極之程度。亦並非嚮導人羣以戲劇文學相

劇不可。注意中國戲劇更舍打破中國社會輕視戲劇之心理。以及提高中國戲劇地位無由也。

號召。更非出以肉麻口號之「戲劇救國論」。惟其稍具本心者。要即

### (6) 結論

宣傳戲劇之能暗示人生之修養。戲劇之能創造文藝之園地。戲劇之能改造社會之途徑。而保全中國戲劇已在世界藝林之固有地位而已。並且中國戲劇之象徵。與歐西戲劇之現實。固同時在藝術上有相等之價值。吾人決不敢概抹而論。致喪失其研究之自信能力也。況中國戲劇在今日社會之陷於淪落地步。亦即中國文藝落伍衰喪之最大主因。蓋社會心理。多趨重於歐美文藝。須知他人已由現實而趨向於象徵。吾人則反舍象徵而求現實。此等矛盾因律以形成之。盲動心理以追逐之。則文化運動之陷落必矣。故苟欲復興中國之文藝。則非注意中國戲

偶因好奇心之驅使。而爲此文。事前並無充分之搜集。加之時間倉促。以致潦草完篇。不過就平日對於戲劇之癖好而稍加以濡染所及者。筆之於此。明知疏漏之處。在所難免。亦尙待教正於方家也。致於元曲之研究以及其於中國文學史之特殊關係。并中國戲劇之過去現在之詳細剖解。改進而究其改革救濟等實際問題。一俟討探所得。當於下期季刊貢獻之。



## 精神衛生

司塔齊博士著  
Daniel Starch P.H.D. 周肇莘譯述

何謂精神衛生？精神衛生，所以保護精神健康也，視行為為人類由天賦本能經學習而成之活動，所以使人善於適應以求得個人快樂與社會幸福，精神衛生由精神病理發展而來，在教育心理學中極為重要，因引起學校對於品格訓練，予以深切注意也。精神衛生乃討論行為問題而施以實際服務，如習性診斷處與育嬰學校亦所以代表此種原理施諸學齡以前之兒童也。如訪問教員 Visiting Teacher 與心理教育診斷處，所以代表此種原理應用於小學與中學之兒童也。精神衛生之課程，所以輔助教師以明瞭人格成因之重心，人格成因，乃關繫於兒童之品格訓練。

精神衛生，指示一歲至八歲之兒童，如入學前，幼稚園，初級小學之時，均為養成各種品格、嗜好、與情緒健康之顯著而着重之時期。情緒健康，為個人畢生人格之基礎。精神衛生學家，從事救濟成人，如救濟有缺陷者，倚賴者，與犯罪者工作之後，始知欲謀不合社會需要，與不能社會之糾正，必自兒童及未成人時着手，始克有濟。品格訓練之本質，乃基於良好習慣之養成，蓋品格之特性或習慣之方式

，若自信、守秩序、鎮靜、愉慰、及與他人合作之成功，必由入學以前之遊戲活動，與飲食習慣而成，任何品格特性，即為幾種習慣中之普通原素。

生活教育創始於嬰兒期 革瑟爾博士 Dr. Arnold Gesell 討論  
育嬰學校環境，對於入學前兒童之影響云：『幼兒即須養成飲食、起居、遊戲、服從、自治、不倚賴的遊戲，與工作之習慣，其情感由習慣而組成，其情緒亦由社會環境陶冶而成。在各種方法中，伊已具堅決的態度，傾向，與成見。此種情感習慣，皆由于清潔、合理、守秩序、憐貧、與善于適應其他兒童所得經驗之結果也，此並非有何秘術，乃猶如舊式學習法，純仗作事經驗而來，由是養成一種情緒習慣，使更能得平衡發展，更能社會化，更能適應而獲得共同生活之藝術。由此觀之，伊遂得一種基礎的社會教育。有謂兒童心智之發展，可由其先天之預定，與夫兒童之讀書習字之前，可以不按期教育，此種理論，有大謬不然者：兒童之讀書寫字，可以延期學習，而生活教育，創始于幼兒期，不可稍緩也。此乃育嬰學校，與幼稚園設立之根本哲

理。由此觀之，兒童于二歲時，必也學習其基本習慣，使其人格，得一優美發軔，而置將來發展之基礎。此乃教育歷程，亦為預備手續。蓋兒童在育嬰學校中，其入學前所受之教育，全為遊戲、健康、與養成情緒習慣，不過非經正式指導也。

威翁博士 D. A. Thom 對於鑒斷，經驗豐富，根據精神衛生原理，以其所得，撮舉數端，以示為父母者，待兒童之方法：

一、不可過於憂慮，在兒童疾病時，父母憂傷，兒童或將注意其自己之身體，因其常自視以為有病，而竟發生虛想之病，所生之病，常與其關係密切之成人相同，此時彼雖自信有外表上之徵候，然常被發覺其苦痛，由幻想而成。

二、不可過於撫愛子女，如兒童終日環繞父母，牽衣相從，不稍分離，遂剝奪其學習機會，則不識如何而後可以共同生活之道。（不識與人共同生活之道，即不能社會化，偶遭挫折，而意懶心恢，無愈挫愈勵之志，危險堪虞，為父母或教師者，宜注意及之！）（譯者附誌）

三、兒童所要求之事物，不可有求必應，在兒童生活之初，令其瞭解宇宙間之事物，不能隨意所欲而得者，因個人能力有限也。但其自身如有要求時，可使之覓一極小機會，以從事活動，而得額外報酬，則心滿而意足。如助父母，自助之類，如是而能自信矣。

四、不可利誘，常聞人云，「爵里吾兒，汝若能立刻成爲一個好兒童，則母親特給汝一辨士 Penny 久而久之，則一辨士不能滿足其

慾望，以至二個三個而至無窮。

五、不可詐騙，父母見兒童喧嘩不已，欲使之靜肅，或擬令其作事，輒以妄語臨之，一旦兒童覺悟其事實，則莫辨真偽，而驚悸頓生。

六、不可無理恐嚇，父母常斥兒童曰：「汝宜肅靜，不然，將汝擊于死，或令醫生割汝舌，汝其慎之！」此類恐嚇，終無效力，苟兒童惡作劇時，可令其作一二事，使之趨於常態發展，或善為教養，納於正軌，則無不善也。

七、在兒童前，絕不可對之嘲笑，蓋自意識為最有害而流弊極大也，兒童在家庭時，因父母愛護，而互相妒嫉，若不時嘲笑之，乃有碍衛生者也。

八、不可冷酷與拒絕，為父母者，因事務冗繁，對兒童無意識之問題，多長煩不理，若屬兒童切身之實際問題，則不可憚煩也。

九、不可對之過于鹵莽，兒童有所計劃，常為成人所漠視，欲加干涉，必也審慎行之，不可過于鹵莽也。

十、凡解決各人私事，父母不可擅行己意，因兒童各有其意見也。養成有規則，有意義之健康習慣，遊戲，與日常工作之責任心，對於某人有價值成功之驚羨，避免懼怕，妒忌，與避免忿怒，此類原則，乃為健全精神發展時之源泉。

在小學與中學中，精神衛生，為訪問教員工作中之主要功能，訪問教員欲為教室內工作之成功者，必暫時辭職，到研究院精神病理社會工作中，至少受一年訓練。在學校組織中，其工作介乎學校，教育

心理診斷與家庭之間，家庭則管理兒童之行爲問題。

## 精神衛生原理對於學校之應用

白翠博士 Dr. William H. Burhan 已摘錄精神衛生原理：爲學校

應用，其基本原理，爲對於現實環境，予以注意。對於過去或將來的憂慮，悉行屏去，集中注意于教育與精神健康，斯爲最重，至于其原理，白氏已詳述於後：

團體意識之發展，與守秩序，必在兒童時養成，由教師指定工作，明白訓導。

工作中，如屬可能時，可以一半自由選擇，其有計劃之工作，至少須有數門固定工作，關於身體方面，或精神方面者，必令每個學生，日日爲之，不過在工作時間，必插以休息時間。

對於情感之常態反應，爲有機體健康之最重點，否則，爲病理的，保護的狀態，因之以起。在有益之工作，遊戲，與休息中，必與兒童以機會，以表現其本能與情感，多數兒童之行爲，發生障礙，即基于此。設使各個人，如不能留心試驗各種情況，就實質方面而矯正其情感，態度，與觀念，則兒童時之懼怕與忿怒，青年與成年時，情緒之緊張，皆爲孕育精神病之原因也，能常用實際方法，解除情緒緊張，而不徒事幻想，乃爲精神衛生之主要原理。

凡有困難，必須敏捷解除之，不可敷衍因循，縈繞不安，以致作白日夢，如經過堅決與合理的解除，而困難仍在，苟在可能時，則另

易以新方式，以迎合新情狀，所謂自治，必須經過打破困難，與各種不良反應，易以新而健全的方式，以替代者也，社會服務活動，發現其各種工作，乃爲響應此種原理，在此學校世界中，建設工作與行爲問題，兒童無在不參加也。

人必信，所謂自信心，當自成功習慣而來，解決某一問題，不論其難易如何，可增加其不少的忍耐力，與純正的努力。

養成社會化，乃由于個人在工作或遊戲中，與年齡近似有關係之領袖、同伴、交際、與友誼的競爭而來。

視個人才能、力量、與性質之不同，而從事適應家庭活動，學校活動，與工業活動。本乎各個人心理差異，而從事活動，亦即精神衛生之道也。試驗與測量運動產生後，已由科學證實各級學校兒童心理之差異甚大，故課程之訂正，課程之不同，能力之優劣，以及學校日趨個性化，皆由各先進教育家所指導，以漸使學校適應兒童個性之要求。

常態的理性，亦全賴修養而成，至于兒童忠心的傾向，乃在兒童個人發展之各時期，由父母、教師、主人之教養，與夫其國家，其信仰之神，所激勵而成。

### 教師如何而後始能陶養學生品行？

除獲得常識以爲精神衛生如上所述外，教室教師，對於精神病理，以及精神病治療術原理，亦應瞭解。此種原理，即認識陶養品行之

原動力也。慕根博士 Dr. John T. B. Norgan 已將普通課室教師，對于教授態度之收效最著者，指出概要如下：

教師之陶養學生品格也，不論兒童品格之如何缺陷，其工作方面，必採取審慎，有知識，以及保持鎮靜的態度，尤不可盲目與憤怒。輔助他人，必取鎮靜友誼之方式，而不可徒事譴責。引起兒童自行改造，重造其行為習慣，求其忠實，忠實必歸勝利，不可遏制，此種處置，乃為補救之策，而非報服之道也。

各個兒童經過環境，影響交互作用之後，其一部份本能，與一部份獲得的趨勢，直至其行為有定位後，而變為良好的固定。此種固定的行為，乃各種有關特性之結晶，習慣，或混合而成一種普遍趨勢之呈露，為各人習性機械作用之中和。尤以各人而非個人認可者為尤甚。經過瞭解與機械作用後，教師之影響學生品行，乃得以形成。在中學年齡時期，例如各常態兒童之情意綜，Complex 亦必特具習性，如女兒需要大部份閑暇時間，以讀小說之情意綜是也。例如此種機械作用——讀小說之習性，其事實可見。但常有使人不注意者，即以其自身，與傳記中之女豪傑溶合而求慰藉，或共與悲傷其不幸，此數種情緒經驗，即同一機械作用之關係也。

在各方面發展之中，兒童特性與環境交相作用，而生衝突，發生衝突，奮鬥，與問題之解決，為適應之歷程，因是以生以長，能力漸臻，而亦可解決更難之問題矣。每當問題在難易之間，有人甚願以合理的希望，以圖解決之成功，如堅持解決，又為生理所限，而生衝突

。衝突隨問題以俱來。問題初來時，兒童發生興趣，努力以求解除之，及問題進至較深時，興趣已消沉，在教育上，則必再使之發生興趣，從現有的興趣，進展至新趣，以預料將來之需要，乃為個性訓練之關重處。個性形成之原素，乃訓練個人衝突之反應，建立一種準備而已耳。

設使一人對於繼續不斷之衝突，自願力能用合理之態度以解決其困難，自然一切日趨善境，此種機械作用，與普通趨勢，對於反應之方式，名為外向 Fixtversion。設使一人解除困難失敗，繼續努力以求自動解決，因遇衝突，而自行告退，而退隱，常用白日夢以求征服其敵人者，乃為不善也。此種機械作用，與普通趨勢，對於反應之方式，名為內向 Introversion。

兒童在學校生活中，發生衝突之起因，常關於其身體之活動、自衛、羣居、性愛、與夫其他種種之本能趨勢之傾向而成。成人生活衝突之起因，多由于慾望之不滿足。無論何時，身體活動之趨勢，為感官缺陷所阻碍，故個人因不能參加其同伴中遊戲與運動，而常增加其蘊藏情緒。A sense of inferiority 因此努力于知識之追求，以為補償。Compensate 蘊藏情緒，有時因兒童功課成績不良，為兄弟姊妹所輕視而起，或由家庭待遇過嚴所致，為自衛計，其勢必使此兒童從事他種活動，以求優勝，而補償其家庭缺陷。或藉其事業之成功。求同輩之贊頌，以補償學校活動之缺陷，行為問題之解決，不在糾正教室與操場上之惡行，而由於養成其自信，友誼，與禁止家長之漫意批評

。及尋求學校活動、操場上之活動，家庭活動，使之成功，常使之為活動忙，養成其成功之習慣，並時時讚美其聰穎超羣。教師須能認識其蘊藏情緒與補償法，然後實驗，乃能變為社會工程師，或個性之訓導者。塞爾斯 Says 在國民財政聯合委員會 The Common wealth Fund Joint Committee 中，對於防止犯罪法 Methods of Preventing Delinquency 作一個極好的研究，乃關於學校兒童行為問題成因之精神病理是也。

思想、動作、習慣，對於品格形成之重要，乃為交換作用，高尚化，合理化，以及間接反應等。此並非品格構成之條件，不過僅屬習慣而已。所謂交換作用者，乃為解決實際行為之困難，當他種方法不能適應時，繼續以求適應變動不居之行為，所謂自治者，即經過交換作用而養成。人之興趣多端，交換作用，即使之易於養成也。

高尚化，即未曾注意的一種交換作用也。如人類各種慾望，而成各種活動，經過社會讚許，乃得發展。青年之健身運動，如足球，即角鬥趨勢之高尚化也。舞蹈會，即性本能之高尚化也。婦女之從事看護，教學，或社會工作者，均此種本能之高尚化也。教室中運用高尚化，以管理學生作廣博之訓練，非命令可行者，乃用社會暗示作用。有興味而有價值之社會活動專注意于不經思索之基本活動。有價值活動之高尚化，乃因原有活動，有益于實際，而無形高尚化也。

合理化，(又名假託理由)即自欺之習慣。由真理與虛偽二者，混合而成理由，以形成某種態度與活動，而以為是。設有一學生，數週來

，對功課全未用心研究，臨考前乃過分用功，而頭目暈眩。若對於功課，仍屬疑難不懂，則以為有病而不與考，是亦假託理由也。設有商人，在商店時，為刻薄與奸滑者，在家庭時，則變為寬宏大量，審慮周詳而尊嚴之人。在辦公室之習性方式，與在家庭之習性方式，絕然不同。伸言之，此二種習慣方式，在其思想中，為論理封鎖 Logic-tight 之補償。其中略有關係之存在，乃全在假託理由而來也。如有酒徒或其他缺乏道德之人，將其罪惡投射於他人——指責其行為者——如有苛責之妻子，則其咎歸伊，此種將自身罪惡，投射於他人，或環境之情形，常假託理由之思想以形成。學校懲戒學生，學生常假託理由，請求原諒，至于藉文學言之，尤為說明假託理由之思想與行為之絕妙例證。

間接反應，為一種反應習慣。常對於極小之刺激，生一種非常暴烈之情緒反應，此種情緒，因原有慾望之受挫折而引起也。學校中兒童之卒然暴怒，即常為間接反應，設有較大之兒童，痛斥較小之兒童，使之忿怒，若旁立一更小之兒童，偶然觸及忿怒之兒童，則因其一觸，而忿怒之心，盡量爆發，亦間接反應之例也。

### 人格評定之十種研究法

探討一行為煩惱之間接原因，精神衛生，因以求得完成人格之極好方法。此十種人格評定法，乃菲路德博士 Dr. Waller S. Fernald 所貢獻，蓋以其診斷經驗豐富而得也，其法如後：

- a. 體格檢驗
- b. 個人與發展之歷史
- c. 家庭歷史
- d. 學校進程
- e. 教育測驗之結果
- f. 實際知識
- g. 經濟歷史
- h. 社會歷史
- i. 道德反應
- j. 心理檢驗

在診斷研究中，將各方面充分寫明，組成情境歷史，以資研究。體格檢驗，即經過醫師估計其個人健康之現實狀況。個人與發展之歷史，即關於個人生長醫治知識之獲得，因此種知識，乃關於兒童疾病之如何療治也。如某歲即能走，某歲能言語，以及其生齒期，若曾入醫院，可將其醫院記錄錄下，以為根據。家庭歷史，所以報告其個人遺傳背景，逐一紀明，不論為目前或遠祖之身體與精神病之特性。學校進程，即報告其初入學校之年齡，讀每年級所費之時間，及現在所居之班次，聽講與行為之記載。教育試驗之結果，即給一種標準

測驗，以發現其個人現在聽講情形也。實際知識，即報告其自由學習之能力，與個人之普通常識，用各種尋常問題，請其答覆，如關於其自身，其家庭，其隣近與夫近來之普通公益事件等。經濟歷史，即述明其個人職業之紀載，如工作之性質，薪金，與雇主對於其工作能力之意見。設使此人並未曾作有薪資之工作，即可說明某種應用工作，為其力所能勝者。社會歷史，即詳細報告其休閒時之活動，娛樂之性質，其同伴諸為同年，抑有遠識之青年？其顯著之特性如何，與評定其是否為領袖，或隨從？道德反應之紀錄，即說明其個人是否妄語，或偷竊？及對於性慾態度之傾向如何，並察其是否曾有法庭紀錄？心理檢驗，即包含用訂正皮納西蒙量表 *Standard Revision of the Binet-Simon* 之測量，如智力年齡，智力商數，與個人智力程序之性質，當用此表測量其動作，即顯然明白也。由多方面之測量，可知欲求個人活動能力更完善之測量，亦非難事。前述心理測量，僅佔研究中十分之一，然對於個人之品評，其效甚大，宜加注意。

精神衛生，無論如何，為教育之新事業，使心理學得以應用於教學上，且可避免弗洛德 *Freud* 之錯誤觀念，應用本能心理，與情緒心理，以建立兒童品格，其價值可概見也。



# 一個長圓筒體的介質物體放在均一電場內軸與場力方向正交求其體內場強之簡單解法

熊正理

一個球形介質物體，放在均一電場內，求球內場強，Maxwell 創虛電法求之，亦有人用虛像法求之，至於一個圓筒體，如題所云，吾所見書，均根據電位理論用繁難微分方程式，私意以為可用上舉二法解決，一日之用心，聊備講解，非敢於有創獲也。

第一法 有均一電場，強度為  $E_1$ ，橫放一個無限長圓筒體，其介質常數為  $K$ ，體內場強變為  $E_2$ ，體外附近，當亦改變，如圖 1

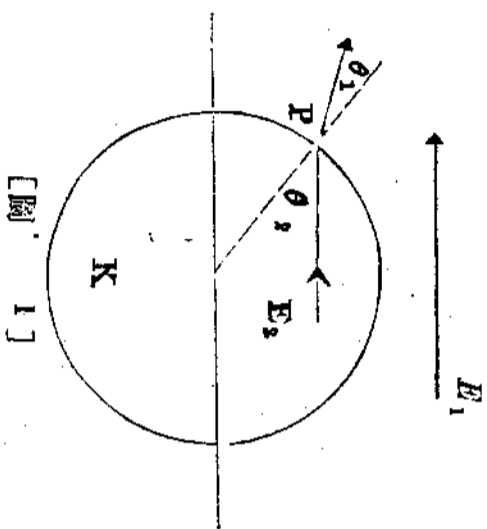

指出 P 點界內電場強度為  $E_2$ ，界外為  $E_1$ ，Maxwell 以  $E_1, E_2$  之無連續性，可假設虛電子筒面，使為連續性，然後內外介質常數均同

湖 大 季 刊 一個長圓筒體的介質物體放在均一電場內軸與場力方向正交求其體內場強之簡單解法

為 1. 設在 P 點虛電表面密度  $\sigma$ 。根據 Gauss 理論

$$E_1 \cos \theta_1 - E_2 \cos \theta_2 = 4\pi \sigma \quad (1)$$

但根據界限條件

$$E_1 \cos \theta_1 = K E_2 \cos \theta_2 \quad (2)$$

代入 (2) 式，求得  $\sigma = \frac{E_1 \cos \theta_2}{4\pi} (K-1)$

。為此數則體內外介質均無與為 1，無論何點場強，均由原來場強  $E_1$  及此虛電所生場強之合。

此表面密度，應如何分佈，合乎此題條件。

今可設此筒有兩種體積密度  $+P$  又  $-P$  如圖 2

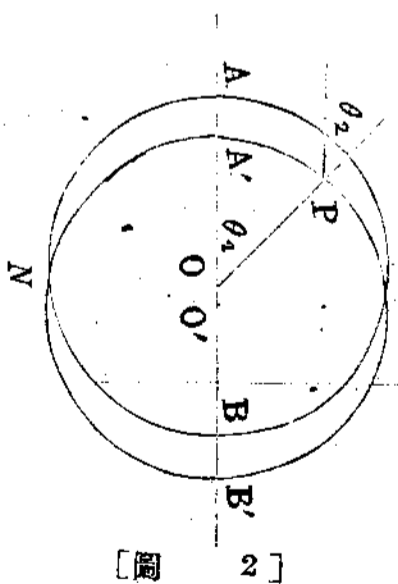



兩個體積切合，則正負相消，不生電場，假使此兩個體積稍有分離如圖方向，而圓中心相隔  $OO' \parallel AA' \parallel BB'$  故  $MANA'$  為一層正電  $MBNB'$  為一層負電，其內則全中和相消，隔距  $OO'$  甚小  $P$  點表面密度與兩球相切之長成正比。

其長  $\parallel OO' \cos \theta$ ，故表面密度

$$\sigma = \rho OO' \cos \theta,$$

但  $\sigma = \frac{E_s \cos \theta}{4\pi} (K-1)$

故  $\rho OO' = \frac{E_s (K-1)}{4\pi}$  (3)

今當問此虛電所發生之場強，如圖 3

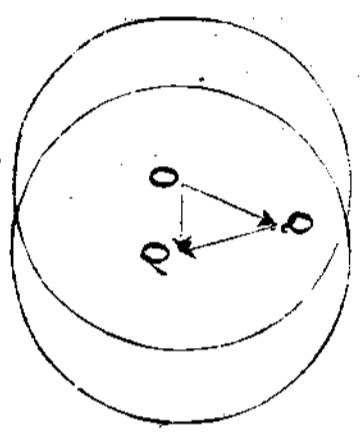

設求一個圓筒體內  $Q$  點之場強，根據 Gauss 理論

$$2\pi OQx = 4\pi (\pi OQ\rho)$$

故  $x = 2\pi OQ\rho$

吾人亦可推知第二圓筒于  $Q$  點所生場強  $\parallel OO'Q$ 。故合力  $\parallel$

$OO'a$  方向依  $OO'$  與原來相反，且不論  $Q$  在何點均為平行，故為

由此知筒內場強  $E_s = E - 2\pi OO'\rho$

或  $E - E_s = 2\pi OO'\rho$

但根據(3)式  $\rho OO' = \frac{E_s (K-1)}{4\pi}$

故  $E - E_s = \frac{E_s (K-1)}{2}$

結果  $E_s = \frac{2}{K+1} E$  (4)

此體完全解出矣。

設此圓筒體為傳電物質  $K = \infty, E_s = 0$

如求感誘電之密度分佈。

根據(2)式與(4)式。

$$\sigma = \frac{E_s \cos \theta}{4\pi} (K-1)$$

$$= \frac{2E(K-1)}{4\pi(K+1)} \cos \theta,$$

$$= \frac{2E}{4\pi} \cos \theta, \quad (5)$$

[第二法待續]



# 原圓筒受有流體壓力時之應力

迦

關於此問題，Morley 氏所著 *Strength of Materials* 有下列二式（

見第 122 節，1924 板）

$$p_v = \frac{d}{dx}(x p_s) = p_s + x \frac{d}{dx} p_s \dots\dots\dots (1)$$

$$e_s = \frac{1}{E} \left( p_s - \frac{p_v + p_s}{m} \right) \dots\dots\dots (2)$$

原書用  $e_s$  及  $f_1$  代  $e_s$  及  $p_s$ ； $p_s$  為負號。但在方程式中，各種應力皆可假定為正，於計算時則依材料學之慣例，（引力為正，壓力為負）再加以適當之正負號可也。

除 (1) 式外非再有一個  $p_s$  與  $p_v$  之關係式，則此問題無法解答。

可應用者有 (2) 式。

如圓筒甚長（就其直徑言），據實驗之結果， $e_s$  為常數。所謂  $e_s$

為常數者，即圓筒之橫切平面，在或有應力時仍不失為平面之意。

原書假定  $p_s$  為常數，故  $p_s + p_v$  亦為常數。工程書中亦有假定

$p_s = n(p_s + p_v)$  者  $n$  之數值約為 1.1，此殆皆假定  $p_s + p_v$  為常數。

殊不知  $e_s$  為常數時，則  $p_s + p_v$  之為常數，可由 (1) 式得之。請試

證之。

原書第 126 節有下列二式

$$e_s = \frac{du}{dx} = \frac{1}{E} \left( p_s - \frac{p_s + p_v}{m} \right) \dots\dots\dots (3)$$

$$e_v = \frac{u}{x} = \frac{1}{E} \left( p_v - \frac{p_s + p_v}{m} \right) \dots\dots\dots (4)$$

(3) 減 (4)

$$\frac{du}{dx} - \frac{u}{x} = \frac{m+1}{mE} (p_s - p_v)$$

$$= \frac{m+1}{mE} x \frac{dp_s}{dx}$$

[用 (1)]

即 
$$\frac{1}{x} \frac{du}{dx} = \frac{u}{x^2} = \frac{m+1}{mE} \frac{dp_x}{dx} \dots\dots\dots (5)$$

(4)減(2)

$$\frac{u}{x} - e_x = \frac{m+1}{mE} (p_y - p_x)$$

對  $x$  導微之， $e_x$  為常數，得

$$\frac{1}{x} \frac{du}{dx} = \frac{m+1}{mE} \frac{d}{dx} (p_y - p_x)$$

故由(5)得

$$-\frac{d}{dx} p_x = \frac{d}{dx} (p_y - p_x)$$

即 
$$\frac{d}{dx} (p_x + p_y) = \frac{d}{dx} p_x \dots\dots\dots (6)$$

對  $x$  導微(2)，得

$$\frac{dp_x}{dx} - \frac{1}{m} \frac{d}{dx} (p_x + p_y) = 0 \dots\dots\dots (7)$$

由(6)，(7)二式可知， $e_x$  為常數，則  $(p_x + p_y)$  及  $p_x$  必各為常數。

又法。由(1)，(2)，(3)，(4)式可得下列之微分方程式

$$x^2 \frac{d^2 u}{dx^2} + x \frac{du}{dx} - u = 0$$

解之，得

$$u = Ax + \frac{B}{x}$$

故

$$e_y = \frac{u}{x} = A + \frac{B}{x^2}$$

$$e_x = \frac{du}{dx} = A - \frac{B}{x^2}$$

$$e_x + e_y = \frac{1}{E} \left[ p_x + p_y - \frac{p_x + p_y + 2p_x}{m} \right] = 2A \dots\dots\dots (8)$$

與(2)式消去  $p_x$ ，得

$$p_x + p_y = \frac{2mE}{(m+1)(m-2)} (mA + e_x) = \text{常數}$$

而 
$$p_x = \frac{2E}{(m+1)(m-2)} (mA + e_x) + Ee_x = \text{常數}$$



# 基礎之研究

劉德基

## 第一章 導言

基礎者，為建築物之最下部，常在地面以下，用以支承建築物之主體也。凡房屋，橋梁，諸重大建築物之折裂破壞，鮮有由工藝失慎，或材料欠強者；大抵皆原於基礎未臻完善也。故基礎實為建築物之重要部分，在軟弱地質，建高屋長橋，尤深賴工程司之才智，設備良好基礎，以彌補天然之缺壞，而維持建築物之安全。基礎之構造，既繫於工程司之才智，故事先須有詳細之研究，作正確之計算，立一定之程序，若漫然從事，致使建築物蒙受經濟之損失，或陷於破壞，則其罪不可追也。精幹老練之工程司，每不拘於成法，惟據其觀察，憑其才智，施宜制變，務求以最經濟之設施，而圓滿具足諸安全穩固之條件。

控制建築物之安全，與影響基礎之構造者，約有二端：即（一）為所支承建築物之載重，與夫（二）所在地質之種類，茲約略分述如於

左：

（一）無論橋梁或房屋諸建築物，其載重均含有靜重與活重兩種；所謂靜重者，即建築物本身固有之重量，永恆不變者也。至活重則不然，其有無大小，皆莫一定，如風力，雪壓，貨積其中，人集其上，等是也。吾人但取其一時之最大值，

（二）就支承建築物情形而言，地質通常可分為三類：（一）普通泥土，（二）可壓縮泥土，（三）半流動性泥土。所謂普通泥土，在自然情況下，或略加整理後，即足以支承建築物之載重；苟欲增強其支承能力，（Bearing Power）可以築密泥土之面層，或洩去其蓄水，或具反拱（Inverted Arch），或備腳層（Footing），以加大基礎之受壓面積，凡陸上建築，如房屋，橋塊之基礎，皆可以用此法成之。所謂可壓縮之泥土；因其承受壓力後，即有較大之沉縮現象，故在合理之面積上，不足以直接支承其相當之載重，常須打樁，再於樁上設基礎層，借助於泥土與樁之磨擦力以支承之。所謂半流動性泥土；因其頗易流動，不能支承稍大之載重，此種泥土，須先挖掘除去之，將建

築物直置於較下而穩固之地層，橋境之基礎，特常用此法以成之。

上述載重與土質二者，實為基礎構造之首要條件，於第二章基礎之計畫中，尤當詳盡闡明之。至各種基礎構造之設備佈置及施工，則述於第三章中。

## 第二章 基礎之計劃

在理論上言之，無論何物，受壓力後，皆有相當之收縮，惟堅固物體，其收縮量甚微，吾人難以察覺耳，泥土亦然，受重壓後，欲其絕無沉縮 (Yielding) 可不可能也，故計劃基礎之首要目的，為求其均勻沉降 (Uniform Settlement) 次則就能力之所及，使其沉降成為最小，茲就二者，分別研究之：

1. 使基礎沉降不均勻之原因，不外二端：(a) 建築物各部分之載重不同。(b) 泥土各處之支承能力不同；惟通常一切基礎，皆置於地平面以下均勻堅固之地層，而將上部支承能力不均勻之泥土挖掘除去之，茲略而不論。

欲求均勻之沉降，則基礎每單位面積所受之載重務須一致，換言之，即必須使載重軸線，(即經過構造物重心之垂直線)，通過基礎面積之中心；苟載重軸線不與基礎底面之中心相合，則基礎下部之泥土所受壓力即不均勻，其受壓力較大之一邊，沉陷較多，基礎底面因而傾斜，建築物之下部隨之，致建築物發生拆裂，或竟陷於破壞，可不慎哉！茲作圖說明之：

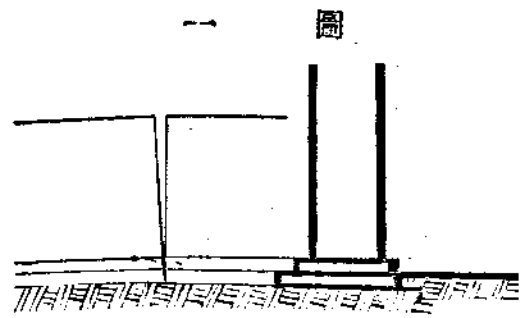

圖一、重線部分，表示載重較大之外牆，其左細線部分，表示載重較輕之內牆，二牆之基礎連成一體，載重之中心在重線部分內，而受壓面積之中心在其左細線部分內，距重線部甚遠，因此，外牆向外傾斜，常於近角邊之上部，發生折裂，對於此種現象，驟視之，以為增加基礎之面積，即足以免除之，殊不知使載重軸線與基礎面之中心線重合，而尤為重要也。

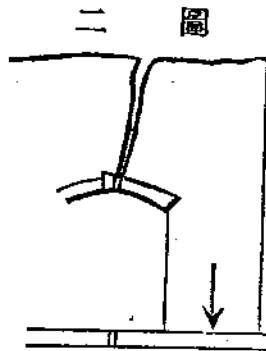

圖二、又如在牆開空部分 (Opening) 以下之基礎，連續佈置，則基礎面之中心在壓力中心以左，牆將向右傾斜，常於開空之上部發生拆裂。

據上述二圖研究之，欲使載重軸線與基礎面之中心線絕對重合，實屬難能；無已，惟將載重軸線落於基礎面中部以內，事較為易，且如此亦足以避免折裂之危險矣。又如建築物載重不同之各部分，其基礎以不連接佈置為佳。

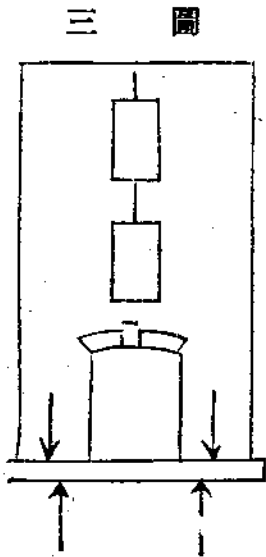

圖三、為一均勻連續之基礎，載重軸線落於基礎中心部分以外，故牆向外傾斜，常於開空處之上部發生拆裂；苟將

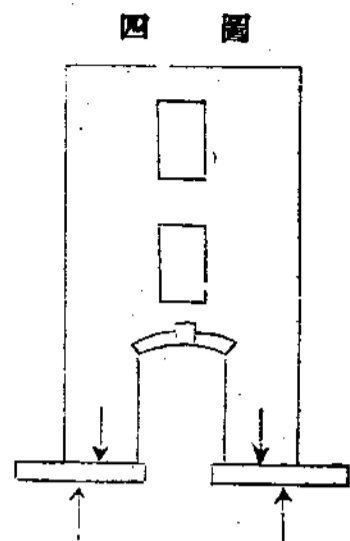

持安全而無拆裂之危險。

此基礎改良之，如圖四所示，將開空處下部之基礎截斷而減短之，或竟完全免除之，將其材料向外增寬，則載重軸線將落於基礎底面中部以內，使牆有向內傾斜之趨勢，即得以保

相對，在垂直面與塔之重心相對，C為無風時之壓力中心，N為受風時之壓力中心。

設H=受風面上風之總壓力

W=AB面上構造物之重量

P=基礎單位面積之最大壓力

p=單位面積上之風壓力

S=水平截面之面積(即AB之面積)

I=此面積之慣率(Moment of Inertia)

l=AB之長度

h=a-O之距離

b=NO之距離

M=風之力率(Moment)

綜合上述諸現象而研究之，可得一重要之原則：即計劃一切基礎，務宜使其底部受壓之泥土微有向下凹(Concave upward)之趨勢，而無向上凸(Convex upward)之現象；蓋底部泥土向下凹時，建築物四周之牆壁，因有內部牆壁及樓板橫梁等互相連繫撐持之故，決不至向內傾斜，非若底部上凸時，牆壁即行向外傾斜也。

2. 風力之影響 建築高塔或烟囪時，對於風力之影響甚大，因風之吹壓力，足以推移載重在基礎面上之着力點，使建築物發傾倒之危險，故於計劃時，務宜注意及之。

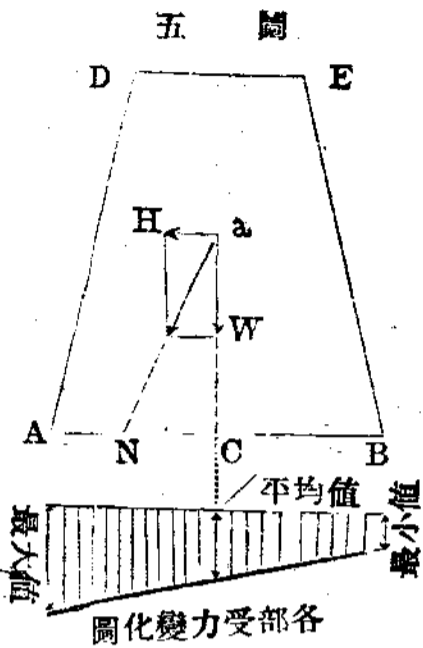

計算基礎面之寬度與決定受壓面上着力點之位置，可以圖五說明之：ABED為一高塔之垂直截面，a點在水平面上與受風面之中心

當無風時，塔之載重均勻分佈AB面上為W/S；受風吹壓後，A處之壓力增大，等於載重之平均壓力，加上因曲撓而發生之應力；(Stress due to flexure) 同時B處之壓力隨之減小，等於載重之平均壓力，減去曲撓應力，由材料力學證明得：

$$\text{曲撓應力} = \frac{M^2}{I} = \frac{Ml}{2I}$$

$$\text{故在A處之最大壓力} = \frac{W}{S} + \frac{Ml}{2I} \dots \dots \dots (1)$$

$$\text{在B處之最大壓力} = \frac{W}{S} - \frac{Ml}{2I} \dots \dots \dots (2)$$

但  $I$  之數值，隨其面積之形狀而異，通常所用者如下諸圖：

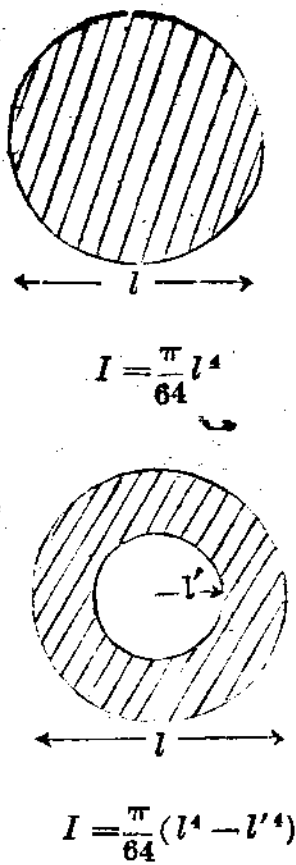
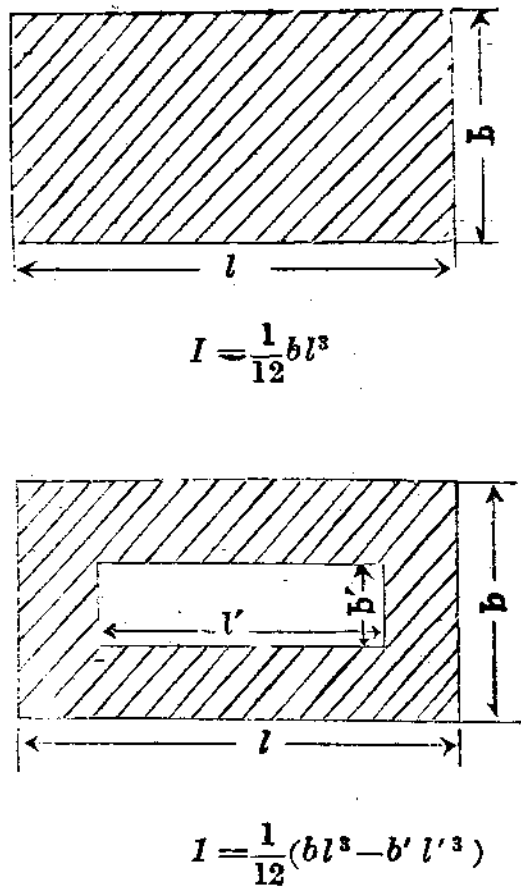

如現所研究之圖四為矩形，其  $I = \frac{1}{12} b l^3$  以之代入(1)及(2)式

中，得：在A處之最大壓力， $P = \frac{W}{lb} + \frac{6M}{bl^2}$ .....(3)

在B處之最大壓力， $P = \frac{W}{lb} - \frac{6M}{bl^2}$ .....(4)

又因  $M = Hh$  而  $Hh = Wd$  以之代入(3)及(4)式

中，得：在A處之最大壓力  $P = \frac{W}{bl} + \frac{6Md}{bl^2}$ .....(5)

在B處之最大壓力， $P = \frac{W}{lb} - \frac{6Md}{bl^2}$ .....(6)

從(5)(6)兩式推究之，當  $d$  等於  $l$  時，則A處之壓力極大，為平均壓力之二倍，而B處之壓力變為零，又若  $d$  大於  $l$  時，B處即發生張力 (Tension) 則建築物將有傾倒之危險，故計劃基礎時，若其寬已先決定，則由計算或圖解而得載重在基礎面上着力點之位置，必須在其寬度中央三分之一 (Middle Third) 以內，即  $d$  必須小於  $l$ ；苟所得之  $d$ ，大於  $l$  時，則必須將基礎加寬以補救之。

### 3. 各種載重之計算

(a) 靜重 計算靜重，須先決定建築物所用各種材料之容積，而以其各單位容積之重量乘之，即得全部之載重，如建築物之重量不為均勻分佈者，則須辨明基礎各部應支承之重量。

(b) 活重 各種建築物之活重，隨其性質而異：如橋梁之活重，則視通過其上之車輛而定，房屋之活重，視其用途而定，如住宅，公共場所，堆棧，工廠，等，各不相同，通常住宅之活重，每平方呎不逾十磅，公共場所為每平方呎自三十磅至一百磅，堆棧與工廠為每平方呎自一百磅至四百磅，惟此種載重，係用以決定橋面或樓地板之強度，而非計劃基礎者也；蓋橋面或樓地板決不至同時受最大之載重，故計劃時，須將此種數值，作一相當之折扣，取其所傳受至基礎之份量，惟須審察情而判斷之，不可使折扣過大，亦不可過小。

(c) 風力 風之壓力，與其速度及受風面積之傾斜有關，通常依左表計算之：

受風平面之傾斜	1:1	2:3	1:2	2:5	1:3	1:4	1:5
風速30m/sec. 壓力kg/m <sup>2</sup>	109	66	45	34	28	20	15
風速30m/sec. 壓力kg/m <sup>2</sup>	52	31	22	17	14	10	7

又風之最大壓力，在垂直之平面上，每平方呎常作五十磅計算，在圓柱面上，為其射影面每平方呎三十磅，在斜面上之壓力，則常為每傾斜一度（指斜面與水平面之交角而言），每平方呎為一磅。

(d) 雪壓 雪之壓力，與降雪之厚度及受雪面積之傾斜有關係，通常用左表計算之：

受雪平面之傾斜	1:1	2:3	1:2	2:5	1:3	1:4	1:5
雪厚0.3m, 壓力kg/m <sup>2</sup>	21	25	27	28	28	29	30
雪厚0.6m, 壓力kg/m <sup>2</sup>	43	50	53	55	56	58	59
雪厚0.9m, 壓力kg/m <sup>2</sup>	64	74	80	81	82	87	89

4 泥土之測驗 前已言之，載重與土質二者，為控制基礎之主要條件，故計劃時，對於建築物所在地之土質，不可不有詳細之測驗也。測驗土質之術頗多，然而正確可靠者，莫若鑽探一法，茲述於左：

鑽探方法 (a) 器具 鑽探地質所用之器具，可分為四部：(一) 套管，(二) 鑽桿，(三) 鑽頭，(四) 取樣器。套管為一數吋對徑之鐵管，用以插入地下，而於其中施行鑽探者也。鑽桿者，為一吋大小之鋼桿用以連接鑽頭，深入地下，進行鑽探。鑽頭者，用以鑽鑿土石之器具，皆以純鋼為之，其形式頗多，蓋用以適合各種土質之用途也。

取樣器，為鑽探後用以提取樣品考驗之器具，其形式亦有數種，各隨土質之情形而適用之，普通鑽頭亦多附有提取樣品之設備。

(b) 各種鑽頭使用法 鑽頭之形式頗多，常用者約有七種：(一) 螺旋鑽，(二) 麻花鑽，(三) 挖鑽，(四) 圓錐鑽，(五) Y形鑽，(六) S形鑽，(七) 四齒鑽，其使用方法，各有不同，茲分述之：如麻花鑽及挖鑽，適用於軟土而不含水者，先將鑽頭接在鑽桿上，再在桿上夾一鐵夾，旋轉鐵夾，即即下降，鑽入土內；如速度不快，可再夾上增加重量，或站一人於其上，因有重量下壓，則進行加速，尤以麻花為最快。螺旋鑽多使用於硬土，其下鑽手續同前。圓錐鑽多使用於沙石層，先將鑽頭接在鑽桿上，再在桿上夾一鐵夾，用絞車將鑽桿提起至相當高度，迅速打下，由鑽桿下降之重量，可以打鬆沙石，使石子擠出套管以外並可將管打入土內。Y鑽S鑽及四齒鑽，對於硬土，鬆石，硬石，均可使用，先將鑽頭接在鑽桿上，用絞車將鑽桿提高至相當高度，迅速打下，如此連續打下數次，再用攀手旋轉鑽桿，使鑽孔打成圓形，以便繼續下管。

。下套管法 在未下套管前，須先釐定鑽孔位置，並詳細檢查套管上之絲機及形狀。是否良好，然後將套管直立於應鑽孔位，即用絞車絞起鐵它至相當高度，由人扶持，迅速打下，管即下降，深入土內，再用鏈鉗旋轉管身，既可使管迅速下降，且免因鐵它打壞管口。

(d) 取套管法 先將鐵夾板緊夾在套管上，用千斤頂上頂夾板，管即隨出，俟千斤頂頂至相當高度，旋鬆千斤頂，放下鐵夾板，再在



管之下部，再將鐵夾板夾緊，又用千斤頂上頂，如此繼續工作，套管即可拔出。

(e) 提取樣品法 如用麻花鑽，挖鑽，或螺旋鑽，探鑽軟土，或硬土，用絞車提出鑽桿，地質樣品亦可同時帶出，如用圓錐鑽，Y鑽，S鑽，或四齒鑽探硬土，鬆石，或硬石，用絞車提出鑽桿後，須另用適宜之取樣器，始能取得樣品，至在何時應提取樣品，視鑽探時之形況以決定之，如鑽桿下降之速度加快或變慢，沖出管外之水不同時，均足以表示其所遇之地質發生變異，此時務宜提取樣品察驗之。

(f) 鑽探之佈置及施工 施行鑽探時，須先在應鑽之處，將地面整理平齊，立一木架或鋼架於其上，於架下裝設鑽機，依照上述之方法，利用機力 (Enginopo we) 或人工，施行擊打或旋轉之工作，如在水面上鑽探地質，則須先將數船拊攏，或搭臺於水面上，固定應鑽之位置後，乃能設架裝機，進行鑽探。

(5) 泥土支承能力之決定 依鑽探測驗之結果，雖僅足以證明地下為何種土質，與其各種土質之深度，然而據此結果，即可以從材料強弱試驗所得之表中，查出各種土質之最大擠壓能力，再將此最大之擠能力，作相當之安全折扣，即得其安全支承能力。

第通常作稍大建築物之基礎時，因鑽探方法頗為繁雜，多另用較簡便之方法，直接測定泥土之支承能力，其法有二，茲述於後：

(a) 沉壓法 如圖六所示，將見方一呎之木柱直立於掘土三呎深之穴中，用繩索維繫之，使勿傾側，於柱頂裝架，置重物(如生鐵之類)

於架上，或懸於架下，逐漸增加其重量，至某量時，則穴口附近之土，發生墳起之現象，此即泥土支承力不足之時也。又或行此法時，於柱傍立一標尺，察柱沉降之深度，亦足以知泥土之支承能力。

(b) 擊落法 用一定面積之鐵棒，從一定之高度落下，而察其沉入地中之深度

，即足以決定泥土之支承能力，茲舉一例說明之：如用六吋見方，重三十磅之鐵棒，從十呎高之處，自由落下，沉入地中半吋深；則此泥土之支承能力，可以左法決定之：

由 Major saunder 之公式得：

$$R = \frac{W \times h}{g}$$

$$= \frac{30 \times 120}{4} = 7200 \text{ 磅每 } 36 \text{ 平方吋}$$

$$\text{故一平方呎 } R = 28800 \text{ 磅}$$

若用 1/8 之安全折扣率 (Factor of safety)

則泥土每平方呎之安全支承能力為

$$R = \frac{28800}{8} = 3600 \text{ 磅}$$

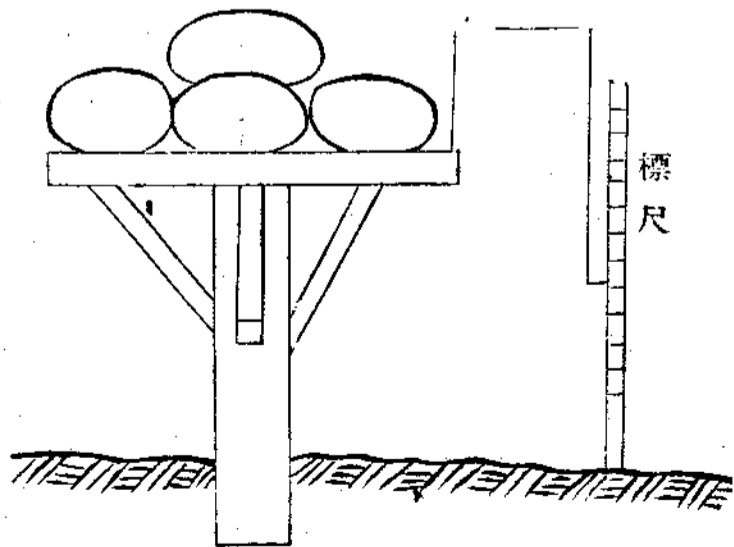

六 圖

通常各種泥土之支承能力，用左表計算之：

土壤種類	每平方呎之支承力噸數	
	最小量	最大量
岩石最硬者天成厚層	二〇〇	
岩石等於最佳琢石工	二五	三〇
岩石等於最佳磚工	一五	二〇
岩石等於劣磚工	五	一〇
粘土厚層常乾燥者	六	八
粘土厚層尙乾燥者	四	六
粘土軟者	一	二
卵石及粗沙膠合密實	八	一〇
沙乾燥而膠合密實者	四	六
沙清潔而乾燥者	二	四
流沙	〇·五	一

6 基礎應需之面積 估計建築物之載重與決定泥土之支承能力後，則基礎應需之面積，可以後者作相當之安全折扣，除前者，即得，茲作一算式如下：

$$\text{基礎應需之面積} = \frac{\text{建築物之載重}}{\text{泥土之支承能力} \times \text{安全折扣率}}$$

(未完)

## 讀李後主詞後感賦

貽勛

生來燕質奪天工。詠手南唐第一雄。欲詰底情何處似。至今猶羨長秋宮。至今猶羨長秋宮。玉殿嬪妃按拍工。艷曲歌殘邀醉裏。柔儀殿裏有春風。柔儀殿裏有春風。絃斷金闈別恨衷。曾共小喬阿姊飽。續來詞管曲玲瓏。續來詞管曲玲瓏。早有犀心一點通。剗機安知他日事。入朝鑿感恨何窮！

可憐袒肉屈軍門。何慣鑿階俟帝關。最是難堪遠命爵。風光埋恨哭英魂。風光埋恨哭英魂。洗面朝朝有淚痕。最是會皇辭廟曲。傷心兒女主情恩。傷心兒女主情恩。載筆詞臣不可論。未必勝夫甘自賤。終年愁浪滾籠樊。宗朝頻懷痛弗存。昨夜小樓人去後。死生七夕兩煩冤。

送淑芳之滬入兩江體專

宗理

此夜江干別心傷畏爾知強顏開笑靨勉力抑悲思去我三千里懷卿廿四時白雲迷遠道東向有如葵  
聚首無殊樂分襟便覺非今宵難遽別明歲莫遲歸听夕涼風勁秋冬暖日稀爾身宜自厚多着禦寒衣  
昨宵傷遠隔瑣話別離心明月穿窗笑清風入戶吟卿言殊摯厚我感更情深從此惟珍重郵筒寄好音  
我從卿去後誓作一鳴驚養氣儲宏志修身矢至誠野花渾不愛明月總留情報國銘肝膽江山有令名

偶成

宗理

獨向天涯望人間我是才隨隨秋葉落鴉帶暮雲來讀史風掀紙吟詩酒滿杯相思書未至安否費疑猜

江望

宗理

雁向瀟湘去風喧草住秋江心搖落日渡口繫歸舟伏莽滋千里哀鴻徧九州蒼天渾不覺樹杪白雲浮

登嶽麓山

宗理

植杖高峯望楓丹特地奇白雲還靄靄秋草正離離山寂溪聲亮碑殘字跡虧寺荒餘破鼓起廢老僧知

述志

宗理

我志如鴻鵠神霄效鳥仙掀雲明白日撥霧見青天遠近蒼山小高低碧水連獨來還獨往道眼着鞭先

子威先生謂潘邠老以滿城風雨近重陽單句而傳屬爲續成

轆轤體五首 錄三，五，兩首

宗理

平赤烽煙暗粵湘號寒老幼淚浪浪村城日月潭無色崖谷豺狼卻逞強萬里山河無舊主滿城風雨近  
重陽笳聲隨雁殊酸楚欲殺胡兒膽必嘗  
鯨掀海浪豈相忘北望河山背有芒漢代官饑何日復秦皇武備幾時張文淵年老心猶健介子才長計  
亦良若不枕戈圖振奮滿城風雨近重陽

詩

詩



## 粵漢鐵路株韶段的工程進行狀況

紀錄者 一 凌驥烈

民國二十三年十一月二十七日午后株韶段工程局凌局長竹銘先生在本校講演

校長，各位先生，各位同學，兄弟到湖南來快要一年了。在這一年內，胡校長屢次約我來講粵漢路株韶段的情形，但因事務太忙，始終沒有如願。貴校前已來過一次，胡校長和幾位先生都很熟識，已畢業的工科學生，在路局服務的也有二三十人之多，因此可以說對貴校有相當的認識。現在講粵漢鐵路的情形。

粵漢路自從興工到現在已三十多年了，我想在座的除胡校長和兄弟以及幾位先生以外，各位的年齡是沒有再比牠大的。最初的工程進行狀況，是分南北兩段進行，北段即湘鄂段從武昌做起，是英國人主持的，所有高級的職員，也都是英國人，南段則由粵省商人所組織的粵漢鐵路公司主辦；民國四年，廣州到韶州一段，計長二百二十四公里，全段通車，武昌到株州計長四百一十七公里，在民國七年方始通車，現在僅餘株韶段計長四百五十六公里沒有通車，所以將來全路之長，當有一千零九十七公里。國內以平漢路路線為最長，計程一千二百餘公里，粵漢路次之，其他如津浦，隴海諸路都沒有這樣長。其後適值歐戰發生，路款無着，加以還有種種問題，所以一共停工十幾年，在此時期內，政府雖欲趕急完成，因為種種困難，都沒有達到目的。

。最大的原因，自然是經濟問題，除此，便是工程困難的地方，不在已成的南北兩段，而在未成的株韶段，工程既難，費用自然增加，所以久未興工。已成的北段，因水運競爭的緣故，營業極不發達，南段雖少水運競爭，然因全路未通，營業也不十分好，所以停工這樣久，不僅是中國，尤其西南各省受莫大的影響，即在路的本身而言，也是一種很大的損失。政府有見及此，所以與中英庚款董事會借現存與未到期的英庚款來修這條路，不過英庚款限定只用於教育事業，而政府又想先用在生產事業上面，所以商定一種定期付息還本的辦法，並規定庚款三分之二用在鐵路建築與修養上，所以鐵道部便決定積極修築粵漢路。在借款未成功以前，鐵道部便在廣州設立粵漢鐵路株韶段工程局，先築韶州至樂昌一段，於民國十九年便已動工，因戰事和水災前後發生，加以工款又不能源源接濟，所以工程便受很大的影響，一竟到民國二十二年方始完工，現在已經交給南段管理局通車營業。鐵道部與中英庚款董事會簽訂契約，規定退款二分之一，在英國購買路軌，鋼橋，機車等材料，計有一百六十六萬金磅，用在國內的，計三千一百萬元，由董事會派一總稽核稽查賬目；不過估計從樂昌到株州

這段的建築費，約計三千五百萬元，所以兩端尚差四百萬元，折合金磅約三十一萬磅，好在爲數尚小，終久會有辦法。借款既經成立，所以工程局便由廣州移到衡陽，南北兩端同時開工，以便居中策應。鐵道部雖規定期以四年完成，但大家覺得好像太遲，因此工程局決定縮短期限，以便減少工程局各項的開支，並且使鐵路本身，也能發展牠的效力，所以在衡州又向南動工，因爲那裏水陸交通甚便，各項工程材料運輸容易的緣故。

路線方面，從株州起，向南經潯口，朱亭，雷溪市，衡州，耒陽，棲鳳渡，郴州，良田，金雞嶺等處，而抵樂昌。起先因爲南北兩段，各自爲政，所以選線方面毫無系統，由郴州到樂昌一段，據英國人測量的結果，山洞之多，竟達六十餘座，去年經我們測量，已減少到十六座，最長的有四百二十七公尺，約合一千四百餘呎；在樂昌與郴州之間，崇山峻嶺，山洞有十五座之多，所以工程最困難的地方，也在這裏，其餘一座在雷溪市金龍山，本可用繞道的方法來避免，但因所繞的路線上，有一座雷姓的古墳，是宋代的遺物，爲保存古蹟起見，所以最後才決定開鑿隧道。

坡度，在幹線以不超過1%爲好，因爲坡度太大，機車的牽引力便會變小，於運輸上便受莫大的影響，但爲地勢所限以及其他種種原因，很難如此，例如平漢路在豫鄂交界的武勝關一帶，坡度大至5%，隴海路也大至1.5%。粵漢路在郴州樂昌崇山峻嶺的地方，到底應規定何者爲最大坡度，是一個早應解決的問題，所以有湘鄂，株韶，

廣韶三段統一技術會議的召集。大家雖然知道粵漢路爲南北幹線，最好能用較平易的坡度，但因減平坡度，路線勢必較長，各項費用因之增加，而本路的工款來源又有限，況且湘鄂段有幾處地方，已有1%坡度，所以結果，株州至郴州間，定爲千分之七(0.7%)，郴州至樂昌間，定爲千分之十五(1.5%)，以上均係連同折減計算率在內，現在有幾處還只大到千分之十二(1.2%)。

灣道，弦長二十公尺，現在本路最大灣道的半徑爲二百四十公尺，約四度三十分。

橋工，在北段爲多，頂大的是潯河，涿河，耒河三座，南段在橫跨大山谷的地方，也是用鋼橋。有若干地方，本可用洋灰橋，但因洋灰需在國內購買，而開支又需在前述三千一百萬元工款之內，沒有辦法，只好用鋼橋，因爲規定在英國購料的一百六十六萬金磅，是會有剩餘的。南段有五座橋，本預定爲鋼橋，但因運輸困難，現一律改用洋灰拱橋。拱橋在國內大者很少，用在鐵路上的，尤屬絕無僅有，現在本路所造拱橋的跨度，有三個是三十公尺，有兩個是四十公尺，都建在山深林密，綠葉蒼翠的地方，風景已是很優美了，再加上這樣古式的建築，無疑地，一定可以增加旅客不少的興趣。橋樑設計的載重是荷柏氏E 50 (Cooper's E-50 Loading) 這是國有鐵道的標準載重，雖然現在本路所用的機車，都比較要小，但將來營業發達車務頻繁的時候，一定會改用大機車的。

材料方面，可分鋼軌，洋灰，枕木等項：

1. 鋼軌 軌道有輕重之分，標準鋼軌爲每公尺重四十三公斤（35 kg./meter）或每碼重八十五磅（85 lbs./yard）杭江鐵道用每碼重三十五磅（35 lbs./yard）的輕軌，玉萍鐵路用每碼重六十五磅（65 lbs./yard）的鋼軌，在初開辦成本不足的鐵路，自以用輕軌爲宜，但輕軌的載重量，較重者相差很遠，本路爲南北幹線的一部分，客運貨運自必頻繁，所以採用標準鋼軌。

2. 洋灰 本路所有隧道，橋樑，涵洞各項工程，需用洋灰甚多，其細度，凝結時間及力量，必定要合於規範書，交貨必須按期，以免防碍工程的進行；因此北段使用湖北大冶啓新公司出品的塔牌洋灰，南段便是廣州西村士敏土廠出品的五羊牌洋灰。

3. 枕木 湘西素號產木材的地方，本局在去年便與本省木商接洽，令其暫辦六萬根枕木，並且告訴他們，路上須用枕木的數量很大，如能按期交貨，以後還有大宗的交易。但木商能力究屬有限，又無組織，所以爲時一年，交到的只有兩萬根，這樣一來，便延誤了不少的工程，因此希望木商能自動團結組織起來，對於本局所標買的枕木，能夠按期交貨，否則爲求早日完工起見，只好另想他法。

工程方面：全路土石方，隧道，橋樑，涵渠等工作都已動工，僅良田以南，棲風渡一帶，因受匪警，工程的進展不無影響。現在株州至涿口，衡州向南一帶，都已鋪軌駛行工程車，樂昌至坪石計四十七公里，在最近兩月內，即可通車營業，再過一年功夫，便可由株州通車到郴州，民國二十五年六月，南北兩端便可接軌，再加以數月鋪道

渣等工作，如無他種重大變化，全路即可如期完成通車營業。

本路爲南北幹線的一部份，也就是歐亞交通要道的一部份，其重要是可想而知，根據前面說的，可以曉得修成是決沒有問題，不過修成功後，管理倒是一個很大的問題；倘若沒有統一的管理辦法和充分的養護，那末這條路還是不能達到牠所負的重大使命。大家都知道鐵路是生產事業的一種，賺錢是很容易的，因此有好多人便想拿來做升官發財的工具，對於路上應加以改良的地方毫不注意，那末這條路便什麼都完了，必定要大家都加以愛護，然後才能充分發展牠的作用。

湖南廣東本是鄰省，可是因爲交通不便，使兩省的風俗，習慣等等大不相同，正如兩個人背靠背站着一般，將來全路一通，那末這個人便是面對面立着而行握手禮，對於兩省的經濟，一定有莫大的幫助。譬如湖南盛產穀米，運到廣東去，便可抵制洋米；湖南的煤藏很富足，而且質料又特別好，廣東的工業雖不發達，但所有外洋的海輪，却需要大宗的燃料，所以湘煤可以在華南找到一個極好的市場；同樣，廣東的出產，也可以運銷湖南以及華中各省。

現在涿口，涿河，耒河三大橋的橋墩工作，以及各處隧道的工作，都正在施工，希望各位教授先生前往指示，歡迎各位前往參觀，一定較書本上所獲的益處大得多，但請在最近來，因爲明年，各項工程便將次第完工的緣故。

因爲這期刊物急須付印，本文沒有經凌局長的刪改和允許，加以我又不知道速記術，演詞中的錯誤與遺漏，是決不可避免的，特此在這裏向凌局長和讀者道歉，驕烈附誌。二三，十一，二十八。

# 長沙中央貿易公司

經理

餘凡  
種十

油器機孚光

Sunoco Oil

老美  
牌國

## 鼎新水火保險公司

資雄 保巨 保公 賠迅  
本厚 額大 價道 款速

## 上海新中工程股份有限公司

黑油引擎

## 漢陽周恆順機器製造廠

煤氣引擎 煤氣發生爐

湖 南 總 經 理 處

電話七九百一十一號

長沙六舖街卅二號

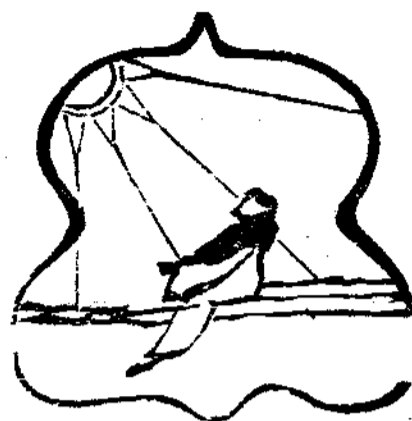

# 礦石收音機的原理及其構造

李繼遜

## 一、緒言

在這科學進步的廿世紀中，無線電已傳遍了全世界，更且日新一日，繼續發展；就是科學落後的我國，近幾年來關於無線電的設備也逐漸增加，在商業發達的各省，都已經設立了播音台，於是收音機的需要，日急一日，不過在這畸形經濟狀況，和電力不發達之下的我國人民，想要安設一座真空管的收音機，在事實上有許多的困難；礦石收音機的構造簡單，不需要電力，很合於近時我國的採用，今爲使普通人明瞭起見，特略述其原理及構造於下。

## 二、原理

A、音的收放——廣播台上，是由音波變爲電波，從天線上放射於天空中，傳播至四方；若有一根天線，掛在空中，當電波在線上波動時，使線上發生相當的波動電流，這電流通過收音機，

經擴大同整流的作用，再變爲音波，於是遠隔在千萬里的聲音，可以在我們的耳內振動了。

B、感應線圈的作用——在第一線圈(Primary)有電流波動時，第二線圈(Secoadry)發生波動的電流，電流的大小，與第二線圈同第一線圈相感應的匝(Turns)數的多少成反比例，所以我們利用這特性，作爲擴大的利器，一個廣播台的播音，有他一定的周波率(Frequency)，一座收音機，在一個情形之下，只有一個相當周波率的電流，可以感應，因爲

$$I_1 = 2\pi \sqrt{LC} \quad f(\text{Frequency}) = \frac{1}{2\pi \sqrt{LC}}$$

線路上的周波率與 $\sqrt{LC}$ 成反比，但 $L$ 與感應圈的匝數成比例所以任何一個電台的音波，只要感應圈的匝數變動，使自己線路上的周波率與他相合，就可以收着他的音波，故感應圈又可以作選擇周波的器具。

C、礦石的特性——由感應圈所發生的電流，是波動的交流電流，



周波率很大，在一秒鐘內，約有三四千周波，這樣多的周波，人的耳鼓不能起明顯的共鳴，聽不清楚，怎樣才能使周波減少呢！礦石具有這種本能，牠本來是不良導體，但是在高的電流下，可以使礦石的原子電化，變為良導體，不過有一種特性，電流只能由一方面流入，所以感應圈所發生的電流，僅僅只有一半可以達到耳機。(如圖一)

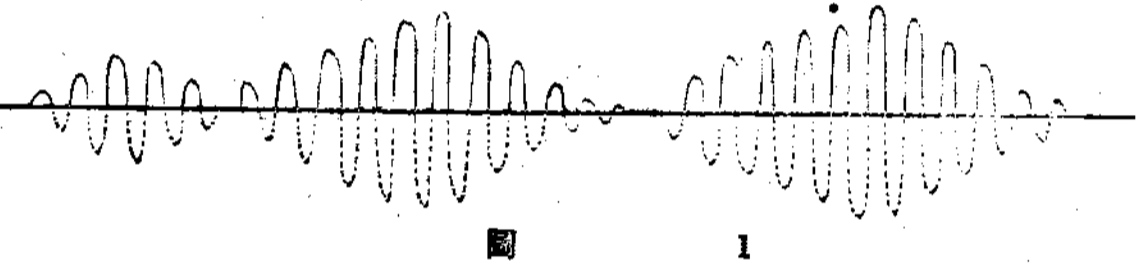

D、積電器——因礦石的作用，只有一半周波在線路內流通，其餘的一半周波，又怎樣呢？只好用一個積電器，把牠存留着，但是積電器有一種特性，沒有電流充入時，就是在半周波通過礦石的時候，積電器內的電流，也向外流入礦石內，因為這兩種電流在線路上行動，所以得到一結果電流，波動如圖二的曲線III，在圖上看來，他的周波已經減少許多，一秒鐘內大約只有五六百，這樣的周波率下，人的耳可以聽得很清楚了，同時依方程式說，本身線路的周波率，與 $\lambda$ 成反比例，所以變動積電器，也可以使線路的周波率與欲收音的周波率相合。

E、耳機——收音機最重要的部分還是耳機，因為電波必須要變成音波才能適用，耳機是使電波變為音波的器具，當電流通過耳機時，使耳機內的電磁石發生磁力，但電流是波動的，所以磁力時強時弱，因磁力的強弱不同，故薄鐵片起凸凹的振動而發生音波。

### 三、構造

A、天線——用 No. 8 或 No. 10 (B&S) 紫銅線，橫掛於屋頂上，或繞於十字架上（如圖三），伸在窗外。

B、感應線圈——用硬紙作成兩個大小不同的圓筒，每個圓筒上，繞以 No. 28 (B&S) 銅絲，小筒套於大筒內（如圖四）如果想變更電流的大小和變更周波率，有兩個法子，一使小筒伸出或縮進；二用大筒作第二線圈，每匝線圈，引出一個頭子，用一塊銅片在線圈上移動（如圖四）

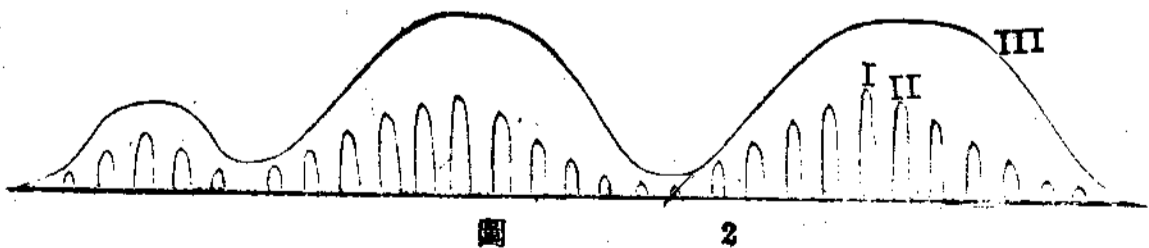

C、礦石——礦石很多，如硫化鐵 (Iron Pyrites) 硫化錫 (Tin Pyrites) 硫化錳 (Molybdenite) 硫化銅 (Bornite)，但是硫化銅比較

好些，所以普通用一塊硫化銅磨成  
正立體形，裝於金屬匣內。

D、積電器——最普通而且經濟的方法

，用包香煙的錫帕，剪成長方形，

層層的疊着，但每兩片中，夾以絕緣物，如紙、布、漆等，外

面再包以絕緣物，每片引出一線頭，將一三五：聯於一點，二四

六：聯於一點，這是一

個不能變動的積電器，

若用兩個大小不同裝膠

片的錫圓筒，大筒內壁

塗以絕緣物，小筒外壁

塗以絕緣物，再把小筒

套於大筒內，便成了一

個可以活動的積電器。

#### 四、聯接

上面所製造的東西，每一個單獨的部分，是不適用的，必須要有

相當的聯合，才能成一個完美的收音機，他的聯絡是很簡單(如圖五)

天線連於感應圈的A端，B端引至地下，感應的第二線圈的線頭 abc

!...用一銅片相接觸，銅片的一端D引一線至礦石，線端用一尖端的

針放於礦石上，由裝礦石的金屬匣連一線至耳機上，再轉至第二線圈



圖 3



圖 4

的C點，積電器與感應圈，耳機平接；但  
須裝於感應圈礦石的中間，這便是一隻完  
全的礦石收音機了。

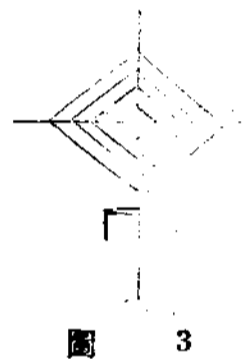
#### 五、結論

礦石收音機，雖構造簡單裝置經濟，

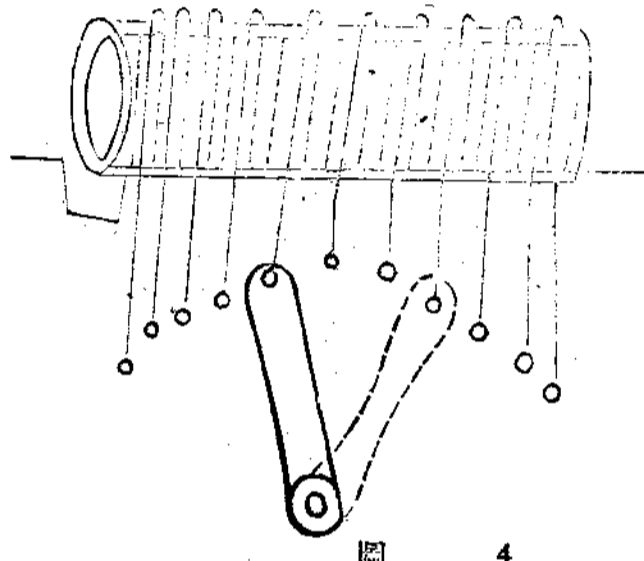
但是力量薄弱，僅僅只能收受二三十里內

的播音，若想要一隻比較強大的收音機，

可以在礦石同耳機的中間，貫列一隻真空

管和相當的電池；這樣的收音機，力量可

以達到千里內外的播音，如果要收國際間

的電波，那只好用真空管的收音機了，礦

石收音機的原理，這樣簡單的幾句，是不

能說明白，牠本來是很複雜而且麻煩的，須要數學的計算，但為篇幅

所限，只好是這樣簡單說上幾句

L—Self inductance 自感係數

C—Capacity 電容量

B&S—American Wire Gage 美國制度線

Primary Coil 第一線圈

Secondary Coil 第二線圈

一九三四年秋寫於麓山



圖 5

保障一切

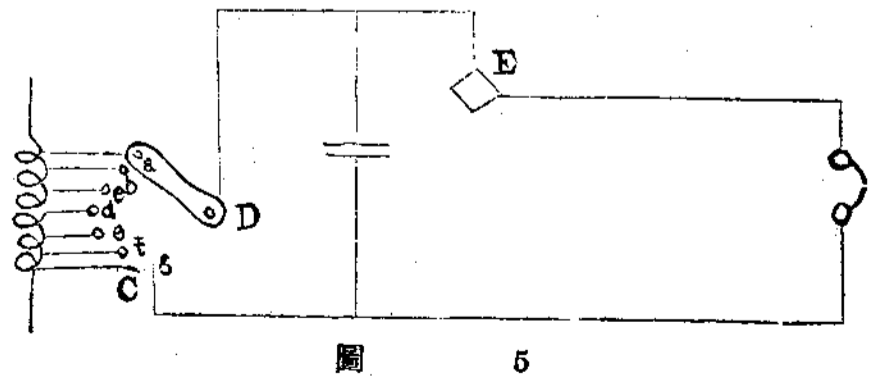

# 太平保險股份有限公司

係金城大陸交  
通中南國華五  
大銀行合辦資  
本國幣伍佰萬  
元辦理全國火  
險水險人壽險  
火車險汽車船  
壳險意外險信  
用險利益損害  
險等無不應有  
盡有

## 優點

完全華商  
資本雄厚  
辦理完善  
保額鉅大  
保價公道  
賠款迅速

# 豐盛水火保險股份有限公司

係由太平保險公司總經理  
辦理全國水火保險業務

## 代理處

湘潭 衡陽 常德 醴陵 邵陽 湘陰 益陽 安鄉 漢壽 桃源

## 各埠均有



湖南全省總經理處設長沙下碧湘街二十號

電話七三八一號掛報電 九七七話電

歡迎各界投保

保障一切

保障一切



# 粵漢鐵路株韶段實習報告書

許有二

引言——民國二十三年暑假，由學校介紹至粵漢鐵路株韶段實習

。於七月十二日，由長沙起程，分赴各地。予被派至第七總段——株

州至雷溪市——第二段，三門分辦事處。十四日達到，十五日開始

工作。初在室內為繪涵洞實建圖底稿，計算材料及建造費等，無可紀

述；後又分赴野外工作，茲略紀其梗概約之為路堤、路塹、涵洞、拱

橋四項如次：

路堤——路堤之坡度：土方 1:1.5，石方 1:1.5，寬度：提高 6 公尺

以下為 6 公尺，提高 6 公尺以上為 9 公尺。路堤因係填土而成，

故因空隙雨水及自身重量等，每每沉落，因此在先較原有高度增加至

某百分率，其沉縮率與高度成反比（此規定僅應用於由人工增土，殘

踏而成者）。

路堤兩旁坡脚至取土坑邊緣，應留路基護道，其寬度規定如下：

提高 3 公尺及 3 公尺以下 3 公尺

提高 3 公尺至 6 公尺以上 4 公尺

路堤兩旁及護道均貼草皮，以防雨水之洗刷。取土由開塹之處或

由兩旁取土坑搬運而來，蓋開塹之土均不廢棄，為此可以減少購地之

畝數。路堤與大路相交之處，各作斜坡以便跨越。

填土之先，於各中樁處樹立小杉樹尾，以紅油漆作記，表示填土

之高度，並同時載明原有中樁號碼，其中樁之緊要者以篾籠圍護之。

如是從兩旁或開塹之處取土填築，土中之草根樹枝等類之雜物均選出

而後搬取，整塊之土一一打碎，逐層平填——每層約一公尺——以達

規定高度。取土先視其應填高度，而後從邊樁外三公尺或四公尺以外

開挖，取土坑四週亦有相當坡度，靠護道一面亦為 1:1.5。掘土時規

定從上而下，以免將土壩下層挖空使其上部自行墜落，致有失慎壓斃

之虞。坑底須有相當坡度由護道之足斜向外旁，浸水過多，則開溝任

其宣洩。（圖一附此處）

路堤 沉縮率

3 公尺以下 15%

3 公尺至 6 公尺 10%

6 公尺以上 5%

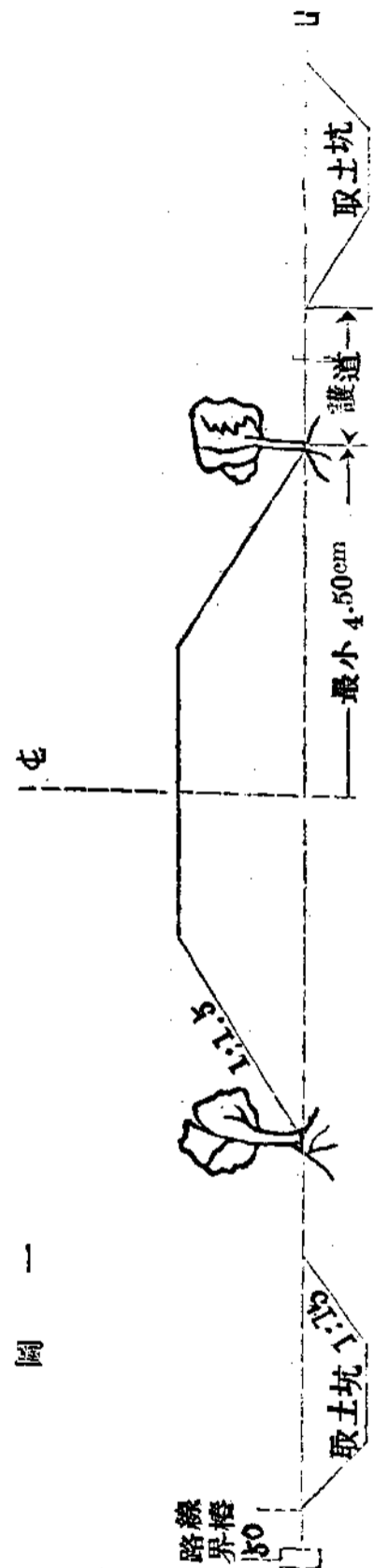

路塹——路塹兩旁坡度，由其地質情形而定：

泥質 1:1—1:1.4

鬆石 1:1—1:1

堅石 1:1—1:1

路塹之寬度為六公尺，兩旁水溝各一公尺。水溝深度至少三公分，溝底亦三公分。路塹因係開山而成，故雨時山上之水循塹坡而下，致使土質鬆疏而易坍落，阻礙行車，須於塹坡之頂，橫過二公尺半，開一溝道與路綫平行，並從坡頂斜向此溝作成一比十之傾斜，使水向兩端宣洩。

施工時先於中樁左右各四公尺之內挖下，以達規定深度，然後將左右之土逐段從邊樁向內斜挖，作成坡度邊溝，在修坡時，工人每圖減省，坡乃凸出，致補救時立足不穩，多耗時日。開塹遇有鬆石層，則用鵝嘴鋤，鐵撬棍之類工作，堅石則用藥轟炸，三門南面一段均用黑火藥。法用長鐵棍一條，

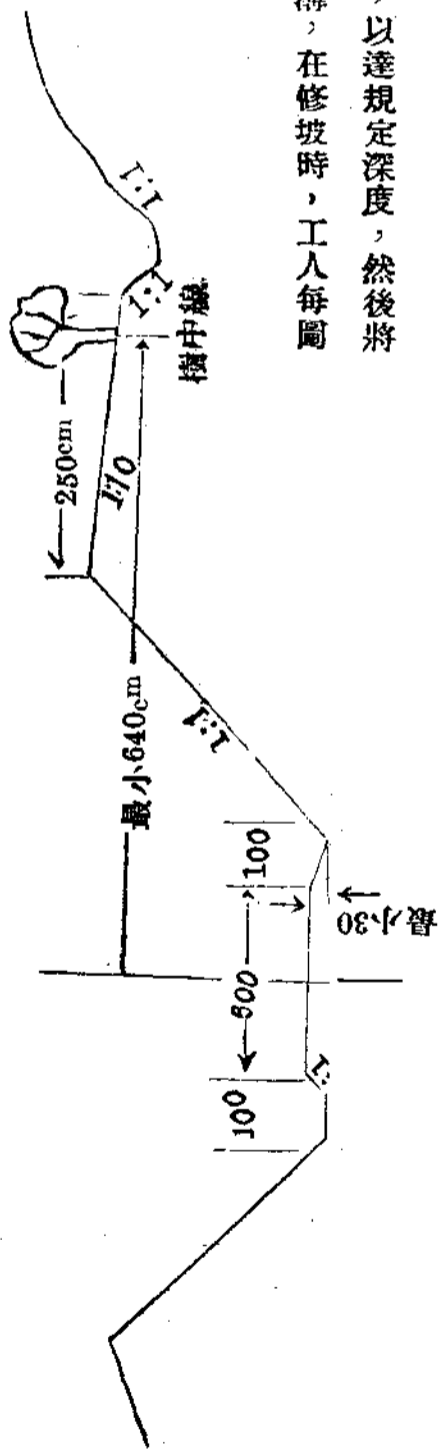

一端為平頭錐，將棍立於石上，約與岩石傾斜面成垂直，以錘打擊，鐵棍用手緩緩轉動，石質過堅時多用泥土於窿口圍一小圈，蓄水以注入，再行打擊，俟打成隧道深約六十公分，用細竹管吸出水漿，細鐵掏出石粉，另用細長竹桿或粗鐵絲，一端札以抹布，拭乾隧道，注入黑火藥築緊，插入引線，用乾泥塞入，分普通泥填滿，插入小棍，用鎚槌之，一俟作成數個後，人皆散開，乃著火燃放，効用好時，可得三分之一至二分之一立方。(圖二附此處)

路堤路斬總稱爲土石方工程，在三門分爲兩標——第二第三——第二標爲壽昌公司所包，第三標爲合益公司。包價如表：

種類	方		堅石方	鬆石方	草皮(每方)
	填	截			
壽昌公司	\$ 0.17	0.24	未 有	未 有	
合益公司	\$ 0.12	0.13	0.68	0.29	

包工承包後，即招集工人，分爲若干棚，每棚人數由數十至二百不等，各有棚頭領導工作，工人每方所得兩標不同。

(一)合益公司，截土收方爲截方，填土亦收取土坑之截方，此種情形謂之收緊方，每九五方(中方)給四角六分，開壟並填給與一九五方價外，另給運費。一種係包給棚頭，按其所作方數，抽某百分數。

(二)壽昌公司每九五方四角七分，填土過三公尺六公尺九公尺以上各加數分，截出之土離填處過遠，亦給運費，其收方亦爲緊方。

#### 涵洞——A.箱渠

施工時有施工圖一紙交與包工，先將四週界綫牽好，用石灰作記，依形式挖至規定深度，其上下游泥土，各取一方送至主管工程司處，如認爲承托力不足時，即用片石乾砌夯實作底，然後將一吋半至二吋厚木板，作成底板底基及翼牆基之模型安置，四周及內部均用小尾樹撐緊，以免走失形式，倒混泥土時，隨將內部所撐之木取出，底基及翼牆基爲1:4:00混泥土，若底基在岩石或堅土上，此層1:4:00之混泥土可省，底板爲1:3:00之混泥土，底基板可於一次分層作之，在底

基底板倒成後一、二天，樹立邊牆及頂板模型，將頂板之鋼筋彎成規定之形式，置於其上，照圖中尺寸用小鐵絲縛扎停當，刮去鐵鏽，取出擱置一旁，至邊牆(1:3:00混泥土)倒完，速將鋼筋搬入，用小石塞住，使其懸空四五公分，繼續將1:2:4之混泥土倒成頂板。俟模型拆除，即用1:3洋灰沙漿砌片石，砌成翼牆，於上裝置牆帽模型，倒入1:3:4混泥土，在先作頂板時，即從內伸出鋼筋八條，每角二根，以期此牆帽與箱渠本身聯絡一氣，上下游洞口外，用1:4洋灰沙漿砌片石鋪砌。邊牆及翼牆均留十公分之瀉水孔，全工完成之後十數日，在箱渠本身上左右三方，各將土夯石至一公尺厚，此謂之特別填土。

施工時之注意——石子在包工時，已由包工呈樣，經總段指定，用時必須驗明。沙石均須洗淨，準備充足，方准動工，不然。恐其中途停歇，致使混泥土不能充分連絡，混泥土須調和均勻，不能有石子沙漿離散之狀態，草及木片等雜物，隨時加意選出，傾倒時不能過高，過高則石子沙漿亦必離散。倒後，一人或二人穿套鞋在上踐踏，手持小鏟插入抽動，以防氣眼存在，另一人持手斧錘實。砌片石，須將每個片石洗淨，以免與灰漿不能結合，及吸收灰漿水分，減少效力之事發生。

#### (B)管渠

管渠共三種，其內圓直徑爲四十五公分，六十公分，及八十公分。每渠用一公尺長之水管若干個，連續接合而成，三種水管之鋼筋分佈各有不同：

四十五公分之管用 0.953 公分  $\phi$  或 (3.11  $\phi$ ) 之直鋼筋八條，0.953  $\phi$  ( $\frac{3}{8}$ 吋  $\phi$ ) 之鋼筋灣成橢圓七枚。六十公分之管，用 0.953  $\phi$  ( $\frac{3}{8}$ 吋  $\phi$ ) 之直鋼筋八條，0.953  $\phi$  ( $\frac{3}{8}$ 吋  $\phi$ ) 鋼筋橢圓環十枚。八十公分管，用 0.953  $\phi$  ( $\frac{3}{8}$ 吋  $\phi$ ) 直鋼筋十一條，0.953  $\phi$  ( $\frac{3}{8}$ 吋  $\phi$ ) 之橢圓環九枚。各環之搭口爲四十公分。用小鐵絲縛扎，置木模內，將 1:3:4 之混凝土倒入，用小鏟加意插實，於橢圓短軸上下任一方向，書一上字。過六小時澆水一次，十二日拆除木模。

管長遇有畸零之數，則視其畸零數之多寡而定，例如管長十五公尺零八公分，則作十四個一公尺長之管外，另作一長一公尺八公分之管，例如管長爲十五公尺六公分則作十五個一公尺長之管，及六公分七公分之管一個。管身作成，即可開挖地基，先作旁牆及管身底基，此兩者均用 1:3:6 混凝土倒成，管身底基厚十公分，旁牆底基厚三十公分。稍待二三天後，用 1:3 洋灰沙漿砌旁牆下半及管身片石，管身中線下厚三十公分，此時須注意中線之平整，中線左右兩旁略成平面，以 1:3 之洋灰沙漿鋪平，乃將管之有上字者向上安置，每接一管用 1:3 之洋灰沙漿接縫，繼續將旁牆及管基礎成，兩旁牆上各用 1:3:4 混凝土作帽，上下游管口兩旁，以片石砌成圓滑坡，最後填土一公尺加以夯實，施工時應注意將上字置於上方中線，切不能在左右兩方，不然必破裂無疑，其餘打洋灰等等之注意均如上述。

拱橋——將地基界綫劃分開掘，遇有泥土力量不足，則須掘至老土或硬土層，至於掘至某一程度仍不能達到目的時，乃由主管人察看

情勢，或用木樁等類方法，務須達到夠用之承托力，三門之二號拱橋，跨度四公尺，地基挖下約二公尺至三公尺，仍未能抵老土或硬土，如打樁則所費較大，乃用尖頭大石塊，以尖頭向下，大頭向上，打入土內，排列成品字形，滿遍底部，使泥土擠緊而增加承托力量，三門之四號拱橋，跨度爲七公尺，設計之先已曾探鑽一次，規定用三十呎長，大頭徑十吋，小頭徑六吋之杉木樁，每墩三排，每排十六枚，合計共九十六枚，每排中心相距一公尺，排中每個中心距一百二十五公分，每樁之四周摩阻力須每平方公尺爲一平方公斤以上。其後因此橋全部升高，橋身長度乃因之減短，故每排之杉樁數量減爲十五枚，共減樁十八，樁位用皮尺，麻繩，角尺等，量準位置，用編號小木樁，按次打入土中，每樁樹選其直而少節及裂縫者，量準大小兩徑及長度截斷，小端削銳，套以鐵尖，大頭箍以鐵環，從尖向上用紅油漆每尺作記，並書明尺數，於樁頭近處，書明樁號，樁架亦從底向上書明尺數，樹立於樁位，用長條木四根，四面撐定，以大繩繫於扯繩，將繩扯上至三十餘尺之處，制定之不使下墜，架頭上另縛滑輪，穿入長繩一條，一端繫住已成之樁樹大頭，扯起樁樹，使之懸空，乃拔去小樁，仔細插入，將懸繩測其是否直立不偏，然後用繩索數條，縛於樁架，放落錘於樁頭，由工頭指揮拿扯，以期動作一致，第一次之樁記載頗詳(見後)，其餘各樁僅記其最後六錘，以計算其力量，由第一(第二號樁)之結果，摩阻力爲九百零六公斤每平方公尺，入土二十一呎，乃於每墩加樁一排，共百零四根，每樁長度改爲二十五呎，其餘上部

之工作如何，因予他適，未克備載，至橋樑涵洞之發包均非每涵洞若干元，係以其所作各種工作之單位價格為包價，按作成之實在數量計算其包價表如下：

工作種類	第二標	第三標
1:2:4 鋼筋混凝土	\$ 13.8	12.8
1:2:4 混 凝 土	14.3	12.0
1:3:6 混 凝 土	11.8	10.5
1:4:8 混 凝 土	11.5	8.6
1:3 洋灰沙漿砌片石	5.7	5.4
1:4 洋灰沙漿砌片石	5.7	5.4
乾 砌 片 石	3.7	3.2
挖 土	0.25	0.24
管 渠 每 公 尺	3.1	4.4
管 之 安 置 (每 公 尺)	0.52	0.6

打樁(三十呎長)每根十七元五角，工價六元五角。

包工承包後即於各地地址搭棚(路局指令)，以避免日雨傷害混凝土及沙漿，且可增加工人工作能力，減少疾病，石渣砂子均由民船載運至各橋址附近，起卸於應用之地，三門路線恰與湘江平行，距離不過一里上下，故較為省費，每渠應用之洋灰，鋼筋數量，由包工填明於領單內，由主管工程司驗明蓋章，往總段領取，一切預備妥當，即呈報開工日期。每逢十日，即由主管工程司，查明所成之數量，計算價格，填於包工請款單內，呈報發給。

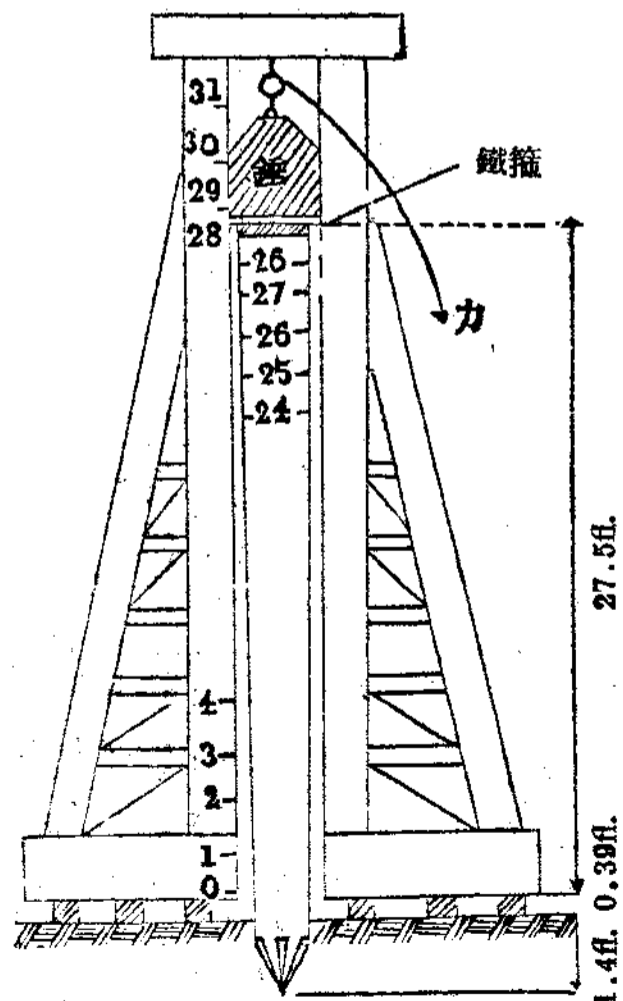

計算：

$$W = 1600 \text{ lbs} = 0.725 \text{ 公噸}$$

$$H = 5.5 \text{ ft} = 1.676 \text{ m.}$$

$$S = \frac{1+1}{2} \times 1 \text{ in} = 0.3175 \text{ cm.}$$

$$\text{如係自由端其安全負重量} = \frac{0.556WH}{0.392S+1} = \frac{0.556 \times 0.725 \times 1.676}{0.392 \times 0.3175 + 1} = 7.18 \text{ 公噸}$$

$$\text{今若下時繩仍繫在故每根之安全負重量} = 4 \times 7.18 = 3.59 \text{ 公噸} (= 359) \text{ 公斤}$$

$$21 \text{ ft. 處之圓徑為 } 9.361 \text{ in. 尾徑 } 6.351 \text{ in. 平均} = 7.861 \text{ in} = 20 \text{ cm.}$$

$$\text{入土深度} = 21 \text{ ft.} = 6.39 \text{ m.}$$

$$\text{平均圓周} = \pi (20) = 62.8 \text{ cm} = 0.621 \text{ m.} \therefore \text{面積} = 6.28 \times 0.621 = 3.96 \text{ m}^2$$

$$\text{橋身四周摩阻力} = 3187.5 \div 3.96 = 908 \text{ 公斤/平方公尺}$$



編號(2)

長度 29'3.5"

頭徑 10.5"

尾徑 6.364"

日期 8月9日

錘高 ft.	錘擊 次數	進 度		實 計 進 度	平 均 進 度	時 間		附 註
		從	到			從	到	
		28.9ft.	27.5ft.	1.4ft.				樁豎立後因錘落在上及樁自身重量被沉下 1.5ft. 錘高約由 1ft—3ft 未能詳實記載 (進度關係由樁頭所指於樁架之刻度(由下至上)之數而最後1,錘因速度太小故僅有實計進度)
	10	27.5ft.	25.5	2.0ft.	2.401m	3A50m		
	10	25.5	24.0	1.5"	1.801m			
	11	24.0	22.8	1.2	1.521m			
	11	22.8	21.5	1.3	1.41			
	7	21.5	20.7	0.8	1.20			
4	10	20.7	19.7	1.0	1.20			
4	10	19.7	18.8	1.1	1.31			
4	10	18.8	18.1	0.7	0.84			
4	10	18.1	17.6	0.5	0.60			
4	10	17.6	17.0	0.6	0.72			
4	10	17.0	16.7	0.3	0.36			
5	10	16.7	16.1	0.6	0.72			
5	10	16.1	15.9	0.2	0.24			
5	10	15.9	15.5	0.4	0.48			
5	10	15.5	15.1	0.4	0.48			
5	10	15.1	14.8	0.3	0.36			
5	10	14.8	14.6	0.2	0.24			
5	10	14.6	14.4	0.2	0.24			
5	10	14.4	14.2	0.2	0.24			
5	10	14.2	13.9	0.3	0.36			
5	10	13.9	13.7	0.2	0.24			
5	10	13.7	13.5	0.2	0.24			
5	10	13.5	13.4	0.1	0.12			
5	10	13.4	13.2	0.2	0.24			
5	10	13.2	13.0	0.2	0.24		樁頭略批 9 入地 16.1ft.	
5	10	13.0	12.8	0.2	0.24			
5	10	12.8	12.6	0.2	0.24			
5	10	12.6	12.3	0.3	0.36			
5	10	12.3	12.1	0.2	0.24			
5	10	12.1	11.9	0.2	0.24			
5	10	11.9	11.7	0.2	0.24			
5	10	11.7	11.5	0.2	0.24			
5	10	11.5	11.3	0.2	0.24			
5	10	11.3	11.1	0.2	0.24			
5	10	11.1	10.9	0.2	0.24		錘跳約 2in	
5	10	10.9	10.7	0.2	0.24			
5	10	10.7	10.5	0.2	0.24			
5	10	10.5	10.3	0.2	0.24			
5	10	10.3	10.1	0.2	0.24		入地 19ft.	
5	10	10.1	10.0	0.1	0.12			
5	10	10.0	9.8	0.2	0.24			
5	10	9.8	9.6	0.2	0.24			
5	5	9.6	9.55	0.05	0.12	8A00m	6A40m	8月9日下午進入 20.9ft. 8月10日上午
5	10	9.55	9.45	0.1	0.12			
5	10	9.45	9.3	0.15	0.18			
5	10	9.3	9.1	0.2	0.24			
5	10	9.1	9.0	0.1	0.12			
5	10	9.0	8.9	0.1	0.12			
5	10	8.9	8.8	0.1	0.12			
5	10	8.8	8.7	0.1	0.12			
5	10	8.7	8.6	0.1	0.12			
5	10	8.6	8.5	0.1	0.12in			
5	6	8.5	8.45	0.05ft.	0.0996			入地 20.9 ft. 錘跳約 4 m. 至此因進度大小, 故打最後五錘
5.5	1			1/8 in				至此因五錘共進尚有 6/8 m. 故連打五錘 錘跳約 6in. 末尾五錘。錘跳約 7in. 8月10日上午。最後一錘。入地 21.0ft.
5.5	1			1.5/8 in				
5.5	1			1/8 in				
5.5	1			1.5/8 in	1.2/8 in			
5.5	1			1/8 in				
5.5	5			5/8 in				
5.5	1			1/8 in				
5.5	1			1/8 in				
5.5	1			1/8 in	1/8 in			
5.5	1			1/8 in				
5.5	1			1/8 in	1/8 in	9A40m		



## 石灣河地質鑽探實習紀錄

劉振雅

今年暑假，適值本班同學實習時期，時粵漢鐵路工作緊張，經學校當局乃商得株韶段工程局同意，允前往見習，路程既近，所費無多，誠良機也，余奉派至第七總段第四分段（駐衡山縣對河），該段段長竇工程司（餐九）以次，均和藹近人，殷勤指導，尤為獲益匪淺，余往時，適鑽探石灣河地質，因得實地觀察，該將見習所得援筆記之。

雷石段（雷溪市至石灣）路線經皮家比至野池冲，湘江支流石灣河巨其中，非建橋梁，弗能越過，而橋梁之建，先須測驗地質，以為建築之準則，故鑽探為首要工作。

(一)方法——係採用懸擊鑽探法。因地層組織之異，而使用多種鑽頭，利用鑽桿及鑽頭本身之重量，懸空下擊，（其撞擊力之大小，則視鑽頭及鑽桿之重量，與夫升上之高度而定。）鑽開孔穴，并驗土樣，藉以判別地質。

(二)工具——主要者為鑽桿，鑽頭，套管，絞機，鷹架，挖籠，滑車……等件。除鷹架及滑車可用木質者外，餘皆用鋼鐵製造。至於各個用途，形狀，概述於下：

A. 鑽桿——桿為鋼質，約一吋大小，呈四方形，長近五呎，兩端

有螺絲，因入地之深淺，可以隨時旋接，以助鑽頭之下降。

B. 鑽頭——此次石灣河所用者，計麻花鑽，挖鑽，Y鑽，S鑽，及四齒鑽五種。

a. 麻花鑽——最宜於未含水之軟土或砂層地質，其狀若麻花，亦酷似公螺絲。惟他端有螺絲，便與鑽桿連結。

b. 挖鑽——用途同麻花鑽。

c. Y鑽——利用於硬土，鬆石，硬石均可，其上端亦如麻花鑽之有螺絲，他端之平面似Y形，故名。

d. S鑽——用途亦如Y鑽。其下端之平面呈S形。

e. 四齒鑽——用途近S鑽及Y鑽。其下端有四齒。與地面接觸時甚多，是以取出之硬土，鬆石，硬石，多齶碎成粉，判別時應加注意。

C. 套管——恐砂土碎石崩落，妨碍鑽探工作，故有套管之設，管係中空無底之圓筒，徑有三吋半或六吋者，而長可五呎，兩端亦有螺旋，可以隨時伸縮。

D. 絞機——係用多數齒輪組成，其輪軸上繞繫鑽桿之繩索，升降

鑽桿，如無絞機，用人力拉放繩索亦可，惟工作較苦耳。

E. 鷹架——為木質或鋼質之台架，高約二十呎。鋼架便於攜帶，易於安置。木架須集多數木條而成，較為費事，其用途為繫滑車，以便鑽桿着力。

F. 挖籠——係一中空之圓桶，長可三呎，徑視套管之大小而異。下端有向內開之皮質活門，下擊時，活門衝開，納砂土等物，上升時，活門為砂土壓閉，不至溢出，俟提出地面，再加以辨別土質。

G. 滑車——繫鷹架上，為旋轉繩索，升降鑽桿之用。

H. 其他——如木板，鐵夾板，鐵鉗，撬棍，繩索……等件，均為協助工作之要品，應隨時置備，以便需用。

以上為余在石灣河實習鑽探時，所見工具，他處鑽探工具，不過大同小異耳。

工作手續及施工時應注意之點——首將地面挖平，安置鷹架，架頂繫滑車。繩索之一端繞絞機上，他端則穿滑車而繫以鑽頭及鑽桿，於是開始鑽探。迄砂土將有崩落狀態時，則必下套管，下管套之先，應注意螺旋及管身，是否良好。檢查既竣，再以鐵錘下擊管身。如有絞機，運錘較易平正。否則以人力為之，惟下擊時，須成中軸重量 (Axial Load)。萬一偏斜，則應將套管拔出，重行鑽探。且宜切記，於二次再鑽時，萬不可用原有孔穴，必離原有孔穴數尺之地，實行工作。免蹈覆轍也。繼續鑽探時，宜以鐵夾鉗住鑽桿，恐其偏斜。同時可助鑽桿轉動鑽頭，易於下降。在場工作時，宜隨時注意視聽，以助

判別地質，依鑽桿下降之遲速，可定其緊度 (Degree of compactness)——緊則遲，鬆則速，遇硬石，則有回響之聲，若作沙沙聲，則知其已達沙層——至於旋轉絞機，拉放鑽桿，遇沙土，則不妨高拉，高，則易於鑽深，如遇硬石，則應低放，藉以增加衝擊次數，蓋高拉則撞擊力大，恐石質過硬，有損工具，反不若使鑽頭與其面多接觸為佳也，鑽探至相當深度，即提桿上升，除去鑽桿，繫以挖籠，採取土質樣品。(挖籠採土功用見前)，惟麻花鑽挖鑽，可不用挖籠，蓋鑽頭之齒距間，帶有泥土，無庸再採，挖籠中，如盛清水，可證其為石質，若水甚濁，則知其中含泥。應曝水日中，使水氣蒸發，而泥質見矣。通常鑽至石層時，尤須下鑽至相當深度。蓋恐其下尤有變更。如石灰石層之下，有液態溝渠 (Solution Channel) 而沙石下，恐有頁岩 (Shale) 也。探驗既竣，即卸除各種工具。有時套管深入地內，不易拔取。通常用鐵夾板夾住管端，繩繫夾板，一面以大練鉗轉管身，利用絞機絞拔。苟不能拔，則利用槓桿原理，以撬棍拔之，若仍結緊難取。則用千斤頂上頂，管身即漸次拔出矣。

實際概況——石灣河有橋台二，橋墩五，應共鑽七眼。以三吋半及六吋管鑽機二座，同時鑽探。適值大水降落不久，地下水位較高，地質浸濕，工作較易，每眼成功，因地層之異，至多十日，少止六日，復天晴日多，故歷時僅一月之久。所探鑽之深度，至四米達至十二，達不等，其地層多為玄武岩或頁岩，且岩石強度，均堪作橋基之用也，至於地質詳情，今附表於後以供參考。



### 南橋台中眼(共鑽7日)

Km. 489+04.66(L.255+108.6)地面下8.75見水				
鑽孔 編號	地 質 類 別	起 訖 標 高	起 訖 深 度	井 底
1.	黃 鬆 土	67.57—59.48	0.00—8.14	8.14
2.	黃 鬆 土	59.48—59.29	8.14—8.28	0.14
3.	黑 鬆 土(粉 夾 土)	60.39—59.30	8.28—8.54	0.26
4.	黑 砂 石	59.03—55.93	8.54—11.64	3.10
			共 深	11.64

附註：(1)本橋北橋台南橋台及 1.2.5. 號橋墩係用 3 號管鑽機鑽探第 3.4 號橋墩係用 6 號管鑽機鑽探

(2)本橋鑽探工作自七月五日開始至八月五日告竣

(3)鑽探期內最高水位為 58.90 最低水位為 58.66 又鑽探北岸時適值今年洪水降落不久故地面下水位頗高不足為憑仍以南橋台地面下水位(即 58.82)為普通地面下水位(Ground water level)

(4)本橋鑽探紀錄係由監工員逐日報告再由分段整理造表故各層地質之起訖與實地情形或稍有出入

(5)代表樣品之黑硬石及黑白硬石以屬玄武岩(Basalt)黑千層石似頁頁岩(Slate)均堪作為橋基黑硬石夾泥一種查係較鬆之頁岩被鑽頭打碎復與水混合成泥在原有狀態時因亦屬一種鬆石堪作為橋基

# 會計問題特輯

## 商譽在會計上之處理方法

趙傳雲

商譽乃無形資產之一種，當夫企業初創努力經營數年之後或因其物美價廉，信用昭著，或因其招待週到，聯絡有方，漸使顧客發生友好之感而願繼續其購買，甚至轉相牽引，顧客日增，又或因地位適中，廣告得法，或生產之技術精熟，工人之效率較高，或管理人識見卓越，或資金充分之利用，凡此種種皆足使其事業之盈利超過一般之同業，苟以此額外收益還原，而代為一種無形之資產，是即所謂商譽。企業之所以能獲額外盈利者，良以有此無形之資產，其重要性，與其獲利能力實不減於其他有形資產也，此項資產價值之存在，固為人人所承認，然苟非遇企業改組，或以其他資產交換而來者，每不欲記載於會計記錄中。

### 一、非購入之商譽

企業因上述種種原因而生之商譽，乃非他種資產交換而來，吾人雖承認其價值之存在，但此種資產價值，係根據於其額外收入，收入之高低既有不同，商譽之價值乃隨之而時有變動，故此種價值缺乏穩定性，非如他種固定資產，——如機器房屋等——價值之穩定也。

商譽價值又缺乏流動性，不能脫離企業而單獨出售，苟非隨企業一併售出，則無變現金之可能；換言之，即無確定價值之可能，且商譽價值之標準，惟賴額外盈利，惟何者為額外？額內盈利究應幾何？計算期間應自何時起至何時止？還原為資產之百分數幾何？凡此種種莫非臆斷，難得準確之計算標準，於是商譽之價值又難準確矣。

不穩定不準確之資產價值，吾人固應承認其存在，然不應記載於賬冊之中，蓋承認其存在一事，記入賬冊又一事也，會計記錄中應摒除此不穩定不準確之價值，良以會計所以記錄一切有確定價值之交易，而就其結果，以觀察營業效率者，若將不穩定不準確之價值一併記入，則將無觀察比較之可能，會計失其功用矣。

商譽價值雖不記入賬冊，然由其之獲利特高，額外盈利之存在，可使人一望而知，有此價值存在，不經記載，而自於無形之中表現之，不失為正當處理之方法。

或謂企業每以巨額之資金用於發展之途，如廣告之宣傳，或推銷之設施等，此巨額費用除裨益本期而外尚能惠及將來，使將來之盈利增加，似應將此項費用分為二部：一為本期費用，應由本期之收益負擔，一為資產之投資，使將來受其裨益，應為商譽之成本，然本期究竟受益若干，應行負擔幾何，實為不可測量之數，且惠及將來者究能延至何時，亦為極難確定之事，故此項巨額支出，作為預付費用攤消則可，作為商譽之成本，則似非是。

## 一、購入之商譽

商譽一項，不能脫離企業而轉讓，前已言之，因之當企業本身轉讓之時——如讓盤或其他改組等——往往有商譽一項隨與俱讓，在受讓方面所付價格，往往超過該企業資產淨額，此超過部份普通即認為購進商譽之成本，此購入之商譽雖亦為無形之物，購入之後，其價值雖仍繼續其升降之變化，然所付之購價確為定數，此數確切，代表對於此項資產之原始投資，正如購置機械房屋等資產，其原始投資，即為正當之會計記錄，應載之金額，即或所付價格未必即等於所購商譽之價值，然除價格而外，實無第二數字較更可用，且購時為無虛詐或逼迫情事，價格實為最度價值之標準，故以價格為購入成本，在會計記錄當屬妥確。

論購入商譽之性質，就估價而言，頗似年金，蓋估價時以企業額

外盈餘為標準，而購買其若干年之額外盈餘，正為年金之現值所不同者，惟年金購入之後，每期應得若干，確有定數，且為法律之權利，而商譽購入之後，是否每期能得額外盈利及究得若干，實非為年金之確定，皆賴企業之經營也。

再就先付情形而有購進商譽，又似為預付費用——如開辦費，保險費等，蓋皆一次付出，分期受惠，惟預付費用，則每期應行攤得者，確為定數，且既為成本之一，自能於銷價中逐期收回，至於商譽每期所獲額外收益之有無與多寡，全非確定，有賴於經營及人力者也，購入商譽之性質，既如上述，故在資產負債表中，是項資產向為另列一類，曰無形資產。

商譽購價作為此項資產之成本，乃會計上之正當記錄，方法已如上述，惟對於購價應加分析，有時在企業轉讓付價超過賬面資產淨值時，其超過部分或含有他項原素，蓋估計商譽價格時，類皆以額外收益為準，而此額外收益之造成，由於商譽者，固作大部，但每亦有一部由於專利版權及營業權等之獨佔利益所造成，似應加以區別，惟是每項究應幾何，絕難有精確之標準，且購者視商譽為額外收益，對於額外收益之來因不甚重視，故按買入價格為資產之成本，以入賬冊，此不失會計之實用方法也。

合夥或獨資企業，改組或合併為股份有限公司時，多用股票償付購價，票面金額總數往往超過舊業賬面資金者甚巨，普通即以商譽價值，不知此中實有股票折價一項佔一大部，若不加區別全數計入，

商譽，則資產價值遂被虛構，其非正當會計之道，故此時登記商譽價值，不可不依額外收益，而計算其真確價值也。

### 三、商譽之估價

商譽購入時，估計價格，概以營業之額外收益為標準，通用之法不外二種。

1、按平均額外贏利數倍計算。由過去最近數年之純利內減除該業之通常贏利，將所餘額外利益平均，而以雙方商定之倍數乘之即得，例如某企業，最近五年之資本為民國二十年 \$20,000 二十一年 \$25,000 二十二年 \$21,000 二十三年 \$30,000 二十四年 \$28,000 相當各年獲贏所利為二十年 \$3,000 二十一年 \$3,600 二十二年 \$3,200 二十三年 \$4,000 二十四年 \$4,200 假定通常該業可按資本獲利 8% 則減除 8% 後逐年之額外贏利為：

民國二十年 3000—20000×8%=1400

民國二十一年 3600—25000×8%=1600

民國二十二年 3200—21000×8%=1520

民國二十三年 4000—30000×8%=1600

民國二十四年 4200—28000×8%=1960

五年來平均額外贏利為：

$(1400+1600+1520+1600+1960) \div 5 = 1616$

假定商譽按平均額外贏利十倍計算則應為：

$1616 \times 10 = 16160$

計算標準每有不用額外贏利，而按平均純利總額之數倍購買者，其理正同，惟純利之中不減除通常贏利，即以純利全數平均，然後乘以商定之倍數，不過商定之倍數當較小耳。

2、將平均額外贏利返原為資本，如上法求得平均額外收益後，按一商定之百分數，返原化為資本，假定上節所述之企業雙方商定，按 16% 化為資本則：

$$1616 \div \frac{16}{100} = 10100$$

按本法則 \$10100 為估計之商譽價值

返原時所用之百分數為雙方商定之結果，其百分數愈高者，所得商譽價值則愈低，反是則愈高，故價值高低之要鍵，在於百分數之高低，亦雙方商咨時之焦點也。

尚有一類似上法之計算方法，係以平均純利（不減除通常贏利）按該業通常贏利百分數，返原化為資本，再減平均資金所得餘額為商譽價值，例如按（1）內所舉各情，各年平均純利為 \$3,600 若 8% 為通常贏利，則返原化為資本後，當為 \$45,000 但實際各年平均投資僅為 \$24,800 則超過 \$20,200，即為商譽之價值。

商譽估價方法，雖如上述，然事實上難決問題尚多，不可不予以慎重之考慮，茲分述數端如次。

計算平均純利或平均額外贏利時，所用之期間不可過長，亦不可過短，若僅用最近一兩年之盈利為標準，則此兩年未始非受特殊情形之影響，若用過久以前之盈利，又今昔情形不同，未可為據，英國各



公司多用三年至五年之期間。

計算額外盈利時，須減除該業通常贏利，惟此業與彼業不同，在同業之中，其通常贏利究竟如何定法，恐難得精確之標準，且同業中各企業各有特情，於是難免各有其額外盈利或耗損，然則通常贏利自難有精確之標準，普通所用者，不過概數而已。

購買商譽實即購買其額外收益，然額外收益能否全部轉讓，實與企業性質有關，在「人」為要素之企業——於律師業醫藥等是——則轉讓性至微，但如城市之電車路線權即可完全轉讓，在此兩例之間各企業各有不同，是估價時宜慎審者也。

估計價值之時，尚須預計商譽購入後之壽命問題，若購入後，而遇同業之競爭，或代替品競爭，則所希望之收益難免歸於烏有，或者競爭雖無，而因商業或社會情形改變，致使需要頓減，亦足生同樣之結果，故估價之時不可不料及之也。

計算時所用之倍數或百分數，當然更須慎審訂定方免遺誤，穆爾 Francis Moore 主張用遞減倍數，即額外盈利少者倍數大，愈多則愈小，例如額外盈利 \$5000 者，七倍計算為 \$35000，而額外盈利再多 \$5000 者（合計 \$10000）此 \$5000 按五倍計算，其為 \$25000 + 25000 = 60000 若再有多，則所得部份當按更小倍數乘之，以此類推，愈增而倍數愈低，其理由謂凡額外盈利小者較大者易於繼續享得，且不易引起競爭者之加入。

#### 四、商譽之折舊

有人主張商譽價值，既係根據於額外收益，即應隨之變化，苟額外收益多於購買時之預計，則應使商譽價值隨與增多，是謂升價，反是則須折舊，折舊一項，容須詳論，惟升價一項，則一望而知其為謬誤，蓋商譽價值須按購價記賬，前已言之，若今允許升價一項載入賬冊是無異非購入之商譽，實為會計記錄中所不宜有。

商譽折舊，會計學家主張不一，有謂商譽為無形資產，不受使用上之耗損，不感環境上之不適，故不應折舊，又有謂商譽一項為不可見之資產，似屬空虛，故其價值應儘量於前數年內折盡，兩說之間，議論紛紛。

多數學者認為商譽價值應分期折舊，然同時亦認為分期折舊事為困難，蓋商譽價值除根據於額外收益，苟預計之額外收益如期而獲，則予以折舊似不合理，苟此收益未能如期而獲，則折舊固宜，惟贏利既少，復須負擔折舊，是予股東以加倍之負擔，似失調和。

上述之困難實未盡然，其根本錯誤即在認為購入後贏利之高低，完全可以測，商譽之價值，實則贏利之高低非祇商譽一項，倘有他種原因，不能謂額外贏利之有無即為商譽價值之高低，故贏利雖高，不能謂商譽無所折舊也。

商譽之價值不能視額外盈餘之有無，既為上述，故商譽折舊當不問贏利之高低，將其成本價值分期推銷，攤銷之法，須按購入商譽估計價值時，所預定之期數為標準，例如按第一法「額外贏利數倍計算者，即以其倍數為期數，若照五倍購入即分五期攤銷，七倍則分七期，又如按第二法「將額外贏利還原為資本」計算者即以還原所用之百分率為折舊率，若百分率為 8%，折舊率則亦為百分之八，然後按直線法計算，每期應有折舊若干，使每期攤銷金額相等，則計算既簡，而各期負擔亦可平均。



# 公司債券概要

炎棟

## 一、股票，公司債券及期票之區別

企業和資金的關係，是誰也不敢否認的，尤其是在現代的商業組織，想要擴充他的營業，首要的條件，就是在獲得大量的資金方行，這種資金的獲得有兩種方法：

### 1、發行股票 Capital stock

### 二、舉行債務

#### 甲、發行債券 Corporate Bonds

#### 乙、發出期票 Promissory Note

但是股票的發行，多在公司創立時，按我國公司法第九十六條的規定，發起人認足了股份總數時，就要按股繳足第一次股款，同時第一次應繳的股款，不得少於票面金額的二分之一，方可開始營業，所以這種資金的獲得，完全是用以爲經營事業的原始資本。凡屬一種企業，既已創辦，總希望有長遠的發展，因此往往資金感到不足，於是須要再求得大批的資金，爲了要求得大批的資金，所以有公司債券和期票的發行。

爲什麼公司不再增加股票，而獨趨向公司債券的發生呢？同時公

司爲資金的獲得，多重在公司債券的發行，而不重發行期票呢？爲了要答覆這兩個問題，可以將三者的區別，作種比較，就可以知道：

### (一) 股票和公司債的分別，有八：

1. 股票發行在公司創立時，公司債券的發行在公司擴大營業時。
2. 股票償還是在公司解散後。公司債券的償還有一定的時期。
3. 股票發行是沒有担保品的。公司債券的發行有動產或不動產以爲抵押。
4. 股票的所有者爲公司股東，有選舉，被選舉等權並且有處理該公司營業上一切權利。公司債券的所有者，對公司是債權人的地位，對公司僅有取得利息收回本金的權利。
5. 公司的損益與股票的所有者，發生密切的關係，債券的所有者，只按時取得一定的利息，而不與公司發生任何關係。
6. 公司債的發行，利率較股票爲低。
7. 股票可以分期繳款。債券則須一次繳足。
8. 公司虧損，股東不能取得利息時，公司仍可存在，若公司債的利息不能付時，則公司應宣告破產，從事清查。

所以照上面的區別看來，公司方面，爲着營業的前途審慎計，不敢將資金取得後亂來浪費，致使公司破產，同時因取得資金，而所付

的利息可以減低，並且能一次募足，可免多回的麻煩，所以都趨向於公司債券的發行。至於應募者的方面，因為公司有抵押品，利息一定，期間有限，又沒有購得股票，獲得股東地位後的種種危險，於是都願購買公司債券，而不願購買股票了。近來歐美各國的大企業，多採發行公司債券，以集獲較大的資本，就是這個原因。

## (二) 公司債券和期票的不同，有六：

1. 公司債券的發行完全合乎公司法的規定。期票沒有一定的規定。
2. 公司債券是長期的。期票是短期的。
3. 公司債券的發行，先要慎重考慮，周詳計劃，經股東大會議決，主管官署登記方行，所以手續麻煩。期票無須這些手續。
4. 公司債券的債權者為多數人。期票為少數人。
5. 公司債券募集的金額大。期票的金額小。
6. 公司債券有抵押品。期票多半是信用關係。

從這裏我們可以看出公司債券比期票的信用要真確些，並且公司因之所得的資金比期票大，所以應募者喜歡公司債券，公司也願意發行公司債了。

## 二、公司債券的募集和發行

公司債券的募集，與普通債券不同，有一定的募集方法，他的性質是公司與債權者的一種消費借貸關係，他的募集須由股東過半數，代表股份總數過半數者的出席，以出席股東表決權三分之二以上的表

決方行。(公司法一七六條)，他的募集，多從公眾社會而來，沒有對於特別少數人而募集的，所以募集公司債券時，董事應將左列各項公佈：

1. 公司的名稱。
2. 公司債的種類和債券每張的金額。
3. 公司債的利率。
4. 公司債償還方法及期限。
5. 前已募公司債者，其未還數額。
6. 公司債發行價額，或其最低價額。
7. 公司股本總額和已繳股款的數額。
8. 公司現存財產的總額。
9. 公司債募集之預定期限，和逾期得由應募人撤消其應的聲明。(司法一八〇條)

董事備好聯單式的應募書，載明上列事項，隨應募人填寫所認數額，和地址，並簽名蓋章。(公司法一八〇條)

我們所應注意的是公司債券發行的金額，不能超過公司已繳款股的總額。例如股款繳足額為五十萬元，公司債的發行不得超過五十萬元。若是公司的營業早經虧損，公司的已繳股款為五百萬元，但他的現存財產只值四百萬元，則公司債的發行總額，不能超過四百萬元。

公司債券發行的票面額，至少須二十元，按照公司法一八二條的記載，公司債券應記錄左列的事項：

(一) 發行的年月日

(二) 公司的名稱

(三) 公司債的總額及債券每張的金額

(四) 公司債的利率

(五) 公司債償還方法和期限

公司債券發行後，董事應備有登錄簿，把所有的債券，依次編號，載明左列各項事項：

(一) 公司債券債權人的姓名及住所

(二) 公司債之總額，和債券每張的金額

(三) 公司債的利率

(四) 公司債償還方法和期限

(五) 公司債發行的年月日

(六) 各債券取息之年月日

除此之外，為發行手續上的便利起見，公司可選擇相當的信託人，由公司和信託人互訂條約，託他代售。公司直接出售，或託人代售，都應當在認購之先，或認購之後，最短時期決定。

### 三、公司債券的種類

公司債券依照形式，時間和担保的有無，可以分為三大類：

(一) 根據形式的。這種債券可以分為二種

a. 記名式債券 Registered Bonds，在債券上註明了承購人的姓名住址，同時公司方面，對於承認人也有詳細的記載，對於債券上的一

切利權，都須承購人簽名蓋章，方為有效。轉讓時，須向公司呈明，同時被承讓者須向公司正式登記，方可取得債券的所有權。手續雖然麻煩，但可以免除假冒的事實發生。

b. 無記名式債券 Coupon Bonds 這是一種認券不認人的債券，債券上並沒有承購人的一切記載，公司也沒有詳細的登記，凡持券人都可以享受債券上一切的權利，如若債券發生遺失，必需向公司掛失，不然公司可以不理，至於轉讓等事，則完全是持券者與第三人的交涉，公司根本不過問的，手續雖然簡單，但危險性比記名式的債券大些。

(二) 根據時間的：

a. 短期債券 Short-term Bonds 這種債券的發行，多半是在金融緊迫，利率高漲，公司需款很急的時候。因為這樣，所以償還期多在五年以內，實在與暫時借入金沒有分別。因為到金融市場和緩，利率低落時，可以低利的長期公司債券調換。

b. 長期債券 Long-term Bonds 這種債券發行的時間，可以長到三四十年，利率較短期債券為低，因為時間太長，所以他的還本方法也有不同，(一)有到期滿日一次還清的。(二)有分年抽籤償還的。(三)有規定一定的期限，在此期限內，隨時償還的。(四)有在一定的期限內，把全部的債務，分為若干期，按時攤還的。

(三) 按担保的有無而分的：

a. 有抵押債券 Mortgage Bonds 這是近世很通行的一種債券，公

司把他的財產全部，或一部份作為債券還本付息的抵押品，投資者因為見有抵押品，所以都很願來投資，因為債券到期，公司不能償還本金時，持券人有處分公司抵押品的自由權。同時公司方面，利用他有抵押品，也可以將債券的利率減低。

b. 無抵押債券 Debenture Bonds 這種債券發行的很少，非有極好的信譽公司不能發行，因為這種債券完全是憑信用而發的，若是一旦公司虧損，債券所有人並沒有處分公司財產的權利，只能請求官廳與以幫助；強制執行處分公司的財產而已，所以這種債券很難普及。上面三種外，還有一種，叫做保證債券 Guarante Bonds 似乎不能列在三者之內，這種債券多半是在附屬公司發行債券用的，如甲公司發出債券，乙公司出來担保，設甲公司不能歸本付息時，一切的責任都由乙公司負擔。

#### 四、公司債券上應用的會計

##### I. 公司債券發行時之記錄

公司債券發行時的會計，依他發行的方法不同而異，例如某公司，因需要資金，把他的全部資產作為抵押品，發行第一次公債券十萬元，由公司直接發行，這種發行的記錄，共有三種不同的方法。

- 一、設有「未發第一次抵押公司債券」的，如：
- (1) 未發第一次抵押公司債券      \$ 100000.00
- 第一次抵押公司債券              \$ 100000.00

(2) 現金      \$ 100000.00

未發第一次抵押公司債券      \$ 100000.00

這種記錄在公司有發行公司債的決議時，就有第一筆的記錄，直到債券賣出，收到現金，於是有第二筆的分錄。

二、第二種的方法，是以前沒有記載的，一直到公司賣出後，收到現金，方有記錄：

- 現金      \$ 100000.00
- 第一次抵押公司債      \$ 100000.00

三、第三種的記錄方法，可說是最完全的，除了第一種法子的帳戶外，並且加了「應收公司債款」帳戶，公司議決發行債券時即有記錄，債券經人應募後又有記錄，收到現金時也有記錄。如：

- (1) 未發第一次抵押公司債券      \$ 100000.00
- 第一次抵押公司債      \$ 100000.00
- (2) 應收公司債券      \$ 100000.00
- 未發第一次抵押公司債券      \$ 100000.00
- (3) 現金      \$ 100000.00
- 應收公司債券      \$ 100000.00

II 公司債折價和溢價的記錄

公司債折價和溢價的記錄，與股票發行時的折價和溢價的記錄，完全相同。如某公司發行公司債十萬元，每張票面一百元，但出售時每張為壹百一十元，(溢價十元)當賣出時，收到現金的記錄為：

現金 \$ 110000.00

未發第一次抵押公司債票 \$ 100000.00

未發第一次抵押公司債溢價 \$ 100000.00

若是出賣時，每張僅賣得九十元，把一百元價格的債券，作九十元賣出，相差十元，這就是折價出售，應有的分錄為：

(1) 未發第一次抵押公司債票 \$ 100000.00

未付第一次抵押公司債 \$ 100000.00

(2) 現金 \$ 90000.00

未發第一次抵押公司債折價 \$ 10000.00

未發第一次抵押公司債票 \$ 100000.00

### III 設備信託公司債 Equipment Trust Bonds

一個公司，以他的資產作為抵押後，就要受「後置產」(after-Acquired Property Clause) 條文的束縛，想要再發第二次的公司債，因條

約束縛而不行，爲了要避免這種事情，於是有設備信託公司債的發行，這種公債又稱車輛信託公司債 (Car Trust Bonds)，這種債券，發行在美國，是把鐵道公司設備的全部，或一部份爲擔保，鐵道上的設備車輛等物購買時，可用這類債券代價設備的購價，今舉例如下：

某鐵道公司發行六釐設備信託公司債二百萬，分十年償還，每年三十萬元，抵押品是該公司新購價值五百萬元之車輛爲担保，車輛價格，先由鐵道公司付二百萬元，他的記帳方法爲：

(1) 資產 \$ 2,000,000.00

現金 \$ 2,000,000.00

(2) 租借車輛 \$ 3,000,000.00

六釐車輛信託公司債 \$ 3,000,000.00

公司到每年付款期時，有如下的分錄：

(1) 六釐車輛信託公司債 \$ 300,000.00

現金 \$ 300,000.00

(2) 車輛 \$ 300,000.00

租借車輛 \$ 300,000.00

### II 攤提 Amortization

攤提的發生在債券賣出後，銷售的價格，有溢價和折價的事實時，如有溢價，叫做溢價攤提，如有折價，叫做折價攤提，今將二者分述於下：

一、溢價的攤提——券面利率較市面利率爲高，於是債券發生溢價，溢價的差數，就可攤還債本的一部，使溢價數，漸漸減少，直達券面價值爲止。

例：一九三一年五月一日的公司債券，票面利率爲五釐，面價一千元；市面利率四釐，售出時價格爲一千零二十八元零一分；債券期爲三年，每逢五月，十一月付息一次，求溢價攤提。

解：此債券按照一千〇二十八元〇一分出售，市面利率：半年爲二釐，則半年應得之利息爲二十元〇五角六分；今公司債之利率半年爲二釐五，按其票面價值十元計算，所付的利息爲

二十五元，二者相差為四元四角四分，換言之，實付之數，比應付之數多四元四角四分，此攤還之數即用以補償公司發行時多收的溢價。今用表述之於後：

時 期	票面利息 5 %	市面利息 4 %	溢價攤還	債券實價	溢 價
1931年 5月 1日	\$.....	\$.....	\$.....	\$1028.01	\$28.01
1931年 11月 1日	25.00	20.56	4.44	1023.57	23.57
1932年 5月 1日	25.00	20.47	4.53	1019.04	19.04
1932年 11月 1日	25.00	20.38	4.62	1014.42	14.42
1933年 5月 1日	25.00	20.29	4.71	1010.71	9.71
1933年 11月 1日	25.00	20.19	4.81	1004.90	4.90
1934年 5月 1日	25.00	20.10	4.90	1000.00	.....
攤 提 總 數				\$28.01	

(表解) a. 票面利息半年 2.5% 票面實付元則 1000元 × 0.25 = 25元

b. 市面利息的求法：以前假乘市面利率 (2%) 即得

如：1028.01 × 0.02 = 20.56

1023.57 × 0.02 = 20.47

c. 攤提：為票面利息減市面利息而來

25.00 - 20.56 = 4.44

25.00 - 20.47 = 4.53

d. 實價求法：市面半年利率為 2%，票面半年利率為 2.5%

二者相差為 .5% (即一千元之利息相差五元)

應元六期內現值為 5.601431元按五元六期內現值

為 5 × 5.601431元 = 28.007 (28.01)

1000元 + 28.01元 = 1028.01元

又一元五期內現值為 4.71845元，按五元五期內現值為：

三、折價攤提——券面利率，比市面利率為低，於是債券發生折價，折價的差數，就可以彌補發行時，公司所受的折扣。

例：一九三一年五月一日的公司債券，票面利率為三釐，面價千元；市面利率四釐，售出時價格為九百七十一元九角九分，債券期為三年，每逢五月，十一月付息一次，求折價攤提。

解：此債券售出時的市價為九七一元九角九分，按市面利率半年二釐計算，半年應得利息十九元四角四分，然票面千元，按票面半年一釐五的利息計算，半年利息為十五元，二者相差四元四角四分，這差數即是用來彌補公司發出債券損失的。

$$5 \times 718.45 = 23.567 (23.57)$$

$$1000元 + 23.57 = 1023.57元$$

e. 溢價：把債券實價與債券面價相減即得：

$$1028.01 - 1000 = 28.01$$

時 期	票面利息 3 %	市面利息 4 %	折價攤還	債券實價	折 價
1931年 5月 1日	\$.....	\$.....	\$.....	\$971.99	\$28.01
1931年 11月 1日	15.00	19.44	4.44	976.43	23.57
1932年 5月 1日	15.00	19.53	4.53	980.96	19.04
1932年 11月 1日	15.00	19.62	4.62	985.58	14.42
1933年 5月 1日	15.00	19.71	4.71	990.29	9.71
1933年 11月 1日	15.00	19.81	4.81	995.10	4.90
1934年 5月 1日	15.00	19.90	4.90	1000.00	.....
攤 提 總 數				\$28.01	

(表解) a. 票面利息，市面利息，折價攤提，償併，四項均請參看前頁表解。

b. 債券票面利率：市面半年利率為2%年，票面半年利率為2.5%

二. 5%年息，5% (即一萬元之利息和五元)

一) 元六個月現值為5.501431元或五元六個月現值之41

45 5 X 5.601431 = 28.007 (23.01)

1000元 - 28.01元 = 971.99元

上面的折價攤提，是按市面的利率，和票面的利率而來，其實折價的攤提，不僅是與利率有關係，如公司的信用，和債券時間的長短都有關係，信用好的折價可以低，反之則高；債券時間長的要比時間短的折價要高些。

#### IV 償債方法

償還債務，收回債券的方法，共有五種：

(一) 掉換新券法——公司債券到期，再繼續發新的債券，以收回舊債券，這種方法，多行於舊債利率較高，新債票面利率較低時，同時舊債券的市價，比券面為高時，公司可利用這種機會，掉換新券，因為舊債的所有者，不掉換時，也只能得票面的金額而已，並且，金額收回，又必需作其他的投資，倒不如省去手續，將舊的債券換新的債券為佳，這種記賬的方法，不過將上次的債券借出而已，如上期為六釐公司債，今以五釐公司債掉換，其分錄為：

六釐第一次抵押公司債

\$ X X X X

五釐第一次抵押公司債 \$ X X X X

(二) 償債基金法——償債基金在會計上本有嚴章的討論，這種只能將他們的記賬方法大略介紹。選用償債基金法的，多半於滿期時由信託人代為償還，先將錢交與信託人，信託人收回公司債則交還公司。今將各種分錄記之於后：

a. 交償債基金與信託人時

償債基金信託人

\$ X X X

出

\$ X X X

b. 信託人費用

償債基金費用

\$ X X X

償債基金信託人

\$ X X X

c. 信託人收到基金後，不能專存在手中，必需利用以作各種的投資。

償債基金交款

\$ X X X

償債基金信託人

\$ X X X

d. 投資之利息收入記賬

償債基金信託人

\$ X X X

償債基金交款

\$ X X X

e. 當債券發出，將償債基金送交信託人時，公司另設有償債基金準備，如債券收回後，則此賬戶也應結清。

償債基金準備

\$ X X X



公債金 \$XXX

(三)分期付款法，這種方法還債的債券多半發行在各都市政府，可以稱為分期債券，例如償還期為五年，則債券的總金額要分為五次，現在這種債券發行的仍不見多，因為在公司方面，固然可減少他的利息支出，但是他的抵押品，不得因為逐期還本，而隨之得有通融拿出作債券的抵押品。這種債券也可以委託信託人代為收回，當公司債到期，信託人收回債券時的分錄為：

(1)信託人 公司將現金交信託人收回債券 \$XXX

現金 \$XXX

(2)第一次抵押X次分限債券 信託人收 \$XXX

同債券 信託人 \$XXX

(四)按期抽籤法，這種方法，是公司在債券未滿期前，用抽籤的方法，凡抽中的債券，公司將債券收回，付出現金，不過這種辦法，先要登報公佈，如係記名式的債券時，對於債券的所有者，都要先行函告，凡收回的債券，可交信託人保管，或公司收回作廢，二種方法的記賬如下：

(1)債權基金投資 債券人保管 \$XXX

債權基金信託人 \$XXX

(2)第X次抵押公司債 公司收回債券作廢 \$XXX

債權基金信託人 \$XXX

(完)

## 湖南煉鉛廠廣告

### 推銷鉛條

本廠冶煉工程採用西法近年益加改進現在每月能產純鉛四千餘石純銀一萬餘兩純鉛成分在99.90%以上鉛質之佳不亞洋鉛對於機械製造抵抗硫酸及配製顏料無不合宜現已銷行全國訂購者請逕向長沙青山祠湖南公鑛鑛產營業處接洽為盼

### 收買鉛砂

本廠力事增集原料以圖擴張生產凡國內如有鉛砂出售者請與本廠接洽或函商可也

廠址 長沙下六舖街

有線電報掛號鉛字 6884



# 寄售會計

張瑞霖

## 一、概說

普通的貨品分配歷程 (Channel of Goods distribution) 大抵是由生產者到 客，由揭客到批發商，由批發商到零售商，然後才落到最終消費者的手中的。寄售制度便每每能跳過揭客和零售商兩個階段，甚至連批發商的經手都可不須，只要在貨品生產出之後，由廠商分配之于代售組織，就能達到最終消費者。這種銷售方法，因為免除了幾個居間階段的剝削，對於消費者可算有相當的利益。

寄售契約構成的方式，不能缺少兩個當事者，一是廠商或者批發商 (有時可以是大零售商)，把貨品送出的，我們稱之為託售人 (Consignee)；一是收到貨品，代為銷售的，我們稱之為代售人 (Consignor)。代售人通常都是以取得佣為最重要之目的，用自己的才力替託售人推銷貨品。

在歐美，因近年工業資本的發達和商業經營的改進，寄售制度已大不如前此數十年之為人所重視了。現代歐美的工商業漸有聯成一個

系統的傾向，即廠家自設批發，自設零售與分號，以期貨品達到最終消費者時中間所耗的費用能儘量減少；由是，歐美的寄售商業便日就衰微起來。然在我國，一方面工廠資本多屬短絀，自己缺乏推銷的力量；同時其生產貨品的種類又極簡單，自己推銷實苦過于花費；加以內地市場窄小，人口散佈不甚集中，距離工廠又很遠，對於大規模的商業經營和管理都不適合，所以寄售商業仍在方興未艾，前途甚有希望的時期中。

代售商人大約可分為兩種，一是個佣商 (Commission Merchant)，一是偶營代售商 (Occasional Consignee)。這兩種商人都有自己的獨立營業。分別言之，則前者的性質比較固定，視代售為正常業務的一部；後者的性質比較流動，視代售業務為一種偶然獲利的機會。因他們對代售業務認識的不同，其會計制度上便發生了顯明的差異。

雖然，個佣商和偶營代售商對於託售人的關係却仍不失其相同之點。他們收到託售人寄來貨品，同樣的都不認其為自己的資產，因此在貨物未銷出之前他們不承認對託售人有負債的關係。對於未銷的寄

售貨品，他們只負有謹慎看管的義務，這種義務恰相當于他們代售的權利；所以當代售品有損失的時候，倘使他們已經竭盡了人力看管的最高程度，他們便不負責賠償。還有些代售人，他們是已從寄售契約中取得了除銷權的，假如他們在除銷前已確實考慮了主顧的信用地位，除銷後又已按期前往催收帳款，則除非他們與託售人所訂的契約是比較高的個佣交換倒帳損失的責任，無論後來主顧因何等不幸事故而倒帳，其所引起之損失都不歸他們擔負。票據的收受，習慣上託售人都是允許的，但也以代售人曾否確實考慮發票人當時的信用地位為標準，如發票人當時的信用地位實係可靠，而代售人亦未將票據貼現作自己之用途，則將來發票人因某種不幸事故致影響信用，票據遭受拒付的損失，也不由代售人負擔。除此以外，還有幾種為保護寄售品起見而由代售人墊付的，如運費及保險費之類；及以增進寄售品的銷售為目的之商業上正常損失，不論代售人的性質如何，都一律歸託售人承受。

從上文看來，我們知道個佣商或偶營代售商除與託售人有契約上之特殊規定外，其餘一般都只負經理代售商品之責，不到寄售品銷出，或已經收到現款之後，對託售人是不會有負債關係的。這種事實，在他們的會計制度上，我們可以一一看到。

## 二、代售會計

因為代售人有個佣商和偶營代售商性質上的不同，所以論他們的會計制度，應分作兩部來說。

### (a) 個佣商的會計制度。

個佣商的代售會計，普通有兩個不同的制度，一是與自己的帳本混合的，一是為代售業務另設帳本的。這兩種制度的選擇，大抵以代售規模的大小為標準。如果代售業務發達，在會計上其重要性超過了自己的交易，便可以使之與自己的帳本分開；不然，則因經濟起見，與自己的帳本混合也是合理的辦法。

現在先討論與自己帳本混合的記帳方法：

(1) 當收到寄售貨品的時候——設託售人寄來貨品共值二千元，並指定此數即為寄售品的銷價。於是我們便應作分錄如下：

寄售品	\$2100.00	
借入甲—貨物帳		\$2000.00

借入寄售品帳，是表示已經收到價值二千元的寄售品；貸入託售人貨物帳，是表示託售人對本店存入了價值二千元的貨物。一個代售商往往代售許多店家的貨物，所以用甲乙丙丁……等字編號去分別出來，以免淆亂。

(2) 當寄售品除銷去一半的時候——我們用兩筆分錄表明這件事實：

借入甲—貨物帳	\$1000.00	
寄售品		\$1000.00
借入甲—客戶帳	\$1000.00	
託售人甲—往來帳		\$1000.00

上面這兩筆分錄，第一筆是表示因寄售品的銷出，我們的代售貨物減少。同時託售人的貨物權也相當消滅；第二筆是表示減少的代售品變成了應收帳，同時託售人存入本店的貨物價值之一部也變成存入金。但這種存入金的性質仍以本店所收到廣義通貨為標準，因此託售人的客戶便和本店的客戶分開，以明白表現與託售人往來帳的關係。

(3) 爲託售人墊付費用三十五元

託售人—往來帳	\$35.00	現金	\$35.00
---------	---------	----	---------

因爲代記售人墊付了款項，故託售人的往來帳貸差相當的減少。

(4) 扣除應得個佣一百元

託售人甲—往來帳	\$100.00	個佣	\$100.00
----------	----------	----	----------

把應得個佣從託售人往來帳中轉出。

(5) 收到銷貨應收帳款，內扣去銷價折減十五元

託售人甲—現金	\$935.00	託售人甲—往來帳	\$15.00
託售人甲—往來帳	\$15.00	託售人甲—客戶帳	\$1000.00

上面分錄表示寄售貨應收帳款雖已收到，但仍由代售人借入。銷價折減便是貨價折讓了結，所以借入往來帳，使往來帳的貸差相當減少。

(6) 墊付費用及個佣之收現

現金	\$135.00	託售人甲—現金	\$135.00
大季刊寄售會計			

(7) 託售人的現金帳存額匯出

託售人甲—往來帳	\$200.00	託售人甲—現金	\$200.00
----------	----------	---------	----------

因之託售人往來帳的貸差便相當減少。

以上各分錄便是個佣商不另設代售帳本的記帳方法。這個例是假定代售品要按託售人指定價出售的。若託售人命令將寄售品按市面最高價出售時，則在分錄(2)上，只須將第一筆作收代售品原價記，第二筆作代售品銷貨實價記即得，其餘都無差異，仍可看出寄售品存貨的價值。

至於爲代售業務另設帳本的記帳方法，應增設(1)代售品收到簿 (Consignments Received Book) (2)代售品銷出簿 (Consignments Sales Book) (3)代售現金簿 (Agency Cash Book) (4)代售分錄簿 (Agency Journal) (5)普通總帳 (General Ledger) 及(6)代售品賒銷分戶帳 (Consignments Customers Ledger) 等六個帳本，所有關於代售品的會計事項，便一一記入以上各相當帳本裏面。茲照前例數字說明如次：

(1) 收到貨物

寄售品甲	\$2000.00	託售人甲—客戶帳	\$2000.00
------	-----------	----------	-----------

(2) 銷貨

託售人甲—貨物帳	\$1000.00	寄售品甲	\$1000.00
----------	-----------	------	-----------

託售人甲—往來帳	\$1000.00	託售人甲—往來帳	\$1000.00
託售人甲—現金類	\$1000.00	託售人甲—現金類	\$1000.00
<b>(3) 墊付費用</b>			
各項費用	\$35.00		
××代售人		\$35.00	
<b>(4) 銷貨個佣</b>			
個佣	\$100.00		
××代售人		\$100.00	
<b>(5) 收到帳款，內除銷價折減</b>			
託售人甲—現金類	\$985.00		
銷價折減	15.00		
託售人甲—客戶類		\$1000.00	
<b>(6) 結清個佣各項費用及銷價折減等帳</b>			
託售人甲—往來帳	\$1500.00		
各項費用	\$35.00		
個佣	\$100.00		
銷價折減	\$15.00		
<b>(7) 墊付費用及個佣收現</b>			
××代售人	\$135.00		
託售人甲—現金類		\$135.00	
<b>(8) 匯出貨款</b>			

在這種記帳方法之下，墊付費用和個佣的發生，在自己的帳本上也是應該有紀錄的。記法可借應收帳貨個佣，與借墊付款項貸現金或借應收帳貸現金都可。俟從代售帳本方法撥來現金之後，再行了結。總而言之，無論代售人方面的會計組織為如何，普通每一月終了都必須造具一個銷售報告 (Sales Account) 給託售人，說明一月來的寄售品銷售狀態。報告的格式如下：

銷售報告				
四月一日	收貨	××箱	@\$××	\$××
三十日	存貨	××箱	@\$××	\$××
	銷貨	××箱	@\$××(原價)	\$××
銷售及收入				
	除銷	箱數	銷價	收入
九日	A.B. 君	××	@\$××	\$××
廿一日	H. 君	××	@\$××	\$××
	現銷			\$××
四日	D.F. 號	××	@\$××	\$××
六日	M.G. 號	××	@\$××	\$××
	應收帳款			\$××
	應匯金額			\$××
	減導處費用：			
	運費		\$××	
	保險費		\$××	
	銷價折減		\$××	\$××
	匯寄淨額			\$××

託售人甲—往來帳 \$850.00  
 託售人甲—現金類 \$850.00

至若本店結帳後試算表(借借對照表)的編製,則如下式:

結 算 後 試 算 表

		民 國 年 月 日		
資產	\$XXXXX	負債	\$XXXXX	
		損益	XXX	
		資本	XXXXX	
	XXXXX		XXXXX	
寄售一品甲	XXX	託售人甲一貨物帳	XXX	
寄售一品乙	XXX	託售人乙一貨物帳	XXX	
託售人甲一應收票	XXX	託售人甲一往來帳	XXX	
託售人乙一客戶帳	XXX	託售人乙一往來帳	XXX	
	XXXXX		XXXXX	
	XXXXXXXX		XXXXXXXX	

(b) 偶營代售商的會計制度

偶營代售商既是以代售業務為偶然獲利的機會,所以在事實上很少為之另設帳本的。因他們對託售人的關係較不固定之故,多不被允許除銷,由是他們便不替託售人設立銷貨客戶帳,所有的寄售品除銷帳,都記入自己的銷貨客戶帳裏面。現今採用的記帳方法約有二種,茲分別說明之。

第一個記帳方法:

(1) 當收到寄售貨品的時候:

寄售品甲	\$2000.00	
託售人甲		\$2000.00

湖 大 季 刊 寄售會計

不認寄售品是自己的貨物,所以借入寄售品帳戶;又為表示託售人的貨物權起見,貸託售人帳戶,以明自己的責任。從這個紀錄看來,我們知道自收貨時起,代售人便對託售人發生了負債關係。

(2) 墊付運費及收貨各項費用

寄售品甲	\$50.00	
現金		\$50.00

(3) 除銷原價一千元寄售貨,銷價一百元。

寄售品甲	1100.00	
寄售品甲		\$1000.00
託售人甲		1000.00

寄售品帳戶內記只銷價,把毛利記入託售人帳,表示本店託售人收存銷貨毛利,便增加了對託售人的債務。

(4) 撥出墊付費用

託售人甲	\$50.00	
現金		\$50.00

墊付的費用變成實際債權。

(5) 個佣之記帳

託售人甲	\$110.00	
現金		\$110.00

託售人應負擔的個佣,借入託售人帳戶。表示本店債權的增加。

(6) 期末結清託售人帳戶,將對託售人的債務轉入應付帳

託售人甲	\$340.00	
應付帳款		\$340.00

第二個記帳方法——有些會計家以為寄售品既不是代售人的進貨，便不應該記入與資產有同樣性質的實物帳借方法；而同時寄售品既不能與資產混淆，則與資產相對立的負債科目中自不應記入寄售人帳戶。因此他們便主張當收到寄售品時不登記主要帳簿，可用寄售品補助簿 (Memorandum Consignment Book) 紀錄。寄售品補助簿中分設收貨日期託售人姓名收貨原價以及其他不可少之說明欄格，寄售品收到即行按欄登入。又因銷去寄售貨亦不關係自己的成本，故亦不在主要帳簿中登記，另設一寄售品銷貨補助簿 Memorandum Consignment Sales Book) 以紀錄之。此種補助簿分設銷貨日期銷貨價格銷貨客戶姓名銷貨退回銷價折減及貨主(託售人)姓名等數欄，寄售品發生銷售，一一登記於其上，到一月終了或到託售人指定的日期，由簿記員作分錄轉入主要帳簿裏面，借銷貨客戶貸託售人，以表示對託售人在寄售品銷出後發生債務。茲將這種記帳法之下所影響主要帳的事實分錄於下。

(1) 墊付收貨費用五十元

寄售品運費 \$50.00

現金 \$50.00

(2) 月終

銷貨客戶 1100.00

託售人甲 \$1100.00(X)

(3) 結清託售帳戶，內扣除墊付費用及應得佣

託售人甲	\$1100.00
寄售品運費	\$50.00
現金	\$110.00
應得佣金	\$110.00

資產負債表的編製，因託售人的現金帳與應收帳(客戶帳)在科目上便不會與代售人所有的分出，所以都和代售人自己的現金帳及應收帳混合列進。託售人帳在結帳時即已轉入應付帳，所以在資產負債表中也沒有地位。寄售品帳也不列進資產負債表。

上述二例，在方法上雖頗有差異，但就原則說却是沒有大分別的。從託售人帳戶發生的時期看，可知他們都承認寄售品的賒銷便足以造成代售人負債的增加。於是許多會計家對此種記帳法便提出幾點非議：(1)對於代售人的權利義務無恰當的表示。(2)倘代售人不負倒帳損失之責，則當寄售品除銷帳尚未收現的時候，代售人對託售人便不應隨同發生負債關係，所以便不應該因此而增加託售人帳的貸方差額。(3)託售人的應收帳不應與代售人自己的應收帳不分。(4)託售人現金與代售人自己的現金混入一帳戶，在資產負債表上何以表示自己的實際財政狀況。以上五點，確是這個記帳原則的絕對弊病，不過許多會計家雖已會如是提出，但就事實言，這個原則在各偶營代售商裏面，却可說已是普遍的採用了。

### 三、託售會計

託售人的寄售會計，在目前有三個不同的主要記帳方法。一是寄

出貨物按成本記入商品帳戶的，一是寄出貨物按銷價記入商品帳戶的。最後一個是寄出貨物不在商品帳戶中登記的，其中又有按成本和按銷價兩個記法。現逐一設例說明如次。

(a) 按成本記入商品帳戶法

(1) 當寄出貨物的時候，設寄與代售人甲貨品共計成本一千元。

代售人「甲」	\$1000.00	商品	\$1000.00
--------	-----------	----	-----------

(2) 收到代售人甲的銷售報告，內計託售品已銷去一半，銷價千元，除墊付運費三十五元，個佣百元及銷價折減十五元外，實收匯款八百五十元。

現金	\$850.00	託售品「甲」運費	\$35.00
		託售品「甲」個佣	\$100.00
		託售品「甲」銷價折減	\$15.00
		託售品「甲」	\$1000.00

(3) 下列分錄應隨即作出，俾本託售品純損益早得發覺

託售品「甲」(新)	\$500.00	損益	\$500.00
託售品「甲」	\$500.00		
託售品「甲」	\$500.00		
損益	\$500.00		

用上列分錄將本期託售品存貨轉入下期，並將託售品甲的銷貨毛利結入損益帳戶。

代售人
 \$150.00 |

託售品「甲」運費	\$35.00
託售品「甲」個佣	\$100.00
託售品「甲」銷價折減	\$15.00

用上列分錄結清託售各費用帳。

(b) 按銷價記入商品帳戶法

(1) 寄出託售品甲，按銷價計二千元。

代售人「甲」	\$2000.00	商品	\$2000.00
--------	-----------	----	-----------

(2) 收到代售人甲的銷售報告(同前例)。

現金	\$850.00	託售品「甲」運費	\$35.00
		託售品「甲」個佣	\$100.00
		託售品「甲」銷價折減	\$15.00
		託售品「甲」	\$1000.00

(3) 按作下列分錄，以結轉託售品甲存貨並結清託售品甲本批銷售費用。

託售品「甲」(新)	\$1000.00	損益	\$150.00
託售品「甲」	\$1000.00		
託售品「甲」	\$1000.00		
託售品「甲」運費	\$35.00		
託售品「甲」個佣	\$100.00		
託售品「甲」銷價折減	\$15.00		
代售人會計採用上法，則結帳時可作分錄——。			
商品	\$1000.00		
託售品「甲」	\$1000.00		

七



將所存託售品仍送回商品帳戶，以便求得本期損益。迨結帳之後，再作一反分錄，將託售品由商品帳戶取還。

比較以上兩種記帳方法，可知按成本計實有一個較優之點，就是每批託售品銷出後，其純損益都易於找出，並且能在主要帳上得到，不必求助于某種補助紀錄。至從嚴格的會計理論說來，則兩種方法同樣都嫌不合事理。因為託售品的寄出，無論如何決非就是銷售，也無論誰都不能斷其在本結帳期內能夠完全售脫。託售品的移動，正如同貨物在同一商店內由第一層樓搬到第二層樓一般；縱說貨物擺在第二層樓上易于行銷，但這種搬運決不便是銷售的事實。用寄售方法推銷貨物，也許週轉次數會得加快一些；然代售人既不是本貨購買者，則貨物從託售人到代售人只不過是一種銷售的手段，實非一種銷售的結局。寄貨之時，貨物的銷售既還沒有完結，為甚麼我們便逕自認為託售人的商品總值就減少了呢？託售人的商品總值既未以寄出託售品而減少，因此寄貨的時候我們若逕從商品帳中轉出，實在是件極不合理的事情。於是我們便再看第三個記帳法。

(c) 寄貨時商品帳無紀錄法

託售品寄出的時候，另設貸借科目，不從商品帳轉出，實能糾正前述兩法理論上的謬誤。其記帳法亦分按成本及按銷價等兩種：

(1) 按成本記帳

不經過商品帳戶按成本寄貨，在記帳方法上現有三個主張。茲分別舉例說明於後：

根據第一個主張的記帳式：

(1) 當寄出貨物的時候，設立代售人及託售品二帳戶，以為借貸

——設寄貨成本一千元。

代售人[甲] \$1000.00

託售品[甲] \$1000.00

(2) 收到代售人銷售報告，內計託售品已銷出一半，銷價千元，所有費用及匯款數額皆同前例

代售人[甲] \$150.00

託售品[甲] \$150.00

將代售人墊付費用，個佣及銷價折減都記入損益帳戶，以表示本批託售損失；同時貸代售人甲，以表示其債權之相當減少。

代售人[甲] \$550.00

託售品[甲] \$550.00

將本批託售品銷貨毛利記入損益帳，以便和銷貨費用相對照，立即能查出本批託售品銷貨的純損益。借代售人甲，以表示現時此項毛利尚歸代售人執管。

現金 \$850.00

代售品[甲] \$850.00

收到託售品銷售淨得現金，即減少代售人相當此數的負債額。

代售品[甲] \$500.00

現金 \$500.00

確已銷去的託售貨成本，此時始從商品帳轉出；同時借託售品甲，表示託售人寄出貨物實存數應相當減少。

根據第二個主張的記帳式(所有交易數額皆同前例)。

(1) 寄貨

寄貨品「甲」	\$100.00	
寄售品		\$100.00

(2) 接到銷售報告

寄售品「甲」	\$150.00	
代售人甲		\$150.00

表示各項應付費用皆屬對代售人甲之負債，且能增加託售品之成本。

本。

代售人「甲」	\$1000.00	
寄售品「甲」		\$1000.00

上分錄二面表示託售品已得銷價，二面將銷售收入移歸代售人負責。

託售品「甲」	\$50.00	
損益		\$50.00

將銷貨毛利在託售品帳內與費用相抵，結出純益，轉入損益帳戶。

現金	\$850.00	
代售人「甲」		\$850.00

託售品淨得現金之收到，同時代售人之負債額抵銷。

寄售品	\$500.00	
損益		\$500.00

按已銷託售品的成本價從寄出託售品帳戶內轉出，使其差額與託售品帳戶之差額相等；同時貸損益帳戶，則係因便於結帳之目的起見。若託售人方面已屆結帳之期，而託售品仍有存額未能銷盡，須先作一借寄出託售品貸商品之分錄，將寄出託售品帳戶之差額轉入商品帳，始能結出本期正確之損益；結帳後再作一反分錄轉還寄出託售品帳

戶。此處因受篇幅限制，不能把託售人結帳分錄一一舉出，使讀者能獲得更詳明之了解；但讀者若略加思索，亦不難恍然。

根據第三個主張的記帳式（一切數額同前例）

(1) 寄貨——在主要帳中無紀錄，只記入託售品補助簿 (Consigned Shipment Memorandum Book)

(2) 接到銷售報告——仍不記主要帳，只記入託售品補助簿 (Consigned Shipment Memorandum Book)

(3) 結帳時，關於託售之分錄如下：

現金	\$850.00	
寄售品「甲」		\$100.00
寄售品「甲」		\$35.00
寄售品「甲」		\$15.00
損益		\$500.00
現金		\$500.00

貨項中的商品是託售品銷出的成本，損益是託售品銷售的毛利。

以上三個主張，第一個是寄貨時不經商品帳，而託售品銷售成本仍要記入商品帳去的；第二個是不但託售品寄出時不經由商品帳，便是銷售成本也不算入商品帳戶；第三個是託售品的寄出，主要帳簿中根本無紀錄發生。這三種辦法，在學理實沒有甚麼優劣可言，除第二個主張在手續上略嫌晦奧外，其餘兩個，大抵都可稱簡便合用。

(2) 按銷價記帳

不經過商品帳戶按銷價寄貨，在記帳上現有兩個不同的主張，茲分別舉例說明于後：

根據第一個主張的記帳式：

(1) 寄貨——成本千元按銷價二千元寄出

代售人「甲」	\$2000.00	寄售品「甲」	\$2000.00
--------	-----------	--------	-----------

(2) 收到銷售報告(數字同前例)

現金	\$150.00	代售人「甲」	\$150.00
----	----------	--------	----------

託售費用直接記入損益，並以爲負欠代售人。

寄售品「甲」	\$1000.00	現金	\$500.00
代售人「甲」	\$500.00	寄售品「甲」	\$500.00

將銷價記入託售品帳戶，成本及毛利依次記入商品及損益等帳戶。

現金	\$250.00	代售人「甲」	\$250.00
----	----------	--------	----------

了結代售人帳戶，或抵銷其差額之一部，以示代售人負債額的銷減或減少。

根據第二個主張的記帳式：

(1) 寄貨——主要帳簿無紀錄，謹記入託售品補助簿。

(2) 接到銷售報告並匯款——將銷售日期並各項費用及收入登記託售品補助簿，並作分錄：

現金	\$250.00	託售品「甲」(個)	\$100.00
託售品「甲」(匯款)	\$15.00	託售品「甲」(運費)	\$13.00
託售品「甲」(銷價折減)	\$15.00		

現記 \$200.00  
 現記 \$200.00

貨項中的商品是銷售成本價，損益是銷售毛利。

上述兩種不經過商品帳寄貨的記帳方法，在學理上一般也沒有差異的，只是在應用方面，倘若託售品銷價由代售人相機決定，則以採用按成本記帳方法爲宜；若其銷價由託售人決定，禁止代售人自由增減，便須採用按銷價的記帳方法。這其間選擇的標準，就只有視寄售合同而定。

#### 四、結論

上文已將寄售會計制度略述了一個大概，總結起來，記帳方法雖可稱很多，然畢竟不能離開下面三個原則：

- (1) 代售不是購買，託售不是銷貨。所以收貨寄貨，中間只發生權利義務的關係。
- (2) 除銷不一定是銷貨，假如代售人未負倒帳損失之責，不能認除銷爲代售人對託售人已發生債務。
- (3) 託售人現金帳不能與代售人現金帳混入一戶。

把上面三個原則認識清楚以後，記帳是不限定一成不變的格式的，只要不與原則相背馳，記帳方法原不囿于以上這幾個。因地因時的變通辦法，大抵都無所不可。

又本文因稿期所迫，成於倉卒，未能向我尊敬的師友前請教；倘有疏失，還望善意的指出。

廿三年十一月廿七日脫稿



# 百貨公司及其會計

曾憲樞

## 一、百貨公司之意義

百貨公司 (Department Store) 其原意為分部公司，乃近世大規模之零售組織，販賣不同種之商品，而以分部為組織之基礎，其各部係據同一地位，且在同一組織之下；此種組織，實因生產及交易之擴張而自然形成，故至晚近始形發達。此種企業之特點，即為規模宏大，能廣搜各種貨品以供顧客之選購。哈佛大學教授 Copeland 曾謂百貨公司乃供選購之零售組織，因消費者所需要之日常用品，若必一一至多數商店，極為不便，多數市民，且為生活所迫，更無暇時，百貨公司則為資本統一經營進步之市場，試觀百貨公司發達之經過，最初不過零售數種商品，規模極小，後應大眾之需要，逐漸增加販賣商品之種類，以演成今日之大規模組織；惟一切事業發達後，必須為專門的分業處置，百貨公司亦循此原則，作最細密之分業，其中各部如布疋及日用品，較之同種零售商店，大至數十倍，故能實行更為有利之分業。概言之，普通零售商店，為小企業所必有之職業分業形式，

對顧客極為不便，而百貨公司之分業，乃對顧客便利，為大企業所必要之技術分業形式。

百貨公司出售之貨品，種類極多，其主要部分為製造品，而尤注重於選購品，廉瑣品及流行品，因流行品具時間性，利益雖多，危險亦大，小規模商店無此魄力，百貨公司則有流行品所必需之陳列場所，應用新式之陳列方法及窗飾術，以引起顧客之購買，使顧客能有良好印象及選擇機會，更用巨大廣告費，如新聞紙上之大幅廣告以吸引顧客，此皆非資力薄弱，規模狹小之普通零售商店所能辦到。

百貨公司顧客，多係婦女，美人有謂百貨公司乃婦女光顧之商店，因婦女至百貨公司，有時並無固定目的，常出於情感之購買動機，百貨公司更利用此種心理，作有效之引誘品陳列法，即應時令季節，對引人注目之輕微商品，劃一特低之價，甚至賤於成本，使人聯想該公司其他商品，亦同樣價廉，以引起購買；吾人試觀每季開始，滬上各大百貨公司在報紙所登之廉價廣告，其貨品價格有低於原出品工廠之批發價者，即是故耳。此種方法，其他商店未嘗不可倣效，但百貨

公司商品既多，此種損失，極易分配於其他商品，互為彌補，減少營業危險，而達到以最低成本獲最大贏利之目的。

## 二、百貨公司之利弊與前途

百貨公司除有一般大規模零售制度之優點外，尚有其他特點，茲就社會關係及消費生產三方面分述之：

(1) 就社會全體而言：百貨公司之解決勞資問題，較其他小規模之零售商為有利，因百貨公司之工作時間既短，場所亦較清潔，不至妨礙健康；若遇經濟恐慌，有較大之實力可以抵抗，不致一時解雇多數職工，以增加失業人數，危及社會全體；因其實力雄厚，乃有餘款，以謀勞動者之福利，使其生活愉快，思想向上。至勞動者本身，亦有力以促成之。蓋百貨公司之一舉一動，易引起社會注目，輿論及政府監督甚嚴，多數職工朝夕相處，必有團結，以維護其本身之利益也。

(2) 自消費方面言：商品之種類多，得以自由選擇，以節省時間及勞力；價格之劃一、低廉，地點寬敞，為顧客設備之週全，為顧客免費送貨及准許賒欠等，皆予消費者以極大之利益。

(3) 自生產者方面而言：廉價販賣，既能減少吾人之生活費，同時即能增進消費力，以助生產事業之發展；因常與消費者接觸，社會需要之趨勢，瞭於指掌，可使生產者之生產，適應需要，免致失敗；又因銷貨迅速，週轉率大，進貨機會加多，可助大規模生產事業之發達。

至百貨公司之弊端，亦與一般大企業相似，其統轄之部門太多，各部應使其隨社會之變遷，而為敏捷之活動，若任其自由行動，則企業易於崩離，若統制過嚴，又使各部行動過分呆板，企業復難臻於發達，故欲求調和統制中之自由，規律內之活動，殆為難事。其次，百貨公司之薪工、廣告、運送等費，耗用太大，淨利因而減少；又因欲得顧客歡心，其服務自較他種商店週到，於是退貨之事特多，紐約某公司之退貨額，竟佔銷貨額百分之三十，此種服務，在時間及經濟上皆蒙損失。

綜合百貨公司利弊兩方面觀察之，究係利多弊少，若能利行科學管理，日求改良，則弊端各點，亦可逐漸減少，吾人據此推測其前途，自較為合理。徵諸已往之事實，百貨公司乃隨城市之擴展而來，人口集中與交通便利，使其增加發達之機會，廣告術之進步，對銷售範圍，更予有力之幫助。據美國統計局之統計，一九二九年全國之百貨公司資本逾十萬者有四千八百處，全年營業總額為三，五〇〇，〇〇〇，〇〇〇元，佔全國零售商業總額百分之七。〇四；一九三〇年則增至四千九百二十四處，全年營業總額四，三二〇，六二八，〇〇〇元，佔零售商營業總額百分之八。六四，其發展不可謂不速，雖就零售商業全體言，百貨公司所佔百分數有限，惟近世商業，已趨向大規模之經營，將來愈臻隆盛，必可預料。

我國百貨公司，在歷史上更為幼稚，惟近年來亦隨世界潮流，應國人需要，有一日千里之勢，上海一埠，先後開設不下十餘家，各埠

亦相繼設立，如上海之先施，永安，天津北平之中原公司，漢口之華興，皆為規模之較大者。最近中華國貨產銷合作協會，計劃在全國各大埠建設中國國貨公司網，（長沙已成立之中國國貨公司包括在內）目的在提倡國貨，振興民族工業，是則又為百貨公司組織中之具有另一重大意義者，由此觀之，則我國百貨公司之前途，正方興未艾也。

## 二、百貨公司之組織及管理

商業組織為一人造之有機體，以從事於各種商業上之職能，故一公司組織之完美，即為營業成功之嚆矢，今世百萬資本之大企業，對此點尤為注重。百貨公司之內部組織，就普通情形而論，最高負責者為總經理，有監督及指揮之全權，總經理下為營業及人事兩副理，再下為各部主任及各級人員，茲分列如下：

(1) 各銷貨部主任——各櫃檯長——銷售員。公司利益，什九來自銷售，關係全局成敗，佔極重要之地位，此部主要職務，即為推銷，規模較小者，兼管貨物之採購；銷貨部對於每種貨物，每一人員，為之估計一銷售標準額，凡實銷不及標準者，設法推廣，使其增加，此項標準乃參酌公司情形，社會政治經濟狀況，銷售員之經驗才能，貨物之品質價格而定。

(2) 進貨部——對於各項進貨及其內部之事務負責辦理，審核及批准其所經手各項進貨發票之付款，承辦進貨者對於市場狀況，行情趨勢，必須洞悉，且當具遠大眼光，能推測未來而不貪近利。

(3) 收貨部——辦理收進貨品，檢查其品質種類是否與定購者相符，報告其所收之數量，審核運費，擬訂售價，並負責保管貨物之儲藏。

(4) 運送部——專管對顧客之送貨事宜；部內雇用員役多名，置備車輛，其管理上有三法則，一曰規定程序，如按路途遠近，貨件大小，妥為安排；二曰切實訓練，凡包裝捆載及提貨送貨之技術及手續，須先有訓練；三曰嚴密考察，出差在外者有無耽擱，公司車輛有未供私人之用，憑貨取款(O.O.D.)時有無弊端，皆須加以察核。

(5) 信用部——此部專司收取帳款及賒欠貨款之事，對顧客之信用，必須加以調查，因銷貨部為增加銷貨額計，唯求多賣，而信用部為減輕責任計，則力求帳額之縮小，蓋多賒則倒帳損失亦因之加大，信用部之補救，即須審核各戶之信用，是否可靠，然後可兩面顧及。

(6) 事務部——營造房屋及修理，人員之僱用，及其他雜務皆屬於此部之範圍，故其職責嚴重；人事方面，亦可另設專部。

(7) 廣告部——廣告為推銷貨物之利器，而百貨公司之推銷，尤賴廣告，此部辦理新聞紙及雜誌上之廣告及宣傳事務，關於美術佈置及窗飾陳列，亦應由此部負責，公司每月預備若干元為廣告費，非任此部支出此數，即已了事，必須有計劃及方針，始能獲得最大之效果。

(8) 會計部——登記公司一切帳項，執掌帳簿，並編製各種圖表及報告書，供經理人之參考。會計必有規程，須參酌學理與公司情形擬定之，頒佈後須一致遵照，不得擅自修改、變更。其詳細手續及記錄，容後述之。

### 百貨公司之會計紀錄

會計部為公司內部組織之最重要者，事務特煩，故須分股管理；

普通情形，多分為四股：一、貨物出納股。二、應收帳款股。三、應付帳款股。四、審計股。茲將各種業務之手續及記帳分述之：

#### (A) 進貨之手續及記錄。

進貨必先決定貨物之種類及數量，此項種類及數量，可以前期之售貨額及盤存為依據，進貨分為二種，一為預備出售之進貨，二為供公司營業用途之進貨(Supplies)進貨部接到進貨請求單(Purchase Requisition)後，乃以定貨單送交大批發商或進口商或廠家，請其配辦；定貨單普通分為三聯式，正聯送賣主，副聯送收貨部，三聯留存登記，貨物送到時，由收貨部點收貨物，核對發票，如無錯誤，將發票送至進貨部，與定貨單及請求進貨單互相核對，乃將發票送至會計部，惟對進貨價格，必須特別注意，因此數字可作良好之參考，雖錯誤極微，事實上皆可影響各部之存貨額也。每屆月終，將全部發票編定總號，登入進貨登記簿，(Purchase Register)然後送至應付帳款股登帳，並按期付款，應付帳款組對於每張發票之數額，必先核對，然後登帳，至進貨折扣之記帳則有二說，一則在貨價內扣除之，一則在付款時作為其他收益(Other Income)記帳。每日記帳完畢，作一清單，記載進貨名稱及金額，作月終分錄之，用月終時將各部進貨額記入各部帳內之借方，同時記入進貨補助帳進貨各戶帳內之借方；與總帳內應付帳款之貸

方，同時亦可直接過入應付帳款補助帳各客戶內，茲記分錄式如下：

第一聯為單	××××	
第二聯為單	××××	
第三聯為單	××××	
第四聯為單	××××	
第五聯為單	××××	
第六聯為單	××××	
第七聯為單	××××	
第八聯為單	××××	
第九聯為單	××××	
第十聯為單	××××	

#### (B) 銷貨之手續及記錄

銷貨方法，可分為二種，一為現銷，二為除銷，現銷又可分為現銷自取，現銷送貨與憑貨取款三種，除銷又可分為除銷自取與除銷送貨兩種。百貨公司對售貨交易之原始記錄，即為發票，無論何種貨物，非有發票，不若送出。發票分兩種，一登記自取交易，為二聯式，一登記送貨交易，為四聯式；二聯式其第一聯分為騎縫三張，第一張與第三張格式相同，記銷貨總額與實收金額，第二張則備作貨物詳細之記載，為給予顧客之正式發票，其第二聯係依第一聯之複寫，留為銷貨員作存根者。四聯式其第一二聯之格式與二聯式之第一聯相仿，惟第二聯為運送發票，第三聯分為兩張，第四聯與二聯式之第二聯相同。茲為明晰起見，特將發票運用之手續，列表如次：

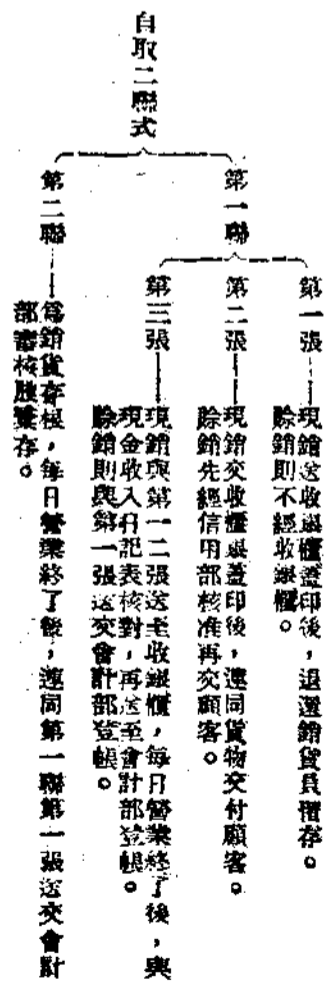

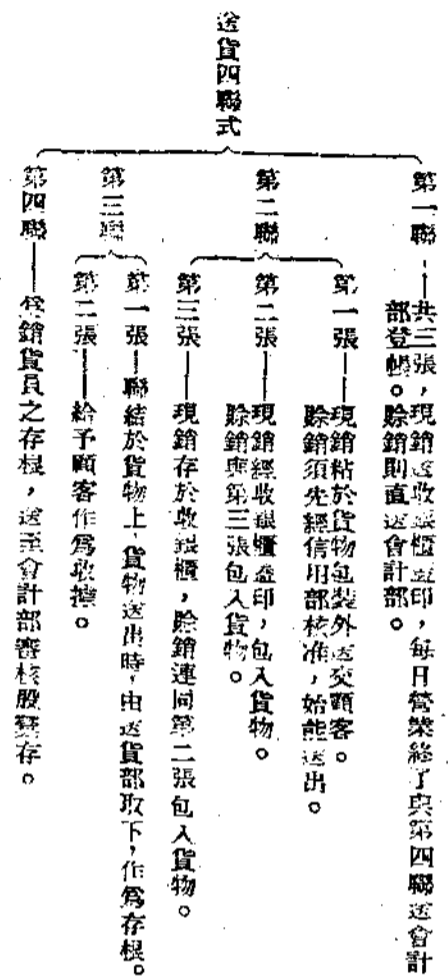

銷貨之會計記錄，則可分現銷與除銷二種之記載，現銷在每日營業終了後，由收銀櫃將本日收到之現金總數，與各聯發票存根核對，如無錯誤，再記入各主要帳簿，其分錄式如下：

現金

第一聯	XXXXX
第二聯	XXXXX
第三聯	XXXXX

除銷發票之送至應收帳款股者，即為預備登記應收帳款之用，每日營業終了，亦編一除銷日記表，根據此表，記入各主要帳，其分錄式如下：

應收帳款	XXXXX
第一聯	XXXXX
第二聯	XXXXX
第三聯	XXXXX

至於憑貨取款之手續，與普通送貨交易稍異，亦應用四聯式之發票，其第二聯之騎縫三張，須於送貨時一同送出，第二第三兩張交顧客作為收據，第一張則連同收到之貨款，交還銀櫃，以後登帳，與現銷相同。若貨款能於當日收回，固無問題，但有時此種憑貨取款交易，其貨款須稍待時日始能收回，或轉而要求記帳，甚至取銷原有交易，將貨退回；在此種情形之下，紀錄自較困難，故在此種交易甚多之百貨公司，往往不先設總帳，而另設分欄式之憑貨取款銷貨簿，此簿所列各欄，分記此種交易所發生之各項事實，大概在每月終了，始將其各欄總數，過入總清帳之統馭帳戶內，在憑貨取款銷貨簿上，並無差額；但就事實論，此種紀錄應為收貨部及運送部之一部分職責，因其管理人可按實際情形，以作報告。

(C) 現金記錄

現金收入之主要來源有三，現金銷貨收入，應收帳款之收取，與憑貨取款之收取是。普通現金紀錄，甚為簡單，收入與支出係分簿登記，會計部將各收銀櫃送來之發票存根總額，記入各櫃收銀員之借方；所收現金實數，則記入各收銀員之貸方，在較大之公司，其現金收入中之應收帳款收取數，另設登錄簿，分別過入各該戶之總帳內，以與其他項收入之欲過進普通總帳者區別。其他公司則有將應收帳款收入，記入兩聯式之現金票 (Cash slips) 者，每日經過核對後，此票過入應收帳款總帳，其他普通總帳各項現金收入，則送至現金出納處，以便登入現金收入簿，每日現銷收入及應收帳款收入，僅將總數登入現



金收入簿。

現金支出，關於應付帳款及業務上必需各項，必先經支付憑單。

應付帳款分戶帳，必與應付帳款總帳符合；此種支出，常用兩聯式活頁支票簿，其存根即為一部分之現金紀錄。其他雜項支出，或每種另設支票簿，或即在應付帳款支票簿上設一雜項收入欄記載之。此一本或數本支票簿上，每日支出總數，應過入普通現金支出簿。零星現金支出，應先記入零用現金簿，月終再過入普通現金支出簿。

(D) 費用紀錄

百貨公司開支之耗大，既為其弊點之一，故應如何統制及支配，方能節省，實為會計上極重要之問題。百貨公司之各部，每部為一零售店，一切費用應如何分配於各部，亟應考慮。普通分配之標準約有三種：a. 以各部所佔之地位及面積為標準。b. 以各部之進貨及存貨額為標準。c. 以各部之銷貨額為標準。但此三種標準，有時仍須分別考慮，例如化妝品部與木器部，其所佔地位，銷貨額及存貨額，皆無大差別；但對於運送費之負擔，則大不相同，若作相等之分配，自不公允；且各部每月皆有損益計算書，費用之負擔，即在每部之毛利內減去，若分配不公，致發生損失，殆為不合理之事。今將各項費用及其分配法，分述如次，以供討論。

a. 房租——百貨公司房屋，如為自建，則應包括租稅，折舊及修理等，其分配方法，依各部所佔地位及面積分；大概第一層，分配較多，因其地位較優。今設一公司有六層，其各層分配之百分數如次：

第一層佔百分之四十

第二層佔百分之二十

其他四層各佔百分之十

除各層分配外，每層如有數部，則又須按地位之優劣，作適當之分配，如在進門處及電梯旁者，分配亦應較多。

b. 修理及折舊費——修理費分攤於被修理之部，或與折舊費同按房租而為分攤。

c. 收貨費用——按各部進貨之成本價格分攤。

d. 運送費用——按各部送貨之件數大小分攤。

e. 廣告費——按各部之廣告地位分攤；推銷某種商品之廣告費，按其所屬部分分配，公司之總廣告及普通廣告不專屬一部者，則按各部之銷售額分攤，此外郵售部之商品目錄(Catalogues)印刷費，可先求得每頁之成本，然後再依所佔頁數為比例；屬於某種商品者，分配於該商品所屬之部，屬於全體性質者，則依各部銷售額分攤之。

f. 保險費——其分配方法與房租同。

g. 銷售費用——如推銷員薪金等，按各部銷售額分攤。

h. 管理費用及其他非營業支出——此項費用，各部均受其利，故亦依各部之銷售額分配。

i. 郵售部費用——按各部之該項銷售額分配。

(E) 存貨紀錄

百貨公司之存貨紀錄，與普通零售制度所依據之方法無異。盤存

貨物之法有二，一為永久盤存 (Perpetual Inventory) 一為實地盤存 (Physical Inventory) 永久盤存，即在帳簿上隨時可以查出者，此種盤存，若按成本計算，則將存貨乘以成本價與銷價間之百分比，但無論永久盤存抑實地盤存，其最困難之問題，即為成本價與銷價之隨市價而變動也。所謂市價 (Market Value)，乃存貨在盤存日之市面價格，按此價可以購買與現在貨物品質及數量相同之貨物，對於存貨之估價應用時價或成本，在會計學上爭論甚多，但歐美大多數會計學家，則以「成本與市價孰低」為估值之標準，因此項標準，計預期之損失，而不計預期之利益，在營業上最為穩健也。若悉按銷價計算，且須隨市價轉移，則可依下列之公式計算：

(期初存貨 + 進貨 + 運費 + 稅價 + 其他雜項 + 銷貨退回) - (進貨退出 + 銷貨 + 跌價 + 轉送他部 + 營業用品) = 期末存貨

(F) 退貨紀錄

存貨盤查時，對於退貨之紀錄亦須注意，退貨分進貨退出與銷貨退回兩種。退出紀錄，與進貨相反，即借應付帳款，貸某進貨部；退回紀錄，則另填兩聯式之退貨單，正聯送會計部登帳；存根交審計股核查，其分錄式為借某銷貨部，貸應收帳款或現金。

(G) 週轉率之計算

週轉率 (Turnover) 者，即在一定期內平均貨物出售之次數。其回轉之次數，可作管理人對於考察某部商品流動遲速之良好參考。百貨公司貨品，售價較低，而開支鉅大，如欲牟利，全賴貨物流轉迅速，

故對於週轉率之紀錄，亦甚重要，週轉率之計算，乃以銷售中之平均存貨額 (以銷價計算)，除一定期內之銷售總額；例如在一九三四年一月至六月，此半年內銷售總額為十五萬元，設期初存貨及每月存貨額以銷價計算如下：

一月一日	.....	\$ 70,000.00
一月三十一日	.....	65,000.00
二月二十八日	.....	45,000.00
三月三十一日	.....	50,000.00
四月三十日	.....	55,000.00
五月三十一日	.....	65,000.00
六月三十日	.....	70,000.00
		<u>7</u> \$ 420,000.00

銷售中之平均存貨額..... \$ 60,000.00  
 銷售總額 \$ 150,000 ÷ 60,000 = 2.5.....週轉率

由此可知其週轉率為二次半，如存貨額欲以成本價格計算，則銷售總額亦須用成本價格。若因每月無存貨紀錄，可僅將期初及期末之平均存貨額除之，惟此種平均數，不能完全代表全時期內之各部存貨額，因實際上每時期之存貨額，必與期初或期末之存貨額發生差異。少數百貨公司，尚有採用星期盤存以計算週轉率者，其手續未免過繁，就事實論，以每月盤存所求得之週轉率，即已盡精確之能事矣！

參考書

- Maynard, Weidler, Beckman: Principles of Marketing
- Copeland: Principles of Merchandising
- Kester: Accounting Theory and Practice Vol. III
- 周德海譯：商業經濟學論
- 會計雜誌

木屏記題詞

子威

青林月黑鷓鴣叫天風鼓盪鳴萬竅湘絃一曲聲冷冷鳧西鼓板龜年調是何聲也妙入神離霓變色  
雄龍馴尺五早紗裹臣妾三千白桿擁佳人天崩地坼烈皇殉委鬼茄花同一燼閨幃義烈慰先靈獄  
書鍛鍊哀忠蓋臨刑慷慨赴西市巢卵同傾公曰止臣門有後振家聲存此煢煢歿猶視讀書擊劍真  
奇男卷旆拔心終不死風雷震懼冰霜嚴成就千秋一女子莫弘碧血摧心肝鬪寶鏡影傷孤鸞哀號  
聲竭不成涕高吟草木皆辛酸敲碎玉鏡臺拗斷金琅玕聲聽楚歌多手把吳鈞看畢竟男兒無一箇  
椎心泣血誓登壇撒釵瑣犒牛酒激忠憤策攻守彎弓躍馬如轉蓬李波小妹好身手黑山張燕劇賊  
雄氣奪斷頭一寡婦事不濟毋乃天咄爾狗掉頭走吁嗟乎魯王唐王成一闕紇干山頭雀兒凍一朝  
解甲省慈親還應痛定更思痛香火姻緣佛一龕世皆欲殺視眈眈疊山家世吾父執竄身榛莽來湘  
潭隱娘劍術老尼授濟尼評隲閨房秀手把閑雲補衲衣贈詩莫有人天舊一去應參解脫禪不辭病  
骨黃花瘦弓刀小隊散如烟獨除此恨留強寇忠孝節烈一身兼芳邱不使英光潛幽艷奇崛個山集  
美人虹氣騰緇窟得竹枝楚風俗興酣還譜清商曲登場宣索菊夫人淚斑灑滿湘筠綠

題王君貽思畫幅四首

安石

繡帷風動水生紋金獸沈檀鎮日熏昨夜卸妝應自笑釵頭雙鳳不教分右題理妝圖  
玉壺紅淚滴如珠獨耐清宵意與俱好夢不知天又曙小姑低唱鳳將雛右題歌枕圖  
春痕苔蘚早平分小試纖弓印淺紋底事王孫歸未得可憐芳草綠於裙右題試鞋圖  
烟柳牽愁憶漢南依樓情緒自家諳春魂瘦盡渾難覓檢點新絲看病蠶右題倚闌圖

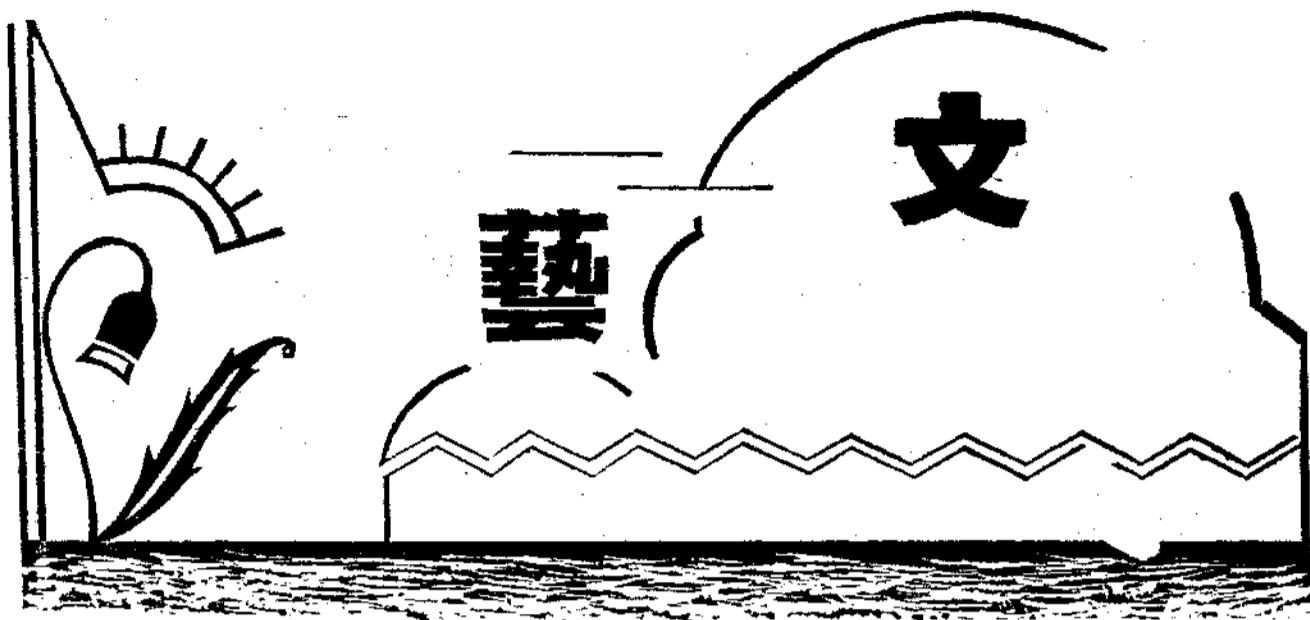

## 恐怖

霖

獨自站在一處滿牆掛着長春藤的院落裏，凝住目光，看陰影在葉子底下移動，悄然的，耳畔一點發咳的聲音都沒有。這樣子，漸漸，便聽得自己的呼吸了。

漸漸的，稍微覺得有一綫冷風穿過自己的背脊……

彷彿有一隻乏力的手把後面側門推動……吱吱的隨風響過來。

輕的足音……遲滯的敲着青磚，又似乎雜着兩聲太息。

冷風又刺到我的背脊上。

竭力的把心抑壓住，希望能夠不想一點甚麼，仍是呆望着葉底下的陰影。可是……輕的足音……在自己不順適的呼吸中，似乎已經清晰的聽到了。

門裏面不會藏着甚麼不祥的東西吧？

如果有甚麼從那裏爬出來，迎風批散了頭髮，飄拂在慘白的臉上；用乾臘般的手推開門，像一根長春藤似的站到院落中的時候……

心突的跳起來了。想不再去望那些長春藤罷……偶然閉一閉眼睛，却又看見許多醜怪的都擠在黑暗裏面。

怎麼老是追着我呵！

草和落葉彷彿已掩埋住我的雙足了，我覺得自己已不能夠動。

門又吱吱的叫着……一隻冷的手掌似乎正拊上我的背脊。

去年這個時候，很歡喜寫一點小品文字；自己便定下了一個標準，要把人類本能逐一描寫一遍。按照這個標準寫下去，總共只完成了七篇；因為怪惡的發慮，就隨意從李義山集子裏面找着了睥睨江鴉集一句，將他做了個總題，把中間六篇都送到某報去陸續登載了。這一篇却不知為甚

麼，不曾一並寄出，恰好留到現在，又可以拿給季刊補白。

清出這一篇短文之後，細細又看過了一次，覺得當時的心情較現在確要不同多了。恐怖的手雖至今仍拊着我的背脊，但我現在却似已消失了感覺的敏銳性。固然，恐怖不過是由自己的心境造成的，可是我現在却自信仍沒有息滅一切恐怖的毅力，或者是神經已近痺癱了吧，何以任這隻冷手掌永遠拊在我的背脊上，迄不能想法子跳出來呢？

## 地球邊上

板兒

披長髮十萬丈，我走到田野、荒唐、而且孤獨，如一個喪家的野犬，我汪汪地叫了兩聲，聲音落在無邊的空際里。

冷的建築物支張欲沉的蒼穹，風、使勁的在草木間放毒。

連太陽的骨頭也不看見了！松莖插在我的印象裏，是荒涼中的精靈！

我叩問我的心：「你總該喜歡這樣一個地方吧！你應該安靜一刻了！這裏沒有生物的喧擾，沒有欺騙的叫喚，這裏是永久的沉默，我們可以鑿一個土洞居了，日間，我們聽風嘶，晚上，我們數稀星，我輕輕地撫摸你，溫柔地吻你，使你從新換個色彩來，我替你備面鏡子，或者一塊冰，常常附黏着你，使你的暴躁滋潤下來……：你可以休息了！你已騰沸得夠了，說吧！說吧！你要我怎樣，你要我怎樣處理你？堪在胸膛裏我這顆刺球一樣的心呀！」

我的心沒有回答，我的心如稻草樣的紛亂乾枯，燃着熊熊的火焰！

走！他要我走！經過了無數的林藪，無數的平原，無數的危岩，我走到一個偌大偌大的莽原。

世界彷彿死去，塵飛沙揚，太陽磨擦着地球，合百抱圍的古木零亂的倒在地上。

我汪汪地叫了兩聲……：

我叩問我的心：「你總該喜歡了吧！世紀已快盡毀滅了，我們在這裏等候着洪荒期再來吧！別一個世界開始的時候，我們作一個原始的天地的開鑿者，把一切叢山峻嶺都鑿去，使世界成一個幽秀的平原，我們把各處殖滿了玫瑰，使那個世界的靈魂，育成我們所理想的靈魂，使那個世界的組織，變成我們所理想的組織……：說吧！說吧！你總該開言呀！」

我的心沒有回答，我的心如稻草樣的枯稿紛亂，燃着欲明的火簇！他要我走！於是我走！我的髮托在雲縫裏，我的手攀住了長虹，我奔騰！我奔騰！我亂滾！我亂滾！經過千萬條河流，千萬重山岳，我走到一個齊雲的大岩石上了！望望前面，前面是無際的渺茫，我望望下面，下面是無際的深淵……：什麼也沒有了！

我已經走到地球的邊緣，我開始獲得一種安慰，我癱倒在巖石上，我把石子含入口裏，我嚼咀着，我想做一次長久的休息……：

我的心又在督促了；

「跨吧！跨吧！跨到另一個世界去吧！」

一九三二年秋舊作



## 晚晴

嚴怪愚

一家人都忙碌着正預備開始作年糕，第五的孩子忽然由槽門口走進來喊着：『青頭蠅來了！一躓一躓的又飛到塘坑上來了！』

聽着『青頭蠅』三個字，彷彿有一種特別刺激意味似的，大家把眉頭一繃，互相苦笑一下，手停止工作。

大嫂子說：『真是青頭蠅，一點點兒臊氣都嗅着了！』

母親白着眼睛說：『女孩子不要快嘴利舌！人家聽了不喜歡，你看着他是那樣的呆，其實他的心裏卻非常愛見小谷，受不住別人的話！』

大兒子把杵年糕的杵子放下，抬起頭，彷彿要爲自己的妻子辯護似的：『他曉得見什麼答？他曉得見答的話，早已不是今日的青頭蠅了！早已咬牙立志的作人了！幾百幾千串錢在他手裏用得乾乾淨淨，如今在村子裏東家討一口酒，西家討一口飯的過日子，受了人家多少的冷笑，他自己一點也不覺得，祇是涎皮搭臉的，假如我是他的話，我早已自己跳到江裏溺死了！我惟願他見答：以後不再到我們家裏來』

吵擾……那天，我在鎮上，看見他向黃光庭七爺借錢，那種可憐的樣子，下流的樣子，真是出了我們全賀族的醜，令人望了作嘔！光七爺說：『你要借什麼錢？你是辦農民協會的人呀！你要打倒土豪呀！——你借錢有什麼作抵？我借給你，就是施給你！我有錢寧願去施叫化子！』我在旁聽了，都不服氣，然而他自己仍是涎皮搭臉的，在人家裏討了一碗飯吃，才一躓一躓的走了回來！要是轉過去幾年，誰敢是這樣挖苦他？在團防局當一個伙夫，別人作了皇帝也沒有他那樣威武闊綽！——

『也難怪，』母親似乎想藉此機會訓練自己的孩子一次，『人年老了，什麼事都作不得了！兒女又累着他！不然，誰又嘔得氣！所以說，人在年壯方強的時候，不積下一些田產，到老來便是這樣的受苦，這樣的遭人家踐落！……』

說着，說着，所謂『青頭蠅』的，已經走進院子裏來了！——一個很矮很瘦，年紀約五十幾歲的老頭子，上半身穿着一件破的短棉襖

，襖面彷彿塗了一層很厚的黑蠟，發出骯髒的光來，褲子是單薄的，沒有穿襪子，顯出脚上那粗糙而帶黑紫色的肉來，頭大，眼睛是「紅腫邊」，灰蒙得不見瞳仁，眼角上掛滿了眼莖，牙齒堆積一層黃黑色的牙穢，說話的時候，口邊浪花四濺，一種臭得不堪的氣味，一直衝到受話人的鼻裏去！……全身戰慄着，手縮在衣袖裏。

踏上階級，大家便馬上把話停住，默默地望着，因為青頭蠅人雖窮了：卻還是族間的先輩，到底不好當面說他的壞話！

「偏偏又碰着你家裏作年糕，真是我的口福好！」青頭蠅是最靈機的，他知道這家裏的人一定不會歡迎他，因為他來的次數太多，這家裏無論一點什麼小小的喜事他總是利用一些事故在場吃飯的，他說這句話，一方面表示自己今天並不是故意爲看吃年糕而來，二方面表明自己以前到這裏來吵擾都是「碰」着的，三方面還要表示自己說話還有幾分滑稽性，他知道村子里的人都是喜歡聽滑稽話的，可是這家的里人已經知道得他透澈，並不因這句話而引起注意——笑一笑，或者應他一聲，大家仍祇是靜悄悄地，於是青頭蠅轉變方法了；「待我來幫幫你們的忙吧！」說着紮衣袖。

「不要你！不要你！阿彌陀佛！」第二的兒子急切地說：「要吃點糯飯到沒有關係，我怕你的風婆子落到我的年糕裏來了！」

青頭蠅笑了一笑；「人老了，氣力也沒有了，幫忙也幫不到了！一邊說一邊把脚踏進大廳裏，「太太自己也下手作吧？你老真是不怕勞苦！正是，越發財，便越不怕苦！這個年成裏，有幾家有米作年

糕？聽說劉舜九爺家裏今年都沒有作年糕了——唉！發財有命！」

母親沉着臉說：「什麼命不命！我的財產又不是天上落下来的！」

青頭蠅知道自己把一段好的意思用一些很惡劣的話說了出來似乎觸怒了主人，終是又馬上轉變辭鋒：「我說，這是好的現象，我們賀姓比劉姓的錢米更鬆活了呀！這個年成，大家連飯都沒有吃，你老人家裏却有米作年糕，這還不好吧！我們人雖窮了，可是看着別人家裏一天天興旺總是很歡喜的！正是，我們全賀族人彷彿自樓上滾下的「簾蛋，如今祇救得你們的家裏是一個圓圓好好的蛋了，像這樣的年成，連麥子紅薯都乾壞了，天老爺真在收人，前幾天，聽說會家沖那個賣麵的又吞鴉片煙死了……有錢用，有飯吃，就是天老爺的百姓……」另外一種陰沉的情感落到青頭蠅的心上，使他的話越說越散漫了，眼睛望住那白白的年糕！

「不錯，」母親忽然想起利用一點機會，「庚五爺，（即青頭蠅的正式名字，）天氣很冷，你坐到灶前去烤火吧！順便替我放些柴到灶裏，讓蕙香去檢些柴回來！慢些兒就送碗糯飯給你吃！蕙香！讓庚五爺來燒火，你去檢柴！」

青頭蠅如命的走向廚房裏。

大嫂子很談諧的問：「庚五爺這幾天到鎮上沒有？」

青頭蠅回過頭來說：「好幾天沒有去了！沒有什麼事！」

大嫂子追着問：「聽說你要向黃光七爺借錢，借到沒有？」

「莫提及了，大嫂子，」青頭蠅很難爲情的說：「我說，人是忘恩

負義的。那幾年，土匪很多，世界亂，七老爺在局裏當庶務，是如何的看得我起！記得有一年土匪來抄局了，大家都走得一空，我是個伙伕，當然不怕什麼，於是我馬上就到庶務室去把錢桶打開來看，裏面有幾千塊白白的光洋，據說是代縣裏收的田賦，你說我一把拿了，有誰曉得？可是我太傻了，我馬上便脫上一身衣服，把袖口紮了，將那些錢都藏到衣袖裏，再走到陽溝裏去，於是我自己便跳到土牢裏去假裝一個囚犯，等到土匪去了，我才出來，次日，大家回局，看見局搶得一空，七老爺尤其急得利害，我由陽溝裏把那些光洋摸出來，七老爺真不知如何快活，說我有機變，並且賞了我伍塊錢！你說，我假如把那些錢瞞住了，我現在不是一個財老倌吧！如今我窮了，年紀也來了，孩子們在家裏餓得喊天叫地，我想去向他借一兩塊錢籮幾升米回來，你說他怎樣？他不但借一個零錢給我，反而說我那年辦農民會對他不住，怪我當農民會去捉他時，沒有去給他先報信，所以大大的挖苦我一頓，其實，在那種亂世界裏，誰能怪誰，我假如給他報信，農民會又說我是土豪的走狗了！唉！這世界真難作人，早曉得是現在這個樣子，我在貴州省不該回來！我也是爲着接起祖宗的後代，不斷祖宗的香火，所以才討了老婆，如今，我自己又老了，孩子又還是年

青青的……」

這樣的話，這樣的故事，青頭蠅自己想來是一種辯護，一種光榮，所以一有機會便說，便爲自己誇耀，藉以引起別人的同情而又憐他的現狀，施他一點幫助，全村莊全鎮上的人都把這些話這些故事聽慣

了，所以每當他一談及的時候，總是很諷諷地說：「將來有你的孩子養你呀！」或者說：「你的生活並不苦呀！你曉得作鞋匠，曉得作廚房司務，曉得蒸酒打豆腐，曉得捉魚賣……還有你的妻子也弄得錢到手！」青頭蠅自己聽了，也並不覺得對方是在挖苦他，祇是很和氣的說：「那是往年呀！如今今年老了，不中用了！」其實青頭蠅一身的經歷，有好些地方確是遠近數十里的人望而莫及的，他自己想。

青頭蠅五歲便喪了父母，父母給他的遺產祇是一間破屋，同一塊小菜畦，姐姐已經出嫁了，於是他自己便每天扯豬菜，檢枯柴賣些錢養活自己的小生命到十一歲，才跟着村子裏一個老皮匠學徒弟，學到第三年上，手藝還沒有學好，人又非常愛玩，師父氣了，有一天不知爲了什麼事，師父用釘錘向他的腦上恨恨的一錘，腦漿都打出來了，半天倒在地上沒有醒來，全村裏的人都爲他打抱不平，使他脫離了師父到村子裏一個發財人的家裏牧牛，作些雜事，直到十六歲由那個主人充他六串四百錢作本錢，隨着幾個人回到貴州去作鐵貨生意，到貴州一個月功夫，連本錢都蝕得乾乾淨淨，不能回家，於是便流落在一個同鄉開的伙店裏當廚房，一連十幾年，直到三十幾歲，才一路討米回故鄉，回到故鄉，由族姪二相公的介紹到局裏當伙伕，因爲人忠實，烹飪功夫又好，所以一作便十幾年，局長裏辦換了十幾次，青頭蠅仍是一個青頭蠅，位置穩固，六串錢一月，還可以攤分得鄉人的「開局費」，每一件案子可以分到兩三百錢，於是青頭蠅便在這裏富裕的生活中買了一個老婆，老婆是人家一個婢女，年紀還祇有廿二三，身材很



窈窕，面部又非常豐滿，據說先前已經學會了生孩子，所以一到這村子裏，全村子裏的壯年漢子都瘋狂起來了，青頭蠅知道自己有四十多歲，先天的營養又不足，當然沒有能力在老婆的肚子取出一個孩子來，更何況自己僅僅同老婆住了三天便又要到局裏上工去，於是許多地方許多時候都給那些壯漢們一些方便，五年功夫內，他便作了兩個男孩，一個女孩的父親了！青頭蠅當然覺得非常光榮，每次由局裏回家，袋子裏總是藏滿了食物給自己的孩子吃，並且逗着孩子說：『爹爹！爹爹就給！』孩子們瞪着眼睛始終不肯喊出口來，於是站在旁邊的人就說：『他不得喊你作爹爹喇！』說了又一齊笑起來，青頭蠅知道這話的意思，然而他忍耐着仍祇顧逗着自己的孩子：『傻把戲！爺爺都不知道叫了，下次回來，一點東西都不買給你們吃了！』

五年前，局裏換了新局長，青頭蠅的眼睛又壞了，便回到家裏住了半年，家裏從前所積下的那些錢又漸漸吃盡，年青的老婆又隨着一個兵士走了，於是青頭蠅病着一面作了孩子們的嫖姆，一面蒸幾缸酒到四鄉裏賣，賺幾個錢以養活了這些『名實不符』的孩子，他把一切的希望都寄託在這兩個孩子身上，他想到自己一旦作了老太爺時，那種威風那種幸福，便不覺的失了神。

『這時候，你叫我把孩子丟了，一個人去尋死路』，青頭蠅繼續的說着，『我真是忍心不下！我們賀姓三大房人，我這裏是一房，我要接起這一代香火，免得到陰間去挨祖宗的罵！……唉！偏偏又衝着這樣的年成，一晴便是兩年，我長到五十多歲了沒有見過！聽說鎮上

有好幾天沒有由祁陽運米來了，真不得了，祇好大家一齊餓死！』把枯柴一把把丟向火裏。

大家在熱熱鬧鬧的作年糕，沒有注意青頭蠅在嗡嗡的說些什麼了！一直到作完，才由母親送了一碗剩餘的糯飯到灶前給青頭蠅吃，青頭蠅接着便向家裏跑，孩子們正蹲在灶前取暖，看見父親，便一齊叫起來，青頭蠅把這些糯飯平分開，每個孩子約摸兩口，吃完了，孩子們又喊着要，青頭蠅氣了，便跳着，『吃我的肉吧！吃我的肉吧！』孩子們挨了罵，又哭起來了！青頭蠅心裏怪難過的，又撫摸孩子們的頭說：『待我帶你們自己到二太太家裏去討一點吧！你們要把我的氣磨斷了，你們就安樂自在了！』一邊牽着兩個孩子走出破屋。

三四天前，下過一場薄薄的雪，到現在還沒有見過太陽，所以在山腰裏，茅屋頂上，老樹根下以及阡陌間的低窪處還留有縞素的殘迹，有水的地方都結着冰，牛毛似的細雨，飄到階簷下的枯柴上，被北風一吹，馬上便凝凍了，望過去，彷彿無數的碎珠子散在上面。

村子裏靜悄悄的，各家窗戶道緊閉着，屋脊繞着幾尾寒煙，與凍雲相攪和起來，越顯得天地蒼茫渾廓。

青頭蠅牽着孩子，一步步在田野裏走着，偶然一種孤寂落寞之感襲上他的心來，佇立了一會，又恨恨地牽着孩子轉來，孩子們不肯，哭起來，青頭蠅又恨恨地將孩子們打了幾掌……自己的眼淚也下來了。

幾天來，風聲非常不好，土匪在四鄉騷擾得利害，劉舜九爺家裏

被劫了，左郁芳家裏，王十娘家裏都相繼被劫了，人心很恐慌，尤其令人驚疑莫測的是三四天中不見了青頭蠅的影跡，孩子們在村子裏哭上哭下，聲音非常淒切，於是有些人說青頭蠅弔死了，有的說青頭蠅當土匪去了，有的說土匪不會要青頭蠅的，因為他老了，而且又有殘疾，可是第四天的下午青頭蠅忽然又回來了，腋下挾了一包東西，裏面有新的綢衣，鞋子，小孩子的帽子等等，村子的人都非常奇怪，然而據青頭蠅自己說，他這幾天是進城去了，這包東西是在大窩山的亭子裏檢着的。大概是土匪失在那裏，他當時本不想拿，可是後來在那裏等候了許久，還沒有人來領，他說，「我不拿，別人一定會拿去的！」村子裏的人都羨慕青頭蠅行了晚運，以後，將一步步入運了！

這些東西被二太太以八串錢買了去，青頭蠅摸摸自己的腰帶裏還有二塊光洋，加上這八串錢，他大可以度過今年了！

日子又跑過了四天，晨光曦微裏，突然有七八個局兵跑進這村子裏來，全村都驚動了，直到這幾名局兵走進青頭蠅的破屋，把青頭蠅用索子捆着走了，大家才稍稍舒了一口氣。

於是議論又起了。

「我說他在打劫呀！你們不肯信！」

「冤枉的！冤枉的！他還能打劫吧！日間跑路都跑不穩！」

「大概是幫土匪帶錢呀！昨天阮老六說，王十娘家裏被劫的那一

晚，他正由城裏回來，在盧沙均對面碰着那些土匪，走前面那一個，頭戴着頂猴子帽子，把全臉蒙住，活像青頭蠅……」

「賀家二太太買着青頭蠅的那些東西，快叫她燒了呀！不然又會被局裏認作窩落消藏，不好耍的呀！」

孩子們還在床上未起的時候，青頭蠅又被關到他從前避難坐過的那一間土牢裏了！他清醒了一下，望望裏面已經先有幾個人，這幾個人，這幾個人，他望着，望着，眼淚一竄便下來了！他知道自己不能脫避了，便豪聲大哭起來！他認識這幾個人的，八九天之前，他由姐夫家裏回來，路過大窩山，被一些漢子捉住，要他晚上引路到王十娘家裏去劫搶，這幾個人也在內，後來分東西的時候，這幾個人中間還有一個親自遞給他兩塊錢，他不料這件事會被人知道，他不料這幾個人現在就被捕了，他不料這幾個喪天良的狗子竟將他的名子也報了出來，他知道他的生命已經喪在這幾個人的手裏了！

「夥計，哭什麼？」一個長着滿口鬍鬚的漢子說；「哭也是沒有用的！再等一十八年又是英雄好漢！」

「我的孩子呢？」青頭蠅一邊哭，一邊叫着，「我的頂大的孩子還不到十歲！」

「願自己都不顧到了，」另一個漢子說；「還顧什麼鞋子襪子！」

……  
第二天下午，聽說局裏又要殺人了，遠遠近近的人都跑到鎮上來

看，黃昏時候，由局裏推出個赤膊的漢子，最末一個就是青頭蠅。

一個四十歲的老頭子馬上走向前去。

「庚五爺，有話託咐沒有？」

青頭蠅的面色已經死了，睜開眼睛，看見同村的六篾匠，自己又

流下最後的一滴眼淚，全個村子裏了解他的，他覺得祇有這六篾匠，

他們同住了十幾年，連金錢來往都不要記賬，以後，他將不得再見這

個和善的篾匠了，於是他囁囁的說：「我的大孩子請你帶着作徒弟吧

！小的孩子還祇有六歲，請你回去向二太太說情，請他老為我帶着，

牧牛，或者作點雜事，我在陰間，感激他老，那個小女孩子，請你為

我送給人家作老婢子，我在陰間保佑你！——還有我欠劉光生七百六

十個錢，讓我來生還他去了……」

洋號慘切地叫着……

草場上橫陳着五具屍身，斜陽照在碧血上……

一九三四，十二月三日晚上。

## 暮春偕白棣等遊麓山

牧天

白雲翠靄浮千里風捲松濤響澗泉猛憶攀崖同覓句愔愔又是五年前

杜宇却因春事惱黃鸝偏向綠叢穿落花如雨人如夢何處鐘聲入耳圓

粉蝶花間初睡穩雛鶯柳畔寂無聲祇緣怕醒雙雙夢轉向溪邊悄悄行

緩尋芳草路橫斜幾處園林噪晚鴉春欲殘時偏愛惜詩囊猶護折餘花



## 天網

託爾斯泰作  
貽慶譯

佛納德米爾鎮裏住着個年輕的商人，伊凡、德密特利區、亞克森洛夫。他有兩間店和一幢房屋。

亞克森洛夫是個美麗，有着金色鬚髮的人。他喜歡談話，喜歡唱歌。年齡很輕的時候，時常沉湎於酒，如果喝得過量時，更會滋鬧的很兇；可是自結婚以來，他下了戒酒的決心，除開偶爾喝一點外。

夏天裏，亞克森洛夫打算往尼善市去趕場。當離家的時候，妻告訴他說：「依凡、德密特利區，今朝你可別要離去，昨天晚上我做了個不吉祥的夢，關係於你的夢。」

亞克森洛夫帶笑的說：「你是怕我到市場裏去狂飲吧！」

妻回答道：「我不曉得怕的是什麼；我所曉得的祇是做了個噩夢。夢見你從市場裏回來，取下帽子的當兒！我看見你的頭髮全都白了。」

亞克森洛夫仍然帶笑的說：「那是幸運的吉兆啊！待我把東西全都賣完，從那兒帶些禮物給你看吧！」

他終於趕着馬車，離別了家。

半途中，他遇見個熟識的商人，他們便同在一個旅店裏過夜。喝了茶，在兩間毗連着的房子裏，他們睡息了。

亞克森洛夫向來便睡得很早，這天要趁着涼爽動身，所以在天明前便喚起了車夫，叫他把車駕好。

走向店主那兒（他住在後面的小屋裏），他付了帳，仍繼續着行程。

已經走過了廿五哩，爲了喂馬又得停住。亞克森洛夫在宿店的走廊邊。憩息了一會，又慢慢地踱到門廊那邊，泡了壺熱茶，便掏出他的六弦琴來彈奏。

忽然，前邊叮叮噠噠的來了乘馬車，車上下來個官員，後面緊跟着兩個兵士。走到亞克森洛夫面前，便查問他是什麼人，從那兒來的。亞克森洛夫一一回答了後，才問他：「你可和我一起喝茶麼？」他卻仍繼續他的：「昨晚在那兒歇？一個人呢？同着個同業商人呢？今早曾經看見那商人嗎？爲什麼在天明前你便離開了那兒？」

亞克森洛夫這才驚疑到他老是問些這們問題，但卻仍舊照事實訴

說，然後反問：『怎麼你祇是這般查問，好像我是個賊是個強盜似的呢？我為自家的事務出來的，那些可全不用你問我啊！』

官員一邊招呼兵士，一邊說道：『我是這兒的警官，因為昨晚和你一塊的商人的喉頭被割斷了。我們要來檢查你的東西。』

他們跨進屋裏。兵士和警官解開他的行旅搜查。忽然警官從包袱裏拖出把刀叫道：『刀是誰的？』

亞克森洛夫一望，果真看見一把有血痕的刀從他包袱裏取出來，他發怔了。

『刀上為什麼有血呢？』

亞克森洛夫想要回復，可是一個字也不會說出，他祇囁囁着：『我……不知道……不是我的。』

警官說：『今早發覺了那商人的喉管被割斷了躺在床上。只你是一個惟一的嫌疑人。因為那間房是倒鎖着的，裏面又沒有旁人。血污的凶刀又從你包袱中搜出來了，你的臉色和態度尤其瞞不過我的觀察！你怎樣殺了他，竊了他多少錢？快告訴我吧！』

亞克森洛夫賭咒不會做這事；他說自從喝過茶後就沒有看見那商人，他說除了自家的八千盧布以外，再也沒一點錢，他又說刀並不是他的。但他的聲音很顫慄，臉色很蒼白，怕得發抖，好像真正有罪一般。

警官吩咐兵士把亞克森洛夫捆起放進馬車裏去。他們便把他的腳捆好了，拋到車子裏去時，亞克森洛夫緊抱着自家的身子哭着。他們

將他帶到最近的鎮裏押進了牢獄，奪去了他的貨物和錢。從佛納德米爾調查了他平時的性行。那鎮裏的商人和居民都說他以前喜歡喝酒，消耗時日，但他們又說他畢竟是個好人。審判後：他加上了在里阿贊謀殺商民，劫取兩萬盧布的罪。

他的妻絕望了，不曉得要依賴什麼。孩子都還幼小；一個還是在吃奶的嬰兒。她帶了他們去到幽囚她丈夫的牢獄所在的鎮上。開先她還不被允許去會見他；經過很久的央求，才得到獄官的特許，能夠和他一見。她看見丈夫穿着囚衣，繫着鎖鏈，和一些盜賊繫鋼在一起；她昏倒了，很久很久才甦醒。她牽着孩子，坐近他身邊。訴說家裏的事務，問他所遇着的一切。他全都回復了，她又問：『現在叫我們怎樣辦法呢？』

『我們祇有上訴沙皇，不叫一個清清白白的人受冤屈。』

她告訴他已經向沙皇起了訴，但卻還沒有結果。

亞克森洛夫不會回復什麼，祇顯出沮喪的神氣。

妻又說：『夢見你的頭髮白了，果然不是沒原由的。還記得嗎？那天委實不該動身呀！』她用指頭撫弄着他的髮絲，說：『親愛的凡尼亞，告訴你的妻實在情形，你沒做那回事吧？』

『你也這般，你也懷疑我嗎！』亞克森洛夫用手遮着臉皮噙泣了。一直到兵士來叫她和孩子走開時；他纔和他們作最後的訣別。

他們離開後，亞克森洛夫回想到剛才的談話，想到自家的妻也懷疑時，不禁自語道：『祇有上帝便曉得真理；我們所必須求援的只有

他了，祇有從他期望着憐憫。」

亞克森洛夫再也不寫訴狀了；他拋棄了所有的希望，祇祈禱上帝。

亞克森洛夫定了受笞刑和充當礦工的罪。在鞭創完復後，他和一羣犯人同被流到西伯利亞。

廿六年來亞克森洛夫老是留在西伯利亞充囚犯。頭髮變成雪白，鬍鬚稀稀的長得很長而且帶着灰色。一切的歡娛都逝去了；他僵僵着；走路時異樣的遲重，談話的聲音也很細弱，笑鬚更不會開過，他祇時常禱告。

在監獄裏，他學會了做鞋，而且曾掙得一些工錢，他拿着這些錢買了部『聖徒傳』。祇要獄裏有亮，便拿起來讀；在獄內教堂的禮拜日，他讀新約聖經裏的使徒書信，而且還在唱歌班裏唱讚美詩；因為他的聲音依舊還好。

因為他馴柔的緣故，牢獄當局都很歡喜他，和他一塊的罪犯也都尊榮他：叫他做『老公公』和『聖徒』。他們向獄官請求什麼時，便都推他為代表，有什麼爭執，也全請他處置和判理。

他家裏沒有信息給他，連妻兒們的生死都不知道。

這天，新來了一羣罪犯。在夜晚，老囚把他們圍在一起，問他們從什麼村鎮來的，判處的是甚麼罪。亞克森洛夫坐在新囚徒的這邊，哭喪着臉傾聽他們的談話。

新囚犯裏有個六十歲來往的，高大而且強壯的人，長着一些疏短

的灰白的鬍鬚，在和別人談他被捕的事情。『不錯，朋友們！』他說

『我祇得拿了匹繫在雪車上的馬，便當作竊犯而被捕了。我祇騎着這匹馬很快的到家；然後把馬放去；並且，趕車的又是我的知交。所以我說，「這並不算錯過。」「不」他們說，「你是偷竊那匹馬。」可是他們究竟說不出我是怎樣偷的或是在什麼地方偷的。有回我真正做壞了事，照理，應該好久便要回這來的，可巧那時并不會發覺。現在我到這來是全然沒有為一點什麼。呀，我和你們說謊的；以前我會經來過西伯利亞，不過不會逗留很久啊。』

『你究從那來的？』有一個問他。

『從佛納德米爾來的，我的家就在那鎮上，我叫做馬卡，他們也叫我森門利區。』

亞克森洛夫即刻抬起頭來說：『請告訴我吧，森門利區，你曉得佛納德米爾的亞克森洛夫商人的音息嗎？他們都還活麼？』

『要曉得他們？自然我知道的。亞克森洛夫家裏都很闊，雖然他們的父親在西伯利亞；就像我們一樣的當着罪犯。你呢？老先生，你怎樣到這來的？』

亞克森洛夫不願說出他的不幸。祇微喘道，『因為負了罪，我在獄裏已有這廿六年了。』

『什麼罪？』馬卡、森門利區問。

亞克森洛夫祇說，『不錯，是的——這是我應得的！』此外他再也不說什麼；他的同伴告訴這新來的人，亞克森洛夫怎樣曾到西伯利

亞來：如何有人謀殺商人，如何放了刀子，在亞克森洛夫的物件裏面，如何亞克森洛夫受了不公允的裁判。

馬卡、森門利區聽見了這些，一壁望着亞克森洛夫，一壁拍着膝頭嚷道，「哎呀，這才希奇！才希奇呀！但你怎麼變的這們老了，老先生呀！」

旁邊的人都追問他怎麼這般驚異，以前在那兒聽見過亞克森洛夫；馬卡、森門利區却全不回復。他祇嚷：「這才奇怪。我們竟在這兒相見了，朋友呀！」

這些使亞克森洛夫疑想到他或許曉得誰謀害了商人；所以說，「森門利區，也許，你曾經聽見過那回事吧，也許你從前還看見過我的。」

「我怎能聽不見呢？世間盡多着傳言的。但這是多久以前了，我已忘了我聽見的是些什麼。」

「你或許聽見過誰殺了那商人吧？」亞克森洛夫問。

馬卡、森門利區帶笑的回道：「那定是包袱裏抽出刀子的那個人！假如人家把刀子在那裏，照成語說「不被捉得的還不算賊。」誰又能把刀放在你正枕在頭下的包袱裏呢？那必定會要覺醒你的。」

亞克森洛夫聽到這些，他確實覺到這定是謀殺商人的那個人。便站起身來走了。晚上亞克森洛夫完全不會睡着。他感覺異樣的不適，各個的意像都浮上他的心頭。他意想到妻，當他離開她到市場裏去的妻。他看見她似乎還活着；她的臉和眼都浮到面前；他聽見她在說和

笑。他又看見很幼小的孩子，就像那時的模樣：一個披着斗蓬，一個還抱在他媽的懷裏。後來又記到自家一如從前的——年輕而且快樂。他記起怎樣的在被捉的宿店的門廊邊彈奏六弦琴，那時是多麼自在。在他腦幕裏，他還看見被鞭的處所，行刑的和站在旁邊的民衆；鐵鏈、囚犯，所有他二十六年來的牢獄生活，和他早衰的老年。這些都苦痛得叫他要自殺了。

「全是那惡人的作爲喇！」亞克森洛夫想着。他狠狠的憤怒馬卡、森門利區，他切望報復，即或爲報復而犧牲。他整夜的繼續祈禱，可是一點兒安靜也得不到。日裏他從不接近馬卡、森門利區，甚至連睬也不睬他一下。

兩星期是這般過去了。亞克森洛夫晚上不能睡着，苦惱得簡直不曉得要做些什麼。

這晚，他正在獄邊環行，忽然有些泥土從囚犯睡着的床架向外邊轉動。他即刻停着看究竟怎樣。猛的，馬卡、森門利區從床架裏邊爬着出來，望見了亞克森洛夫，顯出驚懼的臉色。亞克森洛夫想要走開不理，但馬卡却握住他的手，告訴他在牆腳下面挖了洞，泥土都放在長統靴子裏，每天被趕出工作時，便倒在路旁。

「老頭兒，你祇有保持寧靜，那你也同樣可以出去。假如洩露了的話，他們會把我撻死，但我却會要先把你殺掉。」

亞克森洛夫看到他的仇人時，憤怒得震顫着。他抽開他的手說「我一點也不想逃走，同時你也無須殺我；好久以前你曾經殺過我

了！至於洩露的話——也許會，也許不會，聽憑上帝的指示吧。」

第二天，囚犯們出去工作時，護兵注意到用靴子倒土出去的人。牢獄是搜查過了，地道也被發覺。管理的跑來查問所有的囚犯，看誰挖了洞。他們都不承認知道這回事。那些曉得了的也不肯洩露出是馬卡、森門利區，因為知道那會要把他撻死的。最後問到亞克森洛夫，他曉得他是個公正的人，所以說：

「你是個忠實的老人；在上帝前，你告訴我那洞是誰挖的？」

馬卡、森門利區站在那兒不在乎似的，望着管理的人，卻不向亞克森洛夫瞧一眼。亞克森洛夫的嘴唇和手都在發抖，許久還不會說出一個字來。他想：「我爲什麼要庇護他那摧毀我的生命的人？叫他也嘗嘗我所受過的苦痛吧。可是假如說出來，他們會要撻死他的，也許我猜錯了。畢竟對於我又有什麼好處？」

「好的，老頭兒，」管理的反復說着，「告訴我們實在的情形吧：誰在牆腳下挖了洞？」

亞克森洛夫一面注視着馬卡、森門利區，一面說道，「我不能夠說，先生。上帝的意旨叫我不說！聽憑你如何處置我吧；橫豎我在你掌握中。」

無論管理的怎樣百般試探，亞克森洛夫再也不說什麼，所以這回事也便攔着。

晚間，亞克森洛夫正躺在床上剛要睡着時，忽然有人輕輕地走來坐上他的床沿。從暗裏裏偷觀過去，他認識是馬卡。

「你還要我的什麼？」亞克森洛夫問。爲什麼走向這裏來了。」馬卡、森門利區一些也不作聲。亞克森洛夫祇得坐起來說道：「你要做什麼？滾開些，不然我會叫看管兵的！」

馬卡，森門利區屈身貼近亞克森洛夫的耳畔低聲道，「依凡、德密特利區，饒恕我！」

「饒恕什麼？」亞克森洛夫問。

「殺了商人把刀藏在你物件裏面的是我。我本想要殺你，可是聽得外面有了聲音；所以把刀放在你包袱裏，從窗戶裏逃了出來。」

亞克森洛夫沒一點聲息，不曉得要說什麼。馬卡、森門利區離開床潛行着，跪在地上。「伊凡、德密特利區，」他說，「寬恕了我吧！爲了上帝的仁愛，寬恕了我吧！我將要自首出殺商人的是我，你也要被放出，而且能夠回家裏去。」

「你說來倒容易，」亞克森洛夫說，「我已爲你受了這廿六年的苦楚了。現在叫我向那去啊？妻是死了，孩子也都記了我。我沒有處所去……」

馬卡、森門利區仍舊不會起來，祇是在地板上叩頭。「依凡、德密特利區，饒恕我吧！」他嚷着。「他們拿鞭子打我還不如現在我看見你的難過……可是你仍憐憫我不會洩露。爲了基督底緣故赦了我吧，我真是罪惡者呀！」他在抽噎着了。

亞克森洛夫聽到他爲他哭，也在啜泣。

「上帝會饒恕你的！」他說。「或許我比你還壞一百倍啊。」這叫他的心境快活，回家的熱望也消逝了。他再沒一點要離開獄裏的念頭，祇指望着他最後一瞬的降臨。

不論亞克森洛夫說什麼，馬卡、森門利區畢竟自首了自己的罪過。但當釋放的命令下來時，亞克森洛夫是已經死過去了。

一九三四年年杪



### 訪律躬不遇寄懷

夢僧

長路漫浩浩湘水長漪漪之子在遠方輾轉夢見之不辭跋涉勞詎畏風  
塵緇幽蘭君所懷素手采江籬芬芳馥懷袖將以遺所思空谷逸音容  
我如相遺追維風雨夕陳跡徒自悲而今各西東慨嘆歲月移良無夙昔  
歡詎有新相知重華逝已矣吾自歸九嶷

### 雜詩三首

夢僧

原草何離離長路何浩浩佳人良未知捐棄夙昔好君子希令名歡會苦  
不早歸來守空床憂傷以終老  
天寒多悲風嚴霜肅肅長條暖暖南山陽落木何蕭蕭美彼澗中松節勁而  
後凋倚石鼓鳴琴逸響殊孤標不惜知音稀但傷夜寂寥  
之子暮何之遙望瀟湘浦佳人不可致躑躅徒仰俛夙昔采江籬而今盡  
蕪莽迴想多離憂奚爲異今古時序感變遷沾襟淚如雨

### 季夏宿浩園懷靜子十均

夢僧

夫婦會有宜行樂須及時悠悠隔遠道慨嘆良自知披衣起傍徨顧景興  
餘悲皓首結同心夢想還參差既戀倚樓人復憐襟抱兒伊人曷無恙佳  
兒得無飢清宵風情多應是羞蛾眉道遠不可至沾襟怨乖離但愁日夕  
長遲遲雙九移耐彼孤衾寒九秋以爲期

### 平居卽事

夢僧

幽居在空谷不聞足音響夕迎林鳥歸朝看旭霞上暗翳生虛明精靈發  
味爽室陋詎足憂心閒亦何廣青案陳琴書芸窗列軒棧風雨與徘徊吟  
咏同俛仰疑義能自析奇文欣獨賞我自飲與咏誰當慨以慷慵懶因睡  
安逍遙任神往湘沚有佳人中宵勞夢想

### 愛晚亭晚坐用二南均

張南軒錢南園游麓山有詩寧都程頤萬前輩爲書丹勒石美曰二南

夢僧

車停人靜兩閑閑未種天桃且看山待訪老僧應入定  
萬壽寺僧長過開悟常與余詩酒過存  
得逢佳處便開顏宮牆樹影參差裏風韻泉聲錯落間好景留人如有意  
蒼茫歸路不知還

### 用愛晚石刻二南均奉答杏庭居士開悟上人

夢僧

偶從詩酒學偷閑應恐移文動北山方外有朋來白馬胸中無限到朱顏  
浮生半是呻吟裏陳跡何如俛仰間千古斯人同太息茫茫塵網已知還  
尋幽遠上白雲梯閒着金尊鳥勸提溫露晚蘭長馥馥籠烟仙宇總齊齊  
嘯歌木落疑疎雨意氣冲霄欲化霓記取忘年林下老追懷高古好同携



## 友情的試驗

西班牙 Juan Perez de Monta Lu'an 原作  
邦 定 譯

(續湖大期刊第十一期二卷五號)

唐拉、羅莎娜話還沒說完，早已淚流滿面。唐、瓊安深深地感動了。他說：「夫人，這也難怪你要想到將來是這麼可怕的情形。我也同你一樣地恐懼呢。那總督裝出來的溫馴的態度也許會一朝改變，而現出本來面目的。我相信這是一定會發現的事，我看你現在真是處於很危險的境地。可是，」他繼續道，「我一定不袖手旁觀。正因為我是一個奴隸，我的絕望是可使人懼怕的。在你還沒有受到梅作莫脫的任何侮辱之前，我要把我的匕首戳到他的胸膛裏去。」「唉，唐、瓊安，」那貴婦插嘴道，「你在想着什麼計畫？我懇求你不要生這種輕舉妄動的思想。你若是把他殺死了，他們會要怎樣殘暴地對你復仇啊！要怎樣地使你受苦啊！我一想到這些，真是不寒而慄。況且，這種舉動只是一種無益的冒險。你結果了總督的性命，就能使我恢復自由嗎？唉！那時他們也許要把我賣給一個更殘暴的主子去，那主子也許還不如梅作莫脫一樣地肯體諒我呢。哦！天呀，我祈求你公平地裁判一下罷；那暴君的心之邪惡是你所知道的。你既不許我自殺，就請你執行你的職分，把你所憎厭的那種罪惡制止了罷。」

「是的，」查拉他答道，「上天會制止牠的。我已得到了上天的靈感。此刻在我心中發出的這個計畫，無疑地是受了一種神力的啓示。總督允許我對你說話，是因為要我來勸你報答他的愛情。我得把我們間經過的情形報告給他。在這緊急的時候，我應該捏幾句假話哄他。我要對他說，你並非難以撫慰的；他對你的優待已開始將你的苦惱減輕了一些，只要他能忍耐，他很有得到圓滿結果的希望。在你一方面，你的舉止態度，也得與我的話相符才好。當他下次再來看你時，你要使他覺得你確實比向來要歡喜些了，你要顯出對他的談話頗感興趣的樣子。」

「這是多麼難以做到的要求呀，」唐拉、羅莎娜說道。「像我這樣純樸誠摯的心地，這事怎能做得到呢？並且用這種可憎的欺騙的方法，我們能希望得到甚麼利益呢？」「那總督，」他答道，「看你轉變了，一定會非常高興，願意再忍耐一些，以求達到最終的目的。同時，我就可以去竭力想法救出你。我承認，這件事誠不容易，可是，我和一個機敏的同伴的奴隸熟識，我希望，他的幫助將對我們大有用

處。」「就是這麼罷。」羅沙娜答道；「我願意照你所希望的做去。橫豎除此以外，也沒有別的方法了。去罷，唐、瓊安，趕快去妥籌良策把我從這可怕的境地解救出來罷。雖然這是我心理不願做的事，爲了是你叫我去做，我倒反覺得快樂。」

遵從了梅作莫脫先前的吩咐的話，那脫里多人就跑去見他，對他報告適才的經過。「先生，」他對他說，「你要滿足你的慾望，儘可不必行使強力。據我看來，這位高傲的西班牙女子，也像別人一樣，不久就要安於她的環境的。我還可以說，現在她就覺得身上的枷鎖已似乎比從前要輕了。要緊的就是你必得常常保持着你的好性情。假使你繼續着向你的美麗的俘虜表示着同樣愛慕的敬意，我相信，無疑地，在不久的將來她一定會依從了你的願望，在你的臂膀中，她會忘記了她曾經希望過的自由。」

「你這個消息使我非常高興，」總督叫道；「可是你不是騙我的嗎？或者是你自己誤會了？我現在馬上就要去見她，從她的眼睛裏看她是不是如你所說的顯出獻媚的樣子。」他於是真的走了去見唐拉、羅沙娜；脫里多人則徑自回到園中去，恰好當面碰到了那園丁——他剛才對她提到的可以幫她恢復自由那個奴隸。這人的名字叫做弗蘭西司科。他對於亞智耳的情形非常熟悉，在他還未到總督的手中來以前，曾經服侍過幾個主人了。「弗蘭西司科，我的朋友，」唐、瓊安說道，「你看我多麼苦惱呀。我方才在這宮裏發現了一個非常高貴的貴婦，她是華倫西亞人。她會要求梅作莫脫自願出無論怎樣大的一筆

贖金，可是他很愛她，因此不允許放她自由。」

「這爲什麼要你這般憂慮呢？」弗蘭西司科問道。「因爲我們同住一個城市裏，」唐、瓊安答道；「她的父母和我的父母，彼此是很親密的朋友，因此我只要能使她逃脫出來，隨便甚麼事都願意做。」「那可真不是容易的事，」弗蘭西司科說道，「但是只要那貴婦的親屬願意好好地報答的話，我敢說我能做得到。」「致於這個，完全沒有問題，」唐、瓊安答道；「我可以負責，他們一定會非常感激的，尤其是她自己。她的名字叫做羅沙娜，是一位死了的紳士的妻子，那紳士遺留給她一大筆財產，並且她不單是富有，還非常慷慨。總之，一句話，我是一個西班牙人而且是一個貴族，我的擔保總該能使你滿意罷。」

「好吧，」那園丁道，「你既是這麼說，我可以去找一個叛教者，把這事和他商量一下。」「怎麼！」脫里多人詫異地插嘴道，「你難道說去託服一個不願信用的無賴漢？」「他雖然是一個叛教者，」弗蘭西司科也搶着說道，「卻並不見得不是一个好人。依我看來，他只是可憐，並不可恨，他的罪過是可以原諒的，他的故事很短。」

「他原來住在巴司羅納 (Barcelona)，是一個外科醫生。因爲在巴司羅納不走運氣，他於是決定搬到加塔基拉 (Cartagena) 去，希望搬動一下，可以轉變一點命運，因此他就和母親搭船往加塔基拉去，不幸在海中又遇到了一隻亞智利亞的海盜船，把他們帶到了這城裏來。他們都被賣給了人家——母親賣給一個摩耳人，他自己就賣給一個

土耳其人；那土耳其人待他非常殘暴，他只索遵信了回教，想藉此即刻終止了自己的受苦，將母親也好解救出來，他聽說他的主人，那摩耳人，也是對他很殘酷。後來他就到了總督這裏服務，航了幾次海，願掙得一些財產。他拿出一部分錢贖出了母親，其餘的就預備用了到海上去碰運命。於是他就做了一隻船的船長，帶了一些兵，（他們都同意附從他）開始到阿利干得（Aliante）和加搭基拉中間一帶海面去巡邏。回來的時候，他得了不少的利益，以後幾次的運氣也都很好，因此最後他又能夠買一隻大些的船，裝備了武器，再到海上去獲得了不少的戰利品歸來。可是最後他的好運終究棄他而去了。有一次他去襲擊一隻法國的中軍艦，被那邊打得狼狽不堪，險些沒有回得亞智爾的港口。在這個地方海盜們的價值是依他們成功的程度來決定的，那叛教者遭了這次逆運後，備受大家的輕蔑。這真使他嘔氣。他於是賣了他的船，退避到郊外一所屋子裏去住，以後就在那裏靠了一點餘剩的資產，和他的母親及幾個奴隸一同過着活。

「我常常去看他，因為我們是好朋友，他的心底裏的話都對我說的。幾天以前，他曾含着淚對我說，從他拋棄他的信仰以後，心中一刻也沒有安寧過；他說他恨不得不願被活活燒死的危險，要把頭巾（回教國人所戴的——譯者註）取下來，重重的踐踏牠幾下，他很想在大眾之前，表示他的悔恨，以贖他的罪愆」。

「這就是那個叛教者的性格，」弗蘭西司科繼續說道，「我們非借重他不可，我想這樣的人我們儘可不用懼怕。我現在就藉到浴室去為

口實，到他家裏去走一趟，對他說，他既是已經背叛了教會，儘管悔恨，也無補於事，他應該考慮如何能使自己恢復教籍才好。然後我再用語暗示他：他可以去置備一隻船，只說自己已厭倦了清閒的生活，想再去海上漂遊一趟；這樣一來，我們就可安抵華倫西亞的海岸了，那時只要唐拉、羅沙娜幫助他一點，讓他可以平安地度過他的餘年」。

唐、瓊安聽了弗蘭西司科這一番計畫，歡喜欲狂。「是的，是的，」他叫道，「我親的朋友，你可以對那叛教者允許他各種好處。我的話罷，你們兩人都會受到重重的報酬的」。「在實現我們的計畫中，」弗蘭西司科答道，「也許要遇到許多困難，但是我知道結果一定成功。我希望，等一會轉來時，能帶快樂的消息給你」。

他於是去進行他的使命去了，那脫里多人在宮中焦急的等待着，幸喜不一刻兒他已跑了回來報告他交涉的結果。他們是這麼約定的：由那叛教者去購買一隻裝備完全的小船，就歸他自己和他幾個奴隸駕駛；為避免人家疑心起見，他還得去請幾個土耳其的兵士，彷彿當真去巡洋的一樣，但是在原定出發期的前兩天，他可帶了他的奴隸們，在夜裏悄悄地上船，拔了錨，然後再在挨海邊的花園的一張小門裏，把要逃的人接上船來。

查拉他當時想起能有這樣好的消息去報告唐拉、羅沙娜，真是高興萬分！他恨不得馬上得了許可去和她相見，因這原故，第二天他就跑去俯伏在梅作莫脫的面前，他看見他很高興的樣子，因為他已博得了他的美麗的好感。唐、瓊安聽了這好結果，也裝做非常高興

的樣子；總督因為想要他去把她心中的好印象再加深一點，所以又允許了他去和那貴婦談話。因這原故，他遂得乘此機會對她報告了那叛教者和弗蘭西司科的計謀，以及他對他們所說的許諾，倘若他們能夠把事情做成功的話。

當那苦惱的貴婦聽了這一番報告以後，她歡喜得甚麼似的。「這難道是可能的嗎？」她喜極地叫道；「却沒料到竟還有一線希望，能重見華倫西亞，我那親愛的故鄉！經歷了這麼多的危險和驚駭以後，我和你平安地住在那裏，真是多麼的快樂啊！哦，唐、瓊安，這是我心中一個多麼愉快的思想啊；可是你想到這層時，也覺得快樂嗎？你如果把我從總督的權力之下解救出來了，你是不是以為你救了自己的妻子呢？」

「唉，」查拉他長嘆道，「假使我不記起我不幸的朋友時，剛才從你口中聽到你的這些話，我該多麼快樂啊！這是一種無可如何的感情，我只好請你原諒，同時你也不能否認蒙多重是值得你憐憫的。爲了你的原故，他離別了華倫西亞，並失掉了他的自由；我相信他現在在突尼司做奴隸，最使他感覺痛苦的還不是那沉重的枷鎖，而是想起沒有替你復了仇。」

「無疑地，他確實應得遇到好些的命運，」唐拉、羅沙娜說。「我請天作證，他爲我所盡的力，我實在是感激的。我無意中引他遭了厄運，心中實在非常抱愧，可是我始終沒法說服我的心，要牠以愛情酬答他」。

話談到這裏，突被幾個服侍唐拉、羅沙娜的奴隸攔進來打斷了，唐、瓊安只得告別出來。各事都進行順利；那叛教者已買好了一隻裝備非常完全的小船，只趕緊忙着準備啓行。同時，唐、瓊安又去見了那美麗的俘虜一次，通知了她啓行的時期。她的房間對着花園裏開有一個窗戶，到那時，他們預備在窗外搭一張梯子，羅沙娜就可從這梯子下來。她非常焦急地等待着那重要的晚上的到來。最後那晚上終究到了，並且運氣很好，天色正好是非常黑暗矇矓。在約定的時間，唐、瓊安拿了一張梯子擺在窗外，那貴婦就從梯子上匆忙地，慌急地走了下來。幸喜脚步還穩。下來後，她就倚在她勇敢的朋友的臂膀上，和他一道向那靠海邊開着的花園的小門走去。他們儘快地提着脚步向前走着，正欣喜將脫離危險的境界了，忽然一件天外的災禍飛來，加在這一對不幸的愛人身上。這次的痛苦，他們覺得比曾經受過的都更難忍受，更難抵禦。

他們已離開了花園，正在沿着海岸向那等待着他們的小船走去，忽然他們看見一個人，他們還以為是一個逃難的同伴，全沒有疑心他，却不料那人猛然向唐、瓊安撲來，手裏拿着一把劍，就向他胸膛戳去，口中叫道，「你不忠的阿法羅、旁思呀，現在請你看唐、化蒲利克、德、蒙多查復你這卑怯的流氓的仇罷。像你這樣的無賴是不應該受文明的待遇的。」那脫里多人，受了這意外的襲擊，馬上跌倒在地下，在這同一瞬間，原來依在他身上的唐拉、羅沙娜，因爲驚駭，恐懼，憂愁同時向他襲來，也暈倒在他的身旁。「唉，蒙多查，」唐

、瓊安叫道，「你是怎麼着了？你不認識我嗎？你殺了你的朋友呢。可是我就死了也甘心，因為我現在已將你所愛的唐拉、羅沙娜送回了你的懷抱中，她能替我證明，我對你的友愛始終沒有中斷」。『天呀！』唐、化蒲利克叫道，「難道我是殺了我的朋友嗎？可是我決不讓一個人死去；我要用這同一的武器懲罰殺他的兇手。我的出於不知，也許可作原諒我的理由，但是我現在也無心再活了。」說完這幾句話後，他就把劍尖對向自己的胸膛，一下戳去，直刺了劍柄留在外面，身子支持不住，一下倒在唐、瓊安的身上，唐、瓊安這時也已暈昏過去了，不完全是因為血流過多，而也是因為看見他朋友絕望的情形所致。

弗蘭西司科和那叛教者，都站在不遠的地方等候着，他們有他們私有的理由，所以沒來救助那個，他們以為真是唐、阿法羅的人，及至聽到唐、化蒲利克最後幾句話，他們不由得大吃一驚；看了他們的動作，他們這才發覺大家都誤會了，那受傷的兩位騎士，他們原以為是不共戴天的仇人，却不料倒是非常親密的朋友，於是他們趕緊跑去營救，可是看到他們都已失去了知覺，一動也不動，他們真弄得手足無措了。弗蘭西司科的意思，他們只要把那貴婦帶去，而讓那兩位騎士留在岸上，因為，據情形看，他們即使現在還沒死，也已去死不遠了。可是那叛教者反對這意思，他不同意把這兩位受傷的人丟在岸上，他們的傷勢不見得是死症。所以後來還是決定把他們也移到船上去，好在那叛教者，還沒有忘記他們的老職業，器械也還保存着，他

可以替他們包裹傷處。不一會衆人都上了船；於是有些人就趕快扯起了所有的風帆，另外一些人就熱烈地向天祈禱，求他保祐他們一路平安，各人都是非常緊張，深恐梅作真脫要派船來追襲。

那叛教者把駕船的事交託一個法國奴隸（他的技術和經驗他都信心得過），他自己就開始來診視唐拉、羅沙娜。他果然使她回復了意識；他的救治在唐、化蒲利克和脫里多人身上，也發生了很好的效果，他們不久也都甦醒了。唐拉、羅沙娜從看見唐、瓊安受了襲擊後，就一直昏暈了過去，現在看見衆多查也在船中，不覺大為驚訝。她後來看了他的情況，這才想到，他大概因為看見傷了自己的朋友，悔恨不及，因而自戕了，可是情形雖然如此，她還是不能不視他為殺她所愛的人的兇手。

沉寂地，在憂愁與感動中過去了一些時候以後，唐、化蒲利克用一種微弱的聲音，向他滿心愛戀的人開始說話。『在我死亡以前，夫人，』他說，『我至少也得到了的一種滿足，就是，我已看見你從奴隸的束縛中解放了。我憑天說話，爲了你的自由，我是應得你的感激的；可是，這是天意，他叫你感激你所選擇的愛人。我太愛我的情敵了，所以對此情形，我怨言也不想說一句，並且我還誠懇地希望我不幸給他受到的創傷，不要使他不能接受他有權希望的你的報酬。』對這一番話那貴婦沒有回答甚麼；她全沒有一點憐惜唐、化蒲利克的可憐的命運的心思，她不能掩飾她的不快的情感，那是由於他把他所愛的唐、瓊安弄到了那種境地所引起來的。

那外科醫生現在開始用探針探那兩位朋友的傷處，然後再替他們好好裹紮了起來。他發現查拉他的傷勢並不危險，劍只戳在他左胸的下面，并沒傷害要害。這報告將唐拉、羅沙娜的憂愁減輕了些了，唐、化蒲利克聽了，也是非常快樂。他轉向那貴婦，——「我現在已安心了」，他說，「我可以無悔恨的離去這世界，因為我朋友的復原已是確定的了；我現在死了不致再惹你痛恨」。

他說這些話時，聲音非常淒楚，唐拉、羅沙娜終於為他所感動了，她對唐、化蒲利克的敵愾心，隨着她為唐、瓊安所擔的恐懼心一起消滅了，她現在覺得唐、化蒲利克只是值得她同情的人。她請他只要想怎樣恢復他自己的健康，不要想別的事，又對他說，她雖不能使他快樂，至少她也要不與別人結合，她要學唐、瓊安的榜樣，為友誼而犧牲愛情。唐、化蒲利克正預備答她的話，可是那外科醫生覺得這於他有害，就要他靜默，一而就診視他的傷處；他察看了一回，知道劍正戳在上面的一葉肺臟上，血流過多，已是無可挽救。他包紮停當後，就讓那兩個病人躺在船旁中并排着的兩張床上，他又讓唐拉、羅沙娜暫時出去一會，因為她在側邊，是於他們有害的。

可是，雖然這樣小心翼翼，蒙多查身上的熱度終是不退，在這天將完的時候，血流得更多了。於是那外科醫生想，現在須把實話對他說了：他的病已是無可診治，假使他有甚麼話要對他的朋友和那貴婦說，就得趁早說。唐、瓊安聽了這個通知，大為激動；可是唐、化蒲利克却處之泰然。他說他願意見見唐拉、羅沙娜，她就即刻來到了他

的床邊，這時她的狀態，真只能以意會，而不可以言傳；她的面部完全浴在眼淚中，她的啜泣在不幸的蒙多查的胸中激起了一陣深切的情緒。「不要把這些寶貴的眼淚為我流了吧，夫人，」他無力地說道，「請你安靜一點，聽我的話吧；我對你也是這同樣的要求，我的親愛的朋友。我知道這次離別對你是一個殘酷的打擊，因為你的友情經得起最嚴厲的試驗；可是，在我還沒有永別這世界之前，請你暫時抑制一下你的悲哀罷。真的，我對於你的友情，比我對於我自己生命的喪失還更銳敏地覺得呢。現在請你們聽我講經過了一些怎樣的奇遇，命運把我帶到了這不祥的海邊，現在身上沾着我朋友的血也有我自己的。自然，你一定會問我，我怎麼把唐、瓊安錯認做唐、阿法羅；這個假使時間允許的話，在我死之前，我一定要告訴你們。在我所坐的那隻船離開唐、瓊安他們那隻船以後，不到幾個鐘頭，我們就遇到了一隻法國的海盜船，牠把我們的船征服了，自己做了突尼司船的主人，把我們運到離阿利干得很近的地方上了岸。我既得到了自由，即刻就想起去贖回我的朋友。為了這目的我於是到華倫西亞去，在那裏弄得了錢，又聽說巴司羅納有一個專為贖回俘虜而組織的神聖的會社，正要航行到亞智爾去，我於是趕快向那裏跑。可是在離開華倫西亞之前，我又請求了總督(Governor)唐、弗蘭西司科、德、蒙多查，(他就是我的叔父)用他的勢力，到西班牙朝廷裏去設法給查拉他弄一張赦免狀來，使他能同我住在一起，並且恢復他原有的財產，因為那些財產，自拉格色納公爵死後，已充了公。

「到了亞智爾後，我就連忙跑到買賣奴隸的市場去；可是一場空費力，跑到那裏，後來又跑到其他各處，終不見我所要尋找的人。後來我就遇到了那個叛教者，就是這隻船的主人；我認識他從前和我叔父同住的一個僕人。我就把我的目的告訴了他，要求他幫助我再仔細尋找。」我很抱歉，」他答道，「我不能為你效力，我今晚就要同一位華倫西亞的貴婦，總督的一個奴隸，離開亞智爾」。

「她叫甚麼名字？」我問道。「她叫做羅沙娜」，是他的回答。

「那叛教者看了我面上驚訝的神情，知道我對這事很關心。他於是對我講預備把她從來束縛中解救出來的計畫；當他講到一個名叫阿法羅的奴隸時，我心裏想，這無疑地一定是阿法羅、勞思。」幫我完成了這件復仇的事罷，」我熱烈地叫道；「這是很正當的，很公平的。」

「我一定遵命，」那叛教者答道；「可是把你怨恨的原因告訴我罷」。

「我就把情由從頭至尾對他說了，他聽了後，「哦，原來是這麼一回事，他說；「你今晚到我這裏來罷，我那時把你的仇人指給你看，你懲處了他後，就可以代替他，同我們把唐拉、羅沙娜護送到華倫西亞去。」

「可是，我那時雖然非常性急，却始終沒有忘記唐、瓊安；我就把贖他的錢放在一個意大利商人的手中，他的名字叫做弗蘭色司科、加拔梯；是亞智爾的居民，他應允了替我達到願望。最後晚間到了；我走到那叛教者家中去，他把我帶到了海邊。我們在一張小門前面停住了腳，從門裏出來了一個人，直向我們走來，後面還跟着一男一女

，他指着那一對男女向我說：「這就是阿法羅和唐拉、羅沙娜。」看了這情形我簡直要發狂了；我抽出了我的劍，直向那不幸的阿法羅奔上去，心裏想着這可憎的仇人今天到底碰到了我，可是，謝謝上天，他繼續說道，「我的錯誤幸虧沒有傷他的性命，不然，恐怕要害得唐拉、羅沙娜，永遠陷入流淚與懊恨的境地中罷！」

「唉！蒙多查，」那貴婦插嘴道，「你不知道我此刻心中多麼苦惱呢；我永遠也不能彌補這失去了你的悲痛，我即使和你的朋友結了婚，那也不過把我們的憂愁與悔恨結合起來而已，你的愛情，你的友誼，和你的不幸的命運，將成為我們談話的唯一資料。」

「我是值不得你們長久哀傷的；我願意我的朋友和你結婚，當他替你復了仇以後。」

「唐阿法羅已經不在人世了呢！」西費安茲的婦婦叫道；「就在他拐走我那一天，他已被俘虜我的那海盜殺死了。」

「可愛的羅沙娜，」蒙多查答道，「聽了這些消息，真使我多麼快樂啊；我的朋友也一定快樂的罷。你們現在儘情享受你們互相的傾愛罷。我一想到你們現在願望中唯一的阻碍也已除去了，心中就覺得異常愉快。願你們快樂地平安地過着日子，你們的幸福的結合既無嫉妬也無命運來擾亂。別了，羅沙娜；別了，我的瓊安；請你們不要忘記有時想念我——在這世界上，我從未用過像愛你們一樣的熱誠愛過任何人，或是任何事務！」

那位溫柔的貴婦和那位脫里多的武士聽了這一番傷感的話，不禁



珠淚縱橫，唐、化蒲利克，現在已是奄奄一息了，看了他們悲傷的情形，就無力地低聲地說道：「看了你們真情的仁慈的悲傷的情形，我不禁也傷感起來了；死現在已臨到我了，——我沒有別的話說，我只求神明憐憫我，賜我速死。」說了這些話後，他睜開眼睛向天望着，不到一刻兒一切都完了。

唐、瓊安看見已是無可挽救，悲痛萬分，幾乎要把那包紮傷口的布塊扯掉了，可是這時那叛教者和弗蘭西科走了攏來，慌忙止住了他，羅沙娜看了他這像要瘋狂的樣子，非常恐懼，忙幫助也來勸慰，想減輕他的悲痛，他見她這真心誠意的態度，不好拂逆她的意思，他只好讓他們把傷處重新包裹了起來，後來愛人的感情終究使他對朋友的悲傷平靜了一點，可是，當理智重新回復轉來時，他心中的憂愁又和以前一樣的深切了，他面部雖然現着平靜的樣子，但這是一種絕望的平靜。

那叛教者，在他帶到西班牙去的許多寶貴的物件中，有一些很好的香料，經那貴婦與唐、瓊安的要求，他就拿出了一些香料把蒙多查的身體好好保存了起來，好使他們搬回故鄉去埋葬，也可使他們得到一種悲哀的快樂，這一對情人沿途一直不曾停住過哀哭，不過因為一晌風向順利，他們不久就望見了西班牙的海岸。

這麼一來，所有的俘虜都大聲狂呼，歡喜得甚麼似的；船進港後，各人都各奔自己的目的地。西費安茲的寡母和她的情人，忙送信給總督和唐拉、羅沙娜的家屬。大家聽見她回來了，都歡喜非常；至於唐、弗蘭西科、德蒙多查呢？當他聽到他女兒的噩耗後，真是痛不欲生。他對着他的遺體，灑了不少的眼淚；旁邊的人看了這情景，都大為感動；過了一會，他就轉向他們，問他們他的女兒到底爲了甚麼可怕的事，竟至短命死了。

「我願意把這全部的事情告訴你，」那脫里多的武士答道；「我不想把牠摒棄在我記憶之外，我沉浸在憂愁之中，倒反能感到一種悲哀的愉快。」他於是開始敘述，聽的人們沒有一個不流淚；同時，在另一方面，羅沙娜的父母聽見，說他們的女兒怎麼從梅作莫脫的虎口中

被救了出來的情形，不禁爲他們自己深深慶祝。

當時對於各點作了一個普遍的解釋後，他們就把唐、化蒲利克的屍體放在一輛馬車裏，運到華倫西亞去；可是并沒在那兒埋葬，因爲其時總督唐、弗蘭西科已是奄奄一息了。因此，他就命人把死者的遺體運至馬德里 (Madrid) 他他自己也隨着回去。

同時，西費安茲的孀婦備了很豐厚的禮物送給唐、弗蘭西科和那叛教者。唐弗蘭西科自回他的本省去，那叛教者也帶了他母親，同到巴斯羅那去了，他在那裏回復了他的真實的信仰，生活也頗舒服，唐、化蒲利克從朝廷裏接到了一個包裹，裏面藏着唐、瓊安的赦免狀。對於赦免唐、瓊安的事情，雖然有拉格納家裏的人出來反對，可是國王碍着蒙多查家裏的勢力，也不好拒絕。那脫里多的武士在此時聽到這消息，覺得分外滿意，因爲如若不然，他可不能伴送他朋友的遺體呢。

末了一行人衆開始動身，還有許多顯赫的名人伴送，到了馬德里，就把屍體埋葬了，禮儀異常隆重，還在教堂裏立了一塊高大的墓碑，以資紀念，他們覺得這還不足呢？在他死後一年中他們還常常爲他而哀哭，彷彿把他們的哀愁和他們的友誼合着對他的記憶一起保存起似的。

他們對朋友真可謂盡心盡意了，不久他們兩人結了婚，可是隔了好久好久，唐、瓊安每當一想起他的朋友，還是不勝憂愁，他常常在他的夢中出現，他更常常記起他落氣時的情景，然而到了最後，唐拉、羅沙娜那種溫柔的樣子，以及她種種可愛的處所，終究開始把他那鬱鬱不歡的心情除掉了，他正在開始恢復他以前的健康和愉快，他的前途正似乎有欣欣可喜的氣象，却不想有一天，他在打獵的時候，他很喜歡打獵，不幸頭部受了重傷，後來那傷處生了一個膿瘡，用盡了方法終是醫治不好，他畢竟死了，那位兩個婦人正把他抱在懷裏的貴婦，（她們在竭力想法安慰她絕望的悲痛），就是他不幸的妻子羅沙娜；在大家的眼裏看來，她大概不久也要隨他而去了。



# 小小十年

## 獨幕劇

嚴正

花園里：菊花盛放了！

桃李的枯枝紛披着支住這昏昏欲沉的天空，有的還用力的伸到牆外去俯望着田野，彷彿青春還在牠們的身上。

地上鋪滿了落葉衰草，日和夜，蟋蟀們在彈奏着一種半寂和倦的古調。

傍晚的斜坡上，有一叢桂竹，爲雀竹蜂鳥們遊憩的常所，牠們在閑談着，躍跳着，噪喚不休，益發增加這園里的寂靜。

牆外飄着幾尾炊煙……幾片閑雲盤桓徘徊。

園的右邊有一座假山，很嶙峋的，上面纏滿了常春藤，青苔一類的寄生植物，間或有幾隻喜鵲飛到上面來，無所謂的向石隙里啄幾下，抬起頭，把眼睛左右探視一回，再嘈嘈的叫兩聲，尾巴一擺，又飛去了，山的下面有一泓小溪，因爲旱久了，水珠僅隱着在碎石裏面發

湖 大 季 刊 小小十年

嘆息似的流着，由石山的縫隙里望過去，可以看見一條

曲曲折折的小徑一直伸到園里的左邊一個小亭子的石級旁，登三四梯石級便到亭子了，亭子是非常雅緻的，

頂上蓋着杉木皮，柱子及欄杆都是綠漆色，四周陳設着幾把沙發，傍右柱擺着一架開着的鋼琴，一行刺目的白的鍵盤彷彿這寂靜的牙齒。亭子的地面是柏油鋪的，滑光，大概是日久不曾洒掃了，幾片梧桐葉陳死的躺在上面，風來的時候，便翻動颯颯作響，彷彿是在哀悼自己的零落所發出的嘆息。

站在亭子里，可以望見牆外那若茫欲無的遠山，山下有一帶曲折悠長的江水，白帆托着飛鳥的幽玄的影子駛向那灰暗的霧靄裏去。

黃昏了！

斜陽軟弱地散佈在花園的亭角上，枝椏里……

幕啓的時候，一個年約二十五六的少

婦携着一個四五歲小孩由小徑上慢慢地走向園里來

少婦穿着青色的旗袍，肩上搭着一條白地黑格的小布圍頸，頭髮披到肩頭上來，然而梳得很整齊，身材很單瘦，眼睛很大。

孩子身上套一件紅毛繩外套，頭上戴着一頂白繩帽，帽上有一隻繩球，腳上穿着小皮鞋，襪子搭在皮鞋上，現出兩隻白鴿似的小腿來。

孩子的口里含一片竹葉

雲哥兒：麻雀娘，尾巴長，剪了尾巴送姑娘，送

到梅子塘——媽媽，送到梅子塘怎樣？

蕙蕙：去時梅子打花，回來梅子半邊黃，（心

不在焉的)順手摘個梅子嘗，扶着籬笆哭前娘，前娘殺雞留巴子，後娘殺雞留屎腸……

雲哥兒：(不等媽媽唱完)去時梅子花，回來梅子黃，扶着泥巴哭前娘……

蘆荑：(矯正的口氣)扶着籬笆哭前娘！

雲哥兒：扶着籬笆哭前娘，前娘殺雞留巴子，媽，碧姐姐說，她在外祖母家裏吃了八隻巴子，她說雞巴子不好吃？

蘆荑：(無謂的)碧姐逗你的！

雲哥兒：(無謂的)碧姐逗你的！

雲哥兒：媽，扣！

媽媽俯身下去為孩子扣好鞋帶，再為孩子扯一扯外套，孩子蹦蹦跳跳的走開了，孩子是個天真的結實的小個子，兩頰緋紅，額寬嘴角上常是掛着笑渦。

雲哥兒：(坐到媽的膝上，小手撫摸着媽的右頰)不——昨天碧姐姐捉了朗隻，關在盒子里，還打架，碧姐姐說：她在合堂里大家都喂，她的打贏了！

蘆荑：(用手帕替孩子揩乾頰上的吻痕)，碧姐姐哄你的呀！

雲哥兒：不——媽——我要！

蘆荑：(微笑)好——你自己去捉吧，看牠咬你的手！

雲哥兒：媽(搖着媽媽的膝)要咬咬？

雲哥兒：不——媽替我捉，媽不愛小寶寶了！

蘆荑：好——媽替你去捉，淘氣的頑皮！(起身，扯着孩子，慢慢地走出亭子，自言自語般)看沒有媽媽的時候，誰帶你捉？

雲哥兒：(彷彿知道害羞似的，把小指頭含到口里，眼睛半笑的望着媽媽，)要——

蘆荑：要什麼，你再講講——

雲哥兒：要吱——息息！

蘆荑：(狂笑)要吱——息息(抱住孩子狂吻，母子們彷彿墮入愛的酒缸里，孩子用小手圍住媽的頸項，稍刻)不要牠，好寶寶！那東西怪骯髒，又咬手！

雲哥兒：(坐到媽的膝上，小手撫摸着媽的右頰)不——昨天碧姐姐捉了朗隻，關在盒子里，還打架，碧姐姐說：她在合堂里大家都喂，她的打贏了！

蘆荑：(用手帕替孩子揩乾頰上的吻痕)，碧姐姐哄你的呀！

雲哥兒：不——媽——我要！

蘆荑：(微笑)好——你自己去捉吧，看牠咬你的手！

雲哥兒：媽(搖着媽媽的膝)要咬咬？

雲哥兒：不——媽——我要！

蘆荑：(微笑)好——你自己去捉吧，看牠咬你的手！

雲哥兒：媽(搖着媽媽的膝)要咬咬？

雲哥兒：不——媽——我要！

蘆荑：(微笑)好——你自己去捉吧，看牠咬你的手！

雲哥兒：媽(搖着媽媽的膝)要咬咬？

雲哥兒：不——媽——我要！

蘆荑：(微笑)好——你自己去捉吧，看牠咬你的手！

雲哥兒：媽(搖着媽媽的膝)要咬咬？

雲哥兒：不——媽——我要！

蘆荑：(微笑)好——你自己去捉吧，看牠咬你的手！

雲哥兒：媽(搖着媽媽的膝)要咬咬？

雲哥兒：不——媽——我要！

蘆荑：(微笑)好——你自己去捉吧，看牠咬你的手！

……(向園內喊)艾媽！艾媽！內應：「

什麼，二少奶？」

葦蕙：(高聲)叫碧雲快拿一隻捉蟋蟀的盒子

來！

內：「碧姑娘呵，二孀孀叫你帶一隻盒

子去蟋蟀啣！」

雲哥兒：(牽着媽媽的衣角，眼望着媽的手里)

我要——我要！

葦蕙：(把蟋蟀放到孩子那一隻合着的小掌里)

小心點呀！

雲哥兒：(用合掌接着蟋蟀，馬上便放了)咬

手！

葦蕙：(俯身又將蟋蟀捉住)傻把戲，蟋蟀不咬

手的！

雲哥兒：(疑惑的望着媽媽)

碧雲：(聽見蟋蟀叫)捉蟋蟀！(兩個人蹲下，

下的小姑娘，穿着紅色的長旗袍，頭上着金項圈，

髮披着，面圓，眼大，笑着。

碧雲：捉到幾隻了？二孀孀？

葦蕙：一隻！你快帶着弟弟去捉吧？

碧雲：放到我盒子里來吧！

深山囑——盡眉叫堂堂吓。

大路邊上——唳唳書房。

過了好多的——黃花女呀！

哦——想死好多的——讀書——郎。

空洞地，悠揚地震動這陰鬱的沉寂，繞繞於空氣里

不散，良久良久……才輕輕地沉落於近城的鄉村

的晚烟里。

葦蕙：(站起來望着天際的遠方，)過盡千帆皆

不是，斜暉脈脈水悠悠！(唸完了名其

妙的苦笑一下，眼角上滾着兩顆晶瑩的

淚珠)

兩小孩隱入

艾媽走來，一個五十多歲的女僕，腳很短，頭髮打

成一個結子，臉黃，穿着青的過膝的短衣。

艾媽：二少奶，楊六老母又來借米了！

葦蕙：問我作什麼？你還曉得我不能作家事的

主張吧！

艾媽：二少奶說那里話啣，聽說老太太什麼事

都同你老商量呢！——我又是新上工的

，家里的事到底不曉得問誰才是？

葦蕙：怎的不去問老太太或大少奶奶！

自縷縷里飛來一隻牧歌。

艾媽：老太太才被劉旅長太太邀去打牌去了，大少奶又在月里。

葦蕙：大少爺呢？

艾媽：那雙健腳——我來了二十幾天了，每天一早便看見他拿着一個打皮球的，那號長把的，圓圓的，白邊的那號牛筋織的東西出去了！

葦蕙：（忍不住笑了）那麼你叫她明天來吧！

艾媽：我不是說，叫她明天來，可是她三天沒有吃飯了，孩子在家里總是纏着她哭哭叫叫，她說她的丈夫又在病里，不能去下窖！講起來也可憐，二少奶，像這樣的年成，真是天老爺收人了！

葦蕙：總總家里的事我管不着，假使我做了主張，老太太回來又是咕哩嚕咕，你叫她今晚上再來也可以！

艾媽：好！（進）

葦蕙：（輸入沙發里，翻着一本鐵流，猛然站起來，帶着狂態）實現了，來吧！偉大的時代！一切災難釀成的偉大的時代！（頓停，知道自己失神，睜着眼，切着

齒望住地下，良久良久……）

牆外牧歌又起。

嫁人哦——莫嫁讀書郎，

年年月月——哦，守空——房。

嗚周半載呀——回一次呀！

哦粘起好比——的銀蠟——蠟——

葦蕙：（靜聽入神，殆歌止）唉——鄉村邊疲癯後的興奮的鄉村，總有那麼一日吧……

踱向鋼琴旁，用一隻手信手按着：

564321 65432 332143 25765 3321

16 5761 （按完後又獨自哼着）「夕陽

無限好，祇是近黃昏」

楊六老母走近，面色憔悴，身短小，穿着破短衣（藍黑色）襪子現出肉來，頭髮紛亂，後腦也有一個結子。

楊老母：（等葦蕙按完）二少奶奶！（聲音非常柔和，面上的縐紋表現諂媚而凄苦的微笑）

葦蕙：（回轉頭來）呵？楊六嫂！

楊老母：二少奶奶，……硬要占你老的光……

借，（咳嗽）借幾升米給我！我家里有三

天鏢鏢不上灶了！（咳嗽）我餓死是小事

，我的孩子餓得……唉，二少奶奶，他們餓得祇有幾根骨頭，我看了真不忍！……請你老人家暫且借幾升米給我們救命，待我家里那個老背時的病一好了，便馬上找到來還完你老……唉……想不到今年……

葦蕙：我已經告訴你了，家里的事我管不着，都在老太太手里！

楊老母：（苦笑）哎喲，二少奶奶說那里話喲，家務總有一天會到二少奶奶手頭來的！

（咳嗽，氣不勝，欲坐，又不敢坐）唉——天收人了！我長到五十多歲沒有見過這樣的年成……（咳嗽）玉帝爺說要連降三年瘟疫，把壞人死盡……幸喜觀音菩薩跪着苦求了七日七夜，玉帝爺才答應祇降三年旱災，（咳）收人了！……

葦蕙：（有點興奮的樣子，笑着）玉帝爺為什麼要與老百姓作難呢？你坐吧！

楊老母：（頹然坐到沙發里）哎呀！好家伙，你老人家好福氣，像這樣的椅子（咳）我們從來沒有看過！

葦莢：唔，不肖管那些，我問你玉帝爺爲什麼

葦莢：有錢繼米不到？

葦莢：她一家人快餓死了！來向你借米的呀！

要使百姓受痛苦呢？

楊老母：是呀，二少奶奶（咳）如今發財的財老

談了一大半天！

楊老母：是呀，現在的人心太不好了，玉帝爺

信也越發越乖了！他們家里分明收着穀

楊老母：我講，二少爺，（咳）占你老的光，借

傳旨要收盡天下的共產黨！

子，却不肯糴！他們怕揚了名，有土匪

幾升米給我，我一家人三天不吃飯了！

葦莢：（故意問）收盡共產黨爲什麼要害及老百

來擾……所以也到處說今年顆粒無收，

我那老背時的又病着……

姓呢！

到漲價的時候……

本毅：好，好，（不耐煩的）莫多說，我全知

楊老母：（咳嗽）是呀……壞人帶難好人也吃苦

葦莢的夫本毅入，穿着淡灰色的西裝，手腕掛着一

道！量幾升去吧！葦莢：你進去量給她

呀！……請玉帝爺同大帝爺商量要收盡

件秋季外套，頭髮精光，戴着紅琥珀的不光眼鏡，

吧

共產黨，真命天子才出來……咳，要收共

日里含着煙，雙手劃着椅子，年紀約摸三十歲了。

葦莢：叫艾媽量吧！

產黨便不要帶難窮人吃虧了囉！講大帝

本毅：（走進亭子，外套丟在沙發上）你常是在

本毅：好好，千金太太難動金蓮！六老母，你

爺先前也是個凡人呀，號什麼「種豆鼠」

這里？

自己進去叫艾媽量給你吧！

（註一）唉！窮人真不好過世界！（咳嗽

葦莢：另外到那里去？

楊老母：（喜出望外的，望得少奶奶，又望望

……略停）二少奶奶，估估你老的光，

本毅：這便是你的望夫台呀！

少爺一面走下亭子）好心腸的，靠菩薩

菩薩保佑你老百年長壽……

葦莢：哼！（望着楊老母）

保佑你，真難得！（走到園中。忽然記

葦莢：（由身上掏出兩角錢紙票來）好，你拿着

本毅：（轉過身來）唔，六老母，又來做什麼？

起一件事便轉過身來）二少爺，不如還

去用吧，米，我實在管不着！

楊老母：（很畏縮的站起來）二少爺……

請你喊一聲艾媽，不然怕她不好量！

楊老母：你老真是菩薩心腸！二少奶奶！（欲

本毅：好呀，我們是親戚呀——哈哈，好一宗

本毅：好好，你行，你行，（笑）艾媽！艾媽！

接不接）聽說今年不用洋票子了……咳

瓜葛之親！

（內應）量幾升米給楊六老母，聽到沒

，這樣的世界橫豎拿着錢也糴米不到手

楊老母：（苦笑）二少爺常常愛說笑話！（咳）你

有？

，……（咳）難爲你老，頂好你老借兩升

老是好大的宏福！……

內：聽着了！量幾升？

米給我！……

本毅：（向着葦莢）她來作什麼的！

本毅：要多少升？六老母！

楊老母：三升吧，二少爺！

本毅：好，好，你行！你行！（高聲）量三升，

聽着吧？（內應）（坐入沙發）

葳蕤：看着，你的母親回來了，又向誰發氣？

本毅：發什麼氣？——終不過發發氣罷了！貧

人是應當救濟的！

葳蕤：你到還是這樣着想，她可不能這樣着想

呀！她不是說，窮人越救，上門的便越

多，不救便沒有了！這樣的年歲誰能救

誰？誰有這樣的家財去救那一些沒有收

到穀子的人？

本毅：本也有分道理？

葳蕤：所以她便發氣，她便刻毒？

本毅：上了年紀的人大半是捨不得！

葳蕤：打馬將送了幾百幾千便捨得了！

本毅：想不到你這張利嘴連五六十歲的老母親

也挖苦起來了！

葳蕤：（佯笑）這算做挖苦吧？你到沒有見過她

自己待人……

本毅：她爲了誰？她自己五六十歲了，在世得

幾十年？還不是都爲了我們！

葳蕤：我們可不要這種剩餘價值，這種剝削農

民的汗血所積下的家產！

本毅：好一個剩餘價值？我說你中了書的毒呀

！盡信書，不爲無書呀！我老是叫你少

看些那號無謂的書！

葳蕤：這也是中了書的毒，那也是中了書的毒

，我到請問你，什麼才不是中了書的毒？

本毅：（不願談這些）雲哥兒呢？那去了？

葳蕤：（冷冷地）同碧雲捉蟋蟀去了！（啞場數

分鐘，夫妻們互相默視）今天到什麼地

方？看戲吧？

本毅：到城內一個朋友家里，後來又到青年會

打彈子！

葳蕤：愜意得很？！

本毅：什麼愜意不愜意！家里死氣沉沉的我不

應當找我的快樂？

葳蕤：所以就花天酒地的過日子！

本毅：又是這一套！我希望你不要老是用這種

口氣剝削我的意志！我這樣，就算花天

酒地過日子吧？

葳蕤：你的意志——哼，你的意志已經忘掉你

了！我們結婚之前，及我們結婚之後的

兩前你的意志是什麼？你會幻想過一種

事業吧？你會愛好過一種事業吧？

本毅：是呀！我說過萬遍了，你也挖苦過萬遍

了！有什麼辦法？在這種死氣沉沉的環

境里？在這荒涼的城市里？我能作些什

麼？我是學政治經濟的，我的所學能在

這種狹窄的小市場里拍賣吧？——寫文

章？一來沒有好的材料，二來又買不到

一本可看的書作參考！——杜法爾說：

詩的生活的旁邊有一個實際的生活，我

如今已墜入實際的生活中了！

葳蕤：多苦悶的實際生活呀！打彈子，找馬將

，辦衣服，還要吃飯！

本毅：總是這麼一套，假使我不聽慣的話……

葳蕤：假使不慣的話，也許不是今日的二少爺

了！

本毅：（縐眉，立起來）貧嘴！（少停，彷彿要

挽回那和悅的空氣似的。）無怪乎大家

都說我怕老婆婆，哈哈！

葳蕤：哼，這就笑話了！我這個老婆有什麼能

力駕御丈夫，我是零丁孤苦的女子！

本毅：哈哈，你的幻像總算還勝過甘莉！可是

己不常常記着康德的名言吧：「生氣——

本毅：就是呀！我每次要發氣的時候，祇要看

你的環境——難道你的有甘莉那樣的充

滿着舊的勢力環境吧？母親不干涉你，

見你眉頭一縐或者嫣然笑，我所有的氣

四隣的人都論得你很好！我吧？哈哈

「聲音降低半吞半吐的說」金鳳姑娘呢？

便消失了！

，我難道像耿尼柯醫生那樣乏味，那樣

破壞我的名譽？我可不能宥他！

葳蕤：哼！（俯首）

不知道享樂的人吧？

葳蕤：你的名譽——你以為我坐在家里便是個

本毅：纔上眉稍，又上心頭！

葳蕤：（望着本毅作諷刺的微笑）你才知道享樂

？你帶着妓女上過酒社沒有？你帶着妓

葳蕤：就是這樣子？（望着，作諷譏狀）

！你的家財使你知這這樣的享樂！你的

女逛過公園沒有？你前星期三晚上與劉

本毅：就是這樣子！

大學教育你的是這樣享樂！

光楚何寬那一攤浪子到四海春酒社作什

葳蕤：另外沒有了？

本毅：到你眼里，我便成爲一個最下賤的人了！

麼？

本毅：報告太太，另外沒有了！

葳蕤：你當然是高貴的，在那些公子少爺中你

本毅：葳蕤！葳蕤！

葳蕤：（略停）本毅，我告訴你！我實在不喜歡

聽這種話哪，我希望你對我少講些！另

一枝香，你喚誰？哼！……你回憶看：

聽這種話哪，我希望你對我少講些！另

本是最貴貴的，因爲祇有你才是個大學

當你做學生的時候，你說過些什麼話？

外去對人講！

畢業生！

你每個星期六到我學校里來，對我談文

本毅：壯嚴的太太，我再也不講了！（壓場數

本毅：照你看，大學畢業生，便祇有天天抱着

學，談實業！談政治，對世界上任何事

分鐘）

頭痛哭吧？

你都關心！你對自己的生命看得怎樣的

本毅：大街看完了沒有，得一九二〇諾貝爾的

葳蕤：難道大學教育叫你天天打獵，天天打彈

子，天天玩妓女……

獎金的作品呢？

本毅：玩妓女？葳蕤：我們是六年來的夫妻了

嚴肅？你自己是怎樣奮勇？你接近的

葳蕤：看完了！

本毅：好吧？

是些什麼人？我們爲什麼又想戀了，你

本毅：好吧？

葳蕤：當然好！（少頓，欲嘆氣似的）我覺得自

己的心完全像甘莉！

葳蕤：當然好！（少頓，欲嘆氣似的）我覺得自

己的心完全像甘莉！

記記看！——

己的心完全像甘莉！

葳蕤：（略停，作諷笑）二少爺何必發氣！你自

【未完】



## 登浙江南高峯放歌

(庚午)

牧天

越中風景甲江南，楚客東遊獨自探。雲外一峯與天接，長風送我到烟嵐。陟險探幽心陡壯，臨風舉袂窮  
高望。流星點點閃螢光，白雲粲粲列錦帳。浙流來自亂山中，山勢逶迤盡向東。江山奇偉不相讓，形勝爭  
誇天下雄。爛熳春暉何處有，蘇堤遠近青青柳。春情柳色繞西湖，欲挹湖漿當美酒。放懷今古望八垠，我  
身邈爾若浮塵。紛紜百代興亡事，盡付蒼茫浙水濱。越王勾踐稱英發，壯士高歌裂金鉞。而今衰草冷斜  
陽，荒臺零落愁烟月。曠代英雄何處尋，國魂銷瘦淚痕深。嗟造物無情緒，西子扁舟不再臨。眼底江山  
餘破壁，人間春色傷心碧。濟南血跡尚模糊，此日登臨通濟南，桂嶺風雲又闖關。時粵桂軍十萬，將入湘鄂境。莽莽神州盡棘  
荆。我欲乘風渡東溟，擊沉三島國。仇服桃林飲馬祝，太平此志未酬恨不已。誓掃倭奴忘萬死，南高峯記  
我長歌十年教訓從今始。一曲高歌尚未終，驚心天末起微風。長虹一道橫空起，映帶湖山處處紅。江神  
聞我歌慷慨，奔浪若雷連海岱。如雷奔浪亂歌聲，千山萬山骨欲碎。東海聞我歌聲豪，翻碧湧白滾銀濤。  
歌罷濤平天地寂，寒雲濕透腰間刀。黃昏忽爾鄉思起，楚天南望路迢遞。此時天際轉狂飈，吹墮旅人思  
鄉淚。思鄉淚落不勝悲，四海瘡痍何處歸。翹首白雲飛天際，我心同傍白雲飛。白雲彷彿奔濤濺，一帆隱  
約雲中見。我欲乘之歸去來，千奇百態倏又變。海天落日晚蕭蕭，此去家山路更遙。不惜家山路更遙，何  
時重看浙江潮。

# 本校第八屆學生代表大會各系代表一覽

## 中國文學系

羅琳 王琛 盛和翔 李待琳

## 物理系

羅松柏

## 教育系

袁堯民 劉彥 袁覺民

## 土木工程

曹國琦 羅志遠 李國緯 劉振雅

## 政治經濟系

任瓊 黃鼎青 尹名揆 趙克威

## 鑛冶系

許有二 曾文祉 俞徵

喻秉震 成英靜

## 商學系

曾憲樞 嚴恩級 徐光 吳松久

## 電機系

李昌利 吳相初 莊道德 楊作孚

## 化學系

吳輝 梁旭

## 機械系

朱振鵬

## 數學系

蕭崙

代表大會主席 吳輝

秘書 李待琳

# 學生自治會第八屆幹事

常務幹事兼學術部長李昌來

常務幹事兼事務部長曾憲樞

常務幹事兼特務部長曹國琦

幹事兼文書股長羅志遠

幹事兼出版股長徐光

幹事兼遊藝股長黃鼎青

幹事兼研究股長喻秉震

幹事兼衛生股長楊作孚

幹事兼會計股長嚴恩級

幹事兼庶務股長李國緯

幹事兼體育股長梁旭

幹事 盛和翹

幹事 王琛

# 學生自治會附設民衆學校第十一

## 屆行政委員

李桃漢 張永康

羅瑾如 張菊存

劉彥

## 審查委員會委員

陳紀 許俊鳴

劉興衍 俞徵

許有二