

平漢鐵路月刊

第十七一十二期合刊

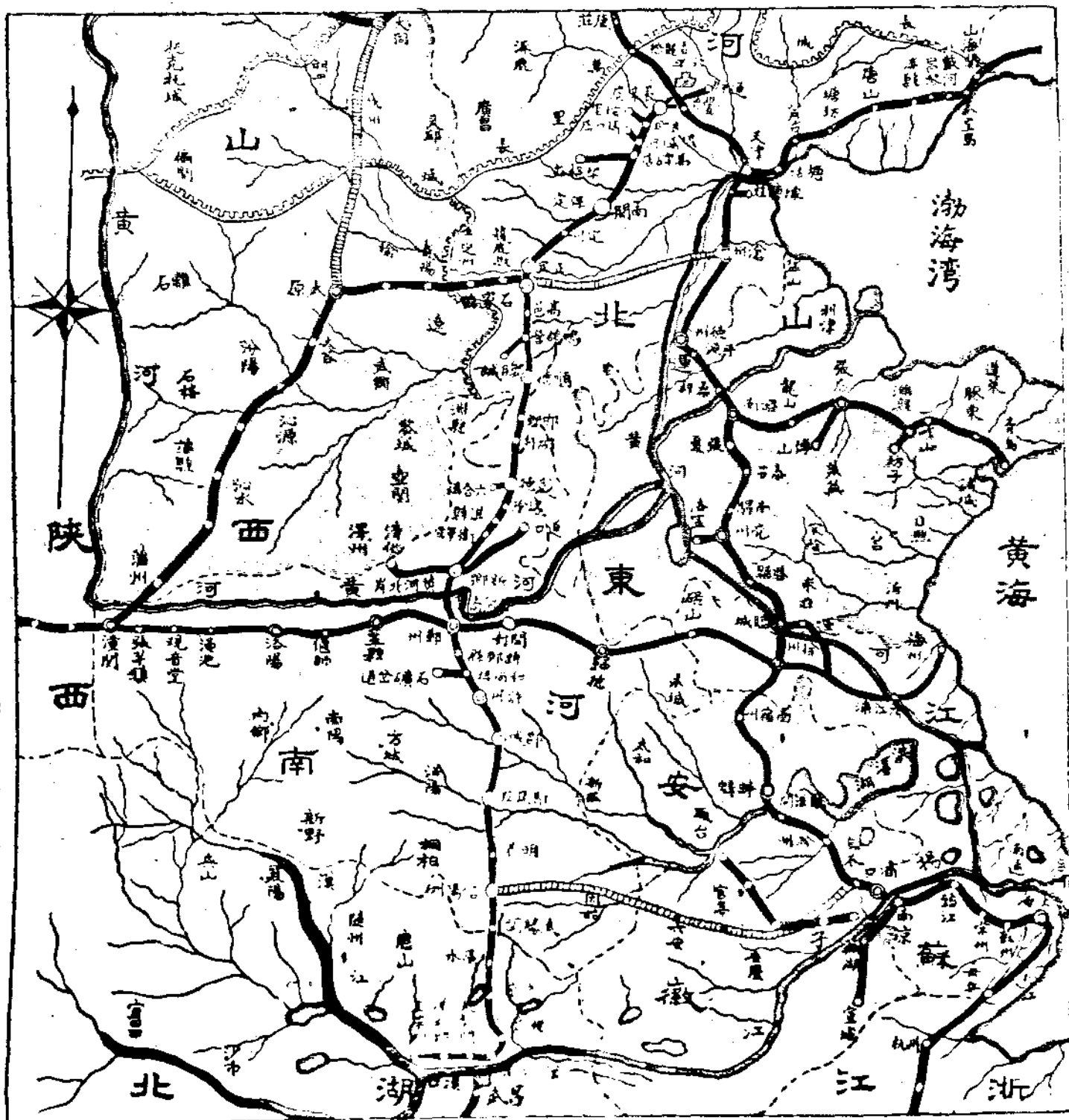

一九三五年四月出版

鐵路月刊平漢綫第十七二期合刊目錄

總理遺像

總理遺囑

插圖

西陵大牌樓

論著

長辛店機廠僱用職工辦法暨考試職工技能標準規定

長辛店機廠
李維國

調查

長渝鐵路經濟調查報告書(續)

目錄

目錄

行政計劃

本路二十五年四月至六月行政計劃

工作報告

本路二十五年二月份工作報告

大事記

本路二十五年二月份至三月份大事記

紀錄

本局購料審查委員會常會紀錄九則

總理紀念週紀錄五則

統 計

- 本路營業進款概數旬報表（二月份）
- 本路有關各站每月起運鑛產總數表（一月份）
- 本路現金出納旬報表（二月份）
- 本路各材料廠存廠材料價值表（二月份）
- 本路材料庶務兩課購料統計表（二月份）
- 本路各段貨車掛出月報單（二月份）
- 本路工匠夫役增減人數月計表（二月份）
- 本路工匠夫役增減辛額月計表（二月份）
- 本路工匠夫役每月獎懲撫卹概況表（二月份）

專 載

材料課公佈二十五年二月份訂購材料單價

目 錄

目 錄

黨 務

增進工作效能的方法

新生活運動的出發點及其意義

蔣中正

曾擴情

法 制

國營鐵道檢拾遺失物處理規則

修正鐵道部平漢鐵路管理局駐平辦事處現行組織規程

鐵道部購料委員會料款保管規程

修正鐵道部貨等運價委員會組織規程

國營鐵道職工教育實施人員服務通則

國營鐵道職工教育實施人員任用規則

主計處派駐平漢路局會計處人事處理暫行規則

交通鱗爪

本路任用人員資格審查委員會暫行規則

國營鐵道記帳運貨章程

修正本路職工請假規則第十一條條文

平漢鐵路代寄負責貨運收據暫行辦法

鐵道部公務員交代條例施行規則

鐵路消息七則

航空消息四則

航政消息一則

電政消息二則

公路消息五則

目錄

第 一 七 二 期 平 漢 鐵 路 月 刊 目 錄

目
錄

六

總 理 遺 像



總 理 遺 囑

余致力國民革命凡四十年其目的在求
中國之自由平等積四十年之經驗深知
欲達到此目的必須喚起民眾及聯合世
界上以平等待我之民族共同奮鬥
現在革命尚未成功凡我同志務須依照
余所著建國方略建國大綱三民主義及
第一次全國代表大會宣言繼續努力以
求貫徹最近主張開國民會議及廢除不
平等條約尤須於最短期間促其實現是
所至囑



西陵大牌樓

論 著

長辛店機廠僱用職工辦法及考試職工技能標準規定

長辛店機廠 李維國

僱用職工辦法

- (一) 本廠僱用職工除應遵守鐵路員工服務條例有關僱用職工各條及國營鐵路職工僱用通則外適用本辦法
- (二) 本廠需用職工時由需用部分填具僱用職工請求書(格式如僱—甲·乙·丙)分別註明職工類別藝術程度需要名額及工資限度陳明廠長查核除超過規定職工名額時應呈候機務處核准外如係補充缺額經廠長核准後交由事務股登報或佈告募集考選之
- (三) 應募人以身體健全確無宿疾及不良嗜好並具有相當知識其年齡以在四十歲以下二十歲以上者得有應徵資格但雜工及類似雜工之工匠如錘匠等之應徵資格其年齡以在三十歲以下二十歲以上者為限
- (四) 應募人須填具詳細履歷書交事務股查核其與本廠所需職工之種類及程度相符者方得准其報名應徵
- (五) 應募人經本廠認為應徵合格時由本廠發給報名憑單(格式如僱二甲·乙)上面載明報名次第號數以便依次令其應徵
- (六) 前項報名憑單分為二聯每聯應黏貼本人二寸半身相片

長辛店機廠僱用職工辦法及考試職工技能標準規定

長辛店機廠僱用職工辦法及考試職工技能標準規定

二

一張以便證對一聯爲存根一聯交應考之人收執以憑到廠應考

(七) 應募人於到廠應考時由本廠按照攷驗程序逐項測驗如發現有不識字或年齡不合或有宿疾傳染病或不良嗜好等情即將該名應考資格取消其合格者由攷試委員發給應考憑條(格式如僱三甲·乙)以便繼續應考

(八) 應募人如有資歷證明文件須於報名時呈驗由本廠發給收據爲憑如經錄取其文件即歸本廠收存其不合格者憑收據換取文件

(九) 攷試方法分口試或筆試及實際工作等項實際工作又分兩種(一)以一件或數件試品爲定者於試品完竣時決定去取(二)以全部或某一部分之完全工作爲定者於該工作完竣時決定去取但試驗期間最多不得超過兩星

期

(十) 舉行上項攷試時須依照本廠所定之攷試職工技能標準規定辦理之

(十一) 舉行上項攷試時由本廠組織攷試委員會及監察委員會處理攷試事項

(十二) 攷試事項由攷試委員會負責執行但須受監察委員會之監督及指導

(十三) 攷試委員會應以下列各人組織之此項委員除各部職工代表由職工推舉外其餘由廠長派定之

1. 機車部職工代表一人
2. 客貨車部職工代表一人
3. 通用部職工代表一人
4. 需用職工部分資望較深之工友一人

5. 需用職工部分匠首或副匠首一人

6. 需用職工部分負責職員四人

(十四) 攷試委員會評定攷試成績時須依照攷試職工技能標準規定由各委員負責註明優等中等或不及格字樣於評判書上此項評判書計分兩種(一)作品評判書(格式如攷)(二)能力評判書(格式如考二)

(十五) 監察委員會由本廠各工程司及各股長組織之

(十六) 監察委員會負責監督考試及復核成績評判書之責任如發現考試上有錯誤或弊端之處得隨時喚起考試委員會之注意加以改正遇有不能解決之事件時得以廠長為主席開考試委員會與監察委員會聯合會議以大多數表決之

(十七) 考試委員會於必要時得指定監考人若干名幫同監督監考規則由考試及監察委員會臨時規定之

(十八) 取錄人數以預定需用職工名額為限按照考試成績次第僱用其成績及格而本廠需用職工名額已滿時得列為備取以便正取人不到時依次遞補

(十九) 凡取錄之職工由考試委員會依據本廠職工薪資章程酌

定其應得工資之概數(例如應得工資在六角與七角之間)如該職工同意時即可到廠試工試工期間以四日為限在此試工期內由監察及考試委員會共同負責按照該職工工作成績確定其工資

(二十) 取錄之職工經確定工資後由廠長核准僱用其工資得自試工之日起支

(廿一) 曾經在他路工作得有該路主管人員證明書經審查屬實者得酌免考試全部或一部但以檢驗身體合格為先決條件其工資之規定仍按第十九條及第二十條辦理

(廿二) 考試日期於報名後定之如人數過多時得分期舉行其次序以報名先後為準總以不妨礙本廠正式工作為原則

(廿三) 本辦法如有未盡事宜得隨時呈請

(廿四) 本辦法自呈准之日起實行

長辛店機廠僱用職工辦法及考試職工技能標準規定

四

廠機店辛長處務機局理管路鐵漢平

僱用職工請求書(一)		添僱職工緣由	職工類別	藝術程度	需用名額	工資限度	廠長 請求者
------------	--	--------	------	------	------	------	-----------

僱一·甲

注意：此單送呈 廠長查核批示後交車務股存查

廠機店辛長處務機局理管路鐵漢平

僱用職工請求書(二)		添僱職工緣由	職工類別	藝術程度	需用名額	工資限度	廠長 請求者
------------	--	--------	------	------	------	------	-----------

僱一·乙

注意：此單存根

廠機店辛長處務機局理管路鐵漢平

僱用職工請求書(三)		添僱職工緣由	職工類別	藝術程度	需用名額	工資限度	廠長 請求者
------------	--	--------	------	------	------	------	-----------

僱一·丙

注意：此單送呈 廠長查核批示後交車務股請求部分

平漢鐵路管理局務處辛店機廠

平漢鐵路管理局務處辛店機廠

報名憑單存根

報名憑單

中華民國 年 月 日 填發員		報名次序 字第 號	
<div style="border: 1px solid black; padding: 5px; text-align: center;"> 貼 相 片 處 </div>	備	詳 歷 履 細 資 歷 證 明 文 件	姓名 年 歲 住 址
	考		

中華民國 年 月 日 填發員		報名次序 字第 號	
<div style="border: 1px solid black; padding: 5px; text-align: center;"> 貼 相 片 處 </div>	備	詳 歷 履 細 資 歷 證 明 文 件	姓名 年 歲 住 址
	考		

長辛店機廠僱用職工辦法及考試職工技能標準規定

應 考 憑 條					
報 名 單 第 號	1	識字測驗	及格	不及格	註 附 (一)及格者應由監考人於及格欄內蓋章證明 (二)不及格者應由監考人將報名單註銷
	2	年齡鑑定	合格	不合格	
	3	體格檢驗	及格	不及格	
	4	預試	及格	不及格	
	5	正式考試			

甲·三優

應 考 憑 條					
報 名 單 第 號	1	識字測驗	及格	不及格	註 附 (一)及格者應由監考人於及格欄內蓋章證明 (二)不及格者應由監考人將報名單註銷
	2	年齡鑑定	合格	不合格	
	3	體格檢驗	及格	不及格	
	4	預試	及格	不及格	
	5	正式考試			

(機噐)乙·三優

考試作品評判書

廠 班

年 月 日 考一

作品名稱
式號數
圖實數

報名號數	應考人姓名	預試情形		作品號數	工 作 時 間		超 過 限 度			評 判		附 註			
		及格	不及格		前	後	共若干時	尺度	角度	空隙	優等		中等	不及格	
					時	時									
					分	分									
					起	起									
					時	時									
					分	分									
					起	起									
					時	時									
					分	分									
					起	起									
					時	時									
					分	分									
					起	起									
					時	時									
					分	分									
					起	起									
					時	時									
					分	分									
					起	起									
					時	時									
					分	分									
					起	起									

長辛店機廠僱用職工辦法及考試職工技能標準規定

考 試 委 員

考試職工技能標準規定

通則

- (一) 考試之作物應於規定時間內送交本廠考試委員會過時無效
- (二) 考試之作物如須畫線者得於畫線完畢時由考試委員會委員檢閱如有作法不合之處考試委員會應即停止其考試
- (三) 本廠於必要時得舉行預試不及格者不得應正式考試
- (四) 本廠得斟酌考試情形延長作物之原規定時間但須於原規定時間未滿前一小時通知之
- (五) 作物不適用度量時本廠得以液體或氣體測驗之
- (六) 為求機會均等起見除由應徵人自帶內外卡鉗英尺及公尺外須由本廠按照考試作品之性質派用機器或工具各

一份其品質形狀以極其近似為原則

(七) 茲定考試各種職工技能標準如下：

鉗工(機器匠)

- (一) 作物平面應以錐錯行之非經考試委員會正式通告不得使用刮刀
- (二) 作物平面以平尺量之其間隙超過 $3/1000$ 公分者即為不及格如在 $1/1000$ 公分以內者得列為優等手藝
- (三) 有角之作物其所作之角與原規定者相差在 0.5° 以上即為不及格其角度相差在 0.3° 以內者得列為優等手藝
- (四) 有套之作物鑲配時不得使用錘擊有違犯者考試委員會應即停止其考試
- (五) 鉗工考試作物置以下列各件為標準於必要時得更換之

長辛店機廠僱用職工辦法及考試職工技能標準規定

作 物 名 稱	完 工 時 間		圖 樣 號 數
	優等手藝	中等手藝	
正三角及套尺	八小時	九小時	第一號
有槽立方體	七小時	八小時	第二號
九十度尺	六小時	八小時	第三號
套尺	八小時	九小時	第四號
鉗	十小時	十二小時	第五號
錘	七小時	八小時	第六號
度尺	八小時	九小時	第七號

鐵 匠

(一) 考試之作物與圖樣所示之尺寸大於或小於 10/1000 公分者即為不及格其大於或小於 5/1000 公分以內者得列為優等手藝如以實操作範其差度超過 5/1000 公分者即為不及格其在 2/1000 公分以內者得列為優等手藝

(二) 作物之有螺紋者其外部螺紋得用三線法或其他相當法

則測度其差度不得較公式所示尺寸大於或小於 6/1000

其內部螺紋得以標準螺絲試之不得有緊滯或鬆曠之病

附三線法公式如下

$$M' = D - 1.5155P + 3W \quad (\text{萬國式螺紋用})$$

$$M' = D - 1.6008P + 3.1657W \quad (\text{英式螺紋用})$$

公式內：D 為螺絲直徑

M' 為螺絲 E 三線外之直徑 (實量尺寸)

M' 為螺絲 E 三線外之直徑 (公式所示尺寸)

W 為螺絲之直徑

$$P = \frac{\text{螺絲距}}{\text{每英寸扣數}}$$

限度 M 與 M' 之差不得大於或小於 6/1000

(三) 鐵匠之預試係以五公厘厚之鐵板一塊利用鐵床於十五

分鐘內鑽穿一孔其直徑須恰與預定之圓桿相符此圓桿之直徑由應考人在考試前仔細度量一次但不得使用千分尺

(四)前項鑽畢之孔較所示之桿徑不得大於 $\frac{1}{1000}$ 公分亦不得小於 $\frac{1}{1000}$ 公分超過此限度即為不及格

(五)鐵匠考試作物暫以下列各件為標準於必要時得更換之

作物名稱	完工時間		圖號
	優等手續	中等手續	
試力桿帶三頭螺母	七小時	八小時	第八號
十字孔(孔徑照實錄)	四小時半	五小時	第九號
心 軸	五小時	六小時	第十號
注水器汽嘴及球	八小時	九小時	第十一號

機車匠(合攏匠)

長辛店機廠僱用職工辦法及考試職工技能標準規定

(一)應考人須明瞭機車各部動作粗淺原理(例如查看汽櫃後應知是外進汽路抑是內進汽路)

(二)應考人於機車各部之安置及修理須十分熟習

(三)應考人須知工作上應有之規則(例如安置十字頭應知上下遊隙留多少)

(四)應考人如對於機車某一部分有特長者得於報名時聲明以便考試委員會注意

(五)優等機車匠考試暫以下列各工作為標準

- 安置汽閥 安置汽軛(風閘)各機關 修理氣軛各機關
- 安置動輪軸箱 安置十字頭及導板 安置或修理注水器·油潤器·放水門等 刮銼各種軸襯
- 中等機車匠考試暫以下列各工作為標準
- 安置十字頭及導板 安置編繩漲圈 修理放水門 刮

長辛店機廠僱用職工辦法及考試職工技能標準規定

一一二

銼各種軸襯

(六) 上列各種工作本廠得舉行一部或全部試驗於考試前由
考試委員會決定之考試方法得兼用口試

(七) 為明瞭應考人基本手藝起見得以下列各工作為預試

作 物 名 稱	完 工 時 間	國 家 號 數
中 尺	五 小 時	第 十 二 號
半 圓 錐	五 小 時	第 十 三 號
方 錐	五 小 時	第 十 四 號

(八) 上列之三種作物完成後與原圖所示之尺寸不得大於或
小於15/1000公分以平尺量

其平面其差度不得超過5/1000公分

鍋爐匠

(一) 應考人對於鍋爐之構造須明瞭大意(例如鍋爐撐釘因
何有警告孔)

(二) 應考人須熟習鍋爐或雜件一切冷熱工作

(三) 考試之作物為裁料者作成後之尺寸與原圖所示其差度
不得超過三公厘

(四) 裁料工作如料已按照展開圖剪下後無論適合與否不得
更改絲毫

(五) 考試熱作時平面接火以一次完成者為優等手藝以二次
完成者為中等手藝圓體接火以不超過二次完成者為優
等手藝以不超過三次完成者為中等手藝

(六) 應考人對於各種委式之錘擊須準確妥當並須熟習風動
器械本廠於必要時得以錘擊或錘斷為預試

(七) 考試鍋爐匠裁料技能習以下列各件為標準於必要時得
更換之

作物名稱	工 時 間		圖 樣 號 數
	優等	中等	
錐形圓筒	六小時	八小時	第十五號
頭	六小時十五分	八小時	第十六號
丁字管	四小時	五小時	第十七號
管	六小時	八小時	第十八號

(八) 考試鍋爐匠熱作技能暫以下列各件為標準於必要時得更換之

作物名稱	工 時 間		圖 樣 號 數
	優等手藝	中等手藝	
乙形角鐵架	三小時	五小時	第十九號
門窗框	五小時	七小時	第二十號
風箱	十三小時	十六小時	第二十一號

(一) 考試之作物其應留之鑄創量在直綫部分者兩邊和計不

鐵 匠

長辛店機廠僱用職工辦法及考試職工技能標準規定

得超過五公厘在曲線部分者兩邊和計不得超過八公厘
在兩端者兩端和計不得超過十公厘

(二) 考試之作物如較原定尺度為小以致不能畫線者即為不及格

(三) 接火之工作須十分結實經折斷考驗時原接縫處有破裂現象者即為不及格

(四) 鍛鍊時不得有過熱之現象

(五) 鐵匠考試作物暫以下列各件為標準於必要時得更換之

作物名稱	工 時 間		圖 樣 號 數
	優等手藝	中等手藝	
偏 心 曲 拐	三小時	四小時	第二十二號
浮 動 挺 桿	五小時	七小時	第二十三號
徑 五 十 公 厘 方 鐵 接 火	六小時	七小時	第二十四號
十 字 頭 車 輪	六小時	八小時	第二十五號

(六) 本廠於必要時得以接火為預試並限一火接好

錘 匠

(一) 應考人錘擊姿式須十分準確妥當以能將浮立土質平地上之鐵桿一次錘擊入地為斷如能用左右手錘擊者得列為優等

(二) 應考人須能將燒至鮮紅之十公分方鐵一火切斷其錘擊次數在七十以下者為優等超過七十在八十以下者為中等超過八十者為不及格

(三) 考試錘匠時以參加四人合作錘擊為預試其不能加入者為不合格不得應正式考試

修車匠(客貨車匠)

(一) 應考人於客貨車各部工作須十分熟習

(二) 應考人須明白客貨車修繕工作各種規則

(三) 安裝氣軛各管不得以油料及麻線敷於絲紋

(四) 考試客貨車匠暫以下列各種工作為標準於必要時得更換之

安置或修理三通閥(中等手藝免試) 安裝軛管及暖汽管 修理暖汽閥 校正轉向架(完工時間定為四小

時、中等手藝免試) 安置或修理互鈎及彈簧刮客貨車軸襯(完工時間定為二小時) 平尺(完工時間定

為五小時、圖樣第十二號) 方鐵(完工時間定為五小時、圖樣第十四號)

(五) 上列平尺及方鐵尺寸限度與機車匠之考試同

(六) 本廠於必要時得以檢驗客貨車損壞情形報告及作平尺方鐵為預試

普通木匠

作物各接縫不得有 $\frac{1}{32}$ 公分以上之隙	(一)
作物長度在兩公尺以上時以平尺量其平面不得有 $\frac{1}{32}$ 公分以上之隙	(二)
作物長度如不及一公尺時以平尺量其平面不得有 $\frac{1}{32}$ 公分以上之隙	(三)
作物與所示之圖樣相差不得超過 $\frac{1}{32}$ 公分	(四)
有角之作物以角尺量之與規定之角度不得相差 $\frac{1}{6}$ 度以上	(五)
普通木匠考試暫以下列各件為標準於必要時得更換之	(六)

作物名稱	難	完工時間	圖樣號數
十字	知	五小時	第二十六號
幾	知	四小時	第二十七號
米	知	四小時	第二十八號
圓三公尺長木條二根	知	三小時	

細作木匠

- (一) 應考人須能製造各種桌椅及精細傢俱
- (二) 應考人須能按照攝影圖式製成樣板或工作圖式并將實物製成之
- (三) 應考人須能雕刻各種花紋并能自繪圖樣
- (四) 細作木匠考試暫以下列各項為標準於必要時得更換之
雕刻花紋一塊(尺寸隨時規定、圖第三十三號)
製造椅子一張(圖第三十四號)
- (五) 本廠為明瞭應考人基本手藝起見得以普通木匠考試標準作物為細作木匠之預試

範鑄匠(翻沙匠)

- (一) 考試作物鑄出後不得有破損情形亦不得有沙眼
- (二) 有心之作物外皮不得有厚薄不勻及偏歪情形

長辛店機廠僱用職工辦法及考試職工技能標準規定

長辛店機廠僱用職工辦法及考試職工技能標準規定

- (三) 作物兩箱接合口不得有錯縫之現象
- (四) 本廠於必要時得舉行預試
- (五) 預試以每二小時能範鑄客貨車軋版(如第三十五圖)九塊以上或每小時能範鑄機車軋版(如第三十六圖)兩塊以上為合格

(六) 優等範鑄匠考試暫以下列各件為標準於必要時得更換之

作物名稱	完工時間	圖樣號數
手柄連八字輪	七小時	第三十七號
輪箱	八小時	第三十八號
滑閘	七小時	第三十九號

(七) 中等範鑄匠考試暫以下列各件為標準於必要時得更換之

作物名稱	箱	完工時間	圖樣號數
鑄	箱	八小時	第三十八號
鑄	圓	八小時	第三十九號
鑄	球	十二小時	第四十號

模 型 匠

- (一) 應考人對於機械圖式須十分明瞭並能自行繪製
- (二) 應考人須明白金屬冷熱縮脹量
- (三) 模型匠考試暫以下列各件為標準於必要時得更換之

作物名稱	完工時間		圖樣號數
	優等手藝	中等手藝	
鑄爐止回閘	十六小時	二十二小時	第二十九號
汽笛	十五小時	十九小時	第三十號
汽閘	十四小時	十八小時	第三十一號
進氣閘	十三小時	十七小時	第三十二號

工 具 匠

- (一) 應考人對於工具製造及修理須十分熟習
- (二) 應考人須明瞭工具所有之各種規則及限度
- (三) 應考人須明瞭精細傢具之使用及保管法
- (四) 工具匠考試暫以下列各件為標準於必要時得更換之
製造六公厘麻花鑽一支(如第四十一圖)完工時間定為五小時
製造尖扁錘各一把(如第四十二圖)完工時間定為一小時
製造鑼刀一把(如第四十三圖)完工時間定為一小時
- (五) 本廠為明瞭應考人基本手藝起見得以鑼匠及鉗匠考試標準作物為工具匠之預試

普 通 油 漆 匠

長辛店機廠僱用職工辦法及考試職工技能標準規定

- (一) 應考人須熟習補膩及油漆各項工作
- (二) 考試作品經補膩油漆後不得有不平之現象此現象係由表面有陰陽影測定之
- (三) 普通油漆匠考試暫以下列各項工作為標準於必要時得更換之
補膩及油漆本色櫥木一塊(樣第 號)
補膩及油漆亮白色櫥木一塊(樣第 號)

細 作 油 漆 匠

- (一) 應考人須能調色對料繪畫貼金做字等工作
- (二) 應考人須熟習補膩及油漆各項工作
- (三) 考試細作油漆匠暫以下列各項為標準於必要時得更換之
貼金(樣第一號) 調色(樣第二號) 繪畫(樣第 號)

三號) 一做字(機第四號)

(四) 本廠於必要時得以普通油漆匠考試標準作物為預試

鐸匠

(一) 應考人對於電鐸或氣鐸無論在何種情形之下須十分熟

習

(二) 應考人須明瞭電鐸或氣鐸工作上各種粗淺規則

(三) 鐸大面積時鐸絲鎔化之行列須整齊均勻不得有凌亂情

形

(四) 鐸接之處如厚度為原厚二倍時經任何種考驗之下不能

自接鐸處折斷

(五) 氣鐸匠如熔割機件時除目的物外不得損傷相連之件否

則不及格

(六) 電鐸匠及氣鐸匠考試作物暫以下列各件為標準於必要

時得更換之

(A) 電鐸匠

站立鐸接 300 方公厘鋼板一塊完工時間定為四十五分

鐘(如第 圖)(鋼板安置與地面成直角)

仰臥鐸接 150 厚 200 長鋼板完工時間定為一小

時半(鋼板安置與地面成平角距人身有 30 公厘量)

仰臥鐸接 100 厚 100 長鋼板一塊完工時間定為四

十分鐘(鋼板安置與地面成平角距人身有 30 公厘量

鐸接鑄鐵一塊完工時間定為四十分鐘(鐸口橫切面積

在二十方公分以內)

(B) 氣鐸匠

鐸接 0.75 厚 300 黃銅板一塊(完工時間定為

四十五分鐘)

鐸接 150 厚 300 軟鋼一塊(完工時間定為一小

時半)

鐸接鑄鐵一塊(完工時間定為四十分鐘)

鍍接 1 1/2" X 3/8" 鉛板一塊 (完工時間定為四十五分鐘)

磨削錫爐揮釘二條 (完工時間定為四十分鐘)

鋪墊匠

(一) 應考人須明瞭鋪墊之作法並繪製圖樣

(二) 應考人須能裁縫一切材料

(三) 應考人須熟習縫紉機之使用

(四) 鋪墊匠考試暫以下列各項工作為標準於必要時得更換之

裁縫不規則形之椅套一件 (樣第五號)

裁縫水波浪邊窗簾一件 (樣第六號)

裁縫椅墊一件 (樣第七號)

作平行縫三道 (樣第八號)

(五) 本廠於必要時得以平行縫為預試平行縫不得有 1.5 公厘之偏差

(六) 所摺花紋務須勻稱

(七) 作成鋪墊之尺寸與原有樣式之尺寸在一公尺以上二公尺以下者相差不得過十公厘不滿一公尺者相差不得過五公厘超過者即為不及格

雜工

(一) 應考人須備具下列資格：

(A) 年齡在三十歲以下二十歲以上

(B) 身高在 1.68 公尺以上

(C) 身重在六十公斤以上

(D) 識字在一千字以上

(二) 雜工考試暫以下列各項為標準

讀寫小學三年級課本一百

負起 (扛在肩上為止) 四十五公斤以上道 一根或同等重量之物品

(三) 本廠於必要時得以試驗體力為預試

長辛店機廠僱用職工辦法及考試職工技能標準規定

110

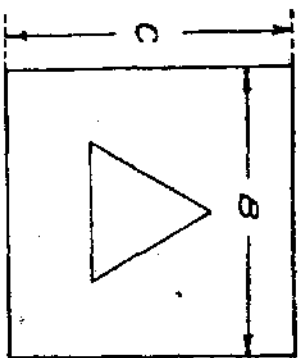
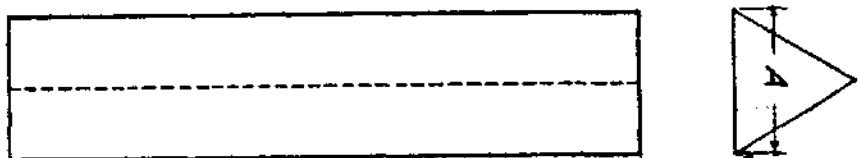
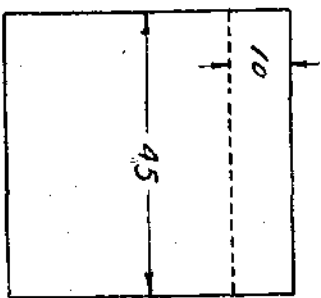
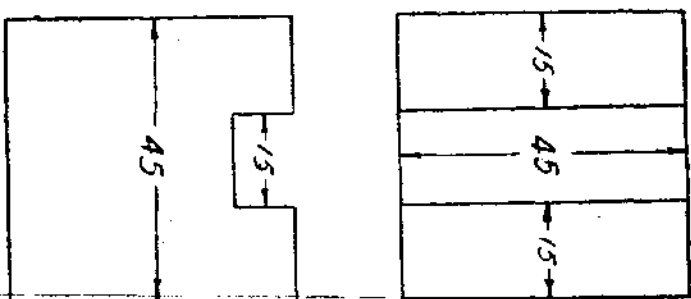

Fig. 1. 第一圖

Fig. 2. 第二圖

平漢鐵路長辛店機廠	
正三角及套	
有槽立方體	
縮尺	1:1
編者	張錫法
校對者	張錫法
日期	9-9-22
圖號 W-0001	

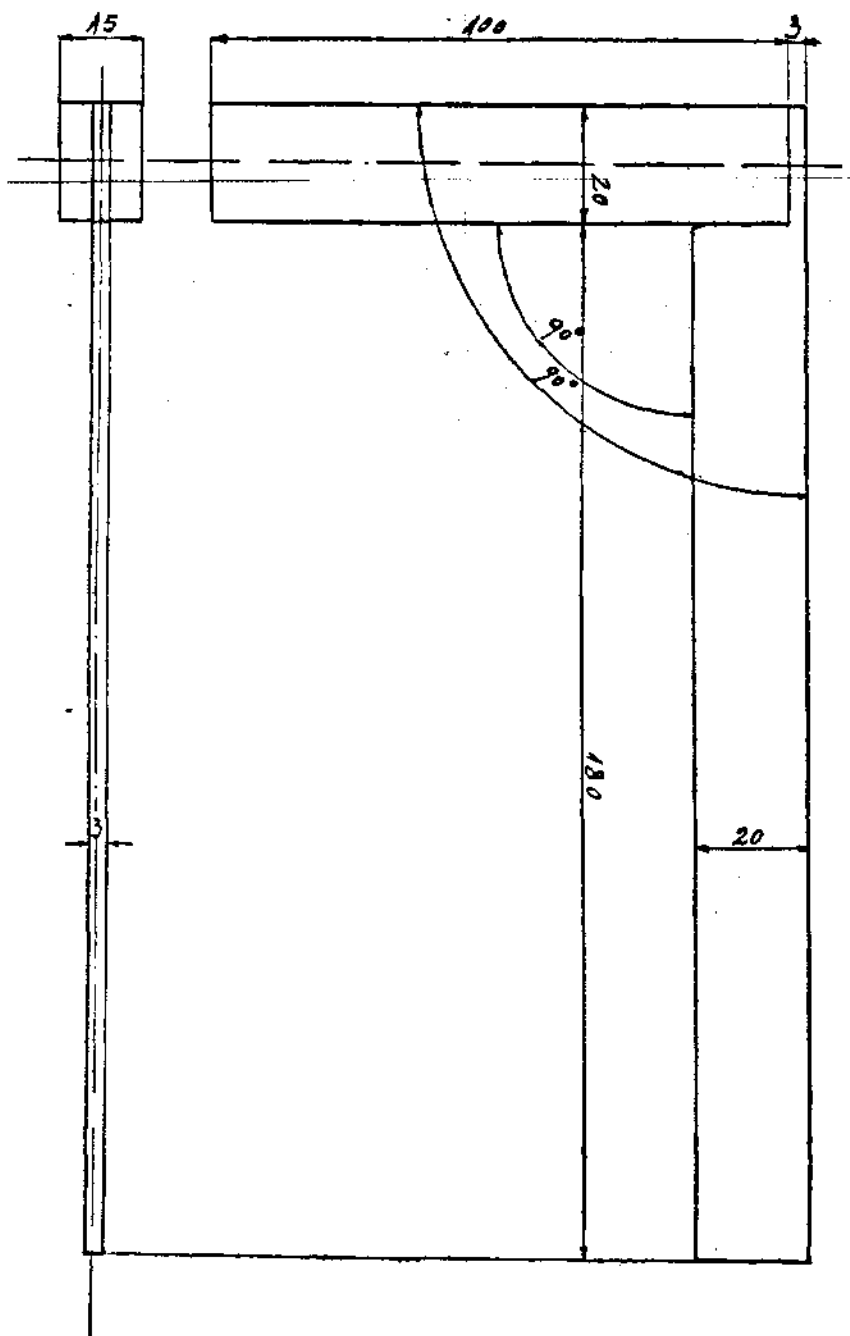

Fig 3

第九十度尺

平漢鐵路長辛店機廠		圖號 E-0002	
九十度尺			
縮尺	1:1	材料	鋼
檢閱者	10-3-22	日期	

長辛店機廠僱用職工辦法及考試職工技能標準規定

長辛店機廠僱用職工辦法及考試職工技能標準規定

三三

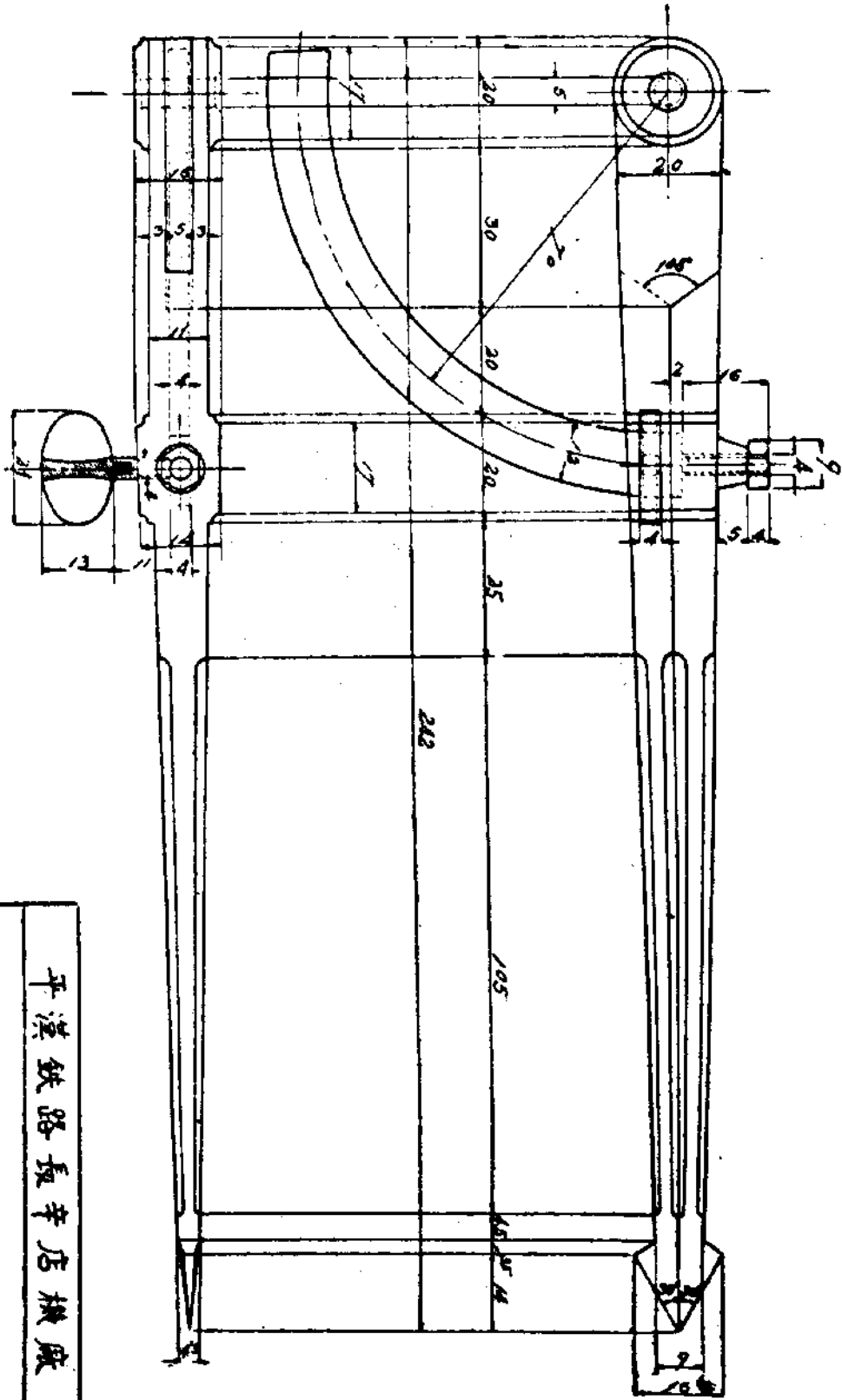
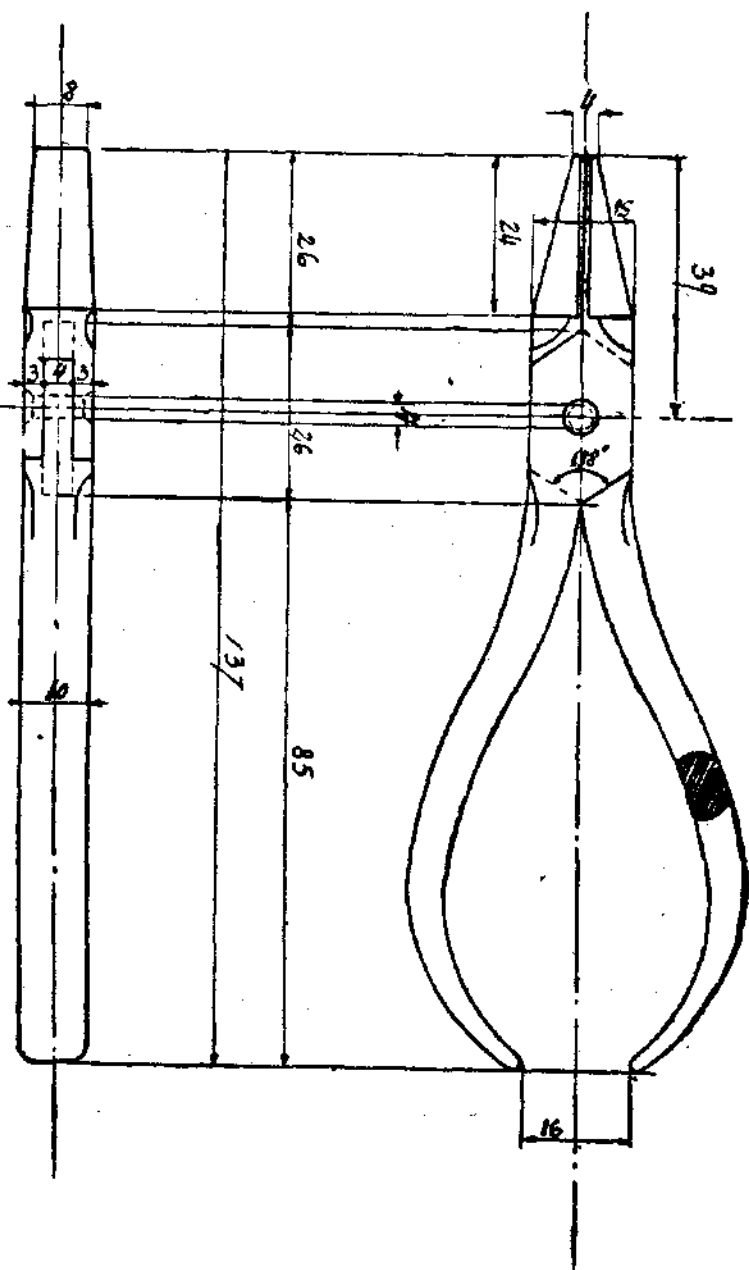

Fig 4. 第四圖

平漢鐵路長辛店機廠	
規	
圖號	E-0003
日期	11-3-22
設計	11-3-22
校對	11-3-22
繪圖	11-3-22



第五圖

Fig. 5.

長辛店機廠僱用職工辦法及考試職工技能標準規定

平漢鐵路長辛店機廠		
鉗		
縮入	1:1	圖號 T-0004
核對者	加蓋印	
日期	11-3-22	

長辛店機廠僱用職工辦法及考試職工技能標準規定

二四

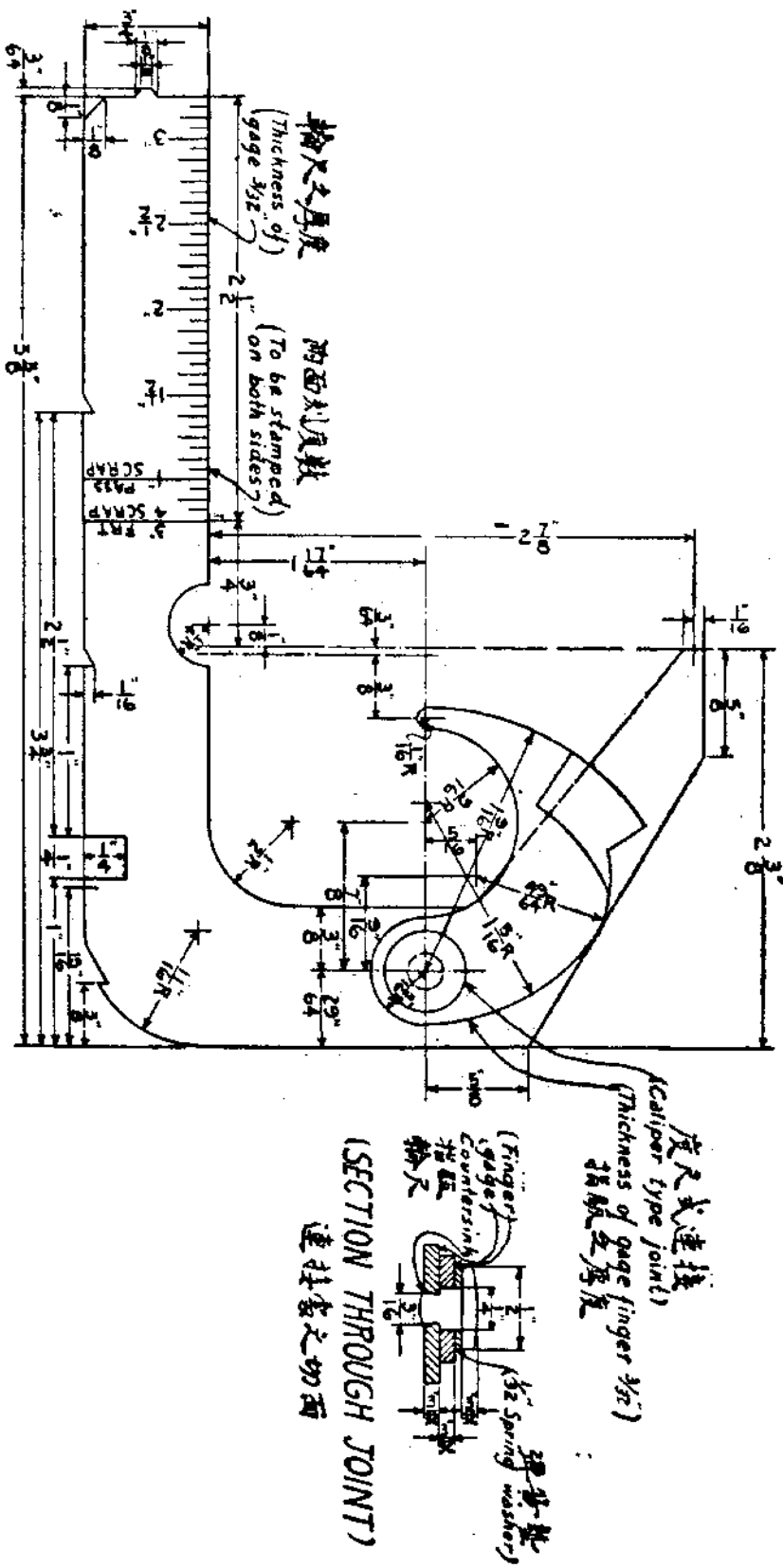

第六圖

Fig. 6.

平漢鐵路長辛店機廠			
輪 尺			
圖 號	E-0005	比例	1:1
繪 者	鄭建群	校對者	鄭建群
日 期	8-3-22	備 用	

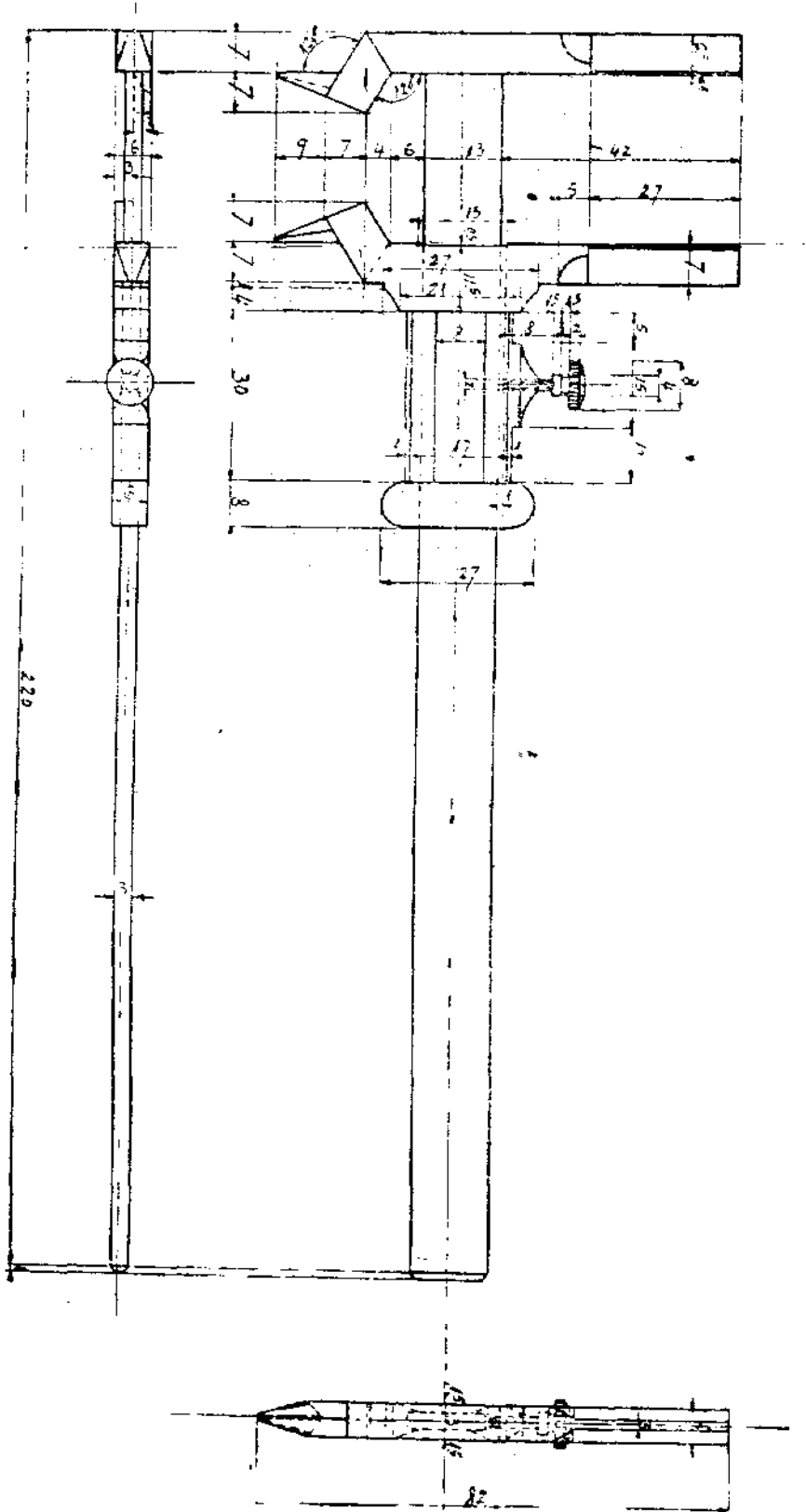

Fig 7 第X圖

長辛店機廠僱用職工辦法及考試職工技能標準規定

縮尺		1:1	圖號 E-0006
核對者	日期	9-3-28	
度		尺	

長辛店機廠僱用職工辦法及考試職工技能標準規定

二六

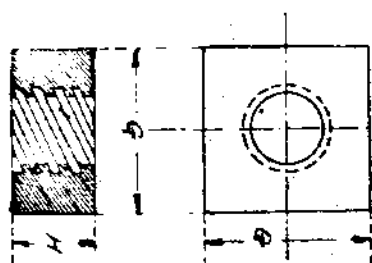
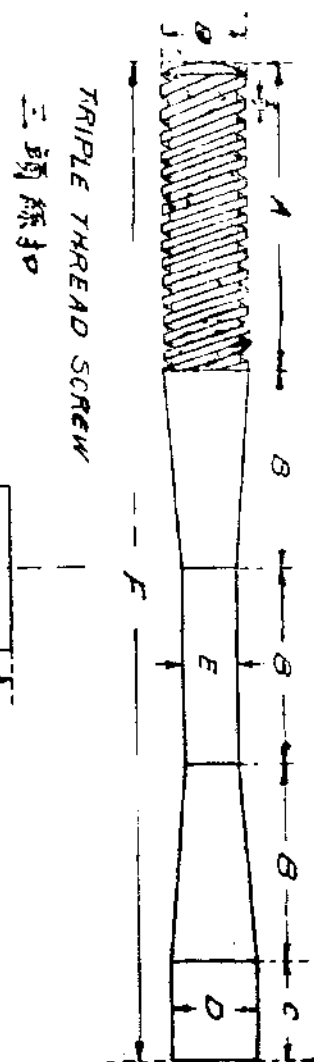

Fig. 8

第八圖

平漢鐵路長辛店機廠	
試力桿	
縮尺	圖號 E-0007
校對日期	7-3-50

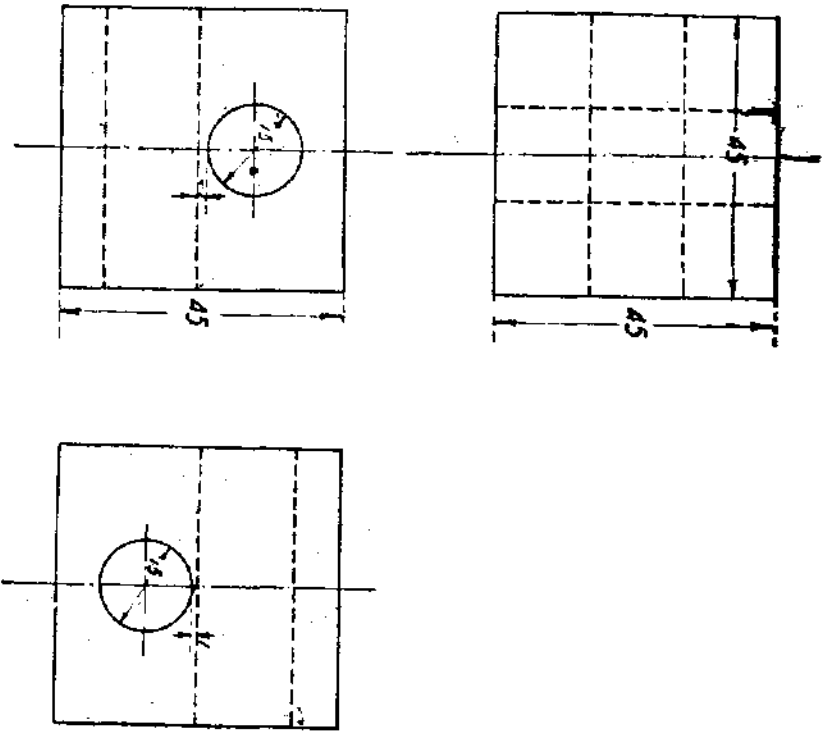

Fig. 9. 第九圖

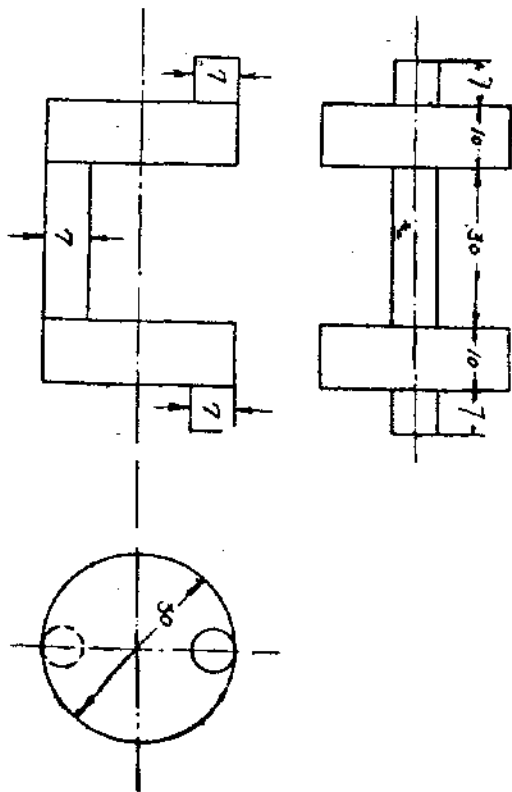

Fig. 10. 第十圖

長辛店機廠僱用職工辦法及考試職工技能標準規定

平漢鐵路長辛店機廠	
十字孔心軸	
縮尺	1:1
繪製者	邱維林
校對者	6-3-22
日期	
圖號 E-0008	

長辛店機廠僱用職工辦法及考試職工技能標準規定

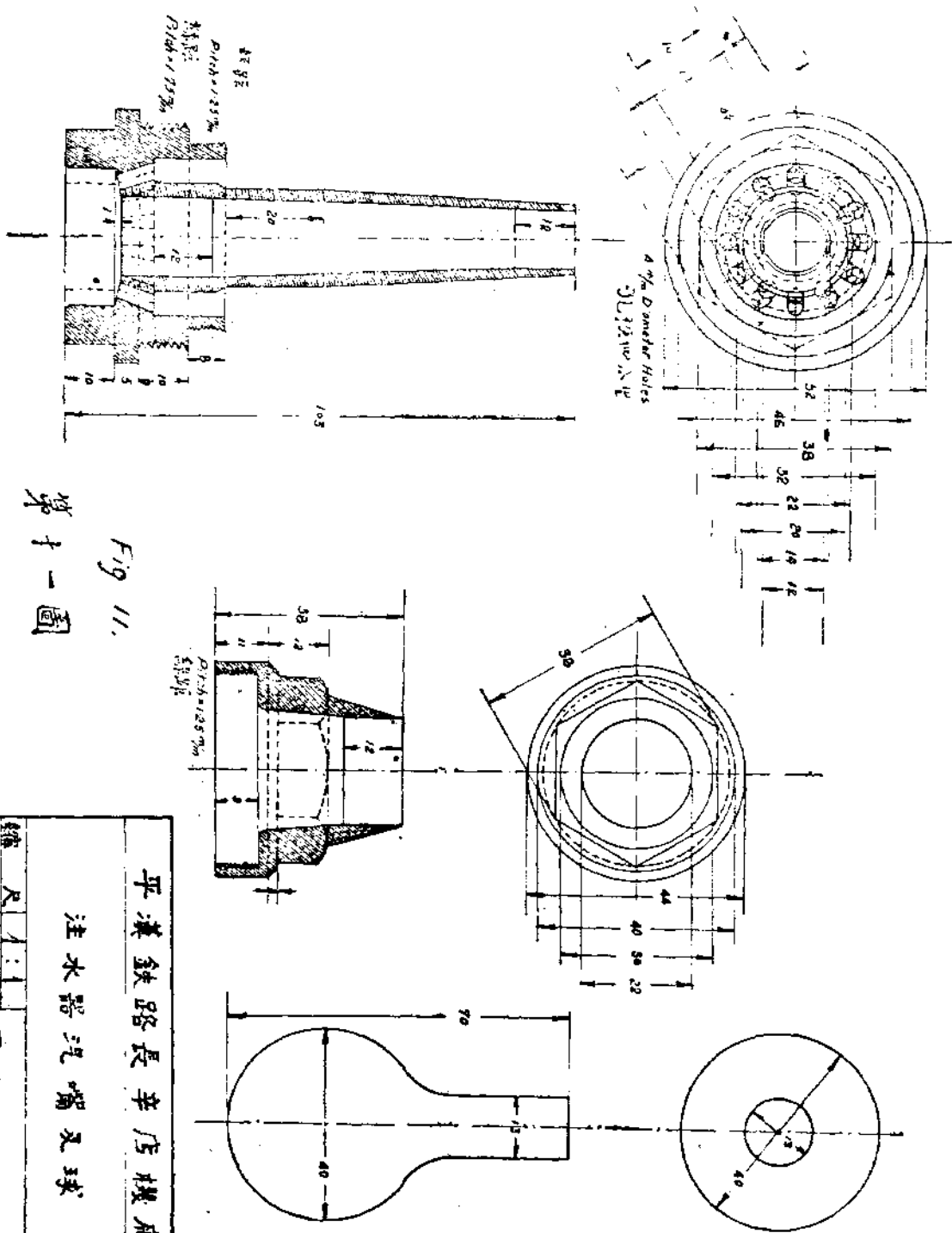

Fig. 11.
第十一圖

平漢鐵路長辛店機廠			
注水器汽嘴及球			
縮尺	1:1	圖號 E-0009	
繪製者	N/18 H		
日期	13-3-22		

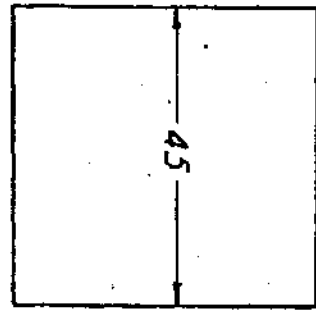
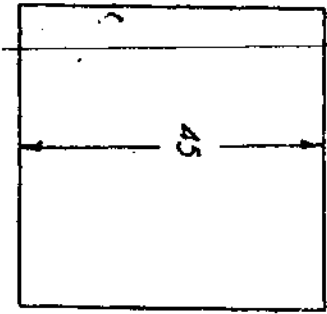
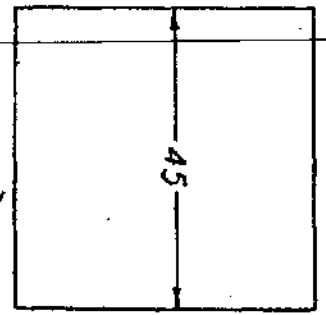

Fig. 14. 第十四圖

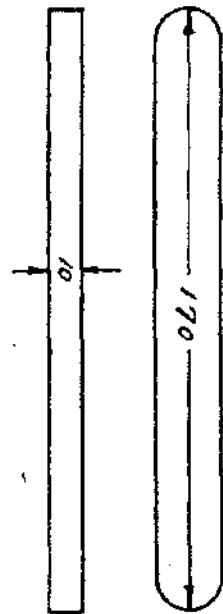

Fig. 12. 第十二圖

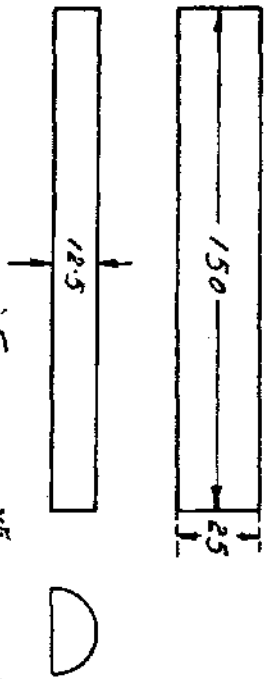
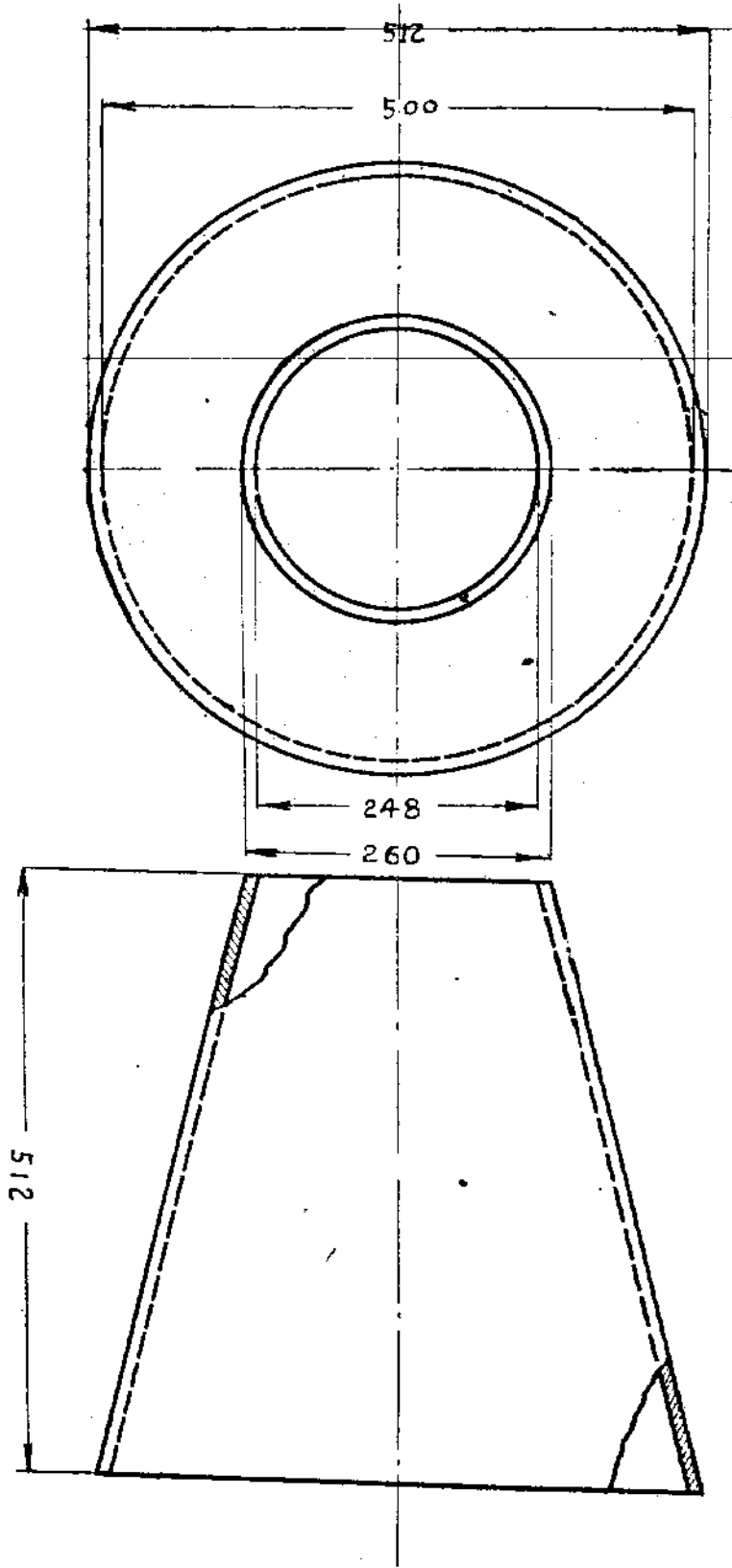

Fig. 13. 第十三圖

平漢鐵路長辛店機廠		圖號		上-0010
平尺		方鉄		
半圓桿				
材料	規格	圖號	上-0010	
鋼	14.3-22			
檢驗日期				

辛店機廠僱用職工辦法及考試職工技能標準規定

長辛店機廠僱用職工辦法及考試職工技能標準規定



三〇

第十五圖
Fig. 15

平漢鐵路長辛店機廠	
錐形圓筒	
縮尺	五分之一
校對者	賈子襄
日期	1928.2.3
圖號 E-0011	

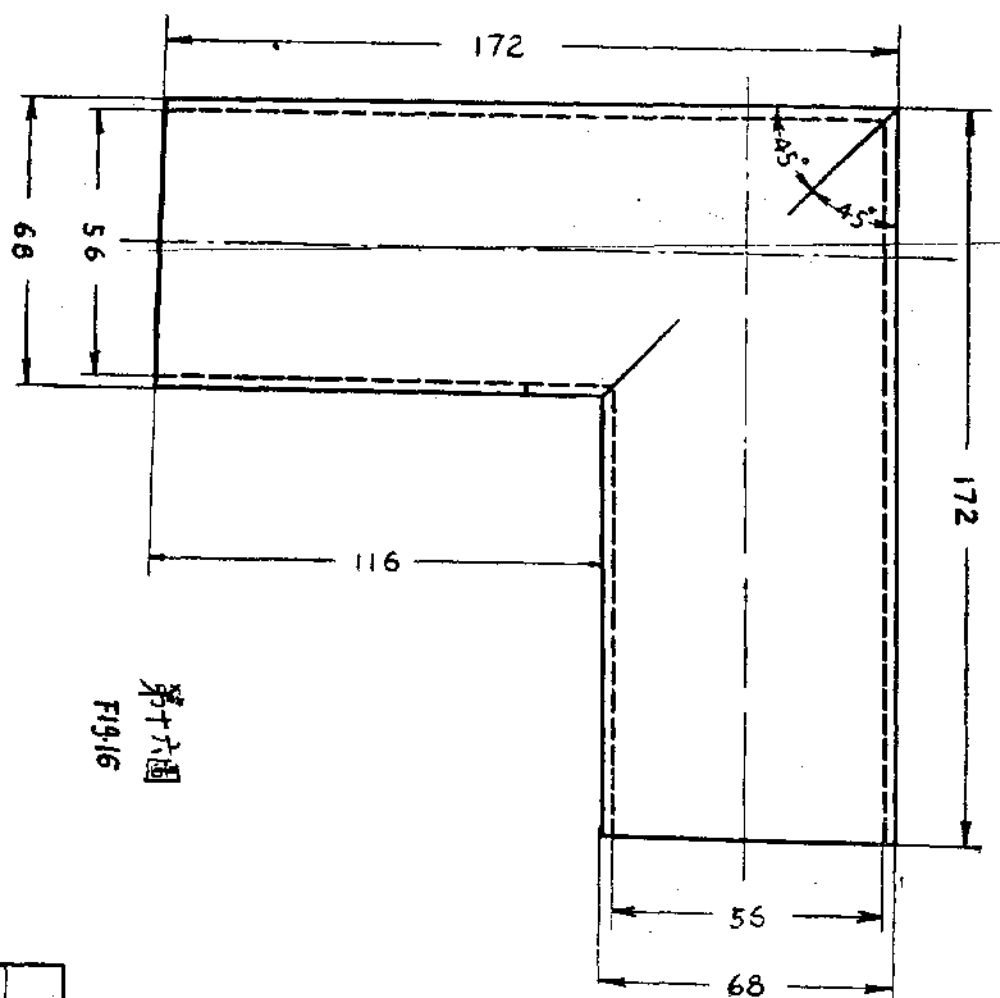

第十六圖
Fig.16

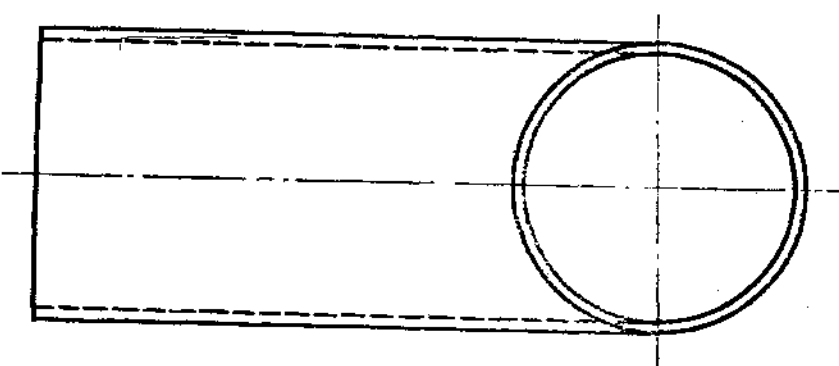

長辛店機廠僱用職工辦法及考試職工技能標準規定

平漢鐵路長辛店機廠	
頭	
圖號	E~0012
圖名	頭
圖號	E~0012
圖名	頭
圖號	E~0012
圖名	頭

長辛店機廠僱用職工辦法及考試職工技能標準規定

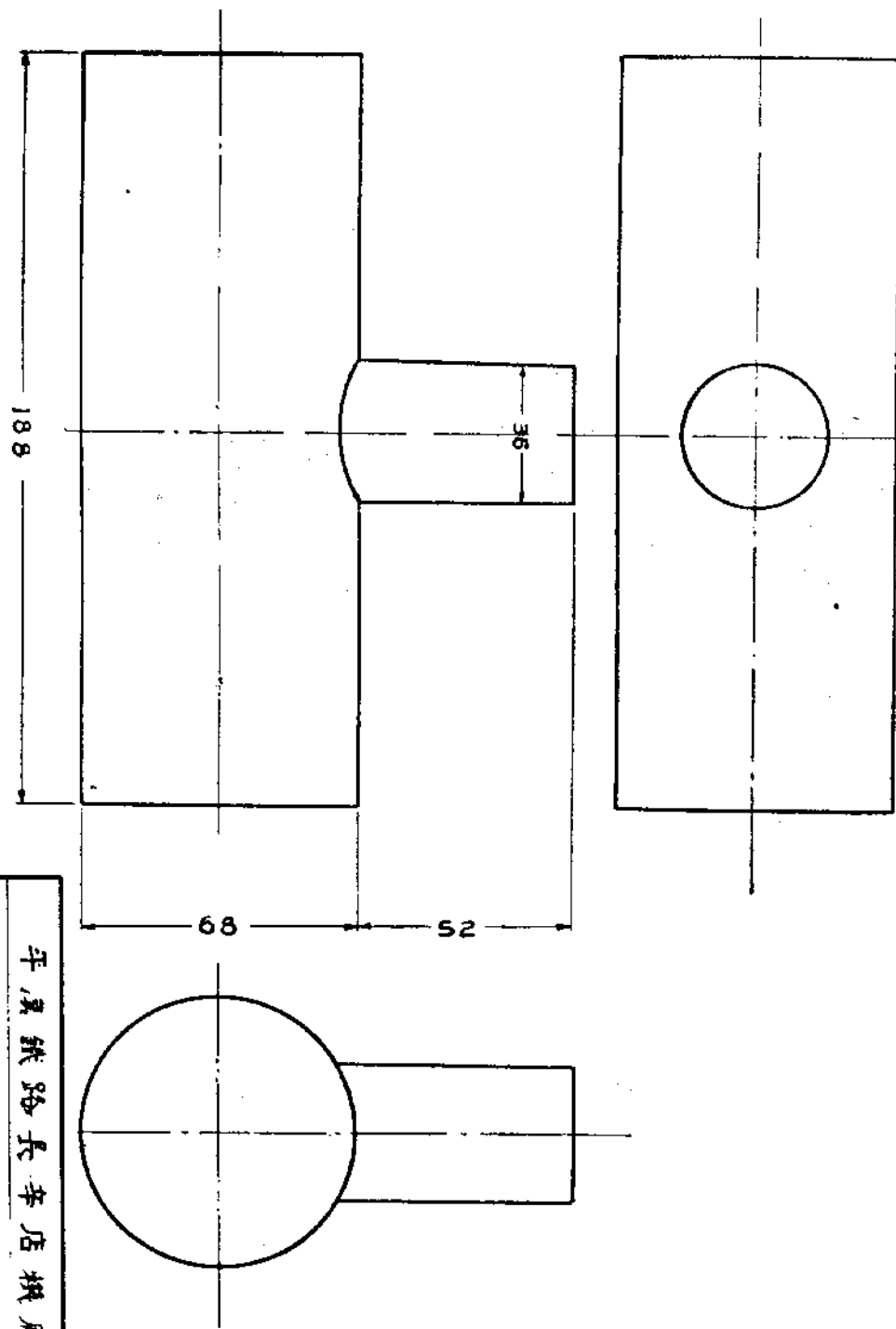

第十七圖
Fig. 17

平漢鐵路長辛店機廠	
丁字管	
縮尺	1:4
材料	22.8.22
圖號 E-0011 (甲)	

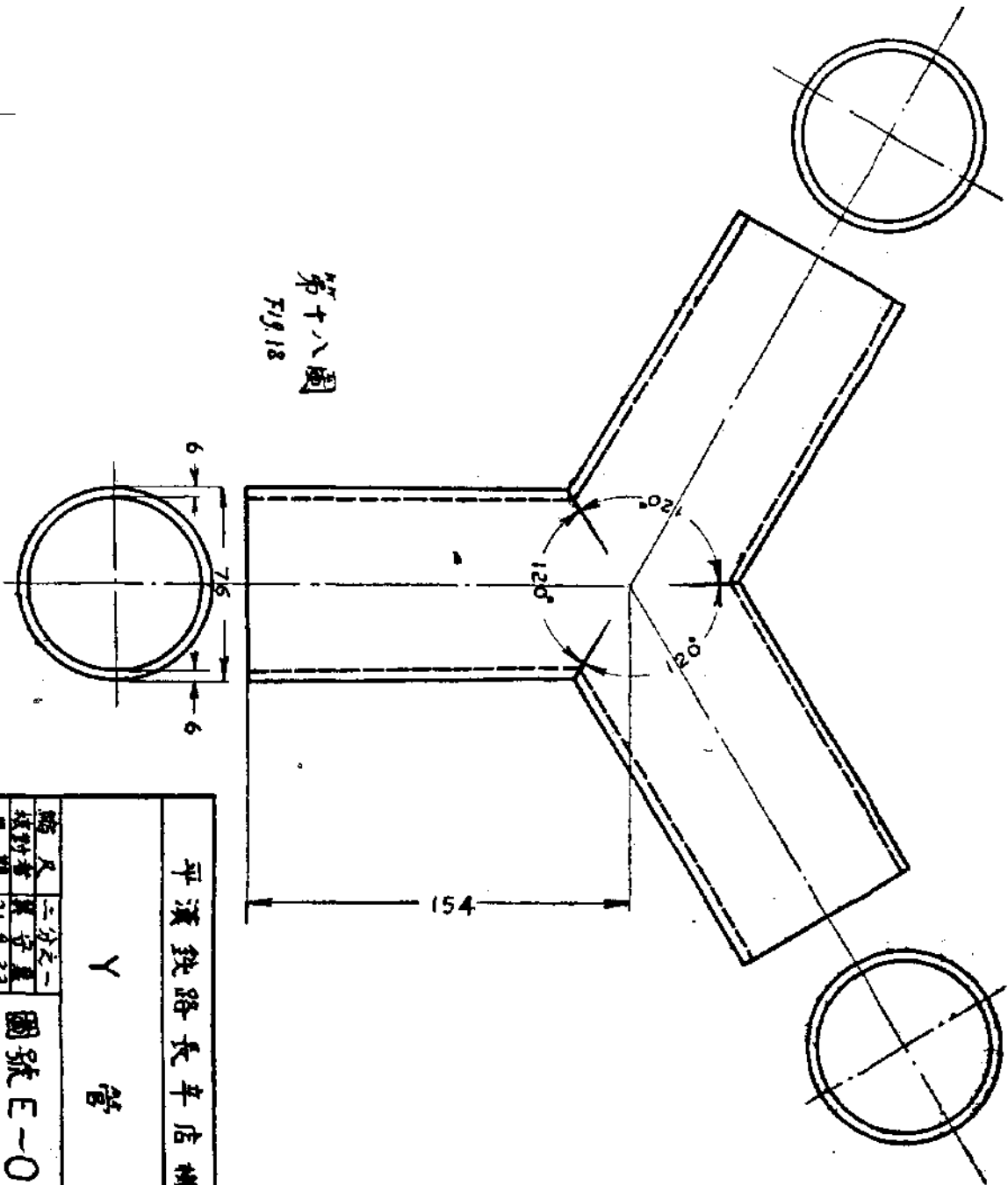

第十八圖
Fig. 18

長辛店機廠備用職工辦法及考試職工技能標準規定

平漢鐵路長辛店機廠	
Y 管	
圖號	E-0012
縮尺	三分之一
校對者	張守星
日期	21.8.23

長辛店機廠僱用職工辦法及考試職工技能標準規定

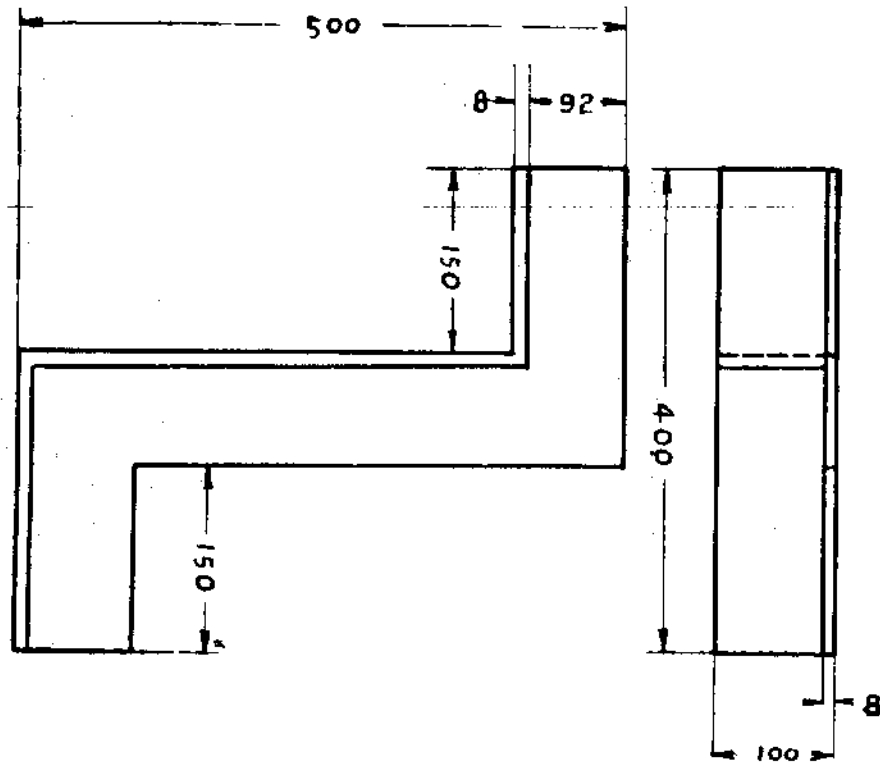

第十九圖
Fig. 19

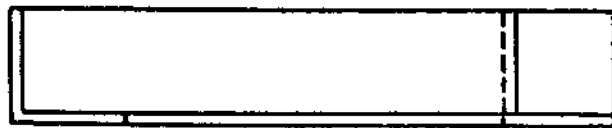

三四

平漢鐵路長辛店機廠	
Z形角鐵架	
縮尺	五分之二
繪製者	王子真
日期	19.8.23
圖號 E-0012	

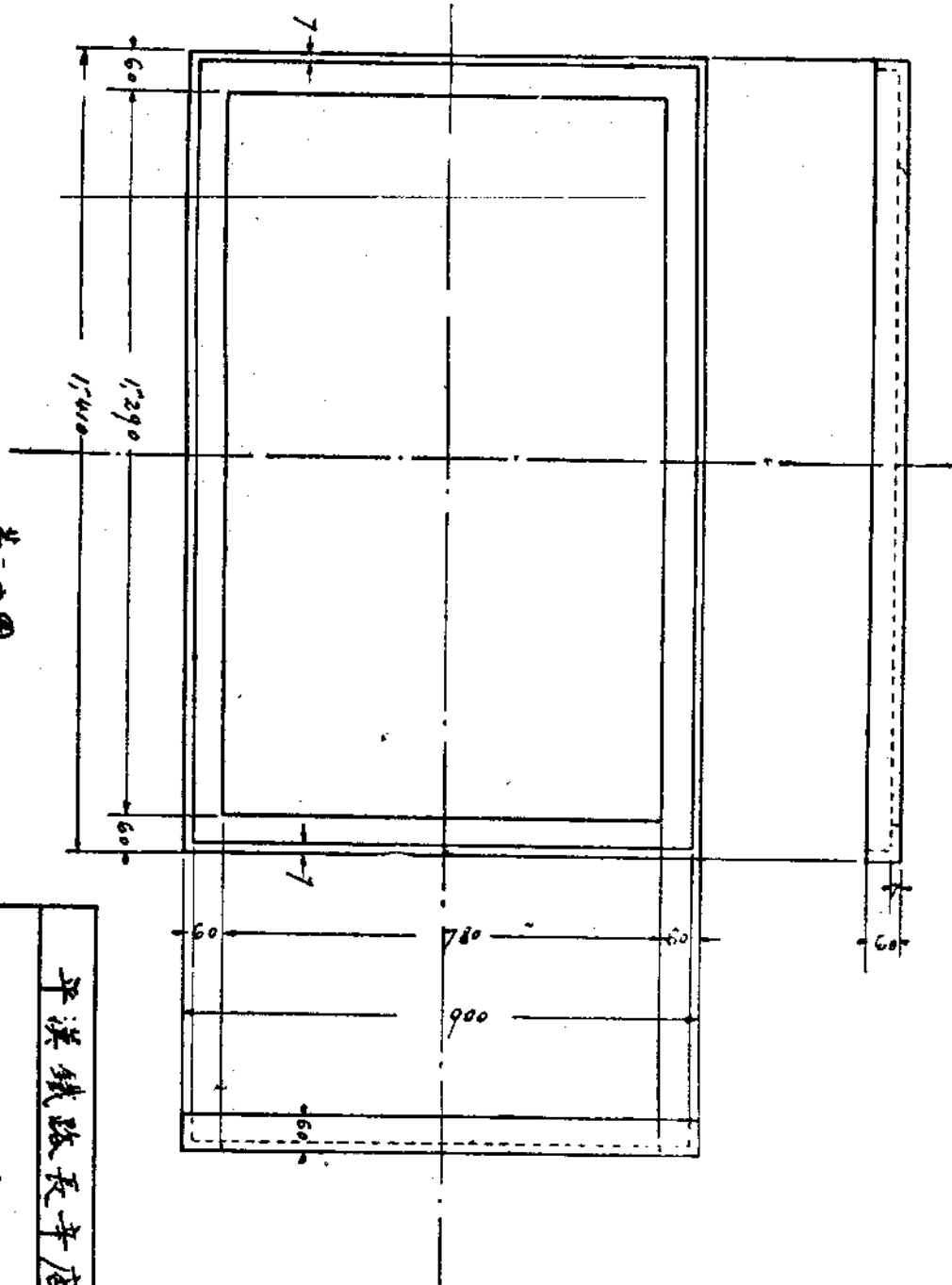

第一+圖
Fig. 20

長辛店機廠僱用職工辦法及考試職工技能標準規定

平漢鐵路長辛店機廠	
門窗框	
圖號 E-0012	(D)
日期 20.8.22	校對者 張守業
繪圖者 張守業	校對者 張守業

長辛店機廠應用職工辦法及考試職工技能標準規定

三六

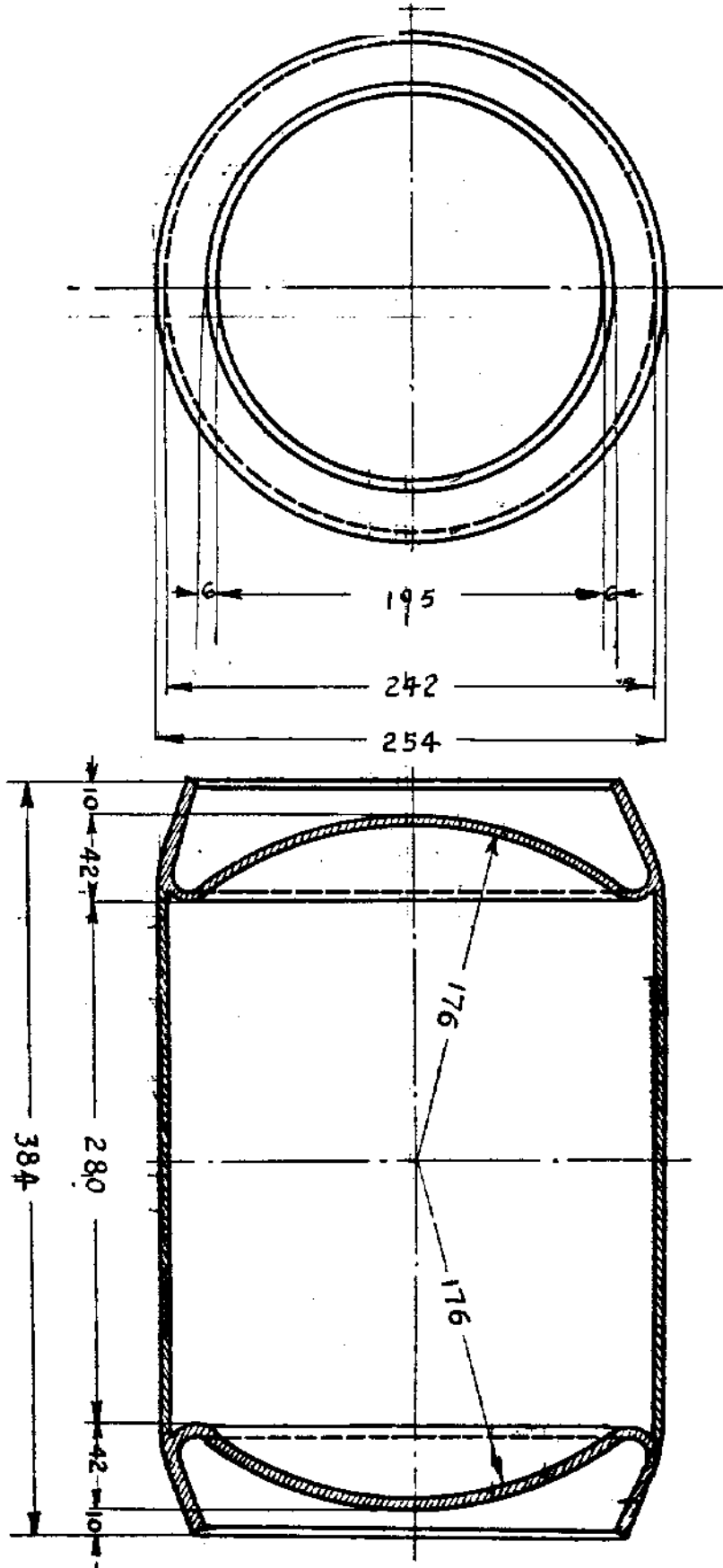

第三十一圖
Fig. 21

平漢鐵路長辛店機廠	
風 扇	
縮尺	三分之一
核對者	吳守基
日期	27.10.27
圖號 E~0013	

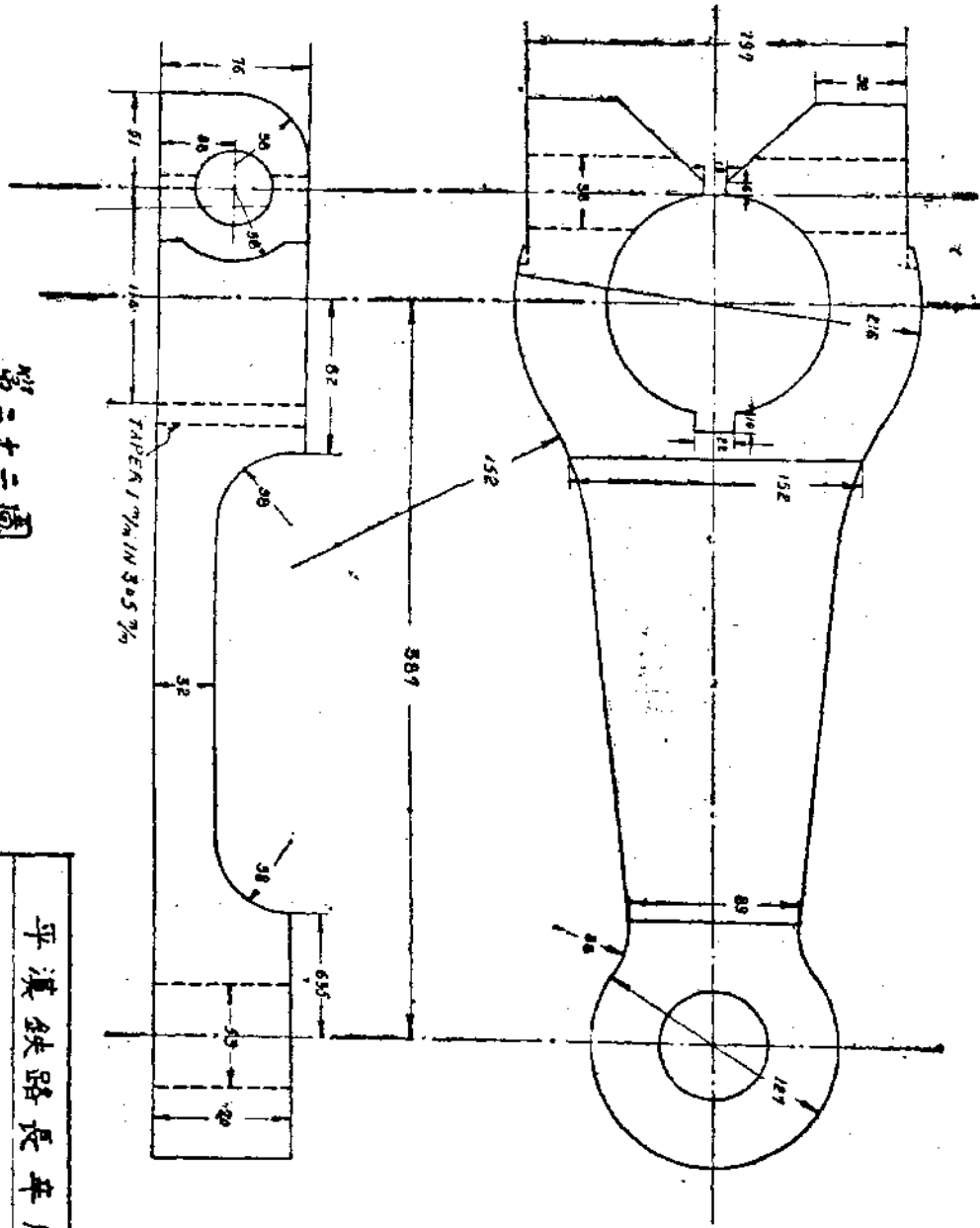

第二十二圖

Fig. 22.

平漢鐵路長辛店機廠	
偏 心 曲 拐	
總 尺	三 分 之 一
繪 圖 者	王 德 錫
校 對 者	王 德 錫
日 期	20.3.22
圖 號 E-0014	

長辛店機廠僱用職工辦法及考試職工技能標準規定

長辛店機廠僱用職工辦法及考試職工技能標準規定

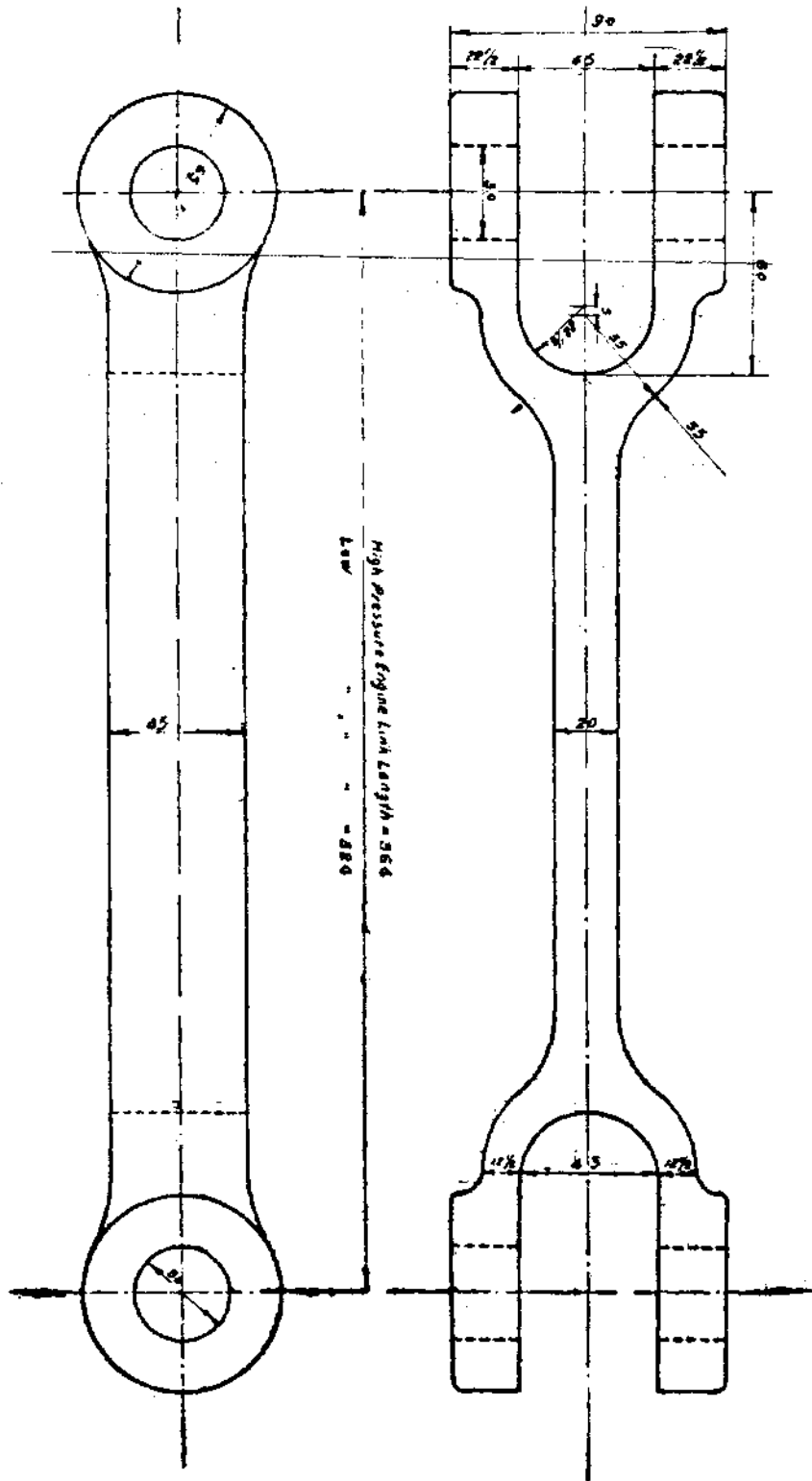

三八

第二十三圖

FIG. 23.

平漢鐵路長辛店機廠	
彈動棍	
縮尺	二分之一
校對者	沈維欽
日期	1-3-22
圖號 E-0015	

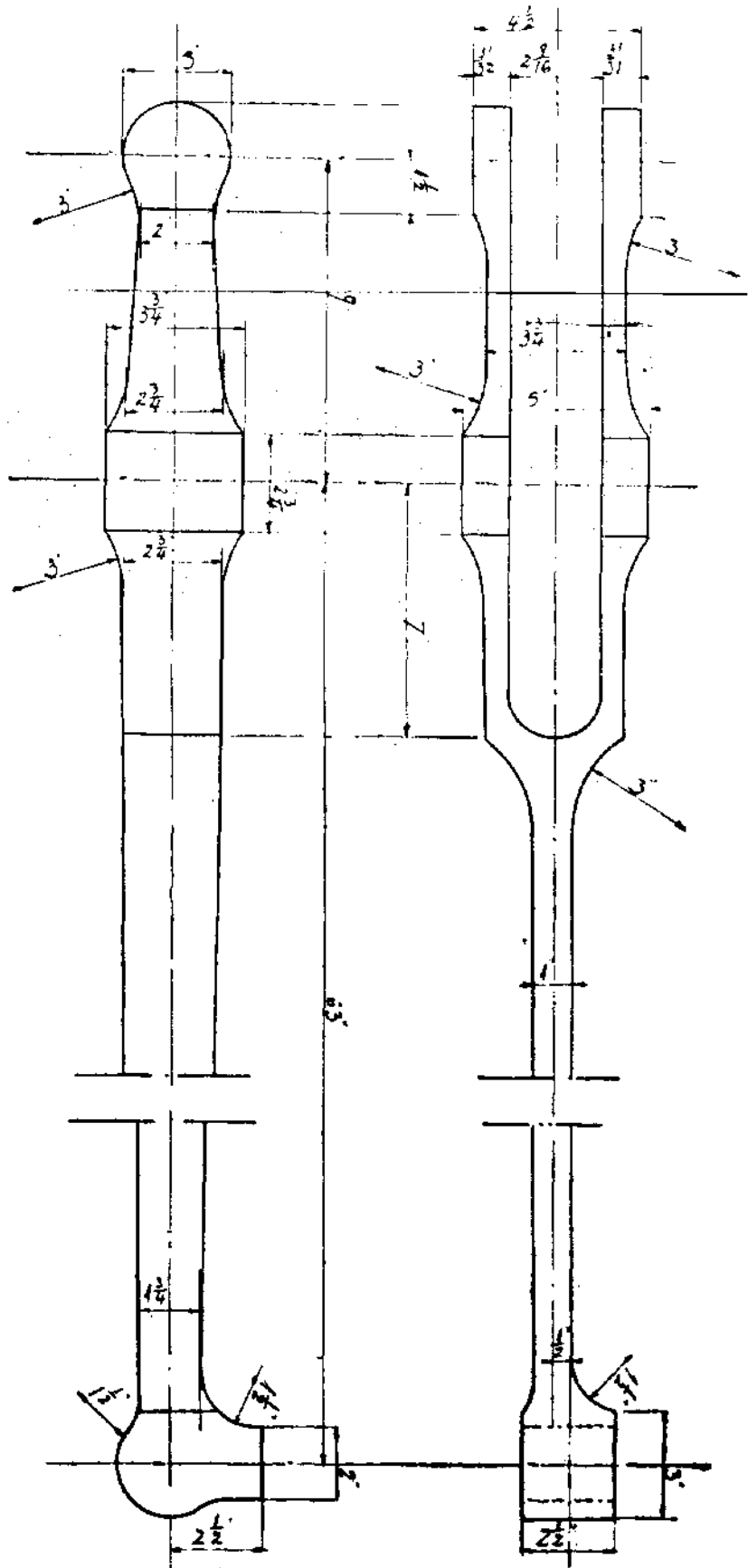

第二十圖

T. 9. 24

長辛店機廠僱用職工辦法及考試職工技能標準規定

平漢鐵路長辛店機廠			
徑 牌			
縮尺	1:4	圖號	E-0016
核對者	工程師	日期	13-5-22
GI	題		

專刊

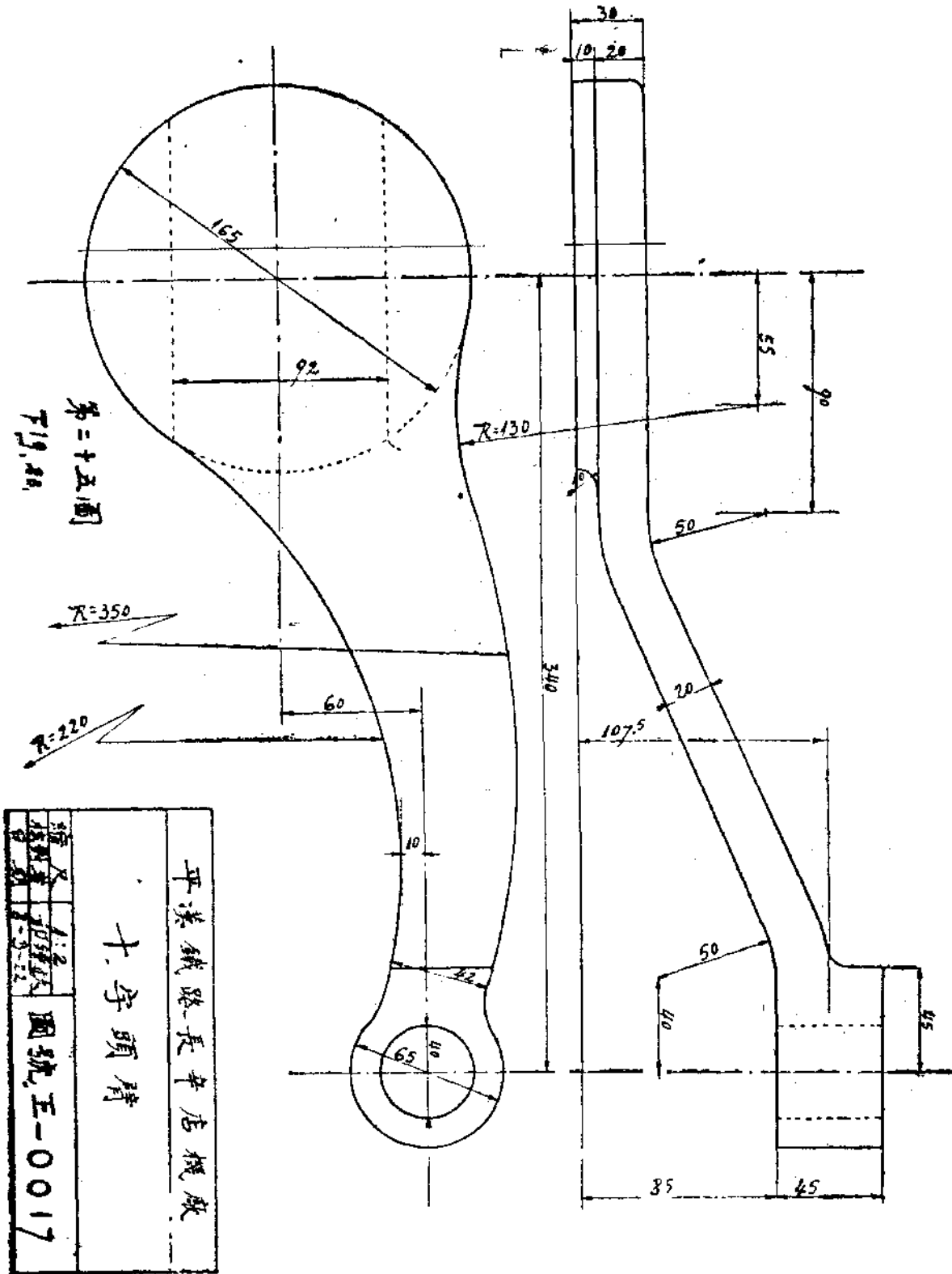

長辛店機廠僱用職工辦法及考試職工技能標準規定

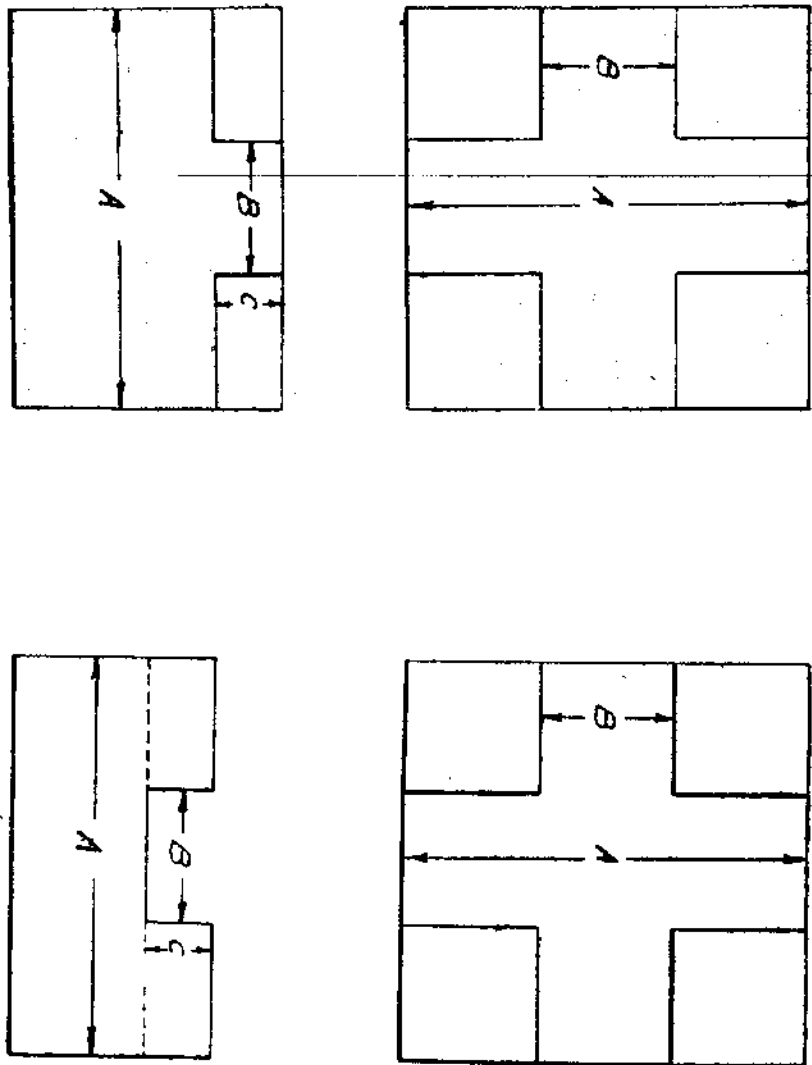

Fig. 26.
第二十六圖

長辛店機廠僱用職工辦法及考試職工技能標準規定

平漢鐵路長辛店機廠		
十字扣		
縮尺	28:22	28:22
校對者	邵維祺	邵維祺
日期	28-2-22	28-2-22
圖號 E-0018		

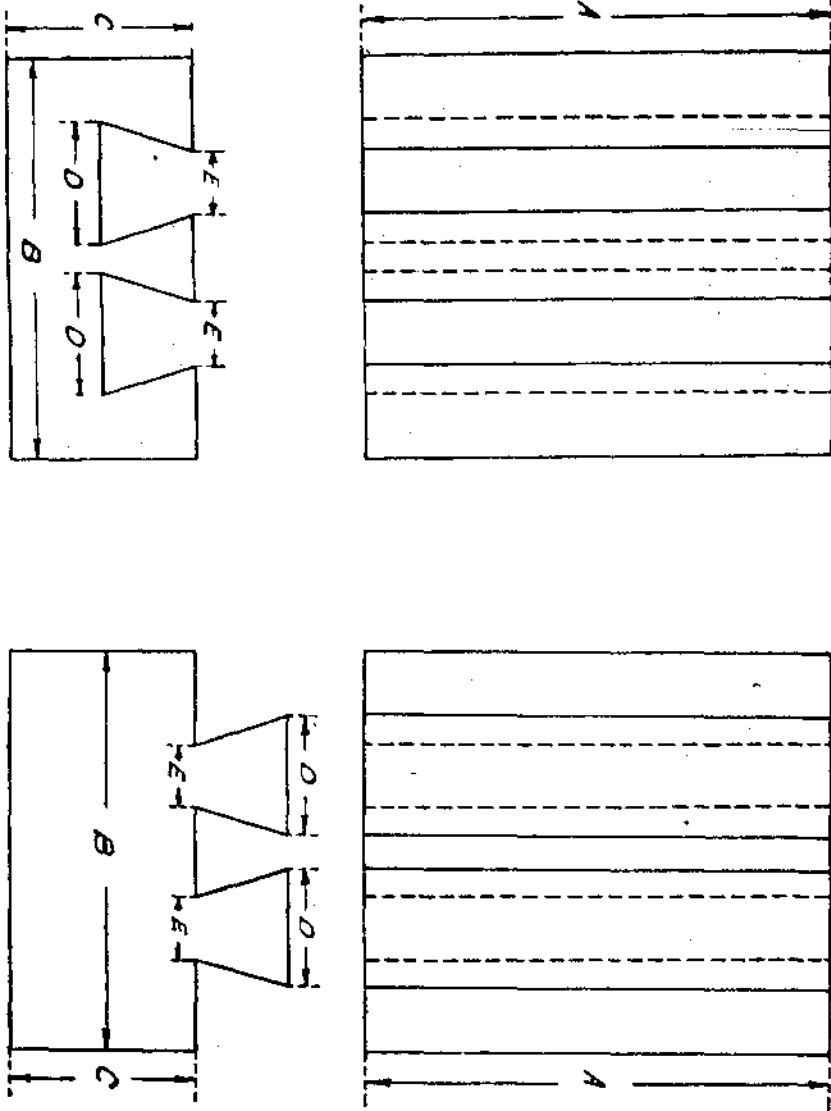
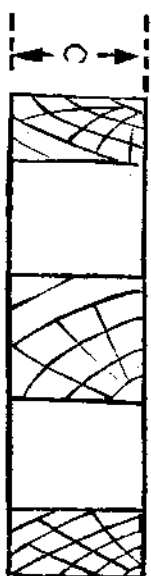
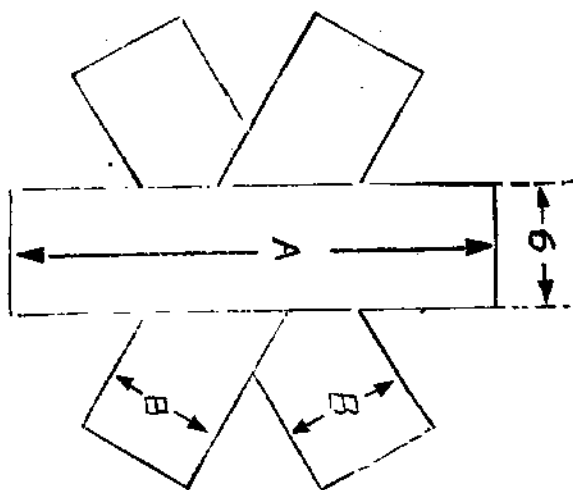

Fig. 27
第二十圖

平漢鐵路長辛店機廠	
銀 鈕 扣	
種 類	R
檢 驗 規 程	24-2-22
圖 號	E-0019



19.28.F

第 二 十 八 圖

長辛店機廠僱用職工辦法及考試職工技能標準規定

平漢鐵路長辛店機廠			
* 形 架			
縮尺	圖號	圖號	圖號
核對者	日期	圖號	圖號
口	23-2-22	E-0020	

長辛店機廠僱用職工辦法及考試職工技能標準規定

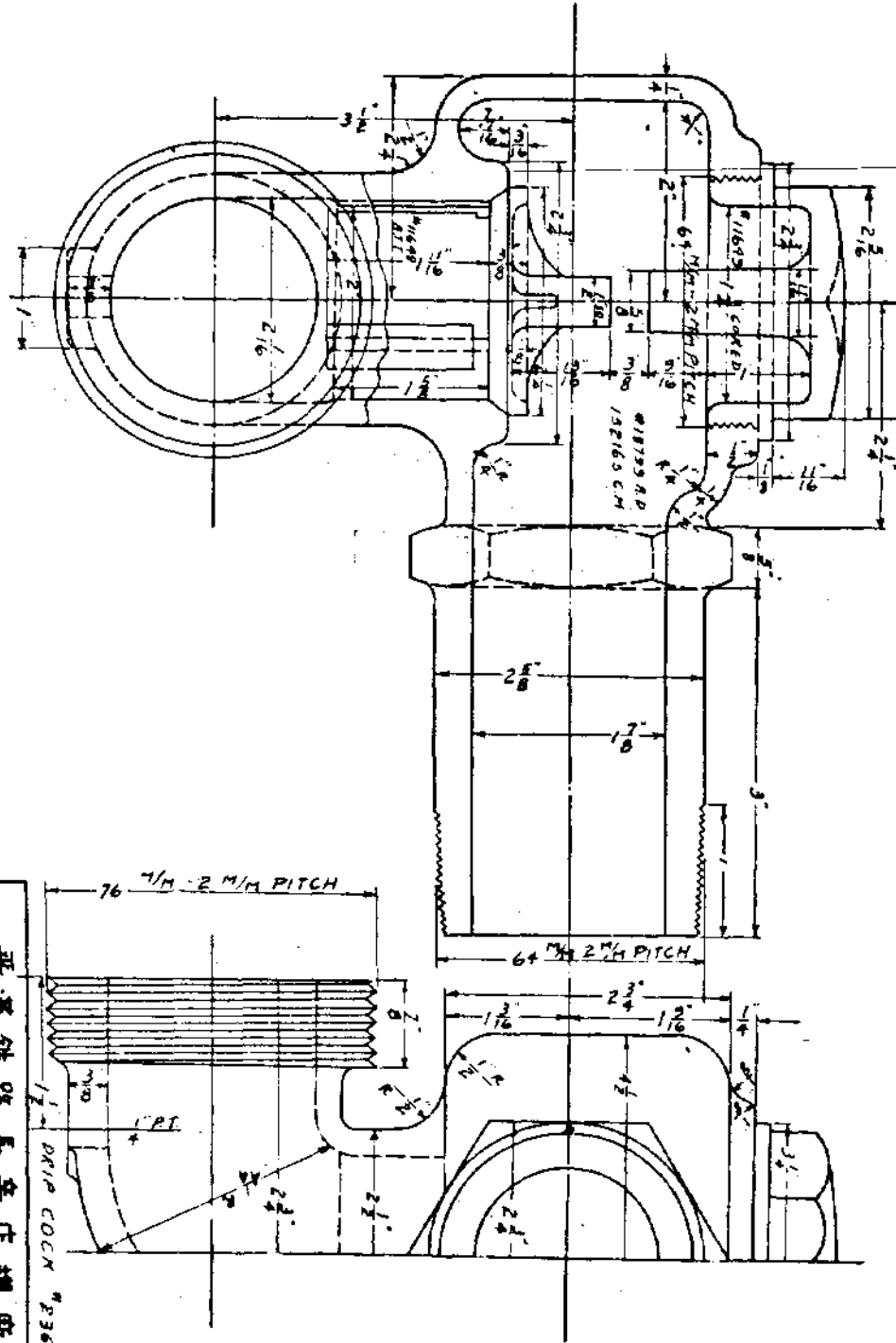

第=十九圖

Fig. 29.

平漢鐵路長辛店機廠	
鍋爐止回閥	
圖號	正~0021
設計者	和德林
日期	22-2-22

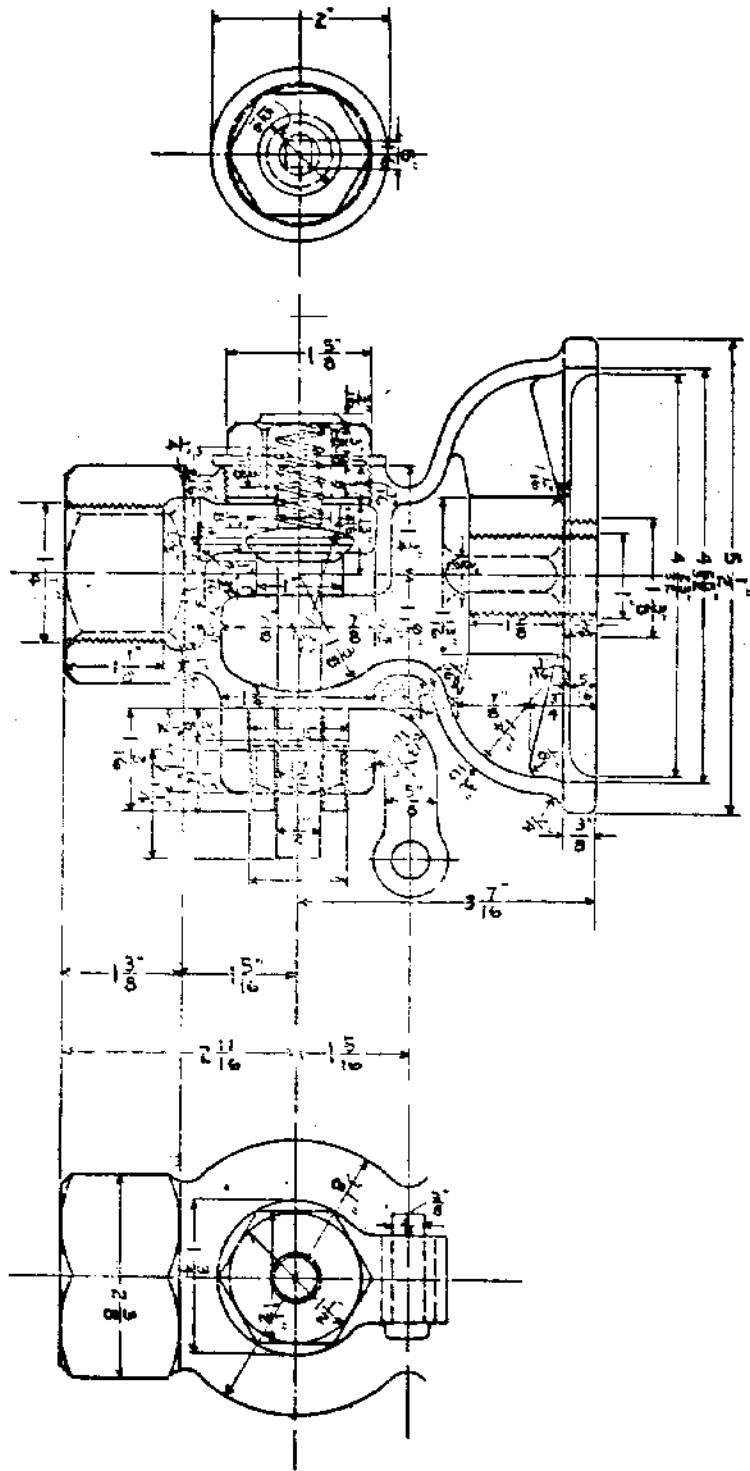

第三十圖

Fig. 30.

長辛店機廠僱用職工辦法及考試職工技能標準規定

平漢鐵路長辛店機廠	
汽 箱 座	
縮尺	二分之一
核對者	王德林
日期	21-2-22
圖號正-0022	

長辛店機廠僱用職工辦法及考試職工技能標準規定

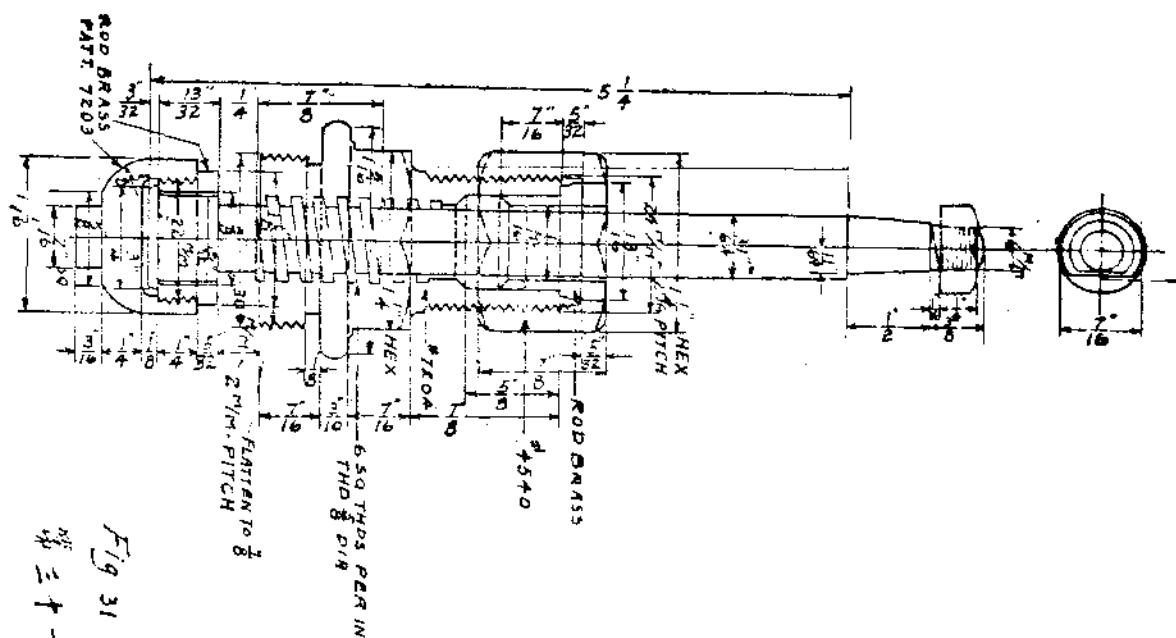
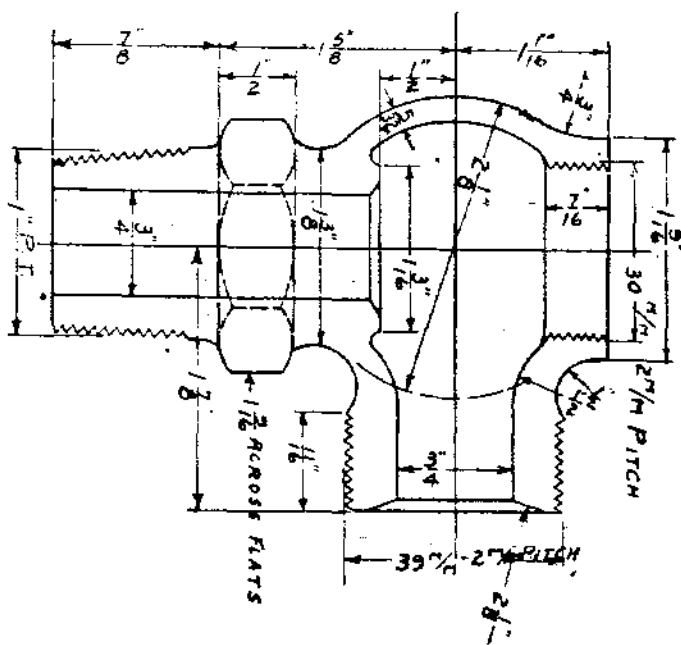

Fig 31
第三十一圖



平漢鐵路長辛店機廠	
汽 關	
圖號	五〇〇二三
日期	30-2-26

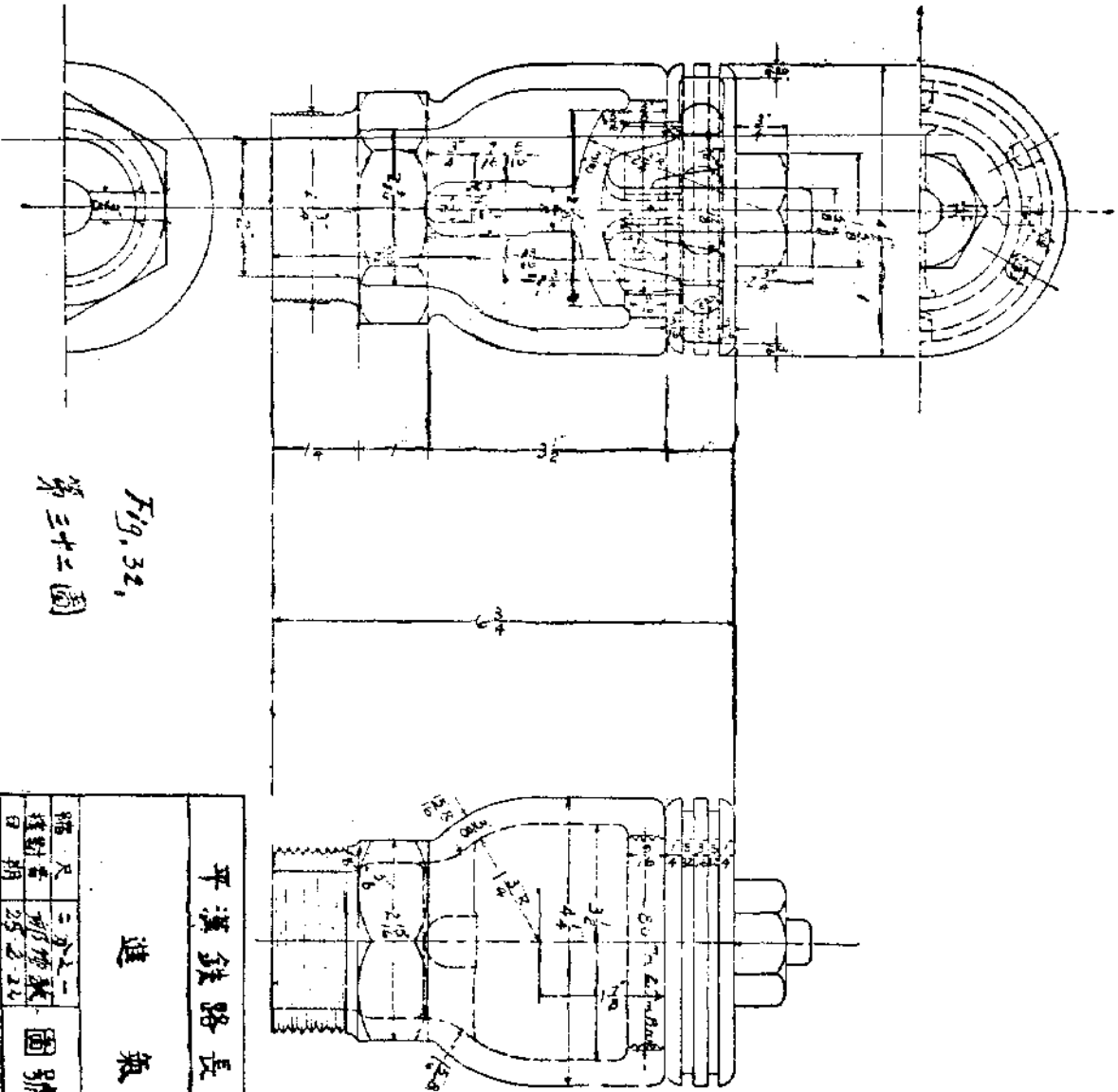
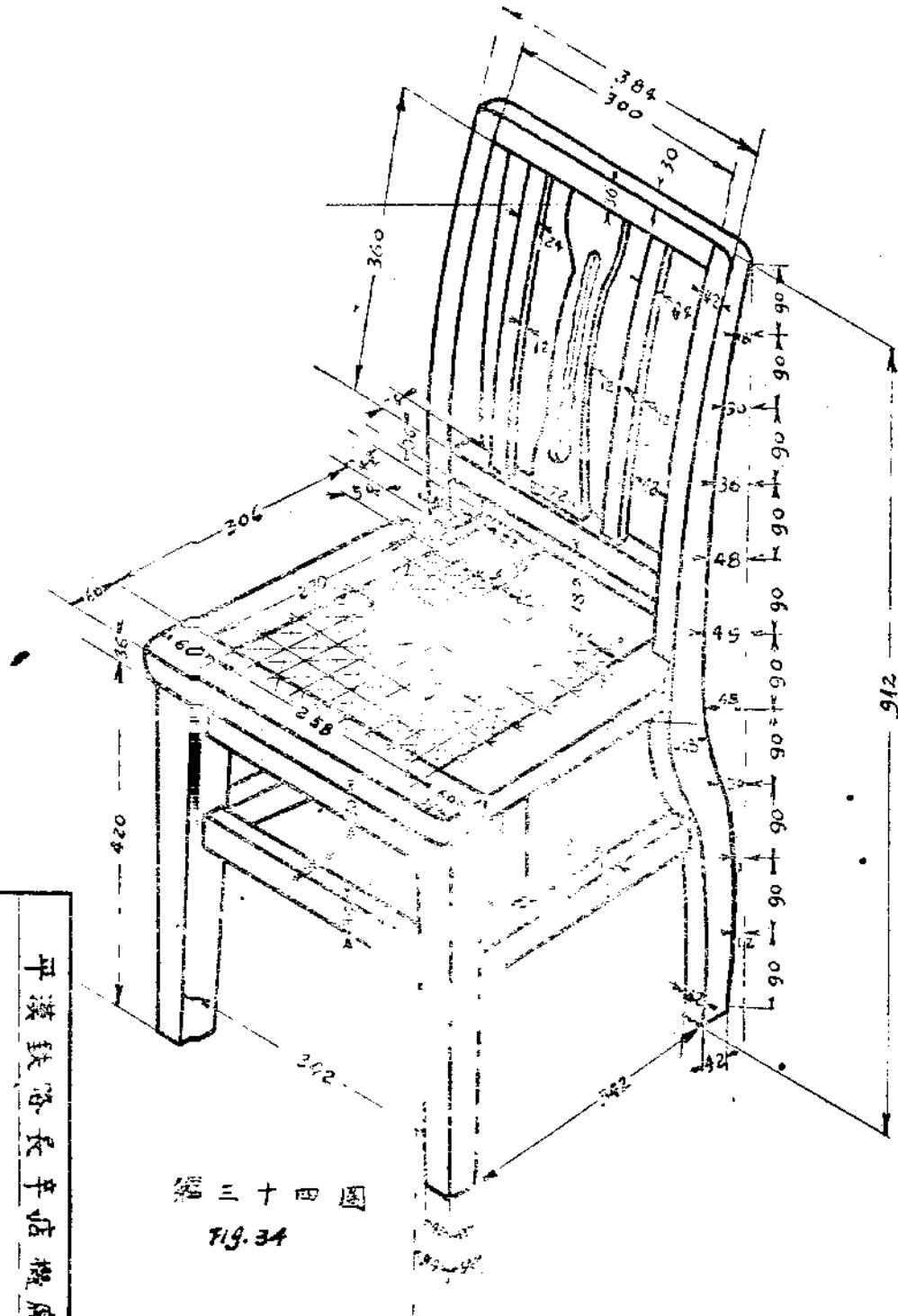

Fig. 32,
第三十二圖

長辛店機廠僱用職工辦法及考試職工技能標準規定

平漢鐵路長辛店機廠			
進 氣 閥			
縮	尺	二	一
縮	寸	五	分
口	徑	25	2.27
			圖號 E-0024

長辛店機廠僱用職工辦法及考試職工技能標準規定



四八

平漢鐵路長辛店機廠	
椅子	
圖號 E~004.2	1:6
比例尺 1:6	20.9.23
日期 20.9.23	

圖三十四
Fig. 34

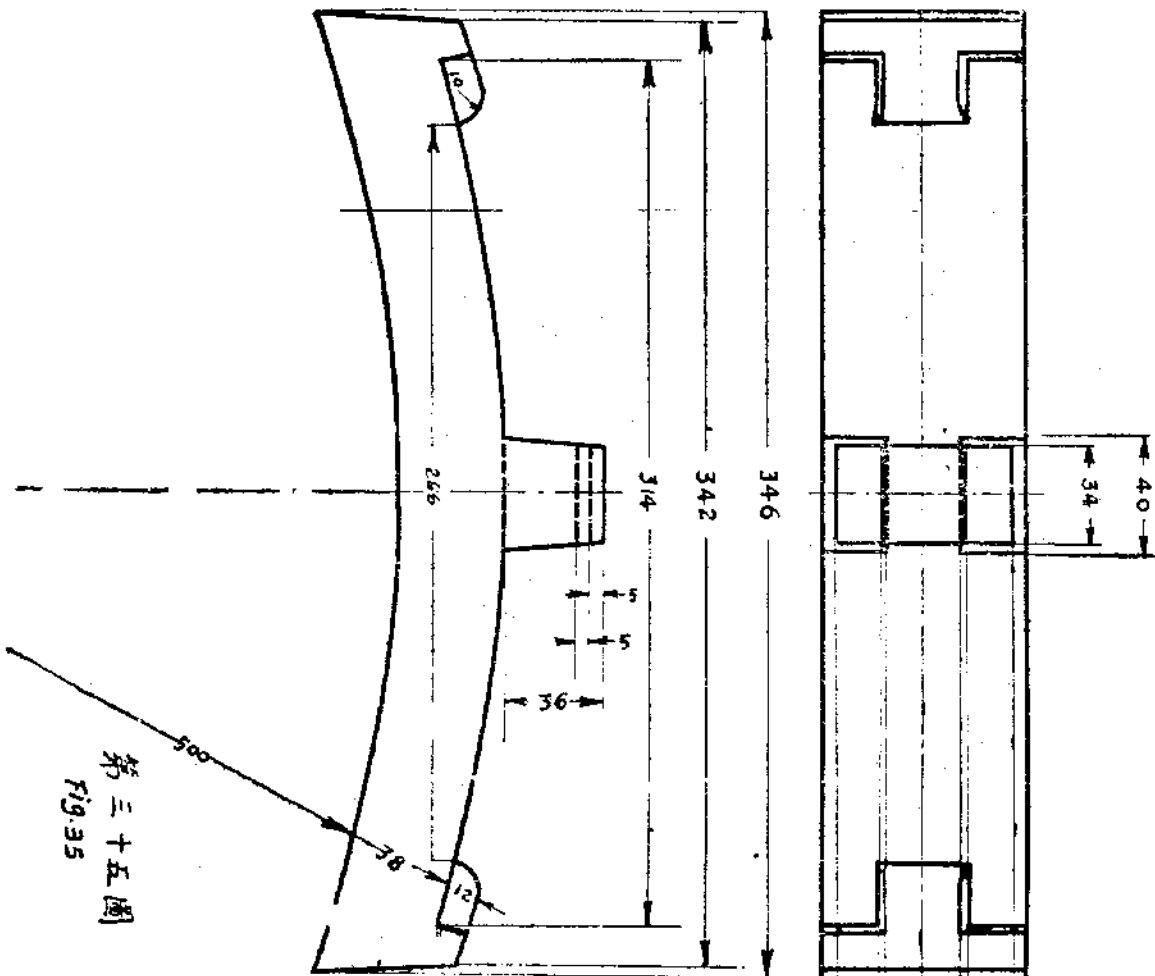

第三十五圖
Fig. 35

提辛店機廠僱用職工辦法及考試職工技能標準規定

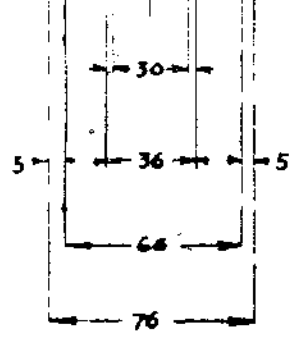

(2) Start plate may be used

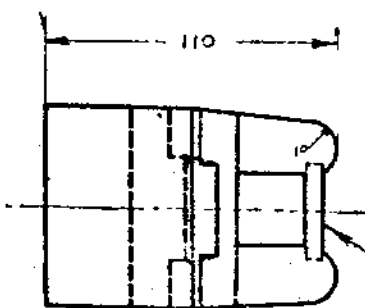

平漢鐵路長辛店機廠	
貨車報廢	
縮尺	1:2
繪圖日期	圖號 E-0039

長辛店機廠僱用職工辦法及考試職工技能標準規定

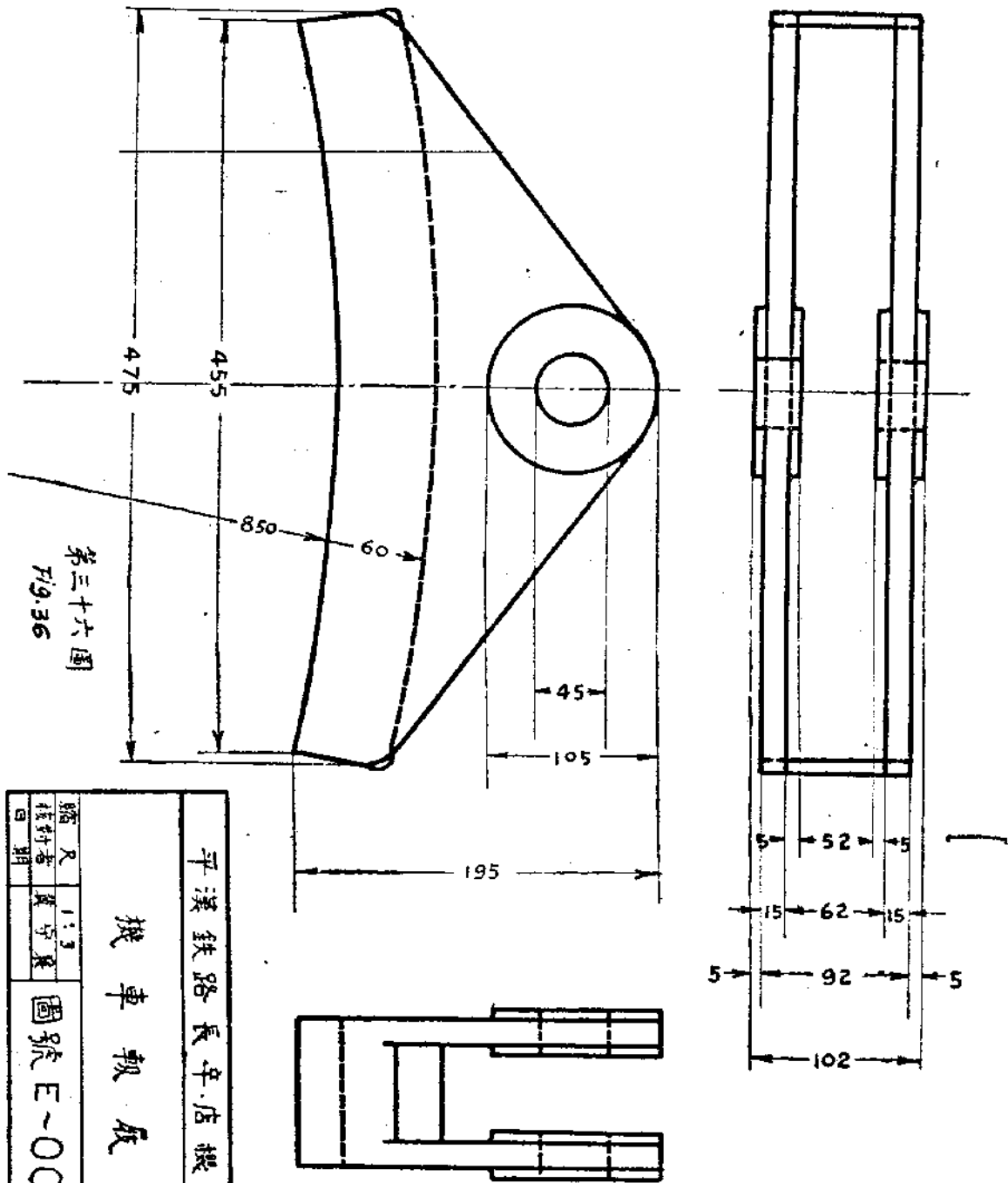

第三十六圖
Fig. 36

平漢鐵路長辛店機廠	
機車報廠	
縮尺	1:3
校對者	黃守真
日期	
圖號 E-0040	

長辛店機廠僱用職工辦法及考試職工技能標準規定

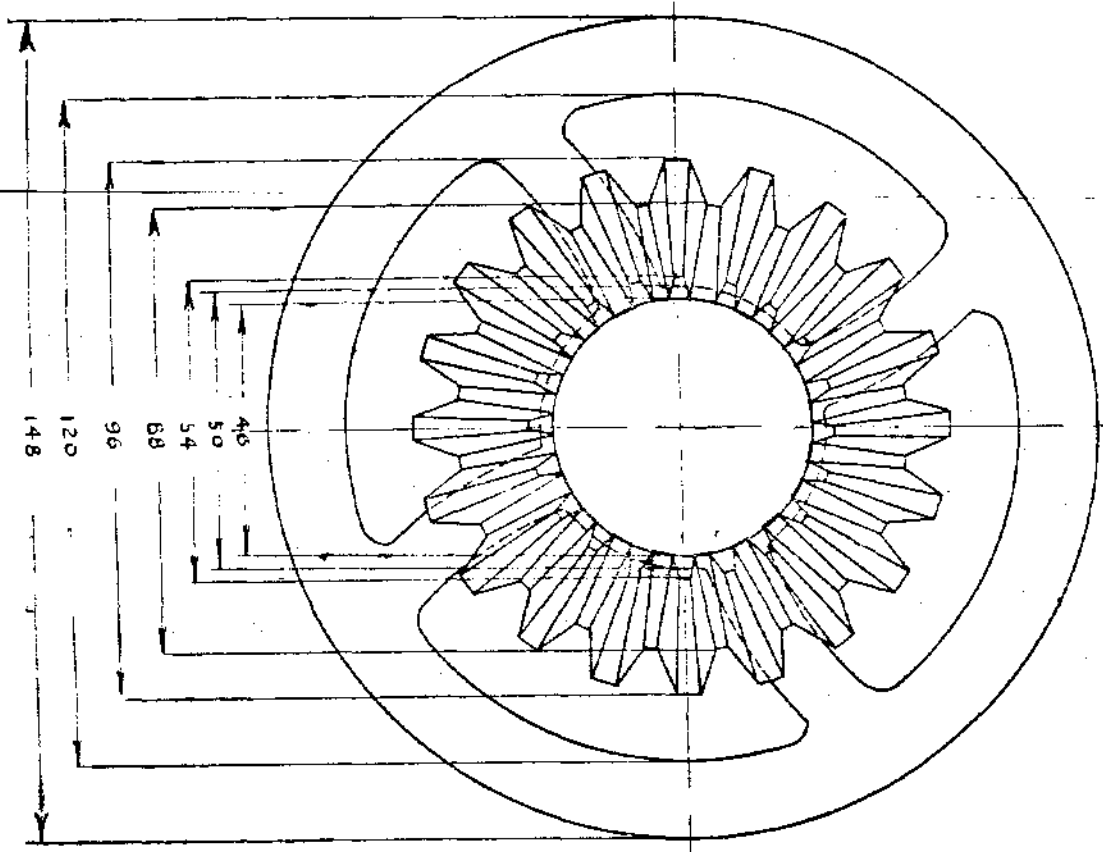

第三十七圖 Fig. 37

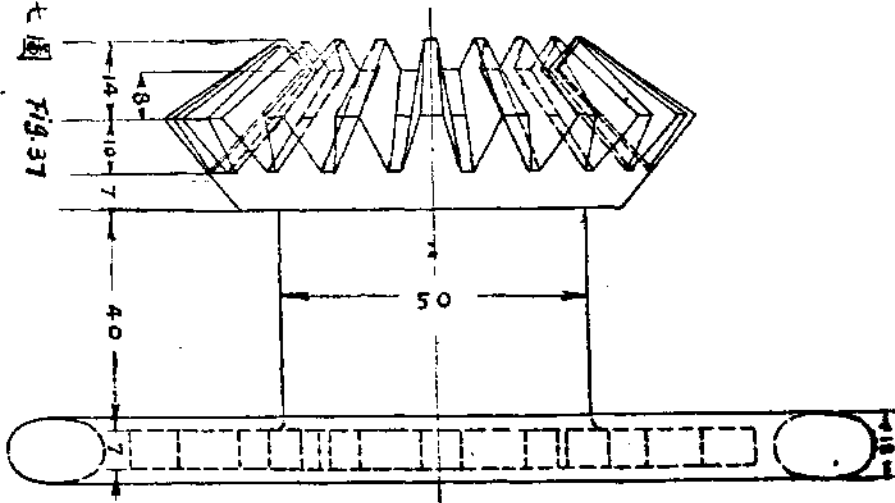

縮尺		1:1	圖號 E-0035
校對者	製圖者		
日期			

平漢鐵路長辛店機廠
手柄連八字輪

長辛店機廠僱用職工辦法及考試職工技能標準規定

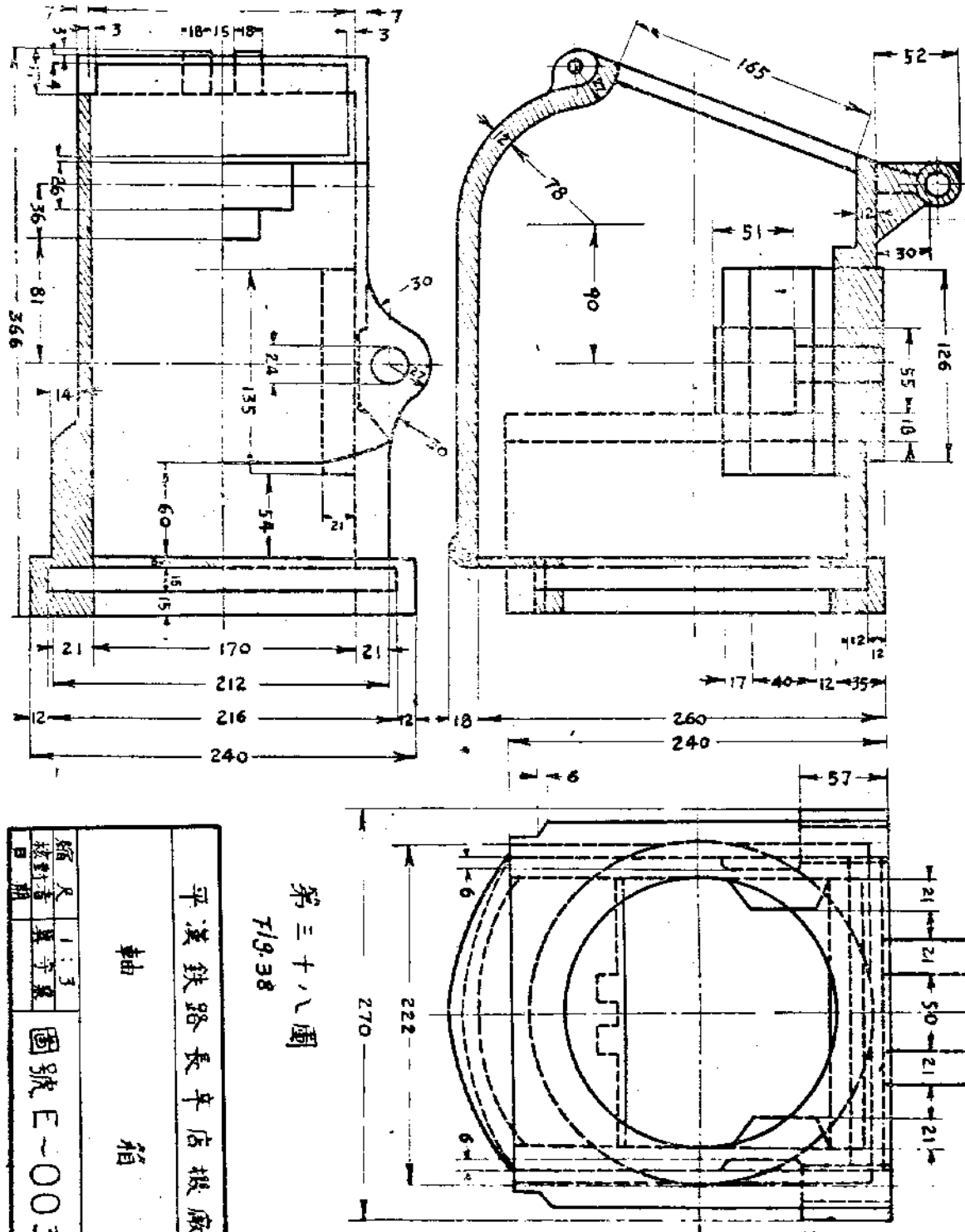

第三十八圖
T/9.38

平漢鐵路長辛店機廠	
軸箱	
縮尺	1:3
總對準	單字單
日期	
圖號 E-0036	

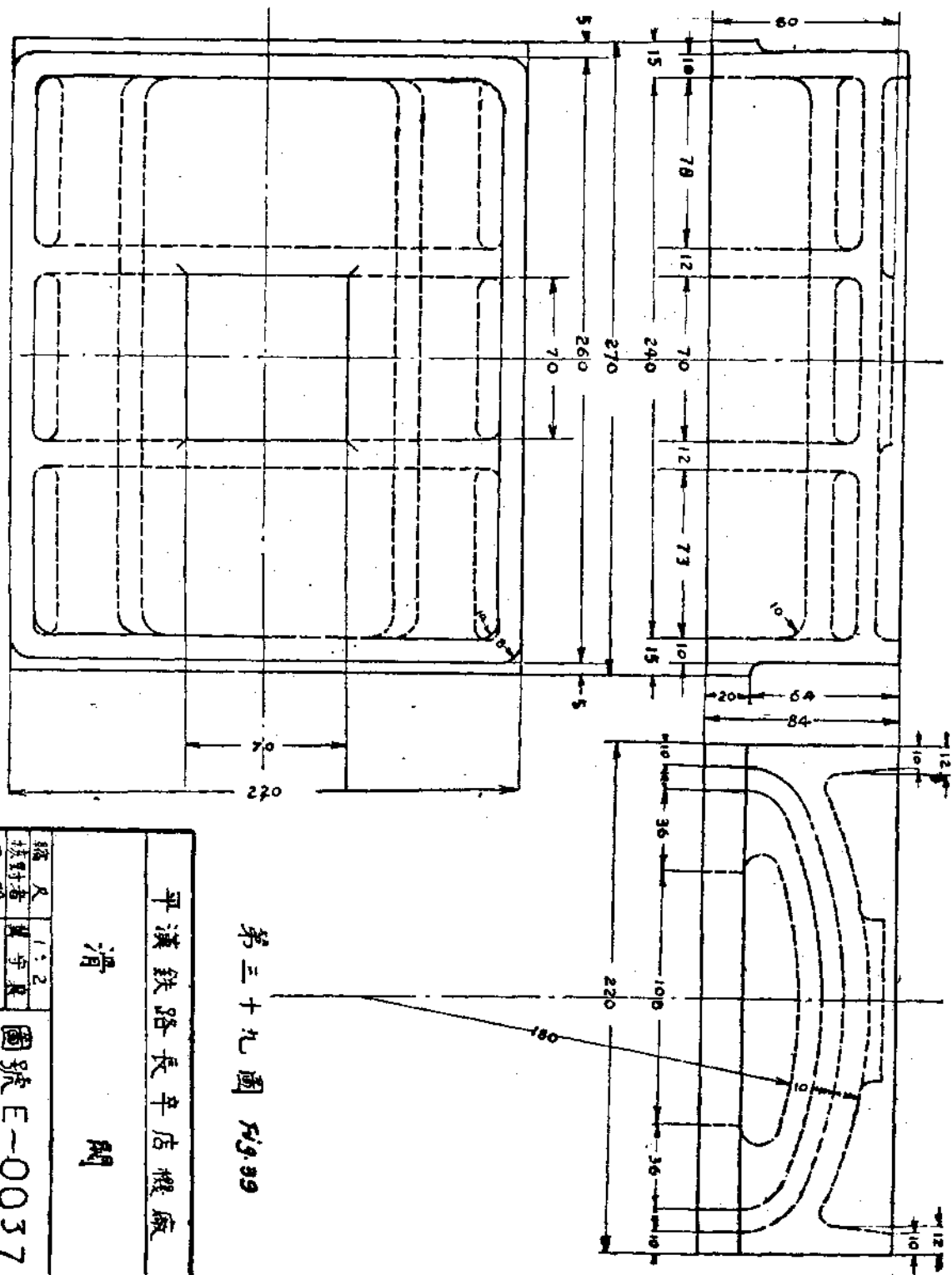

第三十九圖 44939

平漢鐵路長辛店機廠	
滑 門	
縮尺	1:2
核對者	曹宇東
日期	明
圖號 E-0037	

長辛店機廠僱用職工辦法及考試職工技能標準規定

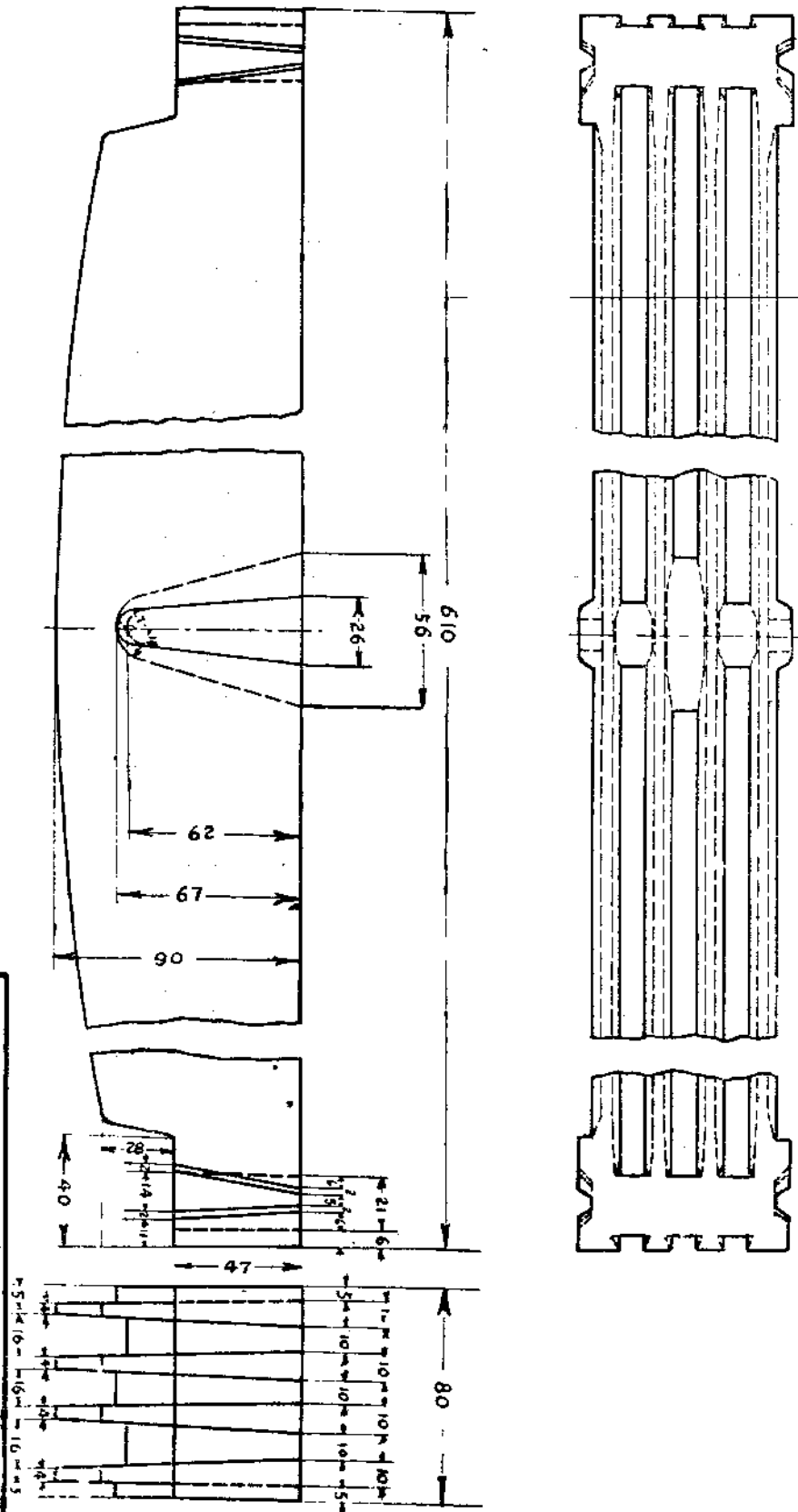

第四十圖
FIG. 40

平漢鐵路長辛店機廠	
爐 條	
縮尺	1:2
校對者	葉守泉
日期	
圖號 E-0038	

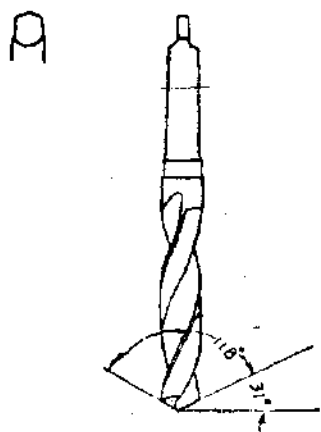

第 四 十 一 圖
Fig. 41

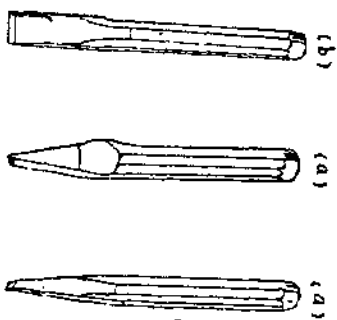

第 四 十 二 圖
Fig. 42

(a)		(b)	
Size of point	Length	width of bit	size of stock
1/4	6"	1/8"	1/4"
3/8	7"	3/16"	3/8"
1/2	7 1/2"	1/4"	1/2"
5/8	8"	5/16"	5/8"
3/4	8 1/2"	3/8"	3/4"
7/8	9"	1/2"	7/8"
1"	11"	5/8"	1"

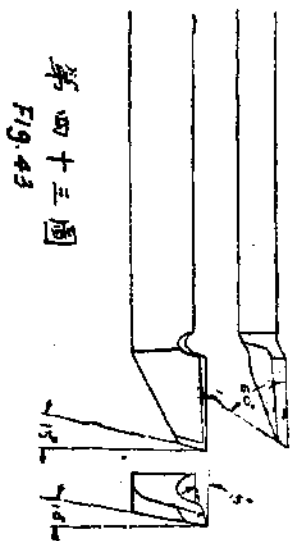

第 四 十 三 圖
Fig. 43

試· 因 應 考 人 對 於 工 具 製 造 及 各 種 規 則 與 限 度 須 寸 分 明 瞭 熟 習 故 此 鑽 尖 扁 錐 鑽 刀 之 各 種 尺 寸 角 度 似 不 必 註

長 辛 店 機 廠 僱 用 職 工 辦 法 及 考 試 職 工 技 能 標 準 規 定

平 漢 鐵 路 長 辛 店 機 廠	
麻 花 鑽 尖 扁 錐 鑽 刀	
圖 號	E~0041.
尺 寸	參 考 表
檢 查 者	
日 期	

調 查

長 渝 鐵 路 綫 經 濟 調 查 報 告 書

(續)

長 渝 鐵 路 綫 經 濟 調 查 報 告 書

桐 油

A. 概 述

川產桐油，原以萬縣為最大集中出口之市場，重慶桐油出口數量無多。然近數年來，集中重慶出口之桐油量，年見增加。民十一年時，重慶出口僅一千餘擔，合六百餘公擔。十二年激增至二萬擔，合一萬二千餘公擔。至十八年，達十萬擔以上，合六萬公擔以上。重慶桐油出口，不特在重慶貿易

易上取得重要之地位。其數量之多，在全川中亦僅次於萬縣而已。

B. 交 易 量

重慶桐油之交易量，視出產之豐歉，銷路之暢疲而為增減。最多時達十六萬擔以上，約合十萬公擔。普通年約六七萬擔，約合三四萬公擔。茲將最近十年來重慶桐油出口數量及價值列表於左：

近十年來重慶桐油出口數量及價值表

年 份	出 口 數 量 (公 擔)	價 值 (元)
14	39,454	1,897,141
15	33,551	1,659,994
16	36,998	1,800,024
17	21,709	1,074,077
18	67,054	4,045,085
19	102,671	4,762,310
20	32,589	1,343,644
21	41,529	1,993,191
22	74,855	3,466,387
23	28,211	1,192,663
總 計	478,621	23,234,526
平 均	47,862	2,323,453

1公擔=1.654關擔

1.558元=1關兩

桐油交易，在川以斤爲單位。出口後之交易單位，則爲

英噸，(合二〇二六公斤)。論斤用稱。各地例規不一，如

重慶 油稱秤百斤，合天平秤一百一十斤，合六十五公
斤。

合川 同重慶。(即以天平一百一十斤，合實秤一百斤)

南充 油秤一斤，合天平秤二十兩，即油秤一百斤，合

天平一百二十五斤，合七十四公斤。

宜賓 天平秤，每百斤合六十公斤。

江津 天中十八兩，即油稱一百斤，合天平一百十四斤

半，合六十八公斤。

木洞 同江津。

涪陵 同江津。

長渝鐵路線經濟調查報告——重慶出口——桐油

C. 交易季節

桐油交易，以自陽曆十一月起，至次年七月止，爲旺季。各地桐油出產，約在十月，故自十一月起，交易即行發動。惟在枯水時期，因運費較高之關係，裝運出口者甚少，至漲水時期，出口乃極湧躍。

D. 種類及用途

桐油無特殊種類之區別，普通僅分毛油、淨油兩種。毛油係指由土榨壓出之桐油，未經燒煉者而言。川中一般交易，皆係毛油，淨油係指曾經用蒸汽力燒煉提淨者而言。凡由川出口者，大都係淨油。

桐油之品質，以無雜質，無水份，無沉渣，而折光度數在一五、二〇八度以上者爲佳。凡桐油出口者，皆經檢驗。其檢驗標準，一般僅注重於折光度數之是否及格——一五，

二〇八度——而已。其他標準，并不注重。

桐油之用途，在國內以充油漆，墨烟之原料，及燈油爲主要。出口外國者，則多用作化學顏料工業製造上之原料。

E. 生產及加工

(一) 桐樹之種植 桐樹之種植，其播種期宜在春季。先將土掘成深約三四寸，徑約八九寸至一尺之洞穴，將種籽拌和灰糞，置於其中，每穴下種三四粒，再以上緊覆之，約過半月，再加肥一次。至夏季，施行拔苗，去其劣弱者，而留其肥壯者，每穴留著一株。至三年後，乃能開花結果，俗稱桐子。川省植桐，除特設之試驗農場外，一般農民植桐，皆係利用隙地種植，故桐樹成林者少。

(二) 桐油之榨製 桐樹於陰曆三月清明前後開花，是時天氣常特別寒冷，俗稱「凍桐花」。花在葉先發出。至四月，

即結實。至陰曆九月，桐實即漸次成熟。一般農民，俟桐實成熟後，即用竹竿將桐子打落於地，俗稱「打桐子」。拾歸榨油。

川省榨取桐油，全用舊式人力木榨。其程序係：(一)先將拾得之桐子，堆積室中，覆以乾草，俟其霉爛，謂之「溼桐子」。(二)俟其果皮霉爛鬆軟，再用挖刀去其外皮，謂之「剝桐子」。取其籽粒。每一桐子，含籽粒三五粒不等。(三)農民即可將取得之籽粒，運交榨房榨油，或出售之。但不需立即榨油或出售者，亦可存儲至次年新桐子上市以前始行榨油。每百斤籽粒，約可榨油二十五斤，約合十五公斤。

榨房榨油，須先將籽粒之桐皮，泥石擇出。次用微火烘炕，去其水份，俗稱「炕桐子」。復將烘乾之籽粒碾碎成粉，復次用鐵鍋木桶乾蒸之，見有油煙冒出，即取出裝於熱有乾

稻草之鐵籠中，壓緊成餅，再隨籠置入木榨中，用人力以手
捶擊榨之，遂得桐油，俗稱「打油」。

(三)加工及費用 桐油運集渝城者，皆係毛油。各出口
行家，須在渝加以蒸氣燒淨，而後裝運出口。燒淨折耗，約
百分之一強。燒油費用，每擔約二角一分，每噸約三元五角

F. 包裝

重慶桐油之包裝，各以來源地不同而異。概分二種：一
篾篋裝，一木桶裝。重慶出口，則悉用輪船散艙裝運。

茲將各地包裝及淨重量列後：

重慶出口 散裝

宜賓 桶裝，每桶四〇〇至五〇〇斤，合二三八至二九
八公斤。

長渝鐵路經濟調查報告——重慶出口——桐油

江津 篾裝，每篾四七〇至五〇〇斤，合二八〇至二九
八公斤。

綦江 篾裝，每篾三〇〇至五〇〇斤，合一七九至二九
八公斤。

木洞 篾裝，每篾二七〇斤，合一六一公斤。
桶裝，每桶三〇〇斤，合一七九公斤。

涪陵 桶裝，每桶二八〇斤，合一六七公斤。
合川 篾裝，每篾二六〇斤，合一五五公斤。

南充 篾裝，每篾二七〇斤，合一六一公斤。

各種皮重，小篾約重八斤至十二斤，約合五至七公斤。
大篾皮重約十八斤，約合十一公斤。木桶皮重約三十餘斤，
約達二十公斤。除涪陵一地係採用抓皮（即由買方任取一桶
，衡其重量，其他各桶，比照計算）外，其他各地，概係明

皮計淨。

包裝費用，各地工價計法不同，頗難估計，惟篋篋及木桶價值，可略為估計如左：

小篋每個約值洋〇·五〇元。

大篋每個約值洋一·〇〇元。

木桶每個約值洋一元餘至二元。

G. 來源及運輸

四川產桐油之區域極廣，以川東各縣之產量最多。據估計全川年產桐油，可達六十萬担以上。其由萬縣集中出口者，年約三四十萬担。其由重慶集中出口者，年約十萬担。餘則內銷於川省。

集中重慶之桐油，據最近三三年來之情形，估計其主要來源地及數量(單位担)如左：

(一) 長江方面

宜賓 六七〇〇〇担至一〇,〇〇〇担 合三四〇〇〇至六〇四六公担

合江 一〇,〇〇〇 合六〇四六公担

江津 一三,〇〇〇——二〇,〇〇〇 合七,八

六〇——一二,〇九二公擔(包括綦江產油在內)

木洞 二〇,〇〇〇(包括南川產油)合一二,〇九二公担

江北 一,〇〇〇 合六〇五公担

涪陵 二〇,〇〇〇 合一二,〇九二公担

(二) 嘉陵江方面

合川 一〇,〇〇〇 合六〇四六公担

遂寧 一〇,〇〇〇 合六〇四六公担

南充 二五,〇〇〇 合一五,一一五公担

兩路合計 共約一二六，〇〇〇担至一二六，〇〇〇担。約合七〇一三三至七六一七九公担。

各地來油數量，因出產之豐歉，及市價之漲落，年有不同，此其大概數量耳。

茲將各主要來源地集中重慶之桐油運輸方法，運輸日程及運價列表於後：

來源地名	運輸船隻	船隻噸數	運輸日程	每件運費	折合每担運費
直賓	木船	一三〇件	四日	一·五〇	〇·三八
江津	又	一〇〇	一日	〇·七〇	〇·一五
木洞	又	二〇〇	一至四日	〇·五〇	〇·一九
涪陵	汽船		一日	一·〇〇	〇·三六
遂寧	木船		三至七日	二·〇〇	〇·七四
順慶	又	二〇〇	七日至半月	一·三〇	〇·四八
合川	又	二〇〇	二三日	〇·五〇	〇·一九

右表(一)內每件「重量按各地包裝計算」

長渝鐵路經濟調查報告—重慶出口—桐油

(二)運輸日程之或多或少，因漲水枯水時期而異。惟由木洞運輸，係逆水，漲水需時多，枯水須時少。

由各地運輸之桐油，如係木船，則用原船撥至各出口行家之棧船交貨，由木船提過棧船，每桶或簍約需過當費洋九分。此外每船再約須雜繳共五元

如係輪船運輸，則須另用駁船駁至棧船交貨，駁船駁費，每桶每日一角二分，過一日則按對折計算。過當每桶九分，小工費(駁船工人伙食)每人每日二角。

右列駁費等項，頗難按油量每担折算，蓋每次之情形，各有不同也。此種費用，大都由買方擔負。

H. 銷場及運輸

重慶之桐油，以運銷上海漢口者為最多，其運輸方法，

概用輪船散裝。茲將由渝運漢每公噸之繳用列表於左：

海關稅	四一·〇〇〇	元
地方稅	一五·〇〇〇	
運費	一七·七一〇	按英噸每噸 一八元折合
雜繳	〇〇·九八〇	按英噸每噸一·〇〇元折合
報關費	〇·三九五	按英噸每噸〇·三〇元折合
檢驗費	三·三一〇	按英噸每噸三·三六元折合
駁船	〇·九八〇	按英噸每噸一·〇〇元折合
小工費	〇·四九〇	按英噸每噸〇·五〇元折合
燒費	三·四四〇	按英噸每噸三·五〇元折合
廠繳	三·三一〇	按英噸每噸三·三六元折合
保險	五·五三〇	按每公噸值洋一〇·一四元 每千元保險九元六折計算
共計	九二·〇四五	

再每次運油裝船之前，須請海關驗關，繳納驗關費十八元。地方稅局驗關，繳納驗關費八元。裝畢後，再請復驗，名曰退關，再繳費各如上數。此兩項驗關費，係以次數論，不以裝運油之多寡而定也。是以商人每裝運桐油一次，須負驗關費五十二元。

1. 交易歷程及市場結構

1. 外山交易 桐子成熟收穫後，由鄉農將籽粒賣給榨房榨油，或不賣給榨房，而僅委託榨房代為榨油，但須付榨費。榨得之油，由鄉農或榨房出售於附近村鎮之販運商，是為初級交易。此種交易，以預售期貨，先支貸款一部份者為多，蓋鄉農及榨房，大都缺少資本，非如此不可也。但此種交易之數量不大，數百斤至三三千斤不等。

村鎮販運商零星收集，一俟收得相當數量（二三千斤至

四五千斤)。即運至較大之集中銷售地點，(如各產區縣城，或據有交通便利之市鎮，如巴縣之木洞，江津之白沙等地)出售於該集中地之大販運商，或渝市商號派往採購之莊客，是為中級交易。此種交易數量較大，期貨買賣，亦極盛行。

2. 渝市交易 中級市場之販運商或莊客，購入桐油後，再行運渝。莊客之貨，直交本號，販運商之貨，則須先售予渝市油幫中路商號後，由中路商號轉售於出口字號或洋商。由出口字號或洋商販運出口，是為末級交易，中路商號，兼營出渝居中介紹，及自買自賣業務。出口字號及洋商，則專營在渝販運出口業務。但能在渝收買，不能在渝出售。中路商與字號或洋商間交易，亦以期貨為多。

附渝市桐油商行表

牌號	性質
施美洋行	出口商
生利洋行	出口商
中華油號	出口商
長豐	中路
慶泰成	中路
元濟	中路
炎記	中路
誠成	中路
同豐	中路
同心利	中路

3. 交易例規 桐油在初級市場之交易，多係直接買賣，以期貨為多，先由買方付貨款一部份，賣方陸續上貨，至貨

上轉時，銀貨兩清。

在中級市場之交易，則買賣兩方，須有中間人居中介紹成交，每担佣金約一二角不等，由賣方擔負。實現買期俱有，期貨之時期，或十日，或半月，乃至一月，亦各有不同，交付貨款，多用滙票，大都一比期交款。

在未級市場（即指重慶）之交易，如係外山販運商（稱外山販子）在渝賣油，由渝市中路商號收買，則須由中間人居中介紹，每担取佣四角，由賣方擔負，中路商與出口字號或洋行之交易，大都直接談判成交，中路商按例每擔取佣金三角，由買方擔負。惟此項佣金常視雙方交易之感情而有變動，亦有收取佣金少至每擔一角者。且買方為利估計成本計，亦常將此項佣金，併入貨價計算。

渝市買賣桐油，以期貨為多，期限自半月至一月不等。

交貨收兌貨款，以一比期為限。凡中路與出口商或洋行交易有素，信用甚佳者，貨期與款期不能呆定。時或買方先付貨款，或則賣方先交桐油，常有半個月（一比期）之活動也。

渝市桐油交易成交後，須定立交單，註明貨質，貨量，價格，貨期，款期等項，以為憑證。普通多係臨時立據，并無一定格式。惟出口商及洋行商，俱各自印有定式之交單備用。單上註明貨量，價格，現貨或期貨，現款或期款，及桐油標準，折光度數，交貨地點等項。

4. 交易地點 中路買賣交易地點，在魚市街興隆居茶樓。每日上午八時至十時，為趕場時間。

出口商之交易地點，即在各出口商商號內，每日由中路前往趕場，提論交易。各出口商之收貨地點，施美洋行在木關垞，生利洋行在龍門浩太古壘船，中華油號亦在龍門浩太

古 壘 船。

渝市桐油業之金融週轉，中路方面，除拋售期貨，向出口商取得一部份貸款外，概係以信用向錢莊借貸，按比期計息。出口商方面，如施美生利兩洋行，係代外國行家採辦，專取佣金，不負貨價漲跌上之損失，據云，其資金之來源，多為外國行家預付之貸款。若中華油號，則亦有賴錢莊之借貸，借款利息，按比期息計算。

桐油販運 利用押匯者甚少，利用抵押者亦不多，故桐油業與渝市銀行間除放款外，往來甚少。

J. 市況市價

民國十八年之市價，每擔約二十五六兩，市況甚旺。十九年因出產多，銷路滯，而下跌，竟跌至十八兩左右，市況不佳。二十年二十一年續見下跌，二十二年最低跌至十四元

雖其間有高達三十元之行市，但為時僅四五日耳（七月下旬）。市況平淡。二十三年，桐油產量因天乾減少，而銷路又復開展，市價上漲，平均約二十六七元上下，市況活躍。二十四年，桐油產量亦因天乾不旺，而銷路暢旺，油價步步上漲，渝市每擔由二十餘元遞漲至六十元（九十月份）左右，市況最旺。

附重慶歷年桐油市價表（單位元）（根據彙記帳簿）

國 民	年 份					每 擔 市 價
	一 月	二 月	三 月	四 月	五 月	
	二六·八〇	二六·三〇			二六·八	最 高
	二五·六〇	二四·八〇			二二·七〇	最 低
	二五·九四	二六·〇三			二二·八四	普 通

一 廿 國 民								年 十 二						
八 月	七 月	六 月	五 月	四 月	三 月	二 月	一 月	十 二 月	十 一 月	十 月	九 月	八 月	七 月	六 月
三三·五〇	三三·〇〇	三三·七〇	三三·一〇	三三·〇〇	三三·八〇	三三·五〇	三三·四〇	三三·〇〇	三三·八〇	三三·五〇	三三·二〇	三三·一〇	三三·二〇	三三·九〇
三三·八〇	三三·八〇	三三·〇〇	三三·〇〇	三三·六〇	三三·五〇	三三·〇〇	三三·八〇	三三·六〇	三三·八〇	三三·五〇	三三·二〇	三三·一〇	三三·二〇	三三·〇〇
三三·一六	三三·七〇	三三·二七	三三·〇五	三三·六六	三三·六〇	三三·六九	三三·四三	三三·六三	三三·〇八	三三·〇一	三三·一〇	三三·一〇	三三·〇五	三三·三六

長 渝 鐵 路 綫 經 濟 調 查 報 告 — 重 慶 出 口 — 桐 油

年 二 廿 國 民											年			
十 一 月	十 月	九 月	八 月	七 月	六 月	五 月	四 月	三 月	二 月	一 月	十 二 月	十 一 月	十 月	九 月
三三·四〇		三三·七〇	三三·八〇	三三·八八	三三·六〇	三三·六〇	三三·八〇	三三·三〇	三三·一六	三三·七〇	三三·一三	三三·七〇	三三·〇〇	三三·五〇
											三三·一三	三三·〇〇	三三·〇〇	三三·〇〇
											三三·一四	三三·〇一	三三·〇〇	三三·一三

民 國 廿 三 年

十二月	一月	二月	三月	四月	五月	六月	七月	八月	九月	十月	十一月	十二月
一九·〇〇	二一·〇〇			二五·二〇	二七·八〇	二八·四〇	二八·六〇				三三·五〇	三三·五〇
	二〇·八〇			二五·〇〇	二七·五〇	二七·六〇	二七·九〇				三三·六〇	三三·六〇
	二〇·九〇			二五·一〇	二七·七〇	二七·七〇	二八·一〇					三三·六〇

長 途 鐵 路 線 經 濟 調 查 報 告 — 重 慶 出 口 — 桐 油

民 國 廿 四 年

三月	四月	五月	六月	七月	八月	九月	十月	十一月	十二月
三五·六〇	三五·八〇	三九·九〇	三九·八〇	四七·六〇					
三五·〇〇	三五·二五	三七·四〇	三九·六〇	四二·二〇					
三五·三〇	三五·六八	三九·一〇							

材 料 來 源 : 重 慶 油 業 公 會 主 席 伍 鼎 元 先 生

炎 記 經 理 陳 炎 輝 先 生

中 華 油 號

糖

A 概述

四川產糖之區甚廣，不特足供全川之消費，抑且運銷於兩湖各地。就全川而言，重慶為糖之主要集散市場，每年各

種糖之交易數量其鉅。

B 交易量

據糖業公會統計，最近五年來運集重慶之各種糖量如左

年份	白糖	陽糖	淨糖	糖	桔糖	冰糖	糖	合計
十九年	合八,八三三担 一四,六五担	合三,一九三担 三六,七五担	合三,一九三担 三,九七担	合四,八五担 八,〇三担	合二,八八担 二,二七担	合二,八八担 一,五担	合二,八八担 二,二七担	合二,八八担 九,七四担
二十年	合三,一九三担 三,七〇担	合三,一九三担 三,九七担	合三,一九三担 三,九七担	合四,八五担 二,二七担	合二,八八担 二,二七担	合二,八八担 一,五担	合二,八八担 二,二七担	合二,八八担 一〇,〇四担
二十一年	合三,一九三担 三,七〇担	合三,一九三担 三,九七担	合三,一九三担 三,九七担	合四,八五担 二,二七担	合二,八八担 二,二七担	合二,八八担 一,五担	合二,八八担 二,二七担	合二,八八担 一〇,〇四担
二十二年	合三,一九三担 三,七〇担	合三,一九三担 三,九七担	合三,一九三担 三,九七担	合四,八五担 二,二七担	合二,八八担 二,二七担	合二,八八担 一,五担	合二,八八担 二,二七担	合二,八八担 一〇,〇四担
二十三年	合三,一九三担 三,七〇担	合三,一九三担 三,九七担	合三,一九三担 三,九七担	合四,八五担 二,二七担	合二,八八担 二,二七担	合二,八八担 一,五担	合二,八八担 二,二七担	合二,八八担 一〇,〇四担

由上表即可以見重慶糖之交易量之一般矣。

集中重慶之糖，除供本市銷售外，白糖，陽糖，淨糖，

冰糖多由木船運輸，轉銷於長壽，涪陵，鄂都，忠縣萬縣等

地。桔糖則大宗出口至宜昌，沙市，漢口，銷於湖北湖南各

地。茲據海關統計將最近十年來重慶糖之出口數量列表於左，以資比較：

年 份	數 量 及 價 值	出 口 數 量 (公 擔)	價 值 (元)
十四年		五,一〇〇	一,二四,三〇〇
十五年		五,四三六	九,五七,一五
十六年		七,六六一	一四〇,九六五
十七年		一三,〇七三	一,九二,八八四
十八年		四一,三三七	六三,五八九
十九年		三〇,一九	四四,六三二
二十年		一一,七八二	一,九四,三三八
二十一年		四九,八〇五	八六四,六一八
二十二年		一四三,一七	二,三五九,九六四
二十三年		九五,五五六	一,六七,五五五
總 計		四七六,七九六	八,二六六,八八〇
平 均		四七,六七九	八二六,六八八

1公担=1.654關擔
1.558元=1關兩

註：二十一年以前，係「赤糖」統計，自二十一年起，係「各種糖」統計，蓋海關統計項目有所

變更也。

糖之交易單位為「担」每糖封稱，一担合天秤稱一百零三斤，合六十一公斤。通常交易，則論「件」但計價則仍以担為標準。

C. 交易季節

糖業交易之旺季，為一年中陰曆之端陽、中秋、及年節之際。就糖之種類而別其旺銷季節，則白糖以冬春兩季為旺季，陽糖銷夏季，淳糖銷冬季，桔糖則以春夏出口者為多。

D. 種類及用途

川糖之種類，分為

(一)白糖 分上白、中白，及轉白三種。品質以上白為最佳，中白次之，轉白較劣。

(二)水糖 分淳糖、陽糖兩種。淳糖多內江產，水份較

重，天熱易溶，故多銷於冬春季。陽糖為資陽產，水份較輕，天熱不易溶化，故多銷於夏季。

有就顏色分者，如簡陽稱水糖為紅糖，以其色帶紅也，

糖有就包裝分者，如內江稱水糖為筵糖，資陽資中則稱為桶糖。一則以其包裝用篾筵，一則以其用木桶包裝也。

(三) 桔糖 亦稱赤糖，兩湖亦稱藥糖。

(四) 冰糖 分冰柚，透明而結晶較大者。冰塊不透明而結晶較小者也。

各種糖之用途，多作食用，并為糕餅之配料。

E. 生產及加工

(一) 產地及產量 四川產糖最著之區，為內江、資中、簡陽、富順等五縣。他若榮縣、威遠、懷州、開縣、等地亦係產糖之區，惟數量較小，故不著名耳。

長渝鐵路線經濟調查報告——重慶出口——糖

內江、資中、簡陽、富順四縣，均產白糖，桔糖及水糖。資中、內江兼產冰糖，資陽則全產水糖。(通稱陽糖)

各縣所產各種糖之產量，頗難一一分別估計，蓋通常各視其銷路之旺淡，售價之高低，而有此增彼減之伸縮也。茲以各縣所產甘蔗製出之糖清估計數量代表各縣產糖量之估計如下：

產地	最高產量	普通產量
內江	100,000,000斤 合五,五〇噸	70,000,000斤 合三,五〇噸
資中	40,000,000斤 合二,〇〇噸	30,000,000斤 合一,五〇噸
資陽	110,000,000斤 合五,五〇噸	110,000,000斤 合五,五〇噸
簡陽	40,000,000斤 合二,〇〇噸	30,000,000斤 合一,五〇噸
富順	35,000,000斤 合一,七五噸	30,000,000斤 合一,五〇噸
合計	335,000,000斤 合一六,七五噸	175,000,000斤 合八,七五噸

榮威等縣之產量不詳。

(二) 各種糖之生產方法及程序 川產各種糖之製造，皆以甘蔗為原料，人工土法。僅依提煉加工之不同，而遂有各種糖之產生。茲將各種糖之製造方法，分述之於次：

(1) 水糖之製法

(A) 壓蔗 將甘蔗用牛力石軋壓榨取汁。

(B) 澄清蔗汁 將壓出之蔗汁注入石盆中沉澱之，以去其粗雜渣質，蔗汁色黃，通名「黃水」。再由石盆中將黃水注入「黃缸」中。(「黃缸」之名，因用以盛黃水而得。)

(C) 熬煮 由黃缸將黃水引注入「泡子鍋」中，作初步之熬煮。一經撇去泡子以後，即注入清水盆中，加用黃泥澄清之。(製次等水糖者不入清水盆)再注入「糖鍋」蒸發之，一至相當程度，復轉注入「緊

鍋」熬煮之，再經相當蒸發後，復由「緊鍋」轉注入「出糖鍋」熬煮之，遂成為極濃厚之糖膏。將此糖膏注入木桶中，使其冷而凝固，即為水糖。每百斤(六十公斤)甘蔗可製水糖十斤，合六公斤。

(2) 白糖之製法 白糖之製法，分為兩部。第一部先製成「糖清」第二步再用糖清為原料，製成白糖。

(A) 糖清之製法，與水糖之製法，大同而小異。其法係首將「黃水」注入泡子鍋熬煮，去其泡沫。次再由泡子鍋注入清水盆中，加入石灰(每百斤糖汁，約加石灰一斤)拌攪之，使其沉澱，以去其雜質。復次將澄清之糖汁注入糖鍋，轉入緊鍋，再轉入出糖鍋熬煮之，而為濃厚之糖膏。又次將此糖膏注入「青缸」，轉入「漏鉢」，即成沾濕之顆粒，是為「

「糖清」。

(B) 由糖洞轉製成白糖 由糖房將盛滿糖清之漏鉢運回漏棚，開始轉製白糖之工作，名曰「上漏」。其法係先將漏鉢（底下有眼，盛糖清時，用稻草塞閉之。）底眼之稻草拔去，次將漏鉢置於空「漏罐」上，使漏罐中之水份液體自底眼流入漏灌，是為「原水」。「原水」流盡，約需時七八日之久。原水流盡時，遺存漏鉢中之糖清，名曰「砂糖」，味極濃厚。再次將漏鉢換置另一空漏罐上，於砂糖頂面，加置白紙一層，覆以含水之肥土泥，以為漏濾之用。泥水經糖層漏出者，名為「頭泥水」，約須一星期之久，「頭泥水」方始漏盡。揭去泥紙，即得白色粒狀之糖，是為白糖，通稱「上白」。

長渝鐵路線經濟調查報告—重慶出口—糖

將「上白」刮去後，復如前法，加置紙泥，漏濾一

次，漏出之汁水，名曰「二泥水」。經十三、四日，二泥水漏盡後，再將泥紙揭去，即得中等白糖，色澤糖味，均較「上白」為次，通稱「中白」。自上漏至成白糖，約須時一個月。每百斤（六十公斤）糖清，約可得白糖三十斤，合十八公斤。

自漏鉢內取出之白糖，尚帶沾濕，須經晒乾後，方可出售。

(C) 「轉白」之製法 轉白之製法，係將桔糖用水溶化，入鍋熬煮，蒸發至相當濃度時，注入漏鉢上漏。以次之程序，與由糖清轉製白糖同。

轉白製造之工本較高，且糖質最劣，故製造者甚少。

(3) 桔糖之製法 桔糖之製造，係用製白糖而得之「原

水「頭泥水」「二泥水」爲原料。其法係將「原水」「頭泥水」「二泥水」混合入糖鍋熬煮，熬至極濃時，注入漏鉢。每鉢分五，六次加滿之，每加一次，攪拌一次。此種糖液置漏鉢中三，四日後，始將漏鉢底眠之稻草拔去，將漏鉢置於空漏罐上，任其漏瀝。由漏鉢漏出之汁水，名曰「漏水」。色黑而苦，可充釀酒原料。約經一月，漏水漏盡，遺留漏鉢中者即爲桔糖，其色黃褐。

每百斤糖渣，可製上中白糖三十斤，桔糖二十斤，約各合十八公斤。

(4) 冰桔之製法 製冰糖之原料爲白糖。其法係將白糖加水溶化，入鍋熬煮，至沸騰後，加以蛋白或豆漿攪勻，去其渣沫，再經濾過一次，入鍋再熬，俟熬

至相當限度時，注入架有竹片之冰鉢，鉢上蓋以紙壳。再用穀皮將冰鉢四週蓋滿，待其結晶。其結晶在鉢面者，爲「冰塊」其結晶於竹片上者，是爲「冰柚」。結晶時間，冬季約需十日，夏季約須十二日。每百斤白糖，可出冰糖七十斤，約合四十二公斤。

製造各種糖類之工作，并非由一家糖廠全部完之，水糖糖清由糖房製之，白糖桔糖由漏棚製之，冰糖則由煮糖舖製之。

製糖之時期，糖房開工收工較早，(名曰「開槁」「收槁」)每年陰曆九月甘蔗成熟之時起，至年底止，約四個月。漏棚須候糖房製出「糖清」後，方能開工。(名曰「上漏」)約在每年陰曆十月，收工時期，則在次年三、四月四、五月不等。煮糖舖之工作時季，則無一定，全年中皆可工作。

F. 包裝

川糖之包裝，因糖之種類不同，產地不同而有差異。茲分述之於下：

(一)白糖 用篾篾包裝，糖面加蓋草紙及草灰，以防潮濕及偷漏。篾外加用篾條捆紮。每篾約重糖封稱二百五十斤，約合一百五十公斤。

(二)水糖 內江產，用篾篾裝，每篾約重糖封稱二百五十斤約合一百五十公斤。資陽資中產，用木桶裝，每桶約重五百斤至六百斤。約合二百九十至三百六十公斤。

(三)桔糖 係用篾篾包裝，(間亦有用木桶者)每篾約重二百五十斤，約合一百五十公斤。

(四)冰糖 係用篾裝，每篾約重二百五十斤，約合一百五十公斤。

至各種包裝費用，渝地商人，大都未悉，故略。

G. 來源及運輸

白糖水糖及桔糖由資內運渝，全賴木船由沱江轉入長江運輸。每船載重量自四千斤至八萬斤約合二噸至四十八噸不等。由資中至重慶，約計九百零一華里約合五百一十九公里。由內江至重慶，約計七百六十六華里，合四百四十一公里。由富順至重慶約計六百一十一華里，合二百五十二公里。由各地至渝之繳用如下：

(一)由資中至渝。(每糖一〇〇斤)	運費	〇・五五元
	資中下力	〇・〇四
	重慶上力	〇・〇四
	合計	〇・六三

(二) 由內江至渝

運費 ○·五〇元

內江下力 ○·〇四

重慶上力 ○·〇四

合計 ○·五八

(三) 由富順至渝

運費 ○·四五元

富順下力 ○·〇四

渝上力 ○·〇四

合計 ○·五三

右列各地運繳，各種糖皆適用之。蓋木船運輸，但計貨量，而不分別貨等也。沿途稅捐一項，俱未列入，蓋四川自

二十四年四月實行一制稅後，各地厘捐已經取消，各種糖由

產地運渝，但有產地之產區糖稅一種而已。其徵收方法係按糖清計算，每糖清一萬斤約合六噸，徵洋四十元，由製造商負擔。

惟在二十四年四月以前，由產地至渝，沿途稅捐，名目繁多，雖販運糖業之商人亦難按地枚舉，據稱由內江至重慶，白糖水糖每担稅捐，均約須二元餘云。

H. 銷場及運輸

重慶由資內運入之糖，除本市銷售者外，大都運銷於東、涪、萬、及兩湖、宜沙各地。茲將由渝運往各主要銷地之費用，分述於後：

(一) 由重慶至涪陵木船運輸（每一〇〇斤合六十公斤）

運費 ○·三〇元

上下力 ○·一〇

合計 〇・四〇

(二) 由重慶至萬縣木船運輸(每一〇〇斤合六十公斤)

運費 〇・四〇元

上下力 〇・一〇 (渝地無下力)

合計 〇・五〇

(三) 由重慶至宜昌輪船運輸(桔糖每担)

運費 〇・五二〇元

下力 〇・〇八〇

駁船 〇・〇六〇

裝艙 〇・一〇〇

報關費 〇・一〇〇

海關稅 〇・二八〇

地方稅 〇・三七四 (一制稅後稅率)

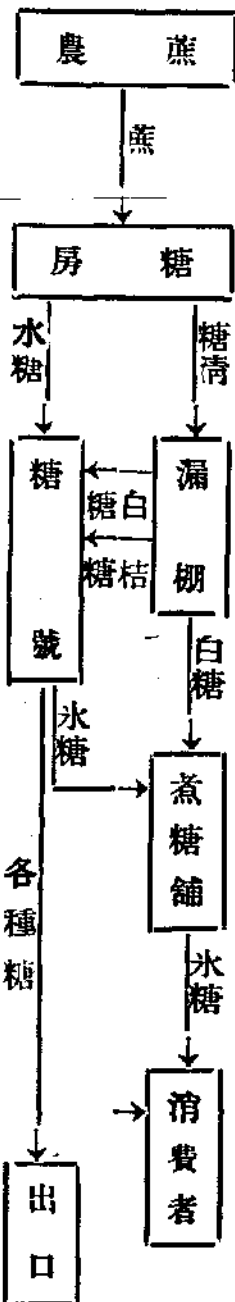

長渝鐵路綫經濟調查報告：重慶出口—糖

合計 一・五一四

右列由渝至宜桔糖繳用，運途中之保險及到宜後之開銷，尙未計入。

I. 市場結構及交易程序

(一) 產區之市場結構及其交易程序

產區市場之結構，分糖房，漏棚，煮糖舖，及糖號四部份。糖房向蔗農購入甘蔗，製成水糖及糖清。漏棚向糖房購入糖清，製成白糖及桔糖。煮糖舖向漏棚購入白糖，轉製冰糖。斯三者，皆係製造商也。糖號向糖房購入水糖，向漏棚購入白糖及桔糖，向煮糖舖購入冰糖，或在當地批發，或則自行販銷於渝、萬、宜、沙等地，或則代渝、萬等地糖號代為採辦，係坐賈而兼行商者也。茲將糖在產區之交易程序，圖表於左：

糖號爲由製造商轉手入於消費者之樞紐，故其地位極爲重要。其與糖房及漏棚間之交易，皆有經紀人從中介紹。佣金爲白糖每百斤合六十公斤洋四分，水糖及桔糖每包（二五〇斤合一四九公斤）洋一角，由賣方負責。

漏棚與糖房間之交易，則係直接談判成交。

銀貨交期 糖號與糖房或漏棚間交易既成，由買方先付貨款一部份與賣方，餘款則俟賣方將貨交清時，再行結付。交付款項，大都以現款爲多，間有日期票者，至多以一個月爲限。

(二) 渝市糖業之市場結構及其交易程序

渝市糖業市場之結構，分字號，水客，門市鋪三部份。凡向產區採購各種糖，運渝銷售，如辦桔糖，則再由滄裝輪，運至宜昌、沙市一帶銷售者爲字號。渝地附近各縣如長壽、涪陵、酆都、忠州、萬縣、綦江等地之糖號，派人在滄採辦各種糖者，稱水客。在滄市區門市零售各種糖者，稱門市鋪。

渝市糖業字號向產區採購之方法，有三：一，派人在產

區設莊採辦運渝。二，委託產區糖號代辦代運。三，委託他號莊客代辦採運。

渝市糖業之交易 字號將各種糖自產區運渝後，除桔糖一種，大都直接駁裝輪運出口外，其白糖水糖則起岡糖幫堆棧，在滄出售。每日上午八時至十時，攜帶所辦糖樣，至糖業公會交易所託由經紀人經手出售。買方多爲長壽、涪陵、酆都、忠州、萬縣、綦江等地之水客，及本市之門市舖商。成交後，填具糖業公會製訂之買賣交易三聯單，註明經紀人名，糖別，數量，貨價，及銀期等項。一聯由買方出交賣方，一聯由賣方出交買方，一聯由經紀人送交公會存查，以爲憑據。買方收貨期，以成交後十五日爲限。其交銀期，則以一個月爲限。交貨時，由公會抽稱，買賣雙方即在堆棧接受。至經紀人之佣銀，白糖每篋（二五糖斤，合一四九公斤）洋一角四分，陽糖每桶一角四分，溼糖每篋七分，均由賣方担負。

附重慶糖業公會買賣交易三聯單式樣

此存根由經紀填好後連同交公會存查

買主		賣主		玉成人		成交日期		備考	
糖	別	件	數	每百斤價	銀	期			

根 存

重慶市 單易交賣買會公業同業糖

立承買單人 今由經紀 寶號 字 糖 件 議定價值每百筋 直上銀元 正其銀定期 如數交清不悞 茲欲有憑特立承買單為據並立訂條約如左

(一)糖質優劣先經看明此單一經雙方簽字蓋章互相交換以後無論價值漲跌雙方均不得藉詞翻悔另生枝節

(二)每件規除皮 助正

(三)交掉時由公會稱手以公會所置法碼較準之稱掉交掉交之後另換手續為憑如無手續一旦發生糾紛本會概不受理

(四)交貨期間以成交後十日內分兩次掉完如過期不掉即由買主担負全責但至遲不得過十五日為限

中華民國 年 月 日立承買單人 蓋章

糖字第伍〇〇號

重慶市

單易交賣買會公業同業糖

立允傳單人 今由經紀 寶號 字 糖 件 議定價值每百筋 直上銀元 正其銀定期 如數交清不悞 茲欲有憑特立允傳單為據並立訂條約如左

(一)糖質優劣先經看明此單一經雙方簽字蓋章互相交換以後無論價值漲跌雙方均不得藉詞翻悔另生枝節

(二)每件照規除皮 助正

(三)交掉時由公會稱手以公會所置法碼較準之稱掉交掉交之後另換手續為憑如無手續一旦發生糾紛本會概不受理

(四)交貨期間以成交後十日內分兩次掉完如過期不掉即由買主担負全責但至遲不得過十五日為限

中華民國 年 月 日立允傳單人 蓋章

糖字第伍〇〇號

茲將渝市糖業交易程序圖表於左

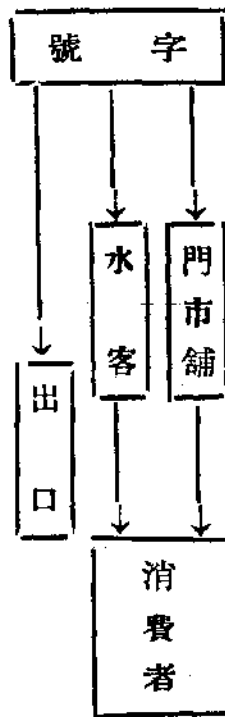

(三)宜沙川糖業市場之結構及交易程序

川產桔糖，由產區販運至渝後，大都直接駁裝輪船，運至宜昌、沙市及漢口等地，散銷於湘鄂各地。渝市糖業字號資本較大者，均以販運桔糖出口，為其主要業務。各號多設莊於宜沙等地，經理銷售，桔糖運達宜、沙後，起存輪船堆棧，由當地糖行向莊客購買。先行提貨，銀款期限，四個月付清。糖行再將所購之糖，分銷於當地門市舖，及附近各地糖販，以達於消費者。蓋川糖莊客，對於宜、沙之門市舖，及附近各地之販商，不甚熟識，故其售糖，必須經由當地糖

行轉手也。茲將宜沙川糖交易程序，圖表於左：

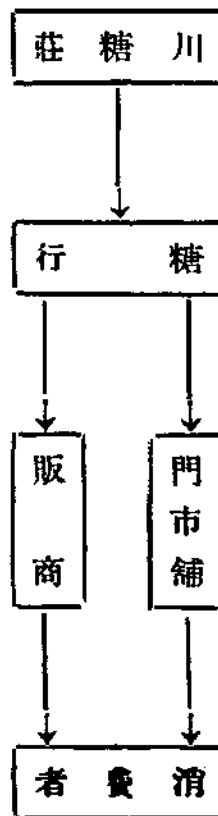

附重慶糖業同業公會會員表

牌號	姓名	年齡	籍貫	備考
同春和	李均安	五三	江津	
德義昌	曾靜淵	四四	內江	
德義永	曾仲海	三四	內江	
和鑫裕	曾荷君	二九	內江	
崇德	高鎮成	四四	內江	
永通	陳綬卿	四五	富順	
永康祥	吳慎宜	三六	富順	
弘福	王政平	三五	江津	

華勝	玉生祥	祥泰榮	永和源	吉慶長	德興祥	福星仁	利豐	萬泰福	裕川	福盛永	義勝和	炳全	中和美
范鏡庭	陳殿卿	廖雨霖	李子靜	朱星輝	黃立之	田鍾璧	楊惠卿	謝子文	陳致祥	鄧良材	郭永鴻	包興武	石恕成
五一	三九	四九	三三	四八	五一	五七	三三	五二	六一	四八	二九	三三	五二
巴縣	江北	瀘縣	內江	巴縣	忠縣	忠縣	鄧都	江北	內江	巴縣	忠縣	南溪	巴縣

長渝鐵路經濟調查報告—重慶出口—糖

J. 糖業之金融

渝市糖業資本約三十萬元，其來源除字號商個人投資外，兼以個人信用，吸收親族存款，月利一分二三不等。其臨時周轉，則多賴錢莊借貸，按市計比期息。除桔糖由渝出口，宜沙有向銀行辦理押匯（普通押六成，比期利息一分）者外，與銀行往來者絕少。

在產區購糖，則出售滄票，用以吸收現款。在宜沙售糖後，大都將貸款關集上海，再由重慶本號出售申票，將款匯回重慶。一則因重慶對宜沙不須支付大宗款項，調回不易。再則因重慶整個進出口業之金融，純以上海為轉移，由山關款回渝，備極便利，且年來申匯陡漲，由申調款回渝，復可得滙水上之利益也。

K. 市況市價

第一七二期 平 漢 鐵 路 月 刊 調 查

最近五年來重慶糖業之市況，尚稱平穩。惟十九年出口甚少。二十二年因貨多，存底厚，營業較滯。二十三年因上年存底多，各地出產減少，交易又復活躍，銷路尚旺，二十四年出產甚豐，銷路不弱，貿易可望暢旺。惟市價恐將低落耳。然而川糖業之整個前途，極難樂觀。蓋內銷則以川省匪禍未靖，人民購買力薄弱，銷量低減。外銷以洋糖之貶價競銷，數量亦見減少也。

渝市各種糖之市價，年來變動不大，各年份中之變動，則係一時貨缺或旺銷之現象耳。茲將白糖、水糖、桔糖，最近五年來之市價，列表於後：

重慶各種糖歷年市價調查表 (單位元)

民 國 十 九 年												年 份			
												每 份 市 價			
一 月	二 月	三 月	四 月	五 月	六 月	七 月	八 月	九 月	十 月	十 一 月	十 二 月	一 月	水 糖	白 糖	桔 糖
九·九〇	七·九〇	七·二〇	六·五〇	九·〇〇	一〇·二〇	一一·一〇	一三·一〇	一一·七〇	一七·〇〇	一一·〇〇	八·八〇	九·六〇	二二·〇〇	一一·〇〇	九·六〇
九·九〇	七·九〇	七·二〇	六·五〇	九·〇〇	一〇·二〇	一一·一〇	一三·一〇	一一·七〇	一七·〇〇	一一·〇〇	八·八〇	九·六〇	二二·〇〇	一一·〇〇	九·六〇
九·九〇	七·九〇	七·二〇	六·五〇	九·〇〇	一〇·二〇	一一·一〇	一三·一〇	一一·七〇	一七·〇〇	一一·〇〇	八·八〇	九·六〇	二二·〇〇	一一·〇〇	九·六〇
九·九〇	七·九〇	七·二〇	六·五〇	九·〇〇	一〇·二〇	一一·一〇	一三·一〇	一一·七〇	一七·〇〇	一一·〇〇	八·八〇	九·六〇	二二·〇〇	一一·〇〇	九·六〇
九·九〇	七·九〇	七·二〇	六·五〇	九·〇〇	一〇·二〇	一一·一〇	一三·一〇	一一·七〇	一七·〇〇	一一·〇〇	八·八〇	九·六〇	二二·〇〇	一一·〇〇	九·六〇

民 國 二 十 年														
四 月	三 月	二 月	一 月	十 二 月	十 一 月	十 月	九 月	八 月	七 月	六 月	五 月	四 月	三 月	二 月
一〇・〇〇	九・二〇	九・八〇	一〇・五〇	九・三〇	一三・二〇	一八・〇〇	一四・〇〇	一四・五〇	一六・五〇	一七・〇〇	一六・〇〇	一六・〇〇	一三・四〇	一三・五〇
二二・四〇	二〇・六〇	二二・二〇	二二・六〇	二〇・六〇	二二・〇〇	三三・一〇	三三・〇〇	三三・八〇	三三・八〇	三三・一〇	三三・〇〇	三三・五〇	三三・六〇	三三・九〇
九・六〇	九・二〇	九・二〇	九・三〇	九・八〇	九・九〇	九・七〇	九・七〇	九・六〇	九・五〇	九・五〇	九・三〇	九・五〇	九・六〇	九・六〇

民 國 廿 一 年														
七 月	六 月	五 月	四 月	三 月	二 月	一 月	十 二 月	十 一 月	十 月	九 月	八 月	七 月	六 月	五 月
九・六〇	八・六〇	九・九〇	八・四〇	七・八〇	八・二〇	九・〇〇	一〇・九〇	一〇・八〇	一一・四〇	八・六〇	九・四〇	九・八〇	九・四〇	一一・〇〇
一九・二〇	一九・四〇	一九・六〇	二〇・二〇	二〇・五〇	二〇・九〇	三三・六〇	二四・二〇	二四・四〇	二四・五〇	三三・五〇	三三・〇〇	三三・二〇	三三・六〇	三三・〇〇
九・三〇	九・四〇	九・四〇	九・六〇	九・八〇	九・七〇	九・七〇	九・四〇	九・二〇	九・五〇	九・三〇	九・五〇	九・五〇	九・四〇	九・六〇

長 渝 鐵 路 綫 經 濟 調 查 報 告 — 重 慶 出 口 — 糖

三 廿 國 民										年 二				
十月	九月	八月	七月	六月	五月	四月	三月	二月	一月	十二月	十一月	十月	九月	八月
九·八〇	九·六五	一三·五〇	一三·〇〇	一三·一〇	一三·五〇	一〇·七五	一〇·三〇	一〇·五〇	九·四〇	九·五〇	一〇·六〇	一〇·〇〇	九·八〇	八·九〇
二六·〇〇	二二·六〇	三三·〇〇	三三·一〇	三三·〇〇	三三·八〇	三三·五〇	三三·四〇	三三·八〇	三三·一〇	三三·〇〇	三三·四〇	三三·七〇	三三·四〇	二八·七〇
八·九〇	八·八〇	八·七〇	八·九〇	八·九〇	八·八〇	九·〇〇	九·一〇	九·一〇	九·二〇	九·一〇	九·一〇	九·〇〇	九·二〇	九·二〇

長渝鐵路經濟調查報告—重慶出口—糖

年	
十一月	一〇·八〇
十二月	八·八六
	三三·五〇
	八·九〇

材料來源：重慶糖業公會主席李均安先生

德義永號經理會仲海先生

參考書籍：四川省之糖

鹽

A 概述

川省鹽場，共計二十八處。每年普通產量約六百餘萬擔，約合三十五萬七千餘噸，近年銷路甚滯，產量已無如此之多。其銷區包括四川全省，及貴州，雲南，湖北，湖南，陝西之一部份地方。茲將所述，僅就與長渝鐵路有密切關係之富榮東西兩場所行銷之引鹽，而述其產運銷之概況。富榮東西兩場所行銷之票鹽，及其他各場所行銷之引票鹽之產運銷情形，概從略。又富榮東西兩場所銷引鹽，自十九年起，係行認商制度，由政府劃分銷區，規定銷額，招商承辦運銷。至二十四年七月始恢復自由販運。調查時期，自由販運雖經宣佈，尙未實行。故本篇所述，仍以認商時代之情形較多，然而富榮東西兩場引鹽之產銷量，已佔全川產鹽之半數，其

行銷區域亦最廣，舉以為川鹽之代表，當無不可。

B. 交易量

富榮東西場產鹽之交易量，最近五年來，最高達三百餘萬擔，約合一十七萬八千餘噸。最低為二百六十餘萬擔，約合一十五萬四千噸。在產地之交易單位為「儲」。花鹽每儲九引，每引五十包，共四百五十包，每包淨重二百斤，（約合一百一十九公斤。）共計淨重九萬斤，（約合五十四公噸）。

巴鹽每儲十二引，每引五十包，共六百包，每包淨重一百六十斤，（約合九十五公斤。）共計淨重九萬六千斤，（約合五十七公噸）。在銷岸之批發交易，數量最大者亦論儲，數量小者巴鹽論「包」，花鹽論「擔」。零星銷售，則皆論「斤」。茲將富榮東西兩場十九年至廿三年。各年份之實銷數列左：（根據四川鹽運使署供給數字）

十九年 二，六七二，一七九擔 合一五九，〇五八噸
 二十年 二，七二七，四八六擔 合一六二，三五〇噸
 廿一年 二，八二二，一七九擔 合一六七，九八七噸
 廿二年 二，七七〇，〇九〇擔 合一六四，八八六噸
 廿三年 三，〇七一，三七〇擔 合一八二，八二〇噸

C. 交易季節

鹽之交易，以秋冬為旺季，一則以川江冬季水淺流緩，木船運輸較便。一則以秋冬季新穀收穫，一般購買力較為靈活，民間購鹽較多也。

D 種類及品質

川鹽普通分為花鹽巴鹽兩種，花鹽係顆粒狀，巴鹽則係塊形。兩種鹽中，復以煎製所用燃料之不同而為分別，其用井火（天然汽體燃燒者）煎製者，稱為火花，火巴。其用煤炭

煎製者，稱炭花，炭巴。（富榮東西場外其他鹽場有用柴火煎製者，稱為柴花柴巴。）巴鹽中又以顏色不同而分為青、白、灰、黑四種。花鹽中復以其顆粒之粗細而分為頭粗，二粗，細花三類。

川鹽之品質，按一般習慣，均係以色味為優劣之等次，花鹽之品質，係以火頭粗花為最優，顆粒堅勻，色白味佳，係用上等火井（以火力大小分等第，）所煎製者。次之為火二粗花，粒小色次，味亦較頭粗稍遜，係用中等井火所煎製者。火細花質鬆而色帶灰白，味更次，係力弱之井火所煎製者。炭花色味俱劣，現已禁製矣。

巴鹽之品質，以火白巴為最優，質堅色白而味佳。火青巴與火白巴之品質相若，惟其色帶青黑耳。（巴鹽加色，係摻用烟子製成，以應銷場之需要，蓋一般習慣，誤以為帶色

者係由黑渣煎製而成，非由含鹽汁較少之黃渣所製成者，相沿已久，遂成習慣矣。此二種巴鹽，皆係用上等井火所煎製。其用中等井火所煎製之火巴巴，其色味俱稍次。火灰巴，係用弱力井火所煎成，色帶灰，味亦欠佳。炭黑巴係用煤炭為燃料所煎成者，以其火力猛而不勻，質鬆而味遜，品質最次。惟涪邊岸之人民，則喜食用之。

民國十八年經過鹽運署採樣化驗分析之結果，川鹽在品質上始有科學的區分如下：

鹽類	鹽化鈉%	水分%	其他什質%
東場花鹽	九四·七二	一·六八	三·六〇
巴鹽	八六·九六	二·七八	一〇·二六
西場花鹽	九三·九六	三·二〇	三·九四
火巴鹽	九一·七八	三·六〇	四·六二
炭巴鹽	九一·九二	一·五六	六·五二

長渝鐵路線經濟調查報告—重慶出口—鹽

E. 生產及加工

(一) 產地 富榮東場，屬富順縣。場設自流井，距富順縣城九十里，約合五十二公里，全場東西約三十里，約合十七公里，南北約十三里，約合七公里，周圍約六十里，約合三十五公里。富榮西場，地屬榮縣，富順兩縣。場設貫井，距富順縣城一百零五里，約合六十公里，距榮縣縣城一百里，約合五十七公里。全場東約十七里，約合十公里，南北約九里，約合五公里，周圍約四十里，約合廿三公里。與東場地屬接壤。

(二) 製鹽方法 川鹽煎製，悉用人工土法。各場各井所出井渣之鹹淡不同，其製鹽方法，遂各有差異。茲將富榮東西兩場之製鹽方法，分別略述於左：（摘錄四川鹽政史製鹽方法節）

(1) 富榮東場花鹽之製法 將井滿注於鍋內，計鹽岩滿水十成內，滲黃黑油二三成。因鹽岩油并無鹹質，煎製成鹽

，則質鬆不能結晶，必滲和黃黑油取其兼含鹹汁也。成鹽後，又須將鹹質提去，始成佳製。鹽煎至不再沸時，以木瓢取視，見鹽花稍縮，再益新油。數加而鹽性定，即入豆汁澄之。約煮時許，渣滓皆浮聚於面，用漏子濾出。復下豆汁一二次，即渣盡水清，用母子渣鹽兩瓢滲入，但不宜多，多則鹽粒過細，不能成顆，約一晝夜可以煎乾，即成花鹽矣。母子渣鹽，為成鹽時必要之物，製法另以鍋純用油質下豆汁澄淨後，即減火力，用微火烘燻之，久則水面結成鹽片，有如雪花，旋起旋結，即成母子渣鹽。凡灶戶煎鹽，皆須先製母子渣鹽，儲以備用。花鹽製成後，盛入篾箕，鹹汁下墜，俟其滴盡，再以煎沸之清潔鹽油，名為花水，從篾箕上淋下，濾

入石槽內，鹹質即隨之而盡，鹽顆遂凝結，而鹽色亦清白如雪矣。

(2) 富榮東場巴鹽之製法 煎巴鹽之鍋甚坦，於其沿鑲以鐵製油邊，使之深，外復砌磚塗泥以護之，以便儲油。先將細渣鹽鋪於鍋底，俟火將渣鹽煮至紅透時，然後放油，以八分為度，令渣鹽溶化，名曰洗渣。此後即用半破之竹，一頭接於油桶之開眼處，一頭支於鍋上，引油入鍋，徐徐灌注，晝夜不停。并用豆汁提取渣泡使淨，俟鹽成起鍋乃止。必經四五日或七八日始成巴鹽一餅，亦有二日半或三日即成鹽者，但非最旺火力不能也。鹽成形與鍋同，厚約五六寸，重約六七百斤，約合三四百公斤，色皆潔白。其分青黑色者，視銷岸人民之習慣，邊岸人民以青黑色之鹽為黑油製成，鹹量較重，多樂購食，故於鹽將成時，染以黑烟，少則青，重則

黑也。

(3) 富榮西場花鹽之製法 先用石灰和草拌融，敷在鍋沿，高約五寸，厚約二寸，附以土磚，名曰圈子，以火烤乾，始將滷下鍋，徐徐加入，以滿為度。俟滷沸後，用豆汁提去鍋內渣滓穢質，用木蓋蓋好，俟滷煎濃，再用豆汁清之，即以另鍋所儲之母子渣鹽，下入鍋內，鹹汁隨母渣結合成晶，色白而堅，滷乾鹽成。取去渣滓，濾去滷汁，貯於篾包之內，復以花水淋之使透，餘鹹隨水而盡，即成上等之鹽矣。

(4) 富榮西場巴鹽之製法 鍋上安以鹽邊，先下惰鹽，煎紅後始以滷水一二担洗渣，再用竹棍引滷入鍋，細細長流，晝夜不停，鹽成乃正。一切與東場相同，惟白巴須用豆汁一再提取，則質堅而色潔。青巴須下烟子，則質堅而色劣。灰色既不下豆汁，又不下烟子，故質色平常。其鹽純以黃黑

滷煎製而成。故巴鹽則推西場為佳，花鹽則推東場為最也。

(三) 製鹽原料 製鹽之原料為鹽滷。東場分鹽岩滷，黑滷，黃滷三種。西場無鹽岩滷，僅有黑滷，黃滷兩種，量滷以碗計，每碗約重十二三兩不等。三百八十四碗為一担，約合天平三百一十二斤，（約合一百八十餘公斤）。東西場各種滷汁成分，稍有差異，故其成鹽之百分率亦不同。茲將東西場各種滷汁之成鹽量分述於左：

東場鹽岩滷一担半，可製花巴鹽一百斤，合六十公斤。

黑滷二担又三分之一担，可製鹽一百斤，合六十公斤。

黃滷三担，可製鹽一百斤，合六十公斤。

西場黑滷二担又三分之一担，可製鹽二百斤，合六十公斤。

黃滷二担半，可製鹽一百斤，合六十公斤。

製鹽須用黃豆磨汁，以充澄清之劑，每製鹽百斤，須用

黃豆二合半至三合。

製鹽須用燃料，其用井火者，無從估計其需用量，用煤炭者，每製鹽百斤，約需用煤一百餘斤，約合六十餘公斤。

(四)製鹽成本 川鹽成本，頗難計算精確。蓋一般灶商，概係舊式經營，對於計算成本之各因子，并無確切統計，其盈虧之計算，亦未嘗精確也。且井滷濃淡有差，製鹽手續亦繁簡不同，故對於製鹽成本之計算，僅能作概略之估計而已。據四川鹽運使署十九年之調查及估計

富榮東場	
火花 每担	二·六〇元
火巴	二·八〇元
炭巴	二·七〇元
富榮西場	

火花 每担	二·六五元
火巴	二·八五元
炭巴	三·〇〇元

西場製鹽所用之黃黑滷，較東場所用之鹽岩滷為淡，故其成本亦略高。

(五)最近產量 川鹽產量，純以銷路之旺滯而定其多寡，年來因稅捐過重，鹽價高漲，一般消費，因之減少，故產場產鹽嘗有過剩。井灶商為疏銷積鹽計，乃行限制生產之法，以求適合於縮減之銷量，而無過剩之弊。茲將富榮西兩場最近五年來產鹽數量列表於後：

十九年份	
東場共產	一，七九一，九四〇·九四担
	合一〇六·六六三噸

西場共產	一,二二八,一八三·六六担
合	六七,一五四噸
兩場總計	二,九二〇,一二四·六〇担
合	二七三,八一七噸
二十年份	
東場共產	一,七二五,四五五·一八担
合	一〇二,一一〇噸
西場共產	一,〇六五,一五二·六九担
合	六三,四〇二噸
兩場總計	二,七八〇,六〇七·八七担
合	一六五,五二二噸
二十一年份	
東場	

長渝鐵路經濟調查報告—重慶出口—鹽

一區共產	一七五,〇三三,九二七擔
合	一〇,四一九噸
二區共產	二六四,三七六,二六擔
合	一五,七三七噸
三區共產	一〇一,二〇六,五〇擔
合	六,〇二四噸
四區共產	二五三,二二〇,一三擔
合	一五,〇七三噸
五區共產	九六六,六一四,〇五擔
合	五七,五三六噸
合計	一,七六〇,四五〇·八六擔
合	一〇四,七八九噸
西場	

二十二年份

東場

一區共產	四〇四，八〇九·六七擔	合	二四，〇九六噸
二區共產	一五四，八六三·五〇擔	合	九，二一八噸
三區共產	四〇四，〇一六·七八擔	合	二四，〇四九噸
合計	九六三，六八九·九五擔		
兩場總計	二，七二四，一四〇·八一擔	合	一六二，一五二噸
一區共產	一二九，二七四·九九擔		
合	七，六九五噸		
二區共產	三一二，四〇〇·三五擔		

西場

三區共產	一一三，三八四·〇五擔	合	一八，五九五噸
四區共產	二七五，六二七·五八擔	合	六，七四九噸
五區共產	一，〇一八，一七五·二二擔	合	一六，四〇六噸
合計	一，八四八，八六二·一九擔	合	一一〇，〇五一噸
一區共產	四二六，六四〇·八〇擔		
合	二五，三九五噸		
二區共產	一五二，六二四·六一擔		

二十三年份

東場

三區共產	合 九、〇八五噸
三區共產	三八四，一四二・二〇擔
合	二二，八六六噸
兩場總計	二，八一二，二六九・八〇擔
合	一六七，三九七噸
一區共產	一六七，五〇六・七二擔
合	九，九七一噸
二區共產	四二三，一九九・九六擔
合	二五，一九〇噸
三區共產	一三八，二九五・四八擔
合	八，二三二噸

西場

四區共產	三五〇，二〇三・九七擔
合	二〇，八四六噸
五區共產	一，四六六，八六一・九一擔
合	八七，三二三噸
合計	二，五四六，〇六八・〇四擔
合	一五一，五五二噸
一區共產	四七三，三一五・一九擔
合	二八，一七四噸
二區共產	一二九，三〇八・二七擔
合	七，六九七噸
三區共產	四三五，二三八・三一擔
合	二五，九〇七噸

第七一七二期

平 漢 鐵 路 月 刊 調 查

合計 一，〇三七，八六一·七七擔

合 六一，七七八噸

兩場總計 三，五八三，九二九·八一擔

合二一三，三三〇噸

F. 包裝

川鹽之包裝，各場大同小異，富榮東西兩場之包裝方法及重量，則屬劃一。計分花鹽巴鹽兩種包裝，花鹽用篾包，巴鹽則用漏明多孔之粗篾篩子包裝。花鹽質如散沙，裝以篾包，捆作方形，每包計淨重二百斤，合一百一十九公斤，皮重八斤，合四·八公斤。（篾包重量不等，大約每個重四五斤，因花鹽易化，故定皮重為八斤，以補充之。）巴鹽鹽質甚堅，且如大塊，故用粗篾篩子包裝，雖篩子漏明多孔，鹽亦不致脫出，且藉篩子通風，鹹汁易於透乾，每篩計淨重一

百六十斤，合九十五公斤，皮重六斤，合三·六公斤。惟篾篩多孔，沿途搬運起落，所裝之鹽，不免跌碎損耗耳。

包篩均由運商出資購備，交灶商裝盛，或由灶商代購，於交鹽後由運商照價付還。

花鹽包裝工料費用每包約一角

巴鹽包裝工料費用每包約九分

G. 富榮鹽之銷區及各區銷量

川鹽以場配岸，故銷區之界限甚嚴，即在合銷區內，亦各有規定引額，互不相侵。惟自民七破除引額以後，隨商販運，凡在合銷之岸，恆以鹽質優美，鹽本低廉者佔勝，故岸界雖嚴，亦僅限於專銷之岸，可制侵銷而已。其在合銷之岸，則彼此侵銷，競爭甚烈。富榮東西兩場產鹽，以製鹽成本較低，鹽質優良，產量甚大，且運銷營業資本，亦極雄厚，其

在合銷岸內之競爭，遂無不獨佔勝利。富榮東西兩場在各岸所銷引額，民國四年以後，本無規定。民國十九年，因政府便於籌餉計，乃將銷岸劃分十二區，每月銷額總數。定為二百六十億，約合一萬四千三百六十一噸，招商認辦各區運銷。無論岸銷實數多寡，認商必須按所定銷額納稅運鹽，即所謂

認商制度也。至二十四年七月，始經四川鹽運署呈部取銷認商制度，恢復自由販運，惟以自由販運實行未久，尙無可記。故本篇所述，多為認商制度時代之情形。茲將民十九年規定之銷區及銷額列表於左：

岸	區	包	括	地	域	規定	每月銷額
瀘	縣	瀘縣				(按巴鹽每噸折合)	五億合二八五噸
合江及仁邊岸		合江縣及貴州		舊仁懷廳遵義府大定府貴陽府屬區域		(按巴鹽每噸折合)	二十八億合一五九六噸
江津及綦邊岸		江津綦江南川及貴州		舊遵義府貴陽府都勻府平越州屬區域		(按巴鹽每噸折合)	三十八億合二一六六噸
瀘南江巴岸		江北巴縣		南川		(按巴鹽每噸折合)	二十八億合一五二二噸
長墊鄰岸		長壽墊江鄰水				(按花鹽每噸折合)	九億合四八六噸
渠河岸		廣安岳池大竹		渠縣宜漢萬源達縣		(按花鹽每噸折合)	三十四億合一八三六噸
涪陵縣及涪邊岸		涪陵酉陽黔江秀山		彭水及貴州舊思南府思州府		(按花鹽每噸折合)	十八億合一〇二六噸
忠縣		鎮遠府石阡府銅仁府		松桃廳屬區域		(按花鹽每噸折合)	四億合二一六噸
忠縣		忠縣				(按花鹽每噸折合)	

鄂 都 岸	石 柱 岸	萬 楚 岸	濟 楚 岸
鄂都	石柱	萬縣 巫山 及湖北恩施 宣恩 利川 建始 鶴峯 長樂	湖北宜昌 江陵 公安 石首 監利 松滋 枝江 宜都 襄陽 均縣 穀城 光化 棗陽 宜城 南漳 鍾祥 京山 潛江 天門 鄖縣 房縣 竹山 竹谿 鄖西 保康 荊門 當陽 遠安 二十八縣 及湖南澧縣 石門 慈利 臨澧 大庸 安鄉 五縣
(按花鹽每儲折合) 四儲合二一六噸	(按花鹽每儲折合) 四儲合二一六噸	(按花鹽每儲折合) 十八儲合一〇二六噸 (按巴鹽每儲折合)	(按花鹽每儲折合) 七十儲合三七八〇噸 (按花鹽每儲折合)

右表所列各區銷量，係民國十九年初行認商制度時所指定之銷額，嗣後屢有變更，各區俱有增減，茲將廿四年上半年富榮鹽行銷各區銷額列表於左：

岸區	每月銷額	岸區	每月銷額
瀘縣岸	三 儲 合 一 七 一 噸	江津及綦邊岸	卅 儲 (內江津十儲合五七〇噸綦邊 廿儲合一一四〇噸) 合 一 七 一 〇 噸
合江及仁邊岸	廿四儲 (內合江四儲合二二八噸仁邊 廿儲合一一四〇噸) 合 一 一 三 四 噸	江巴岸	廿一儲 (內江北五儲合二七〇噸巴縣 十六儲合八六四噸) 合 一 一 三 四 噸

長勢鄰	十三億	合七〇二噸
渠河岸	廿四億	合一，二九六噸
涪陵及涪邊岸	十八億	合一，〇二六噸
忠縣岸	五億	合二七〇噸
酆都岸	五億	合二七〇噸
石柱岸	三億	合一六二噸
萬楚岸	十二億	合六八四噸
濟楚岸	三十億	合一，六二〇噸

合計一百八十八億，約合一萬零四百一十三噸，較十九年定額，少七十二億。就中尤以濟楚岸減少最多，計四十億。此蓋以稅重價高，銷場均屬疲滯所致，而楚岸因受滯鹽競爭之影響尤重，故減銷特多。

〔註〕：各岸銷鹽種類，現無規定，惟濟楚岸全銷花鹽

長渝鐵路經濟調查報告——重慶出口——鹽

仁基涪三邊岸全銷巴鹽，仁基涪三保邊計岸及其餘各計岸，花巴併銷，其中以花鹽銷數較多，右兩表公噸數量，濟楚岸按花鹽每億九萬斤折合，合江及仁邊岸，江津及茶邊岸，涪陵及涪邊岸，爐縣岸，及萬楚岸，按巴鹽每億九萬六千斤折合，其他各計岸，按花鹽每億九萬斤折合。

H. 運輸及費用 (買本稅捐及雜費附入在內)

富榮鹽之運輸，首由鹽場用人力或馬馱運至井河邊，(距離近者數里，最遠者廿餘里。)用小撥船(載重一二十包不等)駁運二里許至關外，再換裝橋船，(載重二百包上下)載運，行一百卅華里，合七十五公里。至鄧井關，即入沱江

，更換裝大船（大者載重五六百包，因沱江水淺灘多，故普通只裝二百餘包）行三百五十里，合二百零二公里，至瀘縣轉入長江，乃視船之大小，另行提裝圓載，大者裝足至一噸半或一噸不等，由長江運往各銷岸如左：（「註」行鹽運道，各有規定，其距離里程，舊有各種記載，數目各異大都不甚準確，本篇計算里程，凡長江部份，悉按民生公司現行輪船計數折合公里計算，其他各水路里程，則按此次調查所得數字折合公里計算，惟舊有各水路里程數目，相沿已久，仍留注於各節內，以資對照。）

（一）瀘縣岸 到瀘縣即爲到岸，計由場至岸，共行水程四百八十華里，合二百七十六公里。

（二）合江及仁邊岸 到合江即爲到岸，由場至岸，計共行水程三百四十二公里。（由場至瀘二百七十六公里，由瀘

至合江一百一十四公里，合計如上數。舊記華里共數爲六百九十里。）銷仁邊之鹽，再由合江轉赤水河入黔

（三）江津及綦邊岸 銷計岸之鹽，到江津爲到岸，由場至岸，計共行水程四百五十二公里。（由場至瀘，二百七十六公里，由瀘至江津一百七十六公里，合計如上數，舊記爲九百九十華里。）銷綦邊岸之鹽，自瀘縣經長江運行至江津縣屬之江口，改裝小船（約裝六十包）由綦江河逆運水程二百里（舊記里程）約合一百一十五公里至綦江縣，乃爲到岸，銷綦邊岸之鹽，由場至岸，共行水程五百六十七公里。（舊記里程共計一千二百二十華里）

（四）江巴岸 以重慶爲到岸，由場到岸，計共行水程，五百廿五公里。（由場至瀘二百七十六公里，由瀘至重慶二百四十九公里，合計如上數，舊記華里爲一千一百七十里）

(五)長墊鄰岸 亦以重慶爲到岸，其中運銷長壽之鹽，自重慶仍由長江順流七十六公里，(舊記二百廿里)即達長壽。運銷墊江之鹽，由重慶水運至長壽登陸，陸運二百里，(舊記里程)約合一百一十五公里，即達墊江。運銷鄰水之鹽，亦由重慶水運至長壽登陸，陸運三百五十里，(舊記里程)約合二百零二公里即達鄰水。

(六)渠河岸 以廣安爲到岸，由瀘縣順流至重慶水程二百四十九公里，(舊記六百九十里)轉嘉陵江逆行九十六公里，(舊記二百四十里)至合川，再轉入渠河逆行二百里，合一百一十五公里，即達廣安。由場到岸，共計水程七百卅六公里。(舊記一千六百一十里)

(七)涪陵縣及涪邊岸 銷計岸之鹽，以涪陵爲到岸，由瀘州經長江至涪陵，距離三百六十九公里(舊記一千零三十

里)由場至涪岸共計水程六百四十五公里(由場至瀘由瀘至涪合計如上數，舊記爲一千五百一十里)銷涪邊岸之鹽，以龔灘爲到岸鹽，由瀘運涪後，改裝行駛黔江之厚板船(載重一百五十包)逆運一百八十九公里(長渝測勘紀錄里程，舊記爲六百四十華里)至龔灘。是以由場至龔灘共計水程八百三十四公里(舊記共計二千一百五十華里)

(八)忠州岸 原以涪陵爲到岸分運地，由涪陵經長江水運至忠州，計程一百廿一公里(舊記二百五十五里)由產場至忠州，共計水程七百六十六公里。(由場至瀘，由瀘至涪，由涪至忠，合計如上數。舊記共數爲一千七百六十五里)。

(九)鄞都岸 原亦以涪陵爲到岸分運地，由涪陵經長江水運至鄞都，計程五十四公里(舊記爲一百四十里)由產場至鄞都共計水程六百九十九公里。(舊記爲一千六百五十里)

第 七 一 二 期 平 漢 鐵 路 月 刊 調 查

(十)石柱岸 原亦以涪陵為到岸分運地，由涪陵經長江順流一百七十里，合九十八公里，至忠縣屬之高家鎮登岸，改由陸運一百廿里合六十九公里達石柱，由產場至石柱岸，共計水程七百四十三公里，陸程六十九公里，(舊記水程一千六百八十里，陸程一百二十里)。

(十一)萬楚岸 以萬縣為到岸，由場經井河沱江至瀘縣，計程二百七十六公里。由瀘縣經長江順流至萬縣，計程五百七十五公里。(舊記一千五百零五里)。由場到岸，共計水程八百五十一公里。(舊記共計一千九百八十五里。)

(十二)濟楚岸 以宜昌為到岸，由場運渝，計水程五百廿五公里。(舊記一千一百七十里)再由渝改裝輪船運達宜昌，計水程六百四十八公里。由場到岸，共計水程一千一百七十三公里。

運費買本稅捐及雜繳 富榮東西兩場產鹽。除運銷涇縣、合江及仁邊岸、江津及碁邊岸者，因銷岸均在重慶上游，不須運經重慶者外，其運銷於江巴、長墊鄰、渠河、涪陵及涪邊、鄂都、忠縣、石柱、萬楚、濟楚等岸之鹽莫不運經重慶，以達於各銷岸。有由民船裝載，僅由重慶經過者。有在重慶換船裝運者。惟濟楚鹽則多在重慶改裝輪船，運至宜昌。其他各岸之鹽 則概係用木船運輸。

茲將由自流井購運引鹽一載至渝之繳用列表於左：

(1) 花鹽	
(A) 買本	二, 五五〇.〇〇 元
(B) 運費	八五〇.七八 (詳目如左)
井河水力	二六〇.〇〇
鄂渝水力	三九〇.〇〇

鄧瀘駁力	六七·二〇
又駁價	一四·七八
提載	二〇·〇〇
水尾	七〇·〇〇
雜項	二八·八〇
(C)包裝費	五五·三八(詳目如左)
篾包	三〇·〇〇
捆價	二五·三八
(D)保險費	一六〇·〇〇
(E)稅捐	五,四〇二·四〇(詳目如左)
正稅	二,二五〇·〇〇
附稅	二七〇·〇〇
整理費	一,四〇〇·〇〇

舊抵補	三五〇·〇〇
新抵補	八〇〇·〇〇
債務	三〇〇·〇〇
中資捐	三·二〇
練費	四·八〇
查驗費	八·九〇
合江過道	三·〇〇
江津過道	一二·五〇
(F)雜費	二八五·二九(詳目如左)
下力	六二·二九
拾力	三·八〇
叫船	三·〇〇
送引	三·〇〇

長渝鐵路經濟調查報告——重慶出口——鹽

辛力	七・〇〇
渝辛力	一四・〇〇
經費	五〇・〇〇
又經費	六二・五〇
消磨費	六八・〇〇
雜支	一一・七〇
(A) — (F) 總計	九, 三〇三・八五元
(2) 巴鹽	
(A) 買本	三, 三三六・〇〇元
(B) 運費	九四六・八〇 (詳目如左)
井河水力	二八〇・〇〇

鄧渝水力	三九〇・〇〇
鄧鹽駁費	一一四・〇〇
水尾	七〇・〇〇
雜項	九二・八〇
(C) 包裝費	五二・四九 (詳目如左)
錫子	二〇・〇〇
又補配錫子	四・六〇
裝價	二七・八九
(D) 保險	一七〇・〇〇
(E) 稅捐	五, 五九四・一〇
正稅	二, 四〇〇・〇〇
附稅	二八八・〇〇
整理費	一, 四三〇・〇〇

舊抵補	三五〇・〇〇
新抵補	八〇〇・〇〇
債務	三〇〇・〇〇
中資捐	二・〇〇
練費	〇・八〇
查驗費	七・八〇
合江過道	三・〇〇
江津過道	一二・五〇
(F)雜費	四〇二・〇〇(詳目如左)
下力	一四四・九〇
秤力	一一・二〇
抬力	三・六〇
叫船	三・〇〇

長渝鐵路經濟調查報告——重慶出口——鹽

送引	三・〇〇
辛力	一二・〇〇
渝辛力	一四・〇〇
經費	五〇・〇〇
又經費	六五・八〇
額繳等	一三・三〇
消磨費	六八・〇〇
雜支	一三・二〇
(A) + (F) 總計	一〇・五〇一・三九元

右表數字來源，係根據在重慶經營鹽業甚久之某商號廿四年上季之成本帳內摘出者，其他商號之成本計算，或稍有出入，然所差之數當甚微也。

富榮東西兩場產鹽運渝後，或由原船裝運，或另換他船

裝 運，已 如 前 述。惟 卸 岸 不 同，道 里 懸 殊，因 之 各 岸 運 費，亦 有 差 異，茲 將 與 長 渝 鐵 路 運 輸 關 係 最 切 之 涪 陵 及 涪 邊 岸 之

運 繳 詳 列 於 左：（數 字 根 據 涪 陵 合 記 售 鹽 處 供 給 資 料）

(1) 由重慶至涪陵(花巴鹽一儼運繳相同)

(A) 運費	一五〇・〇〇元
(B) 保險	四一・〇〇
(C) 過橋及印花	四・五〇
(D) 渝辛力	一四・〇〇
(E) 涪辛力	一四・〇〇
(F) 流折	三〇・〇〇
(G) 起力及堆店費	二二・五〇
(H) 涪公會經費	二〇・〇〇
A—H 總計	二九六・〇〇元

(2) 由涪陵至龔灘(按巴鹽每包運繳每儼六百包折合每

儼運繳如左)

(A) 運費	一，五〇〇・〇〇元
(B) 包箱	一八〇・〇〇
(C) 捆鹽篾條	一・二〇
(D) 遮鹽蓆子	一・二〇
(E) 下力及搨秤	二四・〇〇
(F) 駁船	九・〇〇
(G) 船戶食鹽	四・八〇
(H) 羊角磧過灘手續費	〇・六〇
(I) 流折	一二〇・〇〇
(J) 龔灘起力	五一・〇〇
(K) 龔灘進出毛耗	一六八・〇〇

由重慶轉運其他各銷岸之鐵費，此次調查所得，材料甚少，茲就已得之材料，分列於後：

(L) 蕪湖商會費	六〇・〇〇
(M) 匯水	五八・二〇
A) M 總計	二，一七八・〇〇
(1) 由重慶至長壽每噸運費	一二〇元
(2) 由重慶至鄂都每噸運費	二二〇元
(3) 由重慶至忠州巴鹽每噸運費	三五三元
保險	七〇元
過擔	三元
花鹽每噸	三四三元
運費	二八〇元

保險	六〇元
過擔	三元
(4) 由重慶至萬縣巴鹽每噸	四三二元
運費	三四〇元
保險	九〇元
過擔	三元
花鹽每噸	四二〇元
水脚	三四〇元
保險	八〇元
過擔	三元

(5) 由自流井至宜昌花鹽每噸 九，八三〇・二三元

(A) 自流井買本井渝運費及稅捐雜費等項共計 三，七〇〇・〇〇元

長漢鐵路經濟調查報告——重慶出口鹽

(B) 重慶繳用	二, 四三三·九〇 (詳目如左)
正稅	一, 一七〇·〇〇
輸運經費	四四·五〇
保險單	一二八·〇〇
保險稅費	二五·〇〇
輸運至宜水脚	六三〇·〇〇
保險費	六八·四〇
報關	九·〇〇
下河繳用撥船裝倉結尾	三〇〇·〇〇
木船津貼	四五·〇〇
中和會	一四·〇〇
(C) 宜昌繳用	三, 六九六·二二 (詳目如左)
附稅	二, 八五七·五〇

每儲規定鹽斤不足數賠附稅約	四〇〇·〇〇
建倉費	一一四·三〇
手續費	一七八·四〇
起力	四七·三二
下河雜用	一〇·〇〇
撥船費	二二·五〇
拾力	八·〇〇
報關	一〇·〇〇
學捐	三·〇〇
公會經費	四五·〇〇

〔註〕右列(5)由自流井至宜昌花鹽每儲買本稅捐及運繳數字, 係由重慶福川運楚鹽號開單供給, 原供給人對於分項詳細數字, 未能一一明確分列, 故照原單抄錄

如右，總計數字當無錯誤，惟各項細目尙待詳考耳。

(一) 市場組織及交易歷程

(一) 市場組織 川省鹽業，概分爲井灶商，運商，銷商三種。

a. 井灶商即製造商，井商以吸取鹽滷，售與灶商爲業務。灶商以購買鹽滷，煎製食鹽，售與運商爲業務。

b. 運商以向灶商購買鹽勛，運往各銷岸售與銷商爲業務。

c. 銷商以在岸接買運商自場運岸之鹽勛，或自行轉運散銷於全岸各地之消費者，或再售與銷岸內各地之小販運商，展轉運銷於消費者爲業務。

右述分類，係就普通區分而言，并無規定。是以資本充足者，兼營三種業務，或兩種業務者，均有之。

(二) 交易歷程 鹽之交易歷程，可依場岸分述之：

(A) 在產場之交易 鹽由灶戶煎製成鹽後，就由灶戶台組之製鹽公司售賣與各岸運商。鹽價之高低，於每年四月，八月，十二月三關，由運署召集井灶及運商會同議定。運商各按認銷備額，每備繳納定洋一千元。由灶商組合之公司按照各灶產量分別支配，指交運商，定期捆鹽。其餘價款，俟捆鹽時付清。灶戶交鹽如有缺乏，或品質差次者，概由製鹽公司負責。運商捆鹽運行之手續，係首由運商向負有保管鹽稅職責之中國銀行繳納各項稅款，由銀行給與金庫聯單一聯，運商持此聯單向稽核所換領準單，持向灶戶存鹽之官倉或公倉請求釋放所購之鹽勛，運商將鹽勛運出產場界限，(稱爲出關)再經查驗復秤後，即將準單繳回。換領鹽運使署所發之引照，按定銷岸運送，引隨鹽行。雖中途仍經查驗，但

已通行無阻矣。

(B) 在銷岸之交易 鹽由運商自產場運抵銷岸後，其銷售之方式，岸有不同，有由運商招銷岸商人承銷，復由承銷商統售於銷區內之各大販商，轉運於全銷區內各主要市鎮散銷於小販商，再零售於消費者，如萬楚岸是也。有由全岸運商合資另組商號於銷岸，專以接買運商鹽，轉售於銷岸內之各大販商，復由大販商販運至銷區內各主要市鎮，散銷於各地小販商，再零售於消費者，如涪陵及涪邊岸是也。銷岸售價，亦係於每年四月，八月，十二月三關由運商按照買本稅捐運費雜費及商利等項，報由鹽運使署核定者。實售價，但准低落，不得提高。然此僅就一岸之批發價而言，至於散銷零售鹽價，則無從規定。恆視一地之供求，以為漲跌也。交易付款辦法，極不一致，有期款三月付清者，有一月

或半月付清者，亦有須現款交易者，運商與銷商之成交，按例須有中人介紹，每備買賣雙方各出辛力十四元。

(C) 鹽業之金融週轉 川省鹽業，因須預繳稅款，三關預付鹽價一部份，及運鹽存岸待時輪銷（以到岸先後為次序）種種關係，資本之積壓甚久，周轉極緩，是以資本之需要特大。一般經營鹽業者，須具有相當之實在資本，始能經營。認商時代，鹽運使署有凡認銷一備者，須具有二萬元之實在資本，經運署查驗屬實，方准營業之規定。蓋恐資本不足，周轉不靈，直接影響於運銷量，間接影響於稅收也。各鹽商或係獨資或係合股，均係舊式負無限之損益責任，絕無新式公司之組織。其資本來源有二：（一）私有資本，（二）以個人信用，吸收親族存款。（月利一分二三至二分不等。）至於臨時之週轉，則多有賴於錢莊，自鹽商投資合組川鹽銀行

成立後，鹽商均可以鹽備抵押借款，以資周轉。然與錢莊之關係，仍甚密切，普通利息，按比期行市計算。

J. 稅捐

川鹽稅捐，大別為二類：一、正稅，即國家稅，由鹽務稽所徵收者。二、附稅，即地方稅，由地方軍隊及團體所徵收者。正稅按担計算，各場不同，引鹽票鹽亦有差異。富榮東西兩場產鹽，行楚岸引花每担徵稅一元。行計邊各岸之引花引巴，每担均徵稅二元五角。

附加之起，在民國十年以後。自民十起，川省統一之局破，各軍駐區，各自為政，駐防鹽場者，得獨享提用鹽稅之便利，其未駐防鹽場者，則毫無所得，於是各就防區附加通過稅，自立名目，自定稅率。自是以後，川局政治，日壞一日，稅捐之增，亦日甚一日，不特駐防省軍得以自由徵收稅

捐，即地方團練亦得設名抽捐矣。名目之多，稅率之繁，雖身受剝削之鹽商，亦莫由一一指明也。至民十九初行認商制時，經商人請求，乃有統一徵收附稅之實行，然亦以防區關係，未能完全實行也。附稅名目，計現尙存有十餘種。（詳目見六運輸及費用章）

稅捐之影響，但就「六運輸及費用」章內所列之費用表一加分析，即已明顯。計由自流井購運鹽一噸至重慶

花鹽一噸共繳 九，三〇三·八五元

買本 二，五五〇·〇〇元佔共繳百分之二七·四

運費 八五〇·七八 百分之九·一

稅捐 五，四〇二·四〇 百分之五八·一

雜費及其他五〇〇·六七 百分之五·四

巴鹽一噸共繳 一〇，五〇一·三九元

買本	三, 三三六·〇〇元	佔共繳百分之三一·八
運費	九四六·八〇	百分之九·〇
稅捐	五, 五九四·一〇	百分之五三·三
雜費及其他	六二四·四九	百分之五·九

觀右表所列稅捐一項，佔全部繳用百分之五三·三至五八·一，殊足驚人。此種稅捐負擔，由商人轉嫁於消費者，宜乎鹽價昂貴，銷路減縮，貧苦邊遠之區民，多淡食矣。

K. 市況及市價

鹽為民食必需之品，其消費量宜較穩定。因之鹽業之市況，亦應為平穩。惟川鹽之近年市況，則年見衰淡，其原因為（一）稅捐過重，鹽價增高，人民消費因之減少。（二）兵匪騷亂頻仍，運輸阻滯。（三）濟楚岸受淮鹽青鹽之抵制，銷額

銳減。（四）認銷制度近于專賣，絕無競爭，經營者但知穩圖厚利，高昂價格，不思推進業務，減價暢銷。是以市況雖甚疲滯，經營鹽業之商人，因在認銷制度之下，絕無競爭，無不獲厚利也。

川鹽場岸價格，均於每年四月·八月·十二月三關，由運署斟酌核定。銷岸內零售散銷之價格，則無一定。最近五年來之鹽價，年有增高，惟至廿三年份，稍有跌落。場價漲跌，純以岸價為標準，蓋生產數量，依銷量為增減，其生產成本之高低，亦因此而受影響也。岸價之漲跌，則視稅捐繳用之增減為轉移，銷場需要之多寡，關係甚小。茲將最近五

來年四川鹽運使署核定富榮場價及富榮行鹽各岸價列表於左：

最近五年富榮東西兩場核定場價表

年份	富榮東場 引花每鐵	引巴每鐵
十九年	二,三〇〇元	二,九八七元
二十年	二,八五〇	三,〇六三
二十一年	二,九五〇	三,二五〇
二十二年	三,〇二五	三,四〇〇
二十三年	二,三八二	二,六七七
富榮西場	引花每鐵	引巴每鐵
十九年	二,三七七元	三,〇一九元
二十年	二,八五〇	三,一五〇
二十一年	二,九五〇	三,二五〇
二十二年	三,二五五	四,一三五
二十三年	二,四二七	二,八八七

長沙鐵路經濟調查報告—重慶出口—續

最近五年富榮鹽行銷各岸核定岸價表

岸別	鹽別	十九年每鐵價	二十年每鐵價	廿一年每鐵價	廿二年每鐵價	廿三年每鐵價
瀘縣	富花	八,二〇〇元	九,八七五	九,一九四	一〇,九三三	一〇,九三三
	富巴	八,六五〇	一〇,一三三	九,六四七	一一,一〇〇	一一,一〇〇
合江	富巴	九,一七〇	九,〇四〇	一〇,二五六	一一,一八四	一一,一八四
	富花	八,九五〇	一〇,二五〇	一〇,六六六	一一,八〇四	一一,六二〇
江津	富巴	九,四三〇	一一,〇一〇	一〇,八五六	一一,九六〇	一一,〇〇七
	富花	九,四〇〇	一〇,六八〇	一〇,六二六	一一,八〇一	一一,八〇〇
江縣	富巴	九,八八〇	一〇,九五〇	一〇,八五六	一一,一七〇	一一,一七〇
	富花	一〇,三七〇	一一,九五〇	一一,一六〇	一二,七〇〇	一二,七〇〇
渠河岸	富花	一〇,三三〇	一一,〇〇〇	一一,一六〇	一二,二〇〇	一二,二〇〇
	富巴	一〇,三三〇	一一,〇〇〇	一一,一六〇	一二,二〇〇	一二,二〇〇
綦江縣	富花	一〇,三三〇	一一,〇〇〇	一一,一六〇	一二,二〇〇	一二,二〇〇
	富巴	一〇,三三〇	一一,〇〇〇	一一,一六〇	一二,二〇〇	一二,二〇〇
涪陵縣	富花	一一,〇〇〇	一二,六〇〇	一二,九〇〇	一三,八〇〇	一三,〇〇〇
	富巴	一一,三〇〇	一二,九〇〇	一二,一〇〇	一三,四〇〇	一三,四〇〇
萬縣	富花	一一,四〇〇	一二,〇〇〇	一二,一〇〇	一三,〇〇〇	一三,一〇〇
	富巴	一一,七〇〇	一二,三〇〇	一二,四〇〇	一三,五〇〇	一三,五〇〇

長 渝 鐵 路 綫 經 濟 調 查 報 告 — 重 慶 出 口 — 鹽

材 料 來 源 : 四 川 鹽 運 使 署

重 慶 同 濟 鹽 號

福 川 鹽 號

參 考 書 籍 : 四 川 鹽 政 史

行政計劃

平漢鐵路管理局行政計劃

二十五年四月至六月

甲·總務部份：

(一) 已定計劃正在進行事項：

一·舉行衛生運動大會：

四月一日為各路衛生運動之期，本路已組織籌備委員會，適於是日舉行衛生運動，張貼標語，實施大掃除，瀝用衛生水，由沿途各院所，分別負責宣傳及檢查。

二·整理本路員工子弟學校：

(甲) 添修信陽江岸兩員工子弟學校校舍：信陽學校教室無多，前經當地工分會及員工之請求，擴充班級，經局核准撥款，將前職工學校，加以修整，撥歸該校，作為擴充之用。

本路二十五年四月至六月行政計劃

·又江岸學校，學生衆多，校舍不敷應用，亦經本局核准撥款，添建教室，并飭工務處分飭信陽江岸兩工分段辦理，於

本期內完成。(乙) 改訂學校概況月報表：本路各員工子弟學校，向有每月概況調查表，備該項表格，多不適用，特改訂概況月報表一種，經局核准印發，於本期內實行。(丙) 調查各校每月學生學業操行：各校學生學業操行，至關重要，向係根據各校學期概況報告，及學期學年呈報之考試成績，以資考核。茲為完密審察起見，除仍照先定辦法外，自本期起規定每月月報表內，填報學生學業操行成績統計表。

三·重訂灤口以北沿綫地畝租率：

本路二十五年四月至六月行政計劃

查沿線地畝租價，除棧地暫行仍舊外，其餘基地及耕種

地，因時代變遷，實有重予厘訂之必要。現已飭由各該管地畝段，會同車工兩段實地勘明，斟酌位置之繁僻，地質之肥瘠，劃分區域，厘訂等第，呈候核定，以昭公允，而利放租。

四·重估各站收歸路有之建築物價格：

查前門周口店坨里各站 收歸路有抵償欠租之房屋，其未租出者，尚有二十餘號，因閒置日久，漸就傾頽，商民每以原估價格過高，放租殊感困難，現已飭令平順地畝段重行勘估，以便按照新定價格，變賣或放租。

五·清理原有地畝契據：

查本路原有地畝契據，向係存放 鐵道部，前因被水淹濕，不免參差凌亂，為便於整理起見，已派員赴部領回，現

正着手清理。

六·清查張公堤一帶路地：

本路前因修築環堤鐵路，購用張公堤一帶地畝頗多，因地勢偏僻，恐有被人侵佔之虞，茲特派員澈底清查，補立碑墩，以保產權。

七·擴充醫院設備：

本路各醫院一切設備，過於簡陋，不合時勢需要，已將各院擴充計劃，分別擬定，其應添設備及器械藥品等，亦經分別估計，在本期內着手採辦。

八·舉辦救護訓練：

本路各院所缺少護士人員，為救護一般員工旅客意外急病創傷起見，特指派各處署員司百人，組設看護人員訓練班，每日下午上課一小時，業於三月三十日開始訓練，約計至

六月中，可以訓練完畢。

九·彙編第四次衛生醫務會議總報告：

本路第四次衛生醫務會議，已於三月八日舉行，議決提

案三十八件，又臨時動議二案，現正分別整理，并附工作狀況·彙編總報告一冊。

十·續訂井陘正豐臨城三礦機煤合同：

查本路遵令於二十三年十一月一日，與井陘正豐臨城三礦，簽訂機煤合同，截至二十四年十月二十日止均已滿期，除正豐臨城兩礦，無可變更，擬仍照原合同，自二十四年十一月一日起，繼續一年外，其井陘一礦，因購數較多，而北段用煤較少，如運至南段各機車廠，則運費過鉅，為本路利益計，遂商准井陘礦，將原合同內第一及第六兩條，加以修改，即以雙方來往公函，作為合同附件，其餘各條，均仍照

舊，自二十四年十一月一日起，繼續一年，不再另訂合同。業將修改第一及第六兩條情形，呈奉 部准，并准井陘礦函復同意，切實履行。

十一·補充本路驗收材料簡章條文：

查本路驗收訂購材料，向無專章，以致驗收人員，對於驗收手續及處理辦法，漫無標準。為慎重驗料起見，曾經制定本路驗收材料簡章十一條，及驗收材料單格式，於二十三年六月間，頒行各處飭屬遵照在案。嗣以該簡章內，關於驗收手續，尚覺未盡完備，亟應補充，復飭據車工場等處，擬具試用及化驗時期，并參加意見，具報前來，當經彙集各處意見，詳為厘定條文，作為本路驗收材料簡章之補充三點，現已通行各處，飭屬一體遵照。

十二·調查道清支統惠工設施情形：

本路二十五年四月至六月行政計劃

本路二十五年四月至六月行政計劃

四

道清支綫惠工設施，如消費合作社，員工俱樂部，公墓等項，自接收後，特派員赴該支綫實地考察，以便指導改善。

十三·編印二十五年份職員錄：

本路職員錄，自二十三年出版後，尙未編印。現在道清路業經奉令於本年一月間，歸併本路統一管理，總車工機四處，所屬各課近亦略加改組，分別歸併，組織既有變遷，職務尤多更動，本年份職員錄，亟應從事編印，以備查考。現已依照往年成例，印製式樣表，擬於最近，分發全路各機關，依式填註，送由文書課彙總編輯，預計本期內，即可出版應用。

十四·修訂總務處辦事細則：

查本路總務處原訂有各課分股辦事細則近奉部令飭將

總務處之編譯課歸併文書課，考績公益兩課，合併爲人事課，庶務課改稱事務課，除產業材料衛生三課外，其餘各課組織，均有變動，原訂辦事細則，當然不能適用。現已由該處通令各課，飭各按照現在實際辦事情形，另擬分股職掌，并就原訂細則及附則各條文，分別簽註意見，以備彙總修訂，呈請核定。

(二)已定計劃尙未進行事項：

一·施行防疫注射：

夏令將屆，天氣漸熱，霍亂疫症，最易流行，爲統籌預防計，特購備該項疫苗，分發各院所，實施預防注射，并令員工就近赴各院所，施行注射，以防傳染。

二·舉行清潔運動：

五月十五日爲全國清潔運動之期，本路自應按期舉行。

以資倡導。現擬仍照上年所定辦法四項，切實施行。

三·實施公共衛生：

本路爲實施公共衛生，曾擬具推行方案一份，呈部備案。茲以辦理該項人員，業經分別呈部核派，預計在本期內，即可遵照方案，逐漸推行。

四·切實整理公墓：

本路各站員工義地，葬埋管理各項手續，間有未遵公墓簡章辦理之處，擬即督促各該管理工分會，切實遵照整理。

(二)未定計劃，正在擬辦事項：

一·購發暑藥：

夏令天熱，易生疾病，爲預防員工及旅客臨時疾病救急起見，擬仍購辦救急藥水若干，分發本路各員工備用。

二·清查各院所傢俱被服：

本路二十五年四月至六月行政計劃

各院所傢俱被服，曾於二十四年春清查一次，茲因時經一年，間有損壞及添置者，擬即重行清查一次，一俟查驗完畢，即酌量情形，予以補充。

乙·車務部份：

(一)已定計劃正在進行事項：

一·核減晉省大米外運運費：

山西省政府咨請減輕出境晉米運費以蘇民困一案，奉部令飭查有無核減必要。遵查晉米經由石家莊運出省境，爲數雖少，若將運費減低，當可增加產運銷數量。本路爲救濟農村起見，經已呈覆擬將經由石家莊運出之晉米運費，按五等八折核收。

二·松木杆請比照杉木杆列入第四十六款：

鄂城竹木同業公會呈請減輕松木杆運費，以維商艱一

本路二十五年四月至六月行政計劃

案，奉 部令飭核議具復。經查松木杆，大都係農村採取，以爲建築房舍材料，與杉木杆用途相同，價值亦不相上下，爰擬將由漢口起運之松木杆比照杉木杆特價，按四等六折收費，列入本路特價四十六款之內，經已呈復請示矣。

三、乾土原料請比照磁土原料按六等收運；

准豫津公司臨時駐鄭辦事處函，以河南密縣所產乾土，每月運銷天津一百餘噸，唐山七八十噸，爲製造粗磁原料，與磁土性質相同，價值亦屬微賤，請將該項乾土加入「普通貨物分等表」礦產門第二類中，列爲六等，以利運輸。經核尚屬實情。擬比照磁土原料按六等承運，業經請 部核示。

四、規定匪警請援辦法：

查本路南段各小站，大都爲土匪出沒之區，而以第八、

六

九、十、等分段所轄各站，情形尤爲嚴重。且該匪似有組織，每每乘機發動，防不勝防，而本路對於請援電報，向無固定辦法，迨至事出之時，各站遂不免張皇失措，警報紛投，加以本路隊警單薄，而地方駐軍，又以職權所限，未能作應急處置，及至整隊出動，匪已遠颺，爲害交通，殊非淺鮮。爰經車務處審慎研討，擬定匪警請援辦法：（一）兩請警察署，將護路大中小各隊，分防區域，隨時明白開示，俾防區內各站，遇有匪警，便可逕電請援。各護路隊接到上項警報，立即採取有效辦法，相機處理。並將辦理情形，分別電知有關各段站，以祛疑懼，而安人心。（二）分飭南段各段站，關於剿匪隊警，所需之車輛，及使用電話，拍發緊急電報，一律予以便利，以期動作敏捷，迅赴事機。現已分別函令施行。

五、提高新店廣水間運輸能力：

查本路新店至廣水一段，因坡道關係，北上列車，概用輔助機車推送，而該區段內橋樑，不堪載重，禁止行駛雙掛機車，故此項輔助機車，回駛時必須單行，影響行車，虛糜時間，勢所必至。前雖將武勝關東窰店兩站間橋樑，施工加固，俾可勝任雙掛機車行駛。但自武勝關至新店及東窰店至廣水間橋樑，若不一併整理，仍屬無濟於事，當經車務處商請工務處，一併將前項橋樑，用鋼軌木架支墊，使橋基鞏固，可任雙掛機車。刻正分別施工（詳見工務部份），一俟告竣，則該段內列車密度，當可增加不尠。

六、裝置和平門保安設備：

查本路北和平門地方，計有岔道三股，為各煤棧起卸煤筋之需，其中一、二兩股道，均有柵欄，每次車機經過，

本路二十五年四月至六月行政計劃

隨時啓閉，以防意外。惟第三股道與和平門距離較近，行人如織，調車機車，往來各煤棧，稍一不慎，即有事變發生，但若依照一、二兩股道為之增設柵欄，匪特調車不便，亦恐妨碍民衆交通。根本辦法，自應將由宣武門至和平門往來經過之平交式軌道，改為上交路或下交路，俾於行車安全。地方交通，兩有裨益。願茲事體大，且關地方建設，斷非旦夕間所能實現，爰經一再研討，擬定暫在該三股道兩旁及和平門城牆上，分別裝設紅色玻璃透光電燈四盞，玻璃上用白色書寫「危險慢行」四字，使往來行人，無論晝夜，均可一望而知，有所儆懼，庶免冒昧穿行，慘遭意外。

七、整理電桿電線：

整理電桿電線工程，上期因氣候寒冷，施工困難，材料亦不敷用，僅將順德至鄧城一段桿線，零碎培修，以資敏捷

本路二十五年四月至六月行政計劃

八

適用。本期自應照預定計劃，切實整理：將該段電桿距離，一律縮短至六十二公尺半，年久不堪繼用者，一律換新；電線次序排勻，銹蝕者換新；并乘便排除其他障礙，以為裝置調車電話之初步。又孝感灑口江岸一帶電桿，去歲曾經水浸，亦待整理，現正籌備材料，預計本期內可以興辦。

八。裝置發電車：

本路新置發電機五套，前曾於八六六號車內裝竣一套。現復將八六零號車一輛，掛入機廠修改，一俟完畢，即可裝機。其餘三套，擬陸續同樣辦理。

九。改善江岸車站電燈：

江岸車站電力不敷，燈光黑暗，前曾計劃將機廠舊存之二十九瓩渦輪發電機一座，移裝工務修理廠內，利用該廠鍋爐蒸汽發電，專供該站電燈之用。現已移裝完竣，并由電務

分段裝置配電板及架挂饋電線，本期內當可輸送電流。

十。佈置江岸充電房：

該充電房，上期業已建築部署完竣。現經將蒸溜器，配電板及線路裝妥，本期內即可實行充電。

(二) 已定計劃尚未進行事項：

一。擬請將黃豆芝蔴減價辦法展期：

查黃豆芝蔴按原定等級運費八五折收費，應於本年六月四日滿期，為救濟農村起見，屆時擬再呈請，准予展限。

二。擬請將煤焦暫停一五加價展期：

查運輸煤斤及焦炭暫停一五加價一案，本路迭奉 部令展期，應於本年五月二十日屆滿，為扶助國煤起見，屆時擬再呈請，准予展限。

三。擬請將第五十三。四兩款特價展期：

本路前訂第五十三款漢鄭間輸出輸入大宗貨品：花生，瓜子，疋頭，糖，海菜，等；及五十四款北段大宗輸出土產；羊毛，核桃，棉花等特價，均截至本年底屆滿，當此農村凋敝之時，實尚有維持必要，擬於滿期時，呈請准予繼續展期。

四·擬繼續添修柳林東雙河岔道：

查本路駐馬店廣水間，行車常患不暢，蓋以該區段內各站，停車軌道過少，坡道險峻，車次繁密，以致往來避讓，耗時費事。故自上年先後將三官廟長台關彭家灣等站之岔道分別展修後，駐馬店信陽間，上下行車，較前已有進步。武勝關新店兩站岔道，本年亦已計劃添修。惟柳林東雙河兩站，尚仍其舊。現擬就該兩站迤東，各添築第三股道一股，其原有商岔，仍予保留，以爲裝卸貨物之用，而免佔用正道。

本路二十五年四月至六月行政計劃

經由車務處繪具草圖，致函工務處，請予提前辦理，俾利行車。

五·籌辦鄭平調車電話：

鄭平調車電話，前以水災，奉令緩辦，現爲利便調車計，業已呈部請訂購全部材料，一俟齊備，即可興工裝置。

六·整理電桿電綫：

上期計劃將鄭順段內電桿電綫整理完竣後，即繼續整理前門長辛店一段，及高碑店以北各支線電桿電綫，現因鄭順段尚未完工，前門等處電桿電綫之整理工程，擬即移至本期內繼續辦理。

(三)未定計劃正在擬辦事項：

一·改良沿路警告圖畫：

查本路沿線人行道旁之警告圖畫，原係紙印，貼於豎立

本路二十五年四月至六月行政計劃

一〇

木牌之上，一經風雨，即易損壞。爲使持久起見，擬訂製鐵皮漆畫，一俟製齊，立即更換。

丙·工務部份：

(一)已定計劃正在進行事項：

一·修建馮村紙河大橋工程：

查該橋橋基工程，全部圻工部分以及沉井工作，業於上屆報告在卷，茲將最近進行情形，依次縷陳如左：

子·第二號井筒：(即第一號橋墩)該井筒下層四五公尺

，有大塊礮石，不易掏挖，用舊軌椿打碎，以利沉井工作，前後共打軌椿四十九根，已告完竣。

丑·第三號井筒：(即第二號橋墩)該井筒已開始下層

打石工作，前後共打軌椿一百零四根，全部完竣。

寅·第四號井筒：(即第三號橋墩)該井筒第二節鐵筋

，已全部擊製完成，計重二，一〇〇公斤。

卯·第五號井筒(即第四號橋墩)該井筒第四節模型板，

業經拆除，繼續挖沙沉下工作，前後共沉至低水位

下五·三三公尺。

辰·第六號井筒：(即南橋台)該井筒加壓舊軌，繼續

挖沙，沉下工作，前後共沉至低水位下五·五五公

尺，關於南橋台一帶，有石橋基，擬用軌椿將石打

碎，但因凍冰時期，未能進行，暫停打椿工作。

二·油漆一六公里七四二公尺處雙軌橋樑工程：

查該處十五孔三十公尺四八雙軌橋樑久未油漆，腐蝕過

甚，茲擬將舊油漆先行刮去並刷淨，每孔油漆三次，估計工

料款需一萬五千七百三十元，業經呈准僱工自辦，已飭橋工

段即予施工。

三、油漆黃河鐵橋工程：

查該橋多年未經油漆，剝蝕太甚，茲為鞏固橋樑起見，重行油漆，先將原底刮去，再用鐵刷刷淨，每孔橋油漆三次，經估計工料價，計需洋四萬四千八百三十三元四角五分，除利用舊存材料價值不計外，實需現款三千三百三十六元，業奉 部令核准，招標承辦，結果以投標人邵景祥所開總價千二百十四元七角五分，為最低廉，現已撥發材料，限於本年六月以前完工。

四、添築八二四公里五八五公尺處八公尺橋樑工程：

查該處原為二孔涵洞與三孔六公尺橋間之路堤，上年被水沖去，搭築木便橋，現擬在該處改建正式八公尺一孔橋樑，以維行車安全，經估計工料需洋二千九百元，業經呈准即

本路二十五年四月至六月行政計劃

予籌備興工。

五、改建一零三二公里及一零四三公里兩處橋樑工程：

查加固新店廣水間橋樑工程，已於上屆已定計劃尚未進行事項報告在卷。茲擬將一零三三公里五二三公尺及一零四三公里四六七公尺等處一二公尺門鋼橋，改為九·六〇公尺門，混凝土拱橋，所估工料價計共需洋九千二百元。業經奉准興工，惟以兩次開標，未能合選，呈請改為本路自辦，另派監工管理，現在冰凍期間已過，籌備拱架及模型板等料，即日興工，並為便於行駛雙掛機車計，同時將原有鋼樑，用木料支撐，以利運輸。

六、改建花園站北一一零二公里九七七公尺處橋樑工程：

本路二十五年四月至六月行政計劃

一二

查該橋改建十六孔十四公尺二公寸五鋼橋，業於上屆報告在卷。惟以疊次招標，均超過本路預估，因沿綫包工，對於承辦橋工，大都經驗薄弱，不敢冒昧從事；斟酌至再，乃就開標較近具有經驗之瑞泰公司，磋商減價，結果改為二萬七千九百五十九元二角一分承包，較本路預估二萬七千八百九十四元九角二分，超過六十四元有奇，已奉工字第一四四四號部令，准交瑞泰公司承辦，即予興工。

七·重建一二三三公里六三公尺處開頂細軌涵洞工程：

查該處原有五公寸開頂涵洞，傾圮甚劇，且洩水量太小，擬重行改建加大，經估計工料，約需洋三百三十餘元，業經核准施工。

八·展長定州車站第三股道工程：

查該站第三股道，實用長度，原祇三百五十六公尺，列車停留常感不敷，茲擬展長四十五公尺，以符本路各站第三股道長度之規定。用利行車，經估計工料款一千八百餘元，業已核准飭段興工。

九·展長濬縣湯陰兩站第三股道工程：

查該兩站原有股道，不敷應用，茲為便利車運起見，擬就該兩站第三股道北頭，各展長一百餘公尺，經估計工料款，濬縣站一千五百餘元，湯陰站一千六百餘元，業已核准，飭段興工。

十·展長衛輝站股道工程：

查該站原有股道停放車輛，不敷應用，茲為便利會車起見，擬就該站第二及第三股道，一併展長一百八十三公尺，以維行車，經估計工料款六千六百餘元，業經呈准興工。

十一·展長黃河北岸車站股道工程：

查該站原有軌道四股，對於停車及調車，仍感不敷，擬將該站第二三四股道，一併展長二百七十七公尺，以利行車，經估計工料款一萬三千三百餘元，業經呈奉核准，飭段施工。

十二·添修江岸分段內路塹暨石橫溝及山坡鑿石水

筋工程：

查該段內路塹中邊溝，水流不暢，擬添修鑿石橫水溝，維持路基，俾免浸淹鬆軟，又山坡經雨後，土有向下崩潰之虞，擬在較劣處，添修Y形鑿石水筋，以利洩水，經估計工料約需洋一千一百八十餘元，業已核准，飭段施工。

十三·更換李家寨廣水間鋼軌工程：

查該兩站間完全更換四十二公斤鋼軌，業於上屆報告在

卷。查兩站間更換十二公尺鋼軌，共需五千一百根，內以新

店監工段，即應更換四千根，若就棚工辦理，需時四百天，方能告竣，為縮減期日及免除疏虞計，採添僱短工幫同棚工辦法，分三組同時進行，每組加僱短工六十名，則需時日可以縮減為五十天換竣，全數五千一百根，則須僱短工九千九百工，共合工款三千九百六十元，業經奉准施工。

十四·修理新鄉扶輪小學校舍工程：

查該校年久失修，行將坍塌，前准總務司函請飭勸修理，經估計翻修屋頂及內部各項工程，又添建男女廁所及土質圍牆等工程，共需洋三千五百元，在沿綫建築學校項下動支，業經呈准招標，結果以甘鴻禧開價三千四百四十八元三角七分為最廉，一經簽定合同，即予施工。

十五·添建黃河南岸扶輪小學校舍工程：

本路二十五年四月至六月行政計劃

本路二十五年四月至六月行政計劃

一四

查該校校舍，原極窄狹，已感分配困難。現又擴充學生班數，房屋更不敷用。經鐵道部總務司函請本路添築教室及教員室各一間，經估計工料款共需一千七百餘元。業已核准，飭段施工。

十六·建築蘆溝橋西端護橋軍士哨所工程：

查蘆溝橋為本路要衝，該橋樑之安危，影響於交通者至重且鉅，惟該橋祇東端有哨所兩間，護橋軍士對於換班休息，深感不便，擬於橋之西端，建築哨所兩間，以資守護，經估計工料一千六百餘元，業已核准興工。

十七·修建鄭州機車廠內護廠警屋工程：

查該廠警屋，原用舊道木建築，上蓋單瓦，歷時已久，所有舊道木腐爛不堪，急應拆建，以利辦公，經估計工料約需洋七百五十餘元，業已核准，即予興工。

十八·建築周口店火溝工程：

查此項工程已於上屆已定計劃尚未進行事項內報告在案。茲為便利機車清除爐渣起見，擬用洋灰漿砌火磚牆建火溝一座，計長十九公尺，經估計工料款一千零二十九元一角四分，業經呈准即予興工。

十九·添建駐馬店火溝工程：

查本路第二次快車之機車，多在駐馬店機廠添加煤斤，耗費時間甚久。茲為行車便捷起見，擬將第一二次快車，分段更換機車牽引，惟該站北端，水鶴設在二、三股道間，第二次車行抵該站時，照章進停一股道，機車上水，須由一股道解鉤，轉入二股道，不免耽延時間，擬於實行分段更換機車時，其北上之車，改由二股道進站，南下之車改由一股道進站，即在該站添設火溝一座，以便上水清爐而利行車，經

估計工料約需洋一千一百七十元，業經呈准，飭段施工。

二十·建築明港站火溝工程：

查該站二股道北首水鶴處，向無火溝設備，茲為維持站
上清潔，便利客貨車清爐起見，擬建火溝一道，計長二十二
公尺，經估計工料款一千四百餘元，業經呈准興工。

廿一·添建江岸機車廠火溝並遷移水鶴工程：

查該廠原有火溝太短，不甚適用，擬將水鶴遷移兩軌道
間，並添建火溝長二十公尺，以資應用，經估計工料款一千
五百餘元，業已核准，飭段興工。

廿二·建築高碑店機車廠煤台工程：

查該廠並無煤台，亟應建築，經估計工料款二百餘元，
業經核准施工。

廿三·鋪設信陽車站貯煤岔道及竹籬圍牆工程：

查該站原有機煤廠太小，屯煤不多，時感缺乏，茲為擴
充儲煤便利行車起見，擬在該站北頭，鋪設貯煤岔道兩股，
及竹籬圍牆長五四二公尺五公分，以便應用，經估計工料需
洋一萬四千九百元，由局核准報部備案，業已飭段施工。

廿四·建築花園站吸水夫休息所及儲煤院工程：

查該站水櫃旁，無房屋可供吸水夫休息之處，工作殊感
不便，擬建小房一間，以為吸水夫休息之地，俾利工作，並
建圍牆以儲煤助，經估計工料需款四百餘元，業已核准施工

二五·添設西便門遠距號誌：

查該站正當南北之衝，往來車次頻繁，向未裝設遠距號
誌，茲為行車安全起見，擬在該站北端，添設遠距號誌，呈
免危險，經估計工料款需洋四百三十一元六角八分，業經以

准施工。

廿六。添建臨洛關等十四站外進號誌：

查本路臨洛關，邯鄲，磁州，豐樂鎮，湯陰，宜溝鎮，潯縣，衛輝，潞王墳，詹店，南陽，小辛莊，薛店，和尚橋等十四站，尙未裝設外進號誌，茲爲維持行車安全起見，擬在各該站添設外進號誌，以利行車而免危險，經估計工料款需洋二萬八千四百八十元三角五分，除利用存廠材料及就地購用材料價值不計外，實需現款四百三十三元，業經呈奉工字第二零五零號 部令核准，飭段施工。

廿七。油漆南段各站風雨棚工程：

查南段各站風雨棚，年久未經油漆，現均剝蝕，茲擬剝刮一遍，施以油漆，用壯觀瞻，經估計工料款二千七百餘元，呈准施工。

廿八。建築大智門站地道工程：

查該站近來第二二次車及第一次各列車，在該站開到時間，相隔不過一小時餘，每第一次列車到站，旅客出站，必須穿越軌道，既感不便，復多危險，茲擬在該站西站台間，建築鐵筋洋灰混凝土地道，計長十七公尺，寬高均爲二公尺五寸，便利旅客而保安全，經估工料費六千五百元，業已招標承辦，即予興工。

廿九。加填元氏，大陳莊，內邱，官莊等站三股道

東側道台工程：

查該四站三股道，道台均太狹小，對於甩車，實甚危險，擬加填土方，以策安全，經估計工費，及租地取土，共需洋一千二百九十七元五角，業已呈准，招工承辦。

三十。改建新易支綫七公里至十公里等處洋灰混凝土

土流水過道八座工程：

查該支線七公里至十公里等處流水過道，係用道木墊填，容易朽爛，且對於行車亦不安全。擬用洋灰混凝土，改建八座，以資堅實耐久，經估計工料款二百三十餘元，業已核准施工。

卅一。開關石家莊步道工程：

查該站第二站台南頭，向無步道，於旅客殊感不便，茲擬開關步道與下行橋相通，經估計工料款需洋一千一百九十八元四角四分，已奉准照辦即予施工。

卅二。填平江岸機車廠後部窪地工程：

查該廠後部有窪地一處。為將來擴充必需之地，擬用土填平備用，經估計需款一萬七千八百餘元，呈奉核准，業已招工承辦。

卅三。砌築襄河邊馬路蠻石滑坡工程：

查該馬路逼近本路襄河岔道，遇有陰雨，泥漿由馬路面順坡流入軌道，於岔道之排水及清潔，均極有礙，擬砌滑坡用雜路軌，經估計工料款需洋二百七十三元一角。業已呈准僱工自辦。

卅四。舉辦郟城分段內水患善後工程：

查該段於上年水災時，自七九零公里起，至八八二公里止。各橋基橋床，被水沖毀部分，共有三十三處之多，內中尤以八二二公里五零五公尺，八二三公里八一四公尺，八四三公里六二零公尺，八七八公里二四六公尺，八八零公里六零五公尺，等處，各橋床沖毀情形為最烈，若僅稍事修補，難免再被沖毀，擬將各該橋座，築以洋灰混凝土，以期堅固橋台而護橋基，計共需現款三千二百三十元業經呈准，即予

本路二十五年四月至六月行政計劃

興工。

(二)已定計劃尚未進行事項：

一、加固第一一七一公里處各橋樑：

查第九零三及第九六七公里兩處，又第一一七一公里九

三七公尺處，第一一五三公里九三三公尺處，第一一四七公

里六二四公尺處各橋樑，均設有慢牌，因鄰近坡道，行駛困

難，亟應設法改善。查漢信段加固橋樑工程，業經訂購新樑

六十二架，一俟運到，即行鋪換第一一七一公里第一一五三

公里第一一四七公里等處各橋樑，以便取消慢牌。至第九零

三公里及第九六七公里兩處橋樑，即將漢信段換下之同類橋

樑，合併加固，用以更換。

二、建築雞公山水壩工程：

查新店站水櫃來源，係利用山澗天然之水，一遇天旱，

泉水枯竭，則行車發生影響，擬在原有蓄水池上游二百十七公尺處，添建水壩一道，多儲水量，以資救濟，經估計工料費需洋五千四百五十四元，茲因本年度無此預算，尚未進行。

三、增加往馬店機車廠岔道并添築火溝水鶴展拓廠

屋各工程：

查該站機車廠為便於機車南北均可出進，並同時可以上水加煤，及堆放材料起見，擬將廠內添築岔道一股，並將原有岔道伸出，與第六股道啣接，另建庫房火溝水鶴及柵欄門等，以資便利，估計工料費，需洋一萬八千五百四十一元六角八分，經預算會議決無此預算可以支配，暫緩施工。

(三)未定計劃現在擬辦事項：

一、裝置第二三總段各站布雷式聯鎖：

查車站各道岔及號誌之聯絡暨牽制，關係行車安全甚巨

。本路第一總段內車站，已設有佈雷式聯鎖。(Serreux Bour-
neo)茲擬在第二第三兩總段內各站，陸續裝置，以保安全。

二、保護江岸護家磯間沿江路堤：

查該兩站間沿江一帶，每至江水漲溢，危及路堤，亟應
設法保護，預估拋砌礮石，以兩年為期，需款二萬元。現擬
先行填土，以資保護。業已列入二十五年度預算，由段編造
工程預算，再行呈請施工。

三、添砌第一一二三至一四二公里間護橋石坡：

查第一一二三，一一四零，一一四二，公里處各橋台，
每至雨季，經水冲刷，多無石坡護衛，茲擬分別添砌，以保
安全，由段設計編造工程預算，以便呈請施工。

丁、機務部份：

(一)已定計劃正在進行事項：

一、組設江岸機段車輛檢驗班：

本路前為增進各機段之修理能力，並進行部頒國營鐵道
客貨車檢查規則第一章第二三各條規定，由機段負擔之各種
檢查工作起見，曾有擴充長辛店，石家莊，彰德，鄭州，駐
馬店，江岸等六處，驗車設備之擬議。嗣經實地考核，各該
管轄段內客貨車輛實際運轉情形，分別擬定客車定期檢查，由
長辛店，鄭州，江岸等三處分別擔任。貨車定期檢查，由
長辛店，石家莊，彰德，鄭州，駐馬店，江岸等六處分別擔
任。其中除長辛店原設有臨時修車班，鄭州擬就修理廠原有
設備，酌予擴充改組，石家莊，彰德，駐馬店等三處，僅擔
任驗修貨車工作，均易就原有組織酌量擴充成立外，獨江岸
機段，兼負客貨車輛驗修，工作繁重，而設備簡陋，為權衡

本路二十五年四月至六月行政計劃

緩急以應事實需要計，擬將該機段之車輛檢驗班，先行擴充，組織成立，所有該車輛檢驗班應需之辦公室，庫房，修車軌道，及風雨棚工程，現正進行建築，其應需之材料配件工其，及應添員工，並經統為妥籌辦理，一俟建築工程完竣，當予實行組織成立，俾便擔負一切輕修及檢驗車輛工作。

二·漢口機廠鍋爐鍛鐵機械三部增添夜班工作：

查漢口機廠規模狹小，設備簡陋，對於機車車輛之修理，及定製配件各等工作，久有未能充分應付之勢，現在部派本路德國顧問馮洛侯，酌核需要情形，擬就整理及擴充該廠之計劃。但各項設備及建築，均非短促時間所能辦到，各種機械，一時又無法多量補充。為期應急起見，擬就該廠原有設備，酌核需要情形，先將鍋爐鍛鐵機械三部份，暫行僱用臨時職工，增添夜班工作，俟逾二三月後，禍爐修理能力增

加，各項配件可以充份供給時，再續就合攏部份，酌添臨時職工，俾該廠修理能力，每兩個月可以修竣大修機車三輛。所有此項計劃，現正在籌備組織中。

戊·會計部份：

(一)已定計劃正在進行事項：

一·組織路產清理委員會：

國有鐵路資產，每因環境變遷，或年歲悠遠，以致機車車輛，互相佔用，橋樑站廠房屋，時被破壞，其殘餘價值，均已異於原價，而各路總平準表，以折舊制度，稍欠完備，資產數目，均係山築路時期滾結之數，欲根據帳冊，以求路產之真實價值，殊不可得。茲為從詳清理，以便考查起見，擬組織一委員會，現正草擬組織規程，及辦事細則，一俟核准，即行組織成立。

二、集中會計權限

查各部份辦理會計人員，以不受會計處之指導，輒有辦帳迂緩，手續不合等情事。爲期統一帳務，避免上述缺點起見，曾有集中權限，便於指揮之擬議，現定於最近，商訂具體辦法，以便核定施行。

三、清查存料及廢料：

查材料爲鐵路資產之一，其數額是否準確，存料是否適當，亟有澈底清查之必要。本路前奉 部令，飭即組織清查存料委員會，辦理一切清查事宜，限三個月蒞事，現已擬具組織委員會規程，呈 部備案。至本路各存料機關，限三個月內一律統籌清查一次，遇有存料與料帳不符之處，則於可能範圍內，准予填具料單，分別列銷，或由存料主管處，呈請核准後，再行列銷，倘有久存未用、過剩，及舊、廢、

本路二十五年四月至六月行政計劃

各料之利用改造處置辦法，應另填調查表，彙總呈局，轉呈大部。此項辦法，定於本屆召集會議，切實商訂進行。

四、與漢小各銀行續訂透支契約：

本路與漢口北平往來各銀行，歷經呈 部核准，簽訂往來透支契約近來營業進展，會計已入正軌，經常開支，不需透支週轉。惟爲發展路務，預先準備起見，所有各銀行往來透支契約，其已期滿者，均續據原案，另訂新約，或據函展期。其有往來透支，向憑公函并未訂約者，亦按照通例，簽訂契約，以昭一律。其透支額度，或酌予擴充，或仍照原額，現在一部份業經商妥，陸續呈 部備案，一部份正在進行中。

五、遵令實行新站帳：

前奉 部令，飭自本年七月一日起，實行新站帳，當經

本路二十五年四月至六月行政計劃

籌印新式客貨各種票據報單等件，除名片式客票，俟新印機運到，即行趕印外，其餘均經訂印，限期交貨。惟近接大部會計處會計統計委員會來函，擬先儘量利用舊印件，再分別定期實行，業經會計處核議，兩復照辦。

(二) 已定計劃尚未進行事項：

一、籌擬道清支線債償計劃：

查道清清孟兩支線，所負債務，計共三戶，其債權人，均係英國福公司，以路況欠佳，未能按照原訂合同，履行償付，長此遷延，不惟担負利息，抑且墮失國家信用。現擬根據該支線確實負擔能力，擬訂一種分償計劃，待與債權方面商妥，即可呈部核准實行。

二、擬修正會式并保留一部份會檢式印刷品：

關於修正會式及保留一部份會檢式等項印件，已由會計

處詳細研究，分別擬具意見書，檢同式樣，逕送大部會計處會計統計委員會，以便會議決定。

己、警務部份

(一) 已定計劃正在進行事項：

一、調集警察段隊長警輪流訓練：

(甲) 本路平順順鄭漢各警察段所屬各分段現有長警，規定每期每個分段抽調十五人以上，於各該分段駐在地實施訓練，道清警察段每期抽調二十人以上於該段駐在地訓練。每期定為一個月，以輪流集中訓練完畢為止，訓練科目以術科為主。

(乙) 護路大隊所屬各中隊，現已規定第一期集中第一中隊於信陽，第三中隊於新鄉，第六中隊之一分隊於焦作，實施訓練期間，以三個月為度，俟第一期訓練完畢，再集中其

他中隊輪流訓練。

二、分期淘汰各段隊老弱長警：

淘汰老弱長警，實為整頓先務，蓋各警長班長為警士隊警之表率，其精神體格之良否，自應特別注意，為免除窒礙及顧全事實起見，現擬採分期淘汰辦法，先由警署派員會同各段隊長官認真點驗，凡警長年齡超過四十五歲，班長年齡超過三十八歲，警士年齡超過四十歲，隊警年齡超過三十五歲，及久病未愈，或有痼疾者，身體衰弱精神萎靡者，服務怠惰屢戒不悛者，經過識字教育仍不識字不堪造就者，均予淘汰，每一個月淘汰一次，每次每段淘汰十八名，至老弱汰盡為止，至道清段警額較少，擬令兩次淘汰完畢，護路隊老弱長

警無多，擬令一次淘汰完畢。

(二)已定計劃尚未進行事項：

一、籌擬添設備補警：

本路警務，現正實施整頓，對於募補警士，似應先施相當之訓練，再予正式補用，配服勤務，故擬添設備補警一項。惟為免除增加餉項計，擬將各警段原有之武裝特務警共五十四名，調補淘汰警額，將其原餉，改為備補警火食費，每一警士，月餉最少十元，此項備補警，擬每名月給火食費五元，計可設備補警一百零八名，現正由警署專案呈請路警總局核示，一俟核准即行着手招募從事訓練。

工作報告

平漢鐵路管理局工作報告

二十五年一月份

一、奉行法令事項：

法令名稱	到達日期	法令要旨	奉行方法	備考
修正鐵道部購料委員會組織規程	一月七日	部令茲修正鐵道部購料委員會組織規程公布之。	經抄發原修正規程令飭各處署知照。	
鐵道部教育諮詢委員會組織規程	一月九日	部令茲制定鐵道部職工教育諮詢委員會組織規程公布之。	經抄發原規程令飭各處署知照。	
修正鐵路行車通則	一月十七日	部令茲修正鐵路行車通則公布之。	經抄發原修正通則令飭各處署轉飭所屬一體遵照。	
整頓各路客運辦法	一月九日	部令規定整理各路客運辦法三項：一、填發免票應嚴加限制。二、剪驗客票應嚴格執行。三、對於遊覽應盡量提倡。並飭切實遵照實行。	轉載本路日刊第一五二九期	不另行文
公布鐵道部新路建設委員會暫行規程	一月廿一日	部令茲制定鐵道部新路建設委員會暫行規程，經行政院核准特公布之。	轉載本路日刊第一五三零期	不另行文
公布國營鐵道稽查監工等甄拔覆核辦法	一月廿一日	部令茲制定國營鐵道稽查監工等甄拔覆核辦法公布之。	轉載本路日刊第一五三零期	不另行文

本路二十五年一月份工作報告

本路二十五年一月份工作報告

二·工作實施事項：

一·遵令接收道清鐵路：

前奉大部第五肆號令：「道清鐵路管理局着即撤銷，改爲平漢鐵路道清支線，由平漢鐵路管理局統一管轄。并派該局都副局長安衆前往接收」。各等因。當經本局都副局長安衆率領各處負責職員前往焦作，於本月二日開始接收，現已接收完竣。至該支線組織，除將車工機各處及警署改爲段，仍由原任處長但任段長外，總會兩處則完全撤銷，兩處職員中之因職務關係及過去成績特優者，均調在本局繼續服務，計調會計處十一人，總務處三十人，其他職員及車工機各處人員，則酌量裁汰，并按服務年限之長短，分別給與遣散費。除於接收日通電所屬

一體知照外，並將接收情形，呈報 大部鑒核。

(甲)總務事項：

一·關於材料者：

1. 請購各種注油駝毛引帶及注膠蘇絨帶：
查本路江岸材料廠第六庫，所存各種尺寸注油駝毛引帶共四七八公尺，上年九月間，該庫被火，全部損失。現由機務處斟酌各機廠需要情形，開單請補購上項注油駝毛引帶共六百公尺，爲引擎之用，估價約共需洋九千二百餘元。又車務處開單請購注膠蘇絨帶五十公尺，及各種尺寸雙層注油駝毛引帶共十六條，爲電機引擎之用，估價共需洋四千八百餘元。查該項駝毛引帶等，均係甲種材料，照章應由部購，當經彙填第五十八批甲種呈准購料單，註明

估價及會計科目並材料名稱編號等，一併電呈大

部鑒核，准予發交購委會代為訂購。

2. 請購各種鐵螺拴帶帽：

查本路各機廠修理工作，所需各種鐵螺拴帶帽，原係購買鐵條，自行配製，故未列入購料預算，現機

務處以各機廠趕修機車及製造配件等，甚為繁忙，

無暇兼顧，開單請購各種螺拴帶帽一批，共九十

一噸，以備應用。經估計總價共約需洋貳萬七千三

百元，擬用二十四年度用一三一—一四一四一

一—二各種材料款內分別挪用。當經填具第五十九

批乙種呈准購料單及挪用清算單，一併電呈

大部鑒核，准予發交購委會代為訂購。

3. 請購各種角鐵鐵板鋼梁帽釘：

本路二十五年一月份工作報告

查本路第四十九批甲種呈准購料單，請購漢信段改

造橋梁工程，應需鋼梁六十二架，經呈奉 部會准予

飭購在案。茲據工務處列表請購該段加固橋梁工程

，應需各種角鐵七六六五公斤，各種鐵板及工字鋼

梁共計二二七四一公斤，各種帽釘一一零四三公斤

，以資應用。經估計總價約共需洋七，五六七元零

四，應在二十四年度整理計劃資六一—一加固橋梁項

下動支。當即填具第六十一批乙種呈准購料單，註

明詳細估價及會計科目，一併電陳 大部鑒核，准

予發交購委會代為訂購，以應需要。

4. 呈部選購車務處外勤員司嘍噉制服情形：

車務處呈請製發該處外勤員司嘍噉制服，共一千五

百十二套，估價約需洋三萬零二百四十元。當經填

本路二十五年一月份工作報告

單呈奉 部令 准由本路自行照章標購。旋擬具招標章程及招標廣告，分登漢口北平天津各大報廣為招標，並定於二十四年十二月二十五日上午十時在本局開標，經部派本路總務處李前副處長嘉善監視。計平漢兩埠共售出標函十二封收到標函七封，開標以後，各商報價及料樣，至為參差，先由材料課逐項整理，詳加比較，擬具選標意見，送由本路購料審查委員會嚴密審核，會議議決，以信源所報乙種華章出品藏青嘜制服制帽，每套價共十元八角八分。及短統皮鞋，每雙二元九角四分之貨為宜。當經將招標章程，登報廣告，D字第四八五號比較表，購審會第九十二次議決案及料樣五十八件，一併費陳 大部鑒核示遵。

四

5. 呈部請令湘鄂等路讓售甲拉枕木：

車務處呈以黃河南岸山洞共長三百二十四公尺，原為單綫，中間一部又屬彎道光綫遮斷，形勢狹隘，洞內鋪枕狀況，平時不易考查，抽換工作，尤感不便。擬將洞內及黃河橋南口迤北一段二百二十九公尺七八，一律鋪換甲拉枕木，以資耐久，而便比較。總共計長五百五十三公尺七八，約需甲拉枕木七百四十根，惟此項枕木產自澳洲，京滬湘鄂兩路，常有購用，請呈部轉飭各該路酌予讓售八百根，以便鋪換。查該項甲拉枕木八百根，估計約共需洋四千元之譜，當經陳請 大部，准予令飭京滬或湘鄂路照數讓售，以資應用。

6. 本路向美孚等行訂立二十五年一二三個月煤汕合

同：

查二十五年一月至三月，本路應需煤油共四千五百對，經照章由本路自行標購，開標結果，美孚亞細亞德士古三行報價，均屬相同，其油質亦復相等，當以第²⁷⁷⁴₂₇₇₅²⁷⁷⁶號合同，分向該三行訂購鷹牌，錨牌，幸福牌煤油各壹千五百對，共計四千五百對，每對價九元三角，均分三期在漢口江岸材料廠交貨，價照提貨之日當地市價每對減低三角，除由局派機務第三總段長劉人璜屆時驗收外，當將前項合同抄本及比較表並本路購料審查委員會會議紀錄等，一併實請

大部鑒核備案。

7. 簽訂包工陳洪興修理本路第一二號鋼駁合同：

本路二十五年一月份工作報告

查本路江岸材料廠之第一二兩號鋼駁，年久失修，全船木板鐵板，多有朽腐銹蝕，各項配件亦多，殘缺不全，平時載運部購材料及機車渡江，危險堪虞，經總務處列具緊要工程表及修理木料部份估價表，向各造船廠徵詢修價，結果以陳洪興所報修理費共二七三元為最廉，其木料等由路購發，經局准交由陳洪興包修，並由本路與該商簽訂合同大要如下：

(甲) 修理費每艘鋼駁一三六元五角，兩艘共計二七三元正，修理及裝配木板等工程，另詳附表，陳洪興應照附表規定，逐項修理及換配齊全，材料除木料，鐵板，角鐵，泡釘，鐵條五項，照附表數量規定，由路局發給外，其他各項，概由陳洪興自辦。(乙) 修理期間規定兩星期，兩艘鋼駁須同時完

本路二十五年一月份工作報告

六

工，如遇雨雪，認為不能工作者，得除外計算外，逾期一天罰洋五元，但遇非常事變，為人力不能抵抗，經查明勸實者不在此限。(丙)修理期間，由路局派監修員監修，陳洪興須絕對聽受該員指揮，如監修員認為修理或裝配不善，得令陳洪興重新裝修，陳洪興不得藉詞推諉修理費俟監修員報告兩艘全部修理完竣後，一次發給之。(丁)本合約自簽署之日起，發生効力，至陳洪興履行合約所載一切責任完畢後為止。

8. 整理長辛店材料廠押運材料辦法：

總務處以長辛店材料廠對於押運材料，用費頗鉅，亟應設法整理，以免虛糜，經由該廠擬具節省辦法三項如下：(甲)嗣後辛材廠所發長辛店工務分段內

七監工之用料，一律彙交該分段自行轉發，俾與其他各分段辦法一致，以資節省，而免歧異。(乙)嗣後辛材廠所發車務第一總段所屬各站之煤油，一律改交各分段自行分發，俾與江鄭兩材廠辦法相同，以資節省，而免周折。(丙)辛機廠交運之機件，分為製造與修理兩種，其製造者，自應由材料廠負責收轉，其修理者，並不經過料賬，嗣後可由機務方面直接辦理，毋須由辛材廠代為運送，以資節省，而免周折。查第一二兩項除已由總務處分函車工兩處，飭屬遵辦，並抄送辛材廠知照外，至第三項由該處先行商請機務處察核辦理見復後，再行規定辦法。

二、關於衛生者：

1. 接收道清醫院：

查道清路，自奉部令改為本路支線，所有各機關，均已分別接收。衛生課課長張學誠業於本月十六日前往該處接收道清醫院，並將本路各項衛生醫務規章，全數攜往，擬飭該院，參照成規，加以改進，以資劃一。

2. 道清支線舉辦禁烟聯保：

總務處衛生課呈以道清鐵路，現既改為本路支線，自應依照本路辦法，一律舉辦禁烟聯保，以資劃一。等情。業經准予照辦，並令飭各處署轉飭該支線各該管段，限於本年三月底遵章辦理完竣。

三、關於公益者：

1. 飭各處對於工人名冊應認真辦理；

本路二十五年一月份工作報告

部令以工人名冊，及升降調免報告表，關係各該工

人養老、退休、儲蓄、保險、死亡撫卹，及其他勞工設施至鉅。各該路局對於此項表冊，能認真辦理者固有，而未經詳細審核，率而轉呈來部者，亦復不小，致時有漏填錯誤情事，殊屬非是。仰即轉飭各該主管員司，嗣後應認真辦理，勿再牽延。等因。當經令飭各處，對於此項工人名冊，須嚴加注意，應先審核有無前項漏填錯誤，及所填不符情事，如屬無誤，方得予以轉呈，以昭慎重，而符功令。

2. 編造各處退休職工清冊：

查本路各處職工，年滿六十歲，在路服務滿二十五年，現已准退休者，共一九零人；服務滿十五年，現已准退休者，共二零四人。又年滿六十歲，服務

本路二十五年一月份工作報告

八

滿二十五年，未准退休者，共八三人；服務滿十五年，未准退休者共五七人。服務不滿十五年，未准退休者四十五人。經令總務處公益課分別造具清冊各一份，呈局備查。

3. 飭各處酌量錄用退休職工子弟：

據本路工會呈請以因年老及因殘廢退休工友之子弟補工，並請製定調查表，以憑依表考試錄用，以資救濟，而維生活。等情。查本路向例，職工子弟可以補工，應由該管首領，考驗年齡體格能力，如屬合格，需要時，隨時酌量陳請派補，但不得限定職務及地點。該會所請將退休職工子弟，補工一節，應由各處按照向例考驗酌量錄用，毋庸製定調查表。業已分令各處照辦。

4. 呈部聲明本路工人加辛預算從新平均支配辦法：前奉第五九五號部令，以據送第四十九次局務會議紀錄，二十四年工人加辛案，俟辦法擬定後，應先專案呈核，等因。查本局第四十九次局務會議決議飭各處擬具職工計辛辦法，係遵照二十三年計字第一一五一二號部令，將工人加辛原預算額，從新平均支配，俾各工人得平允晉辛，業已呈復 大部鑒核。

5. 飭各處將道清支線工人資歷檢送公益課登記：

查道清改為本路支線，關於該支線工人資歷應有精確之統計，以資考核。惟查從前道清各處工人升關一切文卷名冊，均歸該路各處自行存檔，無負責專管之課，此次本局接收該項工人資歷文卷及名冊

已由本局各處分別接管封存運漢，經於一月二十八日令飭各處，檢送公益課，查照本路職工各項登記辦法，逐一辦理，俾資統計，而利考核。

6. 補助琉璃河員工浴池裝安水管經費：

據本路工會轉據琉璃河分會呈以該站員工浴池，人力取水，困難殊多，請轉呈查案補助裝安水管洋四百三十元，以資整理，而利衛生。等情。查此案上年四月，曾據該會轉呈到局，經飭據工務處查勘呈復，共需洋四百三十元，比以路收短絀，指令暫從緩議，轉飭知照在案。此次該會重申前情，而所稱人力取水，殊感困難，亦屬實情。惟所請發給裝安水管洋四百三十元，實嫌過鉅，姑准查照本路各員工浴池，每次撥給修理費前例，由局補助裝安水管

本路二十五年一月份工作報告

洋壹百伍拾元，其餘不足之數，應歸該站員工自行籌措。業已令飭會計處照撥。

7. 舉行全路員工子弟學校體育教員講習會：

本路各員工子弟學校體育教員講習會，自一月六日起，開始講習，討論全路各校童軍編制及訓練方針，至十一日期滿，即日免除一切儀式，宣告閉會，在開會期內，所有各項課程，均按預定計劃，講習完畢。各會員經此一星期之講習，均各精神充盈，與會踴躍，成績頗佳，將來回校，對於各校體育教學及童子軍訓練，當有相當之貢獻。

四·關於產業者：

1. 令警署依照違警罰法處分刁蠻租戶：

查漢滬段租戶繁雜，催繳不易，經令警察署嗣後對

本路二十五年一月份工作報告

一〇

於刁蠻租戶，即依違警罰法之規定予以處分，以維租務。

2. 派員赴橫店洽購民地：

查江岸機廠後部圍墻內窪地及廠南塘邊一帶填土所用土方，應在橫店站附近購取，經飭產業課派員前往與各地主商洽結果，均自願不取代價讓與路局取土，取土後產權仍歸各業主所有。已與各業主訂立合約為據。

3. 造具應與正太路劃分石家莊地租清單：

查二十四年下半年所收石家莊地租，應與正太路均分，經總務處產業課造具清單，送請會計處核辦。

4. 招租玉帶門空閒地畝：

查玉帶門尚有空閒之線地畝道，迄未租出，茲為增

加路收起見，經由產業課佈告招租。

5. 擬具核減租率辦法：

總務處前飭產業課將各站租率，參酌近來市面情況，分別改訂。經飭據第二地畝段，先將該管段鄭城等站租率分別擬具核減辦法。現正由該課審核訂正中。

五、關於庶務者：

1. 標售舊存庶務用品：

查長辛店材料廠舊存印品係歷年存餘之件積存頗多，民國二十三年底經派材料點查員前往點查，認為此項存料猶有堪以利用之件，比即封幟裝箱運漢，復經派員陸續清理，計共八百二十八種，除照原來格式勉可應用及可分別改作便寫本等項者外，尚有

一百五十三種 既無法勉強應用，又不能改作他用，非特形同廢物，抑且徒佔房屋，擬即招商標賣，以免堆佔而清舊帳。經備文呈請 大部核示在案。茲奉 部令，准予標賣，遵即登報招商承購，定於本月二十日在總局二樓開標，并由局派丁秘書振亨臨場監標云。

六、關於編譯者：

1. 擬訂承編第三期鐵道年鑑辦法：

部令徵集第三期鐵道年鑑材料，始於二十二年七月一日，迄於二十四年六月三十一日，歷時兩年之久，而交稿時期，僅以三月底為限，現經就部頒項目，分別指定承編處所，由局函令各處，儘於三月十五日以前編竣送局，以憑彙編轉送，其中關於職制

本路二十五年一月份工作報告

等項，應由編譯課承編者，現正搜集材料，逐項編製。

2. 抄檢人事規章：

部令檢抄有關人事規章，以備編印鐵路人事法令彙編，查本路歷年經辦之人事法規命令以及其他有關人事之文件圖表，大多散見於本路法規彙編及日刊之中，現正由編譯課分別搜集，以便彙訂成冊，送部核編。

(乙) 車務事項：

一、規定旅客自帶及由客車運送兩輪腳踏車辦法：

查兩輪腳踏車在客運方面，應分別按由客車運送及旅客自帶者二項收費，曾經規定飭遵在案。惟按照旅客自帶收費之兩輪腳踏車，在車上轉旅客攜帶，

本路二十五年一月份工作報告

一二

抑按照由客車運送辦法裝在行李車內，各站辦理，尚未一致。茲經市務處規定按旅客自帶收費，及按客車運送收費之兩輪腳踏車，一律交行李車裝運。業已通飭遵照。

二、改訂首都輪渡逾最行李過江收費辦法：

部電以首都輪渡運輸行李過江費率，應改訂為：「凡旅客託運行李超過規定免費重量時，每十公斤（即二十市斤），收費二分五厘，不足十公斤者，亦作十公斤計算，起碼收費一角，並定自二十五年一月一日起實行。」已令飭車務處通飭所屬遵照。

三、客車通則條文凡與法幣通案有牴觸者，一律停止適用：

部令以財政部取消與法幣通案有牴觸之各項法令，

及新定運輸銀幣銀類領照辦法，暨處罰私運私帶辦法一案，業經訓令飭遵。茲查「客車運輸通則」第十四條，暨第七章，所有關於運輸金銀貨幣之規定，及該通則內其他有關之各條文，凡與法幣通案有牴觸者，均應一律停止適用。已轉令車務處通飭所屬遵照。

四、解釋輕笨貨物逾最處理辦法，及通則第四十四條之意義與其範圍：

部令以整車輕笨貨物，如其實在重量并未超過車量載重量，而逾越託運單或貨票所記載之重量，如在託運時發現，則應糾正；如在中途站或到達站發現，則應照「貨物運輸通則」第四十四條辦理，分別訂正，補收運費及雜費。又通則第四十四條之規定，

其意義爲調劑磅差及貨物之自然漲縮，係包括整車與不滿整車二種而言。飭遵照。已令車務處通飭所屬遵照。

五·聯運運價遞減辦法展期一年：

部電以鐵路貨物聯運運價遞減辦法，應准自二十五年一月一日起展期一年。已令車務處通飭所屬遵照。

六·規定貨等事項：

(1)部令以慎餘監造之三鼎甲牌，及燧生公司之桃牌，兩種火柴，應准按普通繳納三等運價。又怡和洋行之猴牌，及內河貿易公司之雙福牌，魚翁牌，狗牌，四種火柴，應按優等繳納一等運價。(2)部令准將天津福東製帽工廠自製各種西式呢帽按分等

本路二十五年一月份工作報告

表所列之「帽普通」一項，核收四等運費，定自二十五年二月一日起實行。(3)部令以醋醱。石炭酸及液質阿摩尼亞等三項，爲醫藥上時需之品，應准加入以五十公斤爲起碼運量之「危險品等貨物名稱表」內，定自二十五年一月二十一日起實行，但爲防止意外起見，對於該三項物品之包裝，必須外加木箱，箱內填滿木屑，並將該表內原有亞摩尼亞一項，同時取消。(4)部令以硫化磺，燒碱兩項，業經加入爲危險品在案。茲爲便利貨商及招徠營業起見，上列兩項貨品，應准予辦理負責運輸。以上新定貨等事項，均經令飭車務處轉飭所屬遵照辦理。

七·貨物運輸情形：

本月五星期，貨運連同軍用品，共計四十一萬零八

本路二十五年一月份工作報告

百九十九噸，平均每週八萬二千一百七十九噸八，較上月每週七萬八千四百四十噸七五，計增三千七百三十九噸零五，約合百分之四又七六，茲將貨物噸數列表如次：

煤 T 鹽 T 雜糧 T 棉花 T 其他 T 軍運 T 共計 T
 270148 6550 60175 14102 36724 28200 410899

八·軍事運輸情形

本月五星期，除軍用品二萬三千二百噸外，計開兵車一百零七列，平均每週二十一列四，較上月每週一十四列二五，計增七列一五，約合百分之五十。軍用品平均每週四千六百四十噸，較上月每週七千零九十噸，計減二千四百五十噸，約合百分之三十四又五五，茲將部隊番號暨列車數目，列表如次：

部隊番號	需用列車數
第一九軍	一列
第二九軍	五列
第三二軍	一五列
第五三軍	三列
第三一師	一列
第六十師	一列
第九五師	五列
第一零五師	二八列
第一一六師	一列
第一一七師	一列
第一一九師	八列
砲兵第六團	四列

砲七旅十六團	六列
二十六路軍	二二列
交通兵團	二列
河南保安團	二列
陸軍獸醫學校	一列
鞏縣兵工廠	一列
豫皖綏署劉主任	一列
九·本月營業收入；	
本月五星期，營業收入(雜項收入除外)，共計二百三十四萬八千七百一十七元六角，平均每週四十六萬九千七百四十三元五角二分，較上年同月每週五十三萬八千七百八十二元一角一分，計減六萬九千零三十八元五角九分，約合百分之一十二又八一。	

本路二十五年一月份工作報告

較上月每週五十四萬四千七百零七元二角二分，計減七萬四千九百五十七元二角。約合百分之一十三又五七。茲將本月收入，分週列表如次；

一星期	十二月卅一日至一月六日	伍貳陸·柒柒捌·捌零
第二星期	一月七日至一月十三日	伍壹伍·柒壹玖·柒陸
第三星期	一月十四日至一月二十日	伍伍肆·零肆肆·捌壹
第四星期	一月廿一日至一月二十七日	肆柒肆·柒肆伍·叁零
第五星期	一月二十八日至二月三日	貳柒柒·肆貳捌·玖叁
共計		貳·叁肆捌·柒壹柒·陸零

(丙)工務事項：

一·油漆黃河鐵橋：

工務處呈以黃河鐵橋，多年未經油漆，現在剝蝕太

本路二十五年一月份工作報告

甚，茲爲鞏固橋梁起見，擬將該橋油漆，估計工料約需款四萬四千八百餘元。除准予飭段施工外，並報部備案。

二·展長澧縣湯陰縣等站股道：

查澧縣湯陰縣等站原有股道，不敷應用，茲爲便利車運起見，澧縣站擬就第三股道北頭展長一百餘公尺，估計工料款一千五百餘元。湯陰縣站亦擬就第三股道北頭展長一百餘公尺，估計工料款一千六百餘元。以上展長股道工程，均經准予飭段施工。

三·油漆南段各站風雨棚：

查南段各站風雨棚，年久未經油漆，現均剝蝕，茲剝刮一遍後，施以油漆，用壯觀瞻。經工務處估計需工料款二千七百餘元。已准予飭段施工。

四·添設西便門遠距號誌：

查西便門車站正當南北之衝，往來車次頻繁，向未裝設遠距號誌，茲爲行車安全計，擬在該站北端添設遠距號誌，以免危險。業經准予施工。

五·加填元氏大陳莊內邱官莊等站三股道東道台：

查該四站三股道道台，均太狹小，對於用車，實甚危險，擬加填土方，以策安全，經工務處估計工費前來，已准予施工。

六·襄河邊馬路乾砌礮石滑坡：

查該馬路逼近本路襄河岔道，遇有陰雨，泥漿由馬路面順坡流入軌道，於岔道之排水及清潔均極有關，擬砌滑坡，用維路軌。現已施工。

七·添建黃河南岸扶輪小學校校舍：

查該校校舍原極窄狹，不敷應用，現又擴充學生班數，校舍更感分配困難，該校陳由鐵道部總務司函請本路爲之添築教室及教員室各一間，估需工料一千七百餘元。已准予飭段施工。

八·填平江岸機廠後窪地；

查該廠後有窪地一處，爲該廠將來擴充必需之地。擬即填平，經工務處估計工費數目。已准予招標辦理。

九·各項工程進行狀況：

(1)修改新鄭站電報房工程已完工。(2)大智門展長蠻石圍牆工程已開工。(3)馮村大橋第五號井筒(第四號橋墩)，一月份共沉下一·六六公尺，連前共沉下五·三三公尺。第六號井筒(南橋台)一月份

本路二十五年一月份工作報告

共沉下一·一四公尺連前共沉下五·五五公尺。

(丁)機務事項：

一·組織車輛檢驗班：

機務處爲增進各機段之修理能力，並遵行部頒客貨車檢查規定，由機段負擔各種檢查工作。曾擬在長辛店石家莊彰德府鄭州駐馬店江岸等六處，分別擴充組織車輛檢驗班，專負車輛檢驗及輕修工作之責，並擬將江岸先行擴充組織成立。擬具計劃，已經局准飭辦。

二·漢口機廠暫行增添夜班工作：

查本路漢口機廠，規模狹小，設備簡陋，對於機車車輛之修理，及定製配件等工作，久有未能充分應付之感，而各種機械設備，一時又無法多量補充，

本路二十五年一月份工作報告

機務處為應急起見，特就該廠原有設備，酌核需要情形，擬具該廠臨時日夜班組織辦法。已經局分別批示飭遵辦理。

三、擬定救援車組織及赴援辦法：

查關於行車安全各種設施問題，其屬於遇險救援事項，經機務處按照各機車廠情形，擬定辦法六條，並將應補充之救援需用工具材料等項，就各總段歷

次呈請補充各料單，彙核造具清冊，藍圖說明書等，已經局准照辦。該處除與材料課接洽迅行購辦各項材料工具外，其救援車組織及赴援辦法，已函所屬切實遵照辦理。

四、本月修車成績：

本月份修車成績，茲分週列表如左：

機					別車 修 目	期星	第一 十二 月廿 九日
駐馬店廠	鄭州廠	彰德廠	石家莊廠	長辛店廠			
			大修 pN 144	大修 630	期星	第二 一至 一月 十日	
					期星	第三 一至 一月 十八日	
				小修 538	期星	第四 一至 一月 十九日	
	大修 53	大修 127			期星	第五 一至 二月 一日	
			大修 263	大修 351	期星	第一 月二 十七日	
			大修 355	小修 527	期星	第二 月一 日	
			小修 405		總		計
二							
一							

車 貨			車 客		車	
江岸廠	鄭州廠	長辛店廠	江岸廠	長辛店廠	江岸廠	信陽廠
三七	一一	六七	一一	二	大修 107 大修 107 小修 202 小修 605	
一九	五	四一	二四	六	小修 517	大修 618
四〇	一〇	五五	一四	五		小修 535
四四	九	六四	六	二	小修 512	小修 301
三二	八	五〇	一二	三	大修 221	
			七五			
四九二						

(戊)會計事項：

一、整理舊欠三井洋行料款：

查本路舊欠三井洋行料款「日金」華幣兩戶，前經雙方議定整理辦法三項，函准該行同意。按照此項辦法，本路計較原計利率，約省担負日金一百三十餘萬圓，華幣七十一萬餘元，應否正式簽訂合同，以結懸案，已擬具合同草案，呈部核示。

本路二十五年一月份工作報告

二、整理舊欠怡和洋行料款：

查英商祥興公司代表怡和洋行磋商整理舊欠料款一案，迭經往返函商，該公司對於銀兩銀元兩戶本金數目，雖允照路帳更正，但利率及每月攤還款額，則尙未易接近。茲為迅結懸案起見，經再另擬解決辦法：除兩戶本金應照路帳數目外，利息自欠付之日起，按年息單利三厘計算，至解決之日為止，本

本路二十五年一月份工作報告

二〇

息共數，每月攤還四千元，於每月一日付款，自合同簽訂後之第一個月起付，至償清為止。已函徵該商同意。

三·清理六河溝舊欠：

查本路與六河溝煤礦往來舊帳及其他懸案，前經往返磋商議定解決辦法，呈部核准，並函知該礦照辦在案。總計該礦舊欠本路運費，共為三四六，三三二元零三。茲准該礦來函，請將此項舊欠，以該公司股票抵還。等由。經交由會計處核議，認為可以同意，惟新欠運費，應請速予償付。已函該公司催索新欠矣。

四·整理舊欠農商銀行債款：

查本路舊欠農商銀行債款三戶，前經與該行總經理

議定解決辦法，並經函准該行正式來函承認，現已呈請 大部核示，俟奉令准，再行簽約實行。

五·清結各項債款案：

查本路奉准整理各項債款，歷經按期攤付，截至二十四年十月底止，計已清結平津一帶華商料價等二十六戶，又專案呈准洋商料價，運商押款及洋員欠薪等項十戶，總計業經清結三十六戶，已分別繕具清單，呈部備案。

六·整理公興存等八家轉運公司押款：

查本路整理公興存等八家轉運公司押款一案，自元順訟案撤銷後，即照案簽訂合同，並經該商等繳銷押款原收據。至本案應發期票，亦業經該商等聯名具領，並已將由二十四年七月至十二月應發六期，

照數免訖。當將經過情形，報部備案。

七、商訂銀行存款利息：

查本路與漢平滬各銀行商訂存款利息，自上年份起，均係十萬元以內按四厘；十萬元以上按五厘；二十萬元以上按六厘計算。惟交通銀行迄仍按週息三厘計算。經函請該行自二十五年一月份改與各行一致辦理。同時本路現與北平中央中國兩行開始往來，亦經分別函請按照四五六厘計算利息。又本路自經改定全路收款辦法後，近月來石鄭間站款之送存金城銀行者，為數頗鉅，又北段之送存交通石行者，亦已積有成數。此項存款計息方法，尙未訂定，經分別函商漢口交金兩行，請予轉知石鄭兩行，按照本路與漢平各行往來存款成例，超過拾萬元以上

本路二十五年一月份工作報告

，按四五六厘分別計算，以歸一律。

八、函請中交等行檢寄鈔票樣本：

查中央中國交通三銀行鈔票，業奉國府明令規定，不分地名，一律收用。本路以各該行所發各地名鈔樣不同，顏色殊異，前向各該行平津滬等分行函領之樣本，種類無多，經函請各該行將現在適用之各種一元，五元，十元，鈔票樣本及輔幣樣本，各予檢送百餘份，以便轉發各站備用。

九、造送最近資產負債及收支情形清表：

部令飭將本路最近資產負債及最近收支情形，分別清表詳報。遵查本路資產負債情形，歷經於每屆年度決算，詳具平準表報部。茲經將平——六平——七兩項資產，平——一平——二兩項負債，根據

本路二十五年一月份工作報告

二二

實在情形，詳列清表，其平——八項下不能收回之資產，及平——三平——四項下無須撥還之負債，則均未列入，以切實況。至財政收支情形，亦經造具二十四年份現金收支報告表，一併呈部鑒核。

十·裁撤總查帳室：

查本路會計處王總查帳，業奉主計處令委，改充站帳檢查員，總查帳室應即裁撤。嗣後各站帳檢查員，即統隸處長指揮，所有駐在地點及管轄段落，亦經重行規定。已由該處分別呈報會計長及本局備案。

十一·接收道清會計處：

查本路接收道清鐵路一案，會計處會奉鐵道部會計長令，該路會計處事務，歸併本路會計處辦理，飭

派員接收具報。經由該處處長率同隨員，於本月二日馳往焦作接收，業已交接清楚，所有酌留道清會計處員司，亦經開單呈請會計長轉呈加委。除由該處將接收情形，連同接收清冊，呈報會計長並繳銷道清會計處鈐記官章外，一面呈報本局備案。

十二·各銀行道清存款改立戶名：

查道清鐵路業奉部令改為本路道清支線，並經接收完竣。所有該路原在各銀行存款，應均改為「平漢鐵路道清支綫戶」，又該路員司在焦作郵務局存儲之保證金，亦應改為「平漢鐵路道清支綫員司保證金戶」，原送印鑑作廢，嗣後應憑本路印鑑動支。已分別函送印鑑，請予查照辦理。

十三·編造道清二十五年度概算書：

部令編造道清支綫二十五年概算書等，自應遵辦。
。已通令各處署就主管範圍，遵照速編，逕交會計處彙編呈部。

十四。規定道清支綫及本路各站客貨運輸應用票據等項辦法：

查關於道清支綫及本路幹綫各站客貨運輸應用票據及處理站帳等項，已由會計處查核規定辦法，頒發道檢字第一號會計通飭飭遵，所有該支綫內各站其他應行改善事項，現正積極審核，日內即通飭遵辦。

工作報告

平漢鐵路管理局工作報告

二十五年二月份

一、奉行法令事項：

法令名稱	到達日期	法令要旨	奉行方法	備考
國營鐵道檢拾遺失物處理規則	二月一日	部令茲制定國營鐵道檢拾遺失物處理規則公佈之。	經抄發原規則令飭各處署工會轉飭所屬一體遵照。	
部令指示預防行車事變三項原則	三月六日	部令以鐵路行車首須注意安全對於行車事變之發生尤須切實設法預防以期儘量減少茲指示三項原則仰轉飭一體切實遵照辦理	遵將印件發交有關各處並抄登日刊	
抄發輔幣條例	二月八日	該條例經國民政府制定公布由院轉部令仰知	轉載本路日刊第一五四四期	不另行文
公布鐵道部購料委員會料款保管規程	二月十日	部令茲制定鐵道部購料委員會料款保管規程公布之	轉載本路日刊第一五四六期	不另行文
公布第二期鐵路建設公債條例	二月十三日	該條例經國民政府制定公布由院轉部令飭知	轉載本路日刊第一五四八期	不另行文
公布統一公債條例	二月二十一日	該條例經國民政府制定公布由院轉部令飭知	轉載本路日刊第一五五五期	不另行文

本路二十五年二月份工作報告

本路二十五年二月份工作報告

二

二·工作實施事項：

(甲)總務事項：

一 關於材料者：

1. 奉令自行標購警務冬季制服：

本路前請購製駐路警察署員警二十四年冬季制服，業經呈奉 大部上年十二月五日指令，准由本路自行標購。當經擬就招標章程及廣告，自登報之日起，截至本年一月十五日止，共發出標函九封，收到八封，當於是日上午十時，經部派本局車務處處長邱鴻助監視當眾開標，開標以後，由材料課將各商報價及料樣，逐項整理，詳加比較，造具比較表，擬具選標意見，一併交由本路購料審查委員會審核，結果以第一、二兩項官長用灰布棉制服連帽附領章

三十二套，及官長用灰布棉外套連帽附領章三十二件，擬選訂華豐所報上海遠豐廠斜紋布每套三元二角五分之貨。第三、四項士兵用灰布棉制服連帽附領章六百五十四套，及士兵用灰布棉外套六百五十四件，擬選訂華豐所報上海遠豐廠斜紋布每套二元七角八分之貨。第五項官長用黑呢制服連帽附領章一百一十五套，擬選訂信源乙種每套十元零七角清河製呢廠所出之貨。第六項官長用黑呢外套一百一十五件，擬選訂信源乙種每套九元九角四分，清河製呢廠所出之貨。第七項警士用黑布棉制服連帽附領章二千六百二十八套，擬選訂華豐所報上海遠豐廠斜紋布每件二元八角五分之貨。第八項警士用黑布棉外套二千六百二十八件，擬選訂華豐所報上海遠豐

廠斜紋布每件二元八角之貨。第九項官長用皮裹腿一百四十七副，擬選訂永增每副二元五角三分之貨。第十項士兵用灰布裹腿六百五十四副，擬訂同森泰每副一角八分之貨。但須與灰布制服顏色相同。第十一項警士用黑裹腿二千六百二十八副，擬選訂同森泰每副一角九分之貨。第十二項官長用白手套一百四十七副，擬選訂同森泰每副一角九分之貨。第十三項士兵用白手套三千二百八十二副，擬選訂同森泰每副九分之貨。第十四項官長用黑皮鞋一百四十七雙，擬選訂同森泰每雙二元九角之貨。第十五項士兵用黑皮鞋三千二百八十二雙，擬選訂天和高統者，每雙一元八角四分之貨，但後跟須加馬蹄鐵，前掌須加腳掌釘。當將開標經過，檢同比較表

本路二十五年二月份工作報告

，選標意見，審查議決案，料樣種類數目清單及料樣等，一併費呈 大部察核。

2. 呈請購製本路警務夏季制服：

警察署呈以警務各段隊應需夏季制服，曾由局規定每名每年一套在案。現以三月至四月為製發該項制服時期，按照各段隊及本署外勤人員，并道清支線段隊現有人數，以每人一套計算，共計應需警官黃單制服一百三十套，長警黃單制服二千八百七十六套，護路隊官長灰單制服三十八套，長警灰單制服七百八十七套，制帽，皮靴，皮鞋，裹腿，手套各全份，附具清單，請予製發。等情。查上項夏季制服，按照所請數目，估計約共需國幣二萬零八百餘元，應在二十五年用一、二、三、一項下動支，當經

本路二十五年二月份工作報告

分填第六十二批及道字第二批乙種呈准購料單，註明詳細估價及會計科目，一併費陳 大部准予發交購委會代為購製，以資服用。

3. 遵令向信源軍裝局訂購車務外勤員司嘍噤制服：查本路遵令標購車務處外勤員司嘍噤制服及皮鞋等件，曾由本局將開標情形，及選擇意見，呈奉 大部指令照准。當經造具D字第二九八九及第二九九零號訂單，分向信源訂購嘍噤制服連帽共一千五百十二套，黑皮鞋共一千五百十二雙，共計總價貳萬零捌百玖拾伍元捌角肆分，在天津東站交貨，除列入購料報告表外，並將訂購單副本，一併費陳 大部鑒核備案。

4. 向大昌實業公司訂購特別鋼質帽釘：

四

機務處於上年七月呈請訂購修理機車鍋爐用特別鋼質帽釘，大小十三種，共計六萬一千個，規定按照美國一九二三年頒布之規範標準，須由美國共和鋼廠，或威克多廠或柏斯兩廠出品 (Republic Steel Corporation, or Chouision Victor, or Bethlehem Steel Co.)。并以該項帽釘，需用迫切，請即購辦，以利工作等情。當經照章詢價開標，旋據大昌實業公司所報，共約淨重五萬二千八百七十六磅，計合總價美金二千一百九十五元，較為相宜。但查此項總價折合國幣約七千餘元，已經超過路購材料之範圍，祇因該項特別帽釘，本路從未購過，當詢價時，金磅行市甚低，估價在五千元以下，故由本路自行詢購，現標價既超過五千元，如再另行呈部請

購，勢必多延時日，爲修理機車工作緊急起見，經本局以D二八三五號訂單向大昌公司照數訂購，俾得早日交貨，免致貽誤要需。當將該項訂單抄本，於二月一日呈請 大部鑒核備案。

5. 以部請購二十五年上半年期應需煤油：

查本路二十四年度應用煤油，曾呈奉 大部同年十月十二日第一四三三號工代電，飭由本路自行購辦在案。茲查二十五年度上半年期（即二十五年七月至十二月）應需燃點用及擦拭用煤油，因 大部招購需時，亟宜先事籌備，計需燃點用煤油一萬七千五百十七聽，擦拭用煤油一千聽估價約共需國幣七萬三千元。當經填具第六十三批乙種呈准購料單，註明詳細估價及會計科目，一併費陳 大部鑒核，准

本路二十五年二月份工作報告

予發交購委會代爲訂購，以備提用。

6. 驗收巴黎工業社第一批輪箍輪軸：

大部購委會代本路向巴黎工業社訂購之車輪輪箍輪軸等，其第一批現已到漢，經部派本路機務處工程師楊寶南驗收，計實收各式機車用輪箍五百五十個，輪軸五十四個，核與承商發票所列數量相符，當將驗收情形連同驗收報單，一併費陳 大部鑒核。

二、關於衛生者：

1. 購發春季痘苗：

總務處衛生課呈以春季已屆，天花每易流行，本路員工衆多，例應舉行種痘，以資預防，請迅飭藥品採購委員會，即購痘苗三百五十打交課，以便分發各院所應用。已准予照購。

五

本路二十五年二月份工作報告

六

三、關於人事者：

1. 年老退休及殘廢停職各員工長警薪津，截至一月底停給；

車工機各處呈請將此次奉令退休各員工薪水，一律截至一月底止，等情。查此次令飭年老退休及因執行職務或傷病殘廢停職各員工長警，除因另案開革，及病故，或自請退休或呈請展期離職者外，無論離職先後，仍遵照電辦法，所有薪津均准一律截至本年一月底止，其養老金或撫恤費，自二月份起算，每年按三六九十二等四個月，各月第一日發給，業於二月二十日分令各主管處遵照，並轉飭速造聲請書及各附件，以憑核辦。

2. 因傷病殘廢職工准照員工服務條例養卹：

前據車工機各處呈報職工退休案內，有劉紹邦等因傷病殘廢，不能工作，業經本局另擬養卹辦法，呈請部示，並飭令將該工等停職在案。嗣奉 大部指令略開：「該局擬將該項殘廢工人二十四名，一律予以停職停薪，並照員工服務條例十九條第三項規定，酌給每人每月原薪二分之一，津貼一年，以資養卹一節，姑予照准」。等因。業於二月十七日抄發前項職工名單，令飭各處遵照並轉飭該工等備具聲請書，由各該處呈局核辦。

3. 飭知關於新運總會廣播新運理論報告：

准本路新生活運動促進會公函，以奉新生活運動促進總會代電 定於每星期五午後八時十分至二十分，在中央廣播無線電台廣播新運理論及工作報告，暫

以三個月為期，等因。業於二月十三日，轉知各處署轉飭所屬一體知照。

4. 轉令各處署室予各黨員以出席改選之便利：

准本路特黨部函，以所屬全路各區分部除第十一兩區所屬各分部，五區一二分部，九區八分部外，其他第四五六七八九所屬各分部委員任期均已屆滿，自應遵章定期改選，相應檢同全路各區分部改選日期表，函請轉飭所屬首領，予各黨員以出席選舉時間上之便利，等由。業已令飭各處轉飭所屬知照，依照附表所列選舉時間，予各該所屬黨員，以出席之便利。

5. 飭道清支綫工會依法改組：

部令以准中央民衆訓練部函，以道清鐵路既合併為

本路二十五年二月份工作報告

平漢支綫，該路原有工會，自應依法改組，以符法令，請查照飭知，等由。本局業已分別令知本路工會及道清支綫工會，依法指導，並改組該工會為本路工會道清支綫工會，以利工作，而增效能。

6. 撥發道清支綫工會補助費：

本路工會呈以據道清支綫工會代表函請轉撥發二月份補助費，及改選補助費，等情，業經指令准予查案照撥，道清支綫分會二月份補助費三百二十元，及此次改組選舉費三百元，並令行會計處查照撥發。

7. 道清支綫黨務事宜歸本路特別黨部辦理：

准本路特別黨部執委會函，以關於道清支綫黨務接管辦法，已另文呈請中央核示，至該支綫職工運動

本路二十五年二月份工作報告

八

指導事宜業經呈奉中央民衆訓練部指令准歸本會辦理，以資統一，函請查照，等由。業已分令各處署知照。

8. 道清支綫焦作職工學校仍歸鐵道部辦理；

部令以道清鐵路管理局業經明令撤銷，改爲本路道清支綫，由本局統一管理在案，所有「道清路焦作職工學校」應改爲「平漢路道清支綫焦作職工學校」，仍歸大部辦理，該校每月應領經費五百九十四元，由本局按月照數撥發，嗣後關於該校一切進行事宜，遇有應與本局接洽者，即由該校與本局洽辦，等因。業已令會計處自本年一月份起按月造單撥款，並抄知各處及函本路職工教育委員會轉該校知照。

9. 飭工務處接管道清支綫工人浴池：

查本路道清支綫焦作員工浴池，前已明令工務處兼管，一切章制應以本路浴池規則爲根據，藉資改進。至收款數目，可仍照道清原案辦理，經將本路員工浴池規則令發工務處知照，並飭將接管情形呈報備案。

10. 工務處呈請酌給模範棚褒獎盾及獎章辦法：

工務處呈以此次赴路考察時，選定全綫模範棚三十六棚，發給褒獎盾及獎章辦法，檢同清單並式樣，祈核示，等情。應予照准，業將原呈及式樣發交庶務課招標購辦，並分抄會計處知照。

11. 撥發長辛店扶輪小學職業班開辦費：

准鐵道部總務司函，以據長辛店扶輪小學校函陳，略以關於畢業生就業問題，經該校教育研究班會議

決由二十四年度於五年級學生中就其無力升學者，分編職業組一班，加以適當訓練，以便畢業後應工廠僱用，或路局招考小工時可以應試，經擬具計劃及開具購置物品清單，呈請鑒核，並請函請路局轉飭辛店機廠撥發廢舊材料，以便實習，等情。經准予試辦，並准撥開辦費五百元，作購置各項工具之用，函請撥款並撥給廢舊材料，俾便進行，等由。除已令會計機務兩處，分別撥款及轉飭長辛店機廠撥給廢舊材料外，并函復總務司查照。

四 關於產業者：

1. 更訂道清支綫出租地畝辦法；

本路爲劃一出租地畝辦法起見，特將道清支綫出租地畝辦法更訂如下：(A)該支綫出租地畝向係填發

本路二十五年二月份工作報告

執照，茲定自本年三月一日起，一律換發租約。

(B) 該支綫耕種地租金，向係按年征收，營業地租金係按月徵收，茲一律按季徵收，以歸劃一。(C) 該支綫對於租戶之起租或退租，其核算租金辦法，統按全月計算，茲改定以經局准之日爲租金起算或截止之標準，以昭公允。

2. 換發道清支綫員司租住官房租約：

查道清支綫員司租住官房租約，定自本年三月份起一律收回，換發租約，俾與本路出租北平官房辦法一致，而免紛歧。

3. 派員赴中國銀行洽商更正橋口界墩：

查橋口牌樓後街路地，與中國銀行地產毗連，茲發現中國銀行所豎界石，多欠正確，爲正經界，而杜

本路二十五年二月份工作報告

侵佔起見，經由產業課派員前往洽商更正。

4. 勒令石家莊租戶交還租地並嚴追欠租：

查石家莊租戶王錫增欠繳租金二千四百餘元，迭經產業課飭限期清償，迄未照辦，茲經勒令剋日將地騰清交還，并嚴追鋪保慶源祥即將該商欠租，如數清償。

五 關於庶務者：

1. 標賣舊料：

查長辛店材料廠，移來存放黨部內舊料印品紙張，除利用及改用外，其餘完全不適用，一部份業已呈奉 鐵道部批准標賣，并登報招商承標在案，茲於本月十二日上午十時，在總局開標，結果以玉云記出價最高，計國幣一百四十元得標云。

(乙) 車務事項：

一 飭知車站調換法幣辦法：

部令以各車站旅客以銀幣購買車票，售票處應予照收。并應詢明，如於票價外尚攜有銀幣或雙毫角幣，數在三百枚以上者，併飭交由該站售票處悉予調換法幣，仍由該站將旅客購票之銀幣及票款以外調換法幣之銀幣角幣，分別開單，送交就近兌換法幣機關，兌換法幣，以期便利商民，倘車站職員假借機會，希圖偷漏，或收受販運，營私牟利，一經查覺，應即從重法辦。已令飭車務處通飭所屬遵辦。

二 規定國有鐵路運輸現銀法幣辦法：

部令以國有鐵路輪船運輸現銀法幣，除中央銀行等免費運輸有案者外，其餘各代換法幣機關團體，概

按鐵路運輸公用物料辦法五折收費。已令飭車務處通飭所屬遵辦

三 解釋油布油紙等製品仍可負責運輸：

查現行貨物運輸通則第七條(五)項內之「油布油紙」下，并未印有「或其製品等」字樣，嗣後對於該製品是否不予辦理負責運輸，經函准業務司解釋，以油布紙之製品，與油布紙等係屬同一質料，自亦可以負責運輸。車務處業已通飭所屬遵照。

四 本路第五十六款糧食特價繼續展期六個月：

查本路第五十六款糧食特價，至二十五年一月底，即已滿期，現經呈奉 部令准予繼續展期六個月，業由車務處飭屬遵照。

五 改善各站入站電報線：

本路二十五年二月份工作報告

車務處電務課為便利查驗電報線遭遇障礙起見，曾將北平順德間電報線用磁柱隔離，由磁管導入站內，以期安全。茲復將琉璃河，高碑店，保定，定州，石家莊，高邑，順德等站，改用十處插塞分電，將各電報線一律接入，將不用之線鎖閉，試驗時方能啟用。

六 貨物運輸情形：

本月四星期，貨運連同軍用品，共計三十九萬三千六百九十三噸，平均每週九萬八千四百二十三噸二五，較上月每週八萬二千一百七十九噸八，計增一萬六千二百四十三噸四五。約合百分之一十九又七六，茲將貨物噸數列表如次：

煤 T 鹽 T 雜糧 T 棉花 T 其他 T 軍運 T 共計 T
282529 13261 37805 6603 34855 18640 393693

本路二十五年二月份工作報告

七 軍事運輸情形；

本月四星期，除軍用品一萬八千六百四十噸外，計開兵車三十九列，平均每週九列七五，較上月每週二十一列四，計減一十一列六五，約合百分之一百一十。軍用品平均每週四千六百六十噸，較上月每週四千六百四十噸，計增二十噸，約合百分之零又四三。茲將部隊番號暨列車數目列表如次：

部隊番號	需用列車數
第三十一師	一列
第三十七師	一列
第三十八師	五列
第五十八師	八列
第八十二師	一列

一一

八 本月營業收入：

本月四星期，營業收入(雜項收入除外)，共計二百一十九萬四千一百九十七元三角四分，平均每週五十四萬八千五百四十九元三角三分，較上年同月每

第九十五師	一列
第一三九師	三列
新編第五師	四列
第二十六路軍	四列
砲兵第七旅	一列
河南保安第十四團	一列
參謀本部	七列
前軍分會	一列
湖北教育廳督學	一列

過四十二萬七千三百九十元零六角九分，計增一十二萬一千二百五十八元六角四分，約合百分之二十八又三。較上月每週四十六萬九千七百四十三元五角一分，計增七萬八千八百零五元八角二分，約合百分之一十六又七八。茲將本月收入，分週列表如下：

第一星期	二月四日至 二月十日	伍貳伍·玖貳零·柒零
第二星期	二月十一日至 二月十七日	伍貳柒·捌肆伍·柒貳
第三星期	二月十八日至 二月二十四日	伍捌叁·叁柒肆·陸陸
第四星期	二月廿五日至 三月二日	伍伍柒·零伍陸·貳陸
共計		貳·壹玖肆·壹玖柒·叁肆

(丙)工務事項：

本路二十五年二月份工作報告

一 信陽車站鋪設貯煤岔道及竹籬圍牆：

查信陽車站原有機煤廠太小，屯煤不多，時感缺乏，茲為擴充儲煤，便利行車起見，工務處擬在該站北頭鋪設貯煤岔道兩股，及竹籬圍牆長五四二公尺五公寸，以便應用，經估計工料需款一萬四千九百元。除呈部備案外，已准予飭段施工。

二 展長股道工程：

查衛輝黃河北岸定州等三站原有股道，停放車輛，不敷應用，茲為便利調會行車起見，工務處擬將衛輝站第二及第三股道，一併展長一八三公尺，估需工料款六千六百餘元；黃河北岸站第二、三及第四股道，一併展長二百十七公尺，估需工料款一萬三千三百餘元；定州站第三股道展長四十五公尺，估

本路二十五年二月份工作報告

一四

需工料款一千八百餘元。以上三站應展長股道工程，業均准予飭段施工。

三 添設外進號誌：

查臨洺關，邯鄲縣，磁州，豐樂鎮，湯陰縣，宜溝鎮，濬縣，衛輝，瑯王墳，詹店，南陽，小李莊，薛店，和尚橋等第十四站，尙未裝設外進號誌，茲爲維持行車安全起見，擬在各該站添建外進號誌，以利行車，經估計工料款二萬八千四百餘元。已准由工務處飭段施工。

四 添設江岸機車廠火溝並遷移水鶴。

查該廠原有火溝太短，不甚適用，擬將水鶴遷移兩軌道間，並添建火溝，長二十公尺，以資利用，估需工料一千五百餘元，已准予飭段施工。

五 建築明港站火溝；

查該站二股道北首水鶴處，向無火溝設備，茲爲維持站上清潔，便利客貨車清爐起見，擬建火溝一道，計長二十二公尺，估需工料款一千四百餘元。已准予飭段施工。

六 各項工程進行狀況：

(1) 大智門車站貨場添雨棚及圍牆安刺絲網等工程，已完工。(2) 鄆城站六號，八號，十一號，十三號等開機，添設開鎖工程，已完工。

(乙) 機務事項：

一 本月修車成績：

本月份修車成績，茲分週列表知左：

車 貨			車 客		機 車						車 廠 別 通 別 月	
江岸廠	鄭州廠	長辛店廠	江岸廠	長辛店廠	江岸廠	信陽廠	鄭州廠	彰德廠	石家莊廠	保定廠		長辛店廠
三六	一〇	五七	九	一		小修 305	小修 636					星期一 二月二日至 二月八日
三〇	一〇	五九	七	一〇				小修 135	大修 610	大修 81	小修 357 小修 205	星期二 二月九日至 二月十五日
二六	一一	七〇	一五	五	小修 511		大修 117 大修 PN 102					星期三 二月十六日至 二月二十二日
三四	一〇	六七	二〇	一							大修 513 大修 402 小修 508	星期四 二月廿三日至 二月二十九日
四二〇			二八八		一三						總 計	

本路二十五年二月份工作報告

本路二十五年二月份工件報告

一六

(戊)會計事項：

一 整理舊欠三井洋行料款：

查本路舊欠三井洋行華幣日金兩戶料款，前經按照議定辦法，擬具整理合同草案，呈部核示。在未奉部令以前，該行復移送日文協定書到局，其內容在實質上與路擬合同草案無甚出入。旋奉部令，以路擬合同草案，核尚可行，惟關於日金兌換率之規定，應自行購兌，飭與該行磋商簽訂。經遵照部令意旨，重擬合同草案，函准該行同意後，呈部核示。茲奉指令，准如所擬簽訂。經繕具正式合同三份，送請該行簽署送還，以便連同期票，呈部鈐印。

二 商洽舊欠比國實業公司及華比銀行債款：

查本路舊欠比國實業公司料款，計比法郎三〇零七

八〇三一零・四五，又舊欠華比銀行透支款，計六五〇二四五元三三，前經分別擬具清理辦法，該商等未表同意，致磋商暫告停頓。茲復准函催洽辦，經再參酌財力，另訂解決辦法：並函徵各該商同意。茲准華比函復，均表接受，惟請將比公司部份，允予改自二十四年一月開始付款，願將利息結算至二十三年年底止，並請將銀行及公司舊帳之本金及利息數目，開送詳表。經查此項提前倒付辦法，核與會計法則抵觸，仍應自訂立合同呈部核准之日起付。已照開詳表函復。

三 整理舊欠怡和洋行料款：

查本路舊欠怡和洋行料款，前經擬具解決辦法，函徵該行代表祥興公司同意。茲准函復，未表贊同，

並另提五厘計息，每月償付二萬元，及後利五厘辦法。核與本路所擬辦法，相差過遠，揆諸本路財力，實有未逮。經函復仍請按照本路所擬計算利息辦法辦理。

四 整理舊欠福康公司料款：

查本路舊欠福康公司料款，迭經往返函商，該商對於本路所擬兩種整理辦法，未表同意，并另提辦法，致難接近。現准該商提議，擬將本路所擬第二種辦法，與該商提議之辦法，綜合折衷辦理，當以所開本息數目，與路帳稍有不符，經函請詳告結算方法，以便查核。茲准來函解釋，並再改訂辦法，經即擬訂合同草案，函徵該商同意。

五 清理舊欠比商歐優良料款：

本路二十五年二月份工作報告

查本路舊欠比商歐優良料款，所有各戶本金數目，前經分別核明，並按照沙利料款成案，擬具清理辦法。函徵該商同意，並呈部核示。茲奉令，以准外交部咨轉比使照會，以據該商函復，仍要求按原約計算付款，並請將個人名下帳款，速予付給，飭即核議具復。並准比使及該商函同前由。經查該商所稱個人名下帳款，路帳既未註明，且已奉部令飭予一併清理，自未便剔出另辦。至整理辦法，仍應按照本路整債原則並參酌財力辦理，應否略予讓步，再與磋商之處，已呈部核示。

六 清理舊欠洋員于地舍利欠薪：

准法國公使函送前本路洋員于地舍利欠薪清單，請予查照發還。經查單開欠薪數目，核與路帳不盡相

本路二十五年二月份工作報告

一八

符，按照本路帳載數目，僅實欠該員薪獎支付券等項共計五·八三八元五角，應先由該員正式承認，再議償還辦法，呈部核示。已復請查照轉知。

七 覆核洋員莫利那多欠薪：

查本路前義籍洋員莫利那多欠薪，前經查明實數，呈部核准自二十二年六月份起勻分十期攤還，由駐漢義領事館按期派員簽領，全數清訖在案。茲奉部令，以准外交部咨轉義大使館節略，該員對於本路前開欠薪數目，認為並不正確，尚有應得各款，仍請照付等由，抄發原節略及帳目表，飭再詳核呈復。經查本路前開款數，甚為正確，該員請求各款，根據事實法令，均無支給理由，碍難承認。已詳叙原委呈復，請予察核轉咨。

八 整理舊欠農商銀行債款：

查本路舊欠農商銀行債款，前經按照部准議定辦法，繕具正式合同，送請該行查照簽署。茲准該行另送合同草案到局，經查與本路所送合同，不惟文字略有出入，且有與原案不符之處，礙難照辦。已函復仍請將前送合同簽署送還，以便呈部。

九 呈部請示清結各路積欠往來帳款辦法：

正太路局請將本路積欠該路往來帳款四十一萬餘元，即予撥還。經查本路與國有各鐵路往來帳款津浦積欠本路六十萬元，隴海一百餘萬元，平綏三十萬元，均未撥付。究應如何統籌解決，以資清結之處，已呈部核示。

十 擬將外幣料款購外幣匯解以免損失：

向例大部代購材料之外幣計價者，其價款由本路約合國幣，匯解備付。惟近來外幣行市，增漲不定，轉付時約合之數，已不敷用，輒需補足，不惟帳目更動，抑且兌換損失過大，經請部准將外幣料款逕購外幣匯解，以免損失。旋奉部電，以有銀行担保關係，飭與購委會商辦，已函請該會核復。

二

進行公務員薪俸搭配水災工賑辦法：
部令抄發公務員薪俸搭配水災工賑公債案，行政院致政治會議秘書處原函及清單格式，飭即遵照等因，自應遵辦。所有原頒搭配辦法，關於特別公費或類似薪俸之解釋，應以薪俸公費津貼三項合併計算，自本年一月份起搭放兩個月，已抄發原函及清單格式，通令各處署飭屬一體遵照。

本路二十五年二月份工作報告

三 改良營業統計事項：

查本路營業統計，向歸車務處辦理，近為適合需要起見，已改由會計處承辦。將檢查課原有客貨運輸進款統計，與車務營業統計合併，並將編製方法改良。其目的在將本路客貨運輸概況整個並分析表見，藉以明瞭營業之隆替，而供管理之參考。其編製步驟，係根據客貨運輸票據報單逐一抄登，除客運部份照原有辦法略加變更外。其貨運部份，則按運出、運進、本路、聯運、門類、等級、專價、特價、鐵路負責、與貨主負責、優先、普通、先付、到付、等項詳加分析。最後結果可得（一）全路各站至某一站某一種貨物之運輸噸類進款及延噸里。（二）某一站至其他各站某一種之貨物運輸噸數、進款，

本路二十五年二月份工作報告

及延噸公里。(三)全路各站，運出運進各種貨物之噸數，進款延噸里。經過以上之改良，所有本路營業統計需要各數字，均可按圖索驥，且極準確。蓋各項數字悉由貨票抄登，既經嚴密之稽核，復可與結賬數字互相覆按，故錯誤殊渺也。現廿三年份全年兩半年及廿四年上半年統計均已趕辦完畢，一俟整理就緒，即可付印公佈矣。

大 事 記

民 國 廿 五 年 二 月 份 至 三 月 份 大 事 記

二 月 一 日

訓令各處：道清支綫留用員工，應填送禁烟聯保，限兩個月內呈局。

奉 部令公佈國營鐵道檢拾遺失物處理規則，經隨令抄發各處署工會遵照。

准本路黨部函：道清支綫職工指導事宜，已奉中央命令歸該會辦理。經轉令各處署知照。

前道清鐵路總務處，材料課改為本路總務處道清支綫焦作材料廠。令派張博文為廠長。又前該路醫院改為本路總務處

，道清支綫焦作醫院，令派張葆成為院長。

奉 部令貨運負責另立專戶辦法暨有關報告表式，應自本年二月一日起一併取消。經轉令車會兩處遵辦。

奉 部令徵集第三卷鐵道年鑑材料，經轉令各處署會遵辦。訓令各處署：道清支綫留用員工，應填造甲種履歷表直系家屬表。

奉 部業務通令：貨物運輸通則第七條三、四、兩款所列不負責運輸之貨物，應以貴重物品名稱表為標準。經轉發車務處遵照。

奉 部電各路車機情形於二月十五日正午按照所發表格，詳

大 事 記

細清查填列，於二月底以前呈部。經批交車機兩處遵辦具報。

奉 部電滬漢直達聯運包裹車裝卸時間尙可縮減，并可在鄭

附掛 22、21 次車。經批交車務處遵辦具報。

奉 部電天津石莊間亦應開行直達零担車，飭會同北寧路擬

具辦法定期實行。經批交車務處遵辦具報。

三 日

奉 部令京湘鐵路贛湘段工程局着即撤銷。經轉載本路日

刊。

奉 部業務通令：規定各種食物空聽應准比照白鐵器皿按三

等收費。經轉發車會兩處遵照。

奉 部業務通令：公佈本年一月份貨物名稱等級修改增加表

經轉發車會兩處遵照。

奉 部業務通令：現行貨物分等長所載貨車運輸舟車橋靈柩

等價目表內各項貨物，自本年三月一日起，一律照該表所

列價目收費。不加收負責費；并仍照通則規定分別由貨主

或鐵路負責。經轉發車會兩處遵照。

奉 部業務通令：規定行李起碼運費爲五分，經轉發車會兩

處遵照。

四 日

奉 部令抄發公務員薪俸搭配水災工賑公債辦法，經轉令各

處署遵照。

五 日

奉 部業務通令：准財部咨送取締私製手工捲烟使用器具規

則，請分發各路，飭屬查照。遇有輸運時，立予扣留交辦

經轉發車務處遵照。

奉 部令飭測勘許昌至禹縣支線，經派工務第二總段副總段長譚振東領隊往測；并分函許昌禹縣兩縣政府保護及出示曉諭鄉民。

奉 部令以奉院令各機關前後任交代應遵照公務員交代條例，切實辦理。經轉令各處署遵照。

六日

奉 部令修正職工教育諮詢委員會組織規程第六條條文。經隨令抄發各處室署會知照。

奉 部令轉發軍委會委員長行營訂定審判烟毒案件辦法，經隨令抄各處署知照。

據會計處呈：本路現行處理客貨運票據進款登賬違章懲罰規則已分發道清支線各站研究一月，并通飭定自二月十五日起施行。經指令准備案。

大事記

奉 部業務通令：規定低等爆炸危險品捏報為高等普通貨物之虛罰辦法，經轉發車務處遵照。

奉 部業務通令：指示預防行車事變三項原則，經轉發車工機各處遵照。

奉 部令飭調查沿綫林場狀況，經批交工務處遵辦員報。

七日

訓令工務處：設立花園新橋橋工區案，已呈奉 部令准照辦。

八日

訓令各處署：飭對於 大部業務通令，應切實遵照辦理。

十日

奉 部令前道清工會應改組為本路工會道清支綫分會。經轉令該會遵照，并分令本路工會遵照。

三

大 事 記

四

十一日

據工務處呈：擬出售各林場樹苗，并定各種樹苗價目，經指令准照辦。

十二日

奉部令修正本路駐平辦事處現行組織規程第二條條文，經轉令各處署知照。

十三日

奉部令公布鐵道部購料委員會料款保管規則，經轉載本路日刊。

奉部業務通令：解釋各銀行運送法幣疑議各點，經轉發車務處遵照。

十四日

奉部令聯運各路之聯運來回遊覽票站點，應一律開為旅客

聯運站點。經轉令車會兩處遵照。

訓令各處署：嗣後就地新派工役兵警，務飭先赴就近本路醫院檢查體格。

訓令各處署：在道清支線人事章制未經呈准修訂以前，所有人事案暫由各該支線段長查照道清舊章負責查核簽訂主管處轉呈核辦。

准大部秘書廳函：總務司統計科已奉令改為本廳統計室。

經轉令各處署知照。

奉部令自本年七月一日起各路記帳軍運應另立帳簿專戶登記，不歸入營業進款範圍。經批交會計處遵照。

十五日

訓令各處：頒發道清支線各段長分段段長廠長院長等官章，飭轉發啓用具報。

奉 部令以奉院轉奉國府令：公佈第二期鐵路建設公債條例
經轉登本路日刊。

十七日

訓令車工機三處：補充驗收本路材料原未列入三點。

奉 部業務通令：抄發實業部獎勵工業審查委員會第七次會議獎勵案，定自四月一日起實行。經轉發車務處遵照。

十八日

奉 部令因傷病殘廢不能工作職工，准照服務條例月給原薪
二分之一，一年為限。經轉令車工機三處遵照。

十九日

訓令各處：嗣後凡關緊急支出，會計處奉到局令即造單核發
，各領款處奉到局令即逕向會計處領用。

奉 部令各路對於司機司爐嗣後務須定期認真檢查目力，其

有目力虧損如患色盲等病者，應絕對不令開車，以策安全

。經批交機務處遵辦。

奉 部令修正鐵道部貨等運價委員會組織規程，經轉載本路

日刊。

奉 部業務通令：抄示二十三年一月起至二十四年六月止各
路行車事變情況，并指示各項事變之防範辦法。經轉發車工
機各處遵照。

二十日

奉 部令各路辦理貨物聯運辦法，均應一致，不得彼此分歧
。經轉令車務處，遵辦具報。

奉 部電飭將最近掌司公款及物料人員各繳納保證金數目登
書詳列報部。經轉電各處遵辦。

膠濟路代本路製造之煤水車兩輛，即將製就挂回本路，經分

電津浦隴海各路惠予過軌，并分飭所屬予以一切便利。

奉 部令檢發驗收材料報告格式，飭自行照式印製填用。

批交總務處轉飭材料課遵照。

二十一日

奉 部令以准財部咨規定二月十日為輔幣發行日期，經轉令

各處署知照。

奉 部電甘草一項改列四等收費，定自三月一日起實行。經

抄知車會兩處遵照。

奉 部業務通令：增修捲菸等級，經轉發車務處遵照。

二十二日

奉 部令車輛支配規則，從緩實行。經轉令車機兩處知照。

本路二十四年年終考績加薪案，現經彙核完竣，特具呈大部

請予照准。

奉 部電本部專員不論在部在路，凡向不按照法定辦公時間

到部路切實工作者，一律改為名譽職。

奉 部電機車車輛狀況月報，嗣後應於十號以前呈部，勿得

延誤。經批交機車兩處遵照。

二十四日

訓令各處署：此次年老退休及殘廢停職各員工長警，除開革

病故自請退休及呈准展限離職者外，無論離職先後，薪津

均截至一月底止。

令派秘書室經濟調查組吳召棠等九員分赴沿線調查經濟狀況

。

奉 部業務通令：規定客票退款手續費起碼一分，經轉發車

務處遵照。

奉 部業務通令：規定大少豬之區別，并在貨物分等表內添

註修改，着自三月一日起實行。經轉發車務處遵照。

奉 部業務通令：爆炸及危險品分等表內所列貨物，除強殼等外，一律改按五十公斤起運，自三月一日起實行。經轉發車務處遵照。

二十五日

據工務處呈報：道口內黃支線測量隊於本月二十日開始工作，經指令准備案。

奉 部電鐵路行車通則展緩一月，改自四月一日起實行。經轉令各處遵照。

奉 部電各路積存舊材料，現在籌擬處置辦法，在未經核定以前，概不得出售。經批交總務處材料課遵照。

二十六日

訓令各處署：道清支線職員一、二月薪俸搭配水災公債，可

在二月份一併扣款；其離職人員二月無薪可領者，於發薪金時照扣。

二十七日

奉 部令限制所屬員工數額與薪工等費開支標準，重申前令，飭即遵照。經轉令各處遵照。

奉 部業務通令：修正貨物運輸通則第十條商人未能一次提清之貨物，應如何處理辦法。經轉發車務處遵照。

奉 部業務通令：汽車等項運輸應於原有附註「二輛或二輛以上」之後，一律增加「裝於一車者」五字，以期妥善。經轉發車務處遵照。

奉 部業務通令：查獲私運現洋從成充獎一案，應依照財政

部修正私運銀兩等給獎辦法辦理。經轉發車務處遵照。

二十八日

訓令各處署：道清支綫原有核給代理津貼舊制，應即廢止。

奉 部令第十八次聯運會議及第二十次聯運會計會議，再展緩舉行，經轉令車會兩處知照。

奉 部令以准中央黨部秘書處函道清支綫黨務，劃歸本路黨部管理。經轉令各處署知照。

准 大部業務司電：本路存部圖契，二十五箱，已交津隴兩路免費起運回漢。

二十九日

訓令車會兩處：本路前與道清路訂定之新鄉站車輛過軌裝卸

貨物辦法，應即取銷。茲比照大部規定另訂調車辦法三項。飭即遵照。

三月二日

八

奉 部令准將順德醫院改為診療所，經批交總務處遵照。

奉 部業務通令：天利淡氣製品公司出品硝酸一項，准按三等收費，自四月一日起實行。經轉發車務處遵照。

奉 部令嗣後各路電信設備如有增改情形，應隨時報部。經批交車務處遵辦。

奉 部令嗣後所有採購事項，儘量交由中央信託局辦理。經批交總務處材料課遵辦。

三日

奉 部令調查沿綫林務狀況，經檢同歷年造林成績及積樹成績及具文呈復。

通電全路：員工價煤，繳款至三月十五日截止；發煤至三月底截止。

四日

奉 部令抄發二十二年及二十四年兩年內各路貨物損失賠償統計表并指示防範及改善辦法。經隨令抄發車警兩處署遵照。

五日

據會計處呈擬該處人事處理暫行規則，經指令准予備案。

六日

奉 部令輕松木杆准比照杉木杆特價按四等六折收費，并列入特價第四十六款。經轉令車務處遵辦。

准全國鐵路沿線出產貨品展覽會辦事處函 該會已奉令撤銷。

。經轉令各處署室知照。

奉 部業務通令：公布二月份貨物名稱等級修改增加表，定自四月一日起實行。經轉發車務處遵照。

七日

大事記

訓令車工機各處：以後遇有重大行車事變須會同警段呈報。准本路黨部函：該部奉令改組，特派員設計委員暨書記長定三月二日宣誓就職。經轉令各處署知照。

九日

訓令總機兩處：令發會計處呈送之最近三年全路各機車廠煤筋機油消耗統計表一份 飭轉飭查照，以資比較，而作準繩。

訓令各處：頒佈本路任用人員資格審查委員會暫行規則。

據工務處呈擬所屬各段路物遺失週報表，經指令照辦。

奉 部令到付貨運及開發提貨單月報表准予取銷，經批交車務處遵辦。

奉 部令飭研究減少空車延噸公里辦法，經批交車務處遵照。

九

大事記

奉 部令嗣後匯解料款應根據購委會核定解款辦法通知辦理

不再另令飭解。經批交會計處遵照。

奉 部令嗣後修理機車車輛，必須認真檢驗，如驗得車軸有

燒根痕跡，應剔除勿用。經批交車機兩處遵照。

奉 部令機車車輛之使用保養修理三者，應一體注意。經批

交車機兩處遵照。

十日

奉 部令頒發清查存料辦法大綱。經隨令抄發會計處，飭召

集會議。公擬應辦手續。并將清查材料委員會組織人選及

成立日期，一併呈候核奪。

訓令總務處：奉 部令編譯課歸併文書課，公益考績兩課改

併為人事課，庶務課改稱事務課，飭遵照。

奉 部令車工機各處文牘稽核兩課着改併為總務課。經轉令

車工機各處遵照。

十一日

奉 部令於車務處設立客車管理所，經轉令車務處遵照。

十三日

電石家莊焦作鄭州車工機各分段及各材料廠：大部購料委員

會委員莫衡等於本月十日赴石家莊焦作鄭州等處視察材料

廠機廠材料及工程事項，飭招待接洽。

十四日

訓令車會兩處：改訂煤運整車特價，業奉 部准，并准自三

月十五日起實行。現行新三十二款內銷九折外銷八折辦法

，着於同日廢止。

奉 部令檢發行李通則二千冊，經隨令發轉車務處應用。

奉 部令各路不合規定之工機副分段長職名 為部頒鐵路技

術員登記叙用及保障規則所無，應予隨時更正。經轉令工機兩處遵照。

奉 部電新訂煤運特價與新訂運輸焦炭特價同時實行。經轉令車會兩處遵照。

奉 部令頒布國營鐵道記帳運貨章程。經轉令車會兩處遵照。

本路與三北公司臨時聯運許昌菸葉辦法，定自三月二十日起實行。經具呈 大部備案并函該公司知照。

奉 部業客通令：不滿整車運價改以二十五公斤為起碼，核收運費。經抄發車務處遵照。

十六日

奉 部令檢發勞工調查表，飭按表填報。經轉發各處遵照。

訓令各處署：修正本路職工請假規則第十一條條文，呈奉

部准。

准聯運處函：嗣後關於增開聯運站或開放遊覽站點，仍照國內聯運規章第六十一條辦理或電知本處規定實行日期，同日實行。經轉發車務處遵辦。

奉 部令規定退休員工之缺額遞補及薪費支給各辦法。經轉令各處署遵照。

前據車務處呈擬本路代寄負責貨運收據辦法，當經修正呈部核示，茲奉 部令准予備案，復經抄發修正辦法暨表式指令該處遵照。

奉 部令站帳格式五十一（電報紙）及站帳五十三（送報回單）改為車務格式。經轉令車會兩處遵辦。

奉 部業務通令：增修捲菸等級，經轉發車務處遵照。

十七日

大 事 記

奉 部令抄發第三期鐵路建設公債條例及還本付息表，經轉令各處署知照。

准總務司電：部路通電時間，自銑日起增加半小時并將平鄭兩處通電時間分別更改取銷。經電車務平鄭各處遵照。

奉 部令爲防止運商託運包裹夾帶危險品及易壞物品起見，應於收據聯下端增印紅字條文。經轉令車會兩處遵照。

分函各路局暨大部人事科：道清線遣散員可在部路任事者，請隨時核扣所領遣散費，以重公帑。

十八日
奉 部令頒布鐵道部公務員交代條例施行規則，經隨令轉發各處室署會遵照。

十九日
訓令工車機警各處署：飭曉諭所屬，設法防免行車事變。

訓令總車工機各處：二七運動及北伐期間失業工友以前資歷照算；其離職期間資歷未便接算。

令派周宏平視察本路各員工子弟學校教育情形。

准 大部圖書室函寄第二卷鐵道年鑑精裝二百冊到路，除平裝一千冊係派銷員司另令分發外，精裝二百冊，經令發各處署會室查閱。

訓令各處署：規定遣送每月報銷單及薪工日期，飭轉飭所屬切實遵照。

二十日
訓令總務處：奉 部令准增新鄉診療所。

訓令車務處：行李職工如遇調動不同一班時，應准其更換禁運毒品聯保，以專責成。

二十一日

訓令各處署室會：嗣後對於公文初稿及作廢文電封套等件，

應隨時撕破焚燬，不得流行於外。

奉 部電保晉生鐵聯運減價辦法，試辦期滿，毋庸展期。經

轉令車會兩處遵照。

奉 部業務通令：修正客運通則第三十四條及項條文，經抄

發車務處遵照。

奉 部業務通令：規定運送拆成板片之回空木箱，經轉發車

務處遵照。

奉 部業務通令：修改客運通則暨聯運規章內包裹計費辦法

，經轉發車務處遵照。

奉 部業務通令：現行貨物分等表所載拖送機車及空載車輛

能自輪轉者之價目表，內列機車空客貨車等，自四月一日

起，一律照該表所列價目收費，不加收負責費。經轉發車

務處遵照。

二十三日

奉 部令頒發中央信託局承保火險各鐵路沿線代理一覽表，

經隨令轉發各處署知照。

奉 部令頒發工人工資階級等表式五種，經隨令轉發車工機

各處飭分別查填具報。

奉 部令飭自四月一日起將每日收支款項，按照規定格式逐

日用電或航快代電報部。經批交會計處遵照。

二十四日

准津浦路局函：嗣後凡由該路寄遞公文信件，請改用信袋裝

遞。經轉令車務處遵照。

訓令總車工機會各處：令發清查材料委員會組織規程及會議

紀錄，飭分別遵辦，並將該會成立日期具報。

大事記

一四

奉 部令飭與所在地省市主辦土地陳報機關，會商辦理路地

陳報事宜，並將辦理情形具復。經批交總務處產業課遵辦

二十八日

大部為本路訂購斯可達機車十輛，陸續在青島交貨，已駛回本路。所有起卸配運等事，備承膠濟路協助，經專函鳴謝。

二十五日

奉 部令運輸晉米由石家莊至北平等處准按五等八折特價收

費，試辦一年，經轉令車務處遵照。

三十日

本路因與各礦所訂運輸合同及互換公函辦法，現均未滿期，

對於 部頒國營鐵路記帳運貨章程對於各礦，似未便遽予

二十六日

施行，特具呈 大部核示。

奉 部令公布電線經過鐵路裝置規則 經隨令抄發車務處遵

照。

訓令各處署：員工值班加班，應遵前令規定辦法，切實遵照

；道清支線各段，亦應一律遵行。

訓令各處室：二十四年年終考績加薪案已呈奉 部令核准。

二十七日

奉 部轉奉 院令鄂省審計處暫行兼辦本路審計事務。

奉 部令規定代寄聯運貨運收據暫行辦法，飭自四月一日起

實行。經隨令抄發車務處遵照。

紀 錄

本局購料審查委員會常會紀錄

第九十一次

時間 二十五年一月八日(星期三)上午九時半

地點 黃陂路六十八號本會辦公室

出席人 王文煒 章 雲 余興忠 潘 尹

主席 潘 尹

紀錄 謝緒仁

開會如儀

審查事項

一、庶務課來函以本局二十五年日曆底板因北平印刷所構件

本局購料審查委員會常會紀錄

略欠完備不能承印且限於交貨期間當即發交中華印務公

司趕製議定每份連裝訂工單價一角七分四厘計七千六百

份合計洋一千三百二十二元四角業經編譯課驗收附工料

分晰表一紙請審查示復到會應如何辦理請審查公決案

議決：細核工料分晰表所開各價格均不為昂應予通過

二、材料課 D 字 2818 號訂單第二項所購老人頭牌三號砂紙每

張單價九分經本會調查有元泰五金號現能供給此項砂紙

每張報價五分六厘較為低廉擬退回該課改向該號訂購請

審查公決案

議決：函材料課請將此項砂紙改向元泰訂購

本局購料審查委員會常會紀錄

五·庶務課務字	四·材料課 D 字	三·庶務課庶字
1	2791	2836
3	2801	2816
4	2788	2826
8	2780	2827
7	2786	2829
6	2781	2833
5	2782	2813
2	2787	2815
10	2796	2837
11	2794	2835
等號訂購單共計十	2804	2870
	2805	2869
	2806	2886
	2807	3878
	2827	2877
	2821	2876
	2819	2875
	2822	2863
		2821
		2817
		2814
		2786
		2808
		2782
		2785
		2809
		2780
		2831
		2787
		2796
		2819
		2820
		2818
		2832
		2861
		2849
		2847
		2852
		2844
		2853
		2848
		2843
		2839(1)
		2842
		2855
		2860
		2857
		2854
		2856
		2959
		2858
		2865
		2873
		2872
		2871
		2864
		2862
		2867
		2866
		2849
		2882
		2880
		等號訂購單共計
		2840(1)
		2839(2)
		2838
		2840(2)
		2841
		2850
		2846
		2851
		2845
		2881
		2883
		2884
		2879
		2886
		2885
		2882
		2880
		等號訂購單共計
		2840(1)
		2839(2)
		2838
		2840(2)
		2841
		2850
		2846
		2851
		2845
		2881
		2883
		2884
		2879
		2886
		2885
		2882
		2880
		等號訂購單共計

件，請審查案

議決：蓋章呈局

第九十二次

時間 二十五年元月十五日(星期三)上午九時半

地點 黃陂路六十八號本會辦公室

出席人 章雲(梁蔭楠代) 劉家驥 潘尹 余興忠

李承祐 盧榕林

主席 潘尹

紀錄 謝緒仁

開會如儀

審查事項

一·材料課送來 D 485 號標價比較表關於選購膠絨制服(

連領章) 嗶吱制帽(連帽徽) 黑皮鞋等項並附貨樣及選標

意見書請審核示知等由到會查哩岐制服各家報價與本

路原定預算範圍約相符而品質合用者有天和信源同森泰

華豐四家其質料均係上海章華所出之國貨其中以信源報

價每套九元八角四分（衣裏用達豐羽緞另外加洋二角）

為最廉品質亦尚優似可入選又制帽一項信源報價每頂八

角四分價格質料均適宜又短統黑皮鞋信源所附樣品均較

各家稍優其所報價每雙二元九角四分亦不為昂以上制服

制帽皮鞋等三項究應選擇何種為宜請審查公決案

議決：袂制服連制帽請材料課選訂信源乙種華章出品藏

青哩岐每套價共十元八角八分之貨黑皮鞋請選訂

信源所報短統二元九角四分之貨

二、庶務課務字 27 25 24 14 20 16 23 26 19 13 22 17 21 等號訂購單

共計十三件，請審查案。

本局購料審查委員會常會紀錄

議決：蓋章呈局。

三、材料課 D 字 2836 2825 2824 2826 2831 2830 2829 2799 2838 2829 2840 2834 等號訂購單共

計十二件，請審查案。

議決：蓋章呈局。

四、庶務課務字 1 2 3 4 5 6 7 8 9 10 11 12 28 29 30 33 34 32

等號訂購單其計十八件，業費蓋章呈局，請追認案。

議決：追認。

五、材料課 D 字 2818 2833 2837 等號訂購單共計三件，業經蓋章呈

局，請追認案。

議決：追認。

第九十三次

時間 二十五年元月二十二日（星期三）上午九時半

地點 黃陂路六十八號本會辦公室

本局購料審查委員會常會紀錄

出席人 章 雲 (梁蔭楠代) 劉家驥 余興忠 李承祜

盧榕林 潘尹

主席 潘尹

紀錄 謝緒仁

開會如儀

審查事項

一·材料課 D 字 2859 2860 2861 2864 2857 2858 2853 2868 等號訂購單共計九件，

請審查案。

議決：除 2859 號單第一項向李洪興所購黃檀木鏡柄請材

課送樣到工務處考驗外其餘均予通過

二·庶務課務字 47 70 69 48 等號訂購單共計四件 請審查案。

議決：查章呈局。

三·庶務課務字 35 33 39 37 43 42 41 36 45 44 63 67 66 65 68 55 64 62

四

51 56 50 46 53 54 52 60 61 59 49 46 57 58 等號訂購單共計三十

一件，業經查章呈局，請追認案。

議決：追認。

四·材料課 D 字 2839 2847 2811 2849 2832 2845 2848 2842 2851 2802 2846 2844 2843 2835 2867 等號訂

購單共計十五件，業經查章呈局，請追認案。

議決：追認。

第九十四次

時間 二十五年元月二十九日(星期三)上午九時半

地點 黃陂路六十八號本會辦公室

出席人 馬西藩 章 雲 (梁蔭楠代) 盧榕林 潘尹

劉家驥

主席 潘尹

紀錄 謝緒仁

開會如儀

審查事項

一、材料課 D 字
2852
2917
2918
2920
2919
2893
2894
2896
2911
2912
2913
2914
2915
2889
2892
2891
2890
2888

2879
2877
2880
2878
等號訂購單共計二十二件，請審查案。

議決：蓋章呈局。

二、庶務課務字 80 86 88 83 85 87 84 82 78 79 等號訂購單共計十

件，請審查案。

議決：追認。

三、材料課 D 字
2881
2870
2665
2869
2863
2866
2874
2882
2884
2886
2873
2872
2871
2862
2865
2875
2876
2883

2885
2887
等號訂購單共計廿件，業經蓋章呈局，請追認案。

議決：追認。

四、庶務課務字 48 47 70 69 72 71 81 74 73 77 76 75 等號訂購單共

計十二件，業經蓋章呈局，請追認案。

本局購料審查委員會常會紀錄

議決：追認。

第九十五次

時間 二十五年二月五日(星期三)上午九時半

地點 黃陂路六十八號本會會議室

出席人 章雲(梁蔭楠代) 盧榕林 余興忠 潘尹

李承祜(王文煒代)

主席 潘尹

紀錄 謝緒仁

一、材料課送來警察署官長隊警等冬季制服皮鞋等件招標詢價單及單價比較表與選標意見書並檢同各種貨樣請予審查到會應如何選購請分別審查公決案

議決：第一二兩項官長用灰布棉制服連帽附領章三十二套及官長用灰布棉外套連帽附領章三十二件請材

本局購料審查委員會常會紀錄

六

料課選訂華豐所報上海達豐廠斜紋布每套三元二角五分之貨

第三四兩項士兵用灰布棉制服連帽附領章六百五十四套及士兵用灰布棉外套六百五十四件請選訂華豐所報上海達豐廠斜紋布每套貳元七角八分之貨

第五項官長用黑呢制服連帽附領章一百一十五套請選訂信源乙種每套十元零七角清河製呢廠所出之貨

第六項官長用黑呢外套一百一十五件請選訂信源乙種每套九元九角四分清河製呢廠所出之貨

第七項警士用黑布棉制服連帽附領章二千六百二十八套選訂華豐所報上海達豐廠斜紋布每套二元

八角五分之貨

第八項警士用黑布棉外套二千六百二十八件請選訂華豐所報上海達豐廠斜紋布每套二元八角之貨

第九項官長用皮褸腿一百四十七副請選訂永增每副貳元五角三分之貨

第十項士兵用灰布褸腿六百五十四副請選訂同森泰每副一角八分之貨但須與灰布制服顏色相同

第十一項警士用黑布褸腿貳千六百二十八副請選訂同森泰每副一角九分之貨

第十二項官長用白手套一百四十七副請選訂同森泰每副一角三分之貨

第十三項士兵用白手套三千二百八十二副請選訂同森泰每副九分之貨

第十四項官長用黑皮鞋一百四十七雙請選訂同森

泰每雙貳元九角之貨

第十五項士兵用黑皮鞋三千二百八十二雙請選訂

天和高統每雙一元八角四分之貨但後跟須加馬蹄

鐵前掌須加腳掌釘

二、庶務課務字 92 90 93 91 89 94 97 104 95 99 98 102 96 118 110 120 113 112 114

122 108 106 109 等號訂購單共計廿三件，業經蓋章呈局，請退

認案。

議決：追認。

三、材料課 D 字 2901 2933 2902 2910 2924 2938 2942 2935 2929 2905 2841 2900 2934 2906 2908 2926 2930 2946

2931 2027 2943 2904 2903 2855 2907 2925 2945 2940 2936 2932 2909 等號訂購單共計三十一件

，業經蓋章呈局，請追認案。

議決：追認。

本局購料審查委員會常會紀錄

四、材料課 D 字 2944 2947 2941 2939 2923 2928 等號訂購單共計六件，請審查

案。

議決：蓋章呈局。

五、庶務課務字 128 129 123 103 116 117 119 115 107 105 127 125 101 等號訂購單共

計十三件，請審查案。

議決：蓋章呈局。

第九十六次

時間 二十五年二月十二日(星期三)上午九時半

地點 黃陂路六十八號本會會議室

出席人 盧裕林 馬西藩 潘尹 李承祐 梁蔭楠

主席 潘尹

紀錄 謝緒仁

開會如儀

本局購料審查委員會常會紀錄

審查事項

一、材料課函送白粗洋布貨樣及民康元泰申新各家報價並附
選標意見書請審核示復等由到會應如何選購請審查公決
案

議決：請材料課向民康訂購申新廠出品十六磅每疋八元
八角之貨

二、材料課 D 字
2987 2856 2734 2984 2991 2986 2976 2983 2985 2979 2969 2966 2967 2968 等號訂購
單共計十四件請審查案

議決：蓋章呈局

三、材料課 T 字 11 13 (道清材料) 兩號訂購單請審查案

議決：蓋章呈局

四、庶務課務字 159 179 兩號訂購單請審查案

議決：蓋章呈局

五、材料課 D 字

2981 2978 2922 2954 2952 2957 2955 2975 2948 2963 2980 2989 等號訂購單共計三十件業
經蓋章呈局請追認案

議決：追認

六、庶務課務字

171 173 174 167 166 175 169 151 177 176 178 等號訂購單共計五十二件業
經蓋章呈局請追認案

議決：追認

第九十七次

時間 二十五年二月二十日(星期四)上午九時半

地點 黃陂路六十八號本會會議室

出席人 盧榕林 王文煊 金興忠 車雲 潘尹

主席 潘 尹

紀 錄 謝 緒 仁

開 會 如 儀

報 告 事 項

材料課來函，以機務處改造客車需用水門及門鎖，因此項材料需用特急，不及開標，已經向益昌機器廠詢購，並囑其加開夜工趕製，然單價仍較他家為廉。

又材料課來函略謂：機務處裝配車輛急需各式臉盆，除三角臉盆已電辛材廠撥用外，其餘圓臉盆，方臉盆市面極感缺乏，經覺得乾泰裕本器行及寶華公司貨樣與機務處商妥合用，因急用之故，已先向該商訂購。

審 查 事 項

一．材料課 D 字

3007
3012
3011
3013
3074
3014
3017
3016
3015 等號訂購單共計九件

本局購料審查委員會常會紀錄

請 審 查 案。

議 決：蓋 章 呈 局。

二．材料課 D 字

3000
2993
2998
2996
3005
2859
2897
3008
3010
2921
2994
2999
3001
3006
2999
2023
2992

局，請追認案。

議 決：追 認

三．材料課 T 14 號（道清材料）訂購單一件，業經蓋章呈局

，請追認案。

議 決：追 認

四．庶務課務字

172
187
183
182
179
180
181
195
203
204
205
202
201
194
200
190
197
198

訂購單，共計三十九件，業經蓋章呈局，請追認案。

議 決：追 認

本局購料審查委員會常會紀錄

第九十八次

時間 二十五年二月二十六(星期三)上午九時半

地點 黃陂路六十八號本會會議室

出席人 章 雲 李承祐 潘 尹 馬西藩

主席 潘 尹

紀錄 謝緒仁

開會如儀

審查事項

一、材料課來函以據天津養氣製造廠函請採用該廠出品願照市價減低供給本路常年所需養氣以資提倡國貨等語並經該課擬具合同草稿請審核示復等由到會查本路所需用之養氣向由法商立興洋行一家供給今天津養氣廠願照市價減低價值擬與本路訂立合同供給此項養氣究竟可否訂立

請審查公決案

議決 請材料課與天津養氣廠接洽先行購用半年然後再訂合同

二、材料課D字3028號單向鴻昌德厚號所購開口鐵鎖每羅四元八角一分稍覺昂貴經本會調查有永隆五金號報價每羅三元三角五分究應如何辦理請審查公決案

議決：請材料課改向永隆訂購

三、材料課D字 3076 3044 3036 3082 3065 3084 3069 3054 3056 3073 3063 3057 3046 3043 3053 3052 3055 等號訂購單共計十七件，請審查案

議決：除3076號單所購手動軌鎖請材料課飭將樣品送工務處致驗外餘均蓋章呈局

四、庶務課務字 254 288 276 277 274 290 289 284 282 287 286 273 262 等號訂購單共計十三件，請審查案

議決：蓋章呈局

五·材料課 D 字

3038
3050
3068
3058
3027
3028
3021
3043
3045
3041
3029
3075
3051
3067
等號訂購單共計三十二

件，業經蓋章呈局，請追認案。

議決：追認

六·庶務課務字

252
256
255
258
257
251
250
249
196
185
253
223
222
239
288
240
242
221
236
231
230
226
247
241
243
244
224
227
219
246
228
225
220
232
245
233
234
237
243
229
280
279

十八件，業經蓋章呈局，請追認案。

議決：追認

第九十九次

時間 二十五年三月四日(星期三)上午九時半
地點 黃陂路六十八號本會會議室

本局購料審查委員會常會紀錄

出席人 黃乃鏞 余興忠 潘尹 李承祐 梁蔭楠

主席 潘尹

紀錄 謝緒仁

開會如儀

審查事項

一·材料課 D 字 3097 號訂購向華昶行訂購方形三色號誌手燈

四百六十盞每盞單價四元五角似覺稍昂經本會調查有本

市益錫機器廠允照式樣定製報價每只二元八角八分(用

美白鐵做連油漆在內並做黃銅油盒)應如何辦理請審查

公決案

議決：請材料課招益錫機器廠議訂並須先做燈樣一盞送

本會考驗

二·材料課 D 字

3047
3074
3061
3003
3077
3089
3087
3105
3102
3086
3099
3106
3081
3080
3088
3084
3079
3072

3071
3104
3101
3095
3109
3107
3082
3060
3073
3083
3070
3085
3108
3103
3094
3096
3090
3093
等號訂購單共

計三十六件，業經蓋章呈局，請追認案。

議決：追認。

三·庶務課務字

297
299
295
296
291
302
275
294
269
293
401
303
304
316
317
318
310
311

312
313
305
306
307
308
322
323
325
362
等號訂購單共計二十八件，業

經蓋章呈局，請追認案。

議決：追認。

四·庶務課務字

327
314
316
320
319
321
324
331
328
309
329
330
等號訂購單共

計十二件，請審查案。

議決：蓋章呈局。

五·材料課D字

3111
3110
2799
3100
3091
3092
3128
3130
3129
等號訂購單共計九件

，請審查案。

議決：蓋章呈局。

六·材料課T字16 15 17等號訂購單(道清材料)共計三件，請
審查案。

議決：蓋章呈局

廿五年二月三日 總理紀念週紀錄

陳局長講詞：

剛纔主席劉委員向各位獻議，要實行軍事化，關於這個問題，有人以為我們沒有廣大的操場，又沒有劃一的服裝，怎樣能實施軍事化？其實軍事化，並不一定體操 所謂軍事化，就是用軍事精神來服務來辦事，第一是辦事要敏捷，工作鬆懈，即不合軍事化的條件；第二是守紀律，如關於人事及其他事務皆當遵守規章法令，不得違犯；第三是服從命令；否則，就有違軍事化的精神。所以軍事化的主要目的是要我們做事敏捷，要我們守紀律和服從命令。

我們爲國家服務，應當遵守規章和法令，不應當隨着個人的意志爲轉移；應就事論事，不應因人爲事；更不應爲一部份人的意見而妨害全體；如果認爲規章有缺點，可以按照法定的手續請求修改，絕不能等到事情發生了以後，才說規章不對，例如犯人犯了法，說法律不好，請求修改法律，那是不行的，必須在平時以公民的資格，用正當的手續，依立法的程序，請求修改法律，否則，秩序均將無法維持。

上週會報告去年本路收入的情況，爲近十餘年所未睹，我們有此成績，其最大的原因，是政治安定和同人合作共同努力於生產的結果，絕不是一兩個人的力量所能辦得到的。好，必須全體都好；壞，一定是全體都壞，所以好並不能使一兩個人來邀功，壞，也不能使全體推卸責任，大家應一致遵守法令爲公家來奮鬥，始能獲得好的結果。至於責任，自

局長以至工人，各有各的職責，但是對於國家則負有同樣的責任，所以我們勿把自己的責任推出去，必須全體各個人都負起責任來，這要請大家注意。

最近連接部令，催促本人赴京據洽路務，但因本年工作計劃，尙未定妥，去年事務，如成等案亦未辦理完竣，故遲遲未能成行，現又接部電，飭即赴京，因不便拖延，決定後日起程前往，在本人離漢期中，希望各同事各自負起責任，照常努力，不應因主管人遠離，工作亦隨之弛懈，因爲國家事業是有永久性的，而人是常變動的，不應因人的變動而事業亦隨之變動，更不應以個人與長官感情之好壞而決定做事的態度。完了。

廿五年二月十日 總理紀念週紀錄

主席 鄒副局長

二十五年二月十日 總理紀念週紀錄

二十五年二月二十四日 總理紀念週紀錄

一四

本路前奉部令，公務員應於本年一二兩月內攤銷水災公債，其攤銷辦法，規定凡月薪每滿百元者，攤發公債十元，百元以下者免攤。查去年員工水災捐款，本應在十一兩月分別扣清，路局為體念員工經濟狀況起見，特由局先行墊付，應扣之款，則改分六個月扣清。至此次攤發之公債，情形與捐款不同，自應遵照部令按期攤發，因捐款是無代價的付出，而公債則有價值，將來尚可還本，且捐款是普遍的，而公債則僅限於月薪在百元以上者，百元以下者不生影響。

又本路整個營業狀況，過對二十三年度，現金收入超過預算約壹百萬元，至二十四年度收入狀況如何，因現在年度尚未終了，故無從懸揣，但就去年七月至現在之收入情形言之，不獨未超過預算，而且稍感不敷，原因由於去年水災後，農產物輸出數量減少及軍運改前增加所致。希望在今年二

三四五每月，同人大家努力，務使收入能達到預算數目，以便應付一切開支，因本路支出預算都是按照收入預算很嚴密的規定的，如收入與預算不敷，支出方面將感困難。以後希望同人，對於這點特別的努力。完了。

二十五年二月二十四日 總理紀念

週紀錄

主席 鄒副局長

今天參加紀念週的人數頗少，關於這層，陳局長已經在歷次的紀念週上詳細講釋過，我們為遵守法令規章及重視服務精神計，除因職務不能離身者外，都應一律參加，希望下次參加的人數能夠增加纔好。

上週營業收入，比較去年同一期間略有增加，但就整個營業狀況來看，從去年七月到現在，收入方面較原定預算尚

虧少一百一十萬元，我們必須大家努力，想法在最近幾個月內彌補起來。否則本路業務路收，及整理計劃等，均將發生影響。我們現在若僅從這幾天收入稍有增加來看是不確實的，必須從整個的來看纔能知道真相。況且二十四年度的收入預算，祇有二千七百萬元，數目並不算大，關於這點，希望同人特別注意。

新生活二週年紀念檢查報告，各組尙未送齊，但大致尙好，其詳細情形，待下週由新生活促進會報告。同時對於最少數不按时到班的人，行政上也要予以相當的處分，像這種不按时到班的毛病，自己可先自糾正的。希望以後，各同事嚴守服務時間，纔可以對得住公家，對得住自己。完了。

廿五年三月九日 總理紀念週紀錄

郵副局長講詞：

二十五年三月九日 總理紀念週紀錄

方纔朱委員轉達張委員礦生的三點意見，其中關於路黨通力合作一項，我們自當盡力做去，以期為國家為鐵路努力服務，尤其是朱委員對於「正心」二字解釋極為詳明，使兄弟非常欽佩，因為心理建設比其他任何建設都重要，心理建設為其他一切建設之基礎，如果沒有心理建設，則任何制度，任何法則，都不能發生效力，等於空談。心理建設是使每個人祇知有公，不知有私，祇有大眾的利益，而沒有個人的利益；祇有公經濟，而無私經濟，這樣國家纔能強盛，事業纔能辦好，若祇重視個人利益與私經濟，而忽略大眾利益與公經濟，則不獨事業無成，國家亦將馴至滅亡，我們對於朱委員「正心」的解說，不要僅僅是贊佩，希望大家能實行纔好。

關於工作方面，上週一週內有四件不幸的事同時發生，如二十一，六十一，七十一各次車之出軌，及長台關彭家灣

二十五年三月九日 總理紀念週紀錄

一六

間，昨日撞車事件，此種不良現象，實為近兩年所罕有。至於發生事變的原因，一方面固由於反動份子拔去道釘，拆毀路軌，以期傾覆車輛，破壞交通。他方面實亦由於服務人員不重視職責，玩忽公務所致。這種破壞鐵路交通，擾亂國家秩序，和無路籤即行開車，疏忽職務行為，都是極嚴重的事，至於反動份子，自當嚴厲懲治，在失職人員，我們亦應當從嚴處罰。望各處對於此次事變，務須負責查明，萬勿推諉規避，同時應研究今後防範的方法，使執行職務人員按照規章服務，如果需要材料，或設備上有缺陷的地方，應詳擬辦法，呈請改良。

還有現在總局組織上稍有變更，為使大家明瞭起見，兄弟代表路局把改組的情形和意義來解釋一下：這次改組的總務處有四課，計編譯課歸併文書課，考績課與公益課合併，

車工機三處之文牘與稽核兩課皆合併，因為文書和編譯，考績和公益，文牘和稽核，其所經辦的事務，都有相同的性質，與不能分離的關係，所以在求增加工作效能，節省辦事手續的原則下，便把事務相同的各課都合併起來。從前其他各路曾經有過這樣合併的辦法，結果成績甚佳，所以大部此次決定使本路依照其他各路合併的成例辦理。至於被併各課的辦事人員，是毫無變動的，因為中國現在有許多鐵路正在建設，需要鐵路人才很多，同時鐵路事務非常繁雜，人才的訓練並不是短期間所能完成的，各位在路服務很久，具有相當經驗，絕不致有更動。因為各個人都有個人才能，作首領的應當注意每個人的才能予以適當的工作，以便培養人才。平常有許多，最初能力很強，但是在路服務數年後，竟變成毫無能力，這固然由於自身不求上進，同時也是用才不當的

毛病。上次張部長給我們的訓詞，說是大家要努力服務，無事找事作，我們合併的目的也就是爲求節省辦事手續，增加工作效能。希望大家勿自驚擾，安心努力服務，以求業務進展，收入增加。完了。

二十五年三月十六日 總理紀念週

紀 錄

主席 鄒副局長

上週營業情況，與去年同期收入無大增減，平均每日現金收入約七萬餘元。

上週又發生兩次事變，損失頗大，關於長辛店失火事，報紙所登載的都不詳實，近據長辛店機工兩總段及北平辦事處報告，計燒毀機工兩總段辦公室及材料廠辦公室三十六間，至失火原因，現正在詳查中，同時總局亦派高級職員前往

調查。此次火災，除燒去辦公室三十六間外，機工兩總段的重要案卷，大部份多被救出。材料廠最近三年的帳冊亦被救出。

又六十二次車於本月十四日零時五十分在郭店與西平之間八四五公里處出軌，出軌原因，係因土匪破壞軌道所致。出軌後，有匪徒上車打鬥，並放槍，司軛夫一名受槍傷，路警及司機升火等三人受摔傷。但是在事變發生以前七小時餘，道棚工人修路用的工具就已經被土匪搶去，而被劫棚工駐在地距車站僅有五十華里，既經事後報告，何以防範仍未週密，致釀事變，本局正在調查，俟查明再核辦。同時可以知道路上一部分員司工人對於職務仍有疏忽和不努力的地方，所以對於一切公家的損失和破壞都聽其自然，而不肯負責保護或預防，如果不猛省改變，此種祇知有私而不知有公的心

二十五年三月十六日 總理紀念週紀錄

二十五年三月十六日 總理紀念週紀錄

一八

理，實足以亡國。因為放任土匪破壞國家事業及產業的行爲，應當受嚴厲處罰的。我們爲公家服務，要重公輕私，肯負責任，就是已經奉令停止職務，在尙未離職的一分鐘以前，仍舊要負一分鐘的責任，如在此時有破壞國家事業或產業的

事件發生，無論在任何情況下，都應當盡力保護防範，那樣無虧於職責，纔對得起公家。上週兩次事變，當事員工，都難辭其責任，現在除偵查事變的原因外，並希望同人研究良善的防範方法。完了。

統

計

中 華 國 有 鐵 路 CHINESE NATIONAL RAILWAYS

平 漢 綫 PEIPING-HANKOW LINE.

營業進款概數旬報表自民國二十五年一月一日至一月十日止計通車路程 1319 公里
Approximate Return of Traffic for the period..... to..... 19..... on..... Kilometres open

類 別	Particulars	客 車 PASSENGER				貨 車 GOODS				雜 項 SUNDRIES.	進 款 總 數 TOTAL REVENUE		列 車 經 行 公 里 數 TRAFFIC TRAIN KILOMETRES RUN			
		旅 客 人 數 Number of Passenger		合 計 Amount		公 噸 數 Metric Tons Carried		合 計 Amount			\$	\$	客 車 Passenger	貨 車 Goods	總 數 Total	
		尋 常 Ordinary	政 府 Government	尋 常 Ordinary	政 府 Government	尋 常 Ordinary	政 府 Government	尋 常 Ordinary	政 府 Government							尋 常 Ordinary
1	2	3	4	5	6	7	8	9	10	11	12	13	14	15	16	
本 年	CURRENT YEAR															
本 旬 共 計	Total for decade	100,415	12,309	302,593	30,386	128,014	9,171	576,843	94,699	18,085	797,521	125,085	85,956	104,708	190,659	
每 通 車 公 里 均 計	Average per Kilometre open	76.13	9.33	153.60	28.04	93.26	6.95	437.33	71.79	13.71	604.64	94.83	65.17	79.38	144.55	
至 是 日 止 總 計	Total to date	1,639,347	268,398	3,283,862	1,011,132	2,211,229	150,063	10,877,547	1,389,969	364,384	14,525,793	2,401,401	1,655,054	2,239,007	3,894,061	
上 年	PREVIOUS YEAR															
本 旬 共 計	Total for decade	93,678	5,196	179,284	19,498	119,307	4,601	646,893	24,221	20,872	847,049	43,649	65,793	137,209	203,002	
每 通 車 公 里 均 計	Average per Kilometre open	70.91	3.93	135.72	14.71	90.32	3.48	489.70	18.33	15.80	641.22	33.04	49.80	103.87	153.67	
至 是 日 止 總 計	Total date	1,533,667	189,100	3,196,591	1,021,322	2,095,366	117,907	10,765,135	744,901	351,058	14,306,779	1,769,223	1,401,251	2,303,100	3,704,351	

會 計 處
Audit and Accounts Department
民 國 年 月 日

天 雨
Rain on

日 及
days and

夜
Nights

中華國有鐵路 CHINESE NATIONAL RAILWAYS

平漢綫 PEIPING-HANKOW LINE.

營業進款概數旬報表自民國二十五年一月十一日至一月二十日止計通車路程 1319 公里
Approximate Return of Traffic for the period.....to.....19..... on.....Kilometres open

類別	Particulars	客 車 PASSENGER				貨 車 GOODS				雜 項 SUNDRIES.	進款總數		列車經行公里數		
		旅客人數		合 計		公噸數		合 計			TOTAL REVENUE		客 車 Passenger	貨 車 Goods	總 數 Total
		Number of Passenger		Amount		Metric Tons Carried		Amount			\$				
		尋 常 Ordinary	政 府 Government	尋 常 Ordinary	政 府 Government	尋 常 Ordinary	政 府 Government	尋 常 Ordinary	政 府 Government		尋 常 Ordinary	政 府 Government	14	15	16
1	2	3	4	5	6	7	8	9	10	11	12	13	14	15	16
本 年	CURRENT YEAR														
本旬共計	Total for decade	98,210	12,534	210,009	25,963	109,767	10,204	537,095	67,295	21,811	768,915	93,254	82,836	102,223	185,059
每通車公里均計	Average per Kilometre open	74.46	9.50	159.22	19.68	83.22	7.74	407.20	51.02	16.53	582.95	70.70	62.80	77.50	140.30
至是日止總計	Total to date	1,737,557	280,927	3,493,871	1,087,095	2,320,996	160,967	11,414,642	1,457,264	386,195	15,291,708	2,494,359	1,737,890	2,341,230	4,079,120
上 年	PREVIOUS YEAR														
本旬共計	Total for decade	103,220	12,062	212,151	80,304	109,288	13,012	572,899	51,367	21,257	806,307	131,671	72,135	121,888	194,023
每通車公里均計	Average per Kilometre open	78.14	9.13	160.60	60.79	82.73	9.85	433.69	38.88	16.09	610.38	99.67	54.61	92.27	146.88
至是日止總計	Total to date	1,636,887	201,162	3,402,742	1,104,626	2,204,654	130,919	11,338,034	796,268	372,210	15,113,086	1,900,894	1,473,386	2,424,988	3,898,374

會計處
Audit and Accounts Department
民國 年 月 日 19

天 雨
Rain on _____
日 及
days and _____
夜
Nights

中 華 國 有 鐵 路 CHINESE NATIONAL RAILWAYS

平 漢 綫 PEIPING-HANKOW LINE.

營業進款概數旬報表自民國二十五年一月廿一日至一月卅一日止計通車路程 1319 公里
Approximate Return of Traffic for the period.....to.....19..... on.....Kilometres open

類 別	Particulars	客 車 PASSENGER				貨 車 GOODS				雜 項 SUNDRIES.	進 款 總 數 TOTAL REVENUE		列 車 經 行 公 里 數 TRAFFIC TRAIN KILOMETRES RUN			
		旅 客 人 數 Number of Passenger		合 計 Amount \$		公 噸 數 Metric Tons Carried		合 計 Amount \$			\$	尋 常 Ordinary	政 府 Government	客 車 Passenger	貨 車 Goods	總 數 Total
		尋 常 Ordinary	政 府 Government	尋 常 Ordinary	政 府 Government	尋 常 Ordinary	政 府 Government	尋 常 Ordinary	政 府 Government							
1	2	3	4	5	6	7	8	9	10	11	12	13	14	15	16	
本 年	CURRENT YEAR															
本旬共計	Total for decade	97,668	23,344	141,669	76,106	125,620	9,734	226,230	60,777	21,812	559,711	136,883	99,827	115,730	215,557	
每通車公里均計	Average per Kilometre open	74.05	17.70	107.41	57.70	95.24	7.38	300.40	46.08	16.54	424.35	103.78	75.68	87.74	163.42	
至是日止總計	Total to date	1,835,225	304,271	3,635,540	1,118,201	2,446,616	170,001	11,810,872	1,518,041	408,001	15,854,419	2,611,242	1,837,717	2,456,960	4,294,677	
上 年	PREVIOUS YEAR															
本旬共計	Total for decade	119,095	19,386	261,798	54,674	127,783	8,509	638,332	52,043	23,700	923,830	106,717	77,656	144,438	222,094	
每通車公里均計	Average per Kilometre open	90.16	14.68	198.18	41.39	96.73	6.44	403.22	39.40	17.94	699.34	80.79	58.79	109.34	168.13	
至是日止總計	Total date	1,755,982	220,548	3,664,540	1,159,300	2,332,437	139,428	11,976,366	848,311	396,010	16,036,916	2,007,611	1,551,042	2,569,426	4,120,468	

會 計 處
Audit and Accounts Department
民國 年 月 日

天 雨 日 及 夜
Rain on days and Nights

中 華 國 有 鐵 路 CHINESE NATIONAL RAILWAYS

平 漢 綫 PEIPING-HANKOW LINE.

營業進款概數旬報表自民國二十五年二月一日至三月十日止計通車路程 1319 公里
Approximate Return of Traffic for the period.....to.....to.....10..... on.....Kilometres open

類 別	Particulars	客 車 PASSENGER				貨 車 GOODS				雜 項 SUNDRIES.	進 款 總 數 TOTAL REVENUE		列 車 經 行 公 里 數 TRAFFIC TRAIN KILOMETRES RUN			
		旅 客 人 數 Number of Passenger		合 計 Amount		公 噸 數 Metric Tons Carried		合 計 Amount			\$	\$	客 車 Passenger	貨 車 Goods	總 數 Total	
		尋 常 Ordinary	政 府 Government	尋 常 Ordinary	政 府 Government	尋 常 Ordinary	政 府 Government	尋 常 Ordinary	政 府 Government							尋 常 Ordinary
1	2	3	4	5	6	7	8	9	10	11	12	13	14	15	16	
本 年	CURRENT YEAR															
本旬共計	Total for decade	112,843	20,609	187,479	47,946	112,290	5,896	426,907	23,604	36,283	650,669	71,550	82,895	121,575	204,470	
每通車公里均計	Average per Kilometre open	85.55	15.62	142.14	36.35	85.13	4.47	323.68	17.90	27.51	493.31	54.25	62.85	92.17	155.02	
至是日止總計	Total to date	1,948,066	324,880	3,823,019	1,161,147	2,558,906	175,897	12,237,779	1,541,645	444,290	16,505,088	2,702,792	1,920,612	2,578,535	4,499,147	
上 年	PREVIOUS YEAR															
本旬共計	Total for decade	75,477	13,696	132,796	56,815	106,731	1,562	387,318	14,689	8,828	528,942	71,504	77,874	129,008	206,882	
每通車公里均計	Average per Kilometre open	57.14	10.37	100.53	43.01	80.90	1.18	293.20	11.12	6.68	400.41	54.13	58.95	97.66	156.61	
至是日止總計	Total date	1,831,459	234,244	3,797,336	1,216,115	2,439,168	140,990	12,363,684	863,000	404,838	16,565,858	2,079,115	1,628,916	2,698,434	4,327,350	

會 計 處
Audit and Accounts Department
民國 年 月 日

天 雨
Rain on _____
日 及
days and _____
夜
Nights _____

中 華 國 有 鐵 路 CHINESE NATIONAL RAILWAYS

平 漢 綫 PEIPING-HANKOW LINE.

營業進款概數旬報表自民國二十五年二月十一日至二月二十日止計通車路程 1319 公里
Approximate Return of Traffic for the period.....to.....19..... on.....Kilometres open

類 別	Particulars	客 車 PASSENGER				貨 車 GOODS				雜 項 SUNDRIES.	進 款 總 數 TOTAL REVENUE		列 車 經 行 公 里 數 TRAFFIC TRAIN KILOMETRES RUN			
		旅 客 人 數 Number of Passenger		合 計 Amount		公 噸 數 Metric Tons Carried		合 計 Amount			\$	\$	客 車 Passenger	貨 車 Goods	總 數 Total	
		尋 常 Ordinary	政 府 Government	尋 常 Ordinary	政 府 Government	尋 常 Ordinary	政 府 Government	尋 常 Ordinary	政 府 Government							尋 常 Ordinary
1	2	3	4	5	6	7	8	9	10	11	12	13	14	15	16	
本 年	CURRENT YEAR															
本旬共計	Total for decade	118,640	6,411	212,550	18,895	159,490	5,326	337,964	40,729	37,101	787,615	59,624	79,346	123,335	202,681	
每通車公里均計	Average per Kilometre open	89.95	4.86	161.14	14.39	115.61	4.04	407.86	30.88	23.13	597.13	45.90	60.3	93.50	153.66	
至是日止總計	Total to date	2,066,708	331,291	4,035,569	1,180,042	1,711,396	181,223	12,775,743	1,582,374	481,391	17,292,703	2,762,416	1,999,958	2,701,870	4,701,828	
上 年	PREVIOUS YEAR															
本旬共計	Total for decade	100,184	14,427	202,176	43,756	110,889	7,094	462,654	39,902	15,868	680,698	83,658	79,758	130,876	210,634	
每通車公里均計	Average per Kilometre open	75.84	10.92	153.05	33.12	83.94	3.37	350.23	30.21	12.01	515.99	63.33	60.38	90.07	159.45	
至是日止總計	Total to date	1,931,643	248,671	3,999,512	1,259,871	1,550,057	143,084	12,826,338	902,902	420,706	17,245,556	2,162,773	1,708,674	2,829,210	4,537,984	

會 計 處
Audit and Accounts Department
民國 年 月 日

天 雨
Rain on _____
日 及
days and _____
夜
Nights _____

中華國有鐵路 CHINESE NATIONAL RAILWAYS

平 漢 綫 PEIPING-HANKOW LINE.

營業進款概數旬報表自民國二十五年二月二十一日至二月二十九日止計通車路程 1319 公里
Approximate Return of Traffic for the period.....to.....19..... on.....Kilometres open

類 別	Particulars	客 車 PASSENGER				貨 車 GOODS				雜 項 SUNDRIES.	進 款 總 數 TOTAL REVENUE		列 車 經 行 公 里 數 TRAFFIC TRAIN KILOMETRES RUN			
		旅 客 人 數 Number of Passenger		合 計 Amount		公 噸 數 Metric Tons Carried		合 計 Amount			\$	等 常 Ordinary	政 府 Government	客 車 Passenger	貨 車 Goods	總 數 Total
		等 常 Ordinary	政 府 Government	等 常 Ordinary	政 府 Government	等 常 Ordinary	政 府 Government	等 常 Ordinary	政 府 Government							
		3	4	5	6	7	8	9	10							
本 年	CURRENT YEAR															
本 旬 共 計	Total for decade	85,133	8,232	138,539	31,205	124,776	5,991	506,476	53,854	29,948	674,963	85,059	74,960	104,378	179,338	
每 通 車 公 里 均 計	Average per Kilometre open	54.54	6.24	105.03	23.66	94.60	4.54	383.98	40.33	22.71	511.72	64.49	56.83	79.13	135.96	
至 是 日 止 總 計	Total to date	2,151,841	339,523	4,174,108	1,211,247	2,836,172	187,214	13,282,219	1,636,228	511,339	17,967,666	2,847,475	2,074,918	2,806,248	4,881,166	
上 年	PREVIOUS YEAR															
本 旬 共 計	Total for decade	97,827	5,690	188,434	26,458	102,522	3,437	446,810	27,745	12,968	648,212	54,203	54,758	109,519	164,277	
每 通 車 公 里 均 計	Average per Kilometre open	74.06	4.31	142.64	20.03	77.61	2.60	338.24	21.00	9.82	490.70	41.03	41.45	82.91	124.36	
至 是 日 止 總 計	Total to date	2,029,470	254,361	4,187,946	1,286,329	2,652,579	151,521	13,273,148	930,647	433,674	17,894,768	2,216,976	1,763,432	2,938,829	4,702,261	

會 計 處
Audit and Accounts Department
民 國 年 月 日

天 雨 日 及 夜
Rain on days and Nights

中 華 國 有 鐵 路 CHINESE NATIONAL RAILWAYS

平 漢 綫 道 清 支 綫 PEIPING-HANKOW LINE.

營業進款概數旬報表自民國二十五年一月一日至一月十日止計通車路程 152.44 公里
Approximate Return of Traffic for the period.....to.....19..... on.....Kilometres open

類 別	Particulars	客 車 PASSENGER				貨 車 GOODS				雜 項 SUNDRIES.	進 款 總 數 TOTAL REVENUE		列 車 經 行 公 里 數 TRAFFIC TRAIN KILOMETRES RUN			
		旅 客 人 數 Number of Passenger		合 計 Amount \$		公 噸 數 Metric Tons Carried		合 計 Amount \$			\$	\$	客 車 Passenger	貨 車 Goods	總 數 Total	
		尋 常 Ordinary	政 府 Government	尋 常 Ordinary	政 府 Government	尋 常 Ordinary	政 府 Government	尋 常 Ordinary	政 府 Government							尋 常 Ordinary
1	2	3	4	5	6	7	8	9	10	11	12	13	14	15	16	
本 年	CURRENT YEAR															
本 旬 共 計	Total for decade	10,506		8,703		40,915		48,925		1,597	58,525		9,553	19,140	14,693	
每 通 車 公 里 均 計	Average per Kilometre open	68.92		57.09		268.40		316.35		10.48	383.99		16.75	79.64	96.89	
至 是 日 止 總 計	Total to date	171,129	17,847	122,000	9,487	666,445	3,066	870,151	2,139	90,617	1,082,768	11,619	54,001	217,880	971,831	
上 年	PREVIOUS YEAR															
本 旬 共 計	Total for decade	10,079	3,460	7,170	1,759	39,964	20	51,989	21	858	60,017	1,780	9,414	11,008	13,422	
每 通 車 公 里 均 計	Average per Kilometre open	66.12	22.70	47.03	11.54	216.24	0.13	341.05	14	5.63	393.71	11.68	15.84	72.21	88.05	
至 是 日 止 總 計	Total to date	171,621	28,450	119,746	15,746	521,888	1,161	740,929	1,615	115,059	975,734	17,361	53,179	199,878	246,050	

會 計 處
Audit and Accounts Department
民 國 年 月 日

天 雨
Rain on

日 及
days and

夜
Nights

中 華 國 有 鐵 路 CHINESE NATIONAL RAILWAYS

平 漢 綫 道 清 支 綫 PEIPING-HANKOW LINE.

營業進款概數旬報表自民國二十五年一月十一日至一月二十日止計通車路程 152.44 公里
Approximate Return of Traffic for the period.....to.....19..... on.....Kilometres open

類 別	Particulars	客 車 PASSENGER				貨 車 GOODS				雜 項 SUNDRIES.	進 款 總 數 TOTAL REVENUE		列 車 經 行 公 里 數 TRAFFIC TRAIN KILOMETRES RUN			
		旅 客 人 數 Number of Passenger		合 計 Amount		公 噸 數 Metric Tons Carried		合 計 Amount			\$	尋 常 Ordinary	政 府 Government	客 車 Passenger	貨 車 Goods	總 數 Total
		尋 常 Ordinary	政 府 Government	尋 常 Ordinary	政 府 Government	尋 常 Ordinary	政 府 Government	尋 常 Ordinary	政 府 Government							
1	2	3	4	5	6	7	8	9	10	11	12	13	14	15	16	
本 年	CURRENT YEAR															
本旬共計	Total for decade	9,755	124	7,887	28	41,009		50,970		1,153	60,010	28	2,868	13,437	16,305	
每通車公里均計	Average per Kilometre open	63.99	0.81	51.74	0.18	269.02		334.36		7.56	393.66	0.18	18.81	88.15	106.96	
至是日止總計	Total to date	180,884	17,971	129,887	9,515	707,454	3,066	921,121	2,132	91,770	1,142,778	11,647	56,809	231,267	288,136	
上 年	PREVIOUS YEAR															
本旬共計	Total for decade	11,711	4,220	8,190	1,004	28,928		51,456		228	59,874	1,004	2,516	10,367	12,883	
每通車公里均計	Average per Kilometre open	76.82	27.68	53.72	6.59	189.77		337.55		1.50	392.77	6.59	16.50	68.01	84.51	
至是日止總計	Total to date	183,332	32,670	127,936	16,750	550,816	1,161	792,385	1,615	115,287	1,035,608	18,365	55,688	203,245	258,933	

會 計 處
Audit and Accounts Department
民國 年 月 日

天 雨
Rain on
日 及
days and
夜
Nights

中 華 國 有 鐵 路 CHINESE NATIONAL RAILWAYS

平 漢 綫 道 清 支 綫 PEIPING-HANKOW LINE

營業進款概數旬報表自民國二十五年一月廿一日至一月三十一日止計通車路程 152.44 公里
Approximate Return of Traffic for the period.....to.....19..... on.....Kilometres open

類 別	Particulars	客 車 PASSENGER				貨 車 GOODS				雜 項 SUNDRIES.	進 款 總 數 TOTAL REVENUE		列 車 經 行 公 里 數 TRAFFIC TRAIN KILOMETRES RUN			
		旅 客 人 數 Number of Passenger		合 計 Amount		公 噸 數 Metric Tons Carried		合 計 Amount			\$	\$	客 車 Passenger	貨 車 Goods	總 數 Total	
		尋 常 Ordinary	政 府 Government	尋 常 Ordinary	政 府 Government	尋 常 Ordinary	政 府 Government	尋 常 Ordinary	政 府 Government							尋 常 Ordinary
1	2	3	4	5	6	7	8	9	10	11	12	13	14	15	16	
本 年	CURRENT YEAR															
本 旬 共 計	Total for decade	8,506		6,313		38,949		52,666		1,781	60,760		3,435	14,687	18,122	
每 通 車 公 里 均 計	Average per Kilometre open	55.80		41.41		250.91		345.49		11.68	398.58		2.35	96.35	118.88	
至 是 日 止 總 計	Total to date	189,390	17,971	136,200	9,515	745,703	3,066	973,787	2,132	93,551	1,203,538	11,647	9,304	245,954	306,258	
上 年	PREVIOUS YEAR															
本 旬 共 計	Total for decade	11,952	1,327	8,798	794	41,934		54,936		13,565	77,299	764	3,102	11,013	14,115	
每 通 車 公 里 均 計	Average per Kilometre open	78.40	8.71	57.71	5.01	275.09		300.38		88.99	507.08	5.01	0.35	72.24	92.59	
至 是 日 止 總 計	Total to date	195,284	33,997	136,734	17,514	592,750	1,161	847,321	1,615	128,852	1,112,907	19,129	8,790	214,258	273,048	

會 計 處
Audit and Accounts Department
民國 年 月 日 19

天 雨 日 及 夜
Rain on days and Nights

中 華 國 有 鐵 路 CHINESE NATIONAL RAILWAYS

平 漢 綫 道 清 支 綫 PEIPING-HANKOW LINE

營業進款概數旬報表自民國二十五年二月一日至二月十日止計通車路程 152.44 公里
Approximate Return of Traffic for the period *to* *19* *on* *Kilometres open*

類 別	Particulars	客 車 PASSENGER				貨 車 GOODS				雜 項 SUNDRIES.	進 款 總 數 TOTAL REVENUE		列 車 經 行 公 里 數 TRAFFIC TRAIN KILOMETRES RUN			
		旅 客 人 數 Number of Passenger		合 計 Amount		公 噸 數 Metric Tons Carried		合 計 Amount			尋 常 Ordinary	政 府 Government	客 車 Passenger	貨 車 Goods	總 數 Total	
		尋 常 Ordinary	政 府 Government	尋 常 Ordinary	政 府 Government	尋 常 Ordinary	政 府 Government	尋 常 Ordinary	政 府 Government		尋 常 Ordinary	政 府 Government	14	15	16	
1	2	3	4	5	6	7	8	9	10	11	12	13	14	15	16	
本 年	CURRENT YEAR															
本 旬 共 計	Total for decade	9,011		7,173		40,307	80	50,890	194	1,581	59,644	194	2,791	12,724	15,515	
每 通 車 公 里 均 計	Average per Kilometre open	59.11		47.05		264.41	0.52	333.84	0.81	10.37	391.26	0.81	18.31	83.47	101.78	
至 是 日 止 總 計	Total to date	198,401	17,971	143,373	9,515	786,010	3,146	1,024,677	2,256	95,132	1,263,182	11,771	63,095	258,678	321,773	
上 年	PREVIOUS YEAR															
本 旬 共 計	Total for decade	8,249		5,356		25,116		35,064		225	40,645		3,369	9,909	13,278	
每 通 車 公 里 均 計	Average per Kilometre open	54.11		35.14		164.76		230.02		1.47	266.63		22.10	65.00	87.10	
至 是 日 止 總 計	Total date to	208,533	33,997	142,090	17,514	617,866	1,161	882,385	1,615	129,077	1,153,552	19,129	62,159	224,167	286,326	

會 計 處
Audit and Accounts Department
民 國 年 月 日

天 雨 日 及 夜
Rain on days and Nights

中 華 國 有 鐵 路

CHINESE NATIONAL RAILWAYS

平 漢 綫 道 清 支 綫

PEIPING-HANKOW LINE.

營業進款概數旬報表自民國二十五年二月十一日至二月二十日止計通車路程 152.44 公里
Approximate Return of Traffic for the period.....to.....19.....on.....Kilometres open

類 別	Particulars	客 車 PASSENGER				貨 車 GOODS				雜 項 SUNDRIES.	進 款 總 數 TOTAL REVENUE		列 車 經 行 公 里 數 TRAFFIC TRAIN KILOMETRES RUN			
		旅 客 人 數 Number of Passenger		合 計 Amount		公 噸 數 Metric Tons Carried		合 計 Amount			\$	\$	客 車 Passenger	貨 車 Goods	總 數 Total	
		尋 常 Ordinary	政 府 Government	尋 常 Ordinary	政 府 Government	尋 常 Ordinary	政 府 Government	尋 常 Ordinary	政 府 Government							尋 常 Ordinary
1	2	3	4	5	6	7	8	9	10	11	12	13	14	15	16	
本 年	CURRENT YEAR															
本旬共計	Total for decade	9,910		8,354		32,969	820	41,893	154	1,351	51,598	154	2,759	11,395	14,154	
每通車公里均計	Average per Kilometre open	65.01		54.80		216.28	5.38	274.82	1.01	8.86	338.48	1.01	18.10	74.75	92.85	
至是日止總計	Total to date	208,311	17,971	151,727	9,515	818,979	3,966	1,066,570	2,410	96,483	6,314,780	11,925	65,854	270,078	335,927	
上 年	PREVIOUS YEAR															
本旬共計	Total for decade	9,464		6,943		27,958	85	37,471	55	240	44,654	55	2,803	10,496	13,299	
每通車公里均計	Average per Kilometre open	62.08		45.55		183.40	0.23	245.81	0.36	1.57	292.93	0.36	10.39	68.8	87.24	
至是日止總計	Total to date	212,997	33,997	149,033	17,514	645,824	1,196	919,856	1,670	129,317	1,198,206	19,184	64,962	234,663	299,625	

會 計 處
 Audit and Accounts Department
 民國 年 月 日 19

天 雨 日 及 夜
 Rain on days and Nights

中 華 國 有 鐵 路 CHINESE NATIONAL RAILWAYS

平 漢 綫 道 清 支 綫 PEIPING-HANKOW LINE.

營業進款概數旬報表自民國二十五年二月廿一日至二月廿九日止計通車路程 152.44 公里
Approximate Return of Traffic for the period to 19..... on..... Kilometres open

類 別	Particulars	客 車 PASSENGER				貨 車 GOODS				雜 項 SUNDRIES. \$	進 款 總 數 TOTAL REVENUE \$		列 車 經 行 公 里 數 TRAFFIC TRAIN KILOMETRES RUN			
		旅 客 人 數 Number of Passenger		合 計 Amount \$		公 噸 數 Metric Tons Carried		合 計 Amount \$			尋 常 Ordinary	政 府 Government	客 車 Passenger	貨 車 Goods	總 數 Total	
		尋 常 Ordinary	政 府 Government	尋 常 Ordinary	政 府 Government	尋 常 Ordinary	政 府 Government	尋 常 Ordinary	政 府 Government							
1	2	3	4	5	6	7	8	9	10	11	12	13	14	15	16	
本 年	CURRENT YEAR															
本旬共計	Total for decade	8,125	570	6,619	314	33,085		33,260		1,590	41,469	314	2,511	11,269	13,780	
每通車公里均計	Average per Kilometre open	53.30	3.74	43.42	2.06	217.04		218.18		10.43	272.03	2.06	16.47	73.93	90.40	
至是日止總計	Total to date	216,436	18,541	158,346	9,829	852,064	3,966	1,099,830	2,410	98,075	1,356,249	12,239	68,365	281,342	349,707	
上 一 年	PREVIOUS YEAR															
本旬共計	Total for decade	8,261	642	6,705	369	26,066		37,167		12,768	56,640	369	2,122	9,003	11,125	
每通車公里均計	Average per Kilometre open	54.19	4.21	43.99	2.42	170.99		243.81		83.76	371.59	2.42	13.92	59.06	72.98	
至是日止總計	Total date to	221,258	34,639	155,738	17,883	671,890	1,196	957,023	1,670	142,085	1,254,846	19,553	67,084	243,666	310,750	

會計處
Audit and Accounts Department
民國 年 月 日

天 雨
Rain on
日 及
days and
夜
Nights

平漢鐵路有關係各站每月起運鑛產總數表

二十五年一月份

二十五年三月十七日填報

站名	本月起運主要鑛產名稱及噸數					由本站起運鑛產 之主要鑛廠名稱	本月本 站通貨 運日數
	煤	焦炭	烟煤	硬煤	其他礦產		
	噸數	噸數	噸數	噸數	噸數		
坨里	17495				灰 4085	高綫公司	二十七日
周口店	21100				灰 3735 石 1620	興寶 鴻豐 成興順	二十五日
石家莊		4023	77779	40231		井陘 正豐 保晉	三十一日
臨城			10610			臨城礦務局	十七日
光祿鎮	6070					中和	十九日
馬頭鎮		720	18880			怡立	三十一日
六河溝			30781			六河溝公司	三十一日
豐樂鎮							
新鄉縣	33304					中福	三十一日
許州							
共計	77969	4743	138050	40231	灰 7890 石 1620		

本路本月障礙事故 1，事由

1. 坨里車輛缺乏
2. 周口店
3. 臨城

2，日數

1. 四日
2. 六日
3. 十四日

中華國有鐵路 平漢綫

民國二十五年二月上旬現金出納旬報表

摘要	簡稱	銀數	
		小數	共數
上旬現金結餘	存		2,100,501 85
本旬收入	收		774,950 60
客運	a	232,672 25	
貨運	b	461,474 20	
貨運加價	c	38,046 11	
雜項	d	16,751 65	
借入	e		
其他	f	26,006 39	
合計			2,875,452 45
減去本旬支出	付		464,466 73
營業支出	g	303,320 47	
資產支出	h		
歲計支出	i		
其他支出	j	161,146 26	
貨運加價 134,985.06			
代收貨價 934.77			
償還舊欠 25,226.43			
本旬現金結餘	餘		2,410,985 72
現金結餘	行		2,400,872 75
各銀行存款			
漢口中央銀行		61,046 50	
漢口金城銀行		142,200 55	
漢口鹽業銀行		280,127 99	
漢口交通銀行		69,979 68	
漢口農工銀行		74,201 11	
漢口上海銀行		22,730 52	
漢口中興銀行		59,278 91	
漢口中南銀行		44,627 54	
漢口四川省農民銀行		34,420 96	
漢口浙江興業銀行		52,874 16	
漢口四川美豐銀行		853 47	
上海金城銀行		1,033,224 03	
新鄭金城銀行		24,667 24	
鄭州金城銀行		164,684 94	
北平金城銀行		103,260 67	
北平鹽業銀行		36,602 80	
北平中南銀行		35,095 46	
北平交通銀行		53,762 51	
北平保商銀行		4,233 83	
北平農工銀行		12,630 71	
北平大陸銀行		8,202 06	
北平上海銀行		3,205 91	
北平中國實業銀行		23 62	
石家莊交通銀行		36,608 73	
北平中國銀行		13,167 63	
北平中央銀行		29,161 21	
寄送現金		5,255 90	
北平收支所存款	課	825 65	
漢口出納課存款	課	4,031 42	10,112 97
合計			2,410,985 72
不能作為現金提用各款			
懸掛帳		2,766 31	
欠辛基金		249,220 74	
合計	懸		251,987 05

中華民國二十五年二月十八日

中華國有鐵路
平漢綫

民國二十五年二月中旬現金出納旬報表

摘要	簡稱	銀數		共數	單位
		小數			
上旬現金結餘	存			2,410,985	79
本旬收入	收			779,181	46
客運	a	244,599	33		
貨運	b	450,824	65		
貨運加價	c	38,221	24		
雜項	d	13,411	00		
借入	e				
其他	f	32,075	24		
合計				3,190,117	18
誠去本旬支出	付			624,742	22
營業支出	g	521,503	44		
資產支出	h				
歲計支出	i	146	64		
其他支出	j	103,092	14		
貨運加價 57,917.47					
押運煤款 500.00					
代收貨價 9,037.64					
代償欠 693.34					
代償欠 34,943.69					
本旬現金結餘	餘			2,565,374	96
現金結餘	行			2,543,189	03
漢口中央銀行		59,395	86		
漢口金城銀行欠辛 99,160.12		245,508	68		
漢口鹽業銀行欠辛 161,385.62		259,143	17		
漢口交通銀行		55,800	72		
漢口農工銀行		91,116	66		
漢口上海銀行		47,640	30		
漢口中國銀行		74,806	19		
漢口中南銀行		54,627	54		
漢口四省農民銀行		233,150	96		
漢口浙江興業銀行		50,642	79		
漢口四川美豐銀行		849	26		
上海金城銀行		1,033,224	03		
新鄉金城銀行		37,644	04		
鄭州金城銀行		73,612	47		
北平金城銀行		17,440	74		
北平鹽業銀行		31,602	80		
北平中南銀行		25,742	00		
北平交通銀行		21,007	11		
北平保商銀行		4,233	83		
北平農工銀行		12,630	71		
北平大陸銀行		10,202	06		
北平上海銀行		5,205	91		
北平中國實業銀行		23	63		
石家莊交通銀行		36,608	73		
北平中國銀行		17,167	63		
北平中央銀行		44,161	21		
寄送現金		18,939	83		
北平收支所存款現不能提用 880.66	課	880	66		
漢口出納課存款現不能提用 848.29	課	2,415	44	22,185	93
漢口出納課存款現不能提用 1,567.15					
合計				2,565,374	96
不能作為現金提用各款					
懸掛帳		1,567	15		
欠辛基金		260,545	74		
合計	懸			262,112	89

中華民國二十五年二月二十八日

中 華 國 有 鐵 路 平 漢 綫

民國二十五年二月下旬現金出納旬報表

摘 要	簡 稱	銀 數			
		小 數	共 數		
上旬現金結餘	存			2,565,374	96
本旬收入	收			780,450	06
客運	a	176,492	24		
貨運	b	483,352	67		
貨運加價	c	41,651	62		
雜項	d	11,630	13		
借入	e				
其他	f	14,123	04		
合計				3,295,825	02
減去本旬支出	付			2,462,427	76
營業支出	g	2,204,011	85		
資產支出	h				
歲計支出	i	642	45		
其他支出	j	257,773	46		
所得 6,332.80 捐款 6,500.00 貨價欠 359.71 收還薪 194580.95 押代價欠 50,000.00					
本旬現金結餘	餘			833,397	26
現金結餘	行			825,524	23
各銀行存款					
漢口中央銀行		99,395	86		
漢口金城銀行		160,872	05		
漢口鹽業銀行		145,521	96		
漢口交通銀行		85,332	12		
漢口農工銀行		16,616	66		
漢口上海銀行		18,951	67		
漢口中興銀行		33,138	61		
漢口中南銀行		4,441	02		
漢口四省農民銀行		105,780	08		
漢口浙江興業銀行		17,211	15		
漢口四川美豐銀行		2,241	86		
上海金城銀行		288	69		
新鄉金城銀行		8,711	67		
鄭州金城銀行		15,489	93		
北平金城銀行		43,417	58		
北平鹽業銀行		19,102	80		
北平中南銀行		5,968	72		
北平交通銀行		11,007	11		
北平保商銀行		4,233	83		
北平農工銀行		2,630	71		
北平大陸銀行		2,202	06		
北平上海銀行		5,205	91		
北平中國實業銀行		23	63		
石家莊交通銀行		1,608	73		
北平中國銀行		15,038	58		
北平中央銀行		1,091	24		
寄送現金		2,524	75		
北平收支所存款不能提用款 864.58	課	864	58		
漢口出納課存款不能提用款 910.60	課	4,483	70	7 873	03
合計				833,397	26
不能作為現金提用各款					
懸掛帳		3,572	10		
欠辛基金		220,303	62		
合計	懸			223 876	72

中華民國二十五年三月五日

中華國有鐵路 平漢綫

民國二十五年三月上旬現金出納旬報表

摘 要	簡 稱	銀 數			
		小 數	共 數		
上旬現金結餘	存			833,397	96
本旬收入	收			931,535	94
客運	a	236,289	08		
貨運	b	693,000	76		
貨運加價	c	46,839	59		
雜項	d	11,695	57		
借入	e				
其他	f	14,920	94		
合計				1,764,932	50
減去本旬支出	付			333,018	56
營業支出	g	194,869	42		
資產支出	h				
歲計支出	i	124	55		
其他支出	j	138,024	59		
貨運加價所得					
貨所押多代價					
收還貨舊欠					
價104,544.69					
捐款4,320.78					
煤價1,820.00					
煤價4,182.89					
煤價1,116.23					
煤價22,040.00					
本旬現金結餘	餘			1,431,913	94
現金結餘	行			1,432,724	34
各銀行存款					
漢口中中央銀行		316,954	13		
漢口金城銀行欠辛		181,782	15		
漢口鹽業銀行欠辛		227,597	82		
漢口交通銀行		46,662	27		
漢口農工銀行		29,152	04		
漢口上海銀行		23,521	20		
漢口中中國銀行		119,144	62		
漢口中南銀行		4,441	02		
漢口四省農民銀行		127,325	84		
漢口浙江興業銀行		23,211	15		
漢口四川美豐銀行		1,764	16		
上海金城銀行		3,633	17		
新鄭金城銀行		22,043	33		
新鄭州金城銀行		80,941	29		
北平金城銀行		93,167	65		
北平鹽業銀行		32,322	79		
北平中南銀行		28,968	72		
北平交通銀行		22,243	68		
北平保商銀行		4,233	83		
北平農工銀行		2,630	71		
北平大陸銀行		4,202	06		
北平上海銀行		5,205	91		
北平中國實業銀行		23	63		
石家莊交通銀行		1,508	73		
北平中國銀行		6,711	20		
北平中央銀行		13,091	24		
寄送現金		7,424	69		
北平收支所存款現不能提用款	課	806	00		
漢口出納課存款現不能提用款	課	958	91	9,189	60
合計				1,431,913	94
不能作為現金提用各款					
懸掛帳		513	67		
欠辛基金		233,525	62		
合計	懸			234,039	29

中華民國二十五年三月十九日

中 華 國 有 鐵 路 平 漢 綫

民國二十五年三月中旬現金出納旬報表

摘 要	簡 稱	銀 數			
		小 數	共 數		
上旬現金結餘	存			1,431,918	94
本旬收入	收			919,273	88
客運	a	205,241	33		
貨運	b	628,462	87		
貨運加價	c	61,916	65		
雜項	d	7,371	93		
借入	e				
其他	f	16,281	10		
合計				2,351,187	89
減去本旬支出	付			399,844	03
營業支出	g	277,623	4		
資產支出	h				
歲計支出	i	145	89		
其他支出	j	122,074	69		
所得捐 2,000.00					
押款 3,076.00					
代收貨價 435.05					
償還舊欠 116,563.64					
本旬現金結餘	餘			1,951,343	79
現金結餘類別	行			1,918,651	55
各銀行存款					
漢口中央銀行		623,172	46		
漢口金城銀行欠辛 109,117.00		190,678	78		
漢口鹽業銀行欠辛 140,769.62		211,808	88		
漢口交通銀行		75,621	30		
漢口農工銀行		64,517	74		
漢口上海銀行		37,107	13		
漢口中興銀行		19,793	37		
漢口中南銀行		4,441	02		
漢口四省農民銀行		212,216	84		
漢口浙江興業銀行		40,025	39		
漢口四川美豐銀行		1,022	14		
上海金城銀行		3,633	17		
新鄭金城銀行		32,580	00		
鄭州金城銀行		46,029	27		
北平金城銀行		144,879	63		
北平鹽業銀行		59,392	79		
北平中南銀行		49,274	98		
北平交通銀行		41,034	98		
北平保商銀行		4,233	83		
北平農工銀行		2,529	51		
北平大陸銀行		10,202	06		
北平上海銀行		5,205	91		
北平中國實業銀行		23	63		
石家莊交通銀行		1,608	73		
北平中國銀行		10,711	20		
北平中央銀行		26,906	88		
寄送現金		28,700	12		
北平收支所存款現不能提用款 854.76	課	854	75		
漢口出納課存款現不能提用款 799.38	課	3,137	36	32,692	24
漢口出納課存款現不能提用款 9,387.98					
合計				1,951,343	79
不能作為現金提用各款					
懸掛帳		2,337	98		
欠辛基金		249,886	62		
合計	懸			252,224	60

中華民國二十五年三月二十八日

中華國有鐵路 平漢綫

民國二十五年三月下旬現金出納旬報表

摘 要	簡 稱	銀 數	
		小 數	共 數
上旬現金結餘	存		1,951,343 79
本旬收入	收		1,147,783 58
客運	a	228,534	88
貨運	b	819,766	89
運加價	c	69,193	94
雜項	d	15,657	40
借入	e		
其他	f	21,630	47
合計			3,099,197 37
減去本旬支出	付		1,689,196 67
營業支出	g	1,289,754	67
資產支出	h		
歲計支出	i	35	00
其他支出	j	399,337	00
貨運加價 41,651.62			
貨押款 1,623.00			
賑災捐 69,000.00			
代收貨價 1,981.43			
代償欠 192,080.95			
辛 100,000.00			
本旬現金結餘	餘		1,410,000 70
現款	行		1,403,349 30
各銀行存款			
漢口中 央 銀 行		522,117	29
漢口金 城 銀 行欠辛 79,488.00		256,787	07
漢口鹽 業 銀 行欠辛 92,305.62		133,138	31
漢口交 通 銀 行		40,979	98
漢口農 工 銀 行		23,564	14
漢口上 海 銀 行		16,547	87
漢口中 國 銀 行		88,210	89
漢口中 南 銀 行		63,163	41
漢口四 省 農 民 銀 行		11,375	89
漢口浙 江 興 業 銀 行		20,935	18
漢口四 川 美 豐 銀 行		2,496	99
上海金 城 銀 行		4,048	92
新鄭金 城 銀 行		27,782	98
鄭州金 城 銀 行		95,596	75
北平金 城 銀 行		45,820	91
北平鹽 業 銀 行		960	42
北平中 南 銀 行		11,564	24
北平交 通 銀 行		13,250	72
北平保 商 銀 行		1,994	25
北平農 工 銀 行		329	73
北平大 陸 銀 行		1,103	01
北平上 海 銀 行		4,529	90
北平中 國 實 業 銀 行		23	63
石家莊 交 通 銀 行		1,608	73
北平中 國 銀 行		2,711	20
北平中 央 銀 行		11,906	88
寄送現金		3,790	27
北平收支所存款現不能提用款 824.56	課	824	56
漢口出納課存款現不能提用款 476.85	課	1,836	57
合計			1,410,000 70
不能作為現金提用各款			
懸掛帳		1,359	72
欠辛基金		164,793	62
合計	懸		166,153 34

中華民國二十五年四月十日

中華國有鐵路
平漢鐵路道清支綫

民國二十五年二月上旬現金出納旬報表

摘要	簡稱	銀數		共數	下
		小數			
上旬現金結餘	存			464,986	30
本旬收入	收			157,576	92
客運	a	7,249	74		
貨運	b	145,789	36		
貨運加價項	c	3,386	11		
雜項	d	469	19		
借入	e				
其他	f	683	59		
合計				622,563	92
減去本旬支出	付			3,987	58
營業支出	g				
資產支出	h				
會計支出	i				
其他支出	j				
本旬現金結餘	餘			618,575	64
現金結餘類別	行			617,534	79
各銀行存款					
天津中央銀行		98,636	68		
漢口中央銀行		233,772	30		
漢口中央銀行		3	49		
上海中央銀行		2,812	83		
鄭州中央銀行		16,812	17		
南京中央銀行		9,160	32		
新鄉金城銀行		230,093	56		
河南農工銀行		4,400	00		
道口金城銀行		7,205	74		
焦作金城銀行		53,956	86		
焦作貴盛煤棧		11,112	20		
焦作聚源煤棧		11,142	34		
焦作郵局儲蓄		583	62		
焦作金城銀行定期存款		7,842	68		
寄送現金					
出納課存款不能提用款	匯			1,040	85
合計				618,575	64
不能作為現金提用各款					
合計	匯				

中華民國二十五年三月二十七日

中華國有鐵路
平漢鐵路道清支綫

民國二十五年二月中旬現金出納旬報表

摘要	簡稱	銀數	
		小數	共數
上旬現金結餘	存		618,575 64
本旬客運	收		119,268 20
貨運	a	8,353 72	
貨運加價	b	100,638 89	
雜項	c	3,073 52	
借入	d	151 21	
其他	e		
合計	f	55 86	
減去本旬支出	付		730,843 84
營業支出	g		45,027 90
資產支出	h		
歲計支出	i		
其他支出	j		
本旬現金結餘	餘		685,815 94
現行各銀行	行		685,815 94
天津中央銀行		28,636 68	
漢口中央銀行		191,325 05	
漢口中央銀行		3 49	
上海中央銀行		2,712 83	
鄭州中央銀行		16,812 17	
南京中央銀行		9,160 32	
新鄉金城銀行		300,382 62	
河南農工金城銀行		3,963 84	
道口金城銀行		7,205 74	
焦作貴盛源煤棧		94,932 86	
焦作聚源煤棧		11,112 20	
焦作郵局儲蓄		11,142 34	
焦作金城銀行定期存款		583 62	
		7,842 68	
寄送現金	課		
出納課存款	課		
合計			685,815 94
不能作為現金提用各款	懸		
合計			

中華民國二十五年三月二十七日

中華國有鐵路
平漢鐵路道清支綫

民國二十五年二月下旬現金出納旬報表

摘要	簡稱	銀數	
		小數	共數
上旬現金結餘	存		685,815 94
本旬收入	收		41,556 14
客運	a	6,965 54	
貨運	b	21,353 48	
貨運加價	c	2,918 15	
雜項	d	23 30	
借入	e		
其他	f	295 27	
合計			727,372 08
減去本旬支出	付		12,354 51
營業支出	g		
資產支出	h		
歲計支出	i		
其他支出	j		
	餘		715,017 57
本旬現金結餘	行		715,017 57
各銀行存款			
天津		28,391 90	
漢口		209,979 79	
漢口		3 49	
上海		2,812 83	
鄭州		16,812 17	
南京		9,160 32	
新鄉		313,003 30	
河南		3,963 84	
道口		7,205 74	
焦作		93,003 35	
焦作		11,112 20	
焦作		11,142 34	
焦作		583 62	
焦作		7,842 68	
寄送現金			
出納課存款			
合計			715,017 57
不能作為現金提用各款			
合計			

中華民國二十五年三月二十七日

中 華 國 有 鐵 路
平 漢 鐵 路 道 清 支 綫

民國二十五年三月上旬現金出納旬報表

摘 要	簡 稱	銀 數		共 數	
		小	數	共	數
上旬現金結餘	存			715,017	57
本旬收入	收			133,511	59
客運	a	7,813	09		
貨運	b	121,116	47		
貨運加價	c	3,709	71		
雜項	d	551	19		
借入	e				
其他	f	628	27		
合 計				848,529	16
減去本旬支出	付			19	00
營業支出	g				
資產支出	h				
歲計支出	i				
其他支出	j				
本旬現金結餘	餘			848,510	16
現金結餘類別	行			848,510	16
各銀行存款					
天津中央銀行		28,391	90		
漢口中中央銀行		315,242	73		
漢口中中央銀行		5	62		
上海中央銀行		2,941	01		
鄭州中央銀行		18,812	17		
南京中央銀行		9,409	40		
新鄉金城銀行		340,853	36		
河南農工銀行		3,963	84		
道口金城銀行		7,205	74		
焦作金城銀行		93,003	35		
焦作貴盛煤棧		11,112	20		
焦作聚源煤棧		11,142	34		
焦作郵局儲蓄		583	62		
焦作金城銀行定期存款		7,842			
寄送現金					
出納課存款不能提用款	課				
合 計				848,510	16
不能作為現金提用各款	懸				
合 計					

中華民國二十五年四月三日

中 華 國 有 鐵 路

平漢鐵路道清支綫

民國二十五年三月中旬現金出納旬報表

摘 要	簡 稱	銀 數	
		小 數	共 數
上月現金結餘	存		848,510 16
本旬收入	收		80,686 52
客運	a	6,945 85	
貨運	b	69,393 17	
貨運加價項	c	3,888 90	
雜項	d	355 23	
其他	e		
其他	f	103 37	
合計			929,196 68
減去本旬支出	付		82,543 23
營業支出	g		
資產支出	h		
廢許支出	i		
其他支出	j		
本旬現金結餘	餘		846,653 45
現金結餘類別	行		846,653 45
各銀行存款			
天津中央銀行		25,694 77	
漢口中央銀行		307,707 82	
漢口中央銀行		5 62	
上海中央銀行		2,941 01	
鄭州中央銀行		16,812 17	
南京中央銀行		9,499 40	
新鄉金城銀行		252,711 42	
河南農工銀行		3,963 84	
漢口金城銀行		7,182 14	
焦作金城銀行		89,544 42	
焦作貴盛棧		11,112 20	
焦作聚源棧		11,142 34	
焦作郵局儲蓄		583 62	
焦作金城銀行定期存款		7,842 68	
寄送現金			
出納課存款不能提用款			
合計			846,653 45
不能作為現金提用各款			
合計			

中華民國二十五年四月三日

中華國有鐵路

平漢鐵路道清支綫

民國二十五年三月下旬現金出納旬報表

摘	要	簡稱	銀 數	
			小 數	共 數
上旬現金結餘		存		846,653 45
本旬收入		收		163,011 41
客運		a	7,693 13	
貨運		b	151,177 00	
貨運加價		c	3,069 62	
雜項		d	679 13	
借入		e		
其他		f	393 54	
合計				1,009,664 86
減去本旬支出		付		164,461 82
營業支出		g		
資產支出		h		
負債支出		i		
其他支出		j		
本旬現金結餘		餘		845,203 04
現金結餘類別				
各銀行存款		行		845,141 53
天津中央銀行			20,759 15	
漢口中中央銀行			221,019 29	
上海中央銀行			2,941 01	
鄭州中央銀行			18,771 57	
南京中央銀行			9,409 40	
新鄉金城銀行			405,451 64	
河南農工銀行			3,863 84	
道口金城銀行			7,182 14	
焦作金城銀行			175,069 87	
焦作郵局儲蓄			583 62	
寄送現金				
出納課存款不能提用款		課		61 51
合計				845,203 04
不能作為現金提用各款				
合計		懸		

中華民國二十五年四月十日

平 漢 鐵 路

民國二十五年一月份各材料廠存廠材料價值表

編 類	材 料 種 類	存 料 價 值				備 註
		長辛店材料廠	鄭州材料廠	江岸材料廠	共 計	
		元角分	元角分	元角分	元角分	
第一類	消 耗 品	472,059.89	87,417.69	269,249.98	628,727.42	道清支棧
第二類	五 金	236,583.79	128,707.84	337,672.86	702,963.49	181,326.85
第三類	傢俱及臥車飯車用品	22,071.59	318.08	31,955.54	54,345.14	濟孟支棧
第四類	工 具	41,669.69	19,520.12	61,365.77	122,555.58	38,547.42
第五類	各種起重機及磅秤	6,676.55	11,230.09	37,060.59	54,967.09	
第六類	水管及鍋爐配件	34,436.89	23,714.89	84,316.19	142,467.97	
第七類	電 料	180,476.72	7,352.80	95,209.78	283,039.30	
第八類	路軌號誌橋工等配件	39,527.66	55,183.23	273,703.19	368,414.08	
第九類	雜 項 配 件	37,868.54	6,732.54	16,814.57	61,415.65	
第十類	康邦機車配件	22,614.78	23,451.43	57,320.19	103,386.40	
第十一類	合股公司機車配件	8,226.94	6,753.56	37,589.56	52,570.06	
第十二類	康邦及合股公司機車炭水瓶配件	2,325.81	1,396.47	1,274.21	4,996.59	
第十三類	比國國家機車配件	7,104.77	282.59	18,399.93	25,787.29	
第十四類	高各利機車配件	4,056.20	2,232.63	5,922.70	12,211.53	
第十五類	霍協斯機車配件	1,121.24	—	10,866.55	11,977.89	
第十六類	巴都伊機車配件	820.86	—	—	820.86	
第十七類	懷柏式機車配件	—	—	23,472.69	23,472.69	
第十八類	客 車 配 件	10,342.31	601.65	10,918.74	21,862.70	
第十九類	貨 車 配 件	26,035.85	10,585.04	61,231.38	100,852.27	
第二十類	各 種 車 鈎	2,223.33	2,669.73	17,877.29	22,770.35	
第二十一類	各種停輪閉配件	5,619.40	2,261.93	15,067.63	22,948.96	
第二十二類	各種煖氣管配件	3,698.76	1,854.64	8,957.07	14,510.47	
第二十三類	各種快費表配件	1,494.51	2,078.08	7,822.22	11,394.81	
第二十四類	康來里利馬機車配件	2,359.63	11,867.38	18,398.96	32,625.97	
第二十五類	康來里巴都伊機車配件	6,671.25	8,111.70	10,212.02	24,994.98	
第二十六類	康來里比利時機車配件	8,640.62	5,798.02	17,411.60	31,850.25	
第二十七類	康來里四百號機車配件	16,869.99	2,848.11	27,111.80	46,829.90	
第二十八類	印 刷 品	5,905.65	1,006.00	—	6,911.65	
第二十九類	文 具 類	3,632.06	—	—	3,632.06	
	外 路 機 車 配 件	4,070.56	—	—	4,070.56	
	蓄 料	56.92	—	—	56.92	
	廢 料	27,115.96	—	—	27,115.96	
	冲轉發出在途料價	—	—	5,240.18	5,240.18	
	總 計	1,042,877.38	425,574.89	1,565,125.63	3,033,577.90	

製表員

材料點查主任

綜核課課長

會計處副處長

會計處處長

平 漢 鐵 路

料39乙

民國二十五年二月份各材料廠存廠材料價值表

編 類	材 料 種 類	存 料 價 值				備 註
		長辛店材料廠	鄭州材料廠	江岸材料廠	共 計	
		元角分	元角分	元角分	元角分	
第一類	消 耗 品	252,328.35	85,020.19	244,148.79	581,497.33	
第二類	五 金	219,641.03	125,455.59	337,473.11	682,569.66	
第三類	傢俱及臥車飯車用品	22,213.91	339.91	30,019.81	52,573.63	
第四類	工 具	41,750.91	19,557.63	60,686.24	121,994.78	
第五類	各種起重機及磅秤	6,372.24	212.97	36,909.02	43,494.23	
第六類	水管及鍋爐配件	21,656.96	24,029.73	84,624.97	140,311.66	
第七類	電 料	180,679.64	6,469.24	101,521.59	288,670.47	
第八類	路軌號誌橋工等配件	25,001.78	54,002.71	275,491.78	354,496.27	
第九類	雜 項 配 件	37,255.07	7,245.64	16,814.57	61,315.28	
第十類	康 邦 機 車 配 件	19,188.08	21,312.83	56,632.81	97,033.72	
第十一類	合 股 公 司 機 車 配 件	8,319.70	6,939.75	37,650.73	52,910.18	
第十二類	康邦及合股公司機車炭水櫃配件	1,059.55	1,386.35	1,248.03	3,693.93	
第十三類	比 國 國 家 機 車 配 件	10,276.42	288.89	15,466.57	26,031.88	
第十四類	高 各 利 機 車 配 件	4,469.08	2,084.55	5,923.70	12,477.33	
第十五類	靈 協 斯 機 車 配 件	1,146.03	—	10,849.07	11,995.10	
第十六類	巴 都 伊 機 車 配 件	820.86	—	—	820.86	
第十七類	浪 柏 式 機 車 配 件	—	—	23,640.76	23,640.76	
第十八類	客 車 配 件	10,067.11	601.28	9,916.58	20,584.97	
第十九類	貨 車 配 件	29,259.63	9,550.59	65,915.85	97,726.07	
第二十類	各 種 車 鈎	3,587.91	2,640.83	17,231.85	23,459.59	
第二十一類	各 種 停 輪 開 配 件	5,470.41	2,219.50	14,334.99	22,024.90	
第二十二類	各 種 緩 氣 管 配 件	3,474.32	2,030.57	14,272.67	19,777.56	
第二十三類	各 種 快 慢 表 配 件	2,000.68	3,474.84	7,425.27	12,900.79	
第二十四類	潑 來 里 利 馬 機 車 配 件	2,346.67	11,683.38	18,388.46	32,418.51	
第二十五類	潑 來 里 巴 都 伊 機 車 配 件	5,529.38	7,658.22	10,571.15	23,758.75	
第二十六類	潑 來 里 比 利 時 機 車 配 件	9,541.97	5,507.80	17,394.44	32,444.21	
第二十七類	潑 來 里 四 百 號 機 車 配 件	16,402.68	2,848.11	27,111.80	46,362.59	
第二十八類	印 刷 品	5,903.43	1,006.00	—	6,909.43	
第二十九類	文 具 類	3,608.16	—	—	3,608.16	
	外 路 車 輛 配 件	3,389.44	—	—	3,389.44	
	舊 料	42.00	—	—	42.00	
	廢 料	27,115.96	—	—	27,115.96	
	冲 轉 發 出 在 途 料 價	—	—	7,706.02	7,706.02	
	總 計	992,968.66	403,567.13	1,549,382.32	2,945,918.11	

製表員

材料點查主任

綜核課課長

會計處副處長

會計處處長

(民國二十五年二月份材料庶務兩課購料統計表)

課 別	購料金額總數	較前單價增加金額總數	較前單價減低金額總數	購料金額較前增加或減低實數	百分率
材料課	\$ 148,227.81	\$ 2,301.43	\$ 1,615.12	\$ 686.31	(增加) 0.463
庶務課	14,790.68	302.77	217.41	85.36	(增加) 0.577
總 計	163,018.49	2,604.20	1,832.53	771.67	(增加) 0.473
附 註	<p>(1) 月份以本會核出日期為標準</p> <p>(2) 本月份材庶兩課購料金額較前單價增加\$771.67實因外洋材料價值陡漲而陡漲原因係金價於二十四年十月起忽然高漲又因統制貨幣政策施行後物價亦略漲之故</p>				

購料審查委員會

(民國二十五年三月份材料事務兩課購料統計表)

課 別	購料金額總數	較前單價增 加金額總數	較前單價減 低金額總數	購料金額較前 增加實在數	百分率
材 料 課	\$ 103,187.699	\$ 2,810.918	\$ 1,659.715	\$ 1,151.203	(增加) 1.115
專 務 課	26,010.628	310.19	307.21	2.98	(增加) 0.0114
總 計	129,198.327	3,121.108	1,966.925	1,154.183	(增加) 0.893
附 註	<p>(1) 月份以本會核出日期為標準</p> <p>(2) 本月份材料事務兩課購料金額較前單價增加\$1,154.183實因外洋材料價值陡漲而陡漲原因係金價於二十四年十月起忽然高漲又因統制貨幣政策施行後物價亦略漲之故</p>				

購料審查委員會

平漢全路各段貨車掛出月報單

民國二十五年一月份

段 別 Sub Section	每段各站掛出車數 Number of wagons	停站時間 Time at Station		每平之段均延各延噸站車時 Average detention in ton hours	停 站 時 間 原 因 Explanation of time at station (ton hours)								備 註 REMARKS
		鐘 點 Hours	延噸時 Ton Hours		調車及他項站務 Shunting and Station Service	裝 貨 或卸貨 Loading or unloading	延車時間 Under demurrage	徵稅機關等檢驗 Revenue Examination	軍運延車 Military demurrage	修 理 Repairing	候車掛出 waiting train	其他原因 Other reasons	
1st. 第一分段	11404	101699	2834315	248	117067	594505			241870	212350	1619498	49025	車 務 處 副 處 長
2nd. 第二分段	3095	49439	1269551	410	68740	322250			132825	9526	676930	5928	
3rd. 第三分段	5629	275623	6394775	1136	1387610	922935			18260	26525	1380915	2758530	
4th. 第四分段	1844	21368	617521	334	32895	261615				15296	212850	64865	
5th. 第五分段	4131	69468	1841336	445	152419	530665			51280	1005	1034852	7111	
6th. 第六分段	874	15031	413169	472	17170	207956	720		6840	4380	146528	29575	
7th. 第七分段	6583	51926	1395773	212	188820	135410			78495	2600	393232	597216	
8th. 第八分段	1293	35727	930200	719	16005	202814				45590	658447	7314	
9th. 第九分段	2016	34183	845111	419	24910	211905			10950	4450	523051	69845	
10th. 第十分段	2514	34963	902634	379	6625	86544			289495		476070	43900	
11th. 第十一分段	671	15592	416845	621	12545	103740			805	16635	245650	37470	
12th. 第十二分段	4230	63769	1735014	410	74450	383040			336855	5985	49897	435710	
總 數 Total	44284	768788	19596244	5785	2099256	3963379	720		1167675	344342	7796997	4223870	
	6059	68905	2091988	345	54190	536418			1890	7716	1491773		

本單所列各段係依據車務分段地段區別

平漢全路各段貨車掛出月報單

民國二十五年二月份

段 別 Sub-Section	每 段 各 站 掛 出 車 數 Number of wagons	停 站 時 間 Time at Station		每平之 段均延 各延噸 站車時 Average detention in ton hours	停 站 時 間 原 因 Explanation of time at station (ton hours)								備 REMARK
		鐘 點 Hours	延噸時 Ton Hours		調車及他 項站務 Shunting and Station Service	裝 貨 或卸貨 Loading or unloading	延車時間 Under demurrage	徵稅機關 等檢驗 Revenue Examination	軍運延車 Military demurrage	修 理 Repairing	候車掛出 waiting train	其他原因 Other reasons	
1st. 第一分段	10959	88829	2499319	228	165775	614813			69560	105570	1369396	174205	車 務 處 副 處 長
2nd. 第二分段	3344	51627	1217870	364	97025	364310			85045	990	607560	69940	
3rd. 第三分段	7570	288791	7614724	1033	1779205	1223395	220		12415	18611	1138445	3447433	
4th. 第四分段	1446	15656	434245	300	11695	188759			4180	1955	177116	50540	
5th. 第五分段	4396	97988	2435941	554	184600	582020	1080		56785	1140	1586981	23335	
6th. 第六分段	470	8122	263305	560	11615	89810				2810	138755	20315	
7th. 第七分段	4986	61673	1681152	337	138120	145728	1080		2005	1750	242561	1149908	
8th. 第八分段	872	19289	511229	586	15060	141581				3130	333488	17970	
9th. 第九分段	2302	59676	1170000	508	5460	178552			10550	1485	712268	251685	
10th. 第十分段	1736	32444	329575	477	11970	79775			170855	1100	500515	65360	
11th. 第十一分段	804	19387	494813	615	16890	187147			10545	13685	244986	21560	
12th. 第十二分段	3306	59232	1392830	421	100565	391945			94900	1245	474306	399870	
共 數 Total	41991	302114	2054503	5983	2547980	4187835	2380		516840	153471	7521376	5615121	
清枝線	5518	54874	1638570	296	38068	446832	1020			17700	1134950		

本單所列各段係依據車務分段地段區別

平漢鐵路工匠夫役增減人數月計表

民國二十五年一月份

項 處 別	增加人數			減少人數					增減比較		上月人數	本月人數
	添 僱	調 補	共 增	他 調	辭 革	病 故	因公傷亡	共 減	增	減		
總務處	5		5		2	2		4	1		971	979
車務處	25		25		5	5		10	15		3,969	3,984
工務處					10	5		15		15	4,470	4,455
機務處	16		16		5	3		8	8		5,399	5,407
會計處	2		2		1	2		3		1	103	109
駐平 辦事處											105	105
鄭州 辦事處	3		3						3		10	13
共 計	51		51		23	17		40	27	16	15,027	15,038
增減相抵共增11人												

二十五年二月二十九日 總務處公益課製

平漢鐵路工匠夫役增減人數月計表

民國二十五年二月份

項 處 別	增 加 人 數			減 少 人 數					增 減 比 較		上月人數	本月人數	附 註	
	添 僱	調 補	共 增	他 調	辭 革 及 退 休	病 故	因 公 傷 亡	共 減	增	減				
總務處	8		8	9	14	4		20		12	979	960	本月辭革人數 4人 本月退休人數 10人	
車務處	4		4		33	1		34		30	3,984	3,954	“ 8人 “ 80人	
工務處	3		3	1	68	4		73		70	4,455	4,385	“ 13人 “ 65人	
機務處	9		9		9	6		8	1		5,407	5,408	“ 9人	
會計處	1		1		9			9		1	102	101	“ 1人 “ 1人	
駐平 辦事處											105	105		
鄭州 辦事處											13	13		
共 計	25		25	3	119	15		137	1	113	15,038	14,996	“ 23人 “ 96人	
									增減相抵共減112人					

二十五年三月二十五日 總務處人事課製

平漢鐵路工匠夫役增減辛額月計表

民國二十五年一月份

項 處 別	增 加 辛 額					減 少 辛 額					增 減 比 較		上月辛額 元	本月辛額 元
	添 僱	調 補	積 資	升 職	共 增	池 調	降 級	辭 革	死 亡	共 減	增	減		
	元	元	元	元	元		元	元	元	元	元	元		
總務處	60.00		48.30		108.30		2.58	81.00	46.80	67.38	40.92		19,851.40	19,892.32
車務處	300.00		237.60		537.60			113.30	127.40	210.70	296.90		90,062.40	90,359.30
工務處			2,556.70	7.20	2,563.90		2.40	231.10	128.40	361.90	2,202.00		100,675.30	102,877.30
機務處	421.50		1,014.10		1,435.60		2.40	90.00	93.60	192.00	1,243.60		151,889.20	153,132.80
會計處	30.00		7.80		37.80			16.50	37.00	53.50		15.70	1,848.10	1,832.40
駐平 辦事處													2,145.00	2,145.00
鄭州 辦事處	34.00		2.00		36.00						36.00		120.50	156.50
共 計	845.50	元	3,866.50	元 7.20	4,719.20		元 7.38	元 480.90	元 497.20	元 915.48	3,819.42	元 15.70	元 366,591.90	元 370,396.22
增減相抵共增												3,803.72		

二十五年二月二十九日

總務處公益課製

平漢鐵路工匠夫役增減辛額月計表

民國二十五年二月份

項 處 別	增 加 辛 額					減 少 辛 額					增 減 比 較		上月辛額	本月辛額	附 註	
	添 僱	調 補	積 資	升 職	共 增	他 調	降 級	辭 奉 及 退 休	死 亡	共 減	增	減				
	元	元	元	元	元	元	元	元	元	元	元	元	元	元	元	
總務處	100.00		50.10		150.10	28.50		325.30	70.90	424.70		274.60	19,892.32	19,617.72	本月辭奉 工人辛工 55.80 本月退休 工人辛工 29.50	
車務處	69.00		644.90		713.90			1,032.60	16.50	1,049.10		335.20	90,859.30	90,024.10	71.00 961.00	
工務處	38.00		177.30	9.60	224.90	45.00	6.73	1,904.80	105.90	2,062.43		1,837.53	102,877.30	101,039.77	282.90 1,621.90	
機務處	132.00		1,250.00	17.10	1,399.10		5.00	37.50	212.00	254.50	1,144.60		153,132.80	154,277.40	37.50	
會計處	12.00		1.50		13.50			42.40		42.40		28.90	1,832.40	1,802.50	13.50 28.90	
駐平 辦事處			67.80		67.80						67.80		2,145.00	2,212.80		
鄭州 辦事處													156.50	156.50		
共 計	351.00		2,191.60	26.70	2,569.30	73.50	11.73	3,342.60	405.30	3,833.13	1,212.40	2,476.23	370,395.62	369,131.79	460.70 2,881.00	
												增減相抵共減1,263.83				

二十五年三月二十五日

總務處人事課製

平漢鐵路工匠夫役每月獎懲撫卹概況表

民國二十五年一月份

項 處 別	獎 賞				懲 罰				撫 卹			
	人 數	賞 金 元	人 數	記 功 次	人 數	罰 辛 元	人 數	記 過 次	人 數	卹 金 元	人 數	喪 費 元
總務處					10	21.35			1	916.60		
車務處	3	1.50							5	1,246.80		
工務處	2	1.00							4	588.15		
機務處	1	.50					1	1	3	966.90		
會計處									1	85.50		
駐平 辦事處												
鄭州 辦事處												
共 計	6	3.00			10	21.35	1	1	14	3,103.35		

二十五年二月二十九日 總務處公益課製

平漢鐵路工匠夫役每月獎懲撫卹概況表

民國二十五年二月份

項 處 別	獎		賞		懲 罰				撫 卹			
	人 數	賞 金	人 數	記 功	人 數	罰 辛	人 數	記 過	人 數	卹 金	人 數	獎 費
	人	元	人	次	人	元	人	次	人	元	人	元
總務處					3	4 20						
車務處					2	10 00			2	465 00		
工務處					1	28 40			2	684 45		
機務處	3	10 00							5	2,031 90		
會計處												
駐平 辦事處												
鄭州 辦事處												
共 計	3	10 00			6	42 60			9	3,181 35		

二十五年三月二十五日 總務處人事課製

專 載

材料課公佈二十五年二月份訂購材料單價

類別	訂購號數	材 料 名 稱	單 位	本 月 購 價	備 考
普通 <td>D2871 T1</td> <td>白麻</td> <td>公斤</td> <td>〇・一四</td> <td></td>	D2871 T1	白麻	公斤	〇・一四	
	D2852	湖南國產硬錳錠	千公斤	三六〇・〇〇	
	D2831	3/8"×18"×10'鋼板	公斤	〇・一七七	
	D2855	4'×8'×1/4"軟鋼板	公斤	〇・一三四	
	D2900	3'×7' No.20 浪紋鍍錫鐵瓦	張	四・二〇	
	D2930	3'×7'×1 1/2m/m No.16 鍍錫鐵片	張	〇・二五	
	D2935	100×9m/日 上等扁彈簧鋼條	千公斤	二〇三・〇〇	
	D2935	90×15m/日 上等起槽扁彈簧鋼條	千公斤	二〇三・〇〇	
	D2889 T7	雙斧牌正號錫體白色減摩合金	公斤	〇・九五	
	D2923	內眼3/4"鋼規表	公斤	〇・二二	

材料課公佈二十五年二月份訂購材料單價

材料課公佈二十五年二月份訂購材料單價

通		普	
D2923	內服 $\frac{3}{8}$ "鐵模環	公斤	○・二二
D2924	$\frac{5}{8}$ "秋皮釘	公斤	○・五五
D2936	$\frac{3}{4}$ " \times $\frac{1}{4}$ "圓頭鐵線釘	公斤	○・一九七
D2936	1" \times $\frac{3}{8}$ "同前	公斤	○・一七五
D2937	1" \times $\frac{5}{16}$ "同前	公斤	○・二四四
D2938	1" \times $\frac{1}{2}$ "同前	公斤	○・一八
D2939	1 $\frac{3}{16}$ " \times $\frac{3}{8}$ "同前	公斤	○・二〇
D2939	3 $\frac{3}{16}$ " \times $\frac{5}{8}$ "同前	公斤	○・一七四
D2940	4"洋釘	公斤	○・一八六
D2940	6"同前	公斤	○・一七四
D2818	鎖鍊牌不落色藍軸線	軸	○・一七
D2893	1 $\frac{1}{32}$ "德國(白色)石棉墊片	公斤	○・四三九
D2893	3 $\frac{3}{32}$ "同前	公斤	○・四三九
D2893	1 $\frac{1}{8}$ "同前	公斤	○・四三九
D2893	5 $\frac{1}{32}$ "同前	公斤	○・四三九

物		品	
D2893	3/16" 同前	公斤	○·四三九
D2894	1/16" 紅色石棉墊片	公斤	○·五六五
D2894	3/32" 同前	公斤	○·五六五
D2894	1/8" 同前	公斤	○·五六五
D2894	5/32" 同前	公斤	○·五六五
D2894	1/32" 同前	公斤	○·五六五
D2896	9/16" m 和鉛粉石棉墊繩	公斤	○·六四
D2896	13 同前	公斤	○·六四
D2911	16m/m 和鉛粉石棉墊片	公斤	○·六四
D2912	19 同前	公斤	○·六四
D2913	22 同前	公斤	○·六四
D2914	25 同前	公斤	○·六四
D2904	小號美孚煤油燈	打	二·四七
D2905	大號同前	盞	○·二七
D2774	廣牌新聽煤油	對	九·○○

材料課公佈二十五年二月份訂購材料單價

材料課公佈二十五年二月份訂購材料單價

普通		普	
D2775	幸福牌新聽煤油	對	九・〇〇
D2776	鐵錫牌新聽煤油	對	九・〇〇
D2944	36磅聽No.3黃色凝脂	聽	九・五〇
D2988	擦洗用棉紗	噸	一一五・〇〇
D2854	5'X10'X1/4"軟鋼板	公斤	〇・一三四
D2856	2 1/2"X2 1/2"X5/16"角軟鋼條	公斤	〇・一一五
D2856	2 1/2"X2 1/2"X1/4"同前	公斤	〇・一二三
D2970	1 3/16"X4"扁軟鋼條	公斤	〇・一二五
D2981	3'X7'No.24浸紋鍍鋅鐵片	張	二・四〇
D3004	5/32"後包皮電鍍條	公斤	美幣 〇・二八五
D2854	5/8"X1 3/4"圓頭鐵螺釘	公斤	〇・一七四
D2854	5/8"X2 1/16"同前	公斤	〇・一七四
D2852	3/4" No.10英倫炮台牌圓頭鐵質木螺釘	羅	〇・四六四
D2952	1" No.10同前	羅	〇・五三四
D2952	2" No.14同前	羅	一・二九

物 品

D2952	1 1/2" No. 14 英貨炮台牌圓頭黃銅木螺釘	羅	三·九七
D2952	1/2" No. 5 英貨炮台牌埋頭鐵質木螺釘	羅	〇·一四
D2952	3/4" No. 5 同前	羅	〇·一七
D2922	3" No. 18 同前	羅	二·〇六
D2922	2 1/2" No. 16 同前	羅	一·三五
D2922	2 1/2" No. 18 同前	羅	一·五六
D2922	2" No. 16 同前	羅	〇·九八
D2922	1" No. 12 同前	羅	〇·三九
D2922	1" No. 18 同前	羅	〇·七九
D2922	1 3/4" No. 8 同前	羅	〇·四七五
D2922	3/4" No. 8 同前	羅	〇·二二
D2922	4" No. 14 同前	羅	二·二九
D2922	5" No. 24 同前	羅	五·七〇
D2922	1 1/2" No. 24 同前	羅	一·七四
D2922	3 1/2" No. 24 同前	羅	三·八八

材料課公佈二十五年二月份訂購材料單價

材料課公佈二十五年二月份訂購材料單價

普		通	
D2922	4" No. 18 同前	羅	二·八四
D2922	3/4" No. 14 同前	羅	〇·三九八
D2922	1 1/2" No. 8 英貨炮台牌埋頭鐵質木螺釘	羅	〇·三四
D2987	3/8" 紅橡皮片	公斤	一·〇二
D2987	1/2" 同前	公斤	一·〇二
D2988	3/4" 內徑50'長鄧祿普牌五層橡皮管	件	二五·〇〇
D2647	6000 公升養氣筒	筒	九·〇〇
D2983	三星牌洗鍋爐藥粉	公斤	一·二六
D2979	四英加侖瓦燃燒火酒	聽	八·〇〇
D2929	1m/m No. 195 W.G. 鍍鋅鐵線	公斤	〇·一九二
D3023	雙斧牌正號錫體白色減摩合金	公斤	〇·九五
D3026	4" X 8" X 3/8" 軟銅板	公斤	〇·一六二
D3026	3 1/2" X 3 1/2" X 7/16" 角軟鋼條	公斤	〇·一三九
D3026	3" X 3" X 3/8" 同前	公斤	〇·一三九
D3032	1/2" No. 3 黃牌普達圓鋼條	公斤	〇·八〇

物		品	
D3132	3/4" 同前	公斤	○·八〇
D3032	1" 同前	公斤	○·八〇
D3032	1 1/4" 同前	公斤	○·八〇
D3032	2 1/2" 同前	公斤	○·八〇
D3032	4" 同前	公斤	○·八〇
D3049	4m/mc No. 5 生鐵電線條	公斤	一·四二九
D3027	3" x 1 1/8" 鐵螺釘	公斤	○·一九四
D3027	2 3/4" x 7/8" 同前	公斤	○·一九四
D3027	3 1/2" x 1" 同前	公斤	○·一九四
D3001	3m/m 徑上等西洋蔴繩	公斤	○·六二七
D2895	3/4" 石棉繫繩	公斤	一·〇五四
D2895	1 3/16" 同前	公斤	一·〇五四
D2895	1 1/4" 同前	公斤	一·〇五四
D2897	3/8" 同前	公斤	一·〇五四
D2897	1/2" 同前	公斤	一·〇五四

材料課公佈二十五年二月份訂購材料單價

材料課公佈二十五年二月份訂購材料單價

普通物品		單位	價格
D2898	3/8" 石棉墊繩	公斤	一·〇五四
D2898	7/8" 同前	公斤	一·〇五四
D2899	9/16" 同前	公斤	一·〇五四
D2899	1" 同前	公斤	一·〇五四
D2899	1 1/8" 同前	公斤	一·〇五四
D2882	3/8" 徑50'長膠線普牌五層橡皮管	件	二五·〇〇
D2982	1/2" 徑50'長同前	件	一九·五〇
D3029	2 1/2" 徑18股紗英貨旗牌帆布水管	碼	80 2-1
D3011	22" 寬七經七緯飛馬牌白厚帆布	碼	〇·六七五
D3039	36" 寬同前	碼	一·〇八五
T 14	1550×15×3m/㎡小皮條	公尺	〇·一四
D2908	華盛頓牌用紗羅梅牌螺釘	件	〇·八〇
D3014	200 號信克牌	蓋	二二·〇〇
D2978	亞金其林牌	千公升	四·六〇
D2870	250×120×16m/㎡電線膠帶	公斤	二·七八

機 車 車 輛

D2945	No. 80 機車用得勝牌特字耐火磚全套	套	一一·七〇
D2945	No. 100 同前	套	一一·七〇
D2945	No. 200 同前	套	一一·七〇
D2945	No. 250 同前	套	一七·四〇
D2946	No. 300 同前	套	二三·一〇
D2946	No. 350 同前	套	三八·五〇
D2946	No. 400 同前	套	三五·五〇
D2946	No. 500 同前	套	二八·六〇
D2946	No. 600 同前	套	二二·三〇
D2888 T 6	機車鍋爐火箱用拱磚	塊	〇·一八
D2992	300×470×595 mm 頭二等客車用磁臉盆	具	一七·五〇
D2992	臉盆配件	套	九·〇〇
D3031	5/4" 內徑彈簧自開黃銅水門	套	一·八〇
D3031	1/2" 內徑普通黃銅水門	套	一·二〇
D3031	車門黃銅門鎖	套	一·八〇

材料課公佈二十五年二月份訂購材料單價

材料購公佈二十五年二月份訂購材料單價

機 車 車 輛		機 車 裝 置		電 料	
D3040	四方糖磁臉盆				
D3041	倒翻磁臉盆				
D3069	磁蒸桶帶高水箱並全套附件				
D2980	170×130×16m/m 軸箱油盤				
D2980	230×170×16m/m 同前				
D2980	200×160×16m/s 同前				
D2925	汽壓表				
D2802	29×20×17×12×10m/m 發電機用炭精刷				
D2879 T 4	掛壁式電話機(長途用搖電五塊磁石)				
D2917	No. 22 七股鍍銀磷青銅綫	150公尺	總價	九六·〇〇	
D2910	錫絲	公斤		四·八四	
D2920	14/井36白電燈綫	捲		一·七八	
D2943	1 1/2" 磁夾片帶螺絲	百副		〇·七八	
D2879 T 4	No. 2 磁頭帶鉛螺絲及帽	套		〇·一六五	
D2956	32w, 20w 機車用螺絲燈泡	個		〇·三七五	

電 料

D2956	200 ^o .100 ^W .新式螺絲口氙氣燈泡	個	○.七五
D2875	3m/m×24"×32"隔電紙	公斤	一.九五
D2883	4'×6'×1/2"紅色硬膠版	公斤	二.八五
D2883	電塞帶承口	只	○.一三
D2918	燈釘燈口	件	○.○九九
D2920	5安培益中牌磁保險盒	件	○.○五八
D2879 T 4	普通電鈴	個	○.八五
D2879 T 4	牆壁按盒	個	○.一五
D2879 T 4	懸空按盒	個	美幣 ○.二〇
D2884	凝電器	件	美幣 一.五〇
D2947	掛壁式電話機	具	二九.二五
D2878 T 3	桌上用電話機	具	三八.〇〇
D2850 T 5	乾電池	個	一.二〇
D2971	7×No.17S W.G 合股三層黑膠皮綫	公尺	○.一七五
D2971	7×No.14回龍	公尺	○.三〇

材料課公佈二十五年二月份訂購材料單價

材料課公佈二十五年二月份訂購材料單價

電		料	
D2971	19×No.16同前	公尺	○·五三八
D2971	19×No.15同前	公尺	○·六六一
D2971	19×19No.25同前	公尺	二·一三八
T 11	14/#36白電燈線	捲	一·七八
D2954	32v.25#.華德牌機車用螺絲燈泡	個	○·三二
D2955	32v.10#.亞司令牌同前	個	○·三七五
D2960	220v.25#.新式螺絲口可樂燈泡	百個	二二·九三
D3005	機車發電機用鋼球軸枕	件	美幣 四·二五
D2935	15#.客車上耐用1000小時撥釘燈泡	個	○·三七五
D2986	手提安培表	具	\$4.40
D2986	手提伏特表	具	\$3.90
D2954	220v.200#.華德牌新式撥釘燈泡	個	一·六〇
D2955	220v.100#.亞司令牌同前	個	○·七五
D2955	220v.75#.同前	個	○·六〇
D2957	110,16B.華德牌同前	個	○·二六

電		料	
D2957	110v.32B.同前	個	〇・二六
D2957	220v.32B.同前	個	〇・二六
D2957	30v.100w.華德牌機車用螺絲燈泡	個	五・三五
D2957	32v.100w.華德牌機車用撥釘燈泡	個	五・三五
D2958	220v.50w.新式撥釘可樂燈泡	百個	二二・九三
D2958	200v.100w.新式撥釘氬氣燈泡	百個	五九・九八
D2958	110v.32w.撥釘可樂燈泡	百個	二二・九三
D2958	110v.50w.同前	百個	二二・九三
D2959	220v.40B.華德牌撥釘燈泡	個	〇・二六
D2962	32v.100w.奇異牌螺絲燈泡	個	一・〇〇
D2963	230v.300w.115CON同前	個	二・七四
D2973	螺絲電燈口	個	〇・一四八
D2975	帶保險絲雙極開關	套	一一・八八
D2997	26m/m徑磁鐵燈罩	個	〇・一二
D2997	客車用撥釘燈口	個	〇・一三

材料課公佈二十五年二月份訂購材料單價

材料課公佈二十五年二月份訂購材料單價

電		料		工		具		及	
D2997	五安培尋常電木開關								
D2998	28m/日徑白磁燈罩	個	○・〇九						
D3013	二股耳機綫	件	○・三二						
D2999	20×18m/日小磁柱帶38×3m/日螺絲釘	百副	○・八五						
D3051	6/10 0/mNo.333. W.G.雙紗包靱銅綫	公斤	二・一四						
D3051	14/10m/mNo.173. W.G.漆皮單紗包靱銅綫	公斤	一・八三						
D2858	910×45×30m/日黃檀木大錘柄	根	○・〇八五						
D2858	1750m/日黃檀木扁担	根	○・四八						
D2858	95m/日黃檀木錘柄	根	○・〇二						
D2858	16"×11 1/8"至11 1/4"黃檀木小錘柄	根	○・〇三三						
D2902	單木法尺	個	○・一一八						
D2907	75×30m/日錐烙鐵	件	○・五五						
D2900	145×75×50m/日英國砂磚	塊	○・一八四						
D2932	1 1/2磅重帶把鐵錘	把	○・三三二						
D2935	3/8"口寬國貨黃檀木柄螺絲擰	把	○・二四						

機 物 品

D2948	洗車用茅草刷	把	○・四〇
D2981	鋼絲刷	把	○・五一
D2991	3½寬鐵片撞猪鬃漆刷	把	○・五五
D2966	No.3老人頭牌砂紙	張	○・〇五四
D2966	No.0老人頭牌砂布	張	○・〇七五
D2967	No.1老人頭牌砂紙	領	50-19-8
D2967	No.0同前	領	50-19-8
D2968	No.3老人頭牌砂布	張	○・〇八八
D2969	No.1老人頭牌砂布	張	○・〇七
D2969	No.1½同前	張	○・〇七
D2969	No.2同前	張	○・〇八
D2859	黃檀木鎬柄	根	○・一一
D2859	担土竹箕箕	只	○・一六
D2903	20m.布帶捲尺	件	五・二〇
D2964	開刷子	把	○・一五

材料課公佈二十五年二月份訂購材料單價

材料課公佈二十五年二月份訂購材料單價

工 具 及 機 廠 物 品		路 綫 材 料		建 築	
D2983	150m/m 國貨帶脚老虎鉗	把	12.00		
D2983	200m/m 同前	把	17.00		
D3043	氣焊用雙層玻璃眼鏡	副	5.00		
D3060	7磅重鹿牌洋鎚	回	\$1-11-6		
D3060	No.3 鹿牌煤鎚	打	\$2-3-3		
D3061	No.1 鹿牌帶柄土鎚	打	\$1-7-3		
D3068	1 1/2" X 15" 英貨九齒石礮叉連柄	把	\$0-6-8		
D2941	6m/m 國貨鐵線	公斤	0.40		
D2861	35 X 25 X 21 X 11m/m 鍍鋅傳動線	公斤	0.57		
D2844	4m X 600m/m X 1/4" 內鑲鐵絲玻璃版 300 X 600m/m X 1/4"	7560塊	總價 12元.00		
D2905	50 X 40m/m 黃銅櫃鎖	把	0.168		
D2906	40 X 75m/m 國貨黃銅抽屜鎖	把	0.28		
D2907	12" 鐵櫃	件	0.085		
D2908	帶柄門鎖	把	0.50		
D2908	60 X 50m/m 黃銅櫃鎖	把	0.24		

材 料

D2909	No. 11/40 小號荷包鐵鎖	把	○·一六
D2909	No. 50 黑色荷包鐵鎖	打	四·〇〇
D2933	門鎖	把	二·四〇
D2926	1 1/2" 韋氏暖氣鑄鐵帶管接頭	只	○·八〇
D2927	3/8" x 1/2" 韋氏暖氣橡皮管接頭連螺絲帶帽	只	○·五五
D2928	1" 黃銅閥	件	○·五九
D2915	紅土粉	公斤	○·〇四八
D2890 T 12	松節油	公斤	○·四八
D2841	3m x 10" 栗木	方千英尺	一三〇·〇〇
D3000	1" x 6" x 10" 美松木板	方千英尺	一二五·〇〇
D3000	1" x 6" x 20" 同前	方千英尺	一三二·〇〇
D2891 T 8	1 1/2" x 1 1/2" 紅玻璃	塊	○·九〇
D2891 T 8	5" x 8" 同前	塊	○·三〇
D2891 T 8	1 1/2" x 1 1/2" 綠玻璃	塊	○·九〇
D2891 T 8	5" x 8" 同前	塊	○·三〇

材料課公佈二十五年二月份訂購材料單價

材料課公佈二十五年二月份訂購材料單價

建		築	
D2734	藍粉	公斤	一・〇八
D2916	紅土粉	公斤	〇・〇七五
D2976	飛虎牌一介倫聽銀色油漿	公斤	二・五五
D2995	行李車用橡皮輪	件	美幣 一二・六〇
D2949	燒釘爐用內部火磚(每套四種每種五十塊)	套	二・九五
D3034	三層4m/m3'×6'柳安木板	百平 方尺	四・六〇
D3034	五層7m/m3'×6'同前	百平 方尺	一五・〇〇
D3042	1"×6"×10'No.2美松地板	千英平 方尺	一二五・〇〇
D3142	2"×3"×20'美松木板	千英平 方尺	一三〇・〇〇
D3042	1"×6"×20'同前	千英平 方尺	一三〇・〇〇
D3088	12"×12"×27'美松方木	千英平 方尺	一三二・〇〇
D3088	12"×12"×28'同前	千英平 方尺	一三二・〇〇
D3088	12"×12"×29'同前	千英平 方尺	一三二・〇〇
D3088	12"×12"×30'同前	千英平 方尺	一三二・〇〇
D2974	910m/m雲龍牌一吋十六眼綠鐵絲紗	公尺	〇・二九四

材		料		雜		項	
D3008	3'×120'十六磅雙喜牌白粗洋布	疋	八·八〇				
D3009	100m/a廣寒宮牌花條梅子布	碼	〇·二二				
D3045	3/4'×45'方竹節鋼	公斤	〇·一七五				
D2929	1 1/2'黃銅閥	件	一·〇九				
D2921	7m.×5m.七經七緯帆布篷	塊	六二·〇〇				
D2901	50'花紋棕色漆布	公尺	四·三七				
D2957	帆布工具袋	個	一·五八				
D2951	大號鷄毛帚	把	〇·〇八				
D2996	南洋長條肥皂	條	〇·一八				
D2985	獅球牌衛生水	公斤	〇·一四五				
D2989	藏青嗶嘰夾制服連帽	套	一〇·八八				
D2990	短統黑皮鞋	雙	二·九四				
D2994	高粱帚	把	〇·〇二五				
D3009	700m/m雙人點炮牌黃哈嘰布	碼	〇·六〇五				
D3012	白棉花	公斤	〇·九五				

材料課公佈二十五年二月份訂購材料單價

材料課公佈二十五年三月份訂購材料單價

項 雜		單位	本月購價	備 考
D3016	冬季黑呢制服連帽	套	一九·八〇	
D3016	冬季黑呢大氅	件	二〇·三〇	
D3017	半高統黑皮鞋	雙	四·八〇	
D3028	白粉筆	盒	〇·〇五八	

材料課公佈二十五年三月份訂購材料單價

類 別		材 料 名 稱	單位	本月購價	備 考
普	D3093	黑鉛粉	公斤	〇·一三	
	D3093	英貨三角牌桶裝開尖用黑鉛粉	公斤	〇·五六八	
	D3081	擦拭用棉紗	噸	一二三·五〇	
	D3082	同前	噸	一五〇·〇〇	
	D3094	3/8"圓軟鋼條	公斤	〇·一二六	
	D3094	1 1/2"同前	公斤	〇·一二七	
	D3094	1"同前	公斤	〇·一二三	
通	D3094	4"同前	公斤	〇·一二三	

物		品	
D3095	5/8"同前	公斤	〇·一一一
D3095	3/4"同前	公斤	〇·一一一
D3095	1 1/4"同前	公斤	〇·一一一
D3095	1"同前	公斤	〇·一一一
D3128	1"方軟鋼條	公斤	〇·一一一
D3128	1 1/4"同前	公斤	〇·一一一
D3033	1 3/16"黃牌製傢俱用圓鋼	回	\$0-24-3
D3033	1 1/4"同前	回	\$0-24-3
D3033	2"同前	回	\$0-24-3
D3033	2 3/4"同前	回	\$0-24-3
D3033	4"同前	回	\$0-24-3
D3002	4'X8'X1/32"軟鋼片	公斤	〇·一八
D3002	4'X8'X1/16"同前	公斤	〇·一五九
D3002	1/2m/m鐵絲	公斤	〇·二一四
D3084	鷹球牌錫塊(成分99.8%)	公斤	三·四四

材料課公佈二十五年三月份訂購材料單價

材料課公佈二十五年三月份訂購材料單價

通		普	
D3078	5/8"井10英貨炮台牌埋頭黃銅木螺釘	羅	〇・六二
D3078	5/8"井10同前	羅	一・一二
D3078	1 1/4"井10同前	羅	一・九〇
D3078	2 1/4"井10同前	羅	三・二六
D3078	2 3/4"井10同前	羅	四・七二
D3078	3 1/2"井10同前	羅	七・三六
D3078	1 1/2"井10英貨炮台牌圓頭黃銅木螺釘	羅	二・七六
D3108	24mm/m 齒輪制螺紋螺帽	公斤	〇・三四八
D3019	2 3/4" X 5/8" 德國貨開叉鐵銷	羅	〇・三三四
D3019	2 3/4" X 3/16" 同前	羅	〇・三九六
D3006	3" X 5/32" 開叉鐵銷	羅	〇・三四
D3006	2 1/2" X 5/32" 同前	羅	〇・二七四
D3006	3" X 3/16" 同前	羅	〇・四一五
D3006	2 1/2" X 9/32" 同前	羅	〇・九八
D3006	2 3/4" X 9/32" 同前	羅	一・一七

物		品	
D3006	3 1/4" X 9/32" 同前	羅	一·三六
D3006	3 1/2" X 9/32" 同前	羅	一·三六
D3006	3 1/2" X 5/16" 同前	羅	一·三六
D3006	3 1/4" X 3/8" 同前	羅	一·九九
D3006	3 1/2" X 3/8" 同前	羅	一·九九
D3006	3" X 3/8" 同前	羅	二·八八
D3018	1 1/4" X 1/8" 同前	羅	〇·一〇五
D3018	1 1/2" X 5/32" 同前	羅	〇·一八一
D3018	1 9/16" X 5/32" 同前	羅	〇·二〇五
D3018	2 1/2" X 5/32" 同前	羅	〇·二七三
D3018	2 3/8" X 5/32" 同前	羅	〇·二七三
D3018	2" X 5/32" 同前	羅	〇·二二七
D3018	2" X 3/16" 同前	羅	〇·二七三
D3018	2 1/8" X 3/16" 同前	羅	〇·三三三
D3018	3" X 3/16" 同前	羅	〇·四一六

材料課公佈二十五年三月份訂購材料單價

材料價公佈二十五年三月份訂購材料單價

通		普	
D3018	33/16" X 3/16" 同前	羅	〇・四九三
D3018	2" X 1/4" 同前	羅	〇・五二九
D3018	2 5/8" X 1/4" 同前	羅	〇・六五
D3018	2 1/2" X 1/4" 同前	羅	〇・六五
D3018	3" X 1/4" 同前	羅	〇・八〇八
D3018	3 1/2" X 1/4" 同前	羅	〇・九四五
D3018	4" X 1/4" 同前	羅	一・一三
D3020	2 3/4" X 1/4" 同前	羅	〇・七四
D3021	2 5/4" X 9/32" 同前	羅	一・一八
D3021	4" X 9/32" 同前	羅	一・五八
D3021	2" X 5/16" 同前	羅	〇・八三三
D3021	3" X 5/16" 同前	羅	一・一八
D3021	4" X 5/16" 同前	羅	一・五八
D3021	4" X 3/8" 鋼及鐵銷	羅	二・二七
D3021	5" X 1/2" 同前	羅	七・四五

物 品

D3021	2 1/2" X 3/16" 同前	羅	○·三三三	
D3022	4" X 3/8" 同前	羅	三·三五	
D3065	16m/m 徑純麻皮中國麻繩	公斤	○·一五	
D3083	2m/a 白石棉絨繩	公斤	一·〇四	
D3083	3m/a 同前	公斤	一·〇四	
D3083	4m/a 同前	公斤	一·〇四	
D3083	6m/a 同前	公斤	一·〇四	
D3083	8m/a 同前	公斤	一·〇四	
D3083	14m/a 同前	公斤	一·〇四	
D3083	20m/a 同前	公斤	一·〇四	
F 15	No. 27 皮帶卡 (每盒十六根)	盒	一·一九	
F 16	No. 35 皮帶卡 (每盒十八根)	盒	○·九九	
D3035	華盛頓汽燈紫銅過油管	公尺	○·五五	
D3044	400B. 謙信汽燈玻璃燈罩	件	一·六〇	
D3052	360m/a 車尾大燈紅色圓玻璃	塊	一·一〇	

材料課公佈二十五年三月份訂購材料單價

材料課公佈二十五年三月份訂購材料單價

通		普	
D3055	360m/m車尾大燈白色圓玻璃	塊	〇・一五四
D3057	484m/m機車大燈圓白玻璃	塊	〇・二二二
D3057	420m/m同前	塊	〇・一七
D3057	480m/m同前	塊	〇・二二二
D2545	6000公升養氣筒	筒	九・〇〇
D2510	亞舍其林氣	千公升	四・六〇
D3074	明礬塊	噸	五七・九〇
D3052	445m/m大錶圓玻璃	塊	〇・一八七
D3091	載量5k.歐量R寶塔牌磅秤	具	四二・〇〇
D3143	震旦鷄球牌二介倫No.1滅火藥粉	盒	三・〇〇
D3143	震旦鷄球牌二介倫No.2滅火藥粉	盒	三・〇〇
D3143	震旦鷄球牌二介倫銅胆(噴鉛質)	個	四・五〇
D3143	震旦鷄球牌二介倫玻璃瓶連夾子	個	一・五〇
D2774	美孚牌新聽煤油	對	九・〇〇
D2775	德士古幸福牌新聽煤油	對	九・〇〇

物		品	
D3135	抵羊牌四股雜色粗羊毛絨線	公斤	三·六〇
D3158	菜油	公斤	〇·四五
D3059	33/16"×5/8"圓頭螺釘	公斤	〇·一七四
D3152	4m/m直徑六股七線一麻芯鍍錫鋼索	公斤	一·〇一九
T 22	No.27皮帶卡(每盒十六根)	盒	一·二〇
D3149	200B 謙信汽燈	件	二二·〇〇
D2549	6000公升養氣筒	筒	九·〇〇
D2977	亞舍其林氣	千公升	四·六〇
D3142	1042×7 1/2×1/2m/m圓鐘彈簧	件	〇·五〇
D2775	幸福牌新聽煤油	對	九·〇〇
F2546	6000公升養氣筒	筒	九·〇〇
D3181	軸箱用棉紗	噸	五三〇·〇〇
T 51	滑機油	美加侖	一·八七
T 24	1/2"×1 3/4"×18' 20'扁鐵	公斤	〇·一二五
T 24	1"×3"×18' 20'同前	公斤	〇·一三三

材料價公佈二十五年三月份訂購材料單價

材料價公佈二十五年三月份訂購材料單價

通		特	
T 32	5/16"×1/2"同前	公斤	〇・一三
T 26	1/8"×1"×30"三角鐵	公斤	〇・一四五
T 26	1/2"×18"方狀鋼	公斤	〇・一二一
T 37	1/2"獨立球盤硬工具鋼	公斤	一・〇八
T 37	3/4"同前	公斤	一・〇八
T 37	7/8"同前	公斤	一・〇八
T 37	1"同前	公斤	一・〇八
T 38	1 1/2"獨立球白硬工具鋼	公斤	一・四九
D8187	No.21獨立球白鋼絲	盒	一・〇五
T 19	No.8盤絲	公斤	〇・一五七
T 19	No.12同前	公斤	〇・一六五
T 19	No.16同前	公斤	〇・一七八
T 19	No.18同前	公斤	〇・一八五
D3195	30m/m黃銅棍	公斤	〇・六七
D3206	28m/m螺絲	公斤	〇・一三九

物		品	
D3198	3/8" No. 2 茶會炮台牌埋頭鐵質木螺釘	羅	○·一六
D3198	1/2" No. 2 同前	羅	○·一五
T 31	1/2" No. 6 茶會炮台牌埋頭尖錐鐵質木螺釘	羅	○·一六六
T 33	5/8" No. 8 同前	羅	○·二三四
T 33	3/4" No. 10 同前	羅	○·二七
T 33	7/8" No. 6 同前	羅	○·二四
T 32	5/8" No. 6 同前	羅	○·一九七
T 32	7/8" No. 10 同前	羅	○·二九六
T 32	1 1/4" No. 8 同前	羅	○·三二九
T 32	1 1/2" No. 6 同前	羅	○·三三三
T 32	1 1/2" No. 8 同前	羅	○·三五八
T 32	2" No. 12 同前	羅	○·六四
D3187	30×12×2mm/m 鐵圓盤	公斤	○·三三
D3210	2 3/8" × 5/8" 六角頭圓徑螺絲帶帽	公斤	○·二四五
D3210	2" × 5/8" 同前	公斤	○·二五五

材料課公佈二十五年三月份訂購材料單價

材料課公佈二十五年三月份訂購材料單價

普通物品		機車		電料	
D3210	3" X 5/8" 鋼筋	公斤	〇・二四		
D3219	3/4" 中國麻繩	公斤	〇・一七八		
D3220	5/8" 西洋棕繩	公斤	〇・四五八		
D3157	400B. 泰來汽燈銅燈芯帽	只	〇・一五		
D3134	倒翻磁臉盆(每具附皂缸二隻)	具	一七・八〇		
D3098	4'2 1/2" 四股耳機線	條	美幣 一・〇〇		
D3030	內徑15m/m 長3m. 鉛管子	根	〇・四〇		
D3077	雙層橡皮No.2七股No.10黑包皮電纜	捲	六七・四〇		
D3079	雙層橡皮No.2七股No.12黑包皮電纜	捲	四四・五〇		
D3079	雙層橡皮No.3七股No.14黑包皮電纜	捲	二四・五〇		
D3079	雙層橡皮No.3七股No.16黑包皮電纜	捲	一六・八〇		
D3079	雙層橡皮No.3七股No.20黑包皮電纜	捲	六・五〇		
D3131	雙層橡皮No.3七股44m/h黑包皮電纜	捲	九・〇〇		
D3144	包皮電纜	百碼	\$3 2 6		
D3050	43 X 26 X 13m/m 德貨KEB機車發電機用不帶銅編炭精帶	塊	〇・四二		

電		料	
D3072	40×26×16m/m機車發電機用鍍金炭精帶	件	〇·七五
D3047	60—80°1/2"客車用四頁直流兩用電扇帶開關	具	五四·二二五
D3050	五安培百靈牌普通開關	個	〇·〇九
D3050	31.5"×23.5"×1/32"黑色隔電紙	公斤	三·二五
D3050	40×300×6m/m黑膠木板	磅	一·九二
D3072	38×4011m/m帶接電炭精帶	件	〇·六五
D3109	13×26×40m/m同前	件	〇·四五
D3062	160v 100w 氬氣撥釘燈泡	個	〇·六〇
D3062	160v 30w 同前	百個	四〇·一八
D3285	200w 300w 徑螺絲燈泡	百個	二一·六八
D3070	益中牌磁吊線盒	個	〇·〇五九
D3070	益中牌五安培磁保險盒	個	〇·〇五八
D3070	No.15棉包皮銅線	公斤	一·四三
D3070	30×100×258m/m德貨K/L4電機用炭精塊	塊	一一·〇〇
D3071	國貨小口磁鐵電燈罩	個	〇·一三

材料課公佈二十五年三月份訂購材料單價

材料課公佈二十五年三月份訂購材料單價

三二

電		料	
D3087	鐵燈時燈全套	套	一・二〇
D3110	乳白半圓罩單火頂棚燈	具	七・二〇
D3110	古銅色三練乳頭乳白半圓罩吊燈	具	一・五〇
D3110	佛手罩燈	具	〇・七〇
D3110	乳白球形牆壁燈	具	六・〇〇
D3110	平口直條銀色反光罩頂棚燈	具	五・〇〇
D3100	12m/m細白布帶	公尺	〇・〇二
D3036	A.E.G.公司出品七股No.14包皮電纜	捲	二八・五〇
D3037	10安培保險絲	軸	〇・三三
D3037	15同前	軸	〇・三三
D3037	20同前	軸	〇・三三
D3037	30同前	軸	〇・三三
D3037	30同前	軸	〇・三三
D3038	37+5 ^m +1 ^m 炭精刷	塊	四・〇〇
D3150	車上用單火牆壁銅電燈全套	盞	一・七五

電		料		機 裝 置		工		具	
D3208	鐘錶機								
T 40	鐘錶式電話機								
D3167	外徑 $1\frac{1}{16}$ 英寸厚 $3\frac{1}{2}$ 英寸廿八牙兩面夾有 $\frac{1}{8}$ 英寸厚鋼板 特別透明牛皮造皮牙輪	個							
D3174	各種尺寸廿八牙皮牙輪	個							
D3169	4英寸 \times 8英寸 \times 2英寸/日隔電用紅硬膠片	公斤							
D3256	400英寸 \times 300英寸 \times 1英寸/日黑膠木板	磅							
D3224	車上用單火牆壁鋼電燈全套	套							
D3151	機車電機用螺絲電燈口	個							
T 18	41英寸 \times 20英寸 \times 12英寸/日炭精刷帶接電	件							
D2984	150英寸/日鋼貨無脚老虎鉗	把							
D3089	180英寸/日長膠把鉗鉗	把							
D3146	16英寸 \times 1英寸 \times 1英寸/日鹿牌鋸鋼軌鋸條	打							
T 17	$\frac{1}{2}$ 英寸 \times 1英寸/日鐘錶機牌鋸條	根							
D2950	5英寸鋼砧一具(計重148公斤)	公斤							
D3086	800英寸/日鐵夾版	件							

材料課公佈二十五年三月份訂購材料單價

材料課公佈二十五年三月份訂購材料單價

機		及	
D3086	1260 $\frac{a}{m}$ 同前	件	五·七五
D3024	No.3割玻璃刀	件	二·七〇
D3092	15/16"鑄機用高速度鋼整刀	套	二四·〇〇
D3092	1"同前	套	二四·〇〇
D3092	1 1/16"同前	套	二四·〇〇
D3092	1 1/8"同前	套	二四·〇〇
D3092	13/16"同前	套	二四·〇〇
D3092	1 1/4"同前	套	二四·〇〇
D3092	15/16"同前	套	二四·〇〇
D3092	1 3/8"同前	套	二四·〇〇
D3092	15/16"同前	套	一五·〇〇
D3092	1"同前	套	一五·〇〇
D3092	1 1/16"同前	套	一五·〇〇
D3092	1 1/8"同前	套	一五·〇〇
D3092	1 3/16"同前	套	一五·〇〇

廠 物 品		路 線 材 料	
D3092	1 1/4 吋前		
D3065	2m. X 80 吋 80 m / E 黃 檉 木 抬 橫		
D3086	250 X 700 m / 日 竹 製 十 筐		
D3257	起 輪 鐵 瓦		
D3160	2 吋 抬 虎 鉗		
D3163	鐘 表 刷		
D3168	粉 地 用 排 筆 刷		
D3239	10 公 斤 重 大 號 鐵 錘		
D3239	5 公 斤 重 小 號 鐵 錘		
D3249	15/16 吋 徑 光 孔 器		
D3003	自 動 掃 車 發 火 塞		
D3165	號 誌 牌		
D3207	雷 管		
D3207	火 引 線		
D3035	抽 屜 用 銅 扣 手		
		套	美 幣 15.00
		根	0.345
		個	0.14
		套	美 幣 34.40
		件	3.80
		把	0.18
		把	0.094
		件	1.80
		件	0.90
		件	10.00
		件	5.62
		件	48.00
		盒	5.40
		捲	1.80
		件	0.15

材 料 課 公 佈 二 十 五 年 三 月 份 訂 購 材 料 單 價

材料課公佈二十五年三月份訂購材料單價

建		築	
D3111	46×75m/m 掛欄用鋼拉手	打	一·五〇
D3052	620×450×4m/m 玻璃版	塊	〇·七八
D3052	520×350×4m/m 同前	塊	〇·四五
D3053	960×220×5m/m 同前	塊	〇·七六二
D3053	960×410×5m/m 同前	塊	一·四五五
D3052	810×795×6m/m 同前	塊	二·八二
D3055	800×600×4m/m 同前	塊	一·三八
D3052	500×295×4m/m 玻璃	塊	〇·三七
D3052	480×390×3m/m 同前	塊	〇·二八六
D3052	800×800×2m/m 同前	塊	〇·五五
D3053	440×280×4m/m 同前	塊	〇·三三七
D3053	595×505×3m/m 白玻璃	塊	〇·四六七
D3053	620×480×3m/m 同前	塊	〇·四六七
D3056	350×1600×2m/m 同前	塊	〇·六三
D3055	500×500×2m/m 玻璃	塊	一·九二

材 料

D3055	500×500×2m/m綠玻璃	塊	一·九二
D3015	棕色漆片	公斤	二·一四
D3099	土白熟桐油	桶	五〇·〇〇
D3046	寶塔牌載重二噸連法碼全套活動磅秤	具	二二三·〇〇
D3054	300×400×2m/m白玻璃	塊	〇·一〇
D3054	400×400×2m/m同前	塊	〇·一三七
D3054	500×400×2m/m同前	塊	〇·一七
D3054	500×500×2m/m同前	塊	〇·二二三
D3054	800×600×2m/m同前	塊	〇·四三三
D3054	615×490×2m/m同前	塊	〇·二八三
D3054	690×320×2m/m同前	塊	〇·一九三
D3054	745×240×2m/m同前	塊	〇·一六
D3054	400×450×2m/m同前	塊	〇·一五四
D3054	595×235×3m/m同前	塊	〇·二二五
D3073	600×600×2m/m同前	塊	〇·三二五

材料課公佈二十五年三月份訂購材料單價

材料課公佈二十五年三月份訂購材料單價

建		築	
D3073	350×540×2m/m同前	塊	〇・一七
D3073	480×810×3m/m白玻璃	塊	〇・五八四
D3073	610×520×3m/m同前	塊	〇・四八三
D3073	740×230×3m/m暗玻璃	塊	〇・三〇
D3073	700×300×3m/m同前	塊	〇・三八
D3139	30m/m ⁴ 44 ⁴ 牌小號荷包鎖	件	〇・二〇
D3141	8 ⁴ 鐵管螺絲鈎	副	〇・〇二五
D3141	6 ⁴ 同前	副	〇・〇二五
T 21	4 ⁴ 拉銷	套	〇・〇二六
T 21	6 ⁴ 同前	套	〇・〇三九
T 21	15 ⁴ 同前	套	〇・二二
D3147	80×80m/m金葉	千張	三九・五〇
D3154	飛虎牌一介倫聽銀色油	公斤	二・五五
D3252	12 ⁴ ×12 ⁴ ×20 ⁴ 美松木板	千英尺	一三四・〇〇
D3252	12 ⁴ ×12 ⁴ ×10 ⁴ 同前	千英尺	一三四・〇〇

材		料	
D3252	12" X 12" X $\frac{16}{18}$ " 同前	千英平 方尺	一三四·〇〇
D3252	8" X 8" X 26/31" 同前	千英平 方尺	一四五·〇〇
D3252	8" X 8" X 5" 同前	千英平 方尺	一三四·〇〇
D3253	3" X 8" X 10" 同前	千英平 方尺	一三四·〇〇
D3253	3" X 8" X 5" 同前	千英平 方尺	一三四·〇〇
D3258	4' X 7' 柳安三夾板	塊	一·六〇
D3133	3' 寬蘇帆布	正	二八·九〇
T 20	3' 國貨單彈簧絞鏈帶螺絲	對	〇·一三
T 19	1" 鐵絞鏈帶螺絲	對	〇·〇三
T 19	2 1/2" 同前	對	〇·〇五
T 19	3" 同前	對	〇·〇六五
T 19	1 1/2" 同前	對	〇·〇三五
T 19	2" 同前	對	〇·〇四
D3162	21m/2 黃銅閘塞	件	〇·三八
D3162	25m/2 同前	件	〇·四八

材料課公佈二十五年三月份訂購材料單價

材料課公佈二十五年三月份訂購材料單價

雜		建 築 材 料	
D3162	30m/a 同前	件	○·六八
D3190	2" X 2 3/8" 鋼管	公尺	一·〇四
D3190	1 1/2" X 1 3/4" 同前	公尺	〇·七八
D3155	松香水	公斤	〇·三七
D3155	長城牌 P A 號上等白錫厚油	公斤	〇·三五八
D3180	鐘牌甲種魚油	公斤	〇·四六九
D3010	500 X 430 m/m 白抹布	塊	〇·〇八八
D3063	頂上馬鬃	公斤	一·八〇
D3199	空 桶	只	〇·二八
D3007	76" m/m 四經四緯帽牌紅帆布	公尺	一·〇四
D3158	龍鬚菜	公斤	〇·三五
D3064	鋪褥用頂上羊毛絨	公斤	二·〇〇
D3166	洋鐵簸箕	個	〇·〇九
D3171	500 X 510 X 350 m/m 容量200公斤磁水缸	只	二二·〇〇
D3201	大號鷄毛帚	件	〇·〇八

項				
D3203	450×660×40m/m紅羽紗旗	面	○·五七	
D3203	450×660×40m/m綠羽紗旗	面	○·五七	
F 27	竹掃帚	把	○·〇四	
F 28	高粱帚	把	○·〇一五	
D3164	油漆匠用中國寸楷羊毫筆	枝	○·〇八	

材料課公佈二十五年三月份訂購材料單價

黨務

增進工作效率的方法

蔣中正

- 一、要增進辦事效能，必須注重訓練部屬，培養人才、
- 二、多立方案，為訓練與考核部屬以及推進工作之要務、

中央黨部於二月十七日上午九時舉行第十一次總理紀念週由蔣副主席主席，領導行禮如儀後，由葉委員楚倉報告，蔣副主席演說，題為「增進工作效率的方法」，茲誌原詞如後。

各位同志。

剛才葉先生（楚倉）關於最近黨務的報告，最後特別着

增進工作效率的方法

重「管理」與「考績」兩點，兄弟覺得這兩點能否切實做好，對於我們黨部和一般黨員今後工作的效能與事業的發展，關係非常重要，所以在葉先生報告之後，再將個人的意見簡單的向各位報告幾句。大家常常感覺到我們的黨沒有精神，只存了一個軀殼，不成其為理想的革命黨，因此一切工作不能照我們的計劃推進，為什麼會有這樣的現象呢，中國人是人，外國人也是人，為什麼外國人組織了一個黨，能夠精神奮發，始終不懈，而我們的黨起初精神雖好，到後來却不免鬆懈散漫呢，兄弟以為最大的原因，就是我們一般為人長上，負有領導責任的同志，自委員長以至處長科長等，自己沒有盡到責任對於部屬沒有注意訓練或是訓練不得其法，我

們要知道無論黨務、政治、軍事，要能順利推進，全靠我們一般主管長官，不僅要能知人善任，尤其要能隨時訓練部屬，培養人才，所以上官對於部屬，一面要指揮他辦事，一面更要訓練他們，使他們的學識，才能，精神，品德，能夠不斷的進步，尤其要使他們關於人事管理，即監督指揮與教導部屬，以及一般民衆的經驗和能力，能够增進。使一切工作不僅可以逐步推進，而且總有適當的人才，可以繼續負責來辦。現在一般的情形，對於這一點完全沒有做到，所以我們的黨不能精神奮發，迅速推進種種革命的工作，我們懋前愆後，希望負主管責任的同志，今後特別要注重訓練部屬才好。當然我們要訓練人家，先要訓練自己，也必須我們先能監督自己，纔能監督人家，我們要盡到長官訓練部屬的責任，先就要自己一切能以身作則，同時一般辦事的同志，自己也

要覺悟自勵的振作精神，力求進步，才好。大家要認識我們辦事的機關，就是一個學校，長官就是這個學校裏的先生，一般部屬就是學生，我們一定要上上下下都本着「機關學校化」。「工作教育化」的原則，一致奮勉，共同努力，然後辦事的效能纔可以大大的增進，而剛才葉先生所講「管理」這一件事，才算是做到了盡善盡美的地步。

其次，剛才葉先生已經講到「考績」是增進工作效能以及訓練部屬最重要的一件事，但是考績要能收到完滿的效果，一定要能運用合理而切實的方法，這種方法當然要依照各機關以及各人工作的情形，來研究決定，不可一概而論。不過有一點意思，兄弟以爲很關重要，我們無論要訓練與考核部屬，最好叫他們各人就自己職責範圍以內的工作，或是與他們的職責直接有關的實際問題，多多草擬推進工作或解決

問題的方案，而且對於每一件事情或每一個問題，不一定只立一個方案，最好依據種種可能的情況，預定多種不同的方案，如此，第一，可使一般部屬時常能發揮他的聰明才智，來計劃他自己的工作，處理當前的問題，以養成其周密的思慮，自動的精神，與創造的能力，而達成我們訓練部屬培養人才的目的，第二，我們審核他們所擬的方案，就可以知道各個部屬的聰明才智經驗學力如何，也可以認識他們的思想精神，乃至品性如何，這就是考績最合理最切實的一個辦法，第三，尤其是我們要辦好事情，一定要多立方案，因為現代科學發達，文明進步的結果，社會各方面一切事物情狀，都異常複雜，時刻變化，可以說沒有一件事或一個問題，只假定一種固定的情況，預備一個呆板的方案，就可以做得好的，所以現在要能辦好事情，必須先就所辦的事情與各方面

增進工作效能的方法

一切事物的關係，研究詳明，再預測多種可能的情况，擬定多種實際的方案，然後隨時可以因應實際的情况，運用最適當的方案來做，比方說，這件事如果遇到第一種情况，我們就用第一個方案，如果是第二種情况，就用第二個方案，這也可以說我們要辦這件事，第一個方案不行，便改用第二個方案，第二個方案不行，再拿出第三個方案，如此類推，總須運用最適當的方案，才可以收到最大的效果，獲得最大的成功。

以上所講的意思，第一點是講要注重訓練部屬，第二點是講辦事要能多立方案，這兩點兄弟認為是我們今後要增進工作效能發揮革命力量最重要的方法，所以今天特別提出來向各位報告。

新生活運動的出發點及其意義

四

新生活運動的出發點及其意義

會擴情

中委會擴情，于三月二十四日在中央廣播電台，演講新生活運動的出發點及其意義，茲錄其演詞於後。

新生活運動之倡導，始于民國二十三年二月十九日，領袖在南昌的講演，自此以後，全國各地，相繼推行，計算到現在已經是兩年多的歷史了，在這兩年多的時光中，新運推行的成績，是我們所不能否認的，尤其在都市方面，兩年來推行新運的結果，使一般社會的風氣轉移了很多，但我們若要從全國各地一般的情形來加以考察，則我們也不能不承認兩年來新運推行的成績，只偏于都市。而未能深入于鄉村，只偏于一般軍政機關，以及一部份智識份子，而未能普及於社會大眾，即就都市而言，也只是在表面上，有了幾多改革，有了幾多新興的氣象，而在都市社會的內層裏，仍然是與

以往沒有幾多變更的，因此我們應當毫無諱飾的認清兩年來新運的推行，誠然有其成功的部份，但若照我們所預期的進度來談，則無疑的，我們兩年的工作，是已經失敗了的，至于所以失敗的原因，自然很多，如國人一般智識之落後，積習之難移等，應該是新運推行上的一些阻力，但據我的看法，兩年推行新運之未能達到預期的成績，在推行上出發點的錯誤，要是一個最主要的原因，我這種看法，或者還會有入懷疑，在這裏我們不妨來加以研究。

所謂一件事物在進行上的出發點，是指的在一件事情或一種運動的推行之初，我們所採的方式、所抱的態度，或所持的精神而言，一種運動，有一種運動的目的，要達到這個目的，也常常是有幾條道路可走，即我們可採幾種方式和態度，至於那一種方式和態度在施行上為最有效率，為最合理

，這就在我們自己的認識和決擇。我們推行一種運動，假如最初所採的方式和態度，是一種最有效率最合理的，則我們就算有了正確的出發點，本着這種正確的出發點，努力前進，這件事情，這個運動，是未有不成功的，反是，如果我們把出發點弄錯了，則在開步走以後，縱然我們很是勤奮，但因為其所採取的方式欠妥，所抱持的精神未當，至多我們也只能得到一個事倍而功半之結果的。明瞭了這一點，我們再來分析兩年來新運之推行，其出發點所以弄錯了的原因。

大家都知道，新生活運動的使命，在改造一般人的日常生活，把禮義廉恥精神，高於一般人的衣食住行日常生活之中，換一句話來說，這是一個移風易俗的社會運動，而不是一種政治運動，因之推行這種運動的方式和態度，應該深入於社會大眾間，誘導其自發的精神，使其由自覺而走到自強

自治的境地，不當使之成了一種「官辦」的性質，以命令來強制的推行，我覺得兩年來新運的失敗是正犯着後一點的弊病了，社會上一般人尤其是一部份軍政機關，因了新生活運動是領袖所倡導，領袖又是現任的國民政府軍事委員會委員長，可以說是軍政方面的最高當局，於是遂把倡導新生活運動，認為是軍政最高當局的意旨，而努力推行新生活運動，也成為遵照軍政最高當局之命令的事情去了，由于這樣的一個出發點的錯誤，便生出兩種不良的結果，第一是屬於精神方面的，社會上一般人尤其是一部分軍政機關，他們以為新生活運動是最高軍政當局命令他們要如此辦的事情，他們之推行新運，他們是爲了應付或敷衍最高的軍政當局，更壞一點的，他們是藉此來討好最高的軍政當局，在他們自己本身，還沒有感覺到自動的來做的需要，換言之，他們還缺乏

自覺的精神，第二點是屬於方法上的，一般人尤其是一部份軍政機關，既然把推行新運認為是應付敷衍或討好最高軍政長官的事情於是當領袖沒有在某地時某地便找不出新運的絲毫形跡。一旦領袖要到某地了，於是某地的軍政機關着了慌，不惜下着緊急命令，連晝連夜的這一條馬路如何清掃，那一處標語如何張貼，把表面上弄得非常的清潔整齊，彷彿這兒的新運工作，歷來就很有成績的樣子，在領袖他個人的耳目有限，而且「君子可欺以其方」，自然是不一定就看出這中間的虛偽來的，而在事實上呢，這種實行新運的方法與新運的真精神，真還隔着十萬八千里，且不說，一等領袖走了，此地又會立刻恢復原狀，即令領袖能長住那裏，則由這種命令或所強制得來的整齊清潔，是出於一般民衆的自動麼，這便能夠引起他們的自發精神，使其能趨於自強自治麼

，很顯然的，這種目的，是沒有達到之可能的。像這種推行新運的方法，不惟不能改造一般社會大衆的日常生活，形成一種移風易俗的社會運動相反的倒因了，領袖之熱心提倡新運，而使一部份軍政機關，於無形中養成了一種敷衍或討好上級長官的風氣，做出與禮讓廉恥根本上相衝突的事情我們敢說這是如今各地推行新運的實情。但我們要知道這絕不是新生活運動的不對，而是我們在推行上把出發點弄錯了，這即是說一般社會上的人，尤其是一部份軍政機關，把新運認成了是「奉令辦理之件」，把這一個移風易俗的社會運動，變成了「官辦」的事業了，在這樣的一種錯誤的出發之下，新運的推行，焉得而不失敗呢。

誠然，新生活運動是領袖所倡導的，但我們要曉得領袖之倡導新生活運動，并不是以軍事委員會委員長的資格來倡

導，也不是以行政院院長的資格來倡導，而是以民族領袖的地位來倡導的，委員長與院長等資格，這是國家給予一個人的職務，是一種政治地位，惟有民族領袖，則必其人的事功道德堪為全民族的導師，為全民族所景仰，所公認，這是一種社會地位，從一種有政治地位的人而言，即使是一國的軍政最高當局，但在其工作上，他自有國家所規定的範圍，他能够盡力於國家所賦予他那範圍內的工作，他便對得起國家，對得起自己。然而從有社會地位的人而言，最明顯的，如一個民族的領袖，則他便是全民族的指南針，他有領導着全民族走上光明之路的義務，而在一個國家或民族的各個份子方面，他對於軍政當局的命令，在法律上，雖然不能不遵守，然而在內心上，道德上，他正有表示不同意的自由或正可採取一種消極不理的態度，惟有對於民族領袖的意旨，因為

他是處處站在全民族的利害上，企圖為全民族的繁榮而奮鬥的，所以全民族的各個份子，雖然在法律上不負甚麼必須遵守的責任，但在道德上，良心上，他是應該接受民族領袖的指導依違努力的，基於以上的見地，所以我們如今必須認清，如果領袖是就其委員長或院長的立場，他正無須乎來倡導新運。因為在軍委會或行政院的組織法上，固沒有規定倡導新運的條文，領袖不倡導新運，領袖並不是未盡政府所賦予他的職責，惟領袖是全民族的導師，他身繫全民族之安危，在民族領袖的良心上道德上，他有改造社會移風易俗的義務，這就是說他是民族領袖，他不能不來倡導復興民族的新運，而在全民族的各個份子，對於領袖這種為全民族前途打算的運動，不必待什麼法律的強制，而是在良心上道義上自己必須遵行的，認清推行新生活運動是我們的民族領袖為全民族

新生活運動的出發點及其意義

前途幸福打算的運動，認清實踐新生活是我們全民族各個份子自己在良心上道義上應該自覺自動的工作，立於如此的一個出發點，從而努力前進，然後新運的推行，才能够不待命令之強制，打破「官辦」的弊病，形成一種深入民間的普遍運動，誘導國民的自發精神，以達到自治自強的境地，這是我所說的推行新運要有一個正確出發點的理由。

至於新生活運動的意義，我們只要從領袖之倡導新運是在復興民族這一點主旨看起來，便當知道新生活運動實即是一種復興民族的運動，民族何以需要復興，這是很明白的因為我們的民族，如今實在已經衰弱到了極點了，由於民族本身的衰弱，招致世界各帝國主義者的欺凌，使我們的國土日蹙萬里，使我們的主權被人侵略，假若我們再不求謀挽救之方，則亡國滅種之禍，轉瞬就在目前，至於我們的民族，何

以衰弱到如此地步呢。這又是因為全民族的大多數份子都缺乏自覺自奮的精神，不能够自強自治。「物必先腐也而後虫生之」，我們既不能自強自治，外人自然會來欺侮我們的。關於我們全民族中的大多數，其所以缺乏自覺自奮的精神，說來本是話長，不過這於了解新運的意義上，很有關係，我們在這裏應該加以申說。

我們知道，在中國的古書禮記有兩句話。是「刑不上大夫，禮不下庶人，」這兩句話，簡直支配了我們中國幾千年，直到現在，中國的社會，還在受其影響，這裏的所謂「刑」，所謂「禮」，要大概的講起來，都是維繫社會的一種紀律，不過「刑」，這一種維繫社會的紀律，是強制的，是被動的，或者可以說是低級的，至於「禮」，則是自動的感召的，也可以說是高級的，刑是罰罪於已然，禮則絕惡於未萌

，能夠以禮來維繫的社會，是一種比較進步的社會，可以「道之以德，齊之以禮」的人，也必定是一個比較進步比較有智識的份子，這就是說那一個人，如果能夠「守禮」，他就不待拿「刑」來監督他制裁他，他也不會作出甚麼破壞社會紀律的事情的，他是一個自覺自奮的份子，這種人既然能夠自覺自奮，也必定能夠自治自強，則是他自然不會破壞社會的紀律，但如果有人來侵犯他的自由，他是有抵禦強暴，為正義而犧牲的精神的，一面要能抵禦他人，一面要能抵禦他人的侵犯，這才算是有個獨立人格的人，假使一個社會的構成，都是集合這種有獨立人格的份子，則那個社會的紀律之維繫，自然無須乎被動的強制的「刑」，而只要大家守着禮就夠了，從一個社會而言，情形是如此，從一個國家或民族而言，也正是一樣，一個國家或民族，如果其大多數的

組成員都能守禮，則就其對內而言，國家民族內部的秩序，必定非常整飭，一切政事，必定都能走上軌道，又就對外來說，這種國家民族，也一定不會受他國的欺凌，而是自由獨立的，禮之於人類社會的關係是如此其重大，這真如孔子所說「天下國家皆得以禮正矣」了，「禮」對於人類社會的關係既如此其重大，另一方面的所謂「刑」，雖然也是維繫社會紀律的一種方法，但却是「道之以政齊之以刑民免而無恥」的東西，而照我們上面所引，中國幾千年的社會，乃是被支配於「禮不下庶人刑不上大夫」這一個原則之下的，則我們整個民族，所以至於今日之衰危，就并非偶然的了因為所謂禮不下庶人，是認為「禮」這個東西，只配由少數的士大夫階級來講，一般庶人，即一般社會大眾，是不配講禮的，從另一方面說，一般社會大眾，只可以拿刑罰來管理他們，強

第 一 七 二 期 平 漢 鐵 路 月 刊 黨 務

制他們，又刑罰雖然是維繫社會紀律的方法之一，但以一般士大夫階級，他們知禮，他們是能够自己制裁自己的，所以無須乎用刑罰去制裁他們，這便是所謂「刑不上大夫」了，這種情形，從表面看起來，彷彿沒有幾多關係，不知積之既久，體便成了少數士大夫的專用品，全民族的大多數，都如此被劃在禮的範圍以外去了，這大多數被劃在禮的範圍以外的人，第一步是無須乎知禮守禮，第二步便成了根本上不知禮，不能守禮。這就是說第一步是無須乎自己制裁自己，自覺自奮第二步便簡直的自己不能制裁自己，自己根本不知道自覺自奮了，情形發展到了這裏，於是全民族的大多數成了缺乏自強自治之能力的人，這些人對於一切國家大事，漠不相關，一個國家民族，其組成份子的大多數是如此的碎弱不濟，欲求那一個國家民族之不衰危，又何可得，說到這裏

，或者有人要問問我國情形，幾千年來已經如此，何以在前并不覺得怎樣的危險，而到了現在，則國家民族便岌岌不可終日呢，這個問題，我以為很容易解答，我們中國在歷史上雖然經歷幾多朝代，但這只是民族內部的鬥爭，沒有遭逢異族的壓迫，其中如元之滅宋，清之滅明，雖然是由異族入主中華，但以漢族的文明程度，一般的比滿蒙兩族為高，所以以在結果上，漢族反轉同化了滿蒙兩族，而現今呢，則一切情形便與過去大大的不同了，現在我們民族所遭逢的危難，不但是受着若干外來異族的侵凌，而且其文明的程度，有些還比我們高，我們如今要來突破當前的危難，抗禦外來的侵略，換句話說，要復興我們的民族這個偉大的責任絕非我們民族中的少數份子所能擔負，而有待於全民族各個份子之總動員的，但要全民族的各個份子總動員，就要使全民族都有

自覺自奮的精神，都能自強自治，這我們便當打破幾千年來那種「禮不下庶人刑不上大夫」的傳統觀念，而將全民族各個份子的日常生活，根本加以改革，把講禮的範圍擴大到全民族去，領袖所倡導的新生活運動，便是企圖把為少數士大夫所專有的禮，擴大到一般社會大眾的日常生活之中的一種運動，也即是使全民族各個份子都能自覺自奮自治自強的運動，更具體的說，也就是復興民族的運動，所以復興中華民

族，正是新生活運動的真實意義。

全國的同胞們，現在我們的民族，正遭逢着一個偉大的試驗，這試驗的結果，不是民族復興，便是國亡種滅。我們現在只有認清民族衰弱的原因，把握新生活運動的意義，在民族領袖的領導之下，自奮自強起來，努力奮鬥，才有出路，全國的同胞們，我們要大家努力。

最新出版之鐵路刊物

鐵路雜誌第一卷第十二期

本雜誌專門介紹關於鐵路之政聞論述譯著及研究之資料改革之意見調查之專件堪供留心鐵路者之參攷現第一卷十二期業已出版茲將其要目披露如下

鐵路雜誌

第一卷第十二期要目

- (一) 鐵路員工福利事業之研討 馬廷燮
- (二) 遞遠遞減率與計算方法 李起濤
- (三) 鐵路材料需供調整之商榷 方心培
- (四) 中國鐵路管理車輛登記制度實施法 蔡殿楹
- (五) 發展平綫鐵路貨運業務計劃書 王以仁
- (六) 英國鐵路辦理零擔貨運之概況 李希民
- (七) 鐵路醫務衛生標準之商榷 高維
- (八) 鐵路客運業務 彭煥蘇譯
- (九) 江南鐵路採辦本松枕木經過及研討方法(續第十一期) 江振明
- (十) 津浦鐵路最近工作情形及改進計劃 楊承訓
- (十一) 粵漢鐵路株韶段工程完成之經過 凌鴻勳
- (十二) 關於粵漢路綫建築完成 瓦克

月出一期 每期三角 全年十二期三元 國內郵費不加凡在本年六月底以前向南京發行所購全年者按優待價八折收價

總發行所：中華全國鐵路協會鐵路雜誌編輯委員會

地址：南京金川門五號

法 制

國營鐵道檢拾遺失物處理規則

部令參字第一九零號公佈

二十五年二月一日局令總字第八五七號抄發

第一條 國營鐵道所轄各處人員及駐路警察署所屬員警在鐵路沿線範圍及列車上檢拾遺失物時，悉依本規則處理之。

第二條 檢拾遺失物時，應即當場詳細查詢，如有失主認領，經說明品類數目形狀相符，即令出具領。倘對失主有可疑之處，或屬貴重物品，應令取具妥保，方得給領，並應將處理情形，呈報國營鐵道檢拾遺失物處理規則

主管處署查核。

檢拾無人認領之遺失物，知係違禁物或危險物，無論路警或其他路員檢拾者，概交警察段轉呈警署依法核辦。知係普通物品，除銀錢或有價證券，應隨時呈繳路局保管外，一律交由站長保管，應將物品種類數量形狀等項，布告招領，仍由車警兩方人員，分別填報主管處署轉呈備案，並應將拾物人之姓名職務查明填列。布告應載明檢拾遺失物之月日地點及遺失物之種類數量認領處所及限期。

國營鐵道檢拾遺失物處理規則

第三條 列車行駛時，檢拾無人認領之遺失物，除違禁或危險物應交當地警察段依法處理外，其餘均應交由最近到達站站長，依照前條辦理。

第四條 檢拾魚肉、鮮果、蔬菜，及其他易於腐壞不便保存之遺失物當場無人認領者，應由站長會同警務人員招商拍賣，所得價款，呈繳路局存儲，并布告沿線各站招領。

第五條 檢拾牲畜等遺失物，經招領逾七日無人認領者，應照前條辦理。如事後失主認領時，除應償還各費依第七條規定外，並應償付餵養費，於變價款內扣除之。

第六條 凡待領之遺失物，應備置專簿，詳細登記，存庫保管。

第七條 失主於招領期內，認領失物或價款，須令將失物之品類數量、形狀、內容、顏色、包裹情形，遺失地點，一一說明，並填具領取証，經查核無誤，始准發還。但對於失主有可疑之處，或屬貴重物品，須另具鋪保或保證人，方得發還。

第八條 貴重遺失物，失主必須親赴存物站，依照前條規定，取保認領。至於普通失物，失主如不在存物站，得說明前條所開各點，函詢存物站述明前條第一項所開各點，將失物運至失主所在地之車站發還，失主除應償還前條第二項規定

各費外，並應補繳運費。

第九條 招領物經失主領還時，應隨時由車警兩方人員

，分別呈由各該管長官轉呈備查。

第十條 遺失物或變賣之價款，經招領或保管，逾六個

月尚無人認領者，即行充公。

第十一條 充公物品，應由車務處會同警察署招商拍賣，

得價呈繳路局列收。

第十二條 路局得於充公物品變價內提取三成，交由關係

領取證

處或警察署獎給拾得及保管人員，警察署並應呈報鐵道隊警總局備案。

第十三條 檢拾遺失物如係鐵路公物，應即就近送交關係

處部份查收，屬於其他機關者，亦應通知領取

。如係路運貨物，應即送交站長，照章辦理。

第十四條 本規則自公布日施行。

前頒查獲遺失物品處置規則，暨各路所頒同樣規定，概行廢止。

人 證 取 領 具		姓 名	年 齡	籍 貫	職 業	住 址	附 記

國營鐵道檢拾遺失物處理規則

國營鐵道檢拾遺失物處理規則

四

今因在(某處)遺失(某物)

一案

○ ○ ○ ○ ○ 車站
○ ○ ○ ○ ○ 警務分段所
檢拾招領業經照章陳請核准如數領到理合將領到失物填具領取證存案備查

計開

物 品 種 類	數 量	遺 失 地 點	附 記

共計 件

具領取證人 (具名蓋章) (註明職業住址)

保證人 (具名蓋章) (註明職業住址)

(普通遺失物說明相符無須覓保證)

中華民國

年

月

日

修正鐵道部平漢鐵路管理局駐平辦

事處現行組織規程

廿五年二月三日部令參字第二四九號修正公佈

廿五年二月十二日局令總字第一四八八號抄發

第二條

本處設處長一人由鐵道部委派承局長之命辦理處內及對外接洽一切事宜設副處長一人由鐵道部委派補助處長處理事務

關於由北平起至雙廟止段內機工車會警各事宜得由局長委託處長為臨時之處理並監督指揮本段各機關辦事人員

鐵道部購料委員會料款保管規程

二十五年二月十日部令參字第二七〇號公佈

修正鐵道部平漢鐵路管理局駐平辦事處現行組織規程
鐵道部購料委員會料款保管規程

第一條 本規程依據鐵道部購料委員會組織規程第十二條之規定訂定之

第二條 保管委員之任務如左

一、關於各路料款購料基金及有關購料一切款項之存儲事項

二、關於料款之會計及出納事項

三、關於料款預算決算審核事項

保管委員額定三人以常務次長為主任委員會計長為

委員主管會計事項總務司長為委員主管現金出納事

項

第四條 購料委員會料款組之會計出納事務應分別由負責保

管委員指揮辦理

第五條 購料委員會料款組之會計股人員應由會計長調派

五

修正鐵道部貨等運價委員會組織規程

六

第六條 各路解到料款應於當日送存指定之銀行並由料款組會計股製具傳票呈經保管委員二人之簽署

第七條 料款之支付應由料款組會計股根據原始單據或其他必要文件製具傳票呈經保管委員二人之簽署

第八條 料款之支付應以記名式支票行之由主任保管委員及委員一人簽發

第九條 保管委員得出席購料委員會會議

第十條 本規程自部令公佈日起施行

修正鐵道部貨等運價委員會組織

規程

二十五年二月十五日部令參字第二九五號修正公佈

第一條 本部為改進貨等及各路客貨運價起見特設貨等運價委員會

第二條 本會以業務司司長幫辦聯運處處長副處處長營業科

科長為當然委員並以業務司司長為主席委員綜理

本會一切事務業務司幫辦為副主席委員輔助主席

委員處理本會一切事務

第三條 本會設專任委員暨兼任委員各若干人由部長遴員

委派或調派部路人員兼充

專任委員應專在本會辦事

第四條 本會暫設貨等運價二組分掌事務

(一)貨等組掌左列事項

一、關於貨物等級之改進增訂及鑑定各事項

二、關於改進貨等之調查及編製表式各事項

三、關於貨物標本之徵集各事項

四、關於改進貨等撰擬規章各事項

五·關於改進貨等一切計畫事項

六·關於改進貨等之其他事項

(二)運價組掌左列事項

一·關於各路貨物運價特價等之改進審訂各
事項

二·關於客運票價及客車雜項運輸包裹行李
郵件等運價之改進審訂各事項

三·關於各項雜費之改進審訂各事項

四·關於改進聯運運價各事項

五·關於改進運價之調查及編製表式各事項

六·關於改進運價撰擬規章各事項

七·關於改進運價一切計劃事項

八·關於改進運價之其他事項

修正鐵道部貨等運價委員會組織規程

第五條 本會各組設主任一人由主席委員就本會委員遴聘

部長派充承主席委員及副主席委員之命掌理本組
事務關於本會總務事項由業務司營業科科長兼辦
之

第六條 本會視事務之需要得設事務員若干人由主席委員
呈請 部長委派或調派部路人員兼充並得酌用雇
員

第七條 本會遇有必要時得隨時由主席委員召集會議開會
時以主席委員爲主席 主席委員缺席時由副主席委
員代理之

第八條 本會會議時得商請本部有關係之各廳司會處局派
員列席

第九條 本會各委員得隨時擬具議案送由本會核定於開會

國營鐵道職工教育實施人員服務通則

時提出討論之

第十條 本會辦事細則及會議細則由會擬訂之

第十一條 本規程自公布日施行

國營鐵道職工教育實施人員服務

通則

二十五年二月十九日大部總務司第九〇九號函修正公佈

第一章 總則

第一條 本通則依據本部實施鐵路職工教育計劃綱要第十五十六二十一各條訂定之

第二條 本通則適用於國營鐵路職工學校及職工教育館之服務人員

第二章 任免

第三條 職工教育實施人員由本部總務司聘任之其任期

八

定為半年

職工教育實施人員任用規則另定之

第四條 職工學校及職工教育館之職教員任用標準如左

(甲)職工學校識字班之職教員以人格高尚服膺

黨義並具有左列資格之一者為合格

一·省市縣立或已立案之私立高級中學師

範科或舊制師範本科畢業者

二·省市縣立或已立案之私立初級中學或

舊制師範講習所畢業曾任初級小學教

職員二年以上者

三·曾任初級小學擔任職教員或辦理民衆

學校五年以上者

(乙)職工學校公民班之職教員以人格高尚服膺

黨義並具有左列資格之一者為合格

一·國立省立或已立案之私立大學或專科學校畢業者

二·省市縣立或已立案之高級中學師範科

或舊制師範本科畢業曾任高級小學以

上學校或民衆學校職教員一年以上者

三·曾在高級小學以上學校擔任職教員五

年以上或辦理民衆學校確有經驗成績

昭著者

(丙)職工學校技術班之職教員任用標準另定之

(丁)職工教育館之職員應以人格高尚服膺黨義

並具有左列資格之一者為合格

一·國立省立或已立案之私立大學或專科

學校畢業會辦社會教育一年以上者

二·省市縣立或已立案之私立高級中學或舊制師範本科畢業會辦社會教育三年

以上者

三·會辦社會教育專業五年以上確有經驗

成績昭著者

第三章 服務

第五條 職工學校及職工教育館之職教員非因疾病婚喪

及確有其他不得已事故不得請假

第六條 凡職工學校之校長或職工教育館之館長因不得

已事故請假在一星期以上者須先將請假理由及

代理人呈報本部總務司核准後始得離職

第七條 凡職工學校及職工教育館之職教員任工作時間

國營鐵道職工教育實施人員服務通則

國營鐵道職工教育實施人員服務通則

因特別事故臨時請假須托人代授或代理並須經該校長館長之核准如在一星期以上者須書面陳明請假理由及代理人由該校長館長呈報本部總務司備案

第八條 各校館之職教員每學期請假至多不得過一週但因特別事故經本部總務司核准者不在此限

第九條 各校館之職教員在服務地點對於各該地路局規

章及行政不得藉端妨害或違反但在教育行政上

如遇有與路局規章或行政相抵觸者須事先由各

該校長館長具情呈報本部總務司轉呈部長審核

處理之

第四章 考績

第十條 職工教育實施人員之考績於每學期終了行之

第十一條 職工教育實施人員考績之標準依其職務之種類分別訂定之

第十二條 各校館教職員之考績除由本部總務司派人視察

外各該校館之校長或館長應就各該校館之職教

員平素服務之實況按照表列項目逐一詳細填註

密封彙送本部總務司審核

各校長及館長之考績由本部總務司之視察員就

視察所得按照表列項目填報逕呈本司審核

第十三條 考績報告書表經本部總務司審核後認為有獎懲

之必要者呈報部長分別獎懲之

第五章 獎勵

第十四條 職工教育實施人員之獎勵方法如左

一、獎狀

二・記功

三・加薪

第十五條

有左列各款之一者給予獎狀

一・忠於職務勞績卓著者

二・對於職工教育有貢獻者

第十六條

有左列各款之一者記功

一・受獎狀二次以上者

二・一學期內未請假者

三・服務二年以上辦事勤慎不辭勞瘁者

第十七條

有左列各款之一者加薪

一・記功三次者

二・辦理職工教育異常出力經視察員報告確有

成績者

第六章 懲戒

第十八條

職工教育實施人員如有反動行為煽惑職工藉端

聚眾罷工怠工或聚眾要挾擾害治安者除解職外

按其首從送法院懲辦

第十九條

職工教育實施人員除有特別情節應依照本通則

第十八條之規定處分外其懲戒方法如左

一・申誡

二・記過

三・解職

第二十條

有左列各款之一者申誡

一・工作不力服務不忠實者

二・校務或館務不見進步者

第二十一條

有左列各款之一者記過

國營鐵道職工教育實施人員服務通則

國營鐵道職工教育實施人員任用規則

一一

- 一·廢弛校務館務或曠誤學生課業者
- 二·對於校舍館所器具圖書保管不周者
- 三·校風敗壞毫無成績者

第二十二條 有左列各款之一者解職

- 一·違背黨義及規章者
- 二·操守不謹怠於工作者
- 三·侵蝕公款者
- 四·學力淺薄不能勝任職務者
- 五·記過滿三次者

第七章 待遇

第二十三條 職工教育實施人員之待遇得援用本部鐵路員工

服務條例第四章之原則斟酌情形辦理之

第八章 附則

- 第二十四條 本通則之各種實施細則另定之
- 第二十五條 本通則自呈奉核准之日施行

國營鐵道職工教育實施人員任用規則

則 二十五年二月十九日 大部總務司第九〇九號
函修正公佈

- 第一條 本規則依據國營鐵道職工教育實施人員服務通則第三條第二項訂定之

- 第二條 鐵路職工教育實施人員受本部總務司之指揮監督

- 第三條 職工學校校長及各級職工教育館館長均由本部總務司遴員充任

- 第四條 職工學校及職工教育館職教員任用資格之標準依國營鐵道職工教育實施人員服務通則第四條之規定辦理之

第五條 職工學校及職工教育館之職教員由本部總務司

遴員取具畢業證書及服務證明文件（如有著作應並附送）經審查合格者聘任之

第六條 凡資格合於第四條規定之人員經本部總務司聘

任者應先填具證明書送本部總務司備查證明書式樣另定之

第七條 職工教育實施人員之待遇獎懲等事項依國營鐵

道職工教育實施人員服務通則第十四條至二十三條之規定辦理之

第八條 職工教育實施人員之薪給標準另定之

第九條 職工教育實施人員之任期定為半年

第十條 職工學校職工教育館之教職員有違犯職工教育

實施人員服務通則第二十二條規定之一者得隨

主計處派駐平漢路局會計處人事處理暫行規則

時解除其職務

第十一條 職工教育實施人員在任期已滿後由本部總務司

考核其服務成績決定其去留任期已滿後一個月內尚未接到聘任通知書即作為解約

第十二條 職工教育實施人員經解約或解職後即停止薪給

第十三條 職工教育實施人員如中途因不得已事故自請辭

職者應於事先半月前通知本部總務司方可解約

第十四條 本規則自呈奉核准之日施行

主計處派駐平漢路局會計處人事處

理暫行規則

二十五年三月四日局令總字第二一八九號核准公佈

第一條 本處佐理人員（課長課員站帳檢查員材料點查

員出納課駐平收支所主任印票室主任）之任免

主計處派駐平漢路局會計處人事處理暫行規則

一四

，遵照主處派駐鐵道部所屬各機關主辦會計人員暫行規則之規定，由鐵道部會計長呈請主計長令行之。雇員(司事練習生)之任免，由本處處長呈請鐵道部會計長令行之。

第 二 條

本處員司遷調除課長調任應專案呈請外，其課員之調課分股，主任課員之調派改充，暨站帳檢查員調段服務，均由處令飭遵按月列表分別呈報鐵道部會計長暨本路管理局備案。

第 三 條

本處員司請假，除處長副處長應專案呈請鐵道部會計長轉呈主計長核准并呈報管理局備案外，其佐理人員暨僱員均應遵照本路修正員司請假章程辦理，并按月列表彙報鐵道部會計長查核備案。

第 四 條

本處員工請領長期乘車證，或一次用乘車證，暨免費運柁憑單特別運單，及游運優待券，應遵照本路發行員工乘車證暫行規則暨部定聯運優待券辦法分別辦理，長期乘車證應專案呈請管理局核發，其一次用乘車證暨免費運柁憑單暨特別運單，應估計全年需用數目，呈請管理局頒發到處，本處隨時照章核發，按期將車證憑單存根連同請領單呈局核銷。

第 五 條

本處員工因公奉令出差，應遵照本路修正員工差費暫行章程辦理。

第 六 條

本處員司獎懲遵照本路員工獎懲規則，獎勵屬於(甲)升級加薪進等(乙)獎金(丙)記大功。懲戒屬於(甲)免職開革(乙)降職降等(丙)減薪，

應呈請鐵道部會計長核辦。其獎勵屬於(丁)記功，懲戒屬於(丁)罰薪(戊)記過，均由本處照章核辦，隨時彙案呈報鐵道部會計長暨本路管理局備案。

第七條 本處員工退休養老，應遵照部定國營鐵路員工退休養老金規則，佐理人員由鐵道部會計長轉呈主計長核准，僱員暨工役由本處呈請鐵道部會計長核准，並分別呈報管理局備案。

第八條 員工退休呈准後，應按照請領養老金手續，呈請本路管理局核准令飭遵辦。

第九條 本處員工非因過失停職請求發給資歷證明書者，凡佐理人員應由本處呈請鐵道部會計長核發，雇員應由本處處長核發。

本路任用人員資格審查委員會暫行規則

第十條 關於員工撫卹事項，遵照修正國有鐵路員工撫卹通則呈請本路管理局核辦，并呈報鐵道部會計長備案。

第十一條 本處工役之雇用黜退獎懲請假事項，仍遵路章照舊辦理。

第十二條 本規則如有未盡事宜得隨時呈請修正之。

第十三條 本規則俟呈奉鐵道部會計長核准後施行。

本路任用人員資格審查委員會暫行

規則

二十五年三月九日
局令第二四三九號公佈

第一條 本路為為事擇人慎重選用起見，特設立本路任用人員資格審查委員會。

第二條 本會以局長或副局長為主任委員，在漢各處處長為

國營鐵道記帳運貨章程

委員。

第三條 各處呈請任用員司，須確遵部令查明有缺可補始

可呈請，但非確屬需要人員，雖有缺出亦不得請補

第四條 各處任用員司，須由該主管處慎重選擇學識豐富，

身體強壯，由本會審查合格，再由本路醫生檢查確

無疾病者，呈局核委。

第五條 審查方式：口試或筆試，由本會斟酌受驗人之職位

隨時議之，普通人員該管處長祇出席報告不得參與

審查，但「技術人員」及「會計人員」，可由主管處參

加考試。開會審查時，主管處長仍須退席。

第六條 本會審查任用人員資格，定每月審查一次，以每月

十五日為定期，各處呈請任用員司，除立即需要補

充人員，得臨時召集會議審查外，非經本會審查不得認為合格。

第七條 本規則自本會成立之日起實行，如有未盡事宜，得

呈局修改之。

國營鐵道記帳運貨章程

二十五年三月五日部令參字第二六二號公佈
二十五年三月十四日局令總字第二七二〇號抄發

第一條 國營鐵道記帳運貨，依本章程辦理之。

第二條 運商由國營鐵道常川運輸大量貨物，聲請將運

費暫行記帳者，應先備具聲請書，呈請路局核

准。聲請書格式，依附表之規定。

第三條 前條聲請書經路局審查合格批准後，運商應繳

納押款及銀行保單。

第四條 記帳運貨押款數額，以最近一年內托運貨物運

費最多之月全月運費為準，但不得少於一萬元

。押款按照銀行所存利息，每半年付給一次。

第五條 「銀行保單」由運商向殷實銀行取具，担保額數

按照押款增加一倍。其格式依附表之規定。

第六條 會計處收到運商押款及「銀行保單」，先分別填

發收據。俟將「保單」查驗屬實，通知車務處後

，方得指定日期，開始記帳。記帳期內。保戶

發生變動時，運商須更換「保單」。

第七條 記帳運貨期內，如查得某月運費超過原繳押款

數額，由會計處與車務處會商補繳押款數目，

並增加「保單」款額，通知該商，限期遵辦，倘

逾期不辦，應通令各站，暫停該商記帳，所有

國營鐵道記帳運貨章程

欠款，限期清繳。

第八條 記帳運商在沿線各地，至少設有「公司」或「商

號」一處。並指定負責人，以便按期來局繳款

，及接洽關於記帳等事項。

第九條 運商呈准記帳運貨後，按聲請書所開起運站點

，另開清單向會計處請領記帳貨物託運單，每

冊按成本計價，嗣後如增加起運站點，須另行

呈局核准。

第十條 運商所領記帳貨物託運單，應逐張加蓋「公司」

或商號「印章。分交指定車站經理人，簽字蓋

章填用。該項印章式樣。及各站經理人之簽字

蓋章式樣，每站二份，函送會計處，以一份存

處備查，一份發交各該車站經理人。

國營鐵道記帳運貨章程

第十一條

記帳託運單，每冊只限一站，經理人負責簽發，各站未奉會計處所發該商印章，及經理人簽字蓋章式樣，或式樣不符時，不得填發記帳貨票。

運商印章及其經理人簽字蓋章式樣，有變更或遺失時，運商應通知會計處查照更換。如未通知，被人冒用，運商仍須負責繳納欠費。

第十二條

記帳貨物託運單每號三聯，第一聯記帳憑證，第二聯車站存查，第三聯運商存查。其格式分甲乙兩種，依附表之規定。各路得斟酌情形採用之。運商託運貨物時，由經理人依式填註，將一二兩聯交起運站填發貨票，第二聯存站備查。第一聯送會計處，以作記帳之憑證。

記帳商人託運貨物，應以該商本人貨物為限，如代其他商人轉運貨物，一經查出，應即停止記帳。

第十三條

記帳運費由會計處於每月十日以前，將上月份

結算，通知運商，於十日內向會計處清繳，倘逾期不繳，應通知車務處轉飭車站暫停該商記帳。

所欠運費限期追繳，逾限仍未清繳，由押款內扣抵，押款不足時，應由具保銀行負責代繳。欠費須計算利息，自限滿之日起，至繳清之日止，每百元每日利息四分，一併繳納。

第十四條

路局如欠運商款項，未經核准發給者，不得撥抵記帳運費，如藉故緩交，仍按前條之規定辦理。

第十五條

運商歇業，或停止記帳，經路局查明，並無欠款，得發還「押款」及「保單」，運商應同時將路局收據繳回銷案。

第十六條

起運站應收之裝卸調車等費記入記帳貨票者，亦得照填託運單中一併記帳，但到達站應收各費，須繳現款，不得記帳。

第十七條

記帳運貨辦事細則，得由各路局斟酌情形擬訂呈部備案。

第十八條

本章程自公布日施行。

記 帳 運 貨 聲 請 書

中 華 民 國 年 月 日	銀 行 保 單 金 額	出 具 保 單 之 銀 行	最 近 一 年 內 運 費 最 多 之 月 份 及 其 數 目	起 運 站 名	運 貨 種 類	公 司 負 責 人	公 司 地 點	公 司 名 稱	計 開
	<p>謹依國營鐵道記帳運貨章程聲請 貴路准予記帳運貨所有一切手續及辦法願遵定章辦理合備具聲請書敬祈 鑒核批准謹呈 鐵路管理局</p> <p>○○公司代表○○○簽章</p>								

國營鐵道記帳運貨章程

記帳運貨保單

被保證者
保證事項
保證金額
保證期間

右列各項本行願依國營鐵道記帳運貨章程之規定保證該公司在貴路記帳運貨其按期應繳之運費等項由本行擔負完全責任如該公司逾期不繳先將押款扣抵不足時本行願照上項章程第十三條之規定負責代繳並拋棄先訴抗辯之權此致
鐵路管理局

中華民國 年 月 日

保證人○○銀行經理○○○簽名蓋章

行址 日

記帳貨物託運單(甲種)站帳式21(4-甲)

參看第二次頒訂版第一版站帳則例第七十五條至七十七條

尺寸 如樣張
紙質

顏色 白色

每本五十聯號每號三張

民國二十二年第三屆統一鐵道會計統計會議及常委會通過增

訂

保存期限 車站存查聯 存車站五年

記帳貨物託運單(乙種)站帳21(4-乙)

尺寸 照附樣

紙質 中等薄紙 (附紙樣)

顏色 白紙印藍字

裝訂 每本五十聯號每號三聯

保存期限 車站存查聯應存站五年

填寫方法 同站帳21(4)記帳貨物託運單、現應改為21(4

一甲)記帳貨物託運單(甲種)可參閱車站帳目則例第七十五條七十七條)

民國二十四年十一月第四屆統一鐵道會計會議及常委會通過增訂各路得對情形採用

中華民國國有鐵路 綫

站帳21(4-甲)

記帳貨物託運單 (甲種)

(第一聯——記帳憑證)

起運站名
中華民國

年 月 日

第 號

到 達 站		收 貨 人		車 輛		幣車或 不滿整車	貨物名稱	件 數	實 在 重 量		計 費 重 量		等 級	貨票號數	銀 數			附 記
路 名	站 名	商 號	住 址	路別及種類	號 數				公噸	公 斤	公噸	公 斤			運費及加價	其他各項	共 計	

上列各貨類均照國營鐵道記帳運貨章程及 貴路一切規章記帳託運由 貴路會計處按照貨票內所列運費等項核收如經核有錯誤請速照更正

站長蓋章

商號名稱
住 址

商號蓋章
經理簽名蓋章

中華民國國有鐵路 總
記帳貨物託運單 (甲種)

起運站名
 中華民國 年 月 日

(第二聯——車站存查)

第 號

到 達 站		收 貨 人		車 輛		貨物名稱	實 在 重 量		計 費 重 量		等 級	貨 票 號 數	銀 數			附 記
站 名	站 名	商 號	住 址	路 別 及 種 類	號 數		公 噸	公 斤	公 噸	公 斤			運 費 及 加 價	其 他 各 項	共 計	

上列各貨類照國營鐵道記帳運貨章程及 貴路一切規章記帳託運由 貴路會計處按照貨票內所列運費等項核收如經核有錯誤願遵照更正

站長蓋章

商號名稱

商號蓋章

住 址

經理簽名蓋章

記帳貨物託運單 (乙種)										(第一聯——記帳憑證)		車站員可填註欄									
託運人填註欄					車站員可填註欄					第 號											
由 _____ 站 至 _____ 站										貨位號數 _____											
負責種類 _____					運費或付方法 _____					貨路別 _____											
託運人姓名或商號 _____					收貨人姓名或商號 _____					貨類別 _____											
託運人詳細住址 _____					收貨人詳細住址 _____					車號數 _____											
託運人裝車岔道 _____					收貨人無車岔道 _____					篷布號數 _____											
										繩索號數 _____											
										託運號數 _____											
										負責種類 _____											
										貨物存場收據號數 _____											
										貨票號數 _____											
貨名	包裝及標誌	件數	起運時價 元 角分	重量 公噸 公斤	體積 (立方公尺) (或公尺)	實在重量 公噸 公斤	體積 (立方公尺) (或公尺)	計費重量 公噸 公斤	類別	等級	運率 元 角分	項目	銀數 元 角分	附記							
												費									
												優先費									
												加價									
												裝費									
												卸費									
												起站調車費									
												到站調車費									
共 計																					
特約事項			上列各貨類遵照國營鐵道記帳運貨章程及貴路一切規章記帳託運其運費等項由貴路會計處按照貨票內所列核收如經核有錯誤願遵照更正此致							辦理員 司 查 章		驗 貨		過 磅		計 算		寫 票		裝 車	
			站 站 長							託運人簽名蓋章											
										中華民國 _____ 年 _____ 月 _____ 日											

裝訂處

附註：——雙線以左由託運人填註 雙線以右由車站員可填註

託運人填註欄		記帳貨物託運單 (乙種)										車站員可填註欄									
由 _____ 站至 _____ 站		(第三聯——運商存查)																			
負責種類 _____		運費交付方法 _____		託運號數 _____		負責種類 _____		貨物存場數 _____		貨位號數 _____		貨路別 _____									
託運人 { 姓名或商號 _____ 詳細住址 _____ 裝車岔道 _____		收貨人 { 姓名或商號 _____ 詳細住址 _____ 卸車岔道 _____		貨收據號數 _____		貨票號數 _____		車號數 _____		篷布號數 _____		繩索號數 _____									
貨名	包裝及誌	件數	起運時值		重量		體積		實在重量		體積		計費重量		類別	等級	運率	項目	銀數		附記
			元	角分	公噸	公斤	(立方公尺)	(立方公尺)	公噸	公斤	(立方公尺)	(立方公尺)	公噸	公斤					元	角分	
																		費			
																		優先費			
																		加價			
																		裝費			
																		卸費			
																		起站調車費			
																		到站調車費			
共計																					
特約事項			上列各貨類遵照國營鐵道記帳運貨章程及貴路一切規章記帳託運其運費等項由貴路會計處按照貨票內所列核收如經核有錯誤願遵照更正此致										辦理員 司蓋章		驗貨	過磅	計算	寫票	裝車		
			站站长 託運人簽名蓋章 中華民國 年 月 日																		

裝訂處

附註：——雙線以左由託運人填註 雙線以右由車站員可填註

修正本路職工請假規則第十一條條文

二十五年二月二十六日部令參字第二二二五號核准

二十五年三月十六日局令統字第二七八二號公佈

第十一條 凡請病假，須先填病假單，持交本路醫院，經醫

員認真診斷，填註病名及病況，簽准給假，或住

院最少日數及起訖日期，呈候核准，其有重病住

院日期較長者，每屆月終，由院通知主管首領一

次，該管首領，即按本月住院日數，先行填具假

單，連同醫院通知，一併呈局核辦，如因急病，

或其他特別情形，不及經醫員簽准給假，而經直

轄首領證明：確係有病者，可先給予最短期，

一面仍照前項手續辦理。

修正本路職工請假規則第十一條條文
平漢鐵路代寄負責貨運收據暫行辦法

平漢鐵路代寄負責貨運收據暫行辦法

二十五年三月七日部令業字二四六四號核准

二十五年三月十六日局令總字第二八三〇號公佈

一、凡貨商在起運站託運負責貨物，其寄交收貨人之貨運收據（以下簡稱收據）得託出起運站免費代寄，但不得附寄信函，並以收貨人住在到達站附近者為限。

二、各站貨商凡常有貨物運來由其收受者，均應向各該站登記備查，登記時除照格式（附式一）填註外，並應蓋留印鑑，嗣後凡有該貨商受貨物及收據時，概以所留印鑑為憑。

三、託運人請求代寄收據時，須在託運單特約事項欄內註明「請代寄收據」字樣，凡請代寄收據之託運單內所填收貨人之姓名或商號名稱及住址；須絕對正確詳明，不得

平漢鐵路代寄負責貨運收據暫行辦法

二二

稍有含混。

四、託運人將收據交由起運站代寄時，由起運站填給代寄收據證（附式二）交與託運人收執。

五、起運站代寄收據，除應在到達站存根印蓋「代寄收據」字樣以便到達站查考外，應封裝於封面蓋有「代寄收據」字樣之信封內，並應以交由最先行抵到達站之客車車長簽收負責投遞到達站為原則，倘將該收據隨貨車投遞時，應與該收據之到達站存根聯及通知書聯一併裝於同一信封內，封外並須加蓋「代寄收據」字樣，交由押貨司事或車長帶交到達站，其授受手續與授受到達站存根及通知書同。

六、各到達站於收到代寄之收據時，應即即填用責式三十八通知明信片，並在該明信片末端加蓋「收據經代寄達，請

攜章來站具領」字樣之紅色戳記，並註明通知月日時刻，交由站上信差持同簽收簿派送通知之，經手簽收人須在簽收簿內蓋章簽收證明簽收日期時刻，并加蓋收貨人商號之圖章，以資證明。

倘運到之貨物，係到付運費或代收貨價者，應另在該明信片上加蓋「請來站備繳到付運費或貨價等項共〇元〇角〇分」之紅色字樣戳記。

收貨人至站領取代寄之收據，車站完全以收貨人登記時所用之印鑑為憑，於交付收貨人時，應由收貨人在車站所備代寄收據領受簿上，（附式三）印蓋與登記時所用同一之圖章，

凡未在站登記之收貨人領取收據時，須覓曾在該站登記之殷實商號或該站認為殷實之其他商號填具保單（附式

四、蓋章具領後，車站始得將代寄之收據交付之，其會在車登記之貨商，如將圖章遺失，尙未另補印鑑者，亦照此辦法辦理。

七、貨到後，如收貨人不於規定提貨時限以內，赴站領取收據提貨，照章核收車輛延期費或貨物保管費。

八、代寄之收據，確由鐵路代寄延誤或遺失，而貨物已運抵到達站時，車站應即於查明後通知收貨人，妥覓舖保具

領貨物。所有取保領件之手續費及因鐵路延誤或遺失收據所致之貨物保管費及延期費，概予免收。車站並應即將延期或遺失代寄收據及辦理經過各情形呈報車務處核辦。

九、本辦法如有未盡或應行修改之處，得由本路隨時補充或修改之。

十、本辦法自呈奉 鐵道部核准之日施行。

附式一

登記號數	商人或商號名稱	詳細住址及電話號碼	印	備	○
↑ 一 公 分 ↓	↑ 五 公 分 ↓	↑ 三 公 分 ↓	↑ 二 公 分 ↓	↑ 五 公 分 ↓	↑ 公 分 ↓

(附表一)

說明：此係名片式每一商號或商人可照填兩張一張存站一張存車務處備查

平漢鐵路代寄負責貨運收據暫行辦法

附式二

代寄貨票收據證

鐵路

中華民國 年 月 日 第 號

貨票收據號	數	到	達	站	收	貨	人	附	記

上列收據共計 張業經本站照收代寄此致

寶號台照

站站長蓋章

(附表二)

註：此張長十八公〇〇分寬十八公〇〇分

附式三

代領貨票收據領受簿

貨票收據號	(到)	送	站	(填)	具	領	收	(收)	貨	人	(填)					
起	運	站	月	日	號	數	託	運	人	月	日	時	收貨人章	經手人章	附	記
													全三八分	全二分		

(附表三)

註：此簿寬二十公分長二十四公分

保單式樣(附式四)

茲保證 商號領取由 站 商號發來之負責貨票收據第 號並憑以提取該處之
貨物共 件 公噸 公斤如有冒領或發生其他一切糾葛情形本商號願負完全責任此致

鐵路 站 站長

被保證商號 蓋章
作保商號 蓋章

中華民國 年 月 日

鐵道部公務員交代條例施行規則

二十五年三月七日部令參字第三八六號公佈
二十五年三月十八日局令總字第二九二八號抄發

第一條 本規則依公務員交代條例第十四條之規定訂定之。

第二條 本部暨直轄各機關及其所屬負有保管責任人員前後
任交代，除遵照公務員交代條例辦理外：應適用本
規則。

第三條 前條員負有保管責任人員，依左列規定，按照主管

事務分別辦理交代手續。

- 一、本部各廳，司，會，處，局，室等主管人員。
- 二、本部各廳，司，會，處，局，所屬各科，股，室，組等主管人員。
- 三、交通大學校校長及所屬各院院長，與其他所屬負有保管責任人員。

鐵道部公務員交代條例施行規則

鐵道部公務員交代條例施行規則

四·各路局，會，局長，副局長，委員長，委員，總稽核。

五·各路處，室，課，段，站，所，庫，醫院，隊部等主管人員，或其他同等職務人員。

六·各路扶輪中學小學校校長；及其所屬負有保管責任人員。

第四條 依公務員交代條例第二條規定，前後任應交代事項

如左：

一·經費實領實支及其餘存數；

領支實數，應憑正式傳票及單據造具清單，餘存數，以現款或銀行摺據及結單並核對支票。

二·經收各款項已解未解數；

經收各款及其已解未解數，應結算至移交清楚

之日為止，由負責人員於帳冊內簽字蓋章，並應根據帳冊及各項單據造具清單；其未解之數，以存摺及現款為憑。

三·票照存根及未用票照與票照性質類似之各種單證。

各項票照存根及未用票照與票照性質類似之各種單證，應分別造具清單，並應由負責人員於已發票照最後一張存根上，註明簽字蓋章。

四·領售及餘存印花稅票或其他債券；

領售及餘存印花稅票，應開列清單，至各種債券息票或其他有價證券等；應將票面金額及起訖號碼開列清單。

五·公有財產及物品；

各項主管部份之財產目錄及各項材料物品備具清冊，房屋地畝契據租約，保結摺摺等件；並應開列清冊。

六、印章及各種文卷圖書表冊簿記收支憑證；

印信，關防，官章，各種文卷，圖書表冊，員工警察名冊等；應分別開列清單。

各項簿記，應將名稱冊數並記明每冊頁數開列清單，由前任各該主管人員於各簿記登記最後一行，註明日期簽名蓋章；後任或接收人員經接收後，並應註明日期簽名蓋章；收支憑證，應編列號碼，開列清冊並註明登記之帳冊。

其屬於一部份主管之移交，應就各該主管部份辦理簽署，手續同前。

鐵道部公務員交代條例施行規則

所有清冊開列之件，後任或接收人均須逐件查驗，點收清楚，並須調查卷宗帳簿有無遺漏錯誤。

第五條

本部各處，司，會，處，局，室主管人員及交通大學校長各路局，會，局長，副局長，委員長，委員，總稽核之交代，應由，部長派員監盤，本部各處，司，會，處，局所屬各科，股，室，組等；交通大學各院，所，及各路處，課，校等；應由各該直接主管人員派員監盤，并報部備案。其以下人員之交代，亦應由各該主管部份派員監盤，並呈報各該主管長官查核。

第六條

凡款項交代，收入之款，以票據印簿為憑，支出之款，以單據為憑。財產物品，以財產目錄，財產增

鐵道部公務員交代條例施行規則

二八

損表及以前移交清冊爲憑；凡前任內經置各項財產，均應列入財產目錄。解款，應以甲乙解款聯單或批廻及銀行票據爲憑。劃撥，或墊款以往來文電及領款機關印收單據爲憑。

第七條

凡交代不清或逾限期仍延不交代者，應由監盤呈明

第八條

本規則自公布日施行。

主管長官酌核情節輕重，分別議處，並限期嚴追。但有特別情形者，得由前後任會同監盤人員，於限內呈請主管長官酌核寬限。

交通鱗爪

兩月來之鐵路

同蒲隴海兩路聯運決建黃河大鐵橋

同蒲、隴海兩路實行聯運事，自經雙方決定具體辦法後，均在積極籌備之中。而同蒲方面，對於一切設施，更作詳密之設計，至今業已大致就緒，其最大工程，即為建築黃河大鐵橋。此事在閻錫山氏去年赴京出席六中全會時，曾順便與鐵部商定，由鐵部在潼關興築黃河大鐵橋一座，計長一公里許，需款約三百萬元，限二年完成。此項鐵橋完成後，隴海路軌即由潼關經該橋展至晉境之趙村同蒲車站，而該站亦即成為聯運車站。自此項辦法商定，閻氏由京返并後，即諭

兩月來之鐵路

令同蒲鐵路準備一切。該路當局經商討決定：一，在鐵橋未
完成以前，先期建築碼頭，以便先行渡河運輸。二，黃河鐵
橋工程浩大，應詳密設計，電請鐵道部派遣工程人員來晉，
前往勘測設計，以便動工，茲悉鐵部派定王技正，前往該處
測勘，王電此間築路總指揮部請派員前往會測，總指揮部現
已派遣副總工程師翟維禮，赴風陵渡會同王氏勘測，以期早
日興工云。

京滬京燕兩路聯絡線即將完成

京滬路京燕路在京建築聯絡線計劃決定後，以京堯化
為門起點，環繞紫金山東南面跨秦淮河以達光華門外之聯絡

兩月來之鐵路

車站，共長十八公里。自堯化門至聯絡車站東首之十六公里路軌，歸京滬滬杭甬兩路局建築，其餘二公里及聯絡車站與秦淮河大橋工程，歸江南鐵路公司建築。經日夜趕工，行將完成軌道為節省經費，採用每公尺三十七公斤（每碼七十五磅）長十公尺，（三十三英尺）之美國舊軌道，木用美松，直道每軌條鋪十三根，中距為七八九公厘，灣道每軌條鋪十四根，中距以七五七公厘為原則，其軌條銜接方法，直道概採方式，接頭灣道概用錯式接頭，道碴則採用棲霞山亂石，以新築路基鬆軟，鋪用石碴，每易下沉，殊不經濟。路線全路共有灣道六段，均採單曲線，其中第二號灣道，（由五公里至六公里）因避讓通信學校基地灣度，半徑為一·七一八·九公尺，最大坡度為千分之四，以自路塹中間分向坡下為原則，路堤則同時顧到河道之最高水位及交叉重要公路之路

面高度。路基路線所經土質尚佳，故填土及挖土之旁坡，概規定為二比三，路堤頂面，寬度因最高路堤，不過四八尺，故規定為五·三三公尺，較之標準寬度六公尺，減少〇·六七公尺，可節省工費一萬餘元。路塹底面寬度，仍依照標準規定為八公尺，兩旁排水溝在內，路堤兩旁護道，寬度至少為三·六公尺，橋工本線交叉之水道，皆係排洩山洪引水灌漑之用，並無舟筏通行，故均採用永久性之洋灰混凝土拱式及管式涵洞，全線計有拱橋四座，涵洞二十五座，車站為便利孝陵區之運輸起見，將來擬於十三公里地方設置車站一處云。

膠濟路濟聊段已開始測量

膠濟路延長問題，由醞釀而成為事實，最近鐵道部亦主張興修，故由膠濟路擬定計劃，分濟南至聊城，聊城至龍王廟

龍王廟至彰德三段，所用材料，儘先使用膠濟廢料，所用人工，施行人民徵工服役辦法，並經膠濟路委員長葛光庭與山東省政府主席韓復榘商妥，由省方協助，現山東省徵工服役實施委員會工程師趙維璧，率建設廳測量隊，其工作地段，係由黃河北岸桑梓店津浦車站起，至齊河，限兩個月測量完竣即行起築路基，路基之高度，平約一公尺餘，寬六公尺，其所佔民地，將來即發給公債，或給一部份現款，鐵路由桑梓店車站過軌西進云。

晉省運寧鐵路改綫

閻錫山氏為再發展晉南交通計，又有運寧（由運城至鄉寧）支線之修築，現因該線開工在即，近特派德籍顧問米樂，工程司劉光宸等，前往實地履勘，現已履勘竣事，茲將履勘報告誌下：（一）炭區鄉寧煤產蘊藏頗富，其主要煤炭區

域，長約二十公里，寬約四公里，炭質光潤，熱力強大，足够長期間之採用。地下炭礦，約分數層，其最厚者，約一丈六尺，現在運輸情形，可分兩大炭區，第一為石坪頭舟船窩一帶，因臨近黃河，即由河路運銷潼關西安各處，第二化里與西坡一帶，分銷運城一帶，並由禹門口過黃河而運銷陝西，惟該區山路艱難，馱運困難，運費甚高，實有改良運輸之必要，（二）架空索道由西坡至樊村山路崎嶇坡度險陡，應建築索道，全長八公里又五百公尺，需款約二十八萬元，由化里至樊村間修築索道，而與鐵道相聯，（三）樊村至運城間鐵路（西線）由運城經大楊村、北景村、解店、萬和，而與東線相銜接，經河津而達樊村，共長一百一十八公里，工程建築費，約需二百二十萬元，（中綫）由運城經荷氏路家莊與東綫相銜接，經烏蘇河津而達樊村，共長一百一十四公

兩川來之鐵路

此，工程建築費約需二百萬元，（東線）由運城經邵村路家莊為河津而達樊村，共長一百〇七公里，工程建築費約需一百八十萬元，總上三線，以西綫欠佳，建築費亦貴，東綫較短，又為經濟，中綫聯絡荷氏車站，位置亦屬優越，對於晉南防務，頗稱兩便。此外如同蒲平汾（由平遙至汾陽）支綫路線，前已勘定，（係沿汽車路）茲悉現又決定改綫，該綫工程處正工程司田普霖奉命後，刻已照佈所屬，沿平汾汽車路重測新綫，以俟新綫測定，即行開工。

同成路即將測量

隴海路西展工程，自通車成陽後，即西進鋪軌，三月底即可抵達興平，如材料能繼續運抵工次，即向寶鷄鋪軌，本年底或可通達寶鷄，現在由興平至寶鷄之土方工程，均已分段開工，積極進行，頃據該路西段工程局長洪觀濤談，隴海

路西展工程，已由成陽向興平積極鋪軌，掃蕩節節擬通車成陽，寶鷄段工程，鐵部正籌劃進行，工程局前為指揮西展工程便利起見，在西安建築之新局址，行將落成。三月二十日左右，全體員工，即由鄭移陝。鐵道部以川省物阜民富，蘊藏極豐，茲為發展國內工商業計，決完成山晉省之大同直達川省成都之同成路，此路北段，由大同至瀋陽，業已通車，並與隴海路實行聯運，將來此路完成時，由瀋陽經道瀋海，至寶鷄，越秦嶺，與川北之劍門山而達成都，隴海西段工程局已奉鐵道部電，派員測量寶成段，惟此段工程，最為艱鉅者即秦嶺與劍門山，將來建築，事先須有精細之測量，方能事半功倍該局副總工程司李儼，與第一總段段長魏繼成，奉鐵部電召，赴京商討寶成路工程，現由鐵部派定魏繼成負責測量寶成段，魏氏奉命後，已返陝料理總段事務，俟測量

隊組成後，即開始工作，約在三月下旬，即可由寶鷄開始測量云。

鐵部籌築湘黔鐵路

中央對於我國中南部鐵道網之興修，年來積極計劃進行

除株(州)韶(關)段已定於本年五六月間提早通車外，浙贛路業已完成，現並由南昌起展修至萍鄉，名曰南萍段，以與粵漢支線株萍鐵路銜接，刻下已開始興工，此外並擬修築湘川，湘黔兩鐵路，俾使啣接上述各線，直達西南腹地，此於國防及產業文化各點，關係均極重要，鐵道部委派浙贛鐵路局副局長侯家源來湘，與湘省會商湘黔鐵路線問題，當由湘建設廳檢同前經勘測之湘黔公路路線圖表，及湘境各縣地圖，與之切實商洽，結果擬有兩線可用，一由長沙渡湘江，經寧鄉、安化、(或新化)淑浦、辰谿、麻陽、銅仁，以接貴錫，

兩月來之鐵路

此線出產豐富，工程不鉅，復不與公路線平行，一由湘潭渡河，經湘鄉，寶慶，洞口，洪江，芷江，以接貴陽，此線由湘潭至寶慶，工程尚易，惟洞口以上，山嶺重疊，工程艱鉅，需費浩大，需時亦久，湘建廳主張採用第一線，蓋該線不特可以省會，(長沙)為起點，並可聯絡湘江之水路，將來營業，自易發達，至於減少工程費用，猶其餘事云。

鐵部建築成渝鐵道

鐵道部第三期鐵路建設第一批四千萬公債，於三月一日開始發行後，即由張鐵道部長來滬，向銀團洽商抵押，以期積極興建成都至重慶間之成渝鐵路，該路建築完成後，則四川出產豐富之土貨，即可源源外運，無以前航運之週折，現已由鐵部開始派員測量，預定本年內即須着手動工，該路全部建築費用，路基工程材料等，共需四千餘萬元，大致係

兩月來之航空

仿照浙贛路聯合公司辦法，由四川省政府與民間合辦一半官式之成渝鐵路公司，由公司與銀團訂立合同，以第三期鐵路建設公債，抵押工程費現款二千萬，另由銀團擔保，轉向英國銀團簽立一材料借款合同，由英銀團借給價值二千萬元之鐵路材料。其一切辦法，大致均與浙贛路與德國奧脫華而夫鋼鐵廠所訂立之條件相同，頃據金融界息，現因張鐵道部長，方赴贛湘各地及視察粵漢路株韶段接軌工程，尙未進行談判，一俟張部長考察完畢返滬，即將與銀行界各鉅頭，再作進一步之商討云。

兩月來之航空

歐亞公司京滇線正式開航

歐亞航空公司新開京滇線，業經籌備就緒，經交通部批准，定四月一日開航，惟原定航線，因他種關係，不經南昌

六

貴陽，改由西安成都而達昆明，茲探訪航程客貨運價目各情如下：歐亞公司籌備該線，歷時已經數月，自本月初由該公司機航組主任何恩鶴容克斯式巨型機試航後即將經過情形，呈報交通部審核，復由該公司秘書查鎮午向交部當局請示開航辦法，乃經交部批定四月一日正式開航。該線航程，原定由南京經漢口，長沙，南昌，貴陽而達昆明，嗣經試航結果，因貴陽方面氣候不良，霧雨季節太久，加之崇山峻嶺，飛航困難，並因其他關係，乃決將航程變更，由西安經成都而達昆明，西安站即與該公司滬新航線銜接，故航程雖經變更，京滇交通，仍可接通。該線飛航時刻，北上機規定每星期三六，由昆明下午一時開出，四時三十分到成都，在成都停一宵，星期四上午八時由成都開出，十一時到西安，南下機每星期二五，由西安下午二時開出，五時到成都，星期三六

由成都上午八時開出，十一時半到昆明，該線班期，均與該公司各航線時脚接，計自西安至昆明，僅七時半可到達。客票價目表：(一)單程票價，上海至昆明五百八十元，南京至昆明五百五十元，鄭州至昆明四百九十元，西安至昆明四百二十五元，蘭州至昆明六百零五元，甯夏至昆明七百四十五元，包頭至昆明八百七十五元，北平至昆明五百五十五元，成都至昆明二百元，(二)來回票價，上海至昆明一千零四十四元，南京至昆明九百九十九元，鄭州至昆明八百八十二元，西安至昆明七百六十五元，蘭州至昆明一千零八十九元，甯夏至昆明一千三百四十一元，包頭至昆明一千五百七十五元，北平至昆明九百九十九元，成都至昆明三百六十元。

• 航程里數：上海至昆明二千五百八十公里，南京至昆明二千三百二十公里，鄭州至昆明一千七百五十公里，西安至昆

兩月來之航空

明一千三百公里，蘭州至昆明一千八百公里，甯夏至昆明二千一百八十公里，包頭至昆明二千六百公里，北平至昆明二千三百八十公里，成都至昆明六百八十公里。貨運價目：上海至昆明五元八角，南京至昆明五元五角，鄭州至昆明四元九角，西安至昆明四元二角五分，蘭州至昆明六元零五分，甯夏至昆明七元四角五分，包頭至昆明八元七角五分，北平至昆明五元五角五分，成都至昆明二元，以上係每一公斤價目。

中法航空通航之經過

中國航空公司，去歲奉交通部令，籌辦中法通航聯運，籌備閱三月許，茲已竣事。二月十三日公司方面，派遣格拉斯機，自滬由美籍機師賽納斯駕駛飛粵，今日正式由廣州飛航中法聯運之粵河線。茲誌各情如下：中法聯運通航，自經

兩月來之航空

八

兩國政府於去歲正式簽訂「中法聯運通航合約」後，我政府即令由中國航空公司負責籌開聯運航線。中航公司於奉令後，即根據該公司美籍董事畢斯培氏試航勘定之航線，自廣州至西營河內，設站通航，現已完全竣事。於十四日正式自廣州開航。中法聯運通航之粵河線定於十四日在廣州正式開航，中航公司特自滬派出道格拉斯機，由美籍機師賽納斯，於十三日晨六時半自滬起飛，於下午三時抵達廣州。十四日上午六時半，仍由該機師駕駛，正式飛航全線，八時半可抵西營，十一時一刻達河內，停留三刻鐘，十二時原機飛返。下午四時四十分可返抵廣州。以後每逢星期五即對航一次，當日來回。關於粵河全線之票價，現已訂定：單程廣州西營一百元，廣州河內二百元，西營河內一百元，來回廣州飛西營一百八十元，廣州飛河內三百六十元，西營飛河內一百八十

元；行李免費，重量以十五公斤為限，逾重每公斤廣州至西營一元，廣州至河內二元，西營至河內一元。據公司消息，十四日開航，尚無搭客，唯郵包數件而已。關於中法聯運通航，除粵河線由我方負責飛航外，自法國巴黎經馬賽直達安南河內之航綫，已設站由法國航空公司負責飛航。因該航綫道經巴拿馬運河，故採用水陸兩用機，搭客載郵，現已通航。在河內與我粵河線銜接，故歐亞航綫已能直達云。

我與英美航空聯運在試談中

英美與吾航空聯運，正試談中，一。英國香檳線由皇家航空公司舉辦，以三發動引擎之新式水陸兩用飛機三艘，担任航行，初期暫定每週往返各一次，載客運郵，如營業發展，隨時增加，其聯接線為新加坡至倫敦，香港機場刻已設備完竣，並派員與我方進行商洽聯運問題，二。美國漢菲線

係由汎太平洋航空公司舉辦，擬以發動引擎之水上飛機担任，由馬尼刺開始，不久到達澳門終點，航程暫定每週往返四次，先載郵件搭客，已派員與我方接洽聯運問題，惟我方各航線飛機並不直接到港，故我方向須從長考慮云。

歐洲香港間航空開始

磋商歷時四年半之歐洲與香港間航空定期郵客業務談判，刻已圓滿告成，三月二十三日將有英皇家航空公司飛機一架，由檳榔嶼飛往香港，此為歐洲與香港間航空聯運之正式開始，該機三月二十七日飛回檳榔嶼，以後每星期開班一次，現由香港至倫敦僅須十日，至於該線展至上海之計劃，因與中國政府交涉困難，故未如願，該線用 Empress 式之飛機，每機可載客八人，但因此綫用油甚多，故載客之確數現未定，此綫將取道西貢或都蘭尼，全程需時一日半，乘客可在

兩月來之航政

西貢或都蘭尼過宿，現該線飛機僅能載直達旅客，因法政府禁止旅客乘飛機由越南出入也云。

兩月來之航政

招商局整頓業務

行政院前以國營招商局，業經明令改組，所有該局業務應應厲行整頓，經指明數點，令交通部轉飭遵照，並以該局往來航行各輪，常有軍民人等無票乘船，實屬妨碍業務，曾分令交通部憲兵司令部，會同詳商保護辦法，會商結果，特擬就國營招商局取締無票乘船辦法十項，定於下月一日起先就往來長江各輪實行該辦法，頃經行政院核准並通飭沿江各省政府憲兵司令部，及九江武漢兩警備司令部遵照，茲探誌如次：（一）應就各埠碼頭或臺船上裝設柵門，並指定旅客上下路線出入口於入口處設檢票員，（二）搭船旅客，應

兩月來之電政

先向各埠碼頭或棧船上設立之售票處購票，並須經過檢票員驗明無誤，方准上船。(三) 迎送旅客人等須憑接送票上船，各碼頭出入口處，如有未持接送票強欲上船者，檢票員得請憲警加以阻止。(四) 由憲兵司令部酌派憲兵，隨輪保護，查票時憲兵須隨同彈壓。(五) 難民輸送，應依照內政交通鐵道三部公布之鐵路輪船運送難民章程辦理。由地方政府正式備文運送，如無地方政府正式文件，不准上船。(六) 凡查有無票乘船者，不論軍民人等，均應照章補票，如有不遵，即於船抵第一次停靠碼頭時，勒令登岸，並分別送交當地軍警機關予以適當之處置，其處置結果，應由各該軍警機關，以書面通知各該埠總分局或辦事處。(七) 軍人眷屬乘船須購全票，其使用半票者應按章補票。隨從或勤務兵應按所購客票之艙位等級乘坐，如有越級，應照章補足票價。(八)

由交通部分函憲兵司令部暨有關各省市政府，請分別通飭各埠憲兵及各埠公安機關，於招商局輪船抵埠時，酌派憲警，前往碼頭，照章維持上下秩序。(九) 各埠招商總分局或辦事處，應與當地憲警長官，隨時洽商聯絡，並須於船舶抵達碼頭之前通知當地憲警機關，屆時酌派憲警，在場維持秩序。(十) 護輪憲兵每輪應派若干人，及如何換班銜接，由憲兵司令部規定，隨時通知招商局。

兩月來之電政

九省長途電話工程已完三分之二

九省長途電話，以南京為中心站，各線工程計(一) 濟青線已完成，共有話線三對，幻象線一對(二) 京津線，南京徐州段及濟津段已完成，(三) 京漢線，南京順安段，湖口陽新段及陽新新漢段已完工。(四) 漢長線之漢口岳陽

段未完成，岳陽長沙段日內完工。(五)京杭線，宜興吳興段已完工，(六)蘇嘉線將完工。其他各線工程，或正進行，或不日均可開工，總計九省長途電話已完成三分之二云。又九省市長途電話，除江蘇之鎮江，清江及南昌至長沙線等處，已於二月中旬先行通話外，其他京漢，京津，津青，徐漢五大幹線，亦均分別試話，音調清晰，成績甚佳。該五大幹線將來貫通地點，為上海，杭州，鎮江，南京，徐州，濟南，青島，天津，北平，開封，長沙，漢口，武昌，安慶，南昌，蕪湖，九江等九省各大都市，其中中心點為上海與南京兩處，通話價目正在擬訂中，該線限在三月底前，全部竣工，定下月一日正式開始通話，並舉行落成儀式云。

中日無線電話擴充通話區

中日無線電話通話後，使遠隔重洋，恍如晤言一室，兩

國商民，咸稱便利，惜通話區域，僅限於上海東京間，交部前為擴充中日無線電話通話區域起見，曾飭主管機關，積極籌備，原擬於三月五日起實現，卒因籌備不及未果，茲悉中日無線電話通話區域之擴充，滬主管機關已接到東京方面通知，日本全國大阪神戶橫濱等一七〇處，凡有相當設備之都市，於即日起已可完全通話，惟中國方面，猶限於上海一處，從今之後，逆料兩國人民間之情感，經擴充無線電話通話區域，以互相溝通，邦交當益臻敦睦矣。

兩月來之公路

豫公路運輸概況

公路建設，經緯萬端，欲期設備之完善，非有充分之財力不為功，豫省辦理公路運輸，已逾四年，通車路線，逐漸增加，現時統計已達二千公里，進展頗為迅速，自張靜愚氏，

兩月來之公路

掌理豫省建設以來，對公路運輸，逐步改進，近二年來，成績卓著，現正籌措經費，添購車輛，以資擴充營業，茲將豫省公路運輸情形，分誌如下：豫省已通車公路，計達一千九百二十三·九八公里，鋪設煤渣路面二五·五二公里，磚渣路面一一·五二公里，共做土方四百三十四萬四千二百三十三立方，開鑿石方二千萬六千一百六十六立方，已建橋樑二百七十六座，共長四千六百三十三公尺。其工程：

如信潢路之瀕河橋，長三百六十公尺，竹竿河橋，長三百九十六公尺，小潢河橋長四十七公尺，許宛路之汝墳橋，長一百四十一公尺，均用鋼筋混凝土建築，漫水道十七道，共長一千二百零三公，涵洞三百七十一道，水管五百四十一道，全省公路，除土方由徵工築成者外，其建築工程業已完成者，(一)京陝幹線信潢路，長一〇二公里，(二)京陝幹線潢

商路，長三九·八四公里，(三)京陝幹線商業路，長五四·九五公里，(四)汴粵幹線潢小路，長六五公里，(五)羅宜支線，長五七·一公里，(六)潢經支線，長六四·四五公里，(七)經項支線，長一九公里，(八)商經支線，商沙路長三三·五公里，(九)商經支線沙經路，長二五·五四公里，(十)商立支線方黃路，長一八·九公里，(十一)商固支線方郭路，長一六公里，(十二)開許省道，長一〇五公里，(十三)開道路開柳段長一一·五二公里，此外臨太支線禹許，許周二段，共長一五五公里，安開省道，道開段，長一〇八公里，道濮支線，長五八公里，均徵工修築，未列建築費，以上各路總計建築費，二百萬零五千六百一十四元，平均每公里築路費約一千〇六十八元，此項費用，僅及經委會之規定，及其他各省築路費之三分之一，豫省築路費之擱節，於此可見

。全省公路已通車路線，共十六線，經過城鎮計七十處，（一）開禹線起自開封經朱仙鎮，尉氏、洧川、許昌、泉店，止於禹縣，（二）開道線，起自開封，經柳園、封邱、牛市屯、滑縣，訖於道口，（三）開周線，起至開封，經陳留、杞縣、傅集、龍曲集、太康、淮陽止於周口，（四）開荷線，起自開封，經曲典集，考城王浩屯，止於山東省之濰澤縣，（五）開項線，除開封至尉氏與開禹同線外，經鄆陵、扶溝、西華，止於周口，（六）許南線，起自許昌，經潁橋鎮、襄縣、葉縣、保安驛、方城、博望鎮，止於南陽，（七）許臨線，除許昌至襄縣，與許南同線外，經邦縣止於臨汝，（八）商保線，▲，周舞段，起自周口，經譚莊、深河、吳城，止於舞陽，B，周亳段，起自周口、經淮陽、鹿色、舞陽，止於皖省之亳縣，（九）

周潁線，起於周口，經水寨、槐店、界首、舊縣集，止於皖省之潁州，（十）周駐線，A，汝駐段，起自汝南，止於駐馬店，B，汝深段，起於汝南經上蔡，止於漯河，（十一）南鎮線，起自南陽，經遼河鎮，止於鎮平，（十二）信潢線，起自信陽，經五里店、羅山、秦河，止於潢川，（十三）潢麻線，起至潢川、經沙窩，止於鄂省、麻城，（十四）潢葉線，起自潢川，經雙柳樹、商城，止於皖省之葉家集，（十五），潢經線，起自潢川，經光山、潑皮河，止於經扶，（十六）潢三線，起自潢川經春河鋪固始，止於皖省之三河尖，沿線經濟情形，除開禹，開周，許南等線，出產較豐，稍形靈活外，開荷，周潁諸線，均感凋敝，而豫南特區潢麻，潢經等線經過之地，迭遭共匪蹂躪，經濟困難，已臻極點，豫省通車路線，客運較發達者，為開禹、開項、許南、

兩月來之公路

一四

信漢等線，月可收入三千至五千餘元，商保、開道、開荷等綫次之，收入量少者，為漢經，漢三等線，月僅數百元，每當三、四、五，及九、十、十一等月，客運為發達，月可收入三四萬元左右，一至嚴冬及秋汛之際，或則冰天雪地或則或陰雨綿綿，以無路面之公路，一經雨雪載道，車輛即難行駛，統計二十三年度客運收洋三十一萬三千七百五十七元，一角四分，佔全收入百分之九十二，六，惟豫省公路貨運，向不發達，其原因由於人工低廉，土車運輸，或騾馬馱載，取值僅及汽車三等貨（三等貨運價每公里每噸三角二分）運費三分之一至四分之一，汽車貨運，由是頗受影響，二十三年七月豫南各路通車後，以啣接平漢路，且密運漢口，貨物漲落不時，客商為趕期推銷貨物，期獲巨利計，間有取道公路，貨運因稍發達，統計一年來貨運三十九萬餘公斤，運費計

洋一萬五千五百八十三元三角六分，計佔總收入百分之四，六，此外尚辦理郵件運輸，每公斤五十公里，取值一分四厘，二十三年代運郵件，收入六千零十二元四角六分，佔總收入百分之一，七八，按豫省自辦理公路運輸以來，初辦時，營業情形較佳，且係新車，修理費用極少，故能迭有盈餘，迨至二十三年度，受天災與農村經濟衰落之影響，營業頗感不振，邇來迭經整理以來，一切支出，儘量撙節，惟因修理費用過巨，支出仍達收入百分之九十二以上云。

鄂建築七省聯絡公路

鄂省建築之七省聯絡公路，經主管機關積極進行，頗為迅速，成績甚佳，茲將最近統計七省聯絡公路幹支各線，已成待築各段狀況，分誌如下：（甲）幹線：（一）汴粵綫，由小界嶺，經麻城、漢口、武昌、葛店、大冶、陽新、辛潭、鋪

龍港、界牌，已經全部完成通車。(二)京川綫，鄂東方面，由黃梅省界，至廣濟浠水，孔子河，李家集，至漢口。廣濟至浠水等段已通車，黃梅省界至廣濟，浠水至李家集，正興築路基及橋涵，漢宜路，由漢經新溝，長江埠，應城，皂市，楊家灣，沙洋，后港，十里舖，河溶，當陽至宜昌，全部已完成通車。鄂西方面，由宜昌輪渡至巴東經建始，恩施至利川，巴東至恩施已通車；恩施至利川省界，已測量，預定本年内興工。(三)洛韶線鄂北方面，由孟家樓經老河口至樊城，老河口至樊城已通車，孟家樓至老河口已測量預定本年内興工；襄沙路由襄陽，宜城孔市，荆門，十里舖，江陵至沙市，樊城至沙市已通車，沙公路由沙市過江經公安至省界東岳廟，沙市至東岳廟已通車。(二)支綫：計施來路由恩施經宣恩至來鳳，恩施至來鳳一段，預定本年内完成，麻太，麻

兩月來之公路

英路，由麻城經羅田，英山至省界，正計劃興築，梅池路由黃梅經孔壠至小池口，正計劃興築，立浠路，由省界松子關經滕家堡，羅田至浠水，羅田至浠水已完成，滕家堡至羅田正興築，松子關至滕家堡已計劃，陽新路由陽新經田家鎮至蕪春正興築，廣武路，由廣濟至武穴，已完成，花未路，由花園經小河溪，夏店河口，黃安至宋埠，已完成，廣陂路，由廣水經禮山，夏店，河口，長軒嶺至黃陂，已完成，六圻漆英路，由浠水經鷄鳴河至英山，已計劃，花樊襄花路，由襄陽經襄陽，隨縣，安陸至花園，已完成，河漢河白路，由老河口經穀城，草店，均縣，十堰鄭縣至白河已完成，麻孔路，由麻城至孔子河，正興築，宜漳路，由宜城經朱市武安鎮至南漳，已完成，安長路，由安陸經雲夢至長江埠，已完成，京潛路，由京山經皂市，天門，岳口至潛江，已完成，

兩月來之公路

新沙路，由新堤經車灣監利，郝穴至沙市，已計劃，均竹路，由石花街經谷城，房縣竹山，竹谿，已計劃，中中路，由中館驛至中途店，已完成，陽潯陽瑞路，由陽新至省邊，正興工本年內完成，陽趙路，由陽路，由陽新經辛譚埠，通山，山崇陽，羊樓洞至趙李橋，已全部通車，新黃新通路，由新堤經蒲圻，崇陽至通城邊界，崇陽至通城省界，已興工，限本年六月完成，新堤至崇陽，已計劃，咸宜咸通路，由咸寧至通山省界，咸寧至通山正興築，通山至省界已計劃，永通通修路，由通城至省界，通城至省界已計劃云。

鄂公路建設現狀

查鄂省公路，延長三千餘公里，除少數由建廳直接修築者外，其餘或係商辦，或係接收縣道，或因軍事築成，其路基寬底既不合規定尺寸，而橋樑涵洞，又多年久未修，以前

雖有漢鄂襄養路工程處及省會工程隊之設立，然無養路經費之規定，殊不足適應事實上之需要，公路局成立之初，一方面於新預算中規定養路費四千元，一面從事調查橋涵路基，改組之後，劃分一三三四個養路區，正擬着手整理，分別改善之際，詎料山洪暴發，全省橋涵路基，沖毀過半乃不得不因陋就簡，興修便道便橋，以期早日恢復通車，數月來雖以全力應付緊急工程，然對於應興應革事宜，仍同時兼籌並顧，茲將近來各區工程進行概況，分誌如次：甲、第一養路區

- 一、修築夏可段便道便橋工程，查夏吉至小河溪一段路線為鄂東鄂北交通孔道，原來通車，經派員修築便道便橋，現已通車聯貫。
- 二、修造武滄羅兩線橋樑工程，查兩段橋樑原係商辦，及駐軍建築雜木撐柱，且多腐朽，為策行車安全，業經分別令飭改建，現已竣工者有游承腦大橋，及廣福寺

橋，正在動工者，有馬草畷及鮎魚尾二橋，已經撥款購料抽換面板者有李泗壩十橋。三、府河堤涵管工程，查該堤橫亘東西，阻塞水道，有碍當地民田灌溉，業經公路局擬具涵管閱表預算，呈廳核撥款興修，現已竣工。四、戴灤間便道工程，查戴家山至灤口一段路基，前被洪水沖毀，近來江水退落，僱工趕修，業已告竣。乙、第二養路區 一、天黃路老虎咀路基及金口附近涵洞工程，該處堤路低窄，每屆夏汛，水漲則淹沒路面，經擬改善計劃，計填高土方四百餘公方，加寬路面三公尺，兩旁用塊石維護，並於金口附近，加築二尺徑涵洞三道，以資宣洩，不日均可竣工，二、大黃葛陽兩段路面工程，經公路局派員協同當地駐軍興修，刻已竣工，惟因缺乏石字，不無欠佳之處，業已商准象鎮管理處撥給礦渣，加鋪路面，並飭該區查核辦理矣，三、抽換羊樓洞五孔

木橋工程，查該橋橫樑直樑，朽壞過甚，業經購發木料，抽換二次，可保行車安全，四、勘丈壓用民田，鄂南公路壓用民田，已經派員會同該管大冶等縣政府勘丈，以為將來給價免糧之根據。丙、第三養路區 一、漢長段橋路工程，查該段路線為鄂西鄂北通衢，去年洪水為災，淹沒最久，損失之鉅，實為首屈一指，初就漢新段趕修便道便橋，嗣因新長水勢稍降，即從事勘作，共計招標建造木橋二十五座，並僱工填築土方四十餘萬公方，工程告竣，漢宜直達車，業已恢復多日矣。丁、第四養路區 一、新建樹樑工程，查該區修築橋樑，計有吳家鎮、唐縣鎮、灰麵、王田港、麻城鋪、優良金鷄、六良、暨江陵四處橋樑共十餘座，二、修築樹涵駁岸工程，查該區修理涵洞，計有西灣、飛機場木涵及阮渣口等處洞十數座，並抽換棗陽、厲山等處木橋面板，補修江陵、東關

兩月來之公路

外九孔橋駁岸，三、填補土方工程，該區所轄襄花、襄沙、及武漳支線，填補土方共數萬公方，四、修復老白段各項工程，已遵照廳令飭該區擬具工程實施辦法呈核矣云。

桂省公路建設概況

桂省公路肇自民四，邕武路先行興築，龍南路繼之，民十以後，又陸續修築邕賓等路，迨民十四省政統一，始有整個計劃，按舊有南寧、鎮南、柳江、桂林、蒼梧、田南六道劃分為六區，分別設局管理修築，去年已先後完成，計南寧區為邕武、邕賓、賓貴、賓遷、武寧、武上賓、貴桂、扶蘇、賓永等路，柳江區為柳石、柳池、柳賓、柳三、柳滄、柳溜、丹池等路，桂林區為桂全、桂蒙、修荔、平賓等路，蒼梧區為容蒼、容北、容武等路，鎮南區為龍龍、龍南、龍水、邕欽等路，田南區為百平、武平、百渡等路，中以南寧

區最為發達，約三千五百華里，總計全省已成公路約一萬三四千里，省道佔百分之六十，縣道百分之四十。桂省多高山大川，交通本甚不便，茲公路網已將佈成，故天然之障礙已不敵人力，旅行者如由港粵入桂轉赴安南，可由戎墟乘車，二日抵龍州，三日即可入越，如係轉赴貴州，二日可抵慶遠或河池，三日即可入黔，如係轉赴湖南，二日可抵柳州或荔浦，三日可抵桂林或全州，四日即可入湘，又如由安南入桂，經南寧而轉湘黔，可由龍州乘車，二日達柳州或慶遠，三日達桂林或黔邊，四日而入湘邊或黔省，交通之便，較之往昔，奚啻霄壤，若湘省之洪永一線築成，與桂省之桂全黃路相連接，則桂省公路，東可由賀梧線以達粵閩，西可由百渡百羅兩綫以達黔滇，南可由邕欽路以出龍門海口，北可由桂全黃線以出兩湖，而達中原，於桂省政治經濟文化之發展。

實非淺鮮也云。

寧夏公路建築概況

寧夏公路，幹綫有三，(一)甯蘭路，(二)甯包路，(三)甯平路，寧蘭路自甯夏省城南門起，經甯朔、廣武、棗園、石空、中衛、新堡子，入甘肅靖遠縣境，計長五百二十里。甯包路自甯夏省城北門起，經李岡堡、平羅、石嘴山、渡河經王元地至金寺廟，復渡河，經三盛公，天興泉至烏拉河，與綏遠接界，計長六百四十里。甯平路自甯蘭路的石空起，渡河經中甯、同心城、興隆堡至甘肅固原縣境，計長二百三十里，支綫原有八條，(一)金靈路，由金積縣城東門起，經吳忠堡、大寨子至靈武縣城，計長四十五里。(二)甯靈路，由寧朔縣城渡河，經河中堡至靈武縣城，計長四十二里。(三)寧鹽路，由省城南經張政橋，渡河經橫城至鹽池

縣城，計長三百五十里，(四)金豫路，由金積縣城南行，經滾泉、章州達豫旺城，計長二百二十里。(五)甯中路，由寧蘭幹路的石空啣接起至中衛縣城，計長九十里。(六)寧定路，由省城西經新城至定遠營，計長一百五十里。(七)鹽豫路，由金豫支路的章州起，經惠安堡至鹽池縣城，計長二百里。(八)金寧路，由金豫支路的滾泉起至中甯縣城，計長一百里。近又添五支綫，(一)靈豫路，由金靈支路的回漢堡起，經胡回堡至豫旺城，計長二百里。(二)清洪路，由夏縣屬清水堡起，經李岡堡至洪廣營，計長四十里。(三)寧臨路，由甯包路的石嘴山起，渡黃河兩次至二十里柳子達臨河境，計長四百餘里。(四)中紅路，由中衛縣城起經莫家樓，渡河至紅斷頭以達甘肅境，計長二百餘里。(五)豫固路，由豫旺縣城起，經李旺莊以達甘肅固原縣境，計長一百餘里。

本刊廣告價目

面積	期			
	一期	三期	六期	十二期
全頁	二十元	五十四元	九十六元	一百七十元
半頁	十二元	三十二元	五十六元	一百元
四分之一	七元	二十元	三十三元	六十元

廣告刊例

- (1) 封面之裏頁或底頁之外頁照價加倍
- (2) 彩色紙或彩印價目另議
- (3) 圖版可由本刊代製其製版費由刊登者負擔
- (4) 廣告費須預付半數其餘俟期滿時全數付清

平漢月刊第七二七二期合刊

中華民國二十五年四月三十日出版

發行者 鐵道部直轄平漢鐵路管理局

印刷者 漢口光明印刷商店代印

地址：法租界公德里街面一號

郵費	定價		
	每月一期	半年六期	全年十二期
本埠每册二分半外埠五分	大洋四角	大洋二元	大洋四元

57.4/1-5

中華郵政第六三三號執照認爲新聞紙類

