

# 鐵路月刊

## 平漢綫

第七十五期

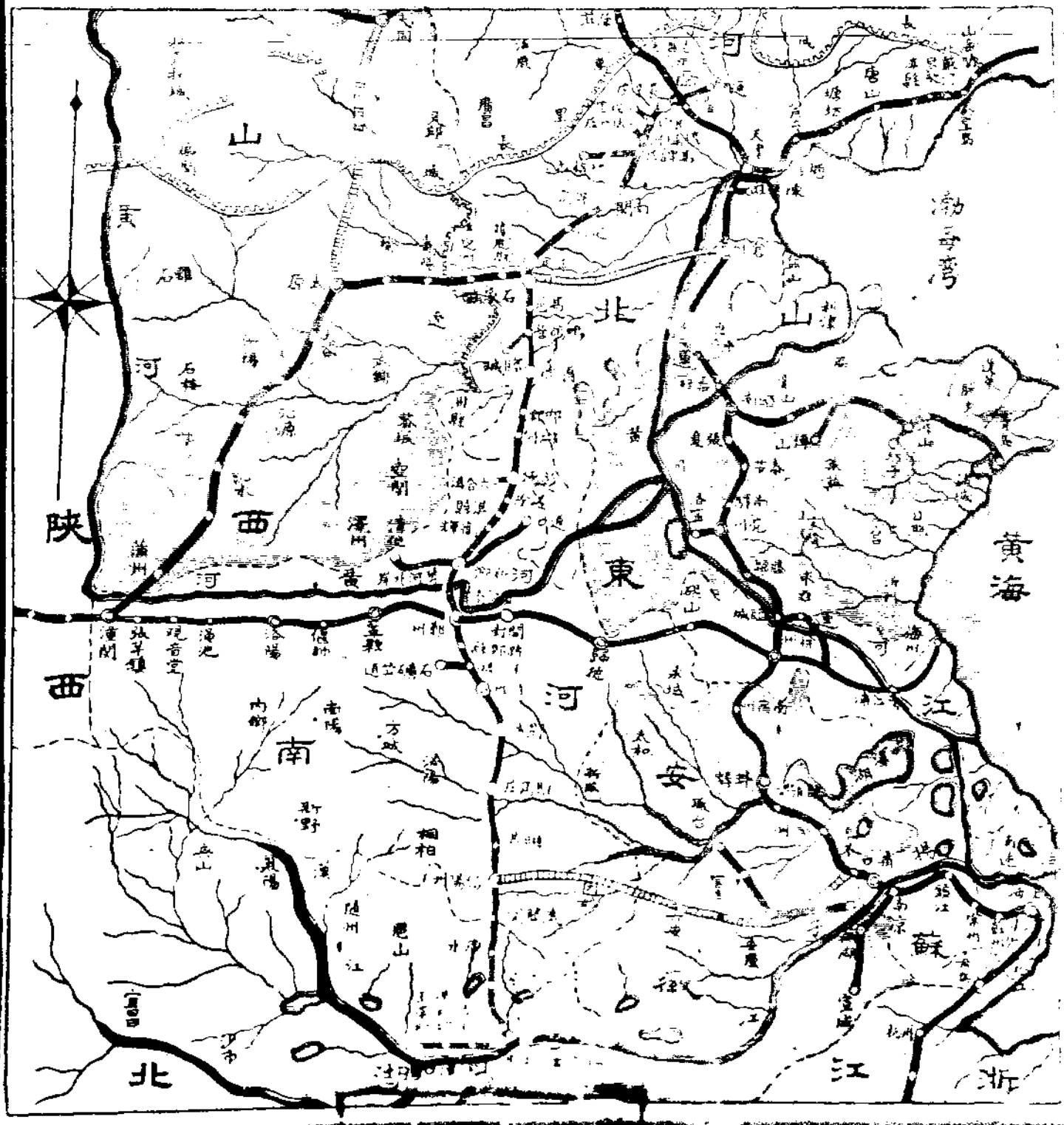

鐵路月刊平漢綫第七十五期目錄

總理遺像

總理遺囑

插圖

本路同人旅行黑山照片二幀

論著

本路客貨車檢驗規則

調查

長渝鐵路經濟調查報告書

目錄

李機  
維務  
國處

611475

### 工 作 報 告

本路二十五年五月份工作報告

### 大 事 記

本路二十五年六月份大事記

### 紀 錄

本局局務會議紀錄一則

本路機車車輛運用審查委員會會議紀錄二則

本路清查材料委員會會議紀錄五則

本路任用人員資格審查委員會會議紀錄一則

本路第四次衛生醫務會議紀錄

統 計

- 本局購料審查委員會常會紀錄五則
- 本路採購冬煤委員會二十五年冬煤開標臨時會議紀錄
- 總理紀念週紀錄二則

專 載

- 本路營業進款概數旬報表（五月份）
- 本路現金出納旬報表（六月份）
- 本路各材料廠收發材料分門別處表（二十四年十二月份 二十五年一月份）
- 本路各段貨車掛出月報單（五月份）

材料課公佈二十五年五月份訂購材料單價

黨 務

親愛精誠釋義

生產統制

法 制

道清支綫車工機各段編制大綱

修正鐵道部直轄國有鐵路編製概算執行預算暫行規程條文

本路會計處監督指導材料帳務及機廠帳務暫行辦法

附辦理材料機廠帳務人員獎懲規則

國有鐵路財產估計施行綱要

國有鐵路財產估計委員會組織規程

國有鐵路財產估計委員會辦事細則

交通鱗爪

鐵路消息六則

航空消息四則

航政消息三則

電政消息三則

公路消息三則

目 錄



總 理 遺 像





## 總 理 遺 囑

余致力國民革命凡四十年其目的在求  
中國之自由平等積四十年之經驗深知  
欲達到此目的必須喚起民衆及聯合世  
界上以平等待我之民族共同奮鬥  
現在革命尙未成功凡我同志務須依照  
余所著建國方略建國大綱三民主義及  
第一次全國代表大會宣言繼續努力以  
求貫徹最近主張開國民會議及廢除不  
平等條約尤須於最短期間促其實現是  
所至囑

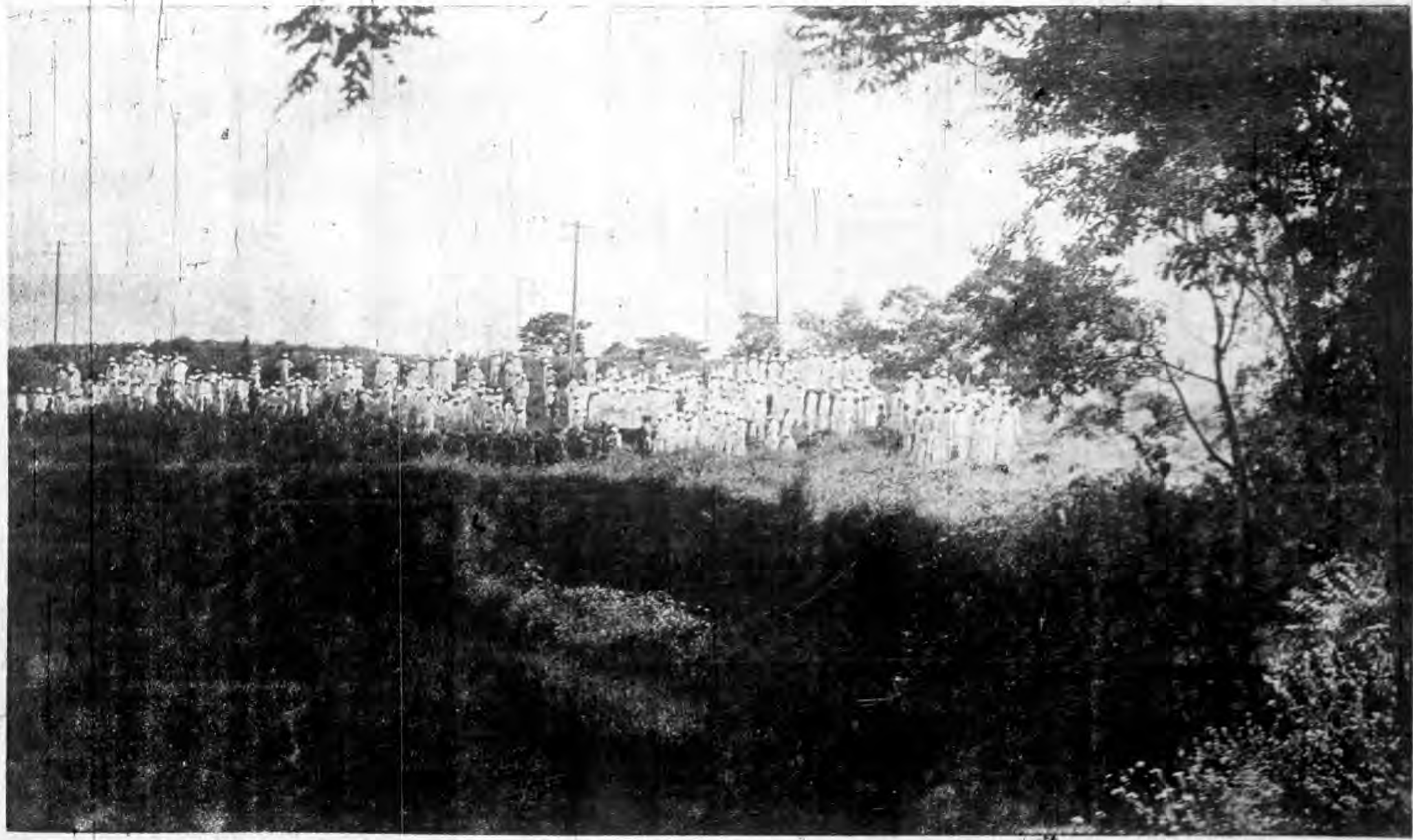

本路同仁旅行黑山攝影(一)



(二) 影攝山黑行旅仁同路本

論 著

平漢鐵路客貨車檢驗規則

第一章 總則

第一條 客貨車檢驗分為下列各種

(一) 定期檢驗(簡號甲)

(二) 期間檢驗(簡號乙)

(三) 行車檢驗

(四) 臨時檢驗

第二條 定期檢驗由機廠就入廠修繕及到期入廠之客貨

車施行之其週期如下

客車一年一次

平漢鐵路客貨車檢驗規則

第三條 期間檢驗由機務段所屬驗車人員就停留之客車

施行之其須修繕之客車則由機廠施行之此種檢

驗每六個月施行一次

第四條 行車檢驗由機務段所屬驗車人員就客貨列車在

出發站及到達站並途中停留站施行之

第五條 臨時檢驗由機務段所屬驗車人員發生故障或其

他事變之車輛施行之

第六條 在機廠修繕或改造中之客貨車有下列情形之一



機務處  
李維國

平漢鐵路客貨車檢驗規則

者須同時施行定期檢驗

(一)客貨車之重要部分須經改造或重大修繕者

(二)距上次舉行定期檢驗之期已過九個月以上

之客車

(三)距上次舉行定期檢驗之期已過一年半以上

之貨車

第七條 凡經重大修繕或新造之客貨車即以其竣工日期

為會受定期檢驗日期

第八條 凡經施行定期檢驗之客車可認為同時會受期間

檢閱

第九條 每次應施定期及期間檢驗之期應自上次檢驗之

日期起按照第(二)(三)條規定期限計算

第十條 客車之全部油漆由機廠於定期檢驗時施行之其

因局部損壞施行油漆者不在此例

第十一條 機廠施行定期檢驗機務段施行期間檢驗後應於

車架橫樑易見處(參照客貨車標誌圖)用白色油

質塗註檢驗日期及施行檢驗之廠段名稱其施行

全部油漆者加註「塗」字其式樣如第七章第七圖

第十二條 客貨車各部之使用限度以第七章各圖表所示為

準

第二章 行車檢驗

第十三條 行車檢驗以檢驗運轉上有直接關係之重要部份

如車輪車軸軸箱軸鉤及軛展等為主如發現不良

狀況應按相當規定處理之(處理方法另定之)

第十四條 檢驗車輪車軸須注意下列各項

(一)車軸與車輪連接處有無鬆動現象

(二) 輪箍有無鬆弛現象

(三) 輪箍輪緣厚度及輪緣外側垂直磨耗是否在限度之內 (參看第七章第七、八、九、十、各表及附圖)

(四) 切軌面及輪緣有無損裂 (參看第七章第十、十一、十二、十三、十四各表及附圖)

(五) 相對車輪內側距離之差是否在規定限度內 (參看第七章第十六表及附圖)

(六) 車軸有無熱燒現象

(七) 軸箱內之油量及紗墊是否相當

(八) 軸箱蓋是否嚴密

### 第十五條 檢驗轉向架須注意下列各項

(一) 轉向架之最低部份與軌面之距離是否適合

平漢鐵路客貨車檢驗規則

規定 (參看第七章第三十表及附圖)

(二) 中心座與白之遊隙是否適合規定 (參看第七章第二十七表及附圖)

(三) 旁承之遊隙是否適合規定 (參看第七章第二十表及附圖)

(四) 彈簧及懸簧桿是否良好

(五) 均重桿有無損裂

(六) 各螺帽及劈尾銷有無鬆脫現象

### 第十六條 檢驗牽軌裝置須注意下列各項

(一) 軌鉤鎖銷是否保持正位

(二) 軌鉤有無磨耗過甚部分或龜裂現象 (參看第七章第廿一、第廿二、廿三各表及附圖)

平漢鐵路客貨車檢驗規則

四

- (三) 輓鈎與緩衝裝置之聯接部分有無不良現象
- (四) 組成之車輛其輓鈎中心高低之差是否在規定限度內(參看第七章第廿四表及附圖)
- (五) 輓鈎中心距軌面之高是否在規定限度內(參看第七章第廿五表及附圖)

第十七條 檢驗輓機裝置須注意下列各項

第十八條 檢驗客車煖汽裝置須注意下列各項

- (一) 自動氣輓之氣管壓力是否達到規定限度(每中方公分五公斤弱)約合每平方英寸七十磅)
- (二) 氣管及各管接頭有無漏氣情形
- (三) 軟管連接是否良好
- (四) 輓履磨耗是否超過規定限度(參看第七章第七表及附圖)

- (五) 輓機各拉條是否良好
  - (六) 三通閥作用是否良好及底部有無存水(應開洩水螺塞驗視)
  - (七) 輓履與車輪之距離是否相當(應相距10-13mm)
- 第十九條 凡停留車輛於施行前列各條外並應將下列各項注意檢驗之
- (一) 地板旁板及柱等有無腐朽車頂有無漏裂之

(二)百葉窗玻璃窗及逆風窗等有無損壞或關閉不靈之處

(三)各種門鎖門窗及門窗絞鏈等是否完好

(四)客車廁所便器是否良好

(五)水箱及水管有無異狀

(六)行李架及吊床環等是否良好螺釘有無鬆脫

(七)客車風簾是否良好有無與他物磨損之虞

### 第三章 期間檢驗

第二十條 期間檢驗以檢驗關係客車行車安全之重要部分及有關旅客舒適之各種設備為主

第二十一條 施行期間檢驗時凡直達快車車輛由長辛店機車廠負責鄭漢間普通客車車輛由江岸機車廠負責石鄭間普通客車車輛由鄭州機車廠負責其他各

平漢鐵路客貨車檢驗規則

次客車應由起點站機車廠負責其起點站無機車廠者則由到達站或其鄰近之機車廠負責

第二十二條 檢驗軸箱時須將油紗或油墊取出軸襯亦應拆下

如發現有下列情形應即修理或更換之

(一)軸箱不嚴密

(二)塵障板破損

(三)油紗不良或有溷濁情形

(四)軸項有瑕疵或損傷(參看第七章第三、四

、五、六表及附圖)

(五)軸襯有偏耗瑕疵或磨耗超過限度者(參看

第七章第十八表及附圖)

(六)軸襯楔背部變形或有其他瑕疵

(七)軸項直徑或長度磨耗已超過規定限度者(



平漢鐵路客貨車檢驗規則

參看第七章第一、二表)

第二十三條 檢驗車輪時如有下列情形應即更換或修理之

(一) 輪箍之厚磨耗超過規定限度者(參看第七章第七表及附圖)

(二) 輪緣之高超過規定限度者(參看第七章第十表及附圖)

(三) 輪箍及冷鑄鐵輪輪緣外側垂直磨耗之高超過規定限度者(參看第七章第九表及附圖)

(四) 切軌面之磨損或剝離沿圓周測量已超過規定限度者(參看第七章第十二表及附圖)

(五) 輪輞之缺損(自輪緣與外耗限度規切點量起)在九十六公厘範圍以內者(參看第七章第十三表及附圖)

章第十三表及附圖)

(六) 輪緣外側之缺損其長闊超過規定限度者又其缺損超過輪緣頂部跨入內側至二十五公厘以上者(參看第七章第十一表及附圖)

(七) 冷鑄鐵輪龜裂超過規定限度者(參看第七章第十四表及附圖)

第二十四條 檢驗空氣軛機及其附屬品時須拆開後施行之如

發現有下列情形或其他不當之處應即修理之

(一) 軛履軛履托軛樑及其他各部螺帽臂尾銷等之弛鬆磨耗過限度或損壞脫落等情形

(二) 軟管鈎鏈不適合或脫落

(三) 手軛桿手柄及螺母等破損或不適合

(四) 軛筒鞞輪皮圈鞞輪桿及解放彈簧等之損傷彎曲或偏耗

(五)三通閥之滑閥越開閥座錯謬及環等之損壞糜耗或不適合

(六)氣壓表之不準確

(七)各塞門車守閥及其附屬品之損傷或不適合

第二十五條 前條所列各款檢驗或修復終了應用軛機試驗器或連掛機車再行檢驗各部有無漏氣如發現有下列情形應即修理之

(一)軛筒三通閥儲氣副筒及各塞門管接等之漏洩

(二)鞣躡之行程超過限度者(參看第七章二十九表)

(三)鎖軛時軛履偏倚於輪輪解軛時軛履與輪輪距離不適當者

平漢鐵路客貨車檢驗規則

第二十六條 檢驗轉向架如發現有下列情形應即修理之

(一)轉向架承樑軸箱導板懸簧桿拱桿均重桿及轉向架柱等毀損或不適合

(二)螺釘螺帽及各銷子之損壞或失落

第二十七條 檢驗牽軛裝置時如有下列情形應即修理或更換之

(一)軛鈎爪軛鈎體及銷等磨耗已過限度或運用不靈活者(參看第七章第二十二、二十三表及附圖)

(二)軛鈎在連結狀況時鈎爪與鈎臂之垂直距離超過規定限度者(參看第七章第二十一表及附圖)

(三)軛鈎中心與軌輪條面距離超過規定限度者

平漢鐵路客貨車檢驗規則

(參看第七章第二十五表及附圖)

(四) 緩衝鉸擋板及連結螺栓損壞或彎曲者

第二十八條

檢驗彈簧須注意下列各項必要時應即修理或更換之

(一) 彈簧損壞者

(二) 彈簧有瑕疵或顯著之變形

(三) 簧箍鬆弛或螺栓有損壞者

第二十九條

檢驗暖汽裝置如發現有下列情形應即修理或更換之

(一) 暖汽管軟管汽閥及各管接頭之漏洩

(二) 洩水閥作用不良

(三) 暖爐及其附屬品之破損或不良

(四) 保溫裝置損壞

第三十條

檢驗車身及底架時如發現有下列情形應即修理之

(一) 樑拉桿柱側板地板及其他車身各部之弛緩破損或腐朽

(二) 扶手桿之弛緩或不適合

(三) 蹈板彎曲或破損

(四) 車頂油漆之剝離龜裂或腐朽

第三十一條

檢驗車內諸設備如發現有下列情形應即修理之

(一) 門窗玻璃及座位之破損或不適合

(二) 窗簾地板布之破損或污壞

(三) 排水管及漏斗之閉塞或破損

第四章 定期檢驗

第三十二條

定期檢驗除按照行車檢驗期間檢驗各條外更就

本章規定各條爲精密之檢驗必要時應逐件拆卸  
拭淨後檢驗之

第三十二條 執行上項定期檢驗之辦法如下

(一)頭二等客車及三等鋼皮客車由長辛店機廠  
負責檢驗

(二)三等木質客車由江岸機廠負責檢驗

(三)各種貨車由長辛店鄭州江岸三機廠分別負  
責檢驗

第三十四條 凡到期應入廠檢驗之客貨車由機務處指明車號

及負責機廠並電飭各總段傳令各驗車所粘貼藍  
條或紅條分別送廠檢驗之

第三十五條 檢驗車輪車軸時應自轉向架拆卸之如發現下列

情形之一應即更換或修理之

平漢鐵路客貨車檢驗規則

(一)相對車輪內側距離超過規定限度者(參看

第七章第十五表及附圖)

(二)車軸彎曲者

(三)相對車輪內側距離不同其差已超過限度者

(參看第七章第十六表)

(四)相對車輪直徑差超過限度者(參看第七章

第三十一表)

(五)同一轉向架車輪直徑差超過限度者(參看

第七章第三十一表)

(六)同一車輛車輪直徑差超過限度者(參看第

七章第三十一表)

(七)新鑄車輪緣如有遺留舊痕者其位置及深度

須在規定限度內(參看第七章第二十六表

平漢鐵路客貨車檢驗規則

及附圖)

(八)車軸體有瑕疵者

(九)車軸項有瑕疵者

(十)軸項內側角緣弧之磨耗超過規定限度者(

參看第七章第三表及附圖)

(十一)軸項領厚及高之磨耗已超過規定限度者(

參看第七章第三、六表及附圖)

第三十六條

檢驗軸箱導軌如發現有下列情形應即更換或修理之

(一)前後左右之傾斜或屈曲者

(二)左右不平行者

(三)前後左右之對角距離相差過十五公厘者

(四)螺釘之弛鬆或磨耗過甚者

(五)軸箱與導軌遊隙超過規定限度者(參看第

七章第十九表及附圖)

第三十七條

檢驗轉向架應注意下列各項

一〇

(一)承樑彈簧及均重桿彈簧之附件能拆卸者應即拆卸後檢驗之

(二)各種樑桿及銷等有無瑕疵各部之螺釘螺拴須毫無鬆弛脫落

(三)轉向架各部與軌條面之距離除車輪外是否適合規定(參看第七章第三十表)

(四)中心座與臼之遊隙是否適合規定(參看第七章第二十七表)

(五)旁承之遊隙是否適合規定(參看第七章第二十表及附圖)

第三十八條

軋機裝置須將要部拆卸檢驗各種樑桿銷子鏈子等有無不良之處

第三十九條

各氣管之托架及螺釘等須注意其有無弛鬆或失落

第四十條

檢驗客車之總汽管時須拆卸管衣注意其有無損傷或腐朽

第四十一條 檢驗索轆裝置時應於拆卸後注意下列各項

- (一) 轆鈎爪各種鎖銷及鈎身有無磨耗過度或損裂變形(參看第二十七條)
- (二) 轆鈎螺栓緩衝簧衝緩級及各托架等有無損

裂或顯著之變形

第四十二條 客車之緩衝器及止軔應檢驗其有無損壞或不當之處

第四十三條 檢驗車身時應注意下列各項

- (一) 車頂地板側板樑柱及各接合處有無腐朽鬆弛或損壞
- (二) 車身油漆之污損及剝離

### 第五章 臨時檢驗

第四十四條 凡有下列情形之一者應舉行臨時檢驗

(一) 車輛發生故障或事變時

(二) 使用上有檢驗必要時

(三) 過軌授受客貨車或機廠修竣之車輛試行運

轉時

第四十五條 檢驗車輛中途斷軸事變時除按照第二十二條第

三十五條各規定為嚴密之檢驗外並應注意下列各項

(一) 斷軸是否在出軌之後(如有出軌情形時)

(二) 載重是否超過規定限度有無偏倚情形

(三) 折斷車軸前有無熱軸情形

(四) 車軸有無舊裂痕材料是否良好

第四十六條 檢驗出軌原因時(工務方面另詳)應注意下列各項

平漢鐵路客貨車檢驗規則

(一) 輪箍是否鬆脫

(二) 輪緣及切軌面之磨耗是否超過限度

(三) 輪箍內側距離是否超過規定限度

(四) 車輪有無鬆動

(五) 旁承間隙是否相當

(六) 中心座與白盤是否動轉不靈

第四十七條 檢驗脫鈎事變原因時應按照第十六條第二十七

條第四十一條精密施行之

第四十八條 檢驗熱軸原因除按照第十四條五項第二十二條

及第三十五條精密施行外並應注意下列各項

(一) 載重是否超過規定限度

(二) 載重有無偏倚情形

第四十九條 前列各條僅為檢驗車輛發生事變時之一種線索

如遇特別情形應隨機應付切勿拘泥條文

第五十條 過軌授受客貨車所施行之臨時檢驗應視當時情

形如何分別施以行車或定期檢驗各規定之一部

第五十一條 機廠修竣之車輛應由機務段所屬驗車人員按照

各種規定就修理部分為嚴密之臨時檢驗完竣後

再試行轉運

或全部

第六章 附則

第五十二條 凡舉行定期及期間兩種檢驗後應依照第七章內

之客貨車檢驗報告表由經手廠段填呈本處備案

第五十三條 關於客貨車檢驗之方法手續及其他有關事項應

用淺顯文字及圖樣編成「驗車須知」印發驗車

人員閱讀以資遵守其條文及圖樣另定之

第五十四條 檢驗車輛時得應用第七章內所示各種樣規(如

第一、二、三、四、五、六、各圖)

第七章

客貨車主要部分磨耗限度及各種檢驗規尺用法

圖表

客車車軸標準尺寸及磨耗限度一覽表

車 項 目 號	軸 項 直 徑	軸 項 長 度	附 註
	標 準 (公 厘)	標 準 (公 厘)	
1101—1106	140	300	軸項長度使用限度不得大過標準規定12公厘其定期檢驗限度較使用限度大2公厘 軸項直徑使用限度不得小過標準尺寸15公厘其定期檢驗限度較使用限度大2公厘
1301—1306	140	300	
1421—1426	140	300	
401—406	140	300	
601—610	140	300	
711—716	140	300	
989—1000	130	255	
901—910	130	255	
801—826	130	255	
21—37	130	255	
1—10	110	205	
1001—1004	110	205	
1201—1204	110	205	
51—56	110	205	
71	110	205	
101—110	110	205	
115—116	110	205	
118—120	110	205	
301—311	110	205	
87—100	110	205	
511—574	110	205	
576—598	110	205	
701—706	110	205	
1401—1406	110	205	
1601—1604	110	205	
851—870	110	205	
21—24	110	205	
61—66	110	205	
751—759	110	205	
911—954	110	205	
1411—1416	110	205	
25—36	102	205	

平漢鐵路客貨車檢驗規則



貨車車軸標準尺寸及磨耗限度一覽表

載重	車 項 目 號	軸 項 直 徑		軸項長度	附 註
		標 準 公 厘	使 用 限 度 公 厘	標 準 公 厘	
四 十 噸	25101—25500	127	115	229*	軸項直徑定期檢驗限度較使用限度大2公厘 軸項長度使用限度不得大過標準尺寸
	5601—5800	127	115	229	
	20501—21000	127	115	229	
	25001—25080	130	115	255	
	2025—20300	130	115	255	
	20301—20500	130	115	255	
	20001—20280	130	115	255	
	20000	130	115	255	
	6901—6907	130	115	255	
	6301—6302	130	115	255	
三 噸	6305—6306	130	115	255	
	7101—7125	130	115	255	
二 十 噸	1001—15250	130	115	255	
	17001—17200	130	115	255	
	3001—3200	130	115	255	
	10001—10275	130	115	255	
	12001—12200	130	115	255	
	5301—5330	130	115	255	
	5401—5471	130	115	255	
	6201	130	115	255	
	4001—4167	110	90	205	
	6101—6120	110	90	205	
十 五 噸	7001—7060	110	100	205	
	9001—9150	110	100	205	
	2001—2360	110	100	205	
	4501—4534	110	100	205	
	14001—14016	110	100	205	
	5001—5264	110	100	205	
	5501—5525	110	100	205	
	6501—6509	110	100	205	
水 櫃 車 及 車	6401—6403	110	100	205	
	6411	75	65	180	

平漢鐵路客貨車檢驗規則

3. 軸項內側角線弧之限度 4. 在同一軸項上其直徑相差之限度 5. 軸項領高之限度

不論軸徑大小均以8公厘為限

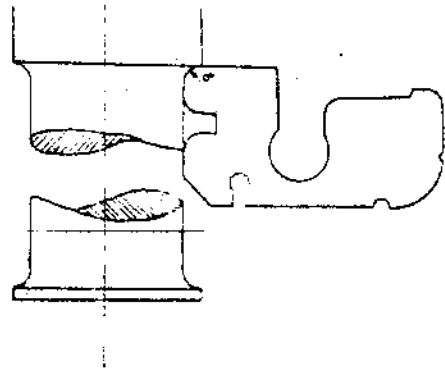

不得大於下列尺寸  
1公厘

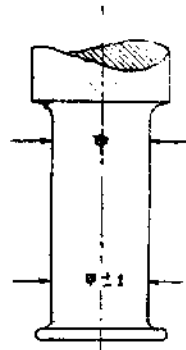

標準	定期檢驗	常用檢驗
1公厘	14公厘	15公厘

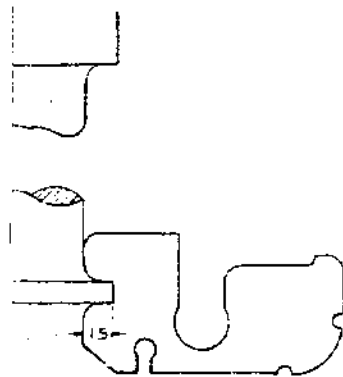

平漢鐵路客貨車檢驗規則

5 軸項領厚之限度

標準	定期檢驗	使用限度
1 公厘	8 公厘	5 公厘

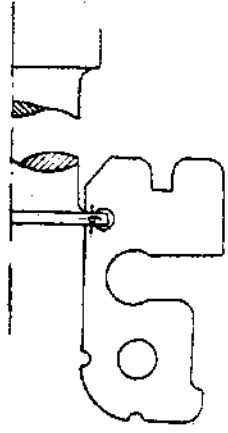

7 輪箍厚之限度

車別	定期檢驗	使用限度
貨車	3.0 公厘	7.5 公厘
客車	3.2 "	"
機車	3.7 "	3.0 "

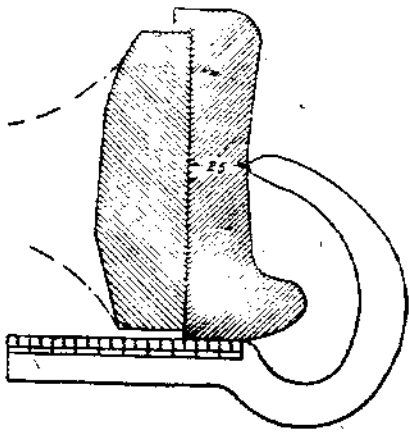

8 輪緣厚之限度

定期檢驗	使用限度
7.5 公厘	7.4 公厘

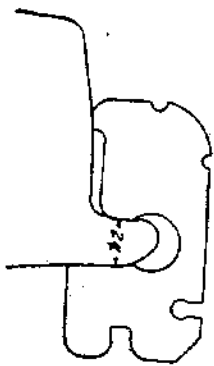

9 輪緣外側垂直高之限度 10 輪緣高出切軌面之限度 11 輪緣缺損之使用限度

定期檢驗	使用限度
2.3 公厘	2.5 公厘

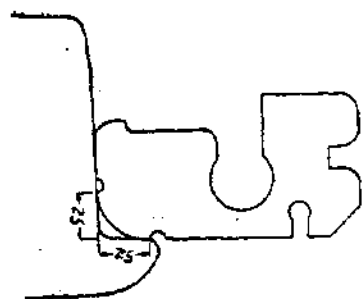

定期檢驗	使用限度
3.4 公厘	3.6 公厘

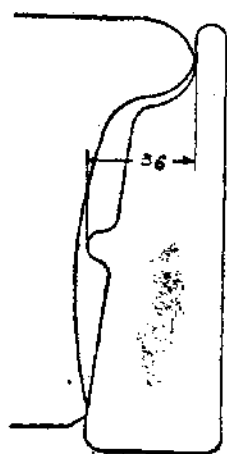

長	寬
3.8 公厘	1.3 公厘

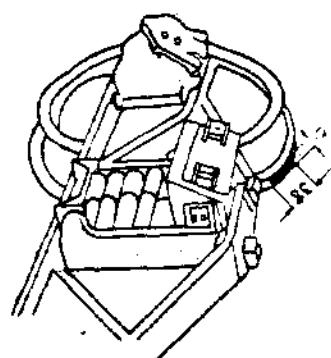

平漢鐵路客貨車檢驗規則

12 切軌面之磨損不得大於下列尺寸 13 輪輞之缺損限度 14 冷鑄輪之龜裂限度

一處若	二處若
客車	客貨車
50公厘	65公厘
	40公厘

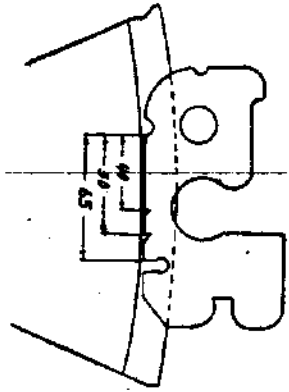

不得在下列尺寸以內
96公厘

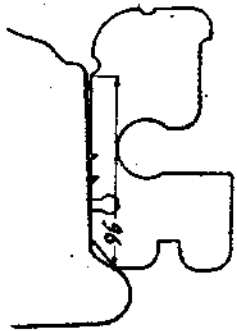

自輪輞磨損起點起至下列各點起在13公厘以外96公厘以內者不得在下列尺寸以內	自輪輞磨損起點起至下列各點起在13公厘以外96公厘以內者不得在下列尺寸以內
13公厘	丁1公厘

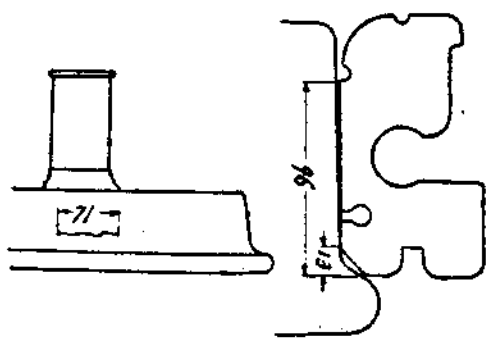

15 相對車輪內側距離

標準	最大	最小
1356公厘	1359公厘	1350公厘

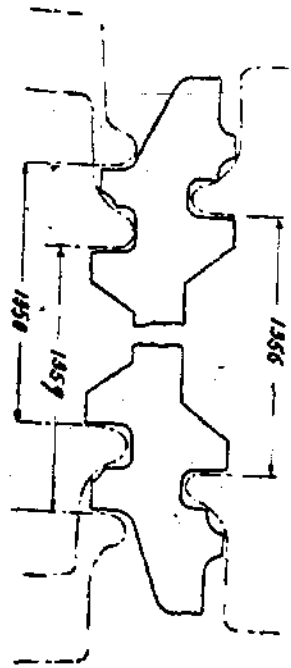

16 相對車輪內側距離之差

定期檢驗限度	使用限度
3公厘	5公厘

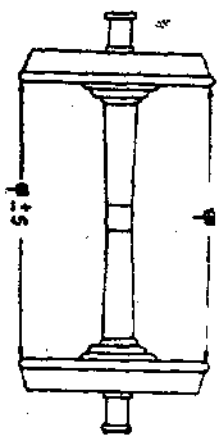

17 軋殼(即開瓦)厚之限度

不得小於下列尺寸
15 公厘

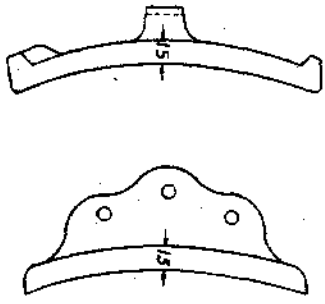

18 軸襯(銅瓦)與軸項兩端遊隙之限度 19. 軸箱導軌與軸箱間之遊隙

最大	最小
10 公厘	6 公厘

軸襯厚之限度(除軸襯合金外)不得小於17公厘

甲減乙不得大於10公厘

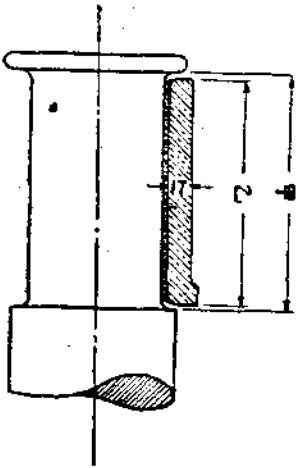

前後之限度	左右之限度
17 公厘	8 公厘

丙減丁不得大於8公厘

甲減乙不得大於15公厘

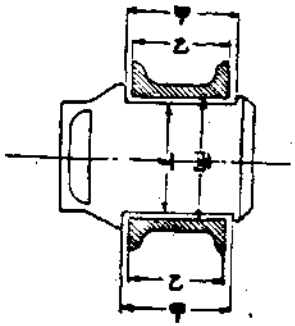

下0 骨承遊器之限度

標準	最大	最小
4 公厘	6 公厘	3 公厘

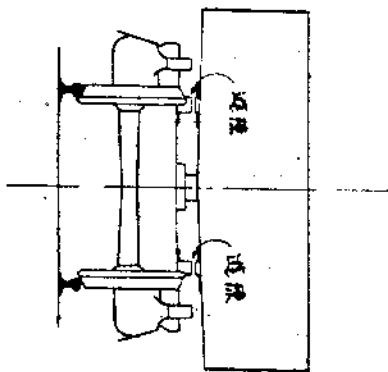

下1 在聯結狀態時鉤爪與鉤臂距離之限度 下下 鉤身下面磨耗之限度

不得大於下列尺寸
130 公厘

(指定133公厘至民國廿四年底止)

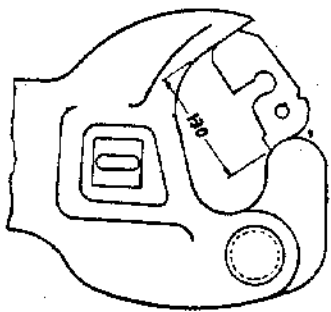

不得大於下列尺寸
5 公厘

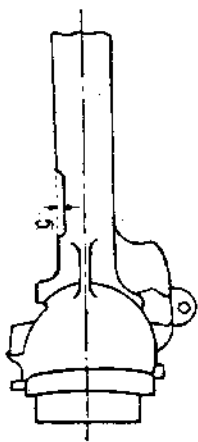



不3. 車輛鉤引甲與鉤乙之遊隙限度 不4. 鉤的聯結時中心高低相差之限度 不5. 客貨車輛的中心距軌線上而之尺寸

不得大於下列尺寸
3 公厘

不得大於下列尺寸
75 公厘

標準	最高	最低
1092 公厘	1105 公厘	1030 公厘

(指定連車最低1016公厘至民國廿六年六月為止)

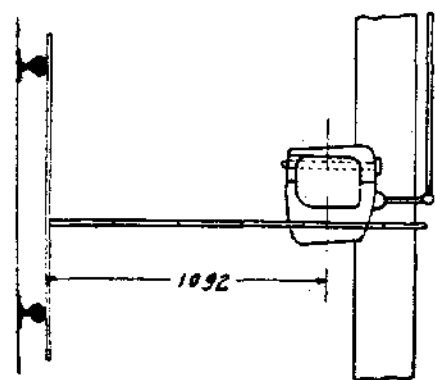
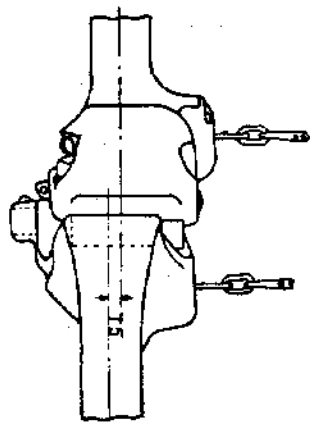
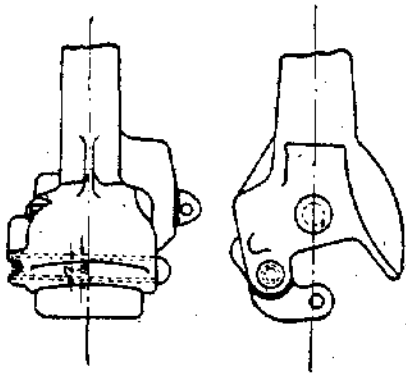

甲或乙不得大於三公厘

76. 新製輪緣遺留舊痕之限度

深度	自距軌面起不能在下列尺寸以內
17 公厘	10 公厘

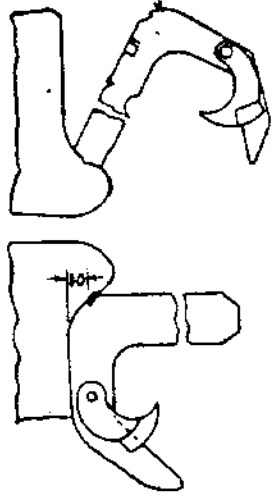

77. 轉盤中心座與中心柱之限度

插入長度不能 小於下列尺寸	中心座與中心柱之限度	
	最大	最小
19 公厘	5 公厘	3 公厘

中心座最大 5 公厘 兩不得小於 19 公厘

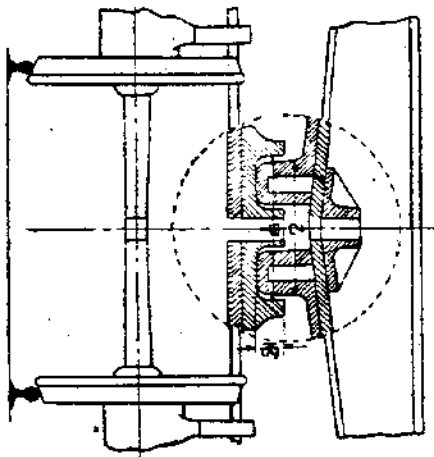

78. 轉盤中心銷與銷孔遊隙之限度

最大	最小
6 公厘	3 公厘

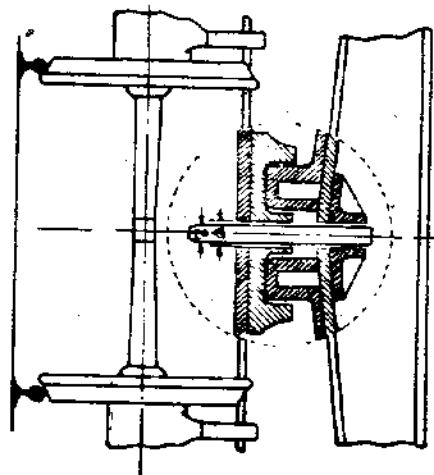

平漢鐵路客貨車檢驗規則

29. 空氣缸機在車輛停止時缸筒鬆縮行程

標準	最大	最小
155公厘	170公厘	130公厘

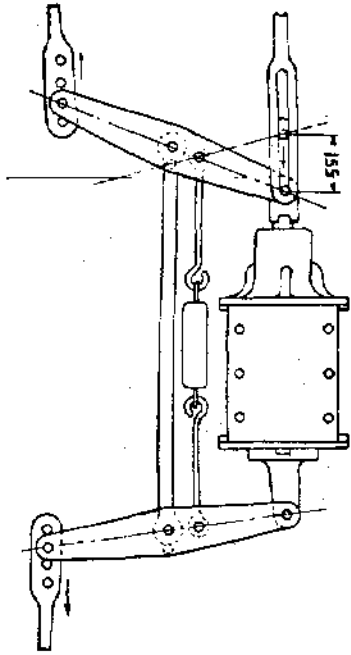

30. 車架各部與軌條上面距離甲之限度

不得小於下列尺寸
100 公厘

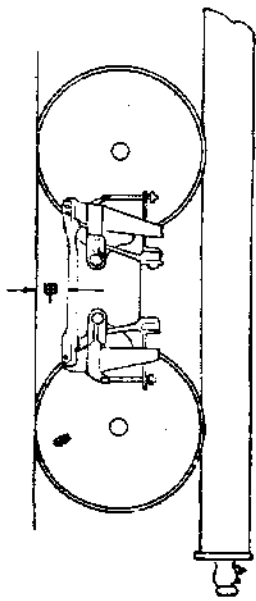

### 31 車輪直徑之差

相對車輪直徑相差之限度	使用限度
新級限度	3 公厘
1 公厘	
同一種之新車輪直徑相差之限度	同一車輪車軸直徑相差之限度
1.5 公厘	±0.5 公厘

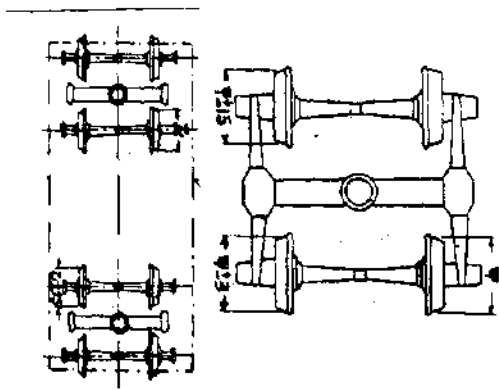

### 32 裂痕在點線內可暫時用電焊修理

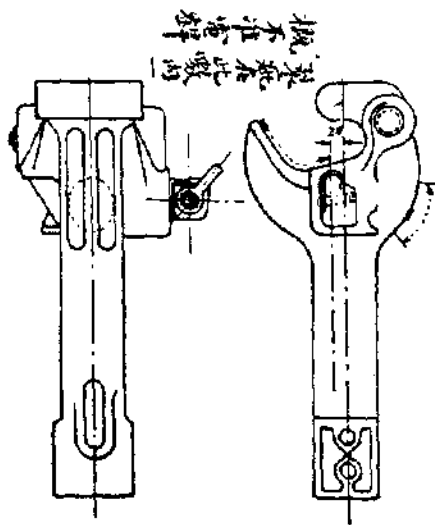

1. 檢驗磨耗限度及狀況規尺

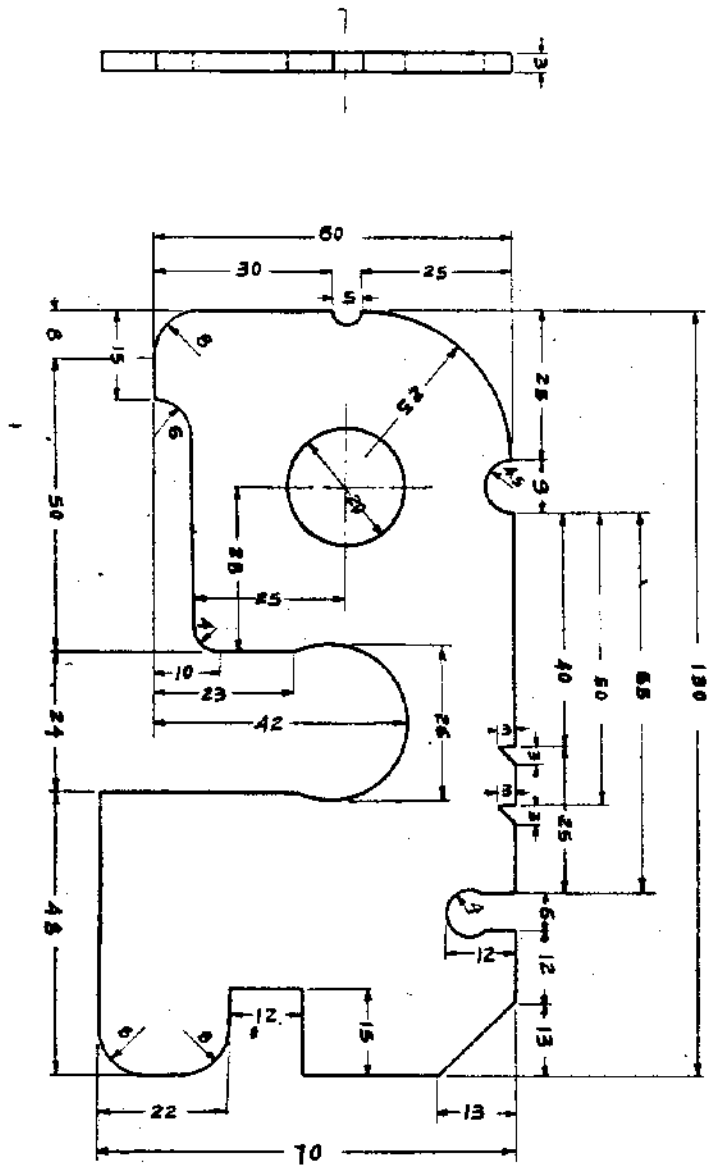

2. 檢驗磨耗限度鈎狀規尺

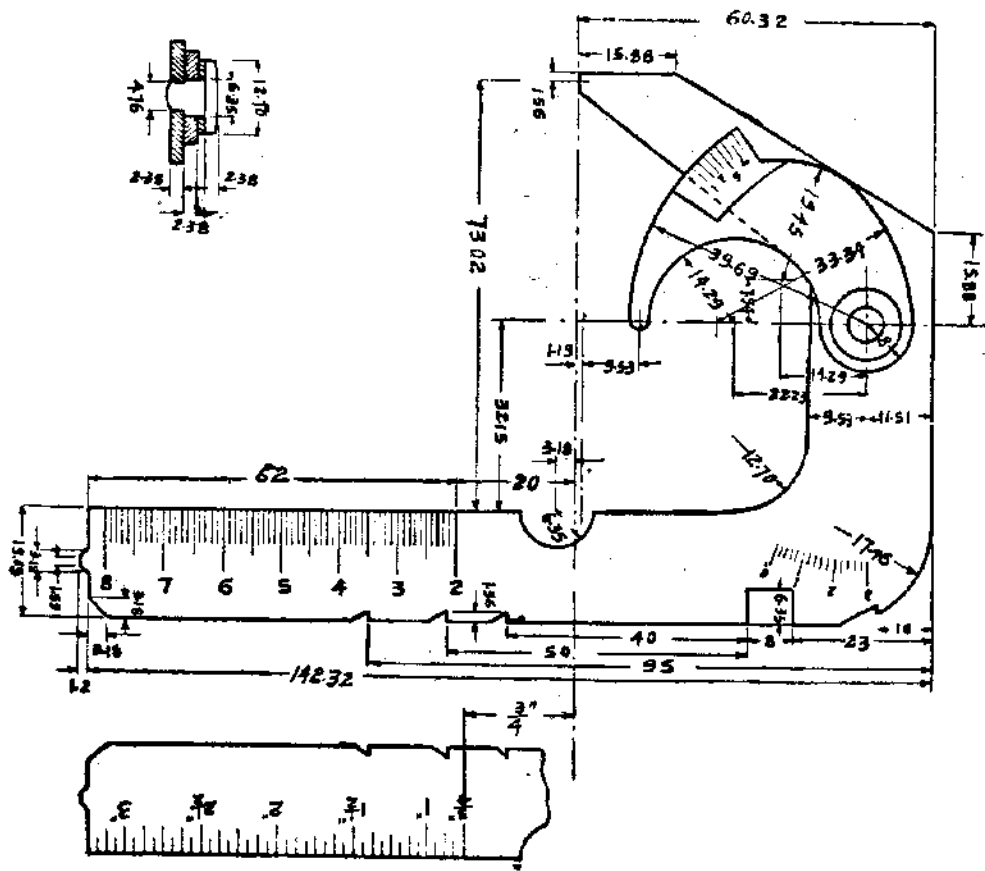

平漢鐵路客貨車檢驗規則

3. 檢驗車輪緣高度規尺

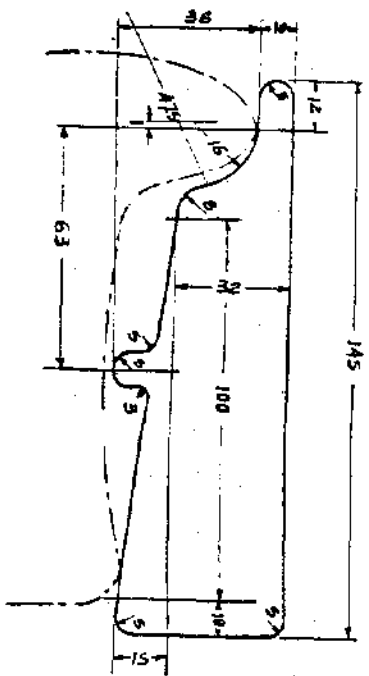
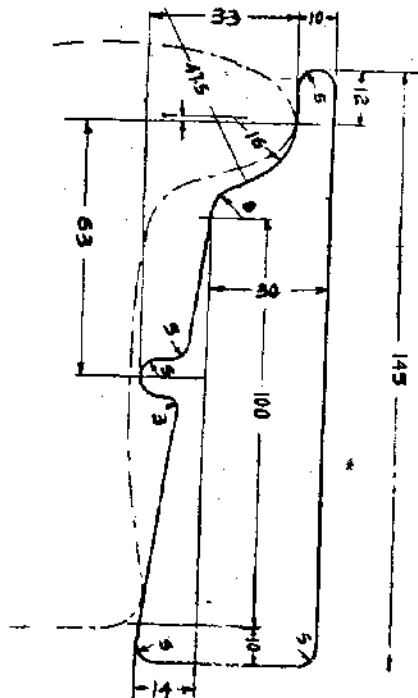

註：此規尺用一公厘半厚鋼板製造

4. 檢驗車輪箍厚度規尺

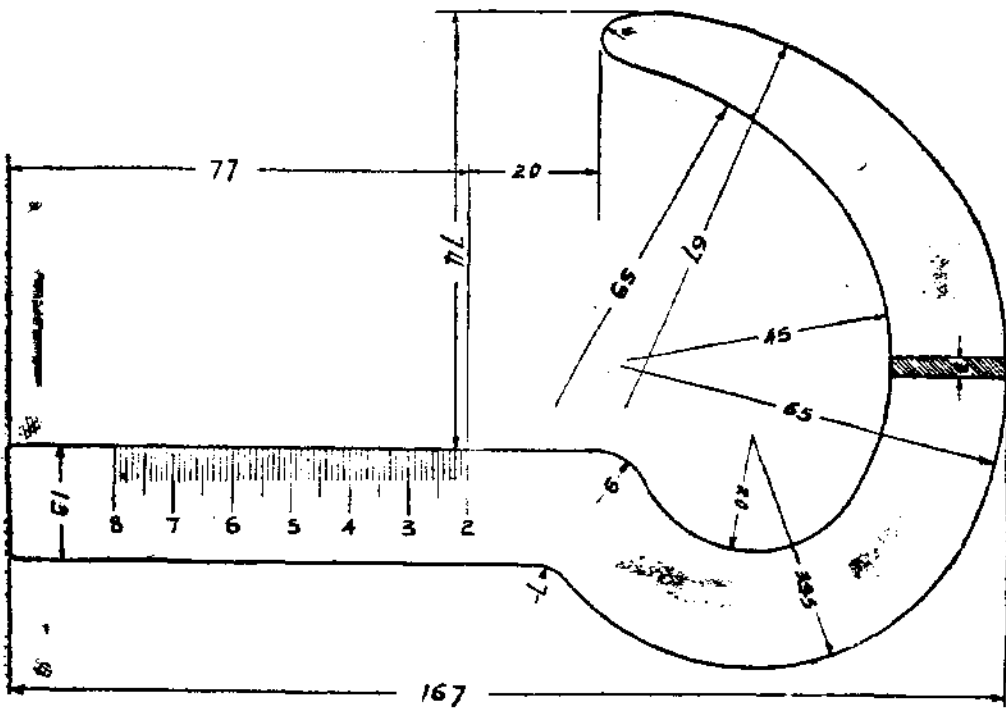

5 檢 驗 輪 距 規 尺

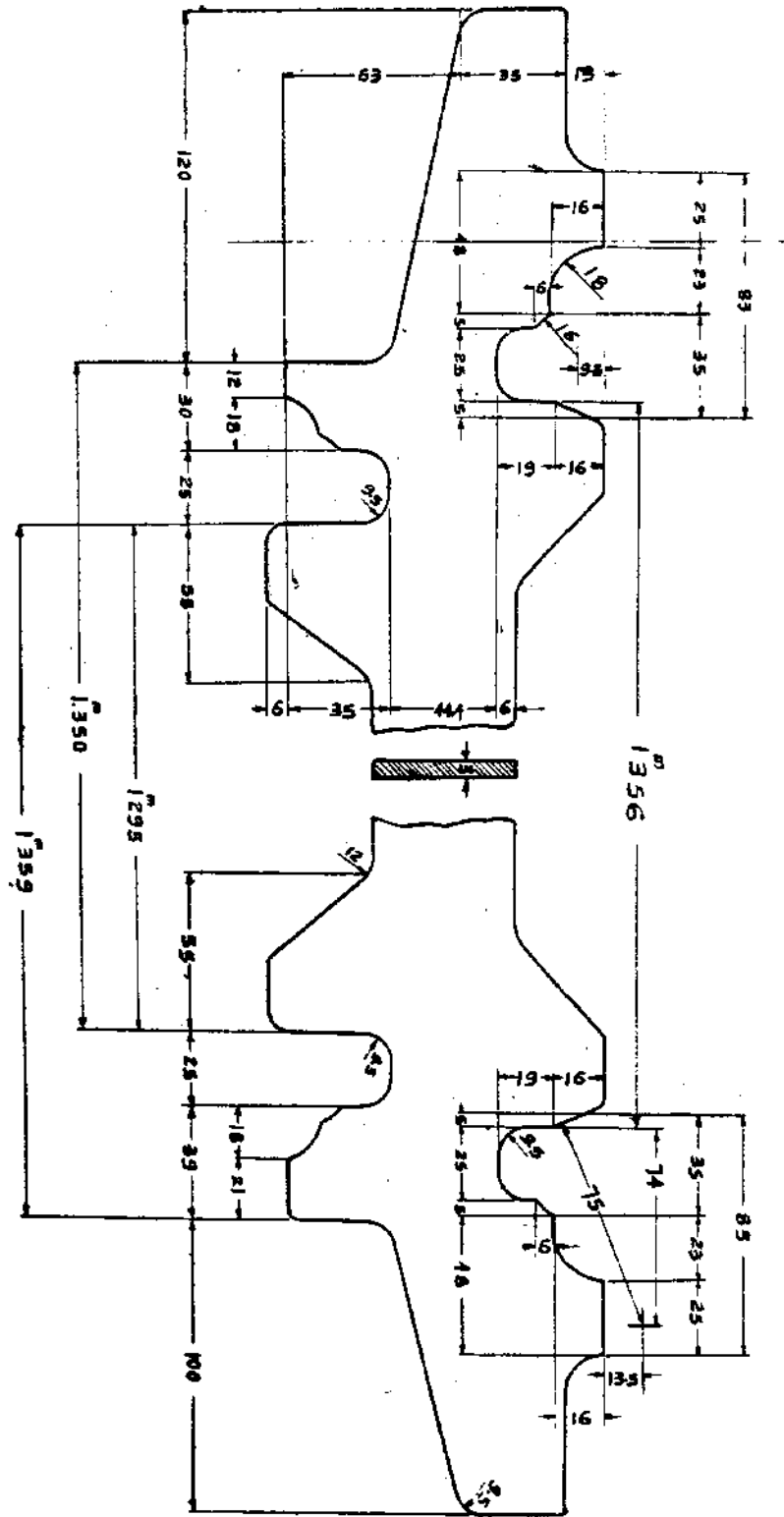

平漢鐵路客貨車檢驗規則



車別 車

前回 本期

客貨車檢驗報告表

檢驗種類

檢驗於 年 月 日 實施於 年 月 日 完畢

各車狀況	軸位號								備考	
	1	2	3	4	5	6	7	8		
車	軸項之直徑									
車	軸項之長									
車	軸項之厚									
車	軸項之高									
車	輪箱或軸之厚									
車	車輪緣之厚									
車	車輪緣之高									
車	輪箱外側直徑高									
轉向架										
車身及底架										
軸箱內部及軸箱單組										
牽挽裝置										
軋機裝置										
暖汽裝置										
客車內部										
其他事項										

處長

副處長

製表

檢驗者

註 定軸位次第法如下  
 在客貨車之兩端分別註明前  
 後兩字母軸位之次第即自前  
 端左而數起如圖

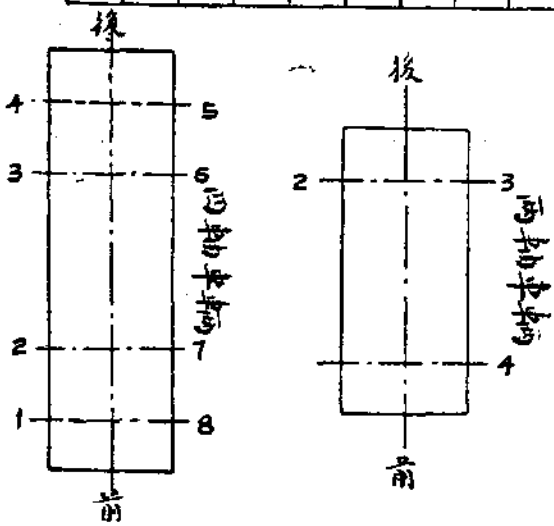

7 定期檢驗(甲)及期間檢驗(乙)之標誌

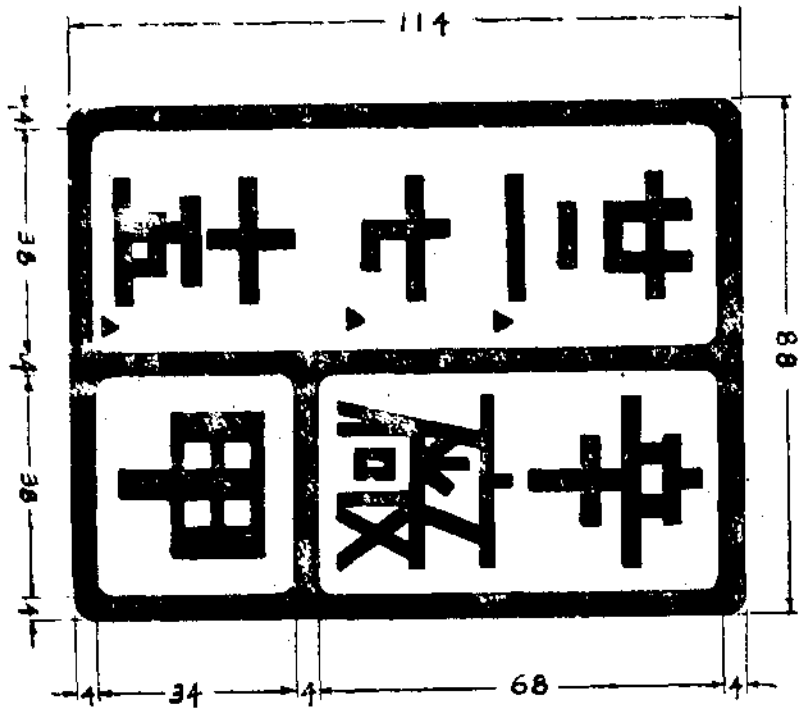

平漢鐵路客貨車檢驗規則

平漢鐵路客貨車檢驗規則

6. 輪軸鉤高度規尺

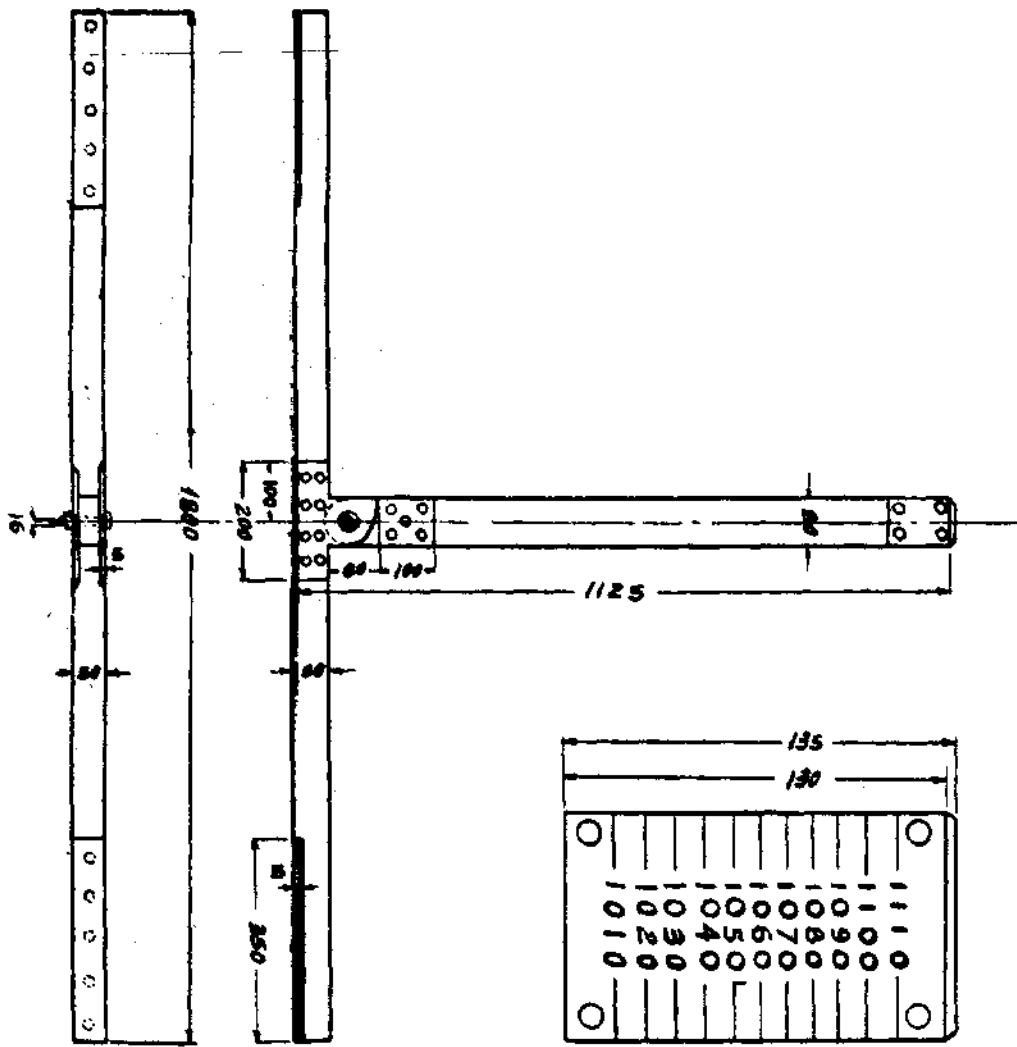

一三四五六七八九十

廿廿

甲乙

帶石鐵釘無腐皮

平漢鐵路客貨車檢驗規則



調 查

長 渝 鐵 路 綫 經 濟 調 查 報 告 書

(續)

長 渝 鐵 路 綫 經 濟 調 查 報 告 書

## 前 言

- 一、民國二十四年三月本路承 鐵道部之命測量長渝鐵路路線遵即組織工程踏勘經濟調查各一隊同時進行茲編所述乃經濟調查隊於二十四年五月至九月實地調查川湘兩省沿長渝綫各大城市經濟狀況所得之報告因係本路承命辦理故以之附載本路月刊
- 二、編中各項經濟調查材料多係由各地行商供給編纂而成其過於簡略者則參考關於川湘兩省已經刊行之經濟書報補充之
- 三、各地調查以各該地出口入口運銷數量較大之大宗貨品為主本編排列方法以調查地點先後為次序先登載出口部份次再登載入口部份以每一種貨品為一篇各自成一段落以便全部付刊完竣後再行合訂成冊
- 四、此次調查時間匆促查詢商家之時不無遺漏未能詳盡或有錯誤之處在所不免尙希閱者不吝指正為幸

鴨毛

A. 概述

鴨毛為鴨之羽毛，鮮潔性暖，為重慶出口貨品之一，據經營斯業者之觀察，四川鴨毛，甚有希望，大可暢銷於世界市場，惟目前最要之點，須減輕一切稅繳，否則商人多感稅捐繁雜，無法使之出口也。

B. 交易量

集中於重慶之鴨毛其交易量，最旺時，曾達二千九百公担，現在雖經減少，亦有兩千公担之譜。交易價值平均約達十八萬餘元之鉅。茲按海關統計將重慶最近十年來出口鴨毛數量及價值列表於左：

長渝鐵路線經濟調查報告——重慶出口——鴨毛

最近十年來重慶鴨毛出口數量價值統計表

年份	出口數量(公担)	出口價值(元)
十四年	二,三七四	一九五,九六二
十五年	一,六八三	一四〇,〇〇七
十六年	二,七六二	二六八,〇三三
十七年	三,九〇〇	三五二,五〇九
十八年	三,四八二	三四一,三〇八
十九年	二,一四四	二二九,四七一
二十年	八八八	六四,四七六
二十一年	一,〇三四	五二,一七四
二十二年	二,三〇七	九六,五三六
二十三年	二,〇九二	一一一,七九五
總計	三三,六〇六	一,八四四,〇七三
平均	二,二六一	一八四,四〇七

註 1公担=1.654關担  
1.588元=1關兩

鴨毛之交易單位以担計，每担關平一百斤，約合六十公斤。渝市收買鴨毛，則照各地稱八折計。



### C. 交易季節

鴨毛交易之季節，以秋冬兩季為最旺，八、九、十、十一等月，外山來貨最多，就中以中秋時之貨較好。每批貨物之週轉，即自來貨至出口，最忙時，祇須一月之期間。

### D. 種類及用途

鴨毛不分種類，祇視品質之優劣，以為區分。普通以富於絨質，色白而鮮，張葉大者為佳。其較次者，為柳葉形之鴨毛，張葉不大，毛質亦硬，多產於小河一帶，最劣之鴨毛，則常有以下情形：

- (一) 顏色烏闇，張葉不大，毛性硬而絨質少。
- (二) 因圖加重斤兩，摻有蠟粉，或用米湯和以泥沙，或完全摻以泥沙。
- (三) 毛尚未乾，即放入包中，貨在途中發潮，（行話謂

之「冲騷」）因產生一種有翅之細飛蟲，侵蝕鴨毛，一經啓開，則見細蟲亂飛，鴨毛受蝕，往往祇餘「羽梗」。

(四) 翅上之「血翅毛」削下後，用刀切碎，摻入其他毛中。

(五) 摻以鷄毛，鷄毛有紅色白色兩種，紅色者，則以切碎混於鴨毛中，白色者，不經切碎，即以混雜於鴨毛中，但鷄毛顏色較鴨毛有光彩，且其羽管處，另生有細毛，故易於辨認。

鴨毛質柔而細緻，極為溫暖，為禦寒上品，其用途甚廣，如製被褥、製椅墊、製墊褥及衣着原料等，其最著者也。

### E. 生產及加工

每年五月之際，如雨量充足，田禾暢茂，鴨之營養豐富

則養鴨者能收八九成，如雨量不足，田中水少，鴨多受病，祇能收五六成。養鴨者，普通有「棚」之設備，每一大棚能養鴨三千隻，每一小棚，能養鴨一千五百隻，各種鴨每隻（指週身而言，頭、翅、尾、不計。）能收鴨毛數量如下：

最大鴨	三兩
老鴨	二兩
子鴨	一兩餘

各地鴨毛，於鴨子宰殺後，零星售於小販，其集中以至出口所需之加工程序如下：

(一) 外山工作 外山之大販於收貨後，積成大堆，或賣與莊客，或自行運渝，若係自行運輸，即僱人將鴨毛踏緊，以便包裝，若係售與莊客，則由莊客派人料理。

(二) 渝市工作 渝市有鴨毛工人約一百人，（中路亦有

廠家）每年工作約四個月（即八、九、十、十一、等月），字號或中路購入本貨，過稱退皮後，即行以下工作：

(1) 揀擇 工頭僱用女工，將羽翅雞毛等雜質揀出。通常好貨揀淨，每百斤約合六十公斤可得八十斤約合四十八公斤淨貨，雞毛，羽翅等灰沙等雜質佔去二十斤，約合十二公斤，如次貨揀淨，祇得六七十斤約合三十六至四十二公斤而已。僱用女工之報酬，視其所揀出之雞毛，羽翅多少而定，皆論斤計，每斤給與五分。（即渝市銅元一千二百文。）

揀出之雞毛羽翅等，可賣與江北農家，作糞草之用，以前賣價每担五元左右，今年賣至八元。

(2) 篩灰 亦女工工作，將毛內灰沙篩盡。

(3) 上榨 由男工將揀淨之毛上榨，全係人工土法，榨內置篾簾，以包裝鴨毛。

F. 包裝

外山包裝種類，各地不同。成都則用麻布，粗蔑，重約二百餘華斤，約合一百四十餘公斤。瀘縣則用竹籃，重二百餘華斤以至三百華斤，約合一百二十至一百八十公斤。榮昌、隆昌則用粗蔑，重八十華斤，約合四十八公斤。合川則用竹篾，大包二百餘華斤，約合一百廿餘公斤，小包一百餘華斤或數十華斤不等，約合六十公斤上下。各地包裝，有水陸運輸之別，大包水運，小包陸運。

渝市包裝，乃用篾簾成捆，外面復用麻布包裹，以麻繩捆成十字形，重二百七十八華斤，約合一百六七十斤。（皮重十五華斤約合九公斤。）包裝之一切費用如下：（以每件為單位）

麻布 一·五〇元

篾簾 〇·四〇  
繩 〇·七〇  
工錢 〇·七〇  
打包費共計 三·三〇

G. 來源及運輸

川中出產鴨毛之區域頗廣，以成都一帶為最豐，成都北路年約產九萬斤約合五十四噸，成都南路年約產八萬斤約合四十八噸。大江如瀘縣、樂山（嘉定）、江津、宜賓（叙府）等地，亦產五六萬斤約合三十餘噸。小河如南充（順慶）、遂寧、合川、岳池等地，年產十餘萬斤約合六十餘噸。中路如榮昌、隆昌、永川、資中等地，年產七萬餘斤約合四十二噸。下東路重慶附近一帶，年產五萬斤約合三十噸。其餘各地所產，或係鄰近集中之貨，均不在少數。

品質以成都南路所產者為佳，不但雜質少，且毛質潔白，北路稍次，因羽毛多係灰麻毛之故。此外巴縣之白市驛，江北之三洞橋所產者，品質亦佳。總之來源之優劣，悉視其質地潔白與否，雜質多寡而定也。

重慶鴨毛之交易量，可達六十餘萬華斤以上約合三百餘噸。

茲再將各來源地普通貨估計數量列表於下：

區域	地名	估計華斤數
成都北路	綿竹，羅口，德陽，什邡，廣漢，灌縣，彭縣，新繁，新都，郫縣，金堂等地	約合五百萬斤
成都南路	大邑，溫江，新津，邛崃等地	約合四百萬斤
大河	江津	約合六萬斤
	瀘縣	約合六萬斤
	宜賓(叙府)	約合三萬斤

長渝鐵路線經濟調查報告——重慶出口——鴨毛

區域	地名	估計華斤數
小 河	樂山(嘉定)	約合六萬斤
	岳池	約合六萬斤
	南充(順慶)	約合六萬斤
	遂寧	約合六萬斤
	合川	約合六萬斤
	永川	約合六萬斤
	榮昌	約合六萬斤
	隆昌	約合六萬斤
	資中	約合六萬斤
	其他	約合六萬斤
中 路	重慶	約合六萬斤
	江北	約合六萬斤
	都郵	約合六萬斤
	涪陵	約合六萬斤
	梁山	約合六萬斤
	新寧	約合六萬斤
	萬縣	約合六萬斤
下 東 路	重慶	約合六萬斤
	梁山	約合六萬斤
	新寧	約合六萬斤
合 計		約合三百七十五萬斤

貨品之來源，小河方面，皆賴木船運輸，大河方面，悉由輪船運輸，成都一帶及榮昌各地，經由陸路者，則僱夫役

第七十五期 平 漢 鐵 路 月 刊 調 查

挑送。至於應經水運之處，亦有避免碼頭重稅，希冀減輕負擔，而經陸路運輸者。茲將二十三年各地來貨之稅徵數目，列叙於下：

自成都至重慶，由成都出城時，須繳稅十餘元，成渝間由大河運輸，每担計運費二元，正稅、統捐、護商捐等，共計十餘元，連運費約在十五元之譜。

成渝間經由陸路，則每担挑力三元三角，稅捐約七元，共計十元三角。

自瀘縣至重慶，由大河運輸，每担運費一元五角，稅五

元。  
自南充（順慶）遂寧至重慶，由小河運輸，每担運費不定，稅五元。

自綿竹至重慶，由小河運輸，每担運費一元五角，稅十

二元。

自合川至重慶，由小河木船運輸，每担運費一元五角，稅五元。

H. 銷場及運輸

重慶之鴨毛，銷於國外者最多，銷於上海各工廠者，祇佔全銷量十分之一，國外銷場，以法國為最旺，約佔十分之三，美國次之，佔十分之二，英國亦佔十分之二，德國、烟台、香港等處，共佔十分之二。茲將由渝出口至申之一切費繳，列叙如下：

運費，每担四元餘至五元，報關費，每件三錢，保險費每值千元納六元至八元，下力，每件約一元，駁船費，每件二角，地方稅，每担三元餘，（包括二五捐，護商捐，印花，馬路捐，自來水捐，及電燈捐等。）再經過萬縣時，樂捐

五角，總計每担用費，約須十七元以上。

### I. 市場結構

重慶鴨毛市場之結構，與其他山貨略相同，分外山販子、堆棧、鴨毛行（中路）及字號四部份，字號或中路有派出莊

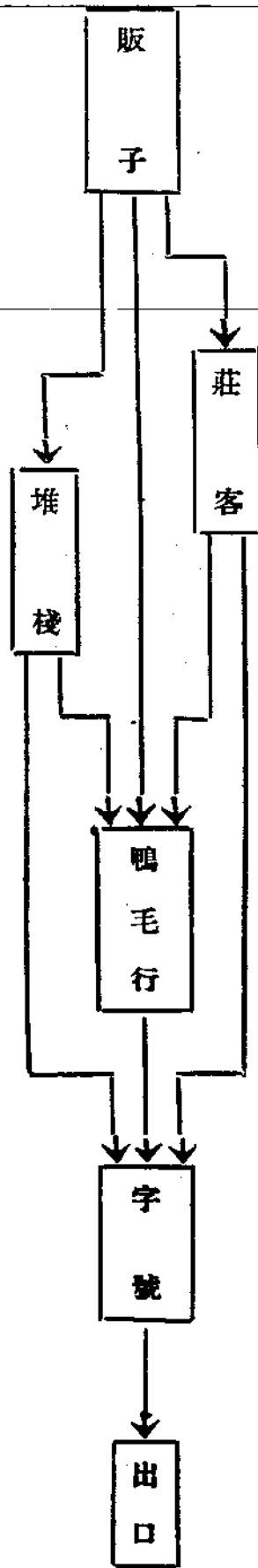

客，就地收買者。鴨毛在重慶，向由「靜合健」字號一家運銷出口者為最多。

茲將上述各種商販之關係，圖列如下：

### J. 交易程序

每年秋冬兩季，各地鴨毛販，販貨來渝，落山貨幫堆棧存放，由鴨毛行收買加以揀擇成整批後，轉售於字號或洋行出口，或堆棧自行購得，或中路商人直接購得，自行僱工擇毛。交易手續，悉依山貨幫例規。若由中路或字號自行派出

莊客赴產地購買者，則自為計算。

鴨毛市場之例規，為稱規九五折又八折，（即每千斤打九五折作九百五十斤再打八折實合七百十斤計。）銀規買賣九九二，賣收九九，（即每值千元，買方出款九百九十二元，賣方收款九百九十元，其餘二元，充公會費。）堆棧按九

七扣佣，由賣方負擔。貨款照例一比期交兌。惟外山則有預付者，鴨毛行與字號交易亦有預售期貨，先用貨款數成者。

滬市交易，由洋行收買，按九五扣稱。

重慶之鴨毛交易，年達二十萬元之鉅，倘因行市不利，囤積甚久，則數月數年不定，惟存棧因保險費太貴，保險者甚少。

字號運貨出口，如向銀行押匯，只能得貨款七折。

### K. 市況市價

川產鴨毛交易，始於光緒十六年。光緒廿九年，至三十二年，每担曾售至三十二元，迨至民國三年（一九一四）歐戰爆發，在未停戰之時，交易幾完全停頓。民國九年以後，始有轉機，最旺年份，實為十三年至十七年。因是時發明鴨毛可做

衣着原料之故，當時最高價每担達七十元，十九年銷路稍遜，價目在每担四十元至六十元之間，二十年價尚穩定，常在四十元以上。然因十九年產量不佳，故出口不旺，惟二十年雨量充足，鴨毛豐美，產貨增多。二十一年出口雖多，市價下落，交易最壞，二十二年市價仍跌，市況仍疲。二十三年下半年又抬頭，價目上漲，出口增多，然實因匯水關係所致。本年又見回疲。

茲將最近五年鴨毛市價列表於左：（單位元）

民	年份			每担市價
	三月份	二月份	一月份	
				最
				高
				最
				低

國 民						年 九 十 國								
六 月	五 月	四 月	三 月	二 月	一 月	十 二 月	十 一 月	十 月	九 月	八 月	七 月	六 月	五 月	四 月
四〇・〇〇	四〇・〇〇	四〇・〇〇	四〇・〇〇	四〇・〇〇	四〇・〇〇	六三・〇〇	五九・〇〇	五六・〇〇			五〇・〇〇	四〇・〇〇	三六・〇〇	四〇・〇〇
三〇・〇〇	四〇・〇〇	四〇・〇〇	四〇・〇〇	四〇・〇〇	四〇・〇〇	六〇・〇〇	五五・〇〇	五〇・〇〇			五〇・〇〇	四〇・〇〇	三〇・〇〇	四〇・〇〇

長 渝 鐵 路 線 經 濟 調 查 報 告 — 重 慶 出 口 — 鴨 毛

一 廿 國 民						年 十 二								
九 月	八 月	七 月	六 月	五 月	四 月	三 月	二 月	一 月	十 二 月	十 一 月	十 月	九 月	八 月	七 月
三六・〇〇	四三・〇〇	三三・〇〇		二六・〇〇		二二・〇〇	三三・〇〇	二二・〇〇	四〇・〇〇	四三・〇〇	四三・〇〇	四六・〇〇		
四三・〇〇	四三・〇〇	三〇・〇〇		二六・〇〇		二〇・〇〇	二四・〇〇	三二・〇〇	四〇・〇〇	四〇・〇〇	四三・〇〇	四三・〇〇		



年 二 廿 國 民												年		
十二月	十一月	十月	九月	八月	七月	六月	五月	四月	三月	二月	一月	十二月	十一月	十月
三三〇.〇〇	三三〇.〇〇	三三〇.〇〇	三三〇.〇〇	三三〇.〇〇	三三〇.〇〇	三三〇.〇〇	三三〇.〇〇	三三〇.〇〇	三三〇.〇〇	三三〇.〇〇	三三〇.〇〇	三三〇.〇〇	三三〇.〇〇	三三〇.〇〇
三三〇.〇〇	三三〇.〇〇	三三〇.〇〇	三三〇.〇〇	三三〇.〇〇	三三〇.〇〇	三三〇.〇〇	三三〇.〇〇	三三〇.〇〇	三三〇.〇〇	三三〇.〇〇	三三〇.〇〇	三三〇.〇〇	三三〇.〇〇	三三〇.〇〇

長 渝 鐵 路 線 經 濟 調 查 報 告 — 重 慶 出 口 — 鴨 毛

年 三 廿 國 民											
十二月	十一月	十月	九月	八月	七月	六月	五月	四月	三月	二月	一月
三六〇.〇〇	三五〇.〇〇	三五〇.〇〇		四一〇.〇〇			三五〇.〇〇	四四〇.〇〇	三四〇.〇〇	三四〇.〇〇	
三六〇.〇〇	三五〇.〇〇	三五〇.〇〇		四一〇.〇〇			三五〇.〇〇	四四〇.〇〇	三四〇.〇〇	三四〇.〇〇	

材 料 來 源 : 重 慶 協 和 號 羅 鑑 順 先 生  
參 考 書 籍 : 四 川 省 之 山 貨

### 羊皮

#### A. 概述

本報告所述之羊皮，係指供製革者而言，（即山羊皮），專供製皮裘之用者，（即綿羊皮），不在羊皮貿易範圍之內。山羊皮產地，中國全境，分佈極廣，常被各省來貨之質地及包裝相似者，彙稱曰「莊」，故川產羊皮，在上海市場中，稱曰「四川莊」。

#### B. 交易量

川省羊皮產量，每年在二萬担以上，約合一千二百噸。近年由重慶輸出數量，平均每年有一萬四千餘關担，約合八千七百餘公担，惟在歐戰時，川省羊皮之輸出，數量更大。交易價值最近十年平均每年可達一百八十餘萬元以上。

長渝鐵路經濟調查報告——重慶出口——羊皮

最近十年重慶出口羊皮統計表

年份	出口數量(公担)	出口價值(元)
十四年	七,四九九	一,三七八,四〇五
十五年	二二,五七七	一,二二〇,〇〇七
十六年	八,五五二	一,八六七,一一三
十七年	八,八七五	一,九三三,八三三
十八年	七,五二二	一,七四七,四七〇
十九年	二二,七九一	二,二三五,一三一
二十年	二二,五七七	二,二二七,四〇三
二十一年	七,六二四	一,四三三,〇六六
二十二年	一,九五〇	一,九四六,三三六
二十三年	一〇,〇二四	一,四一七,七四七
總計	八七,九〇〇	一八,四〇四,四九一
平均	八,七九〇	一,八四〇,四四九

註 1.654關担=1公担  
1.558元=1關兩

重慶羊皮之交易單位為担，即一百華斤，約合六十公斤，普通每張羊皮，約重十七兩至十八兩（天平稱），但每張之

大小不同，品質各異，故每担之張數，不能一定。

### C. 交易季節

羊皮交易，最旺為九十兩月，尤以陰歷冬至以前最旺。

凡在中秋過後，以至九月間所出之貨，皮衣不厚，羊毛不長，貨色最佳，故交易最忙之時，為九十兩月，冬至過後，貨色漸次。商人自買貨以至出口，貿易時期，總共亦不過百日，陽歷二左右交易即完。除此以外，均為淡月，尤以四五兩月為最淡。

### D. 種類及用途

羊皮之種類，至為繁瑣，照一般習慣分類法，約有以下各種：

- (一) 就顏色分：有黑皮、黃皮、白皮、花皮四種。
- (二) 就毛衣分：各種顏色之羊皮，又分「平毛」（亦稱

「小毛」、「中毛」、「大毛」三種。

- (三) 就劣板分：因人工或其他原因，所產之劣皮，計有十種。

所謂劣皮，即不能成洋莊出口之貨，統稱為「下腳貨」，供省內外各製革廠之用，茲將十種劣皮之成因，分述於後。

- (一) 火炕 羊皮未乾 以火炕之，皮即起縐摺而變硬，硝後、則硬處破爛。

- (二) 槐蟲 羊食有蟲之之槐葉（即槐樹之葉）後，皮上即生豆大之疤，以針刺之、出漿、硝後、則疤處成洞。

- (三) 鄉戶 鄉人將羊宰殺後，即摺晒其皮於繩上，硝後，摺處遂現橫痕。

- (四) 血臍 羊被牧人鞭打，血即臍入皮內，硝後，則化

處變硬。

(五)冲毛 羊皮之頸部或腹部尙未經晒透，即夾入捆內，皮遂發潮，致影響及同捆之皮，稍後，脫毛處甚多，且皮質變硬。

(六)黃臘 山販或急於交貨，或趕賣行市，羊皮各部均未經晒乾，即夾入捆內，遂變成黃色，變色處，與冲毛相同，稍後，皮不柔軟。

(七)陳貨 或因屯置，或因錯過行市，致羊皮堆放時久，一經熱季，光澤消失，油氣全無，稍後，皮不柔軟。

(八)蟲傷 羊皮於暑季中，須以樟腦護存，否則被蟲侵蝕，即成爲「蟲傷板」，稍後，則傷處破爛。

(九)油板 羊過肥，宰後油未去盡，附於皮上，遂侵入

皮裏，至天熱時，皮因去油而呈濕潤，俗稱「鹽潮皮子」，若打入捆內，則影響同捆之皮。(據云稍後無礙。)

(十)刀傷 揭去油膜時，先用刀割，致將板片割傷，傷及邊皮，尙無損礙，若傷及要處，則有損貨品價值，此種刀傷板，外人購買時，極爲挑剔。

羊皮之花色，係字號購進貨品後，按原貨優劣等級，經過一番人工選配而分者，羊皮品質複雜，字號復可隨意作貨，故花色名稱，甚不一致，難於枚舉，其習見者，約有十三種，此十三種花色，包括黑、黃、白、花麻四種皮，普通分爲一、二、三等，茲分述於次：

(一)屬於一等有者三種

(1)頭等平毛 毛有一指深，週身均勻，皮板全無

長渝鐵路經濟調查報告—重慶出口—羊皮

四

傷痕，每張重一磅四至一磅七五，約合〇·六四至〇·七九公斤。

(2) 頭等小皮 因張葉不大，故毛衣較平毛稍淺，皮板亦無劣痕 重一磅一以上，一磅四以下，約合〇·五〇至〇·六四公斤。

(3) 頭等羊母 完全平毛，皮板均勻而無傷痕，重一磅七以上，二磅二以下，約合〇·七七至一〇〇公斤。

註：頭等羊皮之重量，以一磅四至一磅七五為合格，頭等小皮與頭等羊母雖不合規定，但成捆時輕重配搭，亦合銷莊。

(二) 屬於二等者有四種

(1) 中毛 皮板細勻，無傷痕，但毛衣較平毛深，

重一磅四至一磅七五約合〇·六四至〇·七九公斤。

(2) 大羊母 多係平毛，皮板亦無傷痕，但張葉甚大，故磅位重 多在二磅五以上約合一·一三公斤。

(3) 小皮 毛衣為平毛，皮板亦佳，但品質嫩弱，重八兩至一磅約合〇·三六至〇·四五公斤。

(4) 二大毛 毛衣頗深，皮板亦厚，張葉不大，重二磅左右，約合〇·九一公斤。

(三) 屬於三等者有四種

(1) 大毛 毛衣甚深，皮板多現毛眼，重一磅七五以上約合〇·七九公斤。

(2) 打毛 磅位輕重均有，毛衣較大毛更深，皮板

厚而現毛眼，此類之皮，稍後不柔輭，多產於巴河及上川南一帶。（按打毛本不能成洋莊，乃係配捆時，用刀切短，混於大毛內者。）

(3) 羊頭 未闔之牡羊，頸上長有鬃毛，毛衣皮板均劣，重二磅以上，三磅以下，約合〇·九一至一，三六公斤。（字號購進，作為三等貨之「底蓋」）（註）因稍後，堪用材料甚少，故外國行家甚忌買之，成交時，規定每百張祇能搭二張。）

註：成捆時，每捆之上下兩面，均用此類劣皮包裹，稱曰「底蓋」。

(4) 大皮 重二磅二以上，三磅以下，約合一·〇〇至一·三六公斤。皮板厚，毛深而肥，以冬

長渝鐵路線經濟調查報告——重慶出口——羊皮

季出產為多。

(四) 等級不定者有二種（此兩種之皮，皆可梳淨，故其等級視原貨品質之優劣而定。）

(1) 血漿 外山屠夫殺羊後，每圖加重斤兩，塗以泥沙和以血漿，塗於皮板之上，昔日小販因莊客買貨，均係先交現銀，後收貨品，故常以此塞責，後因字號拒絕購買，血漿貨已逐漸減少。

(2) 水漿 殺羊後，毛衣被污，遂用水洗，乾後，則毛衣結澀。

以上十三種花色，完全成洋莊出口，配搭方法，通常為六三一，即頭等六成，二等三成，三等一成。折合磅位，平均每張最重不得過一磅六，約合〇·七三公斤。花色之配搭

與售價極有關係，如頭等價值百兩，合一百五十五元八角，二等價值七八十兩，約合一百至一百二十四元，三等則祇五六十兩，約合七十八至九十三元，（上海洋行估價法，則如頭等為百兩時，合一百五十五元八角時，二等祇五十兩約合七十八元，三等為二十兩，約合三十一元，）全係大毛時，其售價不過四五十兩，約合六十二至七十八元，因磅位過重故也。

至於鑑別羊皮品貨之優劣，或以重量，或以顏色，茲再分別列叙如下：

（一）按產品及重量以為鑑別

- （1）一等貨 重量以一磅四至一磅七五，約合〇·六四至〇·七九公斤為合格，惟達一磅七五者，實嫌太重，尤以一磅四·二五約合〇·六五

公斤為最合格。毛衣須有平毛，皮板結練而不現毛眼，無雜色，（雜色即毛之顏色，反映於皮上之謂）張葉均勻，無劣皮惡點，硝後富有光澤，皮板均勻細緻。

- （2）二等貨 重量多在一磅四以下，或一磅七五以上，約合〇·六四或〇·七九公斤，毛衣有中毛，皮板有硬傷，（但未傷及要處）而稍現毛眼，張葉或大或顯厚，硝後現毛眼。

- （3）三等貨 重量不定（有時磅位雖合）而皮有劣點，亦屬此等貨。（毛衣多為大毛）羊頭之頸毛甚深，頸部之皮硬而厚，張葉或大或厚，硝後現毛眼。

- （4）下脚貨 重量不定，毛衣優劣均有，皮板多帶

劣點，硝後堪用材料甚少。

(二)按顏色以爲鑑別

(1)黑皮 爲一等皮，毛色純黑，質料精美，硝後板片結練，皮板經染，色調一律。

(2)黃皮 亦爲一等皮，俗呼「銅羊」，又呼「茶河皮」，因盛產於成都一帶，故又名都皮，硝後毛眼極細，染後色調一律。

(3)白皮 爲二等皮，硝爲毛眼粗者多，但經染後，色調頗佳。

(4)花麻皮 爲三等皮，硝後毛眼雖較白皮爲細，但須經二次以上之染色。

羊皮之用途 可按洋莊羊皮與非洋莊羊皮二者述之：

(一)洋莊羊皮之用途 製大笠(此項用量最大)製皮鞋，

長渝鐵路經濟調查報告，重慶出口，羊皮

製內衣(最優良之羊皮，質柔而暖，最宜製冬季衣着) 製皮夾，製大學畢業證書 及重要外交條約書契等。

(二)非洋莊羊皮之用途 銷於省內外各製革廠，以製皮鞋及雜件。

### E. 生產及加工

羊爲農家飼養之牲畜，屠宰取皮，即爲羊皮，因屠宰之時期不同，故分別秋季皮，熱季皮，冬季皮，春季皮等名稱，可見屠宰之時期，隨時可行，而由「生貨」製成「熟貨」之過程，可分外山工作及渝市工作兩部份，茲分別敘之如下：

#### (一)外山工作

(1)宰殺 宰羊之法有二，一爲「宰跑羊」，一爲「縛宰」。



長渝鐵路經濟調查報告——重慶出口——羊皮

(A) 宰跑羊 宰羊者騎於羊身，用手將羊頭仰起，以刀刺羊之喉管，然後放走，羊即隨處奔躍慘叫，血流遍地，直至氣絕時始倒地而死。

(B) 縛宰 將羊捆縛，置於木板上宰之，旁備木桶以盛血，但羊血多被廢去，（狡黠者因圖加重稱斤，常於宰羊後，將血塗於毛層，或以泥沙和血塗於羊頸上，羊皮劣板，即由此產生。）

### (2) 剝皮

(A) 按揉羊體 宰羊後，將其後二蹄刺眼，用人力吹之，使羊體膨脹，然後用拳按揉羊體，使羊肉活動，易於分離。

八

(B) 剝皮 用繩縛羊，倒懸於架上，行剝皮工作，足部及狹縫部份，用力助剝，毛腹部及背部時，則一面用拳按揉，一面用手扯皮。（按此種剝皮法甚佳，祇遂甯，安岳，內江，成都等地行之，其他各處，則純用刀剝，希圖多帶油肉，加重斤兩。純用刀剝之弊，為皮板易於割傷，而損及貨品價值。）

### (3) 晾及成捆

(A) 晒前注意之點 當皮羊於剝下後，即須晒乾，惟未晒之前，須注意者，切不可用水洗，蓋皮羊重在油潤光澤，如經水洗，則乾後不但油氣光澤，完全消失，且毛衣結

澀 卽成爲「水漿板」也。

(B) 晒晾 羊皮以半得風晾，半得日光曝晒爲佳。蓋純恃風晾，則所費時日必久，且皮板亦不易乾透。如純恃日光晒乾，則因皮板油潤之故，易於蒸熟，亦屬不佳。故須先以風晾，後以日曝，則皮板毛衣均臻完美也。晒時 將皮置於竹竿上 並以竹篾片撐持，使能乾透。(有時外山因急於交貨，用火烤皮，「火炕板」卽由此產生。)

(C) 成捆 鄉戶將羊皮售與山販後，卽結紮成捆，水運每捆二百張，旱運每挑一百張，羊皮紮法，係五張「一手」，(卽一疊之謂)置於外面之一張，毛面向外，皮板向裏。

長渝鐵路經濟調查報告 / 重慶出口 / 羊皮

內中四張，皮板向外，毛面向裏，此種紮法，在運輸時，因毛面向外，可保護皮板。

(二) 渝市工作 貨品運至堆棧，如尙有未乾者 無論爲何種劣板亦必須再晒，晒乾後始可售與字號，字號收貨後之工作如下：

(1) 修整 先命工人將貨品集成一堆 然後行修整工作，工作之分配爲：

(A) 屬於男工者： 削去足，爪，頭，尾及硬骨各部份。

(B) 屬於女工者： 削去附於皮板之肉油。(因外山屠夫，常多用刀剝皮者，故皮板所帶之肉油甚多，必須削去。)

長渝鐵路線經濟調查報告——重慶出口——羊皮

一〇

(C) 屬於工頭者：檢驗各項工作，是否完善，並有無刀傷等情形。

(2) 晒皮 羊皮因經修削肉油之故，復現潤濕，須經晒乾。

(A) 晒場 晒場為晒皮場所，如遇雨天，字號亦有設風乾場所者，場內高搭木架，架上蓋以「竹瓦」。(係將藍竹削成片狀者。)

(B) 晒之時間 用日光晒，三小時即可，如遇雨天，則視風大風小為定，風大時，須一日，風小時，須二日。(此係指普通習慣而言，若遇水份重之羊皮，其晒之時間，當在例外。)

(C) 提花色 貨品既乾，即提分花色，以便配

上叙各節，羊皮由「生貨」做成「熟貨」，最好能得八九成，劣者五六成，因有油濕之故也。

捆。

### F. 包裝

羊皮之包裝，係指熟貨之出口者而言，茲分別敘述其步驟如下：

(一) 配捆 配捆之前，由管窺者清理羊皮張數，並掌理過磅，然後商承經理，決定稱斤及配捆成分，(出口花色，雖規定為六三一，但有時經理欲將花色做高或做低，均隨其意)即通知工頭辦理配捆，配捆之程序如下：

(1) 上板 關秤之一端，置有木板，將貨品放置其上，權衡斤兩。權衡時，以所提花色及皮張數

目為標準，如過過重，則取出大皮，另進小皮，稱為「小掉大」，反之，則取出小皮，放進大皮，稱為「大掉小」。

(2) 下板 權衡斤兩後，命打捆工人二人，將羊皮撒下，隨數隨擲，優劣皆混合一起。

(二) 打捆 將配好之羊皮，實行包裝，是為打捆。打捆之程序如下：

(1) 上榨：榨有機器榨及木榨兩種，前者祇外國行家有之，川人則祇有木榨。榨時，將劣皮十張，各分一半，作上下兩面之「底蓋」，使運輸時，貨不受損，中間優劣混合，即用木榨榨緊。

(2) 加繩：榨緊後，用繩捆縛，共縛八道，旋即鬆榨。

長渝鐵路線經濟調查報告—重慶出口—羊皮

(3) 下榨：加繩後，即將捆扛下，以備捆縛成件，捆縛手續有二：

(A) 用機器鐵皮捆—捆縛三道，計順一道，橫二道。(按機器鐵皮近年始有，從前係用竹篾編成輾花籃籠於貨捆之外，藉防偷漏，現在尚有有用花籃裝者。)

(B) 用繩索捆—先用篾簾包裹，然後用繩捆成「一馬三箭」，計順一道，橫二道，並於繩之交叉處成一結，使裝輪時，用鈎鈎抓，穩實無虞。

(三) 標字 打捆後，於起運之前，在貨品外面標字，標字之項目如下：

(1) 唛頭 即報關牌名，如「古青記」，「c k k」

長渝鐵路經濟調查報告—重慶出口—羊皮

等。

(2) 上海某字某號查收。

(3) 某某羊皮一件 某字第若干號。

亦有不寫(2)(3)兩項，祇用磅頭及號碼者。

普通羊皮每件三百張，約三百二十華斤左右，約合一百九十至二百公斤，其重量不同，因花色不同也。

### G. 來源及運輸

川省境內，出產羊皮之地甚多，茲分別列叙如下：

#### (一) 川東方面

##### (1) 黑皮

一等貨產地—武勝、合川、江北、銅梁、大足、榮昌、

永川、江津、璧山、重慶、長壽、

二等貨產地—綦江、渠縣、

三等貨產地—南川、

##### (2) 白皮

一等貨產地—梁山、涪陵、

二等貨產地—石柱、鄧都、墊江、忠縣、開江、萬縣、

三等貨產地—彭水、黔江、酉陽、秀山、達縣(核定)

宣漢、萬源、城口、開縣、雲陽、巫山、

奉節、巫溪、

##### (3) 花麻皮

三等貨產地—榮昌、永川、隆昌、

#### (二) 川南方面

上川南

##### (1) 黑皮

三等貨產地—彭山、大邑、

(2) 白皮

二等貨產地—眉山、青神、

四等貨產地—(下脚貨)樂山(嘉定)、犍爲、雷波、

馬邊、峨邊、峨嵋、夾江、洪雅、丹稜、

邛崃、蒲江、蘆山、名山、雅安、天全、

榮經、漢源、越嶲、西昌、朝覺、冕寧、

鹽源、鹽邊、寧南、會理、

下川南

(1) 黑皮

一等貨產地—威遠、榮縣、富順、隆昌、瀘縣、

三等貨產地—宜賓(叙府)、南溪、合江、

(2) 白皮

四等貨(下脚貨)產地—屏山、雷波、慶符、長甯、

長渝鐵路經濟調查報告—重慶出口—羊皮

珙縣、筠連、高縣、叙永、興文、古宋、古藺、

(3) 花麻皮

二等貨產地—瀘縣、納溪、安江、

(三) 川西方面

(1) 黑皮

一等貨產地—仁壽、內江、

二等貨產地—井研、新津、崇慶、灌縣、崇甯、彭縣、

德陽、

三等貨產地—汝川、

(2) 黃皮

一等貨產地—成都、華陽、雙流、溫江、新都、金堂、

簡州、石橋、

長渝鐵路經濟調查報告—重慶出口—羊皮

二等貨產地—郫縣、新繁、什邡、廣漢、

(3) 白皮

二等貨產地—綿竹、羅江、

三等貨產地—安縣、綿陽、彰明、江油、北川、平武、

懋功、

(4) 花麻皮

一等貨產地—資陽、資中、內江、

(四) 川北方面—多產黑皮

一等貨產地—安岳、遂寧、樂至、射洪、蓬溪、南充、

岳池、鄰水、梓潼、

二等貨產地—中江、潼川、廣安、大竹、營山、西充、

蓬安、鹽亭、南部、儀隴、潼南、

三等貨產地—閬中、劍閣、蒼溪、巴中、通江、南江、

四

廣元、昭化、

洋皮品質之優劣，與產地之地勢及氣候，亦大有關係。

在地勢多大山，極少平原放牧者，則產品多劣，如川南各地是。倘氣候過冷，則地上青草不生，食料缺乏，倘氣候過熱，則皮身無毛，均不易有較好之皮。是以得天時地利之處，

如揚子江與嘉陵江各地，則多產頭等貨也。

至於產量，以中路資中、內江、簡陽、成都，為最多，

因其地終年皆食羊肉之故，佔總產量三分之一以上，其次為

小河，川北方面，再次為川南方面。然而川省羊皮不過係農

民之附產品，並不視為主要之產物也。

自南充（順慶）遂寧運輸羊皮至重慶 皆由陸路，每百

斤合六十公斤，挑力一元八角，雜繳及稅捐約七元八角，共

計約九元六角。

自宜賓（叙府）運輸羊皮至重慶，則由水道，每百斤合六十公斤，運費一元二角，雜繳及稅捐七元八角，共計約九元。

自瀘縣至重慶，亦由水道運輸，每百斤合六十公斤，羊皮亦須運費一元二角，稅捐及雜繳五元八角，共計約七元。自資內至重慶運費及雜費，共計約十元。

### H. 銷場及運輸

川省羊皮之出口，皆在重慶、萬縣、成都（郵包出口）三地。重慶每年出口，最旺時達一百八十萬張，最少亦有一百餘萬張，普通常在一百五六十萬張之譜。

四川羊皮之國外銷場，為美、英、德、日、法、及香港等，省外銷場為漢口、上海各大商埠，省內銷場為成、渝各製革廠。外國銷場，以美國為最旺，約佔全銷量百分之四

十，英、德、日、法等國佔百分之五十，其餘百分之十，純為下脚貨，供給省外各製革廠之用。

由渝運申，純係長江輪運，普通出口係在冬令，此時適為枯水，運輸上多為太古輪船公司包攬，先運宜昌，再行轉駁，由渝至申，少則十餘日，多則廿日，如在宜昌候船，則為期更長，由渝至申計算，每百斤合六十公斤，羊皮之運費及運輸雜費如下：

蔴子	〇・四〇
繩子	〇・二〇
關稅	七・五〇
地方稅	一六・〇〇
檢驗費	〇・八〇
運費	四・〇〇
	一五



長 渝 鐵 路 線 經 濟 調 查 報 告 — 重 慶 出 口 — 羊 皮

保險、下力、駁船、	二·〇〇
子金	一·〇〇
報關費	〇·五〇
申佣	三·〇〇
雜繳	一·〇〇
共計	三六·四〇

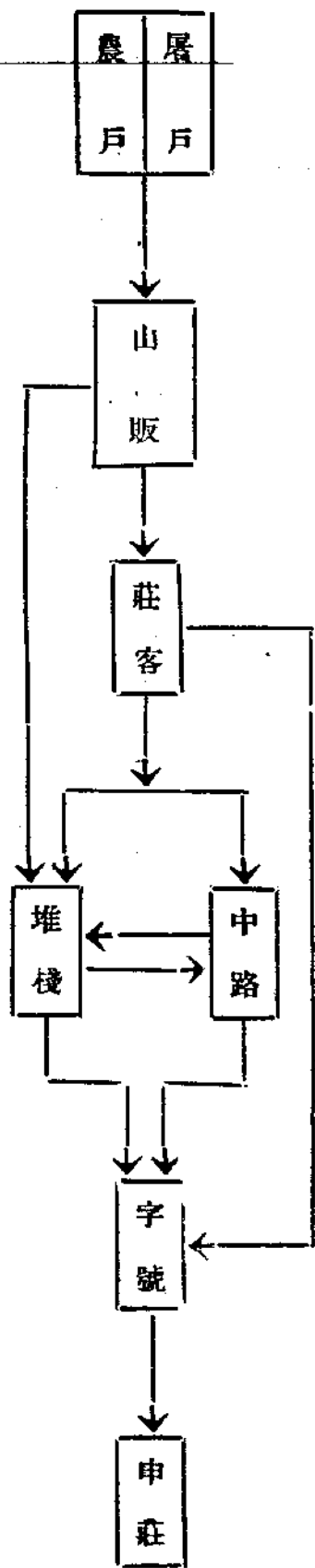

重慶羊皮之交易，皆集於茶館論貨論價。其貨款交兌以比期為準，如一號成交，十五號交款，此外另無期貨之交易。

1. 市場結構

重慶羊皮交易之市場結構，分外山販子，中路（中路會員）字號（出口協會會員）堆棧（堆棧業會員）四部份，除外山販子外，俱為山貨業同業公會之會員。其商籍以本地居多，民國初年，曾有日籍及美籍之洋行數家，在渝收買羊皮，但亦假手華人，結果歇業，現在則已無洋幫矣。茲將上述各部份商人之關係，圖列如下：

重慶羊皮市場之金融，資額不定，以市價及做貨多少為轉移。錢莊來往，皆重信用，銀行來往，則以貨品作抵押。羊皮商與銀行往來，以聚興誠一家為最多。字號亦吸收各方

存款，利息因人而定，銀根最緊為四月。（絲市競爭）七月（鹽市競爭）十月（各種山貨均旺之競爭）。字號近多有做押匯者，得款七八成不等，亦因人而定，利息則與市面一律，但資金充裕之字號，則不做押匯。

近年渝市匯兌，市價時有劇烈之漲跌，字號意存賭性，預測申匯將跌，向銀行賣出申匯票，倘行市果降落，則再買回，以賺匯水之利，但如行市上漲，則遇虧折，此際希圖補救之道，即係辦貨至申售賣，如能獲利，可以填補損失，否則常遭鉅大之挫折，以致倒閉。

### J. 交易程序

各地屠戶或農夫將羊屠宰後，其皮由屠夫收取，賣與山販，山販運貨來渝，先落堆棧，託堆棧代賣，照棧規方法交易，售與中路或字號，中路亦有在外地設莊收買者，則山販

不必運貨至重慶，即可脫手。字號收貨後，則專以出口為主。外地亦有所謂「代莊」者，即非重慶中路自派之莊客，而由外地商人為其代表，照貨價提九八之「辛力」（即佣金百分之二）酬之。

重慶羊皮市場之例規，堆棧佣金按價九七扣，稱規為九七扣，再八扣，（即一百華斤，實作七十七點六斤），銀規以九九二扣銀色，賣收九九，（即現款以九百九十二元抵作千元，而賣方祇得九百九十元，其餘二元，充公會費。）交易上以天平秤作單位，交款普通為比期，一比期對結，不得推期，亦無拋售期貨者。

堆棧有時能為山販墊款，墊款多少及扣除辦法，則因個本信用而定。字號或中路購貨時，山販甚少濫雜，但皮不晒乾，圖加重斤兩則有之。

交易上之形式爲寫交單，註明售貨數量、價格、及交貨期限等項，堆棧代山販售出後，扣佣金百分之三，是爲堆棧所得之利益，倘係中路介紹字號購買，每担得「一斤稱」之報酬，（實係百分之一）。如堆棧自行囤積，待善價而沽，則得售價差額之利益，字號辦運出口，則完全自行負擔損益也。

渝市羊皮成交，以十月爲最多，其作交快者，在九月中亦有，成交後，將貨晒乾，即須出口，因羊皮不能囤積，過久則生蟲或變壞。運滬後，其交易即爲冬臘兩月，交款期限爲十天，有掮客經手看樣及交款，掮客之佣金爲百分之二。

### K. 市況市價

重慶出口之羊皮，雖近年市價起伏不定，而一般趨勢下落，市場漸漸失敗，究其原因，約有數端如下：

一、外國物價低落，一九二九（民二十）年以後，羊皮價格，跌至從前三分之一至四分之一。

二、外匯提高，匯水影響。

三、本省苛捐雜稅負擔太重。

四、運輸困難，運費太貴，如遇內戰，船隻被徵，無法輸運。

最近五年，經營羊皮出口之字號，賠累甚多，尤以二二八滬戰發生時爲尤甚。二十三年比較能維持，蓋以甲匯提高，及經營者之謹慎所致。但上述困難，仍多不免。

重慶羊皮之市價，以担爲交易單位，即一百華斤，約合六十公斤，數年以來，每担最高價曾達二百元，最低則跌至五十五元，一般趨勢，則係漸漸下落，茲將二十年至二十四年五年來之市價列表於下：

最近五年來重慶羊皮每担(六十公斤)市價表

年 份	最 高		最 低	
	上 半 年	下 半 年	上 半 年	下 半 年
20	\$ 200.00	\$ 170.00	\$ 162.00	\$ 134.00
21	\$ 130.00	\$ 148.00	\$ 128.00	\$ 131.00
22	\$ 240.00	\$ 150.00	\$ 55.00	\$ 128.00
23	\$ 142.00	\$ 122.00	\$ 104.00	\$ 118.00
24	\$ 119.00	—	\$ 70.00	—

材料來源：下覺學巷十三號鼎瑞號楊自芳先生

官井巷天元亨經理楊質彬先生

參考書籍：四川之山貨

長渝鐵路線經濟調查報告—重慶出口—羊皮



### 頭髮

#### A. 概述

頭髮即人髮，經梳剪下後，作為貨物，故亦稱剪髮。前清之時，人人蓄有髮辮，故人髮之出口貿易，尚稱不惡，此後風俗改易，人不蓄髮，此項貿易，遂日趨疲下。

#### B. 交易量

人髮之交易單位為担，即一百華斤，約合六十公斤。重慶頭髮交易量，據商人報告，前清時年達八千担之鉅，約合四百八十噸，近年每年則只有一千担左右，約合六十噸。茲據海關統計將重慶最近十年來頭髮出口數量及價值列表如左

最近十年來重慶出口頭髮數量及價值統計表

年份	出口數量(公担)	出口價值(元)
十四年	九五〇	七六,一四三
十五年	一〇五	一四六,六〇九
十六年	九三三	一七三,五〇八
十七年	七三六	一七〇,四八〇
十八年	五八七	六七,七二二
十九年	一,一四七	一三六,五〇六
二十年	七三九	八六,六二〇
二十一年	三三〇	四六,八二二
二十二年	四七	三二,二三三
二十三年	四三	三三,三六九
總計	七,三三九	九六四,八〇一
平均	七三四	九六,四八〇

註：1.654關担=1公担  
1.588元=1關兩

#### C. 交易季節

理髮時將髮隨時剪落，本係棄物，由理髮匠人隨時收集

售賣，故交易季節，並無淡旺之分。

### D. 種類及用途

頭髮之未經梳製者，稱曰「亂拋子」，其已成爲熟貨者，因長短而異其花色，通常分爲三種如下：

- (一) 平頭 英尺一尺五寸，至一尺八寸。
- (二) 尖尾 英尺一尺八寸至三尺。
- (三) 出尺尖尾 英尺三尺以上。

以前花色甚多，共計十數種，但類皆劣者居多，每易獲假，買者拒絕，遂致消滅。現在除平頭、尖尾、照時價銷售外，出尺尖尾則視其長短而論價值。

頭髮之品質，分生貨（未經梳理者俗稱「亂拋」）與熟貨之辨認，優良者，俱備下列條件，劣者反是。

(一) 生貨：

(1) 絲頭佳 以絲頭長者多爲佳。

(2) 不攪雜 無雜質及最短之髮攪入。

(3) 無霉爛情形

(二) 熟貨：

(1) 梳通 使無結頭及不順者。

(2) 潔淨

(3) 富光澤

(4) 無潮濕氣

人髮之用途，長者與短者，各不相同，茲分述之如下：

(一) 平頭及較短者，經藥物製過，其性耐用，歷久不爛，可編爲髮網以瀝桐油。

(二) 尖尾及尖尾以上者，製成假髮，作劇中化粧之需，

且運銷歐美，經過染色，漂潔，製柔等手續，製成髮網。最長者多銷日本及高麗，以作假髮。

### E. 生產及加工

集中重慶之人髮，係由山販用篾簍運來，其運來之生貨（亂拋），大小重量不一，至渝存放堆棧，賣與梳房（中路）整理，梳房整理完竣後，再售與字號，由字號加以提分工作，始運出口。

#### (一) 梳房之工作

- (1) 撕散 由女工將亂拋撕散，舖於地上。
- (2) 拉條 使其順直。
- (3) 梳理 使亂髮剔除。
- (4) 成紮子 用尺比量，長者提出，短者倒梳剔出，依次將花色分定，捆成紮子，平頭用麻綫捆

長渝鐵路線經濟調查報告，重慶出口——頭髮

頭部一道，尖尾用麻綫每隔一寸捆一道，每四紮成一把，重十兩餘。

長髮自選出後，即成把，捆法無定，積留至多時，待善價而沽。

(5) 裝法 因轉售字號，其裝法及重量，均無一定。

梳房之工資，每斤一角六分，每人每天能做熟貨五斤，（約合三公斤），每百斤（約合六十公斤）生貨，能做成熟貨七十斤（約合四十二公斤）。

#### (二) 字號之工作

- (1) 平頭與尖尾之裝箱，悉照梳房原貨改裝。
- (2) 長髮之加工，命工人按長短次序，每距離二寸為一花色，分別捆成紮字，重約一斤，約合六〇公斤，其不足長度者，併入他種花色。



字號提分人髮之工資，每擔約須十六元。

### F. 包裝

重慶出口人髮之包裝，係用木箱。將整就之把數，裝入木箱，箱內墊以白紙，箱外蒙以篾席，並加繩捆。每箱重二百華斤至二百七八十華斤，約合一百二十至一百七十公斤。木箱費及鐵皮鐵釘連同包裝工資每箱約三元餘。

### G. 來源及運輸

集中於重慶之人髮，由下列各初步集中地運來，其地名及運輸量為：

南充(順慶)	二〇、〇〇〇	約合一二、〇〇〇	公斤
遂寧	一五、〇〇〇	約合九、〇〇〇	
三台(潼川)	一五、〇〇〇	約合九、〇〇〇	
資中	一〇、〇〇〇	約合六、〇〇〇	

內江	一〇、〇〇〇	約合六、〇〇〇
成都	三〇、〇〇〇	約合一八、〇〇〇
共計	一〇〇、〇〇〇	約合六〇、〇〇〇

公斤

山貨中之貨品，頭髮一項，來源逐年減少，因世風所趨，蓄長髮者少，故近年貨品，其中「平頭」者佔十分之七強，「尖尾」以上佔十分之二三而已。

由南充(順慶)、遂寧、成都等地，運髮至渝，每擔運費約二元，稅繳約十元。潼川、資中、內江、各地不詳。

### H. 銷場及運輸

川產頭髮，運銷上海及烟台等處，再成洋莊出口。其銷於上海者佔輸出量十分之九，銷於烟台者佔十分之一耳。

渝申間運輸本貨之運費及稅捐雜繳，均不詳。

### I. 市場結構

頭髮之市場結構，分外山之小販、大販、渝市之堆棧，

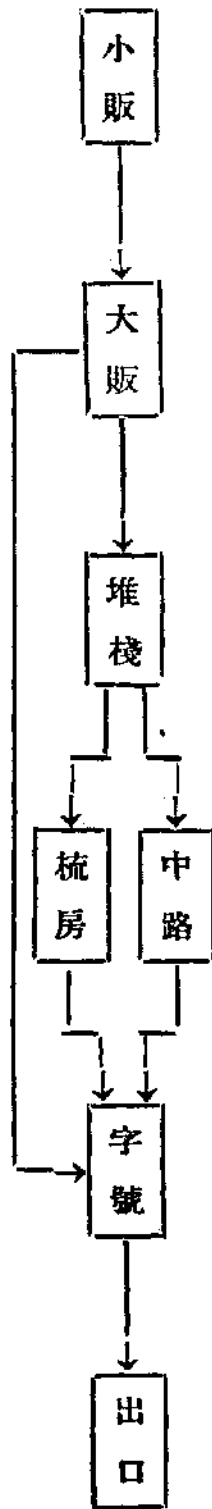

梳房，及字號等部份。其各種商人間之關係，圖列如下：

### J. 交易程序

重慶之頭髮，係由小販在外山零星收買，集零為整，交與大販，裝以篾簍，直運渝市。存放山貨幫堆棧，售與梳房（中路），其秤規為九五扣秤，九八扣繩。銀規九九二扣銀色，賣收九九。（扣秤者，即每百華斤，作九十五斤計，扣繩者，即連皮稱量，每百斤扣皮量二斤，扣銀色者，即貨價每千元買方祇付九百九十二元，賣方收取九百九十元，其差額二元，提充公會經費，堆棧方面，則按九七扣佣，由賣方擔

長渝鐵路線經濟調查報告——重慶出口——頭髮

負。）中路有即係梳房者，有另交梳房加工整理者，整理後，即售與字號。在重慶經營人髮出口者，為靜合億商號一家。

### K. 市況市價

重慶頭髮之市況，以民國一二年間，為極盛時期，良以當時國外大量需貨，高價收買，國內又值民國肇興，下令蓬髮也。民四以後，出口仍甚湧躍，民十以後，花色漸少，迫民十五六年後，銷場日見冷淡，按需求情勢推測，今後恐無復起色之日也。

人髮之市價，分別生貨及熟貨兩種，熟貨中又復分各種花色，茲分別叙之如下：

(一)牛髮

年份	每担價格
宣統元年	一百三十兩合二百〇三元
民國一二年	二十七兩合四十三元
民國七八年	十一二兩合十八元
民國十二三年	三十兩至三十六兩合四十七至五十六元
民國十五年	四十兩合六十二元
民國二十三年	二十四元
民國二十四年	十八元

(二)熟貨 生貨製成熟貨，每担須繳工資十六元左右，連同成本，約合三十四元，照本年(二十四年)市價，各種花

色之售價如下：

花色種類

每擔價格

平頭	三十一二元
尖尾	三十五元
出尺尖尾	一百元至一百五十元
出尺尖尾之長度，每相差一寸者，價格每擔約差十元。	

茲再將普通最多之「平頭」貨五年市價表，照錄於下：  
近五年來重慶頭髮「平頭」每擔(六十公斤)市價表

民	年份		
	一月	二月	三月
	最高	最低	最高
	五·〇〇	五·〇〇	五·〇〇
	五·〇〇	五·〇〇	五·〇〇
	五·〇〇	五·〇〇	五·〇〇

國 民 年 九 十 國

六 月	五 月	四 月	三 月	二 月	一 月	十 二 月	十 一 月	十 月	九 月	八 月	七 月	六 月	五 月	四 月
六〇.〇〇	六〇.〇〇	六二.〇〇	六三.〇〇	六二.〇〇	六〇.〇〇	五七.〇〇	五七.〇〇	五六.〇〇			五六.〇〇	五五.〇〇	五八.〇〇	五六.〇〇
六〇.〇〇	六〇.〇〇	六二.〇〇	六二.〇〇	六〇.〇〇	六〇.〇〇	五七.〇〇	五六.〇〇	五六.〇〇			五五.〇〇	五五.〇〇	五五.〇〇	五六.〇〇

長 途 鐵 路 經 濟 調 查 報 告 — 重 慶 出 口 — 頭 髮

一 廿 國 民 年 十 二

九 月	八 月	七 月	六 月	五 月	四 月	三 月	二 月	一 月	十 二 月	十 一 月	十 月	九 月	八 月	七 月
	五八.〇〇		五五.〇〇	五三.〇〇	五三.〇〇	五三.〇〇	五三.〇〇	五三.〇〇	六二.〇〇	六四.〇〇	六六.〇〇			六〇.〇〇
	五五.〇〇		五三.〇〇	五一.〇〇	五一.〇〇	五一.〇〇	五一.〇〇	五一.〇〇	六〇.〇〇	六二.〇〇	六四.〇〇			六〇.〇〇

年 二 廿 國 民												年		
十二月	十一月	十月	九月	八月	七月	六月	五月	四月	三月	二月	一月	十二月	十一月	十月
五〇.〇〇	五〇.〇〇	五二.〇〇	五二.〇〇			四八.〇〇	四九.〇〇	五〇.〇〇	五〇.〇〇	五〇.〇〇	五二.〇〇	五〇.〇〇	四九.〇〇	五〇.〇〇
五〇.〇〇	五二.〇〇	五二.〇〇	五〇.〇〇			四八.〇〇	四九.〇〇	五〇.〇〇	五〇.〇〇	五〇.〇〇	五二.〇〇	五〇.〇〇	四九.〇〇	五〇.〇〇

長 渝 鐵 路 線 經 濟 調 查 報 告 — 重 慶 出 口 — 頭 髮

年 三 廿 國 民											
十二月	十一月	十月	九月	八月	七月	六月	五月	四月	三月	二月	一月
五三.〇〇	五三.〇〇	五二.〇〇			四八.〇〇	五〇.〇〇	五〇.〇〇	五二.〇〇	五三.〇〇	五三.〇〇	五三.〇〇
五三.〇〇	五三.〇〇	五〇.〇〇			四八.〇〇	四八.〇〇	五〇.〇〇	五〇.〇〇	五二.〇〇	五三.〇〇	五三.〇〇

材 料 來 源 : 重 慶 協 和 號 羅 鑑 順 先 生

參 考 書 籍 : 四 川 省 之 山 貨

# 行政計劃

## 平漢鐵路管理局行政計劃

廿五年七月至九月

### 甲、總務部份：

(一) 已定計劃正在進行事項：

一、成立本路任用人員資格審查委員會：

本路為為事擇人，慎重選用起見，特設本路任用人員資格審查委員會，頒布暫行規則，規定各處非有缺出，絕對不得請補。如認為必須補充之缺，應由該管處，慎選學識豐富，經驗相當，體格健全人員，檢同資歷證明文件，及體格檢查證明書，送經審查委員會審查合格，乃得呈局請補。現在該會業經成立，每月十五開會一次，按照定章，續密審查，嚴格辦理。

本路二十五年七月至九月行政計劃

二、辦理員工退休：

查本路為增進工作效率起見，遵照 部頒國營鐵道員工退休養老金規則，辦理員工退休。凡屬各處署因年老力衰，及因執行職務，致成殘廢，或因病傷不能工作之員工長警，均經分別規定，由局令其退休，或停職，并照章核給養老金，或撫卹費。截至現在止，計已實行退休之員司廿八人，長警三人，職工三百八十四人。

三、整理各材料廠：

1 長辛店材料廠：

(A) 改良存料方法 該廠材料，從前係沿用舊編號分類

本路二十五年七月至九月行政計劃

方法，分庫存儲，按之新號分類，不免紛歧。現值厲行新編號，特按新號分類，重新分配，如自〇〇類至〇九類之普通物品，及自一〇類至三九類之機車車輛，概歸第一庫管理，其餘則以此類推。

(B) 利用廢料 本路向無鑄鋼設備，所有此項配件，向須購自外洋，上年與唐山啓新公司，商定以廢鋼交換鑄鋼配件。裨益匪淺，現積存廢鋼尚多，擬推廣交換範圍。又如舊四十噸鑄鐵車輪輪軸之負重，原為二十噸，其軸項磨耗至極小限度以後，祇其軸項一部份，略加改良，即可改作十五噸或客車車軸之用，此外如白色矽石，紅銅板，拉吉斯道釘襯，水彩顏料，火磚，木梯，鋼絲綢布，舊電線，注油羊毛絨等料，在在均可利用，已由局令飭機工兩處協

力利用矣。

(C) 嚴訂點查存料辦法 廠存材料，種類既夥，出入尤繁，自須精密點查，庶免日久差誤。爰分為定期點查，與臨時抽查兩種辦法。定期點查，每六個月舉行一次，以每年一月一日，及七月一日開始，由各主管庫澈底清查，限兩個月辦竣具報。臨時抽查，或由材料廠長親自到庫抽查，或派員隨意抽查，遇有下列情形，則酌量罰辦。(子) 虧短：除以公斤為單位之料，夥收零發日久不免積有磅虧，及易於氣化之料，存久必虧者外，凡以件數為單位，或以公尺為單位之料，發生虧短，或以公斤為單位之料而虧短較鉅者，即查明原因，呈請處罰。(丑) 損壞：除遇因裝卸震動而致碰損非人力所能預防者外，其

餘凡遇損壞，即查明呈請處罰。(寅)措置失宜，各

庫材料，性質不同，喜陰者宜藏於地窖之內，惡濕

者宜置於乾燥之區，易生蟲蛀者，宜於通風，慎致

銹蝕者，不宜沾雨，質脆弱者，宜特加標誌，性

帶危險者，宜隔別保存，至於佈置整齊，排列有序

，保護周密，拂拭殷勤，全視各員工之善為措置，

設有違誤，則損失隨之，應於查料時，隨時予以糾

正。

(D)平均支配押運夫工作 該廠押運夫人數，各庫多寡

不同，從前各自為謀，不相關涉，以致事繁者遇急

料而押運乏人，則輸送不免於延緩，事簡者雖微物

亦派人專運，則延遲每嫌於浪費。為免除上述情弊

計，特將現有押運夫不分庫別，一律由業務股集中

指派 俾於可能範圍內，將各庫材料，儘量歸併押

運，以節糜費，而均勞逸。

## 2 鄭州材料廠：

(A)從新佈置料庫 自料帳集中登記後，材料廠庫存各

材料，均有從新佈置之必要。凡同樣材料，製之分

為兩庫者，今則併歸一庫，尤須按照 部頒之新編

號，分類排列，以便點查。至於各處退回舊廢各料

，亦遵照清查材料委員會議決 轉送江岸材料廠貯

存。

## 3 江岸材料廠：

(A)設立存料指示簿 該廠存料，逾九千種，存放地位

，往往因時制宜而有變更，欲求明瞭全廠材料之存

放地位，特設立一存料指示簿，所有各種材料名稱

本路二十五年七月至九月行政計劃



本路二十五年七月至九月行政計劃

以及存放處所，均詳載圖遺，設遇清查材料，或需用緊急材料時，即可按圖索驥，隨手取得，俾收事半功倍之效。

(B)着手清查存料尺寸 查登記材料時，其尺寸一項自應與所存材料尺寸確實相符，乃該廠存料尺寸，多與存料牌所登者不相脗合。考其不合原因，大都係以英尺制折合公尺制時，計算上發生錯誤所致，此不可不亟予更正者也。現擬就廠存各料之按尺寸計算者，以一年為期，每月抽查全部存料十分之一，逐一清查，列冊具報，另行呈請樹立法定尺寸制度，以期料帳尺寸，均能相符。

#### 四·遵令集中登記料帳：

前奉 部令，飭自廿五年度起，將各廠庫料帳，併由材

四

料處集中登記。豈以此項工作，異常繁曠，自非先事研究，不足以昭慎重。經飭總務處會同會計處各就所屬辦理料帳有關人員，取會議方式，共同研究。會議結果，約分「目標」「辦法」「系統」「組織」四項，經全體縝密研究，一致通過。并經提出清查材料會議案內，併案討論。現在各項計劃完全商定，定自七月一日起實行。

#### 五·修建信陽醫院房屋：

查擴充信陽醫院，曾於上年第四期行政計劃中，即已擬定。迨本年夏初，始將二三兩號官房，陸續由醫院接收，即由洋山原址開始遷入。惟以兩號房屋，歷為軍事機關佔用，已屬破損不堪，特飭工務處分別加以修整。又以擴充病房，原有房屋，不敷應用，擬即另行增建房屋十餘間，正在計劃進行。

六、擴充各院所病房設備：

查彰德、鄭州、信陽、江岸等醫院，病房鋪位之數，各僅二十餘位，常有入滿難容之苦。為應事實需要，擬即力加擴充，至少當在百數左右，必要時，并可臨時增加，方足以資應付。一切病床傢俱被服，刻已着手添辦，本期內可佈置完善。

七、整理本路員工子弟學校：

甲、徵聘教員及事務員：本年暑假後，因各校學生升級或畢業，須增加班次者，為前門、順德、鄭縣、郟城、駐馬店、廣水六校，計增加級任五人，科任三人，事務員二人，應照章徵聘，以便補充。

乙、核發各校臨時購置費及學生用書：查各校添班，須添購學生桌椅傢具，此項臨時購置費，須於開學前發出。又

本路二十五年七月至九月行政計劃

各校學生用書，照章由本路發給，暑假後各校教科書，亦須於八月初分發。

丙、視查各校：查各員工子弟學校，例須於每學期視查一次，本年暑假後開學，當即派員視查。

丁、整頓各校經費報銷：查各校每月經費報銷，照章辦理者固多，而所繳之單據與規定不符者，亦屬不少，審核時諸多窒礙。下年度起（本年七月起），即予嚴加整頓。

八、厘訂本路各材料廠押運夫服務細則：

查本路各材料廠押運夫，職司押運材料，責任甚重。惟關於押運夫之職責及辦事手續，向無明文規定，以致各押運夫出差，時有發生短少材料及推諉情事，亟應規定劃一辦法以資遵守。茲經總務處根據江岸材料廠原擬條文，并參加長辛店材料廠意見，精密考核，分別修改，厘訂本路材料廠

本路二十五年七月至九月行政計劃

運押夫服務細則，十五條，呈經本局核准照辦。除由該處分抄車工機三處查照外，并分發江岸、鄭州、長辛店、焦作四材料廠切實遵辦。

九·購發夏令救急藥品：

查本路每屆夏令，例須購發痧藥水人丹等救急藥品，以應員工需要。本年已照成例，由藥品採購委員會分別採購。一俟貨到，即可按照各處人數，分發備用。

(二)已定計劃尚未進行事項：

一·籌設本路醫務車：

查本路路線綿長，沿線員工，散處各站，全線雖設有醫務機關十處，但每處相隔往往數百里，其中各小站，患有疾病之員工，就診每感不便，在昔設有醫務車一輛，以便開赴沿線各小站診病之用，以後以故銷廢。現為事實需要計，擬

再裝設醫務車一列，以利診務，而惠員工。

二·訂購秋冬季藥品器械：

本路各院所春夏季應用藥品材料，已分期採購驗收，分發應用。至秋冬季所需藥械，業經電催各院所，造具領單送由衛生課彙編呈核，以便分別訂購。

三·舉行防疫注射，及秋季種痘：

查夏秋兩季，霍亂傷寒等症，最易流行，故已實施預防注射。其他對於瘧疾痢疾等症，亦應轉各院所暨衛生護士，注意預防宣傳。又時屆秋令，天花亦易流行，本路員工衆多，例應舉行種痘，擬即採購痘苗，轉發各院所分種。

四·分別辦理第四次醫務會議決議案：

查本路第四次醫務會議，計有四十餘案，經分別決議辦法，并呈報大部備案。自應逐案分別辦理，以謀改進。

## 乙、車務部份：

### (一) 已定計劃正在進行事項：

一、本路由漢口運赴平津之茶葉減價展期：

查本路由漢口運赴平津之茶葉，按蒙茶特價收費一案，

應於本年六月三十日滿期。為體恤商艱起見，經已呈奉 部令，准再展期六個月，業已飭屬遵辦。

二、繼續改定調車費：

查改定調車費一案，曾經列入本年第一期行政計劃在案。惟以各分道調車費，向無標準數目，情節又極複雜，現猶在審核辦理中。

三、改訂營業廣告：

本路計劃改訂營業廣告一案，現已脫稿，一俟審核蒞事即行付印實行。

本路二十五年七月至九月行政計劃

### 四、提高客車速率：

查本路現行客車速率，黃河以北每小時五十公里，黃河以南每小時四十五公里，較諸從前已有相當進步。第此項規定，實行業逾兩載，其間沿線各段，抽換枕木，為數頗多，鞏固橋樑，亦有數處，倘能將原定速率提高，黃河以北每小時行五十五公里，黃河以南每小時行五十公里，則本路特別與尋常快車由平至漢行程，皆可縮減至兩句鐘以上，業經車務處於五月杪函商工務處，並已由該處向各段實地考查，如果並無障礙，則提高客車速率，即可實現。

### 五、增開定期貨車：

查本路前奉 部令，飭設法增開定期貨車一案，因機車缺乏，尚未實施。現本路訂購之新機車，已交到半數，其餘不日亦可到齊，為充分利用機力起見，擬即審察各段運輸情

本路二十五年七月至九月行政計劃

形，儘量改開定期貨車，務使機力不至虛糜，而貨物亦可以裝卸迅速。所仰當非淺鮮。現已訂定此項定期貨車行駛區間及開到時刻，以備實行。

六·添築江岸站調車岔道：

查本路南段車輛，向以江岸站為集中地點，故該站列車出進，至為緊密，加以所有自漢北開列車，皆由該站配組，而南北隣站，相距復近，列車行程，祇需十餘分鐘，若按照路章規定，在隣站開車前十分鐘停止調車工作，則日夜二十四小時內，幾無空閒可以調車，故每遇該站調車之時，輒令列車暫停隣站，直待調車竣事，軌道騰空，方始發給路籤，使之開來。此中所受車機虛糜之損失，為數頗鉅。茲為免除上項損失起見，擬定在江岸站添築調車岔道三股，專作調存車輛之用，如口，則行車道與調車道，截然劃分，不獨便利

行車，而車輛之運用，亦資靈敏。惟該站南端，已無隙地，祇站北對面，有水塘三方，現擬將靠近幹線一面，用土填平，由六七兩股道向北接鋪此項岔道，以期早日觀成。

七·改建陳莊車站：

查本路道清支線陳莊站，適當沁陽，溫，孟，濟源等縣往來要道，客運素稱繁盛，近自舉辦聯運及負責運輸以來，貨運亦日見發達。惟該站票房，僅有小公事房三間，平時員工服務已覺擁擠不堪，候車旅客，亦無地駐足，而貨物到站，尤無存儲處所，種種不便，實有擴充改建之必要。茲查距該站三里之東馬站，久已作廢，房屋空閒無用，若任其日就毀圮，殊屬可惜。茲擬將其拆除，即利用此項概瓦木料，移建陳莊票房。同時並將陳莊站原有房屋，略事修葺，改充貨倉，以利辦公，而便商旅。上項計劃，業經車務處函請工務

十、查照辦理。

八、整理全路電桿電綫：

查上期整理電桿電綫計劃，已將孝感，漢口，江岸，一帶電桿電綫如期整理完竣。其順德至鄭州一段，因道口內黃開急需架設電話綫，將整理該段電桿材料挪用，故未進行，現擬將該段桿綫改在本期內整理。至如前門至長辛店等處電桿電綫，須俟順鄭段桿綫整理完竣，再行繼續辦理。又駐平辦事處至前門一段電話綫，年久銹蝕，恐易折斷，經飭將總字第一五至三八號電桿上之電話綫，一律更換新綫，以防障礙，而利通訊。又沿路各站入站電綫，向係紮為一束，遇有障礙，檢查費時，前曾將平順段各站入站綫路，分別排齊，用磁柱隔離，由磁管導入站內，現在順德以南各站入站電綫，亦經仿照此項辦法整理。

本路二十五年七月至九月行政計劃

九、裝置發電車：

本路新置發電機五套，上期已將一套裝於第八六六號車內，現正將第八六零號車送廠裝配，一俟將電瓶配電板及工具櫃等裝齊，即可敷設線路，裝掛電綫，預計本期內可以出廠掛用。然後再將第八五六號車，繼續送廠裝配。

十、恢復客列車車輛接電盒：

查本路各次旅客列車車輛，其輸送電流之接電盒，因軍事時期，損失殆盡，故上年呈請購置接電盒及軟鋼皮管，連同接電又三百五十套，以便重行裝置。現此項材料，業已到齊，正在開始將一二次特別快車車輛之接電盒，先行恢復，俟裝竣後將二十一二次快車車輛，繼續辦理。

十一、整理各站汽燈鐵桿：

查沙河至鄆城間各站汽燈鐵桿，年久銹蝕，兩應修理。

九

本路二十五年七月至九月行政計劃

一〇

現擬先將桿上銹蝕之橫樑橫棍及方鐵頂，先行更換，然後加築洋灰底座，以固桿基。

(一) 已定計劃尚未進行事項：

一、擬將普減運價辦法展期：

查本路普減運價辦法展期一案，前經呈奉 部令准自上年八月二十一日起至本年八月二十日止，繼續展期一年在案。

。值茲農村經濟衰落，貿易停滯，貨物担負能力薄弱之際，

擬於滿期時，再行呈請准予展期。

二、建設鄭平調車電話：

查建設鄭平調車電話，上期業已呈部請購全部材料，一俟齊備，即可興工裝置。

三、改良沿路警告圖畫：

查改良本路沿線人行道旁紙製警告圖畫一案，上期業已

訂製鐵皮漆畫，俾耐風雨，一俟製齊，即行更換。

四、裝置東篁店柳林間各道棚輕便電話：

查東篁店至柳林間坡道頗峻，車行甚速，為預防奸人破壞交通危害行車安全起見，擬利用聯站電話線，在該段各道棚內裝置輕便電話，務使消息靈通，以防意外。此項工程共計須電話機十三具，一俟材料籌備齊全，即興工裝置。

丙、工務部份：

(一) 已定計劃正在進行事項：

一、修建馮村泚河大橋工程：

查該橋橋基工程，打樁及沉井工作，業於上屆報告在案。茲將最近進行情形，依次縷陳如左：

子、第一號井筒：(即北橋台)該井筒挖石工作，共打軌樁四根，(以便擊碎埋沒石塊)業已完竣，並填坑三百八十立

方公尺，安置鋼履。

丑、第二號井筒：(即第一號橋墩)該井筒於安置鋼履後，鑿製鐵筋，配合模型板，並灌築混凝土。

寅、第三號井筒：(即第二號橋墩)該井筒第一節灌築混凝土，業已完成，開始沈下工作。

卯、第四號井筒(即第三號橋墩)該井筒第二節灌築混凝土，業已完成，預備沈下工作。

辰、第六號井筒：(即南橋台)該井筒繼續沈下工作，用抽水機抽水新法，已沉下至八公尺。

巳、查北橋各井筒沉下工作，如屬順利，擬借用株韶路抽水機，即照原定辦法，繼續進行南橋工程，如有障礙，或另改用打樁辦法。

二、添建八二四公里五八五公尺處八公尺一孔橋工

本路二十五年七月至九月行政計劃

程：

查該處原為二孔涵洞與三孔六公尺橋間之路堤，前經奉准改為正式橋樑，業於上屆報告在卷。嗣經招標，僅有郝靖宇一家。照章不能成立。惟該工程須在雨季以前完竣。已奉令准交該包工承辦，以免貽誤。

三、改建花園站北一一零二公里九七七公尺處橋樑工程：

查該橋改建十六孔十四公尺二十五鋼橋，奉准交瑞泰公司承辦，業於上屆報告在卷。現經簽定合同，已予興工，水李以前可辦工作：計1.運送石頭打橋墩上部鑿石坯，2.灣鑄筋一部分，3.做井筒三合土模型板，4.集中構件材料運至花園，如抽水機絞車舊軌沙斗等件，5.安配長辛店運到已製就之鐵蹄，6.搭蓋洋灰棚及橋工區辦公室，7.運送洋灰及三合土



本路二十五年七月至九月行政計劃

一二

用之沙及碎石。至於雨季以後工程程序，另行規定，再為續報。

四·添建一一三五公里五零九公尺處磚質涵洞工程：

查該處現有涵洞，係用紅磚修砌，因歷年過久，其拱部及邊牆，多已蝕毀，亟應修理，原擬將該涵洞加大改修，以期一勞永逸。惟因費用關係，改在原有涵洞附近，添建六公尺磚砌涵洞一孔，以資洩水，經估計工料費三百元，業經核准就地購磚，已予施工。

五·改建一零三三公里及一零四三公里兩處橋樑工程：

查該兩處一二公尺門鋼橋，改為九·六〇公尺門混凝土拱橋，業於上屆報告在卷。現在原有鋼樑，已用木料支撐加

固，不礙雙掛機車行駛，故建築拱橋，祇用一座拱樑，次第進行，以省材料，而節經費。又以該處匪氛甚熾，亟須派隊保護，先在一零四三公里四六二公尺處，搭蓋護路隊臨時住房，現已竣工，改換橋墩工程，即予興工。

六·修補一一七四公里二二一公尺處橋台工程：

查該處南北橋台，均係紅磚建造，因年久關係，紅磚多處破裂，擬用洋灰上下挖補，經估計工料九十九元五角，業已核准飭段施工。

七·油漆全線橋樑工程：

查本路橋樑，多年未油，銹蝕甚烈，亟應重新油漆，以策安全。茲將該項油漆工程，分述如次：

子·黃河橋以北各橋樑油漆工作，其步驟分為三項：計

(一)擇B級以上橋樑先行油漆，為保存其壽命，俾

將來行駛重大機車。(二)擇薄弱橋樑中銹蝕不堪者先油、因薄弱橋樑終須更換，但為維持交通起見，不能不設法修養，以免危及行車。(三)擇軍事被毀過重橋樑先油，並將舊油刮去，詳加檢驗。

丑·黃河橋以南段內，先擇十五公尺以上之銹損過鉅之橋樑，將舊底刮淨後再用銀灰油或黑鐵油，重新油漆，該項工程，由路自辦，經估計工料洋一萬三千八百三十元，業經奉准，次第施工，至油漆黃河大橋，招標承辦，業於上屆報告在卷，現已標定包工邵景祥，飭令於四月十二日開工，並限一百二十晴天完工。

八·第一一九五公里又六三零公尺處二道橋加固工程：

本路二十五年七月至九月行政計劃

查該處二道橋加固工程，業於上屆報告在案。現西半部行將竣工，橋上軌道，應準備移至西面，以便東半部施工，此項移軌工作，除安置橋上橫枕木，已在進行外，至於橋兩端軌道之一部份，須向西撥移，以資銜接，計南北兩端，共需移動軌道約長一千公尺，經估計工款，計搬挖石料二百元，填土一百二十五元，卸道渣六十元，撥道鋪道種道卸鋼軌枕木等工洋四百元，共七百八十五元業經核准飭段興工。

九·添建馬莊車站第三股道工程：

查該站原有股道，不敷應用，現擬添建第三股道一股，以便調度車輛，而利運輸，經估計工料洋一萬一千三百餘元，業經核准，並報部備案，已予興工。

十·補填824至826公里間路基，並添建疊石滑坡工程：

本路二十五年七月至九月行政計劃

查小商橋孟廟村兩站間。824至826公里處。自二十四年大水後。所填補之路基缺略處尚多。有碍行車。茲擬加以補填。並在冲毀較甚處所。各修盤石滑坡若干尺。以事預防。業經核准招標承辦。開標結果。以郝靖宇所開三千四百五十七元二角為最低廉。核與原估五千四百九十九元二角五分之數。並未超過。已將合同簽定。並予施工。

十一。加鋪新鄉站轉綫軌道工程：

查：站為本路及道清綫接軌站。自道清鐵路改為本路支綫後。過軌列車。日見增多。原有該處平漢道清兩站。以岔道配置。為長度所限。車輛過軌。頗感不便。亟應合併改善。以利運輸。經估計工料洋五千八百餘元。業經呈奉核准。飭段興工。

十二。展長黃河北岸股道工程：

查該站第二三四股。一併展長二百十七公尺。業於上屆報告在卷。當經招標承辦。以包工荆慶陞開價一千五百四十二元七角四分為最廉。且未超過預估包價二千二百八十三元之數。已將合同簽定。撥發材料。即予興工。

十三。加寬循禮門平交道工程：

查該處平交道加寬。與漢市新築馬路寬度相等。業於本年第一期行政計劃報告在卷。嗣因市府防水工急。未予進行。復以市府擬將平交道附近之現有枕木圍牆。向南推移。俾便建造人行便道。惟事與該站行車有關。不但不便裝卸軍運貨物。且妨碍該站秩序。現在暫將該平交道展寬至十公尺。俾與江漢路成一直綫。俟將來兩旁市廛實行拆除。再將該柵欄展寬。

十四。展長石家莊聯運調車道與幹道聯接工程：

查該站聯運頻繁，原有岔道，調車不免困難，現擬將該站聯運調車道展長，與幹道連接，以資便利。經估計工料款洋三千四百六十一元六角，業經核准。並呈部備案，即予興工。

十五·添築江岸車輛檢驗班修車岔道工程：

查長辛吉存車廠所存之客車，現多調至江岸。原有岔道，不敷應用，擬在該廠前添鋪岔道一段，約長一百五十公尺，以利行車，經估計工料款三千九百零四元八角四分，業經呈准。即予施工。復因機方擬在江岸組織車輛檢驗班，擔任驗修客貨各車事宜，現經決定將存車岔道地點，改爲添築修車軌道之用。

十六·添鋪西平站第四股道並展長磅道工程：

查該站年來運輸暢旺，原有岔道，不敷應用，現爲便利

貨物裝出起見，擬在該站添鋪第四股道，並展長磅道，以利運輸。經估計工料洋一萬三千九百五十一元三角六分，業經呈准，籌備興工。

十七·添修石家莊井陘礦商岔，並展長盪頭岔道工程：

查井陘礦務局以石家莊岔道，有展修之必要，擬將原有二三股專岔，各展長一百公尺。並在東牆外，加添第三股專岔。經估計工料七千一百元。該局業將半數交付，並依部頒規則擬就合同，呈准簽定，業已招標，籌備施工。

十八·建築信陽站橋工段存料所房屋工程。

查南橋工段，向分兩隊，而公用車輛有限，苦無屯集材料之地。現擬就信陽空地，建築存料房屋一所。經估計工料一千八百餘元，業經核准，飭段施工。

本路二十五年七月至九月行政計劃

一六

十九·添建黃河南岸扶輪小學校舍工程：

查該工程估計工料，呈准施工，業於上屆報告在卷。嗣奉部令以教室形式不合，另行改正，惟該校校址狹隘，且復限於原估用額，若必修改，工料價必須較原預算一千七百餘元增高，應候部示，再予施工。

二十·添建江岸材料廠第六庫庫房工程：

查該廠原有庫房狹小，不敷應用，擬在第六庫添建房屋一所，分別存儲易於引火材料，以期減少火險。經估計工料洋一萬元，除利用存廠材料價值不計外，實需現款九千零八十元四角五分，業經呈准招標承辦，籌備興工。

二十一·添建鄭州站外揚旗內棚工住屋工程：

查該處原有工棚，不敷棚工居住，必須添建住屋一所，經估計工料一千零六十元，業經核准招標，結果以甘鴻禧開

價為取廉即與該包工簽定合同，籌備開工。

二十二·建設零擔貨棚工程：

甲、黃河北岸車站：查該站貨運頻繁，現為便利運輸起見，擬在該站建設零擔貨棚，以便屯儲貨物，而免曝露，經估計工料洋一千五百五十元，業經核准，籌備興工。

乙、和尚橋西平臨穎確山明港等五站：查該五站運輸頻繁，現為便利商運起見，擬在各該站建築零擔貨棚一所，以免貨物曝露，而受損失。經估計工料計和尚橋需洋二千一百元，西平需洋二千零五十元，臨穎需洋一千七百元，確山需洋一千七百元，明港需洋二千一百元，以上共計洋九千六百五十元，業經核准，次銷施工。

二十三·添築衛輝警屋房間工程：

查該警屋房間，不敷居住，警方請在原屋北頭，接長兩

間，以資應用。經估計工料洋四百一十六元。用有限制招標辦法，工料雙包，業經核准，選定包工郭書帶承辦，現已訂立合約，飭即興工。

二十四·建築孝感花園兩站吸水夫休息室及堆煤院

工程：

查該兩站水櫃旁，向無吸水夫休息處所，工作甚感不便。現擬各添建新屋一所。為吸水夫休息之用，並添置堆煤院，以資屯煤，經估計工料孝感站約五百元花園站四百元零零八角四分。業經分別核准，飭段興工。

二十五·擴建信陽機車廠廠屋工程

查該廠原有廠房，不敷分配，擬擴建房屋三間，以資應用，經估計工料洋二百六十餘元，業已核准，即予施工。

二十六·添建鄭州站機車廠材料儲存所工程：

查該廠向無庫房，材料存儲甚感困難，茲經勘定該廠右側，添建儲存所一座，估計工料洋三千九百元，業已核准，籌備興工。

二十七·添建江岸機車廠火溝並遷移水鶴工程：

查該廠水鶴移兩軌道間，並添建火溝長二十公尺，業於上屆報告在卷。關於包工部份，實需現款三百二十元，按照向章五百元以下之工程，採用有限制招標辦法，結果以包工梅星移開價二百七十七元八角八分為最低廉，業經核准，簽定合約，即予施工。

二十八·建築明港站火溝工程：

查該站二股道北首水鶴處，向無火溝設備，茲為維持站上清潔，便利列車清爐起見，擬建築火溝一道，計長二十二公尺，以資應用，經估計工料洋一千四百八十元，核准招標

本路二十五年七月至九月行政計劃

本路二十五年七月至九月行政計劃

一八

承辦，結果以包工江有璋開價爲低廉，業經簽定合同，即予施工。

二十九·展長彰德等四站機廠轉車盤工程：

查本路各廠轉車盤直徑，均在十七公尺左右，新購之撥來里式機車軸距稍長，均屬不能轉向，從權辦法，在新轉車盤未購到以前，擬將彰德李家寨鄆城江岸等四廠之轉車盤，一律接長至十八公尺五寸，以資應用，經估計工料，呈奉核准，業將轉車盤次第展長，其圻工部份，均係僱工自辦。

三十·建築高碑店機車廠煤台工程：

查該項工程，業經上屆報告在卷，嗣以所詢標價，均超過原估，迭與包工商減，未能允認，現已改歸本路僱工自辦，即行開工。

三十一·添建駐馬店火購工程：

查該站添建火溝，擬將第一二次快車分段更換機車牽引，以便節省上水清爐時間，業於上屆報告在卷。嗣經招標，結果以包工郭書帶開價五百七十三元六角三分爲最低廉，當即簽定合約，籌備興工，惟此項工程，大部份用料，應由路給，現在所領之火磚，瓦管，鐵筋，並自製之池蓋，螺栓，墊欵，緊軌扣等材料，完全備齊，已予施工。

三十二·添建明港站吸水機鍋爐房等工程：

查該站現有吸水機房，頗爲逼隘，地位甚低，吸水夫工作，甚爲困難，擬將鍋爐遷移較高之處。又該處吸水夫二人，輪流工作，復無休息處所，且運往煤筋，亦無堆存地點，擬添建鍋爐房屋及休息室各一小間，並加築圍院，以便存煤，而利工作，經估計工料洋一千元，業已核准，即予施工。

三十三·添建永樂村磚砌圍樓工程：

查該站南北兩端閘樓，向係木質，現已破壞不堪，亟應改建磚質小閘樓二座，以便工作，經估計工料，呈奉核准，飭段興工。

三十四。更換并添建各站號誌工程：

甲、查前門和平門順治門西便門寶壩琉璃河口店涿州

松林店高碑店西陵支綫定興等處號誌架，大都朽蝕歪斜，使  
用不靈，亟應更換，以利行車，經估計工料洋三千六百餘元，業經核准，飭段施工。

乙、查衙門橫店 祁家灣 祝家灣 三汊埠 蕭家港等六站，

現因往來列車頻繁，亟應增加外進號誌，以謀行車安全，經估計工料洋九千八百餘元，又灑口及玉帶門兩站外進號誌，機務處請求添設，經估計工料洋二千七百餘元，連同前六站，計共一萬二千五百二十三元八角，均經呈奉核准，一併興

工。

丙、查外進號誌，關係甚屬重要，凡未經設置該號誌之各小站，均須一律添設，以保行車安全，擬在馬莊 彭家灣間共計九站，先行安設，經估計工料洋一萬零六百餘元，業經呈准，飭段辦理。

丁、查花園衛 王家店三站，現因經過列車增多，南北兩端，亟應添建外進號誌，以保行車安全，經估計工料洋五千七百餘元，呈奉核准，飭段興工。

三十五。建築大智門站地道工程：

查該站東西站道間，建築鐵筋洋灰混凝土地道，業於上屆報告在卷。嗣於開挖地道，出入口處，均發現有磚砌水溝一條，與建築上頗有障礙，現經另行設計避移辦法，將地道出入口向東移動，以避開水溝為度，並將原規定之琢石欄杆



，改用金屬物欄杆，則所佔面積可以減小，以利工作而便通行。

三十六·修理蕭家港車站票房地坪工程：

查該站洋灰地坪破壞，站台面，凸凹不平，亟應修理，經估計工料洋二百餘元，業經核准，僱工自辦，已予施工。

三十七·加填元氏大陳莊內邱官莊等四站三股道東

側道台工程：

查該四站加填土方，業於上屆報告存卷。嗣經招標，以包工倫啓安開價六百十四元二角五分爲最廉，當即簽定合同，立予興工。

三十八·油飾馬莊至柳林各站號誌工程：

查各該站固定號誌，及沿線緩行號誌，顏色多已剝落，有欠鮮明，爲便利行車遠望視綫起見，亟應重新油飾，經估

工料洋四百八十二元八角六分，業經核准僱工自辦，已予興工。

三十九·拆修廣水站南端閘房工程：

查該站南端閘房，距所管之第二、四、十五等號閘機，約距離五十公尺之遠，如該房各司閘夫，在各閘位處工作，閘房電話，即難兼顧，車方請求在北遷移，俾利工作，經估計工料洋三百零八元九角，業經核准僱工自辦，已予施工。

四十·建築東篁店新站礮樓工程：

查該站係在山叢，匪類出沒無常，亟應建築礮樓，以便駐隊防護，經估計工料洋九百三十元，業經核准即予施工。

四十一·加高江岸蒸木廠圍牆工程：

查此項工程，係因漢口市政府修築防水江堤，本路江岸蒸木廠東北兩方，圍牆外面路基及裏面牆脚，均已加墊，該

圍牆原高一公尺，未免太矮，必須加高一公尺五寸，方足以資防護，經估計工料洋三千七百餘元，業經奉准，飭段興工。

四十二·修築新安新樂正定等三站站台暨牆工程：

查各站站台，磚牆多已損壞，亟應修築，以壯觀瞻，經估計工料洋七百餘元，業已核准，飭即施工。

四十三·江岸機廠填土及添做支牆工程：

查該廠後部圍牆內，窪地一帶，為將來擴充必需之地，又廠南塘邊一帶，地不敷用，前者須用土填平，後者須向外填土，業於上屆報告在卷。現經招標，結果以包工任少傑開價一萬四千零六十元三角四分，為最低廉。填土方數計共三萬八千立方公尺，完工期限定七十晴天。又圍牆加固，添築支牆，計長八十公尺，呈准簽定合同，已予興工。

四十四·關於道清支綫各項工程：

查該支綫改歸本路後，所有二十四年度核准資本及零小新工各項工程，仍在繼續進行，茲分別縷陳於後：

子、添建揚旗十七套工程。經呈准預估工料洋四千二百五十元，業已次第興工，現尚需款五百三十八元五角八分，以期完成。

丑、建築王莊岔道工程。預估工料洋一萬一千五百六十元，現已興工，計尚需現款八千零八十三元，以期繼續完成。

寅、添建各站柵欄工程，經估計工料洋一千三百五十元，業已核准，次第興工。

卯、修築獅子營及修武縣兩站間，明渠橋工程，預估工料洋二千五百五十元，業經核准，籌備興工。

本路二十五年七月至九月行政計劃

二二

辰、修建柳衛新鄉大召營游家墳獅子營待王各站廁所工程，經估計工料洋一千八百元，業經次第興工，尚需現款一千三百九十九元二角二分，以期繼續完成。

(二)已定計劃尚未進行事項：

一、改建李新店確山明港三站警屋工程：

查該三站警屋改建磚房，業於本年第一期報告在卷。嗣經招標，准交包工張海誦承辦，當即商訂合同，復以預算會議議決，關於興辦工程，凡屬不急之項，暫緩辦理，現已核准略予修葺，維持現狀。

二、添建江岸站貨棚工程：

查近來零担貨物，甚形發達，其中尤以湘鄂聯運為最多。所有該項貨物之裝卸，均以站台為存囤之處，現擬在該站票房南，道木柵欄之外隙地，利用舊料，添建貨棚一座，以

資應用。惟以本年度及二十五年度內，均無添建江岸貨棚之預算，現已飭段查勘，利用舊料，設法建築。

三、建修大智門鄖漢警務段辦公室工程：

查該室原係舊料建築，距今年久，屢修屢壞，無法再修，祇有重建新屋，以弭虛耗路幣，而保安全。惟以二十四年度已無餘款可資應用，茲擬先行設計，俟二十五年度開始時，再予興工。

四、整理地磅計劃：

查鐵路所用磅秤，關係受授貨物，及計算運費，極為重要。至地磅一項，與整車貨運之出入，及營業進款，所關尤鉅，前由部派專員切實檢驗，茲復擬具整理辦法，以期次第實施：

子、機構——本路用安地磅，大小二十八座，多為法比式

，既不一致，且多陳舊，自以依照部議改裝亞佛來 AVERY 式者為宜，但一時無此財力，擬分兩批整理，第一步擬購亞佛來式八十噸地磅三座，換安於江岸石家莊長辛店等站。第二步再購四具，換安於大智門鄆城鄭州西便門等站，每具購價約一萬六千餘元，即第一步需款五萬元，第二步需款六萬餘元。

丑、過磅——查本路現有地磅，除七十五噸式，無須兩端過磅外，其三十噸或四十噸者秤台，長僅六公尺，遇尺度較長之車皮，即須兩端過磅，若均購亞佛來式地磅，即可免除此弊。

寅、管理——查各站地磅，因無專人看守，致磅座磅機，不能逐日擦拭，為專責成計，擬在每一地磅處，由橋工段添僱夫役一名，專司掃除積穢，抽取積水等事。

本路二十五年七月至九月行政計劃

卯、修養——查各站磅機，應用年久，各項機件難免損壞，擬將應行修換之件，照樣配置，隨時更換，並按月查驗校準，加以改善。

辰、差數——查本路「增修及保養磅秤辦法第五條」磅差原定為千分之三，似應照實業部之規定，改為千分之二。

五、添建三十公尺徑轉車盤台座等工程：

查本路購有三十公尺長之轉車盤三座，擬分安在江岸信陽鄭州三機車廠內，現已將各廠地點勘定，計鄭廠改建三十公尺徑轉車台基座，並添改股道，估計工料洋一萬元。至江廠信廠，業已飭段勘估，一俟奉准，再行籌備施工。

#### 丁、機務部份：

(一) 已定計劃正在進行事項：

一、擴充江岸機廠：

本路二十五年七月至九月行政計劃

查本路江岸機廠，為適應需要起見，亟待擴充，所有計劃，圖樣，及估價約玖拾壹萬柒千伍百元，均已呈部核准，全部建築之設計繪圖事項，亦已呈部核准，交由上海華啟顧問工程師承辦，其所設計之圖樣等，現正辦理呈部備案手續，並向可靠包工詢價，以備核定後，即可興工。

二、改訂客運及客貨混合列車等機車運行圖表：

查本路現時客運機車，及客貨混合列車之機車，在廠停留之時間過多，運用殊不經濟。茲將客運及客貨混合列車機車運行圖表，重行改定，以期充分利用機力，藉增運輸。并將對於此項運行圖表行駛列車所需之機車數目，及各分段客運機車輪值行車狀況，另行列表，附發各總段，轉飭該管各分段即日實施。隨附改訂客運及混合列車機車運行圖表，及客運機車輪值行車狀況表全份，以供參考。

三、清理待修貨車：

查本路貨車，屢經破壞，積存待修者為數過多，而各廠限於能力，未能及時修復。茲特規定清理待修貨車辦法，在江岸一帶之壞車二百餘輛，及在長辛店之一百五十輛，規定於七月初修復。此外復託京滬路吳淞機廠代為修理一部分預定大修之貨車，此項計劃，業已呈請核示，一俟批准，即行舉辦。

四、改編驗車匠班并規定輪流工作時間：

查關於本路重要各站，組設驗車匠班一節，業經編入上期行政計劃在卷。惟此項驗車匠班，對於工匠之技能，及人數之支配，自應縝密辦理，以臻完善，藉收實效。現除將各班人數，就各站工作之繁簡，并考核各匠之技能，分別重行支配外，同時規定日夜三班，每班八小時，以便輪流工作。

而免車輛遺漏檢驗。此項計劃，業經由局核准，正在進行中。

五、規定機車留汽生火調車用煤數量：

查本路歷來對於機車留汽、生火及調車用煤，向未規定數量，而與行駛列車之機車用煤，混合計算，不獨易滋弊端，抑且對於行駛列車之機車實際用煤數量，亦難精確統計。茲為整頓用煤起見，擬將各機車留汽、生火及調車用煤，規定數量，以杜流弊，藉利統計。現正分飭實驗，對於上項用途，每小時至少需用煤觔若干，以便規定標準數量，飭屬遵行。

六、考核機車用煤改用每百噸公里為標準：

按機車用煤計算標準，有以機車行駛里程計算，及以機車牽引每百噸公里推算之二種。本路機車用煤，向以機車行

駛里程，推算平均每公里用煤數量，殊欠精確。茲為易於考核機車用煤情形起見，改以每百噸公里用煤若干為標準。此項計劃，現已實行。

(二)已定計劃尚未進行事項：

一、藝員養成所添招藝徒班及擦車班：

查藝員養成所歷屆畢業生，分發各機車廠服務，除因體格關係，不得留廠工作者外，均已派充機車升火。茲擬由該所添招藝徒四十名，專授各種技藝，畢業以後，分發各廠充任技工，以免遇有缺出，臨時招考之煩。又本路各機車廠擦車夫，學業程度不齊，故規定須先送養成所補習二年，方能升充升火。茲擬由該所添招擦車生四十名，授以補習班所授各學科，畢業以後，分發各廠充任擦車夫，則將來無須補習，即能勝任升火職務。

本路二十五年七月至九月行政計劃

二六

### 戊、會計部份：

#### (一)已定計劃正在進行事項：

##### 一、組織本路財產估計委員會：

查關於鐵路資產，以登記方法，原僅備經常時期之用，本路以屢經軍事，情形特殊，帳冊所載資產數字，多已失其正確性，勢非重加估計，難昭覈實。惟資產種類複雜，數目綦巨，從事清查，殊非一手一足之烈，所克集事，正擬組織路產估價委員會，以專司其事，適奉 大部頒發國有鐵路財產估計施行綱要，暨規程細則辦法說明書表等件，下局。當即委派委員十一人，列席委員八人，并指定兼會計處處長為主任委員，於六月廿日組織本路財產估計委員會，依照 部頒進行步驟，分為工務、機務、材料、地產、帳務五組，分別估計各類財產價值，彙列財產總報告，呈 部鑒核。

##### 二、草擬鐵路帳目登記實例：

前奉鐵道部會計處第一四三三六號訓令，以統一會計委員會第四屆大會提案議決鐵路帳目登記實例，應由平漢路會計處酌量擬訂，再送常委會核定等語，轉飭儘於本年九月以前編齊送核，茲正蒐集材料，定於本期內趕編呈復。

##### 三、竭力節省支出：

查本路二十五年度概算，按經常情形估計，原列收入及支出兩方，均屬相數。惟本年以來，以環境關係，不惟收入大有不及預算之勢，而支出方面，以奉 部令飭撥各款，及興辦各項重要工程，均係預算以外之款，財政情形，遠不如預計之寬，如長此以往，誠恐入不敷出，特定於年度開始，即行依據實際收入，再將各項用款斟酌需要，擬訂節省方法，以期收支相數，而免竭蹶。

四·趕辦二十四年度決算：

按照向例規定，年度終了後三個月以內，其決算即應辦出。惟實際上如期辦竣者甚少，二十四年度終了之後，擬即盡力督率所屬，務於限期以前辦竣，用符規定。

五·呈部請示銷燬前交通部各路支付券：

查本路積存前交通部各路支付券，計三百餘萬元，此券已於去年十月間呈奉 大部令准截角註銷。茲經復飭主管人員提出覆點，其中有與前報 大部所列各路字樣，稍有出入，已分列詳表，呈請 大部更正，並請指令核准解部銷燬，藉資分段結束。

六·規定證券股掌理員司保證金帳目部份移歸綜核課辦理：

查本局徵繳員司保證金，無論現金或債券，向係由主管

本路二十五年七月至九月行政計劃

處轉局，除批交出納課保管外，並由人事課填製領收證（普通證金用）或核收證。（特別證金用）發回原繳納人收執，

至發還證金時，由主管處呈准飭人事課填製發還憑證，令原繳人持證向出納課領取，遇債券中籤，即由出納課代兌本金，逕送銀行存儲，呈局備案。至債券到期利息，或銀行結息，由出納課兌取後，呈局填製發息憑證，令原繳人持向出納課領取。所有上開款券，均由出納課證券股保管，其收付帳冊，亦統由出納課登記。綜核課向不記帳。手續殊欠妥善。茲定自本年七月份起，將證券股掌理之員司保證金，及局存項下之各種債券，繳局統收統支，但仍由證券股負責保管之責，並將結至六月底帳冊，詳列清表，移送綜核課登記。

(二)已定計劃尙未進行事項：

一·籌備實施新站帳：



本路二十五年七月至九月行政計劃

二八

本路遵奉 部令，原定自本年七月一日實行新站帳現依大部會計處統一鐵道會計統計委員會專門委員會會議議決案

，本路因所存舊式各項票據及印刷品爲數尙鉅，暫仍儘先利用，以免虛糜，擬截至本年十二月底止爲限。如舊式用完，則隨時改用新式，准予混合併用。但在某一種之票據內，每站不得新舊同時併用，以清界限。而便檢查。至新站式各種票據及印刷品，決定自明年一月一日起一律實行，已呈部備案。

二、籌備實施新會式印刷品：

此項新格式，業經大部會計處統一鐵道會計委員會專門委員會會議分別修正，本路自應遵照採用，現已預估需用數目分別籌印，以便及時實施。其餘本路尙有必需保留舊會檢式各項印刷品，如水陸聯運，及檢查課內部格式，亦正在審查

，擬作爲輔助格式，依照專門委員會會議議決案。呈部備案。

三、擬請重訂國營鐵道記帳運貨章程：

查此項章程，係 大部頒發，原爲一般運商而設。但本路因祇有煤礦辦理記帳運輸，而煤運在本路運輸中甚佔重要位置，關係路收至鉅，且本路現正利用淡月疏運，若必繩以新章，實有窒礙。已擬具意見書呈請 大部重訂，應俟奉令後，再行籌辦。

四、檢查課籌備改組：

查該課原有七股，按照 大部此次修正辦事規則，應設八項，除客運、貨運、帳務、收發、四股，應更名爲客帳、貨帳、總帳、事務、等股，及票據、聯運、統計、三股應仍照舊外，其他組織及辦事規程，正在審核規定，再行公佈。

### 己、警察部份：

#### (一)已定計劃正在進行事項：

##### 一、警察教練所籌辦第五期學警：

教練所第五期學警，定於七月開學，所有學警，由各警察段原有長警中考送，規定平順、順鄖、鄖漢三段，各考送學警三十五名，道清段考送十五名，共計學警一百二十名，仍定修業期限為六個月。

##### 二、各段隊長警士兵集中訓練：

各警察段長警，集中訓練，已辦至三期。第四期定在七月十日開辦，至八月十日完畢，第五期定在八月二十日開辦，至九月二十日完畢，每期每分段抽調長警十五人於辦公所在地訓練。至護路隊預定集中第四中隊全隊於新鄉訓練，定期三個月，訓練完畢。

本路二十五年七月至九月行政計劃

#### 三、支配督察員稽查員查勤事項：

本路綿百冀、豫、鄂三省，路線蜿蜒二千餘華里，邇年迭受天災人禍，又以軍運頻繁，因之荒乞，游勇，散兵，散佈各站，挾帶禁品，包攬乘客，幾於無日無之，本路行政，實蒙極大影響。警察署曾於二十三年秋，指派督察員（或稽查員）會同車方，分段駐站輪流稽查七十一二次六十一二次四十一二次及五十一二次等列車，截至本年二月底止，歷兩年之久。頗著成效。現在沿站荒乞，散兵，均已斂跡，行車秩序，亦已恢復常態。本年二月道清線歸併本路，該路警務，亦由警署接收。所有駐站稽查任務，應視路情，重行分配。故於本年三月一日復經警署擬具查勤辦法四條，規定查勤分為三段，（平順）（順鄖·道清）（鄖漢）每段每次派一人，每月派三次，（辦法附後）平順段由駐平督察室派遣。

本路二十五年七月至九月行政計劃

三〇

順鄭、道清、鄭漢，由警署派遣，分別考查段、隊、所、站、內外勤務。所有查勤情形，歷經專案呈報。其北平前門、漢口大智門兩站，警署以情形特殊，由平漢兩地每日派員駐站截查。按旬呈報。并於月終，填具勤務考查表一份，暨呈報警總局以備查考。

附查勤辦法

- 一、查勤分三段（平順）（順鄭）（鄭漢）每段每次派一人，每月派三次，必要時得隨時加派。
- 二、平順、鄭漢，每次出勤規定六天，順鄭，道清規定八天，每次至少須查察二十站。對於各大小站，須一律認真視察，不得蓋章了事。

三、查勤人員應遵照督察員查勤規則，及稽查員服務規則辦理，尤須注意第七第九各條應行注意各事項，認真考察翔實具報。

四、查勤人員應於上午出勤，其到站離站時間及車次，須將所攜查勤手簿交由駐站首領簽註明白。

四、頒發被服調查表式，通飭查填具報：

本路警察署歷年分發各屬服裝，雖按期造有四柱清冊，可資考核，然對於現在狀況，是否堪用，其待修廢壞及製造年月，原製單價，均未詳細統計。現遵奉頒調查表式，飭由主管人員，及各段隊所室，據實查填具報，以資整理。

# 工作報告

## 平漢鐵路管理局工作報告 二十五年五月份

### 奉行法令事項：

法令名稱	到達日期	法令要旨	奉行方法	備考
抄發修正鐵路查獲私運菸絲捲紙等補票辦法條文	五月八日	大部業務通令，以據北寧津浦兩路呈請將鐵路查獲私運菸絲捲紙等補票辦法，一加以修正。當經查准財政部同意，並將第四條格式，令仰遵照辦理。	經檢發原通令，飭由車會兩處遵照辦理	
部令飭知關於各機關郵寄公文及附件辦法	五月十三日	部令以奉行政院令，據交通部呈關於各機關郵寄公文及附件文件辦法請通令遵照一案，令仰遵照。	經將原辦法，令飭各處署會遵照。	
規定兩批整車貨物合裝一車辦法	五月十五日	大部業務通令規定兩批整車貨物合裝一車辦法七條自本年六月一日起各路一律施行，仰即遵照辦理。	經檢發原通令，飭由車務處遵照辦理。	
制定中華民國鐵路列車及車輛調度通則	五月二十日	部令茲制定中華民國鐵路列車及車輛調度通則公布之。	經檢發原通則，令飭各處署遵照辦理。	

### 工作實施事項：

#### (甲) 總務事項：

本路二十五年五月份工作報告

本路二十五年五月份工作報告

二

一、研究集中料帳會議情形：

部令飭自二十五年度起，將各廠庫料帳併由材料課集中登記一案。當以此項工作，異常繁曠，自非事先研究，不足以昭慎重。經局令飭由總務處會計處各就所屬辦理料帳有關人員，取會議方式，共同研究，於五月十五日為開始會議日期，並將遵辦情形隨時具報。當由總務會計兩處召集辦理料帳有關人員，於十五、十六二日上午九時至十一時半，在本局四樓會議室共同討論，約分「目標」「辦法」「系統」「組織」四項，經全體縝密研究一致通過。並經提出清查材料會議案內併案討論，俟各項計劃完全商定後，擬七月一日起實行。

二、遵令續行填送本路二十五年度應需甲種材料呈

准購料單：

查本路及道清支統二十五年度應需乙種材料，業經填具第六十四批及道字第四批乙種呈准購料單，呈請 大部鑒核飭購在案。茲查本路二十五年度應需甲種材料，計機務用料九一二·七二六元，工務用料六五八·二零零元，總計約國幣一·五七零·九二六元。又查機務處二十五年度預算原列經常部份材料用款，計四三六·九二三元整理部份材料用款，計五四二·三八五元，共計九七九·三零八元，除此次請購機務材料，應需九一二·七二六元外，尚餘六六·五八二元，此項餘款 擬作留備購置臨時發生急需配件之用。又查工務處二十五年度預算案內，原列有鋼軌及配件等，現已由大部在庚款項下代本路訂購鋼軌及配件共一百二十公里之多，足可敷用，擬此次不再請購。當經填具第六十三批甲種呈准購料單，註明詳細估價及會計科目，連同工務用道岔枕木

蓋圖規範，及機務用機車烟管，火箱鋼板，尺寸清單等，一

併隨文費陳 大部鑒核，并請准予發交購料委員會代為訂購

三·遵令標購鐵道工程隊美松木：

鐵道工程隊需用美松木甚急，當經呈奉 部令准由本路

自行標購，並飭將購辦情形，具報備案。等因。遵即分向平

漢滬各木行詢價，並於五月五日開標，由本路購料審查委員

會派員監標、結果，以上海怡和洋行報價每千英平方尺，國

幣一百二十九元為最廉。當即造具D字第三五二三號訂單，

向該行訂購美松木兩種，共約十四萬英平方尺，計合國幣登

萬陸千捌百元正。所有驗收交貨以及付款各項手續，均在訂

單內，詳為規定。除函請京滬滬杭甬路局，指派工務人員，

在上海該行代為驗收，以期便捷外，復經檢同上項訂單副本

及比較表等，一併費陳 大部鑒核。

四·驗收孔士洋行自動鑄製螺桿機：

大部購委會以一四零六號合同代本路向孔士洋行訂購之

自動鑄製螺桿機二具，已於去年十二月運到江岸材料廠。經

部派本路機務處副處長侯士縮驗收，所有規範及配件，均與

合同所列相符。當經分送長辛店江岸兩機廠試用，其江岸機

廠之一具，微有損壞，經該廠會同孔士洋行派員整理，並由

該行由上海派工程司前來指導，因此稍稽時日，至本月五日

始克驗收完竣。當將驗收情形，連同驗收報單，一併費陳

大部鑒核。

五·函商怡立煤礦公司修改機煤合同：

查本路前奉部令，預發國營鐵道記帳運貨章程，飭即遵

照一案，當以本路與各礦所訂機煤合同及互換公函辦法，均

平漢鐵路月刊 第七十五期 工作報告

未滿期，上項章程似未能遽予施行。經由局呈奉大部指令：「所呈確屬實情，應准繼續有效，但一經期滿，務須遵照定章辦理，以符法令。」復由局抄同上項章程，於本年五月第四九三六號函達與本路訂約之各煤礦公司查照在案。茲查本路與怡立煤礦公司，上年六月一日簽訂之機煤合同，截至本年五月底，即行屆滿。所有原合同第七條條文，自應遵照部頒國營鐵道記帳運貨章程第十三條規定，加以修正，并照上項章程第四五兩條規定，補充一條，作為第八條，原合同第八條，應改為第九條，以下類推。其修改及補充第七八兩條條文如下：第七條：「在合同有效期內，平漢每月應付怡立煤款，得於怡立每月應付平漢運費，互相抵沖，雙方記帳，於每月十日前，將上月份煤款及運費，結算一次，自給算通知日起，於十日結清，否則被欠款之一方面，即得停止記帳

，或停止交煤。」第八條：「怡立應向平漢繳納記帳運貨押款國幣拾萬元，及交付殷實銀行保單，但保單担保額數，應照押款數目，增加一倍，其餘關於記帳運貨一切辦法，怡立應遵照部頒國營鐵道記帳運貨章程辦理，否則本合同即行取消。」其餘原合同內各條條文，均仍照舊，自二十五年六月一日起實行。業經本局函致該公司查照見復，以便重訂新合同，呈部備案。

六、標售長辛店空油桶等呈部派員監標：

查本路積存空機油桶煤油聽，為數頗多，既無地存放，且易於銹蝕，應如何處置，曾呈奉 大部准予提前標售，並派湘鄂路機務處長程文熙監視開標，等因。茲查上項空機油桶煤油聽，以江岸長辛店兩材料廠積存為多，當擬擬具招標廣告及簡章，分登漢口北平各大報，招商標售，並定於五月

十五日下午三時，在漢口江岸材料廠，及駐平辦事處第一課同時開標，除江材廠標售之空油桶等，已函湘鄂路程處長文熙屆期蒞臨監標外，其辛材廠標售之空油桶等，係就近在駐平辦事處第一課開標，當經呈請 大部另予派員監標，以昭慎重。

七·舉辦禁烟切結：

本年五月一日奉 大部總字第一八一九號訓令，轉奉 行政院令飭舉辦檢舉黨政軍服務人員吸食烟毒切結。上項切結總表，業已印就，并由局令發各處署，轉飭所屬員司，各具切結一份，及造具總表三份，於本年六月二十五日以前，呈局彙辦。

八·化驗查獲毒品：

查本路前經車警兩處署，查獲近似毒品之包裹多件，檢

本路二十五年五月份工作報告

同樣品，送交本路漢口醫院化驗，業經分別驗明為乳糖海洛因等混合物。茲以該院化驗器械不全，上項對照品缺乏，深恐判斷有欠詳明，且此項毒品化驗，原屬裁判檢定，該院似未便負法律上之責任，業已轉送法定機關復驗。

九·重行指派道清支綫清潔管理員：

查鐵道衛生，關係旅客員工之健康至關重要，該支綫自歸併本路以來，仍未見有清潔管理員報告在該綫工作情形，對於衛生改進，不無窒礙，業經本局令飭有關各處酌量情形，劃分段廠，各派清潔管理員若干人，以利清潔工作。

十·訂定衛生護士工作概要及日月報告表：

查本路衛生護士，業已上路工作，衛生課為劃分工作範圍，及便於稽核工作情况起見，業經製定工作概要一種，護士工作日報表二種，月報表三種，分發遵照辦理。茲以該護



本路二十五年五月份工作報告

士等上路工作伊始，深恐各段站廠學校，浴池首領，尙有不甚明瞭之點，當由局令飭有關各處，轉知各段站廠學校浴池首領，於該護士到達工作之時，予以工作上之便利，並酌予協助。

十一·採購暑藥：

總務處衛生課呈以每屆夏令，暑痧急症，最易發生，現暑日將至，為預防起見，擬請將暑藥及早購發備用等情。已轉飭藥品採購委員會照辦。

十二·編印衛生須知：

查本路關於衛生事宜，屢經竭力提倡，年來員工之健康以及旅客之贊譽，俱得相當之表現。茲以夏令已屆，關於全路衛生，不能不喚起負責人員特別注意，衛生課特編印清潔管理員及隨車人員衛生須知一種。業經由局令發各處署轉發

各清潔管理員及隨車人員參閱，切實遵照辦理。

十三·印發嬰兒保健表：

查我國嬰孩，傷亡最多，究其原因，莫非昧於衛生。調養失宜所致，總務處衛生課有見及此，特編印「嬰兒保健表」一種，交由各在站衛生護士，於家庭訪視時，每戶贈送一份，俾資遵守。

十四·嗣後調部人員，應持局令赴部報到：

部令以本部調用各路人員，向例令飭各該路轉飭赴調。惟各路對於調部人員往往不以令行，以致該員來部報到，無所根據，發生困難。嗣後部調該路人員來部辦事，該路接奉部令後，應即轉令該員，並飭即持局令來部報到，以符手續。等因，本局已分令各處署知照。

十五·令飭各處室切實查對職員動態片及工人名

册：

查各處前送之職員動態片及部頒工人名册，所填員工年齡及到路年月等項與原送履歷多不一致，以致此次呈報退休員工與部案不相符合。茲為糾正前項錯誤起見，嗣後本局對於員工一切考核事件，均以呈部之職員動態片及部頒工人名册為根據。經令飭各處迅將此項片册，切實查對，如有錯誤，准予在兩個月內申敘理由，提出證據，呈局彙轉更正，以符部案，而免紛歧。

## 十六·規定本路員工制服式樣：

查新生活運動，以整齊清潔為實施初步，本路貫通三省，國際觀瞻所繫，尤應一致注重整潔，以維路譽。經令飭各處署會室，轉飭所屬，嗣後凡已由局發給制服之員工，在執行職務時，均應一律穿着制服，並須力求整齊清潔，以壯觀瞻。

倘奉行不力，一經查出，當予懲處。至本路各處署會室

不由局發給制服之員工，亦經四月二十五日第五十二次局務會議議決，夏季男職員制服式樣為白色中山服，皮底白鞋，（下雨時得着黑色皮鞋），白盔帽；女職員夏季制服式樣為白色上衣，黑裙，白襪白鞋。所有員工制服，均須採用國貨材料。並定於五月十五日起一律穿着，不遵辦者，不准等到。已通令各處署會室轉飭所屬一體遵照。

## 十七·本路員工子弟學校舉行兒童健康檢閱：

准本路新運促進會轉新運總會函，以准行政院衛生署函：「查全國兒童年實施委員會呈請規定五月十五日為兒童健康檢閱日，經本署函請教育部會同明令公佈，分令各省市教育衛生機關，切實辦理，並附宣傳圖畫標語」等由。茲查本路各員工子弟學校，以時間倉促，不及複印此項圖畫標

本路二十五年五月份工作報告

語，已電飭各校書寫「要保健康須查身體」「健康兒童是強國的基礎」，「請參加五一五兒童健康檢閱日」三種標語，分貼校內，並於是日講演健康之意義，及檢閱兒童身體。

十八·本路各員工子弟學校暑假施行補習教育：

查本路各員工子弟學校，經歷年改進，校務略有起色，惟學生程度，尚欠齊一。茲為力謀整頓，以求進步起見，定自本期暑假開始後，各校一律施行補習教育。即自暑假開始後一星期起，各校各就現有學生，成立補習班，趁每晨清涼時期，擇各種重要學科，一一加以補習，日間并由教員率領學生至野外舉行操練及採集標本等工作，迄暑假終了前一星期為止，在此期內，各學校教職員及工役等，均須酌分兩批輪流在校服務。其班數課程及教職員分批辦法，由各該校自行擬定呈報，已由總務處函知各校查照辦理。

十九·整理本路道清支線員工浴池：

查道清支線，自歸併本路後，該綫員工浴池，即令工務處飭段派員兼管，一切仍舊。現據本路工會道清支綫分會呈稱：該支綫浴池一切設備，均不如前，於衛生不無妨碍，請派員整理，以重衛生，等情。茲為便於管理起見，應照本路員工浴池成例，改歸該支綫分工會接管，自五月份起，該浴池所收浴費，即撥充該浴池每月經常費用，所有應用一切物品，本局以後亦不再發給，即由該浴池所收浴費內自行購辦。至撥用煤斤，調用工役，則仍照以前成案辦理。已分別令飭將移交接管情形，呈報備查。

二十·本路舉行追悼胡主席大會：

准本路特黨部函以據本路追悼胡主席籌備會呈稱：本會籌備會決議關於追悼，公祭各項辦法，擬請分別轉行查照，

等情，並附各機關公祭秩序單及公祭儀式各一份前來。相應抄同附件，並請查照分別轉飭辦理。當由本局電知各處署室於本月二十六日上午在江岸紀念堂舉行追悼大會，並飭車務處於是日備開專車，以便各員前往參加。

二十一·令飭北平印刷所印製本年份職員錄：

查本年份職員錄，前經印製式樣表，分發沿線各機關依式填送彙編。現在該項底稿，業經文書課彙齊，依照已定格式，編輯就緒，并擬具例言目錄付印辦法，連同底稿全份，呈由總務處轉呈管理局核准照辦。刻已由處令發北平印刷所，飭即利用舊存紙料，或各色彩紙，每處一色，相間裝訂，總共印製式十式白本，限六月底運漢應用，關於校對及編輯檢名表事宜，并責成該所指派委員負責辦理。

二十二·派員清丈宗關修築沿河堤防佔用路地：

本路二十五年五月份工作報告

查宗關附近一帶，現因漢口市政府修築沿河堤防，佔用本路地畝甚多，其中已放租者亦不在少數。產業課特派員按戶清丈，以便辦理。

二十三·核定全路棚工用地限制辦法：

查工務處呈報核定全路棚工及外勤工友用地蓋房免租面積限制辦法，經由產業課地畝段會同工務段先將沿線各棚工用地清查具報，至超過限度，應照每公方尺年租五分計算繳租，由棚首負責繳納。除由局令飭遵辦外，並經產業課函飭各地畝段遵照辦理。

二十四·修築鄖城中福岔道：

中福公司鄖城經理處，請在該站鋪設岔道，以利業務。經由局抄發部頒國有鐵路私用岔道修築及使用規則，函送該公司查照第三條之規定，逐項開報，以便核辦。

二十五、修正石家莊井陘礦局添修岔道合同：

查井陘礦局請修石家莊岔道案，茲因原擬計劃變更及增

加工料費額之關係，業將原訂合同修正，函送該局簽印，并補繳增加費，以便呈部核示。

(乙)車務事項：

一、擬建築江岸站零担貨倉：

查本路江岸車站，自實行負責運輸以來，零担貨運，日形發達，其中以湘鄂路聯運客貨為最多。顧該站貨倉，遠在江邊，原為存儲整車貨物之用，至於零担貨物，既不能將車橫送江邊裝卸，祇得囤存於月台之上，看守不便，失竊堪虞；若遇陰雨，則搬運困難，貨物尤恐損耗。補救之道，惟有添築零担貨棚一座，以應目前需要。車務處以該站票房南面棚欄外，有空地一段，堪為此項建築地址，業經繕具草圖，

致函工務處，請予利用舊料，設法添築。

二、擬改建道清支線陳莊站票房：

查本路道清支線陳莊車站，為沁陽，溫孟，濟源等縣往來要道，客運素稱繁盛。近自先後舉辦聯運及負責運輸以來，貨運亦日見發達。惟該站票房之建築，僅有小公事房三間，服務員司，平時已覺擁擠不堪，候車旅客，更無駐足之地，而託運貨物，尤苦無處存儲，實有改建之必要。車務處以距該站三里之東馬站，廢置已久，房屋空閒，擬將其拆除，移建陳莊票房，同時即將陳莊原有房屋，改為貨棧，以利辦公，而使存貨。該處已致函工務處，請予查照辦理。

三、規定糾正七十一二次車誤點辦法：

查近來本路七十一二次混合列車，因沿途各站對於裝卸會關等事，措置多不合宜，以致每次誤點總在十餘小時以上

亟應嚴加糾正，以維運務。當經車務處規定辦法四條如左：

- (一)嗣後各站對於七十一二次車之行駛，應視同各區間客車，須絕對遵守行車時刻表內所規定各該次車之開到時刻，不容忽視。各該次車之車班換班時，應在換班之站，將已往延誤情形，照客車報告誤點辦法，電呈本處，並分抄本管總分段長，各該總分段長接到此項誤點電報，應立即致核，如查得延誤原因，係由於處理不當，或人事疏忽者，應將負責員工，議處具報，以憑取締。

- (二)凡由一站起運至數站卸載之貨物，應按照「貨車負責運輸細則」，將遠站之貨物裝於裏面，近站之貨物裝於外面，不得凌亂裝置，以便取卸。

- (三)凡屬零担車輛，均應緊靠月台，並將應裝之貨物，

本路二十五年五月份工作報告

事先堆放於月台之適當地點，俾列車一經到站，即可從事裝車，以免臨時推調及盤儻，費時誤事。至起卸之貨物，亦應先卸於月台之上，俟車上完全卸畢，再向貨棧盤運，不得逕由車上搬往棧內。

- (四)凡由一站發往其他一站之大宗零担貨物，應儘量設法合裝整車，由起運站封鎖掛運，並暫規定上項零担貨物重量如在十噸以上者，得撥用十五噸車一輛，十五噸以上者得撥用二十噸車一輛，餘則類推。其輕笨貨物得權衡容積，斟酌撥車裝運，總以儘量裝載整車零担車為原則。

以上辦法，業經該處於五月十八日，分令所屬，切實遵辦。

- 四·規定特價減價之整車貨物逾重及逾量計算補收運費價率：

本路二十五年五月份工作報告

一二

查「貨物運輸通則」第五十八九兩條所規定「整車貨物逾重逾量補費辦法」，對於特價減價之貨物，其逾重逾量部分，應按普通價計算，抑應按特價或減價計算，尙無明文規定。車務處特規定辦法兩條：（一）凡祇限整車適用之特價或減價貨物，如查出逾重，其逾重部分，照章應按整車運價補費者，應仍按該整車特價或減價價率計算。其逾重部分，照章應按不滿整車運價補費者，應按不滿整車普通價率計算。至查出逾量時，其逾量部分，照章係按不滿整車運價補費者，自亦應按不滿整車普通價率計算。（二）凡整車及不滿整車均適用之特價或減價貨物，如查出逾重，所有應按整車或不滿整車運價補費；及查出逾量，按不滿整車運價補費者，一律按照該特價或減價價率，分別整車及不滿整車計算。該處已通飭所屬遵辦。

五、印發各路聯運貨物單行辦法：

查貨物聯運，各路因情形不同，辦法尙未一致。茲爲便於參攷起見，車務處特將各路單行辦法，摘要彙編「各路聯運貨物單行辦法」一份，印發各站，俾便查閱。

六、加收水陸聯運江岸上海間水脚一成：

准招商局漢口分局函請增加江岸上海間水脚一成，車務處業已通飭所屬，自本年五月十六日起實行。

七、煤焦暫停加價續展六個月：

查本路運輸煤焦暫停一五加價一案，應於本年五月二十日滿期，經呈奉 部電飭於期滿後續展六個月。業已通飭遵照，自本年五月二十日起，續展至十一月二十日止。

八、黃豆芝麻減價辦法展期：

查黃豆芝麻按原定等級運價八五折收費一案，應於本年

六月四日滿期。爲救濟農村起見，經呈奉 部令，准予繼續展期六個月，業已通飭遵照。

九·貨物運輸情形：

本月四星期，貨運連同軍用品，共計四十萬零四千七百九十八噸，平均每週十萬零一千一百九十九噸五，較上月每週十萬零八千三百五十二噸四，計減七千一百五十二噸九，約合百分之七又一一三。茲將貨物噸數，列表如次：

森	鹽	雜糧	棉花	其他	軍運	共計
T	T	T	T	T	T	T
240323	8020	53975	5166	67064	30250	404798

十·本月營業收入：

本月四星期，營業收入（雜項收入除外）共計二百二十六萬零九百三十一元五角四分，平均每週五十六萬五千二百三十二元八角八分，較上年同月每週六十一萬三千一百三十

本路二十五年五月份工作報告

五元五角九分，計減四萬七千九百零二元七角一分，約合百分之七又八一。較上月每週五十七萬七千四百二十六元六角四分，計減一萬二千一百九十三元七角六分，約合百分之二又一一。茲將本月收入，分週列表如次：

第一星期	五月五日至 五月十一日	伍柒柒·玖零肆·壹肆
第二星期	五月十二日至 五月十八日	陸零玖·肆伍壹·貳玖
第三星期	五月十九日至 五月廿五日	伍柒貳·玖捌柒·叁零
第四星期	五月廿六日至 六月一日	伍零零·伍捌捌·捌壹
共計		貳·貳陸零·玖叁壹·伍肆

(丙)工務事項：

一·建築零擔貨棚事項：

查和尚橋確山明港黃河北岸等四站，運輸繁忙，亟應添建貨棚各一所，以便儲存貨物，而利商運。經工務處估計共



本路二十五年五月份工作報告

一四

需工料洋七千四百餘元，已准予飭段興辦。

二·添建柳林車站側道一股：

本路柳林車站原有股道不敷應用，現擬在該站股道之西添鋪側道一股，並將現有商道拆除，以利行車。經工務處估計工料需洋一萬一千五百餘元，已呈准飭段興辦。

三·添建鄭州機廠內轉車台基座並添改股道：

鄭州機廠內原有十六公尺徑轉車台，已不適用，現擬改建卅公尺徑轉車台基座，並添改股道，以資應用。經工務處估計工料費壹萬元。已呈准施工。

四·修砌李家寨站轉車盤四週洋灰圍牆：

查該站轉車盤直徑太短，新購機車不能轉向，現經改長一公尺，其週圍洋灰牆，擬即修砌以期堅固。經工務處估需工料款二百餘元，已准予興工。

五·各項工程進行狀況：

- (甲)本月各項工程，計已先後開工者，約有下列二十項：
- (1) 信陽機廠擴充廠房三間。
  - (2) 明港站添建鍋爐房汲水夫休息室及堆煤院。
  - (3) 建一一三八公里處開頂涵洞。
  - (4) 添鑿磁州水井。
  - (5) 石家莊第二站台南開關步道與下行橋相通。
  - (6) 新易支綫改建洋灰混凝土流水過道八座。
  - (7) 重建一一三三公里開頂細軌涵洞。
  - (8) 第一零四三公里處改洋灰拱橋。
  - (9) 許州展長第二站台南端。
  - (10) 鄭州機廠護廠警屋。
  - (11) 八八二至八八三公里處橋梁，加寬橋床，並添護牆。
  - (12) 馬莊站添建三股道。
  - (13) 花園站建築汲水夫休息室儲煤院。
  - (14) 自駐馬店至信陽修理被水沖毀護橋滑坡及瀉床等。
  - (15) 元氏至官莊加築三股道側道台。
  - (16) 修理新鄉扶輪學校。
  - (17) 黃河北岸展長二、三、四股道。
  - (18) 元氏至官莊九站。

油漆各種號誌。(19)七零九至八八二公里二十四年水災善後工程。(20)西便門添設北端遠距號誌。

(乙)本月各項工程，計已先後完工者，約有下列二十項

- ：(1)石家莊機車廠改大沉澱井。(2)石家莊展長聯運調車道與幹線聯接。(3)九二八公里處改造穹洞。(4)加固一一九五公里處西邊股道。(5)滹沱河橋梁護橋疊石。(6)新樂橋更換看橋夫住房頂蓋。(7)第一零四三公里處搭蓋護路隊住房。(8)廣水站南拆修開房。(9)滹縣展長三股道。(10)江岸分段沿線添修路暨疊石橫溝。(11)一一三五公里添建六

公寸孔磚砌涵洞。(12)整理蘆家港藥房地坪及站台。(13)展長第三股道。(14)定州展長第三股道。(15)湯陰周口店建築火溝。(16)信陽煤場四股軌道展長六十公尺。(17)號牌。(18)永樂村站建築開房兩座。(19)西平遂平添建新橋六座基礎。

(丁)機務事項：

- 一、本月修車成績：

本月修車成績，茲分週列表如左：

機	車	別				總計
		通	勿	修	修	
彰德廠	長辛店廠	第一	第一	第二	第三	總計
		期星	期星	期星	期星	
	五月三日至	五月九日	五月十六日	五月二十三日		
	五月十七日至	五月二十三日	五月三十日	五月三十一日		
	小修	大修	大修	大修		
	527	626	626	358		
	626			529		

本路二十五年五月份工作報告

本路二十五年五月份工作報告

車 貨			車 客		車		
江岸廠	鄭州廠	長辛店廠	江岸廠	長辛店廠	江岸廠	信陽廠	鄭州廠
三〇	八	七九	一一	三			小修 55
二六	九	七七	一四	六	大修 136		
二六	九	五五	一四	九			大修 11
二五	一五	八六	一三	七		小修 256	大修 637
			七七		一〇		
四四五							

(戊)會計事項：

一、整理舊欠華比銀行及比國實業公司債款：

查本路整理舊欠華比銀行透支款暨比國實業公司料款一

案，所有商定解決辦法，前經呈奉部令核准，飭即核計結欠

該行商等各款總額報部，並分別擬具合同草案呈核。當經本

路函請華比銀行取具比國實業公司委託代理函件寄局，以符

手續，各在案。現公司委託代理函件，業准該行送來，經即

按照部令核定辦法，分別擬具合同草案，並將銀行透支款暨

公司料款本息數目分別列單呈部，旋奉指令照准。復經分別

繕具正式合同各二份，函送華比漢行轉寄滬行簽署，現准簽

妥送回，分別存執。除俟按期付款外，并已報部備案。

二、整理舊欠怡和洋行料款：

查祥興公司代表怡和洋行磋商整理本路舊欠料款一案，所有正式合同，前經雙方簽妥存執，並以一份呈部備案。其應發期票二十八紙，亦經由部鈐印發還。當即函寄該行代表

祥興公司查收。業准函復收到，並稱期票已寄交怡和洋行駐漢代表收執。嗣後即由該代表按期持向本局兌領。惟本局解決各項債款，各商例須備具印鑑送局，除一二兩期已到期款，暫行通融交由該行駐漢代表領訖外，一面函請該公司轉知怡和洋行，先將該行上海及駐漢代表連同該公司印鑑，即寄三份到局，以備存驗。

三、俄比實業公司債權移轉案：

查本路舊欠俄比實業公司料款，前以該商開來賬單，核與路帳不符迭經函請查照更正，迄今尚未見復。茲准比國駐津總領事來函，以奉本國外交部令知，該公司本路債權，已

讓渡天津仁記洋行，囑與仁記接洽清理等由。已函復照辦，並請轉知該行即開詳細清單寄局，以憑核辦。

四、歐優良料款債權移轉案：

准比國公使館函知，比商歐優良在本路債權，業經移歸天津仁記洋行清理。當以本路舊欠該商各戶料款，除英金比法郎美金三戶結欠本額，業已核對相符外，至銀元銀兩兩戶本金，數目尚未確定。如須移轉債權，應由該商通知仁記洋行正式來函，聲明承認移轉，並確定結欠料款本金數目後，再行核辦。已函請該商查照辦理。

五、交割整理農商銀行債款新舊合同期票：

查本路整理舊欠農商銀行債款一案，茲准該行派員來局，交還原借款合同等件，除分別查明註銷外，當將新合同暨期票七十七張，及應退還舊鈔二十元，一併點交來人查收。

本路二十五年五月份工作報告

取具臨時收據存執。現已呈部備案，並函請該行補送正式收據，以清手續。

六·簽妥舊欠福康公司料款整理合同：

查本路舊欠福康公司料款，前經依照部准整理辦法，繕具正式合同三份，函送該商簽署在案。茲准送還簽妥合同二份，請將本路每期付款，委託麥加利銀行代收。除函復照辦，並通知麥加利銀行外，一面將合同一份，呈部備案。

七·核定二十四年度工程款項：

查二十四年度各項工款，有已付者；有未完工待付者；有已核准未動支者；並有列入二十三年度預算已領支尙待核銷，或未完工待付者。現二十四年度屆終了，特由局分別核定辦法，令行工務處遵照，所有該年度未完工待付工款，由該處於年度終了前至會計處領取，並將所有完工之工程

，從速報銷，以便列入二十四年度決算。至已核准之工程，尙未領款者，由該處即行呈報；如尙未動工者，於下年度舉辦；其已動工者，即領款辦理。此外二十三年度所懸記於平八——二者，一律於本年度內造報核銷。所有本年度工程餘款，即備爲緊急工程之用，不再用於普通修養。

八·連令重編二十五年概算書：

查本路二十五年度概算書，前經編造呈部在案。茲奉指令，除准予照列各項外，其營業用款，應行核減十六項，已代改列彙轉，飭重編概算書及分概算應改各單呈核。遵經依照部令核減數目，重編概算書四份，連同分概算應改各單各一份，一併呈核，並陳明如將來決算數不敷，應再呈請追加。

九·中福漢月增運煤助記帳運費臨時特定付款辦

法：

查本路與中福煤礦商定運輸該礦煤餉，改按本路煤運新特價聯程計算一案，業奉部令照准，並已轉飭自本月十九日起實行。該礦本年擬利用淡月，積極提前增運煤餉，所有在淡月應繳之記賬運費，允予盡量多付，但預計五至九月份內，約積欠運費百萬元左右，擬俟十月煤銷轉旺，再行陸續撥還。經查該礦淡月增運煤餉，對於本路運輸經濟，兩有裨益，與普通商運不同，前項付款辦法，擬即作為臨時特定辦法，已呈請大部准予備案。

法：

十、規定包工及商家遺失本路保證金或押款收據辦法：  
查包工承辦本路工程，及商家承辦本路物料制服等類，例須照章繳納保證金或押款，由會計處填給收據，俟工竣或物料交齊繳回收據，立單發還，歷辦在案。惟近來各包工及商家，時有遺失收據情事，難免發生糾紛，為慎重起見，經規定遺失本路保證金或押款收據辦法四項，由局令行各關係處遵照。



# 大事記

## 民國二十五年六月份大事記

一日

奉 部代電抄發修正貨車出入口報表格式，經隨令抄發車機兩處遵辦。

二日

據本路清查材料委員會呈送會議決集中料帳於材料課之辦法及系統圖并填造料單說明等件到局，經轉令各處署切實遵辦并依期實行。

訓令各處署會室，本局所需各項電料，自六月份起，一律由材料課統籌購發。

大事記

訓令各處署會：二十四年份員工價煤，無論已繳款尚未領煤與未繳款之甲乙聯煤單，均應遵照本年三月冬電規定，逾期後一律作廢，所繳煤款未便發還。

奉 部業務通令：重行規定機器減等收費辦法，經加蓋關防發交車務處遵照。

三日

訓令各處署會室：關於本局秘密文件或事涉重要案件，承辦員司均應嚴守秘密，不得洩漏，否則查明嚴懲決不寬宥。

奉 部電關於新運價表，減除負責費計算方法，各路每多不同，茲再規定，自電到之日一律實行。經轉電車會兩處遵

一



大 事 記

辦。

四 日

本路道清支線車工機各段編制大綱，現奉部令核准，經令發各該處轉飭遵照。

訓令各處署：規定離職員工造單請領積存薪金辦法。

奉 部業務通令：取銷優待學術團體年會會員乘車辦法第六條條文。經加蓋關防發交車務處遵辦。

奉 部業務通令：凡屬中央或省市所設畜牧場，持有護照托運種畜時，准予援照公用物料運送辦法，七五折收費。經

加蓋關防發交車務處遵辦。

五 日

奉 部令不得濫發特准私人免票。經轉令各處署遵照。

奉 部電飭將新訂票價實行六個月中前後客運狀況列表比較

呈報。經轉令車務處遵辦。

奉 部令中國製油廠潤滑油即係分等表塗滑油之一種。經轉令車務處遵照。

訓令各處：令發會計處監督指導材料帳務及機廠帳務暫行辦法暨辦理材料機廠帳務人員獎懲規則，飭遵照辦理。

六 日

訓令車會兩處：變更本路運輸管省大宗土貨給予回扣辦法，定自六月十五日起實行，以一年為限，并經呈報 大部備案。

奉 部令頒發修正鐵道部直轄國有鐵路編製預算及執行預算暫行規程暨營業用款概算數目計算方法表條文。經隨令抄發各處署會室遵照。

八 日

奉 部令抄發治偷漏關稅暫行條例。經隨令抄發各處署知照。

奉 部業務通令：公佈本年五月份貨物名稱等級修改增加表，經加蓋關防發交車務處遵照。

奉 部業務通令：運輸國產學校用石筆石板，一律准予免繳學校證明書，按教育用品，特價運輸。經加蓋關防發交車務處遵照。

奉 部業務通令：抄示本年一月份各路行車事變情形，飭注意防範。經加蓋關防發交車務處遵照。

九日

奉 部令三月份各路機車車輛狀況運用成績欠佳，飭分別改進。經轉令總車機三處妥籌改進。

奉 部業務通令：改訂機車車輛等拖送費價率，經加蓋關防

發交車務處遵照。

十日

奉 部令指下變通兩軸貨車編掛辦法，經轉令車務處遵辦。

奉 部令應憑海關完稅憑證運輸之貨物，暫時一律不辦到付。經轉令車會兩處遵照。

訓令各處署：令知具領水災公債辦法。

十一日

奉 部聯運通令：京滬滬杭甬常蘇甯三站改為武進吳縣郵車站，正太路太原府站改太原站，定六月一日實行，所有聯運各站均應照改。經加蓋關防發交車務處遵照。

奉 部業務通令：修正客車運輸通則第一〇一條第五十兩項條文。經加蓋關防發交車務處遵照。

奉 部業務通令：增訂兩批整車貨物合裝一車辦法條文，經

大事記

加蓋關防發交車務處遵照。

十二日

奉 部令修正滬漢直達包裹車輛運用表及修正四路直達包裹

運輸暫行辦法暨附則各條文，准予備案。

十三日

訓令材料處：長辛店材料廠管料員名稱與章制不符 應改稱

為廠員。

十五日

電取會兩處：中福公司運煤，准自本年六月十五日起改按記

帳運輸辦法辦理。

十六日

奉 部令第 2 7 10 67 111 222 號等六輛機車，准予作廢，第 682 號

機車應早修復使用。經轉令機務處遵辦。

十七日

奉 部令凡收受故買漏稅貨物依刑法贓物罪科刑。經轉令各

處署室會知照。

奉 部令公布國有鐵路財產估計施行綱要國有鐵路財產估計

委員會辦事細則及工作進行辦法暨國有鐵路財產估計辦法

，說明并各組工作進行步驟提要附表等件。經隨令轉發各

處署室遵照。

奉 部令公佈粵漢鐵路整理委員會規程并廢止前計劃委員會

規程。經轉登本路日刊。

奉 部業務通令：頒發修正二十三年及二十四年各路貨物損

失賠償統計表，并抄示二十五年一月至三月之各路貨物損

失賠償統計表，飭注意并改善。經加蓋關防發交車務處遵

辦。

十八日

奉 部令公布中華民國鐵路貨物運輸辦事細則，經轉令各處署室知照。

奉 部令修改本路及聯運來回遊覽票回程客票票價下載說明，經轉令車會兩處遵照。

據車務處呈報：本路對於優待學術團體年會會員乘車辦法向

不適用於特別快車。經指予准令備案并呈報大部備案。

訓令總車工機會各處：本路財產估計委員會定本月二十日成

立 并指定各該處長為當然委員，都副局長為主任委員。

十九日

函漢平鄭石各銀行：請自七月份起將本路及各支線往來戶帳

按月抄送對帳單。

訓令各處：飭將應貼用印花之契約及主要帳簿應遵照部頒辦

法切實貼用，并注意抽查。

二十二日

奉 部業務通令：促進各路車務處營業工作效能。經加蓋關防發交車務處遵照。

奉 部業務通令：凡持有全國各地度量衡檢定所證明文件報運度量衡器，准予減低一等，按四等收費，自七月一日起實行。經加蓋關防發交車務處遵照。

奉 部業務通令：不滿整車貨物計費起碼重量改為二十五公斤後又各路新運價表實行後，所有整車及不滿整車起碼運費仍應遵照通則第十五條(丙)項辦理。經加蓋關防發交車務處遵照。

二十三日

奉 部令飭迅編暫准貨主負責之六等貨物運價表，經轉令車

大 事 記

務處遵辦具報。

呈復 大部：遵令更改本路與現行行政區域名稱不符各站名及實行日期。

奉 部聯運通令：湘鄂平綏津浦各路新改站名，已分別定期實行，所有客貨聯運運價表等有上開站名者均應照改。經加蓋關防發交車務處遵照。

二十四日

奉 部令規定按包裹方法鑑別江西國產磁器等級之特定辦法。經轉令車務處知照。

訓令各處署：員司請假期滿未經續假亦未回差者，應照章扣薪不得再列薪單，并即通知會計處。

二十五日

奉 部令抄發修正德治偷漏關稅暫行條例，經隨令抄發各處

署知照。

奉 部令檢發列車及車輛統計規則單行本，飭自七月一日起施行。經令發車務處遵照。

訓令各處署：歷年積存之文卷帳單等類，其無須保存者，應即銷燬。

二十六日

電各處署室：改定夏季辦公時間。

據機務處呈：擬訂七月六日及十三日先後召開總分段段務會議。經指令准備案。

二十七日

訓令各處署會：令知部購材料估價入帳辦法，飭知照。

二十九日

奉 部令修正行車狀況月報，飭自七月份起恢復填報。經轉

令車務處遵照。

訓令各處警室：令知本路漢口區員工儉約互助會徵求會員。

奉 部業務通令：頒訂車務段長及電務段長旬報格式，飭遵照填用。經加蓋關防發交車務處遵辦。

三十日

訓令各處警室：令發警藥，飭妥為分發。

奉 部令修正中華民國鐵路列車及車輛調度通則第七十八條

條文，經轉令車務處遵辦。

據會計處呈：請將所屬員司一次用免票運單，自七月一日起由該處照章填發。經指令照准。

奉 部令修改任用人員資格審查委員會規則，經轉令各處遵照。

奉 部令補充規定各路員額薪費辦法，限於文到之日切實遵行。經轉令各處遵照。

大  
事  
記

# 紀 錄

## 平漢鐵路管理局局務會議紀錄

### 第五十三次

時間 二十五年六月二十日上午十時

地點 本局四樓會議室

出席人 馬青苑 李維國 王金職 林鳳岐 楊恒

梁永璋 陳延炯 鄭安業 鄭道實 陳瑄

陳永清 蔣鋤歐 黃澄

列席人 沈之準 張學誠

主席 陳延炯

紀錄 王一震

平漢鐵路管理局局務會議紀錄

開會如儀

#### (甲) 報告事項

一、報告第五十二次局務會議議決各案辦理情形

#### (乙) 討論事項

二、據總務處彙呈機工車警各處署發復防範車變辦法意見請

公決案

局長交議

議決：(1) 組織行車事變委員會以各處署長及秘書室推

派秘書一人組織之各處署長不能出席時得由

副處署長代表第一次會議由總務處楊副處長



機車車輛運用審查委員會會議紀錄

召集

(2) 本案交該會審查於二星期內決定呈核

二·奉 部令頒發檢舉黨政軍服務人員吸食鴉片烟暨毒品施行辦法應如何遵辦請公決案

局長交議

議決：(1) 如專員等不到局辦公者不出結

(2) 新到路人員須有調驗無癮證書纔能出結

(3) 出結後調往他處服務者暫時解除結內責任

(4) 主管長官對於本管員司認為不甚明瞭不願出結者可不蓋章但應將已具切結各員儘先呈局

(5) 股主任對於本股員司亦應負責蓋章

(6) 如員司調驗後驗無烟癮課長仍不願出結是否可免除出結其責任是否由醫院負之

二

(7) 如員司具結時並不吸烟具結後染有新癮主管

長官屬員衆多不易隨時察出應如何補救

上列(六)(七)兩項應呈部請示在請示期

間對於懷疑員司請限期補報

三·略

機車車輛運用審查委員會會議紀錄

第一次

日期 二十五年四月三十日

地址 總局四樓會議廳

出席人 陳延炯 邱鴻勛 陳 瑄 楊 恒 吳廷柏 謝震

主席 陳延炯

紀錄 嚴繼光

開會如儀

主席報告：

本會的目的，為設法使機車車輛，在現有設備及既有數量之下，能充分利用，使增加運輸能力，最近兩年來，去年運輸能力較前年稍強前年較廿二年亦有進步，現在希望能研究出一個更好的辦法，使其更加進步。因本路高等貨物運輸量增加甚少，所增加的僅有煤運，在大宗貨物減低運價後，欲使貨運比前增加，非增加運輸能力，不能維持從前的收入，所以現在我們的討論，須以不增加設備，而能增加運輸能力為目的。請機工車各專家，提出好的方法，以求解決。

附帶報告：本路向來最大缺點，在各處平日辦事缺乏聯絡，因之耽誤行車甚大。現在各處間聯絡較前稍好，但外段仍不見佳，以後希望機車兩方面銜接上能有進步，以免虛糜機車車輛，關於此點，亦在本會討論範圍之內。

機車車輛運用審查委員會會議紀錄

討論事項：

- 一、規定機車入廠時間及往返停留時間。  
議決：交機務處工事課謝課長震先擬具所有客車機車運行表，待下次會議審核。
- 二、定期貨車行駛時間問題。  
議決：交機務處工事課謝課長震，將七十一、七十二次一併列入客車機車運行表，通盤籌劃，待下次會議審核。
- 三、貨車每小時速率三十五公里問題。  
議決：交機務處工事課謝課長震詳細研究，是否可行，或增或減，待下次會議審核。
- 四、機車運行時司機生火之分班及休息問題。  
討論結果：暫維持現在辦法，俟各項機車運行表製定後

，再行討論。

第二次

日期 二十五年六月六日

地址 總局四樓會議廳

出席人 陳延炯 邱鴻勛 林鳳岐 陳瑄 楊恒 謝震

吳廷柏

列席人 侯成華

主席 陳延炯

紀錄 嚴繼光

開會如儀

討論事項

一、關於上次會議議決規定機車入廠時間及往返停留時間一案，與定期貨車行駛時間問題一案。現擬謝課長擬就「

四

現行旅客列車之機車運行圖」，「改訂旅客列車之機車運行圖」，及「改訂混合列車運行表」三種，並擬車務處研究，對於鄭州至石家莊間之五十一、五十二次車，仍用直達機車，石家莊至彰德及彰德至鄭州之七十一、七十二次車之機車運行，略加修改。應請討論。

議決：此次謝課長所擬運行圖與前年鄭州會議所決定之

運行原則，大致相同，車務處修改各點，尚無不

合，應即採用。惟重要之點，仍在實施，應由機

務處嚴飭各機務總段切實按照新訂之運行圖施

行。

二、關於修車問題，本路共有貨車三千零四十四輛，本年一月份修理數目為百分之十五，二月份為百分之十六，三月份為百分之十九，四月份為百分之二十三，五月份為

百分之二十四，五月最後一週為百分之二十六。此種逐日增加之現象，異常嚴重，應用最快方法，將待修車輛減少，以應需用，而利運輸。

議決：（一）各機廠現在大修車輛工作，應予減少，儘量注重小修車輛，提前修竣。（二）江岸方面，每日摘下輛數應由分段之驗車班修理完竣，如其中有因損壞情形而為驗車班所不能修理者，則由驗車班修理待修中之輕微者，補足此數。（三）現在待修之四百三十五輛中，由江岸機廠在一月之內修出二百輛，其餘損壞較重之一百六十輛及中修之七十五輛，由外間包修。（四）長辛店方面，現由機廠趕修小修補足每日摘下之數，至於待修之二百六十餘輛，由機廠及總段會商後，再

機車車輛運用審查委員會會議紀錄

由機務處決定趕修方法。（五）鄭州方面待修車輛，決定均送外路修理。

三、定期貨車問題，應否規定列車次數。

議決：在保定河運無阻時，先開行石家莊至保定南關間煤運定期貨車。以後再行逐漸增加。由礦、車兩處會同研究，按照實際需要情形，隨時規定。總之定期貨車愈多愈妙，雖定期時間隨時更換，亦必儘量設法行駛。至貨車每小時速率三十五公里問題，機務處認為可行，但冬季噸數或須減少。

四、關於機車車輛配合問題，本路前年估計，照貨車數量，應添機車四十輛，現在情形變更，新機車二十輛已到，目前究竟機車感覺缺乏，抑車輛感覺缺乏，應詳細研究，以便按照需要，設法補充。

議決：本案由機、車兩處先行研究，待下次會議時提出討論。

### 平漢鐵路清查材料委員會會議紀錄

#### 第九次

日期 廿五年五月二十日下午三時

地點 總局四樓會客室

出席人 鄒安衆 楊 恒 王汝璠 鄭道實(楊恒代) 余興

忠 張博文 邱鴻勳(余興忠代) 章 雲 王文俊

王金職(章雲代) 李維國 潘 尹 林鳳岐(李

維國代) 徐承熙 梁雨山 晏啓柱 吳諫青 朱

紹標 梁蔭楠

主席 鄒安衆

紀錄 華麟光

開會如儀

一、工務處提議 (乙)收，第二十條，擬請改為「各處署及所屬退回之材料，除新材料有價值者外，其他無價舊料及廢料，即以時價百分之幾為標準，分別估價入帳，倘遇有特殊情形時，則會同材料廠就實際情形酌量商定之，」如原則贊同，所有百分之幾，即請公決案。

議決 (乙)收，第二十條原文既已通過在前，不必再更改。惟舊廢各料，應由材料課擬定標準表，下次交會討論。

二、主席提議 近奉部令集中料帳於材料課，已由管理局召集總務會計兩處辦理料帳有關人員開會研究，擬定「目標」「辦法」「系統」「組織」四項方法辦理。查該研究集中料帳會議紀錄(見本年五月十九日第一六一三

期平漢日刊)，(二)辦法九條，與各處領料發料，關係至鉅，請將該條文再行研究，以資縝密案。

據道清支線機務段來呈，陳述三聯式領料單暨該支線現用五聯式領料單與廠帳之關係，擬請採用五聯式領料單，等情。查該段陳述各節，與辦法第二項(見一六二三期日刊)有關，應請併案研究案。

議決 研究集中料帳會議規定九項辦法完全通過照辦，

惟所附領料單上第號之左，應加某「處」一字。

又發出，收入材料價值分類表兩標題，經材料綜

核兩課會同修正為發出材料價值日記月結表。

辦法第二項內規定之六聯單，較道清現用之五聯

單更為週密，無庸再為變更。

平漢鐵路清查材料委員會會議紀錄

茲將第一六二三號日刊所載研究集中料帳會議紀錄檢附於後。

三、請討論「平漢鐵路總務處材料廠發出材料簡章」有無增刪之必要案。

議決 第一·二·三·四·五·六·八·九·十一各條，均須修改。第七·十各條仍照舊。

第八條條文經材料課擬定如左並附領料單六聯樣張：

本會議以討論時間，將屆散值鐘點，本簡章討論至第十條為止，餘容下次會議繼續討論。

四、散會

本會議所討論之簡章，因未討論完畢，應俟下次會議全文通過後，再行抄發，特此附告。

國有鐵路  
平漢線

料十一(甲)

# 領料單存根

處第.....號

編	號	材	料	名	稱	編		號	替	用	尺	寸		
						單	價							
						單位								
						請領						工作號數		
						實發						會計科目		
說 明			數		單位		需		用		期			
限			年	月	日	數		實		發		價		
領			料		者		直		轄		首		領	
年			月		日		年		月		日		核	
領			年		月		日		准		處		長	
附			註											

△此份領料機關存查▽

平漢鐵路  
材料處

# 領料單

料十一(乙)

第.....號

編 號	材 料 名 稱	編 號		單 位		工 作 號 數	備 註
		年 月 日	年 月 日	單 價	價 值		

領 料 者	直 轄 首 領	主 管 處	材 料 廠	材 料 第 庫	收 料 者	說 明	
						年 月 日	需 用 期 限

△此份領料單收料人簽收送發料庫存查▽

平漢鐵路清查材料委員會會議紀錄



國有鐵路  
平漢線

料十一(丙一)

發料單

..... 處第 .. 號

編	號	材	料	名	稱	編		號	替	用	尺	寸		
						號	號							
說明				數量		單位		工作號數		會計科目				
需用期限				請領		單價		會		計				
				實發		價值		科		目				
領	料	者	直	構	首	領	主	管	處	材	料	廠		
領	料	者	直	構	首	領	主	管	處	材	料	廠		
									處長			廠長		
												主任廠員		
												收料員司		
年	月	日	領	年	月	日	核	年	月	日	准	年	月	日
年	月	日	領	年	月	日	核	年	月	日	准	年	月	日

△此份經直轄首領簽署後退回材料廠▽

料十一(丙二)

# 發料單

國有鐵路  
平漢綫

處第.....號

編號	材料名稱	編號	替用尺寸	數量		單位	單位價值	工作號數	會計科目	說明
				請領	實發					

△此份經直轄首領簽發後逕呈主管處長

須領	料者	直轄首領	主管處	材料廠	材料庫	收料者	直轄首領
			處長	廠長	主任廠員	收料員	

年	月	日	領	年	月	日	核	年	月	日	准	年	月	日	發	年	月	日	收	年	月	日	認

平漢鐵路清查材料委員會會議紀錄

國有鐵路  
平漢線

料十一(丙三)

發料單

處第...號

編	號	材	料	名	稱	編	號	卷	用	尺	寸	說明		
												請領	實發	
													需用期限	年 月 日
													單位	
													單價	
													價值	
													工作號數	
													會計科目	
													領料者	
													直轄首領	
													管處	處長
													材料廠	廠長
													材料第	主任廠員
													庫	收料員司
													收料者	
													直轄首領	
													領	

△此份直轄首領簽收存查

年 月 日 領 年 月 日 領 年 月 日 核 年 月 日 准 年 月 日 廠 年 月 日 發 年 月 日 收 年 月 日 認

國有鐵路  
平漢線

料十一(丙四)

### 發料通知單

.....處第 .....		號																											
編	號	材	料	名	稱	編	號	替	用	尺	寸																		
說 明	需 用 期 限	年	月	日	數 量	請	領	單 位	單 價	價 值	工 作 號 數	會 計 科 目																	
						實	發																						
領	料	考	直	轄	首	領	主	管	處	材	料	廠	材	料	第	庫	材	料	課										
年	月	日	領	年	月	日	核	年	月	日	准	年	月	日	廠	長	年	月	日	發	年	月	日	登	記	員	司		

△此份由材料廠分別填註後經發料課▽

第十次

日期 廿五年五月廿七日下午三時

地點 總局四樓會客室

出席人 鄒安衆(楊恒代) 王金職(梁南山代) 王汝璠

鄭道實(楊恒代) 章雲(梁南山代) 謝震

(潘尹代) 楊恒 梁蔭楠 潘尹 邱鴻勳

(余興忠代) 李維國(晏啓柱代) 梁南山 余興忠

晏啓柱 王文俊 徐承熙

主席 鄒安衆(楊恒代)

紀錄 華麟光

討論事項

一、查上次會議，所討論之「總務處材料廠發出材料簡章」

僅至第十一條為止。今日應從該簡章第三章頒發材料第

十二條起，廣續討論。

議決 第十三、十四、十五、十六、十七、廿一、廿三

廿五、廿六各條均應修改。第十二、十八、十

九、二十、廿二、廿四、廿七、廿八各條原文均

照舊，茲將本簡章照舊及修正各條文，附抄於後。

二、散會(規章彙編俟將來全份通過呈局核准彙登)

第十一次

日期 二十五年六月二日下午三時

地點 總局四樓會客廳

出席人 鄒安衆 邱鴻勳(徐承熙代) 王文俊 楊恒

王汝璠 章雲(梁蔭楠代) 梁南山 潘尹

王金職(梁蔭楠代) 徐承熙 林鳳歧(潘尹代)

張博文(袁詒達代) 袁詒達 晏啓柱(梁祖蔭代)

主席 鄒安樂

紀錄 華麟光

開會如儀

討論事項

• 總務處提 查江材廠各項廢桶於上月標售因標價過低，（最高為八百餘元）已呈奉局准取消；另由材料課與各商接洽，茲據永昌合等四家另行報價，以永昌合報價為最高，（總價一千一百六十四元三角一分）可否即交該商承辦。又江材廠至五月三十一日止已積有空煤油桶一萬二千二百七十五個。可否一併交永昌合以每個一角六分四厘承辦案。

議決：查永昌合報價為最高，應即交該商承辦。所有空煤油桶，亦應一併交永昌合以每個一角六分四厘

平漢鐵路清查材料委員會會議紀錄

承辦。

• 總務處提 甲、對於舊廢材料估價一案，擬定各項估價原則如下，當否請公決案。

（一）廢料含有鋼鐵鋼錫等原料者（參考現在各處規定之價值，斟酌統一之，如廢鋼每噸五十元，廢鐵每噸二十五元。）

（二）廢料可以售出者如各項桶箱等類。（根據最近標價，規定統一之價值。）

（三）廢料既不能利用，又難於售出者，如橡皮管皮帶等。（作為無價）

（四）舊燈泡亦屬於第三項，但似可與原製造廠磋商可否作價收回。

（五）舊料可以利用者，以新料平均單價為根據，依照

平漢鐵路清查材料委員會會議紀錄

其年限及尺寸減價如下。

年限用過一年之內者	(可用十年之料) 減價十分之二	(可用五年之料) 十分之三
二	十分之三	十分之四
三	十分之四	十分之六
四	十分之五	十分之八
五	十分之六	
六	十分之七	
七年以外者至廢料為止		十分之八

尺寸依照該料之普通尺寸(如軟鋼條係五公尺)

只餘十分之八者	減價十分之一
十分之六者	十分之二
十分之五者	十分之三
十分之四者	十分之四

十分之三者	十分之五
十分之二者	十分之六
十分之一者	十分之七

如用過數年，又非原來尺寸者，其價值即照年限尺寸兩項減價數目，相乘而得之。凡一材料廠規定一種舊料價值時，即通知其他各廠一律照此價值計算，以資統一。

乙、統一新料平均單價：該項單價之統一，如由材料課規定未免延誤，已於前次說明，似可照下法辦理，凡各材料廠轉撥材料時，即用其本廠之平均單價，收料之廠，即照該平均單價入帳，將以前之平均單價註銷，其盈虧即報告入帳。如材料課發見有相差太遠之處，可隨時糾正之，如此則各材料廠單價，可逐漸統一矣。

議決：原則通過

甲、一、請材料課將現在市價及從前原價並參照廢棄程

度酌定一適中之價值列表再行規定。

二、通過照辦

三、通過照辦

四、試辦

五、請材料課根據原則擬定實施辦法再行核定施行

乙、請材料課與材料廠研究具體辦法，及計算方法再行

決定。

三、請討論「規定各處署領料統一辦法」案。

議決：原文通過。

四、請討論「材料廠請購材料手續」及「各材料廠請購材料

簡便辦法」案。

議決：上項兩簡章各條文，間有抵觸，應併合成爲一個

簡章 所有兩原簡章名稱取消，定爲「各材料廠

請購材料辦法」列入材料規章彙編（甲）購，類內

。條文細則，由材料課，廠，與綜核課會商擬定

後，提交下次會議討論。

### 第十二次

日時 二十五年六月十日下午三時

地點 總局四樓會客廳

出席人 鄒安衆（梁南山代）、楊 恆（梁南山代）、林鳳歧

（潘尹代）、梁南山、邱鴻勳（徐承熙代）、謝 震

（潘尹代）、王金職（梁蔭楠代）、余興忠（徐承熙代）

潘 尹 章 雲（梁蔭楠代）、徐承熙 王文俊



平漢鐵路清查材料委員會會議紀錄

王汝璠 袁詒達 張博文(袁詒達代) 吳瀟青

(袁詒達代) 晏啓柱(梁祖蔭代)

主席 鄒安衆(梁南山代)

紀錄 華麟光

討論事項

一、准總務處函「擬訂處置各處舊存無價有價之印品及文具等三百四十八種之辦法檢附各表及樣張函請審核至無價之件將來作用時應如何作價統請酌奪一併見復」等因，請討論案。

議決：請事務課簽註意見，並將無價各件，估定價目，交下次會議討論。

二、查「各材料廠請購材料辦法」各條文，業經材料課廠與綜核課會商擬定，請各委審查研究案。

議決：通過。條文附後。

三、請討論「規定繳換舊料及處置舊料暫行辦法」有無增刪案。

議決：請各委員將各處關於繳換舊料各條，如機務廠段領料辦法及工務材料整理方案內之對於舊料辦法提出意見，容納為一個簡章交下次會議共同研究合併，以歸一致。

第十三次

日時 二十五年六月十八日下午三時

地址 總局四樓會客室

出席人 鄒安衆(梁南山代) 林鳳歧(潘尹代) 邱鴻勳

(徐承熙代) 楊 恆(梁南山代) 潘 尹 徐承熙

梁南山 王汝璠 晏啓柱 王金職(梁蔭楠代)

章雲(梁蔭楠代) 張博文(袁詒達代) 袁詒達

主席 鄭安衆(梁南山代)

紀錄 華麟光

主席報告

一·查第二次會議第三案丙條內載「關於本路材料名稱統一編號事宜請購審會潘常委將最近編製之「材料編號補編」交本會審核組各員先行參閱研究編定中英法之統一名稱一俟各廠段表格送齊後再行對照」等語時經三月應請審核組從速編製

二·江岸材料廠以填報各項清查材料表格頭緒紛繁不克如期辦竣業經總務處准予展期一個月應請該廠從速趕辦以免貽誤

三·查北平印刷所前報久存不常用之紙料種類數目與袁委員

平漢鐵路清查材料委員會會議紀錄

所開清單不符各點已由本會函請總務處查明均屬相符並由該處擬定「印刷所久存未用及過剩紙料利用辦法」令飭該所遵辦矣

四·本會工作限期以六月底為止所有各存料機關填送表格會規定於六月十五日以前送到本會現在限期已過而送到者尙屬寥寥應援例展期一個月請各主管處催促從速送齊以便審核

五·查第十二次會議第一案關於總務處擬訂處置各處舊存無價有價之印品及文具等三百四十八種之辦法請事務課簽註意見並將無價各件估定價目交下次會議討論一案茲接事務課函稱估價手續甚繁本次會議不及交議等語應俟其估定價日後再行討論

討論事項

平漢鐵路清查材料委員會會議紀錄

二〇

一、工務處提 查本會第十次會議紀錄內材料廠發出材料簡

章第十三條載工務方面急需材料得由總段長開具臨時領

料單向材料廠領料等語惟本處南北橋工段係直隸本處不

屬總段管轄又各該橋工段為應需要往往由分段長副分段

長各率一班分地工作各班遇有需用緊急材料時應准各分

段長副分段長開具臨時領單領料但副分段長向無官章可

否蓋用私章以免轉轉貽誤案

議決：工務處方面領用緊急材料橋工分段長亦得開具臨

時領料單副分段長不得開具臨時領料單並在第十

次會議所議決之材料廠發出材料簡章第十三條內

追加之

二、查上次會議第三案對於繳還舊料辦法共用兩種應併合為

一以便執行請各委員提出意見紀錄在卷茲經總務工務兩

處參考該兩種辦法及工務處整理方案擬定草案請共同研  
究案

議決：將總務工務兩處所擬草案照繕油印分發各委員先  
行研究如有意見可用使條簽註黏在原條之上交下  
次會議討論修正

三、請討論「工務材料整理方案」有無增刪案

議決：參照現行材料會議議決各項將本方案逐條文字更

正以資符合並將甲、第十二條乙、第二、八、十

六各條文修正如下

甲、第十二條 材料編號應以部頒材料名稱分類

編號為根據

乙、第二條 防險材料種類數照(乙)項(

一)條辦理非緊急時不得動用惟

遇有領到新料時即應將舊料換出應用

乙、第八條

無論何項領料單均須將領用緣由

詳細註明倘係已經奉准者即應將

奉准文電日期號數用途註明有工

程預算書者即將工程名稱號數註

明其關於掉換材料照繳換舊料簡

章辦理並在單上註明掉換字樣其

屬於新添或補充者註明新添或補

充緣由

乙、第十六條

退還材料廠之材料應填具「退回

材料報告單(科八)」帳單根據

材料規章彙編(收)材料廠收受

材料簡章第五章第二十條辦理按月即由總段造送退料清單以便扣帳

四、散會

任用人員資格審查委員會第三次會議紀錄

議紀錄

時間 二十五年六月十五日上午十時

地點 本局四樓會議室

出席人 鄭安衆 鄭道實 林鳳岐 楊格 王金職

陳瑄

列席人 張學誠 蔣文富

主席 鄭安衆

紀錄 張百培

任用人員資格審查委員會第三次會議紀錄

任用人員資格審查委員會第三次會議紀錄

二二

開會如儀

(甲) 報告事項

(一) 主席報告上次議決案辦理情形

(乙) 討論事項

(一) 檢查體格醫院，業經規定：一，各省立醫院，各市立醫院。二，各鐵路經行各地之鐵路醫院。三，附單所列之各大埠著名醫院。茲據衛生課將各大埠著名醫院名單，重行擬呈，請付決定，以便公佈案。(附醫院名單)

議決：原擬醫院名單通過。由衛生課將本路檢查體格標準，及貼像手續，函知規定各醫院查照。又被審查人員應先呈送像片，以便發給貼有本人像片之空白體格檢查表，持往就近規定醫院施行檢查，照表填列後，再行呈核。

(丙) 審查事項

(一) 部令交用之盛鈞已派為人事課課員，補馮鈺卿缺，請追認案。

議決：追認

(二) 總務處衛生課請派章名權補鄭州醫院司藥案。

議決：由本路漢口醫院藥劑師加以考驗，並將考驗結果，出具證明書，呈局核辦。

(三) 車務處請派胡鍾賢補大智門站車號司事案。

議決：通過

(四) 車務處請派文肇模補第一總段司事案。

議決：通過

(五) 局交葉家倫補車務第一總段司事案。

議決：通過

(六) 總務處請派呂獻文補人事課司事案。

議決：通過

附各大埠著名醫院名單

地點	醫院名稱
南京	中央醫院
北平	協和醫院
上海	紅十字會總醫院
九江	法國醫院
南昌	南昌醫院
安慶	同仁醫院
開封	福音醫院
西安	廣仁醫院
長沙	湘雅醫院

平漢鐵路第四次衛生醫務會議

福州	基督教協和醫院
廣州	中山大學第一醫院
重慶	寬仁醫院
成都	四聖祠福音醫院
南甯	道教醫院
太原	蕭菲醫院

平漢鐵路第四次衛生醫務會議

時間 二十五年三月八日

地點 漢口漢江街平漢鐵路衛生課會客室

出席者
李騰 張學誠 魏之萬 許峴青 雷漢傑
金誦銘 李殿廷 黃時梅 周國瑞 黃維青
姜金科 王燿 張葆成 郭培青 孫葆璐
劉廣著 王迪民 陳慶厚 白子衡 羅家駒

平漢鐵路第四次衛生醫務會議

梁森純 李懷義 袁印藩 李雪年 湯厚安  
張貽蓀 田汝霖 宋青心 陳方 商文彝  
竺家璽 江宗本 宋福增

列席者 王傳華(庶務課代表) 陳從(公益課代表)

胡壽慶(機務處代表) 王慶槐(編譯課代表)

蔣兆琛(會計處代表) 鄭叔廉(材料課代表)

謝福義(考績課代表) 蔡文宇(工務處代表)

陸鳴卿(車務處代表) 張楚強(警察署代表)

主席 李騰

紀錄 袁印藩

陳慶厚

行禮如儀

主席總務處副處長李騰訓話

諸位同人：今天舉行本路第四次衛生醫務會議，係奉

鐵道部部令，於每年三月中旬舉行。本人曾調閱歷次會議紀錄，知道舉行會議的意義，是想把本路衛生醫務行政不良之處，加以改良，較善之處，期於盡善。

本人在本路服務多年，從前對於本路醫務，雖未加以考察，但本路員工對於各醫院診所，甚表不滿，多不信任本路醫生，此為過去普遍現象，考其原因有二：(一)一般員工視本路醫生為庸醫，恐其誤人。(二)本路醫生，對治病作公事辦，未能盡到醫生的責任。自近年來本路對於衛生醫務行政，加意整理之後，所有治療成績及院所設備，確有長足進步，但本路員工衆多，當不能盡滿人意，希望本路醫務同人，以後對於就診員工，必須慎重治療，使病人信仰醫生，此為醫務同人之天職，必須努力做到。

各院所醫務負責人員，於每次開會及造報每年工作報告時，須將過去成績與現在事實，作一比較，方知有無改進。

每次開會之後，對於議決案，必須逐步實行，以期不負 大部及管理局召集會議之至意，凡有益於本路衛生醫務行政者，均可向局方建議，請其採納，以便遇有機會，逐漸推行，即使因環境關係，現時無法推進之重要議案，亦可作為參考。今天本路衛生醫務出席人員及各處署列席代表，均可貢獻意見。

尚有一事，應請諸位同人注意， 大部及管理局密令飭辦事件，要遵照限期，切實辦理，無論已辦未辦，均應嚴守秘密，此點請同人特別注意。

衛生課張課長學誠報告

諸位同人：這次會議，李副處長蒞會，已將開會意義說

平漢鐵路第四次衛生醫務會議

明，並訓練本路醫務同人應盡職責以及在公務上嚴守秘密各點，應請大家留意。現將一年以來衛生醫務行政及工作經過，分別報告於後。

本路對於衛生醫務行政之整理，在過去一年中，曾經分別統籌計劃，本路沿線各醫院房屋，均係本路原有官房或租賃民房，大都不合醫院設備之用，均須略加修改或添建。如添修長辛店醫院病房，擴充石家莊診所為醫院，添修鄭州江岸兩醫院病房，遷移信陽醫院院址等事，早已擬定辦法，借以建築費被他方移用，致未能照原定計劃辦理，以後當仍繼續設法，促其實現。本路衛生醫務之發展，固有賴於經費，倘為經費所限，只惟有於人力方面，慘淡經營，其成效亦有可觀，如近年來本課及各院所經費預算及人員逐年減少，而工作成績較著，院所設備，亦漸完善，事實俱在，固非虛言。



平漢鐵路第四次衛生醫務會議

本路醫務行政，近一二年來竭力整理，成效稍有可觀，但講求衛生，以保健工作為重，因保健工作，直接可以減少病原，間接增加全路工作效率，此點應請醫務同人及全路員工共同努力。本課擬於衛生稽查之下，添派衛生護士數人，常駐員工衆多之區，（如江岸、鄭州、長辛店等院各駐衛生護士一員。）以便隨時分赴各段站廠校及員工住宅辦理各項衛生工作，演講衛生教育等事。

本路醫務衛生經費，在二十四年內支出二十四萬二千餘元，在表面看來。比二十三年份支出數增加。其實為努力於各院所設備，於醫藥器械等項添置項下多用三萬餘元，而薪金支出，反比二十三年份減少一萬餘元。因醫務人員在二十四年份內，僅有九十八人。比數年以來，數為最少。而消耗浮費，實比往年減少。

關於醫務工作方面，全路各院所初診及復診人數共計十七萬四千六百五十五人，比二十二年減少九萬人，比二十三年減少七萬六千五百一十八人，住院者二千六百六十八人，比二十三年減少一百一十四人，住院日數，三萬三千六百七十五天，比二十三年減少三千八百二十四天，住院費因而節省數千元。意外死亡者六十人，殘廢者七十三人，但意外傷亡者，多係乘車失慎之旅客，欲此等人數減少，惟有請車警人員於旅客方面努力勸戒及救護耳。總觀就診及住院人數日數減少，足徵員工病症減少，而健康者漸多，病者治愈較速，本路醫務同人之努力，亦於此可見。

本路於員工藉病請假，迭經嚴令取締，各院所醫師絕少徇情濫發病假之事。本路員工亦覺藉病請假之非是，而入於正軌，計二十四年份內病人請假，為二萬五千六百五十四次

比二十三年減少八千九百六十二次。請假日數，爲七萬五千八百七十七天，平均每次請假三天，比二十三年減少四萬五千四百五十八天，增加本路工作效率甚鉅，仍請本路醫務同人，於簽給病假之際，嚴格辦理。

關於預防工作，種痘者一萬二千九百一十八人，比去年增加一千三百餘人，實行預防注射者九千二百二十二，比二十三年增加七百餘人，此點足見預防工作有效，而員工信仰者日見衆多。

本路近一年來，對於檢舉有嗜好員工，嚴厲執行，計二十四年中被調驗者，五百九十四人，（比二十三年增加二百八十三人）被驗有癮者三百三十五人，無癮者二百五十九人。

各院所在二十四年中檢驗員工體格約計二千五百人其他

各項檢驗工作共計七千一百八十一人，此種檢驗工作，不僅藉以判斷員工體格是否健全，而於治療及預防方面，助益甚大，現擬於經費可能範圍內，於員工較多區域之各醫院（如鄭州、彰德、長辛店、北平、等院）設法添置檢驗器械藥品，以期檢驗準確。

又本路於漢口醫院裝置愛克斯光機後，員工旅客之內傷病傷，藉以透視或攝影因而治愈者甚多，計自二十四年四月起至十二月止，透視者五十一人，攝影者一百二十七人。又電療者五十一人。

一年來本課承辦文件計四千八百餘件，衛生醫務法規及表單等之不適用者多已修改，刻擬將各項表格再加詳細審訂，以便造報，至各院所每月各項統計報告表爲考查全路衛生醫務之張本，務要按期確實填報。其餘各院所一年來之工作

平漢鐵路第四次衛生醫務會議

成績：請各位作簡單之報告後，即開始討論議案。

(各院所報告從略)

第1案 擬請厘訂各院所組織範圍俾有標準可循而利工作案

提議者郭培青

說明：查本路各院所現行組織範圍，大小不一，情況懸殊，既無標準，又乏根據，因致難免畸形發展，勞逸不勻，擬請厘訂周密妥善標準，呈部核准，以為本路各院所組織範圍之根據。

辦法：擬請由衛生課按照各院所實在情形，分等厘訂組織範圍，呈准施行。

議決：保留

第2案 擬請添置沿路各醫院最簡單之化驗室儀器及檢驗材料案

料案

提議者劉廣著

說明：欲求診斷病之確實，須賴化驗室之幫助，查本路祇有漢口北平兩醫院，有此設備，他處皆付缺如，若各院所有待化驗之標本，送至以上兩地，不惟時間不經濟，而且標本易於損壞，不能查出結果，擬請衛生課酌量各院情形，發給顯微鏡一架，數血器一套，並化驗血及大小便之化學原料少許，庶醫院簡單之化驗各可自理，則患者將受惠無窮。

辦法：

議決：由衛生課統籌辦理

第3案 擬請擴充江岸醫院病室並將應用經費列入下年度預算內以利醫務進行案

提議者郭培青

說明：查江岸醫院房屋狹小，所轄醫務地段，又甚綿長

所有本段員工連家屬在內計算，約及萬人，而現有病床不多，各種必不可少之房屋，如蒸氣消毒室，手術預備室等，均付缺如，致於辦理醫務上，極感困難，本年份對於本院擴充房屋計劃，雖已規定成數，列入預算，但忽被他處流用，仍歸烏有，殊屬遺憾。

辦法：擬請衛生課仍照本年規定數目，於下年度預算內列入。

議決：由衛生課統籌辦理

第4案 擬請簡單製劑由課自製省藥費兼收實效案

提議者王偉臣

說明：查歷來所購材料，其中如浸酒片劑糖漿等簡單製劑，多係藥商自製，因貿易競爭意在中標起見，減低價值，但以原料成本關係，賈造不合藥典規定者甚多。藥力不確，

殊影響於治療方面甚大，竊以此等簡單製劑，果能自製，比較外購，減費五分之一，其原料國產可用者，採用國貨，國產所無者，購自外洋，是一舉而數益也。

辦法：由課開設一室，專行製造此簡單製劑，平時多為籌備，隨時供給各院所應用，除各院所應行自製之大宗冰製膏劑外，其餘之製劑，均可由課內製備發給之，如此則各院所祇任調劑比較整齊，易於統計，清理亦不致感原料及製劑之缺乏。（製劑種類另紙錄呈。）

議決：由衛生課辦

第5案 擬請恢復平院檢驗室以助治療辨症之根據案

提議者孫葆璐

說明：病理檢驗，關係治療，最為重要，查平院向有微菌檢驗室由技師白子衡担任一切工作，尚稱便利，自二十三

平漢鐵路第四次衛生醫務會議

年五月間，該技師奉調漢院服務，平院檢驗室取銷，因之治療辨症，甚感不便，擬請恢復平院原有之檢驗室，以利醫務。現辛院既經擴充，即將收容病人，所有材料，亦可隨時送平，負責辦理，似此於兩院診務，俱有裨益。

辦法：

議決：併第二案辦

第6案 擬請整理各院所現用醫務表單而免繁複案

提議者郭培青

說明：查本路各院所現用醫務表單，種類繁多，名目不一，其中不免繁複之處，填寫報告，徒增手續，為求各院所劃一遵守及避免繁複起見，擬請全部加以整理，以利醫務工作。

辦法：由本會議推定醫務人員三人，負責審查整理，並

擬定審查意見及改良表單送呈衛生課長核定，轉呈核准施行

議決：由漢口醫院內科主任及江岸醫院郭院長會同審查改良

第7案 擬請將本路各站意外受傷行人就近由該處站長會同路警小心包紮迅速運送以免延誤而資救濟案

提議者李慶廷

說明：查本路各站，被車軋傷之行人甚夥，往往因當地不施救濟，以致流血而死，或因受傷以後，不即輸送醫院，往往經過一晝夜，始克到達，途中失血過多，或疼痛過久，遂致不治，殊非本路救濟之本意。

辦法：茲為救濟人命起見，擬請管理局通飭沿路各站長與路警，凡遇被車軌傷者，立即施行止血治療，並迅速運

送距離較近醫院，不片刻稍延，庶受傷得有救治之望，其功德實至偉大。

議決：由衛生課擬訂救急報告表呈局請通令切實施行嗣後如有意外受傷情事發生并由當地主管機關或負責人員電知附近醫院

第8案 擬請呈明管理局轉飭沿路各站員警切實遵行簡單救

急方法以減少輾傷病人死亡案

提議者劉廣著

說明：查最近送到醫院之輾傷病人，多有未施簡單之結紮消毒等救急之處置，以致因流血過多，到院不及救治而死者，擬請通飭各站，凡未發救急藥箱者，速補領，並呈局再飭車務及警署人員，切實遵行救急法規，以減少輾傷病人死亡率，而維人道。

平漢鐵路第四次衛生醫務會議

辦法：

議決：併第七案辦

第9案 請劃一各院所每月藥品器械報告辦法

提議者衛生課醫務股

說明：查各院所醫療器械，藥品材料，每月存銷數量，關係統計至鉅，且大部近來對於此項表單，極加注意，時須呈核，故各院所每月之藥品器械，存銷數量，非有劃一之報告不可。

辦法：各院所每月藥品器械之報告表，概以部頒之領用藥品單，詳細填造，惟須將「領用藥品」四字，改為「器械存銷」或「藥品報告」等字標明之。

凡不堪應用之器械，須呈報備案，以後無須按月列報，若新領器械，有輕微損壞時，須呈明修理，不能作消耗論。

藥品報告表，原係按月考核各項數量之根據，凡由藥庫取出交存藥房之數，不能作消耗論，藥房之消耗，當以處方為根據，以期正確。

每月各項報告表，須於次月五日以前，一律寄課，每種須繳二份，名稱須以英文字母順序排列，以便彙辦。

議決：通過

第10案 擬請各院所於請領醫藥器械時須附圖樣以便購辦案  
提議者衛生課醫務股

說明：查醫藥器械，種類複雜，式樣各異，購辦時每以未標明牌號，及未附圖樣之器械，頗感困難，嗣後各院所請領器械時，請將該種器械名稱，牌名，號數，尺寸，或附原來之圖樣，凡無牌名號數或自繪之圖樣，購辦時，既難憑依，未便訂購。

辦法：  
議決：通過

第11案 擬請通令實行藥品消耗日記案

提議者黃維青

說明：本路各院所藥品報銷，雖無私弊可言，欲求精確，殊非易事，考藥品報銷之用意最主要者，要能將真實消耗數目得到，以期便於藥品消耗之統計，每日既為記載，月終造報，必至無所根據。

辦法：按每日開給病人之處方，以為登記之根據，或採固定格式，或按諸藥品（編列字頭）順序登記，總之，月終報告須由日記產生，非特準確，亦有根據。

議決：由衛生課統籌辦理

第12案 擬請將每月藥療器械報告改為每半年報告一次案

提議者黃維青

說明：查醫療器械，係每半年發給一次，蓋以此項器械，並非消耗品所可比，似無須按月報告，以免虛糜紙張及時間。

辦法：醫療器械於每半年詳細報告一次

議決：併第九案辦

第13案 擬請規定臨時急用藥品請領辦法案

提議者許峴青

說明：查藥品種類甚多，自難悉數請領，即常用之品，填造領單時，不免有遺漏情事，又常因某項藥品一時使用激增，未至下屆發藥之時，已早經用罄。而現在規定，除各項血清疫苗外，其餘藥品不得臨時自購。故每值急用之時，輒有不能應手之苦。

辦法：茲擬請救濟此種困難，凡實在急用藥品價值在十

元以內者，准予臨時自購，每月不得過一次，事後詳述理由呈核，發還墊款。

議決：通過

第14案 擬請訂定各院所病歷書保管辦法以期劃一進行案

提議者郭培青

說明：查本路各院所現行病歷書保管辦法，多不一致，有按門診號數編列者，有照科別編列者，亦有逐月換號按月編列者。似此同路醫院辦法紛歧，且對於醫師臨診亦多有不便之處，殊非慎重醫務之道。擬請統籌妥善辦法，通令劃一進行。

辦法：擬請由衛生課於最短期內訂定妥善辦法，呈請飭令全路各院所劃一遵行。或由本會議推定三人，負研究擬訂



平漢鐵路第四次衛生醫務會議

之責，送請衛生課長轉呈核定施行。

議決：併第六案辦

第15案 擬請改訂現行病類月報表以利醫務統計

提議者郭培青

說明：本路現行應用之病類月報表，內容編列不宜包

括不盡，各院所按月填報，頗感困難，因之對於醫務病類統計上，不易明瞭精確，擬請全部加以改訂，簽准施行，俾利統計，而便填報。

辦法：由本會議推定醫務人員三人，厘訂草表，送請衛生課長核定，轉呈核准施行，病類月報新表頒布後，現行病類月報表，即行廢止。

議決：併第六案辦

第16案 擬請修改現用員工本人請診單以資明瞭而期減少病

通過，再由衛生課簽請核准施行。

假案

提議者郭培青

說明：查本路現用員工本人請診單，格式簡明，應用尚便，惟查各院所按月須將請診單乙張掃數呈課，對於原送院所毫無存根可稽，致難確實統計，殊屬遺憾。又各機關首領發給請診單及醫師簽給病假時，因未明該員工本年是否會請病假，或已請病假若干日，是否超過限定假期，無憑稽考，苟能於請診單上仿照局定四聯請假單格式，於原請診單上加註本年會請病假之共計日數，則請假者知加警惕，首領簽章時，知其日數，亦便加以節制，醫師給假時，更因此而有所根據，如此修正，簡便易行，三方面均蒙其利，病假人數，自因之無形減少。

辦法：由提案人擬定請診單一紙，送請大會討論，如經

平漢鐵路第四次衛生醫務會議

議決：保留

(乙張由院所保存)

(此單分甲乙兩種式樣相同)

張 甲 平漢鐵路管理局	
繳回原發首領	員工本人請診單
甲 (123)	(本日有效)
—————>=<—————	
機關.....	職務.....
服務證號碼.....	姓名.....
本年曾請病假共.....日	
首 領 蓋 章	
號數 —	民國 年 月 日
預斷 (中文病名)	
處置：	
.....醫院	
主治醫師簽名 .....	
.....診所	
初診病歷書	號 年 月 日
復 診 券	號

附新請診單一紙

平漢鐵路第四次衛生醫務會議

第17案 請規定補用員工檢驗體格標準年齡辦法

提議者黃維青

說明：本路新補員工，例須檢驗體格，照體格檢查表之規定有「他病狀」自由醫師檢查逐一填寫，惟年齡與體高體重，似應有標準之規定，以定去留，而符檢查之意。工友係勞力者，年齡與體高體重，更不應漫無限制，幼者一經補用，勞力過度，有碍發育，老者又有工作效率減低之虞，體格年齡既未規定標準辦法，檢驗時無所適從，惟有聽憑檢驗者之自述耳。

辦法：擬根據工務處第一次處務會議章制類第十案（議

決：員工最高年齡，假定為三十至三十五，最小者為十八。

及美國人壽保險公司規定年齡體高體重表，以作參考。

公尺	英尺	年 齡	年 齡	年 齡
1.525	高 5.	15 — 24	25 — 29	30 — 34
1.55	5.1	重	重	重
1.575	5.2	120 lbs	125 lbs	128 lbs
1.60	5.3	122 ,,	126 ,,	129 ,,
1.525	5.4	124 ,,	128 ,,	131 ,,
1.650	5.5	127 ,,	131 ,,	134 ,,
1.675	5.6	131 ,,	135 ,,	138 ,,
1.70	5.7	134 ,,	138 ,,	141 ,,
1.725	5.8	138 ,,	142 ,,	145 ,,
1.75	5.9	142 ,,	147 ,,	150. ,,
1.775	5.10	146 ,,	151 ,,	154 ,,
1.80	5.11	150 ,,	155 ,,	159 ,,
1.825	6.	154 ,,	159 ,,	164 ,,
1.85	6.1	159 ,,	164 ,,	175 ,,
		165 ,,	170 ,,	181 ,,
		170 ,,	177 ,,	

附美國人壽保險公司規定年齡體高體重表（列後）

議決：由衛生課辦

第 18 案 請調查員工日常飲食品送衛生署化驗成分以資借鏡

而重健康

提議者 于偉中

說明：查公共衛生，注重防病於未然，平時講求處處清潔，防細菌傳染，固為除疫之首要，而日常必需之飲食品，何種內含毒素，常食或過量，則引起慢性中毒，發器官的障礙，不合規則的食具玩物，引起慢性的中毒，罐頭食物內過量的防腐劑，亦引起慢性中毒，食物因產地關係，所含成分不同，必須明瞭，惟化驗需用器械甚多，宜請一化驗完善機關，代為辦理。

辦法：先函詢衛生署化驗手續，再呈部批准，然後搜集沿路飲食品標明產地，名稱，日期，送請化驗，根據所得結果，指導沿路員工，以謀公共健康。

平漢鐵路第四次衛生醫務會議

議決：保留

第 19 案 慎重檢驗體格辦法

提議者 許岷青

說明：查檢驗體格，關係重要，沿路各院所，每因環境上種種關係，於嚴格執行時，發生困難。

辦法：請由課規定一種洋文密碼，其結果一欄，不歸各院所填註，留出空白，由課核定，如有疑惑，則由局發給免票，命被檢者，到局復驗，以免各院所發生困難。

議決：凡檢驗體格之員工，須呈局核准合格後，始得補用，由衛生課呈局通令施行。一面由衛生課函知各院所將檢驗體格表呈課核轉。

第 20 案 請施行狄克氏試驗及猩紅熱預防注射并於各項疫苗可由各院所酌量自購以免過時浪費

平漢鐵路第四次衛生醫務會議

提議者許岷青

說明：查狄克氏試驗及猩紅熱預防注射，早已有準確美滿之評價，本路北段各埠，時有猩紅熱流行；鄭州於去夏發生一次，本路有工警二人被傳染，家屬中之小兒被傳染而死亡者尤多，此種危險較大，流行較盛之傳染病，實有預防之必要，惟各項預防注射，事先無法預算人數，領疫苗過少，必須陸續請領，手續甚煩，過多則過時失效，殊為可惜。

辦法：請准由各院所酌量情形，隨時逕向中央防疫處購買，以免放直過時。

議決：併第十三案辦

第21案 請函中央防疫處凡本路各院所需用血清疫苗直接向該處半價購買

提議者許岷青

三八

說明：查血清疫苗等，曾經規定准由各院所於必要時自購，惟各院所直接向中央防疫處購買，該處不予以半價之權利。

辦法：擬請由局函知該處凡本路各院所購用疫苗。准以半價購買，以免損失。

議決：通過

第22案 擬請由衛生稽查督同各院所在員工居住區域施行衛生巡迴演講家庭衛生等事以期減少病原而免傳染

提議者黃維青

說明：查沿路各站，以長辛店員工為最多，計約三千五百人，若以平均五口之家計算，總數約一萬五千人，員工及其家屬，多聚居於其工作場所附近之區，素乏衛生常識以致各該地污穢不潔，一家數口，常在病中支持者，屢見不鮮，

即稍具衛生常識者，在此種情形包圍中，亦無法講求清潔，沿街售賣零食者甚多，員工及其家屬等不問清潔與否，即行購食，一經染病，或求神拜佛，或求一般投機藥商及劣醫等醫治，至死不悟，亟須使一般員工及其家屬增加衛生知識，以免危害生命健康。

辦法：由衛生稽查率同各院所人員，定期分赴各員工住宅區域，巡迴演講，輸灌以衛生常識，詳細辦法，請由大會及衛生課規定。

議決：由衛生課辦

第23案 擬訂改善沿路員工浴池衛生辦法

提議者黃時梅

說明，本路各站員工浴池，已次第建築，其管理方法，不合衛生者實多，非特員工不能得到沐浴健身之益，反有傳

染皮膚毒病之害，故各院所之治療皮膚病，如疥瘡，濕疹，砂眼，等，亦日見增加，影響員工康健甚鉅，擬請遴派衛生稽查逐一調查，將不合衛生之處，加以改善。

辦法：

- (一) 切實訓練浴室管理人員。
- (二) 由局規定浴室衛生辦法，通令遵守。
- (三) 有不合衛生之處，得由衛生稽查及各院所隨時指導改善，或呈請取締懲罰。

議決：由衛生課辦

第24案 請集中訓練各院所夫役以應需要

提議者黃時梅

說明：各院所夫役，為便利救護起見，曾經通令加意訓練，以增醫療功效，然以工作繁忙，且不能劃一講授，無多

平漢鐵路第四次衛生醫務會議

四〇

成績，似宜照以前訓練護理生辦法，集中漢院訓練，以資深造，其理由如下。

(一)查各院所夫役，多有高小程度，因在院執役多年，平日耳濡目染，稍有看護學識者，頗不乏人，苟能略加訓練，實能勝任護士工作。

(二)現各院所護士缺乏，不得已以大役權代護士職務，如洗症換藥，護理病人等為其常見之事實，為應環境之需要，提高工作效率計，實有訓練之必要。

(三)訓練完畢之後，仍回各院所服務，平日既可增加工作能力，一旦有事，亦可幫同救護。

(四)此種集中訓練，僅由在院各醫師担任，無須多用經費。

辦法：訓練地點，以漢口醫院為宜，由各院所選送有學

習能力者，一至三名，每日實施講習，以三個月為限，在訓練期間，該受訓夫役職務，斟酌各院所情形，准予臨時僱工替補，訓練完畢，即行取銷。

議決：由衛生處統籌辦理一面通知各院所切實訓練。

第25案 欲求各院所事務完善必須將事務人員調課練習

提議者長辛店醫院司事王復

說明：各院所內外大小事件，無一不以事務人員承當之，事務人員，有輔助醫務行政之力，欲求醫務行政完善，必使事務人員能盡其才，斯在主管者之調動耳，本路各院所事務人員，因離局較遠，對於本路一切規章及各種方式，以平日工作繁重，未及詳察，以致辦理手續，或不免有乖錯之處，欲求各院所事務辦理完善，似宜將各院所事務人員，加以訓練，再行派回各院所任用。

辦法：規定相當時間 將在路之事務員及司事，分別調課，使其辦理素所應辦事件，期滿再分別回任，在調任期中，擬中行政意旨 自可領悟，再回本院所工作 必能循規蹈矩，以昭隕越，再，調漢期間宿舍費如何辦理，並請一併公決

議決：由衛生課辦理

第26案 請將收費辦法改為售票制以省手續而增工作效率

提議者漢口醫院事務室

說明：各院所徵收員工家屬及外人醫藥費係遵 局頒收費規則第二十六條規定，應用三聯收費單，此種收據，如愛克司光費，每次自數元至十餘元，尤可應用，但門診藥費及掛號費，每次自五分至二三角，使用此三聯單，實不勝其煩，如漢院所收藥費，每日由數元至一二十元不等，雖為數不

平漢鐵路第四次衛生醫務會議

多，每次均須用三聯單，填寫之間耗去時間不少，其他應辦事件，不免因此耽誤，茲為節省手續，增加工作效率起見，擬將三聯收據，改為如車站及本路公寓之售票制。

辦法：擬由局印發五分，一角，一角五分，二角，三角，五種票券，分發各院所應用（仍由局加蓋官章）各院所按照徵收數目，將票出售時，加蓋月日戳記，月終連同存根呈繳。

附券式如下

No.	醫藥券
	分伍
No.	醫院診所藥券
	平漢鐵路醫藥券
	分伍

議決：呈局核示（一元以上者仍適用三聯單）

第27案 建議徵收員工家屬藥費宜稍減輕以示優待並請規定

劃一辦法案

提議者王偉臣



說明：查遵章徵收員工家屬藥費，間有超出藥價數倍以上者。（例如硼酸水，原料不過一二分，而外用藥規定二角五分）雖因藥類甚繁，不能按照藥價，一一計算。但宜徵收從廉，以示優待。又各院所徵收藥費，參差不齊，請課規定劃一辦法，俾各院所有所遵循。

辦法：請由課詳細規定藥價，再行照章折扣並呈處通飭施行。

議決：保留

第28案 擬請規定醫務衛生人員晉薪辦法

提議者李麗廷

說明：查本路醫務衛生人員，薪級均甚低微，有已到路數年，而薪水仍為百十元者。有七八年未晉級者。以一醫藥專門人員，所得薪給，知此之微。而社會生活，又如此之高

• 不足以堅其工作之心。擬請規定醫務衛生人員晉薪辦法，以資鼓勵。是否有當。敬候公決。

議決：呈局轉部

第29案 醫務人員，應與技術人員同等待遇，醫師薪俸不宜比照課員

提議者郭培青

說明：查醫務人員，負人民生命健康責任，學識之深奧，技術之精密，責任之重大，較之工程人員無異，而其待遇，反較低微，竟將職守最重之醫師，與普通人員比照待遇，似欠公允。此種規定，乃係民初時代，國內醫師缺乏，醫務工作，多任用都會醫院出身之看護為助理，現國有鐵路醫院醫師，均已改聘國內外醫學專科學校畢業者，若仍應用此項

比照，誠恐將來對於羅致專材，必感困難，何能希冀鐵路醫務之發展，所有醫務人員待遇之應提高，毫無疑義。

辦法：擬請由衛生課根據此種理由及本路迭次衛生醫務

會議類此性質之提案，合併呈請 管理局轉呈鐵道部統籌辦

理，令飭各路施行。

議決：併第二十八案辦

第30案 擬請購發各院所必備圖書俾利醫務工作案

提議者郭培青

說明：查本路各院所辦理醫務參考書籍及醫學雜誌，因

為事實上所不可少，然欲請領訂購，多以預算及他種關係，

不無窒礙，惟查衛生署出版之中華藥典一書 為調劑配藥品

必備之書籍，全國各藥房多已購置應用，而鐵路醫療機關反

付缺如，又查日本書局出版之色盲圖表一書 簡明精確亦為

平漢鐵路第四次衛生醫務會議

檢查員工體格不可少之書籍，各院所因缺此書，多以紅綠色線或他種色圖替代，似覺不妥。醫務工作之際，甚感困難。

辦法：由衛生課將上述兩項圖書，呈准彙數購置。本路

各院所各發給該項書籍一冊。

議決：由衛生課統籌辦理

第31案 擬請集合本路醫務人員編行「平漢醫藥月刊」定期

刊物一種，以期交換智識彰表心得，俾能互通聲息

，聯絡感情，而利員工衛生常識宣傳案

提議者郭培青

說明：本路路線遙長，醫療機關分散各地，所有醫務人

員，平時均以職務或地段關係，鮮能切磋研究，因之同仁間

，感情疏隔，情況窒阻，即各同仁間之於診療上有心得，或

於本路醫務設施上有特殊貢獻者，每苦無從表出，日久隔閡

平漢鐵路第四次衛生醫務會議

愈深，閉塞愈甚，學識落後，醫務前途，影響頗大。擬請集  
合本路醫務人員，編行「平漢醫藥月刊」一種，俾全路醫務  
同仁，得有相當聯絡及交換診療知識之機會。員工之衛生常  
識，亦得隨時灌輸云。

辦法：(一)平漢醫藥月刊，定每月一日出版，必要時得

編行合刊或專刊。(二)凡本路醫務人員，均為本刊撰稿員。

(三)本刊格式，依照平漢日刊大小式樣，惟可酌用報紙並加

裝訂。(四)本刊印刷費用，假定每期印刷五百本，每本三十

頁，約需紙張及印刷費用八元，全年經費一千元已足，似可

寄請管理局，於一—九—三會計科目內動用，如印刷改由本

路印刷所辦理，則每期僅須紙張費三十元，全年僅有五百元

即可。(五)本刊編行，為灌輸全路員工衛生醫務知識起見，

對於本路各機關，應按期免費贈閱。(六)本刊每期定價大洋

一角 除本路各機關免費贈閱外，並得托各地路局及書局代  
售，暨與各種刊物交換。(七)本刊由衛生課編校發行，但主  
編人員，可由大會就本路醫務人員中推定一人負責。(八)本  
刊編行詳細辦法，由衛生課及主編人員另行妥擬。

議決：由各院所多撰稿件寄課彙稿，送登本路月刊。

第32案 請添購醫學書報以廣學識而利診療

提議者劉廣著

說明：查此案第一次醫務會議，曾由平院沈大夫提出最

近衛生課已購若干種書報，以購書不多，未能惠及全路醫界

同人，現在醫學進步，一日千里，實宜添購多購，以廣見聞

。

辦法：(一)多購醫藥雜誌等類，因現在醫學新發明者，

先登載在醫報之上，欲詳悉治療新法及學理，自以多閱此類

刊物為宜。(二)無論購買醫書或定期刊物，不宜限於一種文字，緣吾國科學落後，醫藥學術，發明甚少，所譯醫藥書報

無多，此種書報，用外國文字為多，醫界同人，學校出身不

同，所識文字亦異，如多購幾種文字，全體同人，均可看閱

不至有向隅之嘆。(三)速訂定閱書報簡章，並將現有書報

目錄，給與同人，以便索閱。(四)所有用款列入常年衛生經

費預算項下，可使書報種類，逐年增加。

議決：併第三十案辦

第33案 擬請購置國內外著名醫藥雜誌及衛生書報分發各院

所以增新識而利醫務案

提議者李殿廷

說明：查現代醫學進步，日新月異，一日千里，本路沿

線各院如因地方偏僻，不便購置，擬請由衛生課於衛生預算

經費內，購置醫藥書籍及雜誌分配各院所，藉以增進學識，而利醫務。

辦法：

議決：併第三十案辦

第34案 擬請抽派醫師出洋或赴國內各大醫院考察鐵道醫務

衛生以利員工案

提議者黃維青  
時梅

說明：查鐵道醫務衛生，各國皆有特殊組織，吾人默守

舊法，莫諳新知，數十年來，一切設施，殊少改進，故派員

出洋或赴國內各大醫院考察研究，俾資借鏡，實為重要，再

者，鐵道與軍事，均有密切關係，關於毒氣、防空、救護及

衛生工程等新穎學術，尤應取法列強，選擇有效辦法，專關

保障全路員工生命，實為刻不容緩之舉。

辦法：  
議決：呈局核辦

第35案 擬請將各院所增加「院工」一個階級以爲夫役謀出

路示鼓勵案

提議者許峴青

說明：查各院所中之夫役，實不乏優秀份子，其理論上的學識，或不及在正式護士學校畢業之學生，而其經驗技術能力，頗有可取之處，但現在本路護士護理生及司藥等職，均不能由夫役升充，則夫役中之優秀者，實再無出路，殊非鼓勵人才之道，且夫役二字，係封建時代之賤稱，不宜存在。

辦法：擬請在本路各院所中增加「院工」一個階級，其起點月薪爲十六元，最高月薪爲三十二元，嗣後凡各院所夫

役中之優秀勤勞者，得以升「院工」即或辛餉不予增加，而名義較優，亦爲鼓勵人才之道。

議決：呈局請示

第36案 各院所房屋多係本路公房應否請保火險以策安全案

提議者郭培青

說明：查本路各院所房屋，多係撥用公房，間有租賃路外房屋者，而各院所所存傢俱藥品及醫療器械，數頗不貲，爲策安全及免蹈江岸材料廠覆轍起見似應請保火險，以防意外。

辦法：由衛生課籌辦

議決：通過

第37案 擬請發給職責較重之醫務員工長期車證

提議者黃維青

說明：查長辛店醫院歷年領用長期乘車證，除院長醫師外，至護士司藥等均發給平辛間長期車證，自民十七年後，僅發院長及醫師車證，餘均未發，以致路上救護等事，限於車證，只能醫師一人前往，護士原為醫師之助，現遇有事，不能同行，殊感困難。以上僅就救濟本路員工而言，如遇行車事變，救治旅客，非醫師一人所可辦理，護士等不能偕往，救濟難周，於路舉頗有妨礙，茲為各院所該管段內救急事宜便利起見，擬請發給各院所職責較重之員工本管段內長期車證，以便因公往返，復查本路發行員工乘車證暫行規則第十五條規定（長期乘車證，除本路員工確係因公常川在路往來者外，不得請發）等語，醫務人員如護士及司藥，或夫役等，因治療救急及防疫注射等事，亦有常在該院所本管醫務段往來情事，實有發給長期乘車證之必要。（本院醫師車證

平漢鐵路第四次衛生醫務會議

·限於南至保定站，保定思羅醫院係代辦醫院，似不能負本路醫務衛生行政之責，本院院長醫師車證，宜限至石莊以便該診所取得行政聯絡）。

辦法：

議決：呈局核示

臨時動議

（一）請將檢驗員工體格之考語，明確表示，以便考核。

提議者公益課代表

說明：查員工體格檢查表之考語，間有欠明確之處，例如將退休工人檢查之結果，加以「以年齡論，不甚衰弱」等字句，該工人之應否退休，仍不能斷定，考核方面，實感困難，擬請各醫院醫師，嗣後對於此項考語，稍加注意，並書斷較明確之字句，俾便考核。為此提請

四七

公決

議決：併第十九案辦

(二)請將各院所夫役中之優秀者，加以訓練，改為護工。

提議者漢口醫院護士長宋青恩

說明：鄭州醫院及鄆城診所此次會議提案均言本路各院

所夫役中，不乏受有相當教育，及富有護士經驗之優秀份子

，此優秀份子，使其久充夫役，實為可惜，似宜加以訓練，

經過相當時間，改為護工，使其幫助護士工作，可否之處，

提請

公決

議決：併第二十四案辦

(三)請將各院所房屋規定為每兩年粉刷一次，以壯觀瞻，而

保清潔。

提議者江岸醫院事務員田汝霖

說明：聞本路各段站辦公室，例定為每三年粉刷一次，

醫院及診所，為全路段站廠所清潔之表率，似宜於每兩年粉

刷一次，不惟以壯觀瞻，且以醫院診所為病傷人員往來頻繁

之所，亦宜倍加清潔，始合衛生，可否之處，提請

公決

議決：由各院所酌請核辦

(四)請規定各院所檢查各廠站列車人員之制服或袖章以資識

別。

提議者江岸醫院事務員田汝霖

說明：查各院所人員每赴各廠站列車，檢查清潔時以

無規定制服及袖章等類，苦無識別，不免被人忽視，或為隨

車人員及守衛禁阻，於行使職務上，頗有妨碍，應如何規定

議別、提請

公決

議決：併第二十二案辦

本局購料審查委員會常會紀錄

第一百零八次

時間 二十五年五月六日（星期三）上午八時

地點 黃陂路六十八號本會會議室

出席人 蔣文富 章雲 王文煒 余興忠 潘尹

主席 潘尹

紀錄 謝緒仁

開會如儀

審查事項

一、事務課務字 1088 號單向華中利記訂印「員工本人請診單」

本局購料審查委員會常會紀錄

五萬張每百張單價二角四分核與庶字 2320 號同一物品同

一數量之單價二角一分高三分應如何辦理請審查公決案

議決：原單退回請事務課根據庶字 2320 號單飭商核減或

重標

二、材料課 D 字

3440  
3439  
3473  
3456  
3467  
3471  
3461  
3464  
3469  
又 T 字 76 77 84 63 83

道清材料）等號訂購單共計十四件請審查案

議決：蓋章呈局

三、事務課務字

1099  
1088  
1071  
1125  
1118  
1063  
1082  
1070  
1097  
1076  
1107  
1081  
1060  
1127  
1051  
1105  
1098  
1057  
1083  
1084  
1065  
1061  
1126  
1046  
1047  
1087  
1078  
等號訂購單共計二十七件請審查

案

議決：蓋章呈局

四、事務課務字

1106  
1123  
1129  
1193  
1192  
1111  
1113  
1120  
1114  
1077  
1096  
1104  
1102  
1195  
1115  
1084  
1045  
1062



出席人	地點	時間	議決：追認	案	五·材料課D字	議決：追認	請追認案
章 雲	黃陂路六十八號本會會議室	二十五年五月十三日(星期三)上午九時	第一零九次	(道清材料)等號訂購單三十八件業經蓋章呈局請追認	3454 3450 3465 3446 3429 3441 3457 3453 3449 3463 3445 又 T 字 75 72 73 74 80 79 82 81 78	議決：追認	1050 1080 1068 1086 1085 1079 1103 1101 等號 等號 訂購單 共計五十 件業經 蓋章呈 局
羅迪光							1067 1069 1072 1108 1119 1100 1109 1110 1112 1116 1117 1091 1064 1066 1059 1054 1058 1048 1052 2055 1049 1090 1124 1056
余興忠							
潘 尹							

主席 潘尹  
紀錄 謝緒仁

開會如儀

審查事項

一、奉管理局交下藥品採購委員會簽呈一件內稱：「查本會辦理藥品採購事宜，關於招標估價訂購驗收等項，奉准均由本會負責辦理；並奉 令嗣後採購藥品事宜，應由該會審核，逕行簽請購發，毋庸送交購料審查委員會，以免紛歧。等因，歷經遵辦在案。惟現值藥品採購，日益紛繁，本會職員有限，且各有兼職，誠恐審核難週，致滋流弊，為慎重路務起見，擬請嗣後准將藥品採購事宜，由本會招標估價，選定後，仍照本路購料通例，送購料審查委員會詳加審核交回，再行訂購驗收，以昭

核實；並由本會將已購各種葯械品類單價登記表送交購委會，以備參考，是否有當乞核示遵行。」等由，並奉局批「交購料審查委員會核簽。」等因；奉此，應如何辦理請公決案。

議決：呈管理局，本會現無熟悉藥劑人員，審核訂

購藥品事宜，似應仍由藥品採購委員會辦理，如必須交本會審核，則擬請將採購藥品事，交材料課辦理，並請派熟悉藥劑人員參加本會，俾便審核。

二、事務課來函：以前准本會便箋，關於加印本路月刊一百五十份，將原定單價核減一案，已商得承商光明同意，自第六十六期起照表所列價目實行減低，請查照審核見復，以便呈局改訂合同。等由，並附月刊價目表到會，

本局購料審查委員會常會紀錄

查光明承印本路日刊，前次加印一百五十份，業將原單價減少，今月刊加印一百五十份，該商已允照原定單價核減，可否准該商繼續承辦，請審查公決案。

議決：本路月刊，准交光明所減價格繼續承辦，請事務課呈局改訂合同。

三、材料課 D 字

3500	3468
88	3428
87	3477
86	3462
60	3484
85	3485
90	3486
89	3470
92	3498
93	3513
91	3478
95	3479
97	3480
99	3482
100	3483
102	3490
96	3489
98	3497

（道清材料）等

號訂單共計五十六件業經呈局請追認案。

議決：追認

四、事務課務字

1128	1166
1135	1168
1140	1167
1153	1170
1133	1171
1131	1177
1136	1178
1144	1164
1158	1165
1151	1173
1129	1182
1156	1174
1143	1152
1159	1172
1149	1075
1137	1175
1141	1179
1180	1176
1147	
1139	
1154	
1148	
1134	
1130	

本局購料審查委員會常會紀錄

1160  
1161  
1150  
1155  
1145  
1162  
1143  
1152  
1132  
1157  
1163  
1169  
等號訂購單共計五十四件業  
經蓋章呈局請追認案。

議決：追認。

五·材料課 D 字  
3512  
3506  
3511  
3520  
3519  
3518  
3517  
3514  
又 T 字 103 (道清材料)

等號訂購單共計九件請審查案。

議決：蓋章呈局。

六·事務課務字  
1201  
1190  
1188  
1187  
1186  
1185  
1191  
1218  
1219  
1220  
1221  
1222  
1223  
1224  
1216  
1184  
1189  
1183

等號訂購單共計十八件請審查案。

議決：蓋章呈局。

第一百一十次

時間 二十五年五月二十日(星期三)上午九時半

地點 黃陂路六十八號本會會議室

出席人 李承祜 余興忠 章 雲 羅迪光 潘尹 王文煒

主席 潘尹

紀錄 謝緒仁

開會如儀

審查事項

一·事務課務字 1227 號訂購單，向中華訂購之 (368 牌) 小條吸

墨紙兩萬張，每百張單價三角五分三，核與前庶字 2478

號單 (菊花牌) 之單價每百張二角七分高八分三釐，應

如何辦理請審查公決案。

議決：原單退還，請事務課轉飭該商核減單價，或根據

庶字 2478 號單交福昌承辦菊花牌之貨。

二·事務課務字 1274 號單，祥茂承辦之高梁掃帚八百把，每

把單價三分五厘，查此項掃帚，從前庶字 2594 號之單價

，每把二分，前後比較，似覺稍昂，可否訂購請審查公  
 決案。

議決：請事務課根據前庶字2694號單，交元生承辦，或  
 飭祥茂核減單價。

三、事務課務字1261號單第四項三稜比例尺瑞士貨每件三元  
 七角五分，查此項以前務字757號單向教育儀器館購用  
 ，每件單價二元八角，係德國出品，今所購者增高九角  
 五分，應否改購以前之貨，請審查公決案。

議決：請事務課根據務字757號單仍購教育儀器館每件  
 二元八角之貨。

四、事務課務字 1279  
 1226  
 1280  
 1256  
 1242  
 1271  
 1269  
 1277 等號訂購單共計八件，請  
 審查案。  
 議決：蓋章呈局

本局購料審查委員會常會紀錄

五、材料課 D 字 3540  
 3543  
 3538  
 3537 又 T 字  
 113  
 115  
 117  
 119  
 123  
 122  
 121  
 116  
 120  
 118  
 124 (道清材料)等號訂購單共計十五件，請審查案。

議決：蓋章呈局。

六、事務課務字 1207  
 1208  
 1211  
 1214  
 1223  
 1209  
 1211  
 1205  
 1204  
 1212  
 1202  
 1195  
 1206  
 1197  
 1198  
 1213  
 1199  
 1193

1275 1200  
 1229 1194  
 1225 1215  
 1232 1192  
 1236 1217  
 1249 1267  
 1258 1268  
 1241 1282  
 1246 1254  
 1245 1253  
 1828 1259  
 1248 1260  
 1252 1263  
 1296 1264  
 1233 1240  
 1255 1276  
 1272 1284  
 1262 1278  
 1270 1239  
 1231 1234  
 等號訂購單  
 共計六十二件 業經蓋章呈局請追認案。

議決：追認。

七、材料課 D 字 3510  
 3524  
 3476  
 3525  
 3516  
 3536  
 3532  
 3523  
 3529  
 3475  
 3528  
 3539  
 3535  
 2531  
 3522  
 3521  
 3526  
 3527  
 3530  
 3533 又 T 字 112  
 110  
 105  
 109  
 106  
 108  
 107  
 111  
 114 (道清材料)等號訂購單  
 共計二十九件，業經蓋章呈局。請追認案。

議決：追認。

第一百十一次

時間 二十五年五月二十七日(星期三)上午九時半

地點 黃陂路六十八號本會會議室

出席人 章雲(梁蔭楠代) 李承祐(王文煒代) 羅迪

光潘尹 余興忠

主席 潘尹

紀錄 謝緒仁

開會如儀

報告事項

·事務課務字第1014號單福興祥承辦之十斗信櫃單內註明係用洋松木製造，經本會派員監收，謂此項信櫃大部份用杉木及三夾板所造，與訂單不符，已函該課轉飭該承商另製或核減單價。

二·事務課務字1018號單向福興祥訂造之木卷櫃經本會派員監收查其所交之貨係本松所造，與原單內註明之洋松木不符，已函該課飭商重造。

三·事務課務字1290 1291號兩單茂興裕承辦之人事課所用木牌每塊單價七角，核與前務字227號同樣木牌之單價高一角，已退回該課根據前單辦理。

審查事項

一·材料課D字

3551
3545
3549
3552
3554
3562
3547
3546
3548
3555
3542
2558
3544
3550
3557
3553
3541
3561

又

T字

133
128
131
144
136
127
132
101
140
134
126
129
137
141
135
125
130
142
143
138

(道清材料)等號訂購單共計三十八件，業經蓋章呈局，請追認案。

議決：追認。

二·事務課務字

1250
1293
1274
1295
1288
1266
1265
1281
1292
1287
1285
1289
1266
1326
1328
1325
1315
1316
1323

時 間	四	三
二十五年六月三日(星期三)上午九時半	材料課 D 字	事務課務字
	3565	1360
	3566	1361
	3563	1362
	3572	1363
	3564	1364
	3571	1365
	3570	1366
	3568	1367
	3575	1368
	3574	1369
	3573	1370
	3559	1371
	3560	1303
	又 T 字	1311
	148	1313
	146	1334
	147	1304
		1307
		1306

1324  
1017  
1327  
1317  
1318  
1390  
1311  
1322  
1322  
1377  
1352  
1353  
等號訂購單共計三十件業經  
蓋章呈局，請追認案。

議決：追認。

件，請審查案。

議決：蓋章呈局。

145  
149 (道清材料) 等號訂購單共計十八件，請審查案。  
議決：蓋章呈局。

第 一 百 一 十 二 次

本局購料審查委員會常會紀錄

地 點 黃陂路六十八號本會會議室

出席人 李承祐 馬西藩 章 雲 羅迪光 潘 尹

主 席 潘 尹

紀 錄 謝緒仁

開會如儀

審 查 事 項

一、關於採購藥品事宜交本會審查一案前經本會第一百零九次常會議決「簽呈管理局本會現無熟悉藥劑人員審核訂購藥品事宜似應仍由藥品採購委員會辦理如必須交本會審核則擬請將採購藥品事交材料課辦理並請派熟悉藥劑人員參加本會俾便審核」等因紀錄在卷旋奉管理局總字第六三一七號指令開「簽呈已悉查藥品採購事宜應仍由藥品採購委員會辦理交該會審查除令派專員謝運航前往

本局購料審查委員會常會紀錄

參加審核並分抄外仰即知照」等因奉此茲接藥品採購委

員會送來 M 字

- 132
- 133
- 134
- 135
- 136
- 137
- 138
- 139
- 140
- 141
- 142
- 143
- 144
- 145
- 146
- 147
- 148

149 154 等號訂購單共計二十件並 M 11 號比較表又藥品

購入單價表各一份到會查此次所購藥品係四月底開標為

時已久未便再事延壓業經本會擇要向各藥房調查有報價

比內中單價為高者亦有報價比較更低廉者應如何辦理請

審查公決案

議決：此次所購藥品為時已久為免延誤用途起見即予通

過惟嗣後應請藥品採購委員會在平津滬漢各地再

多招商家登記以後採購大宗藥品即同時在平津滬

漢各處招標以免商家壟斷之弊

二、事務課務字 1400 號第二項向科學館訂購魯麟牌複寫紙五

百盒每盒單價一元七角八分查魯麟牌複寫紙打字機用不

合用可否酌改購紅印牌請審查公決案

議決：請事務課酌購紅印牌複寫紙

三、材料課 D 字

- 3589
- 3594
- 3597
- 3598
- 3601
- 3593
- 3599
- 3596
- 3591
- 3521

又 T 字

- 171
- 175
- 174
- 176
- 178

172 173 (道清材料) 等號訂購單共計十七件請審查案

議決：蓋章呈局

四、事務課務字

- 1348
- 1438
- 1437
- 1436
- 1435
- 1434
- 1429
- 1431
- 1423
- 1418
- 1417
- 1446
- 1447
- 1443
- 1444
- 1440
- 1441
- 1432

- 1433
- 1428
- 1426
- 1421
- 1420
- 1419
- 1439
- 1416
- 1415
- 1414
- 1422
- 1442
- 1445
- 1413
- 1425
- 1410
- 1405
- 1411
- 1402
- 1412
- 1403
- 1401
- 1399
- 1424

1404 1407 1408 1409 等號訂購單共計五十二件請審查案

議決：蓋章呈局

五、事務課務字

- 1302
- 1372
- 1373
- 1310
- 1312
- 1351
- 1308
- 1305
- 1350
- 1333
- 1337
- 1330
- 1329
- 1331
- 1314
- 1346
- 1332
- 1349

- 1301
- 1300
- 1336
- 1314
- 1347
- 1340
- 1345
- 1309
- 1379
- 1338
- 1335
- 1394
- 1383
- 1396
- 1387
- 1386
- 1385
- 1394
- 1382
- 1381
- 1380
- 1392
- 1391
- 1390

1389 1388 1387 1395 1393 2398 等號訂購單共計四十八件業經蓋章呈局請

追認案

議決：追認

六、材料  
D字

3578  
3576  
3581  
3577  
3579  
3585  
3509  
3508  
3507  
3568  
3587  
3590  
3588  
3587  
3580  
3592  
3584  
3582

3583  
3586  
又 T 字  
154  
152  
153  
151  
150  
157  
155  
164  
163  
170  
156  
168  
165  
166  
161  
160  
167  
162  
169

等號訂購單共計三十九件業經蓋章呈局請追認案

議決：追認

平漢鐵路採購冬煤委員會二十五年

度冬煤開標臨時會議紀錄

地點 本局四樓

時間 二十五年六月十六日下午三時

出席人 梁蔭楠 潘尹 吳廷柏(李謙章代) 唐祖澍

吳涑青 卓宙

平漢鐵路採購冬煤委員會廿五年度冬煤開標臨時會議紀錄

主席 卓宙

監視開標 謝運航

紀錄 陳昉

報告事項

主席報告：本日開標結果元記公司標價每噸五元二角九分福

聚棧標價五元二角五分大豐公司標價四元七角五分保晉公司

標價五元一角惟元記福聚棧保晉三家投標手續並不完善

臨時議決事項

大豐標價比較最低投標手續尚屬符合惟附帶提出變更付款辦

法可否准其承辦請公決

議決：請由吳事務課長與該商商洽仍應遵照本局原定章

程辦理如該商不允照辦再呈局請示或另行招標或

完全採購中福煤勛



廿五年六月一日 總理紀念週紀錄

五八

## 二十五年六月一日 總理紀念週紀

### 錄

陳局長 講詞

各位，剛纔主席提到走私問題，現在兄弟再來談談：關於走私問題，是一件很嚴重之事，現在政府已經規定妥善辦法，嚴厲緝私，但是把這件事完全由海關方面單獨負責去做，一定有很大的困難，必須我們交通界的人盡力共同協助，方易收到效果。不過前幾個月本路關於這問題尚不嚴重，因為大宗私貨多半是人造絲，本路沿綫因無絲廠，所以沒有偷運這種私貨，當時多半是從津浦路偷運再轉到京滬路，在京滬路方面聞已查獲八十餘件，價值甚大。京滬滬杭甬兩路對於緝私非常認真，私貨已不易偷運。今後或將轉向本路偷運，而且最近業已發現此種私貨，希望本路同人對於緝私，應

當認真努力去做，把緝私工作作為個人職務上最重要職務之一。如果員工中有包庇勾通走私者，必定要受最嚴重的處分。關於緝私辦法，鐵道部已有命令，現為嚴密組織及便利執行起見，將於日內邀請海關及地方軍政當局共同研究妥善辦法，切實進行。完了。

## 二十五年六月八日 總理紀念週紀

### 錄

主席 陳局長

各位同事：現在將本路財務狀況，向各位報告一下：收入方面，在最近兩年份內，即已走入常軌，收支兩項均能與預算相符合。但以本年度論，則情形稍有不同，二十四年度開始時期，就遇到水災，致使八月份收入大減；繼因豐台事件，使本路與北寧路貨物聯運上發生阻碍；及至十二月，公

運路運忽較平時增多；隴海西段壓積本路車輛約在萬噸；以上種種，都是使年度收入與預算不符的原因。上半年年度收入預算原為一千四百餘萬元，而實際收入僅有一千三百餘萬元，與預算相差約一百萬元。下半年年度開始後，收入狀況比較良好，可與預算相符，且三五兩月份都有超出，用以彌補上半年年度之虧欠。截至現在止，全年度收入與預算比較，尚少四五十萬元，不過本年度尚有二十幾天，這二十幾天的收入，比較現在的預算，約可超過十五萬至二十萬元之譜，總計本年度實際現金收入與預算比較，將有三十萬不符之數。截至現在止，除記帳外，全年度現金收入，共約二千六百萬元。暫時記帳之煤斤運價積欠，共約一百六十萬元。

支出方面 本路對於經常用款，陸續減低，每月開支及解部經常款項，共約一百五十萬元；已經整理就緒之一萬萬

債務，每月應攤還四十萬元左右；整理路務，資產上的用款，每月約四十萬元。所有開支，截至現在止，已超出支出預算約九十萬元，同時收入減少三十萬元，收支共計不符預算之數，約一百二十萬元，以今年的收入情形與去年相較，似乎稍差，而這種相差的原因，不在營業收入，因收入與預算不符之數，僅約佔百分之一，相差甚微。其重要原因，全在購置材料整理債務及新路建設公債基金等項，即就公債基金而論，年須二百數十萬元，所以支出數目龐大。但就財政分配而論，財務狀況尚在穩定之中。

最近一週收入比去年同期稍好，計收入現金四十一萬餘元，記帳一十二萬餘元，兩共五十三萬餘元，較去年同期收入約增加四萬餘元。所以我們預計未來的二十幾天，每天總可以超過預算七千元至一萬元，將來與總預算比較，大概相

廿五年六月八日 總理紀念週紀錄

差很少。

關於運輸方面：新機車業已運到一部份，所有機車車輛之支配，亟應重新規定，經由局召集車工機總各處有關人員，成立「機車車輛運用審查委員會」，研究機車車輛運用問題。記得前年在鄭州會召集機務各總段長廠長會議，當時關於機車運用上之決定，在使客運機車減少，變更行駛範圍，移用於貨運列車。但外段亦未切實施行，機務處未能切實查考，以致未生效果，最近於上星期六召集機車車輛運用審查會議，經機務車務兩處重新規定運行辦法，由機務處嚴令機務各總段切實遵照施行。計可將拖引客運之機車，騰出六輛

，用於貨運，又新購之機車已到十輛，其餘十輛現正在青島驗收中，日內可以開始駛用，故本路機車問題，可以完全解決，不過最重要的是在遵照規定，切實施行。

緝私問題，非常嚴重，上週已經報告。今天奉到部令，對於緝私懲獎辦法，貨車客車運輸檢查辦法，海關證書樣張等，均已頒布，即可送達各主管處照辦。本路亦訂有補充辦法，明後日可在日刊發表，對於緝私獎懲辦法，同人應詳細閱覽，切實執行。如有不努力或勾通運私者，定即照章從嚴懲辦，幸勿忽視為要。完了。

統

計

# 中華國有鐵路 CHINESE NATIONAL RAILWAYS

## 平漢綫 PEIPING-HANKOW LINE.

營業進款概數旬報表自民國二十五年五月一日至五月十日止計通車路程 1319 公里  
Approximate Return of Traffic for the period . . . . . to . . . . . on . . . . . Kilometres open

類別	Particulars	客 車 PASSENGER				貨 車 GOODS				雜 項 SUNDRIES.	進 款 總 數 TOTAL REVENUE		列 車 經 行 公 里 數 TRAFFIC TRAIN KILOMETRES RUN		
		旅 客 人 數 Number of Passenger		合 計 Amount		公 噸 數 Metric Tons Carried		合 計 Amount			\$	\$	客 車 Passenger	貨 車 Goods	總 數 Total
		尋 常 Ordinary	政 府 Government	尋 常 Ordinary	政 府 Government	尋 常 Ordinary	政 府 Government	尋 常 Ordinary	政 府 Government						
1	2	3	4	5	6	7	8	9	10	11	12	13	14	15	16
本 年	<b>CURRENT YEAR</b>														
本 旬 共 計	Total for decade	98,531	13,682	183,959	22,184	150,471	11,700	692,444	64,839	29,231	905,627	87,023	86,886	132,644	219,530
每 通 車 公 里 均 計	Average per Kilometre open	74.70	10.37	139.46	16.82	114.06	8.88	524.98	49.16	22.16	686.60	65.98	65.87	100.56	166.43
至 是 日 止 總 計	Total to date	2,876,296	492,443	5,461,017	1,566,370	3,860,108	255,849	17,674,040	2,133,261	722,477	23,857,534	3,699,631	2,695,228	3,630,233	6,325,461
上 年	<b>PREVIOUS YEAR</b>														
本 旬 共 計	Total for decade	89,277	11,567	185,509	37,365	141,031	5,322	652,281	46,995	20,995	858,875	84,360	88,689	127,297	215,986
每 通 車 公 里 均 計	Average per Kilometre open	68.28	3.76	140.50	23.22	106.76	4.03	493.78	35.57	15.89	650.17	63.86	67.14	96.36	163.50
至 是 日 止 總 計	Total date	2,677,472	305,925	5,594,122	1,423,845	3,635,503	192,852	17,908,916	1,219,664	581,244	24,084,222	2,643,509	2,308,423	3,882,547	6,190,970

會 計 處  
Audit and Accounts Department  
民 國 年 月 日

天 雨 日 及 夜  
Rain on days and Nights

# 中 華 國 有 鐵 路 CHINESE NATIONAL RAILWAYS

## 平 漢 綫 PEIPING-HANKOW LINE.

營業進款概數旬報表自民國二十五年五月十一日至五月廿日止計通車路程 1319 公里  
Approximate Return of Traffic for the period ..... to ..... 19..... on..... Kilometres open

類 別	Particulars	客 車 PASSENGER				貨 車 GOODS				雜 項 SUNDRIES.	進 款 總 數 TOTAL REVENUE		列 車 經 行 公 里 數 TRAFFIC TRAIN KILOMETRES RUN			
		旅 客 人 數 Number of Passenger		合 計 Amount		公 噸 數 Metric Tons Carried		合 計 Amount			\$	\$	客 車 Passenger	貨 車 Goods	總 數 Total	
		尋 常 Ordinary	政 府 Government	尋 常 Ordinary	政 府 Government	尋 常 Ordinary	政 府 Government	尋 常 Ordinary	政 府 Government							尋 常 Ordinary
1	2	3	4	5	6	7	8	9	10	11	12	13	14	15	16	
本 年	<b>CURRENT YEAR</b>															
本旬共計	Total for decade	89,209	26,245	169,393	103,574	135,196	10,021	536,987	63,551	19,280	718,660	167,185	88,031	133,874	221,905	
每通車公里均計	Average per Kilometre open	67.63	19.90	133.13	78.52	102.50	7.60	407.11	48.19	14.62	544.85	196.71	66.74	101.50	168.24	
至是日止總計	Total to date	2,965,505	518,688	5,623,410	1,669,944	3,995,304	265,870	18,211,027	2,196,822	741,757	24,576,194	3,866,768	2,783,259	3,764,107	6,547,366	
上 年	<b>PREVIOUS YEAR</b>															
本旬共計	Total for decade	80,950	7,801	174,129	30,159	138,050	6,936	703,625	50,683	17,765	895,519	80,842	79,576	134,475	214,051	
每通車公里均計	Average per Kilometre open	61.28	5.53	131.82	22.83	104.50	5.25	532.64	38.37	13.45	677.91	61.20	60.24	101.80	162.04	
至是日止總計	Total to date	2,758,422	313,226	5,768,251	1,454,004	3,773,553	199,788	18,619,541	1,270,347	599,909	24,979,801	2,724,351	2,387,999	4,017,022	6,405,021	

會 計 處  
Audit and Accounts Department  
民國 年 月 日

天 雨  
Rain on \_\_\_\_\_  
日 及  
days and \_\_\_\_\_  
夜  
Nights \_\_\_\_\_

# 中 華 國 有 鐵 路 CHINESE NATIONAL RAILWAYS.

## 平 漢 綫 PEIPING-HANKOW LINE.

營業進款概數旬報表自民國二十五年五月廿一日至五月卅一日止計通車路程 1319 公里  
Approximate Return of Traffic for the period ..... to ..... 19..... on ..... Kilometres open

類 別	Particulars	客 車 PASSENGER				貨 車 GOODS				雜 項 SUNDRIES.	進 款 總 數 TOTAL REVENUE		列 車 經 行 公 里 數 TRAFFIC TRAIN KILOMETRES RUN		
		旅 客 人 數 Number of Passenger		合 計 Amount		公 噸 數 Metric Tons Carried		合 計 Amount			\$	\$	客 車 Passenger	貨 車 Goods	總 數 Total
		尋 常 Ordinary	政 府 Government	尋 常 Ordinary	政 府 Government	尋 常 Ordinary	政 府 Government	尋 常 Ordinary	政 府 Government						
1	2	3	4	5	6	7	8	9	10	11	12	13	14	15	16
本 年	<b>CURRENT YEAR</b>														
本旬共計	Total for decade	90,947	22,576	167,250	33,421	144,580	10,917	571,115	48,145	21,319	759,684	81,566	90,271	160,774	251,045
每通車公里均計	Average per Kilometre open	68.95	17.12	126.80	25.34	109.61	8.28	432.99	36.50	16.16	575.95	61.84	68.44	121.89	190.33
至是日止總計	Total to date	3,056,452	541,264	5,790,660	1,703,365	4,139,884	276,787	18,782,142	2,214,967	763,076	25,335,878	3,948,332	2,873,530	3,924,881	6,798,411
上 年	<b>PREVIOUS YEAR</b>														
本旬共計	Total for decade	83,921	12,761	174,353	63,834	118,215	5,229	660,932	35,932	16,754	851,739	99,766	96,100	143,609	239,709
每通車公里均計	Average per Kilometre open	63.53	9.66	131.99	48.32	89.49	3.96	500.10	27.20	13.68	644.77	75.52	72.75	108.71	181.46
至是日止總計	Total date to	2,842,343	325,987	5,942,604	1,517,838	3,891,768	205,017	19,273,173	1,306,279	615,763	25,831,540	2,824,117	2,484,099	4,160,631	6,644,730

會 計 處  
Audit and Accounts Department  
民國 年 月 日

天 雨  
Rain on \_\_\_\_\_  
日 及  
days and \_\_\_\_\_  
夜  
Nights \_\_\_\_\_

# 中 華 國 有 鐵 路 CHINESE NATIONAL RAILWAYS

## 平 漢 綫 道 清 支 綫 PEIPING-HANKOW LINE.

營業進款概數旬報表自民國二十五年五月一日至五月十日止計通車路程 152.44 公里  
*Approximate Return of Traffic for the period.....to.....19..... on.....Kilometres open*

類 別	Particulars	客 車 PASSENGER				貨 車 GOODS				雜 項 SUNDRIES.	進 款 總 數 TOTAL REVENUE		列 車 經 行 公 里 數 TRAFFIC TRAIN KILOMETRES RUN			
		旅 客 人 數 Number of Passenger		合 計 Amount		公 噸 數 Metric Tons Carried		合 計 Amount			\$	\$	客 車 Passenger	貨 車 Goods	總 數 Total	
		尋 常 Ordinary	政 府 Government	尋 常 Ordinary	政 府 Government	尋 常 Ordinary	政 府 Government	尋 常 Ordinary	政 府 Government							
		3	4	5	6	7	8	9	10							
1	2	3	4	5	6	7	8	9	10	11	12	13	14	15	16	
本 年	<b>CURRENT YEAR</b>															
本旬共計	Total for decade	7,213	1,955	6,112	1,749	37,157	445	46,647	769	1,490	54,249	2,518	5,053	10,836	15,889	
每通車公里均計	Average per Kilometre open	47.32	12.82	40.09	11.47	243.75	2.92	306.00	5.05	9.78	355.87	16.52	33.15	71.08	104.23	
至是日止總計	Total to date	274,353	24,101	208,105	13,809	1,116,103	9,633	1,432,084	5,322	110,189	1,750,378	19,191	98,353	363,885	462,238	
上 年	<b>PREVIOUS YEAR</b>															
本旬共計	Total for decade	8,075		6,072		24,016		28,962		253	35,287		2,678	8,675	11,353	
每通車公里均計	Average per Kilometre open	52.97		39.83		157.54		189.99		1.66	231.48		17.57	56.91	74.48	
至是日止總計	Total to date	288,458	37,372	203,001	19,601	879,312	1,216	1,197,761	1,705	174,134	1,574,896	21,306	86,250	312,496	398,746	

會 計 處  
Audit and Accounts Department  
民國 年 月 日

天 雨  
Rain on

日 及  
days and

夜  
Nights



# 中 華 國 有 鐵 路 CHINESE NATIONAL RAILWAYS

## 平 漢 綫 道 清 支 綫 PEIPING-HANKOW LINE.

營業進款概數旬報表自民國二十五年五月十一日至五月廿日止計通車路程 152.44 公里  
Approximate Return of Traffic for the period ... to ... 10..... on .....Kilometres open

類 別	Particulars	客 車 PASSENGER				貨 車 GOODS				雜 項 SUNDRIES.	進 款 總 數 TOTAL REVENUE		列 車 經 行 公 里 數 TRAFFIC TRAIN KILOMETRES RUN			
		旅 客 人 數 Number of Passenger		合 計 Amount		公 噸 數 Metric Tons Carried		合 計 Amount			\$	\$	客 車 Passenger	貨 車 Goods	總 數 Total	
		尋 常 Ordinary	政 府 Government	尋 常 Ordinary	政 府 Government	尋 常 Ordinary	政 府 Government	尋 常 Ordinary	政 府 Government							尋 常 Ordinary
1	2	3	4	5	6	7	8	9	10	11	12	13	14	15	16	
本 年	<b>CURRENT YEAR</b>															
本旬共計	Total for decade	7,708		6,906		38,656		62,022		1,625	70,553		5,031	10,561	15,592	
每通車公里均計	Average per Kilometre open	50.53		45.30		253.58		406.86		10.66	462.82		33.00	69.28	102.28	
至是日止總計	Total to date	282,056	24,101	215,011	13,809	1,154,759	9,633	1,494,106	5,382	111,814	1,820,931	19,191	103,384	374,446	477,830	
上 年	<b>PREVIOUS YEAR</b>															
本旬共計	Total for decade	8,371		6,962		27,521		30,999		161	37,422		2,576	9,024	11,600	
每通車公里均計	Average per Kilometre open	54.91		41.08		180.54		203.35		1.06	245.49		16.90	59.20	76.10	
至是日止總計	Total to date	291,824	37,373	209,963	19,601	906,833	1,216	1,228,760	1,705	174,295	1,619,318	21,306	88,826	321,520	410,346	

會 計 處  
Audit and Accounts Department  
民國 年 月 日

天 雨  
Rain on  
日 及  
days and  
夜  
Nights

# 中 華 國 有 鐵 路

## CHINESE NATIONAL RAILWAYS

### 平 漢 綫 道 清 支 綫

#### PEIPING-HANKOW LINE.

營業進款概數旬報表自民國二十五年五月廿一日至五月卅一日止計通車路程 152.44 公里  
*Approximate Return of Traffic for the period ..... to ..... 19..... on..... Kilometres open*

類 別	Particulars	客 車 PASSENGER				貨 車 GOODS				雜 項 SUNDRIES.	進 款 總 數 TOTAL REVENUE		列 車 經 行 公 里 數 TRAFFIC TRAIN KILOMETRES RUN			
		旅 客 人 數 Number of Passenger		合 計 Amount		公 噸 數 Metric Tons Carried		合 計 Amount			\$	\$	客 車 Passenger	貨 車 Goods	總 數 Total	
		尋 常 Ordinary	政 府 Government	尋 常 Ordinary	政 府 Government	尋 常 Ordinary	政 府 Government	尋 常 Ordinary	政 府 Government							尋 常 Ordinary
1	2	3	4	5	6	7	8	9	10	11	12	13	14	15	16	
本 年	<b>CURRENT YEAR</b>															
本旬共計	Total for decade	8,407	180	7,331	46	42,815		192,448		1,750	131,529	46	5,245	11,661	16,906	
每通車公里均計	Average per Kilometre open	55.15	0.85	48.09	0.30	280.86		803.25		11.48	862.82	0.30	34.41	76.49	110.90	
至是日止總計	Total to date	290,463	24,231	222,342	13,855	1,197,574	9,633	1,616,554	5,382	113,564	1,952,460	19,237	108,629	386,107	494,736	
上 年	<b>PREVIOUS YEAR</b>															
本旬共計	Total for decade	6,664	1,215	4,825	838	26,605		30,537		20,842	56,204	838	2,871	9,814	12,688	
每通車公里均計	Average per Kilometre open	43.72	7.97	31.65	5.60	174.53		200.32		136.72	368.69	5.50	18.85	64.38	83.23	
至是日止總計	Total to date	298,488	38,587	214,088	20,439	933,438	1,216	1,259,297	1,705	195,137	1,668,522	22,144	91,700	331,334	493,034	

會 計 處  
Audit and Accounts Department  
民國 年 月 日

天 雨 日 及 夜  
Rain on days and Nights

# 中華國有鐵路 平漢綫

民國二十五年六月上旬現金出納旬報表

摘 要	簡 稱	銀 數	
		小 數	共 數
上旬現金結餘	存		1,743,042 80
本旬收入	收		737,330 67
客運	a	178,333 85	
貨運	b	495,106 69	
貨運加價	c	44,571 06	
雜項	d	5,254 26	
借入	e		
其他	f	14,065 31	
合計			2,480,373 47
減去本旬支出	付		566,139 73
營業支出	g	393,164 77	
資產支出	h		
歲計支出	i	206 93	
其他支出	j	172,768 03	
押款及保證金 328.00			
冬煤款 1,479.96			
代收貨價 1,590.00			
償還舊欠 169,370.77			
本旬現金結餘	餘		1,914,233 74
現金結餘類別			
各銀行存款	行		1,909,188 55
漢口中央銀行	行	1,016,772 08	
漢口中國銀行	行	94,713 41	
漢口交通銀行	行	59,057 83	
漢口金城銀行欠辛 93,624.00	行	257,714 36	
漢口鹽業銀行欠辛 157,110.62	行	191,527 94	
漢口中南銀行	行	1,134 04	
漢口四省農民銀行	行	42,910 51	
漢口農工銀行	行	39,456 73	
漢口浙江興業銀行	行	21,102 20	
漢口上海銀行	行	9,888 96	
漢口聚興誠銀行	行	12,121 62	
漢口四川美豐銀行	行	1,307 22	
上海金城銀行	行	96,885 26	
新鄉金城銀行	行	8,281 71	
鄭州金城銀行	行	89,067 97	
北平中央銀行	行	6,271 27	
北平中國銀行	行	711 20	
北平交通銀行	行	14,239 00	
北平金城銀行	行	45,927 42	
北平鹽業銀行	行	14,404 15	
北平中南銀行	行	14,133 18	
北平大陸銀行	行	5,741 84	
北平上海銀行	行	490 87	
北平保商銀行	行	3,950 81	
北平農工銀行	行	245 20	
北平中國實業銀行	行	23 63	
石家莊交通銀行	行	1,608 73	
寄發現金		2,058 36	
北平收支所存款 現不能提用 洋款 872.53	課	872 53	
漢口出納課存款 現不能提用 洋款 848.50	課	1,114 30	5,045 19
合計			1,914 233 74
不能作為現金提用各款			
懸掛帳		265 80	
欠辛基金		250,734 62	
合計	懸		251,000 42

中華民國二十五年六月五日

# 中華國有鐵路 平漢綫

民國二十五年六月中旬現金出納旬報表

摘 要	簡 稱	銀 數	
		小 數	共 數
上旬現金結餘	存		1,914,233 74
本旬收入	收		586,180 93
客運	a	158,025 54	
貨運	b	364,165 06	
貨運加價	c	32,881 91	
雜項	d	5,284 20	
其他	e	5,814 22	
其 他	f		
合 計			2,480,414 67
去本旬支出	付		1,419,653 37
營業支出	g	1,253,952 26	
資產支出	h		
歲計支出	i	237 26	
其他支出	j	165,463 85	
所得捐 1,000.00			
代收貨價 20,279.14			
償還舊欠 134,184.71			
欠薪基金 10,000.00			
本旬現金結餘	餘		1,060,761 30
現金結餘	行		1,055,982 60
各銀行存款			
漢口中央銀行		524,841 28	
漢口中國銀行		448 30	
漢口交通銀行		39,325 02	
漢口金城銀行欠辛 93,624.00		215,000 35	
漢口鹽業銀行欠辛 154,157.62		175,732 58	
漢口中南銀行		1,134 04	
漢口四省農民銀行		110 51	
漢口農工銀行		6,240 64	
漢口浙江興業銀行		651 20	
漢口上海銀行		1,507 92	
漢口聚興誠銀行		3,101 26	
漢口四川美豐銀行		745 99	
上海金城銀行		3,369 75	
新鄉金城銀行		4,678 91	
鄭州金城銀行		18,924 35	
北平中央銀行		1,271 27	
北平中國銀行		965 15	
北平交通銀行		4,420 70	
北平金城銀行		22,266 20	
北平鹽業銀行		9,404 15	
北平中南銀行		6,313 98	
北平大陸銀行		4,209 81	
北平上海銀行		490 87	
北平保商銀行		2,950 81	
北平農工銀行		245 20	
北平中國實業銀行		23 63	
石家莊交通銀行		1,608 73	
寄送現金		2,401 18	
北平收支所存款現不能提用款 880.78	課	880 78	
漢口出納課存款現不能提用款 808.00	課	1,496 74	4,778 70
漢口出納課存款現不能提用款 688.74			
合 計			1,060,761 30
不能作為現金提用各款			
懸掛帳		688 74	
欠 辛		247,781 62	
合 計	懸		248,270 36

中華民國二十五年七月二日

# 中 華 國 有 鐵 路

## 平 漢 綫

民國二十五年六月下旬現金出納旬報表

摘 要	簡 稱	銀 數			
		小 數	共 數		
上旬現金結餘	存			1,060,761	30
本旬收入	收			1,035,661	41
客運	a	173,887	28		
貨運	b	750,712	35		
貨運加價	c	24,139	07		
雜項	d	5,530	02		
借入	e				
其他	f	81,392	69		
合計				2,096,422	71
減去本旬支出	付			1,949,500	30
營業支出	g	1,713,406	09		
資產支出	h				
歲計支出	i	14	98		
其他支出	j	236,079	23		
貨運加價 19,453.97					
押款及保證金 230.00					
代收貨價 19,985.98					
代價還欠 177,109.33					
欠新基金 20,000.00					
本旬現金結餘	餘			146,922	41
各銀行存款	行			95,965	76
漢口中央銀行		183	54		
漢口中國銀行		1,464	44		
漢口交通銀行		94	61		
漢口金城銀行欠辛		4,096	88		
漢口鹽業銀行欠辛		23,674	61		
漢口中南銀行		20	26		
漢口四省農民銀行		4	70		
漢口農工銀行		1,219	62		
漢口浙江興業銀行		95	41		
漢口上海銀行		67	94		
漢口聚興誠銀行		28	21		
漢口四川美豐銀行		75	99		
上海金城銀行		2,943	84		
新鄭金城銀行		3,786	14		
鄭州金城銀行		7,817	44		
北平中央銀行		401	56		
北平中國銀行		965	15		
北平交通銀行		902	98		
北平金城銀行		43,952	60		
北平鹽業銀行		228	38		
北平中南銀行		673	27		
北平大陸銀行		380	88		
北平上海銀行		550	99		
北平保商銀行		402	51		
北平農工銀行		300	45		
北平中國實業銀行		23	63		
石家莊交通銀行		1,608	73		
寄送現金		48,896	33		
北平收支所存款現不能提用洋款 887.47	課	887	47		
漢口出納課存款現不能提用洋款 547.83	課	1,172	85	50,956	65
合計				146,922	41
不能作為現金提用各款					
懸掛帳		625	02		
欠辛基金		7,781	62		
合計	懸			8,406	64

中華民國二十五年七月八日

**中華國有鐵路**  
**平漢鐵路道清支綫**

民國二十五年六月七旬現金出納旬報表

摘	要	簡稱	銀		數	
			小	數	共	數
上旬現金結餘	收入	存			1,047,926	01
本旬客運	收入	收			199,442	34
貨運	收入	a	5,860	65		
貨運加價	收入	b	140,494	45		
雜項	收入	c	2,685	23		
借入	收入	d	371	44		
其他	收入	e				
合計	收入	f	50,030	57		
減去本旬支出	支出	付			1,247,368	35
營業支出	支出	g			114,298	06
資產支出	支出	h				
歲計支出	支出	i				
其他支出	支出	j				
本旬現金結餘	餘類	餘			1,133,070	29
現各銀行存款	餘類	行			1,132,682	04
天津中央銀行	餘類	行	12	32		
漢口中央銀行	餘類	行	376,693	42		
上海中央銀行	餘類	行	288	68		
鄭州中央銀行	餘類	行	271	57		
南京中央銀行	餘類	行	202	01		
新鄉金城銀行	餘類	行	30,137	29		
道口金城銀行	餘類	行	182	14		
焦作金城銀行	餘類	行	74,894	61		
漢口金城銀行	餘類	行	600,000	00		
上海金城銀行	餘類	行	50,000	00		
寄送現款	不能提用款	課			388	25
合計	合計				1,133,070	29
不能作為現金提用各款	合計	懸				

中華民國二十五年六月十八日

**中 華 國 有 鐵 路**  
**平 漢 鐵 路 道 清 支 綫**

民國二十五年六月中旬現金出納旬報表

摘 要	簡 稱	銀 數	
		小 數	共 數
上旬現金結餘	存		1,133,070 29
本旬收入	收		69,838 51
客運	a	5,355 48	
貨運	b	55,442 47	
貨運加價	c	1,733 15	
雜項	d	245 65	
借入	e		
其他	f	61 76	
合計			1,195,908 80
減去本旬支出	付		647,801 85
營業支出	g		
資產支出	h		
歲計支出	i		
其他支出	j		
本旬現金結餘	除		548,106 95
各銀行存款	行		547,849 28
天津中央銀行		12 32	
漢口中央銀行		144,969 58	
上海中央銀行		333 89	
鄭州中央銀行		271 57	
南京中央銀行		202 01	
新鄉金城銀行		683 91	
道口金城銀行		182 14	
焦作金城銀行		1,124 88	
漢口金城銀行		350,069 48	
上海金城銀行		50,000 00	
寄送現金	課		257 67
出納課存款不能提用款			
合計			548,106 95
不能作為現金提用各款	懸		
合計			

中華民國二十五年七月二日

# 中 華 國 有 鐵 路

## 平 漢 鐵 路 道 清 支 綫

民 國 二 十 五 年 六 月 下 旬 現 金 出 納 旬 報 表

摘 要	簡 稱	銀 數		數	
		小	數	共	數
上旬現金結餘	存			548,106	95
本旬收入	收			37,095	20
客運	a	5,012	63		
貨運	b	29,523	01		
貨運加價	c	2,281	80		
雜項	d		94		
借入	e				
其他	f	207	82		
合計				585,209	15
減去本旬支出	付			519,376	47
營業支出	g				
資產支出	h				
歲計支出	i				
其他支出	j				
本旬現金結餘	餘			65,825	68
現各銀行存款	行			65,813	88
天津中央銀行		12	32		
漢口中央銀行		725	69		
上海中央銀行		333	89		
鄭州中央銀行		271	57		
南京中央銀行		292	01		
新鄉金城銀行		8,926	96		
道口金城銀行		182	14		
焦口金城銀行		1,124	38		
漢口金城銀行		4,034	99		
上海金城銀行		50,000	00		
寄送現金	課			11	80
出納課存款					
合計				65,825	68
不能作為現金提用各款	懸				
合計					

中 華 民 國 二 十 五 年 七 月 六 日



# 各材料廠每月收發材料分門別處表

民國二十四年十二月份

帳目	摘要	廠別			總計	
		江岸	鄭州	長辛店		
借	上月結存料價	1,436,495.70	378,838.68	1,151,027.45	2,966,361.83	
	收入部購料價	39,572.26		2,200.50	41,772.76	
	收入路購料價	79,788.97		38,662.92	118,451.89	
	收入盈餘料價	8,500.75	1.44	22.03	8,524.22	
	收入廢料料價	14,430.94	3,905.05	15,990.46	34,326.45	
	收入定製料價	17,215.98	5,611.74	27,796.62	50,624.34	
	收入修理銼刀價	140.00			140.00	
	收入北寧運費價			664.90	664.90	
	收入轉帳料價	119,240.08	58,937.54	9,800.59	187,978.21	
	沖轉在途料價	10,795.73	453.50	11,414.52	22,663.75	
	總計		1,726,180.41	447,747.95	1,257,579.99	3,431,508.35
貸	發機務處料價	82,452.89	21,255.28	70,424.54	174,132.71	
	發工務處料價	6,429.46	15,571.63	4,606.01	26,607.10	
	發車務處料價	9,960.84	4,700.68	7,693.74	22,355.26	
	發會計處料價	4,250.09		19.20	4,269.29	
	發總務處料價	2,035.79	59.60	321.44	2,416.83	
	發北平辦事處料價			10.16	10.16	
	發材料損失料價	470.99	10.80	5.07	486.86	
	發售空油桶料價	7,924.40			7,924.40	
	發售廢料料價	351.55			351.55	
	發出轉帳料價	43,185.14	14,626.11	116,968.31	174,779.56	
	發出在途料價	1,354.22	16,063.72	18,444.46	35,862.40	
	總計		158,415.37	72,987.82	218,492.93	449,196.12
	本月結存料價		1,567,765.04	375,460.13	1,039,087.06	2,982,312.23

## 各材料廠每月收發材料分門別處表

民國二十五年一月份

帳目	摘要	廠別			總計	
		江岸	鄭州	長辛店		
借	上月結存料價	1,567,795.04	375,460.13	1,039,087.06	2,982,312.23	
	收入部購料價	17,440.92	1,680.00	3,960.00	23,080.92	
	收入部購道清料價	2,989.35			2,989.35	
	收入路購料價	47,940.73	240.84	53,771.05	101,952.62	
	收入盈餘料價	13.44	6.25		19.69	
	收入廢料料價	4,388.03	15,484.02	13,601.23	33,473.28	
	收入定製料價	5,895.50	5,296.00	49,965.28	61,156.78	
	收入北寧運費價			783.80	783.80	
	收入空油桶價			2,952.00	2,952.00	
	收入轉帳料價	46,763.96	47,705.46	29,495.88	123,965.30	
	冲轉在途料價	5,940.18		3,425.10	8,665.28	
	總計	1,698,437.15	445,872.70	1,197,041.40	3,341,351.25	
貸	發機務處料價	55,354.99	14,002.41	49,109.34	118,466.74	
	發工務處料價	13,193.14	2,390.09	3,688.06	19,271.29	
	發車務處料價	11,603.32	2,481.77	8,655.51	22,740.60	
	發會計處料價			833.90	833.90	
	發總務處料價	3,715.03	119.36	213.49	4,047.88	
	發北平辦事處料價			4.15	4.15	
	發材料損失料價		0.44		0.44	
	發售空油桶料價	13.44		2,952.00	2,965.44	
	發道清支綫料價	3,073.73			3,073.73	
	發鉄甲車隊料價	313.50			313.50	
	發出轉帳料價	85,248.64	850.24	73,867.95	109,966.83	
	發出在途料價	10,795.73	453.50	11,414.52	22,663.75	
		總計	133,311.52	20,997.81	150,738.92	304,348.25
	方	本月結存料價	1,565,125.63	425,574.89	1,046,302.48	3,037,002.99

# 平漢全路各段貨車掛出月報單

民國二十五年五月份

別 Sub-Section	每 段 各 站 Number of wagons	停站時間 Time at Station		每平之 段均延 各延噸 站車時 Average detention in ton hours	停站時間原因 Explanation of time at station (ton hours)							備 考 REMARKS	
		鐘 點 Hours	延噸時 Ton Hours		調車及他 項站務 Shunting and Station Service	裝貨 或卸貨 Loading or unloading	延車時間 Under demurrage	徵稅機關 等檢驗 Revenue Examination	軍運延車 Military demurrage	修 理 Repairing	候車掛出 waiting train		其他原因 Other reasons
第一分段	11667	111245	2686747	230	101900	736355			84385	135180	138513	143742	車 務 處 副 處 長
第二分段	8503	44621	1121824	320	79790	995110			214710	5360	492884	83970	
第三分段	7158	185574	4352385	608	1313930	1066875			2360	8275	497865	1463080	
第四分段	304	14902	394104	302	11671	166223			67490	1990	120005	27425	
第五分段	6646	131221	3632780	546	291105	1014306			900405	930	1298384	127650	
第六分段	952	13940	388847	408	14479	154774	260		20670	320	166419	31795	
第七分段	3119	73358	2020174	248	214327	316408			88705	1410	304284	1095045	
第八分段	1330	17761	444799	334	15385	202505			480	1260	223179	1990	
第九分段	2925	45058	1204009	411	32340	286974			59010	2015	727840	95830	
第十分段	2867	33444	876217	305	13410	104372			35696	1440	639025	82280	
第十一分段	1121	21383	506259	451	17565	172265			300	18160	292494	5475	
第十二分段	6166	65004	1775072	287	131413	551515			142395	375	470219	479155	
共 數 Total	53758	757611	19403022	4450	2237315	5067682	260		1616600	176015	6617788	3687367	
道清支線	6435	53338	1612719	250	52319	443025	30		114216	560	993208	9360	

本單所列各段係依據車務分段地段區別

專 載

材料課公佈二十五年五月份訂購材料單價

類別	訂單號數	材 料 名 稱	單 位	本 月 單 價	備 考
	D3182	3' X 7' X 1 <sup>1</sup> / <sub>2</sub> "/m.No.20 浪紋鍍鋅鐵瓦	公斤	○·二六二	
	T 61	No.12 鍍鋅鐵絲	公斤	○·一七	
	T 61	No.16 同前	公斤	○·一八八	
	T 76	7/8" X 16' 圓羅馬鐵條	公斤	○·四四九	
	T 76	1" X 16' 同前	公斤	○·四四九	
	T 76	1 1/8" X 16' 同前	公斤	○·四四九	
	T 76	1 1/2" X 16' 同前	公斤	○·四四九	
	T 62	3/8" X 1 3/4" 圓頭鐵釘	公斤	○·一八九	
	T 62	3/8" X 1 1/4" 同前	公斤	○·一八九	
	T 64	1/2" X 1 1/2" 同前	公斤	○·一七九	

材料課公佈二十五年五月份訂購材料單價

材料課公佈二十五年五月份訂購材料單價

通		普	
T 64	1/2" X 2 1/2" 同前	公斤	○·一七九
T 64	1/2" X 3" 同前	公斤	○·一七九
T 64	1/2" X 3 1/2" 同前	公斤	○·一七九
T 77	5/8" X 2" 中央廠出品圓頭羅馬鐵螺釘	公斤	○·六二八
T 77	5/8" X 3" 同前	公斤	○·六二八
T 77	3/4" X 1 1/4" 同前	公斤	○·六二八
T 77	3/4" X 1 1/2" 同前	公斤	○·六二八
T 77	3/4" X 1 3/4" 同前	公斤	○·五九八
T 77	3/4" X 2" 同前	公斤	○·五九八
T 77	3/4" X 2 1/4" 同前	公斤	○·五九八
T 77	3/4" X 3" 同前	公斤	○·五九八
T 77	3/4" X 4" 同前	公斤	○·五九八
T 77	7/8" X 6 1/4" 同前	公斤	○·五九八
T 77	7/8" X 7" 同前	公斤	○·五九八
D3396	5/8" X 2 3/8" 六角頭鐵螺拴帶帽	公斤	○·二四三

物		品	
D3396	5/8" 1 5/8" 同前	公斤	○·二五九
D3396	1/2" X 1 5/8" 同前	公斤	○·二七二
D3396	1/2" X 1 1/4" 同前	公斤	○·二八七
D3398	2" X 5/8" 同前	公斤	○·二四五
F 79	鍍鋅螺絲釘	公斤	○·五三二
F 80	3/16" 圓形紫銅墊圈	公斤	二·九八
D3421	60m/m 熊牌中號單層皮引帶	公尺	一·四〇
D3421	80m/m 熊牌中號單層皮引帶	公尺	一·八六
D3421	80m/m 熊牌中號雙層皮引帶	公尺	三·七六
D3422	10 X 230m/m 象牌特號加縫三行雙層皮引帶	公尺	一八·八一
D3422	10 X 250m/m 同前	公尺	二三·五九
D3422	12 X 300m/m 同前	公尺	二八·一一
F 87	2" X 1 1/4" X 2' 風管橡皮管	個	美幣 ○·九〇五
F 87	3" 洗鍋爐用工具橡皮管	英尺	美幣 ○·五〇二
F 87	2 1/2" X 3 1/2" 凱裝鐵筋橡皮管	英尺	美幣 ○·五四四

材料課公佈二十五年五月份訂購材料單價

材料課公佈二十五年五月份訂購材料單價

通		普	
D3417	2" X 1/4" 吸水膠皮管	英尺	一·一〇
D3427	400B 謙信汽燈	件	三二·〇〇
D3218	1000B. 華盛頓燈紗罩筒	件	〇·八四
D3394	1000B. 華盛頓燈玻璃罩	件	三·八〇
D3443	大號美孚煤油燈	打	三·二五
T 80	1/8" 機車火燈燈芯	捲	〇·六三
D3115	6000 公升養氣筒	筒	八·二〇
D3401	6000 公升養氣筒	筒	六·九〇
D3433	衛生丸	公斤	〇·六二
D3417	銅帽	頂	四·〇〇
D3417	提燈	個	〇·九〇
D3455	瑞士貨更夫錶	具	七五·〇〇
D3212	鑽鉤牌煤油	對	九·一五
D3213	鷹牌煤油	對	九·一五
D3213	鷹牌煤油	對	八·九五

物		品	
D3214	幸福牌煤油	對	九·一五
D3478	1m/mNo.193.W.G.軟紫銅線	公斤	一·〇〇
D3478	1½m/mNo.164.W.G.同前	公斤	一·〇〇
D3479	6"×¾"扁軟鋼條	公斤	〇·一四九
D3506	1¼"羅馬鐵	公斤	〇·四四九
F 53	¾"半達紫牌八角鋼	公斤	一·四五
F 68	¾"×8"螺絲及母	公斤	〇·三一
D3479	2½"×¼"半圓頭鍍鋅鐵瓦釘	公斤	〇·四七
F 72	1/8"×1½"圓形紫銅墊圈	公斤	一·八〇
D3462	5/8"西洋麻繩	公斤	〇·四五八
D3462	¾"同前	公斤	〇·四五八
D3462	1"同前	公斤	〇·四五八
D3462	1¼"同前	公斤	〇·四五八
D3462	1½"同前	公斤	〇·四五八
D3462	1¾"同前	公斤	〇·四五八

材料課公佈二十五年五月份訂購材料單價



材料課公佈二十五年五月份訂購材料單價

六

通		普	
D3462	1 3/4" 同前	公斤	〇・四五八
D3462	2" 同前	公斤	〇・四五八
T 83	3/8" 脫克氏繩料	公斤	五・八五
T 83	1/2" 同前	公斤	五・八五
T 83	5/8" 同前	公斤	五・八五
T 83	1" 同前	公斤	五・八五
T 103	1/16" 紅色石棉墊片	公斤	〇・六一五
T 88	1 1/4" 鄧祿普牌汽動用工具橡皮管	公尺	二・四九
T 95	1/2" 號誌燈芯	英尺	〇・〇五九
D3436	載重十二公斤天平(有磅線)	具	一四・〇〇
D3502	2 1/2m/5 厚2碼寬無花黃色地漆布	公尺	\$0 10 0
D3503	印票機用刻花鋼戳	件	\$2 5 0
D3547	風壓力工具用油	百磅	三四・四七
D3547	風壓力工具用油	百磅	三八・三四
D3530	G-866 硬脂	百磅	三三・五〇

物 品

D3481	1/4"圓軟鋼條	公斤	○·一三五
T 103	1/4"×18' 20'同前	公斤	○·一三三
T 107	12m/m×18' 20'同前	公斤	○·一三八
T 108	3/4"×16'同前	公斤	○·一六六
T 108	7/8"×16'同前	公斤	○·一六六
T 108	1"×16'同前	公斤	○·一六六
T 108	2 1/2"×16'同前	公斤	○·一六六
T 105	1/2"×18' 20'方軟鋼條	公斤	○·一三四
T 107	5/8"×18' 20'同前	公斤	○·一三四
T 108	3/4"×16'同前	公斤	○·一三三
T 108	7/8"×16'同前	公斤	○·一三三
T 108	1"×16'同前	公斤	○·一三三
D3498	2 1/4"×7/8"扁軟鋼條	公斤	○·一三三
T 99	1/2"×2"×16'同前	公斤	○·一三七
T 99	1/2"×2 1/2"×16'同前	公斤	○·一三七

材料課公佈二十五年五月份訂購材料單價

材料價公佈二十五年五月份訂購材料單價

通		普	
T 99	1/2" X 3" X 16' 同前	公斤	〇・一二七
T 99	1/2" X 3 1/2" X 16' 同前	公斤	〇・一二八
T 99	1/2" X 4" X 16' 同前	公斤	〇・一二六
T 99	5/8" X 2" X 16' 同前	公斤	〇・一二七
T 99	5/8" X 3" X 16' 同前	公斤	〇・一二六
T 99	1" X 3" X 16' 同前	公斤	〇・一三二
T 99	3/4" X 2" X 16' 同前	公斤	〇・一二六
T 100	5/8" X 1 1/2" X 18' - 20' 同前	公斤	〇・一二九
T 100	5/8" X 1 3/4" X 18' - 20' 同前	公斤	〇・一三三
T 99	3/4" X 4' X 8' 軟鋼板	公斤	〇・一五二
T 100	5/8" X 4' X 8' 同前	公斤	〇・一四六
T 99	1/16" X 4' X 8' 軟鋼片	公斤	〇・一六五
T 100	1/8" X 4' X 8' 同前	公斤	〇・一四二
T 118	1/32" 鉛鋼絲	公斤	一・〇五
T 109	1/16" 同前	公斤	〇・九五

物		品	
T 109	1/8" 同前		
F 133	1/16" 軟紫銅絲	公斤	○·九五
T 133	1/8" 同前	公斤	一·〇五
T 133	3/16" 同前	公斤	一·〇五
T 133	1/4" 同前	公斤	一·〇五
T 136	3' X 7' No. 22 平面鍍鋅鐵瓦	張	三·五五
T 128	生鉛錠	公斤	○·三四五
T 128	1/4" X 1 1/4" 圓頭軟鋼螺釘	公斤	○·二一
T 128	1/2" X 1 1/4" 同前	公斤	○·一七五
T 128	1/2" X 2" 同前	公斤	○·一七
F 128	5/8" 平頭鐵小釘	公斤	○·三〇
T 128	3/4" 同前	公斤	○·二七
D3526	1 7/8" 鐵洋釘	公斤	○·一六四
D3526	2 1/2" 同前	公斤	○·一六
D3527	3" 同前	公斤	○·一六五

材料課公佈二十五年五月份訂購材料單價

材料價公佈二十五年五月份訂購材料單價

10

普		通	
D3527	1 1/4" No. 12 炮台牌埋頭黃銅木螺釘	羅	一·七二
D3527	1 1/4" No. 12 同前	羅	二·四四
D3527	3/4" No. 8 炮台牌圓頭黃銅木螺釘	羅	一·二八
D3527	1 1/4" No. 10 同前	羅	二·二一
D3527	1 1/4" No. 10 同前	羅	二·五三
T 111	1 1/2" No. 8 炮台牌埋頭黃銅木螺釘	羅	一·四〇
D3528	2" No. 13 炮台牌圓頭黃銅木螺釘	羅	五·二四
D3528	3/8" No. 2 炮台牌埋頭鑽木鐵螺釘	羅	〇·一五
D3528	1" N. 5 同前	羅	〇·二七
D3528	3/4" No. 8 炮台牌圓頭鑽木鐵螺釘	羅	〇·四五三
D3528	1" No. 10 同前	羅	〇·五九五
D3528	1 1/4" No. 10 同前	羅	〇·七三六
D3528	2" No. 13 同前	羅	一·〇八
T 109	7/8" x 2 1/2" 螺絲及母	公斤	〇·二二
T 109	7/8" x 3" 同前	公斤	〇·二二

物		品	
T 109	7/8" X 4" 同前	公斤	○·三三
D3480	鍍錫鐵皮用螺釘帶帽	公斤	○·四八四
D3480	同前	公斤	○·四八四
D3480	同前	公斤	○·四八四
D3560	7/8" 圓形軟鋼墊圈	公斤	○·二〇八
T 129	3/4" 同前	公斤	○·二一八
T 139	1/4" X 1 1/4" 六角頭圓頸軟鋼螺絲帶帽	公斤	○·六二五
T 139	1/4" X 1 1/2" 同前	公斤	○·六二五
T 139	1/4" X 1" 同前	公斤	○·六二五
T 139	3/8" X 1" 同前	公斤	○·三三九
T 139	3/8" X 1 1/4" 同前	公斤	○·三三九
T 139	3/8" X 1 1/2" 同前	公斤	○·三三九
T 142	1/2" X 1 1/4" 同前	公斤	○·二九
T 142	1/2" X 2 1/2" 同前	公斤	○·二六四
T 144	7/8" X 4 1/2" 同前	公斤	○·三三二

材料課公佈二十五年五月份訂購材料單價

材料價公佈二十五年五月份訂購材料單價

品		物		通		普	
F 144	7/8" X 1/2" 同前	公斤	0.111				
F 144	1" X 3/4" 同前	公斤	0.133				
F 144	5/8" X 3/4" 同前	公斤	0.145				
D 3536	2" 熊牌中號單層皮引帶	公尺	1.175				
F 60	帶油牛皮	公斤	1.87				
F 122	1" 帆布管	公尺	0.42				
F 123	3/16" 元麻油熱繩	公尺	1.10				
D 3562	華盛頓燈用帶銅框紗管	個	0.45				
D 3573	大號美孚燈頭	打	1.25				
D 3573	小號美孚燈頭	打	1.00				
D 3574	大號美孚燈罩	個	0.28				
F 121	1" 實國貨號誌燈芯	公斤	3.80				
D 3531	7m.3 養氣筒	筒	6.00				
D 3404	6000 公升養氣筒	筒	6.90				
D 3467	2000 m <sup>2</sup> /m <sup>2</sup> 鍍銅輪椅用八號鋼絲彈簧	件	0.05				

料		電		管裝廠機		輛車車機	
D3467	180m/三級鋼索車輪背用八號鋼絲彈簧						〇・〇五
D3552	印票機用刺花鋼戳						42.50
D3892	No. 550機車用得勝牌特字耐火磚全套						二八・六〇
D3438	潑來里巴爾文式機車鍋爐用得勝牌特字耐火磚						〇・六三六
D3551	速率表用速率紙						80 2 6
L3331	速率表用針						40-3 4
D3815	64×60m/三煤油發電機汽缸油盅用玻璃蓋						〇・六〇
D3356	54×57m/三同前						〇・六五
J 78	鹽膠						〇・三七
D3430	40m/三紅木製暗棧用木板盒條						〇・二八
D3461	90m/三同前						〇・六〇
T 85	四頭耳機線						〇・五五
T 85	一頭耳機線						〇・四〇
T 85	1 1/4"×1 1/8"鈕式磁器						〇・〇一一
D3444	45×8m/三六角頭鐵螺絲帶方鐵墊及母各二個						〇・一〇

材料課公佈二十五年五月份訂購材料單價



材料課公佈二十五年五月份訂購材料單價

電		料	
D3456	A. E. G. No. 14 黑膠皮電線	盤	美幣 四·八四
D3429	發電機用大號球座	件	美幣 三·九〇
D3429	發電機用小號球座	件	美幣 三·二〇
D3429	發電機用汽錘	件	美幣 一·七〇
D3367	N. 12 雙紗包軟銅線	公斤	一·二五
D3458	雙股白色膠皮電燈線	盤	二·二五
D3364	普通電塞帶承口	套	〇·一一
D3459	螺絲口燈頭	個	〇·一五
D3477	1 1/2 m/m X 33 1/2" X 23 1/2" 黃色隔電紙	公斤	二·〇〇
D3466	No. 144 A. W. 長式耳機	公斤	美幣 三·〇〇
D3375	No. 20 S. W. G. 電鈴線	捲	〇·四五
D3446	22 m/m 拉桿螺絲母	套	一·五〇
D3446	拉桿螺絲長方鐵墊	件	〇·七五
D3517	錫鐵	公斤	〇·六五
D3484	80 X 150 m/m 開關二連板	塊	〇·〇三

電		料	
D3514	No.183.W.G.雙股鉛皮綫	百碼	三三〇〇
D3514	接綫盒	只	〇〇三〇
D3493	32v.10w.華德牌機車用氬氣螺絲燈泡	個	〇〇三一
D3493	32v.16w.同前	個	〇〇三一
D3487	32v.250w.美國派爾公司出品機車用氬氣螺絲燈泡	個	五〇八〇
D3494	32v.100w.同前	個	三〇九〇
D3512	車輪接電盒火綫銅頭	隻	〇〇一五
D3512	車輪接電盒又火綫銅頭	隻	〇〇一四
D3484	吊塔電燈全套	套	〇〇八一
D3489	32v.32w.華德牌氬氣螺絲燈泡	個	〇〇三一
D3514	220v.75w.華德牌氬氣接釘燈泡	個	〇〇五二
D3514	軋頭帶螺釘	百付	〇〇三五
D3514	百靈牌五安培開關	只	〇〇〇九
D3514	益中圓磁保險盒	只	〇〇〇五八
D3514	160×90m/m1連木	塊	〇〇〇三

材料調公佈二十五年五月份訂購材料單價

材料課公佈二十五年五月份訂購材料單價

電		料	
D3493	220v. 32B. 華德牌可樂螺絲燈泡	個	〇・二五
D3493	220v. 50B. 310m/m×37m/d長筒形燈泡	個	一・九〇
D3491	220v. 25w. 亞浦耳牌可樂螺絲燈泡	百個	二二・九三
D3491	100v. 50w. 亞浦耳牌撥釘燈泡	百個	二二・九三
D3491	110v. 100w. 亞浦耳牌氬氣新式插頭燈泡	百個	五九・九八
D3492	110v. 300w. 同前	百個	二二・六八
D2887	No. 10B. W. G. 單紗漆包綫銅綫	百公 斤	一三七・四六
D3529	長城牌黑色隔電漆	公斤	一・八五
D3473	500v. 變電器	件	〇・三五
D3525	插塞分電塞子	件	〇・二九
D3525	七綫撥開	件	二・五〇
D3553	克羅米底溢銀光發報鍵帶接電繩	套	五・四〇
D3555	永備牌5組電池	個	六・三〇
D3470	上磁轉瓶鐵架	件	〇・二七
D3434	13×1525m/e 鍍鋅鐵地綫桿	根	〇・五八

電		料	
D3544	No. 12s. W.G 鋅鍍鐵絲	公斤	〇・二一
D3464	六眼三角鐵扁担	件	一・四八
D3445	排皮線鐵架	件	一・八〇
D3445	排皮線鐵架四眼拉條	件	一・〇〇
D3447	排皮線鐵架八眼拉條	件	二・五〇
D3448	100m/m寬十二眼拉條	件	七・七〇
D3468	40m/m寬二眼拉條	件	〇・一一
D3469	40m/m寬五眼拉條	件	〇・四〇
D3469	40m/m寬七眼拉條	件	〇・五〇
D3469	40m/m寬八眼拉條	件	〇・六〇
D3469	40m/m寬十眼拉條	件	〇・七〇
D3469	40m/m寬二眼撐條	件	〇・三四
D3463	雙帽連環鐵螺栓	套	〇・一六
D3469	連環鐵螺栓	套	〇・〇八
D3469	鐵螺栓帶方鐵墊及圓鐵墊各一個母二個	套	〇・一二

材料部公布二十五年五月份訂購材料單價

材料課公布二十五年五月份訂購材料單價

電		料	
D3471	六角頭鐵螺絲帶方鐵墊及母各二個	套	〇・二三
D3575	3/4"寬1/2磅重黑膠皮布	捲	〇・六〇
D3545	60v.5w.客車用亞浦耳可樂燈釘燈泡	百個	二二・九三
D3515	木針	百個	〇・五五
D3457	150×3m/m電綽機用炭精棍	件	〇・一六
D3585	250v.10a三路開關	個	二・七〇
T 86	牆壁電鈴按鈕	個	〇・〇八
T 86	懸空電鈴按鈕	個	〇・〇九
D3397	8 1/4"×2 1/4"×4"銀色反光罩	件	二・二〇
D3538	1m.×1m.×3m/m紅硬橡皮片	公斤	一・六八
T 112	35m/m雙股白色膠皮電燈線	盤	二・二五
D3343	A.E.G.合股三層黑膠皮線	公尺	二・一三八
D3490	32v.75w.華德牌亞家螺絲燈泡	個	〇・五一
D3490	24v.60w 同前	個	〇・三九五
D3490	24v.8w.華德牌可樂螺絲燈泡	個	〇・二五

工 具 及 機 械 物 品

D3490	32v. 16w. 華德牌可樂撥釘燈泡	個	○·二五
D3490	24v. 8w. 同前	個	○·二五
D3416	4m/8 扁尾絞鑽	具	美幣 ○·五三
D3416	6m/8 同前	具	美幣 ○·六三
D3416	26m/8 同前	具	美幣 四·五一七
F 50	1 5/8" 鋼絲管刷	個	○·二三
D3472	洗車用茅草刷	把	○·四〇
D3362	11' 12' 紫色山羊皮	張	二·八〇
F 75	膠泥	千公斤	二·五五
D3496	手搖風鑽齒輪熟鐵牙齒	個	○·八〇
D3496	手搖風鑽齒輪熟鐵心子牙齒	個	一·二〇
D3496	手搖風鑽齒輪生鐵牙齒	個	○·九〇
D3496	手搖風鑽齒輪銅牙齒	個	一·二〇
D3237	15m/8 鐵練	公斤	○·二六八
D3237	21m/8 同前	公斤	○·二六八

材料課公布二十五年五月份訂購材料單價

材 料 課 公 布 二 十 五 年 五 月 份 訂 購 材 料 單 價

工 具 及				
D3237	25m/m同前	公斤	〇・二六八	
D3485	630×400×500m/m雙料煤筐	個	〇・二七	
D3486	480×220m/m煤場用通氣竹篾筒	個	〇・五〇	
T 96	14'檀木錘柄	把	〇・〇二二	
T 96	16'同前	把	〇・〇三	
T 96	18'同前	把	〇・〇三	
T 97	2'徑1/2'高全青篾竹篩	個	〇・六〇	
D3501	容量五英磅磨漆磨子	具	三・八・四〇	
D3437	228×115×64m/m新德一號耐火磚	千塊	五〇・〇〇	
D3539	5m/m鹿牌扁尾絞鑽	件	二・〇〇	
D3539	7m/m同前	件	二・一八	
D2539	8m/m同前	件	二・一八	
D3539	9m/m同前	件	二・二七	
D3539	10m/m同前	件	二・四五	
D3539	11m/m同前	件	二・六一	

機 廠 物 品	
D3539	12m/m 同前
D3539	14m/m 同前
D3539	18m/m 同前
D3539	23m/m 同前
D3539	30m/m 同前
D3563	21m/m 同前
D3558	65m/m 帶式鋸條
D3511	N.2 鑄鋼轆輪
D3511	N.3 鑄鋼十二牙手搖風機齒輪
D3511	N.4 鑄鋼廿四牙起重機齒輪
D3511	N.5 鑄鋼十七牙起重機齒輪
D3511	N.6 鑄鋼十六牙起重機齒輪
D3511	N.7 鑄鋼廿二牙起重機齒輪
D3511	N.8 鑄鋼六十牙搖風機齒輪
D3411	N.9 鑄鋼千斤鼎齒桿

材料課公布二十五年五月份訂購材料單價



材料課公佈二十五年五月份訂購材料單價

線 路		工 具 及 機 廠 物 品	
D3516	鷄球牌七匹馬力抽水機	架	九五〇・〇〇
D3516	橡皮進水管	根	七五・〇〇
D3516	四吋法藍(橡皮管零件)	只	一・七五
D3516	四吋內叭螺絲(橡皮管零件)	只	一・七五
D3516	四吋軋頭(橡皮管零件)	只	〇・五〇
T 119	1"×3/8"×16"老手牌粗扁銼	把	一・五七
T 124	長26"寬65m/r出毛33m/m磨洗刷	把	〇・四〇
D3510	16"手水鋸	把	〇・四七
D3557	700×250m/a土管	個	〇・一四
D3548	228×115×65m/m一號耐火磚	千塊	五〇・〇〇
T 55	3/4"×1 1/2"固定螺拴	個	〇・一〇
T 81	7/8"魚尾螺絲	公斤	〇・二一九
T 81	3/4"×8 1/2"路口螺拴	公斤	〇・一九八
T 81	路口鐵皮	公斤	〇・一九八
T 81	14"岔子螺拴	公斤	〇・一九八

材		料	
T 81	15'同前		
T 81	路口釘		
D3428	4 <sup>5</sup> / <sub>16</sub> "鐵線	公斤	〇・一九九
D3504	1公噸環練海車	套	二一・〇〇
D3504	2'同前	套	三一・〇〇
T3504	4'同前	套	四九・〇〇
D3480	1 <sup>1</sup> / <sub>2</sub> "×12"×20' 30'美松方木	方千英尺	一一一・〇〇
T 66	12"×12"×30'同前	方千英尺	一一三・五〇
T 66	12"×12"×34'同前	方千英尺	一一三・五〇
T 66	1"×4"×20'美松地板	方千英尺	一一五・〇〇
T 66	1"×6"×16'同前	方千英尺	一一八・〇〇
D3432	2"×12"×9 <sup>1</sup> / <sub>2</sub> ' 10'美松板	方千英尺	一二八・〇〇
D3432	1 <sup>1</sup> / <sub>2</sub> "×8"×16 <sup>1</sup> / <sub>2</sub> ' 18'同前	方千英尺	一二八・〇〇
D3432	1 <sup>1</sup> / <sub>2</sub> "×6"×13 <sup>1</sup> / <sub>2</sub> ' 14'同前	方千英尺	一二八・〇〇
T 71	2"×12"×30'同前	方千英尺	一一一・〇〇

材料課公佈二十五年五月份訂購材料單價

材料課公佈二十五年五月份訂購材料單價

二四

建		築	
T 71	2"×12"×38'同前	千英方尺	111.00
T 71	3"×6"×34'5"同前	千英方尺	111.00
D3895	40'×8" 湖南松木	根	3.80
D3424	8m.×150m/日同前	根	2.00
D3425	6m.×200m/日同前	根	3.20
T 50	長1.71公尺短0.78公尺通天拉銷	套	1.00
D3211	頂上白斜紋布	公尺	0.248
T 9	16"×24"×2m/日玻璃塊	塊	0.23
T 9	12"×16"×2m/日同前	塊	0.11
T 73	12"×14"×2m/日玻璃版	塊	0.10
T 73	12"×12"×2. / 日紅色玻璃	塊	0.65
T 74	13"×24"×3m/日單料玻璃片	塊	0.20
T 74	12"×12"×2m/日綠色玻璃	塊	0.65
D3465	1/2"Ø×40'圓竹節鋼	公斤	0.15
D3465	5/8"×40'同前	公斤	0.15

材 料

D3465	3/4" Ø × 40' 同前	公斤	0.156
D3182	3/8" O.D. × 18G. 紫銅管	公斤	1.16
D3426	3/8" 紅銅管	公斤	1.87
D3426	1/2" 同前	公斤	1.84
D3463	載重一公噸感量1/4公斤寶塔牌彈子式磅秤	具	108.00
7 69	2 1/2" × 12" × 8' 楊木板	塊	2.90
D3379	6m. × 300m/m Ø 中國松木	根	18.00
D3513	12" × 6" × 28' 37" 美松木	千英尺	110.00
D3513	12" × 12" × 28' 37" 同前	千英尺	110.00
D3518	6" × 12" × 32' 同前	千英尺	130.00
D3518	12" × 12" × 24' 同前	千英尺	130.00
D3518	12" × 12" × 18' 同前	千英尺	130.00
D3518	4" × 8" × 18' 同前	千英尺	130.00
D3518	6" × 12" × 4' 同前	千英尺	130.00
D3518	6" × 12" × 8' 同前	千英尺	130.00

材料課公佈二十五年五月份訂購材料單價

材料課公佈二十五年五月份訂購材料單價

二六

建		築	
D3519	2" X 5" X 12' 同前	千英 尺平	一三八·〇〇
D3519	2" X 8" X 12' 同前	千英 尺平	一二八·〇〇
D3519	2" X 8" X 18' 同前	千英 尺平	一二八·〇〇
D3519	2" X 8" X 20' 同前	千英 尺平	一二八·〇〇
D3520	6" X 16" X 9' 同前	千英 尺平	一三三·〇〇
T 82	銅質窗拐銷	個	一·四〇
T 89	2 1/2" 熟鐵間靠海管	個	一·〇〇
T 89	3" 同前	個	一·四四
T 89	1/2" 熟鐵尖角海管	個	〇·一二
T 89	3/4" 同前	個	〇·一四
T 89	1" 同前	個	〇·一九
T 84	1 1/2" No 8 鐵刺絲鈎	公斤	〇·五二
T 91	3/4" 熟鐵九十度曲管	個	〇·一〇
T 91	1" 同前	個	〇·一二五
T 91	1 1/4" 同前	個	〇·一八

雜		材										
		T 91	1"普通鐵丁字管	個	○·一二							
		T 91	1½"同前	個	○·一三							
		T 91	2"同前	個	○·三三							
		T 93	1¾"同前	個	○·三二							
		T 92	1¼"同前	個	○·一九							
		T 92	½"熟鐵接頭管	個	○·〇六							
		T 92	¾"同前	個	○·〇七							
		T 92	1"同前	個	○·〇八							
		T 92	1¼"同前	個	○·一二							
		D3500	¾"×¼"紅銅管	公斤	一·四八							
		D3500	½"×5/16"同前	公斤	一·三九							
		D3537	45 n/m 帶螺絲帽接管內筒	件	○·八三							
		D3353	760 m/m 寬萬字花茶青色春綢	公尺	一·二九							
		D3450	僧帽牌洋燭 (每包六支十二英兩重)	箱	三·七〇							
		D3451	900×430 m/m 白抹布	塊	○·〇九三							

材料課公佈二十五年五月份訂購材料單價

材料課公佈二十五年五月份訂購材料單價

項				
D3452	墩布條	公斤	〇・〇五八	
D3452	洋鐵撮箕	個	〇・〇九六	
D3449	陰丹士林布製消防隊旗	面	一・七〇	
D3381	警官片綢質襟章	個	〇・〇二六	
D3381	警士用布質襟章	個	〇・〇一二	
D3388	警官黃哈噠布單制服連帽	套	四・七七	
D3389	警官半嗶嘰袂制服連帽	套	一・二・三三	
D3417	黑紋皮馬靴	雙	九・五〇	
D3418	番布雨衣(鷄球牌十六號)	套	四・〇〇	
D3431	一磅天字官布三道光油白布襯裏雨衣連帽	套	一・六八	
D 98	2'X6'毛毯	尺平方	〇・一五	
D 98	2'X6'6"同前	尺平方	〇・一五	
D3439	警察臂章	枚	〇・〇三五	
D3439	護路隊臂章	枚	〇・〇三五	
D3439	護路長官領章	副	〇・一二	

項		雜	
D3440	護路士兵領章	副	〇・〇六
D3440	警段長官領章	副	〇・一二
I 3440	長警綴字領章	副	〇・〇〇
D3440	長警空白領章	副	〇・〇五
D3454	65×47×30m/日力士香皂	塊	〇・一四二
D3475	250×150m/m包皮紙毛巾香皂紙袋	百個	〇・三〇
D3476	109"×82½"白細布料被單	件	三・二〇
D3495	寬27市寸粉漂竹布	市尺	〇・〇七四
D3523	半高統黑皮鞋	雙	四・八〇
D3524	藏青嗶嘰制服連帽	套	一四・〇〇
D3524	白帆布制服	套	六・四〇
D3524	白帆布制帽	頂	〇・四〇
D3524	橡皮雨衣連帽	套	一一・〇〇
D3541	自來得手槍皮套	個	〇・八〇
D3541	自來得手槍九龍子彈帶	條	一・八〇

材料課公佈二十五年五月份訂購材料單價



材料課公布二十五年五月份訂購材料單價

D3453	120m/m <sup>2</sup> B字牌細軟衛生紙	捲	〇・一四	.
-------	------------------------------	---	------	---

# 黨 務

## 親愛精誠釋義

林森

國民政府六月八日晨十時舉行總理紀念週，由林主席

領導行禮後，并即席講「親愛精誠釋義」，茲誌林主席講

詞如次：

親愛精誠

這四個字，大家都知道，總理給我們同志的遺教，論到這四個字的意義，是非常精到深刻

，親愛精誠本是精神上的修養工夫，但仔細分析起來，親愛是對人的工夫，精誠是立己的工夫，精誠為體，親愛為用，二者不可缺一，如果親愛沒有精誠以為之體，就不免如木之無本，流入於虛偽一途也，可說是假親愛不親愛，又如精誠

沒有親愛以為之用，又不免花而不實，自蹈於冷酷一途，雖有精誠獨到的工夫，但是這種

有體無用

之工夫，對於人類社會沒有實在益處，也可以說於假工夫無工夫並無區別，堯典曰：克明俊

德，以親九族，九族既睦，平章百姓，百姓昭明，協和萬邦，這樣睦九族平百姓和萬邦，就是做到了親愛的深刻工夫，發揮了親愛的絕大效力，大學從修身齊家治國平天下的道理，歸功於正心誠意，這也是做到了精誠的深刻工夫，發揮了精誠的絕大效力，但親睦九族平章百姓的前提，是在克明俊德，所謂克明俊德，就是修身

親愛精誠釋義

正心誠意

的基本工夫，至於大學上齊家治國平天下的道理，也就是發揮親睦九族精神的同一效用。實

際上是一樣的，都是以精誠為體，以親愛為用，人類的最高道德是為社會服務。總理說：「人人當以服務為目的，不以奪取為目的，」所謂服務就是本乎親愛的道德，所以擴大點說，人類沒有親愛的道德，一切倫理法律政治文化以及社會國家組織，都只存形體沒有意義，大家都抱着自私爭奪仇殺的念頭，結果

同歸於盡

，不但人生失去了存在的價值，而且人類勢必有滅種之憂。現在國際的紛爭不已，是因大家

都失去了親愛精誠，終究必致造成人類的互相殘殺，所以總理論斷進化，說物種是互競的，人類已到了互助的地步，又說人類應以服務為目的，這是總理發明的真理，茲分三

點述之。

(一)我們究用甚麼方法來，永久維持人類的親愛精誠呢，那只有主張

民族自決

，民族解放，民族獨立，民族互助協作，纔能得到永久維持人類的親愛精誠，換句話講，就

是要使得各個民族，享到自由平等博愛的權利與幸福，這就要說到總理提倡的三民主義了，三民主義是救中國的，也是救世界的，是專講究自由平等博愛的道理，可以說是促進全世界人類得到永久維持親愛精誠的一個最根本最優良的工具與方法，總理說三民主義是王道的，我們拿王道的三民主義，傳播到了全人類，一定可以促進全人類的親愛精誠，那是無疑的。

(二)現拿一國來說，我們中國人都是黃帝的子孫，有三

千六百多萬方里的土地，有四萬萬的人民，占據了地球上最溫和的氣候地帶，一脈相傳，已有五千多年的歷史，我們從血統的及愛國的

民族意識

來看，我們都是同一個老祖宗的同胞，應該如

手如足的要講親愛精誠，再拿革命的認識來講

，我們都是 總理的信徒，大家信仰一個主義，患難相從，

都有四五十年或一二十年以上的革命歷史，現在全國底定，

訓政實施之際，保母之責，非常重要，完成主義，更是責無

旁貸，便是一般人民也都服膺孫先生的三民主義，何況負有

建國治國責任的

吾黨同志

，焉得不一心一德，以求達到中國之自由平等

，古人說風雨同舟，又說休戚相關，所以從革

命意識革命歷史及完成三民主義的責任來說，我們同志與全

國人民，都應該打成一片，都是要講究親愛精神。

(三)現在再從國際形勢來看，我國是被壓迫的國家，居次殖民地的地位，一百年來所受種種不平等條約的束縛，是很難受的，尤其國難以來，救亡圖存，更有刻不容緩之勢，我們看到大戰以還，蘇俄革命是成功了，土耳其是復興了，現在德國復興運動，也即將成功了，這都是大家知道的最新事實，我國自 總理

領導革命

以來，至今已有了五十年，然而國難的嚴重日

深一日，來日大難，不寒而慄，所以我們從國

際形勢及救亡圖存的眼光來看，大家更要講究親愛精誠，照

此說來，無論政府方面民衆方面，以及同志之間，大家都應

該以肝胆相見，集思廣益，本着親愛精誠，共在三民主義旗

幟之下，依據同一信念，同一目標，

生產統制

努力奮鬥，以救國難，以完成國民革命及復興中華民族的大業。(完)

生產統制

吳敬恆

中央黨部於六月一日上午九時在禮堂舉行二十六次總理紀念週，由吳委員敬恆主席，領導全體行禮如儀後，並出席報告茲將吳氏原詞探錄如后：

各位同志 今天想來做一個嘗試的提議，盼望把一切生產事業都統制了訓練起來，雖具體的方法現在當然說不出，還仗專家同志計劃起來，現在只貢獻一個簡單的理由，這件事迂曲得很，故草了一張稿子，簡單陳述，免去頭緒的紛繁。

近來各種訓練都很加緊，一般受訓練的，也都感覺訓練的好處，當然我們浪漫慣的民族，少數人也覺得有些拘束，

四

惟多數人總括的概念，覺得訓練的用意，是十分好意，而且據各個人自言經過了訓練，能有振作的希望，這未嘗不是民族畢竟優秀的表顯，本來人是血肉動物，就是聖人也少不了修養的工夫，自動的叫做修養，被動的就叫做訓練，訓練就是有一種人在那裏特別研究了方法，指導沒有工夫研究的人，依了方法去修養，

剛才說聖人也少不了修養，造物生人血氣，終有偏頗，不要說聖人很少，就是稟賦得智慧稍優的人，也居少數，所以古來的哲人，都分有上智下愚，又稱中人以上中人以下，又稱先知先覺，後知後覺，不知不覺，總理包括起來下了一個結論，意思是說人為的不平等，如封建階級之類是不應該有的，而天賦的不平等，如聰明才力無法相同的，若不管天賦的聰明才力，強迫到平等，世界便沒有進步，故知難行

易，是這個最高的原則。

先知先覺知道了，後知後覺與不知不覺的人照了行起來，即是天然的互助，是造物彌補缺憾的好方法。

孔子說的「民可使由之，不可使知之」，普通人拘泥了字面，往往解做近乎愚民政策，但是把孔子另一處說的話來比評，就是他又說的「中人以上，可以語上，中人以下不可以語上」，方覺得兩處的「可」字，當作「能」字解。中文「可」「能」兩個字，每每通用，如果解作不可使知，當然這些不叫人知道的意味，若解作不能使知，即明明是無法使他知道的意思了，行是在總理的原則上是容易的，所以叫民衆「由」起來是可能的，知是艱難的必中人以上可以語上，語得上才能真知，中人以下沒法語上那就是要學個個民衆，總有個真知灼見，就難得不可能了。

生產統制

這種深微的道理，總理的遺訓都有詳細記述，用不着現在來掛一漏萬的複說，現在略略稱引，就為感動着近來訓練的加緊。

訓還是盼望有知的可能，惟練則直是叫他實行，叫他「由」着了，練的時節，當然不可無訓儘管中人以下不可以語上，還是語要歸語。

惟作訓的後盾決不可無練，練了方能做到人人能行，人人能由。

中國近世紀以來，一切落後，加了最近的國難嚴重，既然要使人人「能知」是一難事，在原理上講來，要使人人能行，人人能由乃是可能的。

說到人人能行，人人能由，正是今日的需要，而且一定要做到全國人人能行，人人能由，才算迎頭趕上，吃得了最

生產統制

六

重的國難，所以訓了又練，練能統制了，練起來才能普及到

了人人，近來一切訓練皆能用統制的方法來訓練，真是有希

望普及的好趨勢，賢者識其大者，不賢者識其小者，今日落

落大端，在道德上，精神上，體魄上，教育上，經濟上，皆

有統制訓練之計劃我所要貢獻，則在區區的生產上，也立刻

計劃出統制訓練的方法來，必定幫助各種的訓練，容易收效

，不然民窮財盡，止是救濟，當然堯舜猶病，就是勸說，就

是宣傳，生產方法，終歸訓而不練，效果甚少，練而不統制

，練所亦難普及。

雖生產的訓練，乃是積極的訓練，比消極的訓練艱難得

很多，而且要統制那方法的困難，必加倍的困難。

然當此民窮財盡，失業游手之人充斥在社會之中，想得

出一個統制生產的訓練來，則增多了空消耗的人，如何的一

舉兩得呢，古人所謂一夫不耕，或受之飢，一女不織，或受

之寒，強迫耕織，禁止游惰，也常常算作重大的政令，今日

統制了訓練，也不是分別剝削的呀。(完)

# 法 制

## 道清支線車務段編制大綱

廿五年五月廿六日部令參字第四八零七號核准

廿五年六月四日局令總字第六二七四號公佈

一·道清支線，遵照部令，設置車務段。

二·車務段分設第一第二兩分段。第一分段自道口起，至新鄉新站止。轄道口、王莊、柳衛、李源屯、汲縣、白露、新鄉縣、游家墳、新鄉、九站。第二分段，自大召營起，至陳莊止，轄大召營、獲嘉縣、獅子營、修武縣、待王、李河、焦作、李封、常口、相山、清化、陳莊、十二站。

道清支線車務段編制大綱

三·車務段設段長一員，承車務處處長副處長之命，掌管全段行車營業，人員勤務，及其他一切事宜。課員司事各若干人，承車務段長之命，分辦一切應辦事務。

四·車務分段 設分段長一員，承車務段長之命，辦理本分段內行車營業，人員勤務，及其他一切事宜。司事若干人，承分段長之命，分辦一切應辦事務。

五·車站每站設站長一員，承分段長之命，辦理該管站一切行車營業，員工勤務，及其他應辦事宜。

六·本大綱自呈奉核准之日起施行，如有未盡事宜，得由車務處呈請修正之。



### 道清支線工務段編制大綱

一、道清支線，遵照 部令，設置工務段。

二、工務段分設第一、第二兩段，自道口至新站，為第一分段，轄道口、柳衝、汲縣、白露、新站、五監工段。自獲嘉至清化為第二分段，轄獲嘉、待王、焦作、清化、四監工段。

三、工務段設段長一員，工務員一員，繪圖員一員，課員四員，司事一員，繪圖司事一員，分掌左列事項：  
段長承工務處長副處長之命，掌管全段一切技術及行政事宜；

工務員承段長之命，辦理設計勘估工程事項；

繪圖員承段長之命，辦理繪圖測算事項；

課員承段長之命，辦理文牘人事帳務材料及其他雜務事

項；

司事及繪圖司事，承長官之命，分辦收發繕校及描圖晒圖事項。

四、工務分段設分段長一員，承工務段長之命，辦理本管段內一切修養及新工事宜。并設課員司事各一員，承分段長之命，分辦本段文書人事及其他雜務事項。

五、每監工段設監工一員，承分段長之命，巡查軌道，并督率所屬棚工，辦理修養及新工各事宜。

六、本大綱自呈奉核准之日起施行，如有未盡事宜，得由工務處呈請修正之。

### 道清支線機務段編制大綱

一、道清支線，遵照 部令，設置機務段。

二、機務段分設第一、第二兩分段，第一分段自道口起至大召

管止，轄道口、新鄉兩車房，及沿線水塔。第二段自大召營迤西起至陳莊止，轄焦作車房及沿線水塔。機務段兼轄焦作機廠。

三、機務段設段長一員，承機務處處長副處長之命，掌管全段及焦作機廠一切行政及技術事宜；工務員一人，承機務段長之命，助理全段技術事項，事務員三人，司事四人，分掌文書人事帳務材料事項。

四、機務第一分段，設分段長一員，承機務段段長之命，掌管本分段一切機務事項；司事二人，辦理本分段文書及車房工帳材料事項。道口車房，設行車監工及驗車員各一人；新鄉車房，設行車監工一人，辦理行車及檢驗車輛事項。

五、機務第二分段，設分段長一員，承機務段段長之命，掌

管本分段一切機務事項；工務員一人，助理焦作車房技術事項；事務員二人，司事二人，分掌本分段文書及車房工帳材料事項。焦作車房，設行車監工四人，及驗車員一人，辦理行車及檢驗車輛事項。

六、焦作機廠，設廠長一員，（暫由機務段段長兼領）承機務段段長之命，掌管修理機車客貨車及製添配件事項；幫工程司一人，工務員一人，承廠長之命，助理本廠技術、設計、及考工事項；繪圖員一人，辦理繪製機件圖樣事項；事務員四人，司事四人，分掌文書人事帳務材料事項。

七、焦作機廠，設汽機、鍋爐、翻砂、熟鐵、修車、木工、油漆、七場，每場設監工一人，汽機、油漆兩場，并各設副監工一人，分別管理各場工人工作事項。

修正鐵道部直轄國有鐵路編製概算執行預算暫行規程條文

四

六·本大綱自呈奉核准之日起施行，如有未盡事宜，得由機務處呈請修正之。

### 修正鐵道部直轄國有鐵路編製概算 執行預算暫行規程條文

廿五年五月廿一日部令參字第二一三二號修正公佈

廿五年六月六日局令總字第六四四二號抄發

第十四條 各路年度概算之編製，應按照規定之施政方針，由各處擬定概數，經局務會議核定呈部。

第二十八條 各路概算書呈送到部後，由會計處將各項說明及四種分概算所列數目與總概算內所列各項數目核對之。

第三十條 會計處對於各路概算書認為有應行修改者，先

送有關係之各廳司處核簽意見後，再呈部長令飭重編呈核其認為無須修改者，仍送有關係之各廳司處核簽意見後再呈部長准予核轉令飭路局及總稽核知照。

第三十一條

會計處將各路一級概算書呈經部長核定後分類彙編二級概算書三份並按照主計處所訂程式分咨本收支營業收支營業外收支盈虧及盈虧撥補等科目編製各種概算書各三份經部長會計長簽字蓋章後附具審核意見等及原呈一級概算書二份在次年一月十五日以前轉送主計處。

第四十一條

本規程實施後如有未盡事宜由鐵道部會計處擬具修改條文呈請修改之。

修正營業用款概算數目計算方法表

用：一·七·五	看守費	應按照職務人數詳加規定計算之並列於薪工分概算內。	用：四·十九·三	看守費	同上
用：一·十	法律事務	應按照聘用法律人員之多寡及議定之薪費再以所需之辦公費計算之並將薪費列於薪工分概算內。	用：五·十二·三	看守費	同上
用：二·六	裝卸費	應按照客運行李包裹等數量貨運噸數及合同規定每噸裝卸費之積數計算之。	用：五·十四·四·三	看守費	同上
用：二·八·三	看守費	應按照職務人數詳加規定計算之並列於薪工分概算內。	用：六·一	機車	應按照該預算年度預測運輸情形估計需用機車數目並參酌通常情形之最近三年度決算平均計算之。
用：四·十一·三	看守費	同上	用：六·二	客車	用原列「用：六·二」客車
			用：六·三	貨車	用原列「用：六·二」貨車
					條文
					在表末增加附註「凡印刷消耗等款，各路有係自行委屬員工製辦者除將材料部份列入材料分概算外，並應將薪工列

修正營業用款概算數目計算方法表

平漢鐵路會計處監督指導材料帳務及機廠帳務暫行辦法

六

入薪工分概算內。

## 平漢鐵路會計處監督指導材料帳務 及機廠帳務暫行辦法

廿五年六月五日局令會字第六六一七號核准公佈

- (一) 本路為謀統一各科廠及機廠帳目敏捷報銷便利結帳起見將各廠段帳務集中會計處處處理之
- (二) 各廠段辦理帳務人員其任免遷調懲獎除屬於辦理帳務上之懲獎應由會計處根據「辦理材料機廠帳務人員懲獎規則」辦理外仍由各主管處自行呈局辦理之
- (三) 各廠段辦理帳務人員應受會計處監督指導至帳務以外事項仍由各主管處指揮監督之其有不明帳理難以勝任者應由會計處與原主管處會商另選熟悉帳務之人接充
- (四) 辦理帳務人員應由各本處原有員司中遴選熟悉帳務之人調充不另添派新人
- (五) 為統籌處理各廠段帳務起見會計處應設材料及機廠帳總司帳一人由綜核課簿記股主任兼充乘承處長課長之命專任指導督率稽核改進材料及機廠帳目並指導各廠段辦理帳務人員之工作
- (六) 長辛店鄭州江岸焦作各機器廠暨各材料廠範圍較廣帳務最繁每廠應設帳務主任兼承會計處之命專司辦理各該廠一切帳務帳務主任下得設帳務員及帳務司車各若干人助理之其員額由會計處與各主管處商定之
- (七) 各機車廠工務分段工務修理廠電務分段帳目較簡各設帳務員一人由總司帳及材料點查員兼承會計處之命指導辦理各該廠段一切帳務其存料較多帳目稍繁之廠段得設帳

務司事若干人助理之其名額由會計處與各主管處商定之

(八) 帳務主任暨帳務員對於帳務工作上如有意見或遇帳務上有特殊情形時(如成本失常存料過多或缺乏及其他情形)得隨時直接條陳會計處核辦

(九) 各材料廠辦理帳務及所用料帳格式均應遵照部頒材料帳目則例之規定辦理之

(十) 各機器廠辦理機廠帳目及所用表式均應遵照部定工廠帳目草案之規定辦理之但本路沿用舊式帳表甚久應即陸續照改限期一律改畢

(十一) 各廠段添用會計單表格式均應先送會計處審定後實行以資劃一

(十二) 材料廠及機廠按月報銷統限一個月內報到會計處(例如一月份報銷至遲二月底必須報到)

辦理材料機廠帳務人員懲獎規則

(十三) 材料廠發出材料應隨同發料單註明價值送交領料機關此

項發料單限收到後即日簽回料廠但十分緊急材料得由材料廠先行發料發料單限四日內寄發用料機關即日簽退料廠

(十四) 材料廠寄送各用料處簽認帳單統限收到後五日內簽送材料課

(十五) 辦理材料機廠帳務人員懲獎規則另訂之

(十六) 本辦法如有未盡事宜得隨時修正之

(十七) 本辦法自公佈之日施行

### 辦理材料機廠帳務人員懲獎規則

一、本規則依照會計處監督指導材料帳務及機廠帳務暫行辦法第十五條之規定訂定之

二、各處辦理材料機廠帳務人員應照下列規定辦法辦理

辦理材料機廠帳務人員懲獎規則

1. 各材料廠收發材料應隨時登入材料總登簿(料十四)
2. 車、機各存料機關收發材料應隨時登入材料總登簿(料十四)並將結存數量隨時結出
3. 各收發料之課廠及段所設材料總登簿(料十四)結存數量必須與所存材料量數切實相符(惟各材料廠遇有材料損益情形按照材料損益百分率表規定以內者不在此例)(附表)
4. 材料課所設之材料總帳結存數量應與各廠段之材料總登簿(料十四)結存量數相符(遵大部二十五年購字第一八一六號訓令辦理)
5. 材料總登簿(料十四)及存料帳(料二十一)材料名稱欄內應以中文爲主佐以洋文登記(除文具紙張及其他國貨有固定名稱者無須填寫洋文)
6. 材料總登簿(料十四)必須用藍墨水登記
7. 各處造報之存料帳(料二十一)限下月二十日以前送到會計處并抄送材料課
8. 各材料廠發料時應與發料單(料十一丙)同時發出並註明價值(緊急材料不在此例)但發料單(料十一丙)不得逾四天寄發)
9. 收料機關收到發料單(料十一丙)後應即日簽退料廠
10. 登記帳冊字跡必須齊整清晰不得任意塗改
11. 存廠材料年度報告(料十七)連同廢料報告應於每年度七月底以前送到會計處
12. 各用料機關收到材料清單(料十三)及機器廠局用帳單應於收到後五日內簽回
13. 各材料廠每月應報之材料月結清單(料十五)限於次

月底以前送到會計處

14 各存料廠互相轉撥材料所用之材料轉帳單(料七)應用時隨料發出(毋庸填造發料單(料十一丙))其收料廠收到該項帳單時限二日內退還發料廠

15 各機器廠每月鑄造機件修理機車及其他一切局用帳單

統限次月底以前送到會計處

三·各處辦理材料機廠帳務人員如能按第二條各項完全辦理無誤者每六個月(每年自一月一日及七月一日起算)給一次獎金五元給獎滿二次以上者得記功一次記功滿二次以上者得酌予晉級(但曾受第四條處分者以前所給獎金及記功次數不得繼續計算)

四·各處辦理材料機廠帳務人員查有不能按照第二條各項之規定辦理者每項每次罰新一元一年中(自一月起至十二

月止)有一項罰薪滿三次以上者呈局記過有五項罰薪均滿三次以上者應受降職或減薪之處分

五·如有特殊情形不能依照本規則第二條各項辦理者應由各主管處於事前向會計處申明理由認為確實者得免予處罰

六·每屆半年(六月底)應由材料及機廠帳總司帳考核各處辦理材料機廠帳務人員成績一次臚列事實呈報會計處核辦

七·第三第四兩條所列獎懲辦法應由會計處核實函咨各主管處呈奉管理局批准後由各主管處轉飭知照其罰薪及獎金數目由各處造入薪單內分別扣發

八·本規則如有未盡事宜得隨時呈請修正之

九·本規則自呈奉管理局核准之日施行

辦理材料機廠帳務人員懲獎規則



國有鐵路財產估計施行綱要

國有鐵路財產估計施行綱要

二十五年六月十日部令參字第五七三號公佈

二十五年六月十七日局令總字第七二七號抄發

- 第一條 鐵道部為明瞭國有各路財產狀況及求得其真確價值之估定特製定本綱要以舉辦各路財產總調查並確定價值之總額
- 第二條 辦理財產估計由每路局各組織本路財產估計委員會依本綱要之規定負責辦理
- 第三條 各路財產估計委員會(以下簡稱委員會)應就該路之總車工機會五處其有總稽核及材料處者加入總稽核辦公室及材料處現有員司選派組織
- 第四條 委員會委員及職員除必須派出辦理調查或測量等事得照章支給旅費外其餘均不另支薪津
- 第五條 關於委員會組織規程辦事細則及其他一切章制另訂之
- 第六條 委員會辦理關於本綱要第一條所列事項時得將路有財產種類劃分為(一)工務(二)機務(三)地產(四)材料(五)帳務等五組
- 第七條 委員會工作應照下列三步驟進行(一)清查全路財產(二)估計各類財產單位之價值及其折舊並編製財產價值細目表(三)估定全路財產之總價值
- 第八條 委員會應以各類財產之用途採擇估計標準及核定折舊
- 第九條 為便於調查而免遺漏起見各組所屬財產應就其性質分類製表調查表式另定之

第十條 關於辦理本綱要第六條規定各組所屬財產分類

如下

- (甲)工務組(一)路基(二)隧道(三)橋梁(四)軌道(五)房屋(六)碼頭(七)車站屬具(八)器具
- (乙)機務組(一)機車(二)客車(三)貨車(四)機廠(五)電廠(六)一切工場設備(七)渡輪
- (丙)地產組(一)自用地產(二)出租地產(三)未出租地產
- (丁)材料組(一)經常材料(二)非經常材料(三)儲用物品
- (戊)帳務組(一)現金(二)債款(三)應收應付帳
- (四)未來之借貸(五)無形資產

第十一條 此次估計均以截至二十四年十二月三十一日止

之一切路有財產狀況為限斷

第十二條 本綱要第七條所列工作步驟第一項清查工作限

期半年辦理完竣

第十三條 委員會於每月月終應將是月工作報告鐵道部以

備查考

第十四條 鐵道部為監督各委員會工作進行起見得隨時派

員分赴各路調查

第十五條 各路全部財產估定後應將財產總報告呈部審核

決定

第十六條 各路全部財產價值估定後如未設有資本支出分

類簿者應即增設並將各個財產之價值詳細登記

以資考覈其簿式另定之

國有鐵路財產估計委員會組織規程

一一一

第十七條 各鐵路因辦理估計如清丈地畝等事增加支出時

應存原有預算內撥節動用如原有預算無法動用

時得核實器具預算呈部核定

第十八條 本綱要自部令公布之日施行如有未盡事宜得由

部隨時修正公布或由各路局呈部核准修正之

國有鐵路財產估計委員會組織規程

二十五年六月十日部令參字第五七四號公佈

二十五年六月十七日局令總字第七一七一號抄發

第一條 本規程根據鐵道部公布國有鐵路財產估計施行

綱要第五條訂定之

第二條 委員會設委員十一人列席委員若干人以總務會

計工務機務四處處長其有總稽核及材料處者得

加入總稽核及材料處處長為當然委員餘由各該

路局局長或管理委員會委員長就本路職員遴選

派充同時並指定一人為主任委員一併報部備案

第三條 委員會得向本路各處署室調用職員協助工作但

事先須報請路局局長或管理委員會委員長核准

第四條 委員會委員及職員除依部頒綱要第三條有特別

規定者外概不另支津貼

第五條 委員會開會期為隔一星期一次但遇必要時得臨

時召集之

第六條 委員會開會時得臨時邀約本路關係各處署室人

員列席以備諮詢

第七條 委員會應製定進行方案為工作之根據

第八條 委員會應製定現在及將來計算財產價值之標準

第九條 委員會依部頒綱要第十一條之規定應於每月月

終將是月工作情形呈由該管局會報部考核

第十條 委員會應於估計完竣後提出全路財產估計總報

告呈由該管局會報部審核決定之

第十一條 委員會辦事細則另定之

第十二條 本規程自部令公布之日施行如有未盡事宜由部

隨時修正公佈並得由路局呈部核准修正

### 國有鐵路財產估計委員會辦事細則

二十五年六月十日部令參字第二四〇號公佈

二十五六月十七日局令總字第七二一九號抄發

第一條 本細則根據國有鐵路財產估計委員會組織規程

第十一條訂定之

第二條 委員會設秘書一人估計員測繪員及書記各若干

人均由會報請該管路局局長或委員長就本路員

國有鐵路財產估計委員會辦事細則

司中指派兼任秉承主任委員分任辦理會務

第三條 秘書之職掌如下

(1) 關於印信案卷之保管事項

(2) 關於一切文件之撰擬事項

(3) 關於會議程序及議案之編製事項

(4) 關於會議時之紀錄事項

(5) 關於辦理其他交辦事項

第四條 估計員之職掌如下

(1) 關於各項財產價值之調查審計及帳務之清

算事項

(2) 關於搜集及供給本會研究參考之資料事項

(3) 關於答復諮詢事項

(4) 關於辦理其他交辦事項

國有鐵路財產估計委員會工作進行

第五條 測繪員之職掌如下

- (1) 關於全路地畝之測量事項
- (2) 關於地畝圖之繪製事項
- (3) 關於整理其他交辦事項

第六條 書記之職掌如下

- (1) 關於整理會議紀錄事項
- (2) 關於繕校文書事項
- (3) 關於協助秘書辦理一切日常會務事項
- (4) 關於辦理其他交辦事項

第七條 委員會職員凡遇必要時經主任委員之認可得赴

外站或其他處所調查參觀並得以出差論

第八條 委員會職員因職務關係必要時得請由會向各處

室調取文卷或要求供給某種資料以備參考研究

之需

第九條 委員會例會定為每隔一星期舉行一次臨時會由

主任委員隨時召集之

第十條 每次開會紀錄應於開會後五日內由主任委員核委

定發佈

第十一條 委員會一切文書均以主任委員名義行之

第十二條 本細則由鐵道部訂定頒發施行如有未盡事宜得

由各路局或管理委員會呈部核准修正之

### 國有鐵路財產估計委員會工作進行

#### 辦法

第一條 本辦法根據部頒國有鐵路財產估計施行綱要訂

定之

第二條 各路財產估計委員會應限於文到十日內根據部

頒綱要第三條組織成立將各委員分組支配工作  
並一面報部備案

第三條 委員會成立後應即尅日選定各組工作人員呈請

該管路局長或委員長委任之

第四條 委員會之工作根據部頒綱要第七條應分下列之

步驟進行

(1) 清查全路財產

(2) 估計各類財產單位之價值及其折舊並編製

財產細目表

(3) 清算一切帳項

(4) 估定全路財產之總價值

國有鐵路財產估計委員會工作進行辦法

第五條 上開條文所列工作步驟(一)(二)兩項進行時關於其

項目(一)應依部頒綱要第十條所規定分類辦理清

查(二)應依部頒綱要第八條規定辦理

第六條 委員會辦理本辦法第四條各項工作時除按照規定

步驟依次進行外爲妥慎起見應有下列之手續

(1) 覆查

(2) 分組審核

(3) 總審核

(4) 確定以後財產增減價值之處置辦法

第七條 本辦法未規定事項由委員會隨時增訂之

第八條 本辦法由鐵道部製定頒發施行

### 國有鐵路財產估價辦法說明

本辦法參照粵漢鐵路十九年三月及滄廈鐵路廿四年四月

呈准鐵道部備案之估價辦法訂定

(一)宗旨 國有鐵路之估價辦法以杜釐訂運價核計成本及整理財務為宗旨

(二)財產 鐵路產業除有形產業外尚有無形產業如路權營業

盈餘等是但此次估價限於有形產業其計算方法有二

甲·無折舊產業如地畝等則參照原價與相連地現時平均

價格估算

乙·有折舊產業如車輪路軌橋樑房屋等照現在再造價值

Cost of ReProduction 除去其折舊價值

(三)折舊 折舊計算分直線折舊計算法及基金折舊計算法兩

種凡快性損壞之有形產業如車輛機車船隻等用直線折舊

法計算凡慢性損壞之有形產業如鋼軌橋樑房屋等用基金

折舊法計算

甲·直線折舊法 Straight Line

$$H=A-D$$

$$D=\frac{A}{N}(N-e)$$

$$C=A-B$$

H=現值 Present Value

A=再造價 Cost of ReProduction

D=折舊 Depreciation

C=原價值 Original Service Value

B=殘值 Residual Value

N=壽年 Probable Life

e=餘年 Expectancy or Remaining Years of Service

乙·基本折舊法 Sinking Fund

$$D = \frac{CR}{(1+R)^{N-1}} \times \frac{(1+R)^{n-1}}{R} = \left[ \frac{(1+R)^{n-1}}{(1+R)^{N-1}} \right]$$

D=總折總 Accrued Depreciation

C=再造價 Cost of Reproduction

R=週息率 Interest as on Amortization Fund

N=壽年 Probable Life

n=年齡 Age

(四)餘年 凡物品之真確壽年甚難估計自須根據經驗作各種

統計而預定其壽年惟物品毀壞之原因甚為複雜有未至預

國有鐵路財產估價辦法說明

定壽年而毀壞或超過預定壽年而毀壞故計算物品之餘年

擬採用美國會計專家 Dr. Carl E. Ginnaby 所定下列兩

方式

甲·使用年齡未超過預定年齡者

$$e = N - 93n \times \frac{n^2}{N}$$

乙·使用年齡超過預定年齡者

$$e = .72N - .35n$$

以上e=餘年

N=預定壽年

n=年齡

(五)利率 投資利率擬定六釐



(六)總折舊及現價公式

$$C=A-B$$

$$D=C \left[ \frac{(1+R)^n - 1}{(1+R)N - 1} \right]$$

$$H=A-D$$

A=再造價

B=殘價

C=原役價

N=原定壽年

n=年數

e=餘年

R=利率

D=總折舊

H=現價

國有鐵路財產估計委員會各組工作

進行步驟提要 附財產估計總表

(一)本編各組財產分類，係根據部頒國有鐵路財產估計施行

綱要第十條規定

(二)各組辦理估計各類財產價值時，應悉依部頒各鐵路估價辦法辦理。

(三)凡本編未規定事項，得由各路委員會斟酌各該路實際情形辦理。

茲將各組工作進行步驟，分別規定如下：

### (一) 工務組進行步驟

查一路路線之建築物，為數甚夥，為避免遺漏及易于調查起見，著就各種建築物斟酌其性質，依部頒估計綱要第十條規定，分財產為七大類如下：

- (一) 路基：
- (二) 隧道：
- (三) 橋樑：
- (四) 軌道及電話電報線：
- (五) 房屋：
- (六) 車站屬具
- (七) 器具：

以上每類所包括建築物甚多，應悉就附表註明。

至本組估計工作，分為三個步驟如下：

#### (一) 填表調查

先依部頒分類表式（見附表）就每一大類中，擇其名目不同及較多者，酌量製為分表，分別調查。

#### (二) 估計價值

根據調查結果，將每一項財產核定折舊，並計算其現在價值

#### (三) 編製統計

就估計價值所得數目，依據資產分類，分別統計。  
附表及說明

工務表(一) 甲·路基  
乙·隧道

第 頁

公里一公里	說明	明 數方公尺(或 平方公尺)	完成日期	原 值		現 狀	現 值 估 計	
				元	角 分		元	角 分

工務表(二) 甲·大橋  
乙·小橋

第 頁

地點公里	橋 孔		型 式	完成日期	原 值				現 狀		現 值 估 計								
	孔數	跨度			底 部	上 部	底 部	上 部	底 部	上 部	底 部	上 部	底 部	上 部					
															元	角	分	元	角

工務表(三) 甲·涵洞  
乙·渠管

第 頁

地點公里	說明	明	長 度	完成日期	原 值		現 狀	現 值 估 計	
					元	角 分		元	角 分

工務表(四) 甲·軌道(附里程碑、坡道誌)

乙·電話線電報淺

第 頁

種 類	長 度	說 明	原 值			現 狀	現 值 估 計					
			元	角	分		元	角	分			

工務表(五) 甲·道岔, 轍尖, 轍尖誌。

乙·警誌。

第 頁

種 類	站 或 公 里	說 明	副 數	原 值			現 狀	現 值 估 計				
				元	角	分		元	角	分		

工務表(六) 甲·總局及各處辦公室。

乙·站屋月台, 雨棚, 天橋, 廁所, 柵欄, 開夫棚, 便橋, 柵夫房。

丙·貨倉, 船埠, 船塢, 碼頭。

丁·員工住所, 道班房。

國有鐵路財產估計委員會各組工作進行步驟提要



### 工務表說明

(一)鐵路一切建築物，種類繁多，應酌為分類，分別填表如下。

甲、路基 包括堤、塹、場、三項，每一項又須分為土方、石方兩種。應用工務表一分類填列。

乙、隧道 須分別土方石方，用工務表一填列。

丙、橋梁 凡橋梁跨度在二十公尺以上者為大橋，二十公尺以上不滿二十公尺者為小橋，均用工務表二分類填列。其不滿二公尺者為涵洞，則用工務表三填列。渠管亦用工務表三填列。

丁、軌道及電話電報綫等 各種軌道均用工務表四填列。坡道誌里程牌亦附入該表內。電話線電報線等亦用工務表四填列，但道岔轍尖及轍尖誌等，應另用

工務表五填列。號誌亦用工務表五填列。

戊、房屋 一切房屋應用工務表六填列。但仍應按其用途，照下列分類併入：

1. 總局及各處辦公室等。

2. 站屋、月台、雨棚、天橋、廁所、柵欄、閘夫棚、便橋、柵夫房等。

3. 貨倉、船埠、船塢、碼頭等。

4. 員工住所，道班房等。

5. 工廠、車房、機廠、發力發光房，抽水房，驗車坑等。

6. 材料廠及工機各儲料室。

7. 路警住所，警崗棚、醫院、診所、學校等。

已、車站屬具 凡站場內一切屬具如水塔、起重機，積

國有鐵路財產估計委員會各組工作進行步驟提要

水池、水井，煤台，轉車盤，灰坑，磅橋，量載規，緩衝機等，均用工務表六填列。

庚、器具 所有土木工程用具，儀器，搖車，平車等，均用工務表七填列。

(二) 橋梁分上部底部兩項，以每橋座，每橋墩，每鋼樑為單位，涵洞渠管，各以每公尺為單位。

(三) 軌道分幹線，支線，捲線，岔道四種，凡軌料，軌枕，道渣，均併入各該項內估價，以每公尺為單位。道岔轆尖，轆尖誌，號誌等均以每副為單位。車站屬具，每具均以整個為單位。

(四) 凡就原有之房屋相連處增建一部份或數部份者，其增添工程應於另一行接續填入，凡有多數同類之建築物又同在一地點者，應分行接續填入。

(五) 應行列表各財產，均以在二十四年十二月三十一日以前所設置購備者為限。

(二) 機務組進行步驟

本組估計財產，計分兩大部份：

甲、機車、客車，貨車。

乙、機廠，電廠及一切工場之設備。

本組工作進行次序，計分下列三步：

(一) 填表調查

先依部頒表式，除折舊及現值兩欄外，分別調查填註。

(二) 估計價值

根據填就之表，逐項加以查勘，如無錯漏，然後核定其折舊，估計現值，分別就表補註。

(三) 整理統計

上項手續已畢就已填就之表，分別編製全部統計。

附表及說明

××鐵路財產估計總表

項 目	名 稱	原 值		現 值			備 考
		元	分	元	角	分	
資-3-1	購 地						
-4	—不 動 產						
資-4	路 基						
資-5	隧 道						
資-6-1	橋 工—大						
-2	—小						
-3	水溝及涵洞						
資-7	路綫保衛						
資-8	電報及電話						
資-9	軌 道						
資-10	號誌及轉轍器						
資-11-1	車站及房屋—總局房屋						
-2	—車站房屋						
-3	—工廠及材料所						
-4	—員司住房						
-5	—車站屬具						
	—水 塔						
	—煤 台						
	—轉 車 盤						
資-12-1	總機器廠—房屋及裝修品						
-2	—機器及器具						
資-13-1	特別機廠—發光及發力廠						
-2	—注 射 廠						
-3	—裝配橋梁廠						
資-14	機 件						
資-15-1	車 輛—機 車						
-2	—客 車						
-3	—貨 車						
-4	—汽 油 車						
-5	—發光發熱設備品						
-6	—業務設備品						
資-17	船塢船埠船港						
資-18-1	浮水設備品—汽 船						
-2	—渡 船						
-3	—小 船 及 浮 具						
共	計						

說 明 (1) 本總表係按照資本支出分類則例訂定，以備參考。各路編製總表時，仍應參酌實際情形，詳加分類填入。例如資-4 路基一項可列該項總計之原值及現值，但亦可分列其土工墾石堤垣等目。又例如資-11 5 目下，可分列水塔煤台轉車盤水井灰坑等等本總表內尚未盡列，均應就各路情形為適宜之審定。

(2) 委員會各組所用表格其分類法原為便利調查估計之用本總表則所以便利與原有資本支出帳比對，故其分類法亦微有不同。於編製本總表時，自須查照資本支出分類則例，將已調查估計各財產逐類歸入或踢出，如地產表內自用地一項應列入資-3-1，非自用地一項應列入資-3-4，學校診所等應列入資-11-4，又如機廠房屋與其他房屋有別，應列入資-12-1。



機務表(一) 甲·機車·客車·貨車。

乙·機械及其他設備。

第 頁

名 稱	製 造 者	號 數	說 明	設 置 年 月	設 置 地 點	數 量	原 值		折 舊 率 (百分率)	現 值 估 計		附 註
							元	角 分		元	角 分	

機務表(二) 渡輪 運船及其他設備

名 稱	製 造 者	號 數	說 明	設 置 年 月	設 置 地 點	數 量	原 值		折 舊 率 (百分率)	現 值 估 計		附 註
							元	角 分		元	角 分	

國有鐵路財產估計委員會各組工作進行步驟提要

機務表說明

(一) 機械財產包括下列數部份

甲·機車，客車，貨車，用機務表一填列。

乙·機械及其他設備，用機務表一填列。

丙·渡輪臺船及其他設備，用機務表二填列。

(二) 「名稱」欄指某種機、客、貨車或某種機器而言，如係渡輪並應將渡輪專有名稱記明。

(三) 說明「欄指該種機器，車輛之尺度，容量，或機器之尺寸，馬力等或渡輪之載重量，艙位容量等，如有未盡事項，可填入「附註」欄。

(四) 應行列表各財產，均以在二十四年十二月三十一日以前所置備者為限。

(二) 材料組進行步驟

鐵路所用材料，品類甚多，為估計之便利計，特就其領用情形，劃分為「經常材料」及「非經常材料」二大類，其他一般存儲或使用之器皿，則另列為「備用物品」，以資簡明。茲

逐類分述其性質內容如下：

(一) 經常材料 凡購入後在一年以內即行領用者屬之。

(二) 非經常材料 凡購入後在一年以外始行領用或尚未經領用者屬之。

(三) 備用物品 下列各項物品皆屬之：

甲·傢具 如桌、椅、廚、櫃、几、架、牀、榻等；

乙·文具 如打字機、計算機、算盤、水缸、刀、尺等；

等；

丙·飲食用具 如茶壺、茶杯、匙、碟、鏟等；

丁·清潔用具 如面盆、面盆架、字紙簍、痰盂、便溺器等；

器等；

戊·技術用具 如技術上一切應用器械及標本等；

己·交通用具 如汽車、腳踏車及其附件等；

庚·衛生用具 如醫藥上一切應用器具及設備等；

本組工作進行順序如下：

(一) 填表調查

甲·關於經常材料之調查辦法，可將表式發由各存料處所，分別照填，以資簡捷。

乙·關於非經常材料之調查辦法，可將表式發由各材料廠所，按照原表註明存量簿值，最近領用日期，領用處所等欄。再如機工兩處積存之備用材料中，倘有歷久未經使用，致須列爲「非經常材料者」應即退回材料處，以資清理，而免遺漏。

丙·關於備用物品之調查辦法，可將表送交各處署室，分發各課·室·段·站·廠·所查填。

在未填表以前，先將現存材料數量，逐一盤點清楚，然後將二十四年十二月底以後所發出及收進數目分別加減，以求出截至七開年月止之存料數量及其簿值。

調查填表完畢，應再由本組各估計員前往會同有關係人

國有鐵路財產估計委員會各組工作進行步驟提要

員實地查勘覆核，以昭慎重。

### (二) 估計價值

甲·關於經常材料，因其情形時有變更，調查填表時，只須填列帳簿上之價值。

乙·關於非經常材料，須實地逐一考核其經過年月及適用程度，再進而根據部定估價辦法，估計其現在價值。

丙·關於備用物品之估價辦法，可照非經常材料估價辦法辦理。

### (三) 整理統計

所有各類物料，經填表復查及估價後，再將所有填就各表分別歸納，各就其類別，製成統計。

附表及說明

材料表(一) 經常材料

第 頁

編 號	材 料 名 稱	存 量		帳 簿 上 價 值		領 用 處 所	附 註
		數 目	單 位	單 價	計 值		
				元 角 分	元 角 分		

材料表(二) 非經常材料

第 頁

編 號	材 料 名 稱	存 量		帳 簿 上 價 值		最近領用日期	適用程度	折 舊 率 (百分率)	現值估計		領 用 處 所	附 註
		數 目	單 位	單 價	計 值				元 角 分	元 角 分		
				元 角 分	元 角 分				元 角 分	元 角 分		

材料表(三) 備用物品

第 頁

品 名	存 量		原 購 價 值		購 發 或 領 用 日 期	折 舊 率 (百分率)	現值估計		附 註
	數 目	單 位	單 價	計 值			元 角 分	元 角 分	
			元 角 分	元 角 分			元 角 分	元 角 分	

### 材料表說明

(一) 鐵路材料，就其領用情形分爲三大類：

1. 經常材料 凡購入後在一年以內即行領用者屬之，用材料表一填列。

2. 非經常材料 凡購入後在一年以外始行領用 或尙未經領用者屬之，用材料表二填列。

3. 備用物品 其他一般存儲或使用之器皿如下列各項皆屬之，用材料表三填列。

甲·傢具 如桌、椅、櫃、几、架、牀、榻等。

乙·文具 如打字機、計算機、算盤、水缸、刀、尺、等。

丙·飲食用具 如茶壺、茶杯、匙、碟、鍋、鏟等。

丁·清潔用具 如面盆、面盆架子、紙簍、痰盂、便

溺具等。

戊·技術用具 如技術上一切應用器械及標本等。

己·交通用具 如汽車、腳踏車及附件等。

庚·衛生用具 如醫藥一切用具及設備等。

(二) 應行列表各財產，均以在二十四年十二月三十一日所存者爲限。

### (四) 地產組進行步驟

鐵路地產，年久失於整理，中間或因天災人禍，以致契據遺失，圖籍不全，地畝數量，尙無確切數字可考，現在從事估價，非先經切實整理，確知地畝面積，則無所憑藉。且路地陳報登記，必應遵令依限辦理完竣，亦非先行整理，無從着手。故整理地產，即所以辦理陳報登記。地產經過陳報登記，土地權乃得以確定，地畝數量乃得以明瞭，是以整理

地產爲地產估計之第一步工作，而估核地產價值，實爲第二步工作。茲規定本組進行程序如下：

(一) 清理現存圖契

清理現存圖契，所以便利路產測量時之核對，兼所以爲估計土地價格之參考。所有關於地產之地圖契據或路線圖，及其他有關地產之一切案卷，應即點交派定之負責人員收存保管，在交接時，並應按照從前底冊，逐一核對，有無遺漏散失，同時並調集歷來主管處課移交之舊單據或底冊，互相比照查對，如有發現遺失應即分別註明，並由原經管人蓋章負責。

(二) 舉行路地測量繪製地畝新圖

各路原有圖據，歷時既久，地形難免變易，依圖對冊，自多疑義，欲求產權確定，必繼之以實地測量，繪製新圖。

凡測量時，派定員司隨同視察探詢，如發生疑義，應即隨時提出，設法偵查，以謀解決。如遇實無法解決者，即當提爲專案，就路員中徵求答案，或另派幹員，多方設法，搜求旁證，務期產權確定，凡繪製新圖時，應照本部訂定標準式樣及比例尺度，重新折算繪製，以歸劃一。至於新測地形與原有舊圖相異各處所，如無法證明確實界址，應以「事失之盈而外侵，毋失之虧而內剝」爲原則，暫先繪就新圖，以備土地陳報登記之用，仍俟核准陳報登記後，再行改繪確實地圖。

(三) 計算路地面積

路地既經測丈繪圖，隨即核算其面積，然計算路地面積，其目的計有兩端，方法亦微有差池。一、所以備土地陳報登記及換領新契之用，應以路地所在縣份爲單位，分縣計算路地總面積。二、所以備估價之用，應以路地使用及坐落之

不同，分爲三大部份如下：

(一) 站場地畝 凡車站內揚旗至內揚旗間之地畝屬之

(二) 沿線地畝 沿鐵路線自甲站內揚旗至乙站內揚旗間之地畝屬之。

(三) 路外地畝 凡與車站或鐵路線形式上不相統屬之地畝均屬之。

此三大部份中，又應按其使用之主體，各別爲(一)自用地，(二)非自用地二類，在新繪地畝圖上，以黑色虛線繪出自用地界限，以期明顯。至於自用地與非自用地之劃分，應照下述原則定之：

甲·軌道旁六公尺以內地畝，應屬於自用地範圍，六公尺以外，則屬於非自用地範圍。

乙·各項建築物，不論其爲自用或非自用，其所在地畝四周九公尺以內地畝，概屬於自用地範圍。

國有鐵路財產估計委員會各組工作進行步驟提要

九公尺以外，則屬於非自用地範圍。

(四) 辦理陳報登記換領新契

路地既經測丈繪圖，並經計算畝分，應即分送路地所在各縣土地機關辦理陳報登記，並換領新契，而回產權。此項新契，以一縣一契爲準則，各附該契所屬地畝之新圖，由各該路妥爲保存。

(五) 調查估算土地單價

在辦理土地陳報登記及換領新契期間，應同時調查並估算土地單價，以備土地權一經登記確定時，即可計算路地價值。完成地產估價之工作也。按土地本身並無標準價格，爲低爲昂，均有待於環境之支配，故路地價值，隨處不同，茲欲估算其單價，一方須參照原購地時契冊所列價值，一方須調查其附近民地現在之平均價格，然後核議其應得之價格，分別列爲詳表而統計之。

附表及說明

地產表 (一) 站場地產 第 頁

站名	地號	地圖	自用			非自用			自用			非自用			面積總計	價值總計	附註
			面積	單價	計值	面積	單價	計值	面積	單價	計值	面積	單價	計值			

地產表 (二) 沿線地產 第 頁

公里—公里	地號	地圖	自用			非自用			自用			非自用			面積總計	價值總計	附註
			面積	單價	計值	面積	單價	計值	面積	單價	計值	面積	單價	計值			

地產表 (三) 路外地產 第 頁

所在地	地圖號碼	自用			非自用			自用			非自用			面積總計	價值總計	附註	
		面積	單價	計值	面積	單價	計值	面積	單價	計值	面積	單價	計值				
最近車站地名																	



### 地產表說明

(一) 鐵路地產 按其坐落處所分爲三大類：

1. 站場地產 凡車站內揚旗至內揚旗間之地畝屬之。  
。用地產表一填列。

2. 沿線地產 沿鐵路線自甲站內揚旗至乙站內揚旗間之地畝屬之。用地產表二填列。

3. 路外地產 與車站或鐵路線形式上不相統屬之地畝均屬之。用地產表三填列。

(二) 上述三類地產各按其使用之主體，分別爲自用地與非自用地，其劃分之原則如下：

甲·軌道旁六公尺以內地畝，屬於自用範圍，六公尺以外，則屬於非自用範圍。

乙·各項建築物，無論其爲自用或非自用，其所在

國有鐵路財產估計委員會各組工作進行步驟提要

地暨四周九公尺以內地畝，屬於自用範圍。九

公尺以外，則屬於非自用範圍

(三) 地畝圖應照部定式樣繪製，各圖內並須用黑線繪出自用地界限

(四) 站場地產，以每站爲單位，沿線地產，以每一公里爲單位，例如

(31 32km)是○但毗鄰車站者，仍自該站內揚旗，

計至最近之公里界石爲止。例如(某某站內揚旗—35km.或34km.—某某站內揚旗)是○路外地產，以每近塊爲單位。

(五) 表列各地產，暫以業經登記，所有權確定者爲限。

國有鐵路財產估計委員會各組工作進行步驟提要

三四

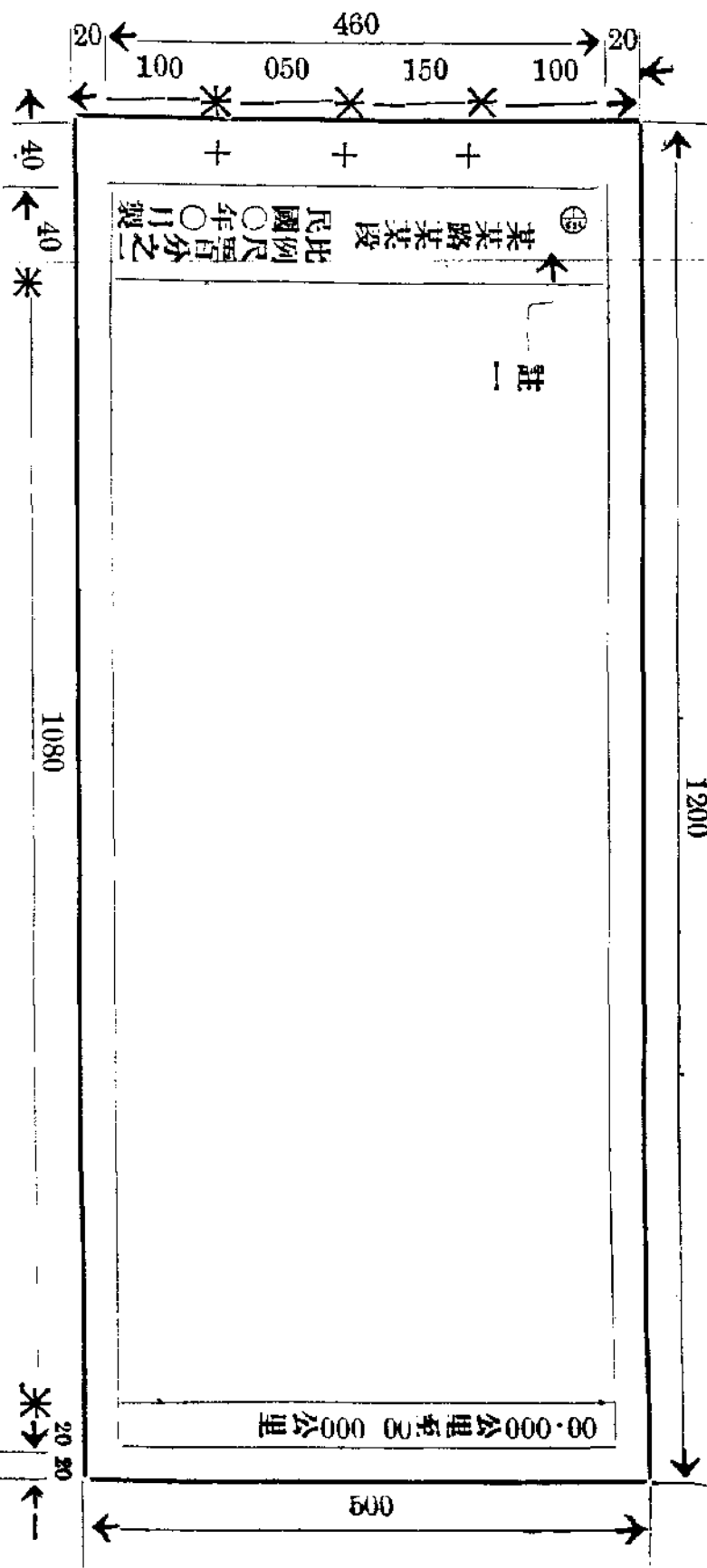

地 畝 圖

圖紙橫長一千二百公厘  
圖紙寬五百公厘  
紙上繪單線格子如上  
圖右邊空格(二〇公厘寬)中專寫某公里  
圖左邊空格(四〇公厘寬)中專寫張數(註一)路名(如津浦路)段名(如韓浦段)比例尺百分之一及製圖年月

註一·圖之直徑為二〇公厘如某段共有六〇〇張  
此張乃第一張

圖之左邊留裝訂處

### (五) 帳務組進行步驟

查一路之財產價值準確與否，莫不與其帳務發生影響，各路財產，歷年已久，屢有變更，而帳簿大都一仍舊貫，有整理必要。惟本組所負整理之工作，係限於有形資產及材料以外之帳項，至關於工機料地各組，在估計完竣價值確定後，所有應行更正原來帳簿所列數字之工作，則不在本組工作範圍之列。茲將本組應行整理之帳務工作項目大別如下：

- (一) 無形資產中之跌價證券；
- (二) 現金中之無價值紙幣；
- (三) 帳項內之無法收取帳項；
- (四) 已經整理或未經整理之各項債款；

### (五) 其他一切久懸未結帳項。

以上五項，均須設法分別列出呈部核准列銷。

茲定其清理順序如下：

- (一) 就上列各項，逐一在帳簿上查明抽出。
- (二) 將其現在尚有市價者，如跌價證券之類，一律照現市價改正，呈部核准後，列入帳內。
- (三) 將其無價值者，如作廢紙幣，無法收取及其他久懸未結帳項等類，一律將其種類及經過情形呈部核准後，分別列銷，或改列科目，以資清釐。

關於本組應行填列之表格，一律由本組斟酌情形，自行規劃，以資捷洽。

國有鐵路財產估計委員會各組工作進行步驟提要

# 交通鱗爪

## 一月來之鐵路

### 北寧路添購汽油火車

北寧鐵路局，近以津市爲華北通商口岸，每日自大沽口入口輪船頻繁，該路天津至塘沽，每日車次例有定規，而輪船入口，殊無定時，往返津塘間行旅，極感不便。故最近特行訂購汽油車六輛，分配於津塘、平津、平通、北戴河海濱支線。每日按照旅客需要情形，無定時開行，該種車輛完全燃用汽油，速度與普通特別快車相等，每日可載旅客八十餘人，應用極爲輕便，兩個月後可運津，即行定期開行。

一月來之鐵路

### 隴海路所購新式鋼車運到

隴海路西段工程，業於一日通車興平，進抵普集鎮，該路前在比國定購之最新式鋼車五列，共費洋約五百萬元之鉅，現在新車已有三列陸續到路，路局定於七月一起開行全路，將新車編爲第一二次特別快車，直達行駛連雲港至咸陽間，其原有之特別快車，擬改爲第十一、第十二次特別快車，所有因公行車及優待乘車等免票，在一二次特別快車，絕不適用，若係路方人員因執行職務，必需上車時，除因職務在車行動外，只准在守車上暫搭休息，不管高級低級人員，絕對禁止佔用包房及客座，該路以後所有換車證，只准由站換

一

票，給乘第十二次車，不得乘座第一二次車，對凡持用免票人員，除搭乘七三次七四次等普通快車外，若欲搭乘第十二次車時，應令照補加快票價，所有包房，並應儘先讓給購票客人乘坐，至優待乘車人員（如中央委員，立法院，監察院委員等類），應參照津浦各路辦法，由該路車務處擬訂准乘等次列車辦法，呈部備案後，飭站遵照，以後各種免票，必須加蓋「准乘特別快車」戳記，統須呈報路局核定，總務處負責妥慎辦理云。

### 膠濟路積極修築淄博支綫

膠濟鐵路當局，因鑒於年來路運收入暢旺，而貨運中，煤運一項收入，年達五百餘萬元，佔貨運收入二分之一，淄博礦區之煤，實佔全路煤運百分之九以上，故淄博煤運實係膠濟路煤運之重心業務收入之命脈，且最近兩三年來，魯煤銷路

，確有長足進展，然因淄博礦區之運輸，僅賴張博支綫，但支綫僅能及博山，未能直達礦區，致煤炭出井後，尚須賴人力及牲畜轉運到站，是以天賦寶藏，未能充分開發，實屬可惜，為增裕路運收入，發展魯省煤業，及地方經濟計，決定添築張博支綫淄博礦區運煤支綫二股，第一支綫，由博山至八陡，第二支綫由博山至太平嶺，早已動工興修，現在已完成一部，年內全部工程均可報竣，茲將各礦區內每日產量，支綫工程需費，及將來三年後增加之收入，分別紀述於下：

博山山脈起伏幾遍全境，煤炭蘊藏極富，大別之可分為三區，第一礦區，白谷園、黑山、馬家堰、六畝地、魏家地、韓家堰、蔣家山、鹿家林、南溝等地，均屬之，現在每日產量約一千七百二十噸，均在博山站運南，俗稱南山煤礦，又名輕便鐵路煤礦，第二區紅磧窩、白水泉、榆水園、胡家峪、

張家場、桃花峪等處，均屬之。現在每日產量一千二百四十噸，俗稱東山煤礦，第三區李家峪、太平嶺、白楊溝、王家林、東景山、窩山屋簷、後花峪溝偏坡地等均屬之，俗稱西山煤礦。該路鑿於上述礦區蘊煤豐富，為啟發寶藏，增裕收入起見，故決定在博山站另外修築兩支綫，第一支綫由博山至八陡，連同岔道，共約十一公里。現在擬先修至山頭，此段約長五公里，計沿綫購用民房，總計三萬元，購用民地一百畝，四萬元，鋪設軌道五公里，六萬五千元，除用膠路舊軌外，實用現款二萬二千元，土方需款七萬五千元，大橋五座，計一百一十公尺，小橋及涵洞三十公尺，共需十八萬元，除用膠路舊料外，實用現款十二萬元。修檔土牆一千公尺，四千元，車站一處，二萬元，轉輪器三個二千元，界石三百個，三百元，電料一千元，工具二千五百元，運料費六

一月來之鐵路

千元，總計亦用現款三十二萬八千元。第二支綫至博山由太平嶺，計長三公里，購用民房，需費一萬元。購用民地六十畝，二萬四千元，鋪修鐵軌三公里，除用膠路舊軌外，實用現款一萬三千元，土方需款四萬二千元，大橋計長二百一十公尺，小橋十公尺，除用膠路舊料外，實用現款十四萬五千元，檔土牆五百公尺，二千元，界石五百個，五百元，電料五百元，工具一千五百元，運料費三公里，一千八百元，總計實用現款二十四萬二千三百元，膠濟路預計第一二兩支綫修築完成之後，第一年張博支綫各站運煤，每日較現在增加約一千噸，按三月六十日為一年計算，則可增三十六萬噸，第二年日增二千噸，則年增七十二萬噸，第三年日增三千噸，則年增一百零八萬噸，至於本路增加之收入，計第一年約有一零三八 四五一元，第二年一三四六，一四一元，第三年

一月來之鐵路

一，四九五·三六九元云。

皖省興築兩鐵路

皖省各項建設，年來突飛猛進，省縣公路逐步完成，交通上已可密切聯絡，自江南淮南兩鐵路先後竣工後，沿線各地貨暢其流，商旅更感莫大便利，茲淮南鐵路又徇皖豫兩省府之請，決自合肥向西修築，經霍邱縣屬之葉家集而達豫境信陽，期與平漢鐵路相銜接，現第二次測量已告竣事，不久即可動工興築。江南鐵路到達孫家埠後，仍亟謀向南展建，惟以徽屬一帶多山，工程較為艱巨，須俟經費確有着落，方可興工。最近鐵道部為開發皖浙間物產，特將京衢鐵路官衢段，提早興建，俾江南與浙贛兩路得以聯絡，其路線計長三八六公里，由江南路宣城孫家埠車站展至屯溪，再東行入浙境衢州，現已測勘完竣，鐵道部調派專門委員鄭華為宣衢工

四

程局長，已在宣城設局辦公，並招得築路工人一千四百名，自京來蕪，轉往孫家埠開工，聞日內尚有大批工人前來，積極修築，以期早日完成。繼江南、淮南所建之兩段鐵路，一則可通豫南，一則深入浙東，行見豫浙皖等省，內地豐富物產，將有無限之發展也。

同蒲路工程近况

兵工築路總指揮閻錫山氏，為趕修同蒲鐵路北段起見，特飭由包工組擬定徵工辦法，最遲於六月十五日加齊工人趕速修築，該組奉命後，以北段六八九段土石方工程，非由各縣徵雇民夫搶做，恐難為功，特按各段實需情形，擬定徵雇民夫辦法，提經築路會議，決議如擬辦理，茲誌其辦法如次：(甲)擬定完成期限，一、六段土石方工程，擬定自六月十五日起至十二月止，計一百一十日，為該段土石方完成之



日，二、八段土石方工程，擬定自六月十五日起，至十月二十二日止計一百三十日為該段土石方完成之日，三、九段土石方工程，擬定自六月十五日起，十一月一日止，共一百四十日，為該段土石方工程完成之日，(乙)擬定增加人數，六段應需工人數目，除已做方數不計外，該段尚需工約三萬四千個，需工人三千名，二、八段應需工人數目尚需工約二十萬個，約工人二萬名，三、九段應需工人數目，除已做方數不計外，尚需工一十一萬四千個，約需工人七千名，(丙)擬定徵工辦法：一、中醇縣徵雇民夫八千名，定襄五台各徵雇民夫一千五百名，寧武朔縣圪縣三縣，每縣徵民夫一千名，統限至六月十五日以前齊徵送至工地，並飭各包商再續招工人六千名，如工人數目再有不足時，由附近各縣隨時按情形徵用，二、各縣所徵民夫，約按旬工制，酌量分配

一月來之鐵路

工作區域等條，又平汾鐵路各項工作，現已相繼完竣，同蒲路管理局，為便利民商計，特定於本月十九日即行開車，辦理客貨運輸，所有行車時間，現已定妥，由平遙下午一點十分開車，迄三時四分即到汾陽，由汾陽上午八時開車，九時五分到平遙，至太原往返汾陽，一直可開到，中間並無若何乾攔，停車站口，刻已定為平遙之寧固阜村與汾陽之白石村兩站。

### 成渝鐵路路綫確定

自政府與川省決定興修成渝鐵路後，對於路線選擇，計有二途，其一，由成都經簡陽、資陽、內江、永川、以達重慶，此綫為四川最豐腴地帶，物產富足，經過縣城，商業亦頗發達，其二，由成都經遂寧河至合川，沿嘉陵江以達重慶，此綫經過川北區域，且與水道平行，不如前線所經區域之

一月來之鐵路

粵贛，第一線即係前川漢路總工程師倫多富於民國三年所測勘者，鐵部所派勘查隊於本年三月底到渝，於四月一日即由渝分兩隊出發，一隊勘查嘉陵江一線，一隊循倫多富氏所測定之一線，四月底勘查竣事，已繕具圖說，報告鐵部決定，聞鐵部審核結果，大致確定倫多富氏線，鐵部已派測量隊來渝，於上月底先後出發細測，工程處原定六月一日成立，因處長鄧益光尙在京，須月半方能來渝，俟鄧氏來渝後，再成立工程處，處址已租安美豐銀行大樓第五層全部樓房，茲將路線情形，調查其概要於次：全線計長五百二十三公里，由成都北門經趙家渡、淮州石橋場至簡州，此段與成渝公路路線不同，公路係出成都東門，蜿蜒於龍泉驛羣山之上，工程頗險，不適宜於鐵路，故鐵路係繞出北門，經趙家渡、淮州等地至簡陽，由簡陽以東，即沿沱江而行，經資陽向

東行，沿河至求溪河，資州城、銀山鎮至內江縣，由簡陽至內江一段，崗嶺起伏，岩壑縱橫，因此須開鑿隧道，由內江渡沱江經梓潼至隆昌、榮昌、永川，過永川後，因須避免來鳳驛附近大山，（公路係繞道壁山、青木關、金剛坡、老鷹岩等越山險工），故經沿長江東行，經石門、金剛沱、油溪、銅羅驛、九龍壩至重慶，此段有八百多公尺隧道，為全線最巨工程，此勘查隊就倫多富氏所測定路線大致勘查情形，至工程上應避免坡度等，尙須俟測量隊精確測量後，方能決定也，又勘查隊曾分派隊員由重慶沿嘉陵江經合川、遂寧、樂至一線，勘查結果，認為此線經過地方，既不如前線之豐腴，且有崇山峻嶺，工程險而大，又有人以大足煤礦豐富，鐵路宜經過該地，經勘測後，亦因坡度太大，且大足煤礦，尙待調查其產量，是否宜於大量開採，尙待研究，故最後結果

，仍決定採取倫多富氏線，全線以內江為中心點，將來鐵路修成後，內江地位實甚重要也。據專家觀察，此線固為四川最富饒之區域，川中出產可由此輸運出口，但川江水洶灘惡，輪船至多只裝八百噸，鐵路修通後，貨物出口，仍有困難，希望川湘路及同時動工，可以啣接粵漢線，就經濟上軍事上均有莫大利益，又四川修鐵路尚有一二小問題，在工程家眼光看來，亦甚重要，即四川所產石頭，多風化石，不宜為修路之用，又土砂太軟，易變為泥，不能就地取材，恐須向外間運來，方能應用云。

## 一月來之航空

### 中航公司籌關四川沿江航綫

中國航空公司，為發展交通，曾籌備四川沿江航綫，

由重慶出發，經瀘縣，叙府，嘉定，直達成都，茲悉公司方

一月來之航空

面，已一度派員察勘，除在瀘縣成立事務所外，叙府，嘉定兩處，亦將設航空分站，現在察勘機場地址，一俟覓定，即可興建開航，至該公司向美國定購之DC-2號巨型道格拉斯機一架，業已抵滬，即運往龍華機場裝置，將加入長江航綫行云。

### 歐亞航空公司籌關滇筑航綫

歐亞航空公司自四月一日，正式開航陝滇線後，營業極為發達，交通部當局為便利昆明至貴陽筑縣交通計，復令該公司籌關滇筑航綫，該公司總經理李君樞氏，以貴陽筑縣一帶，天氣變幻莫測，故謀旅客安全計，特呈交通部寬限兩月，俟派員實地考察後，再派機試飛，定期開航，業經部方照准，茲據探悉，該公司準於本月二十日派機航組主任何恩前往考察，一俟返滬將視察經過報告李總經理，有認為可以開

一月來之航空

開時，即行派機試飛，倘試飛成績良好後，然後再行定期正式通航云。

滬平航空更改時間

中國航空公司爲便利滬平間交通起見，特將原有滬平航機，改爲當日往返，定於每星期二、五，飛行，其飛行時刻，計上午六時正，由滬起飛，七時十七分過南京，九時四十二分過青島，十一時三十四分過天津，十二時〇七分北平到，十二時三刻北平開，十三時二十三分過天津，十五時卅五分過青島，十七時四十分過南京，十八時五十二分龍華到，據該公司營業組何主任云，六月九日星期二即行實行，至原有星期日北上星期一南下經過海州之司汀遜機，則仍照原定時刻飛行云。

中法通航將實現

八

關於中法航線，自兩粵軍政當局力爭暨公司委員劉沛泉晉京交涉後，經交通部核准，飭由中國航空公司移交西南航空公司接辦，業已由機航組長胡錦雅，機務主任莊迪華，營業主任霍實郎，機械員李福和等乘南極號新機實行試航，試航後，隨即在河內設立航站安裝無線電台，即可正式通航，開始辦理郵客貨運等業務，今後歐亞間交通文化商業諸大端，比前自應愈臻發達，中外人士，利賴實多，同時該公司籌委會常委區芳浦劉沛泉王遜志，以該線關係國際航運，舒適安全，尤當注重，經向美國士汀遜名廠訂購最新式雙動機，配備特種儀器十座位之大型商用飛機數部，專爲航行中法航線之用，不日運粵，至該公司二期計劃中南粵贛甯省港澳等航線，亦在積極籌備，於最近期內次第通航云。

## 一月來之航政

### 黃河航線包寧段試航成功

太原綏靖主任閻錫山氏，為開發西北交通，溝通由山西河曲至甯夏一段之黃河航線起見，曾於二十二年春派首級經濟建設委員會委員張世明，會同華北水利委員會工程師王華堂等，勘查由甯夏至河曲間之河道，二十三年春復派德國工程師王維 勘查由包頭至河曲間之一段，張王二氏勘查結果，均認為可以通航。閻主任據報後，即於同年夏向上海謙信洋行訂購九十馬力之機船一隻，同年十一月間，將機船運包，作初次試航，爾時一因河水結冰，二因繞草過多，以致行不數里，即行擱淺停駛，二十四年春，閻氏又派工程師將機船之車葉，加以改造，作第二次試航，此次僅將空船由包頭駛往寧夏一趙，沿途船不免發生種種擱淺問題，但總算全河通

航，經此次試驗後，閻氏認為欲全線通行無阻，非沿河設置領港隊不可，遂決定將由包頭至甯夏間之河道，每間隔三十里分為一段，每段設巡船一隻，工人數名，專司各該段領港事宜，去歲十月間，第三次正式試航，由包頭行至臨河地界，因領港隊尚未向前作起，船舵亦發生毛病，遂中途折返包頭，嗣以河水結冰，停止試行，今春將領港隊全部工作督促完成後，復於上月底，作第四次試航，此次帶貨船一隻，載貨物約二十噸，由包頭至寧夏全路通航，毫無問題，計五月三十一日由包開駛，六月十三日到達甯夏，上水行十四日，因帶貨船並沿途視察領港隊，較上次多行一日，在甯停留六日，二十日由寧啟駛，二十四日到包，下水計行五日，包寧一段之試航於焉成功，據監視試航之首級經濟建設委員會設計股主任楊思誠談此次因包寧段之領港隊工作完成，全路

一月來之航政

可暢行無阻，惟以機船之馬力不足，急流處駛行不便，閣主任現擬製造大型機船數隻，以通行由河曲至寧夏間之全段，將來大型機船製成後，上水行駛，由河曲至包頭，三日可以到達，由包頭至寧七日可達，下水由寧夏至河曲約五日可到，其於商運旅客，當裨益多多，此項計劃，約明年可實現云云。

招商局擬闢中馬航綫

國際貿易局據檳榔嶼領事館報告，中國與馬來亞航線近况，略謂，我國招商局近有向庚子賠款委員會，及上海銀行界借款建造新船，以行中國如馬來之議，中馬航線向為外輪所操縱，華輪所佔地位極微，晚近更甚，時昔本嶼前富翁邱長波建有漳州，福建，海澄等巨輪多隻，航行檳城，星洲，香港，汕頭，廈門，等處，是為華商開闢中馬航線之始，

嗣後繼起者，又有仰光巨商林振宗，星洲巨商林和坂，林振宗計有雙春，雙安，雙國，等巨輪，每隻載重六千噸或萬噸，和豐公司，則有豐慶，豐平，及現已停航之豐盛，豐華，與前在汕頭港口沉沒之豐茂，豐遠，及現在開航之豐祥，等多隻，其載重亦均在四五千噸及六七千噸之間，俱係川行中國馬來亞及仰光之間，但滄海桑田，今昔迥異，華商開闢之中馬航線，始創人邱長波君，物故以後，其所經營之福建，漳州，海澄，等巨輪，亦不復再見，繼起開闢之中南航線之林振宗君，雙美，雙安，雙國，等巨輪，亦隨環境，資與外人經營，而今華輪碩果僅存者，只有和豐而已，和豐前為完全華人資本，九三二年與英商得力輪船公司合作，改為有限公司，遂成中英合辦，川行中馬間華輪，由鼎盛而入沒落之途，於是外輪充斥，幾全為外輪所佔有，今者我招商局突有

將開航中馬航線之議，華僑聞之，無不喜形於色，此項建議，倘能實現，則亦稍可挽回利權補塞漏卮云云。

### 粵航業衰落

粵省各江航業，自各屬公路完成，輪渡生意日淡，加以社會不景氣，農村破產，各地貨客稀疏，全年除神誕節日，以及歲晚時客貨較爲擠擁，稍能獲利外，平日生意異常冷淡，計行駛東·西·北各江航線輪船，拖渡，因支持乏力，而自行停航者，日見增多，去年夏，紛將貨客脚費減價，以期吸引客商，然減價議起，遂形成同業競爭，影響更重，致各輪渡公司十有八九虧折，後由航業公會限制恢復原價，惟仍無起色，現各航業已入淡月，查往來廣州·順德·大良·陳村·高要·高明·台山·龍江等輪渡，已紛紛減價競爭，恢復去年情景，至西江方面，廣西梧州，原爲粵桂水路交通要

一月來之航政

道數年前該處輪船來往省城或香港者爲數甚夥，自各地商業衰頹後，業航務者亦大遭打擊，至最近更形衰落，從巡行走港落各輪，或寄水或改航，現祇餘二三航而已，各大輪公司無不虧累，近更受各貨船載價低廉競爭影響，虧蝕更鉅，其能勉強支持者，實等於久延殘喘耳，至東江航業，其主要收入，端賴裝載貨物，搭客船票收入甚少，近年農村經濟破產，一切貨物滯銷，無貨載運，無論電輪或貨船均遭虧折，至省港（廣州至香港航線）輪船公司，年來亦衰落異常，各輪均減價競爭，自去年起，則有輪船與火車合約規定，不能減價競爭，營業尙可維持，自廣九火車與輪船合約滿期後，各輪又復競爭，利杭快輪更恢復行走省港線，故各輪互相競爭更烈，照數月來業務仍一蹶不振，由此觀之，可見航業衰落之一斑矣云。

## 一月來之電政

### 九省市長途電話五大幹線已完成

自民國二十三年一月間，由交通部長途電話總管理處，計劃籌築之九省市長途電話網，定為京漢，京津，漢湘，濟青，京滬，杭五大幹線，分段進行，興工建設以來，現該項長途電話網工程，已完成十分之八，其餘十分之二，係為各大幹線中所經各省之內地各縣敷設支線，於八月中亦可竣工。交通部長途電話總管理處，定於七月一日起，與各路已完成之話線省市區分段通話，其通話費現正在擬訂中，預定本年八月初全部開放通話營業云，因九省長途電話，在空間之面積距離甚遠，為使傳聲話音清晰，並助長電波播發機能，特在南京，上海，九江，漢口等四處，添築長途幫浦電波台各一座，其全部需建築材料及機器，均向英國皇家電器公司訂

購，運華後，即由總管理處分發各地從事配裝於各該地之長途電話台內，自五月間開始裝置工程後，業已落成，經試驗發波聲浪結果，成績殊佳，且此次幫浦台之設備，即使有颶風之襲擊，亦不致發生若干影響，為我國長途電話建設上最新之器械也。又交通部上海電話局擴充之閘北永興路長途電話台，房屋部份早經落成驗收，內部所用之通話傳接之機器，開始裝置，據該局消息，該項機器於七月中旬當可配裝竣事，屆時即行開放應用，至現有長途電話往來，暫時仍由舊機台傳接云。

### 交通部最近完成之電信工程

交通部為聯絡蘇省南北電信交通起見，爰有建設京滬長途話線之籌劃。該線自南京過江經浦口，六合，取道皖之天長，蔣壩，再入蘇境，經淮陰至灌雲，全長四百公里，而沿



途公路，尙未建築完成，且須經過河壩二十一處，計設立高飛線十九處，埋設海底電纜二處，是以工程進行，至感繁難。

交通部當以京滬通話，需要迫切，特先就淮陰灌雲間舊有報桿上，加掛銅線一對，俾與京鎮暨鎮淮間，原有電話線連接。作京滬通話，該項工程，已於本年二月底完成。嗣即照原定計劃，分段進行。現京至淮陰工程，亦已竣事，並與灌淮新線連接通話。

蕭湖爲皖省第一大埠，屯溪爲皖南重鎮，徽屬出產，均由此轉運，蕪屯間之商業關係，日趨密切，鐵路公路相繼建議，而長途電話，亦在所必需，交通部特派定工程專員，自蕪湖至宣城沿鐵路線，自宣城至屯溪，沿公路線，樹立桿木，掛記銅線一對，一面將原有蕪屯間報線一條，移掛新桿兩線，均裝用報話同時通信設備，前者開放屯蕪直達，後者供

區間通信之用，計長三百零八公里，五月份竣工，其蕪湖一端，並接通京蕪話線，俾宣城得與蘇省通話。

自吳興至杭州長途話線，係京杭直達話線之一段。計長「百零九公里，原擬加掛於省辦長途話桿上，嗣以省方話桿，而需整理，遂暫將已成之京吳一段，接入吳興省話局內，俾與杭州通話，茲以吳杭間原有報桿，經嚴密檢查後，尙可加掛，而報話線同桿巡護，亦較便利，因改變計劃，即在報桿加掛，長途部份，現已竣工，一俟杭州市工程完竣，即可應用云。

### 中英無線電話定期正式通話

中英無線電話，自經交通部分由國際無線電台，於去歲開始籌備以來，迄已數閱月，滬市仁記路沙遜大廈國際無線電台，曾用裝置劉行報台之終端機，數度與英國倫敦電台，

一月來之公路

舉行試話，成績頗佳，茲為使技術更為純熟起見，每週仍繼續舉行試話兩次，每次約歷十五分鐘，成績較前更佳。至正式通話手續，曾經交通部直接與英方洽商進行，並擬就通話合同草案，函送英方征求意见，據悉，中英通話，國際無線電台，僅負技術上一切責任，至關於正式通話接洽事宜，係由交通部直接與英方磋商，故通話日期，尚待交通部決定，現技術上方面，均告就緒，其他一切手續，大致可望於最短期間告一段落，預料本年秋間，可望正式通話，至中美通話，設備方面，亦已布置完成，惟因兩國間晝夜時間相反，故營業時間，尚待商榷，暫難實現，中非通話，因非列強方面承辦公司，尚未決定，已無形停頓云。

一月來之公路

湘黔路沿線狀況

湘黔公路，關於西南各省交通甚鉅，經數年以來，積極從事修築，始於六月一日，全線正式通車，查該路為湘境最長幹線之一，起於長沙西站，終於晃縣鮎魚鋪，計長六三三·三六公里，約合華里一千一百二十四里之遙，除由長沙至常德，一八四·一一〇公里，在八年以前早已築成外，其常德至沅峇一段，于二十三年秋季，湘省當局，為謀改革湘西上游政治，在沅陵設立省府委員出巡辦公處時，計劃興修完成，此路自常德至晃縣，山嶺崎嶇，高插雲霄，工程極為浩大，但自開工之後，計時五個月，即將土路完成，八個月全段即通車，誠可謂工程迅速矣，由常德經桃源站，水溪站，鄭家驛，新店驛，太平鋪，共一〇·公里，多屬平原，由太平鋪入沅陵縣境，達到官莊以後，山勢愈趨愈險，往來汽車，到此均須停駛會集，然後依次蜿蜒於峻峭山壁之上行走，

蓋非如此，不足以防危險，再由官莊至馬底驛，山谷險阻，經過芙蓉關，高出地面四百尺，青山崗聳立前面，溪流湍急，怪石林立，高出地面六百尺，公路依山勢曲灣，蜿蜒向上斜行，或依山形折疊，而構築「之」字形式之路基，汽車行至半山之間，俯瞰深谷山坡，令人驚怖，仰首則仍見峭壁巖崖，高峯巍峙，經此險地，又巡過南岳廟高山，在山頂遠望前面去路，插入雲尖，而最高之山峯，人呼之為怪物者，名曰「風它」，「風它」高出地面一千尺，工程險阻，較之上述芙蓉關，青山崗，南岳廟三嶺，尤為艱險，再過紫寺高山，到達沅陵，此五大高嶺路線坡度，為百分之八，至百分之十二，由常德德山車站起，至沅陵止，計二〇三·一三公里，建築經費，為一百四十餘萬元，由沅陵至晃縣鮎魚鋪，長二五四·六一公里，分為四段，第一段，由沅陵至辰谿，長

一月來之公路

六四·八二公里，第二段，由辰谿至石門鋪，長六六·七八公里，第三段，由石門鋪至冷水鋪，長六三公里，第四段，由冷水鋪至鮎魚鋪，長五九·八五公里，自去年三月間，分段開工，土路橋涵，同時修築，是年九月，土路橋涵完成，十月，工程人員，移修川湘公路，鋪砂工程，蔣委員長行營，令交湖南公路局辦理，湘省府遵奉命令，依中央實行人民服役辦法，令沿線人民，征工鋪砂，民工競爭結果，全段路面，鋪置甚好，惟完工時間，則不免超過原定預算，而民工努力，有減少預算至一倍以上者，現湘黔全路，除芷江，晃縣，交界點，僅三數里，正在敷設細砂外，餘均全部竣工，惟中途經過之晃縣河，便水，辰谿河等處，未修橋涵輪渡，河流急，以人力筏渡，實多困難，聞將來該路須設置輪渡，以利行旅，此為湘黔公路全部完成通車之情形也云。

### 津保公路七月一日通車

冀省府於客歲由津移保後，津保間交通遂日形繁要，前任主席商震蒞任之時，即決定翻修津保公路，並派建設廳長呂咸安擬計劃，主持興修，當經呂氏擬具計劃及預算書，提出省府會議通過實行，所有津保路工程在客年底已經修成大半，旋因冬季氣候嚴寒，路基凍結，不易翻挖，故一度中斷，今春放暖後，建設廳長改由王景儒繼任，王氏對此路極注意，特飭工程技術員測繪全路已修工程情況，對於未修部分另擬定分期完成辦法，督飭各段工程人員積極趕修，現在全路工程業已完全修竣，建設廳業經派員驗收，津保間沿途均設有公路站，派有專人保護路基及往返旅客行車安全，並決定於七月一日正式開始通車，將來津保間貨運及客運均較前便利多多矣，又北平至大名之平大公路，本已修築完竣，僅

餘沿路橋樑數處工程較巨，頗費時間，現正在積極趕修中，最短期內即可全部完成，建設廳決定於全路全部竣工後為紀念此種大規模之工程，並使民間注意內地交通起見，擬舉行一隆重之慶祝典禮，至於該路將來之通車，建設廳擬籌款官辦，如官方籌款不及時，則只有招商承辦，現在建廳除督工趕修橋樑外，並籌辦通車事宜，預定七月中旬即可正式通車云。

### 豫南荊路修達陝邊

豫省南荊公路工程，現正積極西展，以與陝省西荊公路銜接，切實取得聯絡，以便實行聯運。昨據關係方面探悉，豫省南荊公路，石土方工程，現已完成十分之八，六月十五日全線可便道通車，豫省汽車已可直達陝境。至於橋樑工程，豫建廳已與包商決定，六月內即分別興工，三個月內，

即可告成。全線正式通車，本年十月，即可實現，豫陝公路聯運，屆時亦可商定，又西荆公路工程，現已告成。七月一日全線可正式通車，該路工務所，以路工告竣，工務所結束，所內人員大部亦已遣散，僅留少數幹員，由藍田移至西安

辦理結束，週內即可竣事。又川陝公路漢寧段，前因大雨數降，新築土方，間有沖坍數處，建廳已電令漢寧路工務所補修，週內可竣，車輛照常通行云。



## 本刊廣告價目

面積	期	一期	三期	六期	十二期
全頁	二十元	五十四元	九十六元	一百七十元	
半頁	十二元	三十二元	五十六元	一百元	
四分之一	七元	二十元	三十三元	六十元	

### 廣告刊例

- (1) 封面之裏頁或底頁之外頁照價加倍
- (2) 彩色紙或彩印價目另議
- (3) 圖版可由本刊代製其製版費由刊登者負擔
- (4) 廣告費須預付半數其餘俟期滿時全數付清

## 平漢月刊第七十五期

中華民國二十五年七月二十一日出版

發行者 鐵道部直轄平漢鐵路管理局

印刷者 漢口光明印刷商店代印

地址：法租界公德里街面一號

郵費	定價		
	每月一期	半年六期	全年十二期
本埠每册二分半外埠五分	大洋四角	大洋二元	大洋四元

