

902.5(05)

1133

ИЗВЕСТИЯ

ТАВРИЧЕСКОЙ

УЧЕНОЙ АРХИВНОЙ КОММИССИИ

(ГОДЪ ДВАДЦАТЬ ПЯТЫЙ).

№ 45.

Подъ редакціей Предсѣдателя Коммисіи Арс. Ив. Маркевича.



СИМФЕРОПОЛЬ.
тип. графія Таврич. Губернскаго Земства
1911 г.

15389

ИЗВѢСТІЯ

ТАВРИЧЕСКОЙ

8487

УЧЕНОЙ АРХИВНОЙ КОММИССИИ.



(ГОДЪ ДВАДЦАТЬ ПЯТЫЙ).

№ 45.

Подъ редакціей Предсѣдателя Коммисіи Арс. Ив. Маркевича.

Библиотека Центрального
Музея Крыма
г. Симферополь



СИМФЕРОПОЛЬ.

Типогр. Таврич. Губернскаго Земства.

1911.



Печатано по постановленію Таврической Ученой Архивной Коммисіи
2-го декабря 1910 года.



ОПЕЧАТКИ:

Стран.	Строка.	Напечатано:	Слѣдуетъ:
19	13 сл.	А. Н. Арсентъ.	А. Θ. Арсентъ.
61	13 св.	Конца VI и начала V в.	Конца V и начала IV в.

Историческіе документы о паденіи Кафы.



Собранные здѣсь памятники, оригиналы которыхъ хранятся въ архивахъ Милана и Буда-Пешта, касаются важныхъ событій крымской исторіи XV в., именно покоренія въ 1475 г. Турками генуэзскихъ поселеній на Черномъ морѣ. Писанныя въ первую минуту ужаса послами и правителями западныхъ государствъ, эти дипломатическія донесенія даютъ намъ, до извѣстной степени, ясное представленіе о страшномъ потрясеніи умовъ, охватившемъ христіанскія страны при слухѣ о звѣрствахъ Турокъ въ Тавридѣ. Нѣтъ, разумѣется, необходимости останавливаться здѣсь на важности событія паденія генуэзской Кафы, этого выдающагося момента политической жизни полуострова; но считаемъ не излишнимъ сообщить эти документы въ дословномъ переводѣ, какъ дополнительную, такъ сказать, иллюстрацію къ одной изъ самыхъ печальныхъ страницъ крымской исторіи.

Эти памятники, несмотря на ихъ безхитрое, даже иногда наивное изложеніе, заслуживаютъ тѣмъ болѣе нашего вниманія, что они издаются здѣсь въ первый разъ на русскомъ языкѣ, оставаясь, съ 1875 года, почти забытыми въ одномъ италіанскомъ спеціальному изданіи. Маститый генуэзскій ученый палеографъ Де Винья, много трудившійся надъ кафинскимъ отдѣломъ архива св. Георгія, собралъ и обнародовалъ эти достопримѣчательные документы въ VII томѣ „Актовъ“ Лигурійскаго патріотическаго общества. Нѣкоторые изъ нихъ были сообщены генуэзскому ученому штуттгартскимъ профессоромъ Ге й д о м ъ, открывшимъ ихъ въ королевскомъ архивѣ въ Буда-Пештѣ.

Упомянувъ о самомъ событіи нашествія Турокъ на Кафу, слѣдуетъ отмѣтить, что появленіе оттоманскаго флота у крымскихъ береговъ, въ началѣ іюня мѣсяца 1475 г., не было не-

ожиданностью для Генуэзцевъ ни въ Италіи, ни въ Тавридѣ. Нельзя также сказать, что италіанскіе колонисты были безъ боя захвачены врасплохъ и не были подготовлены къ должной встрѣчѣ грознаго врага. Если-же сопротивление со стороны Генуэзцевъ оказалось слишкомъ слабымъ, то это произошло только потому, что они въ данную минуту не получили никакой помощи ни отъ сосѣднихъ народовъ и монарховъ, ни также отъ своей метрополии. Польскій король Казиміръ IV, къ которому посылали особую депутацію кафинскіе правители¹⁾, не желалъ навлечь на себя вражду все болѣе и болѣе усиливающейся турецкой державы. Извѣстный врагъ турецкаго султана венгерскій король Владиславъ былъ связанъ договоромъ съ венеціанской республикой, страстной и неутомимой соперницей Генуи. Стефанъ, государь молдавскій, былъ слишкомъ слабъ въ сравненіи съ жадно смотрѣвшимъ на его владѣнія побѣдоноснымъ султаномъ Магометомъ II. Онъ былъ настолько безсиленъ, что не могъ помочь зятю своему, владѣтелю Мангупа Александру. Наконецъ, ближайшій изъ всѣхъ этихъ сосѣдей, ханъ Малой Кипчакской орды, Менгли, несмотря на свое благосклонное расположеніе къ подарившимъ ему престолъ кафинцамъ, не находилъ въ этомъ отношеніи поддержки среди подвластнаго ему татарскаго народа, что при осадѣ Кафы и выразилось на дѣлѣ.

Въ самой же Кафѣ, еще за двадцать лѣтъ до роковой катастрофы, одна изъ главныхъ задачъ правителей колоніи состояла въ заготовленіи достаточныхъ боевыхъ средствъ и припасовъ, на случай защиты отъ непріятели своихъ богатыхъ, переполненныхъ товарами факторій.

Въ свою очередь, генуэзскій Верховный Совѣтъ банка св. Георгія ежегодно ассигновывалъ немалыя суммы денегъ²⁾ для поддержанія и ремонта укрѣпленій въ Кафѣ, Сольдаѣ, Чембалло и Мокастро³⁾. Консулы этихъ колоній, то и дѣло, посылали въ Геную рапорты о состояніи башенъ и стѣнъ ихъ крѣпостей, о количествѣ оружія и объ исправности водопроводовъ⁴⁾, испрашивая ассигновокъ для поспѣшнаго производства работъ.

¹⁾ Atti della Societa Ligure di Storia Patria. T. VII, p. 468. Documento XIV. Письмо кафинскаго консула Рафаселе Монтеросо королю польскому Казиміру, отъ 2 апрѣля 1462 г.

²⁾ См. Atti. T. VII. I consoli di Caffa.

³⁾ Op. cit... При послѣднемъ консулѣ на ремонтъ башни и большого замка въ Сольдаѣ было ассигновано 10.000 каф. суммъ.

⁴⁾ Op. cit.—T. VII, стр. 889.

Пока была возможность, изъ Генуи и другихъ генуэзскихъ портовъ Средиземнаго моря отправлялись, преимущественно въ Кафу, корабли съ наемными офицерами и солдатами, съ грузомъ оружія и селитры¹⁾. Въ Кафѣ, складъ (*sabarbario*) артиллерійскихъ орудій, каменныхъ ядеръ, скорострѣловъ, шпагъ, алебардъ, кольчугъ и пороха помѣщался въ замкѣ св. Константина и въ прилегающихъ къ нему башняхъ. Судя по нѣкоторымъ архивнымъ даннымъ, этотъ арсеналь былъ одной изъ важнѣйшихъ заботъ консула; днемъ и ночью его охраняла вооруженная стража, во главѣ которой стоялъ капитанъ, непосредственно подчиненный начальнику замка. Ключи отъ арсенала и порохового погреба находились подъ охраной двухъ лицъ, консула и арсенального капитана, чловѣка испытанной вѣрности и неподкупной честности (*uomo d'incorrotta fede e provata onestà*). Нѣсколько разъ въ теченіе своей годовой должности консулъ, въ сопровожденіи двухъ чиновниковъ, производилъ осмотръ *sabarbario* и о результатѣ этого контроля докладывалъ Верховному Совѣту.

Къ несчастію для черноморскихъ италіанскихъ поселенцевъ, со времени занятія османлисами Константинополя, пропускъ иностранныхъ судовъ черезъ проливы становился все болѣе и болѣе стѣснительнымъ. Еще за пять—шесть лѣтъ до катастрофы, нѣкоторымъ генуэзскимъ судамъ пришлось въ Дарданеллахъ и въ Босфорѣ прибѣгнуть къ хитрости, обману, даже къ боевой силѣ, чтобы доставить изъ Архипелага военный грузъ въ Тавриду.

Наконецъ наступило тяжелое время, когда бдительная турецкая стража, укрѣпивъ берега проливовъ, окончательно закрыла генуэзцамъ морской путь въ Черное море. Таврическимъ поселенцамъ, для сообщенія съ Италіей, остался единственный и далекій путь черезъ Молдо-Валахію, Венгрію и Австрію. Въ Верховномъ Совѣтѣ банка св. Георгія чувствовалось постепенное истощеніе огромныхъ доходовъ, до этого момента стекавшихъ въ его кассу изъ далекихъ странъ востока (*delle lontane terre d'orient*²⁾).

Одновременно съ громадными матеріальными убытками, понесенными генуэзскою торговлею вслѣдствіе закрытія Турками проливовъ, правителей таврическихъ колоній немало тревожили возникшіе въ Кафѣ церковные безпорядки среди ар-

¹⁾ Op. cit.—стр. 504. Quistione di Carlino Lercari.

²⁾ Angelo Boscassi.—Lo stemma di Genova.

мянской части населенія и недовольство нѣкоторыхъ вліятельныхъ татаръ на консула Кабеллу. —

Эти два частнаго свойства вопроса довели въ послѣдніе мѣсяцы весь ходъ административной и соціальной жизни колоніи почти до анархіи, и, такъ сказать, погубили Кафу скорѣе, чѣмъ осаждавшая ее армада. При появленіи турецкаго флотовода въ виду генуэзской крѣпости, несчастный Кабелла не встрѣтилъ никакого сочувствія со стороны городского населенія. Въ то время, какъ несчастный консулъ взывалъ къ себѣ на помощь гражданское населеніе, измѣна, месть и коварство, со всѣми своими тайными силами, соединились противъ него. Ненависть считавшаго себя обиженнымъ вліятельнаго мурзы Эминекъ къ кафинскому правленію, съ одной стороны, и партійная вражда въ армянской общинѣ, съ другой, нанесли окончательный ударъ осажденнымъ латинцамъ. Хотя цѣль нашей настоящей статьи не состоитъ въ подробномъ описаніи всѣхъ причинъ паденія Кафы, но, для болѣе яснаго пониманія нѣкоторыхъ мѣстъ нижеприведенныхъ документовъ, позволяемъ себѣ вкратцѣ затронуть здѣсь суть вышеуказанныхъ двухъ чисто внутренняго свойства вопросовъ.

Татарскій мурза Эминекъ, личность, о которой не разъ упоминается въ исторіи Кафы, былъ сыномъ бывшаго до 1470 года „тудуна“, Мамаю мурзы. Тудуномъ назывался избиравшійся ханомъ совмѣстно съ кафинскимъ консуломъ делегатъ, для управленія татарской частью населенія въ территоріальной полосѣ, простиравшейся вдоль морского берега и склоновъ Яйлы, отъ Козъ до Балаклавы. Эту полосу составляли весь Южный берегъ или Говія и земли восемнадцати деревень, по договору уступленныхъ генуэзцамъ ханомъ Тохтамышемъ въ 1387 г.¹⁾ Въ генуэзскихъ официальныхъ современныхъ бумагахъ это территоріальное пространство Тавриды именуется „la samragna“, и его татарскій правитель, тудунъ, названъ итальянцами „prefetto della samragna“. Эта должность считалась у Татаръ очень доходною и почетною.

Умирая, Мамай мурза оставилъ духовное завѣщаніе, по которому должность тудуна должна была перейти по наслѣдству къ старшему его сыну Эминеку; но богатая вдова успѣвшая всѣми силами стала ходатайствовать объ утвержденіи на эту должность младшаго сына Мамаю, Сейтака. Однако ея интриги не увѣнчались успѣхомъ, и противъ желанія нѣкото-

¹⁾ См. Келпепъ. Крымскій Сборникъ, стр. 85—87.

рыхъ Генуэзцевъ, получившихъ подарки отъ татарки, ханъ Менгли назначилъ тудуномъ Эминека. Среди продажныхъ итальянцевъ, особенно выдѣлялся кафинскій казначей, коварный и честолюбивый Оберто Скварчіафико¹⁾). Послѣ долгихъ споровъ, козней, ложныхъ доносовъ и подкуповъ, вдова Мамаю мурзы все-таки успѣла, наконецъ, свергнуть Эминека и возвести въ тудуны молодого Сейтака. Протестъ Эминека къ хану и къ Кафѣ остался безъ отвѣта. Тогда онъ рѣшилъ отомстить Генуэзцамъ, и въ февралѣ 1475 года Эминекъ и его сторонники, тайно, изъ Кафы же, отправили одно лицо въ Константинополь. Султанъ Магометъ II готовился въ это время напасть съ громадными морскими силами на острова Архипелага. Узнавъ, что въ Крыму Татары на его сторонѣ, онъ безъ колебанія направилъ свой флотъ на Кафу.

Между тѣмъ, одновременно съ интригой Эминека, положеніе Генуэзцевъ осложнилось еще ужасною неурядицею въ самой Кафѣ. Въ этомъ густо населенномъ городѣ, съ 70,000 жителей, въ теченіе послѣднихъ годовъ существованія италіанскихъ поселеній въ Крыму, среди гражданъ пробудился какой-то духъ своеволія и непокорности, съ которымъ консульская власть не была въ силѣ бороться. Всѣ, отъ малаго до великаго, пришли къ убѣжденію, что вскорѣ тамъ наступитъ разгромъ генуэзскаго господства, и потому каждый, по мѣрѣ своихъ способностей, старался возможно скорѣе, дозволеннымъ и недозволеннымъ путемъ, нажить себѣ побольше состоянія.

При этой всеобщей анархіи, примѣръ которой первыми давали нѣкоторые изъ высшихъ чиновниковъ, ни строгость законовъ, ни судебнополицейскія репрессіи не были въ силахъ прекратить ежедневно усиливавшіеся грабежи, кровавыя столкновенія, смуты, убійства и т. п. на многолюдныхъ городскихъ улицахъ, пристаняхъ и базарахъ²⁾). Городское управленіе принимало всѣ усилія къ обузданію столь буйной и разноплеменной толпы. Къ тому-же прекращеніе морскихъ сообщеній съ западомъ повело за собою разореніе множества торговыхъ предпріятій и недовольство правителями лишеннаго заработка рабочаго люда.

¹⁾ Giustiniani. Annali di Genova.—F. Lagorio. Les révolutions du commerce de la Mer-Noire.—Кафинскій казначей О. Скварчіафико измѣнилъ генуэзцамъ, выдавъ Туркамъ ключи города. Въ Константинополѣ онъ былъ повѣшенъ на крючкахъ за ребра въ Леандровой башнѣ. *Ibid.*

²⁾ *Atti*. T. VII. p. 519—533. Questione di vescovi armeni.

Въ подвластной Генуэзцамъ полость „la samragna“ многіе поселяне, землевладѣльцы и арендаторы отказывались вносить въ казну подати. Нѣкоторые изъ южно-бережскихъ помѣщиковъ объявили себя независимыми феодальными баронами, обращаясь съ жителями деревень, смежныхъ съ ихъ имѣніями, какъ съ крѣпостными. Подъ предлогомъ защиты отъ воровъ и разбойниковъ, они воздвигли, на видныхъ мѣстахъ, висѣлицы и захватнымъ порядкомъ учредили у себя въ имѣніяхъ судебныя камеры, гдѣ сами, въ качествѣ судей, произносили приговоры до смертной казни включительно¹⁾.

Не слѣдуетъ удивляться, если всюду въ колоніи, а тѣмъ болѣе въ деревняхъ, чувство безвластія проявлялось во всю, когда въ самомъ центрѣ правленія, безъ всякой застѣнчивости, господствовала полная анархія. Судьи, казначеи, секретари, квартальные начальники и т. п. были до того развращены, что продавали свои услуги первому встрѣчному. Явные разбойники и грабители ходили на свободѣ по улицамъ и базарамъ, или, пользуясь покровительствомъ вліятельныхъ гражданъ и подкупленныхъ чиновниковъ, укрывались въ укромныхъ мѣстахъ отъ преслѣдованія законовъ²⁾. Паденіе нравовъ доходило до того, что даже консула Кабеллу³⁾, чловѣка общеизвѣстной и судебнымъ порядкомъ доказанной честности, подчиненные публично обвинили въ лихоимствѣ.

Одной изъ главныхъ причинъ беспорядковъ и народныхъ волненій чаще всего служилъ давній споръ между двумя партіями, на которыя раскололась армяно-католическая община. По этому вопросу, бросающему яркій свѣтъ на тогдашніе церковные порядки вообще и на католическое духовенство въ Кафѣ въ частности, въ генуэзскомъ архивѣ хранится объемистая кипа въ теченіе пяти лѣтъ подъ рядъ накопившихся документовъ. Въ этой безконечной процедурѣ встрѣчаются частныя и оффиціальныя письма, доносы, рапорты отъ духовныхъ и должностныхъ лицъ, съ детальнымъ изложеніемъ всѣхъ разговоровъ, сплетенъ, обвиненій и жалобъ, ходившихъ въ то время въ Кафѣ. Однако, какой-бы интересъ ни возбуждалъ въ насъ этотъ средневѣковой споръ, ограничимся указаніемъ его сущности въ сокращенномъ видѣ, такъ какъ въ задачу нашей статьи не входитъ его подробное изложеніе.

¹⁾ *Atti*. Т. VII. p. 506—519. *Questione di Negro coi Guasco*.

²⁾ *Atti*. *Ibid*. p. 521.

³⁾ *Ibid*. p. 527.

Почти одновременно со смертью тудуна Мамай мурзы и со вступленіемъ на его мѣсто пресловутаго Эминека, скончался въ Кафѣ армяно-католическій епископъ. Почтенный и достойный, законно избранный и высшимъ церковнымъ начальствомъ утвержденный въ санѣ новаго епископа, священникъ Теръ-Карабетъ хитростью былъ лишенъ кафедры пронырливымъ и честолюбивымъ соперникомъ Теръ-Ованнесомъ. Ревностные прихожане сильно возмутились этою дерзостью послѣдняго, требуя его удаленія, но на сторону самозванца сталъ его родственникъ, вліятельный кулакъ-банкиръ Каіяресь. Къ этому денежному дѣльцу присоединилась партія свободомыслящихъ, людей, отрекшихся отъ воспринятыхъ отъ предковъ завѣтовъ вѣры, его ставленниковъ, родственниковъ, должниковъ и имъ-же подкупленныхъ церковныхъ служителей. Ссоры между двумя противными сторонами, горячіе диспуты между духовенствомъ и народомъ изо дня въ день все болѣе обострялись, и дѣло дошло даже до апелляціи въ Геную и въ Римъ. Рядомъ съ этою исключительно религіозной тяжбой, возникло еще недоразумѣніе чисто гражданскаго свойства. Консулы, сначала просвѣщенный правовѣдъ Батиста Джіустиніани и наконецъ добрѣйшій и честнѣйшій Антоніотто Кабелла, противъ ихъ желанія, были замѣшаны въ процессъ. Но, несмотря на горячее желаніе Каіяреса и самозванца Теръ-Ованнеса основывать свои притязанія на авторитетъ самихъ консуловъ, эти два правителя оказались въ послѣдствіи въ этомъ дѣлѣ ни при чемъ.

Дѣло въ томъ, что сообразно „Статуту“, т. е. специально изданному Банкомъ св. Георгія для черноморскихъ поселеній кодексу, консуламъ воспрещалось, подъ строжайшей отвѣтственностью, ни подъ какимъ видомъ не вмѣшиваться въ дѣла вѣры чужеземныхъ народностей. Несмотря на столь категорическое запрещеніе, консулъ Кабелла, желая, очевидно, скорѣе прекратить эти раздоры, по настоянію обѣихъ враждующихъ сторонъ, донесъ о сущности тяжбы Верховному Совѣту Банка. Вслѣдствіе прекращенія морскихъ сообщений, отвѣтъ изъ Генуи задержался, и дѣло затянулось до того, что когда на горизонтѣ показались первые турецкіе военные корабли, оно стояло еще очень далеко отъ разрѣшенія. Кабелла, ждавшій инструкцій отъ своего правительства, казался, въ глазахъ одной изъ сторонъ, покровителемъ своимъ бездѣйствіемъ притязаній противниковъ и былъ публично обвиненъ въ подкупѣ. Это обстоятельство послужило армянской части населенія, во

время осады города, поводомъ къ возстанію противъ латинцевъ. Несчастный консулъ долженъ былъ согласиться на сдачу крѣпости Ахмету-пашѣ. За это, какъ явствуетъ изъ нижеприведенныхъ историческихъ памятниковъ, онъ поплатился жизнью.

Полагаемъ, что, познакомившись съ этимъ краткимъ предварительнымъ коментаріемъ, читателю легче будетъ разобраться въ нѣкоторыхъ деталяхъ печальнаго и достопамятнаго событія — паденія генуэзской Кафы. Затѣмъ позволяемъ себѣ приступить къ обнародованію этихъ драгоцѣнныхъ для исторіи нашего края памятниковъ, въ томъ хронологическомъ порядкѣ, въ какомъ мы ихъ находимъ въ сборникѣ *De Vigna*.

I.

Monumenta Hungariae Historica.

Acta extera. T. 4. № 187, p. 267. Budapest.

30-го іюня 1475 года.

Срочное донесеніе, приложенное къ дипломатической корреспонденціи Севастіана Бадоаро, венеціанскаго посла при королѣ венгерскомъ, дожу Венеціи о взятіи Кафы Турками. (Перев. съ италіанск.).

Свѣтлѣйшій Князь, великолѣпнѣйшій и почтеннѣйшій Государь!

Собственноручнымъ письмомъ Его Величества Короля, мнѣ повелѣно Вамъ донести о только что полученныхъ Имъ письмахъ отъ Молдавскаго Воеводы Стефана, равно и отъ венгерскаго посла при этомъ послѣднемъ, Альба-Реал'я, о коемъ недавно я имѣлъ честь донести Вашей Свѣтлости, именно о томъ, что турецкій флотъ стоитъ въ настоящее время на рейдѣ Каффы, которою онъ завладѣлъ вмѣстѣ со всѣми крѣпостями. Всѣ италіанцы и всѣ именитые граждане упомянутаго города изрублены. Къ туркамъ присоединились высшіе татарскіе военачальники, а также заальпійцы (*sic*)¹⁾, къ гибели для вышеназваннаго Воеводы, почему, съ крайнею убѣдительною,

¹⁾ Вѣроятно иностранцы: нѣмцы, поляки и др., находившіеся въ то время въ Кафѣ.

Воевода взываетъ къ Его Величеству о помощи, въ виду величайшей важности паденія вышеупомянутаго города Кафы“.

„Изъ Буды, въ послѣдній день іюня 1475 года, въ первомъ часу ночи¹⁾).

Севастіанъ Бадуаріо²⁾). Посоль и т. д.

II.

Monumenta Hungariae Historica.

Acta extera. T. V. № 188. p. 268. Budapest.

Донесеніе Леонарда Арте, правителя острова Левкаты³⁾, дожу Венеціи, о военныхъ силахъ оттоманскаго флота до и послѣ взятія Кафы (Перев. съ италіанск.).

4-го іюля 1475 года.

Свѣтлѣйшій Князь, великолѣпнѣйшій Государь!

Считаю своимъ долгомъ извѣстить Вашу Свѣтлость о дѣйствіяхъ и приготовленіяхъ дерзновеннаго турецкаго Султана, а потому доношу Вамъ о томъ, что 30-го іюня прибылъ сюда, въ Санта-Маура, нашъ наблюдатель (шпіонъ), котораго мы держимъ въ Константинополь для внимательнаго выслѣживанія за дѣйствіями Турокъ. Вотъ что онъ передаетъ:

Во 2-й день мая онъ прибылъ въ Константинополь и прожилъ тамъ 17 дней, и видѣлъ тамъ турецкій флотъ, который пошелъ на Каффу. Тамъ было собрано сто восемьдесятъ кораблей, три галеры, сто семьдесятъ меньшихъ судовъ, 120 понтоновъ, на которыхъ находились 3000 всадниковъ и было нагружено сто возовъ печенаго хлѣба, и на одну изъ галеръ сѣлъ Ахмать Басса, т. е. главный начальникъ всей армады. На другую-же изъ вышесказанныхъ галеръ сѣлъ Діагаржъ Якубъ, флабуларіо (начальникъ войскъ, комендантъ) города Гариполя⁴⁾). На третьей галерѣ нагружены были оружіе и военные припасы.

¹⁾ Т. е. въ 7 час. вечера.

²⁾ Рецензентъ *De Vigna* называетъ его *Бадоаро*.

³⁾ Островъ *Левката*, нынѣ *Санта-Маура*, въ Іонійскомъ морѣ, былъ отнятъ у Венеціанцевъ султаномъ Магометомъ II въ 1479 г.

⁴⁾ *Галлиполи*, въ Дарданеллахъ.

Этотъ-же наблюдатель говорить, что эта армада, корабли, галеры и всѣ другія суда были отлично вооружены и въ должномъ порядкѣ, въ чемъ онъ воочію убѣдился.

Онъ еще передаетъ, что онъ видѣлъ также корабли Вашей Свѣтлости, проходившіе въ виду Кателаны (?), но не могъ удостовѣриться, хорошо-ли они снаряжены, подобно турецкимъ.

Названный флотъ, продолжаетъ нашъ наблюдатель, отплылъ изъ Константинополя 19 мая, и онъ, наблюдатель, сѣвъ на галерѣ Суббашы Якуба, сопровождалъ флотъ отъ Константинополя до Фонаря, гдѣ находится вѣздъ въ Верхнее (Черное) море. Плылъ онъ вмѣстѣ со всей армадой только для того, чтобы видѣть и удостовѣриться, какое направленіе избретъ сказанный флотъ.

И 27-го этого-же мѣсяца, передаетъ еще нашъ шпионъ, увидавъ отплытіе флота отъ Фонаря, онъ самъ отправился въ Адрианополь, именно въ мѣстность подъ названіемъ Зуйхалохоржъ (sic), гдѣ собрана была вся сухопутная турецкая армія, и тамъ остановился.

Въ день 3 іюня туда пришло извѣстіе изъ Синопа о томъ, что флотъ, еще 27 мая, благополучно дошелъ до этого порта.

Этотъ-же шпионъ еще рассказываетъ, какъ онъ, вечеромъ 8 іюня, достигъ лагеря турецкаго войска въ тотъ моментъ, когда султану было донесено о томъ, что Уссунъ Кассанъ прибылъ въ Ларзинганъ съ достаточными силами, и что Валахъ (воевода), хорошо изготавивъ свои позиціи, находилъ самъ въ своемъ лагерѣ, отлично вооруженномъ.

Что касается до сухопутной турецкой арміи, то она очень многочисленна, но недостаточно еще обучена, ибо Султанъ цвѣтъ своего войска помѣстилъ на армаду. Эта армія ушла изъ Зуйхалохоржъ въ то время, когда нашъ развѣдчикъ находился еще въ этой мѣстности, и пошла въ Загору¹⁾, съ цѣлью перебраться черезъ Дунай и вторгнуться въ Валахію.

Передъ отъѣздомъ оттуда, нашъ наблюдатель встрѣтилъ одного товарища, оставшагося въ Загорѣ, который ему передалъ, что султанъ получилъ вѣрное донесеніе о взятіи его флотомъ Каффы. Послѣ этого онъ-же, шпионъ, уѣхалъ въ Арту²⁾.

Сюда-же³⁾, нѣсколько позже, прибылъ изъ турецкаго лагеря другой развѣдчикъ, по имени Петро Панда, бывший до-

¹⁾ Мѣстность въ Восточной Румелии, у подножія Балканъ, въ окрестностяхъ Шипки. Старая Загора—нынѣ Эски Загра. Новая Загора—нынѣ Ени-Загра.

²⁾ Городокъ на берегу Адриатическаго моря.

³⁾ Т. е. въ С. Маура.

машнимъ слугой покойнаго Святого Отца¹⁾, и разсказаль слѣдующее:

Онъ покинулъ турецкій лагерь 17-го іюня. Этотъ лагерь расположенъ до сего дня въ Загорѣ и въ Константинополь прибылъ военный корабль, присланный главнымъ начальникомъ вышесказаннаго флота, Ахматомъ пашой, и что на этомъ кораблѣ находился отъ главнаго начальника гонецъ, который верхомъ прискакаль изъ Константинополя въ Загору, въ лагерь турокъ, и принесъ извѣстіе, какъ турецкій флотъ и, по случаю полученія султаномъ этого извѣстія, въ лагерьъ было устроено большое празднество, гонецъ-же, въ награду, былъ произведенъ въ чинъ *фламбуларіо*. И вышеназванный Петро Панда узнавъ обо всемъ этомъ и увидавъ празднества, которыя были очень торжественны, отправился въ Аргу, куда то же извѣстіе дошло только недѣлю спустя послѣ его пріѣзда въ этотъ городъ, и тамъ также устроено большое ликованіе.

Этотъ-же Петро еще передаетъ, что корабль, привезшій это извѣстіе султану, получилъ приказаніе немедленно вернуться къ армадѣ и передать ей его повелѣніе безотлагательно направиться прямо на Аспро-Кастро²⁾. Что касается до сухопутной арміи, она движется къ Дунаю, съ цѣлью напасть на Валахію. Къ этому онъ, Петро, ничего больше не прибавиль.

Дано въ Санта-Маурѣ, іюля четвертое число МСССССLXXV.

Леонаръ Арте,
Левкатскій Правитель
Палатинскій Графъ
Кефалонійскій.

Свѣтлѣйшему Государю, доблестному Дожу Венетовъ.

III.

Monumenta Hungariae Historica.

Acta extera, T. 7. Budapest. 1878.

Доменико д'Альба-Реале и Гаспаръ, его товарищъ, представители Короля Венгерскаго при Стефанѣ, Воеводѣ Молдав-

¹⁾ Римскій папа.

²⁾ Вѣроятно *Мангунъ-Кале*.—*Аспро*—крутой.

скомъ, передають своему государю о паденіи Кафы и о несчастныхъ послѣдствіяхъ этого событія, равно и о плѣненіи татарскаго хана (Переводъ съ лат.).

Июль 1475 г.

Пресвѣтлѣйшій Государь, милостивѣйшій Король и Повелитель!

Мы только что выѣзжали изъ города Быстрицы¹⁾, какъ на дорогѣ подошелъ къ молдавскимъ боярамъ человекъ отъ Воеводы Стефана и, вручивъ имъ приложенное здѣсь письмо, словесно передалъ намъ о томъ, какъ недавно Воевода Стефанъ отправилъ родного брата супруги своей, Александра, въ царство, названное Манго²⁾. Александръ, прибывъ туда и предъявивъ свои грамоты отъ Вашего Величества, вступилъ въ полное владѣніе этимъ-же царствомъ Манго. Этотъ человекъ еще разсказалъ, какъ Турки съ сильной арміей, сѣвшею на 400 кораблей, пришли осаждать Каффу, которую со всѣхъ сторонъ обложили и вскорѣ ею завладѣли вмѣстѣ съ крѣпостью и всѣми жителями. Послѣ взятія города, всѣ живущіе въ немъ италянцы и съ ними всѣ почетные граждане были истреблены. Остальной части населенія, присягнувшей на вѣрность Султану, разрѣшено было сохранять прежніе законы и обычаи. Передаютъ, что Татары, въ числѣ 60,000, соединились съ Турками для осады города Каффы. Онъ еще разсказалъ о томъ, что татарскій Императоръ (Ханъ), тотъ самый, о которомъ писалъ Вамъ Станчулъ, былъ взятъ въ плѣнъ этими же Турками и Татарами въ самомъ городѣ Каффѣ.

Въ виду этого, Пресвѣтлѣйшій Государь, вышеназванный Воевода Стефанъ, предвидя угрожающую ему большую опасность, проситъ насъ возможно скорѣе, посредствомъ этихъ-же бояръ, обратиться съ настоящимъ письмомъ, дабы Ваше Величество благоволили обратить Свои взоры къ нижнимъ частямъ своего государства. Тотъ же воевода убѣжденъ, что при малѣйшемъ движеніи войскъ Вашего Величества, Турокъ не посмѣетъ такъ легко направить свои силы на Молдавію.

Срочное изъ Быстрицы, въ воскресеніе послѣ праздника Рождества Св. Іоанна Крестителя.

Доминикъ и Гаспаръ.

¹⁾ Городецъ въ верхней Молдавіи, на рѣкѣ этого-же названія.

²⁾ Мангунъ. См. Крымск. Сборникъ, стр. 261.

IV.

Monumenta Hungariae Historica.

Acta extera. Т. 7. Budapest. 1879.

Письмо Стефана, Воеводы Молдавскаго, къ Королю Венгерскому о паденіи Кафы и его тревогъ, въ виду скорого появленія къ Мокастро ¹⁾ турецкихъ сухопутныхъ и морскихъ силъ (Перев. съ лат.).

20 іюня 1475 г.

Мы, Стефанъ, Воевода, Божіею милостію Господарь Молдавской земли.

Ваше Величество письменно приказали нашимъ вѣрнымъ и почтеннымъ подданнымъ, графу Станчулу, графу Думъ и графу Михаилу донести Ему о всемъ, что у насъ можетъ произойти. Вотъ почему доношу Вашему Величеству о прибытіи сюда человѣка съ письмами отъ Кастеляновъ изъ Альбы²⁾, которые намъ пишутъ, что къ нимъ въ Альбу пристало судно съ италіанцами изъ Пангопа³⁾. Это-же судно, состоящее подъ командой моряка Филиппа, то самое, на которомъ отправился изъ нашихъ владѣній въ Яспу⁴⁾ нашъ своякъ Александръ Этотъ гонецъ словесно разсказалъ слѣдующее: Братъ нашей супруги, Александръ, достигъ мѣстности и на третій день вступилъ во владѣніе отцовскимъ наслѣдствомъ, т. е. названнымъ городомъ Мангопомъ, гдѣ онъ находится и въ настоящее время.

Что касается до Тур говорили, что подплыль моремъ Ахемать Басса на корабляхъ и стремительно Каффу, и сражался съ Каффой три дня, но на четвертый Турки взяли верхъ и завладѣли приступомъ Каффой, которая находится въ рукахъ Турокъ И находился въ Каффѣ имп который раньше былъ Императоромъ

¹⁾ *Мокастро*, замокъ при устьи Днѣстра, нынѣ Аккерманъ.

²⁾ *Альба* или Мокастро. Бѣлая крѣпость: *Ак*—бѣлый, *керманъ*—крѣпость.

³⁾ Другое названіе Мангула.

⁴⁾ *Яспит*, неизвѣстная намъ мѣстность на южномъ берегу Крыма, часто упоминается въ средневѣковыхъ бумагахъ Кафы и Генуи.

въ Ордѣ, съ тысячею Татаръ, которыхъ Тур со всѣми его людьми, такъ что теперь Императоръ, и съ нимъ вся Орда покорились Туркамъ, и Татары находятся въ союзѣ съ Турками. Эти извѣстія мы получили отъ враговъ Христіанства, отъ невѣрныхъ что они идутъ на насъ И вотъ, вторично доносится до насъ молва, какъ вѣрный слухъ, о томъ, что Турки идутъ на насъ, и водой и сушей, какъ враги наши и нашей земли. Также говорятъ, что имъ предшествуетъ мощный флотъ, снабженный для осады Альбы и Хиліи¹⁾ большими запасами аммуниціи и большими осадными орудіями. Они въ дорогѣ, очень близко, а со стороны суши долженъ явиться самъ Императоръ (Султанъ), чтобы лично отнять силой отъ насъ нашу землю Валахію, со всѣми силами своими и всѣмъ своимъ войскомъ, потому что Валахи на нашей сторонѣ противъ Турка.

Дано въ Яссахъ въ XX день іюня.

V.

Archivi di Stato lombardi²⁾.

Анонимное письмо изъ Хіуса о взятіи Кафы и о дальнѣйшихъ дѣйствіяхъ турецкаго флота въ Черномъ морѣ (Перев. съ италіанск.).

8 іюля 1475 г.

Иисусъ. 1475 годъ, 8 день іюля, остр. Хіусъ. Копія донесенія, датированнаго 26 іюня, изъ Перы.

Снявшись съ якоря въ Константинополѣ 20 мая, турецкій флотъ доплылъ до Каффы въ 1-й день іюня, и, безъ всякаго сопротивленія, тотчасъ-же высадился на сушу и принялся немедленно бить защитныя стѣны со стороны суши. Ханъ татарскій, чувствуя свое безсиліе удержать свою власть надъ своимъ народомъ, рѣшилъ спастись отъ смерти и скрылся въ Каффу вмѣстѣ съ 1,500 всадниками, оставивъ за стѣнами, въ степи, своего Бассу, нѣкоего Эминеха, со всѣмъ остальнымъ народомъ.

¹⁾ *Килія*, мѣстность при устьи Дуная.

²⁾ Два слѣдующихъ документа, хранящихся въ Ломбардскомъ архивѣ г. Милана, сообщены Де Винья, знаменитымъ италіанскимъ историкомъ, Чезаре Канту, въ 1875 г.

Этотъ Эминехъ привлекъ на свою сторону всѣхъ Татаръ и, отправившись къ начальнику флота, привезъ съ собою свѣжіе припасы и предложилъ ему свои услуги. Такимъ образомъ онъ помогъ Туркамъ противъ Каффинцевъ, и въ продолженіе четырехъ сутокъ Турки проламывали стѣны города.

На пятый день Каффа сдалась, потому что горожане, Греки и Армяне, возстали противъ Латинцевъ. Эти послѣдніе, чувствуя себя численностью слишкомъ слабыми, чтобы долѣе защищаться, объявили турецкому начальнику, что желаютъ сдаться, иначе было-бы перерѣзано столько Латинцевъ, сколько ихъ нашлось бы въ Каффѣ. Вотъ причина, почему Латинцы, не будучи въ силѣ противостоятъ этой мѣстной толпѣ, сдались адмиралу.

Какая послѣдовала судьба столькихъ душъ, еще нѣтъ свѣдѣній, но пишутъ, что полагаютъ опредѣлить тогдашнее населеніе числомъ слишкомъ въ семьдесятъ тысячъ человѣкъ, большая часть которыхъ должны были погибнуть. Боже все-сильный, будь имъ милосерднымъ!

Можно сказать, что турецкій адмиралъ, благодаря Татарамъ, завладѣлъ Каффой почти безъ боя. Армада должна была тотчасъ-же отправиться оттуда дальше на Никостано¹⁾ и Мокастро. Турки могутъ быть увѣрены, что посредствомъ обложенья они немедленно займутъ эти крѣпости. Подобно Каффѣ, многія другія сосѣднія мѣстности, какъ Гоѳія, Чимбалло, Сольдая, равно и нѣкоторые пункты Цихии и Татаріи, изъявятъ свою покорность и сдадутся на капитуляцію. Поэтому несомнѣнно, съ такимъ-же счастьемъ они достигнутъ и въ Валахіи своей цѣли, чего помилуй Богъ! и какъ только они завладѣютъ этой страной, непременно замыслятъ направить свой флотъ на Цозо (?). Болѣе вѣроятно, что они нападутъ на этотъ городъ, чѣмъ на другой, и это должно произойти приблизительно черезъ мѣсяць. Объ этомъ обстоятельствѣ мы имѣемъ точныя свѣдѣнія, ибо, по распоряженію самого Султана, Турки запасаются мукой въ Анатоліи, какъ намъ недавно писалъ Асапи (?). Предвидѣть конецъ всего этого невозможно. Да разстроитъ всемогущій Богъ ихъ замыселъ!

¹⁾ *Никостано*—мѣстность, намъ неизвѣстная. О ней нѣтъ нигдѣ указанія, даже на венеціанской картѣ XIII столѣтія. Однако, въ виду того, что это названіе соединено здѣсь съ *Мокастро*, можно предполагать, что Никостано лежало на берегу моря, на пути изъ Кафы на западъ, гдѣ многочисленный турецкій флотъ могъ бы удобно подойти и стать на якорѣ (въ родѣ Севастополя, Евпаторіи, Кинбурна и т. п.).

VI.

Archivi di Stato lombardi.

Письмо генуэзскаго гражданина, жителя Хіоса, Джіакомо Джюстиніани (Перев. съ италіанск.).

10 іюля 1475 г.

Симъ извѣщаю Васъ, что мы вчера получили два письма изъ Перы и Бруссы, отъ 28 и 29 истекшаго мѣсяца, подтверждающія событія гибели Каффы, къ великому горю всего Христіанства. Вотъ что пишутъ:

Третьяго числа прошлаго іюня мѣсяца армада султана явилась въ виду Каффы и немедленно приступила къ высадкѣ войскъ на берегъ. Тутъ-же Турки вступили въ бой съ Татарами и Каффинцами. Татарскій ханъ, увидя, что для него нѣтъ спасенія, укрылся въ Каффу съ 1,500 солдатами, оставивъ на полѣ прочихъ Татаръ подъ начальствомъ своего Бассы. Этотъ-же со всѣмъ татарскимъ народомъ заключилъ союзъ съ турецкимъ адмираломъ и оказалъ ему помощь въ жизненныхъ принасахъ и другомъ необходимомъ для осады. Тогда, со стороны суши, Турки начали проламывать стѣны въ продолженіе четырехъ сутокъ. На пятый день возмутились городскіе Греки и Армяне, заявивъ Латинцамъ о своемъ отказѣ дальше противиться Туркамъ, и требовали сдачи.

Тогда Латинцы, увидя свое безсиліе однимъ защищаться, сдались на условіяхъ, пока неизвѣстныхъ, но вѣрно было отрубить голову консулу и 300 генуэзцамъ. Приведено было въ извѣстность все имущество Каффы, 8,000 домовъ, семьдесятъ тысячъ душъ жителей и т. д.

Оставивъ въ побѣжденномъ городѣ гарнизонъ, адмиралъ пошелъ на Мокастро, въ Валахіи, замокъ, который, по всей вѣроятности, не могъ устоять, потому что вотъ уже 20 дней съ лишнимъ, какъ громадное сухопутное турецкое войско находится въ этой валахской мѣстности, и сильно сомнѣваются въ спасеніи всѣхъ береговыхъ поселеній на этой полосѣ. Помилуй Богъ всѣхъ христіанъ!

VII.

Monumenta Hungariae Historica.

Acta extera. T. V. p. 345.

Предсѣдатель Рагузскаго городского совѣта доноситъ Венеціанскому дожу Піетро Мочениго о несчастной гибели Каффы и Теодоро (Перев. съ латинск.).

8487

Пресвѣтлѣйшій Князь и Государы!

Симъ извѣщаю вкратцѣ Ваше Величество о томъ, что намъ передають наши представители изъ Константинополя:

Въ прошломъ году, въ Понтъ Эвксинскій, извѣстный также подъ названіемъ Верхняго моря, вошли 440 турецкихъ судовъ. Этотъ флотъ, о коемъ знаетъ уже Ваша Свѣтлость, завладѣлъ Каффой, вмѣстѣ съ семью другими городами, подвластными Каффѣ. Жадный драконъ велѣлъ отправить въ Константинополь изъ Каффы 500 генуэзскихъ и другихъ латинскихъ семействъ. Онъ захватилъ еще два сосѣднихъ съ Таной укрѣпленныхъ христіанскихъ замка. Все вышесказанное было совершенно турками въ этомъ Верхнемъ морѣ.

Но въ истекшемъ декабрѣ, въ этомъ-же Верхнемъ морѣ, Турки захватили также графство „Алекса“. Городъ этотъ, по своему естественному положенію, неприступенъ и окруженъ искусными укрѣпленіями. Его обычно называютъ Тодорезой¹⁾. Графъ, властелинъ этой мѣстности, имѣлъ, какъ говорятъ, въ городѣ и окружающей его территоріи, 30,000 подвластныхъ домовъ (семействъ). Такъ какъ невозможно было покорить графа силой, его принудили сдаться голодомъ. Городъ былъ занятъ непріателемъ, и властелинъ его, съ подданными горожанами и поселянами очутились во власти тирана. Взятый въ плѣнъ со всею семьею и увезенный въ Константинополь, графъ былъ тамъ задушенъ. Его супругъ и дочерямъ тиранъ подарилъ жизнь, оставивъ ихъ для своей прихоти, чтобы не сказать для своего злоупотребленія.

¹⁾ Тодореза, Теодоро, также „Алекса“, гористая часть Говіи, подвластная Мангупскимъ князьямъ.



Турокъ еще въ прошломъ году намѣревался напасть на Молдавію, но онъ отъ этого отказался, опасаясь возмездія со стороны Его Величества Короля Венгерскаго. Въдь этотъ государь не колебался оказать свою милость Стефану, Господарю Молдавскому. Въ настоящемъ году всѣ прочіе планы султана осуществлены. Теперь его взоры направлены на Дунай.

Л. Холли.

Памяти Александра Христіановича Стевена.

(Речь, произнесенная въ засѣданіи Таврической Ученой Архивной Комиссіи 13 мая 1910 года).

Мм. Тг.

Краткость времени со дня кончины Александра Христіановича Стевена лишаетъ возможности дать полный, обстоятельный обзоръ его жизни и общественной дѣятельности, полную характеристику его, какъ человѣка. Но, съ другой стороны, его память такъ дорога намъ, личность его такъ намъ близка, что, я думаю, Вы не найдете несвоевременнымъ краткое сообщеніе о его дѣятельности вообще и въ интересахъ нашей Комиссіи въ особенности.

А. Х. Стевень родился въ 1844 году и былъ сыномъ знаменитаго ученаго, ботаника Христ. Христ. Стевена, автора цѣлаго ряда въ высшей степени важныхъ сочиненій о флорѣ Крыма и Кавказа, бывшаго инспекторомъ шелководства и сельскаго хозяйства юга Россіи и устройтелемъ Императорскаго Никитскаго сада на южномъ берегу Крыма. Ученые, просвѣщенные друзья и близкіе знакомые отца—Петръ Ив. Кеппелъ, А. Я. Фабръ, Мюльгаузенъ, Гассгагенъ, докторъ А. Н. Арендтъ и др. — такова была среда, въ которой росъ и развивался по природѣ способный, талантливый мальчикъ. Получивъ прекрасное домашнее воспитаніе, Александръ Христіановичъ отлично прошелъ курсъ въ Симферопольской гимназіи, затѣмъ высшее образованіе получилъ въ С.-Петербургскомъ университетѣ, по естественному отдѣленію физико-математическаго факультета. По окончаніи курса въ университетѣ, онъ предполагалъ посвятить себя ученой дѣятельности и отправился за границу, съ цѣлью спеціального изученія геологіи и геогнозіи. Но затѣмъ, вслѣдствіе нѣкоторыхъ обстоятельствъ, затронувшихъ его юношеское самолюбіе, мысль объ ученой карьерѣ была оставлена Александромъ Христіановичемъ, и онъ въ 1865 году поступилъ

на службу по министерству финансовъ, въ департаментъ торговли и мануфактуръ. Въ 1867 году онъ былъ командированъ на Парижскую всемірную выставку состоять при русскомъ комиссарѣ ся и отлично выполнилъ это порученіе. Въ 1869 году Александръ Христіановичъ былъ назначенъ секретаремъ при директорѣ департамента неокладныхъ сборовъ, а въ слѣдующемъ году былъ командированъ въ распоряженіе комитета по устройству всероссійской мануфактурной выставки въ Москвѣ. Въ это время его захватили великія реформы императора Александра II, и въ 1871 году онъ вышелъ въ отставку съ цѣлію посвятить себя общественной дѣятельности на родинѣ, въ Крыму. Прекрасно образованный, молодой, энергичный, Александръ Христіановичъ былъ здѣсь самымъ желательнымъ лицомъ, и общественная дѣятельность его въ родномъ городѣ Симферополѣ все болѣе расширялась. Онъ былъ послѣдовательно почетнымъ мировымъ судьей и предсѣдателемъ симферопольскаго съѣзда мировыхъ судей, гласнымъ симферопольскаго уѣзднаго и губернскаго земства, уѣзднымъ предводителемъ дворянства; состоялъ также членомъ многихъ комиссій: по обводненію Крыма, по борьбѣ съ филлоксерой и др. Въ 1883 году Александръ Христіановичъ былъ избранъ въ предсѣдатели Таврической губернской земской управы и избирался на этотъ постъ въ теченіе четырехъ трехлѣтій подъ рядъ.

Годы, когда покойный А. Х. Стевень состоялъ предсѣдателемъ здѣшней губернской земской управы, были, несомнѣнно, самыми выдающимися въ его жизни, самой важной эпохой его общественной дѣятельности. Но не мнѣ въ этомъ залѣ говорить о его трудахъ на этомъ посту. Несомнѣнно, въ близкомъ будущемъ здѣсь будетъ сдѣлана полная, всесторонняя оцѣнка трудовъ Александра Христіановича, какъ земскаго дѣятеля. Я позволю себѣ указать только на главные факты его дѣятельности въ земской сферѣ. Александръ Христіановичъ превосходно зналъ земское дѣло, нужды края и былъ настоящимъ хозяиномъ губерніи. Онъ хорошо зналъ цѣну народной копейки, умѣлъ беречь ее и употреблять только на неоспоримыя нужды края. Поэтому, найдя при вступленіи своемъ въ должность предсѣдателя губернской земской управы кассу губернскаго земства въ плачевномъ состояніи, онъ въ короткое время довелъ ее до 1,500,000 руб. При немъ учрежденъ былъ земствомъ специальный Александро-Маріинскій капиталъ въ 450,000 руб. для выдачи изъ процентовъ безвозмезднаго пособія населенію, пострадавшему отъ стихійныхъ бѣдствій, изъ котораго

выдано было до 200,000 руб. Его заботамъ, главнымъ образомъ, обязана своими усовершенствованіями Сакская земская грязелѣчебница, доведенная имъ до степени вполнѣ благоустроеннаго курорта. При немъ учреждена была и эмеритальная касса таврическаго земства. Доклады его губернскому земству были всегда серьезно разработаны, обстоятельно мотивированы и блестяще защищались въ собраніяхъ губернскаго земства. Глубокій знатокъ земскаго дѣла, Александръ Христіановичъ былъ и первый работникъ въ губернской земской управѣ.

Въ то же время, по инициативѣ А. Х. Стевена, въ видахъ подъема садовой культуры въ Крыму, было основано въ Симферополѣ отдѣленіе Императорскаго Русскаго Общества Садоводства, въ которомъ онъ былъ предсѣдателемъ, а для болѣе успѣшной борьбы съ вредителями земледѣльческой и садовой культуры онъ настоялъ на учрежденіи первой въ Россіи должности губернскаго земскаго энтомолога и устройствѣ при управѣ энтомологическаго кабинета, разросшагося впоследствии въ обширный естественно-научный музей.

Унаслѣдовавъ отъ отца любовь и уваженіе къ наукѣ, Александръ Христіановичъ всѣ свои досуги отдавалъ научнымъ, кабинетнымъ занятіямъ. Особенное вниманіе посвящалъ онъ исторіи своего роднаго края, задумалъ и осуществилъ весьма важное и полезное дѣло учрежденія при губернской земской управѣ особой библіотеки „Taurica“ изъ сочиненій, касающихся Тавриды на русскомъ и иностранныхъ языкахъ, о пополненіи которой заботился до конца жизни. Онъ, весьма серьезно и сочувственно отнесся и къ мысли объ учрежденіи въ нашемъ городѣ ученой архивной комиссіи и еще до фактическаго открытія ея обратилъ вниманіе губернскаго земства на значеніе ея задачъ по сохраненію и изслѣдованію памятниковъ исторіи и древностей края и необходимости оказать ей поддержку. Послѣ всего сказаннаго вполнѣ будетъ понятно, почему въ началѣ 1887 г., когда открывалась наша Коммиссія, многочисленнымъ собраніемъ, состоявшимъ изъ 60 человекъ, единодушно и единогласно былъ избранъ въ предсѣдатели Коммиссіи А. Х. Стевень. И тогда же онъ объявилъ, что только что закрытое губернское земское собраніе постановило предоставить ученой архивной комиссіи помѣщеніе въ зданіи управы для ея занятій, засѣданій, историческаго архива и музея.

Съ обычной энергіей принялся Александръ Христіановичъ за работу въ новомъ званіи. Выходя изъ того вѣрнаго положенія, что наша Таврида болѣе богата вещественными памят-

никами древности, чѣмъ письменными, онъ въ самомъ началѣ дѣятельности Коммиссіи обратилъ вниманіе на настоящую задачу ея—наряду съ заботами о сохраненіи и изслѣдованіи разныхъ документовъ, касающихся исторіи и быта здѣшняго края, собирать и изслѣдовать разбѣянные въ разныхъ мѣстахъ губерніи вещественные памятники древности, которые служатъ наилучшимъ освѣщеніемъ исторіи Крыма и Тавриды вообще, имѣть наблюденіе за ихъ сохраненіемъ, снимать точныя копіи съ древнихъ надписей и изображеній и т. д. Своими личными пожертвованіями и приглашеніемъ другихъ лицъ къ пожертвованіямъ Александръ Христіановичъ положилъ начало и нашему музею древностей. Заботясь о сохраненіи памятниковъ древности, онъ обратилъ вниманіе на грозившую паденіемъ башню въ Судакской генуэзской крѣпости и спасъ отъ гибели одну изъ плитъ съ надписью, находящуюся въ нашемъ музеѣ, указаль на печальное состояніе нѣсколькихъ Екатерининскихъ миль, сохранившихся въ Крыму, и необходимости спасти ихъ отъ разрушенія и т. д. Когда въ 1888 г. открыты были въ Симферополѣ, въ балкѣ у подножія Неаполиса, новыми поселенцами древнія погребенія, съ находками предметовъ древности: бусъ, сосудовъ и пр., Александръ Христіановичъ сейчасъ-же отнесся къ губернскому начальству съ просьбой о принятіи мѣръ къ ихъ охранѣ до производства тамъ правильныхъ раскопокъ, внимательно слѣдилъ за этими раскопками, производившимися членами Коммиссіи и затѣмъ проф. Веселовскимъ, приобрѣталъ на свой счетъ для музея Коммиссіи у тамошнихъ жителей сдѣланныя ими находки,— и образоваль въ музеѣ такимъ образомъ цѣлый отдѣлъ древностей Симферополя (Неаполиса). Увлечшись нумизматикой, Александръ Христіановичъ въ короткое сравнительно время основательно изучилъ монеты греческихъ колоній на югѣ Россіи, римскія и византійскія монеты. Онъ озабоченъ былъ также составленіемъ археологической карты Крыма, составленіемъ указателя музея Коммиссіи, помѣщеніемъ для музея и архива, улучшеніемъ матеріальныхъ средствъ Коммиссіи. Далѣе, онъ совершилъ специальную поѣздку въ Мангупъ-Кале для обозрѣнія найденныхъ у подножія его остатковъ древней церкви и осмотра пещерной церкви на Мангупѣ съ фресковою живописью на ея стѣнахъ, поѣздку въ мѣстность Баксанъ для осмотра тамошнихъ пещеръ, слѣдилъ за раскопками въ Херсонесѣ и часто посѣщаль ихъ. Въ 1889 и 1890 гг. Александръ Христіановичъ принималъ живое участіе въ раскопкахъ кургановъ въ окрестностяхъ Симферополя, произво-

дившихся проф. Н. И. Веселовскимъ, а раскопка Золотого кургана на землѣ А. А. Нестроева производилась, въ отсутствіе проф. Веселовскаго, подъ непосредственнымъ наблюденіемъ Александра Христіановича, и о раскопкахъ этого кургана, даващаго, какъ извѣстно, особенно цѣнныя находки, а также о раскопкахъ кургановъ на землѣ г-жи Талаевой и г. Генкеля, Александръ Христіановичъ сдѣлалъ подробное сообщеніе, напечатанное въ № 11 нашихъ „Извѣстій“: „О раскопкахъ кургановъ близъ Симферополя лѣтомъ 1890 года“. Въ томъ же году онъ испросилъ у П. В. Давыдова согласіе на передачу въ нашъ музей его особенной драгоцѣнности — каменной Инкерманской плиты съ греческой надписью 1427 г., упоминающей объ Алексѣѣ, правителѣ города Феодоро и морского берега; онъ спасъ для музея Коммисіи 94 серебр. монеты изъ Чукурчинскаго клада; благодаря ему Коммисія получила весьма цѣнную серебряную ѳеодосійскую монету и пр. Далѣе, Александръ Христіановичъ составлялъ извлеченія изъ дѣлъ архивовъ Таврическаго Губернскаго Правленія и Канцеляріи губернатора о находкахъ древности въ губерніи и помѣстилъ въ №№ 13 и 14 нашихъ „Извѣстій“ сообщеніе: „Дѣла архива Таврическаго Губернскаго Правленія, относящіяся до разысканія, описанія и сохраненія памятниковъ старины въ предѣлахъ Таврической губерніи“. Онъ сообщилъ для „Извѣстій“ Коммисіи и интересное письмо А. Я. Фабра къ Хр. Хр. Стевену.

Въ 1892 г., по приглашенію министра земледѣлія и государственныхъ имуществъ Ермолова, А. Х. Стевень принималъ участіе въ обсужденіи проекта положенія о ссудахъ на сельскохозяйственныя улучшенія, въ 1893 г. участвовалъ въ засѣданіяхъ особой коммисіи для пересмотра устава продовольствія населенія, а въ 1894 году онъ рѣшилъ оставить службу въ Таврическомъ земствѣ и принялъ мѣсто завѣдующаго земельно-заводскимъ отдѣломъ въ Кабинетѣ Его Величества. 29-го декабря 1894 года, передъ отъѣздомъ въ Петербургъ, онъ послѣдній разъ предсѣдательствовалъ въ засѣданіи нашей Коммисіи. Въ этомъ засѣданіи ему была выражена глубокая благодарность отъ имени Коммисіи за его труды для развитія и упроченія дѣятельности ея, и былъ поднесенъ ему адресъ за подписью всѣхъ проживавшихъ въ Симферополѣ членовъ Коммисіи, а затѣмъ Александръ Христіановичъ былъ избранъ въ почетные члены Коммисіи.

Вскорѣ Александръ Христіановичъ былъ утвержденъ членомъ сельско-хозяйственнаго совѣта при министрѣ земледѣлія,

въ 1899 г. пожалованъ въ гофмейстеры Высочайшаго Двора, а въ 1900 г. назначенъ на высокій постъ товарища министра земледѣлія и государственныхъ имуществъ и неоднократно, за отсутствіемъ министра, управлялъ министерствомъ. Въ 1904 г. Александръ Христіановичъ былъ назначенъ членомъ Государственнаго Совѣта.

Несмотря однако на многочисленные труды свои въ Петербургѣ въ указанныхъ должностяхъ, Александръ Христіановичъ не прерывалъ связей съ нашей Коммиссіей, не переставалъ живо интересоваться ея дѣятельностью, входилъ въ матеріальныя нужды Коммиссіи, слѣдилъ за выходомъ въ свѣтъ каждаго выпуска нашихъ „Извѣстій“ и приращеніями въ ея музей. Такъ въ 1898 году, благодаря А. Х. Стевену, Коммиссія получила новый драгоцѣнный даръ, точную фарфоровую копию знаменитой Чертомлыкской вазы, это лучшее украшеніе нашего музея.

Съ 1902 года А. Х. Стевень сталъ жаловаться на плохое состояніе здоровья, упадокъ зрѣнія, ослабленіе сердца и т. д., а въ 1903 году перенесъ серьезную операцію. Но удерживаемый службой въ Петербургѣ, онъ и въ это время не забывалъ нашей Коммиссіи, равно какъ не забывалъ „Таврики“, судьба которой его беспокоила, и пріобрѣталъ для нея въ Петербургѣ книги.

Крайне жалкое помѣщеніе музея и архива Коммиссіи, въ связи съ ихъ ростомъ, очень беспокоило Александра Христіановича, и 3 мая 1907 года онъ писалъ мнѣ: „Я слышалъ о неудобствахъ помѣщенія Архивной Коммиссіи и не могу не вспомнить моей старой мечты о созданіи въ Симферополѣ особаго губернскаго музея, въ которомъ соединились бы и собранія естественно-историческія, и археологическія, и архивъ, и библіотека. Можетъ быть своевременно пропагандировать эту идею и собирать для постройки особаго зданія нужныя средства путемъ подписки. При сочувствіи земства и городского управленія, казалось-бы, это осуществимо. По подпискѣ я первый готовъ прислать свою лепту“. Къ сожалѣнію, эта мечта А. Х. Стевена до сихъ поръ не осуществилась. Послѣднимъ знакомъ вниманія А. Х. къ Коммиссіи была присылка имъ въ 1908 году изъ Судака 286 босфорскихъ и пантикапейскихъ монетъ Таракташкаго клада, спасенныхъ имъ отъ гибели, тщательно разсортированныхъ, съ приложеніемъ сообщенія объ этомъ кладѣ, помѣщенномъ въ № 43 „Извѣстій“. На дняхъ я узналъ отъ сына покойнаго, что Александръ Христіановичъ

и въ послѣдніе дни жизни часто говорилъ о Коммисіи и о способахъ пересылки сюда изъ Судака найденныхъ тамъ древнихъ плитъ съ надписями.

Таковы факты общественно-государственнаго служенія А. Х. Стевена, таковы факты дѣятельности его, какъ сотрудника нашей Коммисіи, и если скромные труды ея въ дѣлѣ собиранія и изслѣдованія памятниковъ исторіи и древностей Тавриды будутъ признаны имѣющими научное значеніе и полезными для этого края, то и живое участіе его въ ея трудахъ не будетъ ничтожной страницей въ его жизни.

Мнѣ остается сказать нѣсколько словъ объ А. Х. Стевенѣ, какъ человѣкѣ, на основаніи личныхъ впечатлѣній и наблюденій.

Это былъ человѣкъ большого ума, обширныхъ способностей, развитыхъ прекраснымъ образованіемъ, широкой эрудиціей. При этомъ умственные интересы его никогда не были узко сосредоточены. Онъ не замыкался въ узкой сферѣ какой либо одной отрасли знанія,—его пытливый умъ требовалъ разнообразной пищи. Естественникъ по своему образованію въ высшей школѣ, онъ и въ сферѣ соціальныхъ наукъ и вопросовъ, и въ области сельскаго хозяйства, земледѣлія и садоводства, равно какъ въ области исторіи и археологіи не довольствовался случайными и поверхностными свѣдѣніями, но стремился пріобрѣсти серьезныя, основательныя знанія, вполне овладѣть предметомъ. Это былъ человѣкъ стальной энергіи и силы воли и гранитной стойкости убѣжденій, человѣкъ высокаго благородства и кристальной честности, поразительнаго знанія жизни и такта въ отношеніяхъ къ людямъ. Самъ удивительно работоспособный, онъ своимъ примѣромъ больше всего заставлялъ работать и другихъ. При всемъ этомъ Александръ Христіановичъ былъ очень простъ и внимателенъ въ отношеніяхъ къ людямъ, онъ былъ врагъ всякой напыщенности, искусственности, всего показнаго. Идеальный семьянинъ, онъ былъ очень скромнень въ своей частной жизни. Онъ не любилъ житейской суеты и все свободное время отъ дѣлъ и службы проводилъ въ скромной домашней обстановкѣ, въ маленькомъ кабинетѣ съ книжными шкафами библиотеки покойнаго отца и своей, въ прекрасномъ своемъ саду, гдѣ онъ самъ ухаживалъ за цвѣтами и деревьями, или въ уютномъ домѣ въ Судакѣ, среди милаго семейства и небольшого круга друзей, изъ которыхъ самымъ близкимъ къ нему былъ докторъ Н. Н. Бетлингъ. И замѣчательно, что отъ дѣлъ и ежедневной работы оба они—земець и врачъ—въ часы отдыха уходили въ

древность: Александръ Христіановичъ въ древнюю исторію Тавриды, а Н. Н. Бетлингъ въ миѳологію Египтянъ и исторію Палестины. Серьезность, нѣкоторая сухость и строгость, свойственная, выраженію лица его въ домашнемъ кругу совсѣмъ исчезали, на лицѣ не переставала играть улыбка, острота слѣдовала за остротой.

Александръ Христіановичъ былъ искренно привязанъ къ своей родинѣ, на пользу которой отдалъ такъ много своихъ силъ и труда. Онъ интересовался всѣми проявленіями общественной жизни Крыма. 12 января 1897 г. онъ писалъ мнѣ: „Всѣ интересы Крыма мнѣ такъ близки, и странно чувствовать себя выброшеннымъ за бортъ“, а 27 декабря 1899 г. писалъ: „Не имѣя возможности слѣдить за измѣненіями въ общественной жизни въ Симферополѣ, я тѣмъ цѣльнѣе сохраняю память о всемъ добромъ, пережитомъ среди милыхъ симферопольцевъ“. Онъ рвался изъ Петербурга на родину. Такъ 15 января онъ писалъ мнѣ: „Я все мечтаю о возвращеніи въ Крымъ; когда дѣти кончатъ ученіе, я смогу уйти на покой“. Его не манила высокая административная карьера, и уѣхавъ изъ Крыма онъ, побуждаемый, главнымъ образомъ, заботами о воспитаніи и обезпеченіи семьи, рвался сюда каждое лѣто, уѣхавъ на родину, почувствовавъ и послѣдній упадокъ жизненныхъ силъ, чтобы въ родномъ краю навѣки закрыть глаза.

Все сказанное мною, Мм. Гг., конечно, только штрихи, наброски къ обрисовкѣ характера Александра Христіановича, его личности, которая, какъ и дѣятельность его, заслуживаетъ полного освѣщенія, и прошу извинить, что я, ввиду свѣжести утраты его, не представилъ Вамъ полного очерка его жизни и дѣятельности. Въ настоящее время, въ скорби о его утратѣ, насъ утѣшаетъ сознаніе, что труды Александра Христіановича на благо здѣшняго края оставили глубокой слѣдъ въ немъ, что многое посѣянное имъ возросло и расцвѣло. Насъ успокаиваетъ и сознаніе того, что наша работа, начатая подъ его руководствомъ, всегда встрѣчала съ его стороны одобреніе и ободреніе. Его высокой образъ будетъ несомнѣнно и впредь поддерживать насъ въ нашихъ трудахъ. Я же считаю себя счастливымъ, что на мою долю выпало быть выразителемъ тѣхъ чувствъ благодарности и почтенія, которыя всегда питала къ нему Таврическая Ученая Архивная Коммиссія, которыя объединяютъ насъ и въ настоящую минуту.

А. Маркевичъ.

Статуи воиновъ

изъ категоріи „каменныхъ бабъ“.

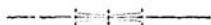

Среди многочисленныхъ каменныхъ статуй степной Россіи, неудачно получившихъ названіе „каменныхъ бабъ“ — отчего-бы не возстановить древнее тюркское наименованіе *балбалъ?* — особый интересъ представляютъ изваянія мушницъ въ военныхъ доспѣхахъ и съ оружіемъ у пояса. Ихъ сравнительно немного; работа ихъ отличается наиболѣе совершенной техникой; такъ, только у нихъ встрѣчаются отдѣленные отъ туловища руки, а про лицо можно сказать, что оно носитъ портретный характеръ и во всякомъ случаѣ представляетъ національный типъ.

Самую замѣчательную статуею этого рода надо признать прекрасно сохранившуюся бахмутскую, находящуюся въ Московскомъ Историческомъ музеѣ (рис. 1). Сверхъ обычнаго, довольно удлиненнаго кафтана на воинѣ надѣтъ панцырь съ проймами на плечахъ, съ толстымъ воротомъ, съ фигурнымъ украшеніемъ на груди защитнаго назначенія. Панцырь снабженъ стоячимъ пластинчатымъ воротникомъ; рукава закрываютъ только верхнюю половину плечевой части руки, оканчиваются утолщеннымъ ободкомъ и покрыты широкими пластинами; такими-же широкими пластинами покрыта нижняя половина панцыря, охватывающая животъ со всѣхъ сторонъ. Этотъ панцырь очень точно подходитъ къ татарскимъ кожанымъ латамъ, описаннымъ Іоанномъ де Плано Карпини¹⁾. Отсюда

¹⁾ Исторія Монголовъ. Переводъ А. И. Маленина. СПб. 1911, стр. 27—28. Нѣкоторые имѣютъ латы, а также прикрытіе для лошадей изъ кожи, сдѣланныя слѣдующимъ образомъ: они берутъ ремни отъ быка или другого животнаго, шириною въ руку, заливаютъ ихъ смолою вмѣстѣ по три или по четыре и связываютъ ремешками или веревочками Латы же имѣютъ также четыре части: одна часть простирается отъ бедра до шеи, но она сдѣлана согласно расположенію человеческого тѣла, такъ какъ сжата передъ

не слѣдуетъ, однако, что воинъ изображаетъ татарина. Гладкій, изогнутый въ видѣ желоба широкій поясъ вокругъ огибаетъ панцырь; на поясѣ съ лѣвой стороны изображены ножъ въ чехлѣ и сумочка, стягиваемая ремешкомъ. Панцырь, какъ далѣе увидимъ, долженъ быть кожаный; о пластинкахъ же трудно сказать, были ли онѣ металлическія или тоже кожаныя. На головѣ находится низкій, гладкій шлемъ въ формѣ мисюрки, несомнѣнно металлическій, украшенный круглыми бляхами, съ широкимъ, толстымъ ободкомъ, безъ наносника, такъ какъ у шлемовъ подобнаго рода наносниковъ не полагалось; но есть другая принадлежность шлема, обыкновенно не встрѣчающаяся у этихъ статуй,—наушники; они изображены чешуйками, спускающимися къ вороту панцыря. Второй, узкій ободокъ, идущій вокругъ головы параллельно къ ободку шлема, надо признать принадлежащимъ мягкой шапочкѣ, надѣваемой на голову для предохраненія ея отъ соприкосновенія съ металломъ. Въ рукахъ воина традиціонный сосудъ. На ногахъ, ниже кафтана, сдѣланы возвышенія, быть можетъ—наколѣнники. Сзади изображены четыре косы, соединяющіяся на спинѣ въ двѣ.

Въ музей Таврической ученой архивной комиссіи въ недавнее время поступила разбитая каменная статуя, изображающая воина и сохранившаяся только до пояса (рис. 2). Она найдена близъ села Вознесенки, Евпаторійскаго уѣзда, лежащею на небольшомъ курганѣ, насыпанномъ почти сплошь изъ камней мѣстнаго известняка, и можно предполагать, что въ курганѣ скрыта и нижняя половина статуи. Подобнаго рода кургановъ у с. Вознесенки много.

Воинъ имѣетъ на головѣ высокій шлемъ, украшенный металлическимъ наборомъ, состоящимъ изъ четырехъ вертикальныхъ полосъ, сливающихся вверху въ колпакъ или конусъ, увѣнчивающійся шишакомъ, который полностью не сохранился. Широкая металлическая полоса составляетъ ободокъ шлема; а небольшой выступъ на лбу изображаетъ наносникъ, который

грудью, а отъ рукъ и ниже облегаетъ кругло вокругъ тѣла, сзади же къ крестцу они кладутъ другой кусокъ, который простирается отъ шеи до того куска, который облегаетъ вокругъ тѣла; на плечахъ же эти два куска, именно передній и задній, прикрѣпляются пряжками къ двумъ желѣзнымъ полосамъ, которыя находятся на обоихъ плечахъ; и на обѣихъ рукахъ сверху они имѣютъ кусокъ, который простирается отъ плечъ до кисти рукъ, которыя также ниже открыты, и на каждомъ колѣнѣ они имѣютъ по куску; всѣ эти куски соединяются пряжками. Шлемъ же сверху желѣзный или мѣдный, а то, что прикрываетъ кругомъ шею и горло,—изъ кожи. И всѣ эти куски изъ кожи составлены указаннымъ выше способомъ“.

дѣлается короткимъ, чтобы показать его поднятымъ вверхъ; иначе, опуская его внизъ, пришлось бы обезобразить лицо. На груди воина ремни, надо полагать, кожаные; два спускаются съ плечъ, имѣютъ удлиненные концы, третій ремень пересѣкаетъ первые два ремня поперекъ и проведенъ подъ мышки на спину. На мѣстахъ скрещенія ремней изображены двѣ круглыя бляхи около двухъ вершковъ въ діаметрѣ. На рукавахъ кафтана, ниже плечъ, обозначены вышивки, обычно встрѣчающіяся, какъ на мужскихъ, такъ и на женскихъ кафтанахъ. Руки отдѣлены отъ туловища, вслѣдствіе чего и оказались отбитыми¹⁾. На задней сторонѣ статуи видны три косы, сходящіяся въ одну, при чемъ двѣ крайнія перекрещиваются, какъ бы вплетенныя въ среднюю, которая спускается ниже и оканчивается утолщеніемъ. Ясно видны наплечники и ремни, скрещивающіеся посрединѣ спины, съ круглой бляхой или ременной накладкой на мѣстѣ ихъ скрещенія. Размѣры уцѣлѣвшей части статуи слѣдующіе: высота 1 арш. 3 вер., ширина въ плечахъ $\frac{3}{4}$ арш., ширина въ поясѣ $5\frac{1}{2}$ вер., высота головы со шлемомъ 9 вер., ширина головы $5\frac{1}{2}$ вер. Вѣсъ 5 пуд. 11 фунтовъ.

Нагрудныя круглыя бляхи еще не имѣютъ объясненія. Графъ А. С. Уваровъ замѣтилъ только, что мужскія изваянія „имѣютъ на обнаженной груди какое-то наплечное украшеніе съ бляхами спереди“²⁾. По всей вѣроятности, эти бляхи разъяснились бы, если бы мы имѣли подробное описаніе половецкаго вооруженія; но такого описанія не существуетъ, а потому для рѣшенія вопроса приходится искать другихъ данныхъ, и такія, повидимому, существуютъ. Если мы обратимъ вниманіе на ремни, изображенные на груди воиновъ, то замѣтимъ, что они, проходя подъ мышками и черезъ плечи на спину, тамъ поддерживаютъ что-то, являющееся какъ-бы противовѣсомъ бляхамъ. Есть основаніе предполагать, что ремни имѣютъ назначеніе удерживать спинной панцырь. Что такіе панцыри существовали у кочевыхъ народовъ, любившихъ обращаться въ притворное бѣгство, чтобы завлечь противника въ засаду, на это есть указаніе у Марко Поло. Правда, онъ говоритъ про татарь; но если даже допустить, что мысль о такомъ военномъ приспособленіи возникла первоначально у татарь, она, въ виду своей цѣлесообразности, могла найти осуществленіе и у дру-

¹⁾ Описаніе статуи сдѣлано мною съ фотографіи; въ натурѣ статую я не видѣлъ, а потому возможны нѣкоторыя упущенія въ подробностяхъ.

²⁾ Труды перваго археологическаго съѣзда въ Москвѣ. М. 1871, стр. 513—514.

гихъ племень. Знаменитый путешественникъ сообщилъ о татарскомъ вооруженіи слѣдующее: „Вооруженіе у нихъ: лукъ, мечъ и палица; всего больше они пускаютъ въ дѣло лукъ, потому что ловкіе стрѣлки; а на спинѣ у нихъ панцырь изъ буйволовоу или другой какой кожи, вареноу и очень крѣпкою“¹⁾. Еще ранѣ Марка Поло одинъ англичанинъ въ 1243 г. замѣтилъ нѣчто подобное: „Оружіе татаръ—луки, панцыри изъ выдѣланныхъ звѣриныхъ кожъ, дротики, палицы, алебарды и мечи (сабли). Въ особенности они отличные стрѣлки. Ихъ спины только легко вооружены, чтобы они не вздумали обратиться въ бѣгство“²⁾. Неизвѣстный авторъ понялъ по-своему причину легкости вооруженія спины. Значитъ, кожаные панцыри специально предназначенные для защиты спины, существовали несомнѣнно въ XIII столѣтіи, и половцамъ были извѣстны. Въ такомъ случаѣ смыслъ круглыхъ бляхъ на груди статуи уяснился бы самъ собою.

Въ 1864 г. В. Г. Тизенгаузенъ произвелъ раскопку небольшого кургана близъ г. Новочеркаска и въ насыпи, на глубинѣ $\frac{1}{2}$ аршина отъ верхней площадки, нашелъ обломки трехъ каменныхъ бабъ изъ известковаго камня; одна изъ нихъ изображала воина и была сдана находчикомъ въ Новочеркасскую гимназію, но, по наводившимся мною справкамъ, тамъ нынѣ не находится и считается пропавшею. Такъ какъ эта статуя, сохранившаяся въ рисункѣ художника Вольскаго, имѣетъ тѣсную аналогію съ Вознесенскоу и даже отбита подобнымъ-же образомъ, то я прилагаю здѣсь ея рисунокъ (рис. 3). Уцѣлѣвшая часть имѣетъ $1\frac{1}{4}$ арш. высоты. На воинѣ надѣтъ шлемъ, имѣющій высоту 6 вершковъ; онъ украшенъ четырьмя вертикальными металлическими полосами, между которыми вверху помѣщены по двѣ лопасти, образующія въ совокупности конусъ; шишакъ полностью не сохранился; внизу двойной ободокъ съ наносникомъ, надъ которымъ сдѣланы два отверстія; повидимому, это приспособленія для задерживанія наносника. Въ ушахъ находятся серьги. Грудь покрыта принадлежностями спинного панцыря: ремнями, съ наведеннымъ орнаментомъ, и двумя круглыми бляхами.

Нельзя не пожалѣть, что мы еще не имѣемъ полной фигуры подобнаго типа каменныхъ статуй.

Ж. Веселовскій.

¹⁾ И. П. Минаевъ. Путешествіе Марко Поло. СПб. 1902, стр. 89.

²⁾ Hakluyt. The principal navigations. L. 1600, p. 21.





2



3

Нѣсколько примѣчаній къ аналогіи художественныхъ способностей палеолитическаго человѣка и нѣкоторыхъ примитивныхъ племень.

Сообщеніе І. В. Желизко.

Перевелъ съ чешскаго А. О. Кашпаръ.



Въ сообщеніи „О настѣнныхъ изображеніяхъ и рисункахъ палеолитическаго человѣка, по новѣйшимъ изслѣдованіямъ“, изложенномъ 7-го мая 1904 г. въ кружкѣ при національномъ музеѣ въ Оломуцѣ, я объяснилъ, наряду съ другимъ, полнѣе о рѣзбѣ, изображеніяхъ и рисункахъ, сдѣланныхъ первобытнымъ человѣкомъ на рогѣ, кости и стѣнахъ пещеръ. Наряду съ этимъ я сообщилъ сравнительныя данныя, относящіяся къ творчеству нѣкоторыхъ живущихъ, но вымирающихъ племень, какъ-то: эскимосовъ, бушменовъ и др.

Въ данномъ сообщеніи я указалъ и на родственность стѣнной живописи и рисунковъ палеолитическаго человѣка, найденныхъ нѣсколько лѣтъ тому назадъ во Франціи, съ подобными рисунками южно-африканскихъ бушменовъ, на основаніи матеріала, привезеннаго д-ромъ Голубомъ изъ обоихъ его путешествій по Африкѣ.

Сообщеніе мое, хотя и на чешскомъ языкѣ, возбудило необычайный интересъ, особенно за границей, какъ о томъ прежде всего свидѣтельствуетъ переводъ его на русскій языкъ, благодаря любезности А. О. Кашпара¹⁾. Слѣдующіе ученые обратили на нее особенное вниманіе: д-ръ Н. Obermaier въ Вѣнѣ, д-ръ E. Cartailhak въ Тулузѣ, проф. H. Breuil во Фрейбургѣ, проф. д-ръ F. v. Luschan, директоръ этнографическаго музея въ Берлинѣ, д-ръ G. Buschan въ Штетинѣ,

¹⁾ Извѣстія Таврической Ученой Архивной Коммисіи. Вып. 40. Симферополь. 1906.

миссъ М. Wilman, состоявшая раньше при южно-африканскомъ музеѣ въ Капштадтѣ, а теперь въ музеѣ въ Кимберлеѣ, и L. Péringuey, директоръ южно-африканскаго музея въ Капштадтѣ.

Привожу имена этихъ выдающихся лицъ не для похвалы себѣ,—я всегда былъ далекъ отъ этого,—но какъ особенный фактъ вниманія иностранныхъ ученыхъ къ чешскому печатному труду, что, думаю, не заслуживаетъ того, чтобы быть обойденнымъ молчаніемъ.

Наконецъ остается прибавить, что мой трудъ возбудилъ и нѣкоторую инициативу къ новому, болѣе интенсивному изученію бушменскихъ рисунковъ, о чемъ мнѣ было сообщено изъ Южной Африки.

Слѣдующія замѣтки служатъ какъ-бы дополненіемъ къ вышеупомянутому труду.

Изъ сдѣланныхъ до сихъ поръ находокъ настѣнныхъ изображеній и рисунковъ палеолитическаго человѣка во французскихъ и отчасти испанскихъ пещерахъ (Capitan, Breuil, Cartailhas и др.) мы видимъ, что въ нихъ особенно часто находятся изображенія бизона, которыя исполнены удачнѣе всего¹⁾, между тѣмъ какъ изображенія мамонта, сѣвернаго оленя, лошади и другихъ занимаютъ только второстепенное мѣсто. Нѣчто подобное мы замѣчаемъ въ неолитическихъ находкахъ въ сѣверной Африкѣ (Flamand, Delmas), гдѣ вѣрнѣе всего изображается теперь уже вымершій буйволъ (*Bubalus antiquus*) (таб. I), потомъ слонъ, носорогъ, антилопа и др.

Если мы далѣе будемъ изслѣдовать настѣнные изображенія и рисунки бушменовъ, то замѣтимъ, что естественнѣе всего и прямо художественно изображены различные виды антилопъ, которыя составляютъ главную охотничью добычу этихъ древнѣйшихъ африканскихъ кочевниковъ.

Выше упомянутыя такъ далеко по времени другъ отъ друга отстоящія настѣнные изображенія (мадлэнъ французскій, старѣйшій неолитъ сѣверо-африканскій и бушменскія произведенія исторической эпохи) выказываютъ въ исполненіи своемъ вполне сходную технику. Имѣю въ виду фигуры животныхъ съ означенными контурами, выполненными красной краской или охрой.

¹⁾ Насколько естественно изображены эти животные, можетъ судить только тотъ, кто видѣлъ вымирающаго американскаго бизона въ какомъ нибудь зоологическомъ саду; нѣсколько превосходныхъ экземпляровъ находится напр. въ Шенбруннѣ (въ Вѣнѣ).

Доисторическій человекъ любилъ употреблять эту минеральную краску, растирая ее, повидимому, въ жиру, какъ это дѣлали бушмены, и смѣсью этой покрывалъ тѣла изображенныхъ животныхъ, а со временемъ, можетъ быть, обновлялъ ихъ новою смѣсью. Что эта краска была выбрана очень удачно, служить доказательствомъ великолѣпное сохраненіе ея на пещерныхъ изображеніяхъ животныхъ¹⁾.

Изображенія животныхъ, вырѣзанныя на стѣнахъ скалъ простыми контурами, имѣютъ также много общаго. И здѣсь приходится удивляться той особенной увѣренности, съ которой художникъ приступалъ къ изображенію животныхъ, форма которыхъ, часто только намѣченная простѣйшими царапинами, передана такъ великолѣпно. При этомъ слѣдуетъ имѣть въ виду, что работа производилась здѣсь совершенно примитивными каменными инструментами, и что нужно было вести контуры очень увѣренно, для того, чтобы избѣгнуть позднѣйшихъ поправокъ.

Обратимъ, напримѣръ, вниманіе на рядъ изображеній на таблицѣ II, гдѣ съ перваго взгляда намъ кажется, что рисунки звѣрей начертила одна и та же рука.

Какъ натуралистически вѣрно нарисованъ здѣсь доисторическимъ человекомъ изъ Font-de-Gaume мамонтъ (рис. 1), съ длинной, спускающейся къ землѣ шерстью, подобною той, которая покрывала и тогдашнюю дикую лошадь, а возлѣ нея (рис. 2—4) два носорога и слонъ, вырѣзанные бушменомъ въ скалѣ²⁾, равно какъ и нѣсколько слоновъ (рис. 5—9), нарисованныхъ неизвѣстнымъ неолитическимъ человекомъ въ сѣверной Африкѣ.

Сравнимъ далѣе изображеніе мамонта изъ Combarelles (таб. III, рис. 1) съ изображеніемъ слона изъ Djebel Mahisserat'a (таб. III рис. 2), представляющія намъ двѣ различныя формы

¹⁾ Краска растиралась на камнѣ, въ которомъ со временемъ получалось углубленіе. Въ коллекціи г. директора Машки въ Тельчѣ я видѣлъ изъ Предместья нѣсколько подобныхъ камней съ очевидными слѣдами красной краски, которой тамошніи и человекъ натиралъ свое тѣло.

²⁾ Эти три рисунка взяты изъ неизданныхъ еще набросковъ, привезенныхъ д-ромъ Эмилиемъ Голубомъ изъ его второго путешествія по южной Африкѣ. Въ томъ случаѣ, если нельзя было снять изображеній со скалы, д-ръ Голубъ срисовывалъ ихъ. Къ сожалѣнію, часть этихъ набросковъ погибла при разграбленіи его стана у Галулонги въ 1886 г. Съ сохранившихся рисунковъ я старательно сдѣлалъ копіи (семь таблицъ), которыя намѣренъ опубликовать въ ближайшемъ будущемъ. Недавно однако я былъ по нѣкоторымъ причинамъ принужденъ опубликовать въ „Mittheilungen“ вѣнскаго антрополо-

толстокожихъ, сходство которыхъ въ основныхъ чертахъ можно замѣтить съ перваго взгляда.

Эти два рисунка, представляющіе такъ далеко по времени отдѣленные другъ отъ друга фазы, имѣютъ очень много общаго. Это ясно видно, напримѣръ, въ формахъ ногъ и ихъ заканчиваніи, какъ у мамонта, такъ и у слона. Подобное заканчиваніе ногъ наблюдается и на другихъ рисункахъ мамонта, между тѣмъ какъ остальные фигуры животныхъ имѣютъ большею частью незаконченныя ноги, несмотря на то, что въ остальномъ превосходно достигнуто сходство съ изображаемымъ животнымъ. Только у бизона встрѣчаемъ очень старательно отдѣланныя ноги, какія бываютъ у сѣверо-американскихъ буйволовъ, и съ весьма естественно изображенными копытами.

Палеолитическій человѣкъ характеризовалъ бизона особенно крупными формами, мамонта и лошадь длинною шерстью, какими онъ ихъ въ дѣйствительности видѣлъ, между тѣмъ какъ неолитическій житель сѣверной Африки особенно любилъ изображать буйволовъ, фигуры которыхъ очень удачно выгравировалъ на скалахъ, съ ихъ огромными, красиво изогнутыми рогами, которые онъ украшалъ грубыми бороздками.

Интересны далѣе и поучительны аналогіи гравировки палеолитическаго человѣка въ средней Европѣ, равно какъ и нѣкоторыхъ арктическихъ племенъ.

О гравюрахъ и рисункахъ этихъ племенъ, особенно часто вырѣзывающихся на костяхъ изображенія сѣверныхъ оленей и цѣлые эпизоды изъ охотничьей жизни, мы говорили уже въ другомъ мѣстѣ, такъ что излишне было бы касаться этого вопроса въ настоящей замѣткѣ. Прибавимъ только, что первый, обратившій особенное вниманіе на рисунки и гравировку эскимосовъ въ Гренландіи и у чукчей въ сѣверо-восточномъ носу Сибири, былъ А. Е. Nordenskiöld, который старательно сравнивалъ ихъ съ произведеніями палеолитическаго человѣка.

Объ этомъ мы можемъ судить по слѣдующимъ собственнымъ его словамъ: „Каково художественное чувство у Чукчей?

гическаго общества (Vorläufiger Bericht über Felsengravierungen der Buschmänner auf Grund des vom Afrikaforscher Dr. E. Holub gesammelten Materials, 1909) предварительное сообщеніе объ этихъ бушменскихъ гравир вѣкахъ. Бушменскіе рисунки и гравировка тѣмъ драгоцѣннѣе, что теперь они принадлежатъ исторіи Современный бушмень, отброшенный въ песенныя равнины Калахари (по величинѣ превосходящія Австро Венгрію), хотя и остался отличнымъ охотникомъ, но уже далекъ отъ художественныхъ вдохновеній своихъ предковъ, которые проявили столько пониманія искусства.

Мнѣ кажется, что такъ какъ племя это принадлежитъ къ каменному вѣку, и столкновенія его съ Европейцами были на столько рѣдки, что не могли, повидимому, вліять на измѣненіе ихъ вкуса и художественной способности, то вопросъ этотъ имѣетъ большое значеніе какъ для историка искусства, почерпающаго отсюда свѣдѣнія о началахъ, изъ которыхъ развивалось искусство въ продолженіе сто—и тысячелѣтій, такъ и для археолога, находящаго здѣсь основы для оцѣнки палеолитическихъ рисунковъ, которые въ послѣднее время играютъ такую большую роль въ изложеніи древнѣйшей исторіи человѣчества. Потому-то мы и собирали такъ старательно чукотскіе рисунки, гравировки и другіе образцы, которые мы могли найти . . .

Многія гравировки на слоновой кости очень стары и стерты, что указываетъ, повидимому, на употребленіе ихъ вмѣсто амулетовъ. Нѣкоторыя изображенія животныхъ являются произведеніемъ фантазіи, почему будутъ, вѣроятно, поучительны. Въ общемъ гравировка груба, но несмотря на это имѣетъ извѣстный стиль. При сравненіи съ ними самоѣдскихъ идоловъ, привезенныхъ нами домой, мы убѣдились, что художественное чувство Чукчей гораздо болѣе развито, чѣмъ у полярныхъ племенъ, живущихъ въ западныхъ частяхъ сѣвернаго побережья Азіи. Эскимосы же изъ Port Clarence стоятъ въ этомъ отношеніи выше Чукчей. Чукотскіе рисунки также грубы и исполнены неуклюже, но все-же нѣкоторые изъ нихъ отличаются извѣстною увѣренностью очертаній. Мнѣ кажется, что эти рисунки ясно свидѣтельствуютъ противъ сомнѣній, которыя высказывались насчетъ подлинности нѣкоторыхъ палеолитическихъ рисунковъ на основаніи именно этой извѣстной увѣренности руки художника¹⁾.

Въ другомъ мѣстѣ, при первой встрѣчѣ съ Чукчами, Nordenskiöld говоритъ, что восемь лѣтъ тому назадъ онъ собралъ и скупилъ въ сѣверо-западной Гренландіи множество этнографическихъ предметовъ и пораженъ былъ теперь удивительнымъ сходствомъ между домашнею утварью, купленной у Чукчей, и той, которую находятъ въ старыхъ эскимосскихъ могилахъ Гренландіи²⁾.

¹⁾ Nordenskiöld намекаетъ здѣсь, повидимому, на тогдашнія находки рисунковъ въ испанскихъ пещерахъ, къ которымъ изслѣдователи до девяностыи годовъ прошлаго столѣтія относились очень скептически.

²⁾ Въ послѣдніе годы мы получили подробныя свѣдѣнія объ эскимосскихъ отдаленнѣйшихъ частяхъ сѣверо западной Гренландіи отъ Peary и Astrup'a. О художественномъ талантѣ подражанія Эскимосовъ Peary говоритъ, что если

Недавно я писалъ въ иномъ мѣстѣ³⁾ объ интересномъ сравненіи случайныхъ чукотскихъ гравировокъ, привезенныхъ Nordenskiöld'омъ, съ гравировками палеолитическаго человѣка Моравіи.

Читателю, конечно, трудно составить себѣ точное представленіе, не имѣя подъ рукой соотвѣтствующихъ рисунковъ, поэтому я прилагаю нѣсколько изъ нихъ на IV таблицѣ.

Въ коллекціи г. директора Машки въ Тельчѣ находится нѣсколько странныхъ скульптуръ изъ Предмостья, вырѣзанныхъ кремневымъ ножомъ на фалангѣ мамонта.

Рисунокъ 2-й таблицы IV изображаетъ одно изъ такихъ примитивныхъ произведеній предмостьяскаго человѣка.

При сравненіи этой скульптуры съ рис. 1-мъ, изображающимъ человѣческую фигуру въ сидячемъ положеніи, вырѣзанную чукотскимъ художникомъ на деревѣ, мы находимъ и здѣсь интересную аналогію, которая, мнѣ кажется, не нуждается въ дальнѣйшихъ дополненіяхъ.

Посмотримъ далѣе на разукрашенную подвѣску или запонку (рис. 3 табл. IV) изъ клыка мамонта, находящуюся въ коллекціи д-ра Кржижа, тоже изъ Предмостья, и сравнимъ это издѣліе съ дальнѣйшими гравировками на кости тюленей (рис. 4 и 5), полученными Nordenskiöld'омъ у Чукчей. Подвѣска изъ Предмостья, несмотря на то, что сломана на обоихъ концахъ, напоминаетъ своей формой одинъ общій мотивъ съ этими чукотскими гравировками.

Въ коллекціи Nordenskiöld'a мы встрѣчаемъ, главнымъ образомъ, тюленей, моржей и рыбъ. На ряду съ гладкими изображеніями, подобными двумъ нашимъ сравнительнымъ рисункамъ, мы встрѣчаемся съ изображеніями, различно разукрашенными точками или поперечными бороздками, смотря по тому, какой видъ животного хотѣлъ изобразить чукотскій художникъ.

Нѣчто подобное мы видимъ, напримѣръ, на рис. 7-мъ (таб. IV). Хребетъ изображенной чукчей рыбы украшенъ рядомъ поперечныхъ характерныхъ бороздокъ, которыя можно получить особенно заостреннымъ каменнымъ ножикомъ. И если

попадется имъ въ руки, какъ образецъ, ружье, топоръ или ножъ, то они выгравировываютъ предметы эти въ миниатюрномъ видѣ на моржовыхъ зубахъ съ такой точностью и вѣрностью, что приходится удивляться, какъ можно достигнуть такого искусства, употребляя ихъ примитивные инструменты и не имѣя навыка въ подобной гравировкѣ.

³⁾ I. V. Zelizko. Ze studiijní cesty po Moravě. Pravěk, № 3—4. 1909.

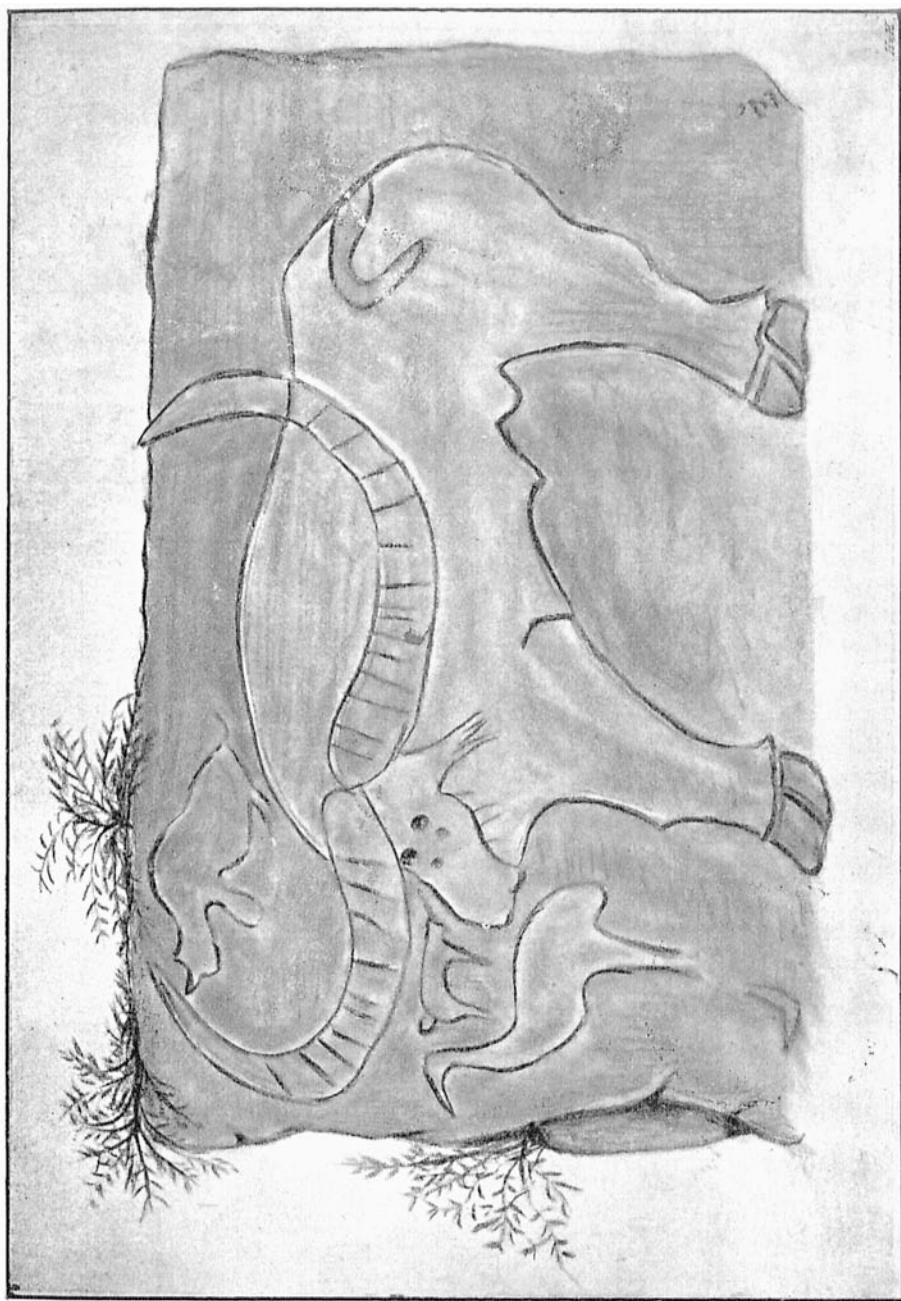

Детский рисунок буйвола (*Bubalus antiquus*) изъ Сѣверной Африки.
(По Фламанду.)

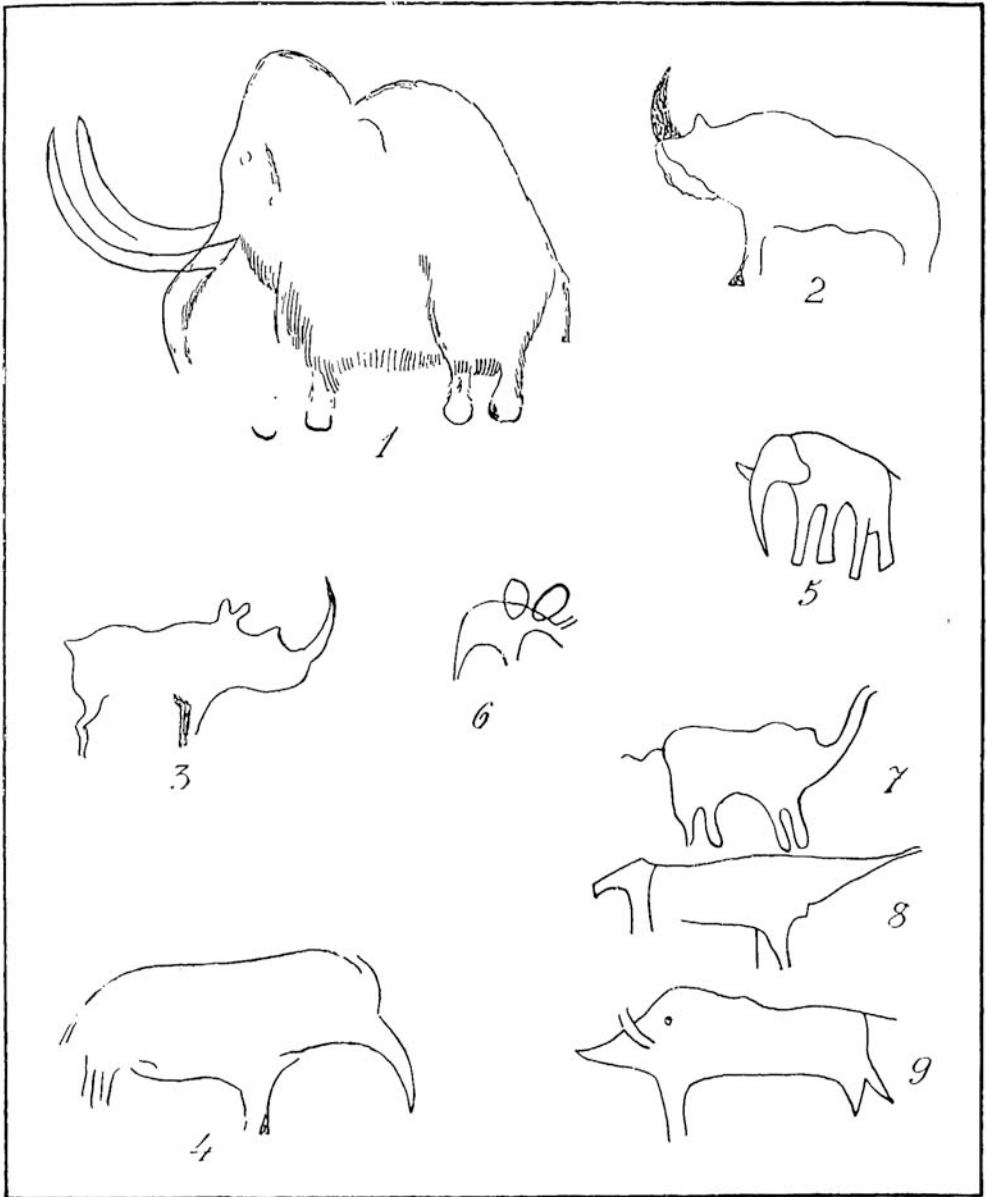

1. Мамонтъ изъ Font-de-Gaume (По Г. Брейлю.)
 2. 4. Бунненскіе рисунки носороговъ и слона (По начертанію дра З. Голуба).
 5. 9. Рисунки слоновъ изъ Сѣверной Африки (По Фламанду).

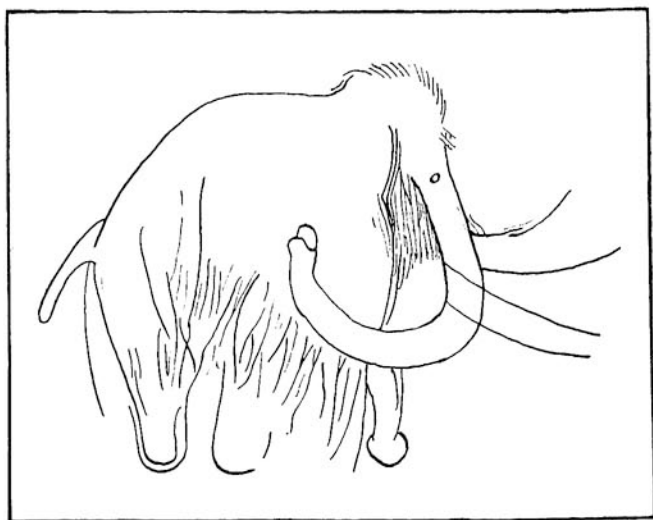

1. Мамонтъ изъ Combarelles.
(По Г. Трейлю.)

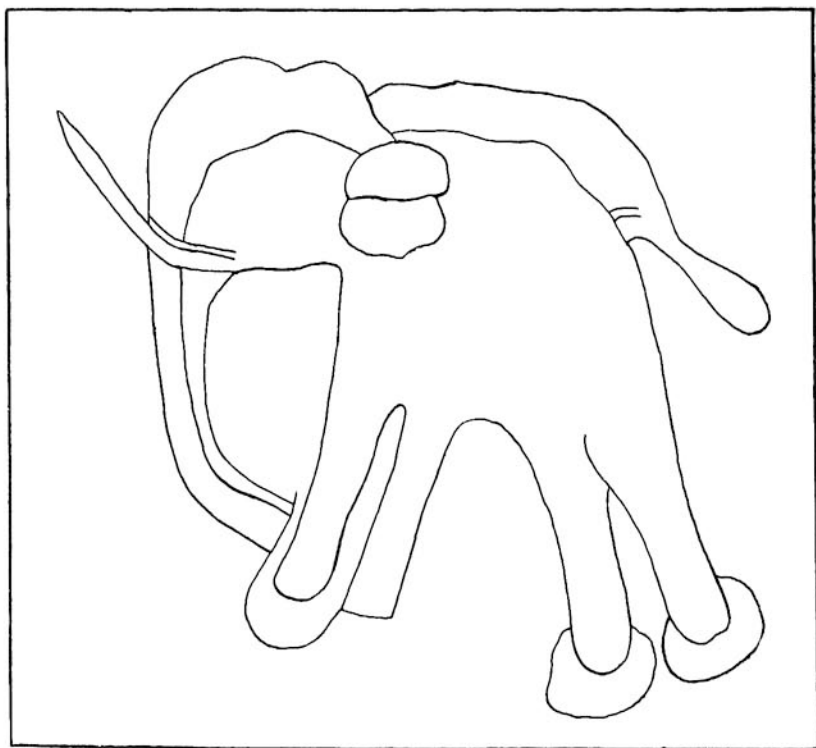

2. Слонъ изъ Diebel Mahisserata.
(По Фламанду.)

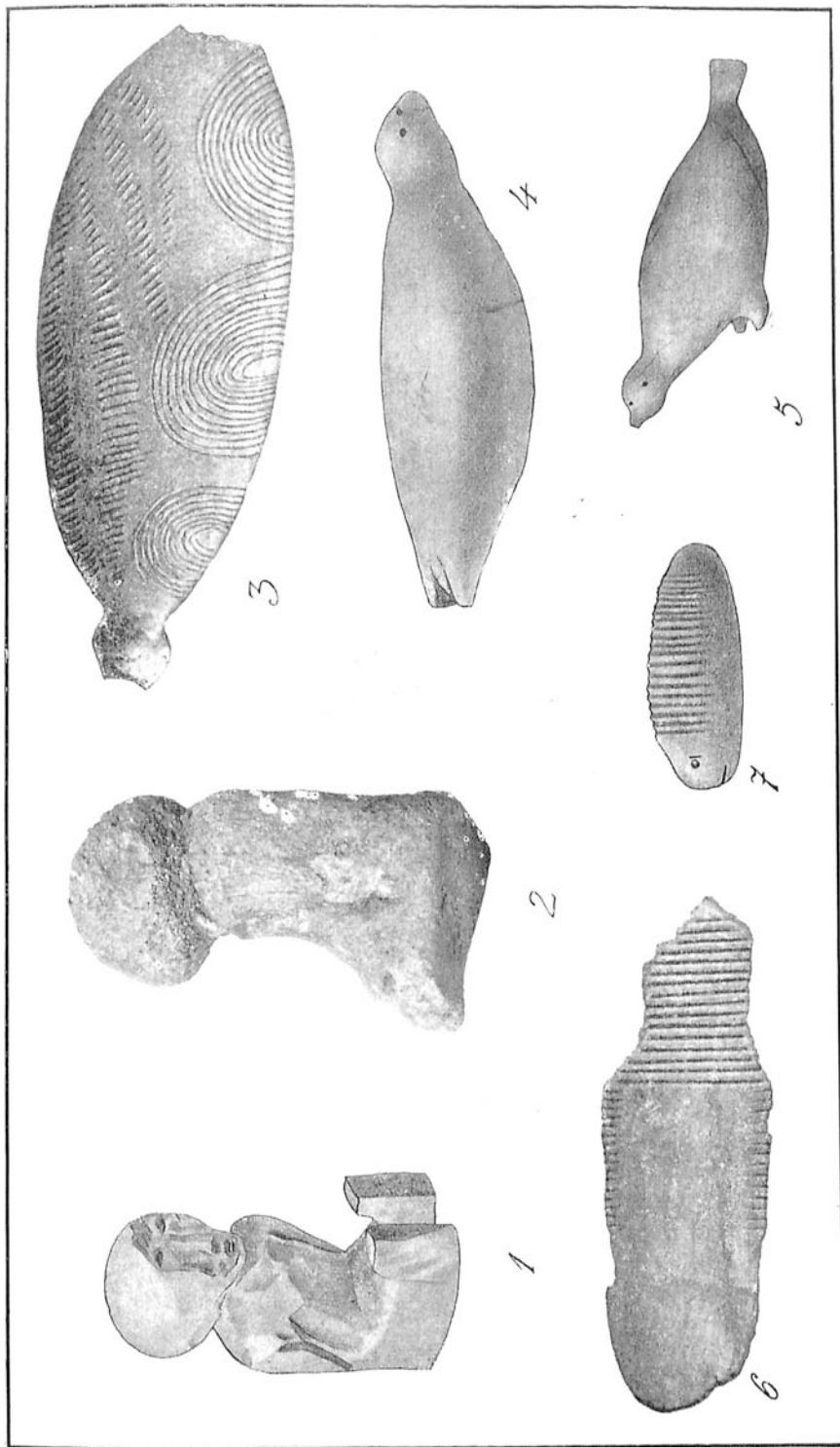

1. Чукотская резная работа на дереве (По А. Е. Nordenskiöldu).
 2. Скульптура из Предместья (Изъ собраній Г. Машка).
 3. Подвѣска изъ Предместья (Изъ собраній Г. Дуржица).
 4.—5. Чукотскія костяная резьба тюленей (По А. Е. Nordenskiöldu).
 6. Костяной обломок изъ Куны (Изъ собраній Г. Дуржица).
 7. Чукотскія костяная резьба рыбы. (По А. Е. Nordenskiöldu.)

мы сравнимъ этотъ рисунокъ съ рисункомъ 6-мъ, изображающимъ костяной фрагментъ Кржижа изъ пещеры Кульны, то узнаемъ тѣ же бороздки, сдѣланныя подобнымъ каменнымъ ножикомъ.

Можно было бы привести здѣсь цѣлый рядъ гравировокъ и скульптуръ изъ различныхъ мѣстъ находеній средне-европейскаго палеолита для сравненія съ произведеніями арктическихъ племенъ.

Упомянемъ здѣсь лишь объ интересныхъ пряжкахъ къ ремнямъ въ видѣ тюленьихъ и медвѣжьихъ головъ, вырѣзанныхъ изъ зубовъ моржей эскимосами у Porte Clarence на сѣверо-западномъ полуостровѣ Америки¹⁾. Если мы сравнимъ эти произведенія съ извѣстной головой мускуснаго быка, вырѣзанной изъ рога сѣвернаго оленя изъ Madlana, изъ Kesslerloch'a вблизи Thaugen в Швейцаріи,—то найдемъ новое поразительное сходство въ мотивѣ и исполненіи.

Замѣчу въ заключеніе еще, что цѣлью этихъ строкъ было указать на духовныя способности палеолитическаго человѣка и немногихъ современныхъ примитивныхъ племенъ, по культурѣ своей ближе всего подходящихъ къ доисторическому человѣку.

Но этимъ не сказано еще, что Эскимосы, Чукчи и др. являются остатками палеолитическаго человѣка, какъ, можетъ быть, думаютъ нѣкоторые изслѣдователи. Къ подтвержденію этого мнѣнія мы имѣемъ, къ сожалѣнію, слишкомъ мало доказательствъ.

Я имѣлъ въ виду только одну общую *психологическую* точку зрѣнія²⁾.



¹⁾ Nordenskiöld. Плаваніе Веги, II, стр. 193.

²⁾ О томъ, что съ антропологической точки зрѣнія житель полярныхъ странъ не многимъ отличается отъ палеолитическаго человѣка, мы узнали еще недавно. (K Gorjanovic-Kramberger: Der Unterkiefer der Eskimos (Grönländer) als Träger primitiver Merkmale, Sitz-Berichte der Königl. preussischen Ak. d. Wiss. LII. 1909.

Римскій фамильный склепъ II—IV вѣка по Р. Х., открытый въ Херсонесѣ въ 1907 году.

Посвящается памяти моего незабвеннаго учителя на археологическомъ
поприщѣ К. К. Косцюшко-Валюжинича.

Причиною, побудившею меня издать описаніе открытаго въ Херсонесѣ въ 1907 г. римскаго фамильнаго склепа, были слова, сказанныя мнѣ глубокоуважаемымъ проф. М. В. Довнаръ-Запольскимъ, участникомъ посѣтившей Херсонесъ экскурсіи 13-го Археологическаго Съѣзда, бывшаго въ Екатеринославѣ въ 1905 году: „Хорошо было бы издать описаніе одного изъ типичныхъ римскихъ склеповъ, съ детальнымъ планомъ и рисунками, которые бы давали читателю полное впечатлѣніе о римскомъ строительствѣ и архитектурныхъ его особенностяхъ, чтобы это описаніе являлось яркой иллюстраціей къ исторіи римскихъ погребеній въ Херсонесѣ Таврическомъ. И вы, Мартинъ Ивановичъ, какъ близко стоящій къ этому дѣлу, взяли бы на себя этотъ трудъ, за что вамъ были бы благодарны всѣ любители археологіи“.

Склепъ, взятый мною для такового описанія, является шедевромъ раскопокъ херсонесскаго некрополя 1907 г., и вполне соотвѣтствуетъ идеѣ, высказанной проф. Довнаръ Запольскимъ. Обстоятельства при которыхъ онъ былъ открытъ, страшно затрудняли работы по разслѣдованію его, которое продолжалось въ теченіе трехъ дней при сильномъ сѣверномъ вѣтрѣ и 18-ти градусахъ мороза. Надо отдать должную благодарность рабочимъ Г. Таловирко, Ѳ. Бобрышову и П. Головки, помогавшимъ мнѣ въ исполненіи возложеннаго на меня покойнымъ К. К. Косцюшко-Валюжиничемъ порученія изслѣдовать склепъ съ технической стороны. Склепъ былъ вырубленъ въ матери-

ковой скалѣ на глубинѣ 1 арш. 10 вершк. отъ поверхности земли, имѣлъ трапеціевидную форму въ планѣ, удовлетвори- тельной работы, размѣрами 1 саж. 2 арш. 6 вершк. длины, 1 саж. 2 арш. 6¹/₂ вершк. ширины передней и 1 саж. 2 арш. 4 вершка задней стѣнокъ и вышины у передней стѣнки 2 арш. 4 вершка и у задней 2 арш. 6 вершк., съ тремя нишами-арко- соліями, прямоугольными въ горизонтальномъ сѣченіи, въ трехъ стѣнахъ. Ниши слѣдующихъ размѣровъ: лѣвая 1 саж. 2 верш. длины, 1 арш. 13 вершк. ширины и 1 арш. 5 вершк. высоты, правая—1 саж. 1 верш. длины, 1 арш. 13 вершк. ширины и 1 арш. 5 вершк. высоты и задняя—1 саж. длины, 1 арш. 13 вершк. ширины и 1 арш. 5 вершк. высоты. Кромѣ нишь-ар- косолій, въ передней, задней и правой стѣнахъ были выруб- лены 5 небольшихъ арковидныхъ нишь для постановки въ нихъ урнъ: двѣ въ правой стѣнѣ у задняго угла, одна въ задней у лѣваго угла, одна въ передней слѣва отъ входа и одна тамъ же въ самомъ углу, на высотѣ отъ пола: ниша *n*—1 арш. 7 верш., *p*—1 арш. 7 верш., *c*—1 арш. 8 верш., *m*—1 арш. 10 верш., *y*—1 арш. 8 верш. (Объясненіе литеръ см. на детальномъ планѣ, фиг. 1). При вырубкѣ склепа, въ средней части его, былъ оставленъ подпорный столбъ (колонна), квадратный въ гори- зонтальномъ сѣченіи, со скошенными базой и капителью. Какъ база, капитель, такъ и весь столбъ были обработаны съ трехъ сторонъ, передней и боковыхъ, мелко зубчатой зубаткой.

Входъ *x* (*дромос*), ведущій въ склепъ, былъ ориентированъ на СВ, въ 20 градусовъ. удовлетворительной работы, 4 ар- шина 14 верш. длины, 2 арш. 7 верш.—1 арш. 15 вершк. ширины и 14 вершк.—1 арш. 12 вершк. высоты. Подобные входы были встрѣчены также при раскопкахъ некрополя въ склепахъ №№ 1480, 1649, 1650, 1651, 1663 и 2129, въ одномъ уступѣ скалы № 2154—61, также въ одномъ уступѣ скалы, но въ другомъ участкѣ некрополя, №№ 2247—49 и отдѣльно № 2510. Перечисленные здѣсь нумера дромосовъ ясно пока- зываютъ, въ какомъ маломъ количествѣ встрѣчались въ Хер- сонесѣ склепы съ подобными входами, именемъ которыхъ оши- бочно воспользовался Н. И. Рѣпниковъ въ своемъ описаніи некрополя, раскопаннаго имъ въ Херсонесѣ въ верхнемъ мо- настырскомъ скотномъ дворѣ въ 1908 г., называя всѣ входы дромосами и не считаясь съ ихъ размѣрами. Входное отвер- стіе размѣрами 15 верш.×1 арш. 1 верш., съ вырубленными съ боковъ заплечиками, въ которые вплотную была вставлена плита заклада *ф*, размѣрами 1 арш. 7 верш.×1 арш. 4 верш.

×4 верш., тщательно обработанная изъ сарматскаго известняка. По швамъ плита была старательно замазана известью и мелкозернистой красной цемянкой.

Потолокъ склепа съ бугорчатой поверхностью, слабо обработанъ. На стѣнахъ и всѣхъ нишахъ сохранились слѣды штриховидныхъ полосъ отъ дѣйствія острія кирокъ. Поврежденныя сыростью рыхлыя мѣста скалы были подремонтированы известью хорошаго качества, что уже неоднократно встрѣчалось при раскопкахъ въ Херсонесѣ.

Какъ видно изъ состоянія затвора и положенія остововъ и посуды при нихъ, склепъ этотъ избѣжалъ рукъ грабителей. Всѣ подробности, усмотрѣнныя въ моментъ открытія склепа, показаны на детальномъ планѣ, фигуры 1—5. Къ сожалѣнію, слой липкаго ила въ 3 верш. толщины, покрывавшій скалистую подошву склепа, послужилъ препятствіемъ къ составленію точной описи всѣмъ древностямъ, независимо отъ ихъ величины, бывшимъ при каждомъ отдѣльномъ остовѣ, и пришлось ограничиться посудой, нѣкоторыми лампочками и болѣе крупными предметами, которые можно было видѣть. Опись находкамъ, выяснившаяся послѣ того, какъ весь вынутый иль былъ промытъ на грохотѣ, прилагается ниже.

На полу лежали 10 остововъ, каждый въ деревянномъ гробу.

Слѣва въ переднемъ углу лежали 2 рядомъ, головами къ лѣвой стѣнѣ (*a*, *b*). Первый гробъ (*a*) средней сохранности, 1 арш. $9\frac{1}{2}$ верш. длины, $5\frac{1}{2}$ — $6\frac{1}{2}$ верш. ширины. На двухскатной крышкѣ гроба, надъ ногами, стоялъ большой красноглиняный одноручный кувшинъ съ уширеннымъ горломъ (фиг. 57); надъ головой стояли красноглиняная двуручная чашечка (фиг. 43) и той же глины одноручный кувшинчикъ съ удлиненнымъ горломъ (фиг. 55). Внутри гроба лежалъ сильно истлѣвшій костякъ подростка женскаго пола, съ руками вдоль туловища; на правой рукѣ, выше кисти былъ темносиній стеклянный браслетъ безъ слѣдовъ соединенія концовъ и такой же, но разломанный, на лѣвой рукѣ. Крышка гроба отъ тяжести стоявшей на ней посуды опустилась внутрь гроба.

Второй гробъ (*b*) хорошей сохранности; детальное описание его ниже. На двухскатной крышкѣ гроба, надъ ногами, стояли въ рядъ 2 глиняныя одноручныя чашечки (фигуры 40, 41) и красноглиняный одноручный кувшинчикъ съ удлиненнымъ горломъ (фиг. 54). Внутри гроба лежалъ истлѣвшій женскій костякъ, съ руками вдоль туловища; у правой руки находилась бронзовая монета (Бурачковъ, таб. XVI, № 120), хорошей

сохранности, діам. 27 мм.; у таза бронзовое кольцо отъ пряжки; у ногъ лежалъ стеклянный бальзамарій, съ верхней шейкой въ видѣ пятака.

Перпендикулярно къ двумъ описаннымъ стояли 3 гроба рядомъ (*в, з, д*), головами къ передней стѣнѣ.

Гробъ *в* плохой сохранности, 2 арш. 11 вершк. длины, $7\frac{3}{4} \times 10\frac{1}{2}$ верш. ширины, съ хорошо сохранившейся крышкой, на которой, надъ ногами, стояла красноглиняная чашечка (фиг. 42), а надъ головой большой красноглиняный одноручный кувшинъ (фиг. 63), глиняный кувшинъ (фиг. 65) и красноглиняная лампочка, разбитая, обычной формы въ римское время (фиг. 38). Внутри гроба лежалъ сильно истлѣвшій женскій костякъ; правая рука вдоль туловища, лѣвая на тазу. Въ ногахъ лежалъ узкогорлый стеклянный бальзамарій. у головы, слѣва, такой же бальзамарій, но меньшаго размѣра. и справа золотая сережка изъ толстой проволоки съ загнутыми концами, съ массивной подвѣской въ видѣ толстаго кольца, въ разрѣзъ котораго вставлена стеклянная буса (фиг. 18); у правой руки—распавшійся желѣзный перстень съ стекляной вставкой.

Гробъ *з* также плохой сохранности, 2 арш. 8 верш. длины, $6\frac{3}{4} \times 10$ верш. ширины. На крышкѣ гроба, надъ головой, стояла красноглиняная миска (фиг. 52), и лежали 2 красноглиняныхъ одноручныхъ кувшинчика съ продолговатыми горлами (фигуры 54, 55), изъ коихъ послѣдній былъ разбитъ; надъ ногами стояли 2 глиняныхъ одноручныхъ кувшинчика съ продолговатыми горлами (фиг. 54) и такой же, но меньшаго размѣра (фиг. 61) и 2 красноглиняныхъ одноручныхъ чашечки (фигуры 42, 44). Внутри гроба лежалъ сильно истлѣвшій женскій костякъ, съ руками на тазу; у ногъ лежалъ стеклянный бальзамарій, съ длиннымъ пережатымъ горломъ, разбитый; у правой руки бронзовая монета (Бурачковъ, таб. XIV, № 118), у таза бронзовая кольцеобразная поясная пряжка, съ нѣскольکو выступающимъ впередъ язычкомъ.

Гробъ *д* плохой сохранности, 2 арш. $9\frac{1}{2}$ верш. длины, $7\frac{3}{4} \times 9\frac{3}{4}$ верш. ширины. На крышкѣ гроба, въ средней части, стоялъ большой одноручный глиняный кувшинъ (фиг. 60) и рядомъ съ нимъ маленькая красноглиняная одноручная чашечка (фиг. 48); тамъ же стояла красноглиняная лампочка (фиг. 37). Внутри гроба лежалъ сильно истлѣвшій женскій костякъ, съ руками вдоль туловища; на правой рукѣ выше кисти былъ браслетъ изъ темносиняго стекла, очень старательной работы, безъ признаковъ спайки концовъ, какъ прототипъ браслетовъ

христианской эпохи. У той же руки бронзовая монета (Бурачковъ, таб. XVI, № 104).

Справа, въ переднемъ углу, лежали 2 гроба рядомъ, головами къ передней стѣнѣ (*е*, *ж*).

Гробъ (*е*) средней сохранности, 2 арш. 12 верш. длины, 8—10 верш. ширины. На крышкѣ гроба въ средней части стояли: большая красноглиняная миска (фиг. 52), другая красноглиняная миска въ видѣ теперешнихъ цвѣточныхъ вазоновъ (фиг. 50), одна малая, разбитая, того же типа, 2 глиняныхъ лампочки (фиг. 38). Около гроба стояли три глиняныя чашечки (фигуры 40, 44, 45). Внутри гроба лежалъ сильно истлѣвшій женскій костюкъ, съ руками вдоль туловища; у ногъ лежалъ стеклянный шаровидный бальзамарій съ конусовиднымъ горломъ, къ сожалѣнію, разбитый на тазу 3; совершенно одинаковыхъ по размѣрамъ и рисунку терракотовыхъ краснолаковыхъ пластинки, въ формѣ яйцевиднаго листика (фиг. 11), 0,108 мм. дл. и 0,07 мм. наиб. шир., съ штампованными ободкомъ и продольнымъ колесообразнымъ углубленіемъ, соединяющимъ вершину листка со сквозной дырочкой у самаго его основанія. находка этихъ пластинокъ встрѣтилась въ Херсонесѣ впервые. У правой руки сильно окислившаяся бронзовая поясная пряжка, простѣйшаго типа, съ выступающимъ впередъ язычкомъ, у лѣвой руки совершенно разрушенная окисью бронзовая монета; на ногахъ уцѣлѣли кожаныя подошвы отъ сандалій, на косую колодку, длиной 0,21 мм. и наиб. шириной 0,07 мм., хорошей сохранности.

Гробъ *ж* плохой сохранности, 2 арш. 12 верш. длины, 7³/₄ верш.—10³/₄ верш. ширины. На крышкѣ гроба, надъ головой, стояла краснолаковая миска (фиг. 49), въ ногахъ была большая глиняная миска (фиг. 53), красноглиняный одноручный кувшинчикъ, со сплюснутымъ горломъ въ видѣ розетки, смотря сверху (фиг. 56), работанная, повидимому, по древне-греческому оригиналу, глиняная чашечка (фиг. 46) и 3 глиняныхъ разбитыхъ лампочки (фигуры 38, 39). Внутри гроба лежалъ сильно истлѣвшій женскій костюкъ, съ руками вдоль туловища. На обѣихъ рукахъ выше кистей было по одному темносинему стеклянному браслету, старательной работы; у лѣвой руки бронзовая игла.

По линіи гроба *е*, головой къ передней стѣнѣ, находился гробъ *з*, плохой сохранности, 2 арш. 9³/₄ в. длины, 8—10 в. ширины, съ опустившейся внутрь крышкой, на которой были: красноглиняный двухручный кувшинъ (фиг. 59), красноглиня-

ная одноручная чашечка (фиг. 47), красноглиняная миска (фиг. 52), красноглиняная миска (фиг. 52), красноглиняная одноручная чашечка (фиг. 42) и глиняная лампочка (фиг. 37). Внутри гроба лежалъ сильно истлѣвшій мужской костякъ, съ руками вдоль туловища; у правой руки большой, сильно окислившейся бронзовый перстень, 21 мм. внутр. діам., съ несоразмѣрно тонкимъ кольцомъ и большимъ овальнымъ щиткомъ, съ вырѣзанной на немъ птицей, очень грубаго исполненія; на ногахъ остатки подошвъ отъ сандалій, приблизительно на груди сильно окислившаяся часть большой бронзовой фибулы впервые встрѣченной въ Херсонесѣ формы.

Перпендикулярно ко гробу *з*—стояли 2 гроба рядомъ (*и*, *і*). Гробъ *и* средней сохранности, 2 арш. 10 верш. длины, $8\frac{3}{4}$ верш. ширины. На крышкѣ гроба стояли: надъ головой прямоугольная сѣро-зеленая мраморная дощечка для растиранія румянъ со скошенными съ одной стороны краями (фиг. 10), бронзовая лопаточка (фиг. 9) съ длинной ручкой для той-же цѣли, стеклянный миниатюрный цилиндрической формы флакончикъ, 2 красноглиняныя одноручныя чашечки (фигуры 42, 44), глиняная мисочка (фиг. 52) и 3 красноглиняныя лампочки, украшенныя рубчиками и пупышками (фиг. 37). Внутри гроба лежалъ сильно истлѣвшій женскій костякъ, съ руками вдоль туловища; у правой руки находились 2 бронзовыя разломанныя иглы.

Гробъ *і* плохой сохранности, 2 арш. $10\frac{3}{4}$ верш. длины, $8\frac{1}{2}$ — $10\frac{1}{2}$ верш. ширины, съ опустившейся внутрь крышкой, на которой стояли въ рядъ 5 красноглиняныхъ чашечекъ (фигуры 44, 45). Внутри гроба лежалъ сильно истлѣвшій мужской костякъ, съ правой рукой на тазу, а лѣвой вдоль туловища.

Въ лѣвой нишѣ стоялъ одинъ гробъ *к* плохой сохранности, 2 арш. 12 верш. длины, $8\frac{3}{4}$ — $10\frac{3}{4}$ верш. ширины, съ незначительно опустившейся крышкой. Въ ногахъ, въ нишѣ, стояла глиняная лампочка простѣйшей формы (фиг. 39), у головы красноглиняная лампочка, украшенная выпукло головой Медузы (фиг. 31). Внутри гроба лежалъ сильно истлѣвшій костякъ, головой къ передней стѣнѣ, съ руками вдоль туловища.

Въ правой нишѣ стояли 2 гроба рядомъ (*л*, *м*). Гробъ *л* плохой сохранности, 2 арш. $13\frac{1}{2}$ верш. длины, $7\frac{3}{4}$ — $10\frac{3}{4}$ верш. ширины. На крышкѣ гроба, надъ головой, стояла свѣтлоглиняная лампочка, украшенная выпукло изображеніемъ овцы (фиг. 28); надъ ногами стояли въ рядъ: глиняное блюдо на высокой ножкѣ (фиг. 51), въ которомъ лежали 2 глиняныя лампочки—

одна съ рубчиками, а другая съ рубчиками и пупышками (фигуры 37, 38), красноглиняный одноручный кувшинчикъ съ удлиненнымъ горломъ (фиг. 58) и глиняныя одноручныя чашечки (фигуры 41, 42, 44). У самага гроба, въ ногахъ, стояла темноглиняная лампочка, украшенная головой Медузы (фиг. 31). Внутри гроба лежалъ сильно истлѣвшій мужской костякъ, головой къ передней стѣнѣ, съ руками вдоль туловища.

Гробъ *м* плохой сохранности, 2 арш. $10^{3/4}$ верш. длины, $7^{3/4}$ —11 верш. ширины. На крышкѣ гроба по всей ея длинѣ стояли: 2 красноглиняныхъ блюдца на высокихъ ножкахъ (фиг. 51), красноглиняная мисочка въ видѣ цвѣточнаго вазона (фиг. 49) и глиняная одноручная чашечка (фиг. 41). Въ гроба, у головы, стояла темноглиняная лампочка съ изображеніемъ вѣночка изъ овъ, заключенныхъ въ двойныя окружности, и внутри женской фигуры въ гиматіонѣ, держащей въ рукахъ неясный предметъ, —снизу марка изображаетъ двойной кругъ и внутри неразборчивый знакъ (фиг. 27), —и глиняная одноручная чашечка (фиг. 40). Внутри гроба лежалъ сильно истлѣвшій женскій костякъ, головой къ передней стѣнѣ, съ руками вдоль туловища. При костякѣ въ ногахъ лежалъ стеклянный плоскодонный бальзамарій малаго размѣра; на шеѣ было небольшое количество пронизей и 1 амфоровидная подвѣска изъ горнаго хрусталя, безъ дырочки, вслѣдствіе чего сверху придѣлана петля изъ золотой проволоки (фиг. 20).

Въ задней нишѣ стояли 2 гроба рядомъ (*н*, *о*).

Гробъ *н* плохой сохранности, 2 арш. $12^{3/4}$ верш. длины, $8^{3/4}$ — $11^{3/4}$ вер. ширины, съ опустившейся внутрь крышкой, на которой, надъ ногами, стояли: глиняный одноручный кувшинчикъ (фиг. 62) и глиняная одноручная чашечка (фиг. 44). Внутри гроба лежалъ сильно истлѣвшій женскій костякъ, головой къ правой стѣнѣ, съ руками вдоль туловища.

Гробъ *о* плохой сохранности, 2 арш. $10^{3/4}$ верш. длины, $8^{3/4}$ — $11^{3/4}$ верш. ширины, съ опустившейся внутрь крышкой, на которой, надъ ногами, стояли: 2 красноглиняныя лампочки, украшенныя рубчиками и пупышками (фиг. 37), 2 красноглиняныя одноручныя чашечки (фигуры 42, 44), изъ коихъ одна разбитая, и глиняный одноручный кувшинчикъ (фиг. 64). Въ гроба у головы стояла на ребро красноглиняная тарелка. Внутри гроба лежалъ сильно истлѣвшій мужской костякъ, головой къ правой стѣнѣ, съ руками вдоль туловища.

Въ нишѣ *n* стояли 8 красноглиняныхъ лампочекъ, изъ коихъ 6 украшены рубчиками и пупышками (фиг. 37) и 2 простѣйшаго вида (фиг. 38).

Въ нишѣ *p*—3 глиняныхъ лампочки, изъ коихъ первая темноглиняная, съ рельефнымъ изображеніемъ вѣночка изъ завитковъ и тройного круга, внутри котораго полукруглая плетеная корзина съ двумя ручками, подобная нынѣ встрѣчаемому (фиг. 32); вторая—свѣтлоглиняная, съ рельефнымъ вѣнкомъ изъ виноградной лозы съ красивыми, сильно выпуклыми гроздьями, листьями и усиками, съ кругомъ 0,001 мм. шир. и углубленіемъ, украшеннымъ рубчиками, лучеобразно исходящими изъ центра, гдѣ внутри круга помѣщается отверстіе для масла; снизу, внутри круга, 0,03 мм. діам., трехстрочная греческая надпись римской эпохи изъ семи буквъ, 0,005 мм. выс., содержащая имя мастера, уже встрѣчавшееся въ Херсонесѣ: ΠΡΕΙ

ΜΟΥ (фиг. 29); третья съ рельефными пупышками (фиг. 36).

△

Въ нишѣ *c*—9 астрагаловъ (бараньихъ бабокъ) и красивая большая краснолаковая лампочка (фиг. 30) впервые встрѣчаемой формы. Ручка 0,025 мм. шир., въ видѣ поднятой вверхъ трубочки. Отъ ручки съ обѣихъ сторонъ, по самому краю, сползаютъ внизъ 2 змѣи, головы которыхъ симметрично расположены въ вершинахъ двухъ угловъ равносторонняго трехугольника, стороны котораго исполнены рельефно. Изъ этого трехугольника, подобно головкѣ черепахи, выдвинулся удлиненный носикъ для фитиля, украшенный пупышкой. Посрединѣ, какъ-бы внутри блюда, 0,06 мм. діам., помѣщается отверстіе для масла, въ видѣ колеса, 0,03 мм. діам., съ шестью спицами въ видѣ розетки о шести лепесткахъ, исполненной ажурно, причемъ, кромѣ центрального круглаго отверстія 0,008 мм. діам. и боковыхъ трехугольныхъ между лепестками, въ расширенныхъ основаніяхъ послѣднихъ проколоты дырочки 0,001 мм. діам., съ желобками, начинающимися отъ вершины лепестковъ и предназначенными, вѣроятно, для свободнаго стока масла.

Въ нишѣ *m*—ничего не было найдено.

Въ нишѣ *y*—2 красноглиняныя лампочки, изъ коихъ одна съ рельефнымъ изображеніемъ дельфина, сильно стертымъ отъ долгаго употребленія (фиг. 35), и другая съ рельефнымъ изображеніемъ стоящаго передъ вазой барса, съ повернутой въ

сторону зрителя головой (фиг. 33). Подобныхъ лампочекъ было найдено въ Херсонесѣ всего 5 штукъ.

Перехожу къ указанію предметовъ невыясненнаго мѣстоположенія, найденныхъ въ промытомъ на грехотѣ илѣ: бальзамарій стеклянный грубаго исполненія, поврежденный при работѣ; 5 лампочекъ глиняныхъ, украшенныхъ сверху рубчиками и пупышками, а снизу звѣздами и вѣточками, — преобладающій видъ въ Херсонесѣ; 3 лампочки глиняныя, простѣйшаго вида, безъ всякихъ украшеній; 1 лампочка, невѣроятно грубаго исполненія; 1 красноглиняная лампочка средней величины съ изображеніемъ лучезарной головы Геліоса, работы небрежной и съ изображеніями, сильно стертymi (фиг. 34); 1 свѣтлоглиняная лампочка, съ розеткой о 24-хъ округленныхъ лепесткахъ, сильно стертыхъ; 19 бронзовыхъ монетъ, изъ коихъ 16 Херсонеса: Бурачковъ таб. XVI, № 89, 4 экз., №№ 91, 96, 2 экз., №№ 102, 103, и того же типа, 0,015 мм. діам и невѣроятно грубой работы; № 114, 2 экз. и 1 того же типа, но вариантъ, съ несоразмѣрно большой головой, обращенной не вправо, а влѣво; № 120, большая, 0,027 мм. діам., съ бюстами Зевса и Артемиды, очень рѣдкая, ранне-римскаго періода, ошибочно описанная у Г. П. Алексѣева; 1 большая колониальная, съ бюстомъ Септимія Севера съ одной и съ сидящимъ Зевсомъ и поврежденной надписью ΚΑΙΛΑΤΙΑ., съ другой стороны; 1 римская, императорская, малая, отъ которой хорошо сохранилась только одна сторона, съ сидящей фигурой и надписью вокругъ „Julia Augusta“; 1 Константина II, очень хорошей сохранности. Монеты ясно датируютъ описываемый склепъ II—IV вѣкомъ по Р. Х. Золотые предметы: серьга дѣтская изъ тончайшей проволоки (фиг. 12), подвѣска, подобная ранѣе описанной при серьгѣ, но большая, съ концами не заостренными, а украшенными шариками (фиг. 17), подвѣсочка въ видѣ раковины (фиг. 23), бляшка пришивная въ видѣ малаго параллелограмма, съ 2-мя дырочками (фиг. 24), листикъ изъ тонкой бляшки отъ вѣнчика, 0,015 мм. дл. и 0,007 мм. наиб. шир. (фиг. 25). 3 индикаціи: большая, 0,022 мм. діам., изъ болѣе плотной бляшки, безъ оттиска (фиг. 26). Подобныя бляшки уже встрѣчались и ихъ можно разсматривать, какъ матеріалъ, приготовленный для индикацій, — и 2 малыя изъ тончайшаго листика, съ помятыми неразборчивыми изображеніями (фигуры 21, 22). Вставки изъ перстней и медальоновъ-подвѣсокъ, найденныя безъ оправы: миниатюрная сердоликовая гемма, овальная, ровная, 0,008×0,005 мм., снизу съ вырѣзаннымъ дельфиномъ (фиг. 15), другая

гемма $0,01 \times 0,008$ мм. снизу, съ вырѣзаннымъ бюстомъ мушны варварскаго типа. съ бородой, повязкой и головнымъ уборомъ въ видѣ калятоса (фиг. 16), изъ блѣдно-зеленаго стекла, цвѣта аквамарина, большая, овальная, $0,016 \times 0,013$ мм., сверху сильно выпуклая, безъ изображеній. Перстни: бронзовый малый, широкій, съ овальнымъ углубленіемъ, изъ котораго камень или стекло выпали и не разысканы, 2 миниатюрныхъ щитка отъ разломанныхъ бронзовыхъ перстней, 1 овальный съ вырѣзанными двумя рыбками и 1 квадратный съ неясной вырѣзкой, похожей на летящую птичку, очень грубой работы; желѣзный большой, съ уцѣлѣвшей сердоликовой овальной ровной геммой, $0,01 \times 0,008$ мм., съ вырѣзаннымъ орломъ на рыбѣ; распавшійся большой желѣзный перстень съ овальной ровной геммой изъ темной яшмы, со скошенными краями, $0,016 \times 0,011$ мм. сверху и $0,014 \times 0,008$ мм. снизу, съ вырѣзками съ обѣихъ сторонъ: на лицевой сторонѣ вырѣзана чѣловѣческая фигура вправо, съ пѣтушиной головой и змѣями вмѣсто ногъ, съ поднятыми и направленными въ противоположныя стороны головами; въ высоко поднятой правой рукѣ фигура держитъ пруть, перегибающійся черезъ голову, а въ лѣвой — большой круглый щитъ, на которомъ, какъ-бы внутри вѣнка, вырѣзаны въ двухъ строкахъ греческія буквы ΙΑ--ω; на фигурѣ надѣта только коротенькая юпочка, ниже пояса; на нижней скошенной сторонѣ короткая надпись ΑΒΡΑΣΑΞ, представляющая символическую надпись гностиковъ, такъ же какъ и вышеуказанныя три буквы на щиткѣ фигуры лицевой стороны. Нахожденіе такихъ геммъ (фигуры 13, 14) въ Херсонесѣ представляетъ выдающійся интересъ. Въ 1905 году была найдена въ городищѣ половина большой геммы изъ обсидіана, съ уцѣлѣвшими на половину, вырѣзанными вглубь изображеніями съ обѣихъ сторонъ египетскихъ божествъ съ звѣриными головами и неразборчивой греческой надписью въ разныхъ направленіяхъ, при чемъ надпись на скошенномъ обрѣзѣ вкругъ восстанавливается такъ: ΑΒΑΑΝ: ΑΘΑΝΑΑ: ΒΑ: и читается одинаково, какъ слѣва вправо, такъ и справа влѣво; высота $0,03$ мм., уцѣлѣвшая ширина $0,015$ мм. и толщина $0,005$ мм. (находится въ Имп. Эрмитажѣ). Матеріалъ опредѣленъ проф. Соколовымъ. Въ 1908 г. былъ найдена при раскопкахъ древне-христіанскаго склепа Н. И. Рѣпниковымъ гемма также изъ обсидіана, съ изображеніемъ зодіакальныхъ знаковъ. Подвѣски и пронизи отъ ожерелій: 2 кувшиновидныя янтарныя, 1 той же формы, но изъ зеленаго стекла, 1 въ видѣ полумѣсяца изъ

золотистаго стекла, очень грубой работы, 1 въ видѣ топорика изъ мозаичной пасты, съ горизонтальными полосками бѣлаго синяго и золотистаго цвѣтовъ; 238 пронизей: 1 плоская овальная изъ горнаго хрустала, 11 въ видѣ 14-ти-гранниковъ средней величины изъ сердолика, 4 сердоликовыя круглыя разной величины, 3 такія же, но продолговатыя, 2 пастовыя мозаичныя круглыя, большія, 19 янтарныхъ въ видѣ плоскихъ кружковъ разной величины, неправильной формы, 3 такія же, но овальныя, большія, 5 изъ зеленой египетской пасты, рубчатыхъ, разной величины, 2 лигнитовыя удлиненныя, большія, 3 такія же, но въ видѣ малыхъ гладкихъ трубочекъ, изъ чернаго стекла; 19 круглыхъ, рубчатыхъ, средней величины, 19 въ видѣ малыхъ удлиненныхъ конусиковъ, соединенныхъ основаніями, 13 въ видѣ гладкихъ трубочекъ, изъ синяго стекла, 9 въ видѣ плоскихъ кружковъ, 17 въ видѣ малыхъ 14-ти-гранниковъ одинаковой величины, 2 той же формы, но средней величины, 6 въ видѣ 6-ти-гранныхъ трубочекъ, 3 въ видѣ удлиненныхъ конусиковъ, соединенныхъ основаніями, 2 грушевидныхъ малыхъ изъ зеленаго стекла, 1 грушевидная малая, 2 въ видѣ низкихъ конусиковъ, соединенныхъ основаніями, 2 въ видѣ плоскихъ, малыхъ кружковъ, 8 въ видѣ малыхъ 6-ти-гранныхъ трубочекъ, 3 такія же, но средней величины, 11 изъ золотистаго стекла круглыхъ, малыхъ, 28 изъ разноцвѣтнаго стекла, круглыхъ, разной величины, изъ красной яркой пасты, подобной употребляемой для стѣнной мозаики, 32 въ видѣ малыхъ гладкихъ трубочекъ, 2 такія же, но средней величины и 4 такія же, но изъ вылинявшей пасты. Ключикъ бронзовый, 0,035 мм. дл., отъ ларчика, превосходно сохранившійся, 3 желѣзныхъ клинка, 2 отъ прямыхъ ножей, съ остатками проржавѣвшихъ ножонъ, и одинъ короткій и широкій, $0,08 \times 0,03$ мм., отъ складнаго ножа, подобный нынѣ употребляемымъ; 1 стригиль желѣзный, разломанный.

Для описанія технической стороны работы гробовъ в описываемомъ склепѣ я избираю гробъ б, какъ образецъ. Этотъ гробъ 2 арш. $13\frac{3}{4}$ вер. длины, $10-7\frac{1}{2}$ верш. ширины, высота безъ двухскатовъ $6\frac{1}{2}$ верш., высота двухската у головы $4\frac{7}{8}$ вершк. и у ногъ $2\frac{1}{4}$ вершк. Толщина доски гроба $\frac{3}{4}$ дюйма, досокъ крышки $\frac{9}{16}$ дюйма и двухскатовъ 1 дюймъ. Гробъ, какъ и всѣ остальные, былъ сдѣланъ на шипахъ (цинкахъ), въ верхней части на усь (фиг. 6), изъ хорошо офугованныхъ досокъ. Дно, состоящее изъ трехъ досокъ, прикрѣплялось къ гробу 16-ю деревянными колышками (нагилями).

Fig. 8.

— Двухкатная доска у ногъ. —

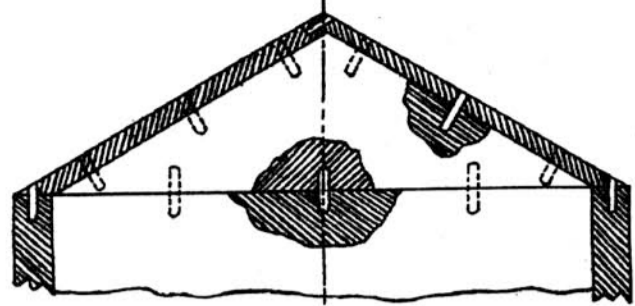
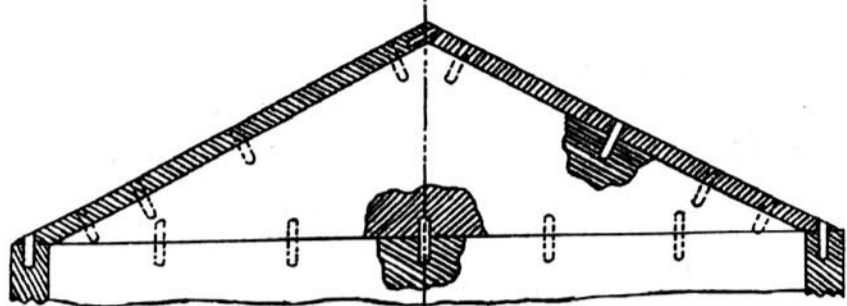

Fig. 7.

— Двухкатная доска у головы. —



— Въ 1/4 нат. вел. —

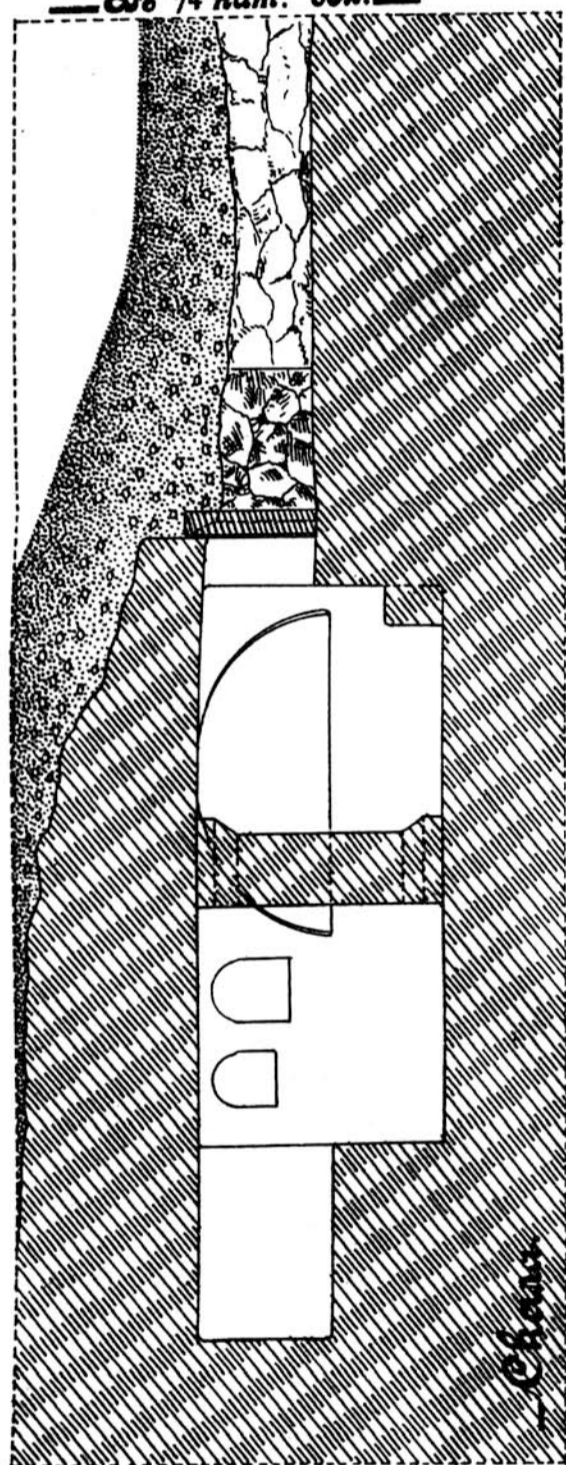
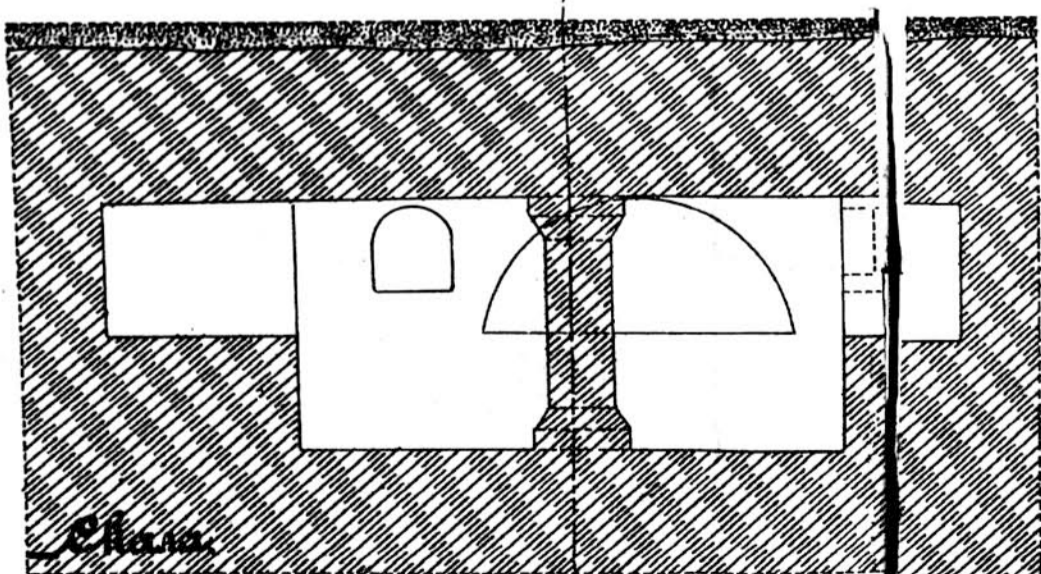

Fig. 3.

— Продольный разръзъ правый по Б. Б. —

Fig. 5.



— Поперечный разръзъ по Г. Г. —

— Въ сажняхъ. —



ПЛАНЪ

И

РАЗРЪЗЫ

РИМСКАГО СКЛЕПА,

ОТКРЫТАГО ВЪ ХЕРСОНЕСѢ

8-го Января 1907 года.

Fig. 1.

ланъ въ горизонтальномъ разръзѣ. —

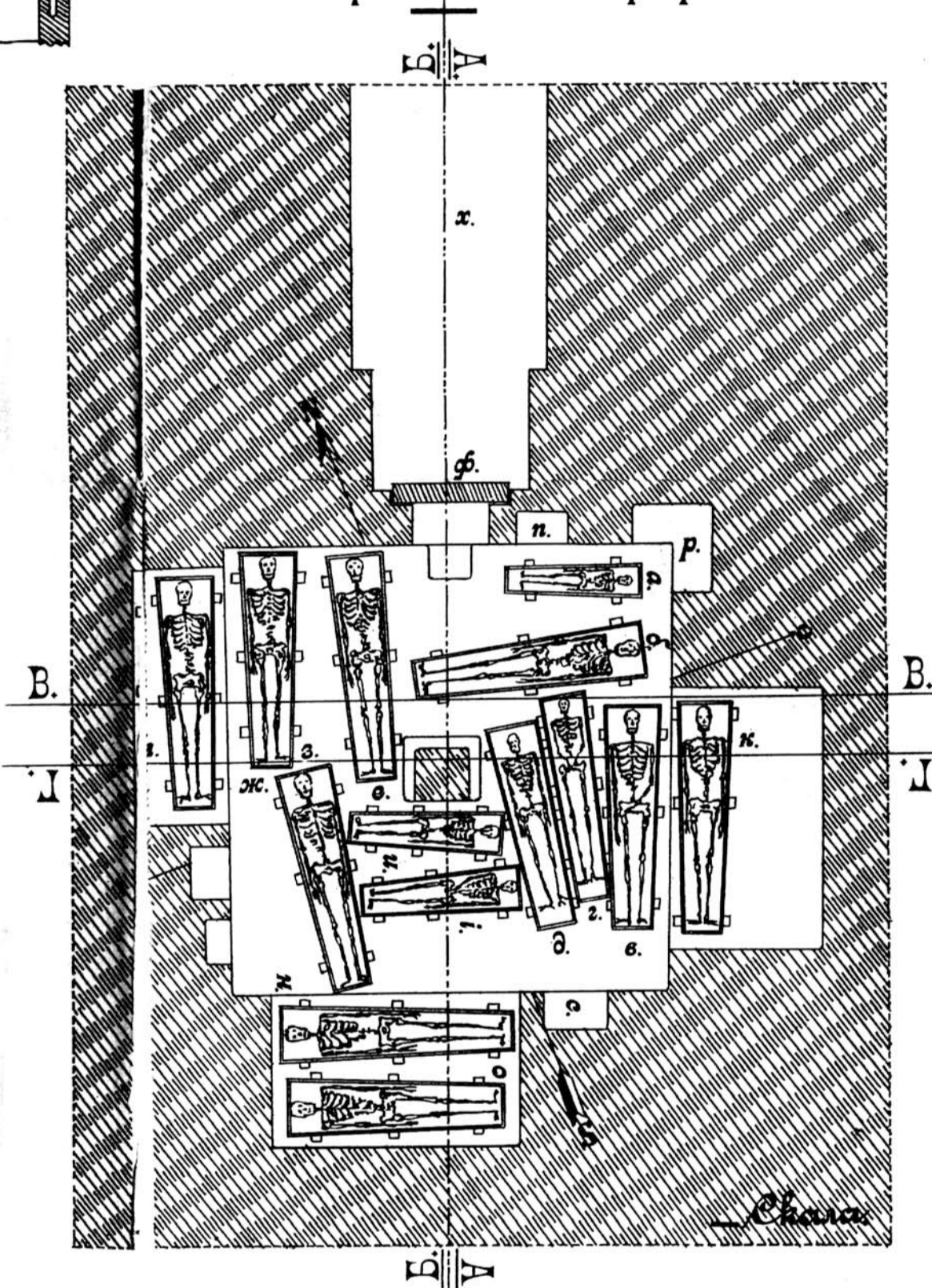

Fig. 6.

— Деталь шпоровъ, соединяющихъ углы гробовыхъ досокъ. —

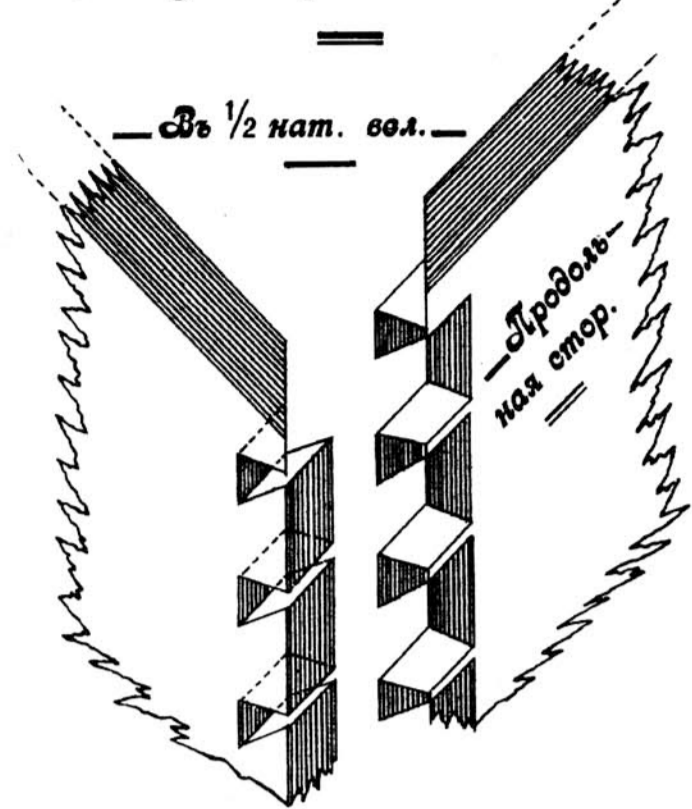

Fig. 2.

— Продольный разръзъ лѣвый по А. А. —

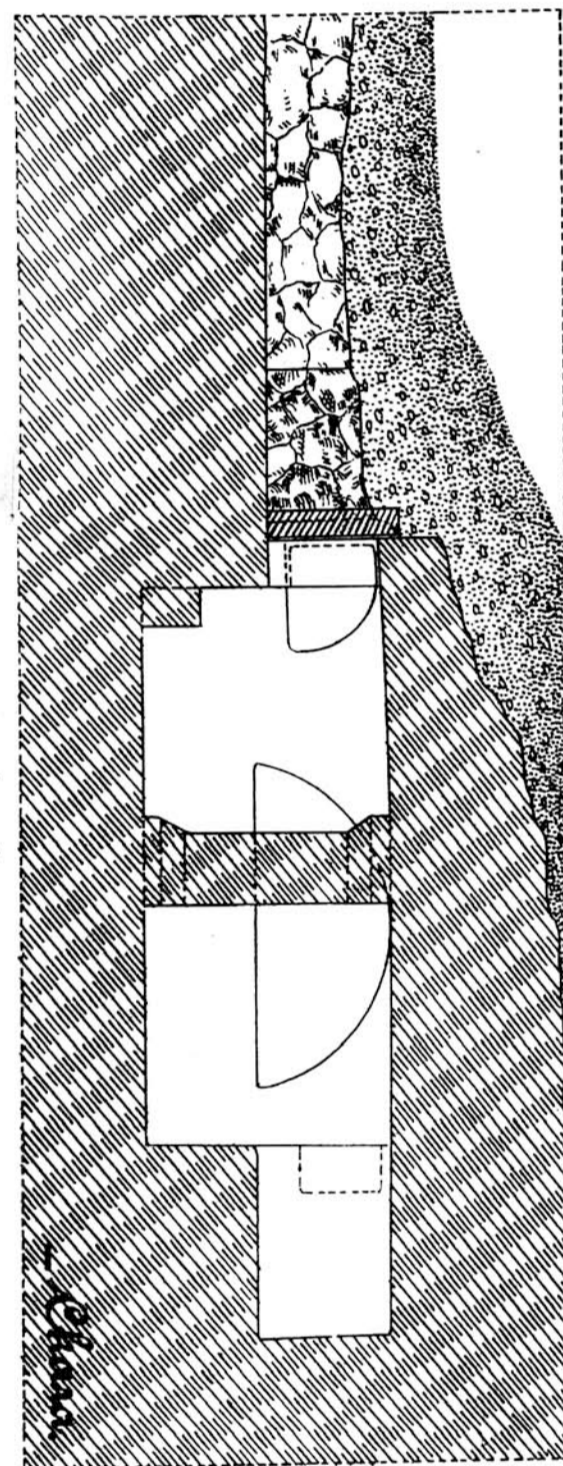
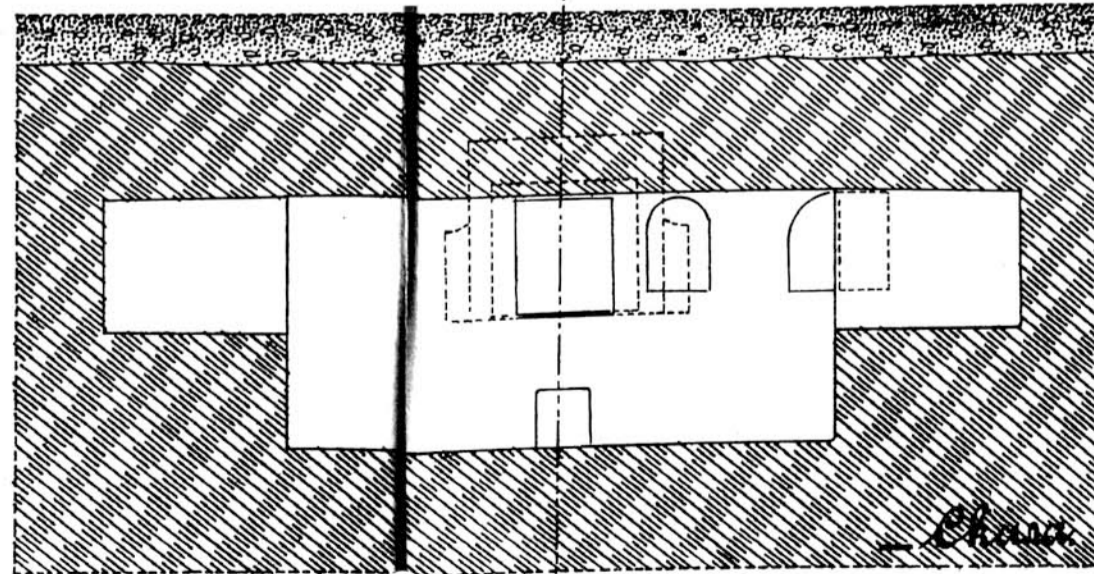

Fig. 4.



— Поперечный разръзъ по В. В. —

— Въ метрахъ. —



— Снимать съ натуры М. И. Скубетовъ —

Fig. 9.



Fig. 10.



Fig. 11.

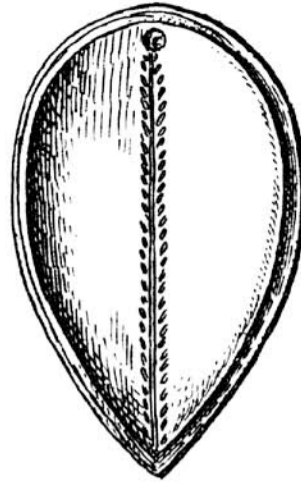

Fig. 12.



Fig. 13.



Fig. 14.



Fig. 15.



Fig. 16.



Fig. 17.



Fig. 18.



Fig. 19.



Fig. 20.



l.

Fig. 22.



Fig. 23.



Fig. 24.



Fig. 25.



Fig. 26.



Fig. 27.



Fig. 28.



Fig. 29.

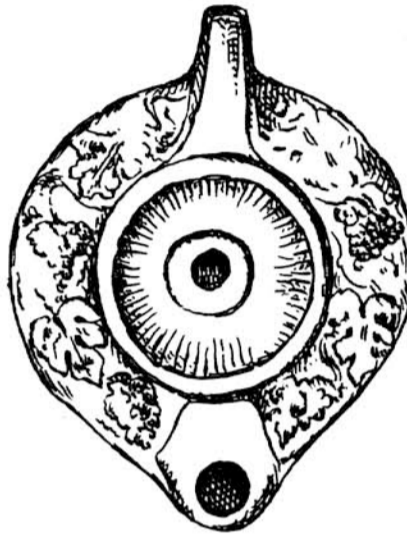

Fig. 30.

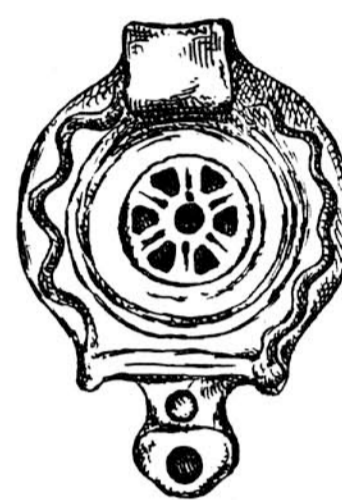

Fig. 31.



Fig. 32.



Fig. 33.



Fig. 34.



Fig. 35.



Fig. 36.



Fig. 37.



Fig. 38.

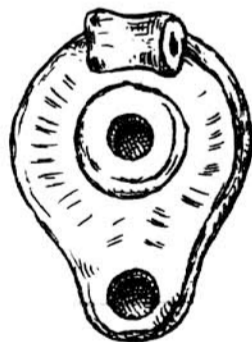

Fig. 39.

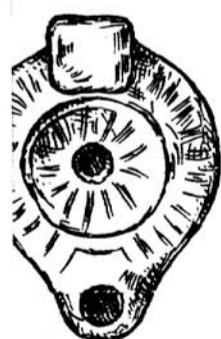

Fig. 40.



Fig. 41.



Fig. 42.



Fig. 43.



Fig. 44.



Fig. 45.



Fig. 46.



Fig. 47.



Fig. 48.



Снимать съ натуры М. И. Скубетовъ

Fig. 49.



Fig. 50.

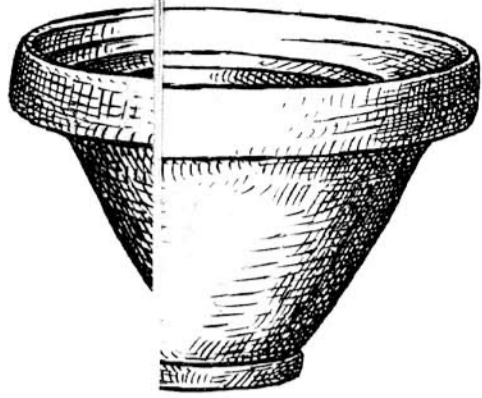

Fig. 51.



Fig. 52.

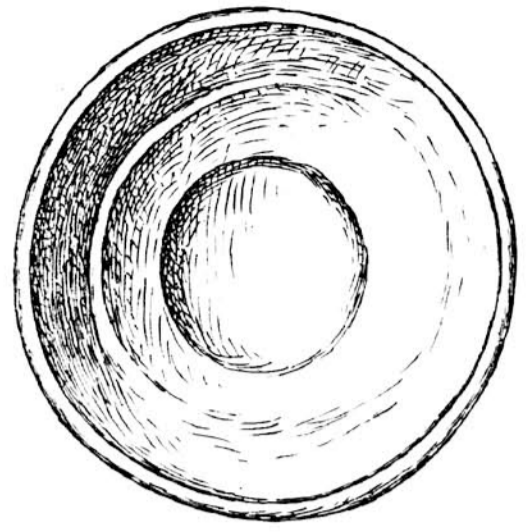

Fig. 53.

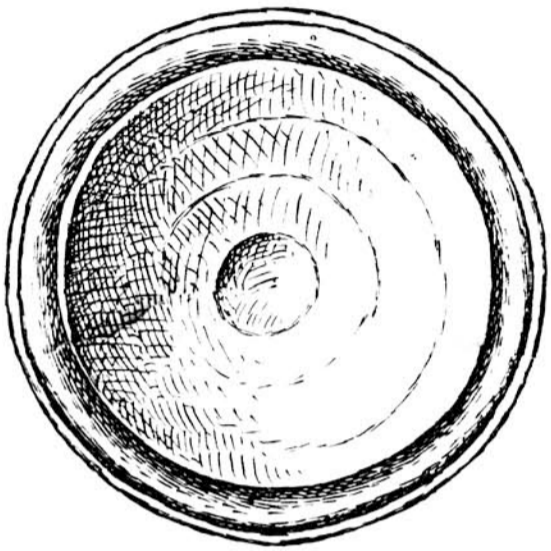

Fig. 54.

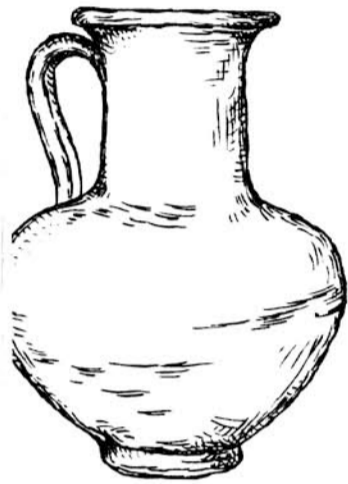

Fig. 55.



Fig. 56.



Fig. 57.



Fig. 58.



Fig. 59.

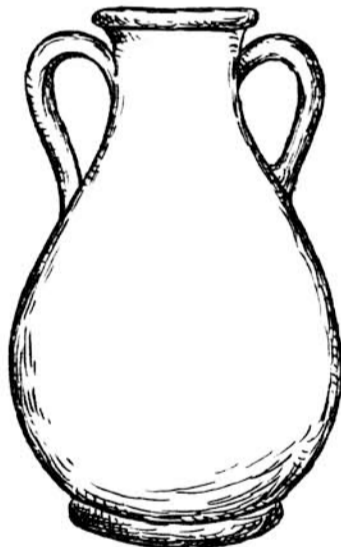

Fig. 60.



Fig. 61.



Fig. 62.



Fig. 63.

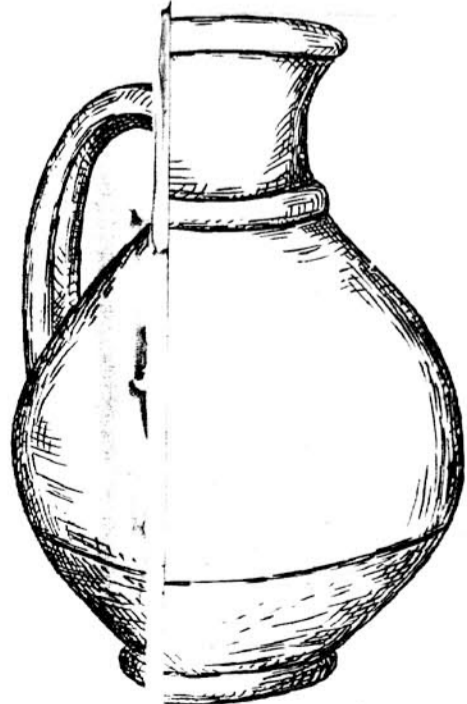
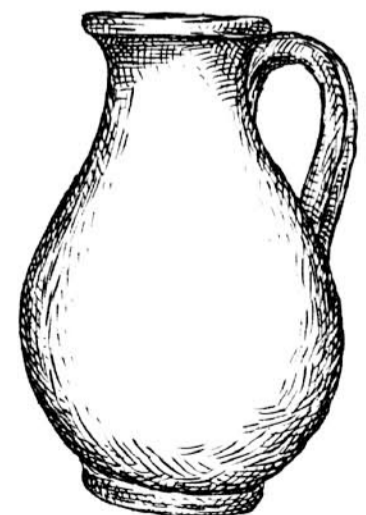

Fig. 64.



Fig. 65.



Двухскаты къ поперечнымъ доскамъ гроба (фигуры 7, 8) и къ нимъ крышка, состоящая изъ двухъ досокъ, также прикрѣплялись нагилями. Для правильнаго расположенія дырокъ для нагилей, по всей длинѣ торца досокъ были проведены рейс-мусомъ неглубокія канавки, показывающія середину торца. Ко дну гроба, вмѣсто теперешнихъ ножекъ, были прикрѣплены на нагиляхъ двѣ поперечныя планки, 2 верш. ширины, $\frac{1}{2}$ верш. толщины, на разстояніи $7\frac{1}{2}$ верш. отъ краевъ гроба. Интересно отмѣтить тотъ фактъ, что, распиливая доски, держались тѣхъ же размѣровъ, которые мы видимъ на теперешнихъ хвойныхъ доскахъ, и даже измѣренный мною шагъ пилы совершенно соотвѣтствуетъ теперешнему.

Долголѣтнее собраніе матеріаловъ, съ цѣлью выясненія спорнаго между археологами вопроса о породѣ дерева, изъ котораго дѣлались всѣ находимые въ Херсонесѣ гробы, дало слѣдующіе результаты. Описываемый гробъ, какъ и остальные, былъ сдѣланъ изъ такъ называемаго негной-дерева, *тисса* (*Taxus baccata*, *σφίλαξ*), принадлежащаго къ семейству хвойныхъ. Негной-дерево растетъ медленно и доживаетъ до глубокой старости, 2—3 тысячъ лѣтъ, но, несмотря на такую продолжительность, никогда не достигаетъ большихъ размѣровъ. Наибольшіе высокоствольные экземпляры его встрѣчаются на Кавказѣ, но и здѣсь они рѣдко достигаютъ 10 саж. Встрѣчаются также, но въ меньшихъ размѣрахъ, экземпляры тисса и въ горахъ Крыма. Древесина его очень прочна, плотна, красиваго красноватаго цвѣта, обрабатывается очень хорошо и высоко цѣнится мастерами столярства, токарства и пр. Въ нѣкоторыхъ случаяхъ древесина его замѣняетъ красное дерево. Плиніи и Діоскоридъ называютъ его деревомъ смерти. Вѣнки изъ него носились въ знакъ траура. Изъ этого мы видимъ, что негной-дерево имѣло въ древности и символическое значеніе, что, можетъ быть, и заставляло гробовщиковъ употреблять его для гробовъ.

Описываемый склепъ, во избѣжаніе загаживанія, былъ временно замурованъ покойнымъ К. К. Косцюшко-Валюжиничемъ плитой заклада, вслѣдствіе чего является совершенно недоступнымъ для научныхъ изслѣдованій. Мнѣ кажется, что гораздо цѣлесообразнѣе было бы, вмѣсто плиты заклада, сдѣлать легкую желѣзную рѣшетчатую дверцу, которая бы отворялась для ученыхъ и любознательныхъ посѣтителей.

Древне-христіанскіе склепы съ декоративной фресковой росписью, открытыя въ Херсонесѣ.



Въ 1905 г. вблизи крестовиднаго храма, раскопками херсонесскаго некрополя, находящагося вблизи монастырскихъ огородовъ, былъ открытъ древне-христіанскій склепъ III—IV в. по Р. Хр. Склепъ трапеціевидный, грубой работы, съ дугообразно выгнутой наружу передней стѣной, $4\frac{1}{4}$ арш. длины, $4-4\frac{1}{4}$ арш. ширины и $2\frac{1}{4}$ арш. вышины, съ четырьмя нишами-койками, въ лѣвой и задней стѣнахъ, по двѣ одна надъ другой, и одной въ правой стѣнѣ въ видѣ углубленнаго ящика, заложеной пятью вертикально стоящими плитами, изъ коихъ одна была на своемъ мѣстѣ, двѣ лежали на полу, а остальныхъ въ склепѣ не оказалось. Подобное устройство нишъ является какъ бы отраженіемъ римскихъ лакулъ. Можно думать, что идея устройства христіанами въ своихъ склепахъ подобныхъ нишъ была завезена въ Херсонесъ ссылаемыми сюда изъ Рима проповѣдниками ученія Христа. Внутри склепа, для удобнаго въ него спуска, были вырублены три ступеньки, а также и во входѣ, ведущемъ въ него, была одна вырубленная ступенька. Стѣны со всѣми нишами и потолкомъ были тщательно оштукатурены, при чемъ въ штукатурку были употреблены известь, песокъ и солома, а въ нѣкоторыхъ болѣе рыхлыхъ мѣстахъ штукатурка состояла изъ красной крупнозернистой цемянки. Вся штукатурка была гладко отполирована, и по ней шла фресковая роспись, отъ которой, къ сожалѣнію, сохранились малые остатки, такъ какъ склепъ долгое время простоялъ безъ затвора, доступнымъ для грабителей и для рѣзкихъ атмосферныхъ вліяній. По открытіи склепъ былъ осмотрѣнъ А. Л. Бертъе-Делагардомъ, графомъ А. А. Бобринскимъ и проф. М. И. Ростовцевымъ.

Руководствуясь составленнымъ М. И. Скубетовымъ проектомъ реставраціи фресокъ этого склепа, я постараюсь дать

по возможности полную их картину, дающую ясное представление о всѣхъ рисункахъ, украшавшихъ внутренность склепа.

Въ средней части потолка, въ пересѣченіи діагоналей, соединяющихъ 4 угла склепа, введены 2 концентрическихъ круга, прорѣзанные въ штукатуркѣ, когда таковая была, повидимому, еще въ сыромъ видѣ. Образованное этими кругами кольцо было раздѣлено на 8 равныхъ частей, изъ коихъ 4, симметрично расположенныя по діагоналямъ, изображали ленту, а 4 промежуточные—вѣнокъ изъ густо расположенныхъ лавровыхъ листьевъ. Въ центрѣ кольца была помѣщена монограмма Христа (Хризма) и по бокамъ ея первая и послѣдняя буквы греческаго алфавита, альфа и омега. Смыслъ буквъ альфа и омега указывается въ Апокалипсисѣ, въ которомъ Господь, Сынъ Божій, неоднократно говоритъ о себѣ: Азъ есмь альфа и омега, начало и конецъ. Такимъ образомъ, буквы альфа и омега принимаются за символъ вѣчности и божественнаго достоинства Сына Божія. Отдѣльно буквы альфа и омега встрѣчаются рѣдко; большею частью онѣ соединяются съ монограммой имени Христось. Смыслъ сочетанія двухъ буквъ такой: Христось есть начало и конецъ всего существующаго въ мірѣ. Кругъ, внутри котораго помѣщается монограмма съ буквами, какъ символъ безконечности, дополняетъ смыслъ буквъ альфа и омега, а вѣнокъ указываетъ на побѣдоносное значеніе имени Христова. Описываемая монограмма была извѣстна христіанамъ со времени Константина Великаго. Она была въ господствующемъ употребленіи до половины IV вѣка. Діагонали до соединенія съ лентой кольца изображали гирлянду изъ лавра, были исполнены черной краской по сѣрому фону, отгнѣнены блѣдно-зеленой краской и перевязаны лентой, раздѣленной коричневыми полосками на 3 части, изъ коихъ средняя коричневая, а боковыя красныя, украшенныя зубцами, бѣлыми по коричневому и желтымъ по красному полю. Кольцо съ вѣнкомъ и лентою и діагонали однохарактерны во всѣхъ деталяхъ. Въ углахъ потолка діагонали эти заканчиваются бантами двоякаго рисунка: въ переднихъ углахъ въ видѣ листьевъ аканта, контурно исполненныхъ чернымъ по бѣлому, въ заднихъ углахъ въ видѣ пальметъ. Монограмма Христа и буквы по бокамъ были контурно исполнены краснымъ по желтому, при чемъ красный кружокъ съ точкой обозначалъ центръ кольца. Слѣды фресокъ сохранились еще на правой и передней стѣнахъ и внутри ниши-ящика, а также на плитахъ, поставленныхъ на ребро, которыя закрывали нишу со стороны склепа. На правой

стѣнѣ, внутри удлиненнаго прямоугольника, раздѣленнаго широкой красной полосой на 3 прямоугольныхъ поля, изображены: въ крайнемъ отъ задней стѣны—деревцо съ шишками и круглыми плодами краснаго и желтаго цвѣта, въ нижнемъ—панель подъ мраморъ, съ красными разводами по желтому полю, а верхнее поле, т. е. 5 плитъ, закрывавшихъ нишу, изображало 5 деревцовъ съ круглыми плодами, похожими на яблоки. Въ передней стѣнѣ сохранились только слабыя слѣды фресокъ, дающіе возможность видѣть лишь немногія детали. Справа отъ входа замѣтна часть мужской фигуры въ ростъ, лицомъ къ зрителю, отъ которой уцѣлѣли правая сторона, но безъ головы, и обѣ ноги. Одежда короткая, перепоясанная, обшлагъ на рукавѣ уцѣлѣвшей руки отороченъ коричневыми полосами, обувь на ногахъ какая-то безформенная, на подобіе теперешнихъ валенокъ. Рисунокъ исполненъ коричневой краской съ бѣлыми проблесками по желтому полю. Справа отъ этой фигуры на поперечной стѣнѣ ниши изображенъ, повидимому, павлинъ, идущій вправо, съ употребленіемъ желтаго, краснаго и коричневаго цвѣтовъ. На продольной стѣнѣ той же ниши былъ изображенъ лавровый вѣнокъ съ бантомъ и лентами, съ употребленіемъ блѣднозеленаго, блѣднокоричневаго, фіолетоваго и сѣрозеленаго цвѣтовъ, при чемъ шишки оставлены бѣлыми. Разслѣдованіемъ земли былъ найденъ лишь обломокъ отъ незначительной величины гипсоваго кружка, съ выпуклыми крестами, съ расширенными концами съ обѣихъ сторонъ, орнаментомъ вокругъ и отверстиемъ, повидиму, для насаживанія на древко. Задѣлка ниши плитами, покрытыми росписью, ясно говоритъ, что погребенное здѣсь лицо пользовалось у христіанъ особымъ уваженіемъ; возможно даже, что погребенный въ ней трупъ принадлежалъ одному изъ мучениковъ-христіанъ. Отсутствіе же его останковъ объясняется тѣмъ, что они, какъ и останки другихъ мучениковъ, въ болѣе позднее время вывезены были потомками въ Римъ.

Вблизи описаннаго склепа въ томъ же году былъ обнаруженъ второй древне-христіанскій склепъ съ фресковой росписью. Склепъ этотъ, какъ и предыдущій, имѣлъ трапецевидную форму въ планѣ, былъ грубой работы и приблизительно тѣхъ же размѣровъ, съ четырьмя нишами-койками въ 2 яруса въ боковыхъ стѣнахъ, съ малой арковидной нишей въ углу правой стѣны, съ нишей въ видѣ аркосолія въ задней стѣнѣ и съ слабо обработаннымъ потолкомъ. Какъ и въ предыдущемъ склепѣ, стѣны со всѣми нишами и потолокъ были тщательно

штукатурены, при чемъ въ штукатурку были употреблены также известь, песокъ и солома. По гладко отполированной штукатуркѣ всюду шла фресковая роспись, отъ которой, вслѣдствіе тѣхъ же причинъ, сохранились лишь незначительные куски. Особенно пострадалъ отъ сырости потолокъ, штукатурка котораго продолжаетъ отпадать.

По проекту реставраціи фресокъ М. И. Скубетова, рисунки, украшавшіе внутренность склепа, имѣли слѣдующій видъ: отъ праваго угла передней стѣны къ лѣвому углу задней было замѣтно слабое очертаніе гирлянды чернаго цвѣта изъ лавра съ вплетенными красными трилистниками. Такія діагонали шли, повидимому, отъ всѣхъ угловъ къ центру потолка, гдѣ еще уцѣлѣли слѣды двойного круга, внутри котораго могъ быть изображенъ вѣнокъ, подобный имѣющемуся въ предыдущемъ склепѣ. Аркосолій задней стѣны былъ окаймленъ лентой съ перевязями, съ подвѣшенными по концамъ кипарисовыми шишками, по 2 съ каждой стороны, а внутри вся площадь была занята виноградной лозой съ гроздьями, но безъ листьевъ. Лента мѣстами блѣднорозовая, оттѣненная красной муміей, мѣстами блѣднозеленая, оттѣненная сажей. Стебель виноградной лозы исполненъ темной охрой, усики красной муміей, ягоды сѣрыя, обведенныя сажей, съ чернымъ очкомъ посрединѣ, при чемъ лѣвая сторона лозы, состоящая изъ четырехъ кистей, изображала черный, а правая, съ тѣмъ же количествомъ кистей, красный виноградъ. По обѣимъ сторонамъ свода аркосолія сохранились слѣды двухъ птицъ, вѣроятно голубей, изъ которыхъ правая сидитъ на вѣткѣ, а лѣвая идетъ вправо. По полю разбросаны розовые лепестки шиповника. Съ наружной стороны аркосолія, по самой кромкѣ, изображена гирлянда, начинающаяся съ лѣвой стороны бантомъ, обведеннымъ красной муміей, и обрывающаяся съ правой стороны, перевитая въ трехъ мѣстахъ широкой полосатой лентой бѣлаго, розоваго и блѣднозеленаго цвѣтовъ. Гирляндѣ хотѣли придать рельефный видъ, при чемъ листья наружной стороны покрыты блѣднозеленой краской, а внутри на сѣромъ фонѣ симметрично изображены красные трехлистники. Въ правомъ углу сохранились слѣды, повидимому, кедра съ шишками и сидящимъ хохлатымъ голубемъ и съ корабликомъ сверху, какіе изображены на половой мозаикѣ базилики, открытой въ 1889 году. Въ лѣвомъ углу изображенъ рогъ изобилія коричневаго цвѣта съ выступающими растеніями съ черными ягодами и сидящимъ голубемъ съ рябой грудкой, держащимъ въ клювѣ масличную

вѣтвь. Подобное изображеніе было встрѣчено и въ склепѣ, открытомъ въ 1903 году. Боковыя стѣны, какъ правая, такъ и лѣвая, были расписаны одинаково, при чемъ лѣвая сохранилась лучше. Сверху по кромкѣ ниши второго яруса, по всей длинѣ, шла такая же перевитая лентой гирлянда, какъ и вокругъ аркосолія, а по угламъ, у начала ниши, изображены 2 горящія свѣчи, слабо суживающіяся кверху, блѣдножелтаго фона, отѣненные коричневой краской. Въ углахъ, у свѣчи, сохранились слѣды дерева съ зелеными листьями и круглыми плодами, обведенными красной муміей по желтому полю. На нижней полкѣ, въ мѣстахъ, гдѣ на верхней изображены свѣчи, имѣются два прямоугольника съ бѣлой рамой, обведенной черной краской, а внутри раздѣланной подъ мраморъ, съ красными разводами по желтому полю.

У входа съ правой стороны сохранился орнаментъ въ видѣ прямоугольника съ блѣдно-коричневой рамой, внутри котораго по угламъ введены 4 трехугольника съ двойной черной каймой, раздѣланные подъ бѣлый мраморъ сѣрыми разводами. Внутренній параллелограмъ также раздѣланъ подъ мраморъ красными разводами по желтому полю, при чемъ въ центрѣ введенъ бѣлый кругъ съ коричневыми каймами, внутри раздѣланный также подъ мраморъ, темнозелеными разводами по блѣднозеленому фону. Съ лѣвой стороны хода такой же орнаментъ, но плохой сохранности. Снизу надъ поломъ со всѣхъ сторонъ проведена широкая черная кайма, мѣстами хорошо сохранившаяся. Въ двухъ нишахъ боковыхъ стѣнъ сохранились слѣды растительнаго орнамента, повидимому шиповника.

Разслѣдованіемъ проникнувшей въ склепъ земли были найдены: золотая проволочная серьга съ петелькой, золотое колечко, утолщенное посрединѣ, отъ пряжечки, золотая пронизь шаровидная, бронзовая поясная пряжка съ уцѣлѣвшими остатками наложеннаго золота, половина небольшого крестикатѣльника изъ тонкой бронзовой пластинки, 4 пронизи: 1 сердоликовая, 1 изъ красной пасты и 2 лигнитовыя и 5 бронзовыхъ римскихъ императорскихъ монетъ: 2 Валентиніана I, 2 Θεодосія Великаго и 1 Аркадія I.

Оба склепа имѣютъ большое значеніе для исторіи христіанства въ Херсонесѣ Таврическомъ, а также показываютъ степень развитія искусства въ отношеніи фресковой живописи. Какъ ни прискорбно, но приходится видѣть быстрое разрушеніе подобныхъ памятниковъ сѣдой старины силою атмосферныхъ вліяній. А еще прискорбнѣе тотъ фактъ, что ярыми по-

мощниками въ дѣлѣ разрушенія ихъ являются праздничные посѣтители Херсонеса, считающіе своимъ долгомъ, посѣщая склепы, оставлять на ихъ стѣнахъ свои памятники въ видѣ какихъ-либо эпитафій, не говорящихъ въ пользу ихъ авторовъ.

Д. Косцюшко-Валюжихичъ.

О результатах раскопок послѣдняго времени въ Херсонесѣ.

Раскапываніе какъ древняго некрополя, такъ равно и городища Херсонеса за послѣднее время (1910 г.) увѣнчалось цѣлымъ рядомъ весьма цѣнныхъ въ историческомъ отношеніи открытій.

Разслѣдованіемъ некрополя близъ офицерскихъ флигелей севастопольской крѣпостной артиллеріи, на глубинѣ 5 вершк. отъ поверхности земли, былъ обнаруженъ закрытый плитой входъ въ четырехугольный склепъ римскаго времени, III вѣка по Р. Хр., 3 аршина длины, 3 аршина ширины и 2 аршина 8 вершк. вышины, съ тремя нишами-койками въ трехъ стѣнахъ, на которыхъ клались трупы какъ въ деревянныхъ гробахъ, такъ и безъ нихъ. На задней нишѣ были остатки отъ одного гроба съ сильно истлѣвшимъ костякомъ, лежавшимъ головой къ правой стѣнѣ; за задней гробовой доской у головы лежалъ стеклянный одноручный кувшинчикъ, и у кисти лѣвой руки была бронзовая монета. Между голеньями лежалъ головой къ лѣвой стѣнѣ дѣтскій костякъ, при которомъ была золотая серьга и бусы (пронизи). Подъ гробомъ головой къ лѣвой стѣнѣ лежалъ сильно истлѣвшій костякъ, отъ котораго сравнительно хорошо сохранились нѣсколько позвонковъ, часть нижней челюсти, опредѣляющей приблизительно возрастъ умершаго, и нѣсколько зубовъ. Въ мѣстахъ вѣроятнаго нахождения ушей лежали 2 парныя золотыя серьги ажурной работы со вставленными въ нихъ камнями изъ агата, изображающими головку Медузы, и большое количество разнообразныхъ бусъ, что указываетъ на то, что костякъ былъ женскій; у таза лежали бронзовая монета и желѣзное кольцо. Рядомъ съ гробомъ у стѣны лежалъ сильно истлѣвшій костякъ, погребенный, повидимому, безъ гроба, у головы котораго лежалъ красноглиняный одноручный кувшинчикъ, у праваго плеча такой же

глины одноручная чашечка и у лѣваго плеча бронзовая фибула. Какъ этотъ костякъ, такъ и лежавшій подъ гробомъ, принадлежали къ болѣе раннимъ погребеніямъ. Находятся костяки лежащими подъ гробами вслѣдствіе того, что когда на нишахъ не доставало мѣста, гробы болѣе поздняго времени ставились на костяки старыхъ погребеній. На правой нишѣ находились остатки двухъ рядовъ костяковъ, изъ которыхъ ясно различаются остатки двухъ сильно истлѣвшихъ гробовъ съ двумя совершенно истлѣвшими костяками, одного впереди и другого сзади, лежавшихъ головами къ передней стѣнѣ. У головы ближайшаго къ зрителю костяка стояла красноглиняная миска, вблизи которой справа лежалъ той же глины амфоровидный сосудикъ съ двумя ручками, глиняная лампочка съ разбитымъ верхомъ, 3 бронзовыхъ амулета и большое количество разнообразныхъ бусъ. Подъ миской лежали разбитый стеклянный бальзамарій и большая бронзовая монета; у ногъ справа находились разбитая глиняная чашечка и 2 глиняныя лампочки. На мѣстѣ вѣроятнаго находенія пояса видны были 2 бронзовыя пряжки хорошей сохранности и ниже таза глиняная разбитая лампочка; у кисти правой руки было нѣсколько бронзовыхъ монетъ и желѣзное шильце въ деревянной ручкѣ съ остатками кожи, которая, можетъ быть, принадлежала кошельку или кисету. У головы второго костяка лежалъ золотой оттискъ съ монеты, такъ называемая индикація; у лѣваго плеча стояла лампочка удлиненной формы; у правой руки, немного выше кисти, лежалъ стеклянный бальзамарій, и у кисти правой руки нѣсколько бронзовыхъ монетъ, сверхъ которыхъ была сильно истлѣвшая кожа, тоже отъ кошелька; у пояса слѣва находился большой желѣзный клинокъ отъ прямого ножа, что указываетъ на принадлежность костяка мужскому полу; у ногъ его была красноглиняная одноручная чашечка и той же глины одноручный кувшинчикъ. На лѣвой нишѣ были части двухъ рядомъ стоящихъ, сильно истлѣвшихъ гробовъ съ остатками совершенно истлѣвшихъ костяковъ головами къ передней стѣнѣ, при чемъ задній былъ тѣсно сдвинутъ къ стѣнѣ. Слева у головы лежали темноглиняная чашечка и разбитый стеклянный кувшинчикъ. Въ передней стѣнѣ слѣва отъ входа, въ расщелинѣ скалы, стояла глиняная лампочка, служившая для освѣщенія склепа.

Дальнѣйшее детальное разслѣдованіе нишъ, а также и слоя земли, находившагося на полу склепа, дало слѣдующія находки. На правой нишѣ-койкѣ послѣ снятія верхняго слоя труповой земли подъ гробомъ, стоявшимъ ближе къ зрителю, были

остатки деревяннаго гроба съ сильно истлѣвшимъ костякомъ, и ближе къ стѣнѣ три дѣтскихъ гробика, поставленныхъ уступами одинъ на другой, оставляя свободными головы. Кромѣ описанныхъ уже вещей, здѣсь были найдены: глиняные кувшинчикъ, двѣ плоскія чашечки и лампочка, стеклянный бальзамарій, бронзовый амулетъ, два желѣзныхъ клинка отъ прямыхъ ножей, бронзовая поясная пряжка и большое количество разнovidныхъ пронизей и подвѣсокъ. На задней нишѣ-койкѣ—глиняные: кувшинчикъ и горшечекъ, золотая индикація со звѣздой и луной, бронзовый перстень съ рѣзнымъ камнемъ (геммой), двѣ бронзовыя монеты, маленькое бронзовое колечко и много пронизей и подвѣсокъ разной формы. На лѣвой нишѣ-койкѣ: большой желѣзный клинокъ отъ прямого ножа, двѣ бронзовыя монеты и золотой листикъ, служившій для покрытія умершимъ глазъ.

При постепенномъ сниманіи слоевъ земли съ пола были обнаружены остатки деревянныхъ гробовъ и много погребеній средней сохранности, изъ которыхъ сравнительно хорошо сохранились тринадцать костяковъ, судя по находкамъ, принадлежавшихъ какъ мужскому, такъ и женскому поламъ, и по костямъ—взрослому и дѣтскому возрасту. Костяки были положены въ четыре ряда, одинъ надъ другимъ, вдоль трехъ стѣнъ, заполняя такимъ образомъ весь полъ склепа, и когда надо было въ склепъ помѣстить новыя трупы, то старыя костяки, по мѣрѣ возможности, были сжаты къ стѣнамъ, чѣмъ и объясняется та скученность костей, которая была видна при разслѣдованіи земли пола. Здѣсь были найдены: глиняная урна, лежавшая между лѣвой рукой и лѣвыми ребрами костяка, дномъ къ сторонѣ плеча; у этого же костяка надъ головой—глиняная двухручная амфора, горломъ къ ногамъ,—ручка и часть ея бока были видны надъ поверхностью земли пола,—два стеклянныхъ бальзамарія, десять бронзовыхъ монетъ, сильно окислившихся, четыре желѣзныхъ клинка отъ прямыхъ ножей, одинъ глиняный бальзамарій, два стеклянныхъ широкогорлыхъ сосуда, двѣ бронзовыя поясныя пряжки, одна характерная большая бронзовая фибула (родъ теперешнихъ англійскихъ булавокъ), одна красноглиняная чашечка впервые встрѣчаемой формы, одна золотая дѣтская сережка со щиткомъ, разломанное серебряное колечко, двѣнадцать глиняныхъ лампочекъ, изъ которыхъ одна съ выпуклымъ изображеніемъ головы быка, и одна прямоугольная, впервые встрѣчаемой въ Херсонесѣ формы, два красноглиняныхъ одноручныхъ кувшинчика, семь одноруч-

ныхъ чашечекъ той же глины, одна цѣлая и нѣсколько разбитыхъ красноглиняныхъ мисокъ, косточка пальца съ серебрянымъ перстнемъ, съ геммой изъ темносиней яшмы, съ вырѣзаннымъ на ней изображеніемъ Амура, сидящаго верхомъ на грифонѣ, серебряный перстень съ сердоликовой геммой, съ вырѣзаннымъ на ней женскимъ бюстомъ,—обѣ геммы весьма старательнаго исполненія,—одинъ золотой листикъ для покрытія глазъ и той же формы, но немного длиннѣе, золотой листикъ для покрытія рта умершему, одинъ дѣтскій бронзовый браслетъ и большое количество пронизей и подвѣсокъ, различныхъ по формѣ и матеріалу.

Описанный склепъ представляетъ цѣнность не по найденнымъ въ немъ вещамъ, а по своей сохранности, такъ какъ онъ совершенно не былъ тронутъ рукой грабителя, что является довольно рѣдкимъ случаемъ при разслѣдованіи древняго некрополя въ Херсонесѣ.

Параллельно съ разслѣдованіемъ некрополя, производилось въ послѣднее время дослѣдованіе оборонительной стѣны въ юго-западной части херсонесскаго городища и прилегающаго къ ней съ наружной стороны некрополя. Къ числу болѣе интересныхъ результатовъ раскопокъ въ этой части городища относится раскопанная на глубинѣ 6—7 вершковъ отъ поверхности земли гробница, устроенная во входѣ, ведущемъ въ проектированный, но неоконченный склепъ. Подобнаго рода гробницы, устроенныя во входахъ, ведущихъ въ неоконченные склепы, уже неоднократно встрѣчались при раскопкахъ херсонесскаго некрополя и предположительно объясняются или тѣмъ, что у самаго умершаго или его близкихъ не было достаточно средствъ для окончанія склепа, или же спѣшностью погребенія вслѣдствіе какихъ-либо причинъ, не позволявшихъ дожидаться окончанія сооруженія склепа. Судя по найденнымъ въ немъ предметамъ, погребеніе относится ко II-му вѣку по Р. Хр. Входъ имѣлъ прямоугольную форму, 2 арш. длины, 1 арш. 8 верш. ширины и 12 верш. глубины, съ двумя вырубленными ступеньками, ведущими въ него, безъ признаковъ какого-либо покрытія, вслѣдствіе чего онъ весь сплошь былъ заполненъ землей и камнями, по расчисткѣ которыхъ былъ обнаруженъ у правой стѣны хорошо сохранившійся костякъ, лежавшій, какъ и всѣ найденные при немъ предметы, на твердо утоптанномъ слоѣ земли, доходившемъ до высоты нижней ступеньки. Костякъ лежалъ головой въ сторону ступенекъ, руки были вытянуты вдоль туловища. У головы, на нижней ступенькѣ, сто-

яли красноглиняный одноручный кувшинчикъ и рядомъ съ нимъ того же матеріала килихъ (сосудикъ о двухъ ручкахъ на высокой ножкѣ); въ ногахъ было небольшое, круглое бронзовое зеркало. Кромѣ того, въ той же гробницѣ было помѣщено 6 глиняныхъ кувшиновидныхъ урнъ, изъ коихъ одна съ четырьмя ручками, рѣдко встрѣчаемой формы въ Херсонесѣ. Всѣ урны заключали въ себѣ остатки костей отъ сожженныхъ труповъ, какъ взрослыхъ, такъ равно и дѣтскихъ. При разслѣдованіи слоя земли, на которомъ лежалъ костякъ и всѣ вышеописанные предметы, было найдено много цѣнныхъ вещей, какъ-то: пять золотыхъ серегъ ажурной работы, изъ коихъ двѣ дѣтскія, два золотыхъ перстня,—одинъ со вставленнымъ стеклышкомъ и другой съ гранатовой геммой, на которой былъ вырѣзанъ Амуръ, держащій въ поднятой рукѣ зайца, и передъ нимъ прыгающая собака, тщательнаго исполненія,—28 золотыхъ пришивныхъ бляшекъ, различныхъ по формѣ, со сдѣланными на нихъ оттисками въ видѣ разныхъ звѣздочекъ, розетокъ и т. п.; три золотыя подвѣски отъ ожерелій, состоящія изъ трубочекъ съ подвѣшенными къ нимъ: къ одной листика въ видѣ сердечка, а къ двумъ другимъ четырехугольныхъ полыхъ пирамидокъ; восемь золотыхъ украшеній отъ вѣнчика, въ видѣ трехъ вмѣстѣ соединенныхъ лавровыхъ листиковъ, и одинъ золотой вѣнчикъ, костяная головная булавка въ видѣ руки, держащей шарикъ, большое количество пронизей различныхъ по формѣ и матеріалу: сердоликовая, лигнитовыя, янтарныя, гагатовыя, мозаичной пасты, египетской пасты и горнаго хрусталя; пять подвѣсокъ изъ египетскаго фарфора: одна въ видѣ виноградной кисти, одна—человѣческой ступни, одна яйцевидная, одна въ видѣ человѣческой фигурки и одна въ видѣ фаллоса. Подвѣски въ видѣ фаллоса неоднократно встрѣчались при раскапываніи херсонесскаго некрополя въ склепахъ и гробницахъ римскаго времени, и исключительно при женскихъ костякахъ. Возможно думать, что эти подвѣски носились замужними женщинами, какъ символъ плодородія. Повидимому, матеріаль, изъ котораго они приготовлялись, не былъ безразличенъ, а также имѣлъ какое-либо значеніе, такъ какъ всѣ найденныя по настоящее время въ Херсонесѣ подобныя подвѣски были сдѣланы изъ египетскаго фарфора. Нахождение костяковъ, а также и находящихся при нихъ предметовъ разнаго времени объясняется тѣмъ, что во время погребенія въ эту-же гробницу покойниковъ болѣе поздняго времени, всѣ костяки, находившіеся въ гробницѣ, были засыпаны незначительнымъ слоемъ

земли и твердо утопаны, чтобы имѣть по возможности больше свободного мѣста.

Говоря о некрополѣ, прилежавшемъ къ оборонительной стѣнѣ, съ наружной ея стороны, въ юго-западной части городища, скажу нѣсколько словъ и о самой стѣнѣ. Стѣна была открыта еще въ 1894 году, а въ настоящее время производится лишь ея дослѣдованіе. Постройка открытой части оборонительной стѣны относится къ тремъ эпохамъ: древне-греческой, римской и византійской. Всѣ три эпохи ясно можно различить по характеру облицовочныхъ камней, по способу ихъ укладки и по забутовкѣ внутренняго пространства между двумя лицевыми сторонами. Древнѣйшая греческая кладка (конца VI и начала V вѣка до Р. Х.) совершенно тождественна съ уже раньше открытыми частями греческой стѣны, особенно хорошо сохранившимися справа и слѣва отъ вѣзда къ музею; разслѣдываемая часть стѣны имѣетъ тѣ же типичные прямоугольные камни, доходящіе до трехъ аршинъ длины, съ гладко обтетанными полосками, такъ называемыми рустами, съ трехъ сторонъ, тщательно пригнанные одинъ къ другому, вслѣдствіе чего совершенно не нуждающіеся въ какихъ-либо скрѣпляющихъ средствахъ, какъ напримѣръ: известь, цемянка и т. п. Здѣсь наблюдается та же забутовка на глинѣ, и даже мѣтки каменщиковъ (буквы), сдѣланные на облицовочныхъ камняхъ, совершенно одинаковы съ такими же мѣтками на уже раньше открытыхъ частяхъ стѣны въ южной части городища, что заставляетъ думать, что разслѣдываемая на западѣ часть стѣны, какъ и раскопанные ранѣе на югѣ городища части ея, составляли одну сплошную стѣну, которая строилась одновременно и даже одними и тѣми же мастерами. Это обстоятельство противорѣчитъ взгляду нѣкоторыхъ ученыхъ, утверждающихъ, что въ Херсонесѣ не существовало греческой стѣны подобной кладки въ цѣльномъ видѣ, а были лишь въ нѣкоторыхъ мѣстахъ сдѣланы попытки къ постройкѣ таковой, оставленные вслѣдствіе ли трудности или по другимъ какимъ-либо причинамъ.

На юго-западномъ поворотѣ стѣны у батареи № 12, подъ тупымъ угломъ въ 130 градусовъ къ сторонѣ города, дослѣдована греческая фланговая башня, которая, какъ и стѣна, въ позднее время (I, II вѣкъ по Р. Х.) была римлянами утилизирована, какъ основаніе для постройки римской оборонительной стѣны и башни немного большаго діаметра, для чего всѣ облицовочные греческіе камни были выломаны, и нѣкоторые изъ нихъ перетесаны для облицовки римской башни. Внутренней

забутовкой башни служила частью оставленная греческая забутовка, состоящая изъ камней большой величины, залитыхъ глиной, частью изъ греческихъ карнизовъ, орнаментовъ и другихъ частей строительнаго матеріала, взятыхъ изъ разрушеннаго греческаго Херсонеса. Римская оборонительная стѣна, а также и башня, вслѣдствіе ли того, что въ то время уже не умѣли тщательно пригонять облицовочные камни, или же считали свой способъ кладки болѣе надежнымъ, были сложены на извести, прекрасно сохранившей свою крѣпость до настоящаго времени. Въ нѣкоторомъ разстояніи отъ берега моря римская стѣна, вслѣдствіе ли стратегическихъ соображеній или просто съ цѣлью расширить территорію греческаго Херсонеса, была сведена съ греческой стѣны въ сторону Песочной бухты и сходилась къ берегу въ видѣ глаголя, заканчиваясь у самаго моря калиткой.

Одновременно съ этими раскопками ведется окончательное дослѣдованіе крѣпостной фланговой башни въ самой юго-восточной части городища, вблизи квартиры командира перваго баталіона севастопольской крѣпостной артиллеріи, и раскапываніе некрополя слѣва отъ шоссе, около пожарнаго сарая той же артиллеріи.

Кромѣ открытій, сдѣланныхъ въ 1910 г. Императорской Археологической Коммиссіей, были въ Херсонесѣ весьма интересныя случайныя открытія, сдѣланныя во время производства различныхъ земляныхъ работъ какъ монастыремъ, такъ и военнымъ вѣдомствомъ. Къ числу таковыхъ относится найденная недавно солдатами севастопольской крѣпостной артиллеріи, во время копки канавы, большая золотая подвѣска въ видѣ сучковатой палицы, сучки которой были сдѣланы изъ стеклышекъ, вставленныхъ въ оправу изъ золотой проволоки, при чемъ нижній конецъ палицы заканчивался довольно большимъ аметистомъ. Подвѣска превосходной работы. Приблизительно въ одно время съ нахожденіемъ вышеупомянутой подвѣски, была обнаружена солдатами военно-инженернаго вѣдомства, во время вырубки канавы для трубъ канализаціи передъ флигелемъ, занимаемымъ штабсъ-капитаномъ Б. В. Дорогимъ, на глубинѣ 6 верш. отъ поверхности земли, прямоугольная гробница, весьма интересная тѣмъ, что подобное устройство гробницы встрѣчается въ Херсонесѣ впервые. Гробница, размѣрами 3 арш. длины, 1¹/₄ арш. шир. и 3 арш. глубины, имѣла въ двухъ продольныхъ и одной поперечной стѣнахъ сдѣланное подбоемъ расширеніе, и перпендикулярно къ лѣвой стѣнѣ была вырублена еще одна

добавочная ниша. По верхней кромкѣ гробницы было вырублено заплечико для закладыванія покрывавшихъ гробницу плитъ, которыя были найдены на своемъ мѣстѣ; одна плита была тщательно замазана цемянкой хорошаго качества, а другая положена насухо, повидимому, для того, чтобы легче было снимать ее при опусканіи въ гробницу новаго трупа. Судя по нѣкоторымъ слѣдамъ на стѣнкахъ гробницы, можно думать, что первоначально гробница имѣла самую распространенную въ Херсонесѣ форму — въ видѣ ящика; потомъ уже, съ цѣлью имѣть больше мѣста, была вырублена вдоль трехъ стѣнъ общая ниша-лежанка, а когда и это оказалось недостаточнымъ, была вырублена добавочная ниша. Вдоль трехъ стѣнъ лежали шесть костяковъ, по два рядомъ у каждой стѣны, а въ добавочной нишѣ три костяка рядомъ, изъ которыхъ средній — подростка. Костяки, вслѣдствіе сырости, сильно истлѣли. При костякахъ было найдено пять глиняныхъ одноручныхъ кувшинчиковъ, три глиняныхъ одноручныхъ чашечки, одна красноглиняная миска, глиняныя лампочки простѣйшаго вида, одинъ стеклянный бальзамарій, одинъ стеклянный графинъ, типичной римской формы. При костякѣ, лежавшемъ на лѣвой нишѣ, ближе къ зрителю, были найдены остатки истлѣвшаго деревяннаго гроба, большое количество разнообразныхъ пронизей, изъ которыхъ одна мозаичная, любопытная по своему виду, напоминающему наше разноцвѣтное монпансье, три медальона: одинъ сердоликовый овальный въ серебряной оправѣ, съ вырѣзаннымъ вглубь изображеніемъ вооруженной Аѳины-Паллады во весь ростъ, одинъ овальный изъ коричневой яшмы очень хорошей работы въ золотой ажурной оправѣ, съ вырѣзаннымъ вглубь профилемъ той же богини, и одинъ представляющій изъ себя римскую серебряную монету въ золотой оправѣ. Монета принадлежитъ Адриану (117—138 гг. по Р. Хр.). Изображеніе бюста императора было перевернуто головой внизъ. Объяснить это явленіе можно тѣмъ, что, дѣлая подобные медальоны, отдавали предпочтеніе изображенію, находящемуся на обратной сторонѣ монеты, представляющему въ данномъ случаѣ серпъ луны, окруженный звѣздами, и при этомъ не обращали вниманія на положеніе бюста императора. Подобные медальоны неоднократно находились при раскопкахъ Херсонеса. Далѣе найдены: золотая серьга четырехугольной формы со вставленнымъ гранатикомъ и съ тремя ушками снизу для подвѣсочекъ, которыя не сохранились; одинъ золотой футляръ для запяточныя — заклинанія, золотой листикъ для покрытія рта умер-

шему, золотая индикація, костяная игла и костяная же стоящая собачка, тщательной работы, повидимому, служившая наконечникомъ. При другихъ костякахъ были найдены бронзовые монеты, лигнитовый браслетъ съ приставшимъ къ нему желѣзнымъ клинкомъ отъ ножа, лигнитовый перстень, съ вырѣзаннымъ на щиткѣ погречески пожеланіемъ „процвѣтай“ и два желѣзныхъ кольца. Гробница относится ко II—III вѣку по Р. Хр.

Спустя нѣсколько дней послѣ открытія вышеописанной гробницы, солдатами того же вѣдомства, передъ тѣмъ же флигелемъ, была обнаружена вырубленная въ материковой скалѣ на глубинѣ 12 вершк. отъ поверхности земли четырехугольная гробница, 2½ арш. длины, 1 арш. ширины и 14 вершк. глубины. Гробница весьма грубой работы; плиты, покрывавшія ее, отсутствовали, вслѣдствіе чего въ гробницу попала земля, затруднявшая до нѣкоторой степени разслѣдованіе. Гробница заключала въ себѣ слѣды трупосоженія, отъ котораго сохранились остатки пережженныхъ костей, пепель и негорѣвшее дерево, слоемъ приблизительно около вершка. На стѣнкахъ гробницы ясно видны слѣды горѣнія, что заставляетъ думать, что процессъ трупосоженія происходилъ надъ гробницей. Гробницы, заключающія трупосоженія, неоднократно встрѣчались при раскопкахъ херсонесскаго некрополя и, какъ описываемая, относятся къ римскому времени. Тщательнымъ разслѣдованіемъ пережженныхъ костей были найдены въ ней двѣ золотыхъ парныхъ серьги простѣйшаго вида со щитками въ видѣ полушарій, шесть золотыхъ цилиндрическихъ удлиненныхъ пронизей отъ ожерелій, изъ которыхъ двѣ съ ободками по краямъ, семь золотыхъ пришивныхъ полушарообразныхъ бляшекъ, десять золотыхъ подвѣсокъ отъ ожерелій въ видѣ прикрѣпленнаго къ трубчкѣ, посредствомъ двухъ завитковъ, круглаго щитка, къ которому снизу подвѣшивалась копьеобразная подвѣска, имѣвшая на концѣ стеклянную пронизь; одинъ золотой листикъ, служившій для покрытія рта умершему, съ рельефно оттиснутымъ контуромъ губъ, — подобные листики весьма рѣдки, — одинъ золотой листикъ для покрытія умершему глазъ, одна золотая пришивная бляшка въ видѣ невысокаго колокольчика, съ четырьмя дырочками для пришиванія, и четыре золотыхъ же пришивныхъ бляшки въ видѣ листиковъ съ оттиснутыми вокругъ кантиками; одинъ медальонъ, состоящій изъ серебряной римской монеты, оправленной въ золотой ободокъ, съ ушкомъ для ношенія, — монета совершенно разру-

шена окисью,—одна серебряная серьга из витой проволоки, одна золотая большая, овальная пришивная бляшка впервые встрѣчаемой формы, съ оттиснутымъ изображеніемъ лягушки, одна женская головка, рельефно вырѣзанная на мягкомъ сѣромъ камнѣ и вставленная въ золотой ободокъ, съ ушкомъ, повидимому, для подвѣшиванія къ ожерелью, и одинъ превосходной работы медальонъ, состоящій изъ вставленного въ золотую оправу съ двумя широкими ушками, рельефно вырѣзаннаго на черной кости изображенія стоящаго вправо льва, на спинѣ котораго сидитъ амуръ; подо львомъ рельефными греческими буквами было написано имя Леонти. Повидимому имя Левъ принадлежало носителю этого медальона, а изображение льва служило эмблемой его имени. Подобный медальонъ встрѣчается впервые. Также здѣсь было найдено незначительное количество битой глиняной посуды. Гробница относится, какъ и предыдущая, къ I--II вѣку по Р. Хр.

Однимъ изъ болѣе интересныхъ разрядовъ находокъ въ Херсонесѣ являются эпиграфическіе памятники. У грековъ было принято всѣ государственныя постановленія, договоры разныхъ родовъ, декреты въ честь лицъ, въ чемъ-либо отличившихся, и т. п. вырѣзывать на мраморныхъ плитахъ, которыя ставились въ святилищахъ, въ присутственныхъ и вообще общественныхъ мѣстахъ. Памятники эти цѣнны тѣмъ, что они иногда своимъ содержаніемъ проливаютъ свѣтъ на темныя мѣста исторіи греческихъ республикъ, къ числу которыхъ относится и Херсонесъ. Къ сожалѣнію, находятся они очень рѣдко въ цѣломъ видѣ и часто въ незначительныхъ обломкахъ. Между найденными за послѣднее время въ херсонесскомъ городищѣ эпиграфическими памятниками, особенно выдающійся интересъ представляетъ греческая надпись, прекрасно исполненная на небольшой мраморной плитѣ. Надпись была найдена на скалѣ подъ византійскими постройками сѣверной части городища, слѣва отъ главной улицы. Верхняя незначительная часть плиты вмѣстѣ съ верхними строками надписи была отбита еще въ древности. Надпись заключаетъ въ себѣ договоръ херсонесцевъ съ понтійскимъ царемъ Фарнакомъ. Въ недостающихъ строкахъ, повидимому, заключались начальныя слова клятвы херсонесцевъ; дальше херсонесцы клянутся царю Фарнаку въ вѣрности и въ сильной помощи, пока онъ будетъ, въ свою очередь, оставаться вѣрнымъ ихъ дружбѣ, соблюдать дружбу съ римлянами и ничего не предпринимать противъ нихъ: „Соблюдающимъ клятву да будетъ благо, нарушающимъ же на-

оборотъ“. Время совершенія клятвы датировано именемъ верховнаго главы Херсонесской республики, архонта царя, и именемъ секретаря, и опредѣленно указанъ день 15 числа мѣсяца Гераклія, что соотвѣтствуетъ нашему концу мая или началу іюня. Ниже слѣдуетъ клятва, коей поклялся царь Фарнакъ, когда явились къ нему послами Матрій и Гераклій. Фарнакъ клянется Зевсомъ, Землею, Солнцемъ, всѣми богами и богинями олимпійскими быть другомъ и защитникомъ херсонесцевъ и оказывать имъ посильную помощь, если сосѣдніе варвары отправятся походомъ на Херсонесъ или вообще на страну, которой владѣютъ херсонесцы. Дальше царь Фарнакъ клянется, что онъ не замыслитъ никакого зла противъ херсонесцевъ, не пойдетъ на нихъ походомъ и не подниметъ на нихъ оружія и не сдѣлаетъ ничего такого, что бы могло повредить народу херсонесскому; клянется по мѣрѣ возможности охранять демократію, пока они останутся вѣрными ему и поклянутся такой же клятвой и будутъ сохранять дружбу съ римлянами и не будутъ противъ нихъ ничего предпринимать: „Соблюдающему клятву да будетъ блсго, нарушающему же наоборотъ“. Клятва царя Фарнака была совершена въ 157 году, мѣсяца Даисія, какъ считаетъ царь Фарнакъ. Мѣсяць Даисій, по македонскому календарю, принятому въ азіатскихъ царствахъ послѣ Александра Македонскаго, соотвѣтствуетъ мѣсяцу Гераклію по эолійскому календарю. Фарнакъ былъ пятымъ понтійскимъ царемъ; онъ приходился дѣдомъ извѣстнаго понтійскаго царя Митрадата Евпатора Великаго. Царствовалъ онъ съ 190 до 170 года или, самое позднее, до 156 года до Р. Хр. Годъ 157 (какъ считаетъ царь Фарнакъ), если считать по понтійской эрѣ, существовавшей въ I вѣкѣ до Р. Хр., соотвѣтствуетъ 141 году до Р. Хр., но въ этомъ году какъ I-й, такъ равно и II-й Фарнакъ не царствовали, слѣдовательно годъ 157 считался не по понтійской эрѣ, а по какой-либо другой, намъ неизвѣстной. Эта надпись является шедевромъ находокъ послѣднихъ лѣтъ, и слѣдуетъ пожелать завѣдующему раскопками въ Херсонесѣ г. Леперу полнаго успѣха въ нахожденіи подобныхъ памятниковъ глубокой старины.

Д. Косцюшко-Валюжихичъ.

Примѣчанія къ стихотвореніямъ археологовъ.

Напечатанныя въ № 44 „Извѣстій Таврической Ученой Архивной Коммисіи“ стихотворенія археологовъ Е. Е. Люценка и барона В. Г. Тизенгаузена вызвали живой интересъ въ археологическомъ мірѣ. Изъ полученныхъ мною отзывовъ по поводу ихъ изданія особенно интересны и важны сообщенія А. В. Орѣшникова и И. А. Суслова, точно устанавливающія текстъ стихотворныхъ произведеній Люценка и Тизенгаузена.

А. В. Орѣшниковъ сообщилъ мнѣ, что знаменитая ода Е. Е. Люценка имѣется у него въ рукописи, подаренной ему покойнымъ авторомъ и переписанной рукой его племянницы. Въ его рукописи оказались разночтенія сравнительно съ изданнымъ у насъ текстомъ оды и нѣкоторыя подробности въ примѣчаніяхъ, настолько цѣнныя, что должны быть опубликованы и внесены въ изданный текстъ оды (съ исправленіемъ и нѣсколькихъ опечатокъ). Сообщая ихъ здѣсь, я буду ссылаться на страницы и строки № 44-го „Извѣстій Таврической Ученой Архивной Коммисіи“, гдѣ она была напечатана.

Стран. 68, стр. 10 св. Вмѣсто: онъ много добраго посылъ---„онъ жалъ, гдѣ ничего не сѣялъ“.

Стран. 68, стр. 24 св. Вмѣсто: узоръ---„уборъ какой-то древней жрицы“.

Стран. 69, стр. 15. Вмѣсто: Фарцой-- Фарзой.

„ 74 и 75. Вмѣсто: Миѳридатъ---Митридатъ.

„ 75, стр. 8 св. Вмѣсто: копошится---суетится.

„ 76---77 иная разстановка знаковъ препинанія:

Бранится на казенный счетъ
Съ берлинскими профессорами,
Сбивая имъ киченья рогъ;
Онъ тутъ при всей своей гордынѣ:
Понеже изучить не могъ
Языкъ російскій и понынѣ.

Стран. 77. Послѣ словъ: Но кто ему не отдалъ дани—многоточіе въ нѣсколько строкъ.

Стран. 78, прим. 3. Въ примѣчаніи о Герцѣ дополненіе: „Рецензія первой монографіи Герца, написанная г. Щебальскимъ, напечатана въ „Русскомъ Вѣстникѣ“ г. Каткова. Въ ней упоминается Як. Матв. Лазаревскій, состоявшій въ 1854 и 1855 гг. чиновникомъ для раскопокъ при Керченскомъ музеѣ древностей“.

Стран. 78, прим. 4. Четверостишіе:

Его Щебальскій восхвалялъ
И Лазаревского съ нимъ тоже;
Но отъ Щебальскаго похваль,
Какъ отъ тюрьмы, избавь насъ, Боже!

въ рукописи А. В. Орѣшникова слѣдуетъ послѣ словъ: Мѣшали лавры Мильтіада.

Стран. 79, примѣч. 1. „Подробности увольненія въ 1856 г. Ашика отъ должности директора Керченскаго музея древностей описаны мною въ другомъ мѣстѣ. Въ то время всѣми раскопками въ южной Россіи завѣдывалъ министръ Внутреннихъ Дѣлъ графъ Перовскій. Упоминаемый Бѣгичевъ состоялъ при означенномъ музеѣ въ качествѣ рисовальщика и былъ главнымъ комиссіонеромъ по части доставленія босфорскихъ монетъ гр. Перовскому, имѣвшему прекрасную коллекцію этихъ монетъ, проданную послѣ его смерти Эрмитажу“.

Стран. 80, прим. 1. „Профессоръ Варшавскаго университета Д. Я. Самоквасовъ, авторъ сочиненія „Исторія русскаго права. Начало политическаго быта древне-русскихъ славянъ“. Т. I. Варшава 1871 г. Въ этомъ сочиненіи фактически доказана вся несостоятельность мнѣній извѣстнаго Шлецера о древней Россіи. Извѣстенъ отзывъ объ этомъ нѣмецкомъ ученомъ знаменитаго Ломоносова: „Какихъ только гнусныхъ пакостей не наколобродитъ въ російскихъ древностяхъ сія допущенная къ нимъ скотина“. См. Древняя и Новая Россія, сборникъ. Т. I, стр. 114, 1877 г. Г. Самоквасовъ, въ бытность свою въ 1878 г. въ Керчи и Черноморіи, произвелъ тамъ нѣсколько раскопокъ“.

Такія же цѣнныя свѣдѣнія я получилъ и отъ И. А. Сулова, который вмѣстѣ съ тѣмъ прислалъ мнѣ для разсмотрѣнія и подлинники стихотвореній Е. Е. Люценка и барона В. Г. Тизенгаузена. При этомъ онъ сообщилъ мнѣ, что подлинникъ „Археологической оды“ въ 1889 г. В. Г. Тизенгаузенъ отдалъ въ его распоряженіе. Тогда же было снято съ нея нѣсколько

копій, которыя были розданы лицамъ, интересовавшимся ею. При пересмотрѣ же дочерью покойнаго В. Г. Тизенгаузена Юліей Владиміровной переписки отца ея найдено было и начало оды, написанное рукою Е. Е. Люценка съ датой 20 августа 1870 г., когда она была поднесена Люценкомъ барону Тизенгаузену. Это — первая редакція оды, главы I—III, четыре странцы на листѣ почтовой бумаги малаго формата. Въ ней слѣдующія примѣчанія и варианты.

Къ слову „удинясь“ (стран. 67, строка 1) примѣчаніе: „Въ хатѣ казака Плѣшука, построенной надъ самымъ обрывомъ Азовскаго моря, гдѣ съ Вами ¹⁾ случилось трагическое приключеніе“.

Къ словамъ: „За Канитеса и Скилура“ (у насъ стран. 69, стр. 14) примѣчаніе: „Скиѳскіе цари, которыхъ монеты чрезвычайно рѣдки“.

Стран. 69, стр. 16. Вмѣсто: Проникнувъ въ тайны древнихъ миѳовъ— „Постигнувъ тайны древнихъ миѳовъ“.

Стран. 69, стр. 18. Послѣ словъ: отъ скиѳовъ—

Но, къ удивленью, ничего
Не публикующій доселѣ,
Хотя о скиѳахъ у него
Хранится многое въ портфель.

О Герцѣ (стран. 78, стр. 14): А вотъ и онъ явился тутъ....

И далѣе: Его Щебальскій восхвалялъ..... какъ отъ чумы.

Дата: „20 Августа 1870 г. Станція Сѣнная, на Таманскомъ полуостровѣ“.

Подписи автора нѣтъ.

Второй подлинный, но дополненный текстъ „Археологической оды“ Люценка, представляетъ тетрадь въ четвертку изъ 19-ти листиковъ. Всѣ примѣчанія слѣдуютъ за стихотвореніемъ, начиная съ 15-го листка.

Заглавія нѣтъ.

Разночтенія и вставки:

О Забѣлинѣ (стран. 68, стр. 10): Онъ жалъ, гдѣ ничего не сѣялъ.....

Стран. 68, стр. 19. Слова: „восторга возбудившій крикъ“, поправлены рукою Тизенгаузена: „восторга вызвавшую крикъ“.

Фамиліи археологовъ написаны слѣдующимъ образомъ:
Б ѣ, К ковъ, С ни, Ст . . . вѣ.

Стран. 69, стр. 15: Фарзой.

¹⁾ Т. е. В. Г. Тизенгаузенемъ.

Стран. 72, стр. 2. Послѣ словъ: „Какимъ принадлежатъ они народамъ“ — четверостишіе:

Его пытливый занятъ умъ
Лишь сими бабами—и только;
Конечно, изъ подобныхъ думъ
Не выйдетъ никакого толка.

Стран. 72, стр. 14. Послѣ словъ: „изъ доброхотныхъ по-
даяній“ вставка:

Онъ не смущается, когда,
Выпрашивая вещи, книги,
Ему иные господа
Въ лицо показывали (ютъ) фиги.

И далѣе, послѣ словъ: „Которыя тебѣ даны“ вмѣсто мно-
готочія слѣдующія слова:

По недосмотру и ошибкѣ,
Прибавя только на концѣ,
Что подъ корой семинариста
Ты совмѣщаль въ своемъ лицѣ
Доносчика и карьериста.

Эти строки подчеркнуты авторомъ.

Стран. 73, стр. 5. „По мѣрѣ силъ своихъ“...

Стран. 74, стр. 11 снизу: Митридатѣ. Въ другихъ мѣстахъ:
Миѳридатѣ.

Стран. 74, стр. 5 снизу: „надобно признаться“.

Стран. 74, стр. 5 сверху: Слово „цѣнитель“ исправлено
карандашомъ на „оцѣнщикъ“.

Стран. 74, стр. 16: Вмѣсто: развѣшанныхъ на Афродитѣ—
„принадлежащихъ Афродитѣ“.

Стран. 74, стр. 18—19: „И гдѣ на чудномъ ея тѣлѣ боль-
шое, черное пятно... (Испр. каранда.)“.

Стран. 74, стр. 6—7 снизу: Знаки: профессорами,
сбивая имъ киченья рогъ.

Стран. 77: Вмѣсто многоточія слѣдующее подчеркнутое
четверостишіе:

Краснѣя, говорю о томъ.
Не все, конечно. Въ три этажа
Соорудилъ себѣ онъ домъ
На счетъ коллекцій Эрмитажа.

Стран. 77, послѣ словъ: „Но кто ему не отдалъ дани“?
слѣдуетъ восемь слѣдующихъ подчеркнутыхъ строкъ:

Какъ прирожденный паразитъ,
На все чужое очень падкій,

Онъ въ этомъ сонмищѣ стоитъ,
Томимъ стяжанья лихорадкой.
Берлинскій партикуляристъ,
Шпіонъ по иностранной части;
Какъ самозванный геральдистъ
Добился онъ на службѣ власти.

Стран. 78, стр. 20 снизу, исправлено карандашомъ: „Ни факта, ни идеи новой“.

Стран. 79, послѣ словъ: „мѣшали лавры Мильтіада“ оставлено мѣсто, и карандашомъ написано сбоку рукою автора: Оставить мѣсто на 4 строки.

Стран. 79, стр. 9 снизу: безъ описей.

Стран. 80, стр. 14: на пепелища.

Дополненія къ примѣчаніямъ.

Къ посвященію: „Владиміру Густавовичу (или, вѣрнѣе, Евстафьевичъ) Тизенгаузену“.

Въ примѣчаніи о Забѣлинѣ: „гдѣ находится такъ называемое Фанагорійское городище“.

Въ прим. о Бурачковѣ: „имѣлъ превосходную коллекцію монетъ: скифскихъ, ольвійскихъ, херсонскихъ и Босфора Киммерійскаго, которая за 20 т. р. продана имъ Московскому Археологическому Музею, основанному въ 1883 году графомъ Уваровымъ. Эта коллекція имѣетъ много неизданныхъ и рѣдчайшихъ монетъ, которыхъ нѣтъ въ Эрмитажѣ“.

Въ прим. о Мурзакевичѣ: „Секретарь и Вице-Президентъ (Записокъ) Одесскаго Общества Исторіи и Древностей Николай Никифоровичъ Мурзакевичъ. Упоминаемая въ этой одѣ каменная баба попадаютъ часто въ Екатеринославской и Ставропольской губерніяхъ. Въ Крыму и на Кавказѣ ихъ нѣтъ“.

Въ прим. о Стасовѣ, послѣ словъ „археологъ-диллетантъ“: „Извѣстный музыкальный критикъ, натура энергическая, увлекающаяся, господствующая десятки лѣтъ въ области критики по живописи, архитектурѣ, скульптурѣ и музыкѣ. Тургеневъ въ одной изъ своихъ повѣстей изобразилъ его подъ именемъ Скоропихина. Онъ описаль“.....

Въ прим. о Стефани: „Разумѣтся, описаніе это печатается на нѣмецкомъ языкѣ и потомъ переводится на русскій и французскій языки. Отчеты Коммиссіи, гдѣ они печатаются, рассылаются по разнымъ иностраннымъ ученымъ обществамъ и мало извѣстны въ Россіи“.

И далѣ, въ особомъ примѣчаніи:

„В. Г. Тизенгаузенъ въ письмѣ своемъ въ редакцію Новаго Времени (29 декабря 1883 года № 2814), между прочимъ, пишетъ: „Правда, что акад. Стефани значится членомъ Германскаго Восточнаго Общества, но онъ должно быть очень мало интересуется ходомъ оріентальныхъ наукъ даже у своихъ земляковъ, потому что свой экземпляръ журнала этого общества продаетъ неразрѣзаннымъ и „съ уступкой“ одной изъ нашихъ казенныхъ библиотекъ. На самомъ же дѣлѣ онъ съ восточными языками (впрочемъ за еврейскій не ручаюсь) знакомъ еще меньше, чѣмъ съ русскимъ, на которомъ онъ, не смотря на 40-лѣтнее пребываніе въ Россіи, научился только съ трудомъ росписываться въ полученіи своего содержанія“.

Въ прим. о Кене: „въ 50-хъ годахъ Кене, служившій при директорѣ Эрмитажа г. Жилѣ“...

Дополненія къ примѣчаніямъ о Герцѣ, объ увольненіи Ашика и о Д. Я. Самоквасовѣ тѣ же, что и въ первоначальномъ краткомъ текстѣ оды (см. выше).

Въ прим. объ Иверсенѣ: „Бывшій преподаватель греческаго языка въ Петербургскомъ Петропавловскомъ училищѣ“...

И. А. Сусловъ любезно сообщилъ мнѣ и подлинникъ стихотворенія Е. Е. Люценка „Отвѣтъ на Элегію“.

Это стихотвореніе представляетъ начало письма его барону В. Г. Тизенгаузену и слѣдуетъ сейчасъ же за обращеніемъ: „Многоуважаемый Владиміръ Густавовичъ“. Въ подлинникѣ слѣдующія разночтенія: а) во второй строкѣ: „стражъ музея почтенный“, что дѣлаетъ выраженіе вполне понятнымъ; б) въ пятой строфѣ, строка 2-я, вмѣсто „пирогамъ“: „пѣтухамъ“; въ послѣдней строфѣ: „Варсаблюкъ“. Къ послѣдней строкѣ шестой строфы ссылка: „Г. Стефани. Отч. Археолог. Комм. за 1872 г., стр. 298—345“. Продолженіе письма прозой:

„Далѣ не продолжаю стихами, потому что боюсь ради рифмъ напороть какую-нибудь чепуху, или оскорбить Вашу цѣломудренность, что, кажется, мною и сдѣлано въ пятомъ четверостишіи, въ которомъ я говорю о хозяйкѣ Вашей Аграфенѣ Ивановнѣ.

Хотѣлось-бы мнѣ побывать у Васъ, но расходы, сопряженные съ такою поѣздкою, и настоящія невыносимыя жары заставляютъ меня лишиться этого удовольствія. Братъ Александръ Вамъ кланяется до сырой земли, что дѣлаю и я, прося Васъ не забывать преданнаго и уважающаго Васъ Е. Люценко“.

20 мая 1879 г. Г. Керчь.

Кромѣ этихъ стихотвореній, И. А. Сусловъ сообщилъ мнѣ еще два произведенія Е. Е. Люценка: собственноручную записку его карандашомъ разговора съ академикомъ Аристомъ Аристовичемъ Куникомъ 21 декабря 1872 г. въ Императорскомъ Эрмитажѣ и вызванное этимъ разговоромъ стихотвореніе его „Сонъ“, не имѣющее, по содержанию, ничего общаго съ стихотвореніемъ „Сонъ“, напечатаннымъ въ № 44 нашихъ „Извѣстій“. Предметъ и разговора съ Куникомъ и стихотворенія — одинъ: еврейскій вопросъ въ Россіи. Печатать этотъ разговоръ, „курьезный, какъ справедливо говоритъ самъ Люценко, образчикъ петербургскихъ воззрѣній на Россію“, и слишкомъ рѣзкое стихотвореніе „Сонъ“ я считаю неудобнымъ.

Въ заключеніе, считаю долгомъ принести глубокоуважаемымъ А. В. Орѣшникову и И. А. Суслову искреннюю благодарность за обязательное сообщеніе мнѣ указанныхъ свѣдѣній и дополненій къ стихотвореніямъ Е. Е. Люценка и барона Владимира Густавовича Тизенгаузена. Крайне сожалѣю, что я не былъ знакомъ съ подлинниками этихъ стихотвореній до напечатанія ихъ, по спискамъ, въ № 44 „Извѣстій Таврической Ученой Архивной Коммиссіи“.

Я. Маркевичъ.

Историческіе труды Н. В. Гоголя и его замѣтка о Тавріи.

(По новоизданнымъ матеріаламъ).

Увлеченіе писателя-художника науками, даже спеціальными, вполне естественно. Самая дѣятельность поэта предполагаетъ изученіе дѣйствительности. Правда, это изученіе идетъ часто не такимъ путемъ, какъ дѣятельность научная, не въ кабинетѣ или музеѣ, а „у окна“ кабинета, въ потокѣ жизни. Безспорно однако и то, что часто поэтическія произведенія обнаруживаютъ и знакомство автора съ архивнымъ матеріаломъ, памятниками старины и его внимательное, строго научное отношеніе къ нимъ.

Извѣстенъ интересъ Н. В. Гоголя къ исторіи, извѣстно и увлеченіе его ботаникой и народной медициной. Извѣстна и короткая его и „печальная“ профессорская дѣятельность, вызвавшая цѣлый рядъ воспоминаній и оцѣнокъ; но если какъ при жизни великаго писателя, такъ и послѣ его смерти много раздавалось нелестныхъ рѣчей о его научныхъ познаніяхъ и занятіяхъ, то съ теченіемъ времени къ оцѣнкѣ Гоголя съ этой стороны стали относиться внимательнѣе и дѣлать выводы осторожнѣе.

Изъ важнѣйшихъ трудовъ послѣдняго времени, посвященныхъ изслѣдованію научныхъ занятій Гоголя и его профессурѣ, самые обстоятельные слѣдующіе три: Ф. А. Витберга—„Гоголь, какъ историкъ“ (Историч. Вѣстн., 1892 г., кн. 8), И. М. Каманина—„Научныя и литературныя произведенія Гоголя по исторіи Малороссіи“ (Кіевъ, 1902 г.) и В. Разумовскаго—„Гоголь объ исторіи и географіи“ (Педагогическій Сборникъ, 1909 г., сентябрь).

Укажемъ существенные взгляды почтенныхъ авторовъ въ оцѣнкѣ дѣятельности Гоголя, какъ историка.

Г. Витбергъ если и не даетъ полнаго разбора того, что писатель далъ наукѣ своими историческими трудами, однако

держится того мнѣнія, что проходить мимо ученой дѣятельности Гоголя нельзя. Въ первые годы петербургскаго періода своей жизни онъ *съ увлеченіемъ и сознательно* удѣлялъ время занятіямъ историческимъ, усердно собиралъ матеріалы, мечтая сдѣлаться историкомъ родной Украйны. Гоголь имѣлъ большой, очевидно, врожденный вмѣстѣ съ поэтическимъ дарованіемъ интересъ къ исторіи; этотъ интересъ росъ подъ вліяніемъ друзей-историковъ; была на лицо и извѣстная научная подготовка и способность работать научно, — но все это подавлялось душевной раздвоенностью поэта. Природное поэтическое дарованіе взяло верхъ, и Гоголь оказался болѣе художникомъ, чѣмъ ученымъ.

Г. Витбергъ настаиваетъ на необходимости стать при рѣшеніи вопроса на твердую почву, именно — отнестись съ довѣріемъ ко всему тому, что говорилъ Гоголь по поводу своей ученой дѣятельности. Признавая безусловно правильнымъ методическій пріемъ его, мы однако замѣчаемъ, что онъ упустилъ въ данномъ случаѣ другое, очень важное обстоятельство — историческую перспективу. Одно дѣло постановка лекцій въ настоящее время и иное — въ прошедшее. Въ настоящее время выяснено, что Гоголь былъ выше многихъ своихъ товарищей профессоровъ.

Справедливо, что профессура Гоголя была неудачна, но статьи его по исторіи, говоритъ г. Витбергъ, важны и цѣнны. У писателя были и достаточныя свѣдѣнія, былъ и научный скептицизмъ и критицизмъ, позволявшіе ему работать научно. Въ такомъ случаѣ, скажемъ мы, умѣстнѣе было бы назвать Гоголя плохимъ лекторомъ, но не плохимъ профессоромъ. Точно такъ же признанія Гоголя въ своемъ невѣжествѣ не говорятъ противъ него. Гоголь работалъ много и обладалъ большою начитанностью, какъ говоритъ самъ авторъ.

„Что профессура не была призваніемъ Гоголя, говоритъ Ф. А. Витбергъ, это, конечно, врядъ ли можетъ подлежать какому либо сомнѣнію. Но въ его увлеченіи исторіей нѣтъ ничего смѣшнаго, а его историческія статьи (О среднихъ вѣкахъ, О преподаваніи всеобщей исторіи, Взгляды на составленіи Малороссіи, Ал-Мамунъ, О движеніи народовъ въ концѣ V вѣка) свидѣтельствуютъ о большой начитанности и объ умѣннѣ обобщать въ одну общую картину мелкія историческія подробности, умѣннѣ, составляющемъ одну изъ принадлежностей хорошаго профессора исторіи“.

Далѣе г. Витбергъ указываетъ, что параллельно неудачамъ (огорченіямъ) литературнымъ шли у Гоголя и неудачи научныя. Здѣсь болѣе всего сказалась двойственность натуры Гоголя; ученаго пересилилъ поэтъ. Но въ данномъ случаѣ дѣло не въ количествѣ того, что далъ Гоголь наукѣ, а въ томъ, что онъ могъ дать. Вообще г. Витбергъ съ большимъ вниманіемъ обслѣдовалъ вопросъ о научной дѣятельности Гоголя, попытался поставить его правильно и отчасти успѣлъ въ этомъ. Во всякомъ случаѣ, работа г. Витберга цѣнна тѣмъ, что признаетъ, какъ уже было сказано, научную дѣятельность Гоголя заслуживающею серьезнаго вниманія и даетъ намъ рядъ такихъ свидѣтельствъ современниковъ Гоголя и свидѣтельствъ самого писателя, которыми, безусловно, подтверждается правильность его взгляда.

Трудъ И. М. Каманина, какъ разрѣшающій вопросъ объ отношеніи Гоголя къ исторіи Украины и его познаніяхъ въ этой области, заслуживаетъ большого уваженія. Авторъ привлекъ къ изслѣдованію не одни только научные труды писателя, но и его беллетристическія произведенія, и выяснилъ вопросъ со свойственнымъ ему глубокимъ знаніемъ дѣла.

Указавъ на тѣ условія, которыя развивали у великаго писателя интересъ къ прошлому Малороссіи—семейныя преданія, бібліотеку Трощинскаго въ Кибенцахъ, которая пріохотили его къ чтенію, „Вѣстникъ Европы“, заключавшій въ себѣ не малое количество статей по русской и западно-европейской исторіи, изданіе въ 1819 г. кн. Н. А. Цертелевымъ „Опыта собранія Малороссійскихъ пѣсенъ“, посвященнаго Д. П. Трощинскому, уроки преподавателя исторіи въ Нѣжинѣ Бѣлоусова, вліяніе писателей (Карамзина, Жуковскаго, Пушкина, кн. Вяземскаго) и ученыхъ (Погодина, Максимовича, Бантышъ Каменскаго), быстро развивавшуюся русскую этнографію, тѣсно связанную съ исторіей, —Г. Каманинъ считаетъ вполнѣ вѣроятнымъ, что Гоголь въ началѣ своей литературной дѣятельности писалъ историческія статьи, отрывки по исторіи Малороссіи, о чемъ знали близкіе друзья его, и что они были сожжены, когда его заполонили художественные образы его будущихъ произведеній.

Есть указанія самого Гоголя, что его исторія Малороссіи не была несерьезной. Она задѣвала важные вопросы; критика, планъ, цѣль—были на первомъ мѣстѣ. „Писатель“, замѣчаетъ Каманинъ, „хотѣлъ указать мѣсто Малорусскаго народа въ міровой исторіи“. Но для 1834 года эта задача была, по мнѣнію изслѣдователя, невыполнимой. Еще не былъ собранъ нужный

матеріаль, не было изслѣдованій, у великаго поэта не было силъ и средствъ. И получились въ концѣ концовъ одни лишь наброски.

Научный трудъ Гоголя по исторіи Малороссіи: „Взглядъ на составленіе Малороссіи“, по мнѣнію г. Каманина, очень цѣненъ; Гоголь довольно близко подошелъ въ немъ къ истинѣ. Теперь выяснены кратковременность запусьтнія Южной Руси, время возникновенія казачества, стремленіе казаковъ къ автономіи, что было однимъ изъ поводовъ борьбы ихъ съ Польшей. Старые взгляды прошловѣковыхъ лѣтописцевъ Гоголь отвергъ, работая критически по первоисточникамъ, съ трудомъ собраннымъ имъ. Были правда, въ этомъ трудѣ и погрѣшности, вслѣдствіе недостатка, архивнаго матеріала, но Гоголь и самъ жаловался на это и былъ недоволенъ своимъ трудомъ.

Г. Каманинъ для полнаго разрѣшенія вопроса о Гоголѣ, какъ историкѣ Украины, считаетъ необходимымъ коснуться и нѣкоторыхъ историческихъ повѣстей Гоголя, которыя даютъ новыя доказательства освѣдомленности его въ исторіи Украины. И здѣсь, въ повѣстяхъ, сказалось глубокое пониманіе правды, „которое свойственно лишь необыкновенно чуткой и впечатлительной душѣ“. Общее заключеніе о повѣстяхъ Гоголя изъ прошлаго Украины то, по мнѣнію г. Каманина, что повѣсти, сохранившіяся въ отрывкахъ, имѣютъ болѣе права назваться историческими, чѣмъ сохранившіяся въ цѣльномъ видѣ. Въ нихъ выводятся на сцену историческія лица, при чемъ, напримѣръ, гетманъ Острица очерченъ ближе къ истинѣ, нежели въ лѣтописяхъ; авторъ, очевидно, пользовался не только изданными лѣтописями и народными думами, но и неизданными документами въ подлинникахъ; иногда повѣсти приурочиваются къ опредѣленному времени, какъ напр., „Плѣнникъ“ — къ 1543 году. Повѣсти, сохранившіяся въ цѣльномъ видѣ, имѣютъ характеръ не строго-исторической, но историко-этнографической.

Наконецъ, указанная статья В. Романовскаго цѣнна въ томъ отношеніи, что разъясняетъ высоту научныхъ взглядовъ Гоголя, благодаря которой онъ, какъ профессоръ, не стоялъ ниже многихъ другихъ профессоровъ того времени.

По мнѣнію г. В. Романовскаго, Гоголь былъ серьезнымъ и весьма недурнымъ историкомъ. Пониманіе исторіи у него было научное, стоявшее въ связи съ научными теоріями его времени и не потерявшее цѣнности до сихъ поръ. Исторію онъ понималъ и какъ изложеніе фактовъ и какъ ходъ всѣхъ тѣхъ явленій, которыя опредѣляются въ совокупности терминомъ „культура“. „Его (Гоголя) интересуеетъ и смѣна однихъ

формъ жизни другими,—эта эволюція частной, общественной и государственной жизни, какъ мы теперь говоримъ,—и великое значеніе экономическихъ факторовъ въ исторіи человѣчества, и зависимость исторіи того или другого народа не только отъ расовыхъ особенностей, но и отъ условій природы. Словомъ, по самому существу, его воззрѣнія вполнѣ совпадаютъ съ философско-историческими воззрѣніями современныхъ намъ представителей науки, и ему далеко не чуждо,—какъ въ этомъ легко убѣдиться даже при поверхностномъ знакомствѣ съ его программой,—пониманіе того „синтеза культуры и прагматизма“, въ основѣ котораго лежитъ мысль о „взаимодѣйствіи человѣческой дѣятельности и культурной среды“, какъ говоритъ проф. Карѣевъ“. Что касается методовъ изслѣдованія историческаго матеріала, то и они, говоритъ г. Романовскій, у Гоголя вполнѣ научны: на лицо „изслѣдованіе причинной связи, разсмотрѣніе взаимодѣйствія различныхъ факторовъ, сравненіе историческихъ явленій, критика первоисточниковъ Гоголь говоритъ о необходимости, при ихъ изученіи, строгаго критическаго взгляда, общаго плана и цѣли“. Особенно характерно обращеніе Гоголемъ вниманія на вліяніе природы на исторію, что, по мнѣнію изслѣдователя, находится въ связи съ знакомствомъ Гоголя съ „Космосомъ“ Гумбольдта, популярнымъ въ то время, и трудами Карла Риттера, положившаго начало современной наукѣ сравнительнаго землевѣдѣнія (особ. его „*Erdkunde im Verhältniss zur Natur und Geschichte der Menschen*“).

Въ исторіи среднихъ вѣковъ Гоголь усматриваетъ двѣ господствующія силы — католицизмъ и феодализмъ. То же указываетъ и современная наука. Здѣсь можно отмѣтить, по мнѣнію г. Романовскаго, и наблюдательность Гоголя и его начитанность. Гоголь былъ хорошо начитанъ въ исторіи западной Европы. „Онъ былъ хорошо знакомъ съ трудами выдающихся современныхъ ему европейскихъ ученыхъ историковъ, и черезъ нихъ съ тѣми научно-историческими воззрѣніями, которыя господствовали на западѣ въ его время. Изъ многихъ именъ, на которыя онъ ссылается въ своей библіографіи, достаточно указать на имена такихъ историковъ, какъ Гизо, Мишле, Раумеръ, Миллеръ, Шлецеръ, а особенно Савиньи, съ его „Исторіей состоянія римскаго права въ средніе вѣка“,—Савиньи, положившаго начало исторической школѣ права и той теоріи, по которой право, какъ продуктъ народнаго духа, развивается органически, медленнымъ историческимъ процессомъ, а не создается индивидуальнымъ творчествомъ. Идея органическаго

развитія, или эволюціи, отражается весьма замѣтно на историческихъ очеркахъ Гоголя“. Особенно же опредѣленно, по мнѣнію г. Романовскаго, историческія воззрѣнія Гоголя выясняются изъ его замѣтки: „Шлецеръ, Миллеръ и Гердеръ“.

По мнѣнію Гоголя, историкъ до многого долженъ доходить путемъ интуитивнымъ, путемъ той „дивинаціи“, которой, какъ извѣстно, отличался знаменитый основатель критической исторіи Нибуръ, „предугадывавшій“ событія, которой отличался и Соловьевъ“. Въ настоящее время въ наукѣ принятъ этотъ своего рода субъективизмъ. Этотъ субъективизмъ былъ и у Гоголя, но скорѣе не какъ ученаго-мыслителя, а какъ художника, и благодаря ему, замѣчаетъ г. Романовскій, „историческій процессъ былъ понятъ Гоголемъ вѣрно: личность играетъ въ исторіи, по мнѣнію писателя, относительную роль, главное—органическое развитіе цѣлаго государственнаго строя“.

Въ минувшемъ 1909 году Императорская Академія Наукъ издала трехтомный сборникъ „Памяти В. А. Жуковскаго и Н. В. Гоголя“. Въ третьемъ выпускѣ — томѣ („Гоголевскіе тексты“) мы находимъ, между прочимъ:

1) Матеріалы историческіе (стр. 119—203);

а) матеріалы по Средней Исторіи;

б) матеріалы по Славянской и Русской исторіи.

2) Матеріалы по Географіи Россіи (203—438), — именно, тексты изъ Палласа.

Тексты Гоголя, помѣщенные въ новоизданномъ сборникѣ, не были еще напечатаны. „Особаго вниманія, говоритъ издатель ихъ Г. П. Георгіевскій, заслуживаютъ матеріалы по исторіи и географіи Россіи, въ широкомъ значеніи этихъ словъ. Эти матеріалы и по количеству своему, и по внутреннимъ достоинствамъ указываютъ на то, что Гоголь много труда положилъ на собираніе ихъ и много времени потратилъ на литературную ихъ обработку. Если вспомнить внѣшнія условія и всю тогдашнюю обстановку жизни Гоголя, то по справедливости придется подивиться громаднымъ размѣрамъ работы Гоголя и ея результатовъ. Гоголю очень трудно было достать нужныя книги. Изъ писемъ Гоголя извѣстно, что онъ много разъ и многихъ лицъ просилъ о присылкѣ ему книгъ изъ Москвы и Петербурга въ Римъ, на примѣръ, или въ Германію. Необходимо имѣть въ виду, что тогда совсѣмъ не было нынѣшнихъ быстрыхъ и удобныхъ средствъ для сообщеній и

сношеній. Тогда не было и нынѣшнихъ удобствъ для занятій И если, тѣмъ не менѣе, для одного только печатанія „Гоголевскихъ текстовъ“ потребовалось почти два года, то сколько же времени затратилъ Гоголь на собираніе матеріаловъ, чтеніе, копированіе, компиляціи и т. п.? Очевидно, о Гоголѣ мало сказать, что онъ былъ труженикомъ: не было такого времени въ его жизни, когда бы онъ не работалъ. Найденные матеріалы по исторіи и обертка съ надписью „Матеріаль лекцій“ убѣдительно говорятъ о томъ, что Гоголь трудился надъ лекціями и готовился къ нимъ. Несомнѣнно, уцѣлѣла лишь самая незначительная часть его работъ въ этой области, но и она окончательно уничтожаетъ отрицательныя сужденія о профессорствѣ Гоголя“.

Попытаемся разобраться въ этихъ текстахъ, которые, какъ справедливо говоритъ г. Георгіевскій, краснорѣчиво свидѣлствуютъ объ историческихъ симпатіяхъ и занятіяхъ Гоголя и о подготовкѣ имъ матеріаловъ для предполагавшихся трудовъ въ этой области.

Матеріалы по средней исторіи невелики и отрывочны, но содержаніе ихъ разнообразно.

Гоголь указываетъ на суевѣрія, именно появленіе секты Виаичі въ Италіи, Франціи, Англіи — въ XIV в., на распространенность охоты въ томъ же вѣкѣ и говоритъ о вредныхъ послѣдствіяхъ увлеченія охотой. Далѣе идетъ описаніе усадебъ (дворовъ) и городовъ въ Германіи до Карла Великаго, подробно излагается о торговлѣ, какъ западно-европейской вообще, такъ и балтійской въ частности, о пиратствѣ и борьбѣ съ нимъ, о положеніи евреевъ въ Западной Европѣ и западно-европейскихъ нравахъ.

Особенно останавливается Гоголь на балтійской торговлѣ. Это мѣсто у него чрезвычайно цѣнно. Въ сжатомъ очеркѣ сказано имъ все существенное. Очеркъ даетъ много свѣдѣній о торговыхъ городахъ Ганзейскаго союза и другихъ, о предметахъ торговли, морскомъ и торговомъ правѣ и судѣ.

Далѣе, страницы 132—202, идутъ: „Матеріалы по славянской и русской исторіи“. Матеріалы эти очень обширны и свидѣлствуютъ какъ о большомъ трудѣ Гоголя, такъ и о широкомъ взглядѣ его на исторію.

Начинаются они вступленіемъ, не имѣющимъ заглавія. Здѣсь говорится о природѣ восточной Европы и ея отличіи отъ западной. Затѣмъ излагаются основанія, по которымъ Гоголь считаетъ восточныхъ славянъ, „извѣстныхъ подъ темными

именами скивовъ и сарматовъ“, аборигенами восточной Европы, „подобно какъ Германцы аборигены Европы западной“. Основанія эти слѣдующія: 1) многочисленность ихъ съ седьмого и восьмого вѣка, — „милліоны не переселяются, для того же, чтобы разродиться въ милліоны, пужны тысячи лѣтъ“; 2) отсутствіе историческихъ свидѣтельствъ о началѣ ихъ существованія; 3) осѣдность ихъ; 4) развитость религіи, разнообразіе племенъ и частныя ихъ отличія. Указывается, въ заключеніе, причина, почему славяне (восточные) не проявили ярко своей исторіи, это — ихъ спокойный, осѣдлый, такъ сказать, безшумный образъ жизни, противоположный жизни Гунновъ, Аваровъ, Аноковъ, Угровъ, Готовъ. „Славянъ вдвинули въ исторію, можно сказать, всѣ эти ихъ завоеватели и повелители. Увлеченные ихъ толпами, они появились въ ихъ войскахъ, и уже Греки замѣтили ихъ“.

Въ настоящее время отрицается аборигенство восточныхъ славянъ въ нынѣшней Россіи, но во времена Гоголя данный вопросъ рѣшался часто еще менѣе удачно. Не вполне убѣдительно и тѣ основанія, по которымъ Гоголь считаетъ восточныхъ славянъ живущими въ Восточной Европѣ уже въ древности. Не были развиты такъ и религія и укладъ жизни, какъ онъ думаетъ. Но соображенія его свидѣлствуютъ о стараніи взглянуть на вопросъ съ различныхъ сторонъ. Получается такое впечатлѣніе, что Гоголь только подходилъ къ рѣшенію указанныхъ вопросовъ, и подходилъ довольно удачно. Для тогдашняго же положенія науки это было рѣшеніемъ, заслуживающимъ большого вниманія.

Далѣе идетъ указаніе характерныхъ чертъ славянскаго племени и замѣтка о славянской миѳологіи, при чемъ указываются божества, вѣрованіе въ которыхъ славянами отрицается въ настоящее время. Упомянуты, напр., Усладъ, Позвиздъ (Посвистъ), корсь, корисы (богъ припадковъ и болѣзней), Лель, Полель и т. д. Говоря о миѳологіи славянъ, Гоголь изрѣдка упоминаетъ и Сиву, „богиню славянъ варяжскихъ“.

Далѣе слѣдуютъ небольшія замѣтки о нравахъ славянъ (конспектъ 5 и 6) и характеристика славянъ „древнихъ“ (изъ Византійскихъ хроникъ: (Менандра, Феофилакта, Теофана, Константина Багр., Прокопія и др.). Характеристика разносторонняя и отмѣчаетъ много важнаго, съ чѣмъ соглашаются и новѣйшіе изслѣдователи.

Затѣмъ слѣдуетъ (№ 8) подробное описаніе греческаго пути (великаго воднаго) по Константину Порфирородному.

Далѣ (№ 9) весьма любопытна по содержанію замѣтка „Собственные результаты (sic) о Слав.“. Здѣсь высказываются тѣ же мысли, что и выше, во вступленіи къ „Матеріаламъ“.

Въ конспектѣ о „Россахъ“ (№ 10) приводятся выдержки Гоголя изъ византійскихъ историковъ — Льва Премудраго, Константина Порфиророднаго (берутся извѣстія по 1097 г. включительно).

Затѣмъ идетъ (№ 11) краткая характеристика славянъ русскихъ — по лѣтописи.

Происхождение славянъ ведется изъ Индіи (конспектъ 12). Основанія: сходство славянскаго языка съ санскритскимъ, „хотя довольно отдаленное“, сожженіе тѣлъ, религія.

Конспектъ 13 озаглавленъ: „Ипотезы о Славянахъ Ихъ слѣды“. Гоголь говоритъ, что „ефемерныя и метеорическія“ названія Язиговъ и Роксоланъ обозначаютъ прежнія имена нѣкоторыхъ Славянъ. Ссылка на такое же мнѣніе Шлецера.

Въ 14 конспектѣ говорится о давности существованія славянъ, указываются древности славянъ западныхъ.

Слѣдующій (15) конспектъ „о норманизмѣ въ Руси“. Преимущества варяжской дружины надъ славянскою (въ договорѣ Олега).

Въ конспектѣ 16 Гоголь отрицаетъ расселеніе славянъ съ береговъ Дуная; онъ стоитъ попрежнему за отдаленную древность пребыванія славянъ въ восточной Европѣ.

Въ слѣдующемъ конспектѣ (17) говорится о славянахъ Западныхъ. Приводятся мнѣнія Шлецера, упоминается Стри-теръ (о сербахъ). Ссылка на Несторову лѣтопись и западныя, латинскія.

Конспектъ 18 снова о нравахъ славянъ („вообще“). Ссылки на Прокопія и др.

Въ конспектахъ 19 и 22 указывается мѣстожителство племенъ восточныхъ славянъ. Попутно упоминаются ихъ города, и даются краткія историческія свѣдѣнія.

Конспектъ 20 о печенѣгахъ. Гоголь ссылается на Богуша Сестренцевича, Тунмана, Кедрина, Анну Комненъ.

Конспектъ 21 — о принятіи христіанской религіи русскими славянами и остаткахъ язычества во времена Нестора.

№№ 23, 24 и 25 о Варягахъ. Гоголь пользовался Византійскими хрониками и др. Указывается служба Руссовъ у Грековъ и нѣкоторые обычаи ихъ (годы 935—1077).

Конспектъ 26 — „Начало княжествъ“. Покореніе славянскихъ племенъ Норманнами и Хозарами въ срединѣ VI вѣка. Дани.

Особенно тяжелые поборы со стороны варяговъ. Изгнаніе варяговъ. Отрывокъ безъ конца.

Конспектъ 27—о религиозныхъ обрядахъ. Новаго по сравненію съ прежнимъ мало. Ссылки на пѣсни и житіе муромскаго князя Константина.

Конспектъ 28— „О Тавріи“. О немъ подробно будетъ рѣчь ниже.

Конспектъ 29—краткая замѣтка объ архитектурѣ нѣкоторыхъ западно-славянскихъ храмовъ (Штетинскаго, Арконскаго). Предполагается отдаленное вліяніе индійскаго искусства, подтверждающееся современными изслѣдованіями.

Конспектъ 30—объ Олеговомъ договорѣ. Гоголь утверждаетъ достовѣрность его.

Конспектъ 31— „Доказательства о письменности договоровъ“—важенъ тѣмъ, что Гоголь предполагаетъ возможность знакомства русскихъ славянъ съ азбукою Кирилла и Меѳодія до Владиміра Святого. Разъ была церковь,—была и письменность, грамота. Грамотность норманновъ, служившихъ у насъ, Гоголь отрицаетъ. Они, по мнѣнію Гоголя, „не приняли начатковъ Карла“; гражданственность и культура до нихъ въ то время еще не дошла.

Конспекты 32, 33, 34, 36, 37, 38, 39, 40, 41—посвящены характеристикѣ князей русскихъ отъ Изяслава I до Изяслава Мстиславича. Характеристики эти для того времени очень обстоятельны. Указываются характеръ быта, придворной жизни, междукняжескихъ отношеній, монастырская и церковная жизнь, отношеніе къ зарубежнымъ землямъ, степень образованности, торговля, отношеніе къ половцамъ, печенѣгамъ и проч. Попутно дается и характеристика сосѣднихъ племенъ. Особенное вниманіе обращено на междукняжескія отношенія. Изложеніе конспентивное, предполагающее большую содержательность лекцій вслѣдствіе обилія матеріала.

Конспектъ 35— „Половцы“. Указывается бѣгство части ихъ отъ татаръ за Дунай и скитанія во Фракіи и подчиненіе другой ихъ части, въ Тавріи, татарамъ.

№№ 43 и 67—списки русскихъ митрополитовъ. Послѣдній списокъ очень подробенъ и выдерживаетъ строгую критику за небольшими исключеніями.

Въ № 42— „Сношенія съ Греками“—указывается поѣздка дочери Всеволода Янки въ Царьградъ.

Конспектъ 44 представляетъ характеристику древне-русскихъ городовъ. Указывается ихъ внѣшность, недостатки и до-

стоинства внутренняго устройства, составъ населенія, занятія, княжескій дворъ. Это не простыя указанія на различныя стороны городской жизни, но объясненія, почему такъ или иначе сложилась она. Все объясняется въ большинствѣ случаевъ взаимоотношеніемъ между княземъ дружиной его и мирнымъ населеніемъ, какъ оно и было на самомъ дѣлѣ. Далѣе, въ конспектѣ 45 указывается время появленія городовъ,— Бреста (1101), Лубенъ (1107), Прилукъ (1138), Торжка (1139) и др., или время упоминанія о нихъ въ лѣтописи.

Конспектъ 46 озаглавленъ — „Внутреннее устройство“. Это подробная характеристика политическаго строя удѣльной Руси. Характерно, что Гоголь отмѣчаетъ постоянно жившую въ удѣльной Руси идею единства государства. Идея эта сознавалась князьями, напоминалась церковью и закрѣплялась лѣтописцами. Указываются беспорядочная мѣна и торги удѣлами („аренда родственниковъ государей“; правильно замѣчаетъ Гоголь, что беспорядки удѣльнаго періода, служили важной причиной приостановки умственного развитія древней Руси. Отмѣченъ почти республиканскій строй городской жизни, а также самоуправство тиуновъ и дружины.

Въ замѣткѣ 47— „Набожность“ Гоголь отмѣчаетъ случаи постриженія русскихъ князей и паломничество монаховъ (игумена Даниила) къ святымъ мѣстамъ.

Конспекты 48 и 49 посвящены описанію русскихъ обычаевъ и пировъ. Ссылки на Карамзина, Софійскій Временникъ и Поученіе Мономаха. Конспекты кратки, такъ же, какъ и слѣдующіе— 50, 51, 52, 54, 55 (о случаяхъ изъ жизни Кіева, о брачныхъ союзахъ нашихъ князей съ европейскими домами, достоинствѣ и власти великаго князя, о послѣдствіяхъ упадка Кіевскаго княженія, о войнахъ съ Чудью и Литвой).

Подъ № 56 указываются слова, „требующія изъясненія“: куны, долѣи и мытъ.

Конспекты подъ №№ 57—63 представляютъ характеристику Новгородской жизни, очень подробную и интересную. Гоголь говоритъ здѣсь о власти князя, доходахъ его, о конституціи Новгорода, правахъ и неурядицахъ новгородцевъ, объ отношеніи новгородцевъ къ великому князю и указываетъ нѣкоторые факты исторіи Новгорода. Пользуется онъ здѣсь лѣтописями и многое подвергаетъ сомнѣнію. Укажемъ на затрудненіе его опредѣлить, что такое новгородская волость („все-ли государство, или округа города Новгорода“).

Конспектъ 64 даетъ общія замѣчанія о періодѣ второмъ русской исторіи, послѣ-удѣльномъ. Указывая развитіе монархизма, Гоголь вспоминаетъ при этомъ западную исторію. Возможность монархіи Карла Великаго въ то время разсматривается, между прочимъ, какъ результатъ вліянія монархическаго строя древнеримской имперіи.

Конспектъ 65 — „Періодъ татарскій“. Изъ Византійскихъ хроникъ указываетъ на поглощеніе татарами другихъ народностей; № 66 — о соединеніи Ягайломъ Польши, Малой Россіи и Литвы и внутреннемъ устройствѣ польско-литовскаго государства.

№ 68 представляетъ списокъ книгъ по филологіи и о путешествіяхъ. Послѣдніе отрывки 69, 70, 71 представляютъ выписки изъ лѣтописи Кіевской о собраніи князей въ Кіевѣ и „Правду Ярославлю“. № 72 — „Правда Изяслава“.

Новоизданные „Матеріалы“ Гоголя по исторіи средневѣковой западной и древней русской подтверждаютъ предположеніе о томъ, что онъ готовился весьма добросовѣстно къ лекціямъ, много читалъ, подвергалъ критикѣ источники, выступалъ противъ господствующихъ теорій, напр. норманской, высказывалъ свои собственныя предположенія. На эпоху и событіе онъ старался взглянуть со всѣхъ сторонъ, часто давалъ заключеніе, пользуясь сравнительнымъ методомъ. Пристрастія нигдѣ не вносились. Работа шла спокойно, если, конечно, не считать тѣхъ заботъ и хлопотъ, которыя были постоянно у Гоголя при поискахъ необходимыхъ научныхъ изслѣдованій и первоисточниковъ. Нельзя объяснить неудачу его лекторства недостаткомъ матеріала. Многие изъ его матеріаловъ утеряно (гдѣ, наприимѣръ, подготовительные конспекты его напечатанныхъ лекцій, характеристикъ и т. д.?), но и сохранившееся говоритъ о большомъ количествѣ матеріала, которымъ онъ располагалъ. Причины скорѣе были другія. Устная передача знаній и у обыкновеннаго лектора, но сколько нибудь заботящагося о своемъ предметѣ и его изложеніи, требуетъ усилій, вызываетъ повышенное настроеніе; у такого же человѣка, какъ Гоголь, съ его необычайной нервной возбудимостью и развитымъ воображеніемъ, чтеніе лекцій необходимо должно было осложняться. Онъ давалъ цѣлыя художественныя картины, не лишеныя исторической цѣнности, созданныя не однимъ воображеніемъ, но и внимательнымъ изученіемъ эпохи. И искусство и наука требовали большихъ силъ, а запасъ ихъ былъ у него недостаточенъ. Далѣе, профессорство требовало регулярнаго труда, который для Гоголя былъ невозможенъ.

Но отрицать его способность къ научному труду и сводить на нуль его научныя работы на томъ только основаніи, что сдѣлано было имъ очень мало, что профессорство его продолжалось недолго,—нельзя. Это было бы, пожалуй, равносильно тому, если бы умалять значеніе его писательской дѣятельности на томъ основаніи, что онъ создавалъ художественныя произведенія не сразу и создалъ ихъ сравнительно мало.

Переходимъ къ замѣткѣ Гоголя „О Тавріи“, который особенно выдѣляется изъ подготовительныхъ его конспектовъ.

Этотъ отрывокъ наиболѣе обширный изъ всѣхъ другихъ. Прошлымъ Крыма Гоголь очень, видно, интересовался и довольно обстоятельно былъ знакомъ съ источниками и литературой того времени о Крымѣ, напр. сочиненіями Палласа, Сестренцевича-Богуша, Габлица, графа Потоцкаго и др. ¹⁾

Передадимъ подробно содержаніе конспекта Гоголя „о Тавріи“.

Вначалѣ Гоголь указываетъ, что Таврія была мѣстомъ ссылки, была мѣстомъ убѣжища „бѣглыхъ притязателей на престолъ“. Затѣмъ онъ говоритъ, что два народа, греческіе колонисты, были обитателями полуострова Крыма (собственно южнаго побережья): на западѣ — Херсонисцы, на востокѣ — Босфорійцы. Занимались они земледѣліемъ и торговлей хлѣбомъ. Спокойствіе ихъ было нарушаемо „разными ордами народовъ, еще облеченныхъ до Грековъ въ одежду Скифовъ“ и взаимнымъ препирательствомъ изъ-за властолюбія своихъ ничтожныхъ правителей. Толпы Гунновъ и Готовъ, разсѣянные послѣ смерти Атилы, производили опустошенія и грабительства и „вселились въ нѣдра Босфора“. Но полководецъ императора Юстиніана Іоаннъ изгналъ ихъ съ помощью Скифовъ (Славянъ — замѣчаетъ Гоголь по общепринятому тогда мнѣнію).

Послѣ этого новый азіатскій народъ Хозары, занимавшіе ранѣе пространство за Яикомъ, около Каспійскаго моря, передвинулись со своими ордами на юго-западъ, заняли подъ пред-

¹⁾ Упомянутія о Палласѣ мы находимъ и въ „Матеріалахъ по Географіи Россіи“. Издатель Гоголевскихъ текстовъ указываетъ (вып. III с., 206 пр. 1) на письма Гоголя къ Шевыреву съ просьбой выслать Палласа; книги были получены и потомъ возвращены. Палласа Гоголь прочелъ внимательно и проконспектировалъ. Конспектъ „Путешествія по разнымъ провинціямъ Россіи“ П. С. Палласа представляетъ содержаніе первыхъ четырехъ тетрадей Гоголя по географіи Россіи. Изъ Палласа же Гоголь беретъ и содержаніе травниковъ, замѣчаетъ издатель. Вообще, Палласъ использованъ Гоголемъ весь.

водительствомъ своихъ хакановъ нынѣшнія новороссійскія степи, стали заводить здѣсь вѣжи или города, начали производить набѣги на Тавриду, „опустошительно проникали въ сердце городовъ ея“, иногда даже утверждали здѣсь временную власть свою. Хозары вступали въ политическіе союзы съ Греками, и дочь одного хозарскаго хакана была замужемъ за сыномъ императора. Они вытѣснили Булгаръ (изъ южно-русскихъ степей). И въ то время, когда хозары нападали въ Европѣ на Тавриду, а другимъ концомъ, хвостомъ своимъ они въ Азіи тревожили Аравію, Мидію и Персію.

Нападенія Печенѣговъ и другихъ выходцевъ (изъ Азіи) заставляли Хозаръ прочно установиться на занятыхъ мѣстахъ и строить города. Они строятъ Бѣлую вѣжу (Саркель) (по Нарушевичу, у рѣки Донца, нынѣшній Бѣлгородъ, замѣчаетъ Гоголь) съ помощью греческаго „архитектора“ Петронаса, который былъ присланъ хозарамъ императоромъ Теофиломъ и собралъ строительные матеріалы изъ Херсона. При императорѣ Михаилѣ и матери его Θεодорѣ хозары, по желанію своего хакана, крестились присланнымъ изъ Константинополя св. Кирилломъ, изучившимъ въ Тавридѣ хозарскій языкъ. Въ то же время „отважные варяги воздвигаютъ славянскія племена“, освобождаютъ ихъ отъ дани и новымъ государствомъ (русскимъ) сильно прижимаютъ хозаръ.

Новый азіатскій народъ Печенѣги распространились по землямъ хозарскимъ и потѣснили венгровъ, жившихъ западнѣе хозаръ. „Утѣснительное сосѣдство ихъ съ европейской стороны, а также съ Печенѣгами и перешедшими въ Европу изъ-за Каспійскаго моря Аланами и Узами, отняло у нихъ (т. е. Хозаръ) руки“, освободило Тавриду и дало средства вредить имъ греческимъ императорамъ, въ союзѣ съ печенѣгами, аланами и узами, которыхъ они подкупали подарками, давая такимъ образомъ „безпрепятственный ходъ небольшой торговлѣ херсонской“. Раздоры между хозарскими племенами были причиною ихъ окончательнаго истребленія. Часть ихъ смѣшалась съ другими ордами, другая часть присоединилась къ уграмъ.

Печенѣги, совершая нападенія на Русскихъ, жили въ Тавридѣ довольно мирно, занимались земледѣліемъ и торговлей. Греческіе императоры вели съ ними сношенія и писали имъ грамоты. (См. Сестренцъ-Богуша, а у него Констант. Порфир.). Печенѣги „служили перевозчиками товаровъ изъ Россіи, Хозаріи и Хизіи въ Херсонъ, но въ торговлѣ показывали алчность, какъ вездѣ“.

„Святославъ, продолжаетъ Гоголь, беретъ и разоряетъ Бѣлую вѣжу и проноситъ оружіе во всю Тмуторокань. Остатки хозарь по степямъ были или данниками Россіи или (?). Владѣнія Владиміра уже почти прикасались съ греческими, и входъ въ Херсонъ былъ безпрепятствененъ. Императоръ Василій изъ похода Болгарскаго въ 1016 году послалъ флотъ подъ предводительствомъ Монга, которому помогли Русскіе истребить войско хозарь, землю покорить. См. Кедринъ. Надъ всѣми этими землями утвердилъ потомъ свою смѣлую власть Мстислава“.

Далѣе Гоголь излагаетъ судьбу Тмутараканскаго княжества. Касогія, говоритъ онъ, простиралась по горамъ за нынѣшнею рѣкою Тереконъ, гдѣ находится малая Кабарда. См. Константинъ Багрянородный. Княжество Тмутараканское, удѣлъ Мстислава, было частью Босфорскаго, и городъ его престольный въ Азій—древняя Фанагорія, потомъ Тамарха и Тмутаракань или Темрюкъ.

Совершенно упрочить свои завоеванія въ Тмутаракани помѣшали русскимъ князьямъ Печенѣги. Это были наѣзники, невидимые властители степей. Ихъ подкупили Греки, желая отклонить нападенія Русскихъ, и запирали путь по Днѣпру въ Черное море, съ другой же стороны не допустили посягнуть на Таврію. Печенѣговъ, почти истребленныхъ русскими князьями, смѣнили Половцы, безъ сомнѣнія, присоединивъ остатки ихъ въ свои орды. Они повернули всѣ свои дѣйствія на сѣверъ, воюя съ Русскими и Польшею. „Что же Таврія въ это время?“ спрашиваетъ Гоголь.

Конспектъ заканчивается приведеніемъ мнѣнія Миллера, что Узы это Половцы, и указаніемъ, что Половцы были несравненно многочисленнѣе Печенѣговъ.

Таковы замѣчанія Гоголя о прошломъ Тавриды, помѣщенные въ третьемъ выпускѣ „Памяти Н. В. Гоголя и В. А. Жуковскаго“. Весьма вѣроятно, что у Гоголя были еще замѣтки о Крымскомъ полуостровѣ, но затерялись, какъ и многія другія. Во всякомъ случаѣ и сохранившійся конспектъ обнаруживаетъ интересъ Гоголя къ этой богатой историческимъ прошлымъ странѣ. Какъ видно изъ его конспектовъ, онъ прочелъ многіе труды о Крымѣ. Болѣзнь помѣшала ему въ 1835 г., въ бытность его на крымскихъ грязяхъ¹⁾, осмотрѣть древности побережья и внутренней области Крыма, какъ это было сдѣлано

¹⁾ Арс. И. Маркевичъ. Н. В. Гоголь и В. А. Жуковскій въ Крыму. Изв. Тавр. Учен. Архивн. Комм. № 34.

другимъ нашимъ писателемъ, Грибоѣдовымъ. И это является особенно прискорбнымъ, если вспомнимъ, что въ лицѣ Гоголя въ Крыму побывалъ не только бывший профессоръ исторіи въ Петербургскомъ университетѣ, но и писатель съ могучимъ талантомъ, авторъ „Тараса Бульбы“.

Конспектъ Гоголя о Таврии мало, какъ мы видимъ, заключаетъ въ себѣ историческихъ свѣдѣній о Тавридѣ, но мы имѣемъ зато замѣчательныя въ художественномъ отношеніи и вѣрныя въ историческомъ, какъ доказываетъ г. Каманинъ страницы объ отношеніи Крыма въ XV—XVI в.в. къ Украинѣ—въ его „Тарасъ Бульба“. Правда, иные искали бы здѣсь точностей географическихъ и хронологическихъ и не нашли бы, но Гоголь имѣлъ въ виду дать въ „Тарасъ Бульба“ художественную картину прошлаго, избѣгалъ этихъ точностей, благодаря чему, какъ замѣчаетъ только что указанный изслѣдователь, его повѣсть и явилась „не старѣющей“.

Разсмотрѣвъ новоизданные конспекты Гоголя, касающіеся занятій по всеобщей и русской исторіи, мы видимъ въ нихъ отраженіе продолжительной, усидчивой работы его надъ исторіей, которой онъ увлекался серьезно въ теченіе нѣсколькихъ лѣтъ своей жизни, пока другое, болѣе сильное природное влеченіе не направило его исключительно къ художественному творчеству.

Мв. Ерошеевъ.

Письма графа Л. Н. Толстого изъ Крыма 1854—1855 гг.

Вышедшій въ свѣтъ сборникъ писемъ скончавшагося 7 ноября 1910 г. великаго русскаго писателя за 1848—1910 гг., собранныхъ и редактированныхъ П. А. Сергѣенко, представляетъ обильный матеріалъ для его біографіи и опредѣленія его переживаній. Между прочимъ, въ него вошли печатаемые ниже четыре письма Л. Н. Толстого, писанныя во время участія его въ оборонѣ Севастополя, въ которой онъ обнаружилъ выдающуюся храбрость на 4 бастионѣ и Малаховомъ курганѣ и которую изобразилъ въ своихъ безсмертныхъ „Севастопольскихъ разказахъ“. Изъ этихъ писемъ выясняются и нѣкоторыя подробности жизни его въ Крыму, между прочимъ, вопросъ о пребываніи его въ Симферополѣ. О томъ, что Л. Н. Толстой бывалъ въ Симферополѣ, мы знаемъ изъ воспоминаній разныхъ лицъ, а также и мѣстныхъ сторожковъ Н. В. Плешкова и Н. В. Михно. Въ память пребыванія великаго писателя въ Симферополѣ названа его именемъ одна изъ улицъ этого города. Между тѣмъ въ примѣчаніяхъ къ воспоминаніямъ севастопольскаго сослуживца Л. Н. Толстого, отставнаго полковника Одоховскаго, напечатанныхъ въ Историческомъ Вѣстникѣ за 1908 г., январь, стран. 166—176, почившій писатель отрицаетъ сообщаемые имъ нѣкоторые факты, напр.: „никогда не былъ на Бельбекѣ“, „никогда въ Симферополь не жилъ“. Изданныя теперь письма его вполне разъясняютъ этотъ вопросъ. Но особенно они важны, конечно, для выясненія личности его въ то время и отношенія его къ войнѣ. Кромѣ печатаемыхъ ниже писемъ Л. Н. Толстого, имѣетъ отношеніе къ участию его въ Крымской войнѣ и письмо его къ брату Сергѣю Николаевичу изъ Петербурга отъ 10 ноября 1856 г., въ которомъ онъ, между прочимъ, пишетъ: „въ „Отечественныхъ Запискахъ“, говорятъ, обругали меня за воинные разказы, я еще не читалъ, но, главное, Константиновъ объявилъ мнѣ, только что я пріѣхалъ, что великій князь Михайлъ, узнавъ, что я будто бы сочинилъ пѣсню ¹⁾, недоволенъ особенно тѣмъ, что будто бы я училъ ей солдатъ. Это гнушно. Я объяснялся по этому случаю съ начальникомъ штаба“. Извѣстно, что графъ Л. Н. Толстой, не получившій вполне заслуженной награды за участіе въ оборонѣ Севастополя, сейчасъ же по окончаніи войны вышелъ въ отставку.

А. Маркевичъ.

¹⁾ Здѣсь имѣется въ виду дѣйствительно сочиненная имъ извѣстная пѣсня: „Какъ 4-го числа насъ нелегкая несла горы занимать“.

I.

Графу С. Н. Толстому.

(На батарее, около Севастополя, 1854 г. Ноябрь 20).

Любезный другъ Сережа, я, Богъ знаетъ, какъ виновать передъ всѣми вами съ самаго начала своего отъѣзда, и отчего это случилось, самъ не знаю; то разсѣянная жизнь, то скучное положеніе и расположеніе, то война, то кто-нибудь помѣшаетъ и т. д. и т. д. Главная же причина—разсѣянная и обильная впечатлѣніями жизнь. Столько я переузналъ, переиспыталъ, почувствовалъ въ этотъ годъ, что рѣшительно не знаешь, съ чего начать описывать, да и сумѣешь ли описать, какъ хочется. Вѣдь, я тетенькѣ написалъ про Силистрію, а тебѣ и Николенкѣ я не напишу такъ — я бы хотѣлъ вамъ передать такъ, чтобы вы меня поняли, какъ я хочу. Теперь Силистрія старая пѣснь, теперь Севастополь, про который, я думаю, и вы читаете съ замираніемъ сердца, и въ которомъ я былъ 4 дня тому назадъ. Ну, какъ тебѣ рассказать все, что я тамъ видѣлъ и что дѣлалъ, и что говорятъ плѣнные и раненые французы и англичане, *и больно ли имъ и очень ли больно*, и какіе герои наши врачи, особенно англичане. Рассказывать это все будемъ въ Ясной послѣ или въ Пироговѣ; а про многое ты отъ меня же узнаешь въ печати. Какимъ это образомъ, расскажу послѣ, теперь же дамъ тебѣ понятіе о томъ, въ какомъ положеніи дѣла наши въ Севастополѣ. Городъ осажденъ съ одной стороны, съ южной, на которой у насъ не было никакихъ укрѣпленій, когда непріятель подошелъ къ нему. Теперь у насъ на этой сторонѣ болѣе 500 орудій огромнаго калибра и нѣсколько рядовъ земляныхъ укрѣпленій, рѣшительно неприступныхъ. Я провелъ недѣлю въ крѣпости и до послѣдняго дня блудилъ, какъ въ лѣсу, между этими лабиринтами батарей. Непріятель уже болѣе трехъ недѣль подошелъ въ одномъ мѣстѣ на 80 сажень и не идетъ впередъ; при малѣйшемъ движеніи его впередъ, его засыпаютъ градомъ снарядовъ.

Духъ въ войскахъ выше всякаго описанія. Во времена древней Греціи не было столько геройства. Корниловъ объѣзжая войска вмѣсто: „здорово ребята!“, говорилъ: „нужно умирать, ребята, умрете?“ и войска отвѣчали: „умремъ, Ваше Превосходительство, ура!“. И это былъ не эффектъ, а на лицѣ каждаго видно было, что не шутя, взаправду, и уже 22000 исполнили это обѣщаніе.

Раненый солдатъ, почти умирающій, рассказывалъ мнѣ, какъ они брали 24-ую французскую батарею и ихъ не подкрѣпили; онъ плакалъ навзрыдъ. Рота моряковъ чуть не взбунтовалась за то, что ихъ хотѣли смѣнить съ батареи, на которой они простояли 30 дней подъ бомбами. Солдаты вырываютъ трубки изъ бомбъ. Женщины носятъ воду на бастионы для солдатъ. Многія убиты и ранены. Священники съ крестами ходятъ на бастионы и подъ огнемъ читаютъ молитвы. Въ одной бригадѣ, 24-го, было 160 человѣкъ, которые раненые не вышли изъ фронта. Чудное время! Теперь, впрочемъ, послѣ 24-го, мы успокоились,—въ Севастополѣ стало прекрасно. Непрiятель почти не стрѣляетъ, и всѣ убѣждены, что онъ не возьметъ города, и это дѣйствительно невозможно. Есть три предположенія: или онъ пойдетъ на приступъ, или занимаетъ насъ фальшивыми работами, или укрѣпляется, чтобы зимовать. Первое менѣе а второе болѣе всего вѣроятно. Мнѣ не удалось ни одного раза быть въ дѣлѣ; но я благодарю Бога за то, что я видѣлъ этихъ людей и живу въ это славное время. Бомбардированіе 5-го числа останется самымъ блестящимъ, славнымъ подвигомъ не только въ русской, но и во всемирной исторіи. Болѣе 1500 орудій два дня дѣйствовали по городу и не только не дали сдать ему, но не заставили замолчать и $\frac{1}{200}$ нашихъ батарей. Ежели, какъ мнѣ кажется, въ Россіи невыгодно смотреть на эту кампанію, то потомство поставитъ ее выше всѣхъ другихъ; не забудь, что мы съ равными, даже меньшими силами, съ одними штыками и съ худшими войсками въ русской арміи (какъ 6-ой корпусъ), деремся съ непріателемъ многочисленнымъ и имѣющимъ флотъ, вооруженнымъ 3000 орудіями, отлично вооруженнымъ штуцерами и съ лучшими его войсками. Ужъ я не говорю о преимуществѣ его генераловъ.

Только наше войско можетъ стоять и побѣждать (мы еще побѣдимъ, въ этомъ я убѣжденъ) при такихъ условіяхъ. Надо видѣть плѣнныхъ французовъ и англичанъ (особенно послѣднихъ): это молодецъ къ молодцу, именно морально и физически, народъ бравый. Казаки говорятъ, что даже рубить жалко, и рядомъ съ ними надо видѣть нашего какого-нибудь егеря: маленькій, вшивый, сморщенный какой-то.

Теперь расскажу какимъ образомъ ты въ печати будешь отъ меня же узнавать о подвигахъ этихъ вшивыхъ и сморщенныхъ героевъ. Въ нашемъ артиллерійскомъ штабѣ, состоящемъ, какъ, кажется, я писалъ вамъ, изъ людей очень хоро-

шихъ и порядочныхъ, родилась мысль издавать военный журналъ, съ цѣлью поддерживать хорошій духъ въ войскѣ, журналъ дешевый (по 3 р.) и популярный, чтобы его читали солдаты. Мы написали проектъ журнала и представили на разрѣшеніе Государя. Деньги на изданіе авансируемъ я и Столыпинъ. Я избранъ редакторомъ вмѣстѣ съ однимъ господиномъ Константиновымъ, который издавалъ „Кавказъ“ и человекъ опытный въ этомъ дѣлѣ. Въ журналѣ будутъ помѣщаться описанія сраженій, не такія сухія и лживыя, какъ въ другихъ журналахъ. Подвиги храбрости, біографіи и некрологи хорошихъ людей и преимущественно изъ темненькихъ; военные рассказы, солдатскія пѣсни, популярныя статьи объ инженерномъ и артиллерійскомъ искусствѣ и т. д. Штука эта мнѣ очень нравится: во-первыхъ, я люблю это занятіе, а во-вторыхъ, надѣюсь, что журналъ будетъ полезный и не совсѣмъ скверный. Все это еще предположенія до тѣхъ поръ, пока не узнаемъ отвѣта Государя, а я, признаюсь, боюсь за него: въ пробномъ листкѣ, который посланъ въ Петербургъ, мы неосторожно помѣстили двѣ статьи, одна моя, другая Ростовцова, не совсѣмъ православныя. Для этой же штуки мнѣ нужны 1500 р., которые лежатъ въ приказѣ и которые я просилъ Валерьяна¹⁾ прислать мнѣ. Такъ какъ я уже проболтался тебѣ объ этомъ, то передай и ему.

Я, слава Богу, здоровъ, живу весело и пріятно съ тѣхъ самыхъ поръ, какъ пришелъ изъ-за границы. Вообще все мое пребываніе въ арміи раздѣляется на два періода, за границей скверный,—я былъ боленъ, и бѣденъ, и одинокъ,—въ границахъ пріятный: я здоровъ, имѣю хорошихъ пріятелей, но все-таки бѣденъ, деньги такъ и лѣзутъ.

Писать не пишу, но за то испытываю, какъ меня дразнить тетенька. Одно беспокоитъ меня: я четвертый годъ живу безъ женскаго общества, я могу совсѣмъ загрузѣть и не быть способнымъ къ семейной жизни, которую я такъ люблю.

Прощай же, Богъ знаетъ, когда мы увидимся, ежели вы съ Николенькой не вздумаете отъѣзжимъ полемъ завернуть какъ-нибудь изъ Тамбова въ главную квартиру.

А война, кажется, затянулась надолго. За Силистрію я, какъ и слѣдовало, не представленъ, а по линіи получилъ чинъ

¹⁾ В. И. Толстой, мужъ сестры Л-а Н-а гр. Маріи Шик. Толстой, много лѣтъ монашествующей въ женской обители Шамордино.

подпоручика, чему очень доволенъ, а то у меня было слишкомъ старое отличіе для прапорщика, стыдно было...

Гр. Л. Толстой.

II.

Т. А. Ергольской.

(по французски).

(Симферополь, 1855 г., Январь 6).

Chère et excellente tante!

Я знаю, что въ глубинѣ души вы не можете сомнѣваться въ любви, которую я питаю, и несмотря ни на какія обстоятельства, не перестаю питать къ вамъ. Знаю, что только горе вызвало у васъ такія жестокія слова, будто вы сомнѣваетесь въ моей любви, которая не только не уменьшается по мѣрѣ того, какъ длится наша разлука, и чѣмъ старше я становлюсь, а увеличивается съ каждымъ днемъ.

Ради Бога, тетенька, никогда не истолковывайте моего молчанія равнодушіемъ, вы лучше, чѣмъ кто-либо знаете, что для меня оно невозможно; вы знаете, что самая большая любовь, жившая въ моемъ сердцѣ, была и будетъ всегда любовь къ вамъ, не дѣлайте же мнѣ больно, говоря, что вы сомнѣваетесь въ ней—что ваши письма, вѣроятно, не доставляютъ мнѣ удовольствія. Я вамъ говорилъ и изъ глубины души повторяю (я слишкомъ почитаю васъ, чтобы испортить мое чувство къ вамъ ложью), что ваши письма доставляютъ мнѣ не удовольствіе, они для меня величайшее благо, я становлюсь совсѣмъ другимъ, становлюсь лучше, когда получаю одно изъ вашихъ писемъ. которыя перечитываю разъ 100; я такъ счастливъ, получивъ ихъ, что мнѣ, не сидится на мѣстѣ, хочется прочесть ихъ всѣмъ; и если я передъ тѣмъ далъ увлечь себя на что-нибудь другое—я останавливаюсь, снова строю планы, какъ стать лучше.

Я не предпринималъ участія въ двухъ кровавыхъ сраженіяхъ, бывшихъ въ Крыму, но я былъ въ Севастополѣ тотчасъ послѣ сраженія 24 и провелъ тамъ мѣсяцъ. Больше не дерутся въ открытомъ полѣ по причинѣ зимы, которая очень сурова, особенно теперь, но осада продолжается. Каковъ будетъ ис-

ходь этой войны, Богъ знаетъ, но во всякомъ случаѣ, Крымская кампанія должна кончиться черезъ 3—4 мѣсяца. Но увы! конецъ Крымской кампаніи не означаетъ конца войны; напротивъ, кажется, что затянется надолго. Я, кажется, говорилъ въ моихъ письмахъ къ Сережѣ и Валерьяну объ одномъ занятіи, которое у меня было въ виду, и которое мнѣ очень улыбалось? Теперь, когда дѣло уже рѣшенное, я могу сказать. У меня была мысль создать военный журналъ. Этотъ проектъ, надъ которымъ я работалъ въ сотрудничествѣ со многими выдающимися людьми, былъ одобренъ княземъ и былъ посланъ на усмотрѣніе Его Величества; но такъ какъ у насъ противъ всего интригуютъ, нашлись люди, которые побоялись конкуренціи этого журнала и затѣмъ, быть можетъ идея этого журнала не была въ видахъ правительства, и государь отказалъ.

Эта неудача, признаюсь Вамъ, мнѣ доставила большое горе и много измѣнила мои планы. Если, Богъ дастъ, Крымская кампанія хорошо кончится, и если я не получу мѣста, которымъ я былъ бы доволенъ, и если не будетъ войны въ Россіи, я оставляю военную службу и ѣду въ Петербургъ въ военную академію. Этотъ планъ пришелъ мнѣ въ голову, во-первыхъ, потому, что я не хотѣлъ бы бросать литературныя занятія, которыми мнѣ невозможно заниматься въ этой лагерной жизни, во-вторыхъ, потому, что мнѣ кажется, что я становлюсь тщеславенъ, не то, что тщеславенъ, но мнѣ хочется дѣлать хорошее, а для этого мало быть подпоручикомъ. Въ-третьихъ, потому, что тогда я увижу всѣхъ васъ и всѣхъ моихъ друзей. Николенька пишетъ мнѣ, что Тургеневъ познакомился съ Машенькой¹⁾, я отъ этого въ восторгѣ; если вы его увидите у нихъ, скажите Варенькѣ, что поручаю ей обнять его отъ меня и сказать ему, что хотя я его знаю только по писаніямъ, у меня многое есть, что ему сказать.

Прощайте, тетенька, какъ всегда, строю массу плановъ на новый годъ. Не знаю, что случится со мною въ этомъ году, но новый годъ начался для меня хорошими предзнаменованіями.

Вы знаете, я немного суевѣренъ . . . надѣюсь и жду почти каждую минуту, что случится что-нибудь хорошее. Но такъ какъ счастье не можетъ прійти для меня безъ васъ, то я предполагаю, что скоро увижусь съ вами.

Léon.

¹⁾ Сестра Л. Н.

III.

Н. А. Некрасову.

(Севастополь, 1855 г., Апр. 30).

Милостивый государь Николай Алексѣвичъ!

Вы уже должны были получить статью мою: „Севастополь въ декабрѣ“ и обѣщаніе статьи Столыпина ¹⁾). Вотъ она. Не смотря на дикую орѳографію этой рукописи, которую вы уже сами распорядитесь исправить, ежели она будетъ напечатана безъ цензурныхъ вырѣзокъ, чего старается всѣми силами избѣжать авторъ, вы согласитесь, я надѣюсь, что статей такихъ военныхъ или очень мало или вовсе не печатается у насъ, къ несчастію. Можетъ быть съ этимъ же курьеромъ пошлется статья Сакина, о которой ничего не говорю, и которую, надѣюсь, вы не напечатаете. Поправки сдѣланы черными чернилами Хрулевымъ, лѣвой рукой, потому что правая ранена. Столыпинъ проситъ помѣстить ихъ въ выноскахъ. Пожалуйста, ежели можно помѣстить, какъ мою, такъ и Столыпинскую въ іюньской книжкѣ.

Теперь мы всѣ собрались, и литературное общество падшаго журнала начинаетъ организоваться, и, какъ я вамъ писалъ, ежемѣсячно вы будете получать отъ меня двѣ, 3 или 4 статьи *современнаго* военнаго содержанія. Лучшіе два сотрудника Бакунинъ и Ростовцевъ еще не успѣли кончить своихъ статей. Будьте такъ добры, отвѣчайте мнѣ и пишите вообще съ этимъ курьеромъ, адъютантомъ Горчакова, и съ будущими, которые безпрестанно снуютъ отъ васъ и сюда. Затѣмъ съ совершеннымъ уваженіемъ имѣю честь быть

покорный слуга *вр. Левъ Толстой.*

IV.

Графу С. Н. Толстому.

(Позиція при рѣкѣ Бельбекѣ, 1855 г., Іюль 3).

Господину Поручику Стрѣлковаго Императорской фамиліи полка Графу Толстому.

¹⁾ Полковой товарищъ и другъ Л. Н-ча, отецъ премьера П. А. Столыпина.

Начальника Горной Артиллеріи Южной Арміи и Морскихъ и Сухопутныхъ силъ въ Крыму расположенныхъ, Артиллеріи Подпоручика и Кавалера Графа Толстого.

Р А П О Р Т Ъ.

Вслѣдствіе продолжительнаго молчанія Вашего и моего сіятельства, имѣю честь почтительнѣйше донести, что сіе обоюдно было весьма глупо и что я съ своей стороны намѣренъ исправить свою ошибку и впредь не впадать въ оную; о чемъ покорнѣйше прошу и Ваше Сіятельство.

Начальникъ Горной Артиллеріи Подпоручикъ Графъ Толстой.

Позиція при рѣкѣ Бельбекъ, № 54.

Хотѣлъ бы не писать больше ничего съ тѣмъ, чтобы только узнать, гдѣ ты, но потомъ вообразилъ себѣ, какъ ты бы разозлился и нѣсколько разъ назвалъ бы меня „самымъ пустяшнымъ малымъ“, но главное, что самому захотѣлось рассказать и спросить кое-что. . .

Хотя ты вѣрно знаешь черезъ нашихъ, гдѣ и что я дѣлалъ, повторяю тебѣ свои похождения съ Кишинева, тѣмъ болѣе, что, можетъ быть, для тебя будетъ интересно же, какъ я ихъ рассказываю, и поэтому ты узнаешь, въ какой я фазѣ нахожусь—такъ какъ видно ужъ моя судьба всегда находится въ какой нибудь фазѣ. Изъ Кишинева 1 ноября я просился въ Крымъ отчасти для того, чтобы видѣть эту войну, отчасти для того, чтобы вырваться изъ штаба Сержпутовскаго, который мнѣ не нравился, а больше всего изъ патриотизма, который въ то время признаюсь, сильно напалъ на меня. Я никуда не просился, а предоставилъ начальству распоряжаться моей судьбой. Въ Крыму прикомандировали къ батарее въ самый Севастополь, гдѣ я пробылъ мѣсяць весьма пріятно, въ кругу простыхъ, добрыхъ товарищей, которые бывають особенно хороши во время настоящей войны и опасности. Въ декабрѣ нашу батарею отвели къ Симферополю, и тамъ я прожилъ 1½ мѣсяца въ удобномъ помѣщичьемъ домѣ, ѣздилъ въ Симферополь танцовать и играть на фортепіано съ барышнями и охотиться на Чатырдагѣ съ чиновниками за дикими козами. Въ январѣ опять была тасовка офицеровъ и меня перевели въ батарею, которая стояла лагеремъ въ 10 верстахъ отъ Севастополя на Бельбекѣ. Тамъ j'ai fait la connaissance de la mère de Кузьма—самый гадкій кружокъ офицеровъ въ ба-

тарей. командиръ хотя и доброе, но сальное и грубое созданіе, никакихъ удобствъ, холодъ въ землянкахъ. Ни одной книги, ни одного человѣка, съ которымъ бы можно поговорить. И тутъ-то я получилъ 1500 рублей на журналъ, который уже былъ отказанъ, и тутъ-то я проигралъ 2500 рублей и тѣмъ доказалъ всему міру, что я все-таки *пустынный малый*, хотя предыдущія обстоятельства и могутъ быть приняты *comme circonstances atténuantes*, все-таки очень, очень скверно. Въ мартъ стало теплѣе, и пріѣхалъ въ батарею милый, отличнѣйшій человѣкъ Броневскій; я сталъ опоминаться, а 1-го апрѣля батарея во время самага бомбардированія пошла въ Севастополь, и я совсѣмъ опомнился. Тамъ до 15 мая, хотя и въ серьезной опасности, т. е. по 4 дня черезъ 8 дежурнымъ на батарей 4-го бастиона, но весна и погода отличныя; впечатлѣнній и народа пропасть, всѣ удобства жизни, и насъ собрался прекрасный кружокъ порядочныхъ людей, такъ что эти полтора мѣсяца останутся однимъ изъ самыхъ пріятныхъ моихъ воспоминаній. 15-го мая Горчакову или начальнику артиллеріи вздумалось поручить мнѣ сформировать и командовать горнымъ взводомъ на Бельбекѣ—20 верстъ отъ Севастополя, чѣмъ я чрезвычайно до сихъ поръ доволенъ во многихъ отношеніяхъ¹⁾. Вотъ тебѣ общее описаніе; въ слѣдующемъ письмѣ напишу подробнѣе о настоящемъ.

Адресомъ моимъ, пожалуйста, никогда не затрудняйся— всегда въ главный штабъ Крымской арміи и больше ничего.



¹⁾ Извѣстно, что этотъ переводъ былъ произведенъ по распоряженію Императора Александра II, прочитавшаго въ корректурѣ рассказъ гр. Л. П. Толстого „Севастополь въ декабрѣ 1854 г.“. Рассказъ этъ произвелъ сильное впечатлѣніе на Г сударя, и онъ приказалъ беречь молодого офицера и удалить его съ опаснаго мѣста.

Ай-Тодоръ въ эпоху римскаго владычества.

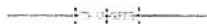

На Ай Тодорскомъ мысу крымскаго побережья, вблизи м'яка, раскинулось живописное им'ніе Его Императорскаго Высочества Великаго Князя Александра Михайловича. Болѣе 10 лѣтъ назалъ августѣйшимъ владѣльцемъ им'нія открыты были на мысу слѣды построеннаго еще въ первомъ столѣтіи нашей эры солдатами равеннскаго флота военнаго укрѣвленія „Хараксъ“, эпохи оккупации римскими войсками Крымскаго полуострова, I—III вѣка по Р. X. Въ теченіе послѣдующихъ лѣтъ раскопки не прекращались, и находки концентрировались въ основанномъ Великимъ Княземъ спец. альномъ мѣстномъ музеѣ. Результатомъ работъ явился огромный и интересный эпиграфическій и археологическій матеріалъ, бросающій яркій свѣтъ на обыденную жизнь и религиозныя вѣрованія древне-римскаго поселенія. Проф. М. И. Ростовцевъ въ засѣданіи классическаго отдѣленія Императорскаго Русскаго Археологическаго Общества 20 ноября 1910 г. сдѣлалъ интересный докладъ о надписяхъ и рельефахъ, найденныхъ при раскопкахъ Великимъ Княземъ за послѣдніе годы. Вновь открытый матеріалъ раскрываетъ слѣдующую страничку жизни древней крѣпости. Ай Тодорское укрѣвленіе „Хараксъ“ было не только морскою пристанью и крѣпостью, но и пунктомъ скрещенія важныхъ сухопутныхъ дорогъ Крыма. Кромѣ римскихъ легионеровъ I-го Италійскаго и XI-го Клавдіева полковъ, откомандированныхъ изъ мѣзійской арми, здѣсь находились и вспомогательныя войска изъ среды мѣстнаго населенія: среди 70—80 легионеровъ до 400 солдатъ вспомогательныхъ войскъ. На перекресткахъ дорогъ, въ цѣляхъ безопасности передвиженія, находились особые жандармскіе посты; помѣщенія ихъ соединялись съ святилищами, куда могли заходить для молитвы и путешественники, и окрестное населеніе. Близъ Ай-Тодорскаго мыса раскопками августѣйшаго археолога открытъ подобный постъ и оракійское святилище съ сохранившимся алтаремъ; стѣны святилища покрыты были каменными рельефными изображеніями, часть которыхъ, найденная въ обломкахъ, восстановлена. Встрѣчаются изображенія Артемиды, Діониса и распространенная композиція оракійскаго всадника. Относительно послѣдней любопытно, что изображенъ я этого всадника смѣшивались внослѣдствіи съ изображеніемъ св. Георгія Побѣдоносца и почитались многими христіанами. Передъ изображеніемъ зажигались лампы. Такимъ образомъ на Ай-Тодорѣ въ римское время господствовали оракійскія религиозныя вѣрованія, легко уживаясь съ культомъ официальной религіи Рима. На это указываютъ обнаруженный въ центрѣ Ай-Тодорской крѣпости алтарь Юпитера; здѣсь, очевидно, было и бюро бенефициаріевъ: канцелярія управленія дѣлами крѣпости. Бюро это, по мнѣнію

докладчика, относится ко времени императора Антоина, 138—155 гг. по Р. Хр. Легатомъ правителемъ въ то время въ Ай-Тодоръ былъ представитель римской аристократіи Умидій Квадратъ. Кромъ надписей и рельефовъ, на Ай-Тодоръ обнаруженъ рядъ улицъ и дорогъ укрѣпленія, ворота, стѣны, бани, приспособленія водоснабженія города и др. постройки.

(„Новое Время“ 23 ноября 1910 г., № 12465).



ПРОТОКОЛЫ

засѣданій Таврической Ученой Архивной Коммисіи.

Засѣданіе 26 апрѣля 1910 года.



Подъ предсѣдательствомъ предсѣдателя Коммисіи А. И. Маркевича присутствовали члены ея: А. Л. Высотскій, Аблякимъ Куламетъ оглу эфенди, Х. А. Монастырлы, Я. В. Ратиборъ-Уличный, М. М. Шведовъ и правитель дѣлъ И. Ѳ. Ерооевъ.

1. Доложено отношеніе Императорской Археологической Коммисіи отъ 17 марта тек. г. за № 551 съ препровожденіемъ для музея Таврической Ученой Архивной Коммисіи одного венеціанскаго червонца XIV-го в. (Андрей Дандоло, 1343—1354) изъ числа 11 штукъ, найденныхъ въ 1908 г. въ г. Ѳеодосіи.

Постановлено: выразить Императорской Археологической Коммисіи искреннюю благодарность за присылку этой монеты для нумизматической коллекціи музея Коммисіи.

2. Доложено отношеніе Императорской Археологической Коммисіи отъ 18 марта тек. г. за № 575 съ препровожденіемъ 18 серебряныхъ польско-литовскихъ монетъ начала XVI в. изъ клада, найденнаго въ м. Кричевъ Могилевской губ.

Постановлено: выразить благодарность за присылку этихъ монетъ для музея Коммисіи.

3. Предсѣдатель Коммисіи заявилъ, что наступающаго 30 апрѣля исполнится 25-лѣтіе предсѣдательства графини П. С. Уваровой въ Императорскомъ Московскомъ Археологическомъ Обществѣ, указалъ на ученые заслуги ея и необходимость принести графинѣ привѣтствіе Коммисіи съ этимъ юбилеемъ.

Собраніе единодушно согласилось съ предложеніемъ предсѣдателя и *постановило* привѣтствовать графиню слѣдующимъ адресомъ:

„Ваше Сіятельство, глубокоуважаемая графиня Прасковія Сергѣевна. Въ знаменательный день двадцатипятилѣтія дѣятельности Вашего Сіятельства въ званіе предсѣдателя Императорскаго Московскаго Археологическаго Общества Таврическая Ученая Архивная Коммиссія имѣетъ честь принести Вамъ и свое почтительное привѣтствіе. Продолжая труды незабвеннаго для русской археологіи графа Алексѣя Сергѣевича Уварова, Вы съ неослабной энергіей четверть вѣка несли подвигъ изслѣдованія русскихъ древностей и заботы о сохраненіи древнихъ памятниковъ на всемъ пространствѣ земли Русской отъ Вильны и Холма до Урала и отъ Архангельска до Херсонеса и Закавказья. Своими учеными трудами, своимъ руководствомъ столь плодотворной дѣятельностью Императорскаго Московскаго Археологическаго Общества, неустаннымъ печалованіемъ объ охранѣ древностей, организаціей всероссійскихъ археологическихъ съѣздовъ, къ участию въ которыхъ Вы любезно привлекали и скромныя провинціальныя силы, Ваше Сіятельство принесли неоцѣнимыя заслуги русской археологической наукѣ, создали себѣ вѣчный памятникъ и заслужили глубокую признательность родины.

Привѣтствуя Ваше Сіятельство въ этотъ свѣтлый день въ Вашей жизни и въ жизни русскаго общества, Таврическая Ученая Архивная Коммиссія выражаетъ искреннее пожеланіе Вамъ съ той же энергіей еще многіе и многіе годы нести тотъ высокопатріотическій подвигъ, которому Вы посвятили свои силы во славу родной науки“.

4. Доложено отношеніе Таврической Губернской Земской Управы отъ 25 февраля с. г. за № 881 съ увѣдомленіемъ, что Таврическое губернское земское собраніе истекшей очередной сессіи въ засѣданіи 11 пр. января, разсмотрѣвъ ходатайство Архивной Коммиссіи отъ 7 января за № 5 о назначеніи пособія на сооруженіе зданія подъ помѣщеніе музея древностей, постановило оставить вопросъ о назначеніи пособія на указанный предметъ открытымъ впредь до выясненія плана и смѣты предполагаемыхъ сооружений.

Постановлено: принять къ свѣдѣнію.

5. Доложено препровожденное г. Начальникомъ губерніи увѣдомленіе и. д. исправника Мелитопольскаго уѣзда отъ 8 февраля 1910 г. за № 772 о томъ, что крестьянинъ с. Б. Каховки Максимъ Кислый, раскапывая на своей землѣ „могилу“ (курганъ), выкопалъ древнюю каменную статую, имѣющую видъ мужчины, которая хранится у него.

Постановлено: Просить г. Таврическаго Губернатора сдѣлать распоряженіе о наблюденіи мѣстной полицейской властью за сохранностью этого памятника древности, впредь до выясненія вопроса о средствахъ и способахъ перевозки его въ музей Коммиссіи въ Симферополь, и о снятіи съ означенной каменной бабы, на счетъ Коммиссіи, если въ Каховкѣ есть фотографъ, двухъ снимковъ, съ передней и задней стороны, для выясненія важности этого памятника въ археологическомъ отношеніи.

6. Доложена препровожденная Губернскимъ Правленіемъ переписка о томъ, что въ им. „Наташино“, при дер. Никитѣ, Ялтинскаго уѣзда, найдены въ 1908 г. старыя „чугунныя гранаты“, на которыя, по мнѣнію Императорской Археологической Коммиссіи, слѣдовало бы обратить вниманіе Севастопольскаго военнаго музея. При этомъ предсѣдатель Коммиссіи заявилъ, что по полученіи сообщенія объ этой находкѣ отъ г. Таврическаго Губернатора, онъ немедленно написалъ объ этомъ члену Коммиссіи А. Л. Бертье-Делагарду, прося его выяснить, имѣютъ ли эти гранаты какое-либо значеніе въ археологическомъ отношеніи. Александръ Львовичъ въ письмахъ отъ 2-го и 18-го марта сообщилъ, что изъ четырехъ означенныхъ ядеръ онъ видѣлъ два ядра, одно вѣсомъ въ 4, а другое въ 24 фунта. По виду и способу литья ядра не русскія, а турецкія. По вѣсу, первое могло быть у полковой пушки, но второе только отъ осадной, и зачѣмъ могла быть таковая въ Крыму, трудно понять. Съ моря долетѣть снаряды не могли; провозить куда-либо ниже не приходилось. Одно вѣрно, что ядра турецкія, XVIII вѣка. Разумѣется, археологическаго значенія онѣ не имѣютъ.

Постановлено: записать въ протоколъ.

7. Доложена препровожденная на рассмотрѣніе Коммиссіи при отношеніи Симферопольскаго полиціймейстера отъ 7 апрѣля с. г. за № 233 опись подлежащихъ уничтоженію, за истеченіемъ десятилѣтней давности, 437 книгъ и дѣлъ 3-ей полицейской части г. Симферополя.

Постановлено: просить г. предсѣдателя Коммиссіи принять на себя трудъ рассмотрѣнія означенной описи.

8. Доложено отношеніе Саратовской Ученой Архивной Коммиссіи отъ 24 февраля с. г. за № 154 съ просьбой, не признаетъ ли Таврическая Ученая Архивная Коммиссія возможнымъ присоединиться къ предполагаемому ходатайству передъ подлежащими установленіями о примѣненіи по россійскимъ желѣзнымъ дорогамъ льготнаго тарифа на пересылку архив-

ныхъ дѣлъ, въ виду случаевъ неполученія архивными комиссіями старыхъ архивныхъ дѣлъ и документовъ отъ иногороднихъ учреждений, вслѣдствіе стѣснительности почтовыхъ правилъ и отсутствія льготнаго тарифа на перевозку такихъ дѣлъ по желѣзнымъ дорогамъ.

Признавая предположенное Саратовской Ученой Архивной Коммиссіей ходатайство весьма цѣлесообразнымъ, *постановили*: сообщить ей, что Таврическая Ученая Архивная Коммиссія присоединяется къ нему.

9. Предсѣдатель Коммисіи доложилъ, что въ февралѣ мѣсяцѣ имъ рассмотрѣны были всѣ дѣла архива Симферопольскаго городского полицейскаго управленія, подлежащія уничтоженію, которыхъ оказалось около 16000. Дѣла начинаются съ 1840 г., болѣе раннихъ не сохранилось. Больше всего дѣлъ съ 1840 по 1868, за слѣдующіе годы ихъ гораздо меньше; какъ видно, многія пропали; меньше всего дѣлъ за 1875 годъ, всего три. Описи этихъ дѣлъ рассмотрѣны были въ 1905 г. членомъ Коммисіи Шаловановымъ, нѣсколько связокъ предсѣдателемъ Коммисіи и членомъ ея П. С. Грушинскимъ. Теперь были рассмотрѣны фактически всѣ дѣла, и изъ нихъ свыше 1000 дѣлъ выдѣлены для храненія въ историческомъ архивѣ, каковыя и перевезены въ помѣщеніе музея Коммисіи.

Постановлено: Принять къ свѣдѣнію и благодарить предсѣдателя Коммисіи за трудъ.

10. Членъ Коммисіи Аблякимъ Куламетъ оглу представилъ пожертвованныя для музея Коммисіи симферопольскимъ мѣщаниномъ Сеитъ Баталомъ Касбулатъ оглу фирманъ султана Мустафы, 1219 г. гиджры, о томъ, чтобы начальники порта въ Константинополь, пристани въ Кавакъ и таможенъ въ Исаръ не чинили затрудненій нѣкоему Исамдину, отправляющемуся въ Крымъ, именно въ г. Акмечеть и ближайшую д. Кіять, съ тѣмъ, чтобы вывести оттуда нѣсколько переименованныхъ въ фирманѣ челоувѣкъ, переселяющихся въ Турцію.

Постановлено: благодарить Сеитъ Батала Касбулатъ оглу за пожертвованіе.

11. Аблякимъ Куламетъ оглу заявилъ, что въ Симферополь, у муллы Амета, имѣется рукописная исторія Крымскихъ хановъ на татарскомъ языкѣ (крымскомъ нарѣчій), доведенная до Арсланъ-Гирея (1745 г.), составленная Хурреми челеби. Эту рукопись владѣлецъ согласенъ продать Коммисіи за 100 руб. или уступить въ пользованіе на четыре мѣсяца за 40 руб. Исторія эта, не внося ничего новаго въ исторію Крымскаго хан-

ства, заключаетъ въ себѣ интересныя подробности о личностяхъ хановъ, обстоятельствахъ ихъ вступленія на престолъ и т. д. Не имѣя возможности, вслѣдствіе ограниченности средствъ Комиссіи, заплатить муллѣ Амету просимую имъ за рукопись сумму, *постановили* продолжать съ нимъ переговоры, не уступить-ли онъ свою книгу за болѣе дешевую цѣну.

12. Аблякимъ Куламетъ оглу заявилъ, что у знакомаго его мурзы въ Перекопскомъ уѣздѣ имѣется значительное собраніе книгъ на татарскомъ языкѣ, которыя онъ согласенъ уступить Комиссіи, если онѣ имѣютъ научное значеніе.

Постановлено: благодарить Аблякима Куламетъ оглу за сообщеніе и просить его отправиться, на счетъ Комиссіи, на мѣсто, разсмотрѣть означенное собраніе книгъ и выбрать изъ нихъ тѣ, которыя представляютъ интересъ въ научномъ отношеніи.

13. Аблякимъ Куламетъ оглу заявилъ, что вблизи ст. Біюкъ-Онларъ, въ д. Костель, на вакуфной землѣ евпаторійской мечети, арендуемой татарами означенной деревни, имѣется курганъ, который имѣетъ въ виду раскопать какой-то татаринъ, съ цѣлью открытія клада.

Постановлено: довести объ этомъ до свѣдѣнія г. губернатора и проф. Веселовскаго, который въ этомъ году будетъ производить раскопки въ Таврической губерніи.

14. Предсѣдатель Комиссіи сдѣлалъ сообщеніе: „Примѣчанія къ стихотвореніямъ археологовъ“.

Постановлено: сообщеніе А. И. Маркевича напечатать въ „Извѣстіяхъ“ Комиссіи.

15. Доложено письмо члена Комиссіи Н. И. Рѣпникова съ предложеніемъ дать для ея „Извѣстій“ переводъ V и VI т. сочиненія Dubois de Montpereux: „Voyage autour du Caucase..... et en Crimée“ съ нѣкоторыми примѣчаніями и рисунками въ уменьшенномъ масштабѣ. Н. И. Рѣпниковъ беретъ на себя составленіе перевода, изданіе же его и уплату за клише рисунковъ должна взять на себя Комиссія. Кромѣ того переводчикъ проситъ въ свою пользу 100 оттисковъ перевода. Предсѣдатель Комиссіи заявилъ, что хотя сочиненіе Дюбуа устарѣло, но оно написано такъ увлекательно, полно такого живого интереса, что издать переводъ его Комиссіей было бы весьма желательно, ошибки же автора можно было бы оговорить во вступительной статьѣ и примѣчаніяхъ. Переводъ сочиненія Дюбуа могъ бы быть особенно цѣннымъ изданіемъ Комиссіи къ ея 25-лѣтнему юбилею.

Собрание въ принципѣ вполне согласилось съ мнѣніемъ предсѣдателя Коммиссіи, детальное же обсужденіе предложенія г. Рѣпникова *постановлено* отложить до слѣдующаго засѣданія Коммиссіи.

16. Предсѣдатель Коммиссіи сдѣлалъ сообщеніе объ интересномъ курганѣ вблизи ст. Біюкъ-Онларъ, въ им. Шибанъ Я. Г. Глеклера. „Нѣсколько лѣтъ тому назадъ, во время бесѣды со мной о памятникахъ древности вблизи Симферополя, бывший членъ симферопольской городской управы І. И. Бреннеръ сообщилъ мнѣ о какихъ-то весьма интересныхъ древнихъ плитахъ, находящихся въ им. Шибанъ, Перекопскаго у., Я. Г. Глеклера. Разнаго рода обстоятельства лишили меня возможности осмотрѣть эти плиты ранѣе, но въ мартѣ мѣсяцѣ этого года сообщилъ мнѣ о нихъ и членъ нашей Коммиссіи В. А. Ивановъ. Воспользовавшись свободнымъ временемъ, я отправился 25 сего апрѣля въ его имѣніе Шибанъ, вблизи станціи Біюкъ-Онларъ. Г. Глеклеръ прежде всего сообщилъ мнѣ, что еще въ 1891 г., во время распашки поля, плугъ задѣлъ за незамѣченный ранѣе камень на краю находящагося на его землѣ большого кургана. Рабочіе стали копать въ этомъ мѣстѣ, и оказалось, что въ курганѣ находится масса камня. Сначала вынута было много кусковъ простаго бутоваго камня, а затѣмъ большія плиты изъ дикаря, который встрѣчается только на южномъ берегу Крыма. Оказалось, что плитъ этихъ въ курганѣ очень много, и около 20 штукъ было перевезено въ экономію г. Глеклера, гдѣ онѣ и до сихъ поръ находятся, хотя нѣкоторыя разбиты. Мы пошли осмотрѣть ихъ, и я пораженъ былъ ихъ громадными размѣрами. Величина самыхъ большихъ до 3¹/₄ арш. въ длину, до 1 арш. и болѣе въ ширину и до 4¹/₄ вершк. въ толщину. Лежали онѣ въ курганѣ на слоѣ щебня. Въ одномъ мѣстѣ было какъ бы углубленіе или ниша со слѣдами копоты. Слѣдовъ погребенія челоуѣка и какихъ-либо предметовъ не оказалось. Послѣ осмотра этихъ плитъ, мы отправились на самый курганъ, верстахъ въ 2-хъ отъ экономіи. Курганъ очень большой, приблизительно сажени двѣ высоты. Раскопана только южная пола его, откуда вынуты указанныя выше плиты, причемъ нижняя, и самая большая, по словамъ г. Глеклера, находится еще въ курганѣ. Замѣтны слабыя слѣды раскопки кургана на вершинѣ его, но въ общемъ онъ представляется нетронутымъ, кромѣ, конечно, южной, приблизительно четвертой части. Отъ этого кургана, по прямой линіи съ З. на В., по направленію къ р. Салгиру, открыты при рас-

копкѣ въ степи громадныя камни, какъ бы плитки гравія, и въ одномъ мѣстѣ, вблизи подобнаго камня, большое количество костей животныхъ. Раскопка кургана и обслѣдованіе мѣста вокругъ этихъ камней, по моему мнѣнію, крайне необходимы. Г. Глеклеръ даетъ на раскопку полное согласіе“.

Постановлено: благодарить за сообщеніе, которое внести въ протоколъ настоящаго засѣданія, и увѣдомить объ этомъ курганѣ проф. Н. И. Веселовскаго, предполагающаго производить въ этомъ году раскопки въ Таврической губ., не найдетъ ли онъ возможнымъ обслѣдовать и курганъ на землѣ Я. Г. Глеклера.

17. Доложено отношеніе Комитета ялтинской городской общественной библіотеки отъ 10 марта 1910 г. за № 149 съ просьбой сообщить, на какихъ условіяхъ библіотека могла бы получить всѣ изданія Коммисіи.

Постановлено: увѣдомить, что, вслѣдствіе ограниченности средствъ Коммисіи, она затрудняется бесплатной высылкой своихъ Извѣстій и предлагаетъ за № 1—44 весьма умеренную плату—25 руб.

18. Предсѣдатель Коммисіи заявилъ, что въ мартѣ мѣсяцѣ доставлена была въ музей Коммисіи А. А. Ивановымъ плита, найденная на р. Качѣ, вблизи его имѣнія, нѣсколько лѣтъ тому назадъ, съ изображеніями человѣческихъ фигуръ, одной сидящей и двухъ стоящихъ. Съ этой плиты сдѣланъ фотографическій снимокъ, который будетъ отправленъ въ Петербургъ, въ Императорскую Археологическую Коммисію. По словамъ г. Иванова, въ мѣстности, гдѣ найдена эта плита, имѣются слѣды какихъ-то древнихъ сооружений.

Постановлено: принять къ свѣдѣнію.

19. Доложено отношеніе Архангельскаго Общества Изученія Русскаго Сѣвера отъ 20-го февраля 1910 г. за № 160 съ предложеніемъ вступить съ ней въ обмѣнъ изданіями.

Постановлено: выразить согласіе на таковой обмѣнъ.

20. Предсѣдатель Коммисіи доложилъ, что на дѣло сооружения музея Коммисіи поступили слѣдующія пожертвованія:

1) отъ почетнаго члена Коммисіи т. с. сенатора Н. А. Крымъ-Гирея 100 р., 2) отъ А. В. Орѣшникова 25 р., 3) отъ А. Л. Бертъе-Делагарда 25 р.

Постановлено: выразить искреннюю благодарность за пожертвованія.

21. Въ бібліотеку Комиссії поступили слѣдующія книги и брошюры:

1. Отъ Канцеляріи Государственной Думы: Стенографическій отчетъ. Третій созывъ. Сессія III. Ч. II. Засѣданія 38—64. Часть III. Засѣданія 65—86.

2. Отъ Императорской Академіи Наукъ: Извѣстія, №№ 3—7 за 1910 годъ.

3. Отъ Императорскаго Русскаго Археологическаго Общества: а) Записки Отдѣленія Русской и Славянской археологіи, т. VIII, вып. 2; б) Записки Нумизматическаго отдѣленія, Т. I, вып. II—III-й; в) Записки Восточнаго отдѣленія, Т. XVIII, вып. 4, Приложение къ Т. XVIII-му (Памяти барона В. Р. Розена), Т. XIX, вып. 1 и 2—3-й и г) *Denys de Fournas. Manuel d'icographie chrétienne, publié par A. Papadopoulos-Kéraméus* (на греческомъ языкѣ).

4. Отъ Императорскаго Московскаго Археологическаго Общества: а) Древности, Т. XXII, вып. 1 м 2; б) Древности. Труды Комиссії по сохраненію древнихъ памятниковъ, Т. III и в) Матеріалы по археологіи Кавказа, вып. XII.

5. Отъ Императорскаго Университета Св. Владиміра: Университетскія Извѣстія, №№ 1, 2 и 3 за 1910 годъ.

6. Отъ Императорскаго Юрьевскаго Университета: Ученыя Записки, №№ 1, 2 и 3 за 1910 г.

7. Отъ Русскаго Музея Императора Александра III: Матеріалы по этнографіи Россіи, т. I.

8. Отъ Владимірской Ученой Архивной Комиссії: Труды, кн. X.

9. Отъ Оренбургской Ученой Архивной Комиссії: Труды, вып. XXI.

10. Отъ Полтавской Ученой Архивной Комиссії: Труды, вып. VI, ч. 2.

11. Отъ Императорскаго Общества Исторіи и Древностей Россійскихъ: Чтенія, кн. 233, 2-я за 1910 г.

12. Отъ Калужскаго Церковнаго Историко-археологическаго Общества: Калужская Старина, т. V.

13. Отъ Виленской Публичной Библіотеки и Музея: Отчетъ за 1909 годъ.

14. Отъ Виленской Комиссії для разбора и изданія древнихъ актовъ: Отчетъ за 1909 годъ.

15. Отъ Церковно Историческаго и Археологическаго Общества при Кіевской Духовной Академіи: Отчетъ за 1909 г.

16. Отъ редакціи Таврическаго Церковно-общественнаго Вѣстника: №№ 5—11 этого изданія за 1910 годъ.

17. Отъ Астраханскаго Петровскаго музея: Каталогъ музея. Калмыцкій отдѣлъ.

18. Отъ Одесской Городской Публичной Библиотеки: Отчетъ за 1909 г.

19. Отъ Архангельскаго Общества изученія Русскаго Сѣвера: а) Содержаніе „Извѣстій“ за 1909 г. и б) А. И. Оо-минъ (брошюра).

20. Отъ Науковаго Товариства імени Шевченка: а) Записки, Т. ХСІІІ, кн. I за 1910 г. и б) Chronik, №№ 35, 36 и 37.

21. Отъ члена Коммисіи А. В. Орѣшникова его трудъ: Полтавская медаль и плакета Гоголя.

Постановлено: благодарить за пожертвованіе этихъ книгъ и изданій для библиотеки Коммисіи.

Засѣданіе 13 мая 1910 года.

Подъ предсѣдательствомъ предсѣдателя Коммисіи А. И. Маркевича присутствовали: товарищъ предсѣдателя А. В. Ивановъ, члены—П. Г. Викторовскій, В. А. Ивановъ, Р. Г. Касабовъ, А. Ѳ. Корецкій, П. В. Масловъ, Я. В. Ратиборъ-Уличный, А. К. Романюкъ, протоіерей А. П. Сердобольскій, М. М. Шведовъ и правитель дѣлъ И. Ѳ. Ероѡевъ.

1. По открытіи засѣданія предсѣдатель Коммисіи обратился къ собранію со слѣдующими словами:

„Мм. Гг. 6-го числа этого мѣсяца скончался почетный членъ нашей Коммисіи А. Х. Стевень, и насъ, несомнѣнно, объединяетъ въ настоящее время сознаніе тяжести, невознаградимости утраты, которую понесла Коммисія съ его смертью. Покойный Александръ Христіановичъ былъ организаторомъ дѣятельности Коммисіи, вдохновителемъ и руководителемъ ея трудовъ въ первые восемь лѣтъ ея жизни. Ему Коммисія обязана и средствами своего существованія и самыми цѣнными приобрѣтеніями своего музея. Уѣхавъ въ 1894 г. въ Петербургъ, Александръ Христіановичъ не прерывалъ связей съ Коммисіей; до самой своей кончины онъ не переставалъ внимательно слѣдить за ея дѣятельностью, давалъ цѣнные совѣты и указанія, ободрялъ ея дѣятелей, не переставалъ лелѣять мысль о сооруженіи Коммисіей своего музея древностей. Въ настоящее время,

когда Александръ Христіановичъ отошелъ въ иной міръ, но духъ его какъ бы витаеъ между нами, первымъ нашимъ долгомъ, первымъ проявленіемъ нашего почтенія къ его памяти должно быть благоговѣйное воспоминаніе о немъ, и я прошу собраніе почтить его память вставаніемъ“.

Присутствующіе почтили память покойнаго вставаніемъ.

2. Предсѣдатель Коммиссіи сдѣлалъ краткое сообщеніе о жизни, служебной и общественной дѣятельности А. Х. Стевена и заслугахъ его для Таврической Ученой Архивной Коммиссіи.

Постановлено: Просить А. И. Маркевича помѣстить свою рѣчь въ „Извѣстіяхъ“ Коммиссіи.

3. Членъ Коммиссіи В. А. Ивановъ, сотрудникъ и ближайшій свидѣтель дѣятельности покойнаго А. Х. Стевена во время службы его въ губернской земской управѣ, съ своей стороны, указалъ на заботы его о помѣщеніи Ученой Архивной Коммиссіи, о музеѣ ея и библиотекѣ „Таурица“ и на особенный интересъ къ сооруженію въ Симферополѣ музея, въ которомъ, кромѣ коллекцій древностей Архивной Коммиссіи, сосредоточены были бы и другія научныя учрежденія города, напр. естественно-историческій музей губернскаго земства. Въ заключеніе В. А. Ивановъ предложилъ, что было бы цѣлесообразно войти съ ходатайствомъ къ губернскому земскому собранію о передачѣ въ предполагаемый музей древностей въ Симферополѣ библиотеки имени А. Х. Стевена „Таурица“.

Постановлено: принять къ свѣдѣнію.

4. Доложенъ протоколъ засѣданія 26 апрѣля 1910 г.

Постановлено: утвердить.

5. Доложено отношеніе Таврическаго Губернскаго Правленія отъ 12 мая с. г. за № 1211 съ увѣдомленіемъ о томъ, что Императорская Археологическая Коммиссія предоставила Г. Таврическому Губернатору лично рѣшить вопросъ о томъ, куда передать на храненіе каменную бабу, найденную въ с. Большой Каховкѣ, Днѣпровскаго уѣзда, въ Херсонскій городской музей или въ музей Таврической Ученой Архивной Коммиссіи, вслѣдствіе чего Губернское Правленіе проситъ увѣдомить его, желаетъ-ли Коммиссія принять эту статую на храненіе въ свой музей.

Постановлено: увѣдомить Губернское Правленіе, что Коммиссія согласна на принятіе означенной каменной бабы въ свой музей, и просить его, нельзя ли произвести ея доставку въ Симферополь на казенный счетъ.

6. Доложено отношеніе Комитета Ялтинской городской общественной бібліотеки отъ 7 мая за № 162 съ увѣдомленіемъ о томъ, что онъ согласенъ приобрѣсти для означенной бібліотеки полный экземпляръ „Извѣстій“ Комиссіи, кромѣ вып. 6-го, сполна разошедшаго, по удешевленной цѣнѣ (25 р.), и просить о высылкѣ дальнѣйшихъ выпусковъ „Извѣстій“.

Постановлено: выслать въ Ялтинскую городскую бібліотеку полный экземпляръ „Извѣстій“ Комиссіи за плату и высылать дальнѣйшіе выпуски, по мѣрѣ выхода въ свѣтъ.

7. Предсѣдатель Комиссіи заявилъ, что члену ея Аблякиму Куламетъ оглу удалось убѣдить Амета муллу уступить Комиссіи имѣющуюся у него рукопись исторіи Крымскихъ хановъ Хурреми челеби за сорокъ рублей.

Постановлено: уплатить сорокъ рублей Амету муллѣ за означенную рукопись и просить предсѣдателя Комиссіи принять мѣры къ переводу на русскій языкъ и изданію этого сочиненія.

8. Предсѣдатель Комиссіи заявилъ, что, согласно постановленію Комиссіи въ предыдущемъ засѣданіи, онъ разсмотрѣлъ описи 437 дѣлъ и книгъ 3-й полицейской части гор. Симферополя за 1887—1906 гг., предположенныхъ къ уничтоженію, при чемъ 92 дѣла и книги оказались, по его мнѣнію, заслуживающими храненія.

Постановлено: благодарить предсѣдателя Комиссіи за трудъ и просить о высылкѣ дѣлъ и книгъ, отмѣченныхъ къ храненію, въ Комиссію.

9. Доложено письмо члена Комиссіи А. Л. Бертъе-Делагарда отъ 7 мая с. г. съ просьбой о высылкѣ ему сургучнаго слѣпка съ серебряной ѳеодосійской монеты, находящейся въ музеѣ Комиссіи, и дополнительныхъ рисунковъ къ атласу гр. Уварова, имѣющихся при экземплярѣ этого атласа, принадлежемъ Комиссіи, для снятія съ нихъ фотографическихъ снимковъ.

Предсѣдатель Комиссіи заявилъ, что при осмотрѣ имъ нумизматической коллекціи Комиссіи означенной ѳеодосійской монеты, къ сожалѣнію, не оказалось. По всей вѣроятности, она утеряна при переноскѣ музея въ нынѣшнее помѣщеніе, или, можетъ быть, гдѣ нибудь находится среди другихъ монетъ. Поэтому снимокъ съ этой монеты можетъ быть посланъ А. Л. Бертъе-Делагарду только по отысканіи этой монеты. Что касается рисунковъ атласа гр. Уварова, то они могли бы быть посланы г. Бертъе-Делагарду при вѣрной оказіи.

Постановлено: записать въ протоколъ.

10. Предсѣдатель Коммисіи заявилъ о томъ, что въ 1911 году исполнится столѣтіе со времени кончины академика Палласа и что Коммисіи предстоитъ необходимость почтить по этому случаю память перваго ученаго изслѣдователя Тавриды по присоединеніи ея къ Россіи. Было бы весьма цѣлесообразно издать къ этому времени полный переводъ на русскій языкъ сочиненій Палласа о Тавридѣ, такъ какъ имѣющіеся или очень устарѣли или выполнены неудовлетворительно, и притомъ очень рѣдки. Переводъ сочиненій Палласа былъ бы вмѣстѣ съ тѣмъ весьма серьезнымъ дѣломъ Коммисіи къ предстоящему 25-лѣтію ея существованія. Членъ Коммисіи Бертье-Делагардъ, которому сообщено о намѣреніи Коммисіи издать переводъ сочиненій Палласа о Тавридѣ, вполне одобрилъ это предпріятіе и высказалъ готовность проредактировать переводъ.

Предложеніе предсѣдателя Коммисіи, встрѣченное съ полнымъ сочувствіемъ, вызвало обстоятельный обмѣнъ мыслей относительно его осуществленія, особенно въ виду крайней ограниченности ея средствъ. Но въ виду заявленія предсѣдателя, что это затрудненіе можетъ быть преодолено, постановлено: просить А. И. Маркевича взять на себя заботы о присканіи надежнаго переводчика.

11. Предложенъ въ члены Коммисіи А. И. Маркевичемъ, прот. Сердобольскимъ и И. Ѳ. Ерошеевымъ директоръ Симферопольскаго Императора Николая II Реального училища Владиміръ Дмитріевичъ Георгіевъ.

12. Въ бібліотеку Коммисіи поступили слѣдующія книги:

1. Отъ канцеляріи Государственной Думы: Стенографическій отчетъ. Третій созывъ. Сессія III. Ч. III. Засѣданія 88—98.

2. Отъ Императорской Академіи Наукъ: Извѣстія, № 8 за 1910 годъ.

3. Отъ Университета св. Владиміра: Университетскія Извѣстія, № 4 за 1910 годъ.

4. Отъ Юрьевскаго Университета: Ученыя Записки, № 4 за 1910 годъ.

5. Отъ редакціи Крымско-Кавказскаго Горнаго Клуба: Записки, № 1 за 1910 годъ.

6. Отъ редакціи Таврическаго Церковно-общественнаго Вѣстника: № 12—13 „Вѣстника“ за 1910 годъ.

Засѣданіе 23 септѣбря 1910 года.

Подъ предсѣдательствомъ предсѣдателя Коммиссіи А. И. Маркевича присутствовали члены Коммиссіи: А. Л. Высотскій, Л. В. Жирицкій, А. Θ. Корецкій, Аблякимъ Куламетъ оглу эфенди, П. В. Масловъ, Я. В. Ратиборъ-Уличный, А. К. Романюкъ и правитель дѣлъ И. Θ. Ероѣевъ.

1. Доложенъ протоколъ засѣданія 13 мая 1910 года.

Постановлено: утвердить.

2. Доложено письмо графини П. С. Уваровой отъ 13 мая 1910 года съ выраженіемъ благодарности за привѣтствіе по случаю 25-лѣтней ея дѣятельности въ званіи предсѣдателя Императорскаго Московскаго Археологическаго Общества.

Постановлено: записать въ протоколъ.

3. Доложено отношеніе Г. Таврическаго Губернатора отъ 21 септѣбря с. г. за № 2269 съ просьбой о назначеніи представителя Архивной Коммиссіи въ Коммиссію для разбора и уничтоженія старыхъ дѣлъ архива Таврическаго Губернскаго Правленія.

Постановили: просить А. Θ. Корецкаго взять на себя этотъ трудъ, а въ случаѣ его отсутствія — И. Θ. Ероѣева, на что оба они изъявили свое согласіе.

4. Доложено отношеніе Историко-филологическаго Общества при Императорскомъ Харьковскомъ Университетѣ съ увѣдомленіемъ о томъ, что 6 октября тек. года исполнится тридцатилѣтіе учено-педагогической дѣятельности ректора Харьковского Университета проф. Д. И. Багалѣя.

Постановлено: привѣтствовать отъ имени Коммиссіи члена ея проф. Д. И. Багалѣя телеграммой.

5. Доложено отношеніе Императорскаго Московскаго Археологическаго Общества отъ 15 септѣбря за № 267 съ сообщеніемъ о томъ, что, по имѣющимся у Общества свѣдѣніямъ, развалины генуэзской крѣпости въ Судакѣ находятся въ ужасномъ состояніи: въ чертѣ развалинъ находится постоянно скотъ, стѣны валяются, башни дали трещины и угрожаютъ паденіемъ, вслѣдствіе чего Общество проситъ Архивную Коммиссію осмотрѣть и выяснитъ состояніе древнихъ развалинъ и о своемъ заключеніи сообщить Обществу.

Постановлено: увѣдомить Императорское Московское Археологическое Общество, что развалины генуэзской крѣпости въ Судакѣ находятся въ вѣдѣніи Императорскаго Одесскаго Об-

щества Исторіи и Древностей, отъ котораго и зависитъ приведеніе ихъ въ лучшее состояніе. При этомъ предсѣдатель Коммиссіи заявилъ, что на запросъ вице-предсѣдателя Одесскаго Общества Исторіи и Древностей А. Л. Бертье-Делагарда, кому бы можно было поручить ближайшій надзоръ за судакскою крѣпостью, онъ указалъ на члена Таврической Ученой Архивной Коммиссіи горнаго инженера І. Н. Вноровскаго, постоянного жителя Судака, какъ лицо, которому цѣлесообразнѣе всего было бы поручить это наблюденіе, и что г. Вноровскій выразилъ свое согласіе взять на себя этотъ трудъ.

6. Доложено отношеніе Г. Таврическаго Губернатора отъ 25 іюня тек. г. за № 1671 съ увѣдомленіемъ о томъ, что имъ предписано Днѣпровскому уѣздному исправнику передать на распоряженіе Архивной Коммиссіи каменную статую, найденную въ с. Большой Каменкѣ, и просьбой принять мѣры по своему усмотрѣнію къ перевозкѣ этой статуи на свои средства.

По обсужденіи этого вопроса и выясненіи скудости средствъ Коммиссіи, а также въ виду того, что означенная каменная баба, какъ видно изъ фотографическихъ съ нея снимковъ, не представляетъ большого интереса въ археологическомъ отношеніи, *постановлено*: увѣдомить г. Губернатора, что Коммиссія лишена возможности перевезти эту статую на свои средства въ Симферополь, и если нѣтъ возможности доставить ее въ музей Коммиссіи на казенный счетъ, то, быть можетъ, удобно было бы передать ее въ Херсонскій музей древностей, на что послѣдній, насколько извѣстно Коммиссіи, изъявилъ свое согласіе.

7. Доложено отношеніе Церковно-археологическаго отдѣла при Обществѣ Любителей Духовнаго Просвѣщенія отъ 24 іюня тек. г. за № 77 съ предложеніемъ, не пожелаетъ ли Коммиссія въ обмѣнъ на свои труды получать духовный учено-литературный журналъ: „Чтенія въ Обществѣ Любителей Духовнаго Просвѣщенія“.

Постановлено: принять къ свѣдѣнію.

8. Предсѣдатель Коммиссіи заявилъ, что въ началѣ іюня губернской земскій почвовѣдъ Н. Н. Клепининъ сообщилъ ему, что въ д. Вознесенкѣ, Евпаторійскаго уѣзда, на землѣ крестьянина Никиты Павлова Бѣликова, находится весьма интересная каменная баба, которую можно получить для музея Коммиссіи при посредствѣ предсѣдателя Евпаторійской земской управы. При этомъ г. Клепининъ представилъ превосходно исполненный фотографическій снимокъ съ означенной бабы, а затѣмъ

сообщилъ подробныя свѣдѣнія о мѣстности, гдѣ находилась эта баба и сдѣланныхъ тамъ случайныхъ находкахъ предметовъ древности (бусъ, желѣзныхъ серегъ, колець и т. д.), вслѣдствіе чего археологическая раскопка многочисленныхъ кургановъ въ округѣ с. Вознесенки является весьма желательной. Предсѣдатель Коммиссіи немедленно обратился къ предсѣдателю евпаторійской земской управы съ соотвѣтствующей просьбой, и означенная статуя, подаренная крестьяниномъ Бѣликовымъ для музея Коммиссіи, вскорѣ была доставлена въ Симферополь. Къ сожалѣнію, она оказалась не цѣлою: сохранилась только верхняя часть ея, до живота, и руки оказались отломанными. Статуя представляетъ мужчину монгольскаго типа въ шлемѣ. Бывшій въ іюнѣ мѣсяцѣ въ Симферополѣ проф. Н. И. Веселовскій нашель эту „каменную бабу“ весьма интересной и обѣщаль доставить въ Коммиссію особое сообщеніе о ней. Предсѣдателю Евпаторійской управы г. Бендебери была своевременно послана благодарность за доставку означеннаго памятника древности въ музей Коммиссіи, а крестьянину Бѣликову за его даръ.

Постановлено: записать въ протоколъ.

9. Предсѣдатель Коммиссіи сообщилъ извлеченіе изъ письма къ нему проф. Н. И. Веселовскаго относительно кургана въ имѣніи г. Глеклера, гдѣ найдены были большія плиты, о чемъ доложено было въ одномъ изъ предыдущихъ засѣданій Коммиссіи. Оказалось, что вся суть изъ этого кургана извлечена, и притомъ въ древнее время. Плиты составляли гробницу, впущенную въ готовый курганъ и потомъ засыпанную особо, такъ что образовалась присыпь. Отъ гробницы осталась только нижняя плита, которую владѣлецъ пробоваль тащить, но неудачно: плита переломилась и осталась на мѣстѣ. Основная же могила должна заключать въ себѣ скорченный и окрашенный костякъ, что не представляетъ большого интереса.

Постановлено: записать въ протоколъ и принять къ свѣдѣнію.

10. Доложено отношеніе г. Таврическаго Губернатора отъ 30 іюня тек. г. за № 274 съ препровожденіемъ талона къ ассигновкѣ на полученіе изъ симферопольскаго казначейства 200 руб., ассигнованныхъ Мин. Вн. Д. на текущій годъ въ пособіе Коммиссіи. Предсѣдатель Коммиссіи заявилъ, что деньги получены и записаны на приходъ.

Постановлено: принять къ свѣдѣнію.

11. Доложено отношеніе Псковскаго Церковнаго Историко-археологическаго Комитета отъ 10 іюня тек. г. за № 142

съ препровожденіемъ 1-го тома своихъ трудовъ и просьбой вступить съ нимъ въ обмѣнъ изданіями Коммиссіи.

Постановлено: вступить въ обмѣнъ изданіями.

12. Предсѣдатель Коммиссіи доложилъ, что полный экземпляръ „Извѣстій“ Коммиссіи, по желанію Ялтинской городской общественной библіотеки, препровожденъ ей, и деньги (25 р.) получены и записаны на приходъ.

Постановлено: принять къ свѣдѣнію.

13. Предсѣдатель Коммиссіи доложилъ, что въ розыскѣ лицъ, которымъ могъ бы быть порученъ переводъ исторіи Крымскихъ хановъ на русскій языкъ онъ остановился на двухъ комбинаціяхъ: а) членъ Коммиссіи Аблякимъ Куламетъ оглу эфенди согласился перевести эту рукопись въ Симферополѣ, при участіи переводчика магометанскаго правленія г. Джанк-лыча; б) согласенъ взять на себя этотъ трудъ и проживающій въ Феодосіи Османъ Мурасовъ, знающій хорошо восточные и русскій языкъ и работавшій надъ переводомъ восточныхъ языковъ въ Московскомъ Архивѣ М. И. Д. и Лазаревскомъ Институтѣ, но съ тѣмъ, чтобы рукопись „Исторіи“ была переслана въ Феодосію, гдѣ онъ могъ бы заниматься переводомъ въ квартирѣ члена Коммиссіи А. П. Колли; на что послѣдній далъ свое согласіе. Всесторонне обсудивъ этотъ вопросъ, Коммиссія, въ виду неудобства отправлять драгоцѣнную рукопись въ Феодосію и затруднять больного Л. П. Колли ежедневнымъ въ теченіе продолжительнаго времени участіемъ въ работѣ г. Мурасова, нашла болѣе цѣлесообразнымъ поручить переводъ Аблякиму Куламетъ оглу эфенди, съ тѣмъ, чтобы исполненный имъ переводъ, по окончаніи его, отправленъ былъ для просмотра въ Петербургъ кому-либо изъ ученыхъ оріенталистовъ.

Постановлено: записать въ протоколъ.

14. Предсѣдатель Коммиссіи доложилъ отношеніе г. Таврическаго муфтія отъ 8 іюля тек. г. за № 1387 съ сообщеніемъ увѣдомленія Директора Департамента Духовныхъ Дѣлъ иностранныхъ исповѣданій о томъ, что Его Императорское Высочество Великій Князь Николай Михайловичъ изволилъ выразить желаніе собрать и издать копіи надписей, имѣющихся на инославныхъ и иновѣрныхъ богослужебныхъ зданіяхъ, надгробныхъ плитахъ, а равно и могилахъ, находящихся на кладбищахъ, касающихся умершихъ духовныхъ лицъ, дворянъ, а равно и лицъ, заслуживающихъ уваженія или получившихъ историческое значеніе. Не имѣя для исполненія этого дѣла въ своемъ распоряженіи людей компетентныхъ, г. Муфтіи просилъ

о содѣйствіи предсѣдателя Архивной Коммисіи. Предсѣдатель Коммисіи къ этому присовокупилъ, что немедленно по полученіи означеннаго отношенія онъ отвѣтилъ Таврическому муфтію о своемъ согласіи принять участіе въ указаніи матеріала для новаго и весьма цѣннаго научнаго предпріятія Его Императорскаго Высочества Великаго Князя Николая Михайловича. Въ Старомъ Крыму, Бахчисараѣ, Евпаторіи, Симферополѣ, Феодосіи и другихъ мѣстахъ сохранилось еще много надписей на мечетяхъ и могильныхъ плитахъ, которыя необходимо издать. Снять копіи съ этихъ надписей, а съ болѣе важныхъ и фотографическіе снимки незатруднительно; несомнѣнно, найдутся и люди, которые это сдѣлаютъ. Но прежде всего, по мнѣнію А. И. Маркевича, необходимо составить списокъ мѣстъ съ сохранившимися древними надписями на арабскомъ и турецко-татарскомъ языкахъ на мечетяхъ и могильныхъ плитахъ, и въ этомъ случаѣ важны были бы предварительныя сообщенія муллъ и свѣдущихъ людей изъ мѣстныхъ татаръ.

Собраніе вполнѣ согласилось съ мнѣніемъ предсѣдателя Коммисіи и *постановило*: записать въ протоколъ.

15. Слушали сообщеніе члена Коммисіи Л. П. Колли: „Историческіе документы о паденіи Кафы“.

По выслушаніи этого сообщенія и приложенныхъ къ нему матеріаловъ, *постановили*: благодарить Л. П. Колли за его трудъ, который напечатать въ „Извѣстіяхъ“ Коммисіи.

16. Слушали присланный изъ чешской Праги членомъ Коммисіи А. О. Кашпаромъ сдѣланный имъ переводъ брошюры чешскаго археолога І. В. Желизко: „Нѣсколько примѣчаній къ аналогіи творческихъ способностей первобытнаго челоуѣка и нѣкоторыхъ примитивныхъ племенъ“.

По заслушаніи этого сообщенія, *постановили*: Хотя оно не имѣетъ прямого отношенія къ древностямъ Тавриды, но помѣстить его въ „Извѣстіяхъ“ Коммисіи, такъ какъ оно составляетъ дополненіе къ изслѣдованію г. Желизко, напечатанному въ № 40 „Извѣстій“, а А. О. Кашпара благодарить за трудъ.

17. Въ музей Коммисіи поступилъ ятаганъ, съ датой 1111 г. гиджры, пріобрѣтенный членомъ Коммисіи Аблякимомъ Куламетъ оглу у татарина Абдуррамана въ Симферополѣ.

Постановлено: принять къ свѣдѣнію, а расходъ (3 р.) принять на счетъ Коммисіи.

18. Въ бібліотеку Коммисіи поступили слѣдующія изданія, книги и брошюры:

1. Отъ Канцеляріи Государственной Думы: Стенографическій отчетъ. Третій созывъ. Сессія III. Ч. IV. Засѣданія 99—130.
2. Отъ Императорской Академіи Наукъ: Извѣстія, №№ 9, 10, 11 и 12 за 1910 годъ.
3. Отъ Архива Государственного Совѣта: Опись дѣлъ архива Государственного Совѣта, Т. IV, V и XIX.
4. Отъ Императорскаго Общества Исторіи и Древностей Россійскихъ при Московскомъ Университетѣ: Чтенія, кн. III, 234, за 1910 годъ.
5. Отъ Университета св. Владиміра: Университетскія Извѣстія, №№ 5, 6 и 7 за 1910 годъ.
6. Отъ Юрьевского Университета: Ученыя Записки, №№ 5, 6 и 7 за 1910 годъ.
7. Отъ Церковно-историческаго и Археологическаго Общества при Кіевской Духовной Академіи: Чтенія, вып. X, за 1910 годъ.
8. Отъ Витебской Ученой Архивной Коммисіи: книга I-я ея Трудовъ.
9. Отъ Ярославской Ученой Архивной Коммисіи: Труды, книга V, т. 1 и 2.
10. Отъ Калужской Ученой Архивной Коммисіи: Извѣстія, вып. XX, 1910 г.
11. Отъ Псковскаго Церковнаго Историко-Археологическаго Комитета: Псковская Старина, т. I, 1910 г.
12. Отъ Архангельскаго Общества изученія Русскаго Сѣвера: а) Извѣстія, №№ 7—17 и б) Библиографическій указатель литературы о Сѣверѣ. Сост. А. Ф. Шидловскій
13. Отъ С.-Петербургскаго Политехническаго Института: Извѣстія. Отдѣлъ наукъ экономическихъ и юридическихъ, т. XIII, 1910 г.
14. Отъ редакціи Таврическаго Церковно-общественнаго Вѣстника: №№ 14—26 этого журнала за 1910 годъ.
15. Отъ Археологическаго отдѣла Музея королевства Чешскаго: а) *Práhky archaeologické a místopisné*, т. XXIII, вып. VII—VIII, 1909 г., б) Указатель тома XXIII-го и в) *Zpráva o Museu Království Českého za rok 1909*.
16. Отъ редакціи Извѣстій Симферопольской Городской Думы № 5—6 этого изданія за 1910 г.
17. Отъ Калужскаго губернскаго предводителя дворянства Н. И. Булычева его сочиненіе: Опытъ классификаціи мелкихъ мѣдныхъ монетъ царя Алексѣя Михайловича.

18. Отъ члена Коммисіи А. О. Кашпара: Сочиненіе I. V. Zelizko: *Několik posnámek k analogii vytvořného umění polaeolithického člověka a některých primitivních kmenu.*

19. Отъ члена Коммисіи В. В. Шкорпила: „Отчетъ о раскопкахъ въ г. Керчи и на Таманскомъ полуостровѣ въ 1907 г.

Постановлено: благодарить за пожертвованіе этихъ книгъ и изданій для бібліотеки Коммисіи.

20. Предложенъ въ члены Коммисіи А. И. Маркевичемъ, А. Ѳ. Корецкимъ и И. Ѳ. Ерошеевымъ и избранъ въ настоящемъ засѣданіи губернскій земскій почвовѣдъ Н. Н. Клепининъ.

Засѣданіе 13 ноября 1910 года.

Подъ предсѣдательствомъ предсѣдателя Коммисіи А. И. Маркевича присутствовали: А. А. Боданинскій, А. Л. Высотскій, В. Д. Георгіевъ, В. А. Ивановъ, Н. Н. Клепининъ, С. А. Мокржецкій, протоіерей о. А. Назаревскій, А. К. Романюкъ, протоіерей о. А. Сердобольскій, М. И. Скубетовъ и М. М. Шведовъ.

1. Открывъ засѣданіе, предсѣдатель Коммисіи обратился къ собранію со слѣдующими словами:

„Мм. Гг. Тяжелое горе, которое испытываетъ теперь наше отечество по случаю смерти графа Л. Н. Толстого, отзывается, несомнѣнно, и въ нашихъ сердцахъ. Скончался великій писатель земли русской, гениальный художникъ, властитель думъ и сердецъ всего культурнаго міра въ теченіе цѣлаго полустолѣтія; отошелъ въ вѣчность одинъ изъ храбрѣйшихъ участниковъ обороны Севастополя, такъ превосходно изобразившій ее въ своихъ твореніяхъ. Вѣчный покой ему. Почтимъ его память вставаніемъ“.

По предложенію предсѣдателя, память почившаго была почтена вставаніемъ.

2. Предсѣдатель Коммисіи обратился къ собранію со слѣдующими словами:

„Мм. Гг. Сегодня исполнилось ровно сто лѣтъ со дня рожденія другого великаго русскаго человѣка, Н. И. Пирогова, и по всей землѣ русской чествуется сегодня его память, какъ знаменитаго хирурга, пріобрѣтшаго своимъ врачебнымъ искусствомъ европейскую извѣстность, какъ замѣчательнаго педагога, взгляды котораго сохранили свое значеніе и въ настоящее время, какъ великаго мыслителя, въ міросозерцаніи котораго такъ

гармонично сочетались духъ и матерія, лучше сказать, одухотворялась матерія. Геніальный ученый, онъ былъ и глубоко вѣрующимъ христіаниномъ. Съ Тавридой связываетъ Пирогова дивная страница въ его жизни — участіе его въ Крымской войнѣ въ 1854—1856 гг., и я думаю, что самымъ достойнымъ выраженіемъ нашихъ чувствъ къ его памяти въ настоящую минуту будетъ краткое воспоминаніе о главныхъ обстоятельствахъ его дѣятельности здѣсь въ то время.

Приобрѣтя славу геніальнаго хирурга еще въ бытность свою профессоромъ въ Дерптскомъ университетѣ (1835—1841), гдѣ онъ занялъ кафедру профессора Мойера, а затѣмъ во время профессуры въ Петербургской Медико-хирургической академіи (1841—1856), и заявивъ себя выдающимся полевымъ хирургомъ на Кавказѣ въ 1847 г., Н. И. Пироговъ сейчасъ же послѣ начала Крымской войны выразилъ готовность „употребить всѣ свои силы и познанія для пользы арміи на боевомъ полѣ“. Въ это время, по инициативѣ великой княгини Елены Павловны, былъ впервые организованъ женскій уходъ за больными и ранеными, и Н. И. Пирогову поручено было руководство дѣятельностью на театрѣ военныхъ дѣйствій сестеръ милосердія Крестовоздвиженской общины и сердобольныхъ вдовъ. Пироговъ выѣхалъ въ Крымъ съ отрядомъ врачей въ октябрѣ 1854 г. и прибылъ въ Севастополь въ позднюю осень, въ ноябрѣ 1854 г. Онъ нашелъ въ немъ медицинскую часть плохо организованной, или, правильнѣе совсѣмъ не устроенной: раненые сваливались, гдѣ попало, ампутированные и сравнительно легко раненые лежали вмѣстѣ съ гангренозными и умирающими; врачей было недостаточно, и они были плохо распределены. Не было ни достаточнаго количества помѣщеній для раненыхъ и больныхъ, ни коекъ, ни постелей; несчастные валялись на полу и на землѣ въ грязныхъ лужахъ, на грязныхъ матрацахъ, а чаще на полугнилой соломѣ, и перевозились въ холодъ, зимнюю стужу, еле покрытые рогожами, такъ какъ полущубковъ не было, или было недостаточно. Къ тому же и должнаго сочувствія къ ихъ положенію не было. Бывали случаи, когда приходилось на восемнадцатый день послѣ сраженія дѣлать операціи, которыя должно было сдѣлать сейчасъ же послѣ сраженія. На всѣ эти неурядицы, причинявшія ему страшныя страданія, Пироговъ обратилъ серьезное вниманіе, распредѣлилъ врачей и отведенныя для раненыхъ помѣщенія, ввелъ порядокъ и систему въ уходѣ за ранеными, и самъ работалъ, буквально подъ пушечными выстрѣлами, ежедневно съ 8 час.

утра до 4—6 час. вечера, „весь въ поту, крови и нечистотѣ“. При его участіи было сдѣлано до 5000 операций. Онъ организовалъ и помощь сестеръ Крестовоздвиженской общины и общины сердобольныхъ вдовъ, какъ въ Севастополѣ, такъ и здѣсь, въ Симферополѣ, куда главнымъ образомъ свозились больные и раненые изъ Севастополя, и въ другихъ городахъ Крима. Онъ искренно сочувствовалъ самоотверженной дѣятельности сестеръ, посвятившихъ себя, какъ говоритъ онъ въ своемъ „Историческомъ обзорѣ дѣятельности сестеръ Крестовоздвиженской общины съ 1 декабря 1854 г. по 1 декабря 1855 г.“. „изъ одного участія и чувства безкорыстнаго милосердія на это служеніе, тяжкое и отвратительное для человѣка свѣтскаго, но назидательное и обильное дѣлами милосердія для истиннаго христіанина“. Беззавѣтное желаніе его помочь раненымъ, облегчить ихъ страданія увлекало и врачей и сестеръ. Его примѣръ всѣхъ ободрялъ и воодушевлялъ, а больные, къ которымъ онъ только прикасался, уже какъ бы чувствовали облегченіе. — говорятъ въ своихъ воспоминаніяхъ сестры А. М. Крупская и М. Н. Бакунина. О своихъ трудахъ и переживаніяхъ онъ писалъ женѣ, и эти „Письма севастопольца“ представляютъ удивительный интересъ и имѣютъ громадное значеніе, равно какъ и автобіографія его, для выясненія его личности.

Съ 29 ноября по 12 декабря Пироговъ жилъ въ Симферополѣ, въ скверномъ номерѣ „Золотого Якоря“, и также ежедневно съ 9 час. утра до 4 час. вечера занятъ былъ въ госпиталяхъ осмотромъ больныхъ, положеніе которыхъ было здѣсь такое же, какъ и въ Севастополѣ, производилъ перевязки и операции, „по вечерамъ ловилъ блохъ и вшей, ѣздилъ по грязнымъ улицамъ и ѣлъ чудныя груши“. Его описанія ужаснаго состоянія госпиталей и равнодушія властей къ положенію раненыхъ нельзя читать безъ душевной муки.

Что же одушевляло Пирогова въ этомъ трудномъ подвигѣ? Религіозность, любовь къ ближнему и патріотизмъ. Это лучше всего видно изъ писемъ его къ женѣ изъ Симферополя, напр. отъ 6 декабря 1854 г., отрывокъ изъ котораго позвольте мнѣ привести: „Ради Бога, душка моя, не скучай и не сѣтуй, — это отнимаетъ у меня охоту работать. Терпи, начатае нужно кончить; нельзя же, предпринявъ дѣло, уѣхать, ничего не окончивъ; предстоитъ еще многое; подумай только, что мы живемъ на землѣ не для себя только, вспомни, что предъ нами разыгрывается великая драма, которой слѣдствія отзовутся, можетъ быть, чрезъ цѣлыя столѣтія; *трьшино, сложивъ руки, быть од-*

нимъ только празднымъ зрителемъ, кому Богъ далъ хоть какую нибудь возможность участвовать въ ней. Я знаю, что для тѣхъ, кого Онъ, какъ насъ, благословилъ счастіемъ въ семейномъ кругѣ, тяжело, оставивъ тихій, пріятный бытъ, подвергать себя всѣмъ безпокойствамъ и тягостямъ разлуки съ милыми сердцу и лишеніямъ; но *тому, у кою не остыло еще сердце для высоко и святого, нельзя смотрѣть на все, что дѣлается вокругъ насъ, одностороннимъ эгоистическимъ взглядомъ.*—и ты, которую я привыкъ уважать за твои чувства, вѣрно утѣшишься, подумавъ, что мужъ твой оставилъ тебя не понапрасну, а съ глубокимъ убѣжденіемъ, что онъ не безъ пользы подвергаетъ себя лишеніямъ и разлукѣ. Больше ничего не могу сказать въ утѣшеніе тебя и себя. Богъ дастъ, настанетъ день радости и для насъ. Вооружись же терпеніемъ и вѣрою въ святое Провидѣніе“.

Въ Симферополѣ, какъ и Севастополѣ, Пироговъ не искалъ знакомствъ. Въ одномъ письмѣ къ женѣ онъ упоминаетъ только имена Владислава Максимовича Княжевича, предсѣдателя казенной палаты, какъ дѣятельнаго человѣка, которому поручены были сердобольныя вдовы, врачебнаго инспектора д-ра А. Ѳ. Арендта, какъ разсѣяннаго человѣка, съ трубочками въ носу, черезъ которыя онъ вдыхалъ креозотъ, и стараго своего товарища по московскому университету, военнаго врача-алкоголика.

Пироговъ не терялъ надежды, что непріятель не возьметъ Севастополя. 22 февраля 1855 г. онъ писалъ женѣ: „Лишь бы насъ не покинули наши душевныя силы и наша вѣра, а то, какъ-то предчувствуешь, отстоимъ. Я получилъ вчера послѣднее твое письмо отъ 9 февраля и плакалъ отъ радости, читая твои благородныя чувства; но молиться, молиться съ вѣрою и упованіемъ --это самое утѣшительное дѣло. Какъ помолишься поусерднѣе, такъ и чувствуешь себя надолго подкрѣпленнымъ“.

Между тѣмъ крайнія неудобства жизни въ маленькомъ домикѣ на Сѣверной сторонѣ, въ одной комнаткѣ съ нѣсколькими другими врачами, страшная работа изо дня въ день, тифозная эпидемія, распространившаяся среди больныхъ и врачебнаго персонала, одолѣли Пирогова,—и онъ въ февралѣ мѣсяцѣ заболѣлъ тифоидомъ, который, къ счастью, не перешелъ въ болѣе тяжелую форму. Оправившись отъ болѣзни, онъ пишетъ женѣ 6 марта 1855 г. о распространеніи тифа среди врачей и сестеръ и продолжаетъ: „Когда я занемогъ, я тоже думалъ, что у меня онъ разовьется, но слава Всевышнему, „наказуя наказалъ мя сего, смерти же не предаде мя“. Эта бо-

лѣзнь показала мнѣ еще болѣе, что значить теплая вѣра въ нашего Искупителя, на котораго одного возложилъ я все мое упованіе. Это придадо мнѣ бодрости духа и воли. Безъ вѣры — жизнь не въ жизнь. Тверди это, моя душка, дѣтямъ; пусть они идутъ этой стезей и не сбиваются съ нея, какъ это сдѣлалъ я, и именно потому, что сердце не было проникнуто благодатью“.

Болѣе всего угнетало его положеніе раненыхъ и больныхъ и равнодушіе высшаго военнаго и медицинскаго начальства къ его рапортамъ и ходатайствамъ. „За кого же считаютъ солдата? Кто будетъ хорошо драться, когда онъ убѣжденъ, что раненаго его бросятъ какъ собаку?“ писалъ онъ женѣ. 29 апрѣля 1855 г. онъ писалъ ей: „Отъ раненыхъ безпрестанно слышишь жалобы на безпорядокъ. Когда солдатъ нашъ это говорить, такъ ужъ, вѣрно, плохо. Время ли тутъ интриговать, спорить и разсуждать о томъ, за что тотъ или другой получилъ награду, возставать другъ противъ друга, когда нужно единоклюбіе, — а его нѣтъ, я это вижу ясно. Это ли любовь къ родинѣ, это ли настоящая воинская честь? Сердце замираетъ, когда видишь передъ глазами, въ какихъ рукахъ судьба войны, когда покороче ознакомишься съ лицами, стоящими въ челѣ. Они, не стѣняясь, не скрывая передъ подчиненными, ругаютъ другъ друга дураками. Неужели Богъ прогнѣвался такъ на нашу матушку родную Русь? Хорошо говорить самому себѣ: „молчи; это — не твое дѣло“, да нельзя, не молчитъ, особливо, когда говоришь съ женою; такъ и во всемъ. Такъ и съ бѣдными ранеными“... „Не хочу видѣть моими глазами безславія моей родины, не хочу видѣть Севастополь взятымъ; не хочу слышать, что его можно взять, когда вокругъ его стоитъ слишкомъ 100,000 войска, — уѣду, хотъ и досадно. Доложи великой княгинѣ, что я не привыкъ дѣлать что бы то ни было только для вида, а при такихъ обстоятельствахъ существеннаго ничего не сдѣлаешь... Я люблю Россію, люблю честь родины, а не чины; это врожденное, его изъ сердца не вырвешь и не передѣлаешь, а когда видишь передъ глазами, какъ мало дѣлается для отчины и собственно изъ одной любви къ ней и ея чести, такъ поневолѣ хочешь скорѣе уйти отъ зла, чтобы не быть, по крайней мѣрѣ, бездѣйственнымъ его свидѣтелемъ“.

Измученный нравственно и физически, Пироговъ 1 іюня 1855 г. уѣхалъ въ Петербургъ, но, отдохнувши въ кругу семьи, въ концѣ августа снова вернулся въ Севастополь. Теперь на первомъ планѣ была помощь раненымъ при штурмѣ Малахова

кургана, а затѣмъ транспортировка раненыхъ и больныхъ изъ Крыма, особенно изъ Симферополя, гдѣ ихъ скопилось свыше 13,000. Пироговъ перенесъ свою дѣятельность сюда и въ половинѣ сентября прибылъ въ Симферополь, „городокъ, гдѣ 12,000 жителей, но теперь 13,000 больныхъ, и изъ нихъ 7000 раненыхъ“, старался облегчить по возможности положеніе больныхъ въ здѣшнихъ временныхъ госпиталяхъ, которыхъ было болѣе пятидесяти, и транспортъ ихъ отсюда. Энергично боролся онъ съ злоупотребленіями въ госпиталяхъ и организовалъ для сопровожденія больныхъ особый отрядъ сестеръ съ М. Н. Бакуниной во главѣ. Днемъ онъ былъ на работѣ, посѣщалъ госпитали и бараки и находилъ еще время читать лекціи собравшимся въ Симферополь врачамъ, а вечеромъ ежедневно до часу ночи занимался съ старшими сестрами: Хитрово, Бакуниной и Карцевой по дѣламъ общины и упорядоченію дѣла въ госпиталяхъ. Ходъ военныхъ дѣлъ попрежнему угнеталъ Пирогова. „Только еще община, въ которой я вижу возможность сдѣлаться лучше, идетъ, а то все стоитъ или лежитъ“, писалъ онъ женѣ. Транспортировка больныхъ продолжалась при прежнихъ ужасныхъ условіяхъ. Подводъ было мало, подстилокъ и полушубковъ не было; на этапахъ не было кухонъ, дровъ, котловъ для варки пищи, не хватало воды; не было организовано продовольствіе больныхъ и раненыхъ и своевременная подача лѣкарствъ. На все это обращалъ вниманіе Пироговъ и обо всѣхъ неурядицахъ доводилъ до свѣдѣнія администраціи. Оставался онъ въ Симферополь до первыхъ чиселъ декабря 1855 г., когда снова уѣхалъ въ Петербургъ, окончивъ свое участіе въ Крымской войнѣ.

Но и на этотъ разъ Пироговъ не совсѣмъ разстался съ Крымомъ. Въ 1856 г., послѣ выхода въ свѣтъ его знаменитыхъ „Вопросовъ жизни“, онъ былъ назначенъ попечителемъ Одесскаго учебнаго округа. Въ этомъ званіи онъ прослужилъ два года и посѣщалъ Симферополь, уже какъ глава учебнаго округа. Отъ очевидцевъ этихъ посѣщеній здѣшней гимназіи я слышалъ, что они отличались необыкновенной простотой. Въ обычномъ своемъ пальто, съ шапкой въ рукахъ входилъ Пироговъ въ классъ, бесѣдовалъ съ учениками, слушалъ уроки учителей, плѣнялъ всѣхъ своей доступностью и высотой своихъ педагогическихъ взглядовъ, которые хорошо извѣстны и изъ его сочиненій. Въ 1858 г. онъ былъ переведенъ въ Кіевъ и навсегда уже разстался съ здѣшнимъ краемъ. Но память о немъ всегда была жива здѣсь, а столѣтіе со дня его

рожденія, несомнѣнно, съ особенной силой напомнить всѣмъ о немъ, какъ о великомъ гражданинѣ русской земли, славномъ хирургѣ, гуманномъ педагогѣ и замѣчательномъ мыслителѣ.

Прошу почтить его свѣтлую память вставаніемъ“.

Собраніе единодушно почтило вставаніемъ память Н. И. Пирогова.

3. Доложенъ протоколъ засѣданія Коммиссіи 23 сентября 1910 года.

Постановлено: утвердить.

4. Доложено отношеніе члена Коммиссіи, ректора Императорскаго Харьковскаго Университета, заслуженнаго профессора Д. И. Багалѣя съ выраженіемъ благодарности за вниманіе къ нему по случаю исполнившагося въ октябрѣ 30-лѣтія его профессорской дѣятельности.

Постановлено: записать въ протоколъ.

5. Доложено отношеніе Общества Архитекторовъ-Художниковъ отъ 29 октября 1910 г. за № 641 на имя г. Таврическаго Губернатора, переданное на разсмотрѣніе Коммиссіи, съ просьбой о принятіи ею участія въ выставкѣ художественно-архитектурныхъ фотографій, устраиваемой Обществомъ въ С.-Петербургѣ въ началѣ будущаго года, предоставленіемъ на выставку коллекцій или отдѣльныхъ снимковъ, имѣющихся въ распоряженіи Коммиссіи.

По разсмотрѣніи положенія объ означенной выставкѣ, было заслушано заявленіе предсѣдателя Коммиссіи о томъ, что въ музеѣ ея очень мало фотографическихъ снимковъ, и то общезвѣстныхъ и не особенно художественныхъ, но членъ Коммиссіи Н. Н. Клепининъ составилъ весьма цѣнную коллекцію своихъ фотографическихъ снимковъ памятниковъ древности, которую предполагаетъ отъ себя отправить на выставку Общества архитекторовъ. Въ настоящемъ засѣданіи Н. Н. Клепининъ коллекцію этихъ снимковъ жертвуетъ и для музея Коммиссіи. Такимъ образомъ, если бы Коммиссія приняла участіе въ выставкѣ, то только отправленіемъ на нее снимковъ г. Клепинина, которые и безъ того будутъ на выставкѣ.

Постановлено: увѣдомить Общество архитекторовъ, что членъ Таврической Ученой Архивной Коммиссіи Н. Н. Клепининъ, обладающій цѣнной коллекціей фотографическихъ снимковъ памятниковъ древности въ Крыму (Судака, Мангула, древней мечети въ д. Колечь-мечети и др.), принимаетъ личное участіе въ выставкѣ, и потому Коммиссія, въ музеѣ которой имѣются тѣ же снимки, не имѣетъ въ виду отправлять ихъ на выставку отъ себя.

6. Доложено отношеніе Саратовской Ученой Архивной Коммисіи съ просьбой высказаться по вопросу о правѣ отсутствующихъ въ собраніи Коммисіи лицъ передавать свои голоса присутствующимъ.

Постановлено: увѣдомить Саратовскую Ученую Архивную Коммисію, что въ Таврической Ученой Архивной Коммисіи этотъ обычай не практикуется, и она считаетъ его неудобнымъ.

7. Доложено отношеніе Симбирской Ученой Архивной Коммисіи отъ 1 сентября тек. г. за № 52 съ просьбой принять участіе въ пожертвованіяхъ на сооруженіе въ г. Симбирскѣ памятника русскому писателю И. А. Гончарову, закладка котораго приурочивается къ столѣтію со дня его рожденія, 6 іюня 1912 г., и какого либо просвѣтительнаго учрежденія и сопровождаемъ подписного листа за № 52.

Собраніе сочувственно отнеслось къ мысли Симбирской Ученой Архивной Коммисіи, и присутствующіе въ засѣданіи внесли свои посильныя лепты на это дѣло.

8. Доложено письмо, на имя предсѣдателя Коммисіи, изъ Саратова, отъ Б. Д. Ѳедорова, отъ 23 октября 1910 г., съ просьбой сообщить, нѣтъ ли въ музеѣ Таврической Ученой Архивной Коммисіи монетъ съ именемъ г. Укека, чеканенныхъ въ Укекѣ Маріупольскомъ.

Изъ обмѣна мнѣній по этому вопросу выяснилось, что подобныхъ монетъ въ музеѣ Коммисіи не имѣется, и *постановлено:* увѣдомить объ этомъ г. Ѳедорова.

9. Доложено отношеніе Директора Высшихъ Женскихъ Курсовъ въ Кіевѣ съ просьбой о высылкѣ въ бібліотеку Курсовъ полнаго экземпляра „Извѣстій“ Коммисіи бесплатно, или за льготную цѣну.

Постановлено: въ виду скудости средствъ Коммисіи и ограниченнаго числа имѣющихся въ ея распоряженіи номеровъ „Извѣстій“, увѣдомить Правленіе Курсовъ, что Коммисія согласна выслать экземпляръ „Извѣстій“, №№ 1—44 за 25 руб.

10. Доложено отношеніе Симферопольской городской управы съ просьбой о высылкѣ управѣ „Извѣстій“ Коммисіи за все время ихъ существованія, въ обмѣнъ на высылаемыя Коммисіи „Извѣстія Симферопольской Городской Думы“.

Выслушавъ заявленіе В. А. Иванова, что Симферопольское городское управленіе будетъ удовлетворено пополненіемъ городской бібліотеки недостающими выпусками „Извѣстій“, *постановили:* доставить въ городскую бібліотеку недостающіе номера.

11. Доложено письмо бібліотекаря Императорскаго Новороссійскаго Университета съ просьбой а) о высылкѣ въ бібліотеку означеннаго университета полнаго экземпляра „Извѣстій“ Коммисіи и б) указать, гдѣ можно найти біографіи и портреты, для снятія копій, Гартвиса, бывшаго директора Никитскаго сада, и Бороздина, бывшаго Таврическимъ губернаторомъ въ началѣ прошлаго столѣтія.

Постановлено: увѣдомить, что полный экземпляръ „Извѣстій“ Коммисіи, въ виду скудости ея средствъ, можетъ быть высланъ только за (льготную) плату. 25 руб., и что въ Коммисіи нѣтъ свѣдѣній о портретахъ указанныхъ лицъ.

12. Выслушавъ заявленіе предсѣдателя Коммисіи о полученіи одиннадцати томовъ Историческихъ очерковъ столѣтія Военнаго Министерства, изданныхъ послѣ 1909 г., препровожденныхъ главнымъ редакторомъ этого изданія генераломъ отъ кавалеріи Скалономъ, для бібліотеки Коммисіи, *постановили:* выразить благодарность за пожертвованіе бібліотеки Коммисіи этого великолѣпнаго изданія, и просить о высылкѣ 1 тома, не полученнаго Коммисіей въ 1904 году.

13. Доложена переписка предсѣдателя Коммисіи съ наслѣдниками извѣстнаго бытописателя Крыма В. Х. Кондараки по поводу оставшихся послѣ него дневниковъ и рукописей, которые А. И. Маркевичъ просилъ передать въ распоряженіе Коммисіи.

Постановлено: принять къ свѣдѣнію.

14. Доложено сообщеніе члена Коммисіи профессора Н. И. Веселовскаго: „Статуи воиновъ изъ категоріи каменныхъ бабъ“.

По заслушаніи этого весьма интереснаго сообщенія *постановили:* благодарить автора за его трудъ, который напечатать въ ближайшемъ выпускѣ „Извѣстій“ Коммисіи.

15. Доложено письмо члена Коммисіи Л. П. Колли съ сообщеніемъ, что и въ этомъ году, подобно прошлому году, провелъ нѣсколько недѣль въ Судакѣ студентъ фонъ-Эдингъ, производившій тамъ раскопки по порученію Императорскаго Московскаго Археологическаго Общества и открывшій совершенно до сихъ поръ неизвѣстную христіанскую церковь, въ урочищѣ „Шайтанъ-дере“, въ заросшемъ кустарникомъ оврагѣ за крѣпостью, по дорогѣ къ Новому Свѣту, на берегу моря. Онъ открылъ фундаментъ храма, нашель остатки фресокъ, открылъ вблизи остатки древней мельницы и увезъ въ Москву три ящика съ находками предметовъ древности“.

Постановлено: записать въ протоколъ.

16. Членъ Коммисіи В. А. Ивановъ заявилъ, что, узнавъ о томъ, что одинъ изъ гражданъ Симферополя А. Н. Кузьминъ предполагаетъ въ завѣщаніи своемъ назначить значительную сумму на просвѣтительныя учрежденія въ г. Симферополѣ, онъ, въ качествѣ городского головы, обратился къ нему съ письмомъ, въ которомъ указалъ на важность сооруженія въ нашемъ городѣ Историко-этнографическаго музея, и просилъ А. Н. Кузьмина сдѣлать пожертвованіе на это дѣло. Г. Кузьминъ отнесся къ мысли о сооруженіи въ Симферополѣ означеннаго музея съ полнымъ сочувствіемъ и въ одномъ изъ засѣданій Городской Думы сдѣлалъ заявленіе о готовности своей пожертвовать городу 35000 руб. на устройство ремесленнаго училища, и 10000 руб. на сооруженіе историческаго музея, съ тѣмъ условіемъ, чтобы городъ приступилъ къ постройкѣ его въ теченіе трехъ лѣтъ со дня его заявленія. Въ виду такого щедрого дара А. Н. Кузьмина вопросъ о сооруженіи въ Симферополѣ историческаго музея получаетъ прочную почву, и можно разсчитывать, что коллекціи древностей музея Архивной Коммисіи и ея архивъ получатъ въ скоромъ времени вполнѣ соотвѣтственное помѣщеніе.

Выслушавъ заявленіе В. А. Иванова, предсѣдатель Коммисіи замѣтилъ, что, къ сожалѣнію, А. Н. Кузьминъ не упомянулъ въ своемъ заявленіи о томъ, что музей, на сооруженіе котораго онъ сдѣлалъ щедрое пожертвованіе, предназначается для нуждъ и собраній Таврической Ученой Архивной Коммисіи. Но можно думать, что само собою зданіе музея будетъ предоставлено городомъ Коммисіи, при чемъ городъ возьметъ на себя и оборудованіе музея, страховку, расходы по содержанію его и т. п.

Послѣ внимательнаго и всесторонняго обсужденія заявленія В. А. Иванова, *постановлено*: выразить А. Н. Кузьмину благодарность Коммисіи за его сочувствіе идеѣ сооруженія въ г. Симферополѣ историческаго музея.

17. Н. Н. Клепининъ принесъ для музея Коммисіи слѣдующіе фотографическіе снимки съ памятниковъ древности въ Крыму: а) Видъ пещеръ Тепе-Кермена, б) Видъ Чуфуть-Кале со стороны главнаго вѣзда, в) Караимская синагога (кенаса) въ Чуфуть-Кале, г) Скала съ выдолбленною въ ней церковью на Баклѣ, д) судилище и тюрьма въ Чуфуть-Кале, е) главныя ворота въ Чуфуть-Кале съ внутренней стороны, ж) развалины стѣнъ и дворца на Мангупъ-Кале, з) мечеть въ д. Колечь-мечети, и) юго-восточная башня въ Судакской крѣпости, і) глав-

ныя ворота Судакской крѣпости, к) ворота Судакской крѣпости съ внутренней стороны.

Собраніе выразило искреннюю благодарность Н. Н. Клепинину за пожертвованіе для музея Коммисіи этихъ прекрасныхъ фотографическихъ снимковъ, изъ которыхъ, вмѣстѣ съ другими снимками, *постановлено* составить особый альбомъ.

18. Предсѣдатель Коммисіи представилъ двѣ серебряныя монеты, польскую и генуэзско-татарскую, приобрѣтенныя членомъ Коммисіи Аблякимъ Куламетъ оглу для музея Коммисіи за 3 руб.

Постановлено: монеты передать въ музей Коммисіи и расходъ утвердить.

19. Избранъ въ члены Коммисіи предложенный въ предыдущемъ засѣданіи В. Д. Георгіевъ.

20. Въ бібліотеку Коммисіи поступили слѣдующія книги и брошюры:

1. Отъ Департамента Министерства Внутреннихъ Дѣлъ: 11 томовъ изданія: Столѣтіе военнаго министерства: а) Императорская главная квартира, исторія государевой свиты въ царствованіе императора Николая II, б) Историческій очеркъ дѣятельности канцеляріи военнаго министерства и военнаго совѣта; в) приложение къ нему; г) Память о членахъ военнаго совѣта; д) Комплектованіе войскъ въ царствованіе Николая I; е) Главное военно-медицинское управленіе, ч. II и III; ж) Главное управленіе военно-учебныхъ заведеній; з) Воинская повинность казачьихъ войскъ; и) Управленіе генераль-инспектора кавалеріи; і) Конспекты историческихъ очерковъ министерства; к) Систематическій указатель.

2. Отъ Государственной Думы: Стенографическій отчетъ. Третій созывъ. Сессія III. Ч. IV. Засѣданіе 131.

3. Отъ Императорской Академіи Наукъ: Извѣстія, №№ 13 – 15 за 1910 годъ.

4. Отъ Императорскаго Общества Исторіи и Древностей Россійскихъ при Московскомъ университетѣ: Чтенія, 1910 г., кн. 4-я (235 я).

5. Отъ Императорской Археологической Коммисіи а) Отчетъ о дѣятельности ея за 1906 г., б) Извѣстія Императорской Археологической Коммисіи, вып. 34, прибавленіе къ нему и вып. 35 и в) брошюра А. А. Спицына: „Археологическія раскопки“.

6. Отъ Университета Св. Владиміра: „Университетскія Извѣстія“, №№ 8 и 9 за 1910 годъ.

7. Отъ Императорскаго Юрьевскаго Университета: Ученыя Записки, №№ 8 и 9 за 1910 г.

8. Отъ Саратовской Ученой Архивной Коммисіи: Труды, вып. 26, 1910 г.

9. Отъ Архангельскаго Общества изученія Русскаго Сѣвера: Извѣстія №№ 18, 19 и 20 за 1910 г.

10. Отъ Русскаго Музея Императора Александра III: Отчетъ этнографическаго отдѣленія за 1909 годъ.

11. Отъ редакціи Таврическаго Церковно-Общественнаго Вѣстника: №№ 27—32 этого изданія за 1910 годъ.

12. Отъ Казанскаго городскаго научно-промышленнаго музея: Отчетъ за 1909 годъ.

13. Отъ Чешской Академіи императора Франца Іосифа. *Pramatky archaeologické a mistopisné*, Т. XXIV, вып. 1, 1910 г.

Постановлено: благодарить за пожертвованіе этихъ книгъ и изданій для бібліотеки Коммисіи.

Засѣданіе 2 декабря 1910 года.

Подъ предсѣдательствомъ предсѣдателя Коммисіи А. И. Маркевича присутствовали члены: П. Г. Викторовскій, Н. Н. Клепининъ, М. И. Скубетовъ, Я. Т. Харченко и правитель дѣлъ И. Ѳ. Ерошеевъ.

1. Открывъ засѣданіе, предсѣдатель Коммисіи напомнилъ собранію о кончинѣ члена Коммисіи Алексѣя Ѳедоровича Корецкаго, оказавшаго ей въ послѣдніе два года громадныя услуги разъясненіями, которыя онъ дѣлалъ при обзорѣннн музеа древностей Коммисіи по праздничнымъ днямъ публикою и особенно учащимися, а въ лѣтнее время экскурсіями, посѣщавшими Симферополь.

По предложенію предсѣдателя, собраніе почтило память почившаго вставаніемъ.

2. Доложенъ протоколъ засѣданія 13 ноября 1910 г.

Постановлено: утвердить.

3. Доложено отношеніе Новгородскаго Предварительнаго Комитета предстоящаго XV Археологическаго Съѣзда, имѣющаго состояться въ Новгородѣ съ 12 іюля по 5 августа 1911 г., отъ 24 ноября тек. г. за № 335, съ препровожденіемъ правилъ и программы съѣзда и просьбой увѣдомить, намѣреваются ли Таврическая Архивная Коммисія принять участіе въ трудахъ

Съѣзда, въ чемъ это участіе можетъ выразиться, и не будутъ ли присланы для его выставки какіе-либо предметы и рукописи. Въстѣ съ тѣмъ Предварительный Комитетъ Съѣзда проситъ Коммиссію путемъ личныхъ сношеній и при посредствѣ мѣстной печати оповѣстить о предстоящемъ Съѣздѣ и его задачахъ какъ своихъ членовъ, такъ равно и другихъ лицъ, извѣстныхъ въ губерніи трудами по исторіи, этнографіи и археологіи, а равно и вообще всѣхъ зарекомендовавшихъ себя ревнителями родной старины.

Постановлено: принять къ свѣдѣнію, обсужденіе же участія Коммиссіи въ предстоящемъ Археологическомъ Съѣздѣ въ Новгородѣ отложить до слѣдующаго засѣданія.

4. Доложено письмо отставнаго подполковника С. В. Кенигштетера съ просьбой сообщить ему свѣдѣнія о стоянкахъ каменнаго вѣка на дюнахъ или песчаныхъ розсыпяхъ въ предѣлахъ Таврической губерніи.

Постановлено: увѣдомить г. Кенигштетера, что немногія свѣдѣнія по интересующему его вопросу онъ можетъ найти въ „Извѣстіяхъ“ Коммиссіи.

5. Предсѣдатель Коммиссіи заявилъ, что, по имѣющимъ у него свѣдѣніямъ, сообщеннымъ членомъ Коммиссіи С. А. Мокржецкимъ, у подполковника Георгія Всеволодовича Каховскаго въ С.-Петербургѣ имѣются семейныя бумаги конца XVIII вѣка, касающіяся дѣятельности въ Крыму его предка, что подтвердилъ и членъ Коммиссіи Я. Т. Харченко. Отъ имени Коммиссіи предсѣдатель обратился къ г. Каховскому съ просьбой передать означенные документы въ музей Архивной Коммиссіи, или прислать на время, въ подлинникахъ или въ копіяхъ, для помѣщенія въ „Извѣстіяхъ“ Коммиссіи.

Постановлено: принять къ свѣдѣнію, а Я. Т. Харченко обѣщаль лично поддержать просьбу Коммиссіи.

6. М. И. Скубетовъ сдѣлалъ сообщеніе: „Римскій семейный склепъ II—IV в. по Р. Хр., открытый въ Херсонесѣ въ 1907 году“.

По заслушаніи этого сообщенія и вызваннаго имъ обмѣна мыслей, *постановлено:* благодарить докладчика за трудъ его, который напечатать въ „Извѣстіяхъ“ Коммиссіи.

7. Доложены два сообщенія Д. Н. Косцюшко-Валужанича: а) „Древне-христіанскіе склепы съ декоративной росписью, открытые въ Херсонесѣ“ и б) „О результатахъ раскопокъ послѣдняго времени въ Херсонесѣ“.

По заслушаніи этихъ сообщеній *постановлено*: благодарить автора за трудъ, сообщенія же его напечатать въ „Извѣстіяхъ“ Коммиссіи.

8. И. Θ. Ероѣевъ сдѣлалъ сообщеніе „Историческіе труды Н. В. Гоголя и его замѣтка о Тавріи“.

По заслушаніи этого сообщенія, вызвавшего живой обмѣнъ мыслей, *постановлено*: благодарить докладчика за трудъ, сообщеніе же его напечатать въ „Извѣстіяхъ“ Коммиссіи.

9. Выслушано заявленіе предсѣдателя Коммиссіи о матеріалѣ, имѣющемся для выпуска въ свѣтъ № 45 „Извѣстій“ Коммиссіи.

Постановили: напечатать № 45-й „Извѣстій“, включивъ въ него одобренныя къ печати сообщенія и протоколы засѣданій Коммиссіи.

10. Въ бібліотеку Коммиссіи поступили слѣдующія книги и брошюры:

1. Отъ Императорской Академіи Наукъ: № 16-й „Извѣстій“ ея за 1910 годъ.

2. Отъ Императорскаго Одесскаго Общества Исторіи и Древностей: а) Т. XXVIII-й его „Записокъ“ (1910 г.) и б) Отчетъ за 1907—1909 гг.

3. Отъ Императорскаго Юрьевскаго Университета: № 10 его „Ученыхъ Записокъ“ за 1910 годъ.

4. Отъ Историко-Филологическаго Института князя Безбородко въ Нѣжинѣ: Т. XXV-й его „Извѣстій“.

5. Отъ Общества Археологіи, Исторіи и Этнографіи при Императорскомъ Казанскомъ Университетѣ: „Извѣстія“ его, Т. XXV. вып. 1—6, Т. XXVI, вып. 1—4-й.

6. Отъ Архангельскаго Общества изученія Русскаго Сѣвера: его „Извѣстія“ №№ 21 и 22 за 1910 годъ.

7. Отъ редакціи „Таврическаго Церковно-Общественнаго Вѣстника“ № 33-й этого изданій за 1910 годъ.

8. Отъ Симферопольской Городской Управы: „Извѣстія Симферопольской Городской Думы“, сентябрь, № 9, за 1910 г.

