

DG131-23



昭和 5 5 年 分

相 続 税 財 産 評 価 基 準 書

( 石 川 県 )

金 沢 国 税 局



DG131  
23



80W30986

1.

乙

2.

関

3.

ろ

産

土

に

4.

税

(



## 相続税財産評価基準の適用について

1. この評価基準は、昭和55年中に、相続、遺贈又は贈与にあったものに係る相続税及び贈与税の財産の評価について適用する。
2. この評価基準に定めのない財産については、課税時期に適用される相続税財産評価に関する基本通達（以下「評価基本通達」という。）に定めるところにより評価する。
3. この評価基準の評価方法等については、それぞれの部及び評価基本通達に定めるところによる。

なお、倍率方式で評価することとしている土地又は家屋で、課税時期において固定資産税評価額が固定資産税課税台帳に登録されていないものについては、状況が類似する土地又は家屋の固定資産税評価額を基に比準した仮の固定資産税評価額を評定し、これに所定の倍率を乗じて評価する。

4. この評価基準によって評価することが著しく不相当と認められるものについては、国税局長の指示を受けて評価する。

（注）「著しく不相当と認められる」とは、例えば、地域開発等急激な社会、経済環境の変化に伴う地価の著しい変動等により、年の中途から評価基準の改訂を要する場合等をいう。

## 目 次

	頁
I. 土地の部（宅地、農地、山林、原野）	I - 1
1. 宅地、農地、山林、原野の評価方法等	I - 2
2. 別表1 宅地造成費の標準価額	I - 5
3. 別表2 宅地、田、畑、山林、原野の評価基準表	I - 6
II. 路線価設定地域図の部	II - 1
III. その他の部	III - 1
1. 牧場、池沼	III - 2
2. 鉱泉地	III - 2
3. 雑種地	III - 3
4. 家屋	III - 3
5. 果樹	III - 4
6. 立木	III - 4
7. 立竹	III - 9
8. 牛豚	III - 9
9. 電話加入権	III - 9
10. 保有米及び未収獲米	III - 10
11. 気配相場のある株式として国税局長が指定した銘柄	III - 10
IV. 参考資料	IV - 1
1. 残価率表	IV - 2
2. 複利表	IV - 3
3. メートル法換算基準表	IV - 3



目 次

1-1 ..... (1) 序論 ..... 1

2-1 ..... (2) 1. 緒言 ..... 2

3-1 ..... (3) 2. 研究の目的 ..... 3

4-1 ..... (4) 3. 研究の方法 ..... 4

5-1 ..... (5) 4. 結果 ..... 5

6-1 ..... (6) 5. 考察 ..... 6

7-1 ..... (7) 6. 結論 ..... 7

8-1 ..... (8) 7. 参考文献 ..... 8

9-1 ..... (9) 8. 謝辞 ..... 9

10-1 ..... (10) 9. 付録 ..... 10

11-1 ..... (11) 10. 参考文献 ..... 11

12-1 ..... (12) 11. 謝辞 ..... 12

13-1 ..... (13) 12. 付録 ..... 13

14-1 ..... (14) 13. 参考文献 ..... 14

15-1 ..... (15) 14. 謝辞 ..... 15

16-1 ..... (16) 15. 付録 ..... 16

17-1 ..... (17) 16. 参考文献 ..... 17

18-1 ..... (18) 17. 謝辞 ..... 18

19-1 ..... (19) 18. 付録 ..... 19

20-1 ..... (20) 19. 参考文献 ..... 20

アロイシウス・グンターの著書目録

1-1 ..... (1) 序論 ..... 1

2-1 ..... (2) 1. 緒言 ..... 2

3-1 ..... (3) 2. 研究の目的 ..... 3

4-1 ..... (4) 3. 研究の方法 ..... 4

5-1 ..... (5) 4. 結果 ..... 5

6-1 ..... (6) 5. 考察 ..... 6

7-1 ..... (7) 6. 結論 ..... 7

8-1 ..... (8) 7. 参考文献 ..... 8

9-1 ..... (9) 8. 謝辞 ..... 9

10-1 ..... (10) 9. 付録 ..... 10

11-1 ..... (11) 10. 参考文献 ..... 11

12-1 ..... (12) 11. 謝辞 ..... 12

13-1 ..... (13) 12. 付録 ..... 13

14-1 ..... (14) 13. 参考文献 ..... 14

15-1 ..... (15) 14. 謝辞 ..... 15

16-1 ..... (16) 15. 付録 ..... 16

17-1 ..... (17) 16. 参考文献 ..... 17

18-1 ..... (18) 17. 謝辞 ..... 18

19-1 ..... (19) 18. 付録 ..... 19

20-1 ..... (20) 19. 参考文献 ..... 20



# I. 土地の部 (宅地、農地、山林、原野)

宅地、農地、山林、原野の評価方法等 .....	1 - 2
別表 1 宅地造成費の標準価額 .....	1 - 5
別表 2 宅地、田、畑、山林、原野の評価基準表 .....	1 - 6



（狸鼠，林山，紙蠶，紙字） 陪 の 紙 土 . I

頁

3 - |

狸鼠の陪の狸鼠，林山，紙蠶，紙字

3 - |

狸鼠の陪の狸鼠

1 表紙

3 - |

狸鼠の陪の狸鼠，林山，紙，田，紙字

2 表紙



## 宅地、農地、山林、原野の評価方法等

宅地、農地、山林、原野の評価は、別表2 宅地、田、畑、山林、原野の評価基準表により、次に掲げる方法によって行う。

### 1. 宅地及び宅地の上に存する権利

#### (1) 宅地の評価方式及び評価方法

宅地の価額は、適用地域に従い、それぞれ次に掲げる方式及び評価方法により評価する。

##### イ. 路線価方式

別表2 の「路」の表示のある宅地（以下「路線価設定地域」という。）は、路線価設定地域図に記載の路線価を基として評価する。

##### ロ. 倍率方式

路線価設定地域以外の宅地は、固定資産税評価額に別表2 の適用地域ごとに定める倍率を乗じて計算した金額によって評価する。

#### (2) 借地権割合

イ. 路線価設定地域内の借地権割合は、路線価設定地域図の「適用上の留意事項」の3に掲げる割合による。

ロ. 倍率地域内の借地権割合は、別表2 の「借地権割合」欄に掲げる割合による。

#### (3) 貸宅地等の評価

イ. 貸宅地、貸家建付地、借地権、貸家建付借地権、転貸借地権及び転借権の価額は、次表に掲げる算式により評価する。

貸宅地	(自用宅地とした場合の評価額) (借地権割合) (評価額) _____円 × (1 - 0. _____) = _____円
貸家建付地	(自用宅地とした場合の評価額) (借地権割合) (借家権割合) (評価額) _____円 × { 1 - ( 0. _____ × 0. _____ ) } = _____円
借地権	(自用宅地とした場合の評価額) (借地権割合) (評価額) _____円 × 0. _____ = _____円 ..... M
貸借家建付権	( M ) (借家権割合) (評価額) _____円 × (1 - 0. _____) = _____円
転貸借地権	( M ) (借地権割合) (評価額) _____円 × (1 - 0. _____) = _____円
転借権	( M ) (借地権割合) (評価額) _____円 × 0. _____ = _____円

ロ. 借地権割合が30%に満たない場合は、貸宅地又は貸家建付地の価額について評価減をするが、借地権、貸家建付借地権、転貸借地権、又は転借権の評価はしない。

#### (4) 事業又は居住の用に供されていた宅地

##### イ. 事業又は居住の用に供されていた宅地の評価

相続又は遺贈により取得した宅地（宅地の上に存する権利を含む。以下同じ。）で、その相続又は遺贈に係る被相続人（遺贈者を含む。以下同じ。）の事業又は居住の用に供されていたものの価額（その宅地の地積がハに掲げる地積を越える場合には、ハに掲げる地積に対応する部分の価額）は、評価基本通達第2章第2節の定めにかかわらず、同節の定めにより評価したその宅地の価額の100分の80に相当する金額によって評価する。



ロ. 「事業又は居住の用に供されていた宅地」の範囲

イにより評価する「事業又は居住の用に供されていた宅地」の範囲は、次による。

(イ) 事業の用に供されていた宅地

事業の用に供されていた宅地とは、相続開始時において被相続人がその営む事業の用に供していた宅地をいい、貸付けていた宅地及び貸付けていた建物の存する宅地は、これに該当しないものとする。

(ロ) 居住の用に供されていた宅地

居住の用に供されていた宅地とは、相続開始時において被相続人が居住の用に供していた宅地をいい、これに該当する宅地が2以上ある場合には、相続開始時において被相続人が主として居住の用に供していた宅地をいうものとする。

(ハ) 事業又は居住の用とそれら以外の用との双方の用途に供されていた宅地の事業又は居住の用に供されていた部分の判定

事業又は居住の用に供する建物の一部が貸付けられている場合のように、その宅地が事業又は居住の用とそれら以外の用との双方の用途に供されていたものである場合には、原則として、それぞれの用途に供されていた建物の床面積に応じてあん分して算出した宅地の地積に対応する部分がそれぞれの用途に供されていたものとする。ただし、事業又は居住の用以外の用に供されていた部分の地積がその宅地の地積の10分の1以下であるときは、その宅地の全部が事業又は居住の用に供されていたものとすることができるものとする。

ハ. 宅地の地積

イにより評価する事業又は居住の用に供されていた宅地の地積は、それらの土地の地積の合計数が200平方メートルを超える場合には、そのうち200平方メートルまでのものとする。

この場合において、ロによる事業の用に供されていた宅地と居住の用に供されていた宅地との双方がある場合又は事業の用に供されていた宅地が2以上ある場合に

は、それらの宅地のうち納税者が選択した宅地の200平方メートルまでの地積によるものとし、納税者の選択がない場合には、単位地積当りの評価が高い宅地から順次選択した宅地の200平方メートルまでの地積によるものとする。

2. 農地及び農地の上に存する権利

(1) 農地の区分

農地は次に掲げる区分による。この区分は別表2の「田」、「畑」欄に次のとおり表示した。

- イ. 純農地 …………… (純)
- ロ. 中間農地 …………… (中)
- ハ. 市街地周辺農地 …………… (周)
- ニ. 市街地農地 …………… 表示はないが上記イ. ロ. ハのうち、次のいずれかに該当する農地

- (イ) 農地法の規定により転用許可を受けた農地
- (ロ) 市街化区域内にある農地のうち、県知事に転用の届出のあった農地
- (ハ) 農地法の規定により転用許可を要しない農地として県知事の指定を受けた農地

(2) 農地の評価方式及び評価方法

農地の価額は、農地の区分に従い、それぞれ次に掲げる方式及び算式により評価する。

イ. 純農地及び中間農地

倍率方式 …………… その農地の固定資産税評価額 × 別表2 に掲げる倍率

(注) 農用地区域には農用地以外の土地は含まれないのであるが、当該区域に介在する宅地等(借地権を含む)については農用地区域欄の所定の評価倍率を適用する。



ロ. 市街地周辺農地

市街地周辺農地は、別表2 に倍率を定めている地域にある農地については倍率方式、それ以外の地域にある農地については比準方式によりそれぞれ評価する。

(イ) 倍率方式 …… (その農地の固定資産税評価額 × 別表2 に掲げる倍率)

× 0.8

(ロ) 比準方式 …… (その農地が宅地であるとした場合の1平方メートル当りの価額 - 別表1 に掲げる宅地造成費) × 0.8 × 地積

ハ. 市街地農地

市街地農地は、別表2 に倍率を定めている市街地周辺農地の地域にある農地については倍率方式、それ以外の地域にある農地については比準方式によりそれぞれ評価する。

(イ) 倍率方式 …… その農地の固定資産税評価額 × 別表2 に掲げる倍率

(ロ) 比準方式 …… (その農地が宅地であるとした場合の1平方メートル当りの価額 - 別表1 に掲げる宅地造成費) × 地積

(3) 小作に付されている農地

小作に付されている農地の価額は、自作地である場合の価額から耕作権の価額又は相続税法第23条(地上権及び永小作権の評価)の規定による価額を控除した金額により評価する。

(4) 耕作権

耕作権の価額は、農地の区分に従いそれぞれ次に掲げるところにより評価する。

イ. 純農地及び中間農地

自作地とした場合における価額の100分の50に相当する金額

ロ. 市街地周辺農地及び市街地農地

その農地が転用される場合に支払われるべき離作料の額、その農地の付近にある宅地に係る借地権の価額等を参しゃくして求めた価額によって評価する。

ただし、これに代えて、その耕作権の目的となっている農地の自作地とした場合における価額に、次表に掲げる割合を乗じて算出した金額によって評価することとしても差し支えない。

適用区域		耕作権割合
石川県	市街化区域内	100分の35
	上記以外	100分の40
福井県	全地域	100分の35
富山県	全地域	100分の40

3. 山林、原野及び山林、原野の上に存する権利

(1) 山林(原野)の区分

山林(原野)は、次に掲げる区分による。この区分は別表2の「山林・原野」欄に次のとおり表示した。

イ. 純山林(原野) …… (純)

ロ. 中間山林(原野) …… (中)

ハ. 市街地山林(原野) …… (市)ただし、法規制及び急斜面等で宅地造成が困難なものを除く。

(2) 山林(原野)の評価方式及び評価方法

山林(原野)の価額は、次に掲げる方式及び算式により評価する。

イ. 純山林(原野)及び中間山林(原野)

倍率方式 …… その山林(原野)の固定資産税評価額 × 別表2 に掲げる倍率

ロ. 市街地山林(原野)



比準方式…………… ( その山林(原野)が宅地であるとした **別表1** に掲げ )  
 ( 場合の1平方メートル当りの価額 する宅地造成費 )  
 ×地積

なお、上記(1)のハのただし書の山林(原野)については、近傍類似の中間山林(原野)又は純山林(原野)に準じて評価する。

(3) 貸し付けられている山林(原野)

貸し付けられている山林(原野)の価額は、上記に掲げる方式により評価した山林(原野)の価額から相続税法第23条(地上権及び永小作権の評価)の規定又は財産評価通達「54」の定めにより評価した山林(原野)に係る地上権又は賃借権の価額を控除した金額によって評価する。

4. その他

イ. **別表2** の「町名又は大字名」及び「丁目又は字名等」欄に表示した町名等は、土地台帳又は住居表示の町名等のほか通称名を用いたところもある。

ロ. **別表2** の「市調の別」欄に「市」とあるのは市街化区域を、「調」とあるのは市街化調整区域を、斜線は都市計画法第7条の都市計画区域の区分を定めていない地域を示す。

ハ. **別表2** の「丁目又は字名等」欄に道路名又は幅員を表示していない道路(都市計画法第5条に定める都市計画区域内に付設のもの)とは、建築基準法第42条の規定による道路である。

ニ. **別表2** の「丁目又は字名等」欄に農用地区域と表示のあるものは、農業振興地域の整備に関する法律第8条第2項第1号に規定する農用地区域内にある農地をいう。

**別表 1**

宅地造成費の標準価額

1. 農地の宅地造成費(1平方メートル当り)

宅地造成費の標準価額		摘 要
100円+175円×土盛の高さ (「土盛の高さ」の単位は10cmとする)		1. 土盛を要する高さは、原則として道路と同じ高さとするが、付近の宅地の状況から、これによることが適当でないときは、付近の宅地の状況を勘案して定める。 2. 標準宅地造成費は、地形、土地の状況により100分の25以内の加算をすることができる。 3. 上記の造成費を控除して求めた宅地比準価額が、隣接する中間農地又は純農地の評価額を下回る場合は、隣接する中間農地又は純農地の評価額にとどめることとする。
計	土盛の高さ 1㎡当り	
	0cm 100円	
	30 630	
算	60 1,150	
	90 1,670	
例	120 2,200	
	150 2,720	

2. 山林、原野の宅地造成費(1平方メートル当り)

宅地造成費の標準価額		摘 要
傾 斜 度	1㎡当り	1. 傾斜度に応ずる宅地造成費の適用に当たっては、地形、土地の状況により100分の30以内の増減をすることができる。 2. 上記の造成費を控除して求めた宅地比準価額が、隣接する中間山林(原野)又は純山林(原野)の評価額を下回る場合は、隣接する中間山林(原野)の評価額にとどめることとする。 3. 傾斜度に応ずる宅地造成費は、原則として傾斜地(山腹)を加工し、擁壁を施して単独造成工事を施工とした場合の造成費の標準価額であるから、これと著しく立地条件を異にする等で、この標準価額を適用することが不適当な土地の造成費は、この項にかかわらず、個別に評定することとする。 (傾斜度の判定) 1. 傾斜度を測定する起点は、評価すべき土地に最も近い道路面の高さ又は評価すべき土地の最下端とし、傾斜の頂点は評価すべき土地の頂点とする。 2. 傾斜の度合が異なる多面的な土地についての傾斜度は、それぞれの面の傾斜度の平均値とする。
5度以下	750円	
10 "	1,800	
15 "	2,500	
20 "	3,300	
25 "	4,300	
30 "	5,300	



別表 2

宅地・田・畑・山林・原野の評価基準表

税務署別目次

税務署名	市町村名	頁	税務署名	市町村名	頁	税務署名	市町村名	頁
金 沢	金 沢 市	1-7	小 松	白 峰 村	1-35	七 尾	中 島 町	1-54
	内 灘 町	1-23		小 松 市	1-36		能 登 島 町	1-52
	津 幡 町	1-24		加 賀 市	1-42		押 水 町	1-54
	宇 ノ 気 町	1-25		山 中 町	1-45		志 雄 町	1-54
	七 塚 町	1-26		根 上 町	1-46		志 賀 町	1-54
	高 松 町	1-26		寺 井 町	1-47		富 来 町	1-55
松 任	松 任 市	1-27	七 尾	辰 口 町	1-48	輪 島	輪 島 市	1-55
	野 々 市 町	1-30		川 北 町	1-48		珠 洲 市	1-56
	美 川 町	1-33		七 尾 市	1-48		門 前 町	1-56
	鶴 来 町	1-34		羽 咋 市	1-51		穴 水 町	1-56
	河 内 村	1-33		鹿 西 町	1-51		能 都 町	1-57
	鳥 越 村	1-35		鳥 屋 町	1-53		柳 田 村	1-57
	吉 野 谷 村	1-35		鹿 島 町	1-53		内 浦 町	1-57
	尾 口 村	1-35		田 鶴 浜 町	1-54			







署名		金 沢		適用地域名		評価方式又は評価倍率等										
市町村名	音順	町名又は大字名	丁目又は字名	市調の別	借地権割合(%)	評価方式又は評価倍率等										
						宅地(倍)	田(倍)	畑(倍)	山原	林野(倍)						
金	あ	青草町		市	路	路	-	-	-	-						
		相合谷町		市	路	路	20	3.0	純	4.2	純	5.1	純	6.0		
		暁町		市	路	路				-	-	-				
		赤土町	道路沿い	市	路	路				周	4.0	周	4.0	市	比準	
			道路沿い以外	市	路	路				周	8.7	周	8.7	市	比準	
		赤土町	農用地区域以外	道路沿い	調	路	路				中	23.0	中	36.0	中	46.0
				道路沿い以外	調	路	路				中	17.0	中	24.0	中	28.0
		赤土町	農用地区域		調	路	路				純	10.0	純	14.0	純	9.0
					調	路	路				純	10.0	純	14.0	純	9.0
		浅丘町		市	路	路				3.0	純	4.0	純	4.6	純	3.6
朝加屋町		市	路	路				20	2.8	純	4.2	純	5.1	純	6.0	
浅川町		市	路	路				20	2.8	純	6.0	純	7.7	純	8.8	
沢	あ	浅野本町	道路沿い(北陸線以西を除く)	市	路	路				周	比準	周	比準			
			道路沿い以外( // )	市	路	路				周	4.1	周	4.1			
			道路沿い(北陸線以西)	市	路	路				周	比準	周	比準			
		浅野本町	道路沿い以外( // )	市	路	路				周	6.6	周	6.6			
			道路沿い	調	路	路				中	32.0	中	38.0			
			道路沿い以外	調	路	路				中	22.0	中	27.0			
浅野本町	1丁目~2丁目		市	路	路				周	比準	周	比準				
			市	路	路				周	6.3	周	6.3	市	比準		
旭町		市	路	路				2.7	純	4.0	純	4.6	純	3.6		
旭町		市	路	路				2.3	純	4.0	純	4.6	純	3.6		
朝日牧町		市	路	路				2.7	純	4.0	純	4.6	純	3.6		
小豆沢町		市	路	路				2.3	純	4.0	純	4.6	純	3.6		
油車		市	路	路				2.7	純	4.0	純	4.6	純	3.6		
天池町		市	路	路				2.9	純	4.2	純	5.1	純	3.6		
市	あ	荒屋町	道路沿い	市	路	路				周	2.7	周	2.7	市	比準	
			道路沿い以外	市	路	路				周	8.0	周	8.0	市	比準	
		荒屋町	農用地区域外	道路沿い	調	路	路				中	31.0	中	47.0	中	45.0
				道路沿い以外	調	路	路				中	18.0	中	26.0	中	26.0
		荒屋町	農用地区域		調	路	路				純	12.0	純	14.0	純	9.0
					調	路	路				純	12.0	純	14.0	純	9.0

署名		金 沢		適用地域名		評価方式又は評価倍率等											
市町村名	音順	町名又は大字名	丁目又は字名	市調の別	借地権割合(%)	評価方式又は評価倍率等											
						宅地(倍)	田(倍)	畑(倍)	山原	林野(倍)							
金	あ	荒山町		市	路	路	20	2.4	純	4.0	純	4.6	純	3.6			
		有松1丁目~2丁目	道路沿い	市	路	路				周	比準	周	比準	市	比準		
			道路沿い以外	市	路	路				周	7.7	周	7.7				
		栗崎町	栗崎1丁目~5丁目	道路沿い	調	路	路				中	38.0	中	53.0	中	80.0	
				農用地区域以外	調	路	路				中	20.0	中	28.0			
		栗崎町	栗崎新町	道路沿い	調	路	路				純	13.5	純	20.0	純	19.0	
				農用地区域	調	路	路				純	13.5	純	20.0	純	19.0	
		池田町	1番丁~4番丁		市	路	路				-	-	-	-	-		
					市	路	路				-	-	-	-	-		
		池田町		市	路	路				20	2.3	純	4.0	純	4.6	純	3.2
沢	あ	石黒町	道路沿い	市	路	路				周	比準	周	比準				
			道路沿い以外	市	路	路				周	比準	周	比準				
		石引1丁目~4丁目	道路沿い	市	路	路				-	-	-	-	-			
			道路沿い以外	市	路	路				-	-	-	-	-			
		泉1丁目~3丁目	道路沿い	市	路	路				周	比準	周	比準	市	比準		
			道路沿い以外	市	路	路				周	比準	周	比準				
泉ヶ丘1丁目~2丁目		市	路	路				周	比準	周	比準						
市	あ	泉野町	泉野1丁目~6丁目	道路沿い	市	路	路				周	比準	周	比準			
				道路沿い以外	市	路	路				周	3.8	周	3.8			
		泉野町	泉野出町	1丁目~4丁目	道路沿い	市	路	路				周	比準	周	比準		
					道路沿い以外	市	路	路				周	比準	周	比準		
		泉野町	泉野出町	1丁目~4丁目	道路沿い	市	路	路				周	比準	周	比準		
					道路沿い以外	市	路	路				周	比準	周	比準		
泉野町	泉野出町	1丁目~4丁目	道路沿い	市	路	路				周	比準	周	比準				
			道路沿い以外	市	路	路				周	比準	周	比準				
泉本町		市	路	路				周	比準	周	比準						
市	あ	出雲町	出雲町	道路沿い	市	路	路				周	比準	周	比準			
				道路沿い以外	市	路	路				周	8.5	周	8.5	市	比準	
		出雲町	出雲町	出雲町	道路沿い	調	路	路				中	36.0	中	48.0	中	53.0
					道路沿い以外	調	路	路				中	19.0	中	29.0		
		出雲町	出雲町	出雲町	道路沿い	市	路	路				周	2.7	周	2.7	市	比準
					道路沿い以外	市	路	路				周	9.0	周	9.0		
磯部町	磯部町	磯部町	道路沿い	調	路	路				中	28.0	中	45.0	中	45.0		
			農用地区域以外	調	路	路				中	17.0	中	24.0				



署名		金 沢		適用地域名		評価方式又は評価倍率等						
市町村名	音順	町名又は大字名	丁目又は字名	市調の別	借地権割合(%)	評価方式又は評価倍率等						
						宅地(倍)	田(倍)	畑(倍)	山原	林野(倍)		
金	い	磯部町	農用地区域		調	路	路	純 12.0	純 16.0	純 50.0		
			板ヶ谷町	市		20	2.3	純 4.0	純 4.6	純 3.4		
		市瀬町	2.7									
		糸田町 糸田1丁目 ～2丁目 糸田新町	道路沿い		市	路	路	(周) 比準	(周) 比準	(市) 比準		
			道路沿い以外					(周) 5.8	(周) 5.8			
	茨木町	道路沿い		市	40	路	(周) 2.5	(周) 2.5	(市) 比準			
		道路沿い以外					(周) 5.5	(周) 5.5				
	今	今	今	農用地区域以外		調	30	3.0	(中) 18.0	(中) 24.0	(中) 38.0	
				道路沿い					(中) 14.0	(中) 20.0		
			道路沿い以外		(純) 9.0	(純) 13.0	(純) 8.0					
沢	い	今泉町	農用地区域		調	20	2.7	純 4.0	純 4.6	純 3.6		
			道路沿い					(中) 22.0	(中) 36.0			
		今昭町	農用地区域以外		調	路	路	(中) 15.0	(中) 26.0			
	道路沿い		(純) 11.0	(純) 15.0								
	入江1丁目 ～3丁目	道路沿い		市	路	路	(周) 比準	(周) 比準				
		道路沿い以外					(周) 6.2	(周) 6.2				
	岩出町	道路沿い		市	路	路	(周) 2.5	(周) 2.5	(市) 比準			
		道路沿い以外					(周) 4.4	(周) 4.4				
		農用地区域以外					(中) 12.0	(中) 20.0	(中) 22.0			
	う	鷺	上山町	農用地区域		調	路	路	純 5.5	純 7.0	純 9.0	
道路沿い				(周) 比準	(周) 比準				(市) 比準			
道路沿い以外			(周) 4.7	(周) 4.7								
魚帰町	道路沿い		市	20	2.3	純 4.0	純 4.6	純 3.4				
	道路沿い以外					(中) 33.0	(中) 44.0	(中) 82.0				
お	大浦町	農用地区域		調	路	路	(中) 25.0	(中) 39.0	(中) 20.0			
		道路沿い					(周) 比準	(周) 比準	(市) 比準			
		道路沿い以外					(周) 比準	(周) 比準	(市) 比準			

署名		金 沢		適用地域名		評価方式又は評価倍率等					
市町村名	音順	町名又は大字名	丁目又は字名	市調の別	借地権割合(%)	評価方式又は評価倍率等					
						宅地(倍)	田(倍)	畑(倍)	山原	林野(倍)	
金	う	卯辰町	道路沿い		調	路	路	(中) 32.0	(中) 42.0	(中) 82.0	
			道路沿い以外					(中) 27.0	(中) 34.0	(純) 20.0	
		打尾町	農用地区域		市	20	2.3	純 4.2	純 5.1	純 4.9	
	道路沿い		(周) 3.1	(周) 3.1				(市) 比準			
	打木町	道路沿い以外		調	路	路	(周) 5.8	(周) 5.8			
		農用地区域以外					(中) 18.5	(中) 26.0			
		道路沿い					(中) 12.0	(中) 18.0	(純) 5.0		
	畝田町	農用地区域		市	路	路	純 7.0	純 12.0			
		道路沿い					(周) 比準	(周) 比準			
		道路沿い以外					(周) 8.7	(周) 8.7			
沢	梅田町	道路沿い		調	路	路	(中) 36.0	(中) 62.0			
		道路沿い以外					(中) 20.0	(中) 38.0			
		国道159号線沿い					市	40	2.4	(周) 2.5	(周) 2.5
	道路沿い		(周) 5.2	(周) 5.2							
	鱗町	道路沿い以外		調	30	路	路	(中) 19.0	(中) 27.0	(中) 32.0	
		農用地区域以外						(中) 13.0	(中) 20.0	(純) 8.0	
上平町	農用地区域		市	路	路	(純) 9.0	(純) 13.0				
	道路沿い										
え	榎尾町	農用地区域		調	20	3.0	純 4.0	純 4.6	純 3.4		
		道路沿い									
	枝町	道路沿い		市	路	路					
道路沿い以外		(周) 比準	(周) 比準				(市) 比準				
お	巴光寺町 巴光寺町1 丁目～3丁目 巴光寺本町	道路沿い		調	路	路	(中) 43.0	(中) 73.0	(市) 比準		
		道路沿い以外					(中) 25.0	(中) 35.0			
	永安町	農用地区域		市	20	2.7	純 4.0	純 4.6	純 3.5		
道路沿い											
お	小池町	農用地区域		調	路	路	(中) 27.0	(中) 43.0			
		道路沿い					(中) 15.0	(中) 23.0			
	道路沿い以外		(純) 10.0	(純) 13.0							



署名 金 沢

市町村名	適用地域名			借地権割合(%)	評価方式又は評価倍率等							
	音順	町名又は大字名	丁目又は字名		市調の別	宅地(倍)	田(倍)	畑(倍)	山原	林野(倍)		
金 沢 市	扇 町			市		-	-	-	(市) 比準			
			道路沿い			(周) 比準	(周) 比準					
	大 桑 町 (西大桑町含む)		道路沿い以外	調	路 路	(周) 8.5	(周) 8.5	(市) 比準	(市) 比準			
			農用地区域以外			道路沿い	(中) 48.0				(中) 87.0	
						道路沿い以外	(中) 25.0				(中) 40.0	
			農用地区域			(純) 19.0	(純) 28.0				(純) 8.0	
			路線価設定地域以外 <small>(ただし宅地以外は路線価設定地域を適用)</small>									
	大 桑 新 町		道路沿い	市		(周) 比準	(周) 比準	(市) 比準				
			道路沿い以外			(周) 7.1	(周) 7.1					
	大 手 町			市		-	-					
			道路沿い			(周) 3.2	(周) 3.2					
	大 友 町		道路沿い以外	調		(周) 8.3	(周) 8.3	(市) 比準				
			道路沿い			(中) 28.0	(中) 40.0					
			道路沿い以外			(中) 18.0	(中) 25.0					
			道路沿い			(周) 比準	(周) 比準					
	大 額 1 丁 目 ~ 3 丁 目		道路沿い	市	路 路	(周) 比準	(周) 比準	(市) 比準				
			道路沿い以外			(周) 5.5	(周) 5.5					
			道路沿い			(中) 35.0	(中) 61.0					
			道路沿い以外			(中) 21.0	(中) 37.0					
	大 野 町 1 丁 目 ~ 7 丁 目		道路沿い	市		(周) 比準	(周) 比準	(市) 比準				
道路沿い以外			(周) 10.0			(周) 10.0						
農用地区域以外			道路沿い			(中) 38.0	(中) 58.0					
			道路沿い以外			(中) 18.0	(中) 29.0					
農用地区域			(純) 13.0			(純) 19.0	(純) 20.0					
道路沿い	(周) 2.5	(周) 2.5										
大 場 町		道路沿い以外	市		(周) 4.5	(周) 4.5	(市) 比準					
		道路沿い			(中) 17.0	(中) 23.0						
		農用地区域以外			道路沿い	(中) 13.0			(中) 19.0			
					道路沿い以外	(純) 9.4			(純) 12.5			
大 樋 町			市		-	-	(市) 比準					

署名 金 沢

市町村名	適用地域名			借地権割合(%)	評価方式又は評価倍率等					
	音順	町名又は大字名	丁目又は字名		市調の別	宅地(倍)	田(倍)	畑(倍)	山原	林野(倍)
金 沢 市	大平沢町			市		20	2.8	(純) 4.0	(純) 4.6	(純) 3.6
			道路沿い			(周) 2.7	(周) 2.7			
	沖 町		道路沿い以外	調	路 路	(周) 9.0	(周) 9.0	(市) 比準		
			農用地区域以外			道路沿い	(中) 28.0			(中) 45.0
						道路沿い以外	(中) 19.0			(中) 27.0
			農用地区域			(純) 12.5	(純) 17.0			
	奥新保町			市		20	2.3	(純) 4.0	(純) 4.6	(純) 3.4
			道路沿い			(周) 3.3	(周) 3.3			
	大 河 端 町		道路沿い以外	調	路 路	(周) 8.1	(周) 8.1	(市) 比準		
			農用地区域以外			道路沿い	(中) 30.0			(中) 49.0
						道路沿い以外	(中) 18.5			(中) 29.0
	農用地区域	(純) 12.0	(純) 16.0	(中) 45.0						
	道路沿い	(周) 比準	(周) 比準							
	押野1丁目 ~3丁目		道路沿い	市		(周) 8.0	(周) 8.0			
			道路沿い以外			(周) 比準	(周) 比準			
	鴛 原 町			市		20	2.9	(純) 4.0	(純) 4.6	(純) 3.6
	乙 丸 町		道路沿い	市	路 路	(周) 比準	(周) 比準	(市) 比準		
			道路沿い以外			(周) 4.9	(周) 4.9			
	小 原 町			市		20	2.4	(純) 4.0	(純) 4.6	(純) 3.1
	大 菱 池 町			市		20	2.4	(純) 4.0	(純) 4.6	(純) 3.1
尾 山 町			市		20	2.4	(純) 4.0	(純) 4.6	(純) 3.1	
折 谷 町			市		20	2.4	(純) 4.0	(純) 4.6	(純) 3.1	
尾張町1丁目 ~2丁目			市		20	2.4	(純) 4.0	(純) 4.6	(純) 3.1	
大 額 町			市		20	2.4	(純) 4.0	(純) 4.6	(純) 3.1	
加賀朝日町			市		20	3.5	(純) 4.0	(純) 4.6	(純) 3.4	
蚊 爪 町		農用地区域以外	調	路 路	(中) 26.0	(中) 43.0	(市) 比準			
		道路沿い			(中) 14.5	(中) 27.0				
		農用地区域			(純) 11.0	(純) 16.0				
角 間 町		農用地区域以外	調	路 路	(中) 23.0	(中) 37.0	(市) 比準			
		農用地区域			(純) 4.6	(純) 6.0				
笠 市 町			市		20	2.5	(純) 4.6	(純) 6.0	(純) 4.6	
笠 市 町			市		20	2.5	(純) 4.6	(純) 6.0	(純) 4.6	



署名		金 沢		適用地域名		評価方式又は評価倍率等					
市町村名	音順	町名又は大字名	丁目又は字名	市調の別	借地権割合(%)	評価方式又は評価倍率等					
						宅地(倍)	田(倍)	畑(倍)	山原	林野(倍)	
金		笠舞1丁目～3丁目	道路沿い	市	路	路	(周) 比準	(周) 比準	(市) 比準		
							道路沿い以外	(周) 3.8			(周) 3.8
		笠舞町	道路沿い	(周) 比準	(周) 比準	(市) 比準					
			道路沿い以外	(周) 5.5	(周) 5.5						
	梶見町			20	2.8	純	4.0	純	4.6	純	3.4
	春日町								(市) 比準		
	沢		片町1丁目～2丁目	道路沿い	市	路	路	(周) 2.5	(周) 2.5	(市) 比準	
								道路沿い以外	(周) 5.0		
			堅田町	農用地区域以外	道路沿い	(市) 14.0	(市) 20.0	(市) 比準			
				農用地区域	道路沿い以外	純	8.5			純	12.5
桂町		道路沿い	市	路	路	(周) 2.4	(周) 2.4	(市) 比準			
		道路沿い以外				(周) 7.8	(周) 7.8				
		道路沿い	調	路	路	(市) 33.0	(市) 60.0	(市) 比準			
		道路沿い以外				(市) 19.0	(市) 30.0				
市		金市町	道路沿い	市	路	路	(周) 比準	(周) 比準	(市) 比準		
			道路沿い以外				(周) 8.0	(周) 8.0			
	農用地区域以外	調	路	路	(市) 63.0	(市) 119.0	(市) 比準				
					国道8号線沿い	(市) 29.0			(市) 39.0		
					国道8号線沿い以外の道路沿い	(市) 18.0			(市) 26.0		
	農用地区域	調	路	路	純	12.0	純	15.0	(市) 比準		
金石北1丁目～4丁目	市	路	路	(周) 比準	(周) 比準	(市) 比準					
金石西1丁目～4丁目				(周) 比準	(周) 比準						
金石東1丁目～3丁目								(市) 比準			
金石本町								(市) 比準			
金川町				20	2.5	純	4.2	純	6.0	純	3.6
上荒屋1丁目～6丁目	道路沿い	市	路	路	(周) 比準	(周) 比準	(市) 比準				
	道路沿い以外				(周) 7.2	(周) 7.2					

署名		金 沢		適用地域名		評価方式又は評価倍率等					
市町村名	音順	町名又は大字名	丁目又は字名	市調の別	借地権割合(%)	評価方式又は評価倍率等					
						宅地(倍)	田(倍)	畑(倍)	山原	林野(倍)	
金		上荒屋1丁目～6丁目	道路沿い	調	路	路	(市) 33.0	(市) 59.0	(市) 比準		
			道路沿い以外				(市) 18.0	(市) 29.0			
		区画整理地区	市	路	路	(周) 比準	(周) 比準	(市) 比準			
						上記以外の道路沿い	(周) 6.0			(周) 6.0	
	上記以外								(市) 比準		
	上近江町										
	上柿木町										
	上中町			25	2.4	純	4.4	純	6.0	純	3.6
	神野町	道路沿い	市	路	路	(周) 比準	(周) 比準	(市) 比準			
		道路沿い以外				(周) 10.0	(周) 10.0				
上安原町	道路沿い	調	路	路	(周) 3.5	(周) 3.5	(市) 比準				
	道路沿い以外				(周) 8.5	(周) 8.5					
	農用地区域以外	道路沿い	(市) 20.0	(市) 28.0	(市) 比準						
	農用地区域	道路沿い以外	(市) 13.5	(市) 19.0							
農用地区域								純	9.0	純	11.0
神谷内町	国道159号線沿い	市	路	路	(周) 比準	(周) 比準	(市) 比準				
	上記以外の道路沿い				(周) 3.4	(周) 3.4					
道路沿い以外	調	路	路	(周) 7.1	(周) 7.1	(市) 比準					
				道路沿い	(市) 29.0			(市) 40.0	(市) 55.0		
道路沿い以外								(市) 比準			
上涌波町				20	2.7	純	4.0	純	4.6	純	3.4
川岸町	道路沿い	市	路	路	(市) 12.0	(市) 20.0	(市) 比準				
	道路沿い以外				(市) 5.5	(市) 7.7					
河原市町	農用地区域	調	路	路	純	5.5	純	7.7	純	3.5	
神田1丁目～2丁目	道路沿い	市	路	路	(周) 比準	(周) 比準	(市) 比準				
	道路沿い以外				(周) 比準	(周) 比準					
観音堂町	道路沿い	調	路	路	(周) 8.5	(周) 8.5	(市) 比準				
	道路沿い以外				(市) 34.0	(市) 62.0					



署名		金 沢		適用地域名		評価方式又は評価倍率等					
市町村名	音順	町名又は大字名	丁目又は字名	市調の別	借地権割合(%)	評価方式又は評価倍率等					
						宅地(倍)	田(倍)	畑(倍)	山原	林野(倍)	
金 沢 市	か	観音堂町	農用地区域以外 道路沿い以外	調	路	路	(中) 20.0	(中) 30.0		-	
			農用地区域				(純) 13.0	(純) 19.5			
	上原町	市	道路沿い	調	路	路	(周) 比準	(周) 比準	(市) 比準		
							道路沿い以外	(周) 5.4			(周) 5.4
	観法寺町	調	道路沿い	調	路	路	(中) 15.0	(中) 24.0	(中) 25.0		
							道路沿い以外	(中) 9.0			(中) 12.0
							道路沿い以外	(中) 9.0			(中) 12.0
	菊川1丁目~2丁目	市					-	-		-	
	菊水町	市				20	2.3	(純) 4.0	(純) 4.6	(純) 3.1	
	木越町 木越1丁目~3丁目	調	農用地区域以外	道路沿い	調	路	路	(中) 27.0	(中) 43.0		-
				道路沿い以外				(中) 15.0	(中) 23.0		
	農用地区域	調	農用地区域	調	路	路	(純) 10.0	(純) 13.0			
国道8号線沿い							40	3.0			(中) 13.0
岸川町	調	農用地区域以外	道路沿い	調	路	路	(純) 8.4	(純) 11.5	(純) 6.6		
			道路沿い以外				30	3.3			
農用地区域	調	農用地区域	調	路	路	(周) 比準	(周) 比準		-		
						道路沿い	(周) 8.5			(周) 8.5	
北町	調	道路沿い	調	路	路	(中) 38.0	(中) 54.0		-		
						道路沿い以外	(中) 22.0			(中) 32.0	
北方町	市				20	2.7	(純) 4.2	(純) 5.1	(純) 3.4		
北千石町	市						(純) 4.0	(純) 4.6			
北塚町	調	道路沿い	調	路	路	(中) 30.0	(中) 48.0		-		
						道路沿い以外	(中) 18.0			(中) 30.0	
北寺町	調	農用地区域以外	道路沿い	調	路	路	(中) 26.0	(中) 36.0		-	
			道路沿い以外				(中) 15.0	(中) 21.0			
農用地区域	調	農用地区域	調	路	路	(純) 11.0	(純) 15.0				
北袋町	市				20	2.4	(純) 4.2	(純) 5.1	(純) 3.6		
北間町	調	道路沿い	調	路	路	(周) 3.3	(周) 3.3		-		
						道路沿い以外	(周) 8.1			(周) 8.1	
						農用地区域以外 道路沿い	(中) 29.0			(中) 49.0	

署名		金 沢		適用地域名		評価方式又は評価倍率等					
市町村名	音順	町名又は大字名	丁目又は字名	市調の別	借地権割合(%)	評価方式又は評価倍率等					
						宅地(倍)	田(倍)	畑(倍)	山原	林野(倍)	
金 沢 市	北間町	調	農用地区域以外 道路沿い以外	調	路	路	(中) 17.5	(中) 29.0		-	
			農用地区域				(純) 12.0	(純) 16.0			
	木ノ新保 7番丁	市	旧国道沿い	市	調	路	路	-	-		-
								道路沿い	40		
	北森本町	調	道路沿い	調	路	路	(中) 25.0	(中) 33.0	(中) 28.0		
							道路沿い以外	(中) 15.0			(中) 23.0
	農用地区域	調	農用地区域	調	路	路	(純) 10.0	(純) 14.0	(純) 8.0		
							駅西土地区画整理地区	(周) 比準			(周) 比準
	北安江町	市	上記以外の道路沿い	市	調	路	路	(周) 7.0	(周) 7.0		-
								上記以外	(周) 比準		
	京町	調	道路沿い	調	路	路	(中) 35.0	(中) 51.0		-	
							道路沿い以外	(中) 30.0			(中) 40.0
清川町	市						-	-	(市) 比準		
清瀬町	市				20	2.5	(純) 4.0	(純) 4.6	(純) 3.1		
桐山町	市						2.7	(純) 4.2	(純) 5.1	(純) 3.6	
国見町	市						2.8	(純) 4.0	(純) 4.6	(純) 3.1	
窪1丁目~7丁目	調	農用地区域以外	道路沿い	調	路	路	(中) 43.0	(中) 73.0	(中) 80.0	-	
			道路沿い以外				(中) 24.0	(中) 48.0			
農用地区域	調	農用地区域	調	路	路	(純) 17.0	(純) 23.0	(純) 9.0			
熊走町	市						2.8				
倉ヶ嶽	市				20	2.4	(純) 4.0	(純) 4.6	(純) 3.1		
倉谷町	市						2.8				
車町	市				30	2.7	(純) 4.2	(純) 5.1	(純) 3.6		
黒田1丁目~2丁目	市	道路沿い	市	調	路	路	(周) 比準	(周) 比準		-	
							道路沿い以外	(周) 6.2			(周) 6.2



署名		金 沢		適用地域名		評価方式又は評価倍率等					
市町村名	音順	町名又は大字名	丁目又は字名	市調の別	借地権割合(%)	評価方式又は評価倍率等				林野(倍)	
						宅地(倍)	田(倍)	畑(倍)	山原		
金 沢 市	く	鞍月新町		市	路	路	-	-	-	-	-
							見定町	20	2.8	純 4.0	純 4.6
	け	兼六町		市	路	路	-	-	-	-	-
							兼六元町	20	2.3	純 4.0	純 4.6
		香林坊1丁目~2丁目		市	路	路	-	-	-	-	-
							小金町	20	2.3	純 4.0	純 4.6
		古郷町		市	路	路	-	-	-	-	-
							御供田町	20	2.3	純 4.0	純 4.6
		御所町	道路沿い		市	路	路	(周) 3.4	(周) 3.4	(市) 比準	-
								道路沿い以外	(周) 8.5	(周) 8.5	(市) 比準
		御所町	道路沿い		調	路	路	(中) 28.0	(中) 40.0	(中) 82.0	-
								道路沿い以外	(中) 18.0	(中) 25.0	(中) 39.0
	御所町	道路沿い		市	路	路	(周) 3.1	(周) 3.1	(市) 比準	-	
							道路沿い以外	(周) 7.3	(周) 7.3	(市) 比準	
	御所町	道路沿い		調	路	路	(中) 25.0	(中) 35.0	(中) 48.0	-	
							道路沿い以外	(中) 17.0	(中) 25.0	(中) 8.0	
	小坂町	道路沿い		市	路	路	(周) 比準	(周) 比準	(市) 比準	-	
							道路沿い以外	(周) 5.5	(周) 5.5	(市) 比準	
	小坂町	道路沿い		調	路	路	(中) 26.0	(中) 37.0	(中) 53.0	-	
							道路沿い以外	(中) 19.0	(中) 26.0	(中) 10.0	
	小将町		市	路	路	-	-	-	-	-	
						小立野1丁目~5丁目	20	2.7	純 4.0	純 4.6	純 3.6
	琴坂町		市	路	路	-	-	-	-	-	
						小野町	20	2.7	純 4.0	純 4.6	純 3.6
	此花町		市	路	路	-	-	-	-	-	
						小橋町	20	2.3	純 4.0	純 4.6	純 3.1
	小菱池町		市	路	路	-	-	-	-	-	
						古府町	20	2.3	純 4.0	純 4.6	純 3.1

署名		金 沢		適用地域名		評価方式又は評価倍率等					
市町村名	音順	町名又は大字名	丁目又は字名	市調の別	借地権割合(%)	評価方式又は評価倍率等				林野(倍)	
						宅地(倍)	田(倍)	畑(倍)	山原		
金 沢 市	こ	古府町	道路沿い以外	市	路	路	(周) 10.0	(周) 10.0	(市) 比準	-	
			国道8号線沿い				(中) 124.0	(中) 179.0	(中) 82.0		
			上記以外で道路沿い				(中) 35.0	(中) 52.0	(中) 39.0		
			道路沿い以外				(中) 19.0	(中) 33.0	(中) 20.0		
	こ	小二又町		調	路	路	2.4	純 4.8	純 6.1	純 8.8	-
							駒帰町	2.8	純 4.0	純 4.6	純 3.1
							小嶺町	2.7	純 4.0	純 4.6	純 3.1
	こ	子来町	道路沿い	市	路	路	(周) 比準	(周) 比準	(市) 比準	-	
			道路沿い以外				(周) 4.7	(周) 7.5	(市) 比準		
			道路沿い				(中) 44.0	(中) 82.0	(中) 39.0		
			道路沿い以外				(中) 39.0	(中) 23.0	(中) 10.0		
	こ	五郎島町	道路沿い	市	路	路	(周) 2.8	(周) 2.8	(市) 比準	-	
道路沿い以外			(周) 7.5				(周) 7.5	(市) 比準			
道路沿い			(中) 30.0				(中) 42.0	(中) 80.0			
農用地区域以外			(中) 16.0				(中) 23.0	(中) 10.0			
こ	才田町	道路沿い	調	路	路	純 11.5	純 23.0	純 20.0	-		
		農用地区域				(中) 12.0	(中) 19.0	(中) 3.6			
こ	才田町	道路沿い以外	調	路	路	純 8.5	純 10.0	純 3.6	-		
		農用地区域				(中) 8.5	(中) 10.0	(中) 3.6			
こ	西念町	駅西土地区画整理地区	市	路	路	(周) 比準	(周) 比準	(市) 比準	-		
		上記以外の道路沿い				(周) 7.5	(周) 7.5	(市) 比準			
		道路沿い				(中) 38.0	(中) 54.0	(中) 39.0			
		道路沿い以外				(中) 22.0	(中) 32.0	(中) 20.0			
こ	材木町		市	路	路	-	-	-	-		
						幸町	20	2.7	純 4.0	純 4.6	純 3.6
こ	佐寄森町	道路沿い	調	路	路	(周) 4.0	(周) 4.0	(市) 比準	-		
		道路沿い以外				(周) 9.0	(周) 9.0	(市) 比準			
		道路沿い				(中) 20.0	(中) 31.0	(中) 46.0			
		農用地区域以外				(中) 16.0	(中) 24.0	(中) 10.0			



署名 金 沢

市町村名	適用地域名			借地権割合(%)	評価方式又は評価倍率等					
	音順	町名又は大字名	丁目又は字名		市調の別	宅地(倍)	田(倍)	畑(倍)	山原	林野(倍)
金 沢 市		佐寄森町	農用地区域	調		純 10.0	純 14.0	併 46.0		
		桜 町		市		周 比 準	周 比 準	-		
		桜 田 町	国道8号線沿い	調		併 105.0	併 180.0	純 4.0		
			国道8号線沿い以外の道路沿い			併 30.0	併 45.0			
			道路沿い以外			併 19.0	併 27.0			
		里見町		市	路 路					
		醒ヶ井町					-	-	-	
		三社町								
		三十刈町	道路沿い	調		周 比 準	周 比 準	併 比 準		
			道路沿い以外			周 7.2	周 7.2			
			道路沿い			併 29.0	併 55.0		併 64.0	
			道路沿い以外			併 19.0	併 35.0		純 9.6	
		山王町1丁目~2丁目	道路沿い	市		周 比 準	周 比 準	併 比 準		
			道路沿い以外			周 6.0	周 6.0			
		四王寺町			20	2.7	純 4.0	純 4.6	純 3.4	
		四十万町 しじま台1丁目~2丁目 四十万3丁目~6丁目	道路沿い	市		周 比 準	周 比 準	併 比 準		
			道路沿い以外			周 7.0	周 7.0			
			道路沿い		路 路	併 29.0	併 55.0		併 48.0	
	道路沿い以外		調		併 18.0	併 35.0	純 10.0			
	地代町			20	2.7	純 4.0	純 4.6	純 3.4		
	寺中町	道路沿い	市	路 路		周 比 準	周 比 準	併 比 準		
		道路沿い以外				周 8.7	周 8.7			
		道路沿い			調	併 35.0	併 64.0			
		道路沿い以外				併 20.0	併 38.0			
	芝原町				3.1	純 4.2	純 5.1	純 3.8		
	四坊町	農用地区域以外	調	20		併 11.0	併 19.0	純 4.0		
					道路沿い		2.7		純 4.5	純 5.5
		道路沿い以外								

署名 金 沢

市町村名	適用地域名			借地権割合(%)	評価方式又は評価倍率等					
	音順	町名又は大字名	丁目又は字名		市調の別	宅地(倍)	田(倍)	畑(倍)	山原	林野(倍)
金 沢 市		四坊町	農用地区域	調	20	2.7	純 4.5	純 5.5	純 4.0	
		四坊高坂町					純 4.0	純 5.0		
		清水町					2.3	純 4.0		純 4.6
		清水谷町					2.7	純 4.2		純 4.9
		示野町	道路沿い	市			周 比 準	周 比 準	純 3.1	
			道路沿い以外			周 8.5	周 8.5			
			国道8号線沿い			併 110.0	併 185.0			
			国道8号線沿い以外の道路沿い			併 32.0	併 48.0			
		示野中町	道路沿い以外	調			併 21.0	併 30.0	併 比 準	
			国道8号線沿い			併 110.0	併 180.0			
			国道8号線沿い以外の道路沿い			併 32.0	併 50.0			
		下近江町	道路沿い以外	市			併 20.0	併 28.0	併 比 準	
			道路沿い			併 29.0	併 55.0			
		下鷺原町			20	2.8	純 4.0	純 4.6	純 3.4	
		下柿木畠			市	路 路	-	-	-	
		下谷町			20	2.2	純 4.0	純 4.6	純 3.4	
		下堤町								
		下本多町5番丁~6番丁			市		-	-	-	
	下松原町									
	下安原町	農用地区域以外	調	路 路		併 19.5	併 28.0	純 4.0		
		道路沿い				併 12.5	併 18.0			
	下涌波町	農用地区域	調			純 8.0	純 11.0	純 4.4		
		道路沿い以外			20	2.7	純 4.7		純 5.6	
	十一屋町									
	十三間町									
	十三間町中			市	路 路	-	-	-		
	十間町									
	昌永町									
	城南1丁目~2丁目	道路沿い	調			周 比 準	周 比 準	併 比 準		
		道路沿い以外			周 5.2	周 5.2				



署名		金 沢		適用地域名		借地権割合 (%)	評価方式又は評価倍率等					
市町村名	音順	町名又は大字名	丁目又は字名	市調の別	宅地 (倍)		田 (倍)	畑 (倍)	山原	林野 (倍)		
金	0	正部町		市	20	2.7 (純)	4.2 (純)	5.1 (純)	純	3.4		
		城力町				2.8 (純)	4.0 (純)	4.6 (純)				
	1	昭和町		市	路	路	-	-	-	-		
		白菊町										
	し	0	白見町		市	20	2.3 (純)	4.0 (純)	4.6 (純)	純	3.4	
			新神田1丁目~5丁目				(周) 比準	(周) 比準	(市) 比準			
		1	神宮寺町		市	路	路	(周) 比準	(周) 比準	-	-	
			神宮寺1丁目~5丁目									
		2	新 3 丁目		市	路	路	-	-	-	-	-
			新保町					20	2.3 (純)	4.0 (純)	4.6 (純)	純
新保本1丁目~3丁目			道路沿い	市				-	-	(周) 3.0	(周) 3.0	-
	道路沿い以外	(周) 7.8	(周) 7.8									
3	0	進和町		市	-	-	(周) 比準	(周) 比準	-	-		
			道路沿い				(周) 6.2	(周) 6.2				
4	0	末町		調	路	路	(中) 39.0	(中) 79.0	(中) 72.0	-		
			道路沿い以外				(中) 24.0	(中) 49.0				
5	0	末広町		調	路	路	純	12.0	純	22.0	純	8.0
			道路沿い				(中) 32.0	(中) 44.0	(中) 79.0			
6	0	菅池町		調	路	路	(中) 27.0	(中) 33.0	純	36.0		
			道路沿い以外				(中) 24.0	(中) 29.0				
7	0	杉浦町		調	路	路	-	-	-	-		
			道路沿い				(中) 16.5	(中) 29.0				
8	0	須崎町		調	路	路	純	12.0	純	16.0	純	16.0
			道路沿い				(中) 28.0	(中) 49.0	-			
9	0	折違町		調	路	路	-	-	-	-		
			道路沿い以外				(中) 8.1	(中) 8.1				
0	0	鈴見町		市	-	-	(周) 2.6	(周) 2.6	(市) 比準	-		
		鈴見台1丁目~5丁目	道路沿い				(周) 7.8	(周) 7.8				
			道路沿い以外									

署名		金 沢		適用地域名		借地権割合 (%)	評価方式又は評価倍率等							
市町村名	音順	町名又は大字名	丁目又は字名	市調の別	宅地 (倍)		田 (倍)	畑 (倍)	山原	林野 (倍)				
0	す	鈴見町	道路沿い	調	路	路	(中) 46.0	(中) 67.0	(中) 80.0	-				
			道路沿い以外				(中) 27.0	(中) 39.0	純		8.5			
		鈴見台1丁目~5丁目	農用地区域以外	調	路	路	純	10.0	純	14.0	-			
			農用地区域				純	10.0	純	14.0				
1	0	砂子谷町		調	路	路	20	2.3	純	4.0	純	4.6	純	3.4
		住吉町												
2	金	千木町	道路沿い	市	-	-	(周) 3.1	(周) 3.1	-	-				
			道路沿い以外				(周) 7.0	(周) 7.0						
		3	0	千木町		調	路	路	(中) 63.0	(中) 119.0	-	-		
					道路沿い				(中) 30.0	(中) 47.0				
4	0	千木町		調	路	路	(中) 15.0	(中) 26.0	-	-				
			道路沿い以外				(中) 15.0	(中) 26.0						
5	0	瀬領町		調	路	路	20	2.8	純	4.2	純	5.1	純	5.7
			道路沿い				(周) 4.0	(周) 4.0	(市) 比準					
6	0	瀬領町		調	路	路	(周) 9.0	(周) 9.0	-	-				
			道路沿い以外				(周) 9.0	(周) 9.0						
7	0	専光寺町		調	路	路	(中) 20.0	(中) 31.0	(中) 45.0	-				
			道路沿い				(中) 16.0	(中) 24.0						
8	0	専光寺町		調	路	路	純	10.0	純	14.0	純	14.0		
			道路沿い以外				(中) 16.0	(中) 24.0						
9	0	千田町		調	路	路	(中) 22.0	(中) 34.0	-	-				
			道路沿い				(中) 16.0	(中) 26.0						
0	0	千田町		調	路	路	純	11.0	純	15.0	純	15.0		
			道路沿い以外				(中) 16.0	(中) 26.0						
1	0	千日町		調	路	路	-	-	-	-				
			道路沿い				(中) 22.0	(中) 34.0						
2	0	千杉町		調	路	路	20	2.7	純	4.0	純	4.6	純	3.4
			道路沿い				(中) 16.0	(中) 26.0						
3	0	千杉町		調	路	路	純	11.0	純	15.0	純	15.0		
			道路沿い以外				(中) 16.0	(中) 26.0						
4	0	田井町		調	路	路	(周) 比準	(周) 比準	(市) 比準	-				
			道路沿い				(周) 3.5	(周) 3.5						
5	0	大工町		調	路	路	-	-	-	-				
			道路沿い以外				(周) 3.5	(周) 3.5						
6	0	平町		調	路	路	20	2.8	純	4.0	純	4.6	純	3.4
			道路沿い				(中) 16.0	(中) 26.0						
7	0	平等本町		調	路	路	20	2.3	純	4.0	純	4.6	純	3.4
			道路沿い以外				(中) 16.0	(中) 26.0						
8	0	大和町		調	路	路	-	-	-	-				
			道路沿い				(中) 16.0	(中) 26.0						
9	0	高池町		調	路	路	20	2.3	純	4.0	純	4.6	純	3.4
			道路沿い				(中) 16.0	(中) 26.0						



署名		金 沢		適用地域名		評価方式又は評価倍率等				
市町村名	音順	町名又は大字名	丁目又は字名	市調の別	借地権割合(%)	評価方式又は評価倍率等				
						宅地(倍)	田(倍)	畑(倍)	山原 林野(倍)	
金	高尾町	高尾1丁目	道路沿い	市	路	路	(周) 比準	(周) 比準	(市) 比準	
			道路沿い以外				(周) 7.5	(周) 7.5		
		高尾南1丁目～3丁目	農用地区域以外	調	路	路	(中) 42.0	(中) 73.0	(中) 80.0	
	農用地区域	(中) 24.0	(中) 46.0				(純) 9.0			
	高岡町		市			-	-	-		
	高坂町		市		20	2.7	(純) 4.2	(純) 5.1	(純) 5.4	
	高島町	高島1丁目～3丁目	道路沿い	市	路	路	(周) 比準	(周) 比準		
			道路沿い以外				(周) 6.0	(周) 6.0		
	田上町	田上新町 田上1丁目～2丁目	道路沿い	調	路	路	(周) 2.7	(周) 2.7	(市) 比準	
			道路沿い以外				(周) 8.3	(周) 8.3		
			農用地区域以外				(中) 32.0	(中) 53.0	(中) 64.0	
			農用地区域				(中) 21.0	(中) 32.0	(純) 9.0	
田上本町	田上1丁目～2丁目	路線価設定地域以外(ただし宅地以外は路線価設定地域を適用)	調	路	路					
		道路沿い				(周) 2.7	(周) 2.7	(市) 比準		
田上本町	田上1丁目～2丁目	道路沿い以外	市	路	路	(周) 8.3	(周) 8.3			
		農用地区域				(中) 32.0	(中) 53.0	(中) 47.0		
田上本町	田上1丁目～2丁目	道路沿い	調	路	路	(中) 21.0	(中) 32.0	(純) 9.0		
		道路沿い以外				(純) 9.5	(純) 11.0			
高柳町	高柳町	道路沿い	市	路	路	(周) 2.6	(周) 2.6			
		道路沿い以外				(周) 6.5	(周) 6.5			
高柳町	高柳町	農用地区域以外	調	路	路	(中) 31.0	(中) 44.0			
		農用地区域				(中) 20.0	(中) 28.0	(純) 13.0	(純) 17.0	
宝町		市			-	-	-			
滝下町		市		20	2.7	(純) 4.0	(純) 4.6	(純) 3.4		
竹又町		市								
忠繩町		調		25	2.4	(中) 12.0	(中) 19.0			

署名		金 沢		適用地域名		評価方式又は評価倍率等				
市町村名	音順	町名又は大字名	丁目又は字名	市調の別	借地権割合(%)	評価方式又は評価倍率等				
						宅地(倍)	田(倍)	畑(倍)	山原 林野(倍)	
金	忠繩町	忠繩町	農用地区域以外	調	路	路	(周) 比準	(周) 比準	(市) 比準	
			道路沿い以外				(周) 7.5	(周) 7.5		
	館山町	館山町	農用地区域以外	調	路	路	(中) 42.0	(中) 73.0	(中) 80.0	
			農用地区域				(中) 24.0	(中) 46.0	(純) 9.0	
	辰己町	辰己町	道路沿い	市	路	路				
			道路沿い以外				(中) 17.0	(純) 23.5	(純) 9.0	
	堅町	堅町	道路沿い	市	路	路				
			道路沿い以外				-	-	-	
	田中町	田中町	農用地区域以外	調	路	路	(中) 64.0	(中) 119.0		
			農用地区域				(中) 29.0	(中) 43.0		
	田島町		市		20	2.3	(純) 4.0	(純) 4.6	(純) 3.4	
	玉井町		市							
玉川町		市		路	路	(周) 比準	(周) 比準			
玉鉦町		市		路	路	(周) 6.0	(周) 6.0			
俵町		市		路	路	(周) 2.4	(純) 4.2	(純) 4.9	(純) 3.4	
俵原町		市		路	路	2.7	(純) 4.0	(純) 4.6		
近岡町		市		路	路	(周) 比準	(周) 比準			
茅原町		市		路	路	(周) 8.0	(周) 8.0			
中央通町		市		路	路					
銚子町		調		路	路	(中) 16.0	(中) 30.0	(中) 38.0		
塚崎町	塚崎町	農用地区域以外	市	路	路	(中) 11.0	(中) 20.0	(純) 8.8		
		農用地区域				(純) 5.5	(純) 7.7			
塚崎町	塚崎町	道路沿い	市	路	路	(周) 2.6	(周) 2.6	(市) 比準		
		道路沿い以外				(周) 5.4	(周) 5.4			
塚崎町	塚崎町	道路沿い	調	路	路	(中) 20.0	(中) 30.0	(中) 35.0		
		道路沿い以外				(中) 11.0	(中) 19.0	(純) 8.0		







署名		金 沢		適用地域名		借地権		評価方式又は評価倍率等					
市町村名	音順	町名又は大字名	丁目又は字名	市調の別	割合(%)	宅地(倍)	田(倍)	畑(倍)	山原	林野(倍)			
金	な	長坂町	道路沿い	市	路	路	(周) 2.3	(周) 2.3	(市) 比準				
			道路沿い以外				(周) 4.5	(周) 4.5					
		長坂1丁目～3丁目 長坂台	道路沿い	調			(中) 38.0	(中) 45.0	(中) 100.0				
			農用地区域以外				(中) 27.0	(中) 35.0	(純) 10.0				
			道路沿い以外				(純) 24.0	(純) 28.0					
	農用地区域												
	長田町	長田1丁目～2丁目	市										
				駅西土地区画整理地区									
		上記以外の道路沿い				(周) 比準	(周) 比準	(市) 比準					
		上記以外		(周) 7.5	(周) 7.5								
	中戸町			20	2.8	(純) 4.2	(純) 5.1	(純) 3.6					
	長土堀1丁目～3丁目												
	中橋町												
	沢	な	中村町		市	路	路	(周) 比準	(周) 比準				
								道路沿い	(周) 3.5				
道路沿い以外		(周) 8.5	(周) 8.5	(市) 比準									
農用地区域以外		道路沿い	(中) 20.0		(中) 28.0								
		道路沿い以外	(中) 12.5		(中) 18.0								
農用地区域		(純) 9.0	(純) 11.0										
市	中山町			市	20	路	路	(純) 4.0	(純) 4.6	(純) 3.4			
								梨木町	(純) 4.2	(純) 5.1	(純) 3.5		
	七ツ屋町												
	七曲町	20	2.3	(純) 4.2				(純) 5.1	(純) 3.6				
	鳴瀬元町	25	2.7										
鳴和町	道路沿い	市		路	路	(周) 比準	(周) 比準	(市) 比準					
						道路沿い以外	(周) 4.6					(周) 4.6	
	農用地区域以外	道路沿い	(中) 30.0			(中) 45.0	(中) 50.0						
		道路沿い以外	(中) 19.0			(中) 28.0	(純) 14.0						
鳴和1丁目～2丁目		市			(周) 比準	(周) 比準							

署名		金 沢		適用地域名		借地権		評価方式又は評価倍率等					
市町村名	音順	町名又は大字名	丁目又は字名	市調の別	割合(%)	宅地(倍)	田(倍)	畑(倍)	山原	林野(倍)			
金	な	鳴和1丁目～2丁目	道路沿い以外	市	路	路	(周) 4.1	(周) 4.1					
			道路沿い				(周) 比準	(周) 比準					
		西泉1丁目～6丁目	道路沿い以外				(周) 4.5	(周) 4.5					
	西市瀬町			20	2.3	(純) 4.0	(純) 4.6	(純) 3.4					
	西金沢1丁目～5丁目	道路沿い	市		路	路	(周) 比準	(周) 比準					
							道路沿い以外	(周) 7.0					(周) 7.0
		道路沿い					(周) 比準	(周) 比準					
		道路沿い以外					(周) 7.8	(周) 7.8	(市) 比準				
		道路沿い					(周) 2.6	(周) 2.6					
	道路沿い以外	(周) 6.5	(周) 6.5										
	錦町	農用地区域以外	調		路	路	道路沿い	(中) 48.0	(中) 85.0	(市) 比準			
							道路沿い以外	(中) 25.0	(中) 39.0				
		農用地区域					(純) 16.0	(純) 24.0					
	西町3番丁～4番丁 西町数の内通		市		路	路							
							道路沿い	(周) 3.0	(周) 3.0				
二宮町	道路沿い以外	調		路	路	(周) 7.0	(周) 7.0						
						農用地区域以外	(中) 36.0					(中) 53.0	
	農用地区域以外					(中) 21.0	(中) 31.0						
額乙丸町	道路沿い	市		路	路	(周) 比準	(周) 比準	(市) 比準					
						道路沿い以外	(周) 6.8					(周) 6.8	
	農用地区域以外					(中) 29.0	(中) 55.0	(中) 60.0					
農用地区域以外	道路沿い	(中) 19.0	(中) 35.0	(純) 9.0									
	道路沿い以外												
額新保1丁目～3丁目	道路沿い	市		路	路	(周) 比準	(周) 比準	(市) 比準					
						道路沿い以外	(周) 5.9					(周) 5.9	
	農用地区域以外					道路沿い	(中) 32.0	(中) 60.0				(中) 60.0	
農用地区域以外	道路沿い以外	(中) 19.0	(中) 35.0	(純) 9.0									
額新町1丁目～2丁目	道路沿い	市		路	路	(周) 比準	(周) 比準						
						道路沿い以外	(周) 7.5					(周) 7.5	



署名		金 沢		適用地域名				評価方式又は評価倍率等							
市町村名	音順	町名又は大字名	丁目又は字名	市調の別	借地権割合(%)	宅地(倍)	田(倍)		畑(倍)	山原	林野(倍)				
							(周) 比準	(周) 比準							
金 沢 市	ぬ	額谷町	道路沿い	市	路	路	(周) 比準	(周) 比準	(市) 比準						
			道路沿い以外				(周) 5.3	(周) 5.3							
		額谷1丁目 ～3丁目	農用地区域以外	道路沿い			調	(市) 31.0	(市) 60.0		(市) 60.0	(市) 比準			
			道路沿い以外	調	(市) 20.0	(市) 37.0	(純) 9.0								
	の	納手町	道路沿い	市	調	路	路	(周) 比準	(周) 比準	(市) 比準					
			道路沿い以外					(周) 5.0	(周) 5.0						
		野田町	農用地区域以外	道路沿い				調	(市) 38.0	(市) 45.0		(市) 100.0	(純) 10.0		
								道路沿い以外	調	(市) 27.0		(市) 35.0			
				農用地区域				調	(純) 24.0	(純) 30.0					
		野町1丁目 ～5丁目						市					(市) 比準		
	博労町			市			-	-	-						
	橋場町														
は	島尾町		調	調	路	路	(純) 4.0	(純) 4.6	(純) 3.1						
							20								
	花園八幡町	農用地区域以外	調				25	(市) 8.2	(市) 11.0		(純) 4.4	(純) 9.0			
		農用地区域	調					(純) 5.5	(純) 7.1						
	八田町	農用地区域以外	道路沿い				調	調	路		路	(市) 17.0	(市) 24.0	(純) 9.0	
			道路沿い以外									調	30		
	農用地区域	調		(純) 8.3	(純) 12.5										
花里町	道路沿い	市	調	路	路	(周) 2.4	(周) 2.4			(市) 比準					
	道路沿い以外					(周) 6.6	(周) 6.6								
羽場町		市					2.3								
日尾町		市					2.8	(純) 4.0	(純) 4.6	(純) 3.1					
東町		市					20								
東荒屋町		市					2.3	(純) 5.5	(純) 7.1	(純) 3.6					
ひ	東市瀬町	道路沿い	市	調	路	路	(周) 2.5	(周) 2.5	(市) 比準						
		道路沿い以外					(周) 8.3	(周) 8.3							
	東蚊爪町	農用地区域以外	道路沿い				調	(市) 19.0	(市) 26.8		-				

署名		金 沢		適用地域名				評価方式又は評価倍率等								
市町村名	音順	町名又は大字名	丁目又は字名	市調の別	借地権割合(%)	宅地(倍)	田(倍)		畑(倍)	山原	林野(倍)					
							(中) 比準	(中) 比準								
金 沢 市	ぬ	東蚊爪町	農用地区域以外	調	路	路	(中) 15.0	(中) 21.0	(中) 35.0							
			道路沿い以外				(純) 10.0	(純) 13.0								
	の	東兼六町	一部	市	調	路	路	-	-	-						
			農用地区域以外					(周) 7.1	(周) 7.1							
	東長江町	農用地区域以外	道路沿い	調				(中) 18.0	(周) 25.0	(市) 32.0		(純) 8.0				
			道路沿い以外	調				(市) 11.0	(市) 18.0							
			農用地区域	調				(純) 9.0	(純) 11.0							
	東原町			市				20	2.7	(純) 4.0		(純) 4.6	(純) 3.4			
	東御影町	一部	調	調	路	路	-	-	(市) 比準							
		道路沿い					(市) 32.0	(市) 42.0								
		道路沿い以外	調				(市) 25.0	(市) 29.0	(市) 77.0							
	東山1丁目 ～3丁目						市			-	-	(市) 比準				
光が丘1丁目 ～3丁目	道路沿い	市	調				路	路	(周) 比準	(周) 比準						
	道路沿い以外								(周) 5.0	(周) 5.0						
足田町	道路沿い	市		調	路	路			(周) 3.1	(周) 3.1	-					
	道路沿い以外								(周) 8.3	(周) 8.3						
彦三町1丁目 ～2丁目									市					-	-	
久安1丁目 ～6丁目	道路沿い	市							調	路	路			(周) 比準	(周) 比準	
	道路沿い以外		(周) 6.3				(周) 6.3									
菱池小原町		市					20	2.3				(純) 4.0		(純) 4.6	(純) 3.1	
瓢箪町		市				-	-	-								
日吉町		市														
平栗		市		20	2.3	(純) 4.2	(純) 5.0	(純) 3.4								
ふ	広岡町	駅西土地区画整理地区	市	調	路	路	(周) 比準	(周) 比準	-							
		上記以外の道路沿い					(周) 7.5	(周) 7.5								
	上記以外	(周) 7.5	(周) 7.5													
広坂1丁目 ～2丁目			市						-		-					
深谷町	農用地区域以外	調	調				路	路	(市) 5.0		(市) 21.0	(純) 4.0				
	道路沿い								(純) 5.5		(純) 7.7					
	農用地区域	調		40	2.9											



署名 金 沢

市町村名	適用地域名			借地権割合(%)	評価方式又は評価倍率等						
	音順	町名又は大字名	丁目又は字名		市調の別	宅地(倍)	田(倍)	畑(倍)	山原	林野(倍)	
金	福	福	福 島 町		20	2.7	純 4.2	純 4.6	純 4.0		
			福 久 町	国道8号線沿い	調	路	路	(中) 63.0	(中) 119.0	純 8.0	
	農用地区域以外	道路沿い	(中) 28.0	(中) 35.0							
	道路沿い	道路沿い以外	(中) 18.0	(中) 26.0							
	農用地区域		純 11.0	純 15.0							
	福	増	町	道路沿い	市	路	路	(周) 3.1	(周) 3.1	-	
				道路沿い以外				(周) 6.7	(周) 6.7		
				道路沿い	調			(中) 20.0	(中) 28.0		
				農用地区域以外				道路沿い以外	(中) 12.3		(中) 19.0
	農用地区域		純 9.0	純 12.0							
	沢	袋	板	袋 板 屋 町		25	2.3	純 4.6	純 5.1	純 3.6	
				袋 島 町	道路沿い	調	路	路	(中) 25.0	(中) 38.0	-
農用地区域以外		道路沿い以外	(中) 18.0	(中) 26.0							
農用地区域			純 12.0	純 15.0							
藤		江	南	藤江南1丁目~3丁目	市	路	路	(周) 比準	(周) 比準	-	
				道路沿い以外				(周) 8.7	(周) 8.7		
藤		江	北	藤江北1丁目~4丁目	調	路	路	(中) 115.0	(中) 175.0	-	
				国道8号線沿い				(中) 36.0	(中) 64.0		
				国道8号線以外の道路沿い				(中) 20.0	(中) 38.0		
伏		見	新	伏見新町	市	路	路	(周) 比準	(周) 比準	-	
				道路沿い以外				(周) 6.5	(周) 6.5		
伏		見	台	伏見台1丁目~3丁目	市	路	路	(周) 比準	(周) 比準	(市) 比準	
	道路沿い			(周) 3.0				(周) 3.0			
普	正	寺	普正寺町	調	路	路	(周) 7.5	(周) 7.5	(中) 51.0		
			道路沿い				(中) 28.0	(中) 56.0			
			農用地区域以外				道路沿い	(中) 18.0		(中) 31.0	
農用地区域	道路沿い以外	純 12.5	純 15.5								
二	口	町	駅西土地区画整理地区	市	路	路	(周) 比準	(周) 比準	-		
			上記以外の道路沿い				(周) 7.3	(周) 7.3			
			上記以外				(周) 4.3	(周) 4.3			
二	ツ	寺	二ツ寺町				(周) 4.3	(周) 4.3			

署名 金 沢

市町村名	適用地域名			借地権割合(%)	評価方式又は評価倍率等							
	音順	町名又は大字名	丁目又は字名		市調の別	宅地(倍)	田(倍)	畑(倍)	山原	林野(倍)		
金	二	ツ	寺	道路沿い以外	調	路	路	(周) 7.5	(周) 7.5	-		
				農用地区域以外				道路沿い	(中) 23.0		(中) 34.0	
				道路沿い以外				(中) 18.0	(中) 26.0			
				農用地区域				純 10.0	純 12.0			
	二	ツ	屋	道路沿い	市	路	路	(周) 3.0	(周) 3.0	-		
				道路沿い以外				(周) 7.0	(周) 7.0			
				道路沿い				(中) 35.0	(中) 50.0			
	道路沿い以外	(中) 21.0	(中) 31.0									
	二	・	町		調	路	路	20	2.3	純 4.0	純 4.6	純 3.4
	二	又	新	町								
	沢	二	日	二日市町	調	路	路	30	3.0	(中) 20.0	(中) 28.0	-
				農用地区域以外						道路沿い	(中) 14.0	
農用地区域		道路沿い以外	純 8.5	純 12.5								
不		動	寺	不動寺町	調	路	路	30	2.4	(中) 13.0	(中) 20.0	純 4.0
				農用地区域以外						道路沿い	純 7.0	
農用地区域		道路沿い以外										
不	室	町		調	路	路	20	2.7	純 4.0	純 4.6	-	
古	屋	谷	町					2.3	純 4.2	純 4.8		
平	和	町	1丁目~3丁目	市	路	路	30	-	-	-		
別	所	町										
ほ	法	光	法光寺町	市	路	路	-	-	(周) 比準	(周) 比準	(市) 比準	
			上記以外の道路沿い						(周) 7.2	(周) 7.2		
	道路沿い	(周) 6.9	(周) 6.9									
	道路沿い	(中) 29.0	(中) 40.0	(中) 48.0								
	道路沿い以外	(中) 18.0	(中) 26.0	純 9.0								
	芳	齊	1丁目~2丁目		市	路	路	-	-	-		
法	島	町										
道路沿い	(周) 比準	(周) 比準	(市) 比準									
道路沿い以外	(周) 4.3	(周) 4.3										
保	古	町	1丁目~3丁目	市	路	路	-	-	(周) 比準	(周) 比準	-	
目	目	目										



署名		金 沢		適用地域名		評価方式又は評価倍率等				
市町村名	音順	町名又は大字名	丁目又は字名	市調の別	借地権割合(%)	評価方式又は評価倍率等				
						宅地(倍)	田(倍)	畑(倍)	山原	林野(倍)
金 沢 市	ほ	堀川町		市	路	路	-	-	-	-
		堀切町		市	30	2.7	純 2.9	純 3.4	純 3.1	
		本町1丁目～2丁目		市			-	-	-	
		本多町1丁目～3丁目		市			-	-	-	
	馬替町	道路沿い		市	路	路	(周) 比準	(周) 比準	(市) 比準	
		道路沿い以外		市			(周) 7.2	(周) 7.2		
		馬替1丁目		調			(市) 33.0	(市) 60.0	(市) 60.0	
		～3丁目		調			(市) 21.0	(市) 37.0		
	牧町			市	30	3.8	純 4.8	純 5.8	純 9.0	
		牧山町		市	30	2.7	純 4.0	純 4.6	純 3.8	
	ま	間明町	間明1丁目～2丁目		市	路	路	(周) 比準	(周) 比準	-
			道路沿い以外		市			(周) 6.2	(周) 6.2	
		曲子原町		市	20	2.7	純 4.0	純 4.6	純 3.1	
		増泉1丁目～5丁目			市			(周) 比準	(周) 比準	
			道路沿い		市			(周) 4.7	(周) 4.7	
松島町		道路沿い以外		市			(周) 12.0	(周) 12.0		
		国道8号線沿い		調	路	路	(市) 124.0	(市) 179.0	-	
		上記以外で道路沿い		調	路	路	(市) 38.0	(市) 52.0		
		道路沿い以外		調	路	路	(市) 19.0	(市) 33.0		
松寺町		道路沿い		市			(周) 2.7	(周) 2.7		
	道路沿い以外		市			(周) 9.0	(周) 9.0			
	農用地区域以外	道路沿い		調			(市) 28.0	(市) 45.0		
		道路沿い以外		調			(市) 18.0	(市) 24.0		
農用地区域			調			純 12.0	純 16.0			
	松根町		市	35	2.7	純 4.0	純 4.6	純 3.1		
松村町	道路沿い		市			(周) 比準	(周) 比準			
	道路沿い以外		市			(周) 8.7	(周) 8.7			
	松村1丁目～7丁目		調	路	路	(市) 36.0	(市) 64.0	-		
	道路沿い		調	路	路	(市) 20.0	(市) 32.0			
道路沿い以外			調			(市) 20.0	(市) 32.0			

署名		金 沢		適用地域名		評価方式又は評価倍率等				
市町村名	音順	町名又は大字名	丁目又は字名	市調の別	借地権割合(%)	評価方式又は評価倍率等				
						宅地(倍)	田(倍)	畑(倍)	山原	林野(倍)
金 沢 市	ま	大豆田本町	道路沿い		市			(周) 比準	(周) 比準	(市) 比準
			道路沿い以外		市			(周) 5.5	(周) 5.5	
		道路沿い		調			(市) 32.0	(市) 48.0	(市) 50.0	
		道路沿い以外		調			(市) 21.0	(市) 30.0		
	丸の内						-	-	-	
		道路沿い		市	路	路	(周) 2.6	(周) 2.6	(市) 比準	
	三池町	道路沿い以外		市			(周) 6.5	(周) 6.5		
		道路沿い		調			(市) 29.0	(市) 41.0	(市) 50.0	
		道路沿い以外		調			(市) 19.0	(市) 27.0	純 10.0	
							-	-	-	
	三浦町					-	-	-		
	御影町	道路沿い		市			(周) 比準	(周) 比準	(市) 比準	
		道路沿い以外		市			(周) 3.8	(周) 3.8		
	水淵町				20	2.8	純 4.7	純 6.6	純 3.6	
	水溜町			市	路	路	-	-	-	
水元町				20	2.7	純 4.0	純 4.6	純 3.1		
三小牛町	道路沿い		市	路	路	(周) 比準	(周) 比準	(市) 比準		
	道路沿い以外		市			(周) 5.8	(周) 5.8			
	道路沿い		調			(周) 比準	(周) 比準	(市) 比準		
	道路沿い以外		調			(周) 6.2	(周) 6.2			
三ッ屋町	道路沿い			25	2.5	(市) 9.0	(市) 11.0	(市) 4.7		
	道路沿い以外					純 5.0	純 6.5			
	道路沿い		市			(周) 2.5	(周) 2.5			
	道路沿い以外		市			(周) 5.6	(周) 5.6			
みどり1丁目～3丁目			市			(周) 比準	(周) 比準			
緑が丘					路	-	-			
湊1丁目～4丁目	道路沿い					(周) 2.1	(周) 2.1	-		
	道路沿い以外					(周) 10.5	(周) 10.5			
	2丁目の一部のみ		調			(市) 20.0	(市) 28.0			
南新保町			市			(周) 比準	(周) 比準			



署名 金 沢

市町村名	適用地域名			借地権割合(%)	評価方式又は評価倍率等						
	音順	町名又は大字名	丁目又は字名		市調の別	宅地(倍)	田(倍)	畑(倍)	山原	林野(倍)	
金 沢 市	南新保町	市	道路沿い以外	市	路	路	(周) 6.8	(周) 6.8	-	-	
			国道8号線沿い	(中) 104.0			(中) 174.0				
			上記以外で道路沿い	(中) 32.0			(中) 50.0				
		道路沿い以外	(中) 20.0	(中) 28.0							
	南塚町	市	農用地区域以外	道路沿い	(中) 27.0	(中) 48.0	-	-			
				道路沿い以外	(中) 19.0	(中) 30.0					
			農用地区域	純	12.0	純			15.0		
	南千谷町	市	調	20	2.7	純	4.0	純	4.6	純	3.1
	南広岡町	市	道路沿い	(周) 比準	(周) 比準	-	-				
			道路沿い以外	(周) 7.5	(周) 7.5						
	南森本町	市	調	道路沿い	(周) 2.7	(周) 2.7	(市) 比準	-			
				道路沿い以外	(周) 6.5	(周) 6.5					
			農用地区域以外	国道8号線沿い	(中) 35.0	(中) 48.0	(中) 35.0	-			
				国道8号線沿い以外の道路沿い	(中) 23.0	(中) 30.0					
	道路沿い以外	(中) 15.0	(中) 22.0	純	8.0						
	農用地区域	純	10.0			純	14.0				
	宮野町	市	調	25	2.7	純	4.6	純	5.6	純	3.8
	宮保町	市	調	国道8号線沿い	(中) 63.0	(中) 119.0	-	-			
				農用地区域以外	(中) 31.0	(中) 43.0					
			道路沿い以外	(中) 18.0	(中) 26.0						
農用地区域	純	11.0	純	15.0							
弥勒町	市	調	道路沿い	(周) 比準	(周) 比準	(市) 比準	-				
			道路沿い以外	(周) 6.0	(周) 6.0						
		農用地区域以外	国道8号線沿い	(中) 35.0	(中) 48.0	(中) 54.0	-				
			国道8号線沿い以外の道路沿い	(中) 23.0	(中) 30.0						
道路沿い以外	(中) 15.0	(中) 22.0	純	14.0							
農用地区域	純	10.0			純	14.0					
三馬1丁目	市	調			(周) 比準	(周) 比準	-	-			
~3丁目	市	調			(周) 5.5	(周) 5.5					
む向中町	市	道路沿い	(周) 比準	(周) 比準	-	-					
		道路沿い以外	(周) 7.5	(周) 7.5							

署名 金 沢

市町村名	適用地域名			借地権割合(%)	評価方式又は評価倍率等								
	音順	町名又は大字名	丁目又は字名		市調の別	宅地(倍)	田(倍)	畑(倍)	山原	林野(倍)			
金 沢 市	む	市	武蔵町	市	路	路	-	-	(市) 比準	-			
			道路沿い	(周) 3.1			(周) 3.1						
		無量寺町	調	道路沿い以外			(周) 7.5	(周) 7.5	(中) 55.0	-			
				道路沿い			(中) 32.0	(中) 58.0					
	道路沿い以外	(中) 17.0	(中) 32.0	純	3.1								
	道路沿い以外	(中) 17.0	(中) 32.0										
	め	市	調	棚杉町	調	20	2.8	純	4.0	純	4.6	純	3.1
				元町1丁目	市			(周) 比準	(周) 比準	-	-		
			~2丁目	市			(周) 比準	(周) 比準					
			本江町	市			(周) 4.5	(周) 4.5					
	も	市	調	元菊町	調			-	-	(市) 比準	-		
				国道159号線沿い	(周) 比準	(周) 比準							
上記以外の道路沿い			(周) 比準	(周) 比準	(市) 比準	-							
道路沿い以外			(周) 7.2	(周) 7.2									
百坂町			調	路	農用地区域以外	道路沿い	(中) 29.0	(中) 40.0	(中) 50.0				
					道路沿い以外	(中) 20.0	(中) 26.0	純	9.0				
農用地区域	純	12.0	純	15.0									
森戸1丁目	市	調	道路沿い	(周) 比準	(周) 比準	-	-						
			道路沿い以外	(周) 8.2	(周) 8.2								
		~2丁目	調	国道8号線沿い	(中) 127.0	-	(市) 比準	-					
				国道8号線沿い以外の道路沿い	(中) 33.0	(中) 59.0							
道路沿い以外	(中) 18.0	(中) 28.0	純	-									
道路沿い以外	(中) 18.0	(中) 28.0											
森山1丁目	市	調			-	-	(市) 比準	-					
~2丁目	市	調			(周) 比準	(周) 比準							
諸江町上丁	市	道路沿い	(周) 比準	(周) 比準	(市) 比準	-							
		道路沿い以外	(周) 6.5	(周) 6.5									
諸江町中丁	市	道路沿い	(周) 2.8	(周) 2.8	(市) 比準	-							
		道路沿い以外	(周) 6.5	(周) 6.5									
諸江町下町	市	道路沿い	(周) 2.7	(周) 2.7	(市) 比準	-							
		道路沿い以外	(周) 6.2	(周) 6.2									
や館町	市	調	40	2.5	(中) 43.0	(中) 80.0	(中) 62.0						



署名		金 沢		適用地域名		評価方式又は評価倍率等				
市町村名	音順	町名又は大字名	丁目又は字名	市調の別	借地権割合(%)	評価方式又は評価倍率等				
						宅地(倍)	田(倍)	畑(倍)	山原	林野(倍)
金	館 町	館 町	農用地区域以外 道路沿い以外	調	40	2.5	(中) 21.0	(中) 39.0	(純) 8.0	
			農用地区域				(純) 14.0	(純) 19.0		
	矢木1丁目 ～3丁目	矢木1丁目 ～3丁目	道路沿い	市	路	路	(純) 比準	(純) 比準	(市) 比準	
			道路沿い以外				(周) 7.4	(周) 7.4		
			道路沿い				(中) 33.0	(中) 59.0		
	薬師町	薬師町	道路沿い以外	調	路	路	(中) 15.0	(中) 28.0	(中) 50.0	
			道路沿い				(中) 33.0	(中) 59.0		
	薬師堂町	薬師堂町	道路沿い	市	路	路	(周) 比準	(周) 比準		
			道路沿い以外				(周) 7.0	(周) 7.0		
			道路沿い				(中) 32.0	(中) 45.0		
道路沿い以外			(中) 19.0				(中) 27.0			
安江町	安江町	国道159号線沿い	市	路	路	-	-	(市) 比準		
		上記以外の道路沿い				(周) 3.4	(周) 3.4			
柳橋町	柳橋町	道路沿い以外	調	路	路	(周) 7.1	(周) 7.1	(中) 55.0		
		道路沿い				(中) 45.0	(中) 40.0			
		道路沿い以外				(中) 14.0	(中) 26.0			
市	山川町	山川町	道路沿い	市	路	路	(純) 4.0	(純) 4.6	(純) 3.1	
			道路沿い以外				(周) 8.3	(周) 8.3		
	山科町	山科町	農用地区域以外 道路沿い	調	路	路	(中) 43.0	(中) 73.0	(中) 75.0	
			農用地区域以外 道路沿い以外				(中) 25.0	(中) 35.0		
			農用地区域				(純) 16.0	(純) 19.0		
	山の上町	山の上町	道路沿い	市	路	路	(周) 比準	(周) 比準	(市) 比準	
道路沿い以外			(周) 3.9				(周) 3.9			
道路沿い			(中) 32.9				(中) 42.0			
道路沿い以外			(中) 27.0				(中) 34.0			
弥生1丁目 ～3丁目	弥生1丁目 ～3丁目	道路沿い	市	路	路	(周) 比準	(周) 比準			
		道路沿い以外				(周) 比準	(周) 比準			

署名		金 沢		適用地域名		評価方式又は評価倍率等				
市町村名	音順	町名又は大字名	丁目又は字名	市調の別	借地権割合(%)	評価方式又は評価倍率等				
						宅地(倍)	田(倍)	畑(倍)	山原	林野(倍)
金	夕日寺町	夕日寺町	農用地区域以外 道路沿い	調	20	2.5	(中) 16.0	(中) 26.0	(純) 8.0	
			農用地区域以外 道路沿い以外				(中) 11.0	(中) 18.0		
			農用地区域				(純) 9.0	(純) 11.0		
	柚木町	柚木町	道路沿い	市	路	路	2.7	(純) 4.0	(純) 4.6	(純) 3.1
			道路沿い以外				(周) 比準	(周) 比準		
	弓取町	弓取町	道路沿い	市	路	路	(周) 6.0	(周) 6.0		
			道路沿い以外				(周) 6.0	(周) 6.0		
	湯谷原町	湯谷原町	道路沿い	調	路	路	20	(周) 比準	(周) 比準	
			道路沿い以外				(周) 比準	(周) 比準		
			湯涌荒屋町				30	(純) 4.0	(純) 4.6	
湯涌河内町			(純) 4.0				(純) 4.6			
湯涌田子島町	湯涌田子島町	道路沿い	市	路	路	(周) 比準	(周) 比準			
		道路沿い以外				(周) 7.5	(周) 7.5			
湯涌曲町	湯涌曲町	道路沿い	市	路	路	(周) 7.2	(周) 7.2			
		道路沿い以外				(周) 7.2	(周) 7.2			
八日市1丁目 目～5丁目	八日市1丁目 目～5丁目	道路沿い	市	路	路	(周) 比準	(周) 比準			
		道路沿い以外				(周) 7.5	(周) 7.5			
八日市出町	八日市出町	道路沿い	市	路	路	(周) 比準	(周) 比準			
		道路沿い以外				(周) 7.2	(周) 7.2			
横川1丁目 ～7丁目	横川1丁目 ～7丁目	道路沿い	市	路	路	(周) 比準	(周) 比準			
		道路沿い以外				(周) 6.0	(周) 6.0			
横谷町	横谷町	道路沿い	調	路	路	30	(純) 4.0	(純) 4.6	(純) 3.0	
		道路沿い以外				(周) 比準	(周) 比準			
横枕町	横枕町	道路沿い	市	路	路	(周) 比準	(周) 比準			
		道路沿い以外				(周) 7.2	(周) 7.2			
		道路沿い				(中) 32.0	(中) 44.0			
横山町	横山町	道路沿い	調	路	路	(中) 19.0	(中) 26.0			
		道路沿い以外				(中) 19.0	(中) 26.0			
吉原町	吉原町	道路沿い	市	路	路	(周) 比準	(周) 比準	(市) 比準		
		道路沿い以外				(周) 6.0	(周) 6.0			
米泉町1丁目 ～10丁目	米泉町1丁目 ～10丁目	道路沿い	調	路	路	(中) 24.0	(中) 32.0	(中) 33.0		
		道路沿い以外				(中) 14.0	(中) 19.0			
米泉町1丁目 ～10丁目	米泉町1丁目 ～10丁目	道路沿い	市	路	路	(周) 比準	(周) 比準			
		道路沿い以外				(周) 比準	(周) 比準			



署名		金 沢		適用地域名		借地権割合 (%)	評価方式又は評価倍率等											
市町村名	音順	町名又は大字名	丁目又は字名	市調の別	宅地 (倍)		田 (倍)	畑 (倍)	山原	林野 (倍)								
金 沢 市	よ	米泉町1丁目~10丁目	道路沿い以外	市	路	路	(周) 4.0	(周) 4.0		-								
			道路沿い				(周) 比 準	(周) 比 準										
			道路沿い以外				(周) 6.2	(周) 6.2										
	れ	蓮花町	蓮如町		市	30	2.3	純 4.0	純 4.6	純 3.1								
								20										
	ろ	六丁町	駅西土地区画整理地区	上記以外の道路沿い	市	路	路	(周) 比 準	(周) 比 準		-							
				上記以外				(周) 7.5	(周) 7.5									
				道路沿い				(中) 27.0	(中) 44.0									
			道路沿い以外	(中) 16.0	(中) 26.0													
			若草町	稚日野町	道路沿い			市	調			路	路	(中) 26.0	(中) 36.0		-	
					道路沿い以外									(中) 17.0	(中) 26.0			
	道路沿い	(周) 2.8			(周) 2.8													
	わ	若松町	若松1丁目~2丁目	道路沿い	市	調	路	路	(周) 8.0	(周) 10.0	(市) 比 準							
				道路沿い以外					(中) 38.0	(中) 56.0								
			農用区域以外	(中) 21.0					(中) 28.0									
			農用区域	純 10.0					純 14.0									
	わ	若宮町	道路沿い	道路沿い	市	調	路	路	(周) 比 準	(周) 比 準	(市) 比 準	-						
				道路沿い以外					(周) 9.5	(周) 9.5								
				道路沿い					(中) 38.0	(中) 54.0								
			道路沿い以外	(中) 21.0	(中) 30.0													
			涌波1丁目~4丁目(涌波町)	道路沿い	市				調	路			路	路	(周) 比 準	(周) 比 準	(市) 比 準	-
				道路沿い以外											(周) 6.0	(周) 6.0		
	農用区域以外	(中) 48.0		(中) 85.0														
	割出町	割出町	道路沿い	市	調	路	路	路	(中) 25.0	(中) 38.0	純 8.0	-						
道路沿い以外			純 19.0						純 26.0									
農用区域			(周) 比 準						(周) 比 準									
			道路沿い				(周) 6.1	(周) 6.1										

署名		金 沢		適用地域名		借地権割合 (%)	評価方式又は評価倍率等															
市町村名	音順	町名又は大字名	丁目又は字名	市調の別	宅地 (倍)		田 (倍)	畑 (倍)	山原	林野 (倍)												
金 沢 市	あ	アカシヤ1丁目~2丁目	旭ヶ丘	市	路	路																
			道路沿い									(周) 比 準	(周) 比 準									
			道路沿い以外									(周) 5.0	(周) 5.0									
	お	大根布6丁目~7丁目	農用区域以外	道路沿い	市	調	路	路				(市) 比 準										
				道路沿い以外									(中) 25.0	(中) 37.0								
			農用区域	道路沿い									(中) 18.0	(中) 24.0								
				道路沿い以外									(純) 15.0	(純) 21.0								
			こ	向陽台1丁目~2丁目									道路沿い	市	調	路	路					(純) 3.9
													道路沿い以外									
	た	大学1丁目~2丁目	大 清 台	市	調	路	路															
			千鳥台1丁目																			
			鶴ヶ丘1丁目~5丁目																			
	み	緑台1丁目~2丁目	向粟ヶ崎	市	調	路	路															
			農用区域以外										(周) 比 準	(周) 比 準								
	む	向粟ヶ崎	農用区域以外	道路沿い	市	調	路	路				(市) 比 準										
				道路沿い以外									(中) 31.0	(中) 43.0								
			農用区域	道路沿い									(中) 19.0	(中) 27.0								
				道路沿い以外									(純) 15.0	(純) 21.0								
上 記 以 外	上記以外	道路沿い	市	調	路	路					(純) 3.9											
		道路沿い以外										(純) 5.6	(純) 7.7									
上 記 以 外	上記以外	道路沿い	市	調	路	路					(純) 3.6											
		道路沿い以外										(純) 15.0	(純) 24.0									
							30	3.0			(純) 4.3	(純) 6.0										



署名		金 沢		適用地域名		借地権割合 (%)	評価方式又は評価倍率等				
市町村名	音順	町名又は大字名	丁目又は字名	市調の別	宅地 (倍)		田 (倍)	畑 (倍)	山原	林野 (倍)	
津 幡 町	あ	浅 田	以外	旧国道と七尾線の間の道路沿い	40	3.2	(周) 43.0	(周) 93.0	(中) 51.0	(純) 4.0	
				その他の道路沿い			(中) 30.0	(中) 71.0			
			道路沿い以外	30			(中) 13.0	(中) 25.0			
			農用地区域				(純) 9.0	(純) 14.0			
	お	太 田	以外	旧国道及び都計道路の道路沿い	40	2.6	(周) 39.0	(周) 93.0	(中) 51.0	(純) 4.0	
				その他の道路沿い			(中) 30.0	(中) 71.0			
			道路沿い以外	30			(中) 13.0	(中) 25.0			
			農用地区域				(純) 9.0	(純) 14.0			
	か	加 賀 爪	以外	行政センター前通りと国道159号線の間の道路沿い	50	1.8	(周) 43.0	(周) 130.0	(中) 51.0	(純) 4.0	
				その他の道路沿い			(中) 33.0	(中) 77.0			
			道路沿い以外	40			(中) 19.0	(中) 27.0			
			農用地区域				(純) 10.0	(純) 15.0			
き	北 中 条	以外	国道159号線・旧国道及び都計道路の道路沿い	40	2.0	(周) 46.0	(周) 93.0	(中) 51.0	(純) 4.0		
			その他の道路沿い			(中) 30.0	(中) 71.0				
		道路沿い以外	30			(中) 13.0	(中) 25.0				
		農用地区域				(純) 8.0	(純) 12.0				
こ	五 反 田	以外	農用地区域 道路沿い	30	2.2	(中) 33.0	(中) 61.0	(純) 4.0	(純) 4.0		
			道路沿い以外			(中) 14.0	(中) 27.0				
		農用地区域	(中) 15.0			(中) 29.0					
			(純) 10.0			(純) 15.0					

署名		金 沢		適用地域名		借地権割合 (%)	評価方式又は評価倍率等					
市町村名	音順	町名又は大字名	丁目又は字名	市調の別	宅地 (倍)		田 (倍)	畑 (倍)	山原	林野 (倍)		
津 幡 町	こ	五 反 田	農用地区域		30	2.2	(純) 8.0	(純) 12.0	(純) 4.0	(純) 4.0		
							農用地区域以外	(中) 14.0			(中) 27.0	
	さ	五 月 田	農用地区域		50	1.8	-	-	(中) 51.0	(中) 19.0		
							中央通り沿い	(周) 45.0			(周) 105.0	
	し	庄	以外	上記以外の道路沿い	40	2.0	(中) 24.0	(中) 57.0	(中) 19.0	(純) 11.0	(純) 17.0	
				道路沿い以外			(純) 11.0	(純) 17.0				
			農用地区域	50			1.5	-				-
			中央通りのうち久世酒造店横通りからむらさ呉服店横通りまで					-				-
	つ	清 水	以外	中央通りのうち上記以外	40	2.1	(中) 26.0	(中) 57.0	(中) 19.0	(純) 12.0	(純) 17.0	
				道路沿い以外			(純) 12.0	(純) 17.0				
			農用地区域	50			1.7	-				-
			中央通り沿い					3.4				-
な	中 須 賀	以外	野山団地	30	2.1	(中) 33.0	(中) 61.0	(純) 5.6	(純) 10.0	(純) 15.0		
			道路沿い			(中) 16.0	(中) 35.0					
		七尾線以西の道路沿い	50			1.8	(周) 45.0				(周) 105.0	
		その他の道路沿い					(中) 34.0				(中) 77.0	
中	中 橋	以外	道路沿い以外	40	2.2	(中) 23.0	(中) 57.0	(純) 4.0	(純) 8.0	(純) 12.0		
			道路沿い			(純) 12.0	(純) 17.0					
		農用地区域	50			1.8	(周) 45.0				(周) 105.0	
		農用地区域以外					(中) 34.0				(中) 77.0	



署名 金 沢

市町村名	適用地域名			借地権割合 (%)	評価方式又は評価倍率等						
	音順	町名又は大字名	丁目又は字名		市調の別	宅地 (倍)	田 (倍)	畑 (倍)	山原	林野 (倍)	
津 幡 町	の 能 瀬		農用地区域以外	市調の別	30	2.4	(中) 16.0	(中) 34.0	(純) 4.0		
			農用地区域				(純) 6.2	(純) 9.4			
	農用地区域以外	(中) 18.0	(中) 37.0								
		農用地区域	(純) 7.5				(純) 11.0				
	み 南 中 条		農用地区域		国道159号線旧国道及び都立線の道路沿い	40	2.0	(周) 43.0	(周) 93.0		(純) 5.1
					以外			その他の道路沿い	(中) 30.0		
			農用地区域		道路沿い以外			(中) 14.0	(中) 35.0		
					農用地区域			(純) 9.0	(純) 14.0		
	よ 横 浜		農用地区域		行政センター前通りから国道159号線間の道路沿い	40	1.9	(周) 45.0	(周) 98.0		(純) 6.5
					以外			その他の道路沿い	(中) 33.0		
			農用地区域		道路沿い以外			(中) 18.0	(中) 29.0		
					農用地区域			(純) 10.0	(純) 15.0		
り 領 家		農用地区域以外	市調の別	30	2.5	(中) 14.0	(中) 25.0	(純) 3.6			
		農用地区域				(純) 6.3	(純) 8.0				
上 記 以 外		農用地区域以外	30	3.0	(中) 14.0	(中) 25.0	(純) 3.6				
		農用地区域			(純) 4.1	(純) 4.6					
宇 気 町	宇 気		農用地区域 道路沿い	市調の別	30	2.0	(中) 27.0	(中) 40.0	(中) 52.0		
			以外				上記以外	(中) 14.0	(中) 22.0	(中) 26.0	
	農用地区域	(純) 6.3	(純) 9.4				(純) 3.6				
	農用地区域	県道宇ノ気停車場線のうち加州相互銀行横通りから水上浴場横通り迄	1.5				-	-			
		農用地区域	上記以外の道路沿い				40	1.9	(中) 39.0	(中) 58.0	(中) 61.0
	以外	上記以外	30				2.3	(中) 16.0	(中) 29.0	(中) 27.0	
農用地区域	(純) 7.7	(純) 11.5	(純) 3.6								

署名 金 沢

市町村名	適用地域名			借地権割合 (%)	評価方式又は評価倍率等					
	音順	町名又は大字名	丁目又は字名		市調の別	宅地 (倍)	田 (倍)	畑 (倍)	山原	林野 (倍)
宇 気 町	う 内 日 角		農用地区域 道路沿い	市調の別	40	1.9	(中) 24.0	(中) 36.0	(中) 61.0	
			以外				上記以外	(中) 15.0	(中) 22.0	(中) 27.0
	農用地区域	(純) 7.4	(純) 11.0				(純) 3.6			
		農用地区域	道路沿い				(中) 18.0	(中) 27.0	(中) 61.0	
	お 大 崎		以外				上記以外	(中) 15.0	(中) 22.0	(中) 22.0
			農用地区域				(純) 6.3	(純) 9.5	(純) 3.6	
	農用地区域	道路沿い	(中) 18.0				(中) 27.0			
		以外	上記以外				(中) 15.0	(中) 22.0		
	か 狩 鹿 野		農用地区域				(純) 5.5	(純) 8.3		
			農用地区域				国道及び町道沿い	(中) 18.0	(中) 27.0	
	さ 指 江		以外				上記以外	(中) 15.0	(中) 22.0	
			農用地区域				(純) 5.5	(純) 8.3		
な 七 窪		農用地区域	県及び町道沿い	40	2.0	(中) 39.0	(中) 58.0	(中) 61.0		
		以外	上記以外	(中) 16.0	(中) 26.0	(中) 27.0				
森		農用地区域	(純) 7.7	(純) 11.5	(純) 3.6					
		農用地区域	国・県及び町道沿い	30		2.5	(中) 17.0	(中) 26.0		
以外		以外	上記以外	(中) 14.0	(中) 22.0					
		農用地区域	(純) 6.3	(純) 9.5						
森 (向野)		農用地区域	県及び町道沿い	40	2.0	(中) 39.0	(中) 58.0	(中) 61.0		
		以外	上記以外	(中) 16.0	(中) 26.0	(中) 27.0				
農用地地域		(純) 7.6	(純) 11.5	(純) 3.6						
		農用地区域	県及び町道沿い	30	2.4	(中) 34.0	(中) 50.0	(中) 53.0		
以外		以外	上記以外	(中) 15.0	(中) 22.0	(中) 26.0				
		農用地区域	(純) 5.3	(純) 8.0	(純) 3.6					
上 記 以 外		農用地区域以外	25	2.8	(中) 14.0	(中) 18.0	(純) 2.7			



署名		金 沢		適用地域名		評価方式又は評価倍率等				
市町村名	音順	町名又は大字名	丁目又は字名	市調の別	借地権割合(%)	評価方式又は評価倍率等				
						宅地(倍)	田(倍)	畑(倍)	山原	林野(倍)
宇ノ	安町	上	記以外	農用地区域	25	2.8	(純) 4.0	(純) 4.6	(純) 2.7	
七	あ	秋	浜	農用地区域	30	1.7		(中) 35.0	(中) 62.0	
				国道及び町道沿い						
	以外	2.2	(中) 25.0	(中) 20.0						
	上記以外									
	農用地区域	1.5	(中) 35.0	(中) 62.0						
	国道及び町道沿い									
	き	木	津	上記以外の道路沿い	2.2	(中) 25.0	(中) 20.0			
				道路沿い以外						
	し	白	尾	農用地区域	1.6	(中) 47.0	(中) 62.0			
				国道及び町道沿い						
	以外	2.2	(中) 26.0	(中) 29.0						
	上記以外									
農用地区域	40	1.7	(中) 47.0	(中) 62.0						
国道及び町道沿い										
そ	外	日	以外	2.2	(中) 26.0	(中) 29.0				
			上記以外							
農用地区域	1.7	(中) 33.0	(中) 62.0							
農用地区域										
と	遠	塚	以外	2.2	(中) 24.0	(中) 20.0				
			上記以外							
農用地区域	30	1.7	(中) 32.0	(中) 62.0						
農用地区域										
は	浜	北	以外	2.2	(中) 23.0	(中) 20.0				
			上記以外							
農用地区域	1.7	(中) 32.0	(中) 62.0							
農用地区域										
ま	松	浜	以外	2.2	(中) 23.0	(中) 20.0				
			上記以外							
農用地区域	1.7	(中) 32.0	(中) 62.0							
農用地区域										

署名		金 沢		適用地域名		評価方式又は評価倍率等				
市町村名	音順	町名又は大字名	丁目又は字名	市調の別	借地権割合(%)	評価方式又は評価倍率等				
						宅地(倍)	田(倍)	畑(倍)	山原	林野(倍)
高	う	内	高	松	25	2.0	(中) 17.0	(中) 25.0	(純) 3.6	
							農用地区域	(中) 11.0		(中) 16.0
	以外	(純) 4.2	(純) 4.9							
	道路沿い									
駅前伊丹町通り	40	1.4	—	—	—					
松	た	高	松	30	2.0	(中) 36.0	(中) 77.0	(中) 60.0		
						農用地区域	(中) 21.0	(中) 30.0	(中) 14.0	
以外	(純) 5.3	(純) 7.6	(純) 3.6							
道路沿い										
道路沿い以外	25	2.5	(中) 15.0	(中) 24.0	(純) 2.9					
以外	(中) 11.0	(中) 16.0								
農用地区域	(純) 3.9	(純) 4.6								



署名 松任

市町村名	適用地域名			借地権割合(%)	評価方式又は評価倍率等							
	音順	町名又は大字名	丁目又は字名		市調の別	宅地(倍)	田(倍)	畑(倍)	山原	林野(倍)		
松	あ	相木町	県、市道沿い	市	路	(周) 3.2	(周) 3.2	(純) 2.3				
			上記以外			(周) 2.5	(周) 2.5					
		農用地区域以外	調	(中) 24.0		(中) 37.0						
		農用地区域		(純) 20.0		(純) 31.0						
	あ	旭町	国、県、市道沿い	市	40	(中) 41.0	(中) 76.0	-				
			農用地区域以外			(中) 12.0	(中) 22.0					
		農用地区域	(純) 9.0			(純) 15.0						
	松	阿弥陀島	農用地区域以外	調	35	(中) 13.0	(中) 21.0	(純) 2.3				
			農用地区域			(純) 9.0	(純) 14.0					
		一塚町	市			路	(周) 1.8				(周) 1.8	(純) 2.3
		石同町				(周) 1.8	(周) 1.8				(純) 2.3	
	任	い	乾町	国、県、市道沿い	調	40	(中) 47.0	(中) 85.0	-			
農用地区域以外				(中) 28.0			(中) 51.0					
農用地区域			(純) 22.0	(純) 40.0								
今平町		みずほ台	(中) 32.0	(中) 52.0								
		農用地区域以外	(中) 13.0	(中) 20.0								
農用地区域		2.9	(純) 10.0	(純) 15.0								
市	石立町	県、市道沿い	市	35	(周) 5.9	(周) 5.9	(純) 2.3					
		上記以外			(周) 4.0	(周) 4.0						
	農用地区域以外	(中) 11.0			(中) 19.0							
う	内方新保	農用地区域	調	35	(純) 4.3	(純) 7.3						
		漆島町			2.9							
お	小上町	県、市道沿い	調	40	(中) 41.0	(中) 76.0	-					
		農用地区域以外			(中) 12.0	(中) 22.0						
	農用地区域	(純) 9.0			(純) 15.0							
	乙丸町	団地			(中) 24.0	(中) 40.0				(純) 2.3		
農業地区以外		2.9	(中) 13.0	(中) 21.0								

署名 松任

市町村名	適用地域名			借地権割合(%)	評価方式又は評価倍率等								
	音順	町名又は大字名	丁目又は字名		市調の別	宅地(倍)	田(倍)	畑(倍)	山原	林野(倍)			
松	お	乙丸町	農用地区域	調	40	2.9	(純) 10.0	(純) 15.0	(純) 2.3				
			小川町			35	(純) 4.3	(純) 7.3					
	か	鍛冶町	農用地区域以外	市	路	(周) 2.0	(周) 2.0						
			農用地区域			(中) 13.0	(中) 23.0						
		笠間町	農用地区域以外			調	40				2.9	(純) 11.0	(純) 17.0
			農用地区域								(中) 32.0	(中) 59.0	
	か	上柏野町	県、市道沿い	調	40	(中) 29.0	(中) 44.0	-					
			団地			(中) 12.0	(中) 20.0						
			農用地区域以外			(純) 8.0	(純) 12.0						
		上二口町	農用地区域			調	35				1.8	(中) 29.0	(中) 44.0
			団地								(中) 14.0	(中) 21.0	
			農用地区域以外								(純) 12.0	(純) 18.0	(純) 2.3
任	上島田町	農用地区域	市	35	2.9	(純) 4.3	(純) 7.3	-					
		上安田町			(純) 4.3	(純) 7.3							
	上小川町	農用地区域			調	40	1.7			(周) 3.0	(周) 3.0		
		北安田町					(周) 2.3			(周) 2.3			
き	北安田町	農用地区域以外	調	35	(中) 18.0	(中) 29.0	(純) 2.3						
		農用地区域			(純) 13.0	(純) 21.0							
	北島町	2.9			(純) 4.3	(純) 7.3							
市	倉光町	国道8号線以北	市	45	1.7	(周) 比準	(周) 比準	-					
		上記以外			(周) 3.0	(周) 3.0							
		国道8号線沿い			(中) 42.0	(中) 74.0							
	黒瀬町	農用地区域以外			調	40	2.0			(中) 33.0	(中) 55.0		
		農用地区域					(純) 18.0			(純) 31.0			
	倉部町	農用地区域以外			調	40	3.5			(純) 4.3	(純) 7.3		
農用地区域		2.9	(中) 13.0	(中) 17.0									
け	剣崎町	農用地区域以外	調	40	(純) 9.0	(純) 12.0	(純) 2.3						
		農用地区域			1.8	(中) 20.0				(中) 31.0			



署名		松 任		適用地域名		評価方式又は評価倍率等					
市町村名	音順	町名又は大字名	丁目又は字名	市調の別	借地権割合(%)	宅地	田	畑	山原	林野	
						(倍)	(倍)	(倍)	(倍)	(倍)	
松	け	剣崎町	農用地区域	調	40	1.8	(純) 11.0	(純) 17.0	(純) 2.3	-	
			国、県、市道沿い	市		(周) 1.8	(周) 1.8				
			上記以外			(周) 1.1	(周) 1.1				
	源兵島町	農用地区域以外	調	1.4		(中) 14.0	(中) 18.0				
		農用地区域				(純) 10.0	(純) 15.0				
		みずほ台				1.8	(中) 27.0		(中) 42.0		
	木津町	農用地区域以外	調	2.3		(中) 19.0	(中) 30.0				
		農用地区域				(純) 11.0	(純) 18.0				
		国、県、市道沿い				市	1.2		(周) 4.6		(周) 4.6
	上記以外	調	2.1	(中) 14.0			(中) 28.0				
	幸明町			農用地区域以外		調	2.1	(純) 11.0	(純) 23.0		
		農用地区域	市	1.4				(周) 5.2	(周) 5.2		
		農用地区域以外						調	2.1		
	五歩市町	農用地区域	調	2.1		(純) 12.0	(純) 22.0				-
		農用地区域				市	1.4	(周) 5.2	(周) 5.2		
		農用地区域						調	2.1		
	御影堂町	農用地区域	調	35		2.8	(純) 4.3				(純) 7.3
		農用地区域				市	40	1.3	(中) 12.0		(中) 22.0
農用地区域		調			40			(純) 9.0	(純) 15.0		
し	下柏野町		農用地区域以外	市		路	路	(周) 2.2	(周) 2.2	-	
		農用地区域	調		35			2.9	(純) 4.3		(純) 7.3
		農用地区域						市	40		1.8
す	菅波町	団地	調	40	1.6	(中) 41.0	(中) 69.0			-	
		農用地区域以外				市	2.9	(中) 12.0	(中) 22.0		(純) 2.3
		農用地区域						調	40		(純) 9.0
せ	専福寺町	国、県、市道沿い	調	40	1.6	(中) 41.0	(中) 69.0			-	
		農用地区域以外				市	2.2	(中) 13.0	(中) 20.0		(純) 2.3
		農用地区域						調	40		(純) 23.0
そ	相川町	農用地区域以外	調	40	2.2	(中) 13.0	(中) 20.0			(純) 2.3	
		農用地区域				市	35	2.8	(純) 4.3	(純) 7.3	
		農用地区域						調	40	(純) 10.0	(純) 15.0

署名		松 任		適用地域名		評価方式又は評価倍率等							
市町村名	音順	町名又は大字名	丁目又は字名	市調の別	借地権割合(%)	宅地	田	畑	山原	林野			
						(倍)	(倍)	(倍)	(倍)	(倍)			
松	そ	相川新町	農用地区域	調	40	35	2.8	(純) 4.3	(純) 7.3	(純) 2.3			
			辰己町	市		路	路	(周) 1.3	(周) 1.3				
			農用地区域以外					調	45		1.5	(中) 48.0	(中) 90.0
	田中町	農用地区域	調	45		1.9	(中) 30.0			(中) 54.0	-		
		農用地区域					市	40	2.3	(純) 24.0		(純) 45.0	
		農用地区域以外							調	40		2.3	(中) 13.0
	竹松町	農用地区域	調	40		2.3	(純) 10.0	(純) 15.0					
		農用地区域					市	35	2.9	(純) 4.3		(純) 7.3	
		農用地区域							調	35		2.9	(純) 4.3
	た	田地町	農用地区域	調		35	2.9	(純) 4.3			(純) 7.3	(純) 2.3	
			農用地区域					市	40	2.0	-	-	
			農用地区域							調	40	2.0	-
	ち	茶屋町	農用地区域	市		路	路	(周) 2.6	(周) 2.6				
			農用地区域					調	35	2.9	(純) 4.3		(純) 7.3
			農用地区域							市	40		2.0
	て	千代野東	農用地区域	調		35	2.9	(純) 4.3	(純) 7.3			-	
			農用地区域					市	40	1.4	(周) 比準		(周) 比準
			農用地区域							調	40		1.9
と	徳丸町	農用地区域	市	40	1.9	(中) 29.0	(中) 51.0						
		農用地区域				調	35		2.8	(純) 4.3	(純) 7.3		
		農用地区域							市	40	1.4	(周) 比準	(周) 比準
徳光町	農用地区域	調	35	2.8	(純) 4.3	(純) 7.3	(純) 2.3						
	農用地区域				市	40	1.9	(周) 3.8	(周) 3.8				
	農用地区域						調	35	2.8	(純) 4.3	(純) 7.3		
殿町	農用地区域	市	40	1.9	(中) 29.0	(中) 51.0							
	農用地区域				調	35	2.8	(純) 4.3		(純) 7.3			
	農用地区域						市	40		1.4	(周) 比準	(周) 比準	
中町	農用地区域	調	35	2.8	(純) 4.3	(純) 7.3			(純) 2.3				
	農用地区域				市	40	1.9	(周) 3.8	(周) 3.8				
	農用地区域						調	35	2.8	(純) 4.3	(純) 7.3		
な	中新保町	農用地区域	市	路	路	-			-				
		農用地区域				調	40	2.2	(中) 33.0		(中) 53.0		
		農用地区域						市	40		2.1	(中) 26.0	(中) 42.0
中奥町	農用地区域	調	40	2.1	(純) 12.0	(純) 28.0	-						
	農用地区域				市	35		2.9	(純) 4.3	(純) 7.3			
	農用地区域							調	40	1.8	(中) 29.0	(中) 54.0	
長竹町	農用地区域	調	40	2.1	(中) 26.0	(中) 45.0							
	農用地区域				市	35		2.9	(純) 15.0	(純) 31.0			
	農用地区域							調	40	1.2	(中) 43.0	(中) 74.0	
成町	農用地区域	市	40	2.1	(中) 26.0	(中) 45.0	-						
	農用地区域				調	40		2.1	(純) 19.0	(純) 29.0			
	農用地区域							市	35	1.2	(中) 43.0	(中) 74.0	
成町	農用地区域	調	40	2.1	(中) 26.0	(中) 45.0	-						
	農用地区域				市	35		1.7	(周) 3.8	(周) 3.8			
	農用地区域							調	40	1.7	(周) 3.1	(周) 3.1	
成町	農用地区域	調	40	2.1	(中) 23.0	(中) 36.0	(純) 2.3						
	農用地区域				市	35		2.8	(純) 4.3	(純) 7.3			
	農用地区域							調	40	2.1	(中) 23.0	(中) 36.0	



署名 松任

市町村名	適用地域名		市調の別	借地権割合(%)	評価方式又は評価倍率等				
	音順	町名又は大字名 丁目又は字名			宅地(倍)	田(倍)	畑(倍)	山原	林野(倍)
松	な	成町	調	40	1.7	(純) 13.0	(純) 19.0	(純) 2.3	
		長島町			35	2.9	(純) 4.3	(純) 7.3	
松	に	西新町	市	路	路	(周) 3.6	(周) 3.6		
		北陸線以南				(周) 1.8	(周) 1.8		
松	ぬ	布市町	市	路	路	(周) 2.3	(周) 2.3		
		県、市道沿い 上記以外				(周) 1.8	(周) 1.8		
松	は	馬場町	市	路	路	(周) 2.0	(周) 2.0		
		博労町				(周) 2.2	(周) 2.2		
松	は	番匠町	市	路	路	(中) 26.0	(中) 45.0		
		北陸線以北				(中) 43.0	(中) 72.0		
松	は	橋爪町	市	路	路	(中) 32.0	(中) 54.0		
		北陸線以南、県、市道沿い 農用地区域以外				(中) 18.0	(中) 28.0		
松	は	橋爪新町	市	路	路	(純) 13.0	(純) 23.0		
		長竹線以東 (農用地区域以外) 長竹線以西 ( " ) 農用地区域				(純) 11.0	(純) 15.0		
松	は	八田町	市	路	路	(中) 20.0	(中) 32.0		
		農用地区域以外 農用地区域				(純) 8.0	(純) 11.0		
松	は	八田中町	市	路	路	(中) 33.0	(中) 54.0		
		宇ノ気線道路沿い 農用地区域以外				(中) 20.0	(中) 33.0	(純) 2.3	
松	は	番田町	市	路	路	(中) 31.0	(中) 49.0		
		団地 上記以外				(純) 8.0	(純) 11.0		
松	は	番出町	市	路	路	(純) 4.3	(純) 7.3		
		農用地区域				(純) 11.0	(純) 15.0		
松	は	東一番町 ～東三番丁	市	路	路				
		東新町							
松	は	平松町	市	路	路	(中) 47.0	(中) 79.0	(純) 2.3	
		県、市道沿い 農用地区域以外				(中) 18.0	(中) 29.0		

署名 松任

市町村名	適用地域名		市調の別	借地権割合(%)	評価方式又は評価倍率等				
	音順	町名又は大字名 丁目又は字名			宅地(倍)	田(倍)	畑(倍)	山原	林野(倍)
松	ひ	平松町	市	40	1.7	(純) 13.0	(純) 22.0	(純) 2.3	
		農用地区域 県、市道沿い			(周) 9.1	(周) 9.1			
松	ひ	平木町	市	40	2.4	(周) 2.3	(周) 2.3		
		農用地区域以外 農用地区域			(純) 12.0	(純) 18.0			
松	七	七郎町	市	35	2.9	(純) 4.3	(純) 7.3		
		農用地区域			(純) 4.3	(純) 7.3			
松	ふ	福留町	市	40	1.3	(周) 2.5	(周) 2.5		
		国、県、市道沿い 上記以外			(周) 3.0	(周) 3.0			
松	ふ	蕪城町	市	40	2.0	(周) 4.0	(周) 4.0		
		1～5丁目			(中) 19.0	(中) 30.0			
松	ふ	福増町	市	40	1.8	(中) 32.0	(中) 54.0		
		農用地区域以外 農用地区域			(中) 20.0	(中) 33.0			
松	ふ	福正寺町	市	40	1.9	(中) 19.0	(中) 30.0		
		農用地区域以外 農用地区域			(純) 13.0	(純) 18.0	(純) 2.3		
松	は	福新町	市	40	2.2	(純) 4.3	(純) 7.3		
		農用地区域			(純) 4.3	(純) 7.3			
松	は	福永町	市	40	1.8	(中) 26.0	(中) 45.0		
		団地 上記以外			(純) 5.2	(純) 8.8			
松	は	藤木町	市	40	2.9	(純) 4.3	(純) 7.3		
		農用地区域			(純) 4.3	(純) 7.3			
松	は	法仏町	市	35	2.7	(中) 32.0	(中) 51.0		
		みずほ台			(中) 32.0	(中) 51.0			
松	は	坊丸町	市	35	1.8	(中) 32.0	(中) 51.0		
		上記以外			(純) 4.3	(純) 7.3			
松	は	松本町	市	40	2.9	(周) 5.9	(周) 5.9		
		県、市道沿い 上記以外			(周) 4.0	(周) 4.0			
松	は	三浦町	市	40	1.2	(中) 43.0	(中) 85.0		
		農用地区域以外 農用地区域			(中) 14.0	(中) 21.0	(純) 2.3		
松	は	三浦町	市	40	1.9	(中) 27.0	(中) 54.0		
		鶴来線沿い 農用地区域以外			(中) 14.0	(中) 29.0			
松	は	三浦町	市	40	2.6	(純) 11.0	(純) 19.0		
		農用地区域			(純) 11.0	(純) 19.0			



署名		松 任		適用地域名		借地権割合 (%)	評価方式又は評価倍率等				
市町村名	音順	町名又は大字名	丁目又は字名	市調の別	宅地 (倍)		田 (倍)	畑 (倍)	山原	林野 (倍)	
松	み	宮丸町	国、県、市道沿い	調	1.4	(中) 45.0	(中) 85.0	(純) 2.3			
			農用地区域以外		2.2	(中) 12.0	(中) 20.0				
			農用地区域			(純) 10.0	(純) 14.0				
	宮永町	県、市道沿い	市		(周) 2.9	(周) 2.9					
		上記以外		(周) 2.2	(周) 2.2						
		農用地区域以外		(中) 16.0	(中) 28.0						
	宮永市町	農用地区域	調		(純) 12.0	(純) 22.0					
		農用地区域以外		1.9	(周) 2.9	(周) 2.9					
		農用地区域		(周) 2.2	(周) 2.2						
	宮永新町	農用地区域以外	調		(中) 14.0	(中) 25.0					
		農用地区域		1.9	(純) 12.0	(純) 22.0					
		農用地区域			(純) 12.0	(純) 22.0					
	任	水澄町	国、県、市道沿い	市		1.3	(周) 12.0	(周) 12.0			
			上記以外		(周) 2.6	(周) 2.6					
			農用地区域以外		2.9	(中) 14.0	(中) 18.0				
宮保町	農用地区域	調		(純) 4.3	(純) 7.3						
	農用地区域以外		35	3.6	(中) 13.0					(中) 20.0	
	農用地区域			(純) 5.2	(純) 8.8						
市	水島町	国、県、市道沿い	市		(周) 2.9	(周) 2.9					
		上記以外		40	1.3	(周) 2.3					(周) 2.3
		農用地区域以外		(中) 14.0	(中) 18.0						
美沢野町	農用地区域	調		(純) 4.3	(純) 7.3						
	農用地区域		35	2.9	-					-	
	農用地区域			(純) 4.3	(純) 7.3						
む	村井町	県、市道沿い	市		(周) 比準	(周) 比準	(純) 2.3				
		国道8号線以北、旧8号線以南		1.8	(周) 3.9	(周) 3.9					
		” ”以西		(中) 20.0	(中) 35.0						
		上記以外		40	1.9	(中) 13.0					(中) 24.0
		国道8号線沿い		1.9	(中) 72.0	-					
農用地区域	1.7	(純) 10.0	(純) 16.0								

署名		松 任		適用地域名		借地権割合 (%)	評価方式又は評価倍率等				
市町村名	音順	町名又は大字名	丁目又は字名	市調の別	宅地 (倍)		田 (倍)	畑 (倍)	山原	林野 (倍)	
松	む	村井新町		調	35	2.7	(純) 4.3	(純) 7.3	(純) 2.3		
			向島町								
	や	安田町	県、市道沿い	市	路	路	(周) 3.0	(周) 3.0	(純) 2.3		
			上記以外		(周) 2.2	(周) 2.2					
			農用地区域以外		40	1.6	(中) 15.0	(中) 24.0			
	安	吉町	農用地区域	調		(純) 7.1	(純) 12.0				
			農用地区域		35	2.9	(純) 4.3				
	任	矢頃島町	農用地区域以外	市	路	路	(周) 2.2	(周) 2.2			
			農用地区域		(周) 1.9	(周) 1.9					
			農用地区域		40	2.7	(中) 20.0	(中) 40.0			
	よ	横江町	農用地区域以外	調		(純) 13.0	(純) 25.0				
			農用地区域		2.9	(純) 4.3	(純) 7.3				
			農用地区域		2.2	(純) 8.0	(純) 12.0				
	市	米光町	農用地区域以外	調		2.2	(純) 8.0	(純) 12.0	(純) 2.3		
			農用地区域		35	2.9	(純) 4.3	(純) 7.3			
農用地区域					(純) 4.3	(純) 7.3					
寄	新保町	農用地区域以外	市	路	路	(中) 13.0	(中) 18.0	(純) 2.3			
		農用地区域		1.8	(純) 4.3	(純) 7.3					
野	あ	栗田	道路沿い	市		(周) 比準					
			上記以外		(周) 5.9						
			農用地		路	路					(中) 38.0
市	い	稲荷町	区域以外	調		(中) 27.0					
			道路沿い		(純) 12.0						
町	い	稲荷町	農用地区域	市	40	3.9	/				
			農用地区域		(純) 12.0						
道路沿い	道路沿い	市	路	路	(周) 比準						
	上記以外		(周) 4.3								



署名		松任													
市町村名	適用地域名			借地権割合(%)	評価方式又は評価倍率等										
	音順	町名又は大字名	丁目又は字名		市調の別	宅地(倍)	田(倍)	畑(倍)	山原	林野(倍)					
野々々	い	稲荷町	路線価設定地域以外 (ただし田は路線価設定地域を適用)		市	路	路								
			窪、野々市線 有松、四十万線 沿い												
		上記以外													
		扇ヶ丘	沿い												
			上記以外												
	押越町	道路沿い													
		上記以外													
	押野町	道路沿い													
		上記以外													
	お	御経塚町	国道8号線沿い		45	3.7	(周)	4.1							
			上記以外		40	4.7	(周)	4.4							
		農用地 区域以外	国道8号線沿い		45	5.0	(中)	70.0	51.0						
			県道矢木、荒屋線 沿い												
			上記以外 のあやめ 団地												
	上記以外			4.4	(中)	26.0									
農用地区域			4.4	(純)	11.2										
か	上林	産業道路・農免道路及び県道 沿い		調	40	3.4	(中)	30.0							
		農用地区域以外													
	農用地区域									3.9	(中)	13.0			
	農用地 区域以外	道路沿い									4.0	(中)	25.0		
		道路沿い以外									4.0	(中)	14.0		
農用地区域			5.5	(純)	5.5										
く	位川	道路沿い		市	路	路									
		上記以外								(周)	5.8	(周)	6.0		
こ	郷町	国道8号線沿い		調	40	2.8	(中)	70.0							
		農用地 区域以外	道路沿い							(中)	48.0				
			道路沿い以外							(中)	25.0				
	農用地区域		(純)							10.2					
さ	三納	道路沿い		市	路	路									
		上記以外								(周)	比準				
	農用地 区域以外	道路沿い								(中)	50.0				
		道路沿い以外								(中)	26.0				

署名		松任														
市町村名	適用地域名			借地権割合(%)	評価方式又は評価倍率等											
	音順	町名又は大字名	丁目又は字名		市調の別	宅地(倍)	田(倍)	畑(倍)	山原	林野(倍)						
野々々	さ	三納	農用地区域		調	路	路									
			農免道路沿い								(純)	9.8				
		農免道路沿い		(中)							35.0					
		下林	県道、松任、矢作線沿い								40	3.6	(中)	31.0		
			1丁目	農用地 区域以外												
	2丁目	農用地区域		(純)	10.0											
		下林	3丁目	農免道路沿い		市	路	路								
	農免道路沿い			(周)	6.1											
	上記以外		(周)	6.8												
	農用地 区域以外		道路沿い		40							3.7	(中)	36.0		
			道路沿い以外													
	農用地区域		(純)	11.0												
	下林	4丁目	道路沿い		市	路	路									
			上記以外								(周)	6.8				
	新庄	1丁目~ 2丁目	区画整理地		調	40	4.4	(中)	33.0							
農用地 区域以外			道路沿い								道路沿い以外	(中)	20.8			
		農用地区域		(純)										7.6		
新庄 3丁目~5丁目				市	路	路	(周)	比準								
新庄	6丁目	農用地 区域以外	道路沿い		調	40	4.4	(中)	35.5							
			道路沿い以外							(中)	23.0					
農用地区域		(純)	8.7													
白山町				市	路	路	(周)	比準								
菅原町				市	路	路	(周)	比準								
住吉町				市	路	路	(周)	比準								
す	末松町	農用地 区域以外	道路沿い		調	40	4.0	(中)	33.0							
			道路沿い以外							(中)	16.4					
	農用地区域		(純)	5.2												



署名		松任									
市町村名	適用地域名			借地権割合(%)	評価方式又は評価倍率等						
	音順	町名又は大字名	丁目又は字名		市調の別	宅地(倍)	田(倍)	畑(倍)	山原	林野(倍)	
野々市町	た	太平寺1丁目～4丁目	道路沿い	市	路	路	(周)	比準			
			上記以外の道路沿い								
			上記以外								
	高橋町	道路沿い	市								
		上記以外									
	田尻町	国道8号線及国道305号線沿い	市	45	2.9	(周)	4.5				
											上記以外
		農用地区域以外	調	40	3.8	(中)	36.0				
											道路沿い
		農用地区域以外	調	40	3.8	(中)	22.0				
	農用地区域	調	40	3.8	(純)	11.5					
	と	徳用町	国道8号線及び県道沿い	市	45	2.9	(周)	5.6			
			上記以外								
		農用地区域以外	調	40	4.5	(中)	42.0				
											道路沿い
		農用地区域以外	調	40	4.5	(中)	23.0				
農用地区域	調	40	4.5	(純)	12.0						
な	藤平田	道路沿い	市			(周)	7.6				
		上記以外									
	農用地区域以外	市	路	路	(中)	43.0					
										県道矢作線沿い	
	農用地区域以外	市	路	路	(中)	20.0					
										上記以外	
農用地区域	市	路	路	(純)	9.8						
の	中林	農免道路沿い	調	40	3.5	(中)	38.0				
		農用地区域以外								上記以外	
										道路沿い	
	農用地区域以外	調	40	4.2	(中)	20.0					
										道路沿い以外	
	農用地区域	調	40	4.2	(純)	8.9					
長池町	農用地区域以外	調	40	4.0	(中)	34.0					
										道路沿い	
	農用地区域以外	調	40	4.0	(中)	17.0					
農用地区域	調	40	4.0	(純)	7.4						
野代町	道路沿い(田→3枚目迄)	市	路	路	(周)	4.3					
	上記以外										
	路線価設定地域以外(ただし田は路線価設定地域を適用)										

署名		松任										
市町村名	適用地域名			借地権割合(%)	評価方式又は評価倍率等							
	音順	町名又は大字名	丁目又は字名		市調の別	宅地(倍)	田(倍)	畑(倍)	山原	林野(倍)		
野々市町	ふ	二日市町	国道8号線沿い(田→3枚目迄)	市	路	路	(周)	比準				
			県道沿い(田→3枚目迄)									
			上記以外									
			国道8号線沿い									
			農用地区域以外									
			農用地区域									
		藤平	農用地区域以外	調	45	2.9	(中)	70.0				
												県、町道沿い
			農用地区域以外	調	45	2.9	(中)	45.0				
												道路沿い
			農用地区域	調	45	2.9	(純)	12.2				
			ほ	本町1丁目～4丁目	市	路	路	(周)	比準			
	道路沿い											
	上記以外											
	本町5丁目6丁目	市		路	路	(周)	5.8					
												国道305号線沿い(田→3枚目迄)
												上記以外
	み	堀内町	市	路	路	(周)	4.2					
一部												
市調												
市			路	路	(周)	5.3						
											国道305号線沿い(田→3枚目迄)	
											上記以外	
市	路	路	(周)	4.3								
									一部			
									市調			
み	三日市町	市	路	路	(周)	4.5						
										国道305号線沿い(田→3枚目迄)		
										農免道路沿い		
		市	路	路	(中)	62.0						
											農用地区域以外	
											農用地区域	
市	路	路	(中)	42.0								
									農用地区域以外			
									農用地区域			
み	三日市町	市	路	路	(中)	26.0						
										農用地区域以外		
										農用地区域		
		市	路	路	(周)	11.4						
											国道8号線沿い(田→3枚目迄)	
											国道305号線沿い(田→3枚目迄)	
市	路	路	(周)	4.4								
									上記以外			
									農免道路沿い			
市	路	路	(中)	68.0								
									農用地区域以外			
									農用地区域			
市	路	路	(周)	4.7								
									国道8号線沿い			
									国道305号線沿い			
市	路	路	(中)	42.0								
									上記以外			
									農免道路沿い			
市	路	路	(中)	24.0								
									農用地区域以外			
									農用地区域			



署名		松任									
市町村名	適用地域名			借地権割合(%)	評価方式又は評価倍率等						
	音順	町名又は大字名	丁目又は字名		市調の別	宅地(倍)	田(倍)	畑(倍)	山原	林野(倍)	
野々々市町	み	三日市町	農用地区域	調	40	3.5	(純) 11.4				
	矢作	矢作	国道157号線	市	路	路	(周) 比準				
			上記以外								
	柳町	柳町	農用地	調	40	4.1	(中) 50.0				
			区域以外				道路沿い				(中) 25.0
	横宮町	横宮町	旧国道8号線沿い(田→3枚目迄)	市	路	路	(周) 4.1				
			上記以外				(周) 5.0				
	れ	蓮花寺町	国道8号線沿い(田→3枚目迄)	調	40	2.8	(中) 55.0				
			農用地区域以外				3.8				(中) 25.0
	わ	若松町	農用地区域				(純) 9.7				
農用地区域			(純) 9.7								
		国道157号線沿い	市	路	路	(周) 比準					
		上記以外				(周) 5.0					
美川町	い	今町	県、町道沿い			1.8	(周) 比準	(周) 比準			
			上記以外				(中) 21.0	(中) 40.0			
	井関町	井関町	県、町道沿い			3.0	(周) 比準	(周) 比準			
			農用地区域以外				(中) 12.0	(中) 16.0			
	え	永代町	農用地区域			40	1.8	(周) 比準	(周) 比準		
			農用地区域					(純) 4.3	(純) 7.3		
	か	鹿島町	県、町道沿い			3.0	(周) 比準	(周) 比準			
			上記以外				(中) 9.4	(中) 13.0			
	き	北町	県、町道沿い			40	3.0	(純) 4.6	(純) 7.0	(純) 2.3	
			上記以外					(中) 21.0	(中) 40.0		
	し	新町	県、町道沿い			45	1.7	(周) 比準	(周) 比準		
			上記以外					(中) 21.0	(中) 40.0		
す	末広町	県、町道沿い			40	1.2	(周) 比準	(周) 比準			
		上記以外					(中) 21.0	(中) 40.0			
		農用地区域					(周) 比準	(周) 比準			
		農用地区域					(周) 比準	(周) 比準			

署名		松任										
市町村名	適用地域名			借地権割合(%)	評価方式又は評価倍率等							
	音順	町名又は大字名	丁目又は字名		市調の別	宅地(倍)	田(倍)	畑(倍)	山原	林野(倍)		
美川町	す	末広町	上記以外			40	1.2	(中) 21.0	(中) 40.0			
			県、町道沿い					(周) 比準	(周) 比準			
	て	手取町	農用地区域以外				3.0	(中) 15.0	(中) 26.0			
			農用地区域					(純) 6.4	(純) 11.0			
	な	中町	県、町道沿い				50	1.5	—	—		
			農用地区域以外						(中) 16.0	(中) 31.0		
	は	長屋町	農用地区域					2.2	(周) 比準	(周) 比準		
			農用地区域						(純) 6.9	(純) 15.0		
	に	西米光町	中町通り					1.7	(中) 21.0	(中) 40.0		
			北陸線以南						北陸線以北	県、町道沿い		
	は	蓮池町	農用地区域以外					3.3	(中) 21.0	(中) 40.0		
			農用地区域						(純) 9.0	(純) 16.0		
は	浜町	農用地区域					40	1.5	(周) 比準	(周) 比準		
		農用地区域							(中) 20.0	(中) 39.0		
ひ	平加町	県、町道沿い					3.0	(周) 比準	(周) 比準			
		農用地区域以外						(中) 12.0	(中) 16.0			
み	南町	農用地区域					40	1.5	(周) 比準	(周) 比準		
		農用地区域							(純) 4.3	(純) 7.3		
も	本吉町	農用地区域					3.0	(周) 比準	(周) 比準			
		農用地区域						(中) 20.0	(中) 39.0			
		農用地区域					2.1	(周) 比準	(周) 比準			
		農用地区域						(中) 21.0	(中) 40.0			
		農用地区域					1.9	(周) 比準	(周) 比準			
		農用地区域						(中) 20.0	(中) 23.0			
		農用地区域					2.5	(純) 6.9	(純) 12.0			
		農用地区域						(周) 比準	(周) 比準			



署名		松任		適用地域名		市調の別	借地権割合(%)	評価方式又は評価倍率等				
市町村名	音順	町名又は大字名	丁目又は字名	宅地(倍)	田(倍)			畑(倍)	山原	林野(倍)		
美川町	も	本吉町	農用地区域以外	40	2.5	(中) 20.0	(中) 39.0	(純) 2.3				
			農用地区域			(純) 11.0	(純) 17.0					
	わ	和波町	県、町道沿い		1.8	(周) 比準	(周) 比準					
			上記以外			(中) 21.0	(中) 40.0					
鶴来町	あ	明島町	住宅団地	40	2.7	-	-	(純) 2.3				
			上記以外			2.6	(純) 4.2			(純) 7.0		
	安養寺町	住宅団地	2.6		-	-						
		農用地区域以外			(中) 13.0	(中) 20.0						
	荒屋町	農用地区域	2.5		(中) 12.0	-						
		農用地区域以外			(純) 4.4	-						
	行町	県道鶴来、松任線沿い	3.4		(周) 比準	(周) 比準						
		農用地区域以外			(中) 12.0	(中) 18.0						
	い	井ノ口町	農用地区域		2.9	(純) 4.2	(純) 7.0					
			住宅団地			3.5	-			-		
	お	小柳町	農用地区域以外		2.5	(中) 12.0	(中) 18.0					
			農用地区域			(純) 4.2	(純) 7.0					
	か	大國町	国道157号線沿い		3.5	(周) 比準	(周) 比準					
			住宅団地			-	-					
	お	三ノ宮町	農用地区域以外		2.5	(中) 13.0	(中) 24.0					
			農用地区域			(純) 4.4	(純) 8.0					
	か	上東町	県、町道沿い		1.9	(中) 13.0	(中) 24.0					
			上記以外			(純) 4.4	(純) 8.0					
	お	坂尻町	Ⅰの部		1.5	(中) 20.0	(中) 35.0					
			農用地区域以外			(中) 17.0	(中) 26.0					
お	三ノ宮町	農用地区域以外	2.4	(周) 比準	(周) 比準	(市) 比準						
		農用地区域		(中) 9.0	(中) 21.0							
お	坂尻町	住宅団地	3.5	-	-	(純) 2.3						
		農用地区域以外		(純) 4.0	(純) 8.0							
お	坂尻町	Ⅰの部	2.5	(中) 17.0	(中) 26.0	(純) 2.3						
		農用地区域以外		(中) 18.0	(中) 27.0							

署名		松任		適用地域名		市調の別	借地権割合(%)	評価方式又は評価倍率等				
市町村名	音順	町名又は大字名	丁目又は字名	宅地(倍)	田(倍)			畑(倍)	山原	林野(倍)		
鶴来町	さ	坂尻町	農用地区域	40	2.5	(純) 5.4	(純) 8.0	(純) 2.3				
			下東町			1.3	-			-		
	し	柴木町	住宅団地		3.5	-	-					
			農用地区域以外			(中) 13.0	(中) 26.0					
	し	白山町	農用地区域		2.2	(純) 4.3	(純) 7.0					
			県道鶴来美川線沿い			週比準	週比準			(市) 比準		
	せ	清沢町	農用地区域以外		2.6	(中) 19.0	(中) 38.0					
			農用地区域			(純) 5.9	(純) 12.0					
	そ	曾谷町	農用地区域		1.5	(中) 17.0	(中) 43.0					
			住宅団地			3.5	-			-		
	ち	知気寺町	農用地区域以外		2.2	(中) 12.0	(中) 18.0					
			農用地区域			(純) 4.2	(純) 7.0					
つ	月橋町	住宅団地	3.5	-	-							
		農用地区域以外		(中) 13.0	(中) 24.0							
と	道法寺町	農用地区域	2.2	(純) 4.4	(純) 8.0							
		国道157号線沿い		1.7	(周) 比準	(周) 比準						
ね	熱野町	住宅団地	3.5	-	-							
		農用地区域以外		(中) 14.0	(中) 25.0							
ね	熱野町	農用地区域	2.2	(純) 5.0	(純) 8.0							
		国道157号線沿い及び住宅団地		3.1	(周) 比準	(周) 比準						
ひ	七原町	農用地区域以外	2.9	(中) 13.0	(中) 24.0							
		農用地区域		(純) 4.4	(純) 8.0							
ひ	日御子町	住宅団地	3.0	(周) 比準	(周) 比準							
		農用地区域以外		(中) 19.0	(中) 29.0							
ひ	日吉町	農用地区域	2.5	(純) 5.1	(純) 8.0							
		住宅団地		3.5	-	-						
ひ	日吉町	農用地区域	2.5	(中) 13.0	(中) 20.0							
		農用地区域以外		(純) 4.3	(純) 7.0							
ひ	日吉町	住宅団地	3.5	-	-							
		農用地区域		(中) 10.0	(中) 19.0							
ひ	日吉町	農用地区域	2.5	(純) 3.5	(純) 7.0							
		農用地区域以外		週比準	週比準	(市) 比準						
ひ	日吉町	農用地区域	2.4	(中) 22.0	(中) 38.0	(純) 2.3						
		農用地区域以外		(中) 22.0	(中) 38.0							



署名 松任

市町村名	適用地域名			借地権割合(%)	評価方式又は評価倍率等					
	音順	町名又は大字名	丁目又は字名		市調の別	宅地(倍)	田(倍)	畑(倍)	山原	林野(倍)
鶴来	ひ	日吉町	農用地区域	40	2.4	(純) 6.9	(純) 10.0			
		日詰町			1.5	(中) 17.0	(中) 43.0			
	日向町	県道鶴来、松任線沿い	3.4		(周) 比準	(周) 比準				
		住宅団地	3.5		-	-				
		農用地区域以外	2.9		(中) 12.0	(中) 18.0				
	ふ	部入道町	農用地区域		2.9	(純) 4.2	(純) 7.0			
			住宅団地		3.5	-	-			
		農用地区域以外	2.6		(中) 17.0	(中) 26.0				
	来	古町	農用地区域		2.6	(純) 4.4	(純) 7.0			
			住宅団地		3.5	-	-			
		は本町	1.2丁目国、県、町道沿い		1.5	(周) 比準	(周) 比準			(純) 2.3
			上記以外		-	-				
			3丁目国、県、町道沿い		1.4	(周) 比準	(周) 比準			
	上記以外	(中) 22.0	-							
4丁目国道沿い	1.5	(周) 比準	(周) 比準							
町	も森島町	上記以外	1.5	(中) 26.0	(中) 39.0					
		県道鶴来、松任線沿い	3.2	(周) 比準	(周) 比準					
		住宅団地	3.5	-	-					
	や八幡町	農用地区域以外	2.8	(中) 10.0	(中) 18.0	(市) 比準				
		農用地区域	2.8	(純) 4.2	(純) 7.0					
		農用地区域	2.8	(純) 4.2	(純) 7.0					
上記以外	県道鶴来、美川線沿い	2.4	週比準	週比準	(純) 2.3					
	農用地区域以外	2.4	(中) 20.0	(中) 40.0						
上記以外	農用地区域	2.4	(純) 6.6	(純) 13.0						
	(旧鶴来町)	1.6	(中) 17.0	(中) 30.0						
上記以外	(旧鶴来町以外)	2.6	(純) 4.2	(純) 7.0						
	河内村	全	25	5.1	(純) 4.1	(純) 7.1	(純) 2.3			

署名 松任

市町村名	適用地域名			借地権割合(%)	評価方式又は評価倍率等				
	音順	町名又は大字名	丁目又は字名		市調の別	宅地(倍)	田(倍)	畑(倍)	山原
鳥越村		全		25	5.0	(純) 4.3	(純) 7.3	(純) 2.3	
吉野谷村		全		20	4.3	(純) 4.3	(純) 7.3	(純) 2.3	
尾口村		全		20	4.9	(純) 4.3	(純) 7.3	(純) 2.3	
白峰村		白峰八号		25	5.9	(純) 4.3	(純) 7.3	(純) 4.5	
		上記以外						(純) 2.3	



署名 小松

市町村名	適用地域名			借地権割合(%)	評価方式又は評価倍率等										
	音順	町名又は大字名	丁目又は字名		市調の別	宅地(倍)	田(倍)	畑(倍)	山原	林野(倍)					
小	い	青田町	1丁目~2丁目	市	路	路	(周) 1.8	(周) 1.8							
			相生町												
			旭町												
			鈴屋町												
	あ	有明町	国道8号線沿い	市	40	路	路	(周) 1.8	(周) 1.8						
			上記以外					1.8	(周) 1.9	(周) 1.9					
			住吉橋から大川石油まで(バス通り)					2.1							
			上記以外					(周) 2.7	(周) 2.7						
	松	安宅町	へ, ヨ, タ, 子各字	調	25	路	路	2.5	(中) 28.0	(中) 26.0	(純) 2.7				
			上記以外					2.1	(中) 12.0	(中) 15.0					
農用地区域			(純) 11.0					(純) 14.0							
市	あ	安宅新町	一部	市	40	路	路	2.7	(周) 2.8	(周) 2.8					
			上記以外					3.3	(純) 4.1	(純) 6.9					
	松	あけぼの町		調	25	路	路	2.7							
			荒屋町					(純) 4.1	(純) 6.9						
			青路町					2.5							
	い	栗津町	荒木田町	市	調	路	路	1.9	(純) 4.1	(純) 6.9					
			温泉バス停から山中みやげ店まで, 山中みやげ店から北国銀行まで, 石川交通から北森酒店まで, 温泉バス停から北国銀行まで(バス通り)宮本食堂から山本製材所まで, 及び道路沿い					市	路	路	(周) 1.7	(周) 1.7	(純) 2.7		
			上記以外								45	1.7	(中) 27.0	(中) 48.0	
			一部								調	25			
			泉町								市	路	路		
育成町	1~66	市	40	路	路	(周) 1.7	(周) 1.7								
67~止	1.7					(中) 51.0									
い	犬丸町	農用地区域以外	調	25	路	路	1.8	(中) 8.0	(中) 12.0						
		農用地区域					(純) 7.0	(純) 11.0							
糸町	市	40	2.0												

署名 小松

市町村名	適用地域名			借地権割合(%)	評価方式又は評価倍率等										
	音順	町名又は大字名	丁目又は字名		市調の別	宅地(倍)	田(倍)	畑(倍)	山原	林野(倍)					
小	い	今江町	旧国道及び国道8号線沿い	調	25	路	路	1.7	(周) 1.8	(周) 1.8					
			上記以外					(周) 2.5	(周) 2.5						
			3丁目のうち国道8号線沿い					市	40	路	路	(中) 39.0	(中) 52.0		
			5丁目									2.4	(中) 48.0	(中) 50.0	
			9丁目											(中) 52.0	
			3丁目のうち国道8号線沿い以外									(中) 33.0	(中) 45.0		
			ち字のうち道路沿線					1.6	(中) 18.0	(中) 20.0	(純) 2.7				
			上記以外					1.8	(中) 15.0	(中) 15.0					
			農用地区域					(純) 10.0	(純) 10.0						
			岩淵町					市	20	1.5	(純) 4.1	(純) 6.9			
松	井口町	金閣辻のや別館から田島鉄工及び小泉旅館まで	市	40	路	路	(周) 1.7	(周) 1.7							
		上記以外					1.7	(周) 1.8	(周) 1.8						
市	う	浮柳町	一部	調	25	路	路	2.4	(周) 2.5	(周) 2.5					
			ト, ル各字全部及びニ, ヘ, リ, ヲ, 丙各字のうち道路沿い					(中) 38.0	(中) 48.0	(純) 2.7					
	松	梅田町		市	40	路	路								
			ニ, ヘ, リ, 丙各字のうち農用地区域以外					2.3	(中) 21.0	(中) 26.0	(純) 2.7				
			上記以外					(中) 11.0	(中) 14.0						
	う	打越町		市	40	路	路	(周) 2.3	(周) 2.3	(周) 2.3					
			農用地区域					(純) 10.0	(純) 13.0						
	松	漆町		調	25	路	路	1.7							
								(純) 4.1	(純) 6.9						
								20	1.6			(純) 2.7			
お	大川町	1丁目	市	路	路	路									
		バス通り					(中) 13.0	(中) 20.0							
		上記以外													
		バス通り					(中) 10.0	(中) 10.0	(周) 1.8						
		上記以外													
御宮町	市														
大島町	調	25	1.9	(中) 24.0	(中) 40.0	(純) 2.7									



署名 小 松

市町村名	適用地域名			借地権割合(%)	評価方式又は評価倍率等					
	音順	町名又は大字名	丁目又は字名		市調の別	宅地(倍)	田(倍)	畑(倍)	山原	林野(倍)
小	お	大島町	上記以外	調	25	1.9	(中) 8.0	(中) 12.0	(純) 2.7	
			農用地区域				(純) 7.0	(純) 11.0		
	御館町	甲字のうち	道路沿い	調	25	1.9	(中) 22.0			
			上記以外				(中) 11.0			
		上記以外	(中) 9.0				(中) 10.0			
			農用地区域				(純) 8.0	(純) 9.0		
	沖町	一部	調	25	2.1	(周) 2.3	(周) 2.3			
		ホ, ヌ各字の道路沿い				(中) 33.0	(中) 49.0			
		ヘ				(中) 35.0	(中) 52.0			
		リ字及びホ, ヘ, ヌ各字の上記以外				(中) 17.0	(中) 25.0			
	扇町	イ, ロ, ハ, ニ各字	調	25	2.1	(中) 15.0	(中) 18.0			
						農用地区域	(純) 11.0			(純) 15.0
	扇町		市	40	2.2	(周) 2.3	(周) 2.3			
	小野町		調	25	1.7	(純) 4.1	(純) 6.9			
松	上小松町	戌字	市	路	路	(周) 1.9	(周) 1.9			
		丙字の国道8号線沿い								
		上記以外				40	1.9			(周) 2.0
	上小松町	乙字のうち国道8号線沿い	調	25	1.9	(中) 75.0				
		丙字, 乙字のうち上記以外及び丁字の全部				(中) 31.0	(中) 52.0			
		甲字				(中) 19.0	(中) 32.0			
		農用地区域				(純) 11.0	(純) 17.0			
	上牧町	一部	市	40	2.0	(周) 2.2	(周) 2.2			
		ろ字				(中) 17.0	(中) 33.0			
		上記以外				(中) 8.0	(中) 16.0			
農用地区域		(純) 7.0				(純) 15.0				
上寺町										
上本折町		市	路	路	(周) 1.7	(周) 1.7				
梯町	ト, リ, ホ各字のうち道路沿い	調	40	2.0	(周) 2.2	(周) 2.2				
	上記以外				(周) 2.1	(周) 2.1				
梯町	ヘ字のうち道路沿い	調	25	2.0	(中) 36.0	(中) 65.0				

署名 小 松

市町村名	適用地域名			借地権割合(%)	評価方式又は評価倍率等							
	音順	町名又は大字名	丁目又は字名		市調の別	宅地(倍)	田(倍)	畑(倍)	山原	林野(倍)		
小	か	梯町	ヘ字のうち上記以外	調	25	2.0	(中) 12.0	(中) 21.0				
			上記以外				(純) 4.1	(純) 6.9				
		金屋町					20	1.9				
		川辺町					市	40			1.7	
	か	上八里町		調	20	1.9	(純) 4.1	(純) 6.9				
		軽海町	一部	市	40	1.3	(周) 1.8	(周) 1.8				
	小	上荒屋町	上記以外	調	25	1.8	(純) 4.1	(純) 6.9	(純) 2.7			
			路				路					
	松	北浅井町	甲字のうち1~15, 乙字のうち1~5, 106~111	市	40	1.6	(周) 1.9	(周) 1.9				
			上記以外				(周) 1.9	(周) 1.9				
			イ字				(中) 18.0	(中) 25.0				
			は字のうち道路沿い				調	25			1.8	(中) 24.0
		北浅井町	甲字	調	25	1.8	(純) 32.0					
			上記以外				(純) 4.1	(純) 6.9				
希望町		市	40	1.9								
木場町		調	25	2.1	(純) 4.1	(純) 6.9						
市	草野町	ニ字のうち106~119	市	40	1.8		(周) 1.9					
		ト字及びニ字				(中) 31.0						
	草野町	上記以外	調	25	1.8	(純) 4.1	(純) 6.9					
		旧国道及び小松製作所粟津工場に至る道路沿い				市	40			2.7	(周) 2.9	(周) 2.9
串町	上記以外	調	25	2.3	(中) 23.0	(中) 26.0	(純) 2.7					
	モ, 庚及び丙字				(純) 4.1	(純) 6.9						
	上記以外											
串茶屋町	甲, 上野の道路沿い	市	40	2.0	(周) 2.1	(周) 2.1						
	上記以外											
	い字及び戌字のうち道路沿い				調	25			2.0	(純) 24.0	(純) 24.0	
こ	串茶屋町	上記以外	調	25	2.0	(純) 4.1	(純) 6.9					
		古				路	路			(周) 1.8	(周) 1.8	
小寺町		市	路	路	(周) 1.8	(周) 1.8						



署名 小松

市町村名	適用地域名			借地権割合(%)	評価方式又は評価倍率等								
	音順	町名又は大字名	丁目又は字名		市調の別	宅地(倍)	田(倍)	畑(倍)	山原	林野(倍)			
小松市	こ	小馬出町		市	路	路	-	-					
		小島町	一部	市	40		(周) 2.1	(周) 2.1					
			上記以外	市	2.0	(中) 11.0	(中) 15.0	(純) 2.7					
		農用地区域			(純) 10.0	(純) 14.0							
	こ	河田町		調	25	1.8	(純) 4.1	(純) 6.9					
		古府町				1.6							
		光陽町											
		小山田町				1.7	(純) 4.1	(純) 6.9	(純) 2.7				
	さ	湖東町		市	路	路	1.9						
		細工町					(周) 1.8	(周) 1.8					
		材木町											
		栄町											
		桜木町					40	(周) 2.1	(周) 2.1				
		佐々木町					調	25	1.9	(純) 4.1	(純) 6.9		
		三谷町							1.8				
		佐美町	一部				市	35	(周) 2.0	(周) 2.0			
			上記以外				調	25	1.9	(純) 4.1	(純) 6.9	(純) 2.7	
		幸町1,2,3丁目					市	路	路	(周) 1.8	(周) 1.8		
	里川町		調	20	1.9	(純) 4.1	(純) 6.9						
し	下牧町	一部	市	40	(周) 2.3	(周) 2.3							
		ホ字		(中) 31.0	(中) 35.0								
		庚字		(中) 23.0									
		ニ字		(中) 24.0	(中) 28.0								
		己字	調	25	2.0	(中) 17.0	(中) 25.0						
		イ, 癸, 辛, 寅の各字		(中) 16.0	(中) 18.0								
		上記以外		(中) 11.0	(中) 15.0								
	農用地区域		(純) 10.0	(純) 14.0									
	新町				(周) 1.7								
	新鍛冶町		市	路	路	-							
新大工町													

署名 小松

市町村名	適用地域名			借地権割合(%)	評価方式又は評価倍率等					
	音順	町名又は大字名	丁目又は字名		市調の別	宅地(倍)	田(倍)	畑(倍)	山原	林野(倍)
小松市	こ	清水町		市	路	路	-	-		
		城南町	一部	市	40		(周) 1.8	(周) 1.8		
		上記以外	調	25	1.6	(中) 45.0				
	し	島田町	ト, ホ及びヘ字のうち美原町に接する道路沿い	市	路	路	(周) 2.1	(周) 2.1		
			上記以外	市	40		(周) 2.4	(周) 2.4		
			リ字の道路沿い			(中) 39.0				
			リ字の上記以外			(中) 14.0	(中) 23.0			
		イ, ロ, ハ各字のうち道路沿い			(中) 24.0	(中) 42.0				
		チ字のうち道路沿い			(中) 23.0					
		ト字(道路沿い及び農用地区域以外)	調	25	2.1	(中) 21.0	(中) 34.0			
		ニ字		(中) 13.0	(中) 20.0					
		上記以外		(中) 9.0	(中) 10.0					
		農用地区域		(純) 8.0	(純) 9.0					
	城北町									
	し	白江町	国道8号線沿い	市	40	1.8	(周) 1.9	(周) 1.9		
			上記以外	市	40	2.6	(周) 2.8	(周) 2.8		
		ロ, ハ, ニ, ホ, ヘ, ト, チ, リ, カ各字	調	25	1.8	(中) 42.0	(中) 60.0			
		ヲ, ワ, ヨ, レ, ソ, ヌ, ル各字	調	25	1.8	(中) 14.0	(中) 27.0			
	農用地区域		(純) 8.0	(純) 10.0						
	白松町		市	40						
下八里町		調	20	1.5	(純) 4.1	(純) 6.9				
し	島田町	小松市南支所から八幡神社まで及び国道8号線と北陸本線の間の区域	市	40	1.6	(周) 1.8	(周) 1.8			
		上記以外	市	40		(周) 2.2	(周) 2.2			
	ロ, ハ, ニ各字のうち道路沿い	調	25	2.1	(純) 19.0					
	上記以外	調	25		(純) 4.1	(純) 6.9				
し	白山田町	ロ字道路沿い	市	路	路	(周) 2.0	(周) 2.0			
		上記以外	市	40	1.8					
一部	調	25	(純) 4.1	(純) 6.9						
白嶺町	1丁目~3丁目	市	路	路	(周) 1.7	(周) 1.7				



署名 小松

市町村名	適用地域名			借地権割合(%)	評価方式又は評価倍率等					
	音順	町名又は大字名	丁目又は字名		市調の別	宅地(倍)	田(倍)	畑(倍)	山原	林野(倍)
小松市	し	下栗津町	一部	市	40	(周) 3.5	(周) 3.5		(純) 2.7	
			は, に, を, る各字のうち道路沿い	調	25	3.3	(純) 24.0	—		
			上記以外			(純) 4.1	(純) 6.9			
	四丁町	一部	市	35	2.1	(周) 2.3	(周) 2.3			
		上記以外	調	25	2.3	(純) 4.1	(純) 6.9			
	す	末広町	体育館前通り	市	路	路	(周) 1.8	—		
			1~2, 4~6-2, 7~72のうち上記以外			(周) 1.9	—			
			一部	調	25	1.5	(純) 4.1	(純) 6.9		
	須天町1丁目~2丁目	旧国道沿い	市	40	1.7	(周) 1.6	(周) 1.6			
		上記以外			1.7	(周) 1.8	(周) 1.8			
	せ	千代町		調	25	(純) 4.1	(純) 6.9			
			一部	市	40	(周) 2.1	(周) 2.1			
清六町		甲字	調	25	2.0	(中) 15.0	(中) 21.0			
		上記以外				(中) 9.0	(中) 11.0			
		農用地区域				(純) 8.0	(純) 10.0			
千木野町				(純) 4.1	(純) 6.9	(純) 2.7				
そ	園町	国鉄陸橋から国道8号線まで新鍛冶町踏切から	市	路	路	(周) 1.7	(周) 1.7			
		国道8号線沿い		40	(周) 1.9	(周) 1.9				
		上記以外			(中) 75.0	—				
	鷹匠町	×字の国道8号線沿い	調	25	1.8	(中) 38.0	(中) 54.0			
		×字のうち国道8号線沿い以外				(中) 33.0	(中) 40.0			
		農用地区域以外				(純) 11.0	(純) 15.0			
		農用地区域								
た	大文字町		市	路	路	—	—			
		国道8号線沿い		40	(周) 1.8	—				
	宝町	上記以外		40	1.9	(周) 1.9	—			
			調	25	2.1	(純) 4.1	(純) 6.9			
	高堂町		市	40	1.3	(周) 1.6	(周) 1.6			
大領町	国道8号線沿い			1.9	(周) 2.0	(周) 2.0				
	上記以外									

署名 小松

市町村名	適用地域名			借地権割合(%)	評価方式又は評価倍率等				
	音順	町名又は大字名	丁目又は字名		市調の別	宅地(倍)	田(倍)	畑(倍)	山原
小松市	た	大領町	つ字のうち農用地区域以外	調	25	1.9	(中) 28.0	(中) 32.0	
			上記以外				(中) 11.0	(中) 12.0	
			農用地区域				(純) 10.0	(純) 11.0	
	大領中町	イ, ロ字のうち道路沿い	市	40	1.7	(周) 1.9	(周) 1.9		
		上記以外			(周) 35.0	(中) 50.0			
	拓栄町	一部	調	20	2.0	(純) 4.1	(純) 6.9		
	ち	地子町	市	路	路	—	—		
		茶屋町							
	つ	鶴ヶ島町	タ, ヌ	調	25	2.2	(中) 50.0	(中) 56.0	
			ヨ, ル				(中) 22.0	(中) 24.0	
			上記以外				(中) 12.0	(中) 15.0	
			農用地区域				(純) 11.0	(純) 14.0	
津波倉町				1.9	(純) 4.1	(純) 6.9			
月津町	一部	市	35	2.2	(周) 2.2	(周) 2.2	(純) 2.7		
	上記以外	調	25	(純) 4.1	(純) 6.9				
月美丘			40	3.4	—	—			
て	天神町					(周) 2.0			
	寺町					—	—		
と	殿町1丁目~2丁目	市	路	路	—	—			
	土居原町				(周) 1.8	—			
	戸津町			40	1.7	(周) 1.9	(周) 1.9	(純) 2.7	
中町	温泉バス停から八字62までの道路沿い	調	25	1.7	(純) 4.1	(純) 6.9			
	上記以外								
な	長崎町	一部	市	40	1.9	(周) 2.4	(周) 2.4		
		ア, タ, さ, や, わ各字全部及びウ, 成各字のうち道路沿い			(中) 49.0	(中) 49.0			
		甲, 乙各字のうち道路沿い	調	25	1.9	(中) 25.0	(中) 50.0	(純) 2.7	
		上記以外				(中) 9.0	(中) 15.0		
農用地区域			(純) 8.0	(純) 14.0					



署名		小松		適用地域名		評価方式又は評価倍率等					
市町村名	音順	町名又は大字名	丁目又は字名	市調の別	借地権割合(%)	評価方式又は評価倍率等				林野(倍)	
						宅地(倍)	田(倍)	畑(倍)	山原		
小松市	な	長田町	イ,ロ各字のうち国道8号線沿い	調	25	1.8	(中) 37.0	-		-	
			ホ,マ,ワ各字のうち道路沿い			3.1	(中) 24.0	(中) 47.0			
			イ,ロ,ワ各字のうち農用地区域以外			(中) 15.0	(中) 29.0				
			上記以外			1.9	(中) 9.0	(中) 17.0			
			農用地区域			(純) 8.0	(純) 14.0				
	中海町					1.5	(純) 4.1	(純) 6.9	(純) 2.7		
	南陽町			市	40	3.0	-	-	-		
	那谷町			調	25	2.9	(純) 4.1	(純) 6.9	(純) 2.7		
	に	西町			市	路	路	-	-	-	
		錦町						40	2.0		
		西軽海町1丁目~4丁目						20	2.5	(純) 4.1	(純) 6.9
	ぬ	西原町	一部	市	40	1.9	(周) 2.0	(周) 2.0	(純) 2.7		
			上記以外	調	25		(純) 4.1	(純) 6.9			
		西本折町		市	路	路	-	-			
		額見町				2.1					
		野田町		調	25	1.7	(純) 4.1	(純) 6.9			
	の	能美町				2.1					
		野立町				2.0	-	-			
		浜田町	一部	市		(周) 2.0	(周) 2.0	-			
上記以外			調	路	路	(中) 36.0	(中) 22.0				
白山町		市		(周) 1.8	(周) 1.8						
浜佐美本町			40	3.1	(周) 3.3	(周) 3.3					
は	浜佐美町				25	2.2					
	埴田町			調	20	1.5	(純) 4.1	(純) 6.9	(純) 2.7		
	馬場町					1.6					
	林町				25	2.5					
	東町					-	-				
ひ	光町	国道8号線沿い	市	路	路	(周) 1.8	(周) 1.8	-			
		上記以外		40	1.8	(周) 1.9	(周) 1.9				

署名		小松		適用地域名		評価方式又は評価倍率等				
市町村名	音順	町名又は大字名	丁目又は字名	市調の別	借地権割合(%)	評価方式又は評価倍率等				林野(倍)
						宅地(倍)	田(倍)	畑(倍)	山原	
小松市	ひ	日の出町	尾小屋踏切から国道8号線まで	市	路	路	(周) 1.7	(周) 1.7	-	
			上記以外				(周) 1.9	(周) 1.9		
			国道8号線沿い。尾小屋踏切から国道8号線まで				(周) 1.7	(周) 1.7		
			上記以外				(周) 1.9	(周) 1.9		
	日の出町	2丁目				(周) 1.7	(周) 1.7			
		3丁目				(周) 1.8	(周) 1.8			
	日の出町	4丁目				(周) 1.9	(周) 1.9			
		上記以外				-	(周) 1.7			
	日吉町					-	(周) 1.7			
	蛭川町			調	25	1.8	(純) 4.1	(純) 6.9		
	ひ	一針町	一部	市	40	2.2	(周) 2.2	(周) 2.2	-	
			ロ字のうち国道8号線沿い			1.7	(中) 43.0	-		
			ヌ字のうち国道沿い			(中) 29.0	(中) 57.0			
			ロ,ヌ各字のうち道路沿い以外	調	25	2.2	(中) 17.0	(中) 33.0		
			上記以外			(中) 10.0	(中) 17.0			
	平面町	農用地区域				(純) 9.0	(純) 14.0			
		国道8号線沿い	市	40	1.9	(周) 2.1	(周) 2.1			
		上記以外			3.5	(周) 3.7	(周) 3.7			
		カ字のうち国道8号線沿い			(中) 40.0	(中) 58.0				
イ字及びへ,ヨ,ト,甲各字のうち道路沿い。カ字のうち国道8号線以外の道路沿い。				1.8	(中) 23.0	(中) 28.0				
へ,カ,ヨ,甲字のうち農用地区域以外		調	25	(中) 14.0	(中) 17.0					
上記以外			(中) 10.0	(中) 12.0						
農用地区域			(純) 9.0	(純) 11.0						
東山町					2.2	(純) 4.1	(純) 6.9			
日末町	一部	市	35	2.0	(周) 2.1	(周) 2.1	(純) 2.7			
	上記以外	調	25	(純) 4.1	(純) 6.9					
日用町				調	20	1.9				
古河町				市	路	路	(周) 1.9	(周) 1.9		
ふ	不動島町	一部	市	40	2.1	(周) 2.2	(周) 2.2	-		
		上記以外	調	25	(純) 20.0	(純) 29.0				



署名 小 松

市町村名	適用地域名			借地権割合 (%)	評価方式又は評価倍率等											
	音順	町名又は大字名	丁目又は字名		市調の別	宅地 (倍)	田 (倍)	畑 (倍)	山原	林野 (倍)						
小	ふ	符津町	粟津駅前から国道8号線までと国鉄陸橋まで。	市	40	1.8	(周) 1.9	(周) 1.9		-						
			国道8号線沿い			1.6	(周) 2.4	(周) 2.4								
			上記以外			2.2	(周) 2.4	(周) 2.4								
			一部			1.9	(純) 4.1	(純) 6.9								
	ふ	ニッ梨町	へ字のうち	国道8号線沿い	調	25	1.8	(中) 66.0	-	(純) 2.7						
				上部以外			1.9	(中) 21.0	-							
			上記以外	1.9			(純) 4.1	(純) 6.9								
	小	福乃宮町 1丁目 ~2丁目	国道8号線沿い	市	路	路	(周) 1.7	(周) 1.7								
			上記以外				(周) 1.9	(周) 1.9								
			一部				調	25			1.7	(中) 48.0	(中) 35.0			
	ほ	松	本鍛冶町	市	路	路	-	-		-						
			本町1丁目				(周) 1.9	(周) 1.9								
本町2丁目 ~5丁目			-				-									
本大工町 1丁目			(周) 1.9				(周) 1.9									
本大工町 2丁目			(中) 8.0				(中) 12.0									
坊丸町			1.8				(純) 7.0	(純) 11.0			(純) 2.7					
ほ	松	農用地区域以外	調	25	1.8	(中) 8.0	(中) 12.0									
		農用地区域				(純) 7.0	(純) 11.0									
市	ま	本江町	市	路	路	2.2	(純) 4.1	(純) 6.9		-						
		松任町				路	路	-			-					
		丸内町				40	1.6	(周) 1.7			(周) 1.7					
		丸の内公園町				路	路	-			-					
		丸の内 1丁目~2丁目				路	路	(周) 1.7			(周) 1.7					
		ま				松梨町	農用地区域以外	調			25	2.1	(中) 8.0	(中) 12.0		
							農用地区域						(純) 7.0	(純) 11.0		
		松崎町				2.0	(純) 4.1	(純) 6.9			(純) 2.7					
		松生町				40	2.6	-			(周) 2.7	-				
		ま				牧口町	一部	市			30	1.8	(周) 1.9	(周) 1.9	(純) 2.7	
上記以外	調		20	(純) 4.1	(純) 6.9											
み	美原町	上記以外	市	路	路	-	-		-							
		三日市町				路	路			-	-					

署名 小 松

市町村名	適用地域名			借地権割合 (%)	評価方式又は評価倍率等							
	音順	町名又は大字名	丁目又は字名		市調の別	宅地 (倍)	田 (倍)	畑 (倍)	山原	林野 (倍)		
小	み	三田町		市	40	2.2	(純) 4.1	(純) 6.9		-		
			一部			40	1.9	(周) 2.1			(周) 2.1	
			上記以外			調	25	1.9			(純) 4.1	(純) 6.9
			みどり町			調	25	1.5			-	-
	み	みのわ地方	一部	市	45	1.9	-	(周) 2.0		-		
			上記以外				調	25			1.9	(純) 6.9
	小	向野地方	一部	市	40	1.7	(周) 1.8	-		-		
			上記以外				調	25			1.7	(純) 17.0
	む	向本折町	石川橋から市民病院まで。川北病院から角湯經由燈明寺前までの旧国道沿い	市	路	路	(周) 1.6	(周) 1.6		-		
			上記以外				40	3.0			(周) 3.2	(周) 3.2
			二字の道路沿い				(中) 50.0	-				
			上記以外				調	25			2.2	(中) 8.0
む	村松町	農用地区域	市	40	1.9	(純) 4.1	(純) 6.9		-			
		一部				調	25			1.9	(周) 2.4	(周) 2.4
も	本折町	上記以外	市	40	1.9	(純) 4.1	(純) 6.9		-			
		農用地区域				調	25			1.9	(周) 2.4	(周) 2.4
も	大和町	一部	市	路	路	-	-		-			
		上記以外				調	25			2.2	(中) 8.0	(中) 15.0
も	八幡町	農用地区域	市	40	1.9	(純) 4.1	(純) 6.9		-			
		一部				調	25			1.9	(周) 2.4	(周) 2.4
市	や	八幡	一部	市	40	2.8	(周) 3.0	(周) 3.0	(純) 2.7	-		
			甲字				調	25			2.4	(中) 18.0
		農用地区域	(純) 7.0				(純) 14.0					
		国道8号線沿い	市				40	1.7			(周) 1.8	(周) 1.8
や	矢崎町	上記以外	市	40	1.9	(周) 2.0	(周) 2.0		-			
		一部				調	25			1.9	(純) 4.1	(純) 6.9
や	矢田野町	一部	市	40	1.5	(周) 1.6	(周) 1.6		-			
		国道8号線沿い				市	40			2.6	(周) 2.2	(周) 2.2
		上記以外				調	25			1.8	(中) 36.0	(中) 52.0
や	矢田野町	イ, ト, チ, リ, ヌ, マ, フ, コ, 56, 56各字のうち国道8号線沿い	市	40	1.5	(周) 1.6	(周) 1.6		-			
		ト, チ, リ, ヌ各字の国道8号線沿い以外。ハ, タ, ケ各字のうち道路沿い。				調	25			1.8	(中) 25.0	(中) 36.0



署名		小 松		適用地域名		評価方式又は評価倍率等					
市町村名	音順	町名又は大字名	丁目又は字名	市調の別	借地権割合(%)	宅地			山原	林野	
						宅地(倍)	田(倍)	畑(倍)			
小松市	や	矢田野町	イ,ハ,タ,マ,ケ,フ,コ,55,56各字の道路沿い	調	25	1.8	(中) 14.0	(中) 19.0	(純) 2.7		
			上記以外								
			矢田町				1.9	(純) 4.1			(純) 6.9
	ゆ	遊泉寺町	一部	市	40	1.5	(周) 1.8	(周) 1.8	(純) 2.7		
			湯上町	調	25	1.7	(純) 4.1	(純) 6.9			
	よ	八日市町	一部	市	路	路	—	—	(純) 2.7	—	
			八日市町地方				1.7	(周) 1.9			(周) 1.9
		吉竹町	一部	調	25	2.2	(周) 2.4	(周) 2.4	(純) 2.7		
	り	竜助町	一部	市	路	路	—	—	(純) 2.7	—	
			立明寺町				調	20			1.5
	れ	蓮代寺町	一部	市	調	25	2.1	(周) 4.2	(周) 4.2	(純) 2.7	
			ハ,ニ各字及びイ,ロ各字全部				25	2.3	(純) 8.0		
上記以外			20				1.9	(純) 4.1	(純) 6.9		
加賀市	あ	合河町	ロ,ハ,ニ,ホ各字道路沿い	調	40	1.3	(周) 比準	(周) 比準	(純) 2.7		
			ロ字道路沿い以外				(中) 21.0	(中) 33.0			
			ハニホ各字道路沿い以外			25	(中) 19.0	(中) 32.0			
			上記以外			1.7	(純) 4.1	(純) 6.9			
い	伊切町	エ,テ各字道路沿い	市	40	(周) 比準	(周) 比準	(純) 2.7				
		上記以外	調	25	(純) 4.1	(純) 6.9					
い	動橋町	駅前から橋本酒造まで。動橋大橋から北国銀行經由国鉄踏切まで	市	45	1.1	(周) 比準	(周) 比準	(純) 2.7			
		イ,ロ,ハ,ネ,ナ,ウ各字のうち上記以外全部	調	40	1.3	(純) 4.1	(純) 6.9				
		ホ,ヘ,ル,ワ,カ,ヨ,タ,レ,ラ,ム,井,オ各字のうち道路沿い									

署名		小 松		適用地域名		評価方式又は評価倍率等				
市町村名	音順	町名又は大字名	丁目又は字名	市調の別	借地権割合(%)	宅地			山原	林野
						宅地(倍)	田(倍)	畑(倍)		
加賀市	い	動橋町	ワ,カ,ヨ,タ各字道路沿い以外	調	40	2.5	(中) 20.0	(中) 40.0	(純) 2.7	
			レ,ラ,ム				(中) 12.0	—		
			ホ,ヘ,ル,井,オ				(中) 11.0	—		
			ヨ字全部				(中) 9.0	—		
	う	潮津町	上記以外	調	45	1.5	(周) 比準	(周) 比準	(純) 2.7	
			イ字全部及びユ字(1~45)							
	か	加茂町	ロ字道路沿い以外	調	40	1.7	(中) 20.0	(中) 40.0	(純) 2.7	
			チ字全部				(中) 23.0	(中) 35.0		
			上記以外				(純) 4.1	(純) 6.9		
	か	片山津温泉	ハチヨカレソ各字国道8号線沿い	調	25	1.6	(周) 比準	(周) 比準	(市) 比準	
			上記各字のうち県,市道沿い							
	か	片山津町	上記以外	調	50	1.1	(周) 比準	(周) 比準	(市) 比準	
石川交通から矢田屋松涛園まで。										
矢田屋梅光閣から,みたにや水光園經由松月堂まで。										
共同浴場から沢自転車店經由出村石油まで。北陸グラウンドホテルから北陸国際ホテルまでの通り。加南信用金庫からマルツ食品經由及び加州相互銀行經由ホテルなかやままで。										
か	片山津町	上記以外	調	45	1.4	(中) 14.0	(中) 19.0	(純) 2.7		
		井,オ各字全部								
		リ,タ,ソ,ム,セ各字全部								
		ハ,ニ,ホ,ヘ,ト,チ,ツ,ネ,キ,甲各字道路沿い								
		ニ,ホ,ヘ,ト各字道路沿い以外								
		チ字				(中) 20.0	(中) 40.0			
		ネ字				(中) 22.0	(中) 45.0			
		ツ字				(中) 17.0	—			
か	片山津町	ク字全部	調	40	1.5	(中) 39.0	(中) 72.0	(純) 2.7		
		ヤ字全部				(中) 42.0	(中) 60.0			
		上記以外				—	(中) 33.0			
		上記以外				(中) 7.0	(中) 15.0			



署名		小松		適用地域名		市調の別	借地権割合 (%)	評価方式又は評価倍率等				
市町村名	音順	町名又は大字名	丁目又は字名	宅地 (倍)	田 (倍)			畑 (倍)	山原	林野 (倍)		
加賀市	か	片山津町	農用地区域	40	1.5	(純) 5.8	(純) 13.0					
			子字のうち国道8号線沿い		1.6	(周) 比準	(周) 比準					
		上河崎町	子字のうち県, 市道沿い	25	1.7	(純) 4.1	(純) 6.9					
			上記以外									
	桑原町	ロ, ハ, ホ, ヘ, ト各字のうち国道8号線沿い	40	1.6	(周) 比準	(周) 比準						
				上記各字のうち県, 市道沿い	25	1.7	(純) 4.1	(純) 6.9				
		イ字のうち駅前通り	50	1.3	(周) 比準	(周) 比準						
				ロ字全部	45	1.3	(周) 比準	(周) 比準				
	く	熊坂町	イ字のうち上記以外及びハ, ニ, ホ, リ, カ各字全部	40	1.5							
			国道8号線沿い		1.6							
		レ字全部	25	1.9	(中) 23.0	(中) 42.0						
				上記以外	40	1.6	(周) 比準	(周) 比準	(純) 2.7			
賀	黒瀬町	リ, ヌ, ル, ヲ, ワ各字のうち国道8号線沿い	40	1.6	(周) 比準	(周) 比準						
		県, 市道沿い		25	1.7	(純) 4.1	(純) 6.9					
	こ	小菅波町	加賀温泉駅前	40	1.3	(周) 比準	(周) 比準					
			上記以外		2.1	(純) 4.1	(純) 6.9					
し	さ	作見町	道路沿い	40	1.7	(純) 4.1	(純) 6.9					
			上記以外		1.6	(周) 比準	(周) 比準					
	庄	庄	カ, ワ各字のうち国道8号線沿い	25	1.6	(周) 比準	(周) 比準					
			上記以外		(純) 4.1	(純) 6.9						
	篠原町	タ, レ, ソ各字のうち道路沿い	40		(周) 比準	(周) 比準						
		上記以外		25	(純) 4.1	(純) 6.9						
	柴山町	せ, 67各字のうち道路沿い	40	1.7	(周) 比準	(周) 比準						
		上記以外		25	(純) 4.1	(周) 6.9						
そ	曾字町	エ字のうち道路沿い	40		(純) 17.0	(純) 34.0						
		上記以外		25	(純) 4.1	(純) 6.9						
た	大聖寺荒	麻	40	1.4								
		島		1.6								

署名		小松		適用地域名		市調の別	借地権割合 (%)	評価方式又は評価倍率等				
市町村名	音順	町名又は大字名	丁目又は字名	宅地 (倍)	田 (倍)			畑 (倍)	山原	林野 (倍)		
加賀市	加賀	大聖寺相生町	今出町	40	1.6							
					1.4							
		一本橋町	45	1.7								
				1.5								
	岡	越前町	大新道	40	1.7							
					道路沿い	(周) 比準	(周) 比準					
		農用地区域	25	1.8	(中) 12.0	(中) 24.0						
				農用地区域	(純) 8.0	(純) 14.0	(純) 2.7					
	萩生町	農用地区域外	40	1.9	(中) 16.0	(中) 30.0						
		農用地区域		(純) 6.0	(純) 11.0							
	賀	観音町	片原町	40	1.7							
					45	1.5						
鍛冶町		金子町	40	1.4								
				1.7								
亀	上福田町	農用地区域外	40	1.6								
		農用地区域		2.3	(中) 11.0	(中) 19.0	(純) 2.7					
市	京	北片原町	45	1.5								
				1.6								
	五軒町	木呂場町	40	1.7								
				2.0								
	神明町	下屋敷町	45	1.4								
				1.6								
	新屋敷町	十一屋	40	1.4								
				1.6								
新組町	敷地	道路沿い	40	2.1	(周) 比準	(周) 比準						
		上記以外		(中) 7.0	(中) 13.0	(純) 2.7						



署名 小 松

市町村名	適用地域名			借地権割合 (%)	評価方式又は評価倍率等						
	音順	町名又は大字名	丁目又は字名		市調の別	宅地 (倍)	田 (倍)	畑 (倍)	山原	林野 (倍)	
加	大聖寺敷地	農用地区域	道路沿い	40	2.1	(純) 4.9	(純) 10.0	(純) 2.7			
			道路沿い			(周) 比準	(周) 比準				
			道路沿い以外			(中) 13.0	(中) 27.0				
			農用地区域			(純) 4.9	(純) 10.0				
	菅生町	イ, ハ各字		45		-	-				
						(周) 比準	(周) 比準				
						(中) 16.0	-				(純) 2.7
	菅生町	ロ字		40	1.5	(純) 4.1	(純) 6.2				
						(周) 比準	(周) 比準				
						(中) 13.0	(中) 27.0				
	賀	関町	鷹匠町		45						
田原町		大名竹町		45	1.6						
地方町		道路沿い		40	2.0	(周) 比準	(周) 比準	(中) 74.0			
						(中) 16.0	(中) 23.0				(純) 2.7
						(純) 7.2	(純) 11.0				
市		寺町	鉄砲町		45	1.6					
		天神下町	殿町		40	1.8					
				45							
	中町	中新道		40	1.7						
	仲町	永町		45	1.3						
	錦町	馬場町		40	1.6						
	八間道	番場町		40	1.7						
	畑町	道路沿い		25	1.8	(周) 比準	(周) 比準	(純) 2.7			
						(中) 12.0	(中) 27.0				
			(純) 5.1			(純) 10.0					

署名 小 松

市町村名	適用地域名			借地権割合 (%)	評価方式又は評価倍率等									
	音順	町名又は大字名	丁目又は字名		市調の別	宅地 (倍)	田 (倍)	畑 (倍)	山原	林野 (倍)				
加	大聖寺東横町	東町1丁目~4丁目		45		1.4								
						1.5								
						1.8								
						1.4								
	法華坊町	中央通り沿い		50	1.5									
												45		
												40		
	松ヶ根町	三ツ屋町		40	1.6									
												40		
	三ツ町	道路沿い		25	2.5	(周) 比準	(周) 比準	(純) 2.7						
						(中) 13.0	(中) 24.0							
						(純) 5.8	(純) 10.0							
南町	耳聞山仲町		50	1.5	(周) 比準	(周) 比準								
					40									
耳聞山町	中央通り沿い		45	1.6										
											40			
山田町	弓町		50	1.4										
											40			
津波倉町	ロ, ハ, ニ, ホ各字道路沿い		40	1.8	(周) 比準	(周) 比準								
					(純) 4.1	(純) 6.9								
富塚町	イ, ロ, ニ, ト各字道路沿い		25	1.4	(周) 比準	(周) 比準								
					(純) 4.1	(純) 6.9								
百々町	一, 三, 四, 五, 六各字		40	1.5	(周) 比準	(周) 比準								
					(純) 4.1	(純) 6.9								
七日市町	国道8号線沿い		40	1.6	(周) 比準	(周) 比準	(純) 2.7							
					25									
					25									
南郷町	カ, レ各字道路沿い		40	1.8	(周) 比準	(周) 比準								
					(中) 15.0	(中) 30.0								
	カ, レ各字道路沿い以外		25	1.8	(純) 4.1	(純) 6.9								
		(純) 4.1			(純) 6.9									



署名 小松

市町村名	適用地域名			借地権割合(%)	評価方式又は評価倍率等						
	音順	町名又は大字名	丁目又は字名		市調の別	宅地(倍)	田(倍)	畑(倍)	山原	林野(倍)	
加賀市	な	中代町	ニ,ホ,リ,ヌ,ル各字	国道8号線沿い 県,市道沿い	40	1.7	(周)比準	(周)比準	(純)2.7		
			上記以外	25	1.8	(純)4.1	(純)6.9				
	に	西島町	チ,リ,ヌ,ル,ワ,カ各字	国道8号線沿い 県,市道沿い	40	1.7	(周)比準	(周)比準			
			上記以外	25	1.8	(純)4.1	(純)6.9				
	は	箱宮町	チ,ヌ,ヲ,カ,タ,レ,ラ,ム,オ,ク,ヤ各字	国道8号線沿い	40	1.7	(周)比準	(周)比準			
			上記以外	25	1.8	(純)4.1	(純)6.9				
	ふ	分校町	前山, 国道8号線沿い		40	1.7	-	-			(市)比準
			ヌ,カ,タ,ケ,フ,ノ,イ,ハ,ニ,ト,チ,ぬ各字のうち国道8号線沿い		25	1.8	(純)4.1	(純)6.9			
	へ	別所町	上記以外		40	1.5	(純)4.1	(純)6.9			
			オ字のうち	国道8号線沿い 県,市道沿い	40	1.7	(周)比準	(周)比準			
	ほ	保賀町	上記以外		25		(純)4.1	(純)6.9			
			ヌ,ル,ヲ,ワ,カ各字道路沿い		40	1.8	(周)比準	(周)比準			
細坪町		ヌ,ル各字道路沿い以外		40		(中)20.0	(中)40.0				
		ヲ,ワ,カ	"	20		(中)16.0	(中)32.0				
ま	松山町	イ,ロ各字国道8号線沿い		40	1.7	(周)比準	(周)比準				
		上記以外			(純)4.1	(純)6.9					
み	三木町	農用地区域以外		25	1.8	(中)12.0	(中)23.0				
		農用地区域			(純)4.1	(純)6.9					
や	山代温泉	共同浴場を囲む道路沿い			1.2						
		山代東口バスターミナルから共同浴場経由, 山代西口バス停まで		50							
		山代西口バス停からききょう旅館まで			1.3	(周)比準	(周)比準				
		東山町, 幸町, ヨ, カ, ヲ, 17, 18各字のうち上記以外		45							
		桔梗ヶ丘1.2.3.4丁目									
神明町			40	1.4							

署名 小松

市町村名	適用地域名			借地権割合(%)	評価方式又は評価倍率等							
	音順	町名又は大字名	丁目又は字名		市調の別	宅地(倍)	田(倍)	畑(倍)	山原	林野(倍)		
加賀市	加賀市	や	山代温泉	ホ,ヘ,ト,チ,リ,ヌ,ル,山背台,南町,14,19,20,23,24,38,39各字全部					(周)比準	(周)比準	(市)比準	
				10,11,12,15,16,22,25,32,33,40,41,42,47,48,49,50各字道路沿い								
				山林13字							(中)71.0	
				山林12字	40	1.4				(中)53.0		
				11,25,33,40,48各字道路沿い以外					(中)24.0	(中)48.0	(純)2.7	
				12,22,32	"			(中)25.0	(中)50.0			
				41,42,47,49,50	"			(中)17.0	(中)35.0			
				上記以外				(中)7.3	(中)13.0			
				農用地区域				(純)5.1	(純)10.0			
				上記以外			25	1.8	(純)4.1	(純)6.9		
山代町	山代町	う	上野町	ル字(道路沿い)					(市)比準			
				上記以外	40	1.9		(純)6.9	(純)2.7			
		か	河鹿町	イ字(道路沿い)及びル,ヲ,ワ,カ,ヨの各字					(周)比準	(周)比準	(市)比準	
				上記以外	40	2.1	(純)4.1	(純)6.9				
		こ	こおろぎ町	ヘ字(大聖寺川沿い)						(市)比準		
				ニ字					1.2	(周)比準	(周)比準	
		さ	栄町	イ,ロ各字の道路沿い及び大聖寺川沿い						(市)比準		
				上記以外	40	1.5	(純)4.1	(純)6.9	(純)2.7			
		し	下谷町	ロ,ハ,ニの各字						(周)比準	(周)比準	(市)比準
				イ,ロ,ハ,ニ各字の道路沿い及び大聖寺川沿い								
す	菅谷町	イ,ロ,ハ,ニ各字の道路沿い以外						(中)38.0				
		上記以外	40	1.8	(純)4.1	(純)6.9	(純)2.7					
つ	塚谷町	イ字						(周)比準	(周)比準	(中)2.8		
		上記以外	25		(純)4.1	(純)6.9	(純)2.7					
			イ,ロ,ニの各字					(周)比準	(周)比準	-		



署名		小松		適用地域名				評価方式又は評価倍率等							
市町村名	音順	町名又は大字名	丁目又は字名	市調の別	借地権割合(%)	評価方式又は評価倍率等			山原	林野					
						宅地(倍)	田(倍)	畑(倍)							
山	つ塚谷町		ホ,ヘ各字の道路沿い		40	2.1	(純) 4.1	(純) 6.9	(市) 比準						
			上記以外												
	な中田町		レ,ヌの各字			40	3.3	(周) 比準	(周) 比準	(純) 2.7					
			上記以外												
	に二天町		ロ,リ,ヨ,タ各字の道路沿い			40	2.6	(中) 18.0	(中) 35.0	(純) 2.7					
			上記以外												
	西桂木町		ロ字の道路沿い以外			40	1.3	(中) 17.0	(中) 28.0	(純) 4.1	(純) 6.9				
			上記以外												
	白山町		ハ字の道路沿い			45				(市) 比準					
			上記以外												
中東桂木町		ホ,カ各字の大聖寺川沿い	40	1.2			(市) 比準								
		上記以外													
ひ東町1丁目		ホ字の大聖寺川沿い	50	1.3			(市) 比準								
		上記以外													
東町2丁目		ホ字の大聖寺川沿い	50	1.3			(市) 比準								
		上記以外													
町富士見町		ロ字の道路沿い及び大聖寺川沿い	50	1.2			(市) 比準								
		上記以外													
ほ本町1丁目~2丁目		ロ字の道路沿い及び大聖寺川沿い	50	1.3			(市) 比準								
		上記以外													
み南町		ロ字の道路沿い及び大聖寺川沿い	45	1.2			(市) 比準								
		上記以外													
や薬師町		湯の出町	50				(市) 比準								
		湯の本町													
上記以外		湯の本町	20	2.1	(純) 4.1	(純) 6.9	(純) 2.7								
		上記以外													
根上町		あ赤井	25	2.2	(純) 4.1	(純) 6.9	(純) 2.7								
		お大浜町									一部	市	40	(周) 1.7	(周) 1.7
		上記以外									調	25	(純) 4.1	(純) 6.9	
こ五間堂		一部	25	2.2	(純) 4.1	(純) 6.9	(純) 2.7								
		上記以外									調	25	(純) 4.1	(純) 6.9	

署名		小松		適用地域名				評価方式又は評価倍率等				
市町村名	音順	町名又は大字名	丁目又は字名	市調の別	借地権割合(%)	評価方式又は評価倍率等			山原	林野		
						宅地(倍)	田(倍)	畑(倍)				
根上町	し下江		一部	市	40	2.0	(周) 2.2	(周) 2.2				
			上記以外								調	25
	高坂		一部	市	40	1.7	(周) 2.0	(周) 2.0				
			上記以外								調	25
	た大成町		寺井駅前通り	市	50		(周) 2.0	(周) 2.0				
			上記以外								調	25
	と道林町		ヲ字	市	40	1.3	(純) 4.1	(純) 6.9				
			上記以外								調	25
	な中町		ホ,ヘ,ト,チ各字	市	40	1.2	(周) 1.6	(周) 1.6	(純) 2.7			
			上記以外									調
中庄		一部	市	40	1.8	(周) 2.1	(周) 2.1					
		上記以外									調	25
に西任田		一部	市	40	2.2	(周) 2.2	(周) 2.2					
		上記以外									調	25
ね根上		一部	市	30	2.6	(周) 2.8	(周) 2.8					
		上記以外									調	25
は浜町		一部	市	40	1.3	(周) 1.7	(周) 1.7					
		上記以外									調	25
ふ福岡		一部	市	40	2.0	(周) 2.2	(周) 2.2					
		上記以外									調	25







署名		小松		適用地域名		評価方式又は評価倍率等				
市町村名	音順	町名又は大字名	丁目又は字名	市調の別	借地権割合(%)	宅地(倍)		畑(倍)	山原	林野(倍)
						宅地(倍)	田(倍)	畑(倍)	山原	林野(倍)
辰口町		辰口	松崎旅館から山口酒店まで		40	1.6	(純) 4.1	(純) 6.9	(純) 2.7	
					25	1.7				
川北町	し	下田子島	辰, ほ, へ, に各字国道8号線沿い		40	2.6	(周) 比準	(周) 比準		
			辰, ほ, へ, に各字のうち上記以外		25	1.2	(中) 13.0	(中) 25.0		
			農用地区域		40	2.6	(純) 11.0	(純) 15.0		
	た	橘	ロ, ツ, ネ, マ, ケ各字国道8号線沿い		40	1.7	(周) 比準	(周) 比準	(純) 2.7	
			ロ, ツ各字道路沿い以外		25		(中) 15.0	(中) 29.0		
			ネ, マ, ケ各字のうち国道8号線沿い以外及びイ, ハ各字		25		(中) 12.0	(中) 23.0		
			農用地区域		25		(純) 10.0	(純) 14.0		
	上記以外						(純) 4.1	(純) 6.9		

署名		七尾		適用地域名		評価方式又は評価倍率等					
市町村名	音順	町名又は大字名	丁目又は字名	市調の別	借地権割合(%)	宅地(倍)		田(倍)	畑(倍)	山原	林野(倍)
						宅地(倍)	田(倍)	畑(倍)	山原	林野(倍)	
七尾市	あ		相生町		路	路	-	-	-		
			青山町		30	2.0					
			赤浦町		35	3.8	(純) 4.3	(純) 4.5	(純) 2.6		
			麻生町		30	2.6					
			旭町		30	2.0					
			阿良町		路	路	-	-	-		
	七			飯川町	国道沿い及び37, 40, 101	40	1.6				
				庵町	上記以外	35	2.6	(純) 4.3	(純) 4.5	(純) 2.6	
				池崎町		30	2.1				
	い			生駒町		路	路	-	-		
石崎町				国道沿い	40	4.6	(周) 比準	-	-		
				農用地区域以外			(純) 4.3	(純) 4.5	(純) 2.6		
農用地区域	4.7	(純) 4.5	(純) 2.6								
う			一本杉町		路	路	-	-	-		
			今町		路	路	-	-	-		
			魚町		40	2.7	(中) 50.0	(中) 77.0	(中) 72.0		
			後畠町		30	2.6	(純) 4.3	(純) 4.5	(純) 2.6		
え			鵜浦町		路	路	-	-	-		
			馬出町		路	路	-	-	-		
お			江曾町	国道沿い	40	1.7					
			上記以外	35							
			江泊町		30	2.6	(純) 4.3	(純) 4.5	(純) 2.6		
			大田町	109-22-2~223の国道沿い	40	4.1					
			上記以外	35	2.7						
			大手町		路	路	-	-	-		
			大泊町		30	2.6	(純) 4.3	(純) 4.5	(純) 2.6		
大野木町		30	2.6								
岡町		35	3.8								
奥原町		35	3.8								



署名 七尾

市町村名	適用地域名			借地権割合(%)	評価方式又は評価倍率等					
	音順	町名又は大字名	丁目又は字名		市調の別	宅地(倍)	田(倍)	畑(倍)	山原	林野(倍)
七	か	小栗町		30	2.5	(純) 4.3	(純) 4.5	(純) 2.6		
		鍛冶町								
		上府中町					(周) 比準	(周) 比準		
		亀山町								
		川原町			路	路				
	き	木町								
		北藤橋町								
		熊淵町								
	く	黒崎町								
		小池川原町			30	3.5	(純) 4.3	(純) 4.5	(純) 2.6	
尾	郡	小川内町								
		郡町			路	路		(周) 比準		
	国	国分町	チ, リ, ル		40	3.2				
		国分町	上記以外		35	2.7				
	国	国分町	ナ, ラ, ウ, キ, ノ, コ, エ, テ, ア		40	2.9	(純) 4.3	(純) 4.5	(純) 2.6	
		国分町	上記以外		35					
	こ	柑子町			30	2.6				
		小島町	国鉄七尾線の東側でかつ桜川の東側		路	路	(周) 比準	(周) 比準	(市) 比準	
			旧国道沿い			1.5				
			ヌ			1.9				
市	小島町	上記以外のハ, ニ, ホ, ヘ, メ, ル, リ		40	3.5	(周) 比準	(周) 比準	(市) 比準		
		上記以外のイ, ロ, ト, レ			1.9					
	大開地	大開地			1.6					
		上記以外			2.7	(周) 比準	(周) 比準	(市) 比準		
寿町			路	路						
米町										
さ	栄町			40	2.1	(周) 比準	(周) 比準	(純) 2.6		
	桜町			路	路					
	佐々波町									
	佐野町			30	2.6	(純) 4.3	(純) 4.5	(純) 2.6		

署名 七尾

市町村名	適用地域名			借地権割合(%)	評価方式又は評価倍率等					
	音順	町名又は大字名	丁目又は字名		市調の別	宅地(倍)	田(倍)	畑(倍)	山原	林野(倍)
七	さ	佐味町	1の部及び国道沿い		40	2.7	(中) 31.0	(中) 38.0		
			上記以外		35		(純) 4.3	(純) 4.5	(純) 2.6	
	さ	作事町		路	路					
		沢野町			30	2.6	(純) 4.3	(純) 4.5	(純) 2.6	
		山王町	臨港貨物線より西側							
	七	清水町	上記以外		45	2.0	(周) 比準	(周) 比準		
			下町		30	2.6	(純) 4.3	(純) 4.5	(純) 2.6	
		昭和町		40	1.8					
		白鳥町		路	路					
	し	白馬町	七尾, 羽咋線沿い		30	2.6	(純) 4.3	(純) 4.5	(純) 2.6	
上記以外				40	1.8					
白銀町			30	2.6	(純) 4.3	(純) 4.5	(純) 2.6			
新保町		タの国道沿い		40	2.6	(中) 30.0	(中) 55.0	(中) 33.0		
す	神明町	上記以外		35	2.5	(純) 4.3	(純) 4.5	(純) 2.6		
		菅沢町		路	路					
	須首町		40	2.3						
	須首町		35	3.8	(純) 4.3	(純) 4.5	(純) 2.6			
そ	袖ヶ江町			路	路					
		祖浜町		40	2.3	(純) 4.3	(純) 4.5	(純) 2.6		
	滝尻町		35	3.8						
	竹町		路	路						
た	直津町			30	2.6	(純) 4.3	(純) 4.5	(純) 2.6		
		橋町								
	多根町		路	路						
	多根町		30	2.6	(純) 4.3	(純) 4.5	(純) 2.6			
ち	千野町	い, ろ, は	農用地区域以外							
		に, は, へ	農用地区域		40	3.2	(周) 比準	(周) 比準	(市) 比準	
	千野町	上記以外	農用地区域				(純) 4.3	(純) 4.5	(純) 2.6	
		上記以外	農用地区域		35	2.6	(中) 22.0	(中) 35.0	(中) 33.0	
つつじが丘						(純) 4.3	(純) 4.5	(純) 2.6		
つつじが丘				40	2.0					



署名七尾

市町村名	適用地域名			市調の別	借地権割合(%)	評価方式又は評価倍率等					
	音順	町名又は大字名	丁目又は字名			宅地(倍)	田(倍)	畑(倍)	山原	林野(倍)	
七	つ	津向町	国鉄七尾線の東側でかつ桜川の東側	路	路	(周)比準	(周)比準	(市)比準			
			ハ,ホ,ト	40	1.9	(中)24.0	(中)38.0	(純)2.6			
			上記以外								
	て	天神川原町	ヌ,ル,ヲ	35	3.1	(周)比準	(周)比準	-			
			上記以外								
	東浜町	常盤町	徳田町	路	路	-	-	-			
									1.8	(純)4.3	(純)4.5
	と	所口町	ニ,ケ,ホ,リ	40	2.1	(周)比準	(周)比準	-			
			甲						(中)27.0	(中)46.0	-
			上記以外								
殿町	富岡町	外林町	30	2.6	(純)4.3	(純)4.5	(純)2.6				
尾	な	中狭町	西三階町	30	2.0	(純)4.3	(純)4.5	(純)2.6			
									西藤橋町	45	2.6
	ぬ	温井町	塗師町	30	2.0	(純)4.3	(純)4.5	(純)2.6			
									路	路	-
市	は	八田町	口	40	2.6	(純)4.3	(純)4.5	(純)2.6			
			上記以外								
	花園町	盤若野町	東三階町	30	2.0	(純)4.3	(純)4.5	(純)2.6			
									2.6		
	ひ	日室町	桧物町	路	路	-	-	-			
40									2.7	(周)比準	(周)比準
ふ	藤野町	イ,ロ,ハ	農用地区域以外	40	2.7	(純)4.3	(純)4.5	(純)2.6			
			農用地区域								
			農用地区域以外						(中)18.0	(中)35.0	(中)37.0
			農用地区域						(純)4.3	(純)4.5	(純)2.6

署名七尾

市町村名	適用地域名			市調の別	借地権割合(%)	評価方式又は評価倍率等							
	音順	町名又は大字名	丁目又は字名			宅地(倍)	田(倍)	畑(倍)	山原	林野(倍)			
七	藤橋町	寅	農用地区域以外	40	1.7	(周)比準	(周)比準	-					
			農用地区域						(純)4.3	(純)4.5			
			丑						1.9	-	-	-	
	末	(周)比準	(周)比準										
	府中町	古府町	い,に,へ	農用地区域以外	40	2.1	(純)4.3	(純)4.5	(純)2.6				
				農用地区域									
	古城町	古屋敷町	報国町	農用地区域以外	30	2.6	(純)4.3	(純)4.5	(純)2.6				
				農用地区域									
	尾	細口町	い,ろ,は,に	農用地区域以外	40	2.6	(周)比準	(周)比準	(市)比準				
				農用地区域									
上記以外				35						(純)4.3	(純)4.5	(純)2.6	
市	町屋町	満仁町	オ及び国道沿い	30	2.0	(中)24.0	(中)38.0	(中)26.0					
									上記以外	40	4.1	(純)4.3	(純)4.5
	松本町	万行町	1~5	農用地区域以外	40	2.4	(中)30.0	-	(中)28.0				
				農用地区域						(純)4.3	(純)4.5	(純)2.6	
	み	御抜町	上記以外	路	35	2.6	(純)4.3	(純)4.5	(純)2.6				
路				-						-	-		
路				30						2.6	(純)4.3	(純)4.5	(純)2.6
路				路						-	-	-	



署名 七 尾

市町村名	適用地域名		市調の別	評価方式又は評価倍率等					
	音順 町名又は 大字名	丁目又は字名		借地権 割合 (%)	宅地 (倍)	田 (倍)	畑 (倍)	山原 (倍)	林野 (倍)
七	み	湊町	路	路	-	-	-	-	-
		南藤橋町	南藤橋通り	45	1.7	-	-	-	-
			上記以外	40	2.2	(周)比準	(周)比準	-	-
	む	虫崎町	30	2.6	(純)4.3	(純)4.5	(純)2.6	-	
	も	本府中町	臨港貨物線より北側	路	路	(周)比準	(周)比準	(市)比準	-
			上記以外	45	1.7	(純)4.3	(純)4.5	(純)2.6	-
		農用地区域以外 農用地区域							
	矢田新町	臨港貨物線より西側	路	路					
		上記以外の国道沿い		2.9	(周)比準	(周)比準	-	-	
		上記以外	40	3.1					
	山崎町	30	2.6	(純)4.3	(純)4.5	(純)2.6	-		
	や	大和町	臨港貨物線より西側	路	路	(周)比準	(周)比準	-	-
上記以外				2.2					
八幡町		い,ろ,は	40	3.2	(中)22.0	(中)35.0	-	-	
矢田町	農用地区域以外 農用地区域								
	上記以外	35		(純)4.3	(純)4.5	(純)2.6	-		
	ロ,ハ,ニ,ト,ネ			(周)比準	(周)比準	(市)比準	-		
ゆ	湯川町	農用地区域以外 農用地区域	40	2.6	(中)30.0	(中)42.0	(中)45.0	-	
		上記以外							
	湯川町	30		(純)4.3	(純)4.5	(純)2.6	-		
わ	若林町	金波荘ホテルからホテルたなかまで	35	1.8					
		加賀屋から江月園まで	55	1.2	-	-	-		
	和歌崎	海側	35	2.6					
		上記以外	50	2.3					
	和倉町	上記以外のヨ		1.9	(周)比準	(周)比準	-	-	
		上記以外のヌ,ヲ,ワ		2.0			(市)比準	-	
り,ル,キ,ニ,チ	40	1.8							
上記以外	30	2.6	(純)4.3	(純)4.5	(純)2.6	-			

署名 七 尾

市町村名	適用地域名		市調の別	評価方式又は評価倍率等				
	音順 町名又は 大字名	丁目又は字名		借地権 割合 (%)	宅地 (倍)	田 (倍)	畑 (倍)	山原 (倍)
あ	旭町	銀座通り		1.3	-	-	-	-
		市役所前通り	50	1.9	-	-	-	-
		上記以外		2.6	(周)比準	(市)比準	-	-
あ	栗原町		40		(純)4.4	(純)4.6	(純)2.5	-
		栗生町		3.3	(中)16.0	(中)30.0	(中)52.0	-
い	飯山町	国道沿い	40					
		上記以外		1.6	(純)4.4	(純)4.6	(純)2.5	-
	一の宮町	35	3.9					
い	石野町	県道氷見、羽咋線沿い	40	2.1	(中)19.0	(中)37.0	-	-
		上記以外						
う	上江町		35					
		宇土野町		1.6	(純)4.4	(純)4.6	(純)2.5	-
お	大川町	キ	30					
		1丁目		2.2			(中)52.0	-
	大川町	国道沿い	40	2.6	(周)比準	(周)比準	(市)比準	-
お	大川町	ウメダカープラザから羽咋ダイハツまで 羽咋大橋から香華園まで		2.0				
		上記以外		1.7	(中)24.0	(中)43.0	(中)52.0	-
	太田町	県道氷見、羽咋線沿い		2.1	(中)16.0	(中)30.0	-	-
お	尾長町	上記以外	35	1.6			(純)4.6	-
		垣内田町	40	3.5				
	鹿島路町	35	2.6	(純)4.4		(純)2.5	-	
か	上中山町		30				(純)5.0	-
		上白瀬町	35	1.6			(純)4.6	-
	金丸出町							
か	釜屋町	国道沿い		2.6	-	-	-	
		出口	40	2.5	(周)比準	(周)比準	(市)比準	-
	上記以外		2.2					



署名七尾

市町村名	適用地域名			市調の別	借地権割合(%)	評価方式又は評価倍率等								
	音順	町名又は大字名	丁目又は字名			宅地(倍)	田(倍)	畑(倍)	山原	林野(倍)				
か	川原町	銀座通り	羽咋駅前からパンヤシャルドンまで	50	1.3	—	—	—	—					
		本念寺前通りと同裏通り												
		メの部												
		上記以外												
羽	こ	1~4, 7, 8	御坊山町	40	2.2	(周)比準	(周)比準	(市)比準						
		チ												
		メ												
		上記以外												
さ	酒井町		30	1.6										
昨	し	四町	島出町	50	2.1	(純)4.4	(純)4.6	(純)2.5						
		志々見町												
		寺家町												
		柴垣町												
昨	し	国道沿い	島出町	45	2.2	(周)比準	(周)比準	(市)比準						
		上記以外												
		下曾弥町								35	1.7	(純)4.4	(純)4.6	(純)2.5
		白瀬町												
昨	し	国道沿い	新保町	40	3.3	(中)15.0	(中)43.0	(中)46.0						
		上記以外												
市	た	菅池町	千石町	30	1.6	(純)4.4	(純)4.6	(純)2.5						
		千田町												
		滝町												
		滝谷町												
		千路町												
		千代町												
		ち								千里浜町	国道沿いの山林	40	2.4	—
イ,ロ,ホ,ヘ,リ,タ														
ト,チ,ニ														

署名七尾

市町村名	適用地域名			市調の別	借地権割合(%)	評価方式又は評価倍率等				
	音順	町名又は大字名	丁目又は字名			宅地(倍)	田(倍)	畑(倍)	山原	林野(倍)
ち	千里浜町	ハ,ワ	上記以外	40	1.9	—	(周)比準	(中)35.0		
		上記以外								
中	中央町	羽咋商工会から消防署交差点まで	上記以外	50	1.1	—	—	—		
		上記以外								
土	橋町		上記以外	35	1.6	(純)4.4	(純)4.6	(純)2.5		
		円井町								
つ	鶴多町	ホの部	上記以外	40	2.6	(中)32.0	(中)38.0	(中)46.0		
		農用地区域以外								
な	中川町	農用地区域	上記以外	35	1.6	(純)4.4	(純)4.6	(純)2.5		
		農用地区域								
に	西釜屋町	キ,ノ及び国道沿い	上記以外	40	2.6	(周)比準	(周)比準	(市)比準		
		農用地区域以外								
は	羽咋町	農用地区域以外	上記以外	35	2.1	(中)32.0	(中)38.0	(中)46.0		
		農用地区域								
東	釜屋町	農用地区域以外	上記以外	35	2.1	(中)32.0	(中)38.0	(中)46.0		
		農用地区域								
東	川原町	ホ,ヘ,ト(旧羽咋町)	上記以外	45	2.6	(中)32.0	(中)38.0	(中)46.0		
		ト(上記以外),チ,苗代(旧川原町)								
東	的場町	ワ	上記以外	40	4.4	(中)45.0	(中)55.0	—		
		苗代(旧川原町を除く),砂田								
菱	分町	農用地区域以外	上記以外	35	1.9	(中)32.0	(中)38.0	(中)46.0		
		農用地区域								
兵	庫町	農用地区域以外	上記以外	30	1.6	(純)4.4	(純)4.6	(純)2.5		
		農用地区域								
兵	庫町	寅,辰,己	上記以外	40	2.4	—	(周)比準	(市)比準		
		午,未,卯								
兵	庫町	イ,ロ,ハ,ニ及び農用地区域	上記以外	30	2.0	(純)4.4	(純)4.6	(純)2.5		
		イ,ロ,ハ,ニ及び農用地区域								



署名七尾

市町村名	適用地域名			市調の別	評価方式又は評価倍率等					
	音順	町名又は大字名	丁目又は字名		借地権割合(%)	宅地(倍)	田(倍)	畑(倍)	山原	林野(倍)
羽	ひ	兵庫町	上記以外	40	2.4	(中) 15.0	(中) 30.0	(中) 27.0		
	ふ	深江町					(純) 4.4	(純) 4.6	(純) 2.5	
		福永町		30	1.7					
	ほ	本町	本町通り	50	1.1					
			国道沿い		2.1					
		マ		45	1.5	(周) 比準	(周) 比準	(中) 52.0		
			上記以外		1.4					
	本江町		30	1.6	(純) 4.4	(純) 4.6	(純) 2.5			
	堀替新町									
	昨	ま	松ヶ下町	砂田, 松ヶ下	40	4.4	(中) 45.0	(中) 55.0		
柳橋										
上記以外			1.9	(中) 32.0	(中) 38.0	(中) 46.0				
的場町		農用地区域以外	上記以外	35	3.5	(純) 4.4	(純) 4.6	(純) 2.4		
		金松昆布店から中橋米穀店まで	50	1.3						
		子浦川以西	50	1.7	(周) 比準	(周) 比準				
小浦川		農用地区域以外	40	2.5	2.5	(中) 29.0	(中) 38.0			
		農用地区域								
神子原				30	1.6	(純) 4.4	(純) 4.6	(純) 2.5		
三ツ屋			40	1.7						
み	南中央町	国道沿い	45	2.8						
		上記以外								
	農用地区域以外	40	2.5	(中) 32.0	(中) 38.0	(中) 46.0				
柳橋町	農用地区域	35	3.5	3.5	(純) 4.4	(純) 4.6	(純) 2.5			
	農用地区域									
や	柳田町	国道沿い	40	3.9		(周) 比準	(市) 比準			
		上記以外								35
	柳橋町	堂田	40	4.4	(中) 45.0	(中) 55.0				
		柳橋								
上記以外	農用地区域以外	35	3.5	3.5	(中) 32.0	(中) 38.0	(中) 46.0			
	農用地区域									
四柳町										
吉崎町										

署名七尾

市町村名	適用地域名			市調の別	評価方式又は評価倍率等				
	音順	町名又は大字名	丁目又は字名		借地権割合(%)	宅地(倍)	田(倍)	畑(倍)	山原
羽	り	立開町		35	1.6	(純) 4.4	(純) 4.6	(純) 2.5	
	上	上記以外							
鹿	か	金丸	ヌ, れ	40	1.8				
			上記以外		1.9	(純) 3.8	(純) 3.9		
	と	徳丸		2.4					
	西	に	西馬場		30	1.6			(純) 2.4
	の	能登部	鹿西タクシーから鳥毛写真館まで	40	2.2	(周) 比準	(周) 比準		
上記以外			1.9						
上	上記以外		25	1.5					
鳥	す	末坂		30	1.7				
	せ	瀬戸		25	3.9	(純) 3.8	(純) 3.8		
	は	羽坂		30	1.6				
	ひ	一青		25	1.6				
	よ	良川	良川駅から良川自動車商会まで	40	2.2	(周) 比準	(周) 比準	(純) 2.4	
			良川駅から一青交差点まで						
鳥屋	鳥屋公民館から良川公民館まで								
上	上記以外の14字								
上	上記以外		30	3.4	(純) 3.8	(純) 3.8			
上	上記以外		25	1.6					
鹿	あ	在江		30	2.1	(純) 3.8	(純) 3.9		
			国道沿い(農用地区域以外)						
	い	井田	上記以外	30	3.0	(純) 3.8	(純) 3.9	(純) 2.3	
	た	高畠	国道沿い(農用地区域以外)	40	4.0	(周) 比準	(周) 比準		
			上記以外						30
に	二宮	山本正太郎理容店から二宮川まで	40	2.3	(周) 比準	(周) 比準	(市) 比準		
		上記以外							
の	国道沿い	農用地区域以外							
の	国道沿い	農用地区域							



署名 七尾					評価方式又は評価倍率等				
市町村名	適用地域名			借地権割合(%)	評価方式又は評価倍率等				
	音順	町名又は大字名	丁目又は字名		宅地(倍)	田(倍)	畑(倍)	山原	林野(倍)
鹿島町	に	二宮	上記以外	40	2.3				
	み	水白		30	2.0	(純) 3.8	(純) 3.9	(純) 2.3	
		上記以外		25	1.5				
田鶴浜町	お	大津		30	2.0	(純) 4.3	(純) 4.5		
	た	田鶴浜	滝中珠算塾から杉森菓子店まで	40	2.4	(周)比準	(周)比準		
			上記以外		2.6				
	に	西下			1.5			(純) 2.4	
	ふ	舟尾	国道沿い	30	2.2	(純) 4.3	(純) 4.5		
	上記以外	上記以外	25	1.5					
中島町	か	笠師 鹿島台		30	1.5	(純) 3.7	(純) 4.5		
	こ	小牧台							
	そ	外							
	た	田岸							
	と	豊田			1.0			(純) 2.9	
	な	中島	中島農協から大黒衣料店まで	40	2.0	(周)比準	(周)比準		
		上記以外							
は	浜田	耕	30	1.6	(純) 3.7	(純) 4.5			
	上記以外	上記以外	25	1.3					
能登島町	え	緩目		30	2.9				
	こ	向田			2.3				
	す	須曾				(純) 3.5	(純) 3.7	(純) 2.4	
	ね	閨		25	1.8				
	の	野崎		30	2.3				
	は	半浦		25	1.8				

署名 七尾					評価方式又は評価倍率等				
市町村名	適用地域名			借地権割合(%)	評価方式又は評価倍率等				
	音順	町名又は大字名	丁目又は字名		宅地(倍)	田(倍)	畑(倍)	山原	林野(倍)
能登島町	上	記以外		25	1.7	(純) 3.5	(純) 3.7	(純) 2.4	
押	い	今浜	国道沿い	40	1.4				
			上記以外		30	1.3			
水	た	竹生野	県道沿い	25	1.6				
			上記以外		1.3	(純) 3.8	(純) 3.8	(純) 2.4	
	み	南吉田	県道沿い		1.4				
	上記以外			1.3					
志	子	浦	田村食品店から志雄タクシーまで	40	1.5	(周)比準	(周)比準		
			上記以外		1.7				
	し	敷浪			1.8				
雄	敷	波	国道沿い	30	1.9			(純) 2.3	
			上記以外		(純) 3.7	(純) 3.7			
町	や	柳瀬		25	1.8				
	上記以外			1.6					
賀	あ	甘田		30	2.4				
		岩田			2.2				
	い	印内		25	1.5				
	出	雲							
	お	大島		30	1.5				
	く	栗山			(純) 3.8	(純) 3.8	(純) 2.2		
新	林								
し	代田		40	1.4					
清	水今江			2.1					
す	末吉	加茂野理容院から於古川橋まで	30	1.7					
た	高浜	伴長石油からマキオカ洋品店まで	45	2.0					



署名 七 尾

市町村名	適用地域名			市調の別	借地権割合 (%)	評価方式又は評価倍率等				
	音順	町名又は大字名	丁目又は字名			宅地 (倍)	田 (倍)	畑 (倍)	山原	林野 (倍)
志賀町	た	高 浜	上記以外		40	1.9				
		館 開			25	1.5				
		谷 屋								
	つ	坪 野		30						
	と	徳 田		25	1.7					
	賀	な	長 沢			30	1.4			
			長 田	上記以外						
		の	直 海		25	1.5	(純) 3.8	(純) 3.8	(純) 2.2	
		ひ	火 打 谷		30	1.4				
		ふ	福 野							
		ほ	仏 木		25	1.5				
			堀 松							
ま		松 木		30	1.4					
		牧 山	上記以外							
や		宿 女		25	1.5					
	矢 田									
よ	米 町		30							
上	記 以 外		25							
富来町	き	切 留			25	1.6				
		酒 見								
	さ	里 本 江			2.3					
		た 高 田								
	ち	地 頭	バスターミナルから服部等酒店まで		40	1.9	(純) 3.8	(純) 3.8	(純) 2.1	
			上記以外							
な	中 浜			25	1.6					
		り 領 家								
上	記 以 外		25	1.6						

署名 輪 島

市町村名	適用地域名			市調の別	借地権割合 (%)	評価方式又は評価倍率等				
	音順	町名又は大字名	丁目又は字名			宅地 (倍)	田 (倍)	畑 (倍)	山原	林野 (倍)
輪島市	あ	海 士 町			45	2.1				
		い	稲 舟 町				農用地区域以外	(周) 比 準	(周) 比 準	
							農用地区域	(純) 3.2	(純) 5.8	
	お	小 伊 勢 町		3.3	(周) 比 準	(周) 比 準				
	か	本 町		喫茶セシボンから ニューマートまで		50	1.21			
				山西理容店からフ ードショップおつかまで				1.2		
				インテリアあいしょうから 北村たばこ店まで				1.5		
				上記以外				1.7		
		河 井 町		中央通り		50	1.5			
				4部				1.6		
				5部				2.0	(周) 比 準	(周) 比 準
		釜 屋 谷 町		6部		40	3.2			
駅前通り				1.0						
上記以外				1.3						
し	新 橋 通		上記以外		45	1.5				
			釜屋谷町				1.9	(周) 比 準	(周) 比 準	
す	杉 平 町		40	4.9	(純) 3.2	(純) 5.8				
そ	曾 々 木 町		45	3.5	(周) 比 準	(周) 比 準				
た	宅 田 町		45	2.1	(周) 比 準	(周) 比 準				
ち	中 段 町	国道沿い 上記以外					(純) 3.2	(純) 5.8		
つ	塚 田 町		40	3.3	(周) 比 準	(周) 比 準				
と	稲 屋 町		40	3.3	(周) 比 準	(周) 比 準				
な	長 井 町	国道沿い 上記以外					(純) 3.2	(純) 5.8		
ふ	鳳 至 町		いろは橋から川崎商店および 川崎商店から稲村菓子店まで		50	1.9				
			上記以外の上町通り				1.5			
			上記以外				1.1			
	石 浦 町		2.8							



署名		輪島		適用地域名				評価方式又は評価倍率等				
市町村名	音順	町名又は大字名	丁目又は字名	市調の別	借地権割合(%)	評価方式又は評価倍率等				林野(倍)		
						宅地(倍)	田(倍)	畑(倍)	山原			
輪島市	ふ	鳳至町	上記以外		50	1.9	-	-	(純) 2.0			
		二勢町			3.6							
		二ツ屋町			3.5	(周)比準	(周)比準					
	ほ	堀町			45	2.1	(純) 3.2	(純) 5.8				
	や	山岸町	い,ろ		県道より国鉄七尾線の間							
					上記以外							(周)比準
	よ	横地町			県道沿い			(純) 3.2		(純) 5.8		
わ	輪島崎町		上記以外		3.6	-	-					
	上記以外			35	1.8	(純) 3.2	(純) 5.8					
珠洲市	い	飯田町	15,16部		50	1.2	-	-	(純) 2.0			
			1部		50	1.0						
			2部		45	1.4						
			上記以外の14部		45	1.1						
	1部	50	1.3									
	2部	50	1.2		(周)比準	(周)比準						
	上記以外の13部	45	1.1									
	5部、10部	45	1.5									
	11部、26部	45	1.0									
	14部、27部	45	1.3									
上記以外	45	1.5										
う	上戸町	北方	1部		1.7	(純) 4.3	(純) 4.0					
		2部		2.0								
の	野々江町		タ,ナ,ラ,シ,メの部の道路沿い	40	1.5	(周)比準	(周)比準					
			上記以外		1.2	(純) 4.3	(純) 4.0					
ほ	宝立町		鶺鴒、春日野	35	1.7							
	上記以外											

署名		輪島		適用地域名				評価方式又は評価倍率等				
市町村名	音順	町名又は大字名	丁目又は字名	市調の別	借地権割合(%)	評価方式又は評価倍率等				林野(倍)		
						宅地(倍)	田(倍)	畑(倍)	山原			
珠洲市	わ	若山町	出田		40	1.5	(中) 9.1	-	(純) 2.0			
			農用地区域以外									
			農用地区域				(純) 4.3	(純) 4.0				
	上記以外			35	1.7							
門前町	お	鬼屋	国道沿い		40	1.1			(純) 4.3	(純) 6.2	(純) 2.4	
			上記以外				1.5					
	く	黒島	国道沿い				2.5					
			上記以外				1.5					
	し	清水	国道沿い				1.0					
			上記以外				1.5					
	た	館										
	つ	剣地					35	1.0				
	は	走出	国道沿い				45	1.1				
			上記以外									
ひ	日野尾		40	1.7								
		広瀬										
ふ	深田		35	1.5								
も	本市		30									
	上記以外											
穴水町	う	鶺鴒	イ,ニ 農用地区域以外		40	2.6	(周)比準	(周)比準	(純) 3.3			
			上記以外				(純) 3.9	(純) 7.1				
	乙ヶ崎	ろ	2.3				(周)比準	(周)比準				
		道路沿い	50				1.6	(中) 7.3		(中) 12.8		
	お	大町	い,ハ,ホ				1.6	(中) 7.3		(中) 12.8		
			道路沿い									
ニ,ト,チ,リのうち	道路沿い	45	1.4	(周)比準	(周)比準							
鉄道線から河内	上記以外			(中) 7.3	(中) 12.8							



署名輪島

市町村名	適用地域名			市調の別	借地権割合(%)	評価方式又は評価倍率等				
	音順	町名又は大字名	丁目又は字名			宅地(倍)	田(倍)	畑(倍)	山原	林野(倍)
穴水町	お	大	ニ、ト、チ、リのうち上記以外	道路沿い 上記以外	45	1.9	(周)比準	(周)比準		
			上記以外	2.2		(純)3.9	(純)7.1			
水町	か	川島	イ、ロ、ハ、カ		50	1.7			(純)3.3	
			ネ		1.9	(周)比準	(周)比準			
			レ、ソ、ツ、ナ、ヨ		45	1.7				
			上記以外							
上記以外		30	2.0							

能都町	う	津出	上新町通り		50	1.6	-	-	(純)2.4			
			上記以外の新1字			3.0						
			タの部	1番地~37番地 77番地~79番地			1.0					
				電報電話局から佐野屋旅館まで			2.3					
				上記以外			2.8					
			ホ、ト、ム、ヘ、キの部			1.8						
			ク、ウの部	クの部			3.7	(周)比準			(周)比準	
				ウの部			1.2					
				山分2字		1番地~10番地		2.5				
						上記以外		2.0				
				山分1字			4.6					
				山分3字			5.4					
			上記以外			2.0						
			鶺鴒川			40	3.3	(純)3.8			(純)6.8	
さ崎山		45	1.9	(周)比準	(周)比準							
上記以外		30	2.0	(純)3.8	(純)6.8							

柳田村	い	石井		40	2.0			
	か	上町	字出津・町野線沿い	30	4.6	(純)3.9	(純)4.6	(純)2.3
			上記以外		2.2			
さ	笹川		40	2.1				

署名輪島

市町村名	適用地域名			市調の別	借地権割合(%)	評価方式又は評価倍率等					
	音順	町名又は大字名	丁目又は字名			宅地(倍)	田(倍)	畑(倍)	山原	林野(倍)	
柳田村	や	柳田	仁・松・梅の部		40	2.1			(純)3.9	(純)4.6	(純)2.3
			上記以外			2.0					
			上記以外			30					

内浦町	い	市の瀬	下市の瀬		50	40	5.3		(純)2.2			
			上記以外			35	2.2					
	お	小	木	15字			50	5.1				
				17字, 18字			4.6	(純)4.2			(純)5.5	
				10字			3.9					
				13字			45	3.6				
	ま	松	波	上記以外			50	3.3				
				本町通り			50	1.5			-	-
				上記以外の鍛冶町			45	2.3			(純)4.2	(純)5.5
				御坊町・長谷川			45	3.8				
				イ、ロ、ハ(道路沿い)			2.6	(中)18.3			(中)33.8	
				上記以外の国道沿い			40	2.6				
	上記以外			40		2.2	(純)4.2	(純)5.5				
				30		2.2						







## II. 路線価設定地域図の部

1. 各図の路線価は、地方公共団体の定める路線価表に基づき、ただし、地方公共団体が定める路線価表にない路線については、地方公共団体の定める路線価表の路線価を適用する。
2. 路線価設定地域内の地区区分の適用地域は、道路を中心としての全道路とする。
3. 路線価設定地域内の地価種別は、次に示す。

地域区分	適用地域	正面路線価 (1平方メートル当たり)					
		6万円以上	3万円以上	1.5万円以上	1万円以上	5千円以上	1.5千円以上
工業地、高度商業、普通商業 及び併用住宅の各地域	金沢市	40	20	10	5	3	2
	松任市、野々市町	—	10	5	—	—	—
	小松市	30	15	7.5	4	2	—
	七尾市	30	15	7.5	4	2	—
上記以外の地域	税 務 署 別 目 次						
	松任市、小松市、七尾市	—	10	5	4	2	—
	野々市町	—	—	4.5	2.5	1.5	—

税務署名	市 町 名	頁	税務署名	市 町 名	頁
金 沢	金 沢 市	II - 9	松 任	野 々 市 町	II - 216
	内 灘 町	II - 192	小 松	小 松 市	II - 246
松 任	松 任 市	II - 204	七 尾	七 尾 市	II - 268



II. 祖 縣 圖 說 寶 鼎 圖 說 陪

陪 圖 說 寶 鼎 圖 說 陪

頁	市 項 名	陪 圖 說	頁	市 項 名	陪 圖 說
1-218	市 項 名	陪 圖 說	1-219	市 項 名	陪 圖 說
1-248	市 項 名	陪 圖 說	1-251	市 項 名	陪 圖 說
1-288	市 項 名	陪 圖 說	1-294	市 項 名	陪 圖 說



適用上の留意事項

1. 各図の路線価は1平方メートル当たりとし、1,000円単位で示した。  
ただし、2万円以下は、1,000円単位で100円位まで表示した。
2. 路線価設定地域内の地区区分の適用地域は、道路を中心としての全地域とする。
3. 路線価設定地域内の借地権割合は次による。

地域区分	適用地域	正面路線価 (1平方メートル当たり)					
		6万円以上	3万円以上	1.5万円以上	9千円以上	3千円以上	1.5千円以上
繁華街、高度商業、普通商業 及び併用住宅の各地域	金沢市	60%	50%	50%	—%	—%	—%
	松任市、野々市町	—	50	50	—	—	—
	小松市	50	50	45	45	—	—
	七尾市	50	50	45	45	40	—
上記以外の地域	金沢市	50	50	45	40	40	35
	松任市、小松市、七尾市	—	50	45	40	40	—
	野々市町	—	—	45	40	40	—
	内灘町	—	—	40	40	40	—

奥行 距離(メートル)	地区区分	標準 高層商業地区	普通商業地区 各種住宅地区	普通住宅地区 家内工業地区	中小工業地区	大工業地区
18.36未満		1.00	1.00	1.00	1.00	1.00
18.36以上 18.18未満		0.99				
18.18以上 20.07未満		0.98				
20.07以上 21.97未満		0.97				
21.97以上 25.45未満		0.95	0.97			
25.45以上 28.36未満		0.93	0.95			
28.36以上 30.27未満		0.92	0.94			
30.27以上 32.18未満		0.91	0.93			
32.18以上 34.09未満		0.90	0.92			
34.09以上 36.00未満		0.89	0.91			
36.00以上 37.91未満		0.88	0.90			
37.91以上 39.82未満		0.87	0.89			
39.82以上 41.73未満		0.86	0.88			
41.73以上 43.64未満		0.85	0.87			
43.64以上 45.55未満		0.84	0.86			
45.55以上 47.46未満		0.83	0.85			
47.46以上 49.37未満		0.82	0.84			
49.37以上 51.28未満		0.81	0.83			
51.28以上 53.19未満		0.80	0.82			
53.19以上 55.10未満		0.79	0.81			
55.10以上 57.01未満		0.78	0.80			
57.01以上 58.92未満		0.77	0.79			
58.92以上 60.83未満		0.76	0.78			
60.83以上 62.74未満		0.75	0.77			
62.74以上 64.65未満		0.74	0.76			
64.65以上 66.56未満		0.73	0.75			
66.56以上 68.47未満		0.72	0.74			
68.47以上 70.38未満		0.71	0.73			
70.38以上 72.29未満		0.70	0.72			
72.29以上 74.20未満		0.69	0.71			
74.20以上 76.11未満		0.68	0.70			
76.11以上 78.02未満		0.67	0.69			
78.02以上 80.93未満		0.66	0.68			
80.93以上 82.84未満		0.65	0.67			
82.84以上 84.75未満		0.64	0.66			
84.75以上 86.66未満		0.63	0.65			
86.66以上 88.57未満		0.62	0.64			
88.57以上 90.48未満		0.61	0.63			
90.48以上 92.39未満		0.60	0.62			
92.39以上 94.30未満		0.59	0.61			
94.30以上 96.21未満		0.58	0.60			
96.21以上 98.12未満		0.57	0.59			
98.12以上 100.03未満		0.56	0.58			
100.03以上 101.94未満		0.55	0.57			
101.94以上 103.85未満		0.54	0.56			
103.85以上 105.76未満		0.53	0.55			
105.76以上 107.67未満		0.52	0.54			
107.67以上 109.58未満		0.51	0.53			
109.58以上 111.49未満		0.50	0.52			
111.49以上 113.40未満		0.49	0.51			
113.40以上 115.31未満		0.48	0.50			
115.31以上 117.22未満		0.47	0.49			
117.22以上 119.13未満		0.46	0.48			
119.13以上 121.04未満		0.45	0.47			
121.04以上 122.95未満		0.44	0.46			
122.95以上 124.86未満		0.43	0.45			
124.86以上 126.77未満		0.42	0.44			
126.77以上 128.68未満		0.41	0.43			
128.68以上 130.59未満		0.40	0.42			
130.59以上 132.50未満		0.39	0.41			
132.50以上 134.41未満		0.38	0.40			
134.41以上 136.32未満		0.37	0.39			
136.32以上 138.23未満		0.36	0.38			
138.23以上 140.14未満		0.35	0.37			
140.14以上 142.05未満		0.34	0.36			
142.05以上 143.96未満		0.33	0.35			
143.96以上 145.87未満		0.32	0.34			
145.87以上 147.78未満		0.31	0.33			
147.78以上 149.69未満		0.30	0.32			
149.69以上 151.60未満		0.29	0.31			
151.60以上 153.51未満		0.28	0.30			
153.51以上 155.42未満		0.27	0.29			
155.42以上 157.33未満		0.26	0.28			
157.33以上 159.24未満		0.25	0.27			
159.24以上 161.15未満		0.24	0.26			
161.15以上 163.06未満		0.23	0.25			
163.06以上 164.97未満		0.22	0.24			
164.97以上 166.88未満		0.21	0.23			
166.88以上 168.79未満		0.20	0.22			
168.79以上 170.70未満		0.19	0.21			
170.70以上 172.61未満		0.18	0.20			
172.61以上 174.52未満		0.17	0.19			
174.52以上 176.43未満		0.16	0.18			
176.43以上 178.34未満		0.15	0.17			
178.34以上 180.25未満		0.14	0.16			
180.25以上 182.16未満		0.13	0.15			
182.16以上 184.07未満		0.12	0.14			
184.07以上 185.98未満		0.11	0.13			
185.98以上 187.89未満		0.10	0.12			
187.89以上 189.80未満		0.09	0.11			
189.80以上 191.71未満		0.08	0.10			
191.71以上 193.62未満		0.07	0.09			
193.62以上 195.53未満		0.06	0.08			
195.53以上 197.44未満		0.05	0.07			
197.44以上 199.35未満		0.04	0.06			
199.35以上 201.26未満		0.03	0.05			
201.26以上 203.17未満		0.02	0.04			
203.17以上 205.08未満		0.01	0.03			
205.08以上 206.99未満		0.00	0.02			
206.99以上 208.90未満		0.00	0.01			
208.90以上 210.81未満		0.00	0.00			
210.81以上 212.72未満		0.00	0.00			
212.72以上 214.63未満		0.00	0.00			
214.63以上 216.54未満		0.00	0.00			
216.54以上 218.45未満		0.00	0.00			
218.45以上 220.36未満		0.00	0.00			
220.36以上 222.27未満		0.00	0.00			
222.27以上 224.18未満		0.00	0.00			
224.18以上 226.09未満		0.00	0.00			
226.09以上 228.00未満		0.00	0.00			
228.00以上 229.91未満		0.00	0.00			
229.91以上 231.82未満		0.00	0.00			
231.82以上 233.73未満		0.00	0.00			
233.73以上 235.64未満		0.00	0.00			
235.64以上 237.55未満		0.00	0.00			
237.55以上 239.46未満		0.00	0.00			
239.46以上 241.37未満		0.00	0.00			
241.37以上 243.28未満		0.00	0.00			
243.28以上 245.19未満		0.00	0.00			
245.19以上 247.10未満		0.00	0.00			
247.10以上 249.01未満		0.00	0.00			
249.01以上 250.92未満		0.00	0.00			
250.92以上 252.83未満		0.00	0.00			
252.83以上 254.74未満		0.00	0.00			
254.74以上 256.65未満		0.00	0.00			
256.65以上 258.56未満		0.00	0.00			
258.56以上 260.47未満		0.00	0.00			
260.47以上 262.38未満		0.00	0.00			
262.38以上 264.29未満		0.00	0.00			
264.29以上 266.20未満		0.00	0.00			
266.20以上 268.11未満		0.00	0.00			
268.11以上 270.02未満		0.00	0.00			
270.02以上 271.93未満		0.00	0.00			
271.93以上 273.84未満		0.00	0.00			
273.84以上 275.75未満		0.00	0.00			
275.75以上 277.66未満		0.00	0.00			
277.66以上 279.57未満		0.00	0.00			
279.57以上 281.48未満		0.00	0.00			
281.48以上 283.39未満		0.00	0.00			
283.39以上 285.30未満		0.00	0.00			
285.30以上 287.21未満		0.00	0.00			
287.21以上 289.12未満		0.00	0.00			
289.12以上 291.03未満		0.00	0.00			
291.03以上 292.94未満		0.00	0.00			
292.94以上 294.85未満		0.00	0.00			
294.85以上 296.76未満		0.00	0.00			
296.76以上 298.67未満		0.00	0.00			
298.67以上 300.58未満		0.00	0.00			
300.58以上 302.49未満		0.00	0.00			
302.49以上 304.40未満		0.00	0.00			
304.40以上 306.31未満		0.00	0.00			
306.31以上 308.22未満		0.00	0.00			
308.22以上 310.13未満		0.00	0.00			
310.13以上 312.04未満		0.00	0.00			
312.04以上 313.95未満		0.00	0.00			
313.95以上 315.86未満		0.00	0.00			
315.86以上 317.77未満		0.00	0.00			
317.77以上 319.68未満		0.00	0.00			
319.68以上 321.59未満		0.00	0.00			
321.59以上 323.50未満		0.00	0.00			
323.50以上 325.41未満		0.00	0.00			
325.41以上 327.32未満		0.00	0.00			
327.32以上 329.23未満		0.00	0.00			
329.23以上 331.14未満		0.00	0.00			
331.14以上 333.05未満		0.00	0.00			
333.05以上 334.96未満		0.00	0.00			
334.96以上 336.87未満		0.00	0.00			
336.87以上 338.78未満		0.00	0.00			
338.78以上						



## 相続税財産評価に関する基本通達

(抄)

### (路線価方式による評価)

13 路線価方式により評価する宅地の価額は、その宅地の面する路線に付された路線価(水路価を含む。以下同じ。)を基とし、15(奥行価格通減)から20(不整形地、盲地、袋地等、崖地等の評価)までの定めにより計算した金額によって評価する。

### (路線価)

14 前項の「路線価」は、宅地の価額がおおむね同一と認められる一連の宅地が面している路線(不特定多数の者の通行の用に供されている道路または水路をいう。以下同じ。)ごとに設定する。

路線価は、路線に接する宅地で次に掲げるすべての事項に該当するものについて、売買実例価額、精通者意見価格等を基として評定した1平方メートル当りの価額とする。

- (1) その路線のほぼ中央部にあること。
- (2) その一連の宅地に共通している地勢にあること。
- (3) その路線だけに接していること。
- (4) その路線に面している宅地の標準的な間口距離および奥行距離を有するく形または正方形のものであること。

(注) (4)の「標準的な間口距離および奥行距離」にはそれぞれ付表1の奥行価格通減率、付表5の間口狭小補正率および付表7の奥行短小補正率がいずれも1.00であり、かつ、付表6の奥行長大補正率の適用を要しないものが該当する。

### (奥行価格通減)

15 一方のみが路線に接する宅地の価額は、路線価にその宅地の奥行距離に応じて付表1「奥行価格通減率表」に定める通減率を乗じて求めた価額にその宅地の地積を乗じて計算した価額によって評価する。

### (側方路線影響加算)

16 正面と側方に路線がある宅地(以下「角地」という。)の価額は、次の(1)および(2)に掲げる価額の合計額にその宅地の地積を乗じて計算した価額によって評価する。

- (1) 正面路線(路線価の高い方の路線をいう。以下同じ。)の路線価に基づき計算した価額
- (2) 側方路線(路線価の低い方の路線をいう。)の路線価を正面路線の路線価とみなし、その路線価に基づき計算した価額に付表2「側方路線影響加算率表」に定める加算率を乗じて計算した価額

### (二方路線影響加算)

17 正面と裏面に路線がある宅地の価額は、次の(1)および(2)に掲げる価額の合計額にその宅地の地積を乗じて計算した価額によって評価する。

- (1) 正面路線の路線価に基づき計算した価額
- (2) 裏面路線(路線価の低い方の路線をいう。)の路線価を正面路線の路線価とみなし、その路線価に基づき計算した価額に付表3「二方路線影響加算率表」に定める加算率を乗じて計算した価額

### (三方または四方路線影響加算)

18 三方または四方に路線がある宅地の価額は、16(側方路線影響加算)および前項に定める方法を併用して計算したその宅地の価額にその宅地の地積を乗じて計算した価額によって評価する。

### (三角地の評価)

19 三角地の価額は、15(奥行価格通減)の定めにより計算した価額に三角地の最小角の度数および面積に応じて付表4「三角地補正率表」に定める三角地補正率を乗じて求めた価額にその三角地の地積を乗じて計算した価額によって評価する。

この場合における補正率は、「角度補正率表」および「面積補正率表」によって求めた補正率のうち、いずれか大きい方の率によるものとする。

### (不整形地、盲地、袋地等、崖地等の評価)

20 不整形地、盲地、袋地等、崖地等の評価は、その形状等に応じ、それぞれ次に掲げるところによる。

#### (1) 不整形地

不整形地の価額は、その不整形の程度、位置および地積の大小に応じ、次のイからハまでに掲げる価額を基とし、その近傍の宅地との均衡を考慮して、その価額からその価額の100分の30の範囲内において相当と認める金額を控除した価額によって評価する。

イ、次図のように不整形地を区分して整形地がえられる宅地は、その区分してえられる不整形地について、15(奥行価格通減)から前項までの定めによって計算した価額

—— 線 不整形地  
----- 線 整形地に区分した線

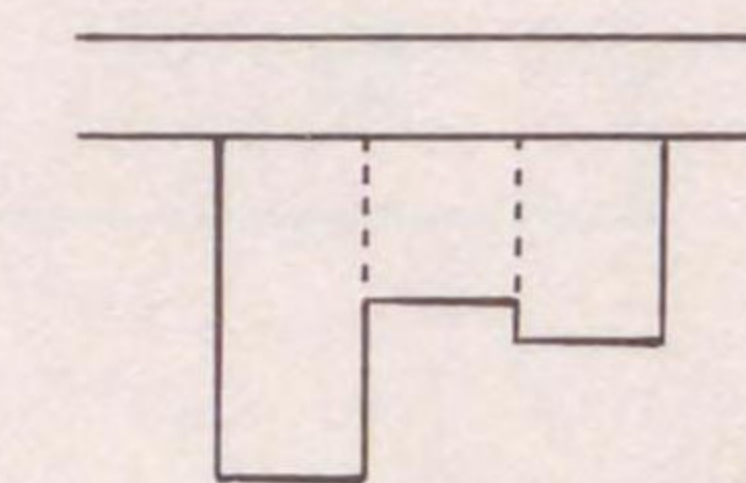

ロ、次図のような宅地は、その宅地の地積をその間口距離で除してえた計算上の奥行距離を基として、15(奥行価格通減)から18(三方または四方路線影響加算)までの定めによって計算した価額



奥行短小補正率表

ハ、次図のような宅地は、これに近似する整形地について、15《奥行価格通減》から前項までの定めによって計算した価額

—— 線 不整形地  
 - - - 線 近似整形地

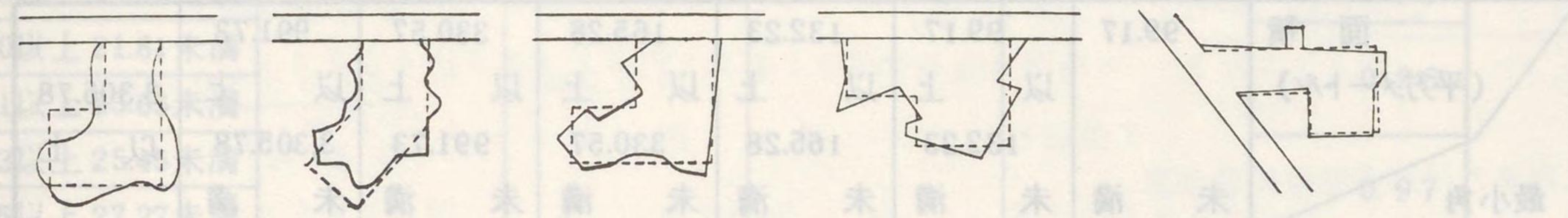

(2) 盲地

盲地の価額は、原則として、実際に利用している路線に接する宅地とあわせて評価した価額から盲地以外の宅地の価額に相当する価額を控除した価額を基とし、その近傍の宅地との均衡を考慮して、その価額からその価額の100分の80の範囲内において相当と認める金額を控除した価額によって評価する。

(3) 袋地等

次に掲げる宅地（不整形地、盲地および三角地を除く。）の価額は、15《奥行価格通減》の定めにより計算した1平方メートル当りの価額に、それぞれ次に掲げる補正率表に定める補正率を乗じて求めた価額にこれらの宅地の地積を乗じて計算した価額によって評価する。この場合において、地積が大きいもの等にあつては、近傍の宅地の価額との均衡を考慮し、それぞれの補正率を適宜修正することができる。

イ、袋地および間口の狭小な宅地 付表5「間口狭小補正率表」

ロ、奥行が長大な宅地 付表6「奥行長大補正率表」

ハ、奥行が短小な宅地 付表7「奥行短小補正率表」

(4) 崖地等

崖地等で通常の用途に供することができないと認められる部分を有する宅地の価額は、その宅地のうちに存する崖地等が崖地等でないとした場合の価額に、その宅地の総地積に対する崖地部分等通常の用途に供することができないと認められる部分の地積の割合に応じて付表8「崖地補正率表」に定める補正率を乗じて計算した価額によって評価する。

付表 1

奥行価格通減率表

奥行 距離(メートル)	地区区分	繁華街 高度商業地区	普通商業地区 併用住宅地区	普通住宅地区 家内工業地区	中小工場地区	大工場地区
16.36 未満		1.00	1.00	1.00	1.00	1.00
16.36 以上 18.18 未満		0.99				
18.18 以上 20.00 未満		0.98				
20.00 以上 21.81 未満		0.97	0.99			
21.81 以上 23.63 未満		0.96	0.98			
23.63 以上 25.45 未満		0.95	0.97	0.99		
25.45 以上 27.27 未満		0.93	0.96			
27.27 以上 29.09 未満		0.92	0.95	0.98		
29.09 以上 30.90 未満		0.90	0.93	0.97		
30.90 以上 32.72 未満		0.89	0.92			
32.72 以上 34.54 未満		0.87	0.91	0.96		
34.54 以上 36.36 未満		0.86	0.90	0.95		
36.36 以上 38.18 未満		0.84	0.89	0.94		
38.18 以上 40.00 未満		0.83	0.88	0.93		
40.00 以上 41.81 未満		0.81	0.87		0.98	
41.81 以上 43.63 未満		0.80	0.86	0.92		
43.63 以上 45.45 未満		0.79	0.85	0.91		
45.45 以上 47.27 未満		0.78	0.84			
47.27 以上 49.09 未満		0.77	0.83	0.90		
49.09 以上 50.90 未満		0.76	0.82			
50.90 以上 52.72 未満		0.75	0.81	0.89		
52.72 以上 54.54 未満		0.74	0.80			
54.54 以上 56.36 未満		0.73	0.79			
56.36 以上 58.18 未満		0.72	0.78	0.88		
58.18 以上 60.00 未満		0.71	0.77		0.96	
60.00 以上 61.81 未満		0.70	0.76			
61.81 以上 63.63 未満		0.69	0.75	0.87		
63.63 以上 65.45 未満		0.68	0.74			
65.45 以上 67.27 未満		0.67	0.73			
67.27 以上 69.09 未満			0.72	0.86	0.94	
69.09 以上 70.90 未満		0.66	0.71			
70.90 以上 72.72 未満		0.65	0.70	0.85		
72.72 以上 81.81 未満		0.64	0.69	0.84	0.92	
81.81 以上 90.90 未満		0.62	0.68	0.83	0.90	
90.90 以上 100.00 未満			0.67	0.82	0.88	
100.00 以上 109.09 未満		0.61	0.66	0.81	0.86	
109.09 以上		0.60	0.65	0.80	0.85	



付表 2

側方路線影響加算率表

地区区分	加算率	
	角地の場合	準角地の場合
高度商業地区	0.150	0.075
普通商業地区 併用住宅地区	0.100	0.050
普通住宅地区 家内工業地区	0.070	0.035
中小工場地区	0.050	0.025
大工場地区		

(注) 準角地とは、次図のように一系統の路線の屈折部の内側に位置するものをいう。

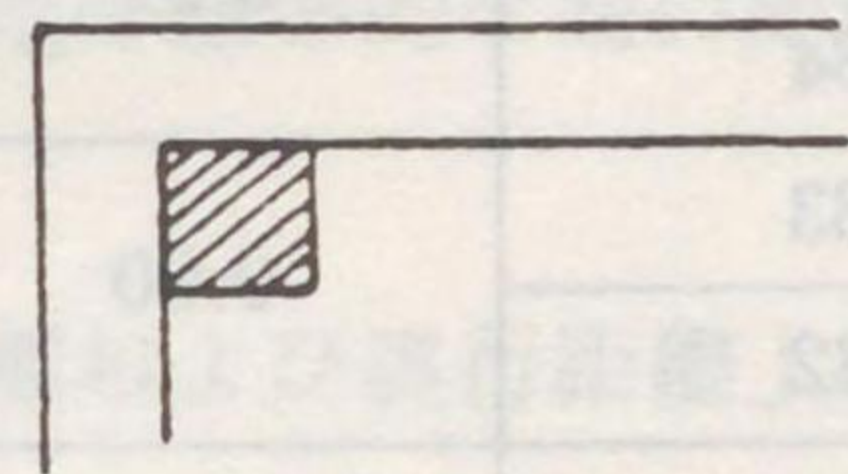

付表 3

二方路線影響加算率表

地区区分	加算率
高度商業地区	0.07
普通商業地区 併用住宅地区	0.05
普通住宅地区 家内工業地区	0.03
中小工場地区	0.03
大工場地区	

付表 4

三角地補正率表

(1) 角度補正率表

最小角	10度未満	10度以上 15度未満	15度以上 20度未満	20度以上 30度未満	30度以上 45度未満	45度以上
底角	0.80	0.85	0.89	0.92	0.95	0.97
対角	0.75	0.81	0.86	0.90	0.93	0.95

(注) 逆三角地および盲地の三角地補正は、最小角が底角の場合であっても、対角の場合の補正率を適用するものとする。

(2) 面積補正率表

面積 (平方メートル)	99.17	99.17 以上	132.23 以上	165.28 以上	330.57 以上	991.73 以上	3,305.78 以上
最小角	未満	未満	未満	未満	未満	未満	未満
30度未満	0.75	0.75	0.80	0.85	0.90	0.95	0.98
30度以上	0.80	0.85	0.85	0.90	0.95	0.98	0.98

付表 5

間口狭小補正率表

間口距離(メートル)	地区区分 繁華街 高度商業地区	普通商業地区 併用住宅地区	普通住宅地区 家内工業地区	中小工場地区	大工場地区
1.81未満	0.80	0.80	0.80	0.80	0.80
1.81以上 3.63未満	0.90	0.90	0.86	0.84	0.82
3.63以上 5.45未満	1.00	0.97	0.95	0.92	0.84
5.45以上 7.27未満		1.00	0.99	0.96	0.90
7.27以上 9.09未満			1.00	0.99	0.95
9.09以上 10.90未満				1.00	0.97
10.90以上 14.54未満					0.98
14.54以上 18.18未満					0.99
18.18以上					1.00

付表 6

奥行長大補正率表

奥行距離 間口距離	4以上5未満	5以上6未満	6以上7未満	7以上8未満	8以上9未満	9以上
補正率	0.99	0.98	0.97	0.95	0.92	0.90



付表 7

奥行短小補正率表

奥行距離(メートル)	地区区分	繁華街 高度商業地区	普通商業地区 併用住宅地区	普通住宅地区 家内工業地区	中小工場地区	大工場地区
1.81以上 3.63未満		0.95	0.91	0.90	0.86	0.80
3.63以上 5.45未満		0.98	0.96	0.95	0.90	0.82
5.45以上 7.27未満		1.00	0.99	0.98	0.93	0.84
7.27以上 9.09未満			1.00	0.99	0.95	0.86
9.09以上 10.90未満				1.00	0.96	0.88
10.90以上 12.72未満					0.97	0.90
12.72以上 14.54未満					0.98	0.92
14.54以上 16.36未満					0.99	0.93
16.36以上 18.18未満					1.00	0.94
18.18以上 20.00未満						0.95
20.00以上 21.81未満						0.96
21.81以上 23.63未満						0.97
23.63以上 25.45未満						0.98
25.45以上 27.27未満						0.99
27.27以上 29.09未満						1.00
29.09以上 30.90未満						
30.90以上 32.72未満						
32.72以上 34.54未満						
34.54以上 36.36未満						
36.36以上						

付表 8

崖地補正率表

崖地地積	0.10以上	0.20以上	0.30以上	0.40以上	0.50以上
総地積	0.20未満	0.30未満	0.40未満	0.50未満	0.60未満
補正率	0.95	0.90	0.85	0.80	0.75
崖地地積	0.60以上	0.70以上	0.80以上	0.90以上	0.95以上
総地積	0.70未満	0.80未満	0.90未満	0.95未満	
補正率	0.70	0.65	0.60	0.55	0.50

附属物敷地の(左式)面積計算

【計算例1】普通住宅地における計算例

【計算例2】普通住宅地における計算例

【計算例3】普通住宅地における計算例

【計算例4】普通住宅地における計算例

【計算例5】普通住宅地における計算例

【計算例6】普通商業地域における計算例



## 宅地（路線価方式）の画地計算例

### 1 奥行価格逓減

#### 【計算例1】 普通商業地区における計算例

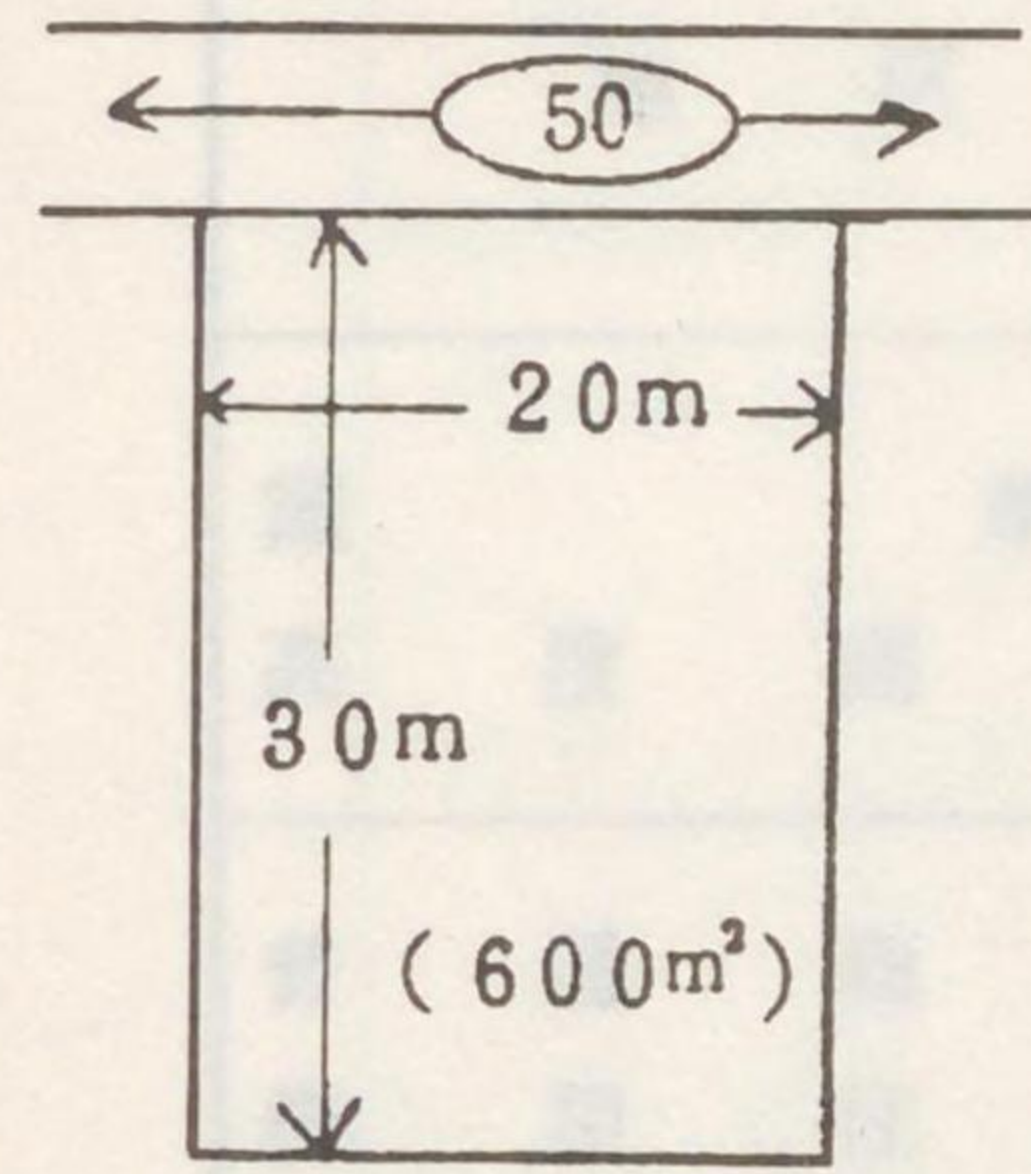

(路線価)	(奥行30mに応ずる 奥行価格逓減率)	(1㎡当り評価額)
50,000円	× 0.93 =	46,500円
(1㎡当り 評価額)	地積	(評価額)
46,500円	× 600㎡ =	<u>27,900,000円</u>

### 2 側方路線影響加算

#### 【計算例2】 普通商業地区における計算例

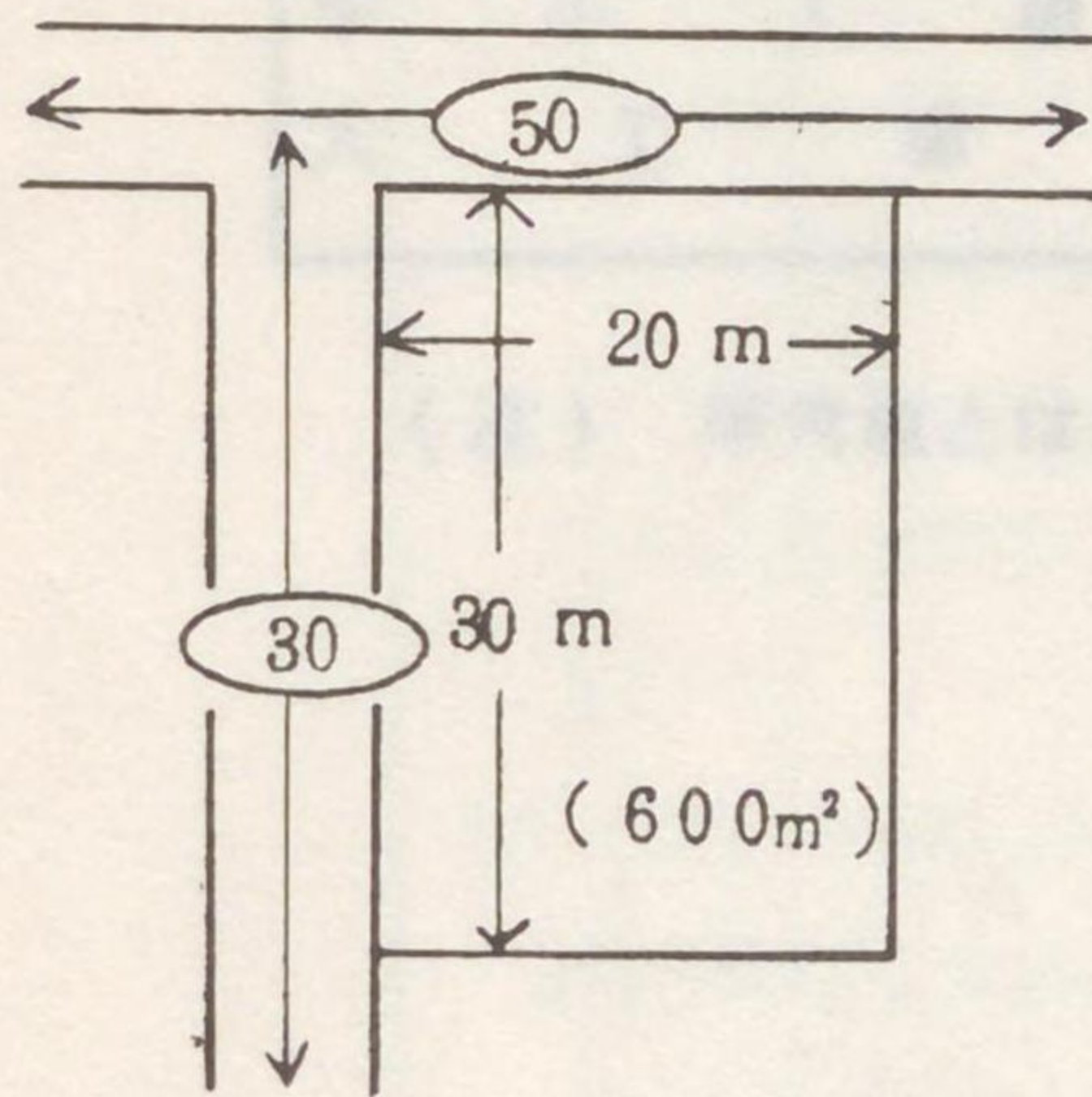

(正面路線価)	(奥行30mに応ずる 奥行価格逓減率)	(修正後の正 面路線価)
50,000円	× 0.93 =	46,500円
(側方路線価)	(奥行20mに応ずる 奥行価格逓減率)	(側方路線影 響加算率)
30,000円	× 0.99 × 0.10 =	2,970円
(修正後の正 面路線価)	(加算金額)	(1㎡当り評価額)
46,500円	+ 2,970円 =	49,470円
(1㎡当り 評価額)	(地積)	(評価額)
49,470円	× 600㎡ =	<u>29,682,000円</u>

#### 【計算例3】 普通商業地区における準角地（次のように一系統の路線の屈折部の内側に位置する宅地）の計算例

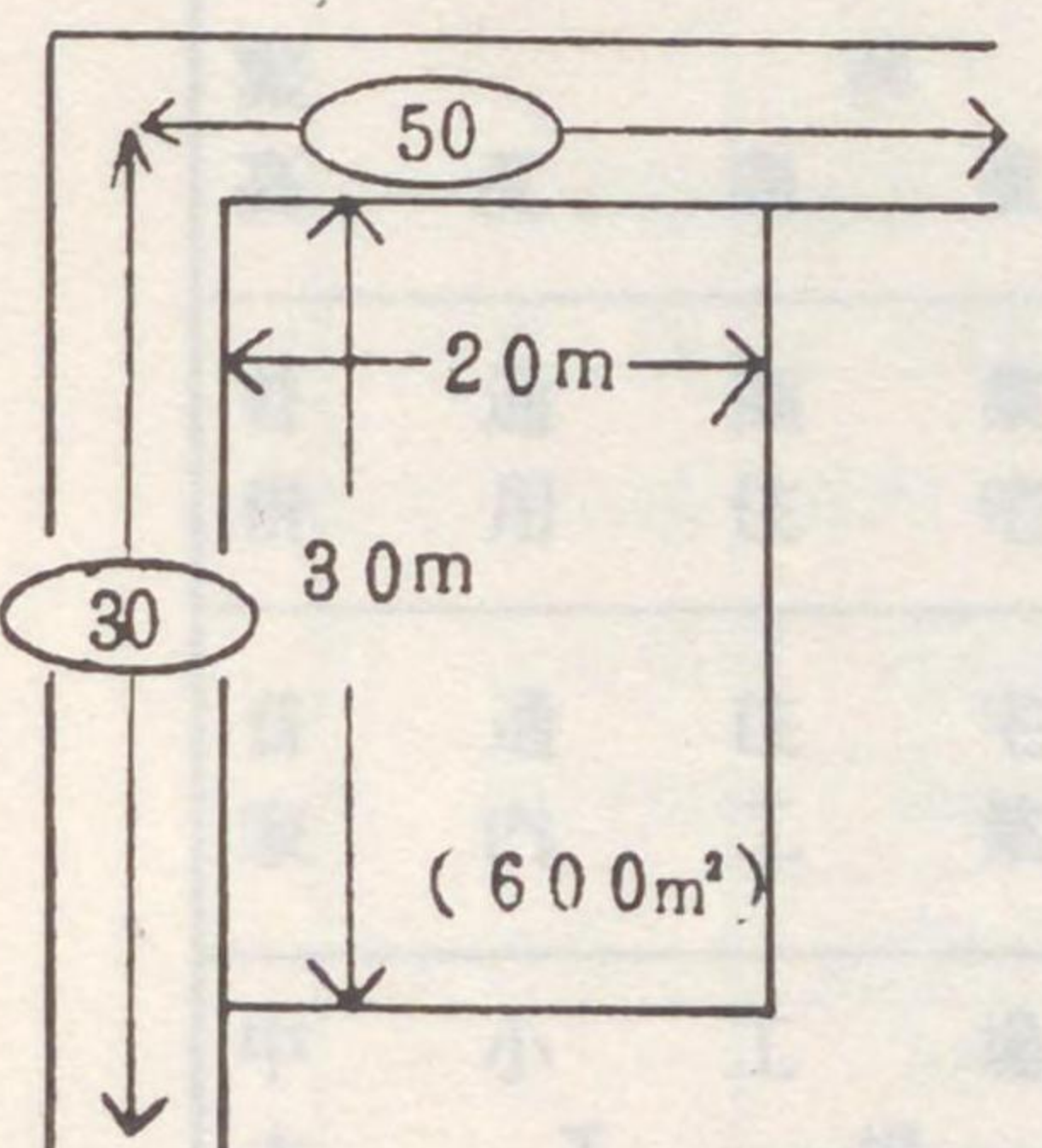

(正面路線価)	(奥行30mに応ずる 奥行価格逓減率)	(修正後の正 面路線価)
50,000円	× 0.93 =	46,500円
(側方路線価)	(奥行20mに応ずる 奥行価格逓減率)	(側方路線影 響加算率)
30,000円	× 0.99 × 0.05 =	1,485円
修正後の正 面路線価	(加算金額)	(1㎡当り評価額)
46,500円	+ 1,485円 =	47,985円
(1㎡当り 評価額)	(地積)	(評価額)
47,985円	× 600㎡ =	<u>28,791,000円</u>

### 3 二方路線影響加算

#### 【計算例4】 普通商業地区における計算例

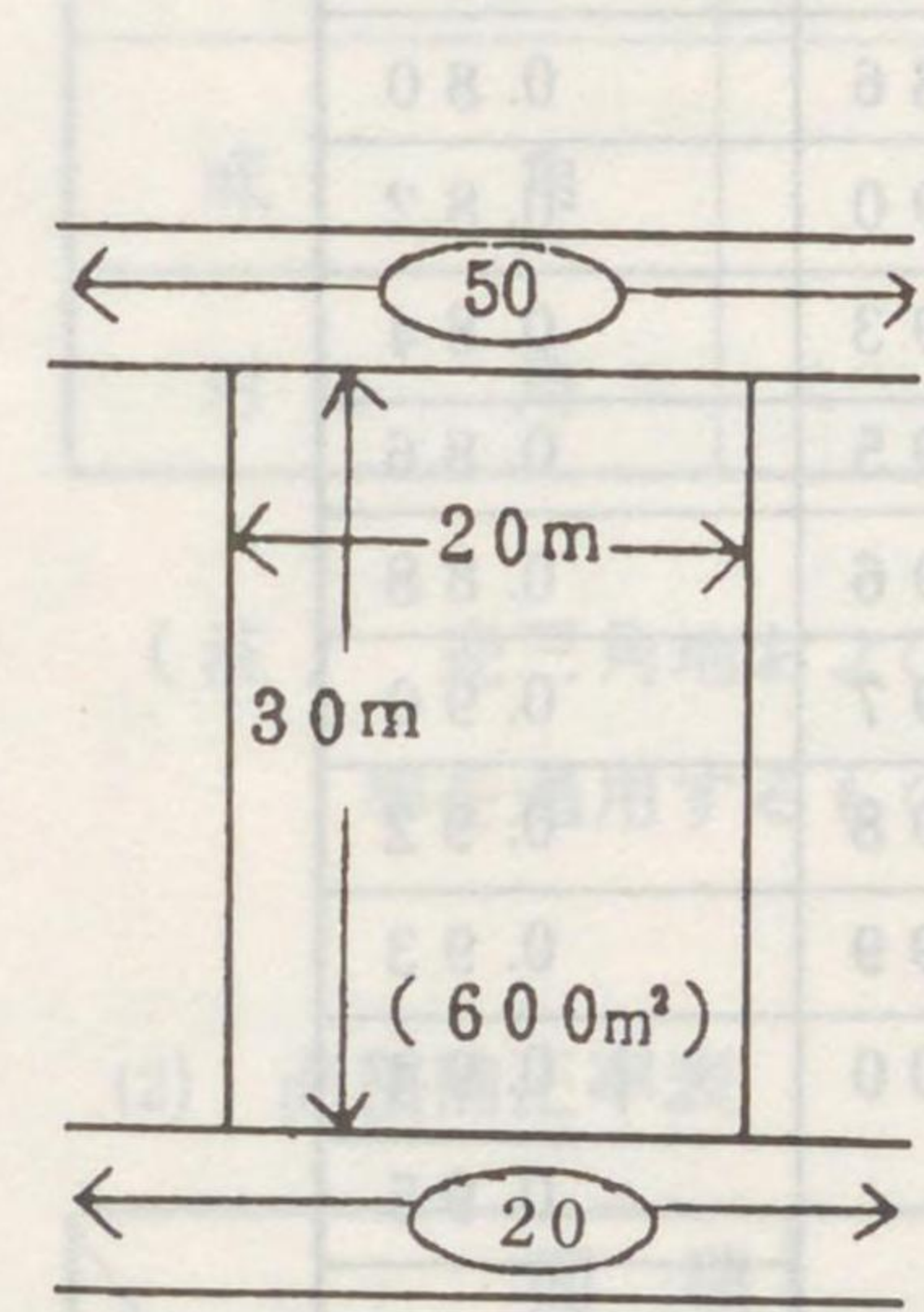

(正面路線価)	(奥行30mに応ずる 奥行価格逓減率)	(修正後の正 面路線価)
50,000円	× 0.93 =	46,500円
(裏面路線価)	(奥行30mに応ずる 奥行価格逓減率)	(二方路線影 響加算率)
20,000円	× 0.93 × 0.05 =	930円
(修正後の正 面路線価)	(加算金額)	(1㎡当り評価額)
46,500円	+ 930円 =	47,430円
(1㎡当り 評価額)	(地積)	(評価額)
47,430円	× 600㎡ =	<u>28,458,000円</u>

### 4 三方または四方路線影響加算

#### 【計算例5】 普通商業地区における計算例（三方路線に面する宅地の場合）

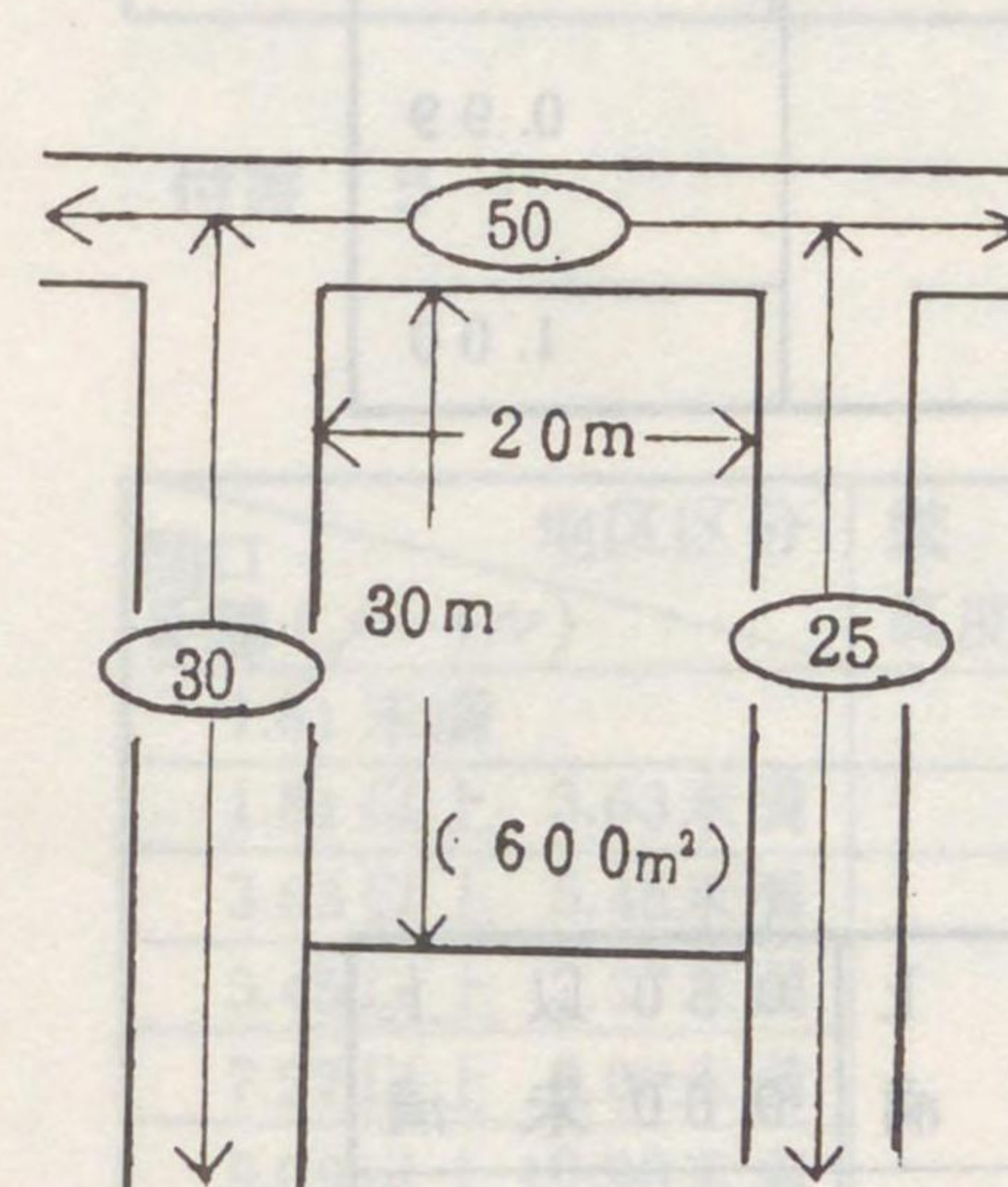

(正面路線価)	(奥行30mに応ずる 奥行価格逓減率)	(修正後の正 面路線価)
50,000円	× 0.93 =	46,500円
(側面路線価)	(奥行20mに応ずる 奥行価格逓減率)	(側方路線影 響加算率)
30,000円	× 0.99 × 0.10 =	2,970円
(側面路線価)	(奥行20mに応ずる 奥行価格逓減率)	(側方路線影 響加算率)
25,000円	× 0.99 × 0.10 =	2,475円
(修正後の正 面路線価)	(加算金額)	(加算金額)
46,500円	+ 2,970円 + 2,475円 =	51,945円
(1㎡当り 評価額)	(地積)	(評価額)
51,945円	× 600㎡ =	<u>31,167,000円</u>



【計算例6】 普通商業地域における計算例（四方路線に面する宅地の場合）

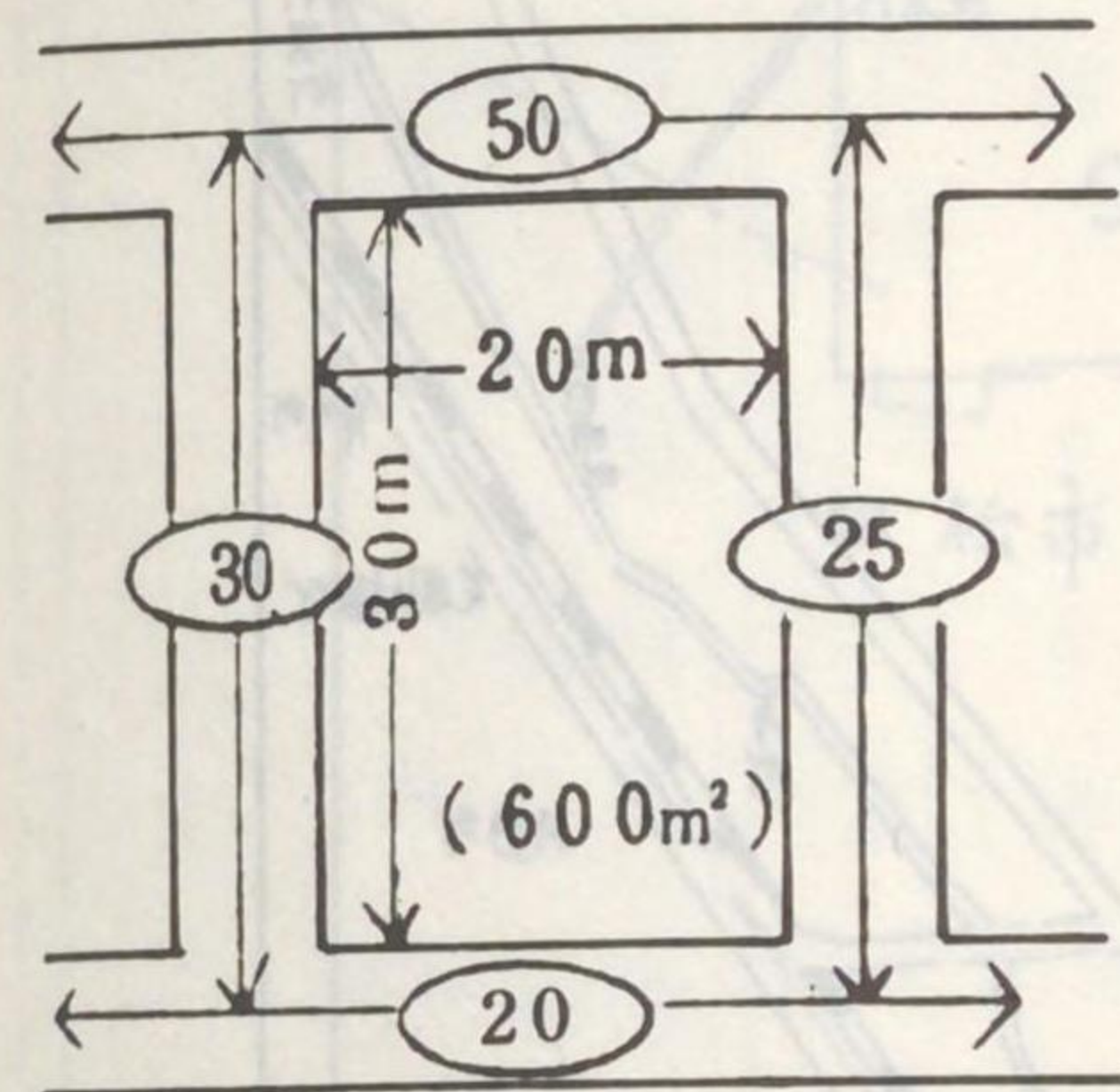

(正面路線価)	(奥行30mに応ずる 奥行価格逓減率)	(修正後の正 面路線価)	
50,000円	× 0.93	=	46,500円
(側方路線価)	(奥行20mに応ずる 奥行価格逓減率)	(側方路線影 響加算率)	
30,000円	× 0.99	× 0.10	= 2,970円
(側方路線価)	(奥行20mに応ずる 奥行価格逓減率)	(側方路線影 響加算率)	
25,000円	× 0.99	× 0.10	= 2,475円
(裏面路線価)	(奥行30mに応ずる 奥行価格逓減率)	(二方路線影 響加算率)	
20,000円	× 0.93	× 0.05	= 930円
(修正後の正 面路線価)	(加算金額)	(加算金額)	(加算金額)
46,500円	+	2,970円	+
		2,475円	+
		930円	=
			52,875円
(1㎡当り 評価額)	地積	(評価額)	
52,875円	× 600㎡	=	<u>31,725,000円</u>

6 崖地等

【計算例8】 普通住宅地における計算例

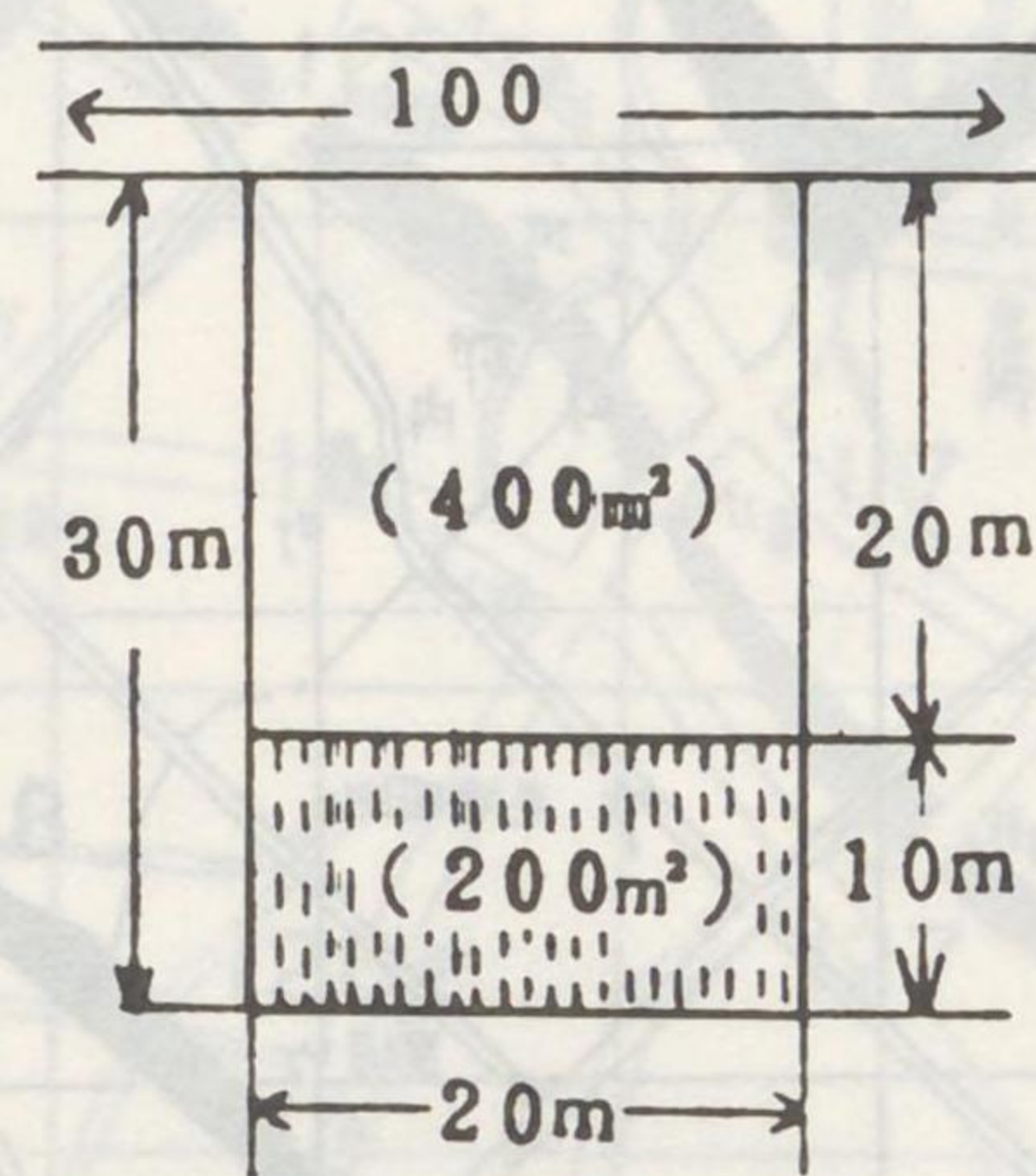

(路線価)	(奥行30mの場合の 奥行価格逓減率)	(修正後の正 面路線価)	
100,000円	× 0.97	=	97,000円
(崖地地積)	(総地積)		
200㎡	÷ 600㎡	=	0.33
(修正後の正 面路線価)	(崖地地積) (総地積)の割合に応ずる崖地補正率	(1㎡当り 評価額)	
97,000円	× 0.85	=	82,450円
(1㎡当り 評価額)	地積	(評価額)	
82,450円	× 600㎡	=	<u>49,470,000円</u>

5 三角地の評価

【計算例7】 普通商業地区における計算例

三角地補正率

角度補正率0.93の方が面積補正率0.90より大きいので三角地補正率は  
角度補正率の0.93となる

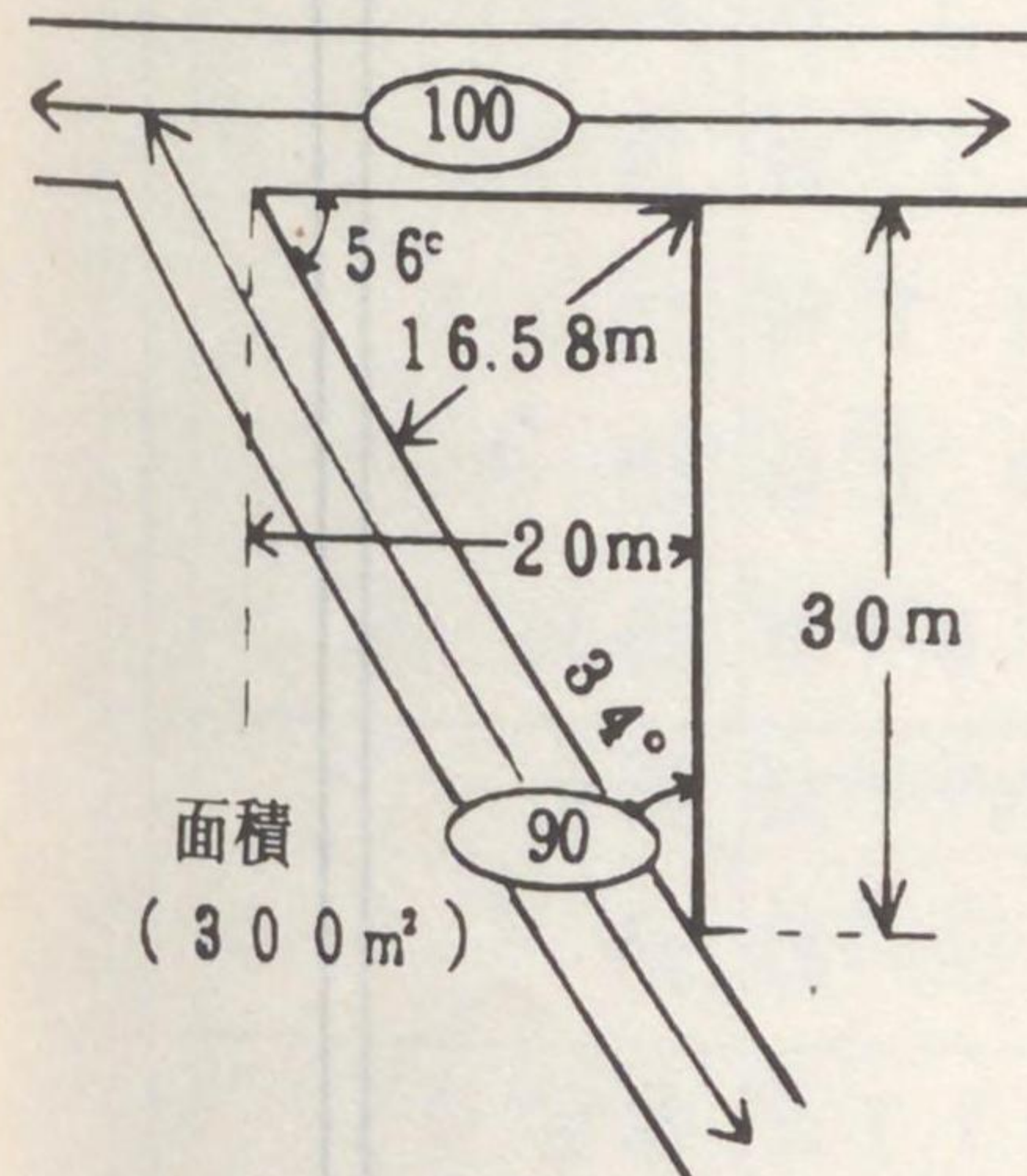

(正面路線価)	(奥行30mに応ずる 奥行価格逓減率)	(角度補正率)	(修正後の正 面路線価)
100,000円	× 0.93	× 0.93	= 86,490円
(側方 路線価)	(奥行16.58mに応ず る奥行価格逓減率)	(側方路線 影響加算率)	(加算金額)
90,000円	× 1.00	× 0.10	= 9,000円
(修正後の正 面路線価)	(加算金額)	(1㎡当り評価額)	
86,490円	+	9,000円	= 95,490円
(1㎡当り 評価額)	地積	(評価額)	
95,490円	× 300㎡	=	<u>28,647,000円</u>



# 金沢市路線価設定地域図索引

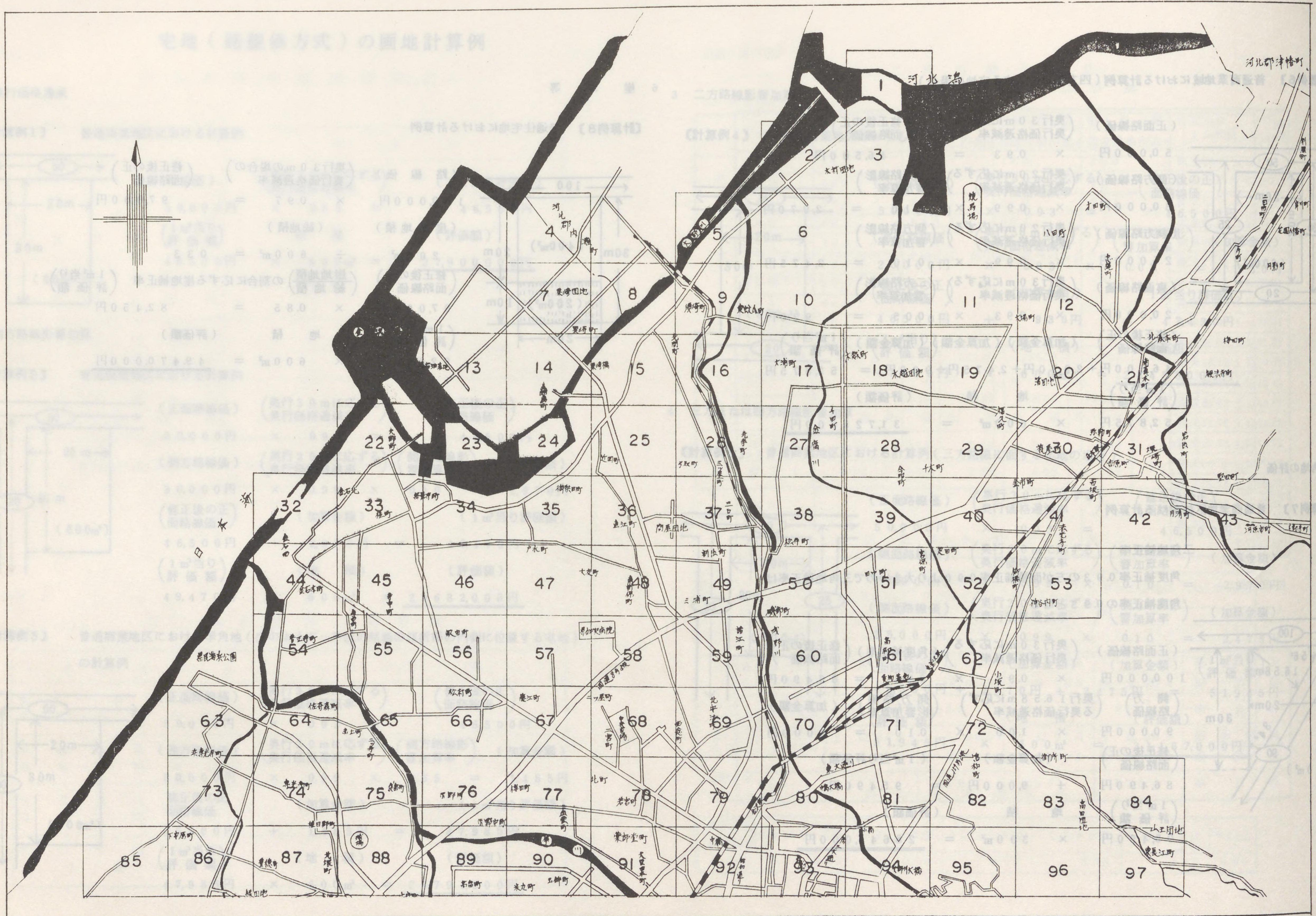



金沢市路線価設定地域図





金沢市路線価設定地域図索引

音順	町名	番号	音順	町名	番号	音順	町名	番号	音順	町名	番号	音順	町名	番号	音順	町名	番号
	青草町	93		泉1丁目	126		茨木町	117(127)		大額3丁目	172		金石北1丁目	33(45)		菊川2丁目	127(128)
	暁町	107(108)(118)(119)		"2丁目	126(137)		今昭町	28(39)		大野町1丁目	22(23)		"2丁目	33		木越町	10(17)(18)(27)(28)
	赤土町	54(63)(64)(65)(75)		"3丁目	136(137)		入江1丁目	104		"2丁目	23		"3丁目	33		木越1丁目	18
	浅野本町	70(71)(81)		泉が丘1丁目	137	い	"2丁目	103(104)		"3丁目	23		"4丁目	22(33)		"2丁目	18
	浅野本町1丁目	80(81)		"2丁目	137		"3丁目	103		"4丁目	13(22)(23)(33)(34)		金石西.1丁目	44		"3丁目	18(28)
	"2丁目	70(71)(80)(81)		泉野1丁目	138		岩出町	31		"5丁目	22(23)		"2丁目	32(44)		木ノ新保7番丁	79(80)
	旭町	12(13)		"2丁目	138(145)		鶯町	94		"6丁目	22(23)		"3丁目	33(44)(45)	き	北町	67(68)(77)(78)
	旭町1丁目	13(14)		"3丁目	127(137)(138)		卯辰町	94(95)		"7丁目	22(23)		"4丁目	32(33)		北塚町	87(88)(101)
	"2丁目	12(13)		"4丁目	137(138)	う	打木町	85(98)(99)(110)		沖町	60(70)		金石東1丁目	45		北寺町	26(27)(37)
	"3丁目	12(13)(14)		"5丁目	138(145)		畝田町	46(47)(56)(57)		押野1丁目	124(135)		"2丁目	45		北間町	5(8)(9)(15)(16)
あ	油車	117(127)		"6丁目	137(138)(145)(146)		鱒町	117(127)		"2丁目	123(134)(135)		"3丁目	45		北安江町	69(70)(79)(80)
	荒屋町	29(30)		泉野町	146		円光寺町	152(153)		"3丁目	123(134)		金石本町	44(45)		京町	70(80)
	有松1丁目	137		泉野出町	154		円光寺1丁目	154		乙丸町	71		上荒屋1丁目	12(13)		清川町	117(127)
	"2丁目	136(137)(144)(145)		泉野出町1丁目	145(146)		"2丁目	153		尾山町	106		"2丁目	121(132)		窪1丁目	161
	栗崎町	7(8)(14)(24)		"2丁目	145(146)	え	"3丁目	153		尾張町1丁目	93(94)(107)	か	"3丁目	121(132)		"2丁目	161
	栗崎新町	14	い	"3丁目	145(146)		円光寺本町	153		"2丁目	93(94)		"4丁目	121		"3丁目	161(168)
	栗崎1丁目	7(8)(14)(15)		"4丁目	145(146)(153)(154)		枝町	127		蚊爪町	5(9)		"5丁目	121		"4丁目	161(161)
	"2丁目	4(7)(8)		泉本町1丁目	136		永安町	164		笠市町	80(93)		"6丁目	121		"5丁目	162(161)
	"3丁目	7(8)		"2丁目	125(126)(136)		扇町	107(118)		笠舞町	139		上近江町	93		"6丁目	153(161)
	"4丁目	4(7)		"3丁目	125(136)		大浦町	10(17)(27)(38)		笠舞1丁目	139(140)		上柿木畠	117		"7丁目	152(153)(161)
	"5丁目	7(14)		"4丁目	125(126)		大桑町	139(147)(155)(156)(163)		"2丁目	128(131)		上安原町	87(100)(111)		黒田1丁目	102(113)
	池田町1番丁	117		"5丁目	125		大桑新町	140(148)		"3丁目	128		上有松町	136(144)(145)		"2丁目	113
	"2番丁	117		"6丁目	125(126)		大河端町	15(16)(26)		笠舞本町1丁目	139(140)	か	神野町	100(101)(112)		鞍月新町	35(36)
	"3番丁	117		"7丁目	125		大手町	93(106)(107)		"2丁目	129(131)		神谷内町	52(53)	け	兼六町	107(118)
	"4番丁	117		出雲町	77(90)(91)		大友町	36(47)(48)	お	春日町	72(81)(82)		神田1丁目	104(115)(116)		兼六元町	107
い	"立丁	117		磯部町	50(59)(60)		大場町	10(11)(12)(19)(20)		片町1丁目	117		"2丁目	115		香林坊1丁目	105(117)
	石引1丁目	118(128)(129)		糸田町	114(124)(125)		大樋町	72		"2丁目	117		観音堂町	55(56)(65)(66)		"2丁目	105
	"2丁目	128(129)		糸田1丁目	114(115)		大額町	173		堅田町	31(43)		観法寺町	21	こ	小金町	71(72)(81)(82)
	"3丁目	118		"2丁目	114		大額1丁目	166(172)		桂町	33(34)(45)(46)		川岸町	127		小坂町	52(61)(62)(71)(72)(83)
	"4丁目	118(128)		糸田新町	115(125)		"2丁目	166(172)		金市町	29(30)(40)	き	菊川1丁目	128(131)		小将町	107(118)



金 沢 市 路 線 価 設 定 地 域 図 索 引

音順	町 名 番 号	音順	町 名 番 号	音順	町 名 番 号	音順	町 名 番 号	音順	町 名 番 号	音順	町 名 番 号
	小立野 1丁目 (140 141 142)		四十万 6丁目 (176)		神宮寺 1丁目 (71 81)		高尾 1丁目 (167 168)		寺地 1丁目 (145 153)		長田本町 (68 78 79 91 92)
	" 2丁目 (129 140 141)		寺中町 (45 55 56)	し	" 2丁目 (71)		" 2丁目 (160 161 162)	て	" 2丁目 (144 145 152 153)		長土堀 1丁目 (105 106)
	" 3丁目 (129 140)		示野町 (66 76 89)		" 3丁目 (71 81)		高尾南 1丁目 (167 173)	て	天神町 1丁目 (119)		" 2丁目 (92 106)
	" 4丁目 (129 140)		示野中町 (76 77 89 90)		進和町 (102)		" 2丁目 (167 173)		" 2丁目 (119)		" 3丁目 (105)
	" 5丁目 (119 129)		下近江町 (93)		末広町 (94 95 108)		" 3丁目 (166 167)		出羽町 (118)		中川除町 (127)
こ	小橋町 (81 94)		下提町 (93)		杉浦町 (127)		高島 1丁目 (89 102 103 113)		問屋町 1丁目 (36 37)	な	中橋町 (92)
	古府町 (88 89 101 102 103)		下本多町 5番丁 (117)		須崎町 (9 16)		" 2丁目 (89)		" 2丁目 (37)		中村町 (105 116)
	御供田町 (24 25 35 36)		" 6番丁 (117)		折違町 (92)		" 3丁目 (89 102)		東力町 (103 114)		中屋町 (111)
	御所町 (72 82 83 96)		下松原町 (93)	す	鈴見町 (121)		高柳町 (51 60 61 71)		東力 1丁目 (114)		七ッ屋町 (70 80)
	子来町 (94)		下安原町 (73 74 85 86 87)		鈴見台 1丁目 (108 109)	た	宝町 (118 119 129)		" 2丁目 (114)		鳴和町 (72 82 95)
	五郎島町 (13 14 24)		十間町 (93)		" 2丁目 (109 121)		竪町 (117)		" 3丁目 (103 114)		鳴和 1丁目 (72)
	此花町 (80)		十一屋町 (138 139)		" 3丁目 (108 109 119)		玉川町 (93 106)	と	" 4丁目 (103)		" 2丁目 (71 72)
	西念町 (58 59 68 69)		十三間町 (107 127)		" 4丁目 (108 109 121)		玉井町 (79 92)		富樫 1丁目 (145)		西町三番丁 (106)
	材木町 (107)		十三間町中丁 (117)		" 5丁目 (109)		玉鉾町 (103)		" 2丁目 (145 153)		西町四番丁 (93 106)
	幸町 (127)	し	下柿木島 (117)		末町 (169 170)		玉鉾 1丁目 (90 91 103 104)		" 3丁目 (145)		西町藪の内通 (93)
	佐奇森町 (64 65)		昌永町 (80 81)		千日町 (116 117)		" 2丁目 (91 103)		常盤町 (94 107 108)		西泉 1丁目 (135)
	桜町 (119)		昭和町 (92)	せ	千木町 (18 28 29 39 40)		" 3丁目 (90)		戸水町 (35 47)		" 2丁目 (135)
さ	桜田町 (77 90)		城南 1丁目 (138 139 141 142)		千田町 (17 27 28 38 39)		" 4丁目 (89 90)		豊穂町 (87)		" 3丁目 (135)
	里見町 (117)		" 2丁目 (139)		専光寺町 (63 64 73 74 75)		" 5丁目 (90)		直江町 (36 48)		" 4丁目 (125 135)
	醒ヶ井町 (79 92)		白菊町 (116)		田井町 (119)	ち	近岡町 (25 36)		長町 1丁目 (105 106 117)		" 5丁目 (125)
	三社町 (92 105)		新神田 1丁目 (104)		田上町 (141 142 143 151)		中央通町 (105 116)		" 2丁目 (105 106 117)	に	" 6丁目 (125)
	三十苺町 (174 175)		" 2丁目 (104 115)		田上 1丁目 (142 151)		塚崎町 (31 42)		" 3丁目 (105 106)		西金沢 1丁目 (124)
	山王町 1丁目 (84 97)		" 3丁目 (115)		" 2丁目 (141 142)	つ	月浦町 (42)		長坂町 (146 154)		" 2丁目 (123 124)
	" 2丁目 (83 84 96 97)		" 4丁目 (104 114 115)		田上新町 (142 151)		つつじが丘 (155 163)		長坂 1丁目 (146 147)		" 3丁目 (123)
	四十万町 (174 175 176 177)		" 5丁目 (103 104 114 115)	た	田上本町 (140 151 153)		寺町 1丁目 (138)	な	" 2丁目 (146 147 154)		" 4丁目 (113 123)
	しじま台 1丁目 (175)		新竪町 3丁目 (117 127)		田中町 (38 39 50 51)	ち	" 2丁目 (138)		" 3丁目 (146 154)		" 5丁目 (113 123 124)
	" 2丁目 (175)		新保本 1丁目 (122 123)		大工町 (117)		" 3丁目 (127 138)		長坂台 (154)		西金沢新町 (123 124)
し	四十万 3丁目 (175)		" 2丁目 (122)		大和町 (91 92 115)	て	" 4丁目 (127 138)		長田町 (79)		錦町 (149 157)
	" 4丁目 (176 177)		" 3丁目 (113 122 123)		高岡町 (93 106)		" 5丁目 (125 127)		長田 1丁目 (92)		二宮町 (57 67 68)
	" 5丁目 (174)		神宮寺町 (71)		高尾町 (160 166 167)		寺地町 (145)		" 2丁目 (78 79 91 92)	ぬ	額乙丸町 (171 172)



金 沢 市 路 線 価 設 定 地 域 図 索 引

音順	町 名 番 号	音順	町 名 番 号	音順	町 名 番 号	音順	町 名 番 号	音順	町 名 番 号	音順	町 名 番 号							
ぬ	額新町1丁目	166	ひ	疋田町	39 40 51 52	ま	松寺町	27 37 38 50	み	湊3丁目	8 9 15 25	ゆ	山科町	13 14 16 17				
	" 2丁目	166		久安1丁目	13		へ	" 2丁目		13 14	" 4丁目		34 35	山の上町	81 82			
	額新保1丁目	165 166		" 2丁目	13		ほ	" 3丁目		146 147	松村町		56 57 67	緑が丘	13 14	や	弥生1丁目	15 17
	" 2丁目	165 166 172		" 3丁目	144 152			芳斉1丁目		92 93 105 106	松村1丁目		56 66 67	" 2丁目	66 67	南新保町	48 49 57 58 59	" 2丁目
	" 3丁目	165 171 172		" 4丁目	144 152		" 2丁目	92 93		" 2丁目	66 67 76		" 3丁目	66 67 76	南塚町	101	" 3丁目	17 15
	額谷町	172 175		" 5丁目	144		法島町	13		" 4丁目	66 76		" 4丁目	66 76	南広岡町	92	弓取町	26 37
	額谷1丁目	172 173		" 6丁目	136 144		法光寺町	40 41 52 53		" 5丁目	56 66		" 5丁目	56 66	南森本町	12 20 21 31	八日市1丁目	134
	" 2丁目	172 175		日吉町	92		保古町	113 114 124		" 6丁目	56 66		" 6丁目	56 66	宮保町	39 51	" 2丁目	133 134
	" 3丁目	172 175		瓢箪町	80 93 94		保古1丁目	114 124		" 7丁目	66		弥勒町	30	弥勒町	30	" 3丁目	12 13 13 134
	の	野町1丁目		116 117 125 127	広岡町		79	" 2丁目		114 124	大豆田本町		91	丸の内	105 107 117	向中町	91 92	" 4丁目
" 2丁目		116 125	広坂1丁目	117	" 3丁目	114	御影町	104 105 115 116	武蔵町	93	無量寺町	34 46 47	" 5丁目	123 134				
" 3丁目		125	" 2丁目	117	堀川町	80	三池町	51 52 61 62	元町1丁目	81	元町1丁目	81	八日市出町	113 123				
" 4丁目		125	福久町	19 20 29 30 40	本町1丁目	93	三浦町	49	" 2丁目	81	元菊町	92	横川1丁目	145 151				
" 5丁目		125	福増町	99 111	" 2丁目	80 92 93	三口町	37	本江町	104	百坂町	30 40 41	" 2丁目	145 144 151 152				
野田町	147 154 155 156	袋阜町	75 76 88	本多町1丁目	128	三口新町	148	森戸1丁目	112 122	森戸1丁目	112 122	" 3丁目	145 144					
は	博芳町	93 105	普正寺町	44 45 54 55 64	" 2丁目	117 127 128	三口新町1丁目	140 148 149	" 2丁目	112 122	森山1丁目	81 94	" 4丁目	145 144				
	橋場町	94 107	藤江北1丁目	57 67	" 3丁目	117 127	" 2丁目	148	諸江町上丁	59 69	" 2丁目	81	" 5丁目	135 143 144				
	花里町	148	" 2丁目	57 67	馬替町	159 166	" 3丁目	140 148	" 中丁	49	" 7丁目	135 135 145	" 6丁目	145				
ひ	東蚊爪町	2 3 5 6 9 10 16 26	" 3丁目	57 67	馬替1丁目	159 166	三ツ屋町	26 37	" 下丁	37 38 49 50	柳橋町	52 53	横枕町	40 41				
	東兼六町	118	" 4丁目	57	" 2丁目	159 166	三馬1丁目	160	柳橋町	52 53	矢木1丁目	112 122	横山町	107 108				
	東長江町	83 96 97	藤江南1丁目	67 77	" 3丁目	159 166	" 2丁目	152 161	水溜町	117 127	" 2丁目	111 112 122	吉原町	30 31 41 42				
	東御影町	108	" 2丁目	67 77	間明町	102	" 3丁目	161	みどり1丁目	87 100	薬師堂町	77 78	米泉町1丁目	135 136				
	東山1丁目	94 107	" 3丁目	67 77	間明1丁目	102 103	湊1丁目	1 2 3 6	" 2丁目	100	安江町	93	" 2丁目	135				
	" 2丁目	81 94 95	伏見新町	153 154	" 2丁目	102 103	" 2丁目	2 5 6 9	" 3丁目	100			" 3丁目	135				
	" 3丁目	81 94	伏見台1丁目	153	増泉1丁目	116 126	" 3丁目	115 116 125 126	柳橋町	52 53			" 4丁目	135 136				
	光が丘1丁目	166	" 2丁目	152	" 2丁目	115 116	" 4丁目	115 125	矢木1丁目	112 122			" 5丁目	124 125 135 136				
	" 2丁目	166 167 172 173	" 3丁目	152	" 3丁目	115 116 125 126	" 5丁目	115 125	" 2丁目	111 112 122			" 6丁目	124 135				
	" 3丁目	172 173	二口町	68 78 91	" 4丁目	115 125	松島町	101 112	安江町	93			" 7丁目	124				
彦三町1丁目	93 94	二ツ寺町	65 66 75	" 5丁目	115 125							" 8丁目	124 125					
" 2丁目	93	二ツ屋町	58 68															



地区区分	記号
都市地区(高度利用地区)	△
普通利用地区(住宅利用地区)	○
準工業地区	◇
工業地区	□

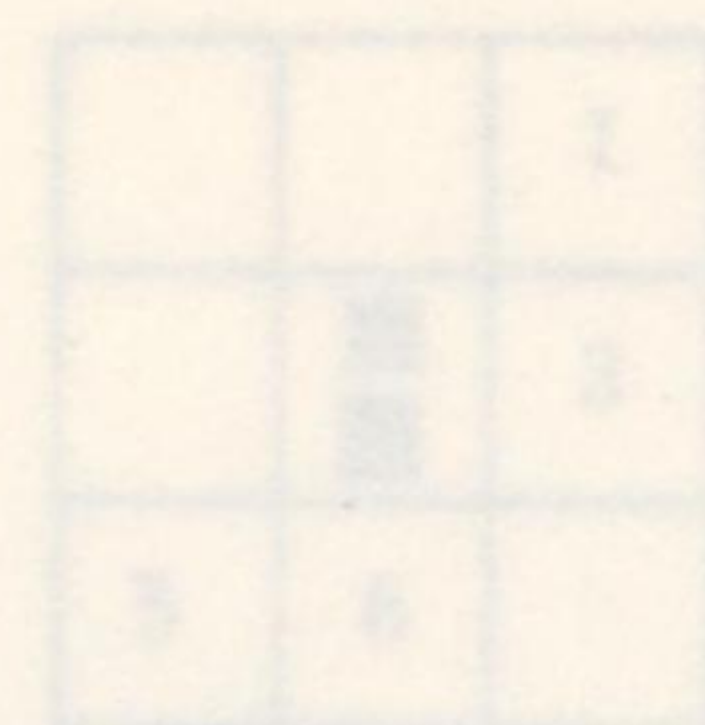
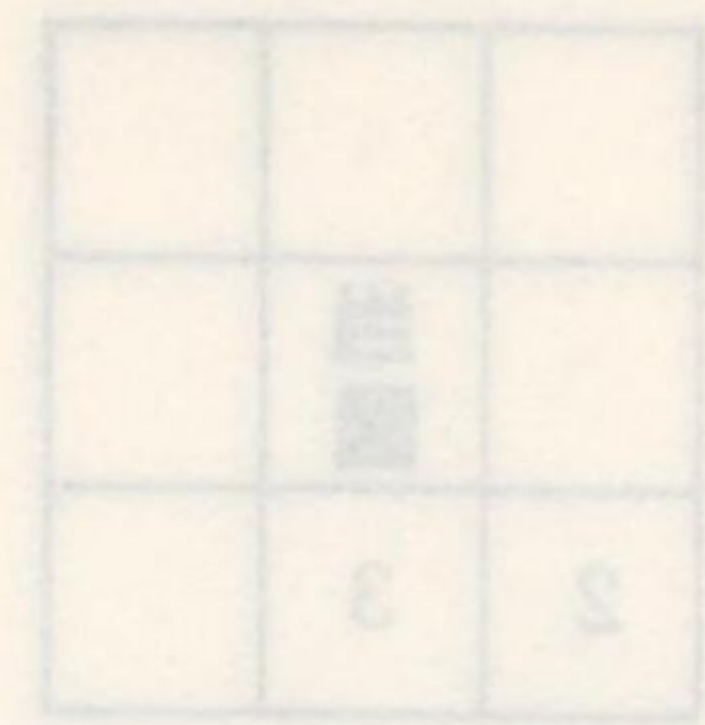

記号	全 国 道 路 線
△	国 道 沿 道 沿 道 沿 道
○	国 道 沿 道 沿 道 沿 道
◇	国 道 沿 道 沿 道
□	国 道 沿 道 沿 道

1 市 金 沢 市 金 沢 市

2 市 金 沢 市 金 沢 市

金 沢 市 路 線 価 設 定 地 域 図 索 引

音順	町 名 番 号	音順	町 名 番 号	音順	町 名 番 号	音順	町 名 番 号	音順	町 名 番 号	音順	町 名 番 号	音順	町 名 番 号	音順	町 名 番 号
	米泉町 9丁目 ⑫														
よ	" 10丁目 ⑭⑫														
	米 丸 町 ⑩														
ろ	六 丁 町 ⑥⑧														
	雅 日 野 町 ⑦⑧														
	若 草 町 ⑬⑭⑮⑯														
	若 宮 町 ⑥⑦⑧⑨														
	若 松 町 ⑫⑬⑭⑮														
	若 松 1 丁 目 ⑫⑬														
わ	" 2 丁 目 ⑬														
	涌 波 1 丁 目 ⑮														
	" 2 丁 目 ⑮⑯														
	" 3 丁 目 ⑮⑯⑰														
	" 4 丁 目 ⑮														
	割 出 町 ⑳㉑㉒㉓														



地区区分	記号
繁華街及び高度商業地区	△
普通商業地区及び併用住宅地区	○
中小工場地区	◇
大工場地区	◇
普通住宅地区及び家内工業地区	無



	出	
2	3	

金沢署 金沢市 1





地区区分	記号
繁華街及び高度商業地区	△
普通商業地区及び併用住宅地区	○
中小工場地区	◇
大工場地区	◇
普通住宅地区及び家内工業地区	無

1		
	当	3
	6	

		1
	当	3
5	6	

金沢署	金沢市	2
-----	-----	---

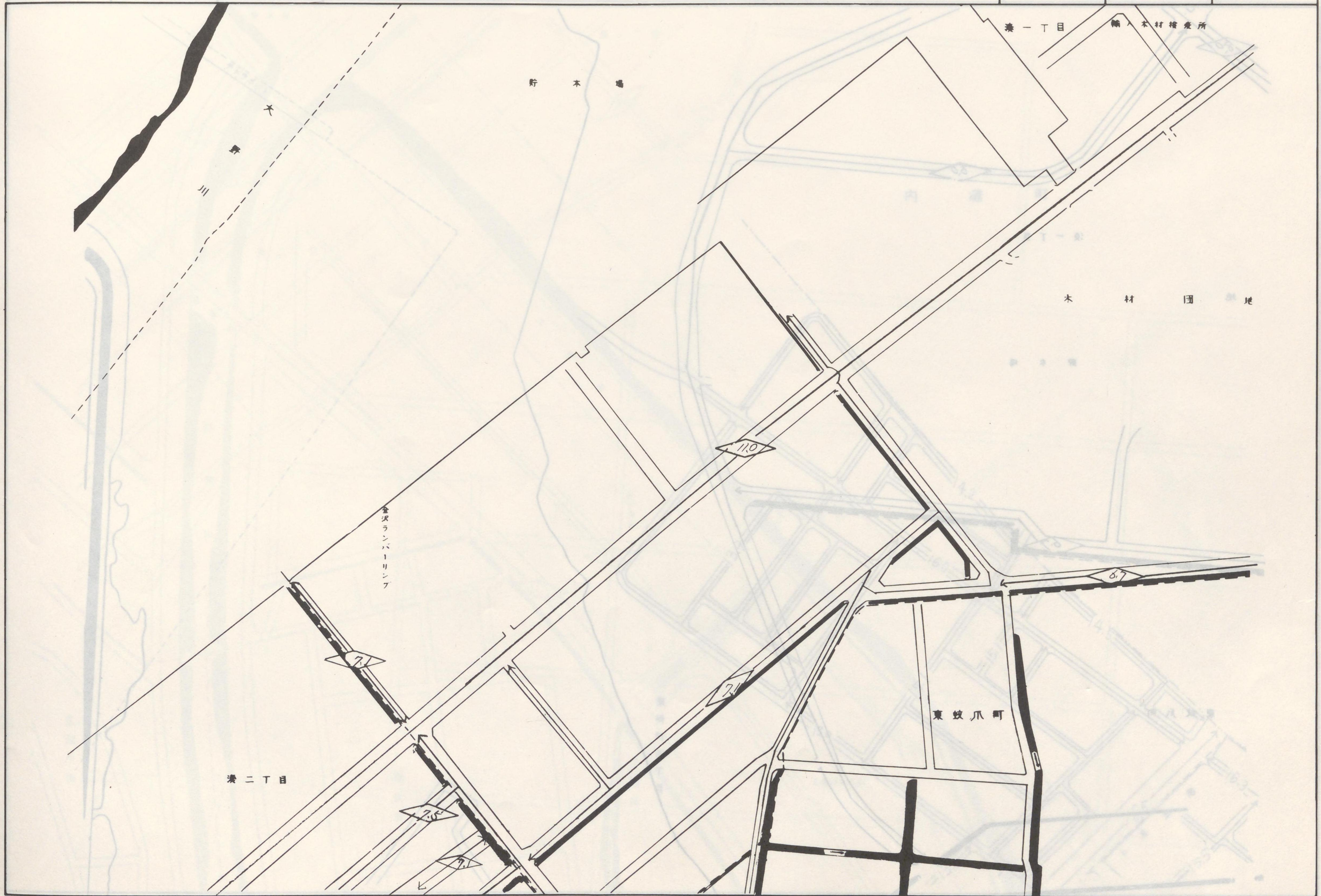



地区区分	記号
繁華街及び高度商業地区	△
普通商業地区及び併用住宅地区	○
中小工場地区	◇
大工場地区	◇
普通住宅地区及び家内工業地区	無

1		
2	地	
	0	0



	1	
2	当	
6		

△	高度商業地区
○	普通商業地区
◇	中小工場地区

金沢署 金沢市 3





地区区分	記号
繁華街及び高度商業地区	△
普通商業地区及び併用住宅地区	○
中小工場地区	◇
大工場地区	◇
普通住宅地区及び家内工業地区	無

5		
6	当	
10	7	8



	当	
	7	8

1	2	3	4
5	6	7	8
9	10	11	12

金沢署 金沢市 4





地区区分	記号
繁華街及び高度商業地区	△
普通商業地区及び併用住宅地区	○
中小工場地区	◇
大工場地区	◇
普通住宅地区及び家内工業地区	無

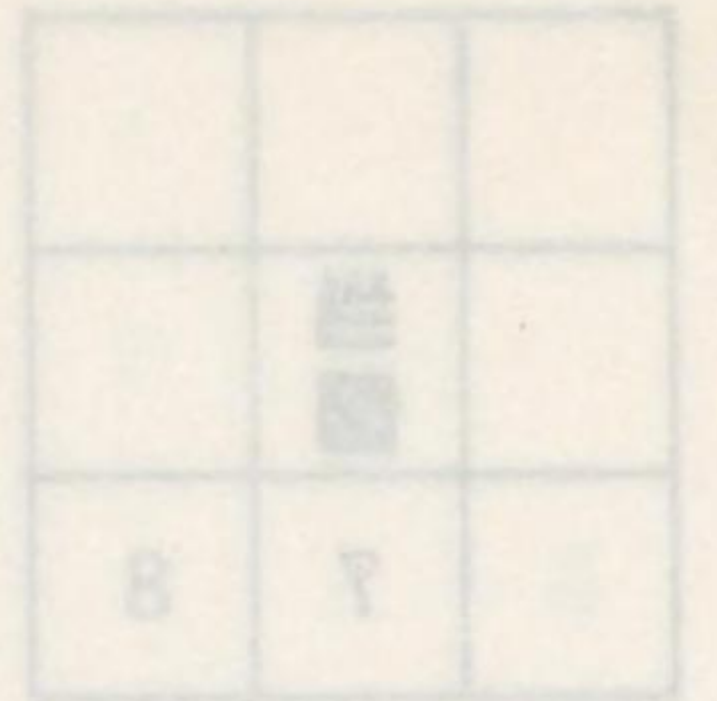

	1	2
2	当 図	6
8	9	10

金沢署 金沢市 5





地区区分	記号
繁華街及び高度商業地区	△
普通商業地区及び併用住宅地区	○
中小工場地区	◇
大工場地区	◇
普通住宅地区及び家内工業地区	無

1	2	3
5	10	15
9	10	15

金沢署 金沢市 6





地区区分	記号
繁華街及び高度商業地区	△
普通商業地区及び併用住宅地区	○
中小工場地区	◇
大工場地区	◇
普通住宅地区及び家内工業地区	無

	4	
	13	15

金沢署 金沢市 7

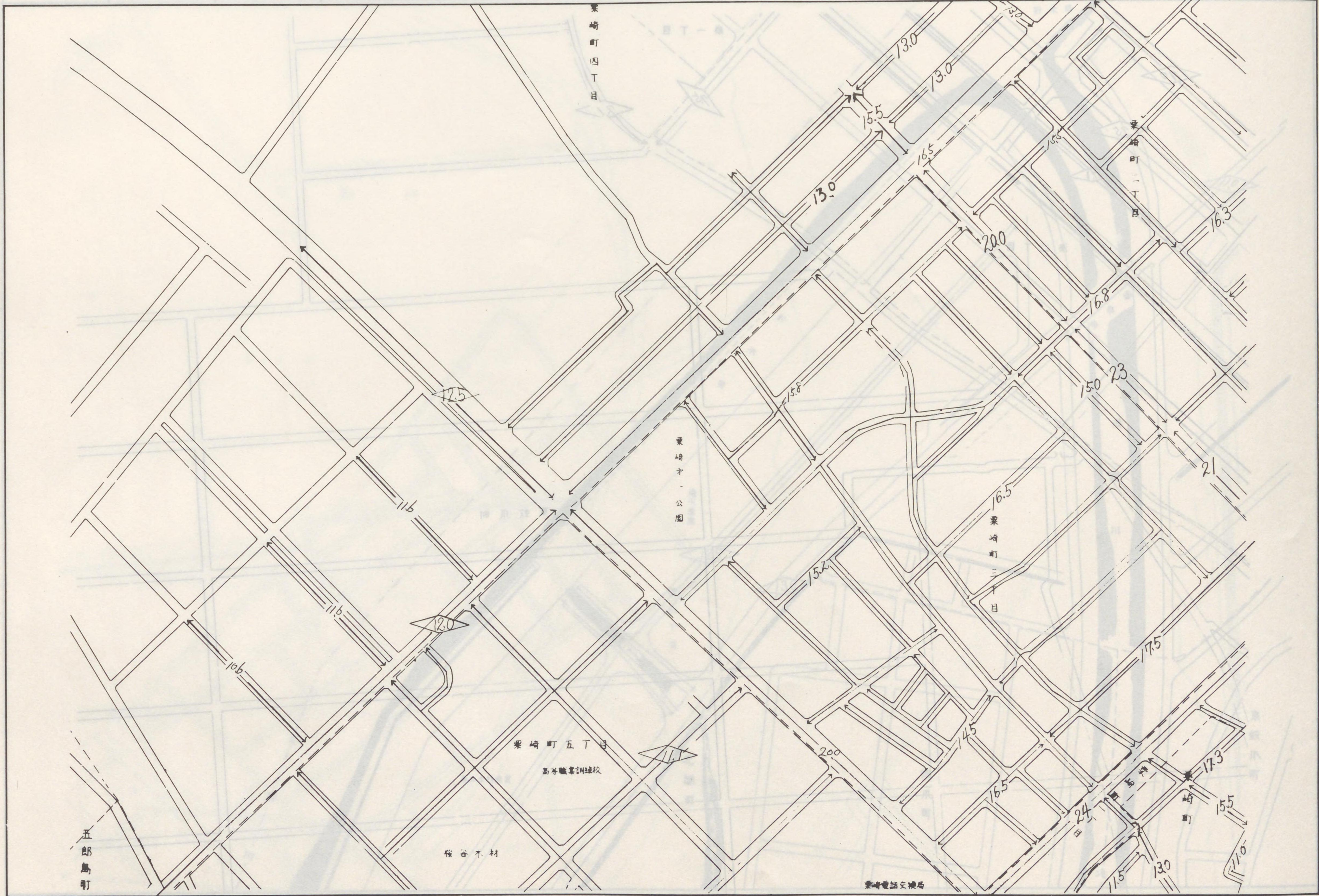



地区区分	記号
繁華街及び高度商業地区	△
普通商業地区及び併用住宅地区	○
中小工場地区	◇
大工場地区	◇
普通住宅地区及び家内工業地区	無

0	2	
10	12	8
11	10	11



4	5
7	9
14	16

金沢署 金沢市 8

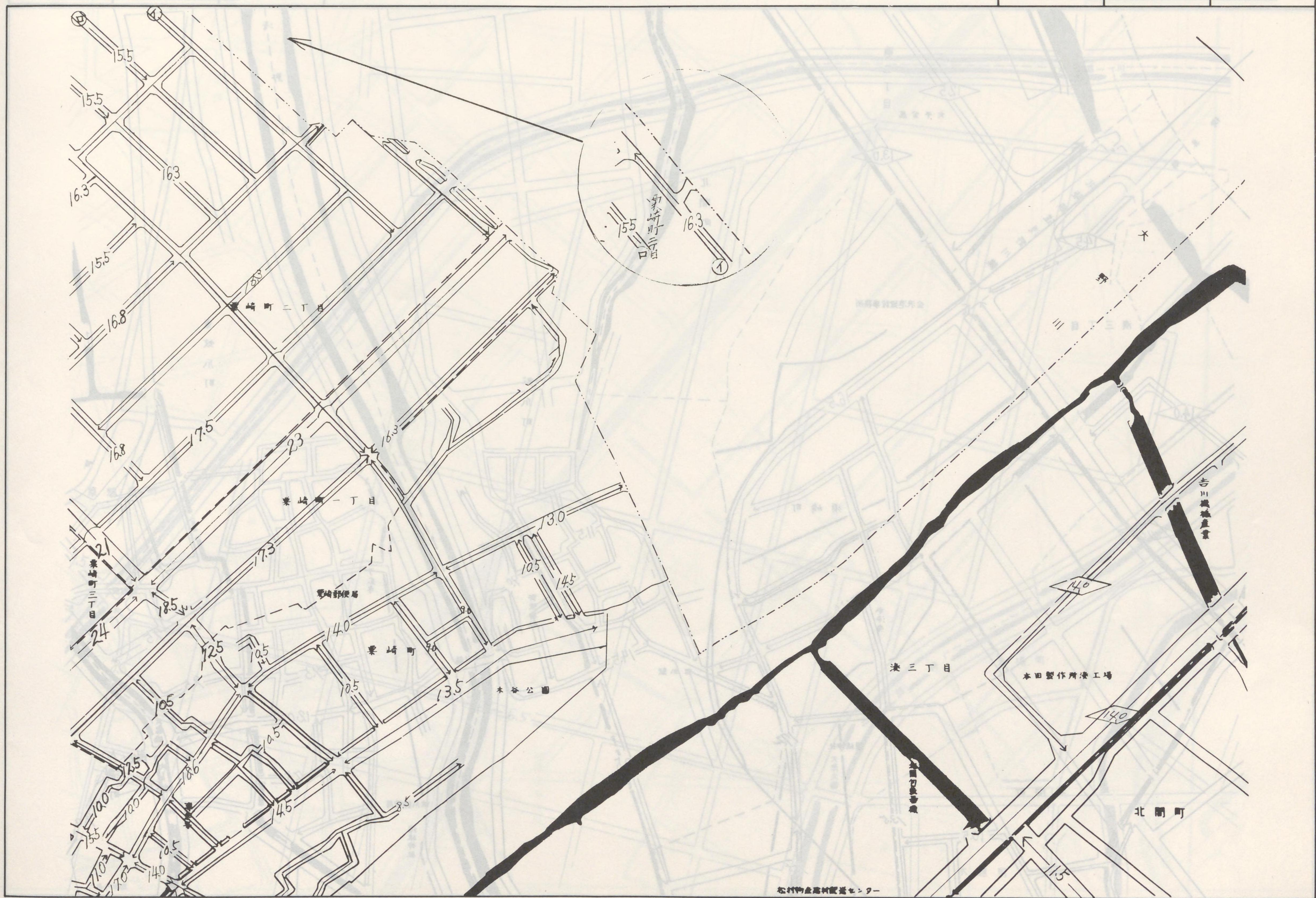



地区区分	記号
繁華街及び高度商業地区	△
普通商業地区及び併用住宅地区	○
中小工場地区	◇
大工場地区	◇
普通住宅地区及び家内工業地区	無

	5	6
8	9	10
15	16	17

金沢署 金沢市 9





地区区分	記号
繁華街及び高度商業地区	△
普通商業地区及び併用住宅地区	○
中小工場地区	◇
大工場地区	◇
普通住宅地区及び家内工業地区	無

5	6	
9	当 図	
16	17	18

金沢署 金沢市 10





地区区分	記号
繁華街及び高度商業地区	△
普通商業地区及び併用住宅地区	○
中小工場地区	◇
大工場地区	◇
普通住宅地区及び家内工業地区	無

	当	12
18	19	20

金沢署 金沢市 11

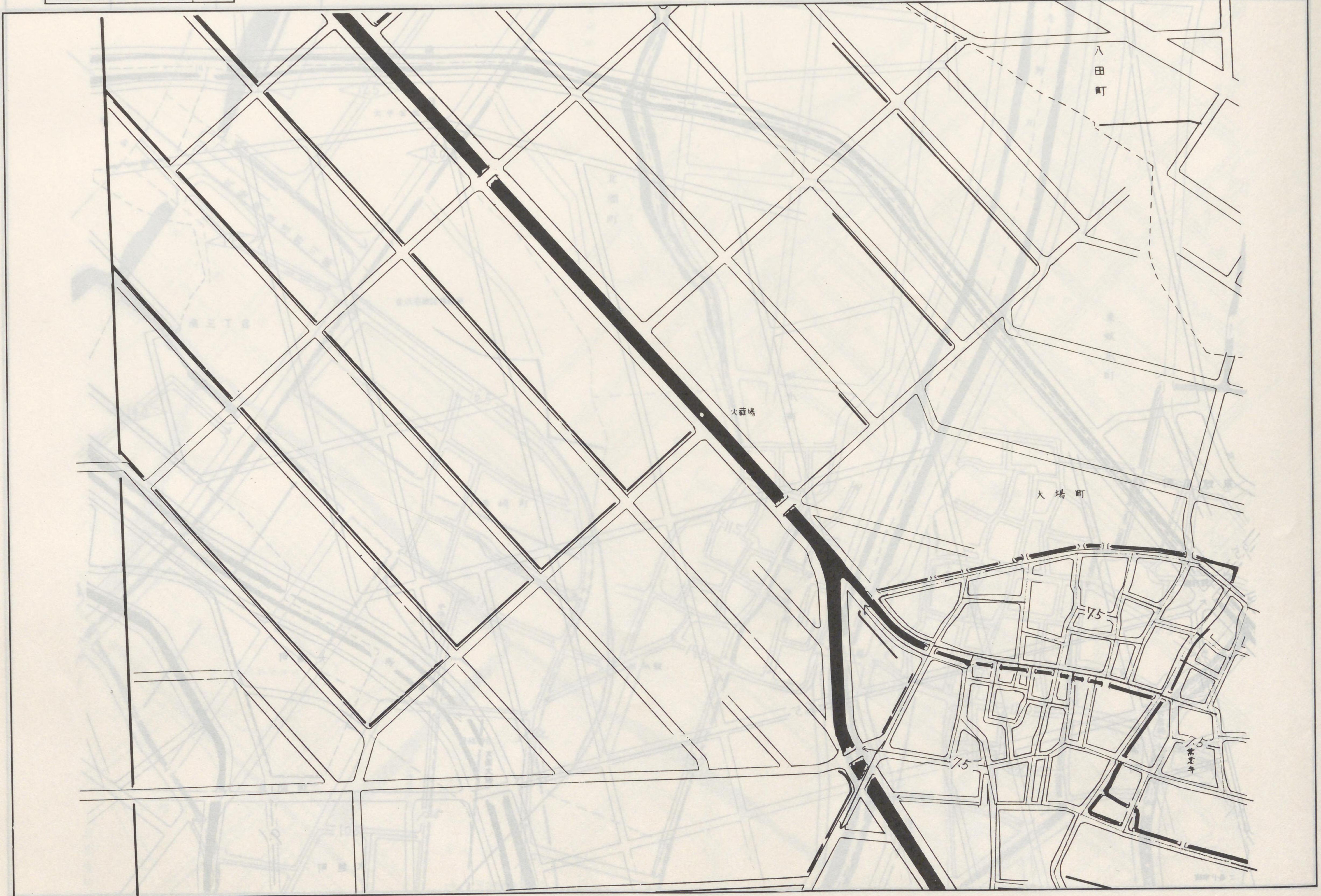



地区区分	記号
繁华街及び高度商業地区	△
普通商業地区及び併用住宅地区	○
中小工場地区	◇
大工場地区	◇
普通住宅地区及び家内工業地区	無

7	8
11	15
19	21

11	15
19	21

△	○	◇	◇
△	○	◇	◇

金沢署 金沢市 12





地区区分	記号
繁華街及び高度商業地区	△
普通商業地区及び併用住宅地区	○
中小工場地区	◇
大工場地区	◇
普通住宅地区及び家内工業地区	無

		7
	当	14
22	23	24

金沢署 金沢市 13





地区区分	記号
繁华街及び高度商業地区	△
普通商業地区及び併用住宅地区	○
中小工場地区	◇
大工場地区	◇
普通住宅地区及び家内工業地区	無

1	2	3
4	5	6
7	8	9

7	8
13	15
23	25

金沢署 金沢市 14





地区区分	記号
繁华街及び高度商業地区	△
普通商業地区及び併用住宅地区	○
中小工場地区	◇
大工場地区	◇
普通住宅地区及び家内工業地区	無

7	8	9
14	当	16
24	25	26

金沢署 金沢市 15

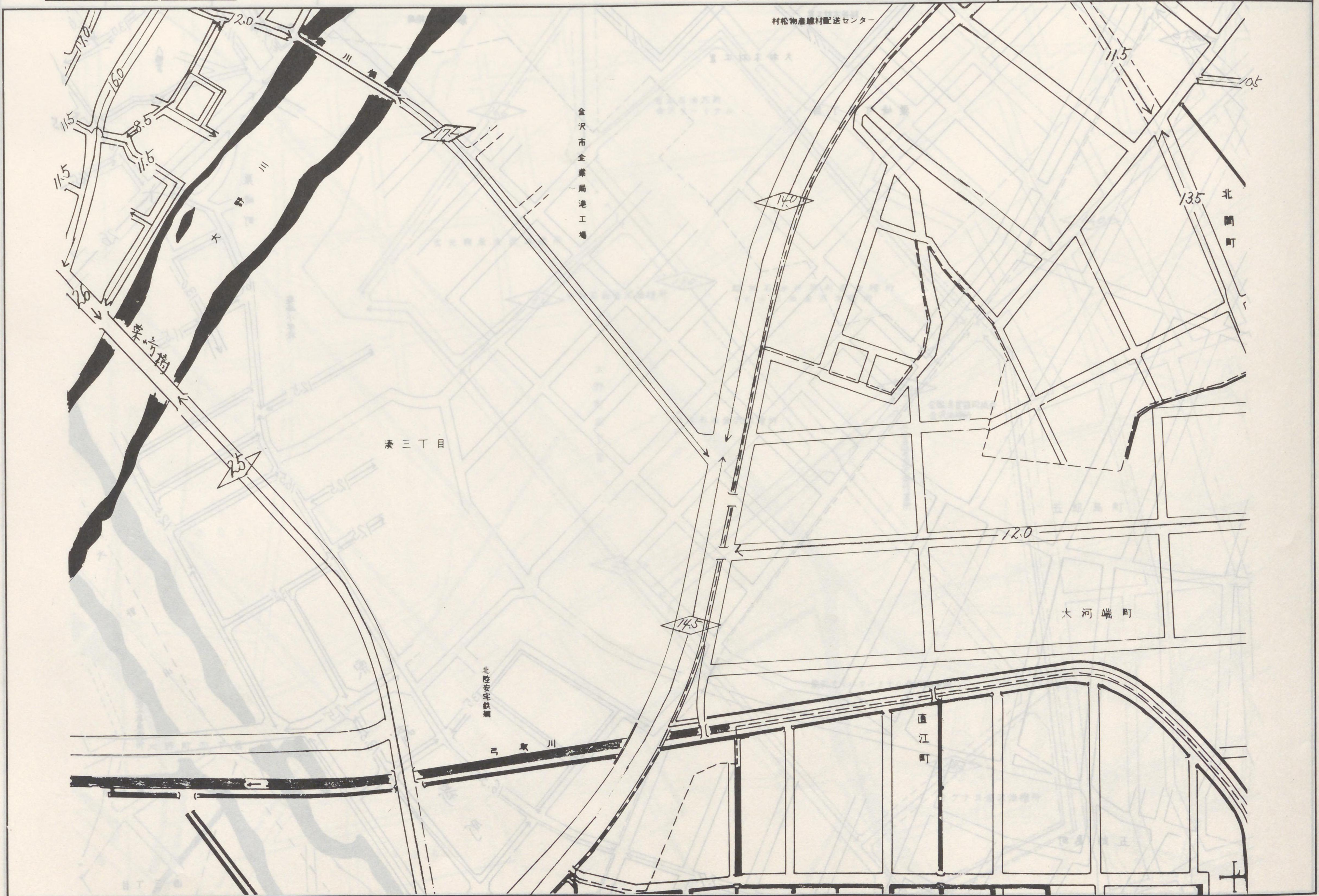



地区区分	記号
繁華街及び高度商業地区	△
普通商業地区及び併用住宅地区	○
中小工場地区	◇
大工場地区	⊙
普通住宅地区及び家内工業地区	無

8	9	10
15	16	17
25	26	27

金沢署 金沢市 16





地区区分	記号
繁華街及び高度商業地区	△
普通商業地区及び併用住宅地区	○
中小工場地区	◇
大工場地区	◇
普通住宅地区及び家内工業地区	無

9	10	
16	当	18
26	27	28

金沢署 金沢市 17





地区区分	記号
繁華街及び高度商業地区	△
普通商業地区及び併用住宅地区	○
中小工場地区	◇
大工場地区	◇
普通住宅地区及び家内工業地区	無

15	11	
30	18	
30	28	30

10	11
17	19
27	29

金沢署 金沢市 180





地区区分	記号
繁華街及び高度商業地区	△
普通商業地区及び併用住宅地区	○
中小工場地区	◇
大工場地区	◇
普通住宅地区及び家内工業地区	無

11	10
19	17
25	23



11	12
18	20
28	30

金沢署 金沢市 19





地区区分	記号
繁华街及び高度商業地区	△
普通商業地区及び併用住宅地区	○
中小工場地区	◇
大工場地区	◇
普通住宅地区及び家内工業地区	無

11	12	
19	20	21
29	30	31

金沢署 金沢市 20





地区区分	記号
繁華街及び高度商業地区	△
普通商業地区及び併用住宅地区	○
中小工場地区	◇
大工場地区	◇
普通住宅地区及び家内工業地区	無

12		
20	出	図
30	31	

金沢署 金沢市 21

