

GROOT VOLKOMEN  
MOOLENBOEK;

O F

NAAUWKEURIG ONTWERP

Van Allerhande tot nog toe bekende Soorten van

MOOLENS,

Met haare GRONDEN en OPSTALLEN,

*en al het geene verder daar toe behoort.*

Ten dienste der Oeffenaaren van deze Kunst, en van alle Liefhebbers der Bouw- en  
Tekenkunst, getee kent

DOOR

LEENDERT VAN NATRUS,

*Moolemaakers Baas van de Ed: Oost-Indische Compagnie,  
te Amsterdam,*

JACOB POLLY,

*Moolemaker te Saardam;*

EN

CORNELIS VAN VUUREN;

En zeer naauwkeurig in het Kooper gebragt

Door *JAN PUNT.*

E E R S T E D E E L.

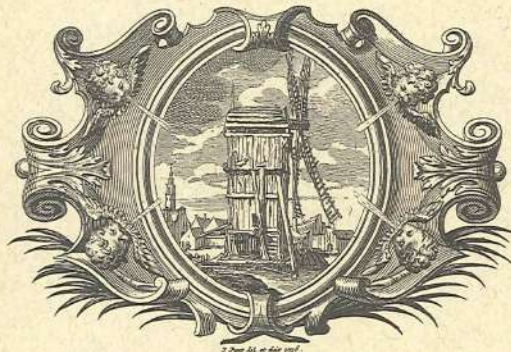

Te A M S T E R D A M,

By JOHANNES CÔVENS EN CORNELIS MORTIER.

M D C C X X I V.

# VOORBERICHT

V A N D E

UITGEVERS EN BEKOSTIGERS

V A N D I T W E R K .

**W**Y geven den Oeffenaaren der Kunst van 't Molen-maken, en in 't algemeen allen Liefhebbereren der edele en uitmuntende Bouwkunst thans het EERSTE DEEL van ons GROOT VOLKOMEN MOOLENBOEK, waar aan wy sedert verscheide jaaren met veel vlyt en naauwkeurigheid hebben laten arbeiden, en 't welk wy onder Gods zegen zoo volmaakt hopen in 't licht te brengen, dat het, afgedaan zynde, aan zynen Tytel zal voldoen.

Ondertusschen is ons oogmerk in 't uitgeven van een zoo kostbaar Werk, als het tegenwoordige is; zoo wel het *Voordeel* als het *Nut* der Kunstminnaaren te behartigen, en Hen het zelve voor een zoo laagen prys te doen machtig worden; als maar eenigzins kan geschieden.

Wy zoeken derhalven het Werk niet door eene menigte van Plaatē te vergrooten, maar het zelve alleen met de nodige te voorzien; dat is te zeggen, dat wy al wat van Moolens bekend is, en tot het Moolenwerk behoort, in 't licht zullen geven, en wel zoo net, naauwkeurig en duidelyk, als men het zal wenschen; maar dat wy geene *vier Plaatē* zullen gebruiken, als wy dezelve zaaken met gelyke naauwkeurigheid en duidelykheid op *een Plaat* kunnen voorstellen; het welk buiten twyffel tot zeer groot voordeel voor de Liefhebbers en Koopers strekt, ja Hen daar en boven groot gemak geeft, als ziende dus met weinig moeite verscheide zaaken, tot elkander behorende, in een bestek by een.

By voorbeeld, wy hadden van den Modder-Moolen, dewelke, met al 't gecne van stukje tot beetje; zoo als men spreekt, daar toe behoort, zeer naauwkeurig in twee Plaatē is verbeeld, wel vyf, zes, en zelfs meer Plaatē kunnen maken, als wy de verscheide dingen, die daar op worden ver- toont, ieder op een afzonderlyke Plaat hadden willen brengen. Maar waar toe zou dat anders gediend hebben, dan alleen om het Werk onnodiger wy- ze grooter te maaken? terwyl die dingen immers daar, met meer gemak, al zoo klaar en duidelyk in 't klein by malkander worden gezien, als of ieder derzelve afzonderlyk op een Plaat was verbeeld.

# V O O R B E R I C H T.

Op dezelve wyze is het met de zeven en twintigste, en trouwens met de meefte andere Platen gelegen.

Over de byzondere zaaken, welke by ieder Moolen vertoont worden, zullen wy ons hier niet uitlaten, doordien zulks uit de Beschryving, welke door Mr. LEENDERT VAN NATRUS hier by is gevoegt, en uit de Platen zelf; waar in die dingen genoemd worden, genoegzaam zal blyken. Alleen moeten wy nog zeggen, dat de *Gronden* der Moolens overal zeer net zyn aangetoont, en dat die, en andere zaaken, nooit te voren zoo volkomen zyn in 't licht gebragt en voor oogen gefelt.

Wy zullen met denzelven vlyt en naauwkeurigheid met dit Werk voortgaan, en het volgende *TWEDE DEEL*, waar van de Tekeningen by ons al gereed leggen, en van de Liefhebbers kunnen gezien worden, met verscheide zeer raare Stukken van de Bouw- en Tekenkunst, en onder anderen ook met aanzienlyke Sluiswerken, verryken; zullende voor 't overige niets verzuimen, wat aangaande dit Onderwerp tot nut en gemak der Oeffenaaren en Liefhebbers der Bouwkunst kan verftrekken.

*Amsterdam, den 10 September*  
*MDCCXXXIV.*

NAAUW-

# NAAUWKEURIG ONTWERP

V A N

## ALLERHANDE SOORTEN

V A N

# M O O L E N S.

N<sup>o</sup>. 1.

*Beschryving van een zeskant Sommer of Balk-Zaag-Moolen, genaamt HET FORTUIN, staande buyten Amsterdam, sig vertoonende doorgesneeden met de platte grond daar onder.*



**L**N deze plaat vertoont sig voor eerst de Platte Grond onder de Moolen, met zyn Balken en Muur-plaaten op de Penanten, welke Muur-plaaten met Swaaluwe-staarten op de Balken leggen, van welke hier een is aangeetoont met Stuppels, en op die Muur-plaaten ziet men gestippelt alle de stylen van de Moolen en Looften: op de Balken leggen de sleetstukke met Voorloeven ingezonken daar de Neutjes ingewerkt zyn, daar de sleyen over gaan, en aan het eynde zyn drie Rollen vertoont, om het Hout uyt de Moolen te haalen: in 't midden van de grond zyn vertoont de Raamen, doorgesneeden, met het Onderhoofd daar aan, en de Neutjes voor de stylen, en daar by de yzere Spillen, Schyfloopen en Krabbelraderen, die de sleyen doen voortdrijven: de grond moet men Waterpas leggen nevens de Neutjes, daar de sleyen over gaan.

*Beschryving van den Opstal doorgesneeden.*

Voor eerst ziet men de Penanten opgemetselt, en een zy van de Moolen, met de Grondslag, Binten en Balken voor 't end, en op de Balken ziet men de Muur-plaaten, ingezonken met Swaaluwe-staarten, gelyk in de grond vertoont is; en dan ziet men de Sleet met zyn Pollen, Leyer en Krabbouten geslooten, en de hoofden met Swaaluwe-staarten daar in gewerkt: men ziet ook het Krabbelrat, de Krabbelzylers en Krabbelstokken op een bequame order, die de Sleet voortdrijven om te zaagen: verder ziet men ook hoe men de Balken uyt de Moolen haalt, als dezelve gezaagt zyn, met het Opwinders-rat; ook haalt men met het zelve de Sleet agter uyt, en de Balken in de Sleet; men ziet ook de twee halve Bintten van de Looften, met een Pen in 't Konings-bint gewerkt, en dezelve met Pennen, Gaten en Tandten geslooten, gelyk in den Opstal van de Looften vertoont is. Nog ziet men het Konings bint, dat midden in de Moolen staat, vertoont, met vier Laagen Balken en Krombeels op een bequame order; het zelve gewerkt met Pennen, Gaten en Tandten, gelyk vertoont is; de twee andere Binten ziet men de Balken en Krombeels voor 't end, en hoe diep de Balken gekeept moeten worden in 't legeren, en hier binnen zyn vertoont de Raamen met de Kolder-stokken, of Wyffelaars, en de Kruk voor 't end, met een Kruk-balk en Pollen daar in; ook ziet men het Scheerbint, daar de Spil op drayt, boven met een Lip aan de Balk vast gemaakt; men ziet aangeetoont hoe de bovenste Balken van 't Konings bint met halve Balken met een Pen in den anderen-zyngewerkt, en komt aan yder zyde van de Spil een Kalf ingewerkt, om dat de Spil in 't midden komt te staan; ook ziet men op de Stylen de Boven-Tafelmenten en de Vloer, daar de Rollen op drayen, en buyten tegen de Vloer ziet men de Kuyp, daar de Rolring tegen drayt, om de Rollen in goede order te houden, en op de Rollen ziet men den Overring, en daar op de Voeghouten met Voorloeven daar op gezonken; ook ziet men 't Wintpeulen en de lange Spruyt-balk, de Yzerbalk, de Penbalk, en korte Spruytbalk voor 't end, welke men in de volgende Plaat naader zal kunnen zien; ook ziet men het gaande Werk, als Bonkelaar, Schyfloopen, Booven-Wiel, As, Roede, Staartbalk, Swigstelling, Vangtok, en Vangtouw, in een goede order, en de Vangbalk daar in gestippelt, als meede de Vang boven op het Wiel vertoont.

De Krabbel-Raden, groot over 't Diameter 6 $\frac{1}{2}$  voet, de Deeling  $\frac{1}{2}$  duym, de Ophaalders-Raden over 't Diameter 4 $\frac{1}{2}$  voet, en de Deeling 1 $\frac{1}{2}$  duym. Verder is alles volgens de Voetmaat stipptelyk aangewezen: het Booven-Wiel heeft 62 Kammen; de Deeling is groot 5 duym; het Booven Bonkelaar heeft 30 Kammen; de Deeling is het zelve; het Onder Bonkelaar heeft 44 Kammen; de Deeling is groot 4 $\frac{1}{2}$  duym; het Onder-Schyfloop heeft 41 Staven; de Deeling is het zelve.

L. Desl.

N<sup>o</sup>. 2.

*Beschryving van de zeskant Zaag-Moolen.*

Voor eerst ziet men de Grond of Muur-Plaaten gestippelt, daar de Stylen koomen te staan van 't Zeskant, en hier binnen in zyn gestippelt de Booven-Tafelmenten, met de Kuyp daar om, en het Zeskant daar net op gezet met stuppels en de middelst op de Velden, aantoonende dat alles uyt de middelst voortkomt; als dan legt men de Planken daar op, om de Bint-Mallen en de Velt-Mallen te maaken, gelyk hier is aangewezen; men slykt een kant regt van de Mal, die kant, die na binnen de Moolen komt tot de Bint-Mallen, en dan legt men de gestreekte Kant even schoon uyt het Kruys, van 't Gat en de Velt-Mallen legt men de gestreekte kant na buyten toe, om dat men die kant boven legt, en als men de Binten en Velden timmert, om van Scheelte over de regter kant te kyken. Hier is ook vertoont een Bint zoo als het getimmerd moet worden, als men de Mallen aan de Pennen van de stylen doet, en Wiggen die net, dat het Kruys van de Mal en het Kruys van de Styl overeenkomt; en dan uw Bint in zyn overhoeks geleit; dat gedaan zynde spykert men vier reyen aan yder hoek van 't Bint, een aan de Mallen na het Kruys van de Mallen, dat het op de middel van de Styl correspondeert, en zet die reyen van Scheelte, neemt dan een rey en houd die net op de middelst van de stylen tegen de Balken, en gaat dan een van u aan het endt van 't Bint, en ziet of die reyen allegraet net van scheelten zyn, en schraapt al de Balken onder en boven om na te leegeren, als meede de middelst op yder Balk; neemt vervolgens een Lat, legt die op het midden van de styl; houdt die onder met de Voeting van de styl gelyk; zet dan net op uw Lat, en hoe diep als gy de Balken gekeept wilt hebben, en steekt dan zoo de Leegering op, gelyk aangeetoont is in den Opstal, hoe diep, en als gy de leegering op het Konings-Bint steekt; dan moet men het ook op de middelst van de stylen opsteeken, maar niet te loot, gelyk men een Agtkant wel doen kan. Hier op dit Bint zyn vertoont de Raamen, zo als de zelve gemaakt moeten worden, en hoe dezelve haare werkzaamheit moeten doen met de Zaagen en Klugten daar in, en de Kolderstokken in de Dray-Afste, en boven de Kruk hoe de Raamen op en neder gaan, met de Kruk-balken daar onder; ook ziet men het Schyfloop om de Kruk, en het Bonkelaar dat om de Spil is, om te zien hoe de Zaagery gedreeven wordt.

Hier nevens is vertoont een Laag Balken, daar de Kruk-Balken op leggen, welke Kruk-Balken daar met Voorloeven leggen ingezonken, gelyk in de Opstal vertoont is: men vertoont de Gaten in de Kruk-Balken voor de Pollen, en een Kruk-Balk op zyde met zyn Pollen; daar nevens de Kap op zyn Plat; verder ziet men de Overring, zwaar 7 $\frac{1}{2}$  à 13 duym met Pennen en Gaten in den anderen gewerkt, als meede de Kuyp daar om, zwaar 6 à 18 duym, welke met Haak-Tanden aan malkander gewerkt moet worden; ook is alles in de Teekening hoe de bewerksaamheit van de Kap is te zien, welke van voren en van agteren vertoont is. De Moolen is boven wyd binnen de Kuyp 16 $\frac{1}{2}$  voet, en onder op de Muur-plaat 30 voet. Hier boven is aangeetoont het Bint, hoe men de dikte van de Rollen aan de binnenkant krygen moet, dat hy uyt de natuur van zelfs na de cirkel rond loopt, en hoe men den Overring en de Vloer buyten moet of werken; ook is hier aangeetoont op wat manier men de stylen van de Moolen in zyn Opstal kan brengen. Voor eerst bepaalt men de langte van de stylen, en dan de hoogte van de Punt, daar de Zeeg begint, en verdeelt dat in zes Deelen, gelyk hier gedaan is, of in meer, na dat de stylen groot zyn; dan bepaalt men de Zeeg van de buytenste styl, en laat dan op de deelen, dat in de hoogte verdeelt is, op de buyten en binnen kant van de styl in de grond

A

te

te loot nedervallen, gelyk hier met Stippelingen en ook met Nummers in de grond en op de stylen aangetoont is: vorders is alles naauwkeurig na de Voetmaat.

## No. 3.

*Beschryving van de Grond van een Eyke Waageschot-zaager, staande buyten Amsterdam, en genaamt het AMSTERDAMSE WAAPEN.*

Voor eerst de Heygrond, met de Masten in 't rond, en de binnenste Masten, daar de Koning op rusten moet: op de Masten in 't rond moet op yder twee Paalen een Kespe leggen, zwaar 5 a 10 duym, en op yder Paal met een houten nagel van een duym geflooten of vast gemaakt worden. Op die Kespe legt men de Fondaments-Planken, zwaar 4 duym, en die ook wel vast gemaakt met houten nagels; daar de muur op gemetselt in 't rond, gelyk in de Opstal vertoont word: hier beneevens ziet men de Kruys Balken, half en half in malkander gekeept, en de Zwaarden daar in gezonken, met verlooren Lippen en Tandengewerkt, daar de Spruyten met Pen en Gaten in schieten, en met houten Nagels geflooten: men ziet ook de Vloer op de Kruys-Balken met bedekte Swaaluwe-staarten ingezonken, een duym diep met Stippels aangetoont. Deze Vloer is met Pen en Gaten in malkander gewerkt, als hier vertoont is, en met een Duymsbout geflooten, en dan nog met een kleyn Duymsbout voor het gelyk houden van de Vloer, en de Kruys-Balken, welke zo veel korter moeten zyn, dat daar buyten een Kliffloer van 3 duym kan voorgemetselt worden voor den reegen of voor 't inwateren. Vorders ziet men de grootte van die Penant, die onder de Kruys-Balken leyt, en hoe de Koning met vier gaten en Pennen en vier Lippen om de Kruys-Balken gewerkt word. Vorders ziet men de halve Rolring die op de Vloer komt te leggen, met zyn Rollen en Bouten daar in, en de Kraag om de Koning en de Latten op de Rolring aan de Kraag vast gespykert, die om de Koning draayt, om den Rolring op zyn Centrum te houden op de Vloer.

## No. 4.

*Beschryving van de Slee-Stelling.*

Voor eerst ziet men de Overring onder de Slee-stelling leggen, 't welk getoont met Pennen en Gaten in den anderen gewerkt; ook ziet men op de Overring leggen twee Kot-Balken, met den Staart-Balk, of Koning-Balk, het welk hier legt ingezonken met Voorloeven van 1½ duym diep; ook ziet men tusschen de Koning-Balk en de Kot-Balken nog vier Leggers, die dienen tot de Kot-planken; ook voert men den Overring op de hoogte van de Kot-Balken, om de Kot-planken daar op vast te spykieren; men buygt ook daar dan wel een ½ duym blat Waageschot om de Overring en de Voering, en dat wel gespykert; ook is vertoont op de Kot-Balken met stippels, daar de stylen van de Moolen moet staan, met Pen en Gat in de Kot-Balken, en hier boven op is vertoont de Slee-Stelling. Voor eerst ziet men twee Slee-stellingstukken, en daar zyn ingewerkt 14 Triemen boven gelyk met Pennen en Gaten, en met bedekte Tandengewerkte houten Nagels geflooten; daar leggen ook nog drie Schroten in, of Planken, ook boven gelyk, en hier tusschen in zyn vertoont dertien Rollen, yder op zyn plaats, en in goede orde; ook is yder Rol voor 't endt ingewerkt een yzere Pen, die in een yzere Plaat past, en om deze yzere Plaat is een yzere Ring, die om de Plaat past, welke Plaat en Ring is voor het endt van de Rol gelykingelaten, en dan de Pen net na de midden van de Rol ingewerkt, gelyk hier een Rol aangetoont is met zyn Plaat en Ring, en de Pen daar by. Deze Rollen moet men in de Slee-stellingstukken laten zakken zo laag dat zy 1½ duym boven de Slee-stukken blyven, en Waterpas leggen; de Rollen moet men aan beyde enden even dik maaken, en wel zuiver regt, dan in de Winkelhaak gelyt onder de Rey in 't midden van de Moolen. By de Raamstylen leyt men de Rol een weynig hooger, om dat de Slee daar makkelyk over zal gaan; ook is hier boven op vertoont de Slee, welke hier onder een Sponning in moet zyn van 1½ duym wyt en diep in de mitte van de Slee-stukken; ook zyn op de Triemen Neuten vertoont, daar men dezelve zien kan, welke in de Sponning van de Slee passen, om die regt in den haak te houden, op de Rollen; ook is vertoont de Heugel in de Slee, met de yzere Prooken daar in, en de yzere Spil en de Schyfloer daar om, en vier Pannen daar de Spil in ruft, daar aan het Krabbel-rat met de Krukken, om de Slee mede uyt en in te winden; ook worden vertoont de Raamstylen en de Koning-styl in 't midden, daar de Heugel door gaat, met Stippels; men ziet tusschen de Raamstylen en de Slee-stukken No. 1 tot 8 incluyts hoe veel duym yder wyt is: voor aan de Punt is de Borst-naalt met de Planken en de Hang-Luyffels de Planken in den anderen geploegt aangewezen, aan de staart twee Trappen, en twee dito aan de Slee-stelling om op te klimmen vertoont. Ook legt hier de Heugel op zy, met twee Schyfloepjes, een van zeeven slaaven en de ander van agt slaaven. De Deeling is groot twee

duym, een duym voor de Staf, en een duym voor de Tant van de Heugel. Ook is hier de Staart-Balk op zy vertoont, met zyn Pollen en Wint-koppel daar door, en een Pol op zyn plat hoe hy gewerkt word. Ook ziet men daar onder de Koning en de Pen met stippels daar in, en de Kraag daar om met yzere stroppen: ook ziet men hoe de Koning op de Kruys-Balk gewerkt word: ook word aangewezen hoe den Overring met een Voorloef in den Staart-Balk leyt, en hoe dezelve met de Yzers vast gehouden word, want als men de Vloer op de Kruys-Balk heeft gelegd, legt men de Rolring met de Rollen daar boven op, en dan legt men onder yder Roleen twee duym end Plank, gelyk aangetoont is dat de Rollen twee duym van de Vloer af zyn. Als de Moolen nu klaar is, dan neemt men de twee duymstukken uyt de Rollen, moentende de Moolen meest op de Koning zyn dragt hebben, gelyk vorder in de Opstal kan gezien worden: het Moolenaars Gereedschap is hier mede by vertoont.

## No. 5.

*Beschryving van een Waageschot-Zaag-Moolen van ter zyde te zien; met zyn Muur in en boven de Grond.*

Voor eerst ziet men de Muur in zyn Opstal onder de Moolen, die tot de Stippeling in de grondt komt te staan; ook is hier boven op de Muur de Vloer en de Rollen daar op met de Rolring, en daar op den Overring, en daar op is vertoont de Kot-Balk met de Staart-of Koning-Balk, het welk hier vooren al is verklaart. Men ziet het Zy-Bint in den Opstal, onder wyt 25 voet 8 duym, boven wyt 12 voet 9 duym buytens werk. Ook is dit Bint de Balken met Pennen, Gaten en Tandengewerkte, gelyk aangewezen is, en met houten Nagels geflooten; ook ziet men de Kruyflen en Schooren met Tandengewerkte Swaaluwe-staarten en Lippen in de Balken en Stylen gewerkt, gelyk meede aangewezen is; ook zyn binnen onder eerst vertoont de Sleafstellingstukken voor 't end, en het voor- en agter-Raam met zyn Hoofde en Draay-Afse, en de Zaage daar in aangetoont. Deze Raamen zyn met halve Hoofden gewerkt: ook ziet men nog een derde de Pomp-Raam boven op de Zolder, 't welk dient om de Kruk te balanceren; men maakt yder Raam even zwaar, om de Zaagery makkelyk te doen gaan, en dat de Moolen ook lichter draayt. Men ziet hier nog vertoont de Luyffels in 't zy-Bint, met de Gaaten daar onder; ook vertoont men de boven-Koning-Balk voor 't end, als meede de Vang-Balk, Vang-stok en Touw daar aan, en het Saabel-zyer, dat aan de Vang vast is, gelyk aangewezen is; ook ziet men de Kruk met zyn bogten, die de Raamen doet op en needer gaan, en de Kruk-Balken daar onder, met de Pollen daar in, de Bos om de Kruk met het Schyfloer daar om; ook ziet men de Borst-Naald boven met een Pen en Gat in en onder de Steunder, en onder met een Keep en Borst op de Staart-of Koning-Balk. Ook word aangewezen aan de Borst-Naald de Swigstelling; ook vertoont men de Kap op zyde, de Dak-luyften op de stylen, en de Spante daar op, als meede het boven-Wiel, dat om de As hangt, nog de As met de Scheenen daar in, en de Stroppen daar om, met een Roe daar door; ter zyde word de Vang uytgeleyt vertoont; eyndelyk word alles in een goede orde gevonden, en kan correct na de Voetmaat gemeeten worden.

## No. 6.

*Beschryving van den Opstal der Moolen de Waageschot-zaager van agteren te zien.*

Voor eerst vertoont men de Moolen van anderen doorgefneeden, en men ziet de dikte van de Muur, die in de rontte zo opgemetselt moet worden, ook ziet men de Penant in de midden van de Moolen, en twee dikke Planken dwars over den anderen gelegd, en daar op gelegd de Kruys-Balken, en hier op de Vloer en de Rolring met de Rollen en de Overring, met de Kot-Balken voor 't end, de Koning met de Staart-Balk en de Kot-Planken, daar voorheen Berigt van gedaan is; ook vertoont zig de Sleafstelling op zy, met de Lenning en de Schoore daar onder, de Wig onder den Koning-styl, daar men de Moolen meede opzet, en de Kraan op de Sleafstelling, welke op een yzere Taats draayt in een Pot, en boven in een houten Pen; in den Uytlegger daar wind men het hout mede in de Moolen. Vorder ziet men een dubbel Krabbel-rat, het eene wat kleinder als het andere; de Deeling is groot ¼ duym, en als men wil, dat het wat gaauwer zaagt, dan moet men de Krabbel-zyers op het kleyne Rat leggen, zonder dat men de Palfok versteekt; en deze Palfokken hebben haar bewerkzaamheid aan 't Pomp-Raam; ook ziet men het Opwinders-Rat met de Rol voor 't end, en het Touw daar om, om het Hout in de Moolen te winden, en de Pal onder het Rat en een Palfok daar aan om het hout te fryken, als het hoog genoeg gevonden is: ook ziet men den Uytlegger op zyde, met het Blok daar boven op, daar het Touw door gaat; ook ziet men de

de Koning-styl en twee Krombeels met de Sleutel onder de Koning-Balk, en daar op vier Stutten onder de boven-Balken tot styfsten van de Kruk-Balk; als meede de Kruk voor 't end in een vaste Pol met Slothouten daar in, ook ziet men het Agterbint in malkanderen, en boven 10 voet 10 duym buytenwerks, wyt onder buyten-werks 20; voet: de Balken in de stylen met Pennen, Gaten en Tandén in den anderen gewerkt, en de Kruyflen met verlooren Lippen en Swaaluwe-staarten en Tandén: ook zyn de Trappen daar in vertoont om na boven te klimmen; ook ziet men boven op die stylen de Kap, de Dak-Lyft voor 't end, de Wolf-Balken daar agter, de Pen-Balk, en daar de As op leyt, welke men van agteren zien kan met de Scheenen in de Pen; ook ziet men met flippels aangetoont op wat manier men een Kap kan trekken; het zyn drierley soorten, yder in 't byzonder; ook vertoont zig de Kap op zyn plat met het Wiel en As zonder Kop, en de Gaten in de Dak-Lyften, daar de Spante van de kap moeten staan, de Wind peulen daar op, en de Gaten van Keren-Weerfstyl daar in; ook is hier by vertoont het Wiel met het Schyfloop. Vorder kan men het naauwkeurig na de Voetmaat nameeten, en men timmert het voorste Bint net als het agterste. De kanting van de Stylen is klaar aangetoont in het Bindt van de Wip-Moolen.

No. 7.

*Beschryving van de Grondt van een agtkante Waater-Moolen, gemaakt te Amsterdam, en staande tusfche Loenen en Nieuwer-Sluis.*

Voor eerst fiet men de grondt op zyn plat, en de agt Penanten; in yder Penant zyn geheyt 13 Juffers, lang 36 voet, ook ziet men de Heygrondt van den draag-Balk en de Bak, en de Bak daar op vertoont, dat de Hey-Maften daar door schynen: ook ziet men de Bak op zyde voor 't end en de Muur van den Draag-balk en 't halve Wiel in de Bak; ook ziet men de Heygrondt van de voor en agter Waater-Loop, en de Vleugels met de buyte Stoel, de Hey-Maften in een goede order vertoont, die lang zyn 36 a 34. Voet: ook is hier op de Malte-grondtvertoont de dikte onder van de Muur van de Water-Loop en een steene Rol laag, die op de Muur moet koomen daar boven op, dog men kan de Malten daar door zien: ook ziet men in de voor en agter Waater Loop aangetoont de Kefpen: deze Kefpen moeten soo lang zyn, dat dezelve onder de Muur moeten koomen, zo dat de Fondaments-Planken daar op konnen leggen, de Fondaments-Planken en de Vloer-Planken van 4 Duym's hout, en onder de Muur moet men een Schroet van 1½ a 4 duym met houte nagels daar op vast maaken om het verschuyven van de Muur, en dan de Muur daar op gemetfelt, en onder de Penanten van de Moolen legt men 2. duym's Planken, twee dik, dwars over den anderen, en dan de Planken en Kefpen op yder Paal met een houte nagel geflooten of vast gemaakt: ook ziet men in de grondt de seeven onder-Tafelmenten geflippelt en aangetoont de Deuren met agt Stylen daar op van de Moolen; vorder ziet men de halve boove-Tafelmenten met de Blokkeels in den anderen gewerkt met Pennen, Gaten en Tandén, daar op de halve Kuyp, welke vorder verklaert sil worden: ook ziet men het Scheer-Bint, dat midden in die Moolen komt te staan in den Draag-Balk gewerkt met Pennen en Gaten, en de Water As op den Draagbalk met de Steen daar onder met stop-Blokken wel voorzien; in het Bint is gewerkt het Spil-Kalf met dubbelde Pennen, daar op de Wervel daar een endt van de Spil op staat, met het onder-Schyfloop daar om; men ziet de Waater-As met de Scheenen in de Schrooi-Blokken, daar naaft het Schep-Rat en zyn bewerking, de Kruys-Armen welke men met dubbelde Pennen en Gaten in den anderen moet werken, de kalven en de Schoepen ook met dubbelde Pennen en Gaten, en de Kalven en de Goringe half en half in de Schoepen gekeept. Het is groot over Diameter 18. Voet: vorders ziet men het onder en booven Wiel, de Schyfloopen daar by, met de Kam-Gaten en Staave Gaten daar in. De Kap op zyn plat; voor eerst ziet men de Overring onder de Voeghouten, welke met Pennen en Gaten in den anderen gewerkt moeten worden; men moet met ses of feeven stukken rond zyn; daar onder komt de Vloer swaar 4 a 14 duym, daar de Rollen op draayen, die op de booven-Tafelmenten met houte treknagels vast worden geflooten, en met 8 stukken rond op de midden van de Tafelmenten tegen den anderen gestuykt, en vlak op de boven-Tafelmenten needer gevoegt; de Rol-Ring, swaar 3½ a 12 duym, moet ook van 6 a 7 stukken rond zyn, en teegen den anderen aangestuykt, op yder vergaaring met twee drie quarts bouten geflooten, en die van binnen met een yzere Plaat geflooten is, en dan nog een endt drie quarts Plank op yder vergaadering gefpykert, daar in 38 Rollen, dik 8 en lang 7 duym: ook ziet men om den Overring de Kuyp, welke ook moet 6 a 7 stukken rond zyn, en met haak-Tandén aan den anderen geflooten, de Laffen lang 14. duym, en onder teegen de Vloer angevoegt met 16 duym's bouten geflooten door de Vloer, en booven om de Kuyp een yzere Spylbant van vier stukken rondt: vorders ziet men de Voeghouten op den Overring:

men laatte 1½ duym diep finken met Voorloeven daar in, dan werkt men de Rooffer-houten daar in, dat zy ½ duym in de Overring finken met Voorloeven, Pen en Gat in de Voeghouten; dan werkt men de Spanring op de Rooffer-houten met Swaaluwe-staarten, diep ½ duym, en een Tandt in 't Voeghout; men leyt ook het Wind-Peuluw en de korte Spruyt met bedekte Swaaluwe-staarten op de Voeghouten, en de lange Spruyt met Voorloeven op de Voeghouten gefonken, de Penbalk met en kort penette in een Lip op de Voeghouten, den Yferbalk met pen en gat daar in, vorders de Kappante daar by. De Moolen is onder wyt over zyn Tafelmenten 27½. Voet, en booven binnen de Kuyp 18 Voet, de Waaterloop en Bak moet met goede Sement gemetfelt worden.

No. 8.

*Beschryving van deze agtkant Waater-Moolen in zyn Opstal met een steene Waaterloop.*

Voor eerst ziet men de steene Waaterloop op fyde vertoont doorgefneeden, en de Fondament-planken, Kefpen en Paalen daar onder, gelyk in de vorige grondt aangetoont is: ook ziet men de Leggers tusfchen de Rollaag vertoont, welke booven op de Waaterloop koomen te leggen, en de planken daar op; ook ziet men de Penant, daar de onder-Tafelmenten op komen te leggen, daar de Stylen van de Moolen op staan; onder het Schep-rat ziet men de reyfling met een Rollaag opgemetfelt, gelyk ook in de grondt aangetoont is; ook ziet men het Schep-rat, met de Waater-As voor 't endt, en de steen onder de Waater-As, en agter het Schep-rat ziet men het Onderwiel van agteren, ook ziet men het Scheerbint, daar de Spil op draayt, de Vangbalk, Trappen om na boven te klimmen, alles in een goede order; ook ziet men de Reegels met Pen en Gat in de Stylen en aan 't ander endt met een Lip en Swaaluwe-staart in de Styl, en de Kruyflen aan de enden op een Tant, en op de Reegels half en half in den anderen gekeept een duym's treknagel daar door, gelyk aangetoont is.

Ook ziet men de Kap op fyde in zyn Opstal met de As en Scheenen daar in, en de Stroppen daar om, met de Roe door de As, en het boovenwiel om de As, met de Kammen daar in; ook ziet men de staart met de Schooren daar aan vertoont met flippels hoe men de langte van de lange Schoor kan krygen. Voor eerst neemt de halve langte van de lange Spruyt, en laat die haak-waarts na de lange Schoor nedervallen, en dan onder op de Schoor die langte dan gemeeten, 't welk is de langte van de Schoor. Vorder is hier by aangetoont het booven van een Roe, 't welk op deze wyze gefchiet; men neemt een plankje van 1½ Voet lang, 1 voet breed, dat men aan de eene kant regt-schaaft, men neemt dan een Winkel-haak en schrap dan een schreef in den Haak op dat plankje; men neemt dan de Passer, oopent hem 1 voet, zet de Passer met de Punt onder aan de Haak-schreef, en trekt zo ver als de Nommers staan, en men plaatst dit plankje of malletje als de Roe op zy legt; daar de Roe in den As komt moet men zuiver in 't midden na de agterkant in den Haak maaken; dan slaat men een Lyn-flag op het korte Hek, booven 1 duym van de voorkant aan 't boven-Hek, en onder 1½ duym van de voorkant, dan nommert men de Rooy-gaten gelyk op de Mal en de Roe gedaan is, dan hout men een Rey onder aan de punt van de Haak-schreef, en booven na de Nommers daar zy na van Scheelte moeten geboort worden, en als de Rooy-gaten geboort zyn, dan steekt men in yder gat een houte Nagel, en doet daar een Slag-lyn aan, 1 voet hoog, booven de Roe in de haak na de Roe, en boort dan alle andere na de Lyn; deze Mal is na de wezentlyke Amsterdamsé voetmaat van 11 duym, waar uyt men alle andere korte of lange Roeden kan vinden om te booren.

No. 9.

*Beschryving van de Grondt en Gaanderwerk van een agtkante Waater-Moolen, staande tusfchen Assendelft en Uytgeest.*

Voor eerst ziet men de Heygrondt van de Moolen, de agt Penanten geheyt met 18 a 20 voets Juffers of Malten, en daar op geleyt de Fondaments-Planken van twee duym dik en twee dik dwars over den anderen, en die op yder Paal met een houte nagel vast gemaakt; ook ziet men de Heygrondt van de binnen Stoel in 't midden, daar de Spil van de Moolen op staat, zynde met dezelve langte van Juffers geheyt, en daar kefpen van 4 a 6. duym opgeleyt, en daar op uw Fondaments-Planken van 3 duym, en dan de Muur daar op gemetfelt onder de Stoel: de Bak ziet men van booven op zyn Plat, hier neevens de Waterloop van de Moolen, de Sandplanken die op zyn paalen moeten leggen, en de Kefpen daar op, daar de Stylen van de Waterloop met een gat en pen moeten ingewerkt worden (gelyk in den Opstal getoont is); dan de Vloer van de Waterloop daar op, en door de Sandplanken van de Waterloop en den Dorpel van 't

Slag-Bint zyn de Hy-Paalen getoont; vorder ziet men de Tafelmenten op de Penanten met Stippels aangewezen, het Onder-en Boven-Wiel met de Schyfloop-Plaat hier by: voor eerst leyt men de Kruys-Armen toe Waterpas van het Bovenwiel, en het gat, daar de As in komen moet, leyt men in den haak en van scheelre, en dan werkt men de Kruys-Armen met Tand in den anderen, en men keept de Kruys-Armen die boven leggen een duym meer als die onder leggen, dan maakt men een Koning in 't midden van het gat van de Kruys-Armen, en men doet de Centrum-stok aan den Koning, en dan leyt men de twee Plooyen daar op, de twee bovenste Kruys-Armen even schoon uyt de Kruys-Armen in den haak, en zo ver uytgeleyt als men het Wiel groot wil hebben, en uw Plooyen dan gekant onder de Rey, en van Scheelten met een Zink-stok even hoog uyt de Kruys-Armen geleyt, dan uw Plooyen drie en een half duym diep gezonken, half in de Kruys-Armen en half in de Plooyen, met een Voorloef en een Tant, de Plooyen daar op gewerkt, dan de andere Plooyen daar op, gelyk de andere, deze Plooyen werkt men met Lippen over den anderen een en een halfduym verloorenen boven gelyk, dan legt men de Deeling op de Plooyen zo veel Deelen als gy hebben moet, de midden van uw Kam-gat moet uw Deeling beginnen en eindigen, en dan leyt men de Vellinggen daar op in vyf of zes rondt tegen malkanderen gestuykt, men moet ze vergaaren op de midden van uw Kam gat, en dan de Deeling op uw Velling geleyt, als het regten Waterpas geschaaft is, de midden van uw Kam-gat moet op de midden van uw Koning of Centrum aanschieten, en dan uw grootte van uw Kam-gat agter en voor uytgestooken. Vorders ziet men in malkander gewerkt het Schep-rat; het is groot over Diameter 15 $\frac{1}{2}$  voet, hier by is uytgelegd een schoep met een kalf, en hoe men 't moet bewerken, als mede de Waater-As met zyn Scheenen daar in geleyt, ook ziet men het Kruys of de Moolen-roeden met de kop van de As van voren, de Hekken en Zoomen daar in vertoont; ook is hier aangeoont het booren van deze Roeden, 't welk met Nommers aangewezen is op de Mal en op de Roede; de vorde- re beschryving op de Plaat.

## No. 10.

*Beschryving over den Opstal van de agtkante Waater-Moolen, delfels Waaterloop, Kap, Tafelmenten, enz. op zyn plat, staande tusschen Afendelft en Uytgeest.*

Eerftelyk ziet men de zeven Onder-Tafelmenten in den grondt leggen; dezelve worden half en half over den anderen gekeept, boven gelyk, en met een Haak-Tant van een duym diep in den anderen gewerkt; ook zyn op deze Tafelmenten aangeoont de stylen in zyn Agtkant, en de Gaten daar in, daar de stylen met een Pen van drie duym lang in komen te staan, en de Deuren; ook ziet men de Boven-Tafelmenten het zelfde getoont; de Pen- nen van de stylen moeten boven lang zyn 3 en een half duym, ieder styl met een Kram-bout geflooten, boven door de Tafelmenten; ook ziet men de Water-loop in de grondt, waar van in de voorige Plaat berigt is gegeven. Men ziet hier vorders de Buyten-en Binnen-stoel en Onder-Dorpels, de Binnen stoel is in malkander gewerkt met Pennen, Gaten en Tand en de Steen en Water-As daar op tusschen in, met een Wervel op de Stoel, daar een end van de Spil op staat; de Kap legt hier op zyn Plat; zo als hy gewerkt moet worden is altoorens aangeoont; het Slag-Bint hier in malkander gewerkt met Pennen en Gaten, de Vleugels beplankt, en onder den Dorpel ook met Planken voor het lekken van 't water; men ziet hier de Bak van zyn end en op zy, het Onder-Wiel daar in, als mede de Waater-loop voor en agter, de Penanten daar de Moolen stylen op staan moeten, het Schep-rat dat het Water tegen de Ryzing op moet brengen, de Buyten-stoel, daar de Water As op vertoont word met de Steen daar onder; ook heeft men het Onder-Wiel in den Opstal niet vertoont, om dat men het Schyfloop met de Binnen-stoel dan niet konde zien, gelyk men in de vorige Moolen gedaan heeft, de Spil op de Binnen-stoel met het Onder-schyfloop daar om, die het Onder-Wiel met het Schep-rat doet gaan, de Onder-Tafelmenten op de Penanten; onder de Tafelmenten ziet men Stopstukken leggen; vorders ziet men de Moolen in zyn Opstal, de vaste Binten en de losse Binten komen daar boven over gekeept, de onderste Balken moet men saamen keepen vier en een half duym diep, dat is yder Balk 2 $\frac{1}{2}$  duym diep; vervolgens ziet men de Kruyssen, Regels, Trappen, de Vang-Balk, de boven-Tafelmenten op de stylen, daar op de Vloer, daar de Kuyp met veertien duym bouten moet vast geflooten worden; de Vloer is zwaar 4 a 12 duym, de Roling 3 a 11 duym, de Rollen zyn dik zeven duym en lang zes en een half duym, daar op komt den Overring 7 a 11 duym, daar op de Voeghouten, welke in den Overring leggen gezonken, met Voorloeven van een en een half duym diep, dan werkt men de Roofterhouten met Pen en Gat in 't Voeghout, en zo laag dat ze met  $\frac{1}{2}$  duym Voorloeven in den Overring zakken; dan werkt men de Spanning op de Roofterhouten met Swaaluwe-

staarten  $\frac{1}{2}$  duym diep; men ziet ook het Wint-Peuluw op de Voeghouten, de lange Spruyt, de korte Spruyt, of agter-Balk, de Pen-Balk, de yzer Balk, de Kap op zy, de boven-As en zyn scheenen in de hals en Pen, vorders ziet men de Roe in den As met zyn yzere Stroppen om de zelve, het boven-Wiel met den Staart, Schooren, het Wind-As door de Staart, Vangflok en Touw, ook is hier aangeoont met Stippels, om de langte van uw lange Schoort te krygen, waar van altoorens gezegt is; vorders is alles na de voetmaat geteekent en kan stiptelyk nagemeen worden.

## No. 11.

*Beschryving van de Wip-Waater-Moolen, van de onder-Tafelmenten en het toeleggen van 't Toorn-Bint, met de Waaterloop.*

Voor eerst ziet men hier de vier onder-Tafelmenten, getoont in de grond op zyn plat, deze moet men half en half over den anderen keepen, en met bedekte en overhoekse Swaaluwe staarten van 1 $\frac{1}{2}$  duym diep, gelyk met Stippels aangewezen is, ook ziet men de Gaaten van de vier stylen op de hoeken, en de 8 Gaaten van de Mander-stylen daar in getoont op zyn order, en daar binnen in den Draag-balk, daar op de Steen daar de Waater-As op draayen moet, hier neffens de Gaaten van de Scheer-stylen daar in, ook ziet men neffens den Draag-balk de Bak met zyn stylen en klampen van boven te zien, daar het Onder Wiel zyn bewerking door heeft.

Hier neffens ziet men een Bint van den Toorn in malkanderen gewerkt, met zyn Balken en Krombeels Honts-Ooren Mandel-stylen zo als het gewerkt moet werden, en als men een Bint moet toeleggen, dan steekt onder en boven aan de buytenkant van de Stylen een Vooifteek 2 duym van de kant, en daar een Vooiflag geslaagen die regt is, en met een lange Rey opgeschrappt, en bepaalt dan de langte van uw Stylen op den Vooiflag en steekt daar onder en boven een steek, dat gedaan hebbende bepaalt de wytte onder en boven, en legt uw Stylen onder en boven op de wytte van 't Bint, en neemt dan een lange Lar en legt die Stylen net in zyn overhoeks na die steeken die op de Vooilaagen staan, die de langte van de Stylen zyn, en van Scheelte gelyk, ook trekt onder en boven aan de voeting van de Stylen op de langte van de Stylen een Lyn over om de voeting te krygen, en als men de voeting dan heeft, dan schryft onder aan de voeting van de Styl een Haak-schreef na de Vooifchrap of na de buytenkant van de Styl, als hy regt is, die binnen met de voeting van de Styl te niet komt, gelyk op de Stylen is getoont, en dat gemeeten op de Haak-schreef en op de schuynte na de voeting, en al wat de Voeting-schreef langer is als de Haak-schreef, dat is uw kanting van de Styl, zo veel moet uw Styl buyten opkanten en binnewaarts in, dat gedaan hebbende, dan leyt men de Balken daar op, en men bedraagt ze daar in.

Ook ziet men de voor en agter Waater loop in de grond met den Dorpel, Vleugel van 't Slag bint, en de Waaterdeur; men ziet de onder Slooven of Zanttrooken met de Kespen daar in, met Pennen en Gaaten gewerkt en met hout Nagels geflooten, ook zyn in dezen Zanttrooken aangewezen de Gaaten van de Stylen van de Waater-loop, ook ziet men aangeoont de Zanttrooken die na de Moolen komt dat die 4 duym onder het Tafelment komt te leggen, gelyk in den Opstal aangewezen wort. Ook ziet men de planken met Stippels aangewezen, en men moet de Waaterloop van binnen met 2 duym eyke planken beplanken, en moeten met een Sponning in de Styl van 't Slag-bint schieten, en buyten moet men ze beplanken met 1 $\frac{1}{2}$  duym greene planken, hier neffens ziet men de voor en agter Waaterloop op zy met zyn Paalen geflooten, aan de onder en boven Slooven met Pennen en Gaaten; ook zyn vertoont in de onderste Zanttrooken de Gaaten van de Kespen die in de grond op zyn plat leggen, men ziet de leggers en de planken op de Waater-loop voor en agter, ook ziet men het Schep-rat in de Waater-loop en de Reizing daar onder daar het Waater tegen op moet als het Schep-rat omdraayt, men ziet de bewerksaamheid van 't Schep-rat. Hier lyd by uytgeleyd een Kruys-Arm, een gording, 2 halve Kalvers en een Schoep, zo dat men de bewerking zeer naauwkeurig aantoot, men ziet ook het Slag-bint in malkanderen met een Vleugel, vorders kan alles stiptelyk na de voetmaat gemeeten worden.

## No. 12.

*Beschryving van den Opstal van de Wip-Waater-Moolen, zig doorgesneden vertoonende.*

Voor eerst ziet men de Muur met delfels dikte onder en boven onder de Moolen, daar de onder-Tafelmenten op leggen, als mede de Muur daar de Draag-Balk oplyt, in welke de Scheer-styl met Pen en Gaaten ingewerkt zyn, in de Scheer-styl is ge-

werkt

werkt het Spil-Kalf daar de Spil op ruft, op den Draag-Balk de Waater-As met de Steenen daar onder, en het Onder-Wiel daar om met het Scheppar, daar neffens de Vleugel van 't Slag-Bint; de planken moet men in malkanderen ploegen voor het doorleken van 't Waater, en voor den dorpel van 't Slag-Bint moet men het ook met zulke planken beheyen, gelyk in een van de agt-kante Waater-Moolens gedaan is; hier neffens ziet men de Bak met het onder-Wiel daar in, ook ziet men de Spil op de Wervel op het Spil-Kalf, en het Schyfloop daar onder om de Spil in de Kooker en het boven-Schyfloop daar om, die in 't boven-Wiel werkt dat om de boven-As is; men fiet de As met de Scheenen daar in, de Steenen daar onder, de yzere Stroppen daar om, en een Roe daar in, verders den Toorn, de Balken met de Krombeels Mandelfteylen Honts-Ooren, de Balken die men voor 't ent ziet met de Krombeels, de Kooker-Balken daar op, daar de Kooker-Stukken met Pennen van 3 duym lang in staan, op de boven-Balken ziet men de loofe Kooker-Balk, welke dienen tot styfte van de Kooker, ook ziet men de boven-Tafelmenten met Pennen en Gaaten op de Stylen en de onder-Seetel 2 duym daar in gezonken, het boven-Huys daar op, dat om de Kooker ront draayen moet, de Voeghouten, de voor agter en Middel-Soomers, en de Zolder daar op tegen de Waater-Lyft met een Sponning in de voor- en agter-Soomer, men ziet de boven-Seetel om de Kooker met de Kloffen daar onder, en met bouten geflooten, door de Kooker-Stikken daar de Steen-Burrie met het gantfche boven-Huys op draayen moet, daar op de Steen-Lyfte met de Swaaluwe-ftaarten op de Steen-Burrie gezonken gelyk aangewezen is, verder ziet men de Borft-Naalt in de Balken gekeept, en met 1 duym bouten geflooten, en boven met een Pen en Gat in een Blok-Keel dat onder de Wint-Peulw komt, en in deze Borft-Naalt een Sponning van 1 duym diep daar de Baart-Planken in komen, ook ziet men daar de voor- en agter-Soomers aan de fteylen met Schortbouten vaft gemaakt, en aan yder deur-fyl van 't Trap-bint onder en boven een, en een Bout door de staart met een Beugel daar om, men ziet ook de Dak-Lyft daar 't Wint-Peulw op leyt, en den Pen-Balk en Agter-Balk ingewerkt wort, de Yzer-Balk daar de kroon van de Spil in draayt, men ziet ook voor aan 't Wint-Peulw en den Agter-Balk 2 yzere Zwaans-halzen met Krammen aan de Dak-Lyft vaft gemaakt, de Kap op zyde met het Vorft-naalt daar op, en de Geevel daar met Pen en Gat geflooten, verders ziet men de Vang op 't Wiel en het Sabel-zyer, in de Vang-Balk de Vang-ftok, Vang-Tou, de Trap met de Leuning daar aan, en de Hang-boomen om de Trap om hoog te houden, onder aan de Sleep-Trap vaft met Kram-bouten gefloten, vorders is hier alles naauwkeurig aangewezen.

*Befchrywing over de Bewerking van 't Boven-Huys.*

In het toeleggen van de Voegburri moet men 't Huys van de Moolen balanferen, om dat het regt op zyn Zeetels zal hangen; als het boven-Huys lang is op de Voeghouten 19½ voet, dan moet men de Middelt 9½ duym na vooren fteeken, dat is, op de voet ½ duym, het toeleggen van de Voeg-Burrie; voor eerst lyt men de Voeghouten Waater-Pas, en van Scheelte en op zyn wytte, en men flaat daar Vooy-flaagen op de buytenkanten even fchoon uyt de kant, en men bepaalt dan de Middelt van 't Gat daar de Kooker in draayen moet, en fteekt dan even fchoon uyt uw Middelt fteeken op de Vooyflaagen, en dan na die fteeken overhoeks geleyt met een Lat, en dan leyt men de Kalven daar op, en men bedraagtfe in de Voeghouten met dubbelde Pennen, Gaaten en een Tant, dat gedaan hebbende dan leyt men de voor- en agter-Soomer daar op, en van Scheelte; dan flaat men daar Vooyflagen op, even fchoon uyt de buytekant die op de Middelt van de Stylen van 't boven-Huys overeenkomen, dan zet men de Middelt in de langte op de voor en agter-Soomers, en dan leyt men de middelt van de Soomers en de middelt van de Voeg-Burrie over een, dan fteekt men Steeken uyt de middelt van de Soomers even fchoon, en men leyt ze in zyn overhoeks, dan laat men ze 1½ duym diep zinken op de Voeghouten met Swaaluwe-ftaarten, gelyk de Stippels aanwyzen, en dan leyt men de middel-Soomers daar op, en men zinkt ze met Voorloeven op de Voeghouten, dan leyt men de Waater-Lyfte daar op en laat ze 1 duym diep met Swaaluwe-ftaarten daar in zakken, en met een Pen in de Styl, ook ziet men op de hoeken van de voor- en agter-Soomer de Gaaten daar de Hoek-fylen van 't boven-Huys in moet staan, en de Gaaten voor de Schort-bouten daar in getoont, gelyk men aan het Agter-Bint van 't boven Huys zien kan, de Steen-Burrie moet men op de zelve manier toeleggen, men ziet de Steen-Burrie met de Steen-Lyften daar op met Swaaluwe-ftaarten daar in gezonken van 2½ duym diep met de Kooker daar in. De toeleg van 't Zy-bint van 't boven-Huys, voor eerst flaat men de middelt op de Stylen, en men maakt de Pennen aan de Stylen, en men leyt de fylen in zyn overhoeks, dan bepaalt men de hoogte van de Steen-Lyft om de onder en boven-Seetels op zyn fchorting te verdeelen voor het makkelyk kruijen van 't boven-

Huys, zo neemt een Lat en die leyt men op het zy-Bint op de Styl, en men fnyd een maat onder van de voeting van de Styl tot de bovenkant van de Steen-Lyft, dan trekt men twee Lyne overhoeks over de Steen-Lyfte daar die Lynen malkanderen befnyden, daar fnyd men een maat van de Lynen tot de onderkant van de Steen-Burrie, ook trekt men de Lynen over de Soomers die op de Voeg-Burrie gewerkt zyn, en daar die malkanderen befnyden, fnyt men een maat van de Lyn tot de onderkant van de Voeg-Burrie, dan fteekt men daar nog 2 duym by, voor de Schorting en de maat van de Steen-Burrie, fnyd van dezen Lat af, en de maat van de Voeg-Burrie doet men daar by met die 2 duym, dan zal het huys zeer fraay op zyn zeetels hangen, ook ziet men de onder en boven Zeetels op de Kooker gewerkt met Swaaluwe-ftaarten van 2 duym diep, en yder ftuk met 2 Bouten geflooten, en de Volling-ftikken met Spykerbouten vaft gemaakt gelyk het aangewezen is, ook leyt onder de Kooker de boven-Zeetels met de Kooker daar tuffchen in, en hoe de Kooker aan de Zeetels wort vaftgemaakt is zeer naauwkeurig aangewezen, ook ziet men de onder-Zeetels op de boven Tafelmenten leggen, en yder een ftuk uytgeleyt, en hoe de bewerking is, deze onder en boven Zeetel moet men aan de bovenkanten op de hoeken af ronden 2 duym diep voor het makkelyk kruijen gelyk getoont is, ook ziet men het Trap-Bint met de Staart en Voeghouten daar onder, en hoe die met Schort-Bouten vaftgemaakt worden, en boven de Kloffen op de Stylen die met een klyn Pennetje in de Dak-Lyften komen, en het Waay Spant op de Dak-Lyften, en men toont aan met Stippels op wat manier men de Kap trekken kan, ook ziet men het Storm-Bint met de Borft-Naalt daar op, welk hier 3½ duym diep wort ingezonken, en het Keepen half in de Borft Naalt en half in de Balken met 3 Bouten geflooten, ook ziet men de Schort-bouten aan de Stylen en door de Voeghouten, men ziet daar onder de Baart daar aangetoont en de Kloffen op de Borft-Naalt en de Stylen, deze Kloffen van de Kooker en de Stylen en de Borft-Naalt moet men alle met bedekte Trekfchuyf-Tanden daar op werken onder 1½ duym diep, en boven te niet, ook ziet men hier een Kap-Spant op de Dak-Lyften getoont, en de Vang daar in uytgeleyt met zyn yzerwerk daar by, ook is hier aangewezen dat tot nut van het Moolen-maaken dient, en kan ftiptelyk na de Voetmaat gemeeten worden.

Het Boven-Wiel heeft 62 Kammen, de Deeling is groot 6 duym, het Schyfloop heeft 27 Staaven, de Deeling het zelve, het onder-Wiel heeft 73 Kammen, de Deeling is groot 7½ duym, het onder-Schyfloop heeft 25 Staaven en de Deeling het zelve.

No. 13.

*Befchrywing van de Modder-Moolen, van de Bak en Ketting, en het Bint daar men de Bak hooger of laager mee kan laten zakken, worden-gebruykt te Amfterdam.*

Voor eerst ziet men de Bak doorgesneeden met een Schep onder en boven daar in, zo als ze in de Bak moeten werken met de Ketting-balkjes op de Leyers, ook ziet men de Steylen van de Bak onder met een yzere Beugel om den onderlegger vaft gemaakt, en dan de boodem van de Bak daar op, en dan uw onder Leyers op de boodem en dan uw Leyers 1½ duym diep in de Stylen gewerkt met Voorloeven, en boven die Leyer is een drie duymfe plank ingewerkt, binnen met de Stylen gelyk en half en half gekeept met Voorloeven gezonken in de Styl, ook is de boven Leyer en plank ook zo gewerkt, ook ziet men een Legger in de boven Leyer gewerkt, daar de middel Leyer ook met Voorloeven ingezonken leyt, ook ziet men den Bak hier op zy leggen met zyn Stylen, Planken en Leyers en de binnen Leggers geflippelt, en aan yder Styl een yzere beugel om de onderlegger gelyk voorheen getoont is, ook ziet men aan de agter Stylen van de Bak een yzere Haak met een ent Ketting, welke dient om aan de loofe Bloks vaft te maaken, om de Bak hooger of laager te laten zakken in de Modder, ook ziet men de Bak van agteren af geront en met yzer beflaagen, ook ziet men vooraan de Bak het Slag-bint met de As en Steen, daar tuffen ook ziet men vooraan de Stylen by 't Slag-bint een Bak hangen in een yzere Beugel die boven aan een Overlegger hangt een Tou en Blok om die hooger en laager te kunnen laten zakken, als de Modder-fchouwen daar onder koomen te vaaren.

Ziet ook hier neffens de Ketting uytgeleyt, met zyn Scheppen daar aangeflooten, en de byde zeskante daar in vertoont, en door het agterfte zeskant is een yzere Spil door en aan weeren een ronde Nok aan, die loopt agter in de Bak in een metaalen Bos, ook ziet men het voorfte zeskant om de As, dat tuffen het Slag-bint in lyt, hier by het yzerwerk vertoont van de Ketting na een grooter voetmaat, en van vooren en op zy te zien met de Scheppen daar in geflippelt en een Ketting-Balkie hier



hier neffens hoe de gewigte in malkanderen draayen, het Bint met Tou en Bloks en de As boven op de hoofde van 't Bint om de Bak daar de Ketting in hangt om die hooger en laager mede te kunnen laten zakken, ook moet men de zesanten met yzere banden beslaan, en Krambouten sluyten.

N<sup>o</sup>. 14.

*Beschryving van een Modder-Moolen, gebruikt te Amsterdam.*

Voor eerst ziet men in de grond de boven Leggers van de Moolen, en hier onder leyt het gaande Werk, welke Leggers vertoont als doorgesneeden om dat men de Schyfloop en Raaderen beeter zouden kunnen zien op zyn order; ook ziet men het kabel-touw opgeschooten, de Ketting met zyn Scheppen in de grond leggen, en voor om de As: die tuffen het Slag bint leyt, en de Bakken daar de Modder door gaat, en valt in schouwen; ook ziet men voorby 't Slag-bint aan de bak van de ketting twee yzere haaken, en daar aan een tou em de Asjes, welke dient om de Bak agter in de Modder te houden als de Moolen gaat en het Kabel-tou de Moolen agter uyt haalt dan zoude de Bak met de Ketting voor uyt schuyven, door de kragt van de Modder, ook toont men den omgang der Paarden boven op de Leggers.

*Beschryving van deze Modder-Moolen, den Opstal doorgesneeden.*

Voor eerst ziet men de onder Leggers van de Moolen tuffen de onder en boven Boodum in leggen, en daar op ziet men de Spillen met yzere taatsen die in potten draayen, daar de Schyfloop en Raaderen aan vast gewigt zyn, ook ziet men de As of lange Spil aan weerdenden een yzere Pen, welke draait in een metaalen Bos, en in 't midden draait hy op een Steen, ook ziet men de Ketting met zyn Scheppen om de zesante, en daar onder de Boodum van de Bak daar de Modder in opgehaalt wort, en boven onder de Ketting ziet men de booven Leggers van de Bak, en daar op de middel Leyer daar de Scheppen op rusten, ook ziet men het Bint daar de As met het Rat op rusten, ook ziet men hier de Bloks tegen dezen Styl aan met de touwen daar in die boven om den As koomen, welke dient om den Bak met de Ketting hooger en laager te kunnen laten zakken gelyk voorheen getoont is, ook ziet men hoe de Paarden daar om de Spil gaan, die de Schyfloop en Raaderen doen gaan met de Ketting, men ziet ook de Paarden in de Stallen, verder is alles na de Voetmaat.

N<sup>o</sup>. 15.

*Beschryving van een Verf, of Snuyf Tobaks-Moolen met zyn Grond en Opstal.*

Voor eerst ziet men de grond onder de Vloer van de Moolen en Looften met zyn Pylaren doorflaagen en Regels, men toont aan in de grond van de Moolen met stippels waar gy u Leggers van de Kant-steen moet leggen, men toont in de grond van de Loots het Rooster-werk van de Eest daar men het Vuur op flookt, hier neffens ziet men de Kap van de Loots met stippels aangewezen, als mede de Vloer van de Moolen met de steene Leggers van de Loopers en Boven-As. Het Raam daar de Loopers tuffchen loopen met de strykers daar onder, ook ziet men de Kappery met de Rees en Stampers van boven te zien, hier neffens de Stoel van de Rollen van de Plettery, men ziet de Zeevery en de Spil die de Zeevery doet gaan, en met stippels gewezen hoe de Touwen om de Schyven komen, men ziet den Opstal van 't Vierkant met de Pylaaren daar onder, men ziet de Steene Loopers op zyn kant op de Legger in den Opstal met het Raam daar om, ook ziet men de Wentel As met zyn gaande Werk van de Plettery en Spillen met den Opstal van de Rollen Stampers van de kappery met de Messen in de Ton en de Spaaken in de Wentel-As die de Stampers oplitgen. Het Vierkant van boven met de Spoor-Wielen die de Steen doen gaan en de Wentel-As die in den Opstal vertoont is van 't Plet-werk, ook ziet men onder de Wentel-As een klyn leggent Spilletje welke dient om de Zeevery te doen gaan.

Men ziet den Opstal van de Loots doorgesneeden met den Eest, en met Stippels de Schoorsteen aangetoont, ook ziet men boven de Loots de Vloer met den Eest van boven te zien daar men het goet op droogen moet, en daar neffens nog 10 Kaiffen om Tobak in te doen.

*Beschryving van den Opstal van de Moolen doorgesneeden.*

Voor eerst ziet men onder het Vierkant de steene Pylaaren de doorflaagen en Regel-werk daar op, ook ziet men de Steen met de Raamen daar om, de groote Spoorwielen om de Spillen

die in het Schyfloop werken dat aan de boven-Spil is, ook ziet men de Wentel-As voor 't ent met zyn Spaaken van de Kappery, daar voorheen berigt van gedaan is, men ziet de Zeevery in zyn Opstal met zyn Spillen en Touwen om de Schyven, ook ziet men het Agkant op het Vierkant getoont met zyn Stylen, Balken en Kruyssen, Vang-Balk, As, Roeden, boven-Wiel om den As, Bonkelaar om de Spil dat in 't boven-Wiel werkt, ook ziet men de Kap, de Staart, Schooren, Vangstok, en het Wint-Koppel door de staart; verder is alles genoegzaam aangewezen en kan stiptelyk na de Voetmaat gemeeten worden.

In 't boven-Wiel om den As.	48 Kammen.	} de Deeling 5 d.
In 't Bonkelaar boven om de Spil.	25 Dollen.	
In 't Schyfloop onder om de Spil tot de Spoor-wielen.	13 Staaeven.	} de Deeling 4½ d.
2 Spoor-wielen tot de steenen yder heeft	34 Kammen.	
In 't Wieltje onderom de Spil tegen het Schyfloop,	14 Dollen.	} de Deeling 4½ d.
In 't Wieltje om de wentel-As.	45 Kammen.	
2 Wieltjes om de wentel-As tot de Pletrollen yder	28 Kammen.	} de Deeling 3½ duim.
2 Dito om de bovenenden van de Spillen.	15 Kammen.	
2 Dito om de onderenden van de Spillen.	14 Kammen.	
2 Dito aan de Rollen van 't Plet-werk.	17 Kammen.	
In 't wieltje om de wentel-As tot de Zeevery.	28 Kammen.	} de Deeling 3½ duym.
In 't wieltje om het klyne wentel-Asje.	11 Kammen.	
In 't wieltje aan 't ander ent.	19 Kammen.	
In 't wieltje aan 't Spilletje.	13 Kammen.	

N<sup>o</sup>. 16.

*Beschryving van de Gronden, als Vodde-schuur, Moolen Werkbuys Pak-Kamer &c. behoorende tot een Witte Papier-Moolen.*

Voor eerst vertoont de platte Grond onder de Vloer met zyn Pylaaren doorflaagen en Regel-werk van boven te zien, men ziet neffens de Grond den Opstal van de Pylaaren en het Regel-werk en doorflaagen daar op, aan de andere zyde de Vloer die op de platte grond komt met al het binnenwerk van 't ent van de Vodde-schuur tot aan de Vaklengens van de Droog-schuur toe, welk hier een Vak aangetoont is ter lange van 10 voet het Vak, de Moolen in zyn geheel met de Plaating na het werk-Huys toe ter lengte saamen 76 voer, ook leyt hier neffens de Vloer den Opstal van de Vodde-schuur tot de Droog-schuur toe, van de Vloer tot het Dak toe vertoonen zig de Deuren, Vensteren, en Glazen, met de opstandt van de Schoorsteenen, van de Lym-Keetels, verders is alles schriftelyk in de grond aangewezen en de benaaming daar by.

N<sup>o</sup>. 17.

*Beschryving van den Opstal van de Droog-schuur en Parsfen, welke behooren tot de Witte Papier-Moolen.*

Voor eerst vertoont de platte grond van een Vak Droog-schuur ter langte van 10 voet en wyt 26 voet, als mede de Droog-schuur in zyn Opstal voor 't endt met zyn Bint en Kapspant daar op, hier onder in is een Lyn geschooren van de Middel Styl tot de Kambas toe, en 2 Krukken daar by om het Papier op te hangen, als men het op de Kambas-Lyn zal hangen gelyk men in de grond kan zien hoe men de Lyn door de Kambasse scheerr, hier nevens ziet men de 3 Parsfen de Dorpels in de grond, boven ziet men den Opstal met de Schyven onder om de Spillen daar men de Parsfen mede in toe draayt, verders is hier alles duydelyk aangetoont.

N<sup>o</sup>. 18.

*Beschryving van de Wryfbak en Roer-Bak met zyn Rollen, en verder toebehooren tot de Witte Papier-Moolen.*

Voor eerst ziet men de Roerbak op zyn plat van boven te zien, en de Bak getermynt gelyk met Stippels aangewezen is, ook leyt hier boven op de Roer-rol met de yzere Spil daar door en aan het end het wieltje dat de Rol doet gaan, hier nevens ziet men de Bak op zy met de Rol daar in, en boven dien ziet men de Bak in 't verschieet getoont zeer fraay, nog ziet men de Roer-bak voor 't ent met zyn Roer-rol en wieltje aan de Spil, de Wryfbak op zyn plat met de yzere Spil en wieltje daar om, ook leyt hier neffens de Rol voor 't endt met zyn Scheen en Ring, deze

deze Rol daar maalt men de Vodde klyn mede in de Bak, men ziet de Bak op zyde in den Opstal en voor 't ent, en de Bak in 't verſchiet, verder is al de benaaming daar by getoont.

N<sup>o</sup>. 19.

*Befchryving van de grond van het eerste Tafelment met den Opstal doorgesneeden met het binnen-Werk daar in van een Witte Papier-Moolen.*

Voor eerst ziet men de Balken boven van 't Vierkant in de grond leggen met de Tafelmenten daar op, daar de Stylen van 't Agtkant op komen te ſtaan, ook ziet men men met Stippels aangewezen de Stylen onder en boven van het Agtkant, men ziet op yder hoek boven van 't Vierkant een Schoor ingewerkt tot ſtyfte van 't Vierkant, men ziet 2 heele maal-bakken met een halve, in de grond met de Pomp en een groote Waater-Bak, men ziet hier nevens het Vierkant in de grond en 2 Roer-bakken met zyn toebehooren.

Hier benevens een Bint van 't Vierkant op zyn Pylaaren in zyn Opstal een heele maal-bak, in zyn Opstal daar in en zyn toebehooren, de Pomp en een endt van de lange Spil met het onder Wiel daar om.

*Den Opstal doorgesneeden.*

Voor eerst ziet men de Pylaaren onder de Moolen, de Balken van 't Vierkant met de Krombeels van vooren, de lange Spil en daar onder aan het onder-wiel daar de kleyne wietjes van de heele en halve maal-bakken van onderen in moeten werken, de Pomp met de Mam daar in die het Water in de bakken moet geeven, men ziet boven het onder-wiel agter de Waterbak om de Spil een kleyn wietje, dat in het wentel As wietje werkt tot de Roer-bakken, ook toont men de Bakken in zyn Opstal in de Moolen die in de grond zyn in het midden van de Spil een wietje, en een wietje aan de kruk, welke de Pomp doet gaan, vorder de stylen van 't agtkant met de balken en krombeels, welke geflooten zyn met Pennen, Gaaten en Tandens, de balken van 't vaste Bint voor 't endt met de Krom-beels daar onder, en hoe diep zy gekeept moeten werden in 't leegeren, ook ziet men het boven-Wiel om den As met het Bonkelaar om de Spil, de Kap-Spant en Reegels de Steenen agter en voor onder de As, men ziet een Roe daar in, de Vang-balk in de Moolen gefuppelt, de ſtaart daar aan met zyn Schooren, het Wint-Koppel door de ſtaart en de Zwigftelling, ook ziet men hier alles op een goede order.

*De gaande Werken van de Witte Papier-Moolen.*

In 't Boven-Wiel om den Boven-As.	61 Kammen.	} de Dee-ling 5 1/4 d.
In 't Bonkelaar om 't bovenend van de Spil.	32 Dollen.	
Het Wietje om de Spil tot de Pompery.	28 Kammen.	} de Dee-ling 4 1/4 d.
Het Wietje om de kruk tot de Pompery.	25 Kammen.	
In 't Onder-wiel om de Spil.	57 Kammen.	} de Dee-ling 5 1/2 duym.
In 't halve Baks-wietje.	16 Dollen.	
In 't heele Baks-wietje.	14 Dollen.	
Het Wietje om de Spil tot het Roerwerk.	29 Kammen.	} de Dee-ling 4 duym.
Het wietje om de Wentel-As daar toe.	22 Kammen.	
Het wietje om 't andere end van de wentel-As.	28 Kammen.	} de Dee-ling 4 duym.
Het wietje om 't bovenend van 't klyne Spilletje.	19 Kammen.	
Het wietje om 't onderend van 't Spilletje.	20 Kammen.	} de Dee-ling 4 duym.
Het wietje aan de Roer-rol.	17 Kammen.	

N<sup>o</sup>. 20.

*Befchryving van de grond van een dubbelde Oly-Moolen en zyn toebehooren.*

Voor eerst ziet men de grond met zyn Pylaaren doorſlaagen, en Regelwerk daar de Vloer op komt te leggen, men ziet ook de 5 Stuyt-blokken tuffen de Pylaaren daar de Oly-blokken op komen te leggen, men ziet aan 't end van de grond de Heymaffen die onder de Stuyt-blokken komen, men toont aan met Stippels waar de Legger van de Kantſteenen moeten leggen, als mede 3 Oly-Bakken om Oly in te doen, en de plaats aangeoont daar de Vuyfters moeten komen, hier nevens de grond van de Vloer en al het werk daar op met zyn benaaming daar by geſchreven, verders de Wal met de Kraam daar by om het goet

af te laaden, ook ziet men den Opstal van de Pylaaren van 't Vierkant en de Schuur met zyn doorſlaage Regelwerk daar op, men ziet hier op het Vierkant in zyn Opstal daar het agtkant op komt te ſtaan en het Binnewerk daar in tuffchen de Schuur en het Vierkant, de Oly-Bakken met een Pomp daar in om de Oly daar mede uyt te pompen, hier nevens de Schuur in zyn Opstal met zyn Balken, Stylen en Regels, en verders alles in een goede order aangewezen.

N<sup>o</sup>. 21.

*Befchryving over het binnen-werk van een dubbelde Oly-Moolen.*

Voor eerst ziet men de Stampers van de Potten en Heyen van 't voor en naflag tuffen de onder Rees, daar onder de Blokken doorgesneeden met de Potten daar de Stampers in vallen, hier nevens de Stampers en Heyen uytgeleyt met zyn toebehooren, de Kantſteenen op de Legger met het Raam daar om, en een ſtuk van 't Raam uytgeleyt van boven te zien, hier nevens leggen de Spillen met de Tappen daar in, de Kant-ſteenen leggen in 't verſchiet met het Raam daar om, en de Ringen van de Kuyp om de ſteen &c.

N<sup>o</sup>. 22.

*Befchryving van de platte grond en zyn Opstal van een dubbelde Oly-Moolen.*

Voor eerst ziet men de Balken van 't Vierkant in de grond en de Tafelmenten van 't agtkant, daar op met Stippels aangewezen waar de ſtylen van 't agtkant, moeten ſtaan, hier op de Wentel-As met zyn gaande werk, de Rees, de Stampers, Heyen en Kloffen van boven te zien, als mede het Spoorwiel van de Kantſteenen met Stippels in de grond leggen.

*Befchryving van den Opstal zig doorgesneeden vertoonende.*

Voor eerst vertoont men de Blokken onder de Stampers daar de Potten ingewerkt zyn, daar men voorheen al berigt van heeft, ook de Stampers en Heyen van 't Voor-en Naflag tuffen de onder en boven Rees in, de Wentel-As met zyn Spaaken en gaande werk daar om, en twee Schyfloopen om de Spil, ook heeft men het binnen-werk hier zeer fraai in getoont, verder het agtkant met zyn Balken, Krombeels en Kruyffen, welkers bewerking aan de voorige Moolens getoont is, men ziet de As met zyn Boven-wiel daar om dat in het Bonkelaar werkt dat om de Spil is, de buyten Roe in den As met Stroppen daar om, de ſtaarten ſchooren daar aan met het Wint-Aas door de ſtaart met een Tou om, daar men de Moolen mede in de Wind kan winden.

*Het gaande werk tot den dubbelde Oly-Moolen.*

In 't Boven-wiel om den As zyn.	59 Kammen.	de Dee-
In 't Bonkelaar boven om de Spil.	34 Kammen.	ling 5 1/4 d.
In 't Schyf-loop van het Spoor-wiel tot de ſteenen.	13 Staaven.	} de Dee-ling 5 d.
In 't Spoor-wiel van de Stenen zyn	86 Kammen.	
In 't Schyf-loop tot het wentelast-wiel.	26 Staaven.	} de Dee-ling 5 1/4 d.
In 't wiel om de wentelas zyn	69 Kammen.	
4 Wietjes om de as tot 't voorflag Roerwerk.	45 Kammen.	} de Dee-ling 4 d.
4 Wietjes om de Roerſtok.	14 Kammen.	
4 Wietjes om de wentelas tot het naflag Roerwerk.	39 Kammen.	
Wietje om de Roerſtok.	13 Kammen.	
De middelgangers in 't differente maat geſtelt.		

N<sup>o</sup>. 23.

*Befchryving van de grond van een dubbelde Vol-Moolen.*

Voor eerst ziet men de grond met zyn doorſlaage en Regels, tuffen in zyn vertoont de Stuyt-Blokken daar de Komblokken op komen te leggen, en hier nevens ziet men dezelve in de grond getoont, de Komblokken met de Gaten daar in, de Waskommen en de Volkommen yder in 't byzonder aangeoont, men ziet getoont in de grond de Water Bak met 2 Pompen, die 't water met een loofe Goot na de Komme leyt, hier nevens de grond den Opstal van de Komblokken voor het endt tot de onder Rees toe, de Pompen en de Water-bak daar by met een loofe Goot die 't Water na de andere Kommen toe leyt, aan de andere zyde de Komblokken in zyn Opstal van vooren te zien tot de onder Rees toe, tuffen yder Kom en aan yder end van 't Blok en yzere Klinkbout doorgeklonken voor het ſcheuren van 't Blok.

N<sup>o</sup>. 24.

*Beschryving van de Wentel-As-Zolder en den Opstal van een agtkante dubbele Vol-Moolen op een Vierkant, vertoonende zig doorgesneeden.*

Voor eerst ziet men het Vierkant in de grond met de Tafelmenten van 't agtkant daar op, en met Stippels aangetoont waar de stylen van 't agtkant staan moeten, hier in is de groote Wentel-As met een kleyne, met zyn gaande werk en spaaken, de stampers en Rees van boven te zien, de Pompen met de Pompstokken, die met de spaaken van de Wentel-As moeten gaan; hier nevens den Opstal van 't Vierkant doorgesneeden met een gedeelte van 't Agtkant en het gaande werk, de wentel-As voor 't endt met de wielen daar om, en de Komblokken daar onder met de stampers, daar booven de twee Pompen in den Opstal die in de grond vertoont zyn,

*Den Opstal doorgesneeden.*

Men ziet de Pylaaren onder de Moolen, en de Stuytblokken onder de Komblokken getoont, hier neven de stampers van de groote wentel-As tusschen de onder en boven Rees, de wentel-As met een dubbelt wiel dat agter en voor Kammen heeft, en de Touwe woelings daar om met de spaaken daar in en een dubbel Schyfloop, onder om de spil daar men de Moolen Krapper of Loomen mee kan laten gaan, ook ziet men de Steylen, Balken en Krombeels met Pennen en Gaten in malkanderen gewerkt, en de Kruyflen met Tand en in de stylen, men ziet het boven wiel om den As dat in 't Bonkelaar werkt dat om de Spil is, de stroppen om den As met een Roe daar in, de Vangbalk, de Vangtok en Touw, de staart en schooren met de Wintkoppel daar door, met Zwigtstelingen daar onder.

't Boven-wiel heeft	60 Kammen.	} de Deeling 5 1/2 duym.
't Boven Bonkelaar boven om de Spil	31 Kammen.	
't Groot Schyf-loop tot het Wentel-As wiel.	34 Staaven.	} de Deeling 5 duym.
't Kleyne Schyfloop tot het Wentel-As wiel.	26 Staaven.	
't Wentel As-wiel heeft	99 Kammen.	

N<sup>o</sup>. 25.

*Beschryving van een Waater-Moolen in Holland gebruykelyk, welke haar Water opmaalt op 4 a 6 voet hoog.*

- Het groote wiel met zyn Kammen, als mede As en Kap.
  - Het bovenste Tafelment met zyn Blokkeels.
  - Den Opstal van het agtkant werk en drie Laag Balken, gemerkt 1. 2. 3, en in den doorgesneeden grond als aangewezen wort.
  - Het onderste Tafelment dat op de Muur leyt, daar het agtkant werk op staat.
  - Het Schyfloop aan de Spil, en dat in den grond leyt.
  - Het groote wiel aan den Water-As en in den grond.
  - Den Water-As, Scheen en Steen.
  - Het Scheprat vertoont hem op tweederley manieren.
  - De Schutdeur voor het Schep-rat.
  - Het Muurwerk onder den Moolen aan de andere zyden, als mede de Kom voor het groote Wiel.
- De Cyfers als 9. 10. 16. betekenen de treden van de Trappen.

N<sup>o</sup>. 26.

*Beschryving van een Water-Vysel of Slang-Moolen, welke het Water opmaalt 12 voet hoog.*

- de Kap op den Moolen met zyn uytlegging en Trek.
- den As met zyn groot wiel of Kam-rat.
- het bovenste Tafelment met zyn Blokkeels.
- drie laag balken in den Moolen met zyn Karbeelen.
- den Opstal van een agtkant werk met zyn Regels en Kruysbanden.
- het onderste Tafelment daar het agtkant werk op staat.
- het Muurwerk onder den Moolen op zyn agtkant vertoont.
- de Spil van onder tot boven.
- het Bonkel-Rat, de steek 6 duym, en boven Schyfloop even groot.

K. het Wiel aan den water-As met zyn bewerking gelyk vertoont.

L. 1. den water-As met zyn Raden vertoont drie draden, den As is zwaar na dat hy groot is.

M. de Raamen gelyk zy vertoonen, en de werkzaamheit.

N. de Gording daar al de Raamen met platkopte bouten aangesloten zyn, als mede n. het gat van de water-Peuluw of Pen-Balk.

O. de water-Peuluw en de metalen Pot, weegt vyftig Pont.

P. den froombalk door den Moolen daar de water-As zyn berusting op heeft; een steen p. den ingelaaten Pen daar den water-As aan draayt met een Kruys van yzer ingezonken.

Q. de Schutdeur voor het buytenwater en zyn uytloop.

R. Uytloopen van 't water.

De Cyfers, als 10. 11. 17. beteekenen de treden van de Trappen.

N<sup>o</sup>. 27.

*Beschryving of Naauwkeurig Onderrigt van een Wiskonstige order op het gaande Werk.*

Voor eerst ziet men een Bonkelaar met 40 Kammen, vertoonende zig met de Kammen omhoog, het afcirkelen en bewerken van dien is op 2 Kammen aangewezen, van agteren en van vooren met Stippels daar uw Passer staan moet, ook is hier tegen het Bonkelaar uytgeleyt een Schyfloop van 32 staaven, men legt den zelve Bonkelaar met de Kammen op zy, het Schyfloop daar in, vertoonende hoe diep de Kammen in zyn werk zyn, en hoe de Kammen geduurig werken, ook vertoont na eygenfchapen of draaying van het in en uyt zyn werk koomen, gelyk met stippels aangewezen wort; deze Kammen moet men van agteren en van vooren af werken, en wel zuiver de Deelen net daar op leggen, gelyk het ook aanwyft, ook moet men de Deeling op de middel van de Kammen leggen gelyk met stippels aangewezen wort, als mede op de buyten en binnen kant van de Kammen afgecirkelt met stippels, hier nevens wort geleert hoe men de grootte van een wiel of Schyfloop vinden kan als men de Steek of Deeling bepaalt, het zy 3. 4 of 5 duym, dat is even veel hoe groot of klyn gy 't wilt hebben, bepaalt dan met u Passer een deel, en steekt dan zeven deelen op een regte Schreef en verdeelt die zeeven deelen in 11. 22 of in 44 Deelen, gelyk hier alle drie getoont is, zo is yder deel van die 11 deelen 4 deelen op de cirkelstok gestookten uyt de middel van uw Koning tot de middel van het Kamgat, bepaalt dan maar hoe veel Kammen gy hebben wilt, en reekent zo meeningmaal als gy voort steekt 4 deelen of 4 Kammen, en yder deel van die van 22 deelen is 2 Kammen op de Cirkelstok, en yder deel van die van 44 deelen is 1 Kam op de Cirkelstok, ook dient het om te weten als men een Cirkel getrokken heeft zo groot of zo kleyn als gy hebben wilt, en gy bepaalt dan maar hoe veel deelen dat gy in die Cirkel hebben wilt, als by exempel, gy wilt 36 Kammen in een Cirkel hebben, neemt uw Passer en verdeelt uyt uw Middel-punt daar de Cirkel uyt getrokken is, en verdeelt dat in 9 deelen tot zo ver als gy de Cirkel getrokken hebt, en reekent yder deel 4 Kammen, dat is door de reekeninge van elven, neemt dan een van die negen deelen en steekt die 11 maal op een regte Schreef, en verdeelt die 11 deelen in 7 deelen en een van die 7 deelen, dat is in 36 deelen ront, deeze reekening is by ondervinding goet bevonden en dient tot nut van 't Moolenmaaken.

Men ziet hier by een Spoor-wiel uytgeleyt, hebbende 34 Kammen, daar in een Schyfloop geleyt van 22 Staaven vertoonende zig in malkanderen zo als het werken moet, het afcirkelen van de Kammen aangewezen met Stippels waar uw Passer staan moet, ook leyt hier in het zelve Spoor-wiel een Schyfloop van 9 staaven, welke de Deeling vergroot, het welk zeer nootzaakelyk is als men 2 Schyflooopen op een Spoor-wiel wil laten werken dat het een groot is, en het andere kleyn, en gy hebt uw Kammen afgewerkt na het groote Schyfloop dan moet het kleyne nootzakelyk vergrooten gelyk getoont is, ook ziet men hier neffens het zelve Spoor-wiel uytgeleyt met het zelve Schyfloop om te toonen dat men de Deeling eeven groot maaken kan, men moet deze koppen van de Kammen dan wat ronder afcirkelen gelyk getoont is, ook ziet men twee Spoor-wielen in malkanderen yder van 20 staaven, hoe dezelve bewerkt moeten worden, het afcirkelen van de Kammen gelyk met stippels aangewezen waar uw Passer staan moet; ook wort genoegzaam aangetoont dat de middel van uw Kam op de middel van uw Centrum aan moet strooken.

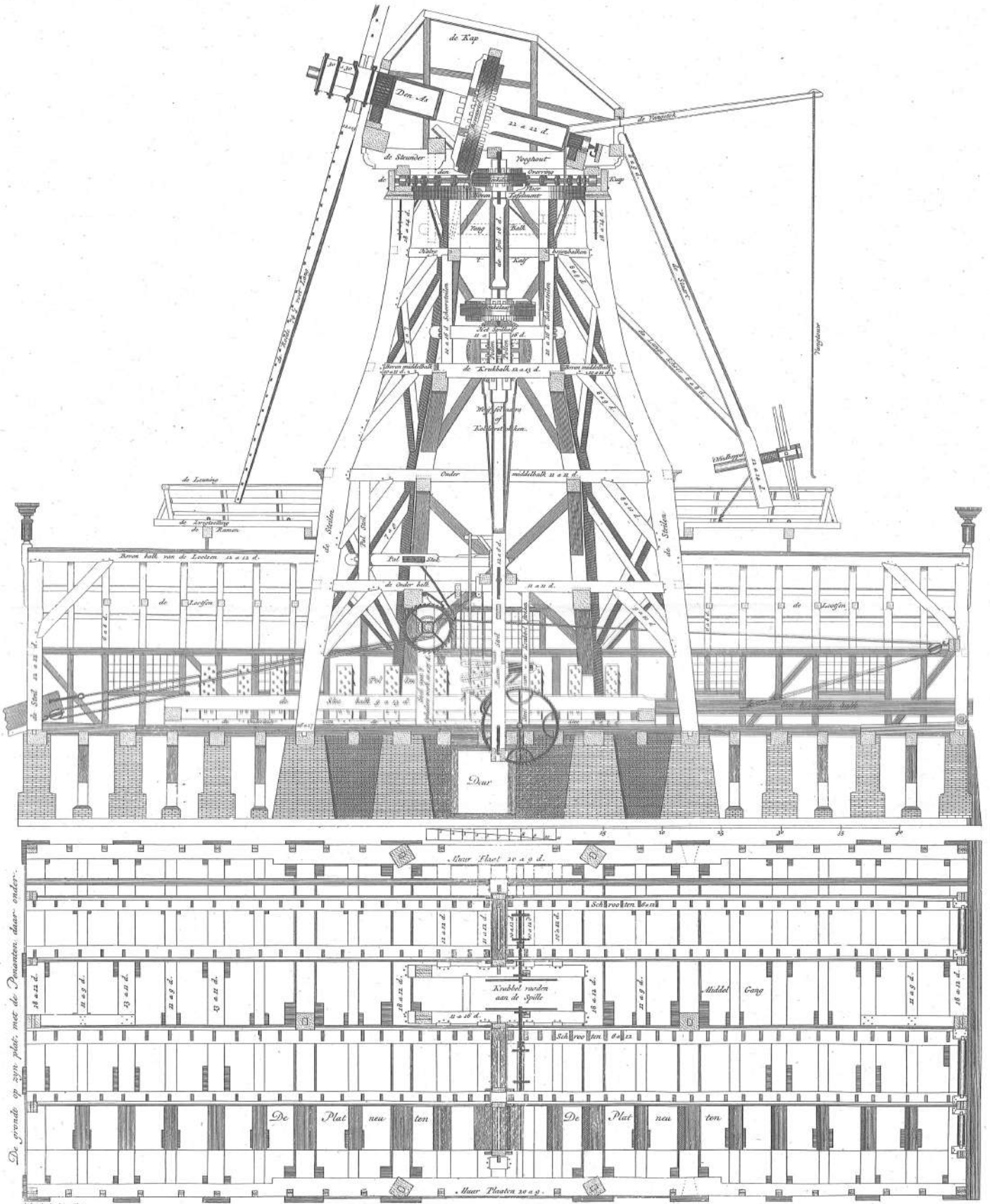

De gronde op zijn plat, met de Pomanten, daar onder.

1827 der Landbouw-2011

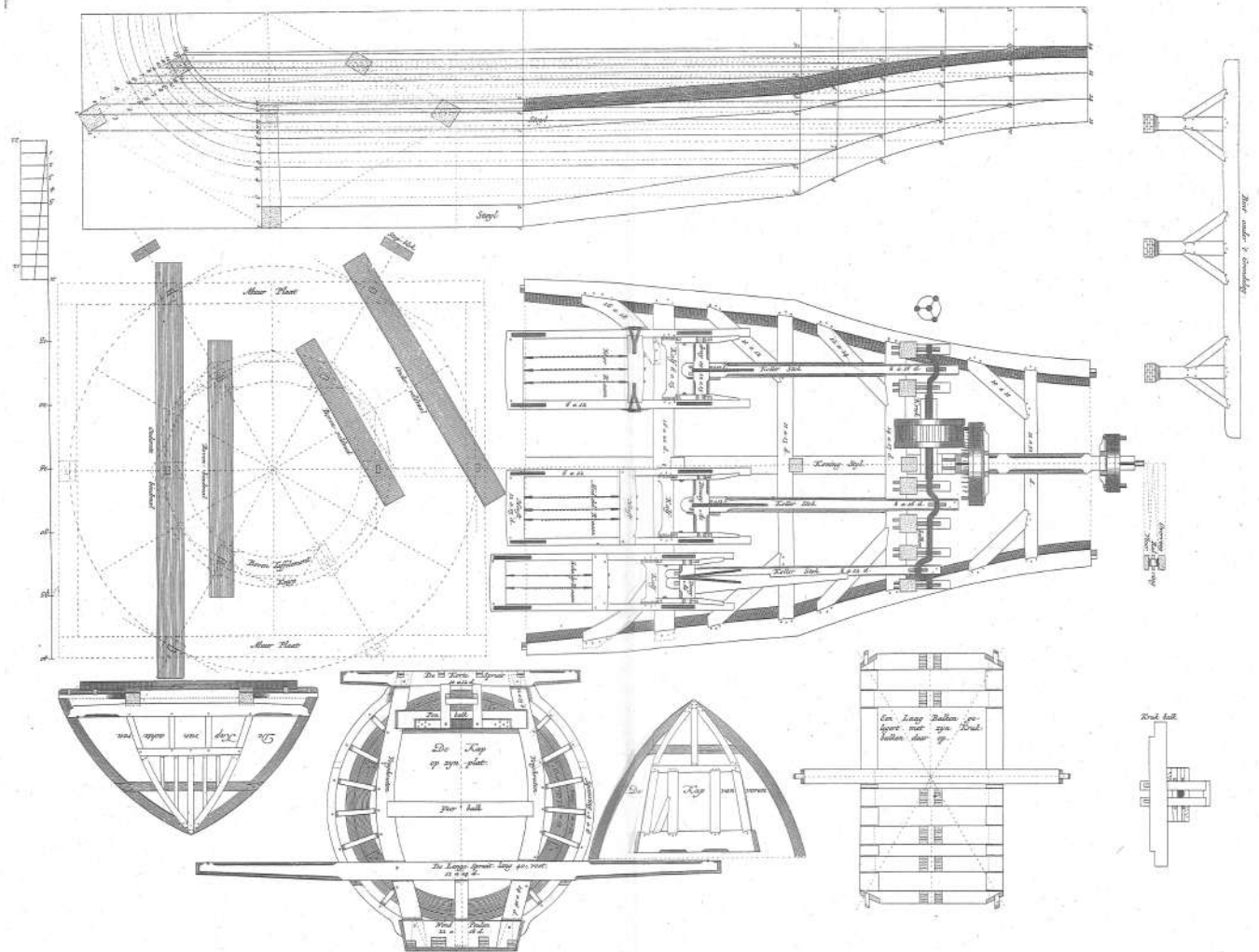

Halbe volbrugh met zyn rollen en Latten  
met zyn kruys ende Keningh.

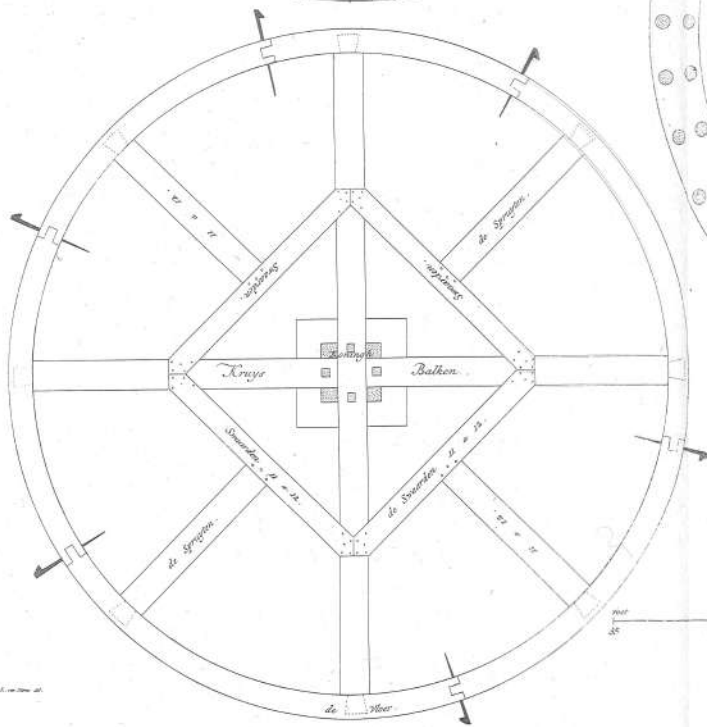
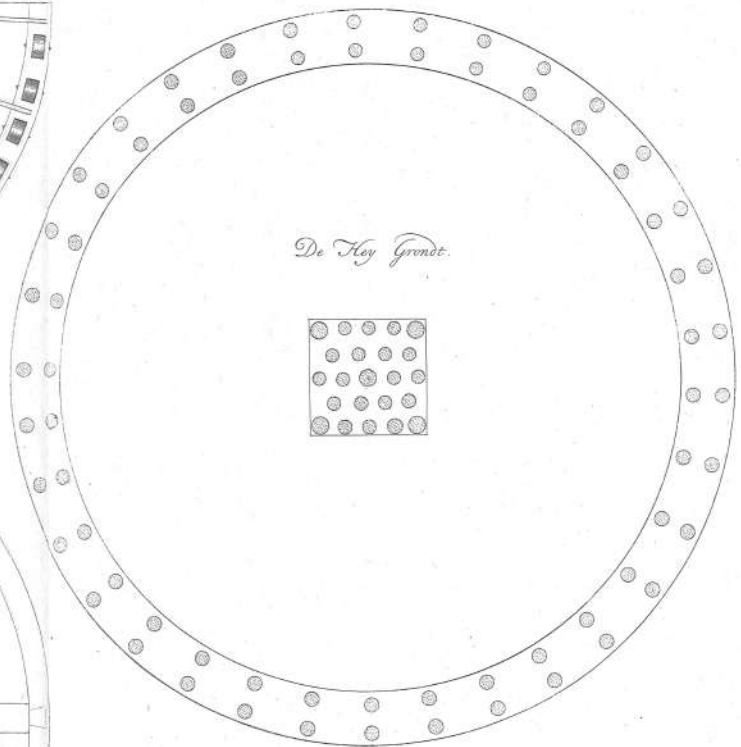
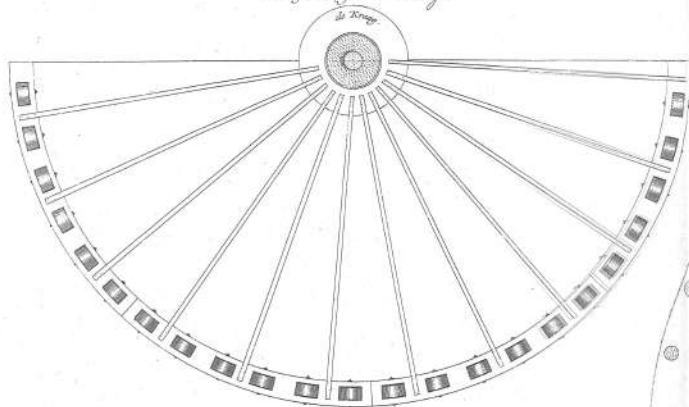

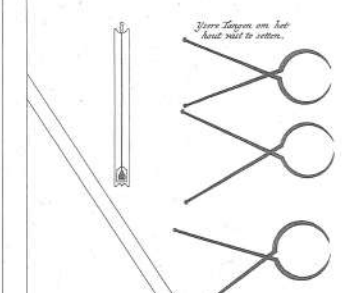
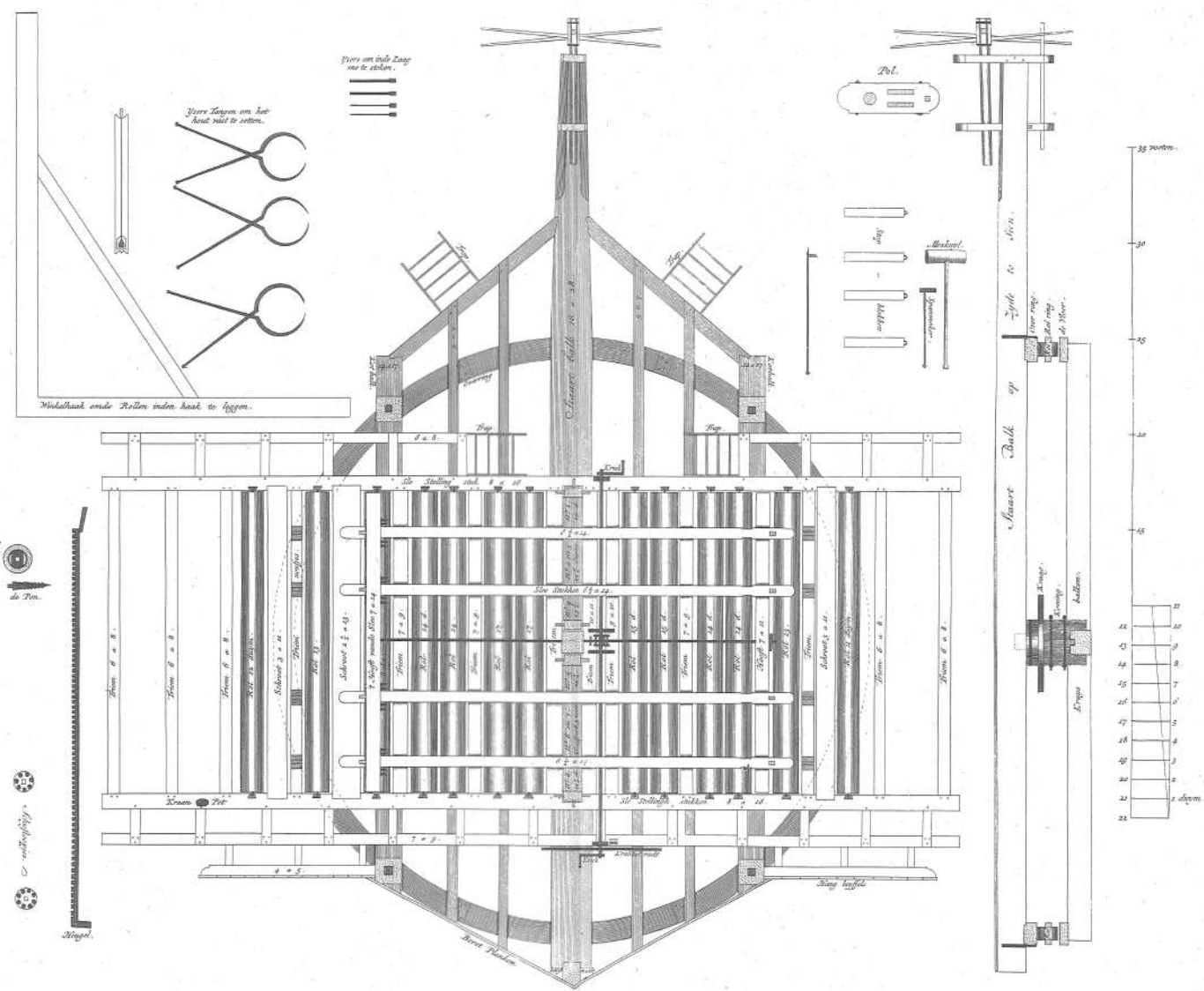

Winkelhaak om de Rollen inden haak te leggen.



En Rol voor het einde met zijn plaats en Pijp.



de Pen.

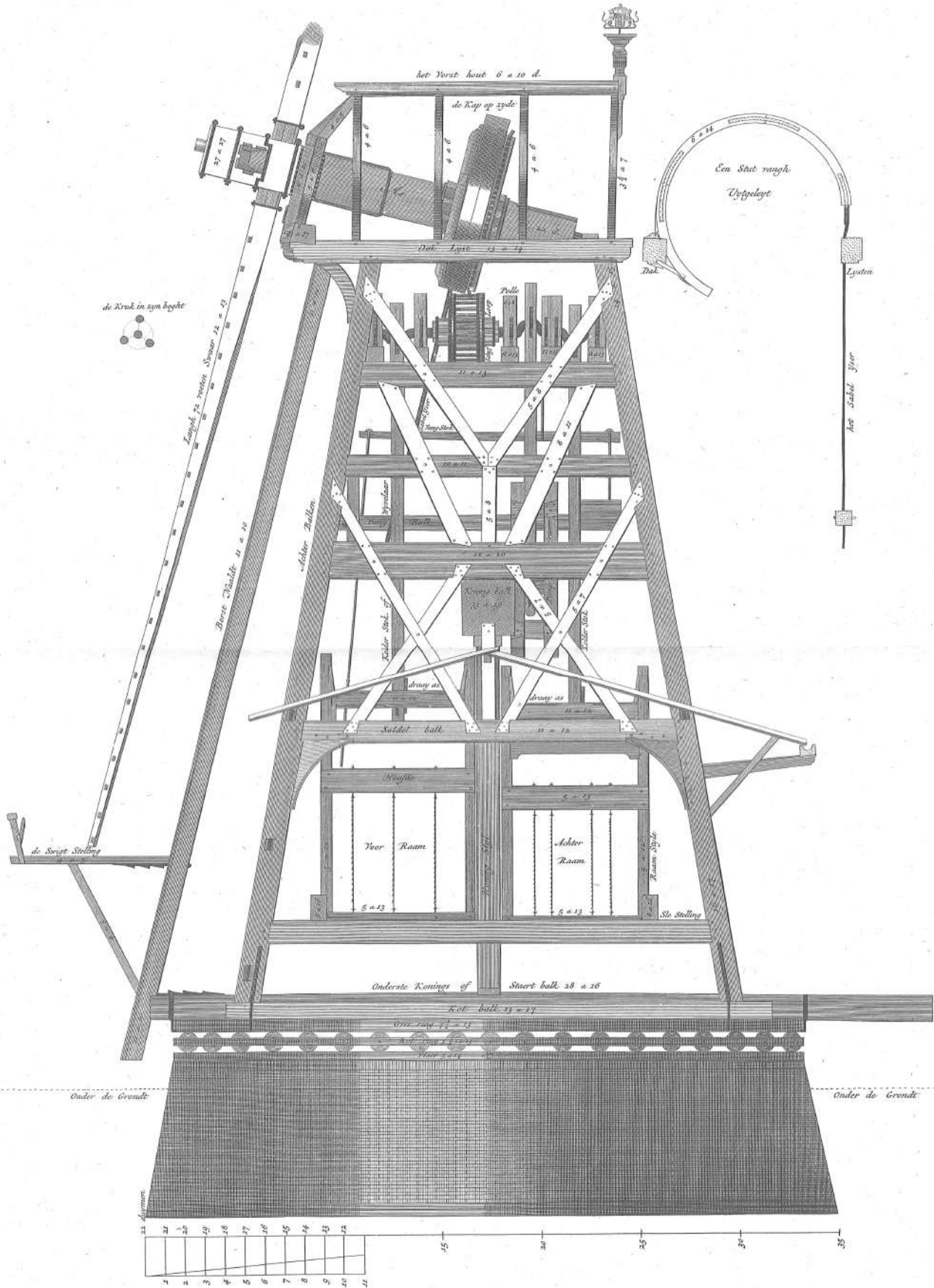



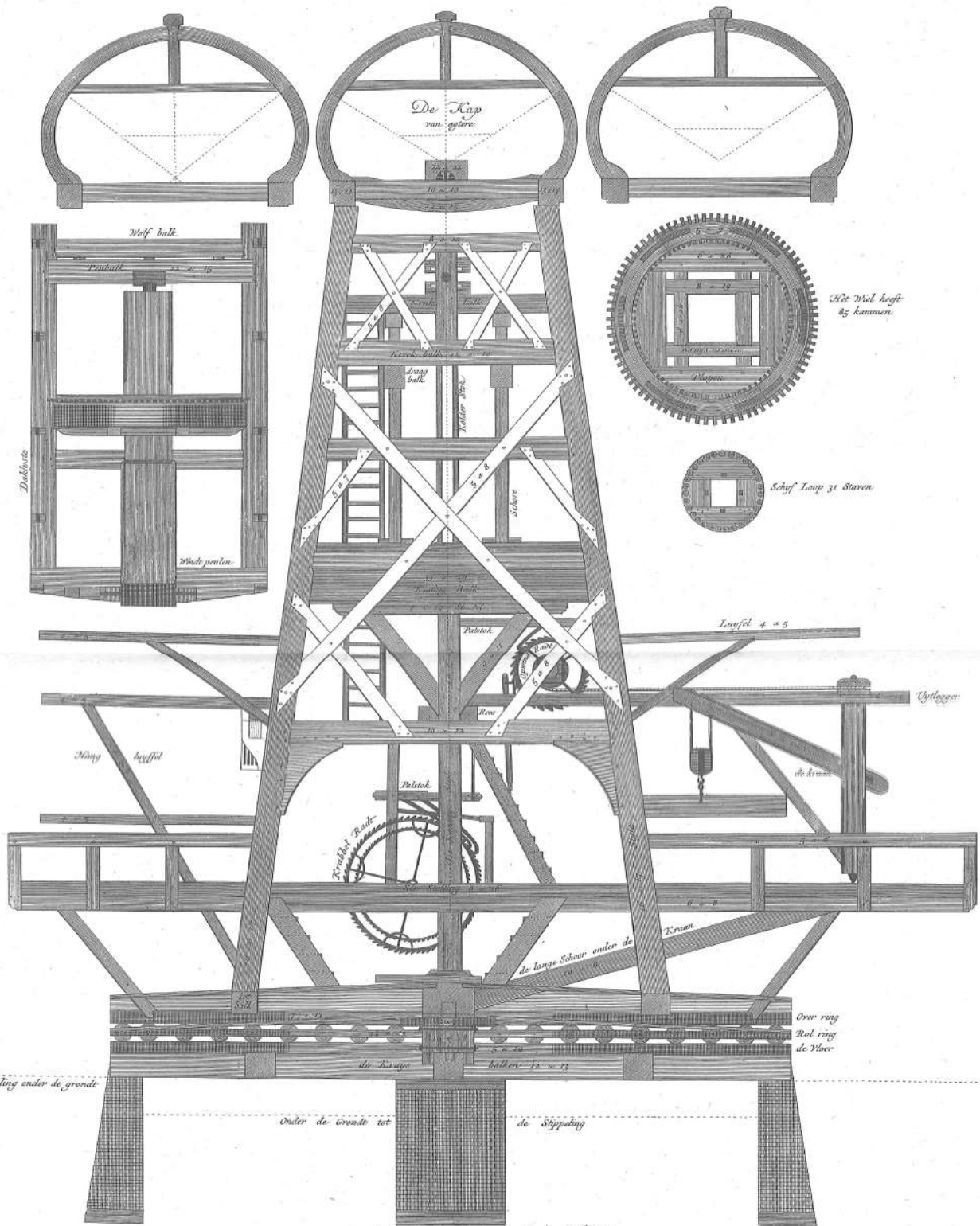

Tot de Stijping onder de gronde

Onder de gronde tot de Stijping

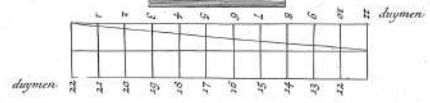



WATER MOLEN TUSSCHEN LOENEN EN NIEUWERSLUYS.

- A. De Kruip.
- B. Het boven Wiel.
- C. De boven, 16 duymen aan de kuyf of hals 20 a 26 duym aan de staart 20 d.
- D. De Voeg houten voor 14 a 15 duymen. agter 12 a 13 duymen.
- E. De Spangring, swaar 4 a 6 duymen.
- F. De Kuyf, swaar 5 a 16 duymen.
- G. De boven Tafelmenten, 6 a 16 duymen.
- H. De Blokkeels, 11 a 11 duymen.
- I. De Houtcooren, 5 a 6 duymen.
- K. De boven regel, 5 a 6 dito.
- L. De boven Balk, 11 a 13 dito.
- M. Boven kruysen, 5 a 6 dito.
- N. Middell regel, 5 a 6 dito.
- O. Middell regel, 5 a 7 dito.
- P. Onder Balk, 12 a 14 dito.

- Q. Onder kruysen, 5 a 7 duymen.
- R. Onder regel, 6 a 8 dito.
- S. Onder Tafelmenten, 9 a 14 dito.
- T. De Stylen, onder 14 a 14 duymen, boven 11 a 17 dito met de Klossen.
- V. Het Schepriet, ziet by de grond.
- W. De Staart, onder 11 a 14, en boven 8 a 9 duymen.
- X. De lange Schoor, 6 a 8 duymen.
- Y. De korte Schoor, 6 a 7 dito.
- Z. Het Windvat, 9 dito.
- a. De Roeden, lang 80 voet, swaar 13 a 14<sup>1</sup>/<sub>2</sub> duymen.
- b. De Vang stok, van een bekwaame Luffer.
- c. Het Wind penleuw, ziet by de grond.
- d. De scheer stylen, 8 a 16 duymen.
- e. De Scoop deur, 4 a 20 duymen.
- f. Masten in de grond.

Maak het het boortje van deese beyten roe en de hinnen roe  
 moet met 3 quarten mander schied of sech in boeren het woe  
 als het hier niet wouwen, daer is het oprecht, met een den-  
 an N<sup>o</sup> op de. Maak het 5<sup>o</sup> gat, N<sup>o</sup> 5 het 10<sup>o</sup> N<sup>o</sup> 3 het 16<sup>o</sup> N<sup>o</sup> 3 het  
 28<sup>o</sup> gat, N<sup>o</sup> 3 of het onderste.

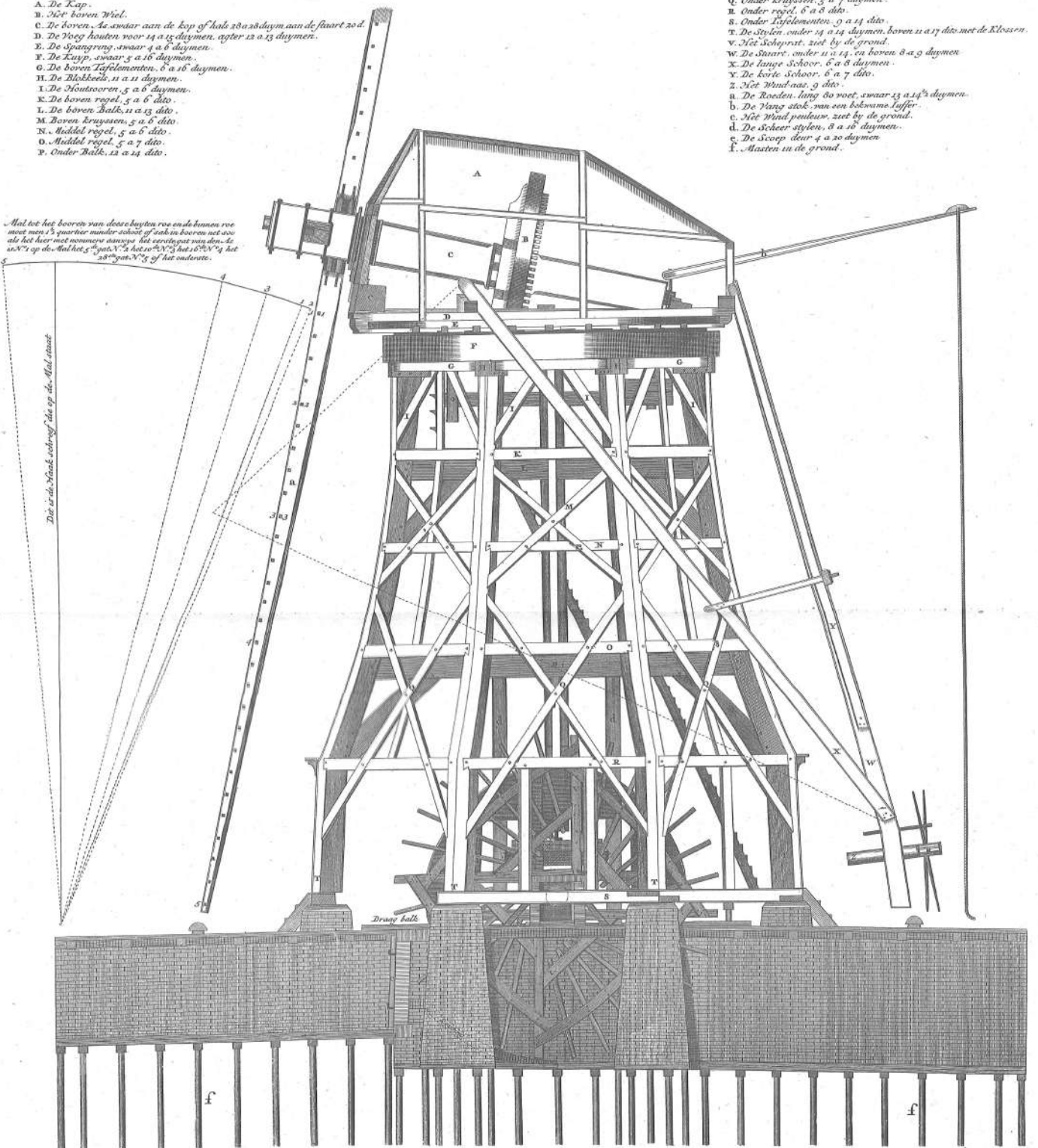



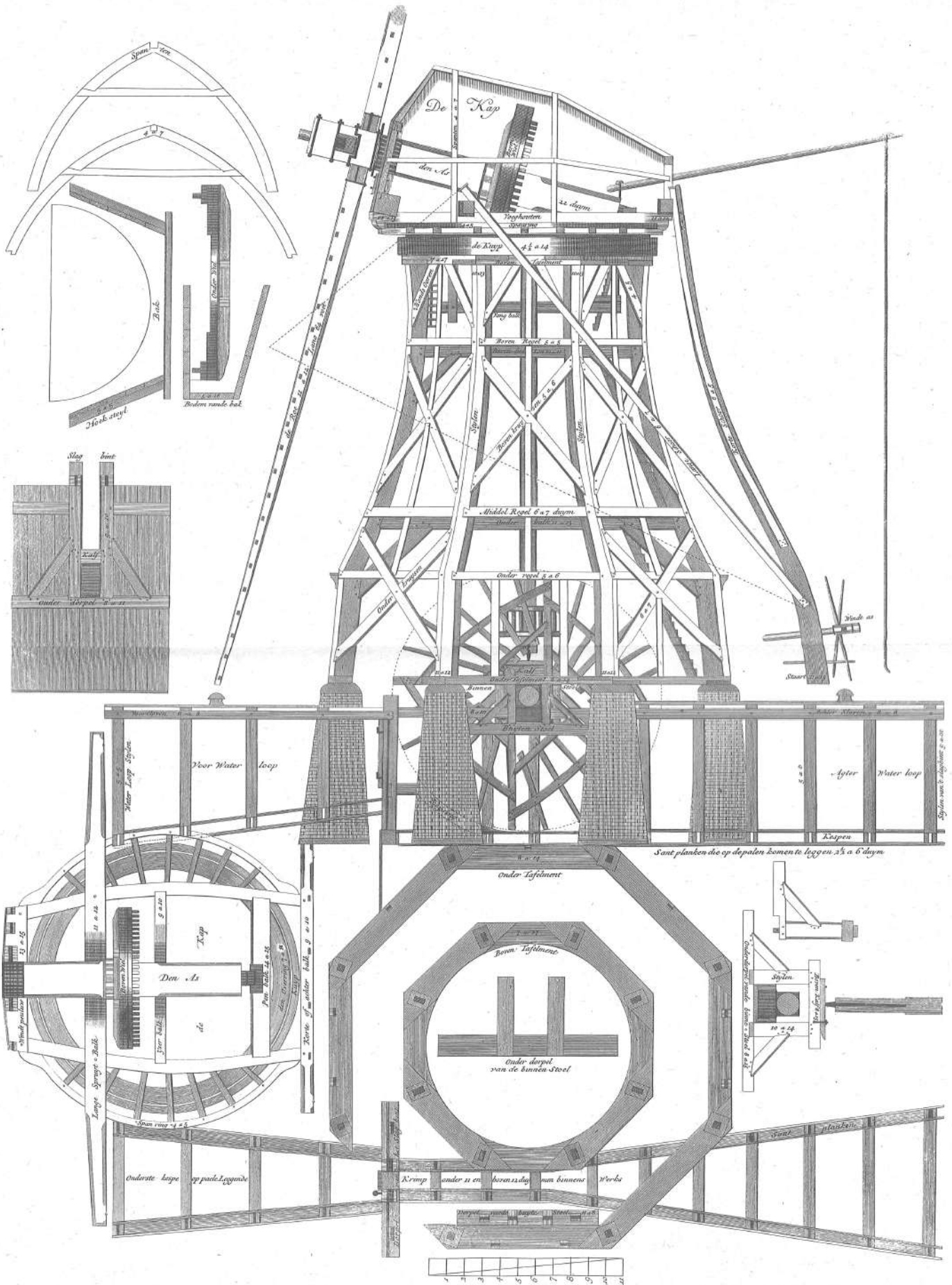

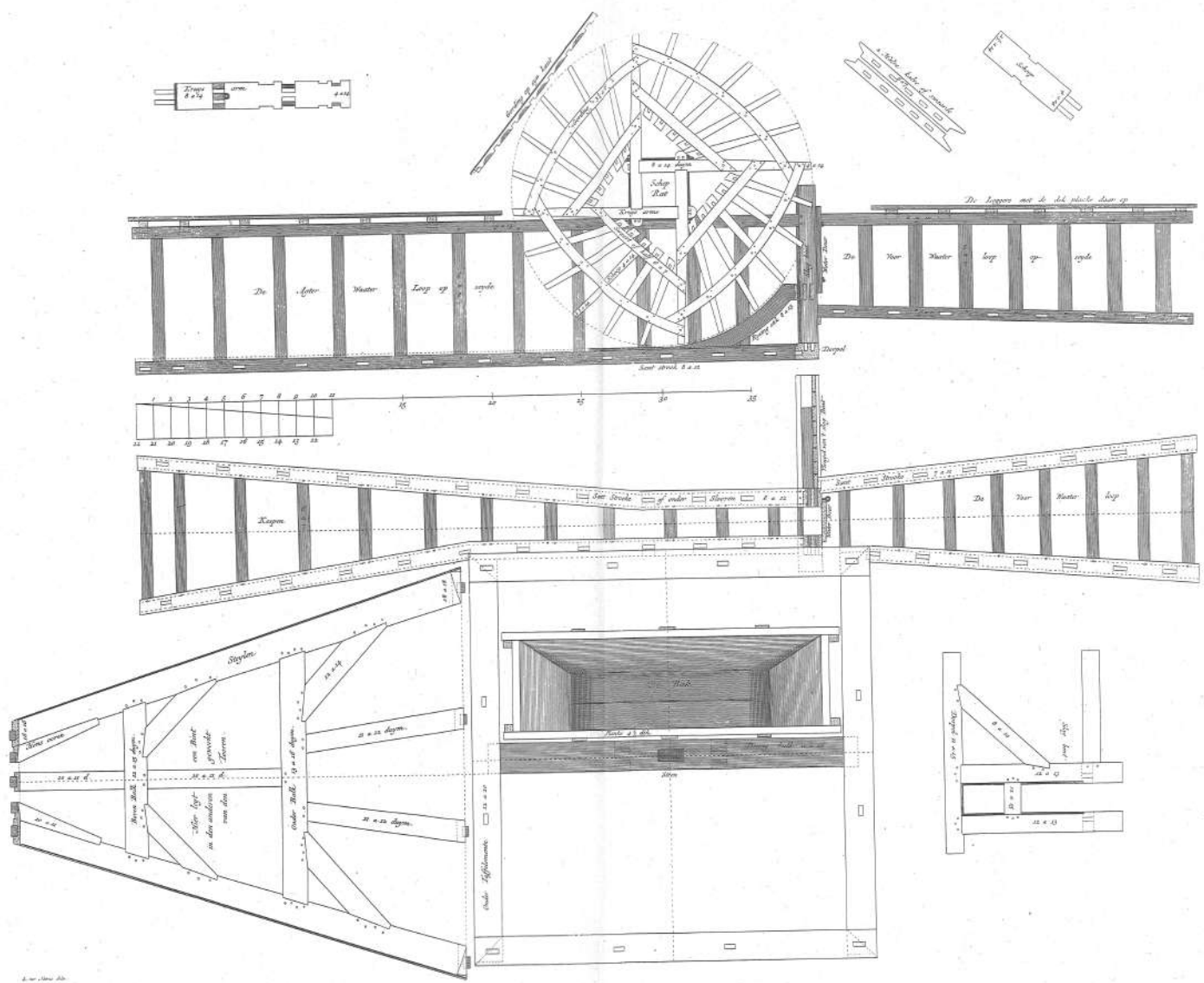



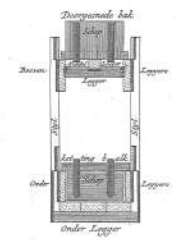
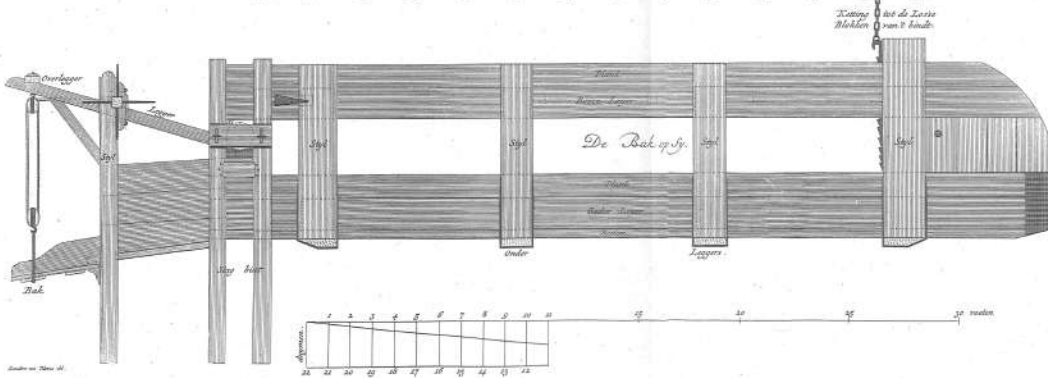
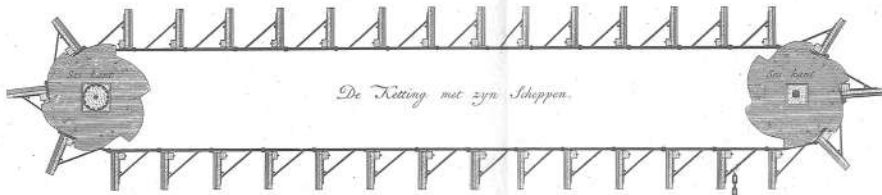
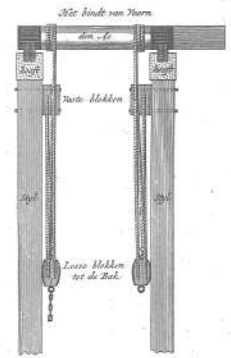
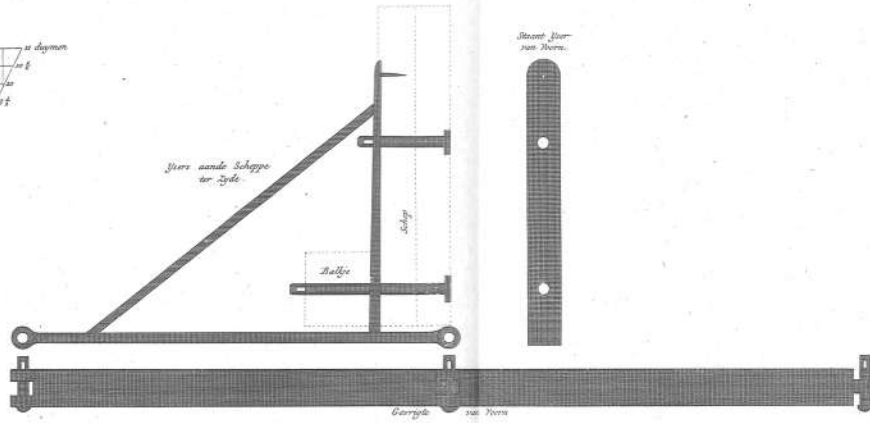
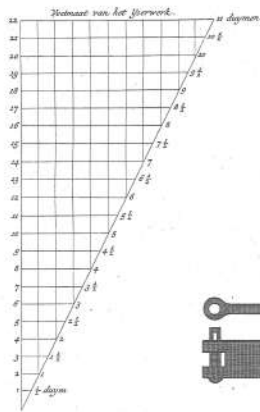



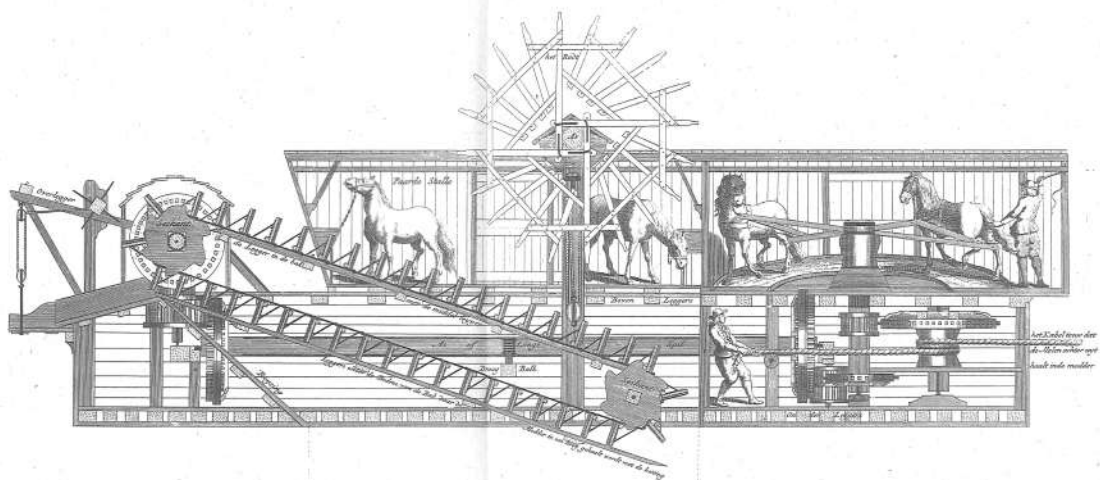

De kranen van het Gat dat onder de water-Molten in het Water hangt door de kruk met de ketting en hangt die men hoger en lager kan laten vallen in de molten om dat op de een plaats de molten dijgen legt en op de ander.

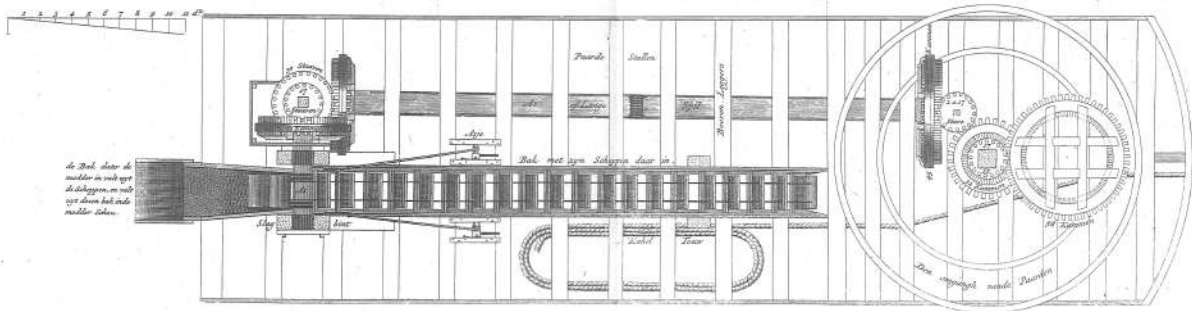

de kruk door de molten in water op de dijgen en valt op de een kant als molten laten.

Gebruik der kranen van water.

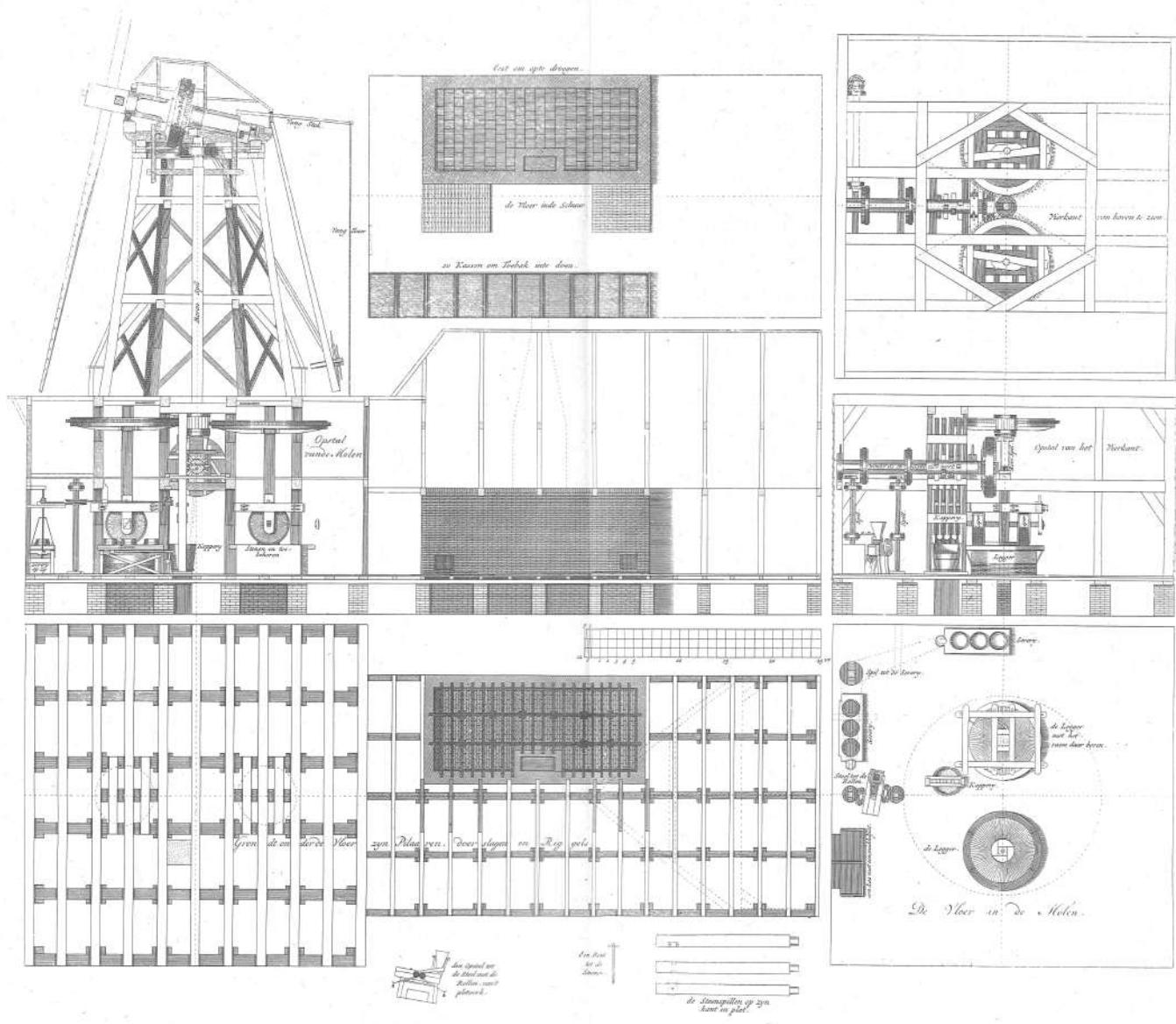

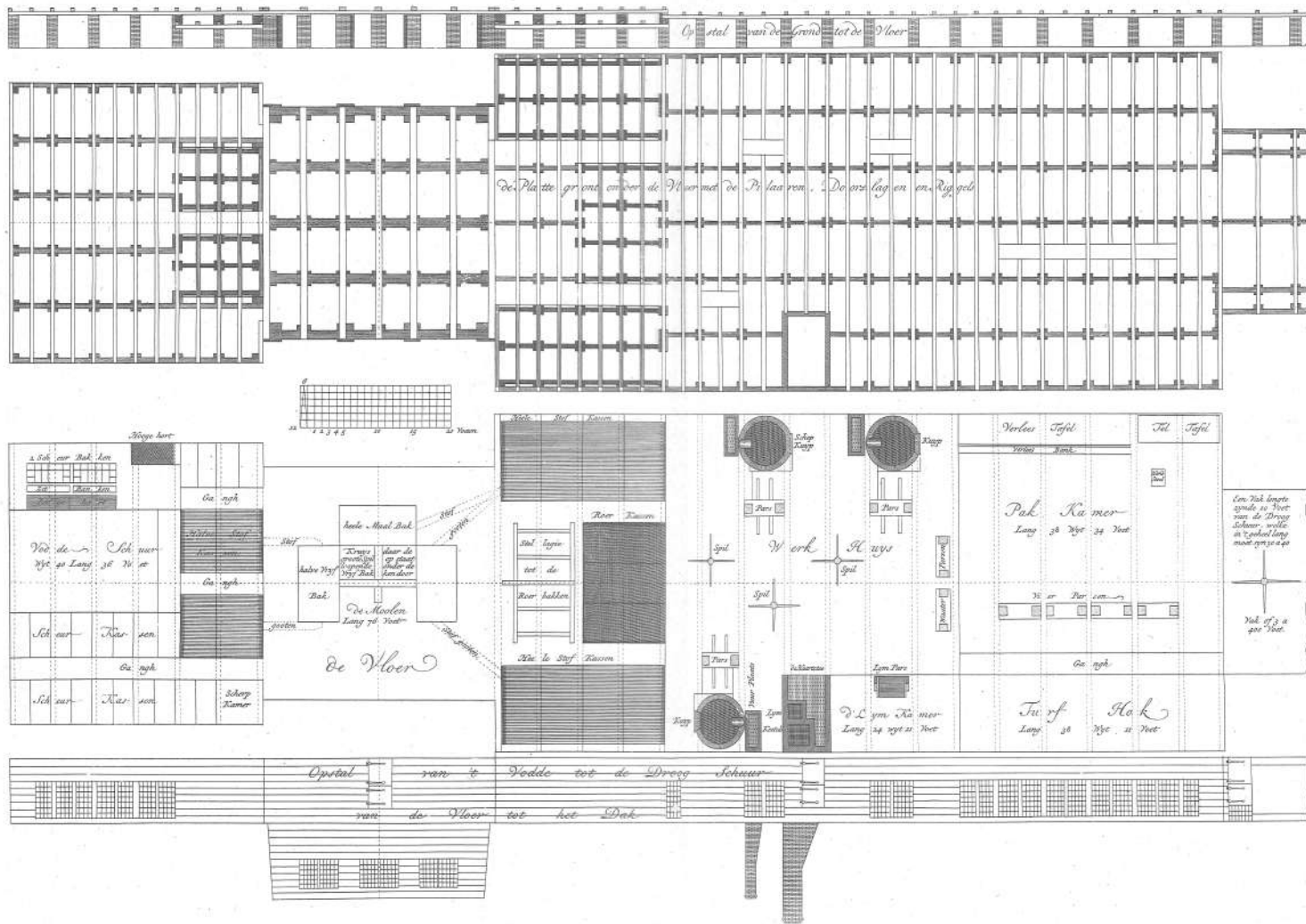

Con. Die lengte  
van de Dreeg  
Schuur, welke  
in 't geheel lang  
moet 40 x 24 ft

Spil om de  
Puren aan  
te wendten

Die of 2 a  
een voet

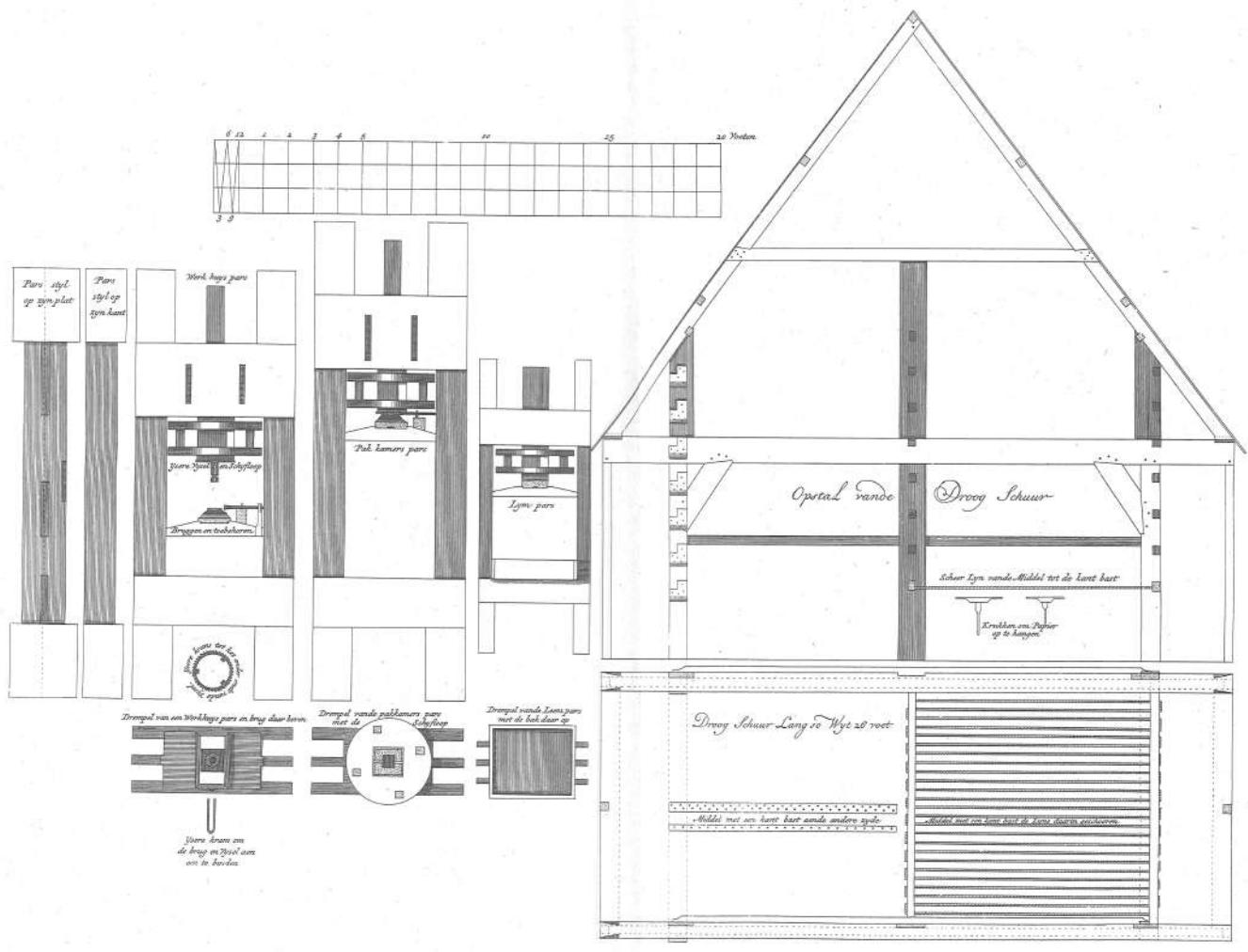

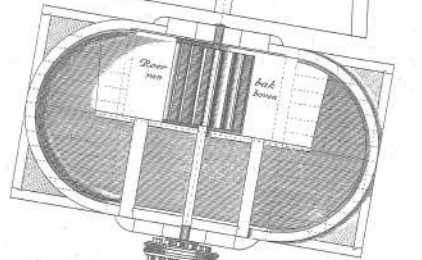
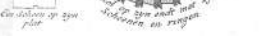
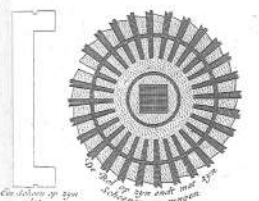
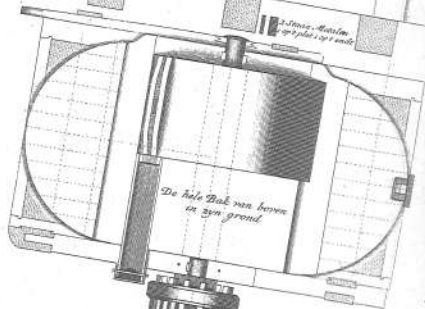
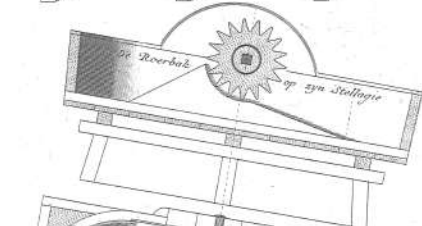
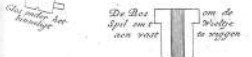
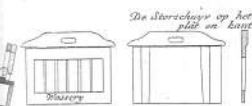
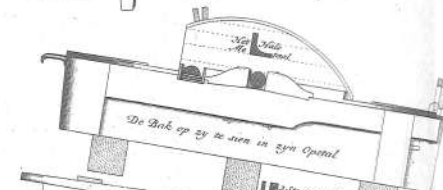
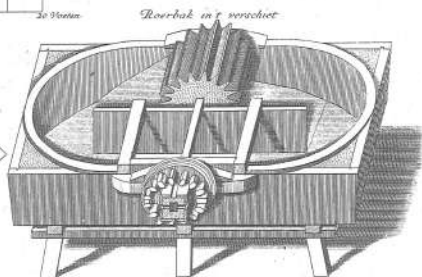
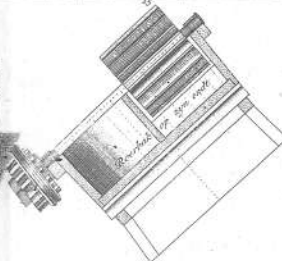
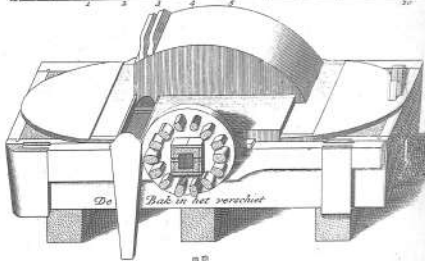
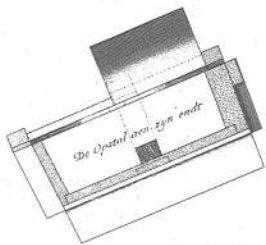
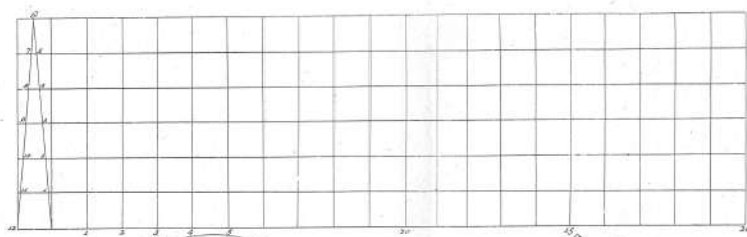

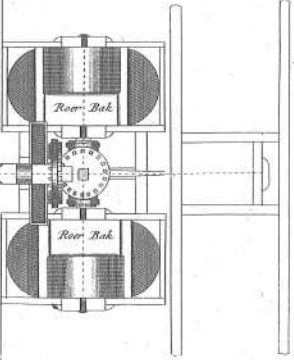
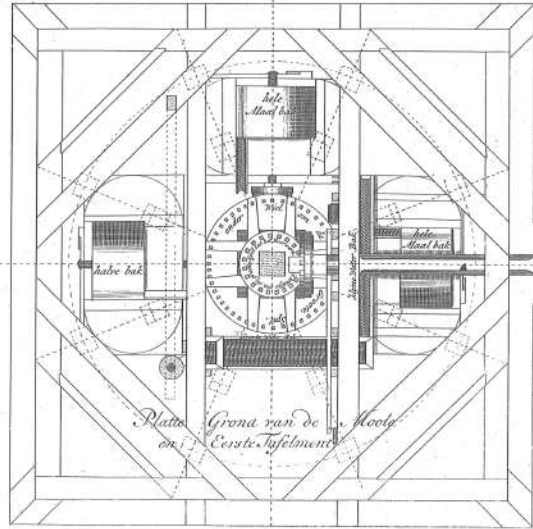
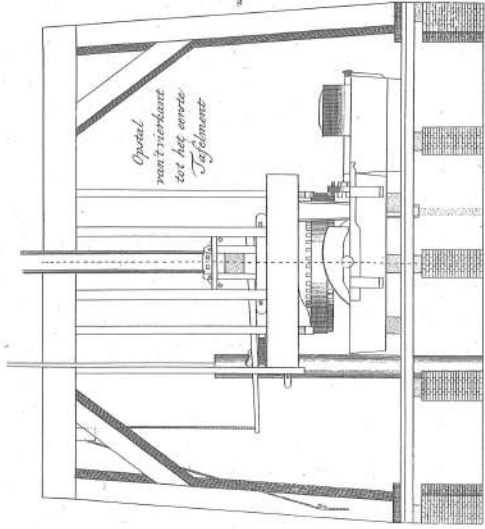
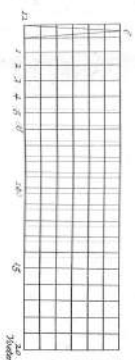
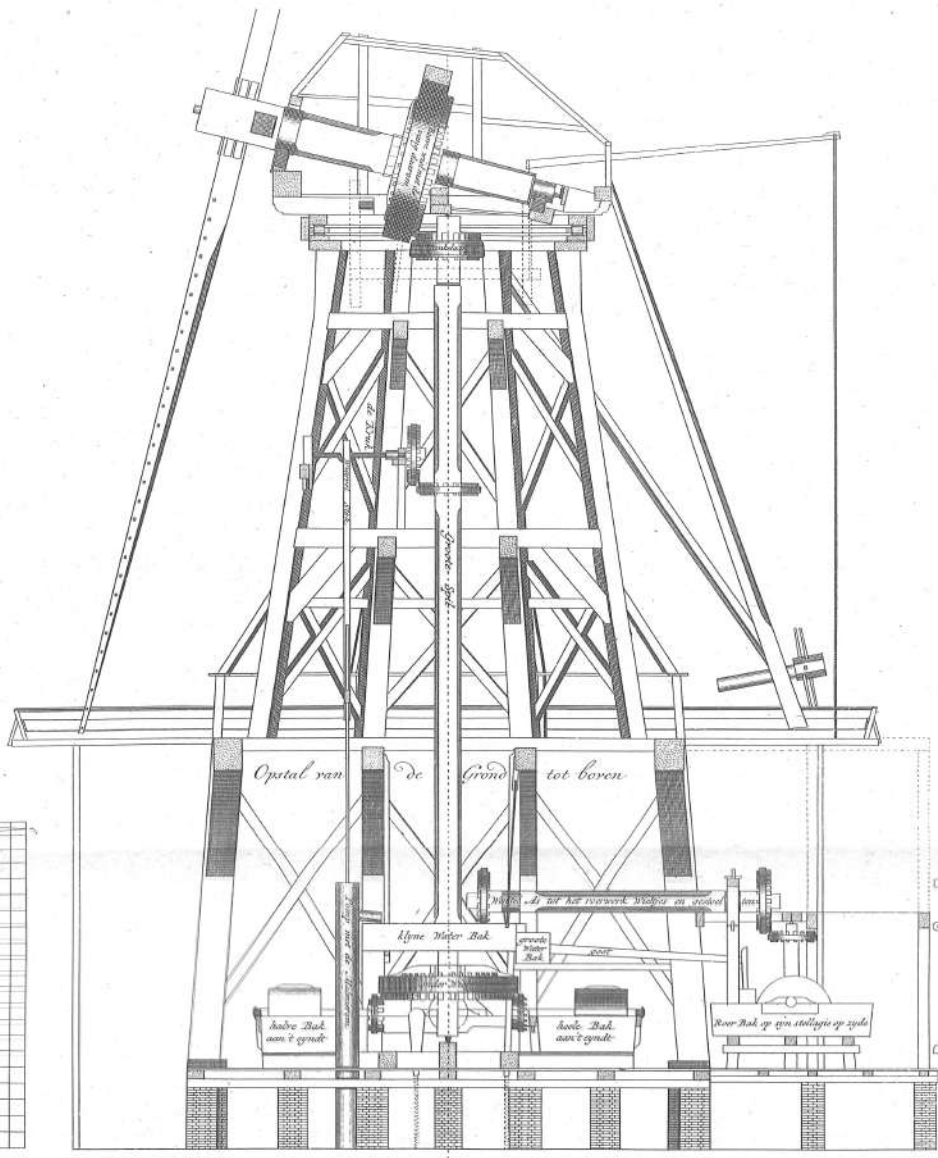

vier    stekken    onder    de    stuyt    Blikken

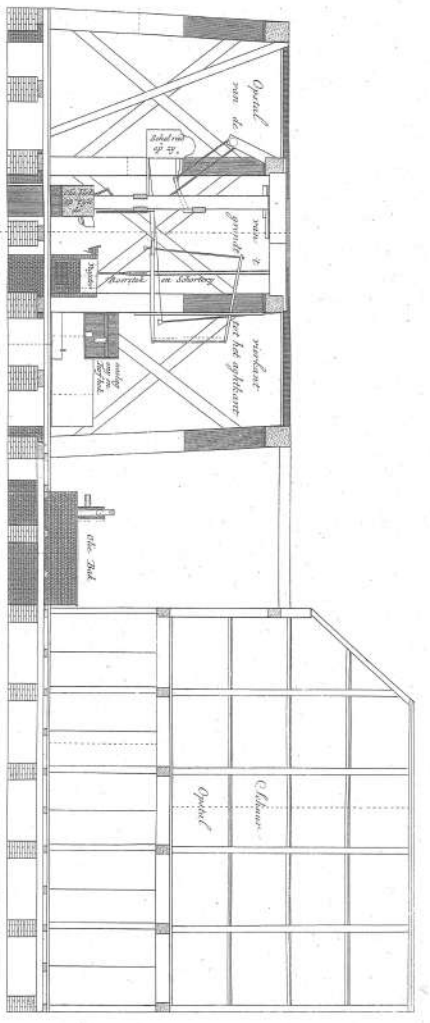
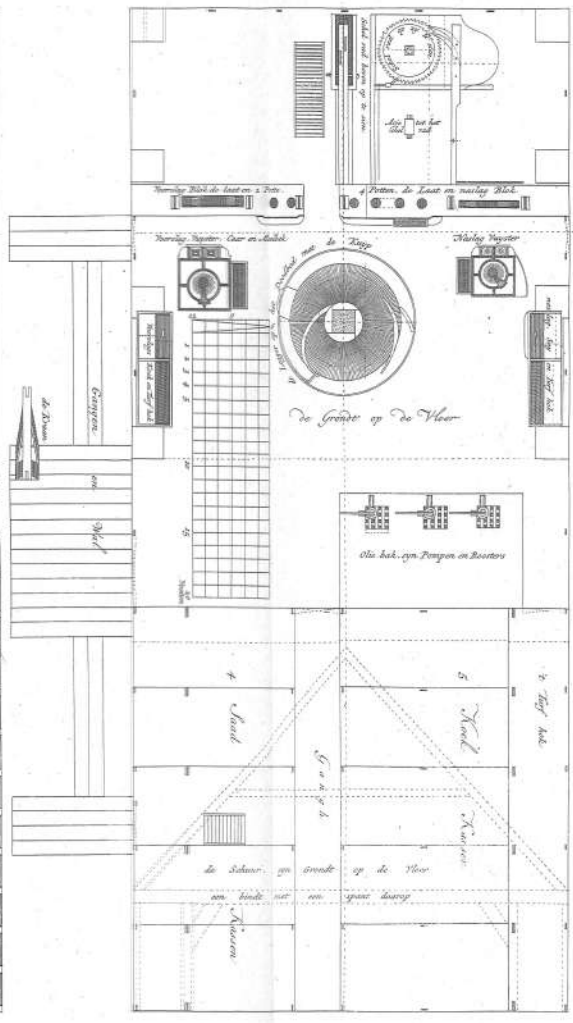
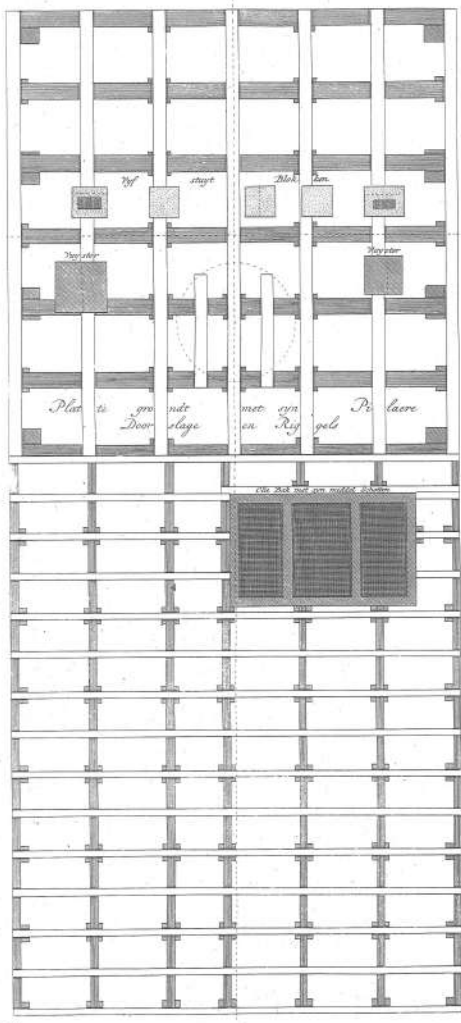

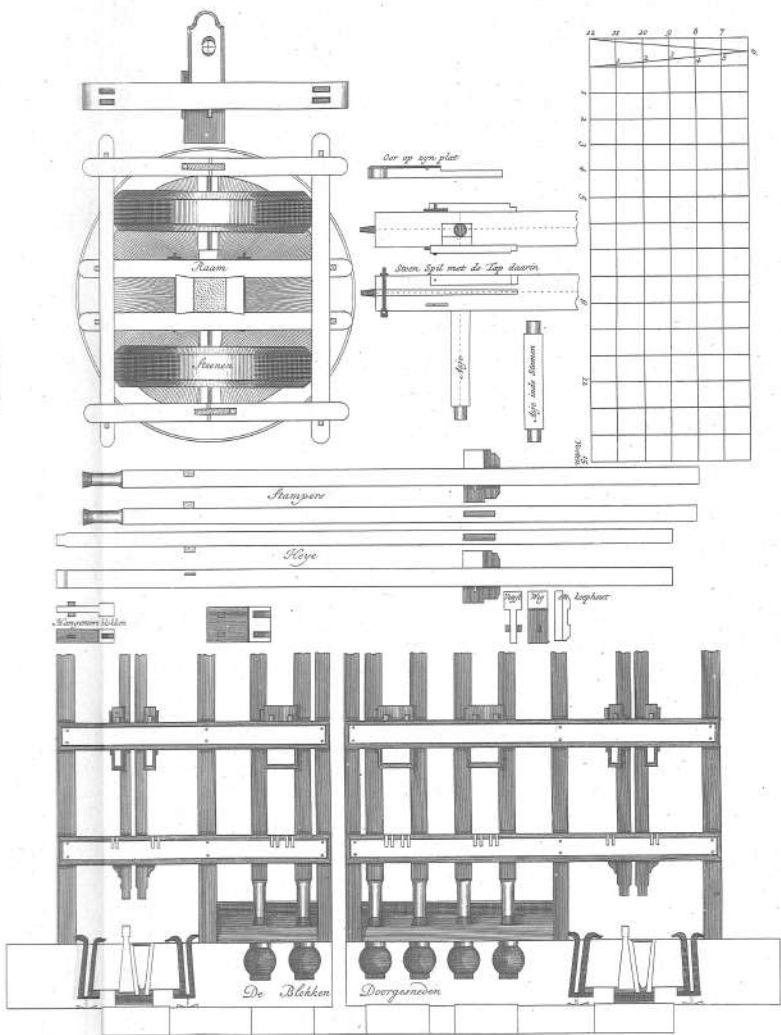
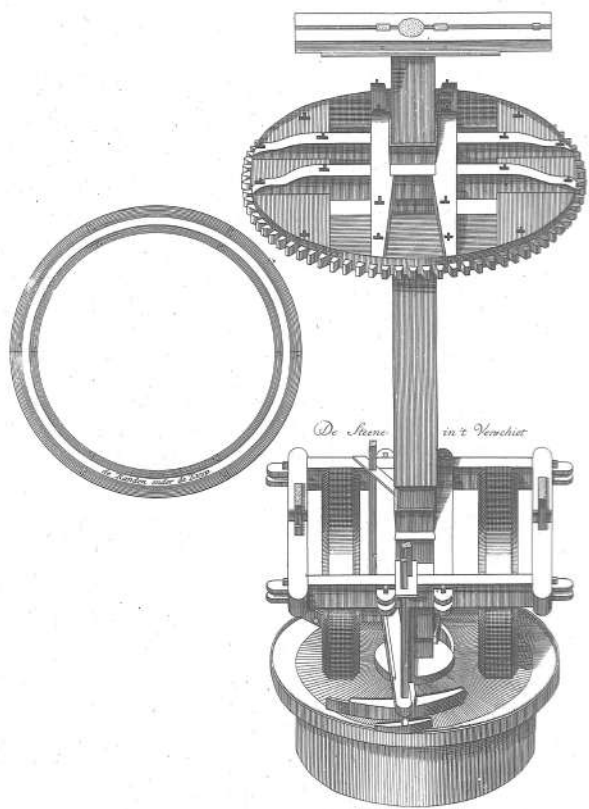



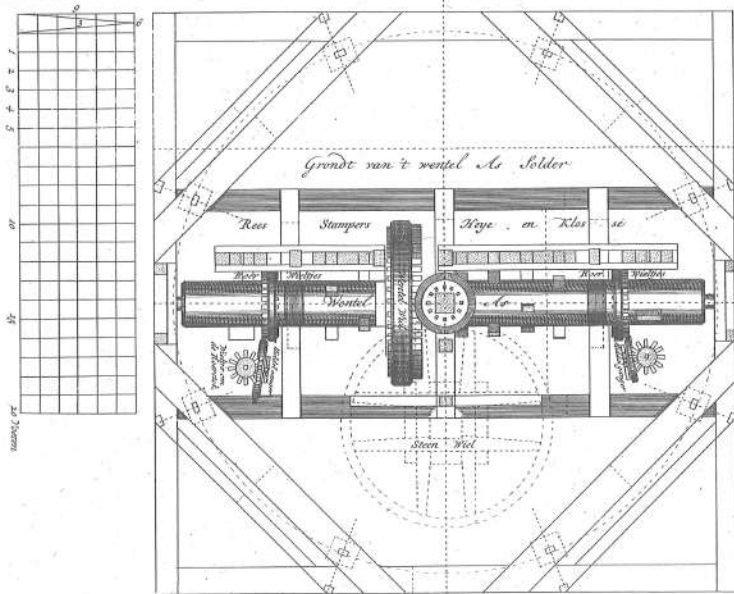
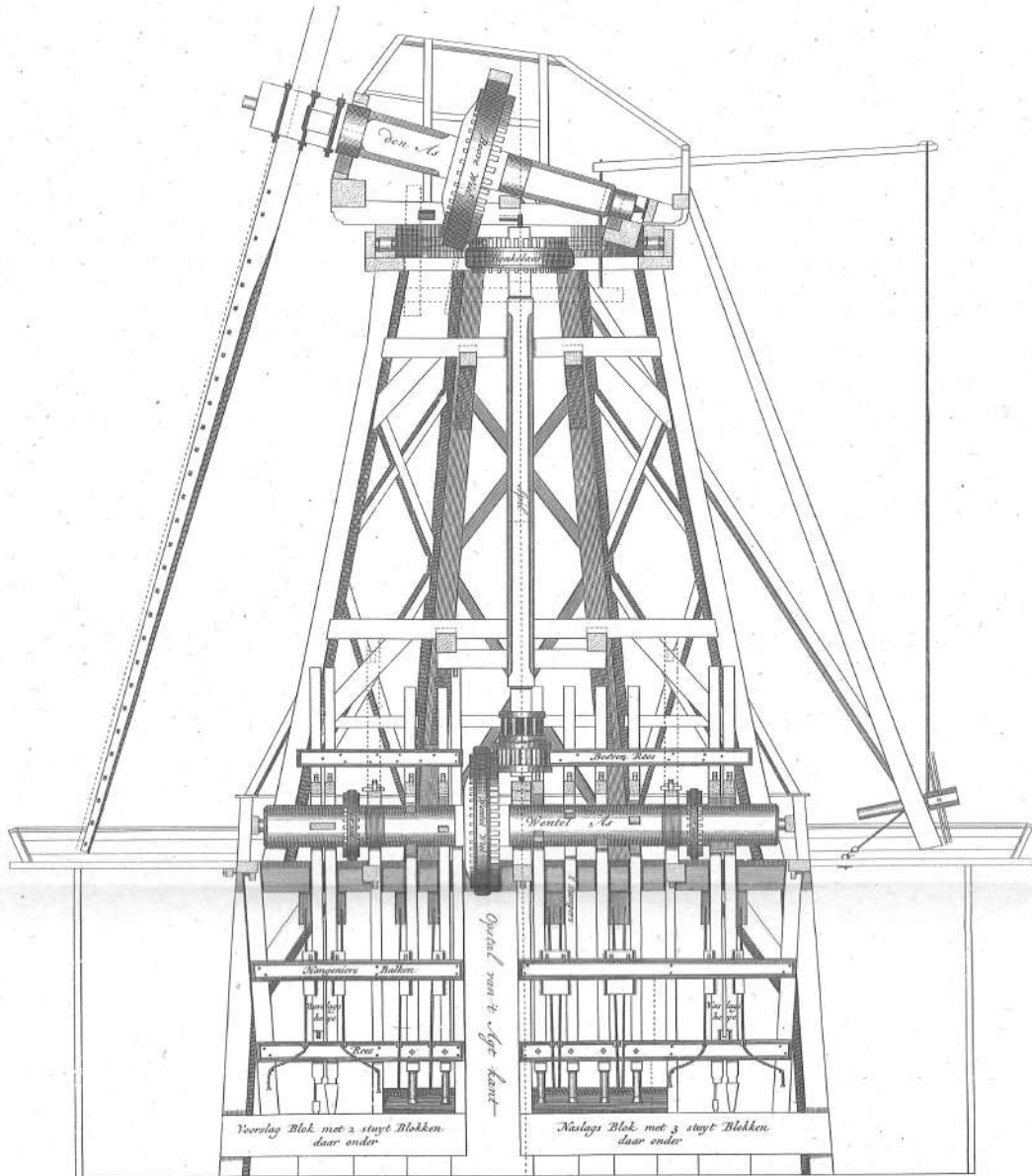

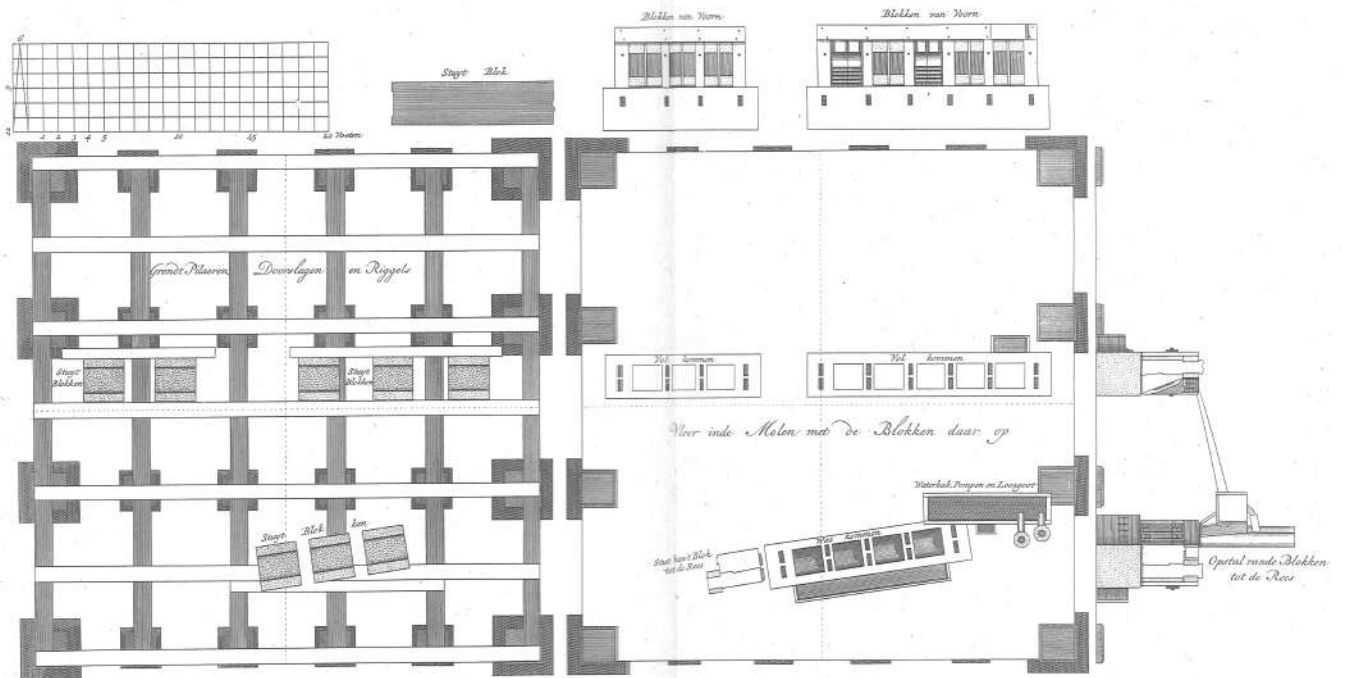

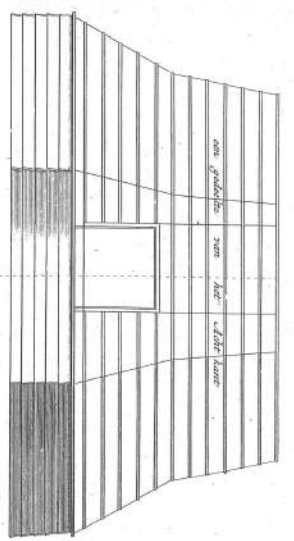
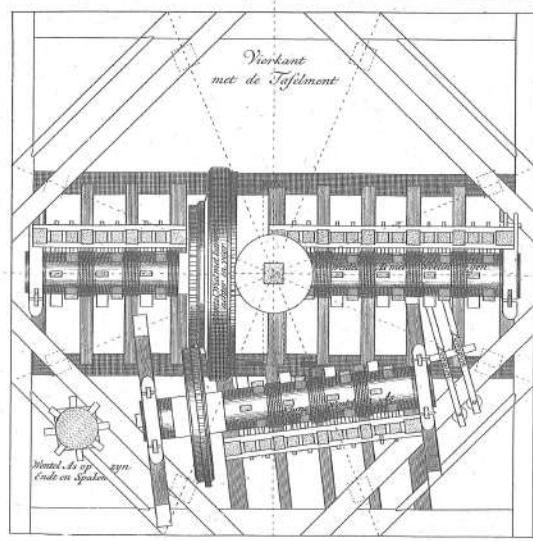
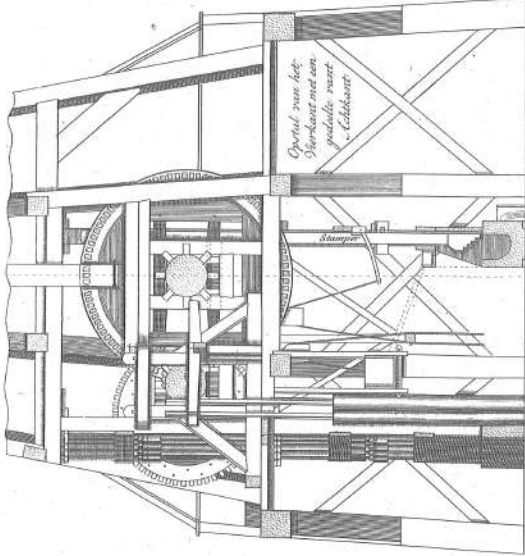
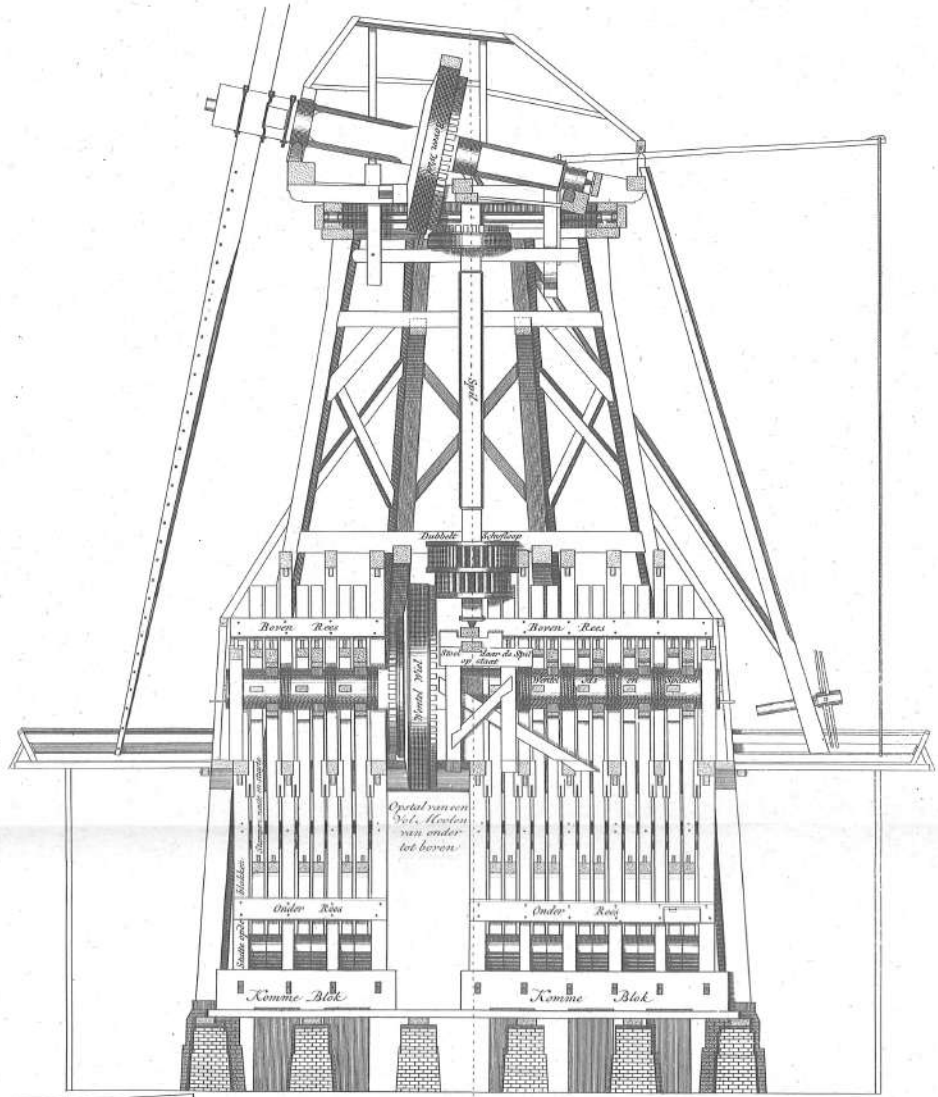

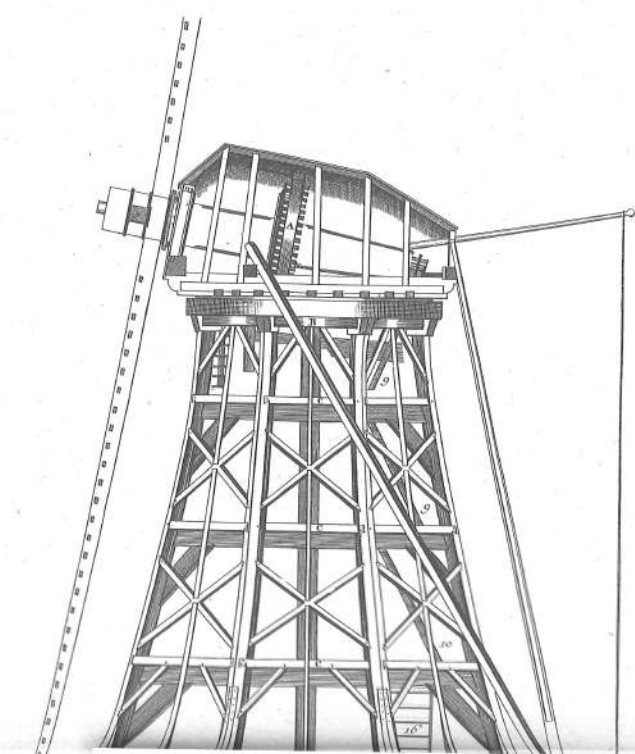

*Booven-Schijf loop*

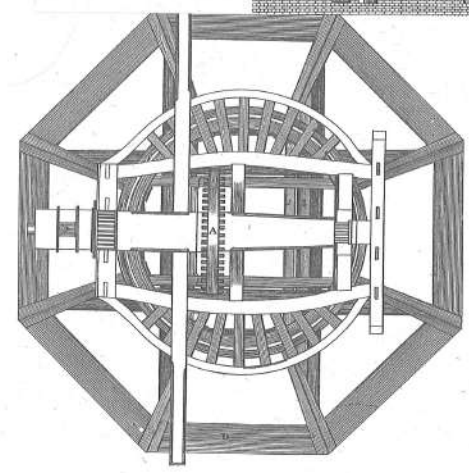
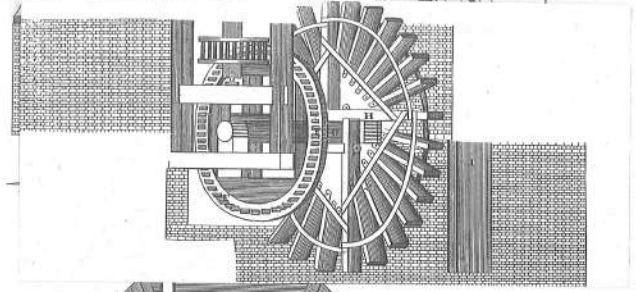
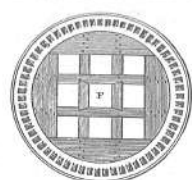
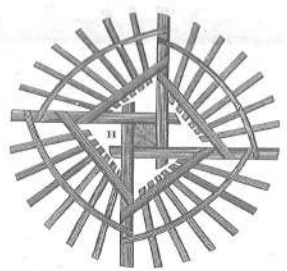

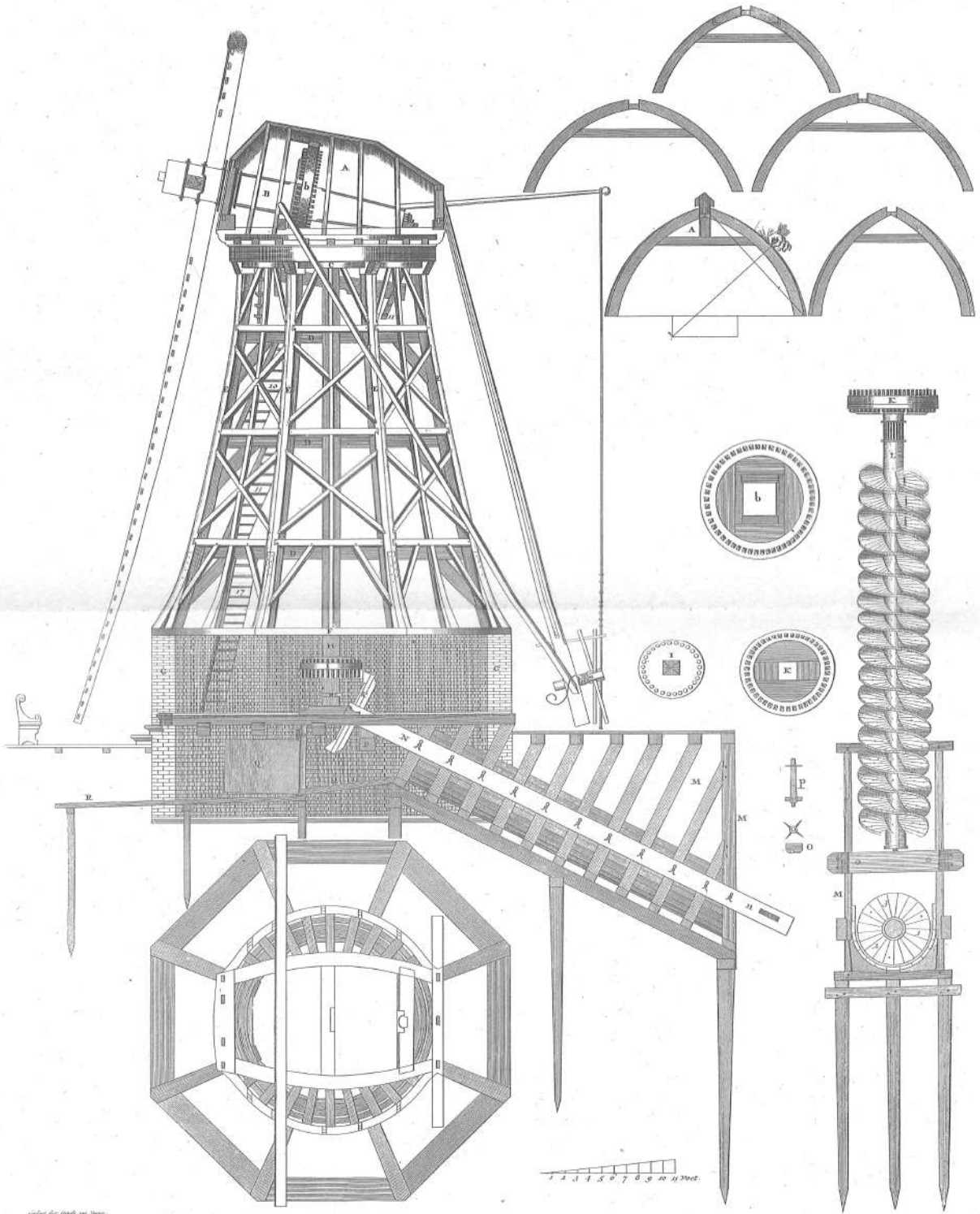

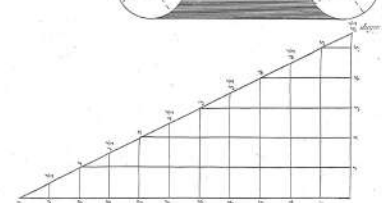
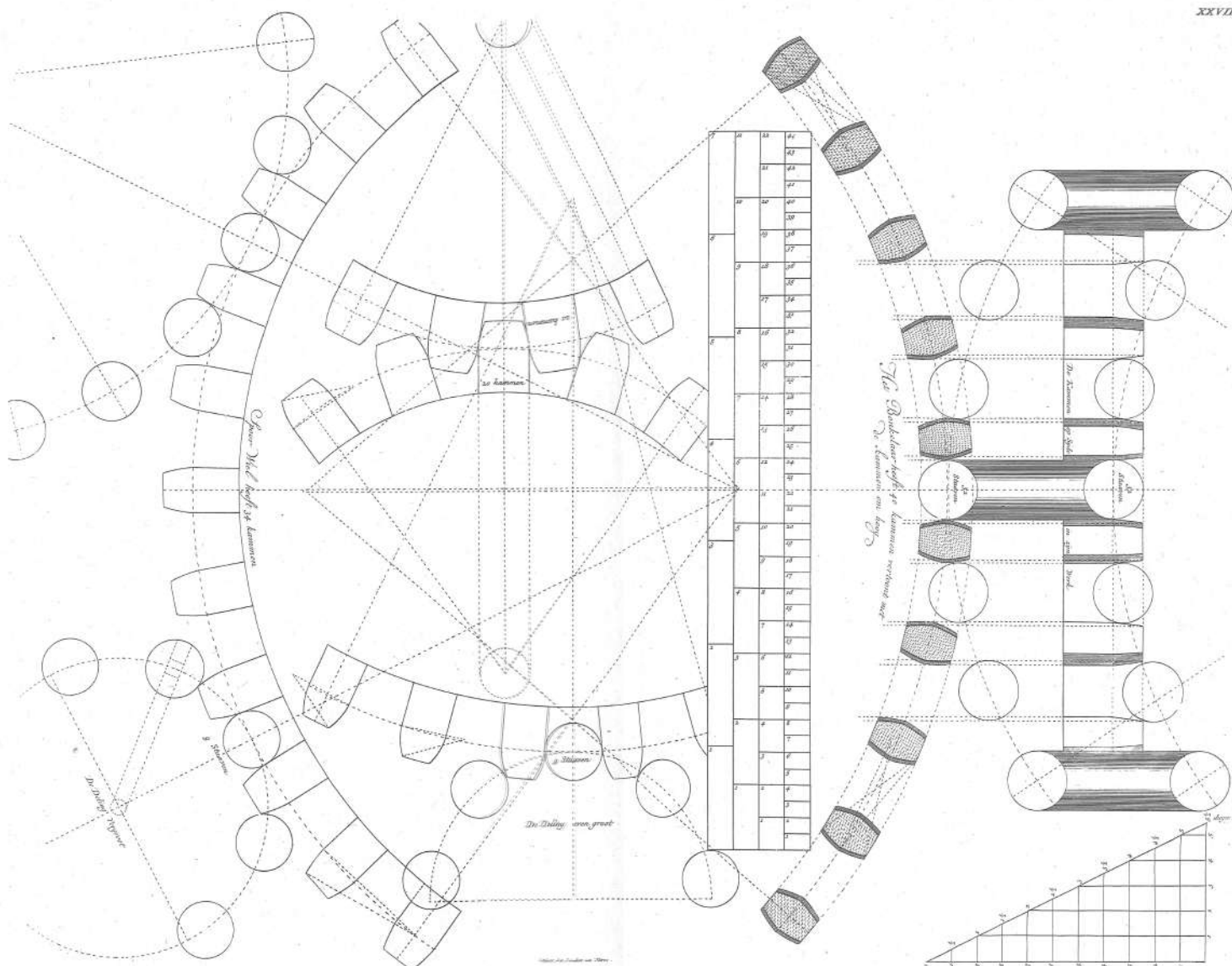

# GROOT VOLKOMEN MOOLENBOEK;

OF

NAAUWKEURIG ONTWERP  
Van Allerhande tot nog toe bekende en verscheide nieuwe, tot nu toe  
nooyt in het licht gebragte, Soorten van

# MOOLENS.

Met haare GRONDEN en OPSTALLEN,  
*en al het geene verder daar toe behoort;*

Als meede de

# S L U Y S

OP HALFWEGEN HAARLEM en AMSTERDAM,  
met haare GRONDEN en OPSTALLEN.

Ten dienste der Oeffenaaren van deze Kunst, en van alle Liefhebbers der Bouw- en  
Tekenkunst, geteekent

DOOR

LEENDERT VAN NATRUS,

*Moolemakers Baas van de Ed: Oost-Indische Compagnie;  
te Amsterdam*

CORNELIS VAN VUUREN,

EN

JACOB POLLY,

*Moolemaaker te Saardam;*

En zeer naauwkeurig in het Kooper gebragt

Door *JAN PUNT.*

TWEEDE DEEL.

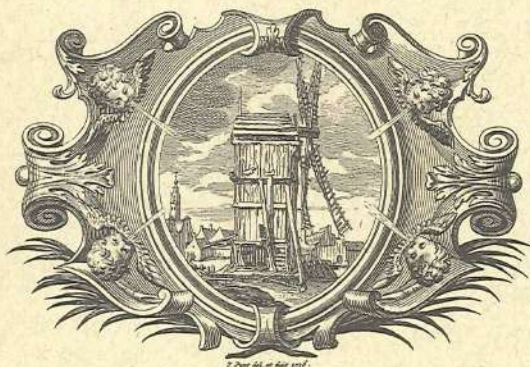

Te AMSTERDAM,  
By JOHANNES COVENS EN CORNELIS MORTIER.

M D C C X X X V I.

# NAAUWKEURIG ONTWERP VAN ALLERHANDE SOORTEN VAN MOOLENS, EN VAN DE SLUYS OP HALFWEGEN HAARLEM.

No. 1.

*Nauwkeurig Onderregt in wat order een Zes- of Agtkant Moolen van de Grondt tot zyn volkomene ftant getimmerd en in malkander geflooten moet worden.*



Als men een Moolen zal timmeren, is het noodzakelyk dat men de grootte van de Gront, welke daar toe vereyft werdt, bepaalt, wanneer men gaat tot de Verdeling der Tafelmenten, welke met Stippels, namentlyk de onderfte, middelste en bovenfte, op deze plaat aangewezen werden, daar op twee wyzen de Bint en Velt-mallen de manier hoe die gemaakt werden. Op het eene ent met een Winkel-haak, en het andere ent met het trekken van het Kruys, zonder Winkel-haak: als men een acht- of zeskant Moolen zal timmeren, stelt men in het midden van het achtkant, of daar men het zelve wil toeleggen, een yzere Koning, met een Centrum-ftok daar aan: de eene kant van de Centrum-ftok, moet regt op het middelpunt van de Koning aanftrooken, en bepaalt de grootte van het achtkant, en werkt het onder-achtkant, of Tafelment, met overhoekse Swaluwe-ftaarten in malkander: men draagt zorg dat het water-pas legt, en men fchryft net, waar de fteylen moeten ftaan, wanneer het toeleggen van het midden en boven Tafelment makelyker zal vallen, als dat men eerst het boven Tafelment toeley. Deze manier is goed bevonden, de Tafelmenten in malkander gewerkt zynde, werdt het achtkant daar op gezet, en het Kruys op yder hoek, daar het Kruys van de fteyl ftaan moet: tuffchen ieder fteyl zet men het midden op het Tafelment; uyt deze drie achtkanten maakt men de Moolen. Als men de Bint en Velt-mallen maakt moet men aan de eene kant regt ftryken, de Bint-mallen de regte kant na binnen leggen, en de Velt-mallen de regte kant na buyten, met de buytenkant van het Tafelment gelyk, de regte kant moeten aanweêr ende even fchoon uyt het Kruys leggen, men legt deze kant in het toeleggen van een Bint of Velt boven om van Scheelte daar over te zien, de kanten van de Mallen, die boven leggen, moeten tegen de borft van de Steylen aan komen, en onder klampen opgelegd werden voor het fcheuren als men de Mallen aan de Steylen wigt om toe te leggen. Op de hoek van deze Plaat is op twee manieren aangetoont, hoe men de Mal maakt van de voeting van de Steylen van het bovenfte achtkant, het welk hier toegelegd werdt. Voor eerst moet men weten, dat het achtkant het fundament is, en dierhalven alles uyt het zelve voort moet komen. Men neemt dan de maat uyt het middelpunt of Centrum van het achtkant tot het Kruys van de Steylen dat op het boven Tafelment gefchreven ftaat, het welk  $8\frac{1}{2}$  voet, en op het

midden Tafelment 12 voet is, men flaat dan een rechte lyn-flag, en men legt onder en boven een Winkelhaak tegen de Lyn aan, dan fteekt men boven  $8\frac{1}{2}$  voet in den haak uyt de rechte Lyn, en onder 12 voet, maar men moet een ent van een lat of veer hebben, het welk zo lang moet zyn als men de Steyl hebben wil, dat hier 32 voeten is, dan moeten de Winkelhaaks-fchreeven zo ver van elkander ftaan, dat men op de fchuyne fchreef 32 voeten opfteekt, ook kan de regte fchreef verminderd worden, als men onder en boven even veel voeten uyt de regte fchreef, daar de Winkelhaaken aan leggen, fteekt, en onder en boven het getal behout, men neemt dan een ent van een Zaagdeel van 6 a 7 voeten lang, ftrykt een kant regt, die regte kant werdt na de fchuyne fchreef gelegd, fchuylt deze plank van onderen na boven na de Winkelhaaks-fchreeven, en fchryftfe daar na net af. dit is de rechte wiskunft van de Voeting der Steylen,

*Hoe men de Steylen moet pennen, en de Bintèn toeleggen.*

Eerstelyk maakt men de Steylen klaar, onder en boven op zyn zwaarte of dikte in den haak, zet het midden op de Steylen net in het Kruys, en fchryft dat aan beyde de enden van fcheelte na malkanderen met lange ryen op; dan neemt men een Lat, die zo lang is als de Steylen tuffchen de Borften zyn, legt alle de Steylen op zy, en men leyt de Lat op de midden, en zet onder en boven een fteek, dat is de langte, dan neemt men de Mal van de Voeting van de Steylen, legt die met de regte kant na de midden, en met de ruyge kant dat na binnen in de Moolen komt, verders fchuylt men de Mal van het onderend na boven, na de Stekjens met een Rey tegens de Mal, om zo de Voeting aan de Steylen te fchryven, dan kant men alle de Steylen, om de Kant booven die na binnen moeten ftaan, en men legt een Winkel-haak na de midden van de Steylen, gelyk hier getoont werdt met een Rey daar tegens, zo fchryft men al de Steylen na de midden in den haak over, en verders met twee lange Reyen de Borften van fcheelte overgefchreeven, de Pennen van de Steylen moet men na de Borft in den Haak fnyuten, of na de Voeting en de Pennen uyt de midden gefchreven, gelyk hier wel duydelyk aangewezen werdt.

Als men een Bint zal toeleggen om te timmeren, neemt men de Lat van de langte der Steylen, men fchryft daar de hoogte van de bovenkant van de Balken op van de looze en vaste Bintèn, de looze zyn de bovenfte en de vaste de onderfte Bintèn, gelyk men hier een Steyl aantoot by het Bint met de enden van de looze Balken daar in, en de vaste daar in gefstippelt, met stippels aangewezen hoe diep de Balken in het legeren gekeept moeten werden. Dat men de Bintèn looze en vaste Bintèn noemt, is, om dat de twee vaste Bintèn ter plaats, daar men de Moolen wilde zetten, ten eerften vast in malkanderen



fluyt met de werkzy onder, daar men in de volgende Plaat verder berigt van zal geven.

Verders maakt men 4 Keep-blokken, gelyk hier 4 onder het Bint vertoont zyn, en een op zyde tusschen het Bint hoe de zelve gemaakt zyn, als de Steylen in de Keep-blokken leggen, legt men onder en boven de Mal van de Binten, men schuyfse van wyde dar de Gaten van de Mallen aan de Pennen van de Steylen konnen gedaan werden, gelyk men dezelve onder en boven daar dan aansteekt, en men wigt het Kruys, dat het net met het Kruys van de Steyl overeenkomt, als dan neemt men een lange Lat, en leyt het Bint net in zyn overhoeks, gelyk hier gedaan werdt, men moet ook over de bovenkanten van de Mallen zien, dat het Bint net van Scheelte leyt, (het welk in 't maaken van de Mallen reets gezegt is,) en ziet nog eens of het Kruys van de Mal met het Kruys van de Steyl wel overeenkomt, vervolgens neemt men de Lat, daar de hoogte van de Balken op verdeelt is, gelyk men hier aanwyft aan de Steyl naaft het Bint, en men steekt de hoogte van de bovenkant van de Balken op de midden van de Steylen, en legt de Balken na de schreeven, als men de Balken regt te loor wil gekant hebben. Als de Moolen overend staat, moeten al de Balken de bovenkanten in den Haak na de midden van de Steyl gekant werden, eer dat men dezelve bedraagt of geschreeven heeft. Tot de Krombeels werdt een Mal gemaakt, om die te snuyten van yder laag Balken een, men inuyt die eerst, en dan legt men die op de Balken en Steylen, en men slopt het Krombeel zo hoog aan de Steylen op, als de Balk dik is, men snydt dan een Zinkstok van de Balk zo lang als de Balk dik is, of zo lang als men de Balk wil gezonken hebben, vervolgens neemt men het Punt-loot, steekt het zo lang als de Zinkstok is, en men bedraagt dat ent, dan legt men het Krombeel voor goet, en snyt een Zinkstok aan het ent, dat op de Balk komt te leggen, zo lang als het Krombeel dik is, of zo veel langer als men het Krombeel beneeden de bovenkant van de Balk wil gezonken hebben, byde deze manieren zyn goet, vervolgens neemt men deze twee Zinkstokken, en men snydt een die zo lang is als die twee, dan steekt men het Punt-loot zo lang als die lange Zinkstok is, men legt het daar mede goet, en bedraagt het aan de Steyl met het Punt-loot, en aan de Balk met het Plat-loot, dit werdt genaamt twee hoog bedraagen, anders bedraagt men de Balk alleen, werkt die eerst in malkanderen, en dan de Krombeels daar eerst opgelegd, maar dan moet men het Bint tweemaal toeleggen, en als dat Bint bedraagen en beschreeven is, doet men de onderste Mal eerst af, en slaat een regte lynslag onder tegen de voeting van de Steyl, even schoon uyt de midden om daar Reyen tegens aan te spykeren, om de Gaten van Balken en Krombeels na te maken, verders doet men de boven Mal ook af, en dangaar het op een hakken en booren, waar mede men op deze Plaat yverig bezig is, het Bint tyt malkanderen, leggen de Steylen omgekant, de Balken en Krombeels daar tusschen in, om het in malkander te werken, met Pen, Gaten en Tandten: als het in malkander gewerkt is, legt men het weer van Scheelte in zyn Overhoeks, en men neemt de Lat van de langte der Steylen, daar men ook de Legerfchreeven op gezet heeft, of gelyk het keepen van de Balken, het welk men op de zelfde Lat aanwyft, en met Stippels door laaten gaan tot op het Bint, dan moet men het legeren van de Balken ook opsteeken, als men de hoogten van de Balken opsteekt na de midden van de Steyl, ook kan men een agt-of een zeskant het Legeren of het Keepen van de Balken wel in den Haak of te Looft opleeken, maar dan moet een anderen maar voeren, dog deze, welke men hier aantoon, zal wel de gemakkelykste zyn om niet te dwaalen na de midden van de Steylen op te steeken. Ook leydt tusschen deze Binten een Steyl omgekant met zyn Gaaten en Tandten, daar na is uytgeleyt een Bindt met Reyen daar aan om de Legerfchreeven op de enden van de Balken te zetten, van Scheelte na de midden van de Styl, onder het Bindt de Mal omgekant, en aan het eene endt met Stippels aangewezen, op wat manier men de Reyen tegen de Mal aanfpykert, om de andere na van Scheelte te houden, en op de middel van de Steyl, ook moet de midden op het Bindt staan over de Balken, en de boven en kanten van Scheelte neergeschreeven, het welk met Stippels aanwyft, als mede de Reyen tegen de Balken en Mallen, dan nommert men het onder Tafelment van No. 1, 2, 3, 4, 5, 6, 7, 8, en men neemt tot de looze Binten No. 1 en 6, No. 2 en 5, en tot de vaste Binten No. 3 en 8 en 4 en 7; de vaste Binten werden vervolgens in malkanderen gewerkt, en genomert, yder Steyl op zyn plaats daar zy staan moeten. Dan de Balken Lege-

ren, en over malkanderen Keepen als vooren gezegt, en hier vertoont werdt. Tusschen het onder Tafelment de Balken op malkanderen. Men spykert op yder hoek van het achtkant een Rey buyten tegen het Tafelment, die net recht te Looft en van Scheelte na malkander staan, dan nog vier Reyen op de midden van de Tafelmenten, het welk men met Stippels aanwyft over de Balken, hoe men de Lynen daar aan vast maaken moet, hier naaft ziet men het zelfde achtkant in het verschieft met de Reyen en Balken aangewezen, ook zyn daar aan uytgeleyt de Leger-Balken op malkanderen op zy te zien. Als men de Balken wil toeleggen, te legere moeten de twee Balken van het vaste Bint eerst vergoet leggen, welke zyn de onderste, men spykert aan yder endt van de Balk twee Reyen, een onder en een boven na de Legerfchreeven, die men in het timmeren van de Binten opgezet heeft, zo als men hier ziet, ook moet men de onderste Water-pas leggen, en van Scheelte moerende aan beyde de enden na de Reyen te Looft gehouden werden, en na de Lynen geleydt, datze met de midden van de Balken en Legerfchreeven overeenkomen, verders legt men de looze Balken daar op, en na de Leyne als de onderste, men stopfte aan alle beyde de enden even hoog na de Legerfchreeven op, en dan bedraagt men de Balken, in het toeleggen draagt men wel zorg dat yder endt by zyn nommer komt, welk op de hoek van het Tafelment staat, dan zal het van zelfs wyzen hoe de Balken in het legeren toe moeten leggen. Als de velden getimmert werden, legt men die ook in vier Keep-blokken, gelyk men een Bint doet, en wigt het Kruys van de Mal dat het met het Kruys van de Steyl overeenkomt in zyn Overhoeks, en van Scheelte, dan begint men met de Steyl van Nummer 1, 2, en 3, en zo verder tot men 1 en 8 heeft, ook moet men op ieder endt van de Kruyzen en Regels het nommer tekenen dat op de Steyl getekent is, om eider weer op zyn plaats te brengen in het opzetten van de Moolen.

#### No. 2.

##### *Manier om een Moolen op te regten.*

Men heeft hier de Penanten vertoont, sonder de Tafelmenten daar op, om de zelve Penanten zo veel te klaarder te konnen zien, maar het is zeker dat men in het regte eerst de Ondertafelmenten moet leggen op de Penanten na de Centrum-stok, daar men dezelve na getimmert heeft, en wel Water-pas, dan zet men de Schalk in het midden daar de Moolen staan moet om hoog, en men doet daar vier tygen aan, zo als hier aangewezen wordt, doch als men een zwaarder Moolen timmert, doet men wel zes tygen daar aan, en moet zo lang zyn dat men de Blokken 11 a 12 voeten boven den As kan hangen, dan fluyt men de 2 vaste Binten in malkanderen, met de Werkzy onder en tegen malkander overgeleydt, met de booven enden van de Steylen na de Schalk, en op het Tafelment, men zet de twee vaste Binten eerst om hoog, gelyk de Werklieden vertoon, met een Kaapstandt te winden, maar als men een zwaare Moolen van 3 a 4 laage Balken zal rechten, zo windt men met twee Kaapstandten en Stellen tegens over deze nog een Kaapstand, men ziet nu een Blok booven voor de Schalk hangen, een onder aan het Bint, en een Leyblok onderaan de Schalk, maar als men met twee Kaapstandten windt, dan zyn boven aan de Schalk twee Blokken, aan ieder zy een, onder aan het Bint twee, en onder aan de Schalk twee Ley-blokken, als men de twee vaste Binten om hoog gezet heeft, dan slaat men aan de eene zyde, daar men de Schalk niet uyt wil brengen, wat Kruyfen en Regels in, en men legt aan de zelve zyde de looze Balken met de Krombeels daar in geflooten op de vaste Binten, en men brengt de twee Steylen daar aan, verders brengt men de Schalk uyt het midden, zo ver, dat men de andere looze Balken kan opleggen, dan brengt men 'er de twee laatste Steylen ook aan, en de Schalk na buyten de Moolen, nu slaat men de Kruyfen en Regels in, en men legt de boven Tafelmenten daar op, met Krambouten aan de Steylen vastgeflooten, 't welk in de volgende Plaat werdt aangetoont, op de boven Tafelmenten legt men de vloer met houtte Trek-nagels daar op genaagt, dan de Kuyp om de Vloer. Men fluytse met yzere Bouten vast, en over eider Las twee yzere Banden, men maakt ook wel een Speyl-bant om de Kuyp aan 4 stukken, die zyn zo goet als de yzers over de Lassen, als men de kofken niet ontziet, verders legt men den Rolring tusschen de Kuyp, de Rollen in de Gaten met de Yzer-Plaat en Bouten vast geflooten, vervolgens legt men de Overring op de Rolring, en men fluyt hem met Pennen en Gaten in malkan-

kander, het welk men hier aanwyft, dan draayt men den Overring die kant na de Schalk daar het Windt-Peuluw moet leggen, en legt de Voeghouten, Yzer-Balk, en Penbalk daar op, als mede de Achter-Balk, de lange Spruyt, het Windt-Peuluw, den As, dan de Roeden, verders de Kapspanten Reegels en daar toe behoorende.

Op deze Plaat wyft men ook aan, hoe men de Blokken moet maaken die men in het rigten van een Moolen nodig heeft, als een Roe-blok van 3 Schyven, een Leyblok met een Schyf, een Bint- of As-blok van 4 Schyven op haar kant en plat, daar boven een Schyf op zyn plat met een metaale Bos, op zyn kant en plat, een Kaap-spant van boven te zien, daar nevens een zy in den Opstal met de Spil daar in gestippelt, verders de stukken en de bewerkzaamheyd na zyn eys, verders de boven Tafelment met de Vloer daar op genagelt, en de Kuyp daarom gestippelt, daar nevens een Tafelment-stuk op zyn kant en plat, een Rolring-stuk op zyn kant en plat, met de Gaten daar de Rollen in moeten draayen en de yzers daar aan, hoe de zelve aan malkander geflooten werden met Bouten daar door, aan de andere zyde leggen twee Vloerstukken op zyn plat en kant, daar nevens twee Overring-stukken op zyn plat en kant, en de bewerking hoe de zelve in malkander geflooten moeten werden, daar nevens twee Kuyp-stukken op zyn kant en plat, en hoe de zelve met laffen aan malkander zyn gewerkt, dewelke met spykers wel voorzien moeten werden, met twee yzere Platen over ieder Las. Hier legt ook het Boven-wiel van boven te zien, op zyn plat, met de Vang daar om gestippelt en de Kam-Gaten daar in, ook twee Kruys-Armen, en twee Plooyen op haar kant en plat, als mede hoe de zelve in malkander moeten gewerkt werden, met Keep-Tanden, Voorloeven, en bedekte Swaluwe-ftaarten; men toont ook op een ent van de Kruys-Arm hoe diep de Plooyen daar op moeten zinken, en de Boven-velling daar op, en de Achter-velling daar tegens aan, als mede de Mal van de Kammen op twee zyden aangewezen, hoe de zelve gemaakt werden, daar by legt een Bonkelaar van booven te zien, met de Kam-Gaten daar in, hier van een Maan-stuk uytgeleyt op zyn kant en plat, met de Gaten daar in, hier nevens de Kalven met de Pennen daar aan, en een Kam door het ent van het Bonkelaar, als mede de Mal van de Kammen aan twee zyden hoe de zelve gemaakt werden, verders kan alles stiptelyk na de maat gevolgt werden.

N<sup>o</sup>. 3.

*Beschryving van een Moolen op driederhande Wyzen in haar Opstallen vertoont.*

Eerstelyk toont men in de grondt de Moolen van boven te zien, van het bovenste Tafelment tot het onderste, de Balken en Steylen, daar naast twee Tafelment-stukken omgekant met de Keepen om hoog zo als de zelve in malkander gewerkt moeten werden, de manier om het zelve te doen met Stippels aangewezen, de grondt legt een weynig gedraayt om alle de Steylen in den Opstal beeter te kunnen zien. Daarom is den Opstal gelyk de grondt, wyl men uyt de grondt den Opstal moet ophaalen.

In den Opstal in geraamt ziet men het onderste Agtkant alle de Steylen, Balken en Krombeels daar in geflooten, hier op het middelste Tafelment, en daar op het bovenste Agtkant met alle de Balken en Krombeels daar in geflooten, het booven Tafelment is met 16 Krambouten van 2½ duym door het Tafelment aan de Steylen vast geflooten, daar op de Kuyp, welke ook met 18 duym Bouten door de Vloer vast geflooten moet werden, en over de Laffen yzere Platen, hier op leggen de Voeghouten met het Windt-Peuluw, de lange en korte Spruyt-Balk, als mede den As in het Kruys gedraayt.

Onder in het midden van deze Plaat legt de Kap van boven te zien, daar men den Overring onder de Voeghouten met de Kuyp daar om, en in de Voeghouten aan cyder zy 9 Rooster-houten in gewerkt ziet, als mede het Windt-Peuluw, Steunder en Steunder-Balk, de lange Spruyt in het midden, en de Pen-balk met de Stoel daar op, de achter of korte Spruyt-balk met de Staart en Schooren daar aan, ook hier nevens een Voeghout met zyn Keep, en aan de enden met Swaluwe-ftaarten. Hier boven staat de Moolen in zyn Opstal in het Kruys met de Kap, het boven agtkant met Riet bedekt, en het onderste met 1½ duym deelen die twee duym over malkander leggen gedekt.

Onder ter regter handt legt de halve grondt van de Swigt-stelling daar om, en den Opstal daar boven vertoont zig doorgesneden, in de grondt vertoonen zig de onderste

laagen Balken, daar op de middel Tafelmenten, en daar op met Stippels aangewezen waar de Steylen van het boven Agtkant moeten staan, hier om ziet men de Leggers van de Swigt-stelling met een Raam daar onder. In de doorgesneden Opstal ziet men het Agtkant met zyn Steylen, Balken, Kruyssen en Krombeels, de Swigt-stelling daar om, en de Schooren daar onder, het boven Agtkant met zyn Steylen, Balken, Krombeels, de Kruyssen, Regels, de Kap met zyn As en een Roe daar in, met de Staart en Schooren daar aan, het Wind-As door de Staart, ook ziet men het Agtkant op de Steylen opgescheght om het fatzoen of beloop van de Zeeg te krygen in het dekken, men heeft in dit en het eerste deel vericheide Moolens met kromme Steylen vertoont, welke van groot nat zyn, om dat het groote ruymte in de Moolen geeft, men kon ze ook met Schalyen beeter dekken als de Moolens met rechte Steylen.

N<sup>o</sup>. 4.

*Beschryving van een Agtkant Moolen, staande te Amsterdam, waar in Snaphanen geboord werden.*

Eerstelyk ziet men de grondt op zyn plat met de Balken daar in, van de onderste Vloer, de Muur-platen daar in gewerkt met Swaluwe-ftaarten 2½ duym diep, (zo als men in den Opstal ziet,) de Gaten zyn hier op met Stippels aangewezen daar de Steylen van het Vierkant staan moeten, en onder ieder Steyl een Penant. Verders toont men op dezen grondt de boven Balken van het Vierkant, behalven een om het gaande werk niet te verduyfteren, op de Balken ziet men de booven Platen van het Vierkant met Swaluwe-ftaarten 2½ duym diep gezonken, aangetoont met Stippels op de vier hoeken van 't Vierkant in den Opstal te zien, op de Balken van het Vierkant zyn gewerkt 4 Tafelment-stukken met de Platen van het Vierkant gelyk, en blyven aan de Balken zo veel hooger, datse met de Plaat gelyk Water-pas zyn, hier op toont men de Gaten, en gestippelt waar de Steylen van het Agtkant staan moeten, uytgenoomen twee om het Binnenwerk niet te verduyfteren, op de onderste Balken is het gaande werk in order op zyn plaats als het zyn bewerking doen moet, namentlyk het groot Bonkelraadt hangende onder om de groote Spil, draayende in een yzere Pot, onder het Bonkelaar ziet men een Schyfloop met een yzere Spil daar door, welke Spil 4 duym zwaar is, en loopt op drie metaale Neuten, daar men de houte Boffen om ziet, is de Spil plat vierkant, aan deze Spil zyn twee kleyne Bonkelaars, welke in de vier kleyne Schyflooppjes werken (in de grondt duydelyk te zien) door yder Schyfloop is een yzere Spil, en aan de enden een gedraayt halsje, loopende in metaale Neuten, aan de enden van de Spilletjes, die na de Stoel komen, is een Gar, daar men de Boor in ziet steeken, de Stoel daar de loopen in geboordt werden, met de loopen, en hoe de Booren daar in gestookt werden van boven te zien, over cyder Boor ziet men een Kram kort by de Schyflooppjes, daar de loopen tegens aan stuyten, als die door geboordt zyn om met een de Booren in balans te houden, aan de andere zyden in de grondt vertoont zig nog een Schyfloop, (onder het Bonkelaar) daar door een yzere Spil van vier duym dik, welke door de Slypsteen komt, daar de loopen op gesleept werden, de manier daar van in den Opstal te zien. Aan weerkanten van de grondt legt een Bindt, een buyten en een binnen Bindt, benevens de Glazen in het buyten Bindt, om dat men aan die kant veel licht nodig heeft, verders een driekante Stoel, welke onder om de Spil komt te staan met de metaale Neuten daar in, op zy van boven te zien, daar de Spillen in moeten draayen.

*Beschryving van den doorgesneden Opstal van de Loop-Moolen.*

Eerstelyk ziet men de opgemetzelde Muur en Penanten met de onderste Balken daar in gestippelt, en de Muurplaat daar op, in den Opstal vertoont zig het gaande werk, en den Man bezig om een Loop te slypen, het Vier en Agtkant de lange Spil daar onder, en boven een yzere kroon moet aan gewerkt werden, de Steylen, Balken, Krombeels, Kruyssen, Regels, en Swigtsteling, benevens de yzers op yder hoek, werdende met ½ duym Bouten geflooten door de Raamen, verders de Staart met de Schooren, het Wind-As door de Staart, boven de Vang-Balk gestippelt, de toel en Sabel-yzers, het boven Tafelment, de Vloer, Kuyp, Rolring, Rollen, Overring, Voeghouten, Windt-Peuluw, lange Spruyt-Balk, yzer Balk, Pen-Balk, korte Spruyt-

Spruyt-Balk, het Bonkelaar boven om de Spil, het boven Wiel om den As, de Kap, Spanren, de Regels, Vangstok, Vangtouw, en een Roe door den As, kunnende stiptelyk na de Voetmaat gemeeten werden. Aan de eene zyde van den Opstal ziet men de Slypsteen met de Bak doorgesneden en een Ton met Water, het Schyfloop en Spil. Aan de andere zyde van den Opstal de Stool op zy doorgesneden met de Loop en Booren daar in, benevens de aanvoering door een Touw over Schyven met het gewigt. Verders ziet men voor 't ent doorgesneden de Stool met de yzere Bos daar in, om de Loop in vast te zetten.

Het Boven-Wiel heeft 63 Kammen. } de Deeling  
 Het Bonkelaar 26 Kammen. } 4½ duym.  
 Het Bonkelaar onder om de Spil 53 Kammen. } Deeling  
 De 2 Schyfloopjes die daar in werken yder 28 } 4 duym.  
 Staaven.  
 De 2 Bonkelaars yder 28 Kammen daar in } Deeling  
 werken, 4 kleyne Schyfloopjes yder 13 } 3½ duym.  
 Staaven.

N<sup>o</sup>. 5 en 6.

*Beschryving van een Koorn-Moolen, de Grondt en zyn Opstal doorgesneden met zyn Binnerwerk daar in.*

Eerstelyk legt hier de halve grondt, en daar in aangewezen de onder, middel en boven Tafelmenten, de balken daar de midden Tafelmenten met Swaluwstaarten 1½ duym diep op moeten gewerkt werden, de Kuyp heeft men om de boven Tafelmenten gestippelt, als mede waar de Steylen van het Achtkant staan moeten, en hoe de zelve op de midden koomen aantrokken, het Spoorwiel en Schuyfloopjes alle met Stippels, als mede de Penanten van boven te zien. Hier nevens leggen de Steenen op zyn plat met het klaauw Yzer en de korte Spil, de Ryn in de looper met de Rinkhouten om de Legger, na een grooter voetmaat.

*Den Opstal doorgesneden met het Binnerwerk daar in twee Achtkante op malkander.*

Men toont hier de Penanten met de Muur daar tusschen in, en een deur, daar men met een Moolenaars Kar uyt en in ryt, als men twee deuren tegens elkander over stelt, verders de Peuluw-stukken op de Penanten, de Tafelmenten op de Peuluw-stukken, en daar de twee Achtkanten op malkanderen met zyn Balken en Krombeels de bewerkzaamheit met dubbelde Kruysbanden zeer sterk en op zyn ordre vertoont: men ziet verder twee paar Steenen op malkander met de Kaare en Schocne daar boven daar het Koorn uyt loopt in de Steenen, en onder door de Koker in de zakken aan de Meel-Bak, daar men het in wagt, men ziet verder het Spoorwiel onder om de Spil, daar de twee steene Schyfloopjes in moeten werken, in het midden om de Spil is een Wieltje tot het Luywerken achter de Spil een kleyne Wieltje dat om het luy Asje hingt, daar men het Koorn mede om hoog luyt gel k m n vertoont, hangende de Sakken aan de touwen, as mede het Wind-As daar men de Sakken mede assaert, de Stippels buyten tegens de Moolen wyzen ran hoe ver men met Riet dekt, zynde van onderen tot ce tweede verdieping met planken in malkander digt geplooft toe gemaakt. Neffens den Opstal heeft men twee velden gelegd boven malkanderen met zyn Kruysen en regels zoo als men dezelve in malkanderen moet werken, aan de andere zyde van den Opstal legt een Roe met zyn Hekken, Borden en Zoomen, daar nevens een Roe omgekaant met de Gaten daar in en Kerklampen daar op zoo als de zelve moeten gewerkt werden, als mede de Mal om de Roeden na te booren zynde op de Mal en op de Roe met Nommers aangewezen hoe men de zelve gebruykt, heeft men in het Eerste Deel omstandig berigt gegeven, in de Plaat N<sup>o</sup>. 8.

In 't Boovenwiel om den As zyn 72 Kammen. } de deeling  
 In 't Schyfloop } 35 Staaven. } 4½ duym.  
 In 't Spoorwiel onder om de Spil 90 Kammen. } de deeling  
 In de twee steene Schyfloopjes yder 25 Staaven. } 3½ duym.  
 In het Bonkelaar om de Spil tot het Luy- } de deeling  
 werk. } 29 Dollen. } 4 duym.  
 In het Wieltje om de Luy-As. 16 Dollen.

N<sup>o</sup>. 7.

*Beschryving van de Grondt van een Kooper-Moolen, welke door het water gedreeven moet werden.*

In deze Grondt ziet men de Muurplaten, waar in aangewezen werden de Gaten daar de Steylen van de Binten moeten staan, de groote Wentel-As, daar drie halven met verstaalde scheenen in gewerkt moeten werden, benevens nog drie halven daar men de Gaten van de spaaken in aanwyft, om het eene endt het Bonkelaar met zyn spaaken die de groote haamer moet ligten, om het ander endt ziet men het Water-Radt in de Waterloop, dat alles doet gaan als men de schuyf open draayt met het Asje, het welk men voor het Waater-Radt aanwyft, neveris de groote Wentel-As zyn de groote en kleyne haamer aan de Steelen in haar bewerking, tusschen de Steylen de Aanbeels met de blokken daar onder, men ziet de groote haamer, met zyn Steylen en Stuytblokken op zy en gestippelt hoe dezelve in den Opstal moeten vertoont werden, als mede de twee kleyne Wentel-Assen, die in metaale boffen met verstaalde yzere Pennen draayen, haar spaaken en om yder een schyf met een snaar van Touw, welke om de groote Wentel-As komt, en die de twee paar Blaasbalken doen gaan om het koper heet te maaken en te smelten, men wyft hier ook aan de eene paar Blaasbalken met stippels hoe de zelve aan de Blaasbalken vast gemaakt moeten worden, dat is eveneens als een evenaar van een Weegschaal vast gemaakt, als de een blaast dan schept den ander weder wint, ook kunnen de Blaasbalken wel zonder snaaren gaan, als men aan eyder kleyne Wentel-Asje ook een Water-Rat maakte, welke wel in veel Kooper-Moolens zo gemaakt werden, maar hebben dit dienstiger gevonden om dat het een klyne kosten is, en zo goet zal gaan als anders, ja ik geloof zelf dat het beeter zal weezen: nog ziet men neffens de groote Wentel-As een Bak, daar in een yzere plaat hier neffens twee Stampers daar toe, welke ook met yzere plaat beslaagen zyn, ook wyft men met Stippels de Waater-goot, het welk van de Pomp moet loopen in de bak, dezebak dient om al het onzuiver Kooper dat met slyk of aart en stof vuyl is hier in te zuiveren en schoon te wasschen, en dan doet men het weer in de smeltkom, ook ziet men vier bakken daar men het gesmolte Kooper mede uyt de kom schept, nog in de eene hoek een Blaasbalk tot een hantfinit met het Ambeelt op het blok met de Haamers daar neffens nog verders de yzere tange en een schar om het koper mede te snyden.

*Beschryving van de Kooper-Moolen in zyn Opstal doorgesneden.*

Voor eerst ziet men de Waater-loop opgemetfelt het Waater-Rat daar in, en hoe het Waater daar op moet valen, het Waater-Rat heeft men de schepe aan deze zy niet bedekt om de bewerking te beter te kunnen zien, ook ziet men de Opstal op de Muur-platen met zyn steylen, balken en Krombeels, den groote Wentel-as voor 't ent in zyn blokken, steenen het bonkelaar daar om van de groote haamer, daar in zes spaaken, nog ziet men 4 spaaken door het bonkelaar gestippelt, welke de kleyne haamer ligte, men ziet ook de groote en kleyne haamer op het Aambeelt, nog twee kleyne Wentel-Assen voor 't ent met de schyven, spaaken en touwen tot snaaren daarom, het welk men hier in aanwyft hoe datse de blaasbalken doen blaazen, ook ziet men de blaasbalken op sy, en aan de stokvast gemaakt, als mede de haardsteden en schoorsteenen opgemetfelt, nog een staande schar om het Kooper mede te snyden, voort het Water-rat, het Waater-bint daar in een sponning daar de schuyf in moet koomen, en daar boven een Asje om de zelve meede op en toe te kunnen doen, de groote haamer weegt omtrent 500  $\text{p}$  en de kleyne haamer omtrent 300  $\text{p}$ . verders is hier alles zeer duydelyk en klaar aangewezen.

N<sup>o</sup>. 8.

*Beschryving van de gronden van een Peidegarst-Moolen.*

Voor eerst ziet men de grond van de Moolen en de loors op zyn plat met zyn Penanten of de Pylaars, doorslaagen, en Regels, ook moet men deze gronden Waterpas leggen eer dat men de Moolen daar op zet, en voornamentlyk de onder Tafelmenten, ook ziet men hier neffens de onderste laag balken uytgelydt met de steenen en Rinkhouten daar op gestip-

stippelt, als mede gestippelt de Kotbalken die om de steenen komen te leggen, en daar nog een zolder over heen geleyd, het welk men in den Opstal zien kan, ook ziet men de pafse onder de steenen met de Kuffens daar op en Wiggen daar in, om de steenen daar meê regt te hangen, men ziet ook de steylen gestippelt op de hoeken en hoe dat de Balken daar met Pennen in komen te schieten. Hier booven legt de grond van de zolder daar 't Spoorwiel zyn werking doen moet. Voor eerst het Spoorwiel van booven te zien, daar in aangewezen hoe de Schyflopen moeten werken van de steenen en het Wieltje van de Severy, booven op 't Spoorwiel het Bonkelaar van de Luyery en de Luy-As daar booven met het kleyne Wieltje daar om, hier booven de loofe Balken, daar de yzer Balken van de Steenspillen en Severy ingewerkt zyn, de steylen van het Agtkant daar in aangewezen en het groote Kaar.

*Vervolg der beschryving van een Peldegarst-Moolen, vertoontende zig doorgesneeden in zyn Opstal.*

Men ziet de Pylaaren in zyn Opstal met zyn deurslaagen en Reegels voor 't ent, en de onder Tafelmenten hier op, in den Opstal 2 agtkanten op malkanderen met zyn Balken en Krombeels, het bovenste agtkant met Kruyfen en Regels in 't verband gewerkt, de Vangbalk, de Kap op zy te zien en daar in den booven As met een roe om den As, een boven Wiel en booven om de Spil een Bonkelaar dat in 't booven Wiel moet werken, ook ziet men booven het Spoorwiel een klein Wieltje en daar werkt in het klyne Wieltje dat om de Luy-As is, welke dient om de Garst na boven te winden en ze in het groote Kaar te storten en uyt het Kaar laat men ze in de Koornharp loopen om te zuiveren; en dan in de steenen en uyt de steenen in de Peldegarst zeeven en dan loopt ze na de Wyjery om 't stof daar uyt te wyjen, men ziet ook het Spoorwiel onder om de groote Spil en aan weêrzyde 2 klyne Schyfloopjes door yder een houtte Spilletje, daar booven een yzere kroon aangewerkt wort, en onder een klauwyzer op zy in gelaaten en met 2 yzere banden en 2 Klinkbouten daar om vast geslooten welke de steenen doen gaan, nog ziet men een klyn Spilletje dat agter het Spoorwiel komt daar een Wieltje aan komt dat de Severye doet gaan: het welk men aanwyft aan de Peldegarst seven metschyven om de krukken en spilletje en daar een snaar om: men ziet ook de Peldegarst Seef met het Kaar daar booven en daar onder het Peldegarst hok, de steenen op malkanderen tusschen de Kot-Balken en deze Balken worden gelyt om de steenen dat ze haar stuyting of haar kragt tegen deze Balken aan zullen gebrooken hebben, als 'er een breekt het welk van een Pelsteen, wel ligt kan beuren en wel uyt de Moolen kan vliegen, men ziet onder de steenen de pafse tusschen de hangers en de klyne spillen daar op de kuffens, als mede een schyf onder om 't eene spilletje daar een snaar om is dat onder de wyjery doet gaan het welk men hier onder ziet met het Kaar daar booven, ook heeft men zes zolders hier in den Opstal aangewezen met de leggers daar onder en moeten alle van 1½ duyms delen gelyt worden.

In 't Boven-Wiel.	60 Kamm.	} de deling
In 't Bonkelaar dat daar in werkt.	29 Dollen.	
In 't Spoorwiel onder om de groote Spil.	101 Kamm.	} de deling
2 Steene Schyfloopjes yder	20 Staaven.	
1 Wieltje tot de Severy.	39 Kamm.	} 3½ duym.
1 Wieltje om de Spil tot de Severy.	25 Kamm.	
1 Wieltje om 't Luy-Asje dat daar in werkt.	16 Kamm.	} de deling

Nº. 9.

*Beschryving der platte Grondt op de Kotbalken van de Maalzolder van een Peldegarst-Moolen.*

Op deze plaat vertoont zig de gront van de Zolder in zyn geheel in 't achtkant en het geene daar te verrigten is aangewezen, als het eene Kot open geleyt met de Legger en Kuyp daar om, de Bos met de metaale neuten daar in, het ander Kot is met een dekfel gedekt, de steenen daar in gestippelt en de gaaten in het dekfel, hier nevens de Schortstokken, de Stoelen en Schorthaeken aan weerzyden van het Kot de Peldegarst-en Koorn hokken, de Koorn en Peldegarst harp met een yzere kruk van de Peldegarst harp, verders ziet men de Kuyp in de grondt en Opstal met de schuyf daar in, de Looper op zyn plat met de Kerven en Ryn daar in, het Kruys daar op gestippelt, als mede den

II Deel.

Looper op zyn kant op het Weegyzer, het Klaauw-yzer op zyn kant en plat, de kleyne Steenspillen tot de Ryn, hier nevens de Kraan daar men de Ryn regt in de Steen mede legt.

Nº. 10.

*Beschryving van de platte grondt van een Hennip-Kloppers Moolen.*

Voor eerst ziet men de platte grondt met Pylaaren deurslaagen en Reegels van booven te zien, hier onder het leggende Stuytblok met de nefte daar in, daar de staande stutten in komen te staan, het welke men in den Opstal aanwyft, ook ziet men hier in den Opstal een Pylaar, en hier nevens ziet men de platte grondt van de onderste Zolder met de Tafelmenten op de onderste laag Balken, en hier op het blok met zyn yzere platen in de gaaten en voor met een Losstuk ingewerkt en met duims bouten geslooten, men ziet ook het zelfde blok voor 't ent doorgesneeden met een yzere plaat daar in en een plaat op zyn kant en plat aangewezen, men ziet ook hier nevens de bovenste laag Balken met de Stampers van booven te zien tusschen de booven Balk en Ree, en hoe de zelven in de Balk moeten gekeepet worden.

*Vervolg der beschryving van den doorgesneeden Opstal van de Hennip-Kloppers-Moolen.*

Voor eerst ziet men in den Opstal de Pylaaren of Penanten deurslaagen en Reegels, als mede het onderleggend stuyt blok en daar in 5 stutten, welke onder in het bovenste blok met neften van 1 duym diep ingewerkt moeten worden, men ziet ook den Opstal van de Moolen met zyn Balken en Krombeels, als mede negen Stampers tusschen de Rees, en hier nevens een Stamper omgekant en vertoont zo als de zelven moet werken, ook ziet men de Wentel-As met de spaaken daar in en het Wiel daar om, men ziet ook de spil met een schyfloop daar om, en booven een Bonkelaar dat in 't boven Wiel werkt dat om den As hangt en een Roe door den As, men ziet ook de Kap op zy en Vangbalk en Vangstok Staartbalk Lange schoor, en verders alles na den eis van 't werk.

In 't booven Wiel om den As.	51 Kamm.	} de deling
In 't Bonkelaar booven om de Spil.	24 Dollen.	
In 't Schyfloop onder om de Spil.	19 Staaven.	} de deling
In 't Wiel om de Wentel-As.	67 Kamm.	

Nº. 11.

*Beschryving van den Opstal van een agtkante Water-Moolen een booven Kruyer staande in de Beemster.*

Dezen Moolen heeft men in zyn Opstal gedraayt om dat men al de Steylen Balken en Krombeels, als Kruyfen en Reegels, en het gaande werk op het duydelykste in haar bewerking zoude zien, men ziet ook de Penanten onder den Opstal opgemaakt en de Muur onder de stoel van den Draagbalk en de uytstekken daar agter, de Bak van 't onder Wiel, ook het onder Wiel en het Scheprat, daar onder de Reyfing met het Slagbint, als mede de voor en agter Waterloop, ook ziet men de Kap gearaayt en de As en Roede in 't Kruys met de yzere stroppen en het booven Wiel met de Vang daar om, men ziet ook het Rat booven in den Opstal daar men de Moolen mede moet kruijen, men heeft hier geen platte grondt van Water-Moolens heeft vertoont, deze Moolen is onder op de buyten kant van de Tafelmenten 34 voet wyt, booven 21 voet

In 't booven wiel.	50 Kamm.	} de deling
In 't booven Schyfloop.	24 Staaven.	
In 't onder wiel is	72 Kamm.	} de deling is
In 't onder Schyfloop.	20 Staaven.	

Het Scheprat over Diameeter 20½ voet en moet het waater 3½ a 4 voet hoog opbrengen.

Nº. 12. en 13.

*Beschryving van de dubbelde Water-Schep-Moolen.*

De Grondt van deze dubbelde Schep-Molen, welke men hier vertoont, als mede in de volgende Plaat in den Opstal, is een zeer dientlig werktuyg, het eene Schepdradt 't welk in den Opstal veel laager hangt als het ander, gebreykt men alleen als het waater van binnen laag en van buyten ook laag is, wanneer het water door het Schepdradt Nº. 1. bragt wordt

B

werdt in de Kuyl tot aan de wagt Deur N<sup>o</sup>. 2. daar het zyn uytloop heeft, dog als het water in de Polder van binnen hoog is, dat het Radt N<sup>o</sup>. 1. te ver in 't water hangt, gaat de wagt Deur N<sup>o</sup>. 1. van zelfs open, wanneer het water in de Kolk of Kom loopt, en werk geeft aan het hoog hangende Radt N<sup>o</sup>. 2. om het zelve uyt te maalen, den Leezer zoude kunnen denken dat deze Moolen somtyts van geen nut konde zyn, en wel als het onder Schep-radt N<sup>o</sup>. 1. konde maalen, maar om dat het waater van buyten te hoog zynde de buyten wagt Deur N<sup>o</sup>. 2. moest geflooten blyven, en dierhalven het water geen verder loop zoude hebben als in de Kom, dan komt de nuttigheyt van het hoog hangende Schep-radt N<sup>o</sup>. 2. wyl dit het angebragte water dat in de Kom is te gelyk als het laag hangende Radt N<sup>o</sup>. 1. inmaalt, het hoog hangende Radt N<sup>o</sup>. 2. het in de Kom gebragte waater weder uytmaalt, zoo dat deze Moolen in staat is om tegens twee andere Schep-Moolens van hoogten te werken, wyl dezelve 8 a 9 voet opbrengen kan.

Het Bovenwiel heeft	57	Kammen.	} dedeling
Het Schyfloop dat daar inwerkt.	31	Staaven.	
Het Spoorwiel onder om de Spil.	30	Kammen.	} dedeling
De twee Schyfloop die daar in werken.	30	Staaven.	
De 2 Onderwielen ieder	76	Kammen.	} dedeling
De 2 Schyfloop die daar in werken ieder	18	Staaven.	

N<sup>o</sup>. 14 en 15.*Beschryving van de Grondt en Opstal van een Waater-Pomp-Moolen.*

Deze Water-Pomp-Moolen is met Privilegie in den Jaare 1713 gemaakt, als de Pompen eens overgingen, ging het Water-wiel ook eens om, en dierhalven te weynig water opgaf, dat het Water-wiel niet aan de gang koste blyven, of twee Mannen moesten daar aan staan trekken, waarom de zelve is blyven steken, daarom de Tekenaar van deze Pomp-Moolen gemaakt heeft twee Kamraeden aan den Water-As, 't welk op een Schyfloop werkt, waar door de Pompen tweemaal waater geven tegens dat het Water-wiel eens omgaat, en dierhalven de meerderheyt van het water, het wiel aan de gang behout, de Moolen gaat door zestien Pompen welke van koper moeten zyn, want loode Pompen zouden de kragten niet kunnen uytstaen, doordien die plat getrokken zouden werden, den Uytwinder of Tekenaar dezes meent, die geene welke eenige zwarigheyt zoude vinden in de mogelykheyt van dit werk, ligt te kunnen geeven, wanneer iemand de zelve in het werk zouden door hem willen stellen.

N<sup>o</sup>. 16.*Nieuwe uytvinding van een Schrynwerkers of Kastmakers Plaat-Moolen.*

Het ordinarie Lastig werk, 't welk by de Schrynwerkers of Kastmakers om haar Platen tot het beleggen van Kastten, Kabinetten &c. te zaagen in gebruik is, gaat zeer langzaam, wyl het gedaan moet werden door twee lieden, en dierhalven veel tydt wegneemt, heeft den Uytvinder bewoogen om deze gemakkelyke en te gelyk veel en schielyk korekt gaande Moolen in het licht te geven, de plaats welke hy beslaat behoef niet grooter te zyn als 20 a 22 voeten lang, en 17 a 18 breed, men kan daar te gelyk op zaagen 8 Platen waar toe niet meer als een aankoment Jongeling om dezelve te draayen, nodig is en een om op de bladen te passen, men heeft dezelve in de grondt, doorgesneden, en in zyn geheel in 't verschiep zoo vertoont dat men voor een bequaam Molemaker of Timmerman geen verder uytlegging nodig heeft om de zelve te maaken, wyl alles korekt volgens de daar byleggende voetmaaten kan nagemeeten werden, dog zo iemand mogte verder onderregting daar van begeeren, kunnen zig adresseren by den Uytvinder dezes.

*Voorberigt van de Sluyze Half-wegen Haarlem en Amsterdam.*

Hier leggen drie Sluyzen door den Dyk van bewerkzaamheyt van Punt-balken en Deuren met steene Wulffen eenderhande maar niet even groot, daarom heb ik goet gevonden om de voornaamste van de drie in 't licht te geeven en alles zeer naauwkeurig te vertoonen, op yder Plaat is de

breete, dikten, hoogten en wyten op het hout, yzē en koper gefchreeven, van deze Sluys zyn 4 dubbelde platen en hebbe op twee platen de bewerkzaamheyt van de Punt-balken en Deuren na een grooter voetmaat geteekent, en zeer duydelyk en net aangewezen om een Sluys na te kunnen maaken. De Sluyzen zyn gelydt om het waater uyt de Meer te tappen in 't Y, welke by natte Jaaren zeer veel en sterk afloopen, om dat daar veele Polders of Landeryen haare Waater-Moolens en Waater-loozingen op de Meer hebben, daarom keeren deeze Deuren alle eene weg, want als het in 't Y hooger waater is als in de Meer, dan gaan de Deuren van zelf toe, en als men het waater in de Meer wilde houden dat men denkt dat 'er niet te veel in is, dan doet men de Deuren toe en men sluytse met een Balk digt met wiggen en tempels op de Deuren, het welk men alles zeer naauwkeurig vertoont.

N<sup>o</sup>. 17 en 18.*Beschryving van de Hey-Grondt en Fondaments-planken met de onderste Balken daar op.*

Voor eerst ziet men in de Plaat de hymasten in de grondt, en op zes plaatsfen met Sponning- of Baart-planken beheydt, dat is, onder yder Punt-balk een ry, en op vier hoeken van de Sluys aan de vleugels ziet men gaten geheyd om op een makkelijke wyze de Sluys te kunnen droog maken, als men den Dam op die gaten aanleyt en met kly en wier vult voor de quellinge van 't waater die anders door het Fondament zou door koomen, of men zou de muur door moeten breken tot het Fondament, en slaan dan nog planken welke zeer veel moeyte en kosten zou weezen, ook leyt men Kefpen op de masten dik 6 duym, en men laat over den andere Kefpen 4 of 5 masten een  $\frac{1}{2}$  duym hooger als de anderen, en moete de Kefpen daar in keepen, dan met een vierkante duym Trek-nagel vast geflooten op yder mast een: dan leyt men de Fondaments planken daar op dik 5 duym, en moeten 2 Fondaments planken aan yder zy van de Sluys van 't eene ent tot het andere die  $6\frac{1}{2}$  duym dik zyn, het welke aanwyft daar men de Sluys voor 't ent doornydt en dan met vierkante duym Treknagels op de Kefpen vast gemaakt, het welke men aan de eene zyde op het Fondament aanwyft, ook ziet men de onderste Slyk-balken op de Fondaments planken leggen en in 't midden daar onder een Zant-ftrook daar de Slyk-balken 1 duym met Voorloeven opgekeept moeten worden, onder yder Punt-balk zyn 2 lange Slyk-balken, die zo ver van malkanderen moeten leggen als de Sponning-planken dik zyn, dat is 5 duym, deze Balken moeten met Pennen en Gaten aan de masten vast geflooten worden het welke men zien kan daar de Sluys op zy doorgesneden wort en in de masten grondt, deze Sponning-planken moeten  $7\frac{1}{2}$  duym boven deze onderste Slyk-balken steeken, dat is 4 duym voor de vloer, en  $3\frac{1}{2}$  duym in de Punt-balken en met een Sponning daar in schieten, op deze Balken moet een vloer van 5 duym dik leggen daar men de Punt-balk met de Kom-ftukken een duym diep in laat zakken welke hier met stippels aangewezen, en in de volgende Plaat verder berigt gegeven werdt.

N<sup>o</sup>. 19 en 20.*Beschryving van de boven Balken op de onderste vloer met de onderste Punt-balken, Komstukken en den aanleg van de Muur.*

De onderste Vloer met vierkante duym Trek-nagels op de onderste Balken vast gemaakt zynde, legt men de bovenste Balken daar op water-pas, benevens de onder Punt-balk die men ook water-pas moet leggen, en met Sponning-planken van  $3\frac{1}{2}$  duym onder in de Punt-balk schieten, en een duym in de Vloer zakken, met Most en Teer wel onderleyt om het digt en sterk te maaken, het welk men in den Opstal duydelyk zien kan, men ziet verder aan de eene zyde den aanleg van het Fondament van de Muur, men moet op deze onderste Vloer en tusschen de bovenste Balken met steenen en sement metselen tot de boven kant van de Balken, zoo als hier tusschen een Balk werdt aangewezen, dan leyt men hier een vke Vloer van 4 duym op, en de Planken wel in zyn verbandt geleydt met de bovenste Vloer, de onderste Vloer is dik 5 duym en van greenen houdt, deze onder-en boven Vloer en Fondaments-planken, moeten alle van nat houdt gemaakt worden, en de Vloere wel digt tegen malkanderen aan te voegen of te stryken, de bovenste Vloer schiet met een Sponning aan weerzyden van 2 duym in de Punt-balken, nog ziet men

men aan de eene zy van de Punt-balken een Sponning aan de booven kant, welke is 4 duym vierkant, daar moet men een korte Koebrug leggen om dat de Water-looping de vuyligheyt niet zou kunnen stuyten of blyven leggen, het welk men in den Opstal kan zien, ook heeft men hier met stippels aangewezen in den grondt hoe dat men de Wulffen trekt om de Formeels na te kunnen maaken als men de Wulf toe moet metselen, voor de Punt-balken ziet men met stippels hoe dat de Deuren haar zelve open draayjen, ook wyft men in de grondt, gaten gestippelt, welke men booven in 't Kruys-wulf moet maaken om de Deuren daar door te kennen uyt en in zetten, aan 't eene ent van de Sluys toont men met stippels, hoe men de Dam voor de Sluizen moet leggen om ze droog te kunnen maaken.

*Beschryving van den Opstal op zy doorgesneeden.*

Voor eerst ziet men de masten onder de Kespen, welke hier vertoonen of de Kespen omtrent tegen malkanderen aan leiden, het welke men anders op yder mast een zou moeten leggen die regt midden op de mast dragt hadt, en dan de Fondaments-planken opgeleydt, ook ziet men de onderste Balken op het Fondament leggen, en daar op een Vloer, en op die Vloer de boven Balken, en dan weer een bovenste Vloer, men ziet hier de onderste Punt-balken by de Punt doorgesneeden, en hoe de Vloer en Sponning-planken daar in moeten schieten, het welke hier zeer naauwkeurig aangewezen is, hoe de zelve daar in moeten gewerkt worden, waar van men voorheen reets berigt gedaen heeft, als mede de booven Punt-balken, ook ziet men aangewezen op de eene boovenste Punt-balk een Voering van Planken, welke dik zyn 4 duym, en zyn van booven digt met werk gebrauwyt, voor 't in waateren van den reegen, nog ziet men booven op de Punt-balk een Kardoes met een yzere plaat van vooren, en ingewerkt, en met een bout onder door de Balken met een Speyl geslooten, en booven met 2 Ankers in de muur vast, en voor door de Plaat en Kardoes met Speyen geslooten, deze dient om de Punt-balken de Punt om hoog te houden, om dat hy anders geen dragt heeft als aan de ende in de muur en zou door de tydt anders neer kunnen zakken, de Punt-balk onder het Wulf heeft zulks niet nodig, om dat de Punt zo groot niet is, en dat daar ook maar een enkelt Kalf in gewerkt wordt dat de Punt meede brengt, ook heeft men aan alle beyde de enden van de Sluys de Gaten in de Vleugels gewagt zo hoog als men denkt dat een gemeen 't Y waater komt, ook ziet men vaders de heele Sluys in zyn verbant gemetselt, en daar de Kassen koomen daar de Deuren in draayen moeten of hoeken daar heeft men hartsteen aangewezen of vertoont, de Deuren zyn hier niet in vertoont, om dat men ze in de volgende Platen vertoont en de Muuren hier te veel zoude verduyft hebben, voor de eene Punt-balk onder de Leuning ziet men een gat daar men een Balk in leydt om de Deur mede te kunnen sluyten, het welke men in de volgende Plaat zal vertoonen, vaders ziet men de Leuning op de Sluys, en twee Paden daar het volk van de eene Schuyt na de andere gaan.

No. 21 en 22.

*Beschryving van de Sluys doorgesneeden voor 't ent by de Deuren, met de Deur daar voor na 't Y, na een grooter Voetmaat.*

Voor eerst ziet men aan weerzyden 2 masten onder de Penanten van 't Fondament, men heeft 'er geen meer aangewezen om dat men het ander werk zou verduyfteren, men ziet ook de ende van Sponning-planken en met Stippels aangewezen, hoe diep de zelve in de Punt-balk met een Sponning van onder in schiet het welk al getoont is, als mede de Fondaments-planken en de onderste Balken-Vloer daar de onder Punt-balk op leydt, ook een Sponning in de Punt-balk daar de boovenste Vloer in schiet 2 duym diep, men ziet de Deuren voor de Punt-balken in zyn Opstal, en wyft aan hoe de zelve op en toe kunnen draayjen, het welke men ziet onder aan de Harn-Stylen daar men de metaale Kommen doorgesneeden ziet, en boven in de Keus met Krammen en Kneevens geslooten, ook ziet men in de Deur een Reket-Gat, het welk men met een Schuyf kan open en toe winden, op de zelfde wys als men een Dommekragt uyt en in wint, dit Reket-Gat dient als het in 't Y hoog waater is, dat de buyten Deuren veel te

lyden hebben dan wint men het open, en men laat het wa-  
ter binnen in de Sluys loopen voor de middelste Deuren,  
dan hebben de buyten Deuren zo veel niet te leyden, want  
dan keere al de Deuren, ook ziet men hier de Muur in  
zyn Opstal en hoe dat men de zelve snydt, men  
ziet aan weerzyden van de Deuren 2 Ankers in de hartste-  
ne Kassen daar de Deuren in draayjen, welke zwaar zyn z  
duym vierkant, en moet met loodt bekleedt en gezoldeert  
zyn voor 't roefsen, en met loodr in de Kassen vast gegoo-  
ten, deze Kassen worden nog eyder met een koopere  
Kram aan malkander gegooten, het welke men hier benee-  
den in de grondt zien kan, men ziet ook boven de Deuren  
het Wulf, en met Stippels door de Deuren en Punt-balk  
aangewezen, ook ziet men de Leuning boven op de Sluys,  
en een Kardoes booven de Deuren op de Punt-balk met een  
yzer daar in gewerkt, en onder door de Punt-balk gesloo-  
ten, het welke men in de voorige Plaat al aangewezen  
heeft.

*Beschryving van 't maaken van de Punt-balken en Deuren.*

Voor eerst ziet men de onder Punt-balk in malkanderen  
met de Komstukken daar van onderen met een Swaaluwelstaart  
ingewerkt, het welk men met Stippels aangewezen heeft,  
en de Kommen daar in, als mede de Krombeels met dub-  
belde Pennen, Gaten en Tandem, in de Balk en in 't Kalf  
gewerkt, ook toont men aan dat de Krombeels  
met Lippen voor tegen het Kalf, en tegen malkande-  
ren aangewerkt zyn, het welk zeer goet is voor den aanslag  
van de Deuren, ook ziet men deze Gaten, welke de Krom-  
beels niet digt kunnen maaken, van agteren moet men  
een Sponning in hakken van 2½ duym vierkant, en daar een  
stuk eyke plank netjes in gemaakt en met ½ duym houte  
Treknaagels vast maken, ook ziet men aan de agter kant  
van de Puntbalk een Sponning van 4 duym vierkant, daar  
de Koebrug komt te leggen, hier neffens de booven  
Punt-balk van booven te zien, met de Deuren daar  
voor en de Balk daar voor, daar men de Deuren mede digt  
kan sluyten met stutten tegen de Harnstylen, en Wiggen  
op de Punt-stylen van de Deuren te slaan, ook moet men de  
Balk zoo laag laten zakken dat hy midden voor de Deuren  
komt te leggen, het welke men ook aangewezen heeft,  
daar men de Sluys op zy doorgesneeden ziet, met het wag-  
te van het gat in de Muur daar de Balk in komt te leggen,  
deze boovenste Punt-balk is de bewerkzaamheyt van de  
Krombeels en Kalf als de onderste, maar men ziet aangewezen  
dat men de Keuze booven met de Balk gelyk werkt,  
en met een Tant van 2 duym daar in: met Krammen en  
Kneevens geslooten, en aan 't ander ent met Wiggen in  
de Muur vast gemaakt, hier na uytgeleyt de Deuren in  
't geraamt, het welke men met dubbelde en enkele Pen-  
nen gewerkt ziet, en met duym houte Naagels op gesloo-  
ten, ook moet men onder en booven om de Harn-styl een  
yzere Beugel werken met het hout gelyk in gelaaten, en  
met drie Klink-nagels van een duym vast gemaakt, en dan  
vaders met Krambouts, en boven in de Nok van de  
Harn-styl 6 yzere Scheenen ingewerkt dat boven in de Keus  
draayen moet, aan weerzyden van de Deuren moet men  
een Sponning in maaken van 2 duym vierkant, en met  
2 duym planken aan weerzyden digt gemaakt, en met  
1½ duym Trek-naagels vast gemaakt, het welke men in den  
Opstal in verbant heeft aangewezen, in yder zy van de Deur  
moet men een 4 duym plank in werken, het welke men onder  
en booven en op de middel Reegels moet Keepen, op een  
Tant van 1½ duym, het welk men met Stippels op de ee-  
ne Deur heeft aangewezen, ook moet men zorg dragen dat  
de planken die in de Deuren gemaakt moeten worden die  
onder waater moeten koomen dat ze niet droog moeten  
weezen, want dan zouden ze uyt de Sponning barsten,  
maar die booven waater koomen mogen wel redelyk droog  
zyn, ook ziet men 2 Steylen van de Deuren omgekant met  
de Gaten en Sponninge daar in, als onder een Metaale muts  
die onder aan de Steyl moet gewerkt worden, verder ziet men  
een Keus yzer op zyn kant en plat, en de Keus daar om ge-  
stippelt met een yzer Beugel van de Deur met de Klinkbou-  
ten, men ziet hier de hartsteene Kas, het welk met een  
koopere Kram aan malkanderen sluyt, en met loot vast  
gegooten gelyk men hier een op zyn kant en plat aanwyft,  
en dan met goede dunne sement vast geleydt, en dan de ge-  
heele Sluys met goede bastert sement gemetselt, ook ziet  
men de Sponning-planken op het ent, en hoe de zelve met  
Swaluwe-staarten in malkanderen moeten schieten, en lyt  
'er hier neffens een op zyn plat lang 24 voet, als men de

Sponning-planken klaar gemaakt heeft, dan moet men alle 2 voet een zes duyms Speyker in de Messeng, en aan weêr-zyde van de Sponning inslaan dus dient om dat de Messeng of de Sponning in 't in Heye niet zoude afkonnen scheuren, het welke anders wel ligtelyk zou konnen gebeuren, ook toont men alles zo duydelyk en zo klaar aan als of men het hen lieden met de mondt zyde.

N<sup>o</sup>. 23 en 24.

*Beschryving van den Opstal van de Sluys voor 't ent te zien, naast de Meer met de Deuren daar voor.*

Voor eerst ziet men de geheele Sluys voor 't ent, met een gedeelte van de Vleugels van het Fondament tot boven het Wulf toe, en de hartsteene Dekstukken daar op, het welke met een Halfront oversteeken, als mede het Wulf met hartsteene opgemesfelt, de Voorsteekanten en de Gatē welke men aan weêrzyde in de Vleugels ziet, en dan verders met klyne steenen, het welke men hier aanwyft, ook ziet men de onder en booven Balken, en onder en booven Vloeren daar op, als mede de Deuren toe in zyn Opstal te zien.

Onder den Opstal ziet men de bewerkzaamheydt van de Punt-balken en Deuren.

Verder ziet men de onder Punt-balken in de grondt van booven, en met Stippels hoe dat de Krombeels, en 't Kalf daar in gewerkt moeten worden met dubbelde Pennen, Gatē en Tandē, het welke men aanwyft, hier neffens daar men de Balk omgekant ziet met de Gatē daar in, en an 't ent ziet men het Kalf met Pennen en Gatē daar in leggen, als mede de Komstukken van onder met Swaluwe-staarten ingewerkt, op zyn kant en plat, en de metaale Kammen daar in, op 't eene ent van de Punt-balk ziet men de aanleg van de hartsteene Kassen, daar de Deuren in draayen moeten, en daar neffens de Mal daar ze na klaar gemaakt moeten worden, men ziet hier neffens de booven Punt-balk met de Deuren daar voor van booven te zien, en met Stippels aangewezen hoe de zelve op en toe moeten draayen, ook ziet men de Keuse met een Tant van 1½ duym in de Balk gewerkt en met 2 Krammen geslooten, en aan 't ent in de Muur met Wiggen vast geslaagen, ook ziet men dat deze Punt-balk zonder Krombeels gewerkt is, en dat daar maar in 't midden een Kalf in gewerkt is dat de Punt meede brengt daar de Deuren tegen slaan, men ziet ook de zelfde Balk omgekant en de werkzaamheydt daar in aangewezen, met de Kram-gatē daar in daar de Keus mee vast geslooten moeten worden, en wyft men aan met Stippels de wytte van de Sluys en de Vleugels, men ziet hier uytgeleydt de Deuren in 't geraamt, en de eene van de onder kant met een 2 duyms plank digt gemaakt, het welk men aan de andere zyde ook doen moet, de bewerkzaamheydt van deze Deuren is als de ander, het welk hier duydelyk te zien is, als dat men ze niet tot booven toe met planken digt maakt als de anderen maar moet de zelve met Krambouten en Beugels sluyten, het welk men hier aan eene Deur aanwyft, en een Beugel hier neffens met een Krambout en 2 Steylen omgekant, en de bewerkzaamheydt daar in aangewezen van Gatē en Sponninge zeer duydelyk, ook ziet men uytgeleydt een Keus-yzer op zyn kant en plat, en de Keus met Stippels daar om aangewezen, hier neffens de metaalen Kom, welke na een grooter voetmaat geteekent zyn. De Kom van booven te zien is wyt 10 duym binnens werk, en de buyten randen 1½ duym, de bodum dik 1½ duym, en de Kommen van de buyten Deuren is 11 duym

wyt binnens werk. Ook ziet men hier de Muts die in de Kom draayen moet en is van binnen agtkant, ook moet men deze metaalen Muts onder aan de Harn-styl werken, en met een sly of Hant-hey daar reedelyk vast aan slaan, ook slaat men dan daar wel een Klink-nagel door of 2 koo- pere Speykers voor 't afvallen, als men de Deur eens wilde ligten het welke door langheydt van wryven en draayen wel zou konnen geschieden, men ziet ook de Kom doorgesneeden met de Muts daar in, ook toont men hier alles zo duydelyk en zo klaar aan als of men het mondeling zyde en met de vinger aanwees, kan ook stiptelyk na de voet- maat gemeeten worden.

N<sup>o</sup>. 25.

*Beschryving van een Ketting-Waater-Moolen.*

De Ketting Waater-Moolen, hier vertoont, is zeer be- quaam om Sluizen of Waterkeringen mede droog te ma- len, waarom men deze hier geplaatst heeft, zynde ge- bruikt by het droog maaken van de voorgaande Sluizen op Half wegen Haarlem en Amsterdam, in de midden ziet men de grondt met de Overleggers daar op gestippelt, en het Paardewiel daar op, beneden ziet men het bindt in zyn Opstal, de Standert met het Paardewiel daar om met het Schyfloop daar onder, als mede de Leggers met de Vloer daar de Paarde op gaan, booven heeft men duydelyk de Moolen in het verchiet aangetoont met het Paardewiel- Ketting, Waterbak en het geen daar toe behoort, verders heeft men alles duydelyk uytgelegd na de voetmaat.

N<sup>o</sup>. 26 en 27.

*Beschryving van de Grondt en Opstal van een nieuw uitgevonde, nooyt voor dezen in het licht gebragte Water-Buys-Moolen.*

Den Uytvinder van deze Waater-Buys-Moolen neemt aan om met dit nieuwe werktuyg met weynig kosten veel nut te kunnen doen, de Buysen zyn gestelt om het Waater op te brengen 18 voeten hoog, zynde ruym zo veel in hoogte als drie gemeene Schep-Moolens welke malkander het waater toemaalen, yder Buys met zyn Dollen of Suygers brengt zo veel waater op als een ordinarie Schep-Moolen, zynde dier- halven vast dat deze eene Moolen met zyn vier Buysen zoo veel waater opgeven als 12 ordinarie Schep-Moolens, wel- ke drie aan drie het waater malkander toe maalen, zynde in het kleyn geprobeert en goet bevonden, dit werk kan ge- plaatst werden in alle soorten van Waater-Moolens. Men heeft zig in deze beschryving willen vergenoegen met het waater niet hooger op te brengen als 18 voeten, wyl het een nog nooyt gehoorde zaak is, maar den Uytvinder meent niet alleen 18 voeten het waater op te haalen maar 24 voeten met het verlangen van zyn Buysen en zelfs hooger. Verders heeft men op de Plaat N<sup>o</sup>. 26. zynde de Grondt van dezen Moo- len of de bewerkzaamheydt welke als boven gezegt in alle soorten van Moolens kan geplaatst werden een duydelyke beschryving gedaan, ook heeft men daar by in het groot uytgelegd een Buys met zyn Suygers om de Liefhebbers des te klaarder gedagten te kunnen geven. De Plaat N<sup>o</sup>. 27. is zo duydelyk vertoont in zyn Opstal met zyn Buysen enz. dat ons dagte geen verder beschryving nodig te zyn, wyzen- zende die geen welke van dit werk zouden gelieve gedient te zyn na den Uytvinder Cornelis van Vuuren, welke een yder met alle civiliteyd zal zoeken te bedienen.

E I N D E.

# L Y S T

VAN ALLE DE

# MOOLENS

EN

# WERKTUUYGEN.

Uytgegeven door COVENS EN MORTIER op de Vygendam  
te Amsterdam in drie Deelen.

*Gronden en Opstellen van Moolensenz. getekent  
door P: LIMPERCH.*

- 1 De Grondt van een dubbelde Oly Moolen.
- 2 Dubbelde Oly Moolen in zyn Opstal.
- 3 Doorgefneeden voorflags laden van de Oly Moolen.
- 4 De Jaag-Yzers, Stampers, Haye, Kuffens, Haare en Koekzakken van de Oly Moolen.
- 5 De doorgefneede Naflags-lade van de Oly Moolen.
- 6 Fondament over de Windel-As van de Oly Moolen hoe de zelve verdeelt moet werden, om de Gaaten van de Spaaken op zyn rechte order te zetten.
- 7 De Grondt van de Oostindifche Zaag-Moolen te Amsterdam.
- 8 Den Opstal van de Oostindifche Zaag-Moolen.
- 9 De Grondt van een Zaag-Moolen te Saandam.
- 10 Den Opstal van de Saandammer Zaag-Moolen.
- 11 Het booren van de Winfche op de Moolen-Roeden.
- 12 Fondament hoe men een Sparwiel moet maaken, om de Kammen en Staaven te verdeelen, dat het zelve gemakkelyk en ftil kan werken.
- 13 Fondament hoe men de Kammen op het Kamwiel verdeelen moet, het zy de zelve groot of klyn zyn.
- 14 De Grondt van de Koorn-Moolen de St. Victor te Amsterdam.
- 15 De Opstal van de Koorn-Moolen de St. Victor.
- 16 De Grondt van een Gort-Moolen te Haarlem.
- 17 Den Opstal van de Gort-Moolen.
- 18 Een Gort-Moolen fttaande te Koppenhagen.
- 19 Deszelfs doorgefneede Achtergevel.
- 20 Dezelve op zyde doorgefneeden.
- 21 De Grondt van een Wip-Moolen, te Stokholm.
- 22 Deszelfs Opstal.
- 23 De Grondt van een achtkante Koorn-Moolen, te Stokholm.

- 24 Deszelfs Opstal.
- 25 Een Grondt en Opstal van een dubbelde Koorn-Moolen, daar het Waater door Pompftokken loopt te Stokholm.
- 26 Een Grondt en Opstal van een enkelde Koorn-Moolen die door het Water omdraayt, te Stokholm.
- 27 Een Stander-Moolen, van Achteren te zien, te Stokholm.
- 28 Een Stander-Moolen, van ter Zyde te zien.
- 29 Een voornaame Kap tot een Kruys-kerk, of een ander voornaam gebouw.
- 30 Een Kap, dienftig tot een Pakhuys, of ander laftraagend huys.
- 31 Een dito Kap op een ander manier, in Duytslandt veel in gebruyk.
- 32 Een model van een Draaybank tot het Moolen-werk.

*Gronden en Opstellen van Moolens, getekent door  
LEENDERT VAN NATRUS, JACOB POLLY,  
en CORNELIS VAN VUUREN,  
E E R S T E D E E L.*

- 1 Een zeskant Sommer of Balkzaager, doorgefneeden met de platte Grondt daar onder, fttaande buyten Amsterdam.
- 2 Een Seskant Zaag-Moolen.
- 3 De Grondt van een Eyke Waagefchot-zaager 't Amsterdamfche Waapen, buyten Amsterdam.
- 4 De Slee-ftelling van de Waagefchot-zaager.
- 5 De Waagefchot-zaager op zyde te sien.
- 6 De Waagefchot-zaager van achteren.
- 7 De Grondt van een achtkante Water-Molen
- 8 Achtkante Waater-Moolen in zyn Opstal.
- 9 Grondt en gaande werk van een achtkante Water-Moolen.
- 10 Opstal gaande werk enz. van een achtkante Water-Moolen.
- 11 Ondertafelmenten van een Wip-Waater-Moolen,



## LYST VAN ALLE DE MOOLENS EN WERKTUYGEN.

- het toeleggen van een toorenbindt.
- |  |  |
|--|--|
| <p>12 Opstal van een Wip-Water-Moolen.</p> <p>13 Grondt van een Modder-Moolen.</p> <p>14 Modder-Moolen in zyn Opstal doorgesneeden.</p> <p>15 Snuyf of Verf-Moolen, en dat daar toe behoort.</p> <p>16 De Grondt van een Papier-Moolen.</p> <p>17 Opstal, Droogschuur, en Parissen tot de Papier-Moolen.</p> <p>18 Wryf-bak, en Roer-bak met zyn Rollen.</p> <p>19 Opstal van de Papier-Moolen doorgesneeden.</p> <p>20 Grondt van een dubbelde Oly Moolen.</p> <p>21 Binnewerk van een dubbelde Oly Moolen.</p> <p>22 Opstal van een dubbelde Oly Moolen.</p> <p>23 Grondt van een Vol-Moolen.</p> <p>24 Opstal, Wentel-As, Zolder enz. van een Vol-Moolen.</p> <p>25 Waater-Moolen.</p> <p>26 Vyfel-Moolen.</p> <p>27 Gaande Werken.</p> | <p>4 Moolen daar men Snaphaanen boordt.</p> <p>5 en 6 Koorn-Moolen.</p> <p>7 Een Koper Moolen.</p> <p>8 Peldegarst-Moolen.</p> <p>9 Platte Grondt op de Kotbalken van de Maalzolder van een Peldegarst Moolen.</p> <p>10 Hennip-kloppers Moolen.</p> <p>11 Een Booven-kruyer Waater-Moolen.</p> <p>12 De Grondt van een dubbelde Water-Schep-Moolen.</p> <p>13 Dubbelde Water-Schep-Moolen.</p> <p>14 Grondt van een Water-Pomp-Moolen.</p> <p>15 Opstal van een Water-Pomp-Moolen.</p> <p>16 Schryn-werkers Moolen.</p> <p>17 en 18 Hey-Grondt van de Sluys op half wegen Haarlem en Amsterdam.</p> <p>19 en 20 De Bovenbalken op de onderste vloer, met de onderste Punt-balken, Komstukken, en aanleg van de Muur.</p> <p>21 en 22 De Sluys doorgesneeden voor 't ent na het Y.</p> <p>23 en 24 De Sluys doorgesneeden voor 't ent na de Meer.</p> <p>25 Ketting-Moolen.</p> <p>26 Grondt van een Waterbuys-Moolen.</p> <p>27 Opstal van een Water-Buys-Moolen.</p> |
|--|--|

### T W E E D E D E E L.

- 1 Naauwkeurig onderregt in wat order een zes of achtkante Moolen van de Grondt in elkander geflooten moet werden.
- 2 Het opregten van een Moolen.
- 3 Opstallen in het geraamt en gedekt.



## V O O R B E R I G T.

't IS onze meening niet een anders goed te veragten, zoo als echter anderen wel zoude doen indien se gelegenheid daar toe hadden, maar alleen de Liefhebberen te wyzen na de Voorreden van ons eerste Deel en met een dat de gaande werken, welke op de 27<sup>te</sup> Plaat van dat Deel koomen in zulk een zoeten Order zyn gemaakt, en op zulk een goede grondt, dat men maar een, onkundige zyn Sentiment verkeerdelyk daar over heeft vernomen, welke door de Tekenaar van die Plaat genodigt werdt om van zyn onkundig Oordeel herstelt te werden.

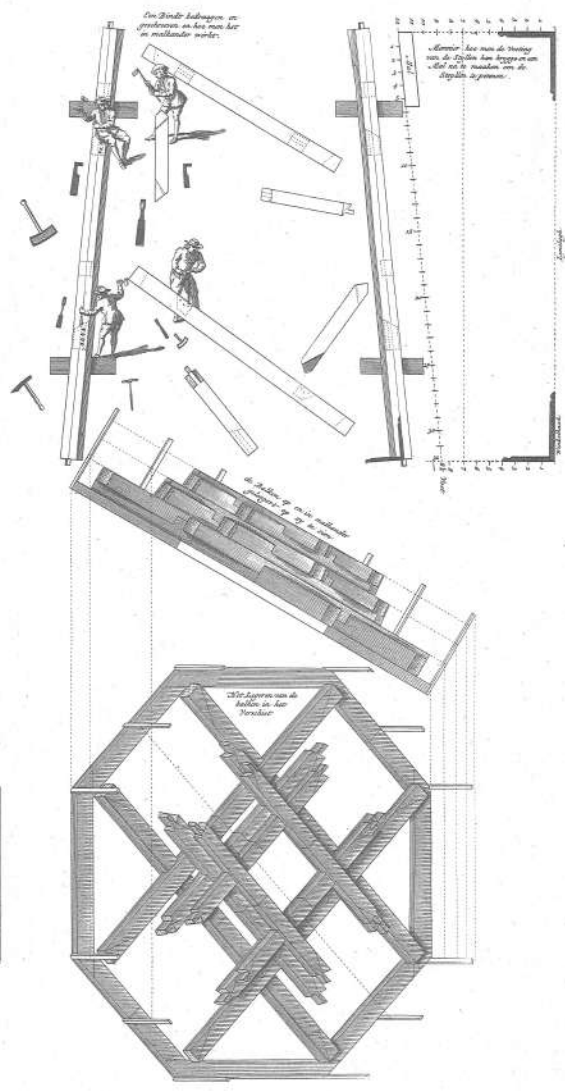
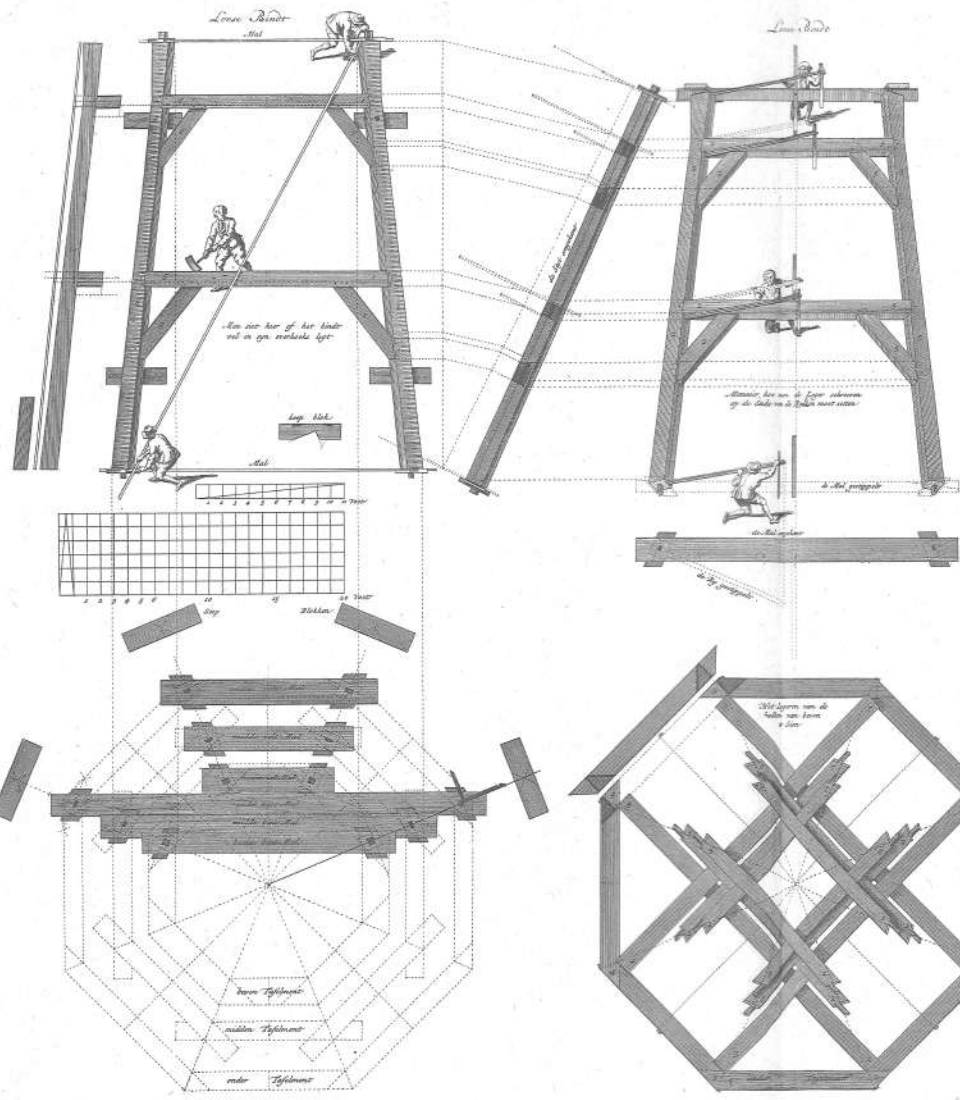

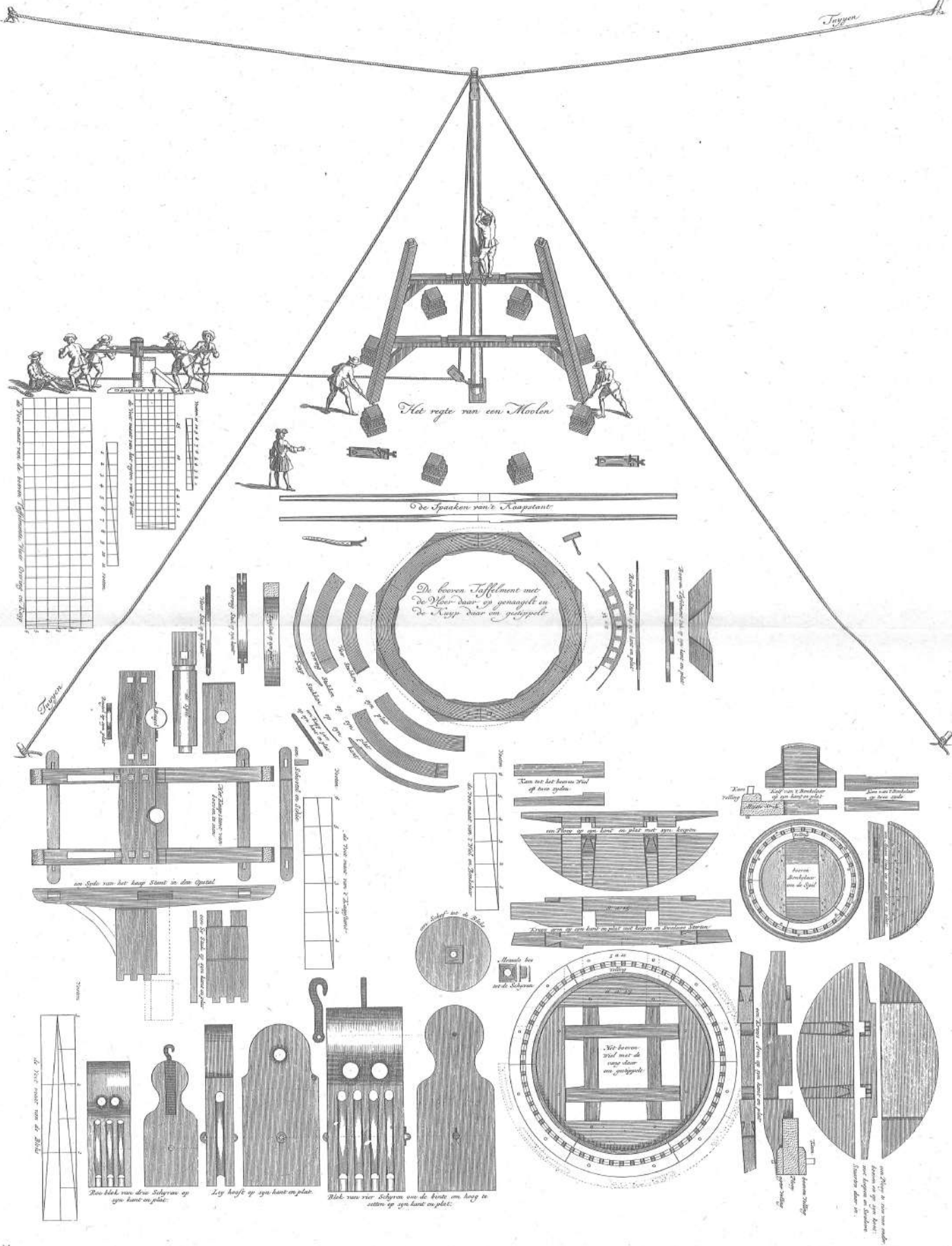

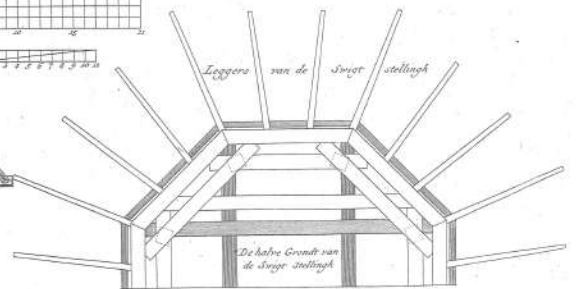
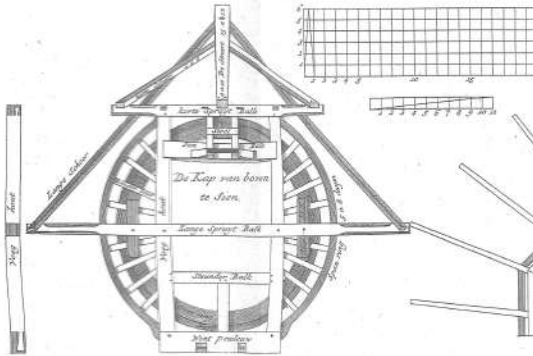
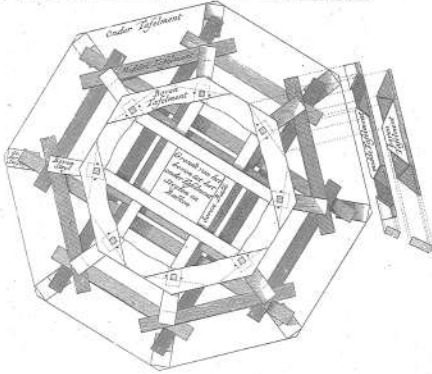
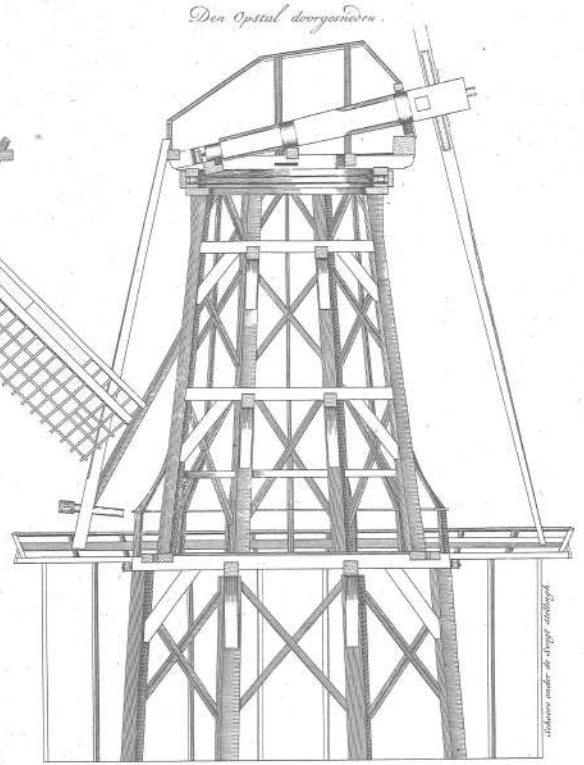
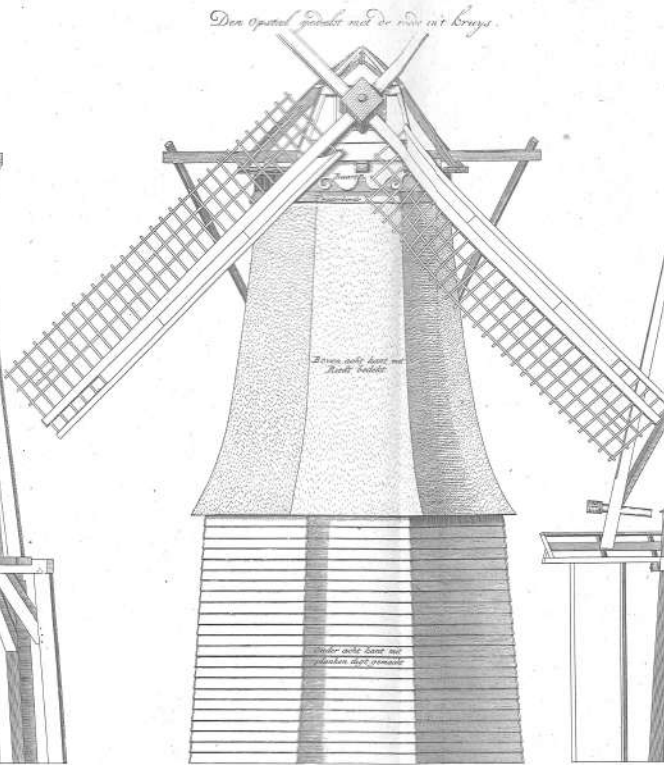
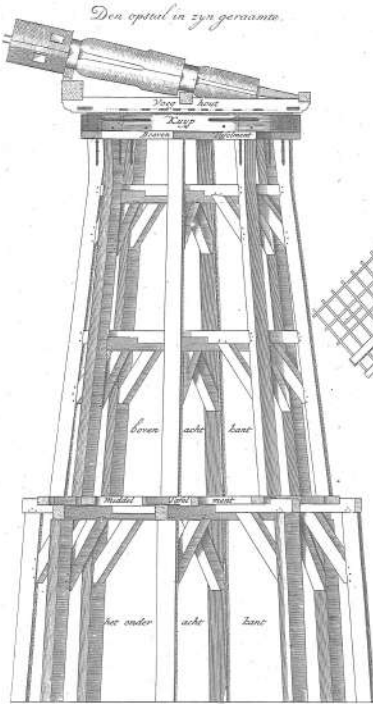

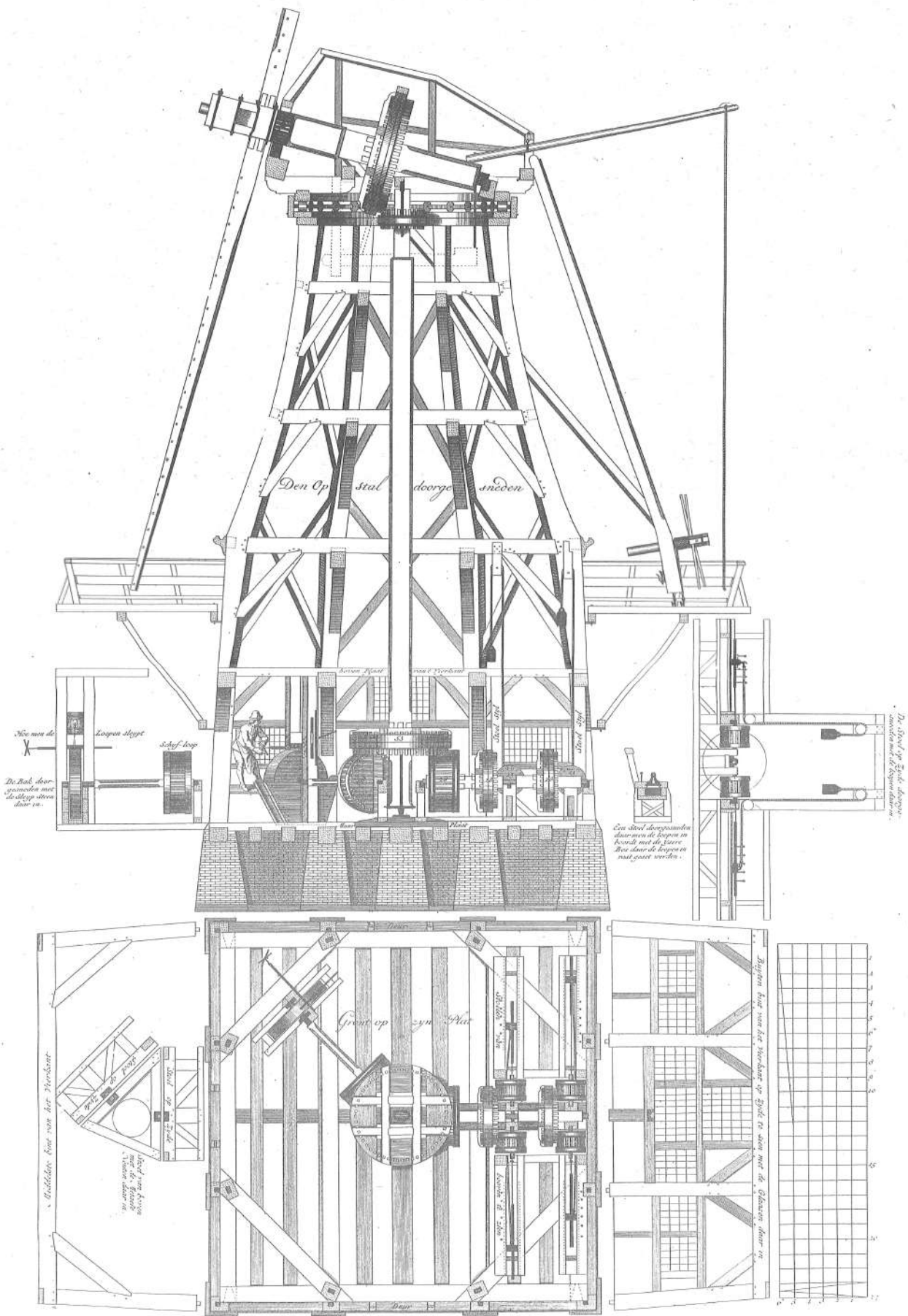

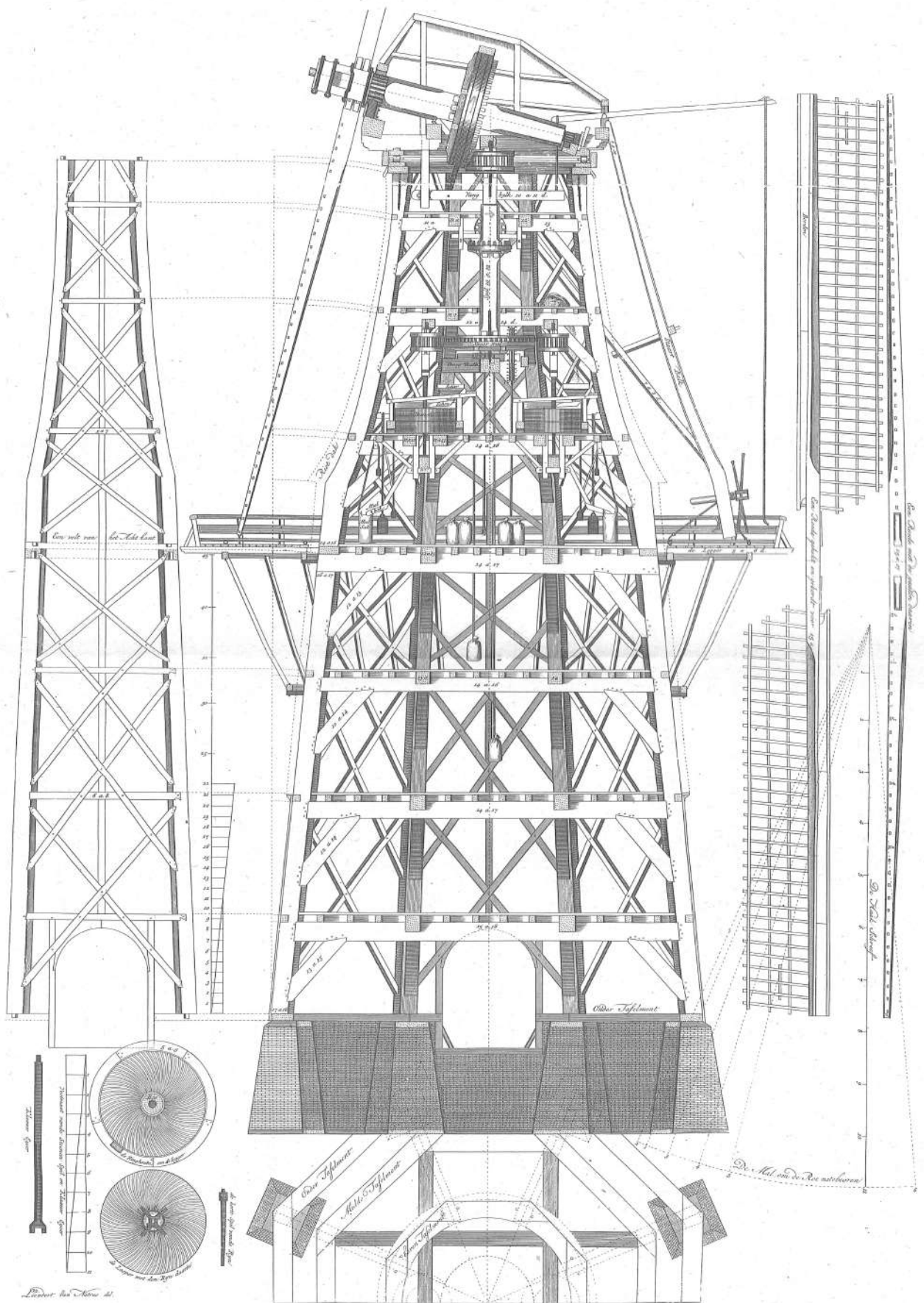



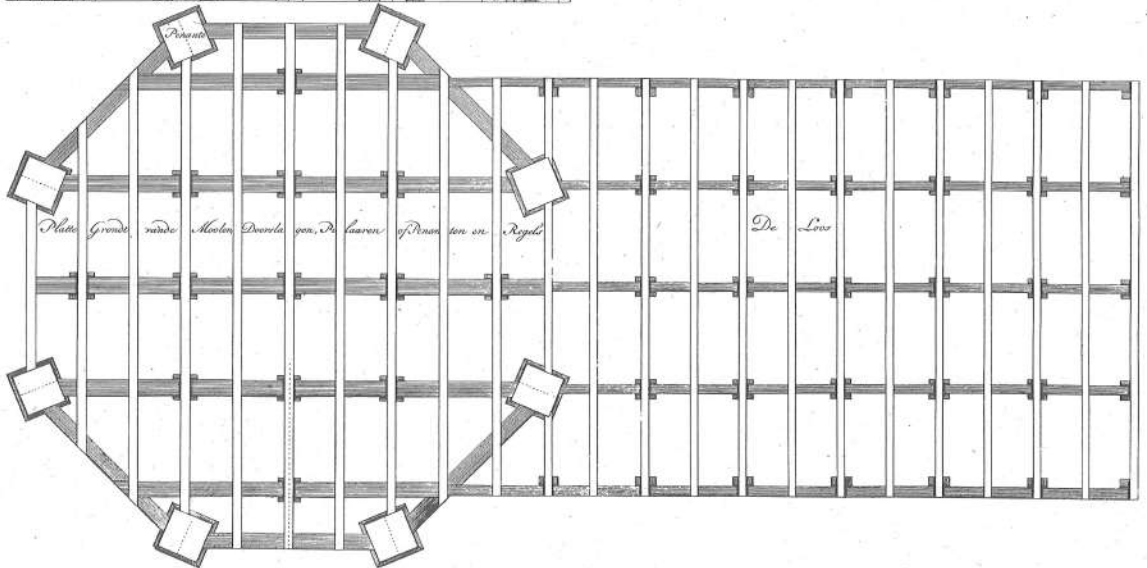
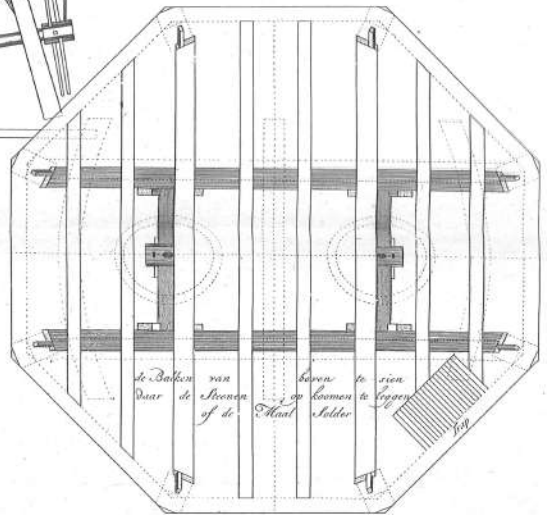
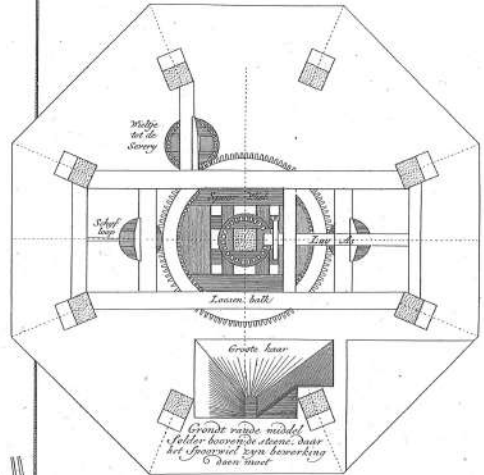
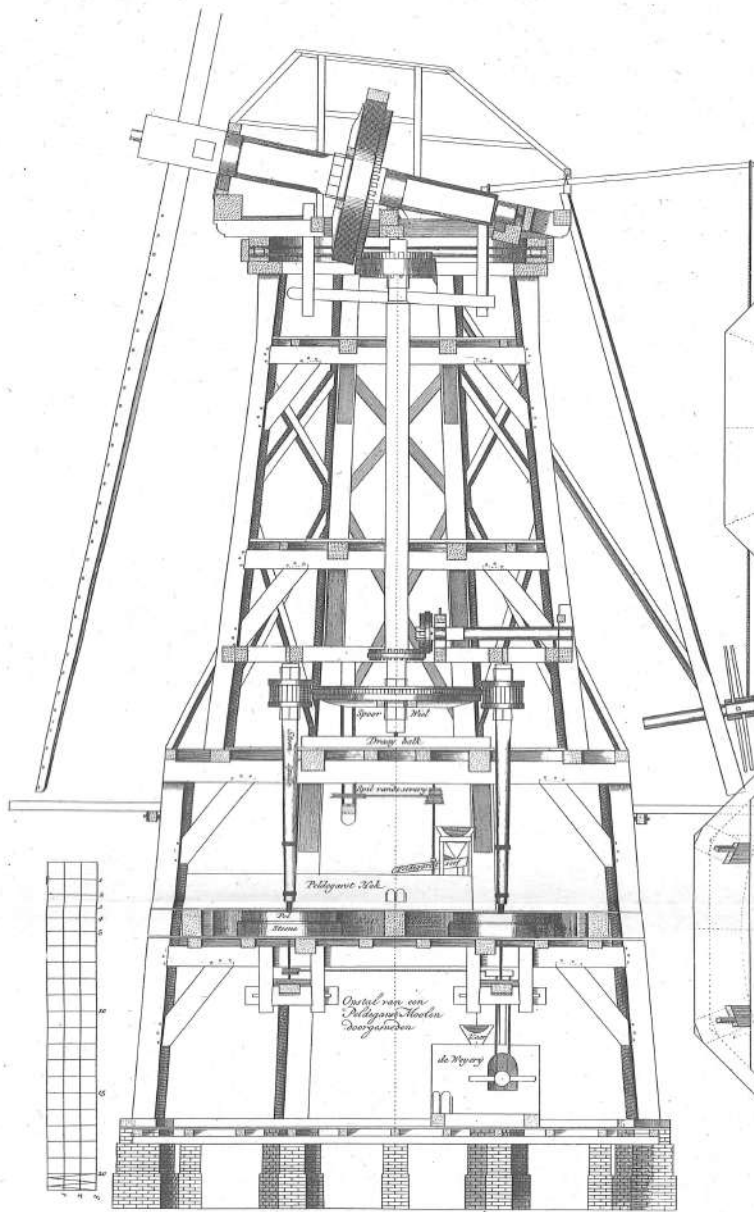





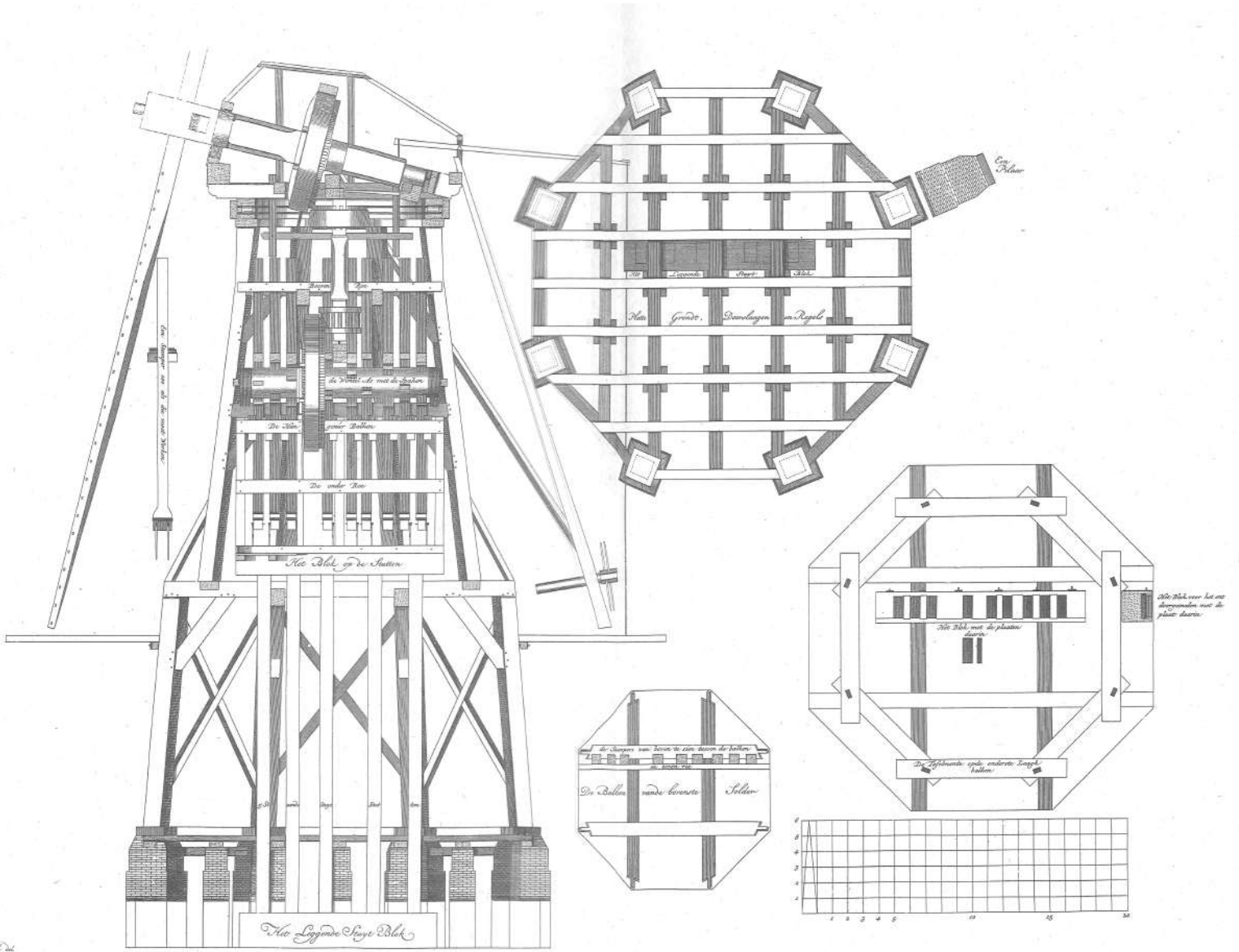

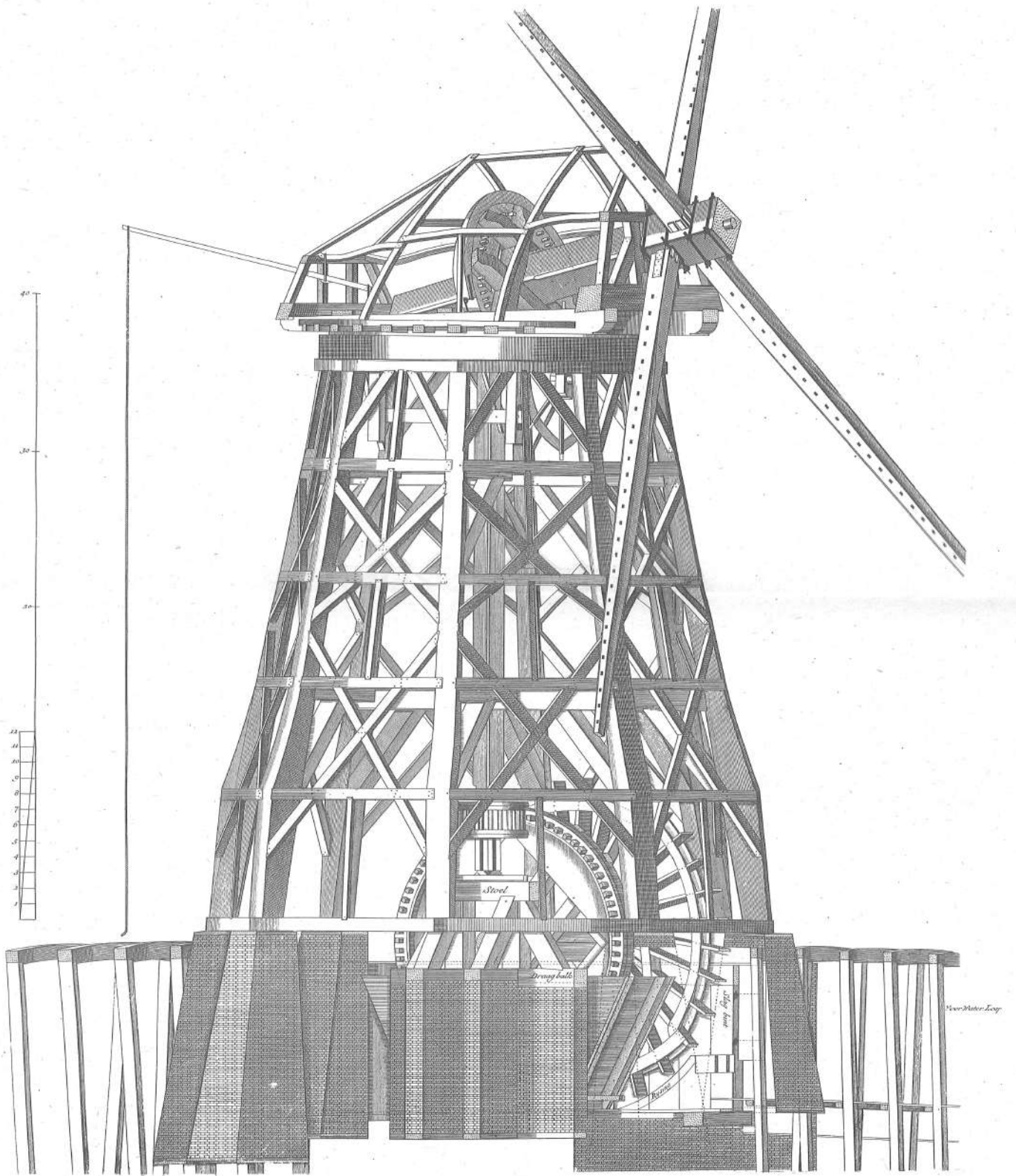

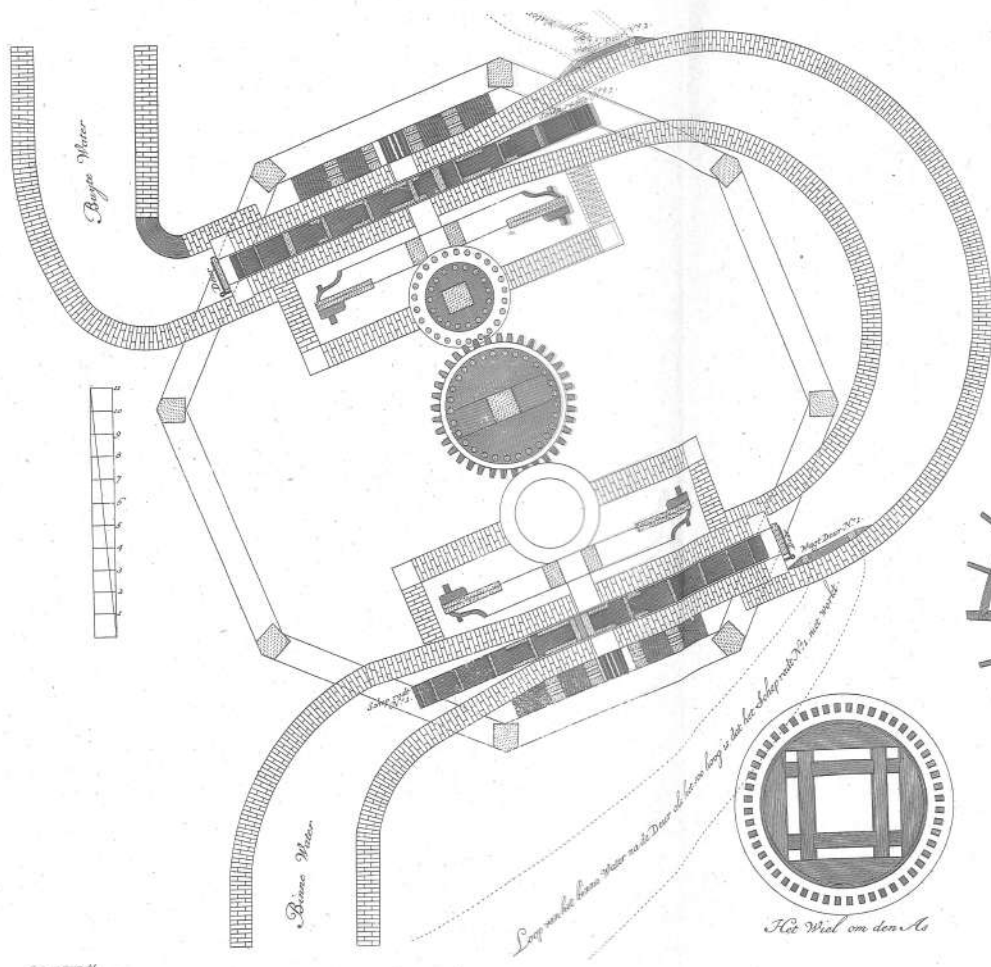

*Het Wiel aan de Water As.*

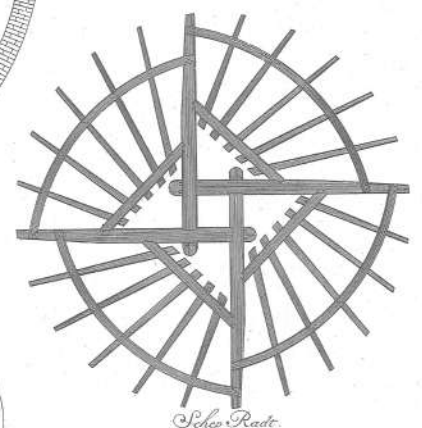

*Schep Rade.*

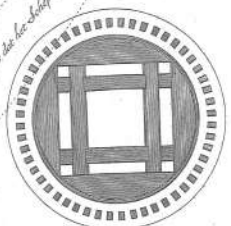

*Het Wiel om den As*

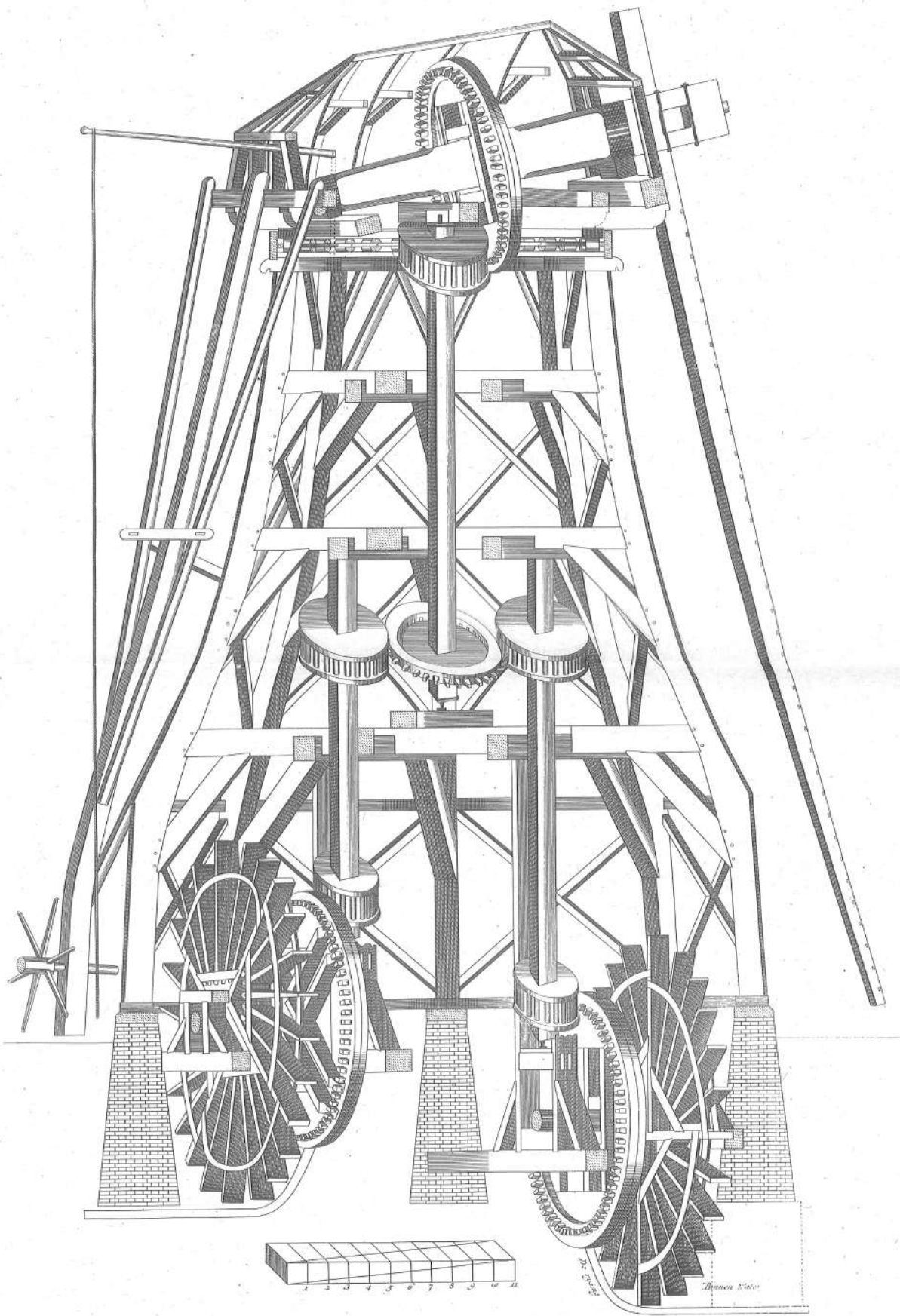

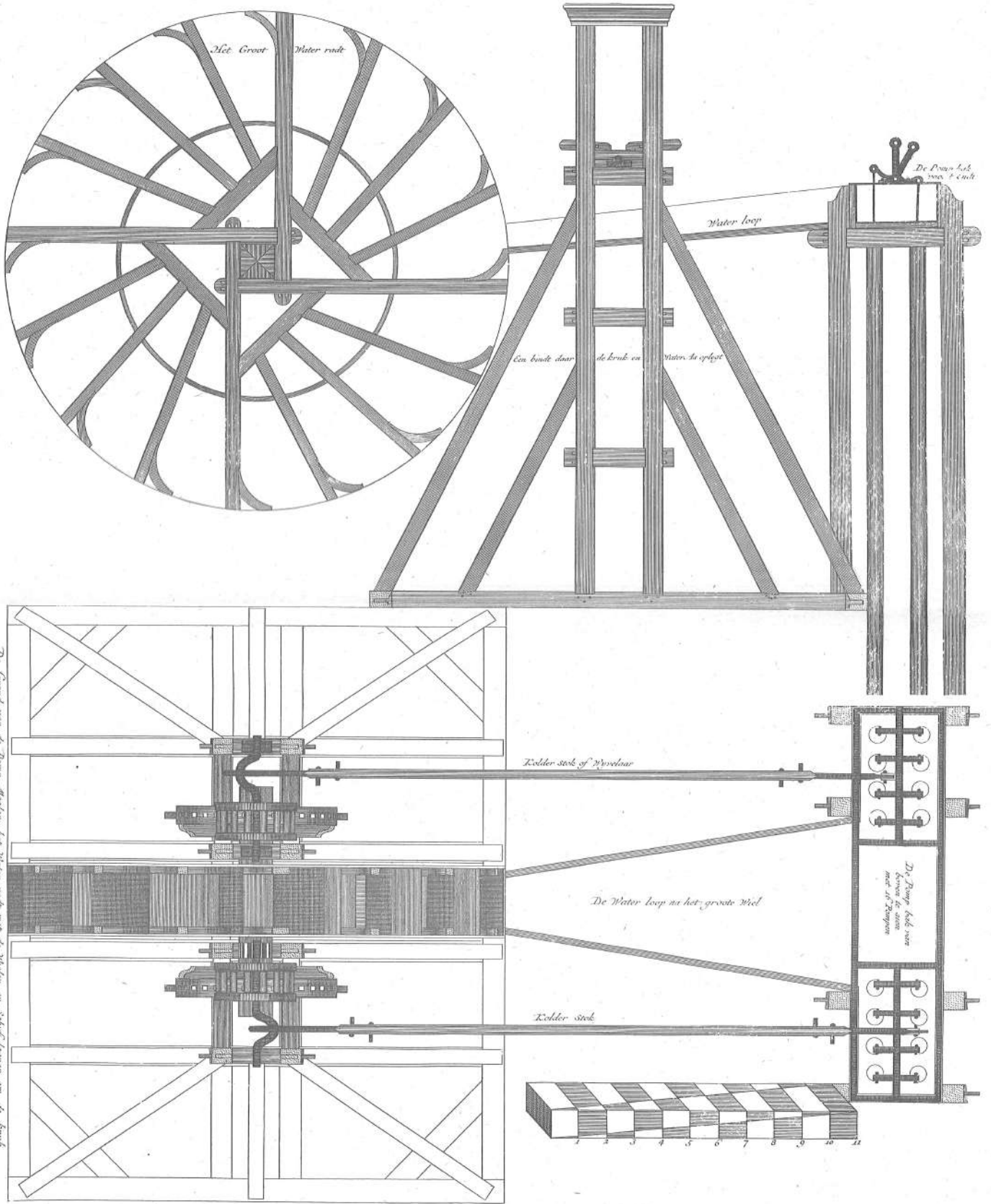

*Den Opstal van een van selfs gaande Pomp Molen in het verschie.*

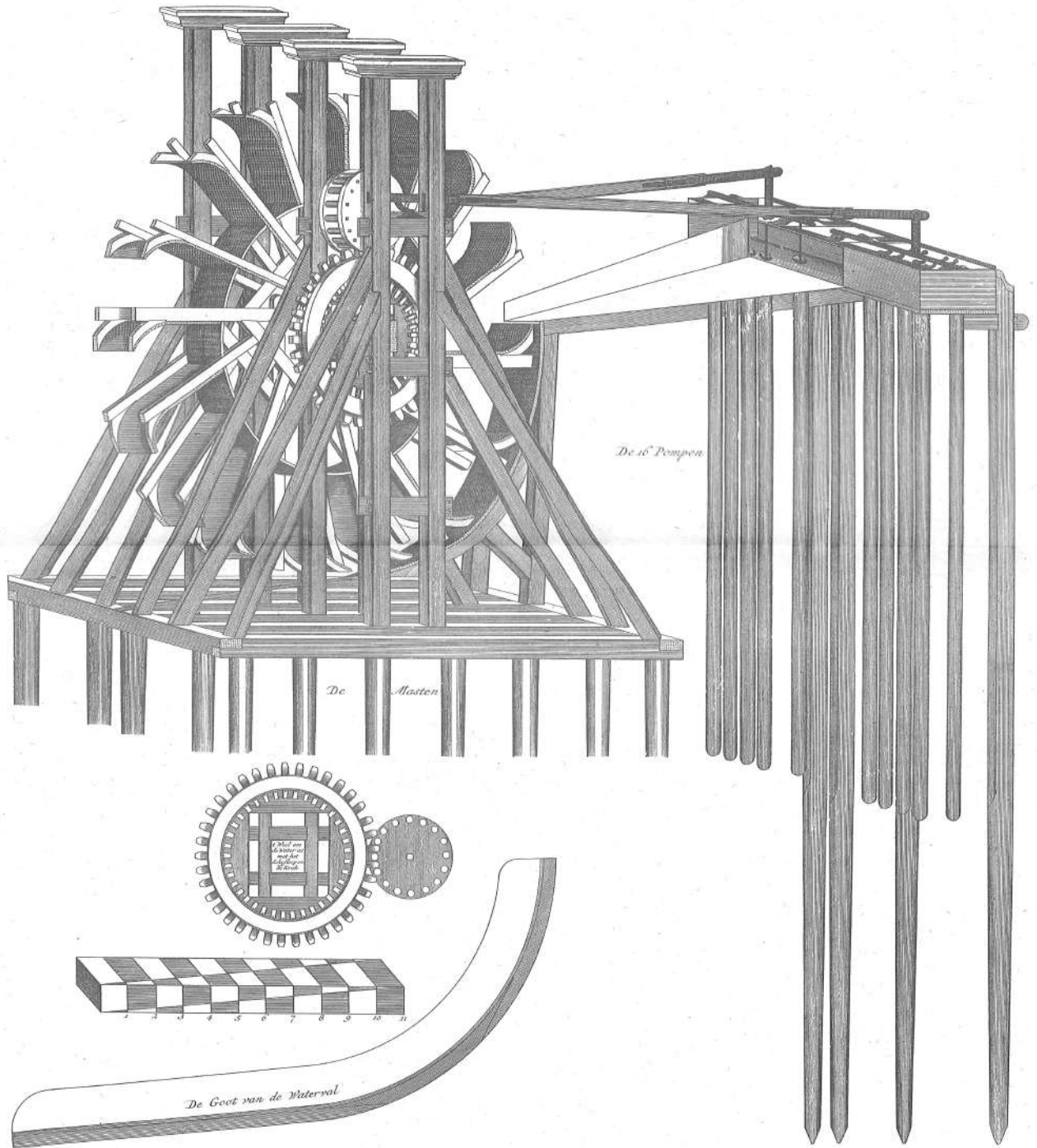

*Van der Waerden del.*

*Opstal in 't verscliet van een Schryn werkers Plaat Moolen.*

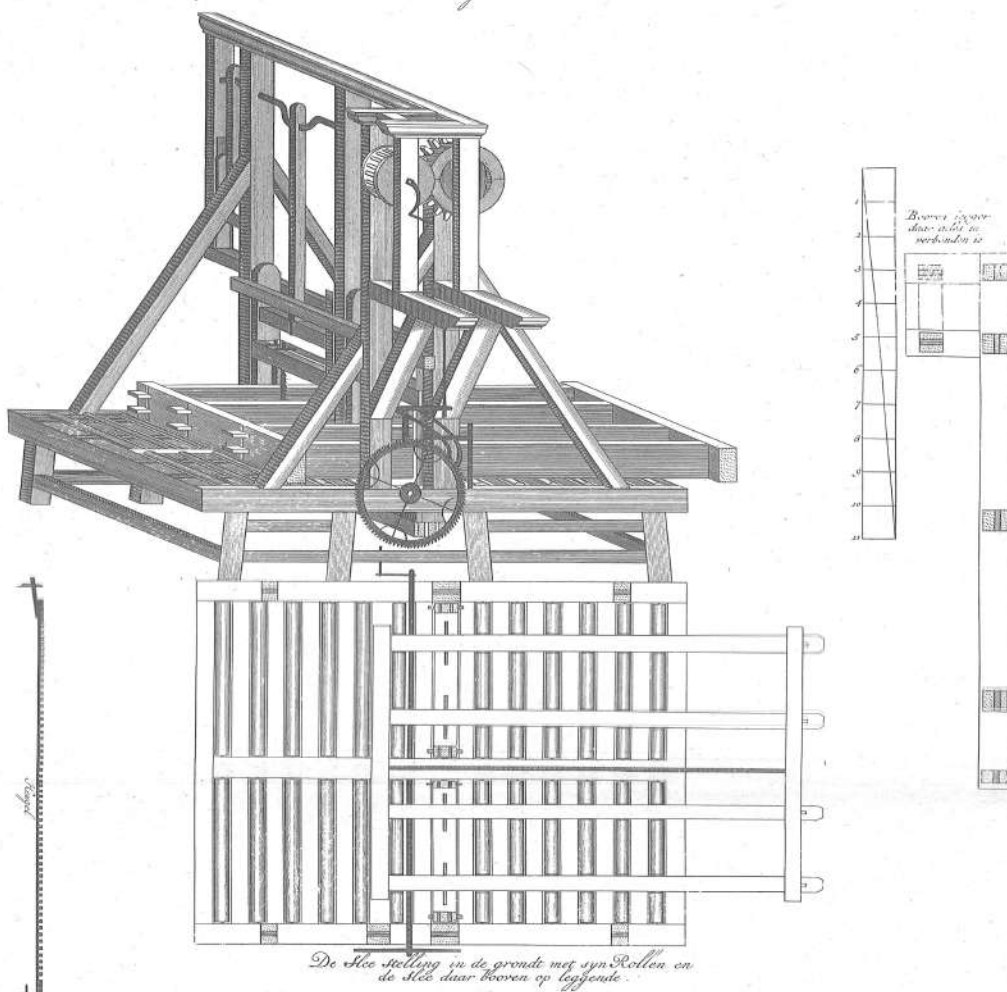

*De Hee stelling in de gronde met syn Rollen en de Hee daar booven op liggende.*

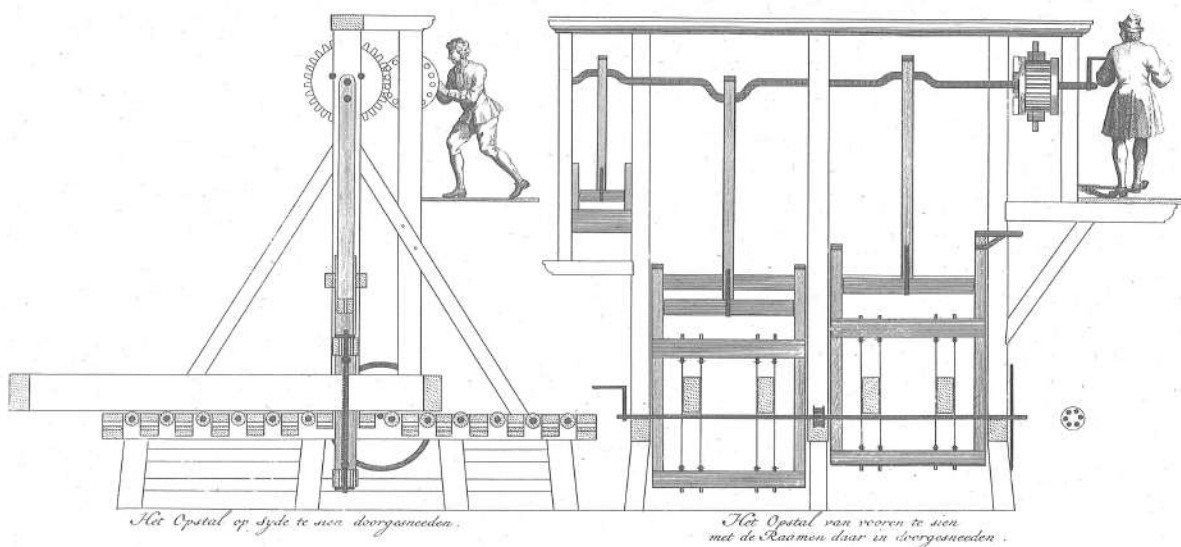

*Het Opstal op syde te sien doorgesneeden.*

*Het Opstal van vooren te sien met de Raamen daar in doorgesneeden.*

*Van een Plaat M.*



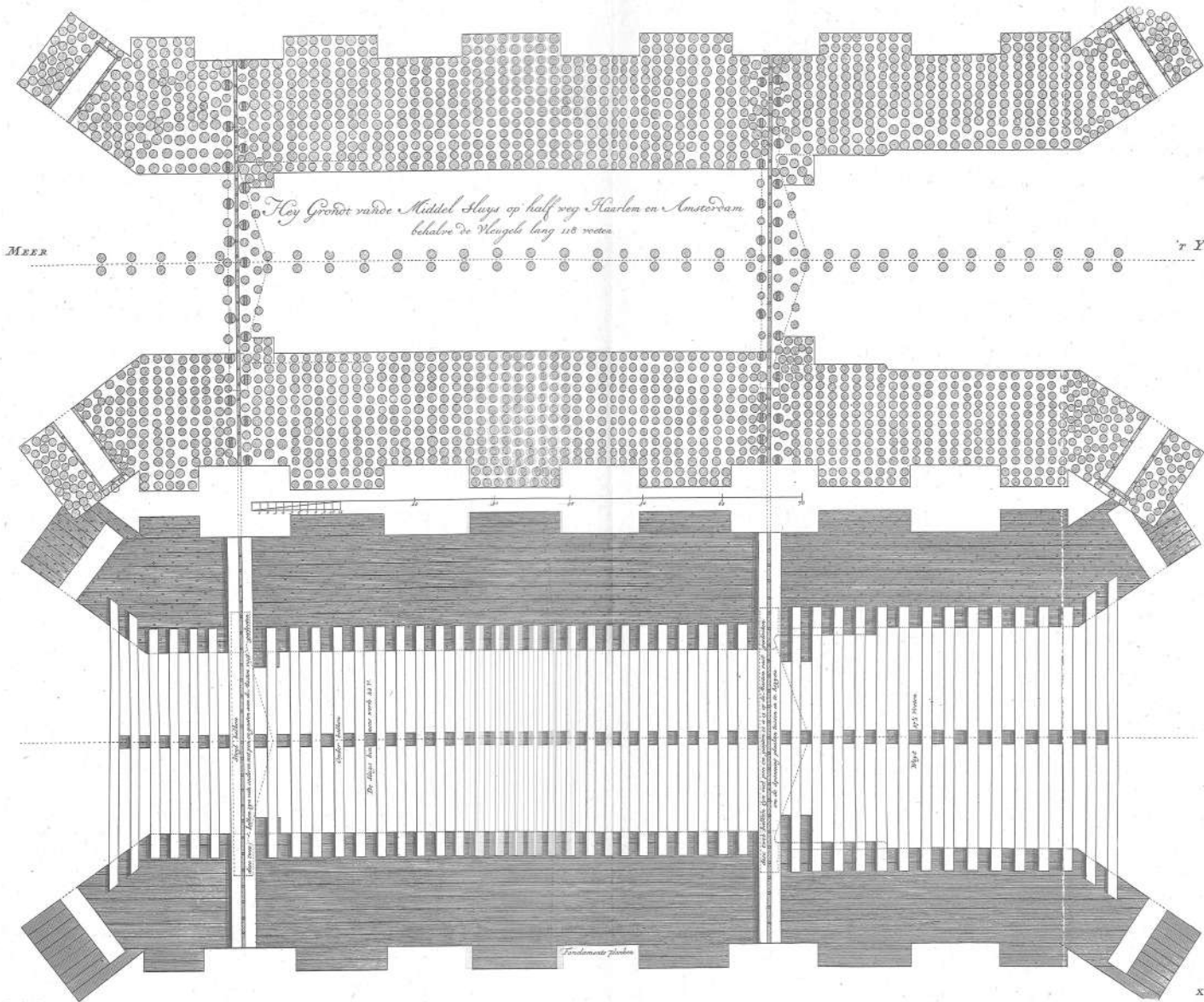

MEEER

*Deze Grondet van de Middell Sluys op half weg Haarlem en Amsterdam behalve de Weugels lang 118 voeten*

r Y

Loodmaat planken

Dijf 17 1/2 duimen

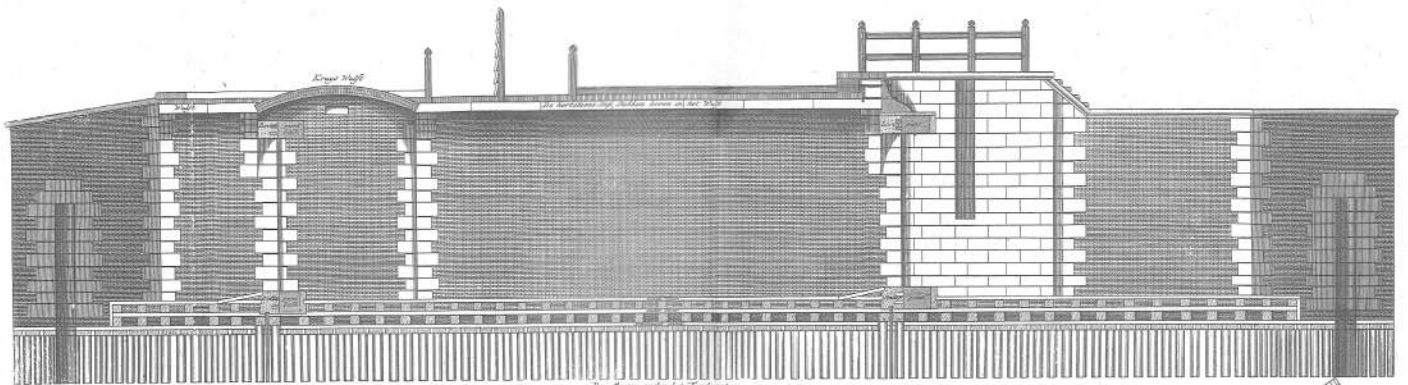

*De Sijde onder het Koedammet*

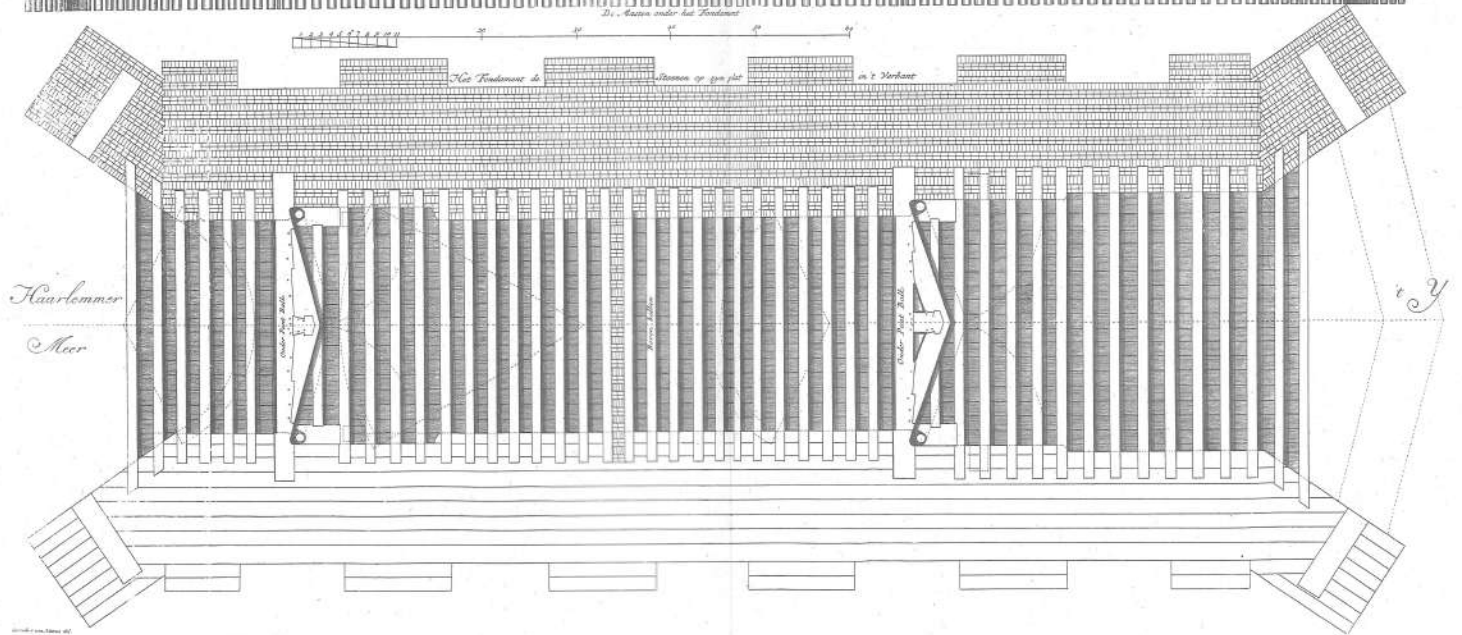

*Haarlemmer  
Meer*

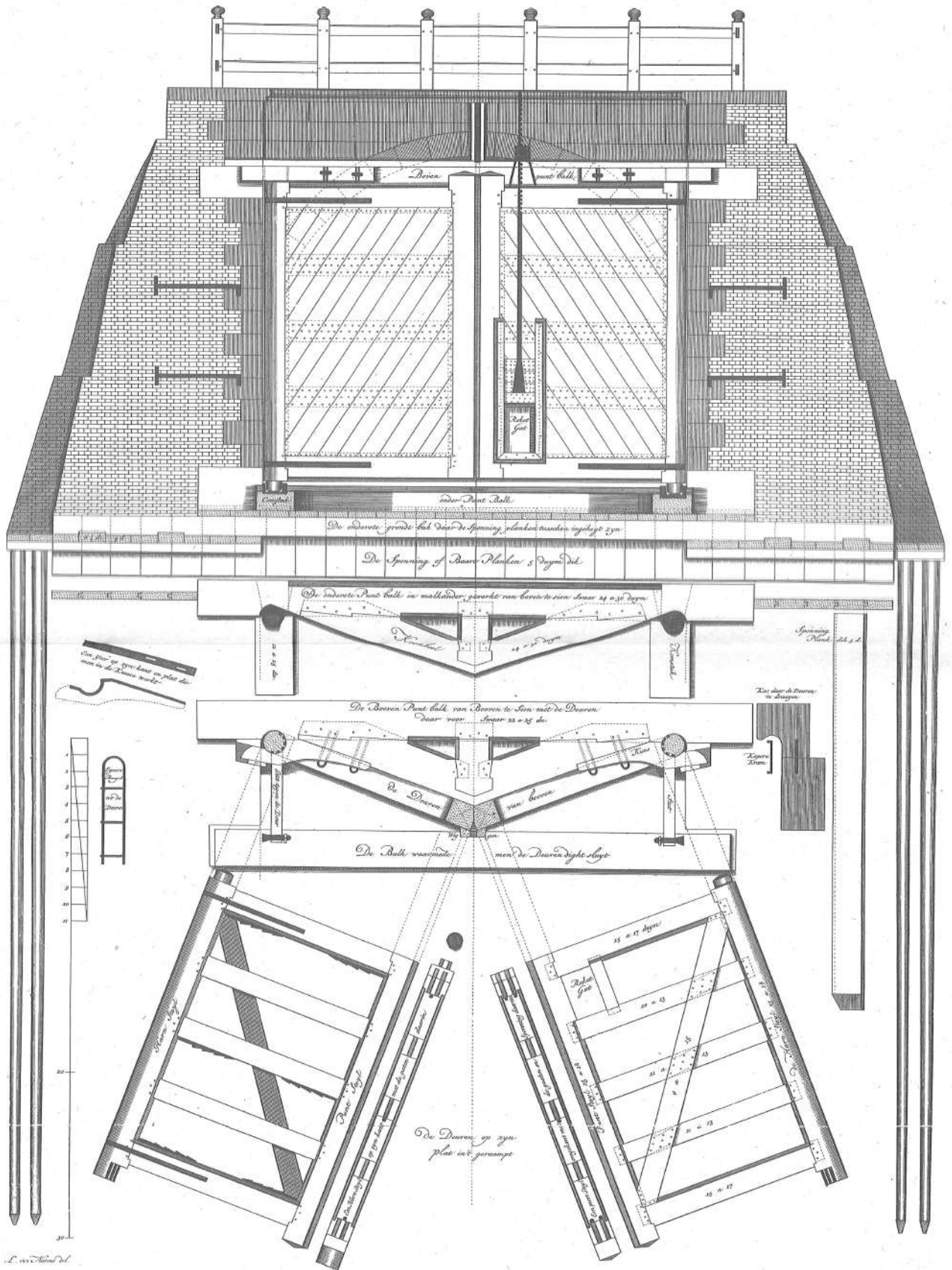



*Opstal van een Water Ketting Moolen in het verschieet.*

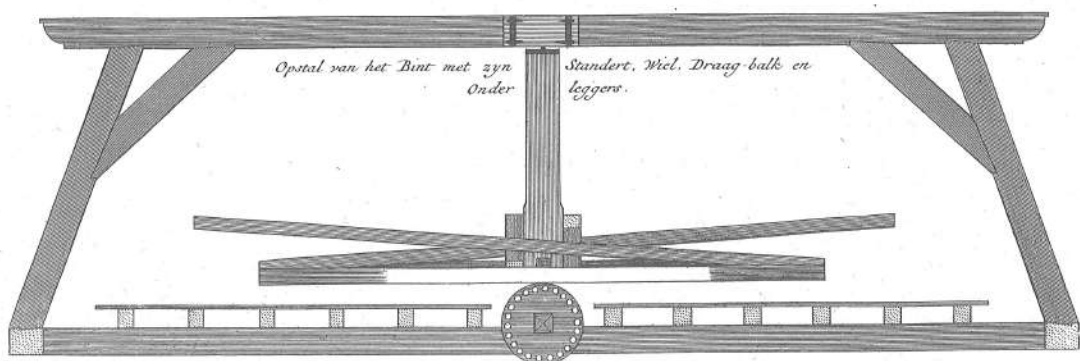
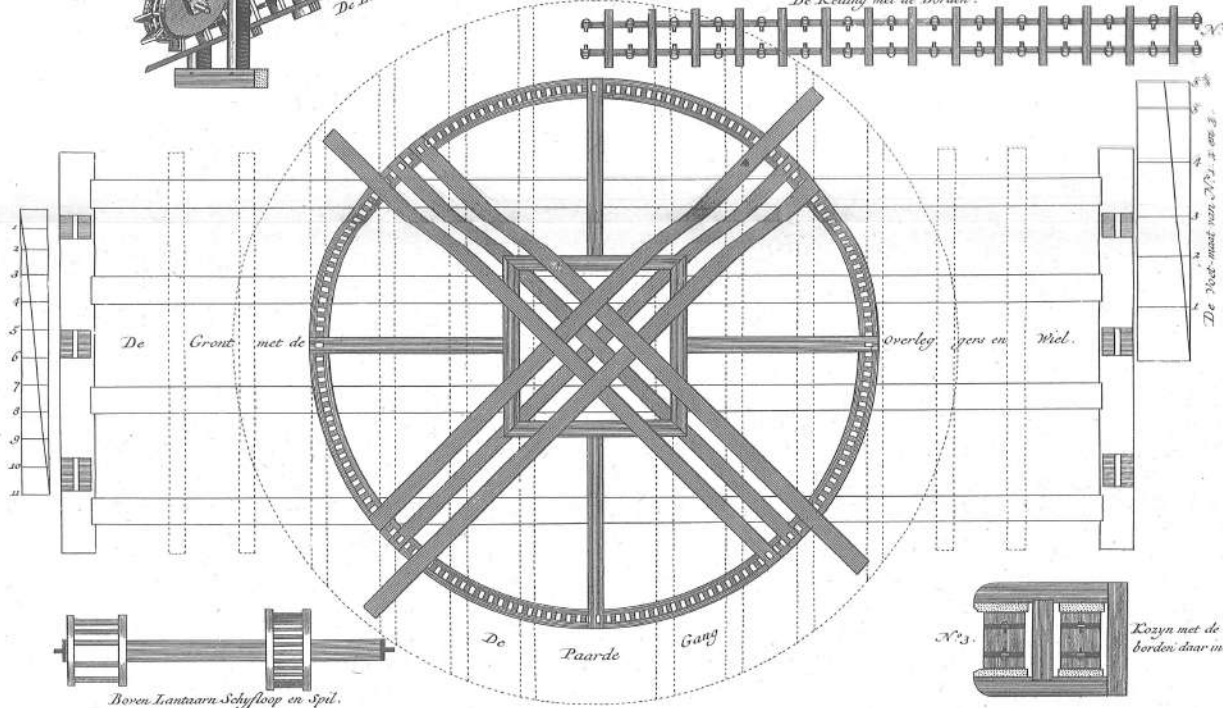
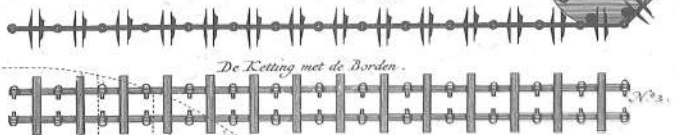
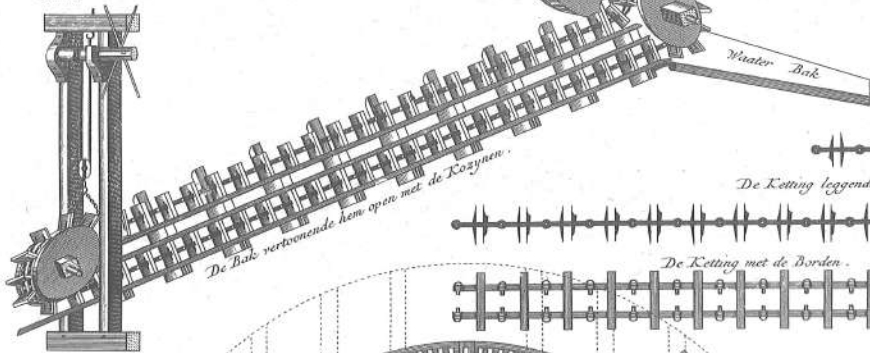
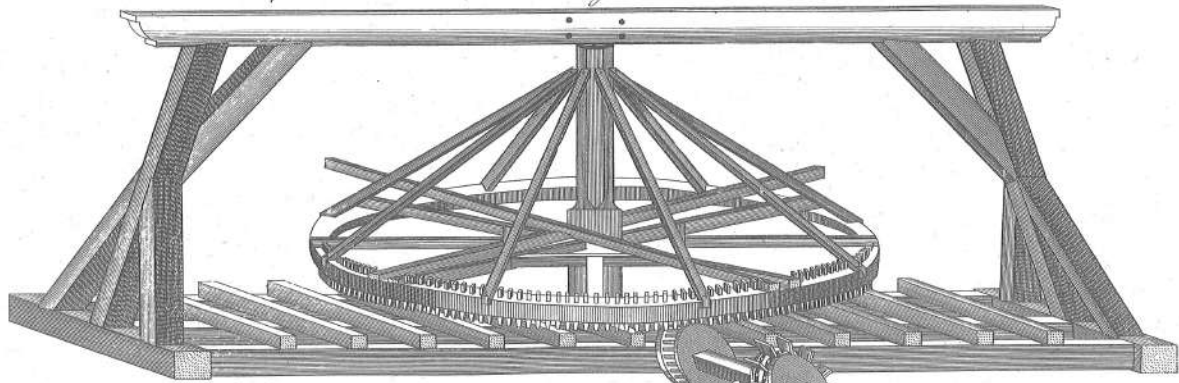

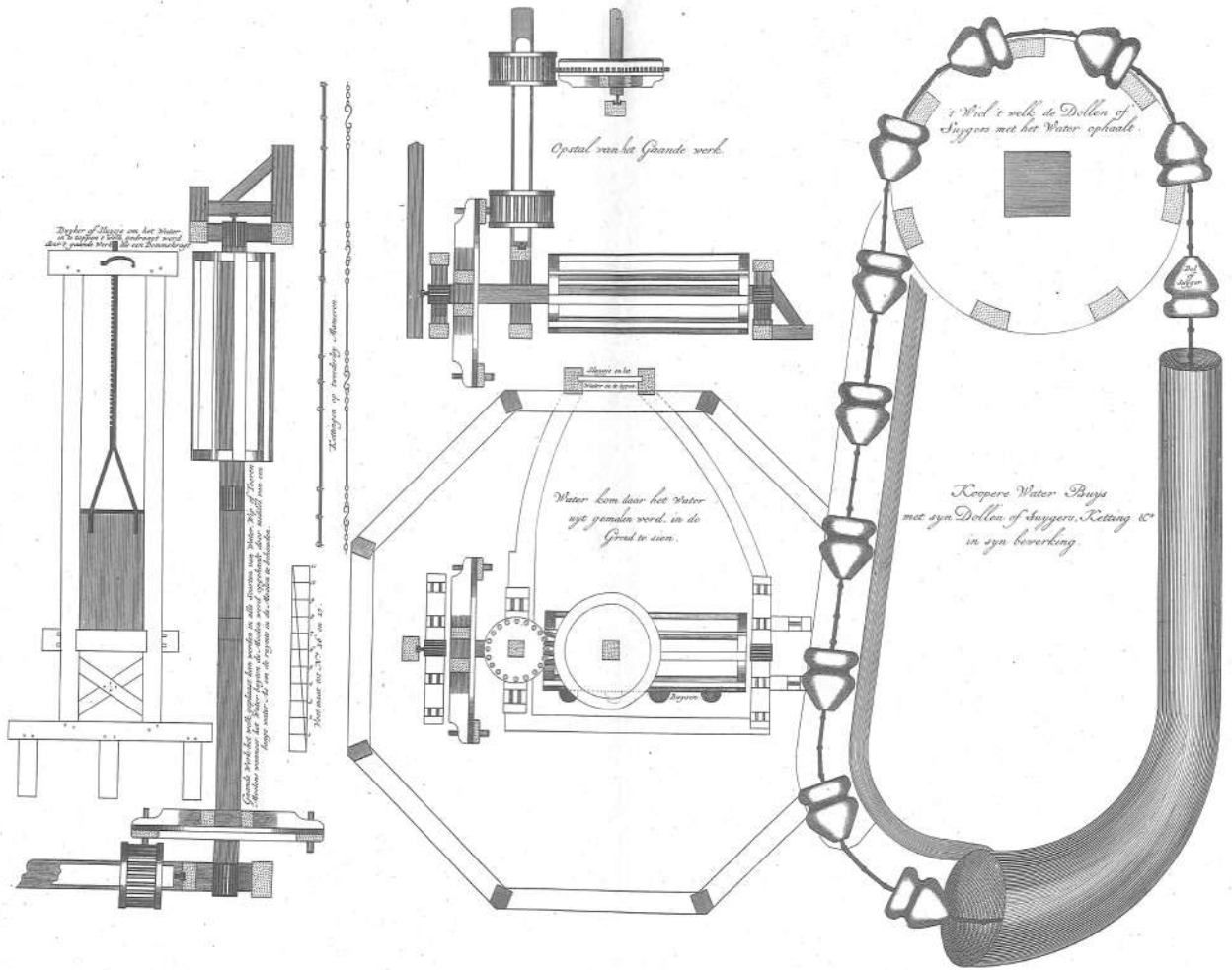

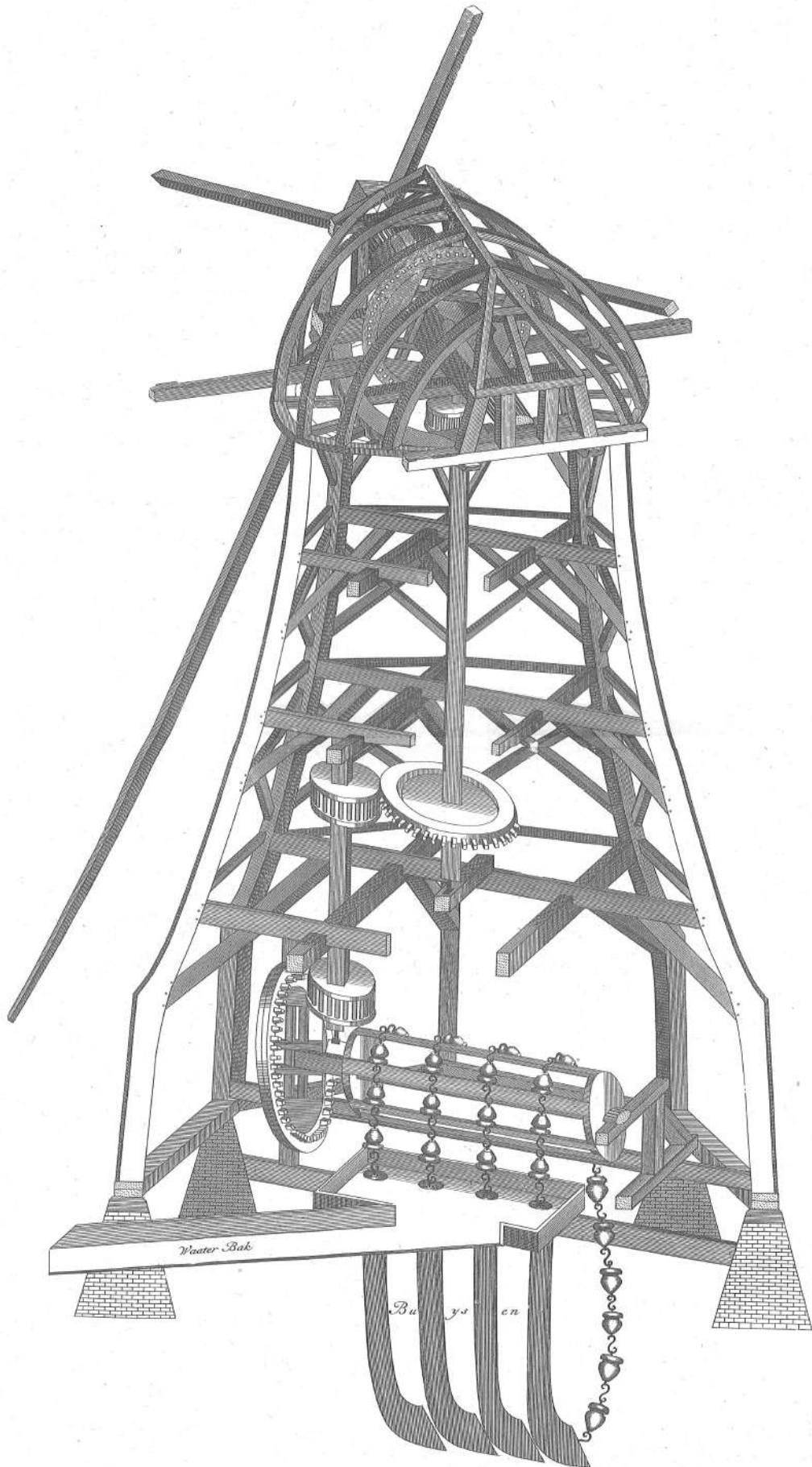

ARCHITECTURA MECHANICA,  
O F  
MOOLEN-BOEK

VAN EENIGE  
OPSTALLEN VAN  
MOOLENS,

NEVENS HUNNE  
GRONDEN.

GETEKENT DOOR  
PIETER LINPERCH,

*MOOLENMAAKER VAN STOKHOLM.*

DERDE DEEL.



Te A M S T E R D A M,

By JOHANNES COVENS EN CORNELIS MORTIER.

Alwaar mede gedrukt en verkocht worden alderhande foorten van Atlaffen, namentlyk van Sanfon; Jaillot, van de oude Géographie, de Wit, de l'Isle, enz. en veelderhande Kaarten, bestaande in diverse bladen, Architectuur- en Tekenboeken, alles tot een civilen prys.



# V O O R R E D E N

A A N D E N

## L E Z E R.

**I**ndien wy in den lof der Bouwkunde naar behoren zouden willen uitweiden, en derzelvev oorspronk, voortgang en tegenwoordige volmaakt-heit nagaan, zouden wy meer bladeren nodig hebben, dan ons regelen tot deze Aanspraak aan den Kunstminnaren overschieten.

Wy zullen derhalven hier alleen zeggen, dat het Molenwerk, of de kunst van Molens te maken, geen der minste stukken van de Bouwkunde is, en dat het algemeen nut, voordeel en gemak van deze edele kunst dat van de andere stukken der Bouwkunde zo niet overtreft, ten minste opweegt.

Alzo dit nu eene onwidersprekelyke waarheit is: dus zal niemandt, die het gebruik zyner zinnen heeft, ligt ontken- nen, dat een werk, waar door deze uitneemende kunst niet alleen volmaakt, maar ook ten dienste der genen, die zich in de zelve oeffenen, gemakkelyk en duidelyk wordt voorgestelt, van de uiterste noodzakelykheit is, en dat des zelfs opsteller en uitgevers groten roem waardig zyn.

Zo een werk is het gene wy allen Kunstminnaren in het algemeen, en allen Oeffenaren in deze kunst, of jongen Molenmaakeren, in het byzonder, tegenwoordig aanbieden; en gelyk wy hen kunnen verzekeren, dat niet alleen de opsteller en tekenaar van deze ontwerpen een man van

# V O O R R E D E N

bekwaamheit is geweest, die zo wel de kunst van het Molenwerk, als van het tekenen, in de grondt heeft verstaan, gelyk elk kenner zal moeten getuigen; maar dat ook het werk, wat de platen, enz. aangaat, zo fraai is uitgevoerd, en zo zindelyk en net afgedrukt, als het immermeer geschieden kan: zo twyffelen wy geenzins, of het werk zal eene algemeene goedkeuring wegdragen; waar mede wy, na den Liefhebber en veel heils toegewenscht te hebben, blyven

Der Zelfer

*Dienstbereide*

*Amsterdam den 1 Augusty*  
M. D. CC. XXVII.

CÓVENS EN MORTIER.

*Nota.* Deze volgende Molens en Gronden zyn alle getekent op de Amsterdamsche voetmaat van 11 duimen, doch verdaelt in 12 Delen; want zo zyn de Molenmakers in Waterlandt gewoon te doen, en daarom hebben wy hier mede de zelve manier gevolgt, gelyk Folio 11 aangewezen wordt.

# BESCHRYVING

Van de Gronden en Opstallen der Volgende

# MOOLENS.

Figuur 1.

*Beschryving over de Grond van de dubbelde Olie-molen, staande tot Wormerveer, in Noord-Holland.*

- A.  e Kap in toelaag te zien in 't geheel.  
B. De halve Rolring te zien hoe de zelve gemaakt moet werden.  
BB. Het halve Tafelement met de Vloerstukken daar op, en de halve Koup in 't plat.  
C. De Schiefloop die het Steenwiel omdryft, heeft 13 staven.  
D. Het Sparwiel heeft 76 Kammen, de deeling 5 en  $\frac{1}{4}$  duim.  
E. De Schiefloop die het Wiel op de Windelas omdryft, heeft 26 staven.  
F. Het Kamwiel op het Windelas heeft 61 Kammen, 5 en  $\frac{1}{4}$  duim deeling.  
G. de twee Roerwielen die op de Windelas zitten hebben yder 33 Kammen.  
H. Het Roerwiel daar toe heeft 36 Kammen. HH. Het andere Roerwiel heeft 41 Kammen.  
I. Het kleyne Wieltje op de Roerstok heeft 12 Kammen, de deling 4 en  $\frac{1}{4}$  duim.  
II. Het ander klein Wieltje heeft 13 Kammen, de deling 4 en  $\frac{1}{4}$  duim.  
K. De onderste grond in 't plat te zien met al zyn werken.  
K. 1. Is de Voorflags-lade. K. 2. Is de Naflags-lade.  
L. De grond in 't plat met zyn pilaars te zien. L. 1. De Schuer in 't plat met zyn Zaad-kaffen.  
L. 2. De Koek-kaffen van vooren staande te zien. L. 3. De steilen met de spande van de Schuer te zien.  
L. 4. De platte grond van de Turf-plaats.  
M. De Olie-bakken. De trappen zyn genommert hoe veel treden yder heeft.

Figuur 2.

*Beschryving over de Opstal van de dubbelde Olie-moolen.*

- A. Het Kamwiel in de kap heeft 54 kammen.  
B. De Bonkler daar toe die op de spil zit heeft 35 dollen, de deling 5 en  $\frac{1}{4}$  duim.  
C. De Schiefloop die de steen omdryft, heeft 13 staven.  
D. Het Sparwiel heeft 76 kammen, de deling 5 en  $\frac{1}{4}$  duim.  
E. De Schiefloop die het Wiel op de Windelas omdryft, heeft 26 staven.  
F. Het Kamwiel op het Windelas heeft 61 kammen, de deling 5 en  $\frac{1}{4}$  duim.  
G. Het Roerwiel dat op de Windelas zit, heeft 33 kammen. H. Het Roerwiel daar toe heeft 36 kammen.  
I. Het kleine Wieltje op de Roerstok heeft 12 kammen, de deling 4 en  $\frac{1}{4}$  duim.  
K. De Roede lang 76 voet, het hek 7 voet breed, 14 duim op de voorzyde van de roede daar de borde opleggen.  
L. De Schuur met de woning van ter zyde te zien. M. Dat schelrad heeft 53 tanden  $\frac{1}{4}$  duim deling.

Figuur 3.

*De doorgesnede Voorflags-lade van de Olie-molen.*

- A. De Jaag-yzers met de Haaren daar tusfchen, zoo als dezelve moeten wezen, als dat Olie-slaad, de kusfens, en bytels, en fchyjen daar tusfchen, zoo als dezelve moeten gemaakt zyn.  
B. De potten van binnen te zien met de yzere platen daar de stampers op vallen.

Figuur 4.

*De Jaag-yzers, Stampers, Hayje, Kusfens, Haare en Koekzakken in 't plat te zien van de Olie-molen.*

Zoo als dezelve gemaakt moeten werden op zyn rechte grootè, breedte of langte.

Figuur 5.

*De doorgesnede Naflags-lade van de Olie-molen.*

- A. De Jaag-yzers met de haaren daar tusfchen, zoo als dezelve moeten wezen als het Olie slaat, maar zyn wat kleinder gemaakt, als de andere in de Voorflags-lade, zoo al dezelve Figuur uitwyst; de kusfens, of bytels zyn op de rechte maat getekent.  
B. De potten zyn op de zelve manier als de andere.

Figuur 6.

*Beschryving of Fondament over de Windel-as van de Olie-molen, hoe dezelve verdeelt moet werden, om de gaten van de spaken op zyn rechte order te zetten.*

Zoo verdeelt men de Windelas in 21 deelen, en slaat daar 21 lynslagen op, verdeelt hem overdwars in 7 deelen daar de stampers met de hayje komen, doet dan op yder dwarslyn van de 7, drie gaten, verdelende dezelve lynen yder in drie gelyke delen, zet dan yder gat op een kruis, daar de lynen door malkander snyden, verstaande yder stamper drie spaken, en de Naflag-hay met de Loos-hay drie spaken te zamen, dezelve zoo breed, datze beide de hayjen lichten kan. Op de 21 lynen die op de as zyn geflagen, zyn 6 stampers en twee hayjen, welke driemaal 7, dat is 21 spaken te zamen maken; maar de Voorflags-hay heeft een spaak, en staat tusschen de lynslagen in; de loos-hay daar toe heeft twee spaken, maar de een zoo breed, datze beide de hayen lichten kan; de hayje moet gelicht 19 en  $\frac{1}{2}$  duim van dat oli-blok als zy hait; de stampers moeten 7 duim gelicht van 't oli-blok; de potten daar de stampers in vallen zyn 12 en  $\frac{1}{2}$  duim diep. De 4 figuren A. zyn hoe men een Windelas van de enden verdeelen moet, met de instrumenten hoe men de lynslagen op de Windelas krygen zal. B. Is de verdeling van de windelas-spake, hoe dezelve op zyn order gestelt moet werden. C. De windelas van de zyden en van vooren te zien; om nu de lynslagen beter te zien, zoo hebben wy de windelas met C. getekent, de heele rondte in 't plat geleit. De 4 schrabben, op gestippelde lynen zyn genommert met 1, 2, 3, 4. D. Deze figuur wyst aan, hoe men een as maken moet. E. De mal om de scheenen daar na in te leggen. F. Is een figuur van een spake hoe dezelve gemaakt moet werden.

Figuur 7.

*Beschryving over de Grond van de Oost-Indische Zaag-molen, staande tot Amsterdam.*

A. Het Zaag-blad is 12 voet lang, het welk moet ingezet in de Raam AA. welk hout Q. word opgefchoven tot AA. om de Zaag-bladen in te zetten, wanneer men Kromhout wil zagen. B. De tweede soort van Zaag-bladen zyn ordinari 6 en  $\frac{1}{2}$  voet lang; maar de derde soort wat minder, zoo als men 't belieft. C. De kruk is na de schale getekent in zyn rechte order, zoo als dezelve moet gemaakt wezen; de kruk is in 3 delen verdeelt; de bochten zyn 9 $\frac{1}{2}$  duim hoog, gelyk by de D. te zien is, welke tweemaal 9 $\frac{1}{2}$  dat is 19 duim zagen; de dikte van de kruk is 5 $\frac{1}{2}$  duim. E. Het metaal dat op de kruk leit is een voet lang, 3 duim hoog, 2 en  $\frac{1}{2}$  duim dik, het welk na zyn order getekent is. F. De onderste schuifwielen die de slede voortzetten, zyn 6 $\frac{1}{2}$  voet hoog, een halve duim deling op de tannen. G. De Schiefloop daar toe 7 staven. H. De yzere stang is getekent zoo als de zelve moet gemaakt werden, de deling is 1 $\frac{1}{2}$  duim. Op de yzere stang, by de schiefloopen G. is een kramme overgeslagen, om dat de stang niet uit het schiefloop springen zal. I. De twee vaste binten welke binnen over de Molen komen. De K. wyst aan waar dezelve moeten staan; die twee andere binten zyn de style weg in de midden, en moeten staan in de gaten getekent met L. M. De kap met de toelaag van boven te zien. N. De binte van de schuur van vooren. O. De spande van de schuur van voren. P. De spande van de kap van de Molen, zoo als men dezelve met hout dekt.

Figuur 8.

*Beschryving over de Opstal van de Oost-Indische Zaagmolen.*

A. Het kamwiel aan de as heeft 68 kammen, 5 $\frac{1}{2}$  duim deling. B. De schiefloop daar toe 33 staven. C. Het bonkler om de spil heeft 43 kammen, 5 $\frac{1}{2}$  duim deling. D. De schiefloop die op de kruk zit daar toe heeft 42 staven. E. De yzere wielen die het hout opwinden 44 tanden, 4 duim deling. F. De onderste schuifwielen die de slede voortzetten zyn 6 $\frac{1}{2}$  voet hoog, een halve duim deling. G. De Schiefloop daar toe 7 staven. H. De zyde van de schuur is zoo getekent, als of men de delen recht op zetten, op de Hoogduitze manier. I. De roede is lang 84 voet, dat hek 7 voet en 8 duim breed in 't geheel, met de zomen op de voorzy van de roede 15 duim daar de borden op leggen.

Figuur 9.

*Beschryving over de Grond van de Zaag-molen, staande tot Sardam in Noord-Holland.*

A. Het Zaagblad is 8 voet lang, het welk moet ingezet in de Raam AA. welk hout Q. werd opgefchoven tot AA. om de zaagbladen in te zetten, wanneer men kromhout zagen wil. B. De tweede soort is 6 voet lang, maar de derde soort wat minder, na u believen; de deling van de tanden op de zaagbladen zyn ordinari 1 $\frac{1}{2}$  duim, maar als men kromhout zaagt, met een of twee zagen, heeft men een soort van zaagbladen daar de tanden twee duim verdeelt zyn. C. De kruk is na de schale getekent in zyn rechte order; de kruk is in drie delen verdeelt; de bochten zyn 9 $\frac{1}{2}$  duim hoog, gelyk by de D. te zien is, welke tweemaal 9 $\frac{1}{2}$  dat is 19 duim zagen; de dikte van de kruk is 5 $\frac{1}{2}$  duim. E. Het metaal dat op de kruk leit, is een voet lang, 3 duim hoog, 2 $\frac{1}{2}$  duim dik, het welk na zyn order getekent is. F. De onderste schuifwielen die de slede voortzetten zyn 6 $\frac{1}{2}$  voet hoog, een halve duim deling op de tanden. G. De schiefloop daar toe heeft 7 staven. H. De yzere stang is getekent zoo als dezelve moet gemaakt werden, de deling is 1 $\frac{1}{2}$  duim. Op de yzere stang by de schiefloop G. is een kramme met een veder overgeslagen, om dat de stang niet uit het schiefloop springen zal. I. De vaste binten welke binnen over de Molen komen; de K. wyst aan waar dezelve moeten staan: de twee andere moeten staan in de gaten, getekent met de letter L.

M. De kap met de toelaag van boven te zien. N. De binte van de schuur van van voren met de spande. O. De binnenste spande van de schuur. P. De spande van de kap van de Molen, zo als men de zelve methout dekt.   
 Figuur 10.

*Beschryving over de Opstal van de Sardammer Zaagmolen.*

- A. Het grote Kamwiel aan de as heeft 68 kammen, 5½ duim deeling.
- B. De schiefloop daar toe 33 staven.
- C. Het bonkler aan de spil heeft 43 kammen, 5½ duim deeling.
- D. De schiefloop op de kruk heeft 42 staven.
- E. De schuifwielen 44 tanden 4 duim deling.
- F. De onderste schuifwielen die de slede voortzetten, zyn 6½ voet hoog, een halve duim deling.
- G. De schiefloop daar toe 7 staven daar de yzere stang in leit.
- H. De zyde van de schuur is zoo getekent, als of men de delen recht opzette, op de Hoogduitsche manier.
- I. De roede lang 82 voet, met hek 7 voet en 8 duim breed in 't geheel, met de zomen; op de voorzyde van de roede 14 duim daar de borden op leggen.

Figuur 11.

*Beschryving hoe men de Winsche op de Molen-roeden boren moet.*

Neemt een voet hoog, gelyk van A tot B, en zet dan u passier op de punt A, en trekt van B 6 duim voort tot C, haalt dan van A tot C een rechte linie, verdeelt dan de ronde Cirkel van B tot C, op dezelve manier gelyk die hier verdeelt is; dat is de rechte maat hoe men de Winsche boren moet. Neemt den een lat, en legt die op de Roede drie quartier of een duim van de voorkant. Geeft daar een schrap even ver van de voorkant, of de Roede recht of krom is, gelyk de zelve boven by de A verdeelt is, verstaande zoo ver als de hechten wezen moeten.

By exempel. Een Roede was 78 voeten lang, en men wilde aan yder end 28 hegten zetten, verdelende yder gat 15 duim van malkander; gelyk deze kleine Roede verdeelt is. Neemt dan u sway en zet die op de Roede, gelyk boven by A en D te zien is, verstaande de A voor u schrap die gy op de Roede geschreven hebt; opent dan u sway van B tot C, en zet dezelve zoo geopent op de Roede by N°. 1. boort daar een gat door, zoo schuin als de sway staat, dat gedaan zynde, zoo neemt u sway weer te rug van C tot B, zoo als dezelve in de Figuur staat, en zet dezelve op de Roede by N°. 28. boort daar wederom een gat, steekt daar een stok in, maakt daar een lyn vast, een voet hoog van de Roede, haalt dan de lyn tot N°. 1. steekt daar wederom een stok in, en maakt de lyn vast op de zelfde hoogte, opent dan u sway tot N°. 10. zet dezelve wederom op de Roede by N°. 10. boort daar een gat, steekt daar de derde stok in, maakt dan de lyn van N°. 1. los, en doet dezelve om de stok van N°. 10. maakt dan de lyn wederom vast by N°. 1. en ziet of de volgende Nommers, te weten, N°. 14. 18. 22. 26. ook accorderen met de gespannen lyn, als dezelve niet accorderen, zoo boort noch een gat by N°. 18. steekt daar een stok in, en zoo 'er aan de andere Nommers yets scheelt, zoo kunt gy dat helpen met wiggen aan de hechten. Dit gedaan zynde, zoo vangt aan te booren, wel acht nemende dat gy de boor by de schrap, en neffens de gespannen lyn laat accorderen, hellende de boor na de rechterhand een duim op de voet over. Doch of 't gebeurde dat gy een Roede moest maken die langer of korter was, daar meer of minder hegten in quamen, zoo moet gy dezelve schuinte in 't booren gebruiken; doch de verdeling van de gaten na de lengte of korte van de Roede vergrooten of verkleinen. Gy moet wel toezien dat het derde gat van 't kleine end N°. 26. winkelrecht geboort werd. Laat u avegaar vallen na u rechterhand een duim op de voet. Als de Roede dan geboort en gedaan is, zo ligt de zelve op, en legt in de midden een end van een balkje, en een koevoet daar op, en probeert of de Roede recht in zyn gewicht is; zoo daar wat aan scheelt, zoo kunt gy dat helpen met de swaarste hekken aan 't lichtste end in te zetten.

E. De Roede doorgesneden te zien met de voornaamste Nommers.

Figuur 12.

*'t Fondament hoe men een Sparwiel maken moet, om de kammen en staven te verdelen, dat het zelve gemakkelijk en stil werken kan.*

Voor eerft moet gy weten hoe veel kammen en staven dat gy in u werk hebben wil, en hoe grooten verdeling dat waar wezen moet; trekt dan u ronde Cirkel op de wydte van u kammen daar de verdeling op komen moet, trekt dan de Cirkel van de schiefloop, snydende in de midden door malkander, waar door men zien kan hoe veel de kleine Cirkel grooter moet wezen daar de kammens in komen, de kammens afwerken is met stipfels aangewezen, waar de passier moet staan, om de vaste trek te hebben; de proportie van de kammen en staven is in 7 deelen verdeelt, dezelve kan ook in 12 verdeelt werden, 7 voor de staven, en 5 voor de kammen?

D. Deze Figuur wyft aan hoe men van drie gegeven punten een Cirkel trekken zal. Zet u passier eerft op I. en trekt een gedeelte van een Cirkel, zet dan op 2, en trekt een halve Cirkel, zet dan op 3, en trekt weer een gedeelte van een Cirkel, snydende door malkander, trekt dan twee rechte lynen door de snydende Cirkels, daar die twee lynen dan kruiffen is het Centrum, om de drie gegeven punten in een Cirkel te trekken. Op de zelve manier kan men altyd in een ronde Cirkel het Centrum vinden, als dezelve verborgen is.

E. Deze Figuur wyft aan hoe men een Winkelhaak maken kan met een passiers opening.

F. In deze Figuur wert getoont, hoe men in een halve Cirkel zo veel Winkelhaken kan maken als men hebben wil.

G. Deze Figuur leert om een Gebouw, Grond, of Kap in een recht vierkant te leggen met een maatstok. Zo slaat op u balken van 't vierkant of wormte, een lynslag op elke zyde van de hoek, zet op de eene lynslag zes voet, op de andere 8 voet, als dat recht in de Winkelhaak leit, zoo blyft daar 10 voet overhoeks van 6. tot 8 voet, het tweede kan men ook doen als 't klein werk is, met 3 en 4 voet, dan blyfter 5 overhoeks.

H. Deze Figuur wylt aan, om twee gegeven punten met een pasfers opening op een rechte lyn te verdelen. De gegeven punten zyn AB. op welke lyn gy twee rechte moet maken, in de hoek, gelyk van A. tot C. of B. tot C. dezelve verdelende in 8 gelyke delen; als men 9 tuschen de gegeven punten hebben wil, gelyk gy in de Figuur zien kunt. Als gy 't zoo verdeelt hebt, zoo neemt een ry en legt dezelve van acht tot een, daar de ry op de lyn snyd, is de verdeling, en voorts dit vervolgende tot acht toe; maar of daar meer of minder delen tuschen de gegeven punten waren, zoo is het dezelve werking.

Figuur 13.

*Beschryving, of 't Fondament hoe men de Kammen op een Kamwiel verdelu moet, het zy of de zelve groot of klein zyn.*

Trekt eerst de groote van u Kamwiel, en daar nade groote van de schiefloop, snydende in de midden door malkander, maar gy moet weren hoe veel kammen en staven dat gy in u werk hebben wil, om te vergelyken de kleine Cirkel tegen de groote, hoe veel grooter deeling dat de kleine Cirkel moet hebben als de groote, om dat dezelve zoo veel kleinder valt binnen de lyn tuschen de staven. Deze plaat vertoont tweederlei figuren van een werk; te weten, een omloopende wiel met een schiefloop; de eene daar de staven in de midden en de ander, daar de Kam in de midden is. Om nu te weten hoe groot dat de Kammen en staven wezen moeten, zoo neemt een deel van een Kam met een *staaf*, en verdeelt dezelve in 7 gelyke deelen, neemt dan 4 voor de *staaf*, en 3 voor de Kam, zoo als dese figuur aanwylt. Wanneer de Kammen in 't wiel geslagen zyn, zoo moet gy dezelve afwerken, gelyk gy by de letters A. B. C. zien kunt. Stelt u pasfer op de punt A. en trekt van B. tot C. zoo zult gy u Kammen op een goede manier zien afgewerkt. Wanneer gy u schiefloop in het Kamwiel aangezet hebt om te werken, zoo gy in de figuur zien kunt by het lootrecht, hoe veel de Kammen moeten afgewerkt zyn, om dat de Kammen gemakkelyk in de schiefloop kunnen komen. In de figuur zult gy een winkelhaak zien, dewelke aanwylt waar de pasfer moet staaan by de pnnt A, of de Cirkel klein of groot is, om altyd een vaste trek te hebben. De twee rechte gestippelde lynen wyzen aan hoe diep dat de Kammen in de schiefloop werken moeten. De twee kleine vierkante figuren, de eene met een Cirkelrond met stippels, en de ander met een achtkant; het Cirkelrond is om een achtkant te krygen, op tweederlei manier, wanneer gy een balk achtkant maken woud, zoo trekt een rechte lyn, zoo lang als u hout dik is, of wat langer, en de dikte van 't hout verdeelt die op de rechte lyn, in twee gelyke delen; om nu het kruis te krygen, zoo zet u winkelhaak recht op de midden van de lyn, zet dan u pasfer op het kruis, en trekt een vierde van 't vierkant, neemt dan u winkelhaak en zet die op de buitenkant van 't vierkant, gelyk gy in de figuur zien kunt; neemt dan u pasfer, en opent dezelve van de ronde Cirkel tot de binnenhoek van de winkelhaak, en steekt dat van de kruislinie aan weerzyde op u vierkant, zoo zult gy hebben een onberispelyk achtkant. De tweede manier om een achtkant te maken; zoo trekt weer een vierdepart in dit vierkant, haalt dan een rechte lyn van de midden tot de hoek, gelyk de figuur aanwylt; neemt dan van de Cirkel tot de hoek met u pasfer de tuschenpasje, en zet die ook op het kruis aan wederzyden, zoo hebt gy ook een recht achtkant. De tweede vierkante figuur met een achtkant van binnen, waar door men ook op tweederlei manier achtkante maken kan. Maakt eerst weer een kruis van dikte van u hout, opent dan u pasfer van het eene kruis tot het ander, en trekt dan een Cirkel van de kruislinie tot de ander daar de pasfer op staat, zet dan u pasfer op het middelkruis, en opent die tot de ronde Cirkel, zet hem zoo geopent op het vierkant van buiten op weerzyde van de kruislinie, zoo is 't ook een recht achtkant. De tweede manier in dit vierkant is, neemt de wydte van de hoek tot de midden, en zet de pasfer op yder hoek van 't vierkant, en daar dezelve snyd is ook een goed achtkant.

Figuur 14.

*Beschryving over de Grond van de Kooren-moolen genaamt St. Victor, staande tot Amsterdam.*

- A. De bovenste Kap met de toelaag in de platte grond, met de Tavelementen te zien.
- B. De bovenste grond van de muur daar het Tavelement op leit.
- C. De grond van de tweede, derde en vierde Verdieping, op de muurs verdunning te zien. De doorgesnede hoek is met de zelfde letters getekent, als de grond, te weten C. D. E. De hoogte van yder verdieping is met Nommers getekent hoe veel voeten.
- F. De platte grond van de muur en de pilaars te zien, met zyn rechte dikte. De trappen van deze Moolen zyn altemaal genommert hoe veel treden dat daar in komen.

Figuur 15.

*Beschryving over de Opstal van de Kooren-moolen genaamt St. Victor, staande tot Amsterdam.*

- A. Het bovenste Kamwiel heeft 62 Kammen.
- B. De schiefloop daar toe 25 staven, de deling  $5\frac{1}{2}$  duim.
- C. Het heiswiel heeft 33 dollen of Kammen.
- D. Het ander heiswiel op de kleine as daar toe, heeft 28 dollen of kammen, de deling  $4\frac{1}{2}$  duim.
- E. Het sparwiel heeft 79 Kammen.
- F. De steen schiefloop daar toe, heeft 28 staven, de deling 4 duim.
- G. De roede is hondert voeten lang, 17 duim breed, 14 duim dik, het hek 7 voet 3 duim breed in 't geheel, op de voorzy 15 duim daar de borden op leggen, gelyk met de zomen, het zeil is 2 doek en  $\frac{1}{2}$  breed.

Figuur 16.

*Beschryving over de Grond van de Gort-molen, staande tot Haarlem.*

- A. Het sparwiel heeft 188 Kammen.
- B. Het ander sparwiel heeft 212 Kammen, de deling 3 en  $\frac{1}{2}$  duim.
- C. De 4 schiefloopen tot de Gort-steen, hebben yder 15 staven.
- D. De schiefloop tot de Roch-steen heeft 17 staven.
- E. De twee Wayers zyn getekent zoo als dezelve gemaakt moeten werden, yder met 6 way-armen, en moeten opwayen na de linkerhand tot de 4 laden. De lade daar de Gort in valt, zyn op haar groote getekent.
- F. De 4 Gort-zeven, hebben yder twee zeven, gemaakt van perkament, en een van haardoek; de gaaten van perkament zyn zoo groot gemaakt als men de Gort hebben wil. Het fyne meel dat door de haardoek valt in de lade N<sup>o</sup>. 2. de tweede foort van Gort valt in de lade N<sup>o</sup>. 3. het vierde foort van Gort, dat weer gemalen moet werden, valt in de lade N<sup>o</sup>. 4. G. De grove buidel. H. De fyne buidel.
- I. De platte grond van de oven daar men het kooren op droogt.

Figuur 17.

*Beschryving over de Opstal van de Gort-molen.*

- A. Het sparwiel heeft 188 Kammen.
- B. Het ander sparwiel heeft 212 Kammen, de deling 3 en  $\frac{1}{2}$  duim.
- C. De Schiefloopen hebben yder 15 staven.
- E. De Wayers van de zyden te zien, zoo als dezelve staan moeten; het gat aan de kist daar de wind door komt tot de waijers, is op zyn rechte maat en groote getekent.
- H. De fyne builkist van ter zyden te zien.
- I. Het nest daar men 't koren op droogt, in zyn opstal te zien.
- K. De paarde stal op zy te zien.

Figuur 18.

*Beschryving over de Gort-molen, staande tot Koppenhagen.*

Over de Grond-plaat N<sup>o</sup>. 1. De Harp-zeef daar de Garst eerst op komt, heeft vier zeven, drie van yzer, en een van perkament. De rechte groote van de bovenste yzere, en de onderste perkamente gaten, zyn in dezelfde Plaat aangewezen. N<sup>o</sup>. 2. De Gort-zeef heeft drie zeven, twee van yzer, en een van haardoek. De rechte groote van de bovenste yzere gaten zyn in de Plaat aangewezen; de andere zeven maakt men de gaten zoo groot of klein als men de gort hebben wil.

Figuur 19.

*Beschryving over deffels doorgesnede Achter-Gevel.*

In deze Plaat zult gy de harp-zeven tweemaal vertoont zien; de eerste van vooren, getekent met N<sup>o</sup>. 1. de tweede met N<sup>o</sup>. 1\* is daar in gezet om de zelve van ter zyden te zien, maar anders daar niet en hoort. De Gort-zeve werd eenmaal vertoont van vooren, getekent met N<sup>o</sup>. 2. werd in de andere doorgesnede Figuur van ter zyde vertoont. De zeven zyn in haar rechte order verdeelt, zoo als dezelve moeten gemaakt werden.

Figuur 20.

*Beschryving over deffels doorgesnede van de zyde.*

- A. De schiefloop heeft 10 staven,  $2\frac{3}{4}$  duim deling. B. Het Kamwiel daar toe 24 Kammen.
- C. De schiefloop 14 staven,  $2\frac{1}{2}$  duim deling. D. Het Kamwiel daar toe 40 Kammen.
- E. De schiefloop 13 staven, die de steen omdryft.
- F. Het groote sparwiel 208 Kammen  $4\frac{1}{2}$  duim deling.

Figuur 21.

*Beschryving over de Grond van de Wippe-molen, staande tot Stokholm.*

- 1. De Toelaag van 't onderste achterkant. C. Het bovenste Heiswiel heeft 24 Kammen.
- D. Het ander Wiel daar toe heeft 44 Kammen, de deling  $4\frac{1}{2}$  duim.
- E. Het onderste sparwiel heeft 64 Kammen, de deling  $4\frac{1}{2}$  duim.
- F. De schiefloop tot de steenen heeft 17 staven.
- 2. De Toelaag van de Kap. B. De schiefloop heeft 27 staven.
- 3. De onderste zadel. 4. De tweede zadel. 5. De kap van vooren. 6. De kap van achteren.

Figuur 22.

*Beschryving over de Opstal van de Wippe-molen.*

- A. Het bovenste Wiel heeft 64 Kammen,  $5\frac{1}{2}$  duim deling.
- B. De schiefloop daar toe heeft 27 staven. C. Het bovenste Heiswiel heeft 24 Kammen.
- D. Het andere Wiel daar toe heeft 44 Kammen, de deling  $4\frac{1}{2}$  duim.
- E. Het onderste sparwiel heeft 64 Kammen, de deling  $4\frac{1}{2}$  duim.
- F. De schiefloop tot de steenen heeft 17 staven. G. De Roede lang 86 voet.

Figuur 23.

*Beschryving over de Grond van de Achtkante Kooren-molen, staande tot Stokholm.*

- G. Het Sparwiel heeft 63 Kammen, de deeling  $4\frac{1}{2}$  duim.
- H. De twee schiefloopen die die de steenen omdryven, yder 16 staven.
- M. De Kap van boven te zien met zyn toelage.
- K. Het Ringwiel dat de Kap omkruit, heeft 116 Kammen, 7 duim deling.
- L. De Schiefloop daar toe heeft 7 staven.
- A. Het bovenste Kamwiel heeft 64 Kammen,  $5\frac{1}{2}$  duim deling.
- B. De Schiefloop daar toe 27 staven.
- N. De Rolring in de toelaag te zien.
- O. De halve vloer in de Toelaag te zien, met de Blokkielen en de halve Kuip.

Figuur 24.

*Beschryving over de Opstal van de Achtkante Koren-molen.*

- A. Het bovenste Kamwiel heeft 64 Kammen,  $5\frac{1}{2}$  duim deling.
- B. De schiefloop daar toe 27 staven.
- C. Het Heiswiel 28 Kammen  $4\frac{1}{2}$  duim deling.
- D. Dat ander Heiswiel daar toe heeft 34 Kammen.
- E. Dat Spelwiel dat de kap omdraait, heeft 40 Kammen.
- F. De schiefloop daar toe die aan het groote Heiswiel is, heeft 13 staven,  $4\frac{1}{2}$  duim deling.
- G. Het sparwiel heeft 63 Kammen,  $4\frac{1}{2}$  duim deling.
- H. De schiefloop die de steenen omdryft, heeft 16 staven.
- I. De Roede is lang 88 voet.

Figuur 25.

*Beschryving tot de dubbelde Koren-molen, daar 't water door pompstokken loopt, met zyn Grond, staande tot Stokholm.*

- A. Het Kamwiel heeft 90 Kammen  $5\frac{1}{2}$  duim deling.
- B. De schiefloop daar toe, heeft 27 staven.
- C. Het sparwiel heeft 60 Kammen,  $4\frac{1}{2}$  duim deling.
- D. De schiefloop daar toe, die de steen omdryft, heeft 11 staven.
- E. Het Waterwiel heeft 88 schoppen; de hoogte is 28 voet van 't Waterwiel.

Beschryving over de Pompstokken omtrent het Waterval, hoe men de zelve boren en verdelen moet. Het Waterval van deze Molen is 33 voet boven de Horizont. Het Waterwiel is 28 voet hoog, zoo blyft voor het Waterval 5 voet. De Water-leiding is 390 voeten lang; deze 390 voeten verdeelt in vier deelen. Voor het eerste deel by het Waterval, neemt 155 voeten; de wydte van 't gat is  $10\frac{1}{2}$  duim geboort. Voor het tweede deel 104 voeten, de wydte van het gat boort  $9\frac{1}{2}$  duim. Voor het derde deel 80 voeten, de wydte van 't gat boort  $8\frac{1}{2}$  duim. Voor het vierde deel 50 voeten, de wydte van 't gat boort  $7\frac{1}{2}$  duim by het Waterwiel.

Figuur 26.

*Beschryving over de enkelde Koren-molen, die door 't water omdraait, met zyn Grond, staande tot Stokholm.*

- A. Het Kamwiel, heeft 108 Kammen. B. De schiefloop heeft 9 staven  $4\frac{1}{2}$  duim deling.
- C. Het Waterwiel heeft 84 schoppen, de hoogte 22 voet van 't wiel.
- D. Het water dat van boven deze Moolen omdraait.

Figuur 27.

*Een Stander-Moolen, staande tot Stokholm, van achter te zien.*

- A. Het Kamwiel heeft 64 Kammen,  $5\frac{1}{2}$  duim deling.
- B. De schiefloop daar toe heeft 11 staven.

Figuur 28.

*De Stander-Moolen van ter zyden te zien.*

- A. Het Kamwiel heeft 64 Kammen, de deeling 5 en  $\frac{1}{2}$  duim.
- B. De schiefloop daar toe heeft 11 staven.
- C. De Roede is lang 72 voet.

Figuur 29.

*Een voornaame Kap tot een Kruis-kerk, of een ander voornaam Gewelf-gebouw.*

Figuur 30.

*Een andere Kap, dienstig tot een Pakhuis, of ander lastdragend Huis.*

Figuur 31.

*Noch een Kap op een andere manier, welke Kap veel in Duitsland gebruikt werd.*

Figuur 32.

*Een Model van een Draaibank tot het Moolewerk.*



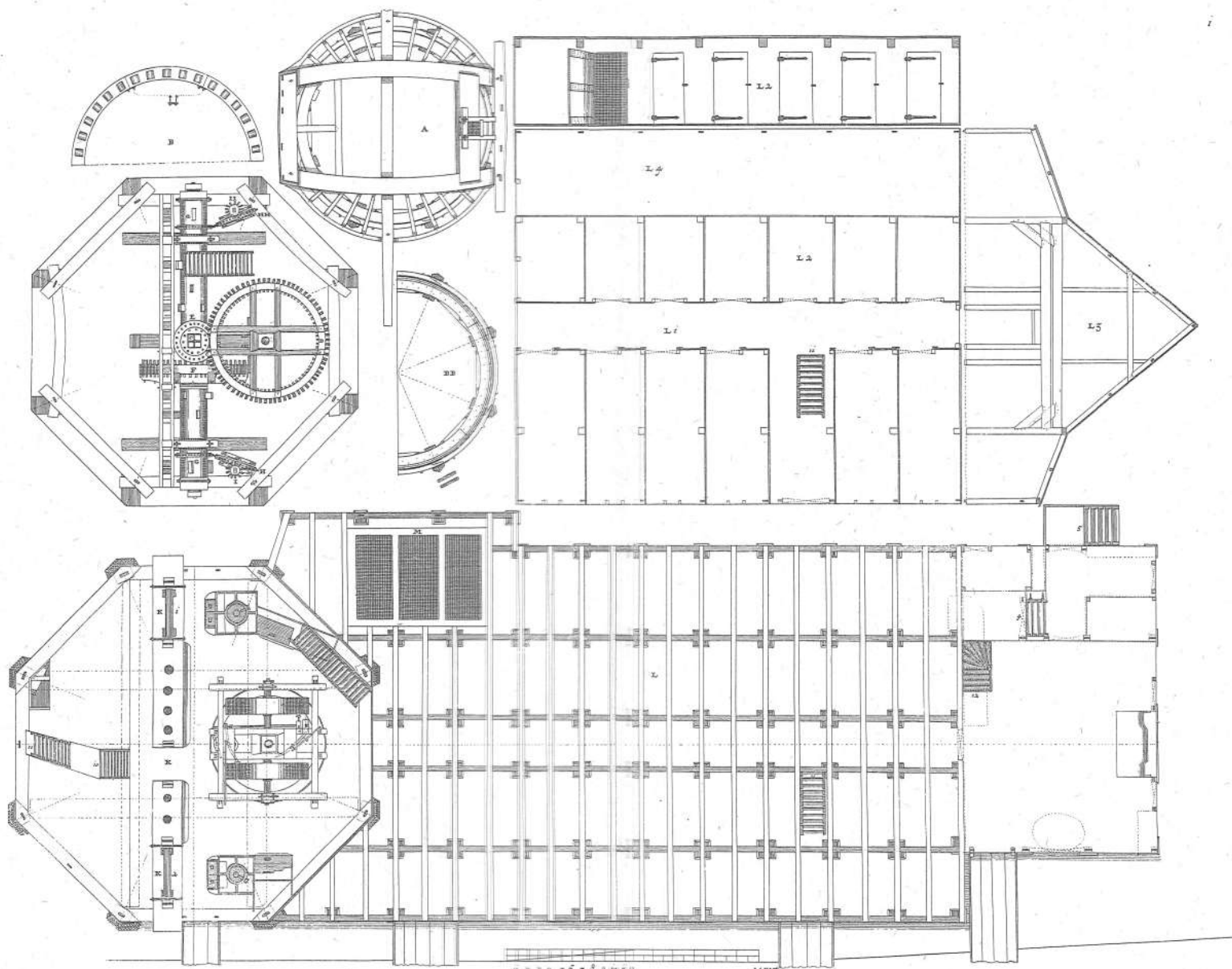

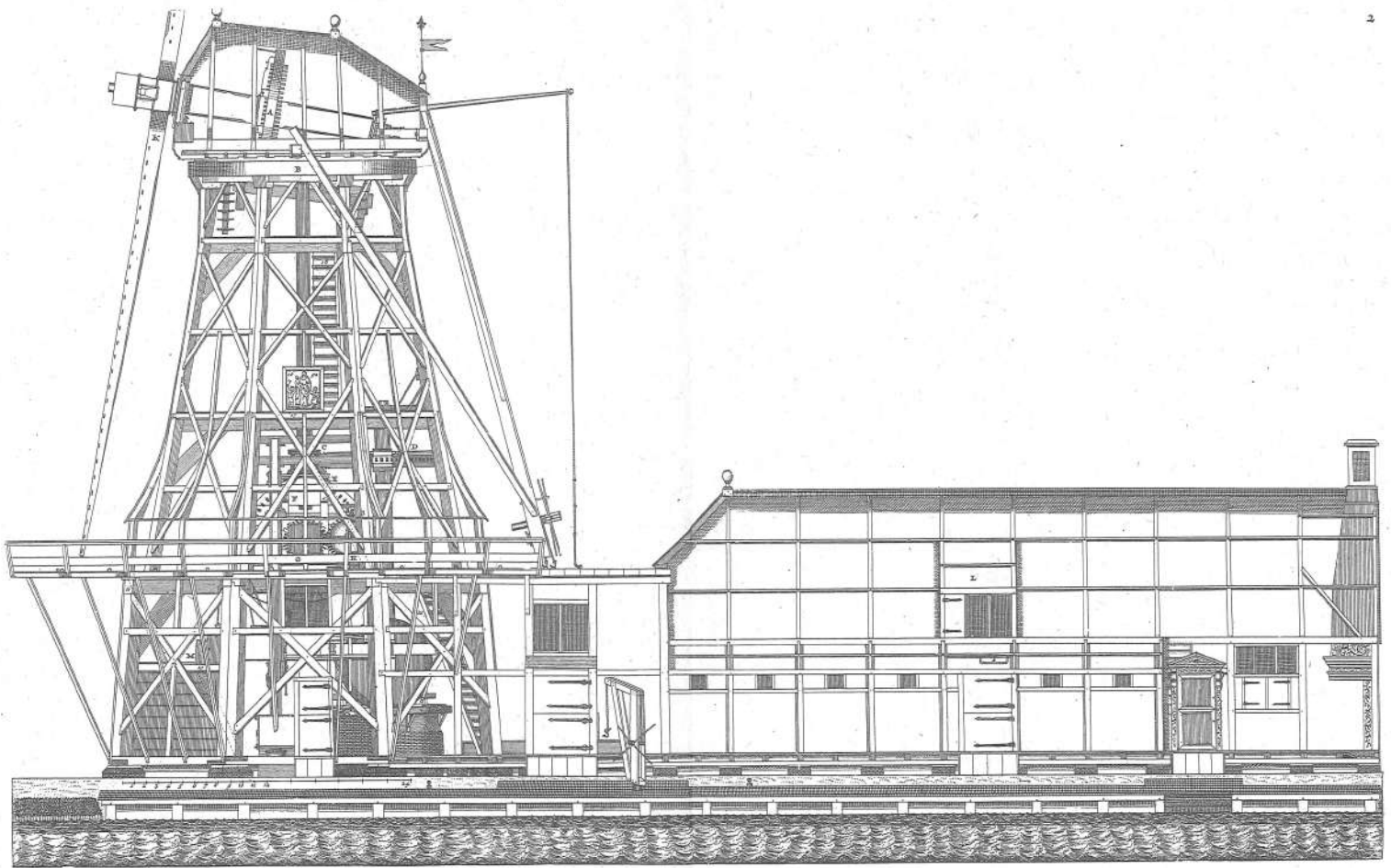

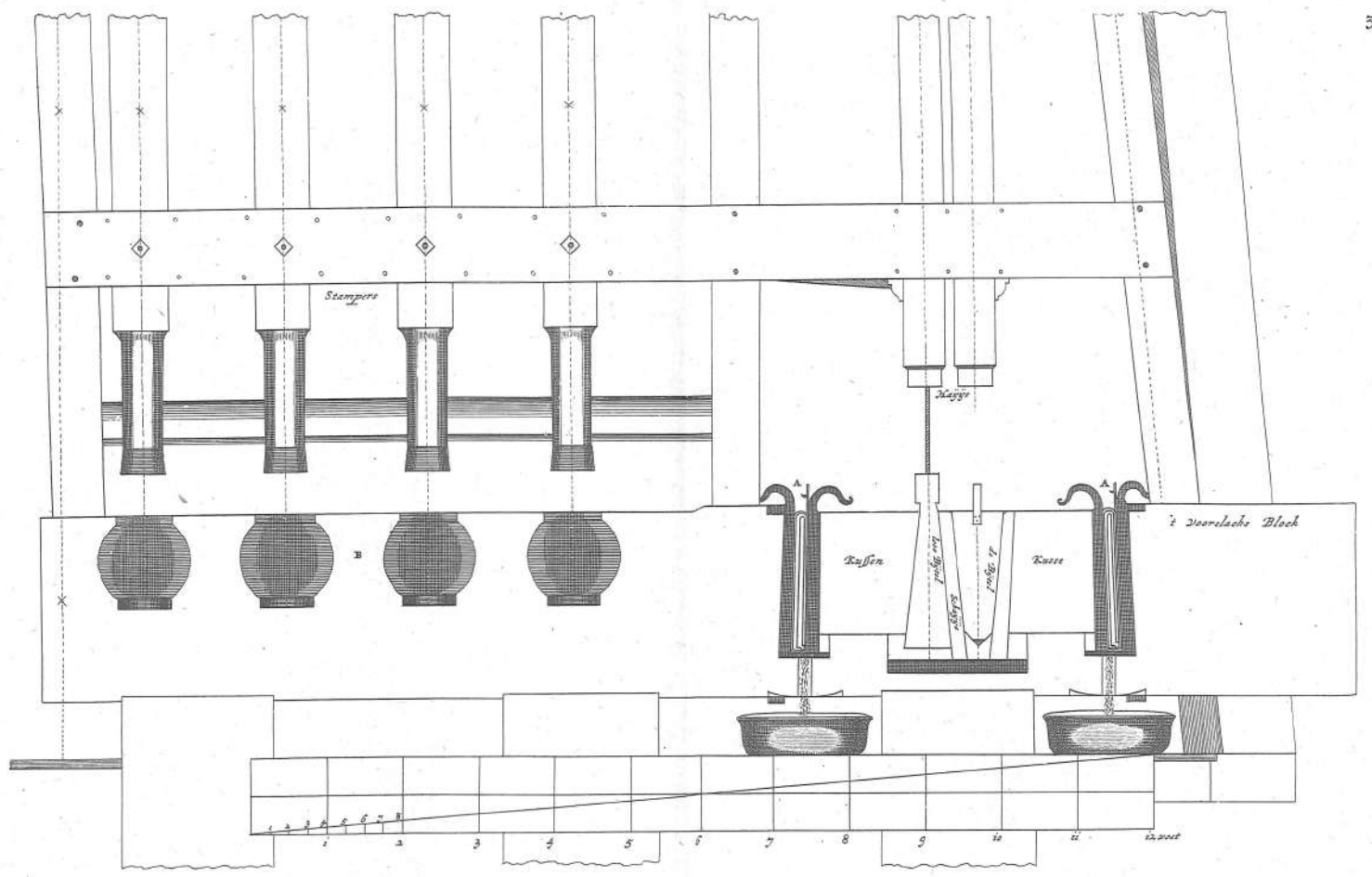

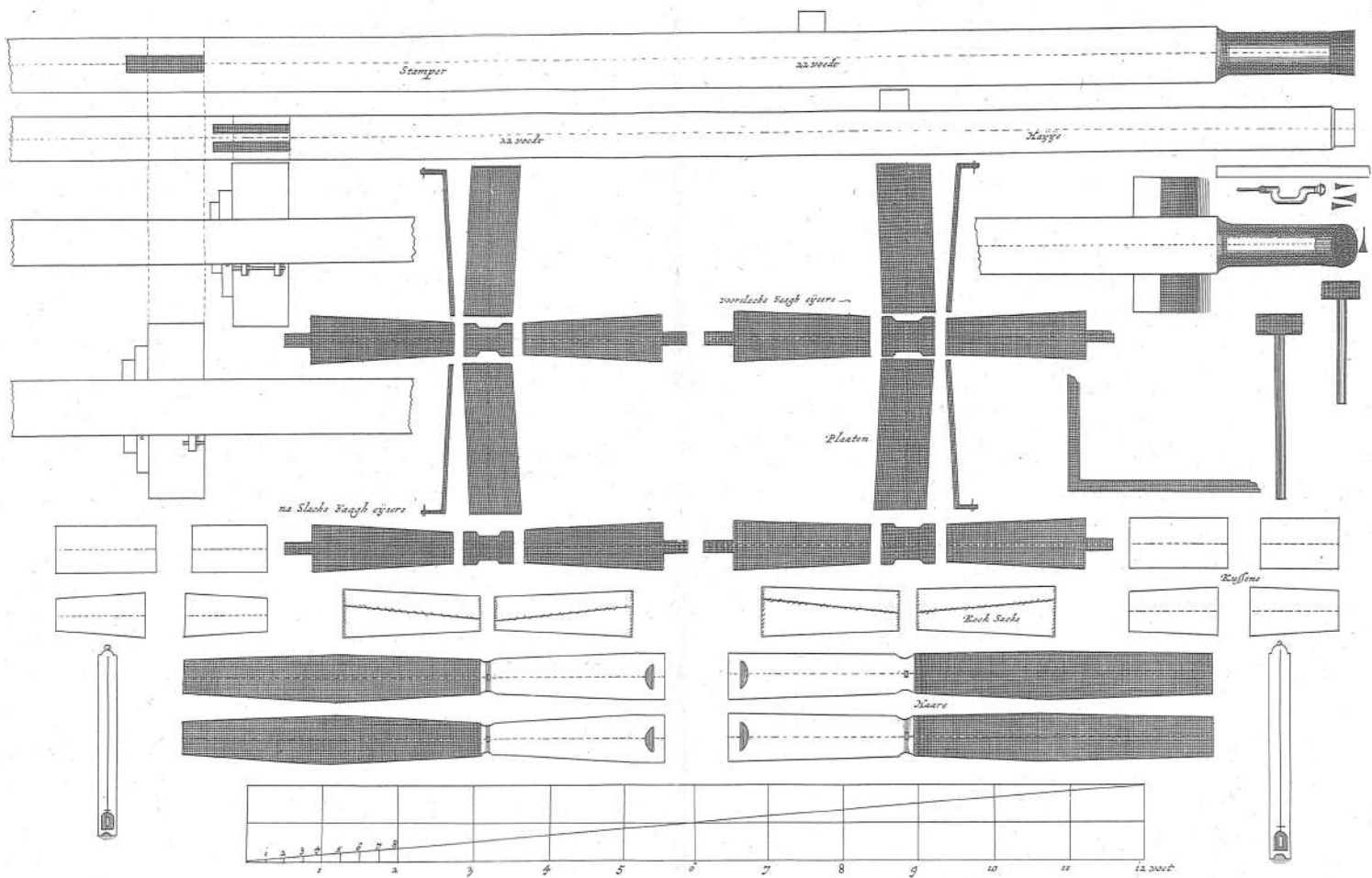

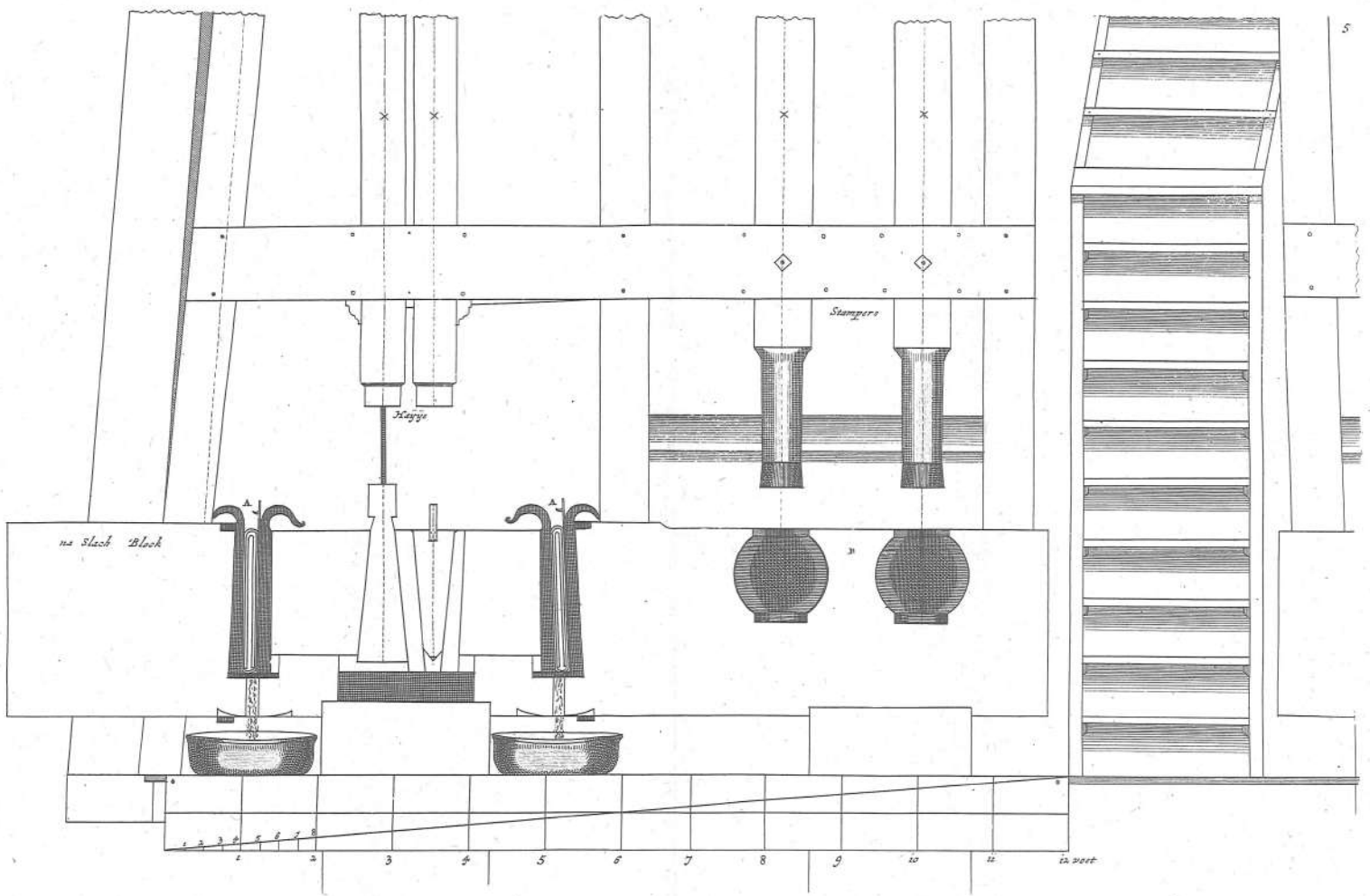

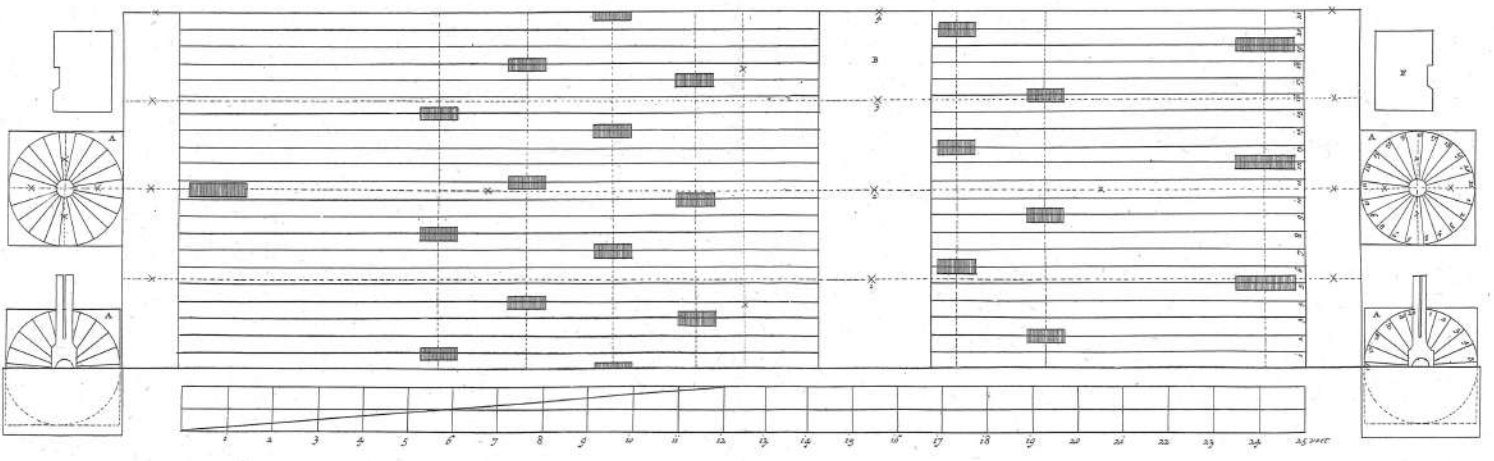
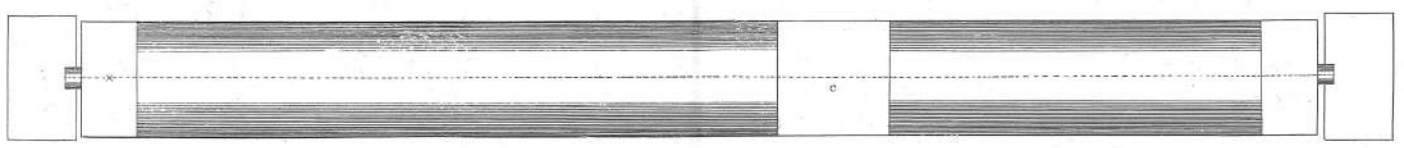
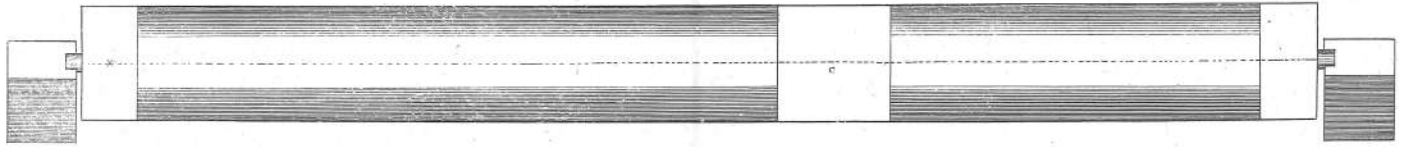
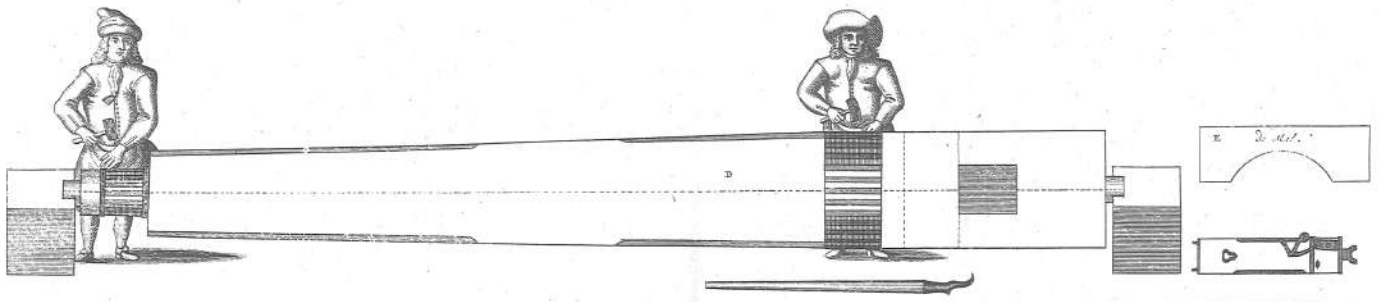

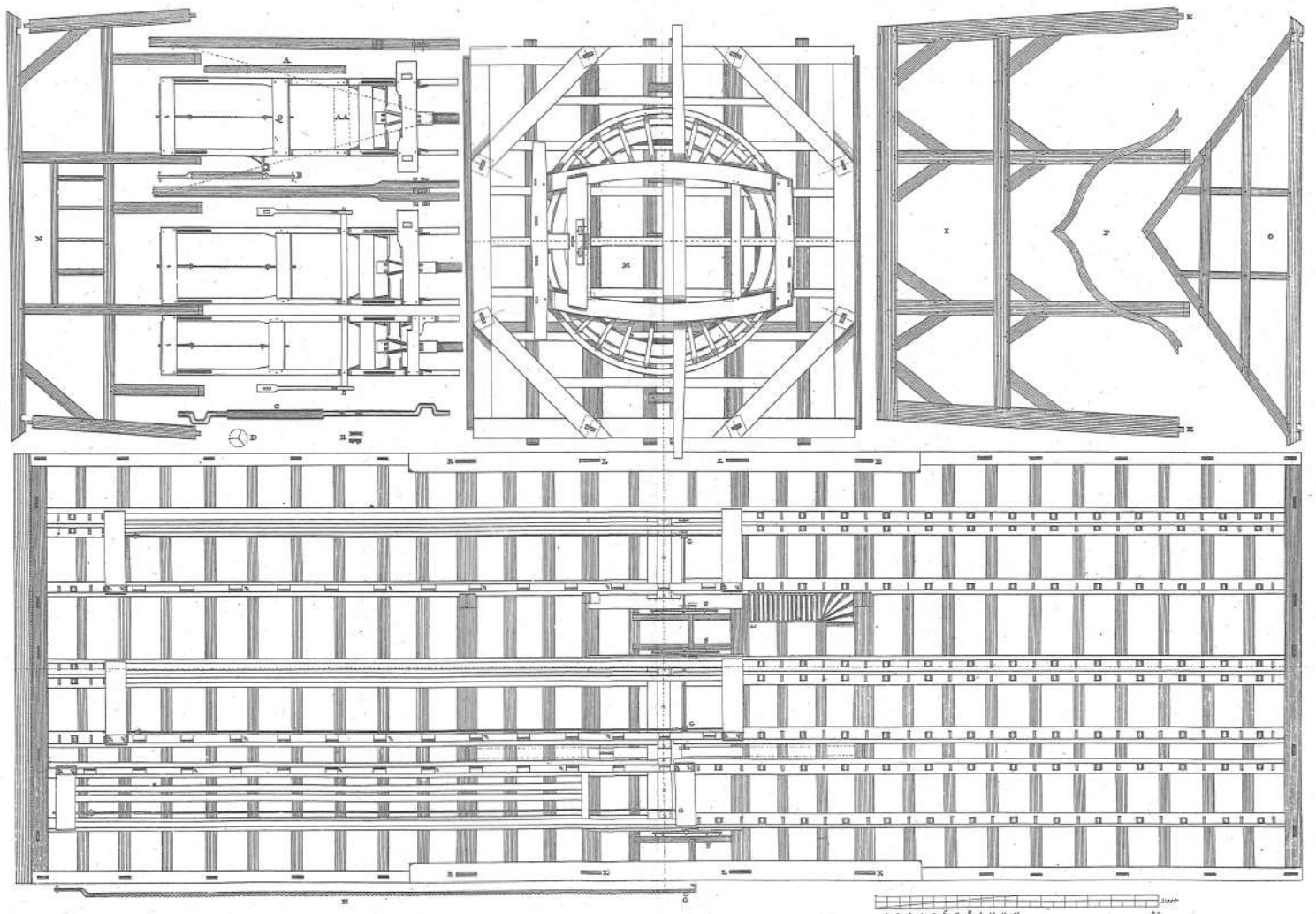

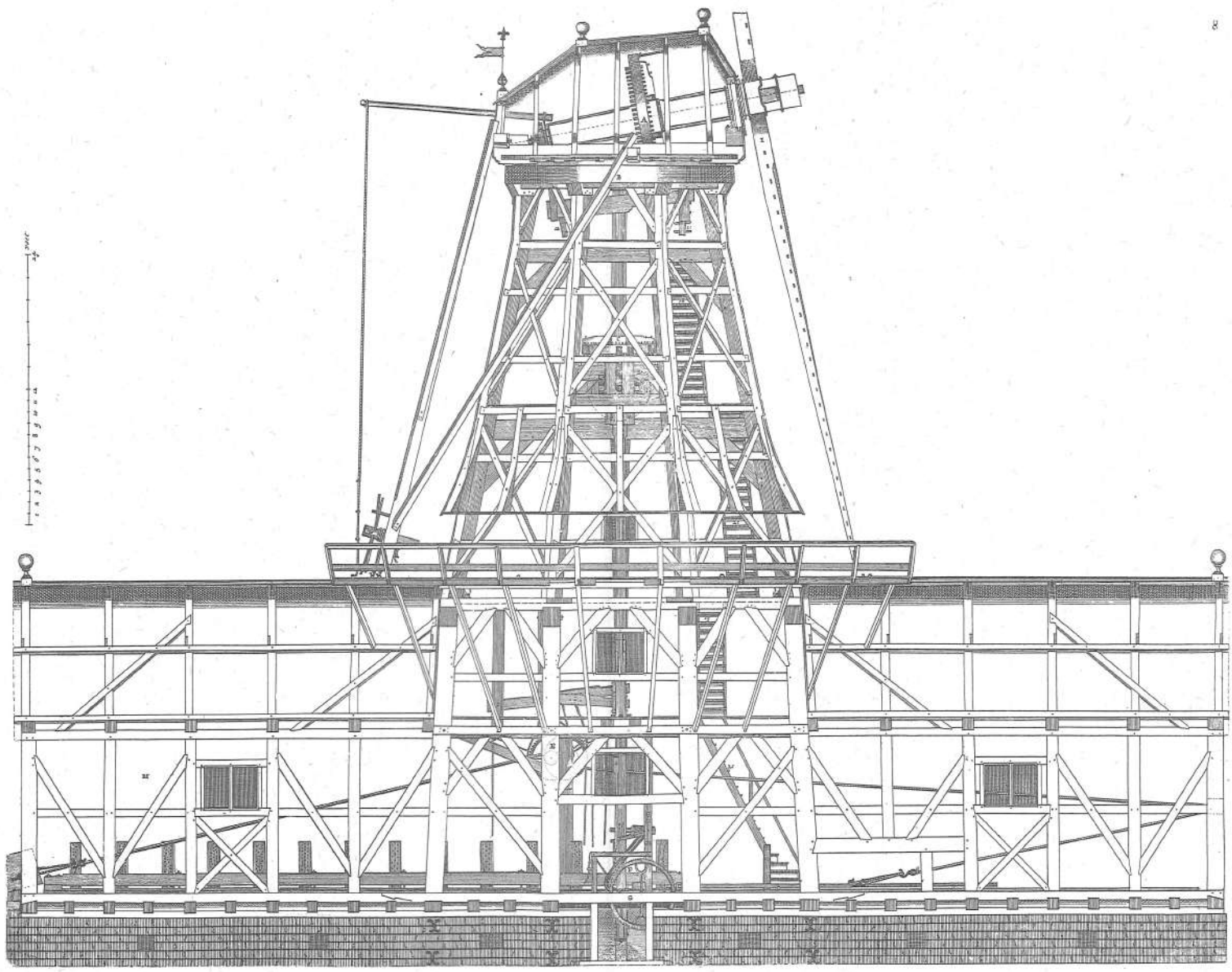



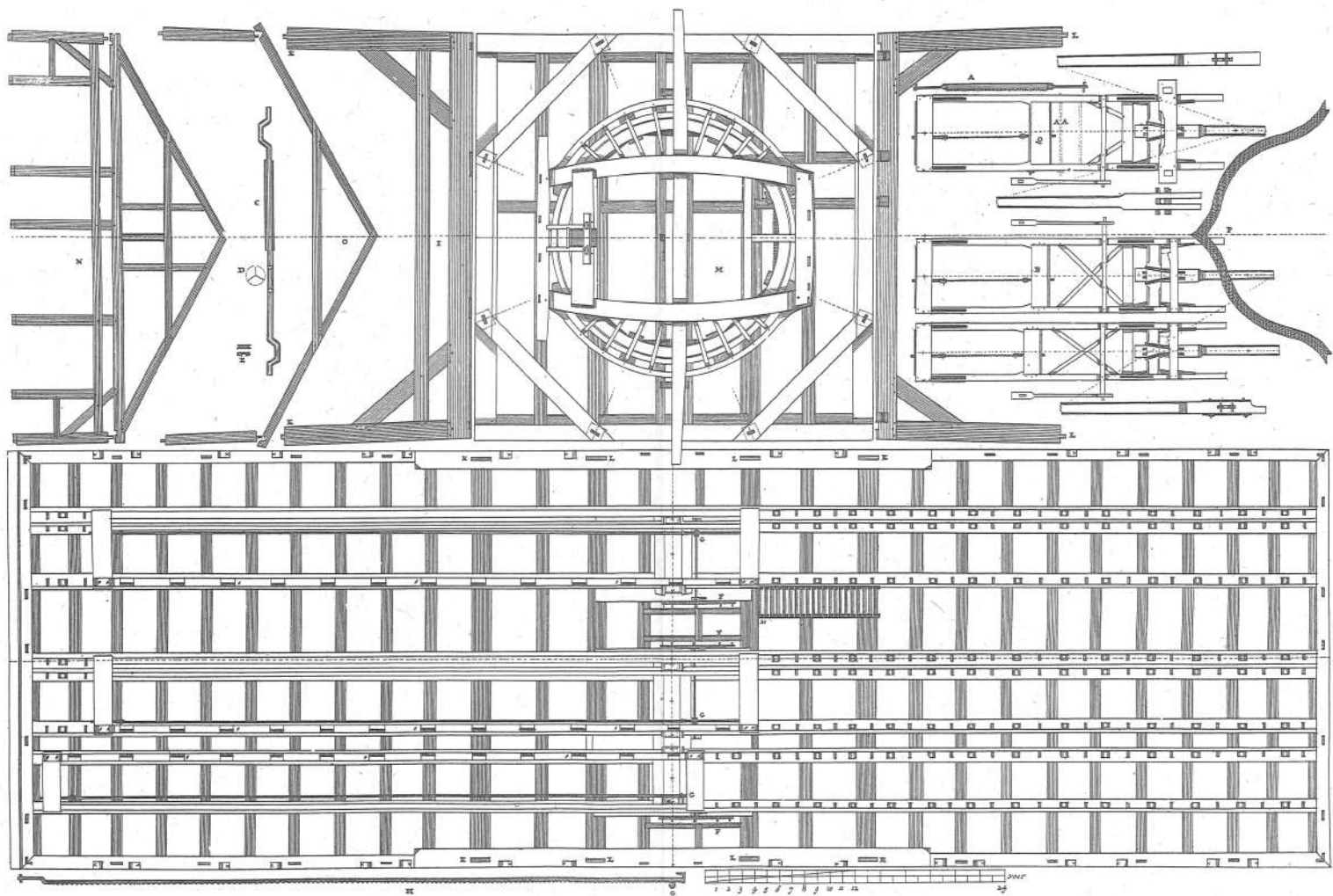

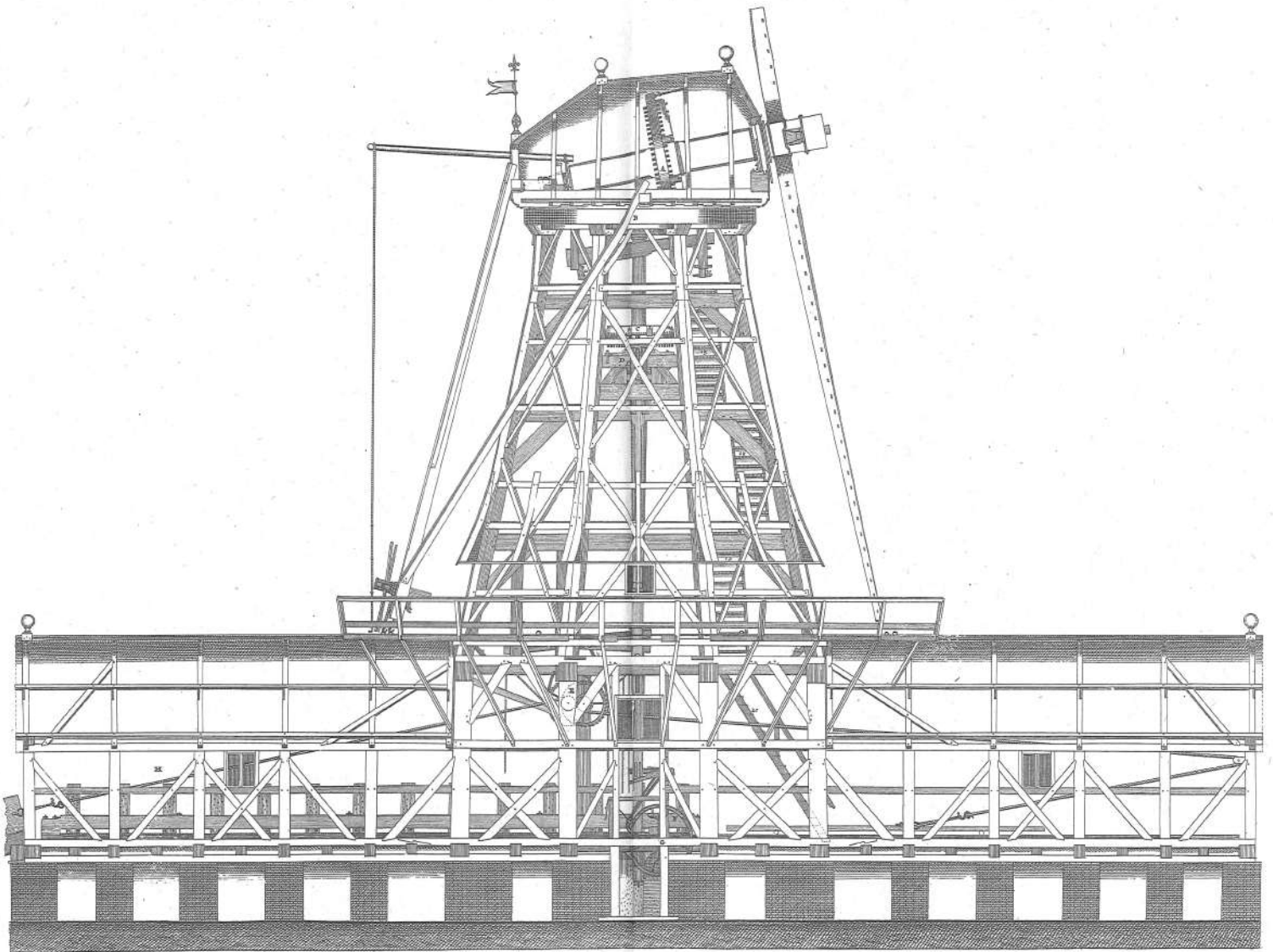

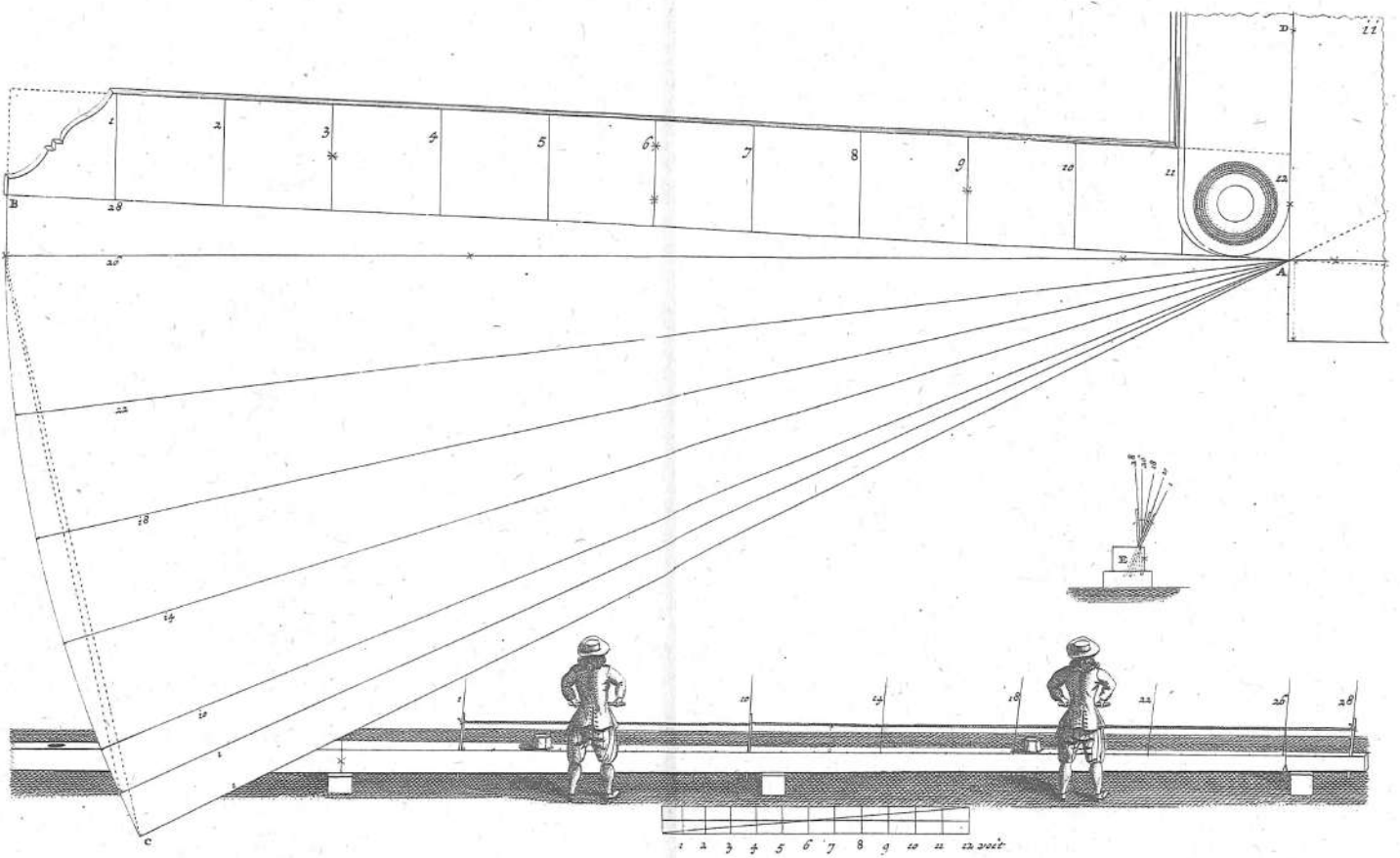

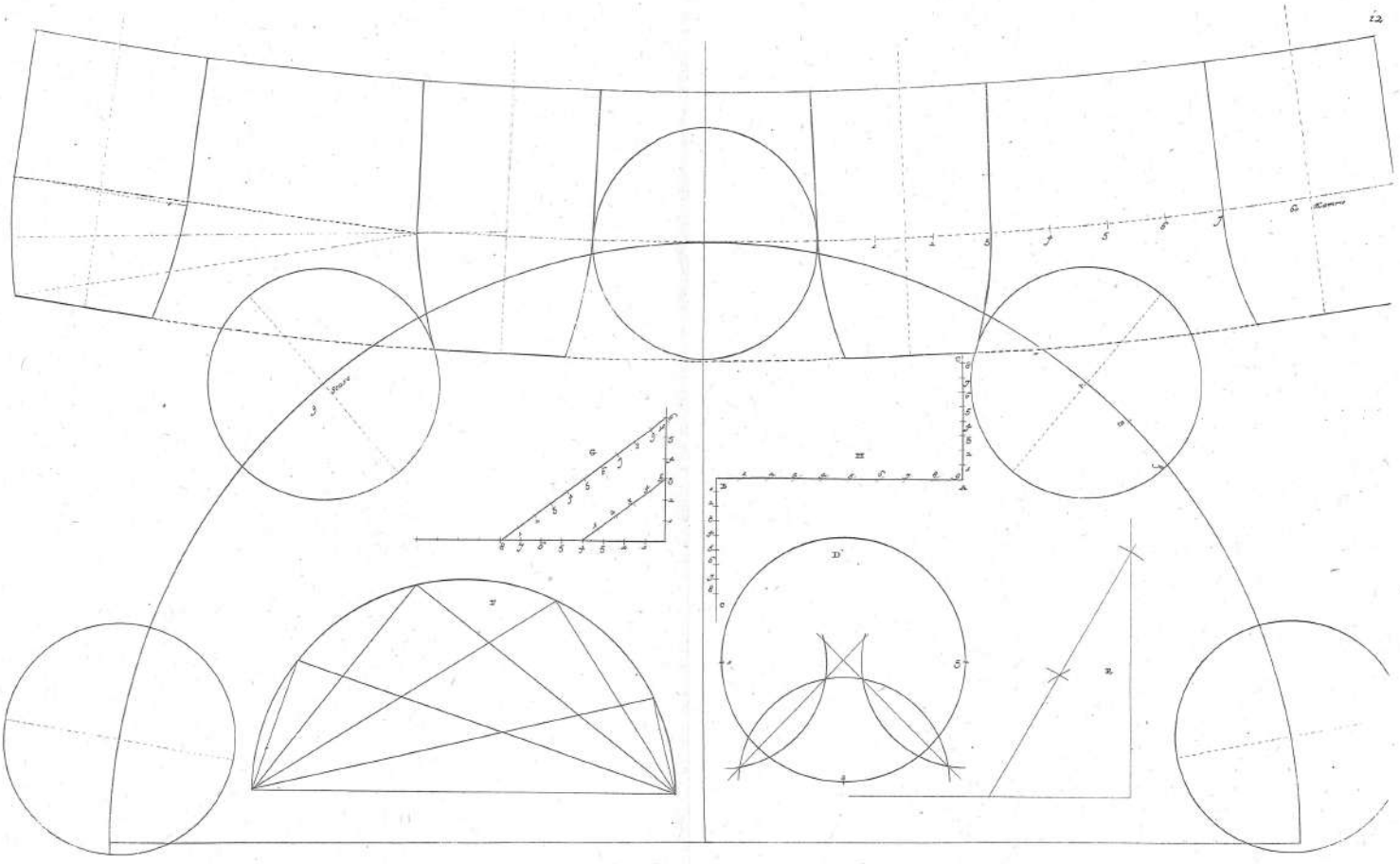

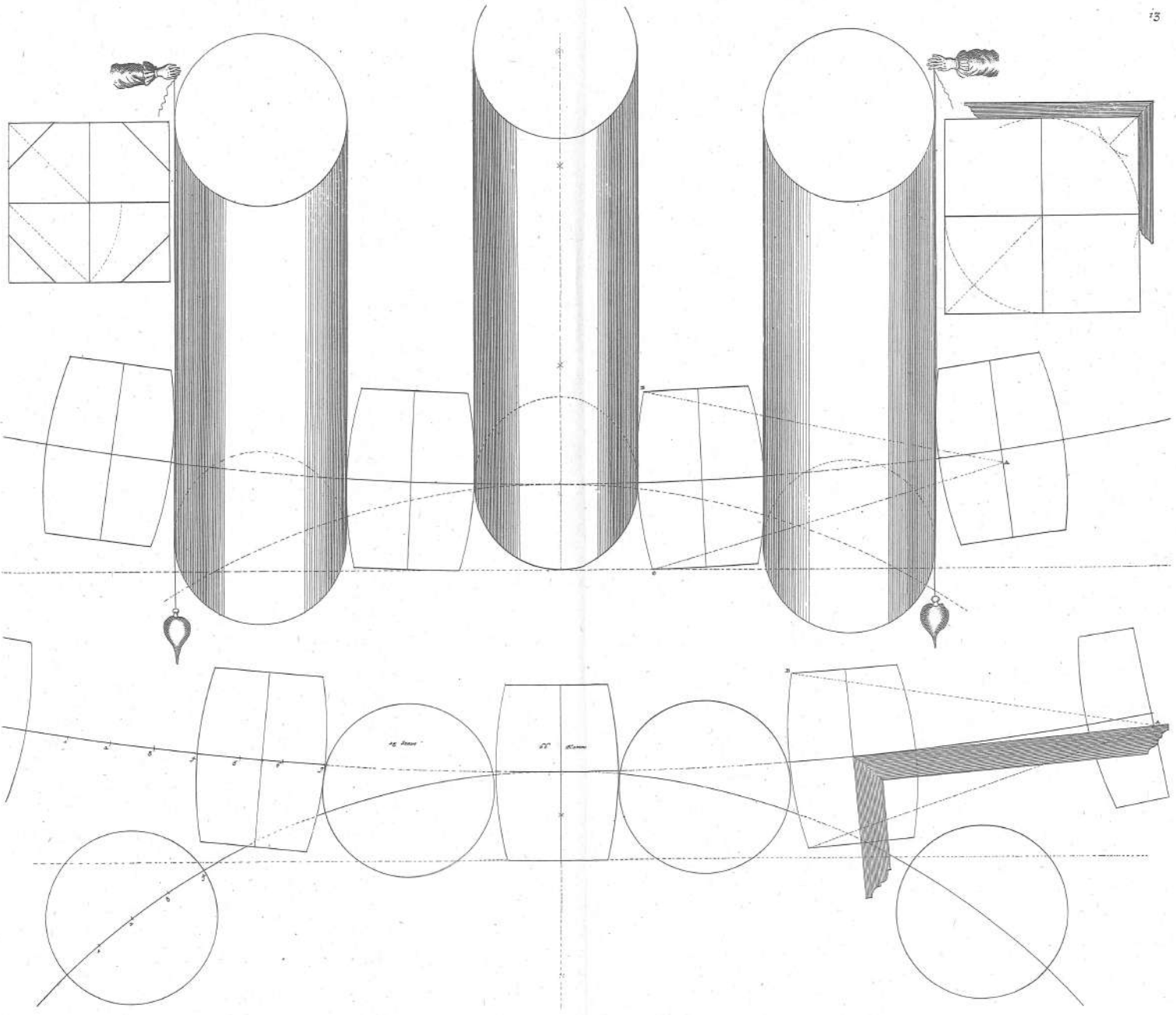

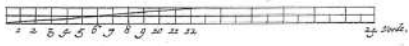
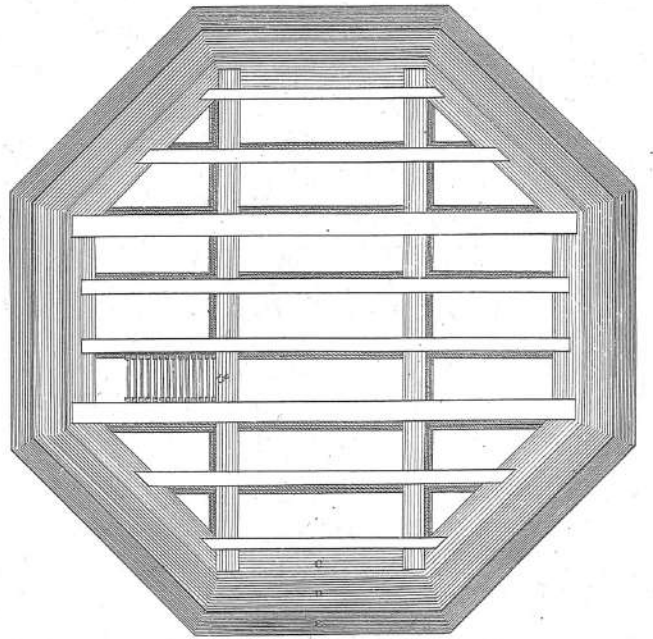
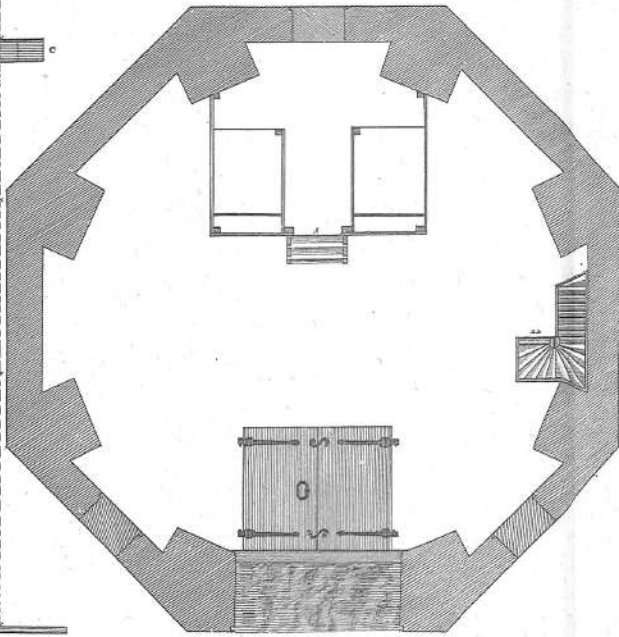
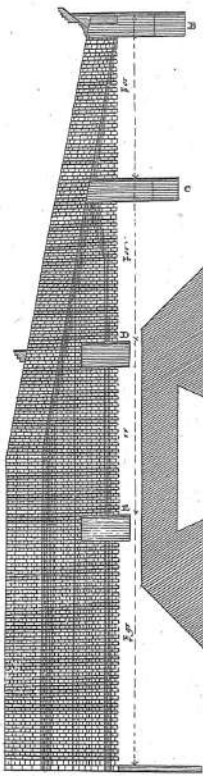
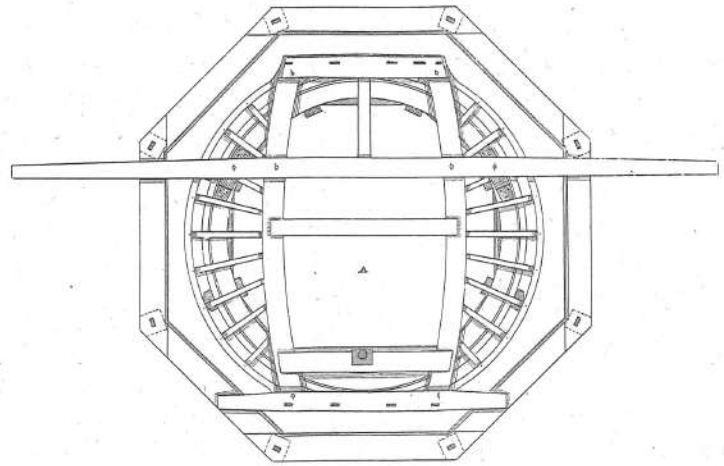
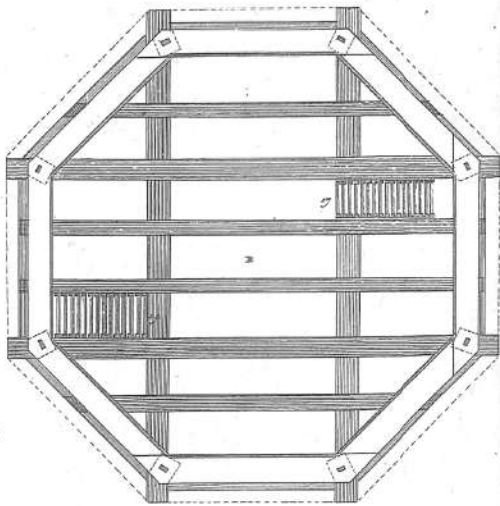

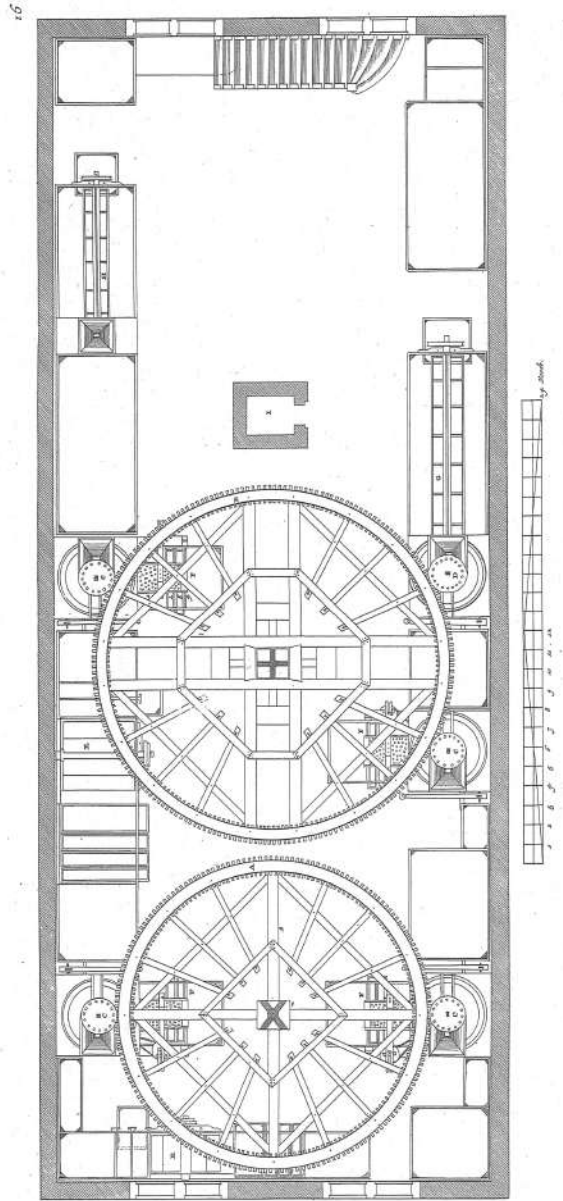
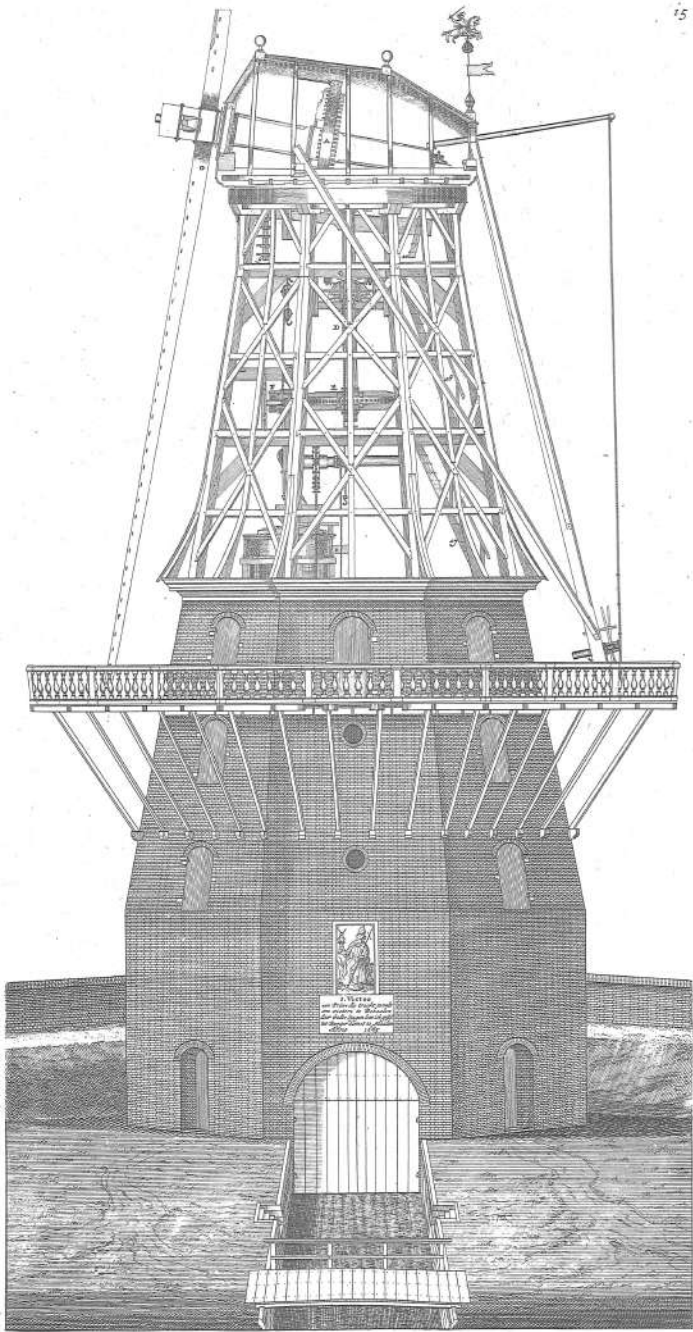

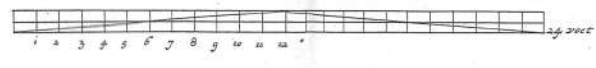
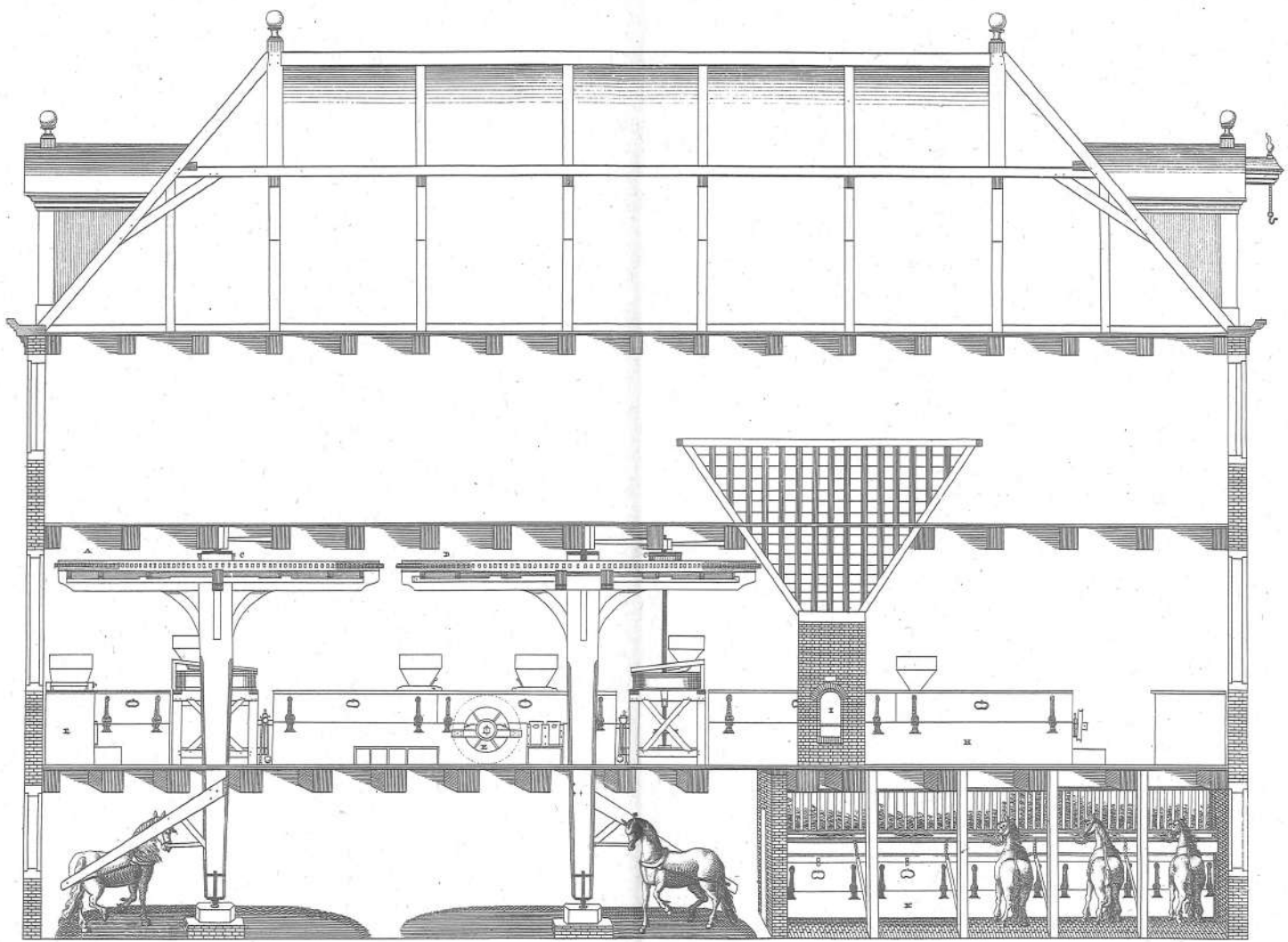



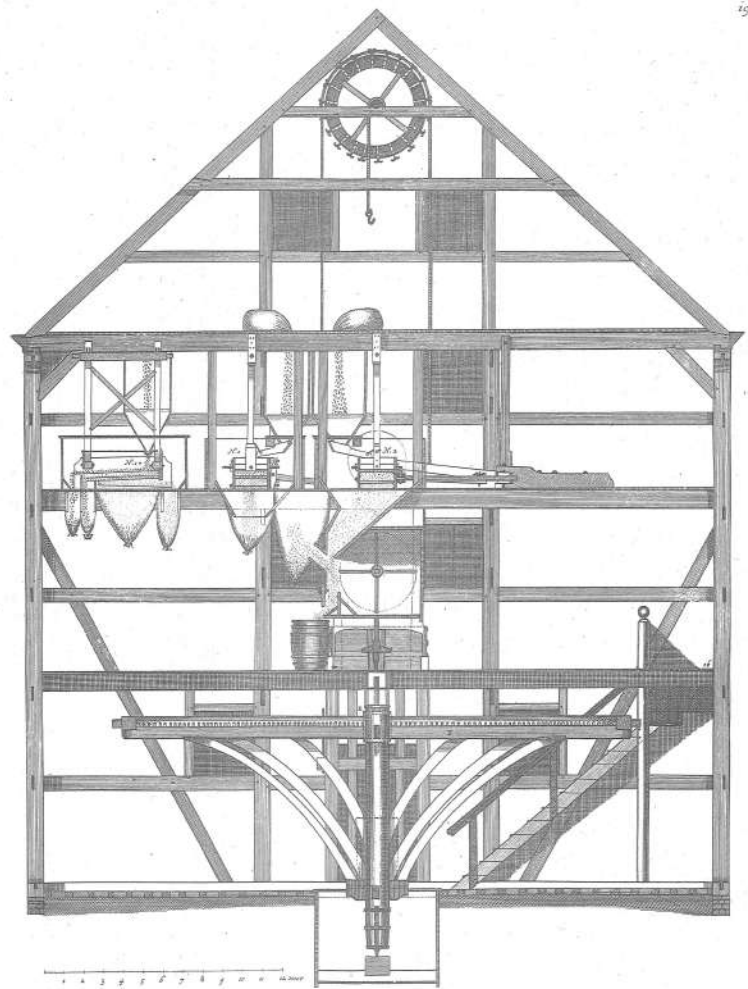
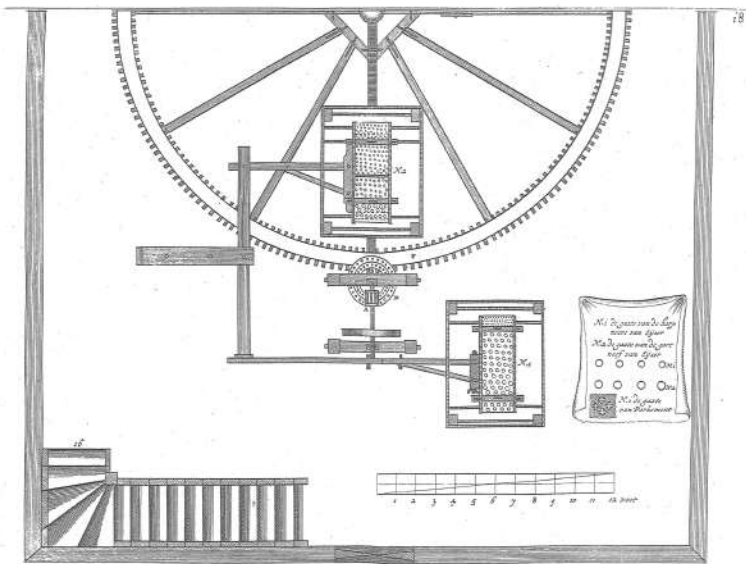

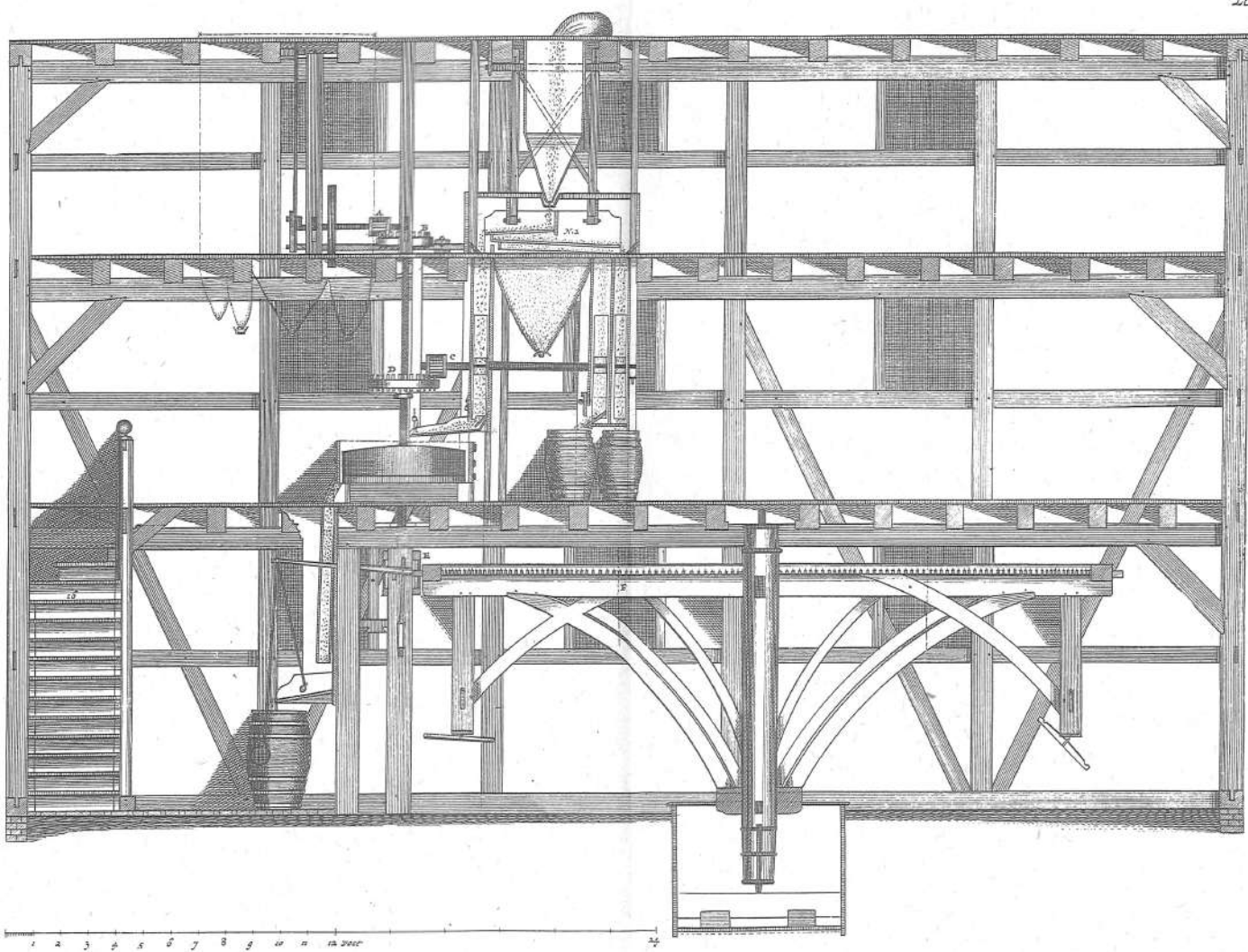

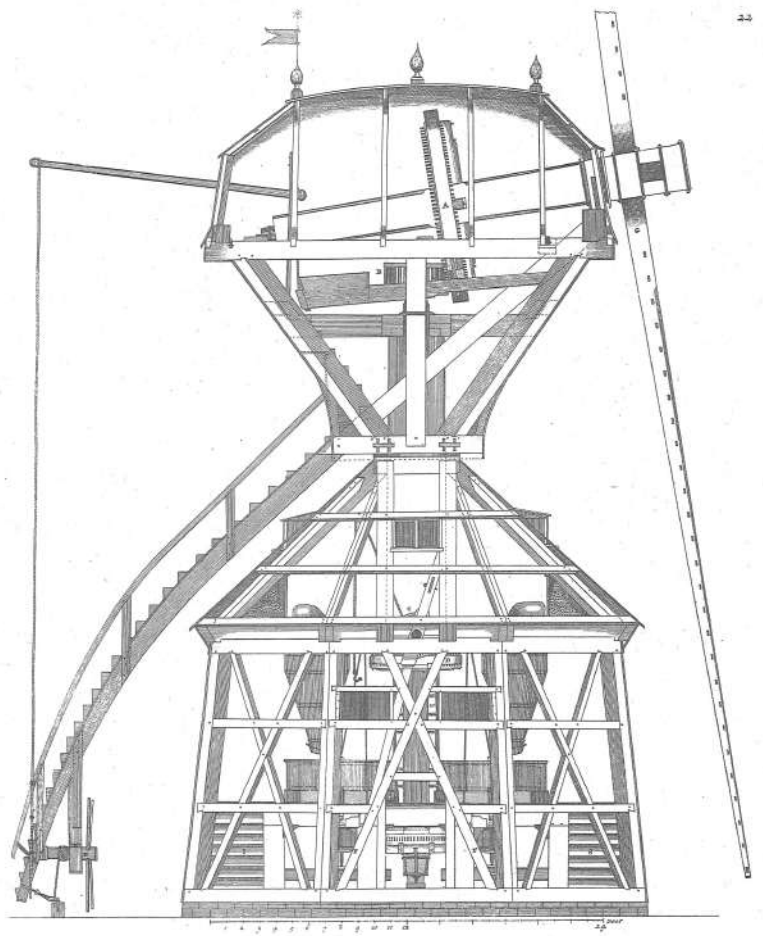
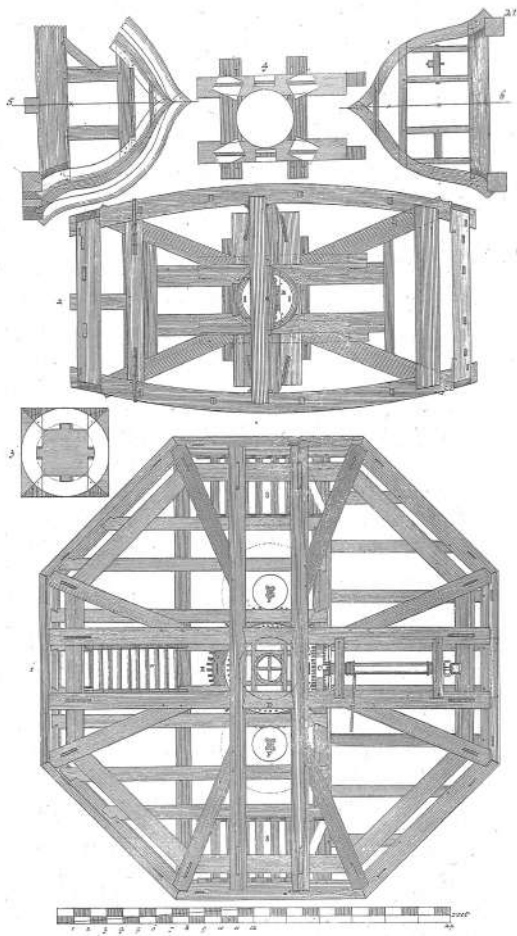

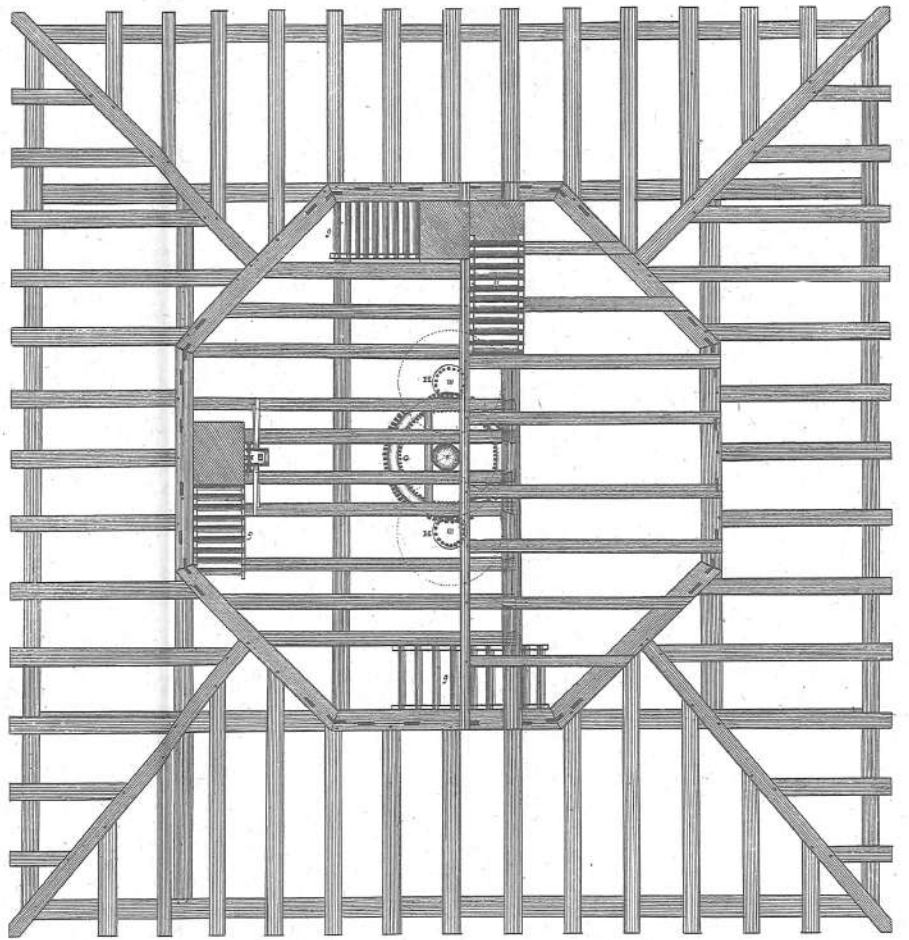
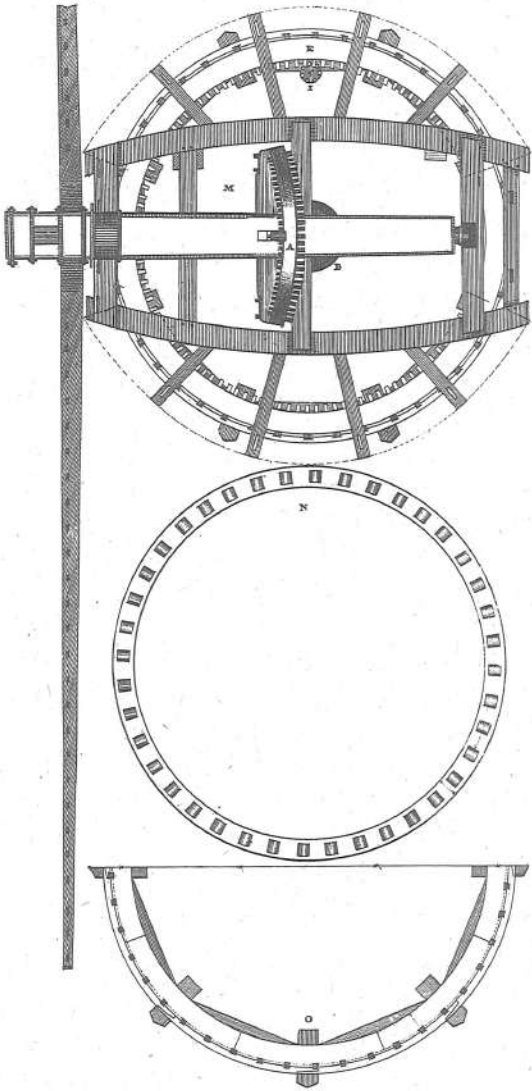

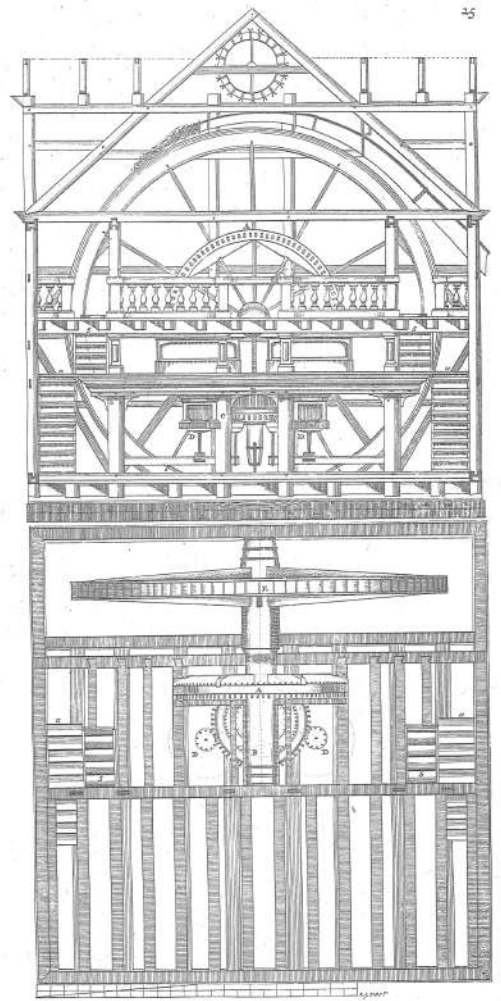
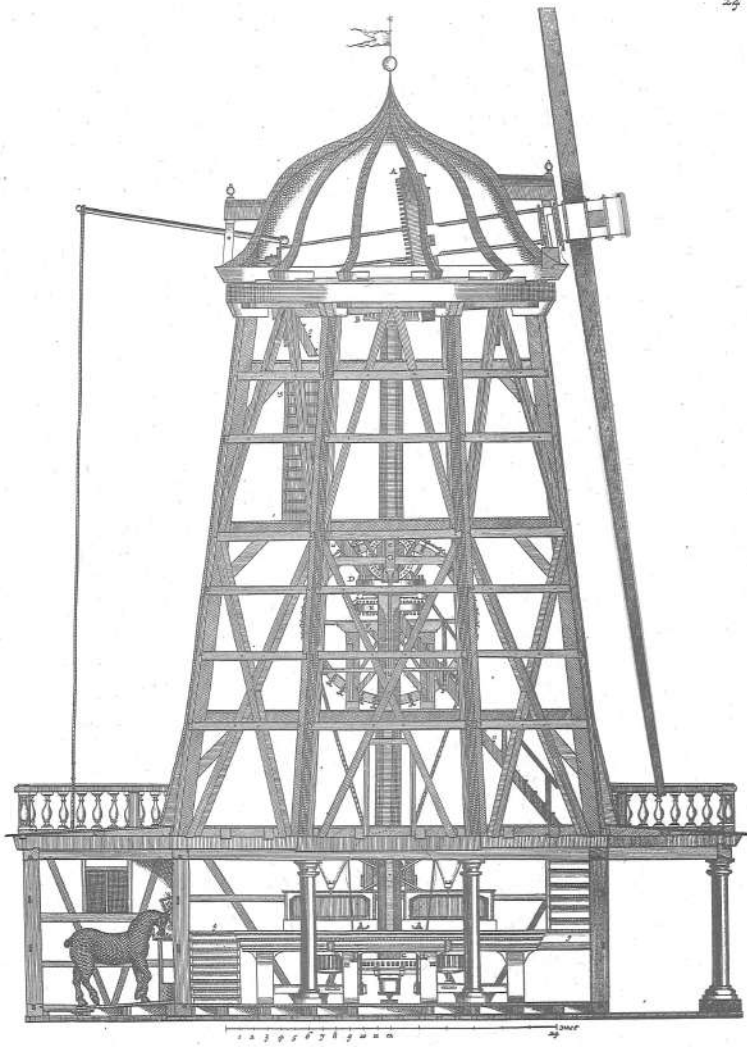

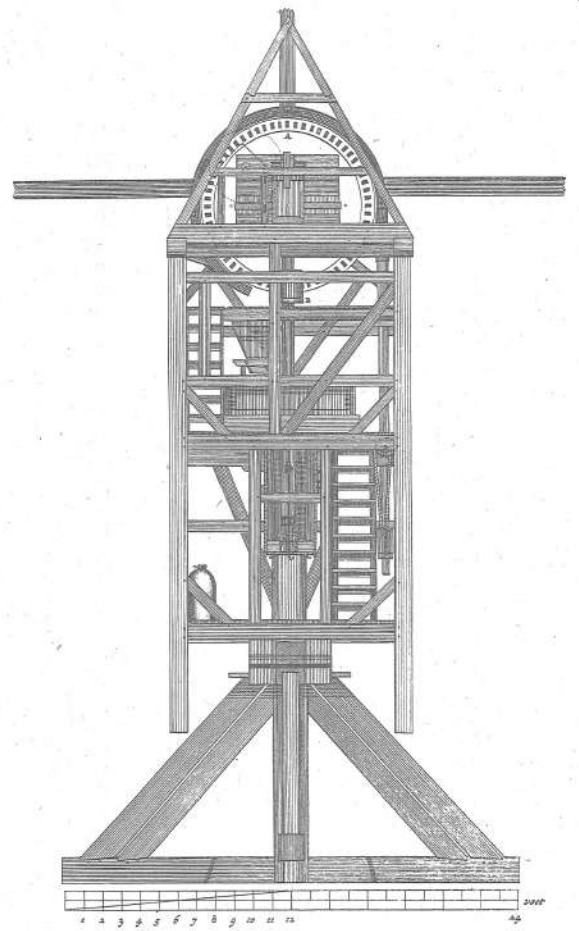
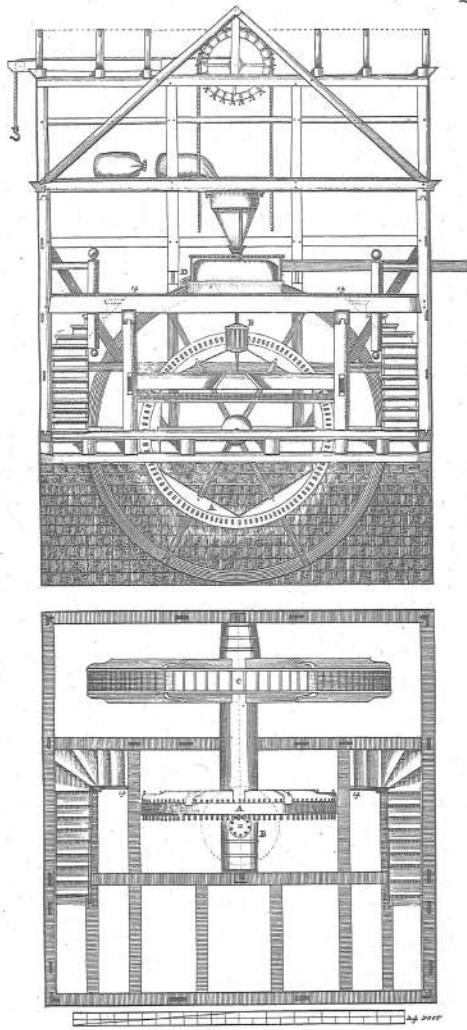

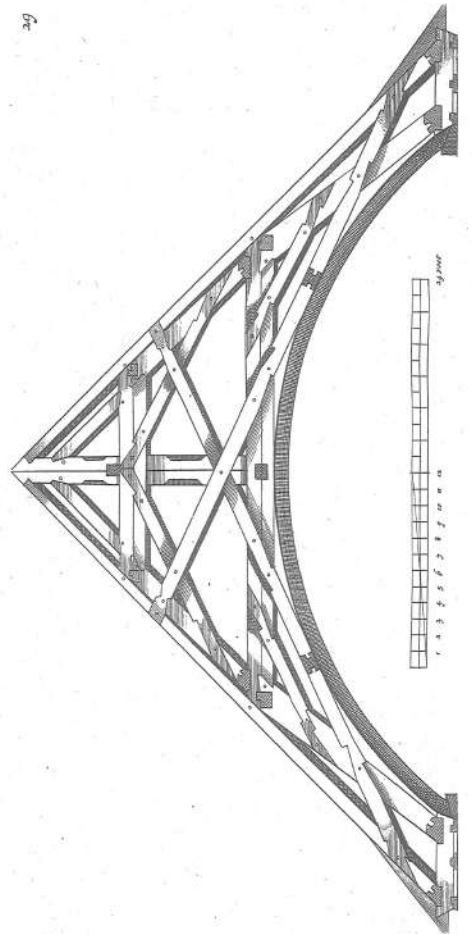
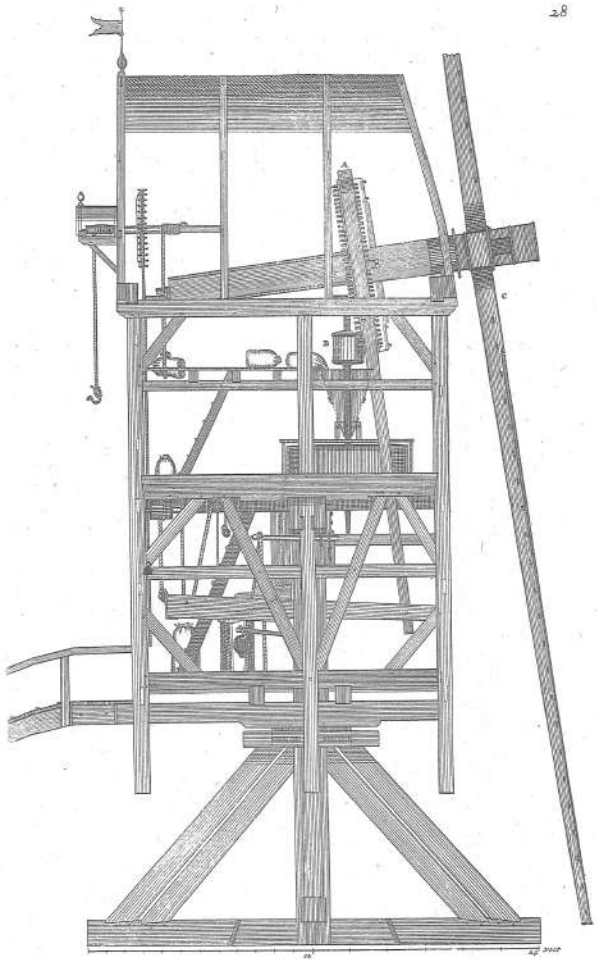

3<sup>o</sup>

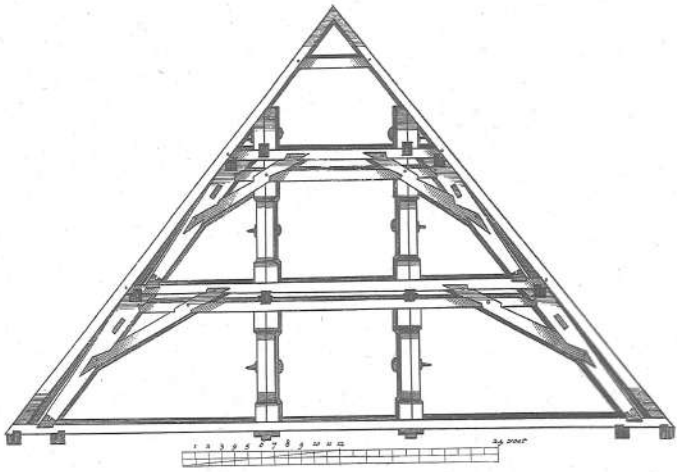

3<sup>i</sup>

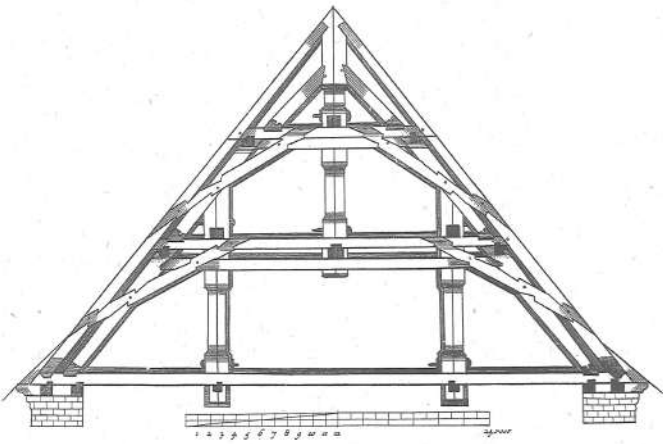

3<sup>2</sup>

