



Это цифровая копия книги, хранящейся для потомков на библиотечных полках, прежде чем ее отсканировали сотрудники компании Google в рамках проекта, цель которого - сделать книги со всего мира доступными через Интернет.

Прошло достаточно много времени для того, чтобы срок действия авторских прав на эту книгу истек, и она перешла в свободный доступ. Книга переходит в свободный доступ, если на нее не были отданы авторские права или срок действия авторских прав истек. Переход книги в свободный доступ в разных странах осуществляется по-разному. Книги, перешедшие в свободный доступ, это наш ключ к прошлому, к богатствам истории и культуры, а также к знаниям, которые часто трудно найти.

В этом файле сохранятся все пометки, примечания и другие записи, существующие в оригинальном издании, как минимум о том долгом пути, который книга прошла от издателя до библиотеки и в конечном итоге до Вас.

Правила использования

Компания Google гордится тем, что сотрудничает с библиотеками, чтобы перевести книги, перешедшие в свободный доступ, в цифровой формат и сделать их широкодоступными. Книги, перешедшие в свободный доступ, принадлежат обществу, а мы лишь хранители этого достояния. Тем не менее, эти книги достаточно дорого стоят, поэтому, чтобы и в дальнейшем предоставлять этот ресурс, мы предприняли некоторые действия, предотвращающие коммерческое использование книг, в том числе установив технические ограничения на автоматические запросы.

Мы также просим Вас о следующем.

- Не используйте файлы в коммерческих целях.
Мы разработали программу Поиск книг Google для всех пользователей, поэтому используйте эти файлы только в личных, некоммерческих целях.
- Не отправляйте автоматические запросы.
Не отправляйте в систему Google автоматические запросы любого вида. Если Вы занимаетесь изучением систем машинного перевода, оптического распознавания символов или других областей, где доступ к большому количеству текста может оказаться полезным, свяжитесь с нами. Для этих целей мы рекомендуем использовать материалы, перешедшие в свободный доступ.
- Не удаляйте атрибуты Google.
В каждом файле есть "водяной знак" Google. Он позволяет пользователям узнать об этом проекте и помогает им найти дополнительные материалы при помощи программы Поиск книг Google. Не удаляйте его.
- Делайте это законно.
Независимо от того, что Вы используете, не забудьте проверить законность своих действий, за которые Вы несете полную ответственность. Не думайте, что если книга перешла в свободный доступ в США, то ее на этом основании могут использовать читатели из других стран. Условия для перехода книги в свободный доступ в разных странах различны, поэтому нет единых правил, позволяющих определить, можно ли в определенном случае использовать определенную книгу. Не думайте, что если книга появилась в Поиске книг Google, то ее можно использовать как угодно и где угодно. Наказание за нарушение авторских прав может быть очень серьезным.

О программе Поиск книг Google

Миссия Google состоит в том, чтобы организовать мировую информацию и сделать ее всесторонне доступной и полезной. Программа Поиск книг Google помогает пользователям найти книги со всего мира, а авторам и издателям - новых читателей. Полнотекстовый поиск по этой книге можно выполнить на странице <http://books.google.com/>



This is a digital copy of a book that was preserved for generations on library shelves before it was carefully scanned by Google as part of a project to make the world's books discoverable online.

It has survived long enough for the copyright to expire and the book to enter the public domain. A public domain book is one that was never subject to copyright or whose legal copyright term has expired. Whether a book is in the public domain may vary country to country. Public domain books are our gateways to the past, representing a wealth of history, culture and knowledge that's often difficult to discover.

Marks, notations and other marginalia present in the original volume will appear in this file - a reminder of this book's long journey from the publisher to a library and finally to you.

Usage guidelines

Google is proud to partner with libraries to digitize public domain materials and make them widely accessible. Public domain books belong to the public and we are merely their custodians. Nevertheless, this work is expensive, so in order to keep providing this resource, we have taken steps to prevent abuse by commercial parties, including placing technical restrictions on automated querying.

We also ask that you:

- + *Make non-commercial use of the files* We designed Google Book Search for use by individuals, and we request that you use these files for personal, non-commercial purposes.
- + *Refrain from automated querying* Do not send automated queries of any sort to Google's system: If you are conducting research on machine translation, optical character recognition or other areas where access to a large amount of text is helpful, please contact us. We encourage the use of public domain materials for these purposes and may be able to help.
- + *Maintain attribution* The Google "watermark" you see on each file is essential for informing people about this project and helping them find additional materials through Google Book Search. Please do not remove it.
- + *Keep it legal* Whatever your use, remember that you are responsible for ensuring that what you are doing is legal. Do not assume that just because we believe a book is in the public domain for users in the United States, that the work is also in the public domain for users in other countries. Whether a book is still in copyright varies from country to country, and we can't offer guidance on whether any specific use of any specific book is allowed. Please do not assume that a book's appearance in Google Book Search means it can be used in any manner anywhere in the world. Copyright infringement liability can be quite severe.

About Google Book Search

Google's mission is to organize the world's information and to make it universally accessible and useful. Google Book Search helps readers discover the world's books while helping authors and publishers reach new audiences. You can search through the full text of this book on the web at <http://books.google.com/>

3 2044 021 945 860

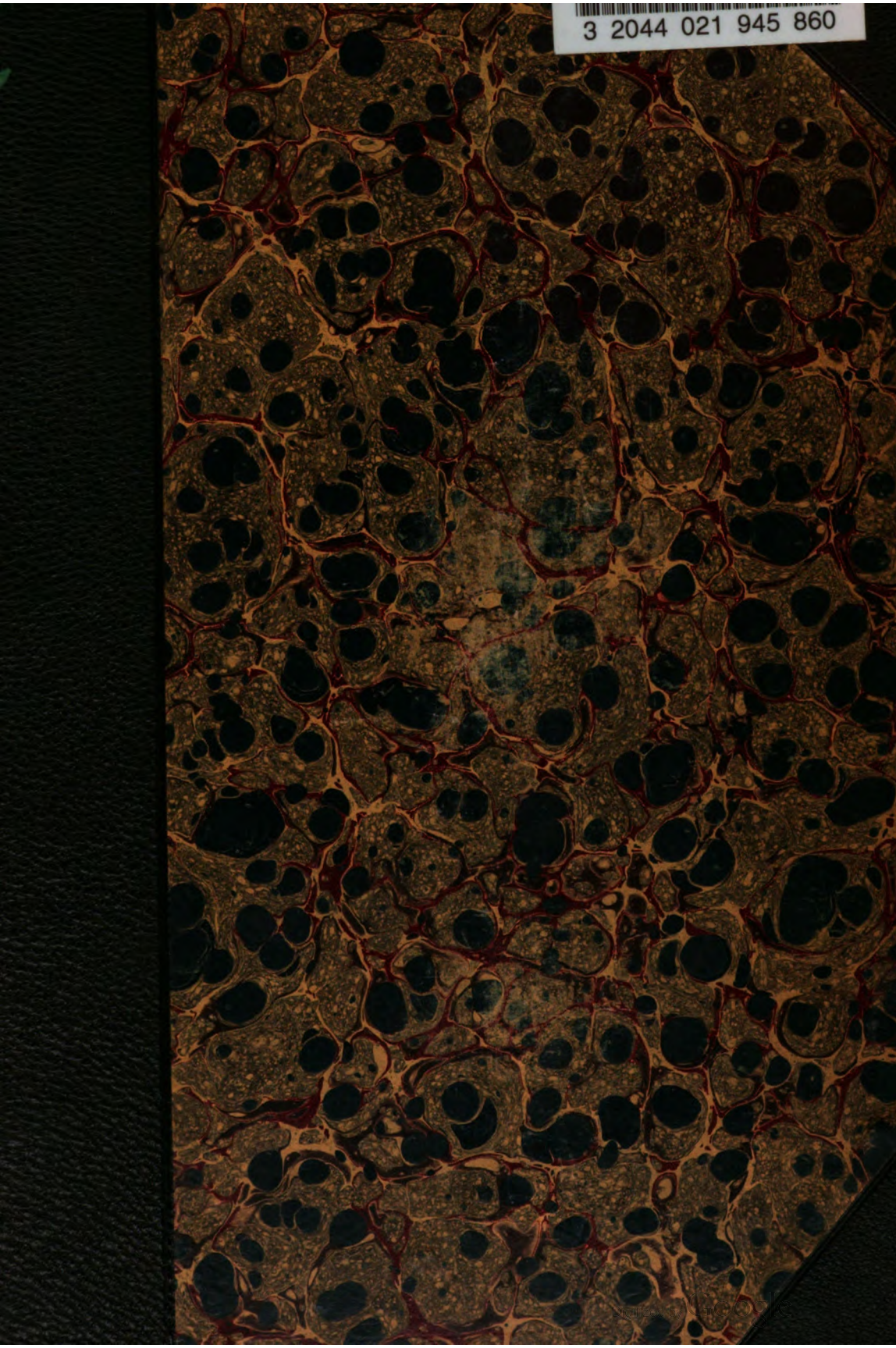

L Soc
3983.17



Harvard College Library
FROM THE
LUCY OSGOOD LEGACY.

“To purchase such books as shall be most
needed for the College Library, so as
best to promote the objects
of the College.”

Received 30 Jan, 1893.

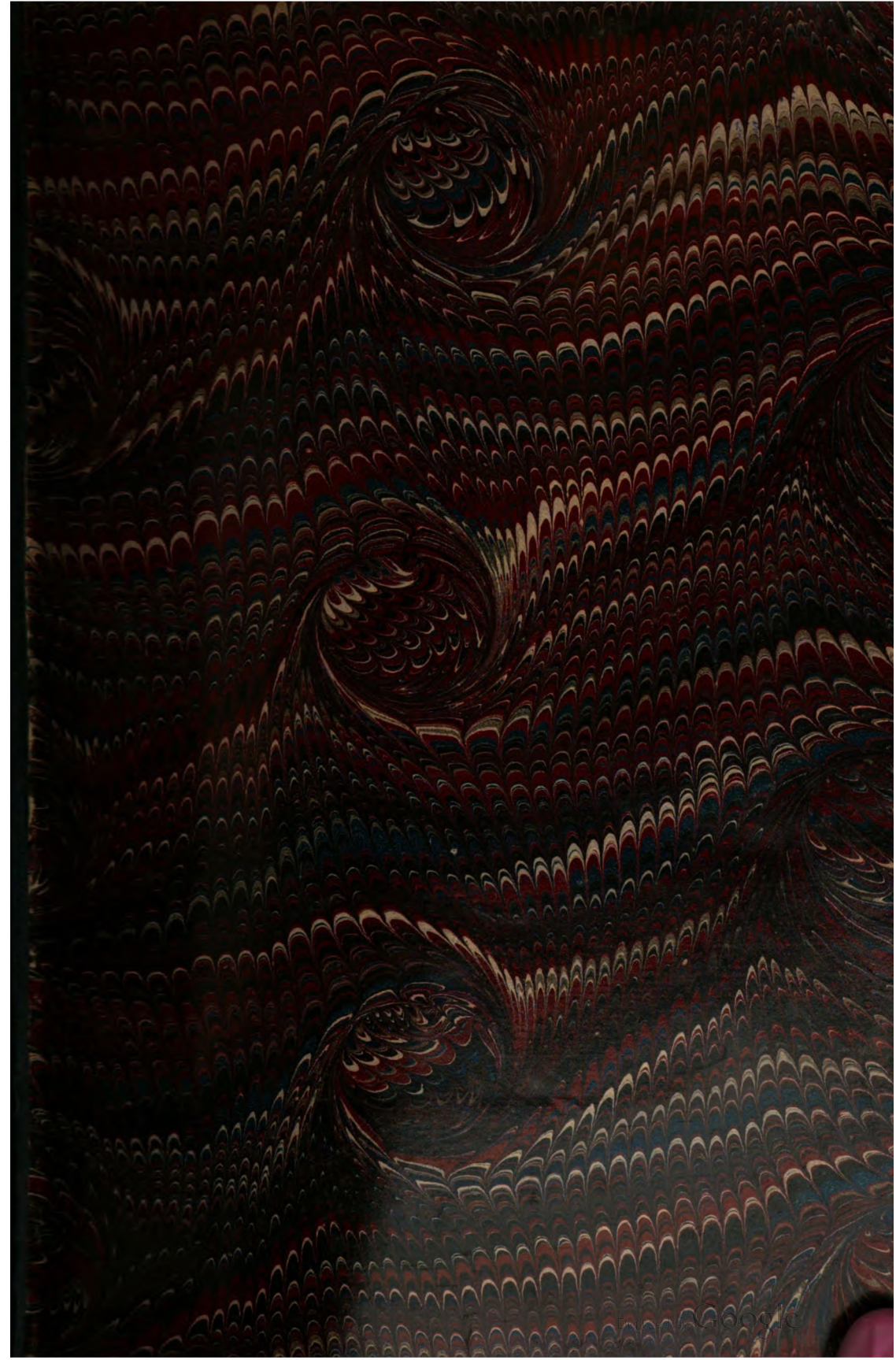



ЗАПИСКИ ИМПЕРАТОРСКОЙ АКАДЕМИИ НАУКЪ.

ТОМЪ ШЕСТЬДЕСЯТЬ ЧЕТВЕРТЫЙ.

(СЪ 1 КАРТОЮ, 4 ТАБЛИЦАМИ И 1 ПОЛПТИНАЖЕМЪ)



2
САНКТПЕТЕРБУРГЪ, 1891.

ПРОДАЕТСЯ У КОМИССИОНЕРОВЪ ИМПЕРАТОРСКОЙ АКАДЕМИИ НАУКЪ:

М. Глазунова, въ С. П. Б.

Эггерса и Комп., въ С. П. Б.

Н. Киммеля, въ Ригѣ.

Цѣна 7 руб. 40 коп.

L Soc 3983.17

~~Stavros~~

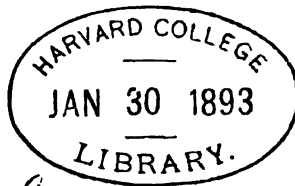

Lucy Agood Fund.

Напечатано по распоряженію Императорской Академіи Наукъ.
С.-Петербургъ. Іюнь 1891 года.

Непремѣнный Секретарь, Академикъ *А. Штраухъ.*

ТИПОГРАФІЯ ИМПЕРАТОРСКОЙ АКАДЕМІИ НАУКЪ.

Вас. Остр., 9 лнн., № 12.

ОГЛАВЛЕНИЕ ШЕСТЬДЕСЯТЬ ЧЕТВЕРТАГО ТОМА.

СТРАВ.

Отчетъ о дѣятельности Императорской Академіи Наукъ по Физико-Математическому и Историко-Филологическому Отдѣленіямъ за первое полугодіе 1890 года, читанный Непремѣннымъ Секретаремъ, академикомъ А. А. Штраухомъ въ публичномъ засѣданіи Академіи 29 декабря 1890 года.	1— 40
Отчетъ о дѣятельности Отдѣленія русскаго языка и словесности за 1890 годъ, составленный академикомъ К. Н. Бестужевымъ-Рюминимъ и читанный въ публичномъ засѣданіи Академіи 29-го декабря 1890 г. академикомъ А. Н. Веселовскимъ.	41— 57
Личный составъ Императорской Академіи Наукъ 15 февраля 1891 г.	58— 75
Извлеченія изъ протоколовъ засѣданій Академіи за октябрь, ноябрь и декабрь 1890 года, январь и февраль 1891 года:	
Общее Собраніе.	76— 80 140—145
Физико-Математическое Отдѣленіе.	80—110 145—155
Отдѣленіе русскаго языка и словесности.	110—113
Историко-Филологическое Отдѣленіе.	114—124 156—164
Объ опредѣленіи истиннаго хода метеорологическихъ явленій изъ отдѣльныхъ среднихъ значеній. I. Клейбера.	125—132
О собраніи матеріаловъ для познанія эстонскихъ народныхъ преданій. Записка пастора д-ра Гурта.	133—137
Задача на премію Одесской городской Думы по исторіи города Одессы.	138—139
Алфавитный указатель къ LXIV-му тому Записокъ Академіи Наукъ.	165—176

Приложенія:

- № 1. Государственное счетоводство и финансовая отчетность въ Англіи. Ординарнаго академика Н. Х. Бунге. 1— 95
- № 2. Специальное изслѣдованіе грозъ въ Россіи за 1888 годъ. А. Шеврока. (Съ одной картою). 1— 26
- № 3. О предсказаніи наименьшей температуры ночи по дневнымъ наблюденіямъ для Астрахани, Елисаветграда и Варшавы. Б. Керсновскаго. (Съ 1 таблицю кривыхъ). 1— 26
- № 4. Новый анемографъ и анемоскопъ. Ординарнаго академика Г. И. Вильда. (Съ таблицю чертежей и съ литпшажемъ) 1— 12
- № 5. Омбрографъ и атмографъ. Академика Г. И. Вильда. (Съ таблицю чертежей). 1— 20
- № 6. Изслѣдованіе гигрографа Ришара съ роговою пластинкою. В. Фридрихса. (Съ одной таблицей). 1— 48
- № 7. О суммахъ составленныхъ изъ значеній простѣйшихъ одночленовъ, умноженныхъ на функцію, которая остается положительною. П. Чебышевъ. 1— 67
- № 8. Интегрированіе линейныхъ однородныхъ уравненій посредствомъ частныхъ рѣшеній другихъ уравненій того же вида и порядка равнаго или меньшаго. В. Г. Имшенецкій. 1— 47
- № 9. Описаніе бумагъ епископа Порфирія Успенскаго, пожертвованныхъ имъ въ Императорскую Академію Наукъ по завѣщанію. Составлено по порученію Академіи Наукъ П. Сырку. I—XVI 1—440

ОТЧЕТЪ

0

ДѢЯТЕЛЬНОСТИ

ИМПЕРАТОРСКОЙ АКАДЕМІИ НАУКЪ

ПО ФИЗИКО-МАТЕМАТИЧЕСКОМУ И ИСТОРИКО-ФИЛОЛОГИЧЕСКОМУ

ОТДѢЛЕНІЯМЪ

въ первое полугодіе 1890 года.

Читанный Непрѣмѣннымъ Секретаремъ Академикомъ А. А. Штраухомъ въ публичномъ засѣданіи Академіи 29 декабря 1890 года.

Четыре дня тому назадъ Императорская Академія Наукъ понесла тяжелую утрату въ лицѣ почетнаго ея члена Его Императорскаго Высочества Герцога Николая Максимиліановича Лейхтенбергскаго, скончавшагося 25 сего декабря въ Парижѣ.

По примѣру своего незабвеннаго Родителя, извѣстнаго палеонтологическими работами и любовью къ изящнымъ искусствамъ, Герцогъ Николай Максимиліановичъ съ раннихъ лѣтъ чувствовалъ влеченіе къ наукѣ и блестящія свои дарованія посвятилъ изученію минералогіи въ широкомъ смыслѣ слова, а въ 60-хъ годахъ совершилъ продолжительное путешествіе для изученія минеральныхъ богатствъ и горнаго дѣла на Уралѣ. Въ области минералогіи Его Высочествомъ сдѣланъ цѣлый рядъ самостоятельныхъ изслѣдованій, принятіе же въ 1865 году званія Президента Императорскаго Минералогическаго Обще-

ства поставило Герцога лицомъ къ лицу съ отечественными дѣятелями той же специальности, къ которымъ онъ относился съ неизмѣннымъ благоволеніемъ, и постоянно содѣйствовалъ начинаніямъ Общества, періодъ существованія котораго подъ предсѣдательствомъ Его Высочества, по справедливости, можетъ считаться блестящимъ.

Равнымъ образомъ, избранный съ 1865 года въ почетные члены Академіи, Его Императорское Высочество Герцогъ Николай Максимиліановичъ ревностно относился къ обязанностямъ своего новаго званія и независимо отъ своихъ ученыхъ трудовъ, многократно украшавшихъ наши изданія, принималъ самолично участіе въ занятіяхъ Конференціи Академіи, доколѣ колеблющееся здоровье не побудило нашего Августѣйшаго сочлена искать облегченія отъ недуговъ въ болѣе умѣренномъ южномъ климатѣ.

Призванный избраніемъ товарищей быть представителемъ Академіи въ ея ученыхъ дѣлахъ и впервые вступая на эту кафедру, чтобы привлечь Ваше, мм. гг., вниманіе къ дѣятельности Академіи, я тѣмъ болѣе смущаюсь предъ этою задачею, что мнѣ приходится замѣнить такого предмѣстника, который съ общепризнаннымъ талантомъ и опытностью знакомилъ въ прежніе годы многихъ изъ присутствующихъ съ разнообразіемъ нашихъ ученыхъ работъ и научныхъ предпріятій. Я полагаю, что буду вѣрнымъ выразителемъ чувствъ моихъ товарищей, если упомяну о томъ общемъ сожалѣніи, которое было вызвано непоколебимымъ желаніемъ Академика К. С. Веселовскаго покинуть постъ Непремѣннаго Секретаря, который онъ занималъ съ честью и славою въ теченіе свыше 30-ти лѣтъ. Я не стану говорить здѣсь о заслугахъ К. С. Веселовскаго и о пользѣ, принесенной имъ Академіи въ столь продолжительный періодъ времени: скажу только, что по универсальности знаній и без-

граничной преданности ученымъ интересамъ Академіи нашъ почтенный сотоварищъ въ должности Непремѣннаго Секретаря незамѣнимъ; общее наше сожалѣніе можетъ быть умѣрено лишь надеждою, что цѣль оставленія Академикомъ Веселовскимъ отвѣтственной и безпокойной должности — именно возвращеніе къ ученымъ занятіямъ—будетъ достигнута; я, по крайней мѣрѣ, увѣренъ, что намѣреніе нашего ученаго товарища получить счастливое осуществленіе, и въ долгіе еще годы, какіе ему общають его физическія и нравственныя силы, К. С. Веселовскій успѣетъ разработать многія намѣченныя имъ ученые вопросы по политической экономіи и статистикѣ нашего отечества.

Обращаясь къ лѣтописи Академіи, я прежде всего долженъ оговориться предъ почтеннымъ собраніемъ, что на этотъ разъ отчетъ, мною представляемый, обвинетъ дѣятельность Академіи лишь за *первое* полугодіе 1890 г.; такое измѣненіе въ составленіи отчетовъ, постановленное Конференціею, вызвано тѣмъ соображеніемъ, что Непремѣнный Секретарь, занятый работами по своей научной спеціальности и текущимъ дѣлопроизводствомъ, можетъ лишь въ теченіе лѣтнихъ вакацій посвящать должное вниманіе составленію отчетовъ о дѣятельности столь разносторонняго учрежденія, какъ Академія Наукъ.

Переходя къ самому отчету, я прежде всего коснусь измѣненій въ личномъ составѣ Академіи, происшедшихъ въ теченіе всего 1890 года; затѣмъ перейду къ обзорѣннѣю такихъ фактовъ, которые или существенно затрогивають интересы всей Академіи, или относятся къ значительнымъ ученымъ предпріятіямъ, и наконецъ обращусь къ разсмотрѣннѣю отдѣльныхъ ученыхъ трудовъ, занимавшихъ моихъ сотоварищей въ I-е полугодіе истекающаго года. Наконецъ я буду имѣть честь, мм. гг., довести до свѣдѣннѣя Вашего о результатахъ соисканій на преміи Ломоносова, гр. Д. А. Толстого и В. Я. Буныковского и въ концѣ засѣданія провозглашу имена вновь избранныхъ Академіею почетныхъ членовъ и членовъ-корреспондентовъ.

Изъ состава Академіи выбыли:

Почетные ея члены:

Графъ П. А. Валуевъ, умершій въ Спб. 28 января, графъ Мих. Хр. Рейтернъ, скончавшійся въ Царскомъ Селѣ 11 августа, профессоръ Алекс. Андр. Бунге, умершій въ Мэттико 6 іюля, и Петръ Ал. Чихачевъ, скончавшійся во Флоренціи 1 (13) октября.

Обще-государственныя заслуги графовъ Валуева и Рейтерна пользуются такую громкою извѣстностью, что едва ли нужно о нихъ распространяться; болѣ скромному поприщу была посвящена жизнь остальныхъ нашихъ почетныхъ членовъ, скончавшихся въ этомъ году.

Александръ Андр. Бунге родился въ 1803 году и, занимая со славою профессорскую кафедру по ботаникѣ въ Казани и въ Дерптѣ, достигъ въ ученое мірѣ почетной извѣстности какъ путешествіями, совершенными имъ въ 20-хъ годахъ въ обществѣ Ледебура на Алтай, въ 30-хъ годахъ при духовной миссіи—въ Китай и въ концѣ 50-хъ годовъ въ составѣ ученой экспедиціи—въ Хорассанъ, такъ и многочисленными ботаническими монографіями. Покойный Бунге работалъ до послѣднихъ лѣтъ своей продолжительной жизни съ такою неутомимою энергіею, что Академія не могла не присудить ему въ 1876 г. медали имени Акад. Бэра, выдаваемой въ видѣ высшей награды лишь такимъ ученымъ, которые цѣлымъ рядомъ многолѣтнихъ трудовъ существенно подвинули ту или другую изъ естественныхъ наукъ.

Петръ Ал. Чихачевъ родился въ 1808 г. и, по окончаніи курса въ Фрейбергской горной школѣ въ Саксоніи, выступилъ сначала на дипломатическомъ поприщѣ; любовь къ естествознанію и сближеніе съ Ал. Гумбольдтомъ побудили его предпринять въ 1842—44 г. ученое путешествіе по Малой Азіи, Сиріи и Египту. Затѣмъ, по порученію правительства, имъ было совершено путешествіе на Алтай, а съ 1848 г. онъ сосредоточилъ свои ученыя занятія на Малой Азіи, которую изслѣдовалъ вдоль и

поперекъ, въ 6-ти произведенныхъ имъ на собственный счетъ путешествіяхъ. Поселившись за границею, куда его влекли родственныя связи съ лордомъ Дальгаузи, бывшимъ вице-королемъ Англо-Индіи, на вучкѣ котораго онъ женился, и проживая, по преимуществу, во Франціи, а въ послѣдніе годы во Флоренціи, П. А. Чихачевъ оставилъ по себѣ прочный слѣдъ въ литературѣ цѣлымъ рядомъ сочиненій, изъ которыхъ достаточно назвать: *Voyage scientifique dans l'Altaï etc.* (1845) и *Asie mineure* (1853—1869), доставившія автору званіе почетнаго члена Академіи наукъ: Петербургской, Берлинской и Мюнхенской и члена-корреспондента Французскаго Института.

Со списка *членовъ-корреспондентовъ* нашей Академіи исчезло нѣсколько славныхъ именъ:

1) *По разряду лингвистики*: Альтквистъ — финляндскій публицистъ и профессоръ, извѣстный путешествіемъ, предпринятымъ по Сибири и сѣверной Россіи, для изученія группы финскихъ языковъ, и своими изслѣдованіями по мордовскому, вотяцкому, сѣверо-остяцкому языкамъ и западно-финскимъ нарѣчіямъ; умеръ въ Гельсингфорсѣ 20 ноября 1889 г.

2) *По разряду физическому*: Густ. Ад. Гирнъ — по своимъ профессиональнымъ занятіямъ инженеръ, состоявшій въ частной службѣ, но много сдѣлавшій для науки устройствомъ метеорологической обсерваторіи въ Кольмарѣ и своими обширными изслѣдованіями въ области ученія о теплотѣ, по теоріи паровыхъ машинъ и электричества; умеръ въ Кольмарѣ 2 (14) января 1890 г.

3) По тому же *физическому* разряду: профессоръ Бейсъ-Баллотъ, который, послѣ продолжительныхъ теоретическихъ занятій физическою химіею и экспериментальною физикою, обратился къ метеорологіи и земному магнетизму и ихъ примѣненію къ практической жизни; открылъ носящій его имя законъ объ измѣненіи вѣтра въ зависимости отъ давленія воздуха, установилъ особенную систему штормовыхъ сигналовъ и стоялъ во

главѣ королевскаго Голландскаго главнаго метеорологическаго института въ Утрехтѣ, обязаннаго ему многими усовершенствованіями; умеръ въ Утрехтѣ 30 января 1890 г.

4) *По разряду восточной словесности*: Дм. Зах. Бакрадзе, пріобрѣвшій извѣстность капитальными трудами по грузинской литературѣ и исторіи, изъ которыхъ нѣкоторыя были помѣщаются въ нашихъ академическихъ изданіяхъ; умеръ въ Тифлисѣ 20 февраля 1890 г.

5) *По разряду политическихъ наукъ*: Лоренцъ ф. Штейнъ, бывшій сначала профессоромъ въ Килѣ, а затѣмъ въ Вѣнѣ, и извѣстный своими многочисленными политико-экономическими изслѣдованіями, обширнымъ курсомъ «Verwaltungslehre»—т. е. полицейскаго права, и въ особенности курсомъ науки о финансахъ. Въ сочиненіяхъ своихъ Л. ф. Штейнъ старался связать философскія построенія съ историческимъ методомъ; умеръ въ Вѣнѣ 21 сентября 1890 г.

6) *По разряду биологическому*: бывшій заслуженный профессоръ Военно-Медицинской Академіи Венцеславъ Леоп. Груберъ, имя котораго пользуется широкою популярностью среди всего русскаго образованнаго общества, благодаря его неусыпнымъ, самоотверженнымъ трудамъ, ради распространенія среди многихъ поколѣній русскихъ врачей солидныхъ познаній по анатоміи человѣка; самостоятельныя изслѣдованія Грубера въ этой наукѣ считаются сотнями и надолго сохраняютъ его имя въ спеціальной литературѣ; умеръ въ Вѣнѣ 30 сентября 1890 года.

Къ дѣйствительнымъ членамъ Академіи въ этомъ году смерть была милостива и наши ряды остались по прежнему сомкнутыми. Впрочемъ Академія утратила одного изъ своихъ маститыхъ сочленовъ, бывшаго Директора Главной Николаевской Обсерваторіи, д. т. сов. Струве, который, послѣ 52 лѣтняго плодотворнаго служенія наукѣ, пожелалъ удалиться на покой.

По дѣйствующимъ уставамъ Обсерваторіи и Академіи избраніе достойнаго преемника О. В. Струве не могло послѣдовать

скоро, а отказъ Академика О. А. Баклунда принять на себя завѣдываніе Обсерваторію, побудили нашего Августѣйшаго Президента единоличное управленіе Обсерваторію въ началѣ 1890 года временно замѣнить коллегіальнымъ, возложивъ его на особую академическую Комиссію. Затѣмъ въ Академики по астрономіи былъ избранъ проф. Московскаго университета Ѳ. А. Бредихинъ, снискавшій блестящую ученую репутацію важнымъ трудомъ о, происходящихъ отъ сопротивленія эфира возмущенія кометъ, а затѣмъ рядомъ работъ надъ хвостами кометъ, которыя представляютъ наиболѣе полную изъ имѣющихся теорій этихъ явленій, своею теоріею падающихъ звѣздъ, многими астрономическими наблюденіями разнаго рода и т. д. Вступивъ въ Академію, Ѳ. А. Бредихинъ, по единодушному желанію Академіи, принялъ на себя и трудную, и отвѣтственную должность Директора Главной Николаевской Обсерваторіи и тѣмъ далъ Академіи полное основаніе надѣяться, что, благодаря инициативѣ новаго энергичнаго Директора, обеспечиваются какъ осуществленіе обширнаго плана научныхъ работъ названной Обсерваторіи въ соотвѣтствіи съ настоящимъ ея личнымъ составомъ, такъ и дальнѣйшее развитіе астрономическихъ трудовъ въ нашемъ отечествѣ, при постепенномъ пополненіи состава Обсерваторіи свѣжими научными силами.

Далѣе вступили въ Академію ординарными Академиками:

По русской и византійской исторіи профессоръ С.-Петербургскаго университета Вас. Гр. Васильевскій (съ 3 февраля 1890 г.), которому принадлежатъ выдающіяся заслуги въ области его спеціальныхъ занятій — во первыхъ, какъ автору многихъ важныхъ изслѣдованій по исторіи Византіи, особенно въ отношеніяхъ ея къ русской исторіи, и во вторыхъ какъ ученому, прочно установившему у насъ систематическую разработку византійской исторіи въ строго научномъ направленіи, поддерживаемомъ его послѣдователями и учениками.

По политической экономіи: бывшій почетный членъ Академіи и профессоръ, нынѣ Предсѣдатель Комитета Министровъ,

Ник. Хр. Бунге (съ 3 марта 1890 г.), извѣстный своими трудами по политической экономіи.

По Зоологіи: профессоръ Новороссійскаго университета Ал. Онуфр. Ковалевскій (съ 24 марта 1890 г.), стяжавшій себѣ европейское имя блестящими изысканіями въ области эмбриологии.

По исторіи и словесности Восточнымъ: экстраординарнымъ Академикомъ профессоръ С.-Петербургскаго университета баронъ Викт. Ром. Розенъ (съ 1 декабря 1890 г.) ознаменовавшій свою ученую дѣятельность рядомъ цѣнныхъ трудовъ по исторіи арабской и персидской словесности, сказочной литературы, бабизма, исторіи древней Руси и Византіи.

Наконецъ Адъюнктомъ по *Зоологіи* вступилъ въ нашу корпорацию бывшій ученый хранитель Зоолог. музея Академіи Ѳ. Дм. Плеске (съ 24 марта 1890 г.), занимающійся систематическою зоологіею, по преимуществу въ области орнитологіи, и неоднократно предпринимавшій путешествія въ разныя части Европейской Россіи, въ томъ числѣ и на Кольскій полуостровъ.

Въ средѣ дѣйствительныхъ членовъ нашей Академіи переименованы изъ Адъюнктовъ въ экстраординарные Академики: по исторіи и словесности Азіятскихъ народовъ кол. сов. Заземанъ (4 ноября 1889 г.), по Математикѣ кол. сов. Марковъ (14 апрѣля 1890 г.) и по Русской Исторіи ген.-лейтен. Дубровинъ (1 сентября 1890 г.). Кромѣ того во вниманіе къ ученымъ заслугамъ нѣкоторые изъ нашихъ сочленовъ были удостоены особыхъ отличій со стороны разныхъ ученыхъ учреждений: такъ Академикъ А. К. Наукъ избранъ Парижскою Академіею Надписей въ члены-корреспонденты, равно какъ и Академикъ В. В. Радловъ, который, кромѣ того, избранъ Угро-Финскимъ Обществомъ въ почетные члены. Академикъ А. С. Фаминцынъ избранъ въ почетные члены Общества Естествоиспытателей при Императорскомъ университетѣ св. Владимира; Академикъ Л. И. Шренкъ — въ члены-корреспонденты Антропологическаго Общества въ Вѣнѣ, а Академикъ Ѳ. Б. Шмидтъ—

въ иностранные корреспонденты Лондонскаго геологическаго общества.

Во главѣ важнѣйшихъ событій собственно академической жизни долгъ благодарности повелѣваетъ упомянуть о Монаршихъ милостяхъ, излитыхъ на Академію.

Его Императорскому Высочеству Августѣйшему Президенту Академіи, зорко слѣдящему за всѣми проявленіями академической жизни, благоугодно было обратить вниманіе на несовершенства настоящаго положенія Академіи и ограниченность ея штата; предположеніе Его Высочества о разработкѣ измѣненій въ существующемъ Уставѣ и штатахъ Академіи Государь Императоръ, въ 19 день марта сего года, Всемилостивѣйше соизволилъ одобрить. Вслѣдствіе этого нашъ Августѣйшій Президентъ минушею весною назначилъ подъ Высокимъ Своимъ предсѣдательствомъ особую Комиссію, которая нынѣ и занимается пересмотромъ Устава Академіи.

За тѣмъ, Академія, не мало озабоченная дальнѣйшею судьбою весьма стѣсненнаго помѣщеніемъ и матеріальными средствами Зоологическаго Музея, который является единственнымъ въ Имперіи органомъ для изученія отечественной фауны, возбудила ходатайство объ упроченіи его будущности. Ходатайство это уважено и, подъ предсѣдательствомъ Статсъ-Секретаря М. Н. Островскаго, Высочайше назначена особая Комиссія, при участіи представителей отъ Министерствъ Финансовъ, Государственныхъ Имуществъ и Внутреннихъ Дѣлъ. Комиссія эта, принявъ въ соображеніе задачи, преслѣдуемая музеемъ, и научныя требованія, предъявляемыя къ современнымъ учрежденіямъ подобнаго рода, выработала обстоятельный проектъ преобразованія музея, который ожидаетъ въ недалекомъ будущемъ своего осуществленія.

Равнымъ образомъ и другое, входящее въ составъ Академіи учрежденіе, дабы стать на высоту современныхъ научныхъ требованій, встрѣтило надобность въ правительственной поддержкѣ. Я разумѣю здѣсь химическую лабораторію Академіи, первона-

чальное устройство которой имѣло въ виду преимущественно изслѣдованія въ области органической химіи. При сложности задачъ, которыя нынѣ стали на очередь въ этой все болѣе разрастающейся наукѣ и вызываютъ физико-химическое изслѣдованіе газовъ, примѣненіе спектроскопіи, термохиміи и т. д., наша лабораторія оказывается слишкомъ тѣсною, чѣмъ и было вынуждено отчасти уже уваженное ходатайство объ ассигнованіи средствъ на увеличеніе ея помѣщенія пристройками и приспособленіе ихъ къ специальнымъ научнымъ изслѣдованіямъ, и размѣщенію обширной химической библіотеки.

Главная Физическая Обсерваторія, благодаря содѣйствію Министерства Путей Сообщенія, получила возможность принять подробныя изслѣдованія по вопросу предостереженія желѣзныхъ дорогъ о наступленіи снѣжныхъ метелей.

Сосредоточившіяся нынѣ исключительно въ Академіи занятія нашего товарища, Академика А. С. Фаминцына надъ анатоміею и физиологіею растений, т. е. тою областью ботаники, которая серьезное научное развитіе получила лишь въ послѣднія десятилѣтія черезъ примѣненіе совершенно новыхъ методовъ и приемовъ изслѣдованій, — вызвали, благодаря сочувствію Министерства Народнаго Просвѣщенія и нашего Августѣйшаго Президента, образованіе особой самостоятельной лабораторіи по анатоміи и физиологіи растений и снабженіе ея какъ специальными сочиненіями, такъ приборами и вспомогательнымъ персоналомъ для изслѣдованій, о которыхъ мы будемъ имѣть случай говорить ниже.

Наконецъ нельзя не упомянуть еще объ одномъ изъ ученыхъ учреждений Академіи— хотя и существовавшемъ издавна, но лишь въ послѣднее время получившемъ надлежащее устройство. Какъ извѣстно, европейскіе путешественники, задолго до установленія научныхъ понятій объ антропологіи и этнографіи, въ своихъ экскурсіяхъ въ далекія страны усердно собирали всевозможныя рѣдкости. Академическій Музей по этнографіи и антропологіи, куда вошли нѣкоторыя диковины изъ кабинета Великаго Пре-

образователя Россіи, заключалъ уже въ XVIII в. единственную въ своемъ родѣ добычу, вывезенную изъ Сибири и другихъ окраинъ нашего отечества знаменитыми академическими путешественниками. Здѣсь же, изъ году въ годъ, накопились весьма разнообразныя коллекціи, доставленныя кругосвѣтными плаваніями Крузенштерна, гр. Литке и другихъ знаменитыхъ нашихъ моряковъ, а равно приносились музею въ даръ и такія обширныя частныя собранія предметовъ, каковы напр. коллекціи Юнкера, Миклухи-Маклая, князя Ухтомскаго и т. д. Всѣ эти драгоценности, изъ которыхъ до послѣдняго времени публикѣ былъ доступенъ лишь антропологическій отдѣлъ, помѣщавшійся въ непосредственномъ сосѣдствѣ съ Зоологическимъ музеемъ, въ 1887 г. были переведены въ нынѣшнее помѣщеніе Антропологическаго и Этнографическаго музея въ верхнемъ этажѣ новаго зданія по Таможенному переулку. Отсюда возникла возможность оба отдѣла — антропологическій и этнографическій — соединить въ одно цѣлое. Въ два года громадный трудъ переборки и перестановки коллекцій и устройства музея, благодаря стараніямъ Академика Л. И. Шренка и ученаго хранителя Ѳ. К. Русова, доведенъ до благополучнаго окончанія и нынѣ всѣ коллекціи, размѣщенныя нагляднымъ образомъ и въ надлежащемъ порядкѣ, открываются для обозрѣнія публики.

Я не смѣю утомлять, мм. гг., Вашего вниманія перечисленіемъ всѣхъ сдѣланныхъ нашею Академіею приобрѣтеній, но чувство признательности къ безкорыстнымъ жертвователямъ, нерѣдко снабжающимъ Академію предметами, драгоценными для науки и добытыми путемъ личныхъ ли стараній или цѣною значительныхъ денежныхъ затратъ, побуждаетъ меня упомянуть объ Эм. Нобелѣ, пожертвовавшемъ весьма цѣнный аппаратъ Репсольда для измѣренія фотографій звѣзднаго неба; далѣе значительныя зоологическія коллекціи принесены въ даръ, чрезъ Русское Географическое Общество, гг. К. Н. Россиковымъ, барономъ Ѳ. Р. Унгернъ-Штернбергомъ, и непосредственно гг. Вл. Мих. Хлѣбниковымъ, Мих. Еф. Кибортомъ, Ник. Ник.

Сомовымъ, Ал. Эд. Кесслеромъ, ген. рос. консуломъ въ Ургѣ Шишмаревымъ, Кон. Дм. Носиловымъ, Андр. Петр. Семеновымъ и Л. Ф. Млокосѣвичемъ. Наконецъ г. Грумъ-Гржимайло, извѣстный своими путешествіями по Туркестану и Памиру, отправляясь въ 1889 г. въ Центральную Азію, взялся собирать, между прочимъ, для Академіи позвоночныхъ животныхъ, получивъ на этотъ предметъ отъ Министерства Народнаго Просвѣщенія, по ходатайству Академіи, денежное пособіе.

По части ботаническихъ коллекцій Академія обязана: Амурскому Генераль-Губернатору за любезное доставленіе нѣкоторыхъ видовъ деревьевъ и кустарниковъ Камчатки; — настоятелю русской церкви при нашей миссіи въ Японіи о. архимандриту Анатолю за дѣятельное содѣйствіе, имъ оказываемое при собираніи матеріаловъ по Японской флорѣ, и наконецъ помѣщику Вологодской губ. Ал. Ал. Межакову за пожертвованный имъ интересный гербарій растений преимущественно Вологодской губ., собранный отцомъ г. Межакова совмѣстно съ извѣстнымъ нашимъ публицистомъ и натуралистомъ Ник. Як. Данилевскимъ.

Не остался обдѣленнымъ и музей по антропологии и этнографіи—сюда въ первой половинѣ истекающаго года поступили болѣе или менѣе цѣнныя пожертвованія изъ Императорской Археологической Комиссіи, отъ доктора А. А. Бунге, Академика К. И. Максимовича, профессора Позднѣева, г. Зефельда и Н. О. Катанова ¹⁾ и, наконецъ, — весьма любопытная, снабженная описаніемъ, обширная антропологическая и этнографическая коллекція, собранная д-ромъ медицины П. И. Супруненко на о. Сахалинѣ, обращавшая на себя заслуженное вниманіе на тюремной выставкѣ; ей, какъ собранію, составляющему отдѣльное цѣлое, отведено въ музей нѣсколько отдѣльныхъ шкафовъ для удобства желающихъ ознакомиться по нимъ съ далекою окраиною нашего отечества.

¹⁾ Н. О. Катановъ путешествуетъ, по порученію Министерства Народнаго Просвѣщенія, въ Восточномъ Туркестанѣ и Монголіи.

Обращаясь къ области лингвистики и другихъ предметовъ занятій Историко-Филологическаго Отдѣленія, мы и здѣсь не можемъ не отмѣтить того участія, которое проявляютъ къ ученымъ интересамъ Академіи отдѣльныя частныя лица. Такъ, г. Фридландъ принесть Азіятскому музею въ даръ цѣлую бібліотеку еврейскихъ печатныхъ сочиненій, между которыми имѣется не мало рѣдкихъ изданій прошлыхъ столѣтій; въ то же время въ рукописный отдѣлъ академической бібліотеки поступили весьма интересные: 1) Сборникъ снимковъ, списковъ и замѣтокъ по славяновѣдѣнію, составленный ученымъ славистомъ каноникомъ Бобровскимъ и принесенный Академіи въ даръ ген. лейт. Бобровскимъ; 2) отъ ген.-м. фонъ-Роткирха — обширный рукописный сводъ сдѣланныхъ имъ выдержекъ изъ разныхъ сочиненій по литовской мифологіи; 3) отъ кавалера де-Стюрлера — рядъ рукописныхъ монографій, имъ составленныхъ о колоніальной политикѣ Голландіи въ ея южно-азіятскихъ владѣніяхъ и, наконецъ, 4) отъ Ал. Ст. Баташева — выдѣленные изъ его старинной бібліотеки нѣсколько цѣнныхъ сочиненій иностранныхъ и русскихъ, изданныхъ въ началѣ настоящаго вѣка.

На ряду съ этими знаменательными свидѣтельствами участія со стороны частныхъ лицъ къ задачамъ, преслѣдуемымъ Академіею Наукъ, должны быть поставлены и инныя аналогичныя явленія: въ Академіи въ послѣдніе годы замѣчается все большій и большій приливъ капиталовъ, имѣющихъ специальное назначеніе либо служить для раздачи премій, либо для изданія опредѣленныхъ сочиненій и т. п. Капиталы этого рода, достигающіе, какъ то указывалъ еще мой предшественникъ въ послѣднемъ своемъ отчетѣ, внушительной цифры—около $\frac{1}{2}$ милліона рублей — въ этомъ году увеличались открытіемъ конкурсовъ на преміи имени ген.-м. Павла Николаевича Юшенина, за работы по наукамъ математическимъ, на каковой предметъ Академіею выработаны, по волѣ жертвовательницы, сестры его Наталіи Николаевны Юшеновой, правила, утвержденныя на

основаніи Высочайшаго повелѣнія г. Министромъ Народнаго Просвѣщенія 4 іюня с. г.

Здѣсь же умѣстно упомянуть о томъ, что во исполненіе воли преосвященнаго епископа Чигиринскаго Порфирія, пожелавшаго обезпечить достойное посмертное изданіе своихъ многолѣтнихъ ученыхъ трудовъ по церковной исторіи, географіи и археологіи христіанскаго Востока и завѣщавшаго на этотъ предметъ 24,000 руб. въ распоряженіе Академіи, эта послѣдняя нынѣ приступила къ печатанію рукописей покойнаго епископа; первая часть этихъ рукописей касается патріархіи Александрійской, и изданіе ея Академія поручила магистранту Х. М. Лопареву.

Исчерпавъ въ вышеизложенномъ тѣ внѣшніе способы и средства, коими въ истекающемъ году обогатилась Академія для своей дѣятельности, я долженъ теперь, милостивые государи, обратить ваше вниманіе на труды отдѣльныхъ членовъ нашей корпорациі.

По математикѣ.

Академикъ А. А. Марковъ представилъ для помѣщенія въ изданіяхъ Академіи записку о преобразованіи медленно сходящихся рядовъ въ быстро сходящіеся ¹⁾.

Академикъ В. Г. Имшенецкій, въ дополненіе къ своимъ прежнимъ изслѣдованіямъ о функціяхъ Бернуллі, рассмотрѣлъ ихъ примѣненіе къ объясненію *геометрическаго значенія формулы Эйлера для приближеннаго вычисленія квадратуръ*, показавъ, какимъ образомъ въ этомъ случаѣ примѣняется общій геометрической приѣмъ, состоящій въ замѣнѣ данной криволинейной части контура искомой площади дугами параболическихъ кривыхъ, болѣе или менѣе высокой степени, смотря по точности вычисленія, удовлетворяющихъ извѣстнымъ условіямъ ²⁾.

¹⁾ Читана въ засѣданіи Физ.-Мат. Отд. 18 февраля 1890 г.

²⁾ Читана въ засѣданіи Физ.-Мат. Отд. 18 марта 1890 г.

Изъ трудовъ постороннихъ ученыхъ интереснымъ вкладомъ въ науку представляется записка Эд. Люка́ о законѣ взаимности квадратическихъ остатковъ, предложенная Академикомъ П. Л. Чебышевымъ для помѣщенія въ Бюллетенѣ Академіи. Она имѣетъ своимъ предметомъ доказательство одного очень важнаго свойства чиселъ, найденнаго Эйлеромъ и опубликованнаго имъ въ I-мъ томѣ его *Opuscula analytica*. Это свойство чиселъ составляетъ то, что нынѣ извѣстно подъ именемъ *закона взаимности двухъ простыхъ чиселъ*, — закона, открытіе котораго приписывается французскому геометру Лежандру, хотя въ дѣйствительности этотъ законъ впервые былъ строго доказанъ Гауссомъ. Идя по пути, указанному Гауссомъ, многіе математики стали искать новыхъ доказательствъ закона взаимности двухъ простыхъ чиселъ, стараясь, по возможности, упростить самый выводъ его, и еще недавно въ трудахъ нашей Академіи явились работы по этому предмету Академикомъ В. Я. Буняковского и Е. И. Золотарева; сюда же принадлежитъ записка Эдуарда Люка́¹⁾.

Кромѣ того, на разсмотрѣніе Академіи было представлено студентомъ Борткевичемъ математическое изслѣдованіе о смертности и долголѣтности мужского православнаго населенія Европейской Россіи. Здѣсь авторъ устанавливаетъ по Цейнеру, Кнаппу и др. основныя понятія о различныхъ совокупностяхъ живущихъ и умершихъ и о функціяхъ, служащихъ для измѣренія смертности, а по вопросу объ опредѣленіи средней жизни даетъ новую формулу для приближеннаго (при помощи таблицы смертности) вычисленія средней жизни, основанную на интерполированіи черезъ равныя промежутки. Послѣ теоретическаго введенія авторъ дѣлаетъ попытку построить таблицы смертности и рожденій для Россіи. По несомнѣнной важности задачи составленія чисто русскихъ таблицъ согласно собраннымъ до сихъ поръ ста-

¹⁾ Читана въ засѣданіи 10 апрѣля с. г.

статистическимъ даннымъ, Академія признала трудъ студента Бортевича заслуживающимъ полнаго вниманія, тѣмъ болѣе, что онъ является первой въ литературѣ попыткою примѣненія данныхъ Центральнаго Статистическаго Комитета; изслѣдованіе это помѣщено въ Запискахъ Академіи ¹⁾).

По астрономіи.

Предметомъ сообщеній Академика О. А. Баклунда была экспедиція, предпринятая имъ, по приглашенію Министерства Государственныхъ Имуществъ, для опредѣленія астрономическихъ пунктовъ въ Сѣверной Россіи, а именно въ области Тимана. Исходнымъ пунктомъ Акад. Баклундъ избралъ г. Мезень, а затѣмъ произвелъ опредѣленіе ряда пунктовъ вдоль р. Пезы, Цыльмы и Печоры; послѣ этого г. Баклундомъ была посѣщена Малоземельская тундра, гдѣ также астрономически опредѣлены пункты по Сѣверному Тиманскому хребту вплоть до Ледовитаго моря; въ заключеніе опредѣлено 4 пункта по рѣкамъ Печорской и Мезенской Пижмамъ. Такимъ образомъ, всего г. Баклундомъ опредѣлено до 30 пунктовъ, изъ коихъ 7 совпадаютъ съ опредѣленными въ 1850-хъ г.г. экспедиціею Крузенштерна. Эти опредѣленія, въ совокупности съ работами, произведенными Акад. Баклундомъ въ прошломъ 1889 г. охватываютъ значительную область, граничащую на югѣ съ Вычегодою, на Западѣ съ Мезенью, на Сѣверѣ съ Ледовитымъ океаномъ и на Востокѣ — съ Печорою. Подобно тому, какъ въ 1889 г., Акад. Баклундъ, при участіи г. Ржевскаго, опредѣлилъ разность долготъ между Усть-Сысольскомъ и Москвою телеграфнымъ путемъ, такъ въ 1890 г. была опредѣлена разность между Мезенью и Архангельскомъ. Произведенныя г. Баклундомъ работы послужили точкою опоры для дальнѣйшихъ топографическихъ съемокъ, которыя и совершены снаряженною въ Тиманскій край экспе-

¹⁾ Пр. зас. Физ.-Мат. Отд. 27 февраля с. г.

дицію, во главѣ которой былъ поставленъ горный инженеръ **Ө. Н. Чернышевъ**.

Независимо отъ этого Академикъ Баклундъ продолжалъ свои изслѣдованія надъ кометою Энке, приготовляя эфемериды для явленія названной кометы въ будущемъ 1891 году.

По физикѣ.

Ученый лаборантъ нашего физическаго кабинета Ор. Дан. Хвольсонъ напечаталъ въ мемуарахъ Академіи интересную записку о произведенныхъ имъ изслѣдованіяхъ надъ измѣненіемъ теплопроводности металловъ въ зависимости отъ температуры ¹⁾.

По изслѣдованію земного магнетизма, законовъ атмосферныхъ явленій и обработкѣ метеорологическихъ наблюденій.

Въ этой области и въ этомъ году, по инициативѣ Главной Физической Обсерваторіи, сдѣлано не мало для обработки наблюденій, какъ то видно изъ представленныхъ Академіи директоромъ названной обсерваторіи, недавно вышедшихъ изъ печати, 2-хъ томовъ *«Лѣтописей Главной Физической Обсерваторіи за 1888 годъ»*. Въ первомъ томѣ помѣщены за этотъ годъ метеорологическія и магнитныя наблюденія станцій перваго разряда, а именно: наблюденія Павловской Обсерваторіи въ полномъ видѣ, выводы изъ наблюденій обсерваторій Екатеринбургской и Иркутской и наблюденія станцій 3-го разряда, дождемѣрныхъ и грозовыхъ. Во второмъ томѣ напечатаны метеорологическія наблюденія 298 станцій втораго разряда.

Многочисленность и обширность представленныхъ отдѣльныхъ изслѣдованій въ этой-же области побуждаютъ меня, дабы не утомлять Вашего, мм. гг., вниманія, ограничиться лишь краткими указаніями на тѣ изъ записокъ, которыя были предметомъ болѣе пространныхъ чтеній въ нашихъ засѣданіяхъ и затѣмъ были напечатаны въ сборникахъ Академіи болѣе общаго характера.

¹⁾ Читано въ засѣданіи Физ.-Мат. Отд. 24 апрѣля с. г.

Записки Н. А. Н., т. LXIV.

Не распространяясь о запискахъ: Б. Срезневскаго «О снѣжныхъ заносахъ на желѣзныхъ дорогахъ» и Лейста «О температурѣ почвы въ Павловскѣ»¹⁾, упомянемъ здѣсь о мемуарѣ Б. Керсновскаго, составляющемъ продолженіе изслѣдованія того же автора надъ прогнозомъ ночного минимума температуры для С.-Петербурга. Заключение, къ которымъ пришелъ въ новѣйшемъ своемъ трудѣ г. Керсновскій, основываясь на наблюденіяхъ, произведенныхъ въ Астрахани, Елизаветградѣ и Варшавѣ, подтверждаютъ сдѣланный сначала лишь для С.-Петербурга выводъ²⁾.

Столь же интересенъ трудъ г. Шенрока, посвященный спеціальному изслѣдованію грозъ въ Россіи въ 1888 г.; онъ является продолженіемъ болѣе ранней попытки того же автора наглядно показать движеніе грозъ въ Россіи, съ помощью синоптическихъ картъ. Располагая болѣе богатымъ и совершеннымъ матеріаломъ за 1888 г., г. Шенрокъ расширилъ поле изслѣдованія и затронулъ не мало новыхъ вопросовъ въ послѣднемъ своемъ трудѣ, гдѣ рассмотрѣно 197 случаевъ грозъ, въ ихъ развитіи, опредѣлена средняя скорость распространенія оныхъ, а также выведены дневная и годовая скорости распространенія грозъ въ отношеніи къ ихъ направленію и географическому распределенію³⁾.

Далѣе, въ дополненіе къ капитальному мемуару о законѣ измѣняемости вѣтра, появившемуся въ прошломъ году въ нашихъ изданіяхъ, Академикъ Гадолинъ — по поводу статьи Б. Срезневскаго о силѣ вѣтра въ С.-Петербургѣ и Кронштадтѣ, гдѣ авторъ примѣняетъ къ повторяемости различныхъ скоростей вѣтра законъ, данный Максуэлемъ для распределенія скоростей частицъ въ покоящемся газѣ, — представилъ любопытныя соображенія о законѣ повторяемости различныхъ скоро-

1) Чит. въ зас. Физ.-Мат. Отд. 13 февраля с. г.

2) Чит. въ зас. Физ.-Мат. Отд. 29 мая с. г.

3) Чит. въ зас. Физ.-Мат. Отд. 29 мая с. г.

стей вѣтра, на основаніи общей теоріи измѣняемости этого послѣдняго.

При разнообразіи задачъ, преслѣдуемыхъ Главною Физическою Обсерваторіею, и при обширномъ значеніи, какое имѣютъ самыя приемы и тщательность въ собираніи наблюдений, вполне естественно то вниманіе, какое обращается Обсерваторіею на изысканіе болѣе совершенныхъ способовъ для регистрированія тѣхъ или иныхъ атмосферическихъ явленій.

Такъ, Академикъ Г. И. Вильдъ описалъ *бусоль отклоненій*, изготовленную по его указаніямъ и отличающуюся отъ общепотребительныхъ инструментовъ этого рода упрощеннымъ способомъ отсчетовъ положенія магнитной стрѣлки и спеціальнымъ устройствомъ приспособленій, которыя придаютъ стрѣлкѣ болѣешую устойчивость. Произведенныя при помощи этого инклинатора наблюденія показали, что средняя погрѣшность опредѣленій наклоненія помощью этого прибора на половину меньше погрѣшностей, какія до настоящаго времени появлялись при опредѣленіяхъ помощью наилучшихъ инклинаторовъ¹⁾.

Въ другой запискѣ Академикъ Вильдъ описываетъ устроенный по его мысли *анемографъ*; приборъ этотъ установленъ на террасѣ обсервационной башни и, правильно дѣйствуя при Отдѣленіи Метеорологическаго бюллетеня уже въ теченіе 2 лѣтъ, даетъ, съ помощью электрическихъ токовъ, графическія записи направленія и скорости вѣтровъ, и весьма точно показываетъ скорость даже весьма слабаго вѣтра²⁾.

Въ третьей запискѣ того же автора излагается описаніе *омбрографа и атмографа*—прибора автоматически записывающаго показанія какъ относительно выпадающихъ зимою и лѣтомъ осадковъ, такъ и относительно ихъ испаренія—, при чемъ сообщаются свѣдѣнія о дѣятельности прибора, который, будучи 14 лѣтъ тому назадъ сооруженъ по указаніямъ г. Вильда, непре-

1) Читано въ засѣданіи Физ.-Мат. Отд. 18 февраля с. г.

2) Чит. въ зас. Физ.-Мат. Отд. 10 апрѣля с. г.

рывно дѣйствовалъ сначала въ С.-Петербургѣ, а съ 1878 года— въ Павловскѣ¹⁾.

Такимъ же частнымъ—чисто практическимъ—цѣлямъ посвящены мемуары гг. Абельса и Фридрихса. Мемуаръ Абельса даетъ результаты сравнительныхъ наблюдений, производившихся въ Екатеринбургской Магнитной Обсерваторіи въ теченіе цѣлаго года надъ двумя двунитными магнитометрами, изъ которыхъ одинъ былъ снабженъ шелковыми нитями, а другой—металлическими проволоками, причемъ здѣсь вполне ясно доказано преимущество послѣдняго надъ первымъ²⁾. Въ запискѣ наблюдателя Главной Физической Обсерваторіи Фридрихса, предпринявшаго провѣрку извѣстныхъ самопишущихъ аппаратовъ бр. Ришаръ въ Парижѣ, очерчены тщательныя и подробныя сравнительныя наблюденія надъ гигрографомъ, въ коемъ гигроскопическимъ элементомъ служить роговая пластинка—органическое вещество, по своей природѣ далеко не однообразное. Эти наблюденія привели г. Фридрихса къ заключенію, что волосъ, примѣненный въ качествѣ гигроскопическаго элемента, оказывается болѣе чувствительнымъ къ колебаніямъ влажности, чѣмъ роговая пластинка³⁾.

По химіи.

Академикъ Н. Н. Бекетовъ, сосредоточившій въ данное время свои занятія на физико-химическихъ свойствахъ цезія и его окисей, посвятилъ этому предмету двѣ интересныя записки, помѣщенныя въ Бюллетенѣ⁴⁾. Въ нихъ онъ опредѣлилъ удѣльный вѣсъ чистаго гидрата цезія, теплоту растворенія и насыщенія раствора гидрата, причемъ подтвердилось высказанное раньше авторомъ правило, что теплота гидратации растеть съ возраста-

1) Чит. въ зас. Физ.-Мат. Отд. 29 мая с. г.

2) Чит. въ зас. Физ.-Мат. Отд. 29 мая с. г.

3) Чит. въ зас. Физ.-Мат. Отд. 29 мая с. г.

4) Читаны въ засѣданіяхъ Физ.-Мат. Отдѣленія 13 февраля и 8 мая с. г.

ніемъ атомнаго вѣса, тогда какъ теплота окисленія, наоборотъ, падаетъ съ возрастаніемъ этого вѣса, теплота-же насыщенія почти равна той-же теплотѣ для гидрата калия, какъ это и должно быть—такъ какъ теплота этого явленія постоянна и должна зависѣть отъ природы щелочи. Былъ приготовленъ и самый металлъ дѣйствіемъ алюминія на твердый гидратъ и съ полученнымъ металломъ было сдѣлано нѣсколько опредѣленій теплоты его дѣйствія на воду.

Другой представитель по химіи въ нашей Академіи *Ө. Ө. Бейльштейнъ* въ теченіе первой половины настоящаго года занимался печатаніемъ послѣдняго тома новаго дополненнаго изданія своего обширнаго руководства по органической химіи.

По геологіи и палеонтологіи.

Академикъ *Ө. Б. Шмидтъ* представилъ донесеніе о результатахъ своей командировки въ Швецію, съ цѣлью сравненія силурійскихъ образованій острововъ Эзеля и Готландъ ¹⁾.

Въ связи съ этимъ изслѣдованіемъ стоитъ рядъ работъ, произведенныхъ надъ остатками первобытныхъ рыбъ группы ганноидныхъ, которыя встрѣчаются въ высшихъ верхнесилурійскихъ отложеніяхъ острова Эзеля чаще, чѣмъ въ иныхъ мѣстностяхъ силурійскаго періода. Остатки эти состоятъ частью изъ цѣльныхъ головныхъ щитовъ, частью изъ отдѣльныхъ чешуй, частицъ плавниковъ и различныхъ обломковъ. Впервые эти остатки, большею частью по матеріалу, собранному Шмидтомъ, были подробно описаны покойнымъ *Хр. Ив. Пандеромъ* въ 1856 году, а въ 1866 году самимъ *Ак. Шмидтомъ*. Съ тѣхъ поръ накопилось довольно много новаго матеріала, собраннаго *Ө. Б. Шмидтомъ* во время ежегодныхъ его лѣтнихъ геоло-

¹⁾ Читано въ зас. Физ.-Мат. Отд. 27 февраля с. г.

гическихъ экскурсій. Матеріалъ этотъ изученъ теперь подробно докторомъ Рогономъ, который дополнилъ его изысканіями на мѣстѣ, на островѣ Эзелѣ.

Тотъ же ученый представилъ еще двѣ работы, изъ коихъ первая посвящена юрскимъ рыбамъ урочища Усть-Балей на Ангарѣ въ восточной Сибири (Ueber Jura-Fische von Ust-Balei in Ost-Sibirien). Описание растеній этой же мѣстности опубликовано покойнымъ профессоромъ Освальдомъ Гееромъ въ рядѣ мемуаровъ, вышедшихъ съ 1876 по 1880 г., тогда какъ результаты изслѣдованія надъ юрскими насѣкомыми Усть-Балея сопоставлены г. Брауеромъ, Гангльбауеромъ и Редтенбахеромъ. Изъ новѣйшаго труда д-ра Рогона оказывается, что остатки рыбъ въ помянутой мѣстности встрѣчаются гораздо рѣже, чѣмъ растенія и насѣкомыя. Найденные коллекторами 23 экземпляра распределяются большею частью между 6 видами и четырьмя родами и составляютъ переходъ отъ мезозойскихъ ганоидныхъ къ костистымъ рыбамъ (Teleostei)¹⁾.

Въ другой своей запискѣ д-ръ Рогонъ, при помощи матеріаловъ музеевъ Академическаго, Горнаго института и С.-Петербургскаго университета, изслѣдовалъ, по внѣшнимъ признакамъ и микроскопической структурѣ, чешую рода *Holoptychius*, весьма распространеннаго въ девонскихъ образованіяхъ, и пришелъ къ болѣе точному распределенію видовъ, между коими отличаетъ 2 новыхъ, и къ объясненію микроскопической структуры чешуи девонскихъ рыбъ вообще²⁾.

Новѣйшіе обширные матеріалы (свыше 2.518 экз.), доставленные въ Академію экспедиціею д-ра Бунге и бар. Э. В. Толля, а именно кости ископаемыхъ млекопитающихъ, собранныя частью на Ново-сибирскихъ островахъ, частью въ системѣ рѣки Яны и на устьѣ рѣки Лены, были поручены для обработки извѣстному знатоку остеологіи млекопитающихъ И. Д. Чер-

¹⁾ Читано въ засѣд. Физ.-Мат. Отд. 30 января с. г.

²⁾ Читано въ засѣд. Физ.-Мат. Отд. 10 апрѣля с. г.

скому. Опредѣливъ и подробно изучивъ всю коллекцію, г. Черскій представилъ Академіи весьма обстоятельную монографію, въ которой онъ, послѣ краткаго введенія, даетъ, въ первой главѣ, полный и крайне интересный историческій обзоръ развитія свѣдѣній о послѣтретичныхъ млекопитающихъ животныхъ восточной и западной Сибири, съ показаніемъ мѣстъ нахождения обнаруженныхъ до сихъ поръ 70 видовъ. Далѣе слѣдуетъ обзоръ постплюценовыхъ отложений Сибири и распределеніе въ нихъ ископаемыхъ остатковъ, при чемъ авторъ касается также и сибирскихъ пещеръ и ихъ фауны. Вторая глава содержитъ общій обзоръ остатковъ, собранныхъ Ново-сибирскою экспедиціею, и условій ихъ нахождения. Остальныя главы сочиненія посвящены спеціальному, весьма обстоятельному, описанію остатковъ 25 отдѣльныхъ видовъ въ систематическомъ порядкѣ ¹⁾.

По ботаникѣ.

Въ области систематики Академикъ К. И. Максимовичъ, занимаясь, по порученію Императорскаго Русскаго Географическаго Общества, обработкою ботанической части научныхъ результатовъ путешествій Н. М. Пржевальскаго по Центральной Азій, издалъ первые выпуски какъ Тибетской, такъ и Монгольской флоры и познакомилъ Академію съ главными результатами изученія всего ботаническаго матеріала, собраннаго въ Тибетѣ, преимущественно сѣверовосточномъ, въ его восточной окраинѣ, составляющей западную альпійскую часть китайской провинціи Ганьсу, и въ Цайдамѣ, а также въ Монголіи и прилегающей части Китайскаго Туркестана.

Анализъ тибетской флоры, доселѣ совершенно неизвѣстной, привелъ Академика Максимовича къ заключенію, что флора эта, по своему составу, весьма древняя и населялась пришель-

¹⁾ Представлено въ засѣд. Физ.-Мат. Отд. 16 января с. г.

цами съ Гималая и хребтовъ Монголіи (если эти хребты наоборотъ не заимствовали свою флору отъ нея). Значительная доля этихъ пришельцевъ успѣла обособиться въ новые виды и даже роды; но есть и весьма значительный процентъ типовъ коренныхъ, т. е. сотворенныхъ на мѣстѣ. Позднѣе явились китайскія, а затѣмъ общесѣверныя, чтобы не сказать сѣверо-европейскія формы. Подмѣченное Пржевальскимъ подраздѣленіе Тибета на западную половину—настоящее плато безъ стока къ океану — и восточную, болѣе гористую страну, воды которой текутъ къ морю, оправдывается и растительностью: первая приближается къ гималайской флорѣ, вторая — къ китайской. Свойственныя восточной окраинѣ формы, мельчая, поднимаются на самое нагорье, но не переходятъ въ западную половину послѣдняго.

О монгольской флорѣ достаточно сказать, что она составляетъ непосредственное продолженіе и нѣсколько оскудѣвшее повтореніе южно-сибирской флоры, такъ что сочиненіе, ея касающееся, должно будетъ содержать новѣйшія свѣдѣнія и о флорѣ Сибири, а потому явится настольною книгою для каждаго, занимающагося флорою Сибири ¹⁾).

Въ области физиологіи растений Академикъ А. С. Фаминцынъ, уже нѣсколько лѣтъ изучающій явленія сожительства водорослей съ животными, изслѣдовалъ въ первой половинѣ этого года зеленыя растительныя клѣтки, встрѣчаемыя въ различныхъ представителяхъ животнаго царства, а именно у нѣкоторыхъ инфузорій. Полученные Академикомъ Фаминцынымъ путемъ лабораторныхъ наблюденій результаты сводятся къ тому, что зеленыя шаровидныя образованія въ инфузоріяхъ представляютъ собою типичныя клѣтки, въ которыхъ можно отличить ядро, хроматофоръ съ пиреноидомъ и слизистую, прозрачную оболочку, а по строенію своему, ничѣмъ существеннымъ отъ одноклѣтныхъ водорослей

¹⁾ Читано въ засѣд. Физ.-Мат. Отд. 16 января с. г.

не отличаются. Въ то же время, однако, эти клѣтки, размножающіяся внутри инфузорій дѣленіемъ, по отмираніи послѣднихъ, сохраняются живыми лишь нѣкоторое, смотря по роду опытовъ, болѣе или менѣе продолжительное время, а затѣмъ отмираютъ, т. е. не проявляютъ способности жить самостоятельно, по крайней мѣрѣ, въ условіяхъ, въ которыхъ наблюдались до настоящаго времени. Окажется ли возможнымъ удержать ихъ живыми и по выдѣленіи ихъ изъ животныхъ организмовъ, при посредствѣ какогонибудь особеннаго пріема, покажутъ дальнѣйшія изслѣдованія ¹⁾).

По зоологіи.

Къ выдающимся предпріятіямъ Академіи мы должны причислить разработку зоологическихъ сокровищъ, вывезенныхъ покойнымъ Пржевальскимъ изъ Центральной Азіи; эта разработка могла осуществиться лишь благодаря милостивому пожалованію Его Императорскимъ Высочествомъ Государемъ Наслѣдникомъ Цесаревичемъ суммъ, необходимыхъ на изданіе, достойное имени безсмертнаго путешественника. Въ теченіе отчетнаго періода къ прежнимъ выпускамъ присоединились два новыхъ, одинъ о млекопитающихъ, обработанный Ученымъ Хранителемъ Зоологическаго музея Е. А. Бихнеромъ, другой по орнитологіи, составленный Адъюнктомъ Академіи О. Д. Плеске. Первый изъ нихъ содержитъ въ себѣ описаніе грызуновъ изъ родовъ *Ellobius*, *Siphneus*, *Dipus* и *Lagomys*, два вида которыхъ оказались новыми для науки, второй же заключаетъ обзоръ семействъ *Sylviidae*, *Timeliidae* и *Accentoridae*. Интересъ этого выпуска сосредоточивается на описаніи открытаго Пржевальскимъ въ глубинѣ Центральной Азіи новаго рода птицъ — *Lophobasileus*, — составляющаго связующее звено между славками и корольками и значительно выясняющаго сродство нѣкоторыхъ семействъ птицъ.

¹⁾ Читано въ засѣд. Физ.-Мат. Отд. 8 мая с. г.

Далѣ Ученый Хранитель Зоологическаго музея С. М. Герценштейнъ представилъ Академіи трудъ о нѣкоторыхъ любопытныхъ новыхъ видахъ рыбъ, водящихся преимущественно на русскихъ побережьяхъ Тихаго океана; основаніемъ для этого изслѣдованія послужили матеріалы, доставленные въ Зоологическій музей гг. Академиками Шренкомъ и Максимовичемъ, и гг. Григорьевымъ, Гребницкимъ и Слюнинымъ.

Другой Ученый Хранитель того же музея Е. А. Бихнеръ составилъ обзоръ не большой, но весьма цѣнной и интересной коллекціи млекопитающихъ, собранной экспедиціею гг. Потанина и Березовскаго въ Китайской провинціи Ганьсу и принадлежащей Музею Восточно-Сибирскаго Отдѣла Императорскаго Русскаго Географическаго Общества въ Иркутскѣ.

Наконецъ Адъюнктъ Ѳ. Д. Плеске представилъ въ теченіе отчетнаго періода 4-ый выпускъ издаваемаго имъ подъ заглавіемъ «Ornithographia rossica» обширнаго труда; выпускъ этотъ содержитъ описаніе 10 видовъ камышевокъ (*Acrocephalus*), водящихся въ предѣлахъ Россійской Имперіи.

По физиологін и анатоміи.

Академикъ Ф. В. Овсянниковъ познакомилъ Академію съ своими наблюденіями надъ замѣченной нѣкоторыми новѣйшими изслѣдователями правильною поперечною полосатостью на цилиндрической оси мякотнаго нерва, послѣ обработки его серебромъ. Произведенные имъ опыты убѣждаютъ, что поперечная очерченность появляется на всѣмъ протяженіи цилиндрическихъ осей нервныхъ волоконъ съ одинаковою ясностью, были ли нервы взяты во время ихъ дѣятельности или покоя, были ли они въ нормальномъ состояніи или растянуты. Выше приведеннымъ способомъ Академикъ Ф. В. Овсянниковъ обнаружилъ существованіе поперечной полосатости и на безмякотныхъ нервахъ нѣкоторыхъ животныхъ. Это послѣднее обстоятельство представ-

1) Читано въ засѣд. Физ.-Мат. Отд. 29 мая с. г.

ляетъ интересъ, какъ по новизнѣ факта, такъ и по нѣкоторымъ теоретическимъ соображеніямъ ¹⁾).

Изъ трудовъ постороннихъ ученыхъ въ Запискахъ Академіи помѣщена статья г. Гольдберга по предмету развитія нервныхъ узловъ у цыпленка; работа эта — несмотря на значительное количество аналогичныхъ съ нею — представляетъ не мало новаго, такъ какъ опирается на новѣйшіе методы изслѣдованія и на громадное количество прекрасныхъ препаратовъ, почему и добытые результаты представляютъ особенное значеніе ²⁾.

Наконецъ по части краниологіи Академіи былъ представленъ ученый трудъ профессора Военно-Медицинской Академіи А. Тарнецкаго, основанный на изслѣдованіи и измѣреніи 44-хъ череповъ Аиновъ съ острова Сахалина и тѣмъ болѣе интересный, что, въ недалекомъ будущемъ, племя Аиновъ исчезнетъ безслѣдно не только въ Японіи, но и на Сахалинѣ ³⁾. Здѣсь послѣ краткихъ свѣдѣній о происхожденіи, мѣстожителствѣ и тѣлесномъ строеніи Аиновъ, описываются краниологическія и краниометрическія особенности череповъ мужчинъ, женщинъ и дѣтей этого племени и проводится параллель между Аинами и другими, преимущественно монгольскими племенами. Въ заключеніе высказывается въ видѣ предположенія, основаннаго исключительно на краниологическихъ данныхъ, мнѣніе автора о происхожденіи Аиновъ и принадлежности ихъ къ особенной не монгольской расѣ.

Обращаюсь теперь къ занятіямъ Историко-Филологическаго Отдѣленія.

По исторіи.

Какъ въ прежніе годы моему предшественнику, такъ и мнѣ прежде всего надлежитъ засвидѣтельствовать о ходѣ двухъ об-

¹⁾ Читано въ засѣд. Физ.-Мат. Отд. 30 января с. г.

²⁾ Читано въ засѣд. Физ.-Мат. Отд. 27 февраля с. г.

³⁾ Читано въ засѣд. Физ.-Мат. Отд. 8 мая с. г.

ширныхъ предпріятій на пользу отечественной исторіи, начатыхъ по почину покойнаго Н. В. Калачова; въ началѣ 1890 г. изъ печати вышелъ составленный подъ редакцію члена-корреспондента Академіи Николая Ал. Попова I томъ Актовъ Московскаго Государства, о которомъ Акад. Веселовскій имѣлъ случай распространиться въ отчетѣ за 1889 г.; ожидавшееся въ 1889 г. появленіе его нѣсколько замедлилось вслѣдствіе составленія объемистыхъ именнаго и предметнаго азбучныхъ указателей. На ряду съ этимъ печатается и II томъ того же изданія и Академія имѣетъ полное основаніе гордиться сдѣланнымъ ею для веденія этого обширнаго предпріятія выборомъ пр. Н. А. Попова, который, несмотря на сложныя административныя обязанности, лежащія на немъ по должности Управляющаго Московскимъ архивомъ Министерства Юстиціи, съ полнымъ успѣхомъ осуществляетъ программу, намѣченную нашимъ покойнымъ сочленомъ Калачовымъ.

Другое предпріятіе, посвященное хронологическому сопоставленію Докладовъ и приговоровъ Сената въ царствованіе Императора Петра I и руководимое Академикомъ Н. О. Дубровинымъ, въ настоящее время доведено до конца 1714 г. (IV томъ) и ведется по истинѣ *быстро*, если принять въ соображеніе, что каждый изъ документовъ, включаемыхъ въ Сборникъ, розыскивается въ Московскомъ Архивѣ Министерства Юстиціи, тамъ же переписывается, а затѣмъ по набору, производимому въ Петербургѣ, вторично отправляется въ Москву для свѣрки съ подлинникомъ.

Тотъ же академикъ продолжалъ свои занятія въ архивѣ собственной Его Величества канцеляріи и въ началѣ настоящаго года издалъ III выпускъ документовъ, хранящихся въ названномъ архивѣ.

Академикъ В. Г. Васильевскій издалъ первую часть своего сочиненія «Обозрѣніе трудовъ по византійской исторіи» (С.-Петербургъ, май 1890), содержащую исторію византійскихъ ученыхъ занятій какъ по изданію источниковъ византійской

исторіи, такъ и по непосредственному объясненію ихъ, начиная съ эпохи возрожденія до XIX столѣтія. Значеніе и польза задуманнаго и на половину исполненнаго В. Г. Васильевскимъ труда обнаруживается изъ того простаго соображенія, что если русская наука на нашихъ глазахъ постепенно вступаетъ въ свои естественныя права — или же свои обязанности — по отношенію къ изученію Византіи, то при этомъ настоятельно требуется предварительное точное знакомство со всѣмъ сдѣланнымъ прежде въ этой области. Обозрѣніе Ак. Васильевскаго, представляя трудъ, не имѣющій вполне соответствующаго образца въ иностранной литературѣ, есть какъ бы инвентарь того богатаго наслѣдства, какое достается русскимъ византинистамъ отъ западныхъ — преимущественно французскихъ ихъ предшественниковъ.

Перехожу затѣмъ къ отдѣльнымъ работамъ, представленнымъ въ засѣданіяхъ Историко-Филологическаго Отдѣленія. Важнымъ вкладомъ для древнѣйшаго періода какъ русской исторіи, такъ и исторіи Славянъ, являются извѣстія о странахъ и народахъ сопредѣльныхъ нашему отечеству, сообщаемыя Испанскимъ евреемъ Ибрагимомъ Ибн-Якубомъ, совершившемъ это путешествіе въ X в. по Р. Хр.

Бывшій питомецъ Дерптскаго университета, г. Вестбергъ приложилъ особое стараніе проникнуть въ истинный смыслъ сказаній испанскаго путешественника и доставилъ Академику А. А. Куннику цѣлый рядъ замѣтокъ на текстъ Ибрагима и мнѣнія его толкователей. Такъ какъ работа г. Вестберга заслуживаетъ вниманія всѣхъ тѣхъ, кто трудился надъ разъясненіемъ текста Ибрагима, то ее предполагается напечатать въ Запискахъ Академіи, въ видѣ 2-го выпуска Сборника «Извѣстія ал-Бекри», причемъ Академикъ Кунникъ, съ своей стороны, подготавливаетъ для приобщенія къ тексту г. Вестберга нѣсколько замѣтокъ и въ томъ числѣ о мнимомъ противорѣчій между сказаніями Ибрагима Ибн-Якуба и Ибн-Хордадбе о древней Руси.

Въ предварительномъ докладѣ о работѣ г. Вестберга Акад. Кунникъ сообщилъ подробный библиографическій указатель тру-

довъ современныхъ ученыхъ, которые не безъ успѣха разъяснили отдѣльныя мѣста извѣстій Ибрагима Ибн-Якуба ¹⁾).

По классической филологіи.

Академикъ А. К. Наукъ и Адъюнктъ П. В. Никитинъ, руководя подготовленіемъ матеріала для издаваемаго подъ ихъ редакцію указателя къ отрывкамъ греческихъ трагиковъ, приступили уже къ печатанію этого послѣдняго, которое и доведено нынѣ до 17 листа ²⁾).

По лингвистикѣ и этнографіи.

По предложенію Академика К. Г. Залемана предпринята разборка и приведеніе въ порядокъ объемистыхъ рукописей по лингвистикѣ, этнографіи и исторіи, принадлежавшихъ покойному Академику А. Шёгрену и касающихся не только финскихъ народностей сѣвера Россіи и приволжскаго края, но также Кавказа и кавказской лингвистики.

Далѣе вниманіе Академіи привлекло весьма интересное изслѣдованіе, предпринятое д-ромъ Биленштейномъ, пасторомъ въ м. Добленѣ (въ Курляндіи), который много лѣтъ трудился надъ изученіемъ вопроса о границахъ латышскаго племени и языка въ средніе вѣка и до нашего времени.

Первая часть этого изслѣдованія посвящена установленію современныхъ предѣловъ распространенія латышскаго языка и племени. Во II-й части изображаются доисторическія судьбы латышскаго племени и расселеніе его въ XIII в., при чемъ авторъ говоритъ не только о латышахъ, но и о сосѣднихъ имъ племенахъ. Трудность изслѣдованія главнымъ образомъ заключалась въ распредѣленіи границъ осѣданія разныхъ народностей и въ выясненіи отношеній между арійскими латышами и финскими ливо-курами; авторъ, однако-же, сѣумѣлъ успѣшно ее

¹⁾ Читано въ зас. Ист.-Фил. Отд. 23 мая с. г.

²⁾ Читано въ засѣд. Ист.-Фил. Отд. 23 мая с. г.

побѣдить, такъ какъ разрѣшеніе спорныхъ вопросовъ касательно разграниченія этихъ народностей основалъ на данныхъ, почерпнутыхъ изъ лѣтописей и грамотъ XIII в.; вмѣстѣ съ тѣмъ г. Биленштейнъ представилъ не мало любопытныхъ догадокъ, касающихся географическаго приуроченія упоминаемыхъ въ древнихъ памятникахъ названій къ различнымъ мѣстностямъ въ предѣлахъ нынѣшней Курляндіи, Лифляндіи и части Витебской и Ковенской губерній. Историко-этнологическіе и географическіе результаты этихъ изысканій нанесены г. Биленштейномъ на особыя карты. Въ виду капитальнаго интереса этого труда, въ смыслѣ матеріала по изученію исторической географіи и этнологіи Россіи, Академія предприняла издать его, въ видѣ отдѣльнаго сочиненія, съ приложеніемъ объяснительнаго атласа ¹⁾.

По востоковѣдѣнію.

Въ занятіяхъ нашихъ ориенталистовъ нельзя не отмѣтить особеннаго оживленія.

Какъ то неоднократно указывалось моимъ предшественникомъ, Академикъ В. В. Радловъ нѣсколько лѣтъ посвятилъ изслѣдованію и подготовленію къ печати факсимиле (нынѣ уже вышедшаго) и транскрипціи *Кудатку-Биликъ*— этого древнѣйшаго памятника Уйгурскаго языка, который едва ли не играетъ по отношенію къ Тюркскимъ сородичамъ той же роли, какою играетъ древне-славянское Остромірово Евангеліе въ отношеніи языковъ славянскаго корня. Для пополненія лингвистическихъ и историческихъ матеріаловъ къ этому изслѣдованію Акад. Радловъ минувшимъ лѣтомъ предпринялъ поѣздку въ Лондонъ, для ознакомленія съ старинными восточными рукописями Британскаго музея.

Въ связи съ изслѣдованіемъ *Кудатку-Биликъ* находится составленная, по порученію Академіи, профессоромъ Страсбург-

¹⁾ Читано въ засѣд. Ист.-Фил. Отд. 2 мая с. г.

скаго университета Эйтингомъ таблица Уйгуро-Монголо-Манджурскаго письма, ясно изображающая происхожденіе восточно-азіятскихъ алфавитовъ изъ сирійскаго письма. Особенную важность для науки представляетъ то обстоятельство, что сходство отдѣльныхъ сирійскихъ буквъ съ формами соответствующихъ уйгурскихъ знаковъ позволяетъ сдѣлать заключеніе о выговорѣ послѣднихъ ¹⁾.

Другой нашъ оріенталистъ, синологъ В. П. Васильевъ, предпринялъ по семейнымъ своимъ дѣламъ поѣздку въ Омскъ, а оттуда въ Вѣрное и, находясь вблизи китайской границы, воспользовался случаемъ посѣтить интересный край, въ которомъ сосредоточены языки: китайскій, маньчжурскій и монгольскій; туда же заброшены и поселенцы изъ солоновъ и шибійцевъ, языки которыхъ въ отношеніи къ монгольскому и маньчжурскому до сихъ поръ не опредѣлены еще съ точностью. Между тѣмъ это опредѣленіе очень важно для древней исторіи средней Азіи. Кромѣ того край въ настоящее время особенно интересенъ по тѣмъ радикальнымъ измѣненіямъ, которыя тамъ вводятся подъ импульсомъ нововведеній нынѣшней династіи. Въ предѣлахъ собственно русскихъ, начиная отъ Иссыкуля до Джаркента и Пишпека раскинулись на поселеньяхъ перешедшіе въ наше подданство китайцы-магометане, называемые дунганями. Это небывалое въ исторіи человѣчества водвореніе китайцевъ въ отдаленной мѣстности подъ невышедшимъ изъ Китая иностраннымъ владычествомъ, въ количествѣ нѣсколькихъ тысячъ осѣвшихся мирныхъ жителей, весьма примѣчательно. Въ числѣ этихъ переселенцевъ многіе вышли изъ самыхъ отдаленныхъ внутренностей Китая— даже съ границъ Бирмана изъ провинціи Юнь-нань. Собраніемъ о нихъ свѣдѣній Академикъ В. П. Васильевъ подготовилъ матеріалъ для исторіи о магометанскомъ возстаніи.

Далѣе на возвратномъ пути изъ Вѣрнаго, проѣздомъ чрезъ Ташкентъ и Самаркандъ, въ Астрахань Академикъ В. П. Ва-

¹⁾ Представлено въ засѣд. Ист.-Фил. Отд. 23 января с. г.

Васильевъ обратилъ вниманіе на распространеніе буддизма между калмыками, что представляетъ значительный интересъ по отсутствію свѣдѣній о томъ, какія понятія приобрѣтаютъ калмыки въ своихъ степяхъ, какія аскетическія правила у нихъ практикуются и какія созерцательныя системы у нихъ имѣются ¹⁾. Къ обработкѣ матеріаловъ, собранныхъ въ этомъ путешествіи Акад. Васильевъ предполагаетъ приступить по окончаніи печатаемыхъ имъ нынѣ «Географіи Тибета» и второй части обширнаго сочиненія о буддизмѣ.

По части изученія Персидскаго языка, Академикъ К. Г. Залеманъ трудился надъ составленіемъ, вмѣстѣ съ В. А. Жуковскимъ, краткой грамматики этого языка, изданной С.-Петербургскимъ университетомъ ²⁾.

Кромѣ того ученый хранитель азіятскаго музея г. Леммъ, издавшій при помощи здѣшняго университета извлеченія изъ древне-египетскихъ книгъ, представилъ Академіи отрывки изъ апокрифическихъ хожденій апостоловъ на нижнесаидскомъ нарѣчій коптскаго языка и, воспользовавшись различными греческими, коптскими и эѳіопскими редакціями апостольскихъ дѣяній, успѣлъ во многихъ мѣстахъ возстановить текстъ хранящихся въ Имп. Публ. Библіотекѣ отрывковъ и разъяснить черты древне-коптскихъ нравовъ въ связи съ древне-египетскими ³⁾, тогда какъ бар. Штакельбергъ обработалъ тексты и переводы Оссетинскихъ народныхъ преданій на Дугорскомъ нарѣчій ⁴⁾, приобщивъ къ нимъ глоссарій, по указаніямъ Академиковъ Радлова и Залемана.

Въ связи съ занятіями нашихъ ориенталистовъ состоятъ нѣкоторыя спеціальныя экспедиціи, предпріятыя въ разныя мѣстности.

Такъ Ник. Оед. Катановъ, командированный по ходатай-

¹⁾ Читано въ засѣд. Ист.-Фил. Отд. 11 апрѣля с. г.

²⁾ Представлено въ засѣд. Ист.-Фил. Отд. 23 мая с. г.

³⁾ Читано въ засѣд. Ист.-Фил. Отд. 23 мая с. г.

⁴⁾ Читано въ засѣд. Ист.-Фил. Отд. 2 мая с. г.

ству Академіи въ Сѣверный Китай и Восточный Туркестанъ для изученія тамошнихъ Тюркскихъ нарѣчій, доставилъ не мало интересныхъ свѣдѣній о Минусинскихъ Татаряхъ и Сойотахъ. Кромѣ того отъ г. Катанова получены тексты, собранные имъ тамъ-же и состоящіе изъ разговорныхъ фразъ, разсказовъ, пословицъ, загадокъ, пѣсенъ и шаманскихъ молитвъ, дающихъ полную картину языка Сойотовъ и умственной ихъ жизни. Эти матеріалы составляютъ цѣлый томъ и находятся въ такомъ порядкѣ какъ были записаны, съ обозначеніемъ дня, мѣсяца и года, гдѣ записаны, и имени и племени автора. Транскрипція сойотскихъ словъ сдѣлана согласно съ алфавитомъ, принятымъ Акад. Радловымъ для передачи тюркскихъ текстовъ, строго выдержана и доказываетъ, что авторъ вполне вникъ въ фонетическія особенности языка Сойотовъ. Цѣлый рядъ примѣчаній характеризуетъ діалектическія особенности различныхъ сойотскихъ говоровъ. Въ заслугу автору можно поставить то обстоятельство, что онъ переписалъ собранные имъ тексты немедленно по возвращеніи изъ Монголіи, когда акустическія впечатлѣнія были въ свѣжей памяти, и когда онъ имѣлъ возможность разъяснить встрѣчаемыя затрудненія помощью соплеменниковъ своихъ, сагайцевъ — хорошо знающихъ сойотское нарѣчіе. Матеріалы, собранные г. Катановымъ, вполне готовы для печати, и Академія предполагаетъ издать ихъ, въ видѣ девятаго тома «Образцовъ народной литературы тюркскихъ племенъ»¹⁾.

Къ только что названному обширному ученому предпріятію, ведомому неутомимымъ нашимъ сочленомъ Акад. Радловымъ, подъ заглавіемъ «Образцы народной литературы Тюркскихъ племенъ», и являющемуся какъ бы энциклопедіею, въ которой счастливо совмѣщаются записи преданій, ясно рисующихъ весь циклъ возрѣній кочевыхъ племенъ, и лингвистическія особенности тѣхъ или иныхъ діалектовъ, примыкаетъ собраніе въ

¹⁾ Читано въ засѣд. Ист.-Фил. Огд. 9 января с. г.

Турціи Венгерскимъ ученымъ Куношемъ текстовъ османскаго нарѣчія. Доставленные г. Куношемъ нѣсколько тетрадей, заключающія въ себѣ народныя пѣсни и сказки, карагезы и орта-оюну, загадки, поговорки и пословицы, равно какъ и нынѣ собираемые имъ матеріалы по изслѣдованію анатолійскихъ говоровъ, составятъ VIII томъ «Образцовъ Тюркской литературы»¹⁾.

Въ заключеніе мнѣ остается коснуться состоявшихся въ минувшемъ году соисканій нѣкоторыхъ изъ премій, присуждаемыхъ Академіею за ученые труды по разнымъ отраслямъ наукъ.

Результаты этихъ конкурсовъ заключаются въ слѣдующемъ:

I. *Ломоносовская премія* (въ 1000 р.), присуждавшаяся въ этомъ году по Физико-Математическому Отдѣленію за ученые изслѣдованія и открытія, сдѣланныя въ Россіи въ области физики, химіи и минералогіи, досталась Директору Магнитной и Метеорологической Обсерваторіи въ Павловскѣ Э. Е. Лейсту за его изслѣдованіе о температурѣ почвы въ Павловскѣ. Въ этомъ трудѣ г. Лейстъ не только представилъ надежныя и цѣнныя данныя о среднихъ температурахъ почвы въ Павловскѣ, но, путемъ осмотрительнаго обсужденія всѣхъ обстоятельствъ, при которыхъ получались выводы изъ произведенныхъ наблюденій, пришелъ къ весьма важнымъ заключеніямъ относительно наиболѣе цѣлесообразнаго способа установки почвенныхъ термометровъ и относительно вліяній, оказываемыхъ на температуру почвы различными метеорологическими элементами и въ особенности осадками. Должно замѣтить, что точная разработка многолѣтнихъ наблюденій надъ температурою почвы въ Павловскѣ могла быть произведена лишь благодаря тому, что тамъ съ 1888 г., вмѣстѣ съ наблюденіями другихъ метеорологическихъ элементовъ, велись ежечасныя наблюденія надъ температурою почвы; приведеніе въ исполненіе и успѣхъ этого предпріятія, которое, по неоднократ-

¹⁾ Читано въ засѣд. Ист.-Фил. Отд. 20 февраля с. г.

ному заявленію Директора Главной Физической Обсерваторіи, внесло особенно цѣнный вкладъ въ науку, зависѣли главнымъ образомъ отъ личнаго участія въ немъ Э. Е. Лейста и отъ осмотра, съ какою онъ непосредственно руководилъ этимъ дѣломъ. Поэтому, присуждая Ломоносовскую премію г. Лейсту за его трудъ, Академія тѣмъ самымъ желала выразить автору благодарность и за его плодотворную практическую дѣятельность въ указанномъ направленіи.

II. Происходившее соисканіе наградъ имени гр. Д. А. Толстого касалось также наукъ, входящихъ въ кругъ занятій Физико-Математическаго Отдѣленія Академіи: участвовало въ состязаніи 9 сочиненій.

Изъ нихъ *первой медали* удостоено изслѣдованіе Густ. Таммана объ упругости паровъ растворовъ. Соображенія автора о различныхъ физическихъ законахъ, связанныхъ съ явленіями упругости пара надъ растворами, во многихъ случаяхъ, по недостатку опытнаго матеріала, хотя и не привели къ такимъ заключеніямъ, которыя можно было бы считать окончательно установленными, однако заслугою г. Таммана нельзя не признать собраніе имъ весьма богатаго матеріала опытовъ, и въ этомъ отношеніи трудъ его превосходитъ все сдѣланное до него по тому же предмету. Если засимъ и этотъ матеріалъ оказался недостаточнымъ для рѣшенія многихъ вопросовъ, то нельзя этого ставить въ упрекъ г. Тамману; напротивъ, послѣ этой работы видно, чего еще недостаетъ, а самыя работы г. Таммана дали поводъ къ производству новыхъ опытныхъ изслѣдованій. Такъ для разъясненія вопросовъ, поднятыхъ первою работою г. Таммана, г. Эмденъ предпринялъ цѣлое изслѣдованіе, а за нимъ тоже сдѣлалъ и г. Шюллеръ.

Вторая медаль присуждена сочиненію Юс. Ап. Керсновскаго о суточномъ и годовомъ ходѣ силы вѣтра и географическомъ ея распредѣленіи, составляющемъ первое подробное и точное изслѣдованіе этого атмосфернаго элемента для Россійской Имперіи. До настоящаго времени сила вѣтра обработана только для одного

государства въ мірѣ, а именно для Соединенныхъ Штатовъ Сѣверной Америки — въ сочиненіи, появившемся почти одновременно съ вышепомянутымъ. Поэтому г. Керсновскому приходилось изобрѣсти, такъ сказать, съ одной стороны методъ обработки соответствующихъ данныхъ, а съ другой способъ надлежащаго ихъ сопоставленія. Эта задача рѣшена авторомъ съ большою осмотрительностью и терпѣніемъ. Данныя, послужившія основаніемъ для сочиненія, авторъ долженъ былъ большею частью самъ вычислять изъ оригинальныхъ записей наблюдателей, такъ что и въ этомъ отношеніи имъ употреблено не мало труда.

Наконецъ *третью* медаль получилъ Б. Из. Срезневскій за записку о буряхъ въ Черномъ и Азовскомъ моряхъ. Нельзя не поставить г. Срезневскому въ большую заслугу то, что онъ не только впервые ясно указалъ на трудности рѣшенія вопроса, но и преодолѣлъ ихъ, связавъ отмѣтки силы вѣтра нашихъ станцій, лежащихъ по берегамъ Чернаго моря, со свѣдѣніями о крушеніяхъ судовъ, и на основаніи этихъ данныхъ установилъ для каждой станціи *норму бури*, т. е. тотъ низшій предѣлъ наблюдаемой на станціи силы вѣтра, при переходѣ за который въ открытомъ морѣ вблизи станціи наступаетъ вѣтеръ, опасный для мореплаванія. Установивъ нормы бурь для каждой станціи, уже нетрудно было вывести число бурь въ каждой изъ нихъ, въ отдѣльные годы, и распределить бури по временамъ года, по срочнымъ часамъ наблюденій, а также по направленіямъ вѣтра. Въ послѣдней части своего труда г. Срезневскій рассматриваетъ распределеніе бурь въ Черномъ морѣ, затѣмъ распределяетъ бури по положенію циклоновъ и антициклоновъ, послужившихъ причиною ихъ, и опредѣляетъ пути тѣхъ и другихъ; на основаніи этихъ изслѣдованій устанавливаются типы распределенія давленія въ Европѣ, при которыхъ наступаютъ бури въ Черномъ морѣ, а также типическіе пути этихъ бурь. Эти въ высшей степени важные для науки и практики выводы изображены наглядно на картахъ, приложенныхъ къ труду г. Срезневскаго.

III. Премію имени покойнаго Вице-президента Буняковскаго за выдающіеся математическіе труды, въ настоящемъ году, по разсмотрѣніи представленныхъ на соисканіе сочиненій, Академія присудила сборнику нѣсколькихъ изслѣдованій профессора чистой математики Варшавскаго университета Николая Яковлевича Сонины; выдающіяся научныя достоинства ихъ состоятъ какъ въ оригинальности самостоятельныхъ приемовъ и выводовъ автора, такъ и въ глубокой и вѣрной критической оцѣнкѣ данныхъ спеціальной литературы, относящихся къ изслѣдованнымъ вопросамъ.

Въ настоящемъ 1890 г. Его Великогерцогское Высочество Принцъ Александръ Петровичъ Ольденбургскій соизволилъ удостовѣть Академію принятіемъ званія Почетнаго ея Члена.

Далѣ Академію избраны:

Въ *Почетные Члены*:

Дѣйств. тайн. сов. Петръ Гр. Рѣдкинъ.

Егермейстеръ Высочайшаго Двора графъ Серг. Дмитр. Шереметевъ.

Дѣйств. стат. сов. Вл. Вл. Вельяминовъ-Зерновъ.

Въ *Члены-Корреспонденты*:

I. По Физико-Математическому Отдѣленію.

1. По разряду *математическихъ наукъ*.

Вас. Павл. Энгельгардтъ въ Дрезденѣ.

2. По разряду *физическому*.

Директоръ Метеорологич. и Магнитн. Центральн. Института въ Вѣнѣ проф. Юл. Ганнъ.

Професоръ Неаполитанскаго университета сенаторъ Арканджело Скакки.

Професоръ Тюбингенскаго университета Лотаръ Мейеръ.

3. По отдѣлу *біологическому*.

Професоръ Московскаго университета Клим. Арк. Тимирязевъ.

Професоръ того же университета Анат. Петр. Богдановъ.

II. По Отдѣленію русскаго языка и словесности.

Професоръ Императорскаго С.-Петербургскаго Историко-Филологическаго Института Ник. Петр. Некрасовъ.

Членъ Французскаго Института Гастонъ Парі.

III. По Историко-Филологическому Отдѣленію.

1. По разряду Историко-Политическихъ наукъ.

Тайн. сов. Дм. Ом. Кобеко.

Професоръ Берлинскаго университета Густ. Шмоллеръ.

2. По разряду классической филологіи.

Професоръ С.-Петербургскаго университета Ив. Вас. Пояловскій.

Стат. сов. Вас. Вас. Латышевъ.

3. По разряду восточной словесности.

Дѣйств. стат. сов. Пав. Степ. Поповъ.

Професоръ Гёттингенскаго университета Пав. де Лагардь.

4. По разряду лингвистики.

Д-ръ Биленштейнъ въ Добленѣ (Курляндской губ.).



ОТЧЕТЪ

О ДѢЯТЕЛЬНОСТИ ОТДѢЛЕНІЯ РУССКАГО ЯЗЫКА И СЛОВЕСНОСТИ

за 1890 годъ,

составленный ординарнымъ академикомъ К. Н. Бестужевымъ-Рюминимъ и читанный въ торжественномъ собраніи 29 декабря А. Н. Веселовскимъ.

Въ 1890 году личный составъ Отдѣленія русскаго языка и словесности увеличился тремя новыми членами: три лица, въ теченіе многихъ лѣтъ состоявшія корреспондентами Отдѣленія, избраны его дѣйствительными членами со званіемъ ординарныхъ академикомъ: К. Н. Бестужевъ-Рюминъ, Н. А. Лавровскій и Н. С. Тихонравовъ. Двое послѣднихъ не имѣютъ постояннаго пребыванія въ Петербургѣ, однако временно принимали участіе въ засѣданіяхъ Отдѣленія, а первый постоянно участвовалъ въ нихъ съ осени отчетнаго года.

Дѣятельность II Отдѣленія Академіи Наукъ и въ 1890 году продолжалась въ направленіи, указанномъ Высочайше утвержденнымъ положеніемъ, на основаніи котораго въ обязанность Отдѣленія входятъ прежде всего грамматическіе и словарные труды. Вслѣдствіе того въ настоящее время Отдѣленіе болѣе всего озабочено приготовленіемъ новаго изданія Академическаго Словаря. О планѣ его и о предварительныхъ къ нему работахъ было уже говорено въ отчетахъ за прошедшіе годы. Общій его характеръ можетъ быть опредѣленъ названіемъ *практическаго*;

Отдѣленіе имѣеть въ виду дать словарь, примѣненный къ потребностямъ не однихъ лишь ученыхъ, но и массы образованныхъ людей вообще: значеніе словъ объясняется возможно точными и сжатыми опредѣленіями, а употребленіе ихъ примѣрами изъ лучшихъ писателей, какъ прозаиковъ, такъ и поэтовъ; при словахъ, заимствованныхъ изъ другихъ языковъ, указывается ихъ происхожденіе. Въ отчетномъ году главный редакторъ словаря ординарный академикъ Я. К. Гротъ посвящалъ работѣ надъ нимъ все время, остававшееся у него свободнымъ отъ исполненія обязанностей по занимаемымъ имъ должностямъ вице-президента Академіи и предсѣдательствующаго въ Отдѣленіи русскаго языка и словесности. По мѣрѣ изготовленія вчернѣ нѣсколькихъ столбцовъ словаря онъ сообщалъ ихъ въ корректурныхъ листахъ на просмотръ Отдѣленія, члены котораго и высказывали въ засѣданіяхъ свои замѣчанія; такимъ образомъ работа надъ словаремъ составляла предметъ общаго обсужденія, въ которомъ постоянно принималъ участіе и присутствовавшій въ засѣданіяхъ Августѣйшій Президентъ Академіи, предварительно удостоивавшій дѣлать письменныя замѣчанія на корректурныхъ листахъ. Затѣмъ, по занесеніи академикомъ Гротомъ предложенныхъ исправленій и дополненій въ текстъ словаря, новые корректурные листы разсылались академикамъ другихъ двухъ Отдѣленій и нѣсколькимъ постороннимъ ученымъ, которые въ свою очередь сообщали главному редактору то, что считали нужнымъ замѣтить. Къ числу этихъ постороннихъ сотрудниковъ словаря, которымъ Отдѣленіе обязано многими полезными указаніями, принадлежатъ: А. С. Будиловичъ, И. В. Будилевскій, Ѳ. Ѳ. Веселаго, П. А. Гильтебрандтъ, К. Я. Гротъ, Н. Ѳ. Здекауэръ, Л. Ѳ. Змѣевъ, А. Ѳ. Кони, П. А. Костычевъ, А. А. Лебедевъ, М. И. Меліоранскій, баронъ Ѳ. Р. Остенъ-Сакенъ, И. В. Помяловскій, С. И. Пономаревъ, А. Н. Пыпинъ, баронъ В. Р. Розенъ, М. А. Рыкачевъ, А. И. Савельевъ, Н. П. Собко, П. В. Шейнъ и другіе, имена которыхъ будутъ въ свое время обнародованы. Вслѣдствіе просмотра

листовъ словаря столькими лицами, работа надъ нимъ не могла конечно подвигаться быстро, но за то употреблены были всѣ речательства для доставленія ей возможной степени удовлетворительности. Въ настоящее время набирается буква В. Приготовление матеріаловъ съ выборомъ словъ и цитатъ изъ литературныхъ произведеній дѣятельно продолжается.

Въ 1890 году появилось начало другого важнаго изданія Отдѣленія: вышелъ первый выпускъ труда покойнаго академика И. И. Срезневскаго, подъ заглавіемъ: «Матеріалы для словаря древне-русскаго языка по письменнымъ памятникамъ». Въ этотъ выпускъ вошли буквы А, Б, В и часть Г. Покойный Срезневскій въ теченіе многихъ лѣтъ собиралъ матеріалы для этого словаря въ видѣ расположенныхъ въ алфавитномъ порядкѣ выписокъ изъ старинныхъ памятниковъ рукописныхъ и печатныхъ. Этотъ богатый матеріалъ онъ началъ приводить въ порядокъ и даже приступилъ было къ печатанію въ концѣ 60-хъ годовъ; но найдя необходимымъ подвергнуть матеріалъ новой обработкѣ, остановилъ печатаніе. Послѣ кончины И. И. Срезневскаго, приведеніемъ въ порядокъ матеріаловъ занялась дочь его О. И. Срезневская, а печатаніе шло подъ надзоромъ ординарныхъ академикомъ—сначала И. В. Ягича, а потомъ А. Ѳ. Бычкова. Трудъ этотъ можетъ быть очень полезнымъ пособіемъ для изслѣдователя, и потому Отдѣленіе рѣшило печатать его въ томъ видѣ, въ какомъ онъ оказался по смерти составителя, только дополнивъ ссылками на новыя изданія памятниковъ; повѣрка же всѣхъ цитатъ, которая могла бы слишкомъ замедлить изданіе, была отклонена. Вотъ почему словарь и является подъ заглавіемъ: «Матеріаловъ».

Говоря объ участіи ординарнаго академика А. Ѳ. Бычкова въ изданіи этого труда, нельзя не упомянуть того, что Отдѣленіе, вмѣстѣ со всей Академіей, приняло участіе въ торжествѣ пятидесятилѣтняго юбилея общественной и литературной дѣятельности Аванасія Ѳедоровича, и въ адресѣ, прочитанномъ отъ имени Академіи М. И. Сухомлиновымъ, ученая

дѣятельность юбиляра была опредѣлена слѣдующимъ образомъ: «Въ своихъ изысканіяхъ вы не ограничились предѣлами одного какого-либо періода, простирая ихъ на памятники различныхъ временъ — отъ Остромирова Евангелія, Сборника Святослава, Судебника Іоанна IV и т. д. до произведеній Крылова и Жуковскаго. Составленное вами описаніе Сборниковъ Императорской Публичной Библіотеки вноситъ драгоцѣнныя вклады въ науку. Изданіемъ писемъ и бумагъ Петра Великаго вы созидаете ему памятникъ, увѣковѣчивающій мысли и стремленія гениальнаго русскаго челоуѣка».

Ординарный академикъ М. И. Сухомлиновъ занимался въ 1890 году приготовленіемъ къ изданію сочиненій Ломоносова; приступлено къ печатанію перваго тома. Кромѣ того, подъ редакціей М. И. Сухомлинова, въ истекающемъ году, изданъ VI-й томъ «Матеріаловъ для исторіи Академіи Наукъ», заключающій въ себѣ исторію Академіи, составленную въ прошломъ вѣкѣ знаменитымъ Г. Ф. Миллеромъ, и окончень печатаніемъ VII-й томъ, въ которомъ содержатся документы, относящіеся къ 1744 и 1745 годамъ.

Дѣятельность Академіи Наукъ, со времени ея основанія и до преобразованія при императрицѣ Елисаветѣ Петровнѣ, представляетъ много яркихъ и видныхъ чертъ для исторіи умственной и отчасти общественной жизни Россіи. Большое значеніе въ судьбахъ Академіи Наукъ имѣютъ сороковые года прошлаго столѣтія. Со вступленіемъ на престолъ дочери Петра Великаго явилась надежда на осуществленіе той мысли, съ которой учреждена Академія. Завѣтною мыслью Петра Великаго было призвать русскихъ ученыхъ въ академическую среду. Академикъ Пекарскій въ своей «Исторіи Академіи Наукъ» говоритъ: «Распорядители Академіи неблагоклонно смотрѣли на проникновеніе русскаго элемента въ ученое общество; но они знали очень твердо, что Императрица Елисавета при всякомъ удобномъ случаѣ выказывала особенное расположеніе ко всему родному: только такимъ направленіемъ самой Императрицы и слѣдуетъ объяснить, что въ

Академіи Наукъ, при жизни этой государыни, стали появляться русскіе ученые». Въ сороковыхъ годахъ составленъ и утвержденъ первый академическій уставъ, дѣйствовавшій до начала XIX столѣтія. Къ тому же времени относится возникшая въ Академіи и имѣющая историческій интересъ борьба между представителями науки и бюрократіей въ лицѣ Шумахера.

Разнообразныя данныя, находящіяся въ документахъ, изданныхъ въ VII-мъ томѣ, свидѣтельствуютъ о трудахъ Академіи, содѣйствовавшихъ какъ развитію науки вообще, такъ и изученію Россіи въ частности. Трудami академиковъ составлена была генеральная карта Россіи и сверхъ того девятнадцать спеціальныхъ картъ областей, входящихъ въ составъ Россійской имперіи. Для дальнѣйшаго усовершенствованія предпринятаго труда Академія обратилась къ содѣйствію различныхъ вѣдомствъ. Она просила Правительствующій Сенатъ доставлять ей свѣдѣнія— о всемъ томъ, что относится до географіи, будутъ ли то чертежи, или только «политическія описанія» и т. п. Отъ комерцъ-коллегіи Академія требовала описи всѣмъ купеческимъ городамъ и гаванямъ; отъ ямской канцеляріи— обстоятельнаго реестра всѣмъ ямамъ и почтовымъ станамъ; отъ коллегіи иностранныхъ дѣлъ— «подлиннаго извѣстія о границахъ россійскаго государства» и т. д. Для собранія требуемыхъ свѣдѣній Академія давала инструкціи, а для того, чтобы «промыслить можно было» карты главныхъ рѣкъ въ Россіи, предлагала снарядить ученую экспедицію.

Для собранія и описанія естественныхъ произведеній принимаемы были ученныя путешествія. Какъ на любопытную черту тогдашняго времени можно указать на требованія тайны даже относительно наблюденій въ области естественныхъ наукъ и астрономіи.

Для трудовъ Миллера и Гмелина, для переписки «сибирской географіи и натуральной исторіи» избрано было лицо, которому накрѣпко подтверждено, чтобы онъ «сіе дѣло содержалъ тайно, и не только списывать, но и читать никому не давалъ: вмѣсто присяги взять съ него письменный реверсъ съ обязательствомъ».

На страницахъ изданія разсѣяны свѣдѣнія объ ученыхъ трудахъ Ломоносова, Тредіаковскаго и другихъ академикъ.

Вольфова «Экспериментальная Физика», переведенная Ломоносовымъ съ латинскаго языка на русскій, отдана была на разсмотрѣніе профессору Гмелину, который нашелъ, что переводъ довольно хорошъ и «силу сочинителя весьма хорошо изъяснилъ». Переводъ представленъ былъ въ сенатъ, отсюда и получено разрѣшеніе печатать. Въ теченіе многихъ лѣтъ Ломоносовъ добивался учрежденія химической лабораторіи, доказывая ея пользу и необходимость.

Тредіаковскій, вступая въ Академію, обѣщался «въ совершенство приводить русскій языкъ въ простыхъ рѣчахъ или стихами» и «переводить съ латинскаго и французскаго все, что ему дастся». Академическія власти пользовались въ самомъ широкомъ размѣрѣ обязательствомъ, принятымъ на себя Тредіаковскимъ. Онъ долженъ былъ переводить съ французскаго и книги литературнаго содержанія и канцелярскія бумаги. Напрасно онъ обращался за содѣйствіемъ при переводѣ сочиненій, требовавшихъ спеціальныхъ познаній въ области той или другой науки: спеціалистовъ не оказывалось, и Тредіаковскому приходилось «волею или неволею» создавать свою терминологію. Между прочимъ ему поручено было осмотрѣть всѣ французскія книги, находящіяся въ Лѣтнемъ Ея Величества дворцѣ.

По мысли Петра Великаго Академія Наукъ должна была служить не только средоточіемъ научной дѣятельности, но и расадникомъ просвѣщенія въ Россіи. Съ этою цѣлью учреждены были при Академіи университетъ и гимназія. Въ какомъ печальномъ состояніи находились въ ту пору эти учрежденія, видно изъ того, что въ университетѣ было всего четверо студентовъ изъ природныхъ русскихъ, а въ гимназіи не доставало необходимыхъ пособій, и мѣста преподавателей оставались не занятыми. Два года не было въ гимназіи учителя чистописанія, вслѣдствіе чего родители брали оттуда своихъ дѣтей; болѣе года не начинали пе-

чатать нѣмецкой грамматикѣ, несмотря на большой спросъ на нее между русскими учениками.

Главную причину упадка и безурядицы академики видѣли въ самовластіи и произволѣ Шумахера, державшаго въ своихъ рукахъ судьбу Академіи. Нѣкоторыя изъ обвиненій, взводимыхъ на Шумахера, не лишены интереса по отношенію къ русской литературѣ. Такъ, на примѣръ, академики обвиняли Шумахера въ томъ, что при выборѣ книгъ для перевода на русскій языкъ онъ поступалъ совершенно произвольно, не справляясь ни съ мнѣніемъ людей науки, ни съ потребностями русскаго общества. Шумахеръ всячески старался удалить академиковъ отъ Двора. По прежнему обычаю, они являлись въ торжественные дни во дворецъ и подносили государынѣ одно изъ академическихъ изданій; Шумахеръ задерживалъ приглашенія ко Двору.

Несмотря на то, сочувствіе къ Академіи не вовсе исчезло въ обществѣ. Съ ней поддерживали сношенія образованнѣйшіе люди того времени, какъ на примѣръ, Татищевъ; научныя учрежденія Академіи посѣщались членами св. Синода и другими сановниками, сама императрица обращала вниманіе на академическія дѣла. По волѣ императрицы другъ Ломоносова Рихманъ показывалъ при Дворѣ электрическіе опыты, «дабы ея величество собственною высочайшею своею особою дѣйствіе онаго эксперимента видѣть изволила». Академическая кунсткамера привлекала всеобщее любопытство. Таубертъ доносилъ Академіи Наукъ: «Ежедневно множество всякаго чина людей приходятъ и просятъ въ кунсткамеру, при чемъ для случающагося всегда *великаго множества*, за всѣми усмотрѣть никовимъ образомъ невозможно и потому не безъ опасенія, чтобы вещи какія не утратились» и т. д.

Ординарный академикъ И. В. Ягичъ продолжалъ въ 1890 году печатаніе своего обширнаго труда, который можно бы по примѣру латинскихъ изданій подобнаго рода назвать «Corpus grammaticorum sloveno-rossicorum». Въ это изданіе войдутъ, кромѣ отдѣльныхъ сочиненій, обозначенныхъ именемъ автора, и анонимныя полныя грамматикѣ, и многочисленныя статьи грамматиче-

скаго содержанія, встрѣчающіяся въ рукописныхъ сборникахъ XVI—XVII вѣковъ. До сихъ поръ отпечатано слишкомъ 25 листовъ; трудность чтенія корректуръ и отдаленность настоящаго мѣстопробыванія редактора замедлили окончаніе печатанія. Есть надежда, что трудъ этотъ появится въ свѣтъ въ первой половинѣ будущаго года. Печатаніе по порученію Отдѣленія, подъ редакціей ак. Ягича, нѣкоторыхъ сочиненій чешскаго брата Хельчицкаго также близко къ окончанію. Отпечатана уже «Реплика» (возраженіе) Хельчицкаго противъ Микулаша Бискупца; недостаеъ только краткаго введенія.

Въ 1890 году академикъ Ягичъ еще напечаталъ за границею:

1) Въ изданіяхъ Вѣнской академіи: подробный разборъ двухъ недавно найденныхъ очень древнихъ отрывковъ глаголитскаго письма такъ называемаго Хорватскаго извода. Въ этомъ изслѣдованіи (Glagolitica) вновь обращено вниманіе и на кievскіе глаголитскіе отрывки. 2) На средства Боснійскаго правительства вышло въ Вѣнѣ изданіе очень обширной и довольно важной сербской грамоты, появившейся подъ названіемъ: Свято-Стефанскій Хрисовуль. 3) На средства того же правительства напечатано подробное описаніе (на латинскомъ языкѣ) одного глаголитскаго служебника, изящно написаннаго, съ миниатюрами и орнаментами, по заказу сплѣтскаго герцога Хервоя, жившаго въ началѣ XV вѣка. Этотъ памятникъ, несмотря на то, что назначенъ для церковной службы по римскому обряду, заключаетъ въ себѣ нѣсколько любопытныхъ заимствованій изъ требника православныхъ сербовъ. Оба эти памятника привезены были на короткій срокъ изъ Константинополя мадыарскою экспедиціей, отправленною туда на средства Австрійскаго императора. 4) Въ «Гласникѣ», издаваемомъ въ Сараевѣ (органѣ тамошняго музея, журналь для исторіи и археологіи) напечатана статья: «Нѣсколько соображеній о боснійскихъ каменныхъ надписяхъ». 5) Для Юго-Славянскои Академіи въ Загребѣ И. В. Ягичъ приготовилъ къ печати и даже началъ печатать критическое изданіе, съ вариантами, Полицкаго статута — одного изъ самыхъ выдающихся па-

иятниковъ обычнаго права далматинскихъ хорватовъ XV вѣка. 6) Для Сербской Академіи въ Бѣлградѣ И. В. Ягичъ приготовилъ къ печати, по одной замѣчательной сербской рукописи XIII—XIV вѣковъ, собраніе такъ называемыхъ моностиховъ Менадра въ сербско-славянскомъ переводѣ и нѣсколько текстовъ изъ греческихъ флорилегіевъ. То и другое попадаетъ въ юго-славянскихъ рукописяхъ подъ заглавіемъ «О философіи» и «О разумѣ». Когда появятся, съ одной стороны, эти тексты, а съ другой — печатаемый нами⁴ Отдѣленіемъ греческій текстъ и славянскій переводъ «Пчелы», тогда можно будетъ поставить вопросъ объ ихъ взаимныхъ отношеніяхъ.

Какъ результатъ своихъ университетскихъ лекцій, И. В. Ягичъ предположилъ напечатать рядъ очерковъ изъ славянскихъ древностей, которыя служили бы дополненіемъ и продолженіемъ знаменитаго сочиненія П. Шафарика: «Славянскія Древности». Первый изъ такихъ очерковъ, посвященный вопросу о мѣстѣ славянъ въ древней этнографіи Европы, уже доставленъ И. В. Ягичемъ для помѣщенія въ «Сборникъ» Отдѣленія.

Сверхъ всѣхъ этихъ работъ, И. В. Ягичъ продолжаетъ въ Берлинѣ изданіе своего журнала «Archiv für slav. Philologie». Недавно вышелъ 3-й выпускъ XIII-го тома. Въ каждомъ выпускѣ входятся или статьи, или рецензіи самого редактора. Въ послѣднемъ выпускѣ любопытенъ разборъ хорватскаго перевода «Война и Миръ» графа Л. Н. Толстого. И. В. Ягичъ доказалъ въ этомъ разборѣ, что переводчикъ мало знаетъ русскій языкъ, отчего и переводъ не могъ быть удовлетворителенъ.

Ординарный академикъ А. Н. Веселовскій доканчиваетъ печатаніемъ VI-й выпускъ своихъ «Разысканій въ области русскаго духовнаго стиха». Выпускъ этотъ содержитъ въ себѣ слѣдующія главы: глава XVIII «Вѣщаніе Вѣльвы (Voluspá) и новѣйшая экзегеза». Voluspá считалась до послѣдняго времени одной изъ древнѣйшихъ пѣсней такъ называемой стихотворной Эдды, а ея космогоническія и эсхатологическія подробности служили матеріаломъ для построенія нѣмецкой мифологіи. Правда,

еще до Гримма указаны были въ ней, особенно въ ея эсхатологической части, христіанскія вѣянія; къ образу мірового древа Иггдразиль естественно напрашивалась параллель мірового же древа-креста. А. Н. Веселовскій, еще до появленія извѣстнаго труда Бугге, не разъ касался этихъ мотивовъ старосѣверной пѣсни, и теперь снова обратился къ этому же вопросу по поводу книги Е. Г. Мейера (Elard Hugo Meyer). До сихъ поръ допускалось присутствіе только эпизодовъ христіанскихъ въ составѣ Волуспы; ея авторъ представлялся человѣкомъ полувѣрнымъ, усвоившимъ образы и символы христіанскаго вѣроученія, которые приурочилъ къ своему языческому міросозерцанію. Иначе поставилъ вопросъ Мейеръ: по его мнѣнію, авторъ Волуспы не кто иной, какъ Сэмундъ мудрый, не только христіанинъ, но ученый богословъ, стоявшій среди богатаго, литературно-развитаго языческаго преданія, мифа, поэтическаго стиля; всѣмъ этимъ онъ, будто бы, сознательно воспользовался для выраженія христіанскихъ отвлеченныхъ идей, какъ средневѣковые аллегористы не гнушались классическимъ мифомъ для того, чтобы вложить въ нихъ иносказательный смыслъ, какъ христіанскій авторъ «Слова о Полку Игоревѣ» говоритъ о внука Дажь-Бога. Подробнымъ разборомъ гипотезы Мейера А. Н. Веселовскій доказываетъ психологическую немыслимость его воззрѣнія и методологическіе недочеты его работы и снова вводитъ Волуспу въ область той бессознательно-двоевѣрной поэтической литературы, народныя отраженія которой переживаютъ и въ нашемъ духовномъ стихѣ.

Въ главѣ XIX-й А. Н. Веселовскій даетъ опытъ освѣщенія разсказа о раѣ въ посланіи Новгородскаго архіепископа Василія сравненіемъ съ эпизодомъ Бранданова хожденія и ирландскими сказаніями, недавно указанными проф. Цимеромъ. Источникъ соотвѣтствующаго русскаго разсказа былъ, вѣроятно, западный; къ такому воздѣйствію западныхъ сказаній и легендъ на новгородскія мы отчасти приготовлены: укажемъ на нѣмецкій подлинникъ «Прѣнія живота со смертію», на загадочныя отношенія нашей былины о Садкѣ къ эпизоду о Садокѣ въ Tristan le

Léonois, на нѣмецкаго богатыря Дедрика = Дитриха Бернскаго въ записи одного Псалтыря время в. кн. Василя Ивановича (объ этомъ академикъ Веселовскій дѣлалъ особый докладъ въ Неофилологическомъ обществѣ).

Въ главѣ XX-й собирается новый матеріалъ къ вопросу о дуалистическихъ космогоніяхъ, поставленному въ одной изъ главъ предыдущаго выпуска. Къ сообщеннымъ тамъ славянскимъ и тюрко-финскимъ параллелямъ присоединяются теперь и ирокезскія и алгонкинскія. Вопросъ о религіозномъ дуализмѣ у славянъ обобщается за предѣлами возможныхъ на него историческихъ (христіано-богомильскихъ) воздѣйствій въ болѣе широкой и не тронутый: о дуализмѣ, какъ одной изъ раннихъ стадій религіознаго развитія вообще.

Послѣднія главы (XXI—2—XXIII—2) заключаютъ въ себѣ слѣдующее: къ видѣнію Амфилога; большой стихъ о Егоріи и сказка объ Ильѣ и Змѣѣ, Видѣніе Григорія о послѣднихъ дняхъ (изъ житія Василя Новаго).

Въ одномъ изъ засѣданій Отдѣленія А. Н. Веселовскій прочелъ отрывокъ изъ своего перевода Боккачіева «Декамерона». Цѣль этого перевода возможно точно передать архаическое впечатлѣніе подлинника, особенности его стиля и своеобразную періодичность. Переводъ печатается; его будетъ сопровождать этюдъ о Боккачіо.

Ординарный академикъ Н. С. Тихонравовъ занятъ былъ своимъ изданіемъ «Сочиненій Гоголя», пять томовъ котораго появился въ 1889 и 1890 годахъ, шестой приготовленъ къ печати. Это первое критическое изданіе сочиненій Гоголя. Г. Тихонравовъ тщательно изучилъ всѣ сохранившіяся рукописи Гоголя и въ своихъ примѣчаніяхъ далъ полную литературную исторію произведеній этого писателя (первоначальные наброски «Ревизора», «Мертвыхъ Душъ» и «Женитьбы» найдутъ себѣ мѣсто въ шестомъ томѣ); результаты такого изученія будутъ важны для пониманія и творчества Гоголя, и самой его личности. Въ трудѣ академика Тихонравова рукописи эти употреблены въ

первый разъ. Предшествовавшія изданія тоже тщательно изучены новымъ издателемъ; теперь они конечно становятся совсѣмъ ненужными.

Въ одномъ изъ засѣданій Отдѣленія Н. С. Тихонравова прочелъ найденный имъ въ рукописи XVIII вѣка отрывокъ изъ «Девгеніева дѣянія». Отрывокъ этотъ, за исключеніемъ нѣкоторыхъ подновленій въ слогѣ, оказывается сходнымъ съ выписками, сдѣланными Карамзинымъ изъ извѣстнаго Пушкинскаго сборника, заключающаго въ себѣ между прочимъ и «Слово о Полку Игоревѣ»; съ текстомъ, изданнымъ въ «Памятникахъ старинной русской литературы», текстъ Н. С. Тихонравова не сходится. Въ своемъ чтеніи академикъ представилъ любопытныя сравненія этого текста съ греческимъ оригиналомъ и пришелъ къ заключенію, что одинъ изъ его эпизодовъ (о свадьбѣ Девгенія) древнѣе извѣстныхъ греческихъ текстовъ. По случаю празднованія сорокалѣтія литературной дѣятельности академика Тихонравова Отдѣленіе отправило ему поздравительный адресъ.

Экстраординарный академикъ Л. Н. Майковъ занятъ былъ приготовленіемъ къ изданію сочиненій Пушкина, порученному ему Академіею. Изданіе это должно быть критическимъ, основаннымъ на тщательномъ изученіи рукописей Пушкина и первоначальныхъ изданій его сочиненій, вышедшихъ при его жизни. Необходимыя примѣчанія историческія и литературныя, равно какъ и варианты, должны сопровождать произведенія Пушкина; безъ примѣчаній многое теперь было бы уже непонятно, а варианты вводятъ въ самый процессъ творчества: только изученіе вариантовъ выяснило, какъ типъ Онягина видоизмѣнялся въ представленіи автора; указанная еще Л. И. Поливановымъ современность созданія «Цыганъ», «Демона» и «Онягина» и передача стиховъ изъ одного произведенія въ другое служитъ тому нагляднымъ доказательствомъ. Біографія Пушкина должна завершить изданіе. Готовясь къ нему, Л. Н. Майковъ началъ ознакомленіе съ рукописями Пушкина, хранящимися въ Московскомъ Публичномъ Музеѣ и съ бумагами П. В. Анненкова, ко-

тому принадлежитъ первая попытка критической обработки Пушкинскаго текста. Въ этихъ бумагахъ Л. Н. Майковъ нашелъ любопытный разсказъ В. И. Даля объ его знакомствѣ съ Пушкинымъ; изданіе этихъ доселѣ неизвѣстныхъ воспоминаній далъ Л. Н. Майкову, въ объясненіяхъ къ нимъ, возможность освѣтить взглядъ Пушкина на отношенія литературнаго языка къ народной рѣчи. Въ Московскомъ Публичномъ Музеѣ ак. Майкову удалось найти нѣсколько неизвѣстныхъ писемъ Пушкина къ кн. Вяземскому и А. С. Норову. Рядомъ съ изученіемъ текста произведеній Пушкина шло у Леонида Николаевича изученіе журналистики современной Пушкину. Отъ В. Е. Якушкина, владѣющаго значительнымъ количествомъ Пушкинскихъ рукописей, г. Майковъ получилъ обѣщаніе, что онѣ будутъ сообщены ему для употребленія въ предположенномъ изданіи. Вообще Отдѣленіе, предпринимая критическое изданіе произведеній величайшаго изъ художниковъ русскаго слова, надѣется встрѣтить сочувствіе русскаго общества, которое прежде всего можетъ быть выражено тѣмъ, что лица, имѣющія рукописи и письма Пушкина въ своемъ распоряженіи, не откажутся предоставить ихъ во временное пользованіе Отдѣленія.

Въ Сборникѣ II-го Отдѣленія ак. Майковъ напечаталъ по тремъ спискамъ любопытный памятникъ старины: «Бесѣду о Цареградѣ». Значеніе этого впервые нынѣ изданнаго памятника для топографіи Константинополя въ періодъ между временнымъ господствомъ въ немъ Франковъ и турецкимъ завоеваніемъ уже оцѣнено такимъ знатокомъ дѣла, какъ Г. С. Дестунисъ, въ особой критической статьѣ; замѣчанія, какъ г. Дестуниса, такъ и другихъ лицъ, навели Л. Н. Майкова на новыя соображенія о литературной исторіи «Бесѣды» и побудили его составить дополненіе къ своему труду, которое и появится въ «Сборникѣ». Тамъ же будутъ напечатаны академикомъ Майковымъ разсказы Нартова о Петрѣ Великомъ, извѣстные до сихъ поръ въ неполномъ изданіи М. П. Погодина; къ тексту этихъ разска-

зовъ г. Майковъ предполагаетъ присовокупить примѣчанія и изслѣдованія объ источникахъ разсказовъ Нартова.

Кромѣ этихъ трудовъ, Л. Н. Майковымъ окончено въ отчетномъ году изданіе отдѣльною книгой сборника критическихъ статей его покойнаго брата Валеріана Николаевича, даровитаго молодого человѣка, дѣйствовавшаго въ литературѣ сороковыхъ годовъ. Къ этому сборнику приложены нашимъ сочленомъ матеріалы для литературной характеристики В. Н. Майкова, изъ которыхъ обнаруживается направленіе критическихъ работъ молодого писателя.

Въ томахъ «Сборника Отдѣленія русскаго языка и словесности», вышедшихъ въ теченіе 1890 года, помѣщено нѣсколько важныхъ сочиненій постороннихъ ученыхъ, о которыхъ умѣстно будетъ упомянуть здѣсь. Таковъ трудъ П. А. Ровинскаго: «Черногорія въ ея прошломъ и настоящемъ»; первый томъ его хотя и былъ отпечатанъ въ 1888 году, но будучи задержанъ изготовленіемъ карты, появился только въ отчетномъ году. Этотъ обширный томъ обнимаетъ собою географію и исторію Черногоріи до прекращенія владѣнія владыкъ. У насъ очень мало было писано о Черногоріи, притомъ давно и случайными путешественниками; г. Ровинскій прожилъ въ Черногоріи болѣе десяти лѣтъ и имѣлъ случай вполне познакомиться съ страной. Такимъ образомъ сочиненіе его получаетъ особое значеніе и заставляеть ожидать скорѣйшаго окончанія. Приложенная къ этому труду карта основана на точномъ изученіи страны и должна быть признана первою картою Черногоріи, составленною по научнымъ даннымъ.

Къ важнымъ пріобрѣтеніямъ науки принадлежитъ изданный подъ наблюденіемъ А. Ѳ. Бычкова сборникъ П. В. Шейна: «Матеріалы для изученія быта и языка русскаго населенія сѣверо-западнаго края»; окончаніе перваго тома этого сборника появилось въ 1890 году, начало же издано было еще въ 1887 г. Весь первый томъ посвящаемъ лирическимъ пѣснямъ: въ первой половинѣ помѣщены были пѣсни обрядовыя, бесѣдныя, бытовыя, шуточные; во второй—свадебныя и похоронныя причитанія. Пѣсни

когда нужно сопровождаются описаніемъ обрядовъ и всегда распространяются по мѣстностямъ, гдѣ записаны. Сборникъ этотъ составленъ трудами самого П. В. Шейна, нѣкоторыхъ его корреспондентовъ, а частію матеріалъ его заимствованъ изъ надежныхъ прежнихъ изданій.

Въ 1890 году появился II-й томъ «Сочиненій А. А. Котляревскаго». Подобно первому, онъ заключаетъ въ себѣ критическія статьи нашего покойнаго члена-корреспондента. Статьи эти часто блещутъ остроумными соображеніями или останавливаются на себѣ вниманіе полезными библиографическими указаніями; даже тѣ изъ нихъ, которыя нынѣ уже устарѣли, любопытны, какъ показатели состоянія науки лѣтъ тридцать тому назадъ.

Въ 1890 году Отдѣленіе понесло одну горестную утрату: 26-го октября скончался членъ-корреспондентъ Отдѣленія, профессоръ Казанской Духовной Академіи И. Я. Порфирьевъ.

Сынъ священника Вятской губерніи, онъ учился въ мѣстной семинаріи, откуда въ 1844 году поступилъ въ Казанскую Духовную Академію; окончилъ здѣсь курсъ въ 1848 г., а съ 1849 г. со степенью магистра началъ преподавать русскую словесность въ той же Академіи; эта кафедра осталась за нимъ до кончины. Близкое знакомство съ рукописями Соловецкой бібліотеки, перенесенной въ Казань во время Крымской войны, послужило основаніемъ для обширной начитанности проф. Порфирьева въ старинной русской письменности. Въ особенности занимался онъ изученіемъ такъ называемой апокрифической литературы. Начавъ свою литературную дѣятельность нѣсколькими статьями въ «Православномъ Собесѣдникѣ», И. Я. Порфирьевъ въ 1872 году издалъ свое сочиненіе «Апокрифическія сказанія о ветхозавѣтныхъ лицахъ и событіяхъ», за которое получилъ степень доктора богословія. Сочиненіе это представляетъ обзоръ происхожденія и характера апокрифическихъ книгъ и свидѣтельствуетъ о большомъ знакомствѣ автора какъ съ рукописями, такъ и съ литературою объ апокрифахъ и разными изданіями ихъ. Въ дополненіе къ этому

изслѣдованію авторъ составилъ сборникъ самихъ апокрифовъ, изъ рукописей Соловецкихъ, который въ 1877 году изданъ былъ Отдѣленіемъ русскаго языка и словесности; въ 1890 году, послѣ кончины И. Я. Порфирьева, появился въ изданіи нашего Отдѣленія составленный имъ Сборникъ новозавѣтныхъ апокрифовъ, сопровождаемый также введеніемъ объ ихъ литературной исторіи. Трудъ И. Я. Порфирьева: «Исторія русской словесности» (оканчивающійся вѣкомъ Екатерины II) пользуется общимъ признаніемъ: въ немъ, въ особенности въ I томѣ, приняты во вниманіе всѣ новыя изслѣдованія и результаты ихъ повѣрены собственными изысканіями автора.

Почтенная личность И. Я. Порфирьева пользовалась глубокимъ уваженіемъ слушателей, и изъ среды ихъ онъ подготовилъ нѣсколько полезныхъ дѣятелей по изученію нашей старинной письменности и духовнаго просвѣщенія въ древней Руси.

Въ заключеніе нашего отчета мы не можемъ не вспомнить, что сегодня исполнилось 25 лѣтъ со дня смерти одного изъ нашихъ достойнѣйшихъ сочленовъ, Петра Александровича Плетнева, который занималъ должность предсѣдательствующаго въ нашемъ Отдѣленіи и скончался въ Парижѣ 29 декабря 1865 года. Въ этотъ день, въ продолженіе цѣлаго ряда лѣтъ, голосъ его нерѣдко раздавался здѣсь, съ нашей академической кафедры. Плетневъ принадлежалъ къ составу Отдѣленія русскаго языка и словесности съ самаго учрежденія его въ 1841 г. Въ это время онъ уже пользовался обширною извѣстностью какъ литераторъ и профессоръ и недавно былъ избранъ въ первый разъ ректоромъ С.-Петербургскаго университета. Литературная извѣстность его началась около 20-хъ годовъ, когда, въ качествѣ члена Вольнаго Общества любителей словесности, онъ дѣятельно сотрудничалъ въ журналѣ «Соревнователь просвѣщенія и благотворенія», помѣщая въ немъ свои первые поэтическіе опыты. Но вскорѣ онъ покинулъ этотъ родъ творчества и посвятилъ себя преимущественно эстетической критикѣ, какъ такой области, къ которой онъ созналъ свое истинное призваніе. Принадлежа

къ карамзинской школѣ писателей, онъ выработалъ свои литературные взгляды въ обществѣ лучшихъ представителей тогдашняго умственнаго движенія, особенно своихъ друзей: Жуковского, Пушкина и Дельвига; съ двумя послѣдними онъ сблизился по окончаніи курса наукъ въ Главномъ педагогическомъ институтѣ почти одновременно съ ихъ выпускомъ изъ Царско-сельскаго лицея.

По кончинѣ Плетнева Отдѣленіе опредѣлило собрать разсѣянные въ журналахъ сочиненія его и издать ихъ вмѣстѣ съ его перепискою, что и было исполнено трудами академика Грота, котораго связывала съ покойнымъ многолѣтняя дружба. Какъ человекъ, Плетневъ оставилъ по себѣ неизгладимую память въ сердцахъ всѣхъ его знавшихъ: это былъ одинъ изъ самыхъ благородныхъ характеровъ, исполненный кротости и любви; университетская молодежь, чтившая въ немъ добраго начальника и просвѣщеннаго преподавателя, всегда встрѣчала съ его стороны готовность помочь каждому и совѣтомъ и дѣломъ. Многочисленные ученики и ученицы его, разсѣянные по всей Россіи, питали къ нему чувства горячей преданности и благодарности. Въ гѣтописяхъ нашего учрежденія, какъ и въ русской литературѣ, имя Плетнева никогда не забудется.



ЛИЧНЫЙ СОСТАВЪ
ИМПЕРАТОРСКОЙ АКАДЕМИИ НАУКЪ.

15 ФЕВРАЛЯ 1891 ГОДА.

КОНФЕРЕНЦІЯ АКАДЕМИИ.

ПРЕЗИДЕНТЪ:

**Его Императорское Высочество Государь Великій Князь
Константинъ Константиновичъ (съ 3 мая 1889 г.).**

ВИЦЕ-ПРЕЗИДЕНТЪ:

**Ординарный Академикъ ДТС. Яковъ Карловичъ Гротъ
(съ 26 сентября 1889 г.).**

НЕПРЕМѢННЫЙ СЕКРЕТАРЬ:

**Ординарный Академикъ ДСС. Александръ Александровичъ
Штраухъ (съ 24 марта 1890 г.).**

ДѢЙСТВИТЕЛЬНЫЕ ЧЛЕНЫ АКАДЕМІИ.

ФИЗИКО-МАТЕМАТИЧЕСКОЕ ОТДѢЛЕНІЕ.

По Чистой Математикѣ: Орд. Акад. ДСС. Василій Григорьевичъ Имшенецкій.

Экстраорд. Акад. КС. Андрей Андреевичъ Марковъ.

По Прикладной Математикѣ: Орд. Акад. ДТС. Пафнүтій Львовичъ Чебышевъ.

По Астрономіи: Орд. Акад. СС. Оскаръ Андреевичъ Баклундъ.

Орд. Акад. ТС. Ѳедоръ Александровичъ Бредихинъ.

По Физикѣ: Орд. Акад. ДСС. Генрихъ Ивановичъ Вильдъ.

Орд. Акад. Генераль-отъ-Артиллеріи Аксель Вильгельмовичъ Гадолинъ.

По Химіи: Ординар. Акад. ТС. Николай Николаевичъ Бекетовъ.

По Технологіи и Химіи, приспособленной къ искусствамъ и ремесламъ: Орд. Акад. ДСС. Ѳедоръ Ѳедоровичъ Бейльштейнъ.

По Минералогіи: Орд. Акад. Горный Инженеръ ТС. Николай Ивановичъ Кокшаровъ.

По Геогнози и Палеонтологіи: Орд. Акад. ДСС. Ѳедоръ Богдановичъ Шмидтъ.

По Геологіи: Экстраорд. Акад. ДСС. Александръ Петровичъ Карпинскій.

По Ботаникѣ: Экстраорд. Акад. ДСС. Андрей Сергѣевичъ Фаминцынъ.

По Зоологіи: Ордин. Акад. ТС. Леопольдъ Ивановичъ Шренкъ.

Орд. Акад. ДСС. Александръ Александровичъ Штраухъ (онъ же Непремѣнный Секретарь).

Орд. Акад. ДСС. Александръ Онуфріевичъ Ковалевскій.
Адъюнктъ НС. Ѳедоръ Дмитріевичъ Плеске.

По Сравнительной Анатоміи и Физиологіи: Орд. Акад. ТС. Филиппъ Васильевичъ Овсянниковъ.

ОТДѢЛЕНИЕ РУССКАГО ЯЗЫКА И СЛОВЕСНОСТИ.

Предсѣдательствующій въ Отдѣленіи: Орд. Акад. ДТС. Яковъ Карловичъ Гротъ (онъ же Вице-Президентъ).

Орд. Акад. ТС. Ѳеодоръ Ивановичъ Буслаевъ (въ Москвѣ).

Орд. Акад. ДТС. Аѳанасій Ѳеодоровичъ Бычковъ.

Орд. Акад. ТС. Михайлъ Ивановичъ Сухомлиновъ.

Орд. Акад. ДСС. Александръ Николаевичъ Веселовскій.

Орд. Акад. ДСС. Игнатій Викентьевичъ Ягичъ (въ Вѣнѣ).

Орд. Акад. ДСС. Николай Савичъ Тихонравовъ (въ Москвѣ).

Орд. Акад. ДСС. Константинъ Николаевичъ Бестужевъ-Рюминъ.

Орд. Акад. ТС. Николай Алексѣевичъ Лавровскій (въ Ригѣ).

Экстраорд. Акад. ДСС. Леонидъ Николаевичъ Майковъ.

ИСТОРИКО-ФИЛОЛОГИЧЕСКОЕ ОТДѢЛЕНИЕ.

По Статистикѣ и Политической Экономіи: Орд. Акад. ДТС. Константинъ Степановичъ Веселовскій.

Орд. Акад. ДТС. Николай Христіановичъ Бунге.

По Исторіи и Древностямъ Русскимъ: Орд. Акад. ДСС. Василій Григорьевичъ Васильевскій.

Экстраорд. Акад. ДСС. Аристъ Аристовичъ Куникъ.

Экстраорд. Акад. Генералъ-Лейтенантъ Николай Ѳеодоровичъ Дубровинъ.

По Классической Филологіи: Орд. Акад. ТС. Августъ Карловичъ Наукъ.

Адъюнктъ ДСС. Петръ Васильевичъ Никитинъ.

По Литературѣ и Исторіи Азіатскихъ народовъ: Орд. Акад. ТС. Отонъ Николаевичъ Бетлингъ (въ Лейпцигѣ).

Орд. Акад. ДСС. Василій Васильевичъ Радловъ.

Орд. Акад. ТС. Василій Павловичъ Васильевъ.

Экстраорд. Акад. КС. Карлъ Германовичъ Залеманъ.

Экстраорд. Акад. ДСС. Баронъ Викторъ Романовичъ Розенъ.

ПОЧЕТНЫЕ ЧЛЕНЫ.

Его Императорское Величество Государь Императоръ Александръ Александровичъ. 1865.

Его Императорское Высочество Государь Наслѣдникъ Цесаревичъ и Великій Князь Николай Александровичъ. 1876.

Его Императорское Высочество Государь Великій Князь Владиміръ Александровичъ. 1875.

Его Императорское Высочество Государь Великій Князь Алексій Александровичъ. 1875.

Его Императорское Высочество Государь Великій Князь Сергій Александровичъ. 1876.

Его Императорское Высочество Государь Великій Князь Павелъ Александровичъ. 1886.

Его Императорское Высочество Государь Великій Князь Константинъ Николаевичъ. 1844.

Его Императорское Высочество Государь Великій Князь Константинъ Константиновичъ. 1887.

Его Императорское Высочество Государь Великій Князь Николай Николаевичъ Старшій. 1855.

Его Императорское Высочество Государь Великій Князь Михаилъ Николаевичъ. 1855.

Его Великогерцогское Высочество Принцъ Александръ Петровичъ Ольденбургскій. 1890.

Его Величество Донъ-Педро II Императоръ Бразили. 1876.

Его Высочество Николай I Князь Черногорскій и Бердскій. 1889.

Высокопреосвященный Исидоръ, Митрополитъ Новгородскій, С.-Петербургскій и Финляндскій. 1857.

ДТС. Станиславъ Валеріановичъ Кербедзь. 1858.

ДТС. Графъ Иванъ Давыдовичъ Деляновъ. 1859.

ТС. Александръ Ѳедоровичъ Миддендорфъ. 1865 (въ Геленормъ, Ливляндской губерніи).

Генер.-Адъютантъ Генер.-отъ-Инфантеріи Графъ Дмитрій Алексѣевичъ Милютинъ. 1866, въ Крыму.

Адмиралъ Семень Ильичъ Зеленый. 1873.

ТС. Петръ Петровичъ Семеновъ. 1873.

ДТС. Александръ Аггеевичъ Абаза. 1876.

ДТС. Николай Карловичъ Гирсъ. 1876.

ДТС. Князь Алексѣй Борисовичъ Лобановъ-Ростовскій. 1876, въ Вѣнѣ.

ДСС. Петръ Аркадіевичъ Кочубей. 1876.

Гофмейстеръ ДТС. Баронъ Ѳедоръ Андреевичъ Бюлеръ. 1878, въ Москвѣ.

Генералъ-Адъютантъ Адмиралъ Константинъ Николаевичъ Посьетъ. 1879.

ДТС. Константинъ Петровичъ Побѣдоносцевъ. 1880.

Статсъ-Секретарь ТС. Андрей Александровичъ Сабуровъ. 1880.

Статсъ-Секретарь ДТС. Баронъ Александръ Павловичъ Николаи. 1881.

ТС. Дмитрій Александровичъ Ровинскій. 1883.

Генер.-Лейтенантъ Ѳеодосій Ѳедоровичъ Веселаго. 1884.

ДСС. Фридрихъ Эрнестовичъ Биддеръ. 1884.

Статсъ-Секретарь ДТС. Александръ Александровичъ Половцовъ. 1884.

Генералъ-Адъютантъ, Инженеръ-Генералъ Михайлъ Петровичъ фонъ-Кауфманъ. 1885.

ДТС. Николай Ѳедоровичъ Здекауэръ. 1885.

ТС. Григорій Антоновичъ Захарьинъ. 1885, въ Москвѣ.

Статсъ-Секретарь ДТС. Михайлъ Николаевичъ Островскій. 1886.

Гофмейстеръ Графъ Александръ Андреевичъ фонъ-Кейзерлингъ, въ Ревелѣ. 1887.

Генералъ-Адъютантъ Генералъ-отъ-Инфантеріи Петръ Семеновичъ Ванновскій. 1888.

ДТС. Иванъ Алексѣевичъ Вышнеградскій. 1888.

Генераль-Адъютантъ Генераль-отъ-Инфантеріи Николай Николаевичъ Обручевъ. 1888.

Высокопреосвященный Платонъ, Митрополитъ Кіевскій и Галицкій. 1889, въ Кіевѣ.

Статсъ-Секретарь ТС. Адольфъ Яковлевичъ фонъ-Гюббенетъ. 1889.

ТС. Баронъ Ѳедоръ Романовичъ фонъ-дерь-Остенъ-Сакенъ. 1889.

ДТС. Петръ Григорьевичъ Рѣдкинъ. 1890.

Егермейстеръ Графъ Сергій Дмитриевичъ Шереметевъ. 1890.

ТС. Владиміръ Владиміровичъ Вельяминовъ-Зерновъ. 1890, въ Кіевѣ.

Маркизь де-Піетра Кателла, въ Неаполѣ. 1846.

Принць Луи Люсіенъ Бонапартъ. 1858.

Фельдмаршалъ Графъ Мольтке, въ Берлинѣ. 1871.

Лесепсъ, Членъ Французскаго Института, въ Парижѣ. 1876.

ЧЛЕНЫ-КОРРЕСПОНДЕНТЫ.

ПО ФИЗИКО-МАТЕМАТИЧЕСКОМУ ОТДѢЛЕНІЮ.

РАЗРЯДЪ МАТЕМАТИЧЕСКИХЪ НАУКЪ.

(Положенное число мѣстъ 32).

Лоренцъ-Лео Линделёвъ, въ Гельсингфорсѣ. 1868.

ТС. Василій Карловичъ Дёлленъ, въ Дерптѣ. 1871.

Генераль отъ Артиллеріи Николай Владиміровичъ Маіевскій, въ Спб. 1878.

Генераль-Лейтенантъ Іеронимъ Ивановичъ Стебницкій, въ Спб. 1878.

СС. Василій Петровичъ Ермаковъ, въ Кіевѣ. 1884.

СС. Константинъ Алексѣевичъ Андреевъ, въ Харьковѣ. 1884.

Василій Павловичъ фонъ Энгельгардтъ, въ Дрезденѣ. 1890.

Эри, въ Гриничѣ. 1840.

Эрмитъ, въ Парижѣ. 1857.

Ж. Л. Фр. Бертранъ, въ Парижѣ. 1859.

Кумеръ, въ Берлинѣ. 1862.

НС. Августъ Оедоровичъ Виннеке, въ Страсбургѣ. 1864.

Вейерштрасъ, въ Берлинѣ. 1864.

Адамсъ, въ Кембриджѣ. 1864.

Росъ-Кларкъ, въ Соутгемптонѣ. 1867.

Келе, въ Кембриджѣ. 1870.

Кронекеръ, въ Берлинѣ. 1872.

Сильвестръ, въ Лондонѣ. 1872.

Ауверсъ, въ Берлинѣ. 1873.

Скиапарелли, въ Миланѣ. 1874.

С. Ньюкомбъ, въ Вашингтонѣ. 1875.

Б. Гульдъ, въ Кордобѣ (Аргент. респ.). 1875.

Гайндъ, въ Лондонѣ. 1878.

Асафъ-Галь (Asaph Hall), въ Вашингтонѣ. 1880.

Каталанъ, въ Литихѣ. 1881.

Гюльденъ, въ Стокгольмѣ. 1882.

Тисеранъ, въ Парижѣ. 1883.

Ф. Бриоски, въ Римѣ. 1884.

И. Репсольдъ, въ Гамбургѣ. 1885.

Д. Гилль, на Мысѣ Доброй Надежды. 1885.

Морисъ Лѣви (Loewy), въ Парижѣ. 1889.

РАЗРЯДЪ ФИЗИЧЕСКІЙ.

(Положенное число мѣсть 40).

ДСС. Карлъ Генриховичъ Шмидтъ, въ Дерптѣ. 1872.

ДСС. Павелъ Владиміровичъ Еремѣевъ, въ Спб. 1875.

- ДСС. Дмитрій Ивановичъ Менделѣевъ, въ Спб. 1876.
 ДСС. Артуръ Александровичъ Эттингенъ, въ Дерптѣ.
 1876.
 ДСС. Михаилъ Петровичъ Авенариусъ, въ Кіевѣ. 1876.
 ДСС. Робертъ Эмильевичъ Ленцъ, въ Спб. 1876.
 ДСС. Генрихъ Васильевичъ Струве, въ Тифлисі. 1876.
 ТС. Валеріанъ Ивановичъ Мёллеръ, въ Спб. 1883.
 ДСС. Александръ Михайловичъ Зайцевъ, въ Казани. 1885.
 Нейманъ, въ Кенигсбергѣ. 1838.
 Веберъ, въ Геттингенѣ. 1853.
 Фреми, въ Парижѣ, 1856.
 Гофманъ, въ Берлинѣ. 1857.
 Дана, въ Нью-Гевнѣ. 1858.
 Добре, въ Парижѣ. 1861.
 Бунзенъ, въ Гейдельбергѣ. 1862.
 Деклуазо, въ Парижѣ. 1871.
 Кагуръ, въ Парижѣ. 1873.
 Ремеръ, въ Бреславѣ. 1874.
 Бертело, въ Парижѣ. 1876.
 Франкландъ, въ Лондонѣ. 1876.
 Бейрихъ, въ Берлинѣ. 1876.
 Дамуръ, въ Парижѣ. 1876.
 Сэръ Уильямъ Томсенъ, въ Глазговѣ. 1877.
 Баровъ Н. А. Э. Норденшельдъ, въ Стокгольмѣ.
 1879.
 Верверъ Сименсъ, въ Берлинѣ. 1882.
 Густавъ Видеманъ, въ Лейпцигѣ. 1883.
 Павелъ Гротъ, въ Мюнхенѣ. 1883.
 Г. Кенготъ, въ Цюрихѣ. 1884.
 Густавъ Линдстремъ, въ Стокгольмѣ. 1886.
 Авг. Кекуле, въ Боннѣ. 1887.
 Эд. Зюсъ, въ Вѣнѣ. 1887.
 Мари-Альфредъ Корню, въ Парижѣ. 1888.
 А. Кундтъ, въ Берлинѣ. 1888.

- Е. Малларъ въ Парижѣ. 1888.
 Эдмундъ Моисисовичъ фонъ Моисваръ, въ Вѣнѣ.
 1888.
 Станиславъ Канниццаро, въ Римѣ. 1889.
 Юлій Ганнъ, въ Вѣнѣ. 1890.
 Арканджело Скакки, въ Неаполѣ. 1890.
 Лотаръ Мейеръ, въ Тюбингенѣ. 1890.

РАЗРЯДЪ БІОЛОГИЧЕСКІЙ.

(Положенное число мѣсть 40).

- ТС. Карлъ Евгениевичъ Мерклинъ, въ Спб. 1864.
 ДСС. Иванъ Михайловичъ Сѣченовъ, въ Москвѣ. 1869.
 ТС. Эдуардъ Людвиговичъ Регель, въ Спб. 1875.
 ДСС. Илья Ильичъ Мечниковъ, въ Одессѣ. 1883.
 СС. Михаилъ Степановичъ Воронинъ, въ Спб. 1884.
 ДСС. Густавъ Ивановичъ Радде, въ Тифлисѣ. 1884.
 ДСС. Эдмундъ Ѳедоровичъ Руссовъ, въ Дерптѣ, 1885.
 СС. Иванъ Порфирьевичъ Бородинъ, въ Спб. 1887.
 ДСС. Ѳедоръ Петровичъ Кѣппенъ, въ Спб. 1889.
 СС. Климентій Аркадьевичъ Тимирязевъ, въ Москвѣ. 1890.
 ТС. Анатолій Петровичъ Богдановъ, въ Москвѣ. 1890.
 Гемаръ, въ Парижѣ. 1839.
 Оэнъ, въ Лондонѣ. 1839.
 Бурмейстеръ, въ Буэносъ-Айресѣ. 1855.
 Кѣликеръ, въ Вюрцбургѣ. 1858.
 Алф. Декандоль, въ Женевѣ. 1858.
 Иосифъ Дальтонъ Гукеръ, въ Лондонѣ. 1858.
 Гиртль, въ Вѣнѣ. 1859.
 Ловенъ, въ Стокгольмѣ. 1860.
 Лейкартъ, въ Лейпцигѣ. 1861.
 Стенструпъ, въ Копенгагенѣ. 1861.
 Гексли, въ Лондонѣ. 1864.

- Негели, въ Мюнхенѣ. 1865.
 Гельмгольцъ, въ Берлинѣ. 1868.
 Фанъ-Бенеденъ, въ Лувенѣ. 1869.
 Э. Веберъ, въ Лейпцигѣ. 1869.
 Людвигъ, въ Лейпцигѣ. 1871.
 Вирховъ, въ Берлинѣ. 1881.
 Людв. Рютимейеръ, въ Базелѣ. 1882.
 Альб. Гюнтеръ, въ Лондонѣ. 1882.
 Л. Ранвье, въ Парижѣ. 1882.
 Л. Пастёръ, въ Парижѣ. 1884.
 Р. Кохъ, въ Берлинѣ. 1884.
 А. Мильнъ-Эдвардсъ, въ Парижѣ. 1885.
 Э. фонъ-Мартенсъ, въ Берлинѣ. 1885.
 К. Гегенбауръ, въ Гейдельбергѣ. 1885.
 Гисъ, въ Лейпцигѣ. 1885.
 Дондерсъ, въ Утрехтѣ. 1887.
 Адольфъ Энглеръ, въ Бреславѣ. 1888.
 Генрихъ Бальонъ, въ Парижѣ. 1889.

II. ПО ОТДѢЛЕНІЮ РУССКАГО ЯЗЫКА И СЛОВЕСНОСТИ.

(Положенное число мѣсть 40).

- ТС. Аполлонъ Николаевичъ Майковъ, въ Спб. 1853.
 ДСС. Иванъ Александровичъ Гончаровъ, въ Спб. 1860.
 ТС. Алексѣй Дмитриевичъ Галаховъ, въ Спб. 1868.
 Архимандритъ Амфилохій, въ Москвѣ. 1868.
 ДСС. Павелъ Ивановичъ Савваитовъ, въ Спб. 1872.
 Графъ Левъ Николаевичъ Толстой, въ Москвѣ. 1873.
 ДСС. Алексѣй Степановичъ Павловъ, въ Москвѣ. 1873.
 ТС. Иларіонъ Алексѣевичъ Чистовичъ, въ Спб. 1874.
 СС. Александръ Аванасьевичъ Потебня, въ Харьковѣ.
 1875.

Архимандритъ Леонидъ, въ Троицк. Серг. Лавръ, близъ Москвы. 1882.

ДСС. Антонъ Семеновичъ Будиловичъ, въ Варшавѣ. 1882.

ТС. Николай Никитичъ Буличъ, въ Казани. 1883.

ДСС. Яковъ Петровичъ Полонскій, въ Спб. 1886.

Аѳанасій Аѳанасьевичъ Шеншинъ (Фетъ), въ Москвѣ. 1886.

ДСС. Дмитрій Васильевичъ Григоровичъ, въ Спб. 1888.

ДСС. Николай Николаевичъ Страховъ, въ Спб. 1889.

ДСС. Николай Петровичъ Некрасовъ, въ Спб. 1890.

И. Гаттала, въ Прагѣ, 1862.

Фр. Рачкій, въ Загребѣ. 1869.

Эмлеръ, въ Прагѣ. 1876.

Новаковичъ, въ Бѣлградѣ. 1876.

Лескинъ, въ Лейпцигѣ. 1876.

Рамбо, въ Парижѣ. 1876.

Миланъ Миличевичъ, въ Бѣлградѣ. 1877.

Адольфъ Патера, въ Прагѣ. 1877.

Томекъ, въ Прагѣ. 1878.

Нерингъ, въ Бреславѣ. 1881.

П. Матковичъ, въ Аграмѣ. 1882.

Вильгельмъ Томашекъ, въ Грацѣ. 1883.

Хиждеу, въ Букарестѣ. 1883.

Л. Лежé, въ Парижѣ. 1884.

Д-ръ Григорій Крекъ, въ Грацѣ. 1887.

Константинъ Иречекъ, въ Прагѣ. 1888.

Виконтъ Эженъ Мельхиоръ де Вогюэ, въ Парижѣ. 1889.

Александръ Брюкнеръ, въ Берлинѣ. 1889.

Петръ Будмани, въ Загребѣ. 1889.

Гастонъ Парі, въ Парижѣ. 1890.

III. ПО ИСТОРИКО-ФИЛОЛОГИЧЕСКОМУ ОТДѢЛЕНІЮ.

РАЗРЯДЪ ИСТОРИКО-ПОЛИТИЧЕСКИХЪ НАУКЪ.

(Положенное число мѣсть 25).

ДСС. Аполлонъ Александровичъ Скальковскій, въ Одессѣ.
1856.

ТС. Евгений Ивановичъ Ламанскій, въ Спб. 1859.

СС. Евгений Евсигнѣевичъ Голубинскій, въ Москвѣ. 1882.

ДСС. Нилъ Александровичъ Поповъ, въ Москвѣ. 1883.

ДСС. Иванъ Егоровичъ Забѣлинъ, въ Москвѣ. 1884.

Генераль-Лейтенантъ Генрихъ Антоновичъ Лееръ, въ Спб.
1887.

ДСС. Александръ Ивановичъ Чупровъ, въ Москвѣ. 1887.

ДСС. Егоръ Егоровичъ Замысловскій, въ Спб. 1888.

ДСС. Василій Осиповичъ Ключевскій, въ Москвѣ. 1889.

ТС. Дмитрій Ѳомичъ Кобеко, въ Спб. 1890.

Цахаріе фонъ-Лингенталь, близъ Мерзебурга. 1856.

Ренанъ, въ Парижѣ. 1860.

СС. Карлъ Карловичъ Ширренъ, въ Килѣ. 1864.

Михаэлисъ, въ Берлинѣ. 1862.

А. Мори, въ Парижѣ. 1872.

Э. Фриманъ, въ Оксфордѣ. 1876.

Фердинандъ Гиршъ, въ Берлинѣ. 1877.

Г. Иречекъ, въ Вѣнѣ. 1882.

Ф. Лёгеръ, въ Мюнхенѣ. 1884.

Софусъ Мюллеръ, въ Копенгагенѣ. 1885.

Каро, въ Бреславѣ. 1886.

Луиджи Бодіо, въ Римѣ. 1886.

Густавъ Молинали, въ Парижѣ. 1887.

Поль Леруа-Болье, въ Парижѣ. 1888.

Густавъ Шмоллеръ, въ Берлинѣ. 1890.

РАЗРЯДЪ КЛАСИЧЕСКОЙ ФИЛОЛОГИИ И АРХЕОЛОГИИ.

(Положенное число мѣстъ 20).

- ДСС. Иванъ Васильевичъ Помяловскій, въ Спб. 1890.
 СС. Василій Васильевичъ Латышевъ, въ Казани. 1890.
 Визелеръ, въ Геттингенѣ. 1856.
 Брунъ, въ Мюнхенѣ. 1861.
 Мюллеръ, въ Копенгагенѣ. 1867.
 Г. Зауппе, въ Геттингенѣ. 1874.
 Адольфъ Кирхгофъ, въ Берлинѣ. 1876.
 Гельбигъ, въ Римѣ. 1876.
 Ньютонъ, въ Лондонѣ. 1876.
 Фиорели, въ Неаполѣ. 1876.
 Хр. Фрѣнеръ, въ Парижѣ. 1877.
 Генр. Кейль, въ Галле. 1887.
 А. Рангабе, въ Берлинѣ. 1878.
 Вейль, въ Парижѣ. 1882.
 Т. Гомперцъ, въ Вѣнѣ. 1883.
 Узенеръ, въ Боннѣ. 1886.
 Бюхелеръ, въ Боннѣ. 1886.
 Наберъ, въ Амстердамѣ. 1887.
 Герверденъ, въ Утрехтѣ. 1887.
 Мартинъ Герцъ, въ Бреславѣ. 1888.

РАЗРЯДЪ ВОСТОЧНОЙ СЛОВЕСНОСТИ.

(Положенное число мѣстъ 20).

- ДСС. Данилъ Авраамовичъ Хвольсонъ, въ Спб. 1858.
 ДСС. Николай Ивановичъ Ильминскій, въ Казани. 1870.
 ДСС. Осипъ Ѳедоровичъ Готвальдъ, въ Казани. 1870.
 ДСС. Павелъ Степановичъ Поповъ, въ Пекинѣ. 1890.
 Ротъ, въ Тюбингенѣ, 1885.
 Веберъ, въ Берлинѣ. 1860.

- Шпигель, въ Эрлангенѣ. 1870.
 Бюстенфельдъ, въ Геттингенѣ. 1874.
 Ф. Невъ, въ Лувенѣ. 1875.
 Кернъ, въ Лейденѣ. 1876.
 Эдвардъ Томасъ, въ Лондонѣ. 1879.
 Т. Нельдеке, въ Страсбургѣ. 1885.
 Шефферъ, въ Парижѣ. 1885.
 Де-Гуе (De Goeje), въ Лейденѣ. 1886.
 Бругшъ, въ Берлинѣ. 1887.
 Маркизь д'Эрве-де-Сен-дени, въ Парижѣ. 1888.
 Эдуардъ Захау, въ Берлинѣ. 1888.
 Д-ръ Р. Г. Бандаркаръ, въ Пунѣ, въ Бомбейскомъ
 Президентствѣ. 1888.
 Павелъ де Лагардъ, въ Геттингенѣ. 1890.

РАЗРЯДЪ ЛИНГВИСТИКИ.

(Положенное число мѣстъ 6).

Д-ръ Августъ Биленштейнъ, въ Добленѣ (Курляндск. губ.).
 1890.

- У. Уитней, въ Нью-Гевнѣ. 1875.
 Асколи, въ Миланѣ. 1876.
 Буденць, въ Буда-Пештѣ. 1876.
 Юлій Оппертъ, въ Парижѣ. 1883.

ПРИНАДЛЕЖАЩІЯ КЪ АКАДЕМІИ УЧРЕЖДЕНІЯ ПО УЧЕБНОЙ ЧАСТИ.

1. *Библиотека*. Отд. I. (книги на русск. яз. и др. славянскихъ нарѣчіяхъ): Библиотекарь, Экстр. Акад. ДСС. Аристъ Аристовичъ Куникъ. — Старшій помощникъ: КС. Борисъ Петровичъ Ламбинъ (приватно). — Младшіе помощники: СС. А. Д. Орловъ (приватно) и Кандидатъ универ. П. Сырку (приватно). —

Отд. II. (книги на иностр. язык.): Библиотекаръ, Экстраорд. Акад. КС. Карлъ Германовичъ Залеманъ. — Старшій Помощникъ: НС. Павелъ Павловичъ Фустъ. — Младшіе помощники: КА. Александръ Ѳедоровичъ Энманъ и КСр. Александръ Александровичъ Петерсъ.

2. *Физическій Кабинетъ*. Директоръ, Орд. Акад. ДСС. Генрихъ Ивановичъ Вильдъ. Лаборантъ КС. Орестъ Даниловичъ Хвольсонъ.

3. *Химическая лабораторія*. Директоръ, Орд. Акад. ТС. Николай Николаевичъ Бекетовъ. — Лаборанты: Александръ Александровичъ Щербачевъ и Кандидатъ Ѳедоръ Ѳедоровичъ Гроссетъ (приватно).

4. *Минералогическій кабинетъ*. Директоръ, Орд. Акад. ДСС. Ѳедоръ Богдановичъ Шмидтъ. — Ученый хранитель Тт. С. баронъ Эдуардъ Васильевичъ Толь.

5. *Ботанический музей*. Директоръ —. Ученый хранитель КСр. Карлъ Ѳедоровичъ Мейннгаузенъ.

6. *Лабораторія по анатоміи и физиологіи растений*. Директоръ, Экстраорд. Акад. ДСС. Андрей Сергѣевичъ Фаминцынъ. — Лаборантъ Канд. Дмитрій Іосифовичъ Ивановскій.

7. *Зоологическій музей*. Директоръ, Ордин. Акад. ДСС. Александръ Александровичъ Штраухъ. — Ученые хранители штатные: Тт. С. Саломонъ Марковичъ Герценштейнъ, КСр. Евгений Александровичъ Бихнеръ и КА. Валентинъ Львовичъ Біанки. — сверхштатные: Канд. Петръ Петровичъ Шалфѣвъ и Андрей Петровичъ Семеновъ. — Старшіе препараторы: ГС. Юлій Анановъ и Павелъ Десятовъ (приватно); младшіе препараторы: (приватно) Іосифъ Фирлей и Сергѣй Приходко.

8. *Физиологическая лабораторія*. Директоръ, Орд. Акад. ТС. Филиппъ Васильевичъ Овсянниковъ. — Лаборантъ КА. Дръ Александръ Евгениевичъ Ѳеоктистовъ.

9. *Азіатскій музей*. Директоръ, Экстраорд. Акад. КС. Карлъ Германовичъ Залеманъ. — Ученый хранитель КА. Оскаръ Эдуардовичъ Леммъ.

10. *Музей Классической Археологии.* Директоръ, Адъюнктъ ДСС. Петръ Васильевичъ Никитинъ.— Ученый хранитель КС. Гангольфъ Егоровичъ Кизерицкій.

11. *Русскій Нумизматическій кабинетъ.* Завѣдующій, Экстр. Акад. ДСС. Аристъ Аристовичъ Куникъ.

12. *Музей Этнографіи и Антропологии, преимущественно Россіи.* Директоръ, Ордин. Акад. ТС. Леопольдъ Ивановичъ Шренкъ. — Ученый хранитель (приватно) СС. Ѳедоръ Карловичъ Руссовъ.

13. *Главная Физическая Обсерваторія.* Директоръ, Ордин. Акад. ДСС. Генрихъ Ивановичъ Вильдъ. — Помощн. Директ., Полковникъ Михаилъ Александровичъ Рыкачевъ 3-й и сверхъ штата: Сергѣй Ивановичъ Ламанскій. — Ученый Секретарь КА. Юсифъ Аполинаріевичъ Керсновскій. — Инспекторъ метеорологическихъ станцій КА. Александръ Михайловичъ Шенрокъ. — Старшіе наблюдатели: КС. Рейнгольдъ Ричардовичъ Бергманъ и КА. Вильгельмъ Ивановичъ Фридрихсъ. — Младшій наблюдатель: Эдуардъ Эдуардовичъ Нейманъ (приватно). — Физикъ для обработки дождевѣрныхъ наблюденій КА. Эмилій Юльевичъ Бергъ. — Физики: НС. Борисъ Измайловичъ Срезневскій и КА. Брониславъ Аполинаріевичъ Керсновскій. — Архиваріусъ и библіотекаръ Степанъ Владиславовичъ Гласекъ. — Адъюнкты: КС. Павелъ Александровичъ Зимиховъ и НС. Эдуардъ Ѳедоровичъ Неандеръ. — Вычислители: Тт. С. Антонъ Антоновичъ Каминскій, Михаилъ Петровичъ Семеновъ и Александръ Ивановичъ Гарнакъ. — Механикъ: (приватно) Генрихъ Андреевичъ Фрейбергъ. — Смотритель: Генрихъ Романовичъ Перпъ (приватно).

14. *Магнитная и Метеорологическая Обсерваторія въ Павловскѣ.* Завѣдующій, КС. Эрнстъ Егоровичъ Лейстъ. — Старшій наблюдатель КА. Владиславъ Христіановичъ Дубинскій. — Младшіе наблюдатели: КА. Арнольдъ Карловичъ Бергштрессеръ, Тт. С. Карлъ Юльевичъ Годманъ и Юсифъ Бенедиктовичъ Шукевичъ.

15. *Тифлисская Физическая Обсерваторія.* Директоръ СС. Иванъ Георгіевичъ Мильбергъ. Помощн. Дирек. КС. Рудольфъ Ѳомичъ Ассафрей. Старшій наблюдатель Аркадій Викторовичъ Вознесенскій. Младшій наблюдатель Георгій Артемьевичъ Ильинъ.

16. *Екатеринбургская Магнитно-Метеорологическая Обсерваторія.* Директоръ СС. Германъ Федоровичъ Абельсъ. Помощникъ Дирек. Тт. С. Павелъ Карловичъ Мюллеръ.—Наблюдатели: Александръ Ивановичъ Мазенинъ, Алексѣй Аванасьевичъ Коровинъ, Ѳедоръ Алексѣевичъ Голеневъ, Николай Ивановичъ Изможеровъ и Василій Евгеніевичъ Морозовъ.

17. *Иркутская Магнитная и Метеорологическая Обсерваторія.* Директоръ СС. Эдуардъ Васильевичъ Штеллингъ. Помощникъ Директора КА. Раймундъ Розенталя.

ВЪДОМСТВА НЕПРЕРЫВНАГО СЕКРЕТАРЯ.

1. *Канцелярія Конференціи.* Старшій Письмоводитель КС. Владиміръ Ивановичъ Штейнъ. — Младшій Письмоводитель НС. Альбертъ Ивановичъ Кавосъ (приватно).

2. *Архивъ Конференціи.* Архивариусъ КС. Владиміръ Петровичъ Шеміотъ.

КОМИТЕТЪ ПРАВЛЕНІЯ АКАДЕМІИ НАУКЪ.

Президентъ, см. выше.

Вице-Президентъ, см. выше.

Члены: отъ Физ.-Матем. Отд. Академіи: Орд. Акад. ДСС. Александръ Александровичъ Штраухъ; отъ Отд. Русс. яз. и слов.: Орд. Акад. ТС. Михаилъ Ивановичъ Сухомлиновъ; отъ Истор.-Филол. Отд.: Орд. Акад. ДСС. Василій Васильевичъ Радловъ. — Совѣтники: ДСС. Николай Андреевичъ Ланге и Петръ Сергѣевичъ Яковлевъ.

Канцелярія Комитета. Секретарь СС. Александръ Петровичъ Елизаровъ. — Столоначальникъ НС. Петръ Алексѣевичъ Перщетскій. — Бухгалтеръ и Контролеръ КС. Эваристъ Станиславовичъ Багенскій. — Кассиръ НС. Юсифъ Ромуальдовичъ Ясенскій. — Протоколистъ ГС. Иванъ Ѳадѣевичъ Бѣляевъ. — И. д. Архивариуса, сост. въ 8 классѣ Николай Ивановичъ Поздняковъ. — Экзекуторъ НС. Владиміръ Николаевичъ Ѳедоровъ. — Архитекторъ КА. Робертъ Робертовичъ Марфельдъ.

ПРИНАДЛЕЖАЩІЯ КЪ АКАДЕМИИ УСТАНОВЛЕНІЯ ПО ХОЗЯЙСТВЕННОЙ ЧАСТИ.

1. *Типографія.* Завѣдующій Типографіею ДСС. Петръ Сергѣевичъ Яковлевъ. — Факторъ Ѳедоръ Ѳедоровичъ Мартенсъ (приватно).

2. *Книжный магазинъ Академіи.* Хранитель (приватно) КС. Владиміръ Петровичъ Шеміотъ.

ИЗВЛЕЧЕНІЯ

ИЗЪ ПРОТОКОЛОВЪ ЗАСѢДАНІЙ АКАДЕМІИ.

ОБЩЕЕ СОБРАНИЕ.

ЗАСѢДАНІЕ 6 ОКТЯБРЯ 1890 ГОДА.

Доведено до свѣдѣнія Собранія, что числящійся по полевой пѣшей артиллеріи ген.-лейт. Н. Ѳ. Дубровинъ Высочайшимъ приказомъ по Министерству Народнаго Просвѣщенія, отъ 23 минувш. сентября, утвержденъ экстраординарнымъ Академикомъ Императорской Академіи Наукъ по исторіи и древностямъ Россійскимъ съ 1 сентября 1890 г. Присутствующіе привѣтствовали экстраординарнаго Академика Дубровина въ новомъ его званіи.

Доведено до свѣдѣнія Собранія, что при карточкѣ Министра Финансовъ Сѣв.-Американскихъ Соединенныхъ Штатовъ г. Джорджа Фостера, присланъ для бібліотеки Академіи составленный Силасомъ Рандомъ Словарь языка индійскаго племени Микмакъ (*Rever. Silas Tertius Rand — Dictionary of the language of the Micmac Indians*). — Положено сочиненіе это передать во II Отдѣленіе бібліотеки, а за доставленіе его г. Фостера благодарить.

Доложенъ списокъ сочиненій, полученныхъ въ Академіи для соисканія премій митрополита Макарія въ 1890—91 году. Для разсмотрѣнія ихъ и присужденія премій Собраніе, на основаніи ст. VI правилъ объ означенныхъ преміяхъ, положило назначить, подъ предсѣдательствомъ Непремѣннаго Секретаря, комиссію, въ которую сложеными записками избраны:

Отъ Физ.-Мат. Отдѣленія Академики: В. Гр. Имшенецкій, Ѳ. Ѳ. Бейльштейнъ, Ѳ. Ал. Бредихинъ и А. В. Гадолинъ.

Отъ Отдѣленія Русскаго языка и словесности Академики: Я. К. Гротъ и К. Н. Бестужевъ-Рюминъ.

Отъ Историко-Филологическаго Отдѣленія Академики: К. С. Веселовскій и Н. Ѳ. Дубровинъ.

Составленной такимъ образомъ комиссіи, на основаніи той же статьи правилъ, предоставлено дѣйствовать именемъ Академіи.

Совѣтъ Императорскаго Московскаго общества Сельскаго хозяйства, отношеніемъ отъ 28 минувш. сентября, ходатайствуетъ о безвозмездномъ предоставленіи для его библіотеки академическихъ изданій. — Положено высылать обществу Записки Академіи.

Доведено до свѣдѣнія Собранія, что со времени послѣдняго его засѣданія отпечатана и выпущена въ свѣтъ книга I тома 63 Записокъ Имп. Академіи Наукъ.

Слѣдующія учрежденія и лица благодарятъ за доставленные имъ изданія Академіи: 1) Московская Городская Управа (отношеніемъ отъ 30 октября за № 97); 2) Королевская Библіотека въ Копенгагенѣ (отъ 11 сентября); 3) Королевскій музей Естественной Исторіи въ Брюсселѣ (письмомъ отъ 28 апрѣля); 4) Лейденская Обсерваторія; 5) Философское Общество въ Кембриджѣ (отъ 28 августа); 6) Академія Физическихъ и Математическихъ Наукъ въ Неаполѣ (отъ 1 с. октября); 7) Смитсоніанскій Институтъ въ Вашингтонѣ (отъ 30 августа и 22 сентября) и 8) Академія Наукъ въ Нью-Орлеанѣ (отъ 26 августа).

Представлены собранію сочиненія, присланныя Академіи въ даръ разными учрежденіями и лицами. — Положено сдать эти книги въ библіотеку, а за доставленіе ихъ благодарить.

Представлены Собранію книги и другія изданія, доставленные въ Академію, на основаніи существующихъ цензурныхъ постановленій, при отношеніяхъ: 1) С.-Петербургскаго Духовнаго Цензурнаго Комитета (отъ 15 сентября за № 949); 2) Московскаго Духовно-Цензурнаго Комитета (отъ 21 августа и 22 сентября за №№ 1487 и 1696); 3) Казанскаго Духовно-Цензурнаго Комитета отъ 14 и 29 августа за №№ 87 и 94); 4) Государственнаго Дворянскаго Земельнаго Банка (отъ 4 августа за № 12242); 5) Крестьянскаго Поземельнаго Банка (отъ 4 августа за № 6183); 6) Центральнаго Статистическаго Комитета (отъ 2 августа за № 441); 7) Общества Испытателей Природы при Харьковскомъ Университетѣ (отъ 24 іюля за № 114); 8) С.-Петербургскаго Цензурнаго Комитета (отъ 22 августа, 6 и 19 сентября за №№ 1223, 1284 и 1361); 9) Московскаго Цензурнаго Комитета (отъ 31 іюля за № 1429); 10) С.-Петербургскаго Комитета Цензуры Иностранной (отъ 24 сентября за № 2815); 11) Варшавскаго Цензурнаго Комитета (отъ 9 іюля и 24 августа

за №№ 1165 и 1479); 12) Дерптскаго Отдѣльнаго Цензора (отъ 1 и 14 августа и 1 сентября за №№ 787, 842 и 843); 13) Рижскаго Отдѣльнаго Цензора (отъ 4 и 15 сентября за №№ 997 и 1039); 14) Виленскаго Губернскаго Правленія (отъ 3 сентября за № 6230); 15) Виленскаго Отдѣльнаго Цензора; 16) Петроковскаго Губернскаго Совѣта Общественнаго Призрѣнія (отъ 16 августа за № 1323); 17) Черниговскаго Губернскаго Управленія (отъ 6 сентября за № 1412); 18) Казанскаго Отдѣльнаго Цензора (отъ 10 сентября за № 1107); 19) Предсѣдателя Иркутскаго Губернскаго Правленія (отъ 16 іюля и 18 августа за №№ 129 и 153); 20) Начальника Архива Департамента Таможенныхъ Сборовъ (отъ 3 сентября); 21) Особаго Чиновника по Статистической части при Севастопольскомъ Градоначальникѣ (отъ 30 августа и 2 сентября за №№ 812 и 821) и 22) Повременныя изданія на русскомъ и туземныхъ языкахъ, выходящихъ въ предѣлахъ Кавказскаго края.

засѣданіе 3 ноября 1890 года.

Почетный членъ Академіи Дм. Ал. Ровинскій, при письмѣ отъ 15 октября, представилъ для библіотеки Академіи экземпляръ своего роскошнаго изданія о гравюрахъ Рембрандта. — Положено цѣнное сочиненіе это передать въ библіотеку Академіи, а жертвователя за доставленіе онаго благодарить.

Доведено до свѣдѣнія Собранія, что со времени послѣдняго его засѣданія отпечатанъ и выпущенъ въ свѣтъ Отчетъ о 31 присужденіи наградъ графа Уварова (въ приложеніи къ 63 тому Записокъ Академіи подъ № 9).

Слѣдующія учрежденія и лица благодарятъ за доставленные имъ изданія Академіи: 1) Лѣсной Институтъ (отношеніемъ отъ 16 и 24 октября); 2) Университетская Библіотека въ Упсагѣ (отъ 17 сентября и 10 ноября); 3) Королевское Астрономическое Общество, въ Вѣнѣ; 4) Музей Естественной исторіи въ Гамбургѣ (письмомъ отъ 11 ноября); 5) Библіотека музея въ Гарлемѣ (отъ 30 октября); 6) Геологическій музей въ Лондонѣ (отъ 23 октября); 7) Королевское Общество въ Эдинбургѣ (отъ 5 сентября); 8) Югославянская Академія Наукъ, въ Загребѣ; 9) Римская Королевская Академія Наукъ и 10) Вагнеровскій Институтъ Наукъ въ Филадельфій (отъ 25 августа).

Представлены Собранію сочиненія, присланныя Академіи въ даръ разными учрежденіями и лицами.—Положено сдать эти книги въ библіотеку, а за доставленіе ихъ благодарить.

Представлены Собранію книги и другія изданія, доставленные въ Академію, на основаніи существующихъ цензурныхъ постановленій, при отношеніяхъ: 1) Московскаго Духовно-Цензурнаго Комитета, отъ 18 октября за № 1906; 2) Казанскаго Духовно-Цензурнаго Комитета, отъ 5 октября за № 104; 3) С.-Петербургскаго Цензурнаго Комитета, отъ 6 октября за № 1435; 4) Московскаго Цензурнаго Комитета, отъ 13 сентября за № 1486; 5) С.-Петербургскаго Комитета Цензуры Иностранной, отъ 16 октября за № 3073; 6) Ревельскаго Отдѣльнаго Цензора, отъ 11 октября за № 306; 7) Рижскаго Отдѣльнаго Цензора, отъ 15 октября за № 1158; 8) Дерптскаго Отдѣльнаго Цензора, отъ 10 октября за № 953; 9) Виленскаго Отдѣльнаго Цензора; 10) Казанскаго Отдѣльнаго Цензора, отъ 7 октября за № 1221; 11) Директора Императорской Публичной Библиотеки; 12) Общества Естествоиспытателей при Императорскомъ Казанскомъ Университетѣ, отъ 8 сентября за № 76; 13) Императорскаго Русскаго Общества Акклиматизаціи животныхъ и растений, отъ 30 октября за № 370; 14) Главнаго Тюремнаго Управленія, отъ 15 октября за № 14226; 15) Перваго Департамента Министерства Юстиціи, отъ 15 сентября и 16 октября за №№ 25153 и 27930; 16) Закавказскаго Статистическаго Комитета, отъ 18 сентября за № 655; 17) Самаркандскаго Областнаго Статистическаго Комитета, отъ 20 октября за № 68 и 18) Военнаго Губернатора Амурской Области, отъ 21 августа за № 7614.

засѣданіе 1 декабря 1890 года.

Ст. И. Пономаревъ, письмомъ отъ 10 октября изъ Ковотопа, благодаритъ Академію за удостоеніе его Уваровскою медалью, установленною для рецензентовъ.

Потомственный почетный гражданинъ Алекс. Мих. Сибиряковъ, письмомъ отъ 29 сентября изъ Иркутска, пояснилъ, что % съ капитала преміи имени Сибирякова въ тѣхъ случаяхъ, когда сочиненій на конкурсъ не появится, онъ проситъ присоединять къ основному фонду съ тѣмъ, чтобы такимъ образомъ постепенно увеличивался и самый размѣръ преміи.

Императорское Кавказское Медицинское Общество предлагаетъ Академіи на 1891 г. взаимный обмѣнъ изданіями. — Положено высылать въ Общество *Mélanges biologiques* и Записки Академіи.

Слѣдующія учрежденія и лица благодарятъ за доставленные имъ изданія Академіи: 1) Королевское Общество Наукъ въ Упсалѣ;

2) Королевская Библиотека въ Берлинѣ (отъ 25 ноября); 3) Библиотека Музея въ Гарлемѣ; 4) Королевское Общество въ Лондонѣ (отъ 4 декабря); 5) Библиотека въ Оксфордѣ (отъ 3 ноября 1890 г.); 6) Кембриджское Философское Общество (отъ 1 декабря); 7) Эдинбургское Королевское Общество (отъ 1 декабря) и 8) Мельбурнскій Университетъ, въ Австраліи.

Представлены Собранію сочиненія, присланныя Академіи въ даръ разными учрежденіями и лицами. — Положено сдать эти книги въ библиотску, а за доставленіе ихъ благодарить.

Представлены Собранію книги и другія изданія, доставленныя въ Академію, на основаніи существующихъ цензурныхъ постановленій, при отношеніяхъ: 1) С.-Петербургской Духовной Академіи (отъ 27 ноября); 2) С.-Петербургскаго Духовно-Цензурнаго Комитета (отъ 20 ноября за № 1226); 3) Московскаго Духовно-Цензурнаго Комитета (отъ 22 ноября за № 2128); 4) Казанскаго Духовно-Цензурнаго Комитета (отъ 29 октября за № 111); 5) С.-Петербургскаго Цензурнаго Комитета (отъ 16 октября за № 1495); 6) С.-Петербургскаго Комитета Цензуры Иностранной (отъ 27 ноября за № 3503); 7) Варшавскаго Цензурнаго Комитета (отъ 24 сентября и 18 октября за №№ 1640 и 1795); 8) Рижскаго Отдѣльнаго Цензора (отъ 15 ноября за № 1173); 9) Дерптскаго Отдѣльнаго Цензора (отъ 1 ноября за № 1056); 10) Виленскаго Отдѣльнаго Цензора; 11) Канцеляріи Главнаго Штаба (отъ 7 ноября за № 49,638); 12) Перваго Департамента Министерства Юстиціи (отъ 22 ноября за № 3338); 13) Центральнаго Статистическаго Комитета (отъ 15 ноября за № 644); 14) Лѣснаго Департамента Министерства Государственныхъ Имуществъ (отъ 19 ноября за № 23,437); 15) Императорскаго Московскаго Общества Испытателей Природы (отъ 31 октября за № 2302); 16) Минскаго Губернскаго Правленія (отъ 26 октября за № 4581) и 17) Повременныя изданія на русскомъ и туземныхъ языкахъ, выходящихъ въ предѣлахъ Кавказскаго края.

ФИЗИКО-МАТЕМАТИЧЕСКОЕ ОТДѢЛЕНІЕ.

ЗАСѢДАНІЕ 9 ОКТЯБРЯ 1890 ГОДА.

Доведено до свѣдѣнія Отдѣленія о печальной утратѣ, понесенной Академіею, въ лицѣ почетнаго ея члена Петра Ал. Чихачева, скончавшагося во Флоренціи 1 (13) октября.

При этомъ А. П. Карпинскій, отъ своего лица и отъ имени академикомъ Н. И. Кокшарова и Ѳ. Б. Шмидта, очертилъ въ нѣсколькихъ словахъ научную дѣятельность покойнаго, посвящавшаго свой трудъ и средства обширнымъ естественно-историческимъ изслѣдованіямъ. Особенное научное значеніе имѣютъ труды Чихачева «Voyage scientifique dans l'Altai etc.» (1845) и «Asie Mineure» (1853—1869), доставившіе автору званіе почетнаго члена академій наукъ: Петербургской, Берлинской и Мюнхенской и члена-корреспондента Французскаго Института. Научно-литературная дѣятельность Чихачева не прекращалась до самой его кончины и выразилась еще недавно цѣлымъ томомъ статей разнороднаго содержанія. — Присутствующіе почтили память усопшаго вставаніемъ.

Г. Министръ Народнаго Просвѣщенія, отношеніемъ отъ 4 с. октября, сообщаетъ о предположеніи Италіанскаго Правительства созвать въ Римѣ конгрессъ для соглашенія относительно перваго меридіана и всезенскаго времени и проситъ разсмотрѣть въ Академіи переданную ему чрезъ Министерство Иностранныхъ Дѣлъ записку Болонской Академіи по этому предмету. — Положено передать на разсмотрѣніе Академикомъ О. А. Баклунда и Ѳ. А. Бредихина.

Академикъ П. Л. Чебышевъ представилъ и прочелъ записку о суммахъ, составленныхъ изъ значеній простѣйшихъ одночленовъ, умноженныхъ на функцію, которая остается положительною. — Въ этой запискѣ заключается рѣшеніе вопроса о наибольшихъ величинахъ суммъ, которыя представляются при опредѣленіи предѣльныхъ величинъ интеграловъ помощью интегральныхъ вычетовъ. — Она будетъ напечатана въ Запискахъ Академіи.

Академикъ А. А. Штраухъ представилъ и прочелъ записку о черепахахъ Академическаго музея: (*Bemerkungen über die Schildkrötenammlung im zoologischen Museum der Kaiserlichen Akademie der Wissenschaften zu St. Petersburg*). Эта работа содержитъ перечень имѣющихся въ нашемъ музеѣ черепахъ, число которыхъ въ настоящее время доходитъ до 852 экземпляровъ, принадлежащихъ къ 126 различнымъ видамъ. Между этими 126 видами, составляющими болѣе половины всѣхъ (210) нынѣ извѣстныхъ видовъ этого отряда, нашлось, кромѣ двухъ совершенно новыхъ и впервые здѣсь описанныхъ видовъ, еще не малое число экземпляровъ, принадлежащихъ хотя къ уже извѣстнымъ видамъ, но представляющихъ противъ существующихъ описаній болѣе или менѣе зна-

чительныя отклоненія, которыми Академикъ Штраухъ и воспользовался для критическихъ замѣтокъ.

Вмѣстѣ съ тѣмъ г. Штрауху пришлось выработать новую систему черепахъ, такъ какъ классификація этихъ животныхъ, предложенная имъ же въ 1862 году, вслѣдствіе открытія новыхъ формъ и болѣе подробнаго изученія уже ранѣе извѣстныхъ, въ нѣкоторыхъ отношеніяхъ устарѣла, а классификація, предложенная г. Буланже въ новомъ изданіи Каталога черепахъ Британскаго музея, по мнѣнію г. Штрауха, не только слишкомъ сложна, но и совершенно искусственна, такъ какъ авторъ основываетъ ее исключительно на остеологическихъ признакахъ, изученіе которыхъ, къ тому же, возможно только на скелетахъ. Провѣривъ эти остеологическіе признаки на имѣвшихся въ его распоряженіи скелетахъ, Академикъ Штраухъ убѣдился: 1) что хотя большинство этихъ признаковъ и дѣйствительно постоянно, однако они не заслуживаютъ никакого предпочтенія передъ признаками, взятыми съ болѣе наружныхъ особенностей, видныхъ и на полныхъ, не скелетированныхъ экземплярахъ, и 2) что согласованіе этихъ двухъ категорій признаковъ вполне возможно. Пользуясь, такимъ образомъ, преимущественно внѣшними признаками, но принимая постоянно въ соображеніе и внутренніе, остеологическіе, Академикъ Штраухъ пришелъ къ выводу, что при нынѣшнемъ положеніи нашихъ познаній отрядъ черепахъ весьма естественно распадается на два подъ-отряда (subordo), 5 семействъ и 32 рода, между тѣмъ какъ г. Буланже въ своей классификаціи предлагаетъ кромѣ двухъ подъ-отрядовъ, еще три отдѣла, названные имъ Superfamily, а затѣмъ 11 семействъ и 48 родовъ.

Всѣ принятыя г. Штраухомъ систематическіе отдѣлы, начиная съ отряда и кончая родами, подробно охарактеризованы, причѣмъ къ статьѣ приложена дихотомическая таблица для большаго удобства при опредѣленіи родовъ.

Записка А. А. Штрауха появится въ Мемуарахъ Академіи.

Академики Ф. В. Овсянниковъ и А. А. Штраухъ представили, съ одобреніемъ для помѣщенія въ Запискахъ Академіи, трудъ г. Ник. Тюмянцева, подъ заглавіемъ: *Матеріалы для изученія ритмической дѣятельности сердца*. Въ поясненіе значенія этой работы, произведенной въ лабораторіи проф. И. М. Догеля въ Казани, Академикъ Овсянниковъ замѣтилъ, что хотя физиологія сердца въ послѣдніе годы обогатилась цѣлымъ рядомъ новыхъ изслѣдованій надъ дѣятельностью нервныхъ клѣтокъ на сердце, надъ

нервами, ускоряющими и тормозящими его сокращеніе, а равно и надъ отправленіемъ другихъ сердечныхъ нервовъ, тѣмъ не менѣе въ этой области есть не мало темныхъ сторонъ. Поэтому всякое строго выполненное изслѣдованіе того или другого отдѣла сердечной дѣятельности заслуживаетъ нашего вниманія. Трудъ г. Тюмянцева принадлежитъ именно къ этого рода работамъ. Г. Тюмянцевъ утверждаетъ, на основаніи большаго числа сдѣланныхъ имъ опытовъ, что сердце лягушки состоитъ изъ частей, изъ которыхъ каждая надѣлена моторнымъ и тормозящимъ аппаратомъ и способна періодически сокращаться. Придавая большое значеніе фактической сторонѣ многихъ частей работы, Ак. Овсянниковъ и Штраухъ теоретическое объясненіе устройства тормозящаго и двигательнаго аппарата оставляютъ на полной отвѣтственности автора.

Академики Э. Б. Шмидтъ и А. П. Карпинскій представили, съ одобреніемъ для напечатанія въ Бюлетенѣ Академіи, записку инженера А. Э. Миквица, подъ заглавіемъ: *Vorläufige Mittheilung über das Genus Obolus Eichwald*. Въ кэмбрійскихъ и нижнесилурійскихъ отложенияхъ нашего отечества родъ руконогихъ *Obolus*, установленный еще въ 1829 году покойнымъ Эйхвальдомъ, играетъ важнѣйшую роль. Цѣлый ярусъ нашей кэмбрійской системы называется по нему оболюсовымъ или унгулитовымъ песчаникомъ. Но до сихъ поръ, вслѣдствіе большею частью дурнаго сохраненія отдѣльныхъ створокъ, не существовало полнаго, соответствующаго современнымъ требованіямъ науки, описанія этого рода. Г. Миквицу удалось, благодаря стараніямъ, продолжающимся уже нѣсколько лѣтъ, пополнить этотъ пробѣлъ и собрать богатый матеріалъ для монографіи рода *Obolus*, которую онъ и надѣется представить Академіи въ будущемъ году. Но въ виду исключительнаго интереса, который представляетъ работа г. Миквица для геологовъ и палеонтологовъ всѣхъ странъ, въ которыхъ развиты древнѣйшія образованія, кэмбрійскія и силурійскія, онъ рѣшился представить нынѣ предварительную статью, содержащую главнѣйшіе общіе выводы его работы и діагнозъ рода *Obolus*, съ рисунками, изображающими характерные признаки этого рода.

Непремѣнный Секретарь довелъ до свѣдѣнія Отдѣленія, что имъ получена отъ г. Рехневскаго рукописная замѣтка о скорости движенія солнца. — Положено передать ее на разсмотрѣніе Академику О. А. Баклунду.

Академикъ Г. И. Вильдъ представилъ въ русскомъ переводѣ,

для помѣщеніи въ Запискахъ Академіи и въ Метеорологическомъ Сборникѣ, статьи: Э. Лейста *О температурѣ почвы въ Павловскѣ*, В. Фридрихса *Изслѣдованіе широтрафа Ришара съ роювою пластинкою*, I. А. Клейбера *Объ опредѣленіи истиннаго года метеорологическихъ явленій изъ отдѣльныхъ среднихъ значеній*, I. Керсновскаго *О суточномъ и годовомъ ходѣ силы вѣтра и географическомъ ея распредѣленіи въ Россійской Имперіи*, напечатанныхъ на нѣмецкомъ языкѣ въ Repertorium für Meteorologie.

Инженеръ Вильямъ Гростестъ, при письмѣ изъ Мюльгаузена отъ 9 с. октября нов. ст., препроводилъ медаль и брошюру въ честь покойнаго профессора и члена-корреспондента Академіи Гирна.— Положено медаль передать въ Археологическій музей, а брошюру во II Отдѣленіе библіотеки Академіи, жертвователя же за доставленіе ихъ благодарить именемъ Академіи.

Главное Тюремное Управление, при отношеніи отъ 3 с. октября, препроводило въ распоряженіе Академіи 5 экземпляровъ каталога бывшей при IV международномъ тюремномъ конгрессѣ выставки.— Положено 1 экземпляръ каталога передать въ I Отдѣленіе библіотеки, 2 экземпляра — въ музей по Антропологии и Этнографіи и 2 экземпляра — въ Зоологическій музей, а за доставленіе каталоговъ Главное Тюремное Управление благодарить.

Представлены препровожденные черезъ Министерство Иностранныхъ Дѣлъ выпуски 289 и 290 правительственнаго голландскаго изданія Flora batava.— Положено передать ихъ, по прежнимъ примѣрамъ, во II Отдѣленіе библіотеки для отправленія въ Ботаническій музей.

Академикъ А. А. Штраухъ довелъ до свѣдѣнія Отдѣленія о слѣдующихъ пожертвованіяхъ, поступившихъ въ Зоологическій музей: 1) Николай Васильевичъ Щербаковъ принесъ въ даръ два клыка мамонта, длиною въ 2 $\frac{1}{2}$ аршина, найденные въ Мологскомъ уѣздѣ, и 2) князь Андрей Александровичъ Ширинскій-Шихматовъ предоставилъ въ распоряженіе музея трупъ вогульской лайки, породы весьма рѣдкой. Положено благодарить гг. Щербакова и князя А. А. Ширинскаго-Шихматова именемъ Академіи.

Административный совѣтъ Королевскаго Зоологическаго Общества Natura artis magistra, въ Амстердамѣ, циркуляромъ отъ 17 мин. іюня, сообщаетъ, что Президентомъ Общества назначенъ докторъ К. Кербертъ.

Доведено до свѣдѣнія Отдѣленія, что со времени послѣдняго его засѣданія отпечатаны и выпущены въ свѣтъ слѣдующія сочине-

ніа: 1) Сборника *Repertorium für Meteorologie* томъ XIII; 2) Научныхъ результатовъ путешествій Н. М. Пржевальскаго, т. I, млекопитающія, выпускъ IV, обработанный Е. Бихнеромъ, и т. II, птицы, выпускъ II, обработанный Ф. Д. Плесске.

Академикъ О. А. Баклундъ довелъ до свѣдѣнія Отдѣленія, что ученое общество имени Антоніо Альзате въ Мексикѣ избрало его въ свои почетные члены, въ засѣданіи 31 минувш. августа.

ЗАСѢДАНІЕ 23 ОКТЯБРЯ 1890 ГОДА.

Заявлено, что вновь избранный Академикъ А. О. Ковалевскій впервые присутствуетъ въ засѣданіи Отдѣленія,—вслѣдствіе этого члены Отдѣленія привѣтствовали новаго своего товарища.

Г. Министръ Народнаго Просвѣщенія, при отношеніи отъ 14 мн. октября, препроводилъ письмо Вице-Президента Императорскаго Русскаго Географическаго Общества объ образованіи особой комисіи для предварительнаго соглашенія по вопросу относительно перваго меридіана и вселенскаго времени, имѣющему обсуждаться на Римскомъ конгресѣ. Въ виду передачи предшествовавшей переписки на разсмотрѣніе Академиковъ Баклунда и Бредихина положено возложить на нихъ же быть представителями Академіи въ означенной комисіи, о чемъ и увѣдомить г. Министра.

Г. Министръ Народнаго Просвѣщенія, отношеніемъ отъ 6 с. октября, увѣдомилъ о предположеніи Германскаго правительства устроить съ 15 мая по 15 октября будущаго года международную электрическую выставку въ Франкфуртѣ на Майнѣ. — Положено принять къ свѣдѣнію.

Доведено до свѣдѣнія Отдѣленія о поступившей отъ неизвѣстнаго лица рукописной замѣткѣ о засѣданіи Общества воздухоплаванія, происходившемъ въ Парижѣ 16 мн. октября.—Положено передать Академику П. Л. Чебышеву.

Академикъ Н. Н. Бекетовъ представилъ съ одобреніемъ для напечатанія въ Бюлетенѣ записку д-ра Хрущова подъ заглавіемъ *Ueber künstliche Hornblende*.

Академикъ А. Ф. Бредихинъ представилъ для напечатанія въ Бюлетенѣ статью ученаго секретаря Пулковской Обсерваторіи г. Ляндемана *О замѣченной профессоромъ Цераскимъ личной погрѣшности при сравненіяхъ свѣта звѣздъ*. Въ послѣднемъ томѣ *Annales de l'Observatoire de Moscou* помѣщена замѣтка г. Цераскаго, въ которой авторъ сообщаетъ о загадочной погрѣшности, замѣченной

имъ при его фотометрическихъ наблюденіяхъ: при сравненія свѣта двухъ звѣздъ завѣдомо равной яркости, правая звѣзда кажется ему всегда слабѣ лѣвой, приблизительно на половину звѣздной величины.

Хотя пулковскія фотометрическія наблюденія производятся такимъ образомъ, что подобныя погрѣшности въ нихъ совершенно исключаются, тѣмъ не менѣе г. Линдеманъ, представитель фотометрии на Главной Обсерваторіи, счелъ своимъ долгомъ произвести специальный рядъ изслѣдованій для рѣшенія вопроса, не подверженъ ли и его глазъ при извѣстныхъ условіяхъ вліянію подобной погрѣшности. На дѣлѣ оказывается, что и у него, при такомъ способѣ наблюденій, который можетъ быть подверженъ этому вліянію, погрѣшность эта несомнѣнно существуетъ, только въ значительно меньшей мѣрѣ, достигая лишь одной десятой доли звѣздной величины.

Такое подтвержденіе факта, замѣченнаго г. Цераскимъ, заставляетъ думать, что упомянутая погрѣшность не есть явленіе единичное, но вѣроятно свойственна въ большей или меньшей мѣрѣ всѣмъ наблюдателямъ. По этому статья г. Линдемана является весьма важнымъ предостереженіемъ для фотометристовъ, наблюденія которыхъ, будучи подвержены этой личной погрѣшности, могли бы приводить къ совершенно ложнымъ выводамъ.

Сказанное загадочное явленіе г. Линдеманъ объясняетъ предрасположеніемъ наблюдателей фиксировать преимущественно правую изъ сравниваемыхъ звѣздъ; въ такомъ случаѣ изображеніе лѣвой звѣзды падаетъ на сѣтчатую оболочку глаза внѣ оси зрѣнія, почему, какъ извѣстно, и представляется болѣе яркимъ.

Читанъ докладъ комисіи, назначенной для разсмотрѣнія доставленныхъ, при письмѣ г. Министра Путей Сообщенія трудовъ г. Малешевского по составленію расчетовъ для пенсіонныхъ кассъ Россійскихъ желѣзныхъ дорогъ. — Отдѣленіе, одобривъ этотъ докладъ, положило препроводить его Статсъ-Секретарю А. Я. Гюббенету.

Академикъ Л. И. Шренкъ читалъ слѣдующее донесеніе:

«13-го марта текущаго года докторъ медицины статскій совѣтникъ П. И. Супруненко принесъ Академіи въ даръ коллекцію зоологическихъ, антропологическихъ и этнографическихъ предметовъ, составленную имъ во время дѣсятилѣтняго пребыванія своего на островѣ Сахалинѣ, въ качествѣ врача при тюремномъ вѣдомствѣ. Коллекція эта должна была сперва войти въ составъ устроивавшейся

въ теченіе лѣта международной тюремной выставки, а по окончаніи ея поступить въ собственность Академіи. Нынѣ, по доставленіи ея въ Академію, антропологическая и этнографическая части ея разобраны и предварительно выставлены въ завѣдываемомъ мною музеѣ, а потому имѣю честь донести о нихъ Отдѣленію.

«Антропологическая часть колекціи доктора Супруненко, содержащая въ себѣ слишкомъ 110 номеровъ, состоитъ изъ череповъ, костяковъ, гипсовыхъ слѣпковъ съ лицъ и изъ фотографій трехъ туземныхъ народовъ, населяющихъ Сахалинъ, т. е. Аиновъ, Гиляковъ и Ороковъ. Череповъ всего 24, а именно: 8 гиляцкихъ, 15 аинскихъ и одинъ черепъ Орока съ восточнаго берега острова. Изъ нихъ особенно цѣнны черепа гиляцкіе, которые трудно добываются, потому что Гиляки имѣютъ обычай сжигать своихъ покойниковъ. Костяки еще не связаны, да врядъ ли всѣ настолько полны, чтобы могли быть связаны, а потому и число ихъ покамѣстъ не опредѣлено. Гипсовыхъ слѣпковъ всего 57, въ томъ числѣ 13 снятыхъ при жизни съ лицъ Аиновъ, Гиляковъ и Ороковъ обоого пола. Въ нашемъ музеѣ имѣются многочисленныя колекціи подобныхъ слѣпковъ, снятыхъ Шлагинтвейтомъ и Финшемъ съ лицъ разныхъ народовъ юговосточной Азіи и острововъ Тихаго океана, но до сихъ поръ не имѣлось ни одного слѣпка съ лица какого либо инородца Россіи. Такимъ образомъ, нынѣ доставленные намъ гипсовые слѣпки, сдѣланные самимъ докторомъ Супруненко, — первые въ своемъ родѣ въ нашемъ музеѣ, да пока чуть ли и не единственные въ Европѣ. Изъ 29-ти превосходно исполненныхъ фотографій, 16 изображаютъ типы сахалинскихъ инородцевъ, а остальные—виды разныхъ мѣстностей острова».

«Этнографическая часть колекціи г. Супруненко состоитъ изъ 163 разнородныхъ предметовъ, относящихся до жизни и быта сахалинскихъ инородцевъ. Не перечисляя ихъ, укажу лишь нѣкоторые наиболѣе замѣчательные изъ нихъ; въ числѣ, напримѣръ, предметовъ, касающихся религіозныхъ вѣрованій и обрядовъ этихъ народовъ, находятся не только разные деревянные идолы, принадлежности шаманства и пр., но и замѣчательныя символическія изображенія солнца, луны, грома и т. под. Между многочисленными образцами ихъ одежды особенно заслуживаютъ вниманія халаты, очень не дурно вытканные Аинами изъ волоконъ полеваго и горнаго вяза. Не менѣе богата колекція разной домашней утвари ихъ, равно какъ и орудій, употребляемыхъ въ рыбномъ и звѣриномъ промыслахъ. Въ числѣ послѣднихъ имѣются не только луки, колчаны,

стрѣлы, остроги и проч., но и копыя весьма искусной и тонкой работы, съ серебряными и мѣдными насѣчками. Есть, между прочимъ, и очень громоздкіе предметы, какъ напримѣръ айско-гиляцкая нарта, съ полною собачьею упряжью. Для большей же части подобныхъ предметовъ, какъ-то лодокъ, юртъ, гробницъ и проч. имѣются вѣрно исполненныя модели. По своей специальности, г. Супруненко обратилъ особенное вниманіе на употребительныя у сахалинскихъ инородцевъ способы леченія болѣзней и составилъ цѣлую коллекцію ихъ лекарственныхъ, а также и животныхъ и растительныхъ пищевыхъ веществъ, заготавливаемыхъ ими въ запасъ на зиму. На эту часть домашняго быта инородцевъ путешественники обыкновенно обращаютъ мало вниманія, а собираніе лекарственныхъ веществъ, къ тому-же, и весьма затруднительно, потому что они большею частью находятся въ рукахъ старухъ, которыя хранятъ ихъ въ тайнѣ и, по суевѣрію, не легко расстаются съ ними. Нынѣ доставленные намъ образцы этого рода — единственные въ нашемъ музеѣ».

«Кромѣ антропологическихъ и этнографическихъ предметовъ въ коллекціи доктора Супруненко есть нѣсколько предметовъ доисторическаго времени, а именно два образца глиняной посуды, приписываемой туземцами вымершему народу, которому они даютъ названіе Тончи. Въ общемъ итогѣ, слѣдовательно, въ нынѣ пожертвованной музею по антропологии и этнографіи коллекціи имѣются 275 разныхъ предметовъ».

«Приношеніе доктора Супруненко надо признать большимъ обогащеніемъ нашего музея, тѣмъ болѣе, что коллекціи его касаются народовъ, живущихъ на крайнихъ предѣлахъ Россіи и, въ сравненіи съ нашими сибирскими инородцами, весьма своеобразныхъ, которые нынѣ, вслѣдствіе занятія и колонизаціи ихъ края, быстро теряютъ свою самостоятельность и своеобразность и — какъ это въ подобныхъ случаяхъ всегда бываетъ — даже неизбежно вымираютъ. Такого крупнаго приношенія по части антропологии и этнографіи Россіи нашъ музей до сихъ поръ еще никогда не получалъ, а потому само собою разумѣется, что оно въ высшей степени заслуживаетъ благодарности Академіи».

«Къ своему донсенію я долженъ прибавить еще нѣсколько словъ относительно помѣщенія коллекцій доктора Супруненко въ нашемъ музеѣ. Жертвователю выразилъ желаніе, чтобы онѣ были помѣщены въ отдѣльныхъ шкафахъ. Исполненіе этого желанія нисколько не нарушитъ порядковъ музея, а напротивъ будетъ совер-

шенно согласоваться съ ними, потому что у насъ вообще принято болѣе крупныя и многочисленныя пожертвованія, относящіяся до одной какой-либо мѣстности, помѣщать отдѣльно съ соотвѣтственною надписью. Но тутъ встрѣчается затрудненіе другого рода. Чрезвычайно ограниченныя средства музея не позволяютъ нынѣ дѣлать новыхъ заказовъ мебели, такъ какъ имѣются еще неоплаченные счета по прежнимъ заказамъ. Поэтому я вынужденъ обратиться въ Комитетъ Правленія съ просьбою о предоставленіи музею по антропологии и этнографіи на будущій годъ 500 рублей сверхъ его штатной суммы, а нынѣ, на основаніи вышеизложеннаго, покорнѣйше прошу Отдѣленіе объ одобреніи моей просьбы».

Къ сему Академикъ А. А. Штраухъ присовокупилъ, что относительно доставленія орнитологической колекціи д-ра Супруненко, до сихъ поръ находящейся еще на Сахалинѣ, онъ сносился съ Комитетомъ добровольнаго флота, который и разрѣшилъ перевозку этой колекціи произвести на своихъ судахъ безвозмездно.— Положено благодарить нынѣ же г. Супруненко за доставленіе этнографической колекціи, и Комитетъ добровольнаго флота за разрѣшеніе воспользоваться его судами для безвозмездной перевозки грузовъ съ Сахалина; предположенія же Академика Л. И. Шренка относительно помѣщенія колекцій г. Супруненко одобрены.

Академикъ А. А. Штраухъ довелъ до свѣдѣнія Отдѣленія, что Якутскій мѣщанинъ Иннокентій Стрижовъ привезъ Зоологическому музею Академіи въ даръ великолѣпный экземпляръ ступни передней ноги мамонта, обтянутой кожей. Приношеніе это представляетъ важное обогащеніе Зоологическаго музея, а потому г. Штраухъ проситъ выразить жертвователю благодарность отъ имени Академіи и въ то-же время проситъ его, и въ будущемъ предоставлять въ распоряженіе музея остатки вымершихъ животныхъ, при чемъ Академія согласна будетъ принимать на себя расходы по пересылкѣ предметовъ. — Одобрено.

Академикъ Ѡ. Б. Шмидтъ представилъ для библіотеки Академіи отдѣльный оттискъ напечатанной имъ въ журналѣ *Neues Jahrbuch für Mineralogie, Geologie und Petrefactenkunde* статьи, подъ заглавіемъ: *Bemerkungen über die Schichtenfolge des Silur auf Gotland*. Содержаніе этой статьи близко подходитъ къ сообщенію, сдѣланному имъ нынѣшнею весной о результатахъ сравнительнаго изученія верхне-силурійской системы острововъ Эзеля и Готланда, и отпечатанному въ Запискахъ нашей Академіи. Нынѣшняя статья

обращена противъ статьи профессора Линдстрема о строеніи острова Готланда, появившейся въ названномъ журналѣ и потому помѣщена въ томъ же изданіи.

Академикъ А. А. Штраухъ читалъ представленіе слѣдующаго содержанія:

«Вслѣдствіе избранія г. Біанки въ штатные ученые хранители Зоологическаго музея, занимаемая имъ должность сверхштатнаго хранителя освободилась. Поэтому честь имѣю покорнѣйше просить Отдѣленіе это мѣсто предоставить бывшему студенту С.-Петербургскаго университета Андрею Петровичу Семенову. Г. Семеновъ, занимающійся уже съ января настоящаго года въ энтомологическомъ Отдѣленіи нашего музея приведеніемъ въ порядокъ нѣкоторыхъ семействъ жуковъ, обладаетъ необходимыми познаніями и успѣлъ уже напечатать нѣсколько работъ по энтомологіи въ Трудахъ здѣшняго Энтомологическаго Общества. Надѣясь, что Отдѣленіе не откажетъ въ утвержденіи моего представленія, прошу считать срокъ опредѣленія г. Семенова съ 1-го ноября». — Одобрено.

Совѣтъ Петровскаго Общества изслѣдователей Астраханскаго края, при отношеніи отъ 20 октября, препроводилъ отчетъ и протоколы общества за 1888 г. — Положено передать ихъ въ I Отдѣленіе бібліотеки, а за доставленіе ихъ благодарить.

Представленъ списокъ членовъ-корреспондентовъ по Отдѣленію, съ раздѣленіемъ ихъ на разряды и съ показаніемъ вакансій, имѣющихся въ каждомъ разрядѣ. Разряды приглашены образовать изъ себя комисіи для представленія кандидатовъ для замѣщенія этихъ вакансій.

Доведено до свѣдѣнія Отдѣленія, что со времени послѣдняго его засѣданія отпечатаны и выпущены въ свѣтъ слѣдующія сочиненія: 1) Г. И. Вильдъ, Отчетъ по Главной Физической Обсерваторіи за 1889 годъ, въ Приложеніи къ тому 63 Записокъ Академіи, подъ № 10, и 2) Метеорологическаго Сборника томъ I, выпускъ 1.

засѣданіе 6 ноября 1890 года.

Академикъ Ѳ. А. Бредихинъ представилъ съ одобреніемъ для напечатанія въ Бюлетенѣ статью старшаго астронома Николаевской Главной Обсерваторіи г. Нюрёна: *Ueber ein von der Temperatur abhängiges Glied in den Collimatorablesungen des Pulkowaer Meridiankreises*. Резюмировалъ предварительно работы другихъ астро-

номовъ, О. А. Баклунда, О. В. Струве и Л. Э. Шварца, по этому вопросу, авторъ показываетъ, что обработка новаго ряда опредѣлений, произведенная такъ же, какъ обрабатывались прежнія, приводитъ къ результату почти тождественному съ выводами его предшественниковъ, но что обработка того же ряда по другому способу даетъ результатъ вчетверо или впятеро большій. Затѣмъ г. Нюрэнъ разбираетъ всѣ кажушіяся ему возможными гипотезы для объясненія термометрическаго коэффиціента и показываетъ неприѣмлемость всѣхъ принимавшихся до сего времени. Переходя затѣмъ къ изслѣдованію цапфъ колиматоровъ, онъ находитъ въ нихъ неожиданно большія неровности, которыя должны имѣть послѣдствіемъ термометрической коэффиціентъ. Но авторъ не вполне удовлетворяется этимъ объясненіемъ, выставляя на видъ, какъ трудно объяснить этимъ путемъ *систематичность* въ отклоненіяхъ, направленныхъ — по крайней мѣрѣ, при извѣстныхъ условіяхъ — то въ одну, то въ другую сторону. Въ заключеніе онъ считаетъ возможнымъ допустить еще одну гипотезу, обоснованную другими явленіями, а именно, что термометрической коэффиціентъ легко могъ бы быть слѣдствіемъ недостаточнаго укрѣпленія сѣтокъ нитей въ колиматорахъ.

Трудъ автора не даетъ безспорнаго объясненія причины изслѣдуемаго имъ коэффиціента, но онъ заключаетъ его въ такіе тѣсныя предѣлы, что возможность устранять его влияніе становится отнынѣ вполне обеспеченною, — а болѣе этого на практикѣ и не требуется. Для той же цѣли авторъ считаетъ совершенно достаточнымъ выполненіе слѣдующихъ условій: 1) совершенную переплѣтовку цапфъ колиматоровъ, 2) прочное укрѣпленіе въ нихъ сѣтокъ нитей и 3) лучшее уравновѣшеніе внутренней и внѣшней температуры при наблюденіяхъ.

Академикъ Ѳ. А. Бредихинъ представилъ съ одобреніемъ для напечатанія въ Бюлетенѣ статью астрофизика Николаевской Главной Обсерваторіи г. Бѣлопольскаго: *Ueber die Rotation des Jupiter*. Авторъ старался собрать возможно большій матеріалъ для рѣшенія вопроса о распредѣленіи угловыхъ скоростей на поверхности Юпитера. Тотъ фактъ, что экваторъ вращается скорѣе остальной части поверхности планеты, былъ замѣченъ уже Кассини, и это приводило къ аналогіи между вращеніемъ Юпитера и солнца. На поверхности послѣдняго, какъ извѣстно, угловыя скорости суть функціи гелиографическихъ широтъ. Для констатированія подобной же зависимости между скоростями и широтами на Юпитерѣ не имѣ-

лось до послѣдняго времени достаточныхъ данныхъ и вопросъ оставался открытымъ.

Авторъ сопоставилъ всѣ имѣвшіяся доселѣ опредѣленія времени вращенія и сдѣлалъ рядъ новыхъ опредѣленій, пользуясь наблюдениями и рисунками Кассини, Гершеля, Шрётера, Медлера, Лозе, Шмидта, Кнобеля, Бредихина, Трувло и другихъ; такимъ образомъ получилось болѣе 100 угловыхъ скоростей, для которыхъ, по большей части, извѣстны соотвѣтственныя ювиграфическія широты. Найденныя времена вращенія авторъ раздѣлилъ на группы для поясовъ отъ 5° до 5° . Изъ разсмотрѣнія ихъ оказалось, что на поверхности Юпитера въ значительномъ числѣ преобладаютъ два времени вращенія: 1) 9 час. 51 мин. и 2) 9 час. 55,5 мин. (въ круглыхъ числахъ). Времена эти распредѣлены не случайно: въ поясѣ отъ 0° до 5° (въ обоихъ полушаріяхъ) встрѣчаются почти исключительно первыя; въ поясѣ отъ 5° до 10° встрѣчаются оба времени, но безъ переходныхъ ступеней; на остальной части поверхности встрѣчаются лишь вторыя времена вращенія. Полоса съ малыми временами вращенія нѣсколько несимметрична относительно экватора и отодвинута въ сѣверное полушаріе. По найденному распредѣленію можно заключить, что вся поверхность Юпитера, кромѣ узкаго пояса въ 10° у экватора, вращается съ одною и тою же скоростью въ 9 ч. 55,5 м. У экватора, въ видѣ потока, матерія вращается въ 9 ч. 51 м.

Такому заключенію оказываютъ весьма сильную поддержку рисунки Юпитера, сдѣланные въ прошломъ году Килеромъ при помощи 36-ти дюймоваго рефрактора Обсерваторіи Лика.

Объясненіе изложенныхъ фактовъ одними внутренними процессами авторъ полагаетъ невозможнымъ; скорѣе всего причину ихъ слѣдуетъ искать въ теплотѣ, получаемой планетою отъ солнца.

Если разсматривать карту пасатныхъ вѣтровъ въ экваторіальной полосѣ на землѣ, то надъ океаномъ направленіе ихъ представляется мало отклоненнымъ отъ паралели. На землѣ густыя облака преимущественно образуются въ нижнихъ слояхъ атмосферы, и наблюдатель, помѣщенный внѣ земли, могъ бы заключить по нимъ, что экваторіальная полоса вращается медленнѣе остальной части поверхности. При допущеніи, что густыя облака могли бы образоваться и въ слояхъ антипасатовъ, — получилась бы картина, напоминающая вращеніе Юпитера.

Доведено до свѣдѣнія Отдѣленія, что Непремѣннымъ Секретаремъ получена отъ неизвѣстнаго лица изъ Сѣверо-Американскихъ

Штатовъ записка о томъ, будто это лицо разрѣшило предложенную Академію задачу о природѣ рыбнаго яда.—Положено записку передать на разсмотрѣніе Академика Ф. В. Овсянникова.

Маркизъ де Колиньи, при письмѣ отъ 7 ноября, представилъ для библіотеки Академіи изданную Бельгійскою Академію Наукъ брошюру о различныхъ новыхъ опытахъ, произведенныхъ г. Колиньи.—Положено брошюру эту передать во II Отдѣленіе библіотеки, а за доставленіе ея благодарить.

Проф. Конвенцъ, при циркулярномъ письмѣ отъ 25 августа, доставилъ для библіотеки Академіи изданный Данцигскимъ Обществомъ Естествоиспытателей трудъ свой, подъ зяглавіемъ *Monographie der baltischen Bernsteinbäume*.—Положено книгу передать во II Отдѣленіе библіотеки, а за доставленіе ея автора благодарить.

Лаплатскій Музей въ Буэнос-Айресѣ, препровождая описаніе своихъ коллекцій, предлагаетъ Академіи вступить съ нимъ въ обмѣнъ изданіями и предметами коллекцій.—Положено препроводить музею описаніе Зоологическаго музея Академіи и высылать ему Бюлетень Академіи начиная съ I тома новой серіи.

Членъ-корреспондентъ Академіи В. И. Мёллеръ, при письмѣ отъ 26 мая октября, препроводилъ для библіотеки Академіи отчетъ о дѣятельности ввѣреннаго ему Управленія Горною частью на Кавказѣ за 1889 г. и IV книгу Матеріаловъ для геологій Кавказа.—Положено благодарить г. Мёллера именемъ Академіи за доставленіе вышеозначенныхъ книгъ, которыя и передать въ I Отдѣленіе библіотеки.

Академикъ Л. И. Шренкъ довелъ до свѣдѣнія Отдѣленія, что музеемъ по Антропологій и Этнографіи въ теченіе послѣднихъ двухъ мѣсяцевъ получены въ даръ слѣдующіе предметы:

1) Отъ учителя Квирильскаго нормальнаго училища Теофила Іесеевича Хускивадзе—коллекція моделей сельскохозяйственныхъ орудій, употребляемыхъ земледѣльцами Шорапанскаго уѣзда Кутапеской губерніи, съ обозначеніемъ ихъ грузинскихъ названій. Коллекція состоитъ изъ 28 предметовъ и получена при письмѣ отъ Консерватора Зоологическаго музея Герценштейна, объясняющемъ употребленіе разныхъ орудій.

2) Отъ хранителя Императорскаго Эрмитажа Алексея Константиновича Маркова — цѣпь, вырѣзанная изъ одного куска дерева, и состоящая изъ 140 звеньевъ, кромѣ цѣпеобразной ручки работа Бурятскаго пастуха Оренбургской губерніи, — обычное мѣстное произведеніе.

3) Отъ доктора Александра Александровича Бунге — модель двухлючной Алеутской байдарки со всѣми принадлежностями.

4) Отъ русскаго консула въ Ургѣ Якова Парфентьевича Шипмарева — два ламайскихъ бурхана, сдѣланные въ названномъ городѣ Монголіи, порядочной величины и замѣчательной отдѣлки.— Положено благодарить гг. Хускивадзе, Маркова, Бунге и Шипмарева именовъ Академіи за ихъ цѣнныя приношенія.

Доведено до свѣдѣнія Отдѣленія, что со времени послѣдняго его засѣданія отпечатанъ и выпущенъ въ свѣтъ выпускъ IV тома I Бюлетеня новой серіи (XXXIII).

засѣданіе 20 ноября 1890 года.

Г. Министръ Путей Сообщенія, письмомъ отъ 16 сего ноября, увѣдомляетъ о полученіи одобреннаго Конференціею Академіи доклада комисіи, разсматривавшей труды г. Малешевскаго, и проситъ передать его признательность Академикамъ В. Г. Имшенецкому и А. А. Маркову, приложившимъ много труда къ разсмотрѣнію сочиненія г. Малешевскаго, долженствующаго лечь въ основу обезпеченія многочисленнаго состава служащихъ на русскихъ желѣзныхъ дорогахъ.

Академикъ Г. И. Вильдъ представилъ для библіотеки Академіи отъ имени инженера Эм. Швѣрера отдѣльный оттискъ его статьи, напечатанной въ *Revue Scientifique* подъ заглавіемъ *Les interférences électriques et la doctrine de G. A. Hirn*.— Положено брошюру передать въ библіотеку, а Академика Вильда просить благодарить г. Швѣрера отъ имени Академіи за этотъ знакъ вниманія.

Тотъ же Академикъ довелъ до свѣдѣнія Отдѣленія, что Департаментъ Окладныхъ Сборовъ Министерства Финансовъ обращался недавно въ Главную Физическую Обсерваторію съ просьбою изслѣдовать исключительныя атмосферныя условія, господствовавшія нынѣшнею весною и лѣтомъ въ Европейской Россіи. Г. Бергманъ согласился, при содѣйствіи нѣсколькихъ вычислителей, выполнить эту работу въ свободное отъ занятій въ Обсерваторіи время. Такъ какъ г. Вильдъ полагалъ полезнымъ ознакомить читающую публику съ интересными результатами этого изслѣдованія, то, заручившись согласіемъ Министерства Финансовъ, онъ предложилъ г. Бергману изготовить соответствующую статью и для Метеорологическаго Сборника. Представляя нынѣ Отдѣленію статью

г. Р. Бергмана, озаглавленную: *Ueber die Abweichungen der Temperaturen und Niederschlagsmengen im europäischen Russland von ihren Normalwerthen während des Frühlings und Sommers 1890*, Академикъ Вильдъ предложилъ напечатать ее въ *Repertorium für Meteorologie*.

Изъ изслѣдованія г. Бергмана видно прежде всего замѣчательное совпаденіе областей слишкомъ высокой температуры противъ нормальной съ областями засухи, т. е. усматривается большой недостатокъ атмосферныхъ осадковъ въ іюль и особенно въ августѣ мѣсяцѣ, равно какъ и наблюдавшееся въ іюнѣ и іюль мѣсяцахъ на востокѣ Россіи количество осадковъ, значительно превышающее нормальное, и совпадающее съ областью температуры ниже нормальной. Рассматривая поочередно, одну за другою, всѣ составленныя г. Бергманомъ карты, замѣчаемъ весьма интересное передвиженіе области температуры, превышающей нормальную, съ юго-востока въ мартѣ мѣсяцѣ къ сѣверо-западу въ маѣ, затѣмъ обратное движеніе ея къ востоку въ іюнѣ и іюль мѣсяцахъ и наконецъ перемѣщеніе этой области къ юго-западу въ августѣ. Самая значительная положительная аномалія температуры наблюдалась въ мартѣ мѣсяцѣ около гор. Самары.

Засуха, т. е. недостатокъ въ осадкахъ, наблюдавшаяся на прострѣнствѣ Царства Польскаго въ мартѣ мѣсяцѣ, распространилась оттуда въ апрѣль и маѣ къ юго-востоку и востоку, обнимая вмѣстѣ съ тѣмъ и центральныя губерніи. Засуху въ центральныхъ губерніяхъ и на юго-западѣ смѣнили потомъ обильные дожди (превышающіе на 65 мм. нормальное количество осадковъ), что и спасло посѣвы. Въ іюль мѣсяцѣ дожди сосредоточиваются на западѣ и сѣверо-западѣ, засуха же господствуетъ опять въ восточныхъ губерніяхъ до центра Россіи и въ августѣ мѣсяцѣ наблюдается на юго-западѣ и во всей центральной области Европейской Россіи.

Академикъ Г. И. Вильдъ довелъ до свѣдѣнія Отдѣленія, что въ концѣ 1889 года Главная Физическая Обсерваторія ввела, въ видѣ опыта, на подвѣдомственныхъ ей метеорологическихъ станціяхъ, наблюденія надъ снѣжнымъ покровомъ, главнымъ образомъ въ виду практическаго значенія этихъ данныхъ, причемъ на первое время измѣренія глубины снѣга не введены въ программу наблюденій. На основаніи большаго числа полученныхъ наблюденій, г. Бергъ произвелъ первую обработку этого элемента для Европейской Россіи и полученные результаты изложилъ въ статьѣ: *Наблюденія надъ снѣжнымъ покровомъ въ Европейской Россіи за первую половину*

1890 года, которую Ак. Вильдъ и представилъ для напечатанія въ Метеорологическомъ Сборникѣ. По предварительной тщательной критикѣ матеріала, г. Бергомъ были составлены синоптическія карты этого элемента, показавшія распространеніе снѣжнаго покрова въ разныя эпохи, причѣмъ оказалось возможнымъ вообще обстоятельно прослѣдить постепенныя пзмѣненія сплошного покрова по мѣстностямъ и по времени. Въ виду этого на одну карту нанесены границы покрова, соотвѣтствующія началу и половинѣ каждаго мѣсяца, съ января до апрѣля. Сверхъ того г. Бергъ составилъ сводную таблицу съ числами дней сплошного покрова по-полумѣсячно. Въ связи съ этою таблицею разсмотрѣны со всею подробностью важнѣйшія перемены въ границахъ сплошного покрова и оголенныя отъ снѣга мѣстности посреди области снѣжнаго покрова. При этомъ оказалось, что освобожденіе земной поверхности отъ снѣжнаго покрова и наступленіе весны совершалось постепенно, соотвѣтственно съ широтою и континентальнымъ положеніемъ мѣста, но при этомъ замѣчались и мѣстныя уклоненія, соотвѣтственно съ ходомъ погоды.

Интересные результаты, полученные изъ этихъ наблюденій, произведенныхъ въ видѣ опыта, побудили Главную Физическую Обсерваторію сдѣлать шагъ впередъ въ этомъ направленіи, и съ начала зимы 1890—1891 гг., ввести на станціяхъ въ обычную норму наблюденій ежедневныя измѣренія глубины снѣжнаго покрова; эти данныя, несмотря на свойственныя имъ погрѣшности, представляютъ все-же значительный интересъ, и послужатъ нѣ будущемъ для болѣе подробнаго и точнаго ознакомленія съ этимъ элементомъ по отношенію къ практическимъ цѣлямъ.

Академикъ Г. И. Вильдъ представилъ для помѣщенія въ Мемуарахъ Академіи свою статью: *Inductions-Inclinatorium neuer Construction und Bestimmung der absoluten Inclination damit in Pawlowsk*, а для напечатанія въ Бюлетенѣ Академіи Наукъ свою замѣтку: *Nouveaux faits sur la relation entre la variation du magnétisme terrestre et les phénomènes sur le soleil*.

Академикъ А. П. Карпинскій представилъ для напечатанія въ Бюлетенѣ Академіи свою статью *Zur Ammonoiten-Fauna der Artinsk-Stufe*, представляющую результаты обработки палеонтологическаго матеріала, доставленнаго профессоромъ Казанскаго университета А. А. Штукенбергомъ и горнымъ инженеромъ Е. С. Федоровымъ. Матеріалъ этотъ даетъ возможность, относительно развитія нѣкоторыхъ видовъ аммоней, описанныхъ въ монографіи

Ак. Карпинскаго, составляющей 2-ой вып. XXXVII т. Мемуаровъ Академіи, сдѣлать существенныя дополненія, подтверждающія выводы, приведенныя въ упомянутой монографіи.

Доведено до свѣдѣнія Отдѣленія, что со времени послѣдняго его засѣданія отпечатаны и выпущены въ свѣтъ слѣдующія сочиненія: А. Шенрокъ, *Спеціальное изслѣдованіе грозъ въ Россіи за 1888 годъ* (съ одной картою), въ приложеніи къ 64 тому Записокъ Академіи подъ № 2, и Б. Керсновскій, *О предсказаніи наименьшей температуры ночи по дневнымъ наблюденіямъ для Астрахани, Емсаветрада и Варшавы* (съ одной табл. кривыхъ), въ приложеніи къ тому-же тому Записокъ Академіи подъ № 3.

Горный Департаментъ, при отношеніи отъ 5 сего ноября, препроводилъ для библіотеки Академіи экземпляръ изданнаго, съ пособіемъ отъ горнаго вѣдомства, нѣмецко-русскаго словаря, составленнаго горн. инженеромъ В. В. Бекомъ. — Положено книгу передать въ I Отдѣленіе библіотеки, а за доставленіе ея благодарить Департаментъ.

Академики Ѡ. Б. Шмидтъ и А. А. Штраухъ довели до свѣдѣнія Отдѣленія, что Общество Естествоиспытателей въ Ригѣ избрало ихъ въ Почетныя свои члены.

ЗАСѢДАНІЕ 4 ДЕКАБРЯ 1890 ГОДА.

Г. Министръ Народнаго Просвѣщенія, отношеніемъ отъ 30 мин. ноября, увѣдомилъ, что Государственный Совѣтъ, въ Департаментѣ Государственной Экономіи и въ Общемъ Собраніи, разсмотрѣвъ представленіе Министерства Народнаго Просвѣщенія объ учрежденіи должности Лаборанта при Лабораторіи по анатоміи и физиологіи растений Императорской Академіи Наукъ, мнѣніемъ положилъ: учредить при Лабораторіи по анатоміи и физиологіи растений Императорской Академіи Наукъ должность Лаборанта, съ присвоеніемъ сей должности IX класса по чинопроизводству, IX разряда по штыю на мундирѣ, оклада содержанія въ 1200 руб. въ годъ (въ томъ числѣ: 700 руб. жалованья, 350 руб. столовыхъ и 150 руб. квартирныхъ) и пенсіонныхъ правъ и преимуществъ, предоставленныхъ другимъ Лаборантамъ ученыхъ учрежденій упомянутой Академіи. Государь Императоръ такое мнѣніе Государственнаго Совѣта въ 19 день сего ноября Высочайше утвердить соизволилъ и повелѣлъ исполнить.

Академикъ Ѡ. Ѡ. Бейльштейнъ представилъ записку о произведенныхъ имъ, вмѣстѣ съ г. Р. Лютеромъ, работахъ для отдѣле-

нія окиси желѣза отъ глинозема по новому способу. Способъ этотъ основанъ на различной растворимости въ водѣ основныхъ азотно-кислыхъ солей, получаемыхъ при выпариваніи раствора глинозема и окиси желѣза въ азотной кислотѣ на водяной банѣ. — Эта записка будетъ напечатана въ Бюлетенѣ Академіи и въ *Mélanges physiques et chimiques tirés du Bulletin*.

Академикъ Н. Н. Бекетовъ представилъ записку о произведенныхъ имъ опытахъ надъ горѣніемъ сырыхъ и сухихъ смѣсей окиси углерода и кислорода въ объясненіе явленія, открытаго Диксономъ о необходимости участія паровъ воды въ распространеніи горѣнія на основаніи принципа болѣе легкой разложимости соединений атомовъ различного вѣса, чѣмъ частицъ состоящихъ изъ атомовъ близкихъ или одинаковыхъ по своему вѣсу. — Положено записку эту напечатать въ Бюлетенѣ Академіи и въ *Mélanges physiques et chimiques tirés du Bulletin*.

Академикъ В. Гр. Имшенецкій представилъ и прочелъ записку объ *Интегрированіи линейныхъ однородныхъ уравненій посредствомъ частныхъ рѣшеній другихъ уравненій того же вида и порядка равнаго или меньшаго*. Когда нельзя достигъ полнаго интегрированія даннаго дифференціального линейнаго уравненія посредствомъ отысканія достаточнаго числа различныхъ частныхъ его рѣшеній, тогда остается еще другое средство рѣшенія этой задачи, состоящее въ розысканіи интегрирующихъ множителей даннаго уравненія. Для этой цѣли можетъ служить, какъ извѣстно, другое дифференціальное уравненіе, такого же общаго вида и порядка какъ данное, каждое частное рѣшеніе котораго есть интегрирующій множитель даннаго уравненія. Это *вспомогательное уравненіе* (*l'équation adjointe*) было выведено еще Лагранжемъ. Само собою понятно, поэтому, какъ важно, если только возможно, увеличеніе числа такого рода вспомогательныхъ уравненій. Цѣль представленнаго г. Имшенецкимъ изслѣдованія и состоитъ въ доказательствѣ того, что вспомогательныхъ уравненій, вполнѣ аналогичныхъ Лагранжеву и тѣсно съ нимъ связанныхъ, существуетъ столько-же, включая сюда и Лагранжево уравненіе, сколько единицъ въ показателѣ порядка уравненія.

Показавъ простѣйшій, по его мнѣнію, способъ вывода изъ даннаго уравненія всѣхъ его вспомогательныхъ, В. Г. Имшенецкій останавливается на выясненіи полной аналогіи между ними и Лагранжевымъ уравненіемъ, состоящей въ слѣдующемъ:

- 1) Всякое частное рѣшеніе каждаго изъ $n-1$ новыхъ вспомо-

гательныхъ уравненій доставляетъ *интегрирующій множитель* даннаго уравненія, но не непосредственно какъ Лагранжево уравненіе, а въ видѣ линейнаго однороднаго выраженія относительно разсматриваемаго частнаго рѣшенія и его производныхъ не выше ($n-1$)-го порядка.

2) Упомянутыя $n-1$ вспомогательныхъ уравненій, подобно Лагранжеву уравненію, имѣютъ *свойство взаимности* съ даннымъ уравненіемъ, состоящее въ томъ, что если мы примемъ m -ное ($m=2, 3, \dots, n$) вспомогательное за первоначальное или данное, то въ соотвѣтствующей этому послѣднему группѣ n вспомогательныхъ уравненій должно появиться, какъ m -ное вспомогательное, то уравненіе, которое первоначально разсматривалось какъ данное.

Такъ какъ легко доказать, что, зная общій интегралъ даннаго линейнаго однороднаго уравненія, мы можемъ считать извѣстными общіе интегралы всѣхъ его вспомогательныхъ уравненій; то отсюда, на основаніи свойства взаимности, получается гораздо болѣе важное, такъ сказать, обратное заключеніе, что изъ общаго интеграла одного изъ вспомогательныхъ уравненій всегда можно получить общій интегралъ даннаго уравненія.

Записка Акад. В. Г. Имшенецкаго будетъ напечатана въ Запискахъ Академіи.

Академики Ѳ. Б. Шмидтъ и А. П. Карпинскій представили для напечатанія въ Бюлетенѣ Академіи статью д-ра К. Д. Хрущова *Vorläufige Mittheilung über die von Herrn Lopatin an der Steinigen Tunguska gesammelten Gesteine*. Статья эта содержитъ въ себѣ изложеніе главныхъ результатовъ обработки принадлежащей Академіи петрографической колекціи съ р. Подкаменной Тунгузки. Развитыя здѣсь разнообразныя въ структурномъ отношеніи плагиоклазово-авгитовыя породы, имѣя очень древній геологическій возрастъ, являются весьма сходными съ типическими базальтами. Г. Хрущовъ описываетъ ихъ подъ стариннымъ названіемъ траппа. Тщательныя микроскопическія изслѣдованія автора, при помощи новѣйшихъ методовъ, получаютъ особенный интересъ въ виду обширнаго распространенія разсматриваемыхъ породъ въ Сибири и частью на сѣверѣ Европейской Россіи.

Академикъ Г. И. Вильдъ представилъ для напечатанія въ *Repertorium für Meteorologie* статью инспектора метеорологическихъ станцій г. Шёнрока: *Untersuchung der Hochwasser in St.-Petersburg, 1878—1890*. По поводу послѣдняго наводненія въ августѣ сего года, принесшаго значительные убытки населенію С.-Петербурга, съ нѣко-

торыхъ сторонъ заявлено было желаніе, чтобы Обсерваторія взяла на себя предупреждать жителей города о наводненіяхъ. Въ виду этого Директоръ Обсерваторіи поручилъ г. Шёнроку изслѣдовать это явленіе, выяснитъ причины, вызывающія его, и вмѣстѣ, съ тѣмъ опредѣлитъ возможность предсказанія его.

Авторъ разсмотрѣлъ, на основаніи записей нашего лимниграфа, всѣ высокія поднятія воды въ Невѣ за періодъ съ 1878 года до настоящаго времени. Сопоставляя 33 бывшихъ случая высокаго уровня воды съ записями нашего анемографа, съ наблюденіями надъ вѣтрами на приморскихъ станціяхъ Финскаго Залива и Балтійскаго моря и съ нашими синоптическими картами, авторъ находитъ, что собственно наводненія происходятъ у насъ всегда вслѣдствіе очень сильныхъ западныхъ буръ на всемъ Финскомъ Заливѣ, вызываемыхъ циклонами, которые проходятъ сѣвернѣе С.-Петербурга, и что въ этихъ случаяхъ поднятіе воды распространяется далеко на западъ.

На этомъ основаніи заблаговременное предсказаніе наводненій въ общихъ чертахъ оказывается вполне возможнымъ. Но такъ какъ изъ трехсрочныхъ наблюденій рѣдко возможно точно прослѣдить всѣ измѣненія вѣтровъ и уровня воды на западныхъ станціяхъ, то автору и не удалось опредѣлить точный законъ зависимости измѣненій уровня воды на Финскомъ Заливѣ отъ господствующихъ тамъ вѣтровъ. Вслѣдствіе этого пока только въ рѣдкихъ случаяхъ возможно будетъ давать болѣе обстоятельныя предсказанія наводненій, съ сообщеніемъ о вѣроятной наибольшей высотѣ воды и о времени наступленія наивысшаго стоянія. Выводы, къ которымъ приходитъ г. Шёнрокъ, позволяютъ, во всякомъ случаѣ, заключить, что съ расширеніемъ программы наблюденій нѣкоторыхъ приморскихъ станцій, изслѣдованіе этого новаго и болѣе обширнаго матеріала приведетъ къ точному опредѣленію упомянутаго закона, и что, кромѣ того, эти дополнительныя наблюденія весьма существенно помогутъ улучшенію предсказаній. Авторъ поэтому предлагаетъ установить лимниграфы и анемографы у Нарвскаго Маяка, въ Ревелѣ и въ Выборгѣ, и также анемографъ въ Гангэ, гдѣ уже имѣется лимниграфъ, и независимо отъ этого на прочихъ станціяхъ въ Финскомъ Заливѣ ввести учащенныя наблюденія вѣтра и уровня воды.

Къ работѣ приложены карта путей и положеній всѣхъ циклоновъ, вызывавшихъ сильное поднятіе воды въ Невѣ, и таблица кривыхъ, относящихся къ наводненіямъ этого года, которыя весьма способствуютъ изученію этого явленія и ясности изложенія.

Академикъ Г. И. Вильдъ представилъ статью К. Годмана, озаглавленную: *Ueber den täglichen Gang der Temperatur und Feuchtigkeit in Pawlowsk an heiteren und trüben Tagen*, для напечатанія въ *Repertorium für Meteorologie*. Въ этой статьѣ авторъ поставилъ себѣ задачу изслѣдовать прежде всего суточный ходъ температуры въ Павловскѣ не только, какъ это дѣлается обыкновенно, по среднимъ величинамъ за каждыя сутки въ мѣсяцѣ, но и отдѣльно въ ясные и въ пасмурные дни, а затѣмъ опредѣлить характеристическія ихъ особенности. Полученные результаты, въ главныхъ чертахъ вполне соотвѣтствуютъ результатамъ г. Рыкачева, найденнымъ въ 1873 г. при подобномъ изслѣдованіи такихъ же условій въ С.-Петербургѣ. Статья г. Годмана дополняетъ изслѣдованіе г. Рыкачева въ томъ отношеніи, что г. Годманъ различилъ пасмурные дни съ осадками и безъ нихъ, а также имѣлъ возможность, на основаніи записей гелиографа, т. е. прибора, регистрирующаго продолжительность солнечнаго сіянія, болѣе точно опредѣлить пасмурные и ясные дни.

Совершенно ново въ статьѣ г. Годмана изслѣдованіе суточнаго хода какъ относительной, такъ и абсолютной влажности воздуха въ ясные и пасмурные дни. Извѣстный сѣдлообразный изгибъ кривой суточнаго хода абсолютной влажности около полуденныхъ часовъ въ лѣтніе мѣсяцы для неполнѣ приморскихъ мѣстностей совершенно объясняется соотвѣтствующими особенностями ясныхъ и пасмурныхъ дней въ данное время года, при чемъ появленіе этого изгиба, какъ слѣдствія восходящаго теченія воздуха, доказано вполне наглядно. Въ виду этого результата, равно какъ и по причинѣ доказательства характеристическихъ особенностей пасмурныхъ дней съ осадками и безъ нихъ, статья г. Годмана, рядомъ съ мѣстнымъ ея значеніемъ для изслѣдованія климата г. Павловска, приобретаетъ выдающееся значеніе для изученія климатическихъ условій вообще.

Г. В. Берви представилъ, при письмѣ отъ 20 сентября сего года, рукописную записку по философіи природы, подъ заглавіемъ: *Основначала органическаго развитія*. — Положено передать ее вмѣстѣ съ письмомъ г. Берви, на разсмотрѣніе Академика А. С. Фаминцына.

Доведено до свѣдѣнія Отдѣленія, что со времени послѣдняго его засѣданія отпечатаны и выпущены въ свѣтъ: Г. И. Вильда *Новый анемографъ и анемоскопъ* и того же автора *Омбрографъ и атмографъ* (въ приложеніи къ т. 64 Записокъ Импер. Акад. Наукъ подъ №№ 4 и 5).

ЗАСѢДАНІЕ 18 ДЕКАБРЯ 1890 ГОДА.

Академикъ Л. И. Шренкъ представилъ приготовленный къ печати второй томъ своего труда *Объ инородцахъ Амурскаго края*. Первый томъ этого сочиненія содержитъ географическую, историческую и антропо-этнологическую части его. Представляемый нынѣ второй томъ — чисто этнографическаго содержанія. Предметомъ его служить именно внѣшній бытъ названныхъ инородцевъ; здѣсь разсматриваются: положеніе и устройство лѣтнихъ и зимнихъ селеній и жилищъ, пища, одежда, украшенія, способы лѣтняго и зимняго передвиженія, источники и средства существованія, какъ-то рыбный, тюлений, бѣлушій и охотничій промыслы и, наконецъ, торговыя сношенія этихъ инородцевъ, какъ между собою, такъ и со смежными культурными народами—Китайцами, Японцами и Русскими. Къ этому тому будутъ приложены 37 таблицъ съ рисунками; кромѣ того въ текстѣ будетъ помѣщено нѣсколько полиптипажей.

Академикъ Г. И. Вильдъ представилъ двѣ статьи для напечатанія въ *Repertorium für Meteorologie*. Въ первой изъ нихъ, озаглавленной: *Vergleich der Klimate von Pawlowsk, St. Petersburg und Kronstadt*, г. Бергштресеръ сопоставилъ десятилѣтнія наблюденія (1878—1887 гг.) этихъ трехъ пунктовъ съ цѣлью разрѣшить вопросъ, замѣтенъ-ли даже на такомъ сравнительно небольшомъ пространствѣ переходъ отъ морскаго климата къ континентальному. Автору дѣйствительно удалось доказать существованіе такого перехода, преимущественно при сравненіи данныхъ о температурѣ и влажности, которыя показываютъ, что отъ Кронштадта къ Павловску вліяніе моря постепенно уменьшается. Кромѣ того замѣтно, что зимою, когда Кронштадтъ окруженъ льдомъ, онъ приближается къ континентальнымъ условіямъ, такъ что въ январѣ и февралѣ мѣсяцахъ климатъ его менѣе отличается отъ Петербургскаго, чѣмъ въ прочіе холодные мѣсяцы.

Во второй статьѣ: *Ueber den Einfluss der Temperatur des Quecksilberfadens bei Maximum-Thermometern und feuchten Psychrometer-Thermometern* г. Лейстъ обращаетъ вниманіе на то обстоятельство, что, при весьма высокихъ температурахъ въ максимумъ-термометрахъ у шарика отдѣляется длинный столбикъ ртути, который во время отсчета можетъ имѣть совершенно иную температуру, чѣмъ какую онъ имѣетъ у мѣста отдѣленія, точно такъ же, какъ и столбикъ ртути въ смоченномъ термометрѣ, гдѣ охлаждается только

однѣ шарикъ; отъ этого въ показаніяхъ этихъ термометровъ могутъ происходить погрѣшности, которыя превосходятъ допускаемый при метеорологическихъ наблюденіяхъ предѣлъ погрѣшностей въ 0°, 1. Г. Действъ вычислилъ величину соответствующей поправки для большаго числа случаевъ и опредѣлилъ ее эмпирически помощью надлежащаго изслѣдованія.

Представлена при письмѣ отъ 1 сего декабря, рукописная записка О. А. Пергаментъ, подъ заглавіемъ *Историческое обозрѣніе методовъ опредѣленія наклоненія, вертикальной составляющей земнаго магнетизма и варіаций этихъ элементовъ*. — Положено передать ее на разсмотрѣніе Академикомъ Г. И. Вильда и А. В. Гадолина.

Тит. сов. Вольхинъ, при письмѣ отъ 4 декабря, препроводилъ на разсмотрѣніе Академіи записку *О начальномъ квадратѣ въ натуральныхъ ея единицахъ*. — Положено передать ее для разсмотрѣнія Академику В. Гр. Имшенецкому.

Академикъ Л. И. Шренкъ представилъ о томъ, что въ Музеѣ по Антропологии и Этнографіи имѣется краткая опись разныхъ этнографическихъ предметовъ, собранныхъ еще въ началѣ нынѣшняго столѣтія русскими мореходцами въ кругосвѣтныхъ плаваніяхъ и переданныхъ Академіи въ 1826 г. изъ бывшаго въ то время Адмиралтейскаго Департамента. Эти предметы, составляющіе нынѣ высокоцѣнныя рѣдкости, служатъ украшеніемъ Академическаго вновь устроеннаго музея. Безъ сомнѣнія они пріобрѣтутъ еще большее значеніе, если приведено будетъ въ извѣстность, кѣмъ и когда именно они привезены изъ поименованныхъ въ описи странъ. Добыть же эти свѣдѣнія представляется возможнымъ лишь посредствомъ осмотра хранящихся въ архивѣ Главнаго Морскаго штаба дѣлъ бывшаго Адмиралтейскаго Департамента. Поэтому Академикъ Шренкъ ходатайствовалъ о томъ, не найдеть ли Академія возможнымъ обратиться къ начальнику Главнаго Морскаго штаба, съ просьбою дозволить ученому хранителю Музея по Антропологии и Этнографіи осмотрѣть дѣла бывшаго Адмиралтейскаго Департамента, для извлеченія изъ нихъ потребныхъ для музея свѣдѣній. — Одобрено.

Академики Ѳ. Б. Шмидтъ и А. П. Карпинскій представили съ одобреніемъ для напечатанія въ Бюлетенѣ статью д-ра К. Д. Хрущова *Ueber ein neues aussereuropäisches Leucitgestein*. Описываемая въ ней горная порода, найденная горн. инж. Лопатынымъ на Подкаменной Тунгукѣ, относится къ фонолитамъ и составляетъ первый случай находенія лейцита съ одной стороны въ Россіи, а

съ другой — на материкѣ Азіи. Указываемая г. Хрущовымъ порода, быть можетъ, представится еще болѣе замѣчательною въ научномъ отношеніи, если возрастъ ея окажется, какъ можно думать, палеозойскимъ.

Академикъ А. О. Ковалевскій читалъ записку слѣдующаго содержанія: «Занимаясь, въ послѣдніе годы, изслѣдованіемъ органовъ выдѣленія у безпозвоночныхъ животныхъ, о чемъ я уже напечаталъ рядъ предварительныхъ сообщеній, я собралъ въ прошломъ году, въ Неаполѣ, большую коллекцію, касающуюся этого вопроса и которая хранится въ Новороссійскомъ университетѣ; кромѣ того, изслѣдованія въ томъ же направленіи производятся мною и надъ многими безпозвоночными, водящимися въ Черномъ морѣ. Посему покорнѣйше прошу Физико-Математическое Отдѣленіе командировать меня на югъ Россіи, въ Херсонскую и Таврическую губерніи и Закавказскій край, для зоологическихъ изслѣдованій. Что касается срока моей командировки, то я просилъ бы разрѣшенія остаться на югѣ Россіи до будущаго учебнаго года, т. е. до сентября мѣсяца 1891 года, причемъ я буду всегда готовъ исполнять всѣ порученія Академіи, какія Отдѣленію угодно будетъ на меня возложить». — Одобрено и положено дать о семъ знать въ Комитетъ Правленія Академіи для дальнѣйшихъ, въ чемъ слѣдуетъ, распоряженій.

Адъюнктъ Ѡ. Дм. Плеске представилъ о томъ, что въ виду полученнаго отъ г. Министра Народнаго Просвѣщенія запроса объ участіи Академіи въ трудахъ 2-го международнаго орнитологическаго конгресса въ Пештѣ, было бы своевременно нынѣ же довести до свѣдѣнія гр. Делянова, что посылка делегата отъ Академіи необходима въ томъ лишь случаѣ, если существуетъ предположеніе учредить въ Россіи орнитологическій комитетъ и при немъ сѣть орнитологическихъ наблюдательныхъ станцій, согласно представленному отъ Академіи проекту. Если же осуществленіе этого проекта встрѣтитъ препятствія, то роль представителя Россіи, не исполнившей въ теченіе 5 лѣтъ постановленій 1-го международнаго орнитологическаго конгресса, будетъ настолько незавидна, что отъ посылки таковаго правильнѣе было бы отказаться. — Одобрено.

Доведено до свѣдѣнія Отдѣленія, что со времени послѣдняго его засѣданія отпечатаны и выпущены въ свѣтъ слѣдующія сочиненія: 1) Записокъ Академіи книга II, тома 63; 2) Dr. A. Strauch. *Bemerkungen über die Schildkrötensammlung im zoolog. Museum d.*

Kais. Ak. d. Wissensch. (№ 2, тома 38 Мемуаровъ Академіи) 3) Метеорологическаго Сборника выпускъ III, тома 1.

Самарскій городской Голова, письмомъ отъ 12 мин. ноября на имя г. Вице-Президента Академіи, увѣдомляетъ объ учрежденіи при мѣстной Александровской публичной библіотекѣ музея и ходатайствуетъ о снабженіи этого послѣдняго дублетами, какіе могли бы оказаться излишними въ принадлежащихъ Академіи минералогическомъ, геологическомъ, палеонтологическомъ, анатомическомъ и зоологическомъ музеяхъ.—Положено просьбу эту по возможности удовлетворить.

Томское Общество Естествоиспытателей и врачей, при отношеніи отъ 20 мин. ноября, препровождаетъ I томъ издаваемаго имъ Сборника своихъ трудовъ и ходатайствуетъ о взаимномъ обмѣнѣ изданіями.— Положено просьбу эту удовлетворить и высылать въ Общество Записки Академіи.

Томскій университетъ, при отношеніи отъ 17 мин. ноября препроводилъ II книжку «Университетскихъ Извѣстій» за 1890 г.

Почетный членъ Академіи профессоръ Захарьинъ препроводилъ 4 выпуска изданныхъ имъ клиническихъ лекцій и клиническихъ замѣтокъ частью на русскомъ, частью на нѣмецкомъ языкѣ.— Положено книги передать въ библіотеку, а автора за доставленіе ихъ благодарить.

Читаны двѣ помѣщенныя въ приложеніи къ настоящему протоколу записки — одна за подписью Академикомъ Ф. В. Овсянникова, Л. И. Шренка и А. А. Штрауха, а другая — А. О. Ковалевскаго по вопросу о передачѣ биологической станціи въ Севастополь въ вѣдѣніе Академіи.— Предположенія эти одобрены и положено о семъ представить на усмотрѣніе г. Министра Народнаго Просвѣщенія.

Записка Ф. В. Овсянникова, Л. И. Шренка и А. А. Штрауха.

Въ 1881 году, 13-го октября, было сдѣлано въ засѣданіи Физико-Математическаго Отдѣленія предложеніе объ основаніи биологической станціи въ Одессѣ. Это предложеніе было подписано Его Императорскимъ Высочествомъ Герцогомъ Николаемъ Максимилиановичемъ Лейхтенбергскимъ, Академиками Ф. В. Овсянниковымъ, Л. И. Шренкомъ и А. А. Штраухомъ. Въ докладѣ говорилось о значеніи изслѣдованій надъ морскими животными, о блестящихъ результатахъ, полученныхъ уже въ этомъ направленіи, о томъ, что

всѣ государства устраиваютъ приморскія станціи и наконецъ о практической пользѣ, какую подобныя станціи могутъ доставить государству.

Въ 1882 году была открыта, основанная профессоромъ С.-Петербургскаго университета Н. П. Вагнеромъ биологическая станція на Вѣломъ морѣ при Соловецкой обители. Туда С.-Петербургское Общество Естествоиспытателей почти ежегодно отправляетъ экспедиціи, благодаря которымъ сдѣлано много научныхъ наблюдений и свѣдѣнія наши относительно фауны Вѣлаго моря значительно расширились. Къ результатамъ вѣломорскихъ экспедицій относится и извѣстный трудъ Н. П. Вагнера *Безпозвоночныя Вѣлаго моря*.

Въ прошломъ 1889 году профессоръ А. П. Богдановъ сдѣлалъ въ Парижѣ, на международномъ зоологическомъ конгрессѣ, докладъ, изъ котораго видно, что хотя въ Россіи и начали изслѣдовать и изучать морскихъ животныхъ, въ особенности беспозвоночныхъ, однако вообще сдѣлано еще очень мало. Животныя, обитающія на глубинѣ морей, почти вовсе не изслѣдованы русскими учеными, между тѣмъ они то и представляютъ для науки самый живой интересъ. Изслѣдованія подобнаго рода требуютъ большихъ затратъ и цѣлый рядъ приспособленій, которыми ни одно русское ученое общество не обладаетъ. Если драгированіе на незначительныхъ глубинахъ представляетъ уже нѣкоторыя затрудненія, то эти затрудненія съ увеличеніемъ глубины значительно возрастаютъ. Морское Министерство сдѣлало попытку оказать помощь русскимъ ученымъ при ихъ изслѣдованіяхъ надъ морскими животными; медицинскій инспекторъ флота докторъ Кудринъ попалъ на счастливую мысль, чтобы врачи, назначаемые на суда, имѣющія отправляться въ дальнія плаванія, проводили нѣкоторое время на зоологической станціи въ Неаполѣ, знакомились тамъ съ морскими животными и изучали бы точнымъ образомъ новые научные способы сохраненія ихъ.

Его Императорскому Высочеству, Великому Князю Генералъ-Адмиралу Алексѣю Александровичу угодно было одобрить мысль д-ра Кудрина. Доктора Исаевъ и Бурцевъ, находясь въ дальнемъ плаваніи, изучая морскихъ животныхъ, составляютъ коллекціи, часть которыхъ уже доставлена въ зоологическій музей Московскаго университета и содержитъ въ себѣ не мало рѣдкихъ экземпляровъ.

Въ концѣ своего доклада проф. А. П. Богдановъ сдѣлалъ

международному зоологическому конгрессу нѣсколько предложеній, которые мы приведемъ здѣсь цѣликомъ.

«1°. Le Congrès international de Zoologie a appris avec une vive satisfaction les recherches de Zoologie que les médecins de la marine russe commencent à faire dans les mers lointaines. Il exprime le voeu que ces recherches soient encouragées et poursuivies activement;

«2°. Le Congrès constate l'importance exceptionnelle que présente la Station Zoologique de Sébastopol, en raison de sa position sur la mer Noire. Il émet le désir que cette Station soit améliorée et pourvue de tous les moyens d'action, en vue de dragages à effectuer dans la mer Noire;

«3°. L'exploration de la mer Noire et particulièrement l'étude de la faune des profondeurs présentent un grand intérêt scientifique;

«4°. Il est très désirable que cette exploration et cette étude soient entreprises sans retard, sous la direction du professeur Alexandre Kovalevsky;

«5°. Le Congrès soumet ces différentes propositions à la haute protection et à la bienveillante attention de S. A. I. le grand-duc Alexis grand-amiral».

Всѣ вышеприведенныя предложенія были конгрессомъ единогласно приняты.

Мы имѣемъ полное основаніе надѣяться, что изученіе Чернаго моря, его глубины въ различныхъ мѣстахъ и въ особенности около Дарданель, дастъ богатый научный матеріалъ. Европа ждетъ этихъ изслѣдованій отъ Россіи. Между тѣмъ Севастопольская біологическая станція, въ томъ видѣ, въ какомъ она находится въ настоящее время, задачи этой выполнить не можетъ. Мы полагаемъ, что задачи эти были бы выполнимы только въ томъ случаѣ, если бы станція была преобразована и поставлена въ болѣе благоприятныя матеріальныя условія. Изслѣдованіе фауны Чернаго моря особенно на значительныхъ глубинахъ, безъ всякаго сомнѣнія, поведетъ къ блистательнымъ научнымъ открытіямъ. Оно могло бы дать богатый матеріалъ для нашего музея и послужить источникомъ ряда въ высшей степени интересныхъ работъ. Глубокое всестороннее изслѣдованіе морской фауны — задача трудная и громадная, она не по силѣ Одесскому университету. Затѣмъ припомнимъ, что лицо, на которое указываетъ проф. Богдановъ и международный зоологическій конгрессъ, какъ на самаго способнаго руководителя научныхъ изысканій черноморской фауны, это то самое, на которое мы указывали въ 1881 году и которое состоитъ нынѣ членомъ Императорской Академіи

Наукъ. Въ виду всего изложеннаго мы имѣемъ честь предложить обратиться къ Г. Министру Народнаго Просвѣщенія съ просьбою, не найдетъ ли онъ возможнымъ передать Севастопольскую станцію въ вѣдѣніе Академіи Наукъ. Необходимо добавить, что для постройки новой станціи имѣется подаренный Морскимъ Министерствомъ участокъ земли и 8000 руб. пожертвованные частнымъ лицомъ на возведеніе нужной постройки, такъ что вообще потребуется сравнительно небольшая сумма на полное ея переустройство.

Записка А. О. Ковалевскаго.

Въ дополненіе къ сказанному, какъ ближе знакомый съ фауною Чернаго моря, могу прибавить, что то, что уже теперь извѣстно о ея обитателяхъ, подтверждаетъ, что фауна Чернаго моря довольно богата, а единичныя глубоководныя драгированія, которыя были произведены истекшимъ лѣтомъ г. Андрусовымъ, указываютъ на существованіе въ Черномъ морѣ еще очень многихъ, въ высшей степени интересныхъ формъ.

Севастопольская біологическая станція, правильно организованная, будетъ служить огромнымъ подспорьемъ для естественноисторическаго изученія юга Россіи. Натуралисты всей Россіи, въ особенности ея южныхъ учебныхъ округовъ: Одесскаго, Кіевскаго, Харьковскаго и даже Кавказскаго, найдутъ въ ней учрежденіе, гдѣ будутъ имѣть возможность приложить свои знанія къ біологическимъ изслѣдованіямъ морскихъ животныхъ и даже познаться съ новѣйшими методами изученія біологіи, какъ это мы видимъ на европейскихъ станціяхъ, напр. Неаполя, Роскофа, Триеста и другихъ, а это значительно увеличитъ число русскихъ біологическихъ работъ и, слѣдовательно, долю участія русскихъ ученыхъ въ общемъ научномъ движеніи.

Прочное устройство біологической станціи въ Севастополѣ дастъ возможность, кромѣ подробнаго изученія Чернаго моря, распространить изслѣдованія и на ближайшія моря; Босфоръ, Мраморное море, Архипелагъ могутъ быть тоже подробно изслѣдованы и несомнѣнно получатся интересные научные результаты. Въ эти моря уже не разъ проникали русскіе, преимущественно Московскіе зоологи, но ихъ изслѣдованія оставались отрывочными, вслѣдствіе крайней затруднительности организовать ихъ изъ Москвы.

Стоитъ только вспомнить, какую почтенную роль играютъ русскіе натуралисты въ дѣятельности европейскихъ зоологическихъ

станцій, чтобы признать, что труды ихъ, приложенные къ изученію Чернаго и сосѣднихъ морей, принесутъ богатые плоды.

Что касается настоящаго состоянія Севастопольской біологической станціи, то оно таково, что на сколько нибудь успѣшную научную дѣятельность здѣсь нельзя рассчитывать. Станція эта существуетъ уже около 18 лѣтъ, но вліяніе ея на изученіе Чернаго моря — очень незначительно. Она была основана Новороссійскомъ Обществомъ естествоиспытателей и содержалась первые годы на средства Общества и небольшія пособія другихъ Обществъ, въ особенности Московскаго Общества Любителей естествознанія.

Въ 1876 году графомъ Д. А. Толстымъ, бывшимъ тогда Министромъ Народнаго Просвѣщенія, была исходатайствована сумма, въ 1500 рублей, на содержаніе станціи и на эти средства станція существуетъ послѣднія 14 лѣтъ, состоя въ завѣдываніи Новороссійскаго общества естествоиспытателей. Этихъ средствъ совершенно недостаточно и онѣ всѣ расходуются на содержаніе завѣдующаго, наемъ квартиры и сторожа и едва остается около 100 — 150 рублей на книги и пособія; но благодаря тому обстоятельству, что первоначально ассигнованная сумма около двухъ лѣтъ почти не расходовалась, такъ какъ не было завѣдующаго, удалось собрать около 3000 р., которые всѣ пошли на устройство бібліотеки, которая вмѣстѣ съ выписываемыми, за послѣдніе 15 лѣтъ, главнѣйшими зоологическими журналами сравнительно довольно богата. Въ послѣднее время, т. е. въ декабрѣ прошлаго 1889 года, одинъ Бессарабскій помѣщикъ г. Бодеско, пожертвовалъ 8000 рублей для постройки зданія станціи, а Морское Министерство отвело участокъ земли въ 400 кв. саженой, на Павловскомъ Мыскѣ для постройки зданія станціи. Министерство Народнаго Просвѣщенія разрѣшило принять это пожертвованіе и построить станцію, но пожертвованная сумма недостаточна для требуемаго біологическою станцією зданія съ акваріями и приспособленіями и по существу необходимо, по меньшей мѣрѣ, столько же, помимо увеличенія ежегоднаго бюджета станціи на 1500 или 2000 рублей. Неоднократныя ходатайства Общества естествоиспытателей предъ Министерствомъ Народнаго Просвѣщенія оставались не удовлетворенными и я думаю, что только при покровительствѣ этому учрежденію со стороны Академіи, можно будетъ получить соответствующія ассигнованія. У меня есть основаніе думать, что пожертвованіе г. Бодеско 8000 р. найдетъ себѣ послѣдователей между богатыми людьми юга Россіи, если Севастопольская біологическая станція будетъ принята въ

вѣдѣніе Академіи Наукъ и подъ высокое покровительство нашего Августѣйшаго Президента.

Въ заключеніе позволю себѣ упомянуть о томъ, что какъ орнитологическія станціи полезны для нашего сельскаго хозяйства, такъ и приморскія биологическія станціи могутъ быть тоже весьма полезны для всѣхъ отраслей морскаго хозяйства. Рыболовство, устрицеводство и другіе промысла могутъ получить драгоцѣнныя указанія; всѣ Европейскія зоологическія станціи заняты и этими прикладными вопросами. Неаполитанская станція, основанная первоначально исключительно только для чисто-научныхъ биологическихъ изслѣдованій, имѣетъ теперь Отдѣленіе для изученія морскаго рыбнаго промысла и получаетъ на этотъ отдѣлъ большую субсидію отъ Итальянскаго правительства (сколько знаю, до 30,000 фр.). Марсельская станція и станція Араго въ Баньюльѣ, тоже усиленно заняты вопросами рыболовства, точно также и австрійскій Триестъ, и получаютъ значительныя субсидіи отъ министерства сельскаго хозяйства. Благодаря дѣятельности Неаполитанской станціи въ этомъ направленіи, законодательство Италіи о морскихъ рыбныхъ промыслахъ значительно измѣнилось.

Имѣя все сказанное въ виду и пользуясь уже тѣмъ, что осуществлено въ смыслѣ учрежденія надлежащей станціи, т. е. библіотекой, правительственной субсидіей и пожертвованною на постройку зданія суммою, и увеличивъ все это до сравнительно небольшихъ размѣровъ, Академія можетъ создать учрежденіе, которому, несомнѣнно, во всѣхъ отношеніяхъ предстоятъ быть прекрасная будущность.

ОТДѢЛЕНІЕ РУССКАГО ЯЗЫКА И СЛОВЕСНОСТИ.

сентябрь — декабрь 1890 года.

Доведено до свѣдѣнія Отдѣленія, что съ Высочайшаго соизволенія г. Министромъ Народнаго Просвѣщенія утверждены слѣдующія правила о новой, учрежденной при Отдѣленіи русскаго языка и словесности преміи за лучшія драматическія сочиненія:

1) Съ Высочайшаго соизволенія, послѣдовавшаго по всеподданнѣйшему докладу Министра Народнаго Просвѣщенія 10 мая 1890 г., при Императорской Академіи Наукъ учреждается премія за лучшія драматическія сочиненія изъ процентовъ съ капитала въ 7.400 р.,

завѣщаннаго на сей предметъ умершимъ въ 1886 г. поручикомъ войска Донскаго Андреемъ Кирѣевымъ.

2) Премія эта присуждается Отдѣленіемъ русскаго языка и словесности безъ представленія подлежащихъ оцѣнокъ сочиненій авторами, и притомъ лишь тогда, когда появится въ печати замѣчательное драматическое произведеніе, которое Отдѣленіемъ будетъ признано заслуживающимъ преміи.

3) Размѣръ одной или большаго числа премій будетъ каждый разъ зависѣть отъ степени достоинства имѣющихся въ виду драматическихъ произведеній.

4) Въ случаѣ неприсужденія премій, нарастающіе на капиталъ проценты не присоединяются къ оному, а остаются въ запасѣ на увеличеніе размѣра или числа будущихъ премій за драматическія сочиненія, а также на изготовленіе упоминаемой ниже, въ п. 6, медали и на другіе могушіе встрѣтиться по присужденію этихъ премій расходы.

5) Признавъ напечатанное драматическое сочиненіе достойнымъ особеннаго вниманія, Отдѣленіе поручаетъ разсмотрѣніе его либо одному изъ членовъ своихъ, либо постороннему литератору и, по полученіи составленной вслѣдствіе того рецензіи, назначаетъ засѣданіе при участіи одного или нѣсколькихъ литераторовъ, не принадлежащихъ къ числу дѣйствительныхъ членовъ Академіи Наукъ.

6) Постороннему рецензенту можетъ быть назначасма, въ изъясненіе признательности Академіи, золотая пушкинская медаль, расходъ на изготовленіе которой покрывается изъ накопившихся на капиталъ процентовъ.

7) Отчетъ о присужденіи премій поручика Кирѣева читается однимъ изъ членовъ Отдѣленія русскаго языка и словесности въ годичномъ засѣданіи Императорской Академіи Наукъ 29 декабря.

8) Если бы впослѣдствіи, по указанію опыта, встрѣтилась надобность въ измѣненіи котораго-либо изъ вышеизложенныхъ правилъ, то на такое измѣненіе испрашивается законнымъ порядкомъ разрѣшеніе Министерства Народнаго Просвѣщенія, при чемъ однакожь самое назначеніе преміи не можетъ быть измѣнено.

Доложено, что академикъ А. А. Куникъ доставилъ въ пользованіе Отдѣленія, какъ матеріалъ для Словаря, большое собраніе карточекъ, содержащихъ слова, которыя покойный академикъ Кеппенъ записывалъ при своихъ чтеніяхъ съ указаніемъ источниковъ и съ нѣкоторыми объясненіями. По разсмотрѣніи этихъ карточекъ оказалось, что большую часть ихъ составляютъ слова об-

ластныя или техничeskія, почему для труда, нынѣ занимающаго Отдѣленіе, онѣ не представляютъ значительнаго матеріала и будутъ полезны главнымъ образомъ при работахъ надъ Областнымъ словаремъ, которыя равнымъ образомъ уже въ ходу.

Академикъ Л. Н. Майковъ сообщилъ о ходѣ своихъ подготовительныхъ работъ по изданію сочиненій Пушкина. Благодаря любезности Глафиры Александровны и Павла Павловича Анненковыхъ, онъ имѣлъ возможность ознакомиться съ тѣми рукописными матеріалами, которые были въ распоряженіи П. В. Анненкова при составленіи имъ біографіи Пушкина. Въ составъ этихъ матеріаловъ входятъ: нѣсколько автографовъ Пушкина, копии съ нѣкоторыхъ писемъ его къ разнымъ лицамъ, воспоминанія о немъ В. И. Даля, М. И. Пущина и С. П. Шевырева и, наконецъ, собственныя замѣтки П. В. Анненкова и черновые наброски его біографическаго труда. Изъ автографовъ Пушкина наиболѣе замѣчательны дополнителныя замѣчанія къ «Исторіи Пугачевского бунта», изъ коихъ не все до сихъ поръ было напечатано. Письма поэта, хранившіяся у Анненкова въ копіяхъ, оказались изданными всѣ. Изъ воспоминаній о Пушкинѣ наиболѣе интересны записанныя Далемъ. По мнѣнію г. Майкова, онѣ заслуживаютъ изданія, что и одобрено.

Читано полученное предсѣдательствующимъ во время лѣтнихъ вакацій изъ-за границы отъ академика А. Н. Веселовскаго письмо по поводу возникшаго въ Отдѣленіи вопроса относительно древнѣйшаго текста поэмы о Дигенисѣ, нашемъ Девгении. «Текстъ этотъ», пишетъ Александръ Николаевичъ, «находится въ бібліотекѣ Гротта-Феррата, подъ Римомъ; но я зналъ, что лѣтъ 20 тому назадъ проф. Мюллеръ списалъ его и готовилъ къ изданію. Съ тѣхъ поръ явилось два изданія поэмы (Леграна и Мильяраки) по двумъ другимъ извѣстнымъ рукописямъ; гротта-ферратскаго текста не трогали, ибо знали, что надъ нимъ уже работалъ Мюллеръ. Мюллера я знаю лѣтъ 20: отличный византиnistъ, соиздатель съ Миклошичемъ Аеонскихъ актовъ; человекъ скромный, провинціальный нѣмецъ, лѣнливо улегшійся въ обложку итальянца, онъ забылъ о своей работѣ, когда я заѣхалъ къ нему въ Туринъ и сказалъ, между прочимъ, что ѣду въ Grotta Ferrata посмотрѣть знакому ему рукопись, особенно насъ интересующую (изъ европейскихъ литературъ одна русская въ древнемъ своемъ періодѣ знаетъ эту поэму). Разговоръ завязался: онъ вытащилъ свой списокъ, надъ которымъ и потомъ продолжалъ работать, послѣ изданій Леграна

и Мильяраки; объ изданіи онъ пересталъ помышлять и охотно уступить его Академіи. Текстъ, изданный Леграномъ, древній, но съ пропусками, текстъ Мильяраки позднѣе; текстъ Гротта-Ферраты (Мюллеровскій) — самый древній, но также съ лакунами (всего въ поэмѣ, помнится, тысячъ 5—6 стиховъ). Мюллеръ предполагаетъ издать текстъ такимъ образомъ: въ основу положить гротта-ферратскій, пополняя его (въ скобкахъ), тамъ, гдѣ есть пробѣлы, по двумъ другимъ спискамъ. Этотъ сводный текстъ пойдетъ вверху страницы; внизу, подъ строкой, подлинный текстъ гротта-ферратскаго списка, какъ онъ сохранился въ подлинникѣ. Предполагается коротенькое введеніе къ изданію, которое будетъ написано Мюллеромъ по-нѣмецки, но должно у насъ явиться въ русскомъ переводѣ съ именемъ автора». Къ этому Александръ Николзаевичъ присовокупилъ, что онъ, выразивъ Мюллеру согласіе на его предположеніе, будетъ ожидать присылки обѣщаннаго текста и введенія.

Академикъ Л. Н. Майковъ довелъ до свѣдѣнія Отдѣленія, что имъ приготовленъ къ печати полный текстъ записокъ А. К. Нартова о Петрѣ Великомъ, которыя до сихъ поръ не были изданы вполнѣ. Для этой цѣли онъ воспользовался единственно извѣстною рукописью записокъ Нартова, хранящеюся въ Московскомъ Публичномъ музеѣ. вмѣстѣ съ тѣмъ Академикъ Майковъ изложилъ свои замѣчанія о составѣ этого сочиненія: одна и наибольшая часть его заключаетъ въ себѣ рассказы, основанные на личныхъ наблюденіяхъ Нартова и на сообщеніяхъ нѣкоторыхъ лицъ, близкихъ къ Петру; другая часть основана на печатныхъ источникахъ, которые г. Майкову удалось опредѣлить. Записки Нартова будутъ напечатаны съ предисловіемъ и примѣчаніями.

Предсѣдательствующій доложилъ, что въ маѣ текущаго года окончился срокъ возобновленнаго конкурса на премію за лучшее сочиненіе о Жуковскомъ, на которую на этотъ разъ не поступило ни одного изъ трудовъ, означенныхъ въ правилахъ объ этой преміи. Положено еще разъ возобновить конкурсъ на два года, т. е. до 1 мая 1892 года.

Рядомъ съ докладами и сообщеніями разнаго рода, почти въ каждомъ засѣданіи значительная доля времени посвящалась приготовительнымъ занятіямъ по новому изданію словаря на основаніи корректурныхъ листовъ, которые предлагались на просмотръ Отдѣленія редакторомъ словаря, академикомъ Я. К. Гротомъ.

ИСТОРИКО-ФИЛОЛОГИЧЕСКОЕ ОТДѢЛЕНІЕ.

ЗАСѢДАНІЕ 3 Октября 1890 года.

Г. Министръ Народнаго Просвѣщенія, отношеніемъ отъ 24-го сентября, увѣдомилъ, что Адъюнктъ Императорской Академіи Наукъ, числящійся по полевой пѣшей артиллеріи генералъ-лейтенантъ Дубровинъ Высочайшимъ приказомъ по Министерству Народнаго Просвѣщенія, отъ 23-го текущаго сентября за № 13, утвержденъ экстраординарнымъ Академикомъ сей Академіи по исторіи и древностямъ Россійскимъ, съ 1-го сентября 1890 года, Вслѣдствіе этого присутствующіе привѣтствовали г. Дубровина.

Г. Министръ Народнаго Просвѣщенія, при отношеніи отъ 28-го мин. сентября препроводилъ, на осн. 12 п. прил. къ ст. 539, т. X, ч. 1 Св. Зак. Гражд., восемь древнихъ турецкихъ монетъ, найденныхъ въ Бендерахъ мѣщаниномъ Семеномъ Мекшинымъ, на разсмотрѣніе Академіи въ томъ предположеніи, не будутъ ли эти монеты признаны подлежащими храненію, какъ рѣдкость. — Монеты эти переданы для разсмотрѣнія Академику В. В. Радлову.

Академикъ Н. Хр. Бунге представилъ и прочелъ записку *о Государственномъ счетоводствѣ и финансовой отчетности въ Англій.* Веденіе хозяйства въ большомъ размѣрѣ, и въ особенности сложнаго, требуетъ предварительнаго составленія бюджета или росписи, т. е. исчисленія какъ средствъ, которыя предполагается употребить въ дѣло въ данномъ году, такъ и предстоящихъ расходовъ, которые должны служить для достиженія хозяйственныхъ цѣлей. Наконецъ, въ заключеніе, необходима соединенная съ контролемъ отчетность относительно поступленія и расходванія суммъ.

Особое значеніе имѣютъ бюджеты и ихъ исполненіе въ государственномъ хозяйствѣ. Какъ ни проста кажется съ перваго взгляда задача государственнаго счетоводства и отчетности, однако на практикѣ она встрѣчаетъ много трудностей. Не всѣ доходы и расходы могутъ быть предусматриваемы съ точностію; доходы даннаго года иногда поступаютъ въ предъидущемъ, иногда въ послѣдующіе годы; исчисленные расходы оказываются недостаточными, а иногда появляются новыя непредвидѣнныя потребности. Суммы, опредѣленные на извѣстный предметъ въ данномъ году, расходуются иногда въ теченіе нѣсколькихъ лѣтъ. Все это имѣетъ своимъ послѣдствіемъ то, что предположенія, составленныя на предстоящій годъ, не совпадаютъ съ исполненіемъ бюджета, другими словами отчетъ по исполненію росписи болѣе или менѣе уклоняется

отъ самой росписи. Между тѣмъ безъ точнаго соотвѣтствія между предположеніями по росписи и ея исполненіемъ правильное финансовое хозяйство становится невозможнымъ. Стремясь къ достиженію этой цѣли, финансовая практика выработала цѣлый рядъ учрежденій и правилъ для упорядоченія государственнаго хозяйства; но какъ ни значительны сдѣланныя улучшенія, однако и до настоящаго времени государственное счетоводство представляетъ существенныя недостатки.

Проектируемые бюджеты въ большей части европейскихъ государствъ почти постоянно не соотвѣтствуютъ своему исполненію; счета одного года входятъ въ счета другихъ лѣтъ; разрѣшеніе расходовъ сверхсѣйтныхъ не отличается надлежащею строгостію, и вообще стройное бюджетное хозяйство составляетъ еще задачу будущаго. Улучшенія возможны лишь на основаніи указаній своего и чужаго опыта.

Въ Россіи установленіе болѣе строгаго порядка въ государственномъ счетоводствѣ и въ отчетности, предпринятое въ началѣ 60-хъ годовъ, составляетъ великую заслугу прошлаго царствованія и въ частности составителя и перваго исполнителя проектовъ по преобразованію Государственнаго Контроля, статсъ-секретаря В. А. Татарина, который нашелъ полное содѣйствіе со стороны тогдашняго Министра Финансовъ, покойнаго графа М. Х. Рейтерна.

Приступая къ исполненію возложеннаго на него труда, В. А. Татаринъ составилъ предварительно обзоръ государственной отчетности Бельгіи, Пруссіи и Франціи. Означенныя изслѣдованія съ дополненіями И. И. Кауфмана напечатаны вторымъ изданіемъ въ 1881—1884 годахъ. Это былъ первый капитальный вкладъ по государственному счетоводству въ нашу литературу. Позднѣе, при бывшемъ государственномъ контролерѣ статсъ-секретарѣ Д. М. Сольскомъ и по его порученію подобная работа была выполнена В. Н. Пясецкимъ относительно Италіи.

О государственномъ счетоводствѣ Англій у насъ доселѣ ничего не было издано. Читанная Академикомъ Н. Х. Бунге записка иллюстрируетъ въ виду пополнить этотъ пробѣлъ. Англійское государственное счетоводство представляетъ много своеобразнаго и хорошаго, хотя и не всегда примѣнимаго къ порядкамъ, существующимъ въ континентальной Европѣ. Мыслящій человѣкъ найдетъ въ немъ однако не мало полезныхъ указаній. Особенности государственнаго счетоводства Англій заключаются главнымъ образомъ

въ слѣдующемъ: въ Англіи полной росписи доходовъ и расходовъ на разсмотрѣніе и утвержденіе Парламента не представляется; вносятся только предположенія о нѣкоторыхъ налогахъ непостояннаго размѣра, главнымъ образомъ подоходнаго, и смѣты не устанавливаемыхъ разъ навсегда расходовъ, какъ-то: военная и морская, и большей части расходовъ гражданскаго управленія. Всякое предположеніе о расходахъ разсматривается прежде всего въ Нижней Палатѣ, собирающейся въ составѣ, такъ-называемыхъ, Комитета расходовъ, а потомъ Комитета путей и средствъ для покрытія расхода. Затѣмъ доклады Комитетовъ вносятся въ Нижнюю Палату, а по принятіи послѣднее представляются въ Верхнюю Палату.

Порядокъ разрѣшенія расходовъ дополнительныхъ и чрезвычайныхъ ничѣмъ не отличается отъ разрѣшенія расходовъ по первоначальнымъ смѣтамъ. Никакихъ льготныхъ сроковъ для зачисленія доходовъ и для производства расходовъ не полагается. Въ началѣ новаго бюджетнаго года, т. е. послѣ 31-го марта, Министръ Финансовъ произноситъ рѣчь, содержащую въ себѣ его предположенія и однѣ лишь общія валовыя цифры доходовъ и расходовъ (какъ за прошлый годъ, такъ и за предстоящій). Въ концѣ первой или въ началѣ второй половины бюджетнаго года вносится въ Парламентъ «Актъ усвоенія» назначенныхъ на расходы суммъ, въ который включаются всѣ расходы, уже разрѣшенные Парламентомъ по частямъ.

Такимъ образомъ устанавливаются финансовый планъ (рѣчь Министра) и сводъ бюджетныхъ предположеній относительно расходовъ (Актъ усвоенія). Полныя данныя объ исполненіи бюджета помѣщаются въ финансовыхъ отчетахъ за каждый истекшій годъ.

Всѣ государственные доходы поступаютъ въ общую кассу, именуемую консолидированнымъ фондомъ. Изъ этого фонда производятся отпуска суммъ, съ разрѣшенія генераль-контролера, генераль-плательщику, и система счетоводства такова, что въ любой день Министръ Финансовъ можетъ получить справку, сколько поступило всѣхъ государственныхъ доходовъ и сколько произведено расходовъ до этого дня включительно.

Статья Н. Х. Бунге будетъ напечатана въ Запискахъ Академіи.

Академикъ В. В. Радловъ представилъ Отдѣленію составленное имъ введеніе къ транскрипціи Уйгурскаго памятника Кудатку-Биликъ, имѣющей скоро выйти въ свѣтъ; въ этомъ введеніи, на ряду съ изслѣдованіемъ такъ называемаго Уйгурскаго письма, Ак. Радловъ даетъ довольно полное обзорѣніе исторіи Уйгуровъ — этого важнѣйшаго племени древне-восточныхъ тюрковъ, и въ заключеніе

высказываетъ подкрѣпляемое разнообразными соображеніями предположеніе о вѣроятномъ тождествѣ Гунновъ съ Уйгурами. Въ виду значительнаго интереса, представляемаго настоящимъ изслѣдованіемъ, положено, независимо отъ напечатанія этого введенія нѣмецки, въ видѣ приложенія къ изданію «Кудатку-Биликъ», помѣстить въ Запискахъ Академіи русскій переводъ этого введенія, озаглавивъ оный «Къ вопросу объ Уйгурахъ».

ЗАСѢДАНІЕ 24 ОКТЯБРЯ 1890 ГОДА.

Академикъ В. В. Радловъ, напомнивъ Отдѣленію, что въ прошломъ его засѣданіи разрѣшено часть введенія къ транскрипціи Кудатку-Биликъ напечатать и на русскомъ языкѣ, въ приложеніяхъ къ Запискамъ Академіи, подъ заглавіемъ *Къ вопросу объ Уйгурахъ*, сообщилъ Отдѣленію, что переводъ вышеозначенной статьи по корректурнымъ листамъ нѣмецкаго введенія онъ поручилъ В. И. Штейну. Часть этого перевода Ак. Радловъ представилъ и просилъ Отдѣленіе сдѣлать распоряженіе о наборѣ его для Записокъ Академіи, по частямъ, по мѣрѣ того, какъ будетъ печататься нѣмецкій текстъ. — Одобрено.

Академикъ К. Г. Залеманъ довелъ до свѣдѣнія Отдѣленія, что въ настоящее время г. Вольтеръ окончилъ разборъ рукописей и бумагъ покойнаго Академика Шёгрена. Вся коллекція размѣщена: А) въ 22 томахъ новаго переплета, В) въ 5 картонахъ, С) въ 25 томахъ стараго переплета (кромя восточныхъ) и D) въ 2 печатныхъ книгахъ съ рукописными замѣтками Шёгрена.

Оставляя лично за собою внесеніе этихъ рукописей въ каталогъ II-го Отдѣленія Библіотеки, Ак. Залеманъ испрашиваетъ разрѣшенія Конференціи: 1) на передачу въ Азіатскій музей рукописей на языкахъ турецкомъ, грузинскомъ и осетинскомъ (отдѣлы С, d) и 2) на передачу въ I-ое Отдѣленіе Библіотеки 8-и русскихъ рукописей, не содержащихъ никакихъ отмѣтокъ руки Шёгрена.

Вмѣстѣ съ тѣмъ г. Залеманомъ представленъ для помѣщенія въ Записки Краткій Отчетъ г. Вольтера, о бумагахъ Шёгрена.

Академикъ А. А. Куникъ сообщилъ свои соображенія на счетъ времени появленія наименованія «Черная Россія», мало доселѣ разъясненнаго. Названіе «Черная Россія», противоположаемое «Бѣлой Россіи», явилось, по собраннымъ Ак. Куникомъ до сихъ поръ даннымъ, не ранѣе XV вѣка и то лишь въ иностранныхъ картографическихъ и историческихъ памятникахъ. Что касается самаго образованія этого названія, то г. Куникъ склоняется къ

предположенію, что оно явилось вслѣдствіе истребленія большей части могущественнаго племени ятвяговъ, на землѣ которыхъ, начиная съ XIII столѣтія, осѣли русскіе и польскіе колонисты.

Академикъ В. В. Радловъ разсмотрѣвъ, по порученію Отдѣленія, доставленныя изъ Министерства Народнаго Просвѣщенія 8 восточныхъ монетъ, найденныхъ въ Бендерахъ мѣщаниномъ Мекшинымъ (см. зас. Ист.-Фил. Отд. 3 с. октября) донесъ, что всѣ эти монеты чеканены въ 1757—1758 году въ Константинополѣ и носятъ надпись на одной сторонѣ: Султанъ двухъ континентовъ || и Хаканъ двухъ морей || султанъ сынъ || султана, а надъ словомъ «сынъ» находится на двухъ монетахъ цифра 2, на одной ц. 4, на трехъ ц. 8, на одной ц. 9 и на одной цифр. 82. На оборотной сторонѣ, на всѣхъ монетахъ, одинаковая надпись: Султанъ || Мустафа сынъ Ахмедъ Хана || царство его долговѣчное, чеканена въ Исламбулѣ || 1171. Монеты эти упоминаются у Frähn, *Resensio Num. Muhammed.*, стр. 526, № 77, и не представляютъ цѣнности высшей противъ номинальной; въ этой лишь цѣнѣ онѣ и могли бы быть приобрѣтены какъ дублеты для Азіатскаго музея.—Положено о семъ увѣдомить г. Министра.

Непремѣнный Секретарь представилъ полученное отъ пастора Гурта краткое обзорѣніе собранныхъ имъ матеріаловъ объ эстонскихъ народныхъ преданіяхъ. — Положено передать Ак. Кунику.

Доведено до свѣдѣнія Отдѣленія о присылкѣ отъ Комитета съѣздовъ представителей учреждений русскаго земельного кредита, издавнаго имъ библиографическаго Указателя литературы земельного кредита въ Россіи.—Положено брошюру передать въ I Отдѣленіе библиотеки, а за доставленіе ея благодарить Комитетъ.

Представленъ списокъ членовъ-корреспондентовъ по Отдѣленію, съ раздѣленіемъ ихъ на разряды и съ показаніемъ вакансій, имѣющихся въ каждомъ разрядѣ. Разряды приглашены образовать изъ себя комиссіи для представленія кандидатовъ для замѣщенія этихъ вакансій.

ЗАСѢДАНІЕ 31 ОКТЯБРЯ 1890 ГОДА.

Академикъ А. А. Куникъ сообщилъ свои соображенія относительно *Мѣстоположенія города «Царьградъ-Герцике» на правомъ берегу Западной Двины*. Герцике въ первый разъ упоминается подъ 1203 г., какъ столица или главный градъ полоцкаго удѣльнаго князя Всеволода. Ошибочное мнѣніе прежнихъ лифляндскихъ историковъ, что подъ «Герцике» должно разумѣть лифляндское мѣстечко Крейц-

бургъ, повторяется со времени Карамзина у нашихъ историковъ и географовъ. Между тѣмъ польскіе писатели держатся мнѣнія, что гора или градъ Герцике лежалъ въ польскихъ Инфлантахъ и давно извѣстенъ подъ именемъ Carogrod (по новому польскому правописанію Carogród); Carogrod расположенъ при впаденіи рѣки Иглоны въ Двину въ Динабургскомъ уѣздѣ, Витебской губерніи, противъ курляндской мызы и церкви «Dubena» на лѣвомъ берегу Двины. Новѣйшія изслѣдованія этой мѣстности подтвердили правдивость мнѣнія польскихъ писателей. Вѣрно и то, что одна станція Рижско-Динабургской желѣзной дороги вблизи этого городища была названа Царьградомъ. Происхожденіе формы «Герцике» безъ всякаго затрудненія объясняется сопоставленіемъ названія «Городище», которое находится вблизи Новагорода и въ XIII вѣкѣ также было извѣстно подъ формою «Герцике». Объ этомъ Ак. Куникъ расцѣпываетъ сообщить при другомъ случаѣ.

засѣданіе 15 ноября 1890 года.

Непрежнннй Секретарь довелъ до свѣдѣнія Отдѣленія письмо полученное 12 с. ноября отъ приватъ-доцента Спб. университета Ө. Брауна слѣдующаго содержанія:

«Прилагая при семъ семь бумажныхъ оттисковъ съ караимскихъ надгробныхъ надписей и записку о нихъ-же, честь имѣю покорнѣйше просить Ваше Превосходительство, по порученію г. Таврическаго и Одесскаго караимскаго гахама Самуила Моисеевича Панпулова, жительствующаго въ гор. Евпаторіи Таврической губ., представить ихъ въ Императорскую Академію Наукъ для передачи въ Азіятскій музей. Оттиски эти сняты мною въ іюлѣ мѣсяцѣ текущаго 1890 года по просьбѣ г. Панпулова, во время моего пребыванія въ Манкупъ-кале, съ цѣлью раскопокъ въ развалинахъ греческаго города».

Академикъ А. А. Штраухъ присовокупилъ, что при письмѣ доставленъ ящикъ съ самыми снимками и пояснительная къ нимъ записка слѣдующаго содержанія:

«Прилагаемые при сей запискѣ бумажные снимки (числомъ семь) сняты мною, по просьбѣ г. Таврическаго и Одесскаго караимскаго гахама С. М. Панпулова, съ надгробныхъ камней караимскаго кладбища, на склонахъ горы Манкупа верстахъ въ 20-ти къ югу отъ Бахчисарая. Кладбище это находится въ оврагѣ Табана-дере, черезъ который ведетъ крутая тропинка изъ деревни Коджа-сала на Манкупъ. Надгробные камни разсыяны въ большомъ количествѣ по обѣимъ сторонамъ тропинки, между внѣшней и внутренней крѣ-

постными стѣнами, пересѣкающими оврагъ, въ глубинѣ послѣдняго и по склонамъ Чамнукъ и Чуфутъ-буруновъ, густо заросшимъ мелкимъ лѣсомъ. Древнѣйшіе камни (между прочимъ всѣ, съ копѣя снятъ надписи) находятся вправо (при подъемѣ изъ Коджа-сала) на крутомъ склонѣ Чамнукъ-буруна, сейчасъ-же за внѣшней крѣпостной стѣной. Они всѣ представляютъ собой огромныя каменныя плиты, метра въ три длиною, около метра шириной и $\frac{1}{2}$ метра толщиною. Надпись всегда находится на передней сторонѣ, имѣющей форму продолговатаго четырехугольника или крышеобразную. — На томъ-же кладбищѣ имѣются также памятники извѣстнаго однорогаго и двурогаго типа, но они, насколько я могъ убѣдиться, значительно моложе безрогихъ надгробныхъ плитъ».

«Работы по отысканію и очисткѣ камней съ надписями производились по распоряженію г. гахама Панпулова Симферопольскимъ караимскимъ раввиномъ И. М. Султанскимъ и преподавателемъ Θεодосійской караимской школы Я. М. Кокинеемъ въ іюлѣ мѣсяцѣ текущаго 1890 года. Цѣлью этихъ работъ было собраніе матеріала для рѣшенія вопроса о древности караимскихъ поселеній на Таврическомъ полуостровѣ».

«Каждый пзъ камней, съ которыхъ снятъ я надписи, былъ тщательно мною осмотрѣнъ и надписи изслѣдованы подъ увеличительнымъ стекломъ, при чемъ я могъ убѣдиться, что буквы надписей не подверглись никакимъ искусственнымъ измѣненіямъ въ новѣйшее время и должны считаться подлинными».

«Имена и даты на прилагаемыхъ снимкахъ гг. Султанскій и Кокиней читаютъ слѣдующимъ образомъ:

- № 1: Тѣтака, дочь Наха... 635 г. (875 по Р. Хр.)
- № 2: Ханка, дочь Шаберая 637 г. (877 по Р. Хр.)
- № 3: Авраамъ, сынъ Иосіяху 637 г. (877 по Р. Хр.)
- № 4: Ахаронъ 663 г. (903 по Р. Хр.)
- № 5: Есѣпръ, дочь Моисея 673 г. (913 по Р. Хр.)
- № 6: Ханка, дочь Иосифа 714 г. (954 по Р. Хр.)
- № 7: Сарра, дочь Исаака 743 г. (983 по Р. Хр.)

Отвѣтственность за вѣрность этихъ чтеній я на себя не беру. — Снятыя мною бумажныя снимки честь имѣю представить по просьбѣ гахама Панпулова въ Азіятскій музей Императорской Академіи Наукъ». — Положено снимки передать въ Азіятскій музей Академіи, а за доставленіе ихъ благодарить г.г. Брауна и Панпулова.

Академикъ А. А. Куникъ сообщилъ, что доставленный къ нему *Обзоръ собранныхъ пасторомъ Гуртомъ матеріаловъ по Эстонскимъ*

народнымъ преданіямъ (см. зас. Отд. 24 мин. октября) представляетъ общій интересъ, а потому г. Куникъ предлагаетъ его напечатать въ Запискахъ Академіи. — Одобрено.

Кавалеръ де-Стюрлеръ, письмомъ изъ Гаги отъ 11 с. ноября, проситъ его увѣдомить о результатахъ разсмотрѣнія въ Академіи представленныхъ имъ записокъ о Голландскихъ колоніяхъ (см. зас. Отд. 21 мин. марта).—Положено увѣдомить г. Стюрлера, что полученныя отъ него записки, какъ содержащія въ себѣ интересныя свѣдѣнія о Голландскихъ колоніяхъ, помѣщены въ Отдѣлѣ рукописей Библиотеки Академіи, дабы ими могли пользоваться всѣ занимающіеся изученіемъ колоніальной политики Европейскихъ государствъ.

Орловская Ученая Архивная Комиссія, при отношеніи отъ 23 мин. октября, доставила III выпускъ своихъ трудовъ за 1890 г.

засѣданіе 28 ноября 1890 года.

Академикъ В. В. Радловъ сообщилъ Отдѣленію, что г. Ядринцевъ привезъ изъ своего путешествія въ Сѣверную Монголію два обломка каменной плиты съ надписями, взятыя изъ урочища Кара-Балгасуна по верховьямъ р. Орхона. Эти камни хранятся нынѣ въ Императорской Археологической Комиссіи, а находящіяся на нихъ китайскія надписи разобраны и объяснены Э. Кохомъ; въ одной изъ нихъ упоминается титулъ, данный отъ Танской династіи одному изъ Хой-Хойскихъ (т. е. уйгурскихъ) хановъ, а въ другой встрѣчается имя И-нань-чжу Мо-хэ и слова, «предокъ нашъ Кюе-Би-гя Ко-хань», титулъ перваго уйгурскаго хана (Пейло). Кромѣ того на томъ-же камнѣ высѣчены три строки уйгурскихъ письменъ. Надпись эта повреждена, такъ какъ лѣвая сторона камня вывѣтрилась. Послѣ большихъ затрудненій Ак. Радлову, однако-же, удалось добиться довольно яснаго смысла уйгурской надписи и дешифровать всѣ слова уйгурскаго текста.

Надписи на означенныхъ камняхъ доказываютъ:

1) что онѣ составлены во второй половинѣ VIII вѣка, въ честь уйгурскихъ хановъ;

2) что мѣсто находженія ихъ—несомнѣнно, древній городъ Кара-Корумъ, столица уйгурскихъ хановъ, основанная ханомъ Пейло на р. Орхонѣ;

3) что уже во второй половинѣ VIII вѣка въ Сѣверной Монголіи распространилось уйгурское письмо, почти въ тѣхъ же очерта-

няхъ, какъ мы находимъ его въ памятникахъ древне-уйгурской письменности, каковы Кудатку-Биликъ, легенда Огус-хана и Ярлыкъ Тохтамыша;

и наконецъ 4) что Уйгуры въ VIII вѣкѣ говорили чистымъ тюркскимъ языкомъ, очень близкимъ къ языку памятника Кудатку-Биликъ.

Акад. Радловъ предполагаетъ издать дешифрованную имъ надпись и помѣстить ее въ предисловіи къ транскрипціи Кудатку-Биликъ, а также и въ Запискахъ Археологическаго Общества. Выѣстъ съ тѣмъ, въ виду значительнаго интереса, представляемаго памятниками, открытыми г. Ядринцевымъ, и подтвержденнаго разсмотрѣніемъ привезеннаго камня, г. Радловъ объяснилъ, что онъ намѣренъ въ слѣдующемъ засѣданіи представить свои предположенія о необходимости снаряженія ученой экспедиціи для изслѣдованія верховьевъ р. Орхона.

Академикъ В. П. Васильевъ, съ своей стороны, присовокупилъ, что сообщеніе г. Радлова о томъ, что ему удалось разобрать находящіяся на камнѣ, привезенномъ г. Ядринцевымъ изъ окрестностей Каракорума, двѣ строки особаго письма на уйгурскомъ языкѣ, вполне подтверждается извѣстнымъ синологамъ фактомъ, что въ древнія времена Китайское Правительство ставило памятники на двухъ и болѣе языкахъ. Если въ Монголіи, болѣе чуждой Китаю странѣ, сохранились памятники съ VIII вѣка, то возможно допустить существованіе болѣе позднихъ памятниковъ для временъ Киданей (съ 1/2 X вѣка) и Чжурчжаней, болѣе сблизившихся съ Китаемъ по духу образованности. Между тѣмъ до сихъ поръ не извѣстно еще ни одинаго памятника на языкѣ этихъ народовъ; изъ снимка же, привезеннаго г. Ядринцевымъ, оказывается, что, повидному, имѣются памятники, на которыхъ, помимо Китайскихъ надписей, высѣчены и руническія письмена. Все это возбуждаетъ такое нетерпѣніе въ ученомъ мірѣ, которое можетъ разрѣшиться лишь снаряженіемъ ученой экспедиціи.

Академикъ К. Г. Залеманъ, довелъ до свѣдѣнія Отдѣленія, что приватъ-доцентъ Императорскаго С.-Петербургскаго университета Сергѣй Федоровичъ Ольденбургъ принесъ въ даръ Азіатскому музею второй томъ роскошнаго изданія «Le Bhagavata Purāna, ou Histoire poétique de Krichna. Traduit et publié par M. Eugène Burnouf. Paris, Impr. Nat. 1844. fol. (Collection orientale, publiée par ordre du roi.), чѣмъ пополняется имѣющійся въ музеѣ экземп-

ляръ этого сочиненія. — Положено выразить г. Ольденбургу признательность Академіи за это обогащеніе ея библіотекп.

Доведено до свѣдѣнія Отдѣленія, что со времени послѣдняго его засѣданія отпечатанъ и выпущенъ въ свѣтъ I выпускъ Тома X *Mélanges asiatiques, tirés du Bulletin de l'Académie Impériale des sciences.*

ЗАСѢДАНІЕ 12 ДЕКАБРЯ 1890 ГОДА.

Академикъ В. В. Радловъ читалъ представленіе слѣдующаго содержанія:

«Въ прошломъ засѣданіи Отдѣленія мною и Академикомъ В. П. Васильевымъ сдѣлано сообщеніе объ открытіи на развалинахъ древней столицы уйгурскихъ хановъ камней съ надписями VIII вѣка и о важности этихъ новыхъ источниковъ для разъясненія древнихъ эпохъ языка и исторіи народовъ, обитавшихъ сѣверо-восточную Азію. Теперь нами получены свѣдѣнія, что минувшимъ лѣтомъ, вслѣдъ за опубликованіемъ открытія г. Ядринцева, была изъ Финляндіи отправлена экспедиція въ урочище Кара-Балгасунъ, и что экспедиціею этою сдѣланы механическіе и фотографическіе снимки съ значительнаго числа камней съ надписями: 1) руническими, 2) руническими и китайскими, 3) руническими, китайскими и монгольскими (уйгурскими) и наконецъ 4) китайскими и уйгурскими».

«Всѣ эти открытія и находки возлагаютъ на нашу ученую корпорацію обязанность позаботиться о скорѣйшемъ и точномъ научномъ изслѣдованіи древностей Монголіи вообще и въ особенности бассейна р. Орхона, находящагося вблизи границы Китайскаго государства».

«По порученію Августѣйшаго Президента, принимающаго живое участіе въ этомъ важномъ для науки вопросѣ, мы предлагаемъ:

1) чтобы Отдѣленіе тотчасъ приступило къ выбору комиссіи для разработки проекта ученой экспедиціи для археологическаго изслѣдованія Монголіи;

2) чтобы экспедиція эта была образована изъ двухъ самостоятельныхъ другъ отъ друга партій, изъ которыхъ одна ограничилась бы точнымъ изслѣдованіемъ бассейна р. Орхона и его окрестностей; на сей предметъ ей надлежало бы: а) составить точную карту развалинъ изслѣдуемыхъ мѣстностей; б) описать отдѣльныя развалины и снять съ нихъ возможно болѣе фотографій; в) разобрать,

сколь возможно, на мѣстѣ надписи, найденныя на камняхъ, и доставить въ Академію точныя съ нихъ снимки и г) произвести необходимыя раскопки; другая партія должна была бы изслѣдовать юго-восточную часть Монголіи, и именно тѣ мѣстности, которыя потребуютъ впослѣдствіи болѣе подробнаго изслѣдованія

и 3) чтобы комиссія представила Отдѣленію, вмѣстѣ съ программой для экспедиціи, точную смѣту расходовъ, необходимыхъ для исполненія программы данной экспедиціи.

Академикъ В. П. Васильевъ, по поводу обломка камня съ уйгурской надписью, привезеннаго г. Ядринцевымъ изъ Кара-Балгасуна, читалъ записку, въ которой, между прочимъ, объяснилъ, что такъ называемое уйгурское письмо могло употребляться еще ранѣе и Тукюесцами, которыхъ владычество простиралось въ Монголіи до границы Персіи и проникало въ Индію; поэтому имъ не могло быть чуждо знакомство съ западнымъ алфавитомъ. Какъ бы то ни было, сохранившіяся строки этого письма доказываютъ, что оно писалось и читалось перпендикулярно, а не горизонтально. Акад. Васильевъ предполагаетъ, что эти строки — начальныя въ памятникѣ, а не конечныя. Присутствіе уйгурскаго письма доказываетъ, что памятникъ поставленъ туземнымъ, а не китайскимъ правительствомъ, которому не къ чему бы было присоединять иностранный переводъ. Это наводитъ на мысль о болѣе самостоятельности Тукюесцевъ и Уйгуровъ, чѣмъ то свидѣтельствуютъ китайцы. Въ памятникѣ говорится объ основаніи столицы (конечно Каракорума), восхваляется чье-то управленіе — можетъ быть предшественника упоминаемаго тутъ же Кюе-бия; на счетъ этого названія, а равно и предшествовавшаго ему имени Гао-цзу Ак. Васильевъ предложилъ двоякое толкованіе.

Положено для обсужденія вопроса о снаряженіи экспедиціи въ Кара-Корумъ назначить Комиссію изъ Академиковъ В. В. Радлова, В. П. Васильева и К. Г. Залемана, пригласивъ къ участію въ занятіяхъ оной и професора барона В. Р. фонъ Розена; записку же Ак. Васильева напечатать въ Запискахъ Академіи.

ОБЪ ОПРЕДѢЛЕНІИ ИСТИННАГО ХОДА МЕТЕОРОЛОГИЧЕСКИХЪ ЯВЛЕНІЙ ИЗЪ ОТДѢЛЬНЫХЪ СРЕДНИХЪ ЗНАЧЕНІЙ.

І. Клейбера.

Чтано въ засѣданіи Физико-Математическаго Отдѣленія Академіи 9 октября 1890 г.

Б. И. Срезневскій, въ напечатанной имъ недавно въ Метеорологическомъ Сборникѣ статьѣ подъ заглавіемъ *О графическомъ выводѣ годоваго періода температуры изъ ежемѣсячныхъ среднихъ величинъ ея*, далъ методъ, позволяющій, изъ мѣсячныхъ среднихъ температуры (или какого нибудь иного метеорологическаго элемента) выводить, посредствомъ простыхъ вычисленій, температуры (или значенія иного элемента) для среднихъ дней мѣсяца, а слѣдовательно и выводить изъ нихъ затѣмъ истинный годичный ходъ соответствующаго явленія.

Въ нижеслѣдующемъ я предложу способъ, который, какъ въ указанномъ случаѣ, такъ и во всѣхъ другихъ, когда требуется вывести истинный ходъ какого нибудь явленія изъ отдѣльныхъ среднихъ значеній его, позволяетъ производить это посредствомъ простаго вычисленія. При этомъ я не дѣлаю никакой гипотезы относительно рода кривой, обнимающей всю совокупность данныхъ значеній, и предполагаю только, что небольшіе отрѣзки этой кривой могутъ быть выражены рядами, расположенными по возрастающимъ степенямъ независимой переменнѣй (обыкновенно времени), и что для опредѣленія поправки достаточно уже небольшого числа членовъ такого разложенія. Такимъ образомъ я

буду прилагать здѣсь принципъ, лежащій въ основѣ формулъ интерполированія.

Пусть данъ рядъ значеній нѣкоторой величины y , соответствующихъ ряду равноотстоящихъ значеній независимой переменной x . Представимъ значенія x черезъ

$$-2, -1, 0, 1, 2,$$

и значенія y черезъ

$$Y_{-2}, Y_{-1}, Y, Y_1, Y_2, \dots$$

Изъ ряда заданныхъ значеній y составляемъ интерполяционную формулу

$$y = a + bx + cx^2 + dx^3 + ex^4 + \dots$$

изъ которой можемъ вычислить не только самыя ординаты, но и среднія значенія этихъ ординатъ въ данныхъ промежуткахъ.

Среднее значеніе Y_0 величины y въ промежуткѣ $-\frac{1}{2}$ и $+\frac{1}{2}$ есть

$$\begin{aligned} Y_0 &= \int_{-\frac{1}{2}}^{+\frac{1}{2}} y \, dx = \left[ax + \frac{1}{2} bx^2 + \frac{1}{3} cx^3 + \frac{1}{4} dx^4 + \frac{1}{5} ex^5 + \dots \right]_{-\frac{1}{2}}^{+\frac{1}{2}} = \\ &= a + \frac{1}{12} c + \frac{1}{80} e + \dots, \end{aligned}$$

между тѣмъ какъ значеніе этой величины для средняго значенія x , т. е. для $x = 0$, есть

$$y_0 = a.$$

Итакъ мы имѣемъ

$$Y_0 - y_{-0} = \frac{1}{12} c + \frac{1}{80} e + \dots$$

Коэффициенты c , e могутъ быть выражены или черезъ ординаты y , Y , или черезъ ихъ разности. Такъ напр. мы имѣемъ

$$c = \frac{1}{2} \Delta^2 y - \frac{1}{24} \Delta^4 y + \dots$$

$$e = \frac{1}{24} \Delta^4 y - \dots$$

такъ что

$$Y_0 - y_0 = \frac{1}{24} \Delta^2 y - \frac{17}{5760} \Delta^4 y + \dots$$

Но во всѣхъ практическихъ приложеніяхъ къ метеорологіи, которыя мы здѣсь только и разсматриваемъ, всегда достаточно сохранить только вторыя разности Δ^2 , отбрасывая всѣ разности высшихъ порядковъ. Поэтому можно положить

$$Y_0 - y_0 = \frac{1}{24} \Delta^2 y$$

или точно также

$$Y_0 - y_0 = \frac{1}{24} \Delta^2 Y$$

ибо $\Delta^2 Y$ отличается отъ $\Delta^2 y$ только разностями 4-го и высшихъ порядковъ.

Эти-же формулы могутъ быть также написаны слѣдующимъ образомъ

$$\begin{aligned} Y_0 - y_0 &= \frac{1}{24} (Y_{-1} - 2Y_0 + Y_{+1}) \\ &= \frac{1}{24} (y_{-1} - 2y_0 + y_{+1}) \end{aligned}$$

въ которыхъ поправки выражены въ видѣ линейныхъ функцій отъ величинъ, заданныхъ непосредственно.

Въ слѣдующей табличкѣ приведены результаты вычисленій по нашей формулѣ для температуры С. Петербурга. Второй столбецъ Y даетъ среднюю температуру мѣсяцевъ, названіе которыхъ напечатано въ первомъ. Въ третьемъ и четвертомъ столбцахъ даны разности этихъ значеній Δ и Δ^2 . Раздѣляя вторую разность Δ^2 на 24, получаемъ числа, напечатанныя въ пятомъ столбцѣ, которыя равны и по знаку противоположны тѣмъ поправкамъ, которыя слѣдуетъ придать къ величинамъ Y , чтобы получить y . Послѣднія величины даны въ шестомъ столбцѣ. Это суть, слѣдовательно, температуры среднихъ дней соответствующихъ мѣсяцевъ. Въ слѣдующемъ столбцѣ даны затѣмъ истинныя тем-

пературы этихъ дней W по Валѣну. Восьмой и девятый столбецъ даютъ разности между средними мѣсячными температурами Y и истинными температурами W и между исправленными температурами y и тѣми же истинными температурами.

Для удобства дѣленія на 24 можетъ служить табличка А, въ которой даны произведенія 24 на числа отъ 1 до 29.

1.	2.	3.	4.	5.	6.	7.	8.	9.
	Y	ΔY	$\Delta^2 Y$	$\frac{1}{2}\Delta^2 Y$	y	W	$W-Y$	$W-y$
		-2,77						
Январь.....	-9,41		3,57	0,15	-9,56	-9,59	-0,18	0,03
		0,80						
Февраль.....	-8,61		3,25	0,14	-8,75	-8,73	-0,12	0,00
		4,05						
Мартъ.....	-4,56		2,41	0,10	-4,66	-4,67	-0,11	0,01
		6,46						
Апрѣль.....	1,90		0,41	0,02	1,92	1,91	0,01	0,01
		6,87						
Май.....	8,77		-0,91	-0,04	8,81	8,79	0,02	0,02
		5,96						
Іюнь.....	14,73		-3,04	-0,13	14,86	14,86	0,13	0,02
		2,92						
Іюль.....	17,65		-4,38	-0,18	17,83	17,83	0,18	0,00
		-1,46						
Августъ....	16,19		-4,05	-0,17	16,36	16,40	0,21	-0,04
		-5,51						
Сентябрь....	10,68		-0,59	-0,02	10,70	10,67	-0,01	0,03
		-6,10						
Октябрь....	4,58		0,03	0,00	4,58	4,60	0,02	-0,02
		-6,07						
Ноябрь.....	-1,49		0,92	0,04	-1,53	-1,54	-0,05	0,01
		-5,15						
Декабрь.....	-6,64		2,38	0,10	-6,74	-6,73	-0,09	0,01
		-2,77						

А. Кратныя 24-хъ.

	0	1	2
0	0	240	480
1	24	264	504
2	48	288	528
3	72	312	552
4	96	336	576

	0	1	2
5	120	360	600
6	144	384	624
7	168	408	648
8	192	432	672
9	216	456	696

Прибавленіемъ нашей поправки къ величинамъ Y мы уменьшили сумму квадратовъ ошибокъ съ $\Sigma(Y - W)^2 = 1639$ до $\Sigma(y - W)^2 = 50$, т. е. среднюю ошибку съ $0^{\circ}122$ до $0^{\circ}021$, т. е. почти въ шесть разъ.

Такимъ же точно образомъ мы найдемъ для Барнаула (я беру тѣ-же примѣры, которыми пользуется Б. И. Срезневскій для иллюстраціи своего способа):

	Y	y	W	$W - Y$	$W - y$
Январь . .	—19,12	—19,34	—19,39	—0,27	—0,05
Февраль . .	—17,07	—17,27	—17,24	—0,14	0,03
Мартъ . . .	—10,15	—10,31	—10,33	—0,18	—0,02
Апрѣль . .	0,50	0,52	0,53	0,03	0,01
Май	10,75	10,92	10,95	0,20	0,03
Іюнь	16,86	17,01	16,98	0,12	—0,03
Іюль	19,33	19,53	19,56	0,23	0,03
Августъ . .	16,75	16,93	16,96	0,21	0,03
Сентябрь .	9,86	9,92	9,87	0,01	—0,05
Октябрь . .	1,52	1,60	1,68	0,16	—0,08
Ноябрь . . .	— 8,72	— 8,85	— 8,90	—0,18	—0,05
Декабрь . .	—15,91	—16,08	—16,04	—0,13	0,04

Сумма квадратовъ ошибокъ была сначала 3522, послѣ поправки 204, или средняя ошибка до поправки $0^{\circ}179$, послѣ поправки $0^{\circ}043$.

Чтобы еще лучше пояснить точность этого способа, и кромѣ того дать возможность сравнить эту точность съ точностью способа, предложеннаго Б. И. Срезневскимъ, я привожу въ слѣ-

дующей табличкѣ вычисленіе поправки для всѣхъ случаевъ, приведенныхъ названнымъ авторомъ — для двухъ предѣльныхъ мѣсяцевъ, января и іюля.

Я н в а р ь.

	<i>У</i>	<i>W—У</i>	<i>К</i>	<i>S</i>	<i>dk</i>	<i>ds</i>
Архангельскъ	—13,75	—0,10	—0,14	—0,16	— 4	— 6
Балт. портъ . . .	5,14	—0,03	—0,05	—0,11	— 2	— 8
С.-Петербур. . . .	9,41	—0,18	—0,15	—0,15	3	3
Вильно.	5,95	—0,14	—0,13	—0,14	1	0
Варшава	4,60	—0,20	—0,14	—0,13	6	7
Лугань.	8,06	—0,18	—0,18	—0,17	0	1
Астрахань	7,09	—0,18	—0,19	—0,18	1	0
Екатеринб. . . .	16,80	—0,15	—0,19	—0,19	— 4	— 4
Богословскъ . . .	19,54	—0,10	—0,17	—0,20	— 7	—10
Барнаулъ	19,12	—0,27	—0,22	—0,22	5	5
Якутскъ.	43,05	—0,39	—0,35	—0,35	4	4
Нерчинскъ	29,32	—0,37	—0,34	—0,29	3	3

І ю л ь.

	<i>У</i>	<i>W—У</i>	<i>К</i>	<i>S</i>	<i>dk</i>	<i>ds</i>
Архангельскъ	15,94	0,31	0,25	0,17	— 6	—14
Балт. портъ . . .	16,15	0,22	0,14	0,13	— 8	— 9
С.-Петербур. . . .	17,65	0,18	0,18	0,16	0	— 2
Вильно.	18,69	0,14	0,13	0,14	— 1	0
Варшава	18,62	0,05	0,09	0,13	4	8
Лугань	22,33	0,16	0,15	0,16	— 1	0
Астрахань	25,45	0,25	0,19	0,18	— 6	— 7
Екатеринб. . . .	17,50	0,34	0,24	0,19	—10	—15
Богословскъ . . .	17,08	0,36	0,28	0,21	— 8	—15
Барнаулъ	19,33	0,23	0,21	0,21	— 2	— 2
Якутскъ.	19,28	0,40	0,36	0,34	— 4	— 6
Нерчинскъ	18,37	0,23	0,24	0,24	— 1	1

Подъ заголовкомъ *K* тутъ означены поправки, вычисленныя по моей формулѣ, подъ заголовкомъ *S* поправки, вычисленныя по формулѣ Б. И. Срезневскаго ($\frac{Y-a}{90}$, гдѣ *a* есть средняя годовая температура). Уклоненія δk и δs отъ истинныхъ поправокъ выражены въ единицѣ послѣдняго десятичнаго знака, т. е. въ сотыхъ доляхъ градуса.

Если сравнить поправки, найденныя по обоимъ способамъ, то увидимъ, что въ общемъ онѣ между собою согласны, ибо ошибки обѣихъ поправокъ почти всегда имѣютъ одинъ и тотъ же знакъ и мало отличаются одна отъ другой по величинѣ. Въ общемъ δs нѣсколько больше, чѣмъ δk . Въ самомъ дѣлѣ сумма квадратовъ уклоненій есть:

До сглаживанія	въ январѣ	5621
	въ іюлѣ	7981
Послѣ сглаживанія (<i>K</i>). .	въ январѣ	182
	въ іюлѣ	339
Послѣ сглаживанія (<i>S</i>). .	въ январѣ	380
	въ іюлѣ	885

т. е. среднія уклоненія суть

	для <i>Y</i>	для <i>K</i>	для <i>S</i>
Январь . . .	0,226	0,013	0,019
Іюль	0,268	0,018	0,028

Обратная задача. Точно также, какъ мы находили изъ среднихъ температуръ отдѣльныхъ мѣсяцевъ температуры среднихъ дней этихъ мѣсяцевъ, мы можемъ рѣшить и обратную задачу — опредѣленіе средней температуры мѣсяца по температурѣ среднихъ дней мѣсяцевъ.

Поправки, которыя должно придать къ величинамъ *y*, чтобы превратить ихъ въ *Y*, суть, какъ мы видѣли выше, $\frac{1}{24} \Delta^2 y$ или $\frac{1}{24} (y_{-1} - 2y_0 + y_1)$. Поэтому при помощи этой формулы, задача легко рѣшается. Такъ напр. мы имѣемъ для С.-Петербурга, изъ данныхъ Валѣна:

	W	Y_1 вычисл.	Y_2 истинн.	$W - Y_2$	$Y_1 - Y_2$
Январь . .	—9,59	—9,45	—9,41	0,18	0,04
Февраль. .	—8,73	—8,58	—9,61	0,12	—0,03
Мартъ. . .	—4,67	—4,56	—4,56	0,11	0,00
Апрѣль . .	1,91	1,92	1,90	—0,01	—0,02
Май	8,79	8,76	8,77	—0,02	—0,01
Июнь	14,86	14,73	14,73	—0,13	0,00
Июль	17,83	17,65	17,65	—0,18	0,00
Августъ. .	16,40	16,22	16,19	—0,21	—0,03
Сентябрь .	10,67	10,68	10,68	0,01	0,00
Октябрь. .	4,60	4,60	4,58	—0,02	—0,02
Ноябрь . .	—1,54	—1,50	—1,49	0,05	0,01
Декабрь. .	—6,73	—6,63	—6,64	0,09	—0,01

Сумма квадратовъ ошибокъ заданныхъ чиселъ есть 1639
исправленныхъ 45.

Излишне прибавлять, что данная нами формула для вычисления поправки, прилагается не только къ годичной кривой, но и къ какимъ угодно періодическимъ или неперіодическимъ кривымъ. Поправки недѣльныхъ или пентадныхъ среднихъ находятся, какъ и поправки годовыхъ среднихъ, изъ той же формулы $\frac{1}{24} \Delta^2 y$.



О СОБРАНИИ МАТЕРИАЛОВЪ ДЛѢ ПОЗНАНІЯ ЭСТОНСКИХЪ НАРОДНЫХЪ ПРЕДАНІЙ.

Записка пастора д-ра Гурта, представленная Академіи Наукъ въ засѣданіе Историко-Филологическаго Отдѣленія 15 ноября 1890 года.

Въ апрѣлѣ этого года я имѣлъ честь представить Императорской Академіи Наукъ краткую записку о моей коллекціи эстонскихъ народныхъ преданій; она касалась только внѣшней, количественной стороны собраннаго мною матеріала; теперь-же я позволю себѣ присовокупить къ тому нѣкоторыя данныя касательно содержанія и научной цѣнности онаго.

1.

Народныя пѣсни—вмѣстѣ со всѣми вариантами—числомъ около 20.000 нумеровъ—обнимаютъ собою всю жизнь Эстовъ. Едва ли встрѣтится какое проявленіе народной жизни, для котораго не нашлось бы здѣсь выраженія въ формѣ своеобразной народной пѣсни. Сличеніе ихъ съ финскими рунами (runot) показываетъ, что многія изъ этихъ пѣсней принадлежатъ глубокой древности, и, по своимъ основнымъ чертамъ и характеру своему, должны быть отнесены къ той отдаленной эпохѣ, когда Эсты и Финны составляли еще одинъ народъ. Мифическаго элемента въ пѣсняхъ этихъ не особенно много, однако его достаточно для освѣщенія существенныхъ моментовъ древне-эстонскаго язычества. Нѣкоторыя изъ историческихъ моментовъ, намеки на которые встрѣчаются въ пѣсняхъ, относятся ко времени, предшествовавшему появленію нѣмцевъ въ Прибалтійскомъ краѣ; другіе относятся

ко времени владычества Ливонскаго ордена; третьи, наконецъ, указываютъ на возникновеніе пѣсенъ въ новѣйшую историческую эпоху, эпоху русскаго господства, такъ какъ онѣ сосредоточиваются иногда вокругъ имени отдѣльныхъ, опредѣленныхъ государей. Но всего болѣе такихъ пѣсенъ, которыя изображаютъ всеневную жизнь въ разнообразнѣйшихъ ея проявленіяхъ, въ радости и горѣ, развертывая передъ читателемъ цѣлую галерею образовъ, въ высшей степени мѣтко, пластично и живо изображающихъ народную жизнь, позволяющихъ проникнуть въ глубину человѣческаго сердца и сопровождающихъ эстонца отъ колыбели до самой могилы. Народъ списываетъ здѣсь самъ съ себя портретъ, притомъ съ такою точностью, откровенностью, подробностью и вѣрностью, съ какою не въ состояніи этого выполнить посторонній наблюдатель, художникъ или ученый. Въ историческомъ прошломъ и въ своеобразномъ характерѣ народа лежитъ объясненіе того обстоятельства, что нѣкоторыя изъ этихъ пѣсенъ рѣзко выступаютъ и бросаются особенно въ глаза, благодаря своей своеобразности; такъ напр. пѣсни изъ времянъ крѣпостной зависимости поражаютъ своею желчностью, пѣсни характера сатирическаго замѣчательны своею ѣдкостью. Въ отношеніи изящно-художественномъ, безспорно, самыя цѣнныя—пѣсни сиротскія и вообще элегическія; нѣкоторыя изъ нихъ — сущіе перлы народнаго творчества. По численности преобладаютъ брачныя (свадебныя) пѣсни, по разнообразію своему едва-ли уступающія пѣснямъ подобнаго рода любой другой народности. Новый Гомеръ могъ бы изъ всѣхъ этихъ пѣсенъ сложить цѣлую брачную поэму или — *sit venia verbo* — цѣлый свадебный эпосъ. Совершенно новы по своему характеру помертныя сѣтованія, записанныя мною въ значительномъ количествѣ среди Псковскихъ Эстовъ православнаго вѣроисповѣданія (такъ наз. *Setukezed*). Смотри по виду смерти, смотри по общественному положенію и званію, сѣтованія эти видоизмѣняются въ самыхъ широкихъ предѣлахъ, и, насколько мнѣ извѣстно, еще до сихъ поръ не были записаны ни однимъ изслѣдователемъ.

2.

Сказки, саги и легенды—числомъ около 2900—вводятъ насъ въ міръ фантастическій, въ духовную жизнь народа, знакомятъ насъ съ мѣстными и релігіозными преданіями; здѣсь находятся нѣкоторыя интересныя легенды о сотвореніи, которыхъ никто до сихъ поръ не записалъ. Какъ вездѣ, такъ и тутъ, сказки содержатъ въ себѣ важныя указанія для міеологіи. До сихъ поръ, по недостатку времени, я не могъ сравнить сказки моей колекціи съ сказками другихъ народовъ, особенно сосѣднихъ, такъ что пока я не въ состояніи съ точностью установить взаимное отношеніе между ними, въ разсужденіи оригинальности и заимствованій. Но, безъ сомнѣнія, колекція моя содержитъ богатый матеріалъ, съ помощью котораго возможно будетъ озарить новымъ свѣтомъ вопросъ о взаимодѣйствіи сосѣднихъ народностей другъ на друга и объ удивительномъ явленіи міроваго странствованія сказокъ. Нѣкоторые изъ разсказовъ возникли на исторической почвѣ и весьма своеобразно отражаютъ въ себѣ разныя современныя событія, культурныя состоянія и сословныя отношенія, причемъ въ нихъ въ значительной мѣрѣ господствуетъ также элементъ юмористическій и сатирический. Въ этихъ мотивахъ народъ выставляетъ и изображаетъ себя съ различныхъ новыхъ сторонъ.

3.

Пословицы—числомъ около 17.000—представляютъ собою вѣрное отраженіе житейской мудрости народа; ихъ можно уподобить кодексу народныхъ понятій о нравственности, предначертывающему и характеризующему своими основными принципами нравственную, супружескую и домашнюю жизнь народа. Многія изъ этихъ пословицъ можно смѣло сравнить съ наилучшими изъ мудрыхъ изрѣченій всѣхъ народовъ.

Загадки—числомъ около 19.000—представляютъ образчики эстонскаго остроумія; остроты и шутки весьма мѣткі, но этотъ отдѣлъ моей колекціи содержитъ, можетъ быть, наименѣе цѣнный матеріалъ, ибо многія изъ загадокъ покажутся

современному культурному человѣку непонятными, иногда странными и слишкомъ своеобразными, но научному изслѣдователю и онѣ могутъ доставить во многихъ отношеніяхъ интересный матеріалъ.

4.

Матеріалы касательно *народныхъ вѣрованій* или *суеврій*, точно также касательно *нравовъ* и *обычаевъ народа*, хотя и представляютъ многое уже извѣстное, тѣмъ не менѣе, въ своей совокупности, заходятъ далеко за предѣлы того, что до сихъ поръ въ этомъ отношеніи записано и обнародовано (трудами Крейцвальда, Видемана и Гольцмайера). Въ составленіи моей колекціи принимало участіе болѣе пятисотъ лицъ, живущихъ среди народа, находящихся съ нимъ въ ежедневныхъ сношеніяхъ, раздѣляющихъ съ нимъ и горе и радость, проникающихъ въ родники внутренней жизни его, всесторонне знакомыхъ съ его нравами и случаями извращенія послѣднихъ. Вполнѣ понятно, что тысяча глазъ и тысяча ушей могли уловить и заимствовать гораздо болѣе, чѣмъ даже самое острое зрѣніе и самый тонкій слухъ отдѣльныхъ изслѣдователей, тѣмъ болѣе, что обыкновенно такіе изслѣдователи, стоя въ нѣсколько чуждомъ отношеніи къ народу, по своему положенію и уровню своего образованія не могутъ наблюдать и даже узнавать многихъ моментовъ. Съ цѣлью же полученія возможно разнообразныхъ и всестороннихъ сообщеній, я давалъ моимъ сотрудникамъ по собиранію матеріала особое подробное наставленіе.

5.

Всѣ записки (наброски) моей колекціи написаны на эстонскомъ языкѣ и притомъ, въ большинствѣ случаевъ, въ соответственныхъ мѣстныхъ нарѣчіяхъ. Благодаря этому собранъ рѣдкій по своей цѣнности матеріалъ для обстоятельнаго изслѣдованія эстонскаго языка и главнымъ образомъ его нарѣчій. Такъ какъ письменные памятники угро-финскихъ языковъ, съ одной стороны очень малочисленны, съ другой—не особенно древняго происхож-

денія, то изученіе нарѣчій должно дополнить историческіе памятники языка, иногда даже совершенно замѣнить ихъ. Въ области историческаго развитія угро-финскихъ языковъ необходимо обстоятельное изученіе еще живыхъ нарѣчій, а для этой цѣли мои коллекціи представляютъ, относительно эстонскаго языка, очень богатый матеріалъ, изъ котораго грамматика и словарь могутъ почерпнуть для себя цѣнное обогащеніе и пополненіе. Всѣ прежніе изслѣдователи, между ними также Аренсъ и Видеманъ, обращали все свое вниманіе и направляли всѣ свои труды на изслѣдованіе, главнымъ образомъ, сѣверно-эстонскаго (vulgo ревальско-эстонскаго), да и тутъ преимущественно средне-эстонскаго нарѣчія, тогда какъ южно-эстонскія нарѣчія — въ научномъ отношеніи по меньшей мѣрѣ столь-же важныя — подверглись только спорадической и незначительной разработкѣ. Собранные-же мною матеріалы имѣютъ отношеніе ко всей области эстонскаго языка и охватываютъ собою всѣ нарѣчія. Изъ личнаго общенія съ моимъ многоуважаемымъ покойнымъ другомъ, академикомъ Ф. И. Видеманомъ, я хорошо знаю, что планомъ и намѣреніемъ этого многозаслуженнаго и отиѣннаго ученаго было подвергнуть также и эстонскія нарѣчія обстоятельному изслѣдованію и разработкѣ, но — преклонныя лѣта и воспослѣдовавшая смерть помѣшали выполненію этого намѣренія.

Сказаннаго будетъ достаточно для характеристики собраннаго мною матеріала касательно эстонскихъ народныхъ преданій со стороны ихъ содержанія и внутренней научной цѣнности. Вдаваться спеціально въ отдѣльности — нѣтъ возможности въ краткомъ отчетѣ, какъ нѣтъ возможности дремучій лѣсъ заключить въ гербарій.

Примѣчаніе. Всѣ собранные мною матеріалы вмѣстѣ занимаютъ 3200 листовъ обыкновенной писчей бумаги и 1800 листовъ почтовой бумаги, или: 32 тома въ 4-ю долю листа и 9 томовъ въ 8-ю долю листа, считая на каждый томъ около 800 страницъ.

ЗАДАЧА НА ПРЕМИЮ ОДЕССКОЙ ГОРОДСКОЙ ДУМЫ ПО ИСТОРИИ ГОРОДА ОДЕССЫ.

Въ виду предстоящаго въ 1894 году (27 мая) празднованія столѣтія г. Одессы, Одесская городская Дума асигновала: *три тысячи рублей* на премию за лучшее сочиненіе объ исторіи г. Одессы, и *одну тысячу рублей* на отпечатаніе такого сочиненія, съ тѣмъ чтобы присужденіе премии было предоставлено Императорской Академіи Наукъ.

Доводя объ этомъ до всеобщаго свѣдѣнія, Академія Наукъ приглашаетъ всѣхъ желающихъ къ участию въ соисканіи выше-означенной преміи, на слѣдующихъ основаніяхъ:

1) Сочиненія, представляемые къ соисканію преміи, должны содержать въ себѣ исторію: 1) образованія территоріи Одесскаго градоначальства и ея заселенія съ начала основанія Одессы (1794); 2) городского устройства и управленія; 3) церквей, и ученыхъ, учебныхъ, благотворительныхъ и общественныхъ учрежденій; 4) торговли и промышленности, и 5) финансоваго состоянія города.

Особенную цѣну сочиненію могли бы придать хронологически расположенныя статистическія данныя, помощьюъ которыхъ изображалось бы постепенное развитіе городского населенія, въ связи съ санитарными и матеріальными условіями жизни, и возрастаніе богатства и благосостоянія жителей вмѣстѣ съ успѣхами просвѣщенія.

2) Къ соисканію преміи будутъ допущены сочиненія на русскомъ языкѣ, какъ рукописныя, такъ и печатныя, изданныя въ Россіи; рукописныя сочиненія должны быть писаны четко. Какъ тѣ, такъ и другія должны быть доставлены съ обозначеніемъ имени автора и мѣста его жительства.

3) Если къ соисканію будетъ доставлено рукописное сочиненіе, то автору, буде его трудъ удостоится преміи, ставится непремѣннымъ условіемъ, чтобы сочиненіе его было имъ напечатано, по соглашенію съ городскимъ головою, ко времени празднованія юбилея города Одессы (т. е. къ 27 мая 1894 г.), и было затѣмъ представлено въ печатномъ экземплярѣ городскому головѣ, отъ котораго и будетъ сдѣлано распоряженіе о выдачѣ автору какъ присужденной ему преміи, такъ и суммы на напечатаніе.

4) Сочиненія, назначаемыя для этого соисканія, должны быть доставлены въ Академію Наукъ не позже 1 сентября 1893 г. Сочиненія, которыя были бы доставлены послѣ этого срока, будутъ оставлены безъ рассмотрѣнія.

5) Представленныя на конкурсъ сочиненія разсматриваются Историко-Филологическимъ Отдѣленіемъ Академіи, которое постановляетъ о присужденіи преміи приговоръ въ послѣднемъ своемъ ноябромъ засѣданіи 1893 г.

6) О результатѣ конкурса Академія увѣдомляетъ Одесскаго городского голову и сообщаетъ ему имя и адресъ лица, удостоеннаго преміи, для распоряженій со стороны городского управленія о выдачѣ автору присужденныхъ денегъ.



ИЗВЛЧЕНІЯ

ИЗЪ ПРОТОКОЛОВЪ ЗАСЪДАНІЙ АКАДЕМІИ.

ОБЩЕЕ СОБРАНИЕ.

ЗАСЪДАНІЕ 19 января 1891 года.

Г. Министръ Народнаго Просвѣщенія, отношеніями отъ 17, 20 и 28 мин. декабря, увѣдомилъ, что Государь Императоръ, Высочайше соизволилъ на утвержденіе академика Бредихина, профессора бар. Розена и экстраординарнаго академика Гадолина — перваго въ должности Директора Главной Астрономической Обсерваторіи, второго въ должности экстраординарнаго академика (съ 1 декабря мин. г.) и третьяго въ должности ординарнаго академика (съ 1 декабря мин. г.).

Фотографъ Классенъ, при письмѣ отъ 24 мин. декабря, представилъ изготовленный имъ, по фотографіи, поясной портретъ масляными красками Н. М. Пржевальскаго и просилъ принять его въ даръ, для помѣщенія въ Зоологическомъ музеѣ. — Положено благодарить г. Классена именемъ Академіи.

Директоръ Археологическаго Института, проф. И. А. Андреевскій, представилъ, при письмѣ отъ 29 мин. ноября, отчетъ о дѣятельности Губернскихъ Ученыхъ Архивныхъ Комиссій за 1889 г.

Попечитель Кавказскаго Учебнаго Округа, при отношеніи отъ 4 мин. декабря, доставилъ для бібліотеки Академіи экземпляръ *Исторической записки о первомъ десятилѣтіи Темиръ-Ханъ-Шурскаго реальнаго училища.* — Положено книгу передать въ бібліотеку Академіи, а за доставленіе ея благодарить г. Попечителя.

Г. Шарль Рабурденъ, при письмѣ отъ 13 мин. декабря изъ Гернси, представилъ экземпляръ напечатанной имъ поэмы, подъ заглавіемъ *Le siège de Sébastopol.* — Положено книгу передать въ бібліотеку, а жертвователя за доставленіе ея благодарить.

Профессоръ Шмидтъ-Варнекъ препроводилъ для библіотеки Академіи экземпляръ книги, напечатанной имъ подъ заглавіемъ *Was fordert die Menschennatur vom Staat?* — Положено книгу передать въ библіотеку, а жертвователя за доставленіе ея благодарить.

Непремѣнный Секретарь довелъ до свѣдѣнія Собранія, что Общество изученія Амурскаго края, существующее во Владивостокѣ съ 1884 г., и имѣющее цѣлью собирать научный матеріалъ для всесторонняго изученія бассейна р. Амура, русскаго побережья Восточнаго океана и смежныхъ странъ, уполномочило д. ст. сов. Θ. Θ. Буссе ходатайствовать предъ Конференцію Академіи о предоставленіи для библіотеки названнаго Общества изданій Академіи, которыя прямо или косвенно касаются Восточной Азіи въ отношеніи изученія ея природы и населенія. — Положено просьбу эту удовлетворить.

Совѣтъ Петровской сельско-хозяйственной Академіи въ Москвѣ, отношеніемъ отъ 22 мин. декабря проситъ о высылкѣ для временнаго пользованія, при ученыхъ занятіяхъ одного изъ ея профессоровъ, нѣкоторыхъ сочиненій, которыхъ нѣтъ ни въ одной изъ московскихъ библіотекъ. — Положено просьбу эту, по возможности, удовлетворить и сочиненія, какія найдутся въ библіотекѣ Академіи, предоставить въ распоряженіе Петровской Академіи срокомъ на 6 недѣль.

Т. С. Дм. Ом. Кобеко, письмомъ отъ 18 с. января, увѣдомляетъ о полученіи диплома на званіе члена-корреспондента и приноситъ Академіи благодарность за честь, ему оказанную этимъ отличіемъ.

Непремѣнный Секретарь доложилъ списокъ сочиненій, представленныхъ на XXXIV Уваровскій конкурсъ и предложилъ назначить комисію для присужденія наградъ гр. Уварова. — Избраны въ комисію: подъ предсѣдательствомъ Непремѣннаго Секретаря отъ III Отдѣленія академики: В. Г. Васильевскій, А. А. Куникъ и Н. Θ. Дубровинъ, а отъ II Отдѣленія: — А. Θ. Бычковъ, М. И. Сухомлиновъ, К. Н. Бестужевъ-Рюминъ и Л. Н. Майковъ.

Слѣдующія учрежденія и лица благодарятъ за доставленные имъ изданія Академіи: 1) Королевскій Саксонскій Метеорологическій Институтъ; 2) Общество Естествознанія въ Эмденѣ; 3) Библіотекаръ Іенскаго университета; 4) Королевская Библіотека въ Копенгагенѣ; 5) Британскій музей въ Лондонѣ; 6) Королевское Общество въ Единбургѣ; 7) Академія Наукъ, Искусствъ и Словесности въ Висконсинѣ и 8) Бостонское Общество Естественной Исторіи.

Представлены Собранію сочиненія, присланныя Академіи въ даръ разными учрежденіями и лицами. Положено сдать означенныя сочиненія въ Библіотеку, а за доставленіе ихъ благодарить.

Представлены Собранію книги и другія изданія, доставленныя въ Академію, на основаніи существующихъ цензурныхъ постановленій, при отношеніяхъ: 1) С.-Петербургскаго Комитета Цензуры Иностранной (22 декабря м. г. № 3830); 2) Варшавскаго Цензурнаго Комитета (4 декабря м. г. № 2120); 3) Рижскаго Отдѣльнаго Цензора (12 декабря м. г. № 1386); 4) Минскаго Вице-Губернатора (2 января с. г. № 2) и 5) Иркутскаго Губернскаго Правленія (23 ноября м. г. № 7621).

ЗАСѢДАНІЕ 9 ФЕВРАЛЯ 1891 ГОДА.

Доведено до свѣдѣнія Собранія печальное извѣстіе о горестной утратѣ, понесенной Академіею въ лицѣ ея дѣйствительнаго члена К. И. Максимовича, скончавшагося 4 с. февраля, въ 11½ ч. утра, въ возрастѣ 63 лѣтъ. При этомъ академикомъ Л. И. Шренкомъ была произнесена слѣдующая рѣчь:

«Не стало среди насъ добраго, дорогаго товарища,—всѣми нами уважаемаго и любимаго Карла Ивановича Максимовича. Смерть сразила его послѣ краткой, всего лишь трехдневной болѣзни,—неожиданно, почти внезапно, среди обычныхъ, напряженныхъ ученыхъ занятій и трудовъ, прославившихъ его имя въ ученое мѣръ. Не время входить въ оцѣнку этихъ трудовъ, да и не мнѣ судить о нихъ. Но мнѣ, раздѣлявшему съ покойнымъ не только текущія заботы и интересы дня во все время его четверть-вѣковой академической жизни, но и предшествовавшія ей лишенія, невзгоды и опасности дальнихъ ученыхъ путешествій, мнѣ, быть можетъ, еще ближе чѣмъ другимъ сотоварищамъ, была знакома его честная, прямая, кроткая, смиренная, свѣтлая душа, не знавшая лжи и козней. И всѣ мы навсегда сохранимъ въ доброй памяти почившаго дорогаго товарища».

Затѣмъ послѣдовала рѣчь академика А. С. Фаминцына слѣдующаго содержанія:

«4-го февраля, около полудня, тихо скончался послѣ короткой, но тяжелой болѣзни одинъ изъ наиболѣе ревностныхъ и талантливыхъ тружениковъ науки—нашъ многоуважаемый товарищъ, академикъ Карлъ Ивановичъ Максимовичъ. Горестная вѣсть о его преждевременной кончинѣ тѣмъ болѣзненнѣе отозвалась въ сердцахъ всѣхъ хорошо знавшихъ покойнаго, что явилась совершенною не-

ожиданностью. Смерть постигла его въ полномъ разгарѣ научной дѣятельности. Несмотря на то что покойному минуло 63 года, онъ, до послѣднихъ дней своей жизни, съ юношескимъ увлеченіемъ неустанно продолжалъ заниматься разысканіями по азіатской флорѣ, которую избралъ своею спеціальностью; въ любое время дня его можно было застать среди гербаріевъ за его любимымъ занятіемъ.

Академикъ Максимовичъ съ самыхъ молодыхъ лѣтъ посвятилъ себя изученію ботаники. По окончаніи курса наукъ въ Анненской школѣ, а затѣмъ въ Дерптскомъ университетѣ въ 1850 году, Карлъ Ивановичъ занялъ вѣкорѣ (въ 1852-мъ году) мѣсто сверхштатнаго консерватора въ ботаническомъ саду, а въ слѣдующемъ, 1853-мъ году, былъ командированъ ботаническимъ садомъ въ кругосвѣтное плаваніе, въ качествѣ ботаника и коллектора. Во время этого путешествія Карлъ Ивановичъ собралъ чрезвычайно богатую коллекцію растений Амурскаго края, который до него въ ботаническомъ отношеніи оставался совершенно не разслѣдованнымъ. Пользуясь главнымъ образомъ этою коллекціею, онъ издалъ въ 1859 году свой первый обширный и замѣчательный по тщательной обработкѣ трудъ: *Primitiae florae Amurensis*, который радостно былъ привѣтствованъ специалистами и доставилъ молодому ученому почетную извѣстность у насъ и за границей.

Считая не умѣстнымъ вдаваться здѣсь въ подробное перечисленіе и разборъ многочисленныхъ трудовъ покойнаго, я ограничусь лишь замѣчаніемъ, что и всѣ послѣдующіе труды его относились до азіатской флоры и изъ нихъ приведу заглавіе двухъ наиболѣе обширныхъ: *Diagnoses breves plantarum novarum Japoniae et Mandshuriae* и *Diagnoses plantarum asiaticarum*.

Въ Академіи нашей Карлъ Ивановичъ состоялъ съ 1865-го года сперва адъюнктомъ; въ 1868-мъ году онъ былъ избранъ экстраординарнымъ академикомъ, а въ 1871-мъ году удостоенъ званія академика ординарнаго по кафедрѣ систематики и морфологіи растений, которой и состоялъ до настоящаго времени достойнымъ и выдающимся представителемъ.

Въ послѣднее время академикъ Максимовичъ ревностно занимался разработкой богатаго ботаническаго матеріала, собраннаго Пржевальскимъ и Потанинымъ. Еще не задолго до кончины Карлъ Ивановичъ говаривалъ, что онъ надѣется привести предпріятыя имъ работы къ концу лѣтъ чрезъ восемь. Но судьба рѣшила иначе; ближайшему преемнику академика Максимовича предстоитъ позаботиться чтобы оставшіяся неоконченными ра-

боты Карла Ивановича были доведены до конца столь же умѣло и основательно, какъ онѣ велись покойнымъ товарищемъ нашимъ. Исполненіемъ этого труда будетъ отдана послѣдняя достойная дань уваженія памяти нашего покойнаго сочлена, въ которомъ Академія лишилась одного изъ своихъ наиболѣе энергичныхъ и преданныхъ наукѣ дѣятелей».

Присутствующіе почтили память усопшаго товарища вставаніемъ.

Непремѣнный Секретарь довелъ до свѣдѣнія Собранія письма Г. Таманна, отъ 24 м. января, и I. А. Керсновскаго, отъ 26 м. января, которыми они увѣдомляютъ о полученіи присужденныхъ имъ въ минувшемъ году медалей гр. Д. А. Толстаго и благодарять Академію за честь, имъ этимъ оказанную.

Доведены до свѣдѣнія Собранія письма, полученныя отъ гг.: В. П. Энгельгардта, пр. пр.: Н. П. Некрасова, И. В. Помяловскаго, и А. П. Богданова, члена Французскаго Института Гастона Пари, академика Густ. Ш моллера и Д-ра Биленштейна, которые, увѣдомляя о полученіи дипломовъ на званіе членовъ-корреспондентовъ, выражаютъ Академіи признательность за знакъ вниманія къ ихъ ученымъ заслугамъ.

Доведено до свѣдѣнія Собранія, что со времени его послѣдняго засѣданія отпечатанъ и выпущенъ въ свѣтъ выпускъ I тома XIII *Mélanges biologiques, tirés du Bulletin de l'Académie Impériale des sciences de St.-Petersbourg*.

Слѣдующія учрежденія благодарять за доставленныя имъ изданія Академіи: 1) Одесская Городская Публичная Библіотека (отъ 18 января 1891 г. за № 47); 2) Королевскій Университетъ въ Упсалѣ (Université royale d'Upsala); 3) Мюнхенская Королевская Придворная и Государственная Библіотека (K. Hof- und Staatsbibliothek) и 4) Кембриджское Общество Философіи (The Cambridge Philosophical Society).

Представлены Собранію сочиненія, присланныя Академіи въ даръ разными учрежденіями.— Положено сдать означенныя сочиненія въ Библіотеку, а за доставленіе ихъ благодарить.

Представлены Собранію книги и другія изданія, доставленныя въ Академію на основаніи существующихъ цензурныхъ постановленій при отношеніяхъ: 1) С.-Петербургскаго Духовнаго Цензурнаго Комитета (отъ 18 января с. г. за № 54); 2) Московскаго Духовно-Цензурнаго Комитета (отъ 20 декабря м. г. № 2302 и 21 января с. г. № 114); 3) Редакціи Вологодскихъ Епархіальныхъ Вѣдомостей при Вологодской Семинаріи (отъ 10 января с. г. за № 9);

4) Казанскаго Духовно-Цензурнаго Комитета (отъ 5 декабря м. г. № 127); 5) С.-Петербургскаго Комитета Цензуры Иностранной (отъ 17 января с. г. № 137); 6) Московскаго Цензурнаго Комитета (отъ 11 января с. г. № 57); 7) Дерптскаго Отдѣльнаго Цензора (отъ 2 января и 1 февраля с. г. за №№ 5 и 114); 8) Рижскаго Отдѣльнаго Цензора по внутренней цензурѣ (отъ 21 января с. г. № 89); 9) Ревельскаго Отдѣльнаго Цензора по внутренней цензурѣ (отъ 29 января с. г. № 37); 10) Минскаго Губернскаго Правленія (отъ 15 января с. г. за № 165); 11) Курскаго Губернатора (отъ 11 января с. г. за № 187); 12) Курскаго Губернскаго Правленія (отъ 12 января с. г. за № 77); 13) Черниговскаго Губернскаго Правленія (отъ 22 января с. г. № 57); 14) Саратовскаго Губернскаго Правленія (отъ 24 января с. г. за № 300) и 15) повремениныя изданія на русскомъ и туземномъ языкахъ, выходящія въ предѣлахъ Кавказскаго края.

ФИЗИКО-МАТЕМАТИЧЕСКОЕ ОТДѢЛЕНІЕ.

ЗАСѢДАНІЕ 16 ЯНВАРЯ 1891 ГОДА.

Министръ Народнаго Просвѣщенія, отношеніемъ отъ 17 декабря, увѣдомляетъ, что Государь Императоръ, по всеподданнѣйшему докладу его, гр. Делянова, Высочайше соизволилъ въ 15 день декабря на утвержденіе въ должности директора Главной Николаевской Обсерваторіи избраннаго въ сію должность, 1 сего декабря, Общимъ Собраніемъ Академіи Наукъ, временно завѣдывавшаго Обсерваторіею, ординарнаго академика тайнаго совѣтника Бредихина.

Министръ Народнаго Просвѣщенія, отношеніемъ отъ 28 мин. декабря, увѣдомляетъ, что на утвержденіе экстраординарнаго академика по части физики, генерала отъ артилеріи Гадолина, согласно избранію его Императорскою Академіею Наукъ ординарнымъ академикомъ, со старшинствомъ съ 1 мин. декабря, послѣдовало въ 24 день того-же декабря, Высочайшее Государя Императора соизволеніе.

Г. Министръ Народнаго Просвѣщенія, отношеніемъ отъ 31 мин. декабря, увѣдомляетъ, что Государственный Совѣтъ, рассмотрѣвъ представленіе Министерства Народнаго Просвѣщенія объ учрежденіи при Императорской Академіи Наукъ второй должности ординарнаго академика по ботаникѣ, мнѣніемъ положилъ: 1) учредить при Императорской Академіи Наукъ вторую должность ординар-

наго академника по ботаникѣ, съ присвоеніемъ сей должности оклада содержанія, а также служебныхъ правъ и преимуществъ, представленныхъ существующей уже должности ординарнаго академника по помянутому предмету; 2) упразднить въ Императорской Академіи Наукъ одну должность адъюнкта и 3) расходъ, потребный на содержаніе вновь учреждаемой должности ординарнаго академника (ст. 1), вносить, начиная съ 1891 г., въ подлежація подраздѣленія смѣтъ Министерства Народнаго Просвѣщенія, съ обращеніемъ въ счетъ сего расхода суммы, освобождающейся вслѣдствіе упраздненія одной должности адъюнкта (ст. 2), и что таковое мнѣніе Государственнаго Совѣта Государь Императоръ въ 17 день декабря сего года Высочайше утвердить соизволилъ и повелѣлъ исполнить.

Г. Министръ Народнаго Просвѣщенія, отношеніемъ отъ 3 сего января, увѣдомляетъ, что Государственный Совѣтъ, разсмотрѣвъ представленіе Министерства Народнаго Просвѣщенія объ учрежденіи при Главной Физической Обсерваторіи должности архиваріуса и бібліотекаря и объ усиленіи средствъ на содержаніе названной Обсерваторіи въ хозяйственномъ отношеніи, мнѣніемъ положилъ: 1) учредить при Главной Физической Обсерваторіи должность архиваріуса и бібліотекаря, съ присвоеніемъ сей должности VIII класса по чинопроизводству, VIII разряда по штыю на мундирѣ, оклада содержанія въ тысячу двѣсти руб. въ годъ (въ томъ числѣ 800 р. жалованья и 400 руб. столовыхъ) и пенсіонныхъ правъ и преимуществъ по ученой службѣ (Св. Зак. Т. III уст. о пен. ст. 333 по прод. 1866 г.); 2) увеличить на 1368 руб. въ годъ сумму, ассигнуемую на содержаніе Главной Физической Обсерваторіи въ хозяйственномъ отношеніи, и 3) изложенныя въ предыдущихъ статьяхъ мѣры привести въ дѣйствіе съ 1 января 1891 г., для чего вносить въ подлежація подраздѣленія расходной смѣты Министерства Народнаго Просвѣщенія, съ означеннаго срока, по двѣ тысячи пятьсотъ шестидесяти восьми руб. въ годъ, и что таковое мнѣніе Государственнаго Совѣта Государь Императоръ въ 17 день мин. декабря Высочайше утвердить соизволилъ и повелѣлъ исполнить.

Г. Министръ Народнаго Просвѣщенія, отношеніемъ отъ 14 сего января увѣдомляетъ, что Государь Императоръ, по всеподданнѣйшему докладу его, графа Делянова, въ 12 день сего января Высочайше повелѣтъ соизволилъ: обратить на снаряженіе Императорскою Академіею Наукъ ученой экспедиціи для изслѣдованія, въ теченіе 4 лѣтъ, области рѣкъ Яны, Индигирки и Колымы денеж-

ныя средства, въ количествѣ 22,850 рублей, которыя, согласно Высочайше утвержденному 15 іюня 1890 г. мнѣнію Государственнаго Совѣта, были асигнованы на отправленіе экспедиціи въ область рѣкъ Анабары и Балахнеи.

Академикъ Г. И. Вильдъ представилъ записку *О примѣненіи электрическихъ лампъ Эдиссона къ приборамъ, автоматически регистрирующимъ помощью фотографіи* для напечатанія въ Бюлетенѣ Академіи. Неудобства, которыя влечетъ за собою употребленіе газа или керосина для освѣщенія приборовъ, автоматически записывающихъ показанія помощью фотографіи, побудили г. Вильда произвести прошлымъ лѣтомъ въ Павловской Обсерваторіи опыты замѣны помянутыхъ источниковъ свѣта электрическими лампами съ накаливаніемъ. Такъ какъ полученные при этомъ результаты превзошли первоначальныя ожиданія, то г. Вильдъ распорядился окончательнымъ введеніемъ электрическаго освѣщенія, приспособленія къ которому, по благопріятному стеченію обстоятельствъ, обошлись недорого. Освѣщеніе дѣйствуетъ уже въ теченіе трехъ мѣсяцевъ вполне удовлетворительно, почему академикъ Вильдъ и счелъ полезнымъ описать оное въ краткихъ словахъ.

Преимущества электрическаго освѣщенія суть слѣдующія: 1) очертанія кривыхъ, получаемыхъ помощью магнитографа, выходятъ гораздо опредѣленнѣе, вслѣдствіе чего измѣреніе ихъ точнѣе; 2) устраняется мѣстное нагрѣваніе, препятствующее правильному дѣйствію приборовъ; 3) воздухъ въ залахъ не портится продуктами горѣнія; 4) перерывы въ дѣйствіи приборовъ вслѣдствіе прекращенія свѣта доводятся до весьма короткихъ промежутковъ времени, ибо о каждомъ такомъ перерывѣ извѣщаетъ днемъ и ночью электрической звонокъ; 5) не только перемѣна фотографической бумаги въ магнитографѣ, но и непосредственныя отсчеты варіаціонныхъ приборовъ становятся на столько легки, что наблюдатель не нуждается болѣе въ помощникѣ; 6) расходъ на электрическое освѣщеніе требуется меньше, чѣмъ на употреблявшееся прежде керосиновое, ибо примѣненныя электрическія лампочки даютъ прямую свѣтовую линію, въ которой Обсерваторія нуждается, тогда какъ газовыя или керосиновыя лампы даютъ всегда свѣтовую поверхность, лишь извѣстная часть которой употребляется въ дѣло.

Къ запискѣ приложены образцы магнитныхъ кривыхъ, полученныхъ при освѣщеніи помощью керосиновыхъ лампъ, и кривыхъ, полученныхъ при электрическомъ освѣщеніи; они вполне подтверждаютъ преимущество послѣднихъ предъ первыми.

Академикъ А. С. Фаминцынъ читалъ слѣдующее заявленіе:

«Въ маѣ прошедшаго года я представилъ въ Академію мемуаръ о симбіозѣ зеленыхъ клѣтокъ съ инфузоріями. Въ этой работѣ я подтвердилъ присутствіе оболочки, также и ядра у *Zoochlorella* окраской карминомъ и описалъ свободно живущую водоросль, во всемъ сходную съ послѣднею. На основаніи этихъ данныхъ я призналъ зеленыя клѣтки инфузорій за водоросли, но несмотря на многочисленныя двухлѣтніе опыты, не былъ въ состояніи заставить ихъ жить самостоятельно; въ условіяхъ, при которыхъ наблюдали ихъ предшествовавшіе изслѣдователи, выдѣленные изъ инфузорій зеленыя клѣтки постоянно отмирали. Продолжая однако видоизмѣнять условія опытовъ, я уже лѣтомъ получилъ намеки на возможность успѣшной культуры ихъ при посредствѣ неорганическихъ солей, однихъ или съ агаръ-агаромъ. Въ сентябрѣ я получилъ наконецъ роскошное разрастаніе зеленыхъ клѣтокъ *Parataecium Bursaria*, а въ декабрѣ и *Zoochlorella* изъ *Stentor polymorphus*. Въ виду этихъ фактовъ я и позволилъ себѣ задержать печатаніе Мемуара, который надѣюсь представить въ Академію въ непродолжительномъ времени».

Министръ Императорскаго Двора, письмомъ отъ 17 минушаго декабря, увѣдомляетъ, что Государь Императоръ, Высочайше соизволилъ разрѣшить, передать на время въ Академію, для разсмотрѣнія и опубликованія, изображенія, приложенныя къ рукописи Свена Вакселя (Swen Waxell) «*Auszug so wohl aus meine, als aus andere officiers, auf den Kamschatsischen Expedition halltende Journalen, welche A. 1733 von St. Petersburg abgefärtiget wurde*». Положено, рукопись, передать въ Зоологическій музей.

Академикъ А. С. Фаминцынъ довелъ до свѣдѣнія Отдѣленія, что дочь покойнаго академика Ник. Ив. Желѣзнова, Эмилиѣ Николаевна Желѣзнова, пожертвовала ботанической лабораторіи Академіи превосходный микроскопъ (Гартнака), принадлежавшій покойному отцу ея, съ тѣмъ условіемъ: 1) чтобы Лабораторія Академіи не имѣла права продажи этого микроскопа, а оставила его у себя на всегда; 2) чтобы, въ случаѣ своего упраздненія, лабораторія позаботилась передать его въ такое учрежденіе, гдѣ бы онъ принесъ наибольшую пользу. — Положено благодарить г-жу Желѣзнову за ея даръ именемъ Академіи.

Академикъ Г. И. Вильдъ представилъ экземпляръ изданныхъ имъ и г. Маскаромъ международныхъ метеорологическихъ таблицъ: *Tables météorologiques internationales*, при чемъ пояснилъ, что

Международный метеорологическій конгрессъ, собиравшійся въ Римѣ въ 1879 г., выразилъ желаніе, чтобы установленный имъ комитетъ принялъ на себя изданіе международныхъ метеорологическихъ таблицъ, которыя бы давали возможность примѣнять вездѣ однообразный методъ при вычисленіи наблюденій. Комитетъ, со своей стороны, поручилъ г. Маскару и академику Вильду составить проектъ такихъ таблицъ, а затѣмъ издать оныя на началахъ, одобренныхъ комитетомъ. Самымъ труднымъ оказалось найти издательскую фирму, которая согласилась-бы на собственный рискъ печатать таблицы. Наконецъ фирма Готье-Вилляръ въ Парижѣ изъявила на это согласіе съ тѣмъ, чтобы рукописи таблицъ ей были доставлены бесплатно, а составители таблицъ приняли бы на себя корректуру таблицъ. Расходы по вычисленію таблицъ и чтенію корректуръ, въ суммѣ 4775 франковъ, приняли на себя метеорологическіе институты различныхъ государствъ; такимъ образомъ изданіе было обезпечено и благополучно доведено до конца въ серединѣ прошедшаго года. Изданіе это составляетъ одинъ томъ in quarto въ 540 страницъ и обнимаетъ всѣ главнѣйшія таблицы, употребляемыя въ метеорологіи, съ заглавіями, надписями и объяснительнымъ введеніемъ на трехъ языкахъ: французскомъ, нѣмецкомъ и англійскомъ. Можно надѣяться, что эти таблицы будутъ существенно способствовать объединенію метеорологическихъ наблюденій различныхъ странъ.

Департаментъ Внутреннихъ Сношеній Министерства Иностранныхъ Дѣлъ, при отношеніи отъ 17 декабря 1890 г., препроводилъ доставленный Россійскимъ Посольствомъ въ Парижѣ экземпляръ 13-го отчета международного бюро мѣръ и вѣсовъ, за 1890 годъ.

Академикъ Г. И. Вильдъ представилъ II часть Лѣтописей Главной Физической Обсерваторіи за 1889 г.

Академикъ А. А. Штраухъ довелъ до свѣдѣнія Отдѣленія о полученномъ чрезъ Императорское русское Географическое общество пожертвованіи въ Зоологическій музей отъ г. Чудновскаго, 1) разобраннаго скелета «Лѣнивца» (изъ Голландской Гвіяны), 2) кожи этого животнаго и 3) шкуры обезьяны изъ окрестностей Демерары (въ Британской Гвіянѣ).—Положено благодарить г. Чудновскаго именемъ Академіи.

Академикъ А. А. Штраухъ довелъ до свѣдѣнія Отдѣленія, что Зоологическій музей вновь обогатился нѣсколькими цѣнными приношеніями, а именно: 1) по порученію кандидата С.-Петербургскаго университета Александра Эдуардовича Кесслера управляющій его

имѣніемъ въ Кубанской области А. И. Гребенштейнъ (Кубанской области, станица Крымская) выслалъ въ музей превосходный экземпляръ кавказскаго оленя, не имѣвшагося до сихъ поръ въ академической колекціи, а также черепъ и шкуру выдры. Кромѣ того г. Кесслеръ самъ доставилъ спиртовую колекцію млекопитающихъ, преимущественно рукокрылыхъ и грызуновъ изъ окрестностей Симферополя; и 2) извѣстный изслѣдователь Закавказья, Сигнахскій лѣсничій Людвигъ Францовичъ Млокосѣвичъ (Тифлисской губ. г. Лагодехи) принесъ въ даръ музею шкуру очень крупнаго медвѣдя и нѣсколькихъ грызуновъ и насѣкомоядныхъ животныхъ въ спирту. — Положено означенныхъ жертвователей, гг. Кесслера, Гребенштейна и Млокосѣвича, благодарить отъ имени Академіи за ихъ интересныя приношенія.

ЗАСѢДАНІЕ 30 ЯНВАРЯ 1891 ГОДА.

Доведено до свѣдѣнія Отдѣленія объ утратѣ, понесенной Академіею, въ лицѣ ея члена-корреспондента по разряду математическихъ наукъ, профес. Стокгольмскаго университета Соф. Вас. Ковалевской, скончавшейся 29 с. января въ Стокгольмѣ.

Г. Министръ Народнаго Просвѣщенія, отношеніемъ отъ 24 сего января, увѣдомилъ, что Государственный Совѣтъ, въ Департаментѣ Государственной Экономіи, рассмотрѣвъ представленіе Министерства Народнаго Просвѣщенія о расходѣ по надзору за цѣлостью колекцій музея по этнографіи и антропологии при Императорской Академіи Наукъ, мнѣніемъ положилъ: предоставить Министру Народнаго Просвѣщенія вносить, начиная съ 1 января 1891 г. въ ст. 1 § 18 финансовой смѣты ввѣреннаго ему Министерства, по *четыреста* руб. въ годъ, для отпуска оныхъ въ распоряженіе музея по этнографіи и антропологии Императорской Академіи Наукъ, для организациі надзора за цѣлостью колекцій музея въ дни впуска въ него публики, и что Государь Императоръ такое мнѣніе Государственнаго Совѣта, въ 15 день текущаго января, Высочайше утвердить соизволилъ и повелѣлъ исполнить.

Г. Министръ Народнаго Просвѣщенія, отношеніемъ отъ 29 с. января, увѣдомляетъ, что Государь Императоръ, по всеподданнѣйшему докладу его, гр. Делянова, въ 28 день сего января Высочайше соизволилъ на производство дѣйствит. стат. сов. Ковалевскому содержанія, по должности ординарнаго академика, въ размѣрѣ 3000 руб. въ годъ (въ томъ числѣ жалованья 1800 р., столовыхъ 900 р. и квартирныхъ 300 р.), начиная съ 1 января текущаго

года и впредь до освобожденія штатной должности ординарнаго академика, изъ свободныхъ остатковъ отъ смѣтъ Министерства Народнаго Просвѣщенія на 1890 и послѣдующіе годы, и что вслѣдствіе сего графомъ Деляновымъ вмѣстѣ съ симъ дѣляется распоряженіе о переводѣ въ вѣдѣніе Комитета Правленія Академіи означенной суммы изъ свободныхъ остатковъ отъ смѣтныхъ назначеній Министерства Народнаго Просвѣщенія 1890 года.

Академикъ О. А. Баклундъ представилъ для помѣщенія въ Бюлетенѣ и въ *Mélanges astronomiques* свою статью о результатахъ сдѣланныхъ имъ во время Тиманской экспедиціи опредѣленій астрономическихъ пунктовъ въ 1890 г. (*Astronomische Ortsbestimmungen im nördlichen Russland*).

Академикъ Н. Н. Бекетовъ представилъ съ одобреніемъ для помѣщенія въ Бюлетенѣ статью г. Борзиловскаго подъ заглавіемъ *Condensation des aldehydes avec les composés azoïques*.

Академикъ Г. И. Вильдъ представилъ статьи: г. Насакина *Бури Балтійскаго моря* и Б. Срезневскаго *Соотношеніе между абсолютною влажностью и температурою воздуха въ С.-Петербургѣ*, для напечатанія ихъ въ Запискахъ Академіи и въ Метеорологическомъ Сборникѣ.

Департаментъ земледѣлія и сельской промышленности, отношеніемъ отъ 17 с. января, увѣдомляетъ о сдѣланномъ д-ромъ мед. Арустамовымъ открытіи рыбнаго яда въ лососинѣ и проситъ объ увѣдомленіи, какіе дальнѣйшіе шаги должны быть предприняты г. Арустамовымъ для сохраненія за нимъ первенства этого открытія.—Положено передать на разсмотрѣніе академика Ф. В. Овсянникова.

ЗАСѢДАНІЕ 13 ФЕВРАЛЯ 1891 ГОДА.

Академикъ А. С. Фаминцынъ представилъ вмѣстѣ съ дополненіями, вызванными его новѣйшими изслѣдованіями въ этомъ направленіи, свою записку *О симбіозѣ водорослей съ инфузоріями*, и нѣмецкій ея переводъ; изъ нихъ русское изданіе онъ просилъ напечатать въ приложеніи къ Запискамъ Академіи, снабдивъ ее общимъ титуломъ *Труды ботанической лабораторіи Академіи Наукъ*, такъ какъ подъ этимъ заголовкомъ ак. Фаминцынъ предполагаетъ выпускать всѣ работы, производимыя въ лабораторіи по анатоміи и физиологіи растений; что же касается нѣмецкаго перевода названной записки, то онъ долженъ быть помѣщенъ въ Мемуарахъ Академіи. Къ запискѣ предполагается приложить 1 таблицу рисунковъ.

Академики Ф. В. Овсянниковъ и А. А. Штраухъ представили съ одобреніемъ для напечатанія въ Мемуарахъ Академіи изслѣдованіе пр. Холодковскаго объ эмбриональномъ развитіи прусака (*Die Embryonalentwicklung der Phyllodromia (Blatta) germanica*). Изслѣдованіе это состоитъ изъ 6 главъ: въ главѣ 1-ой содержится историческій обзоръ литературы по эмбриологіи прусака, положеніе методовъ изслѣдованія и очеркъ самыхъ раннихъ стадій развитія; глава 2-я посвящена описанію способа образованія двухъ первичныхъ зародышевыхъ пластовъ; глава 3-я разсматриваетъ развитіе вѣшней формы зародыша; въ главѣ 4-ой говорится о производныхъ эктодермы; глава 5-я разсматриваетъ развитіе полости тѣла, образованіе эктодермы и развитіе различныхъ внутреннихъ органовъ; глава 6-я посвящена общимъ выводамъ, относящимся къ вопросамъ о дробленіи яицъ, о морфологіи зародышевыхъ пластовъ, общей морфологіи и физиологіи насѣкомыхъ.

Наиболѣе интересными результатами работы являются: 1) установленіе факта *слабости надлѣточной узлы*; 2) вѣроятность состава головы насѣкомыхъ *болѣе, чѣмъ изъ 4 сегментовъ*; 3) установленіе гомологіи сяжковъ, какъ *посторанныхъ придатковъ*, съ прочими брюшными конечностями, 4) открытіе вѣроятныхъ *юмолюовъ сегментарныхъ воронокъ* анелиды у зародыша насѣкомыхъ; 5) постоянное участіе палочкообразныхъ тѣлъ (вѣроятно бактерій) во всемъ развитіи *Blatta* и особенно въ разжиженіи желтка и въ образованіи жироваго тѣла, какъ было уже отчасти подмѣчено ранѣе, но впервые прослѣжено съ полнотью въ данной работѣ; 6) установленіе еще болѣе тѣсной связи между насѣкомыми и многоножками; 7) установленіе связи между разными формами бластомера меробластическихъ яицъ.

Изслѣдованіе Н. А. Холодковскаго, какъ видно изъ приведеннаго перечня главныхъ результатовъ, заключаетъ въ себѣ много новыхъ научныхъ фактовъ, представляющихъ большое значеніе для уясненія процессовъ развитія насѣкомыхъ.

ЗАСѢДАНІЕ 27 ФЕВРАЛЯ 1891 ГОДА.

Академикъ О. А. Баклундъ сообщилъ результаты своихъ изслѣдованій о движеніи тѣхъ малыхъ планетъ, среднее движеніе которыхъ приблизительно равняется двойному среднему движенію планеты Юпитера. Какъ извѣстно, вопросъ этотъ представляетъ значительныя трудности; но г. Баклунду удалось устранить ихъ, найденными имъ чрезвычайно простыми формулами для опредѣ-

ленія орбитъ этихъ планетъ, достаточно приближенными для представленія движенія на долгое время, при чемъ между прочимъ доказано, что эллиптическія функціи не примѣнимы къ этому вопросу. Для вычисленія орбитъ по предлагаемому способу нужно только прибѣгнуть къ извѣстнымъ таблицамъ трансцендентныхъ Лапласа.

Для провѣрки ак. Баклундъ примѣнилъ свои формулы численно къ планетѣ Гекубѣ и намѣренъ построить таблицы для этой планеты по окончаніи вычисленій для ожидаемаго въ теченіе лѣта появленія кометы Энке.

Записка Акад. Баклунда будетъ напечатана въ Бюлетенѣ Академіи и въ *Mélanges astronomiques*.

Академикъ О. Б. Шмидтъ представилъ для напечатанія въ Бюлетенѣ и въ *Mélanges géologiques* свою записку подъ заглавіемъ: *Einige Bemerkungen über den Schichtenbau der Inseln Oesel, Dago und Gotland*, при чемъ объяснилъ слѣдующее: «Годъ тому назадъ мною былъ представленъ, для напечатанія въ Запискахъ Академіи, отчетъ о поѣздкѣ въ Швецію съ цѣлью сравненія верхнесилурийскихъ осадковъ острововъ Эзеля и Готланда; въ виду того, что относительно строенія послѣдняго между мною и шведскимъ геологомъ профессоромъ Линдстремомъ существуетъ разногласіе, я заявилъ намѣреніе напечатать объ этомъ статью въ журналѣ *Jahrbuch für Mineralogie, Geologie und Petrefactenkunde*, гдѣ она и появилась прошлымъ лѣтомъ, а другую статью по этому же предмету въ нашемъ Бюлетенѣ; послѣднюю я донинѣ откладываю, въ виду появленія осенью прошлаго года статьи о строеніи острова Готланда профессора Дамеса, который въ прошлое лѣто, вмѣстѣ съ профессоромъ Линдстремомъ, совершилъ путешествіе на островъ Готландъ для разрѣшенія научнаго разногласія между мною и г. Линдстремомъ. Въ своей статьѣ г. Дамесъ частью соглашается со мною, но большею частью остается на сторонѣ г. Линдстрема. Такъ какъ г. Дамесъ выразилъ мнѣ письменно желаніе посѣтить нынѣшнимъ лѣтомъ островъ Эзель для сравнительнаго его изученія съ Готландомъ и просилъ моего содѣйствія для этой поѣздки, то я считаю умѣстнымъ теперь же напечатать въ нашемъ Бюлетенѣ отвѣтную свою статью, въ которой независимо отъ изложенія спорныхъ пунктовъ представлены мною нѣкоторыя новыя наблюденія на островахъ Эзелѣ и Даго, которыя послужатъ вмѣстѣ съ тѣмъ и точкою опоры г. Дамесу въ его новой попыткѣ сравненія верхне-силурийскихъ отложеній нашихъ и шведскихъ.

Академикъ Г. И. Вильдъ представилъ, для помѣщенія въ За-

пискахъ Академіи, русскій переводъ своей статьи, озаглавленной: *Новый видъ магнитныхъ вариационныхъ инструментовъ и принадлежащаго къ нимъ фотографическаго самопишущаго прибора съ отсчетами по шкамъ.*

Тотъ же академикъ представилъ записки: Э. Ю. Берга *О наблюденіяхъ надъ снѣжными покровами въ Европейской Россіи за первую половину 1890 г.* и Р. Р. Бергмана *Объ отклоненіяхъ температуры и количества осадковъ отъ нормальныхъ весной и лѣтомъ 1890 г. въ Европейской Россіи*, напечатанныя уже на нѣмецкомъ языкѣ въ XIV томѣ *Repertorium für Meteorologie*, и предложилъ напечатать ихъ въ рускомъ переводѣ въ Запискахъ Академіи и II томѣ *Метеорологическаго Сборника*. — Одобрено.

Академики Г. И. Вильдъ и Ф. А. Бредихинъ представили для библиотеки Академіи, первый — доставленный директоромъ Тифлисской Физической Обсерваторіи И. Г. Мильбергомъ экземпляръ изданія: *Метеорологическія наблюденія Тифлисской Физической Обсерваторіи за 1889 г.*, а второй — недавно вышедшій трудъ г. Ромберга, подъ заглавіемъ: *Catalog von 5634 Sternen für die Epoche 1875. Aus den Beobachtungen am Pulkowaer Meridiankreise während der Jahre 1874—1880.*

Академикъ А. А. Штраухъ, по званію директора Зоологическаго музея, довелъ до свѣдѣнія Отдѣленія о поступленіи въ музей коллекціи позвоночныхъ, собранной братьями Григоріемъ и Михаиломъ Ефимовичами Грумъ-Гржимайло во время ихъ послѣдняго путешествія по Центральной Азій. Коллекція гг. Грумъ-Гржимайло, по своей обширности, представляетъ для нашего музея обогащеніе тѣмъ болѣе цѣнное, что этотъ сборъ въ значительной степени дополняетъ обширные матеріалы и данныя, вывезенные изъ Центральной Азій покойнымъ Н. М. Пржевальскимъ. Маршруты Пржевальскаго и братьевъ Грумъ-Гржимайло соприкасались между собою лишь въ немногихъ пунктахъ, а поэтому свѣдѣнія, доставленные экспедиціе послѣднихъ, значительно расширяютъ и существенно видоизмѣняютъ и самыя познанія о географическомъ распредѣленіи центрально-азіатскихъ животныхъ, главнымъ образомъ млекопитающихъ.

Коллекція гг. Грумъ-Гржимайло состоитъ изъ 153 шкуръ и 58 череповъ млекопитающихъ, 72 звѣрьковъ въ спирту, 1048 шкуръ птицъ, 120 гадовъ и 90 экземпляровъ рыбъ, въ числѣ которыхъ имѣется новый видъ рода *Diptuchus* изъ системы Желтой рѣчки. Въ особенную же заслугу слѣдуетъ поставить гг. Грумъ-

Гржимайло удачное разрѣшеніе вопроса о дикой лошади Средней Азіи; до ихъ послѣдней экспедиціи извѣстенъ былъ лишь одинъ молодой экземпляръ, доставленный Н. М. Пржевальскимъ и описанный покойнымъ Поляковымъ подъ названіемъ *Equus Przewalskii*; Нынѣ гг. Грумъ-Гржимайло привезли четыре шкуры, три черепа и часть скелета дикихъ лошадей разнаго пола и возраста, по которымъ возможнымъ является установить болѣе точно характерныя особенности дикой лошади. Уже самый фактъ сравнительно продолжительнаго пребыванія въ безводныхъ пустыняхъ Джунгаріи исключительно ради добычи дикихъ лошадей указываетъ на замѣчательную энергію братьевъ Грумъ-Гржимайло въ преслѣдованіи намѣченной ими цѣли.

Колекція гг. Грумъ-Гржимайло значительно превысила возлагавшіяся на эту экспедицію надежды и вполне оправдала довѣріе Академіи къ путешественникамъ. Вслѣдствіе этого акад. Штраухъ предложилъ выразить благодарность отъ имени Академіи гг. Грумъ-Гржимайло и довести до свѣдѣнія Министра Народнаго Просвѣщенія о замѣчательныхъ результатахъ экспедиціи. — Одобрено.

Тотъ же академикъ довелъ до свѣдѣнія Отдѣленія, что Императорское Русское Географическое Общество передало въ Зоологическій музей зоологическую колекцію, собранную капитаномъ Б. Л. Громбчевскимъ въ Пампръ, въ долину Раскемъ-Дарьи и въ Капгарин. Колекція г. Громбчевскаго состоитъ изъ 22 шкуръ млекопитающихъ съ черепами, 8 звѣрьковъ въ спирту, 116 экземпляровъ птицъ, 42 гадовъ и 15 рыбъ и представляютъ интересное дополненіе къ имѣющимся уже въ музеѣ колекціямъ изъ средней Азіи. Вслѣдствіе сего ак. Штраухъ предложилъ выразить, какъ Императорскому Русскому Географическому Обществу, такъ и капитану Б. Л. Громбчевскому благодарность Академіи за принесенныя ей въ даръ колекціи. — Одобрено.

Доведено до свѣдѣнія Отдѣленія, что со времени послѣдняго его засѣданія отпечатаны и выпущены въ свѣтъ слѣдующія сочиненія: 1) П. Л. Чебышева, *О суммахъ, составленныхъ изъ значеній простѣйшихъ одночленовъ, умноженныхъ на функцію, которая остается положительною.* — Приложение къ LXIV тому Записокъ Императорской Академіи Наукъ № 7; 2) О. Д. Плеске, *Орнитологическая фауна Россійской Имперіи.* Томъ II, выпускъ 4. Камышевки. Съ одною таблицей.

ИСТОРИКО-ФИЛОЛОГИЧЕСКОЕ ОТДѢЛЕНІЕ

засѣданіе 9 января 1891 года.

Министръ Народнаго Просвѣщенія, отношеніемъ отъ 20 мин. декабря, увѣдомилъ, что на утвержденіе професора барона В. Р. Розена экстраординарнымъ академикомъ по литературѣ и исторіи азіатскихъ народовъ, со старшинствомъ съ 1 декабря мин. г. и съ оставленіемъ его въ занимаемой по университету должности, послѣдовало въ 19 день мин. декабря Высочайшее Государя Императора соизволеніе.

Вслѣдствіе этого баронъ Розенъ, приглашенный въ залу засѣданія, былъ привѣтствованъ присутствовавшими членами Конференціи и занялъ мѣсто среди нихъ.

Кандидатъ Н. Ѡ. Катановъ доставилъ изъ Минусинска продолженіе собираемыхъ имъ матеріаловъ тюркскихъ діалектовъ. Они переданы академику В. В. Радлову.

Представлена записка Вл. Борткевича о смертности и долговѣчности женскаго православнаго населенія Европейской Россіи.—Положено передать ее для разсмотрѣнія академику К. С. Веселовскому.

Академикъ К. Г. Залеманъ, напомнивъ Отдѣленію о представленной имъ минувшею осенью запискѣ о сельджукскихъ стихахъ Султана Валада по рукописи Азіатскаго музея, объяснилъ, что записка эта нынѣ набирается для Бюлетеня, но при коректурѣ оказалось необходимымъ сличить нѣкоторыя мѣста ея еще съ другою рукописью; таковая имѣется въ Буда-Пештѣ и, по частнымъ справкамъ, была бы выслана по официальному требованію. Вслѣдствіе этого г. Залеманъ ходатайствовалъ о томъ, чтобы Академія снеслась съ Королевскою Венгерскою Академіею о высылкѣ въ Азіатскій музей на двухмѣсячный срокъ хранящейся въ ея библіотекѣ рукописи Ребâб-нâмэ (manuscrit du Rabâbnâma de Sultân Valade, de la collection Szillâgy, cf. «Athenaeum», January 7, 1888 pag. 16) для временнаго пользованія ею. — Одобрено.

Приватъ-доцентъ Э. А. Вольтеръ препроводилъ для библіотеки Академіи экземпляръ книги своей *Матеріалы для этнографіи латышскаго племени Витебской губерніи*, при чемъ, въ письмѣ отъ 9 января, выражаетъ благодарность за содѣйствіе, оказанное Академіею его работамъ по изученію сѣверо-западнаго края, и обращаетъ вниманіе пзслѣдователей на этотъ забытый уголъ нашего отечества и его обитателей, латышей-католиковъ инфлянтскихъ уѣздовъ Витебской губерніи. Цѣль напечатаннаго г. Вольтеромъ

труда состоитъ въ томъ, чтобы подтвердить этнографическими данными предположеніе, высказанное лингвистами о принадлежности инфлянтскихъ латышей къ племени латышскому, а не литовскому. Первая часть труда заключаетъ въ себѣ обзоръ праздниковъ и семейныхъ пѣсней латышей Витебской губерніи, во вторую же—покуда не вышедшую—войдутъ, кромѣ пѣсенъ не семейныхъ, еще сказки и легенды, пословицы, загадки и другіе мелкіе этнографическіе тексты и наконецъ свѣдѣнія о языкѣ. Въ концѣ второй части будетъ приложена характеристика этой отрасли латышскаго племени въ этнографическомъ и культурно-историческомъ отношеніяхъ и указано будетъ на народную литературу племени, съ 1865 года прекратившуюся.

Результаты инфлянтскихъ этюдовъ г. Вольтера относительно народной мѣологии латышей имѣютъ интересъ для любителей славянской этнографіи и для изслѣдователей народно-политической старины, такъ какъ новыми матеріалами и данными освѣщаются вопросы о славянскихъ роженицахъ (судобичкахъ, латинскомъ «*fatum*» — у латышей богиня Лайма есть то-же, что доля, судьба—) о русскомъ Овсенѣ, равняющемся латышскому Усеню, о Купалѣ и Купальскихъ пѣсняхъ и соответственныхъ пѣсняхъ латышей и ихъ мнимой богинѣ Лиго и т. д.

Описаніе семейныхъ обрядовъ и особенно свадебныхъ выясняетъ юридически-бытовыя особенности не одного латышскаго племени, а вообще древнія черты арійскихъ народовъ, между прочимъ, въ отношеніи брата къ сестрѣ, а пѣсни на стр. 294—302 характеризуютъ такъ называемое материнство (*Mutterrecht*) древнихъ народовъ.

Положено книгу г. Вольтера передать въ бібліотеку, а за доставленіе ея благодарить автора.

Доведено до свѣдѣнія Отдѣленія, что со времени послѣдняго засѣданія отпечатанъ и выпущенъ въ свѣтъ 4-й выпускъ сочиненія В. В. Радлова: *Опытъ словаря тюркскихъ нарѣчій (Versuch eines Wörterbuches der Türk. Dialecte)*.

Читано донесеніе комисіи о снаряженіи экспедиціи въ Кара-Корумъ. — Предположенія комисіи одобрены и положено просить Его Императорское Высочество Августѣйшаго Президента возбудить чрезъ Министерство Народнаго Просвѣщенія ходатайство о снаряженіи срокомъ на годъ одной экспедиціи, съ академикомъ Радловымъ во главѣ, для изслѣдованія бассейна р. Орхона, съ аспигнованіемъ на этотъ предметъ 12 т. р. с. и независимо отъ

сего, буде Августѣйшій Президентъ сіе признаеть удобнымъ, просить о снаряженіи одновременно съ первою, и другой еще экспедиціи, съ пр. Позднѣвымъ во главѣ, для археологическаго изслѣдованія другихъ частей Монголіи — съ ассигнованіемъ для сего по 3000 р., въ 1891 и 1892 г.г.

Донесеніе Комисіи объ экспедиціи въ Кара-Корумъ.

Открытіе мѣстоположенія древняго города Каракорума и нахожденіе въ окрестностяхъ его памятниковъ съ надписями VIII вѣка является фактомъ первостепенной научной важности и возлагаетъ на наше отечество обязанность озаботиться скорѣйшимъ изслѣдованіемъ всего бассейна р. Орхона—этого древнѣйшаго центра культурныхъ стремленій въ сѣверной Азіи, находящагося вблизи нашихъ границъ. Важность находокъ Н. М. Ядринцева побудила академикомъ В. В. Радлова и В. П. Васильева ходатайствовать о снаряженіи научной экспедиціи для изслѣдованія Монголіи въ археологическомъ отношеніи. Комиссія, вполнѣ раздѣляя мнѣніе ихъ, единогласно высказала, что интересъ науки требуетъ ускоренія этого научнаго предпріятія и поэтому считаетъ необходимымъ просить академическое собраніе ходатайствовать предъ правительствомъ о томъ, чтобы уже въ 1891 году были ассигнованы необходимыя для археологическаго изслѣдованія Монголіи суммы, дабы работы предполагаемой экспедиціи могли начаться весною 1891 года.

Задачи экспедиціи для изслѣдованія бассейна Орхона и его окрестностей ясно начертаны въ представленіи вышеозначенныхъ академикомъ. Ей надлежитъ:

1) составить карту изслѣдуемыхъ мѣстностей, съ точнымъ означеніемъ всѣхъ развалинъ, памятниковъ и древнихъ могилъ, находящихся на этой территоріи;

2) составить подробные планы отдѣльныхъ развалинъ и кладбищъ;

3) снять рисунки и фотографіи съ древнихъ городовъ, строеній и памятниковъ;

4) изготовить точные снимки всѣхъ надписей, встрѣчаемыхъ на памятникахъ, механическимъ и фотографическимъ способами;

и 5) предпринять, гдѣ обстоятельства позволяютъ, раскопки на развалинахъ и кладбищахъ и собрать найденныя тамъ древности.

Комиссія полагаетъ, что по обширности бассейна Орхона и долины р. Селенги экспедиція можетъ окончить эти задачи только въ теченіе двухъ лѣтъ.

Такъ какъ комиссія не въ состояніи начертать впередъ опредѣленный планъ работъ, то она полагала бы на первое лѣто отправить въ сѣверную Монголію то лицо, которое, по своимъ научнымъ занятіямъ, стоитъ всего ближе къ изслѣдованію уйгурскихъ памятниковъ, а именно члена комиссіи, академика Радлова, который и согласился принять на себя эту трудную задачу. Академикъ Радловъ долженъ отправиться весною 1891 года въ Монголію и не позже 1-го іюня приступить къ изслѣдованіямъ на мѣстѣ. Съ нимъ отправятся три помощника: знатокъ китайскаго языка и 2 археолога, опытныхъ въ раскопкахъ и изслѣдованіяхъ, и, кромѣ того, топографъ. Академикъ Радловъ будетъ руководить всѣми работами и представить подробный отчетъ о дѣйствіяхъ своихъ и своихъ помощниковъ. Кромѣ того ему надлежитъ составить подробный проектъ инструкціи для предстоящихъ въ теченіе 1892 года работъ. До отправленія своего въ экспедицію г. Радловъ долженъ представить академическому собранію списокъ лицъ, выбранныхъ имъ въ помощники, и эти лица будутъ утверждены академическимъ собраніемъ.

Для успѣшнаго выполненія работъ экспедиціи комиссія полагаетъ неизбѣжными нижеслѣдующіе расходы:

	Въ 1891 г.	Въ 1892 г.
На начальника экспедиціи академика Радлова	3000 р.	—
Помощнику его, синологу	1500 р.	1500 р.
2-мъ помощникамъ-археологамъ:		
а) отправляющемуся изъ С.-Петербурга	1200 р.	1000 р.
б) " " " Сибири.....	500 р.	500 р.
На топографа	1200 р.	—
На расходы всей экспедиціи по выѣздѣ изъ Кяхты.....	4000 р.	4000 р.
Итого.....	11,400 р.	7,000 р.

Независимо отъ сего въ комиссію было представлено слѣдующее заявленіе академика Васильева:

«Открытіе существованія рѣдкихъ памятниковъ въ окрестностяхъ Каракорума, мимо котораго гораздо ранѣе проѣзжало столько путешественниковъ, возбуждаетъ само собой вопросъ: сколько другихъ, еще неизвѣстныхъ, древностей скрывается въ обширной странѣ, называемой Монголіею? Каракорумъ былъ до сихъ поръ извѣстенъ ученому міру болѣе всего, какъ столица первыхъ преемниковъ Чингисхана, а между тѣмъ мы открываемъ тамъ памятники

VIII-го вѣка, а можетъ быть тамъ-же найдутся памятники и болѣе ранніе. Тѣмъ не менѣе, однако же, этотъ край представлялся всего менѣе значительнымъ въ судьбахъ Средней Азіи, но обитатели этой послѣдней еще до Р. Хр. прославились въ ея южныхъ границахъ, у окраины великой стѣны. Тамъ они образовывали сильныя царства, которыя не только вторгались въ Китай, но и отнимали у него принадлежавшія ему земли, такъ что по близости нынѣшняго Куко-хото раскинулась орда Хунскихъ Хановъ, а далѣе на юго-востокъ Монголіи возникли дома Мужуновъ и Тобайцевъ. Наконецъ съ X вѣка явились династіи Киданей и Чжурчженей, о которыхъ прямо говорится въ китайской исторіи, что они имѣли свою письменность и литературу, — хотя мы и не имѣемъ ни малѣйшаго понятія объ этой письменности. На земляхъ юго-восточной Монголіи донинѣ сохранились развалины отъ времени упомянутыхъ выше народовъ; мимо нихъ еще болѣе, чѣмъ мимо Каракорума, проѣзжали и русскіе, и европейскіе путешественники, но едвали кому изъ нихъ было извѣстно, что тутъ были не простыя только города, но и столицы владѣній, существовавшихъ исторически, — по крайней мѣрѣ никому и въ голову не приходило разыскивать здѣсь остатки древности. Что тамъ должны быть и памятники — это свидѣтельствуется тѣмъ, что они найдены даже въ нашихъ Заусурійскихъ владѣніяхъ.

«Все это ясно показываетъ, какую богатую почву встрѣтилъ бы ученый, специально отправленный для сего, путешественникъ въ предѣлахъ Монголіи и въ особенности въ юго-восточной ея части. Такой путешественникъ могъ бы освѣтить и нынѣшнее положеніе монгольскихъ улусовъ. Намъ кажется, что для этой двоякой цѣли никто болѣе не приготовленъ, какъ профессоръ монгольскаго языка въ здѣшнемъ университетѣ А. М. Позднѣевъ, который охотно взялся бы за такое путешествіе; по нашему мнѣнію оно должно продолжаться не менѣе 2-хъ лѣтъ. Будучи знакомъ достаточно съ китайскимъ языкомъ, онъ воспользуется и необходимыми для путешествія указаніями въ китайскихъ источникахъ».

«Полагаю, что если за г. Позднѣевымъ сохранено будетъ получаемое имъ содержаніе по университету, то, сверхъ прогоновъ ему не понадобится болѣе 3-хъ — 4-хъ тысячъ въ годъ и такимъ образомъ все его обширное путешествіе обойдется не болѣе 6—8 тысячъ. Полагаю, что къ этому путешествію, поддержанному инициативой Академіи Наукъ, отнесутся сочувственно не только Археологическое и Географическое Общества, но и другія вѣдомства,

для которыхъ важно изученіе Монголіи въ торговомъ и политическомъ отношеніяхъ».

Комиссія вполне одобрила мнѣніе академика Васильева, признавая во 1-хъ, что ближайшее археологическое изслѣдованіе другихъ (кромя бассейна р. Орхона) частей Монголіи существенно важно и что крайне желательно, чтобы одновременно съ Орхонскою экспедиціей было отправлено въ Монголію опытное и подготовленное для такихъ работъ лицо, которое независимо отъ Орхонской экспедиціи предприняло свои археологическія изслѣдованія главнымъ образомъ въ юго-восточной Монголіи; и во 2-хъ, что предложенный для сего В. П. Васильевымъ профессоръ С.-Петербургскаго университета Поздиѣвъ вполне соотвѣтствуетъ всѣмъ требованіямъ и съ пользою можетъ исполнить возложенную на него задачу. Поэтому Комиссія проситъ академическое собраніе ходатайствовать предъ Правительствомъ о назначеніи для развѣдочной археологической экспедиціи пособія: въ 1891 году 3000 р. и въ 1892 году 3000 р., а всего 6000 рублей.

При дальнѣйшемъ обсужденіи вопроса объ экспедиціи однимъ изъ ея членовъ было высказано мнѣніе, что такъ какъ въ настоящее время нельзя точно опредѣлить количество предстоящихъ на Орхонѣ работъ, то едва ли не практичнѣе просить объ ассигнованіи суммы для Орхонской экспедиціи лишь на одинъ 1891 годъ, а затѣмъ предоставить самому уже начальнику экспедиціи лѣтомъ 1891 г. опредѣлить, можетъ ли экспедиція тѣмъ-же лѣтомъ окончить свою работу или ей слѣдуетъ продолжать занятія въ 1892 году. Въ послѣднемъ случаѣ академическое собраніе могло бы ходатайствовать о назначеніи новой суммы для слѣдующаго года. Мнѣніе это комиссіею одобрено единогласно.

Академикъ Радловъ при этомъ заявилъ, что въ данномъ случаѣ расходы на 1891 годъ нѣсколько увеличатся, такъ какъ два лица должны получить и обратные прогоны изъ Кяхты до С.-Петербурга. Соглашаясь съ мнѣніемъ г. Радлова, комиссія начертала слѣдующую смѣту на Орхонскую экспедицію въ 1891 году:

Начальнику экспедиціи	3000 р.
Синологу	1800 »
Археологу (изъ С.-Петербурга)	1500 »
Археологу (изъ Сибири)	500 »
На топографа	1200 »
И на заграничные расходы	4000 »
Всего	12,000 р.

Вмѣстѣ съ тѣмъ комиссія признала желательнымъ, чтобы академикъ Радлову было представлено расходы по одной статьѣ смѣты относить на другія статьи, если по этимъ послѣднимъ окажутся остатки, обязавъ лишь ак. Радлова о такихъ переносахъ доводить до свѣдѣнія Академіи.

ЗАСѢДАНІЕ 23 ЯНВАРЯ 1891 ГОДА.

Академикъ А. А. Куникъ читалъ *Замѣтку о новгородскихъ и латышскихъ концахъ* слѣдующаго содержанія:

«Извѣстно, что Новгородъ стараго времени, а также и принадлежащая ему обширныя области въ административномъ отношеніи раздѣлялись на «концы», которые назывались *пятинами*, такъ какъ концовъ было пять; изъ нихъ Водьская пятина, получившая свое названіе отъ финской Води, простиралась до лѣваго берега Невы. Слѣды такого дѣленія на 5 концовъ встрѣчаются и во Псковѣ. Почему именно число 5, а не иное, служило единицею мѣры при дѣленіи на части городовъ и областей, какъ мы видимъ въ Новгородѣ и Псковѣ, и донинѣ, сколько намъ извѣстно, не выяснено окончательно. Можно только замѣтить, что такое же употребленіе числа 5 встрѣчается и въ письменныхъ памятникахъ Скандинавскаго Сѣвера. Быть можетъ этотъ обычай начался въ Новгородѣ со времени первыхъ Рюриковичей, но нельзя, съ другой стороны, не думать, что Славяне, сдѣлавшись осѣдлыми, едва ли могли обходиться безъ обозначенія границъ земель, принадлежавшихъ отдѣльнымъ родамъ или цѣлымъ племенамъ. Такъ или иначе, но вопросъ о древнихъ знакахъ и словахъ у Славянъ для обозначенія границъ, несмотря на его важность, едва только затронутъ. Нѣкоторыя части этого вопроса или такъ называемыхъ *Grenzalterthümer* (см. сочиненіе Я. Гримма въ его *Kleinere Schriften* 2, 30 — 74 и мою замѣтку, напечатанную въ сочиненіи Билештейна, на стр. 151) могли бы быть выяснены лишь при сравненіи языковъ и исторіи Славянъ и Германцевъ».

«При такой сравнительной обработкѣ матеріала окажется, что у Римлянъ, Германцевъ и Славянъ для обозначенія понятія *границы* служили слова, первоначально означавшія только «конецъ» или «край», въ смыслѣ *la marge, le bord*, или «помѣтка» или «рубецъ», но получившія постепенно значеніе границы какого-либо пространства и наконецъ области или лѣса вообще. Послѣднее значеніе объясняется тѣмъ, что обширныя и непроходимыя лѣса въ старое время раз дѣляли многія племена и цѣлыя народы другъ отъ друга».

«Изъ такого сравнительнаго разъясненія вопроса или отдѣльныхъ его частей можетъ явиться тотъ неоспоримый фактъ, что тотъ или другой народъ замѣняетъ свой спеціальный—для обозначенія «границы»—терминъ чужимъ. Такъ мы видимъ, что Нѣмцы, начиная съ XIII вѣка, употребляли польское слово *granica* (по чешски: *hranice*) въ формѣ *grenice*, *Grenze* и ихъ примѣру давно послѣдовали Голландцы, Датчане и Шведы. Въ Германіи самый старый терминъ — *marka*, означавшій первоначально *la marge*, въ смыслѣ «граница», былъ совершенно забытъ. Такимъ же образомъ Литовцы и Латыши приняли западно-русское слово «рубежь», передѣлавъ его въ формы *gubežius* и *gobesis*. Совершилось ли это заимствование до или послѣ появленія Татаръ, еще не доказано. Но вѣрно то, что Латыши, до прибытія Нѣмцевъ въ Двинскую область, употребляли слово *gals* (литовское *gala-s*) въ значеніи «конца», обозначая имъ 1) Земгалъскую область или «Низовье» (*Semgallen*, Зимпгола въ русской первоначальной лѣтописи) въ Курляндіи и 2) Леттгалъскій конецъ (Лѣттигола), доходившій до псковскихъ границъ».

Непремѣнный Секретарь довелъ до свѣдѣнія Отдѣленія, что отъ г. Катанова, при письмѣ отъ 24 м. декабря изъ укр. Бахты (Семирѣченской области), получены двѣ рукописи — одна съ текстами, а другая съ переводами народныхъ памятниковъ по Тюркскимъ нарѣчіямъ Дзунгаріи и Китайскаго Туркестана; онѣ переданы академику В. В. Радлову.

Военный Губернаторъ Семирѣченской области, отношеніемъ отъ 19 мн. декабря, проситъ о предоставленіи для Средне-Азіятской библіотеки, учреждаемой при Семирѣченскомъ областномъ Управленіи, двухъ экземпляровъ мемуаровъ г. Хвольсона о надгробныхъ надписяхъ несторіанскихъ кладбищъ Семирѣчья. — Положено просьбу эту удовлетворить.

Непремѣнный Секретарь довелъ до свѣдѣнія Отдѣленія, что отъ Королевской Прусской Академіи Наукъ получено въ даръ изслѣдованіе, подъ заглавіемъ *Inscriptiones graecae Siciliae et Italiae*. — Положено книгу эту передать во II Отдѣленіе библіотеки, а за доставленіе ея благодарить Берлинскую Академію.

засѣданіе 6 февраля 1891 года.

Академикъ К. С. Веселовскій, разсматривавшій, по порученію Отдѣленія, записку Вл. Борткевича о смертности и долговѣчности женскаго православнаго населенія Европейской Россіи, донесъ, что она составлена по тому же плану и съ употребленіемъ тѣхъ же матема-

тическихъ формулъ, какъ и I-ая, уже напечатанная, часть труда г. Борткевича, и поэтому предложилъ напечатать ее въ приложеніи къ Запискамъ Академіи.

ЗАСѢДАНІЕ 20 ФЕВРАЛЯ 1891 ГОДА.

Департаментъ Внутреннихъ Сношеній Министерства Иностранныхъ Дѣлъ, отношеніемъ отъ 19 сего февраля, препроводилъ доставленный Австро-Венгерскимъ посломъ въ С.-Петербургъ экземпляръ послѣдняго выпуска описанія скульптурныхъ произведеній, открытыхъ въ Гельбаши, въ Малой Азіи, и изданныхъ редакціею ежегодника артистическихъ и историческихъ коллекцій Австрійскаго Императорскаго Дома.

Старшій чиновникъ особыхъ порученій при военномъ губернаторѣ Семирѣченской области ст. сов. Пантусовъ, при письмѣ отъ 10 м. января, представилъ собранные имъ образцы языка и народной словесности илийскихъ таранчей. — Положено передать академику В. В. Радлову.

Академикъ К. С. Веселовскій представилъ отъ имени профессора Эмиля Вормса въ Реннѣ изданное имъ недавно сочиненіе: *Exposé élémentaire et critique de la science des finances*. — Положено за доставленіе книги благодарить автора.

Академикъ К. Г. Залеманъ сообщилъ о томъ, учрежденное въ 1882 г. въ Лондонѣ общество для печатанія буддійскихъ и джайнскихъ текстовъ (Pali Text Society), издало уже цѣлый рядъ важнѣйшихъ сочиненій отдѣльными книгами и восемь томовъ своего сборника. Ежегодная подписка на изданія Общества составляетъ одну гинею, но въ свое время Академіею не было сдѣлано распоряженія о подпискѣ на эти изданія для Азіатскаго музея. Нынѣ представляется возможность пополнить это упущеніе: общество открыло новую подписку на два пятилѣтія, истекшее и текущее, съ уступкою 1-го шиллинга за годъ, т. е. за цѣну въ 10 фунтовъ стерлинговъ вмѣсто 11-ти, при чемъ обязуется доставить подписчикамъ и всѣ прежде вышедшіе томы изданія. Академикъ Залеманъ просилъ сдѣлать распоряженіе объ изготовленіи векселя въ десять фунтовъ на имя дѣлопроизводителя общества (Professor T. W. Rhys Davis) и выслать его въ Лондонъ, расходъ же этотъ отнести на штатную сумму Музея. — Одобрено.

АЛФАВИТНЫЙ УКАЗАТЕЛЬ

КЪ ШЕСТЬДЕСЯТЬ ЧЕТВЕРТОМУ ТОМУ ЗАПИСОКЪ АКАДЕМИИ.

АЛФАВИТНЫЙ УКАЗАТЕЛЬ

КЪ LXIV ТОМУ ЗАПИСОКЪ ИМПЕРАТОРСКОЙ АКАДЕМІИ НАУКЪ.

А

- Александръ Петровичъ, Его Великогерцогское Высочество Принцъ Ольденбургскій, принимаетъ званіе Почетнаго Члена Академіи, 39.
- Альквистъ, проф., членъ-кор. Академіи по разряду лингвистики. Сообщение о его смерти, 5.
- Андреевскій, И. А., проф., доставляетъ отчетъ о дѣятельности Губернскихъ ученыхъ Архивныхъ Комисій за 1889 г., 140.
- Арустамовъ, см. Овсянниковъ.

В

- Баклундъ, О. А., акад., разсматриваетъ замѣтку г. Рехневскаго о скорости движенія солища, 83.
- избранъ въ почетные члены ученаго Общества имени Антоніо Альзате въ Мексикѣ, 85.
- назначается представителемъ отъ Академіи въ комисіи для соглашенія по вопросу о первомъ меридианѣ и вселенскомъ времени, 85.
- «*Astronomische Ortbestimmungen im nördlichen Russland*», 151.
- сообщаетъ результаты своихъ изслѣдованій о движеніи малыхъ планетъ, 152—153.
- и акад. Ф. А. Бредихинъ разсматриваютъ записку Болонской Академіи, по поводу созываемаго въ Римѣ конгресса для соглашенія о первомъ меридианѣ и вселенскомъ времени, 81.
- Бакрадзе, Д. З., въ Тифлисѣ, членъ-кор. Академіи по разряду восточной словесности. Сообщение о его смерти, 6.
- Бейльштейнъ, Ф. Ф., акад. Членъ комисіи для присужденія премій митрополита Макарія въ 1890—91 г., 76.
- представляетъ записку о произведенныхъ имъ, вмѣстѣ съ г. Р. Лютеромъ, работахъ для отдѣленія окиси желѣза отъ глинозема по новому способу, 97—98.
- Бейсъ-Баллотъ, проф., членъ-кор. Академіи по физическому разряду. Сообщение о его смерти, 5—6.
- Бекетовъ, Н. Н., акад., представляетъ записку д-ра Хрущова «*Ueber künstliche Hornblende*», 85.
- представляетъ записку о произведенныхъ имъ опытахъ надъ горѣніемъ сырыхъ и сухихъ смѣсей окиси углерода и кислорода, 98.
- представляетъ статью г. Борзиловскаго: «*Condensation des aldehydes avec les composés azotiques*», 151.
- Бекъ, В. В., доставляетъ для библіотеки Академіи экземпляръ изданнаго имъ нѣмецко-русскаго словаря, 97.
- Берви, см. Фаминцынъ.
- Бергманъ, см. Вильдъ.
- Берштрессеръ, см. Вильдъ.
- Бергъ, см. Вильдъ.
- Бестужевъ-Рюминъ, К. К., акад. Отчетъ о дѣятельности Отдѣленія русскаго языка и словесности за 1890 г., 41—57.
- объ избраніи его въ ординарные академики, 41.
- членъ комисіи для присужденія премій митрополита Макарія въ 1890—91 году, 76.
- членъ комисіи для присужденія наградъ графа Уварова, 141.
- Биленштейнъ, д-ръ, въ Добленѣ (Курляндской губерніи), избранъ въ

- члены-кор. Академіи по разряду лингвистики, 40 и 144.
- Богдановъ, А. П., проф. Московскаго университета, избранъ въ члены-кор. Академіи по биологическому отдѣлу, 89 и 144.
- Борзиловскій, см. Бекетовъ.
- Борткевичъ, см. К. С. Веселовскій.
- Браунъ, см. Штраухъ.
- Бредихинъ, Ѡ. А., акад. Членъ комисіи для присужденія премій митрополита Макарія въ 1890—91 г., 76.
- назначается представителемъ отъ Академіи въ комисію для соглашенія по вопросу о первомъ меридаиѣ и вселенскомъ времени, 85.
- представляетъ статью г. Линдемана «О замѣченной профессоромъ Цераскимъ личной погрѣшности при сравненіяхъ свѣта звѣздъ», 85—86.
- представляетъ статью г. Ньюрена: «Ueber ein von der Temperatur abhängiges Glied in den Collimatorablesungen des Pulkowaer Meridiankreises», 90—91.
- представляетъ статью г. Бѣлопольскаго: «Ueber die Rotation des Jupiter», 91—92.
- утверждается въ должности директора Николаевской Главной Астрономической Обсерваторіи, 140 и 145.
- представляетъ для бібліотеки Академіи экземпляръ изданнаго г. Ромбергомъ труда: «Catalog von 5634 Sternen für die Epoche 1875», 154.
- см. Баклундъ.
- Бунге, Александръ Андреевичъ, проф., почетный членъ Академіи. Сообщение о его смерти, 4.
- см. Шренкъ.
- Бунге, Н. Х., акад. «Государственное счетоводство и финансовая отчетность въ Англіи», 114—116 и приложение къ Запискамъ № 1.
- Буссе, см. Штраухъ.
- Бычковъ, А. Ѡ., акад. Членъ комисіи для присужденія награды графа Уварова, 141.
- Бѣлопольскій, см. Бредихинъ.

В

- Ваксель, 148.
- Вагуевъ, графъ П. А., почетный членъ Академіи. Сообщение о его смерти, 4.
- Васильевскій, В. Г., акад. Членъ коми-

- сиіи для присужденія награды графа Уварова, 141.
- Васильевъ, В. П., акад., мнѣніе его о необходимости снаряженія ученой экспедиціи для изслѣдованія верховьевъ р. Орхона, стр. 122.
- Записка его объ уйгурскихъ письменахъ, 124.
- Членъ комисіи по вопросу о снаряженіи экспедиціи въ Кара-Корумъ, 124.
- предлагаетъ командировать въ эту экспедицію профессора С.-Петербургскаго университета А. М. Позднѣва, 159—161.
- Вельяминовъ-Зерновъ, В. В., д. с. с., избранъ въ почетные члены Академіи, 39.
- Веселовскій, А. Н., акад., письмо его по вопросу относительно древнѣйшаго текста поэмы о Дигенисѣ, 112—113.
- Веселовскій, К. С., акад. Членъ комисіи для присужденія премій митрополита Макарія, 77.
- рассматриваетъ записку г. Борткевича о смертности и долговѣчности женскаго православнаго населенія Европейской Россіи, 156 и 163—164.
- Вильдъ, Г. И., акад., представляетъ русскіе переводы статей: Э. Лейста, «О температурѣ почвы въ Павловскѣ», В. Фридрикса — «Изслѣдованіе гидрографа Ришара съ роговою пластинкою», І. А. Клейбера — «Объ опредѣленіи истиннаго хода метеорологическихъ явленій изъ отдѣльныхъ среднихъ теченій», І. Керсновскаго — «О суточномъ и годовомъ ходѣ силы вѣтра и географическомъ ея распредѣленіи въ Россійской имперіи», 83—84.
- представляетъ отъ имени Эм. Швѣрера отдѣльный оттискъ его статьи: «Les interférences électriques et la doctrine de G. A. Hirn», 94.
- представляетъ статью г. Бергмана: «Ueber die Abweichungen der Temperaturen und Niederschlagsmengen in europäischen Russland von ihren Normalwerthen während des Frühlings und Sommers 1890», 94—95.
- представляетъ статью г. Берга: «Наблюденія надъ снѣжнымъ покровомъ въ Европейской Россіи за первую половину 1890 года», 96.
- «Inductions-Inclinatorium neuer Construction und Bestimmung der

- absoluten Inclination damit in Pawlowsk», 96.
- Вильдъ, Г. И., акад. «Nouveaux faits sur la relation entre la variation du magnétisme terrestre et les phénomènes sur le soleil», 96.
- представляет статью г. Шёнрока: «Untersuchungen der Hochwasser in St.-Petersburg, 1878—1890», 99—100.
- представляет статью г. Годмана: «Ueber den täglichen Gang der Temperatur und Feuchtigkeit in Pawlowsk an heiteren und trüben Tagen», 101.
- представляет статью г. Бергштрессера: «Vergleich der Klimate von Pawlowsk, St. Petersburg und Kronstadt», 102.
- представляет статью г. Лейста: «Ueber den Einfluss der Temperatur des Quecksilberfadens bei Maximum - Thermometern und feuchten Psychrometer - Thermometern», 102—103.
- «О приѣненіи электрическихъ лампъ Эдиссона къ приборамъ, автоматически регистрирующимъ помощію фотографіи», 147.
- представляет экземпляръ изданныхъ имъ и г. Маскаромъ международныхъ метеорологическихъ таблицъ, 148—149.
- представляет статьи: г. Насаккина — «Бури Балтійскаго моря», и Б. Срезневскаго — «Соотношеніе между абсолютною влажностью и температурою воздуха въ С.-Петербурѣ», 151.
- «Новый видъ магнитныхъ вариационныхъ инструментовъ и принадлежащаго къ нимъ фотографическаго самопишущаго прибора съ отсчетами по шкалѣ», 153—154.
- представляет экземпляръ дошественнаго г. Мильбергомъ изданія: «Метеорологическія наблюденія Тифлисскаго Физической Обсерваторіи за 1889 г.», 154.
- «Новый анемографъ и анемоскопъ». Приложение къ Запискамъ № 4.
- «Омбрографъ и атропографъ». Приложение къ Запискамъ № 5.
- и акад. А. В. Гадолинъ разсматриваютъ записку г. Пергамента, подъ заглавіемъ: «Историческое обозрѣніе методовъ опредѣленія наклоненія вертикальной слагающей зем-

наго магнетизма и вариаций этихъ элементовъ», 103.

Вольтеръ, Э. А., приватъ-доцентъ, до-ставляетъ экземпляръ своего труда: «Матеріалы для этнографіи латышскаго племени Витебской губерніи», 156.

— см. Залеманъ.

Вольхинъ, см. Имшенецкій.

Г

Гадолинъ, А. В., акад. Членъ комисіи для присужденія премій митрополита Макарія въ 1890—91 году, 76.

— утверждается въ должности ординарнаго академика, 140 и 145.

— см. Вильдъ.

Гавнъ, Ю., директоръ Метеорологическаго и Магнитнаго Центрального Института въ Вѣнѣ. Избранъ въ члены-кор. Академіи по разряду физическому, 39.

Гирнъ, Г. А., въ Кольмарѣ, членъ-кор. Академіи. Сообщение о его смерти, 5.

— см. Гростестъ.

Годманъ, см. Вильдъ.

Гребенштейнъ, см. Штраухъ.

Громбчевскій, см. Штраухъ.

Гростестъ, инженеръ въ Мольгаузенѣ, доставляетъ медаль и брошюру въ честь покойнаго профессора и члена-кор. Академіи Гирна, 84.

Гротъ, Я. К., акад., вице-президентъ Академіи. Членъ комисіи для присужденія премій митрополита Макарія въ 1890—91 г., 76.

— занятія его по поводу изданія словаря, 113.

Грубсръ, В. Л., проф., членъ-кор. Академіи. Сообщение о его смерти, 6.

Грумъ - Гржимайло, братья, см. Штраухъ.

Гуртъ, д-ръ. «О собраніи матеріаловъ для познанія эстонскихъ народныхъ преданій», 133—137.

— см. Куникъ.

Д

Дублеты Минералогическаго и Зоологическаго Музеевъ, предоставляемые учреждаемому при Саратовской Александровской публичной библиотекѣ музею, 105.

Дубровинъ, Н. О., адъюнктъ, утверждается экстраординарнымъ акаде-

- микомъ по исторіи и древностямъ
россійскимъ, 76 и 117.
- Дубровинъ, Н. Ѳ., адъювктъ членъ ком-
исіи для присужденія премій митро-
полита Макарія въ 1890—91 году, 77.
- Членъ комисіи для присужде-
нія наградъ графа Уварова, 141.

Ж

Желѣзнава, см. Фаминцынъ.

З

Задача на премію Одесской Городской
Думы по исторіи города Одессы,
138—139.

Залеманъ, К. Г., акад., представляетъ
краткій отчетъ г. Вольтера о бума-
гахъ Шёгрена и спрашиваетъ раз-
рѣшенія на передачу въ Азіатскій
музей рукописей Шёгрена на язы-
кахъ турецкомъ, грузинскомъ и осе-
тинскомъ, и на передачу въ I Отдѣ-
леніе библіотеки восьми русскихъ
рукописей, 117.

сообщаетъ о принесенномъ въ
даръ Азіатскому музею г. Ольден-
бургомъ второмъ томѣ роскошнаго
изданія: «Le Bhagavata Purāna»,
122—123.

Членъ комисіи по вопросу о
снаряженіи ученой экспедиціи въ
Кара-Корумъ, 124.

проситъ ходатайства Академіи
о высылкѣ въ Азіатскій музей руко-
писи Ребабнамэ, принадлежащей
Королевской Венгерской Академіи
въ Буда-Пештѣ, 156.

проситъ о подпискѣ на изданія
Лондонскаго общества для печата-
нія буддійскихъ и джайнскихъ тек-
стовъ, 164.

Захарьинъ, проф., почетный членъ
Академіи, препровождаетъ 4 вы-
пуска изданныхъ имъ клиническихъ
лекцій и замѣтокъ, 105.

И

Изданія Академіи вышедшія въ свѣтъ,
77, 78, 84—85, 90, 94, 97, 101, 104—
105, 123, 144, 155 и 157.

доставляются въ библио-
теку Совѣта Императорскаго Мос-
ковскаго общества сельскаго хо-
зяйства, 77.

въ Император-

ское Кавказское Медицинское обще-
ство въ обмѣнъ на его изданія, 79.

Изданія Академіи доставляются въ
Лаплатскій музей въ Буэнос-Айре-
съ, въ обмѣнъ на его изданія, 93.

въ Томское общество
естествоиспытателей и врачей, въ
обмѣнъ на его изданія, 105.

въ Общество изуче-
нія Амурскаго края въ Владиво-
стокѣ, 141.

въ библіотеку Семи-
рѣченскаго Областнаго Управленія,
163.

присланныя въ даръ Академіи,
76, 77, 78, 80, 84, 90, 93, 94, 97, 105,
118, 121, 140, 142, 144, 149, 156, 163
и 164.

доставленные въ Академію на
основаніи цензурныхъ правилъ,
77—78, 79, 80, 142, 144—145.

Имшенецкій, В. Г., акад. Членъ ком-
исіи для присужденія премій митро-
полита Макарія въ 1890—91 г., 76.

«Интегрированіе линейныхъ
однородныхъ уравненій посред-
ствомъ частныхъ рѣшеній другихъ
уравненій того же вида и порядка
равнаго или меньшаго», 98—99 и
приложеніе къ Запискамъ № 8.

разсматриваетъ записку г-на
Вольхина: «О начальномъ квадратѣ
въ натуральныхъ его единицахъ»,
103.

К

Карпинскій, А. П., акад. Слово его въ
память покойнаго почетнаго члена
Академіи П. А. Чихачева, 81.

«Zur Ammonoiten - Fauna der
Artinsk-Stufe», 96—97.

см. Шмидтъ.

Катановъ, Н. Ѳ., доставляетъ продол-
женіе собираемыхъ имъ матеріаловъ
туркскихъ діалектовъ, 156 и 163.

Кеппенъ, см. Куникъ.

Кербертъ, К., д-ръ. Сообщение о назна-
ченіи его президентомъ Королев-
скаго Зоологическаго Общества въ
Амстердамѣ, 84.

Керсновскій, І. А., награждается пре-
мією графа Д. А. Толстаго за сочи-
неніе о суточномъ и годовомъ ходѣ
силы вѣтра и географическомъ ея
распределеніи, 36—37 и 144.

«О предсказаніи наименьшей
температуры ночи по дневнымъ на-
блюденіямъ для Астрахани, Елиса-

- ветграда и Варшавы». Приложение къ Запискамъ № 8.
- Керсновскій, І. А., см. Вильдь.
- Кесслеръ, см. Штраухъ.
- Классенъ, фотографъ, приноситъ въ даръ для Зоологическаго музея поясной портретъ масляными красками Н. М. Пржевальскаго, 140.
- Клейберъ, І. «Объ опредѣленіи истиннаго хода метеорологическихъ явленій изъ отдѣльныхъ среднихъ значеній», 125—132.
- см. Вильдь.
- Кобеко, Д. Ѳ., тайный совѣтникъ, избранъ въ члены-кор. Академіи по разряду историко-политическихъ наукъ, 40 и 141.
- Ковалевская, С. В., членъ-кор. Академіи. Сообщение о ея смерти, 150.
- Ковалевскій, А. О., акад., впервые присутствуетъ въ засѣданіи Физико-Математическаго Отдѣленія Академіи, 85.
- просить о командированіи его на югъ Россіи и въ Закавказскій край, для зоологическихъ изслѣдованій, 104.
- Записка его по вопросу о переносѣ Севастопольской биологической станціи въ вѣдѣніе Академіи Наукъ, 108—110.
- О производствѣ ему содержанія по должности ординарнаго академика, 150—151.
- Коліны, маркизъ де-, доставляетъ брошюру о различныхъ, произведенныхъ имъ опытахъ, 93.
- Комисія для присужденія премій митрополита Макарія, 76.
- для предварительнаго соглашенія по вопросу относительно перваго меридіана и вселенскаго времени, 85.
- для рассмотрѣнія трудовъ г-на Малешевскаго по составленію расчетовъ для пенсіонныхъ кассъ российскихъ желѣзныхъ дорогъ, 86.
- для присужденія награды графа Уварова, 141.
- по вопросу о снаряженіи экспедиціи въ Кара-Корумъ, 157—162.
- Ковенцъ, проф., доставляетъ для библиотеки Академіи экземпляръ своего труда: «Monographie der baltischen Bernsteinbäume», 93.
- Конгрессъ, см. Бакундъ.
- Конкурсъ, см. комисія.
- Куникъ, А. А., акад., доставляетъ въ пользованіе Отдѣленія русскаго языка и словесности, какъ матеріалъ для Словаря, собраніе словъ,

записанныхъ покойнымъ академикомъ Кеппеномъ, 111—112.

Куникъ, А. А., акад., сообщаетъ свои соображенія на счетъ времени появленія наименованія «Черная Россія», 117—118.

— рассматриваетъ составленное пасторомъ Гуртомъ краткое обзорѣніе собранныхъ имъ матеріаловъ объ эстонскихъ народныхъ преданіяхъ, 118 и 120—121.

— сообщаетъ свои соображенія относительно мѣстоположенія городища «Царьградъ-Герпике» на правомъ берегу Западной Двины, 118—119.

— Членъ комисіи для присужденія награды графа Уварова, 141.

— «Замѣтка о новгородскихъ и латышскихъ концлахъ», 162.

Л

Лабораторія по анатоміи и физиологій растений. Объ учрежденіи при ней должности лаборанта, 97.

Лавровскій, Н. А., членъ-кор. Академіи. Объ избраніи его въ ординарные академики, 41.

Лагардъ, Павелъ де-, проф. Гёттингенскаго университета, избранъ въ члены-кор. Академіи по разряду восточной словесности, 40.

Латышевъ, В. В., статскій совѣтникъ, избранъ въ члены-кор. Академіи по разряду классической филологіи, 40.

Лейстъ, Э. Л., директоръ Магнитной и Метеорологической Обсерваторіи въ Павловскѣ, награждается Ломоносовскою премією за изслѣдованіе о температурѣ почвы въ Павловскѣ, 35—36.

— см. Вильдь.

Линдеманъ, см. Бредихинъ.

Лютеръ, см. Бейльштейнъ.

М

Майковъ, Л. Н., акад., сообщаетъ о ходѣ своихъ подготовительныхъ работъ по изданію сочиненій Пушкина, 112.

— сообщаетъ о приготовленномъ имъ къ печати полномъ текстѣ записокъ А. К. Нартова о Петрѣ Великомъ, 113.

— Членъ комисіи для присужденія награды графа Уварова, 141.

- Максимовичъ, К. И., акад. Сообщение о его смерти, 142.
 — см. Фаминицынъ.
 — см. Шренкъ.
 Малешевскій, см. Комисія.
 Марковъ, А. А., акад., см. Шренкъ.
 Маскаръ, см. Вильдъ.
 Мейеръ, Лотаръ, проф. Тюбингенскаго университета, избранъ въ члены-кор. Академіи по разряду физическому, 39.
 Мекшинъ, см. Радловъ.
 Меллеръ, В. И., членъ-кор. Академіи, доставляетъ въ даръ библиотекѣ Академіи Отчетъ о дѣятельности Управленія горною частью на Кавказѣ за 1889 годъ и IV книгу Матеріаловъ для геологіи Кавказа, 93.
 Миквицъ, см. Шмидтъ.
 Мильбергъ, см. Вильдъ.
 Млокосъвичъ, см. Штраухъ.
 Музей антропологіи и этнографіи при Академіи Наукъ. Объ ассигнованіи суммы для открытія его для публики, 150.

Н

- Награды графа Уварова, см. Комисія.
 Нартовъ, см. Майковъ.
 Насакинъ, см. Вильдъ.
 Некрасовъ, Н. П., профессоръ Императорскаго С. Петербургскаго Историко-Филологическаго Института, избранъ въ члены-кор. Академіи по Отдѣленію русскаго языка и словесности, 40 и 144.
 Николай Максимиліановичъ, Его Императорское Высочество Герцогъ Лейхтенбергскій. Сообщение о его кончинѣ, 1—2.
 Нуренъ, см. Бредихинъ.

О

- Обсерваторія Главная Физическая. Объ учрежденіи при ней должности архиваріуса и библиотекаря и объ усиленіи средствъ на ея содержаніе, 146.
 Общество Географическое Русское, см. Штраухъ.
 Овсянниковъ, Ф. В., акад., рассматриваетъ записку неизвѣстнаго, доставленную изъ Сѣверо-Американскихъ штатовъ, въ отвѣтъ на предложенную Академію задачу о прирѣдѣ рыбнаго яда, 92—93.

- Овсянниковъ, Ф. В., акад., см. Арустамовъ.
 — и академики Л. И. Шренкъ и А. А. Штраухъ представляютъ записку по вопросу о передачѣ біологической станціи въ Севастополѣ въ вѣдѣніе Академіи, 105—108.
 — и акад. А. А. Штраухъ представляютъ трудъ г. Тюмянцева, подъ заглавіемъ: «Матеріалы для изученія ритмической дѣятельности сердца», 82—83.
 — представляютъ изслѣдованіе проф. Холодовскаго: «Die Embryonalentwicklung der Phyllogonia (Blatta) germanica», 152.
 Ольденбургъ, см. Залеманъ.
 Отношенія благодарственныя за доставленіе академическихъ изданій, 77, 78, 79—80, 141 и 144.
 Отчетъ по Отдѣленію русскаго языка и словесности, см. Бестужевъ-Рюминъ.
 — по Физико-Математическому и Историко-Филологическому Отдѣленіямъ, см. Штраухъ.

П

- Панпуловъ, см. Браунъ.
 Пантусовъ, см. Радловъ.
 Пари, Гастонъ, членъ Французскаго Института, избранъ въ члены-кор. Академіи по Отдѣленію русскаго языка и словесности, 40 и 144.
 Пергаментъ, см. Вильдъ.
 Петръ Великій, см. Майковъ.
 Плеске, Ф. Д., адъюнктъ, представленіе его по вопросу о посылкѣ делегата отъ Академіи на 2-й международный орнитологическій конгрессъ въ Пештѣ, 104.
 Подписка, см. Залеманъ.
 Позднѣвъ, проф. 158.
 Помяловскій, И. В., проф. С.-Петербургскаго университета, избранъ въ члены-кор. Академіи по разряду классической филологіи, 40 и 144.
 Пономаревъ, С. И., благодарить за присужденную ему Уваровскую медаль за рецензію, 79.
 Поповъ, П. С., д. с. с., избранъ въ члены-кор. Академіи по разряду восточной словесности, 40.
 Порфирьевъ, И. Я., членъ-кор. Академіи по Отдѣленію русскаго языка и словесности. Сообщение о его смерти, 55—56.

- Премія за лучшее сочиненіе о Жуковскомъ, 113.
 — Кирѣева за лучшія драматическія сочиненія, 110.
 — митрополита Макарія, см. Комисія.
 — Сибирякова, 79.
 Пржевальскій, см. Классенъ.
 Протоколы. Извлеченіе изъ протоколовъ засѣданій Академіи:
 — Общее Собраніе, 76—80 и 140—145.
 — Физико-Математическое Отдѣленіе, 80—110 и 145—155.
 — Отдѣленіе русскаго языка и словесности, 110—113.
 — Историко-Филологическое Отдѣленіе, 114—124 и 156—164.
 Пушкинъ, см. Майковъ.

Р

- Рабурденъ, Шарль, представляетъ экземпляръ своей поэмы «Le siège de Sébastopol», 140.
 Радловъ, В. В., акад., получаетъ для разсмотрѣнія восемь древнихъ монетъ, найденныхъ мѣщаниномъ Мекшиннымъ въ Бендерахъ, 114 и 118.
 — представляетъ введеніе къ транскрипціи Уйгурскаго памятника «Кудатку-Биликъ», 116.
 — представляетъ часть перевода В. И. Штейна «Къ вопросу объ Уйгурахъ», 117.
 — сообщаетъ объ уйгурскихъ надписяхъ на двухъ обломкахъ каменной плиты, взятыхъ г. Ядринцевымъ изъ урочища Кара-Балгасуна, 121—122.
 — заявляетъ о намѣреніи представить свои предположенія о снаряженіи ученой экспедиціи для изслѣдованія верховьевъ р. Орхона, 122.
 — читаетъ представленіе о снаряженіи ученой экспедиціи для археологическаго изслѣдованія Монголіи, 123—124.
 — получаетъ отъ кандидата Н. Ѳ. Катанова изъ Минусинска предложеніе собираемыхъ имъ матеріаловъ тюркскихъ діалектовъ, 156.
 — IV выпускъ «Verzeich eines Wörterbuches der Türk. Dialecte», 157.
 — Положено возбудить ходатайство о снаряженіи экспедиціи, съ
 Записки И. А. Н., т. LXIV.

- акад. Радловымъ во главѣ, для изслѣдованія р Орхона, 157.
 Радловъ, В. В., акад. Донесеніе комисіи объ экспедиціи въ Кара-Корумъ, 157—162.
 — Положено передать акад. Радлову образцы языка и народной словесности илийскихъ таранчей, собранные ст. сов. Пантусовымъ, 164.
 Рандъ, священникъ Сайласъ Терциусъ, «Dictionary of the language of the Micmac Indians», 76.
 Рейтернъ, графъ Мих. Хр., почетный членъ Академіи. Сообщение о его смерти, 4.
 Рехневскій, см. Баклундъ.
 Ровинскій, Дм. Ал., почетный членъ, представляетъ для бібліотеки Академіи экземпляръ своего изданія о гравюрахъ Рембрандта, 78.
 Розенъ, В. Р., баронъ фонъ-, профес., приглашается къ участию въ занятіяхъ комисіи о снаряженіи экспедиціи въ Кара-Корумъ, 124.
 — Высочайшее соизволеніе на утвержденіе его въ должности экстраординарнаго академика по литературѣ и исторіи азіатскихъ народовъ, 140 и 156.
 Ромбергъ, см. Бредихинъ.
 Рѣдкинъ, П. Г., д. тайн. сов., избранъ въ почетные члены Академіи, 39.

С

- Семновъ, см. Штраухъ.
 Сибиряковъ, А. М., потом. поч. гражд., въ Иркутскѣ, проситъ присоединить % съ капитала преміи его имени къ основному фонду въ тѣхъ случаяхъ, когда не появится сочиненій на конкурсъ, 79.
 Скачки, Арканджело, сенаторъ, проф. Неаполитанскаго университета, избранъ въ члены-кор. Академіи по физическому разряду, 39.
 Совѣтъ Петровской сельско-хозяйственной Академіи въ Москвѣ проситъ о высылкѣ, для временнаго пользованія, нѣкоторыхъ сочиненій, 141.
 Сонинъ, Н. Я., проф. Варшавскаго университета награждается преміею имени Буяковскаго за математическіе труды, 38.
 Составъ личный Императорской Академіи Наукъ, 58—75.

Срезневскій, Б. И., награждается медалью имени графа Д. А. Толстого, за записку о буряхъ на Азовскомъ и Черномъ моряхъ, 37.

— см. Вильдъ.

Стюрлеръ, кавалеръ де-, 121.

Станція биологическая въ Одессѣ, предложеніе объ основаніи таковой, 105—106.

— на Соловахъ, основанная и построенная Н. П. Вагнеромъ; ссылка на результаты ея дѣятельности, 106.

Стрижовъ, см. Штраухъ.

Супруненко, см. Шренкъ.

— см. Штраухъ.

Сухомлиновъ, М. И., акад., избранъ въ комисію для присужденія награды гр. Уварова, 141.

Сырку, П., описаніе бумагъ епископа Порфирія Успенскаго, пожертвованныхъ имъ въ Императорскую Академію Наукъ по завѣщанію. Приложеніе къ Запискамъ № 9.

Т

Тамманъ, Густ., награждается медалью имени графа Д. А. Толстого, за изслѣдованіе объ упругости паровъ растворовъ, 36.

Тимирязевъ, Клим. Арк., проф. Московскаго университета, избранъ въ члены-кор. Академіи по биологическому отдѣлу, 39.

Тихонравовъ, Н. С., избранъ въ ординарные академики, 41.

Тюмянцевъ, см. Овсянниковъ.

У

Указъ объ учрежденіи при Императорской Академіи Наукъ второй должности ординарнаго академика по ботаникѣ, 145—146.

Ф

Фаминцынъ, А. С., акад., разсматриваетъ, вмѣстѣ съ письмомъ г. В. Берви, рукописную записку «Основначала органическаго развитія», 101.

— Некрологъ акад. Максимовича, 142—144.

— сообщаетъ о пожертвованіи Э. Н. Желѣзновой микроскопа, ра-

боты Гартнака, въ пользу ботанической лабораторіи Академіи, 148.

Фаминцынъ, А. С., акад., сообщаетъ объ удачномъ опытѣ разрастанія зеленыхъ клѣтокъ *Parhataesium Burgaria* и *Chlorella*, 148.

— «О симбіозѣ водорослей съ инфузоріями», 151.

Фостеръ, Джорджъ, Министръ Финансовъ Сѣв.-Америк. Соед. Штатовъ, присылаетъ для библіотеки Академіи Словарь языка индійскаго племени Микмекъ, составленный Рандомъ, 76.

Фридрихсъ, В. «Изслѣдованіе гигрографа Рихара, съ роговою пластинкою». Приложеніе къ Запискамъ, № 6.

— см. Вильдъ.

Х

Холодковский, см. Овсянниковъ.

Хрущовъ, см. Шмидтъ.

— см. Бекетовъ.

Хускивадзе, см. Шренкъ.

Ч

Чебышевъ, П. Л., акад. «О суммахъ, составленныхъ изъ значеній простѣйшихъ одночленовъ, умноженныхъ на функцію, которая остается положительною», 81 и приложеніе къ Запискамъ № 7.

— разсматриваетъ рукописную записку неизвѣстнаго, о засѣданіи Общества воздухоплавания, 85.

Чихачевъ, П. А., почетный членъ Академіи. Сообщение о его смерти, 4, 80.

— см. Карпинскій.

Чудновскій, см. Штраухъ.

Ш

Швѣреръ, см. Вильдъ.

Шѣгрень, см. Залеманъ.

Шѣнрокъ, А. «Спеціальное изслѣдованіе грозъ въ Россіи за 1888 г.» 97 и приложеніе къ Запискамъ № 2.

— см. Вильдъ.

Шереметевъ, графъ Серг. Дмитр., егермейстеръ Высочайшаго Двора, избранъ въ почетные члены Академіи, 39.

Ширинскій-Шихматовъ, см. Штраухъ.

Шишмаревъ, см. Шренкъ.

Шмидтъ, Ө. Б., акад., «Bemerkungen über die Schichtenfolge des Silur auf Gotland», 89—90.

— избранъ въ почетные члены Общества Естествоиспытателей въ Ригѣ, 97.

— «Einige Bemerkungen über den Schichtenbau de Inseln Oesel, Dago und Gotland», 153.

— и акад. А. П. Карпинскій представляютъ записку инженера А. Е. Миквина: «Vorläufige Mittheilung über das Genus Obolus Eichwald», 83.

— представляютъ статью д-ра К. Д. Хруцова «Über die von Herrn Lopatin an der Steinigen Tun-guska gesammelten Gesteine», 99.

— представляютъ статью д-ра К. Д. Хруцова: «Über ein neues aussereuropäisches Leucitgestein», 103—104.

Шмидтъ-Варнекъ, проф., препровождаетъ экземпляръ своей книги: «Was fordert die Menschennatur vom Staat?», 141.

Шмоляеръ, Густ., проф. Берлинскаго университета, избранъ въ члены-кор. Академіи по разряду историко-политическихъ наукъ, 40 и 144.

Шренкъ, Л. И., акад., см. Овсянниковъ.

— докладъ о Сахалинской коллекціи д-ра медицины ст. сов. П. И. Супруненко, принесенной въ даръ Академіи, 86—89.

— докладъ о принесенныхъ въ даръ Академіи слѣдующихъ предметахъ: 1) коллекція сельско-хозяйственныхъ орудій Кутаисской губернии, отъ учителя Теофила Иесеевича Хускивадзе; 2) деревянная цѣпь, работы бурятскаго пастуха, отъ хранителя Императорскаго Эрмитажа, Алексѣя Константиновича Маркова; 3) модель двухмачтовой алеутской байдарки, отъ д-ра А. А. Бунге; 4) два ламайскихъ бурхана, отъ русскаго консула въ Ургѣ, Я. П. Шишмарева, 93—94.

Шренкъ, Л. И., акад., II томъ «Объ инокорцахъ Амурскаго края», 102.

— представляетъ о ходатайствѣ передъ начальствомъ Главнаго Морскаго Штаба о дозволеніи ученому хранителю Музея по антропологии и этнографіи осмотрѣть дѣла бывшаго Адмиралтейскаго департамента, для извѣченія свѣдѣній о томъ, когда и кѣмъ привезены этнографическіе предметы, хранящіеся во

вновь устроенномъ Академическомъ музеѣ, 103.

Шренкъ, Л. И., акад. Слово, посвященное памяти академика К. И. Максимова, 142.

Штейнъ, Лоренцъ фонъ-, профессоръ, бывший членъ-кор. Академіи. Сообщение о его смерти, 6.

Штейнъ, В. И., см. Радловъ.

Штраухъ, А. А., акад., непрѣмѣнный секретарь Академіи. «Отчетъ о дѣятельности Императорской Академіи Наукъ по Физико-Математическому и Историко-Филологическому Отдѣленіямъ, въ первое полугодіе 1890 г.», 1—40.

— назначается предсѣдателемъ комисіи для присужденія премій имени митрополита Макарія, 76.

— «Bemerkungen über die Schildkrötensammlung im zoologischen Museum der Kaiserlichen Akademie der Wissenschaften zu St. Petersburg», 81—82.

— докладъ о пожертвованіяхъ Никол. Васил. Щербакова и князя Андрея Александровича Ширинскаго-Шихматова, 84.

— докладъ объ орнитологической коллекціи д-ра Супруненко, 89.

— докладъ о пожертвованіи якутскимъ мѣщаниномъ Иннокентіемъ Стрижовымъ экземпляра ступни передней ноги мамонта, 89.

— предлагаетъ опредѣлить бывшаго студента С.-Петербургскаго университета Андрея Петровича Семенова на должность сверхштатнаго хранителя Зоологическаго музея, на вакансію г. Біанки, 90.

— избранъ въ почетные члены Общества Естествоиспытателей въ Ригѣ, 97.

— докладываетъ о присылкѣ семи бумажныхъ снимковъ съ надгробныхъ камней караимскаго кладбища, съ приложеніемъ пояснительной записки приватъ-доцента С.-Петербургскаго университета Ө. Брауна и гахама Самуила Моисеевича Панпулова, 119—120.

— докладываетъ о ходатайствѣ Общества изученія Амурскаго края относительно предоставленія для библіотеки названнаго Общества тѣхъ изданій Академіи, которыя касаются Восточной Азіи, 141.

— представляетъ списокъ сочиненій, поступившихъ на XXXIV Уваровскій конкурсъ, и избирается въ

предсѣдатели подлежащей конкурсной комисіи, 141.

Штраухъ, А. А., акад., непремѣнный секретарь, сообщаетъ о ходатайствѣ д. ст. сов. Ѳ. Ѳ. Буссе, относительно предоставления Обществу изученія Амурскаго края нѣкоторыхъ академическихъ изданій, 141.

— сообщаетъ о полученныхъ въ Зоологическомъ музеѣ пожертвованіяхъ отъ г. Чудновскаго, 149.

— докладываетъ о поступленіи въ Зоологическій музей коллекціи позвоночныхъ, собранной братьями Григоріемъ и Михаиломъ Ефимовичами Грумъ-Гржимайло, 154—155.

— сообщаетъ о приношеніяхъ, поступившихъ въ Зоологическій музей отъ А. Э. Кеслера, А. И. Гребенштейна и Л. Ф. Млѣкосѣвича, 150.

— доноситъ о зоологической коллекціи, собранной капитаномъ Б. Л. Громбчевскимъ въ Памирѣ и переданной Императорскимъ Русскимъ Географическимъ Обществомъ въ Зоологическій музей Академіи, 155.

— См. Овсянниковъ.

Щ

Щербаковъ, см. Штраухъ.

Э

Экспедиція ученая, для изслѣдованія рѣкъ Яны, Индигирки и Колымы, 146—147.

— научная въ Кара-Корумъ, см. Радловъ, 157—162.

Энгельгардтъ, В. П., въ Дрезденѣ, избранъ членомъ-кор. по разряду математическихъ наукъ, 39 и 144.

Я

Ядринцевъ, см. Радловъ.

Яновскій, К. П., попечитель Кавказскаго учебнаго округа, доставляетъ въ даръ библиотекѣ Академіи экземпляръ «Исторической записки о первомъ десятилѣтіи Теміръ-Ханъ-Шуринаскаго реальнаго училища», 140.

ГОСУДАРСТВЕННОЕ СЧЕТОВОДСТВО

И

ФИНАНСОВАЯ ОТЧЕТНОСТЬ ВЪ АНГЛИИ.

ОРДИНАРНАГО АКАДЕМИКА

Н. Х. БУНГЕ.

Читано въ засѣданіи Историко-Филологическ. Отдѣленія 3-го Октября 1890 г.

ПРИЛОЖЕНІЕ КЪ LXIV-му ТОМУ ЗАПИСОКЪ ИМПЕР. АКАДЕМИИ НАУКЪ.
№ 1.

САНКТПЕТЕРБУРГЪ. 1890.

ПРОДАЕТСЯ У КОМИССИОНЕРОВЪ ИМПЕРАТОРСКОЙ АКАДЕМИИ НАУКЪ:

И. Глазунова, въ С. П. Б.

Эггерса и Комп., въ С. П. Б.

Н. Киммеля, въ Ригѣ.

Цена 65 коп.

Напечатано по распоряженію Императорской Академіи Наукъ.
С.-Петербургъ, Октябрь 1890 г.

Непремѣнный Секретарь Академикъ *А. Штраухъ*.

ТИПОГРАФІЯ ИМПЕРАТОРСКОЙ АКАДЕМІИ НАУКЪ.

Вас. Остр., 9 лин., № 12.

Государственное счетоводство сдѣлалось у насъ предметомъ спеціальнаго изученія въ концѣ 50-хъ годовъ, когда предприняты были подготовительныя работы къ преобразованію Государственнаго Контроля. Къ такимъ работамъ относятся изслѣдованія Статсъ-Секретаря В. А. Татаринова, бывшаго Государственнаго Контролера: «Государственная отчетность Бельгій», «Государственная отчетность Пруссіи» и «Государственная отчетность Франціи», составленныя въ 1855—61 годахъ. (Второе изданіе этихъ изслѣдованій съ дополненіями И. И. Кауфмана напечатано въ 1881—1884 годахъ). Въ 1884 г. появился трудъ Н. В. Пясецкаго (командированнаго бывшимъ Государственнымъ Контролеромъ Статсъ-Секретаремъ Д. М. Сольскимъ для изученія счетоводства въ Италіи), подъ заглавіемъ: «Счетная Палата и система государственной отчетности Итальянскаго Королевства».

О государственномъ счетоводствѣ Англіи у насъ нѣтъ ни одного сочиненія. Впрочемъ, такой же пробѣлъ представляетъ и литература иностранная. Даже въ классическомъ сочиненіи Червига «Darstellung der Einrichtungen über Budget, Staatsrechnung und Controle in Oesterreich, Preussen, Sachsen, Baiern, Würt-

temberg, Baden, Frankreich und Belgien v. Carl Freiherrn v. Czoernig. Wien. 1866», какъ видно и изъ самаго заглавія, Англія опущена.

Между тѣмъ одно то, что въ Англіи росписи очень мало расходятся съ отчетами о ихъ исполненіи, указываетъ на интересъ, представляемый изученіемъ порядка, установленнаго въ англійскомъ государственномъ счетоводствѣ. При семъ однако должно замѣтить, что означенный порядокъ, составляя плодъ историческаго развитія, не допускаетъ простой пересадки въ континентальную Европу.

Для составленія настоящей статьи служили слѣдующіе источники и сочиненія:

1) Ежегодно представляемые Парламенту Estimates, Finance-Accounts, Appropriation-Acts¹⁾, Appropriation Accounts и пр.

2) Memorandum, составленный R. E. Welby по просьбѣ Испанскаго Правительства. (R. E. Welby состоитъ нынѣ непремѣннымъ Секретаремъ Министерства Финансовъ (Treasury)²⁾).

Меморандумъ представляетъ очень полное, обстоятельное и послѣдовательное изложеніе всего хода государственнаго счетоводства и финансовой отчетности въ Англіи; но ограничиться одною этою запискою, въ подлинникѣ и въ переводѣ, казалось не достаточнымъ, частію потому, что она не вполне освѣщаетъ тѣ стороны континентально-европейскаго государственнаго счетоводства, которыя признаются неудовлетворительными, а частію и

1) Образецъ такого Акта приложенъ въ подлинникѣ и переводѣ. См. стр. 72 и слѣд.

2) Этотъ Memorandum прилагается въ переводѣ и въ подлинникѣ. См. стр. 29—45.

потому, что указывая на особенности англійскихъ порядковъ она не всегда выясняетъ ихъ достоинства.

3) Gneist, D-г Rudolph. Budget und Gesetz nach dem konstitutionellen Staatsrecht Englands. Berlin, 1867. Извлечение изъ *Englisches Verwaltungsrecht* того же автора. Berlin, 1867 — 2 Bde. У Гнейста есть драгоценныя историческія разъясненія, ради которыхъ три параграфа его сочиненія приложены въ переводѣ см. стр. 46—71.

4) Leroy-Beaulieu, Paul. *Traité de la Science des finances* 1888. См. т. II, кн. I, на разныхъ страницахъ.

5) *Dictionnaire des finances* и *Dictionnaire de l'économie politique*, publiés sous la direction de M. Léon Say. См. статьи озаглавленные «Budget». Статья, помѣщенная въ *Dictionnaire des finances*, по объему равняется большой книгѣ, но объ Англіи содержитъ мало свѣдѣній.

6) v. Stein, D-г Lorenz. *Lehrbuch der Finanzwissenschaft*. 1885. Т. I, pp. 188—468. Свѣдѣнія объ Англіи приводятся на разныхъ страницахъ, въ особенности на 267—274, 324—328, 340 и слѣд.

Англійскія, относящіеся къ предмету, сочиненія: Erskine Maу'a, Alpheus Todd'a и другія приведены у Гнейста и поименованы ниже на стр. 46—71.

Болѣе подробныя свѣдѣнія находятся у Леруа Болѣе и у Гнейста; но какъ у того, такъ и у другаго автора встрѣчаются нѣкоторыя незначительныя неточности. Ихъ легко замѣтить при чтеніи *Memorandum'a R. E. Welby*. — Изложеніе у Штейна по своему отвлеченному характеру мало доступно, въ особенности для незнакомыхъ основательно съ внутреннею исторіею Англіи.

Въ заключеніе долгомъ считаю выразить искреннѣйшую мою признательность Агенту нашего Министерства Финансовъ въ

Парижѣ г. Артюру Рафаловичу за обязательное доставленіе Memorandum'a Welby, и нѣкоторыхъ свѣдѣній, а равно Агенту нашего Министерства Финансовъ Г. П. Каменскому, за обширное его письмо, содержащее разъясненіе вопросовъ, съ которыми я къ нему обращался. На письмо г. Каменскаго, пополняющее мѣстами записку Welby, сдѣланы мною ссылки.

Названія должностей, учрежденій и т. п., за немногими исключеніями я переводилъ дословно. Термины Chancellor of the Exchequer, Traesury — я переводилъ словами: Министръ Финансовъ, Министерство Финансовъ, потому что англичане говорятъ также Finance Minister, Finance Department; но Comptroller, Comptroller General, Comptroller of the Exchequer and Auditor General — названія одной и той же должности — я не рѣшился переименовать въ Государственнаго Контролера. Наконецъ нельзя достаточно настаивать на томъ, что Парламентскіе Комитеты расходовъ и доходовъ — Committee of Supply и Committee of Ways and Means не суть особыя учрежденія, а особаго рода засѣданія Палаты Общинъ. Welby въ своемъ Memorandum'ѣ прямо пишетъ, безъ слова Комитетъ, the House of Commons in Supply или in Ways and Means; при переводѣ я сохранилъ слово Комитетъ, какъ характеризующее особыя засѣданія Палаты.

Государственное счетоводство и финансовая отчетность въ Англии.

I. ВВЕДЕНІЕ.

1) Недостатки современнаго государственнаго счетоводства.

Составленіе росписей или бюджетовъ предстоящихъ доходовъ и расходовъ, а затѣмъ точное, т. е. согласное съ сдѣланными предположеніями исполненіе такихъ росписей, составляетъ потребность не только въ благоустроенномъ государственномъ или общественномъ, но и во всякомъ сколько нибудь сложномъ частномъ хозяйствѣ или въ крупномъ промышленномъ предпріятіи. Для успѣшнаго веденія хозяйства, надо знать: какими средствами оно располагаетъ, на чтѣ оно ихъ затрачиваетъ, и какихъ оно достигаетъ результатовъ. Все это, безъ заранѣе составленнаго разсчета и точнаго исполненія обдуманнаго предположеній, совершенно невозможно.

Не смотря на столь ясную и простую задачу, и на очевидную необходимость правильнаго ея разрѣшенія, сколько нибудь удовлетворительное составленіе, разсмотрѣніе, утвержденіе и исполненіе росписей въ большинствѣ государствъ континентальной Европы встрѣчается лишь въ XIX столѣтіи. Но и теперь, при

всей кажущейся стройности государственнаго счетоводства, можно замѣтить въ немъ многіе существенные недостатки, и очень можетъ быть, что со временемъ наши бюджеты представляются неудовлетворительными въ той же мѣрѣ, въ какой мы находимъ бюджеты XVII и XVIII вв.

Къ числу этихъ недостатковъ относятся такъ называемые льготные сроки, т. е. зачисленіе доходовъ, ожидавшихся по росписи даннаго бюджетнаго года, въ слѣдующемъ году, или исполненіе по такой же росписи даннаго года расходовъ въ теченіе первыхъ мѣсяцевъ слѣдующаго года и даже нѣсколькихъ слѣдующихъ лѣтъ, а также сверхсмѣтные кредиты и порядокъ ихъ разрѣшенія.

При изысканіи средствъ противъ упомянутыхъ недостатковъ, нельзя не остановиться на Англіи, въ которой все бюджетное дѣло развивалось исторически, и, не имѣя наружной стройности, во многихъ отношеніяхъ болѣе чѣмъ въ континентальной Европѣ, удовлетворяетъ требованіямъ и практики, и теоріи.

2) Общій порядокъ составленія государственныхъ росписей въ континентальной Европѣ и несоотвѣтствіе между росписями и отчетами объ ихъ исполненіи.

Прежде чѣмъ приступить къ изложенію правилъ, соблюдаемыхъ въ бюджетномъ счетоводствѣ Англіи, необходимо въ общихъ чертахъ указать на порядокъ составленія, рассмотрѣнія, утвержденія и исполненія росписей въ континентальной Европѣ.

Въ континентальной Европѣ почти повсемѣстно сначала готовятся смѣты доходовъ и расходовъ Министерствами и Главными Управленіями, каждымъ по своей части; потомъ Министръ финансовъ, по совѣщаніи съ другими Министрами, составляетъ общую роспись предполагаемыхъ доходовъ и расходовъ на предстоящій бюджетный годъ, который иногда совпадаетъ съ гражданскимъ, а иногда считается съ другаго срока,

напр. съ 1 апрѣля или съ 1 іюля (что зависитъ, главнымъ образомъ, отъ времени засѣданій законодательныхъ собраній). Росписи разсматриваются палатами представителей, или законосовѣщательными собраніями (у насъ сначала Департаментомъ Государственной Экономіи, а затѣмъ и Общимъ Собраніемъ Государственнаго Совѣта)¹⁾, по большей части въ двухъ инстанціяхъ, а иногда и болѣе; напр. во Франціи сначала особою бюджетною комиссіею Палаты представителей, а потомъ Палатою и Сенатомъ (послѣдній можетъ назначить отъ себя также особую комиссію для предварительнаго разсмотрѣнія росписи). Въ Пруссіи Ландтагъ разсматриваетъ въ Палатѣ представителей бюджетъ непосредственно, но Палата нерѣдко отсылаетъ тѣ или другія статьи на заключеніе комиссіи, назначаемой для болѣе подробнаго разсмотрѣнія вопросовъ спорныхъ или требующихъ разъясненія.

По разсмотрѣніи законодательными, или законосовѣщательными учрежденіями, роспись утверждается Верховною властію и составляетъ законъ, сила котораго ограничивается срокомъ, установленнымъ для его исполненія.

Точное исполненіе утвержденной росписи въ теченіе бюджетнаго года встрѣчаетъ разныя затрудненія.

Не говоря о томъ, что исчисленные доходы по росписи могутъ поступить не въ той суммѣ, какъ было предположено, должно замѣтить, во первыхъ, что какъ бы тщательно ни была составлена роспись, но въ теченіе бюджетнаго года можетъ

1) На практикѣ у насъ установилось отступленіе отъ этого порядка. Сметы Министерствъ и Главныхъ Управленій съ замѣчаніями Министра Финансовъ и Государственнаго Контролера вносятся въ Департаментъ Государственной Экономіи безъ проекта росписи. Роспись составляется въ Министерствѣ Финансовъ лишь тогда, когда всѣ сметы пройдутъ чрезъ Департаментъ, и когда будутъ сдѣланы въ нихъ соотвѣтственные измѣненія. Роспись въ такомъ видѣ, съ надлежащими приложеніями и разногласіями, если таковыя въ Департаментѣ Экономіи не устранены (что случается очень рѣдко), поступаетъ въ Общее Собраніе Государственнаго Совѣта, и оттуда представляется на Высочайшее утвержденіе.

встрѣтиться надобность въ сверхсмѣтныхъ расходахъ, или дополнительныхъ — напр. при возвышеніи цѣнъ на разные предметы заготовленія, или чрезвычайныхъ — на потребности непредвидѣвшіяся при разсмотрѣніи бюджета. Въмѣстѣ съ этимъ требуются иногда и новые ресурсы, которые устанавливаются или въ видѣ дополнительныхъ налоговъ къ существующимъ, или въ видѣ новыхъ податей, или наконецъ въ видѣ займовъ, заключаемыхъ въ той или другой формѣ. Само собою разумѣется, что сверхсмѣтные расходы представляютъ не рѣдко большую финансовую опасность, разрушая соображенія, расчеты и предположенія финансоваго управленія и вводя вообще распущенность и неряшливость въ государственное хозяйство. Поэтому понятно стремленіе каждаго министра финансовъ, серьезно относящагося къ своимъ обязанностямъ, къ покрытію сверхсмѣтныхъ расходовъ или изъ особой суммы, назначенной по бюджету въ распоряженіе министра финансовъ для экстренныхъ надобностей, или изъ свободныхъ остатковъ, ожидаемыхъ по тѣмъ или другимъ статьямъ смѣты. Конечно все это достижимо лишь при нормальномъ ходѣ дѣлъ; въ военное время, сверхсмѣтные расходы производятся очень часто и безъ соблюденія предписаннаго порядка, а сверхъ того съ такими широкими полномочіями, которыя обращаютъ этотъ порядокъ въ пустую формальность.

Другаго рода несоотвѣтствіе между проектированной и исполненной росписью происходитъ отъ установленія такъ называемыхъ льготныхъ сроковъ, какъ для доходовъ, такъ и для расходовъ.

Въ эти льготные сроки, какъ объяснено было выше, дозволяется зачисленіе доходовъ, поступившихъ въ счетъ даннаго бюджетнаго года въ слѣдующемъ году, а равно дозволяется производство нѣкоторыхъ расходовъ, по росписи уже истекшаго бюджетнаго года, въ слѣдующемъ году. Льготные сроки, какъ для доходовъ, такъ и для расходовъ, по общему правилу ограничиваются нѣсколькими мѣсяцами, по истеченіи которыхъ роспись заключается, т. е. прекращается занесеніе по росписи доходовъ

и производство по ней расходовъ, и составляется отчетъ объ ея исполненіи. Но и тутъ бываютъ изъятія: нѣкоторые расходы производятся по заключеніи росписи, на основаніи ея, въ теченіе нѣсколькихъ лѣтъ.

Причины установленія льготныхъ сроковъ заключаются въ слѣдующемъ:

Во первыхъ, прямыя подати, исчисленные на бюджетный годъ въ опредѣленномъ размѣрѣ, взыскиваются иногда лишь въ теченіе первыхъ мѣсяцевъ слѣдующаго года; акцизы и пошлыны поступаютъ иногда процентными бумагами въ бюджетномъ году, на основаніи правилъ о разсрочкахъ, а деньгами зачисляются по прошествіи бюджетнаго года. Спрашивается: какъ записывать прямыя подати: въ счетъ ли росписи, по которой онѣ поступили, или въ счетъ росписи дѣйствовавшей въ то время, когда налоги были уплачены? Равнымъ образомъ какъ зачислять пошлыны и акцизы—по срокамъ ли, когда они были внесены въ видѣ обезпеченія процентными бумагами, или по срокамъ, когда бумаги были замѣнены наличными деньгами? У насъ льготные сроки для налоговъ отмѣнены съ 1888 года; но за тѣмъ еще остается счетъ недоимокъ, поступленіе которыхъ у насъ по росписи не ожидается.

Во вторыхъ, расходы, назначенные по росписи, часто производятся за предѣлами бюджетнаго года по слѣдующимъ причинамъ. Суммы назначаются къ отпуску, иногда даже выдаются самыя ассигновки въ концѣ бюджетнаго года, а платежи производятся въ первые мѣсяцы слѣдующаго года. Иногда, какъ это бываетъ съ постройками, суммы, назначенныя на все сооруженіе, расходуются въ теченіе нѣсколькихъ лѣтъ. Роспись заключена, отчетъ по исполненію ея представленъ, а между тѣмъ въ извѣстной своей части она продолжаетъ дѣйствовать и послѣ заключенія.

У насъ по строительнымъ расходамъ законъ допустилъ двухлѣтній срокъ, который въ настоящее время доходитъ до

пяти лѣтъ. Во Франціи въ подобныхъ случаяхъ допускается также пятилѣтній срокъ.

Такимъ образомъ отчетъ о поступленіи государственныхъ доходовъ и о производствѣ государственныхъ расходовъ въ теченіе бюджетнаго года по общему правилу не соотвѣтствуетъ проектированной для этого года росписи. Въ отчетъ включаются иногда свѣдѣнія о доходахъ, поступившихъ отчасти въ продолженіе года, слѣдовавшаго за бюджетнымъ, а равно въ немъ появляется цѣлый рядъ расходныхъ статей по росписямъ прежнихъ лѣтъ, которыя давнымъ давно считаются заключенными.

Невыполненные расходы по прежнимъ росписямъ составляютъ у насъ довольно крупную цифру, которая переходитъ изъ года въ годъ. Только по истеченіи пяти лѣтъ можно сказать, какъ была исполнена роспись даннаго года.

Такъ напр., невыполненные расходы составляли у насъ:

Къ 1886 году:

По смѣтѣ 1885 г.....	85,2	млн.	рублей.
По смѣтамъ до 1885 г....	55,3	»	»

Всего... 140,5 млн. рублей.

Къ 1887 году:

По смѣтѣ 1886 г.....	85,8	»	»
По смѣтамъ до 1886 г....	67,1	»	»

Всего... 152,9 млн. рублей.

Къ 1888 году:

По смѣтѣ 1887 г.....	96	»	»
По смѣтамъ до 1887 г....	76	»	»

Всего... 172 млн. рублей.

Къ 1889 году:

По смѣтѣ 1888 г. 72,73 милл. рублей.

По смѣтамъ до 1888 г. 79,29 » »

Всего . . . 152 милл. рублей.

Эти невыполненные расходы обыкновенно исключаются изъ наличныхъ средствъ Казначейства, и лишь остающаяся затѣмъ сумма считается свободнымъ остаткомъ.

Такимъ образомъ ежегодно выполняется расходовать по прежнимъ смѣтамъ на довольно крупныя суммы—на нѣсколько десятковъ милліоновъ рублей, и отчетъ о росписи не есть отчетъ о доходахъ и расходахъ за бюджетный годъ. У насъ, напр., съ тѣхъ поръ какъ отмѣнены льготные сроки для зачисленія доходовъ, отчетъ объ исполненіи росписи обнимаетъ дѣйствительное поступленіе доходовъ въ бюджетномъ году и расходы, произведенныя какъ по росписи, составленной на бюджетный отчетный годъ, такъ и по нѣкоторымъ невыполненнымъ расходамъ по росписямъ прежнихъ лѣтъ, до 4-хъ кромѣ отчетнаго года. Наконецъ, у насъ только по закону 1890 года прекращена выдача авансовъ на расходы будущаго года, а слѣдовательно до 1890 года несоотвѣтствіе между проектированной и исполненною росписью простиралось еще далѣе.

3) Попытки къ устраненію несоотвѣтствія между росписью и отчетомъ объ ея исполненіи.

Съ льготными сроками по расходамъ и съ несоотвѣтствіемъ между росписями и составленными по нимъ отчетами на столько свыклись въ континентальной Европѣ, что самый вопросъ объ упорядоченіи въ этомъ отношеніи государственнаго хозяйства многимъ не представляется ни настоятельнымъ, ни даже существеннымъ. Лица весьма компетентныя убѣждены, что исправленіе указанныхъ несообразностей едва-ли привело бы къ удовлетворительнымъ результатамъ, ибо несопадненіе отчета съ рос-

писью возникает изъ самаго существа государственнаго хозяйства, которое не можетъ быть втиснуто въ годичныя рамки, и заключаетъ въ себѣ операціи, дѣлящаяся нѣсколько лѣтъ. Въ Италіи, гдѣ вся бухгалтерія и отчетность по государственному хозяйству доведены до высокой степени совершенства, и гдѣ сдѣлано было по видимому все возможное для избѣжанія сверхсмытныхъ расходовъ и льготныхъ сроковъ, цѣль эта, однако, не была достигнута. Въ Италіи, кромѣ Отчета, представляется Роспись два раза въ Парламентъ, сначала какъ Предварительная, а потомъ какъ Окончательная; именно въ ноябрѣ вносятся: за каждый истекшій бюджетный годъ — Отчетъ; за текущій годъ, начавшійся съ 1-го іюля текущаго же года — Окончательная роспись; а на предстоящій годъ, считая таковой съ 1-го іюля будущаго года — Предварительная роспись. Такимъ образомъ роспись рассматривается два раза: сначала за 7 мѣсяцевъ до бюджетнаго года, а затѣмъ черезъ 4 мѣсяца по его наступленіи.

Въ Предварительную роспись включаются два запасные фонда — одинъ для покрытія обязательныхъ и обыкновенныхъ расходовъ, назначенныхъ въ недостаточномъ размѣрѣ, другой для покрытія непредвидѣнныхъ расходовъ.

Хотя позаимствованія изъ перваго фонда производятся по декретамъ Министра Казначейства, зарегистрированнымъ Счетною Палатою (Контролемъ), а изъ втораго, т. е. непредвидѣнные расходы — декретомъ Короля, по обсужденіи въ Совѣтѣ Министровъ, но они вносятся въ окончательный бюджетъ при разсмотрѣніи послѣдняго въ Парламентѣ.

За сямъ уже каждый дальнѣйшій сверхбюджетный расходъ можетъ быть разрѣшенъ только новымъ закономъ и съ указаніемъ источника для его покрытія.

Относительно льготныхъ сроковъ постановлено слѣдующее:

Послѣ 30-го іюня, не поступившіе за истекшій бюджетный годъ доходы относятся къ ожидаемымъ поступленіямъ по новому бюджету, какъ активные остатки *residui attivi* (недоимки и недоборы) съ опредѣленіемъ однако суммы, которая въ счетъ ихъ

можетъ поступить. Равнымъ образомъ всѣ произведенные за данный годъ расходы (кромѣ такихъ, по коимъ ассигновки выданы до 30-го іюня, — подобныя ассигновки могутъ быть оплачены въ продолженіе слѣдующаго бюджетнаго года, но не далѣе) вносятся въ бюджетъ слѣдующаго года, какъ пассивные остатки (т. е. подлежащія къ выплатѣ суммы) — *residui passivi* и расходы по нимъ допускаются лишь въ теченіе втораго, т. е. слѣдующаго бюджетнаго года. По истеченіи послѣдняго, для произведеннаго расхода требуется новое законодательное разрѣшеніе.

Такимъ образомъ, хотя государственное счетоводство въ Италіи и представляетъ несомнѣнныя достоинства, во многихъ отношеніяхъ, но всетаки въ немъ не были избѣгнуты ни льготные сроки, ни сверхсметные расходы, а слѣдовательно не было достигнуто надлежащее соотвѣтствіе между проектированной росписью и ея исполненіемъ. вмѣсто льготныхъ сроковъ явились остатки *residui attivi* и *residui passivi*, и сверхъ того въ нѣкоторыхъ случаяхъ повторительныя бюджетныя назначенія.

II. ПОРЯДОКЪ СОСТАВЛЕНІЯ, РАЗСМОТРѢНІЯ И ИСПОЛНЕНІЯ ГОСУДАРСТВЕННОГО БЮДЖЕТА ВЪ АНГЛИИ.

1) Общія замѣчанія.

Обращаясь къ англійскому бюджетному хозяйству, которое если не вполне, то наиболѣе удовлетворительнымъ образомъ разрѣшаетъ вопросъ о сближеніи проектированной росписи съ отчетомъ о ея исполненіи, должно замѣтить слѣдующее.

Поверхностный наблюдатель, который захотѣлъ бы судить о порядкѣ составленія, рассмотрѣнія, утвержденія и исполненія бюджета въ Англии съ континентально-европейской точки зрѣнія, нашелъ бы многое въ этомъ порядкѣ нестройнымъ, безсвязнымъ и хаотическимъ.

То, что въ континентальной Европѣ называется росписью — *budget de prévision*, какъ нѣчто цѣлое въ Англии

вовсе не вносится на разсмотрѣніе Парламента. Во первыхъ, не вносятся на разсмотрѣніе смѣты доходовъ, потому что однажды разрѣшенные налоги считаются постоянными и, по мнѣнію англичанъ, нѣтъ надобности въ особомъ законѣ, для подтвержденія права на взиманіе такихъ налоговъ въ предстоящемъ бюджетномъ году. Разрѣшеніе Парламента требуется только для налоговъ, которые измѣняются ежегодно, какъ напр. для опредѣленія размѣра подоходнаго налога. Объ ожидаемыхъ доходахъ упоминается, впрочемъ, въ рѣчи Министра Финансовъ, именуемой бюджетомъ, но рѣчь ограничивается лишь общими цифрами, не вдаваясь въ подробности. Подробныя же и точныя свѣдѣнія помѣщаются въ ежегодныхъ Финансовыхъ Отчетахъ, представляемыхъ Парламенту—Finance-accounts, и въ извѣстной степени соответствующихъ отчетамъ нашего Государственнаго Контроля. Во вторыхъ, не вносятся на разсмотрѣніе Парламента смѣты расходовъ, потребныхъ на уплату процентовъ и погашенія по государственному долгу, по такъ называемой цивиллистѣ, т. е. на содержаніе Двора, королевской фамиліи и на выдачу содержанія нѣкоторымъ должностнымъ лицамъ, матеріальное положеніе которыхъ признано было нужнымъ сдѣлать независимымъ отъ ежегодныхъ парламентскихъ голосованій— всего приблизительно на 30 милл. фунтовъ стерлинговъ. Подробный перечень этихъ расходовъ находится также въ Финансовыхъ Отчетахъ.

Затѣмъ вносятся въ Парламентъ три смѣты: военная, морская и гражданскихъ расходовъ. Къ послѣдней присоединяется смѣта расходовъ по взиманію доходовъ¹⁾.

1) Изъ Финансоваго Отчета за 1885—86 годъ видно, что расходы этого года подраздѣлялись:

Во 1-хъ, на постоянные, по государственному долгу и по другимъ статьямъ, относимымъ на Консолидированный фондъ (т. е. на суммы Казначейства) (Exchequer Issues for Permanent Charge of Debt and other Consolidated Fund Charges). — Къ другимъ издержкамъ на Консолидированный фондъ относимымъ, причислены: цивиллиста (Civillist), срочныя выдачи и пенсіи (annuities and pensions), жалованье и назначенія (Salaries and Allowances), суды (Courts of Justice) и разныя (Miscellaneous).

2) Составленіе, разсмотрѣніе и утвержденіе смѣтъ первоначальныхъ и дополнительныхъ.

Инициатива составленія тѣхъ смѣтъ, которыя вносятся въ Парламентъ, принадлежитъ Коронѣ, т. е. Правительству (to the Crown). Каждое вѣдомство или министерство изготавляетъ пространныя смѣты расходовъ, составляющія цѣлые томы и отсылаетъ ихъ въ Казначейство (т. е. Министерство Финансовъ — Treasury), гдѣ смѣты разсматриваются, а иногда взмѣняются и сокращаются при участіи и согласіи подлежащихъ вѣдомствъ. Затѣмъ, по отпечатаніи, смѣты вносятся въ ноябрѣ или въ декабрѣ въ Нижнюю Палату, вскорѣ по открытіи ея; именно военныя смѣты — Army Estimates — Статсъ-секретаремъ Военныхъ Дѣлъ, морская смѣта — Navy Estimates — Первымъ лордомъ Адмиралтейства, смѣты по расходамъ гражданскаго вѣдомства и взиманія доходовъ — Estimates for Civil Services and for

Во 2-хъ, на расходы, разрѣшаемые ежегодно Парламентомъ (Voted supply services). Они состояли изъ слѣдующихъ отдѣловъ:

- 1) Военные расходы (Army services);
- 2) Морскіе расходы (Navy services);
- 3) Афганистанская война — суммы, назначенныя въ пособіе (Afgan war grant in Aid);
- 4) Морскія и военныя операціи, разрѣшенный кредитъ (Naval and Military Operations-Vote of Credit);
- 5) Разныя расходы по гражданской части (Miscellaneous Civil services);
- 6) Таможни и управленіе по взиманію внутреннихъ доходовъ (Customs and Inland Revenue Departements);
- 7) Почтовое вѣдомство (Post-office);
- 8) Телеграфные расходы (Telegraph service);
- 9) Почтовая отправка посылокъ (Post office Packet service).

Кромѣ того, въ общемъ перечнѣ финансоваго отчета поименованы еще другія выдачи изъ Казначейства (Other Exchequer Issues), какъ то: 1) авансы на Гринвичскій госпиталь и школу; 2) авансы въ видѣ ссудъ: а) на покупку слитковъ, б) на публичныя зданія и улучшенія; 3) на выкупъ фундированнаго и 4) на выкупъ не фундированнаго долга.

Строго говоря, всѣ расходы приводятся къ двумъ главнымъ рубрикамъ, изъ которыхъ послѣдняя заключаетъ въ себѣ: а) расходы на армію, б) расходы на флотъ и в) расходы гражданскаго вѣдомства, взиманія доходовъ, и нѣкоторыя другіе, разрѣшаемые въ противоположность первымъ ежегодными особыми постановленіями Парламента.

Revenue Departments — Секретаремъ казначейства. Смѣты подраздѣляются на главы или голосованія — Chapters or Votes. Въ 1890—91 году такихъ главъ, по которымъ для каждой требовалось особое утвержденіе Палаты, было 135. Онѣ соотвѣтствуютъ параграфамъ нашихъ смѣтъ и росписей, т. е. суммы, назначенныя по одной главѣ, не могутъ быть расходуемы на предметы, отнесенные къ другой главѣ. Въ послѣднее время, вмѣстѣ съ смѣтами вошло въ обыкновеніе представлять Statements — перечни предметовъ расходовъ, что значительно облегчаетъ пониманіе смѣтъ очень пространныхъ, подробныхъ и требующихъ для основательнаго ихъ изученія спеціальныхъ познаній¹⁾.

Въ такъ называемыхъ Civil Services, — расходахъ гражданскаго управленія—заслуживаетъ вниманія самая классификація расходовъ не по министерствамъ, а по предметамъ. Этотъ порядокъ вызывается тѣмъ обстоятельствомъ, что въ Англіи, при образованіи каждаго новаго министерства, дѣла между министрами распредѣляются по взаимному соглашенію, по соображенію съ желаніемъ каждаго, а не потому что между извѣстными отраслями управленія усматривается болѣе тѣсная связь. Такой порядокъ гораздо лучше принятаго во многихъ государствахъ континентальной Европы, гдѣ иногда смѣта министерства внезапно возрастаетъ или уменьшается отъ присоединенія къ ней или отъ отдѣленія отъ нея смѣты того или другаго департамента. Англійскія смѣты, представляя исчисленіе расходовъ по предметамъ, а не по министерствамъ, облегчаютъ безошибочное сравненіе данныхъ за продолжительные періоды времени.

Разсмотрѣніе расходныхъ смѣтъ происходитъ въ Комитетѣ расходовъ (Committee of supply), т. е. въ полномъ составѣ Нижней Палаты—in the whole House; въ дѣйствительности участвуютъ ближайшимъ образомъ члены интересующіеся дѣломъ. Изъ этого комитета дѣла о разрѣшенныхъ расходахъ поступаютъ въ комитетъ путей и средствъ, т. е. доходовъ (Committee of

1) Письмо Г. И. Каменскаго.

Ways and Means), который назначаетъ средства по разрѣшеннымъ расходамъ и, подобно Комитету расходовъ есть также Палата Общинъ, собирающаяся въ засѣданіе особаго рода.

Засѣданія обоихъ Комитетовъ отличаются отъ обыкновенныхъ засѣданій Нижней Палаты тѣмъ, что въ нихъ предсѣдательствуетъ не предсѣдатель Палаты (Speaker), а особое лицо (Chairman), которое имѣетъ право участвовать въ преніяхъ и представляетъ Палатѣ доклады Комитетовъ. Докладъ Комитета доходовъ долженъ быть облеченъ въ форму билля, пройти черезъ обѣ Палаты, и получить силу парламентскаго акта.

Въ концѣ сессіи Парламентомъ утверждается Актъ усвоенія (Appropriation act), содержащій въ себѣ перечень разрѣшенныхъ расходовъ¹⁾.

Между тѣмъ, въ то время какъ Комитеты разсматриваютъ сметы, предполагаемые ими расходы, а также способы покрытия послѣднихъ, Министръ Финансовъ произноситъ въ Нижней Палатѣ рѣчь, въ которой излагаетъ результаты истекшаго года, соображенія относительно ожидаемыхъ доходовъ и предстоящихъ расходовъ въ наступающемъ году, предположенія объ увеличеніи или уменьшеніи налоговъ и о прочихъ финансовыхъ мѣраxъ. Другими словами, Министръ Финансовъ, сообщая Парламенту общіе итоги предвидимыхъ доходовъ и расходовъ, представляетъ на его одобреніе свой финансовый планъ, или свою программу. Этою рѣчью, которая даже не публикуется, какъ официальный документъ, а помѣщается въ частномъ сборникѣ парламентскихъ преній (Hansard'a), по употребительному въ Англии выраженію, Министръ Финансовъ открываетъ свой бюджетъ (opens his budget).

Члены Парламента (если бюджетъ не даетъ повода къ ниспроверженію Кабинета), ограничиваются одними замѣчаніями на рѣчь Министра Финансовъ, которыя, по Леруа Болье, обыкновенно принимаются Министромъ во вниманіе въ слѣдующемъ году. За-

1) Образецъ такого акта 1887 года помѣщенъ на страницахъ 72 и слѣд.

тѣмъ, въ самыхъ смѣтахъ не дѣлается почти никакихъ измѣненій. Палата Общинъ не позволяетъ себѣ предлагать какіе либо новые кредиты или же увеличивать прежніе, и пользуется въ ограниченной степени своимъ правомъ сокращенія требуемыхъ кредитовъ. Въ 6 лѣтъ, съ 1854 по 1860 годъ, по Джону Росселю, кредитовъ исключено по большей мѣрѣ на 20,000 фунтовъ, а въ 1858 г., по Мэю, вычеркнуть всего расходъ въ 300 ф. с., предназначавшихся лицу, командированному отъ Національной Галлерей.

Бюджетный или финансовый годъ въ Англіи, совпадающій съ отчетнымъ, начинается съ 1-го апрѣля и оканчивается 31-го марта. Эти сроки приняты ради совпаденія начала бюджетнаго года съ временемъ разрѣшенія расходовъ. Но, такъ какъ бюджетный годъ начинается не рѣдко въ то время, когда смѣты этого года еще разсматриваются, то по Военному и Морскому вѣдомствамъ дозволяется временно дѣлать позаимствованія въ суммѣ, разрѣшенной по одной главѣ, на потребности того же вѣдомства по прочимъ главамъ. Позаимствованія на непредвидѣнные расходы, какъ это видно изъ приложеннаго Акта усвоенія 1887 г., дозволяется дѣлать съ разрѣшенія Коммиссаровъ Казначейства Ея Величества, но лишь въ счетъ оказавшихся или ожидаемыхъ по исполняемымъ смѣтамъ остатковъ отъ назначеній. По гражданскому вѣдомству разрѣшаются, до утвержденія смѣтъ, по каждой изъ отдѣльныхъ главъ, такіе же отпуска нѣкоторой части назначенныхъ суммъ, на основаніи такъ называемыхъ Votes on account (разрѣшеній авансомъ).

Дополнительныя смѣты по расходамъ, которые не были предвидѣны въ ноябрѣ или въ декабрѣ, при внесеніи первоначальныхъ смѣтъ, представляются въ іюлѣ и разрѣшаются обыкновеннымъ установленнымъ порядкомъ, при чемъ назначенныя по нимъ суммы входятъ въ составъ Акта усвоенія (Appropriation act) вмѣстѣ съ суммами, назначенными по первоначальнымъ смѣтамъ (Original Estimates). Если и затѣмъ потребуются новые, непредвидѣнные расходы передъ концомъ финансоваго года, то

представляются вторыя дополнительные смѣты въ февралѣ, которыя обсуждаются и разрѣшаются въ мартѣ до 31-го числа, Актомъ путей и средствъ — (Ways and Means Act) — актомъ, составленнымъ Комитетомъ доходовъ и утвержденнымъ Парламентомъ. Такимъ образомъ всѣ расходы, какъ предвидѣнные передъ наступленіемъ бюджетнаго года, такъ и непредвидѣнные, т. е. такіе, въ которыхъ обнаружилась потребность впоследствии, въ теченіе бюджетнаго года, обсуждаются и разрѣшаются одинаковымъ порядкомъ.

Такъ какъ непредвидѣнные въ первоначальныхъ смѣтахъ расходы или относятся на остатки отъ смѣтныхъ назначеній, при соблюденіи извѣстнаго контроля, или проходятъ черезъ два Комитета, — сначала расходовъ а потомъ доходовъ, то понятно, что расходы не могутъ быть разрѣшены, безъ уясненія какими ресурсами они должны быть покрыты.

Но могутъ потребоваться сверхбюджетныя средства въ то время, когда Парламентъ не засѣдаетъ, или на предметы, по которымъ расходъ долженъ быть сдѣланъ безъ огласки. Въ такихъ случаяхъ Министерству предоставляется брать авансы изъ особаго фонда, извѣстнаго подъ названіемъ «Казеннаго ящика — Treasury Chest Fund», въ которомъ, по опредѣленію Парламента, не должно находиться болѣе 1.300.000 ф. с., или изъ «Civil Contingencies Fund» — фонда на непредвидѣнныя случайныя потребности, обыкновенно заключающаго въ себѣ около 150.000 ф. с. За расходы изъ этихъ фондовъ Правительство, т. е. Министерство, отвѣтственно передъ Палатою, и обязано ихъ пополнить изъ смѣты того вѣдомства, за счетъ котораго издержка была произведена.

Былъ случай однако, когда упомянутые ресурсы оказались недостаточными. Въ 1875 г. представилась возможность приобрести у Хедива акціи Суэзскаго канала за 4 милл. фунтовъ стерлинговъ, тогда какъ оба упомянутые выше фонда составляютъ всего 1.450.000 ф. стерл., а Парламентъ въ ту пору былъ закрытъ, да при томъ и самая операція, для избѣжанія

противодѣйствія со стороны Франціи, требовала соблюденія тайны. Поэтому Дизраэли, стоявшій въ то время во главѣ Министерства, не рѣшаясь взять эти деньги изъ Государственнаго Казначейства, именуемаго въ Англіи Консолидированнымъ фондомъ, и нарушить конституцію, обратился къ дому Ротшильдовъ съ предложеніемъ взять на себя покупку акцій Суэзскаго канала за счетъ Правительства, подъ условіемъ ратификаціи этой сдѣлки Парламентомъ въ предстоящей сессіи. Домъ Ротшильдовъ принялъ это предложеніе, выговоривъ себѣ 5% комиссіи; Хедиву была немедленно выплачена условленная сумма денегъ, а Парламентъ, по открытіи его въ февралѣ, утвердилъ сдѣлку о покупкѣ акцій Суэзскаго канала и разрѣшилъ выпускъ билетовъ Казначейства (Suez Exchequer bonds) на сумму, необходимую для покрытія этого расхода¹⁾.

Въ предыдущемъ изложенъ порядокъ составленія, разсмотрѣнія и утвержденія смѣтъ, относящихся къ бюджету, а также порядокъ разрѣшенія расходовъ, не включенныхъ въ первоначальныя смѣты — Original Estimates.

3) Исполненіе бюджета и отчетность.

За симъ слѣдуетъ обратиться къ исполненію бюджета.

Во первыхъ, что касается доходовъ, то имъ, какъ было уже замѣчено, предварительныхъ подробныхъ смѣтъ не составляется, а соображенія о томъ, что доходы могутъ дать вообще въ цѣломъ и по главнымъ отдѣламъ, излагаются Министромъ Финансовъ въ его бюджетной рѣчи. Подробный перечень доходовъ содержится въ финансовыхъ отчетахъ (Finance accounts), соответствующихъ, какъ выше было уже сказано, нашимъ Отчетамъ Государственнаго Контроля объ исполненіи росписи.

Для зачисленія доходовъ въ счетъ бюджетнаго года никакихъ льготныхъ сроковъ не полагается. Недоимки въ Англіи неиз-

1) Письмо Г. П. Каменскаго.

вѣстны. Всѣ прямые налоги, какъ то— подоходный (Income-tax), налогъ на дома (House Duty) уплачиваются *впередъ* за цѣлый годъ; повѣстки рассылаются въ январѣ за три мѣсяца до начала новаго финансоваго года; потомъ дѣлаются напоминанія, и если промедленіе въ уплатѣ продолжится, напр. до конца февраля, то сборщикъ доноситъ объ этомъ Департаменту Внутреннихъ Сборовъ, который выдаетъ исполнительный листъ, а затѣмъ слѣдуетъ опись имущества и взысканіе. Таможенный доходъ, акцизы и другіе косвенные налоги зачисляются по времени поступленія, патентные сборы — при возобновленіи патентовъ (licences)¹⁾.

Всѣ государственные доходы поступаютъ или непосредственно отъ плательщиковъ, или отъ сборщиковъ въ Консолидированный фондъ Соединеннаго Королевства Великобританіи и Ирландіи, т. е. въ Государственное Казначейство. Суммы Консолидированнаго фонда находятся на счету Казначейства въ Банкѣ Англій и въ Банкѣ Ирландіи. Такъ какъ и всѣ государственные расходы производятся изъ того же Консолидированнаго фонда, то счетъ его въ данномъ году содержитъ свѣдѣнія и о поступившихъ государственныхъ доходахъ, и о произведенныхъ государственныхъ расходахъ. Счетъ фонда соотвѣтствуетъ нашему кассовому счету, и есть въ тоже время счетъ по выполненію росписи.

Суммы на расходы назначаются Парламентомъ въ распоряженіе Королевы, а Королевское повелѣніе ставитъ ихъ въ распоряженіе Министерства Финансовъ (Treasury). Казначейство, когда требуются деньги, поручаетъ Контролеру казначейства и Генералъ-ревизору (Comptroller of the Exchequer and Auditor-general — должность эта соотвѣтствуетъ въ нѣкоторомъ отношеніи должности нашего Государственнаго контролера) разрѣшать выдачи изъ Консолидированнаго фонда (т. е. казначейства) суммъ, нужныхъ на расходы по тому или другому вѣдомству, Генералъ-Плательщику (Paymaster General). *По общему праву, выдачи Генералъ-Плательщику считаются выполненнымъ*

1) Письмо Г. П. Каменскаго.

расходамъ и близко подходят къ расходамъ, дѣйствительно произведеннымъ, такъ что при ежегодныхъ расходахъ на сумму отъ 80 до 90 милл. фунтовъ, разность между обреченою отчетностью по платежамъ и выдачамъ Генераль-Плательщику изъ Консолидированнаго фонда составляетъ не болѣе 200.000 или 300.000 ф. с. При этомъ способѣ веденія счетоводства достигается тотъ практическій результатъ, что итоги всѣхъ государственныхъ доходовъ и расходовъ могутъ быть подведены въ любой день, вслѣдъ за разнесеніемъ статей по книгамъ.

За симъ въ Англіи о невыполненныхъ расходахъ въ теченіе бюджетнаго года или о льготныхъ срокахъ для расходовъ не можетъ быть рѣчи. Въ счетъ расходовъ даннаго финансоваго года включаются только выдачи, произведенныя въ этомъ году, а не расходы, которые слѣдовали по смѣтамъ. Если содержаніе, слѣдовавшее служащему до 31-го марта (последній день бюджетнаго года), выдано 1-го апрѣля или послѣ 1-го апрѣля, то платежъ этотъ, относящійся къ прошлому году, вносится въ расходы новаго года по Акту усвоенія.

Контролеръ Казначейства, онъ же и Генераль-Ревизоръ, слѣдитъ за тѣмъ, сколько на расходы каждаго вѣдомства отпущено Генераль-Плательщику, а последний производитъ платежи или выдачи денегъ по приказамъ этихъ вѣдомствъ, которыя обязаны въ свою очередь отчетностью предъ Контролеромъ. Для этой отчетности назначается трехмѣсячный срокъ, съ нѣкоторою отсрочкою для заграничныхъ платежей, но всѣ безъ исключенія оправдательные документы за финансовый годъ, оканчивающійся 31-го марта, должны быть представлены до 30-го ноября слѣдующаго бюджетнаго года, т. е. въ томъ же гражданскомъ году.

Контролеръ (онъ же Генераль-Ревизоръ) представляетъ доклады Парламенту о расходахъ по каждой главѣ, обращая вниманіе на каждую неправильность. Эти доклады, называемые Контрольными отчетами (Appropriation accounts), заключаются въ трехъ томахъ — по арміи, флоту, гражданскимъ расходамъ и по

управленіямъ, завѣдывающимъ доходами. Контрольные отчеты представляются Палатѣ общинъ за годъ, оканчивающійся 31-го марта, въ февралѣ слѣдующаго года. Палата общинъ передаетъ ихъ на разсмотрѣніе особаго Комитета (Committee, Bureau), который обращаетъ вниманіе на каждую неправильность и предлагаетъ какъ должно поступить. Серіозныя неправильности обсуждаются Палатою, маловажныя и обыкновенныя представленія Комитета разсматриваются Министерствомъ Финансовъ. Министерство Финансовъ сообщаетъ о семъ замѣчанія и указанія разнымъ вѣдомствамъ и приглашаетъ лицъ, не представившихъ подлежащихъ оправдательныхъ документовъ или доказательствъ платежа, отсчитаться въ полученныхъ суммахъ. Если Министерство Финансовъ не согласно съ Комитетомъ, то оно проситъ Комитетъ пересмотрѣть свое заключеніе вмѣстѣ съ соображеніями, на которыхъ было основано требованіе Комитета.

4) Заключение.

Въ заключеніе представляется не излишнимъ во-первыхъ подвести итогъ особенностямъ счетоводства въ англійскомъ государственномъ хозяйствѣ, а во-вторыхъ указать, хотя въ общихъ чертахъ, на историческое ихъ происхожденіе.

Первая и существенная особенность англійскаго бюджетнаго хозяйства состоитъ въ томъ, что въ Англии нѣтъ бюджета, подобнаго бюджетамъ, существующимъ въ континентальной Европѣ. Изъ доходовъ, по Гнейсту, въ 1867 г. только $\frac{1}{4}$ часть разрѣшалась ежегодно Парламентомъ, а теперь главная и чуть-ли не единственная часть разрѣшаемыхъ Парламентомъ доходовъ — это подоходный налогъ. Что же касается расходовъ, то, по Welby, $\frac{3}{8}$ бюджета относятся къ постояннымъ, а $\frac{5}{8}$ къ ежегодно разрѣшаемымъ Парламентомъ¹⁾.

1) Въ странахъ съ представительнымъ образомъ правленія этотъ порядокъ имѣетъ существенное значеніе, потому что онъ изъемлетъ рядъ предметовъ изъ ежегоднаго обсужденія бюджета. У насъ обсужденіе всѣхъ до-

Этотъ кажущійся пробѣлъ, какъ было объяснено, пополняется въ достаточной степени особыми актами и отчетами, которые позволяютъ составить себѣ совершенно точное понятіе о доходахъ и расходахъ Англіи.

Но особенно важно то, что въ Англіи нѣтъ льготныхъ сроковъ, что бюджетный годъ совпадаетъ съ отчетнымъ, и что цифры отчетныя болѣе близки къ цифрамъ первоначальной росписи, чѣмъ въ континентальной Европѣ. Последнее отчасти происходитъ отъ того, что сверхсметные расходы или дополнительные сметы разрѣшаются нѣсколько иначе, чѣмъ въ другихъ государствахъ.

Доходомъ считается то, что поступило; расходомъ — то, что дѣйствительно выдано въ теченіе бюджетнаго года. Затѣмъ поступленіе всѣхъ доходовъ въ такъ называемый Консолидированный фондъ, т. е. на счетъ Государственнаго Казначейства, въ Банкъ Англіи или Банкъ Ирландіи, а наконецъ посредствомъ Генералъ-Плательщика (Paymaster General) при производствѣ расходовъ позволяютъ заключать счета по доходамъ и расходамъ Государственнаго Казначейства въ любой день черезъ нѣсколько часовъ послѣ окончанія операций. Бюджетныя рамки даются — рѣчью Министра Финансовъ, постоянными расходами, относимыми на Консолидированный фондъ (Казначейство) и смѣ-

ходныхъ и расходныхъ смѣтъ этого значенія имѣть не можетъ, тѣмъ болѣе, что при разсмотрѣніи смѣтъ Государственный Совѣтъ, по общему правилу, не касается доходовъ и расходовъ, законами установленныхъ, т. е. *по существу* смѣты не разсматриваются. Пересмотръ доходныхъ и расходныхъ смѣтъ имѣетъ прежде всего задачей повѣрку законности и правильности исчисленій, а за тѣмъ согласное съ государственными цѣлями измѣненіе тѣхъ расходныхъ статей, которыя не опредѣлены штатами и законами, и величина коихъ зависитъ отъ заявленной потребности, напр. по лѣсоустройству, по горнозаводской дѣятельности, по постройкѣ дорогъ, портовъ, перевооруженію арміи и пр. Соединеніе всѣхъ доходовъ въ одну общую доходную смѣту съ одной стороны, и раздѣленіе расходовъ на два отдѣла, на штатные и постоянные, закономъ установленные, и на расходы измѣняющіеся, быть можетъ повело бы къ упрощенію состава нашихъ смѣтъ, которыя составляютъ ежегодно огромную массу книгъ.

тами по расходамъ, требующимъ ежегоднаго разрѣшенія Парламента; но роспись, установленная въ этихъ предѣлахъ, и по возможности удерживаемая въ нихъ, образуется окончательно въ періодъ ея исполненія, посредствомъ включенія въ нее дополнительныхъ смѣтъ (Supplementary Estimates — два раза въ теченіе бюджетнаго года — въ іюлѣ и въ мартѣ), разсматриваемыхъ и утверждаемыхъ тѣмъ же порядкомъ, какъ первоначальныя смѣты. Крупныхъ отступленій отъ первоначальныхъ расчетовъ быть не можетъ во первыхъ потому, что новые расходы или увеличеніе существующихъ допускается лишь по предложенію подлежащихъ Министровъ, и съ согласія всего Министерства, а не членовъ Парламента — послѣдніе могутъ предлагать только сокращенія въ расходахъ; во вторыхъ потому, что для каждаго непредвидѣннаго расхода по арміи и флоту долженъ быть указанъ или источникъ въ смѣтныхъ сбереженіяхъ и получено разрѣшеніе отъ Коммисаровъ Казначейства на производство такого расхода; или же (что требуется гражданскимъ вѣдомствомъ) необходимо разсмотрѣніе вопроса о расходѣ въ двухъ парламентскихъ Комитетахъ — расходовъ — Supply и средствъ для покрытія ихъ — Ways and Means. Такимъ образомъ для каждаго расхода должны быть указаны и способы его покрытія. За сѣмъ заслуживаетъ вниманія способъ парламентскаго разсмотрѣнія финансовыхъ вопросовъ.

Въ такъ называемыхъ Комитетахъ предсѣдательствуютъ и принимаютъ главное участіе лица, наиболѣе свѣдущія въ финансахъ, и не парламентское краснорѣчіе, а дѣловое обсужденіе выдвигается на первый планъ, при чемъ Комитеты только даютъ заключеніе по представленію министерскому, и сокращаютъ расходы, а не перерабатываютъ смѣтъ и росписей и не составляютъ новыхъ финансовыхъ плановъ, какъ это бываетъ въ комиссіяхъ французской палаты. Изъ Комитета доходовъ вносится билль сначала въ Нижнюю, а потомъ въ Верхнюю Палату Парламента. (Участіе послѣдней впрочемъ составляетъ только обычную формальность, но не болѣе).

Такимъ образомъ было бы совершенно ошибочно видѣть въ Комитетскихъ засѣданіяхъ неудачный, беспорядочный способъ обсуждения представленій о государственныхъ доходахъ и расходахъ. Отсутствие строгаго формализма и парламентскихъ рѣчей не лишаетъ происходящихъ преній ихъ серіозности. Это только предварительное разсмотрѣніе, которое облегчаетъ Парламенту принятіе окончательнаго рѣшенія.

Наконецъ, подобное разсмотрѣніе каждаго расхода въ двухъ инстанціяхъ: со стороны потребностей въ Committee of Supply, а со стороны средствъ, потребныхъ для удовлетворенія этой потребности — въ Committee of Ways and Means, не есть пустая формальность, а условіе болѣе обдуманнаго разрѣшенія новой издержки.

Для правильнаго пониманія порядка, установившагося въ Англіи относительно составленія, разсмотрѣнія и утвержденія бюджета необходимо привести краткую историческую справку.

Въ этомъ отношеніи Гнейстъ можетъ служить хорошимъ руководителемъ¹⁾, хотя нѣкоторые изъ его второстепенныхъ положеній представляются спорными.

Въ первые полтора столѣтія послѣ норманскаго завоеванія, Королевская власть была хорошо обезпечена постоянными доходами. Этими постоянными доходами «Короны» (т. е. Короля), которые увеличивались съ каждымъ столѣтіемъ, покрывались всѣ государственные расходы. Но были случаи, когда расточительность королей или войны вызывали нужду въ чрезвычайныхъ средствахъ для удовлетворенія временныхъ, чрезвычайныхъ потребностей. При Королѣ Іоаннѣ впервые появилась потребность въ доходахъ чрезвычайныхъ, разрѣшеніе которыхъ сопровождалось развитіемъ сословныхъ правъ и представительства. Такія чрезвычайныя требованія и расточительность королей привели наконецъ къ измѣненію способа назначенія суммъ на расходы, и

1) Сравни извлеченіе изъ его *Englisches Verwaltungsrecht*, въ брошюрѣ *Budget und Gesetz*. Berlin, 1867 г. Переводъ параграфовъ 59, 68, помѣщенъ въ приложеніи на страницахъ 46 и слѣд.

порядка распоряженія ими, сохраняя однако извѣстныя начала въ полной силѣ.

Доходы, назначавшіеся сначала въ распоряженіе Короля постоянно, разъ на всегда, стали назначаться пожизненно и даже на извѣстное число лѣтъ. Наконецъ, мало по малу, наравнѣ съ доходами *Короля*, установилось понятіе о доходахъ *государства*. Вначалѣ отдѣльные источники доходовъ, напр. таможенныя пошлины, акцизы и пр., поступали въ особыя кассы и на каждую изъ такихъ кассъ или фондовъ относилось удовлетвореніе извѣстныхъ государственныхъ потребностей, въ томъ числѣ платежи по извѣстнымъ государственнымъ долгамъ. Впослѣдствіи всѣ такіе фонды были слиты (консолидированы) и образовали Консолидированный фондъ, т. е. Казначейство, — единство кассы. Окончательное образованіе Консолидированнаго фонда произошло при Георгѣ III, когда доходы Короля поступили также въ Консолидированный фондъ, а Корона приняла постоянную цивиллисту, которая, съ возложенными на нее выдачами содержания, пенсій и административныхъ расходовъ, осталась независимою отъ ежегодныхъ парламентскихъ голосованій¹⁾.

Что же касается расходовъ, то они первоначально вполнѣ зависѣли отъ Короля, и назначеніе тѣхъ или другихъ фондовъ на удовлетвореніе извѣстныхъ потребностей, пока не образовался Консолидированный фондъ, заключало въ себѣ лишь нравственное обязательство²⁾. Съ появленіемъ Консолидированнаго фонда, суммами въ немъ находящимися можно располагать или на основаніи закона, или съ согласія обѣихъ Палатъ. На основаніи закона

1) См. ниже примѣчаніе Гнейста къ § 68-му на стр. 51, 52.

2) Нѣчто подобное было и у насъ даже въ царствованіе Императрицы Екатерины II (см. Историческій Сборникъ т. V, изданный подъ редакцію А. Н. Куломзина). Къ извѣстнымъ источникамъ доходовъ приурочивались извѣстные расходы. Само собою разумѣется, что такой порядокъ зависѣлъ отъ отсутствія одного центрального финансоваго управленія и единства кассы. Заимствованія изъ тѣхъ или другихъ доходовъ на расходы къ нимъ не отнесенные, составляли обычное явленіе.

расходуются суммы, предназначенныя на платежи по государственнымъ займамъ, на выдачу цивиллисты; всѣ прочіе расходы производятся только по обсужденіи Парламентомъ предметовъ, требующихъ расходовъ и способовъ покрытія послѣднихъ.

Нельзя однако сказать, чтобы расходы постоянныя разрѣшались въ Англіи закономъ разъ на всегда; въ расходахъ на войско, флотъ и на гражданское управление, ежегодно разрѣшаемыхъ Парламентомъ, есть постоянныя составныя части, наравнѣ съ измѣняющимися.

Въ заключеніе на вопросъ, котораго коснулся Гнейстъ, а именно: поставлены ли расходы постоянныя, въ противоположность ежегодно разрѣшаемымъ, въ совершенную независимость отъ разрѣшеній Парламента? — должно, кажется, отвѣчать отрицательно. Изъ приведеннаго и въ переводѣ и въ подлинникѣ Акта усвоенія 1887 года явствуетъ, что этимъ актомъ не только разрѣшены суммы, предназначенныя на удовлетвореніе поименованныхъ въ немъ потребностей, но и суммы на такъ называемые постоянныя расходы — подъ наименованіемъ «Grants out of Consolidated Fund». Отличіе ихъ состоитъ только въ томъ, что Парламентъ *не обсуждаетъ ихъ ежегодно* и что они не проходятъ чрезъ Комитетъ расходовъ Committee of Supply, а только чрезъ Комитетъ доходовъ — Committee of Ways and Means, въ видѣ Appropriation act.

*Приложение I.***ЗАПИСКА ¹⁾, (Memorandum).**

СОСТАВЛЕННАЯ ДЛЯ ИСПАНСКАГО ПРАВИТЕЛЬСТВА ВЪ 1884 ГОДУ.

Въ иностранныхъ государствахъ слово «бюджетъ», первоначально заимствованное изъ английскихъ финансовъ, существенно отличается отъ придаваемого ему въ Англии значенія. Английскій бюджетъ ²⁾ это собственно рѣчь Канцлера Казначейства, въ которой онъ, вскорѣ послѣ окончанія финансоваго года (31-го марта), излагаетъ предъ Палатою общинъ финансовыя результаты только что истекшаго года, смѣты (estimates) доходовъ и расходовъ наступающаго года и предложенія относительно увеличенія или уменьшенія налоговъ или другихъ переменъ въ финансовомъ вѣдомствѣ, представляемыхъ Правительствомъ на одобреніе Парламента. Эта рѣчь не обнародывается оффиціально; ее можно найти только на страницахъ «Парламентскихъ преній Хенсарда» (Hansard's Parliamentary Debates), неоффиціальнаго изданія, помѣщающаго всѣ про-

1) Записка эта — о составленіи, исполненіи и контролѣ английскаго бюджета — переведена дословно, за исключеніемъ обращеній къ Испанскому правительству. Въ приложенномъ подлинникѣ не сдѣлано никакихъ измѣненій.

2) По выраженію, употребляемому въ Англии навѣрное слишкомъ 130 лѣтъ, въ означенный день Канцлеръ Казначейства открываетъ свой бюджетъ (opened his budget). — Бюджетъ — это старинное слово, означающее мѣшокъ, заключающій въ себѣ бумаги или счета.

изнесенныя въ Парламентѣ рѣчи. Она, по необходимости, заключаетъ въ себѣ итоги разсматриваемаго года и этимъ существенно отличается отъ *бюджета*, какъ его вообще понимаютъ внѣ Англіи, отъ толстаго тома, содержащаго подробное исчисленіе доходовъ и расходовъ въ году, къ которому бюджетъ относится.

Консолидированный фондъ Соединеннаго Королевства есть общій счетъ въ Банкѣ Англіи (для Ирландіи — въ Банкѣ Ирландіи), въ который вносятся всѣ государственные доходы и изъ котораго производятся всѣ государственные расходы¹⁾.

По этому счетъ Консолидированнаго фонда въ данномъ году содержитъ въ себѣ государственные доходы и расходы этого года.

Счетъ Консолидированнаго фонда извѣстенъ также подъ названіемъ Счета Казначейства (*Exchequer Account*).

Слѣдующее изложеніе даетъ понятіе объ употребляемыхъ въ Англіи приемахъ, начиная отъ перваго составленія смѣты до заключенія окончательныхъ счетовъ. Одно различіе между англійскою и другими системами финансоваго счетоводства необходимо твердо помнить. По системѣ англійскаго счетоводства въ счета даннаго года включаются платежи, не относящіеся къ бюджету этого года, а только произведенные въ этомъ году. Если содержаніе лицу слѣдуетъ, или если покупка сдѣлана до 31-го марта (послѣдній день бюджетнаго года), а платежъ послѣдовалъ 1-го, или послѣ 1-го апрѣля, то платежъ этотъ, хотя относится къ расходамъ прошедшаго года, но вносится въ расходъ новаго года. Въ этомъ отношеніи англійская система отлична отъ французской, и хотя менѣе логична, но удовлетворяетъ главному требованію англійской публики — быстрому заключенію счетовъ.

Ежегодные расходы раздѣляются на два разряда:

1) Первый разрядъ состоитъ изъ издержекъ болѣе или менѣе постоянныхъ, по своей природѣ, которыя разрѣшаются актомъ Парламента или на данный періодъ времени, или до отміны разрѣшившаго ихъ закона. По этому эти издержки не составляютъ предмета ежегоднаго голосованія въ Парламентѣ, а производятся

1) Здѣсь сдѣлано нѣкоторое обобщеніе для того, чтобы предметъ былъ понятнѣе для иностранца. Но должно замѣтить, что Министерству Военному и Морскому разрѣшено употреблять со строгими ограниченіями извѣстные доходы, которые они сами выручаютъ (*realise*). Такіе доходы не поступаютъ въ Консолидированный фондъ и составляютъ исключеніе изъ общаго правила.

въ силу разрѣшившаго ихъ акта. Они называются *постоянными расходами изъ Консолидированнаго фонда* (*Fixed charges on the Consolidated Fund*) и заключаютъ въ себѣ проценты, погашеніе и расходы по управленію государственнымъ долгомъ, цивиллисту или дотацию Короны, содержаніе членовъ Королевской фамиліи, нѣкоторыя пенсіи за государственныя заслуги, содержаніе судей и нѣкоторыхъ высшихъ должностныхъ лицъ, независимость которыхъ полагаютъ болѣе гарантированной при постоянномъ, чѣмъ при ежегодномъ назначеніи содержанія.

Единственный подробный перечень этихъ расходовъ находится въ Финансовыхъ отчетахъ «Finance-Accounts», которые ежегодно представляются Парламенту. Такъ какъ ежегоднаго голосованія этихъ расходовъ не требуется, то отдѣльной и подробной смѣты не вносится въ Парламентъ, какъ это имѣетъ мѣсто относительно втораго разряда расходовъ. Постоянные расходы, относимые на Консолидированный фондъ, составляютъ круглымъ числомъ около 31 милл. фунт. стерл. въ годъ, или около $\frac{3}{8}$ всѣхъ ежегодныхъ государственныхъ расходовъ.

2) Обыкновенные расходы на войско, флотъ и гражданское управленіе страню, равно какъ расходы на собраніе доходовъ образуютъ второй разрядъ государственныхъ издержекъ. Они ежегодно назначаются (granted) Парламентомъ и такъ какъ они прежде всего разрѣшаются (voted) Палатою общинъ въ комитетъ расходовъ (Committee of Supply), то они называются пособіями на расходы (Supply Services). Смѣты этихъ расходовъ на 1882—83 годъ были составлены въ ноябрѣ и декабрѣ 1881 г. Они состоятъ изъ трехъ томовъ: 1) смѣтъ военныхъ, 2) смѣтъ морскихъ и 3) смѣтъ гражданскаго управленія и департаментовъ, завѣдывающихъ доходами. Смѣты военныя и морскія на 1882—83 годъ, составленныя министерствами (Departments) Военнымъ и Морскимъ, были доставлены Министерству Финансовъ (Treasury), одобрены имъ въ январѣ 1882 г. и затѣмъ представлены Палатѣ общинъ въ февралѣ 1882 г. Смѣты расходовъ на гражданскія потребности (Civil services) и на департаменты, вѣдающіе доходами, составленныя Министерствомъ Финансовъ, были представлены Палатѣ общинъ въ февралѣ 1882 г. Расходы, ежегодно разрѣшаемые Парламентомъ (Supply services), превышали 50 милл. ф. с. и круглымъ числомъ составляютъ $\frac{5}{8}$ государственныхъ расходовъ.

Выше было объяснено, что $\frac{3}{8}$ государственныхъ расходовъ, т. е. расходовъ постоянныхъ (fixed) изъ Консолидированнаго фонда

не нуждаются въ ежегодномъ разрѣшеніи Парламента, но что расходы на потребности ежегодно опредѣляемыя — Supply services или $\frac{5}{8}$ всѣхъ расходовъ требуютъ подобнаго разрѣшенія и такъ какъ Парламентъ даетъ деньги только на потребности того года, для котораго онѣ (деньги) предназначены, то необходимо разрѣшить деньги на расходы 1882—83 года до 31-го марта 1882 года, для того, чтобы казначейство могло удовлетворить государственныя потребности 1-го апрѣля и послѣ 1-го апрѣля 1882 года. Смѣты расходовъ, какъ объяснено выше, были представлены Палатѣ общинъ въ февралѣ 1882 года. Смѣты были раздѣлены на главы или голосованія (Votes or chapters) и Палата общинъ назначаетъ суммы по голосованіямъ или главамъ. На армію приходится около 10 главъ, на флотъ около 20, и на гражданскіе расходы около 80 главъ (votes). Каждая изъ этихъ главъ обсуждается такъ подробно, какъ пожелаетъ Палата общинъ, и каждая статья въ главѣ можетъ быть отвергнута, но Палата общинъ не можетъ прибавить ни одного пени къ главѣ, такъ какъ, по конституціонному государственному началу, расходы могутъ быть разрѣшены только по предложенію Правительства (on the recommendation of the Crown). На практикѣ деньги, назначенныя по одной главѣ на войско, могутъ быть временно употреблены на всякій другой военный расходъ и подобнымъ образомъ деньги, назначенныя по одной главѣ на флотъ, могутъ быть употреблены на всякій другой морской расходъ. Но деньги, назначенныя по одной главѣ гражданскихъ расходовъ (Civil service), ни при какихъ обстоятельствахъ не могутъ быть употреблены на расходъ по другой главѣ. Для того однако, чтобы казначейство располагало средствами къ началу 1882—83 года, Палата общинъ разрѣшила въ мартѣ 1882 г. по одной или по двѣ изъ главъ расходовъ на армію и флотъ и часть суммы по каждой изъ главъ гражданскихъ расходовъ и расходовъ по взиманію доходовъ, т. е. около того, что нужно мѣсяца на два, для входящихъ въ составъ отдѣльныхъ главъ расходовъ гражданскихъ и по сбору доходовъ.

Здѣсь необходимо объяснить механизмъ передачи денегъ Парламентомъ въ распоряженіе исполнительной государственной власти (Executive Government). Онъ представляется въ слѣдующемъ видѣ: Правительство представляетъ смѣту Палатѣ общинъ, которая разрѣшаетъ расходы въ Комитетѣ расходовъ (by a vote in Supply). Затѣмъ Палата общинъ назначаетъ деньги на расходы въ Комитетѣ доходовъ (путей и средствъ by vote in Ways and Means). Это послѣднее голосованіе облекается въ форму билля (проекта

закона), который проходитъ сначала черезъ Палату Общинъ, потомъ черезъ Палату Лордовъ и получивъ Королевское одобрение (assent), становится актомъ Парламента, и именуется Актомъ путей и средствъ (Ways and Means Act). Результатъ тотъ, что Палата общинъ обсуждаетъ подробно и разрѣшаетъ расходъ; но деньги, необходимыя для покрытiя этого расхода, не могутъ быть употреблены, пока онѣ не разрѣшены обѣими Палатами и не послѣдовало Королевскаго одобрения. Напримѣръ: правительство предположило купить картину за 70,000 ф. с. Оно представляетъ смѣту въ Палату Общинъ на эту сумму, Палата Общинъ въ Комитетѣ расходовъ (The House of Commons in Supply) санкционируетъ эту издержку; но если Палата на этомъ остановится, то разрѣшенiе ея будетъ безъ послѣдствiй. Поэтому Палата назначаетъ за симъ сумму въ 70,000 ф. въ Комитетѣ доходовъ (путей и средствъ — in Ways and Means) изъ Консолидированнаго фонда. Но этого недостаточно для полученiя денегъ изъ Консолидированнаго фонда; голосованiе 70,000 ф. должно быть облечено въ форму билля, который долженъ пройти черезъ обѣ Палаты, получить одобрение Королевы и тогда только 70,000 ф. с. могутъ быть употреблены на уплату за картину. На практикѣ пренiя происходятъ только въ Комитетѣ расходовъ (in Supply), т. е. въ первой инстанци, и когда Палата Общинъ пройдетъ эту ступень, то прочiя слѣдуютъ сами собою, но каждая инстанция считается естественно необходимою и изучающiй финансы Англiи долженъ помнить основное начало закона, по которому никакия деньги не могутъ быть взяты изъ Консолидированнаго фонда безъ полномочiя, даннаго актомъ Парламента. По этому суммы, разрѣшенныя Палатою Общинъ на расходы до 31-го марта 1882-года, на армию, флотъ и гражданскiя потребности (Civil Service) на 1882—83 г., были назначены до 31-го марта 1882 г., изъ Консолидированнаго фонда по соответственному голосованiю Комитета доходовъ (in Ways and Means), каковое голосованiе было облечено въ форму билля, прошедшаго черезъ всѣ законодательныя инстанци и сдѣлавшагося Актомъ Парламента. Отъ времени до времени, въ продолженiе остатка сессii Парламента 1882 г., совокупность главъ, содержащихся въ смѣтахъ армii, флота и гражданского вѣдомства были разрѣшаемы Комитетомъ расходовъ, подтверждены голосованiемъ въ Комитетѣ доходовъ и облечены въ два или три Акта путей и средствъ (Ways and Means Acts). Послѣднiй изъ этихъ актовъ, которымъ обыкновенно заключается сессiя, называется Актомъ усвоенiя — Appropriation Act; онъ излагаетъ подробно всѣ голосованiя (рѣ-

шенія) Палаты Общинъ въ Комитетѣ расходовъ и присвоиваетъ имъ, и только имъ, потребныя суммы денегъ изъ Консолидированнаго фонда. Этимъ актомъ Парламентъ утверждаетъ голосованія Палаты Общинъ по расходамъ, какъ цѣлое, и назначаетъ сумму денегъ, необходимую для удовлетворенія такого рода обязательствъ.

Но выше было замѣчено, что смѣты, на которыя назначены были деньги, изготовляются въ ноябрѣ и декабрѣ и обыкновенно случается, что передъ концомъ слѣдующей сессіи, именно передъ августомъ мѣсяцемъ, возникаютъ требованія, которыя не были предвидѣны въ предшествовавшемъ ноябрѣ или декабрѣ. Если такія потребности возникнутъ, то представляются Дополнительныя смѣты въ іюлѣ, которыя обсуждаются и голосуются послѣ Основныхъ смѣтъ (original estimates) и включаются въ Актъ усвоенія съ суммами, назначенными по Основнымъ смѣтамъ.

Дальнѣйшія требованія могутъ возникнуть передъ концомъ финансоваго года, и въ этомъ случаѣ вторая Дополнительная смѣта представляется въ Палату Общинъ, когда послѣдняя снова собирается въ февралѣ. Эта вторая Дополнительная смѣта обсуждается и голосуется въ мартѣ, подтверждается Комитетомъ доходовъ и утверждается его актомъ до 31-го марта.

Прослѣдивъ предшествовавшее изложеніе, можно убѣдиться въ полнотѣ контроля Парламента надъ назначеніемъ государственныхъ суммъ. Постоянные расходы изъ Консолидированнаго фонда могутъ быть произведены только въ силу особаго парламентскаго акта, а прочіе расходы могутъ быть произведены только по голосованію въ Комитетѣ расходовъ, подтвержденномъ актомъ Комитета доходовъ. Но можно спросить: какія мѣры принимаетъ Парламентъ для того, чтобы Министръ Финансовъ не могъ самъ брать деньги изъ Консолидированнаго фонда на расходы, неодобренные Парламентомъ? Отвѣтомъ на это служить то, что Министръ Финансовъ не можетъ самъ взять деньги изъ Консолидированнаго фонда, или, какъ этотъ фондъ иногда называется, изъ Казначейства (Exchequer). Деньги отпускаются изъ Консолидированнаго фонда только съ разрѣшенія независимаго должностнаго лица, которое хранитъ этотъ фондъ именемъ Парламента. Это лицо, именуемое Контролеромъ Казначейства и Генералъ Ревизоромъ (Comptroller of the Exchequer and Auditor-General), исполняетъ приказанія Министерства Финансовъ — Treasury о выдачѣ денегъ изъ Консолидированнаго фонда (Казначейства, — Exchequer) только тогда, когда оно само убѣдится, что требованіе относится къ рас-

ходу, разрѣшенному Парламентомъ, по постояннымъ расходамъ — особымъ актомъ, по прочимъ расходамъ голосованіемъ въ Комитетъ расходовъ, подтвержденнымъ Комитетомъ доходовъ.

Затѣмъ можно спросить: чѣмъ огражденъ Парламентъ отъ употребленія Министромъ Финансовъ на неразрѣшенные расходы денегъ, полученныхъ имъ изъ Консолидированнаго фонда на расходы, разрѣшенные Парламентомъ. Для предупрежденія подобнаго злоупотребленія служитъ Казначейскій и Ревизіонный актъ (Exchequer and Audit Act), которымъ требуется представленіе подлежащей отчетности каждымъ лицомъ, снабженнымъ государственными суммами, объ употребленіи послѣднихъ, упомянутому выше лицу — Контролеру Казначейства и Генералъ-Ревизору. Изложивъ порядокъ назначенія суммъ на государственныя надобности въ теченіе года, предстоитъ еще описать порядокъ расходованія и отчетности въ суммахъ, назначенныхъ на 1882—83 годъ.

Парламентъ назначаетъ суммы на государственные расходы въ распоряженіе Королевы, а Королева, королевскимъ повелѣніемъ, предоставляетъ ихъ въ распоряженіе Министерства Финансовъ (Finance Department, the Treasury). Отъ времени до времени Министерство Финансовъ, когда деньги нужны, предлагаетъ Контролеру Казначейства и Генералъ Ревизору выдать изъ Консолидированнаго фонда (т. е. изъ Казначейства) столько по главамъ военныхъ, столько по главамъ морскихъ и столько по главамъ гражданскихъ утвержденныхъ смѣтъ (Votes), — столько, сколько нужно, и отпускаемая такимъ образомъ деньги выдаются Генералъ-Плательщику (Paymaster General). Эти выдачи изъ Консолидированнаго фонда или Казначейства Генералъ-Плательщику на всѣ обыкновенныя финансовыя надобности разсматриваются какъ произведенные расходы; онѣ очень близко подходятъ къ дѣйствительнымъ расходамъ, потому что въ концѣ каждого дня у Генералъ-Плательщика остается небольшой остатокъ на рукахъ, и обыкновенно оказывается, что послѣдній обревизованный отчетъ въ расходахъ (audited account of an expenditure) по 80—90 милл. ф. с. представляетъ, противъ выдачъ изъ Консолидированнаго фонда Генералъ-Плательщику, разность, немногимъ большую противъ двухсотъ или трехсотъ тысячъ фунтовъ. Разсмотрѣніе выдачъ изъ Консолидированнаго фонда, какъ окончательныхъ расходовъ, представляетъ ту выгоду для практическихъ финансовыхъ цѣлей, что правильный отчетъ о государственныхъ доходахъ и расходахъ, какъ показалъ опытъ, можетъ быть изготовленъ въ концѣ каждого дня

черезъ часть или два по разнесеніи счетовъ по книгамъ. Генераль-Плательщикъ выплачиваетъ всѣ ордера, выданные на него разными министерствами, какъ въ случаѣ окончательныхъ платежей, такъ и авансовъ лицамъ, которымъ предстоитъ расходовать деньги по мелочамъ. Контролеръ Казначейства и Генераль-Ревизоръ, само собою разумѣется, знаетъ какія суммы онъ разрѣшилъ выдать по требованію Министерства Финансовъ изъ Консолидированнаго фонда Генераль-Плательщику на расходы по каждому Министерству; въ силу Акта казначейства и ревизіи (*Exchequer and Audit Act*) онъ требуетъ, чтобы каждое Министерство, снабженное деньгами, представляло въ нихъ отчетъ; рассматриваетъ такого рода отчеты для того, чтобы удостовѣриться, что деньги были израсходованы на предметы, на которые они были предназначены, и наконецъ, что каждый платежъ былъ сдѣланъ по надлежащему полномочію (*authority*) и надлежащимъ же образомъ удостовѣренъ. Отчеты должны быть представлены въ теченіе трехъ мѣсяцевъ, но такъ какъ многіе изъ расходовъ производятся за границею, то дается нѣкоторое время; всѣ отчеты, однако, безъ исключенія, по всѣмъ министерствамъ за годъ, истекшій 31-го марта, должны быть представлены Контролеру и Генераль-Ревизору къ 30-му ноября слѣдующаго года.

Онъ составляетъ тогда докладъ Парламенту по каждой главѣ (*Vote*), обращая вниманіе на каждую неправильность. Эти доклады заключаются въ трехъ томахъ, называемыхъ: *Appropriation Accounts* — Контрольными отчетами. Въ одномъ томѣ заключаются отчеты, относящіеся къ арміи, въ другомъ — къ флоту, въ третьемъ — къ гражданскимъ расходамъ и къ управленіямъ, вѣдающимъ доходы (*Revenue Departments*). Контрольные отчеты представляются Палатѣ Общинъ въ слѣдующемъ февралѣ. Такъ, за 1882—83 годъ они были представлены въ февралѣ 1884 года. Палата Общинъ передаетъ эти отчеты Комитету (бюро), который рассматриваетъ отчеты по каждой главѣ и докладываетъ Палатѣ свои заключенія, обращаетъ вниманіе на каждую неправильность и предлагаетъ, какъ должно въ такомъ случаѣ поступить. Если встрѣчается серьезная неправильность, то ее подхватываетъ оппозиція въ Палатѣ Общинъ, и дѣло обсуждается Палатою. Но маловажныя неправильности и обыкновенныя представленія Комитета рассматриваются Министерствомъ Финансовъ, которое сообщаетъ разнымъ вѣдомствамъ замѣчанія по каждой главѣ Комитетскаго доклада, и даетъ указанія относительно исполненій по этому докладу, приглашая

лицъ, не представившихъ надлежащихъ оправдательныхъ документовъ или доказательствъ платежа, отсчитаться (make good) въ суммахъ, по которымъ они не представили надлежащаго отчета. Если же Министерство Финансовъ не согласно съ Комитетомъ, то оно проситъ Комитетъ пересмотрѣть свое заключеніе вмѣстѣ съ основаніями, на которыхъ опиралось требованіе (request).

Настоящая записка представляетъ попытку изобразить государственные расходы 1882—83 года, начиная отъ изготвленія смѣты и оканчивая представленіемъ отчетовъ Генералъ-Ревизору, докладомъ послѣдняго Палатѣ Общинъ и рассмотрѣніемъ этого доклада Комитетомъ или бюро Палаты Общинъ.

Бюджетная рѣчь съ намѣреніемъ не была упомянута, для того чтобы не запутать ею описанія метода назначенія казенныхъ суммъ на каждый годъ, выдачи ихъ въ этомъ году и представленія отчетности по истеченіи этого года. Административный механизмъ исполнилъ бы свое дѣло, еслибы и не было бюджетной рѣчи. Но эта рѣчь, ежегодно произносимая Канцлеромъ Казначейства въ Палатѣ Общинъ, представляетъ величайшій интересъ для страны. Это *Compte rendu* о финансахъ и о матеріальномъ преуспѣяніи страны. Ежегодный докладъ (Statement), сходный съ бюджетомъ, представлялся ежегодно Палатѣ Общинъ со временъ революціи, или приблизительно 200 лѣтъ. Но въ разныхъ годахъ онъ не былъ такъ полонъ и разработанъ, какъ въ настоящее время, между тѣмъ фактъ что рѣчи за многіе годы не были оглашаемы (reported), затрудняетъ ихъ оцѣнку.

Упомянутое выше выраженіе, что Канцлеръ Казначейства открываетъ свой бюджетъ (opens his Budget) было въ употребленіи вскорѣ послѣ 1750 года.

(Подписано:) R. E. Welby.

Сентября 30-го, 1884 г.

MEMORANDUM.

The Spanish Government ask for a complete collection of the laws, rules, and orders at present in force in the United Kingdom in the matter of Public Accounts, as also a copy of the Budget for the year 1883—4.

The documents described by His Excellency the Spanish Minister would be hardly intelligible to persons unacquainted with the English system of finance, and a memorandum has therefore been prepared explaining the main principles of that system, supported by copies of papers to which reference is made in the memorandum.

In foreign countries the term Budget, though borrowed originally from English finance, differs materially from the meaning attached to it here. The English Budget* is merely the speech of the Chancellor of the Exchequer when, soon after the close (March 31) of the financial year, he lays before the House of Commons the financial result of the year just expired, the estimates of income and expenditure for the year just commencing, and proposals for increase or diminution or other changes in financial administration which the Government recommend to the approval of Parliament. This speech is not officially published. It is, in fact, only to be found in the pages of «Hansard's Parliamentary Debates», an unofficial publication which reports every speech delivered in Parliament. The speech is necessarily but a summary of the figures of the year under consideration, and in this it differs widely from the *Budget*, as generally understood abroad, viz.: a large volume giving in great detail the estimated income and expenditure of the year to which it applies.

The Consolidated Fund of the United Kingdom is the general account at the Bank of England [in Ireland at the Bank of Ireland] into which all the public revenues are paid, and out of which all the public expenditure is paid.

* The proper phrase, which has now been in use in England for certainly over 130 years, is that on such a day the Chancellor of the Exchequer *opened his budget*, budget being an old name for a bag containing papers or accounts.

† The Consolidated Fund Account for any given year represents, therefore, the receipts and expenditure of the State for the year.

The Consolidated Fund Account is also known by the name of the Exchequer Account.

The Spanish Minister asks for the Budget of the year 1883—4. The account for that year is not, however, as yet complete, and, as an example only is required, the Budget for the year 1882—3 is taken instead, and the following description will perhaps render intelligible the method of proceeding from the first framing of the estimates to the closing of the final account. One difference between the English and many foreign systems of finance must be carefully noticed. The English system includes in the accounts of a given year not the payments belonging to the year but only the payments made in the year. If salary is due, or a purchase made, on or before the 31st March [the last day of the financial year], but payment for it is not ordered until on or after 1st April, that payment, though for a service belonging to the expired year, is charged to the new year. On this point the English system differs from the French, and though less logical, it satisfies the main requirement of the English public, viz., the speedy closing of accounts.

The expenditure of the year is divided into two classes: 1. The first consists of charges more or less permanent in their nature, which are authorised by Act of Parliament either for a given period or until the Act authorising them is repealed. These charges, therefore, do not form the subject of an annual vote of Parliament, but are paid as they fall due under the authority of the Act which grants them. They are called *Fixed Charges on the Consolidated Fund*, and comprise the interest, sinking fund, and cost of managing the Public Debt, the Civil List or dotation of the Crown, the allowances to Members of the Royal Family, certain pensions granted for Public Services, the salaries of the Judges, and of certain high officers, whose independence is thought to be better guaranteed by permanent grant rather than by annual vote.

The only detailed statement of these charges is found in the vo-

† A description of this kind must be somewhat general in order to be intelligible to a stranger, but it should be stated that the War and Naval Departments are allowed to use, under strict limitation, certain receipts which they realise. These receipts are therefore not paid into the Consolidated Fund, and form an exception to the general rule.

Finance
Accounts for
1882—3.

lume of the «Finance Accounts» which is presented annually to Parliament; a copy of the volume for 1882—3 is annexed to this memorandum. As an annual vote for these services is not required, no separate and detailed *estimate* is laid before Parliament as is the case with the second class of expenditure.

The fixed charges on the Consolidated Fund amount in round figures to about 31,000,000*l.* a year, or about $\frac{2}{3}$ ths of the total annual expenditure of the State.

Army, Navy,
and Civil
Estimates
for 1882—3.

2. The ordinary charges of the military, naval, and civil government of the country, as well as the cost of collecting the revenue, form the second class of the public expenditure. They are annually granted by Parliament, and as they are in the first instance voted by the House of Commons in *Committee of Supply*, they are called the «*Supply Services*». The estimates for these services for the year 1882—3, were framed in the months of November and December 1881. They are contained in three volumes: 1. The Army Estimates; 2. The Navy Estimates; 3. The Civil Service and Revenue Department's Estimates. These three volumes are annexed. The Army and Navy Estimates were prepared by the Army and Navy Departments, were submitted to and approved by the Treasury in January 1882, and were presented to the House of Commons in February 1882. The estimates for the Civil Services and the Revenue Departments, were framed by the Treasury, and were also presented to the House of Commons in February 1882.

The supply services amounted to more than 50,000,000*l.*, and represent in round figures $\frac{2}{3}$ ths of the public expenditure.

It has been explained that $\frac{2}{3}$ ths of the public expenditure, the fixed charges on the Consolidated Fund, need no annual vote of Parliament, but that the supply services, or $\frac{1}{3}$ ths of that expenditure, require such a vote, and as Parliament only grants money for the service of the year for which it is intended, it was necessary that money for service of the year 1882—3 should be granted by the 31st March 1882, in order to enable the Treasury to carry on the public service on and after 1st April 1882. The supply estimates, it has been explained, were presented to the House of Commons in February 1882. These estimates are divided into votes (or chapters), and the House of Commons grants the money by votes (or chapters). There are between 10 and 20 votes in the Army and Navy estimates respectively, and about 80 votes in the Civil Service Estimates. Each of these votes is discussed at such length as the House of Commons

thinks proper, and any item in the vote can be rejected, but the House of Commons cannot add a penny to a vote, it being a constitutional maxim of the State that expenditure can only be voted on the recommendation of the Crown. As matter of practice, money granted on one vote of the Army estimates is held to be *ad interim* applicable to any army service, and likewise money granted on one vote of the Navy estimates is held to be *ad interim* applicable to any navy service. But money voted on one Civil Service vote is not, under any circumstances, applicable to another Civil Service vote. In order, therefore, that the Treasury might have funds to begin the year 1882—3 the House of Commons granted, in March 1882, one or two of the Army votes, one or two of the Navy votes, and a sum on account of each Civil Service and Revenue vote, that is to say, about enough to carry on for two months each Civil or Revenue service which forms the subject of a vote.

It is here necessary to explain the mechanism by which Parliament places money at the disposal of the Executive Government. The process is as follows:—The Government submits an estimate to the House of Commons, which sanctions the expenditure demanded by a vote in supply. The House of Commons then provides the money for the expenditure so sanctioned by vote in Ways and Means. This vote in Ways and Means is then, embodied in a Bill (*projet de Loi*), which passes first the House of Commons, then the House of Lords, and, receiving the Royal Assent, becomes an Act of Parliament called a Ways and Means Act. The result is that the House of Commons discusses in detail and sanctions the expenditure, but the money required to meet that expenditure is not available until it has been granted by the two Houses of Parliament, and receives the Royal Assent. To take a simple case: the Government has agreed to buy a picture for 70,000*l.*, it presents an estimate to the House of Commons for that sum, the House of Commons *in supply* sanctions that expenditure, but if it stopped there its sanction would be useless. It therefore next grants a sum of 70,000*l.* *in Ways and Means* out of the Consolidated Fund, but that is not sufficient to open the Consolidated Fund, and the Ways and Means vote of 70,000*l.* is therefore embodied in a Bill, which is passed by the two Houses, assented to by the Queen, and the sum of 70,000*l.* is then available to pay for the picture. Practically, the only discussion takes place *in supply*, *i. e.*, at the first step, and when the House of Commons has taken that first step, the others follow, as matter of course, but each step is taken as matter of course,

and the student of English finance must master the principle of the law, which is, that no money can be taken out of the Consolidated Fund except under authority of an Act of Parliament. Before the 31st March 1882, therefore, the sums voted in supply by the House of Commons for Army, Navy, and Civil Service in 1882—3, were granted out of the Consolidated Fund by a corresponding vote in Ways and Means, which vote had been embodied in a Bill which had duly passed each branch of the Legislature and become an Act of Parliament. From time to time during the remainder of the Parliamentary session of 1882 the whole of the votes contained in the Army, Navy, and Civil, &c. estimates were sanctioned in supply, covered by votes in Ways and Means, and embodied in two or three Ways and Means Acts. The last of these Acts, which is usually the conclusion of the session, is called the Appropriation Act; it sets out in detail all the votes which the House of Commons has sanctioned in supply, and appropriates to them, and to them only, the required sums of money out of the Consolidated Fund. By this Act Parliament, as a whole, ratifies the votes of the House of Commons in supply, and provides the sum of money necessary to satisfy the liability thus incurred. A copy of the Appropriation Act is forwarded.

Copy of Appropriation Act, 1882.

But it has been stated that the estimates for which money is thus voted were prepared in November and December, and it usually happens that before the end of the Session following, viz., before the month of August, requirements have arisen which were not foreseen in the November or December preceding. If these arise, Supplementary Estimates are presented in the month of July, which are discussed and voted after the original estimates and are embodied with the sums voted under the original estimates in the Appropriation Act. A copy of the Supplementary Estimates presented in July 1882 is attached hereto.

Copy of Supplementary Estimates of July 1882.

But further requirements may arise before the end of the financial year, and in that case a second Supplementary Estimate is presented to the House of Commons when it meets again in February. This second Supplementary Estimate is discussed and voted in March, covered by Vote in Ways and Means and ratified by a Ways and Means Act before the 31st March. A copy of the Supplementary Estimates presented and voted in February-March 1883 is annexed.

Copy of Supplementary Estimate, February 1883.

If the preceding description has been followed, it will have been seen that the control of Parliament over the grant of public money is complete. A fixed charge on the Consolidated Fund can only be

paid under the authority of a special Act of Parliament, and a supply service can only be paid after it has been voted in Supply and covered by a Ways and Means Act. But it may be asked, how does Parliament secure that the Finance Minister does not take money from the Consolidated Fund for purposes which Parliament has not approved? The answer is, that the Finance Minister cannot by himself take money out of the Consolidated Fund, or, as it is sometimes called, the Exchequer. Money is only issued out of the Consolidated Fund with the permission of an independent officer, who guards the Consolidated Fund on behalf of Parliament. This officer, styled the Comptroller of the Exchequer and Auditor-General, only obeys the directions of the Treasury to make an issue of money out of the Consolidated Fund (Exchequer) when he has satisfied himself that the demand is for a service authorised by Parliament — if a fixed charge on the Consolidated Fund, by special Act; if a supply service, by the Appropriation Act.

It may next be asked, how Parliament guards against the Finance Minister demanding and obtaining money out of the Consolidated Fund for a service authorised by Parliament, but spending it upon purposes other than that for which it was granted. A preventive against such abuse is provided by the Exchequer and Audit Act, which provides for the due rendering by every person entrusted with public money of an account of the disposal of such money to the officer above mentioned, the Comptroller of the Exchequer and Auditor-General, and this memorandum, having described the manner in which the public money is granted during the year for which the grant is made, will now describe the manner in which the money granted for the year 1882—3 was expended and brought to account.

The grants which have been described are made by Parliament to the Queen, and the Queen by Royal order places them at the disposal of her Finance Department, the Treasury. The Treasury from time to time, as the money is wanted, directs the Comptroller of the Exchequer and Auditor-General to issue out of the Consolidated Fund (or Exchequer) so much from Army Votes, so much from Navy Votes, so much from Civil Votes, as the case may be, and the money so issued is paid to the account of the Paymaster-General. For all ordinary purposes of finance these issues from the Consolidated Fund or Exchequer to the Paymaster-General are treated as expenditure. They correspond very closely with the actual expenditure, because at the close of each day the Paymaster-General is left with little more than

a nominal balance in his hands, and it is generally found that the final audited account of an expenditure of between 80,000,000*l.* and 90,000,000*l.* varies from the account of the issues from the Consolidated Fund to the Paymaster-General by little more than 200,000*l.* or 300,000*l.* The advantage of treating for purposes of ordinary finance the issues from the Consolidated Fund as if they were final expenditure is, that an account of the state of the national income and expenditure, proved by experience to be, for practical purposes, correct, can be prepared at the close of any day up to the shutting of the books an hour or two previously. The Paymaster-General pays all the orders which the different departments draw upon him, whether they are final payments or advances to other persons who have to expend the money in detail. The Comptroller of the Exchequer and Auditor-General knows, of course, how much he has, at the instance of the Treasury, ordered to be issued out of the Consolidated Fund to the Paymaster-General for the service of each department; and, under the authority of the Exchequer and Audit Act, he requires each department so entrusted with public money to account for it, and he examines the accounts thus rendered to satisfy himself that the money has been expended for the purposes for which it was granted; that each payment was made upon proper authority, and is properly vouched. The accounts ought to be rendered within three months, but as much of the public expenditure is abroad, a margin of time is allowed, and, without exception, the accounts of all the departments for the year ending on the 31st March must be rendered to the Comptroller and Auditor-General by the 30th November following.

Army Appropriation Account, 1882—3.

Navy Appropriation Account, 1882—3.

Civil Service Appropriation Account, 1882—3.

He then draws up a report to Parliament on each vote, calling attention to any irregularity. These reports are contained in three volumes called the Appropriation Accounts. One volume contains the accounts of the Army; the second, those of the Navy; the third, those of the Civil Services and Revenue Departments. The Appropriation Accounts for the year 1882—3 are appended. The Appropriation Accounts are presented to the House of Commons in the following February. Thus, the Appropriation Accounts of 1882—3 were presented in February 1884. The House of Commons refers these accounts to a Committee (Bureau), which passes the account of each vote in review, and reports to the House of Commons its conclusions; calls attention to any irregularity, and recommends how it should be dealt with. If there is a serious irregularity it is taken up by the Opposition in the House of Commons, and is so judged by the House. But

minor irregularities and the ordinary recommendations of the Committee are considered by the Treasury, which issues a Minute dealing with each head of the Committee's report, giving directions to the different departments to carry into effect the report; calling on persons who have not produced proper vouchers or proofs of payment to make good the sums for which they are unable to account; or, if the Treasury differ from the Committee, asking the Committee to reconsider their opinion, with the reasons upon which the request is based.

A copy of the Reports of the Public Accounts Committee on the Appropriation Accounts of 1882—3 is appended.

Reports of
Public Ac-
counts Com-
mittee, and
Evidence,
&c., 1834.

The memorandum has thus endeavoured to trace the public expenditure of the year 1882—3 from the preparation of the Estimates to the rendering of the accounts to the Auditor-General, the report of the Auditor-General to the House of Commons, and the examination of the Auditor's Report by a Committee or Bureau of the House of Commons.

The Budget speech has been purposely left out of mention, in order not to interfere with the description of the method in which the public money is granted for each year, issued in that year, and accounted for after the close of that year. This administrative machinery would work just the same if there were no Budget speech. But that speech, made yearly by the Chancellor of the Exchequer in the House of Commons is of the greatest interest to the country. It is a *compte rendu* of the finance of the country and of its material progress. An annual statement, partaking of the nature of the Budget, has been made in the House of Commons yearly since the Revolution, or for nearly 200 years. But for many years they were not of the complete and elaborate character which now distinguishes them, while the fact that for many years speeches were not reported, makes it difficult to estimate the value of them. The phrase mentioned above, that the Chancellor of the Exchequer opens his Budget, was in force soon after 1750. The Budget speech for the year 1882—3 was delivered by Mr. Gladstone in April 1882, and a copy of it is appended.

Copy of Mr.
Gladstone's
Speech,
April 1882.

This memorandum does not pretend to do more than give a sketch of the English system of account. If there are any points upon which the Spanish Minister desires further information, it will be readily supplied.

(Signed) **R. E. Welby.**

September 30, 1884.

Приложение II.

Извлечение изъ книги Гнейста „Das Englische
Verwaltungsrecht“, по брошюрѣ Budget und
Gesetz. 1867, p. 29 sq.

§ 59.

Настоящее положеніе Канцлера Казначейства (Schatzkanzlers).

Для пониманія отношенія Канцлера Казначейства къ Парламенту по разрѣшенію суммъ необходимы нѣкоторыя предварительныя свѣдѣнія о веденіи юсударственнойо хозяйства въ Англійи.

Такъ какъ законъ составляетъ высшій авторитетъ и для опредѣленій обѣихъ Палатъ по денежнымъ дѣламъ, и для Королевскихъ распоряженій (Ordonnances), то доходы и расходы Государства, однажды закономъ установленные, не могутъ быть предметомъ парламентскихъ разрѣшеній. Поэтому, при разсмотрѣніи англійскаго бюджета, обсужденію не подлежатъ:

1) *Большая часть доходовъ юсударственныхъ, изъ которыхъ теперь ¹⁾3/4 основаны на постоянныхъ законахъ. Бюджетному обсужденію подлежатъ только вновь устанавливаемые налоги, продолженіе временныхъ податей и перемѣны въ размѣрѣ налоговъ (Aenderungen im Steuertarife). По общему правилу, представленія о семъ вносятся какъ особые проекты законовъ, и, какъ таковые, должны пройти черезъ обѣ Палаты, и обыкновенно получаютъ силу особыхъ финансовыхъ законовъ, прежде чѣмъ дѣло доходитъ до обсуждения совокупности бюджетныхъ расходовъ. Подробное обозрѣніе госу-*

1) Т. е. въ 1866 г. (?)

Примѣч. переводчика.

дарственныхъ доходовъ помѣщается впервые въ финансовомъ отчетѣ (*Finanz-Schlussrechnung*), между тѣмъ какъ бюджетныя пренія относятся къ общей цифрѣ доходовъ.

2) И расходы Государства почти на половину установлены закономъ, а по этому не составляютъ предмета парламентскихъ разрѣшеній. Сюда относятся: государственный долгъ, цивилиста, содержаніе судей, посланниковъ и многихъ другихъ, закономъ опредѣленныхъ пенсій, наградъ и пособій, которыя однажды на всегда отнесены на Консолидированный фондъ. Измѣненія въ этихъ расходахъ, увеличеніе, уменьшеніе или отмѣна должны пройти, какъ особые финансовые законы, правильнымъ законодательнымъ путемъ. Такъ, напр., въ финансовомъ 1863—64 году изъ *Консолидированнаго фонда* слѣдовало выдать:

а) По государственному долгу процентовъ и проч.....	27.858,894
б) По счету цивилисты и др. обыкновенныхъ расходовъ.....	1.975,139
в) На чрезвычайные расходы.....	3.907,659

Предметъ бюджетныхъ преній составляютъ прочіе расходы Государства, *превышающіе* этотъ установленный размѣръ. Въ послѣдніе годы такіе расходы были нѣсколько болѣе или менѣе 40 милл. фунтовъ. Эти, установленные по соглашенію съ Парламентомъ, расходы образуютъ три отдѣла:

- А) Расходы на армію — *Army Estimates*.
- В) Расходы на флотъ — *Navy Estimates*.
- С) Расходы на прочее государственное (собственно гражданское) управленіе — *Civil service Estimates*.

Къ предметамъ соглашенія относятся расходы по взиманію налоговъ, почтовые расходы и др. временныя статьи.

Все это ежегодно обнимаютъ такъ называемая *бюджетная рѣчь*. Финансовый планъ, излагаемый Министромъ Финансовъ, имѣетъ, конечно, исходной точкой всю совокупность ожидаемыхъ доходовъ и расходовъ, но предметомъ обсуждения и постановленія Нижней Палаты бываетъ та часть бюджета, которая требуетъ ежегоднаго разрѣшенія. *Порядокъ разсмотрѣнія*, по общему правилу, принять слѣдующій. Въ рѣчи Короля, при открытіи сессіи упоминается вообще, что по распоряженію Короля Палатѣ будутъ представлены смѣты (*Voranschläge*). Палата затѣмъ дѣлаетъ общее

предварительное постановление, что Коронѣ должны быть разрѣшены субсидіи (средства). Канцлеръ Казначейства, т. е. Министръ Финансовъ, представляетъ затѣмъ обыкновенно смѣты Военную и Морскую, а затѣмъ въ надлежащее время свой общій *финансовый планъ*¹⁾ на ближайшій *финансовый* годъ съ 1-го апрѣля по 31-е марта. Эти очень объемистыя представленія печатаются по распоряженію Палаты. Смѣты по отдѣлу потребностей гражданскаго вѣдомства—*Civil Services*—обнимаютъ совокупность прочихъ расходовъ государственнаго управленія. Подраздѣленіе ихъ по Министерствамъ не могло быть принято потому, что каждый разъ, при образованіи Министерства, Статсъ-Секретаріаты (т. е. особыя Министерскія Управленія) и Департаменты (т. е. Министерства и Главныя Управленія) распредѣляются по соглашенію между временно завѣдывающими ими лицами. Поэтому отдано предпочтеніе подраздѣленію смѣтъ по *предметамъ отдѣлія*, въ постепенности, существующей уже давно, во всѣхъ отношеніяхъ удобной и легко-согласуемой съ Главными Управленіями и съ административными постановленіями. Семь отдѣловъ гражданскихъ расходовъ (*Civil Services*) съ присоединеніемъ смѣтныхъ исчисленій, суть слѣдующіе:

Отдѣлъ 1. (Class I).

Расходы на публичныя сооруженія и постройки (*Public Works and Buildings*) обнимаютъ 27 главъ (*Vota*, т. е. голосованій) на казенныя постройки въ общей сложности..... 857,518 ф. ст.

Отдѣлъ 2. (Class II).

Содержанія и расходы государственнаго управленія (*Salaries and Expenses of Public Departements*) обнимаютъ расходы на центральныя учрежденія по гражданскому управленію: на Парламентскія бюро, Казначейство (*Treasury*), Внутреннее управленіе (*Home office*), Министерство Иностранныхъ Дѣлъ (*Foreign office*), Колоніальное управленіе (*Colonial office*), Тайный Совѣтъ (*Privy Council office*), Департаментъ Торговли (*Board of Trade*), на

1) Здѣсь, повиднмому, недомовка. По словамъ E. Welby (см. Методъ, составленный для Испанскаго Правительства), рѣчь Министра Финансовъ не печатается какъ оффиціальныи документъ, а помѣщается въ Собраніи парламентскихъ рѣчей Хан сарда — въ изданіи частномъ.

Примѣч. переводчика.

Seal office и др. центральныя управления, всего 38 главъ (Vota) на..... 1.548,478 ф. ст.

Отдѣлъ 3 (Class III).

Расходы на судъ и полицію (Law and Justice),—судебныя расходы, которые не относятся на Консолидированный фондъ: издержки на преслѣдованіе преступленій и назначаемыя на это средства, отпускъ казенныхъ суммъ на получающихъ жалованье полицейскихъ служителей, издержки на спеціальныя суды, на Шотландскіе и Ирландскіе суды, на тюремную инспекцію, на перевозку ссыльныхъ, всего 47 главъ (Vota) на..... 2.859,945 ф. ст.

Отдѣлъ 4 (Class IV).

Расходы на образованіе, науки и искусство (Education, Science and Art) — на народное обученіе въ Великобританіи; на Департаментъ для прикладныхъ искусствъ и наукъ, на публичное образованіе въ Ирландіи и на другіе предметы, относящіеся къ искусству и наукѣ, всего 18 главъ (Vota) на..... 1.311,620 ф. ст.

Отдѣлъ 5 (Class V).

Расходы колониальныя, консульскіе и др. по иностраннымъ дѣламъ (Colonial, Consular and other foreign Services), обнимающіе побочныя расходы на посольства, консульства и мелкіе государственныя расходы, на колониальныя управления, на отдѣльныя экспедиціи, на дѣла, касающіяся торговли рабами, въ общемъ итогѣ 23 главы (Vota) на..... 558,375 ф. ст.

Отдѣлъ 6 (Class VI).

Расходы на увеличеніе или продолженіе ежегодныхъ пенсій, на пожалованія для благодѣлительныхъ и др. цѣлей (Superannuation and Retired Allowances, and Gratuities for Charitable and other Purposes) обнимаютъ пенсіи и пособія больницамъ и учрежденіямъ, всего 19 главъ на..... 347,459 ф. ст.

Отдѣлъ 7 (Class VII).

Расходы на разныя спеціальныя и временныя потребности, какъ то на Духовныхъ комиссаровъ, на временныя комиссіи, на выдачу патентовъ — (Miscellaneous, Special and Temporary Objects, — Ecclesiastical Commissioners, Temporary Commissions, Patent Law Expenses), на возвращеніе судовыхъ сборовъ, по договорамъ о взаимности, и на разныя непредвидѣнныя издержки (13,457), всего 10 главъ (Vota) на..... 138,620 ф. ст.

Такимъ образомъ въ 1864 г. подъ рубрикою Civil Services Нижней Палаты предстояло утвердить 182 главы на 7.622,117 фунтовъ. Одни эти смѣты составляютъ томъ въ листъ; смѣты военныя и морскія составляютъ равнымъ образомъ особый томъ, а чаще 2 тома.

Для разсмотрѣнія этихъ смѣтъ Нижній Парламентъ образуетъ не связанный формальностями во время преній Комитетъ изъ всей Палаты — *Committee of the Whole House*¹⁾, опредѣленія котораго въ формѣ доклада вносятся въ Нижнюю Палату. Всѣ состоявшіяся опредѣленія суть временныя лишь потому, что они, спустя нѣсколько мѣсяцевъ, входятъ въ составъ такъ называемаго Акта усвоенія — Appropriation Act. По окончаніи преній о расходахъ, Нижній Парламентъ образуетъ такое же совѣщаніе, не связанное формальностями, въ видахъ обсужденія средствъ для покрытія расходовъ, подъ названіемъ Комитета путей и средствъ — *Committee of Ways and Means*. Средства покрытія могутъ быть трехъ родовъ:

1) Большая часть разрѣшенныхъ расходовъ, по общему правилу, имѣетъ быть покрыта изъ остатка, образующагося въ Консолидированномъ фондѣ, отъ постоянныхъ доходовъ Короны и постоянныхъ податей, за вычетомъ закономъ опредѣленныхъ расходовъ. Этотъ избытокъ — «Surplus» — составлялъ напр. 31-го марта 1864 г. 39.787,979 ф. ст. Если этотъ ресурсъ недостаточенъ, то

2) Возобновляются временные налоги, какъ напр. подоходный налогъ, разрѣшаемый для текущаго года въ опредѣленномъ размѣрѣ, или принимаются законы о возвышеніи существующихъ податей или о введеніи новыхъ.

3) Для удовлетворенія временной потребности въ деньгахъ дается полномочіе на выпускъ билетовъ Казначейства (*Exchequer bills*), которыя разрѣшаются заранѣе первыми постановленіями ближайшихъ сессій.

Постановленія по 2 и 3 пунктамъ составляютъ особые законо-

1) Здѣсь не указано ясно на *Committee of supply*, предварительно разрѣшающій расходъ, за которымъ слѣдуетъ *Committee of Ways and Means*. Равнымъ образомъ не упомянуто одно существенное различіе между засѣданіями Палаты Общинъ и образуемыхъ изъ нея Комитетовъ, — въ послѣднихъ предсѣдательствуетъ выбранный ими *Chairman*, отличающийся отъ Спикера тѣмъ, что *Chairman* можетъ принимать участіе въ преніяхъ Комитета и вносить докладъ послѣдняго или билль въ Палату Общинъ.

Примѣч. переводчика.

проекты, требующіе согласія Верхней Палаты, и разсматриваются отдѣльно (und ihren eigenen Gang gehen). По окончаніи занятій Комитета путей и средствъ (Ways and Means) — другими словами Комитета доходовъ, когда Палата сдѣлаетъ постановленіе по его докладу, тогда все предназначенное на потребности текущаго года соединяется въ одно цѣлое подъ названіемъ Акта усвоенія. Въ немъ опредѣляется все, что разрѣшено Коронѣ на расходы, и самое назначеніе суммъ — Appropriation (усвоеніе). Въ немъ именовываются прежде всего разрѣшенные на расходы деньги, сначала сумма изъ Консолидированнаго фонда, потомъ ежегодно устанавливаемые налоги, со ссылкой на билли, которыми они разрѣшены, полномочіе на выпускъ билетовъ Казначейства, кассовые остатки и пр. Затѣмъ слѣдуютъ *расходы*, составляющіе главную часть закона, съ оговоркою въ концѣ послѣдняго, что употребленіе ихъ на другія цѣли, кромѣ указанныхъ, запрещается.

Въ ходѣ всѣхъ этихъ преній, Канцлеръ Казначейства служитъ главнымъ звеномъ, связующимъ Парламентъ съ Министерствомъ. Въ немъ воплощается единство *финансоваго плана*. Устные пренія въ Комитетѣ всей Палаты (*Committee of the whole House*) хотя и уступаютъ во многомъ относительно основательности разсмотрѣнія подробностей Комиссіямъ нѣмецкихъ Палатъ, но имѣютъ преимущество большей оживленности и наглядности (*Anschaulichkeit*) и имѣютъ болѣе въ виду главныя финансовыя воззрѣнія, не теряясь уже черезъ чуръ въ мелкихъ частностяхъ. Полное выдѣленіе изъ обсужденія бюджета, законно однажды навсегда установленныхъ доходовъ и расходовъ имѣетъ практическую выгоду, устраненіе коллизіи между бюджетными рѣшеніями и существующими законами, и даже поводовъ къ этому*).

§ 68.

Основное отношеніе между закономъ и разрѣшеніемъ налоговъ.

Англія — единственная страна въ Европѣ, которая вступила во вторую половину среднихъ вѣковъ съ вполне развитымъ финансовымъ правомъ. Въ первыя полтора столѣтія послѣ норманскаго

*) Собственно въ Пруссіи бюджетъ разсматривается въ полномъ собраніи Палаты представителей — Ландтага, а въ Комисіи передаются только нѣкоторые вопросы, по которымъ Палата представителей желаетъ разъясненій или обстоятельнаго доклада.

Примѣч. переводчика.

завоеванія Королевская власть была такъ хорошо обезпечена постоянными доходами, что только вслѣдствіе собственной вины (Selbstverschuldung) при Королѣ Іоаннѣ явилась потребность въ «extraordinary revenue» — чрезвычайномъ доходѣ, изъ чего начали развиваться новыя сословныя права представительства (Ständige Rechte). Раннее сосредоточеніе всей власти въ рукахъ Короля повело однако къ столь же раннему сплетенію финансовъ со всѣми государственными отношеніями. Начиная съ періода представительства сословіи (reichständische Periode), Королевская власть очевидно сдѣлалась зависимою отъ финансовыхъ разрѣшеній Парламента. Но въ каждомъ столѣтіи увеличиваются независимые отъ сего постоянные доходы Короны. Это явленіе, въ общихъ чертахъ, представляетъ на дѣлѣ *систему равновѣсія властей*, которую можно прослѣдить въ ея историческомъ развитіи¹⁾.

1) Историческое отношеніе между наследственнымъ постояннымъ и временнымъ доходомъ, разрѣшаемымъ Парламентомъ, изложено подробно, но не вполне удовлетворительно у Блэкстона (Blackstone I Cap. VIII). Норманское финансовое право снабдило Короля постояннымъ доходомъ, который покрывалъ съ избыткомъ всѣ государственныя потребности (стр. 182 — 193). Однако, съ 13 вѣка начинаются хроническія финансовыя затрудненія короля. Французскія войны въ 14 и 15 в. нарушили равновѣсіе, и при Генрихѣ V довели до самаго низкаго предѣла постоянный доходъ. Однако, въ войну бѣлой и алой розы королевскій доходъ былъ снова возстановленъ, и въ вѣкъ Тюдоровъ вообще сохранился, не смотря на расточительность Генриха VIII. Extraordinary Revenue — чрезвычайные доходы — служили только для временныхъ чрезвычайныхъ потребностей. При Іаковѣ I равновѣсіе было утрачено, вслѣдствіе бессмысленной расточительности. Попытка къ возстановленію, противному конституціи, при Карлѣ I была главнымъ поводомъ къ гражданской войнѣ. Послѣ реставраціи, постоянные доходы Карла II и Іакона II были щедро возстановлены, но безпримѣрнымъ образомъ употреблены во зло. Послѣ этого опыта Вильгельмъ III тщетно старался снова получить необходимое для государства. Только со времени вступленія на престолъ Анны практика правительства партій — (Parteiregierung) возвращается сознательно или инстинктивно къ системѣ постоянныхъ государственныхъ доходовъ, и къ концу XVIII вѣка главная касса прежнихъ податей и государственныхъ доходовъ сдѣлалась постоянною, за исключеніемъ одной части, предназначенной для измѣняющихся потребностей, и поставленной въ зависимость отъ Парламента. Только съ установленіемъ подоходнаго налога сначала Питтомъ, а потомъ Робертомъ Пилемъ, эта подвижная часть получила нѣкоторое значеніе. Изложеніе у Блэкстона не рисуетъ картины этихъ дѣйствительныхъ отношеній. Достоверное обозрѣніе по царствованіямъ даютъ сочиненія: Sinclair, History of the British Revenue 3 d. Edit 1808, 3 vol.; John Mc. Arthur, Financial and Political Facts 4-th. ed. 1808; W. T aylor, History of the Taxation.

Но, начиная съ революціи 1688 года, вслѣдствіе стеченія разныхъ обстоятельствъ, государственные доходы сильно упали, между тѣмъ какъ расходы, въ особенности на постоянную армію, быстро возрасли. Парламентъ самъ принялъ на себя заботу о содержаніи военныхъ силъ на сушѣ и на морѣ; напротивъ, постоянный доходъ Короны по величинѣ отодвинулся на второй планъ какъ Civil-list — цивиллиста, изъ которой должны были покрываться расходы Двора и большая часть старыхъ расходовъ гражданскаго управленія. Относительное уменьшеніе постоянныхъ доходовъ составляло главное затрудненіе для достиженія вновь государственнымъ управленіемъ необходимой устойчивости въ первые полвѣка послѣ революціи.

Только начавшееся возрастаніе государственнаго долга и повседневный опытъ самаго государственнаго управленія привели правящій классъ снова къ установленію болѣе устойчивыхъ государственныхъ доходовъ въ теченіе 18 вѣка. Практика Парламентскаго Правительства сама, эмпирически, пріискала для сего лекарство.

Путь къ этому былъ, впрочемъ, новъ. Прежде постоянство доходовъ Короны облекалось въ форму частнопрововую, по которой на нужное государству непрерывно необходимое смотрѣли какъ на постоянный *потомственный* или по крайней мѣрѣ пожизненный *доходъ Короля*. Но когда, въ XVIII вѣкѣ, исторически установленный доходъ Короля оказался совершенно недостаточнымъ, то Парламенты усомнились предоставить Королю необходимыя увеличенія въ видѣ новаго «потомственнаго дохода». Увеличеніе потомственнаго дохода въ два или четыре раза (независимо отъ горькаго опыта 17 вѣка относительно дурнаго употребленія этого дохода) повело бы къ безмѣрному усиленію личной королевской власти, къ чему Парламентъ мало былъ расположенъ. Подобно тому какъ 18 вѣкъ проводилъ съ большею и большею послѣдовательностью основное начало «правительства по законамъ» и для сообщенія государственнымъ доходамъ снова необходимой устойчивости, избрано было то же руководящее начало. Это было сдѣлано *образованіемъ постоянного государственнаго имущества подъ названіемъ Консолидированнаго фонда* ¹⁾, чего то въ родѣ юридическаго

1) Объ образованіи Консолидированнаго фонда см. у Блэкстона I р. 329—333. Въ старомъ финансовомъ управленіи каждая главная касса государственныхъ доходовъ — таможенныхъ пошлинь, акциза, гербоваго сбора, составляла особый фондъ. На каждый изъ этихъ фондовъ было относимо удовлетвореніе

лица *). Рѣшающимъ моментомъ въ установленіи этого фонда былъ

извѣстныхъ потребностей государства, равно какъ и проценты по государственному долгу, когда таковой возникъ. Первымъ шагомъ къ консолидаціи было соединеніе трехъ фондовъ — aggregate fund, general fund и South sea fund; въ каждомъ изъ этихъ фондовъ числились извѣстные доходы: въ первомъ — налогъ на дома и окна, часть таможенныхъ пошлинъ и акцизовъ; во второмъ — поземельный налогъ, почтовые доходы и часть таможенныхъ пошлинъ и акцизовъ; въ третьемъ — другіе доходы. Такимъ же образомъ распределялись между тремя фондами и государственные расходы. То, что ежегодно оставалось въ каждомъ фондѣ, и нѣкоторые мелкіе государственные доходы согдѣнялись въ одинъ фондъ погашенія долговъ — «Sinkingfund», который, однако, былъ такъ обремененъ другими расходами, что для погашенія долговъ оставалось мало или даже ничего. Отдѣльными фондами обезпечивались государственные долги, которые однако, при Георгѣ III, такъ сильно возрасли, что оказалось необходимымъ, по 27—Georg III с. 13, три фонда слить въ одинъ *Консолидированный фондъ*, а по 56 Georg III с. 98 слить также Консолидированные фонды Великобританіи и Ирландіи и обременить ихъ процентами по обѣимъ частямъ государственнаго долга. Съ восшествія на престолъ Георга III и наследственные доходы Короля, конечно съ правомъ отчѣны этого постановленія, предоставлены *Консолидированному фонду*; въ замѣнъ сего Корона приняла постоянную цивиллисту, которая съ возложенными на нее выдачами содержаній, пенсій и административныхъ издержекъ, осталась независимою отъ ежегодныхъ парламентскихъ разрѣшеній. — Въ 17 вѣкѣ эти *постоянно* назначаемыя суммы относились въ значительной степени къ гражданскому управленію. При Карлѣ II напр. на цивиллисту относились: Ambassadors съ 40,000 ф. с., судебный персоналъ съ 49,000 ф. с., Secret Service съ 20,000 ф. с., Sinclair I, 292. Но издержки на содержаніе учреждений и управленія росли съ каждымъ годомъ и покрывались или суммами, разрѣшаемыми Парламентомъ, или вычетомъ изъ ежегодныхъ доходовъ, какъ напр. содержаніе служащихъ въ Департаментахъ, вѣдающихъ финансовые доходы (Revenue Departements). Подвижная часть государственныхъ расходовъ возрастаетъ быстро, между тѣмъ какъ постоянно установленная часть сокращается. Если, впрочемъ, Консолидированный фондъ сравненъ выше съ *юридическимъ лицомъ*, то это допущено не въ смыслѣ римскаго, а государственнаго права, какъ фикція, для уясненія, что извѣстные расходы производятся не по личному распоряженію Монарха, подобно прежнимъ изъ наследственныхъ доходовъ, но *сообразно съ законами*. Не установляя новаго теоретическаго понятія, должно замѣтить, что Консолидированный фондъ имѣетъ практическую задачу: 1) установить порядокъ, при которомъ совокупностию (Masse) государственныхъ доходовъ можно располагать только или на основаніи закона, или съ согласія обѣихъ Палатъ, 2) Постоянно установленные расходы Правительство можетъ производить само; прочіе только съ согласія Парламента.

*) Здѣсь дѣло идетъ не о появленіи *чего-то въ родѣ юридическаго лица*, а объ отдѣленіи доходовъ Государя отъ доходовъ Государства — или Казначейства и объ образованіи единства кассы — Государственнаго Казначейства. Это явленіе

Статутъ 3 Георга I гл. 7. Долгое время для указанной цѣли составлялись три особые фонда — aggregate fund, general fund и South-sea fund, которые наконецъ соединены были въ одинъ Консолидированный фондъ, 27 Georg. III с. 13.

Именно, на высшей ступени развитія Парламентскаго правительства, среди различныхъ колебаній, всѣ главныя, исторически установленныя подати сдѣлались *постоянными*. Вслѣдствіе этого хода законодательства государственный организмъ прибрѣлъ необходимую устойчивость, не смотря на его зависимость отъ постановлений, касавшихся расходовъ. Новѣйшее отношеніе между закономъ и бюджетомъ образуетъ *реальное содержаніе теоріи равновѣсія властей въ современномъ смыслѣ*, о чемъ такъ много было говорено ¹⁾.

свойственно не одной Англій, но оказывается повсемѣстнымъ. Консолидированный фондъ нынѣ имѣетъ нѣсколько отличное значеніе отъ придаваемого ему Гнейстомъ см. Приложение — Memorandum Welby.

Примѣч. переводчика.

1) *Современное отношеніе между бюджетомъ и закономъ таково, какъ оно представлено выше.* Но такъ какъ изъ Блэкстона дѣйствительныя отношенія наглядно не представляются, то этотъ пробѣлъ привелъ къ ошибочнымъ представленіямъ въ континентальной Европѣ, *будто бы парламентарное правительство основано на ежегодномъ разрѣшеніи Парламентомъ всѣхъ доходовъ и расходовъ Государства.*

Остроумная логика Бенжамена Констана сдѣлала изъ этого догматъ конституціоннаго ученія. Въ дѣйствительности такая правительственная система неосуществима. Означенное представленіе могло образоваться изъ неяснаго пониманія отношенія между государственнымъ устройствомъ и государственнымъ управленіемъ, и отъ недостатка опыта, разумѣнія и пониманія государственнаго управленія по законамъ. Если бы подобное отношеніе когда-либо существовало въ Англій, то пришлось бы тотчасъ непосредственно передать Правительство въ руки Палаты Общинъ. Возникло бы на дѣлѣ Правительство партій, безъ всякой отвѣтственности и безъ всякаго ограниченія — абсолютизмъ, который смѣнялся бы вмѣстѣ съ большинствомъ, образующимся на короткіе періоды времени группировкою интересовъ. Достаточно замѣтить, что:

1) Подобныя финансовыя постановленія подвергали бы постоянной опасности интересы *отдѣльныхъ лицъ*, такъ какъ большая часть налоговъ, именно поземельныя, промысловыя, подати съ потребленія, таможенныя пошлины (въ которыхъ очень замѣтно интересы однихъ классовъ противопоставляются интересамъ другихъ) пришли бы въ колеблющееся состояніе и внесли бы путаницу въ народно-экономическія отношенія.

2) Существованіе и направленіе *всего государственнаго управленія*, со включеніемъ судовъ, сдѣлалось бы непосредственно зависимымъ отъ рѣшеній смѣняющагося большинства и партій, противъ которыхъ постоянно — Рег-

Насколько можно подмѣтнуть руководящія мысли въ медленномъ поступательномъ движеніи, слѣдующіе два основныя начала выступили на первый планъ:

1) *Доходы государства, насколько ими по указанію опыта обуславливается непрерывная дѣятельность государственнаго управленія, должны разрѣшаться не ежегодно, а постояннымъ закономъ.* Парламентская практика осуществила это начало въ полной мѣрѣ, при чемъ принята была во вниманіе и хозяйственная точка зрѣнія, именно что подати поземельныя, промысловыя и съ потребления, а равно таможенныя пошлины не допускаютъ ежегодныхъ измѣненій, безъ внесенія замѣшательствъ въ заработки промышленныхъ классовъ (Erwerbverhältnisse).

2) *Расходы Государства, насколько они необходимы по началамъ*

мапепз — государственнаго управленія должно быть законнымъ огражденіемъ.

3) Существованіе *Верхней Палаты*, какъ органа для огражденія существующаго праваго порядка было бы иллюзіею, потому что каждый существующій законъ могъ бы быть отмѣненъ большинствомъ Нижней Палаты, отказавшей въ деньгахъ, необходимыхъ для его исполненія, и каждый новый законъ могъ бы быть прямо проведенъ, какъ условіе для отпуска суммъ.

4) Бюджетнымъ постановленіемъ вмѣстѣ съ отдѣльными законами можно было бы отмѣнить и самую конституцію Государства, въ дѣйствительности же установилось бы вмѣсто Правительства, дѣйствующаго по законамъ, — *Правительство, дѣйствующее на основаніи ежедневныхъ постановленій собранія, разрѣшающаю налоги.* Подобное положеніе дѣлъ имѣло мѣсто во Франціи въ теченіи короткихъ періодовъ времени.

Въ Англіи такіе вопросы не ставились теоретически, потому что учрежденіе Парламента никогда не основывалось на столь нещепомъ бюджетномъ правѣ*). При рѣшеніи отдѣльныхъ практическихъ вопросовъ, попытки измѣнить законы страны посредствомъ бюджетныхъ опредѣленій положительно отвергались. Именно Верхняя Палата никогда не допускала включенія въ бюджетныя опредѣленія разнородныхъ законовъ (Tacking). «Если бы практика Tacking'a, говоритъ Амосъ въ Eng. Constitution p. 73, не считалась въ царствованіе Викторіи еще болѣе неконституціонной, чѣмъ при Карлѣ II, то мы могли бы дожить до того, что въ законѣ, разрѣшающемъ денежную сумму и препровожденномъ къ Лордамъ, вдругъ явилось бы дополнительное постановленіе (Rasklausel) о допущеніи евреевъ въ Парламентъ, о разрѣшеніи брака съ сестрою умершей жены и т. п.

*) Однако это *нелѣпое* право существуетъ въ Сѣверо-Американскихъ Соединенныхъ Штатахъ (см. Legoу-Beaulieu. Т. II, p. 69, 70).

Примѣч. переводчика.

права (rechtlich) должны быть установлены законами и однажды на всегда опредѣлены. Это второе начало, конечно въ значительной степени ограничивается флукціей, что постоянная армія для Англіи не нужна, и разрѣшается какъ особое учрежденіе (*Ausnahms-einrichtung*), погодно*). Нигдѣ впрочемъ поводы къ недовѣрчивости и самыя обстоятельства не склонялись въ большей мѣрѣ въ пользу Парламента и къ невыгодѣ Короны, какъ въ Англіи. Принципіально однако эта вторая форма отношенія между бюджетомъ и закономъ получила мало значенія.

Осуществленіе этихъ началъ совершилось слѣдующимъ порядкомъ:

I. *Государственные доходы уже въ теченіи 18 вѣка, въ главной своей массѣ сдѣлались постоянными*¹⁾. До Карла II всѣ подати, разрѣшаемыя Парламентомъ, были временными. Даже таможенные пошлины разрѣшались прежде обыкновенно на извѣстное число лѣтъ, и не болѣе какъ до конца жизни Короля. Со времени реставраціи наступило пожизненное разрѣшеніе — для Карла II, Іакова II,

*) Положеніе Гнейста о расходахъ едва ли правильно. Въ сметѣхъ, разсматриваемыхъ Парламентомъ ежегодно, есть не мало расходовъ, необходимыхъ по началамъ права.

Примѣч. Переводчика.

1) *Постоянство (Permanenz) государственныхъ доходовъ*, въ своемъ развитіи, въ продолженіи 18 вѣка, тѣмъ болѣе имѣло значенія, что Англійскій Парламентъ, обладая безспорно наибольшимъ могуществомъ, имѣлъ и самый благоприятный случай къ отиѣнѣ этого постоянства и живѣйшее недовѣріе къ независимому отъ Парламента правительству. Поэтому соревнованіе и Тори, и Вигговъ, въ каждое десятилѣтіе о поддержаніи постоянства государственныхъ доходовъ имѣетъ выдающееся значеніе, какъ доказательство существенной необходимости этого постоянства для современнаго Государства. По финансовому закону 1865 г. временно разрѣшаемые налоги, какъ уже замѣчено, ограничивались $1\frac{2}{3}\%$ Income tax — подоходнаго налога и $\frac{1}{2}$ пенни пошливъ на фунтъ сахара — очень умѣренная доля въ государственныхъ доходахъ, составившихъ около 70.000,000 ф. с. Такимъ образомъ осуществлено начало, по которому необходимыя, донныя на опытѣ, обыкновенныя потребности Государства, должны быть покрыты постояннымъ доходомъ, что и было нормальнымъ порядкомъ въ Англіи въ прежнія времена. Если въ прошлыя столѣтія сумма чрезвычайныхъ доходовъ (*Extraordinary Revenue*) представляется сравнительно очень высокою, то не слѣдуетъ выпускать изъ виду, что удовлетвореніе текущихъ главныхъ потребностей Государства — служба военная, судебная и полицейская была лично повинностью, которой государственные денежные расходы служили только дополненіемъ. Чѣмъ болѣе всѣ главныя потребности удовлетворялись деньгами, тѣмъ болѣе силы получало начало постоянства государственныхъ доходовъ.

Вильгельма III; при Аннѣ таможенныя пошлины были объявлены постоянными, съ оговоркою, что измѣненіе ихъ должно происходить законодательнымъ путемъ. Акцизъ объявленъ постояннымъ по 12 Carl II с. 24, какъ замѣна леннаго обложенія. Налогъ на дома, подъ названіемъ *Hearth money*, съ самаго начала былъ постояннымъ и восстановленъ при Вильгельмѣ III тоже какъ постоянный налогъ. *Land Tax* — поземельный налогъ — получилъ по исчисленію (*Contingentirung*) твердую форму, при чемъ ежегодныя назначенія обыкновенно колебались между 3—4 шиллингъ съ фунта (*in the Pound*). Во времена Блэкстона къ временнымъ податямъ еще относили: поземельную подать, налогъ на должности и пенсіи. Съ окончаніемъ XVIII столѣтія, поземельная подать съ ея вышнимъ размѣромъ объявлена была по 38 Georg. III с. 60, постоянно. Позднѣе и акцизъ съ солода сдѣлался постояннымъ, такъ что всѣ встрѣчающіяся нынѣ подати съ ежегоднымъ назначеніемъ относятся къ новому времени.

II. *Государственные расходы*, по крайней мѣрѣ отчасти, вообще нѣсколько менѣе, чѣмъ на половину назначаются, какъ постоянные, закономъ¹⁾. Въ старинномъ государственномъ устройствѣ, все что

1) Доля *постоянныхъ расходовъ* достигаетъ въ настоящее время 30 и болѣе милліоновъ фунтовъ стерлинговъ въ годъ, но главную массу составляютъ проценты по государственнымъ займамъ. Прочія постоянныя суммы по Финансовымъ отчетамъ (*Finance Accounts*) 1864 года, 1.965,139 фунт. стерл. составляли предметъ обыкновенныхъ постоянныхъ расходовъ, въ томъ числѣ на содержаніе Спикера Нижней Палаты, Генералъ - Контролера Казначейства (*Controller General of Exchequer*), Членовъ Главной Счетной Палаты, Комисіи по дѣламъ умалишенныхъ — *Lunacy Commission*, Лордъ-Лейтенанта Ирландіи, обыкновеннаго состава посольствъ (152,000 ф. с.), совокупности англійскаго судебного персонала (237,475), судебного персонала въ Шотландіи, Ирландіи и многочисленныхъ этимъ путемъ обезпеченныхъ пенсій и вознагражденій (*Abfindungen*), за упраздненныя должности и сборы (*Gebühren*). Напротивъ, большая часть вещныхъ и личныхъ расходовъ управленія опирается на *empowering statutes* и относится къ ежегодному разрѣшенію. Однако парламентская практика какъ до, такъ и послѣ билля о реформѣ, оказалась очень уступчивой относительно требованій существующаго управленія и только болѣе строгой къ синекурамъ. Достаточное назначеніе государственныхъ расходовъ объясняется отчасти практическимъ пониманіемъ необходимости соотвѣтственныхъ окладовъ содержанія, частію личнымъ опытомъ парламентскихъ партій, смѣнявшихся въ управленіи государственными дѣлами, но еще болѣе довѣріемъ между правительствомъ и большинствомъ Палаты въ данное время. Подобно тому какъ *излишекъ парламентскихъ правъ ослабляетъ Министерскую ответственность*, также точно *чрезмѣрное право Министровъ въ разрѣшеніи*

разсматривалось какъ непрерывная потребность государственнаго управленія, относилось къ штату наслѣдственныхъ доходовъ. Это отношеніе было глубоко потрясено революціею 1688 года. Главную статью — постоянное наемное войско — уже не признали непрерывной государственной потребностью, но поставили существованіе этого войска, по закону и на дѣлѣ, въ зависимости отъ ежегодныхъ парламентскихъ разрѣшеній. Также точно Парламентъ поступилъ съ расходами на флотъ, которые разрѣшаются имъ періодически, на что Корона должна была согласиться, потому что ея постоянный доходъ былъ недостаточенъ. Расходами постоянными и независимыми отъ Парламентскаго разрѣшенія остались: содержаніе Королевскаго Двора и другихъ органовъ Королевской прерогативы, которые могутъ быть названы *гражданскимъ управленіемъ* государ-

расходовъ опасно для финансоваго контроля Парламента. Мау, въ *Constitutional History*, I, 393, высказываетъ этому сомнительную похвалу: «Со времени революціи, говоритъ онъ, никогда не случалось, чтобы требованія Короны на государственныя надобности оставались не разрѣшенными. Суммы, которыя Министры считали необходимыми, разрѣшались Палатою Общинъ. Ни одинъ солдатъ изъ войска, ни одинъ матросъ и ни одинъ корабль изъ флота не исключались голосованіемъ Палаты Общинъ. Съ немногими, едва ли заслуживающими упоминенія исключениями, ежегодныя смѣты разрѣшались безъ сокращеній. Результатъ парламентскаго разсмотрѣнія смѣты въ 1858 г. состоялъ въ исключеніи 300 ф. с. содержанія лицу, командированному отъ національной галлерей. (Maу Const Hist. I 391). Также точно замѣтилъ Лордъ Джонъ Россель, въ концѣ сессіи 1860 г., что по всѣмъ обсужденіямъ бюджета въ теченіи 6 лѣтъ, по большей мѣрѣ было исключено 20,000 ф. с. отъ смѣты, внесенныхъ Министромъ Финансовъ. — При популярномъ Министерствѣ, право сокращенія существуетъ только по названію. Неправящіяся требованія, которыя въ началѣ сессіи могли бы натолкнуться на противорѣчія, проводятся въ лѣтнюю жару, въ іюль и въ августѣ, какъ (*Supplementary Estimates*) дополнительные расходы. Въ дальнѣйшей связи съ предъидущимъ состояло неудовлетворительное счетоводство прежняго времени. Еще менѣе послѣ революціи можно найти въ англійской парламентской практикѣ подтвержденіе конституціонной доктрины объ отказѣ въ расходахъ. Когда Томасъ Питтъ, въ 1781 г., сдѣлалъ предложеніе отложить на нѣсколько дней разрѣшеніе денежныхъ средствъ, для того, чтобы заставить Министерство дать связывающія его объясненія въ Нижней Палатѣ, то было признано, что подобнаго предложенія не дѣлалось со временъ революціи. Послѣ сего оно было отвергнуто огромнымъ большинствомъ. «Случай 1784 г. представляетъ единственный примѣръ, когда Палата Общинъ воспользовалась своимъ правомъ задерживать разрѣшеніе денежныхъ средствъ. Корона побудила къ тому Палату Общинъ противными конституціи вліяніями (*Veeseinflussungen*). Средство оказалось однако непригоднымъ въ минуту крайней нужды. Къ нему уже никогда

ства, въ тѣсномъ принимаемомъ въ Англіи смыслѣ. Но такъ какъ государственные расходы быстро возрастали, то *штатъ расходовъ* сдѣлался въ большей мѣрѣ зависимымъ отъ ежегодныхъ парламентскихъ разрѣшеній и создалось новое положеніе вещей, быть можетъ болѣе, чѣмъ все прочее, опредѣлившее характеръ Правительства партій (Parteiregierungen) 18 вѣка. Постоянная часть расходовъ представилась въ отрывочномъ видѣ, какъ прибавка къ цивилистѣ, ограничиваясь *старыми окладами судей, дипломатовъ, старыми должностями и назначенными постоянными пенсіями*; между тѣмъ какъ новѣйшія должности и административныя учрежденія составили предметъ періодическаго (ежегоднаго) назначенія суммъ Парламентомъ. Только необходимость прочнаго обезпеченія возрастающаго государственнаго долга и необходимость постояннаго покрытія платежа процентовъ привели къ громадному обремененію консолидированнаго фонда, ежегодные расходы изъ котораго достигли и часто превышали 30 милліоновъ фунт. стерл. По разнымъ законамъ расходы на взиманіе доходовъ Финансовыми Департаментами были вычитаемы изъ доходовъ, и такимъ образомъ изъяты изъ Парламентскихъ разрѣшеній. По 17 и 18 Vict. с. 94 § 1 сдѣлано нѣчто въ родѣ систематическаго распредѣленія. Съ 1-го апрѣля 1854 г. всѣ поименованные въ спискѣ А содержанія, пенсіи и административные расходы, которые прежде выплачивались изъ другихъ фондовъ, подлежатъ удовлетворенію изъ Консолидированнаго фонда, именно содержаніе Лорда Президента и др. судей Court of Sessions, содержаніе окружныхъ судей и судебныя пенсіи въ Шотландіи, извѣстныя прибавки Шотландскому духовенству и извѣстныя денежныя вознагражденія за отпущенные сборы (Gebühren). Напротивъ, поименованные въ спискѣ В оклады и административные расходы должны быть ежегодно разрѣшаемы Парламентомъ. Сюда относятся 44 разряда содержаній, которыя доселѣ на основаніи спеціальныхъ поименованныхъ законовъ относились къ Консолидированному фонду: именно расходы (Bureaukosten) по Главной Счетной Палатѣ, по вѣдомству регистраціи гражданскаго состоянія (Civilstandregisteramt), по Генеральной комисіи для десятины и пр.,

болѣе не прибѣгали. Палата Общинъ слишкомъ хорошо сознаетъ свою ответственность, для того, чтобы обратиться къ столь опаснымъ приемамъ. Кредитныя учрежденія и кредитъ Государства зависятъ отъ разрѣшеній Палаты Общинъ; не должно необдуманно вызывать застой». (May, Const. Hist. I. 393).

по управленію государственныхъ долговъ, по полицейскому управленію Лондона (за исключеніемъ полицейскихъ судей), по управленію тюрьмою для содержанія неисправныхъ должниковъ, по содержанію казначеевъ окружныхъ судовъ, Crown Office, Revising Bargaristers и многочисленныхъ должностей въ Ирландіи. Далѣе слѣдуетъ другой рядъ расходовъ по управленію, которые до того, по особымъ законамъ относились на доходы отъ таможенныхъ пошлинъ и податей, между прочимъ административные расходы Департаментовъ, вѣдающихъ доходами (Revenue Departements), которые впредь подлежатъ ежегодному разрѣшенію Парламента. Министерство Финансовъ было уполномочено *установить правилами порядокъ этихъ переносовъ изъ одного фонда въ другой* и происходящихъ вслѣдствіе этого перемѣнъ въ счетоводствѣ и въ приложеніи документовъ. Вообще эта перемѣна состоялась опять въ пользу Парламентскаго разрѣшенія расходовъ, въ особенности потому, «что признавая соотвѣтственнымъ, чтобы валовые доходы и расходы Соединеннаго Королевства были поставлены подъ непосредственный контроль Парламента», на будущее время всѣ содержанія, расходы по управленію и взиманію таможенныхъ сборовъ, внутреннихъ доходовъ (Inland Revenue) и почтовыхъ доходовъ отнесены на деньги, ежегодно назначаемыя Парламентомъ, вслѣдствіе чего ежегодно еще 5 милліоновъ фунт. стерл. требуютъ разрѣшенія.

III. Въ необходимомъ *взаимодѣйствіи съ этими порядками* (Verhältnisse) *находится процедура Парламента при разсмотрѣніи Государственной росписи* ¹⁾. Парламенту прежде всего представляются на

1) *Порядокъ дѣйствія Парламента, при обсужденіи государственной росписи и отдѣльныхъ финансовыхъ законовъ, относится къ изложенію правъ Парламента. Подробности практики изложены обстоятельно у Hatsell'я въ «Precedents» Vol III; сжатѣе у Мау'я—«Английская парламентская процедура», кн. II, 21; очень наглядно у Сох'а, въ «Institutions», стр. 177—202. Самое ясное, полное, но не совсѣмъ безпристрастное изложеніе въ мемуарѣ (Denkschrift) Канцлера Казначейства, апрѣль 1857 г. (см. § 68, а, примѣчаніе). Съ 1860 г., вслѣдствіе спора съ Верхнею Палатою, сдѣланы упомянутыя выше измѣненія, именно соединяются въ одинъ общій финансовый законъ (Hauptfinanzgesetz) уже разрѣшенные на время государственныхъ доходы, какъ то, разрѣшенный на текущій годъ подоходный налогъ, временно разрѣшенныя таможенные пошлины, и всѣ отмѣны и поправки къ существующимъ законамъ о таможенныхъ пошлинахъ и объ Inland Revenue, для того чтобы затруднить для Верхней Палаты принятіе закона по частямъ, или же включеніе въ него поправки.*

разрѣшеніе смѣты военная и морская (по которымъ изъ Консолидированнаго фонда выдаются незначительныя прибавки). Разрѣшенія даются голосованіемъ по главамъ (Votes) извѣстныхъ отдѣловъ (Classes). Потомъ слѣдуетъ разсмотрѣніе гражданскихъ смѣтъ Civil Services Estimates, изъ которыхъ однако значительная часть относится на Консолидированный фондъ¹⁾. Предметы (Posten), требующіе разрѣшенія Парламента, раздѣляются на 7 отдѣленій и нынѣ на 150 отдѣльныхъ главъ (голосованій — Vota), которые конечно неисключаютъ всякаго рода дополнительныхъ смѣтъ (Estimates), въ продолженіи сессіи. Коль скоро состоится соглашеніе по главнымъ предметамъ расходовъ, то наступаетъ моментъ, когда Канцлеръ Казначейства представляетъ въ устномъ изложеніи общій *финансовый планъ* текущаго года, составляющій «*бюджетъ*» въ англійскомъ смыслѣ слова. Министръ связываетъ съ этимъ свои предложенія объ отмѣнѣ, уменьшеніи или возвышеніи старыхъ налоговъ, или о введеніи новыхъ, и въ заключеніе ставитъ резолюціи, которыя рекомендуетъ къ принятію Палатѣ Общинъ, т. е. прежде всего ея Комитету — Committee of the whole House. Резолюціи, по принятіи и по докладѣ ихъ Палатѣ, составляютъ основу къ осуществленію финансовыхъ мѣръ, предложенныхъ Министромъ Финансовъ въ текущемъ году. Для покрытія же признанныхъ и уже большею частію разрѣшенныхъ голосованіемъ государственныхъ расходовъ, служатъ средства трехъ родовъ:

1) Для временнаго покрытія расходовъ дается разрѣшеніе на выпускъ *билетовъ государственнаго Казначейства* — Exchequer bills, — которое мотивируется тѣмъ, что совокупность государственныхъ расходовъ уже разрѣшена; между тѣмъ какъ нѣтъ еще окончательнаго постановленія относительно средствъ для покрытія этихъ расходовъ.

2) Окончательнымъ средствомъ для покрытія служитъ *избытокъ въ Консолидированномъ фондѣ* — (Surplus des consoliditen Fonds), который по общему правилу достаточенъ для покрытія большей части государственныхъ расходовъ, но для употребленія котораго съ этою цѣлію требуется еще согласіе Парламента.

3) Для остающейся еще непокрытой потребности въ деньгахъ

1) Здѣсь есть несомнѣнно нѣкоторое недоразумѣніе. Всѣ расходы покрываются изъ Консолидированнаго фонда, но нѣкоторые покрываются на основаніи постоянно дѣйствующаго закона, а другіе по ежегодному постановленію Парламента, одобренному Королемъ.

Примѣч. переводчика.

требуются *новые законы*, которыми возобновляются временныя подати, вводятся новыя или возвышаются существующія.

Такимъ образомъ, въ теченіи сессіи, устанавливается обсужденіе государственной росписи въ связи съ *разными финансовыми законами*, которыя въ старой парламентской практикѣ вырабатывались въ случайномъ порядкѣ и въ измѣняющейся формѣ. Но уже нѣсколько десятковъ лѣтъ замѣтно стремленіе къ систематическому сводному изложенію. Съ 1861 г. являются сводные (*zusammenfassende*) законы съ заголовкою: «An Act to continue certain Duties of Customs and Inland Revenue for the service of Her Majesty, and to alter and repeal certain other Duties 24 et 25 Vict. c. 20; 25 et 26 Vict. c. 22; 26 et 27 Vict. c. 22; 27 et 28 Vict. c. 18; 28 et 29 Vict. 30. (Актъ для продолженія взиманія нѣкоторыхъ таможенныхъ пошлинъ и внутреннихъ доходовъ для надобностей Ея Величества, для измѣненія и для отмѣны извѣстныхъ другихъ сборовъ и пр.). Этотъ законъ заключаетъ въ себѣ сводъ измѣняющейся части государственныхъ доходовъ по принятымъ (*wiederkehrenden*) рубрикамъ. Законъ 1865 года разрѣшаетъ по вѣдомости (*Schedule — A*) таможенную пошлину въ 6 пенсовъ съ фунта чая на 1 годъ; по вѣдомости В измѣняетъ гербовый сборъ съ страховыхъ отъ огня полисовъ и при томъ на всегда; по вѣдомости С разрѣшаетъ на текущій годъ подоходный налогъ въ 4 пенса съ фунта. Такимъ образомъ, по настоящему положенію вещей, *центр тяжести временнаго разрѣшенія налоговъ* заключается въ подоходномъ налогѣ и въ единственной статьѣ таможеннаго тарифа *). Уже въ старой практикѣ Парламентъ помышлялъ, при разрѣшеніи новыхъ налоговъ, отдѣльныя статьи таможенныхъ пошлинъ снова включить въ разрядъ налоговъ, временно разрѣшаемыхъ Парламентомъ.

Послѣ этого ряда отдѣльныхъ постановленій слѣдуетъ, наконецъ,

IV. *Такъ называемый билль усвоенія — Appropriation bill* 1). Послѣ

*) Не должно упускать изъ виду, что означенныя выдержки относятся къ началу второй половины 60-хъ годовъ. *Примѣч. переводчика.*

1) *Билль усвоенія*, какъ конечный и главный бюджетный законъ возникъ изъ порядка, установленнаго при Карлѣ II. При Вильгельмѣ III и Аннѣ практика усвоенія измѣнялась. Иногда въ одномъ и томъ же актѣ, которымъ устанавливался налогъ, выручка его получала усвоеніе (назначеніе); иногда въ ту же сессію слѣдовалъ особый законъ о назначеніи; иногда разрѣшенныя суммы относились въ разной пропорціи къ отдѣльнымъ отраслямъ расходовъ. Во

того какъ съ одной стороны государственные расходы устанавливаются болѣе чѣмъ 200 отдѣльными голосованіями, а съ другой— всѣ законопроекты, потребные для полнаго покрытія расходовъ приняты, не рѣдко лишь въ концѣ сессіи наступаетъ моментъ для изданія своднаго закона подъ названіемъ: «An Act to apply a Sum out of the Consolidated Fund and the Surplus of Ways and Means to the Service of the Year 18— and to appropriate the Supplies granted in this Session of Parliament» (Актъ о назначеніи суммъ, кромѣ Консолидированнаго фонда и излишка средствъ на расходы 18— и на усвоеніе (производство) расходовъ назначенныхъ на эту сессію Парламента). Последне изданный законъ 6-го іюля 1865 г., 28 и 29 Vict. c. 123 сохраняетъ обычную форму и порядокъ, но сдѣлался удобнѣе для обзора, вслѣдствіе прибавленныхъ вѣдомостей (Schedules), которыми большое число цифръ отнесены къ приложеніямъ. Такъ какъ распорядительныя статьи закона повторяются по принятой формулѣ, то обыкновенныя изданія сборниковъ законовъ давно уже ограничиваются указателемъ содержанія, въ послѣднее время даже простымъ оттискомъ приложенныхъ вѣдомостей (Schedules). Въ началѣ перечисляются предварительныя разрѣшенія рас-

время войнъ при королевѣ Аннѣ разрѣшались валовыя суммы «на потребности арміи, флота, артиллеріи» безъ подраздѣленія на отдѣльныя потребности. Послѣ Утрехтскаго мира возвратились къ спеціализаціи рубрикъ, по которымъ должны были производиться расходы и съ тѣхъ поръ это сдѣлалось постояннымъ правиломъ. (Hatsell, III, 204). Кажущееся разрозненнымъ разсмотрѣніе бюджета сводится биллемъ усвоенія настолько въ одно цѣлое, насколько послѣднее возможно безъ противорѣчія всему законодательству. Полный обзоръ государственнаго хозяйства получается въ *Главномъ финансовомъ отчетѣ* — Finance account. Впрочемъ, связь, которую стремятся установить административныя государственныя порядки континента посредствомъ табличнаго изложенія росписи, достигается устнымъ изложеніемъ и другими представленіями (Vorlagen). Билль апроприаціи сопровождается представленіемъ, которое показываетъ въ цифрахъ, что вся совокупность суммъ, разрѣшенныхъ отдѣльными постановленіями (резолуціями) и финансовыми законами, согласована съ суммами, помѣщенными въ главномъ законѣ. Представленіе на 1864 годъ носитъ названіе: Amounts Voted in Supply, and the Grants of Ways and Means, in the Session of 1864; with an Abstract of the Votes in Supply and Ways and Means set forth in the Appropriation Bill of Session 1864, № 521 (XXXIV, 393). (Суммы, разрѣшенныя на расходы и средства, назначенныя въ сессію 1864 г. съ сокращеннымъ перечнемъ голосованій по расходамъ и доходамъ, какъ установлено Актомъ усвоенія сессіи 1864 г.). Спикеръ Нижней Палаты является главнымъ отвѣтственнымъ органомъ въ этомъ заключительномъ актѣ бюджетныхъ преній.

ходовъ на счетъ билетовъ Казначейства (Exchequer bills) и изъ остатковъ Консолидированнаго фонда и подводится итогъ разрѣшеннымъ расходамъ. Затѣмъ слѣдуютъ разрѣшенія на флотъ въ 18-ти главахъ (Votes), на — армію въ 27-ми, на Civil Services — въ 164-хъ, на Revenue Departements — въ 4-хъ главахъ, на почтовое отправленіе пакетовъ — въ одной главѣ, на новыя постройки для судовъ — въ одной главѣ. Сюда относится общее постановленіе, «что такимъ образомъ разрѣшенные расходы, всего 39.836,738 ф., имѣютъ быть покрыты разрѣшенными средствами». Заключение составляетъ обычное общее прибавленіе, что разрѣшенные средства ни на какой, кромѣ назначенныхъ предметовъ, не могутъ быть употреблены, съ оговоркою, что управленію разрѣшается непредвидѣнные расходы по одной изъ главъ смѣты арміи или флота удовлетворять изъ другой¹⁾. Обычная прибавка гласитъ: «The said aids and supplies provided as aforesaid, shall not be issued or applied to any use, intent or purpose whatsoever other than the uses intents or puproses before mentioned, or for the other payements, appropriation, or application directed to be made or satisfied thereout by any Act or Acts or any particular clause or clauses for that puprose, contained in any other Act or Acts of this Session of Parliament». (Названныя пособія и средства, заготовленныя, какъ выше сказано, не должны быть выданы или употреблены на какое либо другое употребленіе, цѣль или предположеніе, кромѣ употребленія, цѣли или предположеній вышепоименованныхъ, или направлены для выдачи или удовлетворенія по другимъ платежамъ, предназначеніямъ или примѣненіямъ, на основаніи какого-либо акта или актовъ, частной оговорки (clause) или прибавки, содержащихся въ какихъ-либо актахъ или актѣ настоящей сессіи Парламента). Неисполнимою считали однако оговорку относительно смѣты арміи и флота, такъ какъ потребности военныхъ силъ, *разъясняющъ во всѣхъ частяхъ сметы*, не могутъ быть съ точностію исчислены. Съ 1846 года сдѣлана однако оговорка: that in case it be indispensably necessary, the proportions assigned to any of the separate departements of each for those services may be varied, provided that the total for each service be not exceeded (что въ случаѣ *крайней необ-*

1) По Memorandum Welby это разрѣшеніе относится къ временнымъ позаймствованіямъ, до окончанія разсмотрѣнія всѣхъ смѣтъ.

Примѣч. переводчика.

ходимости, суммы, назначенныя по каждому отдѣльному Департаменту на его расходы, могутъ быть измѣняемы, *лишь бы итогъ для каждой не былъ превышенъ*).

Начало Министерской отвѣтственности составляетъ послѣднюю санкцію этихъ главныхъ положеній. (Hastell, Precedents, III. 207 sq.). Въ одномъ процессѣ г. Черчуорда (Churchword) противъ казны, еще въ декабрѣ прошлаго (1865?) года Королевскій Судъ (Queen's Bench) единогласно постановилъ, что всѣ заключенныя Министерствами дѣловыя обязательства не обязательны, «если Нижняя Палата, въ силу своего конституціоннаго права, не разрѣшила на то средства, или отказала въ нихъ». Кромѣ того порядки въ старомъ Казначействѣ (Exchequer) сохранены для цѣлей контроля законнаго расходования, и сверхъ того пополнены новымъ порядкомъ ревизіи счетоводства и другими постановленіями объ устройствѣ управленія. Поэтому сюда относятся:

1) *Государственный Контроль* — Генералъ-Контролеръ (Comptroller General).

2) Главное Казначейство — Генералъ-Плательщикъ — Paymaster General.

3) Высшая счетная Палата — Коммисары по ревизіи счетовъ (Commissioners of credit).

4) Государственное управленіе погашенія долговъ — National Debt Office.

Конечно, ежегодныя *бюджетныя пренія* Парламента представляются разрозненными, но они направлены къ тому, чтобы предупредить противорѣчіе между бюджетомъ и закономъ. Единство финансоваго плана, какъ ни трудно для посторонняго лица представить его себѣ наглядно, при обзорѣни массы парламентскихъ бумагъ, постоянно сохраняется словеснымъ изложеніемъ Канцлера Казначейства и устными преніями въ Комитетѣ — Committee of the whole House.

§ 68, а.

Государственный Контроль; Генералъ Контролеръ, Comptroller General ¹⁾).

1) *Главный источникъ свѣдѣній о Государственномъ контролѣ, о Верхней Счетной Палатѣ и о Главномъ Казначействѣ заключается въ Reports from Select Committee on Public Moneys 1856, 1857.* Первый отчетъ, который заключаетъ въ себѣ главный матеріалъ, появился въ Parl. papers, 1856 № 375, Vol. XV.

Главный Контроль надъ законностью поступленія государственныхъ доходовъ и производства государственныхъ расходовъ, издавна относится къ *вѣдомству Казначейства* (Exchequer). Уже въ XI столѣтіи достигнуто было въ Англіи сосредоточеніе доходовъ и расходовъ и уже въ интересѣ Королевскаго финансоваго управленія было учреждено большое число должностей съ двумя цѣлями:

1) Ради *сообразной съ требованіями контроля отчетности въ доходахъ*, такъ чтобы служащіе въ Казначействахъ не могли принимать денегъ безъ занесенія ихъ въ установленныя книги.

2) Ради *сообразнаго съ законами контроля расходовъ*, такъ чтобы ни одинъ расходъ не могъ быть произведенъ безъ Королевскаго приказа, мѣсто котораго позднѣе заступилъ «Король въ Парламентѣ» — King in Parliament, — такъ что каждый расходъ подлежитъ разрѣшенію или Парламентскимъ актомъ разъ на всегда, или бюджетными постановленіями для извѣстнаго парламентскаго періода.

Для обѣихъ цѣлей были установлены двѣ главныя должности — Auditor of the Pells и Clerk of the Pells въ связи съ 4 Tellers (счетчиками) Казначейства (of the Exchequer). Эти должности остались незави-

Центръ тяжести составляютъ свидѣтельскія показанія бывшаго Comptroller General Lord Monteagle of Brandon p. 1—129, 269—355; съ точки зрѣнія Министера Финансовъ W. G. Anderson Principal Clerk p. 129—224—360, 405. Между объемистыми приложеніями слѣдуетъ указать: Appendix I, въ которомъ снова отпечатанъ First-Report of the Commissioners of Public Accounts 8 октября 1831 г. На основаніи послѣдняго изданъ St. 4 и 5 Will 4 с. 15, а равно и регулятивы (Minutes) Министерства Финансовъ о новомъ устройствѣ Office of Receipt и Pay office. App. II даетъ матеріалы для st. 17 и 18 Vict. с. 94; App. IX — обзоръ случаевъ, въ которыхъ Генеральный контроль оказался по отношенію къ Министру Финансовъ дѣйствительнымъ. Хотя извѣстны только два случая вошедшаго въ силу отказа Контролера, но въ нѣсколькихъ стахъ случаевъ сомнѣнія Контролера были разрѣшены предшествовавшими сношеніями между нимъ и Министромъ Финансовъ. App. XII приводитъ бумаги, относящіяся къ дѣлопроизводству Казначейства (Exchequer); App. XIII — систему веденія книгъ Казначейства (Exchequer) p. 788—792. Для пользованія этимъ неприведеннымъ въ порядокъ матеріаломъ необходимъ Index (№ 375, 1 p. 1—106). Въ слѣдующемъ году, на основаніи этихъ матеріаловъ, составлены были связанные отчеты и предположенія какъ напр. Report on Public Money 1857, Parl. Papers. 1857 Sess. 2 p. 495—632, содержащій нѣкоторыя изъ предложеній Committees; потомъ записка Министра Финансовъ 1857 года о существующемъ финансовомъ Контролѣ (p. 25—53); Записка Президента Верховной Счетной Палаты (p. 53—61); подробное мнѣніе Генерала - Контролера противъ записки Министра Финансовъ (p. 62—136). Главные вопросы, относящіяся къ финансовому кон-

симыми отъ возникшаго впоследствии Правительства партій (Partei regierung), ибо по феодальному праву (Verleihung), была установлена ихъ наследственность. Крупное вознагражденіе (Gebühren) доставалось по большей части высокопоставленному перу или джентельмену, замѣститель котораго вѣдалъ этими должностями, независимыми отъ существовавшаго управленія Министерствомъ Финансовъ. Со времени билля о реформѣ, эти учрежденія найдены были слишкомъ дорогими и противъ нихъ возстали, какъ противъ части системы синекуръ. Въ то же время, кассовое управленіе стараго Exchequer представилось слишкомъ неуклюжимъ и несоотвѣтствующимъ требованіямъ времени. Въ 1830 и 1831 гг. произведены были разныя изслѣдованія и большая часть предложеній тогдашняго Комитета для изслѣдованія (Committee of Inquiry) были возведены въ законъ St. 4 и 5. Will. с. 15 въ слѣдующемъ видѣ (Richtung): 1) Кассовая часть въ тѣсномъ смыслѣ перешла отъ Exchequer къ Банку Англіи, что на практикѣ существовало отчасти и прежде, вслѣдствіе употребленія громаднаго количества банковыхъ билетовъ, какъ платежнаго средства. Банкъ Англіи сталъ въ такое же положеніе относительно Короны, въ какомъ находился банкиръ относительно кліента, имѣющаго въ его конторѣ счетъ. Государственные доходы вносятся въ Банкъ на счетъ Контролера Казначейства — Comptroller of the Exchequer. Съ другой стороны Банкъ, по надлежащимъ ордерамъ, производитъ уплату ежегодныхъ рентъ, дивидендовъ и процентовъ государственнаго долга, а также прочія выдачи, назначенныя изъ Консолидированнаго фонда и выдачи разнымъ отраслямъ управленія (des Dienstes) по ордерамъ финансоваго управленія. 2) Контрольныя обязанности, по отчетности въ доходахъ и относительно законности расходовъ, перешли на Генераль-Контролера, который продолжаетъ вѣдать управленіемъ, возлагавшимся прежде на другихъ. Статутомъ 4 и 5-мъ Will. IV. с. 15 § 1 упразднены должности Auditor'a, 4-хъ Tellers и Clerk'a of the Pells и вмѣсто того назначенъ Генераль-Контролеръ доходовъ и расходовъ Казначейства Ея Величества (Comptroller General of the Receipt and Issue of his Majesty's Exchequer) съ Ассистентомъ - Контролеромъ (Assistant Comptroller), съ Главнымъ Клеркомъ и съ личнымъ составомъ

трою здѣсь, конечно, исчерпаны. Объ общемъ положеніи Казначейства (Exchequer), какъ контрольнаго вѣдомства, даетъ сжатый матеріалъ Index къ Report 1856, p. 43—48.

бюро. Контролеръ, съ закономъ опредѣленнымъ содержаніемъ въ 2000 фунтовъ, контролируетъ вообще всѣ операціи по поступленіямъ въ Банкъ и по выдачамъ изъ него. Онъ не можетъ совмѣстить съ своею должностію какую либо другую, и занять мѣсто въ Парламентѣ. Онъ назначается по документу съ приложеніемъ большой печати, пожизненно — пока хорошо ведетъ себя (*during good behaviour*) и увольняется, подобно королевскимъ судьямъ, по требованію обѣихъ Палатъ. Онъ дѣлитъ съ своимъ замѣстителемъ слѣдующія лично исполняемыя обязанности, которыя принадлежали къ служебнымъ правамъ его предшественниковъ:

I. *Генеральный Контроль по отчетности въ государственныхъ доходахъ.* Разныя отрасли доходовъ вносятся теперь въ Банкъ на счетъ Государства отдѣльными Департаментами, завѣдывающими доходами «подъ вѣдѣніемъ (*Autorität*) Генераль-Контролера». По 4 и 4 Will. IV § 9, 10, и сообразно съ старымъ устройствомъ установился слѣдующій порядокъ: Сборщикъ или иной платательщикъ обязанъ запастись бланками для пріема взносовъ въ Банкъ Англіи. Эти бланки могутъ быть получены изъ бюро Контролера и имѣютъ пробѣлъ для обозначенія суммы и рода платежа. Эти бланки, взятые въ двухъ экземплярахъ, по вписаніи въ нихъ плательщикомъ того, что слѣдуетъ, представляются къ подписи Контролеру, который возвращаетъ ихъ плательщику, а послѣдній представляетъ оба экземпляра, вмѣстѣ съ суммою, слѣдующею къ уплатѣ, Кассиру Банка Англіи. Кассиръ дѣлаетъ на нихъ отмѣтку о полученіи; одинъ экземпляръ возвращаетъ въ тотъ же день Контролеру, а другой вручаетъ плательщику, который представляетъ таковой контрольному управленію. Послѣднее выдаетъ затѣмъ плательщику специальную квитанцію — *acquittance*. Эта квитанція служить ему оправдательнымъ документомъ предъ управленіемъ, которое ревизуетъ его счета, и отъ котораго онъ получаетъ окончательную квитанцію. На основаніи новѣйшаго порядка Генераль-Сборщикъ — *Receiver-General* — вноситъ главныя массы государственныхъ доходовъ непосредственно, а Генераль-Контролеръ повѣряетъ взносы по извлеченіямъ изъ книгъ Банка, которыя (т. е. извлеченія) сообщаются ему ежедневно.

II. *Генеральный Контроль Государственныхъ расходовъ* составляетъ настоящій центръ тяжести учрежденія. Генераль-Контролеръ наблюдаетъ за тѣмъ, чтобы Министерство Финансовъ, безъ надежащаго полномочія, не выдавало ассигновокъ на отпускъ

государственныхъ суммъ (4 и 5 Will. IV, с. 15. § 11—14, 20). Для полученія суммъ изъ Государственнаго Казначейства требуется по правиламъ еще теперь Кабинетскій ордеръ, контрасигнированный Коммисарами Казначейства (Commissioners of the Treasury), который даетъ Генералъ - Контролеру право и поручение (authorisirt und weist) кредитовать въ Банкѣ Англіи уполномоченнаго счетнаго чиновника на полученіе разрѣшенныхъ суммъ въ извѣстное время, и въ извѣстныхъ размѣрахъ. Приказъ — Order — принимаетъ во вниманіе особый актъ или особое голосованіе (Votum) Парламента и заносится въ книги Казначейства (Treasury); затѣмъ, сопровождаемый министерскимъ предписаніемъ — Treasury Warrant — отсылается къ Генералъ-Контролеру, который приводитъ приказъ въ исполненіе выдачею ассигновки на Банкъ Англіи. На основаніи этой послѣдней ассигновки (Warrant) подлежащее должностное лицо Департамента получаетъ наконецъ самыя деньги. Платежи, которые производятся по конституціонному праву изъ Консолидированнаго фонда или на основаніи смѣтъ, специально усвоенныхъ Парламентскимъ актомъ, не требуютъ никакого Кабинетскаго приказа, — достаточно министерскаго предписанія со ссылкой на актъ Парламента. Во всѣхъ случаяхъ Контролеръ обязанъ удостовѣриться, что министерское приказаніе согласно съ Королевскимъ повелѣніемъ, съ закономъ и съ Парламентскимъ разрѣшеніемъ. Онъ контролируетъ такимъ образомъ каждое вѣдомство и каждое лицо, которое получаетъ деньги изъ Казначейства, а поэтому поставленъ независимо отъ смѣны партій, несмѣняемымъ и отвѣтственнымъ только предъ одними обѣими Палатами Парламента въ совокупности. Если онъ отказывается въ принятіи ассигновки, вслѣдствіе сомнѣнія въ ея законности, то Казначейство (Treasury) должно принести жалобу суду Королевской скамьи (Queen's Bench), гдѣ на основаніи процесса объ ордерѣ (Writ of Mandamus) вопросъ рѣшается судомъ.

III. *Контролеръ ведетъ операцию по извлеченію и погашенію* (Extrahirung und Honorirung) билетовъ Казначейства, по системѣ установленной 57 Geo. III с. 48 (законъ § 26, 27). Насколько текущіе доходы недостаточны для покрытія расходовъ, настолько доходы антиципируются на короткіе періоды времени выпускомъ билетовъ Казначейства на основаніи предписанія Казначейства — (Treasury Warrant), съ разрѣшенія (Autoritat) Парламента. Эти билеты бываютъ крупнаго и мелкаго достоинства, приносятъ проценты по днямъ обыкновенно въ размѣрѣ отъ 1½ до 2½ пени

со 100 ф. с. въ день и составляютъ часть такъ называемаго не отверженнаго долга.

Выпущенные (ausstehenden) билеты Казначейства въ прежнее время два раза въ году въ мартѣ и въ юлѣ извлекались Генералъ Плательщикомъ (Paymaster General), который старые билеты обмѣниваетъ на новые и выплачиваетъ проценты, для чего Парламентъ (Комитетъ расходовъ — Committee of Supply) назначаетъ необходимыя суммы. Временные авансы Банка Англiи Правительству выдаются подъ особые билеты Казначейства (Deficiency Bills), которые тотчасъ же уплачиваются коль скоро поступаютъ доходы.

Приложение III.[50 и 51 Викт.]. *Актъ усвоенія 1887 г.* [ГЛАВА 50].

ГЛАВА 50.

А. Д. 1887. Актъ назначенія на расходы суммы изъ Консолидированнаго фонда въ годъ, оканчивающійся 31-го марта 1888 г. и усвоенія средствъ разрѣшенныхъ въ этой сессіи Парламента.

[16-го сентября 1887 г.].

Всемилоствѣйшая Государыня.

Мы, Вашего Величества почтительнѣйшіе и преданнѣйшіе подданные, Общины Соединеннаго Королевства Великобританіи и Ирландіи, собранные въ Парламентъ для изысканія средствъ на расходы, которые мы съ полною готовностію предоставили Вашему Величеству въ этой сессіи Парламента, рѣшили представить Вашему Величеству нижеозначенную сумму, и потому покорнѣйше просимъ Ваше Величество, чтобы это было постановлено закономъ и чтобы было узаконено Высочайшею волею Вашего Величества (by the Queens most Excellent Majesty) съ вѣдома и согласія Лордовъ духовныхъ и свѣтскихъ и Общинъ, собранныхъ въ настоящій Парламентъ, въ силу его полномочій (authority), а именно:

Назначеніе изъ консолидированнаго фонда.

Выдача
34.242,209
фунт. изъ
Консолиди-
рованного
фонда.

1. Коммисары Казначейства Ея Величества, въ установленное время могутъ выдать изъ Консолидированнаго фонда Соединеннаго Королевства Великобританіи и Ирландіи и употребить для выпол-

ненія расходовъ, предоставленныхъ Ея Величеству на потребности года, оканчивающагося 31-го марта 1888 г., сумму 34,242,209 фунт.

2. Коммисары Казначейства Ея Величества могутъ занимать отъ времени до времени, подъ кредитъ названной суммы 34,242,209 фунтовъ, сумму или суммы, равныя или меньшія противъ этого итога, и должны выплатить занятыя такимъ образомъ деньги съ процентами, непревышающими 5 на 100 въ годъ, изъ возрастающихъ поступленій въ Консолидированный фондъ во всё части года, не позже какъ въ слѣдующую четверть года, послѣ той, въ которую названныя деньги были заняты.

Всякія такимъ образомъ занятыя деньги должны быть поставлены въ кредитъ счета Казначейства Ея Величества, и должны составлять часть названнаго Консолидированнаго фонда, и должны служить точно также, какъ и самый фондъ.

Усвоеніе назначенныхъ суммъ.

3. Всѣ суммы, назначенныя по этому Акту и по другимъ актамъ, поименованнымъ въ вѣдомости (А), присоединенной къ этому акту, изъ Консолидированнаго фонда для надлежащаго употребленія средствъ, предоставленныхъ Ея Величеству, простирающіяся, какъ видно изъ прилагаемой вѣдомости, въ общей сложности до 61,247,744 фунтовъ, усвоятся и должны считаться усвоенными со времени числа утверженія перваго изъ названныхъ актовъ въ упомянутой вѣдомости (А) для цѣлей и расходовъ, поименованныхъ въ вѣдомости (В) къ сему приложенной.

Усвоеніе суммъ, разрешенныхъ Парламентомъ на расходы.

Извлеченіе изъ вѣдомостей и приложенныя къ сему вѣдомости съ примѣчаніями (если имѣются) къ такимъ вѣдомостямъ должны считаться частію этого Акта, точно также какъ бы они входили въ его составъ.

4. Если возникнетъ нужда въ расходѣ военномъ или морскомъ, на который не была усвоена сумма по этому Акту, и отсрочка такового расхода, пока Парламентъ не назначить средствъ установленнымъ порядкомъ, можетъ быть пагубна для удовлетворенія государственныхъ потребностей, каждое изъ вѣдомствъ (departments— Главныхъ управленій, Министерствъ), наблюдающихъ за удовлетвореніемъ такихъ потребностей, обязано тотчасъ поспѣшить сношеніемъ съ Коммисарами Казначейства Ея Величества для полученія уполномочія временно покрыть подобный расходъ изъ какихъ либо остатковъ, которые могли оказаться или могутъ быть получены сбереженіемъ въ издержкахъ по главамъ того же самаго вѣдом-

Казначейство можетъ въ извѣстныхъ случаяхъ крайней нужды разрѣшать расходы, на которые не сдѣлано назначеній лишь бы только всѣ назначенія какъ на расходы воен-

ные, такъ и
на расходы
морскіе, не
были пре-
взойдены.

ства и въ означенномъ сношеніи вѣдомство должно объяснить Коммисарамъ Казначейства обстоятельства, которыя дѣлають подобный дополнительный расходъ необходимымъ и за симъ названные Коммисары могутъ разрѣшить, какъ сказано выше, не предусмотрѣнный расходъ къ временному покрытію изъ какихъ либо имѣющихся остатковъ или могущихъ получиться, какъ выше сказано, по главамъ расходовъ того же вѣдомства. Перечень же, указывающій всѣ случаи, въ которыхъ какъ морское, такъ и военное вѣдомства получили разрѣшеніе отъ названныхъ Коммисаровъ на издержки, не предусмотрѣнныя въ главахъ расходовъ обоихъ вѣдомствъ, вмѣстѣ съ копіями представленій, сдѣланныхъ Коммисарамъ названными вѣдомствами, должны быть внесены въ Палату Общинъ съ отчетами о расходахъ (with the Appropriation accounts) флота и арміи за годъ, для того, чтобы эти распоряженія могли быть представлены на утверженіе Парламента, и такія мѣры имѣютъ быть приняты при недостаткѣ назначеній по разнымъ главамъ для означенныхъ потребностей порядкомъ, который Парламентомъ будетъ опредѣленъ.

Коммисары Казначейства не должны разрѣшать какого либо расхода, который можетъ вести къ превышенію совокупности суммъ, усвоенныхъ этимъ актомъ для потребностей какъ флота, такъ и арміи.

Утвержде-
ніе расхо-
довъ 1885—
1886 гг. фло-
та и арміи,
для кото-
рыхъ не
было назна-
чено суммъ.

5. Симъ постановлено, что симъ утверждаются расходы не предусмотрѣнные, въ суммахъ, усвоенныхъ актомъ сессіи 48 и 49 года Царствованія Ея Величества по главѣ 46. Каковые расходы разрѣшены Коммисарами Казначейства, уполномоченными упомянутымъ актомъ по извѣстнымъ главамъ, морскихъ и военныхъ расходовъ, на годъ оканчивающійся 31-го марта 1886 г., къ временному покрытію изъ остатковъ, достигнутыхъ сбереженіями въ расходахъ по другимъ главамъ морскихъ и военныхъ смѣтъ названнаго года, именно:

1. Сумма 43,558 фунт. 16 шилл. и 3 пенса на морскіе надобности изъ неизрасходованныхъ назначеній по извѣстнымъ главамъ, въ слѣдствіе избытковъ, оказавшихся въ смѣтныхъ назначеніяхъ.
2. Сумма 136,132 фунт. 6 шилл. и 9 пенсовъ на военныя надобности изъ неизрасходованныхъ назначеній по извѣстнымъ главамъ, въ слѣдствіе избытковъ, оказавшихся въ смѣтныхъ назначеніяхъ.

6. Никто не можетъ, что либо получить изъ назначеннаго въ силу сего акта въ качествѣ половиннаго жалованья въ войскѣ, флотѣ и въ гражданскомъ вѣдомствѣ по недѣйствительной службѣ пока такимъ лицомъ не будетъ подписано объявленіе, предписанное приказаніемъ Коммисаровъ Казначейства Ея Величества, въ присутствіи одного изъ лицъ, назначенныхъ въ такомъ приказаніи.

Объявленіе, необходимое въ известныхъ случаяхъ для полученія усвоенныхъ суммъ.

Если же какой либо подобный платежъ производится чаще чѣмъ разъ въ три мѣсяца, то Коммисары Казначейства Ея Величества могутъ требовать одно объявленіе въ каждые три мѣсяца.

Каждый подающій объявленіе по такимъ дѣламъ, завѣдомо ложное въ существенной подробности, подлежитъ обвиненію въ преступленіи.

7. Ссылки на этотъ Актъ во всѣхъ случаяхъ дѣлаются какъ на Актъ усвоенія 1887 года ¹⁾.

Краткое названіе Акта.

ИЗВЛЕЧЕНІЕ ИЗЪ ВѢДОМОСТЕЙ

(А) и (В), къ которымъ этотъ актъ относится ²⁾.

ВѢДОМОСТЬ (А).

Назначенія изъ Консолидированнаго фонда	ф. ст. <u>61,247,744</u>
---	-----------------------------

ВѢДОМОСТЬ (В) УСВОЕНІЕ НАЗНАЧЕНІЙ.

1886—87 г.

Часть 1. На потребности гражданскаго вѣдомства и на Департаменты завѣдывающіе доходами (Дополненія) 1886—87.	ф. ст. 515,076	ф. ст.
» 2. На флотъ (Дополненія) 1886—87.	277,000	
» 3. На армію (Дополненія) 1886—87.	459,000	
	<hr/>	1,251,076

1) Всѣ числа, кромѣ нѣкоторыхъ означающихъ года, обозначены въ приведенномъ актѣ прописью, а не цифрами. *Примѣч. переводчика.*

2) Подробности назначеній содержатся въ исчисленіи статей, входящихъ въ вѣдомости А. и В. по поименованнымъ выше отдѣламъ. Вѣдомости эти приложены въ отпечатанномъ подлинникѣ. *Примѣч. переводчика.*

Grant out of the Consolidated Fund.

1. The Commissioners of Her Majesty's Treasury for the time being may issue out of the Consolidated Fund of the United Kingdom of Great Britain and Ireland, and apply towards making good the supply granted to Her Majesty for the service of the year ending on the thirty-first day of March one thousand eight hundred and eighty-eight, the sum of thirty-four million two hundred and forty-two thousand two hundred and nine pounds.

Issue of
34,242,209 l.
out of the
Consolidated
Fund.

2. The Commissioners of Her Majesty's Treasury may borrow from time to time, on the credit of the said sum of thirty-four million two hundred and forty-two thousand two hundred and nine pounds, any sum or sums of equal or less amount in the whole, and shall repay the moneys so borrowed, with interest not exceeding five pounds per centum per annum, out of the growing produce of the Consolidated Fund at any period not later than the next succeeding quarter to that in which the said moneys were borrowed.

Power for
the Treasury
to borrow.

Any moneys so borrowed shall be placed to the credit of the account of Her Majesty's Exchequer, and shall form part of the said Consolidated Fund, and be available in any manner in which such fund is available.

Appropriation of Grants.

3. All sums granted by this Act and the other Acts mentioned in Schedule (A.) annexed to this Act out of the said Consolidated Fund towards making good the supply granted to Her Majesty, amounting, as appears by the said schedule, in the aggregate, to the sum of sixty-one million two hundred and forty-seven thousand seven hundred and forty-four pounds are appropriated and shall be deemed to have been appropriated as from the date of the passing of the first of the Acts mentioned in the said Schedule (A.) for the purposes and services expressed in Schedule (B.) annexed hereto.

Appropriation of sums
voted for
supply
services.

The abstract of schedules and schedules annexed hereto, with the notes (if any) to such schedules, shall be deemed to be part of this Act in the same manner as if they had been contained in the body thereof.

4. If a necessity arise for incurring expenditure not provided for in the sums appropriated to naval and military services by this Act, and which it may be detrimental to the public service to postpone until provision can be made for it by Parliament in the usual course,

Treasury
may, in cer-
tain cases of
exigency,
authorise
expenditure

unprovided for; provided that the aggregate grants for the navy services and for the army services respectively be not exceeded.

each of the departments entrusted with the control over the said services shall forthwith make application in writing to the Commissioners of Her Majesty's Treasury for their authority to defray temporarily such expenditure out of any surpluses which may have been or which may be effected by the saving of expenditure upon votes within the same department, and in such application the department shall represent to the Commissioners of the Treasury the circumstances which may render such additional expenditure necessary, and thereupon the said Commissioners may authorise the expenditure unprovided for as aforesaid to be temporarily defrayed out of any surpluses which may have been or which may be effected as aforesaid upon votes within the same department; and a statement showing all cases in which the naval and military departments have obtained the sanction of the said Commissioners to any expenditure not provided for in the respective votes aforesaid, accompanied by copies of the representations made to them by the said departments, shall be laid before the House of Commons with the appropriation accounts of navy and army services for the year, in order that such proceedings may be submitted for the sanction of Parliament, and that provision may be made for the deficiencies upon the several votes for the said services in such manner as Parliament may determine.

The Commissioner of the Treasury shall not authorise any expenditure which may cause an excess upon the aggregate sums appropriated by this Act for naval services and for army services respectively.

Sanction for navy and army expenditure for 1885—86 unprovided for.

5. Whereas the Commissioners of the Treasury, under the powers vested in them by the Act of the session held in the forty-eighth and forty-ninth years of the reign of Her present Majesty, chapter sixty-four, have authorised expenditure not provided for in the sums appropriated by the said Act to certain votes for naval and military services for the year ended on the thirty-first day of March one thousand eight hundred and eighty-six to be temporarily defrayed out of surpluses, effected by the saving of expenditure, on other votes for naval and military services for the said year; viz.,

1st. A sum of forty-three thousand five hundred and fifty-eight pounds sixteen shillings and three pence for navy services out of the unexpended balances of certain votes, aided by sums realised in excess of the estimated appropriations in aid:

2nd A sum of one hundred and thirty-six thousand three hundred

and thirty-two pounds eight shillings and nine pence for army services out of the unexpended balances of certain votes, aided by sums realised in excess of the estimated appropriations in aid:

It is enacted that the application of the said sums is hereby sanctioned.

6. A person shall not receive any part of a grant which may be made in pursuance of this Act for half-pay or army, navy, or civil non-effective services until he has subscribed such declaration as may from time to time be prescribed by a warrant of the Commissioners of Her Majesty's Treasury before one of the persons prescribed by such warrant. Declaration required in certain cases before receipt of sums appropriated.

Provided that, whenever any such payment is made at more frequent intervals than once in a quarter, the Commissioners of Her Majesty's Treasury may dispense with the production of more than one declaration in respect of each quarter.

Any person who makes a declaration for the purpose of this section, knowing the same to be untrue in any material particular, shall be guilty of a misdemeanor.

7. This Act may be cited for all purposes as the Appropriation Act, 1887. Short title of Act.

ABSTRACT

OF

SCHEDULES (A.) and (B.) to which this Act refers.

SCHEDULE (A.)

Grants out of the Consolidated Fund £ 61,247,744

SCHEDULE (B.) — APPROPRIATION OF GRANTS.

1886—87.

	£	£
Part 1. Civil Services and Revenue departments		
(Supplementary) 1886—87	515,076	
» 2. Navy (Supplementary) 1886—87	277,000	
» 3. Army (Supplementary) 1886—87	459,000	
	<u>1,251,076</u>	

1887—88.		£
Part 4. Navy		12,476,800
» 5. Army		18,393,900
» 6. Civil Services, Class I	2,004,254	
» 7. Ditto, Class II	2,468,558	
» 8. Ditto, Class III	6,304,160	
» 9. Ditto, Class IV	5,575,866	
» 10. Ditto, Class V	617,350	
» 11. Ditto, Class VI	1,248,116	
» 12. Ditto, Class VII	121,578	
	<hr/>	
Total Civil Services		18,339,882
» 13. Revenue departments, &c.		10,786,087
		<hr/> <u>61,247,744</u>

SCHEDULE (A.)

GRANTS OUT OF THE CONSOLIDATED FUND.

For the service of the year ending 31st March 1887: —	
Under Act 50 Vict. [Sess. 2] c. 1	1,251,076
For the service of the year ending 31st March 1888: —	
Under Act 50 Vict. [Sess. 2] c. 1	12,078,800
Under Act 50 & 51 Vict. c. 14	13,675,659
Under this Act	34,242,209
	<hr/>
Total	<u>61,247,744</u>

SCHEDULE (B.) — PART 1.

CIVIL SERVICES AND REVENUE DEPARTMENTS SUPPLEMENTARY,
1886—87.

Schedule of Supplementary Sums granted to defray the charges for the Services herein particularly mentioned for the year ended on the 31st day of March 1887; viz: —

CIVIL SERVICES.

Class I.	£
Marlborough House	825
Houses of Parliament	8,200
Public Buildings	9,275
New Admiralty and War Office	800
Diplomatic and Consular Buildings	15,900

Class II.		£
Foreign Office.....		658
Bankruptcy Department of the Board of Trade.....		10
Civil Service Commission		4,595
Local Government Board		1,800
Office of Secretary for Scotland		107
Class III.		
Court of Bankruptcy, Ireland		287
Constabulary of Ireland.....		30,960
Class IV.		
Science and Art Department.....		10,560
Public Education, Ireland		23,900
Class V.		
Diplomatic Services		16,785
Slave Trade Services.....		9,050
Grants in Aid of Expenditure in certain Colonies.....		1,500
Class VI.		
Superannuation and Retired Allowances		11,254
Pauper Lunatics, Scotland.....		157
Class VII.		
Adelaide Exhibition, 1887		1,000
«Telegrafo» Claims.....		9,306
Treasury Chest Robbery		147
Total, Civil Services...		157,076

REVENUE DEPARTMENTS.

Post Office	236,000
Post Office Telegraphs	122,000
Total Revenue Departments... 358,000	
Grand total... 515,076	

SCHEDULE (B.)—PART 2.

Navy (Supplementary), 1886—87.

For defraying additional expenditure incurred during the year ended on the 31st day of March 1887 for navy services beyond the sums granted by Parliament	277,000
---	---------

SCHEDULE (B.)—PART 3.

Army (Supplementary), 1886—87.

For defraying additional expenditure incurred during the year ended on the 31st day of March 1887, for army services beyond the sums granted by Parliament £ 459,000

SCHEDULE (B.)—PART 4.

NAVY.

Schedule of Sums granted to defray the charges for the Navy Services herein particularly mentioned, which will come in course of payment during the year ending on the 31st day of March 1888; viz.:—

No.	Sums not exceeding
1. For wages, &c. to 62,500 seamen and marines	2,940,700
2. For victuals and clothing for seamen and marines	992,000
3. For the expenses of the Admiralty Office	211,300
4. For the expense of the coast guard service, the royal naval reserve, and seamen and marine pensioners reserve, and royal naval artillery volunteers	204,900
5. For the expense of the several scientific departments of the navy	108,800
6. For the expense of the dockyards and naval yards at home and abroad	1,732,600
7. For the expense of the victualling yards at home and abroad	71,800
8. For the expense of the medical establishments at home and abroad	65,900
9. For the expense of the Marine Divisions	21,700
10. Sect. 1. For naval stores for building, repairing, and outfitting the fleet and coast guard	1,207,000
— Sect. 2. For steam machinery, and ships built by contract, &c.	1,911,000
11. For new works, buildings, machinery, and repairs in the naval establishments	553,300
12. For medicines, medical stores, &c.	56,100
13. For martial law, &c.	11,500
14. For the expense of various miscellaneous services	186,100
15. For half pay, reserved half pay, and retired pay to officers of the navy and marines	801,400
16. Sect. 1. For military pensions and allowances	906,800
— Sect. 2. For civil pensions and allowances	328,800
17. For freight of ships, for the victualling and conveyance of troops, on account of the army department	165,100

Total Navy Services £ 12,476,800

SCHEDULE (B.) — PART 5.

ARMY.

Schedule of Sums granted to defray the charges for the Army Services herein particularly mentioned, which will come in course of payment during the year ending on the 31st day of March 1888; viz: —

No.	Sums not exceeding
1. For the general staff and regimental pay, allowances, and charges of Her Majesty's land forces at home and abroad, exclusive of charges on India	£ 4,522,000
2. For divine service	59,800
3. For administration of military law	36,000
4. For medical establishments and services	324,000
5. For the pay and allowances of the militia	571,500
6. For the yeomanry cavalry pay and allowances	76,000
7. For the volunteer corps pay and allowances	655,000
8. For the pay and allowances of a number of army reserve first class, and of the army reserve second class	448,000
9. For commissariat, transport and ordnance store establishments, wages, &c.	542,700
10. For provisions, forage, fuel, transport and other services.	2,998,000
11. For clothing establishments, services, and supplies	830,000
12. For the supply, manufacture, and repair of warlike and other stores, for Land and Sea service, including establishments of manufacturing departments	2,943,500
13. For superintending establishment of, and expenditure for, engineer works, buildings, and repairs at home and abroad	862,300
14. For establishments for military education	130,600
15. For miscellaneous effective services	48,200
16. For the salaries and miscellaneous charges of the War Office	258,100
17. For rewards for distinguished and meritorious services, and rewards for long service and good conduct, exclusive of charges on India	16,800
18. For half-pay, &c., of field marshals, and of general, regimental, and departmental officers, exclusive of charges on India	76,000
19. For retired pay, retired full pay, and gratuities, for reduced and retired officers, including payments awarded by Army Purchase Commissioners, exclusive of charges on India	1,232,500
20. For widows' pensions and gratuities, for allowances on the compassionate list, and for the relief fund, &c., exclusive of charges on India	127,600

No.	Sums not exceeding £
21. For pensions and gratuities to officers for wounds	15,200
22. For Chelsea and Kilmainham hospitals, and the in-pensioners thereof	31,400
23. For out-pensions for the maintenance of lunatics for whom pensions are not drawn, and for gratuities awarded in lieu of pensions, exclusive of charges on India	1,358,300
24. For superannuation, compensation, and compassionate allowances, and gratuities	183,300
25. For retired allowances, &c. to officers of the militia, yeomanry, and volunteer forces	47 100
	<hr/>
Total Army Services	£ 18,393,900
	<hr/> <hr/>

SCHEDULE (B.) — PART 6.

CIVIL SERVICES.—Class I.

Schedule of Sums granted to defray the charges of the several Civil Services herein particularly mentioned, which will come in course of payment during the year ending on the 31st day of March 1888; viz:—

1. For the maintenance and repair of the royal palaces	35,982
2. For the maintenance and repair of Marlborough House	2,020
3. For the royal parks and pleasure gardens	101,430
4. For the buildings of the Houses of Parliament	55,635
5. For the cost of erecting a monument in memory of the late Major-General Charles George Gordon	2,200
6. For the maintenance and repair of public buildings in Great Britain, including various special works; for providing the necessary supply of water; for rents of houses hired for accommodation of public departments, and charges attendant thereon	142,255
7. For the preparation of plans for the erection of new offices for the Admiralty and War Departments	8,500
8. For the supply and repair of furniture in the public departments of Great Britain	16,970
9. For the expenses of the Customs, Inland Revenue, Post Office, and Post Office Telegraph Buildings, in Great Britain, including furniture, fuel, and sundry miscellaneous services	208,627
10. For new buildings for county courts, maintenance and repair of courts, supply of furniture, fuel, &c., and for charges attendant thereon	29,440

No.	Sums not exceeding £
11. For charges connected with Metropolitan Police Court Buildings	6,737
12. For one half of the expense of erecting or improving court houses or offices for the sheriff courts in Scotland, and for the Government contribution towards the cost of maintaining the courts erected or improved	9,070
13. For the survey of the United Kingdom, including the revision of the survey of Ireland, maps for use in proceedings before the Land Judges in Ireland, publication of maps, and engraving the geological survey	230,000
14. For the expense of the erection and maintenance (including rents, &c.) of buildings for the Department of Science and Art	18,206
15. For the maintenance and repair of the British Museum and Natural History Museum buildings, for rents of premises, supply of water, fuel, &c., and charges attendant thereon.	10,090
16. For a grant in aid of the cost of purchase of a site for a hall for the University of Edinburgh	4,000
17. For maintaining certain harbours, &c. under the Board of Trade	21,708
18. For constructing a new harbour of refuge at Peterhead . .	30,150
19. For rates and contributions in lieu of rates, &c., in respect of Government property, and for salaries and expenses of the rating of Government property department	226,105
20. For contribution to the funds for the establishment and maintenance of a fire brigade in the metropolis	10,000
21. In aid of the cost of maintenance of disturnpiked and main roads in England and Wales during the year ending on the 25th day of March 1888 (including a supplementary sum of 256,000 <i>l.</i>)	501,500
22. In aid of the cost of maintenance of disturnpiked and other roads maintained out of public rates in Scotland during the year ended Whitsuntide 1887 (including a supplementary sum of 35,000 <i>l.</i>)	70,000
23. For erection, repairs, and maintenance of the several public works and buildings under the department of the Commissioners of Public Works in Ireland, and for the erection of fishery piers, and the maintenance of certain parks, harbours, and navigations, and for repayments to Baronies under the Tramways and Public Companies (Ireland) Act, 1883	196,662
24. For enclosing, adapting, and furnishing existing buildings purchased, and for additions to them for the purposes of the Royal University, Ireland	2,230
25. For expenses preparatory to, and of the erection of the Museum of Science and Art National Library, and of the School of Art and Lecture Theatre in Dublin	30,000

No.	Sums not exceeding £
26. For maintaining certain lighthouses abroad	10,866
27. For diplomatic and consular buildings, including rents and furniture, and for the maintenance of certain cemeteries abroad	23,871
<hr/>	
Total Civil Services, Class I.	<u>£ 2,004,254</u>

SCHEDULE (B.) — PART 7.

CIVIL SERVICES.—Class II.

Schedule of Sums granted to defray the charges of the several Civil Services herein particularly mentioned, which will come in course of payment during the year ending on the 31st day of March 1888; viz.:—

1. For salaries and expenses in the offices of the House of Lords	43,020
2. For salaires and expenses in the offices of the House of Commons	49,969
3. For salaries and expenses of the department of Her Majesty's Treasury and in the office of the Parliamentary Counsel	59,045
4. For salaries and expenses of the office of Her Majesty's Secretary of State for the Home Department and subordinate offices	93,947
5. For salaries and expenses of the department of Her Majesty's Secretary of State for Foreign Affairs	73,063
6. For salaries and expenses of the department of Her Majesty's Secretary of State for the Colonies, including certain expenses connected with Emigration	41,524
7. For salaries and expenses of the department of Her Majesty's Most Honourable Privy Council and subordinate departments	46,321
8. For salaries and expenses of the office of the Committee of Privy Council for Trade, and subordinate departments	108,107
9. For meeting the deficiency of income from fees, &c. for the requirements of the Board of Trade, under the Bankruptcy Act, 1883	272
10. For salaries and expenses of the Charity Commission for England and Wales, including the Endowed Schools Department	36,525
11. For salaries and expenses of the Civil Service Commission	40,531
12. For salaries and expenses of the department of the Comptroller and Auditor General	53,934

No.	Sums not exceeding
13. For salaries and expenses of the Registry of Friendly Societies	£ 8,227
14. For the salaries and expenses of the office of the Land Commissioners for England, and for defraying the repayable expenses to be incurred in matters of Inclosure and Land Improvement, and under the Extraordinary Tithe Redemption Act, 1886	24,797
15. For salaries and expenses of the Local Government Board, including various grants in aid of local taxation	444,241
16. For salaries and expenses of the office of the Commissioners in Lunacy in England	15 227
17. For salaries and expenses of the Mint, including the expenses of the coinage	68,789
18. For salaries and expenses of the National Debt Office . . .	14,966
19. For charges connected with the Patents, Designs, and Trade Marks Acts	55,204
20. For salaries and expenses of the department of Her Majesty's Paymaster General in London and Dublin	26,190
21. For salaries and expenses of the establishment under the Public Works Loan Commissioners	9,577
22. For salaries and expenses of the Public Record Office in England	21,393
23. For salaries and expenses of the department of the Registrar General of Births, &c. in England	47,693
24. For stationery, printing, and paper, binding, and printed books, for the several departments of Government in England, Scotland, and Ireland, and some dependencies, and for the two Houses of Parliament; for the salaries and expenses of the Establishment of the Stationery Office, and the cost of Stationery Office publications, and of the Gazette Offices; and for sundry miscellaneous services, including a grant in aid of the publication of Parliamentary Debates	556,260
25. For salaries and expenses of the office of Woods, Forests, and Land Revenues, and of the office of Land Revenue Records and Inrolments	23,761
26. For salaries and expenses of the office of the Commissioners of Her Majesty's Works and Public Buildings	48,967
27. In aid of the Mercantile Marine Fund	40,000
28. For Her Majesty's foreign and other secret services	50,000
29. For the salaries and expenses of the office of Her Majesty's Secretary for Scotland and subordinate offices	9,143
30. For salaries and expenses of the department of the Queen's and Lord Treasurer's Remembrancer in Exchequer, Scotland, of certain officers in Scotland, and other charges formerly on the hereditary revenue	6,567

No.	Sums not exceeding £
31. For salaries and expenses of the Fishery Board in Scotland, and for grants in aid of piers or quays	21,925
32. For salaries and expenses of the Board of Lunacy in Scotland	5,982
33. For salaries and expenses of the department of the Registrar General of Births; &c. in Scotland	5,895
34. For salaries and expenses of the Board of Supervision for Relief of the Poor, and for expenses under the Public Health and Vaccination Acts, including certain grants in aid of local taxation in Scotland	29,317
35. For salaries of the officers and attendants of the household of the Lord Lieutenant of Ireland and other expenses	7,478
36. For salaries and expenses of the offices of the Chief Secretary to the Lord Lieutenant of Ireland, in Dublin and London, and subordinate departments	40,967
37. For salaries and expenses of the office of the Commissioners of Charitable Donations and Bequests for Ireland	2,045
38. For salaries and expenses of the Local Government Board in Ireland, including various grants in aid of local taxation	144,809
39. For salaries and expenses of the Office of Public Works in Ireland	47,751
40. For salaries and expenses of the Public Record Office and of the Keeper of the State Papers in Ireland	5,956
41. For salaries and expenses of the department of the Registrar General of Births, &c., and for expenses of the collection of agricultural and other statistics in Ireland	16,126
42. For salaries and expenses of the general valuation and boundary survey of Ireland	23,047
Total Civil Services, Class II	£ 2,468,558

SCHEDULE (B.) — PART 8.

CIVIL SERVICES.—Class III.

Schedule of Sums granted to defray the charges of the several Civil Services herein particularly mentioned, which will come in course of payment during the year ending on the 31st day of March 1888; viz:—

1. For the salaries of the law officers, the salaries and expenses of the department of the Solicitor for the affairs of Her Majesty's Treasury, and of the department of the Queen's Proctor for divorce interventions, and of the department

No.		Sums not exceeding
	of the Director of Public Prosecutions, the costs of prosecutions, including those relating to the coin, and to bankruptcy, and of other legal proceedings conducted by those departments, and various other legal expenses, including Statute Law Revision and Parliamentary Agency	£ 83,681
2.	For criminal prosecutions at assizes and quarter sessions, and for adjudications under the Summary Jurisdiction Act, 1879, for sheriffs expenses, salaries to clerks of assize and other officers, compensation to clerks of the peace and others, and for expenses incurred under Extradition Treaties	159,354
3.	For such of the salaries and expenses of the Supreme Court of Judicature as are not charged on the Consolidated Fund	410,738
4.	For salaries and expenses of the office of the Wreck Commissioner	12,680
5.	For salaries and expenses connected with the County Courts	410,789
6.	For salaries and expenses of the Office of Land Registry.	2,942
7.	For the expense of revising barristers in England	20,370
8.	For salaries and expenses of the police courts of London and Sheerness	15,689
9.	For contribution toward the expenses of the metropolitan police, and of the horse patrol, and Thames police, and for the salaries of the Commissioner, Assistant Commissioners, and Receiver	575,620
10.	For the expenses of police engaged in special duties in connexion with dynamite outrages	37,000
11.	For certain expenses connected with the police in counties and boroughs in England and Wales	860,286
12.	For the expenses of the prisons in England, Wales, and the Colonies	758,018
13.	For the maintenance of juvenile offenders in reformatory, industrial, and day industrial schools in Great Britain, and for the salaries and expenses of the Inspectors of Reformatories	281,261
14.	For the maintenance of criminal lunatics in Broadmoor Criminal Lunatic Asylum	36,549
15.	For salaries and expenses of the Lord Advocate's department and others connected with criminal proceedings in Scotland, including certain allowances under the Act 15 & 16 Vict. c. 83	62,955
16.	For salaries and expenses of the Courts of Law and Justice in Scotland and other legal charges	63,465
17.	For salaries and expenses of the offices in Her Majesty's General Register House, Edinburgh	37,269

No.	Sums not exceeding
18. For the expenses of the Establishment of the Crofters' Commission	£ 6,000
19. For certain charges connected with the Police in Scotland	149,537
20. For the expenses of the Prison Commissioners for Scotland, and of the prisons under their control, including the maintenance of criminal lunatics and the preparation of judicial statistics	108,494
21. For the expense of criminal prosecutions and other law charges in Ireland, including certain allowances under the Act 15 & 16 Vict. c. 83	73,508
22. For such of the salaries and expenses of the Supreme Court of Judicature in Ireland as are not charged on the Consolidated Fund	87,387
23. For salaries and incidental expenses of the Court of Bankruptcy in Ireland	10,140
24. For salaries and expenses of the Admiralty Court Registry in Ireland	1,285
25. For salaries and expenses of the Office for the Registration of Deeds in Ireland	16,266
26. For salaries and expenses in the Office for the Registration of Judgments in Ireland	2,388
27. For the salaries and expenses of the office of the Irish Land Commission (including a supplementary sum of 35,575 <i>l.</i>)	100,028
28. For the salaries, allowances, and expenses of various county court officers, and of magistrates in Ireland, and of revising barristers of the city of Dublin	100,854
29. For salaries and expenses of the Commissioners of Police, of the police courts and of the metropolitan police establishment of Dublin	150,000
30. For the expenses of the Constabulary Force in Ireland	1,412,315
31. For the expenses of the General Prisons Board in Ireland, and of the prisons under their control; and of the registration of habitual criminals	143,050
32. For the expenses of reformatories and industrial schools in Ireland	107,612
33. For the maintenance of criminal lunatics in Dundrum Criminal Lunatic Asylum, Ireland	6,630
Total Civil Services, Class III	£ 6,304,160

SCHEDULE (B.)—PART 9.

CIVIL SERVICES — Class IV.

Schedule of Sums granted to defray the charges of the several Civil Services herein particularly mentioned, which will come in course of payment during the year ending on the 31st day of March 1888; viz: —

No.	Sums not exceeding
1. For public education in England and Wales, including the expenses of the Education Office in London	£ 3,458,807
2. For salaries and expenses of the Department of Science and Art, and of the establishments connected therewith	438,558
3. For salaries and expenses of the British Museum, including the amount required for the Natural History Museum	147,385
4. For salaries and expenses of the National Gallery	8,908
5. For salaries and expenses of the National Portrait Gallery	1,916
6. For grants in aid of the expenditure of certain learned societies in Great Britain and Ireland	23,900
7. For salaries and expenses of the University of London	12,321
8. In aid of the expenses of University Colleges, Wales	13,000
9. In aid of the expenses of the Victoria University	2,000
10. For preparing an account of the scientific results of the expedition of Her Majesty's ship «Challenger» in 1873, 1874, 1875, and 1876, to investigate the physical and biological conditions of the great ocean basins, and of arranging the collections made during the expedition	2,987
11. For public education in Scotland	553,392
12. For grants to Scottish universities	19,018
13. For the annuity to the Board of Trustees of manufactures in Scotland, in discharge of equivalents under the Treaty of Union, to be applied in maintenance of the National Gallery, School of Art and Museum of Antiquities, Scotland, and for the exhibition of the Torrie Collection of Works of Art, and for other purposes	2,100
14. For public education under the Commissioners of National Education in Ireland	874,051
15. For the salaries and expenses of the National School Teachers' Superannuation Office, Dublin	2,015
16. For the salary and expenses of the Office of the Commissioners of Education in Ireland appointed for the regulation of endowed schools	720
17. For salaries and expenses of the National Gallery of Ireland, and for the purchase of pictures	2,501
18. In aid of the expenses of the Queen's Colleges in Ireland	10,028
19. In aid of the expenses of the Royal Irish Academy	2,259
Total Civil Services, Class IV.	£ 5,575,866

SCHEDULE (B.)—PART 10.

CIVIL SERVICES.—Class V.

Schedule of Sums granted to defray the charges of the several Civil Services herein particularly mentioned, which will come in course of payment during the year ending on the 31st day of March 1888; viz:—

No.—	Sums not exceeding
	£
1. For expenses of Her Majesty's embassies and missions abroad	234,524
2. For consular establishments abroad, and for other expenditure chargeable on the Consular Vote	184,125
3. For the expenses of various services (other than Consular) in connection with the suppression of the slave trade, and the expenses of the Liberated African Department.	16,400
4. For salaries and expenses of the three representatives of Her Majesty's Government of the Council of Administration of the Suez Canal Company	2,405
5. In aid of colonial local revenue, and for the salaries and allowances of governors, &c., and for other charges connected with colonies, including expenses incurred under the Pacific Islanders Protection Act, 1875	26,416
6. For certain charges connected with the Orange River Territory, the Transvaal, Zululand, Bechuanaland, the island of St. Helena, and the High Commissioner for South Africa	86,180
7. For the subsidies to Telegraph Companies and for the salary of the Official Director	49,300
8. In aid of the revenue of the island of Cyprus	18,000
Total Civil Services, Class V.	<u>£ 617,350</u>

SCHEDULE (B.)—PART 11.

CIVIL SERVICES.—Class VI.

Schedule of Sums granted to defray the charges of the several Civil Services herein particularly mentioned, which will come in course of payment during the year ending on the 31st day of March 1888; viz: —

No.	Sums not exceeding
1. For superannuation and retired allowances to persons formerly employed in the public service, and for compassionate or other special allowances and gratuities awarded by the Commissioners of Her Majesty's Treasury	£ 476,082
2. For pensions to masters and seamen of the merchant service, and to their widows and children	17,800
3. In aid of the local cost of maintenance of pauper lunatics in England and Wales	490,000
4. In aid of the local cost of maintenance of pauper lunatics in Scotland	89,500
5. In aid of the local cost of maintenance of pauper lunatics in Ireland	101,800
6. For the support of certain hospitals and infirmaries in Ireland	16,658
7. For making good the deficiency arising from payments for interest to Savings Banks and Friendly Societies	51,259
8. For miscellaneous, charitable, and other allowances in Great Britain	2,482
9. For certain miscellaneous, charitable, and other allowances in Ireland	2,535
Total Civil Services, Class VI.	<u>£ 1,248,116</u>

SCHEDULE (B.)—PART 12.

CIVIL SERVICES.—Class VII.

Schedule of Sums granted to defray the charges of the several Civil Services herein particularly mentioned, which will come in course of payment during the year ending on the 31st day of March 1888; viz: —

No.	Sums not exceeding
1. For salaries and incidental expenses of temporary commissions and committees, including special inquiries . . .	£ 37,055
2. For certain miscellaneous expenses	8,804
3. In aid of the expenses of the Royal Commission for the exhibition at Adelaide	2,650
4. For the expenses in connection with the celebration of the jubilee of Her Majesty's reign	17,000
5. For repayment to the Civil Contingencies Fund of certain miscellaneous advances	6,069
6. For the execution of certain public works, and the promotion of certain industries in Ireland	50,000
Total Civil Services, Class VII.	<u>£ 121,578</u>

SCHEDULE (B.)—PART 13.

REVENUE DEPARTMENTS, &c.

Schedule of Sums granted to defray the charges of the several Revenue Departments, &c. herein particularly mentioned, which will come in course of payment during the year ending on the 31st day of March 1888; viz: —

No.	Sums not exceeding
	£
1. For salaries and expenses of the Customs Department ..	951,848
2. For salaries and expenses of the Inland Revenue Department.	1,763,879
3. For salaries and expenses of the Post Office services, the expenses of Post Office savings banks, and Government annuities and insurances, and the collection of the Post Office revenue.	5,420,770
4. For the Post Office packet service	699,341
5. For salaries and expenses of the Post Office telegraph service	1,950,248
Total Revenue Departments.	<u>£ 10,786,086</u>



Напечатано по распоряженію Императорской Академіи Наукъ.
С.-Петербургъ, Ноябрь 1890 г.

Непремѣнный Секретарь Академикъ *А. Штраухъ*.

ТИПОГРАФІЯ ИМПЕРАТОРСКОЙ АКАДЕМІИ НАУКЪ.

Вас. Остр., 9 лѣк., № 12.

Моя первая специальная обработка грозъ¹⁾ представляет собою первую попытку картографического изображенія этого явления въ Россіи и болѣе подробнаго изслѣдованія отдѣльныхъ грозовыхъ волнъ.

Это изслѣдованіе дало слѣдующіе результаты:

Грозовыя волны образуются изъ отдѣльныхъ грозъ, разражающихся вдоль одной линіи — которую можно изобразить изохроной — и наступающихъ обыкновенно такимъ образомъ, что эта линія передвигается параллельно самой себѣ. Случается также, что отдѣльныя грозовыя волны исходятъ по всѣмъ направленіямъ изъ одного пункта, такъ что изохроны представляютъ собою замкнутыя или почти замкнутыя кривыя.

Грозовыя волны обыкновенно находятся въ сторонѣ отъ частичнаго минимума, вправо отъ его пути, такъ что изохроны вертикально пересѣкаютъ изобары.

Двѣ грозовыхъ волны, въ случаѣ встрѣчи между собою, не двигаются независимо одна отъ другой дальше, но взаимно уничтожаются въ области встрѣчи, или же проходятъ мимо другъ друга, избѣгая только-что пораженную мѣстность.

Скорость волнъ колебалась между 21 и 102 килом. въ часъ и въ среднемъ равнялась 41,1 кил.

Большинство волнъ у насъ возникаетъ въ полуденные часы.

1) Къ вопросу объ изслѣдованіи грозъ въ Россіи. Метеорологическій Сборникъ. Г. Вильда, т. XI, № 12.

Эти результаты получены были на основаніи сравнительно очень небогатаго матеріала. При той строгой критикѣ, которую я примѣнялъ при составленіи картъ и которая подробно обсуждена въ названной статьѣ, мнѣ удалось изобразить тогда только 16 грозъ, имѣвшихъ мѣсто въ 4 дня, и уже тогда я указывалъ на то, что эти результаты надо считать только предварительными, что ихъ нужно подтвердить или провѣрить дальнѣйшими подобными изслѣдованіями. Первая работа доказала главнымъ образомъ, что такія изслѣдованія у насъ возможны, и нужно было ожидать, что матеріалъ увеличится наравнѣ съ улучшеніемъ наблюденій. Данное изслѣдованіе покажетъ намъ, что это ожиданіе вполне оправдалось; грозовыя наблюденія за 1888 годъ дали мнѣ возможность, при томъ же строгомъ выборѣ, какъ и въ первой работѣ, изобразить всего 197 волнъ.

Составленіе картъ производилось совершенно тѣмъ же способомъ, какъ и прежде. Сначала выбирались изъ наличнаго уже сведеннаго наблюдательнаго матеріала грозовые дни; наблюденія, полученныя за каждый такой день, наносились на прямоугольную координатную сѣть, а затѣмъ пробовали провести изохроны. И на этотъ разъ также, на основаніи прежде приведенныхъ соображеній, въ карту вносилось всегда время наибольшей близости грозы, къ каковому времени относятся также и изохроны.

Къ сожалѣнію, я не могъ воспользоваться картами, которыя употребляются здѣсь для составленія бюллетеня, потому что для этой цѣли онѣ слишкомъ малы. Произвольная прямоугольная координатная сѣть могла бы въ другихъ случаяхъ оказать ту же самую услугу, но она имѣетъ тотъ важный недостатокъ, что изъ нея нельзя непосредственно получить скоростей или, вѣрнѣе, пространствъ пройденнаго пути; ихъ нужно вычислить, что вызываетъ немалую работу и ведетъ къ большой тратѣ времени. Всѣ вычисленія я произвелъ и провѣрилъ самъ, и притомъ тѣмъ же самымъ способомъ, какъ и въ прошлый разъ.

Главное мое вниманіе я на этотъ разъ обратилъ на отноше-

ніа скоростей и факторы, стоящіе въ связи съ ними. Вліяніе метеорологическихъ элементовъ оставлено пока безъ вниманія; оно будетъ изслѣдовано въ болѣе удобное время, именно когда окончательно будутъ пополнены наши синоптическія карты за указанный годъ.

Весь матеріалъ, который служилъ для различныхъ вычисленій, приведенъ въ ниже слѣдующей таблицѣ I. Въ ней обозначены для всѣхъ 197 волнъ: мѣсяць и число, часть ихъ возникновенія, пройденное ими пространство въ километрахъ, ихъ продолжительность, указанная въ цѣлыхъ часахъ, и вычисленная изъ этого скорость, а наконецъ направленіе, въ которомъ онѣ двигались.

Къ этой таблицѣ примыкаетъ другая (II), въ которой содержатся нѣкоторыя данныя, вычисленныя изъ первой, какъ среднія величины за каждый мѣсяць въ отдѣльности и за весь періодъ. Въ этой таблицѣ я привожу, во-первыхъ, число волнъ въ каждомъ мѣсяцѣ (рубрика а), ихъ совокупную продолжительность (рубрика б) и сумму пройденныхъ ими пространствъ (рубрика с). Изъ первыхъ двухъ величинъ (а и б) можно вычислить тогда среднюю продолжительность (b/a), а изъ данныхъ рубрикъ а и с среднюю длину пути (с/а). Подъ рубрикой d приведены среднія скорости, полученныя посредствомъ простаго вычисленія средней изъ скоростей, помѣщенныхъ въ первой таблицѣ для отдѣльныхъ волнъ. Но этотъ способъ опредѣленія средней скорости мнѣ казался недостаточно точнымъ на основаніи слѣдующихъ соображеній.

Уже въ прежнемъ моемъ изслѣдованіи я, развивая это въ подробностяхъ, указалъ на то, что при опредѣленіи отдѣльныхъ фазъ грозы во многихъ случаяхъ нельзя разсчитывать на точныя указанія времени и что часто можно встрѣтиться здѣсь даже съ весьма значительными ошибками. Эти ошибки играютъ тѣмъ большую роль при опредѣленіи скорости, чѣмъ меньше продолжительность волны. Возьмемъ для примѣра только одинъ крайній случай: легко видѣть, что у волны, въ дѣйствительности про-

должавшейся два часа, но вслѣдствіе ошибки на 1 часъ — каковая иногда возможна, какъ я уже прежде указалъ — сочтенной продолжительностью только въ 1 часъ, что вычисленная для такой волны скорость будетъ ошибочною на 100%, между тѣмъ какъ для волны 10-часовой продолжительности при точно такой же ошибкѣ, т. е. на 1 часъ, скорость будетъ невѣрною только на 10%. Однимъ словомъ, вмѣстѣ съ увеличеніемъ продолжительности волнъ растетъ въ равной мѣрѣ и достовѣрность вычисленной скорости. Но вообще, если мы имѣемъ дѣло съ большими волнами, у насъ едва-ли могутъ случиться крупныя ошибки, потому что въ такомъ случаѣ подъ руками большее количество наблюдений, которыя взаимно повѣряютъ другъ друга. Конечно, съ другой стороны можно предположить, что при менѣе продолжительныхъ волнахъ ошибочныя указанія могутъ быть то въ одну, то въ другую сторону и такимъ образомъ будутъ уравнивать другъ друга. Но независимо отъ этого, кажется аргюи болѣе целесообразнымъ придавать большій вѣсъ, какъ это и дѣлается, болѣе значительнымъ волнамъ.

Вслѣдствіе этого, чтобы принять во вниманіе указанныя обстоятельства, я вычислялъ среднюю скорость такимъ образомъ, что я дѣлилъ сумму пространствъ на соответствующую совокупную продолжительность. Эти величины (въ послѣдней рубрикѣ таблицы II) я называю истинной средней скоростью. Изъ сравненія ихъ съ цифрами предпоследней рубрики видно, что результаты обоихъ способовъ вычисленія весьма значительно разнятся между собою, во всякомъ случаѣ больше, чѣмъ я ожидалъ, въ апрѣлѣ, напр., на цѣлыхъ 11 килом. въ часъ. И въ самомъ дѣлѣ мы видимъ, что именно обѣ наибольшихъ волны за этотъ мѣсяцъ 4-го и 28-го апрѣля при продолжительности въ 8 и 6 часовъ обладали необыкновенно большою скоростью, именно въ 80,3 и 73,4 килом. въ часъ, значительно превосходившею скорости остальныхъ, вообще менѣе многочисленныхъ и непродолжительныхъ волнъ.

Таблица I.

Мѣсяцъ.	Число.	Начало гроз. волны.	Прод. путь километр.	Прод. волны.	Скор. килом. въ часъ.	Направлен.	Мѣсяцъ.	Число.	Начало гроз. волны.	Прод. путь километр.	Прод. волны.	Скор. килом. въ часъ.	Направлен.			
Мартъ	31	ч		ч			Юнь	14	ч		ч					
		3 р.	383,5	6	63,9	SW			10 а.	43,1	1	43,1	NW			
		4 р.	173,8	5	34,8	W			10 а.	284,5	7	40,6	SW			
Апрѣль	4 28	5 р.	642,8	8	80,3	SW			9 а.	135,9	4	34,0	NW			
		5 р.	43,0	1	43,0	NW			10 а.	126,8	3	42,3	SW			
		1 а.	189,7	4	47,4	SW	15	10 а.	717,5	9	79,7	SW				
		5 р.	49,0	2	24,5	NE			10 а.	577,6	8	72,2	SW			
		6 р.	440,4	6	73,4	SW	16	11 а.	706,2	14	50,4	SW				
		5 р.	63,3	2	31,6	SW			1 р.	190,9	4	47,7	W			
		4 р.	109,2	3	36,4	NW			3 а.	105,9	3	35,3	SW			
		2 р.	46,8	1	46,8	SW			2 р.	205,0	4	51,2	SW			
									21	11 а.	184,7	4	46,2	W		
										4 р.	307,6	5	61,5	SW		
Май	6	8 р.	125,5	3	41,8	NW			4 р.	321,3	6	53,6	NW			
		3 р.	320,9	7	45,8	SW			29	10 а.	560,3	12	46,7	NW		
		5 а.	254,0	7	36,3	SW			1 р.	418,6	8	52,3	NW			
		7	8 р.	135,9	6	22,7	NW	Юль	1	7 а.	131,6	4	32,9	W		
		1 р.	346,2	7	49,5	SW					11 а.	80,0	2	40,0	SW	
		9	12 а.	506,1	12	42,2	NW					11 а.	151,4	4	37,8	NW
		1 р.	218,3	3	72,8	NW					2	7 р.	156,8	4	39,2	SW
		19	7 р.	359,3	5	71,9	NW					5 р.	142,1	4	35,5	SW
		2 р.	141,1	4	35,3	NW					1 р.	242,8	6	40,5	SW	
		21	7 р.	135,2	3	45,1	NW					3 р.	89,0	3	29,7	S
		1 р.	147,4	7	21,1	NW					2 р.	155,5	5	31,1	SW	
		7 р.	159,0	5	31,8	NW					1 р.	147,3	5	29,5	NW	
		1 р.	129,7	3	43,2	W					10 а.	107,6	3	35,9	SE	
		26	3 р.	99,4	3	33,1	SE					4 р.	140,0	4	35,0	SE
1 р.	139,8	5	28,0	SE			5 р.			35,4	1	35,4	W			
3 р.	373,1	7	53,3	SW			5 а.			78,6	3	26,2	SW			
1 р.	318,1	7	45,4	W			3			1 р.	323,0	7	46,1	E		
12 а.	164,1	7	23,4	W				5 р.	213,6	6	35,6	SE				
3 р.	87,4	2	43,7	W				4 р.	84,7	2	42,4	SW				
30	2 р.	179,6	7	25,7	S			5	1 а.	55,7	2	27,8	S			
5 р.	72,7	2	36,3	SE				1 а.	168,0	5	33,6	SW				
4 р.	303,8	8	38,0	SW				1 а.	45,8	2	22,9	SW				
31	5 р.	357,3	8	44,7	SW			6	1 р.	292,9	6	48,8	SW			
Юнь	1	10 а.	205,7	5	41,1	NW			10 а.	534,6	10	53,5	S			
		11 а.	185,9	4	46,5	SW			3 р.	445,7	7	63,7	S			
		3 р.	153,2	4	38,3	SE			7	3 р.	182,7	5	36,5	SW		
		2 р.	130,5	6	21,8	NW				2 р.	274,4	5	54,9	SW		
		13	10 а.	184,1	3	61,4	SW			1 р.	162,0	4	40,5	NW		
		14	4 р.	106,9	3	35,6	NW			1 р.	282,7	6	47,1	SW		
		10 а.	609,3	14	43,5	SW			12 а.	155,0	4	38,8	SW			
		1 р.	143,5	4	35,9	SW			12 а.	359,5	10	35,9	SW			
		9 а.	127,5	5	25,5	SW			12 а.	357,6	12	29,8	NW			
		9 а.	75,5	2	37,8	SW			12 а.	638,7	10	63,9	W			

Мѣсяцъ.	Число.	Прод. волны.			Скор. киллом. въ часть.	Направлен.	Мѣсяцъ.	Число.	Прод. волны.			Скор. киллом. въ часть.	Направлен.
		Начало	Прод. путь километр.	Прод. волны.					Начало	Прод. путь километр.	Прод. волны.		
Юль	8	ч					Августъ ...	3	ч				
		11 а.	399,1	7	57,0	NW			6 а.	107,5	3	35,8	SE
	11 а.	109,2	3	36,4	SW	4 а.		202,9	7	29,0	W		
	10 а.	400,3	8	50,0	W	12 а.		230,0	7	32,9	SW		
	5	р.	356,2	8	44,5	SW		10 а.	84,7	2	42,3	W	
		5 р.	523,8	9	58,2	NW		3 а.	30,6	1	30,6	NW	
	9	2 а.	136,8	4	34,2	SW		10 а.	72,3	2	36,1	S	
		1 р.	540,9	11	49,2	SW		4	11 р.	110,2	3	36,7	NW
	10	а.	464,8	9	51,6	SW		2 р.	71,5	8	23,8	NW	
		11 а.	298,1	8	37,3	SW		7 а.	124,9	3	41,6	NW	
	13	11 а.	180,5	5	36,1	SW		7 р.	353,1	8	44,1	NW	
		11 а.	459,8	10	46,0	NW		4 р.	211,1	5	42,2	SW	
	14	2 р.	126,0	3	42,0	NW		3 р.	63,9	2	31,5	SW	
		1 р.	318,5	6	53,1	SW		2 р.	140,8	4	35,2	SW	
	12	а.	191,2	4	47,8	NW		3 р.	163,3	3	54,4	W	
		1 р.	525,6	9	58,4	SW		1 р.	271,5	6	45,2	SW	
	15	1 р.	454,7	8	56,8	NW		3 р.	227,3	4	56,8	SE	
		1 а.	352,4	9	39,2	W		12 а.	168,1	5	33,6	SE	
	4	а.	250,0	5	50,0	NE		3 р.	166,8	5	33,4	N	
		8 р.	217,3	4	54,3	W		4 р.	235,5	6	39,2	SW	
	3	р.	138,7	2	69,3	SW		3 р.	27,1	1	27,1	S	
		10 а.	124,1	5	24,8	NW		5 р.	97,7	3	32,6	SW	
	19	2 р.	406,4	8	50,8	NW		6 р.	65,9	2	33,0	SE	
		10 р.	274,7	6	45,8	W		6	3 р.	379,7	7	40,0	SW
	7	р.	118,4	2	59,2	W		2 р.	55,8	2	27,9	SW	
		5 р.	139,4	2	69,7	NW		3 р.	59,4	1	59,4	SW	
	3	р.	704,3	10	70,4	SW		9 р.	122,5	3	40,8	S	
		7 а.	148,9	5	29,8	SW		3 р.	209,2	5	41,8	SW	
	12	а.	378,9	7	53,4	NW		2 р.	188,3	3	46,1	SE	
		4 р.	95,4	3	31,5	W		2 р.	280,4	7	40,1	SW	
	6	р.	132,0	3	44,0	SW		4 р.	92,5	2	46,2	NW	
		5 р.	172,2	5	34,4	NW		4 р.	152,4	4	38,1	NW	
	1	р.	378,2	10	37,8	W		6 р.	272,4	5	54,5	SW	
		1 р.	266,0	7	36,6	NW		14	11 р.	551,2	9	61,4	NW
	1	р.	404,7	8	50,6	SW		12 р.	209,4	5	41,9	NW	
		1 р.	288,4	6	48,1	W		16	8 а.	707,6	11	64,3	NW
	3	р.	155,7	4	38,9	SW		7 р.	253,4	4	63,4	NW	
		5 р.	680,3	12	56,7	NW		5 р.	275,4	6	45,9	NW	
	5	р.	152,5	3	50,8	SW		6 р.	648,0	11	58,9	W	
		2 р.	381,1	7	54,4	SW		7 р.	270,3	5	54,1	NW	
	12	а.	219,2	7	31,3	SW		5 а.	203,2	5	40,6	SE	
		2 р.	375,1	8	46,9	SW		21	5 а.	78,2	2	39,1	SW
	12	а.	467,6	10	46,8	S		7 а.	216,7	3	72,2	SW	
		3 р.	203,8	4	51,0	SW		3 а.	128,4	3	42,8	SW	
	4	р.	272,2	6	45,4	SW		1	2 р.	386,6	9	43,0	W
		3 р.	368,3	10	36,8	SW			5	4 р.	225,1	5	45,0
	Августъ ...	3	6 р.	449,3	8	56,2		SW	4 р.	518,6	8	64,8	W
8 а.			147,0	3	49,0	SW	2 р.	197,6	4	49,4	SW		
8 р.			148,1	4	37,0	SW	8 р.	110,5	2	55,2	NW		
6 р.			268,5	6	44,8	NW	8 р.	60,8	2	30,4	N		
2 р.			234,0	4	58,5	SW							

Мѣсяць.	Число.	Начало гроз. волнъ.	Пройд. путь километр.	Прод. волнъ.	Скор. килом. въ часъ.	Направлен.	Мѣсяць.	Число.	Начало гроз. волнъ.	Пройд. путь километр.	Прод. волнъ.	Скор. килом. въ часъ.	Направлен.
Октябрь.	11-12	3 ч 3 а 7 р 7 р. 7 р.	133,3 90,1 195,4 104,4 138,4	4 2 3 3 2	44,4 45,0 65,1 34,8 69,2	SW NW SE NE W	Октябрь.	11-12	5 р. 1 а. 7 р. 4 р. 4 р.	314,2 65,1 373,6 260,9 335,6	4 2 9 5 6	44,9 32,6 41,5 52,2 56,0	SW NW NW SW SW

Таблица II.

Мѣсяцы.	a	b	c	b/a	c/a	d	c/b
	Число грозныхъ волнъ.	Общая продолжительность.	Сумма пройд. пути. Километр.	Средняя продолжительность.	Средній путь. Километр.	Средн. скор. километр. въ часъ.	Истин. средн. скорость км. въ часъ.
Мартъ.....	2	11	557,3	4	278,6	49,4	50,7
Апрѣль.....	8	27	1584,2	3	198,0	47,9	53,7
Май.....	23	128	5073,9	6	220,6	40,5	39,6
Іюнь.....	25	142	6808,0	6	272,3	45,8	47,9
Іюль.....	75	441	19971,3	6	266,3	43,8	45,3
Августъ.....	48	213	9678,0	4	201,6	43,3	45,4
Сентябрь.....	6	30	1499,2	5	249,9	48,0	50,0
Октябрь.....	10	42	2011,0	4	201,1	48,6	47,9
Вообще..	197	1034	47182,9	5,2	239,5	44,16	45,63

Обращаясь прежде всего къ числу волнъ въ отдѣльныхъ мѣсяцахъ — конечно, въ томъ предположеніи, что число доступныхъ изображенію грозъ близко пропорціонально всѣмъ дѣйствительно имѣвшимъ мѣсто волнамъ, — мы видимъ, что вслѣдъ за мартомъ и апрѣлемъ мѣсяцами, сравнительно небогатыми грозами, грозовая дѣятельность въ маѣ очень быстро и сильно увеличивается, съ тѣмъ чтобы постепенно расти и дальше до іюля. Въ августѣ количество волнъ становится меньше, но не въ

той степени, въ какой оно расло отъ іюня до іюля. Въ сентябрѣ грозовая дѣятельность весьма значительно падаетъ, такъ что въ общемъ увеличеніе ея весною шло медленнѣе, чѣмъ уменьшеніе осенью. Впрочемъ, если прослѣдить эти отношенія болѣе въ деталяхъ на основаніи таблицы I, мы найдемъ, что дѣйствительный максимумъ падаетъ не на іюль, а на начало августа. Въ періодъ времени отъ 1-го до 5-го и отъ 6-го до 10-го іюля изображено по 19 волнъ, послѣ этого количество ихъ уменьшается, а именно: отъ 10-го до 15-го іюля — 13 волнъ, отъ 15-го до 20-го — 9, отъ 20-го до 25-го — даже 0 и отъ 25-го до 30-го снова 15. Но на время отъ 1-го до 5-го августа падаетъ 27 волнъ, такъ что первая пентада этого мѣсяца представляетъ наиболѣе обильный грозами періодъ, отдѣленный минимумомъ 20-го — 25-го іюля отъ второстепеннаго максимума въ первой трети іюля.

Средняя продолжительность волнъ не показываетъ опредѣленнаго хода за разсмотрѣнные мѣсяцы, но во всякомъ случаѣ за прохладное время года она меньше, нежели за теплое. Въ мѣсяцахъ мартъ — апрѣль и сентябръ — октябръ она равняется 4,5 часа, въ остальныхъ четырехъ мѣсяцахъ 5,5 часа, слѣдовательно, она повышается вмѣстѣ съ увеличеніемъ продолжительности дней. Очевидно, въ прохладные мѣсяцы грозовая дѣятельность исчерпывается быстрѣе, нежели въ теплые.

Въ теплое время года одновременно могутъ появиться въ очень обширныхъ областяхъ общія условія зарожденія грозъ, именно высокая температура и большая абсолютная влажность, такъ что грозовая волна на далекія пространства встрѣтитъ сравнительно благопріятное состояніе атмосферы, вслѣдствіе чего будетъ подвигаться впередъ медленно, по мѣрѣ изсяканія этого состоянія, и далеко, т. е. до того мѣста, до котораго достигаетъ это состояніе. Въ мѣсяцахъ мартъ, апрѣль, сентябръ, октябръ большинство грозъ возникаетъ, вѣроятно, вслѣдствіе большихъ циклоновъ, что для зимы составляетъ, повидимому, общее правило. При этомъ условія зарожденія ограничены только небольшимъ пространствомъ и по болѣе части связаны съ циклономъ,

такъ что быстро подвигаются съ нимъ и такимъ образомъ переносятъ грозы черезъ обширныя области, но вмѣстѣ съ тѣмъ и скоро изсякаютъ. Въ самомъ дѣлѣ мы видимъ, что среднія пространства, пройденныя грозами, въ обоихъ обозначенныхъ періодахъ только незначительно разнятся между собою — 232 килом. въ прохладное и 240 килом. въ теплое время. Этому соответствуетъ и скорость волнъ, равняющаяся въ прохладные мѣсяцы 51,4 килом. въ часъ, а въ теплые — 44,9 килом. въ часъ, величинѣ значительно меньшей, что, впрочемъ, уже не разъ подтверждалось какъ у насъ, такъ и на западѣ, именно, что въ холодное время года грозы передвигаются гораздо быстрее.

Скорости колебались въ этомъ году между 21 и 80 килом. въ часъ, а истинная средняя скорость оказалась на этотъ разъ равной 45,63 килом. въ часъ, т. е. большей, чѣмъ прежде найденная. Если перевычислить послѣднюю такъ же, какъ и предыдущую, т. е. принимая во вниманіе продолжительность волнъ, то мы получимъ 41,23 килом. въ часъ, т. е. на 4,4 килом. меньше, чѣмъ теперъ. Впрочемъ, обѣ цифры значительно больше скоростей, найденныхъ въ другихъ странахъ и приведенныхъ въ моемъ выше указанномъ изслѣдованіи. Хотя средняя скорость, очевидно, годъ отъ году будетъ разниться и истинную величину ея можно будетъ вычислить только изъ данныхъ за нѣсколько лѣтъ, тѣмъ не менѣе мы можемъ а priori предположить, что и тогда она окажется большей, чѣмъ въ остальной Европѣ, въ виду топографическаго однообразія нашей страны. Единственные факторы, которые могли бы обнаружить здѣсь свое воздѣйствіе, именно рѣки, озера, лѣса и т. п., во всякомъ случаѣ не могутъ оказать столь значительнаго вліянія, какъ цѣлыя горныя хребты и, вѣроятно, какъ это мы увидимъ дальше, только тогда замѣтно проявляютъ оное, когда энергія грозовой дѣятельности уже уменьшается или съ самаго начала не была значительной.

Дневной періодъ скорости на этотъ разъ также былъ подвергнутъ обстоятельной разработкѣ. Но строгое вычисленіе его наталкивается на трудно устранимыя препятствія.

Простѣйшимъ способомъ получить величины скоростей для отдѣльныхъ часовъ въ продолженіе одного дня былъ бы слѣдующій: измѣрить промежутки отдѣльныхъ изохронъ волны и затѣмъ вычислить скорости для соотвѣтствующихъ часовъ. Но я уже не разъ указывалъ на то, въ какой мѣрѣ могутъ быть неточными показанія времени. Проведеніе изохронъ удастся также вполне только тогда, если принимать во вниманіе при этомъ и сосѣднія изохроны и переводить ихъ такимъ образомъ постепенно изъ одной въ другую. Въ нѣкоторыхъ случаяхъ кромѣ того приходится интерполировать изохроны на часъ или иногда и на нѣсколько часовъ. Не имѣя вслѣдствіе этого возможности провести указанный методъ, мы принуждены прибѣгнуть къ приближительному способу вычисленія. Здѣсь можно идти двоякимъ весьма простымъ путемъ. Во-первыхъ, среднюю скорость, вычисленную для извѣстной грозовой волны, можно разсматривать какъ постоянную для всей продолжительности волны. Если, напр., волна продолжалась отъ 2^h р. до 9^h р. и ея средняя скорость была 45 килом. въ часъ, то мы предполагаемъ эту же самую скорость для всѣхъ 7 часовъ отъ 2^h р. до 9^h р., вписываемъ ее въ соотвѣтствующія рубрики таблицы, въ давномъ случаѣ, слѣдовательно, подъ часами 2^h р.—3^h р., 3^h р.—4^h р. и т. д. и ищемъ тогда изъ всѣхъ имѣвшихъ мѣсто въ это время волнъ среднюю за каждый часъ. Поступая такимъ образомъ, мы получили бы приближительную картину кривой за день, и вслѣдствіе этого уменьшилась бы только амплитуда ея, если бы на каждый часъ приходилось одинаковое число волнъ. Но это предположеніе не оправдывается, и такъ какъ именно въ то же самое время дня, и даже нѣсколькими часами ранѣе, когда достигается наибольшая скорость, случается и большинство грозовыхъ волнъ, то періодъ вслѣдствіе этого сильно искажается. Максимумъ повторяемости грозъ приходится приблизительно на время отъ 5^h р. до 6^h р., своей же наибольшей скорости волны достигаютъ, какъ мы это увидимъ ниже, въ 9^h р. — 10^h р. То значительное количество волнъ, которое имѣетъ мѣсто во время максимума повто-

реемости, т. е. падаетъ своею серединою на шестой часъ послѣ-полудни, при средней своей продолжительности въ 6 часовъ очень сильно повліяетъ при вычисленіи своимъ численнымъ превосходствомъ на послѣдующіе 2—4 часа, въ особенности такъ какъ кривая повторяемости здѣсь довольно быстро опускается. Такимъ образомъ вслѣдствіе того обстоятельства, что во время максимальной повторяемости волны обладаютъ меньшею скоростью, скорость за послѣдующее время окажется слишкомъ малою. Далѣе модифицируются эти максимальныя величины скорости такимъ же образомъ, хотя и не въ значительной степени, послѣдующими менѣе быстрыми волнами. Но съ другой стороны грозовыя волны, имѣющія мѣсто около 9^h р., своею большою скоростью повысятъ величины ея, за предыдущіе часы, но только немного, такъ какъ онѣ здѣсь являются въ меньшинствѣ, за послѣдующіе же часы онѣ повліяютъ на вычисленіе скорости весьма значительно, вслѣдствіе своего перевѣса. Такимъ образомъ при приведенномъ способѣ исчисленія величины до и въ особенности послѣ истиннаго максимума повторяемости повышаются, въ самомъ же максимумѣ понижаются, вслѣдствіе чего максимумъ не только уменьшается, но и переносится на позднѣйшій часъ.

Въ послѣдующей табличкѣ приведены вычисленныя такимъ образомъ скорости за каждый часъ, причеиъ всякая цифра верхней строки — такъ же, какъ и въ дальнѣйшемъ изложеніи — обозначаетъ истекшій часъ, такъ, напримѣръ 3^h р. обозначаетъ собою время отъ 2^h р. до 3^h р. и т. д.

1 ^h а.	2 ^h	3 ^h	4 ^h	5 ^h	6 ^h	7 ^h	8 ^h	9 ^h	10 ^h	11 ^h	12 ^h а.	1 ^h р.
50,9	44,7	41,8	42,4	43,8	39,1*	39,3	41,0	43,1	40,6	44,8	45,4	44,4
	2 ^h	3 ^h	4 ^h	5 ^h	6 ^h	7 ^h р.	8 ^h	9 ^h	10 ^h	11 ^h	12 ^h р.	
	44,9	44,0	44,8	45,0	45,3	45,7	46,9	48,9	48,9	49,2	50,3	

Максимумъ приходится здѣсь на время отъ 12^h р. до 1^h а., минимумъ — на время 5^h а. — 6^h а.; тотъ и другой, на основаніи выше сказаннаго, вѣроятно, опоздали.

Но дневной періодъ можно отыскать и другимъ образомъ,

именно, принимая вычисленную скорость каждой волны за скорость середины ея (т. е. въ средній часъ). При такомъ способѣ дѣйствій упускается изъ виду квадратный членъ кривой, вслѣдствіе чего мы и не получимъ въ строгомъ смыслѣ истиннаго періода; но при этомъ главнымъ образомъ уменьшается только амплитуда, между тѣмъ какъ общій ходъ едва-ли испытываетъ какое-нибудь существенное видоизмѣненіе.

Ниже слѣдующія величины скоростей за каждый часъ получены по этому методу. Верхній рядъ даетъ прямыя величины, между тѣмъ какъ въ нижнемъ ряду всякое число a_n опредѣлено посредствомъ обыкновенной уравнивающей формулы:

$$\frac{a_{n-2} + 2a_{n-1} + 4a_n + 2a_{n+1} + a_{n+2}}{10}.$$

Если волна продолжалась четное число часовъ, то соответствующая скорость принималась для обоихъ среднихъ часовъ.

Прямыя величины:

1 ^h а.	2 ^h	3 ^h	4 ^h	5 ^h	6 ^h	7 ^h	8 ^h	9 ^h	10 ^h	11 ^h	12 ^h а.	1 ^h р.
36,7	27,8	34,5	42,1	40,8	37,2	38,4	37,6	43,9	35,7	38,7	39,7	39,9
	2 ^h	3 ^h	4 ^h	5 ^h	6 ^h	7 ^h	8 ^h	9 ^h	10 ^h	11 ^h	12 ^h р.	
	49,2	48,5	42,1	44,8	42,8	44,8	48,1	51,9	49,2	45,7	44,8	

Уравненные величины:

1 ^h а.	2 ^h	3 ^h	4 ^h	5 ^h	6 ^h	7 ^h	8 ^h	9 ^h	10 ^h	11 ^h	12 ^h а.	1 ^h р.
34,2	34,0*	35,5	38,3	39,3	38,6	38,7	38,8	39,9	38,5	38,9	40,1	42,5
	2 ^h	3 ^h	4 ^h	5 ^h	6 ^h	7 ^h	8 ^h	9 ^h	10 ^h	11 ^h	12 ^h р.	
	45,5	46,1	44,7	44,2	44,1	45,8	47,8	49,3	48,5	45,9	42,1	

Въ приведенномъ числовомъ ряду мы видимъ, въ особенности если принять во вниманіе уравненные величины, что максимумъ наступаетъ между 9^h р. и 10^h р., а минимумъ въ 2^h а. Этотъ результатъ не согласуется съ полученнымъ въ Баваріи, гдѣ максимальная скорость имѣетъ мѣсто въ полночные, а минимальная въ полуденные часы. Замѣчательна хорошая согласуе-

мость нашихъ полученныхъ первымъ методомъ величинъ съ соответствующими числами за тотъ же годъ въ Баваріи. Во всякомъ случаѣ необходимо точнѣе установить дневной періодъ дальнѣйшими изслѣдованіями по этому предмету, для того чтобы рѣшить, составляетъ-ли 1888 годъ исключеніе или же вообще здѣсь сравнительно съ Западной Европой максимумъ наступаетъ раньше.

Связь скорости съ направлениемъ передвиженія волны видна изъ слѣдующей таблицы:

N	NE	E	SE	S	SW	W	NW
31,9	33,1	46,1	39,5	39,0	45,6	45,5	44,1

килом. въ часъ.

При составленіи этой таблицы опредѣлялось направленіе распространенія каждой грозовой волны въ отдѣльности, и вычисленная скорость ея вносилась въ соответствующую рубрику. Если волна измѣняла свое направленіе, то это послѣднее, а также и скорость опредѣлялись особо для каждой части.

Мы видимъ, что наиболѣе быстро грозы несутся изъ W-квadranta. Получившійся максимумъ для направленія изъ E—46,1 килом. въ часъ — мало достовѣренъ, потому что прямо съ этой стороны шла только одна волна. Если выдѣлить съ одной стороны 5 румбовъ N-E-S и съ другой стороны остальные 3 румба SW, W, NW, то скорость волнъ, идущихъ изъ первой части горизонта, окажется равной 38,8 килом., для остальной же она будетъ значительно большей, именно 45,1 килом.

Не безынтереснымъ мнѣ также казалось изслѣдованіе географическаго распредѣленія скоростей. Для этой цѣли въ прямоугольной градусной сѣти отмѣчались середины всѣхъ волнъ и приписывались среднія скорости ихъ. Затѣмъ вычислены были среднія изъ всѣхъ скоростей, записанныхъ въ каждую полосу, для отдѣльныхъ полосъ въ 5° долготы, начиная съ 20° къ востоку отъ Гринвича, а равнымъ образомъ и для полосъ въ 2° широты, начиная съ 46° сѣв. шир.

Ниже слѣдующая таблица географическаго распредѣленія со-

ставлена слѣдующимъ образомъ. Каждый изъ вертикальныхъ столбцовъ, какъ показываютъ приведенныя въ заголовкѣ таблицы цифры, соотвѣтствуетъ 5° долготы; горизонтальные ряды соотвѣтствуютъ каждый 2° широты, указаннымъ числами, помѣщенными съ боку. Первый горизонтальный рядъ содержитъ вычисленныя, какъ объяснено выше, общія среднія скорости для каждой полосы въ 5° долготы, первый вертикальный столбецъ — соотвѣтственныя значенія для всякой полосы въ 2° широты. Остальныя содержащіяся въ таблицѣ числа получены изъ этихъ обоихъ числовыхъ рядовъ такимъ образомъ, что всякая цифра представляетъ собою среднюю изъ стоящаго надъ нею и изъ находящагося въ первомъ столбцѣ того же ряда чиселъ; она образуетъ, такъ сказать, среднюю для точки пересѣченія обѣихъ перпендикулярныхъ другъ къ другу полосъ.

Долгота. {		20°—25°	25°—30°	30°—35°	35°—40°	40°—45°	45°—50°
		Широта.					
		40,0	44,7	46,6	44,0	42,6	44,1
58°—60°	43,8	41,9	44,2	45,2	43,9	43,2	44,0
56°—58°	42,0	41,0	43,4	44,3	43,0	42,3	43,0
54°—56°	43,7	41,8	44,2	45,2	43,9	43,2	43,9
52°—54°	45,3	42,6	45,0	46,0	44,6	44,0	44,7
50°—52°	41,9	41,0	43,3	44,2	43,0	42,2	43,0
48°—50°	47,5	43,8	46,1	47,0	45,8	45,0	45,8
46°—48°	45,2	42,6	45,0	45,9	44,6	43,9	44,7

Обращаясь прежде всего къ общимъ величинамъ, имѣющимъ значеніе для отдѣльныхъ полосъ, мы замѣчаемъ, что отъ W къ E скорости постепенно возрастаютъ и между 30° и 35° долготы достигаютъ максимума, послѣ этого до полосы 40° — 45° опять понижаются, а потомъ снова увеличиваются. Въ виду того, что изслѣдованіе свое мы могли продолжить только до 50° долготы, приходится смотрѣть пока на величину для полосы 45° — 50° долготы какъ на второй максимумъ. Разсматривая карту Россіи, мы замѣчаемъ, что обѣ эти полосы соотвѣтствуютъ среднимъ

теченіямъ Днѣпра и Волги, но проявляется-ли здѣсь вліяніе этихъ обѣихъ рѣкъ, теперь еще трудно рѣшить, потому что на область Дона, напр., приходится минимальная скорость.

Просматривая числа съ боку таблицы, соотвѣтствующія среднимъ скоростямъ внутри полосъ широтъ, мы находимъ первый и главный максимумъ между 48° и 50° сѣв. шир., второй максимумъ между 52° и 54° и наконецъ еще третій между 58° и 60° . Возрастаетъ-ли скорость еще дальше къ сѣверу, на это опредѣленнаго отвѣта дать нельзя, вслѣдствіе недостаточности доступныхъ изображенію грозовыхъ волнъ въ этой мѣстности.

Обращаясь ко всему подвергнутому изслѣдованію району и просматривая содержащіяся въ таблицѣ числа, въ особенности отпечатанныя жирнымъ шрифтомъ, мы видимъ шесть областей, въ которыхъ скорости сравнительно велики; распределенныя по скоростямъ, эти области слѣдующія:

Скорость.	Долгота.	Широта.
47,0 кил. въ часъ.	30° — 35°	48° — 50°
46,1 »	25° — 30°	48° — 50°
46,0 »	30° — 35°	52° — 54°
45,9 »	30° — 35°	46° — 48°
45,8 »	35° — 40°	48° — 50°
45,8 »	45° — 50°	48° — 50°

Какъ уже сказано, мы принуждены отказаться въ настоящее время отъ объясненія этого географическаго распределенія скоростей, до тѣхъ поръ, пока дальнѣйшія изслѣдованія по этому вопросу за послѣдующіе годы докажутъ намъ, есть-ли это распределеніе постоянное или же и какимъ образомъ оно мѣняется изъ году въ годъ. Мы можемъ только предугадывать, что странственныя, такъ сказать, максимумы скорости, по всей вѣроятности, находятся въ связи съ путями минимумовъ. Поэтому намъ придется опредѣлить еще главные пути движенія послѣднихъ. Резюмируя вкратцѣ результаты предыдущаго изслѣдованія скорости грозовыхъ волнъ, получаемъ слѣдующее:

Истинная средняя скорость за этотъ годъ равнялась 45,63 килом. въ часъ и колебалась между 21 и 80 килом.

Въ теплое время года скорость меньше, чѣмъ въ прохладное, именно 44,9 и 51,4 кил.

Наименьшая скорость имѣеть мѣсто въ ранніе часы утра, затѣмъ она увеличивается, сначала медленно, потомъ быстрее и достигаетъ своего максимума между 9^h р. и 10^h р.

Наиболѣе быстро грозы идутъ съ SW, W и NW, именно со скоростью 45,1 килом., изъ другихъ же направлений горизонта онѣ движутся со скоростью 38,8 килом. въ часъ.

Въ общемъ скорость уменьшается, если пойдѣмъ по картѣ съ SW на NE. Но если прослѣдить это явленіе въ большихъ деталяхъ, то мы увидимъ, что скорость съ W на E сначала возрастаетъ, на 30°—35° вост. долготы отъ Гринвича достигаетъ максимума и затѣмъ дальше къ E уменьшается. Это уменьшеніе прерывается второстепеннымъ максимумомъ подъ 45°—50° долготы. Съ юга на сѣверъ замѣчается въ общемъ уменьшеніе скорости, которое, однако, не происходитъ постепенно, а прерывается тремя максимумами.

Кромѣ скорости волнъ были изслѣдованы въ связи съ этимъ также и нѣкоторые другіе вопросы касательно грозовыхъ волнъ. Сопоставленіе скоростей за отдѣльные часы по первому выше описанному методу дало въ то же время и повторяемость грозъ въ продолженіе дня, которая здѣсь и приведена.

1 ^h а.	2 ^h	3 ^h	4 ^h	5 ^h	6 ^h	7 ^h	8 ^h	9 ^h	10 ^h	11 ^h	12 ^h а.	1 ^h р.
17	16	14	16	15	13	9	12	12	12	23	29	38
	2 ^h	3 ^h	4 ^h	5 ^h	6 ^h	7 ^h	8 ^h	9 ^h	10 ^h	11 ^h	12 ^h р.	
	57	75	91	102	109	98	83	71	56	36	30	

Въ этой таблицѣ числа указываютъ, сколько грозъ пришло на каждый часъ. Мы узнаемъ здѣсь кривую дневного періода, найденную въ моемъ изслѣдованіи грозъ за 1885 годъ¹⁾.

1) Грозы въ Россіи за 1885 г. Метеоролог. Сборникъ Г. Вильда, т. XI, № 3; сравни также: Э. Берга, Грозы въ Россіи за 1886 г., тамъ же, т. XIII, № 5.

Максимумъ повторяемости грозъ приходится на время 5^h р.—6^h р., минимумъ на ночные часы, причемъ числовой рядъ въ общемъ показываетъ большую правильность.

При вычисленіи дневнаго періода скорости по второму методу получилась кромѣ того повторяемость грозовыхъ волнъ (въ противоположность отдѣльнымъ грозамъ). Въ слѣдующей таблицѣ числа показываютъ, сколько грозовыхъ волнъ пришлось своею серединой на отдѣльные часы.

1 ^h а.	2 ^h	3 ^h	4 ^h	5 ^h	6 ^h	7 ^h	8 ^h	9 ^h	10 ^h	11 ^h	12 ^h а.	1 ^h р.	2 ^h	3 ^h	4 ^h	5 ^h	6 ^h	7 ^h		
1	3	5	6	5	2	3	3	4	5	5	8	7	9	18	33	40	40	32		
												8 ^h	9 ^h	10 ^h	11 ^h	12 ^h р.				
												15	23	15	8	5				

И здѣсь также мы узнаемъ, какъ и выше, общій дневной періодъ, съ максимумомъ между 5^h р. и 6^h р.. Но данный числовой рядъ показываетъ намъ больше деталей, чѣмъ предыдущій. Между тѣмъ какъ первая кривая, именно періодъ повторяемости грозъ, имѣетъ совершенно простой и правильный ходъ, только незначительно нарушаемый между 3^h а. и 4^h а., здѣсь, именно въ періодѣ повторяемости грозовыхъ волнъ, мы замѣчаемъ гораздо яснѣе уже такъ часто констатированный максимумъ въ ранніе часы утра въ 4^h а. и особенно рельефно максимумъ въ 9^h р., на который я указывалъ уже въ моемъ вышеприведенномъ изслѣдованіи, такъ что этотъ послѣдній, повидимому, дѣйствительно существуетъ.

Въ своей въ началѣ цитированной спеціальной обработкѣ грозъ я указалъ на то, что при разсмотрѣніи дневнаго періода нужно различать появленіе отдѣльныхъ грозъ и грозовыхъ волнъ (зачатки послѣднихъ), и нашелъ тогда, что возникновеніе грозовыхъ волнъ имѣетъ другой періодъ, такъ что грозовой максимумъ послѣобѣденныхъ часовъ обязанъ своимъ существованіемъ не болѣе благоприятнымъ условіямъ возникновенія, а увеличивающемуся распространенію или расширенію грозовыхъ волнъ. Подобное же изслѣдованіе я произвелъ и теперь и результатъ

его сопоставилъ въ слѣдующей таблицѣ, въ которой для отдѣльныхъ мѣсяцевъ (мартъ, апрѣль, сентябрь и октябрь соединены въ одно) указано, сколько началось въ каждый часъ волнъ:

Мартъ, апрѣль, сентябрь, октябрь.	1 ^а .	2 ^а	3 ^а	4 ^а	5 ^а	6 ^а	7 ^а	8 ^а	9 ^а	10 ^а	11 ^а	12 ^а .
Мартъ, апрѣль, сентябрь, октябрь.	2	—	2	—	—	—	—	—	—	—	—	—
Май	—	—	—	—	1	—	—	—	—	—	—	2
Июнь	—	—	1	—	—	—	—	—	3	9	3	—
Июль	4	1	—	1	1	—	2	—	—	5	7	8
Августъ	—	—	2	1	2	1	2	2	—	2	—	2
Всего	6	1	5	2	4	1	4	2	3	16	10	12

Мартъ, апрѣль, сентябрь, октябрь.	1 ^р .	2 ^а	3 ^а	4 ^а	5 ^а	6 ^а	7 ^а	8 ^а	9 ^а	10 ^а	11 ^а	12 ^р .
Мартъ, апрѣль, сентябрь, октябрь.	—	3	1	6	5	1	4	2	—	—	—	—
Май	6	2	4	1	2	—	3	2	—	—	—	—
Июнь	3	2	1	3	—	—	—	—	—	—	—	—
Июль	14	6	8	4	9	2	2	1	—	—	—	—
Августъ	1	6	8	4	2	5	3	1	1	—	2	1
Всего	24	19	22	18	18	8	12	6	1	—	2	1

Въ болѣе прохладное время года большинство грозovýchъ волнъ возникаетъ во время 3^а р.—4^а р., въ маѣ же уже между 12^а а. и 1^а р. Въ июнѣ максимумъ отодвигается еще дальше назадъ и приходится на время 9^а а.—10^а а. Послѣ этого мѣсяца онъ подвигается опять ближе къ концу дня и наступаетъ въ июлѣ въ 12^а а.—1^а р., въ августѣ въ 2^а р.—3^а р. Это явленіе указываетъ на то, что зарожденіе волнъ не связано съ дневнымъ ходомъ температуры и что благопріятныя условія для него возникаютъ уже гораздо раньше, чѣмъ появляются высокія температуры, т. е. что здѣсь должны дѣйствовать еще и другіе факторы, имѣющіе болѣе рѣшающее значеніе, чѣмъ температура, или даже, можетъ быть, извѣстная комбинація ихъ, что имѣетъ за собою наибольшую долю вѣроятности.

За весь періодъ въ общемъ мы находимъ, что большинство грозovýchъ волнъ возникаетъ въ 12^а а.—1^а р., а второй, ясно очерченный максимумъ имѣетъ мѣсто уже въ 9^а а.—10^а а. Этотъ результатъ вполне согласуется съ полученнымъ въ моей прежней работѣ. Въ ней же я доказалъ, что подобное отношеніе гро-

зовыхъ волнъ имѣется въ Баваріи. Мнѣ желательно было ближе ознакомиться съ этой стороною явленія, и для другихъ мѣстностей, а поэтому я воспользовался картами, приложенными къ обширному труду Феррари¹⁾, для того чтобы изслѣдовать въ этомъ отношеніи грозовыя волны въ Италіи. И для этой страны получился весьма похожій видъ кривой: первый максимумъ началъ грозовыхъ волнъ падаетъ на 11^а. и главный максимумъ на 2^р., какъ это показываетъ слѣдующій рядъ чиселъ:

1 ^а .	2 ^а	3 ^а	4 ^а	5 ^а	6 ^а	7 ^а	8 ^а	9 ^а	10 ^а	11 ^а	12 ^а .
1	—	1	6	—	—	4	2	1	13	18	16
1 ^р .	2 ^р	3 ^р	4 ^р	5 ^р	6 ^р	7 ^р	8 ^р	9 ^р	10 ^р	11 ^р	12 ^р .
15	24	21	16	7	10	8	5	2	3	2	2

Итакъ, вездѣ подтверждается тотъ фактъ, что грозовыя волны преимущественно возникаютъ въ ранніе часы дня или даже утра. Несмотря на это, указанное время дня сравнительно бѣдно грозами, потому что въ началѣ волны имѣютъ только незначительное протяженіе. Повторяемость грозъ однако въ продолженіе дня сильно увеличивается, по мѣрѣ того какъ растетъ пространство грозовыхъ волнъ.

Общая грозовая дѣятельность за 1888 годъ будетъ подвергнута здѣсь обработкѣ на подобіе того, какъ сдѣлано за годы 1884, 1885 и 1886. Но все-таки интересно уже на основаніи имѣющагося матеріала, обнимающаго только замкнутыя волны, изслѣдовать нѣкоторые вопросы, касающіеся грозовыхъ волнъ, и рассмотреть, въ чемъ онѣ разнятся отъ отдѣльно появляющихся грозъ. Этотъ послѣдній вопросъ впрочемъ можетъ быть разрѣшенъ только, когда будетъ готова упомянутая обработка.

Мы уже выше вывели дневной періодъ разсмотрѣнныхъ здѣсь грозъ совершенно подобнымъ образомъ, какъ это дѣлается

1) C. Ferrari, Studi sui Temporal del 1882 e 1883. Annali della Meteor. Italiana, T. VII, 1, 1885.

при общей обработкѣ. Чтобы подвергнуть изслѣдованію еще нѣкоторые другіе всеобщіе факторы и нагляднѣе представить ихъ, я приложилъ къ этому изслѣдованію карту, на которую нанесены всѣ изображенныя въ этотъ разъ волны. Но отъ полного воспроизведенія ихъ, т. е. отъ передачи изохронъ, я отказался и обозначилъ только на одной общей картѣ пути всѣхъ волнъ. Стрѣлки въ ней указываютъ направленіе, въ которомъ двигалась середина отдѣльныхъ волнъ, и длину пройденнаго пространства. Если волна сильно измѣняла направленіе своего движенія, то это обозначено ломанною стрѣлкой.

Мы видимъ, что область, наиболѣе посѣщаемая грозowymi волнами, лежитъ внутри полосы, простирающейся отъ линіи Николаевъ-Кишиневъ до Костромы. Внѣ этого пояса изображено было только очень немного или не показано ни одной грозовой волны. При болѣе внимательномъ разсмотрѣніи этой области мы замѣчаемъ нѣсколько мѣстностей, которыя въ особенности часто были посѣщаемы грозowymi волнами. Такъ, напр., особенно часто появляются волны немного сѣвернѣе *Одессы* и *Николаева* и главнымъ образомъ къ сѣверу отъ *Кишинева* вдоль 49° сѣв. шир. Другія также часто посѣщаемыя области встрѣчаются еще къ сѣверо-западу отъ *Харькова*, къ юго-востоку отъ *Боброва*, близъ *Козлова*, вдоль верхняго теченія *Оки* и въ особенности у *Костромы* и немного къ юго-востоку отъ нея.

Разсмотрѣнное только - что географическое распредѣленіе волнъ можетъ быть представлено также въ таблицѣ, которую и приводимъ здѣсь. Числа въ ней обозначаютъ количество волнъ (середину ихъ), которыя приходятся на каждый квадратъ въ 5° долготы и 2° широты. Последній столбецъ вправо и нижній рядъ показываютъ сумму волнъ внутри полосы въ 2° широты и 5° долготы.

Широта.	Д о л г о т а .						Сумма.
	20°—25°	25°—30°	30°—35°	35°—40°	40°—45°	45°—50°	
58°—60°	2	2	8	6	4	2	24
56°—58°	2	3	1	12	8	1	27
54°—56°	—	1	3	6	11	4	25
52°—54°	2	2	4	15	11	1	35
50°—52°	6	6	9	9	7	—	37
48°—50°	—	13	16	2	1	3	35
46°—48°	—	2	7	3	2	—	14
Сумма . .	12	29	48	53	44	11	197

Количество волнъ совершенно правильно увеличивается съ W на E до максимума подъ 35°—40° долготы, а дальше опять понижается. Если идти съ юга на сѣверъ, то встрѣтимъ максимумъ повторяемости подъ 50°—52° широты, послѣ чего она опять совершенно правильно уменьшается. Въ особенности замѣтны максимумы на югѣ въ области источниковъ *Принети*, *Буа* и *Днѣстра* до средняго теченія *Дона*, и къ сѣверу по системѣ рѣкъ верхней *Волги* и *Оки*. Въ общемъ, максимумы повторяемости распределены по полосѣ, идущей съ SW на NE, но таблица показываетъ, что они въ формѣ полукруга съ S—SE—E охватываютъ бѣдную грозами область.

Возвращаясь теперь къ распределенію скоростей, легко замѣтимъ, если будемъ двигаться съ SW на NE, т. е. въ направленіи главнаго движенія грозъ, что непосредственно за средними максимумами скорости слѣдуютъ области максимальной повторяемости. Вдаваясь въ подробности, получаемъ, что максимумы той и другой совершенно или частью совпадаютъ. Благоприятныя условія зарожденія грозъ, господствовавшія въ той мѣстности, обнаруживаются такимъ образомъ двояко: въ томъ, что чрезъ эту мѣстность наиболѣе часто проходили волны и что вмѣстѣ съ тѣмъ послѣднія, при приближеніи къ этимъ областямъ, ускоряли свое движеніе.

Также и при подробномъ разсмотрѣнїи карты получается впечатлѣнїе, какъ будто волны большимъ кругомъ охватываютъ западную и прибалтійскую область. Очевидно, волны южной области идутъ главнымъ образомъ съ W, частью даже съ NW, между тѣмъ какъ больше къ сѣверу направленіе все клонится къ югу и дѣлается даже юго-восточнымъ.

Для того чтобы представить эти отношенія въ цифрахъ, я привожу здѣсь таблицу, въ которой указано, сколько волнъ приходило изъ каждой изъ 8 странъ свѣта, сначала въ отдѣльности для тѣхъ, которыя имѣли мѣсто къ югу, и для тѣхъ, которыя имѣли мѣсто къ сѣверу отъ 51° широты, а затѣмъ и для всей страны:

Къ сѣверу отъ 51° широты.

N	NE	E	SE	S	SW	W	NW
1	2	1	9	8	67	8	29

Къ югу отъ 51° широты.

1	1	0	5	1	21	17	26
---	---	---	---	---	----	----	----

Во всей области.

2	3	1	14	9	88	25	55
---	---	---	----	---	----	----	----

Дѣйствительно, на основанїи имѣющихся данныхъ среднее направленіе волнъ къ югу отъ 51° шир. оказывается прямо отъ W, между тѣмъ какъ къ сѣверу отъ этого мѣста оно S 63° W. Вообще же среднее направленіе было S 71° W.

Во всякомъ случаѣ рѣзко бросается въ глаза отсутствіе грозovýchъ волнъ во всей западной области. Былъ-ли дѣйствительно 1888 годъ столь бѣденъ грозами въ этой мѣстности, это опредѣленно укажетъ упомянутая общая обработка за этотъ годъ. Но уже на основанїи собраннаго мною матеріала, мнѣ кажется, на этотъ вопросъ можно отвѣтить въ томъ смыслѣ, что дѣйстви-

тельно въ прибалтійскомъ и сѣверномъ центральномъ поясѣ (главнымъ образомъ, вѣроятно, въ западной части его) было мало грозъ сравнительно съ южнымъ и южнымъ центральнымъ поясами. Въ западной части наблюдалось уже больше грозъ, но больше всего ихъ было въ южной части его. Особенно мало грозъ было, естественно, въ сѣверномъ поясѣ, но онѣ большею частью являлись, кажется, въ видѣ замкнутыхъ волнъ. Если послѣднія, не смотря на это, почти совсѣмъ не были изображены, то виною этому недостаточная густота станціонной сѣти въ этой мѣстности.

Сравнительно много грозъ имѣли мѣсто въ восточномъ поясѣ, именно около того же количества, что въ южномъ центральномъ. Причина же, почему здѣсь не указано грозовыхъ волнъ, хотя на востокъ мы имѣемъ нѣсколько областей, которыя достаточно густо покрыты правильно дѣйствующими станціями, по всей вѣроятности та, что большинство грозъ въ этой мѣстности выступаетъ отдѣльно, а не замкнутыми волнами.

Только-что представленное общее распредѣленіе грозовыхъ волнъ во всей странѣ нельзя, кажется, объяснить никакими топографическими особенностями ея; поэтому весьма возможно, что оно для этого года чисто случайное и за послѣдующіе годы окажется совершенно инымъ. Мы замѣчаемъ также только немного волнъ, которыя придерживаются теченія рѣкъ. Большинство и именно большихъ волнъ, судя по нашей картѣ, остаются внѣ всякаго вліянія ихъ и проходятъ зачастую нѣсколько рѣчныхъ областей по вертикальному направленію. Пока грозовая волна выступаетъ въ полной своей энергіи и еще находится въ развитіи, она, повидимому, испытываетъ вліяніе подобныхъ топографическихъ особенностей лишь въ томъ смыслѣ, что только скорость ея измѣняется въ нѣкоторой степени, чего на нашей картѣ, правда, не видно. Если же энергія волны уже уменьшается, то благоприятствующее дѣйствіе водъ на нихъ, отмѣченное въ моихъ прежнихъ работахъ, сказывается уже гораздо яснѣе. Соотвѣтственно этому мы замѣчаемъ на на-

шей картѣ много волнъ, которыя достигаютъ конца своего у рѣки, не переходя болѣе ее, вслѣдствіе того, что здѣсь, очевидно, они застаютъ теперь сравнительно благопріятнѣйшія условія существованія, какъ это особенно ясно видно у *Днѣпра*, *Донца*, *Оки* и *Воли*.

Подобное же явленіе представляютъ намъ поименованныя выше области наибольшей повторяемости волнъ, по близости которыхъ мы вездѣ находимъ, такъ сказать, центры стеченія, къ которымъ сходятся волны, чтобы прекратиться здѣсь. Не такъ ясно выражены на картѣ центры исхода волнъ, хотя можно найти и таковыя, которые можно назвать областями возникновенія грозовыхъ волнъ. Для примѣра я привожу только мѣстности между *Бугомъ* и *Днѣстромъ*, по среднему теченію *Десны*, къ сѣверу отъ *Москвы*, гдѣ многочисленныя грозовыя волны берутъ свое начало. Для того чтобы отыскать подобныя области, я составилъ карту, не приложенную здѣсь, на которую нанесены были всѣ мѣста, около которыхъ зарождались двѣ или больше грозовыхъ волнъ. При этомъ принимались во вниманіе и такія волны, начало которыхъ опредѣлялось съ достаточною ясностью, но дальнѣйшій ходъ которыхъ уже не могъ быть точно воспроизведенъ.

На основаніи этого сопоставленія оказалось, что опредѣленно выраженные центры возникновенія находились въ слѣдующихъ губерніяхъ: *Московской*, *Тульской*, *Черниговской*, *Орловской*, *Курской*, *Воынской*, *Кылецкой*, *Подольской*, *Тверской*, *Костромской* и *Тамбовской*. Три послѣднихъ губерніи оказались также и въ прежнемъ моемъ изслѣдованіи богатыми относительно центровъ зарожденія. Въ отдѣльности нужно еще упомянуть, что въ этомъ году четыре грозовыхъ волны получили свое начало близъ *Брянска*, въ прошломъ году мы нашли центръ зарожденія въ *Рыскѣ*, лежащей немного къ сѣверу отъ него. Итакъ, мы видимъ, что нѣкоторыя мѣстности снова обнаружили въ качествѣ особенно благопріятныхъ для зарожденія грозовыхъ волнъ. Такимъ образомъ возникаетъ интересный вопросъ, окажутся ли онѣ и дальше таковыми же, т. е. постоянными центрами.

Чтобы представить въ таблицѣ еще и географическое распределение началъ грозовыхъ волнъ, здѣсь слѣдуетъ таковая; она составлена совершенно такъ же, какъ и приведенная выше для повторяемости волнъ (средины ихъ); разница только въ томъ, что, какъ уже прежде упомянуто, здѣсь помѣщено больше волнъ, именно въ нее вошли и такія, которыя вообще не были воспроизведены, но начало которыхъ могло быть определено съ достаточною точностью.

Широта.	Д о л г о т а .						Сумма.
	20°—25°	25°—30°	30°—35°	35°—40°	40°—45°	45°—50°	
55°—60°	2	7	6	8	3	—	26
56°—58°	2	6	4	8	10	4	34
54°—56°	2	2	5	15	3	5	32
52°—54°	5	3	14	17	14	1	54
50°—52°	4	12	14	25	5	—	68
48°—50°	1	18	17	12	5	2	55
46°—48°	—	4	7	11	1	1	24
Сумма . . .	16	52	67	96	41	13	293

Максимумъ въ полосѣ долготъ находимъ подъ 35°—40° долготы, откуда числа уменьшаются въ обѣ стороны. Изъ полосъ широтъ максимумъ заключаетъ въ себѣ полоса 50°—52° широты. Максимальныя полосы, слѣдовательно, совпадаютъ съ полосами наибольшей повторяемости. Разсматривая содержащаяся въ таблицѣ цифры, мы видимъ, что наибольшее количество началъ — 25 — находится къ югу отъ области наибольшей повторяемости, и вообще высшія значенія перваго числа послѣдовательно расположены на юго-западъ отъ областей большой повторяемости.

Въ заключеніе я отмѣчу еще одну особенность грозовыхъ волнъ, доказанную, какъ я уже упомянулъ во введеніи, въ моей первой работѣ, именно что двѣ встрѣчныхъ грозовыхъ волны

уже не распространяются въ области своей встрѣчи, а взаимно мѣшаютъ другъ другу. И при изслѣдованныхъ въ этомъ мѣстѣ волнахъ я неоднократно находилъ подтвержденіе этого положенія, такъ что явленіе это, очевидно, имѣетъ мѣсто въ большинствѣ случаевъ и, по всей вѣроятности, даже всегда.



О ПРЕДСКАЗАНИИ
НАИМЕНЬШЕЙ ТЕМПЕРАТУРЫ НОЧИ

ПО ДНЕВНЫМЪ НАБЛЮДЕНІЯМЪ

ДЛЯ АСТРАХАНИ, ЕЛИСАВЕТГРАДА И ВАРШАВЫ.

Б. КЕРСНОВСКАГО.

^v
(СЪ 1 ТАБЛИЦЕЮ КРИВЫХЪ).

Читано въ засѣданіи Физико-Математическаго Отдѣленія 11 Сентября 1890 г.

ПРИЛОЖЕНІЕ КЪ LXIV-му ТОМУ ЗАПИСОКЪ ИМПЕР. АКАДЕМІИ НАУКЪ.
№ 3.

САНКТПЕТЕРБУРГЪ. 1890.

ПРОДАЕТСЯ У КОММИОНЕРОВЪ ИМПЕРАТОРСКОЙ АКАДЕМІИ НАУКЪ:

И. Глазунова, въ С. П. Б.

Эггерса и Комп., въ С. П. Б.

Н. Киммеля, въ Ригѣ.

Цѣна 35 коп.

Напечатано по распоряженію Императорской Академіи Наукъ.
С.-Петербургъ, Ноябрь 1890 года.

Непремѣнный Секретарь, Академикъ *А. Штраухъ*.

ТИПОГРАФІЯ ИМПЕРАТОРСКОЙ АКАДЕМІИ НАУКЪ.

Вас. Остр., 9 лин., № 12.

Интересъ къ метеорологіи, замѣтно возрастающей въ обществѣ чуть ли не съ каждымъ днемъ, сосредоточивается главнымъ образомъ на практическихъ ея примѣненіяхъ къ предсказаніямъ погоды, причемъ не рѣдко предъявляются требованія или вовсе не исполнимыя при нынѣшнемъ состояніи науки, или же удовлетворимыя лишь отчасти. Вслѣдствіе чего не бесполезно предложить всеобщему вниманію методы, позволяющіе чисто эмпирическимъ путемъ предугадать заранѣе измѣненія отдѣльныхъ элементовъ атмосферы.

Къ числу способовъ предсказанія мѣстныхъ измѣненій отдѣльныхъ атмосферныхъ явленій слѣдуетъ отнести, предложенный въ 1886 году А. Каммерманомъ, способъ предсказанія наименьшей температуры ночи по наблюденіямъ предшествующаго дня, а именно по показаніямъ смоченнаго термометра. Способъ этотъ тотчасъ послѣ опубликованія его въ «Archives des sciences physiques et naturelles» былъ мною провѣренъ для С.-Петербурга, причемъ для шести мѣсяцевъ года (апр.—сент.) найдены постоянныя величины, которыя нужно вычесть изъ показанія смоченнаго термометра въ 1 часъ дня и въ 9 час. вечера, чтобы получить приблизительную наименьшую температуру въ вступающую ночь¹⁾.

Кромѣ этого новаго способа существуетъ другой, раньше

1) Прилож. къ LIX-му тому Записокъ Имп. Ак. Наукъ № 5 (на русскомъ яз.) и Метеоролог. Сборн. т. XI № 6 сент. 1887 (на вѣмецк. яз.).

уже извѣстный въ практической метеорологіи, способъ опредѣленія наименьшей температуры по температурѣ насыщенія или точкѣ росы, опредѣленной для даннаго срока наблюденій или непосредственно, или же по абсолютной влажности. Способъ этотъ одновременно съ предыдущимъ былъ мною провѣренъ для С.-Петербурга. Въ виду важности вопроса для практики главнымъ образомъ для земледѣлія и садоводства, я задался цѣлью изслѣдовать выше упомянутые способы для другихъ мѣстностей, дабы имѣть ясное представленіе объ ихъ примѣнности въ разныхъ концахъ Россіи. Въ настоящей работѣ даются результаты изслѣдованія въ этомъ отношеніи трехъ мѣстъ: Астрахани, Елисаветграда и Варшавы.

Въ Правительственномъ Вѣстникѣ за 1888 годъ № 121 появилась замѣтка, заимствованная изъ Новороссійскаго Телеграфа, въ которой, найденнымъ мною, величинамъ для опредѣленія наименьшей температуры воздуха въ С.-Петербургѣ на основаніи отсчетовъ по смоченному термометру противопоставляется, какъ болѣе надежный для юга Россіи, другой способъ, а именно тотъ же способъ предсказаній по найденной точкѣ росы, который тоже былъ разработанъ мною для С.-Петербурга и оказался менѣе надежнымъ, чѣмъ предложенный публикѣ способъ смоченнаго термометра. Въ виду интереса, возбуждаемаго поднятымъ упомянутою замѣткою вопросомъ¹⁾, я выбралъ двѣ надежныя по наблюдениямъ станціи расположенныя въ южной Россіи а именно: Астрахань — вблизи моря и Елисаветградъ — континентальную; третій пунктъ Варшава взятъ мною какъ наиболѣе западный, съ цѣлью приблизиться къ средней Европѣ, гдѣ производились такія же изслѣдованія способа смоченнаго термометра (въ Шнеебергѣ въ Саксоніи и въ Леобшюцѣ въ Силезіи) и дали хорошіе результаты.

1) Въ появившемся въ печати, послѣ окончанія настоящаго труда, Метеорологическомъ Обзорѣніи за 1889 г. проф. Клоссовскаго повторены указанія предлагаемая въ упомянутой замѣткѣ, вмѣстѣ съ тѣмъ авторъ выражаетъ желаніе, чтобы мои изслѣдованія были провѣрены для юга Россіи. Въ Обзорѣніи, по ошибкѣ, работа моя приписана Б. И. Срезневскому.

Для каждаго изъ упомянутыхъ трехъ пунктовъ я взялъ по три смежныя годы наблюдений за мѣсяцы вегетационнаго періода (апрѣль — октябрь). Приемы опредѣленія постоянныхъ величинъ тѣ-же что и при опредѣленіи такихъ же величинъ для С.-Петербурга, а именно, для разсматриваемаго періода взяты показанія термометра со смоченнымъ шарикомъ въ 1 часъ дня (t_1) и въ 9 час. вечера (t_9) за каждый день, и опредѣлены каждый разъ разности между этими величинами и наименьшею температурою (m), наблюдаемою въ слѣдующую затѣмъ ночь, т. е. составлены для каждаго дня разности

$$(t_1 - m) \text{ и } (t_9 - m).$$

Среднія изъ полученныхъ такимъ образомъ величинъ даютъ для каждаго мѣсяца нѣкоторую постоянную величину, которая должна показать, насколько отсчетъ по смоченному термометру въ данный срокъ отличается отъ ожидаемой въ ближайшую ночь наименьшей температуры.

Такимъ же образомъ вычислены разности между температурою насыщенья (точкою росы) въ 1 часъ и въ 9 час. вечера (t_1 и t_9) опредѣленною по абсолютной влажности и наименьшею температурою воздуха въ слѣдующую ночь т. е. величины.

$$(t_1 - m) \text{ и } (t_9 - m).$$

Ниже для каждой станціи даются таблицы среднихъ за десять дней каждаго мѣсяца и года, изъ нихъ выведены мѣсячныя среднія за каждый годъ, десятидневныя среднія за три года, и наконецъ жирнымъ шрифтомъ напечатаны общія среднія, составляющія искомыя величины для каждаго мѣсяца.

Такое распредѣленіе даетъ возможность читающему составить себѣ понятіе, насколько общія среднія величины, составляющія цѣль вычислений, надежны въ томъ отношеніи, выводятся ли онѣ изъ чиселъ болѣе или менѣе однообразныхъ. Кромѣ того для каждой станціи приводятся таблицы среднихъ и наи-

большихъ отклоненій мѣсячныхъ среднихъ cadaго года отъ составляющихъ ее величинъ.

Каждый способъ предсказаній наименьшей температуры разсматривается мною отдѣльно, поэтому дальнѣйшее изложеніе раздѣляется на двѣ части: въ первой читающій найдетъ данныя, касающіяся смоченнаго термометра для Астрахани, Елисаветграда и Варшавы, во второй—данныя относительно точки росы, расположенныя въ томъ же порядкѣ.

Приступая къ оцѣнкѣ обохъ способовъ предсказаній по собраннмъ даннымъ, привожу для каждой станціи описаніе ея мѣстоположенія и установки психрометра и минимумъ-термометра, заимствуя таковыя изъ отчетовъ лицъ, осматривавшихъ эти станціи по порученію Главной Физической Обсерваторіи.

Астрахань.

Домъ, при которомъ устроена метеорологическая станція, находится на набережной канавы усаженной ивами, поэтому здѣсь гораздо меньше пыли, и инструменты легче держать въ чистотѣ, чѣмъ въ другомъ мѣстѣ. Ближайшая мѣстность довольно ровная. Термометры психрометра Гейслера № 36 и № 36¹. Металлическій максимумъ и минимумъ-термометръ, и сверхъ того на станціи имѣется спиртовой минимумъ-термометръ № 162. Всѣ инструменты повѣрены въ Главной Физической Обсерваторіи. Психрометрическая клѣтка стараго образца четырехъугольная, ширина ея 39 сантим. Психрометрическая будка ориентирована приближенно вѣрно (5° къ Е отъ истиннаго N). Близость не большаго деревяннаго сарая, который ниже будки, можетъ оказывать лишь самое незначительное вліяніе на показанія термометровъ, такъ какъ всѣ 4 стороны будки свободны, и одинъ только юго-западный уголъ ея прикасается къ сѣверо-восточному углу неотапливаемаго сарая.

(Изъ отчета объ осмотрѣ станціи въ 1881 году).

Елисаветградъ.

Станція устроена при мѣстномъ реальномъ училищѣ. Всѣ инструменты изъ Главной Физической Обсерваторіи. Городъ Елисаветградъ расположенъ въ долинѣ, окруженной со всѣхъ сторонъ возвышенностями, надъ рѣкою Ингуломъ, протекающею посреди города съ изгибомъ отъ NW на SSE. Окрестности представляютъ степь, ближайшіе лѣса начинаются только въ 35 верстахъ на сѣверѣ и въ 45 верстахъ на востокѣ. Училище расположено въ сѣверо-западной, болѣе возвышенной части города, но все таки такъ низко въ долинѣ, что вблизи лежащая желѣзнодорожная насыпь превышаетъ главное зданіе. Психрометрическая будка построена по требованіямъ инструкціи, на обширномъ дворѣ училища, въ соответствующемъ разстояніи отъ главнаго зданія. Психрометръ состоитъ изъ термометровъ Фуса № 465 (сухой) и Гейслера № 307 (смоченный), онъ установленъ въ четырехъугольной жестяной клѣткѣ стараго устройства. Въ той же клѣткѣ помѣщается минимумъ-термометръ Фуса № 212.

(Изъ отчета объ осмотрѣ станціи въ 1886 году).

Варшава.

Метеорологическая станція устроена при астрономической обсерваторіи, находящейся въ ботаническомъ саду. Обсерваторія окружена съ трехъ сторонъ садами, съ четвертой широкою аллеєю и за нею площадью; мѣстность къ западу, сѣверу и югу почти ровная, а къ востоку за обсерваторією она понижается. Только вершины отдѣльныхъ деревьевъ выше обсерваторской башни, поэтому мѣстность вообще благоприятна для метеорологической станціи.

Психрометръ состоитъ изъ двухъ термометровъ Гейслера № 1 и № 2, раздѣленныхъ на десятыя доли градуса. Термометры

эти вмѣстѣ со спиртовымъ минимумъ-термометромъ установлены въ 3 этажѣ зданія обсерваторіи, съ сѣверной стороны, передъ окномъ неотапливаемаго помѣщенія. Въ психрометрической клѣткѣ, сдѣланной изъ цинковой жести, восточная и западная стѣнки сдѣланы изъ жалюзій, сѣверная же и южная открыты. Пространство между клѣткою и окномъ забрано со всѣхъ сторонъ сплошными досками, по обѣимъ сторонамъ цинковой клѣтки поставлены стѣнки изъ сплошныхъ досокъ, и сверху построена крыша. Вслѣдствіе массивности зданія температура его можетъ оказывать нѣкоторое вліяніе на показанія термометровъ.

(Изъ отчета объ осмотрѣ въ 1888 г.).

Среднія разности между показаніями смоченнаго термометра и наименьшею температурою воздуха въ слѣдующую ночь.

Астрахань.

	1 ч. дня $t_1 - t$				9 ч. вечера $t_9 - t$				
	1882.	1883.	1884.	Сред- нія.	1882.	1883.	1884.	Сред- нія.	
Апрѣль.... {	Декада I..	3,3	4,4	5,3	4,3	1,3	1,6	2,2	1,7
	» II..	4,7	2,4	5,6	4,2	1,7	0,8	1,9	1,5
	» III..	2,5	3,2	3,9	3,2	1,3	1,3	2,0	1,5
	Среднія...	3,5	3,95	4,9	3,9	1,4	1,2	2,0	1,6
Май..... {	Декада I..	3,2	3,3	2,6	3,0	1,7	1,5	0,7	1,3
	» II..	2,5	0,3	3,7	2,2	1,8	-0,5	1,6	1,0
	» III..	1,2	1,6	2,3	1,7	0,7	0,6	0,5	0,9
	Среднія...	2,3	1,7	2,8	2,3	1,4	0,55	0,95	1,0
Іюнь..... {	Декада I..	1,9	1,1	1,1	1,4	1,0	0,3	0,2	0,5
	» II..	0,1	0,1	-1,1	-0,3	-0,7	-0,9	-1,5	-1,0
	» III..	-0,3	0,8	-0,1	0,1	-0,3	0,2	-0,9	-0,3
	Среднія...	0,6	0,7	0,0	0,4	0,0	-0,1	-0,7	-0,3

	1 ч. дня $t_1 - t$				9 ч. вечера $t_9 - t$				
	1882.	1883.	1884.	Сред- нія.	1882.	1883.	1884.	Сред- нія.	
Июль	Декада I..	0,0	0,8	0,2	0,3	0,0	-0,1	-0,6	-0,2
	» II..	-1,0	0,2	0,8	0,0	-1,2	0,0	0,5	-0,2
	» III..	-0,1	-0,2	-0,2	-0,2	-1,0	0,4	0,0	-0,2
	Среднія...	-0,4	0,3	0,3	0,0	-0,7	0,1	0,0	-0,2
Августъ ...	Декада I..	-0,5	-0,3	1,5	0,2	-0,7	-0,5	1,0	-0,1
	» II..	0,4	1,3	1,5	1,1	0,2	0,2	1,1	0,5
	» III..	1,3	0,1	2,4	1,3	0,7	0,1	1,7	0,5
	Среднія...	0,4	0,3	1,8	0,8	0,1	-0,1	0,9	0,3
Сентябрь ..	Декада I..	1,5	1,9	2,9	2,1	0,7	0,4	1,4	0,8
	» II..	2,3	2,4	3,3	2,7	1,3	1,5	1,4	1,4
	» III..	4,2	3,6	3,2	3,7	1,6	1,3	1,2	1,4
	Среднія...	2,6	2,7	3,1	2,8	1,2	1,1	1,3	1,2
Октябрь ...	Декада I..	3,8	3,7	5,1	4,2	1,6	2,7	2,1	2,1
	» II..	3,8	3,7	4,9	4,1	2,4	1,9	2,4	2,2
	» III..	4,4	4,8	4,0	4,4	1,5	2,4	1,8	1,9
	Среднія...	4,0	4,1	4,6	4,2	1,8	2,3	2,1	2,1

Изъ вышеприведенной таблицы видно, что

- 1) общія среднія представляютъ собою величины вообще положительныя, (июнь и июль даютъ величины близкія къ 0°) т. е. показанія смоченнаго термометра какъ въ 1 часъ дня такъ и 9 часовъ вечера выше наименьшей температуры, въ особенности въ весенніе и осенніе мѣсяцы и почти равны наименьшей температурѣ въ іюнь и іюль.
- 2) Общія среднія для обоихъ сроковъ наблюденій убываютъ отъ весны къ лѣту и возрастаютъ отъ лѣта къ осени, убываніе какъ и возрастаніе идетъ довольно равномерно, а именно апрѣль и октябрь, май и сентябрь, іюнь и августъ даютъ величины не многимъ различающіяся между собою.
- 3) Какъ мѣсячныя такъ и десятидневныя среднія, изъ которыхъ выведены общія, не представляютъ собою величинъ рѣзко различныхъ между собою.

Елисаветградъ.

		1 ч. дня $t_1 - t$				9 ч. вечера $t_9 - t$			
		1885.	1886.	1887.	Сред- нія.	1885.	1886.	1887.	Сред- нія.
Апрѣль....	Декада I..	5,9	5,2	4,0	5,0	3,25	3,2	3,1	3,2
	» II..	5,8	5,1	5,0	5,3	3,6	2,6	3,25	3,2
	» III..	6,1	5,0	5,4	5,5	3,3	3,1	3,2	3,2
	Среднія...	5,9	5,1	4,8	5,3	3,4	3,0	3,2	3,2
Май.....	Декада I..	6,5	4,5	4,8	5,3	3,4	2,85	1,7	2,7
	» II..	5,1	4,1	3,0	4,4	3,8	1,65	1,8	2,4
	» III..	5,0	4,8	4,4	4,8	3,5	2,9	2,25	2,9
	Среднія...	5,5	4,5	4,1	4,7	3,6	2,5	1,9	2,7
Юнь.....	Декада I..	4,3	3,7	3,6	3,9	2,2	2,15	2,4	2,2
	» II..	4,7	4,0	3,9	4,2	2,8	2,2	2,5	2,5
	» III..	1,2	4,1	4,0	3,1	0,1	2,3	2,8	1,7
	Среднія...	3,4	3,9	3,8	3,7	1,7	2,2	2,6	2,2
Юль.....	Декада I..	5,2	4,4	5,0	4,85	3,4	1,1	2,85	2,5
	» II..	2,7	4,6	4,0	3,8	2,9	3,1	2,85	3,0
	» III..	5,3	5,0	3,9	4,7	2,7	2,25	2,9	2,7
	Среднія...	4,4	4,7	4,3	4,5	2,5	3,0	2,7	2,7
Августъ...	Декада I..	4,9	4,1	3,2	4,1	2,7	2,8	1,8	2,4
	» II..	8,5	5,25	5,6	6,5	4,4	2,9	2,6	3,3
	» III..	5,7	6,2	4,7	5,5	2,8	4,0	2,7	3,2
	Среднія...	6,35	5,2	4,5	5,35	3,3	3,25	2,4	3,0
Сентябрь..	Декада I..	4,1	9,2	5,6	6,3	2,4	5,8	2,6	3,6
	» II..	5,3	6,8	5,6	5,9	3,0	3,5	1,85	2,8
	» III..	5,6	4,1	3,6	4,4	2,9	2,1	2,35	2,45
	Среднія...	5,0	6,7	4,9	5,5	2,8	3,8	2,3	3,0
Октябрь...	Декада I..	6,7	7,1	4,8	6,2	3,4	3,1	3,1	3,2
	» II..	6,6	5,6	5,0	5,75	2,6	3,2	4,2	3,35
	» III..	3,7	2,9	5,6	4,1	2,1	1,35	3,3	2,3
	Среднія...	5,7	5,1	5,1	5,3	2,7	2,5	3,5	2,9

Для Елисаветграда въ общемъ замѣчаемъ тоже что для предыдущей станціи:

- 1) Всѣ представленныя въ этой таблицѣ величины положительны.
- 2) Общія среднія убываютъ отъ весны къ лѣту и возрастаютъ отъ лѣта къ осени; убываніе и возрастаніе здѣсь меньше, чѣмъ для Астрахани, такъ что общія среднія за всѣ 7 мѣсяцевъ представляютъ величины мало различающіяся между собою.
- 3) Составляющія величины, изъ которыхъ выводятся среднія, вообще достаточно однообразны.

Варшава.

		1 ч. дня $t_1 - t$				9 ч. вечера $t_9 - t$			
		1885.	1886.	1887.	Сред- нія.	1885.	1886.	1887.	Сред- нія.
Апрѣль....	Декада I..	3,5	4,9	4,3	4,2	1,3	2,6	2,8	2,2
	» II..	3,4	3,0	4,2	3,5	2,0	1,3	2,8	2,0
	» III..	5,2	5,1	4,5	4,9	3,1	2,3	2,5	2,6
	Среднія...	4,0	4,3	4,3	4,2	2,1	2,1	2,7	2,3
Май.....	Декада I..	4,4	2,7	3,6	3,6	2,0	2,6	2,3	2,3
	» II..	5,0	2,9	3,4	3,7	1,6	1,8	2,2	1,9
	» III..	5,7	4,2	4,4	4,1	2,1	1,8	3,0	2,3
	Среднія...	4,3	3,3	3,8	3,8	2,3	1,9	2,3	2,2
Июнь.....	Декада I..	4,0	3,0	2,5	3,2	2,2	2,0	2,0	2,1
	» II..	3,3	3,1	3,7	3,4	2,0	1,6	1,4	1,7
	» III..	4,0	4,2	2,5	3,6	2,3	2,0	1,6	2,1
	Среднія...	3,8	3,4	2,9	3,4	2,1	2,0	1,7	1,9
Июль.....	Декада I..	3,8	3,8	2,6	3,4	2,8	2,7	1,3	2,2
	» II..	3,6	4,1	2,7	3,4	1,9	2,5	1,8	2,1
	» III..	3,5	3,9	3,0	3,5	1,4	2,3	1,8	1,8
	Среднія...	3,6	3,9	2,7	3,4	2,0	2,5	1,6	2,0
Август...	Декада I..	3,4	3,8	3,4	3,5	2,2	2,2	1,6	2,0
	» II..	4,3	3,4	2,7	3,5	2,6	2,3	1,1	2,0
	» III..	3,8	3,3	3,6	3,6	2,3	1,9	1,7	2,0
	Среднія...	3,8	3,5	3,2	3,5	2,4	2,1	1,5	2,0
Сентябрь..	Декада I..	4,8	4,3	3,8	4,3	2,7	2,3	1,9	2,3
	» II..	4,2	4,9	4,2	4,1	2,4	2,0	2,5	2,3
	» III..	2,8	4,5	2,4	3,2	1,9	2,2	1,5	1,9
	Среднія...	3,9	4,6	3,5	4,0	2,3	2,2	2,0	2,2
Октябрь...	Декада I..	4,7	5,3	3,0	4,3	2,2	2,7	1,1	2,0
	» II..	4,7	3,5	3,1	3,8	2,8	1,9	2,2	2,3
	» III..	4,2	3,7	3,8	3,9	2,7	1,9	1,5	2,0
	Среднія...	4,5	4,1	3,3	4,0	2,5	2,2	1,6	2,1

Рядъ величинъ полученныхъ для Варшавы представляетъ собою также:

1) Величины положительныя.

- 2) Среднія убываютъ отъ весны къ лѣту и возрастаютъ отъ лѣта къ осени.
 3) Величины вообще однообразныя.

Соединяя въ одно полученные нами результаты для трехъ станцій, оказывается,

- 1) что разности между показаніями смоченнаго термометра и наименьшею температурою ночи въ теченіе мѣсяцевъ апрѣль-октябрь безусловно положительны для Елисаветграда и Варшавы, для Астрахани онѣ отрицательны или скорѣе близки къ нулю лишь въ іюнѣ и іюлѣ.
 2) Разности эти измѣняются послѣдовательно и достигаютъ своего минимума лѣтомъ въ іюнѣ или іюлѣ, осенью онѣ имѣютъ почти ту же величину какъ и весною. Измѣненіе разностей въ Астрахани болѣе чувствительно, въ двухъ другихъ мѣстахъ вообще мало.
 3) Мѣсячная и десятидневныя среднія, изъ которыхъ выведены общія среднія за 3 года, вообще довольно однообразны, а именно амплитуды ихъ колебаній представляются слѣдующимъ образомъ:

Астрахань.

1 часть дня.

Мѣсячныя среднія . .	между 4,9 и — 0,4	амплитуда = 5,3
Десятидн. » ..	» 4,4 » — 0,3	» = 4,7
Общія за 3 года . . .	» 4,2 » 0,0	» = 4,2

9 час. вечера.

Мѣсячныя среднія . .	между 2,3 и — 0,7	амплитуда = 3,0
Десятидн. » ..	» 2,2 » — 1,0	» = 3,2
Общія за 3 года . . .	» 2,1 » — 0,3	» = 2,4

Елисаветградъ.

1 часть дня.

Мѣсячныя среднія	между 6,7 и 3,4	амплитуда = 3,3
Десятидн. » 	» 6,5 » 3,1	» = 3,4
Общія за 3 года	» 5,5 » 3,7	» = 1,8

9 час. вечера.

Мѣсячныя среднія.....	между 3,8 и 1,7	амплитуда = 2,1
Десятидн. »	» 3,6 » 1,7	» = 1,9
Общія за 3 года	» 3,2 » 2,2	» = 1,0

Варшава.

1 часть дня.

Мѣсячныя среднія.....	между 4,6 и 2,7	амплитуда = 1,9
Десятидн. »	» 4,9 » 3,2	» = 1,7
Общія за 3 года	» 4,2 » 3,4	» = 0,8

9 час. вечера.

Мѣсячныя среднія.....	между 2,7 и 1,5	амплитуда = 1,2
Десятидн. »	» 2,6 » 1,7	» = 0,9
Общія за 3 года	» 2,3 » 1,9	» = 0,4

Наиболѣе однообразія представляютъ величины полученныя для Варшавы. Столь же малыя амплитуды колебаній получены А. Каммерманомъ для Женевы.

- 4) Величины полученныя для 1 часа дня больше такихъ же величинъ, полученныхъ для 9 час. вечера т. е. разности уменьшаются съ приближеніемъ срока наблюденій къ моменту наступленія наименьшей температуры.

Для болѣе яснаго представленія о надежности полученныхъ среднихъ разностей между показаніями смоченнаго термометра и наименьшею температурою, чѣмъ это видно изъ большаго или меньшаго согласія ихъ между собою для трехъ смежныхъ лѣтъ, привожу для каждой станціи таблицы, показывающія насколько мѣсячныя разности для каждаго года уклоняются отъ составляющихъ оныя ежедневныхъ разностей; первый столбецъ озаглавленный — показываетъ, сколько разъ средняя мѣсячная разность была больше составляющей ее ежедневной разности, числа, встрѣчающіяся рядомъ въ скобкахъ, показывають сколько разъ разность была 0; второй столбецъ, озаглавленный знакомъ — показываетъ, сколько разъ средняя разность была меньше составляющей ее ежедневной разности, третій столбецъ даетъ среднія а четвертый наибольшія отклоненія соответствующихъ знаковъ.

Астрахань.

	1 ч. дня						9 ч. вечера							
			Среднія		Наибольш.				Среднія		Наибольш.			
			отклоненія.	отклоненія.	отклоненія.	отклоненія.								
Апрѣль....	1882	17	13	+1,7	-2,2	+5,2	-5,3	14(1)	15	+1,1	-1,2	+2,5	-2,3	
		1883	13	17	+1,9	-1,6	+4,0	-4,8	17	13	+1,2	-1,7	+3,1	-3,7
		1884	15	15	+1,9	-2,0	+4,7	-3,5	15(1)	14	+1,4	-1,7	+4,1	-5,7
	Среднія...			+1,8	-1,9	+4,6	-4,5			+1,2	-1,5	+3,2	-3,9	
Май.....	1882	13(1)	17	+2,0	-1,6	+5,2	-5,2	16	15	+1,2	-1,3	+4,2	-2,7	
		1883	18	13	+1,3	-1,8	+3,5	-4,4	13	18	+1,3	-1,0	+2,8	-2,8
		1884	16	15	+1,7	-1,9	+3,6	-3,7	17	14	+1,0	-1,2	+2,2	-3,6
	Среднія...			+1,7	-1,8	+4,1	-4,4			+1,2	-1,2	+3,1	-3,0	
Іюнь.....	1882	13(1)	16	+2,0	-1,6	+4,6	-4,8	12(1)	17	+1,5	-1,1	+3,7	-3,8	
		1883	15	16	+1,3	-1,3	+3,7	-2,7	16	14	+1,1	-1,2	+3,5	-4,9
		1884	14(1)	15	+1,5	-1,5	+3,8	-4,3	12(1)	17	+1,5	-1,1	+5,0	-3,7
	Среднія...			+1,6	-1,5	+4,0	-3,9			+1,4	-1,3	+4,1	-4,1	
Іюль.....	1882	15	16	+1,7	-1,7	+3,5	-4,0	14	17	+1,1	-0,9	+2,2	-3,6	
		1883	18	13	+1,1	-1,5	+2,4	-4,2	18	13	+0,8	-1,1	+2,4	-2,4
		1884	18	13	+1,2	-1,6	+3,1	-3,8	19	12	+1,0	-1,5	+3,9	-4,0
	Среднія...			+1,3	-1,6	+3,0	-4,0			+1,0	-1,2	+2,8	-3,3	
Августъ...	1882	12	19	+1,9	-1,2	+3,7	-4,2	14	17	+1,4	-1,2	+4,6	-2,8	
		1883	13(2)	16	+2,0	-1,9	+5,3	-4,6	16(1)	14	+1,2	-1,4	+5,6	-5,2
		1884	18(1)	12	+2,5	-1,6	+4,9	-7,6	18(1)	12	+1,2	-1,9	+2,8	-5,6
	Среднія...			+2,1	-1,6	+4,6	-5,5			+1,4	-1,5	+4,3	-4,5	
Сентябрь..	1882	15	15	+1,7	-1,7	+3,3	-6,7	16(1)	13	+1,2	-1,4	+3,1	-4,9	
		1883	18	12	+1,4	-2,0	+3,4	-6,8	15	15	+1,4	-1,4	+5,7	-3,7
		1884	18	12	+1,3	-2,0	+5,4	-8,1	18	12	+1,2	-1,8	+4,5	-8,4
	Среднія...			+1,5	-1,9	+4,0	-7,2			+1,3	-1,5	+4,4	-5,7	
Октябрь...	1882	15(1)	15	+1,4	-1,4	+4,5	-6,3	14(1)	16	+2,0	-1,9	+4,0	-5,0	
		1883	16	15	+2,6	-2,8	+6,9	-9,8	20	11	+1,8	-3,3	+1,8	-3,3
		1884	14	17	+2,2	-1,8	+5,1	-7,0	15	16	+1,3	-1,2	+2,6	-6,5
	Среднія...			+2,1	-2,0	+5,5	-7,7			+1,7	-2,1	+2,8	-4,9	

Елисаветградъ.

	1 ч. дня							9 ч. вечера						
			Среднія отклоненія.		Наибольш. отклоненія.				Среднія отклоненія.		Наибольш. отклоненія.			
	+	-					+	-						
Апрѣль....	1885	12(1)	17	+2,1	-1,9	+4,8	-3,5	14(1)	15	+1,6	-1,4	+3,2	-3,6	
		1886	16	14	+1,8	-2,1	+5,0	-4,6	15	15	+1,4	-1,4	+2,9	-3,6
			1887	17	13	+1,6	-2,0	+5,3	-7,3	15(1)	14	+1,4	-1,5	+2,5
	Среднія...			+1,8	-2,0	+5,0	-5,1			+1,5	-1,4	-2,9	-4,5	
Май.....	1885	16	15	+2,3	-2,6	+6,6	-6,4	16(1)	14	+1,9	-2,2	+4,1	-6,7	
		1886	13	18	+2,7	-2,0	+4,2	-7,4	13	18	+2,2	-1,5	+4,4	-3,9
			1887	16	15	+2,9	-2,1	+6,2	-7,6	14	17	+2,4	-2,0	+5,0
	Среднія...			+2,6	-2,2	+5,7	-7,1			+2,2	-1,9	+4,5	-5,1	
Юнь.....	1885	15	15	+2,3	-2,3	+6,0	-5,9	13	17	+2,3	-1,8	+4,6	-3,8	
		1886	17	13	+1,4	-1,8	+3,9	-4,9	14(1)	15	+1,3	-1,3	+4,6	-2,8
			1887	16(1)	13	+1,6	-2,0	+3,4	-4,8	17(1)	12	+1,1	-1,4	+3,8
	Среднія...			+1,8	-2,0	+4,4	-5,2			+1,6	-1,5	+4,3	-3,2	
Юль.....	1885	15(1)	15	+2,6	-2,5	+4,3	-6,7	18	12	+1,5	-2,1	+4,8	-5,9	
		1886	16	15	+1,2	-1,2	+3,1	-3,9	16(2)	13	+1,2	-1,4	+3,3	-3,9
			1887	12(2)	17	+1,9	-1,5	+4,8	-4,0	16(2)	13	+1,1	-1,4	+3,3
	Среднія...			+1,9	-1,7	+4,1	-4,9			+1,3	-1,6	+3,8	-4,0	
Августъ...	1885	15	16	+2,6	-2,5	+7,3	-4,9	14(1)	16	+1,9	-1,6	+5,7	-4,2	
		1886	14	17	+1,4	-1,2	+3,6	-3,6	14	17	+1,3	-1,1	+3,2	-2,3
			1887	14	17	+2,3	-2,3	+7,1	-4,2	13(1)	17	+2,1	-1,7	+6,5
	Среднія...			+2,1	-2,0	+6,0	-4,2			+1,8	-1,5	+5,1	-3,3	
Сентябрь..	1885	15(1)	14	+1,8	-1,9	+4,0	-3,8	16	13	+1,4	-1,5	+3,1	-2,8	
		1886	17	13	+2,2	-2,8	+4,8	-5,8	17	13	+1,5	-1,9	+3,5	-4,6
			1887	14	16	+1,7	-1,6	+4,0	-6,0	14	16	+1,5	-1,3	+4,6
	Среднія...			+1,9	-2,1	+4,3	-5,2			+1,5	-1,6	+3,7	-3,7	
Октябрь...	1885	13	17	+3,5	-2,7	+6,9	-5,6	14(1)	16	+2,1	-1,9	+3,2	-6,9	
		1886	17	13	+2,5	-3,4	+5,4	-5,4	14(1)	16	+1,7	-1,6	+3,5	-5,1
			1887	13(1)	18	+3,7	-2,7	+7,6	-6,1	13(1)	17	+2,6	-2,2	+4,7
	Среднія...			+3,2	-2,6	+6,6	-5,7			+2,1	-1,9	+3,8	-5,6	

Варшава.

	1 ч. дня						9 ч. вечера						
	+	-	Среднія отклоненія.		Наибольш. отклоненія.		+	-	Среднія отклоненія.		Наибольш. отклоненія.		
Апрѣль....	1885	18(1)	11	+1,6	-2,7	+7,1	-6,4	17	13	+1,4	-1,9	+3,5	-6,3
	1886	15(1)	14	+1,8	-1,7	+4,5	-10,2	18	12	+1,3	-1,5	+3,8	-6,9
	1887	14	16	+2,3	-2,1	+4,9	-6,8	20	10	+1,2	-2,3	+3,0	-5,1
	Среднія..			+1,9	-2,2	+5,5	-7,8			+1,3	-1,9	+3,4	-6,1
Май.....	1885	16(1)	14	+2,0	-2,3	+4,1	-4,8	15(2)	14	+1,3	-1,4	+3,0	-6,4
	1886	19(1)	11	+1,4	-2,1	+3,8	-4,7	14(2)	15	+1,3	-1,1	+2,6	-3,1
	1887	19	12	+1,4	-2,3	+5,3	-6,9	15(4)	12	+1,2	-1,6	+3,7	-3,7
	Среднія...			+1,6	-2,2	+4,4	-5,5			+1,3	-1,4	+3,1	-4,4
Іюнь.....	1885	18	12	+1,3	-2,1	+2,9	-5,1	15(1)	14	+0,9	-1,1	+1,7	-4,2
	1886	11(1)	18	+1,5	-1,0	+3,6	-3,2	14(2)	14	+0,9	-0,8	+2,6	-1,7
	1887	16(1)	13	+1,9	-2,1	+5,0	-4,9	13(2)	15	+1,2	-1,0	+2,2	-3,2
	Среднія...			+1,6	-1,7	+3,8	-4,4			+1,0	-1,0	+2,2	-3,0
Іюль.....	1885	16(1)	14	+1,5	-1,8	+2,5	-8,9	15(2)	14	+1,0	-1,1	+1,9	-3,1
	1886	16	15	+2,2	-2,5	+5,7	-6,9	16(1)	14	+1,6	-1,7	+5,4	-5,6
	1887	18	13	+1,4	-1,9	+4,8	-5,1	14(1)	16	+1,2	-1,1	+3,9	-3,3
	Среднія...			+1,7	-2,1	+4,3	-7,0			+1,3	-1,3	+3,4	-4,0
Августъ...	1885	18	13	+1,3	-1,8	+2,8	-3,2	15(1)	15	+1,5	-0,9	+1,7	-2,4
	1886	15(1)	15	+1,1	-1,4	+2,6	-3,7	15(2)	14	+0,9	-0,9	+1,6	-2,2
	1887	16(1)	14	+1,5	-1,8	+3,9	-6,4	14(1)	16	+1,2	-1,0	+2,6	-3,5
	Среднія...			+1,3	-1,7	+3,1	-4,4			+1,2	-0,9	+2,0	-2,7
Сентябрь ..	1885	12(1)	17	+1,8	-1,5	+4,2	-4,4	15	15	+1,3	-1,2	+3,4	-3,9
	1886	16	14	+1,3	-1,5	+4,0	-4,5	15(2)	13	+1,0	-1,1	+3,2	-2,1
	1887	15(1)	14	+1,6	-1,6	+5,0	-5,4	19	11	+1,1	-1,7	+2,1	-4,8
	Среднія...			+1,6	-1,5	+4,4	-4,8			+1,1	-1,3	+2,9	-3,6
Октябрь ...	1885	14	17	+2,0	-1,7	+5,0	-3,8	15(1)	15	+1,5	-0,9	+1,7	-2,4
	1886	14(2)	15	+2,1	-2,0	+3,6	-5,1	15(2)	14	+0,9	-0,9	+1,6	-2,2
	1887	13	18	+2,1	-1,6	+5,9	-4,0	14(1)	16	+1,2	-1,0	+2,6	-3,5
	Среднія...			+2,1	-1,8	+4,8	-4,3			+1,2	-0,9	+2,0	-2,7

Изъ выше приведенныхъ таблицъ видно, что отклоненія отъ среднихъ въ обѣ стороны вообще согласны между собою, и что надежность мѣсячныхъ среднихъ для каждаго года можно считать для 1 часа дня въ предѣлахъ $\pm 2^{\circ}$ и для 9 час. вечера въ предѣлахъ $\pm 1^{\circ}5$.

Такіе же точно результаты получены для С.-Петербурга.

Перейдемъ къ разсмотрѣнiю въ томъ же порядкѣ способа опредѣленiя наименьшей температуры *помощью точки росы*.

Среднiя разности между температурою насыщениа или точкою росы и наименьшею температурою воздуха въ слѣдующую затѣмъ ночь.

Астрахань.

		1 ч. дня $t_1 - t$				9 ч. вечера $t_9 - t$			
		1882.	1883.	1884.	Сред- нiя.	1882.	1883.	1884.	Сред- нiя.
Апрѣль....	Декада I..	-0,8	-2,3	1,0	-0,7	-1,0	-2,2	0,5	-0,9
	» II..	-1,7	-0,9	-1,9	-1,5	-0,9	-1,1	-0,6	-0,9
	» III..	-4,2	-3,2	-3,6	-3,7	-1,6	-1,9	-2,0	-1,8
	Среднiя...	-2,2	-2,1	-1,5	-2,0	-1,2	-1,7	-0,7	-1,2
Май.....	Декада I..	-3,0	-3,4	-6,6	-4,3	-1,6	-0,8	-2,9	-1,8
	» II..	-3,6	-11,7	-4,1	-6,5	-0,3	-4,1	-1,3	-1,9
	» III..	-3,8	-3,9	-5,6	-4,4	-0,7	-1,8	-3,0	-1,8
	Среднiя...	-3,5	-6,3	-5,4	-5,1	-0,9	-2,2	-2,4	-1,8
Июнь.....	Декада I..	-2,9	-4,6	-6,4	-4,6	-1,1	-2,5	-2,5	-2,0
	» II..	-4,9	-7,0	-9,3	-7,1	-3,3	-3,4	-6,0	-4,2
	» III..	-7,0	-5,4	-4,6	-5,7	-3,2	-2,3	-3,4	-3,0
	Среднiя...	-4,9	-5,7	-6,8	-5,8	-2,6	-2,7	-3,9	-3,1
Июль.....	Декада I..	-5,3	-5,3	-6,9	-5,8	-2,4	-2,3	-4,5	-3,0
	» II..	-8,6	-5,5	-4,2	-6,1	-4,2	-2,5	-2,4	-3,0
	» III..	-6,3	-6,8	-6,3	-6,5	-3,6	-1,1	-2,0	-2,2
	Среднiя...	-6,7	-5,9	-5,8	-6,1	-3,4	-2,0	-3,0	-2,8
Августъ...	Декада I..	-7,6	-5,3	-5,0	-6,0	-3,5	-3,4	-1,1	-2,7
	» II..	-6,6	-4,5	-6,2	-5,8	-2,3	-3,2	-2,1	-2,5
	» III..	-4,3	-8,9	-2,7	-5,3	-1,5	-3,3	-1,5	-2,1
	Среднiя...	-6,1	-6,4	-4,6	-5,7	-2,4	-3,3	-1,6	-2,4
Сентябрь..	Декада I..	-6,3	-5,8	-2,9	-5,0	-2,1	-2,5	-1,2	-1,9
	» II..	-7,1	-6,8	-3,5	-5,8	-2,4	-1,5	-2,2	-2,0
	» III..	-2,6	-3,0	-4,8	-3,5	-0,9	-0,9	-2,2	-1,3
	Среднiя...	-5,3	-5,2	-3,8	-4,8	-1,8	-1,7	-1,9	-1,7
Октябрь...	Декада I..	-3,4	-0,1	-1,4	-1,6	-2,0	1,1	0,4	-0,2
	» II..	-2,8	-2,1	0,5	-1,5	-0,8	-2,1	1,4	-0,5
	» III..	1,4	-0,2	-0,6	0,2	0,1	0,9	-0,7	0,1
	Среднiя...	-1,6	-0,8	-0,5	-1,0	-0,9	0,0	0,3	-0,2

Изъ вышеприведенной таблицы видно, что

1) общiя среднiя представляютъ собою величины отрица-

тельные т. е. температура насыщения въ оба срока наблюдений ниже наименьшей температуры воздуха въ слѣдующую ночь.

- 2) Общія среднія для обоихъ сроковъ наблюдений по абсолютной величинѣ возрастаютъ отъ весны къ лѣту и убываютъ отъ лѣта къ осени т. е. весною и осенью точка росы ближе къ наименьшей температурѣ, чѣмъ лѣтомъ.

Елисаветградъ.

	1 ч. дня $t_1 - t$				9 ч. вечера $t_2 - t$				
	1885.	1886.	1887.	Сред- нія.	1885.	1886.	1887.	Сред- нія.	
Апрѣль . . .	Декада I..	-2,6	0,5	-0,9	-1,0	-0,6	1,6	1,5	0,8
	» II..	0,0	-4,9	0,5	-1,5	0,6	-1,1	1,4	0,3
	» III..	-2,9	-6,6	-3,3	-4,3	-1,2	-2,5	-0,9	-1,5
	Среднія . . .	-1,8	-3,7	-1,2	-2,2	-0,4	-0,7	0,7	-0,1
Май	Декада I..	1,5	-1,4	-3,2	-1,0	-0,1	-0,8	-3,2	-1,4
	» II..	-1,4	-3,0	-3,4	-2,6	0,9	-2,5	-0,9	-0,8
	» III..	-0,6	-5,9	-3,2	-3,2	0,8	-2,6	-1,1	-1,0
	Среднія . . .	-0,2	-3,5	-3,3	-2,3	0,5	-2,0	-1,7	-1,1
Юнь	Декада I..	-2,6	-4,6	-2,6	-3,3	-1,4	-2,0	0,3	-1,0
	» II..	-0,8	0,6	-1,9	-0,4	-0,4	1,1	0,8	0,6
	» III..	-7,9	-2,1	-1,6	-3,9	-5,7	0,2	1,0	-1,5
	Среднія . . .	-3,7	-2,0	-2,0	-2,6	-2,5	-0,2	0,7	-0,7
Юль	Декада I..	-6,1	0,6	-1,8	-2,4	-2,8	1,7	-0,2	-0,4
	» II..	-5,9	0,4	-0,6	-2,0	-2,4	2,0	1,2	0,3
	» III..	1,7	1,2	-4,6	-0,6	0,8	1,1	-0,3	0,5
	Среднія . . .	-3,4	0,8	-2,4	-1,7	-1,4	1,6	0,2	+0,1
Августъ . . .	Декада I..	-0,2	0,6	-4,4	-1,3	0,3	1,7	-2,1	0,0
	» II..	-2,2	0,6	-1,8	-1,1	-1,1	1,2	-0,8	-0,2
	» III..	0,8	-1,9	-2,2	-1,1	0,3	0,8	-1,1	0,0
	Среднія . . .	-0,5	-0,3	-2,8	-1,2	-0,2	1,2	-1,3	-0,1
Сентябрь . .	Декада I..	-0,3	1,0	-5,2	-1,5	1,1	1,7	-3,2	-0,1
	» II..	0,9	-2,7	-3,8	-1,9	1,5	-0,9	-4,8	-1,4
	» III..	1,5	-1,0	1,2	0,6	1,3	0,5	1,7	1,2
	Среднія . . .	0,7	-0,9	-2,6	-0,9	1,3	0,5	-2,1	-0,1
Октябрь . . .	Декада I..	1,2	-0,1	0,6	0,6	1,8	-0,2	1,7	1,1
	» II..	3,3	1,0	3,5	2,6	1,3	2,1	3,6	2,3
	» III..	1,6	-0,5	0,2	0,4	1,5	0,2	1,1	0,9
	Среднія . . .	2,1	0,1	1,4	1,3	1,5	0,7	2,1	1,4

Для Елисаветграда замѣчаемъ, что

- 1) среднія представляютъ собою величины большею частью отрицательныя, въ октябрѣ мѣсяцѣ онѣ положительны.
- 2) Общія среднія по абсолютной величинѣ возрастаютъ отъ весны къ лѣту и убываютъ отъ лѣта къ осени, убываніе и возрастаніе не имѣетъ той послѣдовательности, какая замѣчается для смоченнаго термометра.
- 3) Мѣсячныя и десятидневныя среднія, изъ которыхъ выведены общія, не представляютъ большаго однообразія, въ особенности для 9 часовъ вечера онѣ вообще различныхъ знаковъ.

Варшава.

		1 ч. дня $t_1 - t$				9 ч. вечера $t_9 - t$			
		1885.	1886.	1887.	Сред- нія.	1885.	1886.	1887.	Сред- нія.
Апрѣль....	Декада I..	-2,7	0,6	-1,0	-1,0	-2,2	-0,1	0,2	-0,7
	» II..	-4,3	-3,2	-0,2	-2,6	-2,8	-2,4	0,9	-1,5
	» III..	-1,2	-1,6	-0,8	-1,2	-0,2	-1,7	-0,3	-0,7
	Среднія...	-2,7	-1,4	-0,7	-1,6	-1,8	-1,4	0,3	-1,0
Май.....	Декада I..	-0,6	-2,3	-1,1	-1,3	-1,1	-0,3	-1,1	-0,8
	» II..	0,6	-2,2	-1,6	-1,1	0,5	-1,3	-0,4	-0,4
	» III..	-0,7	-1,1	1,4	-0,1	-0,3	-0,5	1,2	0,1
	Среднія...	-0,3	-1,8	-0,4	-0,9	-0,3	-0,7	-0,1	-0,4
Юнь.....	Декада I..	-1,2	0,1	-2,7	-1,3	-1,1	0,1	-0,1	-0,4
	» II..	-2,2	-0,5	-1,3	-1,3	-1,6	-0,2	-1,3	-1,0
	» III..	0,8	1,0	-1,8	0,0	-0,1	0,5	-1,2	-0,3
	Среднія...	-0,9	0,2	-1,9	-0,9	-0,9	0,1	-0,9	-0,6
Юль.....	Декада I..	1,6	0,1	1,3	1,0	0,6	0,2	1,1	0,6
	» II..	-0,1	0,1	-0,3	-0,1	0,1	0,8	-0,1	0,3
	» III..	0,6	-0,8	0,4	0,1	-0,3	-0,8	-0,3	-0,5
	Среднія...	0,7	-0,2	0,5	0,3	0,1	0,05	0,3	0,1

	1 ч. дня $t_1 - t$				9 ч. вечера $t_9 - t$				
	1885.	1886.	1887.	Сред- нія.	1885.	1886.	1887.	Сред- нія.	
Августъ ...	Декада I.	0,6	-0,5	-0,5	-0,1	0,8	-0,2	-0,4	-0,3
	» II..	0,7	-0,1	-0,7	0,0	1,0	0,6	-0,5	0,4
	» III..	0,1	-2,9	-0,6	-1,1	0,9	-1,2	-0,9	-0,4
	Среднія...	0,5	-1,1	-0,6	-0,4	0,9	-0,3	-0,9	-0,1
Сентябрь ..	Декада I..	0,8	-1,2	0,4	0,0	1,3	-1,5	0,0	-0,1
	» II.	1,4	-1,5	2,3	0,7	1,4	-2,2	1,7	0,3
	» III.	0,4	0,2	-0,7	0,0	0,8	0,2	0,3	0,4
	Среднія...	0,9	-0,8	0,7	0,3	1,2	-1,2	0,7	0,2

Величины полученные для Варшавы не обнаруживают свойствъ общихъ двумъ предшествующимъ станціямъ, общія среднія безъ всякой послѣдовательности переходятъ изъ положительныхъ въ отрицательныя, что происходитъ отъ того, что величины, составляющія эти среднія, также имѣютъ различные знаки.

Изъ выше приведенныхъ данныхъ для трехъ станцій видно,

- 1) что разность между точкою росы и наименьшею температурою воздуха можно считать постоянно отрицательною лишь для Астрахани, для Елисаветграда и Варшавы, въ особенности для послѣдней, она можетъ быть какъ положительною такъ и отрицательною. Это обстоятельство въ данномъ случаѣ имѣетъ большое значеніе, потому что способъ предсказанія наименьшей температуры помощью точки росы основывается на томъ соображеніи, что наименьшая температура должна быть ниже температуры насыщенія, такъ какъ при сгущеніи водяныхъ паровъ образуется освобожденіе скрытой теплоты, вслѣдствіе чего окружающая температура должна повыситься.

Тоже самое найдено и для С.-Петербурга.

- 2) Мѣсячныя, десятидневныя и выведенныя изъ нихъ общія среднія представляютъ менѣе однообразія, чѣмъ такія же величины для смоченнаго термометра, а именно амплитуды ихъ колебаній представляются слѣдующимъ образомъ.

Астрахань.

1 часть дня.

Мѣсячныя среднія . .	между — 6,8 и — 0,5	амплитуда = 6,3
Десятидн. » . .	» — 7,1 » + 0,2	» = 7,3
Общія » . .	» — 6,1 » — 1,0	» = 5,1

9 час. вечера.

Мѣсячныя среднія . .	между — 3,9 и + 0,3	амплитуда = 4,2
Десятидн. » . .	» — 4,2 » + 0,1	» = 4,3
Общія » . .	» — 3,1 » — 0,2	» = 2,9

Елисаветградъ.

1 часть дня.

Мѣсячныя среднія . .	между — 3,7 и + 2,1	амплитуда = 5,8
Десятидн. » . .	» — 4,3 » + 2,6	» = 6,9
Общія » . .	» — 2,6 » + 1,3	» = 3,9

9 час. вечера.

Мѣсячныя среднія . .	между — 2,5 и + 2,1	амплитуда = 4,6
Десятидн. » . .	» — 1,5 » + 2,3	» = 3,8
Общія » . .	» — 1,1 » + 1,4	» = 2,5

Варшава.

1 часть дня.

Мѣсячныя среднія . .	между — 2,7 и + 0,9	амплитуда = 3,6
Десятидн. » . .	» — 2,6 » + 1,0	» = 3,6
Общія » . .	» — 1,6 » + 0,3	» = 1,9

9 час. вечера.

Мѣсячныя среднія . .	между — 1,8 и + 1,2	амплитуда = 3,0
Десятидн. » . .	» — 1,5 » + 0,6	» = 2,1
Общія » . .	» — 1,0 » + 0,2	» = 1,3

т. е. для всѣхъ трехъ станцій амплитуды колебаній по величинѣ значительно превосходятъ такія же амплитуды для смоченнаго термометра.

Приведенныя ниже таблицы среднихъ и наибольшихъ отклоненій среднихъ величинъ отъ ихъ составляющихъ показываютъ,

что величины, полученные для точки росы, такъ сказать, по качеству своему уступаютъ такимъ же величинамъ для смоченнаго термометра.

Астрахань.

	1 ч. дня				9 ч. вечера				
	+	-	Среднія отклоненія.	Наибольш. отклоненія.	+	-	Среднія отклоненія.	Наибольш. отклоненія.	
Апрѣль....	1882 1883 1884	16	14	+2,5 -2,9	+ 6,8 - 6,7	12	18	+2,3 -1,6	+ 6,8 - 3,9
		17	13	+2,4 -3,1	+ 8,6 - 5,9	14	16	+2,7 -2,3	+ 9,9 - 4,3
		15	15	+3,3 -3,3	+ 8,8 - 6,8	14	16	+2,5 -2,1	+ 4,7 - 6,7
	Среднія...			+2,7 -3,7	+ 8,1 - 6,3			+2,5 -2,0	+ 7,1 - 5,0
Май.....	1882 1883 1884	15	16	+3,6 -3,4	+10,6 - 9,8	11(2)	18	+2,7 -1,9	+ 6,1 - 5,4
		12	19	+5,6 -3,6	+11,3 - 7,9	15	16	+2,0 -1,9	+ 5,0 - 4,6
		14	17	+3,9 -3,2	+10,6 - 6,6	14(2)	15	+2,0 -2,1	+ 5,5 - 6,2
	Среднія...			+4,4 -3,4	+10,8 - 8,1			+2,2 -2,0	+ 5,5 - 5,4
Июнь.....	1882 1883 1884	17	13	+2,5 -3,2	+ 5,8 - 7,6	11(1)	18	+2,5 -1,7	+ 5,2 - 3,7
		16	14	+2,6 -3,0	+ 6,0 - 6,1	16	14	+1,4 -1,6	+ 5,0 - 6,1
		15	15	+3,0 -3,0	+ 8,7 - 5,7	11	19	+3,0 -1,7	+14,4 - 3,4
	Среднія...			+2,7 -3,1	+ 6,8 - 6,5			+2,3 -1,7	+ 8,2 - 4,4
Июль.....	1882 1883 1884	15	16	+3,3 -3,2	+10,0 - 6,0	14(1)	16	+1,6 -1,5	+ 5,8 - 4,4
		15	16	+2,2 -2,3	+ 8,7 - 4,8	16	15	+1,3 -1,5	+ 3,6 - 3,3
		15	16	+2,4 -2,6	+ 9,7 - 5,5	16	15	+1,9 -2,0	+12,2 - 5,0
	Среднія...			+2,6 -2,7	+ 9,5 - 5,4			+1,6 -1,7	+ 7,2 - 4,2
Августъ...	1882 1883 1884	15	16	+2,9 -2,6	+ 4,7 - 7,2	13(1)	17	+2,1 -1,7	+ 8,1 - 4,3
		16	15	+3,3 -3,6	+ 7,4 -14,1	14	17	+2,9 -2,4	+ 8,5 - 5,1
		16(1)	14	+3,3 -4,0	+ 6,0 -10,0	15	16	+2,1 -2,0	+ 5,2 - 7,0
	Среднія...			+3,2 -3,4	+ 6,0 -10,4			+2,4 -2,0	+ 7,3 - 5,5
Сентябрь..	1882 1883 1884	17	13	+3,3 -4,3	+ 8,0 -13,0	12	18	+3,0 -1,9	+ 7,1 - 7,1
		18	12	+2,3 -3,5	+ 5,8 - 7,8	16(1)	13	+1,8 -2,3	+ 8,1 - 3,9
		13	17	+2,7 -2,1	+ 6,6 - 7,3	13	17	+2,4 -1,9	+ 4,7 - 8,3
	Среднія...			+2,8 -3,3	+ 6,8 - 9,4			+2,1 -2,0	+ 6,6 - 6,4
Октябрь...	1882 1883 1884	14	17	+3,3 -2,7	+ 9,8 - 6,8	13(1)	17	+2,9 -2,4	+ 7,0 - 6,0
		16	15	+3,3 -3,6	+ 6,1 -13,8	18	13	+2,3 -3,2	+ 6,0 -10,1
		16	15	+2,6 -2,8	+ 6,3 -10,6	14	17	+2,1 -1,7	+ 6,4 - 7,0
	Среднія...			+3,1 -3,0	+ 7,4 -10,4			+2,4 -2,6	+ 6,5 - 7,7

Елисаветградъ.

	1 ч. дня				9 ч. вечера					
	+	-	Среднія отклоненія.	Наибольш. отклоненія.	+	-	Среднія отклоненія.	Наибольш. отклоненія.		
Апрѣль....	1885	13	17	+4,1 - 3,1	+ 8,8 - 8,6	13	17	+3,0 - 2,3	+ 8,1 - 4,9	
		1886	17	13	+3,5 - 3,5	+ 7,5 - 8,5	14	16	+2,3 - 2,1	+ 4,6 - 5,6
			17	13	+2,5 - 3,2	+ 5,9 - 8,7	18	12	+1,5 - 2,1	+ 4,8 - 7,0
	Среднія...			+3,4 - 3,3	+ 7,4 - 8,6			+2,3 - 2,2	+ 5,8 - 5,8	
Май.....	1885	17(1)	13	+3,0 - 4,0	+ 7,2 - 7,8	17	14	+2,2 - 2,7	+ 7,2 - 6,1	
		1886	17	14	+3,3 - 4,0	+ 6,8 - 13,5	14	17	+3,5 - 2,9	+ 6,8 - 6,9
			15	16	+4,0 - 3,9	+ 9,9 - 9,0	13	18	+3,8 - 2,8	+ 8,2 - 6,2
	Среднія...			+3,4 - 4,0	+ 8,0 - 10,1			+3,2 - 2,8	+ 7,4 - 6,4	
Июнь.....	1885	14	16	+4,2 - 3,7	+11,5 - 8,2	13	17	+3,5 - 2,7	+ 6,6 - 5,4	
		1886	15	15	+3,5 - 3,5	+12,1 - 7,8	13	17	+2,5 - 1,9	+ 8,8 - 4,4
			1887	13	17	+3,2 - 2,5	+ 7,9 - 4,3	14	16	+1,5 - 1,3
	Среднія...			+3,6 - 3,2	+10,5 - 6,8			+2,5 - 2,0	+ 7,1 - 4,4	
Июль.....	1885	12(1)	18	+7,2 - 4,9	+11,3 - 10,5	12(1)	18	+3,4 - 2,4	+ 8,9 - 7,7	
		1886	20(1)	10	+1,5 - 2,9	+ 3,9 - 5,0	15(1)	15	+1,3 - 1,3	+ 3,1 - 3,1
			1887	13(1)	17	+4,1 - 3,1	+ 9,2 - 6,5	14	17	+1,9 - 1,6
	Среднія...			+4,3 - 3,6	+ 8,1 - 7,3			+2,2 - 1,8	+ 5,6 - 4,9	
Августъ...	1885	18	13	+2,7 - 3,8	+ 6,2 - 8,7	15(1)	15	+1,8 - 2,0	+ 5,9 - 4,8	
		1886	16	15	+1,9 - 2,0	+ 6,8 - 3,5	15	16	+1,1 - 1,0	+ 3,4 - 3,0
			1887	11	20	+6,1 - 3,4	+10,8 - 8,7	14	17	+3,6 - 3,0
	Среднія...			+3,6 - 3,1	+ 7,9 - 7,0			+2,2 - 2,0	+ 5,8 - 4,7	
Сентябрь..	1885	13(1)	16	+2,5 - 2,2	+ 5,8 - 4,9	15	15	+1,5 - 1,5	+ 3,4 - 3,1	
		1886	16	14	+2,5 - 2,9	+ 9,4 - 6,1	15	15	+2,1 - 2,1	+ 4,1 - 6,5
			1887	11	19	+5,1 - 2,9	+10,8 - 8,5	12	18	+4,3 - 2,9
	Среднія...			+3,4 - 2,3	+ 8,7 - 6,5			+3,0 - 2,2	+ 6,0 - 5,2	
Октябрь...	1885	15(1)	15	+2,6 - 2,5	+ 5,6 - 6,7	16(1)	13	+1,8 - 2,5	+ 4,9 - 8,5	
		1886	16	15	+2,3 - 2,4	+ 7,2 - 6,6	15(1)	15	+2,1 - 2,2	+ 7,8 - 5,7
			1887	14	17	+3,0 - 3,7	+ 8,3 - 9,2	13(1)	17	+3,0 - 2,5
	Среднія...			+2,6 - 2,9	+ 7,0 - 7,5			+2,3 - 2,4	+ 6,6 - 6,7	

Варшава.

	1 ч. дня				9 ч. вечера			
	+	-	Среднія отклоненія.	Наибольш. отклоненія.	+	-	Среднія отклоненія.	Наибольш. отклоненія.
Апрѣль. . .	1885	17(1)	12 +2,8 -4,0	+ 7,0 - 7,6	19	11	+1,9 -3,3	+3,9 - 6,6
	1886	15(1)	14 +2,6 -2,9	+ 6,0 -10,5	16	14	+2,5 -2,2	+5,6 -10,3
	1887	14	16 +2,8 -2,5	+ 6,5 - 8,2	16(1)	13	+1,6 -2,1	+5,1 - 7,1
Среднія. .			+2,7 -3,1	+ 6,5 - 8,8			+2,0 -2,5	+4,9 - 8,0
Май	1885	16	15 +2,9 -3,2	+ 6,2 - 8,2	15(1)	15	+2,1 -2,2	+7,7 - 8,5
	1886	12	19 +3,4 -2,2	+ 7,3 - 7,9	14	17	+1,8 -1,4	+4,8 - 4,2
	1887	17	14 +2,5 -3,1	+ 7,7 -10,3	15	16	+1,8 -1,8	+5,6 - 5,0
Среднія. .			+2,9 -2,8	+ 7,1 - 8,8			+1,9 -1,8	+6,0 - 5,9
Іюнь	1885	13	17 +2,8 -2,2	+ 7,2 - 7,4	14	16	+1,9 -1,7	+4,4 - 3,3
	1886	16	14 +1,5 -1,8	+ 6,6 - 8,7	13	17	+1,3 -1,0	+4,6 - 2,4
	1887	14	16 +2,8 -2,4	+11,3 - 5,0	10(3)	17	+2,3 -1,8	+7,9 - 4,8
Среднія. .			+2,4 -2,1	+ 8,4 - 5,4			+1,8 -1,5	+5,6 - 3,5
Іюль	1885	14	17 +1,9 -1,6	+ 5,0 - 8,6	16	15	+1,0 -1,0	+2,8 - 3,0
	1886	15	16 +3,3 -3,1	+ 7,9 - 5,6	16	15	+1,9 -2,0	+5,9 - 6,2
	1887	16	15 +1,8 -1,8	+ 5,1 - 8,8	16	15	+1,0 -1,0	+2,0 - 2,8
Среднія. .			+2,3 -2,2	+ 6,0 - 7,7			+1,3 -1,3	+3,6 - 4,0
Августъ . . .	1885	14(1)	16 +2,0 -1,8	+ 5,7 - 5,8	16	15	+1,0 -1,1	+3,5 - 2,1
	1886	17	14 +2,3 -2,8	+ 5,2 - 5,5	15(1)	15	+1,6 -1,7	+4,7 - 3,9
	1887	13(1)	17 +2,4 -1,8	+ 6,3 - 5,4	12	19	+2,2 -1,4	+5,0 - 3,4
Среднія. .			+2,2 -2,1	+ 5,7 - 5,6			+1,6 -1,4	+4,4 - 3,1
Сентябрь ..	1885	18	12 +1,6 -2,4	+ 4,3 - 4,5	13	17	+1,7 -1,3	+5,2 - 4,0
	1886	16(1)	13 +1,7 -2,2	+ 5,5 - 5,6	12	18	+2,2 -1,5	+4,5 - 4,2
	1887	14	16 +2,4 -2,2	+ 8,6 - 7,0	19	11	+1,3 -2,2	+3,1 - 5,7
Среднія. .			+1,9 -2,6	+ 6,1 - 5,7			+1,7 -1,7	+4,3 - 4,6

Отсюда видно, что отклоненія отъ среднихъ въ обѣ стороны здѣсь больше, чѣмъ для перваго способа предсказаній, и что надежность мѣсячныхъ среднихъ можно считать для 1 часа дня въ предѣлахъ $\pm 4^{\circ}$ и для 9 час. вечера въ предѣлахъ $\pm 2^{\circ},5$ для Астрахани и Елисаветграда, для Варшавы предѣлы эти нѣсколько уменьшаются.

Изъ сопоставленія обоихъ разсмотрѣнныхъ нами способовъ предсказанія наименьшей температуры, мнѣ кажется, достаточно обнаруживается преимущество перваго изъ нихъ передъ вторымъ. Смоченный термометръ приводитъ къ нѣкоторымъ положительнымъ результатамъ, а именно для всѣхъ изслѣдованныхъ мною мѣствъ, включая и С.-Петербургъ, получается подтвержденіе свойства, на которомъ основаны предсказанія наименьшей температуры, т. е. что *разность между показаніями смоченнаго термометра и ближайшею послѣдующею наименьшею температурою вообще величина постоянная для каждаго отдельнаго мѣсяца*. Разности эти съ каждымъ мѣсяцемъ измѣняются весьма послѣдовательно: въ концѣ приложена таблица кривыхъ, изображающихъ ходъ среднихъ разностей въ теченіе разсмотрѣнныхъ мною мѣсяцевъ, кривыя эти наглядно показываютъ правильность этихъ измѣненій для смоченнаго термометра. Кромѣ того видно, что съ приближеніемъ срока наблюденій къ моменту наступленія наименьшей температуры разности уменьшаются по величинѣ, кривая же, изображающая ихъ ходъ, не мѣняетъ своего характера.

Точка росы въ примѣненіи къ предсказаніямъ погоды не даетъ опредѣленныхъ результатовъ, важнѣе всего то, что не подтверждается приписываемое ей свойство оставаться всегда ниже наименьшей температуры. Кривыя измѣненій разностей изъ мѣсяца въ мѣсяць вообще не имѣютъ правильной формы.

Выше приведенныя изслѣдованія произведены главнымъ образомъ съ цѣлью найти по возможности надежное *правило для предсказанія ночныхъ охлажденій* или такъ называемыхъ утренниковъ въ теченіе вегетационнаго періода, поэтому считаю не лишнимъ на основаніи полученныхъ результатовъ изложить краткія указанія для пользованія на практикѣ.

Чтобы судить объ ожидаемомъ въ ближайшую ночь предѣльномъ пониженіи температуры, необходимо сдѣлать отсчеты по смоченному термометру такъ называемаго психрометра. При немѣннн психрометра достаточно обтянуть шарикъ хорошаго термометра тонкою льняною матеріею (лучше всего батистомъ) такъ, чтобы она со всѣхъ сторонъ совершенно покрывала шарикъ, завязать ее ниткою сверху надъ самымъ шарикомъ и снизу подъ нимъ, чтобы матерія лучше приставала къ стеклу и погрузить шарикъ въ чистую воду (дистиллированную, дождевую, прокипяченную колодезную или рѣчную), пока льняная матерія не промокнетъ насквозь.

Установивъ термометръ на чистомъ воздухѣ въ тѣни, напр. въ тѣнистой сторонѣ дома или покачавъ въ воздухѣ термометромъ, смоченнымъ выше указаннымъ образомъ, отсчитываютъ его въ 1 часъ дня тамъ же на мѣстѣ. Если при такихъ условіяхъ смоченный термометръ будетъ показывать въ 1 часъ дня приблизительно слѣдующія величины:

въ 1 часъ дня.

По новому стилю.	Астрахань.	Елисаветгр.	Варшава.	С.-Петерб.
Въ апрѣлѣ	4,0 Ц.	5,5 Ц.	4,0 Ц.	4,0 Ц.
» маѣ	2,5 »	5,0 »	4,0 »	2,5 »
» іюнѣ	0,5 »	4,0 »	3,5 »	2,0 »
» іюлѣ	0,0 »	4,0 »	3,5 »	1,5 »
» августѣ	1,0 »	5,0 »	3,5 »	2,5 »
» сентябрѣ	3,0 »	5,5 »	4,0 »	3,0 »
» октябрѣ	4,0 »	5,5 »	4,0 »	—

то надо ожидать, что въ слѣдующую ночь температура по всей вѣроятности не будетъ ниже точки замерзанія. Если же смоченный термометръ покажетъ въ 1 часъ дня менѣе выше приведенныхъ величинъ, то полезно сдѣлать приготовленія для предохраненія растений, напр. имѣть на готовѣ покровы или собирать горючіе матеріалы для полученія предохранительнаго дыма, скла-

дывая ихъ въ кучи у поля съ подвѣтренной стороны. Раньше однако, чѣмъ употреблять эти предохранительныя мѣры, слѣдуетъ для большей увѣренности повторить еще разъ въ 9 час. вечера отсчетъ по смоченному термометру вышеуказаннымъ способомъ, если и въ этомъ послѣднемъ случаѣ смоченный термометръ покажетъ не ниже слѣдующихъ величинъ:

въ 9 час. вечера.

По новому стилю.	Астрахань.	Елисаветгр.	Варшава.	С.-Петерб.
Въ апрѣлѣ	2,0 Ц.	3,0 Ц.	2,0 Ц.	2,0 Ц.
» маѣ	1,0 »	2,5 »	2,0 »	1,0 »
» іюнѣ	0,0 »	2,0 »	2,0 »	1,0 »
» іюлѣ	0,0 »	2,5 »	2,0 »	0,5 »
» августѣ	0,5 »	3,0 »	2,0 »	1,5 »
» сентябрѣ . . .	1,5 »	3,0 »	2,0 »	1,5 »
» октябрѣ . . .	2,0 »	3,0 »	2,0 »	— »

то температура воздуха въ теченіе наступающей ночи не будетъ ниже точки замерзанія. Если эта температура считается уже опасною или же, если смоченный термометръ будетъ показывать ниже этихъ величинъ, то слѣдуетъ немедленно примѣнить предохранительныя мѣры.

Все сказанное относится къ наименьшей температурѣ воздуха, на поверхности же земли термометръ въ большинствѣ случаевъ, въ особенности въ ясныя ночи, показываетъ ниже приблизительно градуса на 2, поэтому въ важныхъ случаяхъ, когда во избѣжаніе большихъ потерь надобно быть особенно осторожнымъ, полезно примѣнять всѣ предохранительныя мѣры каждый разъ, когда смоченный термометръ покажетъ въ 9 часовъ вечера на 1 или 2° выше указанныхъ для этого часа величинъ.

На случай чрезвычайной осторожности считаю полезнымъ указать здѣсь, замѣченныя въ теченіе разсмотрѣннаго мною трехъ-лѣтняго періода времени, наивысшія показанія смочен-

наго термометра въ 9 час. вечера, послѣ которыхъ наблюдался ночной морозъ, а именно:

въ Астрахани 3,4 Ц. (7 апрѣля новаго стиля).
» Елисаветградѣ . . . 4,0 » (22 » » »).
» Варшавѣ 3,7 » (9 » » »).

Откуда видно, что въ апрѣлѣ и въ особенности въ первой его половинѣ въ важныхъ случаяхъ не бесполезно принять мѣры предосторожности, когда смоченный термометръ покажетъ въ 9 час. вечера $+ 4^{\circ}$ или даже $+ 5^{\circ}$ (по Цельзію).



Заметки 2 СКИЙ. О предсказаніи ожидаемой погоды наименьшей температурой.

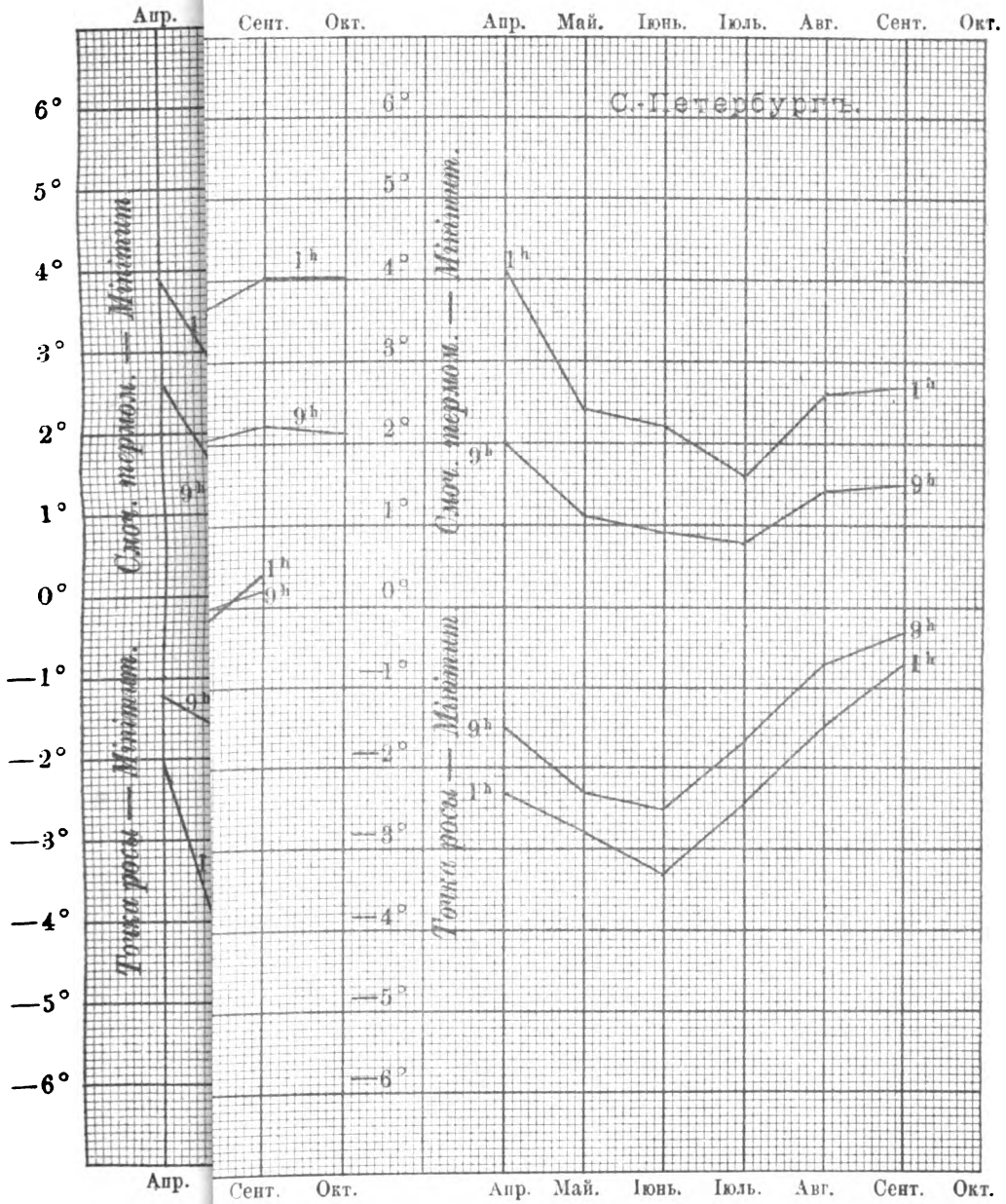

НОВЫЙ АНЕМОГРАФЪ И АНЕМОСКОПЪ.

Г. ВИЛЬДА.

(СЪ ТАБЛИЦЕЮ ЧЕРТЕЖЕЙ И СЪ ПОЛИТИПАЖЕМЪ.)

Чтано въ засѣданіи Физико-Математическаго Отдѣленія 28 августа 1890 г.

ПРИЛОЖЕНИЕ КЪ LXIV-У ТОМУ ЗАПИСОКЪ ИМПЕР. АКАДЕМИИ НАУКЪ.
№ 4.

САНКТПЕТЕРБУРГЪ. 1890.

ПРОДАЕТСЯ У КОМИССИОНЕРОВЪ ИМПЕРАТОРСКОЙ АКАДЕМИИ НАУКЪ:

И. Глазунова, въ С. П. Б.

Эггерса и Комп., въ С. П. Б.

Н. Киммеля, въ Ригѣ.

Цена 20 коп.

Напечатано по распоряженію Императорской Академіи Наукъ.
С.-Петербургъ, Ноябрь 1890 г.

Непрежѣнный Секретарь, Академикъ *А. Штраухъ*.

ТИПОГРАФІЯ ИМПЕРАТОРСКОЙ АКАДЕМІИ НАУКЪ.

Вас. Остр., 9 лин., № 12.

Испытанія, произведенныя въ Главной Физической Обсерваторіи, въ теченіе многихъ лѣтъ, надъ анемографами и анемоскопами, какъ для самой Обсерваторіи, такъ и для нѣкоторыхъ наиболѣе полныхъ изъ метеорологическихъ станцій, указали на потребность въ такомъ анемографѣ, который, при возможной простотѣ и прочности прибора, давалъ бы средство получать съ достаточною точностью запись направленія и силы, или скорости, вѣтра вдали отъ мѣста установки флюгера и анемометра. Мои старанія въ этомъ направленіи, при содѣйствіи нашего даровитаго механика г. Фрейберга, привели къ устройству новаго анемографа, который я здѣсь опишу. Анемоскопъ, о которомъ я въ заключеніи упомяну, представляетъ упрощенный видъ того же прибора для прямыхъ наблюденій, взамѣнъ записей.

Изображенные въ разрѣзѣ, на черт. 1 приложенной таблицы, флюгеръ съ Робинзоновымъ анемометромъ и электрической замыкатель къ нимъ построены въ мастерской Главной Физической Обсерваторіи подъ надзоромъ г. Фрейберга. Исполненіе пишущей части прибора, наружный видъ которой изображенъ ниже на политипажѣ, я поручалъ братьямъ Ришарамъ въ Парижѣ; эту часть прибора означенная фирма поставяетъ за 600 франковъ. Стоимость первой части г. Фрейбергъ исчисляетъ въ 250 франковъ; 13—14 гальваническихъ элементовъ (Лекланше), составляющихъ принадлежность прибора, обходятся въ 70 франковъ, а кабель къ прибору съ 10-ью проволоками стоитъ по 5 франковъ за метръ, такъ что, при разстояніи между приемниками

и пишущую частью въ 20 метровъ, приборъ со всѣми принадлежностями обойдется приблизительно въ 1020 франковъ. Я счелъ полезнымъ привести означенныя цѣны для того, чтобы дать возможность сравнить и въ этомъ отношеніи нашъ новый приборъ съ другими извѣстными анемографами.

Новый анемографъ установленъ въ Главной Физической Обсерваторіи въ 1887 году ¹⁾ и дѣйствуетъ съ тѣхъ поръ безъ значительныхъ перерывовъ. Съ 1888 года направленіе и скорость вѣтра въ С.-Петербургѣ опредѣляются по записямъ этого прибора.

Анемометръ состоитъ изъ креста съ Робинзоновыми чашками *АА* (черт. 1-й приложенной таблицы), закрѣпленнаго помощью муфты *В* на стальной оси *С*. Верхняя цилиндрическая часть этой оси проходитъ свободно сквозь мѣдную крышку *а* наружной трубы *Е*, причемъ изъ маслянки, прикрѣпленной къ оси, помощью выступа, опускающагося изъ крышки, постоянно всасывается масло, необходимое для смазки оси. Цилиндрическая оболочка *Д* защищаетъ эту верхнюю часть оси и ея подпору отъ дождя, снѣга, пыли и проч. Безконечный винтъ на средней части оси Робинзона входить въ зубчатое колесо *с*, которое въ свою очередь, помощью шестерни, приводитъ въ движеніе второе зубчатое колесо *д*. Оси этихъ колесъ укрѣплены въ стѣнкахъ боковой коробки *Г*, въ которой для доступа къ колесамъ передняя стѣнка можетъ отвинчиваться. Платиновый штифтъ перваго колеса при каждомъ его оборотѣ приходитъ на короткое время въ прикосновеніе съ находящеюся подъ нимъ изолированную пружинную *е*; прикосновенія эти происходятъ черезъ каждыя 100 оборотовъ оси анемометра; второе колесо движется въ 10 разъ медленнѣе перваго, такъ что его платиновый штифтъ приходитъ въ соприкосновеніе со второю изолированную пружинною *г* черезъ каждыя 1000 оборотовъ оси анемометра. Нижній цилиндрическій конецъ

¹⁾ См. Лѣтописи Главной Физической Обсерваторіи за 1887 годъ, часть I, Введеніе, стр. ХLI.

этой оси упирается плоскою поверхностью въ стальной шаръ *g*, который находится въ соответственномъ цилиндрическомъ углубленіи головки стального винта *h*. Вокругъ нижняго конца этого винта, оканчивающагося твердо закаленнымъ остриемъ, какъ вокругъ вертикальной оси вращается труба *E*, на которой укрѣпленъ флюгеръ *G* съ свинцовымъ противовѣсомъ *H*. Она опирается остриемъ на твердо закаленный верхній конецъ стального стержня *iI*; къ этому послѣднему въ *i* придѣланъ резервуаръ для смазочнаго масла, которое подливается въ *k*. Внизу трубы *E* она закрывается мѣдною муфтою *m*, которая охватываетъ стальную ось; между тѣмъ какъ снаружи на трубу навинчивается мѣдный кругъ *l*, который вмѣстѣ съ привинченнымъ къ нему цилиндромъ *n* служитъ защитою замыкателя съ его принадлежностями. Послѣдній состоитъ изъ насаженнаго на стальной стержень *I* эбовитнаго цилиндра *oo*, на которомъ укрѣплено мѣдное кольцо *p*. По послѣднему, при вращеніи флюгера съ трубою *E*, скользитъ мѣдная пружина *r*, укрѣпленная на мѣдномъ столбикѣ, изолированномъ отъ крышки; эта пружина *r*, помощью мѣдной проволоки *q* сообщается металлически съ замыкающею пружиною *f* анемометра, между тѣмъ какъ кольцо *p*, посредствомъ металлическаго штифта, идущаго къ винту *z*, находится въ металлическомъ сообщеніи съ мѣдною проволокою *9*. Другая проволока *10*, помощью винта *v*, находится въ металлическомъ сообщеніи со стальнымъ стержнемъ *J*, съ соединенною съ нимъ трубою *E* и съ осями колесъ *c* и *d*. Наконецъ, по окружности эбовитнаго цилиндра прикрѣплены 8 пластинокъ *w* съ промежутками между ними всего въ 1 мм. шириною; каждая изъ этихъ пластинокъ соединяется внизу, помощью винта *x* съ одною изъ 8 проволокъ, обозначенныхъ цифрами отъ 1 до 8, между тѣмъ какъ по верхнимъ концамъ ихъ скользитъ мѣдная пружина *y*, которая укрѣплена на изолированномъ отъ крышки столбикѣ *n*, помощью мѣдной проволоки *zz*, сообщаетъ пластинки съ замыкающею пружиною *e* перваго зубчатаго колеса. Такимъ образомъ, не препятствуя свободному вращенію флюгера, достигнуто постоянное металличе-

ское сообщеніе замыкающей пружины f съ проволокою 9, между тѣмъ какъ замыкающая пружина e перваго зубчатого колеса сообщается, смотря по положенію флюгера, съ одною изъ пластинокъ w (иногда и съ двумя сосѣдними) и съ соотвѣтствующею проволокою одною изъ обозначенныхъ 1 — 8. Для этой цѣли къ пружинѣ y прикрѣплена мѣдная дуга, охватывающая половину ширины пластинки или $\frac{1}{16}$ окружности цилиндра. Проволоки 1 — 10, изолированныя каждая отдѣльно, соединяются въ одинъ кабель L , который проходитъ сквозь отверстіе O , расположенное эксцентрично въ деревянномъ кругѣ k , который закрываетъ снизу всѣ части замыкателя. Стержень I нижнимъ концемъ, заканчивающимся коническимъ винтомъ R съ широкою нарѣзкою, ввинчивается въ назначенное гнѣздо на мачтѣ или на башнѣ, на достаточной высотѣ, т. е. такъ, чтобы подвѣшиваемый на стержнѣ флюгеръ занялъ открытое положеніе. Въ Главной Физической Обсерваторіи стержень укрѣпленъ на верхнемъ концѣ газовой трубы, выступающей на 3 метра выше крыши башни, причемъ кабель проходитъ внутри этой трубы внизъ, въ башню. При такой установкѣ крестъ съ Робинзоновыми чашками находится на 3,8 м. выше крыши башни и на высотѣ 25,8 м. надъ поверхностью земли.

Кабель L съ его 10-ю проволоками проведенъ къ пишущему прибору M , который долженъ быть установленъ въ какомъ либо легко доступномъ помѣщеніи, вблизи котораго ставится и гальваническая батарея S . Въ Главной Физической Обсерваторіи пишущій приборъ установленъ въ первомъ этажѣ главнаго зданія, въ разстояніи 30 метровъ отъ анемометра, а именно въ отдѣленіи штормовыхъ предостереженій, на шкафѣ, прикрѣпленномъ къ стѣнѣ, въ которомъ помѣщается батарея. Здѣсь проволоки кабеля расходятся слѣдующимъ образомъ: проволока 10 къ цинковому полюсу батареи въ 4 — 5 элементовъ; уголь послѣдняго элемента этой батареи соединенъ проводникомъ съ мѣдною доскою M пишущаго прибора, которая и показываетъ на чертежѣ его мѣсто. Изъ остальныхъ проволокъ, отъ 1 до 9-ой,

каждая идетъ къ углу одного изъ элементовъ; дагѣе, отъ цинковаго полюса того же элемента проходитъ соответственная проволока къ одному изъ 9 электромагнитовъ, укрѣпленныхъ на доскѣ *M*; другіе концы проволокъ, обматывающихъ электромагниты, соединены съ этою доскою. Слѣдовательно, какъ только одна изъ проволокъ наверху у анемометра будетъ находиться въ сообщеніи со стержнемъ флюгера и съ проволокою 10, въ гальваническую цѣпь войдутъ, сверхъ упомянутаго элемента и электромагнита, батарея въ 4—5 элементовъ. Такимъ образомъ достигается то, что на каждый электромагнитъ дѣйствуетъ токъ

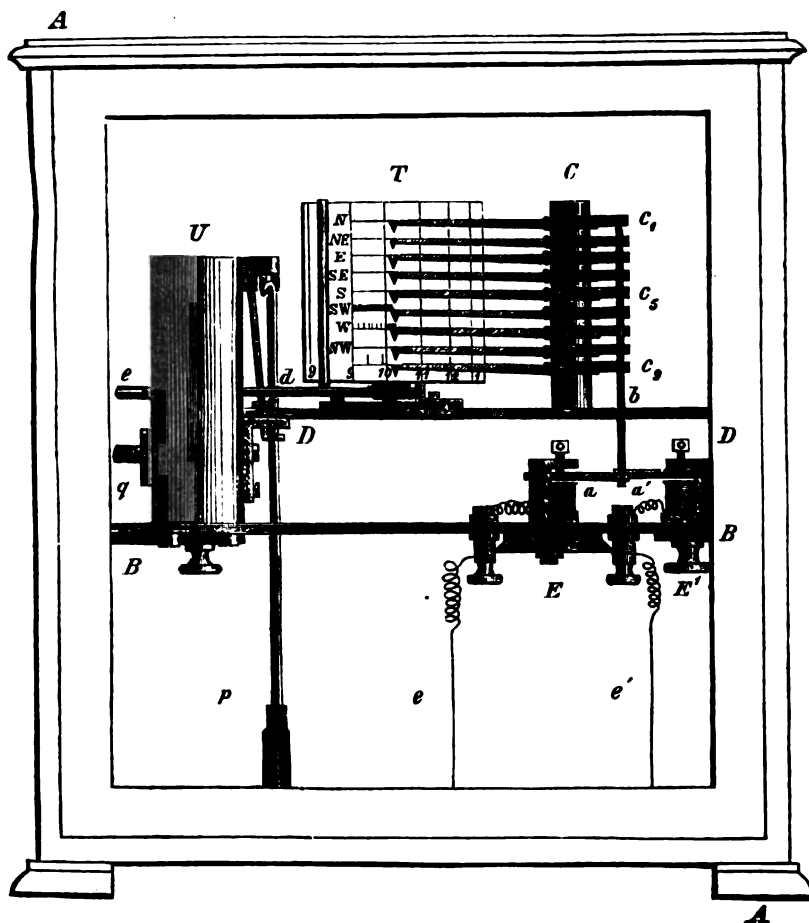

въ 5 — 6 элементовъ и при переменномъ вѣтрѣ каждый изъ этихъ непостоянныхъ элементовъ замѣняется другимъ, который болѣе или менѣе продолжительное время оставался въ бездѣйствіи и такимъ образомъ успѣлъ освободиться отъ поляризаціи. Такое расположеніе батареи, приданное ей лишь съ 1888 г., оказалось вполне цѣлесообразнымъ ¹⁾; при этомъ мы пользовались съ упомянутого времени такъ называемыми швейцарскими цинкъ-угольными элементами, высотой въ 36 сантиметровъ, съ растворомъ поваренной соли и квасцовъ; обыкновенно онѣ держатся до $\frac{1}{2}$ года, а затѣмъ, послѣ чистки и возобновленія раствора, ихъ можно опять употреблять въ дѣло.

Пишущій приборъ, какъ онъ изображенъ на политипажѣ, помещается внутри ящика *AA*, сдѣланнаго изъ стекла и дерева; основой прибора служитъ мѣдная доска *BB*, на которой укрѣплены, съ одной стороны часы *U*, съ другой два ряда электромагнитовъ *E* и *E'* (соотвѣтственно проэкціямъ, показаннымъ на доскѣ *M*, на чертежѣ 1 приложенной таблицы). *e* и *e'* изображаютъ проводники къ этимъ электромагнитамъ, *p* — часовой маятникъ, а *q* четырехугольный штифтъ для завода часовъ. Якорные рычаги *a* и *a'* электромагнитовъ, помощью вертикальныхъ колѣнъ *b* и *b'*, дѣйствуютъ на рычаги пишущихъ перьевъ, устроенныхъ точно такъ, какъ въ пишущихъ приборахъ Ришара. Оси рычаговъ съ перьями поддерживаются столбомъ *C*, который стоитъ на второй мѣдной доскѣ *DD*, сообщенной металлически съ первою доскою *BB*. На той же доскѣ *DD* стоитъ ось барабана *T*, на которомъ наложена бумага для записи; барабанъ приводится въ движеніе часами посредствомъ стержня *d* съ безконечнымъ винтомъ, причемъ онъ совершаетъ одинъ оборотъ приблизительно въ 24 часа. Для того чтобы при ежедневной смѣнѣ бумаги устанавливать черту соотвѣтственнаго часа подъ острія пишущихъ перьевъ, служитъ ключъ, надѣваемый на четырехугольный штифтъ, которымъ заканчивается передній конецъ стержня *d*.

¹⁾ См. Лѣтописи Главной Физической Обсерваторіи за 1888 г., часть I, Введеніе, стр. XLVII и слѣд.

Образчикъ бумаги, накладываемой на барабанъ, съ записью 12 (24) января 1889 г., изображенъ въ натуральную величину на чертежѣ 2-мъ приложенной таблицы; бумага разграфлена лишь вертикальными линиями, соответствующими цѣлымъ часамъ, которые отмѣчены внизу; линіи эти должны быть точно перпендикулярными къ нижнему краю бумаги, который упирается на выдающійся нижній край барабана. Въ началѣ бумаги, впереди первой вертикальной линіи, отмѣчены еще 8 главныхъ направленій согласно съ международнымъ обозначеніемъ буквами: *N*, *NE*, *E*, *SE* и пр. до *NW*; эти отмѣтки стоятъ противъ горизонтальныхъ линій, вычерчиваемыхъ на бумагѣ 8-ью упомянутыми перьями, при вращеніи барабана.

Приборъ дѣйствуетъ слѣдующимъ образомъ. Черезъ каждые 100 оборотовъ Робинсонова анемометра происходитъ прикосновеніе штифта на колесѣ *c* къ пружинѣ *e*, причемъ смотря по положенію флюгера и по соответственному прикосновенію пружины *y* къ одной или двумъ пластинкамъ *w*, проходитъ на короткое время контакта электрическій токъ черезъ тотъ или другой изъ электромагнитовъ, или сразу черезъ 2 сосѣднихъ электромагнита изъ 8-ми показанныхъ на доскѣ *M* на чертежѣ 1 приложенной таблицы (на доскѣ *B* политапжа); вслѣдствіе этого конецъ *c* соответственнаго рычага съ перомъ опускается внизъ, а самое перо, на другомъ концѣ рычага, на одинъ моментъ приподымается и вычерчиваетъ на бумагѣ короткую вертикальную черту; если бы пружина *y* прикасалась къ двумъ пластинкамъ *w*, то токъ замыкался бы въ двухъ электромагнитахъ и соответственно были-бы проведены черты отъ двухъ сосѣднихъ горизонтальныхъ линій кверху. Такимъ образомъ этотъ приборъ отмѣчаетъ не только направленіе вѣтра въ данный моментъ съ точностью до $\frac{1}{16}$ части окружности круга, но и скорость вѣтра, такъ какъ число штриховъ, отмѣченныхъ въ теченіе одного часа, даетъ прямо число сотенъ оборотовъ Робинсонова анемометра за этотъ промежутокъ времени. Факсимиле записи, изображенной на чертежѣ 2 приложенной таблицы, показываетъ,

что считать штрихи и по нимъ опредѣлять скорость вѣтра непосредственно по сотнямъ оборотовъ анемометра возможно лишь въ тѣхъ случаяхъ, когда число контактовъ не превышаетъ 40, или число оборотовъ анемометра не превышаетъ 4000 въ часъ; при бблшихъ скоростяхъ штрихи сливаются и потому счесть ихъ уже нельзя; тогда ведется счетъ контактовъ втораго колеса d , соотвѣтствующихъ 1000 оборотамъ Робинзоновыхъ чашекъ; эти контакты отклоняютъ вверхъ самое нижнее перо, 9-ое, черты котораго такимъ образомъ отмѣчаютъ обороты Робинзона анемометра въ тысячахъ; отмѣтки верхнихъ перьевъ въ этомъ случаѣ служатъ лишь для указанія направленія вѣтра.

Для того чтобы имѣть возможность по отмѣчаемымъ числамъ оборотовъ анемометра вычислять соотвѣтственныя скорости вѣтра, инструментъ былъ установленъ на вращательномъ приборѣ Комба Главной Физической Обсерваторіи; при приведеніи послѣдняго въ дѣйствіе отмѣчались показанія анемометра при различныхъ скоростяхъ, отъ 5 до 75 километровъ въ часъ. На основаніи этихъ испытаній и принятыхъ во вниманіе обычнымъ образомъ всѣхъ необходимыхъ поправокъ, была получена слѣдующая формула для вычисленія скорости вѣтра v , числомъ километровъ въ часъ по числу c контактовъ колеса d , т. е. контактовъ, исходящихъ черезъ каждыя 1000 оборотовъ, за тотъ же промежутокъ времени

$$v = 1,68 + 3,405 c - 0,0171 c^2.$$

Отсюда видно, что число штриховъ, отмѣчаемыхъ въ теченіе одного часа нижнимъ перомъ, представляетъ приблизительно среднюю скорость вѣтра за этотъ же промежутокъ *числомъ метровъ въ секунду*. Такимъ образомъ инструментъ даетъ возможность опредѣлять какъ большія скорости приближенно до 40 метровъ въ секунду, такъ и малыя, до низшаго предѣла, около 4 метровъ въ секунду, отсчитывая контакты, отмѣчаемые черезъ 100 оборотовъ, или опредѣляя 0,1 с, что при малыхъ скоростяхъ дѣлается достаточно надежно.

Изъ чертежа 2-го прямо видно, что по записи прибора легко можно замѣтить и измѣрить измѣненія, происходящія въ скорости вѣтра въ теченіе часа.

Послѣ того какъ батарея установлена въ томъ порядкѣ, какой указанъ на чертежѣ 1, правильное дѣйствіе прибора нарушается лишь въ тѣхъ случаяхъ, когда въ коробкѣ *F*, или подъ крышею *n*, зимою, замыкатели переставали дѣйствовать вслѣдствіе образованія ледяныхъ кристаликовъ изъ осажденныхъ водяныхъ паровъ. Мы съ успѣхомъ противодѣйствовали этому недостатку, помѣщая въ упомянутыя мѣста завернутые въ пьющую бумагу куски тающаго хлористаго кальція, и замѣняя ихъ время отъ времени новыми.

Анемоскопъ представляетъ до нѣкоторой степени лишь упрощеніе только-что описаннаго прибора.

Въ коробкѣ *F* трубки съ флюгеромъ находится лишь одно зубчатое колесо *c*, которое производитъ контакты съ проволокою *q* и приходитъ черезъ нее въ сообщеніе съ *r* и проволокою *9*; эта послѣдняя идетъ къ электромагниту электрическаго счетчика, затѣмъ къ ключу перваго коммутатора, гдѣ по желанію замыкается и размыкается токъ, и оттуда къ углю гальванической батареи, которой цинковой полюсъ, подобно тому какъ въ нашемъ флюгерѣ, находится въ металлическомъ сообщеніи со стержнемъ флюгера посредствомъ проволоки 10 и винта *v*. Проволоки отъ 1-ой до 8-ой идутъ отъ пластинокъ *w* къ 8 электромагнитамъ таблицы съ выпадающими клапанами, на которыхъ написаны знаки 8 главныхъ румбовъ; отъ этихъ электромагнитовъ одна общая проволока идетъ къ ключу втораго коммутатора и оттуда опять къ угольному полюсу батареи. Но пружина *y*, скользящая по пластинкамъ *w*, въ этомъ приборѣ не изолирована; напротивъ того, она посредствомъ крышки *l* и проч. находится въ металлическомъ сообщеніи со стержнемъ *J* флюгера.

Замкнувши токъ первымъ ключемъ на опредѣленное время, напримѣръ на 10 минутъ, можемъ счесть по счетчику число контактовъ за этотъ промежутокъ времени, и по этому числу опре-

дѣлать среднюю скорость вѣтра за это время; при замыканіи же тока вторымъ ключемъ, въ тотъ же моментъ та изъ пластинокъ или тѣ двѣ пластинки, которыя, смотря по положенію флюгера, находятся въ прикосновеніи съ пружиною *g*, сообщаютъ токъ съ отвѣтственнымъ клапанамъ таблицы; паденіе этого или этихъ двухъ клапановъ указываетъ направленіе вѣтра въ данный моментъ, съ точностью до $\frac{1}{16}$ доли круга. Такого рода инструменты дѣйствуютъ какъ въ Главной Физической, такъ и въ Павловской Обсерваторіяхъ болѣе 10 лѣтъ и оказались вполне удовлетворительными.



ОМБРОГРАФЪ И АТМОГРАФЪ.

Г. ВИЛЬДА.

(СЪ ТАБЛИЦЕЮ ЧЕРТЕЖЕЙ).

Читано въ засѣданіи Физико-Математическаго Отдѣленія 28-го Августа 1890 г.

ПРИЛОЖЕНИЕ КЪ LXIV-му ТОМУ ЗАПИСОКЪ ИМПЕР. АКАДЕМІИ НАУКЪ.
№ 5.

САНКТПЕТЕРБУРГЪ. 1890.

ПРОДАЕТСЯ У КОМИССИОНЕРОВЪ ИМПЕРАТОРСКОЙ АКАДЕМІИ НАУКЪ:

И. Глазунова, въ С. П. Б.

Эггерса и Комп., въ С. П. Б.

Н. Киммеля, въ Ригѣ.

Цѣна 20 коп.

Напечатано по распоряженію Императорской Академіи Наукъ.
С.-Петербургъ, Ноябрь 1890 года.

Непремѣнный Секретарь, Академикъ *А. Штрауъ*.

ТИПОГРАФІЯ ИМПЕРАТОРСКОЙ АКАДЕМІИ НАУКЪ.

Вас. Остр., 9 лин., № 12.

16 лѣтъ тому назадъ я описалъ въ Бюлетенѣ Академіи Наукъ *эвапорометръ* (испаремѣръ) простаго устройства для *лѣта* и *зимы*¹⁾, основанный на началѣ взвѣшиванія, примѣнительно къ условіямъ нашего климата, въ которомъ ббольшую часть года вода остается въ твердомъ видѣ. Только это начало могло быть примѣнено у насъ къ устройству самопишущаго прибора для отмѣтокъ количества испаряющейся воды; наконецъ, опытъ побудилъ насъ, въ видахъ полученія болѣе надежныхъ результатовъ, прибѣгнуть къ тому же началу для автоматической записи количества выпадающихъ осадковъ.

Омбрографъ (дождеграфъ), построенный по моимъ указаніямъ Гаслеромъ въ Бернѣ²⁾, въ дополненіе къ моему анемографу, также какъ и омбрографъ системы Горна, съ опрокидывающимся челнокомъ, устроенный, по моему распоряженію, въ 1869 г. при нашемъ анемографѣ Брегета³⁾ — оба могутъ непо-

¹⁾ Bulletin de l'Academie Impériale des Sciences de St.-Petersbourg, VII Sér., T. XIX, p. 440, Fevr. 1874.

²⁾ H. Wild, Die selbstregistrirenden meteorologischen Instrumente der Sternwarte in Bern. Carl's Repert. der Physik, Bd. II. 1866. (Г. Вильда, Самопишущіе метеорологическіе инструменты Бернской Обсерваторіи).

³⁾ Отчеты Г. Вильда по Главной Физической Обсерваторіи за 1869 г. стр. 29 (Приложеніе № 3 къ XVIII Т. Записокъ И. Академіи Наукъ) и 1870 г. стр. 9 (Приложеніе № 5 къ XIX Т. Записокъ И. Академіи Наукъ).

средственно измѣрять осадки лишь въ жидкомъ видѣ; а для отмѣтокъ ими осадковъ, выпадающихъ въ твердомъ видѣ, необходимо было ихъ предварительно оттаивать. Для этой цѣли приемники нашихъ дождеграфовъ были вставлены въ крышу башни, такъ что когда снѣгъ падалъ не въ большомъ количествѣ, онъ таялъ подъ вліяніемъ комнатнаго тепла; но при обильномъ снѣгѣ для достиженія этого зажигали газовую лампу подъ мѣднымъ дномъ приемника. Въ обоихъ случаяхъ, очевидно, часть осадковъ улетучивалась въ видѣ испареній, вслѣдствіе сравнительно высокой температуры стѣнокъ сосуда, а въ послѣднемъ случаѣ, въ особенности если обильный снѣгъ падалъ ночью, неизбѣжно происходило, сверхъ упомянутой погрѣшности, запаздываніе записи относительно того времени, въ которое въ дѣйствительности выпадали осадки.

Въ виду этого я заказалъ въ 1876 г. Гаслеру въ Бернѣ построить атмо- и омбрографъ, основанный на началѣ взвѣшивания; приборъ этотъ, сначала, въ августѣ 1876 г., былъ установленъ въ С.-Петербургѣ, а лѣтомъ 1877 г. перенесенъ въ только что построенную тогда обсерваторію въ Павловскѣ¹⁾, гдѣ записи его, съ 1878 г., постоянно обрабатываются и печатаются въ Лѣтописяхъ²⁾. Наблюденія эти безъ перерывовъ печатаются ежегодно въ Лѣтописяхъ и по настоящее время; тѣмъ не менѣе, и несмотря на то, что краткое описаніе прибора было помѣщено въ Лѣтописяхъ 1878 г., все-же за отсутствіемъ отдѣльнаго описанія его съ чертежемъ, приборъ, по видимому, еще мало извѣстенъ, иначе г. Рочъ, директоръ и собственникъ обсерваторіи Blue Hill (Синяго Холма) въ Массачусетѣ С. Ш., самъ видѣвшій этотъ инструментъ при посѣщеніи имъ Павловской Обсерваторіи въ 1887 г., не высказалъ-бы

¹⁾ Отчеты Г. Вильда по Главной Физической Обсерваторіи за 1875 и 1876 г. стр. 15 и за 1877—1878 стр. 9.

²⁾ Лѣтописи Главной Физической Обсерваторіи за 1878 г. Часть I, Введеніе, стр. XXXVI.

мнѣнія, приведеннаго имъ въ описаніи его обсерваторіи¹⁾, что построенный, по его указаніямъ, братьями Ришарами въ Парижѣ дожде- и снѣгографъ представляютъ первую успѣшную попытку производить автоматически запись количества выпадающаго снѣга, не подвергая его таянію. Поэтому я счелъ умѣстнымъ привести здѣсь подробное описаніе упомянутого нашего прибора.

I. Описаніе инструмента.

Пишущая часть атмо- и омбрографа (черт. 1 приложенной таблицы) мало отличается отъ соответственной части моего барографа²⁾, построеннаго также Гаслеромъ. Коромысло вѣсовъ *W*, какъ и въ барографѣ, подвѣшено на пружинѣ, которая служитъ ему осью вращенія; на вилкообразномъ плечѣ *g* этого коромысла подвѣшена, вмѣсто барометрической трубки, вертикальная мѣдная трубка *A*, качающаяся на остріѣ призмы; на верхнемъ концѣ этой трубки насаженъ ниже описываемый сосудъ *B* съ испаряющеюся водою; нижній же конецъ ея запирается краномъ *H*, выше котораго трубка охвачена рычагомъ, вращающимся параллельно верхнему плечу коромысла и одинаковой съ нимъ длины; этотъ рычагъ удерживаетъ трубку при перемѣщеніи коромысла въ вертикальномъ положеніи. На другомъ, бо́льшемъ плечѣ коромысла вѣсовъ укрѣпленъ подвижной грузъ *C*, который уравниваетъ большую часть вѣса испарителя; остальная небольшая часть вѣса послѣдняго уравнивается вторымъ, свинцовымъ грузомъ, который передвигается по наклонному книзу, третьему плечу коромысла и закрѣпляется на немъ; этотъ

¹⁾ Annals of the Astronomical Observatory of Harvard College, Vol. XX, Part I. Cambridge 1889, p. XIII.

²⁾ H. Wild, Ueber die Bestimmung des Luftdrucks (Г. Вильда, Объ опредѣленіи атмосфернаго давления). Метеорологическій Сборникъ, Т. III, № 1, стр. 131. 1873.

послѣдній грузъ, вслѣдствіе измѣненія плеча рычага при пере-
 мѣнѣ положенія коромысла, уравниваетъ измѣненія, проис-
 ходящія въ вѣсѣ испарителя, который все время дѣйствуетъ
 почти на одинаковое плечо рычага. Перемѣна въ положеніи ко-
 ромысла вѣсовъ обозначается и записывается здѣсь, вмѣсто
 стрѣлки непосредственно укрѣпленной на коромыслѣ, помощью
 показанной на чертежѣ стрѣлки Z , установленной такъ, что она
 вращается около отдѣльной оси (острія призмы); на этой стрѣлкѣ,
 позади ея находится короткій рычагъ съ прикрѣпленнымъ къ
 нему цилиндрическимъ стальнымъ магнитомъ, параллельнымъ оси
 вращенія стрѣлки; измѣненія въ положеніи коромысла пере-
 даются магниту и стрѣлкѣ тѣмъ, что къ верхней части поверх-
 ности магнита прикасается штифтъ изъ мягкаго желѣза, при-
 крѣпленный къ мѣдной трубкѣ въ d , немного ниже точки ея под-
 вѣса. Отмѣтки положенія стрѣлки совершаются, точно также
 какъ и въ барографѣ, помощью вставленнаго на нижній конецъ
 стрѣлки перпендикулярно къ ней стального острія, которое, по-
 средствомъ электромагнита, черезъ каждыя 10 минутъ прока-
 лываетъ находящуюся за нимъ безконечную бумажную ленту;
 при обратномъ движеніи рычага якоря бумага каждый разъ пе-
 редвигается приближенно на 1 мм., причемъ она сматывается съ
 верхняго цилиндра и автоматически, дѣйствіемъ груза, который
 натягиваетъ бумагу, наматывается на нижній цилиндръ. Въ про-
 межутки между кратковременными замыканіями тока, произво-
 димыми часами прибора, стрѣлка, какъ и въ барографѣ, можетъ
 совершенно свободно двигаться въ отверстіи мѣдной пластинки
 m ; такимъ образомъ обезпечена достаточная чувствительность
 вѣсовъ. Для защиты отъ пыли и проч. вѣсы помѣщены внутри
 шкафа, сдѣланнаго изъ дерева и стекла. Къ массивной задней
 стѣнкѣ шкафа наглухо привинчена желѣзная рама для поддержки
 коромысла вѣсовъ и прочихъ частей прибора; къ той-же задней
 стѣнкѣ прикрѣплены еще два столика T и T' , на которыхъ по-
 ставлены стеклянныя чашки S и S' съ концентрированной сѣр-
 ной кислотою, для того чтобы нѣсколько осушать шкафъ. Самый

шкафъ стоитъ на прочномъ столѣ *E*, котораго 4 ножки впущены въ каменный фундаментъ, врытый въ землю на глубину 1 метра и лишь немного возвышающійся надъ уровнемъ земли. Для защиты отъ атмосферныхъ вліяній, шкафъ съ приборомъ окруженъ деревянною будкою, высотой въ 2,5 м. и шириною и глубиною въ 2 м. На сѣверной сторонѣ будки вставлены 2 стеклянныхъ дверцы, а въ днѣ будки, вокругъ стола, вырѣзано отверстіе *F*.

Мѣдная трубка свободно проходитъ сквозь достаточно большія отверстія, сдѣланныя вверху шкафа и въ крышѣ будки; выше крыши на трубку насаживается испаритель (сосудъ съ испаряющеюся водою) слѣдующаго устройства.

Цилиндрическій сосудъ *BB* (черт. 2 и 3) имѣетъ коническое дно, обращенное вершиною внизъ; вершина дна припаена къ трубкѣ, причемъ въ днѣ надъ трубкою сдѣлано отверстіе для поддержанія сообщенія между сосудомъ и трубкою. Болѣе тонкая, точеная часть этой трубки пришлифована къ внутреннимъ стѣнкамъ верхняго конца мѣдной трубки вѣсовъ и вставляется въ эту трубку до утолщенія *a*; такимъ образомъ устанавливается непроницаемое для воды сообщеніе между обѣими трубками. На верхній край сосуда *BB* надѣвается лѣтомъ сосудъ *D* (черт. 2), а зимою цилиндръ *H* (черт. 3). Сосудъ *D*, какъ предназначенный для времени года, въ которое нельзя опасаться замерзанія воды, имѣетъ форму цилиндра и снабженъ внизу кольцомъ съ загнутыми краями, которыми онъ надѣвается на сосудъ *BB* такъ глубоко, чтобы дно сосуда *D* прикоснулось къ краю сосуда *BB*. Сквозь дно сосуда *D* проходитъ трубка *E*, верхній край которой *e* находится немного ниже мѣднаго точенаго края сосуда *D*; она поддерживаетъ сообщеніе между обоими сосудами. Чашка *D* наполнена водою до конца трубки *e* и служитъ испарителемъ для теплаго времени года. По мѣрѣ испаренія изъ нея воды и соотвѣтственнаго уменьшенія вѣса чашки, стрѣлка нашихъ вѣсовъ отклоняется болѣе или менѣе вправо.

Для измѣренія тѣмъ же приборомъ количества выпадающихъ

осадковъ, надъ чашкою испарителя установленъ ниже описываемымъ способомъ пріемникъ для дождя; собираемая здѣсь вода по трубкѣ *G* стекаетъ въ чашку *D*, гдѣ она сначала пополняетъ убыль испарившейся воды, до тѣхъ поръ, пока уровень не подыметя до края *e* трубки; затѣмъ, при дальнѣйшемъ выпаденіи осадковъ, вода стекаетъ по трубкѣ *E* и собирается въ нижнемъ сосудѣ *B*. Такимъ образомъ, какъ только начинаетъ падать дождь, тотчасъ стрѣлка вѣсовъ начнетъ двигаться влѣво. Послѣ каждаго сильнаго дождя собранная въ сосудѣ *B* вода выпускается, открывъ для этого кранъ *H* внизу мѣдной трубки, причемъ вода эта вливается въ воронку *Q* (черт. 1) и черезъ нее, по трубкѣ, стекаетъ въ поставленный подъ шкафомъ дождемѣрный стаканъ *M*. Убыль вѣса при этомъ замѣчается по перемѣнѣ положенія стрѣлки вѣсовъ.

Въ зимніе мѣсяцы на сосудѣ *B* надѣвается цилиндръ *H* (черт. 3), открытый сверху и снизу; его нижній край двойной, такъ что онъ охватываетъ верхній край сосуда *B* снаружки и внутри; сосудъ *B* въ этомъ случаѣ наполняется льдомъ до его цилиндрической части; измѣряемое испареніе происходитъ съ верхней поверхности этого льда. Для того, чтобы возможно было измѣрять осадки, выпадающіе въ видѣ снѣга, надъ сосудомъ *B* установленъ другой пріемникъ, верхняя часть котораго *K* имѣетъ цилиндрическую форму, а нижняя *L* немного отступаетъ отъ цилиндрическаго вида, принимая слегка воронкообразную форму; снѣгъ черезъ эту часть ниспадаетъ въ сосудъ *B*, углубленный наставленнымъ надъ нимъ цилиндромъ *H*; въ этомъ случаѣ испареніе происходитъ съ поверхности снѣга въ *B*. Когда снѣгъ падаетъ въ такомъ изобиліи, что является опасеніе какъ-бы снѣгъ въ сосудѣ *B* не достигъ нижняго края воронки *L*, причемъ нарушилось-бы свободное дѣйствіе вѣсовъ, тогда избытокъ снѣга выгребаютъ ложкою и выравниваютъ оставшійся снѣгъ, послѣ чего записываютъ на сколько при этомъ передвинулась стрѣлка вѣсовъ, чтобы впослѣдствіи при обработкѣ наблюденій принять во вниманіе количество снятаго съ вѣсовъ снѣга.

Для того чтобы въ мѣдной трубкѣ при таяніи льда или снѣга не накоплялась-бы вода, которая затѣмъ при замерзаніи могла-бы разорвать трубку, верхній конецъ ея, при входѣ въ сосудъ *B*, закупаривается на зиму пробкою *b* такъ плотно, чтобы вода не могла проникать въ трубку.

Для защиты качающагося на вѣсахъ испарителя отъ непосредственнаго дѣйствія вѣтра, отъ солнечныхъ лучей, отъ птицъ, а также для того, чтобы снѣгъ или дождь не попадали прямо въ испаритель, этотъ послѣдній окруженъ деревяннымъ ящикомъ, устроеннымъ надъ деревянною будкою; на покрытой цинкомъ, наклонной крышѣ *NN* этого ящика, посрединѣ, оставлено отверстіе окруженное приподнятымъ краемъ *nn*, на который надѣвается одинъ изъ пріемниковъ для осадковъ *F* или *K*. Лѣтомъ, для болѣе свободной циркуляціи воздуха, боковыя стѣнки ящика сдѣланы изъ жалюзи; зимою, когда испареніе снѣга или льда происходитъ свободно черезъ верхнее отверстіе пріемника *K*, жалюзи замѣняются массивными стѣнками. Для того чтобы вода, скопляющаяся иногда, въ переходное время года, въ ящикѣ отъ дождя или отъ таянія снѣга, набиваемаго вѣтромъ, не могла проникать въ пишущій приборъ, а также для защиты по возможности послѣдняго отъ пыли, вокругъ отверстія въ крышѣ будки укрѣплена свинцовая труба *oo* съ фланцемъ *pp*, надъ которою, обхватывая ея, но не прикасаясь къ ней, опускается концентрически труба *cc*, припаянная къ чашкѣ испарителя.

Такъ какъ температура оказываетъ значительное вліяніе на испареніе, то въ лѣтній сосудъ испарителя *D*, сбоку, впаена мѣдная трубка, въ которую вставленъ резервуаръ термометра для наблюденія температуры воды. Другой термометръ, повѣшенный на брускѣ *S*, служитъ для опредѣленія приближенной температуры воздуха внутри ящика, окружающаго испаритель.

Каждый изъ пріемниковъ осадковъ, *F* и *K*, какъ показано на чертежахъ 2 и 3, вверху нѣсколько суженъ коническимъ мѣднымъ кольцомъ, которое въ обоихъ пріемникахъ внутри отточено до 252,27 мм., такъ что пріемная поверхность cadaго изъ

пріемниковъ составляетъ почти 500 квадратныхъ сантиметровъ (въ точности 499,8). Диаметръ испарителя $D = 252,65$ мм., а наружный диаметръ трубки e составляетъ 11,73 мм., такъ что поверхность испаренія = 500,2 квадратнаго сантиметра. Такимъ образомъ испареніе слоя воды высотой въ 10 мм., или такая же высота выпавшаго дождя соотвѣтствуетъ уменьшенію или увеличенію вѣса сосуда, установленнаго на мѣдной трубкѣ, на 500 граммовъ.

Зимую, соотвѣтственно отверстию сосуда B , величина поверхности льда или снѣга, подверженной испаренію, нѣсколько болѣе чѣмъ лѣтомъ; но сѣченіе нижняго края воронки L составляетъ лишь 500 квадратныхъ сантиметровъ; затѣмъ и глубина сосуда подъ краемъ пріемника K уменьшаетъ нѣсколько быстроту испаренія. Сравненіе показаній этого прибора съ непосредственными наблюденіями по атометру показало, что приведенныя причины съ избыткомъ компенсируютъ вліяніе увеличенія испаряющей поверхности.

Помощью соотвѣтственной установки свинцоваго груза D , передвигающагося по наклонному книзу рычагу (черт. 1), чувствительность вѣсовъ вначалѣ была жюстирована такъ, чтобы при наложенія на сосудъ испарителя груза въ 500 граммовъ стрѣлка вѣсовъ передвигалась на 100 мм.; при такой чувствительности передвиженіе стрѣлки на 1 мм. соотвѣтствуетъ испаренію или количеству выпавшихъ осадковъ въ 0,1 мм., а такъ какъ на глазъ легко можно таксировать отсчеты до 0,1 мм., то приборъ давалъ количество испаренія или выпадающихъ осадковъ съ точностью до 0,01 мм. Впослѣдствіи пришлось однако нѣсколько уменьшить чувствительность, такъ какъ при прежней чувствительности были случаи, когда для записи количества особенно сильныхъ осадковъ не хватало всей ширины бумаги. вмѣстѣ съ тѣмъ, при болѣе точномъ изслѣдованіи чувствительности вѣсовъ, оказалось, что она не одинакова по всей ширинѣ бумаги, какъ впрочемъ это и по теоріи можно было предвидѣть, а именно: по срединѣ она нѣсколько болѣе чѣмъ по обоямъ краямъ. Такъ напримѣръ, въ 1888 г. передвиженію стрѣлки на 1 мм.,

въ промежуткѣ между 20-ю и 40-а мм. разстоянія отъ постояннаго отмѣчающаго острія, соответствовала высота слоя испаренія въ 0,150 мм.; въ промежуткѣ между 100 и 120 мм. такому же передвиженію стрѣлки соответствовала высота въ 0,135 мм., а между 100 и 200 мм. опять высота въ 0,150 мм.

Для того, чтобы обработка записей инструментовъ не зависѣла отъ случайнаго сдвиганія бумаги въ одну или другую сторону, вблизи ея праваго края (смотря спереди) къ пластинкѣ, за которою передвигается бумага, прикрѣплено второе, постоянное остріе, которое въ моменты автоматическихъ отмѣтокъ прибора накалываетъ точки на бумагѣ, совершенно также какъ это дѣлается остріемъ на подвижной стрѣлкѣ. Почти прямолинейный рядъ точекъ, отмѣчаемыхъ этимъ остріемъ, служитъ при работкѣ наблюдений абсцисою, отъ которой измѣряютъ ординаты до кривой, отмѣчаемой подвижнымъ остріемъ. Для измѣренія этихъ ординатъ накладываютъ на бумагу широкую стеклянную шкалу, разлинованную черезъ каждый миллиметръ, причемъ нулевую линію шкалы приводятъ въ совпаденіе съ упомянутою абсцисою.

При этомъ всякое уменьшеніе ординаты за 10 минутъ, т. е. за промежутокъ отъ одной отмѣтки до слѣдующей, принимается всецѣло за испареніе, точно также какъ увеличеніе ординаты принимается за количество выпавшаго дождя. Конечно, такое допущеніе вводитъ нѣкоторую погрѣшность въ результатъ, такъ какъ при слабомъ или перемежающемся дождѣ, въ промежуткахъ между дождемъ можетъ происходить испареніе, а, съ другой стороны, въ нѣкоторыхъ случаяхъ, испареніе можетъ совершенно скрыть происшедшую временную прибыль воды отъ нѣсколькихъ капель выпавшаго дождя; но, очевидно, что эти погрѣшности во всякомъ случаѣ весьма малы.

Гораздо значительнѣе погрѣшности записи, зависящія отъ колебанія вѣсовъ во время сильныхъ вѣтровъ дѣйствіемъ ихъ на сосудъ *B*. Колебанія эти, или отклоненія острія стрѣлки отъ ея состоянія равновѣсія, достигаютъ иногда нѣсколькихъ миллиметровъ; но такъ какъ отклоненія происходятъ одинаково въ одну и

въ другую сторону, причемъ отиѣчаются точки вправо и влево отъ истиннаго положенія стрѣлки, то при обработкѣ наблюденій не трудно опредѣлить среднее положеніе стрѣлки, подходящее къ общему ходу кривой.

Хотя самопишущій приборъ, какъ упомянуто, стоитъ на каменномъ фундаментѣ и угловые столбы окружающей его будки обложены стѣною, тѣмъ не менѣе, въ переходное время года, когда почва замерзаетъ или оттаиваетъ, часто происходятъ такія взаимныя перемѣщенія прибора относительно будки, что цилиндръ *o* можетъ прійти въ прикосновеніе съ цилиндромъ *C*, или воронка *L* съ цилиндромъ *H* испарителя. Для того, чтобы можно было своевременно избѣгнуть этого, весь ящикъ *MM*, окружающій испаритель, также какъ и трубка *o* съ флянцемъ и его подкладкою устроены такъ, что ихъ можно передвигать. Такимъ образомъ наблюдатель, имѣющій надзоръ за приборомъ, можетъ легко произвести требуемую жюстировку какъ только замѣтитъ начало эксцентричнаго перемѣщенія соотвѣтственныхъ частей прибора.

II. Установна и дѣйствіе прибора.

Будка, въ которой установленъ этотъ приборъ въ Павловской обсерваторіи, находится въ 48 метрахъ къ сѣверу отъ главнаго зданія, на большомъ открытомъ лугу; край приѣмника его возвышается на 2,85 метра надъ поверхностью земли.

Вблизи будки стоятъ 2 дождемѣра для непосредственныхъ наблюденій, на высотѣ 2,5 м. надъ землею; непосредственныя-же наблюденія надъ испареніемъ производились по моему вѣсовому эвапорометру упомянутаго выше устройства, до середины 1887 г. въ термометрическомъ павильонѣ, пристроенномъ къ главному зданію съ сѣверной стороны, а послѣ того въ отдѣльной будкѣ, поставленной вблизи самопишущаго прибора, открытой съ сѣ-

верной стороны и забранной въ видѣ жалюзи съ остальныхъ трехъ сторонъ; на первомъ мѣстѣ чашка испарителя находилась на высотѣ 2,6 м., а на послѣднемъ — на высотѣ 1,5 м. надъ поверхностью земли. Сверхъ того, съ 1878 до 1882 г. непосредственныя наблюденія надъ испареніемъ производились еще по атометру, ничѣмъ не защищенному, плавающему въ пруду.

Хотя наблюденія по всѣмъ этимъ инструментамъ, также какъ и результаты записей атмо- и омбрографа въ свое время были во всей полнотѣ напечатаны въ Лѣтописяхъ Главной Физической Обсерваторіи, тѣмъ не менѣе я считаю необходимымъ еще разъ разсмотрѣть здѣсь полученные выводы, какъ для общей сводки ихъ, такъ и для сужденія по нимъ, на сколько успѣшно дѣйствовалъ нашъ самопишущій приборъ.

Дѣйствіе прибора какъ омбрографа (дождеграфа). О дѣйствіи прибора какъ дождеграфа лучше всего судить по непосредственнымъ ежечаснымъ наблюденіямъ надъ осадками, произведеннымъ въ іюлѣ, августѣ и сентябрѣ 1888 г. помощью дождемѣра съ пріемною поверхностью въ 1 квадратный метръ. Это тотъ самый дождемѣръ, устройство котораго и установка, вмѣстѣ съ атометромъ такихъ же размѣровъ, подробно описаны мною на стр. 35—37 отчета Главной Физической Обсерваторіи за 1870 г.; онъ-же служилъ для сравнительныхъ наблюденій, произведенныхъ въ означенной обсерваторіи съ 1872 до 1876 г.¹⁾ Въ Павловскѣ этотъ инструментъ былъ установленъ на треножникѣ, вблизи нашего дождеграфа, на высотѣ, считае-мой отъ его верхняго края, 1,52 м. надъ землею. Ежечасныя измѣренія количества осадковъ, имъ собираемыхъ, производились не посредствомъ сообщающейся съ нимъ стеклянной трубки, дѣ-

¹⁾ Результаты этихъ сравненій сообщены въ статьѣ моей: «Einfluss der Qualität und Aufstellung auf die Angaben der Regenmesser» (Вліяніе качества и установки дождемѣра на его показанія. Метеорологическій Сборникъ Т. IX, № 9, апрѣль 1885). Изъ нихъ оказалось, что, при установкѣ на одинаковой высотѣ, показанія этого дождемѣра почти одинаковы съ показаніями дождемѣра имѣющаго отверстіе лишь въ 500 квадратныхъ сантиметровъ.

ленія которой даютъ высоту дождя лишь съ точностью до 0,1 мм., но помощью обыкновеннаго дождемѣрнаго стакана, раздѣленнаго отъ 5 до 5 кубическихъ сантиметровъ. Одному дѣлевію этого стакана соотвѣтствуетъ высота дождя въ 0,005 мм.; слѣдовательно отсчеты дѣлались во всякомъ случаѣ съ полною достовѣрностью до 0,01 мм. Въ слѣдующей таблицѣ я даю неопубликованныя до сихъ поръ ежемѣсячныя суммы осадковъ за каждый часъ, полученные по непосредственнымъ измѣреніямъ помощью большаго дождемѣра, а ниже въ ней помѣщены разности между этими данными и результатами записей дождеграфа, напечатанными въ I части Лѣтописей Главной Физической Обсерваторіи за 1888 г. (Тамъ сообщены величины, соотвѣтствующія одному дню, т. е. каждая сумма раздѣлена на число дней даннаго мѣсяца).

Ежемесячныя суммы осадковъ за каждый часъ по боль

1888 Мѣсяцъ.	1	2	3	4	5	6	7	8	9	10	11	Пол- день.	1
Июль	мм. 0,97	3,08	0,18	0,22	0,75	0,08	0,01	0,05	0,29	0,55	1,72	2,64	мм. 3,11
Августъ . . .	0,71	1,10	0,91	2,70	5,78	2,06	0,27	1,10	0,43	0,10	0,09	0,27	0,42
Сентябрь . .	0,61	0,72	0,54	1,17	1,88	0,29	0,44	0,87	0,19	0,76	1,03	0,13	2,09

Разность: большой дожде

Июль	0,05	-0,09	-0,05	0,01	-0,06	-0,08	-0,03	-0,02	0,21	-0,64	0,07	0,35	0,40
Августъ . . .	-0,29	0,19	-0,08	0,32	-0,24	-0,65	-0,12	0,16	-0,14	0,05	0,02	0,21	0,24
Сентябрь . .	-0,83	0,03	0,46	-0,23	-0,08	0,04	-0,12	-0,33	-0,08	0,19	0,18	-0,17	0,54

Изъ этихъ данныхъ видно, что средняя разность ежечасныхъ мѣсячныхъ суммъ, получаемыхъ по обимъ инструментамъ, достигаетъ отъ $\pm 0,28$ до $\pm 0,37$ мм., т. е. отъ 10 до 20% этихъ суммъ. Разность мѣсячныхъ суммъ указываетъ намъ, что часть

этой погрѣшности (т. е. разности) слѣдуетъ приписать неодинаковой установкѣ инструментовъ, а именно различной высотѣ приемной поверхности того и другого приборовъ надъ землею. Переходя къ отдѣльнымъ измѣреніямъ, мы замѣчаемъ въ нѣкоторыхъ случаяхъ весьма большія разности, какъ напримѣръ въ 4^в. въ іюнѣ и въ 11^в. въ августѣ, когда получились наибольшія разности въ 1,46 и 1,47 мм. При изысканіи причинъ ихъ обнаружилось, что большія разности обусловлены отставаніемъ записи омбрографа во время сильныхъ ливней, какъ это видно изъ слѣдующихъ примѣровъ:

	1888 г. 7 іюля.				
	3 ^в в.	4 ^в в.	5 ^в в.	6 ^в в.	7 ^в в.
Большой дождемѣръ . .	0,00	1,67	2,59	2,22	0,00 мм
Омбрографъ	0,00	0,66	3,35	2,26	0,00 »

шому дождемѣру, съ отверстіемъ въ 1 квадратный метръ.

2	3	4	5	6	7	8	9	10	11	12	Средняя мѣсячная за одну часть.	Мѣсячная сумма.
2,46	5,23	4,63	5,37	2,88	0,78	0,29	0,74	4,66	1,07	0,55	мм. 1,753	мм. 42,06
1,00	2,32	11,25	1,49	3,62	3,53	3,80	2,54	1,14	3,11	5,22	2,288	54,96
4,15	1,86	2,58	0,75	1,12	1,42	3,95	1,24	2,33	0,57	5,10	1,490	35,79

мѣръ - омбрографъ.

											Средняя разность.	Разность мѣсячныхъ суммъ.
-0,20	0,12	1,46	-0,89	-0,33	0,15	0,06	0,41	0,06	-0,89	-0,08	± 0,28	- 0,01
0,49	0,52	0,35	-0,48	0,34	0,70	0,47	-0,23	-0,30	1,47	-0,86	± 0,37	1,87
0,50	-0,44	0,07	0,23	0,13	0,38	-0,45	0,20	0,36	-0,39	0,95	± 0,31	1,19

	1888 г. 27 іюля.				
	3 ^в в.	4 ^в в.	5 ^в в.	6 ^в в.	7 ^в в.
Большой дождемѣръ . .	0,00	1,74	0,61	0,19	0,01 мм.
Омбрографъ	0,00	1,37	0,90	0,29	0,00 »

	3 августа.			4 августа.		
	10 ^а в.	11 ^а в.	12 ^а в.	1 ^а у.	2 ^а у.	3 ^а у.
Большой дождемѣръ.	0,03	2,82	4,50	0,05	0,01	0,00 мм.
Омбрографъ	0,00	1,32	5,66	0,22	0,00	0,00 »

Съ другой стороны были случаи сильныхъ ливней, которые отличались омбрографомъ почти безъ запаздыванія, какъ на примѣръ:

	1888 г. 6 іюля.						
	10 ^а у.	11 ^а у.	12 ^а у.	1 ^а в.	2 ^а в.	3 ^а в.	4 ^а в.
Бол. дождемѣръ. .	0,00	0,94	1,76	2,15	1,83	1,48	0,01 мм.
Омбрографъ	0,07	0,99	1,38	2,15	1,97	2,07	0,11 »

	1888 г. 4 августа.						
	4 ^а в.	5 ^а в.	6 ^а в.	7 ^а в.	8 ^а в.	9 ^а в.	10 ^а в.
Бол. дождемѣръ. .	8,00	1,09	0,01	0,20	1,56	1,18	0,88 »
Омбрографъ	7,94	1,35	0,16	0,15	1,12	1,21	1,28 »

	1888 г. 11 августа.						
	7 ^а в.	8 ^а в.	9 ^а в.	10 ^а в.	11 ^а в.	12 ^а в.	1 ^а у.
Бол. дождемѣръ. .	0,62	1,53	1,13	0,13	0,06	0,08	0,14 »
Омбрографъ	0,71	1,56	1,12	0,15	0,05	0,07	0,18 »

Эти факты показываютъ, что запаздыванія въ приведенныхъ случаяхъ зависятъ не отъ задержки въ дѣйствіи омбрографа, но отъ какихъ либо другихъ причинъ. Дѣйствительно, дальнѣйшее изслѣдованіе этого вопроса, при помощи отиѣтокъ черезъ десятиминутные промежутки, показало, что запаздываніе объясняется тѣмъ обстоятельствомъ, что отсчеты по большому дождемѣру производились каждый разъ около 3-хъ минутъ спустя послѣ цѣлыхъ часовъ, т. е. послѣ отиѣтокъ омбрографа, вслѣдствіе чего каждый разъ, когда падалъ сильный дождь вконцѣ одного и вначалѣ слѣдующаго часа, осадки по дождемѣру получались за предшествующій часъ больше, а за послѣдующій меньше чѣмъ по дождемѣру. Такъ, на примѣръ, 7-го іюля шелъ сильный дождь около 4^а в., а послѣ того, около 5^а и 6^а в., онъ внезапно значительно ослабѣвалъ. Тоже случилось 3-го августа; въ этотъ день около 11^а в. лилъ сильнѣйшій дождь,

а около 12^в. дождь падалъ сравнительно слабый. Напротивъ того, 4-го августа, между 3^в 40^м и 4^в в., былъ настоящій ливень, который къ концу часа значительно ослабѣлъ; отсюда и малая разность между прямыми наблюденіями и омбрографомъ за эту часть.

Такимъ образомъ, въ виду того, что болѣе значительныя разности между прямыми наблюденіями и записями омбрографа зависятъ не отъ недостатка послѣдняго прибора, мы можемъ признать дѣйствіе омбрографа удовлетворительнымъ.

Дѣйствіе прибора какъ атмографа. Къ сожалѣнію, мы не имѣемъ ежечасныхъ наблюденій надъ испареніемъ въ Павловскѣ; поэтому основаніемъ для сужденія о дѣйствіи атмографа остается лишь сравненіе ежедневныхъ и ежемѣсячныхъ суммъ. Такъ какъ показанія атмометра въ значительной степени зависятъ отъ температуры и отъ того, какъ выставленъ приборъ, то при оцѣнкѣ результатовъ записей намъ придется принять во вниманіе и эти обстоятельства.

Съ мая по сентябрь 1888 г. въ ящикѣ испарителя атмографа наблюдали ежечасно какъ температуру воздуха, такъ и температуру воды. Въ слѣдующей таблицѣ представлены полученные изъ этихъ наблюденій ежечасныя мѣсячныя среднія температуры воздуха въ этомъ ящикѣ и разности между ними и истинными температурами воздуха по наблюденіямъ, производимымъ въ нормальной будкѣ, послѣ двухминутной вентиляціи клѣтки; въ третьемъ столбцѣ каждаго мѣсяца этой таблицы приведены разности между наблюденными въ атмографѣ температурами воздуха и воды въ чашкѣ испарителя.

1888 Часть дни.	Т е м п е р а т у р ы .														
	М а й .		И ю н ь .												
1 ^я у.	Воздухъ атмосфера.	Возд. атмогр. — ист. темп.	Возд. атмогр. — вода.	Воздухъ атмосфера.	Возд. атмогр. — ист. темп.	Возд. атмогр. — вода.	Воздухъ атмосфера.	Возд. атмогр. — ист. темп.	Возд. атмогр. — вода.	Воздухъ атмосфера.	Возд. атмогр. — ист. темп.	Возд. атмогр. — вода.			
	2,84	-0,06	-0,51	8,02	0,26	0,04	10,59	0,26	-0,19	11,05	-0,02	-0,04	7,25	0,05	-0,16
	0,02	0,02	-0,44	7,29	0,07	-0,02	10,17	0,14	-0,11	10,81	-0,04	-0,03	6,98	0,08	-0,11
	2,33	-0,07	-0,53	6,94	-0,03	0,08	9,77	0,02	-0,08	10,59	-0,10	0,00	6,76	0,10	-0,11
	2,27	-0,11	-0,47	7,17	-0,12	0,52	9,61	-0,04	0,02	10,47	-0,14	0,06	6,56	0,19	-0,17
	2,82	-0,13	-0,04	8,33	0,13	0,85	10,49	-0,14	0,52	10,69	-0,21	0,23	6,36	0,19	-0,23
	4,28	-0,05	0,80	10,11	0,12	1,26	12,47	0,08	1,01	11,52	-0,13	0,52	6,41	0,18	-0,09
	5,96	0,11	1,45	11,55	0,33	1,41	14,30	0,18	1,15	13,22	-0,03	0,97	7,17	-0,19	0,32
	7,50	0,30	1,67	12,74	0,42	1,62	15,90	0,36	1,26	14,83	0,25	0,99	9,05	-0,05	1,14
	8,86	0,49	1,54	13,65	0,63	1,85	17,24	0,52	1,46	16,06	0,14	1,15	10,77	0,19	1,45
	9,72	0,65	1,50	14,48	0,83	2,01	17,99	0,63	1,62	17,30	0,63	1,48	11,87	0,36	1,34
10,36	0,76	1,52	15,23	0,89	2,26	18,63	0,82	1,84	18,35	0,78	1,68	13,05	0,54	1,51	
11,12	0,97	1,83	15,90	1,03	2,41	19,00	0,88	1,90	18,68	0,91	1,64	13,98	0,63	1,56	
Подень.	11,62	1,02	1,86	16,37	1,12	2,51	19,36	1,03	2,06	19,38	0,99	2,02	13,98	0,72	1,57
1 ^я в.	11,83	1,00	1,84	16,65	1,09	2,53	19,54	0,96	2,05	19,57	0,99	2,02	14,12	0,75	1,57
2	11,86	1,03	1,82	16,99	1,22	2,70	19,25	0,98	1,94	19,32	1,04	1,85	14,02	0,76	1,45
3	11,86	1,03	1,72	16,96	1,27	2,57	19,19	1,13	1,87	19,00	0,92	1,83	13,47	0,65	1,18
4	11,26	0,96	1,48	16,49	1,14	2,38	18,56	1,02	1,86	18,40	0,89	1,65	12,50	0,39	0,71
5	10,62	0,98	1,17	15,86	1,07	2,00	18,45	1,02	1,57	17,45	0,75	1,57	11,92	0,34	0,30
6	9,53	0,76	0,61	15,16	1,11	1,66	17,71	0,73	1,07	15,97	0,66	1,03	10,16	0,22	0,01
7	7,95	0,74	-0,05	13,78	0,90	0,76	16,05	0,73	0,31	14,59	0,66	-0,10	9,85	0,13	-0,06
8	6,74	0,83	-0,11	11,94	0,98	-0,01	14,33	0,79	-0,22	13,48	0,49	-0,19	8,85	0,04	0,07
9	5,26	0,44	-0,46	10,41	0,78	-0,12	13,10	0,60	-0,21	12,62	0,39	-0,13	8,30	0,04	-0,01
10	4,38	0,28	-0,35	9,53	0,89	0,07	12,17	0,42	-0,19	11,98	0,26	-0,12	7,92	-0,09	-0,02
11	3,77	0,21	-0,25	8,83	0,23	0,17	11,35	0,30	-0,21	11,99	0,09	-0,09	7,46	-0,04	-0,08
12	3,78	0,21	-0,25	8,83	0,23	0,17	11,35	0,30	-0,21	11,99	0,09	-0,09	7,46	-0,04	-0,08
Средня.	7,38	0,50	0,73	12,52	0,65	1,31	15,23	0,56	0,93	14,86	0,43	0,75	9,89	0,19	0,55
Амплитуда температур.	9,59	1,14	2,29	10,06	1,25	2,41	9,93	1,00	2,03	9,10	1,13	1,96	7,76	0,94	1,69

Изъ этой таблицы видно, какъ это впрочемъ и впередъ можно было предвидѣть, что температура воздуха въ ящикѣ атмографа стояла среднимъ числомъ выше истинной температуры воздуха; только въ ранніе утренніе часы, и то лишь въ рѣдкихъ случаяхъ, она получалась немного ниже истинной температуры. Суточная амплитуда въ атмографѣ среднимъ числомъ на 1° болѣе амплитуды истинной температуры воздуха. Наибольшее отклоненіе, а именно въ 4^е в., въ іюнѣ достигаетъ $1^{\circ}27$. Разница между мѣсячными средними въ томъ же смыслѣ достигаетъ въ мѣсяцы съ мая по августъ, среднимъ числомъ, приближенно $0^{\circ}5$. Вслѣдствіе этого можно ожидать, что и температура испаряющейся воды въ атмографѣ должна быть нѣсколько выше, а вмѣстѣ съ тѣмъ и количество испаренія должно быть здѣсь болѣе чѣмъ при нормальныхъ условіяхъ, въ тѣни. Температура воды, какъ видно изъ таблицы, и какъ этого à priori можно было ожидать, ночью стоять нѣсколько выше, а днемъ, главнымъ образомъ вслѣдствіе испаренія, значительно ниже температуры воздуха, такъ что суточная амплитуда ея гораздо менѣе амплитуды, полученной для воздуха. Абсолютныя мѣсячныя среднія температуры воды въ среднемъ выводѣ на 1° ниже температуры воздуха въ ящикѣ атмографа.

Что сравнительно высокая температура воздуха въ этомъ ящикѣ оказываетъ нѣкоторое вліяніе на температуру воды, видно изъ слѣдующей таблицы, въ которой для трехъ срочныхъ наблюденій въ 7^е у., 1^е и 9^е в., даны разности между средними мѣсячными температурами воды въ испарителяхъ атмографа и вѣсоваго эвапорометра.

1888. Мѣсяцы.	Вѣсовой эвапорометръ — атмографъ.		
	7 ^е у.	1 ^е в.	9 ^е в.
Іюнь	— 0,36	+ 0,11	— 0,52
Іюль	— 0,28	— 0,14	— 0,40
Августъ . .	— 0,25	— 0,38	— 0,54
Сентябрь . .	— 0,30	— 0,23	— 0,49

Такимъ образомъ, въ вѣсовомъ эвапорометрѣ (установленномъ съ половины 1887 г., какъ выше упомянуто, въ такихъ же условіяхъ, въ какихъ опредѣляется температура воздуха), температура воды дѣйствительно оказывается среднимъ числомъ нѣсколько ниже температуры воды въ атмосфѣ; поэтому слѣдовало-бы ожидать, что и количество испаренія въ послѣднемъ должно получиться нѣсколько болѣе чѣмъ по эвапорометру; въ дѣйствительности-же наблюденія обнаруживаютъ обратное явленіе, какъ видно изъ слѣдующей таблицы, въ которой, рядомъ съ ежемѣсячными суммами испаренія за 1888 и 1889 гг., по вѣсовому эвапорометру, даны разности между ними и соотвѣтственными данными атмосфа.

	1888.		1889.	
	Вѣсовой эвапорометръ.	Вѣсов. эвап.— атмосфа.	Вѣсовой эвапорометръ.	Вѣсов. эвап.— атмосфа.
	мм.	мм.	мм.	мм.
Январь . .	1,85	1,17	5,05	2,18
Февраль .	2,88	1,68	3,74	1,14
Мартъ . .	8,72	2,71	11,25	2,75
Апрѣль . .	24,64	0,94	23,88	0,94
Май	49,73	1,80	71,08	0,48
Іюнь	73,21	1,85	86,03	3,03
Іюль	59,28	1,89	64,56	0,90
Августъ . .	44,79	2,40	40,74	—0,46
Сентябрь .	33,78	1,59	24,77	1,70
Октябрь . .	12,18	2,03	14,20	0,04
Ноябрь . .	6,91	2,73	6,36	2,33
Декабрь . .	2,85	0,75	5,05	1,88
Годъ . . .	320,82	21,54	356,71	16,91

Причина того, что атмосфа, несмотря на болѣе высокую температуру воды, даётъ меньшее количество испаренія, чѣмъ вѣсовой эвапорометръ, объясняется болѣе открытымъ положеніемъ чашки испаренія послѣдняго, такъ какъ будка эвапорометра не только гораздо болѣе ящика атмосфа, но притомъ она совершенно открыта съ сѣверной стороны и снизу. Затѣмъ,

мы замѣчаемъ, что въ атмографѣ, въ зимніе мѣсяцы, отношеніе разности къ абсолютной величинѣ испаренія гораздо значительнѣе чѣмъ въ остальное время года; это легко объясняется тѣмъ обстоятельствомъ, что въ вѣсовомъ эвапорометрѣ испаряющаяся поверхность остается въ томъ же положеніи какъ и лѣтомъ, т. е. поверхность льда находится лишь на нѣсколькихъ миллиметровъ ниже края чашки, между тѣмъ какъ въ атмографѣ испаряющаяся поверхность зимою находится на глубинѣ не менѣе 320 мм. подъ краемъ чашки, вмѣсто немногихъ миллиметровъ глубины, на которой остается поверхность воды въ чашкѣ лѣтомъ.

Такое же различіе въ относительной величинѣ разностей между обоими приборами, зимою и лѣтомъ, т. е. при зимнемъ цилиндрѣ и при лѣтнемъ сосудѣ испаренія, обнаруживается и при прежней установкѣ вѣсоваго эвапорометра для прямыхъ наблюдений, въ термометрическомъ павильонѣ съ сѣверной стороны главнаго зданія. Въ подтвержденіе этого я привожу здѣсь результаты наблюдений 1885 и 1886 гг. (1887 г. для этой цѣли не пригоденъ, такъ какъ въ половинѣ этого года эвапорометръ былъ перенесенъ на новое мѣсто):

Мѣсяцъ.	1885.		1886.	
	Вѣсовой эвапорометръ. мм.	Вѣс. эвап.— атмографъ. мм.	Вѣсовой эвапорометръ. мм.	Вѣс. эвап.— атмографъ. мм.
Январь . .	1,76	0,78	0,97	0,39
Февраль .	3,64	— 0,52	2,53	0,40
Мартъ . . .	7,12	— 2,43	6,61	— 2,84
Апрѣль . .	18,35	— 8,54	23,84	— 13,57
Май	35,34	— 17,29	36,55	— 19,44
Іюнь	46,27	— 15,74	47,99	— 30,64
Іюль	51,59	— 28,14	40,22	— 20,32
Августъ .	31,31	— 20,28	27,97	— 16,59
Сентябрь .	11,53	— 5,77	18,42	— 13,01
Октябрь . .	7,52	— 5,23	9,66	— 3,31
Ноябрь . .	3,46	— 0,02	0,09	— 2,04
Декабрь . .	3,44	0,98	0,11	— 2,32
Годъ	221,33	— 102,20	214,87	— 123,29

Большія разности относительно всего количества испаренія, въ смыслѣ большихъ величинъ въ атимографѣ, приходятся по этой таблицѣ на лѣто, а зимою онѣ уменьшаются и даже мѣняютъ знакъ. Абсолютныя величины разностей показываютъ какъ хорошо было сдѣлано, что перенесли вѣсовой эвапорометръ изъ слишкомъ закрытаго положенія, у главнаго зданія, на новое мѣсто, у атимографа.

При этой новой установкѣ эвапорометра абсолютныя разности между показаніями обоихъ приборовъ сравнительно такъ малы, что судя по нимъ можно заключить вообще объ удовлетворительной установкѣ обоихъ приборовъ; получая такія разности въ теченіе нѣсколькихъ лѣтъ, впоследствии легко будетъ изъ сравненія показаній обоихъ инструментовъ вывести постоянныя величины для вычисленія поправокъ къ абсолютнымъ величинамъ атимографа при употребленіи зимняго цилиндра на чашкѣ испарителя. На суточный же ходъ испаренія этотъ источникъ погрѣшности очевидно не оказываетъ вліянія.



Черт. 3.

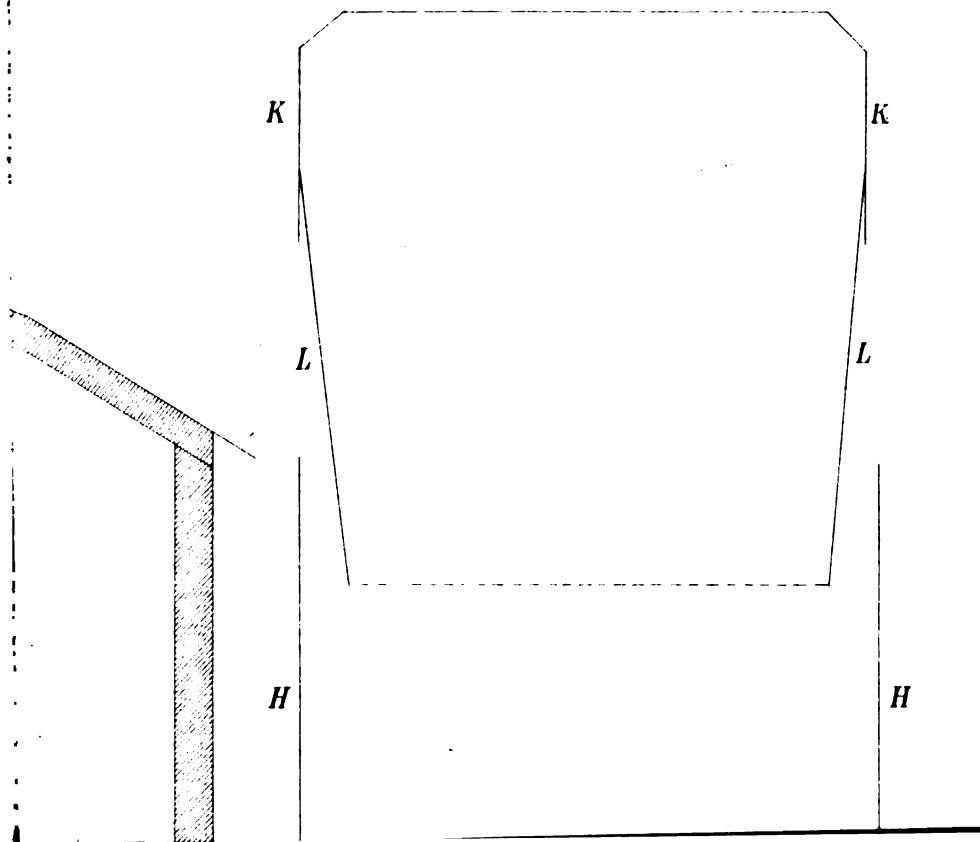

ИЗСЛѢДОВАНІЕ ГИГРОГРАФА РИШАРА

СЪ
РОГОВОЮ ПЛАСТИНКОЮ.

В. Фридрихсъ.

СЪ ОДНОЮ ТАБЛИЦЕЙ.

Читано въ засѣданіи Физико-Математическаго Отдѣленія 9-го октября 1890 г.

ПРИЛОЖЕНІЕ КЪ LXIV-му ТОМУ ЗАПИСОКЪ ИМПЕР. АКАДЕМІИ НАУКЪ.
№ 6.

САНКТПЕТЕРБУРГЪ. 1890.

ПРОДАЕТСЯ У КОМИССІОНЕРОВЪ ИМПЕРАТОРСКОЙ АКАДЕМІИ НАУКЪ:
И. Глазунова, въ С. П. Б. Эггерса и Коми., въ С. П. Б.
И. Киммея, въ Ригѣ.

Цѣна 70 коп.

Напечатано по распоряженію Императорской Академіи Наукъ.
С.-Петербургъ, Декабрь 1890 г.

Непремѣнный Секретарь Академикъ *А. Штраухъ*.

ТИПОГРАФІЯ ИМПЕРАТОРСКОЙ АКАДЕМІИ НАУКЪ.

Вас. Остр., 9 лнн., № 12.

Въ настоящей статьѣ изслѣдованы два гигрографа фирмы Richard frèges въ Парижѣ. Изъ нихъ одинъ за № 3324 дѣйствуетъ съ 1886 г. въ Павловской Обсерваторіи, другой за № 2834 переданъ мнѣ Директоромъ Главной Физической Обсерваторіи Г. И. Вильдомъ для сравненія двухъ приборовъ одной и той-же фирмы между собою, а равно и съ психрометромъ. Оба прибора были установлены въ нормальной будкѣ Вильда, на открытомъ луку, позади главнаго зданія Павловской Обсерваторіи, съ обѣихъ сторонъ цинковой клѣтки, на перекладинѣ, прикрѣпленной къ ней на высотѣ почти одинаковой съ психрометромъ, помѣщенномъ въ клѣткѣ. Психрометръ наблюдался, въ теченіе 1888 г., ежечасно послѣ двухминутной вентиляціи.

Поправка часовъ. Во время ежечасныхъ наблюденій, производившихся въ Павловской Обсерваторіи въ 1888 году, отсчеты въ нормальной будкѣ Вильда производились въ каждый полный часъ. Двухминутная вентиляція, предшествующая каждому отсчету, производила достаточное сотрясеніе для того, чтобы въ обихъ гигрографахъ Ричара получить измѣримыя отмѣтки времени, которыя впоследствии послужили для опредѣленія поправки часовъ.

По записямъ за 9 недѣль вычисленъ ходъ часовъ изо дня въ день для каждой недѣли по способу, указанному въ изслѣдованіи термографа Ричара¹⁾. Въ среднемъ выводѣ за 24 часа мы получили слѣдующее:

1) Метеорологическій Сборникъ. Т. XI, № 2.

№ 3324.

1888 г.			Понед.	Вторн.	Среда	Четв.	Пятн.	Субб.	Воскр.	
			Вторн.	Среда.	Четв.	Пятн.	Субб.	Воскр.	Понед.	
			ч	ч	ч	ч	ч	ч	ч	
30	Января	— 6	Февр.	+0,16	+0,10	+0,03	-0,05	-0,04	+0,11	+0,24
6	Февраля	— 12	»	+0,14	+0,01	-0,09	-0,08	-0,13	-0,04	—
4	Апрѣля	— 9	Апр.	—	+0,06	-0,01	-0,01	-0,06	-0,01	-0,10
9	»	— 16	»	+0,26	-0,20	-0,15	-0,10	-0,13	+0,07	—
16	»	— 23	»	+0,09	+0,05	-0,03	+0,03	-0,04	-0,02	+0,06
23	»	— 30	»	+0,13	+0,07	+0,20	-0,24	-0,04	+0,03	+0,16
30	»	— 7	Мая	+0,20	0,00	+0,20	-0,14	-0,08	-0,08	+0,17
14	Мая	— 21	»	+0,09	-0,07	-0,06	-0,18	-0,04	-0,03	+0,04
21	»	— 28	»	+0,14	-0,12	-0,04	-0,08	-0,15	-0,06	+0,15
Средняя:				+0,15	-0,01	+0,01	-0,09	-0,08	0,00	+0,10

№ 2834.

1888 г.			Понед.	Вторн.	Среда	Четв.	Пятн.	Субб.	Воскр.	
			Вторн.	Среда.	Четв.	Пятн.	Субб.	Воскр.	Понед.	
			ч	ч	ч	ч	ч	ч	ч	
6	Февраля	— 13	Февр.	+0,06	+0,03	-0,02	-0,02	-0,06	+0,03	—
3	Апрѣля	— 9	Апр.	—	+0,14	+0,07	+0,14	-0,11	-0,19	-0,06
9	»	— 16	»	+0,25	-0,13	-0,21	+0,04	-0,13	+0,05	+0,04
16	»	— 23	»	+0,03	+0,07	+0,06	0,00	-0,15	-0,07	+0,20
30	»	— 7	Мая	+0,13	-0,03	+0,10	-0,10	-0,07	-0,11	-0,13
7	Мая	— 14	»	+0,11	-0,02	0,00	0,00	-0,10	+0,01	-0,03
14	»	— 21	»	+0,06	+0,05	-0,01	-0,01	-0,05	-0,01	-0,03
21	»	— 28	»	-0,10	+0,01	+0,03	-0,01	-0,17	-0,06	-0,03
28	»	— 4	Юня	+0,14	-0,07	-0,03	-0,04	-0,14	-0,05	+0,02
Средняя:				+0,03	+0,01	0,00	0,00	-0,11	-0,04	0,00

Пропуски въ таблицахъ произошли отчасти вслѣдствіе перерыва въ регистрированіи, частью же отъ неясности отмѣтокъ. Знакъ плюсъ обозначаетъ здѣсь и впослѣдствіи, что часы шли впередъ.

Такъ какъ при опредѣленіи поправки часовъ въ основаніе приняты ежечасныя наблюденія, а въ обонхъ гигрографахъ бумага перемѣнялась въ каждый понедѣльникъ послѣ 11 ч. а. т., то полученная въ понедѣльникъ средняя разность между Павловскимъ мѣстнымъ временемъ и временемъ, отмѣченнымъ на приборѣ, относилась къ 6 ч. р. т. этого дня, между тѣмъ какъ средняя разности за остальные дни составляли поправки, относившіяся къ 12 ч. полудня даннаго дня. По этому въ среднемъ за всѣ недѣли получается слѣдующій суточный ходъ часовъ:

№ 3324. № 2834.

				ч	ч
Понедѣльникъ	6 ч. р.	— Вторникъ	12 ч. ш.	+ 0,15	+ 0,08
Вторникъ	12 ч. ш.	— Среда	»	— 0,01	+ 0,01
Среда	»	— Четвергъ	»	+ 0,01	0,00
Четвергъ	»	— Пятница	»	— 0,09	0,00
Пятница	»	— Суббота	»	— 0,08	— 0,11
Суббота	»	— Воскресенье	»	0,00	— 0,04
Воскресенье	»	— Понедѣльн.	11 ч. а.	+ 0,10	0,00

Если суточный ходъ часовъ вычислимъ съ 12 часовъ дня, ибо, какъ уже выше упомянуто, бумага перемѣнялась между 11 ч. а. и 12 ч. ш., то получимъ слѣдующую среднюю поправку часовъ, прибавивъ разность времени даннаго дня къ суммѣ разностей за предшествующіе дни:

		№ 3324.	№ 2834.
		ч	ч
Для Вторника	12 ч. ш.	+ 0,20	+ 0,11
» Среда	»	+ 0,19	+ 0,12
» Четверга	»	+ 0,20	+ 0,12
» Пятницы	»	+ 0,11	+ 0,12
» Субботы	»	+ 0,03	+ 0,01
» Воскресенья	»	+ 0,03	— 0,03
» Понедѣльника	11 ч. а.	+ 0,13	— 0,03

Между тѣмъ какъ въ теченіе первыхъ 24 часовъ ходъ часовъ въ обоихъ приборахъ ускоряется, къ серединѣ недѣли наступаетъ постоянность, которая къ концу недѣли смѣняется запаздываніемъ. При этомъ видно, что часы № 2834 имѣютъ меньшій ходъ, чѣмъ часы № 3324.

Отсюда помощью графической интерполяціи получаютъ слѣдующія поправки, непосредственно въ десятыхъ доляхъ часа:

№ 3324.		№ 2844.					
		ч	ч				
Понед.	12 ч. ш.	— Понед.	6 р. = 0,0	Понед.	12 ч. ш.	— Вторн.	0 а. = 0,0
Понед.	6 р.	— Вторн.	6 а. = 0,1	Вторн.	0 а.	— Субб.	0 а. = 0,1
Вторн.	6 а.	— Четв.	12 ш. = 0,2	Субб.	0 а.	— Понед.	11 а. = 0,0
Четв.	12 ш.	— Пятн.	11 р. = 0,1				
Пятн.	11 р.	— Понед.	0 а. = 0,0				
Понед.	0 а.	— Понед.	11 а. = 0,1				

Какого либо вліянія температуры на ходъ упомянутыхъ часовъ въ сущности доказать невозможно, какъ это видимъ, вы-

числя по первой изъ вышеприведенныхъ таблицъ средній суточный ходъ часовъ за отдѣльныя недѣли и сравнивая ихъ съ соответствующими средними температурами за недѣлю. При этомъ встрѣчающіеся въ таблицахъ пробѣлы пополнены величинами, интерполированными по среднему ходу. Такимъ образомъ получимъ:

№ 3324.

Недѣли:		Средній суточный ходъ часовъ.	Средн. температура за недѣлю.
30 Января	— 6 Февраля	+0,08	—13,6
6 Февраля	—12 »	—0,02	—16,1
4 Апрѣля	— 9 Апрѣля	+0,01	0,8
9 »	—16 »	—0,01	0,8
16 »	—23 »	+0,02	2,8
23 »	—30 »	+0,04	1,1
30 »	— 7 Мая	+0,08	7,8
14 Мая	—21 »	—0,08	8,4
21 »	—28 »	—0,02	5,1

№ 2834.

		ч	
6 Февраля	—13 Февраля	+0,01	—14,3
3 Апрѣля	— 9 Апрѣля	+0,03	1,0
9 »	—16 »	—0,01	0,8
16 »	—23 »	+0,02	2,8
30 »	— 7 Мая	—0,03	7,8
7 Мая	—14 »	0,00	4,8
14 »	—21 »	0,00	8,4
21 »	—28 »	—0,04	5,1
28 »	— 4 »	—0,03	9,9

Изъ этихъ чиселъ видно, что компенсація часовъ почти достаточна, чтобы не принимать въ соображеніе вліянія температуры, ибо, при вычисленіи средняго суточного хода для каждаыхъ 5° измѣненія температуры, получимъ:

№ 3324.

№ 2834.

Пробѣлы температуры.		Сред. сут. ходъ.	Пробѣлы температуры.		Средн. сут. ходъ.
Отъ 8,0	до 3,0	—0,01	Отъ 10,0	до 5,0	—0,02
» 2,9	» 2,0	+0,02	» 4,9	» 0,0	+0,01
» —12,1	» —17,0	+0,03	» —10,1	» —15,0	+0,01

Такимъ образомъ пониженіе температуры влечетъ за собою увеличеніе хода, наибольшее однако измѣненіе равно лишь 0,006 на 1° Ц.

Такія опредѣленія среднихъ поправокъ часовъ, какъ выше приведенныя, имѣютъ конечно цѣлью дать приблизительную поправку времени въ тѣхъ случаяхъ, когда наблюдатель не могъ сдѣлать отмѣтки времени или ему въ этомъ помѣшали. Вообще однако вездѣ, гдѣ дѣйствуютъ приборы Ришара, полезно, во избѣжаніе большихъ вычисленій при опредѣленіи приблизительно вѣрной поправки часовъ, получить ее, дѣлая нѣсколько разъ въ день, положимъ въ срочныя часы, отмѣтки времени, по которымъ легко потомъ получать поправку для даннаго дня.

Здѣсь необходимо отмѣтить недостатокъ дѣйствующаго въ Павловской Обсерваторіи гигрографа № 3324, состоящей въ томъ, что при сильныхъ холодахъ часы останавливаются и тогда приборъ приходится вносить на нѣсколько часовъ въ комнату, чтобы часовой механизмъ началъ опять дѣйствовать. И другія лица жаловались уже на этотъ недостатокъ, который однако встрѣчается, по видимому, лишь въ нѣкоторыхъ экземплярахъ; такъ напр. гигрографъ № 2834 дѣйствуетъ непрерывно и при сильнѣйшихъ морозахъ.

Способы обработки. *Методъ интерполированія.* Настоящее, какъ и предыдущія изслѣдованія термографа и барографа Ришара, имѣли цѣлью найти по возможности простой способъ, позволяющій на основаніи сравниваемыхъ наблюденій, опредѣлить за недостаткомъ болѣе точныхъ, а слѣдовательно и дорогихъ приборовъ, измѣненія даннаго элемента съ удовлетворительною точностью, не требуя отъ наблюдателя ни особыхъ знаній, ни большой затраты времени. Я здѣсь отказался вполнѣ отъ точнаго способа обработки, какой примѣненъ къ термографу и барографу, ибо уже изъ случайныхъ сравнительныхъ наблюденій по гигрографу и психрометру а priori заключить можно, что гигрографъ Ришара непригоденъ къ этому, по причинѣ сравнительно значительныхъ источниковъ погрѣшностей.

Я избралъ сначала методъ интерполированія, который состоитъ, какъ извѣстно, въ томъ, что, исходя изъ нѣсколькихъ непосредственныхъ наблюденій, производимыхъ всегда въ одно и тоже время, въ данномъ случаѣ въ три срока, получаютъ поправки, прямолинейно интерполированныя изъ поправокъ каждаго двухъ смежныхъ сроковъ и такимъ образомъ примѣнимыя къ показаніямъ прибора за промежуточное между сроками время. Для этой цѣли я въ три срока, установленныя для Россіи, т. е. въ 7 ч. а. 1 ч. р. и 9 ч. р. сопоставилъ вмѣстѣ показанія гигрографовъ Ришара съ показаніями психрометра и вычислилъ разности: психрометръ — Ришаръ. Для этого я избралъ 9 недѣль, отъ 30 апрѣля до 2 іюля 1888 г., которыя отличались наибольшими колебаніями въ ходѣ относительной влажности. Сюда подходили-бы правда болѣе всего наблюденія за апрѣль мѣсяць, но въ теченіе его много разъ наблюдались температуры ниже нуля, при которыхъ, какъ извѣстно, показанія психрометра не вполне надежны.

Въ нижеслѣдующей таблицѣ приведены вычисленныя для каждаго срока среднія разности П — Р (психрометръ — Ришаръ) для обоихъ приборовъ за каждую недѣлю. Кроме того въ таблицѣ помѣщены для каждой недѣли наибольшія положительныя и отрицательныя разности, наблюдавшіяся въ срочные часы:

№ 3324.

Недѣли:		Наибольшія разности.					
		7 ^а а.	1 ^р р.	9 ^р р.	+	—	
30	Апрѣля — 7	Мая	0 ^о / _о	0 ^о / _о	+9 ^о / _о	+24 ^о / _о	— 7 ^о / _о
7	Мая	— 14	»	— 1	— 2	+ 5	8
14	»	— 21	»	— 2	— 2	+ 7	12
21	»	— 28	»	+ 2	— 1	+ 7	10
28	»	— 4	Іюня	— 2	— 1	+ 7	11
4	Іюля	— 11	»	— 4	+ 1	+ 6	13
11	»	— 18	»	+ 4	+ 2	+ 8	13
18	»	— 25	»	— 2	— 1	+ 7	11
25	»	— 2	Іюля	— 1	— 1	+ 5	9

№ 2834.

30 Апрѣля	— 7 Мая	—2%	+1%	+8%	+24%	—10%
7 Мая	—14 »	—3	—1	+4	7	9
14 »	—21 »	—3	—1	+7	14	7
21 »	—28 »	0	0	+6	11	3
28 »	— 4 Юня	—2	0	+9	13	10
4 Юня	—11 »	—5	—2	+4	10	12
11 »	—18 »	+3	+2	+8	13	1
18 »	—25 »	—1	+1	+9	13	5
25 »	— 2 Юля	—1	0	+5	9	6

Въ общемъ видно, что оба прибора отмѣчаютъ въ вечерній срокъ слишкомъ низкую влажность, въ утренній срокъ слишкомъ большую, въ полуденный-же срокъ разности почти равны 0. Такимъ образомъ замѣчается въ приборахъ Ришара запаздываніе, ибо въ теченіе мая и іюня мѣсяцевъ въ утренній срокъ влажность среднимъ числомъ уменьшается, въ вечерній-же срокъ напротивъ того увеличивается, между тѣмъ какъ около полуденнаго срока кривая влажности достигаетъ точки поворота или приближается къ ней. Недостатокъ въ вышеупомянутые сроки больше при стремленіи кривой повышаться, чѣмъ понижаться. Это объясняется тѣмъ, что вечерній срокъ приходится въ части кривой, показывающей самое сильное возрастаніе влажности, утренній-же срокъ приходится опять въ части кривой, означающей пониженіе влажности; пониженіе это не достигло однако самой высокой степени, вслѣдствіе чего и погрѣшность, происходящая отъ запаздыванія прибора не достигаетъ своей наибольшей величины. Полуденный срокъ приходится напротивъ того въ части кривой сравнительно постоянной или-же лишь немного понижающейся влажности. Такимъ образомъ становится понятнымъ, что положительныя разности больше отрицательныхъ. Кроме того мы увидимъ впослѣдствіи, что роговыя пластинки менѣе запаздываютъ при пониженіи влажности, чѣмъ при ея повышеніи. Въ графѣ, заключающей абсолютныя наибольшія разности, имѣются довольно большія числа. Большая разность въ 24⁰/₁₀₀, наблюдаемая въ обоихъ приборахъ одновременно и въ одинаковыхъ размѣрахъ, представляетъ лишь единственный рѣдкій случай. Оставивъ этотъ случай въ сторонѣ, видимъ, что наибольшая разность для

№ 3324 равна 13⁰/₀, а для № 2834, 14⁰/₀. Весьма опредѣленно выступаетъ вліяніе инерціи, если разности сгруппировать, какъ ниже, по ходу влажности. Въ среднемъ выводѣ за всѣ недѣли получится слѣдующее, обозначивъ черезъ s^2 сильное повышеііе, черезъ s — повышеііе, черезъ o — безъ перемѣны, черезъ f — понижеііе, черезъ f^2 — сильное понижеііе:

№ 3324.					№ 2834.				
s^2	s	o	f	f^2	s^2	s	o	f	f^2
+8 ⁰ / ₀	+5 ⁰ / ₀	+1 ⁰ / ₀	-1 ⁰ / ₀	-5 ⁰ / ₀	+10 ⁰ / ₀	+5 ⁰ / ₀	+1 ⁰ / ₀	-1 ⁰ / ₀	-5 ⁰ / ₀

Выше, какъ и здѣсь, видно отличное согласіе обоихъ приборовъ между собою.

Принявъ за исходную точку разности въ срочные часы, послужившія основаніемъ для вышеприведеннаго сопоставленія, я вычислилъ для обоихъ приборовъ помощью метода интерполированія ежечасныя величины за май и іюль мѣсяцы 1888 г. и сравнилъ эти данныя съ одновременно произведенными непосредственными наблюденіями по психрометру, послѣ двухминутной вентиляціи.

Разности П — Р, которыя вслѣдствіе свойствъ метода интерполированія должны быть, конечно, равны нулю въ срочные часы, приведены въ слѣдующей таблицѣ для каждаго часа въ видѣ мѣсячныхъ среднихъ, а равно и для истинной мѣсячной средней. Двѣ послѣднія графы заключаютъ: среднее отклоненіе и величины абсолютнаго наибольшаго положительнаго и отрицательнаго отклоненія П — Р за данный мѣсяць, безъ обращенія вниманія на часъ.

Май 1888.

№ 3324.

	1 ^ч а.	2 ^ч	3 ^ч	4 ^ч	5 ^ч	6 ^ч	7 ^ч	8 ^ч	9 ^ч	10 ^ч	11 ^ч	12 ^ч	1 ^ч р.	2 ^ч	3 ^ч
Ришаръ.	87,6	88,6	89,0	88,5	87,1	84,0	79,6	73,6	67,1	61,5	57,6	54,9	53,5	52,7	54,2
Психром.	88,1	89,4	90,0	90,2	88,5	85,4	79,6	71,9	63,3	57,9	55,3	53,9	53,5	52,5	53,4
П-Р.	+0,5	+0,8	+1,0	+1,7	+1,4	+1,4	0,0	-1,7	-3,8	-3,6	-2,3	-1,0	0,0	-0,2	-0,8

	4 ^ч р.	5 ^ч	6 ^ч	7 ^ч	8 ^ч	9 ^ч	10 ^ч	11 ^ч	12 ^ч	Истин. средн.	± Откл. за мѣсяц.	Наибольш. разности.	
												+	-
Ришаръ..	55,2	58,7	61,5	65,6	71,9	78,1	81,8	84,5	86,0	71,8	—	—	—
Психром.	52,6	58,4	60,0	65,4	73,1	78,1	81,6	84,3	85,0	71,3	—	—	—
П-Р....	+2,6	-0,3	-1,5	-0,2	+1,2	0,0	-0,2	-0,2	-1,0	-0,5	±3,3	15	18

№ 2834.

	1 ^ч а.	2 ^ч	3 ^ч	4 ^ч	5 ^ч	6 ^ч	7 ^ч	8 ^ч	9 ^ч	10 ^ч	1 ^ч	12 ^ч	1 ^ч р.	2 ^ч	3 ^ч
	Ришаръ..	88,1	89,0	89,2	89,1	87,6	84,6	79,6	73,0	65,8	60,4	56,3	54,6	53,5	52,5
Психром.	88,1	89,4	90,0	90,2	88,5	85,4	79,6	71,9	63,3	57,9	55,3	53,9	53,5	52,5	53,4
П-Р....	0,0	+0,4	+0,8	+1,1	+0,9	+0,8	0,0	-1,1	-2,5	-2,5	-1,0	-0,7	0,0	0,0	0,0

	4 ^ч р.	5 ^ч	6 ^ч	7 ^ч	8 ^ч	9 ^ч	10 ^ч	11 ^ч	12 ^ч	Истин. средн.	± Откл. за мѣсяц.	Наибольш. разности.	
												+	-
Ришаръ..	54,2	58,1	60,9	64,8	71,4	78,1	82,5	85,2	86,6	71,6	—	—	—
Психром.	52,6	58,4	60,0	65,4	73,1	78,1	81,6	84,3	85,0	71,3	—	—	—
П-Р....	-1,6	+0,3	-0,9	+0,6	+1,7	0,0	-0,9	-0,9	-1,6	-0,3	±3,2	15	18

Июнь 1888.

№ 3324.

	1 ^ч а.	2 ^ч	3 ^ч	4 ^ч	5 ^ч	6 ^ч	7 ^ч	8 ^ч	9 ^ч	10 ^ч	11 ^ч	12 ^ч	1 ^ч р.	2 ^ч	3 ^ч
	Ришаръ..	81,6	83,3	83,7	83,0	79,8	75,0	70,0	66,3	62,9	60,3	57,9	56,3	55,3	54,4
Психром.	83,1	85,1	86,1	85,5	81,4	75,5	70,0	65,3	62,9	60,0	57,7	56,2	55,3	53,4	52,5
П-Р....	+1,5	+1,8	+2,4	+2,5	+1,6	+0,5	0,0	-1,0	0,0	-0,3	-0,2	-0,1	0,0	-1,0	-1,5

	4 ^ч р.	5 ^ч	6 ^ч	7 ^ч	8 ^ч	9 ^ч	10 ^ч	11 ^ч	12 ^ч	Истин. средн.	± Откл. за мѣсяц.	Наибольш. разности.	
												+	-
Ришаръ..	53,9	54,5	56,3	59,6	64,5	72,3	77,5	79,5	80,9	67,6	—	—	—
Психром.	51,5	51,6	54,1	58,2	63,4	72,3	78,3	78,7	80,6	67,4	—	—	—
П-Р....	-2,4	-2,9	-2,2	-1,4	-1,1	0,0	+0,8	-0,8	-0,3	-0,2	±2,9	14	15

№ 2834.

	1 ^ч а.	2 ^ч	3 ^ч	4 ^ч	5 ^ч	6 ^ч	7 ^ч	8 ^ч	9 ^ч	10 ^ч	11 ^ч	12 ^ч	1 ^ч р.	2 ^ч	3 ^ч
Ришаръ.	81,8	83,6	84,4	83,5	80,2	75,4	70,0	66,2	63,1	60,3	57,8	56,1	55,3	54,4	54,0
Психром.	83,1	85,1	86,1	85,5	81,4	75,5	70,0	65,3	62,9	60,0	57,7	56,2	55,3	53,4	52,5
П-Р....	+1,3	+1,5	+1,7	+2,0	+1,2	+0,1	0,0	-0,9	-0,2	-0,3	-0,1	+0,1	0,0	-1,0	-1,5

	4 ^ч	5 ^ч	6 ^ч	7 ^ч	8 ^ч	9 ^ч	10 ^ч	11 ^ч	12 ^ч	Истин. средн.	± Откл. за мѣсяц.	Наибольш. разности.	
												+	-
Ришаръ.	53,7	53,8	55,8	59,6	64,3	72,3	77,6	79,8	81,2	67,7	—	—	—
Психром.	51,5	51,6	54,1	58,2	63,4	72,3	78,3	78,7	80,6	67,4	—	—	—
П-Р....	-2,2	-2,2	-1,7	-1,4	-0,9	0,0	+0,7	-1,1	-0,6	-0,3	±2,9	15	13

Такъ какъ, по свойствамъ графическаго метода, разности за 3 срока равны нулю, а слѣдовательно вблизи этихъ сроковъ должны уменьшаться, то здѣсь невозможно дѣлать какихъ либо заключеній по ходу разностей. Здѣсь видно правда вліяніе инерціи приборовъ, но оно выступаетъ лишь при пониженіи влажности, при повышеніи-же оной, часто въ вечерніе часы, вліяніе это совсѣмъ исчезаетъ.

Величина разностей въ среднихъ за часъ въ іюнь меньше, чѣмъ въ маѣ, гдѣ она достигаетъ 4%, вслѣдствіе того конечно, что въ теченіе этого мѣсяца амплитуда колебаній больше, чѣмъ въ предыдущемъ, при этомъ для № 2834 величина эта опять больше, чѣмъ для № 3324, хотя въ остальномъ приборы согласуются другъ съ другомъ отлично. Въ мѣсячной средней разность П — Р не превышаетъ 0,5%. Вычисленное по всѣмъ, произведеннымъ въ теченіе мѣсяца наблюденіямъ, среднее отклоненіе равно среднимъ числомъ $\pm 3\%$ и въ маѣ тоже нѣсколько больше, чѣмъ въ іюнь. Это отклоненіе можно считать удовлетворительнымъ, ибо оно не превышаетъ предѣловъ погрѣшности, между которыми мы считаемъ хорошими показанія любого гигрометра.

Ниже приведены разности П — Р для средних максимумовъ и минимумовъ въ теченіе мая и іюня мѣсяцевъ:

Май 1888 г.

№ 3324.

Разность П-Р.
Сред. макс. Сред. мин.
+2,0 -4,5

№ 2834.

Разность П-Р.
Сред. макс. Сред. мин.
+1,7 -3,6

Іюнь 1888 г.

№ 3324.

Разность П-Р.
Сред. макс. Сред. мин.
+2,5 -3,8

№ 2834.

Разность П-Р.
Сред. макс. Сред. мин.
+1,9 -3,1

Выше, въ сопоставленіи средних разностей П—Р за 3 срока, положительныя разности превышали отрицательныя, между тѣмъ какъ здѣсь замѣчается совершенно противоположное, какъ это впрочемъ уже видно по среднимъ величинамъ предыдущей таблицы. Это однако явленіе лишь кажущееся. Оно объясняется свойствами метода интерполированія, въ которомъ разности за 9 ч. р., приходящіяся въ области наибольшаго повышенія влажности, дѣлаются равными нулю, вслѣдствіе чего величины, отмѣченныя приборами Ришара на протяженіи кривой между 1 ч. р. и 9 ч. р. иногда сильно увеличиваются и благопріятствуютъ образованію отрицательныхъ разностей. Второй моментъ, благопріятный для возникновенія отрицательныхъ разностей, состоитъ въ томъ, что въ поправкахъ за 7 ч. а. и 1 ч. р. не принято въ соображеніе сильное пониженіе влажности между этими сроками. Положительныя разности встрѣчаются, собственно говоря, лишь въ утренніе часы до 7 ч. а., но здѣсь замѣтно вліяніе поправки для 7 ч. а., приходящейся какъ разъ къ началу пониженія кривой.

Графическій методъ. Хотя методъ интерполированія удобенъ, вслѣдствіе своей несложности, трудно однако отрицать, что въ немъ много недостатковъ, изъ которыхъ самый важный состоитъ

въ томъ, что полученная поправка напр. для одной изъ точекъ, лежащихъ между двумя смежными срочными наблюденіями, вовсе не соотвѣтствуетъ дѣйствительности. Дѣйствительная поправка получилась-бы лишь въ такомъ случаѣ, если-бы отмѣченная приборомъ линія совпала съ прямою, соединяющею два смежные срока наблюденій. Погрѣшность будетъ тѣмъ больше, чѣмъ болѣе расходятся обѣ эти линіи. Второй недостатокъ такого способа обработки состоитъ въ слѣдующемъ. Когда одно изъ непосредственныхъ наблюденій ненадежно по какой либо причинѣ (шарикъ сухаго термометра покрытъ инеемъ или льдомъ, батистъ не хорошо обтянутъ на шарикѣ смоченнаго термометра, ошибочный отсчетъ и проч.), то основанная на этомъ отсчетѣ поправка будетъ ошибочна, при чемъ эта погрѣшность вліяетъ на двѣ части кривой, т. е. начиная отъ предыдущаго срока до слѣдующаго, обнимающія 14 и болѣе часовъ.

По вышеприведеннымъ причинамъ я обработалъ наблюденія за тотъ-же промежутокъ времени графическимъ методомъ, употребляющимся въ послѣднее время при обработкѣ записей самопишущихъ приборовъ въ Павловской Обсерваторіи. Помощью этого метода получаютъ, согласно опытамъ, произведеннымъ въ Павловской Обсерваторіи, результаты нисколько не хуже, чѣмъ помощью квадратныхъ формулъ, вычисленныхъ по способу наименьшихъ квадратовъ.

Графическій методъ, состоящій въ томъ, что откладывая непосредственныя наблюденія какъ абсциссы, а соотвѣтствующія автоматическія записи какъ ординаты, получается редуціонная шкала изъ вычерченныхъ такимъ образомъ пунктовъ, имѣетъ еще и то преимущество, что ненадежныя, а слѣдовательно вредныя наблюденія бросаются прямо въ глаза и легко могутъ быть исключены. Обработка записей прибора по этому методу не требуетъ ни большихъ знаній, ни большаго труда, чѣмъ обработка по методу интерполированія; она даже менѣе изнуряющая, чѣмъ послѣдняя.

Редуціонныя шкалы, вычисленныя по этому способу для

обоихъ приборовъ Рижара за май и іюнь мѣсяцы 1888 г. изъ срочныхъ наблюденій не даютъ прямыхъ линій. Въ шкалѣ за май мѣсяць при низкихъ влажностяхъ замѣтенъ изгибъ, въ шкалѣ же за іюнь мѣсяць видны два противоположныя изгиба, такъ что она имѣетъ форму S. (И въ майской шкалѣ виденъ этотъ второй изгибъ).

Отсюда слѣдуетъ, что бумажныя шкалы гигрографовъ Рижара, отвѣчающія дѣйствию роговой пластинки и долженствующія вслѣдствіе этого представлять прямую линію при графическомъ ихъ изображеніи, не точны. Это ясно видно при приведеніи показаній приборовъ Рижара по этимъ шкаламъ къ соответствующимъ влажностямъ, наблюденнымъ по психрометру, какъ это сдѣлано ниже отъ 5 до 5%. Разности между полученными такимъ образомъ психрометрическими влажностями и соответствующими Рижаровскими величинами дадутъ погрѣшности шкалы, ибо въ этихъ разностяхъ нѣтъ уже вліянія инерціи, которое исключено при черченіи шкалы, гдѣ принимались въ соображеніе, какъ пониженіе влажности (въ 7 ч. а.), такъ и ея повышеніе (въ 9 ч. р.).

Правда, здѣсь надобно замѣтить, что, такъ какъ повышеніе влажности съ 9 ч. р. больше, чѣмъ пониженіе ея съ 7 ч. а., то инерція производитъ здѣсь нѣкоторое вліяніе, хотя и весьма незначительное.

Чтобы получить по возможности вѣрную величину этой погрѣшности, вычтена средняя величина изъ всѣхъ разностей, представляющая среднюю поправку шкалы, исключаящуюся, черезъ установку указателя, изъ каждой отдѣльной разности. Полученныя такимъ образомъ числа имѣютъ ясно опредѣленный ходъ. Изъ соответствующихъ сопоставленій получаются слѣдующія величины отъ 35% до 90% (здѣсь избрана средняя часть кривой, такъ какъ она по отношенію къ числу и распредѣленію наблюденій должна считаться самою надежною).

№ 3324.

Май.				Юнь.			
Ришарь ордината.	Ришарь вычислен.	Разность.	Отклонение отъ средней.	Ришарь ордината.	Ришарь вычислен.	Разность.	Отклонение отъ средней.
90 ⁰ / ₀	94 ⁰ / ₀	+4 ⁰ / ₀	+3,6 ⁰ / ₀	90 ⁰ / ₀	95 ⁰ / ₀	+5 ⁰ / ₀	+2,7 ⁰ / ₀
85	88	+3	+2,6	85	90	+5	+2,7
80	82	+2	+1,6	80	85	+5	+2,4
75	77	+2	+1,6	75	79	+4	+1,7
70	71	+1	+0,6	70	73	+3	+0,7
65	66	+1	+0,6	65	68	+3	+0,7
60	60	0	-0,4	60	62	+2	-0,3
55	54	-1	-1,4	55	56	+1	-1,3
50	49	-1	-1,4	50	50	0	-2,3
45	43	-2	-2,4	45	45	0	-2,3
40	38	-2	-2,4	40	40	0	-2,3
35	33	-2	-2,4	35	35	0	-2,3

№ 2834.

90 ⁰ / ₀	92 ⁰ / ₀	+2 ⁰ / ₀	+1,6 ⁰ / ₀	90 ⁰ / ₀	94 ⁰ / ₀	+4 ⁰ / ₀	+1,9 ⁰ / ₀
85	87	+2	+1,6	85	90	+5	+2,9
80	82	+2	+1,6	80	86	+6	+3,9
75	77	+2	+1,6	75	80	+5	+2,9
70	71	+1	+0,6	70	74	+4	+1,9
65	66	+1	+0,6	65	68	+3	+0,9
60	60	0	-0,4	60	62	+2	-0,1
55	55	0	-0,4	55	55	0	-2,1
50	49	-1	-1,4	50	49	-1	-3,1
45	44	-1	-1,4	45	43	-2	-4,1
40	38	-2	-2,4	40	39	-1	-3,1
35	34	-1	-1,4	35	35	0	-2,1

При такомъ способѣ вычисленія получается величина 0 почти при 62⁰/₀ Ришаровской бумажной шкалы, и видно, какъ числа съ противоположными знаками въ обѣ стороны растутъ.

Погрѣшность шкалы выразилась бы здѣсь слѣдовательно такимъ образомъ, что линіи, отвѣчающія большимъ влажностямъ были бы слишкомъ высоки, отвѣчающія же малымъ влажностямъ слишкомъ низки. Ходъ этихъ отклоненій одинаковъ въ обоихъ приборахъ. Впрочемъ Ришаровская шкала гигрографовъ прове-

дена, по видимому, для слишкомъ большихъ промежутковъ прямолинейно, ибо бумажныя ленты даютъ для абсцисъ влажности, проведенныхъ отъ нулевой линіи Ришаровской бумажной шкалы, слѣдующіе промежутки по шкалѣ съ равными дѣленіями:

Ришаровская бумажная шкала.	Шкала съ равными дѣ- леніями. σ	Разности шкалы съ равными дѣ- леніями отъ 5 до 5%	Выравненные разности.
0%	0,0		
5	2,5	2,5	2,4
10	5,0	2,5	2,4
15	7,7	2,7	2,4
20	9,8	2,1	2,4
25	12,9	3,1	2,8
30	15,6	2,7	2,8
35	18,2	2,6	2,8
40	21,1	2,9	2,8
45	24,1	3,0	3,0
50	27,1	3,0	3,0
55	30,1	3,0	3,0
60	33,1	3,0	3,0
65	36,7	3,6	3,7
70	40,1	3,4	3,7
75	44,1	4,0	3,7
80	48,0	3,9	3,7
85	52,5	4,5	4,5
90	57,0	4,5	4,5
95	61,4	4,4	4,5
100	66,0	4,6	4,5

Если вычислимъ разности отъ 5 до 5% и выровняемъ ихъ, какъ это сдѣлано выше, то изъ полученныхъ такимъ образомъ чиселъ слѣдуетъ, что дѣйствіе роговой пластинки отъ 0%—20%, 20%—40%, 40%—60%, 60%—80%, 80%—100% принято вполне прямолинейнымъ. Такое предположеніе трудно однако считать вѣрнымъ.

Прежде всего я вычислилъ по графическому методу срочныя наблюденія, начиная съ 30-го апрѣля и кончая 2-мъ іюля

1888 г., и получилъ за отдѣльныя недѣли слѣдующія среднія разности П—Р.

№ 3324.

Недѣли.		7 ^ч а.	1 ^ч р.	9 ^ч р.	Наибольшія разности.	
					+	—
30	Апрѣля — 7 Мая	—3 ⁰ / ₀	+1 ⁰ / ₀	+5 ⁰ / ₀	7 ⁰ / ₀	9 ⁰ / ₀
7	Мая —14 »	—4	—2	+3	6	10
14	» —21 »	—4	—1	+6	13	9
21	» —28 »	—1	—1	+4	9	6
28	» — 4 Июня	—5	—2	+6	12	13
4	Июня —11 »	—6	—1	+5	13	15
11	» —18 »	0	0	+5	10	4
18	» —25 »	—4	—1	+5	10	8
25	» — 2 Июля	—4	—2	+3	7	9

№ 2834.

Недѣли.		7 ^ч а.	1 ^ч р.	9 ^ч р.	Наибольшія разности.	
					+	—
30	Апрѣля — 7 Мая	—3 ⁰ / ₀	+1 ⁰ / ₀	+4 ⁰ / ₀	7 ⁰ / ₀	10 ⁰ / ₀
7	Мая —14 »	—5	—1	+3	6	10
14	» —21 »	—4	—1	+6	15	9
21	» —28 »	—1	—1	+5	10	5
28	» — 4 Июня	—4	—1	+7	13	10
4	Июня —11 »	—7	—3	+3	10	17
11	» —18 »	—2	0	+4	9	6
18	» —25 »	—4	+1	+7	15	9
25	» — 2 Июля	—3	0	+4	9	8

Помощью графическаго метода не удалось такимъ образомъ получить лучшаго согласія между психрометромъ и приборами Ришара. Причину этого надобно искать въ инерціи гигрографовъ, которая уже замѣтна при вычерчиваніи редуціонной шкалы. Здѣсь видно именно, что большія влажности выражаются двумя рядами пунктовъ, довольно далеко другъ отъ друга отстоящими, которые затѣмъ постепенно приближаются къ низкимъ влажностямъ, чтобы наконецъ съ ними соединиться. Большія влажности отвѣчаютъ срокамъ въ 7 ч. а. и 9 ч. р., причемъ замѣчается что въ 7 ч. а. кривая влажности большею частью понижается, а въ 9 ч. р. повышается. Согласно этому соответствующія показанія приборовъ Ришара приходятся то по одну, то по другую сторону психрометрическихъ величинъ. Смыслъ этихъ отклоненій ясно указываетъ на вліяніе инерціи гигрографовъ.

Въ 1 ч. р. замѣчается весьма незначительное отклоненіе, ибо наблюдающіяся въ это время по большей части низкія влажности

приходятся въ болѣе постоянной части кривой, вблизи точки поворота и здѣсь погрѣшность отъ инерціи невелика. (Въ волосномъ гигрографѣ Гаслера замѣчается такое-же явленіе).

Полученныя по этому методу величины за каждый часъ для мая и іюня мѣсяцевъ даютъ въ среднемъ гораздо болѣе наглядный ходъ разностей П—Р, чѣмъ полученный помощью метода интерполированія, какъ это видно изъ слѣдующихъ чиселъ:

Май 1888 г.

№ 3324.

	1 ^ч а.	2 ^ч	3 ^ч	4 ^ч	5 ^ч	6 ^ч	7 ^ч	8 ^ч	9 ^ч	10 ^ч	11 ^ч	12 ^ч	1 ^ч р.	2 ^ч	3 ^ч
Ришаръ.	86,5	88,2	89,4	90,0	89,0	86,8	82,5	76,6	68,4	62,8	58,5	56,1	54,6	53,1	53,2
Психром.	88,1	89,4	90,0	90,2	88,5	85,4	79,6	71,9	63,3	57,9	55,3	53,9	53,5	52,5	53,4
П-Р.....	+1,6	+1,2	+0,6	+0,2	-0,5	-1,4	-2,9	-4,7	-5,1	-4,9	-3,2	-2,2	-1,1	-0,6	+0,2

	4 ^ч р.	5 ^ч	6 ^ч	7 ^ч	8 ^ч	9 ^ч	10 ^ч	11 ^ч	12 ^ч	Истин. средн.	Средняя Макс. Мин.		± Откл. за мѣсяц.
Ришаръ.	53,5	56,5	58,2	61,5	67,3	73,6	78,0	81,7	84,0	71,2	93,6	48,6	—
Психром.	52,6	58,4	60,0	65,4	73,1	78,1	81,6	84,3	85,5	71,3	94,9	45,0	—
П-Р.....	-0,9	+1,9	+1,8	+3,9	+5,8	+4,5	+3,6	+2,6	+1,5	+0,1	+1,3	-3,6	±3,9

№ 2834.

	1 ^ч а.	2 ^ч	3 ^ч	4 ^ч	5 ^ч	6 ^ч	7 ^ч	8 ^ч	9 ^ч	10 ^ч	11 ^ч	12 ^ч	1 ^ч р.	2 ^ч	3 ^ч
Ришаръ.	86,5	88,0	89,2	89,9	89,3	87,1	82,4	76,1	68,1	61,9	57,6	55,5	54,0	52,4	52,7
Психром.	88,1	89,4	90,0	90,2	88,5	85,4	79,6	71,9	63,3	57,9	55,3	53,9	53,5	52,5	53,4
П-Р... ..	+1,6	+1,4	+0,8	+0,3	-0,8	-1,7	-2,8	-4,2	-4,8	-4,0	-2,3	-1,6	-0,5	+0,1	+0,7

	4 ^ч р.	5 ^ч	6 ^ч	7 ^ч	8 ^ч	9 ^ч	10 ^ч	11 ^ч	12 ^ч	Истин. средн.	Средняя Макс. Мин.		± Откл. за мѣсяц.
Ришаръ.	53,0	55,8	57,8	61,2	66,5	73,3	78,0	81,6	84,0	70,9	93,6	48,0	—
Психром.	52,6	58,4	60,0	65,4	73,1	78,1	81,6	84,3	85,5	71,3	94,9	45,0	—
П-Р.....	-0,4	+2,6	+2,2	+4,2	+6,6	+4,8	+3,6	+2,7	+1,5	+0,4	+1,3	-3,0	±3,7

ЮНЬ 1888 г.

№ 3324.

	1 ^а	2 ^а	3 ^а	4 ^а	5 ^а	6 ^а	7 ^а	8 ^а	9 ^а	10 ^а	11 ^а	12 ^а	1 ^р	2 ^р	3 ^р
Ришаръ.	81,6	84,2	85,4	85,4	82,8	78,2	73,3	69,5	65,9	62,7	60,0	57,8	56,8	55,1	53,6
Психром.	83,1	85,1	86,1	85,5	81,4	75,5	70,0	65,3	62,9	60,0	57,4	56,2	55,3	53,4	52,5
П-Р.....	+1,5	+0,9	+0,7	+0,1	-1,4	-2,7	-3,3	-4,2	-3,0	-2,7	-2,6	-1,6	-1,5	-1,7	-1,1

	4 ^р	5 ^р	6 ^р	7 ^р	8 ^р	9 ^р	10 ^р	11 ^р	12 ^р	Истин. средн.	Средняя		± Откл. за мѣсяц.
											Макс.	Мин.	
Ришаръ.	52,4	52,3	53,4	56,2	60,5	67,6	74,5	77,5	79,8	67,8	90,3	49,3	—
Психром.	51,5	51,6	54,1	58,2	63,4	72,3	78,3	78,7	80,6	67,4	92,0	45,9	—
П-Р.....	-0,9	-0,7	+0,7	+2,0	+2,9	+4,7	+3,8	+1,2	+0,8	-0,4	+1,7	-3,4	±3,5

№ 2834.

	1 ^а	2 ^а	3 ^а	4 ^а	5 ^а	6 ^а	7 ^а	8 ^а	9 ^а	10 ^а	11 ^а	12 ^а	1 ^р	2 ^р	3 ^р
Ришаръ.	82,1	85,1	86,4	86,5	83,9	79,6	74,2	69,4	65,4	61,9	59,4	57,0	55,9	54,2	52,6
Психром.	83,1	85,1	86,1	85,5	81,4	75,5	70,0	65,3	62,9	60,0	57,4	56,2	55,3	53,4	52,5
П-Р.....	+1,0	0,0	-0,3	-1,0	-2,5	-4,1	-4,2	-4,1	-2,5	-1,9	-2,0	-0,8	-0,6	-0,8	-0,1

	4 ^р	5 ^р	6 ^р	7 ^р	8 ^р	9 ^р	10 ^р	11 ^р	12 ^р	Истин. средн.	Средняя		± Откл. за мѣсяц.
											Макс.	Мин.	
Ришаръ.	51,5	51,2	52,2	55,1	59,1	67,5	74,9	78,2	80,5	67,7	91,0	47,9	—
Психром.	51,5	51,6	54,1	58,2	63,4	72,3	78,3	78,7	80,6	67,4	92,0	45,9	—
П-Р.....	0,0	+0,4	+1,9	+3,1	+4,3	+4,8	+3,4	+0,5	+0,1	-0,3	+1,0	-2,0	±3,5

Если эти разности П—Р нанесемъ графически, то получимъ наглядное изображеніе отклоненій гигрографовъ Ришара отъ психрометра. Вместе съ тѣмъ поймемъ, что этотъ ходъ разностей при обработкѣ помощью метода интерполированія является запутаннымъ, вслѣдствіе отождествленія въ срочные часы по

казаній Рижаровскихъ приборовъ съ показаніями психрометра. Въ виду этого лишь изъ графическимъ способомъ полученныхъ среднихъ величинъ возможно вывести какія либо заключенія.

Что касается однако абсолютныхъ величинъ разностей, то надобно въ этомъ отношеніи отдать преимущество методу интерполированія, ибо онъ даетъ среднія, отличающіяся отъ психрометра не свыше какъ на $\pm 2,0\%$ до $\pm 2,5\%$, между тѣмъ какъ по графическому методу отклоненіе отъ психрометра больше, приблизительно на 3% . Точно также полученное этимъ методомъ среднее отклоненіе на $0,5\%$ больше, чѣмъ найденное по методу интерполированія. Не такое простое отношеніе другъ къ другу представляютъ абсолютныя наибольшія разности, какъ это видно изъ слѣдующей таблицы:

№ 3324.

Недѣли.	Графическій методъ. Наибольшія разности.		Методъ интерполированія. Наибольшія разности.	
	+	—	+	—
30 Апрѣля — 7 Мая	14%	10%	9%	13%
7 Мая —14 »	14	13	15	18
14 » —21 »	12	12	11	17
21 » —28 »	14	11	14	12
28 » — 4 Юня	18	14	13	12
4 Юня —11 Юня	13%	14%	9%	8%
11 » —18 »	13	7	9	8
18 » —25 »	13	14	9	12
25 » — 2 Юля	10	10	14	15

№ 2834.

Недѣли.	Графическій методъ. Наибольшія разности.		Методъ интерполированія. Наибольшія разности.	
	+	—	+	—
30 Апрѣля — 7 Мая	17%	10%	10%	10%
7 Мая —14 »	15	14	15	10
14 » —21 »	15	11	10	18
21 » —28 »	11	10	10	12
28 » — 4 Юня	22	15	13	10
4 Юня —11 »	10	15	15	9
11 » —18 »	14	6	8	7
18 » —25 »	15	11	12	13
25 » — 2 Юля	11	10	14	13

Положительныя разности, при вычисленіи помощью метода интерполированія, имѣютъ ббльшую величину, происходящую

отъ того, что въ этомъ методѣ отклоненія отъ психрометра въ 9 ч. р. приравнены нулю. Но отрицательныя величины не столь благоприятно свидѣтельствуютъ о пригодности метода интерполированія, о которомъ однако надо вообще судить весьма осторожно, ибо чрезвычайно легко ошибиться, основывая сужденіе на среднихъ величинахъ, лучшихъ на видъ. Упомянутые уже недостатки этого метода, вліяющіе неоднократно весьма вредно на отдѣльныя отклоненія, въ среднихъ величинахъ незамѣтны, ибо они отчасти взаимно уничтожаются.

Изъ вышеприведенныхъ ежечасныхъ величинъ, полученныхъ графическимъ методомъ, видно, какъ и при методѣ интерполированія, что въ маѣ отклоненія въ сравненіи съ іюнемъ больше. При этомъ оба прибора, которые и здѣсь хорошо согласуются другъ съ другомъ, отмѣчаютъ въ маѣ мѣсяцѣ сильное пониженіе въ 4 ч. р. и 6 ч. р. и такое-же увеличеніе поправки въ 8 ч. р., что надобно приписать сильнымъ колебаніямъ влажности въ эти часы.

Утренній максимумъ отклоненій въ іюнѣ мѣсяцѣ является часомъ раньше, чѣмъ въ маѣ, вечерній-же максимумъ напротивъ того часомъ позже, соотвѣтственно болѣе раннему восходу и болѣе позднему закату солнца. Относительно небольшихъ разности получаются въ крайнихъ положеніяхъ указателя гигрографовъ и, при обработкѣ, мнѣ неоднократно приходилось замѣчать, что даже при большихъ амплитудахъ гигрографы Рихара почти правильно отмѣчаютъ крайніе предѣлы. Вообще оказывается, что наибольшія разности получаются не при сильномъ повышеніи или пониженіи кривой, а скорѣе при быстро мѣняющихся влажностяхъ. Ниже, говоря объ отдѣльныхъ колебаніяхъ, я еще возвращусь къ настоящему предмету.

Что однако прежде всего и здѣсь въ ходѣ разностей бросается въ глаза, это инерція приборовъ. Чтобы о ней дать правильное понятіе, я вычислилъ по часамъ въ мѣсячныхъ среднихъ измѣненіе хода влажности по психрометру и соотвѣтствующія за каждый часъ разности П — Р.

Май.

	1 ^а	2 ^а	3 ^а	4 ^а	5 ^а	6 ^а	7 ^а	8 ^а	9 ^а	10 ^а	11 ^а	12 ^а	1 ^в р.	2 ^в	3 ^в	4 ^в	5 ^в	6 ^в	7 ^в	8 ^в	9 ^в	10 ^в	11 ^в	12 ^в
№ 8824 П.-Р.	+1,6	+1,2	+0,6	+0,2	-0,5	-1,4	-2,9	-4,7	-5,1	-4,9	-3,2	-2,2	-1,1	-0,6	+0,2	-0,9	+1,9	+1,8	+3,9	+5,8	+4,5	+3,6	+2,6	+1,5
№ 2834 П.-Р.	+1,6	+1,4	+0,8	+0,3	-0,8	-1,7	-2,8	-4,2	-4,8	-4,0	-2,3	-1,6	-0,5	+0,1	+0,7	-0,4	+2,6	+2,2	+4,2	+6,6	+4,8	+3,6	+2,7	+1,5
Психр. Изгнн. за часть.	+1,3	+0,6	+0,2	-1,7	-3,1	-5,8	-7,7	-8,6	-5,4	-2,6	-1,4	-0,4	-1,0	+0,9	-0,8	+5,8	+1,6	+5,4	+7,7	+5,0	+3,5	+2,7	+1,2	

Июнь.

№ 8824 П.-Р.	+1,5	+0,9	+0,7	+0,1	-1,4	-2,7	-3,3	-4,2	-3,0	-2,7	-2,6	-1,6	-1,5	-1,7	-1,1	-0,9	-0,7	+0,7	+2,0	+2,9	+4,7	+3,8	+1,2	+0,8
№ 2834 П.-Р.	+1,0	0,0	-0,3	-1,0	-2,5	-4,1	-4,2	-4,1	-2,5	-1,9	-2,0	-0,8	-0,6	-0,8	-0,1	0,0	+0,4	+1,9	+3,1	+4,3	+4,8	+3,4	+0,5	+0,1
Психр. Изгнн. за часть.	+2,0	+1,0	-0,6	-4,1	-5,9	-5,5	-4,7	-2,4	-2,9	-2,6	-1,2	-0,9	-1,9	-0,9	-1,0	+0,1	+2,5	+4,1	+5,2	+8,9	+6,0	+0,4	+1,9	

Въ маѣ мѣсяцѣ влажность понижается съ 3,5 ч. а. до 2 ч. р.; самое большое пониженіе приходится въ 7,9 ч. а. Приблизительно въ часъ послѣ начала пониженія влажности разность $\Pi - P$ отрицательна т. е. приборы Ришара показываютъ выше и при томъ на величину, которая съ часу на часъ увеличивается до максимума въ 9,3 ч. а. (для № 2834 въ 8,9 ч. а.). Затѣмъ разности опять уменьшаются и приблизительно въ 3 ч. р. онѣ равны нулю. Тогда начинается возрастаніе влажности, которая достигаетъ наибольшей степени въ 7,4 ч. р. и затѣмъ опять до 3,5 ч. а., т. е. до начала пониженія постепенно понижается. Здѣсь разности $\Pi - P$ положительны, слѣдовательно показываютъ совершенно противоположный характеръ инерціи; онѣ достигаютъ своего положительнаго максимума въ 8,2 ч. (для № 2834 въ 8,1 ч. р.).

Въ іюнѣ мѣсяцѣ замѣчается почти тоже самое. Влажность начинаетъ понижаться около 3 ч. а. Самое большое пониженіе приходится въ 6,1 ч. а., и разность $\Pi - P$ достигаетъ отрицательнаго максимума въ 7,9 ч. а. (для № 2834 въ 7,0 ч. а.). Влажность начинаетъ возрастать послѣ 4 ч. р. и достигаетъ самой сильной степени въ 8,6 ч. р. Положительный максимумъ разности приходится въ 9,3 ч. р. (для № 2834 въ 8,5 ч. р.).

Изъ этого видно, что максимумъ разностей приходится вообще въ той части психрометрической кривой, которая отвѣчаетъ наибольшему ускоренію въ измѣненіяхъ влажности, но здѣсь однако надобно отмѣтить нѣкоторое перемѣщеніе во времени, ибо наибольшія разности не совпадаютъ какъ разъ съ самымъ большимъ повышеніемъ или пониженіемъ психрометрическихъ показаній, а видны послѣ извѣстнаго промежутка времени; это объясняется запаздываніемъ максимума въ измѣненіи влажности по показаніямъ приборовъ Ришара противъ психрометра. Вслѣдствіе этой инерціи и крайнія величины отмѣчаются у Ришара позднѣе, чѣмъ въ психрометрѣ. Времени этого запаздыванія нельзя, къ сожалѣнію, опредѣлить съ точностью, ибо мы имѣли въ распоряженіи лишь полные часы, а намъ недоставало показаній психрометра за промежуточное между часами время.

По вышеприведеннымъ однако ежечаснымъ величинамъ, можно все-таки замѣтить, что крайнія величины, на сколько судить можно по ежечаснымъ наблюдениямъ, въ приборахъ Рижара запаздываютъ среднимъ числомъ около часа противъ психрометра.

Чтобы получить новое основаніе для сужденія о дѣйствиіи гигрографовъ Рижара, я взялъ еще одинъ приборъ для сравненій, а именно волосной гигрометръ. Для этой цѣли приведены ниже разности П—Г (психрометръ — волосной гигрометръ) въ среднихъ за каждый часъ тоже для мая и юня мѣсяцевъ 1888 г., вмѣстѣ со средними отклоненіями, а равно и средними максимумами и минимумами. Здѣсь взяты показанія волоснаго гигрометра № 449, который помѣщенъ въ той-же клѣткѣ, гдѣ психрометръ, въ нормальной будкѣ, и наблюдался въ теченіе 1888 г. тоже ежечасно. Для вычисленія показаній волоснаго гигрометра за май мѣсяць употреблялась шкала, графически выведенная изъ наблюдений за августъ — октябрь 1887 г., показанія-же за юнь мѣсяць вычислены по шкалѣ, въ основаніе которой приняты наблюденія за мартъ — май 1888 г.

Разности П—Г.

	1 ^ч а.	2 ^ч	3 ^ч	4 ^ч	5 ^ч	6 ^ч	7 ^ч	8 ^ч	9 ^ч	10 ^ч	11 ^ч	12 ^ч	1 ^ч р.	2 ^ч	3 ^ч
Май .	-2,0	-1,9	-1,8	-1,2	-1,6	-1,1	-0,9	-0,7	-1,2	-2,0	-2,0	-2,6	-2,1	-1,7	-1,7
Юнь .	-1,3	-1,4	-1,3	-1,3	-1,3	-0,9	-0,5	-0,9	-0,2	-0,2	-0,7	-0,2	-0,3	-0,3	-0,3

	4 ^ч р.	5 ^ч	6 ^ч	7 ^ч	8 ^ч	9 ^ч	10 ^ч	11 ^ч	12 ^ч	Истин. средняя.	Средняя Макс. Мин.	Среднее отклоненіе.
Май .	-2,6	-1,7	-2,0	-0,6	-0,8	-1,5	-2,1	-2,7	-2,2	-1,7	-1,4 -3,8	±1,9
Юнь .	-0,3	-0,1	-0,1	-0,1	0,0	-0,7	-1,2	-1,6	-1,5	-0,7	-2,2 -0,6	±2,1

Отклоненія отъ психрометра вездѣ не велики, хотя въ маѣ больше, чѣмъ въ іюлѣ мѣсяцѣ, при этомъ однако надобно имѣть въ виду, что показанія за май вычислялись по шкалѣ, употреблявшейся уже слишкомъ полъ года. Но такъ какъ среднее отклоненіе за май почти равно отклоненію за іюнь, то большія разности за май надобно приписать лишь перемѣщенію шкалы. По ходу разностей ни о чемъ заключить не возможно, во всякомъ случаѣ не видно вліянія инерціи. Не только ежечасныя величины разностей меньше, чѣмъ для Ришаровскихъ приборовъ, но и самое большое отклоненіе въ 12% встрѣчается въ обоихъ мѣсяцахъ только одинъ разъ, точно также по разу встрѣчаются прочія большія отклоненія отъ 7% — 9%. Среднее отклоненіе волоснаго гигрометра въ $\pm 2,0\%$ тоже меньше, чѣмъ въ Ришаровскихъ приборахъ, гдѣ оно выше 3%.

Надобно слѣдовательно отдать преимущество волосу передъ роговою пластинкою, ибо, хотя волосъ и не вполне соответствуетъ психрометру, однако онъ къ нему ближе подходитъ, чѣмъ роговая пластинка Ришара.

Возвращаясь къ нашей задачѣ, мы должны еще рѣшить вопросъ относительно годоваго хода приборовъ Ришара. Для этой цѣли сопоставлены разности П — Р за 1886 — 1889 гг. въ срочные часы наблюденій съ 7—30 сентября. Средняя разность, полученная изъ показаній за всѣ 3 срока, оказалась слѣдующая въ отдѣльные годы:

$$\begin{aligned} 1886 &= + 3,0\% \\ 1887 &= + 0,5 \\ 1888 &= + 1,1 \\ 1889 &= - 0,4 \end{aligned}$$

Здѣсь не видно опредѣленнаго хода, хотя впрочемъ замѣчается какъ будто-бы уменьшеніе разностей. Можно-бы соединить по 2 года въ одно и тогда получится въ среднемъ

$$\begin{aligned} \text{за } 1886,5 & \text{ разность } + 1,8\% \\ \text{» } 1888,5 & \text{ » } + 0,4, \end{aligned}$$

что даетъ уменьшеніе разности на 0,7% въ годъ. Почти тоже самое получается, если сопоставить эти разности, сгруппировавъ ихъ по стремленію измѣненій влажности за вышеупомянутые годы.

	Повышающаяся.	Постоянная.	Понижающаяся.
1886	+4,3	+2,3	+2,2
1887	+1,6	+0,6	—0,4
1888	+3,9	+1,0	—0,9
1889	+2,5	—0,1	—2,9

Соединивъ по 2 года въ одну среднюю и опредѣливъ такимъ образомъ годовою ходъ для cadaго стремленія кривой, получаемъ, въ среднемъ изъ всѣхъ трехъ величинъ, годовое измѣненіе постоянной поправки гигрографа = — 0,6%.

Вліяніе температуры.

Можно допустить, что на роговую пластинку кромѣ влажности вліяетъ еще и температура, которая вообще должна дѣйствовать противоположно влажности, ибо, если напр. при низкихъ влажностяхъ роговая пластинка стягивается, то высокая температура (минимумы относительной влажности совпадаютъ съ максимумами температуры) стремится при этомъ ее расширить, а совершенно противоположное происходитъ при высокихъ влажностяхъ. Чтобы приблизительно опредѣлить величину погрѣшности, происходящей отъ вліянія влажности на роговую пластинку, надобно прежде опредѣлить на сколько роговая пластинка стягивается или расширяется, чтобы на шкалѣ получился промежутокъ въ 1%.

Нижеприведенный чертежъ изображаетъ схематически воспринимающую и самопишущую части гигрографа Ришара въ вертикальной плоскости указателя и роговой пластинки при двухъ различныхъ состояніяхъ влажности.

ab и ac пусть будетъ указатель въ горизонтальномъ и наклонномъ положеніи, dg и fg —роговая пластинка при двухъ соответствующихъ положеніяхъ влажности, между тѣмъ какъ ad и af

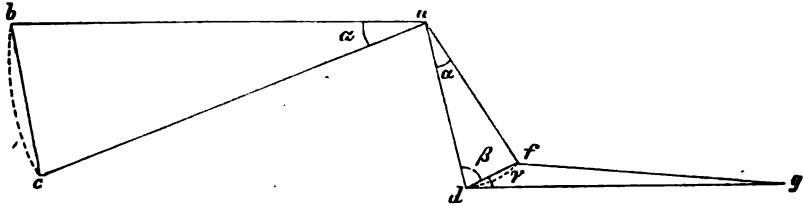

изображаютъ короткое колѣно рычага, движущагося около оси a , съ которымъ соединенъ конецъ d роговой пластинки.

Допустимъ что:

$$\begin{array}{llll} ac = ab = L & bc = u & dg = x & \gamma + \beta = \delta \\ af = ad = l & df = y & fg = z & x - z = \Delta \end{array}$$

то требуется опредѣлить Δ т. е. искомое сокращеніе роговой пластинки, когда L , l , u и x даны, равно какъ и уголъ δ .

Имѣемъ:

$$z = \sqrt{x^2 + y^2 - 2xy \cos \gamma}$$

Затѣмъ:

$$\gamma = \delta - \beta = \delta - \left(90^\circ - \frac{\alpha}{2}\right), \text{ и } \sin \frac{\alpha}{2} = \frac{y}{z}$$

Наконецъ:

$$y = u \frac{l}{L}$$

Но въ нашихъ приборахъ:

$$L = 142 \text{ мм.}, l = 13 \text{ мм.}, x = 116 \text{ мм. и } \delta = 135^\circ.$$

Получимъ такимъ образомъ, подставивъ для u слѣдующую величину, соответствующую 50 процент. влажности, а именно отъ 30 до 80% на самопишущемъ приборѣ:

$$u = 32,5 \text{ мм.}$$

последовательно:

$$y = 2,97 \text{ мм.} \quad \frac{\alpha}{2} = 6^{\circ}34' \quad \gamma = 51^{\circ}34'$$

наконецъ:

$$\Delta = x - z = 1,83 \text{ мм.};$$

т. е. между 30 и 80 процентами роговая пластинка удлиняется или укорачивается на 0,037 мм. при измененіи относительной влажности среднимъ числомъ на 1%.

Допустимъ теперь, что коэффициентъ расширенія рога равенъ коэффициенту расширенія дерева т. е. 0,00005, такъ какъ намъ неизвѣстна точная его величина, и получимъ при x° длину роговой пластинки = 116 мм., при температурѣ, отклоняющейся отъ x на 15° , каковая амплитуда нерѣдко встрѣчается среди дня, длину роговой пластинки:

$$116 (1 + 0,00005 \cdot 15^{\circ}) \text{ или } = 116 + 0,087.$$

Такимъ образомъ при амплитудѣ температуры въ 15° мы получили приблизительно такое-же измененіе показаній, какое по вышеприведенному имѣлось при колебаніи влажности на 3°_0 .

Дѣйствіе гигрографа Ришара по отношенію къ единичнымъ колебаніямъ.

Такъ какъ интересно было изслѣдовать дѣйствіе нашихъ гигрографовъ по отношенію къ отдѣльнымъ колебаніямъ, мнѣ показалось полезнымъ для этой цѣли избрать нѣкоторыя, самыя замѣчательныя колебанія и рассмотреть ихъ подробно.

Я прежде всего приведу два опыта съ гигрографомъ Ришара № 3324 при сильномъ и равномерномъ пониженіи и повышеніи влажности.

8 ноября 1888 г. гигрографъ перенесенъ въ 11 ч. а. съ открытой площади, гдѣ психрометръ показывалъ 100% влажности, въ комнату обсерваторіи, гдѣ по психрометру имѣлось 44% влажности. Прежде всего паденіе гигрографа наблюдалось черезъ каждыя 5 минутъ, затѣмъ черезъ большіе промежутки

времени. Гигрографъ показывалъ на открытой площади 100%, но упалъ уже во время перенесенія въ комнату на 3,5% въ теченіе 3 минутъ.

При понижающейся влажности.		
Время.	Ришарь.	Психрометръ.
11 ч. 0 м. р.	96,5%	44%
		16,5
5	80,0	11,0
10	69,0	6,5
15	62,5	4,5
20	58,0	2,0
25	56,0	2,5
30	53,5	44
		1,5
35	52,0	1,0
40	51,0	1,0
45	50,0	0,5
50	49,5	1,5
55	48,0	0,8
0 0	47,7	44
		0,4
10	47,3	0,8
15	47,0	2,1
1 15	44,9	0,0
		0,0
30	44,9	0,9
2 0	44,0	44

Влажность въ комнатѣ не измѣнялась, какъ видно по 4 наблюденіямъ, сдѣланнымъ по психрометру во время опыта. Приборъ Ришара достигаетъ самой нижней точки лишь въ 2 ч. р. и затѣмъ уже на ней остается. Слѣдовательно гигрографъ Ришара потребовалъ 3 часа для того, чтобы воспринять господствующую въ комнатѣ влажность т. е. понизиться на 53%. Взявъ среднія величины минутныхъ измѣненій, получимъ:

Въ первыя	10 минутъ паденія на 2,5% въ минуту.
» вторыя	10 » » » 1,1 » »
» третьи	10 » » » 0,4 » »
» слѣдующія	25 » » » 0,2 » »
Отсюда до конца . .	— » » » 0,03 » »

Чтобы убѣдиться въ дѣйствіи прибора въ обратномъ случаѣ, онъ перенесенъ въ 3 ч. р. опять на открытый воздухъ, гдѣ воздухъ, какъ уже выше упомянуто, заключалъ приблизительно 100% влажности. Получились слѣдующія числа:

При повышающей ся влажности.		
Время.	Ришаръ.	Психрометръ.
2 ч. 58 м. р.	47,0%	100%
		2,0
3 0	49,0	6,0
		5,5
	55,0	5,2
	60,5	5,3
3 15	65,7	99
		4,0
	71,0	2,7
	75,0	2,3
3 30	77,7	
		2,3
	80,0	

При повышающейся влажности.		
Время.	Ртуть.	Психрометр.
		2,0
3 ч. 40 м. р.	82,0%	
		0,7
45	82,7	
		1,3
50	84,0	
		1,5
55	85,5	99%
		1,5
4 0	87,0	
		0,5
5	87,5	
		1,0
10	88,5	
		4,2
45	92,7	
		2,3
5 15	95,0	
		2,0
45	97,0	
		2,0
8 0	99,0	100
		1,0
30	100,0	

Дѣйствию гигрографа при повышающейся не тождественно дѣйствию во время понижающейся влажности. Оказывается, что роговая пластинка еще медленнѣе воспринимаетъ влажность, нежели ее отдаетъ. Чтобы достигнуть положенія, соответствующаго 100% и подняться на 53% приборъ требуетъ 5 часовъ. И ходъ его тоже другой. Гигрографъ повышается съ самаго начала равномернo, правда сразу скорѣе, чѣмъ впоследствии, но измѣненія черезъ каждыя 5 минутъ имѣютъ въ началѣ меньшую величину. Здѣсь получимъ слѣдующее, взявъ опять среднія величины:

Въ теченіе первыхъ . .	27 мин.	измѣненіе въ 1,0%	въ минуту.
» » слѣдующъ . .	15 »	» » 0,5 »	» »
» » » . .	30 »	» » 0,2 »	» »
Отсюда до конца	— »	» » 0,04 »	» »

Эти числа наглядно показываютъ, какъ велика инерція прибора. Если допустимъ, что при менѣе внезапныхъ измѣненіяхъ влажности, чѣмъ здѣсь, какія вообще наблюдаются въ природѣ, вліяніе инерція будетъ тоже меньше, то происходящія отъ нея погрѣшности будутъ однако весьма вредно отзываться на показаніяхъ прибора при сильно измѣняющейся влажности.

Интересно было изслѣдовать дѣйствіе волоснаго гигрометра при такихъ-же условіяхъ. Въ виду этого произведенъ, 15 ноября 1889 г., такой-же точно опытъ съ волоснымъ гигрометромъ № 458, который раньше былъ помѣщенъ на открытомъ воздухѣ и, послѣ того какъ онъ воспринялъ господствующую тамъ высокую влажность, гигрометръ перенесенъ въ комнату, гдѣ было 46% влажности.

Изъ обѣихъ серій наблюденій, при которыхъ отсчеты гигрометра производились по процентной шкалѣ, получились слѣдующія данныя:

На открытомъ воздухѣ.			Въ комнатѣ.		
Время.	Волосной гигрометръ.	Психром.	Время.	Волосной гигрометръ.	Психром.
1 ч. 31 м. р.	49,8%	87%	2 ч. 45 м. р.	90,0%	(еще на открытомъ воздухѣ).
36	59,4	88	48	59,4	46%
41	65,0	88	50	53,3	—
46	69,9	90	55	49,0	—
51	74,0	—	3 0	47,7	—
56	76,9	—	5	46,8	—
2 1	81,0	—	10	46,5	—
6	85,5	—	15	46,3	—
11	87,8	—	20	46,1	—
16	89,0	—	30	46,0	—
21	89,1	—			
26	89,9	—			
31	90,0	—			

Изъ этого прежде всего видно, что и волосной гигрометръ запаздываетъ, при чемъ однако въ его пользу, сравнительно съ роговою пластинкою, говорить то обстоятельство, что онъ гораздо менѣе требуетъ времени, чтобы приблизиться къ показаніямъ психрометра, чѣмъ послѣдняя. При повышеніи влажности на 53% роговая пластинка потребовала, какъ видимъ, 5 часовъ, а при

Повышеніе влажности.

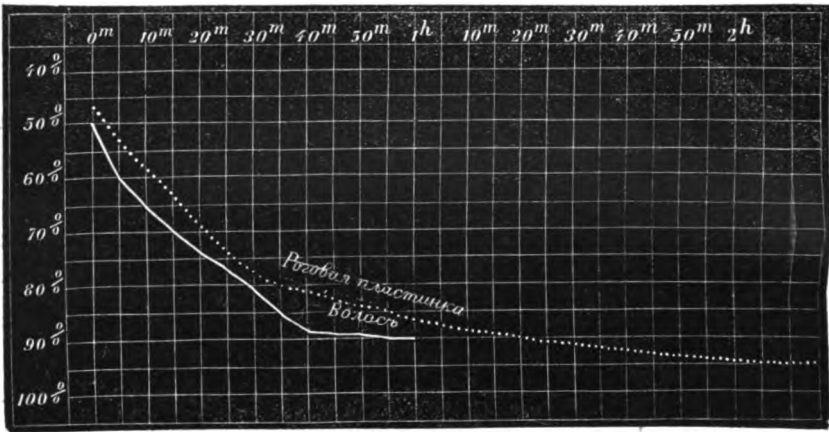

Пониженіе влажности.

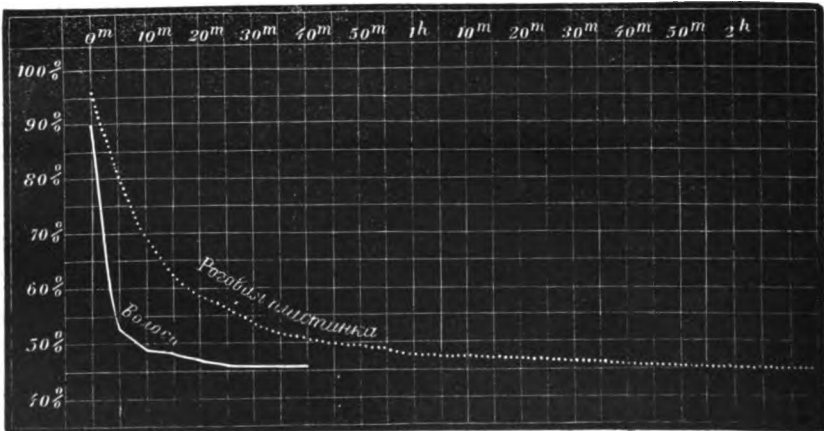

пониженіи на такую-же величину—3 часа, чтобы дать надлежащія показанія. Волосной-же гигрометръ потребовалъ лишь 1 часть,

чтобы подняться на 40% и только 40 минутъ, чтобы упасть на 44%. Здѣсь видно общее какъ волосу такъ и роговой пластинкѣ свойство легче отдавать, чѣмъ воспринимать влажность. Ходъ измѣненій въ обоихъ гигрометрахъ представляетъ много общаго, ибо и здѣсь, какъ для роговой пластинки, повышеніе или пониженіе быстрѣе въ началѣ опыта, чѣмъ въ концѣ, но ускореніе это ярче выступаетъ для волоснаго гигрометра, чѣмъ для роговой пластинки; гигрометръ напр. при пониженіи влажности падалъ на 30,6% во время перенесенія его изъ открытаго воздуха въ комнату, на что потребовалось 3 минуты времени. Лучшее понятіе о дѣйствіи обоихъ гигрометровъ получится изъ вышеприведенныхъ графическихъ изображеній, гдѣ показанія волоснаго гигрометра и роговой пластинки нанесены черезъ каждыя 5 минутъ.

Прежде чѣмъ перейти къ дальнѣйшему разбору отдѣльныхъ колебаній, надобно прискаты объектъ для сравненій, ибо непосредственныя наблюденія, произведенныя лишь въ полные часы, не могли служить для этихъ сравненій, такъ какъ ходъ колебаній между двумя смежными часами не наблюдался. Надобно поэтому было взять для сравненій другой какой либо гигрографъ, для чего самымъ подходящимъ оказался волосной гигрографъ Гаслера. Здѣсь слѣдуетъ однако принять въ соображеніе одно неблагоприятное обстоятельство, а именно различіе установки. Гигрографъ Гаслера не только отстоитъ на 30 шаговъ къ западу отъ нормальной будки (гдѣ дѣйствовалъ приборъ Ришара), но и высоту имѣетъ другую, ибо приборы въ нормальной будкѣ стоятъ на высотѣ 3,2 м., между тѣмъ какъ гигрографъ Гаслера установленъ на 2,5 м. надъ поверхностью земли. Наконецъ болѣе всего вредно отзывается на сравненіяхъ то обстоятельство, что волосной гигрографъ сверхъ стѣны будки заключенъ еще въ особую клѣтку, которая лишь въ нижней своей части имѣетъ три стѣнки, состоящія изъ жалюзій и полъ имѣетъ сплошной. Необходимая вентиляція производится помощью трубы, длиною въ 4 м., выкрашенной на черно, вверху которой укрѣпленъ вентиляторъ. Я уже въ моемъ изслѣдованіи термографа Ришара обра-

шалъ вниманіе на вліяніе различія установокъ, но къ сожа-
лѣнію здѣсь, какъ и тамъ, нельзя было взять для сравненій
какой либо другой самопишущій приборъ; при этомъ оказа-
лось невозможнымъ установить приборъ Ришара одинаково съ
Гаслеровскимъ. Такимъ образомъ ничего больше не остава-
лось, какъ сравнить оба прибора, не обращая вниманія на ихъ
установку. Чтобы однако по возможности принять въ соображеніе
разность въ записяхъ обоихъ приборовъ, происходящую отъ раз-
личныхъ ихъ установокъ, я прежде всего сравнилъ показанія гиг-
рографа Гаслера не только съ показаніями прибора Ришара, но и
съ непосредственными наблюденіями по психрометру въ нормальной
будкѣ. Это сравненіе произведено для мѣсячныхъ среднихъ еже-
часныхъ величинъ, а равно и максимумовъ и минимумовъ за мѣсяцы
май и іюнь 1888 г. Я здѣсь лишь замѣчу, что, какъ видно изъ
введенія къ лѣтописямъ Глав. Физич. Обс., показанія гигрографа
Гаслера вычислялись тоже по графически найденнымъ шкаламъ,
основаніемъ для которыхъ приняты непосредственныя срочныя
наблюденія по психрометру, установленному въ той-же клѣткѣ.

Полученныя такимъ образомъ разности: наблюденіе — реги-
страція въ срочные часы, а равно и среднія отклоненія *m* за оба
мѣсяца май и іюнь показываютъ противъ приведенныхъ для
сравненія данныхъ по приборамъ Ришара разности, которыя
опять говорятъ въ пользу волоса.

Наблюденія - Регистрація.

	м.	7 ^ч а.	1 ^ч р.	9 ^ч р.	Средняя разность.	
№ 3324	$\pm 3,9\%$	$-2,9\%$	$-1,1\%$	$+4,5\%$	$\pm 2,83\%$	} Май 1888 г.
№ 2834	$\pm 3,7$	$-2,8$	$-0,5$	$+4,8$	$\pm 2,70$	
Гаслеръ	$\pm 2,7$	$-1,4$	$-1,4$	$+3,7$	$\pm 2,17$	
№ 3324	$\pm 3,5$	$-3,3$	$-1,5$	$+4,7$	$\pm 3,17$	} Іюнь 1888 г.
№ 2834	$\pm 3,5$	$-4,2$	$-0,6$	$+4,8$	$\pm 3,20$	
Гаслеръ	$\pm 2,9$	$-1,6$	$-0,4$	$+4,5$	$+2,17$	

По отношенію къ отдѣльнымъ срочнымъ разностямъ здѣсь
видно, что приборъ Гаслера даетъ вообще меньшія разности, чѣмъ
оба гигрографа Ришара, въ особенности при пониженіи влаж-
ности въ 7 ч. а., между тѣмъ какъ въ 1 ч. р. и 9 ч. р. величины

эти менѣ разнятся. Между средними отклоненіями въ приборахъ Гаслера и Ришара видна разность въ пользу перваго на 1% величиною, при чемъ слѣдовало-бы еще замѣтить, что среднее отклоненіе въ приборахъ Ришара вычислялось изъ ежечасныхъ величинъ за весь мѣсяць, для гигрографа-же Гаслера изъ наблюдений въ 3 срочные часа.

Май 1888 г.

	1 ^а а.	2 ^а	3 ^а	4 ^а	5 ^а	6 ^а	7 ^а	8 ^а	9 ^а	10 ^а	11 ^а	12 ^а	1 ^а р.	2 ^а
	0/0	0/0	0/0	0/0	0/0	0/0	0/0	0/0	0/0	0/0	0/0	0/0	0/0	0/0
Психр. .	88,1	89,4	90,0	90,2	88,5	85,4	79,6	71,9	68,3	57,9	55,3	53,9	53,5	52,5
Гаслеръ.	91,4	92,5	93,0	93,5	93,5	90,8	85,9	78,4	70,5	65,4	62,0	61,1	60,3	58,4
Ришаръ.	86,5	86,2	89,4	90,0	89,0	86,8	82,5	76,6	68,4	62,8	58,5	56,1	54,6	53,1
П-Г.	-3,3	-3,1	-3,0	-3,3	-5,0	-5,4	-6,3	-6,5	-7,2	-7,5	-6,7	-7,2	-6,8	-5,9
П-Р.	+1,6	+1,2	+0,6	+0,2	-0,5	-1,4	-2,9	-4,7	-5,1	-4,9	-3,2	-2,2	-1,1	-0,6

	3 ^а р.	4 ^а	5 ^а	6 ^а	7 ^а	8 ^а	9 ^а	10 ^а	11 ^а	12 ^а	Истинная средняя.	Средняя	
												Мая.	Июня.
Психр. .	53,4	52,6	58,4	60,0	65,4	73,1	78,1	81,6	84,3	85,5	71,3	94,9	45,0
Гаслеръ.	59,2	59,4	62,7	64,6	68,1	73,7	79,1	83,9	87,9	89,4	76,0	97,8	53,3
Ришаръ.	53,2	53,5	56,5	58,2	61,5	67,3	73,6	78,0	81,7	84,0	71,2	93,6	48,6
П-Г.	-5,8	-6,8	-4,3	-4,6	-2,7	-0,6	-1,0	-2,3	-3,6	-3,9	-4,7	-2,9	-3,3
П-Р. ...	+0,2	-0,9	+1,9	+1,8	+3,9	+5,8	+4,5	+3,6	+2,6	+1,5	+0,1	+1,3	-3,6

Июнь 1888 г.

	1 ^а а.	2 ^а	3 ^а	4 ^а	5 ^а	6 ^а	7 ^а	8 ^а	9 ^а	10 ^а	11 ^а	12 ^а	1 ^а р.	2 ^а
Психр. .	88,1	85,1	86,1	85,5	81,4	75,5	70,0	65,3	62,9	60,0	57,4	56,2	55,3	53,4
Гаслеръ.	86,2	88,3	89,6	89,7	86,5	80,9	75,2	70,8	67,8	65,3	62,7	60,9	59,9	58,2
Ришаръ.	81,6	84,2	85,4	85,4	82,8	78,2	73,3	69,5	65,9	62,7	60,0	57,8	56,8	55,1
П-Г.	-3,1	-3,2	-3,5	-4,2	-5,1	-5,4	-5,2	-5,5	-4,9	-5,3	-5,3	-4,7	-4,6	-4,4
П-Р. ...	+1,5	+0,9	+0,7	+0,1	-1,4	-2,7	-3,3	-4,2	-3,0	-2,7	-2,6	-1,6	-1,5	-1,7

	3 ^ч р.	4 ^ч	5 ^ч	6 ^ч	7 ^ч	8 ^ч	9 ^ч	10 ^ч	11 ^ч	12 ^ч	Истинная средняя.	Средняя	
	Макс.	Мин.	Макс.	Мин.	Макс.	Мин.	Макс.	Мин.	Макс.	Мин.		Макс.	Мин.
Психр. . .	52,5	51,5	51,6	54,1	58,2	63,4	72,3	78,3	78,7	80,6	67,4	92,0	45,9
Гаслеръ.	57,2	56,0	55,9	57,1	60,7	65,5	72,0	79,4	82,9	84,1	71,4	94,2	51,5
Ришаръ.	53,6	52,4	52,3	53,4	56,2	60,5	67,6	74,5	77,5	79,8	67,8	90,3	49,3
П-Г. . . .	-4,7	-4,5	-4,3	-3,0	-2,5	-2,1	+0,3	-1,1	-4,2	-4,3	-4,0	-2,2	-5,6
П-Р. . . .	-1,1	-0,9	-0,7	+0,7	+2,0	+2,9	+4,7	+3,8	+1,2	+0,8	-0,4	+1,7	-3,4

Изъ данныхъ вышеприведенной таблицы видно, что Гаслеръ даетъ постоянно влажность выше, чѣмъ въ нормальной будкѣ. Разности П—Р вездѣ отрицательны, между тѣмъ какъ приборъ Ришара при пониженіи влажности даетъ слишкомъ высокія величины, при повышеніи-же ея слишкомъ низкія. Среднимъ числомъ влажность по Гаслеру получается выше на 4,7% въ маѣ и на 4% въ іюнѣ мѣсяцѣ и разность эту надобно приписать гораздо большей замкнутости установки его въ сравненіи съ нормальною будкою и большимъ размѣрамъ прибора Гаслера. Вліяніе этихъ обстоятельствъ обнаруживается уже въ срочныхъ наблюденіяхъ по психрометрамъ въ обѣихъ будкахъ. Разности между показаніями обоихъ приборовъ таковы, что психрометръ у прибора Гаслера всегда показываетъ слишкомъ высокую влажность. Если приведенныя въ предыдущей таблицѣ разности П—Г увеличимъ на среднюю величину ихъ погрѣшности т. е. на 4,7% и на 4,0%, то вліяніе установки исключается по возможности въ среднихъ величинахъ и получается совершенно иной видъ. Тогда разности П—Г. приближаются къ разностямъ П—Р. И въ приборѣ Гаслера ясно проявляется вліяніе инерціи въ сравненіи съ психрометромъ, но оно всетаки меньше, чѣмъ въ приборахъ Ришара. Здѣсь замѣчается въ приборѣ Гаслера значительно большее запаздываніе при повышеніи, чѣмъ при пониженіи влажности. Если числа эти нанесемъ графически, то увидимъ, что кривая разностей П—Г при повышеніи влажности съ 2 ч. р. приближается къ кривой разностей П—Р, при чемъ однако остается постоянно ниже послѣдней. Максимумы положительныхъ разностей

стей П—Г совпадаютъ по времени въ оба мѣсяца съ максимумами П—Р, т. е. приходятся въ 8 ч. и 9 ч. р. Иное явленіе замѣчается въ утренніе и дополуденные часы; здѣсь кривая П—Г почти вездѣ выше кривой П—Р. Максимумъ отрицательныхъ разностей для прибора Гаслера приходится въ маѣ мѣсяцѣ на одинъ часъ позже, чѣмъ для прибора Рихара; въ іюнѣ мѣсяцѣ обѣ эти величины совпадаютъ по времени. Затѣмъ въ оба эти мѣсяца замѣчается, что ходъ кривой П—Г при пониженіи влажности равномернѣе, чѣмъ при повышеніи ея и вмѣстѣ съ тѣмъ равномернѣе соответствующаго промежутка кривой для прибора Рихара, или другими словами вліяніе инерціи въ гигрографѣ Рихара быстро возрастаетъ въ утренніе часы, чтобы затѣмъ одинаково быстро понижаться; тоже самое явленіе повторяется при повышеніи влажности. Напротивъ того въ приборѣ Гаслера вліяніе инерціи въ теченіе первой половины дня проявляется медленнѣе, затѣмъ въ теченіе извѣстнаго времени остается почти постояннымъ и потомъ опять медленно уменьшается, чтобы въ дополуденные и вечерніе часы быстро повыситься въ противоположномъ смыслѣ, согласно съ приборомъ Рихара, и точно также опять повизиться въ послѣдствіи. Такимъ образомъ для прибора Гаслера величина запаздыванія больше при возрастающей, чѣмъ при понижающейся влажности, но всегда это запаздываніе меньше, чѣмъ въ приборѣ Рихара, ибо если возьмемъ амплитуды разностей показаній психрометра отъ показаній приборомъ Гаслера и Рихара то получимъ:

Амплитуды разностей.

	Гаслеръ.	Рихаръ.
Май	6,9%	10,9%
Іюнь	5,8	8,9

Изъ этихъ чиселъ видно, что и для прибора Гаслера разности больше въ маѣ, чѣмъ въ іюнѣ мѣсяцѣ.

Для изслѣдованія отдѣльныхъ колебаній я избралъ такіа колебанія, которыя частью отличались сильнымъ пониженіемъ

или повышеніемъ, имѣя при этомъ равномѣрный ходъ, частью же при неравномѣрномъ ходѣ состояли изъ многихъ второстепенныхъ небольшихъ колебаній. Такъ какъ показанія гигрографовъ Ришара, соотвѣтственно записямъ прибора Гаслера, взяты за каждыя 10 минутъ, то приведенныя ниже части кривыхъ Ришаровскихъ приборовъ являются увеличенными, согласно съ принятымъ подраздѣленіемъ времени. При этомъ нельзя было избѣгнуть большихъ неточностей при измѣреніи ординатъ по записямъ Ришаровскихъ приборовъ особенно при сильномъ пониженіи или повышеніи кривой; получаемый однако результатъ можно считать приблизительно вѣрнымъ, ибо мы вправѣ предполагать, что эти неточности вызываютъ погрѣшности противоположныхъ направленій, которыя въ теченіе всего изслѣдуемаго колебанія въ большинствѣ случаевъ взаимно уничтожаются. Всѣ непосредственныя наблюденія, выпавшія среди частей кривыхъ, обозначены пунктами. Кривыя прибора Гаслера понижены вездѣ на среднюю величину погрѣшности, обусловливающейся разностью установки его, противъ нормальной будки, т. е. на 4%.

Разсматривая прежде всего общій видъ всѣхъ кривыхъ, сразу замѣтимъ, что отклоненія отъ психрометрическихъ влажностей даже при весьма сильномъ повышеніи или пониженіи влажности не достигаютъ столь большой величины, какая наблюдалась при многихъ меньшихъ, но неправильныхъ колебаніяхъ. Это относится какъ къ Ришаровскимъ приборамъ, такъ и къ гигрографу Гаслера. Кривыя послѣдняго прибора вообще выше кривыхъ для гигрографовъ Ришара и психрометра, но по формѣ своей онѣ весьма подходятъ къ кривымъ Ришаровскихъ гигрографовъ за исключеніемъ лишь нѣсколькихъ случаевъ, когда оба гигрографа Ришара расходятся въ показаніяхъ не только другъ съ другомъ, но и съ приборомъ Гаслера. Если перейдемъ къ изслѣдованію отдѣльныхъ колебаній, то время съ 6 ч. р. до 10 ч. р. 1 іюня представляютъ хорошій примѣръ дѣйствія всѣхъ 3 гигрографовъ при сильно, но равномѣрно повышающейся влажности.

1 Июнь 6 ч. р. — 10 ч. р.

	6 ^ч р.						7 ^ч р.						8 ^ч р.						9 ^ч р.						10 ^ч р.
	10	20	30	40	50	60	10	20	30	40	50	60	10	20	30	40	50	60	10	20	30	40	50	60	
Гасл.	48	48	49	49	49	49	50	51	52	52	53	54	53	54	56	58	70	78	80	82	84	85	86	86	87
№ 3324	49	49	50	50	50	51	53	53	53	53	54	53	54	54	56	57	62	80	82	89	92	94	95	96	97
№ 2834	44	44	45	46	46	46	46	46	48	49	49	49	49	54	55	71	80	84	85	86	90	91	94	95	96
Психр.	51	—	—	—	—	—	54	—	—	—	—	—	55	—	—	—	—	—	92	—	—	—	—	—	98

Съ 6 ч. р.—7 ч. р. наблюдалось солнечное сияніе, затѣмъ небо покрылось облаками. Въ 8 ч. 35 м. р. началъ падать дождь, продолжавшійся до конца. Согласно этому влажность повышается съ 6 ч. р.—8 ч. р. не очень сильно, соотвѣтственно суточному ходу. Приблизительно въ 8 ч. и 30 м. р. начинается напротивъ того быстрое повышеніе влажности вслѣдствіе приближающагося и затѣмъ выпавшаго дождя. Вообще по кривымъ Ришаровскихъ приборовъ виденъ этотъ ходъ, но между обоими приборами въ первой половинѣ колебанія замѣчается разница въ томъ отношеніи, что № 3324 въ началѣ показываетъ почти одинаково съ психрометромъ, между тѣмъ какъ показанія № 2834 на 5—7% ниже, при наступленіи однако сильнаго повышенія опережаетъ приборъ № 3324 и, будучи впереди его приблизительно на 20 м., болѣе приближается къ психрометру. Послѣ 9 ч. р. № 2834 опять остается позади № 3324. Согласіе кривой прибора № 3324 съ психрометромъ вполне удовлетворительно до 9 час. р., послѣ чего къ концу сильнаго повышенія замѣтна разность на 10%, а въ приборѣ № 2834—на 7%. Изъ этого видно, что, помимо весьма сильнаго повышенія влажности, разность между приборами Ришара и психрометромъ достигаетъ 7% или 10%; эта величина разности при дальнѣйшемъ довольно сильномъ повышеніи влажности съ 9 ч. р.—10 ч. р. уменьшается до 2% или 1%. Въ теченіе сильнаго повышенія влажности повышаются:

съ 8 ч. р.—9 ч. р. съ 9 ч. р.—10 ч. р.

Психрометръ на	37%	6%
Гаслеръ »	27	7
№ 3324 »	28	15
№ 2834 »	36	11

Судя по этимъ числамъ, № 2834 лучше всего согласуется съ психрометромъ, а затѣмъ № 3324; въ обоихъ однако приборахъ, очевидно вслѣдствіе запаздыванія, часть повышающагося движенія переходитъ на слѣдующій часъ съ 9 ч. р.—10 ч. р. Въ противоположность этому приборъ Гаслера оказывается самымъ нечувствительнымъ. Запаздываніе его, особенно при высокой влажности, надобно приписать преимущественно закрытой снизу его установкѣ.

30 Май 4 ч. а. — 4 ч. р.

	4 ^а а.					5 ^а а.					6 ^а а.					7 ^а а.				
	10	20	30	40	50	10	20	30	40	50	10	20	30	40	50	10	20	30	40	50
Гаслеръ . . .	96	96	96	96	96	91	90	89	87	88	85	84	83	81	79	75	73	70	69	67
№ 3324 . . .	100	98	95	93	92	91	90	88	87	86	85	85	84	83	82	79	77	75	72	71
№ 2834 . . .	100	99	96	94	94	94	90	89	87	86	86	84	82	81	79	76	74	71	70	69
Психром. . .	96	—	—	—	—	88	—	—	—	—	83	—	—	—	—	73	—	—	—	—

	8 ^а а.					9 ^а а.					10 ^а а.					11 ^а а.				
	10	20	30	40	50	10	20	30	40	50	10	20	30	40	50	10	20	30	40	50
Гаслеръ . . .	64	63	62	61	60	56	55	55	54	54	52	51	51	51	49	47	47	48	47	46
№ 3324 . . .	69	67	66	64	63	59	57	55	55	55	51	50	49	47	46	46	45	44	43	42
№ 2834 . . .	65	63	60	58	57	55	54	52	51	50	49	48	47	46	44	44	43	41	41	40
Психром. . .	60	—	—	—	—	49	—	—	—	—	44	—	—	—	—	42	—	—	—	—

	0 ^р р.					1 ^р р.					2 ^р р.					3 ^р р.					4 ^р р.				
	10	20	30	40	50	10	20	30	40	50	10	20	30	40	50	10	20	30	40	50					
Гасл. . .	45	45	45	46	45	44	44	43	42	40	39	39	40	40	39	39	40	39	40	39					
№ 3324 . . .	41	41	41	40	39	38	38	38	37	36	35	35	35	35	35	35	35	35	35	34					
№ 2834 . . .	40	39	39	38	38	37	37	36	35	35	34	34	34	34	34	34	34	34	33	33					
Психр. . .	40	—	—	—	—	37	—	—	—	—	33	—	—	—	—	34	—	—	—	—					

Этотъ случай въ противоположность предшествующему даетъ возможность изслѣдовать дѣйствіе всѣхъ 3 приборовъ по отношенію къ психрометру при понижающейся влажности. Въ 4 ч. а. и 5 ч. а. наблюдался иней, впрочемъ-же не было отмѣчено никакихъ особыхъ явленій. Весь день былъ солнечный, какъ видно по гелиографу, за исключеніемъ нѣсколькихъ короткихъ перерывовъ. Кривыя гигрографовъ Ришара согласуются вообще хорошо съ показаніями психрометра до времени съ 8 ч. а.—10 ч. а., въ теченіе котораго замѣчаются разности, достигающія 10%. Ришаровскіе приборы достигаютъ показаній психрометра лишь въ 0 ч. р., чтобы затѣмъ отмѣчать влажность одинаково съ послѣднимъ. № 2834 все время лучше согласуется съ психрометромъ, и разнится отъ онаго при самыхъ сильныхъ измѣненіяхъ лишь на 5%. Замѣчательно сильное запаздываніе прибора Гаслера въ области низкихъ влажностей. Разность между Гаслеровскимъ приборомъ и психрометромъ велика, начиная уже съ 9 ч. а., и достигаетъ 8%. Въ началѣ колебанія приборъ Гаслера довольно хорошо согласуется съ психрометромъ. Замѣтное вполнѣдствіи разногласіе надобно опять приписать, по крайней мѣрѣ въ значительной степени, его установкѣ, ибо собравшійся въ столъ закрытой будкѣ водяной паръ не можетъ легко проникнуть на открытый воздухъ, точно такъ-же, какъ и вслѣдствіе недостаточной циркуляціи воздуха, температура въ этой будкѣ всегда ниже, чѣмъ въ нормальной.

29 Іюнь 3 ч. р. — 30 Іюнь 7 ч. а.

	3 ^ч р.					4 ^ч р.					5 ^ч р.					6 ^ч р.									
	10	20	30	40	50	10	20	30	40	50	10	20	30	40	50	10	20	30	40	50					
	%	%	%	%	%	%	%	%	%	%	%	%	%	%	%	%	%	%	%	%					
Гаслеръ ...	77	77	78	77	75	74	71	69	68	66	66	66	67	68	67	66	66	64	63	63	62	62	60	60	
№ 3324 ...	69	69	69	69	68	66	65	64	64	65	65	65	65	65	64	64	63	62	62	61	61	60	59		
№ 2834 ...	71	71	71	70	69	68	67	65	62	63	64	64	64	62	62	61	60	60	60	59	58	56	56	56	
Психром. ...	76	—	—	—	—	64	—	—	—	—	63	—	—	—	—	56	—	—	—	—	—	—	—	—	—

	7 ^я а.					8 ^я п.					9 ^я п.					10 ^я п.								
	10	20	30	40	50	10	20	30	40	50	10	20	30	40	50	10	20	30	40	50				
Гаслеръ ...	60	60	59	59	60	60	64	64	63	63	64	66	69	70	72	75	76	77	78	78	78	78	77	76
№ 3324	59	59	59	59	59	60	61	61	61	61	62	65	67	68	70	72	73	74	75	75	75	73	72	70
№ 2834	56	56	56	56	58	58	58	58	62	64	67	67	67	68	72	75	77	77	77	77	75	74	71	70
Психром. ...	50	—	—	—	—	—	55	—	—	—	—	—	73	—	—	—	—	—	79	—	—	—	—	—

	11 ^я п.					12 ^я п.					1 ^я а.					2 ^я а.								
	74	73	72	71	71	71	70	70	71	72	74	75	77	79	80	81	82	83	85	86	87	88	88	89
Гаслеръ ...	74	73	72	71	71	71	70	70	71	72	74	75	77	79	80	81	82	83	85	86	87	88	88	89
№ 3324	69	68	67	67	67	67	67	67	68	69	69	70	71	73	74	76	76	76	78	79	80	81	82	83
№ 2834	70	68	68	68	68	68	67	68	69	71	72	72	72	73	77	78	80	80	81	82	84	85	86	86
Психром. ...	60	—	—	—	—	—	61	—	—	—	—	—	78	—	—	—	—	—	88	—	—	—	—	—

	3 ^я ч.					4 ^я а.					5 ^я а.					6 ^я а.					7 ^я а.				
	90	90	90	91	91	91	88	86	86	83	84	83	82	81	79	78	78	78	77	76	74	71	68	66	65
Гасл. .	90	90	90	91	91	91	88	86	86	83	84	83	82	81	79	78	78	78	77	76	74	71	68	66	65
№ 3324	84	84	84	84	84	83	80	78	77	77	76	76	76	76	76	76	75	75	73	72	69	68	67	65	65
№ 2834	86	86	86	86	86	85	83	80	80	79	79	79	78	77	77	76	76	73	71	68	66	65	65	65	
Психр.	89	—	—	—	—	85	—	—	—	—	—	75	—	—	—	—	72	—	—	—	—	—	56	—	

29 Май 9 ч. а. — 4 ч. п.

	9 ^я а.					10 ^я а.					11 ^я а.					12 ^я а.							
	10	20	30	40	50	10	20	30	40	50	10	20	30	40	50	10	20	30	40	50			
Гаслеръ.....	62	61	61	61	59	57	57	56	58	59	59	60	60	62	68	69	68	65	63	59	58	60	60
№ 3324	66	63	62	62	62	61	62	62	62	62	63	63	63	63	68	68	64	63	63	63	60	59	59
№ 2834	65	62	61	61	61	60	61	61	62	62	63	63	63	63	68	66	65	64	63	61	58	62	62
Психрометръ ..	59	—	—	—	—	—	53	—	—	—	—	—	60	—	—	—	—	—	59	—	—	—	—

	12 ^я а.		1 ^я п.					2 ^я п.					3 ^я п.					4 ^я п.				
	40	50	10	20	30	40	50	10	20	30	40	50	10	20	30	40	50	48	53			
Гаслеръ ...	66	71	72	68	66	63	64	64	61	60	60	59	59	59	58	56	54	55	53	53	53	53
№ 3324	62	68	69	64	64	64	63	62	62	62	62	60	60	60	60	57	57	56	55	54	54	54
№ 2834	66	71	70	66	64	64	63	63	62	61	60	60	60	60	60	58	55	54	54	54	54	54
Психром. ...	—	—	70	—	—	—	—	—	56	—	—	—	—	—	55	—	—	—	—	—	48	48

15 Май 0 ч. р. — 4 ч. р.

	0 ^ч р.					1 ^ч р.					2 ^ч р.					3 ^ч р.					4 ^ч р.				
Гасл.	55	55	57	58	59	60	60	60	55	56	53	51	50	49	50	50	50	54	60	61	60	60	59	57	56
№ 3324	57	57	58	60	61	59	59	58	51	51	50	50	50	50	50	53	54	58	59	58	58	55	55	55	55
№ 2834	57	58	59	60	60	59	59	57	55	52	50	49	49	49	50	50	52	57	59	59	59	58	57	55	55
Психр.	51	—	—	—	—	—	56	—	—	—	—	—	44	—	—	—	—	—	61	—	—	—	—	—	51

Изъ вышеизслѣдованныхъ колебаній мы получили представленіе о дѣйствиі 3 приборовъ при сильныхъ, но равномерныхъ измѣненіяхъ влажности; эти-же 3 примѣра даютъ намъ возможность прослѣдить дѣйствіе приборовъ при неравномерныхъ колебаніяхъ съ меньшею амплитудою.

Въ примѣрѣ 29/30 іюня, когда въ 3 ч. р. 29-го іюня наблюдался маленькій дождикъ, а съ 9 ч. р. до 7 ч. а. 30 іюня роса, замѣчаемъ два другъ за другомъ слѣдующія колебанія, имѣющія, судя по психрометрическимъ показаніямъ, амплитуду около 30%. Здѣсь ясно видно запаздываніе Ришаровскихъ кривыхъ, которыя ни разу не достигаютъ максимальныхъ величинъ колебаній. Вблизи этихъ пунктовъ получаютъ самыя значительныя разности, а именно: въ 7 ч. р. 6% и 9%, въ 0 ч. р. 6%, въ 11 ч. р. 9% и 10% въ 2 ч. а. 7% и 10%. При этомъ по № 2834 получаютъ амплитуды въ 21% и 19%, а по № 3324 амплитуды въ 16% и 17%. Такимъ образомъ, на сколько видно, № 2834 даетъ амплитуду около 10%, а № 3324 около 13% меньше, чѣмъ психрометръ. Запаздываніе вслѣдствіе этого максимумовъ и минимумовъ особенно замѣтно въ приборѣ № 3324, въ меньшей степени оно наблюдается въ приборѣ № 2834, какъ и вообще послѣдній приборъ все время лучше, по видимому, согласуется съ психрометромъ, чѣмъ первый. Что касается до кривой Гаслеровскаго гигрографа, то она, не говоря уже объ отмѣткахъ всегда слишкомъ высокой влажности, даетъ по отношенію къ психрометру въ нормальной будкѣ почти на столько же меньшую амплитуду,

какъ и Ришаровскіе приборы, и по своему общему ходу болѣе приближается къ кривой прибора № 3324. Это запаздываніе прибора Гаслера мы должны здѣсь, какъ и вообще повсюду, приписывать не столько нечувствительности волоса, сколько замкнутой установкѣ прибора, вслѣдствіе которой всякое влияніе лучеиспусканія задерживается.

Оба слѣдующіе примѣра даютъ въ главныхъ чертахъ такіе же результаты, какъ и предыдущіе, вслѣдствіе чего вѣтъ надобности говорить объ нихъ подробнѣе. Въ нихъ замѣтно особое явленіе, видимое, хотя и въ меньшей степени, по предшествующимъ примѣрамъ, а именно, что вблизи минимума влажности даннаго колебанія разности всегда больше, чѣмъ вблизи максимума, что, собственно говоря, противорѣчитъ приведеннымъ выше наблюденіямъ надъ гигрографами при повышеніи влажности. Это надобно приписать неизвѣстности, во многихъ случаяхъ, величинъ собственнаго психрометрическаго максимума, такъ какъ въ нашемъ распоряженіи имѣются лишь величины за полные часы.

Въ заключеніе я привожу ниже примѣръ хода кривой при почти постоянной влажности.

21 Мая 6 ч. р. — 22 Мая 6 ч. а.

	6 ^о р.					7 ^о р.					8 ^о р.					9 ^о р.				
	10	20	30	40	50	10	20	30	40	50	10	20	30	40	50	10	20	30	40	50
Гаслеръ . . .	%	%	%	%	%	%	%	%	%	%	%	%	%	%	%	%	%	%	%	%
№ 3324	68	67	68	68	68	69	69	69	69	70	71	71	71	71	72	72	73	73	73	73
№ 2834	64	65	65	65	65	66	66	66	66	66	66	66	66	67	67	68	68	68	68	68
Психром. . . .	63	—	—	—	—	67	—	—	—	—	68	—	—	—	—	72	—	—	—	—

	10 ^о р.					11 ^о р.					12 ^о р.					1 ^о а.				
	73	73	73	73	73	73	73	74	74	73	73	72	72	72	72	72	72	72	72	72
Гаслеръ	73	73	73	73	73	73	73	74	74	73	73	72	72	72	72	72	72	72	72	72
№ 3324	68	68	68	68	68	68	68	68	68	68	68	68	68	68	68	68	68	68	68	67
№ 2834	68	68	68	68	68	68	68	68	68	68	68	67	67	67	67	67	67	67	67	67
Психром. . . .	72	—	—	—	—	72	—	—	—	—	69	—	—	—	—	71	—	—	—	—

	2 ^а а.					3 ^а а.					4 ^а а.					5 ^а а.					6 ^а а.
	10	20	30	40	50	10	20	30	40	50	10	20	30	40	50	10	20	30	40	50	78
Гасл. . .	72	71	71	71	71	72	71	72	72	72	72	73	73	73	74	74	74	74	73	73	78
№ 3324	67	67	67	67	67	68	68	68	68	68	68	68	68	68	68	68	68	68	68	68	68
№ 2834	67	67	67	67	67	67	67	67	67	67	67	67	68	68	68	68	68	68	68	68	68
Психр.	69	—	—	—	—	70	—	—	—	—	71	—	—	—	—	75	—	—	—	—	78

При облачномъ небѣ не было отмѣчено никакихъ особыхъ явленій. Психрометрическія показанія приходятся большею частью между показаніями приборовъ Гаслера и Ришара. Нѣкоторыя незначительныя колебанія влажности, какъ это видно по показаніямъ психрометра, являются въ приборахъ Ришара отчасти затертыми и запаздавшими, отчасти-же вовсе не отмѣченными; они лучше изображены въ кривой Гаслеровскаго гигрографа. Особенно замѣчателенъ 12 ч. р., гдѣ ни Гаслеровскій ни Ришаровскіе приборы не отмѣчаютъ измѣненій психрометра, а равно и 5 ч. а., гдѣ по прибору Гаслера видно измѣненіе, оба-же прибора Ришара вовсе его не отмѣтили.

Въ предыдущемъ возможно было, конечно, разсматривать избранныя части кривыхъ лишь какъ извѣстное цѣлое, ибо незначительныя измѣненія, случавшіяся въ теченіе одного колебанія, ускользали при точномъ изслѣдованіи, съ одной стороны вслѣдствіе неточности при измѣреніи ординатъ для небольшихъ промежутковъ времени по бумагѣ Ришаровскихъ приборовъ, съ другой стороны вслѣдствіе того, что наблюденія по психрометру, производимыя лишь въ полныя часы, не даютъ понятія объ измѣненіяхъ влажности между двумя смежными часами. Но и этимъ путемъ получается приблизительно по крайней мѣрѣ вѣрное понятіе о дѣйствіи гигрографовъ Ришара и мы вправѣ сдѣлать, резюмируя въ краткихъ словахъ все вышесказанное, слѣдующія заключенія.

1) Запаздываніе гигрографовъ противъ показаній психрометра видно во всѣхъ частяхъ кривыхъ, съ которыми, конечно, связано перемѣщеніе максимумовъ и минимумовъ въ каждомъ

колебаніи. Время запаздыванія опредѣляется приблизительно въ полъ часа.

2) Характеристическія черты колебанія передаются приборами Ришара, точно такъ-же и амплитуды, которыя, судя по вышесказанному, достигаются, но лишь при колебаніяхъ правда быстрыхъ, но равномерныхъ, т. е. не переходящихъ непосредственно въ другое колебаніе. Напротивъ того при нѣсколькихъ колебаніяхъ, слѣдующихъ другъ за другомъ, этого не замѣчается. Ни максимумъ, ни минимумъ здѣсь не достигаются и инерція прибора выступаетъ въ этихъ случаяхъ особенно ясно. Разности противъ психрометра гораздо больше въ послѣднихъ случаяхъ, чѣмъ въ первыхъ, хотя амплитуда всего колебанія значительно меньше. Наибольшія разности приходятся здѣсь по времени незадолго до точекъ поворота колебанія, или-же совпадаютъ съ ними.

3) Кривая гигрографа Гаслера въ общемъ согласуется по формѣ съ прочими, но величина запаздыванія разъ больше, другой разъ меньше, чѣмъ въ кривыхъ Ришаровскихъ приборовъ. Рядомъ съ инерціею, которую слѣдуетъ допустить тоже для волоса, и съ разницею высотъ, здѣсь играетъ главную роль различіе установки гораздо болѣе закрытой. Судя однако по кривымъ, незначительныя измѣненія въ ходѣ влажности во время извѣстнаго колебанія передаются здѣсь лучше, чѣмъ въ приборахъ Ришара; измѣненія эти можетъ быть и тамъ отмѣчаются, но они не видны вслѣдствіе сливающихся въ одно маленькихъ зубцовъ по причинѣ малыхъ дѣлений времени. Примѣромъ этого служатъ кривыя 30 мая съ 3 ч. р.—4 ч. р. равно какъ и 29 мая съ 1,30 ч. р.—2 ч. р.

Сопоставивъ вкратцѣ результаты настоящаго изслѣдованія, приходимъ къ слѣдующими заключеніямъ:

1) Ходъ часовъ незначителенъ и во всякомъ случаѣ меньше, чѣмъ ходъ, найденный мною при изслѣдованіи термографа. Средняя поправка для № 3324 своею наибольшею величиною въ 0,2 ч. совпадаетъ съ серединою недѣли. Ходъ часовъ въ приборѣ № 2834 еще меньше. Часы въ обоихъ гигрографахъ такъ компенсированы, что можно пренебречь вліяніемъ температуры. Не бесполезно напомнить здѣсь еще разъ, что найденная такимъ образомъ средняя поправка можетъ служить лишь вспомогательною въ случаѣ необходимости, но что во всякомъ случаѣ безопаснѣе дѣлать отмѣтки времени разъ или два раза въ день.

2) Какъ способы обработки здѣсь изслѣдованы методъ интерполированія и графическій методъ. Первый изъ нихъ даетъ правда меньшія отклоненія отъ психрометра въ мѣсячныхъ среднихъ, но его надобно однако признать недостаточнымъ. Такіе самопишущіе приборы, какъ изслѣдуемые, служатъ главнымъ образомъ для интерполированія, но при этомъ именно методъ интерполированія можетъ ввести въ заблужденіе, ибо онъ предполагаетъ, что ходъ даннаго элемента (здѣсь влажности) прямолинейный, а это на самомъ дѣлѣ вѣрно лишь въ рѣдкихъ случаяхъ. Въ виду этого при дальнѣйшихъ изслѣдованіяхъ приняты въ основаніе величины, полученныя графическимъ методомъ, такъ какъ этотъ методъ можно считать болѣе точнымъ, вслѣдствіе чего онъ намъ даетъ лучшее понятіе о дѣйствіи изслѣдуемыхъ приборовъ. По полученнымъ такимъ образомъ результатамъ видно болѣе сильное запаздываніе приборовъ противъ психрометра. Для гигрографа № 3324 найдены въ мѣсячныхъ среднихъ разности отъ —5,1% до +5,8% съ среднимъ отклоненіемъ въ $\pm 3,7\%$; для прибора № 2834 — разности отъ —4,8% до +6,6% со среднимъ отклоненіемъ въ $\pm 3,6\%$. Съ этимъ конечно связано перемѣщеніе крайнихъ величинъ, которое, какъ объ этомъ можно заключить по психрометрическимъ даннымъ, имѣющимся лишь за полные часы, доходитъ до цѣлаго часа. Согласіе приборовъ между собою

выполнѣ удовлетворительно. Что касается годоваго хода поправки Рихаровскихъ гигрографовъ, то онъ повидимому существуетъ, судя по 4 лѣтнему дѣйствию прибора № 3324 въ Павловской Обсерваторіи, хотя и не выступаетъ достаточно опредѣленно. Онъ, согласно приведеннымъ здѣсь даннымъ, вызываетъ поправку въ $-0,6\%$ за годъ, слѣдовательно ходъ весьма незначителенъ.

3) Доказано, что при запаздываніи приборовъ рядомъ съ инерціею замѣчается повидимому вліяніе температуры, которое при колебаніи температуры на 15° Ц. въ состояніи вызвать погрѣшность величиною въ 3% .

4) При сравненіи приборовъ съ волоснымъ гигрометромъ оказалось, что волосъ чувствительнѣе и легче поддается измѣненіямъ влажности, чѣмъ роговая пластинка. Но какъ волосъ, такъ и роговая пластинка имѣютъ различное дѣйствіе, смотря по стремленію въ ходѣ влажности, ибо онѣ легче отдаютъ влажность, чѣмъ ее воспринимаютъ. Тоже самое видно въ мѣсячныхъ среднихъ по суточному ходу волоснаго гигрографа Гаслера.

Такимъ образомъ мы вправѣ заключить, что, григрографамъ съ роговою пластинкою, хотя ихъ и невозможно совсѣмъ исключить, надобно одного предпочесть волосные гигрометры. Замѣнъ роговой пластинки волосомъ удовлетворилъ-бы многимъ требованіямъ, предъявляемымъ къ этого рода приборамъ. Въ послѣднее время фирма Richard frères, которая постоянно старается совершенствовать свои удобные приборы, изготовила и продаетъ гигрографы, въ которыхъ роговая пластинка замѣнена волосами. Это нововведеніе, согласно нашему изслѣдованію, надобно считать шагомъ впередъ.



О СУММАХЪ,

СОСТАВЛЕННЫХЪ ИЗЪ ЗНАЧЕНІЙ

ПРОСТѢЙШИХЪ ОДНОЧЛЕНОВЪ,

УМНОЖЕННЫХЪ НА ФУНКЦІЮ,

КОТОРАЯ ОСТАЕТСЯ ПОЛОЖИТЕЛЬНОЮ.

П. ЧЕБЫШЕВЪ.

Читано въ засѣданіи Физико-Математическаго Отдѣленія 9 Октября 1890 г.

ПРИЛОЖЕНІЕ КЪ LXIV-му ТОМУ ЗАПИСОКЪ ИМПЕР. АКАДЕМІИ НАУКЪ
№ 7.

САНКТПЕТЕРБУРГЪ. 1891.

ПРОДАЕТСЯ У КОМИССИОНЕРОВЪ ИМПЕРАТОРСКОЙ АКАДЕМІИ НАУКЪ:

И. Глазунова, въ С. П. Б.

Эггерса и Комп., въ С. П. Б.

Н. Киммеля, въ Ригѣ.

Цена 50 коп.

Напечатано по распоряженію Императорской Академіи Наукъ.
С.-Петербургъ, Февраль 1891 года.

Непрежѣнный Секретарь, Академикъ *А. Штрауъ*.

ТИПОГРАФІЯ ИМПЕРАТОРСКОЙ АКАДЕМІИ НАУКЪ.

Вас. Остр., 9 лин., № 12.

§ 1. Разлагая функцию $f(x)$ въ рядъ по восходящимъ степенямъ разности

$$x - X,$$

мы находимъ формулы для приближеннаго представленія функции $f(x)$ подъ видомъ полиномовъ, въ которыхъ коэффициенты опредѣляются значеніями начальной функции

$$f(x)$$

и производныхъ

$$f'(x), f''(x), \dots$$

при $x = X$. Разлагая $f(x)$ въ рядъ болѣе сложнаго вида

$$(1) \dots \dots \dots K_0 U_0 + K_1 U_1 + K_2 U_2 + \dots \dots \dots,$$

гдѣ

$$U_0, U_1, U_2, \dots$$

какія либо функции переменнѣй x , не зависящія отъ $f(x)$, мы находимъ для опредѣленія коэффициентовъ

$$K_0, K_1, K_2, \dots$$

формулы, которыя вообще могутъ быть представлены такъ:

$$K_0 = \sum \varphi_0(x_i) f(x_i), K_1 = \sum \varphi_1(x_i) f(x_i) \dots$$

Функція

$$\varphi_0(x), \varphi_1(x), \varphi_2(x), \dots,$$

сюда входящія, и значенія переменнѣй x , на которыя распространяются суммы, зависятъ отъ рода функцій

$$U_0, U_1, U_2, \dots,$$

служащихъ для составленія ряда (1).

Въ случаяхъ особенно простыхъ, когда функція

$$\varphi_0(x), \varphi_1(x), \varphi_2(x), \dots$$

представляютъ полиномы степеней

$$0, 1, 2, \dots,$$

эти суммы разбиваются на такія элементарныя суммы:

$$(2) \dots \sum x_i^0 f(x_i), \sum x_i f(x_i), \sum x_i^2 f(x_i), \dots,$$

и тогда приближенныя выраженія функція $f(x)$ по формулѣ

$$(3) \dots f(x) = K_0 U_0 + K_1 U_1 + K_2 U_2 + \dots$$

опредѣляются при помощи суммъ (2), составленныхъ изъ значеній одночленовъ

$$x_i^0, x_i, x_i^2, \dots,$$

умноженныхъ на $f(x_i)$.

Получаемыя такимъ образомъ приближенныя выраженія функція $f(x)$ существенно отличаются отъ тѣхъ, которыя выводятся чрезъ разложеніе функція $f(x)$ въ рядъ по степенямъ разности $x - X$, и которыя даютъ полиномы наиболее подходящія къ $f(x)$ въ смежности съ $x = X$. Но, уступая послѣднимъ въ степени точности, когда дѣло идетъ до вычисленія $f(x)$ въ смежности съ $x = X$, эти приближенныя выраженія въ нѣкоторыхъ случаяхъ лучше представляютъ функцію $f(x)$ при значеніяхъ x ,

мѣняющихся въ предѣлахъ болѣе или менѣе широкихъ. Такъ изъ показаннаго нами въ Мемуарѣ, подъ заглавіемъ: *Sur l'interpolation par la méthode des moindres carrés* *), видно, что рядъ (3) съ функціями

$$U_0, U_1, U_2, \dots,$$

опредѣляемыми разложеніемъ суммы

$$\sum \frac{1}{x - x_i}$$

въ непрерывную дробь, и съ коэффициентами

$$K_0, K_1, K_2, \dots,$$

составленными линейнымъ образомъ изъ суммъ

$$\sum x_i^0 f(x_i), \sum x_i f(x_i), \sum x_i^2 f(x_i), \dots,$$

даетъ приближенное выраженіе функціи $f(x)$ подъ видомъ полинома степени болѣе или менѣе высокой, который между всѣми другими той-же степени отличается самою малою величиною суммы, получаемой при сложеніи квадратовъ уклоненій его значеній отъ значеній $f(x_i)$, служившихъ для разложенія $f(x)$ въ рядъ (3). Въ предѣлѣ, когда всѣ эти величины $f(x_i)$ сливаются съ $f(X)$, этотъ полиномъ приводится къ приближенному выраженію функціи $f(x)$, которое находится черезъ разложеніе ея въ рядъ по восходящимъ степенямъ разности $x - X$, и который представляетъ $f(x)$ съ наибольшимъ приближеніемъ при x безконечно-близкомъ къ X .

Болѣе общую формулу для приближеннаго вычисленія функціи $f(x)$ при помощи суммъ

$$\sum x_i^0 f(x_i), \sum x_i f(x_i), \sum x_i^2 f(x_i), \dots,$$

*) Mémoires de l'Académie Impériale des sciences de Saint-Pétersbourg. T. III.

мы находимъ на основаніи показаннаго нами въ Мемуарѣ, подъ заглавіемъ: *Sur les fractions continues* *). Формула эта представляется подъ видомъ дроби

$$\frac{F(x)}{F_0(x)},$$

гдѣ за знаменатель $F_0(x)$ можетъ быть взята какая либо функція, положительная при всѣхъ величинахъ $x = x_i$; числитель-же $F(x)$ есть полиномъ бѣльшей или мѣньшей степени. Дробь, такимъ образомъ получаема для приближеннаго выраженія функціи $f(x)$, отличается отъ всѣхъ другихъ, имѣющихъ тотъ-же знаменатель $F_0(x)$ и числитель $F(x)$ той-же степени, самую малою величиною суммы

$$\sum \left(f(x_i) - \frac{F(x_i)}{F_0(x_i)} \right)^2 F_0(x_i).$$

Изъ этого видно, что суммы

$$\sum x_i^0 f(x_i), \sum x_i f(x_i), \sum x_i^2 f(x_i), \dots,$$

подобно производнымъ

$$f'(x), f''(x), f'''(x), \dots$$

могутъ служить для опредѣленія приближенной величины функціи $f(x)$ при значеніяхъ переменнѣй x , заключающихся въ предѣлахъ болѣе или менѣе широкихъ. Изъ того-же, что было показано нами **) относительно интеграловъ

$$\int f_0(x) dx, \int x f_0(x) dx, \int x^2 f_0(x) dx, \dots,$$

къ которымъ въ предѣлѣ приводятся суммы

$$\sum x_i^0 f(x_i), \sum x_i f(x_i), \sum x_i^2 f(x_i), \dots,$$

*) Journal de Liouville, T. X.

**) *Sur les valeurs limites des intégrales*. Journal de Liouville, 1874. *Sur la représentation des valeurs limites des intégrales par les résidus intégraux*. Acta Mathematica. 1886. *Sur les sommes composées des coefficients des séries à termes positifs*. Ibid. *Sur les résidus intégraux qui donnent des valeurs approchées des intégrales*. Ibid. 1889.

видно также, что эти суммы, подобно производнымъ

$$f'(x), f''(x), f'''(x), \dots,$$

могутъ служить для рѣшенія нѣкоторыхъ вопросовъ касательно функціи $f(x)$, существенно отличныхъ отъ вычисленія по приближенію ея значеній при различныхъ величинахъ переменнѣй x . Получаемые выводы остаются въ силѣ и при $f(x)$ прерывной; необходимо только, чтобы эта функція при всѣхъ разсматриваемыхъ величинахъ переменнѣй x не дѣлалась отрицательною, условіе, которому функція во многихъ вопросахъ Чистой и Прикладной Математики удовлетворяютъ, представляя въ то-же время непреодолимая затрудненія для приложенія Дифференціального Исчисленія по причинѣ прерывности. Вслѣдствіе этого суммы

$$\sum x_i^0 f(x_i), \sum x_i f(x_i), \sum x_i^2 f(x_i), \dots,$$

составленныя изъ произведеній положительныхъ величинъ

$$f(x_0), f(x_1), f(x_2), \dots, f(x_{n-1})$$

и различныхъ степеней какихъ либо дѣйствительныхъ количествъ

$$x_0, x_1, x_2, \dots, x_{n-1},$$

заслуживаютъ особеннаго вниманія. Мы теперь покажемъ, какъ по величинѣ этихъ суммъ можно найти низшій предѣлъ наибольшаго изъ количествъ

$$x_0, x_1, x_2, \dots, x_{n-1},$$

и высшій предѣлъ наименьшаго. Предполагая-же данными предѣлы, за которыя количества

$$x_0, x_1, x_2, \dots, x_{n-1}$$

въ суммахъ

$$\sum_0^n x_i^0 f(x_i), \sum_0^n x_i f(x_i), \dots, \sum_0^n x_i^{l-1} f(x_i)$$

не выходятъ, мы покажемъ, какъ по величинѣ этихъ суммъ можно найти *maxima* суммъ, получаемыхъ черезъ сложение тѣхъ членовъ ряда

$$f(x_0), f(x_1), f(x_2), \dots f(x_{n-1}),$$

которые соответствуютъ членамъ ряда

$$x_0, x_1, x_2, \dots x_{n-1},$$

не достигающихъ болѣе или менѣе одного изъ своихъ предѣловъ. По формуламъ, опредѣляющимъ эти *maxima*, легко получаются предѣльныя величины интеграла

$$\int_a^u f(x) dx$$

въ томъ случаѣ, когда извѣстна величина интеграловъ

$$\int_a^b f(x) dx, \int_a^b x f(x) dx, \dots \int_a^b x^{l-1} f(x) dx,$$

функція $f(x)$ не дѣлается отрицательною между $x = a$ и $x = b$, а количество u больше a и меньше b .

§ 2. Полагая

$$f(x_0) = y_0, f(x_1) = y_1, f(x_2) = y_2, \dots f(x_{n-1}) = y_{n-1},$$

$$\sum_0^n x_i^0 f(x_i) = C_0, \sum_0^n x_i f(x_i) = C_1, \sum_0^n x_i^2 f(x_i) = C_2, \dots$$

$$\dots \sum_0^n x_i^{l-1} f(x_i) = C_{l-1},$$

мы находимъ, что величины

$$x_0, x_1, x_2, \dots x_{n-1},$$

$$y_0, y_1, y_2, \dots y_{n-1}$$

.

связаны между собою такими l уравненіями:

$$(4) \dots \sum_0^n x_i^0 y_i = C_0, \sum_0^n x_i y_i = C_1, \sum_0^n x_i^2 y_i = C_2, \dots \sum_0^n x_i^{l-1} y_i = C_{l-1},$$

гдѣ, согласно сказанному въ предыдущемъ §, количества

$$x_0, x_1, x_2, \dots x_{n-1}$$

не должны быть мнимыми, а величины

$$y_0 = f(x_0), y_1 = f(x_1), y_2 = f(x_2), \dots y_{n-1} = f(x_{n-1})$$

меньше нуля.

Разлагая сумму

$$\sum_0^n \frac{y_i}{x - x_i}$$

по нисходящимъ степенямъ x , мы получаемъ равенство

$$\begin{aligned} \sum_0^n \frac{y_i}{x - x_i} &= \frac{1}{x} \sum_0^n x_i^0 y_i + \frac{1}{x^2} \sum_0^n x_i y_i + \frac{1}{x^3} \sum_0^n x_i^2 y_i + \dots \\ &\dots + \frac{1}{x^l} \sum_0^n x_i^{l-1} y_i + \frac{1}{x^{l+1}} \sum_0^n x_i^l y_i + \dots, \end{aligned}$$

которое вслѣдствіе уравненій (4) приводится къ такому:

$$\sum_0^n \frac{y_i}{x - x_i} = \frac{C_0}{x} + \frac{C_1}{x^2} + \dots + \frac{C_{l-1}}{x^l} + \frac{1}{x^{l+1}} \sum_0^n x_i^l y_i + \dots$$

Откуда ясно, что для удовлетворенія уравненіямъ какими либо величинами

$$x_0, x_1, x_2, \dots x_{n-1},$$

$$y_0, y_1, y_2, \dots y_{n-1}$$

необходимо и достаточно, чтобы сумма

$$\sum_0^n \frac{y_i}{x - x_i},$$

точно до членовъ съ $\frac{1}{x^l}$ включительно, равнялась бы выраженію

$$\frac{C_0}{x} + \frac{C_1}{x^2} + \frac{C_2}{x^3} + \dots + \frac{C_{l-1}}{x^l}.$$

Съ другой стороны, замѣчая по вышесказанному относительно величинъ

$$x_0, x_1, x_2, \dots, x_{n-1},$$

$$y_0, y_1, y_2, \dots, y_{n-1},$$

что сумма

$$\sum_0^n \frac{y_i}{x - x_i}$$

отъ $x = -\infty$ до $x = +\infty$ обращается въ безконечность при n величинахъ

$$x_0, x_1, x_2, \dots, x_{n-1},$$

переходя всякій разъ изъ $-\infty$ въ $+\infty$, мы по знакоположенію Коши *) находимъ равенство

$$\int_{-\infty}^{+\infty} \sum_0^n \frac{y_i}{x - x_i} = n.$$

Прикладывая-же къ опредѣленію указателя

$$\int_{-\infty}^{+\infty} \sum_0^n \frac{y_i}{x - x_i}$$

*) Journal de l'Ecole Polytechnique. Cahier 25.

способъ, показанный Коши, и замѣчая, что сумма

$$\sum_0^n \frac{y_i}{x - x_i}$$

приводится къ дроби съ знаменателемъ степени n , мы убѣждаемся, что указатель ея, въ предѣлахъ $x = -\infty$, $x = +\infty$, можетъ достигать величины n , равной степени знаменателя, тогда только, когда въ непрерывной дроби

$$\frac{1}{q_1} - \frac{1}{q_2} - \frac{1}{q_3} - \dots,$$

происходящей отъ ея разложенія, всѣ неполныя частныя

$$q_1, q_2, q_3, \dots$$

суть линейныя функціи x съ положительными коэффициентами. Откуда видно, что условіе необходимое и достаточное для того, чтобы ни одна изъ величинъ

$$x_0, x_1, x_2, \dots, x_{n-1}$$

не была мнимою, а величины

$$y_0, y_1, y_2, \dots, y_{n-1}$$

были положительныя, можетъ быть представлено равенствомъ

$$\sum_0^n \frac{y_i}{x - x_i} = \frac{1}{\alpha_1 x + \beta_1} - \frac{1}{\alpha_2 x + \beta_2} - \frac{1}{\alpha_3 x + \beta_3} - \dots - \frac{1}{\alpha_n x + \beta_n}$$

въ совокупности съ неравенствами

$$\alpha_1 > 0, \alpha_2 > 0, \alpha_3 > 0, \dots, \alpha_n > 0.$$

Сопоставляя это съ вышепоказаннымъ относительно уравненій (4), мы убѣждаемся, что такія величины

$$x_0, x_1, x_2, \dots x_{n-1},$$

$$y_0, y_1, y_2, \dots y_{n-1}$$

могутъ удовлетворять имъ только въ томъ случаѣ, когда непрерывная дробь

$$\frac{1}{\alpha_1 x + \beta_1} - \frac{1}{\alpha_2 x + \beta_2} - \frac{1}{\alpha_3 x + \beta_3} - \dots - \frac{1}{\alpha_n x + \beta_n},$$

происходящая отъ разложенія суммы

$$\sum_0^n \frac{y_i}{x - x_i},$$

представляетъ выраженіе

$$\frac{C_0}{x} + \frac{C_1}{x^2} + \frac{C_2}{x^3} + \dots + \frac{C_{l-1}}{x^l}$$

точно до $\frac{1}{x^l}$ включительно.

На основаніи этого по разложенію выраженія

$$\frac{C_0}{x} + \frac{C_1}{x^2} + \frac{C_2}{x^3} + \dots + \frac{C_{l-1}}{x^l}$$

въ непрерывную дробь

$$\frac{1}{q^{(l)}} - \frac{1}{q^{(l')}} - \frac{1}{q^{(l'')}} - \dots$$

не трудно опредѣлить первыя неполныя частныя непрерывной дроби

$$\frac{1}{\alpha_1 x + \beta_1} - \frac{1}{\alpha_2 x + \beta_2} - \frac{1}{\alpha_3 x + \beta_3} - \dots - \frac{1}{\alpha_n x + \beta_n},$$

въ которую разлагается сумма

$$\sum_0^n \frac{y_i}{x - x_i},$$

если величины

$$x_0, x_1, x_2, \dots, x_{n-1},$$

$$y_0, y_1, y_2, \dots, y_{n-1},$$

въ нее входящія, удовлетворяютъ уравненіямъ (4).

§ 3. Изображая через k цѣлое число, получаемое при дѣленіи l на 2, и останавливая непрерывную дробь

$$\frac{1}{\alpha_1 x + \beta_1} - \frac{1}{\alpha_2 x + \beta_2} - \dots - \frac{1}{\alpha_n x + \beta_n}$$

на неполномъ частномъ

$$\alpha_k x + \beta_k,$$

мы находимъ для нея такое приближенное выраженіе:

$$\frac{1}{\alpha_1 x + \beta_1} - \frac{1}{\alpha_2 x + \beta_2} - \dots - \frac{1}{\alpha_k x + \beta_k},$$

точное до

$$\frac{1}{x^{2k}}$$

включительно. Съ тою-же степенью точностію послѣдняя дробь будетъ давать и выраженіе

$$\frac{C_0}{x} + \frac{C_1}{x^2} + \dots + \frac{C_{l-1}}{x^l};$$

такъ какъ по вышесказанному оно не разнится съ непрерывною дробью

$$\frac{1}{\alpha_1 x + \beta_1} - \frac{1}{\alpha_2 x + \beta_2} - \dots - \frac{1}{\alpha_n x + \beta_n}$$

членами выше

$$\frac{1}{x^l},$$

гдѣ l равно $2k$ или $2k + 1$, смотря по тому дѣлится-ли l на 2 или нѣтъ.

Откуда видно, что непрерывная дробь

$$\frac{1}{\alpha_1 x + \beta_1} - \frac{1}{\alpha_2 x + \beta_2} - \dots - \frac{1}{\alpha_k x + \beta_k},$$

съ k неполными частными, должна давать выраженіе

$$\frac{C_0}{x} + \frac{C_1}{x^2} + \dots + \frac{C_{l-1}}{x^l} = \frac{1}{q^{(1)}} - \frac{1}{q^{(2)}} - \frac{1}{q^{(3)}} - \dots$$

точно до членовъ съ

$$\frac{1}{x^{2k}}$$

включительно; а это предполагаетъ такія равенства:

$$(5) \dots \dots \dots \begin{cases} q^{(1)} = \alpha_1 x + \beta_1, \\ q^{(2)} = \alpha_2 x + \beta_2, \\ \dots \dots \dots \\ q^{(k)} = \alpha_k x + \beta_k. \end{cases}$$

Если эти равенства имѣютъ мѣсто, непрерывная дробь

$$\frac{1}{\alpha_1 x + \beta_1} - \frac{1}{\alpha_2 x + \beta_2} - \dots - \frac{1}{\alpha_n x + \beta_n}$$

даетъ выраженіе

$$\frac{C_0}{x} + \frac{C_1}{x^2} + \dots + \frac{C_l}{x^{l-1}}$$

точно до членовъ

$$\frac{1}{x^{2k}}$$

включительно, каковы бы ни были неполныя частныя, слѣдующія за

$$q^{(k)}, \alpha_k x + \beta_k$$

въ непрерывныхъ дробяхъ, происходящихъ отъ разложенія этого выраженія и суммы

$$\sum_0^n \frac{y_i}{x - x_i}.$$

При l четномъ, по вышесказанному относительно числа k , находимъ

$$\frac{1}{x^{2k}} = \frac{1}{x^l}.$$

Откуда видно, что при такомъ l непрерывная дробь

$$\frac{1}{\alpha_1 x + \beta_1} - \frac{1}{\alpha_2 x + \beta_2} - \dots - \frac{1}{\alpha_n x + \beta_n},$$

происходящая отъ разложенія суммы

$$\sum_0^n \frac{y_i}{x - x_i},$$

дастъ выраженіе

$$\frac{C_0}{x} + \frac{C_1}{x^2} + \dots + \frac{C_{l-1}}{x^l}$$

точно до члена съ

$$\frac{1}{x^l}.$$

включительно, и вслѣдствіе того, по § 2, уравненія (4) должны удовлетворяться при величинахъ

$$x_0, x_1, x_2, \dots, x_{n-1},$$

$$y_0, y_1, y_2, \dots, y_{n-1},$$

закрывающихся въ суммѣ

$$\sum_0^n \frac{y_i}{x - x_i}.$$

§ 4. Переходя къ случаю l нечетнаго, когда

$$l = 2k + 1,$$

мы замѣчаемъ, что вслѣдствіе равенствъ (5) разность непрерывныхъ дробей

$$\frac{1}{\alpha_1 x + \beta_1} - \frac{1}{\alpha_2 x + \beta_2} - \dots - \frac{1}{\alpha_n x + \beta_n}, \quad \frac{1}{q^{(l)}} - \frac{1}{q^{(l')}} - \frac{1}{q^{(l'')}} - \dots,$$

происходящихъ отъ разложенія функцій

$$\sum_0^n \frac{y_i}{x - x_i}, \quad \frac{C_0}{x} + \frac{C_1}{x^2} + \frac{C_2}{x^3} + \dots + \frac{C_{l-1}}{x^l},$$

будетъ одинаковой степени съ выраженіемъ

$$\frac{q^{(k+1)} - \alpha_{k+1} x - \beta_{k+1}}{x^l}.$$

Откуда видно, что эта разность можетъ быть степени не выше $-l$, какъ это по § 2 должно быть для удовлетворенія уравненіямъ (4), только въ томъ случаѣ, когда разность

$$q^{(k+1)} - \alpha_{k+1} x - \beta_{k+1}$$

степени не выше нулевой, и слѣдовательно, когда неполное частное $q^{(k+1)}$ содержитъ x въ первой степени, съ коэффициентомъ равнымъ α_{k+1} . Если это имѣетъ мѣсто и удовлетворяются равенства (5), разность выраженій

$$\sum_0^n \frac{y_i}{x - x_i}, \quad \frac{C_0}{x} + \frac{C_1}{x^2} + \frac{C_2}{x^3} + \dots + \frac{C_{l-1}}{x^l},$$

при l нечетномъ $= 2k + 1$, остается степени ниже $l - 1$, и вслѣдствіе того, по § 2, удовлетворяются уравненія (4).

Такимъ образомъ по разложенію выраженія

$$\frac{C_0}{x} + \frac{C_1}{x^2} + \frac{C_2}{x^3} + \dots + \frac{C_{l-1}}{x^l}$$

въ непрерывную дробь

$$\frac{1}{q^{(l)}} - \frac{1}{q^{(l')}} - \frac{1}{q^{(l'')}} - \dots$$

опредѣляются первыя неполныя частныя непрерывной дроби

$$\frac{1}{\alpha_1 x + \beta_1} - \frac{1}{\alpha_2 x + \beta_2} - \dots - \frac{1}{\alpha_n x + \beta_n},$$

въ томъ случаѣ, когда она равняется суммѣ

$$\sum_0^n \frac{y_i}{x - x_i},$$

гдѣ

$$x_0, x_1, x_2, \dots, x_{n-1},$$

$$y_0, y_1, y_2, \dots, y_{n-1}$$

удовлетворяютъ уравненіямъ (4). Для того-же чтобы ни одна изъ величинъ

$$x_0, x_1, x_2, \dots, x_{n-1}$$

не была бы мнимой, и всѣ величины

$$y_0, y_1, y_2, \dots, y_{n-1}$$

были бы положительныя, какъ видѣли (§ 2), необходимо и достаточно, чтобы количества

$$\alpha_1, \alpha_2, \dots, \alpha_{n-1}$$

были больше нуля.

Говоря о рѣшеніяхъ уравненій (4), мы предполагали, что въ непрерывной дроби

$$\frac{1}{\alpha_1 x + \beta_1} - \frac{1}{\alpha_2 x + \beta_2} - \dots - \frac{1}{\alpha_n x + \beta_n},$$

происходящей отъ разложенія суммы

$$\sum_0^n \frac{y_i}{x - x_i},$$

есть неполное частное

$$\alpha_k x + \beta_k,$$

если l число четное $= 2k$, и неполное частное

$$\alpha_{k+1} x + \beta_{k+1},$$

если l число нечетное $= 2k + 1$. Такъ какъ число уравненій (4) есть l , равное $2k$ или $2k + 1$, а число неизвѣстныхъ

$$x_0, x_1, x_2, \dots, x_{n-1},$$

$$y_0, y_1, y_2, \dots, y_{n-1}$$

есть $2n$, это всегда будетъ имѣть мѣсто, если l , число уравненій (4), не превосходитъ $2n$, числа неизвѣстныхъ, въ нихъ заключающихся. Въ противномъ случаѣ эти уравненія будутъ невозможны только при величинахъ

$$C_0, C_1, C_2, \dots, C_{l-1},$$

удовлетворяющихъ нѣкоторымъ условіямъ. Чтобы вывести эти условія и показать особенности, которыя при этомъ представляютъ рѣшенія уравненій (4), мы замѣчаемъ, что по § 2, при удовлетвореніи этихъ уравненій, непрерывная дробь

$$\frac{1}{\alpha_1 x + \beta_1} - \frac{1}{\alpha_2 x + \beta_2} - \dots - \frac{1}{\alpha_n x + \beta_n},$$

происходящая отъ разложенія суммы

$$\sum_0^n \frac{y_i}{x - x_i},$$

должна давать выраженіе

$$\frac{C_0}{x} + \frac{C_1}{x^2} + \frac{C_2}{x^3} + \dots + \frac{C_{l-1}}{x^l}$$

точно до

$$\frac{1}{x^l}$$

включительно. Это-же, при $n < \frac{l}{2}$, возможно только тогда, когда послѣднее выраженіе разлагается въ непрерывную дробь

$$\frac{1}{\alpha_1 x + \beta_1} - \frac{1}{\alpha_2 x + \beta_2} - \dots - \frac{1}{\alpha_n x + \beta_n} - \frac{1}{q^{(n+1)}} - \dots,$$

гдѣ $q^{(n+1)}$ степени выше $l - 2n$. Въ этомъ и заключается условіе возможности уравненій (4) при $l > 2n$. Такъ какъ при этомъ вполне опредѣляются и число n и всѣ неполныя частныя

$$\alpha_1 x + \beta_1, \alpha_2 x + \beta_2, \dots, \alpha_n x + \beta_n$$

непрерывной дроби, въ которую разлагается сумма

$$\sum_0^n \frac{y_i}{x - x_i},$$

уравненія (4) будутъ имѣть одно рѣшеніе.

Во всякомъ другомъ случаѣ эти уравненія, если онѣ только возможны, будутъ имѣть безконечное множество рѣшеній, отличающихся между собою и числомъ неизвѣстныхъ

$$x_0, x_1, x_2, \dots, x_{n-1},$$

$$y_0, y_1, y_2, \dots, y_{n-1}$$

и предѣлами, въ которыхъ заключаются величины

$$x_0, x_1, \dots, x_{n-1}.$$

§ 5. Предполагая величины

$$x_0, x_1, x_2, \dots, x_{n-1}$$

расположенными въ возрастающемъ порядкѣ, мы теперь покажемъ, какъ найдутся тѣ изъ рѣшеній уравненій (4), въ которыхъ x_0 имѣетъ самую большую величину или x_{n-1} самую малую.

Изображая черезъ

$$\frac{\varphi_1(x)}{\psi_1(x)}, \frac{\varphi_2(x)}{\psi_2(x)}, \dots, \frac{\varphi_n(x)}{\psi_n(x)}, \dots$$

подходящія дроби, которыя получаемъ, останавливая непрерывную дробь

$$\frac{1}{\alpha_1 x + \beta_1} - \frac{1}{\alpha_2 x + \beta_2} - \dots - \frac{1}{\alpha_n x + \beta_n} - \dots$$

на 1-мъ, 2-мъ, n -мъ, неполномъ частномъ, мы будемъ имѣть

$$\frac{\varphi_n(x)}{\psi_n(x)} = \frac{1}{\alpha_1 x + \beta_1} - \frac{1}{\alpha_2 x + \beta_2} - \dots - \frac{1}{\alpha_n x + \beta_n}.$$

Вслѣдствіе этого при рѣшеніи уравненій (4) съ $2n$ неизвѣстными

$$x_0, x_1, x_2, \dots, x_{n-1},$$

$$y_0, y_1, y_2, \dots, y_{n-1},$$

по § 2, будетъ удовлетворяться равенство

$$(6) \dots \sum_0^n \frac{y_i}{x - x_i} = \frac{\varphi_n(x)}{\psi_n(x)}.$$

Откуда видно, что въ этомъ рѣшеніи неизвѣстныя

$$x_0, x_1, x_2, \dots x_{n-1}$$

равняются корнямъ уравненія

$$\psi_n(x) = 0,$$

вслѣдствіе чего низшій корень этого уравненія даетъ величину x_0 , а высшій x_{n-1} . Для опредѣленія условий, при которыхъ x_0 достигаетъ самой большой величины или x_{n-1} самой малой, мы замѣчаемъ, что по свойству подходящихъ дробей функціи

$$\psi_1(x), \psi_2(x), \dots \psi_m(x), \psi_{m+1}(x), \dots,$$

въ разсматриваемомъ нами случаѣ, опредѣляются равенствами

$$\psi_1(x) = \alpha_1 x + \beta_1,$$

$$\psi_2(x) = (\alpha_2 x + \beta_2) \psi_1(x) - 1,$$

.....

$$(6) \dots \psi_m(x) = (\alpha_m x + \beta_m) \psi_{m-1}(x) - \psi_{m-2}(x),$$

$$(7) \dots \psi_{m+1}(x) = (\alpha_{m+1} x + \beta_{m+1}) \psi_m(x) - \psi_{m-1}(x),$$

гдѣ по § 2

$$(8) \dots \alpha_1 > 0, \alpha_2 > 0, \dots \alpha_m > 0, \alpha_{m+1} > 0.$$

По первому изъ этихъ равенствъ видно, что уравненіе

$$\psi_1(x) = 0$$

имѣетъ одно рѣшеніе:

$$x = -\frac{\beta_1}{\alpha_1}.$$

Внося эту величину во второе равенство и замѣчая, что

$$\psi_1\left(-\frac{\beta_1}{\alpha_1}\right) = 0,$$

получаемъ

$$\psi_2\left(-\frac{\beta_1}{\alpha_1}\right) = -1.$$

Полагая-же въ немъ послѣдовательно

$$x = -\infty, \quad x = +\infty,$$

и замѣчая по (8), что

$$\alpha_1 > 0, \quad \alpha_2 > 0,$$

находимъ

$$\psi_2(-\infty) = +, \quad \psi_2(+\infty) = +.$$

По этимъ величинамъ функціи $\psi_2(x)$ при

$$x = -\infty, \quad x = -\frac{\beta_1}{\alpha_1}, \quad x = +\infty$$

видно, что $x = -\frac{\beta_1}{\alpha_1}$, удовлетворяющій уравненію

$$\psi_1(x) = 0,$$

заключается между низшимъ корнемъ уравненія

$$\psi_2(x) = 0$$

и высшимъ.

Чтобы распространить это на всѣ уравненія, составленныя изъ двухъ какихъ либо функцій, слѣдующихъ одна за другою въ ряду

$$\psi_1(x), \psi_2(x), \dots, \psi_{m-1}(x), \psi_m(x), \psi_{m+1}(x), \dots,$$

мы докажемъ теперь, что всѣ корни уравненія

$$\psi_m(x) = 0$$

должны заключаться между низшимъ корнемъ уравненія

$$\psi_{m+1}(x) = 0$$

и высшимъ, если то-же имѣеть мѣсто относительно корней уравненій

$$\psi_{m-1}(x) = 0, \quad \psi_m(x) = 0.$$

Въ самомъ дѣлѣ. Изображая черезъ h_0 низшій корень уравненія

$$\psi_m(x) = 0,$$

а черезъ h высшій, и полагая доказаннымъ, что всѣ корни уравненія

$$\psi_{m-1}(x) = 0$$

заключаются между низшимъ корнемъ уравненія

$$\psi_m(x) = 0$$

и высшимъ, мы замѣчаемъ, что уравненіе

$$\psi_{m-1}(x) = 0$$

не должно имѣть корней ни между $x = -\infty$, $x = h_0$, ни между $x = +\infty$, $x = h$, а потому величины

$$\psi_{m-1}(h_0), \psi_{m-1}(h)$$

должны имѣть одинакіе знаки съ

$$\psi_{m-1}(-\infty), \psi_{m-1}(\infty).$$

Вслѣдствіе этого по уравненію (7), полагая въ немъ послѣдовательно

$$x = h_0, x = h,$$

и замѣчая по опредѣленію величинъ h_0, h , что

$$\psi_m(h_0) = 0, \psi_m(h) = 0$$

находимъ для

$$\psi_{m+1}(h_0), \psi_{m+1}(h)$$

величины, имѣющія противныя знаки съ величинами

$$\psi_{m-1}(-\infty), \psi_{m-1}(\infty).$$

Такъ какъ эти величины по (6), (7), (8) имѣютъ одинакіе знаки съ величинами

$$\psi_{m+1}(-\infty), \psi_{m+1}(\infty),$$

заключаемъ, что въ сдѣланномъ нами предположеніи функція $\psi_{m+1}(x)$ мѣняетъ свой знакъ и между $x = -\infty$, $x = h_0$ и между $x = h$, $x = \infty$; а потому уравненіе

$$\psi_{m+1}(x) = 0$$

имѣетъ корень меньше h_0 , низшаго корня уравненія

$$\psi_m(x) = 0,$$

и корень, превосходящій h , высшій корень послѣдняго. Откуда видно, что всѣ корни уравненія

$$\psi_m(x) = 0$$

содержатся между низшимъ корнемъ уравненія

$$\psi_{m+1}(x) = 0$$

и высшимъ, если то-же имѣетъ мѣсто относительно корней уравненій

$$\psi_{m-1}(x) = 0, \psi_m(x) = 0.$$

На основаніи этого, переходя послѣдовательно отъ уравненій

къ уравненіямъ $\psi_1(x) = 0, \psi_2(x) = 0$

$$\psi_2(x) = 0, \psi_3(x) = 0,$$

$$\psi_3(x) = 0, \psi_4(x) = 0,$$

.....

.....,

мы убѣждаемся, что вообще съ увеличеніемъ значка ν въ разсматриваемыхъ нами уравненіяхъ, низшій корень уравненія

$$\psi_\nu(x) = 0$$

уменьшается, а высшій возрастаетъ.

§ 6. По этому свойству уравненія

$$\psi_1(x) = 0$$

не трудно показать условіе, при которомъ, рѣшая уравненія (4), получаемъ для x_{n-1} самую малую величину или для x_0 самую большую.

Мы видѣли (§ 3), что при рѣшеніи уравненій (4) необходимо различать два случая: случай l четнаго и случай l нечетнаго.

Въ случаѣ l четнаго, полагая

$$l = 2k,$$

мы показали, что всѣ искомыя рѣшенія уравненій (4) опредѣляются равенствомъ

$$(9) \dots \dots \sum_0^n \frac{y_i}{x-x_i} = \frac{1}{\alpha_1 x + \beta_1} - \frac{1}{\alpha_2 x + \beta_2} - \dots - \frac{1}{\alpha_n x + \beta_n},$$

гдѣ первыя k неполныя частныя

$$\alpha_1 x + \beta_1, \alpha_2 x + \beta_2, \dots, \alpha_k x + \beta_k$$

одинаковы съ тѣми, которыя получаются при разложеніи выраженія

$$\frac{C_0}{x} + \frac{C_1}{x^2} + \frac{C_2}{x^3} + \dots + \frac{C_{l-1}}{x^l},$$

въ непрерывную дробь

$$\frac{1}{\alpha_1 x + \beta_1} - \frac{1}{\alpha_2 x + \beta_2} - \dots - \frac{1}{\alpha_k x + \beta_k};$$

число-же остальныхъ неполныхъ частныхъ и величина ихъ остаются произвольны; необходимо только, по сказанному въ § 2, чтобы всѣ неполныя частныя были линейныя функціи перемѣнной x съ положительными коэффициентами при x .

Изъ этого видно, что въ разсматриваемомъ нами случаѣ число n не можетъ быть меньше k .

Такъ какъ по § 3 величина x_0 есть низшій корень уравненія

$$\psi_n(x) = 0,$$

а x_{n-1} высшій, и по доказанному сейчасъ при увеличеніи n первый уменьшается, а послѣдшій возрастаетъ, рѣшеніе уравненій (4), въ которомъ x_0 имѣетъ самую большую величину и x_{n-1} самую малую, получится при самой малой величинѣ n , равной, какъ видѣли, k . Вслѣдствіе этого, изображая черезъ

$$M_0$$

низшій корень уравненія

$$\psi_k(x) = 0,$$

а черезъ

$$M$$

высшій, въ разсматриваемыхъ нами рѣшеніяхъ уравненій (4), каково-бы ни было число n , будемъ имѣть

$$x_0 \leq M_0, \quad x_{n-1} \geq M.$$

Переходя къ случаю l нечетнаго, мы замѣчаемъ по § 3, что при $l = 2k + 1$ непрерывная дробь, служащая для опредѣленія рѣшеній уравненій (4), не можетъ быть остановлена на неполномъ частномъ

$$\alpha_k x + \beta_k$$

вслѣдствіе чего по вышепоказанному относительно опредѣленія величинъ

$$x_0, x_{n-1}$$

и измѣненія предѣльныхъ корней уравненія

$$\psi_n(x) = 0$$

при увеличеніи n , въ разсматриваемомъ случаѣ, гдѣ $n > k$, будутъ имѣть мѣсто неравенства

$$x_0 < M_0, x_{n-1} > M.$$

Кромѣ того нетрудно показать, что при $l = 2k + 1$ величины x_0, x_{n-1} будутъ удовлетворять такому неравенству:

$$(10) \dots \frac{1}{x_{n-1} - x_0} \left[\frac{\psi_{k-1}(x_{n-1})}{\psi_k(x_{n-1})} - \frac{\psi_{k-1}(x_0)}{\psi_k(x_0)} \right] - \alpha_{k+1} \leq 0.$$

Для этого мы замѣчаемъ, что по § 5, при

$$n \geq k + 1,$$

ни уравненіе

$$\psi_{k+1}(x) = 0,$$

ни уравненіе

$$\psi_k(x) = 0$$

не будутъ имѣть корней выходящихъ за предѣлы корней уравненія

$$\psi_n(x) = 0.$$

Такъ какъ низшій корень этого уравненія есть x_0 , а высшій x_{n-1} , уравненія

$$\psi_{k+1}(x) = 0, \psi_k(x) = 0$$

не будутъ имѣть корней ни между $x = -\infty, x = x_0$, ни между $x = x_{n-1}, x = \infty$; а потому дробь

$$\frac{\psi_{k+1}(x)}{\psi_k(x)}$$

при

$$x = x_0, x = x_{n-1}$$

будетъ имѣть тѣ-же знаки какъ при

$$x = -\infty, x = \infty.$$

По формуламъ-же (7), (8), полагая въ нихъ

$$m = k, x = -\infty, x = +\infty,$$

мы находимъ, что эта дробь при $x = -\infty$ имѣетъ величину отрицательную, а при $x = \infty$ положительную; вслѣдствіе чего заключаемъ

$$\frac{\psi_{k+1}(x_0)}{\psi_k(x_0)} \leq 0, \quad \frac{\psi_{k+1}(x_{n-1})}{\psi_k(x_{n-1})} \geq 0.$$

Внося сюда величины

$$\psi_{k+1}(x_0), \quad \psi_{k+1}(x_{n-1}),$$

получаемъ изъ (7) въ предположеніи

$$m = k, \quad x = x_0, \quad x = x_{n-1},$$

выводимъ неравенства

$$\alpha_{k+1} x_0 + \beta_{k+1} - \frac{\psi_{k-1}(x_0)}{\psi_k(x_0)} \leq 0,$$

$$\alpha_{k+1} x_{n-1} + \beta_{k+1} - \frac{\psi_{k-1}(x_{n-1})}{\psi_k(x_{n-1})} \geq 0;$$

откуда, по вычитаніи послѣдняго неравенства изъ перваго, и по раздѣленіи на $x_{n-1} - x_0$, получается вышенаписанное неравенство, которое будетъ имѣть мѣсто при $l = 2k + 1$, какъ бы велико ни было число n въ разсматриваемомъ рѣшеніи уравненій (4).

§ 7. До сихъ поръ мы говорили о суммахъ

$$\sum_0^n x_i^0 y_i, \quad \sum_0^n x_i y_i, \quad \sum_0^n x_i^2 y_i, \dots \sum_0^n x_i^{l-1} y_i,$$

ограничиваясь частнымъ случаемъ, когда всѣ величины

$$y_0, y_1, y_2, \dots y_{n-1}$$

превосходятъ нуль. Переходи къ случаю болѣе общему, когда между этими величинами встрѣчаются нули, мы предположимъ, что рядъ величинъ

$$y_0, y_1, y_2, \dots y_{n-1},$$

закрывающихся въ суммахъ, которыя мы разсматривали, получается изъ ряда квадратовъ дѣйствительныхъ величинъ

$$u_0^2, u_1^2, u_2^2, \dots, u_{p-1}^2$$

чрезъ исключеніе въ немъ членовъ равныхъ нулю. Полагая при этомъ, что

$$(11) \dots u_{s_0}^2 = y_0, u_{s_1}^2 = y_1, u_{s_2}^2 = y_2, \dots, u_{s_{n-1}}^2 = y_{n-1}$$

и что

$$z_0, z_1, z_2, \dots, z_{p-1}$$

есть возрастающій рядъ дѣйствительныхъ величинъ, гдѣ

$$(12) \dots z_{s_0} = x_0, z_{s_1} = x_1, z_{s_2} = x_2, \dots, z_{s_{n-1}} = x_{n-1},$$

мы замѣчаемъ, что суммы

$$\sum_0^p z_i^0 u_i^2, \sum_0^p z_i u_i^2, \sum_0^p z_i^2 u_i^2, \dots, \sum_0^p z_i^{l-1} u_i^2$$

приводятся къ такимъ:

$$\sum_0^n x_i^0 y_i, \sum_0^n x_i y_i, \sum_0^n x_i^2 y_i, \dots, \sum_0^n x_i^{l-1} y_i,$$

и вслѣдствіе того уравненія (4) даютъ

$$(13) \dots \sum_0^p z_i^0 u_i^2 = C_0, \sum_0^p z_i u_i^2 = C_1, \sum_0^p z_i^2 u_i^2 = C_2, \dots$$

$$\dots \sum_0^p z_i^{l-1} u_i^2 = C_{l-1}.$$

Откуда видно, что доказанное нами въ предыдущихъ §§ относительно уравненій (4) можетъ послужить намъ при разсмотрѣніи уравненій (13), гдѣ

$$u_0, u_1, u_2, \dots, u_{p-1}$$

какія нибудь дѣйствительныя величины, равныя или неравныя нулю, а

$$z_0, z_1, z_2, \dots, z_{p-1}$$

есть рядъ возрастающихъ величинъ.

Изображая черезъ k цѣлое число, заключающееся въ $\frac{l}{2}$, черезъ

$$\frac{\varphi_1(x)}{\psi_1(x)}, \frac{\varphi_2(x)}{\psi_2(x)}, \dots, \frac{\varphi_k(x)}{\psi_k(x)}, \dots$$

подходящія дроби выраженія

$$\frac{C_0}{x} + \frac{C_1}{x^2} + \frac{C_2}{x^3} + \dots + \frac{C_{l-1}}{x^l},$$

получаемыя разложеніемъ его въ непрерывную дробь

$$\frac{1}{\alpha_1 x + \beta_1} - \frac{1}{\alpha_2 x + \beta_2} - \dots - \frac{1}{\alpha_k x + \beta_k} - \dots,$$

черезъ M_0 низшій корень уравненія

$$\psi_k(x) = 0,$$

а черезъ M высшій, мы доказали, что уравненія (4) могутъ удовлетворяться только въ томъ случаѣ, когда

$$(14) \dots \dots \dots x_0 \leq M_0; x_{n-1} \geq M.$$

Такъ какъ сумма

$$\sum_q^p u_i^2 = u_{q+1}^2 + u_{q+2}^2 + u_{q+3}^2 + \dots + u_{p-1}^2$$

при

$$q < s_{n-1}$$

содержитъ членъ

$$u_{s_{n-1}}^2,$$

а сумма

$$\sum_0^{q_1} u_i^2 = u_0^2 + u_1^2 + u_2^2 + \dots + u_{q_1-1}^2$$

при

$$q_1 > s_0$$

членъ

$$u_0^2,$$

и эти члены по (11) равняются величинамъ y_{n-1} , y_0 , превосходящимъ по положенію нуль, суммы

$$\sum_{q+1}^p u_i^2, \quad \sum_0^{q_1} u_i^2$$

могутъ привести къ нулю только въ случаѣ:

$$q \geq s_{n-1}, \quad q_1 \leq s_0,$$

что предполагаетъ

$$z_q \geq z_{s_{n-1}}, \quad z_q \leq z_{s_0},$$

такъ какъ величины

$$z_0, z_1, z_2, \dots, z_{n-1}$$

идутъ въ возрастающемъ порядкѣ. Заменяя въ послѣднихъ формулахъ по (12)

$$z_{s_{n-1}}, \quad z_{s_0}$$

черезъ

$$x_{n-1}, \quad x_0,$$

мы приводимъ ихъ къ такимъ:

$$z_q \geq x_{n-1}, \quad z_{q_1} \leq x_0.$$

которыя по (14) даютъ

$$z_q \geq M, \quad z_{q_1} \leq M_0.$$

Откуда видно, что суммы

$$\sum_{q+1}^p u_i^2, \quad \sum_0^{q_1} u_i^2$$

превосходятъ нуль, если

$$z_q < M, \quad z_{q_1} > M_0,$$

и вслѣдствіе того, по равенствамъ

$$\sum_0^{q+1} u_i^2 = \sum_0^p u_i^2 - \sum_{q+1}^p u_i^2,$$

$$\sum_{q_1}^p u_i^2 = \sum_0^p u_i^2 - \sum_0^{q_1} u_i^2,$$

при такихъ величинахъ

$$z_q, z_{q_1}$$

суммы

$$\sum_0^{q+1} u_i^2, \sum_{q_1}^p u_i^2$$

не могутъ достигать своего предѣла

$$\sum_0^p u_i^2.$$

Мы теперь займемся опредѣленіемъ высшаго предѣла суммъ

$$\sum_0^{q+1} u_i^2, \sum_{q_1}^p u_i^2,$$

когда онѣ остаются меньше суммы

$$\sum_0^p u_i^2.$$

Предѣлы эти будутъ болѣе или менѣе различаться отъ послѣдней суммы, смотря по величинѣ

$$z_q, z_{q_1},$$

членовъ ряда

$$z_0, z_1, z_2, \dots, z_{p-1},$$

соотвѣтствующихъ членамъ

$$u_q^2, u_{q_1}^2$$

ряда

$$u_0^2, u_1^2, u_2^2, \dots, u_{p-1}^2,$$

которые вмѣстѣ съ

$$u_0^2, u_{p-1}^2$$

представляютъ предѣльные члены въ рассматриваемыхъ нами суммахъ.

Величину членовъ

$$z_q, z_{q_1}$$

мы будемъ изображать черезъ

$$v, w,$$

полагая

$$(15) \dots \dots \dots z_q = v; z_{q_1} = w,$$

вмѣстѣ съ тѣмъ положимъ, что

$$(15)^{\text{bis}} \dots \dots \dots z_0 = a, z_{p-1} = b,$$

гдѣ a, b данныя величины. Для возможности уравненій (4) и (12) въ сдѣланныхъ нами предположеніяхъ по (14) величины a, b , какъ предѣлы, между которыми заключаются величины

$$x_0, x_1, x_2, \dots, x_{n-1},$$

должны удовлетворять неравенствамъ

$$a \leq M_0, b \geq M;$$

величины-же v, w по (15), заключааясь въ ряду

$$z_0, z_1, z_2, \dots, z_{p-1},$$

не должны выходить за предѣлы $z_0 = a, z_{p-1} = b$.

§ 8. Чтобы найти высшій предѣлъ суммы

$$\sum_0^{q+1} u_i^2 = u_0^2 + u_1^2 + u_2^2 + \dots + u_q^2$$

въ сдѣланныхъ нами предположеніяхъ, мы будемъ искать между всѣми системами величинъ

$$u_0, u_1, u_2, \dots, u_{p-1},$$

$$z_0, z_1, z_2, \dots, z_{p-1},$$

удовлетворяющихъ уравненіямъ (13) и условіямъ

$$z_0 = a, z_q = v, z_{p-1} = b,$$

$$z_0 < z_1 < z_2 < \dots < z_{p-1},$$

ту, въ которой сумма

$$\sum_0^{q+1} u_i^2 = u_0^2 + u_1^2 + u_2^2 + \dots + u_q^2$$

достигаетъ самой большой величины. При этомъ мы не будемъ дѣлать никакихъ частныхъ предположеній относительно чиселъ p, q ; числа эти, какъ мы увидимъ, вполне опредѣляются, при отысканіи *maxim* суммы

$$u_0^2 + u_1^2 + u_2^2 + \dots + u_q^2,$$

если только въ ряду

$$u_0^2, u_1^2, u_2^2, \dots, u_{p-1}^2$$

всѣ члены

$$u_1^2, u_2^2, \dots, u_{p-2}^2$$

отличны отъ нуля, условіе, которое можетъ быть всегда выполнено при составленіи ряда

$$u_0^2, u_1^2, u_2^2, \dots, u_{p-1}^2,$$

по сказанному въ § 7, и которымъ устраняется возможность уве-

личивать безпредѣльно числа p, q черезъ прибавленіе въ этомъ ряду членовъ равныхъ нулю.

Прилагая къ опредѣленію наибольшей величины суммы

$$\sum_0^{q+1} u_i^2 = u_0^2 + u_1^2 + u_2^2 + \dots + u_q^2$$

въ сдѣланныхъ нами предположеніяхъ общеизвѣстный приемъ отысканія *maximum relatif* и замѣчая, что неизвѣстныя

$$u_0, u_1, u_2, \dots, u_q, u_{q+1}, \dots, u_{p-1}$$

$$z_1, z_2, \dots, z_{q-1}, z_{q+1}, \dots, z_{p-1}$$

и данныя

$$C_0, C_1, C_2, \dots, C_{l-1},$$

$$z_0 = a, z_q = v, z_{p-1} = b$$

связаны l уравненіями (13), мы, при помощи l вспомогательныхъ величинъ

$$\lambda_0, \lambda_1, \lambda_2, \dots, \lambda_{l-1},$$

и полагая для сокращенія

$$(16) \dots \begin{cases} \sum_0^{q+1} u_i^2 = X, \sum_0^p z_i^0 u_i^2 = S_0, \sum_0^p z_i u_i^2 = S_1, \\ \sum_0^p z_i^2 u_i^2 = S_2, \dots, \sum_0^p z_i^{l-1} u_i^2 = S_{l-1}, \end{cases}$$

получаемъ для опредѣленія величинъ

$$u_0, u_1, \dots, u_q, u_{q+1}, \dots, u_{p-1},$$

$$z_1, z_2, \dots, z_{q-1}, z_{q+1}, \dots, z_{p-2},$$

доставляющихъ искомый *maxim*, такія уравненія:

$$\lambda_0 \frac{\partial S_0}{\partial u_0} + \lambda_1 \frac{\partial S_1}{\partial u_0} + \lambda_2 \frac{\partial S_2}{\partial u_0} + \dots + \lambda_{l-1} \frac{\partial S_{l-1}}{\partial u_0} - \frac{\partial X}{\partial u_0} = 0,$$

$$\lambda_0 \frac{\partial S_0}{\partial u_1} + \lambda_1 \frac{\partial S_1}{\partial u_1} + \lambda_2 \frac{\partial S_2}{\partial u_1} + \dots + \lambda_{l-1} \frac{\partial S_{l-1}}{\partial u_1} - \frac{\partial X}{\partial u_1} = 0,$$

.....

$$\lambda_0 \frac{\partial S_0}{\partial u_{p-1}} + \lambda_1 \frac{\partial S_1}{\partial u_{p-1}} + \lambda_2 \frac{\partial S_2}{\partial u_{p-1}} + \dots + \lambda_{l-1} \frac{\partial S_{l-1}}{\partial u_{p-1}} - \frac{\partial X}{\partial u_{p-1}} = 0,$$

$$\lambda_0 \frac{\partial S_0}{\partial z_1} + \lambda_1 \frac{\partial S_1}{\partial z_1} + \lambda_2 \frac{\partial S_2}{\partial z_1} + \dots + \lambda_{l-1} \frac{\partial S_{l-1}}{\partial z_1} - \frac{\partial X}{\partial z_1} = 0,$$

.....

$$\lambda_0 \frac{\partial S_0}{\partial z_{q-1}} + \lambda_1 \frac{\partial S_1}{\partial z_{q-1}} + \lambda_2 \frac{\partial S_2}{\partial z_{q-1}} + \dots + \lambda_{l-1} \frac{\partial S_{l-1}}{\partial z_{q-1}} - \frac{\partial X}{\partial z_{q-1}} = 0,$$

$$\lambda_0 \frac{\partial S_0}{\partial z_{q+1}} + \lambda_1 \frac{\partial S_1}{\partial z_{q+1}} + \lambda_2 \frac{\partial S_2}{\partial z_{q+1}} + \dots + \lambda_{l-1} \frac{\partial S_{l-1}}{\partial z_{q+1}} - \frac{\partial X}{\partial z_{q+1}} = 0,$$

.....

$$\lambda_0 \frac{\partial S_0}{\partial z_{p-2}} + \lambda_1 \frac{\partial S_1}{\partial z_{p-2}} + \lambda_2 \frac{\partial S_2}{\partial z_{p-2}} + \dots + \lambda_{l-1} \frac{\partial S_{l-1}}{\partial z_{p-2}} - \frac{\partial X}{\partial z_{p-2}} = 0;$$

по равенствамъ-же (16) находимъ

$$\frac{\partial S_\eta}{\partial z_i} = \eta z_i^{\eta-1} u_i^2, \text{ при } \eta = 0, 1, 2, \dots, l-1,$$

$$i = \begin{cases} 1, 2, 3, \dots, q-1, \\ q+1, q+2, \dots, p-2, \end{cases}$$

$$\frac{\partial S_\eta}{\partial u_i} = 2z_i^\eta u_i, \text{ при } \eta = 0, 1, 2, \dots, l-1,$$

$$i = 0, 1, 2, \dots, p-1,$$

$$\frac{\partial X}{\partial u_i} = 2u_i, \text{ при } i = 0, 1, 2, \dots, q,$$

$$\frac{\partial X}{\partial u_i} = 0, \text{ при } i = q+1, q+2, \dots, p-1,$$

$$\frac{\partial X}{\partial z_i} = 0, \text{ при } i = 1, 2, \dots, q-1, q+1, q+2, \dots, p-2,$$

а потому эти уравненія приводятся къ слѣдующимъ:

$$2(\lambda_0 + \lambda_1 z_i + \lambda_2 z_i^2 + \dots + \lambda_{l-1} z_i^{l-1} - 1) u_i = 0,$$

при

$$i = 0, 1, 2, \dots, q,$$

$$2(\lambda_0 + \lambda_1 z_i + \lambda_2 z_i^2 + \dots + \lambda_{l-1} z_i^{l-1}) u_i = 0,$$

при

$$i = q + 1, q + 2, \dots, p - 1,$$

и наконецъ

$$(1 \cdot \lambda_1 + 2\lambda_2 z_i + \dots + (l-1) \lambda_{l-1} z_i^{l-2}) u_i^2 = 0,$$

при

$$i = 1, 2, \dots, q - 1, q + 1, q + 2, \dots, p - 2,$$

что короче можно представить такъ:

$$2(\theta(z_i) - 1) u_i = 0, \text{ при } i = 0, 1, 2, \dots, q,$$

$$2\theta(z_i) u_i = 0, \text{ при } i = q + 1, q + 2, \dots, p - 1,$$

$$\theta'(z_i) u_i^2 = 0, \text{ при } i = 1, 2, \dots, q - 1, q + 1, \dots, p - 2,$$

гдѣ черезъ $\theta(z)$ обозначена цѣлая функція, имѣющая такую величину:

$$(17) \dots \theta(z) = \lambda_{l-1} z^{l-1} + \lambda_{l-2} z^{l-2} + \dots + \lambda_2 z^2 + \lambda_1 z + \lambda_0.$$

Полагая согласно вышесказанному, что ни одна изъ величинъ

$$u_1, u_2, \dots, u_{p-2}$$

не равна нулю, мы изъ этихъ уравненій по сокращеніи на $2u_i$ и u_i^2 получаемъ

$$\theta(z_i) - 1 = 0, \text{ при } i = 1, 2, \dots, q,$$

$$\theta(z_i) = 0, \text{ при } i = q + 1, q + 2, \dots, p - 2,$$

$$\theta'(z_i) = 0, \text{ при } i = 1, 2, \dots, q - 1, q + 1, \dots, p - 2.$$

Въ случаѣ-же

$$i = 0$$

или

$$i = p - 1,$$

когда u_i можетъ оказаться равнымъ нулю, эти уравненія даютъ

$$[\theta(z_0) - 1] u_0 = 0,$$

$$\theta(z_{p-1}) u_{p-1} = 0,$$

$$\theta'(z_0) u_0^2 = 0, \quad \theta'(z_{p-1}) u_{p-1}^2 = 0.$$

Откуда выходить

$$\theta(z_0) - 1 = 0,$$

если

$$u_0 \text{ не } = 0,$$

и

$$\theta(z_{p-1}) = 0,$$

если

$$u_{p-1} \text{ не } = 0.$$

§ 9. На основаніи выведенныхъ нами равенствъ можно показать зависимость низшаго предѣла числа корней уравненія

$$\theta'(z) = 0$$

отъ числа p , что даетъ возможность найти высшій предѣлъ этого числа.

Для этого мы замѣчаемъ, что по § 8 уравненія

$$\theta(z) - 1 = 0, \quad \theta(z) = 0,$$

кромѣ корней равныхъ

$$z_1, z_2, \dots, z_q,$$

$$z_{q+1}, z_{q+2}, \dots, z_{p-2},$$

могутъ имѣть также корни равные

$$z_0, z_{p-1}.$$

Чтобы объять всѣ возможные случаи мы будемъ обозначать черезъ σ число 1 или 0, смотря потому имѣеть-ли уравненіе

$$\theta(z) - 1 = 0$$

корень равный z_0 или нѣтъ, а черезъ σ_1 единицу или нуль, смотря потому удовлетворяетъ-ли уравненію

$$\theta(z) = 0$$

величина $z = z_{p-1}$ или нѣтъ. При помощи величинъ σ, σ_1 число различныхъ корней уравненія

$$\theta(z) - 1 = 0,$$

заключающихся въ ряду

$$z_0, z_1, z_2, \dots z_q,$$

представится суммою

$$q + \sigma,$$

а число различныхъ корней уравненія

$$\theta(z) = 0,$$

заключающихся въ ряду

$$z_{q+1}, z_{q+2}, \dots z_{p-1}, z_{p-2},$$

суммою

$$(p - 2 - q) + \sigma_1.$$

Замѣчая, что производная

$$\theta'(z)$$

должна обращаться въ нуль между двумя послѣдовательными корнями того и другаго уравненія, мы заключаемъ, что въ промежуткахъ между двумя членами рядовъ

$$z_0, z_1, z_2, \dots z_q,$$

$$z_{q+1}, z_{q+2}, \dots z_{p-2}, z_{p-1}$$

будеть не менѣе

$$q + \sigma - 1 + p - 2 - q + \sigma_1 - 1 = p + \sigma + \sigma_1 - 4$$

различныхъ корней уравненія

$$\theta'(z) = 0.$$

Такъ какъ этому уравненію по § 8 удовлетворяютъ еще $p - 3$ величинъ

$$z_1, z_2, \dots, z_{q-1}, z_{q+1}, \dots, z_{p-2},$$

то оно должно имѣть не менѣе

$$p + \sigma + \sigma_1 - 4 + p - 3 = 2p + \sigma + \sigma_1 - 7$$

различныхъ корней, и слѣдовательно степень его не можетъ быть меньше этого числа, что по (17) предполагаетъ

$$l - 2 \geq 2p + \sigma + \sigma_1 - 7;$$

откуда выходитъ

$$(18) \dots \dots \dots 2p \leq l - \sigma - \sigma_1 + 5,$$

гдѣ по нашему знакоположенію p есть число величинъ

$$z_0, z_1, z_2, \dots, z_{p-1},$$

при которыхъ получится искомый *maxim* суммы

$$\sum_0^{q+1} u_i^2,$$

а числа σ, σ_1 равняются 1 или 0, смотря потому удовлетворяетъ-ли

$$z = z_0$$

уравненію

$$\theta(z) - 1 = 0,$$

а

$$z = z_{p-1}$$

уравненію

$$\theta(z) = 0,$$

или нѣтъ. Такъ какъ по § 8 равенство

$$\theta(z_0) - 1 = 0$$

можетъ не имѣть мѣста только въ случаѣ

$$u_0 = 0,$$

а равенство

$$\theta(z_{p-1}) = 0$$

въ случаѣ

$$u_{p-1} = 0,$$

то равенство

$$\sigma = 0$$

предполагаетъ

$$u_0 = 0,$$

а равенство

$$\sigma_1 = 0$$

предполагаетъ

$$u_{p-1} = 0.$$

По формулѣ (18), изображая знакомъ E цѣлую часть дроби, находимъ

$$p \leq E \frac{l - \sigma - \sigma_1 + 5}{2}.$$

Этою формулою опредѣляется высшій предѣлъ p , числа неизвѣстныхъ

$$u_0, u_1, u_2, \dots, u_{p-1}.$$

Такъ какъ случай p бѣльшаго обнимааетъ всѣ случаи p мѣньшаго, мы будемъ предполагать, что число p имѣетъ возможно бѣльшую величину, для опредѣленія которой по этой формулѣ имѣемъ

$$(19) \dots \dots \dots p = E \frac{l - \sigma - \sigma_1 + 5}{2}.$$

§ 10. Останавливаясь на случаѣ l четнаго и полагая

$$l = 2k,$$

по (19) находимъ

$$(20) \dots \dots \dots p = E \frac{2k - \sigma - \sigma_1 + 5}{2},$$

гдѣ, какъ видѣли, числа σ , σ_1 могутъ имѣть такія величины: 0, 1.

Предполагая

$$\sigma = 0, \sigma_1 = 0,$$

мы по этой формулѣ получаемъ

$$p = E \frac{2k + 5}{2} = k + 2;$$

по сказанному-же въ § 9 о равенствахъ

$$\sigma = 0, \sigma_1 = 0,$$

заключаемъ, что въ разсматриваемомъ случаѣ величины u_0, u_{p-1} равняются нулю, и, вслѣдствіе того, число величинъ въ ряду

$$u_0, u_1, u_2, \dots, u_{p-2}, u_{p-1},$$

отличныхъ отъ нуля, есть

$$p - 2 = k;$$

а потому уравненія (13), по исключеніи въ нихъ членовъ съ множителями u_0, u_{p-1} , равными нулю, и по замѣнѣ

$$u_1^2, u_2^2, \dots, u_k^2,$$

$$z_1, z_2, \dots, z_k$$

черезъ

$$y_0, y_1, \dots, y_{k-1},$$

$$x_0, x_1, \dots, x_{k-1},$$

приведутся къ уравненіямъ (4) съ числомъ $n = k$. При такомъ-же

числѣ n по § 5 эти уравненія имѣютъ только одно рѣшеніе, въ которомъ

$$x_0, x_1, \dots, x_{n-1}$$

удовлетворяютъ уравненію

$$\psi_k(x) = 0.$$

Замѣчая, по (15), что

$$z_q = v$$

есть одна изъ величинъ

$$x_0, x_1, \dots, x_{k-1},$$

мы заключаемъ, что разсматриваемое нами предположеніе

$$\sigma = 0, \sigma_1 = 0$$

можетъ имѣть мѣсто только въ томъ случаѣ, когда данная величина v равняется какому либо изъ корней

$$\psi_k(x) = 0.$$

Въ противномъ случаѣ мы должны искать рѣшеніе нашей задачи, дѣлая другія предположенія относительно чиселъ σ, σ_1 .

Полагая

$$\sigma = 1, \sigma_1 = 1,$$

мы по (20) находимъ

$$p = E \frac{2k+3}{2} = k+1.$$

Откуда видно, что въ этомъ предположеніи уравненія (13) будутъ заключать $2(k+1)$ неизвѣстныхъ

$$z_0, z_1, \dots, z_k,$$

$$u_0^2, u_1^2, \dots, u_k^2,$$

вслѣдствіе чего эти уравненія, по замѣнѣ въ нихъ

$$z_0, z_1, \dots, z_k,$$

$$u_0^2, u_1^2, \dots, u_k^2$$

черезъ

$$x_0, x_1, \dots, x_k,$$

$$y_0, y_1, \dots, y_k,$$

приведутся къ уравненіямъ (4) съ числомъ $n = k + 1$. Рѣшая эти уравненія по сказанному въ § 5, мы находимъ, что

$$z_0 = x_0, z_1 = x_1, \dots, z_q = x_q, \dots, z_k = x_k$$

должны удовлетворять уравненію

$$\psi_{k+1}(x) = 0,$$

а такъ какъ по (15) и (15)^{bis}

$$z_0 = a, z_q = v, z_{p-1} = z_k = b,$$

это предполагаетъ равенства

$$\psi_{k+1}(a) = 0, \psi_{k+1}(v) = 0, \psi_{k+1}(b) = 0.$$

Чтобы показать къ чему приводятся эти равенства, мы вносимъ въ нихъ выраженіе функции $\psi_{k+1}(x)$ черезъ функции $\psi_k(x)$, $\psi_{k-1}(x)$, которое получается изъ (7) при $m = k$. Такимъ образомъ находимъ три уравненія

$$(21) \dots (\alpha_{k+1} a + \beta_{k+1}) \psi_k(a) - \psi_{k-1}(a) = 0,$$

$$(22) \dots (\alpha_{k+1} v + \beta_{k+1}) \psi_k(v) - \psi_{k-1}(v) = 0,$$

$$(23) \dots (\alpha_{k+1} b + \beta_{k+1}) \psi_k(b) - \psi_{k-1}(b) = 0.$$

Изъ уравненія (22) выходитъ

$$(24) \dots \beta_{k+1} = \frac{\psi_{k-1}(v)}{\psi_k(v)} - \alpha_{k+1} v.$$

Внося эту величину β_{k+1} въ уравненія (21) и (23) и рѣшая ихъ относительно α_{k+1} , мы получаемъ такія двѣ формулы для опредѣленія этого коэффициента:

$$(25) \dots \alpha_{k+1} = \frac{1}{a-v} \left[\frac{\psi_{k-1}(a)}{\psi_k(a)} - \frac{\psi_{k-1}(v)}{\psi_k(v)} \right],$$

$$(26) \dots \alpha_{k+1} = \frac{1}{b-v} \left[\frac{\psi_{k-1}(b)}{\psi_k(b)} - \frac{\psi_{k-1}(v)}{\psi_k(v)} \right].$$

Откуда видно, что рассматриваемое предположеніе

$$\sigma = 1, \sigma_1 = 1$$

не можетъ имѣть мѣста, если двѣ величины для α_{k+1} , получаемыя изъ этихъ уравненій, различны между собою.

§ 11. Переходя къ предположенію

$$\sigma = 0, \sigma_1 = 1,$$

мы по (20) находимъ

$$p = k + 2;$$

по равенству-же

$$\sigma = 0$$

заключаемъ (§ 9), что

$$u_0 = 0.$$

Откуда видно, что при

$$\sigma = 0, \sigma_1 = 1$$

число величинъ

$$u_0, u_1, \dots, u_{p-1},$$

отличныхъ отъ нуля, будетъ равняться $k + 1$; вслѣдствіе чего уравненія (13), по исключеніи въ немъ члена съ множителемъ u_0^2 , равнымъ нулю, будутъ заключать только $2(k + 1)$ неизвѣстныхъ

$$z_1, z_2, \dots, z_{k+1},$$

$$u_1^2, u_2^2, \dots, u_{k+1}^2.$$

Полагая же

$$z_1 = x_0, z_2 = x_1, \dots, z_q = x_{q-1}, \dots, z_{k+1} = x_k,$$

$$u_1^2 = y_0, u_2^2 = y_1, \dots, u_q^2 = y_{q-1}, \dots, u_{k+1}^2 = y_k,$$

мы эти уравненія приводимъ къ системѣ уравненій (4), въ которыхъ $n = k + 1$, и вслѣдствіе того, по § 5, величины

$$x_0, x_1, \dots, x_k$$

суть корни уравненія

$$\psi_{k+1}(x) = 0.$$

Такъ какъ по (15) и (15)^{bis}

$$z_q = v, z_{n-1} = z_{k+1} = b;$$

этому уравненію должны удовлетворять величины

$$x = v, x = b,$$

что предполагаетъ равенства

$$\psi_{k+1}(v) = 0, \psi_{k+1}(b) = 0.$$

Внося сюда выраженіе функціи $\psi_{k+1}(x)$ черезъ $\psi_k(x), \psi_{k-1}(x)$, которое получаемъ изъ (7) при $m = k$, находимъ уравненія, одинакія съ (22), (23), и которыя, какъ видѣли, для опредѣленія неизвѣстныхъ постоянныхъ

$$\alpha_{k+1}, \beta_{k+1},$$

закрывающихся въ функціи $\psi_{k+1}(x)$, даютъ такія формулы:

$$\beta_{k+1} = \frac{\psi_{k-1}(v)}{\psi_k(v)} - \alpha_{k+1} v,$$

$$\alpha_{k+1} = \frac{1}{b-v} \left[\frac{\psi_{k-1}(b)}{\psi_k(b)} - \frac{\psi_{k-1}(v)}{\psi_k(v)} \right].$$

По сказанному въ § 5 и § 7 величина α_{k+1} должна превосходить нуль и ни одна изъ величинъ

$$z_1, z_2, \dots, z_{k+1}$$

не можетъ быть меньше a . Первое предполагаетъ, что выше-найденная формула даетъ

$$\alpha_{k+1} > 0;$$

второе-же, что уравненіе

$$\psi_{k+1}(x) = 0,$$

котораго корни равняются

$$z_1, z_2, \dots, z_{k+1},$$

не имѣетъ корней между $x = -\infty$ и $x = a$.

Не трудно показать, что при выполнении перваго условія послѣднее можетъ имѣть мѣсто только въ случаѣ

$$\frac{\psi_{k+1}(a)}{\psi_k(a)} < 0.$$

Чтобы показать это мы замѣчаемъ, что по (7), въ случаѣ

$$\alpha_{k+1} > 0,$$

дробь

$$\frac{\psi_{k+1}(x)}{\psi_k(x)}$$

имѣетъ величину отрицательную при $x = -\infty$; знакъ-же ея между $x = -\infty$, $x = a$ не можетъ измѣниться, если уравненіе

$$\psi_{k+1}(x) = 0$$

не имѣетъ корня меньше a , такъ какъ при этомъ по § 5 уравненіе

$$\psi_k(x) = 0$$

также не будетъ имѣть корня меньше a .

Изъ этого видно, что рассматриваемое нами предположеніе относительно чиселъ σ , σ_1 можетъ имѣть мѣсто только при выполнении условія

$$\frac{\psi_{k+1}(a)}{\psi_k(a)} < 0.$$

Внеся сюда по (7) выраженіе функціи $\psi_{k+1}(x)$ черезъ $\psi_k(x)$, $\psi_{k-1}(x)$ и по (24) величину постоянной β_{k+1} , находимъ, что это неравенство приводится къ слѣдующему:

$$\alpha_{k+1}(a - v) < \frac{\psi_{k-1}(a)}{\psi_k(a)} - \frac{\psi_{k-1}(v)}{\psi_k(v)}.$$

Такъ какъ v содержится между a и $b > a$, разность $a - v$ имѣетъ величину отрицательную, а потому изъ послѣдняго неравенства по раздѣленіи на $a - v$ выходитъ

$$\alpha_{k+1} > \frac{1}{a - v} \left[\frac{\psi_{k-1}(a)}{\psi_k(a)} - \frac{\psi_{k-1}(v)}{\psi_k(v)} \right].$$

Замѣчая, что здѣсь вторая часть имѣетъ ту-же величину, какъ и въ уравненіи (25), мы заключаемъ, что предположеніе

$$\sigma = 0, \sigma_1 = 1$$

можетъ согласоваться съ требованіями нашей задачи тогда только, когда формула (26) даетъ для α_{k+1} величину не меньше той, которая получается по формулѣ (25).

Разсматривая такимъ-же образомъ рѣшеніе нашей задачи въ предположеніи

$$\sigma = 1, \sigma_1 = 0,$$

когда по § 9

$$u_{p-1} = 0,$$

мы приводимъ уравненія (13) къ уравненіямъ (4), полагая

$$z_0 = x_0, z_1 = x_1, \dots z_q = x_q, \dots z_{k+1} = x_{k+1},$$

$$u_0^2 = y_0, u_1^2 = y_1, \dots u_q^2 = y_q, \dots u_{k+1}^2 = y_{k+1}.$$

Откуда, повторяя то, что мы дѣлали при разсмотрѣніи случая

$$\sigma = 0, \sigma_1 = 1,$$

мы выводимъ, что постоянная α_{k+1} должна опредѣляться уравненіемъ (25) и что она должна быть не меньше той, которая получается изъ формулы (26).

Откуда видно, что изъ двухъ предположеній

$$\sigma = 0, \sigma_1 = 1,$$

$$\sigma = 1, \sigma_1 = 0,$$

можетъ удовлетворять требованіямъ нашей задачи первое или второе, смотря по тому, которое изъ уравненій (25), (26) даетъ бѣльшую величину для α_{k+1} . Въ частномъ случаѣ, когда эти уравненія для α_{k+1} даютъ одну и ту-же величину, формулы, опредѣляющія функцію

$$\psi_{k+1}(x),$$

приводятся къ тѣмъ, которыя мы нашли, полагая

$$\sigma = 1, \sigma_1 = 1.$$

Что касается до предположенія

$$\sigma = 0, \sigma_1 = 0,$$

оно, какъ видѣли, возможно только при равенствѣ

$$\psi_k(v) = 0;$$

при такомъ-же равенствѣ оба уравненія (25), (26) дають

$$\alpha_{k+1} = \infty;$$

вслѣдствіе чего непрерывная дробь

$$\frac{1}{\alpha_1 x + \beta_1} - \frac{1}{\alpha_2 x + \beta_2} - \dots - \frac{1}{\alpha_{k+1} x + \beta_{k+1}}$$

приводится къ дроби

$$\frac{1}{\alpha_1 x + \beta_1} - \frac{1}{\alpha_2 x + \beta_2} - \dots - \frac{1}{\alpha_k x + \beta_k},$$

которая по вышесказанному служитъ для рѣшенія нашей задачи въ предположеніи

$$\sigma = 0, \sigma_1 = 0.$$

§ 11. Изъ показаннаго нами объ опредѣленіи величинъ

$$z_0, z_1, \dots, z_{p-1},$$

доставляющихъ искомый *maximam* суммы

$$u_0^2 + u_1^2 + \dots + u_q^2$$

при l четномъ $= 2k$, видно, что, не смотря на возможность различныхъ предположеній относительно чиселъ σ, σ_1 , не можетъ быть двухъ различныхъ системъ величинъ

$$z_0, z_1, \dots, z_{p-1},$$

удовлетворяющихъ требованіямъ нашей задачи. Замѣчая-же по составу суммы

$$u_0^2 + u_1^2 + \dots + u_q^2$$

что въ сдѣланныхъ нами предположеніяхъ она должна имѣть *максимумъ*, мы заключаемъ, что онъ получится при значеніяхъ

$$z_0, z_1, \dots, z_{p-1},$$

опредѣляемыхъ выведенными нами формулами.

По этимъ формуламъ, какъ видѣли, величины

$$z_0, z_1, \dots, z_{p-1}$$

получаются при помощи непрерывной дроби

$$\frac{1}{\alpha_1 x + \beta_1} - \frac{1}{\alpha_2 x + \beta_2} - \dots - \frac{1}{\alpha_k x + \beta_k} - \frac{1}{\alpha_{k+1} x + \beta_{k+1}},$$

гдѣ

$$\alpha_1, \beta_1, \alpha_2, \beta_2, \dots, \alpha_k, \beta_k$$

опредѣляются разложеніемъ выраженія

$$\frac{C_0}{x} + \frac{C_1}{x^2} + \frac{C_2}{x^3} + \dots + \frac{C_{l-1}}{x^l}$$

въ непрерывную дробь

$$\frac{1}{\alpha_1 x + \beta_1} - \frac{1}{\alpha_2 x + \beta_2} - \dots - \frac{1}{\alpha_k x + \beta_k} - \dots;$$

коэффициентъ α_{k+1} равняется наибольшей изъ двухъ величинъ

$$\frac{1}{a - v} \left[\frac{\psi_{k-1}(a)}{\psi_k(a)} - \frac{\psi_{k-1}(v)}{\psi_k(v)} \right],$$

$$\frac{1}{b - v} \left[\frac{\psi_{k-1}(b)}{\psi_k(b)} - \frac{\psi_{k-1}(v)}{\psi_k(v)} \right],$$

а постоянное β_{k+1} опредѣляется равенствомъ

$$\beta_{k+1} = \frac{\psi_{k-1}(v)}{\psi_k(v)} - \alpha_{k+1} v.$$

Изображая черезъ

$$\frac{\varphi_{k+1}(x)}{\psi_{k+1}(x)}$$

простую дробь, къ которой приводится непрерывная дробь

$$\frac{1}{\alpha_1 x + \beta_1} - \frac{1}{\alpha_2 x + \beta_2} - \dots - \frac{1}{\alpha_k x + \beta_k} - \frac{1}{\alpha_{k+1} x + \beta_{k+1}},$$

и черезъ

$$x_0, x_1, \dots, x_k$$

корни уравненія

$$\psi_{k+1}(x) = 0,$$

расположенные въ возрастающемъ порядкѣ, мы по § 11 будемъ имѣть или

$$z_0 = a, z_1 = x_0, \dots, z_q = x_{q-1}, \dots, z_k = x_{k-1}, z_{k+1} = x_k,$$

вмѣстѣ съ равенствомъ

$$u_0 = 0,$$

или

$$z_0 = x_0, z_1 = x_1, \dots, z_q = x_q, \dots, z_k = x_k, z_{k+1} = b,$$

вмѣстѣ съ равенствомъ

$$u_{k+1} = 0.$$

По сказанному-же относительно величинъ

$$u_0^2, u_1^2, \dots, u_{p-1}^2,$$

$$y_0, y_1, \dots, y_{n-1}$$

видно, что въ первомъ случаѣ получится

$$u_0^2 = 0, u_1^2 = y_0, \dots, u_q^2 = y_{q-1}, \dots, u_k^2 = y_{k-1}, u_{k+1}^2 = y_k,$$

а во второмъ

$$u_0^2 = y_0, u_1^2 = y_1, \dots, u_q^2 = y_q, \dots, u_k^2 = y_k, u_{k+1}^2 = 0.$$

Замѣчая, что по нашему знакоположенію

$$X = u_0^2 + u_1^2 + \dots + u_q^2$$

и по (15)

$$z_q = v,$$

мы на основаніи этого находимъ, что въ первомъ случаѣ будутъ имѣть мѣсто равенства

$$X = y_0 + y_1 + \dots + y_{q-1}, \quad x_{q-1} = v,$$

а во второмъ равенства

$$X = y_0 + y_1 + \dots + y_q, \quad x_q = v.$$

Полагая-же въ первомъ случаѣ

$$q - 1 = \mu,$$

а во второмъ

$$q = \mu,$$

мы въ обояхъ случаяхъ будемъ имѣть

$$(27) \dots \dots X = y_0 + y_1 + \dots + y_\mu, \quad x_\mu = v.$$

Для опредѣленія величинъ

$$y_0, y_1, \dots, y_\mu,$$

сюда входящихъ, мы замѣчаемъ, что по § 5 при $n = k + 1$ имѣемъ

$$\sum_0^n \frac{y_i}{x - x_i} = \frac{\varphi_{k+1}(x)}{\psi_{k+1}(x)},$$

откуда выходитъ

$$y_i = \frac{\varphi_{k+1}(x_i)}{\psi'_{k+1}(x_i)}.$$

Опредѣляя по этой формулѣ величины

$$y_0, y_1, \dots, y_\mu$$

и внося ихъ въ равенство

$$X = y_0 + y_1 + \dots + y_\mu,$$

находимъ, что эта сумма составляется изъ значеній дроби

$$\frac{\varphi_{k+1}(x)}{\psi'_{k+1}(x)}$$

при

$$x = x_0, x_1, \dots, x_\mu,$$

последовательныхъ корняхъ уравненія

$$\psi_{k+1}(x) = 0,$$

между которыми наибольшій x_μ по (27) равняется v , а наименьшій x_0 (по § 8) не болѣе a ; такая-же сумма при помощи знака

\mathcal{E} ,

введеннаго Коши, представляется формулою

$$\sum_{a-\omega}^{v+\omega} \frac{\varphi_{k+1}(x)}{\psi_{k+1}(x)},$$

гдѣ ω предполагается безконечно малою величиною, превосходящею нуль*). Такимъ образомъ для опредѣленія величины искомага *maxim* при $l = 2k$ получается равенство

$$X = \sum_{a-\omega}^{v+\omega} \frac{\varphi_{k+1}(x)}{\psi_{k+1}(x)}.$$

§ 13. Переходя къ случаю l нечетнаго и полагая

$$l = 2k + 1,$$

*) Для упрощенія нашихъ формулъ мы не ставимъ при знакѣ \mathcal{E} предѣловъ мнимой части x , какъ это дѣлалъ Коши: въ вопросахъ, нами разсматриваемыхъ, мнимыя части x равны нулю.

мы по (19) находимъ

$$p = E \frac{2k+6-\sigma-\sigma_1}{2},$$

гдѣ, какъ видѣли,

$$\sigma = 0 \text{ или } 1, \sigma_1 = 0 \text{ или } 1.$$

Останавливаясь на предположеніи

$$\sigma = 0, \sigma_1 = 0,$$

мы по этой формулѣ получаемъ

$$p = k + 3;$$

по сказанному-же въ § 9 о случаѣ

$$\sigma = 0, \sigma_1 = 0$$

имѣемъ

$$u_0 = 0, u_{p-1} = u_{k+2} = 0.$$

При такихъ величинахъ

$$p, u_0, u_{p-1}$$

уравненія (13), по сокращеніи членовъ, умноженныхъ на $u_0 = 0$, $u_{p-1} = u_{k+2} = 0$, и по замѣнѣ неизвѣстныхъ

$$z_1, z_2, \dots, z_q, \dots, z_{k+1},$$

$$u_1^2, u_2^2, \dots, u_q^2, \dots, u_{k+1}^2$$

неизвѣстными

$$x_0, x_1, \dots, x_{q-1}, \dots, x_k,$$

$$y_0, y_1, \dots, y_{q-1}, \dots, y_k$$

приводятся къ уравненіямъ (4) съ числомъ $n = k + 1$. Въ рѣшеніи такихъ уравненій, какъ было показано въ § 5, величины

$$x_0, x_1, \dots, x_{q-1}, \dots, x_k$$

суть корни уравненія

$$\psi_{k+1}(x) = 0,$$

гдѣ функція $\psi_{k+1}(x)$ по сказанному въ § 4 о случаѣ $l = 2k + 1$ будетъ опредѣляться равенствомъ

$$\frac{\psi_{k+1}(x)}{\psi_{k+1}(x)} = \frac{1}{\alpha_1 x + \beta_1} - \frac{1}{\alpha_2 x + \beta_2} - \dots - \frac{1}{\alpha_k x + \beta_k} - \frac{1}{\alpha_{k+1} x + \gamma},$$

въ которомъ

$$\alpha_1, \beta_1, \alpha_2, \beta_2, \dots, \alpha_k, \beta_k, \alpha_{k+1}$$

имѣютъ тѣ-же величины, какъ и въ непрерывной дроби

$$\frac{1}{\alpha_1 x + \beta_1} - \frac{1}{\alpha_2 x + \beta_2} - \dots - \frac{1}{\alpha_k x + \beta_k} - \frac{1}{\alpha_{k+1} x + \beta_{k+1}} - \dots,$$

а γ есть неизвѣстное постоянное.

Для опредѣленія величины γ и функціи $\psi_{k+1}(x)$, отъ нея зависящей, мы замѣчаемъ, что въ ряду величинъ

$$x_0 = z_1, x_1 = z_2, \dots, x_{q-1} = z_q, \dots, x_k = z_{k+1}$$

будетъ заключаться

$$x_{q-1} = z_q;$$

которая по (15) равняется v , а потому уравненіе

$$\psi_{k+1}(x) = 0$$

должно удовлетворяться при $x = v$, что предполагаетъ равенство

$$\psi_{k+1}(v) = 0.$$

Чтобы найти на основаніи этого величину γ , мы замѣчаемъ, что уравненіе (7) при $\beta_{m+1} = \gamma$, $m = k$ даетъ

$$(28) \dots \psi_{k+1}(x) = (\alpha_{k+1} x + \gamma) \psi_k(x) - \psi_{k-1}(x),$$

54 П. ЧЕБЫШЕВЪ, О СУММАХЪ, СОСТАВЛЕННЫХЪ ИЗЪ ЗНАЧЕНИЙ
 вслѣдствіе чего изъ предыдущаго равенства выходитъ

$$(\alpha_{k+1} v + \gamma) \psi_k(v) - \psi_{k-1}(v) = 0;$$

откуда получаемъ

$$\gamma = \frac{\psi_{k-1}(v)}{\psi_k(v)} - \alpha_{k+1} v.$$

Внося-же эту величину γ въ формулу (28), находимъ

$$(29) \dots \psi_{k+1}(x) = \left[\alpha_{k+1}(x-v) + \frac{\psi_{k-1}(v)}{\psi_k(v)} \right] \psi_k(x) - \psi_{k-1}(x).$$

По этой формулѣ получается первая часть уравненія

$$\psi_{k+1}(x) = 0,$$

которымъ опредѣляются величины

$$x_0 = z_1, x_1 = z_2, \dots, x_{q-1} = z_q, \dots, x_k = z_{k+1}.$$

Такъ какъ по § 7 величины

$$z_0, z_1, \dots, z_{k+2}$$

представляютъ восходящій рядъ, гдѣ по (15)^{bis}

$$z_0 = a, z_{k+2} = z_{p-1} = b,$$

разсматриваемое нами предположеніе

$$\sigma = 0, \sigma_1 = 0$$

окажется невозможнымъ, если въ этомъ уравненіи будетъ корень, выходящій за предѣлы $x = a, x = b$; это-же, какъ не трудно показать, должно случиться, если дробь

$$\frac{\psi_{k+1}(a) \psi_k(b)}{\psi_k(a) \psi_{k+1}(b)}$$

имѣетъ величину положительную.

Въ самомъ дѣлѣ. Если всѣ корни уравненія

$$\psi_{k+1}(x) = 0$$

заклучаются между $x = a$, $x = b$, то-же по § 5 должно имѣть мѣсто относительно уравненія

$$\psi_k(x) = 0,$$

а потому величины

$$\psi_{k+1}(a), \psi_k(a), \psi_{k+1}(b), \psi_k(b)$$

должны имѣть одинакіе знаки съ величинами

$$\psi_{k+1}(-\infty), \psi_k(-\infty), \psi_{k+1}(\infty), \psi_k(\infty),$$

и вслѣдствіе того дробь

$$\frac{\psi_{k+1}(-x) \psi_{k+1}(x)}{\psi_k(-x) \psi_k(x)}$$

при $x = \infty$ должна имѣть одинакій знакъ съ величиною

$$\frac{\psi_{k+1}(a) \psi_k(b)}{\psi_k(a) \psi_{k+1}(b)}$$

По формулѣ-же (7) видно, что эта дробь при $x = \infty$ приводится къ — 1.

Такъ мы убѣждаемся, что для возможности предположенія

$$\sigma = 0, \sigma_1 = 0$$

при рѣшеніи нашей задачи необходимо, чтобы дробь

$$\frac{\psi_{k+1}(a) \psi_k(b)}{\psi_k(a) \psi_{k+1}(b)}$$

имѣла величину отрицательную.

Внося сюда выраженіе функціи $\psi_{k+1}(x)$ по (29), находимъ, что эта дробь равняется

$$\frac{\alpha_{k+1}(a-v) + \frac{\psi_{k-1}(v)}{\psi_k(v)} - \frac{\psi_{k-1}(a)}{\psi_k(a)}}{\alpha_{k+1}(b-v) + \frac{\psi_{k-1}(v)}{\psi_k(v)} - \frac{\psi_{k-1}(b)}{\psi_k(b)}}$$

Разлагая это выраженіе на два множителя

$$\frac{a-v}{b-v},$$

$$\frac{1}{a-v} \left[\frac{\psi_{k-1}(a)}{\psi_k(a)} - \frac{\psi_{k-1}(v)}{\psi_k(v)} \right] - \alpha_{k+1},$$

$$\frac{1}{b-v} \left[\frac{\psi_{k-1}(b)}{\psi_k(b)} - \frac{\psi_{k-1}(v)}{\psi_k(v)} \right] - \alpha_{k+1},$$

и замѣчая, что первый множитель, гдѣ

$$a < v < b,$$

имѣетъ величину отрицательную, мы заключаемъ, что предположеніе

$$\sigma = 0, \sigma_1 = 0$$

при

$$l = 2k + 1$$

можетъ имѣть мѣсто въ томъ только случаѣ, когда

$$\frac{1}{a-v} \left[\frac{\psi_{k-1}(a)}{\psi_k(a)} - \frac{\psi_{k-1}(v)}{\psi_k(v)} \right] - \alpha_{k+1} > 0.$$

$$\frac{1}{b-v} \left[\frac{\psi_{k-1}(b)}{\psi_k(b)} - \frac{\psi_{k-1}(v)}{\psi_k(v)} \right] - \alpha_{k+1}$$

§ 14. Переходя къ предположенію

$$\sigma = 1, \sigma_1 = 1,$$

мы по (19) при

$$l = 2k + 1, \sigma = 1, \sigma_1 = 1$$

находимъ

$$p = E \frac{2k+4}{2} = k+2.$$

Откуда видно, что въ разсматриваемомъ случаѣ уравненія (13) будутъ содержать $2(k+2)$ неизвѣстныхъ

$$z_0, z_1, \dots z_q, \dots z_{k+1},$$

$$u_0^2, u_1^2, \dots u_q^2, \dots u_{k+1}^2,$$

и что эти уравненія приведутся къ уравненіямъ (4) съ числомъ $n = k+2$, если положимъ

$$z_0 = x_0, z_1 = x_1, \dots z_q = x_q, \dots z_{k+1} = x_{k+1},$$

$$u_0^2 = y_0, u_1^2 = y_1, \dots u_q^2 = y_q, \dots u_{k+1}^2 = y_{k+1}.$$

Въ рѣшеніи-же такихъ уравненій по § 5, какъ видѣли, неизвѣстныя

$$x_0, x_1, \dots x_q, \dots x_{k+1}$$

равняются корнямъ уравненія

$$\psi_{k+1}(x) = 0,$$

гдѣ черезъ $\psi_{k+1}(x)$ обозначается знаменатель простой дроби, къ которой приводится непрерывная дробь

$$\frac{1}{\alpha_1 x + \beta_1} - \frac{1}{\alpha_2 x + \beta_2} - \dots - \frac{1}{\alpha_k x + \beta_k} - \frac{1}{\alpha_{k+1} x + \gamma} - \frac{1}{\gamma_1 x + \gamma_2}.$$

Въ этой непрерывной дроби величины

$$\alpha_1, \alpha_2, \dots \alpha_k, \alpha_{k+1},$$

$$\beta_1, \beta_2, \dots \beta_k$$

опредѣляются по § 4 разложеніемъ выраженія

$$\frac{C_0}{x} + \frac{C_1}{x^2} + \frac{C_2}{x^3} + \dots + \frac{C_{l-1}}{x^l}$$

въ непрерывную дробь

$$\frac{1}{\alpha_1 x + \beta_1} - \frac{1}{\alpha_2 x + \beta_2} - \dots - \frac{1}{\alpha_k x + \beta_k} - \frac{1}{\alpha_{k+1} x + \beta_{k+1}} - \dots$$

а

$$\gamma, \gamma_1, \gamma_2$$

три неизвѣстныхъ постоянныхъ, которыхъ величина должна быть найдена.

Чтобы получить уравненія, опредѣляющія эти постоянныя, мы замѣчаемъ, что между величинами

$$x_0 = z_0, x_1 = z_1, \dots x_q = z_q, \dots x_{k+1} = z_{k+1},$$

удовлетворяющими уравненію

$$\psi_{k+2}(x) = 0,$$

находятся

$$z_0, z_q, x_{n-1} = z_{p-1} = z_{k+1},$$

которыя по § 7 равны

$$a, v, b;$$

а потому должны имѣть мѣсто равенства

$$(30) \dots \psi_{k+2}(a) = 0, \psi_{k+2}(v) = 0, \psi_{k+2}(b) = 0,$$

гдѣ $\psi_{k+2}(x)$ есть функція, которой выраженіе черезъ $\psi_k(x)$, $\psi_{k-1}(x)$ легко получается при помощи уравненія (7).

Въ самомъ дѣлѣ. Полагая въ этомъ уравненіи

$$m = k, \beta_{k+1} = \gamma,$$

находимъ

$$\psi_{k+1}(x) = (\alpha_{k+1} x + \gamma) \psi_k(x) - \psi_{k-1}(x),$$

полагая-же

$$m = k + 1, \alpha_{k+2} = \gamma_1, \beta_{k+2} = \gamma_2,$$

получаемъ

$$\psi_{k-2}(x) = (\gamma_1 x + \gamma_2) \psi_{k+1}(x) - \psi_k(x);$$

откуда, по исключеніи $\psi_{k+1}(x)$, выходитъ

$$\psi_{k+2}(x) = [(\gamma_1 x + \gamma_2) (\alpha_{k+1} x + \gamma) - 1] \psi_k(x) - (\gamma_1 x + \gamma_2) \psi_{k-1}(x).$$

Опредѣляя по этой формулѣ величины

$$\psi_{k+2}(a), \psi_{k+2}(v), \psi_{k+2}(b)$$

и внося ихъ въ равенства (30), находимъ такія три уравненія:

$$[(\gamma_1 a + \gamma_2) (\alpha_{k+1} a + \gamma) - 1] \psi_k(a) - (\gamma_1 a + \gamma_2) \psi_{k-1}(a) = 0,$$

$$[(\gamma_1 v + \gamma_2) (\alpha_{k+1} v + \gamma) - 1] \psi_k(v) - (\gamma_1 v + \gamma_2) \psi_{k-1}(v) = 0,$$

$$[(\gamma_1 b + \gamma_2) (\alpha_{k+1} b + \gamma) - 1] \psi_k(b) - (\gamma_1 b + \gamma_2) \psi_{k-1}(b) = 0.$$

Рѣшая-же эти уравненія относительно

$$\gamma, \gamma_1, \gamma_2,$$

мы получаемъ для опредѣленія этихъ величинъ формулы, которыя могутъ быть такъ представлены:

$$\gamma = \frac{\psi_{k-1}(a)}{\psi_k(a)} - \frac{(b-a)\rho\rho_1}{1-\rho_1} - \alpha_{k+1} a,$$

$$\gamma_1 = \frac{(1-\rho)^2}{(b-a)^2 \rho\rho_1},$$

$$\gamma_2 = \frac{(1-\rho)(a\rho-b)}{(b-a)^2 \rho\rho_1},$$

гдѣ

$$\rho = \frac{1}{a-v} \left[\frac{\psi_{k-1}(a)}{\psi_k(a)} - \frac{\psi_{k-1}(v)}{\psi_k(v)} \right] - \alpha_{k+1},$$

$$\frac{1}{b-v} \left[\frac{\psi_{k-1}(b)}{\psi_k(b)} - \frac{\psi_{k-1}(v)}{\psi_k(v)} \right] - \alpha_{k+1}$$

$$\rho_1 = \frac{1}{b-a} \left[\frac{\psi_{k-1}(b)}{\psi_k(b)} - \frac{\psi_{k-1}(a)}{\psi_k(a)} \right] - \alpha_{k+1}.$$

Сличая послѣднюю формулу съ неравенствомъ (10) и замѣчая, что по вышепоказанному

$$x_0 = a, \quad x_{n-1} = b,$$

мы заключаемъ, что

$$\rho_1 \leq 0,$$

и вслѣдствіе того по формулѣ, опредѣляющей постоянную γ_1 , эта величина будетъ имѣть знакъ противный съ величиною ρ , равной, какъ видѣли, дроби

$$\frac{\frac{1}{a-v} \left[\frac{\psi_{k-1}(a)}{\psi_k(a)} - \frac{\psi_{k-1}(v)}{\psi_k(v)} \right] - \alpha_{k+1}}{\frac{1}{b-v} \left[\frac{\psi_{k-1}(b)}{\psi_k(b)} - \frac{\psi_{k-1}(v)}{\psi_k(v)} \right] - \alpha_{k+1}}.$$

Замѣчая-же, что γ_1 , какъ коэффициентъ x въ одномъ изъ неполныхъ частныхъ непрерывной дроби, происходящей отъ разложенія суммы

$$\sum_0^n \frac{y_i}{x - x_i},$$

долженъ по § 2 имѣть величину положительную, мы заключаемъ, что для возможности разсматриваемаго нами предположенія

$$\sigma = 1, \quad \sigma_1 = 1$$

эта дробь должна быть меньше нуля, что прямо противно найденному нами въ предположеніи

$$\sigma = 0, \quad \sigma_1 = 0.$$

Что касается до предположеній

$$\sigma = 0, \quad \sigma_1 = 1,$$

$$\sigma = 1, \quad \sigma_1 = 0,$$

то при такихъ величинахъ σ , σ_1 и при $l = 2k + 1$, по формулѣ (19), находимъ

$$p = E \frac{2k+5}{2} = k+2.$$

Откуда видно, что въ этихъ предположеніяхъ уравненія (13) будутъ заключать то-же число неизвѣстныхъ, какъ и въ предположеніи

$$\sigma = 1, \sigma_1 = 1;$$

а потому ихъ рѣшенія, если только онѣ возможны, получатся изъ формулъ, найденныхъ нами для случая

$$\sigma = 1, \sigma_1 = 1.$$

§ 15. Изъ показаннаго нами видно, что въ случаѣ l нечетнаго также не можетъ быть двухъ различныхъ системъ величинъ

$$\begin{aligned} z_0, z_1, \dots z_q, \dots z_{p-1}, \\ u_0^2, u_1^2, \dots u_q^2, \dots u_{p-1}^2, \end{aligned}$$

удовлетворяющихъ требованіямъ нашей задачи, а потому величины этихъ неизвѣстныхъ, получаемыя по выведеннымъ нами формуламъ, должны давать искомый *maximū* суммы

$$X = u_0^2 + u_1^2 + \dots + u_q^2.$$

По этимъ формуламъ, при $l = 2k + 1$, рѣшеніе уравненій (13), какъ видѣли, сводится на рѣшеніе уравненій (4) съ числомъ n равнымъ или $k + 1$ или $k + 2$. Первое имѣетъ мѣсто въ томъ случаѣ, когда величина дроби

$$\frac{\frac{1}{a-v} \left[\frac{\Psi_{k-1}(a)}{\Psi_k(a)} - \frac{\Psi_{k-1}(v)}{\Psi_k(v)} \right] - \alpha_{k+1}}{\frac{1}{b-v} \left[\frac{\Psi_{k-1}(b)}{\Psi_k(b)} - \frac{\Psi_{k-1}(v)}{\Psi_k(v)} \right] - \alpha_{k+1}}$$

больше нуля, второе когда она меньше нуля. Въ первомъ случаѣ

$$z_0 = a, z_1 = x_0, \dots z_q = x_{q-1}, \dots z_{k+1} = x_k, z_{k+2} = b,$$

$$u_0^2 = 0, u_1^2 = y_0, \dots u_q^2 = y_{q-1}, \dots u_{k+1}^2 = y_k, u_{k+2}^2 = 0;$$

во второмъ

$$z_0 = x_0, z_1 = x_1, \dots z_q = x_q, \dots z_{k+1} = x_{k+1},$$

$$u_0^2 = y_0, u_1^2 = y_1, \dots u_q^2 = y_q, \dots u_{k+1}^2 = y_{k+1},$$

гдѣ при

$$n = k + 1,$$

также какъ и при

$$n = k + 2,$$

величины

$$x_0, x_1, \dots x_{q-1}, x_q, \dots x_{n-1},$$

$$y_0, y_1, \dots y_{q-1}, y_q, \dots y_{n-1}$$

опредѣляются равенствомъ

$$\sum_0^n \frac{y_i}{x - x_i} = \frac{1}{\alpha_1 x + \beta_1} - \frac{1}{\alpha_2 x + \beta_2} - \dots - \frac{1}{\alpha_{n-1} x + \beta_{n-1}} - \frac{1}{\alpha_n x + \beta_n},$$

Въ этомъ равенствѣ величины

$$\alpha_1, \alpha_2, \dots \alpha_k, \alpha_{k+1},$$

$$\beta_1, \beta_2, \dots \beta_k$$

одинаковы съ тѣми, которыя заключаются въ непрерывной дроби

$$\frac{1}{\alpha_1 x + \beta_1} - \frac{1}{\alpha_2 x + \beta_2} - \dots - \frac{1}{\alpha_k x + \beta_k} - \frac{1}{\alpha_{k+1} x + \beta_{k+1}} - \dots,$$

происходящей отъ разложенія выраженія

$$\frac{C_0}{x} + \frac{C_1}{x^2} + \frac{C_2}{x^3} + \dots + \frac{C_{l-1}}{x^l};$$

остальные-же величины получаются различно, смотря потому, будетъ-ли $n = k + 1$ или $n = k + 2$. Въ первомъ случаѣ

$$\beta_n = \frac{\psi_{k-1}(v)}{\psi_k(v)} - \alpha_{k+1} v;$$

во второмъ

$$\beta_{n-1} = \frac{\psi_{k-1}(a)}{\psi_k(a)} - \frac{(b-a)\rho\rho_1}{1-\rho_1} - \alpha_{k+1} a,$$

$$\alpha_n = \frac{(1-\rho)^2}{(b-a)^2 \rho \rho_1},$$

$$\beta_n = \frac{(1-\rho)(a\rho-b)}{(b-a)^2 \rho \rho_1},$$

гдѣ ρ, ρ_1 вспомогательныя величины; опредѣленныя формулами, показанными въ § 14.

Внося вышепоказанныя величины

$$u_0^2, u_1^2, \dots, u_q^2, z_q$$

въ формулу

$$X = u_0^2 + u_1^2 + \dots + u_q^2$$

и равенство (15), находимъ въ одномъ случаѣ

$$X = y_0 + y_1 + \dots + y_{q-1}, \quad x_{q-1} = v,$$

а въ другомъ

$$X = y_0 + y_1 + \dots + y_q, \quad x_q = v.$$

Полагая-же въ первомъ случаѣ

$$q - 1 = \mu,$$

а во второмъ

$$q = \mu,$$

мы заключаемъ, что въ обоихъ случаяхъ будутъ имѣть мѣсто равенства

$$X = y_0 + y_1 + \dots + y_q, \quad x_q = v,$$

изъ которыхъ, какъ было показано въ § 12, получается такая формула для опредѣленія суммы X при помощи знака \mathcal{E} :

$$X = \mathcal{E}_{a-\omega}^{v+\omega} \frac{\varphi_n(x)}{\psi_n(x)}.$$

§ 16. Приемъ, употребленный нами при опредѣленіи *максимит* суммы

$$X = \sum_0^{q+1} u_i^2 = u_0^2 + u_1^2 + \dots + u_q^2,$$

можетъ быть приложенъ и къ отысканію наибольшей величины суммы

$$\sum_{q_1}^p u_i^2 = u_{q_1}^2 + u_{q_1+1}^2 + \dots + u_{p-1}^2.$$

Изображая послѣднюю сумму черезъ

$$X_0,$$

имѣемъ

$$X_0 = \sum_{q_1}^p u_i^2 = u_{q_1}^2 + u_{q_1+1}^2 + \dots + u_{p-1}^2.$$

Эта сумма, какъ не трудно замѣтить, приводится къ прежней, если въ ней поставитъ $p - i - 1$ вмѣсто i и положить

$$q_1 = p - q - 1.$$

Откуда видно, что формулы, выведенныя нами при разсмотрѣніи прежней суммы, приведутся къ тѣмъ, которыя имѣютъ мѣсто для новой суммы, когда въ нихъ будутъ сдѣланы всѣ измѣненія, вызываемыя замѣною i черезъ $p - i - 1$.

Полагая

$$z_i = Z_{p-i-1}, \quad u_i = U_{p-i-1}, \quad q_1 = p - q - 1,$$

мы находимъ, что сумма

$$X_0 = \sum_{q_1}^p u_i^2 = u_{q_1}^2 + u_{q_1+1}^2 + \dots + u_{p-1}^2$$

приводится къ суммѣ

$$X_0 = U_0^2 + U_1^2 + \dots + U_q^2,$$

имѣющей одинакій видъ съ

$$X = u_0^2 + u_1^2 + \dots + u_q^2;$$

уравненія (15) даютъ

$$Z_q = w;$$

уравненія (15)^{bis}

$$Z_{p-1} = a, \quad Z_0 = b,$$

уравненія-же (13) сохраняютъ прежній видъ съ перемѣною только

$$z, \quad u$$

на

$$Z, \quad U.$$

Откуда видно, что, мѣняя a на b , b на a и v на w въ формулахъ, выведенныхъ нами для опредѣленія величинъ

$$z_0, z_1, \dots, z_{p-1},$$

$$u_0^2, u_1^2, \dots, u_{p-1}^2,$$

доставляющихъ *maximam* суммы

$$X = u_0^2 + u_1^2 + \dots + u_q^2$$

при

$$z_q = v,$$

мы получимъ формулы, которыя даютъ величины

$$Z_0, Z_1, \dots, Z_{q-1},$$

$$U_0^2, U_1^2, \dots, U_{p-1}^2,$$

доставляющія *maximam* суммы

$$X_0 = U_0^2 + U_1^2 + \dots + U_q^2$$

при

$$Z_q = w.$$

Такъ какъ по составу формулъ, показанныхъ нами въ §§ 8, 9, 10, 11, 12, 13, ясно, что уравненія, опредѣляющія величины

$$z_0, z_1, \dots, z_{p-1},$$

$$u_0^2, u_1^2, \dots, u_{p-1}^2,$$

не мѣняются при перемѣнѣ a на b , b на a , мы заключаемъ, что все сказанное нами объ опредѣленіи этихъ величинъ приложимо, и къ опредѣленію величинъ

$$Z_0, Z_1, \dots, Z_{p-1},$$

$$U_0^2, U_1^2, \dots, U_{p-1}^2.$$

На основаніи этого мы заключаемъ, что и здѣсь, при $l = 2k$ или $l = 2k - 1$, величины неизвѣстныхъ, доставляющія искомый *maximam*, будутъ опредѣляться при помощи непрерывной дроби

$$\frac{1}{\alpha_1 x + \beta_1} - \frac{1}{\alpha_2 x + \beta_2} - \dots,$$

происходящей отъ разложенія выраженія

$$\frac{C_0}{x} + \frac{C_1}{x^2} + \frac{C_2}{x^3} + \dots + \frac{C_{l-1}}{x^l}.$$

По этой дроби, какъ было показано въ §§ 8, 9, 10, 11, 12, 13, 14, 15, опредѣляется непрерывная дробь

$$\frac{1}{\alpha_1 x + \beta_1} - \frac{1}{\alpha_2 x + \beta_2} - \dots - \frac{1}{\alpha_n x + \beta_n},$$

доставляющая рѣшеніе нашей задачи, и гдѣ $n = k - 1$ или $k - 2$.

Изображая черезъ

$$\frac{\varphi_n(x)}{\psi_n(x)}$$

простую дробь, къ которой приводится послѣдняя непрерывная, мы находимъ уравненіе

$$\psi_n(x) = 0$$

для опредѣленія величинъ

$$Z_0, Z_1, \dots, Z_{p-1}$$

и формулу

$$U_i^2 = \frac{\varphi(Z_i)}{\psi'(Z_i)}$$

для опредѣленія U_i^2 .

Переходя къ опредѣленію суммы

$$X_0 = U_0^2 + U_1^2 + \dots + U_q^2,$$

и замѣчая по вышесказанному, что величины

$$Z_0, Z_1, \dots, Z_q$$

составляютъ рядъ убывающій, начиная отъ $Z_0 = b$ до $Z_q = w$, мы находимъ на основаніи этой формулы, что искомый *maxim* при помощи знака \int представляется такъ:

$$X_0 = \int_{w-\omega}^{b+\omega} \frac{\varphi_n(x)}{\psi_n(x)}.$$



ИНТЕГРИРОВАНИЕ
ЛИНЕЙНЫХЪ ОДНОРОДНЫХЪ УРАВНЕНИЙ

ПОСРЕДСТВОМЪ ЧАСТНЫХЪ РѢШЕНИЙ

ДРУГИХЪ УРАВНЕНИЙ ТОГО-ЖЕ ВИДА

И

ПОРЯДКА РАВНАГО ИЛИ МЕНЬШАГО.

В. Г. ИМШЕНЕЦКІЙ.

Читано въ засѣданіи Физико-Математическаго Отдѣленія 4-го декабря 1890 г.

ПРИЛОЖЕНІЕ КЪ LXIV-му ТОМУ ЗАПИСОКЪ ИМПЕР. АКАДЕМІИ НАУКЪ
№ 8.

САНКТПЕТЕРБУРГЪ. 1891.

ПРОДАЕТСЯ У КОМИССІОНЕРОВЪ ИМПЕРАТОРСКОЙ АКАДЕМІИ НАУКЪ:
Н. Глазунова, въ С. П. Б. Эггерса и Комп., въ С. П. Б.
Н. Киммеля, въ Ригѣ.

Цѣна 35 коп.

Напечатано по распоряженію Императорской Академіи Наукъ.
С.-Петербургъ, Мартъ 1891 года.

Непрежънный Секретарь, Академикъ *А. Штраухъ*.

ТИПОГРАФІЯ ИМПЕРАТОРСКОЙ АКАДЕМІИ НАУКЪ.

Вас. Остр., 9 лин., № 12.

I

1. Въ отношеніи даннаго уравненія вида

$$\frac{d^n y}{dx^n} + p_1 \frac{d^{n-1} y}{dx^{n-1}} + \dots + p_n y = 0 \quad (1)$$

всякое другое однородное линейное уравненіе

$$\frac{d^m \eta}{dx^m} + q_1 \frac{d^{m-1} \eta}{dx^{m-1}} + \dots + q_m \eta = 0 \quad (2)$$

съ коэффициентами q , выражающимися рационально посредствомъ коэффициентовъ p и ихъ производныхъ, и гдѣ $m \geq n$, мы будемъ называть *вспомогательнымъ*, если посредствомъ всякаго частнаго рѣшенія

$$\eta = \eta_1$$

уравненія (2) получится для (1) интегрирующій множитель μ въ видѣ выраженія

$$\mu = r_0 \eta_1 + r_1 \frac{d\eta_1}{dx} + \dots + r_k \frac{d^k \eta_1}{dx^k} \quad (3)$$

порядка $k \geq n - 1$, съ коэффициентами r , выражающимися рационально посредствомъ коэффициентовъ p и ихъ производныхъ.

Такъ напр. извѣстное уравненіе

$$\frac{d^n \eta}{dx^n} - \frac{d^{n-1}(p_1 \eta)}{dx^{n-1}} + \frac{d^{n-2}(p_2 \eta)}{dx^{n-2}} - \dots + (-1)^n p_n \eta = 0 \quad (4)$$

Лагранжа (l'équation adjointe), котораго всякое частное рѣшеніе непосредственно представляетъ интегрирующій множитель (1), будетъ вспомогательнымъ, по предыдущему опредѣленію, гдѣ должно положить

$$r_0 = 1 \text{ и } k = 0.$$

Но не трудно убѣдиться, что вмѣстѣ съ уравненіемъ Лагранжа, легко получаютъ еще другія $n - 1$ уравненій, удовлетворяющихъ предыдущему опредѣленію вспомогательныхъ уравненій. Принимать въ соображеніе и эти послѣднія мнѣ кажется необходимо, потому что нельзя знать впередъ, которое изъ этихъ n вспомогательныхъ уравненій можетъ имѣть одну изъ извѣстныхъ интегрируемыхъ формъ, или, по крайней мѣрѣ, доставить одно или нѣсколько различныхъ частныхъ рѣшеній, дающихъ средство понижать порядокъ даннаго дифференціального уравненія, предполагая, что съ помощью его собственныхъ извѣстныхъ частныхъ рѣшеній его порядокъ пониженъ насколько возможно.

Не лишнее прибавить къ этому, что всѣ упомянутыя n вспомогательныхъ уравненій будутъ исполнѣ интегрироваться, коль скоро исполнѣ интегрировано данное уравненіе (1). Такимъ образомъ полное рѣшеніе дифференціального линейнаго уравненія порядка n сопровождается полнымъ рѣшеніемъ не одного только Лагранжева уравненія, но — группы n линейныхъ уравненій порядка n вообще различныхъ между собою, что не лишено значенія, въ виду довольно ограниченаго числа проинтегрированныхъ уравненій этой формы.

2. Указавъ намѣчаемую нами цѣль, переходимъ къ выводу опредѣленныхъ выше вспомогательныхъ уравненій въ отношеніи даннаго (1), которое будемъ писать слѣдующимъ образомъ

$$(1) \quad P(y) = y^{(n)} + p_1 y^{(n-1)} + \dots + p_n y = 0,$$

перемѣняя обозначеніе производныхъ по x , котораго будемъ придерживаться и далѣе, и примѣняя довольно употребительный

символь $P(y)$ для краткаго представленія системы дѣйствій надъ функціею y въ 1-ой части уравненія (1).

Пусть, далѣе, уравненіе

$$\eta_1 y^{(n-1)} + \eta_2 y^{(n-2)} + \dots + \eta_{n-1} y' + \eta_n y = \text{Const},$$

гдѣ η_1, \dots, η_n , какъ и y неизвѣстныя функціи отъ x , представляетъ первый интеграль уравненія (1); тогда мы будемъ имѣть тождественное равенство

$$\eta_1 y^{(n)} + (\eta'_1 + \eta_2) y^{(n-1)} + \dots + (\eta'_{n-1} + \eta_n) y' + \eta'_n y = \eta_1 P(y), \dots (5)$$

изъ котораго, сравнивъ коэффициенты при $y^{(n)}, y^{(n-1)}, \dots, y$ въ двухъ частяхъ его, получимъ:

$$\left. \begin{aligned} \eta'_1 + \eta_2 &= p_1 \eta_1, \\ \eta'_2 + \eta_3 &= p_2 \eta_1, \\ \dots &\dots \dots \dots \dots \dots \\ \eta'_{n-1} + \eta_n &= p_{n-1} \eta_1, \\ \eta'_n &= p_n \eta_1, \end{aligned} \right\} (6)$$

систему n линейныхъ уравненій перваго порядка, для опредѣленія n функцій η_1, \dots, η_n .

Исключая изъ (6) $n-1$ неизвѣстныхъ функцій получимъ, въ отношеніи неисключенной неизвѣстной функціи, линейное однородное уравненіе порядка n ; такъ что послѣдовательно найдемъ n такихъ уравненій и условимся обозначать ихъ, подобно (1), символически черезъ:

$$P_1(\eta_1) = 0, P_2(\eta_2) = 0, \dots P_n(\eta_n) = 0 \dots \dots (7)$$

Уравненія (7) и будутъ вспомогательными въ отношеніи (1), а первое изъ нихъ $P(\eta_1) = 0$ есть нично иное, какъ уравненіе Лагранжа, ибо равенство (5) показываетъ, что всякое рѣшеніе η_1 перваго вспомогательнаго уравненія есть интегрирующій множитель даннаго уравненія (1).

3. Чтобы получить уравнения (7), начнемъ съ весьма простаго вывода изъ (6) двухъ слѣдующихъ системъ уравненій:

$$(8) \begin{cases} \tau_{12} = p_1 \tau_{11} - \tau_{11}' \\ \tau_{12} = p_2 \tau_{11} - (p_1 \eta_1)' + \tau_{11}'' \\ \dots \dots \dots \\ \tau_{i+1} = p_i \tau_{11} - (p_{i-1} \tau_{11})' + (p_{i-2} \tau_{11})'' - \dots + (-1)^i \tau_{11}^{(i)} \\ \dots \dots \dots \\ \tau_n = p_{n-1} \tau_{11} - (p_{n-2} \tau_{11})' + (p_{n-3} \tau_{11})'' - \dots + (-1)^{n-1} \tau_{11}^{(n-1)} \\ 0 = p_n \eta_1 - (p_{n-1} \tau_{11})' + (p_{n-2} \tau_{11})'' - \dots + (-1)^n \tau_{11}^{(n)} \end{cases}$$

и

$$(9) \begin{cases} \eta'_n = p_n \tau_{11} \\ \eta''_{n-1} = (p_{n-1} \eta_1)' - p_n \eta_1 \\ \dots \dots \dots \\ \eta_{i+1}^{(n-i)} = (p_{i+1} \eta_1)^{(n-i-1)} - (p_{i+2} \eta_1)^{(n-i-2)} + \dots + (-1)^{n-i-1} p_n \eta_1 \\ \dots \dots \dots \\ \eta_1^{(n)} = (p_1 \eta_1)^{n-1} - (p_2 \eta_1)^{n-2} + \dots + (-1)^{n-1} p_n \eta_1. \end{cases}$$

Послѣднія уравненія въ системахъ (8) и (9), между собою тождественныя, очевидно представляютъ Лагранжево уравненіе (4). Такъ-же просто изъ (8) и (9) получается вспомогательное уравненіе

$$P_n(\eta_n) = 0.$$

Для этого первое изъ (9) доставляетъ

$$(10) \quad \eta_1 = \frac{\eta'_n}{p_n}$$

и введя это значеніе η_1 въ предпослѣднее уравненіе изъ (8), по

умноженіи этого уравненія на p_n и перенесеніи всѣхъ членовъ въ первую часть, найдемъ

$$P_n(\eta_n) = p_n \left[\eta_n - \frac{p_{n-1}}{p_n} \eta'_n + \left(\frac{p_{n-2}}{p_n} \eta'_n \right)' - \dots + (-1)^n \left(\frac{\eta'_n}{p_n} \right)^{(n-1)} \right] = 0 \quad (11)$$

Формула (10) показываетъ, что зная какое либо частное рѣшеніе η_n вспомогательнаго уравненія (11), мы будемъ имѣть интегрирующій множитель даннаго уравненія (1) по формулѣ

$$\mu = \frac{1}{p_n} \eta'_n = \eta_{11},$$

гдѣ η_n не можетъ быть постояннымъ. Слѣдовательно въ этомъ случаѣ въ формулѣ (3) имѣемъ:

$$k = 1, \quad r_0 = 0, \quad r_1 = \frac{1}{p_n}.$$

4. Получивъ первое и послѣднее изъ вспомогательныхъ уравненій, рассмотримъ теперь, какъ можно получить промежуточные уравненія

$$P_{i+1}(\eta_{i+1}) = 0 \quad (i = 1, 2, \dots, n-2).$$

Для этого возьмемъ изъ системъ (8) и (9) тѣ два уравненія, въ первыя части которыхъ входятъ η_{i+1} и $\eta_{i+1}^{(n-i)}$; сверхъ того, дифференцируя первое изъ нихъ $n-i-1$ разъ и второе $i-1$ разъ, всего получимъ n слѣдующихъ уравненій:

$$\left. \begin{aligned} \eta_{i+1} &= p_i \eta_1 - (p_{i-1} \eta_1)' + \dots + (-1)^i \eta_1^{(i)} \\ \eta_{i+1}' &= (p_i \eta_1)' - (p_{i-1} \eta_1)'' + \dots + (-1)^i \eta_1^{(i+1)} \\ &\dots \dots \dots \\ \eta_{i+1}^{(n-i-1)} &= (p_i \eta_1)^{(n-i-1)} - (p_{i-1} \eta_1)^{(n-i)} + \dots + (-1)^i \eta_1^{(n-1)} \\ \eta_{i+1}^{(n-i)} &= (p_{i+1} \eta_1)^{(n-i-1)} - (p_{i+2} \eta_1)^{(n-i-2)} + \dots + (-1)^{n-i-1} p_n \eta_1 \\ \eta_{i+1}^{(n-i+1)} &= (p_{i+1} \eta_1)^{(n-i)} - (p_{i+2} \eta_1)^{(n-i-1)} + \dots + (-1)^{n-i-1} (p_n \eta_1)' \\ &\dots \dots \dots \\ \eta_{i+1}^{(n-1)} &= (p_{i+1} \eta_1)^{(n-2)} - (p_{i+2} \eta_1)^{(n-3)} + \dots + (-1)^{n-i-1} (p_n \eta_1)^{(i-1)} \end{aligned} \right\} (12)$$

Исполнивъ всё дифференцированія произведеній вида $p_k \eta_1$, получимъ во вторыхъ частяхъ послѣднихъ уравненій однородныя линейныя выраженія относительно $\eta_1, \eta'_1, \dots, \eta_1^{(n-1)}$ и, затѣмъ, выведемъ значенія η_1 и η'_1 изъ уравненій (12) въ видѣ однородныхъ линейныхъ выраженій относительно $\eta_{i+1}, \eta'_{i+1}, \dots, \eta_{i+1}^{(n-1)}$; такъ что обозначивъ черезъ δ опредѣлитель только что упомянутой опредѣленной системы уравненій 1-ой степени, найдемъ

$$(\alpha) \quad \delta \cdot \eta_1 = \alpha_0 \eta_{i+1} + \alpha_1 \eta'_{i+1} + \dots + \alpha_{n-1} \eta_{i+1}^{(n-1)},$$

$$(\beta) \quad \delta \cdot \eta'_1 = \beta_0 \eta_{i+1} + \beta_1 \eta'_{i+1} + \dots + \beta_{n-1} \eta_{i+1}^{(n-1)}.$$

Отсюда заключаемъ, если δ не равно нулю, что

$$\left(\frac{\alpha_0 \eta_{i+1} + \alpha_1 \eta'_{i+1} + \dots + \alpha_{n-1} \eta_{i+1}^{(n-1)}}{\delta} \right)' = \frac{\beta_0 \eta_{i+1} + \dots + \beta_{n-1} \eta_{i+1}^{(n-1)}}{\delta}$$

и это необходимое слѣдствіе двухъ предыдущихъ уравненій будетъ вспомогательнымъ уравненіемъ, которое можно привести къ слѣдующему виду

$$(13) \quad P_{i+1}(\eta_{i+1}) = \\ = \frac{\delta}{\alpha_{n-1}} \left\{ \left(\frac{\alpha_{n-1} \eta_{i+1}^{(n-1)} + \dots + \alpha_0 \eta_{i+1}}{\delta} \right)' - \frac{\beta_{n-1} \eta_{i+1}^{(n-1)} + \dots + \beta_0 \eta_{i+1}}{\delta} \right\} = 0$$

для того, чтобы $\eta_{i+1}^{(n)}$, высшая производная отъ η_{i+1} , входила въ него съ коэффициентомъ равнымъ 1.

5. Предполагая теперь извѣстнымъ какое-либо частное рѣшеніе η_{i+1} уравненія (13) и введя его значеніе въ формулу

$$(14) \quad \mu = \eta_1 = \frac{\alpha_0 \eta_{i+1} + \alpha_1 \eta'_{i+1} + \dots + \alpha_{n-1} \eta_{i+1}^{(n-1)}}{\delta}$$

мы будемъ имѣть частное рѣшеніе уравненія $P_1(\eta_1) = 0$ и, слѣдовательно, интегрирующій множитель даннаго дифференціального уравненія $P(y) = 0$. Такъ какъ, притомъ, коэффициенты при

$\eta_{i+1}, \eta'_{i+1}, \dots$ въ уравненіи (13) и въ формулѣ (14) выражаются рационально въ коэффициентахъ p даннаго уравненія и въ ихъ производныхъ, то уравненія $P_{i+1}(\eta_{i+1})=0$ ($i=1, 2, \dots, n-2$) вполне отвѣчаютъ нашему опредѣленію вспомогательныхъ уравненій въ отношеніи даннаго $P(y)=0$.

Уравненіе (13) допускаетъ частное рѣшеніе $\eta_{i+1}=1$, если въ него не входитъ члена съ η_{i+1} , т. е. если выполнено условіе

$$\frac{\delta}{\alpha_{n-1}} \left(\frac{\alpha_0}{\delta} \right)' = \frac{\beta_0}{\delta}$$

или

$$\delta \alpha_0' - \alpha_0 \delta' = \beta_0 \alpha_{n-1}. \quad (15)$$

Тогда порядокъ вспомогательнаго уравненія $P_{i+1}(\eta_{i+1})=0$ понижается на единицу и, если α_0 не равно нулю, данное уравненіе $P(y)=0$ имѣетъ интегрирующаго множителя

$$\mu = \frac{\alpha_0}{\delta},$$

опредѣляемаго безъ помощи вспомогательныхъ интегрированій.

Какъ извѣстно, уравненіе $P(y)=0$ интегрируется непосредственно, при условіи

$$p_n - p'_{n-1} + p''_{n-2} - \dots + (-1)^{n-1} p_1^{(n-1)} = 0, \quad (16)$$

т. е. если коэффициентъ η_1 въ уравненіи $P_1(\eta_1)=0$ уничтожается. Отсюда заключаемъ, что условія (15) и (16) будутъ однозначущія лишь въ томъ случаѣ, когда $\frac{\alpha_0}{\delta} = \text{const}$, а вообще онѣ различныя.

Замѣтимъ еще, что условіе (15) можетъ удовлетворяться для любого изъ уравненій

$$P_2(\eta_2) = 0, P_3(\eta_3) = 0, \dots, P_{n-1}(\eta_{n-1}) = 0,$$

но, очевидно, не для уравненія $P_n(\eta_n)=0$.

Изъ всего этого заключаемъ, что, кромѣ условія (16) непосредственной интегрируемости уравненія (I), существуютъ еще $n-2$ условія (15) интегрируемости того-же уравненія съ помощью множителей, которые можно разсматривать вполнѣ извѣстными, такъ какъ опредѣленіе ихъ зависитъ только отъ алгебраическихъ дѣйствій и дифференцированій.

6. Сверхъ того можетъ представиться еще другой случай пониженія порядка вспомогательныхъ уравненій, именно, когда между коэффициентами p , даннаго уравненія $P(y)=0$, и ихъ производными существуютъ такія соотношенія, въ силу которыхъ будемъ имѣть

$$\delta = 0.$$

Тогда, вслѣдствіе (α) и (β), должно разсматривать какъ вспомогательное уравненіе $P_{i+1}(\eta_{i+1})=0$ одно изъ уравненій $n-1$ порядка

$$\frac{\alpha_0}{\alpha_{n-1}} \eta_{i+1} + \frac{\alpha_1}{\alpha_{n-1}} \eta'_{i+1} + \dots + \eta_{i+1}^{(n-1)} = 0$$

или

$$\frac{\beta_0}{\beta_{n-1}} \eta_{i+1} + \frac{\beta_1}{\beta_{n-1}} \eta'_{i+1} + \dots + \eta_{i+1}^{(n-1)} = 0.$$

Отсюда заключаемъ, что эти уравненія должны быть однозначущія, т. е. между ихъ коэффициентами должны имѣть мѣсто соотношенія

$$\frac{\alpha_0}{\beta_0} = \frac{\alpha_1}{\beta_1} = \dots = \frac{\alpha_{n-1}}{\beta_{n-1}},$$

вслѣдствіе того что $\delta=0$.

Допуская это и предположивъ, что для полученнаго такимъ образомъ вспомогательнаго уравненія $P_{i+1}(\eta_{i+1})=0$, порядка $n-1$, будетъ найдено какое либо частное рѣшеніе η_{i+1} , нужно перейти къ опредѣленію соответствующаго частнаго рѣшенія η_1 , представляющаго интегрирующій множитель даннаго уравненія.

Для этого теперь придется прибѣгнуть къ интегрированію одного изъ линейныхъ уравненій:

$$\eta_{i+1} = p_i \eta_1 - (p_{i-1} \eta_1)' + (p_{i-2} \eta_1)'' - \dots + (-1)^i \eta_1^{(i)}$$

$$\eta_{i+1}^{(n-i)} = (p_{i+1} \eta_1)^{(n-i-1)} - (p_{i+2} \eta_1)^{(n-i-2)} + \dots + (-1)^{n-i-1} p_n \eta_1$$

принадлежащихъ системамъ (8) и (9), при чемъ, понятно, въ первыя части нужно ввести найденное частное значеніе η_{i+1} или его производную порядка $(n-i)$.

Числа i и $k = n-i-1$, опредѣляющія *порядки* этихъ двухъ дифференціальныхъ уравненій, таковы, что

$$i + k = n - 1;$$

поэтому выбирая, для опредѣленія частнаго рѣшенія η_1 , то изъ двухъ предыдущихъ линейныхъ уравненій, порядокъ котораго ниже, мы не будемъ имѣть уравненія порядка выше

$$\frac{n}{2} - 1, \text{ при } n \text{ четномъ,}$$

и

$$\frac{n-1}{2}, \text{ при } n \text{ нечетномъ.}$$

Такъ напр. при $n = 3$ или 4 пришлось бы интегрировать линейныя уравненія лишь 1-го порядка, а при $n = 5$ или 6 , — не выше 2-го порядка.

Примѣчаніе. Замѣтимъ еще, что хотя въ § 3 и предполагалось, что для вывода значеній η_{i+1} и η'_{i+1} нужно воспользоваться всѣми n уравненіями (12), но могутъ быть случаи, когда для этого достаточно выбрать изъ (12) нѣкоторое число уравненій $m < n$. Такъ напр. мы покажемъ далѣе, что при $n = 3$ или 4 вмѣсто трехъ или четырехъ уравненій вида (12) достаточно брать соответственно по два и по три уравненія, заключающихъ впрочемъ высшую производную отъ η_1 . Слѣдовательно упомянутое обстоятельство, облегчая рѣшеніе задачи, не измѣнитъ сущности полученныхъ выше заключеній.

7. Между однороднымъ линейнымъ уравненіемъ $P(y) = 0$ и его *первымъ* вспомогательнымъ или Лагранжевымъ уравненіемъ $P_1(\eta_1) = 0$ существуетъ, какъ извѣстно, взаимность, состоящая въ томъ, что всякое рѣшеніе одного изъ нихъ есть непосредственный интегрирующій множитель другого.

Подобнаго-же рода взаимность имѣетъ мѣсто между уравненіемъ $P(y) = 0$ и его *последнимъ* вспомогательнымъ $P_n(\eta_n) = 0$.

Дѣйствительно, выше (§ 3) было показано, что если η_n представляетъ рѣшеніе уравненія $P_n(\eta_n) = 0$, то $\frac{\eta'_n}{p_n}$ есть интегрирующій множитель уравненія $P(y) = 0$. Но можно доказать эту теорему такъ, что вмѣстѣ съ нею обнаружится и обратная теорема. Для этого, пользуясь выраженіями $P(y)$ и $P_n(\eta_n)$ (1) и (11) и прилагая интегрированіе по частямъ, нужно только получить слѣдующее равенство

$$\frac{\eta'_n}{p_n} P(y) dx = S + \int y \left[\eta'_n - \left(\frac{p_{n-1}}{p_n} \eta'_n \right)' + \left(\frac{p_{n-2}}{p_n} \eta'_n \right)'' - \dots - (-1)^{n-1} \left(\frac{p_1}{p_n} \eta'_n \right)^{(n-1)} + (-1)^n \left(\frac{\eta_n}{p_n} \right)^{(n)} \right] dx$$

гдѣ S обозначаетъ сумму членовъ, въ которыхъ нѣтъ величинъ, входящихъ подъ знакомъ \int .

Интегрируя еще разъ по частямъ, отсюда получимъ

$$(17) \quad \int \frac{\eta'_n}{p_n} P(y) dx = S + \frac{y}{p_n} P_n(\eta_n) - \int \frac{y'}{p_n} P_n(\eta_n) dx$$

равенство, на основаніи котораго упомянутыя выше прямая и обратная теоремы очевидны.

Отсюда заключаемъ, что имѣя линейное однородное уравненіе $P(y) = 0$, n -го порядка, m различныхъ рѣшеній y_1, y_2, \dots, y_m котораго извѣстны при $m \geq n$, всегда можно составить другое линейное однородное порядка n уравненіе $P_n(\eta_n) = 0$, котораго m различныхъ линейныхъ и однородныхъ первыхъ интеграловъ получается съ помощью множителей $\frac{y'_k}{p_n}$ ($k = 1, 2, \dots, m$); а если

$P_n(\eta_n) = 0$ примемъ за первоначальное уравненіе, то въ числѣ его послѣдовательныхъ вспомогательныхъ послѣднимъ уравненіемъ является $P(y) = 0$.

Не безинтересно было-бы изслѣдовать, существуетъ-ли подобная взаимность между уравненіемъ $P(y) = 0$ и остальными вспомогательными $P_2(\eta_2) = 0, \dots, P_n(\eta_{n-1}) = 0$?

Но рѣшеніе этого общаго вопроса затрудняется тѣмъ обстоятельствомъ, что выше (§ 4) указанъ только способъ, лучше сказать одинъ изъ способовъ, вывода этихъ уравненій, но общія формулы ихъ не даны. Однако далѣе мы увидимъ, на основаніи полного вывода всѣхъ вспомогательныхъ уравненій въ случаяхъ $n = 3$ и $n = 4$, что упомянутая выше *взаимность* даннаго уравненія $P(y) = 0$ со всѣми его послѣдовательными вспомогательными уравненіями: $P_1(\eta_1) = 0, \dots, P_m(\eta_m) = 0, \dots, P_n(\eta_n) = 0$, должна состоять въ томъ, что рассматривая уравненіе $P_m(\eta_m) = 0$ ($m = 1, 2, \dots, n$) какъ данное, получимъ въ рядѣ n его послѣдовательныхъ вспомогательныхъ, какъ m -ное вспомогательное, уравненіе $P(y) = 0$.

III.

8. Въ подтвержденіе высказаннаго въ концѣ § 1 положенія нужно показать теперь, какъ получаются общія рѣшенія каждаго изъ n уравненій:

$$P_1(\eta_1) = 0, P_2(\eta_2) = 0, \dots, P_n(\eta_n) = 0$$

съ помощью общаго рѣшенія одного уравненія

$$P(y) = 0.$$

Если y_1, y_2, \dots, y_n обозначаютъ n различныхъ частныхъ рѣшеній послѣдняго уравненія, то его общее рѣшеніе и $n - 1$ послѣдовательныхъ производныхъ послѣдняго образуютъ систему n уравненій:

$$(18) \quad \begin{cases} y &= c_1 y_1 & + c_2 y_2 & + \dots + c_n y_n, \\ y' &= c_1 y'_1 & + c_2 y'_2 & + \dots + c_n y'_n, \\ \dots & \dots & \dots & \dots \\ y^{(n-1)} &= c_1 y^{(n-1)}_1 & + c_2 y^{(n-1)}_2 & + \dots + c_n y^{(n-1)}_n, \end{cases}$$

разрѣшивъ которую въ отношеніи произвольныхъ постоянныхъ c_1, \dots, c_n и принимая во вниманіе, что по теоремѣ Ливуилля

$$(19) \quad \begin{vmatrix} y_1 & y_2 & \dots & y_n \\ y'_1 & y'_2 & \dots & y'_n \\ \dots & \dots & \dots & \dots \\ y_1^{(n-1)} & y_2^{(n-1)} & \dots & y_n^{(n-1)} \end{vmatrix} = \text{Const.} e^{-\int p_1 dx} = \Delta,$$

мы будемъ имѣть n первыхъ интеграловъ уравненія $P(y) = 0$:

$$(20) \quad \begin{cases} e^{\int p_1 dx} \left(\frac{\partial \Delta}{\partial y_1} y + \frac{\partial \Delta}{\partial y'_1} y' + \dots + \frac{\partial \Delta}{\partial y_1^{(n-1)}} y^{(n-1)} \right) = c_1 \\ \dots \\ e^{\int p_1 dx} \left(\frac{\partial \Delta}{\partial y_k} y + \frac{\partial \Delta}{\partial y'_k} y' + \dots + \frac{\partial \Delta}{\partial y_k^{(n-1)}} y^{(n-1)} \right) = c_k \\ \dots \\ e^{\int p_1 dx} \left(\frac{\partial \Delta}{\partial y_n} y + \frac{\partial \Delta}{\partial y'_n} y' + \dots + \frac{\partial \Delta}{\partial y_n^{(n-1)}} y^{(n-1)} \right) = c_n. \end{cases}$$

Сличая каждое изъ уравненій (20) съ общою формою перваго интеграла

$$\eta_1 y^{(n-1)} + \eta_2 y^{(n-2)} + \dots + \eta_n y = \text{Const.},$$

принятой нами выше (§ 2), мы заключаемъ, что каждый изъ n коэффициентовъ η_1, \dots, η_n можетъ имѣть по n соответственныхъ значеній, а именно полагая:

$$(21) \quad \frac{1}{\Delta} \frac{\partial \Delta}{\partial y_k^{(n-1)}} = \eta_{1,k}, \quad \frac{1}{\Delta} \frac{\partial \Delta}{\partial y_k^{(n-2)}} = \eta_{2,k}, \quad \dots, \quad \frac{1}{\Delta} \frac{\partial \Delta}{\partial y_k} = \eta_{n,k}$$

будемъ имѣть:

$$\eta_1 = \eta_{1,k}, \quad \eta_2 = \eta_{2,k}, \quad \dots, \quad \eta_n = \eta_{n,k}, \quad (k = 1, 2, \dots, n).$$

На основаніи извѣстнаго равенства ¹⁾)

$$(22) \quad V = \begin{vmatrix} \eta_{11} & \eta_{12} & \eta_{1n} \\ \eta_{21} & \eta_{22} & \eta_{2n} \\ \dots & \dots & \dots \\ \eta_{n1} & \eta_{n2} & \eta_{nn} \end{vmatrix} = (\Delta)^{n-1}$$

ясно, что опредѣлители Δ и V равны или неравны нулю въ одно время; а такъ какъ имѣеть мѣсто послѣднее предположеніе относительно Δ , то вслѣдствіе этого функции (21) образуютъ n системъ различныхъ частныхъ рѣшеній уравненій:

$$\eta'_1 + \eta_2 - p_1 \eta_1 = 0, \dots, \eta'_{n-1} + \eta_n - p_{n-1} \eta_1 = 0, \eta'_n - p_n \eta_1 = 0, (6).$$

Слѣдовательно, уравненія

$$P_{i+i-1}(\eta_{i+i-1}) = 0 \quad (i = 0, 1, \dots, n-1),$$

составляющія слѣдствія предыдущихъ, имѣють n различныхъ частныхъ рѣшеній вида

$$\eta_{i+i-1, k} = \frac{1}{\Delta} \frac{\partial \Delta}{\partial y_k^{(n-i-1)}} \quad (k = 1, 2, \dots, n).$$

9. Разсмотримъ, какъ провѣряются предыдущія заключенія, для чего покажемъ, что уравненія (6) обращаются въ тождества черезъ подстановку значений:

$$\eta_1 = \frac{\partial \Delta}{\partial y_k^{(n-1)}} e^{\int p_1 dx}, \quad \eta_2 = \frac{\partial \Delta}{\partial y_k^{(n-2)}} e^{\int p_1 dx}, \quad \dots, \quad \eta_n = \frac{\partial \Delta}{\partial y_k} e^{\int p_1 dx}.$$

При этомъ для первой части перваго изъ (6) находимъ выраженіе

$$\eta'_1 + \eta_2 - p_1 \eta_1 = e^{\int p_1 dx} \left[\left(\frac{\partial \Delta}{\partial y_k^{(n-1)}} \right)' + p_1 \frac{\partial \Delta}{\partial y_k^{(n-1)}} + \frac{\partial \Delta}{\partial y_k^{(n-2)}} - p_1 \frac{\partial \Delta}{\partial y_k^{(n-1)}} \right],$$

¹⁾ Brioschi. Théorie des Déterminants (trad. par Combescure) p. 41. Дальше мы будемъ цитировать эту книгу подъ буквой В. съ указаніемъ страницы.

откуда, по сокращеніи и принимая во вниманіе, что ¹⁾

$$\left(\frac{\partial \Delta}{\partial y_k^{(n-1)}}\right)' = -\frac{\partial \Delta}{\partial y_k^{(n-2)}},$$

видно, что выраженіе это тождественно приводится къ нулю.

Далѣе, полагая $i = 2, 3, \dots, n-2$, найдемъ, что

$$\eta_i' + \eta_{i+1} - p_i \eta_1 = e^{\int p_1 dx} \left[\left(\frac{\partial \Delta}{\partial y_k^{(n-i)}}\right)' + p_1 \frac{\partial \Delta}{\partial y_k^{(n-i)}} + \frac{\partial \Delta}{\partial y_k^{(n-i-2)}} - p_i \frac{\partial \Delta}{\partial y_k^{(n-1)}} \right]$$

здѣсь мы имѣемъ ²⁾

$$\left(\frac{\partial \Delta}{\partial y_k^{(n-i)}}\right)' = \frac{\partial \Delta'}{\partial y_k^{(n-i)}} - \frac{\partial \Delta}{\partial y_k^{(n-i-1)'}}$$

вслѣдствіе чего

$$\eta_i' + \eta_{i+1} - p_i \eta_1 = e^{\int p_1 dx} \left[\frac{\partial \Delta'}{\partial y_k^{(n-i)}} + p_1 \frac{\partial \Delta}{\partial y_k^{(n-i)}} - p_i \frac{\partial \Delta}{\partial y_k^{(n-1)}} \right].$$

Для окончательнаго преобразованія второй части послѣдняго равенства, замѣтимъ что

$$\Delta' = -p_1 \Delta$$

и ³⁾

$$(23) \quad -p_i \Delta = y_1^{(n)} \frac{\partial \Delta}{\partial y_1^{(n-i)}} + y_2^{(n)} \frac{\partial \Delta}{\partial y_2^{(n-i)}} + \dots + y_n^{(n)} \frac{\partial \Delta}{\partial y_n^{(n-i)}}.$$

Слѣдовательно, будемъ имѣть

$$(24) \quad \frac{\partial \Delta'}{\partial y_k^{(n-i)}} = -\frac{\partial (p_1 \Delta)}{\partial y_k^{(n-i)}} = y_1^{(n)} \frac{\partial^2 \Delta}{y_1^{(n-1)} \partial y_k^{(n-i)}} + \\ + y_2^{(n)} \frac{\partial^2 \Delta}{\partial y_2^{(n-1)} \partial y_k^{(n-i)}} + \dots + y_n \frac{\partial^2 \Delta}{\partial y_n^{(n-1)} \partial y_k^{(n-i)}}.$$

¹⁾ В. р. 97.

²⁾ В. р. 98.

³⁾ В. р. 96.

Съ другой стороны вычитая изъ (23), умноженнаго $\frac{\partial \Delta}{\partial y_k^{(n-1)}}$, такое-же равенство для $i = 1$, умноженное на $\frac{\partial \Delta}{\partial y_k^{(n-i)}}$ получимъ:

$$\Delta \left(p_1 \frac{\partial \Delta}{\partial y_k^{(n-i)}} - p_i \frac{\partial \Delta}{\partial y_k^{(n-1)}} \right) =$$

$$= - \sum_{h=1}^n y_h^{(n)} \left[\frac{\partial \Delta}{\partial y_h^{(n-1)}} \frac{\partial \Delta}{\partial y_k^{(n-i)}} - \frac{\partial \Delta}{\partial y_h^{(n-i)}} \frac{\partial \Delta}{\partial y_k^{(n-1)}} \right] \quad (25)$$

и замѣтимъ, что во второй части уничтожается членъ суммы со-
отвѣтствующій значенію $h = k$. Съ помощью (24) и (25) резуль-
татъ подстановки приводясь къ слѣдующему виду

$$\eta_i' + \eta_{i+1}' - p_i \eta_1 =$$

$$= \frac{1}{\Delta} \sum_{h=1}^n y_h^{(n)} \left[\Delta \frac{\partial^2 \Delta}{\partial y_h^{(n-1)} \partial y_k^{(n-i)}} - \left(\frac{\partial \Delta}{\partial y_h^{(n-1)}} \frac{\partial \Delta}{\partial y_k^{(n-i)}} - \frac{\partial \Delta}{\partial y_h^{(n-i)}} \frac{\partial \Delta}{\partial y_k^{(n-1)}} \right) \right]$$

очевидно обращается въ нуль: потому что мы имѣемъ ¹⁾

$$\Delta \frac{\partial^2 \Delta}{\partial y_h^{(n-1)} \partial y_k^{(n-i)}} = \frac{\partial \Delta}{\partial y_h^{(n-1)}} \frac{\partial \Delta}{\partial y_k^{(n-i)}} - \frac{\partial \Delta}{\partial y_h^{(n-i)}} \frac{\partial \Delta}{\partial y_k^{(n-1)}}, (i=2, 3, \dots, (n-2))$$

для различныхъ значеній h и k , а для $h = k$

$$\frac{\partial^2 \Delta}{\partial y_k^{(n-1)} \partial y_k^{(n-i)}} = 0.$$

Остается еще провѣрить, что послѣднее изъ уравненій (6)

$$\eta_n' - p_1 \eta_1 = 0$$

удовлетворяется значеніями

$$\eta_n = \frac{\partial \Delta}{\partial y_k} e^{\int p_1 dx} \quad \text{и} \quad \eta_1 = \frac{\partial \Delta}{\partial y_k^{(n-1)}} e^{\int p_1 dx}.$$

¹⁾ В. р. 13.

Для этого находимъ

$$\eta'_n = \left[\left(\frac{\partial \Delta}{\partial y_k} \right)' + p_1 \frac{\partial \Delta}{\partial y_k} \right] e^{\int p_1 dx}$$

и замѣчая что $\left(\frac{\partial \Delta}{\partial y_k} \right)' = \frac{\partial \Delta'}{\partial y_k} - 1$, получимъ

$$\eta'_n - p_n \eta_n = \frac{1}{\Delta} \left[\frac{\partial \Delta'}{\partial y_k} + p_1 \frac{\partial \Delta}{\partial y_k} - p_n \frac{\partial \Delta}{\partial y_k^{(n-1)}} \right]$$

или, на основаніи преобразованія совершенно сходнаго съ выше-изложеннымъ,

$$\eta'_n - p_n \eta_n = \frac{1}{\Delta} \sum_{h=1}^n y_h^{(n)} \left[\Delta \frac{\partial^2 \Delta}{\partial y_h^{(n-1)} \partial y_k} - \left(\frac{\partial \Delta}{\partial y_h^{(n-1)}} \frac{\partial \Delta}{\partial y_k} - \frac{\partial \Delta}{\partial y_h} \frac{\partial \Delta}{\partial y_k^{(n-1)}} \right) \right]$$

откуда и видно что вторая часть приводится къ нулю.

10. Такимъ образомъ вполне доказавъ, что съ помощью n различныхъ рѣшеній уравненія $P(y) = 0$ всегда можно получить по n различнымъ рѣшеніямъ для всѣхъ его вспомогательныхъ уравненій $P_1(\eta_1) = 0, \dots, P_n(\eta_n) = 0$, мы приходимъ къ такому заключенію: если примемъ за первоначальное или данное уравненіе $P_1(\eta_1) = 0$, то въ числѣ его послѣдовательныхъ вспомогательныхъ первыхъ получится уравненіе $P(y) = 0$.

Поэтому, зная n различныхъ рѣшеній $Y_{1,1}, \dots, Y_{1,n}$ уравненія $P_1(\eta_1) = 0$ и полагая

$$\Delta_1 = \begin{vmatrix} Y_{11}, & \dots, & Y_{1n} \\ Y_{12}, & \dots, & Y_{1n} \\ \dots & \dots & \dots \\ Y_{1n}^{(n-1)}, & \dots, & Y_{1n}^{(n-1)} \end{vmatrix} = \text{Const. } e^{\int p_1 dx}$$

мы получимъ (§ 9) n слѣдующихъ различныхъ рѣшеній уравненія $P(y) = 0$:

$$y_1 = \frac{1}{\Delta_1} \frac{\partial \Delta_1}{\partial Y_{11}^{(n-1)}}, \dots, y_n = \frac{1}{\Delta_1} \frac{\partial \Delta_1}{\partial Y_{1n}^{(n-1)}}.$$

1) В. р. 98.

Что касается частныхъ рѣшеній $Y_{1,1}, \dots, Y_{1,n}$, то ихъ можно получить или непосредственно для уравненія $P_1(\eta_1) = 0$, либо съ помощью n частныхъ рѣшеній $Y_{i+1,1}, \dots, Y_{i+1,n}$ одного изъ вспомогательныхъ уравненій

$$P_{i+1}(\eta_{i+1}) = 0 \quad (i = 1, 2, \dots, n - 2);$$

тогда, по § 4 изъ уравненій (12), получимъ

$$Y_{1,k} = \frac{\alpha_0 Y_{i+1,k} + \alpha_1 Y'_{i+1,k} + \dots + \alpha_{n-1} Y_{i+1,k}^{(n-1)}}{\delta} \quad (k = 1, 2, \dots, n),$$

при чемъ $Y_{i+1,k}, \dots, Y_{i+1,k}^{(n-1)}$ можно вывести алгебраически изъ тѣхъ-же уравненій (12) § 4, не прибѣгая къ дифференцированіямъ.

Наконецъ, зная n различныхъ рѣшеній $Y_{n,1}, \dots, Y_{n,n}$ уравненія $P_n(\eta_n) = 0$, можно разсматривать его какъ первоначальное или данное (§ 7); тогда соотвѣтствующія рѣшенія y_1, \dots, y_n уравненія $P(y) = 0$, какъ послѣдняго изъ вспомогательныхъ, получаютъ на основаніи §§ 8 и 9 и будутъ:

$$y_1 = \frac{1}{\Delta_n} \frac{\partial \Delta_n}{\partial Y_{n1}}, \dots, y_n = \frac{1}{\Delta_n} \frac{\partial \Delta_n}{\partial Y_{nn}},$$

гдѣ

$$\Delta_n = \begin{vmatrix} Y_{n1} & \dots & Y_{nn} \\ \dots & \dots & \dots \\ Y_{n1}^{(n-1)} & \dots & Y_{nn}^{(n-1)} \end{vmatrix} = \text{Const. } p_n^{n-1} e^{\int p_1 dx}.$$

И такъ, для полнаго интегрированія $n + 1$ уравненій:

$$P(y) = 0, P_1(\eta_1) = 0, \dots, P_n(\eta_n) = 0$$

достаточно вполнѣ интегрировать лишь одно изъ нихъ. Неполное интегрированіе *вспомогательныхъ* уравненій, т. е. знаніе нѣкотораго числа, меньше n , различныхъ частныхъ рѣшеній одного или нѣсколькихъ уравненій $P_1(\eta_1) = 0, \dots, P_n(\eta_n) = 0$, даетъ средство понижать порядокъ даннаго уравненія $P(y) = 0$ на столько-же единицъ, сколько можно получить различныхъ первыхъ интеграловъ его, съ помощію упомянутыхъ рѣшеній вспомогательныхъ уравненій.

III.

Приложенія.

11. Изложенному выше способу интегрированія линейныхъ однородныхъ уравненій можно дать большую законченность, специализируя порядокъ уравненія. При этомъ получать большую опредѣленность наши общія заключенія (§ 5) о случаяхъ, въ которыхъ порядокъ вспомогательныхъ уравненій можетъ быть ниже порядка даннаго уравненія.

На частныхъ примѣрахъ, составленныхъ сообразно той или другой цѣли, легко показать наглядно, какого пособія можно лишиться, при интегрированіи линейныхъ уравненій, оставляя безъ разсмотрѣнія естественно связанныя съ ними вспомогательныя уравненія.

Мы рассмотримъ послѣдовательно случаи $n = 2, 3, 4$.

12. *Случай* $n = 2$. Данное уравненіе съ двумя вспомогательными имѣютъ общій видъ:

$$P(y) = y'' + p_1 y' + p_2 y = 0,$$

$$P_1(\eta_1) = y_1'' - p_1 \eta_1' + (p_2 - p_1') \eta_1 = 0,$$

$$P_2(\eta_2) = \eta_2'' - \left(p_1 + \frac{p_2'}{p_2}\right) \eta_2' + p_2 \eta_2 = 0^1).$$

Примѣръ:

$$P(y) = y'' + \frac{x^2-1}{x} y' + x y = 0$$

$$P_1(\eta_1) = y_1'' - \frac{x^2-1}{x} \eta_1' - \frac{x^2+1}{x^2} \eta_1 = 0$$

$$P_2(\eta_2) = \eta_2'' - x^2 \eta_2' + x \eta_2 = 0.$$

¹⁾ Эти три линейныхъ уравненія 2-го порядка инымъ путемъ вывелъ и показалъ связь между ихъ рѣшеніями Д. А. Граве (Мат. Сборн. Т. XIV : 2).

Для интегрированія достаточно замѣтить, что второе вспомогательное уравненіе имѣетъ рѣшеніе

$$\eta_2 = x,$$

которому отвѣчаетъ рѣшеніе

$$\eta_1 = \frac{\eta_2'}{p_2} = \frac{1}{x},$$

перваго вспомогательнаго; поэтому данное уравненіе, интегрируется съ помощію множителя $\frac{1}{x}$ и доставляетъ первый интеграль

$$\frac{y'}{x} + xy = \text{Const} = c,$$

изъ котораго легко выводится общій интеграль даннаго; или еще можно прямо получить частное рѣшеніе y_1 этого послѣдняго, отвѣчающее рѣшенію $\eta_2 = Y_{2,1}$ уравненія $P_2(\eta_2) = 0$, на основаніи § 10, по формулѣ

$$y_1 = -\frac{Y'_{2,1}}{\Delta_2}, \text{ гдѣ } \Delta_2 = \text{Const. } p_2 e^{\int p_1 dx}$$

Въ нашемъ примѣрѣ имѣемъ

$$\Delta_2 = \text{Const. } e^{\frac{x^3}{3}}$$

и полагая $Y_{2,1} = x$, $\text{Const} = -1$, получимъ

$$y_1 = e^{-\frac{x^3}{3}}.$$

Ограничимся однимъ этимъ частнымъ примѣромъ, въ виду того, что на основаніи изложеннаго выше и въ частности § 7, нетрудно составлять такія линейныя уравненія 2-го порядка, которыхъ первое или второе вспомогательное были-бы тождественны съ любымъ даннымъ линейнымъ однороднымъ уравненіемъ 2-го порядка. Замѣтимъ еще, что когда интегрируемому уравненію дана *приведенная* форма

$$P(y) = y'' + p_2 y = 0,$$

отвѣчающая предположенію $p_1 = 0$; тогда съ нимъ тождественно его первое вспомогательное, откуда слѣдуетъ, что каждое его частное рѣшеніе есть въ то-же время его интегрирующій множитель.

Второе вспомогательное уравненіе

$$P_2(\eta_2) = \eta_2'' - \frac{p_2'}{p_2} \eta_2' + p_2 \eta_2 = 0$$

и въ приведенной формѣ не будетъ тождественнымъ съ даннымъ, исключая случая, когда

$$\frac{1}{2} \left(\frac{p_2'}{p_2} \right)^2 + \left(\frac{p_2'}{p_2} \right)' = 0,$$

вслѣдствіе чего должно быть $p_2 = (c + c'x)^2$, съ произвольными постоянными c и c' .

Нетрудно видѣть, что теперь рѣшенію $\eta_2 = Y_{21}$ уравненія $P_2(\eta_2) = 0$ отвѣчаетъ рѣшеніе $y = \frac{Y'_{21}}{p_2}$ уравненія $P(y) = 0$; обратно, рѣшенію $y = y_1$ уравненія $P(y) = 0$, отвѣчаетъ рѣшеніе $\eta_2 = y_1'$ уравненія $P_2(\eta_2) = 0$. Это, помимо выше изложеннаго, прямо видно изъ того, что написавъ $P_2(\eta_2) = 0$ такимъ образомъ

$$\left(\frac{\eta_2'}{p_2} \right)' + \eta_2 = 0$$

и дифференцируя, получимъ

$$\left(\frac{\eta_2'}{p_2} \right)'' + p_2 \left(\frac{\eta_2'}{p_2} \right) = 0;$$

съ другой стороны

$$\left(\frac{P(y)'}{p_2} \right)' = \frac{(y')''}{p_2} - \frac{p_2'}{p_2^2} (y')' + y' = 0 \text{ или } (y')'' - \frac{p_2'}{p_2} (y')' + p_2 y' = 0.$$

13. Случай $n = 3$. Данное уравненіе съ первымъ и третьимъ вспомогательными имѣютъ видъ:

$$P(y) = y''' + p_1 y'' + p_2 y' + p_3 y = 0,$$

$$P_1(\eta_1) = \eta_1''' - p_1 \eta_1'' + (p_2 - 2p_1') \eta_1' - (p_3 - p_2' + p_1'') \eta_1 = 0,$$

$$P_3(\eta_3) = p_3 \left[\eta_3 - \frac{p_2}{p_3} \eta_3' + \left(\frac{p_1}{p_3} \eta_3' \right)' - \left(\frac{\eta_3''}{p_3} \right)'' \right] = 0.$$

Для вывода втораго вспомогательнаго уравненія

$$P_2(\eta_2) = 0,$$

пользуясь способомъ предложеннымъ въ § 4, возьмемъ уравненія:

$$\eta_2 = p_1 \eta_1 - \eta_1',$$

$$\eta_2' = p_1' \eta_1 + p_1 \eta_1' - \eta_1'',$$

$$\eta_2'' = (p_2' - p_2) \eta_1 + p_2 \eta_1'.$$

Достаточно перваго и послѣдняго изъ этихъ трехъ уравненій, чтобы получить

$$\delta \cdot \eta_1 = p_2 \eta_2 + \eta_2'' \text{ и } \delta \cdot \eta_1' = (p_3 - p_2') \eta_2 + p_1 \eta_2'',$$

гдѣ

$$\delta = p_1 p_2 - p_3 + p_2'.$$

Далѣе должно разсмотрѣть оба случая: $\delta = 0$ и $\delta \geq 0$.

1) Случай $\delta = 0$ особенно выгодный, ибо тогда (по § 6) порядокъ вспомогательнаго уравненія $P_2(\eta_2) = 0$ на единицу ниже порядка даннаго уравненія $P(y) = 0$. Въ самомъ дѣлѣ, вмѣсто уравненія $P_2(\eta_2) = 0$ можно взять теперь любое изъ уравненій

$$\eta_2'' + p_2 \eta_2 = 0,$$

$$\eta_2'' + \frac{p_3 - p_2'}{p_1} \eta_2 = 0,$$

однозначущихъ, такъ какъ $p_2 = \frac{p_3 - p_2'}{p_1}$ въ силу условія $\delta = 0$.

И такъ полагая

$$P_2(\eta_2) = \eta_2'' + p_2 \eta_2 = 0$$

и допуская, что мы знаемъ частное рѣшеніе $\eta_2 = Y_2$ этого уравненія, будемъ имѣть, для вывода значеній η_1 уравненіе перваго порядка

$$\eta_1' - p_1 \eta_1 + Y_2 = 0,$$

которому принадлежитъ общій интеграль

$$\eta_1 = C e^{\int p_1 dx} - e^{\int p_1 dx} \int Y_2 e^{-\int p_1 dx} dx.$$

Поэтому мы должны имѣть тождество

$$P_1 \left(C e^{\int p_1 dx} - e^{\int p_1 dx} \int Y_2 e^{-\int p_1 dx} dx \right) = 0,$$

или

$$C P_1 \left(e^{\int p_1 dx} \right) - P_1 \left(e^{\int p_1 dx} \int Y_2 e^{-\int p_1 dx} dx \right) = 0,$$

которое при произвольномъ значеніи постояннаго C должно распадаться на два тождества:

$$P_1 \left(e^{\int p_1 dx} \right) = 0 \quad \text{и} \quad P_1 \left(e^{\int p_1 dx} \int Y_2 e^{-\int p_1 dx} dx \right) = 0,$$

изъ которыхъ первое обратно дастъ $\delta = p_1 p_2 - p_3 + p_2' = 0$.

Если такимъ образомъ будемъ располагать двумя интегрирующими множителями даннаго уравненія $P(y) = 0$, то мы получимъ два его первыхъ интеграла, а съ ихъ помощію порядокъ задачи понизится на двѣ единицы, такъ что окончательно она разрѣшится въ квадратурахъ.

Примѣръ:

$$P(y) = y''' + x y'' - 2 \frac{y'}{x^2} + \frac{2(2-x^2)}{x^3} y = 0,$$

Здѣсь мы имѣемъ

$$\delta = p_1 p_2 - p_3 + p_2' = 0,$$

слѣдовательно вторымъ вспомогательнымъ будетъ уравненіе

$$P_2(\eta_2) = \eta_2'' - \frac{2}{x^2} \eta_2 = 0,$$

имѣющее частныя рѣшенія $\frac{x^2}{8}$ и $\frac{1}{x}$; поэтому (§ 6) значенія η_1 получатся черезъ интегрированіе уравненій:

$$\eta_1' - x \eta_1 = -\frac{x^2}{8} \quad \text{и} \quad \eta_1' - x \eta_1 = -\frac{1}{x},$$

доставляющее:

$$\eta_1 = C e^{\frac{x^2}{2}} - \frac{1}{8} e^{\frac{x^2}{2}} \int e^{-\frac{x^2}{2}} x^2 dx$$

и

$$\eta_1 = C' e^{\frac{x^2}{2}} - e^{\frac{x^2}{2}} \int e^{-\frac{x^2}{2}} \frac{dx}{x}.$$

Отсюда заключаемъ, что

$$Y_{1,1} = e^{\frac{x^2}{2}}, \quad Y_{1,2} = e^{\frac{x^2}{2}} \int e^{-\frac{x^2}{2}} x^2 dx, \quad Y_{1,3} = e^{\frac{x^2}{2}} \int e^{-\frac{x^2}{2}} \frac{dx}{x}$$

будутъ различными рѣшеніями уравненія

$$P_1(\eta_1) = \eta_1''' - x \eta_1'' - 2 \left(\frac{1}{x^2} + 1 \right) \eta_1' + 2 \frac{\eta_1}{x} = 0,$$

въ чемъ удостовѣряетъ повѣрка.

Теперь получимъ частныя рѣшенія y_1, y_2, y_3 даннаго уравненія $P(y) = 0$, на основаніи § 10, по формуламъ:

$$y_1 = \frac{1}{\Delta_1} \begin{vmatrix} Y_{12} & Y_{13} \\ Y'_{12} & Y'_{13} \end{vmatrix}, \quad y_2 = \frac{1}{\Delta_1} \begin{vmatrix} Y_{13} & Y_{11} \\ Y'_{13} & Y'_{11} \end{vmatrix}, \quad y_3 = \frac{1}{\Delta_1} \begin{vmatrix} Y_{11} & Y_{12} \\ Y'_{11} & Y'_{12} \end{vmatrix}$$

гдѣ $\Delta_1 = \text{Const.} \cdot e^{\int p_1 dx} = \text{Const.} \cdot e^{\frac{x^2}{2}}$ и можно положить $\text{Const.} = 1$.

Эти формулы доставляютъ слѣдующія рѣшенія даннаго уравненія:

$$y_1 = \frac{1}{x} \int e^{-\frac{x^2}{2}} x^2 dx - x^2 \int e^{-\frac{x^2}{2}} \frac{dx}{x}, \quad y_2 = -\frac{1}{x}, \quad y_3 = x^2.$$

Замѣтимъ, что такъ какъ рѣшенія y_2 и y_3 рациональныя, то ихъ можно также найти по данному нами способу ¹⁾.

¹⁾ Зап. Им. Ак. Н. т. LV, 1887 г.

14. Случай $\delta \geq 0$. По § 13 мы имѣемъ теперь

$$\eta_1 = \frac{p_2}{\delta} \eta_2 + \frac{1}{\delta} \eta_2''$$

$$\eta_1' = \frac{p_2 - p_2'}{\delta} \eta_2 + \frac{p_1}{\delta} \eta_2'',$$

а такъ какъ $\delta = p_1 p_2 - p_3 + p_2'$, то $\frac{p_2 - p_2'}{\delta} = \frac{p_1 p_2}{\delta} - 1$, и

$$\eta_1' = \left(\frac{p_1 p_2}{\delta} - 1 \right) \eta_2 + \frac{p_1}{\delta} \eta_2''.$$

Теперь выражая, что вторая часть послѣдняго уравненія равна производной отъ второй части перваго уравненія, послѣ упрощеній, находимъ

$$P_2(\eta_2) = \eta_2''' - \left(\frac{\delta'}{\delta} + p_1 \right) \eta_2'' + p_2 \eta_2' + \delta \left[\left(\frac{p_2}{\delta} \right)' - \frac{p_1 p_2}{\delta} + 1 \right] \eta_2 = 0.$$

Слѣдовательно, вспомогательное уравненіе $P_2(\eta_2) = 0$ вообще третьяго порядка, но порядокъ этотъ можетъ понизиться на единицу при условіи

$$\left(\frac{p_2}{\delta} \right)' - p_1 \left(\frac{p_2}{\delta} \right) + 1 = 0,$$

котораго нельзя было предвидѣть безъ разсмотрѣнія вспомогательныхъ уравненій.

Если послѣднее условіе выполнено, то уравненіе $P_2(\eta_2) = 0$ имѣетъ частное рѣшеніе $\eta_2 = 1$, съ помощію котораго для уравненія $P_1(\eta_1) = 0$ получится рѣшеніе

$$\eta_1 = \frac{p_2}{\delta} = \frac{p_2}{p_1 p_2 - p_3 + p_2'},$$

представляющее интегрирующій множитель даннаго уравненія $P(y) = 0$, вслѣдствіе чего можно понизить на единицу его порядокъ.

Примѣръ:

$$P(y) = y''' + \frac{2}{x} y'' + x^2(x+1) y' + x(5x+3) y = 0.$$

Здѣсь имѣя $\delta = x$, находимъ

$$\left(\frac{p_2}{\delta}\right)' - p_1\left(\frac{p_2}{\delta}\right) + 1 = 0;$$

поэтому второе вспомогательное уравненіе по предыдущей общей формулѣ принимая видъ

$$\eta_2''' - \frac{3}{x} \eta_2'' + x^2(x+1) \eta_2' = 0,$$

имѣеть рѣшеніе $\eta_2 = 1$, вслѣдствіе чего данное уравненіе, интегрируясь съ помощью множителя $\eta_1 = x(x+1)$, получить первый интегралъ

$$x(x+1) y'' + y' + x^3(x+1)^2 y = \text{Const.}$$

Примѣръ того-же рода какъ предыдущій представляетъ уравненіе

$$y''' - \frac{1}{x} y'' + a\left(y' + \frac{y}{x}\right) = 0,$$

гдѣ a постоянное.

Примѣръ. По уравненію

$$[\varphi(x) y']'' + y = 0,$$

или

$$P(y) = y''' + 2 \frac{\varphi'(x)}{\varphi(x)} y'' + \frac{\varphi''(x)}{\varphi(x)} y' + \frac{y}{\varphi(x)} = 0,$$

легко находимъ его третье вспомогательное вида

$$P_3(\eta_2) = \frac{\eta_2}{\varphi(x)} - \eta_2''' = 0,$$

зная частное рѣшеніе $\eta_2 = Y_2$ котораго, будемъ имѣть интегрирующій множитель η_1 даннаго уравненія по формулѣ

$$\eta_1 = \varphi(x) \cdot Y_2.$$

Можно иначе привести эту задачу къ интегрированію двучленного уравненія 3-го порядка, а именно дифференцируя данное уравненіе получимъ

$$[\varphi(x)y']''' + y' = 0,$$

гдѣ полагая $\varphi(x)y' = z$, будемъ имѣть

$$z''' + \frac{z}{\varphi(x)} = 0.$$

Это послѣднее двучленное уравненіе однако различно отъ предыдущаго и если знаемъ его рѣшеніе $z = Z$, то получимъ y по формулѣ

$$y = \int \frac{Z dx}{\varphi(x)}.$$

Примѣръ. По уравненію

$$[\varphi(x) \cdot y'']' + y = 0,$$

или

$$P(y) = y''' + \frac{\varphi'(x)}{\varphi(x)} y'' + \frac{y}{\varphi(x)} = 0$$

находимъ его второе вспомогательное

$$P_2(\eta_2) = \eta_2''' - \frac{\eta_2}{\varphi(x)} = 0,$$

зная частное рѣшеніе $\eta_2 = Y_2$ котораго, будемъ имѣть интегрирующій множитель η_1 даннаго уравненія $P(y) = 0$, по формулѣ

$$\eta_1 = \varphi(x) Y_2''.$$

Дифференцируя два раза первоначальное уравненіе, имѣемъ

$$[\varphi(x)y'']''' + y'' = 0,$$

откуда, полагая $\varphi(x)y'' = z$, найдемъ двучленное уравненіе

$$z''' + \frac{z}{\varphi(x)} = 0,$$

различное отъ предыдущаго, и, зная частное рѣшеніе $z = Z$ послѣдняго, получимъ

$$y = \int dx \int \frac{Z dx}{\varphi(x)}.$$

Примѣръ. По данному уравненію

$$P(y) = y''' - xy = 0,$$

котораго три различныя частныя рѣшенія выражаются опредѣленными интегралами:

$$y_1 = \int_0^\infty e^{-\frac{x}{4}} \cos xt \cdot dt, \quad y_2 = \int_0^\infty e^{-\frac{x}{4}} [\sin xt + e^{xt}] dt,$$

$$y_3 = \int_0^\infty e^{-\frac{x}{4}} \operatorname{ch} xt \cdot dt,$$

находимъ, по формуламъ §§ 13 и 14, соотвѣтственныя вспомогательныя уравненія:

$$P_1(\eta_1) = \eta_1''' + x\eta_1 = 0,$$

$$P_2(\eta_2) = \eta_2''' - \frac{\eta_2''}{x} + x\eta_2 = 0,$$

$$P_3(\eta_3) = \eta_3''' - \frac{2}{x}\eta_3'' + \frac{2}{x}\eta_3' + x\eta_3 = 0,$$

а для этихъ послѣднихъ получимъ по три различныя частныя рѣшенія, на основаніи § 8, такъ что ихъ общія рѣшенія можно представить слѣдующимъ образомъ:

$$\eta_1 = \begin{vmatrix} y_1 & y_2 & y_3 \\ y_1' & y_2' & y_3' \\ a_1 & a_2 & a_3 \end{vmatrix}, \quad \eta_2 = \begin{vmatrix} y_1 & y_2 & y_3 \\ b_1 & b_2 & b_3 \\ y_1'' & y_2'' & y_3'' \end{vmatrix}, \quad \eta_3 = \begin{vmatrix} c_1 & c_2 & c_3 \\ y_1' & y_2' & y_3' \\ y_1'' & y_2'' & y_3'' \end{vmatrix},$$

гдѣ a_i, b_i, c_i ($i = 1, 2, 3$) означаютъ произвольныя постоянныя, а y_i, y_i', y_i'' ($i = 1, 2, 3$) представляютъ данныя выше опредѣленные интегралы съ ихъ первыми и вторыми производными въ отношеніи параметра x .

15. Если мы примемъ теперь за первоначальное уравненіе $P_1(\eta_1) = 0$, или $P_3(\eta_3) = 0$, то, какъ извѣстно (§ 7), въ числѣ его вспомогательныхъ уравненій должно появиться уравненіе $P(y) = 0$ на первомъ мѣстѣ въ первомъ случаѣ и на последнемъ — во второмъ случаѣ. Можно показать на настоящемъ примѣрѣ, что подобная взаимность имѣетъ мѣсто также между уравненіями $P_2(\eta_2) = 0$ и $P(y) = 0$, т. е. принимая $P_2(\eta_2) = 0$ за первоначальное уравненіе, получимъ въ числѣ его вспомогательныхъ на второмъ мѣстѣ уравненіе $P(y) = 0$. Дѣйствительно, полагая

$$Q(x) = z''' - \frac{z''}{x} + xz = 0$$

по формуламъ §§ 13 и 14 находимъ:

$$Q_1(\zeta_1) = \zeta_1''' + \frac{\zeta_1''}{x} - \frac{2}{x^2} \zeta_1' - \frac{x^4-2}{x^3} \zeta_1 = 0$$

$$Q_2(\zeta_2) = \zeta_2''' - x\zeta_2 = 0$$

$$Q_3(\zeta_3) = \zeta_3''' + \frac{\zeta_3''}{x} - x\zeta_3 = 0,$$

т. е. что второе вспомогательное уравненіе $Q_2(\zeta_2) = 0$ тождественно съ даннымъ уравненіемъ $P(y) = 0$ въ предыдущей задачѣ.

Это даетъ поводъ къ предположенію, что указанная взаимность между уравненіями $P_2(y_2) = 0$ и $P(y) = 0$ предыдущаго примѣра не случайная, но что она *всегда* существуетъ, по крайней мѣрѣ для уравненій 3-го порядка. Для повѣрки предположенія напишемъ общее уравненіе $P_2(\eta_2) = 0$ § 14 въ слѣдующемъ видѣ

$$Q(x) = z''' + q_1 z'' + q_2 z' + q_3 z = 0,$$

замѣняя P_2 на Q , η_2 на z и полагая

$$q_1 = -\frac{\delta'}{\delta} - p_1, \quad q_2 = p_2, \quad q_3 = \delta \left[\left(\frac{p_2}{\delta} \right)' - \frac{p_1 p_1}{\delta} + 1 \right],$$

гдѣ

$$\delta = p_1 p_2 - p_3 + p_2'.$$

Теперь, чтобы по уравненію $Q(s) = 0$ получать его *второе* вспомогательное $Q_2(\zeta_2) = 0$ по типу $P_2(\eta_2) = 0$, составимъ сначала величину

$$\delta_1 = q_1 q_2 - q_3 + p_2' = -\delta;$$

потомъ найдемъ:

$$-\left(\frac{\delta_1'}{\delta} + q_1\right) = p_1, \quad q_2 = p_2,$$

и, наконецъ,

$$\delta_1 \left[\left(\frac{q_2}{\delta_1}\right)' - \frac{q_1 q_2}{\delta_1} + 1 \right] = p_2' + p_1 p_2 - \delta = p_3;$$

слѣдовательно,

$$Q_2(\zeta_2) = \zeta_2''' + p_1 \zeta_2'' + p_2 \zeta_2' + p_3 \zeta_2 = 0,$$

что и т. д.

16. Случай $n = 4$. Въ заключеніе разсмотримъ выводъ вспомогательныхъ уравненій для интегрированія линейнаго однороднаго уравненія 4-го порядка

$$P(y) = y'''' + p_1 y''' + p_2 y'' + p_3 y' + p_4 y = 0.$$

Первое и четвертое вспомогательныя уравненія, получающіеся изъ общихъ формуль, имѣютъ видъ:

$$P_1(\eta_1) = \eta_1'''' - p_1 \eta_1''' + (p_2 - 3p_1') \eta_1'' - (p_3' - 2p_2'' + 3p_1''') \eta_1' + (p_4 - p_3' + p_2'' - p_1''') \eta_1 = 0,$$

$$P_4(\eta_4) = p_4 \left[\eta_4 - \frac{p_3}{p_4} \eta_4' + \left(\frac{p_2}{p_4} \eta_4'\right)' - \left(\frac{p_1}{p_4} \eta_4'\right)'' + \left(\frac{\eta_4'}{p_4}\right)'''' \right] = 0.$$

Выводъ втораго вспомогательнаго уравненія $P_2(\eta_2) = 0$.

Для этого, согласно § 4, возьмемъ уравненія:

$$\eta_2 = p_1 \eta_1 - \eta_1'$$

$$\eta_2' = (p_1 \eta_1)' - \eta_1'' = p_1' \eta_1 + p_1 \eta_1' - \eta_1''$$

$$\eta_2'' = (p_1 \eta_1)'' - \eta_1''' = p_1'' \eta_1 + 2p_1' \eta_1' + p_1 \eta_1'' - \eta_1'''$$

$$\eta_2''' = (p_2 \eta_1)'' - (p_3 \eta_1)' + p_4 \eta_1 = (p_2'' - p_3' + p_4) \eta_1 + (2p_2' - p_3) \eta_1' + p_2 \eta_1''.$$

Для вывода значений η_1 и η_1' достаточно воспользоваться 1-мъ, 2-мъ и 4-мъ уравнениями, изъ которыхъ найдемъ:

$$\delta \cdot \eta_1 = (p_1 p_3 + 2p_3' - p_3) \eta_2 + p_3 \eta_2' + \eta_2''',$$

гдѣ
$$\delta \eta_1' = -(p_2 p_1' + p_4 - p_3' + p_2'') \eta_2 + p_1 p_2 \eta_2' + p_1 \eta_2''',$$

$$\delta = p_4 - p_3' + p_2'' + p_1(2p_3' - p_3) + p_3 p_1^2 + p_3 p_1'.$$

Нужно, далѣе, рассмотреть оба случая: $\delta = 0$ и $\delta \geq 0$.

1) Если $\delta = 0$, тогда уравнение $P_2(\eta_2) = 0$ представляетъ каждое изъ двухъ слѣдующихъ уравненій:

(а)
$$\eta_2''' + p_2 \eta_2' + (p_1 p_3 + 2p_3' - p_3) \eta_2 = 0$$

и

$$\eta_2''' + p_2 \eta_2' - \frac{(p_2 p_1' + p_4 - p_3' + p_2'')}{p_2} \eta_2 = 0$$

между собою равнозначущихъ вслѣдствіе условія $\delta = 0$. Зная частное рѣшеніе $\eta_2 = Y_2$, уравненія (а) получимъ соответственное значеніе η_1 посредствомъ интегрированія уравненія

$$\eta_1' - p_1 \eta_1 = -Y_2,$$

которое даетъ

$$\eta_1 = C e^{\int p_1 dx} - e^{\int p_1 dx} \int Y_2 e^{-\int p_1 dx} dx.$$

Подстановка этого значенія η_1 въ уравненіе $P_1(\eta_1) = 0$ должна доставить тождество

$$C P_1 \left(e^{\int p_1 dx} \right) - P_1 \left(e^{\int p_1 dx} \int Y_2 e^{-\int p_1 dx} dx \right) = 0$$

при произвольномъ значеніи постоянной C ; слѣдовательно

$$P_1 \left(e^{\int p_1 dx} \right) = 0 \text{ и } P_1 \left(e^{\int p_1 dx} \int Y_2 e^{-\int p_1 dx} dx \right) = 0.$$

Дѣйствительно, развернувъ первое изъ этихъ равенствъ мы приходимъ къ условію $\delta = 0$, значеніе котораго такимъ обра-

зомъ вполне выясняется. Понятно, что получивъ, какъ только что объяснено, два различныхъ частныхъ рѣшенія уравненія $P_1(y)=0$, т. е. два значенія интегрирующаго множителя даннаго уравненія, мы можемъ повзять его порядокъ покрайней мѣрѣ на двѣ единицы.

2) Если $\delta \geq 0$, то полагая для краткости

$$p_1 p_2 + 2p_2' - p_3 = \epsilon$$

и принимая во вниманіе выраженіе δ , будемъ имѣть

$$p_1' p_2 + p_4 - p_3' + p_3'' = \delta - p_1 \epsilon,$$

вслѣдствіе чего

$$\eta_1 = \frac{\epsilon \eta_2 + p_2 \eta_2' + \eta_2'''}{\delta} \quad \text{и} \quad \eta_1' = \frac{(p_1 \epsilon - \delta) \eta_2 + p_1 p_2 \eta_2' + p_2 \eta_2'''}{\delta},$$

отсюда заключаемъ, что

$$\left(\frac{\epsilon \eta_2 + p_2 \eta_2' + \eta_2'''}{\delta} \right)' = \frac{(p_1 \epsilon - \delta) \eta_2 + p_1 p_2 \eta_2' + p_2 \eta_2'''}{\delta}.$$

Изъ послѣдняго уравненія, произведя въ первой части дифференцированіе по упрощеніи получимъ исконое второе вспомогательное уравненіе

$$P_3(\eta_2) = \eta_2'' - \left(\frac{\delta'}{\delta} + p_1 \right) \eta_2''' + p_3 \eta_2'' + \delta \left[\left(\frac{p_2}{\delta} \right)' - \frac{p_1 p_2}{\delta} + \frac{\epsilon}{\delta} \right] \eta_2' + \delta \left[\left(\frac{\epsilon}{\delta} \right)' - \frac{p_1 \epsilon}{\delta} + 1 \right] \eta_2 = 0. \quad (a')$$

Замѣтимъ, что при существованіи между коэффициентами даннаго уравненія соотношенія, выражаемаго равенствомъ

$$\left(\frac{\epsilon}{\delta} \right)' - p_1 \frac{\epsilon}{\delta} + 1 = 0,$$

уравненіе $P_3(\eta_2) = 0$ имѣеть частное рѣшеніе $\eta_2 = 1$, которому соотвѣтствуетъ значеніе $\eta_1 = \frac{\epsilon}{\delta}$ интегрирующаго множителя даннаго уравненія.

17. Выводъ третьяго вспомогательнаго уравненія $P_3(\eta_3) = 0$.

Мы имѣемъ для этого уравненія:

$$\eta_3 = p_2 \eta_1 - (p_1 \eta_1)' + \eta_1'',$$

$$\eta_3'' = (p_3 \eta_1)' - p_4 \eta_1,$$

$$\eta_3''' = (p_3 \eta_1)'' - (p_4 \eta_1)',$$

которыя можно написать слѣдующимъ образомъ:

$$(p_2 - p_1') \eta_1 - p_1 \eta_1' + \eta_1'' = \eta_3,$$

$$(p_3' - p_4) \eta_1 + p_3 \eta_1' = \eta_3'',$$

$$(p_3'' - p_4') \eta_1 + (2p_3' - p_4) \eta_1' + p_3 \eta_1'' = \eta_3''''.$$

Отсюда находимъ:

$$\theta \cdot \eta_1 = p_3^2 \eta_3 + (2p_3' - p_4 + p_1 p_3) \eta_3'' - p_3 \eta_3'''$$

и

$$\theta \cdot \eta_1' = (p_3 p_4 - p_3 p_3') \eta_3 + (p_3 p_3 - p_3 p_1' - p_3'' + p_4') \eta_3'' + (p_3' - p_4) \eta_3''' ,$$

гдѣ

$$\theta = (p_3' - p_4) (2p_3' - p_4 + p_1 p_3) + p_3 (p_2 p_3 - p_1' p_3 - p_3'' + p_4').$$

1) Если $\theta = 0$, то мы имѣемъ равенство

$$\frac{p_2 p_3 - p_3 p_1' - p_3'' + p_4'}{p_3' - p_4} = - \frac{2p_3' - p_4 + p_1 p_3}{p_3},$$

вслѣдствіе котораго каждое изъ двухъ слѣдующихъ равнозначущихъ уравненій 3-го порядка:

$$(b) \quad \eta_3''' - \frac{2p_3' - p_4 + p_1 p_3}{p_3} \eta_3'' - p_3 \eta_3 = 0$$

и

$$\eta_3''' + \frac{p_2 p_3 - p_3 p_1' - p_3'' + p_4'}{p_3' - p_4} \eta_3'' - p_3 \eta_3 = 0$$

представляетъ третье вспомогательное уравненіе $P_3(\eta_3) = 0$.

Если найдемъ частное рѣшеніе $\eta_3 = Y_3$ послѣдняго уравненія, то съ его помощью получимъ интегрирующій множитель даннаго, интегрируя линейное уравненіе 1-го порядка

$$(p_3 \eta_1)' - \frac{p_4}{p_3} (p_3 \eta_1) = Y_3'',$$

которое доставляетъ значеніе

$$\eta_1 = \frac{1}{p_3} e^{\int \frac{p_4}{p_3} dx} \left[\text{Const} + \int Y_3'' e^{-\int \frac{p_4}{p_3} dx} dx \right].$$

Отсюда, также какъ выше, заключаемъ, что уравненію $P_1(\eta_1) = 0$ принадлежитъ каждое изъ рѣшеній:

$$\frac{1}{p_3} e^{\int \frac{p_4}{p_3} dx} \quad \text{и} \quad \frac{1}{p_3} e^{\int \frac{p_4}{p_3} dx} \int Y_3'' e^{-\int \frac{p_4}{p_3} dx} dx.$$

Для повѣрки перваго рѣшенія уравненія $P_1(\eta_1) = 0$ можно его написать въ слѣдующемъ видѣ

$$[\eta_1'' - (p_1 \eta_1)' + (p_2 \eta_1)]'' = (p_3 \eta_1)' - p_4 \eta_1 \quad (c)$$

послѣ чего, дѣлая $\eta_1 = \frac{1}{p_3} e^{\int \frac{p_4}{p_3} dx}$, найдемъ, что вторая часть послѣдняго уравненія уничтожится, а въ первой его части выраженіе заключенное въ скобкахъ

$$\eta_1'' - (p_1 \eta_1)' + p_2 \eta_1 = \frac{\theta}{p_3^3} e^{\int \frac{p_4}{p_3} dx} \quad (c')$$

а такъ какъ $\theta = 0$, то подстановка приводитъ къ тождеству.

Итакъ, если $\theta = 0$, то всегда можно понизить на единицу порядокъ даннаго уравненія, интегрируя его съ помощью известнаго множителя $\frac{1}{p_3} e^{\int \frac{p_4}{p_3} dx}$.

Чтобы условіе $\theta = 0$ было выполнено, коэффициентъ p_2 дол-

женъ выражаться въ прочихъ коэффициентахъ даннаго уравненія и въ ихъ производныхъ слѣдующимъ образомъ

$$p_2 = p_1' + \frac{1}{p_3} (p_3'' - p_4' - p_1 p_3' + p_1 p_4) - \frac{1}{p_3^2} (p_3' - p_4) (2p_3' - p_4).$$

2) Предыдущее предполагаетъ, что коэффициентъ p_3 въ данномъ уравненіи не равенъ нулю; но если $p_3 = 0$, тогда мы имѣемъ

$$\eta_1 = -\frac{1}{p_4} \eta_3''$$

и введя это значеніе η_1 въ уравненіе

$$\eta_3 = p_2 \eta_1 - (p_1 \eta_1)' + \eta_1'',$$

можно дать третьему вспомогательному уравненію слѣдующій видъ

$$(b') \quad P_3(\eta_3) = p_4 \left[\eta_3 + \frac{p_2}{p_4} \eta_3'' - \left(\frac{p_1}{p_4} \eta_3'' \right)' + \left(\frac{\eta_3''}{p_4} \right)'' \right] = 0.$$

Всякое частное рѣшеніе $\eta_3 = Y_3$ послѣдняго уравненія дастъ интегрирующій множитель η_1 даннаго уравненія 4-го порядка $P(y) = 0$ по формулѣ

$$\eta_1 = \frac{Y_3''}{p_4}.$$

3) Наконецъ, если θ и p_3 различны отъ нуля, мы имѣемъ

$$\eta_1 = \frac{1}{\theta} \left[p_3^2 \eta_3 + (2p_3' - p_4 + p_1 p_3) \eta_3'' - p_3 \eta_3''' \right]$$

и

$$\eta_1' = \frac{1}{\theta} \left[(p_3 p_4 - p_3 p_3') \eta_3 + (p_3 p_3' - p_3 p_1' - p_3'' + p_4') \eta_3'' + (p_3' - p_4) \eta_3''' \right].$$

Выражая, что производная отъ второй части перваго изъ этихъ уравненій равна второй части втораго уравненія, получимъ вспомогательное уравненіе $P_3(\eta_3) = 0$.

Но при этомъ для упрощенія полагаая

$$2p_3' - p_4 + p_1 p_3 = \sigma,$$

будемъ имѣть

$$\theta = (p_3' - p_4) \sigma + p_3 (p_2 p_3 - p_1' p_3 - p_3'' + p_4'),$$

слѣдовательно

$$p_2 p_3 - p_1' p_3 - p_3'' + p_4 = \frac{\theta}{p_3} - \frac{p_3' - p_4}{p_3} \sigma,$$

такъ что искомое вспомогательное уравненіе получить такой видъ

$$\begin{aligned} & \left(\frac{p_3^2 \eta_3 + \sigma \eta_3'' - p_3 \eta_3'''}{\theta} \right)' = \\ & = - \frac{(p_3' - p_4) p_3}{\theta} \eta_3 + \left(\frac{1}{p_3} - \frac{p_3' - p_4}{p_3} \frac{\sigma}{\theta} \right) \eta_3'' + \frac{(p_3' - p_4)}{\theta} \eta_3'''. \end{aligned}$$

Отсюда получимъ

$$\begin{aligned} P_3(\eta_3) &= \eta_3^{IV} + \frac{1}{p_2} \left[p_1' - p_4 - \sigma + \theta \left(\frac{p_3}{\theta} \right)' \right] \eta_3''' \\ &+ \frac{1}{p_3^2} \left[\theta - (p_3' - p_4) \sigma - p_3 \theta \left(\frac{\sigma}{\theta} \right)' \right] \eta_3'' \\ &- p_3 \eta_3' - \left[p_3' - p_4 + \frac{\theta}{p_2} \left(\frac{p_3^2}{\theta} \right)' \right] \eta_3 = 0 \end{aligned}$$

или окончательно, послѣ легкихъ приведеній, найдемъ

$$\begin{aligned} P_3(\eta_3) &= \eta_3^{IV} - \left(\frac{\theta'}{\theta} + p_1 \right) \eta_3''' \\ &+ \frac{\sigma}{p_3} \left[\frac{(p_2 - p_1') p_3 - p_3'' + p_4'}{\sigma} + \frac{\theta'}{\theta} - \frac{\sigma'}{\sigma} \right] \eta_3'' \\ &- p_3 \eta_3' \\ &+ p_3 \left[\frac{\theta'}{\theta} - 3 \frac{p_3'}{p_3} + \frac{p_4}{p_3} \right] \eta_3 = 0. \end{aligned} \quad (b'')$$

18. Порядок вспомогательного уравнения (b'') понижается на единицу, если въ него не входитъ члена съ η_3 , т. е. если

$$\frac{\theta'}{\theta} - 3 \frac{p_2'}{p_2} + \frac{p_4}{p_2} = 0.$$

Разсматривая это условие какъ дифференціальное уравнение въ отношеніи θ , интегрируя его находимъ, что между коэффициентами данного уравненія должно существовать слѣдующее соотношеніе

$$\theta = \frac{p_2^3}{a} e^{-\int \frac{p_4}{p_2} dx}$$

гдѣ a нѣкоторое постоянное.

Въ такомъ случаѣ уравненіе $P_3(\eta_3) = 0$ имѣетъ частное рѣшеніе $\eta_3 = 1$, вставляя которое въ общую формулу множителя, интегрирующаго данное уравненіе, получимъ

$$\eta_1 = \frac{p_2^2}{\theta} = \frac{a}{p_2} e^{\int \frac{p_4}{p_2} dx}.$$

Дѣйствительно, легко убѣдиться, что это значеніе η_1 удовлетворяетъ уравненію $P_1(\eta_1) = 0$. Для этого приведа его снова къ виду (с) найдемъ, что вторая часть (с) обратится въ нуль, а входящая въ его первую часть скобка, вслѣдствіе предыдущаго значенія θ , получитъ такое значеніе

$$[\eta_1'' - (p_1 \eta_1)' + (p_2 \eta_1)] = \frac{1}{a} = \text{Const},$$

такъ что обѣ части уравненія (с) обратятся въ нуль. Съ помощью предыдущаго значенія интегрирующаго множителя получится первый интегралъ данного уравненія $P(y) = 0$, вида

$$\eta_1 y''' + \eta_2 y'' + \eta_3 y' + \eta_4 y = \text{Const},$$

гдѣ

$$\eta_1 = \frac{1}{p_2} e^{\int \frac{p_4}{p_2} dx}, \quad \eta_3 = 1$$

и вслѣдствіе этого

$$\eta_2 = p_1 \eta_1 - \eta_1' = \frac{p_1}{p_3} e^{\int \frac{p_4}{p_3} dx} + \left(\frac{p_3'}{p_3^2} - \frac{p_4}{p_3^2} \right) e^{\int \frac{p_4}{p_3} dx}$$

$$\eta_4 = p_3 \eta_1 - \eta_3' = e^{\int \frac{p_4}{p_3} dx}.$$

Слѣдовательно предыдущій первый интегралъ получить слѣдующій видъ

$$e^{\int \frac{p_4}{p_3} dx} \left[\frac{y'''}{p_3} + \frac{p_1 p_3' + p_3' p_4 - p_4}{p_3^2} y'' + y \right] + y' = \text{Const.}$$

19. Изученіе вспомогательныхъ уравненій въ отношеніи даннаго дифференціального линейнаго уравненія 4-го порядка, не было-бы полно безъ изслѣдованія *взаимности* первыхъ съ этимъ послѣднимъ. Фактъ ея существованія доказанъ вообще для *крайнихъ* вспомогательныхъ уравненій $P_1(\eta_1) = 0$ и $P_4(\eta_4) = 0$, слѣдовательно нужно обнаружить ее только для *среднихъ* вспомогательныхъ уравненій $P_2(\eta_2) = 0$ и $P_3(\eta_3) = 0$. Это можно сдѣлать также, какъ для средняго вспомогательнаго уравненія 3-го порядка (§ 15), только теперь вычисленія будутъ нѣсколько посложнѣе.

Представимъ уравненіе $P_2(\eta_2) = 0$ [(a'), § 16)] слѣдующимъ образомъ

$$R(s) = s^4 + r_1 s''' + r_2 s'' + r_3 s' + r_4 s = 0,$$

при чемъ мы замѣняемъ P_2 на R , η_2 на s и полагаемъ:

$$r_1 = -\frac{\delta'}{\delta} - p_1, \quad r_2 = p_2, \quad r_3 = p_2' - p_3 \frac{\delta'}{\delta} - p_1 p_2 + \epsilon$$

и

$$r_4 = \epsilon' - \epsilon \frac{\delta'}{\delta} - p_1 \epsilon + \delta,$$

подразумѣвая, что

$$\epsilon = p_1 p_2 + 2p_2' - p_3 \quad \text{и} \quad \delta = p_1 \epsilon + p_1' p_2 + p_4 - p_3' + p_3''.$$

Теперь, рассматривая $R(z) = 0$ как данное уравнение, составим его второе вспомогательное по типу уравнения $P_2(\eta_2) = 0$.

Пусть

$$R_2(\zeta_2) = \zeta_2^{iv} + r_{1,2}\zeta_2''' + r_{2,2}\zeta_2'' + r_{3,2}\zeta_2' + r_{4,2}\zeta_2 = 0$$

будет искомым уравнением. Чтобы получить выражения его коэффициентов составим величины:

$$\epsilon_1 = r_1 r_2 + 2r_2' - r_3 \quad \text{и} \quad \delta_1 = r_1 \epsilon_1 + r_1' r_2 + r_4 - r_3' + r_2'',$$

которые, по введении предыдущих значений $r_i (i = 1, 2, 3, 4)$ и их производных получают следующие значения:

$$\epsilon_1 = p_2' - \epsilon \quad \text{и} \quad \delta_1 = \delta.$$

Далѣе, составляемъ выраженія:

$$r_{1,2} = -\frac{\delta_1'}{\delta_1} - r_1, \quad r_{2,2} = r_2, \quad r_{3,2} = r_2' - r_2 \frac{\delta_1'}{\delta_1} - r_1 r_2 + \epsilon_1$$

и

$$r_{4,2} = \epsilon_1' - \epsilon_1 \frac{\delta_1'}{\delta_1} - r_1 \epsilon_1 + \delta_1.$$

Послѣ подстановки во вторыя части найденныхъ значений ϵ_1, δ_1 и $r_i (i = 1, 2, 3, 4)$ съ ихъ производными, произведя всѣ сокращенія, при чемъ нужно пользоваться значеніями ϵ и δ , легко убѣдимся, что

$$r_{1,2} = p_1, \quad r_{2,2} = p_2, \quad r_{3,2} = p_3, \quad r_{4,2} = p_4,$$

т. е. принимая даннымъ уравнение $R(z) = 0$ найдемъ его вторымъ вспомогательнымъ уравнение $P(\zeta_2) = 0$, въ чемъ и состоитъ взаимность этихъ двухъ уравненій.

Наконецъ, для повѣрки свойства взаимности уравненія $P_3(\eta_3) = 0$ съ уравненіемъ $P(y) = 0$, достаточно также лишь кратко намѣтить ходъ и результаты вычисленій. Для этого переимѣнивъ P_3 на S и η_3 на z , будемъ имѣть

$$S(z) = z^{iv} + s_1 z''' + s_2 z'' + s_3 z' + s_4 z = 0,$$

гдѣ

$$s_1 = -\frac{\theta'}{\theta} - p_1, \quad s_2 = p_2 - p_1' + \frac{p_4' - p_3''}{p_3} + \frac{\sigma}{p_3} \frac{\theta'}{\theta} - \frac{\sigma'}{p_3},$$

$$s_3 = -p_3, \quad s_4 = p_3 \frac{\theta'}{\theta} - 3p_3' + p_4,$$

$$\sigma = 2p_3' - p_4 + p_1 p_3$$

и

$$\theta = (p_3' - p_4)\sigma + p_3^2(p_2 - p_1') + p_3(p_4' - p_3'').$$

Далѣе, разсматривая $S(s) = 0$ какъ данное уравненіе, составимъ соотвѣтствующее ему третье вспомогательное, которое пусть будетъ

$$S_s(\zeta_s) = \zeta_s^{IV} + s_{1,s} \zeta_s''' + s_{2,s} \zeta_s'' + s_{3,s} \zeta_s' + s_{4,s} \zeta_s = 0$$

гдѣ должно полагать:

$$s_{1,s} = -\frac{\theta_1'}{\theta_1} - s_1, \quad s_{2,s} = s_2 - s_1' + \frac{s_4' - s_3''}{s_3} + \frac{\sigma_1}{s_3} \frac{\theta_1'}{\theta} - \frac{\sigma_1'}{s_3},$$

$$s_{3,s} = -s_3, \quad s_{4,s} = s_3 \frac{\theta_1'}{\theta} - 3s_3' + s_4,$$

$$\sigma_1 = 2s_3' - s_4 + s_1 s_3$$

$$\theta_1 = (s_3' - s_4)\sigma_1 + s_3^2(s_2 - s_1') + s_3(s_4' - s_3'').$$

Вычисляя сначала значенія σ_1 и θ_1 , посредствомъ подстановки значеній s_i ($i = 1, 2, 3, 4$) и ихъ производныхъ, найдемъ послѣ всѣхъ упрощеній:

$$\sigma_1 = \sigma - p_3',$$

$$\theta_1 = (p_3' - p_4)\sigma + p_3^2(p_2 - p_1') + p_3(p_4' - p_3'') = \theta.$$

Зная теперь значенія σ_1 и θ_1 можно перейти къ вычисленію $s_{i,s}$ ($i = 1, 2, 3, 4$), посредствомъ подстановки въ ихъ преды-

дущія выраженія значеній s_i ($i = 1, 2, 3, 4$) и ихъ производныхъ; такимъ образомъ легко получимъ:

$$s_{1,2} = p_1, \quad s_{2,3} = p_2, \quad s_{3,3} = p_3, \quad s_{4,3} = p_4,$$

такъ что третье вспомогательное къ уравненію $S(s) = 0$ или, что то-же самое, къ уравненію $P_3(\eta_3) = 0$ будетъ имѣть видъ

$$S_3(\zeta_3) = \zeta_3^{IV} + p_1 \zeta_3''' + p_2 \zeta_3'' + p_3 \zeta_3' + p_4 \zeta_3 = 0$$

тождественный съ уравненіемъ $P(y) = 0$, 4-го порядка, въ которомъ только неизвѣстная функція вмѣсто y обозначена черезъ ζ_3 .

Еще легче убѣдиться, что данное уравненіе 4-го порядка $P(y) = 0$ въ случаѣ $p_3 = 0$, имѣетъ взаимныя свойства съ соответственнымъ уравненіемъ $P_3(\eta_3) = 0$, которое тогда, какъ показано въ § 17, имѣетъ слѣдующій видъ

$$\begin{aligned} (b') \quad P_3(\eta_3) &= \eta_3^{IV} - \left(2 \frac{p_4'}{p_4} + p_1\right) \eta_3''' \\ &+ \left[p_2 - p_1' + \frac{p_1 p_4'}{p_4} + 2 \left(\frac{p_4'}{p_4}\right)^2 - \frac{p_4''}{p_4}\right] \eta_3'' + p_4 \eta_3 = 0. \end{aligned}$$

Можно представить это уравненіе слѣдующимъ образомъ

$$T(s) = s^{IV} + t_1 s''' + t_2 s'' + t_3 s = 0,$$

перемѣнивъ P_3 на T , η_3 на s и полагая

$$t_1 = -2 \frac{p_4'}{p_4} - p_1,$$

$$t_2 = p_2 - p_1' + \frac{p_1 p_4'}{p_4} + 2 \left(\frac{p_4'}{p_4}\right)^2 - \frac{p_4''}{p_4},$$

$$t_3 = p_4.$$

Составляя къ уравненію $T(s) = 0$ третье вспомогательное по общему типу уравненія (b'), получимъ уравненіе

$$T_3(\zeta_3) = \zeta_3^{IV} + t_{1,3} \zeta_3''' + t_{2,3} \zeta_3'' + t_{4,3} \zeta_3 = 0,$$

гдѣ будемъ имѣть:

$$t_{1,3} = -2 \frac{t_4'}{t_4} - t_1 = p_1,$$

$$t_{2,3} = t_2 - t_1' + \frac{t_1 t_4'}{t_4} + 2 \left(\frac{t_4'}{t_4} \right)^2 - \frac{t_4'}{t_4} = p_2$$

$$t_{4,3} = t_4 = p_4.$$

20. На основаніи §§ 8 и 19 заключаемъ, что если $Y_{2,i}$ и $Y_{3,i}$ ($i=1, 2, 3, 4$) представляютъ соотвѣтственно различныя частныя рѣшенія вспомогательныхъ уравненій $P_2(\eta_2)=0$ и $P_3(\eta_3)=0$ въ отношеніи даннаго уравненія 4-го порядка $P(y)=0$, то общій интегралъ этого послѣдняго можно представить въ каждомъ изъ двухъ слѣдующихъ видовъ:

$$y = \begin{vmatrix} Y_{2,1} & Y_{2,2} & Y_{2,3} & Y_{2,4} \\ Y_{2,1}' & Y_{2,2}' & Y_{2,3}' & Y_{2,4}' \\ C_1 & C_2 & C_3 & C_4 \\ Y_{2,1}''' & Y_{2,2}''' & Y_{2,3}''' & Y_{2,4}''' \end{vmatrix} \frac{e^{-\int p_1 dx}}{\delta}$$

и

$$y = \begin{vmatrix} Y_{3,1} & Y_{3,2} & Y_{3,3} & Y_{3,4} \\ C_1 & C_2 & C_3 & C_4 \\ Y_{3,1}'' & Y_{3,2}'' & Y_{3,3}'' & Y_{3,4}'' \\ Y_{3,1}''' & Y_{3,2}''' & Y_{3,3}''' & Y_{3,4}''' \end{vmatrix} \frac{e^{-\int p_1 dx}}{\theta}$$

гдѣ δ и θ имѣютъ значенія, данныя въ §§ 16 и 17, а C_1, C_2, C_3, C_4 означаютъ постоянныя интегрированія.

IV.

21. Если изложенный выше способ интегрирования линейных однородных уравнений, съ помощью частных рѣшеній вспомогательныхъ уравненій, на самомъ дѣлѣ примѣнимъ какъ къ данному, такъ и ко всѣмъ тѣмъ уравненіямъ низшаго порядка, которыя получаются изъ даннаго путемъ интегрирования; тогда данное дифференціальное уравненіе вида

$$(a) \quad P(y) = y^{(n)} + p_1 y^{(n-1)} + \dots + p_n y = 0,$$

гдѣ $y^{(i)} = \frac{d^i y}{dx^i}$, $i = 1, 2, \dots$, можно привести въ виду

$$(b) \quad \frac{1}{\mu_1} D \frac{\mu_1}{\mu_2} D \dots \frac{\mu_{n-2}}{\mu_{n-1}} D \mu_{n-1} [Dy + X \cdot y] = 0,$$

гдѣ $X, \mu_1, \dots, \mu_{n-1}$ означаютъ извѣстныя функціи отъ x , а знакъ D требуетъ брать производную по x отъ всего выраженія написаннаго вправо отъ D .

По преобразованіи къ виду (b) уравненія (a) общій интеграль послѣдняго получить слѣдующій видъ

$$(c) \quad y = e^{-\int X dx} \left\{ C_0 + \int \frac{e^{\int X dx}}{\mu_{n-1}} \left[C_1 \int \frac{\mu_{n-1}}{\mu_{n-2}} dx \int \frac{\mu_{n-2}}{\mu_{n-3}} dx \dots \int \frac{\mu_2}{\mu_3} dx \right. \right. \\ \left. \left. + C_2 \int \frac{\mu_{n-1}}{\mu_{n-2}} dx \int \frac{\mu_{n-2}}{\mu_{n-3}} dx \dots \int \frac{\mu_2}{\mu_2} dx \right. \right. \\ \dots \dots \dots \left. \left. + C_{n-2} \int \frac{\mu_{n-1}}{\mu_{n-2}} dx + C_{n-1} \right] \right\},$$

гдѣ C_0, C_1, \dots, C_{n-1} означаютъ произвольныя постоянныя.

Такъ какъ выводъ формулы (c) изъ уравненія (b) весьма простъ, то достаточно объяснить возможность преобразованія уравненія (a) къ виду (b), вслѣдствіе сдѣланныхъ допущеній.

Допуская, въ самомъ дѣлѣ, что мы знаемъ частное рѣшеніе по крайней мѣрѣ одного изъ n уравненій *вспомогательныхъ* относительно (а), мы всегда можемъ, какъ доказано выше, найти его интегрирующій множитель μ_1 , съ помощію котораго получимъ первый интегралъ того-же уравненія, вида

$$\mu_1 P^{(1)}(y) = \text{const.},$$

гдѣ

$$P^{(1)}(y) = y^{(n-1)} + p_1^{(1)} y^{(n-2)} + \dots + p_{n-1}^{(1)} \cdot y$$

и $p_k^{(1)}$ ($k = 1, \dots, n-1$) означаютъ данныя функціи отъ x .

Слѣдовательно мы будемъ имѣть

$$P(y) = \frac{1}{\mu_1} D [\mu_1 P^{(1)}(y)].$$

Допуская далѣе, что намъ извѣстно частное рѣшеніе по крайней мѣрѣ одного изъ $n-1$ уравненій, вспомогательныхъ относительно уравненія $P^{(1)}(y) = 0$, мы будемъ имѣть интегрирующій множитель μ_2 и первый интегралъ этого уравненія, вида

$$\mu_2 P^{(2)}(y) = \text{Const.},$$

гдѣ

$$P^{(2)}(y) = y^{(n-2)} + p_1^{(2)} y^{(n-3)} + \dots + p_{n-2}^{(2)} y,$$

а $p_k^{(2)}$ ($k = 1, 2, \dots, n-2$) извѣстныя функціи отъ x , и слѣдовательно

$$P^{(1)}(y) = \frac{1}{\mu_2} D [\mu_2 P^{(2)}(y)].$$

Далѣе остается только продолжать этотъ однообразный рядъ заключеній, вслѣдствіе которыхъ получимъ:

$$P^{(2)}(y) = \frac{1}{\mu_3} D [\mu_3 P^{(3)}(y)]$$

.....

$$P^{(n-2)}(y) = \frac{1}{\mu_{n-1}} D [\mu_{n-1} P^{(n-1)}(y)],$$

$$P^{(n-1)}(y) = Dy + X \cdot y,$$

обозначая через $X, \mu_{n-1}, \dots, \mu_2$ извѣстныя функціи отъ x , и черезъ $P^{(n-1)}(y), \dots, P^{(2)}(y)$ однородныя линейныя, съ извѣстными коэффициентами, выраженія, 1, 2, \dots , $n-3$ порядка относительно функціи y и ея производныхъ, получаемыя подобно тому, какъ выше объяснено для $\mu_2, \mu_1, P^{(2)}(y), P^{(1)}(y)$. Изъ совокупности предыдущихъ равенствъ очевидно слѣдуетъ преобразование уравненія (а) къ виду (b).

22. Въ заключеніе упомянемъ объ единственномъ извѣстномъ намъ изслѣдованіи, гдѣ линейныя однородныя дифференціальныя уравненія разсматриваются съ точки зрѣнія сходной съ тою, которой мы придерживались въ настоящей работѣ.

Въ *Comptes rendus de l'Ac. des sc.* отъ 15 іюля и 8 декабря 1890 г. находятся двѣ замѣтки г. Сельса (Cels), представленныя г. Дарбу, въ которыхъ высказаны слѣдующія общія соображенія.

Если ξ_1, \dots, ξ_n обозначаютъ основную систему рѣшеній уравненія

$$(c) \quad x^{(n)} + ax^{(n-1)} + bx^{(n-2)} + \dots + lx = 0,$$

то съ помощію составленнаго изъ нихъ *основнаго* определителя

$$\begin{vmatrix} \xi_1 & \xi_2 & \dots & \xi_n \\ \xi_1' & \xi_2' & \dots & \xi_n' \\ \dots & \dots & \dots & \dots \\ \xi_1^{(p-1)} & \xi_2^{(p-1)} & \dots & \xi_n^{(p-1)} \\ \dots & \dots & \dots & \dots \\ \xi_1^{(n-1)} & \xi_2^{(n-1)} & \dots & \xi_n^{(n-1)} \end{vmatrix} = \Delta,$$

получимъ величины

$$\frac{1}{\Delta} \frac{\partial \Delta}{\partial \xi_1^{(p-1)}}, \dots, \frac{1}{\Delta} \frac{\partial \Delta}{\partial \xi_n^{(p-1)}} \quad (p = 1, 2, \dots, n)$$

могущія быть частными рѣшеніями дифференціальныхъ ли-

нейныхъ однородныхъ уравненій (ϵ_{n-p}), съ коэффициентами составленными изъ a, b, \dots, l и ихъ производныхъ.

Необъясняя какимъ именно образомъ можно получить уравненія (ϵ_{n-p}), которыя очевидно суть не что иное, какъ уравненія, полученныя нами подъ названіемъ *вспомогательныхъ*, г. Сельсъ совершенно впрочемъ вѣрно, опять безъ доказательства, утверждаетъ, что полное или частное интегрированіе уравненій (ϵ_{n-p}), позволитъ упростить задачу интегрированія уравненія (ϵ) и очень мѣтко характеризуетъ значеніе одной задачи въ отношеніи другой говоря: *c'est une généralisation de la méthode de l'équation adjointe de Lagrange, qui est comme on le sait, l'équation correspondant à la dernière ligne du déterminant fondamental Δ de (ϵ).*

Высказавъ приведенныя выше общія соображенія въ началѣ своего перваго сообщенія, далѣе г. Сельсъ имѣлъ въ виду частную цѣль «показать, что можно придумать (*imaginer*) способъ, интегрированія обыкновеннаго линейнаго однороднаго уравненія напоминающій способъ данный Ляпласомъ для линейныхъ уравненій въ частныхъ производныхъ второго порядка».

Основное предложеніе для этого приѣма интегрированія намъ не трудно вывести изъ свойства взаимности, имѣющей мѣсто между даннымъ уравненіемъ и его первымъ и послѣднимъ вспомогательными уравненіями. Возвращаясь къ обозначеніямъ, которыя мы употребляли выше, мы представимъ эти уравненія черезъ

$$P(y) = 0, P_1(\eta_1) = 0 \text{ и } P_n(\eta_n) = 0$$

и будемъ имѣть

$$\eta_1 = \frac{1}{p_n} \frac{d}{dx} \eta_n. \quad (\alpha)$$

гдѣ p_n есть коэффициентъ y въ 1-й части уравненія $P(y) = 0$.

Теперь, если даннымъ уравненіемъ будетъ $P_1(\eta_1) = 0$, то первымъ вспомогательнымъ станетъ $P(y) = 0$, а послѣднее вспомогательное мы обозначимъ черезъ $Q(x) = 0$.

Отсюда на основаніи (α) имѣемъ

$$(\beta) \quad y = \frac{1}{q_n} \frac{d}{dx} z,$$

гдѣ q_n , коэффициентъ η_1 въ первой части уравненія $P_1(\eta_1) = 0$, составленъ извѣстнымъ образомъ изъ коэффициентовъ даннаго уравненія $P(y) = 0$ и ихъ производныхъ.

Далѣе, принимая $Q(z) = 0$, за данное уравненіе, получимъ его первымъ вспомогательнымъ нѣкоторое уравненіе $R(u) = 0$, а послѣднимъ вспомогательнымъ станетъ уравненіе $P_1(\eta_1) = 0$.

Наконецъ въ рядѣ уравненій

$$Q(z) = 0, \quad R(u) = 0 \quad \text{и} \quad P_1(\eta_1) = 0$$

принимая даннымъ $R(u) = 0$, получимъ первымъ вспомогательнымъ $Q(z) = 0$ и послѣднимъ вспомогательнымъ нѣкоторое уравненіе $S(v) = 0$.

Слѣдовательно по формулѣ (α) будемъ имѣть

$$(\gamma) \quad z = \frac{1}{r_n} \frac{d}{dx} v,$$

гдѣ r_n есть коэффициентъ u въ первой части уравненія $R(u) = 0$.

Изъ уравненій (β) и (γ) слѣдуетъ

$$(\delta) \quad y = \frac{1}{q_n} \frac{d}{dx} \frac{1}{r_n} \frac{d}{dx} v.$$

Такимъ образомъ разысканіе рѣшенія y даннаго линейнаго уравненія $P(y) = 0$ приводится послѣдовательно, на основаніи формулъ (β) и (δ), къ рѣшенію линейныхъ уравненій равнаго порядка $Q(z) = 0$ и $S(v) = 0$.

Но можно не останавливаться на этомъ и продолжать сколько угодно такой рядъ приведеній. Такъ принимая уравненіе $S(v) = 0$ за исходное или данное, составимъ два ряда уравненій:

$$S(v) = 0, \quad S_1(\zeta_1) = 0, \quad S_n(\zeta_n) = 0,$$

$$S_1(\zeta_1) = 0, \quad S(v) = 0, \quad T(w) = 0,$$

въ которыхъ первыя уравненія нужно разсматривать какъ данныя, вторыя — какъ первыя вспомогательныя и третьи — какъ послѣднія вспомогательныя.

Слѣдовательно изъ второго ряда получимъ

$$v = \frac{1}{s_n} \frac{d}{dx} w,$$

если s_n означаетъ коэффициентъ при неизвѣстной ζ_1 въ первой части уравненія $S_1(\zeta_1) = 0$. Введя найденное значеніе v въ (δ), получимъ

$$y = \frac{1}{q_n} \frac{d}{dx} \frac{1}{r_n} \frac{d}{dx} \frac{1}{s_n} \frac{d}{dx} w.$$

Мы имѣли въ виду лишь указаніе на точки соприкосновенія нашего изслѣдованія съ работою г. Сельса, на сколько о послѣдней можно было судить по краткимъ извлеченіямъ изъ нея, помѣщеннымъ въ *Comptes rendus*.



ОПИСАНІЕ БУМАГЪ

ЕПИСКОПА

ПОРФИРІЯ УСПЕНСКАГО,

пожертвованныхъ имъ въ Императорскую Академію Наукъ
по завѣщанію.

СОСТАВЛЕНО ПО ПОРУЧЕНІЮ АКАДЕМІИ НАУКЪ

П. СЫРВУ.

ПРИЛОЖЕНІЕ КЪ LXIV-му ТОМУ ЗАПИСОКЪ ИМПЕР. АКАДЕМІИ НАУКЪ
№ 9.

САНКТПЕТЕРБУРГЪ. 1891.

ПРОДАЕТСЯ У КОМИССИОНЕРОВЪ ИМПЕРАТОРСКОЙ АКАДЕМІИ НАУКЪ:

Н. Глазунова, въ С. П. Б.

Эггерса и Комп., въ С. П. Б.

Н. Киммеля, въ Ригѣ.

Цена 2 руб. 90 коп.

Напечатано по распоряженію Императорской Академіи Наукъ.
С.-Петербургъ, Мартъ 1891 года.

Непрежѣнный Секретарь, Академикъ *А. Штраухъ*.

Типографія Императорской Академіи Наукъ (В. О., 9 л. № 12).

ОГЛАВЛЕНИЕ.

	Стр.
Предисловіе.....	V—XVI
I. Матеріали для біографіи єпископа Порфирія.....	1—190
Книга бытія моего или дневники съ 1841 по 1884 г. (1—156). Дѣла духовной миссиі въ Іерусалимѣ (156—162). Переписка (162—190).	
II. Географія, статистика и этнографія.....	190—218
III. Исторія.....	218—289
IV. Богословіе: Св. Писаніе, Творенія св. отцевъ и проч. ...	290—368
V. Живопись.....	368—398
Перечень печатныхъ сочиненій єпископа Порфирія.....	399—408
Указатель именъ и географическихъ названій, встрѣчающихся въ Описаніи бумагъ єпископа Порфирія.....	409—437
Замѣченія опечатки.....	439—440

Рукописныя коллекціи Императорской Академіи Наукъ обогатились въ 1885 г. драгоцѣннымъ приношеніемъ покойнаго епископа Порфирія Успенскаго, завѣщавшаго Академіи всѣ свои бумаги, въ видѣ отдѣльныхъ сочиненій, частію написанныхъ имъ самимъ, частію же другими лицами, сборниковъ разнородныхъ юридическихъ актовъ, отрывковъ изъ твореній святыхъ отцевъ, свѣтскихъ писателей и т. п., обширной переписки какъ официальной, такъ и частной на разныхъ языкахъ, и наконецъ собраній рисунковъ и снимковъ. Все это вмѣстѣ представляетъ цѣнный и вмѣстѣ съ тѣмъ самый полный матеріалъ, какой только было возможно собрать въ 40-хъ и 50-хъ годахъ для изученія всего православнаго востока въ разныхъ отношеніяхъ. Пресвященный Порфирій, бывший епископъ чигиринскій, викарій кievской митрополіи, а затѣмъ членъ синодальной московской конторы и въ то же время управляющій ставропигіальнымъ Новоспасскимъ монастыремъ, три раза ѣздилъ на востокъ съ официальными порученіями и во всѣ эти поѣздки ему приходилось оставаться тамъ по долгу, — иногда по нѣсколько лѣтъ. Будучи любознательнымъ и обладая пытливымъ умомъ и неутомимою энергіею, къ тому же нося только званіе архимандрита, о. Порфирій являлся самымъ способнымъ въ то время лицомъ, чтобы наблюдать и изучать жизнь на православномъ востокѣ. Результатъ всѣхъ этихъ наблюденій и многолѣтнихъ тщательныхъ изученій, какъ практическихъ, такъ и теоретическихъ, выразился въ цѣломъ рядѣ сочиненій, касающихся православнаго востока, изъ которыхъ издана только небольшая часть имъ самимъ; осталь-

VI

ная же, значительная часть, написанная въ разное время и постепенно до самыхъ послѣднихъ дней жизни автора приготовлявшаяся къ печати, могла явиться въ свѣтъ только въ теченіе довольно долгаго времени. Зная, что человѣческая жизнь весьма недолговѣчна и что посмертныя сочиненія весьма часто, а у насъ въ особенности, постигаетъ очень печальная судьба, преосвящ. Порфирій, умѣвшій по достоинству цѣнить всю важность добытыхъ имъ долгимъ и тяжелымъ трудомъ свѣдѣній и вмѣстѣ съ тѣмъ придававшій большое значеніе своимъ произведеніямъ, постарался обезпечить ихъ выходъ въ свѣтъ особымъ слѣдующимъ пунктомъ своего духовнаго завѣщанія: «Капиталъ въ двадцать тысячъ рублей, хранящійся въ конторѣ Государственнаго Банка въ Москвѣ, и въ добавокъ четыре тысячи руб., которые должна мнѣ Императорская Публичная Библіотека за покупку моихъ рукописей, завѣщаю Императорской Академіи Наукъ, съ покорнѣйшею просьбою на проценты съ этого капитала (24 тысячи) постепенно печатать мои сочиненія, а именно: окончаніе Исторіи Аѳона въ двухъ частяхъ, Юридическіе акты аѳонскихъ монастырей, Греческія, Славянскія и Латинскія надписи на зданіяхъ и вещахъ тамъ же, виды аѳонскихъ монастырей, архитектура ихъ и живопись тамъ же, путешествіе по Италіи съ картинами, путешествіе по Фессаліи съ картинами, священная живопись на востокѣ и западѣ съ картинами, изъ которыхъ нѣсколько десятковъ уже литографированы, въ количествѣ 300 экземпляровъ, Едемскіе народы, историческія сношенія церквей: Іерусалимской, Антіохійской, Александрійской и Константинопольской съ церковью Россійскою и прочія мелочи церковныя, наконецъ біографію мою, начиная съ 1841 года по 1885 г., съ платою редактору за труды изъ процентовъ съ капитала моего» ¹⁾.

1) Московскія Церковныя Вѣдомости 1885, № 27 (п. 3), стр. 435.

По смерти (19 апрѣля 1885 г.) преосвящ. Порфирія, его душеприкащикъ, бывшій тогда настоятелемъ московскаго Данилова монастыря, архимандритъ Амфилохій, нынѣ епископъ угличскій, викарій ярославской епархіи, выполнилъ вышеприведенный пунктъ завѣщанія преосвящ. Порфирія. Академія Наукъ, благодаря любезному посредничеству почетнаго своего члена, директора московскаго главнаго архива министерства иностранныхъ дѣлъ, барона Э. А. Бюлера, получила въ 1885 и 1888 г. постепенно бумаги завѣщателя въ шести ящикахъ и нѣсколькихъ тюкахъ. Въ 1886 г. уполномочены были два академика: А. Э. Бычковъ и А. А. Куникъ предварительно разсмотрѣть и принять полученные бумаги. Они уже 3-го мая 1886 г. представили общему собранію Академіи донесеніе, въ которомъ объяснили, что, произведя «бѣглый разборъ» бумагъ преосвящ. Порфирія, пришли къ убѣжденію, что «онѣ заключаютъ въ себѣ такой богатый и цѣнный въ научномъ отношеніи матеріалъ, большая часть котораго заслуживаетъ быть обнародованною». Комиссія, составленная изъ упомянутыхъ академиковъ, распредѣлила этотъ матеріалъ по слѣдующимъ восьми отдѣламъ:

«I. Матеріалы для біографіи преосвящ. Порфирія. Сюда принадлежатъ: а) оффиціальныя документы объ его службѣ; б) обширная дѣловая и частная переписка его съ разными административными дѣятелями и учеными лицами, какъ въ Россіи, такъ и за границую; в) поденныя записки, носящія заглавіе: «Книга бытія моего», съ 1845 г. по 1878 г. включительно; г) дневники, веденныя имъ во время поѣздокъ по Европѣ и востоку; д) оффиціально подданныя имъ мнѣнія и бумаги по разнымъ предметамъ; е) отдѣльныя записки, имѣющія отношеніе къ его дѣятельности во время его пребыванія въ Кіевѣ. Весь этотъ матеріалъ представляетъ богатые данныя для біографіи преосвященнаго Порфирія.

II. Историческія описанія нѣкоторыхъ Синайскихъ, Метеорскихъ, Олимпійскихъ и почти всѣхъ Аѳонскихъ монастырей. Эти описанія сопровождаются огромнымъ числомъ актовъ въ копіяхъ,

VIII

на греческомъ и славянскомъ языкахъ, и выписками изъ разныхъ рукописей. «Безъ преувеличенія можно сказать, говорится въ донесеніи, что всѣ важные и наиболѣе существенные акты, касающіеся Аѳонскихъ монастырей, извлечены преосв. Порфиріемъ изъ монастырскихъ архивовъ и снабжены примѣчаніями». Коммиссія считаетъ нужнымъ прежде всего приступить къ подробному описанію находящихся здѣсь актовъ. «Такая работа могла бы быть поручена молодому человѣку, знакомому съ греческимъ и славянскимъ языками, за извѣстное вознагражденіе, на которое можно обратить проценты съ капитала преосвященнаго Порфирія».

III. Каталоги греческихъ и славянскихъ рукописей. Эти каталоги составляютъ подробное описаніе, съ обширными извлеченіями, рукописей, хранящихся въ монастыряхъ: Аѳоно-Иверскомъ, Ватопедскомъ, Есфигменовомъ, Аѳоно-Русскомъ, Ставропигитскомъ, Кутлумушскомъ, Дохіарскомъ, Ксенофскомъ, Святопавловскомъ, Григоріатскомъ, Симоно-Петрскомъ и Пандократорскомъ, въ библіотекѣ Святогробскаго монастыря въ Іерусалимѣ и другихъ Іерусалимскихъ монастыряхъ, въ библіотекѣ Синайскаго монастыря, въ тамошнихъ архіепископскихъ келліяхъ и въ Синае-Джуванійскомъ подворьѣ въ Каирѣ. Этотъ отдѣлъ столько же важенъ въ научномъ отношеніи, какъ и предшествовавшій, даже и послѣ изданнаго Ламбросомъ каталога греческихъ рукописей, хранящихся въ библіотекахъ Аѳонскихъ монастырей.

IV. Описаніе путешествій преосвященнаго Порфирія. Сюда относятся: а) Первое и Второе путешествія на Аѳонъ; б) Первое и Второе путешествія въ Синайскій монастырь; в) Путешествіе въ Метеорскіе и Оссо-Олимпійскіе монастыри въ Ѳессаліи и Македоніи; г) Путешествіе по Египту; д) Путешествіе по Далмаціи; е) Путешествіе отъ Іерусалима до Рима и Вѣны. Почти всѣ эти путешествія уже были напечатаны. Преосвященный Порфирій сдѣлалъ къ нимъ нѣкоторыя добавленія и готовилъ новое ихъ изданіе.

V. Разныя сочиненія преосвященнаго Порфирія. Они начи-

наются лекціями по догматическому богословію, читанными имъ въ Херсонской семинаріи, богословскими уроками воспитанникамъ Рихельевского лицея и словами, говоренными въ Одессѣ въ 1832—33 годахъ. Къ этому отдѣлу относятся частію обработанные и даже напечатанные, частію еще оставшіеся въ черномъ видѣ слѣдующіе труды: а) Хроника Св. Писанія; б) Подвижники и мученики христіанской церкви; в) Очеркъ богослуженія церквей: Іерусалимской, Константинопольской, Египто-Александрійской (коптовъ, абиссиновъ), Англиканской церкви, вмѣстѣ съ ея исторіею; д) Сирія и Сирійская церковь; е) Менологіи, мѣсяцесловы и календари; ж) Соборы въ Іерусалимѣ и Палестинѣ; з) Исповѣданія вѣры церкви Палестинской; и) Состояніе Египта и Александрійскаго патріаршескаго престола; і) Исторія Абиссиніи; к) О богослужебныхъ книгахъ и творцахъ ихъ; л) Сношенія съ Русскими государями и духовными властями Константинопольскихъ, Александрійскихъ и Іерусалимскихъ патріарховъ; м) Каталоги патріарховъ Іерусалимскихъ, Александрійскихъ и Константинопольскихъ, съ любопытными документами; н) Ермнія или наставленіе въ живописномъ искусствѣ и относящіяся къ этому предмету разныя статьи и переводъ съ греческаго сочиненія іеромонаха Мелетія Хіосца, написаннаго въ 1236 году, подъ заглавіемъ: Симаида или исторія Аполлоновой школы на островѣ Сими и церковныхъ живописцевъ, процвѣтавшихъ въ ней; о) О церковномъ пѣніи; п) Исторія иконописанія; р) Замѣчанія о восточныхъ христіанахъ въ Австріи; с) О патріаршей библиотекѣ въ Каирѣ, съ обширными выписками изъ греческихъ рукописей; т) О пеласгоциклопскихъ постройкахъ и о розысканіи ихъ въ Южной Россіи. «Мы не исчисляемъ всѣхъ сочиненій преосв. Порфирія, сказано въ донесеніи, болѣе или менѣе обширнаго объема, находящихся въ разсмотрѣнныхъ нами бумагахъ, но и изъ представленнаго перечня достаточно видно, насколько они интересны и важны». Къ этому же отдѣлу должны быть причислены многочисленныя печатныя брошюры его сочиненій, рукописей которыхъ нѣтъ между разсмотрѣнными бумагами.

VI. Списки съ рукописей, извлеченія и переводы изъ печатныхъ сочиненій и пр. Въ этомъ отдѣлѣ обращаютъ на себя особенное вниманіе: а) списки съ путешествій въ Палестину, особенно византійца Іоанна Фоки XII в. и неизвѣстнаго 1570 г.; б) списки съ житій и службъ: Петра Аѳонскаго, Евѳимія, Аѳанасія Аѳонскаго, Іоанна Аѳонскаго, Георгія Мтацминдели, Саввы Сербскаго, Григорія Синаитскаго, Григорія Паламы, Діонисія и др.; в) Снимки съ надписей въ Фессаліи, на Аѳонѣ и др. мѣстахъ.

VII. Рукописи. Сюда относятся нѣсколько отрывковъ изъ греческихъ и восточныхъ рукописей.

VIII. Рисунки и фотографія. Преосвященный Порфирій готовилъ къ изданію снимки съ древнихъ иконъ и 15 такихъ снимковъ, въ 308 экземплярахъ каждый, какъ значится въ описи, составленной по распоряженію барона Э. А. Бюлера, получены въ Академіи.

Наконецъ, тогда же общее собраніе Академіи рѣшило помѣстить портретъ жертвователя въ малой конференцъ-залѣ Академіи.

Въ томъ же засѣданіи положено было «уполномочить членовъ комиссіи приступить къ приведенію въ исполненіе изложенныхъ въ ихъ донесеніи мѣръ». На этомъ основаніи академики А. Э. Бычковъ и А. А. Куникъ поручили мнѣ привести въ порядокъ и описать рукописи и матеріалы, завѣщенные Академіи преосвящ. Порфиріемъ. Приступивъ къ занятіямъ, я прежде всего сдѣлалъ внѣшній обзоръ всей коллекціи бумагъ жертвователя, при чемъ оказалось, что она состоитъ изъ немногихъ переплетенныхъ рукописей, большаго количества тетрадей и отдѣльныхъ листовъ, цѣлой коллекціи картинъ и снимковъ, въ отдѣльныхъ картонахъ и листахъ, и 2-хъ ящичковъ, одного портрета, писаннаго масляными красками, и наконецъ большаго количества печатныхъ изданій: каталоговъ книжныхъ магазиновъ и фирмъ, по преимуществу иностранныхъ, и объявленій отъ послѣднихъ, отдѣльныхъ сочиненій и отдѣльныхъ оттисковъ большей части статей преосвящ. Порфирія, оттисковъ почти всѣхъ статей его спутника въ путешествіи по Палестинѣ, свящ. Петра Соловьева, нѣсколькихъ

брошюръ и статей, вырѣзанныхъ изъ разныхъ періодическихъ изданій и наконецъ греческихъ и другихъ изданій ¹⁾), между которыми нашлись два довольно рѣдкія ²⁾). Кромѣ того въ бумагахъ преосвящ. Порфирія оказались четыре связки печатныхъ листовъ изъ разныхъ томовъ его описаній путешествій по Аѳону, расположенныхъ въ систематическомъ порядкѣ. Въ каждой изъ нихъ ³⁾) нашлось по нѣсколько тетрадей

1) Изданія эти слѣдующія: 1) Σιωνίτης προσκυνητής, ἤτοι τοῦ ἐν ἀγ. πατρὸς ἡμῶν Γρηγορίου, ἐπισκόπου Νύσσης αἱ περὶ τῶν Ἱεροσολύμων διαλαμβάνουσαι, δύο ἐπιστολαί, μετὰ σημειώσεων, καὶ παραρτήματος· ᾧ προσετέθη καὶ τὸ μέχρι νῦν ἀνέχδοτον κατὰ ἀγιοκατηγορῶν Παχωμίου μοναχοῦ τοῦ Ῥουσάνου. Ὑπὸ τοῦ πρεσβυτέρου καὶ οἰκονόμου τοῦ οἴκουμ. πατριαρχ. θρόνου Κωνσταντίνου τοῦ ἐξ Οἰκονόμων. Ἀθήνησι. 1850. 2) Ὁ ἅγιος τίφος. Διατριβὴ αὐτοσχέδιος ὑπὸ Θ. Τιμαγέ-νου. Ἐν Σμύρνῃ. 1860. 3) Τὸ Θαβῶρ ἤτοι περιγραφή τοπογραφικὴ καὶ ἱστορικὴ τοῦ Θαβωρίου ὄρους. Ὑπὸ τοῦ ἱεροδιακ. Βενιαμῖν Ἰωαννίδου. Ἐν Ἱεροσολύμοις. 1867. 4) Ἀπάντησις τῶν ἀνατολικῶν ὀρθοδόξων ἐκκλησιῶν καὶ ἁγίων τόπων πρὸς τὸ ὑπόμνημα τῆς ἡγεμονικῆς κυβερνήσεως τῶν ἡνωμένων ἡγεμονιῶν Βλαχίας καὶ Μολδαβίας περὶ τῶν γραικικῶν μοναστηρίων. Ἐν Κωνσταντινουπόλει. 1863. 5) Χρονολογία μαθηματικὴ καὶ ἱστορικὴ. Ὑπὸ Ἰωάννου Ν. Σταματέλου. Ἐν Ζαχύνθῳ. 1863. 6) Exposé des procédés du gouvernement du Prince Couza vis-à-vis des monastères relevant des Saints Lieux d'Orient (sine l. et au.), и 7) Acte testamentarie ale preasantitului arhiepiscopu-mitropolitu alu Ungro-Valahii si primatului României pentru fundatiunea seminarului Nippon si pentru instituirea unui fondu de instructiune laică si acte de bine-facere. Bucuresci. 1875.

2) Отмѣчаю здѣсь эти изданія, въ виду ихъ важности: 1) Προσκυνητῆριον τῆς βασιλικῆς καὶ σεβασμίας μονῆς μεγίστης ἁγίας λαύρας τοῦ ἁγίου Ἀθανασίου, τοῦ ἐν τῷ Ἄθῳ. Συντεθὲν μὲν παρὰ Μαχαρίου Κυδωνέως. Ἐνετίησιν. 1772, и 2) Ὁμολογία πίστεως ἤτοι ἀπολογία δικαιοτάτη. Ὑπὸ Νικοδήμου τοῦ Ἀγιορείτου. Νῦν πρῶτον τύποις ἐκδοθεῖσα διὰ συνδρομ. καὶ δωρῶν. Γρηγορίου Ποριώτου. Ἐν Βενετίῃ. 1819.

3) Такъ связка № 1 представляетъ слѣдующія рубрики:

«Переводы св. Писанія.

Въ Зогра(аѳской) библи. Переводы Св. Пис. славянск.

О церковн. музыкѣ.

Мнооогія греческая и аѳонская.

Годы появленія св. книгъ.

О четырехъ Евангеліяхъ.

Знаки на Св. Писаніи или о знакахъ на Св. Писаніи.

Περὶ κοτῆς.— Зачала чтеній Св. Писанія».

Связка № 2 носить заглавіе; «Мощи, утварь, образа»; въ ней находится:

«въ Иверѣ образа и стѣнная утварь,

въ Павлѣ (т. е. въ Святопавловскомъ монастырѣ), утварь, мощи, св. образа

стѣнная живопись..

съ особыми рубриками на отдѣльныхъ бумажкахъ. По всей вѣроятности, содержаніе листовъ должно было служить матеріаломъ для отдѣльныхъ трудовъ, которые имѣлъ въ виду преосвящ. Порфирій. Вслѣдствіе этого, можетъ быть, листы слѣдуютъ не по порядку, а подобраны по предметамъ. Чтобы привести бумаги въ надлежащій порядокъ, я долженъ былъ болѣе или менѣе обстоятельно ознакомиться съ ихъ содержаніемъ, и только послѣ этого оказалось возможнымъ сгруппировать ихъ и выдѣлить въ отдѣльные томы, а затѣмъ описать

Стѣнная живопись (только одна рубрика, которая, очевидно, должна быть въ началѣ №)

- Въ Пандократорѣ мощи, утварь, образа.
- Въ Ватопедѣ мощи, утварь, образа.
- Въ Зографѣ утварь, мощи, образа.
- Въ Дохиарѣ утварь, мощи, образа.
- Въ Иверѣ св. образа.
- Въ Кутлумушѣ мощи, утварь, образа
- Въ Ставроникитѣ мощи, утварь, образа
- Въ Павлѣ. Утварь, иконы, стѣн. жив., св. образа.
- Библ. Кутлумуша.
- Въ Хиландарѣ библіотека.
- Есфигменск. библіот.

Въ Иверѣ библіотека», а надъ этимъ замѣчено: «Иверская библіотека приведена въ порядокъ назадъ тому сто лѣтъ», и затѣмъ поименовываются библіотеки въ каждомъ монастырѣ на Аѳонѣ съ приложеніемъ печатныхъ листовъ. Связка № 3 содержитъ: «Законовѣдѣніе церковное» и «Словесности властную, — плакующую и — прорицательную». Наконецъ, связка, № 4, самая большая, довольно разнообразна по содержанію; въ ней находятся: «Аѳонскіе толки, Умственные творенія аѳонитовъ, Проповѣди, Житія святыхъ аѳонскихъ: свв. Петръ Аѳонскій, Евѳимій Аѳонскій, св. Аѳанасій, Георгій Мтацминдели, Іаковъ Аѳонскій, мученики... (листы здѣсь изъ Исторіи Аѳона 1-го изданія и изъ путешествія по Аѳону, съ небольшою выпискою изъ Lehrbuch der alten Geographie von Kierert. Berl. 1877: къ статьѣ о келліяхъ), Топографія Сидерокавсіи и Аѳона. Епископы Ериссовскій, и Свѣтогорскій, и Кассандрійскій». За этимъ идутъ монастыри аѳонскіе съ присоединеніемъ монастыря Амальфи съ слѣдующими рубриками для протата: «Въ протатѣ. Зодчество и ваеніе, въ Протатѣ Стѣнная живопись и мощи, утварь и св. образа въ Протатѣ». Можетъ быть, первая рубрика относится и къ прочимъ монастырямъ, такъ какъ такую же рубрику имѣютъ и другіе монастыри. Иногда подъ названіями монастырей отмѣчено: «все тутъ». Всѣ эти связи въ Описаніе не вошли.

и, для большей сохранности, переплести. При образованіи отдѣльныхъ томовъ, я старался сохранить каждый клочекъ бумаги, найденный въ коллекціи. Имѣя въ виду дать по содержанію каждому тому болѣе или менѣе однообразный характеръ, я тѣмъ не менѣе преслѣдовалъ и ту цѣль, чтобы сохранить и группировку, сдѣланную въ томъ или другомъ случаѣ самимъ авторомъ. Такимъ образомъ, всѣ готовыя тетради, найденныя въ коллекціи, сохранили почти всегда свой первоначальный составъ. Вслѣдствіе этого, въ нѣкоторыхъ томахъ встрѣчается несовсѣмъ строгій подборъ статей. Только въ одномъ случаѣ допущено нѣкоторое отступление. Нерѣдко въ тетрадяхъ, составленныхъ нашимъ жертвователемъ, попадались отдѣльныя печатныя брошюры, содержаніе которыхъ дополняло содержаніе тетради. Очевидно, что нашъ авторъ имѣлъ въ виду, судя по печатнымъ его трудамъ, воспользоваться въ большей или меньшей степени содержаніемъ брошюръ при приготовленіи того или другого своего труда къ печати. Вотъ эти-то именно брошюры отдѣлены отъ тетрадей, съ отмітками, откуда онѣ взяты. Впрочемъ, оказалось невозможнымъ прилагать эту мѣру при каждомъ случаѣ, такъ какъ иначе пришлось бы допустить въ нѣкоторыхъ тетрадяхъ большіе пробѣлы со стороны содержанія. На окончаніе всей вообще работы надъ бумагами преосвящ. Порфирія я употребилъ болѣе года. Въ результатѣ получилось 154 тома и 3 коллекціи разнаго рода оффиціальныхъ и неоффиціальныхъ бумагъ, писемъ и телеграммъ. Всѣ эти томы и коллекціи раздѣлены на слѣдующіе пять отдѣловъ:

1) Автобіографическія записки преосвящ. Порфирія, составившія 34 большіе и малые томы подъ общимъ заглавіемъ: Книга моего бытія и обнимающія годы съ 1841 по 1884-й. Къ этому же отдѣлу отнесена и вся оффиціальная и неоффиціальная переписка преосвящ. Порфирія.

2) Богословскій отдѣлъ, заключающій въ себѣ 15 томовъ.

3) Историческій, — самый большой, состоящій изъ 78 томовъ; въ этотъ отдѣлъ вошло, кромѣ чисто историческихъ сочиненій и матеріаловъ по исторіи, также и все, относящееся

къ исторіи литературы и словесности. Въ числѣ томовъ этого отдѣла находится и 2-е отдѣленіе III-й части исторіи Аѳона, которую преосвященный Порфирій имѣлъ въ виду изъ не напечатанныхъ своихъ сочиненій прежде всего издать въ свѣтъ для окончанія написанной имъ исторіи Аѳона, двѣ части и I отдѣленіе III-й части которой изданы еще въ 1877 г. Въ этомъ отдѣлѣ имѣется также нѣсколько трудовъ преосвящ. Порфирія, весьма важныхъ для исторіи христіанскаго востока, а именно: аѳонскіе акты, описаніе синайскихъ и аѳонскихъ рукописей греческихъ и арабскихъ и путешествіе по Метеорскимъ монастырямъ.

4) Описательный или, вѣрнѣе, географическій, имѣющій до 30 томовъ, и наконецъ

5) Искусство—отдѣлъ заключающій въ себѣ 25 картоновъ большихъ и малыхъ съ видами и снимками: аѳонскими, метеорскими, палестинскими, сирійскими, малоазійскими, египетскими, три коллекціи разныхъ фотографическихъ снимковъ и этнографическихъ видовъ Балканскаго полуострова и одну коллекцію гравированныхъ иконъ, числомъ до 23, въ большомъ количествѣ экземпляровъ, часть которыхъ предназначена по желанію преосвящ. Порфирія въ продажу, одинъ ящикъ съ выпуклымъ планомъ Іерусалима, другой ящикъ съ нѣсколькими свинцовыми оттисками древнихъ римскихъ и византійскихъ монетъ и наконецъ большой портретъ преосвящ. Порфирія, писанный красками, въ золоченой рамѣ.

Все это было изложено комиссіею въ ея донесеніи общему собранію Академіи 7 ноября 1887 г. Въ заключеніе члены комиссіи заявили, что бумаги преосвященнаго Порфирія въ настоящее время приведены въ такой порядокъ, что уже является возможность приступить въ непродолжительномъ времени къ исполненію его завѣщанія, а именно:

1) къ составленію его жизнеописанія, для чего имѣется богатые матеріалы;

2) къ выпуску въ свѣтъ собранія изображеній древнихъ иконъ, что составляло, такъ сказать, предсмертное желаніе преосвященнаго Порфирія;

3) къ обнародованію II отдѣленія III тома исторіи Аѳона, совершенно приготовленнаго преосвящ. Порфиріемъ къ печати;

4) къ обнародованію матеріаловъ и другихъ ученыхъ трудовъ жертвователя

и 5) къ постепенному приготовленію полнаго собранія сочиненій преосвящ. Порфирія, начиная съ разбросанныхъ по разнымъ повременнымъ изданіямъ мелкихъ его статей, имѣющихъ и до сихъ поръ научное значеніе.

Несмотря на то, что мое описаніе было составлено, по краткости времени, только вчернѣ, комиссія нашла его весьма обстоятельнымъ и предложила собранію напечатать его «для ознакомленія ученыхъ съ важными и разнообразными матеріалами, собранными преосвящ. Порфиріемъ во время своего пребыванія на всемъ христіанскомъ востокѣ». Общее собраніе одобрило это предложеніе комиссіи.

Чтобы напечатать мое описаніе, необходимо было прежде всего провѣрить его внимательно еще разъ съ бумагами преосвящ. Порфирія и сдѣлать нужныя исправленія и дополненія, а для этого нужно было не только пересмотрѣть снова всѣ бумаги, но и перечитать нерѣдко значительную ихъ часть. Оказалось необходимымъ сгруппировать и тѣ три коллекціи переписки преосвящ. Порфирія, о которыхъ упомянуто выше, разбить ихъ на отдѣльные томы и переплести. Такимъ образомъ число томовъ значительно увеличилось. Кромѣ того, необходимо было указать не только то, что напечатано было изъ мелкихъ произведеній преосвящ. Порфирія, что не такъ легко, какъ это можетъ казаться съ перваго взгляда, такъ какъ значительная часть этихъ печатныхъ трудовъ жертвователя разсыяна по разнымъ, большею частію, старымъ журналамъ, но и опредѣлить, по возможности, какія статьи не принадлежать его перу и какія изъ этихъ статей напечатаны и гдѣ, по крайней мѣрѣ главныя изъ нихъ. Этотъ нелегкій трудъ осложнился еще тѣмъ, что пришлось нѣсколько подробнѣе остановиться на первомъ отдѣлѣ и главнымъ образомъ на «Книгѣ бытія моего» по причинамъ ука-

XVI

заннымъ мною ниже, на стр. 118. Къ 1-му декабря прошлаго года трудъ мой былъ оконченъ. Члены комиссiи сообщая объ этомъ общему собранiю Академiи, бывшему въ тотъ день, сочли необходимымъ указать собранiю, что было бы желательно прибавить къ описанiю: полный обзоръ картинъ и снимковъ, находящихся при бумагахъ преосвящ. Порфирiя, чтò первоначально не предполагалось, перечень печатныхъ трудовъ жертвователя и наконецъ указатель личныхъ именъ и географическихъ названiй, встречающихся въ моемъ Описанiи. Желанiе это мною исполнено.

1 марта 1891 г.

I. Матеріалы для біографіи епископа Порфирія.

А) Книга моего бытія—собственноручные дневники и автобіографическія записки, преосвящен. Порфирія, начинающіеся съ 3-го мая 1841 г. и окончивающіеся 20-мъ октября 1884 г.; и тѣ и другія заключаются въ десяти томахъ въ л. и семнадцати памятныхъ книжкахъ.

1. За 1841, 1844 и 1845 гг.—въ одной книгѣ въ л. (I A 1). Подъ 1. первымъ годомъ описывается «Поѣздка архимандрита Порфирія изъ Петербурга въ Вѣну» въ видѣ дневника отъ 3-го до 23-го мая, почти всегда съ обозначеніемъ дней недѣли, но не всегда съ описаніемъ каждаго дня отдѣльно, — иногда нѣсколько чиселъ или дней описываются вмѣстѣ, въ особенности когда эти числа падаютъ на время, проведенное въ дорогѣ. Поѣздка совершена была чрезъ Вильну, Брестъ-Литовскъ, Радзивилово на русской границѣ, затѣмъ чрезъ Броды, Злочовъ и Львовъ. Это — краткое описаніе (на 31 листѣ безъ нумерации) путевыхъ впечатлѣній, мѣстностей и лицъ; довольно подробно о. Порфирій говоритъ о своемъ пребываніи во Львовѣ. Эти замѣтки написаны начисто, судя по почерку, вскорѣ послѣ окончанія путешествія; но потомъ пересмотрѣны не одинъ разъ, какъ видно по разнообразившемуся съ теченіемъ времени почерку поправокъ, сдѣланныхъ, несомнѣнно, въ разное время.

2. Чтобы слѣдовать хронологическому порядку, нужно вставить между статьями этой книги описаніе дневниковъ преосвя-

ценнаго Порфирія за 1843 г., которые содержатся въ четырехъ и въ большей половинѣ пятой памятныхъ карманныхъ книжкахъ малаго формата. Никакихъ дневниковъ или записокъ за промежуточный годъ, т. е. 1842, не найдено въ бумагахъ преосвящ. Порфирія. Существовали ли таковыя, или нѣтъ, въ настоящее время трудно сказать на основаніи имѣющихся и намъ доступныхъ данныхъ.

Дневникъ 1843 г. слѣдуетъ начать книжкой $\frac{IA2}{\beta}$, хотя собственно онъ начинается правильно вестись въ книжкѣ съ надписью «Methoganda»; но здѣсь начало дневника внѣ Россіи съ сентября мѣсяца. Можно однако предположить, что у преосвящ. Порфирія были повседневныя записки или замѣтки и за тѣ мѣсяцы этого года, по крайней мѣрѣ за нѣкоторыя, когда онъ былъ въ предѣлахъ своего отечества, какъ это видно изъ замѣтокъ, находящихся въ двухъ слѣдующихъ книжкахъ. Первая изъ этихъ книжекъ, о которыхъ будетъ говорено сейчасъ, отмѣчена сигнатурой $\frac{IA2}{\alpha}$; она состоитъ изъ 93 л. въ 8-ю д. и имѣетъ надпись на переплетѣ: «1843-е лѣто Господне (Книга бытія моего) № 5». Въ ней заключается, секретное отношеніе директора канцеляріи обер-прокурора святѣйшаго синода Сербиновича къ архамандриту Порфирію отъ 7 января 1843 г., за № 84, съ препровожденіемъ прошеній діакона Вильгельма Пальмера святѣйшему синоду о допущеніи его, «по XXXIII апостольскому правилу, къ общенію св. таинствъ въ православной церкви, если, послѣ должнаго испытанія, не найдено въ немъ будетъ никакой ереси», въ русск. перев. бакалавра Василя Долоцкого; сюда присоединено рекомендательное письмо шотландскаго еписк. Матѳея, данное діакону Пальмеру, ко «всѣмъ православнымъ и каеволическимъ епископамъ, къ которымъ можетъ дойти сіе посланіе»; въ немъ удостовѣряется, что діаконъ — истинно православный. За этимъ слѣдуютъ: копія съ секретной переписки святѣйшаго синода съ министерствомъ иностранныхъ дѣлъ объ отправленіи на востокъ русскаго духовнаго лица инкогнито, о чемъ

о. Порфирій не разъ говоритъ въ своемъ константинопольскомъ дневникѣ 1843 г. Далѣе идутъ замѣтки по днямъ января мѣсяца о разныхъ духовныхъ лицахъ и церковныхъ учрежденіяхъ въ Россійской церкви и послѣ 70 листа находится печатный разсказъ о погребеніи с.-петербургскаго митрополита Серафима, составленный надо полагать о. Порфириемъ (изъ Спб. Вѣд. 1843 г. № 25), а на л. 71 Высочайшій рескриптъ, данный митрополиту с.-петербургскому Антонію, и за этимъ идутъ опять замѣтки до 81 нумерованнаго листа. Съ этого листа по конецъ книги помѣщено слѣдующее (на 9 ненум. листахъ, изъ нихъ только первый означенъ числомъ 63, но невѣрно): отношеніе директ. канц. оберъ-прокурора св. синода К. С. Сербиновича отъ 14 сентября 1842 г. къ о. Порфирію, съ вызовомъ послѣдняго пріѣхать въ Петербургъ изъ Вѣны; — за этимъ слѣдуетъ, неоконченный отвѣтъ о. Порфирія; далѣе идетъ другое отношеніе того же директора къ о. Порфирию на отвѣтъ послѣдняго, потомъ «молитва русскаго престолюдина въ бѣлорусскомъ краѣ», 2 священныя пѣсни скопцовъ и замѣтки автобіографическія и между прочимъ подъ 31 марта о томъ, что его и его служителя обокрали: у него были похищены 1700 руб. ассигн., всѣ кресты, ордена и все столовое и чайное серебро и кромѣ того «книжка, въ которой записаны были (о. Порфириемъ) для памяти статистическія свѣдѣнія о настоящемъ состояніи Палестины и Сиріи и ученныя замѣтки о Крымѣ». По этому поводу о. Порфирій замѣчаетъ: «Не худо было бы внушить всѣмъ ворами, чтобы они не похищали у ученыхъ монаховъ ихъ книгъ и рукописей, а брали бы одни деньги, кои не такъ нужны имъ».

Вторая книжка ($\frac{1A3}{\beta}$) составляетъ начало дневниковъ 1844 г., но въ самомъ ея началѣ помѣщено нѣсколько данныхъ, относящихся къ 1843 г.; они служатъ въ нѣкоторомъ родѣ дополненіемъ къ поденнымъ замѣткамъ, помѣщеннымъ въ предъидущей книгѣ. Эти данныя начинаются замѣткою: «27 мая 1843. Витебскъ.» За этимъ слѣдуютъ замѣтки отрывочными выраженіями иногда

даже однимъ словомъ, значеніе которыхъ не всегда сразу понятно, какъ напр. въ началѣ: «Пр. Іосифъ¹⁾. Пр. Василій²⁾ (карандашомъ). — Облигаціи — Мароничи.» Въ этой же замѣткѣ говорится о секуляризаціи монастырскихъ имѣній въ Западномъ краѣ, бѣдности тамошняго населенія и причинахъ этого явленія. Разсуждая по вопросу о поминовеніи вселенскихъ патріарховъ, отмѣчаетъ между прочимъ «мнѣніе здѣшняго (т. е. западнаго) края, что въ Россіи духовенства, или его истиннаго достоинства нѣтъ, и что воссоединеніе униатовъ спасетъ русскую церковь, давъ ей истинныхъ духовныхъ», по «мнѣнію одной дамы». Все это изложено на двухъ страницахъ одного листочка, на оборотѣ котораго вверху записаны денежные счета 1842—1843. На оборотѣ послѣдняго листка и на листкѣ, приклеенномъ къ нижней доскѣ переплета, слѣдуетъ продолженіе этихъ замѣтокъ: «Витебскъ (карандашомъ, а остальное чернилами, которыми наведено по писанному карандашомъ). Верстахъ въ 4 есть правосл. монастырь Марковъ 1-го класса, мужскій. По штату положено 22 чело-вѣка. — На лицо монаховъ в. мало — до 5. — Мѣстоположеніе — хорошо. — Князь Огинскій. Хелмскій епископъ зависить отъ Галицк. митрополита; у него 240 церквей. Ошибки правительства. Лучше бы въ одно время воссоединить и его, говорилъ преосвящ. Василій. — Домъ преосвящ. Василя обращенъ изъ езуитск. костела и монастыря. Священныя статуи. Испугъ. Осмотръ собора и починка онаго. — Какъ все перемѣняется на свѣтѣ!! — Въ Витебскѣ 12 правосл. приходо-въ; одинъ катол. костель. — Церковь снаружи хороша. Городъ называется по имени рѣчки — Витьба. Городъ весь построенъ на холмахъ. Преосвящ. Василій называется Полоцкій и Витебскій. Обѣдъ скоромный. — Изъ Порфирія сдѣлали Паренія. — Михневичъ іеромонахъ. Какія перемѣны!! — Бритой протопопъ въ камилавкѣ фіолетовой — съ крестомъ. Бритой монахъ съ бакенбардами въ рясѣ и подрясникѣ съ палкою! — Барышни (лѣтъ по 14) ходятъ пѣшкомъ въ пан-

1) Здѣсь разумѣется митр. Іосифъ Симашко.

2) Т. е. еписк. Василій Лужинскій.

сіонъ безъ лакея и съ лакеемъ». Послѣ всего этого слѣдуетъ: «NB. Зерцало смотрѣнія или очевидность, вывѣска т. е. лицезрѣнія принадлежащее о. іеромонаху многоболѣзненному Пимену». Далѣе слѣдуетъ на 13 листочкахъ расходъ съ 18 мая по 18 сентября, съ означеніемъ станцій отъ Петербурга до Одессы, причемъ здѣсь отмѣчены мелчайшіе предметы расхода; послѣдній оканчивается крупными платежами въ Бейрутѣ. Тутъ же отмѣченъ адресъ с.-петербургскаго купца Комарова съ замѣткою: «5 братьевъ у него, съ однимъ изъ нихъ Семеномъ я путешествовалъ по Палестинѣ», и затѣмъ: «Спросить Аноима.

1) Какое вліяніе имѣли на св. Гробъ послѣдняя война Россіи съ Турціею! — Не было ли опасности? Были ли выкупы? Какія послѣдствія добрыя? 2) О дѣлопроизводствѣ. — 3) О высылкѣ денегъ изъ Россіи, и о особомъ назначеніи ихъ.... 4) О притѣсненіяхъ отъ Армянъ, отъ католиковъ. 5) О эпохахъ, когда Армяне вторглись до Куместально.... 6) О Кар. горѣ». Заканчиваются эти замѣтки 1843 г. изреченіемъ въ католическомъ духѣ: «Облачко есть Божія Матерь: а обильный дождь — І. Христосъ», которое есть не болѣе какъ вольное подражаніе французской фразѣ, записанной надъ русской: «Les mots de S^{te} Vierge sur le mont Carmel: «je ne vois rien, si non une nuée légère, qui devait donner une grande et féconde pluie....». На оборотѣ 14 листка начинаются дневники 1844 года. Вышеозначенныя замѣтки написаны были частью карандашомъ, частію чернилами, но потомъ дневникъ былъ пересмотрѣнъ и карандашныя замѣтки мѣстами наведены чернилами.

Всѣ вышеописанныя поденныя отмѣтки носятъ на себѣ характеръ случайныхъ замѣтокъ, сдѣланныхъ безъ соблюденія строгой хронологической послѣдовательности или какой-либо систематичности; онѣ дѣлаются по поводу чего-либо или между прочимъ. Совсѣмъ другое видимъ въ дневникахъ заграничныхъ, начинающихся со второй половины этого года, т. е. 1843 г. Тутъ является уже болѣе или менѣе строгая хронологическая послѣдовательность и въ нихъ отмѣчаются явленія не только важныя,

но и второстепенныя, — однимъ словомъ все, заслуживающее въ томъ или другомъ отношеніи вниманія просвѣщеннаго и ученаго русскаго человѣка. Какъ сказано выше, эти дневники заключаются въ слѣдующихъ $4\frac{1}{2}$ карманныхъ памятныхъ книжкахъ малаго формата.

Первая ($\frac{IA2}{\alpha z}$) изъ нихъ съ надписью на верхней доскѣ кожанаго переплета «Memoanda» вся исписана карандашомъ. На первыхъ $5\frac{1}{2}$ листахъ сдѣланы выписки изъ отчета оберъ-прокурора Святѣйшаго Синода за 1841 годъ. Далѣе идетъ дневникъ, начиная съ 20 сентября 1843 г., когда о. Порфирій простился съ друзьями въ Одессѣ и сѣлъ на пароходъ, чтобы отправиться въ Константинополь, куда онъ прибылъ 22 числа этого мѣсяца. Отсюда слѣдуютъ записи до 29 числа того же мѣсяца о константинопольской жизни и приключенійхъ. Эти записи продолжаются въ слѣдующей книжкѣ ($\frac{IA2}{\beta}$) въ папкѣ, купленной въ Константинополѣ, которая исписана частію карандашомъ, частію чернилами за исключеніемъ 8 бѣлыхъ листочковъ; здѣсь записи начинаются продолженіемъ 29 сентября и доведены до 15 октября, когда о. Порфирій оставилъ Константинополь, какъ видно изъ слѣдующей огмѣтки подъ этимъ числомъ: «Прощай Константинополь! До свиданія! — Я ѣду въ Сирію на Австр. пароходъ. Аминь» (3 раза). Дневникъ оканчивается такимъ молитвеннымъ воззваніемъ преосвящ. Порфирія: «Господи благослови путь мой и сохрани мя здрава, невредима и безпорочна, и благослови начинанія мои и дѣла мои, во славу пресвятаго имени Твоего и въ пользу св. Православной Церкви.» Что дѣйствительно эта книжка есть продолженіе предъидущей, видно изъ NB на первомъ ея листкѣ: «Смотри книжку съ надписью Memoanda; въ ней начало дневника». На послѣднемъ листочкѣ сдѣланы библиографическія замѣтки и выписка изъ Страбона на италіанскомъ языкѣ о Малой Азіи. На листѣ, приклеенномъ къ нижней доскѣ переплета сдѣланы замѣтки о путешествіи моремъ изъ Константинополя до о. Кипра. — Въ обѣихъ книжкахъ есть не мало

весьма любопытныхъ разсказовъ и замѣтокъ. Можно полагать, что обѣ эти книжки написаны не въ дни, которые здѣсь отмѣчены, а позже, когда накоплялся матеріалъ. Между прочимъ это видно изъ того, что вторая книжка куплена 8 октября, а дневникъ въ ней идетъ съ продолженія 29 сентября; обѣ книжки довольно чисто написаны.

Третья книжка ($\frac{1A2}{\gamma}$), также въ папкѣ, составляетъ дневникъ, веденный въ Палестинѣ съ 26 октября по 15 ноября 1843 г. въ началѣ только въ краткихъ словахъ и общихъ рубрикахъ; но затѣмъ довольно подробный, — писанный частію карандашомъ, частію чернилами. Весьма интересны здѣсь описанія мѣстностей и этнографическія замѣтки.

Четвертую книжку ($\frac{1A2}{\delta}$) составляютъ палестинскіе дневники, съ 9 ноября по 7 декабря включительно, писанные чернилами, кромѣ начальныхъ $3\frac{1}{2}$ листочковъ, писанныхъ карандашомъ. Первые семь дней есть отчасти повтореніе дневниковъ предыдущей книжки, въ которыхъ оставлены только спеціальныя описанія топографическія и т. п., а описанія впечатлѣній тамъ перечеркнуты и перенесены сюда. Къ концу этой книжки прибавлены три снимка, сдѣланные отъ руки перомъ и карандашомъ, съ разныхъ памятниковъ.

Наконецъ осталая часть декабря мѣсяца заключается въ «Harwoods improved paper-memorandum book. № 34. London», съ маркой заведенія ($\frac{1A2}{\epsilon}$), въ кожаномъ переплетѣ, въ которой 4 листика заняты печатнымъ англійскимъ текстомъ — заглавіемъ и объясненіями о разныхъ памятныхъ книжкахъ. Дневники тоже палестинскіе 1843 г. занимаютъ почти $\frac{3}{4}$ книжки, — съ 7-го декабря по конецъ его; осталая часть приходится на январь 1844 г., съ 1 по 21 число. Три послѣдніе листочка въ верхнихъ частяхъ были облиты водой и вслѣдствіе этого красноватая чернила разползлись, хотя весь облитый текстъ удобочитаемъ. — Въ этихъ обѣихъ книжкахъ не мало весьма интересныхъ археологическо-топографиче-

скихъ описаній и замѣтокъ и кромѣ того въ самомъ началѣ послѣдней книжки и въ концѣ ея приведены три греческія и латинскія надписи изъ разныхъ мѣстъ Палестины и двѣ-три историческія замѣтки о невѣрности слуха о гибели поклонниковъ 12 декабря (какого года?) въ Яффѣ и др.

Къ 1844 г. собственно относятся 5 памятныхъ книжекъ малаго формата, писанныхъ большею частію чернилами, и кромѣ того 34 л. in fol. въ вышеуказанномъ томѣ «Книги бытія моего»; въ нихъ содержится продолженіе дневника путешествія по Палестинѣ и Сиріи съ 21 числа января по 22 число августа; за сент. — декабрь сдѣлано только нѣсколько отмѣтокъ. Кромѣ текста, въ нихъ находится не мало рисунковъ, сдѣланныхъ карандашомъ, и надписей; во вторую и пятую вложены два рисунка Капернаума и Назарета, взятые изъ какого-то русскаго иллюстрированнаго изданія, — въ величину книжки. Во 2-й книжкѣ 13 начальныхъ листовъ заняты расходными замѣтками, о которыхъ было сказано выше.

$\frac{I A B}{\alpha}$ — карманная записная или памятная книжка, въ кожаномъ изъ чернаго шагринна переплетѣ англійскаго изготовленія, къ которому листы (60 — 2 коричневаго цвѣта въ началѣ и въ концѣ) прикрѣплены мѣдной шпилькой такъ, что послѣднюю можно раздвинуть и вставить другіе листы. Къ нижней доскѣ переплета придѣланъ изъ-внутри портфельчикъ и для его закрытія клапанъ, а къ обороту верхней доски переплета придѣлано мѣсто для карандаша. На послѣднемъ — коричневомъ листѣ приклеена марка торговой фирмы заведенія, выпускающаго такія книжки: «Hadwood's Improved Patent Memorandum Book». Замѣтки въ этой книгѣ начинаются на первомъ коричневомъ листѣ слѣдующими отрывочными отмѣтками, вѣроятно, того же года, сдѣланными на скорую руку: «27 генв. Продажа дома. — Игумень духовникъ — биты. — Игумень пророка Іліи — шубникъ присланъ патріархомъ, а старыи сдѣланъ эконономъ здѣсь. — Подворья въ Італіи. Каталогъ подворія», а подъ самымъ числомъ:

«Получены письма. Холодно, пасмурно. Мнѣнія Арабовъ о Грекахъ. 28. — Дождь. — Послѣ обѣда пересталъ. — 29. Куреніе на восточн. стор. Мерт. моря. Горы около озарены, какъ будто пылають въ 6½ часовъ пополудни». Подъ этимъ стоитъ: «1844 г. Январь. Февр.» На лицевой сторонѣ перваго бѣлаго листа сдѣлано также нѣсколько замѣтокъ различнаго содержанія карандашомъ. Сперва былъ нарисованъ набросокъ или эскизъ плана какого-то грузинскаа монастыря въ Палестинѣ, судя по греческимъ записямъ въ серединѣ плана:

κατω Ἰβηρ. Ημερέται	}	Κάρτρουλη γλωσσα
ανω Ἰβηρ. Κάρτλοι		
Καχεται		

Впрочемъ отмѣтки, повидимому, сдѣланы позже. Кромѣ того въ разныхъ мѣстахъ имѣются записи: «водопроводъ, скала, развалины (два раза), Urtas». Къ топографіи этого же мѣста, вѣроятно, относится и «Офская гора». Съ правой стороны листа, начиная съ его половины, сдѣланы слѣдующія отмѣтки: «23 Генваря. Чѣмъ Архіереи живутъ. Булгары въ соединеніи съ Русскими. Русскій духъ. — Митр. Вразумленія. Отчего Виолеемск. Арх(іерей) сосланъ? Школы для блисира ἀπό τὴν μεγάλην ἐκκλησίαν. Архіереи δουλοι; они хотятъ жить въ епархіяхъ attamen conditio sine qua non. Патріархъ высылаеть». Почти на плашѣ отмѣчено: «Пр. Діонисій не обѣдалъ бы, еслибы зналъ». — На оборотѣ этого же листа записано слѣдующее: «Предшественникъ Пр. Діонисія Венедиктъ умеръ въ Царь-градѣ, а предъ нимъ Поликарпъ, который устроилъ и ξενοδοχεῖον въ Виолеемѣ, въ самомъ монастырѣ.» Далѣе приводится греческая надпись съ отмѣткой съ лѣвой стороны: «Въ придѣлѣ св. Георгія предъ цар. дверьми найденъ сей камень», а съ правой: «Эготъ камень мраморный». Надпись слѣдующая:

ὁ ταφος τοῦ πανιε
ρωτατου μῦροπολι
ου τῆς αγίας βηθλε
εμ. κυριου αθανασι
ου :· αχμδ :· οκτωβρι
ω. ιε :·

За этимъ приведена слѣдующая «надпись на евангеліи рукописномъ въ Виел(еемѣ)».

Ἐσαχώθην τὸ παράγιον εὐαγγέ
λιον τῆς ἀγιωτάτης μῦροπολεως
βηθλεεμ διὰ χειρος τοῦ π^{το}αν^τ μῦρο
πολη^τ. του ταύτης τῆς ἀγ^η βηθλεεμ
γρηγορίου: δια ἐξόδου Κυριου Μω
ισή. εις μνημόστηνον αὐτοῦ και
σονδρομης τῶν ἱερέων τῆς
ἀγίας βηθλεεμ Κυριου Σω
λωμωντως. και Κυριου Νικολάου
και διακόνη σαίτη: μηνι ἰβνίω
χ^τς τῆ ς̄ ξ̄ β̄ ιν^τβ: —

Послѣ этого приводится въ видѣ «алфавита сего евангелія» нѣсколько факсимилированныхъ словъ и буквъ. Изъ всѣхъ этихъ отмѣтомъ видно, что всѣ онѣ касаются Виелеема.

Со втораго бѣлаго листка начинаются дневники, мелко писанные чернилами, за исключеніемъ 1¹/₂ листка вначалѣ и 12¹/₃ въ концѣ, исписанныхъ карандашомъ. По окончаніи книжка была просмотрѣна, судя по исправленіямъ, сдѣланнымъ въ разныхъ мѣстахъ большею частию карандашомъ вскорѣ послѣ ея написанія, судя по почерку. Записи поденныя начинаются съ 22 генваря и ведутся до 12 февраля включительно довольно подробно,

напр. 22 число занимаетъ 23 листка, разумѣется, написанныя не въ тотъ же день, а только чрезъ 4 дня, какъ это видно изъ отмѣтки въ концѣ этого числа впрочемъ съ ошибочнымъ годомъ: «1843 года Генваря 27 и 28 писано». По содержанію — это описаніе Виолеема и его окрестностей, на концѣ котораго находится планъ виолеемской базилики съ довольно подробнымъ описаніемъ ея и нѣкоторыхъ ея частей, а также и виолеемской пещеры, въ которой родился Христосъ, и приведены три надписи: двѣ греческія и одна латинская. Весьма интересны и даже важны замѣтки о бытовыхъ чертахъ мѣстныхъ обитателей, а также о разныхъ духовныхъ лицахъ православнаго и другихъ исповѣданій. Есть тутъ нѣсколько замѣчаній по болгарскому церковному вопросу, по поводу болгаръ поклонниковъ (хаджіевъ), довольно усердно посѣщавшихъ св. мѣста. Немало также обстоятельствъ, современныхъ нашему автору, описано въ этихъ дневникахъ.

Продолженіе этихъ дневниковъ идетъ въ памятной книжкѣ $\frac{I A 3}{B}$, которая описана была выше. Записи здѣсь начинаются на оборотѣ 15 листа съ 12 февраля и продолжаются до 13 марта на нумерованныхъ листахъ; послѣ этаго идутъ 24½, неисписанныхъ листа, за которыми слѣдуютъ послѣдніе 3½ лл. съ отмѣтками, служащими главнымъ образомъ продолженіемъ 13 марта, какъ значится въ началѣ этихъ отмѣтокъ. Поденныя записи здѣсь кратче, чѣмъ въ предъидущей книжкѣ, тѣмъ не менѣе онѣ также весьма интересны. Въ этой книжкѣ содержатся дневники путешествія по Палестинѣ, начиная съ Иерусалима, откуда нашъ авторъ выѣхалъ 23 февраля, по направленію къ Назарету, который на этотъ разъ служитъ пунктомъ отправленія въ разныя стороны отъ него. Останавливаясь главнымъ образомъ на мѣстныхъ предметахъ и обстоятельствахъ, о. Порфирій заноситъ иногда въ свои дневники рассказы о лицахъ и фактахъ, весьма отдаленныхъ, если о нихъ онъ узнаетъ во время своего путешествія. Такъ онъ подъ 18 февраля передаетъ цѣлый интересный рассказъ о яскомъ (молдавскомъ) митрополитѣ Веніаминѣ.

«Вечеромъ о. Григорій передалъ мнѣ разсказъ одного австрійск. молдована о митрополитѣ ясскомъ Веніаминѣ.... Первый и старинный домъ боярскій,—Разново (чит. Разнованъ). Его фамилія.— Сынъ покойнаго старика Разнова, воспитанный во Франціи и долго жившій въ Италіи, принялъ католическую вѣру и возвратился въ Яссы. Митрополитъ Веніаминъ уговорилъ (sic) его бросить латинство, но тщетно. Запечатаніе домовою церкви этого католика.... Его злоба на митрополита за это.... Католикъ Разнова хочетъ жениться по любви на православной молдованкѣ изъ первой и богатой фамиліи. Митрополитъ не благословляетъ брака.... Господарь уговариваетъ святителя, родители невѣсты упрашиваютъ его обвинять невѣсту. Митрополитъ не хочетъ, и даже выѣзжаетъ въ монастырь Формозу (чит.: Фрумоасу), не отказываясь отъ престола, но поручивъ управленіе церковію одному изъ своихъ архіереевъ.—По случаю перенесенія костей одного бояра въ монастырь Формозу сынъ покойнаго (разумѣется, господаря) и потомъ господарь и нашъ русскій консулъ упрашиваютъ его (т. е. митрополита) вернуться въ Яссы и совершить обычную церемонію. Митрополитъ упорствуетъ и даже выговариваетъ господарю и консулу, что они не помогаютъ ему управлять церковію, а напротивъ подкапываютъ древнія основанія церкви.— Народъ волнуется и съ своими духовными выходитъ въ горы упрашивать митрополита, чтобы онъ возвратился. Онъ не слушаетъ. «Быть всеобщему бунту!» Воскликаетъ о. Порфирій.

Не менѣе интересно и продолженіе этого разсказа, имѣющее уже прямое отношеніе къ Св. землѣ.

«Австрійскій молдованъ, говоритъ далѣе нашъ авторъ, часто бываетъ въ Яссахъ, потому что онъ закупаетъ въ Молдавіи скоть. Онъ говоритъ, что изъ Австріи вѣтъ поклонниковъ. Не пускаютъ. Даютъ билетъ или паспортъ не болѣе какъ на 3 мѣсяца. А онъ самъ, какъ купецъ, имѣетъ годовой паспортъ для торгу въ Молдавіи; да и правительство его не знаетъ, что онъ ѣздитъ въ Іерусалимъ, полагая, что онъ торгуетъ въ Молдавіи.

«Замѣчательно, что въ патриархіи вѣтъ ни пугменовъ, ни архимандритовъ изъ молдавянъ. Можетъ статься, вѣтъ и іеромонаховъ. Не знаю, яе понимаю, какъ молдаване и валахи исповѣдуются здѣсь. Тоже разумѣй и о сербахъ и болгаряхъ».

Однако такое мнѣніе о. Порфирія о румынахъ въ Палестинѣ едвали справедливо и точно, потому что въ дальнѣйшихъ своихъ запискахъ постоянно встрѣчаются упоминанія о молдованахъ въ томъ или другомъ мѣстѣ Св. земли.

Преосвященный Порфирій посѣщаетъ всѣ сколько нибудь извѣстныя по священной и гражданской исторіи мѣста; при этомъ на болѣе замѣчательныхъ изъ нихъ останавливается дольше, сообщая множество, данныхъ главныхъ образомъ о современномъ ему состояніи посѣщенныхъ мѣстностей. По преимуществу онъ обращаетъ вниманіе на положеніе церкви, затѣмъ на этнографическій составъ населенія, на отношеніе представителей каждой народности между собою и на положеніе и состояніе инославныхъ исповѣданій. Вотъ какія мѣстности онъ между прочимъ посѣтилъ съ одной стороны Назарета: Тиверіадское озеро, Табарію, Капернаумъ, Каны, Яффу, Магуль, Өаворъ, Дебуръ и др. Подробнѣе всего онъ описываетъ Назаретъ и католическій кармелитскій монастырь у горы Кармила. Свои дневники онъ не вездѣ велъ во время посѣщенія самихъ мѣстъ, а отлагалъ ихъ до болѣе удобнаго времени, судя по замѣткѣ, сдѣланной въ концѣ записи подъ 1 марта: «Описаніе Назарета отлагаю, — говорится тамъ, — до возвращенія въ сей градъ; въ Табаріи писалъ дневники». И дѣйствительно разсказъ о Назаретѣ помѣщенъ подъ 7 марта; сперва былъ подъ 8-мъ числомъ, но потомъ это число здѣсь замазано и перенесено въ конецъ описанія. Продолженіе записи подъ 13 марта было сперва написано карандашомъ, а потомъ сверху наведено чернилами. Здѣсь описываются достопримѣчательности кармелитскаго монастыря и Кармила, при чемъ приводятся двѣ латинскія христіанскія надписи первой половины нынѣшняго столѣтія. Оканчиваются записи на лицевой сторонѣ послѣдняго листа отмѣтками расходовъ на лошадей во время путешествія, начиная съ 23 февраля и оканчивая 16 марта; но повидимому, начала этихъ отмѣтокъ не достаетъ.

Продолженіе этихъ дневниковъ находится въ 1-мъ томѣ «Книги бытія моего», отмѣченномъ знакомъ I A 1; здѣсь

они занимаютъ 36 л. in fol., заключаая въ себѣ записи съ 27 марта по 30 апрѣля. Слѣдовательно является пропускъ или, вѣрнѣе, пробѣлъ на 10 дней, — съ 17 по 26 число марта. Записи здѣсь сдѣланы начерно мелкимъ письмомъ и впоследствии они пересмотрѣны и исправлены, впрочемъ вскорѣ послѣ ихъ написанія, судя по почерку исправленій. За этимъ слѣдуетъ описанія народныхъ обычаевъ при крестинахъ и похоронахъ на $1\frac{1}{2}$ л. и затѣмъ «Плачь Израильтянъ о запустѣніи Іерусалима», также на $1\frac{1}{2}$ л. Въ концѣ этого Плача написано: «Смотри книжку». — Въ этихъ довольно подробныхъ дневникахъ авторъ описываетъ свое пребываніе въ Іерусалимѣ и свиданія съ разными духовными лицами, проживавшими въ окрестностяхъ св. града, по преимуществу въ Виолемѣ, гдѣ митрополитомъ былъ другъ о. Порфирія, Діонисій. Здѣсь разсѣяно не мало хотя мелкихъ, но тѣмъ не менѣе весьма интересныхъ подробностей о состояніи православной церкви и духовенства въ Палестинѣ. Весьма любопытны приводимые авторомъ цѣликомъ разговоры разныхъ представителей мѣстнаго общества; въ нихъ часто излагаются сужденія и взгляды этихъ лицъ на положеніе Св. земля. Вообще для изображенія быта эти дневники имѣютъ большое значеніе. — Дневники за Май и часть Іюня заключаются въ памятной книжкѣ $\frac{I A 3}{Y}$, имѣющей на черномъ корешкѣ надпись «Jerusalem 1844», которая состоитъ изъ 219 нумерованныхъ листковъ; изъ этихъ листковъ исписаны довольно мелко и въ разное время 197, а слѣдующіе за ними $20\frac{1}{2}$ чисты и послѣдніе $1\frac{1}{2}$ заняты расходными счетами 1849 г., которые затѣмъ перечеркнуты: здѣсь сосчитана стоимость провизіи и нѣсколькихъ другихъ предметовъ, закупленныхъ въ довольно большомъ количествѣ въ бытность о. Порфирія на востокѣ. Только въ двухъ мѣстахъ, — листы 81 и 100, отмѣчены нумераціей. Листковъ въ книжкѣ было больше; но нѣсколько изъ нихъ вырѣзано послѣ того, какъ книжка была написана. Такъ отъ листка 119 осталась $\frac{1}{4}$, затѣмъ слѣдующій за нимъ 120 вырѣзанъ весь; видно на оставшемся корнѣ только по

нѣсколько буквъ. Кромѣ того, между 135 и 136 листками вырѣзана цѣлая тетрадь и при томъ такъ, что по оставшимся отъ нихъ частямъ не видно, исписаны ли были вырѣзанные листки или нѣтъ. Книжка вся написана чернилами, но повидимому, разными, — то блѣдными, то болѣе черными; только листокъ, приклеенный къ верхней доскѣ переплета, да послѣдніе $1\frac{1}{2}$ листка писаны карандашомъ. Текстъ книжки пересмотрѣнъ и исправленъ; въ двухъ-трехъ мѣстахъ перечеркнуты даже цѣлые листки. На лицевой сторонѣ 5-го листка, гдѣ идетъ рѣчь о прудахъ Соломоновыхъ, а именно о двухъ изъ нихъ, поперекъ слѣдующихъ словъ, заключающихся въ трехъ строкахъ: «Богатые водоемы; но при безопасности правительства вода не доходитъ и до Вилеема и пропадаетъ въ горахъ и юдоляхъ», написано карандашомъ «неправда!» Вообще видно, что эта книжка была только черновая и должна была быть переписана. Кромѣ того, на л. 197, гдѣ оканчивается весь текстъ, отмѣчено начало статьи: «Исторія лавры священнаго Саввы» съ выноской внизу листка: «Напишемъ ее по возвращеніи въ Россію». На лицевой сторонѣ 38 листка не написано примѣчаніе, для котораго оставлено мѣсто. Вѣроятно, авторъ хотѣлъ привести мѣсто изъ книги Робинсона къ слѣдующимъ своимъ словамъ: «Въ Вирсави я не былъ; но надобно справиться съ описаніемъ Робинсона, который посѣщалъ это св. мѣсто». — Передъ началомъ дневниковъ, на листкѣ, приклеенномъ къ верхней доскѣ переплета, сдѣланы краткія отмѣтки въ нѣсколькихъ словахъ подъ 13—20 и 23 мая о томъ, что заключается въ записяхъ подъ эти числа въ текстѣ. Такая же отмѣтка находится и подъ 8 іюня на оборотѣ послѣдняго листка, хотя это число находится вначалѣ слѣдующей книжки. Дневники начинаются съ 1 мая и кончаются 7 іюня; но записей за нѣсколько дней здѣсь не достаесть вслѣдствіе того, что вырваны листки. Такъ въ записи 26 мая не достаесть середины; затѣмъ отъ 28 мая сохранилось только начало, за которымъ, вслѣдствіе того, что многіе листки вырваны, слѣдуетъ непосредственно 4 іюня. — Содержаніе книжки составляетъ описаніе поѣздки изъ

Іерусалима въ Хевронъ, Хермень, Маонъ, Югту, Газу, Аскалонъ и ихъ окрестности до 11 мая, когда путешественникъ возвратился во Св. Градъ, гдѣ пробылъ до 26 мая; за симъ слѣдуетъ описаніе поѣздки въ монастырь св. Саввы Освященнаго и потомъ самаго монастыря до конца текста въ книжкѣ. Въ этихъ описаніяхъ отмѣчено много бытовыхъ чертъ и современныхъ происшествій въ Палестинѣ.

Остальная часть іюня мѣсяца до 29 числа заключается въ слѣдующей книжкѣ ($\frac{1A3}{8}$) того же формата, переплета и съ тѣми же надписями, какъ и предъидущая; она состоитъ изъ писанныхъ 181 (вм. бывшихъ 198) листовъ, частію нумерованныхъ, частію нунерованныхъ, а именно нумерованы только слѣдующіе листки: 15, 20, 25, 30, 36, 48, 55, 60, 65, 70, 75, 77, 80, 85, 90, 95—97, 100, 105, 110—138 (139—150 вырѣзаны), 151—153 (154—157 вырѣзаны), 158—198. Нѣкоторыя мѣста книжки и даже цѣлыя страницы перечеркнуты, что доказываетъ, что она была пересмотрѣна и исправлялась въ 1849 г., это видно кромѣ того и изъ помарокъ и надписаній въ разныхъ мѣстахъ. Записи ведутся поденно, начиная съ 8 іюня, не всегда однако безъ пропусковъ и безъ исключеній: зачеркнутыя мѣста изложены далѣе въ нѣсколько иномъ видѣ. Такъ между 153 и 158 листками вырѣзано 5 листовъ, но несомнѣнно, что содержаніе ихъ изложено на слѣдующихъ за ними листкахъ, судя по тому, что оставшійся отъ зачеркнутаго текстъ на обор. 153 и лицевой сторонѣ 158 листовъ изложенъ далѣе. Исключеніе же листовъ 139—150 сдѣлано, по видимому, до написанія книжки, судя потому, что на оставшихся частяхъ отъ вырѣзанныхъ листовъ нѣтъ слѣдовъ письма. Кромѣ того начало записи подь 13 іюня на оборотѣ 153 листка зачеркнуто и снова начато на листкѣ 158 только другими словами и въ болѣе распространенномъ видѣ. Видно, что при исправленіи о. Порфирій не все оставлялъ въ первоначальномъ видѣ, а кое-что выбрасывалъ, зачеркивалъ, или писалъ по

тексту, что извѣстное мѣсто «вздоръ»; такъ на обор. 30 листка, это слово написано поперекъ слѣдующаго мѣста: «Судя по устройству сей усыпальницы, полагаю, что она принадлежала знатному семейству и что она в. древняя». — Передъ началомъ дневниковъ, на листкѣ, приклеенномъ къ верхней доскѣ переплета, отмѣчено въ двухъ строкахъ прежде всего: «1844. Апрѣля 26. — За книгу сію уплачено 14 піастровъ». Затѣмъ слѣдуетъ сжатое изложеніе нѣкоторыхъ отдѣльныхъ записей за 22, 23, 26, 29 и 30 іюня и 1—3, 6—7, послѣ которыхъ идетъ продолженіе этаго изложенія на листкѣ, приклеенномъ ко второму переплету, за 10, 11, 13 и 15 іюля съ нѣсколькими NB о предметахъ, относящихся къ этимъ же записямъ. Въ началѣ записей стоитъ надпись. «Дневникъ», затѣмъ «мѣсяць Іюнь». Вотъ начало записи подъ 8 іюня, которое опредѣляетъ и содержаніе всей книжки: «Въ ожиданіи обѣщанной въ Патріархіи исторической записки о непріязненныхъ дѣйствіяхъ Римскаго и Армянскаго духовенства на св. мѣстахъ ¹⁾, я рѣшился осмотрѣть ²⁾ нѣкоторыя окрестности ³⁾ Іерусалимскія, имѣющія извѣстность библейскую, какъ то: Гаваонъ, Массифу, Бетхоронъ, Раму, Веероѡъ, Лузу и пр., и пр. и посѣтитъ христіанскія православныя деревни, принадлежащія іерусал. патріархіи, какъ-то Энъ-Арикъ, Биръ-ес-Зѣтъ ⁴⁾, Джиѡну и Тайпе. Рѣшено и сдѣлано». Кромѣ отмѣченныхъ мѣстъ, о. Порфирій посѣтилъ еще и слѣдующія: Веѡиль, Дору, Гай, Эл-Исавіе, Анаѡѡѡъ, Гицме, Махмасъ, Гаваи, Виѡанію, Ѳекою и нѣсколько другихъ. Это путешествіе продолжалось до 14 іюня, когда нашъ путешественникъ пріѣхалъ въ Іерусалимъ. За этимъ, безъ означенія числа, на л. 183, слѣдуетъ «Спасенная невѣста — происшествіе въ Іерусалимѣ», — статья, которая продолжается подъ 22-мъ іюня до конца дневниковъ, слѣдовательно и книги,

1) Вм. этого было: «противъ Греческаго», которое зачеркнуто.

2) Вм. этого было: «предпринялъ изслѣдовать».

3) Вм. этого было: «окрестныя мѣста».

4) Вм. этого было: «Пиль-Ильзетъ».

т. е. до 1 іюля, послѣ котораго въ самомъ концѣ дневника прибавлена вполнѣдствіи слѣдующая замѣтка:

«1846 года. Іюля 5 дня.

«Я встрѣтился въ Дарданелахъ съ игуменомъ Руск. Θεодоров. монастыря въ Іерусалимѣ, и онъ повѣдалъ мнѣ, что дочь Дауда выдана за другаго молодаго араба».

Эта весьма любопытная и интересная исторія, сообщающая цѣлый рядъ печальныхъ явленій между православными Палестины, показываетъ вмѣстѣ съ тѣмъ, какимъ вліяніемъ пользовался тамъ о. Порфирій. Въ виду этого она заслуживаетъ передачи подробной. Сущность ея заключается въ первыхъ строкахъ разсказа нашего путешественника. «Смѣжно съ Русскимъ Θεодоровскимъ монастыремъ въ Іерусалимѣ», повѣствуетъ онъ, «есть высокій каменный домъ. Въ немъ живутъ православный арабъ Даудъ съ своимъ семействомъ. Онъ содержитъ свой домъ и пропитываетъ себя, жену и дѣтей своихъ трудами рукъ своихъ, работая восковыя свѣчи для церквей и для поклонниковъ¹⁾. Трудъ, воздержаніе, бережливость, честность и богобоязненность составляютъ его богатство; посему онъ пользуется общимъ уваженіемъ и почетомъ въ Іерусалимѣ. Такъ какъ онъ женатъ на адрианопольской гречанкѣ, то всѣ дѣти его и онъ самъ говорятъ по новогречески. Въ прошломъ апрѣлѣ мѣсяцѣ онъ шумно праздновалъ свадьбу старшаго сына своего; а въ іюнѣ растроилась свадьба дочери его и растроилась неприятнымъ образомъ. Богъ спасъ красоту и невинность отъ жениха лиходѣя, и спасъ посредствомъ моего недостойнства. — Женихъ дочери Дауда, тоже православный арабъ іерусалимскій, есть близкій родственникъ герондиссы, т. е. наложницы намѣстника патріаршаго, архіепископа лидскаго Кирилла.¹⁾ Она-то засватала свою роденьку за дочь Дауда.... Даудъ зналъ отца женихова, какъ добраго христіанина и честнаго человѣка, и потому рѣшился отдать дочь свою за сына его въ той надеждѣ, что онъ пойдетъ

1) Вмѣсто этого было: «или точнѣе сказать», а потомъ зачеркнуто.

по слѣдамъ отца, и что при покровительствѣ намѣстника торгъ его и зятя пойдетъ успѣшнѣе. По арабскому обычаю женихъ прислалъ своей невѣстѣ брачное вѣно, т. е. платья и головной уборъ съ грудными украшеніями, состоящими изъ однихъ золотыхъ монетъ турецкихъ, и по временамъ угощалъ отца и мать и родныхъ своей невѣстѣ». Черезъ два года умеръ отецъ жениха и этотъ послѣдній сталъ вести жизнь разгульную и безпорядочную. Это заставило Дауда призадуматься, тѣмъ болѣе что его дочери было только 13 лѣтъ. Послѣ многихъ горькихъ слезъ, мать ея стала упрашивать мужа отказать жениху и отослать ему назадъ брачное вѣно. «По обычаю это можно было сдѣлать», говоритъ о. Порфирій; «но какъ сладить съ герондиссой архіепископа? Какъ потушить ярость обиженнаго честолюбія преосвященной монахини?... Но во всѣхъ странахъ свѣта женскій умъ лучше всякихъ думъ», продолжаетъ нашъ авторъ. «Жена Дауда, бойкая гречанка, дала ему такой нечальный и неопровержимый совѣтъ, который въ мигъ уничтожилъ всѣ страхи и расчеты его и заставилъ его покориться вдохновенію и волѣ ея. Однажды, въ часъ искренняго домашняго совѣщанія о судьбѣ дочери, послѣ разныхъ сомнѣній, споровъ, тревогъ, надеждъ, она вдругъ сказала Дауду: «знаешь ли что пришло мнѣ на мысль? Дочь наша еще молода; не погубимъ своего цвѣточка; предъ намѣстникомъ Кирилломъ насъ защититъ московскій архимандритъ, который, какъ всѣ говорятъ, пріѣхалъ сюда по царскому повѣленію; откажемъ жениху. Когда деспоти будетъ грозить тебѣ и принуждать тебя играть свадьбу, тогда ты пойдешь къ архимандриту, объявишь ему наше горе, и попросишь его заступиться за правое дѣло. Говорятъ, что онъ очень ласковъ ко всѣмъ и весьма добръ. Если онъ согласится вступиться, то наши архіереи не посмѣютъ огорчить его отказомъ». Даудъ, который передалъ впослѣдствіи о. Порфирію эти слова, позвалъ священниковъ, которые должны были засвидѣтельствовать, что невѣста, ея отецъ и мать не согласны принять жениха, и вслѣдствіе этого послѣдніе могли бы послать назадъ жениху брачное вѣно. «Женихъ, его родня, герондисса намѣстника и

самъ онъ взбѣсился» повѣствуетъ о. Порфирій. «Намѣстникъ позвалъ къ себѣ Дауда; посыпались совѣты, увѣщанія, просьбы, угрозы. Даудъ смиренно кланялся и отклонялъ какъ могъ вынужденный бракъ. Герондисса сердилась, кричала, топала ногами и угрожала, что намѣстникъ предастъ его проклятію, если онъ станетъ противиться ихъ волѣ». Даудъ просилъ срока три дня. Между тѣмъ женихъ назначилъ день свадьбы въ день Петра и Павла. Тогда Даудъ, чтобы прекратить дѣло, 22 іюня утромъ позвалъ опять священниковъ и упросилъ ихъ отвести брачное вѣно въ домъ жениха. Послѣдній прогналъ священниковъ и побѣжалъ въ домъ невѣсты, бросилъ вѣно на полъ и сталъ бранить и бить Дауда такъ, что ему вышибъ одинъ зубъ. Сцена была крайне печальная; о. Порфирій передаетъ ее такъ. «Въ Θεодоровскомъ монастырѣ послышился крикъ, вой, плачь, мы выбѣжали на террасу; смотримъ: въ проулкѣ Латинскаго монастыря Спасителя толпятся священники, арабы, арабки; одна здоровая и сильна болгарка схватила жениха и тащитъ его въ проулокъ. Потомъ всѣ исчезли. Даудъ заперся въ своемъ домѣ. Спустя нѣсколько минутъ послышался выстрѣлъ, потомъ сильный стукъ и шумъ человѣческихъ голосовъ. Мы опять вышли изъ своихъ келлій и увидѣли, что женихъ съ своими закадышными пріятелями изволилъ отбивать ворота дома своей невѣсты. Тогда нашъ игумень тотчасъ далъ знать объ этомъ архіепископу лиддскому, и послѣдній прислалъ двухъ турокъ-кавасовъ патриархія, которые прибили жениха тутъ же на мѣстѣ преступленія и на плечахъ утащили его домой, а соучастники его разбѣжались. Тогда сердце мое растерзалось. Больно было видѣть лютость и злость чловѣка, помраченнаго невѣжествомъ, страстями и порокомъ. А что происходило въ душѣ невинной дѣвушки при мысли о женихѣ разбойникѣ?». Патриаршій намѣстникъ снова призываетъ Дауда, котораго старается склонить, уговаривая его помириться съ женихомъ; но Даудъ прямо объявилъ, что скорѣе умретъ, чѣмъ отдастъ дочь свою въ руки разбойника. Архіепископъ, видя, что все это ни къ чему не ведетъ, произнесъ на него

проклятіе, присовокупивъ, что у отлученнаго отъ церкви возьмутъ дочь и насильно. Даудъ пришедши домой созвалъ къ себѣ родственниковъ для совѣщанія. Тогда всѣ рѣшили избавиться отъ проклятія и мести архіепископа принятіемъ уніи и потому согласились итти на другой день къ французскому консулу просить у него защиты и покровительства. «Эта рѣшимость въ такомъ важномъ случаѣ ни мало не удивительна; ибо арабы и за деньги перемѣняютъ вѣру», замѣчаетъ о. Порфирій. Но жена Дауда слезами и мольбами, а духовникъ ихъ архіепископъ Набулузскій утрашеніями гнѣва Божія и погибели вѣчной дали дѣлу другой оборотъ, о которомъ нашъ авторъ рассказываетъ слѣдующее. «Вечеромъ, когда народъ уже перестаетъ ходить по улицамъ, рассказываетъ о. Порфирій, Даудъ пришелъ ко мнѣ въ келью, и со слезами рассказавъ мнѣ свое горе, умолялъ меня вступить за несчастное семейство и спасти невинную дѣвушку отъ злой участи. «Если вы не поможете намъ, то остается намъ принять унію: другаго средства къ спасенію мы не имѣемъ»; такъ заключилъ онъ свои жалобы. — Я задумался. Сердце мое побуждало меня оказать помощь угнѣтенному семейству и удержать его въ православной церкви, а разсудокъ запрещалъ мнѣ вмѣшиваться въ чужое и притомъ семейное дѣло, напоминая мнѣ то перемѣнчивость намѣреній человѣческихъ, то дерзость быть судьей архіереевъ, то непріятную и невыгодную размовку съ ними, тогда какъ по назначенію моему я долженъ сохранять миръ и дружбу съ ними. Эта борьба несносная терзала мою душу. Я не зналъ, кого болѣе слушаться, сердца или разсудка, и въ этой нерѣшимости принужденъ былъ еще дознать рѣшимость Дауда, хотя тонкое чувство говорило мнѣ, что мое сомнѣніе, моя осторожность послужитъ тяжкимъ и несправедливымъ испытаніемъ отеческому сердцу». О. Порфирій старался успокоить Дауда, — совѣтовалъ ему помириться съ женихомъ; но когда понялъ, что арабъ твердо на все рѣшился, то обѣщалъ ему ходатайствовать за него предъ первымъ намѣстникомъ патріарха, но вмѣстѣ съ тѣмъ совѣтовалъ ему не торопиться, а подождать

два-три дня, можетъ быть, архіепископъ самъ образумится и раздумаетъ затѣвать бракъ противъ воли его, матери и дѣвушки. Но Даудъ убѣдительно упрасивалъ посигшить заступничествомъ. «Мы будемъ медлить говорилъ онъ сквозь слезы, а они успѣютъ совершить свой замысль чрезъ турецкую власть; отошлютъ меня въ Саввинскій монастырь какъ помѣшаннаго въ умѣ, и потомъ насильно обвѣнчаютъ мою дочь». Эти слова окончательно вывели о. Порфирія изъ раздумія, — «ибо я зналъ, говоритъ нашъ авторъ, что намѣстники патріарха имѣютъ гражданское право наказывать христіанъ, ссылатъ ихъ въ монастыри, заключать въ тюрьму и пр.». Онъ обѣщалъ Дауду, что на другой день пойдетъ къ архіепископу петро-аравійскому и «поправитъ дѣло, во что бы то ни стало». 23-го іюня о. Порфирій былъ у владыки-судьи. Разговоръ ихъ весьма рельефно рисуетъ нравственное состояніе высшихъ духовныхъ греческихъ властей въ Палестинѣ и чтобы показать это, приводится слѣдующій отрывокъ изъ дневника о. Порфирія.

«— Владыка святыи! Я пришелъ поговорить съ вами наединѣ объ одномъ важномъ дѣлѣ. Прошу васъ удостоить меня вашимъ вниманіемъ.

— И тѣлесный и духовный слухъ мой открытъ для васъ, отвѣчалъ ласково митрополтъ.

— Безъ сомнѣнія вамъ извѣстно печальное происшествіе, случившееся вчера въ дѣлѣ православнаго араба.

— Дауда? Знаемъ, знаемъ. Э! пустое дѣло, семейная ссора.; подобные случаи и нерѣдки между арабами; они варвары, батюшка, варвары.

— Пустое дѣло, владыка, да слѣдствія его печальны. Отъ искры загорается пожаръ. Вѣдь, Даудъ со всею роднею своею хочетъ припять унию подъ покровительство французскаго консула.

— Кто вамъ сказалъ это?

— Я слышалъ объ этомъ отъ достовѣрныхъ людей.

— Наши говорили вамъ? Не вѣрьте имъ; и между ними есть лжебратія.

— Я давно не видалъ ни одного изъ вашихъ старцевъ, и прошу

васъ не подозрѣвать никого изъ нихъ. Я умѣю напиться воды изъ ближайшаго источника

— Будьте спокойны, о. архимандритъ, и вѣрьте мнѣ что пожара не будетъ.

Я замѣтилъ, что митрополитъ хотѣлъ отдѣлаться пустыми отрицаніями и скрытностію, и потому рѣшился заставить его быть искреннимъ, и склонить его въ пользу Дауда.

— Пріятно вѣрить вашему прореченію, — продолжалъ я. Но горестно слышать, что искры семейнаго раздора брошены изъ монастыря св. Гроба. Весь міръ оправдываетъ Дауда, и обвиняютъ преосвящ. Киприлла и его герондису.

— Арабы злодѣи! — закричалъ митрополитъ, покраснѣвъ. Они ненавидятъ васъ и поносятъ. Вы имъ вѣрите, а васъ обвиняете.

— Что вы говорите владыка! Я обвиняю васъ? Я? Отрокъ малый предъ вами? Я пришелъ только сказать вамъ то, что слышалъ, и, если это правда, просить васъ — потушить дѣло, которое черпаетъ все святогробское братство, и удержать въ православіи нѣсколько душъ христіанскихъ. Честь вашего братства дорога для меня, также какъ и моя собственная; и мнѣ больно думать, что не завтра, такъ послѣ завтра уменьшится стадо Христово, и безъ того малое и слабое.

— Да не вѣрьте слухамъ. Они преувеличены.

— Положимъ, что они даже несправедливы. Но, кажется, благоразуміе заставляетъ устранять и ложные, вредные слухи, и особенно, когда многочисленные враги наши готовы воспользоваться ими ко вреду нашему. Вы знаете, что теперь Іерусалимъ сдѣлался мѣстомъ европейскимъ. Думаете ли вы, что консулы и попы англійскіе не знаютъ вчерашняго происшествія? И можно ли надѣяться, что они пощадятъ васъ и скроютъ разнесшіяся по всему городу слухъ, что монахиня, герондиса намѣстника патриаршаго, мѣшается въ семейное дѣло, заводитъ ссоры, гонитъ невпняныхъ, и голубицу отдастъ на растерзаніе лютomu ястребу?

— Боже мой! Куда намъ дѣваться отъ враговъ? сказалъ митрополитъ съ тяжкимъ вздохомъ.

— Есть убѣжище.

— Гдѣ оно?

— Въ вашей власти и справедливости. Оставьте въ покоѣ Дауда, накажите дерзкаго жениха, или скажите ему, чтобы онъ взялъ свое брачное вѣно; сдѣлайте это, какъ можно, скорѣе, и безчестіе отнимется отъ васъ.

— Постараемся какъ-нибудь уладить дѣло.

Я весьма обрадовался этому вызову митрополита, и дорожа минутою его расположенія къ справедливости, спросилъ его тономъ братской простоты, понизивъ голосъ своей:

— А скажете, владыка, почему герондисса Лидскаго принимаетъ сильное участіе въ молодомъ арабѣ?

— Онъ родственникъ ей.

— Какъ? Арабъ родственникъ гречанецъ? Это что-мудрено.

— Ничего мудренаго нѣтъ тутъ. Вотъ ихъ родословіе. Давно, — не помню годовъ, былъ здѣсь одинъ архимандритъ и протосингелъ. По слабости своей онъ пригласилъ дочь. Отсюда выслали его и съ дочерью въ Влахобогданію для управленія тамошними имѣніями св. Гроба. Онъ пожилъ тамъ нѣсколько лѣтъ и умеръ; а дочь его, гдѣ 12 или 13 возвратилась въ Іерусалимъ. Здѣсь не знали, что дѣлать съ нею; выслали было ее въ Яффу къ одному арабу; но она убѣжала и оттуда и опять явилась въ Іерусалимѣ. Тогда выдали ее за здѣшняго араба, и вотъ сынъ-то ея и есть женихъ дочери Дауда. А герондисса Лидскаго приходится сродни его матери, и потому она приняла участіе въ мальчишкѣ и засватала его за дочь Дауда. Даудъ согласенъ былъ на этотъ бракъ; а теперь, бездѣльникъ, противится и стыдитъ насъ предъ дѣлами свѣтомъ.

— Я не знаю этой исторіи; и признаюсь вамъ, она довольно соблазнительна. Грѣхъ монашескій приноситъ горькіе плоды.

— Но дѣти не отвѣчаютъ за грѣхи родителей.

— Не отвѣчаютъ, но часто наследуютъ ихъ слабости. И внукъ протосингелла оказался негодяемъ. И такъ есть чего пугаться Дауду. Какому отцу захочется отдать дочь свою за шалуна, за разбойника? Даудъ имѣлъ, особенно теперь имѣетъ полное право отказать ему въ рукѣ своей дочери. Зачѣмъ же приневоливать, огорчать, убивать родительское сердце? Не грѣшно ли предъ Богомъ обречь невпную дѣвушку позору и несчастію? И что это за бракъ, который хотять заключить противъ воли отца, матери и невѣсты? Это ли бракъ о Господѣ? — Я прошу васъ, владыка, предупредить зло, и скажу вамъ откровенно, что если герондисса Лидскаго будетъ угрожать и мстить Дауду, и если онъ обратится въ унию, то я не умолчу объ этомъ; поѣду въ Россію и вездѣ буду говорить, что вы сами причиною распространенія унии.

— Говорите что вамъ угодно. Но грѣхъ и наказаніе при васъ будетъ.

— Не думаю, чтобы грѣшно было тушить пожаръ, истреблять ядъ, предупреждать зло. Ревность по православію есть святая добродѣтель,—сказалъ я въ припадкѣ душевной лихорадки.

— Вы не любите насъ, и защищаете арабовъ.

— Богъ знаетъ мѣру моей любви къ вамъ; а арабовъ я жалѣю и готовъ защищать ихъ предъ цѣлымъ свѣтомъ.

— Они не имѣютъ никакой вѣры; они варвары, злодѣи.

— Вы дайте имъ вѣру; вы сдѣлайте ихъ кроткими агнцами. Ибо вы—пастыри ихъ.

— Они не слушаютъ насъ.

— Не удивительно: ибо вы не любите ихъ, презираете ихъ. Это — народъ - мученикъ. Магометане угнѣтаютъ его; и какое угнѣшеніе получаютъ арабы отъ васъ? Имъ даже помолиться негдѣ. Сельскія церкви находятся въ самомъ жалкомъ положеніи.

— Вы забываете, что мы находимся подъ турецкимъ игомъ.

— Однакожъ, турки не запрещаютъ вамъ починивать церкви и даже строить ихъ вновь на старыхъ основаніяхъ; и еще менѣе запрещаютъ украшать ихъ иконостасами. А въ сельскихъ церквахъ вашихъ вовсе нѣтъ ни иконъ, ни ризъ, ни...

— Гдѣ же намъ взять иконописцевъ? А по рукоположеніи каждаго священника мы даемъ имъ подрясникъ, поручи, епитрапиль, фелонь, дискосъ и потиръ; они не берегутъ ихъ.

Я хотѣлъ было сказать митрополиту, что ризы даются священникамъ попошенье и на всю жизнь, и что лучше бы давать имъ деревянныя сосуды, а не свинцовыя. Но промолчалъ, и загворилъ о священникахъ.

— Священники ваши не понимаютъ своихъ обязанностей, таинства совершаютъ кое-какъ, держатъ въ церквахъ скотину. Въмѣсто того, чтобы наставлять ихъ, вы ихъ выгоняете отъ себя, какъ презрѣнныхъ рабовъ. Когда они стучатся въ двери вашихъ келій и творятъ молитву, δὲ εὐχῶν (= молитвами св. отецъ); вы отвѣчаете имъ: рухмингонъ (ступай вонъ) — прочь подлецъ!

— Мы не принимали къ себѣ арабскихъ священниковъ, дабы не уронить архіерейскаго достоинства. А о просьбахъ ихъ докладываетъ намъ драгоманъ.

— Въ первый разъ въ жизни слышу, что достоинство архіерея унижается отъ приѣма священниковъ въ домъ. Владыка! Каждый епископъ есть кивара, а іерей — струны; это не я говорю, а св.

Игнатіи Богоносецъ. Видите, въ какой близкой связи поставляютъ св. отцы епископовъ и священниковъ.

— Мы не понимаемъ ихъ языка.

— Почему же вы не учтесь по арабски? И этимъ вы охладаете къ себѣ арабовъ. Но положимъ, что уже поздно вамъ учиться мѣстному языку; по крайней мѣрѣ, пусть драгоманъ передаетъ самъ ихъ прозбы въ ихъ присутствіи.

— Не намъ вводить новые обычаи.

— И такъ все останется у васъ по старому? Не будетъ учреждено училищъ для воспитанія сыновъ арабскихъ священниковъ? Арабки-вдовы, сироты и каѣки не будутъ имѣть пріюта въ женскихъ монастыряхъ? Арабъ не можетъ быть ни архіереемъ, ни послушникомъ монастырскимъ?

— Это не наше дѣло; про-то знаетъ патріархъ.

Я замолчалъ, потому что разговоръ сдѣлался крупнымъ, и уклонился отъ главной дѣли. Нужно было дать другой оборотъ рѣчи.

— Не буду спорить съ вами, владыка, — продолжалъ я. Не мое дѣло указывать вамъ. Простите меня великодушно, если я оскорбилъ васъ.

— Тотъ не оскорбляетъ, кто вразумляетъ, отвѣчалъ митрополитъ, и поцѣловалъ меня въ високъ.»

Спустя два дня послѣ этого свиданія, спутникъ о. Порфирія, діаконъ Григорій, пошелъ по своему дѣлу къ архіепископу Лидскому, который при видѣ о. Григорія не утерпѣлъ, чтобы не выразить своего неудовольствія противъ о. Порфирія. Онъ поручилъ діакону объявить о. архимандриту, что онъ считаетъ его простымъ богомольцемъ и не понимаетъ, кто приставилъ нашего путешественника быть его судьей, такъ какъ ни патріархъ, ни Россійскій Синодъ не писали въ Иерусалимъ о судейскихъ правахъ архимандрита Порфирія. Кромѣ того архіепископъ просилъ передать послѣднему, что Даудъ долженъ по обычаю арабскому уплатить жениху издержки за угощеніе. «Когда о. Григорій, рассказываетъ о. Порфирій, пересказалъ мнѣ все это; то я, желая кончить непріятное дѣло, упросилъ его сходить къ Лидскому и дать ему слѣдующій отвѣтъ: «Архимандритъ Порфирій и не думалъ быть вашимъ судьей, но если онъ вступился

за Дауда, то это сдѣлалъ, потому что гонимое семейство просило у него защиты, и потому что онъ, по долгу сына церкви православной, желалъ спасти Дауда и родныхъ его отъ тяжкаго грѣха, каковъ есть переимѣна вѣры. Архимандритъ проситъ васъ кончить дѣло въ пользу Дауда, и онъ выѣдетъ изъ Іерусалима тогда только, когда увидитъ успокоеннымъ невинное семейство. Что касается до уплаты денегъ за издержки жениха, то архимандритъ жертвуетъ ихъ столько, сколько придется по расчету». Архіепископъ даромъ, что чрезвычайно упоренъ, продолжаетъ о. Порфирій, обдумался, смягчился, и рѣшилъ уступить моему настойчивости». Но за то потребовалъ отъ Дауда 700 піастровъ, чѣмъ онъ вызвалъ большое негодованіе между арабами, такъ какъ это противно арабскимъ обычаямъ; съ Даудомъ особенно возставали священники.

День 29 іюня принесъ о. архимандриту Порфирію новыя хлопоты. Утромъ архіеп. Неаполійскій прислалъ къ нему сказать, что желаетъ его видѣть. Этотъ архіепископъ былъ духовникомъ жены Дауда; онъ не расположенъ былъ къ Лиддскому архіепископу, и былъ большимъ врагомъ всѣхъ герондиссъ. Поэтому не трудно было о. Порфирію угадать, что нужно было отъ него архіепископу; «стало быть, по случаю какой-нибудь завязки, гадаютъ о. Порфирій, онъ будетъ жаловаться мнѣ и проситъ меня разрѣчь узелъ». И дѣйствительно, онъ слишкомъ много говорилъ о темныхъ сторонахъ греческаго духовенства въ Палестинѣ; «онъ въ сильныхъ выраженіяхъ жаловался на превратный образъ жизни монаховъ іерусалимскихъ, передаетъ нашъ авторъ; оплакивалъ безчестіе, какое наносятъ герондиссы святогробскому братству; неоднократно повторялъ: горе дѣлающимъ беззаконіе, горе называющимъ черное бѣлымъ и бѣлое чернымъ; упрекалъ Лиддскаго въ женоугодіи; говорилъ, что онъ въ противность арабскимъ обычаямъ заставляетъ Дауда платить деньги, потому что ежели невѣста отказываетъ жениху, то отсылается только брачное вѣно, и ничего болѣе; и наконецъ просилъ меня прекратить соблазнъ. «Будь второй Наѳанъ, говорилъ онъ о. Порфирію

съ воодушевленіемъ, идите и смѣло, съ дерзновеніемъ, обличите беззаконіе; не бойтесь, потому что одного присутствія вашего здѣсь трепещутъ тѣ, у которыхъ совѣсть нечиста и помрачена. Вѣроятно эти слова воздѣйствовали на о. Порфирія, судя по разговору, происшедшему между нимъ и митроп. петро-ара-війскимъ Мелетіемъ. Вотъ что говорить о. Порфирій объ этомъ.

«Вечеромъ я посѣтилъ митрополита Мелетія, и съ евангельскими воодушевленіями говорилъ ему, что надобно прекратить соблазнъ, что несчастна та церковь, которою управляютъ монахи, а не епископы, что ежели похотливое воззрѣніе на жену есть грѣхъ, то что же сожитіе съ женами, что горе тѣмъ, чрезъ которыхъ соблазнъ приходитъ въ міръ, что ежели въ мірѣ нравственное растлѣніе отвратительно, то въ монастыряхъ и на св. мѣстахъ оно ужасно и пр. Митрополитъ сталъ защищать мѣстный обычай нѣмъ монахамъ герондиссъ. «Апостолъ Петръ, — говорилъ онъ, — водилъ съ собою сестру-жену; а мы преемникъ его. Самому Господу жены служили; почемужъ и намъ не принять ихъ служенія и послушанія. Притомъ, не мы первые ввели обычай принимать въ свои келіи герондиссъ; это уже издавна ведется здѣсь. Зло меньшее все же лучше зла большаго. Ну, пусть мы, по вашему, любодѣи, блудодѣи; мы отдадимъ отчетъ въ этомъ Богу. — Эта апологія ужаснула меня, и я въ порывѣ священнаго негодованія сказалъ ему: — «Богу и людямъ, владыко! Ежели вы такъ думаете, ежели вы такъ чувствуете, то я скажу вамъ не обинуясь, что отнимется отъ васъ царство Божіе и дастся другимъ. И что я говорю? Оно уже отнимается отъ васъ; Христосъ оставляетъ васъ, бѣжитъ отъ васъ. Православная церковь видимо слабѣетъ, умираетъ въ Палестинѣ.

— Что же намъ дѣлать? Мы беспильны. Турки насъ гнетутъ; Армяне насъ обижаютъ; Латины насильно отнимаютъ у насъ овецъ. Никто насъ не защищаетъ; никто не поддерживаетъ.

— Турки, Армяне, Латины . . . а позвольте васъ спросить: кто причиною кровавой вражды православныхъ христіанъ Внелеема и Бетжалы? Не вы ли расторгли тамъ бракъ противъ обычая, и тѣмъ подали поводъ къ враждѣ? Почему вы не помирите ихъ?

— Кровавая мечь есть послѣдственный порокъ арабовъ. Невозможно истребить его.

— А я думаю, что возможно. Тотъ христіанинъ изъ Бетжалы, котораго жену отдали другому, теперь ищетъ примиренія и про-

силь только денегъ съ новаго мужа жены его. Сей послѣдній не въ состояніи удовлетворить его по бѣдности своей. Почему же вы не дадите своихъ денегъ.

— Если мы уплатимъ деньги, то всѣ арабы скажутъ, что мы виноваты.

— И такъ еще будетъ литься кровь христіанская отъ недостатка вашего самоотверженія и отъ ложнаго стыда вашего?

— Мы не имѣли власти; мы не можемъ управиться съ арабами.

— Если вы не можете, такъ другіе управятся съ ними.

Услышавъ это, митрополитъ пзмѣнился въ лицѣ, снялъ кампавку, и въ порывѣ оскорбленнаго самолюбія сказалъ, чего я не ожидалъ.

— Такъ Діонисія, митрополита Вилеємскаго, вы прочтите на мое мѣсто?

— Владыко святыи! Мое ли это дѣло? Я объ этомъ никогда не думалъ.

Послѣдовало обоюдное молчаніе отъ смятенія душевнаго. Молчаніе послѣ размовки весьма непріятно. Я опять началъ говорить:

— Ради Бога прошу васъ, владыко, сдѣлать доброе дѣло, упокоить семейство Дауда. Скажите преосвященному Кириллу, что если непременно нужно уплатить жениху 700 піастровъ, то Даудъ найдетъ эти деньги. Сказалъ ему также, что я твердо рѣшился защищать невинное семейство во что бы-то ни стало.

— Будьте спокойны, о. архимандритъ — Постараемся исполнить вашу просьбу.»

И дѣйствительно дѣло устроилось. О. Порфирій рассказываетъ въ концѣ книги слѣдующее: «Утромъ я позвалъ къ себѣ Дауда и уговорилъ его взнести требуемую сумму, давъ ему 400 піастровъ безвозвратно». Потомъ подъ 1-мъ іюля онъ замѣтилъ: «кончилось дѣло по моему желанію. Женихъ взялъ назадъ брачное вѣно; Даудъ отплатилъ (sic) ему 700 піастровъ; невѣста спаслась отъ разбойника». — Наконецъ о. Порфирій помирился и съ митрополитомъ Мелетіемъ; онъ говоритъ: «На другой день митрополитъ петро-аравійскій приполъ ко мнѣ вечеромъ. Мы поладили». Такъ окончилось это, столь запутанное, дѣло.

Подобные факты или предметы, описаніе которыхъ не вполне закончено въ этой книжкѣ, встрѣчаются и въ другихъ мѣстахъ

ея. Такъ въ записи подѣ 8 числомъ встрѣчаются двѣ ссылки карандашомъ на «Записки 1849 года. Наоборотѣ л. 138, въ самомъ концѣ записи подѣ 12 числомъ, встрѣчается даже такая замѣтка: «Маршъ Ассир(ійскаго) войска въ Іерусалимѣ. NB. Изложеніе сего предмета отлагаю до другаго времени». На оборотѣ же 34 листка недостаетъ примѣчанія, для котораго оставлено мѣсто. Здѣсь, по всей вѣроятности, должна быть ссылка на какое-либо сочиненіе объ Атароеѣ. — Кромѣ того при описаніи нѣкоторыхъ мѣстностей встрѣчаются планы и контуры, сдѣланныя отъ руки самимъ о. Порфиріемъ, такъ напр. развалины около Рамы, или развалины церкви въ Веилѣ; иногда начертано даже направленіе дороги или теченія рѣки или водопада. Вообще нужно замѣтить, что это — одна изъ почти законченныхъ частей дневника о. Порфирія, хотя только въ чернѣ, и вмѣстѣ съ тѣмъ одна изъ очень интересныхъ книжекъ его «Книги бытія моего». Здѣсь является не одни описанія мѣстностей, но встрѣчается цѣлый рядъ археологическихъ и историческихъ припоминаній и даже изысканій. Кромѣ того въ ней разсѣяно множество весьма важныхъ замѣтокъ по этнографіи и современному состоянію Палестины.

Слѣдующіе за этимъ мѣсяцы до конца года или, вѣрнѣе, второе полугодіе 1844 г. описаны къ книжкѣ $\frac{I A 3}{e}$, одинаковаго формата и вида, съ тѣми же надписями, какъ и предъидущая, только въ красномъ корешкѣ. Книжка состоитъ изъ 325 нумерованныхъ листковъ, изъ которыхъ 26 чисты, неисписаны; остальные написаны частью карандашомъ, частью чернилами рукою о. Порфирія въ разное время и притомъ съ обѣихъ концовъ. Листковъ здѣсь было больше, но нѣсколько вырѣзано въ началѣ и концѣ книжки. Заключающіеся въ ней дневники начнутся съ 18 іюля; предшествующіе этому числа, по крайней мѣрѣ часть ихъ, помѣщались, по всей вѣроятности, на вырѣзанныхъ съ самаго начала листкахъ; можетъ быть здѣсь находилось описаніе библиотекъ св. Гроба, какъ можно думать на основаніи слѣдующей замѣтки: «Іюль, отъ 22—26 я занимался обзорѣніемъ греческихъ

древнихъ рукописей, хранящихся въ монастырѣ св. Гроба (см. въ началѣ сей книжки). Съ 18 числа начинается описаніе поѣздки въ Виоелемъ, деревню Горнюю или Еп-Каремъ, а отсюда въ деревни Кустуль, Собу, Сатафъ,—поѣздки, продолжавшейся до 21 іюля, когда нашъ путешественникъ возвратился въ Іерусалимъ. Съ 24 по 26 число, согласно вышеприведенной замѣткѣ, изложено краткое описаніе или, вѣрнѣе, обзорнѣе греческихъ библіотекъ въ Іерусалимѣ на восьми свободныхъ, непришитыхъ къ книжкѣ листкахъ; оно начинается 22 числомъ, гдѣ отмѣчено: «Обозрѣвалъ библіотеку въ Іерусалимской патриархіи». Здѣсь обзорно 13 рукописей больше богословскаго содержанія, между которыми о. Порфирій отмѣчаетъ болѣе выдающіяся. Такъ по поводу *Ἐυαγγέλιον τοῦ Λουκᾶ ἐλληνιστί καὶ ἀραβ.*... онъ замѣчаетъ: «Рукопись XI столѣтія» и затѣмъ «Изъ сей рукописи вырѣзанъ одинъ листъ съ знакомъ мнѣмъ +; такой же знакъ оставленъ и въ рукописи на предъидущ. листѣ». За этой замѣткой слѣдуетъ запись подъ 26 числомъ; а подъ 27-мъ начинается краткое описаніе «іерусалимскихъ монастырей», А) «женскихъ», а именно: св. Василія и св. Евфимія Великаго, и Большой Панагіи, — и затѣмъ Б) «монастырей мужскихъ», а именно: Георгіевскаго, Архангельскаго, Аврааміевскаго, Сирианскаго, св. Дмитрія, Іоанна Предтечи, Николая; затѣмъ монастырей на Базетѣ: Дѣвъ, Магдалины, Факи и нѣсколькихъ іерусалимскихъ церквей и послѣ этого начерченъ карандашомъ планъ части Іерусалима: «Снимка мѣстности Іерусалима съ Базеты близъ Дамаскихъ воротъ». Далѣе слѣдуетъ описаніе разныхъ достопримѣчательностей Іерусалима, и затѣмъ опять идетъ краткое описаніе монастырей Крестовскаго и нѣсколькихъ другихъ достопримѣчательностей Іерусалима и обстоятельство изъ жизни автора во время нынѣшняго его пребыванія въ св. градѣ. Между прочимъ здѣсь онъ рассказываетъ, что 3 августа «Іерусалимскій синодъ въ полномъ собраніи (въ 10 часу утра) возложилъ на меня (т. е. о. Порфирія) золотой наперсный крестъ на фіолетовой лентѣ съ частію животворящаго древа, и

снабдилъ меня грамотою»... 7 августа о. Порфирій снова выѣхалъ изъ Іерусалима, посѣтилъ Абогошъ, Еммаусъ, Лидду, Яффу, Кессарію, Акру, Тиръ, Сидонъ, въ интересномъ описаніи котораго приводитъ онъ между прочимъ «замѣчаніе объ ослахъ», представляющее слѣдующее «завѣщаніе ословъ»: «Ослы завѣщаютъ подковы цыганамъ, копыта англичанамъ на рожки и гребни, а голосъ Богу. NB. На шилѣ написано: сколько верстъ можетъ пройти оселъ», — Ильинскій монастырь и Бейрутъ. 22-го августа, когда онъ уѣхалъ изъ Сиріи въ Константинополь, собственно и кончаются дневники 1844 г. Что это такъ, видно изъ нѣсколькихъ словъ о. Порфирія, слѣдующихъ непосредственно за дневниками: «Сентябрь. — Сентября 1-го дня рано утромъ я прибылъ въ Константинополь. На другой день явился къ посланнику. — Въ теченіе сентября и октября ежедневно и неутомимо занимался составленіемъ отчетовъ о церкви палестинской. — По представленіи отчетовъ г. посланнику, я приготовился къ путешествію въ Египетъ чтеніемъ разныхъ писателей о землѣ солища и о судьбѣ христіанства на ней, — въ ожиданіи изъ Петербурга разрѣшенія совершить сіе путешествіе. Въ этомъ приготовленіи прошли мѣсяцы ноябрь и декабрь». — Такимъ краткимъ упоминаніемъ о жизни константинопольской о. Порфирій ясно указываетъ на различіе въ томъ, какую роль онъ игралъ въ Палестинѣ и столицѣ Оттоманской имперіи. Тамъ онъ былъ активнымъ дѣятелемъ, желавшимъ знать или, по крайней мѣрѣ, старавшимся знать все, что дѣлается въ Св. землѣ, и дѣйствительно многое узнававшимъ и притомъ не мало такого, что ему одному было доступно, благодаря исключительному его положенію. Вслѣдствіе этого и дневники его палестинскіе въ высшей степени интересны по своему содержанію, и по обнародованіи ихъ, они будутъ украшеніемъ русской литературы о Св. землѣ. Такимъ же характеромъ отличаются и дневники, заключающіеся въ послѣдней книжкѣ; и здѣсь описанія сопровождаются снимками, планами и контурами разныхъ предметовъ и мѣстностей, сдѣланными отъ руки самимъ о. Порфиріемъ. Но самый большой

интересъ и важность для насъ въ ней имѣють тѣ бытовыя черты населенія палестинскаго, кореннаго и пришлаго, которыя во множествѣ разсѣяны въ дневникахъ, а также изображеніе роли, каковую играли оффиціально и неоффиціально разные представители инославныхъ вѣроисповѣданій на Св. землѣ во время пребыванія о. Порфирія, сношенія его съ ними и разными представителями православнаго населенія и т. п. Между тѣмъ нынѣшнее его пребываніе въ Константинополѣ отмѣчено только двумя— тремя словами, не смотря на то, что продолжалось цѣлыхъ четыре мѣсяца. Послѣ замѣтки о пребываніи въ Константинополѣ, слѣдуетъ цѣлая статья «Смерть и погребеніе патріарха іерусалимскаго. Избраніе новаго патріарха», гдѣ прекрасно рисуются тогдашнія отношенія между патріархіями константинопольскою и іерусалимскою. Статья эта служитъ какъ бы продолженіемъ дневниковъ, хотя въ ней излагается только опредѣленный предметъ. Сущность дѣла въ слѣдующемъ. 16 Декабря 1844 г. въ Константинополѣ, гдѣ проживали тогда іерусалимскіе патріархи, умеръ патріархъ св. града Іерусалима Аѳанасій. Константинопольскій патріаршій синодъ, главнымъ образомъ свѣтскіе заправилы его, Вогориди, правитель о. Самоса, Мисеяни, хиосецъ, — банкиръ могущественнаго сераскира Риза-паша, логоуетъ Аристархи, а за одно съ ними митрополиты никомидійскій, кизическій, іоаннинскій (янинскій) и др., желая изъ корыстолюбивыхъ цѣлей подчинить іерусалимскую патріархію вліянію константинопольской, хотѣли воспользоваться смертію Аѳанасія и назначить на мѣсто его одного изъ членовъ синода константинопольскаго. Между тѣмъ Аѳанасій еще при жизни назначилъ себѣ по обычаю преемника, — митрополита Фаворскаго Героея, противъ котораго направлена вся интрига, устроенная фанаріотами. Послѣдніе, чтобы заявить о подчиненіи іерусалимскаго патріарха константинопольскому, начали съ того, что отпѣвали патріарха не въ церкви іерусалимскаго подворья, а въ великой церкви, т. е. церкви константинопольской патріархіи, при томъ для краткости какъ мірянина; затѣмъ хотѣли опечатать все имущество Аѳана-

сія и назначили попечительство надъ его имѣніемъ. Кромѣ того они постарались внушить турецкому министру иностранныхъ дѣлъ, при извѣщеніи о смерти Леонасія и при испрошеніи позволенія константинопольскому синоду избрать въ патриархи кого-либо изъ членовъ перваго, что а) «Константинопольскій патриархъ и сѹнодь имѣють законное право назначить іерусалимскимъ патриархомъ кого они изберуть, и кого султанъ утвердить; б) что іерусалимскіе патриархи незаконно усвоили себѣ власть — заживо назначать себѣ преемника, потому что сія власть принадлежитъ одному султану; в) что архіепископъ еаворскій участвовалъ съ покойнымъ патриархомъ во всѣхъ злоупотребленіяхъ по палестин. церкви, и что онъ есть врагъ Турціи, какъ человѣкъ облагодѣтельствованный и ласкаемый Россією; д) что ежели еаворскаго утвердить патриархомъ, то Турція будетъ имѣть двухъ непріятелей въ лицѣ двухъ патриарховъ — іерусалимскаго и вселенскаго, котораго недавно поддерживала Россія противъ общаго желанія смѣнить его». Но за права іерусалимской патриархіи вступилась русская миссія, которая «поставила на видъ турецкому министру, что іерусалимскій патриархъ есть патриархъ не одной церкви палестинскій, но всего христіанскаго міра; и потому если дать право константинопольскому избирать сего патриарха, то и Россійскому синоду надобно будетъ уступить подобное право, — тѣмъ болѣе что іерусалимское патриаршество содержится имѣніями Молдавіи и Валахіи, кои находятся подъ покровительствомъ Россіи». Министръ долженъ былъ уступить русскому посланнику; онъ не позволилъ константинопольскому синоду избрать патриарха іерусалимскаго, но вмѣстѣ съ тѣмъ приказалъ проживавшимъ въ Константинополѣ «святогробцамъ немедленно избрать новаго патриарха изъ среды себя, а не изъ среды іерусалимскаго братства». Видя себя въ большемъ затрудненіи, митрополитъ еаворскій просилъ о. Порфирія написать графу Протасову о защитѣ и покровительствѣ; «онъ мой благодѣтель», говорилъ митрополитъ; «онъ принималъ меня всегда съ любовью». Между тѣмъ на другой день Рождества «архіеп. еаворскій позванъ былъ въ нашу миссію и по-

сланникъ объявилъ ему, что онъ долженъ пожертвовать собою для блага іерусалимскаго патріаршества, но пусть самъ избересть въ патріархи, кого любить. Такимъ образомъ посланникъ, восклицаетъ о. Порфирій, своими руками поднесъ горькую чашу архіеп. ѳаворскому. Нужно ли было призывать его для объявленія ему, что Россія отказывается поддержать его. Развѣ онъ не узналъ бы въ послѣдствіи о расчетѣ политики, по которому пришлось пожертвовать имъ? Что? Если ѳаворскій не пожалѣетъ милліоновъ піастровъ? Что? Если онъ отсыплетъ ихъ матери султана и ея любовнику, и сдѣлается патріархомъ? Не стыдно ли будетъ тогда посланнику? И іерусалимское братство не охладѣетъ ли тогда къ Россію?» Такъ или иначе, но отъ святогробцевъ уже во второй разъ потребовали чрезъ константинопольскаго патріарха избрать здѣсь патріарха изъ среды себя «безъ малѣйшаго отлагательства» на томъ основаніи, что и покойный патріархъ былъ избранъ здѣсь же, а не въ Іерусалимѣ. Святогробцы отвѣтили прошеніемъ, въ которомъ «ясно и твердо» заявили, что они этого исполнить не могутъ, потому что право избирать патріарха іерусалимскаго «принадлежитъ іерусалимскому синоду»; а избраніе покойнаго вызвано было тогдашними обстоятельствами, — возстаніемъ греческимъ и гоненіемъ христіанъ. Константинопольскій патріархъ, прочитавъ прошеніе, сказалъ имъ, что они напрасно противятся «общей волѣ». Святогробцы рѣшились защищать «правое дѣло до послѣдней капли крови». Тогда патріархъ созвалъ свой синодъ, на который призваны были и святогробцы. По прочтеніи прошенія послѣднихъ, младшій членъ синода, митрополитъ никомидійскій, за всѣхъ сказалъ имъ: «Если завтра къ 5 часамъ (по нашему къ 10 ч. утра) не будетъ избранъ вами патріархъ, то мы выберемъ его сами, и дадимъ знать іерусалимскому синоду о нашемъ выборѣ». Но святогробцы, давъ знать объ этомъ русской миссіи въ Константинополѣ, рѣшились твердо стоять на своемъ и низложить избраннаго синодомъ съ помощію патріарховъ александрійскаго и антїохійскаго и синода іерусалимскаго и тогда избрать своего.

На второй день праздника Рождества, около 8 ч. вечера, о. Порфирій былъ приглашенъ посланникомъ придти къ нему. Чтобы характеризовать отношеніе о. Порфирія къ разнымъ вопросамъ современнаго ему христіанскаго востока, приводится весь разговоръ, который онъ имѣлъ съ посланникомъ и его первымъ драгоманомъ Ханджерли.

«Въ тотъ же день въ 6 часовъ пополудни е. п. г. посланникъ пригласилъ меня къ себѣ. Разговоръ естественно обратился къ тревожному событію. Я рассказалъ ему все, что говорилъ мнѣ архіерей Фаворскій и патріархъ вселенскій. Посланникъ обвинялъ того и другаго, перваго—въ гордости и подкупѣ турецъ. министра, а втораго — въ двоедушій и неустойчивости въ своихъ мнѣніяхъ.

Я защищалъ архіепископа его иноческимъ домохѣдствомъ, и говорилъ посланнику, что преосвященный архіерей никогда не думалъ подкупать министра и что къ нему подослано было безъименное письмо, въ которомъ упрашивали его задарить министра, но онъ возвратилъ сіе письмо съ подателемъ, между тѣмъ враги успѣли сказать министру, что архіеп. обѣщаетъ ему 200000. Равнымъ образомъ я дерзнулъ высказать посланнику, что партія, ищущая урона Фаворскаго, устраняетъ его какъ русскаго, и что для чести Россіи слѣдовало-бы поддержать его, тѣмъ болѣе, что онъ достойнѣе всѣхъ прочихъ архіереевъ іерусалимскихъ; даже въ Россіи всѣ давно привыкли видѣть въ немъ законнаго патріарха.

Посланникъ отвѣчалъ мнѣ: «султанъ не хочетъ его. Что мнѣ дѣлать? Что касается до того, что устраняютъ его, какъ русскаго; то мы привыкли съ подобнымъ предлогамъ; здѣсь кого хотятъ уронить, всегда называютъ его русскимъ. Это обыкновенная уловка. Вамъ она кажется важною; а мы оставляемъ это безъ вниманія».

— Я закусилъ губу.

— Какъ вы думаете,—спросилъ меня посланникъ,—имѣеть-ли право здѣшній патріархъ съ синодомъ своимъ избрать въ іерусал. патріарха въ случаѣ медленности здѣшнихъ святогробцевъ?

— Никакого; отвѣчалъ я.

— Я помню,—продолжалъ посланникъ, что когда-то нужно было избрать митрополита въ Молдавію и когда клиръ медлил избраніемъ, то здѣшній патріархъ сказалъ, что канонич. право даетъ ему одному власть избранія по причинѣ медленности и несогласій клира.

— Справедливо. Патріархъ могъ самъ назначить митрополита по этой причинѣ. Но иное дѣло назначить зависящаго отъ него митрополита, и иное дѣло избрать независящаго патріарха. Какъ здѣшній патріархъ избирается здѣшнимъ клиромъ и народомъ; такъ и всѣ прочіе патріархи должны быть избираемы подобнымъ же порядкомъ.

— Не бывало ли примѣровъ, что патріархи іерусалимскіе избирались и изъ чужаго клира?

— Положимъ, что и были подобныя примѣры; но ихъ нельзя брать во вниманіе нынѣ. Ибо съ начала 16 вѣка, слѣдовательно въ теченіи 300 лѣтъ слишкомъ, іерусал. клиръ избиралъ патріарховъ изъ среды себя. Для чего же нарушать теперь это древнее правило? Къ чему поведетъ это нарушение?—Къ тому, что будутъ перемѣнять іерусал. патріарховъ также часто, какъ и здѣшнихъ?—Къ тому, что каждый патріархъ будетъ истощать казну св. Гроба, и съ золотомъ будетъ проживать безопасно въ Цареградѣ, между тѣмъ какъ по старому порядку, по смерти святогробскаго патріарха его имѣніе остается въ пользу сей казны; къ тому, что измѣнятся преданія и правила настоящаго святогроб. братства, ибо чужіе патріархи приведутъ съ собою новыя лица и новыя правила?

— Уже рѣшено, сказалъ князь Ханжерли, первый драгоманъ миссін, что святогробцы должны избрать патріарха изъ своего братства. Мы надѣемся, что Порта не перемѣнитъ своего рѣшенія.

Послѣ сего онъ рассказалъ, какъ онъ отстоялъ іерус. престолъ, предъ тур. министромъ, и какъ сей министръ струсилъ, услышавъ отъ князя, что іерус. патріархъ нѣкотор. образомъ есть патріархъ всего христіанства и что Росс. снудъ имѣетъ право избирать его наравнѣ съ здѣшнимъ снудомъ. «Но султанъ не терпитъ архіеп. ѳаворскаго», прибавилъ князь.

— Не султанъ, а партія враждебная Россіи, — возразилъ я. Я слышалъ..., молва говоритъ, что нѣкоторые изъ членовъ здѣшняго снуда и изъ архонтовъ греч. народа, одни подкуплены Англією, а другіе Францією, и что обѣ партіи, кальвинская и католическая, бьютъ теперь въ одну цѣль,— стараются уронить ѳаворскаго именно за его россіанство.

Посланникъ прервалъ меня вопросомъ: «Не знаете ли вы, на кого падетъ жребій избранія въ Іерусалимѣ?»

— На архимандрита Никифора, отвѣчалъ я. Онъ такъ же, какъ

и архіепскопъ ѳаворскій, есть ученикъ и любимецъ перваго секретаря іерус. сѳинода, простаго монаха Анеима, который есть руль сего сѳинода и котораго палицы боится всѣ архіереи. — Да и здѣшніе святогробцы метаютъ на него въ случаѣ паденія г. архіеп. Іерооел. Но этотъ архимандритъ очень молодъ, лѣтъ 30, мягокъ, не опытепъ въ дѣлахъ; впрочемъ знаетъ арабскій и турецкій языки очень хорошо.

— Ежели ѳаворскій есть любимецъ Анеима, то, конечно, этотъ грозный секретарь предпочтетъ его Никифору?

— Это естественно.

— Не обидятся ли выборомъ Никифора прочіе іерус. архіереи?

— Это еще естественноѣе. Но пхъ усмирить толстая палпа Анеима. (Засмѣялись).

— Кто бы изъ іерус. архіереевъ, по вашему мнѣнію, могъ достойно занять патріаршій престолъ?

— Первый намѣстникъ патріаршій петро-аравійскій митрополитъ Мелетій — лѣпивъ и не имѣетъ своего мнѣнія; второй намѣстникъ, — архіепскопъ ливдскій Кирилль — дѣятеленъ, но его дѣятельность крайне мелочна, притомъ во время его патріаршества коконы возобладали бы монахами и деньгами; архіепскопъ неанолійскій очень горячъ и не захочетъ быть патріархомъ; прочіе архіереи болѣвы и слабы духомъ; митрополитъ вполеемскій Діопсій, какъ человекъ строгой жизни и умный, могъ бы достойно управлять церковію палестинскою, но его не терпятъ также за то, что онъ, когда былъ намѣстникомъ патріаршимъ, выгонялъ всѣхъ коконовъ изъ монастырей. По моему мнѣнію весьма хорошо было бы избрать въ патріархи Константія, архіепскопа Синайской Горы.

— Да онъ чужой святогробскому братству, возразилъ князь Ханжерли. А мы упрасивали порту позволить сдѣлать выборъ патріарха изъ кнпра іерусалимскаго.

— Почему же вы думаете, что онъ чужой?

— Я думаю, что архіепскопъ Синайской Горы также независимъ, какъ и архіепскопъ кипрскій.

— Я опариваю васъ. Самый монастырь Синайскій, по внутреннему управленію, не зависитъ отъ іерус. патріарха; но архіепскопъ-настоятель сего монастыря былъ, есть и будетъ зависимъ отъ него; ибо іерус. патріархъ рукополагалъ его, и онъ же можетъ низложить его. Давно былъ споръ между патріархами александ-

дрійскими и іерусалимскими о томъ, — кому изъ нихъ принадлежатъ Синайская Гора; по споръ рѣшенъ въ пользу іерусалимскаго престола. Объ этомъ спорѣ написано дѣлое сочиненіе знаменитымъ патріархомъ іерус. Досиѳеемъ. Я видѣлъ рукопись въ библиотекѣ монастыря св. Гроба.

— Но пойдетъ ли Константій, сказалъ князь посланникъ.

— Поидеть, отвѣчалъ князь, улыбаясь и загнувъ голову назадъ.

— Предъ Константіемъ, продолжалъ я, исчезли бы всѣ мелкія честолюбія, и архіеп. еаворскій не терялъ бы надежды быть патріархомъ, потому что Константій довольно старъ.

Разговоръ нашъ кончился. Я простился съ собесѣдниками и возвратился въ свою малесъкую келью»

Однако угроза константинопольскаго собора не была приведена въ исполненіе, благодаря, разумѣется, вліянію русской миссіи, которая устроила дѣло такимъ образомъ. Она посовѣтовала святогробскому братству въ Константинополѣ извѣстить іерусалимскій синодъ о смерти патріарха и просить его объ избраніи преемника ему изъ числа святогробцевъ; а чтобы выборъ не палъ опять на архіепископа еаворскаго, послѣдному поэтому предложено было послать туда добровольное письменное отреченіе отъ патріаршаго престола по политическимъ обстоятельствамъ. «И такъ, говорить о. Порфирій, теперь одному Богу извѣстно, кого премудрая и святая воля Его изберетъ на престолъ апостола Іакова, брата Господа». Противъ такого устройства дѣла ничего не могли сдѣлать ни синодъ константинопольской патріархіи, ни турецкій министръ, тѣмъ болѣе что и энархъ (глава греческ. народа) Вогориди былъ смѣненъ и на его мѣсто поставленъ былъ Мисеяни. Удалось однако духовной партіи учредить попечительство изъ своихъ надъ іерусалимскою патріархіею до времени избранія патріарха. «Когда наше посольство спросило турецкаго министра, на какомъ основаніи учреждено попечительство, — онъ отвѣчалъ, что вселенскій патріархъ настоятельно требовалъ сего распоряженія, и что ему не отказано изъ уваженія къ единовѣрной съ нимъ Россіи».

Въ заключеніе этого разсказа о Порфиріи излагаетъ свой взглядъ на все это дѣло въ пунктахъ; видно что оно рѣшено было не совсѣмъ по его вкусу. Вотъ эти пункты.

«Въ ожиданіи окончанія сего важнаго дѣла мы на досугѣ излагаемъ здѣсь свое мнѣніе объ ономъ по крайнему разумѣнію нашему.

1.

Вселенскій патріархъ, его синодъ и архонты греч. народа, участвующіе въ синод. совѣщаніяхъ, желали и успивались подчинить Іерусал. патріархатство престолу вселенскому безъ всякихъ политическо-религіозныхъ причинъ, единственно изъ корыстолюбія. Имъ хотѣлось пользоваться богатыми доходами казны св. Гроба. Избираемые изъ здѣшнихъ членовъ синода патріархи, изъ благодарности и по обычной симоніи, жертвовали большія суммы какъ на потребности вселенскаго престола, такъ и въ пользу благосклонныхъ избирателей духовныхъ и мірскихъ. Кто обѣщаль бы больше денегъ, тотъ и былъ бы патріархъ. При такомъ безпорядкѣ угрожало бы оскудѣніе казни Св. Гроба.

2.

Здѣшняя партія хотѣла требовать отъ избраннаго ею патріарха іерус. отчета въ доходахъ и расходахъ казны св. Гроба. Требованіе безразсудное! Въ Іерусалимъ посылаются большею частію тайныя подаванія царей, вельможъ, богачей и убогихъ людей; кому же пріятно будетъ слышать что въ цареградскомъ синодѣ извѣстна великость, или малость его подаванія, и что милостыни, посылаемыя въ Іерусалимъ, попадаютъ въ карманы цареградецевъ.

3.

Если-бы партія умѣла и успѣла восторжествовать, то христіанскій міръ увидѣлъ бы на престолѣ іерусал. часто смѣняемыхъ патріарховъ,—истощителей казны св. Гроба. А при оскудѣніи сей казны, при упадкѣ духа святогробскаго братства, при раздѣленіи его на двѣ партіи — на клеветовъ чуждаго патріарха и приверженцовъ стараго порядка, при охлажденіи палестинскихъ архіереевъ къ ихъ обязанностямъ, при незаботливости объ арабскомъ духовенствѣ и народѣ,—и послѣдніе, нынѣ потухающіе, лучи православія исчезли бы въ Палестинѣ. Съ потерей паствы патріархъ лишился бы и св. поклоненій.

4.

Но партія успокоится ли тѣмъ, что проиграла свое дѣло въ половину? Не будетъ ли она клеветать Портѣ и на того патріарха, котораго изберетъ теперь іерус. синодъ. Не скажетъ ли султанъ, что и этотъ патріархъ негоденъ мнѣ? Не прикажетъ ли онъ избрать новаго по прошествіи нѣкотораго времени? И когда и новый подвергнется его опалѣ, или лучше клеветѣ партіи, то не объявитъ ли Порта именемъ султана, что такъ какъ нѣсколько патріарховъ, избранныхъ изъ числа святогробцевъ, оказались недостойными, то предоставляется здѣшнему синоду и патріарху избирать своихъ подъ ихъ ручательствомъ? Такъ образомъ здѣшняя партія не достигнетъ ли своей цѣли въ будущемъ, теряя ее изъ виду въ настоящемъ?

5.

Опечатаніе имущества покойнаго патріарха, отпѣваніе его въ великой церкви, и особенно учрежденіе попечительства надъ іерусал. патріархатствомъ, или надъ имѣніемъ усопшаго, не суть ли факты, которыми въ будущности станутъ доказывать распорядительную власть констант. синода надъ іерусал. престоломъ?

6.

По моему мнѣнію надлежало бы поддержать архіеп. Фаворскаго, именно потому, что его выказали Портѣ какъ человѣка, преданнаго Россіи. На мѣстѣ посланника, или перваго драгомана, я сказалъ бы министру иностранныхъ дѣлъ Шекибъ-ефендію, что архіеп. Фаворскій есть достойнѣйшій преемникъ покойнаго патріарха: живя въ Россіи, онъ научился быть содружественнымъ съ Турціею.

7.

Іерус. патріархи отнынѣ потеряютъ право за-живо избирать себя преемниковъ. Эта потеря породитъ партію въ іерус. братствѣ. При каждомъ выборѣ новаго патріарха будутъ происходить несогласія, споры, интриги, подкуны. А всякій домъ, раздѣльшійся на ся, не станетъ.

8.

Архіепископъ Фаворскій сдѣлалъ величайшую ошибку, что согласился на предложеніе посланника и написалъ отреченіе отъ престола. Теперь и въ Петербургѣ едва ли захотятъ поддержать его. Ему надлежало бы молчать, и въ безмолвіи ожидать рѣшенія свыше чрезъ помазанника Господня благочестивѣйшаго Государя

Императора Николая Павловича, котораго, послѣ Бога, я люблю болѣе всѣхъ и всего на свѣтѣ.

9.

Партія упрекала предъ тур. министромъ архіеп. Фаворскаго въ злоупотребленіяхъ по управленію церкви Палестинской. Стало быть, она открыла, ежели не всѣ, то покрайней мѣрѣ многія злоупотребленія, и особенно денежныя. Это очень дурно. Зачѣмъ открывать врагамъ раны ближняго?

10.

Я думаю, что теперь надлежитъ заставить патріарха іерусалимскаго жить въ Іерусалимѣ, дабы тамъ укрыть его отъ клеветъ здѣшней недовольной партіи, и упрочить независимость древняго престола апостольскаго. Тому, кто скажетъ, что если православ. патріархи будутъ жить въ Іерусалимѣ, то и папа пришлетъ туда своего патріарха, я отвѣчаю: едва ли пришлетъ. Ибо если бы папы хотѣли этого, то сдѣлали бы сіе въ 16 и 17 вѣкахъ, когда патріархи іерусалимскіе еще посѣщали св. градъ изъ Константинополя и проживали тамъ нѣсколько времени. При томъ орденъ францисканскій не терпитъ никакихъ соперниковъ въ Палестинѣ.

11.

Нынѣшній константинопольскій патріархъ Германъ есть нравственный нуль, который куда прикинутъ, тамъ же и стоитъ, и увеличиваетъ собою десятичныя числа. Справедливо нашъ посланникъ негодовалъ на его неустойчивость и двусмысленность.»

Этимъ оканчиваются дневники, какъ видно изъ отмѣтки: «1844 года декабря 31 дня. Константинополь». Непосредственно за этимъ слѣдуетъ такое заключеніе: «Завтра — новый годъ! — Порфирій! помни смерть, помни вѣчность; храни вѣру, надежду и любовь и служи наукѣ; а все прочее — трюнь-трава. . . . Аминь». Послѣ этого записано мелкимъ, позднѣйшимъ почеркомъ: «1845 года апрѣля 2 дня получилъ я въ Каирѣ вѣрное извѣстіе, что патріархомъ іерусалимскимъ избранъ и утвержденъ Кириллъ, архіепископъ лидскій. — Далѣе должна была слѣдовать статья, заглавіе которой написано въ началѣ 178 л., а потомъ зачеркнуто: «Страданія палестинскихъ православныхъ арабовъ въ деревняхъ Рафидія и Рамаллѣ въ 1844 году». Наконецъ

слѣдуетъ выписка изъ «Histoire de l'Empire Ottomane» (т. III) Гаммера и отмѣчены карандашомъ страницы той же книги, гдѣ говорится о святыхъ мѣстахъ. За этимъ слѣдуютъ 25^{1/2} листовъ (вм. 26^{1/2}; — одинъ листокъ вырванъ) чистыхъ, а за ними до конца на 65 листкахъ — черновой дневникъ путешествія по Египту, веденный съ конца января, въ продолженіе февраля и марта, по всей вѣроятности 1845 года, хотя этотъ годъ нигдѣ не отмѣченъ; можно однако такъ думать потому, что о. Порфирій въ этомъ именно году совершилъ первое путешествіе въ Синайскій монастырь. Эти листки исписаны карандашомъ за исключеніемъ 3^{1/2} въ концѣ, исписанныхъ чернилами. Видно, что все здѣсь написанное было переписано, такъ какъ, почти всѣ листки перечеркнуты карандашомъ, а во многихъ мѣстахъ письмо совершенно затерто, но гдѣ находится копія, неизвѣстно. Дневники начинаются съ конца книги, на листкѣ, приклеенномъ къ нижней доскѣ переплета, начиная съ 28 января. Листки, числомъ 35, идутъ такимъ образомъ справа на лѣво до 12 февраля включительно, до изображенія плана монастыря св. Георгія. Затѣмъ отсюда книжка оборачивается низомъ вверхъ и начинается часть дневника мартовскаго, повидимому, начиная съ 3-го числа, судя потому что на оборотѣ 1-го листка отмѣчены 4 и 5 числа марта, и затѣмъ дневники идутъ до 30 числа. И здѣсь, какъ и въ предыдущихъ отмѣчено время по часамъ. Въ самомъ концѣ этихъ дневниковъ сдѣланы четыре «замѣтки и выписки», писанныя чернилами, изъ писемъ и грамотъ русскихъ царей. Сперва приведена слѣдующая а) «замѣтка изъ письма архіепископа Синайской горы Константія 1-го отъ 29 марта 1845 года:..» — «Διωγμός ἐγένεθη μέγας ἐν Βαλαχίᾳ κατὰ τῶν μοναστηρίων καὶ τῶν ἡγουμενῶν... Гоненіе воздвигнуто княземъ Влахія Бибеско... Οἱ Πόγδονοι, т. е. молдаване выжидаютъ, чѣмъ кончится гоненіе Бибеско, дабы предпринять тоже, что онъ сдѣлалъ. Уже ли это совершится по попущенію Сѣвера? Недоумѣваю... Но ежели гоненія Бибеско противно волѣ Сѣвера; то почему же генеральный консуль русскій, въ глазахъ котораго все

это происходитъ, не говоритъ ни одного слова Бибеско?— Я полагаю, что консуль получилъ золото, и потому писалъ въ Петербургъ, что всѣ распоряженія Бибеска касательно монастырей и игуменовъ очень хороши (*καλὰ λίαν*)...». Затѣмъ изложено содержаніе б) ктиторской грамоты великихъ князей Іоанна и Петра Алексѣевичей и царевны Софїи Алексѣевны, данной въ лѣто 7197 (=1689) февраля 5 дня, архіеп. Іоанникію, архимандриту Кириллу и инымъ архіепископамъ и архимандритамъ, которые по нихъ будутъ съ братією изъ монастыря Богородицы на Синаѣ;— потомъ в) грамоты Алексѣя Михайловича, данной въ Москвѣ въ л. 7157 (=1648) сентября 7 дня Синайскаго монастыря архимандр. Меркурію на прїѣздъ въ Россію въ каждый 6-й годъ для сбора милостыни;— г) грамоты Михаила Ѳеодоровича и отца его патріарха Филарета Никитича, данной въ Москвѣ въ л. 7138 (=1630) іюня 16 дня, Синайскаго монастыря архимандр. Исаію на прїѣздъ въ Россію въ каждый 4-й годъ для сбора милостыни; въ этой грамотѣ между прочимъ упомянуто, что тогдашній митрополитъ московскій (т. е. проживавшій тогда въ Москвѣ) *Ἀβερκίμ* (т. е. Аверкій)¹⁾ былъ постриженникомъ Синайскаго монастыря. Весь текстъ дневниковъ сопровожденъ множествомъ снимковъ мѣстностей и предметовъ, нерѣдко занимающихъ цѣлыя страницы; снимки сдѣланы отъ руки карандашомъ о. Порфириемъ. Дневники по большей части кратки и отрывочны;— писаны однимъ словомъ наскоро; цѣлыхъ рассказовъ нѣтъ. Главнымъ образомъ они содержатъ описаніе мѣстностей, городовъ, селъ и деревень, а также и предметовъ, видѣнныхъ путешественникомъ; встрѣчаются иногда замѣтки о бытѣ жителей тѣхъ мѣстностей, которыя посѣщены о. архимандритомъ Порфириемъ.

Дальнѣйшіе дневники, а именно съ 19 апрѣля по 29 мая, заключаются въ отдѣльномъ томѣ «Первое путешествіе въ Синаискій монастырь въ 1845 г.», о которомъ будетъ рѣчь впереди.

1) Это былъ митрополитъ веррійскій. О немъ см. у Каптерева, Характеръ отношеній Россіи къ правосл. вост. Изд. 2-е, М. 1885 г., стр. 30—137.

Кромѣ этого въ 1-мъ томѣ «Книги бытія моего» заключаются дневники съ 20 іюня по 20 іюля этого же года, на девяти листахъ in fol., писанныхъ карандашомъ отъ начала до конца. Дневники и здѣсь пересмотрѣны и исправлены вскорѣ послѣ ихъ написанія. Они озаглавлены: «Отдѣленіе V. Возвращеніе въ Константинополь», т. е. возвращеніе изъ Египта; здѣсь описывается путешествіе о. Порфирія изъ Каира, откуда онъ выѣхалъ 20 іюня, собственно не до Константинополя, а только до о. Сира въ Архипелагѣ, гдѣ о. Порфирій простоялъ въ карантинѣ съ 28 іюня по 11 іюля, т. е. 14 дней, только потому, объясняетъ онъ, что пріѣхалъ изъ Египта, «гдѣ однако уже давно» не было «ни чумы и ни какой повальной болѣзни». Собственно изъ Египта, а именно изъ Александріи, о. Порфирій выѣхалъ 25 числа, какъ это видно изъ замѣтки подъ этимъ числомъ: «Прощай Египеть. Прощай Ниль. Не забыть мнѣ васъ!». Описаніе путевыхъ впечатлѣній здѣсь весьма кратко и не всегда относится къ мѣстамъ видѣннымъ и посѣщеннымъ о. Порфиріемъ, но иногда и отдаленнымъ, къ другимъ областямъ Турціи. Такъ подъ 24 числомъ въ Александріи онъ рассказываетъ со словъ тамошняго русскаго консула Фока, «что въ Сиріи православное селеніе Хасбѣя ограблено и разорено и что тамошнихъ женщинъ и дѣвицъ варвары продаютъ въ неволю». При этомъ о. Порфирій передалъ консулу, что коптскіе архіереи и монахи, которыхъ онъ «видѣлъ въ Оивайдѣ и Нитріи, напрашиваются на покровительство Россіи», при чемъ онъ замѣчаетъ про консула, что «его погрѣшная дипломатичность отвѣтила мнѣ: не худо бы принять ихъ подъ нашу защиту». Такой холодный отвѣтъ, заканчиваетъ о. Порфирій этотъ разсказецъ, показался мнѣ ледяною сосулькою». Въ карантинѣ о. Порфирія занимали женскіе наряды, какъ онъ объ этомъ самъ заявляетъ; при этомъ онъ дѣлаетъ выписку и изъ Путешествія Барскаго (по изд. 1819, ч. I, стр. 365, 379—380; 367—368; 370; 371; 391—392; 165—166; 171. ч. II, стр. 62), приводя «все, что онъ (т. е. Барскій) говорилъ о нарядахъ грековъ и гречанокъ на оо. Самосѣ, Косѣ, Ле-

росѣ, Патмосѣ, Аморгосѣ, Родосѣ и Кипрѣ; — и арабовъ въ Палестинѣ, а именно: въ Яффѣ, Іерусалимѣ и Вилеємѣ. За этимъ онъ излагаетъ свои философскія размышленія, которыя у него явились, живя уединенно въ г. Ермуполѣ на о. Сирѣ, гдѣ ему пришлось пробыть восемь дней въ частномъ домѣ въ ожиданіи парохода; «я и самъ не знаю, почему, — сообщаетъ о. Порфирій, разохотился философствовать и вотъ моя философія. Я — не мертвецъ между живыми; ибо я мыслю и дѣйствую по своимъ мыслямъ» и т. п. въ этомъ родѣ на 3-хъ листахъ.

Дневники съ 30 іюля по конецъ года изложены въ «Первомъ путешествіи въ аѳонскіе монастыри и скиты въ 1845 году», — въ части I, въ отдѣленіяхъ 1-мъ и 2-мъ, напеч. въ Кіевѣ въ 1877 г.

2. **1846** годъ. Дневники этого года заключаются въ одномъ томѣ ($\frac{IA 4}{3}$), состоящемъ изъ 198 листовъ двухъ сортовъ бумаги in fol., сѣрой и бѣлой: на сѣрыхъ листахъ числомъ 123, изъ которыхъ $2\frac{1}{2}$ неписаны, — помѣщены черновые дневники, а на бѣлыхъ числомъ 75 (или 150 нумерованныхъ страницъ) переписанные набѣло. По изготовленіи чистовой части дневниковъ авторъ переплелъ ее въ папковый переплетъ вмѣстѣ съ черновой, поставивъ на первое мѣсто черновую, съ прибавленіемъ двухъ бѣлыхъ листовъ въ началѣ и одного въ концѣ и съ надписью на черномъ кожаномъ корешкѣ «Книга Бытія моего 1846». Сѣрые листы исписаны были въ томъ же году, къ которому относятся дневники, не крупнымъ разгонистымъ почеркомъ, за исключеніемъ трехъ листовъ, которые вставлены въ разныхъ мѣстахъ вмѣсто вырѣзанныхъ трехъ же и написаны впоследствии, — можно думать, по почерку, — въ 50-хъ или 60-хъ годахъ, когда были пересмотрѣны дневники и исправлены частію карандашомъ, но большею частію перомъ, какъ это видно по тѣмъ помаркамъ, вычеркиваніямъ цѣлыхъ мѣстъ и надписямъ надъ строками, которыми испещрены всѣ эти листы. Дневники носятъ въ черновой заглавіе, написанное на первомъ

листѣ въ видѣ титула книги: «Полгода¹⁾ въ Константинополѣ, Браиловѣ, Букарестѣ, Яссахъ²⁾, Одессѣ, Москвѣ и С.-Петербургѣ». По рукописи видно, что это заглавіе было дополнено и исправлено, судя потому, что названія «Браиловѣ» и «Москвѣ» надписаны надъ строками. Кромѣ того здѣсь прежде были еще слова: «въ 1846 годѣ», которыя потомъ зачеркнуты; но впослѣдствіи опять написано карандашомъ «1846 годѣ». Тутъ же написанъ и девизъ: «Я иду: но Богъ меня ведетъ», какъ кажется, также потомъ — въ 50-хъ или 60-хъ годахъ. Дневники начинаются со второго листа, на верху котораго написано заглавіе карандашомъ: «Я въ Константинополѣ. 1846 года» и потомъ «Іюль», съ 1-го числа котораго идутъ записи до 31 декабря, которымъ оканчиваются дневники съ прибавленіемъ въ самомъ концѣ слова: «Аминь». — Бѣлые дневники написаны на бѣлой бумагѣ in fol. уже старческой рукой, — значить въ одно изъ послѣднихъ десятилѣтій жизни преосвящ. Порфирія; но потомъ весь текстъ пересмотренъ, исправленъ карандашомъ большею частію, и даже зачеркнуты цѣлыя мѣста. Содержаніе тоже, что и на предъидущихъ сѣрыхъ листахъ кромѣ двухъ прибавленій вначалѣ и концѣ текста, да кромѣ того на стр. 73—76 двухъ писемъ: одно преосвящ. Иннокентія, еписк. Харьковскаго къ А. С. Стурдзѣ объ о. Порфиріѣ отъ 24 окт. изъ Харькова; а другое А. С. Стурдзы къ преосвящ. Иннокентію изъ Одессы отъ 6 ноября о немъ же; обѣ написаны на двухъ прибавочныхъ почтовыхъ листахъ большаго формата. Здѣсь дневники озаглавлены: «Книга Бытія моего въ 1846 году» съ тѣмъ же самымъ девизомъ, что и на черновой. Въ первомъ прибавленіи, написанномъ на лицевой сторонѣ 2-го листа, объясняется, что было съ о. Порфиріемъ сначала года до 1-го іюля и гдѣ его дневники за это время. Вотъ это прибавленіе:

«Январь».

1. Вторникъ. Первый день Новаго года — ясенъ и тихъ.

1) Было сперва: «Нѣсколько дней», но потомъ зачеркнуто.

2) Было: «и Яссахъ», но потомъ и зачеркнуто.

Тепло. Я чувствую, что всѣ силы мои, тѣлесныя и душевныя, равновѣсны. Жизнь моя цвѣтетъ. О, Боже! Пусть она цвѣтетъ долго, а еще долѣе зрѣетъ и приноситъ хорошіе плоды.

7. Понедѣльникъ. Собираюсь въ Хиландаръ и во всѣ прочія обители Аѳона, коихъ еще не видалъ и не изучалъ, и молю Бога помочь мнѣ уловить нѣсколько новыхъ лучей знанія для сотканія изъ нихъ исторіи Аѳона, и расположить ко мнѣ сердца иноковъ.

Съ 8-го дня сего мѣсяца по 1-е іюля, за исключеніемъ поѣздки въ Константинополь для лѣченія, гдѣ я пробылъ съ 3 февраля по 23 марта, обозрѣны были мною святыя обители аѳонскія: Хиландаръ, Есфигмень, Ватопедъ, Пандократоръ, Ставроникита, Кутлумушъ, Каракалъ, Лавра, Иверъ и Карей. Такъ какъ мои занятія въ сихъ обителяхъ описаны въ «Путешествіи моемъ по Аѳону»¹⁾; то я и не упоминаю о нихъ въ настоящей Книгѣ бытія моего, и вношу въ нее свои путевыя замѣтки, начиная съ отъѣзда изъ Аѳоноруссика въ Константинополь, откуда я чрезъ Валахію и Молдавію, Одессу и Москву проѣхалъ въ Петербургъ, гдѣ и увидѣлъ послѣдній день года.

На оборотѣ этого 2-го листа ничего не написано, какъ и на лицевой сторонѣ 3-го, и потому обѣ эти стороны листовъ приклеены одна къ другой, образуя такимъ образомъ одинъ листъ, такъ что дневники начинаются собственно со страницы 4-й, или на оборотѣ 3-го (заклееннаго 2-го) листа. Въ концѣ же книги послѣ слова «Аминь» прибавлено слѣдующее:

«PS. Родственница графа Протасова Софья Дмитріевна Лаптева, урожденная княжна Горчакова, духовная дочь моя, говорила мнѣ, что въ нашемъ министерствѣ иностранныхъ дѣлъ называютъ меня дипломатомъ въ Св. Синодѣ. — Она же предупредила меня, чтобы я предъ Протасовымъ не надѣвалъ на себя личины святоши, и чтобы не боялся сго, а говорилъ бы ему смѣло все, что надобно высказать ему. «Онъ — трусъ»; присовокупила она».

1) Первое путешествіе въ аѳонскіе монастыри и скиты въ 1846 году. Т. II, Отдѣл. 1 и 2. Кіевъ. 1877. Объ этомъ см. ниже.

И въ чистой части передъ началомъ дневника сдѣлана была надпись: «I. Я въ Константинополѣ» дважды — черными и блѣдными чернилами, но написанное блѣдными чернилами зачеркнуто. Подобныя же надписи сдѣланы и въ другихъ мѣстахъ, а именно: надъ числами тѣхъ дней, которые провелъ въ другихъ городахъ или государствахъ, образуя такимъ образомъ слѣдующія главы:

- I. «Я въ Константинополѣ», — съ 1 по 23 іюля.
- II. «Я въ Валахіи», — съ 26 іюля по 5 августа.
- III. «Я въ Молдавіи», — съ 10 по 14 августа.
- IV. «Я на пути въ Москву», — съ 15 авг. по 3 октября.
- V. «Я въ Москвѣ», — съ 9 по 15 октября.
- VI. «Я въ Петербургѣ», — съ 19 октября по 31 декабря.

Только римскія цифры для означенія главъ написаны карандашомъ, по всей вѣроятности, впоследствии, такъ какъ въ черновой ихъ нѣтъ. Семь листовъ первой главы носятъ на себѣ слѣды рукъ цензора, архимандрита Сергія, подпись коего находится въ концѣ главы, — и наборщика; и дѣйствительно эта глава была напечатана и приложена въ концѣ 2-го отдѣленія части II-й «Перваго путешествія въ аѳонскіе монастыри и скиты. 1846 годъ», изданнаго въ Москвѣ въ 1880 г. (стр. 300—312). Въ этой главѣ о. Порфирій описываетъ свой отъѣздъ съ Аѳона и пребываніе въ Константинополѣ, куда онъ пріѣхалъ 5 іюля, какъ это видно изъ слѣдующей записи: «4 и 5 (т. е. іюля). Четвергъ. Пятница. — Турецкій пароходъ тащитъ меня въ Константинополь, въ будущую столицу Россо-славянъ» (стр. 5), гдѣ цензоръ зачеркнулъ красными чернилами послѣдніе слова: «въ будущую столицу Россо-славянъ» (ср. Первое путешествіе, указ. часть и отд., стр. 301). Такихъ цензурныхъ исключеній здѣсь есть еще нѣсколько, а именно: подъ 19 числомъ говорится: «Былъ въ святой Софіи, въ старомъ дворцѣ султанскомъ и въ мечетяхъ Ахмеда и Сулейманіе. Куполь св Софіи походитъ на небо. Подъ этимъ небомъ будутъ служить Богу Славяно-Россы. Fiat.» (стр. 8). Послѣднія восемь словъ

зачеркнуты цензоромъ (ср. печатн. изд., стр. 303—304). На стр. 11 послѣ словъ: «онъ безсиленъ» прибавлено еще: «онъ нравственный нуль», которыя слова также зачеркнуты (ср. печатн. изд., стр. 306); на стр. 15, гдѣ говорится о св. Софїи, — «предметъ моего благоговѣнія» и затѣмъ прибавлены слова: «и пророческаго восхищенія будущею Славянорусскою славою сего древняго святилища», которыя зачеркнуты (ср. печатн. изд., стр. 309—310).

Видно, что и начало слѣдующей главы II-й: «Я въ Валахіи» было въ рукахъ наборщика: четыре ея листа были сложены по серединѣ и нѣсколько запачканы; но въ самомъ ея началѣ написано карандашомъ: «Не печатай», и затѣмъ зачеркнуто. Слѣдующіе за этими листы настолько чисты, что можно думать что они въ типографію не отдавались. Въ черновой части находятся пять плановъ: греческаго училища на о. Халки, около Константинополя, планъ бабинца въ церкви Святотроицкаго монастыря или Раду-воды въ Букарештѣ (въ Валахіи), харема алемидскаго шейха на крышѣ святогробскаго іерусалимскаго храма, трехъ однообразныхъ храмовъ въ палестинскихъ селахъ Абогомѣ, Ел-Бирѣ и Джионѣ, и типа аеонскихъ храмовъ. Они сдѣланы отъ руки карандашомъ, кромѣ втораго, сдѣланнаго чернилами. Такіе же планы находятся и въ чистой части, за исключеніемъ перваго, — въ ней такимъ образомъ только четыре, сдѣланные тоже отъ руки: первые два чернилами (второй по карандашнымъ штрихамъ наведенъ чернилами), а послѣдніе два карандашомъ на прозрачной бумагѣ, прикрѣпленной къ листамъ (на стр. 95 и 97) по четыремъ угламъ сургучными полуовальными печатами средней величины съ буквою *П*. Можно было бы думать, что чистовая часть переписана въ 1848 г., какъ значится на стр. 43, въ примѣчаніи, которое будетъ приведено ниже и котораго нѣтъ въ черновой; но несомнѣнно, что въ этомъ году дневники были переписаны не начисто, а изъ записной книжки путешественника, въ которой, разумѣется, дѣлались краткія и отрывочныя замѣтки на мѣстѣ, во время самаго путешествія. Иначе говоря, въ 1848 г.

составлена та часть книги, которую я называю черновой. Въ этомъ можно увѣриться еще болѣе изъ замѣтки въ концѣ письма о. Порфирія отъ 6 ноября 1846 г. къ директору азіятскаго департамента Л. Г. Сенявину, которое приведено подъ тѣмъ же числомъ; въ этомъ письмѣ онъ напоминаетъ Сенявину «о Всемилостивѣйшей дачи 1500 р.» ему (т. е. о. Порфирію) «на обратный путь съ Востока въ С.-Петербургъ». Въ видѣ подстрочнаго примѣчанія, сдѣланнаго тою же рукою, какъ и весь текстъ черновой, приведена пословица: «Ждалъ орла въ небѣ: не поймалъ и синицы. 1848 годъ, Іюня 18 дня», а въ чистой позднѣйшею рукою: «Ждалъ я орла въ небѣ, и не поймалъ и синицы. 1848 г. 18 Іюня». Да и по старческому почерку чистой видно, что послѣдняя ни въ какомъ случаѣ не могла быть написана въ 1848 г.

Во II-й главѣ о. Порфирій описываетъ свое пребываніе въ Валахіи съ 26-го іюля по 6-е августа. Сюда онъ пріѣхалъ чрезъ Браиловъ; по дорогѣ въ этотъ городъ онъ видѣлъ Варну, по поводу которой онъ подъ 26-мъ іюля, въ самомъ началѣ дневника, говоритъ между прочимъ слѣдующее (стр. 19):

«Въ русскомъ устьѣ Дуная воспыало мое сердце Славянское, и я пѣлъ: «Дунай ли мой, Дунай, сынъ Ивановичъ Дунай». Честные казаки стерегутъ лѣвый берегъ этой завѣтной рѣки. Я видѣлъ уютныя избушки ихъ, видѣлъ ихъ копы, и считалъ ихъ мѣрные шаги. Они поглядываютъ за Дунай, чуя тамъ своихъ братьевъ угнетенныхъ. Чутье русское—чутье необманчивое. Дѣйствительно, за Дунаемъ живутъ братья Славяне-болгары, и ждутъ къ себѣ братьевъ Руссовъ на пиръ и миръ и вѣчно заодно подъ сѣнію креста и русскаго орла. Ждите, братцы, ждите. Придемъ мы, братцы, придемъ. — Живописный городокъ Тульча потѣшилъ мои очи. И тутъ была Русь, и тутъ шеломомъ пла она воду изъ Дуная! Русь продолжаетъ походы и войны крестоносцевъ; и ей суждено полевать за Дунаемъ и царить въ градѣ Константина.»

Изъ Браилова о. Порфирій поѣхалъ 31-го іюля въ Букаресть, куда пріѣхалъ 2-го августа и пробылъ до 6-го числа

этого мѣсяца. Вотъ какое впечатлѣніе произвели на него страна и народъ (2 августа, стр. 23):

«Валахія возрождается. Земля ея плодородна; народъ здоровъ, простъ и добронравенъ; деревни строятся на русскій ладъ въ двѣ линіи вдоль большихъ дорогъ; дѣти еще дичатся и бѣгутъ отъ проѣзжаго; всѣ они весьма бѣлы и красивы; обличіе у нихъ Славянское: лица ихъ круглы, глаза небеснаго цвѣта, зубы мелки и хороши, грудь широка. Я воображалъ Валаховъ смуглыми; а на дѣлѣ они, почти всѣ, бѣлокожи. Знать, въ жилахъ ихъ течетъ кровь Славянская.»

Въ Букарестѣ о. Порфирій главнымъ образомъ обозрѣвалъ тамошніе монастыри, почти всѣ принадлежащіе заграничнымъ монастырямъ: аѳонскимъ, Синайскому, метеорскимъ, Фессалійскимъ, Гробу Господню, Константинопольской патріархіи и др.: 1) Рождественскій, 2) Архангельскій, 3) св. Іоанна Предтечи, 4) Богородичный (Златарь), 5) св. Екатерины, 6) Святотроицкій (Радуга-воды), 7) св. апост. Петра и Павла, 8) св. Николая, 9) рождества І. Предтечи (Плумбуита), 10) Успенія Богородицы (Сарындарь), 11) Колца, 12) св. Савы и 13) св. Георгія. Описывая вкратцѣ эти монастыри съ нѣкоторыми историческими припоминаніями и означеніемъ ктиторовъ, онъ приводитъ рядъ весьма интересныхъ замѣтокъ о бывшемъ тогда викаріи букарештской митрополіи Нифонѣ и титулярномъ епископѣ Домникѣ *ὁ Στρατομεισίας*, букарестской духовной семинаріи, положеніи церкви въ Валахія и о нѣкоторыхъ отличіяхъ отъ русскихъ въ богослуженіи, а также и о синайскихъ монахахъ, живущихъ здѣсь для управленія имѣніями Синайскаго монастыря. Не менѣе любопытна и замѣтка его о болгарскомъ вопросѣ со словъ болгаръ, посѣтившихъ о. Порфирія, которые просили его ходатайствовать въ св. Синодѣ русскій о принятіи 12 болгарскихъ юношей въ кievскую духовную семинарію на казенный счетъ. При этомъ онъ дѣлаетъ такое подстрочное примѣчаніе (на стр. 43):

«Я исполнилъ свое обѣщаніе; и Богъ благословилъ мое ходатайство. Изъ Букареста приняты въ Кіевскую семинарію одиннадцать Болгаръ въ 1847 году. Шесть изъ нихъ учатся на казенный

счетъ, а пять содержатся иждивеніемъ тамошняго митрополита Филарета. (Это замѣчено при перепискѣ сего дневника моего въ 1848 году).»

Въ концѣ дневниковъ онъ перечисляетъ монастыри, преклоненные гробу Господню въ Валахіи и Молдавіи, со словъ архим. Филимова, игумена Георгіевской обители. Вотъ эти монастыри:

«Въ Валахіи:

Въ г. Букарестѣ: 1) св. Георгія, 2) св. Саввы, 3) Ресвани (чит.: Ръванъ).

За этимъ городомъ: 4) Вакарѣшти (чит.: Вькърешть).

Въ разныхъ мѣстахъ: 5) Комана, 6) Калун (чит.: Кълуъ), 7) Платарешти (чит.: Плътърешть), 8) Нпгоэшти (чит.: Негоешть), 9) Груп (чит.: Грую).

Въ Молдавіи:

Въ Яссахъ: 1) св. Саввы, 2) Борпѣсти (чит.: Барнѣски), 3) Никорѣда.

Въ предмѣстіяхъ сего города: 4) Галата — пусты, 5) Цятацѣя (чит.: Четъцѣя) — развалины.

Въ разныхъ мѣстахъ: 6) Бурнаво (чит.: Бърнова), 7) Пѣпрата, 8) Быстрѣда, 9) Тазлеу, 10) Кашно (чит.: Кашпнъ), 11) Совѣза (чит.: Совежа), 12) Формошѣка (чит.: Фрумушка) — скитъ, 13) Хадѣба (чит.: Хадымбъ) — скитъ, 14) Хлинца (чит.: Хлинча) — скитъ, 15) св. Георгія — метохъ въ г. Галацѣ; —

объ нихъ о. Порфирій хотѣлъ собрать свѣдѣнія, когда опять поѣдетъ въ Іерусалимъ. «Мнѣ хочется, поясняетъ онъ, написать хоть краткое сказаніе о всѣхъ православныхъ монастыряхъ на христіанскомъ востокѣ» (стр. 45). Не все, однако, оставлено для печати въ этой главѣ изъ того, что было переписано на чисто: нѣкоторыя слова перечеркнуты и надъ ними написаны другія. Такъ на стр. 32 перечеркнуты карандашомъ цѣлыя три строки. Говоря, что игумень мон. Златарь, принадлежавшаго Александрійской патріархіи, жалуется на то, что валахское правительство хочетъ сломать ограду съ лавками у вѣзда въ монастырь для расширенія улицы, о. Порфирій возмущается «упорствомъ корыстолюбивыхъ и невѣжественныхъ греческихъ монаховъ» и между прочимъ говоритъ: «Доколѣ цари и князи будутъ ласкать

этихъ людей, отъ которыхъ пахнетъ землею, и не вѣетъ небомъ? Чернецамъ нужны уроки суровые!» Зачеркнувъ эти слова, о. Порфирій написалъ противъ нихъ на полѣ листа карандашомъ: «Не печатать».

6-го авг. о. Порфирій выѣхалъ изъ Букареста въ Яссы, куда прибылъ 10-го числа этого мѣсяца и пробылъ до 14-го числа включительно. Свое пребываніе здѣсь и вообще въ Молдавіи онъ описываетъ въ главѣ III-й.

Не заставъ ни князя, ни митрополита, ни русскаго консула, ни архимандрита Скрибана, начальника духовнаго училища, какъ онъ называетъ ректора духовной семинаріи, онъ посѣтилъ здѣшніе монастыри: Голью, Борбѳю (чит.: Бърбѳй), Дѳвку, Борности (чит.: Барновски), Формозу (чит.: Фрумоѳса), Трехъ святителей и описалъ ихъ такимъ же образомъ, какъ и букарештскіе, съ приведеніемъ кромѣ того греческой рѳемованной надписи 1823 г. на водоемѣ въ монастырѣ Гольи и съ русскимъ переводомъ (стр. 48). И здѣсь, какъ и въ предъидущей главѣ, встрѣчаются зачеркнутыми цѣлыя мѣста то карандашемъ, то перомъ. Такъ на стр. 50-й объ игуменѣ-грекѣ монаст. Бърбой, принадлежавшаго аеонскому монастырю Ватопеду, замѣчаетъ: «у котораго (мимоходомъ сказать) проживаетъ толстая кокѳна», эти слова зачеркнуты карандашомъ; на стр. 51-й, гдѣ идетъ рѣчь объ управлявшемъ монастыремъ Данку, принадлежавшемъ аеонскому монастырю Ксиропотамъ, греческомъ архіереѣ Анѳимѣ (на покоѣ), зачеркнуто слѣдующія пять строкъ: «Ему прислуживаютъ два рѣдкіе красавчика: одинъ лѣтъ 17-ти, а другой 12-ти. Я не спросилъ: кто они таковы, и потому не дерзаю назвать ихъ постельничими (было домашними)¹⁾. Осуждать ближняго легко и грѣшно. А ребята — кровь съ молокомъ! По облчію и цвѣту лица они показались мнѣ чадами Албаніи». Тоже и на стр. 52-й, гдѣ говорится о доходахъ монастыря Фрумоѳсы (въ рук.: Формоза), — что «по

1) Заключенныя въ скобкахъ слова съ словомъ передъ ними «было» означаютъ, что они были въ рукописи, а потомъ зачеркнуты и на ихъ мѣсто или надъ ними написаны поставленныя передъ скобками.

увѣренію чиновника русскаго консульства въ Яссахъ, г. Туманскаго», этотъ монастырь имѣетъ ежегодно «10000 голландскихъ червонцевъ», зачеркнуты слѣдующія семь строкъ: «При такомъ доходѣ Синавтамъ не надобно ѣздить въ Колхиду за золотымъ руномъ! Но куда иждевается такое богатство? Монастырь на самомъ Синаѣ въ лохмотьяхъ; другому кому-либо онъ не помогаетъ ни деньгами, ни изданіями книгъ. Видно: очень пространно чрево у Синайскихъ монаховъ и наипаче у игумена ихъ архіепископа Константія, живущаго въ Константинополѣ припѣваючи. Есть еще три зачеркнутыхъ мѣста (на стр. 57 и 62), которыя будутъ приведены ниже.

Чрезвычайно характеренъ разговоръ о Порфиріи съ бывшемъ игуменомъ мон. Трехъ святителей Софроніемъ, родомъ съ о. Кефалоніи и англійскимъ подданнымъ, человѣкомъ необщительнымъ, «такъ что оба мы, говоритъ о. Порфирій, побесѣдовали (было: поговорили) не безъ взаимнаго огорченія. Нашъ разговоръ о монастырскихъ имѣніяхъ и о духовныхъ управителяхъ ими въ княжествахъ подобился порывистому (было: крупному) дождю съ крупными гранатами» (стр. 63). Этотъ игумень, «безъ приличнаго (было: подобающаго...) иноку смиренія и отреченія отъ всего земнаго, тономъ англійскаго подданнаго, тономъ недовольства, превозношенія и слѣпой правоты», жаловался на притѣсненія со стороны правительствъ княжествъ, что отъ монастырей требуютъ дани, не смотря на то, что «старые князья и бояре завѣщали и отдали имъ имѣнія въ полное и безотчетное владѣніе, и что въ ихъ грамотахъ нѣтъ ни слова о выдѣлѣ монастырскихъ доходовъ на какія-либо общественныя надобности», и что будто все это дѣлается въ Молдавіи и Валахіи съ вѣдома Россіи, покровительницы послѣднихъ, и пр. и пр. Какъ рѣчи, такъ и тонъ ихъ сильно взволновали о. Порфирія. «Я сказалъ Софронію, говоритъ онъ, и случившимся у него грекамъ-арендаторамъ проповѣдь суровую» (стр. 54). Привожу эту его проповѣдь, такъ какъ она прекрасно рисуетъ намъ, какъ онъ умѣло подмѣчалъ слабыя стороны лицъ, съ которыми ему приходилось сталкиваться, и какъ

онъ рѣзко выставялял эти стороны. Это мѣсто помѣщено подъ 13-е число. Отецъ Порфирій говоритъ:

«Все, что вы говорили мнѣ, преподобѣйшій отецъ, я слышу не въ первый и не во второй разъ. Въ Іерусалимѣ, на Синаѣ, Аеоуѣ и въ Константинополѣ жалуются на притѣсненія Господарей и на слабую защиту Россіи. Но кто жалуется? — Монахи, которые по обѣту своему должны быть нестяжательны, довольствоваться хлѣбомъ пасущимъ, и благодарить Бога и власти за испосилаемыя имъ крупныя. Жалобы ихъ несправедливы. Княжества подъ покровительствомъ Россіи начали благоденствовать; съ тѣмъ вмѣстѣ и монастырскія имѣнія, со времени введенія здѣсь извѣстнаго регламента, стали приносить гораздо болѣе доходовъ, чѣмъ прежде; но монахи вмѣсто того, чтобы быть благодарными, сдѣлались жаднѣе до денегъ и скупецъ для общества. Чего вы хотите? Что бы Россія любила васъ болѣе, чѣмъ Румуновъ? Но ежели вы, Греки, намъ братья о Христѣ, то и Румуны намъ не чужіе. Чего вы хотите? Что бы Россія дозволяла вамъ своевольно хозяйствовать въ чужихъ вамъ княжествахъ и выносить отсюда золото, Богъ знаетъ, куда, въ ущербъ благосостоянію здѣшняго края? Но Россія любитъ правду, какъ у себя дома, такъ и тамъ, гдѣ Богъ поставилъ ее опекуномъ народовъ. У васъ не отнимаютъ, и не отнимутъ имѣній. Но ежели вамъ предлагаютъ, или совѣтуютъ помочь мѣстнымъ правительствамъ выдѣломъ какой-либо части вашихъ богатыхъ доходовъ на устройство училищъ, больницъ, на содержаніе церквей и духовенства въ вашихъ же имѣніяхъ, и на другія общественныя надобности; то почему вы не соглашаетесь? Почему упрямитесь? Вы говорите, что въ хрисовулахъ князей¹⁾ нѣтъ ни слова о такомъ выдѣлѣ. Ни слова? Значить: хрисовулы не отнимаютъ у дѣйствующихъ въ княжествахъ власти законнаго права требовать отъ монастырей небольшой части доходовъ на общественныя надобности. Вотъ было бы другое дѣло, если бы въ хрисовулахъ ясно была выражена воля завѣщателей: не облагать монастыри никакими податями. Но ни одинъ Господарь и ни одинъ бояринъ, сколько мнѣ извѣстно, не высказалъ сего въ дарственныхъ записяхъ. Имѣнія даны монастырямъ, конечно, не для того, чтобы они одни были богаты, а княжества нуждались бы въ деньгахъ. Всѣ владѣльцы

1) Послѣ этихъ словъ прибавлено было: «и завѣщаніяхъ бояръ объ эт.», но затѣмъ зачеркнуты и поставлены послѣдующія три слова.

имѣній, кто бы они ни были, должны любить свое отечество, почитать Богомъ поставленную въ немъ власть, и всѣми способами содѣйствовать благимъ намѣреніямъ и предпріятіямъ ея; иначе, никакое государство, никакое ¹⁾ княжество не можетъ благоустроиться. Послушайте, что говорили св. Амвросій Медиоланскій о церковныхъ имѣніяхъ: «Дани требуетъ кесарь? Не отрицаемся. Поля церкви пусть вносятъ подати по слову Господню: воздадите кесарева Кесареви». Одни Господари властны были дать вамъ имѣнія, а другіе въ правѣ требовать отъ васъ посильныхъ вспоможеній государству. Фанаріоты угобжали васъ чужимъ добромъ, а Румынскіе воеводы не смѣли бы попросить у васъ и отрубей!... Чтожъ это за правда? Царствованіе фанаріотовъ мнвало. Настало господство Румуновъ. А всякая новая власть имѣетъ право дѣлать новыя постановленія и отмѣнять старыя, особенно тогда, когда нужда, или святая правда велитъ упразднить пристрастные законы. Но васъ еще шадятъ; вамъ оставляютъ ваши имѣнія ²⁾, и только желаютъ, чтобы прекращены были злоупотребленія, вопіющія на небо.

— Какія злоупотребленія? спросилъ игумень.

— Я отвѣчалъ. Въ вашихъ богатыхъ имѣніяхъ пѣтъ ни церквей хорошихъ, ни священниковъ порядочныхъ, ни школъ приходскихъ; а въ монастыряхъ, вамъ данныхъ, пѣтъ монаховъ, которые совершали бы помпновенія усопшихъ благодѣтелей вашихъ. Не злоупотребленіе ли это? Ваши арендаторы, можетъ быть всѣ, суть пришлецы греки, богатящіеся на счетъ туземцовъ. Не злоупотребленіе ли это?— Ваши управляющіе имѣніями архимандриты и игумены посылаютъ святымъ мѣстамъ очень малую долю доходовъ, а большую часть ³⁾ ихъ сами подаютъ. Не злоупотребленіе ли это?— Ваши главные монастыри, Синайскіе, Сіонскіе, Аѳонскіе, не могутъ смѣнить обжившихся здѣсь и утолстѣвшихъ, названныхъ, управителей. Напримѣръ: на Аѳонѣ въ Симопетръ и въ Есфигменѣ жаловались мнѣ на это злоупотребленіе. Симопетриты на Святой горѣ живутъ по строгимъ правиламъ киновіи, а экзархъ ихъ въ Букарестѣ едва ли не пляшетъ подъ фортепіано, которое я видѣлъ въ его кельяхъ.

1) Было «не можетъ»,—и потомъ зачеркнуто и надъ нимъ написано это слово.

2) Было «блага», а потомъ зачеркнуто.

3) Было: «все трети», а потомъ зачеркнуто.

— Но ваши же консулы,—подхватилъ Софроній,—Римлянъ и другой... взяли червонцы съ этого экзарха, и поддержали его на мѣстѣ противъ желанія монастыря Симонопетрокаго.

— Я не знаю этого; но спрашиваю васъ: почему же у него самого нѣтъ доброй совѣсти? Почему онъ далъ червонцы? Почему пожертвовалъ выгоды своего монастыря своему чреву? О, видно, вамъ сладко жить здѣсь ¹⁾: прогуливаться въ каретахъ, хозяйничать вмѣстѣ съ коковами и, какъ я слышалъ здѣсь, давать деньги актрисамъ и ескулапамъ.... Но горе тому, имъ же соблазнъ въ міръ приходитъ, сказалъ Спаситель.

— И монахи — люди: проговорилъ одинъ грекъ.

— Нѣтъ, не люди,—возразилъ я,—а земные ангелы и небесные человѣки; по крайнѣй мѣрѣ, они такъ себя величаютъ. Впрочемъ я не съ вами разговариваю.

— Мы не знаемъ, какъ живутъ ваши монахи—сказалъ игуменъ.

— О, когда они владѣли богатыми имѣніями, тогда жили такъ же, какъ и вы, и вмѣсто серебряныхъ лампадъ въ церквахъ зажигали глиняная, или желѣзная, потому что деньги бросали на вѣтеръ; но когда лишились благъ земныхъ, тогда стали ближе къ небу ²⁾.

— Въ Россіи отняты имѣнія у монастырей,—говорилъ Софроній;—видно ваше правительство заранѣе хочетъ сдѣлать тоже самое и съ здѣшними обителями, чтобы воспользоваться ихъ доходами тогда, когда заберетъ въ свои руки оба княжества.

Эти слова взорвали меня, и я грянулъ:

— Преподобный отецъ! Вотъ уже почти три года я вижу и бесѣдую съ греческими монахами. Многіе изъ нихъ любятъ Россію; а есть между ними и такіе, которымъ милѣе Франція или Англія. Но пусть они скажутъ мнѣ: сколько ³⁾ французовъ или англичанъ умерло на поляхъ Румыніи и Европейской Турціи за свободу православныхъ ⁴⁾ племенъ и за благосостояніе, напримѣръ, Аеона. А Русскіе тамъ упртали за васъ тысячами. Почему же на Аеонѣ прпнимаютъ почетнѣе оныхъ еретиковъ, нежели русскаго православнаго архимандрита. Почему Лавра, Иверъ, Ватопедъ распростерли свои объятія французу Минасу, который обокралъ ихъ библіотеки,

1) Отсюда 3½ строки въ рукописи зачеркнуты.

2) Эти пять строкъ въ рукописи зачеркнуты.

3) Было: «какой», а потомъ зачеркнуто.

4) Было: «благосостоянія», а потомъ зачеркнуто.

а мнѣ, единавѣрному архимандриту, показали кое-что, да и то принужденно, видѣвши у меня фирманъ султанскій и промучивши меня разными, пустыми отговорками? О, Франція и Англія не спасутъ васъ; не надѣйтесь на нихъ. А Русскіе, быть можетъ, еще разъ потоками прольютъ кровь свою за свободу единавѣрныхъ племенъ въ Турціи. Какъ вы думаете: чего стоитъ каждая капля Русской крови? Есть ли цѣна ей? Или, вамъ дороже золото и серебро, чѣмъ мы, братья ваши по вѣрѣ? Мы не похищаемъ чужихъ имѣній. Мы не воры. Но мы любимъ правду, законъ, братство и строгій чинъ монашескій. Наши Государи желаютъ, чтобы отъ монаховъ не землею пахло, а вѣяло небомъ. Не намъ разсуждать: кому Богъ передастъ княжества. А наше дѣло молиться Богу за царя и за всѣхъ иже во власти суть, повиноваться установленнымъ отъ него правительствомъ, жить преподобно, и, если мы богаты, дѣлиться съ другими нашими благами по любви евангельской. А этой-то любви и не достаетъ. Если бы монахи имѣли ее, то, конечно, не отказали бы Румунамъ въ испрашиваемомъ ими пособіи. Но существуетъ ¹⁾ ли эта любовь въ Аеонскихъ монастыряхъ? Послали ли они когда нибудь денежное пособіе бѣдному Антиохійскому патриаршему престолу, или Сирійскимъ обителямъ? Издали ли въ свѣтъ твореніе хоть одного св. отца церкви? Увы! На Аеонѣ, Синаѣ, въ Іерусалимѣ каждый думаетъ только о себѣ, а ближняго и знать не хочетъ. На Аеонѣ монастыри только ссорятся между собою, и ведутъ раззорительныя тяжбы. Доходы ²⁾ съ богатыхъ имѣній ихъ достаются судящимъ ихъ туркамъ. Не зло ли это? Не тяжкій ли это грѣхъ предъ Богомъ и предъ міромъ христіанскимъ? По братски совѣтую вамъ: прекратить всѣ злоупотребленія ваши, и съ покорностію охотно отдавайте ³⁾ ваши избытки на пользу общую. Иначе, накажетъ васъ правосудіе Божіе, и вы лишитесь всего.

— Аеонъ не обидѣтъ, если Русскіе отнимутъ у него имѣнія — обмолвился игумень.

— Опять таже пѣсня! Выслушайте же и мой прежній напѣвъ. Страхи ваши напрасны. Аеонъ не лишится своихъ имѣній ни въ княжествахъ, ни въ нашей Бессарабін. Россія уважаетъ св. мѣста, и если чего домогается отъ нихъ, то прекращенія хозяйскихъ злоупотребленій.

1) Было: «дарить», и потомъ зачеркнуто.

2) Было: «Деньги», но потомъ зачеркнуто.

3) Было: «жертвуйте», а потомъ зачеркнуто.

— Обозрѣвая св. мѣста, вы замѣтили только недостатки тамошнихъ людей Божіихъ.

— Желалъ бы я видѣть однѣ добродѣтели ихъ. Но онѣ кроются въ тайнѣ лица Божія.

— Бѣды намъ отъ лжебратій.

— Не тѣ ли лжебратія, которые, нося кукуль и мантию, навиваютъ въ княжествахъ богатство, и потомъ бѣгутъ въ Аѳины, женятся тамъ и строятъ себѣ дома?

— Бѣды отъ лжебратій, — вопіалъ гнуменъ.

Я не хотѣлъ болѣе говорить съ нимъ и откланялся ему, заканчивая о. Порфирій. Но онъ, вышедши за мною на крыльцо своего дома, и стоя тутъ, продолжалъ кричать: бѣды отъ лжебратій. За то и я изъ своей коляски еще разъ пустилъ стрѣлу не въ бровь ¹⁾, а прямо въ глазъ его, крикнувъ: Вы — лжебратія, вы, которые, какъ саранча, поядаете благо Румуновъ, и строите, не вѣсть кому, доходные дома на Англійскомъ островѣ (Софроній — англійск. подданный).

Чтобы видѣть, насколько былъ правъ о. Порфирій въ своемъ негодованіи и ревности объ идеалѣ монашества и чисто монашеской жизни, видно изъ его словъ о томъ, что представляли тогдашнія княжества, Молдавія и Валахія. Вотъ что онъ говоритъ объ этомъ подъ 14 числомъ (стр. 60—61):

«Въ княжествахъ такъ много монастырей! Въ однѣхъ столицахъ ихъ я видѣлъ двадцать, а ихъ гораздо болѣе тутъ. Сколько же всѣхъ ихъ въ большой и малой Валахія и во всей Молдавіи? Кромѣ мѣстныхъ митрополитовъ и епископовъ, патриархи Александрійскій и Антиохійскій, Сіонъ, Синай, Аѳонъ, Албанскія обители и митрополіи и, быть можетъ, и другія какія іераршескіе престолы и монашескія обители владѣютъ въ княжествахъ метолами, скитами, монастырями и имѣніями. Посланникъ Титовъ говорилъ мнѣ, что пятая часть тамошнихъ наилучшихъ земель принадлежитъ монахамъ. Вѣрю и исповѣдую милость Божію, явленную восточной православно-каатолической церкви въ отечествѣ Румуновъ. Самъ Богъ внушалъ государямъ и боярамъ княжествъ ревность къ поддержанію православія въ Турціи богатыми пожертвованіями въ тѣ

1) Было: «въ него стрѣлу», но зачеркнуто.

несчастныя времена, когда ислаизмъ угрожалъ восточному христіанству истребленіемъ. По устроенію Божію, восточныя іерархи и монастыри находили въ Молдавіи и Валахіи утѣшеніе, ободреніе и хлѣбную помощь. Есть народы-апостолы; есть народы-мученики; есть народы-работники для церкви Божіей. Эти работники — Румыны! Да благословитъ же ихъ Богъ Отецъ щедротъ всякимъ благословеніемъ! Да нисходитъ на поля ихъ роса небесная и дождь равній и поздній! Да усотерятся имъ всѣ плоды земные, и да расшпрятъ ихъ житницы! Да подастъ имъ Творецъ многочадіе и крѣпость силъ!

Восточное духовенство должно чувствовать и высоко цѣнить благодушное труженничество Румуновъ, и отвѣчать на оное пламенными молитвами о нихъ къ Богу, святымъ житіемъ, низводящимъ съ неба благословеніе на города и веси, и заботливостію о благоденствіи и спасеніи труждающихся и плодоносящихъ. Въ настоящее лучшее время оно обязано употреблять Румынское золото на добрыя и богоугодныя дѣла. Иначе, оно будетъ не другъ Провидѣнія Божія, а рабъ прожорливый и негодный, котораго ждетъ тьма кромѣшная.

Хвалю и славлю пынѣшнихъ господарей Валахіи и Молдавіи. Они пригрозили монахамъ; и эти очнулись отъ дремоты, и обновили свои обители. Чернецамъ всегда нужны суровые уроки. Еще бы разъ-два-три прогремѣть надъ головами ихъ, дабы они перекрестились, и удалили отъ себя хорошенькихъ коконъ, — соблазнители этакие? Господари! Во имя правды требуйте дани съ монастырскихъ имѣній для общественной пользы. Св. Амвросій Медиоланскій благословляетъ васъ на сіе правое дѣло.

Вѣнценосный покровитель княжествъ! Помогай добрымъ Румынамъ, и смири плоть и кровь недостойныхъ инововъ, дабы отъ нихъ вѣяло небомъ, и не пахло землею.»¹⁾

Эта глава, которую можно считать лучшею въ этихъ дневникахъ, оканчивается словами:

Завтра я буду въ отечествѣ.
Et fumus patriae dulcis est
И дымъ отечества сладокъ!²⁾

1) Послѣднія одинадцать строкъ въ рукописи зачеркнуты.

2) Въ черновой части: «И дымъ отечества сладокъ есть!»

IV глава заключаетъ въ себѣ дневникъ съ 15 августа по 3 октября; — начиная съ постоялаго двора подлѣ памятника Потемкину (въ Бессарабіи), или, вѣрнѣе, съ Скулянъ, о. Порфирій слѣдуетъ черезъ Кишиневъ, Одессу, гдѣ пробылъ 36 дней, съ 20 августа по 25 сентября, Николаевъ, Кременчугъ, с. Валки и Харьковъ въ Москву. Здѣсь о. Порфирій дѣлаетъ замѣтки нерѣдко только по поводу того или другаго предмета или мѣста или припоминанія, и мало говоритъ о посѣщенныхъ имъ мѣстахъ. Такъ подъ 15 числомъ припоминаетъ рассказъ матери о лихорадкѣ, пришедшей мучить его сестру Любовь, по поводу рассказа карантиннаго солдата въ Скулянахъ, о томъ какъ чума, явившаяся полковому сапожнику въ видѣ старушки съ козлиными ногами, пощадила послѣдному жизнь, за то, что онъ сталъ ей башмаки. О Кишиневѣ подъ 17 числомъ замѣчаетъ: «Кишиневъ становится наряднымъ городомъ. Но жаль, что улицы въ немъ чрезмѣрно широки, отъ того зданія выглядываютъ издали, какъ тѣни. Что это за вкусъ у насъ? И города наши походятъ на военный лагерь, или на привольное кочевье. Вѣдь, *μέτρον πάντων ἄριστον ἐστὶν*» (стр. 63). Въ Одессѣ онъ, между прочимъ встрѣтилъ стараго своего пріятеля А. С. Стурдзу, который не особенно одобрялъ его мнѣніе о монастырскихъ имѣніяхъ въ Молдавіи и Валахіи. Здѣсь о. Порфирій отдыхалъ и готовилъ отчетъ о «Востокѣ въ его свѣтотѣни» для представленія Св. Синоду. 23 сент. онъ сдѣлалъ подарокъ Одесскому Обществу Исторіи и Древностей; объ этомъ онъ рассказываетъ такъ (стр. 66—67):

«Въ 23-й день сентября подарены мною Одесскому обществу исторіи и древностей 550 монетъ греческихъ, римскихъ, персидскихъ и др., въ числѣ коихъ—золотыхъ 7, серебрянныхъ 109 и мѣдныхъ 434, и разныя египетскія древности, между коими особенно замѣчательны мумія женщины изъ катакомбъ Оливскихъ, и большой свитокъ папируса, списанный внутри, съ глиняною печатью на немъ, изъ тѣхъ же катакомбъ. Общество съ благодарностію приняло это усердное приношеніе мое. А я чувствовалъ въ себѣ чистую радость отъ того, что по возможности услужилъ знанію.»

Подъ 27, 28, и 29 числами (въ Николаевѣ и Кременчугѣ) записаны афоризмы этико-мистическаго характера въ родѣ слѣдующихъ:

«Свѣжу, и жду (въ Николаевѣ, гдѣ чпплась рессора у его коляски), и думаю. Душа мечетъ искры, какъ желѣзо на наковальнѣ (стр. 67);

или:

«Гдѣ смежны свобода человѣка и всемогущество Бога? Въ темницѣ фараона, гдѣ женщина заточила прекраснаго Іосифа, и оттуда вывелъ его Богъ» (тамъ же);

или ниже:

«Кому я подобенъ?
Орлу, парящему по поднебесью.
Орель! Куда ты летпшь?
На сѣверъ.
А почему ты озираешься на югъ?
Тамъ мое гнѣздо.» (стр. 68);

или:

«Сердце мое поетъ. Ἔστι τί νέον ἤξει τι μέλος γοερόν...
До сей поры я впивалъ въ себя жизнь розовую изъ драгоценнаго фіала, и потому благоухаю. О Боже! да мно идетъ отъ меня чаша страданій!

Я не умѣю ходить по стезямъ тернистымъ. Мнѣ кажется, что безъ благополучія трудно спастись человѣку.

Челнъ мой проплылъ половину житейскаго моря. Первый кормчій на немъ была мать, второй—наука, а теперь направляетъ его святой долгъ службы церкви и отечеству. Съ какими же кормчимъ доплыву до океана безбрежнаго и до рая вѣчнаго? Я желаю доплыть туда съ Божьей благодатью» (стр. 68).

Послѣдніе афоризмы, несомпѣнно, о. Порфирій относить къ себѣ. Сперва эти афоризмы были раздѣлены римскими цифрами на главы; — ихъ подъ каждымъ числомъ по семи, но потомъ эти цифры зачеркнуты. — По поводу видѣнныхъ имъ на пути въ Харьковъ нѣсколькихъ военно-поселенныхъ деревень, онъ сильно сѣтуетъ на подневольное положеніе поселенцевъ и между прочимъ говорятъ: «Великій, умный и добрый народъ не можетъ быть вѣчнымъ холопомъ.... Нѣтъ вѣчнаго искуга и рабства

на землѣ Евангеліе, это народная книга, возвѣщаетъ (было проповѣдуетъ) всѣмъ плѣннымъ свободу, всѣмъ труждающимся и обремененнымъ — покой» (стр. 70). Далѣе онъ подъ 1 октября со словъ хозяина постоялаго двора въ с. Валкахъ, гдѣ онъ ночевалъ, дѣлаетъ замѣтку о томъ, какъ относится народъ къ преосвящ. Иннокентію, тогда архіеписк. харьковскому, считая послѣдняго премудрымъ, много пользы сдѣлавшимъ своей епархіи, такъ какъ «онъ устроилъ четыре монастыря» (стр. 70). Подъ 4-мъ числомъ этого мѣсяца о. Порфирій излагаетъ свой сонъ:

«Будто я привезъ, говорятъ онъ, въ Петербургъ крохотнаго мальчюка съ головою, руками и ногами, но безъ груди и чрева. Кто онъ? — спрашивали меня. Это сирійскій арабъ; отвѣчалъ я. Когда же я поставилъ на ладонь свою этого крохотку, онъ превратился въ насѣкомое съ многими черными и тоненькими ножками, и крѣпко ухватился ими за ладонь мою» (стр. 71).

Видно, о. Порфирій придавалъ значеніе снамъ, какъ будетъ показано ниже, потому что онъ послѣ этого разсказа говоритъ: «Посмотримъ, успѣшно ли будетъ ходатайство мое за сирійскую церковь» (тамъ же). Подъ этимъ же числомъ онъ разсказываетъ о своемъ пріѣздѣ въ Харьковъ, гдѣ «остановился въ гостинницѣ, потому что, замѣчаетъ онъ, въ архіерейскомъ домѣ отказали мнѣ въ гостепріимствѣ. Справедливо почтовой ямщикъ говорилъ мнѣ, поясняетъ онъ далѣе, что здѣшній владыка не очень-то любитъ гостей. Впрочемъ его не было дома» (стр. 71). Интересно свиданіе о. Порфирія съ преосвящ. Иннокентіемъ. Послѣдній, узнавъ о пріѣздѣ архимандрита по полученнымъ отъ него письму А. Стурдзы и тремъ книгамъ проповѣдей архіепископа въ переводѣ на греческій и французскій языки, а также что онъ не былъ принятъ въ архіерейскомъ домѣ, тотчасъ отправилъ за нимъ карету, «запряженную въ четыре лошади». Но о. Порфирій отказался отъ приглашенія, сказавъ служкѣ: «кланяйся преосвященному; я очень утомленъ дальнею дорогою, да и не ѣзжу туда, гдѣ не принимаютъ странныхъ о Господѣ» (стр. 71). На второе приглашеніе преосвящ. Иннокентія «назна-

читать ему часть для свиданія въ его домѣ», о. Порфирій отмѣчаетъ, что «условленъ былъ седьмой часъ по полуночи». При свиданіи они «бесѣдовали два съ половиною часа о восточной церкви». Прежде всего о. Порфирій сказалъ владыкѣ: «извините, владыка, что вчера не поѣхалъ къ Вамъ. Я немного одичалъ между восточными монахами». Онъ промолчалъ, замѣчаетъ нашъ путешественникъ. Затѣмъ у нихъ «вопросы и отвѣты сыпались, словно пшеница, провѣваемая на гумнѣ. Оказалось, поясняетъ о. Порфирій, что ученый архіепископъ не зналъ православнаго востока». Видно, потому онъ обратился къ о. Порфирию съ такими словами:

«Когда пріѣдете въ Петербургъ, — говорилъ онъ, — то пожалуйста дайте вѣрное и подробное понятіе о Востокаѣ и Синоду и Министерству иностранныхъ дѣлъ: Синоду начните съ азбуки, а Министерству напишите о политикѣ Россіи въ отношеніи къ Востоку. Когда я сказалъ ему, что насъ не слишкомъ любятъ на Востокаѣ, тогда онъ замѣтилъ: «да не за что и любить», и припомнилъ возстаніе Моренъ въ царствованіе Екатерины и тогдашнее пожертвованіе Грековъ Туркамъ» (стр. 72).

Затѣмъ приводятся письма А. С. Стурдзы къ преосвящ. Иннокентію и послѣдняго къ первому, причемъ о. Порфирій замѣчаетъ, что эти письма писаны по отъѣздѣ его изъ Харькова. Они интересны не потому только, что указываютъ на впечатлѣніе, какое производили рассказы о. Порфирія на его знакомыхъ и лицъ высокопоставленныхъ, но и тѣмъ, что они проливаютъ нѣкоторый свѣтъ на проектъ о путешествіи о. Порфирія по Востоку. Въ этомъ отношеніи особенно любопытно письмо Иннокентія. Оно начинается такъ: «Дождались мы наконецъ возврата нашего отца Порфирія, бывшаго предметомъ толикихъ бесѣдъ для насъ и ожиданій во все продолженіе его некроткаго странствія по Востоку» (стр. 73). Противъ этихъ словъ, на полѣ листа, записано рукою автора дневника: «Это я!» Видно, что о. Порфирія интересовало все, что о немъ писали, и изъ всего этого онъ собиралъ, какъ будетъ видно и ниже, что могъ. Такъ и эти письма прибавлены въ его дневникъ вполнѣдствіи, какъ было уже сказано выше (стр. 47), когда дневникъ былъ уже

готовъ, но не переплетенъ, и письма были напечатаны. Вначалѣ страницы (71), гдѣ они начинаются, сдѣланы слѣдующія замѣтки, которыя потомъ зачеркнуты карандашомъ: «Выдержки изъ Херсонскихъ Епарх. вѣдомостей. Одесса 1860 г., № 8. Переписка преосвящ. Иннокентія Архіеп. Херсон. и Таврическаго съ тайн. совѣтн. А. С. Стурдзою. Письмо 2 (стр. 482 и сл.)». Послѣ перваго письма сдѣлано «NB. Сличи это письмо съ путевыми замѣтками моими въ 1846 г.». Потомъ надъ вторымъ письмомъ сдѣлана отмѣтка: «Письмо III», которая также зачеркнута карандашомъ. За этимъ слѣдуетъ письмо Стурдзы, и послѣ этого опять: «NB. Сличи это письмо съ путевыми замѣтками моими въ 1846 году и съ письмами къ Стурдзѣ и къ о. протоіер. М. Павловскому», о которомъ упоминается въ этомъ письмѣ. И это NB. также зачеркнуто. Очевидно, что эти отмѣтки сдѣланы были еще тогда, когда письма не были вложены въ дневникъ; а вложены они сюда въ самые послѣдніе годы жизни преосвящ. Порфирія, какъ можно судить по совершенно старческому его почерку начала гл. V, перенесеннаго съ листа дневника передъ письмами на конецъ втораго листа писемъ.

Гл. V-я чрезвычайно интересна; въ ней заключается, можно сказать, весь отчетъ о. Порфирія о пребываніи его на востокѣ, изложенный въ его бесѣдѣ съ московскимъ митрополитомъ Филаретомъ. Вся глава состоитъ изъ записей подь 9 — 15 октября, за все время пребыванія его въ Москвѣ (стр. 76 — 122). Начинается она такимъ поэтическимъ возваніемъ къ Москвѣ, записаннымъ подь 9 окт. (Монастырь Заиконоспасскій):

«Ужъ ты, матушка, бѣлокаменная, Москва красная, златоглавая!
Еще разъ сподобилъ меня Господь видѣть твои святини, твое величіе, твою степенную савовитость. Будь ты градомъ Божиимъ и вѣчнымъ. Пророчу тебѣ славу всемірную. А ты люби славу Божию» (стр. 76).

За этимъ онъ рассказываетъ слѣдующее:

«Когда я былъ маленькій отрокъ, тогда отецъ мой порой спрашивалъ меня: Костя, хочешь покажу тебѣ Москву? Хочу. Покажи мнѣ Москву; — лепеталъ я и прыгалъ отъ радости. Тогда онъ обѣими

руками приподнималъ меня за виски (было: голову) и говорилъ: ну, видишь ли? Вижу, вижу,—кричалъ я, дрягая ногами, Далъ въ семействѣ я, молясь (было: на молитвѣ) вмѣстѣ съ матерію, привыкалъ чтить русскаго царя, а играя и забавляясь, слыхалъ о Москвѣ и желалъ видѣть ее» (тамъ же).

За этимъ начинается самая интересная часть дневника, — бесѣда о. Порфирія съ митрополитомъ Филаретомъ; она изложена подъ 10 и 11 числами октября (стр. 77 — 106). Онъ ее начинаетъ послѣ слѣдующаго предисловія (стр. 77):

«Первопрестольный градъ Москва въ митрополитѣ Филаретѣ имѣеть мудраго и благоправнаго архипастыря и краспорѣчнаго витію. Сегодня сподобился я видѣть серафимское лице его, и повѣтствовать ему о Божіихъ церквахъ на горящемъ Востокѣ. Мнѣ было любо говорить уму и сердцу его; и я говорилъ свободно, отчетливо и съ воодушевленіемъ. Повѣряю дневнику, этому задушевному другу моему, нашу обоюдную бесѣду».

Но не все, что говорилъ съ митрополитомъ о. Порфирій, занесъ онъ въ свой дневникъ, какъ самъ свидѣтельствуеть въ слѣдующемъ «примѣчаніи» (на стр. 107): «Въ настоящемъ дневникѣ моемъ изложено только главное содержаніе моей бесѣды съ митрополитомъ. Не всякое слово въ строку!». И дѣйствительно послѣ похвалы митрополиту онъ прямо приступаетъ къ изложенію своей бесѣды, которая начинается такъ:

— «Владыка святыи! Почти три года провелъ я на Востокѣ, и кромѣ св. града и Палестины видѣлъ пол-Сиріи, плавалъ по Нилу далѣе стовратныхъ Онвъ, посѣтилъ Синай и Аѳонъ, нѣсколько разъ былъ въ Константинополѣ, и наконецъ чрезъ Валахію и Молдавію возвратился въ отечество.

— Что же вы тамъ дѣлали?—спросилъ митрополитъ.

— Тамъ я богомольствовалъ; списывалъ хрисовулы царей Греческихъ, Россійскихъ, Сербскихъ, Болгарскихъ и князей Валахскихъ и Молдавскихъ, грамоты патриарховъ Цареградскихъ, и другіе древніе акты; разузнавалъ состояніе православной церкви и дѣйствія уни, католицизма и протестанства; въ Египтѣ ознакомился съ ученіемъ и богослуженіемъ христіанъ-коптовъ и съ ихъ архіереями и монахами; въ Сиріи видѣлъ маронитовъ, ансаріевъ, друзовъ и изучалъ ихъ вѣровныя толки; вездѣ осматривалъ памятники

церковнаго зодчества, ваянія и живописанія, и вслушивался въ церковное пѣніе православныхъ и внославныхъ христіанъ; однимъ словомъ сказать, былъ внимательнымъ согладатаемъ людей и вещей.

— Долго ли вы пробыли въ Іерусалимѣ?

— Съ 20-го декабря 1843 года по 7-е августа слѣдующаго лѣта. Оттуда я ѣздилъ въ Константинополь и представилъ нашему посланнику два отчета: одинъ о состояніи Палестинской церкви и о мѣрахъ къ поддержанію ея, а другой — о спорахъ грековъ, латинъ и армянъ на св. мѣстахъ и о способѣ водворенія тутъ мира; между прочимъ указана мною необходимость учредить въ Іерусалимѣ Русскую духовную миссію» (стр. 77 — 78).

За этимъ слѣдуетъ изложеніе состоянія отдѣльныхъ церквей. Прежде онъ говоритъ о Палестинской церкви слѣдующее:

«Палестинская церковь, — продолжалъ я, — подобна тридцати-осмилѣтнему разслабленному, который лежитъ у купели и ждетъ исцѣленія. Все тамошнее греческое духовенство — темно, арабское же вдвое темнѣе. Въ монастырѣ Гроба Господня училища нѣтъ, и научное образованіе считается не нужнымъ и даже вреднымъ. Безвыходное прожизваніе женщинъ, такъ называемыхъ герондиссъ (старницъ) у архіереевъ и въ мужскихъ монастыряхъ соблазнительно. Архіереи постоянно живутъ въ Іерусалимѣ, и никогда не посѣщаютъ свои епархіи. Арабское духовенство не любитъ ихъ и не слушаетъ, а само плохо понимаетъ свои обязанности.

— А какъ велики тамъ епархіи? прервалъ меня владыка.

— Весьма малочисленны. Такъ напримѣръ: у Газскаго архіепископа всей паствы не болѣе 50 семействъ; въ епархіи архіепископа Фаворскаго — двѣ-три деревни; митрополиту Вилеємскому подвѣдомы только Вилеємъ и сосѣднія деревни пастырей. Самая большая епархія есть Птолемаидская. Но въ ней много униатовъ» (стр. 77 — 78).

На вопросъ митрополита: «Для чего же имѣть столько архіереевъ?» — о. Порфирій объяснилъ, что эти каюедры имѣютъ историческое значеніе; къ тому ихъ «нынѣ мало сравнительно съ прежнимъ временемъ, когда въ Палестинѣ считалось, кромѣ четырехъ митрополій, 25 архіепископій и 75 епископій». Кромѣ того «въ гористыхъ странахъ, каковы Палестина и Сирія, гдѣ трудны сообщенія, нужно большое число епископовъ; ибо около нихъ

кое-какъ еще держится православіе. . . . При томъ палестинскіе архіереи совершаютъ богослуженіе въ Іерусалимѣ для многочисленныхъ поклонниковъ, исповѣдуютъ ихъ», и такимъ образомъ «доставляютъ поклонникамъ духовное утѣшеніе», не обременяя никого: они живутъ «подаваніями» отъ поклонниковъ «и собственными деньгами, добытыми во время собранія милостыни для гроба Господня». Но прибавляетъ о. Порфирій:

«Жаль только, что они разъединены съ своими паствами, не знаютъ арабскаго языка; вдовъ и сиротъ туземныхъ не помѣщаютъ въ женскихъ монастыряхъ, наполненныхъ гречанками; арабовъ не только не возводятъ на высшіе степени церковныя, но даже не дѣлаютъ и послушниками. Стѣдствіемъ такого разъединенія бываетъ уклоненіе сихъ послѣднихъ въ унию. Посредствомъ униі,—продолжалъ я,—католики отторгли отъ Палестинской церкви половину чадъ ея, и понинѣ побораютъ ее. Что касается до протестанства, которое уже имѣетъ свою исторію въ Палестинѣ съ 1821 года, то оно является и скрывается, движется и перестаетъ. Были попытки обращенія православныхъ протестантами, но не дались» (стр. 78—80).

Затѣмъ о. Порфирій повѣствуетъ о «тяжбахъ грековъ съ армянами и католиками», на которыя идутъ почти всѣ доходы Гроба Господня. «Одни турки наживаются, объясняетъ онъ. Придумывается единственное средство прекратить сіи тяжбы: это предоставленіе права хозяйствовать на св. мѣстахъ султану и его правительству» (стр. 80). Далѣе говоритъ онъ объ уплатѣ Св. Гробомъ долга въ 30000000 піастровъ или 6000000 рубл. ассигнаціями, довольно подробно рассказываетъ о мусульманскомъ гаремѣ аламидскаго шейха на крышѣ храма Гроба Господня, съ приведеніемъ плана гарема, о которомъ о. Порфирій узналъ случайно (стр. 80—82), и о причинахъ, почему еаворскій архіеп. Іероеей не былъ поставленъ патріархомъ въ Іерусалимѣ (стр. 82—83)¹⁾. По этому поводу о. Порфирій дѣлаетъ слѣдующее поясненіе объ отношеніяхъ Константинопольскаго патріарха къ другимъ патріархамъ восточнымъ:

1) См. выше, стр. 33—42.

«Ныѣшній Константинопольскій Синодъ, — продолжалъ я, — сдѣлался какъ-то властолюбивымъ. Безъ сомнѣнія вамъ извѣстно, что онъ въ Александрію назначилъ патриархомъ кюстендильскаго митрополита Артемія противъ воли тамошняго клира, народа и египетскаго пашы, которые избрали мѣстнаго архимандрита Іерооѳея. Артемій не можетъ ѣхать въ Египетъ. Тамъ не примутъ его. Мегметъ Али-паша твердъ въ своемъ словѣ. (Тутъ я рассказалъ: какъ вселенскій патриархъ Анемъ представлялся этому пашѣ, и какъ ему внушено было не говорить ни слова объ Артеміи). Его святѣйшество въ день выѣзда моего изъ Цареграда говорилъ мнѣ, что онъ и синодъ его намѣрены совѣтовать Артемію подать отреченіе отъ патриаршаго престола, и предоставлять ему нѣкоторыя преимущества. Безъ сомнѣнія, это сбудется» (стр. 83).

Затѣмъ онъ дѣлаетъ слѣдующее довольно интересное замѣчаніе объ александрійскомъ и антиохійскомъ патриархатахъ:

«Александрійскій патриархатъ, — домогилъ я, — есть маленькій улей, въ которомъ нѣтъ и 2000 туземныхъ пчелокъ, а оспаривается. Патриархатъ Антиохійскій несравненно богѣе его. Въ предѣлахъ его находятся десять епархій съ 70000 душъ православнаго вѣроисповѣданія, пять ставропигіальныхъ монастырей, нѣсколько малыхъ обителей, между коими одна — женская недалеко отъ Дамаска, и три народныя училища въ Триполѣ, Бейрутѣ и Дамаскѣ. Но Антиохійскій престолъ давно обуревается унією» (стр. 83—84).

На вопросъ митрополита съ какого времени существуетъ тамъ унія, о. Порфирій отвѣчалъ:

«Со времени святительстваванія тамъ патриарха Макарія, который былъ у насъ въ Россіи и участвовалъ въ осужденіи Никона. Съ той поры унія, какъ гангрена, распространилась по Сиріи. Тамошніе уніаты пмѣютъ своего патриарха Максима, свою іерархію, свои монастыри и училища, и получаютъ большую помощь отъ Римскаго двора и отъ консуловъ. Усиленіе уніи въ Сирійскомъ клирѣ и народѣ было причиною того, что Антиохійскихъ патриарховъ начали присылать изъ Константинополя» (стр. 84).

При этомъ нашъ путешественникъ рассказываетъ, что въ г. Алеппѣ, колыбели уніи, «образовалось между уніатами тайное братство никодимитовъ, у котораго цѣль — воссоединеніе съ православною церковію» (стр. 84), и далѣе поясняетъ такъ:

«Они такъ называются по воспоминаію о Никодимѣ, приходившемъ къ Иисусу Христу ночью. Въ этомъ братствѣ числятся нѣкоторые архіереи, многіе священники и міряне. Одного изъ этихъ архіереевъ, именво, Амидійскаго митрополита Макарія, который назывался великимъ Никодимомъ, ожидаютъ въ Константинополѣ. Тамъ онъ приметъ православіе, и его вновь рукоположатъ, начиная съ низшихъ степеней церковныхъ. Православный митрополитъ Алепискій Кириллъ писалъ мнѣ, что никодимиты скорѣе воссоединились бы съ нами, еслибъ имѣли могучаго и добраго защитника со стороны Россіи; но къ сожалѣнію Русскій консулъ въ Алепій— жидъ».

— Услышавъ это, митрополитъ встрепенулся и проговорилъ: Русскій консулъ жидъ. Господи Іисусе!...

— Да жидъ изъ фамиліи Пичідти, которая уже давно консульствуетъ тамъ» (стр. 84—85).

Послѣ этого о. Порфирій поясняетъ:

— «Къ сожалѣнію наши консулы на Востокѣ почти всѣ были и суть неправославные. Дюгамеля въ Капрѣ не поминаютъ добромъ, и называютъ челоуѣкомъ со змѣями: онъ носилъ ексельбанты. О полякѣ Пётрушевскомъ, который не долго былъ нашимъ вице-консуломъ въ Яфѣ, Іерусалимскіе старцы говорили мнѣ, что этотъ челоуѣкъ присланъ былъ для попраіія православія. Въ домѣ американца Шасса, завѣдывавшаго нашимъ консульствомъ въ Бейрутѣ, устроена была первая молеельня американскихъ миссіонеровъ, куда они собирали и православныхъ дѣтей для слушанія ихъ проповѣдей. Смирнскаго консула Иванова никто никогда не видалъ въ церкви Божіей. Это я слышалъ въ Смирнѣ отъ славянъ. О нынѣшнемъ бейрутскомъ консулѣ нашемъ Константинѣ Базили антиохійскій патріархъ говорилъ мнѣ: «если бы можно было приставить лѣстницу къ небу, то онъ полѣзъ бы жаловаться на Базилію; въ началѣ онъ былъ добръ и усерденъ къ православнымъ, но потомъ предпочелъ имъ уніатовъ, очарованный красотою жены своего переводчика Наума Хури изъ уніатовъ». Нынѣшній генеральный консулъ нашъ въ Александріи Фокъ—протестантъ. Агенты наши въ Каифѣ, у подножія Кармила, и въ Сидонѣ католики» (стр. 85).

Далѣе (11 октября) о. Порфирій, будучи на обѣдѣ съ ректомъ семинаріи, архим. Алексѣемъ, у митрополита Филарета, сообщаетъ, «съ какою робостію въ первый разъ онъ явился къ по-

койному іерусалимскому патріарху Аѳанасію и что говорилъ ему о благосостояніи церкви въ Россіи», но самого разказа не приводитъ, а только замѣчаетъ: «когда его преосвященство услышалъ вотъ эти слова мои: «предъ патріархомъ я — отрокъ малый, но мнѣ (было: мнѣ малому отроку предъ патріархомъ) пришлось быть соглядатаемъ и судьбою дѣяній его», то похвалилъ мое смиреніе, и прибавилъ (было: сказалъ): «умные люди всегда такъ поступаютъ.» Потомъ о. Порфирій «повѣствовалъ о похоронахъ помянутаго патріарха, и о смутахъ по смерти его при избраніи преемника ему», но опять безъ изложенія повѣствованія. «За столомъ, замѣчаетъ онъ, и послѣ обѣда изъ устъ моихъ лилась рѣчь, какъ аѳонскіе потоки. Я говорилъ:

«Вся православная церковь на Востокѣ единомудрствуетъ съ нами. Нигдѣ, кромѣ Аѳона, не слышать никакихъ новыхъ догматическихкихъ толковъ, или ученій.

На Святой же Горѣ занимающіеся внутреннею молитвою продолжаютъ впитать въ себя живнн воздуха и сводить умъ въ сердце, какъ объ этомъ говорится въ нашемъ Добротолюбіи, но о Фаворскомъ свѣтѣ уже не толкуютъ. Одного изъ нихъ я видѣлъ, и замѣтилъ, что онъ, разговаривая со мною, непрестанно вдыхалъ въ себя воздухъ по привычкѣ.

Святогорскіе монахи, живущіе въ скитѣ св. Анны, называются колывадами потому, что они еще въ прошломъ столѣтіи упорно учили, что поминать усопшихъ съ колывомъ должно не въ субботу, а въ воскресенье, и что поступающіе иначе — хуже невѣрныхъ и язычниковъ. Это ученіе ихъ надѣлало много шума на Аѳонѣ и въ окрестныхъ мѣстахъ. Цареградскіе патріархи едва-едва успѣли заставить ихъ молчать. Но тайные колывады существуютъ и нынѣ.

Нѣкоторые обитатели лѣсныхъ келлій на Аѳонѣ воображаютъ и вѣрують, что на Тайной Вечери каждому преподается не весь Христосъ, а какая либо частица его. Такіе Христочастичники, какъ я называю ихъ, говорятъ другъ другу: «слава Богу! сего дня я причастился мизнца Христова, а я — глазка, а я сердечка и проч.»

— Митрополитъ улыбнулся и проговорилъ: оле неразуміе!

На Аѳонѣ же нѣкоторые келіаши и скитники осуждаютъ обещительныхъ святогорцевъ за то, что они часто причащаются

святыхъ таинъ безъ исповѣди и безъ должнаго говѣнія. Керасійскій скитникъ Неофитъ, духовникъ многихъ монастырей, осуждалъ за это предо мною русскую виновикъ» (стр. 86).

Далѣе о. Порфирій приводитъ свой разсказъ о новыхъ мученикахъ на Аѳонѣ и мученикотворцахъ (стр. 87—89), который напечатанъ въ I-мъ отдѣленіи части I-й «Перваго путешествія въ аѳонскіе монастыри и скиты въ 1845 году» (Кіевъ, 1877, стр. 338—339) съ очень немногими и самыми незначительными измѣненіями въ отдѣльныхъ словахъ. Въ печатномъ изданіи прибавлено цѣлое разсужденіе о мученичествѣ; этого разсужденія въ дневникѣ нѣтъ. Здѣсь послѣ этого разсказа онъ прибавляетъ только слѣдующее:

«На Аѳонѣ святость новыхъ мощей узнають по исходящему изъ нихъ благоуханію. А старыя мощи тамъ не всѣ благоухаютъ, если не обманывало меня мое собственное обоняніе» (стр. 90).

Послѣ сего о. Порфирій обратилъ вниманіе митрополита на недогматическія разности между церквами, восточною и Россійскою.

«На Востокѣ нерѣдко бываютъ, говорилъ онъ, соборы помѣстные: у насъ ихъ нѣтъ. Тамъ весьма много архіереевъ: у насъ ихъ очень мало для многомилліоннаго народонаселенія. Тамошніе митрополиты имѣють подвѣдомныхъ епископовъ: наши ни одного, кромѣ викаріевъ, съ которыми не составишь собора. Тамъ для производства важныхъ дѣлъ церковныхъ посылаются на мѣста сихъ дѣлъ особыя экзархи: у насъ почти всѣ дѣла церковныя производятся заочно. Тамъ архіереи лично судятъ клириковъ и мірянъ; и нашихъ консисторій у нихъ нѣтъ. Тамъ все приходское духовенство—избирательное; и потому духовнаго юношества никогда не было, нѣтъ и не будетъ: въ священники избираются и рукополагаются грамотные и благонравныя міряне въ лѣтахъ, указанныхъ вселенскими соборами, а не какъ у насъ въ двадцать лѣтъ. На Востокѣ, хотя и не вездѣ, существуютъ епархіальныя проповѣдники, — *ιεροκήρυκες*, которые своимъ даромъ слова замѣняютъ неумѣніе приходскаго духовенства проповѣдовать слово Божіе: почему бы и у насъ не установитъ особыхъ пресвитеровъ учащихъ, которымъ, по апостолу, подобаетъ сугубая честь? Тамъ особыя духовники исповѣдуютъ людъ Божій и, какъ говорятъ тамошніе, зарабатываютъ епатрахилью,

перехода отъ села до села: почему бы и у насъ не установить ихъ? Тамъ нѣтъ дьячковъ и понамарей: ихъ замѣняютъ поселяне и горожане, и потому въ каждой деревнѣ, въ каждомъ городѣ дѣти обучаются грамотѣ. Словомъ сказать: есть значительная разность въ церковномъ управленіи на Востокѣ и Сѣверѣ» (стр. 90 — 91).

Замѣтивъ, что «митрополитъ гласно одобрилъ избирательность духовенства, а о прочихъ предметахъ умолчалъ», онъ продолжалъ:

«Во всѣхъ восточныхъ церквахъ божественная литургія совершается нѣсколько иначе, нежели у насъ. Не говорю о томъ, что во время священнослуженія патриарховъ ни митрополиты, ни епископы не носятъ митръ, а покрываются своими кукулямп, и становятся на линіи священниковъ по обѣ стороны престола. Не говорю о томъ, что тамъ всегда поются литургійные псалмы: Благослови и Хвали душе моя Господа. Умалчиваю и о томъ, что восточные архіереи на горнемъ мѣстѣ трижды поютъ на оба лика стихи: Господи спаси благочестивыя, и услыши ны, и потомъ каждый порознь расцѣвуетъ тутъ ¹⁾ весь титулъ своего патриарха. Умалчиваю и о томъ, что архіерей, во время пѣнія Святыи Боже, дважды знаменуетъ святое Евангеліе, сперва дикиріей, а потомъ трикиріей, и держа ихъ въ десницѣ и шулцѣ, безъ креста, напоминающаго монофизическую прибавку къ Святой Боже — Распныйся за ны, ²⁾ молится троекратно: Господи, Господи, призри съ небесе и виждь и посѣти виноградъ сей и проч. Не останавливаю вашего вниманія и на томъ, что большой выходъ съ дарами совершается весьма торжественно по всей церкви съ крестомъ на длинной рукоятки, со свѣчами, кадьями, рипидами, мощами, а народъ сгибается въ дугу, крестится, бьетъ въ перси свои, прикасается перстами къ священникамъ и гудѣтъ: Κύριε ἐλέησον μνησθητι ἡμῶν Κύριε ἐν τῇ βασιλείᾳ σου = Господи помилуй. Помяни насъ Господи во царствіи твоёмъ. Въ эти минуты такія соборныя моленія такъ и подмываютъ душу и, какъ волны корабль, возносятъ ее горѣ. Замѣчено мимоходомъ, поясняетъ о. Порфирій, что на Востокѣ символъ вѣры нигдѣ не поется, а вездѣ читается и что моленіе, — во первыхъ помяни Господи имрѣя — произносится всѣми служащими, сколько бы ихъ ни

1) Это слово зачеркнуто карандашомъ.

2) Послѣднія двѣнадцать словъ зачеркнуты карандашомъ.

было, какъ бы присяга. Но повѣдаю вамъ то, чѣмъ особенно поразило меня, какъ будто я слушалъ ную обѣдню. Во первыхъ послѣ възгласа, — Станемъ добръ, — вся служба совершается почти безмолвно: только одинъ голосъ пѣвца речитативомъ, не громко, произноситъ: Милость мира... И со духомъ твоимъ... Имамы ко Господу... Достойно и праведно есть... Поклонятся Отцу и Сыну и Св. Духу, — не говорятъ. Пѣснь Богородицѣ поется, а Отче нашъ читается. За то все вниманіе молящагося народа устремлено въ алтарь, и онъ, такъ сказать, сослужить съ іереемъ или епископомъ. Это сослуженіе его почитается такъ важнымъ, что никому не дозволяется имѣть въ рукахъ молитвенника во время богослуженія. Во вторыхъ, призываніе Св. Духа совершается такъ, какъ положено въ Служебникѣ; нашихъ прибавокъ, — Господи иже пресвятаго твоего Духа... Сердце чисто созижди во мнѣ Боже... и проч. нигдѣ не слышать. Откуда же мы взяли произносить эти прибавки, эти стихи, прерывающіе смыслъ литургіи?» (стр. 91 — 93).

Послѣ этого онъ замѣчаетъ:

«На этотъ вопросъ митрополитъ отвѣчалъ: «есть правило, заповѣдующее іерею входить въ духъ молитвы. А это вхожденіе всего лучше совершать словами св. Писанія. Посему-то при молитвенномъ призываніи Св. Духа на дары произносятся стихи изъ сего Писанія.

— Отвѣтъ ¹⁾ его показался мнѣ ухищреннымъ. Я хотѣлъ было возразить ему, что вхожденіе въ духъ молитвенный нужно и на Востоцѣ, однако тамъ сего не дѣлаютъ, а во всю обѣдню разгораются отъ молитвъ Іоанна Златоустаго, или Василія Великаго, но запретилъ уму своему возражать, и только сказалъ владыкѣ: «На Афонѣ, въ монастырѣ Есфигменскомъ, удалось мнѣ найти рукопись, въ которой подробно изложенъ Чинъ литургіи Филооеемъ патріархомъ Константинопольскимъ: тутъ призываніе Св. Духа прописано съ нашими прибавками. И такъ не перешелъ ли къ намъ этотъ чинъ изъ Константинополя? Не удержала ли его одна русская церковь, какъ удержала праздникъ Покрова пресвятой Богородицы, тогда какъ всѣ прочія церкви православныя остались съ Чинномъ литургіи древнимъ и безъ этого праздника?» (стр. 93) ²⁾.

1) Передъ этимъ словомъ написано: «Сей», но затѣмъ зачеркнуто.

2) Послѣднія четыре слова приписаны впоследствии карандашомъ.

Несомнѣнно, интересные рассказы о Порфиріи производили большое впечатлѣніе на митрополита, какъ объ этомъ говорить нашъ рассказчикъ, отмѣчая послѣ изложенія всей бесѣды, — что «митрополитъ, прощаясь со мною, передаетъ онъ, выразилъ мнѣ свое удовольствіе, съ какимъ онъ слушалъ мое благовѣстіе о востокѣ» и затѣмъ сказалъ ректору: «что и что узнаете отъ дорогого гостя, расскажите намъ послѣ». Наконецъ самъ ректоръ, выходя отъ митрополита, сказалъ о Порфирію: «вы очаровали владыку. Никогда ни съ кѣмъ онъ не сидѣлъ долго¹⁾ послѣ обѣда. Вы обаяли его своими рассказами» (стр. 107). На это нашъ авторъ отвѣтилъ:

«Въ этотъ разъ, — отвѣтилъ я, — рѣчь моя была полна и правильна отъ того, что вѣскольکو разъ приходилось мнѣ говорить о Востокѣ въ Константинополѣ у нашего посланника, въ Одессѣ у друзей, въ Харьковѣ у преосвященнаго Иннокентія. Бритва чѣмъ болѣе точится, тѣмъ острѣе становится; такъ рѣчь чѣмъ чаще повторяется, тѣмъ болѣе совершенствуется».

Не удивительно послѣ этого, что о Порфирій, окончивъ свой рассказъ о разностяхъ въ богослуженіи въ русской и греческой или вообще восточной церквахъ, говоритъ: «Вниманіе ко мнѣ достоуважаемаго іерарха подстрекало мою говорливость, и я высказалъ свои наблюденія надъ зодчествомъ старинныхъ храмовъ на Востокѣ (было: и замѣчанія о зодествѣ старинныхъ храмовъ (было надъ строкой: церквей) и о (было надъ строкой карандашомъ: и свои мысли о церковной) живописи на Востокѣ) и свои замѣчанія о тамошней живописи церковной» (стр. 93—94). И дѣйствительно, его рассказъ объ этомъ предметѣ имѣетъ большой интересъ. Онъ вездѣ «внимательно осматривалъ старинные храмы, уцѣлѣвшіе, полуразвалившіеся и запустѣвшіе, и чертилъ ихъ планы» (стр. 93—94). Такимъ образомъ онъ рассказываетъ объ архитектурѣ церквей: въ Оивайдѣ, на Синаѣ, въ Палестинѣ, на Аѳонѣ и Константинополѣ, и объ ихъ живописи, при чемъ онъ замѣчаетъ, что «вообще на востокѣ почти не видать

1) Передъ этимъ словомъ было еще: «такъ», но потомъ зачеркнуто.

древней живописи. Въ Египтѣ, Сиріи и Палестинѣ нѣтъ ни одной старинной иконы» (стр. 99). Въ особенности онъ останавливается на аеонской живописи (100—105). То, что здѣсь изложено только вкратцѣ, онъ изложилъ довольно подробно съ историческими замѣчаніями въ печатной своей статьѣ: «Зоографическая лѣтопись Аеона и мое сужденіе о тамошней живописи»¹⁾, имѣющей войти въ составъ 2-й части III-го тома его «Исторіи Аеона». Послѣ этого онъ замѣчаетъ:

«Разсказаны были мною нѣкоторые любопытные отрывки изъ исторіи Аеона царскаго и патріаршаго, о поселеніи на Аеонѣ трехъ сотъ семействъ Валахскихъ среди монаховъ царемъ Алексѣемъ Комнинымъ и соблазнахъ отъ нихъ, объ украшеніи влобуковъ и мантий аеонцовъ разноцвѣтными лентами предъ причащеніемъ св. Таинъ и о прекращеніи такой моды царскимъ приказомъ, и проч. Говорилъ я и о настоящемъ состояніи Св. Горы, повторяя то, что сообщаемъ было нашему посланнику въ Константинополь и преосвященному Иннокентію въ Харьковѣ».

За этимъ, далѣе, о. Порфирій разсказываетъ о Синаѣ слѣдующее:

«Что касается до Синая, — продолжалъ я, — то тамошній монастырь и нынѣ, какъ и прежде, есть мѣсто покаянія и молитвъ, пріютъ для поклонниковъ и житница для мѣстныхъ бедуиновъ. Онъ такъ же, какъ и Аеонъ и Сіонъ, высылаетъ въ міръ нѣсколько милостынесобирателей. Это — миссіонеры, которые поддерживаютъ православіе въ Турціи простымъ словомъ, исповѣдію, водосвятіями и мощами. Лѣтъ за 70, или 80, отъ нашего времени, въ индійскихъ городахъ, Бомбеѣ, Даккѣ, Нарингенсѣ, Калькуттѣ, составились греческія торговныя общества; и туда съ Синая посылаются іеромонахи для богослуженія. Синайская обитель св. Екатерины владѣетъ богатыми имѣніями въ Валахіи и Молдавіи. Но господа снхъ княжествъ, по увѣренію Синайскаго архіепископа Константія, утѣсняютъ ее. Этотъ архіепископъ говорилъ мнѣ, что преосвященные предстоятели всѣхъ св. мѣстъ недавно просили помощи и защиты у нашего св. Синода касательно принадлежащихъ имъ въ княжествахъ имѣній, и что Синодъ передалъ ихъ прошеніе въ наше министер-

1) Помѣщена въ «Чтеніяхъ въ Общ. любителей Духовнаго Просвѣщенія». 1884, ч. 1-я, стр. 217—255, и отдѣльно.

ство иностранныхъ дѣлъ, а оно увѣдомило о семъ посланника Титова; Титовъ же далъ почувствовать всѣмъ восточнымъ іерархамъ, что мимо его не надлежало бы имъ утруждать Синодъ нашъ прошеніемъ. Константиій винилъ всѣхъ васъ, владыка святой, и называлъ безсильнымъ, даже нравственнымъ нулемъ.

— Услышавъ это, митрополитъ такъ же, какъ и Харьковскій архіепископъ, извинялся тѣмъ, что по установленному порядку Синодъ долженъ былъ передать въ министерство прошеніе восточныхъ братій. Но я возразилъ ему: «Восточные очень хорошо знаютъ тотъ путь, которымъ должны доходить просьбы ихъ до Синода. Если же они миновали этотъ путь, и другою дорогою доставили туда свою просьбу, то Синоду надлежало бы догадаться, что, видно, плоха надежда восточныхъ на наше иностранное министерство, и слѣдовало бы помочь имъ мимо сего посольскаго приказа, или положить ихъ прошеніе подъ красное сукно, дабы скрыть свое безсиліе» (стр. 105—106).

Подъ 12-мъ октября по поводу краснонаписанныхъ Стурдзой для Москвитянина воспоминаній о Карамзинѣ¹⁾ о. Порфирій дѣлаетъ «Вымѣтки» (стр. 107—108) также этико-мистическаго характера, какъ и афоризмы выше. Послѣ этого онъ рассказываетъ о встрѣчѣ съ Е. И. Крупениковой по дорогѣ въ редакцію Москвитянина, куда онъ ѣхалъ, чтобы отнести Воспоминанія Стурдзы; по поводу этой встрѣчи онъ опять философствуетъ, повидимому, намекая на внѣшнія черты своей знакомой и обстоятельства ея жизни (стр. 108—109). Затѣмъ онъ повѣствуетъ о посѣщеніи имъ духовной семинаріи и о знакомствѣ своемъ съ инспекторомъ семинаріи Кириakovымъ, котораго онъ хвалитъ за пріятное обращеніе съ людьми и ученость; при этомъ онъ замѣчаетъ, что Кириakovъ недавно овдовѣлъ. «Жена его, говоритъ онъ, судя по портрету ея, имѣла типъ красоты греческой, но принадлежала къ сонму тѣхъ прозрачныхъ, хрустальныхъ созданій, кои недолго живутъ на землѣ» (было: скоро представляются на небо).

13 октября о. Порфирій по предложенію митрополита Филарета участвовалъ въ крестномъ ходѣ вокругъ кремля. Видя съ

1) Москвитянинъ 1846 г., ч. V (№ 9—10), стр. 145—154.

«лобнаго мѣста» огромное стеченіе народа, онъ восклицаетъ: «Горѣ пламенѣя, и смотря на тмачисленный народъ, такъ и грянулъ бы:

Первопрестольная Москва! Градъ царя великаго! Народъ Господень! Гдѣ лютой врагъ нашъ Наполеонъ? Гдѣ полчища его? Въ этихъ стѣнахъ перстъ Божій коснулся чела его, не крестовидно, а змѣеобразно (черчу на воздухъ извивающуюся змѣю),—и умъ его помрачился, искусство его исчезло, смѣлое сердце его оробѣло. А тамъ, въ Петрополѣ, духъ Божій низшелъ на вѣнчанную главу Александра, озарилъ, умудрилъ и укрѣпилъ его.

Что же подвигло Господа Савваоа на гнѣвъ и милость, на гнѣвъ на враговъ нашихъ, и на милость къ намъ?

Вопль святой Руси взмуде во уши Господа Савваоа; и вотъ Онъ, всемогущій, развѣялъ вражьи полчища, какъ вихрь развѣваетъ соломѣ, сдунулъ ихъ съ лица земли русской, какъ пылъ съ поля, разбрызгалъ ихъ, какъ капли изъ ведра. И гдѣ ихъ слѣды?

Съ нами Богъ! Будемъ же и мы людьми божьими, святыми, и крѣпко да любимъ свое отечество, и да чтимъ тѣхъ, на которыхъ спускается Духъ Божій, т. е. царей боговѣнчаныхъ и пастырей благодатствованныхъ» (стр. 110 — 111).

Подъ тѣмъ же числомъ онъ рассказываетъ, что вечеръ того дня онъ провелъ у викарнаго епископа Іосифа, котораго онъ зналъ еще съ 1831 г.; про него нашъ авторъ замѣчаетъ: «Сердечный, онъ очень тощъ и болѣзненъ. Ароматный у него былъ чай. Занимательна и длинна была наша бесѣда». И дѣйствительно бесѣда весьма интересна и характерна; она касается опять востока, такой его стороны, съ какой онъ прежде его не трактовалъ въ своемъ дневникѣ. Вотъ что между прочимъ о. Порфирій говоритъ:

«Восточное духовенство умѣло приучить православныхъ мірянъ къ покорности (было: и послушанію) ему. Вотъ тому доказательство. Повелѣли цареградскіе патріархи, по тѣснымъ обстоятельствамъ, читать въ алтарѣ тихомолкомъ моленія объ оглашенныхъ, дабы сократить литургію; и никто не прекословилъ имъ. Вселенскій владыка Германъ, котораго я засталъ въ Константинополѣ въ 1843 году, предписалъ всѣмъ своимъ архіереямъ громко ска- зывать ектеніи объ оглашенныхъ, потому что миновало тяжелое для

хрстіанъ время; и всѣ, клиръ и народъ, единодушно отвѣтили ¹⁾: да будетъ. Въ томъ же году исправлены были греческія служебныя минеи такъ, что цѣлыя реченія прежнія замѣнены въ нихъ новыми, будто бы лучшими; и отъ того никакого раскола, даже никакого волненія не было въ клиръ и народъ. Православные въ каждомъ селѣ и городѣ своѣмъ иждивеніемъ держатъ приходскія училища и гимназіи, а въ большихъ городахъ, — Константинополѣ, Александріи, Смирнѣ, — больницы и богадельни; своѣмъ епископамъ и митрополитамъ охотно взносятъ не только положенный годовыи сборъ съ каждаго дома, но и такъ называемое *фѣлѣтис*, то есть, почетный подарокъ дѣпьями при каждой смѣнѣ архіереевъ. Извѣстно, что Цареградскіе патріархи, при вступленіи въ должность свою, даютъ огромное количество денегъ турецкимъ властямъ. Съ кого же они берутъ ихъ? Съ митрополитовъ, а митрополиты съ подвѣдомыхъ имъ епископовъ, епископы же съ народа, по раскладкѣ, соображенной съ богатствомъ или бѣдностію епархій. И такъ и въ этомъ случаѣ вся тяжесть взносовъ падаетъ на народъ; но онъ безропотно несетъ ее, исполняя долгъ свой ²⁾. Подите вы, владыка, постучитесь въ двери Русаковъ, составляющихъ вашу паству, и попросите себѣ годоваго поданія, или почетнаго подарка: получите? Выдастся вамъ? Нп. Почему же? Да потому, что наше правительство отдало народъ нашъ отъ архинастырей, давая имъ скудный хлѣбъ насущный. Этой ошибки нѣтъ въ Восточной церкви. Даже тогда, когда еще существовало греческое царство, и тогда служащіе алтарю питались отъ алтаря, а не отъ государева казначейства, и были достаточны, имѣя свои дома и свое хозяйство, и живя народомъ съ народомъ, и для народа. Восточные архіереи, обзрѣвая свои епархіи, въ селахъ посѣщаютъ каждый домъ, и каждую овцу глашаютъ по имени. Такою близостію ³⁾ ихъ къ народу отчасти объясняется непрекословное повиновеніе имъ мірянъ. Во всѣхъ четырехъ патріархатахъ священники избираются изъ среды народа; и потому народъ слушаетъ тѣхъ, которыхъ самъ поставилъ своими вождями; а вожди эти, пользуясь общими (было: народными)

1) Было: «сказали», но потомъ зачеркнуто карандашомъ и надписано: «отвѣтили».

2) Было: «ради блага душъ своихъ», но потомъ зачеркнуто и надписаны карандашомъ стоящія въ текстѣ слова.

3) Было: «такою народностію тамошняго духовенства», но потомъ зачеркнуты и надписаны карандашомъ стоящія въ текстѣ слова.

довѣремъ къ себѣ, имѣють ту смѣлость, какой не имѣемъ мы, никѣмъ незваные (было: непознанные) въ церковь ¹⁾, смѣлость дѣлать нововведенія въ чинѣ богослуженія (было: въ уставѣ церковномъ). Но главнѣйшія (было: существенныя) причины тѣснаго единенія пастырей и паствъ ихъ на Востокѣ суть: общее страданіе ихъ подъ игомъ магометанъ, сохраненіе народнаго языка, самоуваженія (было: самолюбія) и упованія на лучшую будущность, сохраненіе всего этого въ церквп, заемъ денегъ изъ церковныхъ суммъ, ссужаемыхъ (было: ссудныхъ) за небольшіе проценты, и наконецъ обширныя права архіереевъ. Каждый изъ нихъ есть не только пастырь, но и судья мірянъ въ дѣлахъ тяжбныхъ, могущій наказывать ихъ заключеніемъ въ тюрьму и ссылкой по усмотрѣнію, и ходатайствовать за нихъ у властей турецкихъ. И такъ (было: Такимъ образомъ) вѣра, совѣсть, благодарность, выгода, и даже страхъ связываютъ ихъ съ духовенствомъ союзомъ вѣрнопимъ» (стр. 111—113).

За этимъ, указывая на многочисленность высшаго духовенства на Востокѣ, о. Порфирій предлагаетъ тоже увеличить число архипастырей и въ русской Церкви. Онъ говоритъ:

«На Востокѣ довольно много архіереевъ. Въ Палестинѣ, гдѣ едва ли есть 20000 православныхъ христіанъ, святительствуютъ, кромѣ патріарха, восемь архипастырей. Въ Сиріи на 70000 православнаго народа населенія считается десять-одиннадцать іерарховъ. Константинопольскому патріарху подвѣдомы предстатели 150 епархій. И такъ восточная церковь есть какъ бы многоочитый херувимъ. А въ нашей церквп, издревле, весьма мало очей. Не могу постигнуть: почему вселенскіе патріархи, окрестивъ Русь, не дали ей многихъ епископовъ. Вѣдь Русскіе тогда не были кочевники: у нихъ существовали города: Кострома, Ярославль, Угличъ, Галичь, но — безъ архіерейскихъ каедръ. Уже ли наши князи и бояре опасались или не терпѣли епископовъ? Не знаю. А нужно было бы у насъ увеличеніе числа святителей Христовыхъ для равновѣсія съ дворянствомъ, для отстоянія свободы крестьянъ ²⁾, для проповѣди, для искорененія расколовъ и ересей, для митрополитскихъ (было: помѣстныхъ) и общепископскихъ (было: общероссійскихъ) соборовъ, которыхъ задача состоятъ въ упроченіи евангельской нравственности народа, въ соглашеніи

1) Было прибавлено: «семинаристы и академисты», но потомъ зачеркнуто.

2) Послѣднія 7 словъ зачеркнуты карандашомъ.

государственнаго законодательства съ правилами святыхъ вселенскихъ соборовъ, даже въ уменьшеніи ищеты въ родѣ христіанскомъ, и сопряженныхъ съ нею бѣдствій, посредствомъ выдѣла бѣднымъ части церковныхъ доходовъ. По моему расчисленію въ Россіи должно быть столько епископовъ, сколько есть уѣздныхъ городовъ, и столько архіепископовъ и митрополитовъ, сколько насчитывается городовъ губернскихъ и столичныхъ» (стр. 113—114).

На вопросъ викарія: «откуда взять содержаніе ихъ», онъ отвѣчаетъ, говоря:

«Надѣйте ихъ землями и другими угодыми, а народъ законодательно заставьте вносить имъ 25 коп. въ годъ не съ души, а съ семейства; тогда епископъ уѣзда, въ которомъ найдется 20000 семействъ, получитъ 5000 руб. Этой суммы, при угодыяхъ, достаточно для годоваго содержанія какъ его, такъ и состоящихъ при немъ надобныхъ лицъ. Само собою разумѣется, что епископскія 25 копѣекъ уже не должны быть взимаемы съ народа въ казну. Церковные же доходы, свѣчные, вѣнчиковые и другіе, пусть остаются собственностію городскихъ и сельскихъ церквей» (стр. 114).

Когда викарій замѣтилъ ему, что эти деньги «идутъ на содержаніе духовныхъ училищъ, семинарій и академій», то онъ сказалъ:

«Знаю, но желаю я требую, чтобы у насъ не было этихъ лишнихъ учрежденій.

— Лишнихъ? Но откуда же вы возьмете священниковъ?

— Оттуда, откуда выбирали ихъ апостолы, и откуда избираются они и теперь на Востокѣ, то есть изъ среды грамотныхъ, честныхъ и зажиточныхъ поселянъ и горожанъ.

— Но они не умѣютъ проповѣдовать слово Божіе?

— А развѣ всѣ священники проповѣдовали въ церкви апостольской? возразилъ я. Не всѣ. Припомните: апостолъ Павелъ отличалъ пресвитеровъ священнодѣйствующихъ отъ учащихъ, и этимъ придавалъ честь сугубую. Пусть же и у насъ будутъ особые пресвитеры учащіе, и только учащіе, но не совершающіе никакихъ требъ. Они будутъ проповѣдовать въ городахъ и селахъ. Одного проповѣдника достаточно на десять селъ. Жалованья же каждому дать изъ казны 1000 руб. въ годъ!

— Стало быть: все-таки нужны семинарія и академія для образованія проповѣдниковъ?

— Я переименовалъ бы ихъ въ училища благовѣстниковъ, или проповѣдниковъ, помѣстилъ бы въ нихъ небольшое число готовящихся къ проповѣданію, напримѣръ 25 человекъ для пяти епархій, предполагая, что на первый разъ изъ наличныхъ священниковъ найдутся способные (было: тысячи двѣ—три) проповѣдовать, и далъ бы этимъ готовящимся направленіе вполне духовное и даже одежду духовную. Изъ сонма ихъ Духъ Божій избиралъ бы и епископовъ достойныхъ» (стр. 114—115).

На замѣчаніе преосвящ. Іосифа, что «семинаристы все-таки образованнѣе грамотныхъ поселянъ и слѣдовательно достоинѣе алтарей», о. Порфирій восклицаетъ:

«Владыка! Алтарей достойны не кинжалы звѣпящіе (было: а больше же молчалива, но), а такіе христіане, которыхъ вѣра, благочестіе и добродѣтельное житіе краснорѣчивѣе всякой проповѣди. Но таковы ли семинаристы, — эти новички въ добродѣтеляхъ, состарѣвшіеся въ порокахъ еще во время обученія?» (стр. 115).

Но викарій замѣчаетъ, что московская семинарія «благонравна», а о. Порфирій на это ему возражаетъ (стр. 116):

«А Бѣлгородскую ректоръ ея называлъ мнѣ буйною¹⁾, и высказалъ, что честная чета позднимъ вечеромъ не можетъ спокойно возвратиться домой, побаиваясь, какъ бы не разлучили ее семинаристы. Когда учреждена была семинарія въ Одессѣ, тогда отчислили въ нее духовныхъ воспитанниковъ изъ Екатеринославля и Кишинева. Я привялъ ихъ, но скоро узналъ отъ семинарскаго врача, нѣчто такое о чемъ и говорить не хочется» (было: что онъ хвѣтитъ ихъ, разумѣется не всѣхъ, отъ венерической болѣзни).

Послѣ этого онъ сказалъ:

«Наше духовенство есть каста, и какъ каста имѣетъ прирожденные пороки. Если въ средѣ ея и являются блестящіа дарованія, то сила ихъ ослабляется узкимъ образованіемъ и направленіемъ душъ въ одну сторону, — къ колокольнямъ; наставники семинаристовъ и академиковъ большею частію малосвѣдущи и вялы, а которые побойчѣе и повольнодумнѣе, тѣ даютъ имъ зачатки ложнаго знанія и губятъ въ нихъ вѣру, насажденную благочестивыми матерями ихъ. У кого изъ нихъ есть природное краснорѣчіе, у того оно, стѣсненное школьными формами, правилами, плѣнѣ-

1) Послѣ этого слова до слова: «семинаристы» все зачеркнуто.

мѣтъ, или не имѣтъ сильнаго вліянія на общество, которое можетъ быть чаруемо, увлекаемо, спасаемо не искусственными хріаи и силлогизмами, а словомъ естественнымъ, живымъ, пламеннымъ какъ огонь, шумнымъ какъ дубрава, благоухающимъ какъ цвѣтникъ, словомъ разумнымъ, сердечнымъ, такимъ, въ которомъ слышится глубокое знаніе человѣческаго сердца и духовныхъ потребностей общества. А семинаристы и академисты наши, отдаленные отъ общества, развѣ имѣютъ такое знаніе?» (стр. 116—117).

Обращаясь къ исторіи, онъ продолжаетъ (стр. 117—118):

«Въ христіанской церкви никогда не существовала левитская каста. Святые отцы и учителя сей церкви: Діонисій Ареопагитъ, Игнатій Богоносець, Діонисій Александрійскій, Тертуліанъ, Киприанъ, Іоаннъ Златоустый, Василій Великій, Григорій Богословъ, Августинъ и прочіе и прочіе не были поповичи, и не отъ отцовъ своихъ наслѣдовали алтари и каѳедры. Николой чудотворецъ, Спиридонъ Тримітеунтскій, Лукіанъ пресвитеръ и мученикъ не учились въ такихъ академіяхъ, каковы наши. И въ русской церкви, до учрежденія семинарій, были же священники и архіереи. Но откуда Богъ возводилъ ихъ на спудъ, да свѣтять міру? Изъ семействъ мірскихъ.

Когда православные христіане не сами избираютъ своихъ пастырей, а равнодушно принимаютъ ихъ изъ среды поповскаго сословія, котораго духовные недостатки имъ извѣстны, и когда они видятся съ ними только въ тѣ часы, въ кои нужны имъ кадило, кропило, деревянное масло, заступъ могильный, тогда они утрачиваютъ даръ и навыкъ узнавать потребныхъ имъ вождей духовныхъ, вождей мудрыхъ, святыхъ. А такой даръ (было: и навыкъ) существовалъ въ древней церкви и опытами, позвольте сказать, изощрялся. Амвросій Медиоланскій былъ солдатъ-губернаторъ; но народъ провидѣлъ въ немъ руководителя къ небу, и не ошибся. Благовѣрный Іустиніанъ послалъ графа Ефрема въ Антиохію возстановить упавшія отъ землетрясенія стѣны сего города, а тамошніе христіане провидѣли въ немъ учительнаго и святаго пастыря, и возвели его на святительскую каѳедру. Жалѣю объ утратѣ такого предвидѣнія»...

На возраженіе преосвящ. Іосифа: «куда дѣвать семинаристовъ, дьячковъ и пономарей, о. Порфирій отвѣчаетъ:

«Живые пусть живутъ, а по блаженномъ успеніи ихъ вѣчный покой подаждь имъ Господи. вмѣсто же ихъ пусть читаютъ и поютъ въ церквахъ прихожане, какъ это ведется у матери нашей Церкви»

восточной. Что касается до семинаристовъ, то имъ найдутся мѣста при архіерейскихъ кафедрахъ, нуждающихся въ даровитыхъ проповѣдникахъ, въ монастыряхъ, въ судилищахъ, въ медицинскихъ академіяхъ, въ университетахъ и полкахъ. Что дѣлать! Лихорадка гвѣнится горькою хинною» (стр. 118).

На все это викарій замѣтилъ своему собесѣднику, что его «идеи произведутъ полный переворотъ въ нашей церкви»; въ возраженіе ему о. Порфирій сказалъ:

«Но не такой, какой произойдетъ въ ней отъ сокращенія у насъ числа приходовъ и духовенства.

— Это сокращеніе предпринято съ доброю цѣлю.

— Съ какою?

— Хотятъ улучшить бытъ духовенства назначеніемъ ему денежныхъ окладовъ, и этимъ способомъ обратитъ его къ исполненію прямыхъ обязанностей его.

— И такъ наше духовенство будетъ имѣть золото и серебро; но, богатое, сможетъ ли оно исцѣлять больныхъ? сказалъ я, улыбаясь. Отъ гвѣности и гордости сытаго попа, а также въ случаѣ болѣзни его самого, либо жены, либо дѣтей его, младенцы будутъ умирать безъ крещенія, а хилые старцы и недужные безъ напутствія Св. Причастіемъ, въ отдаленныхъ отъ его села деревняхъ. Отъ сего произойдетъ охлажденіе въ нему паствы, а за охлажденіемъ послѣдуетъ обращеніе ея въ расколъ или ересь. Размноженіе же отщепенцовъ не опасно ли для цѣлости церкви и имперіи?» (стр. 118—119).

Когда о. Порфирію его собесѣдникъ сообщилъ, что не всѣ русскіе іерархи были за «уменьшеніе числа низшаго духовенства», что «каменецъ-подольскій архіепископъ Арсеній просилъ св. Синодъ оставить приходы въ епархіи его въ прежнемъ числѣ въ предотвращеніе пропаганды католиковъ» и что «просьба его была уважена», тогда нашъ авторъ спросилъ викарія: «какъ распространяются у насъ ереси», и на это послѣдній объяснилъ ему слѣдующее:

«Очень просто, но удачно. Есть у насъ ремесленники, которые ходятъ по деревнямъ, и цѣлые мѣсяцы работаютъ тамъ на семьи. Ежели ремесленникъ еретикъ, скажемъ, духоборецъ, то онъ принимаетъ на себя личную степенности, благоправія, набожности.

Случится въ домѣ, гдѣ онъ работаетъ, ктонибудь сважетъ гнилое слово, или напьется пьянъ, или поссорится съ кѣмъ; онъ начпваетъ вздыхать, молиться, увѣщавать словами св. Писанія. Сначала не обращаютъ на него вниманія, а во второй и въ третій разъ уже слушаютъ его съ любопытствомъ. Благосклонность семьи выиграна. Начинается сѣяніе плевеловъ.

— Такъ, вотъ кто у насъ апостолы! Портные, сапожники, ковыратели лаптей! Кто же преодолѣетъ ихъ въ деревняхъ и деревушкахъ, находящихся въ глуши, когда у насъ будетъ еще менѣе духовенства?

— Къ сожалѣнію, наши помѣщики хотя-нехота прикрываютъ ереси мужиковъ своихъ, боясь лишиться ихъ въ случаѣ доноса на нихъ, ибо ихъ могутъ угнать на поселеніе въ Сибирь.

— И такъ этими тайными путями ереси распозутся по всей Россіи! Жаль. Но не скорбѣть объ этомъ надобно: вѣтъ, надобно зажечь многочисленные свѣтлыньки въ нашемъ отечествѣ. У насъ во тьмѣ пастають двинъ звѣри, ища добычи себѣ. Хотите ли истребить ихъ? Приготовьте многихъ духовныхъ працівниковъ (стр. 119—120).

Затѣмъ о. Порфирій говорилъ о возстановленіи въ Россіи «патріаршества, о соборованіи многочисленныхъ епископовъ, объ упраздненіи духовныхъ правленій и консисторій и, предоставленіи судебной власти однимъ архіереямъ и совѣтамъ при нихъ, состоящимъ изъ лицъ мірскихъ и духовныхъ, о возвращеніи имѣнной епископіямъ и монастырямъ, объ упраздненіи министерства народнаго просвѣщенія и учебнаго чиновничества, и о подчиненіи всѣхъ училищъ патріарху и синоду его, о сооруженіи храмовъ Божіихъ въ каждой деревнѣ. Но не всякое слово въ строку» замѣчаетъ онъ.

Подъ 14 числомъ о. Порфирій описываетъ вечеръ у Крупениковой, у которой онъ познакомился съ Загоскинымъ и Вельманомъ; первый прочелъ здѣсь «свою бездѣлушку: Поѣздка въ Симоновъ монастырь»; а о. Порфирій «хвалилъ нравы синайскихъ бедуиновъ и моды ихъ женъ, многіе обычаи арабовъ, и особенно обычай жениховъ давать приданое невѣстамъ своимъ, ихъ гостепримство, уваженіе къ женскому полу, цѣломудріе и

недопущеніе развода между христіанскими четами», а за «столомъ, ломившимся подъ разными плодами, кстаті разсказалъ египетскія повѣсти о происхожденіи арбуза и розы». При прощаніи, замѣчаетъ о. Порфирій, «миловидная и умная хозяйка обязала его «изрѣдка переписываться съ нею по прежнему» (стр. 121).— 15 ноября былъ послѣднимъ днемъ пребыванія о. Порфирія въ Москвѣ, какъ видно по самому началу записи подъ этимъ числомъ: «Прощай Москва. Ёду въ Петербургъ». Подъ этимъ же числомъ онъ разсказываетъ, что въ «бытность свою въ Бѣлокаменной три раза видѣлся съ илюпольскимъ и ливаногорскимъ митрополитомъ Неофитомъ, присланнымъ» въ Россію «за сборомъ милостыни еще въ 1843 г.». Довольно интересныя свѣдѣнія сообщаются здѣсь про этого іерарха греческой церкви. Вотъ что между прочимъ говорятъ про него о. Порфирій:

«Онъ довольно хорошо говоритъ по-русски, любитъ Москву, и жаждетъ остаться въ ней навсегда въ какомъ нибудь монастырѣ, если бы отдали его Антиохійскому престолу. Выразивъ мнѣ это желаніе, онъ убѣдительно просилъ меня ходатайствовать въ Петербургѣ о приложеніи какой либо московской обители названному престолу, но ходатайствовать такъ, какъ будто эта мысль— моя. Я обѣщался исполнить его просьбу. Сборъ митрополита не скуденъ. Сорокъ тысячъ онъ послалъ въ Дамаскъ на постройку церкви во имя святителя и чудотворца Николая, (эта церковь уже готова), а 60000 положилъ въ Опекунскій Совѣтъ для приращенія процентами. Ему хочется быть въ Петербургѣ; но, Богъ вѣсть: удется ли ему это» (стр. 121—122).

Сказавъ послѣ этого, что чрезъ о. Порфирія этотъ митрополитъ послалъ графу Протасову «подробное извѣстіе о избіеніи 250 хасбейскихъ православныхъ христіанъ коварными друзьями въ прошломъ годѣ», нашъ разсказчикъ повѣствуетъ объ этомъ митрополитѣ еще слѣдующее:

«Митрополитъ Неофитъ не любитъ греческихъ архіереевъ въ Спріи за ихъ корыстолюбіе и холодность къ туземнымъ христіанамъ. Онъ правъ. Будетъ ли этотъ архіерей Антиохійскимъ патріархомъ по смерти Меѳодія? Богъ вѣсть. Нерасположенность Турковъ къ Ѡаворскому архіепископу Героею за то, что онъ былъ въ

Россіи, не пророчить возвышенія митрополиту ливаногорскому. По моему, этихъ-то іерарховъ, посвятившихъ въ Россіи, и надлежало бы возводить на патріаршіе престолы. Но наша политика такъ темна, какъ темны лѣстница и коридоры въ министерствѣ иностранныхъ дѣлъ, которые даже среди бѣлаго дня освѣщаются тусклыми лампами (sic)» (стр. 122) ¹⁾.

Не менѣе интересна и послѣдняя VI-я глава. Она заключаетъ въ себѣ описаніе пребыванія о. Порфирія въ Петербургѣ съ 19-го ноября, когда онъ сюда пріѣхалъ, по 31 декабря. Это описаніе, — можно сказать, скорбный листъ о. Порфирія; здѣсь отмѣчается цѣлый рядъ непріятностей и даже страданій, какія ему пришлось переносить. Такъ можно заключить по цѣлому ряду жалобъ, которыми наполнена вся эта глава дневника. Насколько восторженно и радушно былъ встрѣчаемъ о. Порфирій до пріѣзда въ Петербургъ, на столько здѣсь онъ былъ встрѣченъ холодно и даже недружелюбно. Уже въ самомъ началѣ главы, подъ 19 числомъ, онъ замѣчаетъ, что ему нигдѣ не давали пріюта; на митрофаньевскомъ синодальномъ подворьи не дали ему «прежняго уголка», котораго онъ «просилъ у г. Сербиновича письмомъ 11-го ноября»; тамъ расположился-было архіеп. курскій Иліодоръ «съ своею челядью широко и ясневельможно»; не нашлось ему, «труженику», особой кельи и въ Александроневской лаврѣ... «Такъ отеческое начальство заботится о своемъ избранномъ, котораго само послало на Востокъ!», — восклицаетъ о. Порфирій. «Идя по лаврѣ, говоритъ онъ, въ келью добраго товарища моего по академіи архимандрита Аввакума, я повѣсилъ свою голову, начавшую маленько сѣдѣть на многотрудной семнадцатилѣтней службѣ, и въ облегченіе туги своего сердца припоминалъ слова Христовы: «лиси язвыны имуть, сынъ же человѣческой не имать гдѣ подклонити.» Видно, что о. Порфирію пришлось не особенно легко и послѣ перваго дня въ Петербургѣ, потому что подъ 20-мъ числомъ въ дневникѣ записано:

1) Со словъ: «Но наша политика» и пр. до конца записи зачеркнуто.

«Птицы небесныя имѣютъ свои гнѣзда, звѣри лѣсные и полевые — свои логовища; даже у червячковъ есть свои норки. Одинъ я не имѣю своего уголка. Боже мой! Когда ты посылаешь ангеловъ, этихъ служебныхъ духовъ, на служеніе людямъ: они вѣрно исполняютъ волю твою, но, исполнивъ ее, возвращаются въ свои обители, кои ты далъ имъ по милости и правдѣ твоей. Эту истину знаютъ просвѣщенные начальники мои. Но почему не руководствуются ею? Или потому, что забываютъ ее въ своихъ небѣдныхъ (было: раззолоченныхъ) теремахъ, или потому, что ангелы летятъ всегда мимо этихъ теремовъ, и живущіе въ нихъ не получаютъ отъ нихъ святыхъ внушеній.

Чернецъ! Ты — не ангелъ; скажутъ они.

Антонія, Илюдоры, Гедеоны, сіятельные графы и превосходительные чины! И вы же не боги; ибо нѣтъ въ васъ правды, милосердія и провидѣнія. Долой же съ пьедесталовъ!!

Ахъ! Эти мраморныя статуи водружены крѣпко. Не могу я разшибить и испепелить ихъ. Нѣтъ у меня перуновъ. Но есть адамантовое перо. Пишу имъ на челахъ ихъ:

«Это камни, но не тѣ, отъ которыхъ

Богъ можетъ воздвигнуть себѣ чадъ.

Цѣлую тебя перо мое. Письмена твои неизгладимы во вѣки вѣковъ» (стр. 123—124) ¹⁾.

Видно, однако, что о. Порфирій сознавалъ, что онъ ропщетъ и потому прибавляетъ къ этому: «Благовѣстятъ къ обѣднѣ. Иду въ церковь каятся и благодарить Бога за все». Послѣ этого въ дневникѣ нѣтъ записей до 25 числа, гдѣ отмѣчено, что «въ прошедшіе дни я, по долгу и обычаю, являлся духовнымъ и свѣтскимъ властямъ»; о. Порфирій посѣтилъ митрополита Антонія, «который былъ скупъ на вопросы», такъ какъ онъ затруднялся говорить послѣ паралича. При этомъ о. Порфирій замѣчаетъ: «А я (было: здѣсь) рѣшился менѣе рассказывать, и болѣе писать здѣсь о Востокѣ. Ибо писанное иногда бываетъ дѣйствительнѣе устнаго слова». Викарію митрополита, еп. Наанаила, а также ректору академіи, еп. Аванасію, о. Порфиріемъ «отданъ былъ долгъ

1) Отъ словъ: «Или потому, что забываютъ» до «во вѣки вѣки» зачеркнуто карандашомъ.

почтенія». Про послѣдняго онъ замѣчаетъ: «Онъ высылается (было: переводятся) отсюда въ Саратовъ, какъ слышно, за то, что домогался быть епископомъ нашего армейскаго и флотскаго духовенства и засѣдать въ Синодѣ». Съ курскимъ архіепископомъ онъ бесѣдовалъ о несогласіяхъ между александрійскою церковію и константинопольскимъ патріархомъ. Архіеп. Полтавскаго Гедеона онъ не засталъ дома. Олонецкій архіеп. Венедиктъ спрашивалъ нашего путешественника о состояніи церкви на Востокѣ. Послѣдній отвѣтилъ: «Она подобна тремъ отрокамъ, горящимъ въ печи вавилонской; впрочемъ пламя уже не такъ сильно нынѣ, какъ прежде». Но видно о. Порфирій считалъ, что не далъ довольно яснаго понятія объ этомъ, потому что послѣ этого, замѣтивъ, что его бесѣда съ архіепископомъ «была непродолжительна», говоритъ: «Я позабылъ его слѣдующимъ анекдотомъ», въ которомъ является аллегорическое представленіе положенія восточнаго духовенства. Послѣднія его слова, какъ и самый анекдотъ зачеркнуты карандашомъ съ карандашною отиѣткой на полѣ: «Не печатать!». Вотъ самый анекдотъ, первая фраза въ которомъ написана надъ строкой карандашомъ:

«Было и не было. У одного властнаго и зажиточнаго турка на островѣ Критѣ пздохла любимяя собака. Тогда онъ позвалъ къ себѣ мѣстнаго священника, и приказалъ ему похоронить ее по христіанскому обряду. Священникъ хотя-нехотя исполнилъ его приказаніе. Узнавъ это мѣстный архіерей, и запретилъ ему священнослуженіе. Бѣдный, злополучный попъ припалъ къ ногамъ турка, и, подѣловавъ полу его кафтана, умолилъ его пдти къ владыкѣ и у него испросить ему прощеніе. Турокъ положилъ нѣсколько денегъ на тарелочку пошелъ къ архіерею, и входя въ комнату его согнулся въ дугу, а тарелочку держалъ на головѣ своей. Архіерей увидѣлъ на ней деньги и смекнулъ, что они назначены ему. Когда же Турокъ сталъ просить его о помилваніи священника, онъ отвѣчалъ ему: «я наказалъ попа не за то, что онъ отиѣлъ твою собаку, а за то, что меня не пригласилъ на похороны ея.» Наказаніе было отиѣнено, и всѣ были сыты, и волки и овца» (стр. 125—126).

Сказавъ затѣмъ, что «къ протопресвитеру Музовскому не ѣздилъ, а оберъ-священника Кутневича не засталъ дома», о. Порфирій характеризуетъ свѣтскихъ чиновниковъ св. синода, которыхъ онъ посѣтилъ, и описываетъ встрѣчи съ ними, иногда касаясь подробностей, но вообще только вкратцѣ въ родѣ слѣдующаго: «Директоръ Константинъ Сербиновичъ, по прежнему, мягко стелеть, но жестко спать» (стр. 128). Довольно холодно и сухо «противъ чаянія» нашего путешественника встрѣтилъ его оберъ-прокуроръ св. синода гр. Протасовъ, который прежде всего, вмѣсто распросовъ о Востокѣ, сталъ спрашивать его о мужскомъ монастырѣ въ Одессѣ, называя тамошнихъ монаховъ пьяницами. «Я ожидалъ, говорить о. Порфирій, что онъ скажетъ мнѣ спасибо, за разумное исполненіе даннаго мнѣ порученія въ Палестинѣ и будетъ спрашивать меня о Востокѣ; а онъ съ перваго раза спросилъ меня: «Долго ли вы пробывали въ Одессѣ?» (стр. 126). Но на слова графа о пьянствѣ монаховъ, о. Порфирій замѣтилъ между прочимъ:

— «Не виновато ли чье-нибудь постановленіе (было: синода) о монахахъ?

— Какъ!—восклицаетъ графъ.

— Постригающіеся въ монашество, по уставу, даютъ Богу обѣтъ быть во всю жизнь свою нестяжательными; а по штату имъ назначаются денежные оклады изъ государственнаго казначейства, и выдаются доходы изъ церковной кружки. Удивительно ли же, что нѣкоторые изъ нихъ относятъ ихъ въ питейные дома. Сдѣлайте всѣ монастыри строго общежительными, — и пьянство прекратится въ нихъ» (стр. 126—127).

Противъ этого мѣста сдѣлана приписка карандашомъ: «Есть много и въ общежительствѣ». Видно, о. Порфирій хотѣлъ замѣтить, что и въ послѣднихъ монастыряхъ есть люди недостойные. Окончивъ объ одесскомъ монастырѣ, графъ «пристально» посмотрѣлъ на о. Порфирія; видно, онъ хотѣлъ указать на старые грѣшки о. Порфирія, если они были у послѣдняго, когда онъ былъ настоятелемъ этого монастыря. Вообще у нихъ разговоръ не клеился. Наконецъ графъ спросилъ нашего путешественника:

«Какъ зовуть іерусалимскаго патріарха?

— Кирилль.

— Что вы намѣрены написать намъ?

— Отчетъ о церкви сирійской, о Синаѣ и Аѳонѣ.

— Прибавьте замѣчаніе о состояніи всей православной Церкви на Востокѣ, да пишите поскорѣе.

— Одного просилъ бы я у васъ,— времени. У меня много матеріаловъ; они требуютъ разработки и оцѣнки. Я боюсь ошибокъ отъ послѣдственности.

— По крайней мѣрѣ по частямъ представляйте намъ труды свои». (стр. 127).

Директоръ канцеляріи св. синода А. И. Войцеховичъ принялъ о. Порфирія ласково и угостилъ его «ароматнымъ чаемъ». Но не чай былъ сладокъ мнѣ, говоритъ нашъ авторъ: сладки были вотъ эти слова его: «графъ Нессельроде отозвался намъ о васъ съ отмінною похвалою, когда вы исполнили свое порученіе въ Іерусалимѣ. Всѣ мы рукоплескали вамъ. Потрудитесь еще и еще. За это мы сдѣлаемъ васъ кievскимъ митрополитомъ». Сказавъ затѣмъ, что онъ сообщилъ ему «по секрету» о русскихъ консулахъ на востокѣ, о. Порфирій замѣчаетъ: «Теперь сознаю, что я поступилъ неосторожно. Есть люди на этомъ свѣтѣ, къ которымъ когда идешь, молишь и проси Бога: положи Господи храненіе устомъ моимъ» (стр. 128).

Директоръ азійскаго департамента Л. Г. Сенявинъ обладалъ о. Порфирія, припомнивъ мимоходомъ, что ему «слѣдуетъ получить денежную дачу на обратный путь изъ Іерусалима по высочайшему разрѣшенію въ 1843 году»; при этомъ замѣчаетъ нашъ авторъ, что директоръ сказалъ ему «твердо: вы исполнили свое порученіе хорошо» и затѣмъ спросилъ его: «какая награда была бы мнѣ пріятна?» Но о. Порфирій далъ уклончивый отвѣтъ на это. Когда

«этотъ щекотливый для меня разговоръ кончился, мы начали бесѣдовать о другихъ предметахъ. Разказавъ ему объ алеппскихъ пикодимтахъ, я выразилъ желаніе ихъ имѣть православнаго консула вмѣсто еврея Пичюти. Сенявинъ вдохнулъ въ себя ливень

воздуха, улыбнулся и сказалъ: «да этотъ еврей — не консулъ; самъ онъ такъ называетъ себя, а онъ не болѣе, какъ малозначущій агентъ». — Этому могучему директору я жаловался на холодность нѣкоторыхъ консуловъ нашихъ къ русскимъ паломникамъ. Онъ надулъ губу, не знаю, на кого: на нихъ или на меня. Опять правое сердце мое было не въ ладу съ умомъ моимъ. Ахъ, сынамъ свѣта трудно быть мудрѣйшими сыновъ вѣка! У рыцаря сердце подъ панциремъ, не видно, какъ бьется; дипломатъ умѣетъ затанць его движеніе такъ, что ничего не прочитаешь на лицѣ его; а инокъ, алчущій и жаждущій правды, никакъ не можетъ скрыть волненій своего сердца; изъ-подъ власяницы такъ и видно, какъ оно бьется, всегда сильно, по размѣрамъ вѣры, любви, надежды, правды» (стр. 129).

Свиданіемъ съ этимъ высокимъ чиновнымъ лицомъ о. Порфирій окончилъ свое хожденіе по начальству, и при этомъ онъ замѣчаетъ:

«Къ знаменитымъ придворнымъ дамамъ: Потемкиной, Тизенгаузенъ и Фредериксъ я не являлся, потому что изъ азіатскаго департамента чрезъ архимандрита Аввакума было даво мнѣ знать, чтобы я не видѣлся съ подобными старушками, которые молятся въ Дворцовой церкви: онѣ могутъ-де сдѣлать насиліе министру Нессельроду. Благоразуміе присовѣтовало мнѣ отложить до поры-до времени посѣщеніе названныхъ дамъ. Я про себя рассудилъ такъ: кончу дѣловыя записки мои, представлю ихъ предержавнымъ, и потомъ посмотрю: если чего не добудетъ мое перо, авось приобрѣтеть то языкъ мой въ теремахъ набожныхъ старушекъ. Гмъ! Придворныхъ старушекъ боится канцлеръ! Почему бы ему страшиться ихъ, коль скоро онъ правъ предъ Востокомъ? Ань видно онъ молится не на востокъ, а на западъ» (стр. 129—130).

Подъ 26-мъ октября нашъ авторъ отмѣчаетъ, что «12-тъ юныхъ родичей» — букарестскихъ болгаръ приняты въ кіевскую семинарію; при этомъ онъ высказываетъ болгарамъ слѣдующее пожеланіе:

Да дастъ имъ Господь по сердцу ихъ! Болгары — родня намъ. По родству и по любви Христовой мы должны сообщить имъ свѣтъ, который озаряетъ насъ и котораго у нихъ нѣтъ. Тьма имъ неприятна, губительна. Они жаждутъ просвѣщенія. Имъ хочется

быть благоустроеннымъ и благополучнымъ народомъ. Святое хотѣніе! Достойное исполненія!» (стр. 130).

За этимъ онъ отмѣчаетъ что «письменно увѣдомилъ оберъ-прокурора о своемъ пріѣздѣ въ столицу и о составленіи своихъ отчетовъ и вмѣстѣ съ тѣмъ просилъ назначить ему «дальнѣйшее служеніе», а до того «выдать жалованье 1000 рублей за майскую треть и впередъ выдавать оное прежнимъ порядкомъ, согласно съ опредѣленіемъ св. Синода». Но видно, не повезло о. Порфирію, потому что подь 30-мъ числомъ того же мѣсяца онъ говоритъ:

Едва ли кто опредѣлялъ и утвердилъ границы между правдою и милостію. Вѣчно онѣ передвигаются по людскому произволу, по требованію обстоятельствъ, по натиску страстей. Законы должны бы установить эти границы. Но законы даются людямъ, а люди ошибаются и, что горше, нарушаютъ свои же уставы.

По правдѣ я просилъ себѣ у начальства выслуженнаго жалованья, а по милости его надѣялся получить 1000 р. и за остальное время настоящаго года. Но вышло не то. Вотъ что объявилъ мнѣ Сербиновичъ: «заграничное жалованье не можетъ быть продолжено вамъ въ Россіи. Посему мы предположили дать вамъ 1000 р. за весь годъ». Во имя правды я возразилъ ему: Помилуйте; мнѣ слѣдуетъ тысяча рублей за одну майскую треть года, которую я провелъ за границею (директоръ сморщился). Она уже заслужена мною. Пожалуйте мнѣ то, что св. синодъ назначилъ и Государь утвердилъ. Что касается до остальнаго времени года, то я надѣюсь на милость начальства. Директоръ покраснѣлъ, но тотчасъ затаилъ сильное волненіе души своей, и сказалъ неопредѣленно: «Синодъ имѣетъ свои расчеты».

Я не понялъ его, и продолжалъ жалобный напѣвъ свой. Прошу васъ обратить милостивое вниманіе на мое положеніе. Трудясь на Востоѣ, я дѣлалъ немалые вклады въ монастыри и монастырскія церкви, включительно съ тридцатью коптскими, подавалъ милостыни бѣднымъ священникамъ и нищимъ, помогалъ разноплеменнымъ поклонникамъ, потерпѣвшимъ несчастье въ пути, и злополучнымъ арабскимъ семействамъ въ Іерусалимѣ, дорого покупалъ пужныя мнѣ свѣдѣнія, и такимъ образомъ на ближнихъ мѣсахъ и на достиженіе указанной мнѣ цѣли издѣлывалъ тѣ тысячи, кои получалъ отъ правительства. Но моему разумѣнію, онѣ принадлежали

не мнѣ, а дѣлу моему. Слѣдовательно, я три года служилъ и трудился почти безвозмездно. На мою долю отдѣлите лишь немногіе сотни рублей, кои требовались на пропитаніе меня и служителя моего и на небольшое жалованье ему. Я даже не шилъ себѣ новаго платья и бѣлья, а прежнее почти все износилось. У меня остались только двѣ поношенные лѣтнія рясы, включительно съ тою, которую вы видите на мнѣ; а теплую шубу мою украли въ лавкѣ портнаго, которому я отдалъ починить ее въ Константинополѣ. Отъ Аѳона до Петербурга я проѣхалъ чрезъ Валахію и Молдавію безъ всякой казенной дачи съ кошелькомъ своимъ, который берегло благоразуміе. Здѣсь, въ лаврѣ, потребуютъ съ меня денегъ за столъ и дрова. Наконецъ у меня есть бѣднѣйшая мать и злополучная родная сестра съ малолѣтнею дочерью.

Душа моя возмущалась. Мнѣ было весьма горько. Воспользовавшись молчаніемъ директора, я досказалъ: извините меня великодушно, что я утруждаю васъ такими рѣчами. Когда человѣкъ стѣсненъ въ первыхъ потребностяхъ жизни, тогда онъ не молчитъ.

— Почему не говорить? — пробаялъ директоръ.

Такова злоба настоящаго дня. Не бурю ли я творю? И не превратится ли она въ ураганъ? Чтожь? И ураганы утихаютъ, и послѣ нихъ настааетъ тишина. Богъ — моя надежда и крѣпость!» (стр. 131—132).

Непосредственно послѣ этого начинаются записи ноября мѣсяца, начиная съ 1-го числа, хотя онѣ не слѣдуютъ подъ каждымъ днемъ мѣсяца. И здѣсь, какъ и въ предъидущемъ мѣсяцѣ, излагаются жалобы на тяжелое положеніе. Эти жалобы начинаются съ самаго начала: подъ 1-мъ числомъ о. Порфирій отмѣчаетъ, что ему дали отдѣльную келью. «Но она тѣсна, сыра и душна, замѣчаетъ онъ, потому что находится надъ безсводнымъ погребомъ, въ которомъ частенько сѣрою обливаются горлышки пивныхъ и винныхъ бутылокъ». Но съ этимъ онъ могъ бы помириться. «Терпѣніе!» восклицаетъ о. Порфирій. «Но вотъ бѣда, продолжаетъ онъ. Приходится спать въ одной кельѣ съ служителемъ моимъ; а онъ такъ сильно храпитъ ночью, что и мертвыхъ разбудить. Если же я не буду имѣть и соннаго покоя, то не знаю, какъ стану жить и трудиться; а труда много, и трудъ

умственный. О, me miserum, o, me infelicem!» Съ этого дня онъ началъ писать свои отчеты. Выражая недоумѣніе съ чего начать, онъ рѣшается остановиться на сирійской церкви, ибо «эта голубица имѣетъ много птенцовъ, и ей съ ними нужно питаніе и покровъ . . . А тѣ священныя горы — одиноки, да и увлажаются росой золотою» (стр. 132—134), разумѣя подъ послѣдними Синай и Аѳонъ. Передъ началомъ дѣла, о. Порфирій пишетъ слѣдующее молитвенное воззваніе: «Господи! Благослови мои труды и подаждь мнѣ мудрость и благій глаголь, во еже благовѣствовать силою многою о святой твоей Церкви. Аминь». Но тутъ же оказалось, что ему не достаетъ нѣкоторыхъ свѣдѣній о Сиріи, которыя онъ можетъ добыть отъ митрополита илипольскаго и ливаногорскаго Неофита, которому онъ пишетъ посланіе съ этою цѣлю. «Хотя мнѣ извѣстно многое изъ того, о чемъ я спрашиваю митрополита, говоритъ о. Порфирій, но подтвержденіе съ его стороны не излишне». При этомъ онъ замѣчаетъ, что «письмо это написано смѣленно. Что нужды? И на смѣлые вопросы даются отвѣты. Семитическое племя теперь смиренно и по нуждѣ откровенно; а родъ Гафета смѣлѣе: *audax Jareti genus*» (стр. 135). Вотъ какія свѣдѣнія нужны о. Порфирію для «исторіи антиохійскаго патріархата», которую, какъ онъ говоритъ, пишетъ:

«1. Нынешній правитель Ливанской горы Эмиръ-Хайдуръ—вакой вѣры, маронитской, или друзской?

2. Патріархъ маронитскій сколько имѣетъ епископовъ? Всѣ ли они имѣютъ епархіи? Какъ называются ихъ епархіи? Гдѣ они живутъ? Обозрѣваютъ ли свои паствы? Откуда получаютъ доходы? Богаты ли они?

3. Сколько въ Сиріи греко-католическихъ (уніатскихъ) архіереевъ? Гдѣ они пребываютъ? Какъ называются ихъ епархіи? Откуда они получаютъ доходы? Богаты ли они?

4. Изъ православныхъ архіереевъ называется ли кто экзархомъ?

5. Кто исповѣдуетъ православныхъ христіанъ въ Сиріи, монахи или мірскіе священники? Есть ли тамъ особые духовники въ городахъ и селахъ? Или каждый священникъ исповѣдуетъ своихъ прихожанъ?

6. Антиохійскій патріаршій престолъ владѣеть двумя имѣніями въ Влахо-Богданіи: какъ же называются эти имѣнія? Сколько приносятъ они дохода ежегодно? И кто управляетъ ими?

7. Откуда патріархъ получаетъ доходы? И сколько въ годъ? Беретъ ли онъ деньги съ ставропигіальныхъ монастырей своихъ?

8. Патріаршая церковь имѣетъ ли свою казну, и отдаетъ ли деньги въ проценты купцамъ?

9. Также и архіерейскія церкви имѣютъ ли свои капиталы, и отдаютъ ли деньги въ проценты купцамъ?

10. Куда поступаютъ деньги, собираемыя на тарелки въ церкви? Пользуются ли ими архіерей и патріархъ?

11. На чей счетъ архіерей объѣзжаютъ свои епархіи?

12. Кто уплачиваетъ подати за бѣдныхъ христіанъ, и изъ какой суммы?» (стр. 133—134).

За этимъ о. Порфирій припоминаетъ себѣ небольшую картину, написанную масляными красками самимъ митроп. Неофитомъ, какъ онъ увѣрялъ нашего автора; она изображала Сирійскую церковь «въ видѣ женщины, сидящей подъ старымъ и засыхающимъ деревомъ¹⁾. На рукахъ у ней цѣпи. На нее нападаютъ разные дикіе звѣри, т. е. марониты, униаты, католики, протестанты, друзья, ансаріи. Внезапно является ей нашъ Государь Императоръ, подаетъ ей свою руку. Она рада; а дикіе звѣри, въ испугѣ, иные бѣгутъ прочь, а другіе присмирѣли» (стр. 135). Таковъ полетъ мысли о. Порфирія! И это отражается въ дневникѣ. — Далѣе приводитъ письмо къ своему «возлюбленному Александру Стурдзѣ». При этомъ онъ замѣчаетъ: «Томитъ друзей ожиданіями грѣшно». Въ немъ онъ говоритъ, между прочимъ, что занимается «составленіемъ записокъ о Сирійской церкви, о Сянаѣ, Аѳонѣ и о монастырскихъ имѣніяхъ въ княжествахъ», и кромѣ того извѣщаетъ своего друга, что отъ нашего автора требуютъ «очерка всей вообще восточной церкви. Трудъ тяжелый!» замѣчаетъ онъ. Затѣмъ проситъ: «Помолятесь о мнѣ, да просвѣтитъ меня Ходяй посредѣ свѣтильниковъ», и прибавляетъ: «Чувствую великую нужду въ благодатномъ озареніи; а любовь къ

1) Въ дневникѣ подъ этимъ словомъ написано: «Турція».

матеря восточной церкви въ моемъ сердцѣ есть». Относительно своего будущаго онъ говоритъ: «Будущее служеніе мое неизвѣстно мнѣ. Пока я служу всѣмъ церквамъ Божиимъ». Извѣщая Стурдзу, что онъ не передалъ его письма графинѣ Тизенгаузенъ, замѣчаетъ, что ему намекнули, чтобы онъ «до времени не привѣтствовалъ мѣроносицъ сѣверныхъ». Далѣе о. Порфирій говоритъ, что «дашь слово—исполни его, ибо въ словѣ весь человѣкъ», замѣчаетъ, что «это правило жизни побуждаетъ» его «писать Крупениковой». За этимъ слѣдуетъ самое письмо, которое заслуживаетъ вниманія, такъ какъ оно рисуетъ жизнь нашего автора. Въ самомъ началѣ письма отмѣчено: «Пишу» и затѣмъ непосредственно идетъ слѣдующее:

«Вы ждете отъ меня вѣсточки. Вотъ она.

Сажу я въ кельѣ сырой. Лампада горитъ предъ ликомъ святымъ. Молюсь я, какъ грѣшникъ. Таинственно безмолвіе неба; но тѣмъ крѣпче стучусь я въ райскія двери.

Что я? Весь око. Глажу на Востокъ. Тамъ солнцы давно ужъ попадали съ неба. И гдѣ тотъ могучій, который возжегъ бы тамъ звѣзды?

Кто я? Весь мысль; и она вперена въ дѣла давно минувшихъ дней на Востокѣ. Предъ нею встаютъ мертвецы — цари и бояре, иноки святыя и люди мірскіе. Сурово смотрю я имъ въ очи, и читаю въ нихъ правду.

Вотъ мое дѣло, и такъ я живу.

Благословеніе Господне на васъ!» (стр. 136).

Подъ 6-мъ числомъ записано: «Спросъ не бѣда, говоритъ умный народъ русскій» и затѣмъ о. Порфирій приводитъ свое письмо къ добродушному Сенявину о 1500 рубляхъ, которые ему были ассигнованы «на обратный путь съ Востока въ Петербургъ». Въ концѣ же письма онъ замѣчаетъ: «Что же касается до требуемыхъ отъ меня записокъ о Востокѣ, то онѣ приготовляются. Я работаю ежедневно». Но его просьба не была уважена (см. выше, стр. 51), и вслѣдствіе этого подъ 22-мъ числомъ онъ такъ изображаетъ свое состояніе:

«Горюетъ пчелка Божія. О чемъ она горюетъ? Цвѣтовъ для ней

нѣтъ: побили ихъ морозы. А заслуженнаго меда не дають лихо-
дѣи—хозяева.

Нездорова Божія пчелка. Отъ чего она нездорова? Отъ пога-
наго улья.

Что же ты, пчелка, молчишь? Есть у тебя голосъ. Жужжи.

Да жужжанья люди не любятъ!

Не бойся людей. Надъ ними есть Богъ, Который дагъ тебѣ го-
лосъ. Онъ услышитъ тебя, и имъ повелить сжалиться надъ стра-
даньемъ твоимъ.

И такъ я жужжу» (стр. 137).

Это жужжаніе выразилось въ письмѣ къ Сербиновичу, ко-
торому онъ пишетъ, что «съ 13-го ноября» его «здоровье совер-
шенно разстроилось» отъ сыраго помѣщенія, что у него нѣтъ
денегъ на лѣкарство: «ибо вотъ уже седьмый мѣсяцъ я доживаю
безъ доходовъ, безъ жалованья, безъ всякой дачи». Видно на
этотъ разъ просьба о. Порфирія имѣла успѣхъ, потому что
подъ 23-мъ числомъ онъ говоритъ: «Услышанъ мой жалобный
голосъ. Блеснулъ слабый лучъ надежды. Сербиновичъ откли-
кнулся мнѣ» и послѣ этого приводитъ письмо къ нему Сербино-
вича, который сообщаетъ ему, что «относительно неудобства
квартиры слѣдуетъ обратиться къ митрополиту с.-петербург-
скому», а относительно «назначенія содержанія надлежащее рас-
поряженіе будетъ сдѣлано на сихъ дняхъ». О. Порфирій рѣшилъ
«ждать помощи» и просить отъ намѣстника лавры лучшаго
жилья; при этомъ онъ замѣчаетъ: «Душевныя скорби и тѣлесныя
страданія и лишенія суть прещенія Бога мнѣ грѣшному. Мечъ
его приразился ко мнѣ. Мечю Божій! сѣцы, но не посяць»
(стр. 137—138). — Подъ 3-мъ декабря онъ говоритъ, между
прочимъ, что

«пріятно получать письма отъ друзей. Но надобно и хранить тща-
тельно, какъ свидѣтельства чистоты общенія сердечнаго и для
сладкихъ воспоминаній о дняхъ минувшихъ. Письма друзей что
такое? Зеркала, въ которыхъ отражается ихъ умъ, нравъ, вѣкъ,
общество» (стр. 139).

За этимъ онъ приводитъ письмо изъ Одессы отъ 22-го ноября
отъ А. Стурдзы (стр. 139—140), который между прочимъ писалъ:

«Нынѣ и въ С.-Петербургѣ у Исакова и Гауера, и въ Харьковѣ, по волѣ Творца, бесѣды: «Первая седмица великаго поста» продаются въ французской оболочкѣ. Переводъ литургіи я дополнилъ припечатаніемъ въ концѣ двухъ пропущенныхъ мною стиховъ, хормъ поемыхъ предъ отпустомъ. Перевожу теперь изъ Филарета на досугъ; изнуряюсь обширною перепискою; думаю издать въ Одесскомъ Вѣстникѣ, или индѣ кое-какія путевыя замѣтки¹⁾. И сія вся суета суетствій. Въ добавокъ видимое окрестъ насъ, въ порядкѣ духовномъ, учебномъ и гражданскомъ, рождаетъ въ душѣ томленіе и крушеніе духа. Въ особенности самородная плодовитость зла, усиливаемаго превратными гѣкарствами, и трудность въ совершеніи добра ежеминутно вѣру нашу искушаютъ».

Далѣе онъ выражаетъ пожеланіе успѣха о. Порфирію въ его трудахъ, «въ которыхъ», по автору письма, «благовѣстіе о Невѣстѣ должно сливаться съ плачемъ Іереминнымъ! Донынѣ нѣтъ ей утѣшающаго»; и затѣмъ выражаетъ сожалѣніе, что о. Порфирій съ его письмомъ не былъ у графини Тизенгаузенъ, о которой, а также и о баронессѣ Фридериксъ, онъ говоритъ слѣдующее:

«Она и ревностная баронесса Фридериксъ по истинѣ всегда готовы и достойны служить Христу въ лицѣ тѣмъ ἀδελφῶν αὐτοῦ τῶν ἐλαχίστωνъ; и напрасно было бы отклонять служеніе мгноносницъ съвера въ дѣлахъ милосердія. Сайданайская женская обитель въ Сиріи принадлежитъ имъ, по житію, по дѣли, по ничетѣ, по осѣненію Заступницы ея небесной, преблагословенныя въ женахъ пріснодѣвы Маріи.— По послѣднимъ извѣстіямъ изъ Аевія мы узнаемъ что въ Греціи вопль народа вымолилъ наконецъ у тамошняго правительства умноженіе числа православныхъ епархій, а именно вмѣсто десяти уцѣлѣвшихъ, отнынѣ ихъ будетъ 27 въ королевствѣ. По нашему непостижимое множество; но вы лучше меня знаете, какъ это на Востокѣ необходимо».

Послѣ этого Стурдза совѣтуетъ ему познакомиться при случаѣ съ дѣйствительнымъ статскимъ совѣтникомъ Спиридономъ Юрьевичемъ Дестунисомъ, служащимъ въ азіатскомъ департа-

1) Несомнѣнно, подъ этими путевыми замѣтками нужно разумѣть «Записную книжку путешественника противъ воли», напечатанную въ Москвитинѣ 1847 г., ч. I, стр. 9—56.

ментъ. «Это старый другъ мой», говоритъ онъ. «Я увѣренъ, что въ бесѣдахъ съ нимъ вы бы нашли взаимную пользу, отраду и утѣшеніе». При этомъ проситъ онъ о. Порфирія:

«Также при случаѣ нельзя ли будетъ вамъ, отче, провѣдать объ участи нѣкоторыхъ рукописей, посланныхъ мною мѣсяца за два его сіятельству графу Николаю Александровичу съ просьбою о рассмотрѣніи оныхъ въ духовной цензурѣ. Нос, si liberit et occasio data fuerit; nolo enim molestus fieri».

Подъ 18—20 числами о. Порфирій говоритъ, что «бываютъ черные дни въ жизни», и затѣмъ изображаетъ состояніе человѣка въ такіе дни, когда онъ «находится въ полномъ разладѣ съ обстоятельствами и съ самимъ собою», и когда «что онъ ни дѣлаетъ, все дѣлаетъ не благоразумно, не спокойно, въ огорченіе другихъ и во вредъ себѣ самому, а что говоритъ, говоритъ, блѣднѣя, задыхаясь и жала себя и другихъ». Человѣка въ этомъ состояніи онъ уподобляетъ Ливанской горѣ въ ненастное время, когда на ея «темени и челѣ мутятся вьюга, снѣгъ и мразь, на плечахъ и груди льется дождь при молніяхъ и громахъ, а у подошвы ревуть и ниспровергають и уносятъ съ собою все, что имъ попадается», и за тѣмъ добавляетъ: «хорошая душа у него, если онъ во дни грозныхъ испытаній еще сможетъ, подобно набожному путнику въ горахъ среди тучъ, перекреститься и молиться». Далѣе о. Порфирій говоритъ, что «осемнадцатый день текущаго мѣсяца (т. е. декабря) былъ горькій (было: черный) день» въ жизни, ибо «капля дегтя (sic) нечаянно упала въ токъ жизни моей и жизнь моя огоркла» и послѣ этого онъ рассказываетъ слѣдующее:

«Сапожникъ принесъ мнѣ заказанную ему обувь. Я примѣрилъ ее. Пришлась по ногѣ. Ремесленникъ потребовалъ деньги. «Теперь нѣтъ у меня денегъ»: сказалъ я ему; завтра отдамъ. Подожди. — Пожалуйте или деньги, или сапоги: возразилъ онъ. Я протянулъ ему ноги. Онъ унесъ съ собою новую обувь. А я, босоногій, бросился на постелю свою и зарыдалъ отъ того, что никогда не бывалъ нищимъ» (стр. 142).

Къ этому онъ прибавляетъ, что «мученіе» его «души было не-

выразимо сильно» и затѣмъ описываетъ это мученіе, которое въ заключеніе представляетъ такъ:

«Словомъ сказать: я былъ въ полномъ разгарѣ грѣха отъ того, что безжалостно стѣснили меня въ первыхъ потребностяхъ жизни. Благодать Божія отступила отъ меня. Мой ангелъ хранитель стоялъ у изголовья моего, и плакалъ» (тамъ-же).

Сказавъ послѣ этого, что «девятнадцатый день былъ черный день» его жизни, онъ рассказываетъ, что «въ девять часовъ дня онъ пошелъ къ митрополиту, дабы попросить у него 500 рублей въ заемъ». «Владыка сегодня никого не принимаетъ къ себѣ», сказалъ ему митрополичій слуга. «Я, молча, воротился и, какъ самъ не свой, потащился къ викарію Наонаилу по длиннымъ застекленнымъ коридорамъ лавръ», говоритъ онъ. Викарій принялъ его; но, «замѣтивъ необыкновенную блѣдность и томность», спросилъ его съ участіемъ о здоровьѣ. О. Порфирій сказалъ ему причину своего состоянія. Но викарій замѣтилъ ему, что «давно нетерпѣливо ждутъ трудовъ» нашего автора. «Я совѣтовалъ бы вамъ спѣшить. Вы сами знаете, что здѣсь любятъ плоды, которые посѣваютъ рано и скоро», прибавилъ онъ. На это о. Порфирій отвѣтилъ ему, что его «плоды такого рода, что зрѣютъ долго, да и на привольѣ... и помня умное слово: quod cito fit, cito perit, не торопится; ибо, говоритъ онъ,

«предварительно освѣщаю предметы для себя, и уже потомъ рисую ихъ для другихъ. Мнѣ надобно рѣшить нѣкоторые современные церковные вопросы, на примѣръ: о значеніи духовной власти вселенскаго патріарха и объ отношеніяхъ къ нему прочихъ патріарховъ и нашего св. синода, о поземельной собственности церкви и монастырей, и о правѣ или неправѣ государственной власти облагать данію эту собственность. Основательное рѣшеніе этихъ и подобныхъ вопросовъ требуетъ ученыхъ справокъ и времени. Наконецъ, мнѣ извѣстны происшествія, просьбы, жалобы восточныхъ братьевъ, кои думаешь и раздумываешь помѣщать въ отчетахъ. Впрочемъ всѣ эти узоры я выткалъ бы скоро, если бъ недуги мои отъ смрой квартиры не отнимали у меня части силъ и драгоценнаго времени» (стр. 143—144).

Послѣ этого викарій сказалъ, что дѣйствительно квартира

о. Порфирія «не завидна»; онъ самъ жилъ въ сосѣдствѣ съ нею и страдалъ, и когда митрополитъ замѣтилъ его нездоровье, то приказалъ дать ему другое помѣщеніе; затѣмъ прибавилъ: «Если бы отъ меня зависѣло распредѣленіе келій, то я успокоилъ бы васъ. Но вы знаете, что я не распоряжаюсь въ лаврѣ». На это о. Порфирій ему сказалъ (стр. 144):

«Знаю. Впрочемъ я пришелъ просить васъ не о квартирѣ, владыка! Мнѣ нечѣмъ жить; у меня нѣтъ ни копѣйки; изъ хозяйственнаго управленія до сей поры не выдаютъ мнѣ жалованья, которое слѣдуетъ мнѣ съ 1-го мая; и я стѣсненъ въ первыхъ потребностяхъ жизни. Вчера мой слуга уплатилъ свои деньги за мою обувь. Въ такой крайности я ходилъ сегодня къ митрополиту, чтобы попросить у него денегъ въ заемъ: но онъ не принялъ меня; и это къ лучшему! Ибо я своими громкими жалобами могъ бы встревожить его. И такъ я покоривѣйше прошу ваше преосвященство доложить ему о моей скудости и склонить его, чтобы онъ приказалъ выдать мнѣ взаимобразно 500 руб. изъ суммъ лавры. По вашему заступленію онъ поможетъ мнѣ, какъ помогалъ другимъ, напримеръ, архимандриту Аполлинарію (нынѣ епископу Чигиринскому)».

Но викарій замѣтилъ ему, что «забывчивость Аполлинарія возвратить деньги во время загородила и другимъ дорогу къ владыкѣ»; на это о. Порфирій сказалъ, что его «деньги (было: жалованье) находятся въ синодальномъ казначействѣ», и потому «легко сдѣлать вычетъ изъ нихъ когда угодно». На вопросъ викарія: не можетъ ли о. Порфирій «занять у кого либо другого», нашъ авторъ ему отвѣтилъ:

«Не знаю у кого. Отецъ Аввакумъ самъ не имѣетъ теперь денегъ. Другихъ знакомыхъ я не имѣю. Да и тяжело мнѣ, какъ нищему стучаться въ чужія двери, когда по праву давно слѣдуетъ мнѣ получить свое жалованье» (стр. 145).

Послѣ этого между ними произошелъ для обихъ не особенно пріятный разговоръ:

«За границу вамъ высылали не мало денегъ. Сберечь бы вамъ часть ихъ на всякій случай», сказалъ викарій.

— Владыка! Все что получалъ я за границею, издерживалъ на дѣла милосердія и на пріобрѣтеніе надобныхъ мнѣ свѣдѣній. Я на Востокѣ являлся нравственнымъ лицомъ, и на всѣ мои издержки,

сдѣланныя по побужденіямъ сердолюбія и благодарности какъ за гостепріимство, такъ и за вспоможеніе мнѣ въ ученыхъ и дѣловыхъ трудахъ монахъ не достало бы суммъ синода, если бы по особому Всемилоствѣйшему разрѣшенію, пзвѣстному только мнѣ и таинникамъ воли его, не получалъ я особыхъ денежныхъ дачъ въ значительномъ количествѣ» (тамъ-же).

Но викарій на этомъ не остановился и предложилъ о. Порфирію просить пособія въ министерствѣ иностранныхъ дѣлъ, мотивируя это тѣмъ, что оно знаетъ труды нашего автора на Востокѣ, гдѣ онъ являлся нравственнымъ лицомъ. О. Порфирій отвѣтилъ, что онъ въ этомъ министерствѣ не служитъ и потому слѣдовательно не имѣетъ основанія просить отсюда пособія или жалованья, между прочимъ по поводу словъ нравственное лицо сказалъ:

«Эти слова я принялъ за пропію, и сказалъ съ замѣтнымъ волненіемъ: пусть кто какъ хочетъ, такъ и оцѣниваетъ труды мои, дорого, или дешево. Я не безпокоюсь объ этомъ, потому что служу дѣлу, а не лицамъ. Не судъ чужой мнѣ дорогъ: дорога мнѣ правда, и свой хлѣбъ вкуснѣе чужаго. Я состою въ духовномъ вѣдомствѣ: оно и должно дать мнѣ хлѣбъ насущный.

— Точно свой хлѣбъ вкуснѣе чужаго; и вы были бы сыты и спокойны, если бы продолжали семинарскую службу. Но вы сами пожелали странствовать по свѣту, сказалъ викарій.

Отъ этихъ словъ викарія гнѣвная дрожь пробѣжала по тѣлу моему, говоритъ о. Порфирій, такъ какъ мнѣ показалось, что викарій считаетъ меня бродягою. Я взволновался, какъ волновалось Средиземное море во время плаванія моего въ Александрію. Приливы горькихъ чувствованій скопились во мнѣ и слились въ громадную волну; а эта волна со всей высоты своей упала на собесѣдника, окрестила его и рассыпалась» (стр. 145—146).

Послѣ этого онъ продолжаетъ:

«Правда, самъ я пожелалъ служить въ Вѣнѣ при посольствѣ; но оттуда былъ вызванъ и посланъ въ Іерусалимъ по волѣ Высочайшей, тогда какъ и не думалъ и не гадалъ я объ этомъ. Повинованіе сей волѣ было сладко мнѣ, и я исполнилъ свое дѣло, какъ могъ, и какъ умѣлъ. Правда и то, что по окончаніи іерусалимскаго порученія самъ я просился на Синай и Аѳонъ; но отъ воли начальства зависѣло отпустить меня туда или нѣтъ. А ежели оно послало

меня туда съ Высочайшаго разрѣшенія, стало быть считало нужнымъ узнать силы православія на Востокѣ посредствомъ моего соглядатайства. Востокъ я привнесъ сюда съ собою; и онъ будетъ представленъ начальству въ картинахъ вѣрныхъ. Я докажу это на дѣлѣ. Надѣюсь!... Но никакъ я не надѣялся и не воображалъ, что буду пить здѣсь ту горькую чашу, какую пью. Съ границы Россіи просилъ я Сербиновича дать мнѣ здѣсь покойный пріютъ; а меня помѣстили чуть не въ погребѣ. По праву и по указу Государя я долженъ получать 1000 руб. за одну майскую третью настоящаго года, а мнѣ общали эту тысячу за весь круглый годъ. Я прошу ее у Новосильскаго, и всегда слышу одно и то же: «пожалуйте недѣли черезъ двѣ». Кто, состоя на должности, выманиваетъ себѣ заслуженное жалованье? Одинъ я. Ужъ нѣтъ у меня мочи выслушивать отсрочки. Между тѣмъ я стѣсняю въ первыхъ потребностяхъ жизни. Ахъ! Видно, заслуженный архимандритъ здѣсь цѣнится не болѣе, какъ выжатый лимонъ, не болѣе, какъ тряпка... Однако и тряпку иногда берегутъ... Владыка! Исповѣдуюсь вамъ, что здѣсь иногда приходило мнѣ на мысль бросить кlobуку и расу, и бѣжать, куда глаза глядятъ. Теперь я стыжусь своего малодушія, и заглаживаю этотъ грѣхъ своимъ гласнымъ раскаяніемъ¹⁾... Впрочемъ, быть можетъ, я не нуженъ церкви Божіей? Если такъ, то пусть отпустятъ меня на Аѳонъ, Синай, въ Нитрійскую пустыню; тамъ греки, копты дадутъ мнѣ пріютъ, покой и хлѣбъ насущный. А если я нуженъ, то пусть не поступаютъ со мною такъ жестоко» (стр. 146—147).

Но викарій опять уязвилъ о. Порфирія, сказавъ ему, что ему жаль его:

«Вы трудились на Востокѣ, продолжалъ онъ, покупали тамъ знація, и являлись нравственнымъ лицомъ.

Эти слова опять взволновали меня, говоритъ нашъ авторъ, и я прервалъ рѣчь викарія и заговорилъ громче²⁾: пусть называютъ

1) Въ черновой послѣ этого было: «Нѣтъ я не терплю, я не потерплю отъ васъ дѣйствовать въ самой горькой нуждѣ. Я хочу жить (было: Я хочу жить; пусть не затапываютъ меня живаго въ голову); я чувствую въ себѣ присутствіе духовныхъ силъ; я сохраняю уваженіе къ себѣ, какъ къ собрату Божію»,—все это зачеркнуто.

2) Тамъ же: «Эти слова опять взорвали (было надъ словомъ: «меня взбѣ-силы», а затѣмъ надъ этимъ послѣднимъ написано карандашомъ: взволновали меня); и я, не давъ ему докончить рѣчи, высказался сурово (было: высказался въ сильномъ волненіи души, стѣсняющей дыханіе)».

меня бродягою, кучомъ, безнравственнымъ лицомъ, или какъ кому угодно (викарій поблѣднѣлъ). Я не обижаюсь этимъ. Ибо знаю своего внутренняго человѣка; сохраняю уваженіе къ нему, какъ къ образу Божію; чувствую въ себѣ присутствіе силъ духовныхъ, и хочу жить, хочу служить здѣсь, тамъ, гдѣ Богъ приведетъ... Богатства не желаю; почестями не дорожу, а долгъ и правду ставлю выше всякаго блага земнаго, и думаю о славѣ... ахъ! еслибы она была европейская!... Богъ видитъ мое сердце, мои скорби, мои страданія. Я надѣюсь на Его милость и правду, и во имя права дерзаю докучать власти. Пусть отдадутъ мнѣ то, что пожаловалъ Государь; а будущность моя — въ волѣ Божіей и въ любви людей добрыхъ» (стр. 148).

Послѣ нѣкотораго молчанія о. Порфирій «искренно сталъ извиняться» предъ викаріемъ, прося его при этомъ не говорить митрополиту объ его «порывахъ и вспышкахъ». Обѣщавъ молчать объ этомъ, викарій предложилъ нашему автору 10 р., извиняясь, что и самъ болѣе не имѣетъ. Послѣдній принялъ ихъ. Въ концѣ всего этого онъ замѣчаетъ: «Велика злоба настоящаго дня. Великій я грѣшникъ. Первый изъ грѣшниковъ»¹⁾. 20-го декабря о. Порфирія позвали къ митрополиту. Нашъ авторъ такъ описываетъ его: «Онъ въ одномъ подрясникѣ, съ заплетенною косою, сидѣлъ за письменнымъ столомъ. Брошень имъ суровый взглядъ на меня. Я тотчасъ понялъ, что викарій передалъ ему всѣ мои рѣчи». Разговоръ ихъ былъ кратокъ. Митрополитъ спросилъ его, отчего онъ не былъ въ святѣйшемъ синодѣ. О. Порфирій отвѣтилъ ему, что онъ былъ тамъ нѣсколько разъ; тогда митрополитъ сказалъ: «Вы просите у меня милости; не будетъ вамъ милости. По правдѣ выдастся вамъ жалованье ваше»²⁾. Затѣмъ онъ пишетъ: «Послѣ сего я поклонился владыкѣ, и оставилъ его съ Богомъ» и прибавляетъ:

«Ἔστι τι νέον,

Ἡξεῖ μέλος γοερὸν γοερῶ (Еврипида 'Εκχθρη, ст. 83—84)³⁾.

1) Въ черновой послѣ этихъ словъ записано: «(Читай (было: Смотри) письмо къ Стурдзѣ)».

2) Въ черновой эти слова митрополита зачеркнуты.

3) Тамъ же тоже, и кромѣ того нѣтъ русск. перевода. Въ подлинн.: γοερὸς.

Есть вѣчто новое.

Придется мнѣ, горемычному,

Пѣть горемычную пѣснь» (стр. 149).

Подъ 26-мъ числомъ о. Порфирій отмѣчаетъ, — что ему передъ праздниками отвели новое помѣщеніе, — двѣ кельи «въ нижнемъ жильѣ бывшаго семинарскаго дома въ лаврѣ». Нашъ авторъ заявляетъ, что намѣстникъ лавры перевелъ туда послѣ того, какъ ему въ послѣдній разъ было написано имъ, что если ему, т. е. о. Порфирию, «не будетъ дано лучшее помѣщеніе», то онъ принужденъ будетъ бѣжать изъ лавры. «Новое жильѣ мое суше и просторнѣе», говоритъ о. Порфирій, «а главное Иванъ мой храпитъ по ночамъ въ особой и далекой отъ меня комнатѣ». Наконецъ 30-го декабря былъ объявленъ о. Порфирию указъ св. синода, по которому онъ долженъ былъ состоять въ с.-петербургской епархіи и назначено ему «жалованье съ 1-го мая по 19-е октября изъ прежняго оклада въ 3000 рублей и кромѣ сего 500 рублей въ единовременное пособіе» до опредѣленія его къ мѣсту; при этомъ о. Порфирій говоритъ, что онъ «выплакалъ этотъ указъ». Подъ 31-мъ числомъ декабря записано:

«Еще годъ прошелъ. Я далѣе отъ колыбели и ближе къ могилѣ.

А что такое могила? Таже колыбель, но колыбель бытія вѣчнаго. Аминь» (стр. 150).

Этими словами заканчивается этотъ интересный дневникъ.

Вся первая половина дневника этого 1846 г., а именно съ 1-го января по 1-е іюня, а также и съ 1-го по 23-е іюня, т. е. 1-я глава вышеописаннаго текста (см. выше, стр. 49) заключается въ двухъ частяхъ «Перваго путешествія въ аеонскіе монастыри и скиты въ 1846 г.» (Кіевъ 1877 г.; Москва 1880 г.)¹⁾.

Дневники 1847 и 1848 гг. состоятъ изъ одной книги въ переплетѣ (I. А⁵⁻⁶) въ л. на бѣлой и сѣрой бумагѣ, а также изъ трехъ записныхъ книжекъ въ 16-ю д.; въ первой книгѣ всѣхъ листовъ 321, послѣ которыхъ приклеенъ переплетъ записной книжки

¹⁾ Подробно объ этомъ см. ниже.

1848 г., такъ какъ на немъ сдѣланы записи о. Порфиріемъ; листы всѣ пронумерованы, за исключеніемъ черновой дневника 1847 г.; бѣловыя листы этого года отмѣчены цифрами по листу, а остальная часть постранично. Листы въ ней не одинаковой величины: одни величиною въ полный листъ большаго формата (1847 г.), а другіе меньшаго, — почти въ большой почтовый листъ (1848 г.), третья — въ 4-ку и 8-ку и наконецъ четвертые — въ 16-ю д. (между стр. 469 и 485 и въ самомъ концѣ съ 507 по 524), вѣроятно, изъ записной книжки. Приклеенный къ концу переплетъ совершенно одного формата и издѣлія съ переплетами книжекъ дневниковъ 1844 г. съ оттиснутой надписью на корешкѣ: «Jerusalem. 1844» (см. выше, стр. 14), но на приклеенномъ между этими надписями ярлычкѣ написано: «1848 г. отъ Іюня до Ноября». Очевидно, что этотъ переплетъ отъ записной книжки, въ которой находились дорожныя записи за означенный годъ и мѣсяцы и на основаніи этихъ записей составленъ дневникъ этого года, потомъ листы изъ него уничтожены, какъ обыкновенно дѣлалъ о. Порфирій. Осталась только половина отъ послѣдняго листа, на оборотѣ котораго написано: «а) Платонъ изгоняетъ изъ своей республики имѣющихъ и проповѣдующихъ ложныя понятія о Божествѣ». Эти слова еще лучше показываютъ, что въ этомъ переплетѣ заключалась записная книжка, такъ какъ о Платонѣ и его ученіи говорится довольно много подъ 11-мъ ноября (стр. 304—310, 312—313), и въ концѣ, въ приложеніи (стр. 487—506), и въ листкахъ изъ той-же книжки, приклеенныхъ въ концѣ тома (стр. 510—518); на остальной же части полулиста оканчивается рѣчь о какой-то личности слѣдующими словами: «изъ обращенныхъ евреевъ, который перевелъ нашу литургію на еврейскій языкъ. Говорили мы и о нѣкоторыхъ пророчествахъ объ І. Христѣ. Онъ понималъ ихъ по своему; напр.». Этого мѣста я не нашелъ въ дневникѣ. На первой доскѣ переплета написаны три строки: «φελος = пробка, тѣчь — чугуны = ορίουαλχος» и «пехтинанджисъ», и кромѣ того какія-то цифры и хронологическія вычисленія; а на послѣд-

ней доскѣ переплета записанъ расходъ за августъ и другіе мѣсяцы. Въ остальномъ дневники каждаго года представляютъ довольно крупныя особенности и потому можно разсматривать каждый годъ отдѣльно.

Дневникъ 1847 года помѣщенъ въ началѣ тома и является въ двухъ спискахъ, бѣловомъ и черновомъ; на послѣднемъ, на верху 1-го заглавнаго листа, написано: «Чернякъ». По письму оба списка совершенно одного характера съ предыдущей книгой дневника 1846 г. По всей вѣроятности, и этотъ дневникъ составленъ и написанъ въ тотъ же годъ, когда написаны были дневники предыдущаго года (см. выше, стр. 51). Но переписанъ весь дневникъ, очевидно, не въ одно и то же время, — но, судя по почерку, въ два приема: первые 10 листовъ раньше, а съ 11-го по конецъ позже (ср. выше, стр. 46—47). Между лл. 18 и 19 вставлены три листа, написанные четко, писарскою рукою, — это «Инструкція архимандриту Порфирію, отправляемому въ Иерусалимъ», — несомнѣнно, подлинникъ официальной бумаги. Послѣ переписки, дневникъ тщательно былъ пересмотрѣнъ, исправленъ и добавленъ, какъ это видно по пометкамъ отдѣльныхъ словъ, а иногда и цѣлыхъ мѣстъ, и записямъ словъ карандашомъ надъ строкой. Существуетъ, однако, значительная разница между черновымъ и бѣловымъ списками, начиная чуть не съ самаго заглавія. На бѣловомъ заглавіе простое: «Книга бытія моего въ 1847 году»¹⁾, а на черновомъ немного сложнѣе: «Книга Бытія Р. Б. А. П.»²⁾ Тысяча восемьсотъ сорокъ седьмое лѣто Господне». Мало того: чернякъ заключаетъ въ себѣ только январь. Едва ли онъ и продолжался дальше, судя по тому, что записи оканчиваются на половинѣ страницы. Отсюда можно заключить, что дальнѣйшее продолженіе было сдѣлано позже и прямо на основаніи записныхъ книжекъ за февраль — декабрь этого года, которыя не сохранились; вѣроятно, о. Порфирій по составленіи

1) Сперва было только: «Книга бытія моего. 1847 годъ».

2) Т. е. Р(аба) Б(ожія) А(рхимандрита) П(орфирія).

дневника уничтожилъ ихъ. До переписки, текстъ черныя былъ тщательно пересмотрѣнъ, значительно исправленъ и кое-что изъ него выброшено и такимъ образомъ въ бѣловой списокъ не вошло. Что же касается бѣловаго списка, то онъ сдѣланъ, несомнѣнно, не въ одно время. Судя по почерку, дневникъ за январь мѣсяцъ составленъ и переписанъ, какъ замѣчено было выше, въ 60-мъ году; вся же остальная часть года написана довольно старческой, нетвердой рукой, значить, значительно позже.

По содержанію, дневникъ этого года не представляетъ такъ много интересныхъ мѣстъ, какъ предыдущій, и къ тому значительно кратче, такъ какъ записи сдѣланы не подъ каждымъ числомъ, а иногда между числами существуютъ большіе скачки, напр. въ февралѣ сдѣланы записи только подъ 1-мъ, 3-мъ и 11-мъ днями; въ мартѣ — подъ 15-мъ и 20-мъ днями; въ апрѣлѣ—подъ 7-мъ, 14-мъ и 22-мъ днями, а въ маѣ—только подъ 3-мъ днемъ и т. п. Эти сокращенія иногда доходятъ до того, что вмѣсто записей за мѣсяцы іюнь и іюль, стоитъ просто «Іюнь и Іюль» и затѣмъ непосредственно отмѣчено: «День 6-й», но какого мѣсяца, не сказано. Только послѣ этого прибавленъ листъ сѣрой бумаги съ отмѣткою наверху карандашемъ: «Къ 16 полулисту» и затѣмъ слѣдуютъ довольно краткія замѣтки подъ 8-мъ, 10-мъ, 12-мъ и 14-мъ днями іюня; только подъ 31-мъ днемъ этого же мѣсяца сдѣлана довольно большая записка. Послѣ этого вставлена «Инструкція, утвержденная въ 28-й день августа», съ отмѣткою: «Получ. изъ св. Синода 9-го октября»; за ней слѣдуетъ небольшая замѣтка и потомъ: «Августъ» и далѣе «День 2-й». Въ декабрѣ одна записка находится подъ тремя днями: «Дни 7-й, 8-й и 9-й». Записи кончаются маленькой замѣткой подъ 26-мъ декабря: «Было послѣднее прощальное свиданіе мое съ вселенскимъ Анонимомъ и съ оаворскимъ Іерооеемъ», послѣ которой записано: «Конецъ. Богу слава». Такимъ образомъ самый полный и подробный мѣсяцъ по записямъ—январь. Но текстъ этого мѣсяца, будучи почти одинаковымъ по обоимъ спискамъ, мѣстами довольно значительно различается, такъ какъ бѣловой списокъ не

просто сдѣланъ съ черняка, но во многихъ мѣстахъ текстъ его впервые составленъ, какъ это будетъ видно изъ сравненія при обзорѣніи содержанія.

Содержаніе дневника этого года составляетъ рассказы о. Порфирія о пребываніи его въ Россіи, — въ Петербургѣ, до 14-го октября, о вторичномъ командированіи его на Востокъ и о пребываніи его въ Константинополь съ 25-го ноября по 26-е декабря. Дневникъ января мѣсяца написанъ почти въ томъ же тонѣ, какъ и вторая половина предыдущаго года. — Подъ 7-мъ числомъ о. Порфирій описываетъ свой сонъ, который, по его мнѣнію, былъ предзнаменованіемъ того, что онъ былъ причисленъ къ братству Сергіевой пустыни, подъ началомъ тамошняго игумена. Вотъ что между прочимъ онъ говоритъ по этому поводу:

«Сонъ въ руку. Челюь мой ударился о подводный камень... недалеко до крѣпости... да! до Сергіевой пустыни всего 15 верстъ отсюда... Кого же означаетъ бѣлый орелъ¹⁾? Мня невиннаго. Летать я далеко и высоко; теперь настало время почить отъ дѣлъ своихъ. Кажется, Богъ дарить мнѣ теперь то уединеніе и тотъ покой, о которыхъ я нерѣдко думывалъ и говаривалъ друзьямъ своимъ, какъ о величайшихъ благахъ на землѣ. Но не цѣли ли налагаютъ на меня? Будетъ ли вождѣнно мнѣ уединеніе насильственное? Будетъ ли сладокъ мнѣ покой приказанный?.. Я въ числѣ пустыннаго братства!.. Но что мнѣ дѣлать тамъ? Пѣть, читать, звонить? Нѣтъ тѣсно мнѣ будетъ тамъ. Для души моей мало вселенной... орлу нужно широкое поднебіе... Китъ можетъ жить и плавать только въ океанѣ. Но не высоко ли я мечтаю о себѣ? Не сокрушитъ ли Господь мое превозношеніе?.. Богъ зоветъ меня на небо путемъ тернистымъ. Да будетъ воля Его... только бы уйти мнѣ съ земли такъ, какъ ушли отсюда Антоніи, Лѣствичники, Дамаскны, Радоужскій и Ростовскій подвижники. Земля — не отечество человека. Это — садъ Божій, въ который онъ на время посылается дѣлать и хранить его. Дѣлать! А что я воздѣлалъ? Ничего. До сей поры я только вычислялъ, мѣрялъ, взвѣшивалъ, и то-ошибочно, не вѣрно, не точно. Изъ души моей струился потокъ

1) Видѣнный о. Порфиріемъ во снѣ.

вѣдѣнія, но и тотъ потерялся въ пескахъ. Изъ основы бытія моего развивалась ткань добра, но и та ¹⁾—недорогая. Гдѣ-же я буду дѣлать? Въ пустынѣ? Ахъ! Не люблю мнѣ половинчатое, отрицательное существованіе въ пустынѣ теперь, когда жизнь можетъ дать сочные и благовонные плоды. Люблю я уединенную келью, и въ ней молиться о мирѣ всего міра; но изъ этой кельи желаю посѣщать моихъ ближнихъ, живущихъ въ мирѣ, соутѣшаться ихъ вѣрою и добрыми дѣлами, говорить ихъ ушамъ и сердцамъ, обогащаться всестороннимъ вѣдѣніемъ, видѣть и, если можно, укрощать волны житейскаго моря, служить человѣчеству своими дѣлами и даже своими страданіями. О, Боже мой! Спаси мя, ими же вѣси судьбамъ» (л. 2).

Вечеромъ того же дня о. Порфирій пошелъ къ чередному архимандриту Филадельфу, «чтобы выпытать у него рѣшеніе своей «участи». Воспользовавшись тѣмъ, что архимандритъ былъ занятъ, онъ «успѣлъ быстро прочесть роковой журналъ, который лежалъ на столѣ поверхъ прочихъ дѣлъ консисторскихъ». Тогда о. Порфирію стало ясно, что «здѣсь викарій Наѳанайлъ, на основаніи синодальнаго указа, которымъ» нашъ авторъ «причисленъ былъ къ санктпетербургской епархіи, предложилъ консисторіи дать мнѣніе о помѣщеніи» о. Порфирія, «и консисторія опредѣлила помѣстить» его «въ Сергіевой пустынѣ». По прочтеніи журнала о. Порфирій «увидѣлъ приготовленную» ему, какъ онъ выражается, «пропасть двумя бездушными архіереями, митрополитомъ Антоніемъ и его викаріемъ Наѳанайломъ», который слова, сказанныя ему о. Порфиріемъ: «если я нуженъ Церкви Божіей... если я не нуженъ» (см. выше, стр. 105) передалъ «высшему начальству; и оно рѣшило доказать мнѣ, думаетъ о. Порфирій, что я не нуженъ ей», и вслѣдствіе этого «оберъ-прокуроръ словесно указалъ консисторіи темницу для горемычнаго Порфирія». О. Филадельфъ, вышедши къ о. Порфирію, тотчасъ схватилъ консисторскіе журналы, «унесъ ихъ и началъ бранить своего послушника по молдавски». Послѣ этого оба архимандрита начали

1) Было еще: «тесемочка», которое зачеркнуто карандашомъ и написано надъ этимъ словомъ: «тясемочка», но и это зачеркнуто.

разговоръ; но о. Филадельфъ видимо уклонялся отъ темы о. Порфирія, который наконецъ сказалъ ему напрямикъ, что онъ о себѣ «сейчасъ прочелъ опредѣленіе» консисторіи у него. На совѣтъ о. Филадельфа покориться волѣ начальства, которое назначило о. Порфирію «лучшій монастырь къ лучшему архимандриту», иначе оно могло послать его въ обитель Валаамскую, о. Порфирій говоритъ: «Я благодарилъ за лучшій выборъ лучшей темницы, но въ горести души моей, ни въ чемъ не обвиненной, промолвилъ, что буду вопіять на небо и во услышаніе всей земли, и буду требовать суда». На слова о. Филадельфа о лучшемъ монастырѣ о. Порфирій спросилъ:

«Почему же не въ лаврѣ?»

— Знать митрополиту не угодно», отвѣтилъ первый» (л. 3 обор.).

На это о. Порфирій между прочимъ замѣтилъ:

«Но за что же? И безъ суда!.. Впрочемъ, если я протпвѣнъ владыкѣ-митрополиту, и если уже непремѣнно мнѣ надобно водвориться въ пустынѣ, то по крайней мѣрѣ нельзя ли смягчить, или переменить выраженія въ журналѣ, напримѣръ: нельзя ли написать, что я посланъ въ пустыню до назначенія мнѣ должности, не упоминая ни о послужномъ спискѣ, ни о зачисленіи меня въ братство» (л. 4).

Архим. Филадельфъ «согласился поговорить объ этомъ съ викаріемъ» и послѣ этого они разстались. — Подъ 8-мъ числомъ о. Порфирій между прочимъ говоритъ:

«Во всю прошлую ночь я глазъ не смыкалъ; бурю внутри имѣя помышленій, утопалъ въ пучинѣ недоумѣній, непадѣяній, тревогъ; но молитвою и покорностію водѣ Божіей успокоилъ себя. Тяжело мнѣ было обречь забвенію свои радужныя идеи о церкви и отечествѣ, кои делѣялъ я въ себѣ предъ лицомъ солнца правды, и надѣялся осуществить, крѣпко вѣруя въ провидѣніе Божіе и въ великое назначеніе Россіи. А когда вспоминалъ я о своей бѣднѣйшей матери и о сестрѣ съ ея Маргашею, для которыхъ я отрекся отъ міра, дабы они моею нищетою были богаты; тогда мысль о потоцѣ слезъ ихъ, о голодной нищетѣ ихъ, о тяжелыхъ страданіяхъ ихъ, о нестерпимой боли ихъ отъ глухаго и жестокаго говора о мнѣ людскаго, эта мысль, слишкомъ тяжелая, какъ острый камень, па-

дала на мое сердце, и, приподнявшись, опять падала и выдавливала изъ него всю кровь и потомъ съ большой высоты падала и крушила его въ дребезги. Утихла и буря моихъ помышлений. Я проникъ небеса и бездны вѣчности, сталъ у престола Божія, и тутъ молился пламенно... Настало утро. Моя воля была въ волю Господней; а моя успокоенная душа пожелала знаменія Божія (тамъ-же).

Далѣе о. Порфирій рассказываетъ, что онъ «поѣхалъ въ азійскій департаментъ извѣстить директора Сенявина о перемѣнѣ» своей «участи и узнать: будетъ ли водворена наша духовная миссія въ Іерусалимѣ, и имѣютъ ли» его «въ виду по прежнему соглашенію» его «съ посланникомъ Титовымъ послужить у Гроба Господня». Сенявинъ, узнавъ отъ о. Порфирія въ чемъ дѣло, просилъ его сказать искренно, за что его посылаютъ въ пустынь. «За то, отвѣтилъ о. Порфирій, что я не сумѣлъ попросить заслуженнаго жалованья, котораго до сей поры еще не получалъ съ прошлаго мая, и осмѣлился требовать его по праву сполна, когда хотѣли уменьшить его по произволу, и за то, что крупно поговорилъ съ здѣшнимъ викарнымъ епископомъ, который обидѣлъ меня, назвавъ чуть не бродягою», и затѣмъ «кратко передалъ весь» свой «разговоръ съ Наѳанайломъ», сказавъ при этомъ, что онъ не оправдываетъ себя въ нескромности и глубоко сожалѣетъ «о своихъ жесткихъ рѣчахъ». Сенявинъ обнадежилъ о. Порфирія относительно Іерусалима, при чемъ спросилъ его: «угодно ли вамъ, — мы освободимъ васъ отъ подначалья въ пустынѣ; кстати и графъ Протасовъ теперь у канцлера». — «Выпустите меня изъ пустыни; я еще хочу жить и служить», сказалъ я и бѣлымъ платкомъ отеръ свои слезы», замѣчаетъ о. Порфирій. Директоръ оставилъ подождать у себя нашего автора, а самъ «побѣжалъ къ Нессельроду», отъ котораго «скоро воротился и съ радостію объявилъ» о. Порфирію, что «графъ Протасовъ знать не знаетъ о посылкѣ» его «въ пустынь; поѣдетъ въ синодъ и спроситъ объ этомъ митрополита Антонія», что его (т. е. о. Порфирія) приглашаетъ къ себѣ завтра, а викарію велитъ сказать отъ его имени, что архимандритъ Порфирій нуженъ оберъ-прокурору св. синода въ каждый Божій день». — Подъ 9-мъ числомъ

нашъ авторъ описываетъ свою аудіенцію у графа Протасова. Последній, сказавъ, что «митрополитъ не знаетъ о переводѣ его въ пустынь, старался выставить ему, что онъ, какъ монахъ, долженъ жить въ монастырѣ», и «охотно идти туда, куда его посылаютъ», такъ какъ «наилучшіе люди спасались въ пустыняхъ», при томъ Сергіевская пустынь «отлично устроена» и что ему не слѣдовало прибѣгать къ чужимъ, когда есть начальство свое» и т. п. На это о. Порфирій заявилъ прежде всего графу, что онъ, «когда узналъ о такой неожиданной перемѣнѣ, едва не сошелъ съ ума», и что хотя онъ монахъ, но «воспитаніемъ и образованіемъ приготовленъ не для пустыни»,—что спасавшіеся тамъ «шли туда добровольно» и присопокупилъ при этомъ:

«Пусть позволятъ мнѣ избрать монастырь, какой мнѣ понравится. Я охотно водворюсь тамъ, чтобы укрыться отъ бурь и не быть въ тягость тѣмъ, которые меня не жалуютъ. Люблю я уединеніе и безмолвіе, но добровольное. А Сергіева пустынь не для меня» (л. 6).

Въ дальнѣйшей бесѣдѣ графъ поставилъ на видъ о. Порфирію, что последній поступилъ въ данномъ случаѣ не по формѣ и что начальство «давно ожидаетъ отчетовъ». На отвѣтъ о. Порфирія, что онъ «готовилъ отчетъ о Сирійской церкви по обширному плану отъ апостольскаго времени до нашего», графъ замѣтилъ, что начальство можетъ «поручить другому писать исторію», а отъ него «требуется только записка о настоящемъ состояніи и нуждахъ православія на востокѣ» и при этомъ прибавилъ, что духовные всѣ работаютъ весьма медленно, впрочемъ, «преосвященный Филаретъ Московскій пишетъ быстро. Пошлемъ къ нему, сказалъ онъ, важное дѣло: чрезъ часъ онъ обработаетъ его, и возвратитъ вотъ такую книгу (тутъ графъ руками показалъ толщину дѣла)» (л. 6-й). На это о. Порфирій замѣтилъ ему, что «въ Константинополь посланникъ» поручилъ ему «составить записку о водвореніи нашей духовной миссіи въ Иерусалимѣ и далъ сроку два дня. На третій день онъ читалъ ее и одобрилъ», объяснилъ о. архимандритъ. Затѣмъ графъ сообщилъ ему,

что посланникъ Титовъ въ Петербургѣ и что желаетъ видѣть о. Порфирія. Посланникъ принялъ нашего автора съ «распростертыми объятіями... Мы облобызались», прибавляетъ о. Порфирій. Въ бесѣдѣ послѣдній объяснилъ посланнику, что «приготовилъ отчетъ о церкви сирійской» и что будетъ писать «о Синаѣ, Аѳонѣ и о всей вообще церкви православной въ Турціи». На прощаніи посланникъ высказалъ надежду, что увидится съ о. Порфиріемъ на востокѣ. Далѣе (подъ 20 числомъ) приводятся замѣчанія Сербяновича на отчетъ о. Порфирія о сирійской церкви и на его записку о іерархическихъ расколахъ въ ней, при этомъ Сербяновичъ сказалъ нашему автору: «чѣмъ болѣе вы пишете, тѣмъ болѣе обнаруживаете себя». На это о. Порфирій замѣтилъ: «искренность дѣловая — драгоцѣнна; а ошибки, или неточности, или своеобразности слога иногда происходятъ отъ поспѣшности. У меня есть правило, по которому я все пишу по вдохновенію моей души, и кладу написанное въ свою сумку, чтобы спустя нѣкоторое время пересмотрѣть, выгладить, округлить, упростить свой трудъ. Но въ настоящую пору отъ поспѣшности я не могъ выполнить этого правила» (л. 8 обор.). За этимъ описывается свиданіе съ посланникомъ Титовымъ, который также остался не совсѣмъ доволенъ тономъ отчетовъ о. Порфирія, хотя въ общемъ считалъ ихъ весьма интересными, и при этомъ сообщилъ о. Порфирію, что его опять «посылаютъ въ Іерусалимъ въ качествѣ поклонника и что впослѣдствіи къ нему будутъ присланы сотрудники, а учрежденіе русскаго монастыря и училища при немъ въ Іерусалимѣ отлагается по предосторожности, какъ бы не надѣлать шуму въ Европѣ» (л. 9 обор.). Послѣдняя мысль вызываетъ цѣлый рядъ сѣтованій со стороны о. Порфирія, который говоритъ о «приготавлиющемся странномъ переворотѣ религіозномъ», пророча при этомъ «всеобщее братство, равенство и довольство при уравненіи благъ земныхъ». Далѣе (подъ 11 февраля) о. Порфирій говоритъ объ учрежденіи русской миссіи въ Іерусалимѣ, которую онъ считаетъ слѣдствіемъ своей записки о необходимости и пользѣ ея, представленной посланнику Титову въ Константинополѣ въ яв-

варѣ 1845 г. Самая записка помѣщена, какъ показано ниже, въ дѣлахъ духовной миссіи въ Іерусалимѣ. Затѣмъ (подъ 3-мъ мая) изложены нужды Синайскаго монастыря и затѣмъ Сайданайской женской обители около Дамаска (подъ 29-мъ мая) съ приведеніемъ записки о. Порфирія объ этой обители. Въ одной изъ общихъ записей іюня и іюля о. Порфирій отмѣчаетъ, что передъ назначеніемъ его въ миссію, онъ написалъ статистику Аѳона и по частямъ представлялъ ее оберъ-прокурору св. синода и въ азіатскій департаментъ министерства иностранныхъ дѣлъ и кромѣ того составилъ «Указатель юридическихъ актовъ», хранящихся въ обителяхъ св. горы Аѳонской; оба эти труда напечатаны были въ «Журналѣ Министерства Народнаго Просвѣщенія» за 1848 г. Послѣ этого (подъ 31 іюля) приведено опредѣленіе свѣтѣйшаго синода по исполненію Высочайшаго указа о назначеніи о. Порфирія начальникомъ миссіи, его помощникахъ (іеромонахѣ Ѳеофанѣ и двухъ студентахъ духовной академіи, Соловьевѣ и Крыловѣ), назначеніи миссіи и средствахъ на ея содержаніе, а за опредѣленіемъ слѣдуетъ «копія съ Высочайше утвержденной въ 28-й день августа 1847 г. инструкціи архимандриту Порфирію, отправляемому въ Іерусалимъ» относительно того, какъ должны вести себя члены миссіи. Дальнѣйшее изложеніе до 14-го октября касается приготовленій о. Порфирія къ отъѣзду. Далѣе говорится о пребываніи нашего автора съ его спутниками въ Константинополь, куда выѣхалъ изъ Одессы 21-го ноября и пріѣхалъ 23-го того же мѣсяца; онъ пробылъ тамъ до 22-го января. Особенно интересно здѣсь описаніе патріаршаго служенія 30-го ноября съ 12-ю митрополитами, на которомъ о. Порфирій присутствовалъ по приглашенію со стороны самого патріарха; не менѣе интересны и замѣтки о камилавкѣ, установленной для униатовъ въ Турціи, о латинскомъ миссіонерѣ въ Константинополь, знающемъ по славянски и указавшемъ турецкому правительству на «моленія о потребленіи агарянскаго царства» въ славянскихъ богослужебныхъ книгахъ, напечатанныхъ въ Россіи, вслѣдствіе чего турецкіе цензора вырывали указанныя

мѣста. Кромѣ того о. Порфирій приводитъ предисловіе изъ извѣстнаго Лексикона трезычнаго, напечатаннаго въ Москвѣ въ 1704 г., и излагаетъ содержаніе описанія путешествія Спаарія по Сибирскому царству въ 1675 году по греческой рукописи 1693 г. Обѣ эти книги хранятся въ библиотекѣ іерусалимскаго подворья въ Константинополѣ¹⁾. Въ этой же библиотекѣ о. Порфирій видѣлъ весьма интересную греческую рукопись, «содержащую письма, вексели и разныя дѣписанія іерусалимскихъ патріарховъ», изъ которой онъ сдѣлалъ обширныя выписки, задержавшія его въ Константинополѣ на весь декабрь и часть января мѣсяца слѣдующаго года.

Я нарочно довольно обстоятельно изложилъ содержаніе описанныхъ выше дневниковъ о. Порфирія, чтобъ дать возможно ясное понятіе объ ихъ характерѣ, богатствѣ содержанія, о томъ большемъ интересѣ, какой представляетъ обширная «Книга бытія» о. Порфирія, и наконецъ о самомъ авторѣ, какимъ онъ является въ своихъ дневникахъ или автобіографическихъ запискахъ. Послѣдующіе томы и части «Книги бытія моего» описываются въ самомъ сжатомъ видѣ.

Книга бытія моего **1848** г. заключаетъ въ себѣ дневникъ или записки о. Порфирія о пребываніи его въ Константинополѣ до 22-го января и въ Святой Землѣ до конца года, а послѣ этого слѣдуютъ шесть приложений. Книга раздѣляется на слѣдующія восемь главъ:

I. Пребываніе въ Константинополѣ (стр. 3—35).

II. Путь отъ Константинополя до Іерусалима (до 16-го февраля;—стр. 36—73).

III. Пребываніе въ Іерусалимѣ и повоище вилеемское (до 18-го мая;—стр. 74—179).

1) Объ этой рукописи см. у Picot Notice biographique et bibliographique sur Nicolas Spatar Milescu, ambassadeur du tsar Alexis Mihajlovič en Chine, въ *Mélanges Orientaux. Textes et traductions, publiés par les professeurs de l'école spéciale des langues orientales vivantes à l'occasion du sixième congrès international des orientalistes réuni à Leyde. Paris. 1883, стр. 487.*

IV. Пребываніе въ Яффѣ и поѣздки въ Апполонію, Расъ-ель-Айнъ, Іамнію и Абудъ (до 30-го іюня;— стр. 180—213).

V. Пребываніе въ Іерусалимѣ и Виѳлеемѣ (до 14-го августа;—стр. 213—268).

VI. Пребываніе въ Іерусалимѣ (до 12-го ноября; — стр. 269—315).

VII. Поѣздка въ Бейрутъ (до 23-го ноября;—стр. 316—331).

VIII. Пребываніе въ Бейрутѣ (по 31-е декабря;—стр. 332—428).

Приложенія: первое: *Μετάφρασις τῆς ἀραβικῆς ἐπιγραφῆς τοῦ λειτουργικοῦ βιβλίου τοῦ «Κοντάκ» ἀραβιστί ἐπιλεγομένου,* ¹⁾—предисловіе и посвященіе на греческомъ языкѣ валашскому господарю Константину Бессарабу со стороны врача Іоанна Комнина и Аѳанасія, патріарха антїохійскаго, книги, напечатанной въ Валахіи, въ монастырѣ Зняговѣ, въ 1701 г., на греческомъ и арабскомъ языкахъ, съ согласія господаря (стр. 436—442).

— второе: Часословъ греко-арабскій ²⁾;—посвященіе тѣхъ же лицъ на греческомъ языкѣ валашскому господарю Константину Бессарабу (стр. 450—459).

— третье: Китабъ иль-Мауаѣзъ иль Шарифъ иля Атанасіосъ (*Κυριακοδρόμιον*), напечатанный въ Алеппѣ въ 1711 г. патріархомъ іерусалимскимъ Хрисанѳомъ; — предисловіе на греческомъ языкѣ (стр. 460—465).

— четвертое: *«Συλβέστρου... πατριάρχου Ἀντιοχείας πρὸς τοὺς καὶ δεσποτάτοις τάγμα τοὺς ἱερεὺς καὶ τοὺς εὐλαβεστάτοις ποιμένοὺς ἡμῶν ὠρθοδόξων(sic) Ἀράβων χάρις»* 1746 г. (стр. 466).

1) Подробно объ этомъ изданіи см. у Picot Notice biographique et bibliographique sur l'imprimeur Anthime d'Ivir, metropolitain de Valachie, въ *Nouveaux Melanges Orientaux. Memoires, textes et traductions, publiés par les professeurs de l'école speciale des langues orientales vivantes à l'occasion du septième congrès international des orientalistes réuni à Vienne. Paris. 1886, стр. 537—539.*

2) Подробности см. тамъ-же, стр. 541—544.

— пятое: Выписка изъ греческой рукописи «Описание Китая», несомнѣнно, Николая Спафарія (стр. 471—483 изъ записной книжки въ 32 д. л.).

— шестое: Планъ «Сада и дома патріарха Греческаго», сдѣланный отъ руки о. Порфириемъ. Далѣе слѣдуютъ черновые листы, о которыхъ я упомянулъ выше (стр. 108).

Содержаніе этихъ дневниковъ можно считать не записками и замѣтками о. Порфирія, а скорѣе внутренней исторіей Св. Земли за описанное время, — до того оно интересно по своей всесторонности. О. Порфирій имѣлъ возможность обращать вниманіе на всѣ стороны тамошней жизни, такъ какъ его тамъ «никто не считалъ поклонникомъ святыхъ мѣстъ», а всѣ признавали его за дипломатическаго агента Россійской державы, какъ онъ самъ это объясняетъ (стр. 91). Кромѣ описанія событій и разныхъ явленій мѣстной жизни, въ этомъ дневникѣ находятся довольно подробное описаніе вилеємскихъ рукописей (стр. 252—267) и изложеніе «Чина избранія архіерейскаго» (стр. 379—386) и «Чина посвященія архіерейскаго» (стр. 386—392). Кромѣ того, здѣсь разсѣяно множество разныхъ замѣтокъ, весьма интересныхъ, въ родѣ того, что катехизисъ Петра Могилы переведенъ былъ на арабскій съ греческаго Христодуломъ, архіеп. Газы и Рамлы, въ 1795 году (стр. 302). Наконецъ здѣсь приведено не мало факсимиллированныхъ записей и приписокъ и плановъ, сдѣланныхъ отъ руки, разныхъ мѣстностей Св. Земли, а между страницами 233 и 234 вклеенъ листъ изъ № 58 Московскихъ Вѣдомостей 1884 г., гдѣ помѣщены «Карта Судана» и небольшая статья политическаго характера объ этой африканской области, о которой о. Порфирій говоритъ на послѣдующихъ страницахъ (234—243).

Часть черновыхъ дневника этого года сохранилась въ трехъ книжкахъ въ 16 д. л., въ кожаномъ переплетѣ, а именно за часть сентября и октября и за ноябрь съ 13 числа и декабрь. Въ первой изъ этихъ книжекъ не достаетъ многихъ листовъ: она начинается съ 27 сентября, въ серединѣ вклеенъ листокъ бѣльшаго

формата, чѣмъ всѣ остальные; на немъ отмѣчены игумены Архангельскаго монастыря въ Іерусалимѣ съ конца втораго десятилѣтія нашего столѣтія до половины 1860 г. Писаны онѣ то чернилами, то карандашомъ, несомнѣнно, на самыхъ мѣстахъ путешествія, рукою о. Порфирія. Послѣднія двѣ книжки носятъ заглавіе, — «Книга вытѣла раба Бжїѣа Архимандрита Порфиріа. 1848-е лѣто Господне мѣсцы Ноёмврїи и Декемврїи». Тоже самое заглавіе повторено и на второй; разница только въ указаніи мѣсяца: «мѣсць Декемврїи». На заглавныхъ листкахъ обѣихъ книжекъ написано синимъ карандашомъ: «переписана». Число главъ во всѣхъ этихъ книжкахъ не соотвѣтствуетъ числу главъ въ бѣловомъ экземплярѣ; напр. глава VII-я въ черновомъ поставлена IX-ю. Также и въ самомъ изложеніи въ бѣловомъ сдѣланы значительныя прибавленія и дополненія, судя по почерку, въ самыя послѣдніе годы жизни о. Порфирія.

Дневникъ 1849 г. заключается въ одной книгѣ въ листъ и въ 4. двухъ памятныхъ книжкахъ въ 16 д. л. Книга (I A⁷) состоитъ изъ 126 пронумерованныхъ листовъ обыкновеннаго листоваго формата, писанныхъ на чисто рукою о. Порфирія, судя по почерку, въ разное время до послѣднихъ годовъ его жизни, съ планами, сдѣланными отъ руки въ текстѣ, изъ которыхъ нѣкоторые раскрашены. Дневникъ послѣ переписки былъ пересмотрѣнъ, какъ видно изъ поправокъ чернилами между строками. Записи начинаются съ 1-го января и доходятъ до 1-го іюля, но онѣ не стоятъ подъ каждымъ числомъ мѣсяца. Содержаніе книги слѣдующее. На оборотѣ заглавнаго листа помѣщена статистика «Народонаселенія въ Сиріи» по округамъ. За этимъ слѣдуютъ главы:

I. Пребываніе въ Бейрутѣ (до 12-го января; — л. 1—8).

II. Возвращеніе въ Іерусалимъ (до 22-го января; — л. 9—44).

III. Пребываніе въ Іерусалимѣ (до 22-го февраля; — л. 44—57).

IV. Неудачная поѣздка въ Хевронъ и возвращеніе въ Іерусалимъ. — Іовлевъ водометный колодець. Источникъ Рогель (до 28-го февр.; — л. 57⁶—67).

V. Поѣздка въ Гаваонъ и на гору неби-Самуилъ (до 3-го марта; — л. 68—71).

VI. Поѣздка въ село Тайбе и въ окрестности его.—Ефремское протопрезвитерство. — Остатки крѣпости Дѳкъ (до 6-го марта; — л. 71—98).

VII. Пребываніе въ Іерусалимѣ (до 25-го іюня; — л. 100—116).

VIII. Плаваніе отъ Яффы до Константинополя (съ 25-го іюня по 1-ое іюля; — л. 116^б—126, т. е. по конецъ книги, которая обрывается на полмысли. Слѣдовательно книга безъ конца).

Двѣ памятные книжки ($\frac{1 \text{ A } 7}{\alpha}$ и $\frac{1 \text{ A } 7}{\beta}$) составляютъ путевыя замѣтки о Порфиріи или черновое предъидущаго; онѣ писаны на мѣстахъ путешествія то чернилами, то карандашемъ, со многими такими же поправками и помарками. Въ первой книжкѣ ($\frac{1 \text{ A } 7}{\alpha}$) вырвано нѣсколько листковъ изъ середины, но отъ одного листка осталось еще одна половина; вмѣсто вырванныхъ листковъ прибавлено 4 другихъ изъ сѣрой бумаги, въ 4-ку. Вторая книжка ($\frac{1 \text{ A } 7}{\beta}$) носитъ заглавіе: «Книга вытѣл раба Бжїа Архимандрита Порфирїа въ аѾмд лѣто Господне. Мсцѣ мартъ, апрѣль, май, іюнь»; — а сверху на этомъ же заглавномъ листкѣ отмѣчено: «Перепис.», т. е. переписана, какъ и на первомъ листкѣ первой книжки, которая не имѣетъ ни начала, ни конца;—она начинается съ 20-го янв. и доходитъ до 3-го марта, т. е. до главы шестой, занимающей почти половину книжки безъ дѣленія по числамъ, слѣдовательно запись до 4-го числа собственно не доходитъ. Вторая ($\frac{1 \text{ A } 7}{\beta}$) исписана не вся: она начинается на оборотѣ заглавнаго листка окончаніемъ записи подъ 3-мъ марта (см. въ чистой л. 89) и окончивается 24-мъ іюня; а за этимъ слѣдуетъ: «Глава осьмая. Поѣздка въ Константинополь. 25-е. Суббота. Смотри другую книжку», въ которой, разумѣется, дѣлались путевыя замѣтки; но такой книжки не сохранилось. Послѣ этого въ книжкѣ остаются почти семь листковъ неписанныхъ. Что же касается текста, то онъ и въ бѣловомъ, и въ чер-

новомъ одинъ и тотъ же съ весьма небольшими исправленіями въ первомъ.

Дневникъ 1850 г. заключается въ трехъ книгахъ въ листъ: 5. первая (I A⁸) большого формата и разной бумаги, а двѣ послѣднія обыкновеннаго формата съ пронумерованными листами. Первая книга или часть ея написана въ разное время то чернилами, то карандашомъ рукою о. Порфирія; начало и конецъ ея написаны вскорѣ послѣ описываемаго года, по всей вѣроятности, въ 1855 и 1856 г. Собственно эта книга заключаетъ въ себѣ записки о. Порфирія за весь годъ, т. е. описаніе пребыванія его въ Св. Землѣ, а потомъ въ Египтѣ, въ Александріи, Каирѣ и на Синаѣ. Она раздѣляется на слѣдующія главы:

I. Возвращеніе въ Іерусалимъ (съ 1-го по конецъ января; — л. 1—9).

II. Пребываніе въ Св. градѣ (до 18 марта; — л. 10—17). Здѣсь оканчивается переписанное раньше; на оборотѣ послѣдняго листа начиналась III-я глава: «Путешествіе въ Египетъ», т. е. начало 2-й книги или части, но потомъ вся страница зачеркнута карандашомъ и начинаются написанныя старческой рукою вновь составленныя главы.

III. Мои занятія въ Александріи и замѣтки о Нилѣ (до 11-го апрѣля; — л. 18—29).

IV. Наши занятія въ Каирѣ (съ 11-го апрѣля до 27-го и съ 23-го мая по 1-е іюня; — 28^б—52).

V. Приготовленія къ отъѣзду въ монастыри св. Антонія Великаго и преподобнаго Павла Оивейскаго. Наши художественныя занятія тамъ (до 3-го іюня; — л. 52^б—55).

VI. Наши художественныя и ученныя занятія на Синаѣ (въ іюнь и іюль 1850 года; — съ 55 л. по конецъ книги).

Объ этой книгѣ самъ о. Порфирій говоритъ, что въ нее онъ внесъ «только то, что не помѣщено» въ его книгѣ, напечатанной въ 1856 г. И дѣйствительно, въ ней, начиная съ 18-го листа, находится цѣлый рядъ копій съ греческихъ надписей и выписокъ

изъ рукописей греческихъ-же библиотекъ монастырей: александрийскаго св. Савы, каирскаго св. Георгія и джуванійскаго подворья въ Каирѣ, и затѣмъ библиотеки Синайскаго монастыря св. Екатерины. О. Порфирій довольно долго останавливается на извѣстномъ Синайскомъ кодексѣ библіи, о которомъ дѣлаетъ множество замѣтокъ палеографическихъ и текстуальныхъ, представляя при этомъ рядъ сравненій. Кромѣ того онъ приводитъ между прочимъ извлеченія изъ записокъ газскаго митрополита Паисія Лигарида о всероссійскомъ патріархѣ Никонѣ. Такимъ образомъ это не автобіографическія записки въ строгомъ смыслѣ слова, а скорѣе сборникъ историческихъ матеріаловъ, иногда весьма цѣнныхъ: надписей, описаній рукописей и т. п. Къ обороту 54-го листа приложенъ арабскій подлинникъ рекомендательнаго письма къ настоятелямъ двухъ ливійскихъ монастырей. Кромѣ того къ этой книгѣ принадлежитъ въ видѣ приложенія цѣлый альбомъ рисунковъ, сдѣланныхъ большею частію спутниками о. Порфирія.

Слѣдующіе за этимъ два тома или книги, судя по почерку, написаны вскорѣ послѣ 1850 г. Первые 18 листовъ второй книги ($\frac{1 \text{ A } 8}{2}$) нумерованы, а съ 19-го начинается счетъ по страницамъ, какъ и въ третьей книгѣ ($\frac{1 \text{ A } 2}{3}$), число страницъ которой доходитъ до 327, отмѣченныхъ карандашомъ, а во второй до 277, за которыми слѣдуютъ $3\frac{1}{2}$ листа или 7 страницъ нумерованныхъ. Во второмъ томѣ было больше листовъ, какъ и въ третьемъ, но потомъ взято 17 листовъ изъ начала второй книги и помѣщены въ начало уже описанной выше первой книгѣ (I A⁸), а изъ третьей взято изъ конца 4 листа и вставлены въ конецъ той же первой. Взятые 17 листовъ замѣнены однимъ листомъ, на которомъ текстъ дневника, написанный старческой рукой, начинается на оборотной сторонѣ записью подъ 18 марта; а взятые изъ третьей книги ничѣмъ не замѣнены, и потому текстъ на оборотной сторонѣ послѣдняго листа этой книги, перенесенный въ первую, зачеркнутъ карандашомъ. Обѣ эти книги были переплетены о. Порфиріемъ; но отъ стараго переплета осталось только въ

каждой по доскѣ; на корешкѣ было оттиснуто: «Книга моего бытія 1850. Ч. 2 (на второй) и 3» (на третьей), и такое дѣленіе сохранено. Обѣ книги содержатъ дневникъ второго путешествія о. Порфирія по Египту, хотя вторая книга озаглавлена просто «Путешествіе по Египту Архимандрита Порфирія въ 1850 году», а потомъ это заглавіе зачеркнуто. Третья книга имѣетъ два заглавія: «Книга бытія моего въ 1850-е лѣто Господне. Вторая половина ея», а затѣмъ на слѣдующемъ листѣ: «Второе путешествіе Архимандрита Порфирія въ Синайскій монастырь въ 1850 годѣ» вмѣсто зачеркнутаго: «Путешестіе по Синайскому полуострову и Эт-Тихской пустынѣ» и начинается съ 1-го іюня. Кромѣ описаній мѣстъ и фактовъ, въ обѣихъ книгахъ не мало картъ и плановъ малаго формата въ текстѣ и надписей греческихъ и арабскихъ, сдѣланныхъ отъ руки чернилами. Кромѣ того къ третьему и четвертому листамъ второй книги пришта серебряная застѣжка, купленная о. Порфиріемъ въ малоазіятскомъ селѣ Ливисіи, отстоящемъ въ двухъ часахъ пути отъ приморскаго города Кастеллорица. Съ этой второй части, вслѣдствіе множества исправленій, о. Порфирій, видно, хотѣлъ заказать чистую конію съ нея, судя по тому, что во многихъ мѣстахъ отмѣчено на поляхъ «пиши» и «не пиши», если указанныя мѣста зачеркнуты.

Сохранилась часть черновой дневника этого года въ записной книжкѣ въ 4-ку ($\frac{1 \text{ A8}}{\alpha}$), въ переплетѣ изъ папки съ этикеткой на лицевой доскѣ переплета, на которой оттиснуто: «Fiume, presso Antonio Karletzky Stampatore, e Librajo»; на этикеткѣ написано карандашомъ: «1851 лѣто Гѣ № 1-й», а въ одномъ углу ея отмѣчено: «Здѣсь турецкіе фирманы»; затѣмъ сдѣлана поперечная надпись: «Египетъ. Алеѣандрія», и наконецъ чернилами «Переписка съ о. Ософаномъ», однимъ изъ слутниковъ о. Порфирія по путешествію. На оборотѣ перваго переплета сдѣлано нѣсколько замѣтокъ чернилами и карандашомъ: «Американскіе миссіонеры въ Бейрутѣ», затѣмъ какая-то женская рука начертила «Prière de Sainte Vierge», два NB—расходныя замѣтки

о. Порфирія за январь въ піастрахъ. Изъ черновой собственно дневника сохранилось 8 нумерованныхъ буквами листовъ, листового формата, содержащихъ текстъ изъ второй книги, со многими помятками и исправленіями; послѣдніе три листа написаны только съ одной стороны. Текстъ обѣихъ книгъ былъ пересмотрѣнъ и вторая книга значительно измѣнена то зачеркиваніями красными и черными чернилами и карандашомъ, то замѣной словъ, а иногда исключеніемъ цѣлыхъ мѣстъ въ $\frac{1}{4}$, $\frac{1}{2}$ страницы и даже цѣлыхъ страницъ, на которыя наложены особыя бумажки, иногда безъ текста, прикрѣпленныя къ страницамъ сургучомъ; нѣкоторыя бумажки, прикрывавшія такія мѣста, сняты. Эта книга, видно, была въ рукахъ цензора и наборщика; мѣста зачеркнутыя и исправленныя красными чернилами, несомнѣнно, принадлежатъ первому. Наконецъ книга имѣетъ на поляхъ красными чернилами подпись цензора: «Членъ комитета о цензурѣ книгъ духовнаго содержанія Императорскаго Училища Правовѣденія законоучитель, Протоіерей Михайлъ Богословскій читалъ. Санктпетербургъ». Эта запись повторяется еще два раза. Гораздо меньше такихъ исправленій въ третьей книжкѣ, въ которой прикрытыхъ мѣстъ только одно; а подписи цензора совсѣмъ нѣтъ. Обѣ эти книги были напечатаны въ Петербургѣ въ 1856 г.: вторая книга подъ заглавіемъ «Путешествіе по Египту и въ монастыри святаго Антонія Великаго и преподобнаго Павла Оивейскаго, въ 1850 году, Архимандрита Порфирія Успенскаго» (стр. VIII—294), а третья — «Второе путешествіе архимандрита Порфирія Успенскаго въ Синайскій монастырь въ 1850 году. Съ двумя картами Синая, вырѣзанными на мѣди» (стр. II—397), но съ большими прибавленіями (со стр. 140 по 379, т. е. по конецъ книги), которыхъ нѣтъ въ оригиналѣ. Отсюда ясно, что текстъ напечатанъ по другому экземпляру (о которомъ см. ниже), носящему одно и то же заглавіе, что и въ печатной книгѣ. За этимъ слѣдуетъ 20 нумерованныхъ листовъ въ форматѣ книжки, начиная съ 16 по 33, потомъ 58 и затѣмъ одинъ нумерованный; между 20 и 21 листами вклеены одна переплетная изъ папки

доска, на которой приведена арабская надпись на мечети въ Набулузѣ, и «Видъ Сидона» изъ объявленія о какомъ-то иллюстрированномъ изданіи. Содержаніе этой части книжки составляетъ часть черновой первой книги, — историческія замѣтки о каирскомъ монастырѣ св. Савы. На оборотѣ 58 листа сдѣланъ карандашомъ «Перечень пакетовъ», отправленныхъ о. Порфиріемъ разнымъ лицамъ въ февралѣ мѣсяцѣ. Наконецъ на послѣднемъ листѣ приведено (карандашомъ) содержаніе интереснаго греческаго сборника, подареннаго ему въ Каирѣ архидіакономъ александрійскаго патріарха.

Дневникъ 1851 года заключается въ одной книжкѣ (I A^o) въ 6. листъ, состоящей изъ 157 листовъ, изъ которыхъ 133 нумерованныхъ сначала и 24 нумерованныхъ въ концѣ; переписана книга въ одно время съ послѣдними двумя книгами дневника предъидущаго года, но послѣ переписки она была пересмотрѣна, какъ видно изъ того, что многія слова и даже строки зачеркнуты и замѣнены надъ строками другими. По содержанію, книга раздѣляется на двѣ части: въ первой, состоящей изъ 82 листовъ, о. Порфирій описываетъ свое пребываніе въ Св. Землѣ съ 1-го января по 26-е сентября; она озаглавлена: «Книга бытія моего. 1851 годъ. Часть первая» и состоитъ изъ слѣдующихъ главъ:

I. Пребываніе въ Іерусалимѣ (до 5-го іюня: — л. 1—35).

II. Несчастное начало путешествія къ Мертвому морю и пребываніе въ Яффѣ (до конца іюня; — л. 35—49).

III. Пребываніе въ Іерусалимѣ (съ начала іюня до 26-го сент., — лл. 49^б—82). Вторая часть подверглась болѣе исправленіямъ, чѣмъ первая: листы 121—133 въ ней вырѣзаны и замѣнены другими, писанными въ разное время о. Порфиріемъ, въ началѣ, около страницы, карандашомъ, а все остальное чернилами и большею частію старческой рукой. Главъ въ ней двѣ:

IV. Путь отъ Іерусалима до Одессы (съ 1-го окт. по 13-е ноября; — лл. 84—133), куда о. Порфирій пріѣхалъ по причинѣ болѣзни.

и V. Путь отъ Одессы до Кіева (съ 14-го ноября по конецъ декабря, т. е. до конца книги).

7. Дневники 1852 и 1853 гг. заключаются въ одной книгѣ (I A¹⁰) изъ 342 листовъ разныхъ форматовъ и сортовъ бумаги, пронумерованныхъ по-листно и по страницамъ и писанныхъ въ разное время, но большею частью въ довольно позднее. Дневникъ 1852 года имѣется въ бѣловомъ и въ черновомъ видѣ, писанномъ частію во время путешествія о. Порфирія карандашомъ, частію же впоследствии переписанномъ на чисто, а потомъ опять исправленномъ. Содержаніе этой книги — записки о пребываніи о. Порфирія въ Россіи, въ Кіевѣ, съ 1-го янв. до 22-го марта, а потомъ въ Турціи, въ Константинополѣ, съ 1-го апрѣля, и Св. Земли съ 26-го того-же мѣсяца; записи сдѣланы не подъ каждымъ числомъ мѣсяца. Такимъ образомъ въ книгѣ заключаются слѣдующія главы:

I. Я въ Кіевѣ (л. 1—17).

II. Я въ Константинополѣ (л. 17—22).

III. Я въ Бейрутѣ (съ 27-го апрѣля и до 5-го мая; — л. 22⁶—24).

IV. Я въ Іерусалимѣ (до конца года; — л. 24—54).

Далѣе слѣдуютъ съ л. 55 по 83 «Мои сновидѣнія въ 1852 году» съ объясненіями, подписанными «ясновидящимъ Архимандритомъ Порфиріемъ». Эта статья составляетъ какъ-бы вторую часть дневника этого года. Наконецъ послѣ этого помѣщенъ «Чернякъ» «Книги бытія моего», который, какъ отмѣчено, а потомъ зачеркнуто, составлялъ «Часть первую» дневника, но безъ сновидѣній.

Книга бытія 1853 г. носитъ на себѣ слѣды гораздо большаго числа исправленій, чѣмъ книга предъидущаго года: тутъ не только достаточно помарокъ и исправленій, но и множество приписокъ на поляхъ, а иногда на зачеркнутыхъ мѣста наложены листки въ $\frac{1}{4}$ и $\frac{1}{2}$ страницы съ новымъ текстомъ. Кромѣ того, на поляхъ и въ текстѣ не мало снимковъ съ греческихъ, арабскихъ и грузинскихъ надписей, плановъ и очертаній и даже миниатюрныхъ

видовъ съ разныхъ мѣстностей. Содержаніе этой книги такимъ образомъ гораздо богаче предъидущей; въ ней заключается дневникъ пребыванія о. Порфирія въ Св. Землѣ. Она носила заглавіе: «Восточныя записки Архимандрита Порфирія Успенскаго. Путевыя записки. 1853 годъ», которое зачеркнуто. Дневникъ состоитъ изъ слѣдующихъ семи главъ:

- I. Пребываніе въ Иерусалимѣ (до 7-го февр.; — л. 1—10).
- II. Поѣздка въ Лидду (до 10-го февр.; — л. 11—14).
- III. Пребываніе въ Иерусалимѣ (до 8-го апр.;—л. 14—22).
- IV. Поѣздка къ Иордану и Мертвому морю (до 26-го апр.;— л. 22—83).
- V. Поѣздка въ городъ Набулузь (до 6-го сентября;— л. 83—104).
- VI. Поѣздка въ Рамлу, Яффу и Лидду (до 11-го сентября;— л. 104—105).
- и VII. Пребываніе въ Иерусалимѣ (до конца года;—л. 105—121).

Самая интересная между ними глава IV-я, гдѣ изложена вся исторія и современное о. Порфирію состояніе описываемыхъ въ ней мѣсть.

Кромѣ этой книги, къ этому же году относится еще памятная книжка ($\frac{1 \text{ A } 10}{\alpha}$) въ 4-ку, заключающая въ себѣ 42 листа, писанныхъ послѣ 1853 г., въ переплетѣ фирмы А. Карлецкаго (А. Karletzky). На этикеткѣ отмѣчено: «1853 годъ въ Иерусалимѣ». Текстъ книги былъ пересмотрѣнъ, исправленъ и раздѣленъ на главы, какъ видно изъ множества помарокъ, разсѣянныхъ по всей книгѣ, и означеній главъ, сдѣланныхъ синимъ карандашомъ. Эта книжка составляетъ часть черновой дневника этого года, а именно до начала IV-й главы, которая обрывается на полсловѣ. Между листами 29 и 30 находится лоскутокъ бумаги, на которомъ сдѣланы замѣтки подъ 13-мъ февраля: о Юрүкидесъ, — племени, обитающемъ въ Малой Азіи, и о томъ, что въ 1841 г. въ монастырѣ св. Иліи былъ насланъ полъ. Исправленный текстъ черновой ничѣмъ не отличается отъ текста бѣловой.

8. Дневники 1854—1864 гг. помѣщены въ одномъ большомъ томѣ (I A¹¹) изъ 555 листовъ разныхъ форматовъ и разныхъ сортовъ бумаги; они писаны въ разное время частію карандашомъ, частію же, и главнымъ образомъ, чернилами, но всѣ рукою о. Порфирія, кромѣ подлинниковъ писемъ, которыя помѣщены здѣсь въ разныхъ мѣстахъ книги. Текстъ всѣхъ дневниковъ въ разное время пересмотрѣнъ и во многихъ мѣстахъ исправленъ, а иногда на зачеркнутыя мѣста наложены листки съ новымъ текстомъ. Кромѣ того къ тексту приложенъ рядъ изображеній мѣстностей, сдѣланныхъ отъ руки на прозрачной бумагѣ, и разныхъ священныхъ предметовъ, исполненныхъ фотографіей и частію раскрашенныхъ, особенно въ дневникѣ 1860 г., а также картъ, иногда въ цѣлый листъ, плановъ мѣстностей и строеній.

Книга бытія 1854 года была озаглавлена: «Мои послѣдніе дни въ Іерусалимѣ въ 1854 году», или «Путешествіе по Архипелагу, Средиземному морю и Италіи, въ 1854 годѣ». Все это зачеркнуто и между зачеркнутыми строками написано: «Книга бытія моего въ 1854 году Архимандрита (нынѣ Епископа) Порфирія Успенскаго». На этомъ же заглавномъ листкѣ, въ верхнемъ углу, отмѣчено карандашомъ: «не печатано. Печатай». Первая половина дневника, а именно до 8-го мая включительно (до стр. 72), написана совсѣмъ на-чисто, такъ что въ ней не встрѣчается никакихъ помарокъ и исправленій. Вторая его половина, гдѣ записи, сдѣланныя частію чернилами, частію карандашомъ, по всей вѣроятности, въ московскомъ Новоспасскомъ монастырѣ, какъ видно изъ приписки въ концѣ дневника, изобилуетъ поправками и помарками; тѣмъ не менѣе и эта часть дневника составлена не впервые, а переписана, какъ значитъ въ той же припискѣ, изъ памятной или памятныхъ книжекъ. Содержаніе дневника составляетъ записки о пребываніи о. Порфирія до 8-го мая въ Іерусалимѣ, откуда онъ долженъ былъ выѣхать по случаю войны Турціи съ Россією; затѣмъ описаны пребываніе его въ Варшавѣ, отъѣздъ его оттуда и пребываніе въ Петербургѣ, т. е. съ 30-го августа по конецъ года. Записки о времени отъ 8-го

мая до 30-го августа, составляющія описаніе путешествія о. Порфирія изъ Іерусалима до Італіи и Вѣны, находятся въ особой книгѣ, о которой рѣчь будетъ ниже. По всей вѣроятности сперва дневникъ заключалъ въ себѣ и описаніе этого путешествія, судя по тому, что записки о Варшавѣ составляли главу XI-ю; между тѣмъ какъ первая половина такъ не велика, что ни въ какомъ случаѣ не могла вмѣстить въ себѣ десять главъ. Нужно однако замѣтить, что дѣленіе на главы въ дневникѣ уничтожено: въ первой, совершенно чистой части, начинающейся на оборотѣ заглавнаго листа, совсѣмъ нѣтъ главъ, слѣдовательно, она составлена на чисто послѣ отдѣленія описанія путешествія въ Римъ. Текстъ раздѣленъ на слѣдующія шесть отдѣловъ:

«Отдѣлъ первый о погодѣ» (стр. 1—4), гдѣ приведены метеорологическія замѣтки съ 1-го января по 10-е мая.

«Второй отдѣлъ дневника о Сиріано-Іаковитахъ и Абиссинцахъ» (стр. 9—20), начинающійся опять съ января; — записи сдѣланы только подъ 25-мъ января и 23-мъ апрѣля, въ которыхъ довольно подробно изложена литургія іаковитовъ.

«Третій отдѣлъ дневника объ училищахъ и типографіи» (стр. 20—21; съ 7-го февраля по 7-е марта); здѣсь интересны свѣдѣнія о числѣ напечатанныхъ по арабски церковныхъ книгъ въ іерусалимской патріаршей типографіи.

«Четвертый отдѣлъ дневника содержитъ разныя вѣсти и мои сновидѣнія» (стр. 22—30; съ 4-го января по 2-е мая).

«Пятый отдѣлъ сего дневника, отдѣлъ житейскій, политическій и судебный» (стр. 30—37; съ 4-го января по 10-е апрѣля); — замѣтки объ іерусалимскихъ событіяхъ.

«Шестой отдѣлъ, домашній» (стр. 37—72; со 2-го января по 28-е августа); — донесенія о послѣднихъ дняхъ пребыванія въ Св. Землѣ.

Во второй части замѣтно дѣленіе на главы; въ ней были двѣ главы:

XI. Я въ Варшавѣ (до 2-го октября;—стр. 73—85),

и XII. Я въ Петербургѣ (по конецъ года),—по потомъ римскія

цифры, означающія главы, зачеркнуты. Отсюда я заключаю, что эта часть дневника составлена въ одно и тоже время съ описаніемъ путешествія въ Римъ, — на чтò указываетъ и старая пагинація, сдѣланная о. Порфиріемъ.

Дневникъ этого года чрезвычайно содержателенъ и интересенъ: въ немъ приводятся итоги всему тому, что сдѣлано русскою миссіею подъ начальствомъ о. Порфирія, а именно: склоненіе іерусалимскаго патріарха къ сбереженію казны святогробской, такъ что онъ положилъ значительное количество денегъ въ русскіе банки; снабженіе семи церквей палестинскихъ ризницей средствами о. Порфирія; учрежденіе дѣвчечьей школы въ Іерусалимѣ и духовно-народныхъ училищъ тамъ-же и въ городахъ Рамлѣ, Лиддѣ, Сдалтѣ и въ селѣ Бет-Сахуръ; постройка патріаршей школы въ Крестномъ монастырѣ въ огромныхъ размѣрахъ; основаніе учебнаго управленія съ правильнымъ дѣлопроизводствомъ и учрежденіе арабской типографіи при патріаршей каедрѣ (стр. 104). Не удивительно послѣ этого, что іерусалимскій патріархъ Кириллъ поручилъ ему завѣдываніе всѣми православными училищами въ Палестинѣ и патріаршею школою въ Крестномъ монастырѣ (стр. 63). Кроме того здѣсь же помѣщенъ краткій отчетъ «объ ученыхъ и художественныхъ занятіяхъ» русской духовной миссіи въ Іерусалимѣ въ 1853 г., приведены весьма интересныя свѣдѣнія о русскомъ переводѣ богослужебныхъ каноновъ и акадеиствовъ проф. Ловягина и объ участіи о. Порфирія въ его исправленіи, а также о началѣ ближайшихъ отпосеній его къ великой княгинѣ Еленѣ Павловнѣ; наконецъ объ его спутникахъ и сотрудникахъ въ Іерусалимѣ іеромонахъ Теофанъ и студентъ с.-петербургской духовной академіи, впослѣдствіи священникъ, Петръ Соловьевъ, переводившемъ на русскій языкъ книгу: «Христіанскіе мученики, пострадавшіе на востокѣ, во времени завоеванія Константинополя турками» (Спб. 1862 г.) и др. Почти всѣ эти свѣдѣнія содержатся въ письмахъ и донесеніяхъ о. Порфирія въ азіатскій департаментъ министерства иностранныхъ дѣлъ; самыя же донесенія приведены здѣсь въ коніяхъ.

За этимъ слѣдуетъ черныякъ первой части дневника на 44-хъ листахъ почтовой бумаги большаго формата, написанныхъ чернилами не старческой рукой.

Дневникъ 1855 г. заключаетъ въ себѣ всего 15-ть листовъ разной бумаги и разныхъ форматовъ, съ картой части Аѳонскаго полуострова, сдѣланной отъ руки на двойномъ листѣ оберточной бумаги съ путевыми замѣтками на оборотѣ, относящимися къ 1838-му году. Дневникъ во многихъ мѣстахъ исправленъ и въ двухъ-трехъ дополненъ. Записи сдѣланы подъ очень немногими числами мѣсяцевъ. Содержаніе дневника не богато: здѣсь описаны только выдающіеся факты изъ петербургской жизни о. Порфирія; между прочимъ интересны свѣдѣнія или замѣтки о близкихъ сношеніяхъ нашего автора съ великою княгинею Еленою Павловною, которая относилась къ нему съ такою сердечностію, что пригласила его жить лѣтомъ этого года въ Ораніенбаумѣ. Подъ 12-мъ числомъ ноября мѣсяца приведены заглавія молитвъ, числомъ 20-тъ, сочиненныхъ о. Порфиріемъ, по желанію великой княгини, для сестеръ Крестовоздвиженской общины; эти молитвы раздѣляются на три отдѣла: «Молитвы читаемыя ежедневно», «Молитвы во время служенія недужнымъ» и «Молитвы во дни брани». Въ дневникѣ помѣщены два подлинныхъ письма: австрійскаго консула въ Іерусалимѣ, Пиццано, отъ 22-го октября, на французскомъ языкѣ, о положеніи дѣлъ въ Св. Землѣ и о состояніи оставшагося тамъ имущества о. Порфирія, и въ концѣ дневника—отъ отдѣленія Русскаго языка и словесности Академіи Наукъ (отъ 12-го декабря), которое проситъ нашего автора доставить отдѣленію «подробныя свѣдѣнія объ актѣ Иверскаго Аѳонскаго монастыря, на которомъ есть подпись попа Григорія изъ Костра (sic) Эриссо, написанная глаголическими буквами», а также факсимиле этой подписи, такъ какъ «для исторіи глагольской письменности, отдѣленію желательно бы знать, какими именно буквами написано это слово». Кромѣ того здѣсь же сообщены копии съ нѣкоторыхъ дѣловыхъ писемъ о. Порфирія къ директору азіатскаго департамента министерства ино-

странныхъ дѣлъ Л. Г. Сенявину, исправляющему должность оберъ-прокурора св. Синода А. Н. Карасевскому и директору канцеляріи министерства внутреннихъ дѣлъ Хрущову по поводу секты хасидовъ въ Саратовѣ; въ этомъ письмѣ о. Порфирій высказываетъ убѣжденіе, что эта секта дѣйствительно употребляетъ христіанскую кровь въ пасхальномъ хлѣбѣ. Наконецъ въ самомъ концѣ дневника записаны четыре пункта изъ «Convention du rare» или конкордата римскаго папы съ австрійскимъ императоромъ. Заглавіе дневника было: «Мои письма къ служащимъ въ нашемъ министерствѣ иностранныхъ дѣлъ», которое зачеркнуто карандашомъ и замѣнено обычнымъ заглавіемъ для дневниковъ о. Порфирія.

Дневникъ 1856 г. заключаетъ въ себѣ 32 листа разной бумаги листового формата, написанныхъ тѣмъ же почеркомъ, какъ и дневники предъидущаго года, и имѣющихъ такія же исправленія. Дневникъ довольно кратокъ и представляетъ записи только подъ немногими числами мѣсяцевъ. Содержаніе его—записки о выдающихся обстоятельствахъ петербургской жизни о. Порфирія за этотъ годъ. Особымъ интересомъ здѣсь отличаются замѣтки о сношеніяхъ нашего автора съ великою княгинею Еленою Павловною, о графѣ Александрѣ Петровичѣ Толстомъ, оберъ-прокурорѣ Св. Синода, и о злобѣ его на о. Порфирія. Кромѣ того здѣсь помѣщены двѣ подлинныхъ бумаги: одна отъ «с.-петербургскаго комитета для цензуры духовныхъ книгъ» (отъ 3-го августа) объ одобреніи къ печатанію. «Путешествія архимандрита Порфирія по Египту и въ монастыри св. Антонія великаго и Павла Фивейскаго въ 1850 году», а другое—«копія съ (одобрительнаго) отзыва преосвящ. казанскаго Григорія о рукописи «Вѣроученіе, богослуженіе, чиноположеніе и каноника коптовъ», одобренной къ напечатанію, а также и о статьѣ «Наставленія апостольскія», признанной неприличной къ напечатанію. Сверхъ того рукой о. Порфирія написанъ «Le nom des celestes Principautés» частію на французскомъ, частію на русскомъ языкахъ, взятый, вѣроятно, изъ какой-нибудь французской книги. Дневникъ переписанъ

въ 1883 г., какъ видно изъ помѣтки карандашомъ на полѣ 45 страницы: «1883. 6-го авг.». За дневникомъ (съ стран. 68 или л. 28) слѣдуютъ «Мои сновидѣнія въ 1858 году» на 12 листахъ, расположенныя по нѣкоторымъ днямъ десяти мѣсяцевъ начиная съ 23-го марта. Первое сновидѣніе записано подъ 20-мъ числомъ этого мѣсяца; но потомъ оно зачеркнуто карандашомъ и на полѣ, противъ этого мѣста, отмѣчено карандашомъ же: «Пропис. въ другомъ мѣстѣ», и дѣйствительно, оно записано въ дневникѣ, подъ тѣмъ же числомъ (стр. 34); тамъ же записаны и всѣ другія сновидѣнія этого года до вышеозначеннаго числа. Выдѣленныя же особо сновидѣнія написаны, судя по почерку, нѣсколько раньше дневника. Отсюда ясно, что мысль о выдѣленіи замѣтокъ о снахъ явилась у нашего автора послѣ начатія дневника; и если существовалъ черныякъ дневника этого года, то, несомнѣнно, описаніе сновидѣній входило въ составъ дневника.

Дневникъ 1857 года заключаетъ въ себѣ 32 листа разныхъ форматомъ и разныхъ сортовъ бумаги; онъ написанъ въ одно и тоже время съ предъидущими. Записи сдѣланы не подъ каждымъ числомъ. Содержаніе его составляютъ записки о петербургской жизни о. Порфирія; между прочимъ здѣсь сообщаются свѣдѣнія о составленіи новой іерусалимской миссіи и объ отношеніяхъ его къ ней. По этому поводу нашъ авторъ между прочимъ говоритъ о себѣ: «всѣмъ извѣстны мои... многосторонняя ученость, практическое знаніе языковъ новогреческаго, французскаго и нѣмецкаго, способность къ дипломатическимъ дѣламъ, умѣнье снискивать довѣренность восточныхъ іерарховъ, паче же всего просвѣщенная ревность и любовь къ такому святому дѣлу, каково поддержаніе православія на востокѣ... Ученые мужи въ Австріи и Германіи: Миклошичъ, Мюллеръ, Эрманнъ, Тафель съ 1847 года нетерпѣливо ожидаютъ отъ меня изданія аеонскихъ актовъ, которыхъ краткій списокъ былъ напечатанъ мною въ томъ же году и переведенъ на нѣмецкій языкъ. Эти акты, единогласно признанные у насъ и за-границею необходимымъ пособіемъ къ изученію греко-византійскаго права, уже готовятся мной въ

печать. А въ Іерусалимѣ, гдѣ учреждена мною еллинская типографія, я издалъ бы ихъ, какъ должно, пользуясь досугомъ. Тамъ же были бы изданы мною и другія греческія и арабскія рукописи, до сихъ поръ неизвѣстныя» (стр. 116—117). О необходимости скорѣйшаго изданія аѳонскихъ актовъ о. Порфирій пишетъ и министрамъ народнаго просвѣщенія А. С. Норову и иностранныхъ дѣлъ кн. Горчакову, на благоусмотрѣніе котораго онъ представляетъ желаніе — распространять свои вышедшія до того времени сочиненія въ духовенствѣ, состоящемъ при русскихъ миссіяхъ въ Европѣ и Азіи, и въ православныхъ училищахъ, монастыряхъ и епископіяхъ въ Венгріи, Буковинѣ, Сербіи, Далмаціи, Черногоріи, Босніи и Болгаріи и на Св. горѣ Аѳонской (стр. 102). Кромѣ того, въ этомъ дневникѣ сообщается не мало свѣдѣній вообще о распространеніи изданій о. Порфирія. Затѣмъ слѣдуютъ подлинныя письма: В. П. Титова къ о. Порфирію (7-го апрѣля) о поднесеніи Наслѣднику сочиненія, но какого, не сказано; о. Порфирія къ министру народнаго просвѣщенія А. С. Норову о его изданіяхъ и о содѣйствіи къ изданію аѳонскихъ актовъ (чернякъ); Татьяны Борисовны Потемкиной къ о. Порфирію, — благодарить за сочиненія; о. Порфирія къ Я. И. Ростовцеву (21-го августа, чернякъ) о посылкѣ въ даръ своихъ сочиненій въ 1-й кадетскій корпусъ; отъ генераль-адъютанта Д. Путяты (27-го августа) благодарственное за подаренныя 2-му кадетскому корпусу книги и о приобрѣтеніи для каждаго изъ военно-учебныхъ заведеній сочиненій о. Порфирія (31-го августа); отъ производителя дѣлъ учебнаго комитета при главномъ штабѣ о книгахъ для николаевской академіи главнаго штаба (30-го ноября); отъ непремѣннаго секретаря Академіи Наукъ К. С. Веселовскаго (3-го октября) съ просьбою къ о. Порфирію списать статьи, преимущественно касающіяся исторіи Грузіи и Константинополя, изъ рукописной книги на греческомъ языкѣ на Синаѣ, «содержащей въ себѣ дѣловую корреспонденцію между греческими и болгарскими архіереями и патріархами, а равно императорами Исаакомъ Комнинимъ, Константиномъ Дукою и Діоге-

номъ Романомъ»¹⁾ и провѣрить надпись «Панкратѣионъ» на портретѣ какого-то царя, о которомъ, а равно какъ и о рукописи упоминается въ «Первомъ путешествіи въ Синайскій монастырь»; отъ М. А. Коркунова о присылкѣ въ даръ о. Порфирію Собранія Русскихъ лѣтописей и Дополненій къ актамъ историческимъ. За дневникомъ слѣдуютъ «Мои сновидѣнія въ 1857 году» (стр. 156—192) на 19 листахъ большаго формата, писанныхъ не старческою рукою о. Порфирія. Здѣсь приведенъ подлинникъ отношенія комитета цензуры духовныхъ книгъ (13-го сентября) къ протопресвитеру В. Б. Бажанову о рукописи подъ названіемъ «Списокъ съ подлинника о ликахъ и облаченіяхъ святыхъ», не одобренной къ печатанію.

Книга бытія моего **1858** г. состоитъ изъ 81 листа (стр. 194—356) разныхъ форматовъ и разныхъ сертовъ бумаги, написанныхъ рукою о. Порфирія частію чернилами, частію карандашомъ, судя по почерку, въ разное время. Дневникъ пересмотрѣнъ и исправленъ. Содержаніе его — весьма интересныя записки о пребываніи о. Порфирія въ Петербургѣ до 8-го мая, о приготовленіяхъ его къ отъѣзду на Аѳонъ, о пребываніи его въ Константинополь (съ 16-го по 21-е іюня), Солунѣ (съ 23-го іюня) и наконецъ на Аѳонѣ (съ 30-го іюня до конца года). Такимъ образомъ дневникъ раздѣленъ на двѣ части: 1) Пребываніе въ Россіи и 2) За-границей. Первая часть начинается на оборотѣ заглавнаго листа; въ ней между прочимъ весьма интересны свѣдѣнія о запискѣ Б. П. Мансурова о дѣйствіяхъ русскихъ на востокѣ и особенно въ Іерусалимѣ, изъ которой о. Порфирій дѣлаетъ большія выписки; объ участіи великаго князя Константина Николаевича въ устройствѣ русскихъ поклонниковъ въ Св. Землѣ и правильномъ установленіи сношеній русскихъ съ востокомъ, между прочимъ и торговыхъ сношеній; о предполагавшейся русской миссіи въ Египтѣ подъ начальствомъ о. Порфирія, стоявшей

1) Эта рукопись подробно описана академикомъ В. Г. Васильевскимъ въ «Отчетѣ Импер. Публичной бібліотеки за 1883 годъ» (Спб. 1885), въ концѣ.

въ связи съ вопросомъ о возсоединеніи коптовъ съ православною церковію; о предполагавшейся художественной академіи въ Крыму подъ начальствомъ также о. Порфирія; о миссіи его на Аѳонъ, — руководить работами художниковъ въ экспедиціи Севастьянова; за-мѣтки о нанесенныхъ о. Порфирію обидахъ и вообще объ устрой-ствѣ его поѣздки на востокъ, а также и о сношеніяхъ о. Порфи-рія съ великою княгинею Маріею Николаевною. Кроме того, здѣсь собрано довольно много данныхъ для изображенія отношеній и взглядовъ высшаго начальства на о. Порфирія. Между прочимъ онъ упоминаетъ о своемъ сочиненіи «Попеченіе православной греческой церкви о духовномъ просвѣщеніи чадъ ея съ 1353 года по 1850-й», съ приложеніями, оставшемся неизданнымъ (стр. 237—238). За-границею о. Порфирій долженъ былъ ѣздить на Аѳонъ, въ Метеорскіе и Оссо-олимпійскіе монастыри въ Θεσσαλίи, въ Іерусалимъ и Египетъ. За этимъ слѣдуетъ «Востокъ христіанскій. Аѳонъ. Второе путешествіе по святой горѣ Аѳонской Архимандрита, нынѣ Епископа, Порфирія Успенскаго, въ 1858, 1859 и 1861 год.», съ девизомъ изъ Ла-фатера; въ верхнемъ углу листа поставлено NB: «Написанное на этихъ 12 полулистахъ напечатано». И дѣйствительно, слѣдующіе за этимъ 22 (стр. 275—321), написанные карандашомъ какъ и самое заглавіе, листа, на которыхъ помѣщены двѣ главы, напечатаны по исправленному тексту во «Второмъ путешествіи по святой горѣ Аѳонской. . . . и описаніи скитовъ аѳонскихъ», выпедшемъ въ Москвѣ въ 1880 году (стр. 3—28); только 14 строкъ въ самомъ концѣ текста 2-й главы совсѣмъ зачеркнуты, а на полѣ листа, противъ нихъ отмѣчено: «Это не идетъ въ книгу бытія моего»; въ печатномъ же текстѣ строки эти сохранены. Текстъ этихъ двухъ главъ переписанъ со старой книги Бытія, отъ которой сохранился одинъ листъ, съ воспроизведенною на немъ кувическою надписью (стр. 11 печатн. изданія). Изъ сравненія текста этого листа съ переписаннымъ текстомъ можно заключить, что первоначальный текстъ значительно передѣланъ. За этими главами текстъ печатнаго изданія совершенно разнится отъ текста

рукописи. Въ первомъ описаны 4 монастыря и 11 скитовъ; съ 3-й главы оно напечатано по другому бѣловому оригиналу «Второго путешествія», о которомъ говорится ниже. Въ рукописи далѣе слѣдуетъ дневникъ путешествія этого года, начиная съ 1-го іюля, но безъ дѣленія на главы; онъ начинается замѣтками объ Есфигменскомъ монастырѣ, который былъ описанъ о. Порфиріемъ раньше, въ своемъ «Первомъ путешествіи» по Аѳону, и потому во «Второмъ путешествіи» о немъ уже ничего не говорится. Далѣе слѣдуютъ замѣтки о запятіяхъ въ Кареѣ, Котлomuшскомъ и Иверскомъ монастыряхъ и о развалинахъ средневѣковой крѣпости Франкастро, планъ которыхъ здѣсь помѣщенъ (между стр. 327—329); кромѣ того, здѣсь говорится нѣсколько словъ о встрѣчѣ на Аѳонѣ съ Севастьяновымъ, а также и о Н. Благовѣщенскомъ, спутникѣ о. Порфирія, и приводятся три письма: два нашего автора къ оберъ-прокурору св. Синода, гр. Толстому объ устройствѣ своего положенія по возвращеніи съ востока, а третье гр. Толстаго къ о. Порфирію; — въ этомъ письмѣ графъ общаетъ нашему автору всякое содѣйствіе къ его успокоенію. Самое интересное изъ этихъ писемъ — второе о. Порфирія, въ которомъ онъ высказываетъ свои желанія относительно своего будущаго откровенно и рѣшительно. Дневникъ оканчивается замѣткой объ открытіи 16-ти бесѣдъ патріарха Фотія въ библіотекѣ Аѳоноверскаго монастыря. Можно замѣтить вообще, что дневникъ довольно кратокъ и записки находятся подъ немногими числами.

За дневникомъ слѣдуютъ «Мои свидѣнія въ 1858 году» на 2-хъ листахъ (стр. 347—350), а за этимъ три листа изъ той части дневника этого года, гдѣ говорится о пребываніи о. Порфирія въ Россіи. Судя по послѣднимъ листамъ, видно что дневникъ этого года въ значительной его части былъ переработанъ о. Порфиріемъ.

Дневникъ 1859 г. состоитъ изъ 67 листовъ (стр. 347—490) разныхъ сортовъ бумаги и форматовъ, но большею частію листового; написанъ же онъ то чернилами, то карандашомъ, но однимъ

почеркомъ руки о. Порфирія, а послѣ написанія исправленъ и мѣстами дополненъ. По содержанію, дневникъ раздѣляется на а) записки о пребываніи о. Порфирія на Аеонѣ съ 1-го января по 16-е марта и съ начала іюня по конецъ года, и о путешествіи его по Фессаліи съ 1-го апрѣля до 9-го іюня, и б) приложенія. Записки вообще довольно кратки; главное здѣсь переписка о. Порфирія по преимуществу съ оберъ-прокуроромъ св. Синода гр. Толстымъ и Мансуровымъ. Самъ авторъ объясняетъ эту краткость дневника, а именно въ томъ мѣстѣ, гдѣ онъ говоритъ объ отпращиваніи своемъ въ Фессалію. «Такъ какъ мое путешествіе, говоритъ онъ, по этой странѣ (т. е. Фессаліи) описано особо; то въ настоящемъ дневникѣ отмѣчается только передвиженія мои туда-сюда и моя переписка съ разными лицами» (стр. 365); въ этомъ же описаніи подробно говорится и о Метеорскихъ монастыряхъ и потому въ дневникѣ о нихъ ничего не повѣствуется (стр. 375). Только въ общей, довольно обширной записи за ноябрь и декабрь мѣсяцы говорится подробно, главнымъ образомъ въ письмахъ къ Мансурову, о приисканіи у Аеона удобной пристани для русскихъ париходовъ, которые начали посѣщать св. Гору съ 1858 года (стр. 399—446, т. е. до конца дневника); здѣсь-же приведена и записка о. Порфирія: «Взглядъ на плаваніе нашихъ торговыхъ париходовъ къ берегамъ Аеона», напечатанная въ «Листкѣ русскаго общества париходства и торговли» за 1860 годъ (октябрь). Въ этомъ дневникѣ приведено подлинное отношеніе канцеляріи св. Синода къ о. Порфирію о посылкѣ ему по опредѣленію св. Синода цѣлаго ряда №№ Христіанскаго чтенія, Твореній св. Отцевъ (журнала, издаваемаго при московской духовной академіи), Воскреснаго Чтенія и одного экземпляра Исторіи грузинской церкви Юсселіани. Въ приложеніяхъ заключается слѣдующее:

Приложеніе первое, — письмо Мансурова изъ Бейрута (6-го сентября) къ о. Порфирію и два письма послѣдняго къ Хилиндарцамъ по вопросу о пристани, которая предполагалась у берега Хилиндарскаго монастыря, и черновыя двухъ братскихъ со-

глашеній или согласій,—составленныхъ о. Порфиріемъ, относительно той-же пристани.

— второе: «О русскомъ переводѣ Ерминіи живописнаго искусства, составленной аѳонскимъ монахомъ Діонисіемъ Фурнографіотомъ (1701—36 г.)» которая напечатана въ «Трудахъ Кіевской Духовной Академіи» за 1868 г. и потомъ отдѣльно подъ заглавіемъ: «Ерминія или наставленіе въ живописномъ искусствѣ, составленное іеромонахомъ и живописцемъ Діонисіемъ Фурнографіотомъ. 1701—1733 года. Порфирія, епископа чигиринскаго. Кіевъ. 1868 г.», со многими замѣчаніями и исправленіями; при этомъ въ дневникѣ приведены три раскрашенныхъ снимка, сдѣланные отъ руки, и образцы 16-ти красокъ, употребляемыхъ въ иконописаніи, съ приведеніемъ ихъ названій и русскимъ переводомъ.

и — третье: «О посылкѣ нашихъ художниковъ на Аѳонъ и о моемъ участіи въ тамошнихъ занятіяхъ ихъ» (стр. 477—489).

Дневникъ **1860** года занимаетъ 98 листовъ разныхъ сортовъ бумаги и разныхъ форматовъ, писанныхъ и исправленныхъ рукою о. Порфирія; здѣсь приложено пять фотографическихъ снимковъ съ иконъ и надписей въ Виолеемѣ. Этотъ дневникъ содержитъ въ себѣ записки о пребываніи нашего автора въ Константинополѣ съ 15-го по 31-е января, куда онъ пріѣхалъ съ Аѳона; въ Св. Землѣ съ 16-го февраля по конецъ іюля; въ Одессѣ съ половины августа по 19-е ноября; въ Константинополѣ съ 20-го по 30-е ноября; въ Смирнѣ съ 2-го по 6-е декабря; въ Бейрутѣ съ 10-го по 13-е того-же мѣсяца, и въ Египтѣ по конецъ года. Этотъ дневникъ — одинъ изъ самыхъ богатыхъ; особенно интересны здѣсь замѣтки о. Порфирія о своихъ занятіяхъ въ Виолеемѣ, въ которыхъ находятся иногда довольно подробныя описанія иконъ и другихъ священныхъ предметовъ, хранящихся въ виолеемской базиликѣ съ приведеніемъ надписей. Также довольно подробно описаны иконы въ Саввианскомъ монастырѣ близъ Іерусалима, которыя дѣлятъ а) на иконы сербскаго письма, б) на иконы письма Тирскаго митро-

полита Іосифа, и в) на иконы и стѣнные изображенія письма арабскаго; за этимъ слѣдуютъ греческія надписи и обозрѣніе библіотеки. Кромѣ того, здѣсь описывается и Крестный монастырь, гдѣ между прочимъ приведена грузинская надпись, подъ которой сдѣлано слѣдующее замѣчаніе: «Тифлискій грузинъ Іоссеіанъ перевелъ ее мнѣ такъ» (стр. 69), но самаго перевода нѣтъ, а оставлено для него мѣсто; здѣсь-же сдѣлана и запись о начальникахъ патріаршей школы въ Крестномъ монастырѣ, устроенной особеннымъ стараніемъ о. Порфирія; это собственно краткій отчетъ о состояніи этой школы. Приводя два подлинныхъ письма Николая Благовѣщенскаго, назначеннаго при о. Порфиріи въ качествѣ писца, но оставившаго его и возвратившагося въ Россію, откуда онъ, т. е. Благовѣщенскій (изъ Петербурга), описываетъ свое бѣдственное положеніе и раскаивается въ своемъ поступкѣ, о. Порфирій дѣлаетъ рядъ замѣтокъ о своихъ встрѣчахъ съ разными лицами и приводитъ выдержки изъ своей переписки съ гр. Толстымъ, а иногда и цѣлыя письма. Весьма интересны замѣтки его о пребываніи въ Константинополѣ, о встрѣчахъ и разговорахъ съ лицами высшей іерархіи греческой церкви между прочимъ по греко-болгарскому вопросу, по вопросу объ имѣніяхъ заграничныхъ монастырей въ Молдавіи и Валахіи и кромѣ того замѣчанія на книгу Тишендорфа объ изданіи Синайской рукописной библіи: *Nachricht von der im Auftrage S. K. M. Alexander II unternommenen Herausgabe der sinaitischen Bibelschrift*, именно на тѣ ея мѣста, которыя касаются о. Порфирія. Заслуживаютъ полнаго вниманія «Вѣсти Бегера», русскаго консула въ Бейрутѣ, о современныхъ церковныхъ и политическихъ дѣлахъ на востокѣ. Но самое интересное въ этомъ дневникѣ записки о. Порфирія о пребываніи его въ Египтѣ, передъ которыми помѣщено изображеніе «*Hôtel peninsulaire et oriental, tenu par Philippe Zech, Alexandrie*», оторванное отъ верхней части счета о. Порфирію отъ этой гостиницы и вклеенное между текстомъ на стр. 137-ой. Въ этихъ запискахъ изложены переговоры нашего автора съ коптскимъ патріархомъ Кирилломъ и другими

лицами коптской іерархіи «о тайномъ или явномъ воссоединеніи его и всей паствы съ православною церковію, воссоединеніи лишь догматическомъ», какъ замѣчаетъ о. Порфирій; здѣсь приводится не только рядъ свидѣтельствъ о разностяхъ и точкахъ соприкосновенія или сходствахъ православной церкви съ коптскою, но и рядъ весьма цѣнныхъ данныхъ о тогдашнемъ состояніи послѣдней, а также и объ условіяхъ соединенія этихъ церквей. По словамъ о. Порфирія, копты приняли его радушно.

Дневникъ этого года, по видимому, приготовленъ къ печати.

Дневникъ 1861 года состоитъ изъ 61 листа листового формата, написанныхъ, кромѣ заглавнаго, частью старческою, частью еще довольно твердою рукою о. Порфирія, потомъ имъ пересмотрѣнный и исправленный то чернилами, то карандашомъ; мѣстами налѣплены бумажки съ факсимилированными надписями и подписями аеонскими, сдѣланными отъ руки. Дневникъ былъ написанъ или, вѣрнѣе, переписанъ въ Кіевѣ, во время послѣдняго тамъ пребыванія о. Порфирія, судя по тому, что онъ зналъ уніатскаго патріарха Іосифа Сокольскаго. Содержаніе дневника — записки о пребываніи о. Порфирія въ Египтѣ до 8-го марта, въ Константинополь до 18-го апрѣля и съ 23-го іюля до 11-го августа, на Аѳонѣ до 15-го іюля, въ Одессѣ съ 13-го августа до 26-го сентября и въ Петербургѣ съ 22-го октября по конецъ года. Здѣсь въ особенности любопытны записки о пребываніи о. Порфирія въ Египтѣ, въ которыхъ сообщаются весьма интересныя свѣдѣнія объ умершемъ коптскомъ патріархѣ Кириллѣ и отношеніяхъ къ нему паствы, грековъ и армянъ, а также и объ его похоронахъ; не менѣе интересны и разсужденія о. Порфирія о неподготовленности русскихъ представителей для служенія на востокѣ. Довольно интересны описанія катакомбы, открытой въ Александріи, и ряда иконъ аеонскихъ въ Карѣ. Кромѣ того заслуживаетъ вниманія перечень путешествій о. Порфирія, пачиная съ 1836 по 1861 годъ (стр. 307—309):

а) По Черному морю (11 разъ).

б) По морямъ Мраморному и Эгейскому (10 разъ).

в) По Архипелагу и Средиземному морю (16 разъ).

г) По морю Адриатическому (8 разъ).

д) По Красному морю (1 разъ).

Всѣхъ плаваній 46.

Здѣсь приведенъ цѣлый рядъ писемъ изъ переписки о. Порфирія съ Св. Синодомъ и министерствомъ иностранныхъ дѣлъ и кромѣ того приведены два черновыхъ письма о. Порфирія: одно къ в. к. Маріи Николаевнѣ (18-го апрѣля) о школѣ, а другое къ русскому посланнику въ Константинополь, кн. А. С. Лобанову-Ростовскому, о рукописи одного изъ метеорскихъ монастырей, и подлинникъ отношенія русской миссіи въ Константинополь къ о. Порфирію о рукописи изъ солунскаго монастыря Чаушъ.

Дневникъ **1862** года заключаетъ въ себѣ 24 листа разной бумаги и разныхъ форматовъ, писанныхъ о. Порфиріемъ въ разное время. Содержаніе его — записки о пребываніи о. Порфирія въ Петербургѣ; въ нихъ заключается переписка его съ оберъ-прокуроромъ Св. синода графомъ Толстымъ и послѣ него съ Ахматовымъ и немного замѣтокъ о синайской рукописи, изданной Тишендорфомъ въ Лейпцигѣ, и о греческомъ евангеліи 1272 г., подаренномъ Государынѣ Императрицѣ патріархомъ александрійскомъ Іаковомъ. Всѣ эти замѣтки изложены въ печатныхъ его трудахъ: «Миѣніе о синайской рукописи, содержащей въ себѣ ветхій завѣтъ неполный, и весь новый завѣтъ съ посланіемъ святаго апостола Варнавы и книгою Ермы. Архимандрита Порфирія Успенскаго. Спб. 1862» и «Священное Писаніе у христіанскихъ женщинъ. Спб. 1862 г.» Въ этомъ же дневникѣ находится отчетъ о занятіяхъ о. Порфирія на востокѣ, представленный оберъ-прокурору Ахматову (стр. 347—350). Не лишены интереса также его замѣтки о сношеніяхъ съ в. к. Еленю Павловою и придворными лицами.

Дневникъ **1863** г. состоитъ изъ 14 листовъ разной бумаги и разныхъ форматовъ, писанныхъ старческою рукою о. Порфирія, и двухъ подлинныхъ писемъ къ о. Порфирію. Содержа-

ніе дневника опредѣляется самимъ авторомъ въ началѣ дневника. «Въ этой книгѣ бытія моего, говоритъ онъ, нѣтъ мѣста нынѣшней разработкѣ тѣхъ матеріаловъ, которые были собраны мною во время долговременнаго пребыванія моего на Востокѣ; а житейскія случайности мои записываются въ ней» (стр. 369). Эти случайности распределены по мѣсяцамъ, но за нѣкоторые мѣсяцы нѣтъ записей, а именно за февраль, іюль—ноябрь. Сначала случайности записывались по порядку: первая—третья, но потомъ цифры зачеркнуты и замѣнены названіями мѣсяцевъ; сохранилась только послѣдняя случайность. Въ этихъ записяхъ заключаются замѣтки о пребываніи о. Порфирія въ Петербургѣ; между прочимъ, здѣсь приведена переписка о. Порфирія съ оберъ-прокуроромъ Ахматовыхъ, княземъ В. Ѳ. Одоевскимъ и Фрейлиною Тютчевою.

Дневникъ 1864 г. состоитъ изъ 16 листовъ листового формата, писанныхъ старческою рукою о. Порфирія и исправленныхъ имъ. Содержаніе дневника — записки о прибытіи нашего автора въ Петербургъ; но записи сдѣланы не подъ каждымъ числомъ. Вообще нужно замѣтить, что дневникъ довольно кратокъ. Здѣсь, между прочимъ, дѣлаетъ онъ нѣкоторыя замѣтки о третьей іерусалимской миссіи подъ начальствомъ архимандрита Леонида, о своемъ свиданіи съ в. к. Еленою Павловною, излагаетъ свое мнѣніе о раскольникахъ и о мѣрахъ, которыя нужно предпринять для привлеченія и воссоединенія униатовъ съ православною церковію, и приводитъ по поводу этого «Начала управленія церковію» и друг.

Книга бытія моего 1865—1878 гг. заключается въ одномъ томѣ (IA¹²), состоящемъ изъ 675 листовъ разной бумаги и разныхъ форматовъ, писанныхъ въ разное время рукою о. Порфирія, кромѣ помѣщенныхъ здѣсь подлинныхъ официальныхъ бумагъ и частныхъ писемъ; послѣ написанія томъ былъ пересмотрѣнъ и исправленъ. Содержаніе его составляютъ собственно а) записки и б) обширныя приложенія къ запискамъ. Записки оканчиваются на 266 листѣ, на которомъ отмѣчено, что «книга

сія кончена 8 августа 1884 года въ Московскомъ Новоспасскомъ монастырѣ»; это — автобіографическія записки о пребываніи о. Порфирія въ Кіевѣ за означенное время. Но эти записки, собственно, не составляютъ дневника: въ нихъ разсказъ или изложеніе фактовъ расположенъ не по днямъ, кромѣ самаго начала, — до конца марта мѣсяца, вѣроятно, 1865 г., а по предметамъ. О. Порфирій самъ объ этомъ говоритъ слѣдующее въ NB на л. 16 или на стр. 31: «Тринадцать лѣтъ я прожилъ въ Богоспасаемомъ Кіевѣ и дѣлалъ свои дѣла; а дневника не продолжалъ. Посему настоящая Книга бытія моего составляется иначе». Въ начальныхъ поденныхъ записяхъ вкратцѣ разсказано о посвященіи о. Порфирія во епископа 14-го февраля и объ отправленіи его въ Кіевъ, куда пріѣхалъ 20-го марта. Интересны здѣсь его рѣчь при нареченіи 9-го февраля и разсказъ о свиданіи съ московскимъ митрополитомъ Филаретомъ. По окончаніи записей, на оборотѣ л. 16-го или на стр. 32-й, приведено оглавленіе слѣдующихъ за этимъ статей, которыя о. Порфирій называетъ монографіями; онѣ составлены по уцѣлѣвшимъ рукописаніямъ его и чужимъ, находившимся подъ его руками. Главы суть слѣдующія.

1) Письменные поздравленія меня съ саномъ архіерейскимъ (л. 17—20).

2) Моя переписка съ оберъ-прокуроромъ св. снуда и съ самымъ снудомъ (л. 20—23).

3) Мои письма къ разнымъ лицамъ и ихъ письма ко мнѣ (л. 23—31).

4) Я совершитель таинствъ (л. 31—43^б), — но потомъ эти слова были зачеркнуты карандашомъ.

5) Мое содѣйствіе митрополиту Арсенію въ управленіи Кіевскою епархією (л. 43^б—122), гдѣ изложены α) «Мысли по прочтеніи отчета профессора богословія протоіерея Сергіевскаго» (л. 91^б—121) и β) «Мысли по прочтеніи новаго устава духовныхъ академій (для кіевскаго митрополита Арсенія)» (л. 122—123).

6) Мои заботливости о благоустроеніи ввѣреннаго моему управленію Кіево-Михайловскаго Златоверхаго монастыря (л.

123⁶—150), гдѣ описаніе дѣятельности своей преосвященный Порфирій раздѣляетъ на два отдѣла: «Внутри монастыря (л. 127—136⁶) и «Внѣ монастыря» (л. 136⁶—150).

7) Мое стараніе объ открытіи и преуспѣяніи Киевомиссіонерскаго Комитета (л. 148—153⁶), гдѣ приведена приклеенная къ л. 151-му карточка этого комитета о внесеніи нашимъ авторомъ 60 рублей «на 1871 г. и всегда».

8) Моя дѣятельность въ славянскомъ благотворительномъ обществѣ и мои лепты Киево-Владимірскому братству и Киевскому обществу для помощи бѣднымъ (л. 153⁶—173⁶), гдѣ приведены четыре печатныхъ циркуляра отъ киевскаго славянскаго благотворительнаго комитета, въ которомъ преосвященный Порфирій былъ предсѣдателемъ, подлинное письмо сербскаго митрополита Михаила отъ 31-го мая 1876 г., приклеенное къ обороту листа 170-го, и нѣсколько другихъ писемъ въ копіяхъ о. Порфирія, отъ предсѣдателя киевскаго отдѣленія славянскаго благотворительнаго комитета, два отъ сербскаго министра И. Ристича о пожалованіи нашему автору Таковскаго креста и др.

9) Царская награда мнѣ. Мое несбывшееся желаніе успокоиться отъ всѣхъ дѣлъ служебныхъ (л. 174—180⁶). Здѣсь приведена переписка его съ капитуломъ орденовъ по поводу награжденія преосв. Порфирія орденомъ св. Анны первой степени, и съ митрополит. Арсеніемъ по поводу ходатайства послѣдняго передъ св. Синодомъ объ увольненіи Порфирія на покой въ Михайловскій монастырь и позволеніи ему построить себѣ въ этомъ монастырѣ домъ на собственный счетъ, въ чемъ нашему автору было отказано. Въ концѣ этой главы Порфирій пишетъ: «Съ 1873 года я началъ проводить лѣто съ іюня по 15-е августа въ Теофаніи, и полюбилъ ея рощи сосновыя и березовыя, здоровый въ ней воздухъ и большія пространства для прогулокъ въ лѣсахъ ея по дорожкамъ, проложеннымъ еще викаріемъ Иннокентіемъ Борисовымъ и отцомъ Иринархомъ, настоятелемъ скитской церкви и общества. Тамъ я въ уединеніи и тиши перевелъ по русски Псалтирь съ греческой наилучшей рукописи 862 года, написан-

ной для Тиверіадскаго въ Палестинѣ епископа Ноя. Тамъ же живѣе сознавалъ и то, что у меня есть сильное влеченіе къ отшельничеству, къ созерцательной жизни и къ ученымъ занятіямъ» (л. 180^о или стр. 364).

10) Какіе люди окружали меня въ Кіевѣ (лл. 180^о—256^о); это — одна изъ самыхъ интересныхъ главъ автобіографіи преосвященнаго Порфирія; здѣсь приведено много интересныхъ свѣдѣній о многихъ лицахъ высшаго круга тогдашняго кіевскаго общества и между прочимъ о генералъ-губернаторахъ А. П. Бизикъ и князѣ А. М. Дундуковѣ-Корсаковѣ, кіевскомъ губернаторѣ Катакази, помощникѣ попечителя кіевскаго учебнаго округа генералъ-маіорѣ Новиковѣ и А. Н. Муравьевѣ, о которомъ отзывается весьма неблагоклонно. Больше половины этой главы посвящено митрополиту Арсенію и нѣсколько страницъ его преемнику митрополиту Филофею; авторъ при этомъ дѣлаетъ сравненіе между ними. Свѣдѣнія о первомъ весьма интересны. Наконецъ здѣсь же рассказываетъ о столкновеніи преосвященнаго съ кіевскою администраціею по случаю однодневной переписи г. Кіева 2-го марта 1874 г.

11) ¹⁾ Случайности въ моей жизни и мои замѣтки о погодѣ въ Кіевѣ (лл. 257—266),—гдѣ между прочимъ о. Порфирій рассказываетъ, что въ 1872 г. ѣздилъ въ Кострому на родину на одинъ мѣсяць, «съ 12-го іюня ради отдыха отъ трудовъ епархіальныхъ и ученыхъ, ради укрѣпленія своего здоровья путешествіемъ и бездѣльемъ и съ тайнымъ намѣреніемъ приискать (себѣ) тамъ теплое мѣстечко для покоя» (л. 258 или стр. 519). На оборотѣ послѣдняго листа записокъ написано только $\frac{1}{2}$ страницы, гдѣ было начало слѣдующей за симъ главы,—

12) Моя переписка съ учеными, съ университетами и обществами и мои ученые труды, а чрезъ нѣсколько строкъ записано въ видѣ рубрики: «I. Моя переписка (было: сношенія) съ нѣмцами», но потомъ все это зачеркнуто карандашомъ, а на полѣ

1) Въ рукописи: 10.

листа отмѣчено карандашомъ же: «Это будетъ помѣщено въ особой монографіи, начатой въ 184 $\frac{1}{2}$ году». За этимъ слѣдуютъ три бѣлыхъ листа, послѣ которыхъ начинаются «Приложенія къ книгѣ бытія моего съ 1865 по 1878 годъ». Эти приложенія составляютъ цѣлый сборникъ писемъ оффиціальныхъ и частныхъ лицъ и нѣсколькихъ статей. Въ свою очередь и эти приложенія подраздѣляются на слѣдующіе отдѣлы:

«1) Письменные поздравленія меня съ саномъ архіерейскимъ 1865 г.» отъ К. Е. Львова и Е. К. Львовой, священника дворцовой церкви въ Ораніенбаумѣ Г. Любимова, протоіерея Мих. Павловскаго, архим. Иннокентія (настоятеля Желѣзноборовскаго монастыря), проф. П. Казанскаго, свящ. З. Соколовскаго, еписк. енисейскаго и красноярскаго Никодима, еписк. новомиргородскаго Софронія и краткая записка о. Порфирія къ оберъ-прокурору Св. синода А. П. Ахматову.

«2) Моя переписка съ оберъ-прокуроромъ Св. синода и проч.», — отъ Ахматова (2 оффиц. письма), гр. Д. А. Толстаго (1 письмо) и указъ Св. синода о возвращеніи рукописи: «Руководство къ церковному живописанію».

«3) Мои письма къ разнымъ лицамъ и ихъ письма ко мнѣ. Здѣсь находятся: записка кievской купчихи М. И. Балабухи, 2 письма отъ архіеп. могилевскаго Евсевія, 3 — отъ А. С. Норова, 2 — отъ іеродіакона Арсенія, изъ которыхъ одно представляетъ немало интереса, сообщая свѣдѣнія о дѣятельности нынѣшняго намѣстника Троицко-Сергіевой лавры архим. Леонида въ Іерусалимѣ, 1 — отъ С. Первухина, 1 — отъ архіеп. донскаго, нынѣ митроп. кievскаго Платона, 1 — отъ епископа Филарета, 3 доклада кievской духовной консисторіи, 2 указа Св. синода, рапортъ и объясненія протоіер. Лебединцева по бракоразводному дѣлу Головачевыхъ, объясненіе по этому дѣлу секретаря консисторіи Хижнякова, отношеніе митрополита Арсенія въ консисторію объ учрежденіи въ кievской митрополіи втораго викаріатства, и наконецъ 2 черновыхъ бумаги о. Порфирія.

«5) ¹⁾ Мое содѣйствіе митрополиту (Арсенію) въ управленіи Кіевскою епархією». Здѣсь находятся: 2 доклада кіевской духовной консисторіи, инструкція преосвященному викарію кіевской митрополіи, списокъ безмѣстныхъ священниковъ, но имѣющихъ право на полученіе прихода, списокъ приходовъ, гдѣ имѣются, кромѣ штатныхъ священниковъ, еще и ихъ помощники, 6 рапортовъ благочинныхъ разныхъ округовъ о штундистахъ въ этихъ округахъ, 4 списка съ рапортовъ разныхъ священниковъ о тѣхъ-же сектантахъ, три отношенія кіевского губернатора Катакази и одно— Гессе о томъ-же, два длинныя посланія помѣщика Владиміра Корчакова-Савицкаго къ митрополиту о томъ-же, выписки узаконеній изъ Уложенія о наказаніяхъ изданія 1866 года, относящихся къ дѣлу о штундистахъ, отношеніе кіевского губернскаго прокурора Капниста, секретное отношеніе департамента общихъ дѣлъ министерства внутреннихъ дѣлъ по дѣламъ раскола и по вопросу о штундистахъ, 1 письмо митрополита Арсенія и 10 черновыхъ писемъ о. Порфирія къ разнымъ лицамъ.

6) «Дѣла объ училищахъ» ²⁾ (стр. 405 — 458), заключающія въ себѣ 12 оффиціальныя бумага, между которыми двѣ печатныя и 1 счетъ изъ конторы московской синодальной типографіи; кромѣ этихъ бумага, здѣсь-же находится черновое письмо о. Порфирія къ синодальному оберъ-прокурору графу Толстому по поводу посѣщенія ревизоромъ Керскимъ кіевософійскаго и кіевоподольскаго духовныхъ училищъ, въ которомъ преосвящ. Порфирій обращаетъ вниманіе оберъ-прокурора на неправильную постановку воспитанія и образованія въ духовныхъ училищахъ и семинаріяхъ.

7) «Столкновенія» (стр. 461 — 805), — послѣдняя, самая обширная и вмѣстѣ съ тѣмъ самая интересная часть этой «Книги бытія моего»; въ этой части кромѣ нѣсколькихъ оффиціальныя бумага содержится цѣлый рядъ статей объ учебныхъ заведеніяхъ. На первомъ мѣстѣ стоитъ: «Отчетъ (домашній) о препода-

1) Четвертаго отдѣла въ приложеніяхъ нѣтъ.

2) Въ началѣ рубрики цифръ нѣтъ.

даваніи наукъ въ кievской духовной академіи и о познаніяхъ и трудахъ учащихся въ ней студентовъ», составленный о. Порфиріемъ послѣ ревизіи академіи по всѣмъ частямъ, — ревизіи, сдѣланной имъ по порученію митрополита Арсенія. За этимъ слѣдуетъ довольно длинное объясненіе къ своему отчету, сдѣланное вслѣдствіе неудовольствія, высказаннаго конференціею академіи по поводу этого отчета о. Порфиріи, при чемъ опровергаются многіе пункты жалобы конференціи. Далѣе слѣдуютъ:

α) Сужденіе (о. Порфиріи) объ уставѣ православныхъ духовныхъ семинарій и о проектѣ преобразования епархіальныхъ учебныхъ заведеній написанное для кievскаго митрополита Арсенія въ «1867 году въ Кіевомихайловскомъ монастырѣ» рукою преосвящ. Порфирія, черными, красными и синими чернилами (стр. 571—678); оно раздѣлено на пять главъ, изъ которыхъ выдается по своей оригинальности, «У-я: Преобразование русской церкви въ полуправославную безъ духовныхъ семинарій и академій», гдѣ авторъ, высказавъ, что русская церковь или, точнѣе, іерархическая власть ея — не вполне православна», предлагаетъ свое «Начало церковнаго управленія» и «Уложеніе», въ которомъ излагаетъ правила, какъ должна быть управляема русская церковь.

β) «Записка о дѣйствіяхъ особаго по дѣламъ православнаго духовенства присутствія въ г. Кіевѣ, о неудачахъ его и о новомъ способѣ улучшенія матеріальнаго быта духовенства» — написанная также для митрополита Арсенія.

γ) Статья изъ газеты «Кіевлянинъ» 15-го марта 1837 г. по поводу Высочайше утвержденаго мнѣнія Государственнаго Совѣта о замѣнѣ въ юго-западныхъ губерніяхъ поземельнымъ денежнымъ сборомъ натуральной повинности крестьянъ въ пользу православнаго духовенства, съ замѣткой, сдѣланной карандашемъ рукою преосвящ. Порфирія въ концѣ статьи: «Гадкая мѣра! крестьяне по прежнему будутъ сердиты на поповъ, питающихся слезами ихъ. А поны не будутъ богаче, потому что, послѣ замѣны натуральныхъ (sic) повинностей деньгами, возвысятся цѣны на полевые

работы и за домашнее услуженіе попамъ». Статья переписана не преосв. Порфириемъ.

ѵ) Печатный Высочайшій указъ кievскому губернатору и печатныя же «Правила для обезпеченія земельнымъ надѣломъ и помѣщеніями причтовъ православныхъ сельскихъ приходовъ въ 9-ти западныхъ губерніяхъ», въ 2-хъ экземплярахъ разныхъ изданій.

е) Печатная «инструкція для дѣйствій мировыхъ съѣздовъ, при приведеніи въ исполненіе, Высочайше утвержденныхъ въ 11-й день Апрѣля 1872 г., правилъ для обезпеченія земельнымъ надѣломъ и помѣщеніями причтовъ православныхъ сельскихъ приходовъ въ 9-ти западныхъ губерніяхъ».

ц) «Два письма къ московскому митрополиту Иннокентію отъ Леонида, епископа Дмитровскаго, изъ Саввина монастыря по вопросу о сокращеніи числа приходовъ»; — переписаны самимъ преосвящ. Порфириемъ.

ч) «Списокъ съ резолюціи Его Высокопреосвященства отъ 6-го мая 1869 года, послѣдовавшей по отношенію Высочайше утвержденного присутствія по дѣламъ православнаго духовенства, отъ 3-го мая 1869 года, № 8».

ш) Письма Антонія, архіепископа казанскаго, къ митрополиту кievскому Арсенію по поводу духовно-учебной реформы.

и) Разсужденіе по поводу статьи въ сентябрьской книжкѣ «Русскаго Вѣстника» 1869 г. съ слѣдующей припиской преосвящ. Порфирія: «2-го Іюля 1870 г. Не знаю кто писалъ это умное и дѣльное разсужденіе. Оно передано было мнѣ благочестивымъ бояриномъ Андреемъ Николаевичемъ Муравьевымъ, усерднымъ ревнителемъ православія, а ему прислано изъ Петербурга, какъ онъ говорилъ мнѣ, княземъ Сергѣемъ Николаевичемъ Урусовымъ.....». 20-го октября 1870 г. преосвящ. Порфирій замѣчаетъ, что, по словамъ Муравьева, «это разсужденіе было написано и представлено въ Св. Синодъ костромскимъ Архіепископомъ Платономъ. Это извѣстіе сообщено было Муравьеву роднымъ братомъ сего архіепископа, профессоромъ Московской духовной академіи Казанскимъ».

х) Печатная «Объяснительная записка къ проекту основныхъ положеній преобразованія духовной судебной части».

л) Письма митрополита Арсенія къ преосвященному Порфирію о передачѣ въ вѣдѣніе послѣдняго всѣхъ дѣлъ по пяти духовнымъ уѣзднымъ училищамъ кievской епархіи, и «инструкція преосвященному викарію Кievской митрополіи» для руководства въ управленіи епархіальными дѣлами во время отсутствія митрополита Арсенія.

Книга бытія моего 1878—1884 гг., составляетъ одинъ 10. томъ (I A¹⁹) изъ 83 листовъ бѣлой бумаги листового формата, пронумерованныхъ преосвящ. Порфиріемъ кромѣ послѣдняго; написана она старческою рукою преосвящ. Порфирія съ довольно большими пробѣлами, иногда въ два листа и даже болѣе. Эти пробѣлы, какъ видно, авторъ имѣлъ въ виду уничтожить въ послѣдствіи, дополнявъ недописанныя мѣста; три листа въ концѣ книги не писаны. Книга какъ видно изъ замѣтки карандашомъ на заглавномъ листѣ, «начата 10-го августа 1884 г.», а «кончена 5-го сентября того-же года», т. е. на седьмомъ году пребыванія автора въ Москвѣ. Только лл. 11—17 переписаны другою рукою: здѣсь изложено «особое миѣніе» преосвященнаго Порфирія, поданное имъ 13-го октября 1883 г. въ московскую синодальную контору по поводу «рѣшенія дѣла» тою же конторою, «о кладбищахъ, находящихся въ трехъ московскихъ ставропигіальныхъ монастыряхъ», а за этимъ слѣдуетъ печатное «положеніе о предметахъ, требующихся при погребеніи усоншихъ, и о вкладахъ и приношеніяхъ за оныя, по кладбищу одного изъ московскихъ монастырей», на 2-хъ листахъ, которые не входятъ въ счетъ листовъ книги. Кромѣ того между лл. 34—35 и 36 помѣщены два подлинныхъ письма отъ игуменьи Флоровскаго монастыря около Кіева Парѣеніи, отъ 21-го апрѣля 1879 г., и изъ Кіева отъ Д. А. Павловой (22-го ноября 1880 г.); оба эти письма въ счетъ листовъ не входятъ. Послѣ написанія книга пересмотрѣна: нѣкоторые мѣста исправлены, а другія совсѣмъ зачеркнуты. Что же касается ея содержанія, то она представляетъ не дневникъ, а автобіографическія за-

писки преосвящ. Порфирія, какъ и предыдущая книга; здѣсь описано пребываніе нашего автора въ Москвѣ въ качествѣ члена московской синодальной конторы и настоятеля тамошняго Новоспасскаго монастыря со времени оставленія имъ Кіева. Вотъ что онъ говоритъ о своей жизни и о характерѣ своихъ записокъ, заключающихся въ этой книгѣ:

«И такъ, я вступилъ на новое цопріще моей жизни; и уже седьмой годъ иду по нему. Не терписто оно, не стропотно, ровно, гладко, но узко для меня, и было бы весьма скучно безъ ученыхъ занятій, которымъ я предался страстно и для которыхъ у меня было много свободнаго времени. При этихъ занятіяхъ, разнообразныхъ обширныхъ, деннонощныхъ, не было у меня внохоты и лишнихъ часовъ записывать ежедневно свои мысли и чувствованія, конторскія дѣлшки, и всѣ вѣсти и событія. Лишь кое-что я отмѣчалъ въ своихъ ежедневныхъ запискахъ о Московской погодѣ, да и то весьма кратко, тремя, четырьмя словами. Посему говорю здѣсь только 1) о Синодальной Конторѣ, 2) о Новоспасскомъ монастырѣ, 3) о случайностяхъ въ моей Московской жизни, 4) припоминаю зарпцы моей души, и 5) излагаю свои замѣтки о погодѣ въ Бѣлокаменной-Златоглавой. А перечету моихъ ученыхъ трудовъ и свошеній съ учеными обществами и мужами даю мѣсто въ особой, общей монографіи ихъ»¹⁾ (л. 4аб).

Соотвѣтственно этому вся книга раздѣлена на пять главъ, изъ которыхъ довольно подробно III-я: «О случайностяхъ въ моей жизни московской»; она подраздѣляется на слѣдующія части:

- 1) Неудобный подарокъ мнѣ.
- 2) Пріятное мнѣ эхо изъ Одессы и Кіева.
- 3) Какіе давніе знакомые мои, обоого пола, посѣщали меня въ Новоспасскомъ монастырѣ, и кто изъ ученыхъ занимался въ моей бібліотекѣ.
- 4) Почестъ мнѣ отъ разныхъ обществъ, духовныхъ академій и университетовъ.
- 5) Мои сшибки съ синодальнымъ оберъ-прокуроромъ и съ Петербургскимъ митрополитомъ.

1) За этимъ было еще: «начинающейся съ 1832 года», но потомъ эти слова зачеркнуты карандашомъ.

6) «Мои неудачи и одно счастье». Эти неудачи состоятъ въ томъ, что преосвященный Порфирій желалъ получить самостоятельную епископскую кафедру и не получилъ, а кромѣ того продать свою библіотеку, но не продалъ; онъ предлагалъ ее гдѣ и кому только могъ, а именно: Томскому университету чрезъ Министерство Народнаго Просвѣщенія и тамошняго ректора, св. Синоду для благовѣщенской семинаріи, могилевскому епископу Виталію, оберъ-прокурору св. Синода Побѣдоносцеву для орнбургской семинаріи, Подякову для студентческаго общежитія при с.-петербургскомъ университетѣ, Базили и одесскому городскому головѣ Маразли для одесской городской библіотеки, «Болгарскому настоятельству» въ Одессѣ, П. П. Демидову, афонско-русскому Пантелеймонову монастырю, митрополиту Исидору для якутской семинаріи. Счастіе его состоитъ въ томъ, что Публичная Библіотека купила его рукописи.

7) Мои скорби и печали.

8) Мои болѣзни.

и 9) Мои поѣздки въ монастыри и посѣщенія ученыхъ обществъ.

Въ главѣ IV-й: «Зарницы моей души» записаны нашимъ авторомъ «ради познанія себя самого» подъ числами мѣсяцевъ, начиная съ 20-го сентября 1880, и кончая 3-мъ сентября 1881 г. въ видѣ афоризмовъ «мысли», которыя «иногда мелькали въ душѣ» «словно зарницы»; въ нѣкоторыхъ изъ этихъ афоризмовъ отмѣчаются какія-либо обстоятельства изъ жизни преосвящ. Порфирія. Мысли изложены на русскомъ, греческомъ и латинскомъ языкахъ. Записки оканчиваются статьею: «Еще кое-что», гдѣ отрывочно изложены нѣкоторыя обстоятельства изъ жизни о. Порфирія въ видѣ дневника, начиная съ 25-го іюня 1878 г. и кончая 20 мъ октября 1884 г.; послѣдняя запись о заказѣ фотографу Левицкому снять копія съ 12-ти иконъ, привезенныхъ нашимъ авторомъ съ востока. Въ книгѣ приведено нѣсколько писемъ преосвящ. Порфирія къ разнымъ лицамъ и разныхъ лицъ къ нему, въ копіяхъ. Таково содержаніе этой послѣдней части «Книги бытія моего». Хотя оно изложено кратко, но за то заклю-

часть въ себѣ много весьма интересныхъ замѣтокъ какъ о жизни самого автора, такъ и объ окружавшемъ его обществѣ; особенно интересны тѣ мѣста книги, гдѣ о. Порфирій настойчиво выражаетъ свое желаніе получить кафедру и продать свою бібліотеку.

Дѣла духовной миссіи въ Іерусалимѣ въ 2-хъ книгахъ въ 11. листъ, которыя состоятъ первая ($\frac{1 \text{ Лл}}{1}$) изъ 238 листовъ, а 12. вторая ($\frac{1 \text{ Лл}}{2}$) изъ 352 листовъ. Здѣсь находится оффиціальная, большею частію подлинная, переписка преосвященнаго Порфирія съ разными лицами и учрежденіями русскими и иностранными по дѣламъ русской іерусалимской миссіи, указы, расходныя книги миссіи, послужные списки лицъ, служившихъ при миссіи и т. п. документы съ 1842 по 1854 гг. и весьма много писемъ отъ генеральнаго консула въ Палестинѣ и Сиріи Базили, а затѣмъ отъ посланника въ Константинополѣ В. П. Титова. Изъ писемъ учреждений слѣдуетъ отмѣтить письмо отъ отдѣленія Русскаго языка и Словесности Императорской Академіи Наукъ отъ 16-го мая 1853 г. (№ 168) за подписью предсѣдателя отдѣленія И. И. Давыдова, который отъ имени отдѣленія приглашаетъ о. Порфирія сотрудничать въ Извѣстіяхъ Академіи и Ученыхъ Запискахъ отдѣленія, и между прочимъ, проситъ о. Порфирія «о сообщеніи выписокъ изъ древнихъ актовъ, собраныхъ» о. архимандритомъ «въ Болгаріи и другихъ земляхъ съ объясненіями, какія» онъ «признаетъ нужными». Въ началѣ первой книги находятся поденныя записи на 25 лл. изъ дневника 1843 г.; такія же записи сдѣланы и на оффиціальныя бумага. Всѣхъ документовъ здѣсь оффиціальныя и неоффиціальныя около 600. Вообще въ этихъ книгахъ содержится матеріалъ, расположенный въ хронологическомъ порядкѣ, для оффиціальной исторіи учрежденія русской миссіи въ Іерусалимѣ. Кромѣ того къ концу 2-й книги приложено 5 плановъ новаго дома русской миссіи въ Іерусалимѣ.

«Дѣловыя записки (числомъ семь) о Россійской духовной миссіи въ Иерусалимѣ», въ одной книгѣ, ($\frac{1 \text{ Аа}}{3}$), — составленныя о. Порфириемъ въ разное время, съ 1845 по 1852 гг., въ Петербургѣ и Палестинѣ, для посланника Титова, директора канцеляріи оберъ-прокурора св. Синода Сербиновича, генеральнаго консула Базили и повѣреннаго въ дѣлахъ при константинопольскомъ посольствѣ А. П. Озерова. Къ этимъ запискамъ приложены цѣлыя письма разныхъ лицъ и извлеченія изъ частныхъ писемъ къ этимъ лицамъ. За этими записками слѣдуетъ «Дѣйствіе архимандрита Порфирія въ Иерусалимѣ», раздѣленное на три главы:

I. Дѣйствія по управленію ввѣренною ему миссіею.

II. Дѣйствія его при апостольской и патріаршей кафедрѣ Иерусалимской. Въ концѣ этой главы сдѣлана такая отмѣтка карандашомъ «1855 года 15-го Января конченъ, 29-го представленъ». За этимъ начинается III-я глава подъ названіемъ: «Дѣйствія архимандрита Порфирія на св. мѣстахъ предъ лицомъ единовѣрцевъ и иноувѣрцевъ», — которая чрезъ листъ прерывается и далѣе остается семь бѣлыхъ листовъ. По почерку видно, что эта глава написана была въ болѣе позднее время жизни нашего автора.

$\frac{1 \text{ Аа}}{4}$ — одинъ томъ на 267 листахъ сѣрой бумаги, въ которомъ содержится:

1) «Отчетъ объ ученыхъ и художественныхъ занятіяхъ нашей 15. духовной миссіи въ Иерусалимѣ въ теченіи 1850 года», составленный преосвящ. Порфириемъ. Это цѣлый ученый трудъ (на 201 л.), въ которомъ приведено не мало документовъ историческихъ, между прочимъ касающихся сношеній Россіи съ Иерусалимскими патріархами и не мало данныхъ по дѣлу о Никопѣ патріархѣ,

и 2) Отрывокъ изъ «Сочиненія митрополита Газскаго Паисія о Никонѣ патріархѣ» (л. 206—259), извлеченный изъ греческой рукописи патріаршей бібліотеки въ Каирѣ. Такъ какъ большая часть содержанія этого тома относится къ исторіи дѣла патріарха Никона, то по этому на корешкѣ оттиснуто: «О пат-

ріархѣ Никонѣ и проч.». Въ началѣ статьи отмѣчено карандашомъ: «все до конца переписано на чисто»,

16. $\frac{1 \text{ Лб}}{5}$ — Отчеты объ ученыхъ занятіяхъ преосвященнаго Порфирія или, вѣрнѣе, Отчеты объ ученыхъ занятіяхъ Россійской духовной миссіи въ Іерусалимѣ — числомъ восемь — за 1848—1854 гг., написанные рукою о. Порфирія, за исключеніемъ отчета 1852 г., написаннаго другою рукою. Въ нихъ находится множество данныхъ по исторіи христіанскаго востока, и въ частности о сношеніяхъ Россіи съ восточными православными народами по дѣламъ духовной литературы и искусства. Между прочимъ здѣсь приведены въ русскомъ переводѣ Литургія Василія Великаго у Коптовъ и Чинъ общей литургіи по обряду Сиріано-Іаковитовъ. За отчетами слѣдуютъ четыре официальные письма къ о. Порфирию отъ Сербиновича и Титова, а далѣе:

а) «Отчетъ о дѣловыхъ, ученыхъ и художественныхъ занятіяхъ архимандрита Порфирія съ 1855 по 1863 годъ». Собственно здѣсь два отчета: одинъ за 1855—1862 гг., а другой за 1863 г. Оба отчета переписаны на чисто не о. Порфириемъ.

б) «Перечень напечатанныхъ сочиненій преосвященнаго Порфирія» до 1881 г., написанный нашимъ авторомъ 29-го марта того-же года.

и γ) «Перечень не напечатанныхъ сочиненій преосвященнаго Порфирія», — черновая какъ и предыдущій. Вся книга состоитъ изъ 82 листовъ сѣрой и бѣлой бумаги листового формата, за исключеніемъ четырехъ указанныхъ выше писемъ, которыя написаны на почтовой большаго формата; нѣкоторые листы не писаны. Въ книгу вложены 15 листковъ малаго неодинаковаго формата; на этихъ листкахъ содержатся замѣтки самаго разнообразнаго содержанія, напр. въ началѣ находится замѣтка объ евангеліи, хранящемся въ ризницѣ патріаршей бібліотеки въ Каирѣ.

Довольно обширная переписка преосвященнаго Порфирія, нужно полагать, въ значительной степени сохранилась; она частію разсѣяна въ разныхъ его бумагахъ официальныхъ и неофициальныхъ; но значительная часть ея выдѣлена особо, представляя восемнадцать томовъ большихъ и малыхъ, въ которыхъ она собрана имъ самимъ и притомъ почти вся въ подлинникахъ. Письма преосвященный Порфирій расположилъ въ систематическомъ порядкѣ, не отдѣляя официальныхъ отъ неофициальныхъ. На первомъ мѣстѣ можетъ быть поставленъ томъ $\left(\frac{I \text{ Ab}}{1}\right)$ его переписки, носящій заглавіе «Моя служба (Моя 17. судьба)», который составился изъ писемъ, выдѣленныхъ самимъ преосв. Порфиріемъ; въ этихъ письмахъ заключается въ главныхъ чертахъ біографія нашего ученаго епископа, начиная съ 1832 года и кончая 1885 годомъ. Но не всѣ письма здѣсь размѣщены въ строго хронологическомъ порядкѣ; только въ началѣ о. Порфирій выдѣлялъ свои бумаги подъ особыя рубрики, соотвѣтственно ходу своей службы, съ отдѣльными №№ въ скобкахъ. Такимъ образомъ почти въ одной трети книги письма распределены подъ слѣдующими №№:

1) Дѣло объ опредѣленіи законоучителя Риш(ельевского) лица іеромонаха Порфирія членомъ Правленія сего лица 1832 г. — 1 официальная бумага.

2) Дѣло о награжденіи іеромонаха Порфирія золотымъ наперснымъ крестомъ 1838 года, — 1 официальная бумага отъ Дмитрія, архіепископа кишиневскаго и хотинскаго.

3) Дѣло объ опредѣленіи законоучителя Ршешельевского лица, іеромонаха Порфирія, настоятелемъ Одесскаго второкласснаго Успенскаго монастыря и о провоздествѣ его въ архимандриты 1834 года, — 3 официальныхъ бумаги.

4) Дѣло объ увольненіи архимандрита Порфирія отъ должности цензора 1835 года, — 2 официальныхъ бумаги.

5) Дѣло объ опредѣленіи архимандрита Порфирія корреспондентомъ конференціи кievской духовной академіи 1837 года, — 1 официальная бумага.

6) Дѣло объ утвержденіи архимандрита Порфирія профессоромъ Ршельсвскаго лицея 1838 г., — 1 официальная бумага.

7) Дѣло объ увольненіи архимандрита Порфирія изъ Ршельсвскаго лицея по случаю опредѣленія его ректоромъ Херсонской семинаріи въ Одессѣ, съ приложеніемъ аттестата, 1838 года, — 4 официальные бумаги.

8) Дѣло о принадлежаніи архимандрита Порфирія къ Одесскому археологическому обществу 18³⁹/₄₁ года, — 2 официальные бумаги и печатная программа записокъ общества въ 2-хъ экземплярахъ.

9) Указъ и грамота о награжденіи о. Порфирія орденомъ св. Анны 2-й степени съ приложеніемъ печатнаго статута ордена.

10) Дѣло объ опредѣленіи архимандрита Порфирія къ миссіи въ Вѣнѣ 1840 года, — 3 официальныхъ и отрывокъ изъ письма А. Н. Миллера.

11) Дѣло о сдачѣ Одесскаго второкласнаго Успенскаго монастыря архимандритомъ Порфиріемъ по случаю опредѣленія его къ Вѣнской миссіи въ 18⁴⁰/₄₁ гг. — 2 официальные бумаги.

12. «Дѣло о сдачѣ херсонской семинаріи въ Одессѣ ректоромъ оной архимандритомъ Порфиріемъ по случаю опредѣленія его къ вѣнской миссіи 1841 года. Здѣсь приложенъ формуляръ» — 2 официальные бумаги; формуляра нѣтъ. За этимъ слѣдуютъ 49 официальныхъ подлинныхъ частью писанныхъ, частью печатныхъ бумагъ о назначеніяхъ, повышеніяхъ и награжденіяхъ о. Порфирія съ 1842 г., т. е. со времени вызова его изъ Вѣны и отправленія на востокъ, по 1885 г.; здѣсь между прочимъ есть свидѣтельство на греческомъ языкѣ съ русскимъ переводомъ изъ іерусалимской патріархіи о награжденіи о. Порфирія іерусалимскимъ патріархомъ золотымъ наперснымъ крестомъ. Кроме того здѣсь приложены печатная рѣчь о. Порфирія, сказанная имъ при нареченіи его епископомъ Чигиринскимъ, 14 его отвѣтныхъ черновыхъ бумагъ, написанныхъ частью на отдѣльныхъ листахъ, частью же на оборотахъ официальныхъ бумагъ, одно прошеніе

и одна автобіографическая записъ. Далѣе слѣдуетъ рядъ «писемъ, имѣющихъ отношеніе къ вѣдомству св. синода», а именно:

а) «25 писемъ къ оберъ-прокурору святѣйшаго синода Алексѣю Петровичу Ахматову и къ исправляющему должность его, князю Сергѣю Николаевичу Урусову, и еще къ оберъ-прокурору того же синода А. П. Толстому. Съ 1862 года»; всѣ эти письма написаны о. Порфириемъ. За ними слѣдуетъ написанное вчернѣ карандашомъ письмо его къ оберъ-прокурору К. П. Побѣдоносцеву, отъ 11 дек. 1880 г., о могилѣ «для какой-то княгини Голицыной» въ Новоспасскомъ монастырѣ, которое письмо переписано начисто въ послѣднемъ томѣ «Книги бытія моего» (л. 52—53^б).

б) 7 писемъ къ о. Порфирію отъ князя Урусова и одно отъ оберъ-секретаря св. синода Н. И. Олферьева, относящихся къ ученымъ трудамъ и занятіямъ о. Порфирія; тутъ приведена и выписка изъ книги Тишендорфа: *Anecdota sacra et profana. Lipsiae. 1861, стр. 129—30.*

γ) 4 формулярныхъ или послужныхъ списка о. Порфирія за 18³⁰/₄₀ г., исправленный такой же списокъ за 1854 годъ, затѣмъ слѣдуютъ списки за годы: 1862, 1865 и 1882 (самый подробный).

δ) Письмо діакона села Тетеринскаго Николая Аменитскаго (27 авг. 1856 г.) къ о. Порфирію «о селѣ Тетеринскомъ» и о тамошнемъ причтѣ, написанное по желанію о. Порфирія.

ε) «Поясненіе о родѣ Александра Успенскаго и о переходимости и наслѣдствѣ послѣ него имѣнія», написанное титулярн. совѣтн. Николаевскимъ, съ родословною рода (sic) Александра Успенскаго, составленною имъ же 19-го марта 1866 г.

ζ) 4 краткія вѣдомости о движеніи суммъ, состоящихъ въ распоряженіи Московской св. синода конторы за іюнь-августъ и октябрь-ноябрь, «Краткая вѣдомость о дѣтяхъ обоого пола, находящихся въ Институтѣ оберъ-офицерскихъ сиротъ, и питомцахъ Московскаго Воспитательнаго Дома за 6-е число марта мѣсяца 1841-го года», — всѣ на печатныхъ бланкахъ, — и «Записка о числѣ воспитанниковъ обоого пола за 1840-й годъ»,

полученная о. Порфириемъ «1841 г. марта 8 дня въ заведеніи, въ субботу».

η) «Какіе люди окружали меня въ Кіевѣ»,—гдѣ на первомъ мѣстѣ стоитъ «Манифестъ абсолютно-христіанскаго государя, данный въ Москвѣ 4 апрѣля 1873 года», на 16 лл., въ 4-ку. Затѣмъ слѣдуютъ: переписка о столкновеніи съ кіевскою администраціею по случаю однодневной переписи въ Кіевѣ; 2 печатныхъ экземпль. «Порядка встрѣчи въ Кіевѣ и преданія землѣ останковъ въ Бозѣ почившаго Арсенія, преосвящ. митрополита кіевскаго и галицкаго», а далѣе оффиціальная переписка по управленію преосвящ. Порфириемъ назначенною ему частію епархіи при митрополитѣ кіевскомъ Филооѣѣ. Въ приложеніи къ этому приведено 4 оффиціальныя бумаги разнаго содержанія и печатныя: «Объявленіе» кіевскаго генералъ-губернатора о встрѣчѣ Государя Императора и Наслѣдника Цесаревича при пріѣздѣ ихъ въ Кіевъ и «Бесѣда съ русскимъ народомъ, живущимъ въ западномъ и юго-западномъ краѣ Россіи». Весь этотъ отдѣлъ: «Какіе люди окружали меня въ Кіевѣ», несомнѣнно, относится къ предпоследнему тому «Книги бытія моего».

θ) 3 заграничныя паспорта о. Порфирія 1852, 1854 и 1860 годовъ, одинъ турецкій фирманъ и 3 рекомендательныя письма коптскаго патріарха на арабск. языкѣ: а) къ настоятелю монастыря св. Антонія Великаго въ Африкѣ, чтобъ этотъ настоятель принялъ о. Порфирія со свитою хорошо и затѣмъ проводилъ его въ монастырь св. Павла Оивейскаго, б) къ настоятелю послѣдняго монастыря, и в) въ Габаль Нимра.

17. Переписка о сочиненіяхъ и библіотекѣ епископа Порфирія,—составляющая цѣлый сборникъ въ одномъ томѣ ($\frac{Ab}{2}$) въ листъ, заключающій въ себѣ 407 подлинныхъ документовъ, т. е. писемъ, списковъ и счетовъ, и 224 почтовыхъ и телеграфныхъ росписки, касающіяся пріобрѣтенія преосвященнымъ Порфириемъ книгъ, продажи его рукописей и библіотеки, печатанія, изданія и продажи его сочиненій. На первомъ мѣстѣ находится интересное письмо Сербиновича къ о. Порфирію отъ 3 октября

1848 г.; изъ него мы узнаемъ, что нашъ авторъ желалъ напечатать въ Журналѣ Министерства Народнаго Просвѣщенія аеонскіе акты съ переводомъ на русскій языкъ, но, къ сожалѣнію, о. Порфирій не могъ привести въ исполненіе это свое желаніе. Далѣе, между прочимъ, слѣдуютъ счеты по печатанію съ И. Е. Ефимовымъ и затѣмъ 27 писемъ о высылкѣ разныхъ сочиненій о. Порфирія за полученныя имъ деньги. Кромѣ того, здѣсь, между прочимъ, можно отмѣтить:

а) «Переписку о моихъ рукописяхъ» съ Публичною Библиотекою— 20 писемъ директора этой библиотеки и его помощника къ о. Порфирію и черновые отвѣты послѣдняго имъ; за письмами помѣщенъ «Каталогъ рукописей греческихъ, славянскихъ, арабскихъ, сирскихъ и коптскихъ и палеографическихъ картоновъ съ вложенными въ нихъ образчиками разноязычныхъ рукописей, на которыхъ означены годы появленія ихъ», въ черновомъ и бѣловомъ видѣ, — по 8 листовъ въ каждомъ.

б) «Переписку о моей библиотекѣ», состоящую изъ 32 писемъ о. Порфирія къ разнымъ лицамъ съ предложеніемъ купить его библиотеку, и отвѣтовъ нѣкоторыхъ изъ этихъ лицъ о. Порфирію. За этимъ слѣдуетъ «Перечень книгъ въ библиотекѣ преосвященнаго епископа Порфирія съ показаніемъ научнаго содержанія ихъ», написанный рукою самого о. Порфирія; — оказывается всѣхъ книгъ 1066, а съ присоединеніемъ его сочиненій «въ немаломъ количествѣ экземпляровъ для даровой раздачи ихъ студентамъ, занимающимся филологіей, — всѣхъ книгъ 7029», какъ значится въ концѣ перечня. Далѣе идутъ рядъ списковъ книгъ, принадлежавшихъ о. Порфирію, на разныхъ языкахъ, а затѣмъ рукописные и печатные каталоги, списки и объявленія отъ обществъ, издателей и книгопродавцевъ, — числомъ 29. Между прочимъ, здѣсь находятся: а) объявленіе о «Старопечатномъ великомъ катихизисѣ», печатанномъ при патріархѣ московскомъ Филаретѣ, б) 2 объявленія о «Анастасиматаріѣ или Воскресномъ Осмогласникѣ и Евангеліи» отъ константинопольской патріаршей типографіи, на славянскомъ языкѣ для славянъ Бал-

канскаго полуострова, и в) списокъ арабскихъ и греческихъ книгъ, продающихся въ іерусалимской патріаршей типографіи. Наконецъ почти половину книги занимають счета и письма къ о. Порфирію (до 273) отъ книгопродавцевъ петербургскихъ, московскихъ, кіевскихъ и рижскихъ: Овсянникова, Исакова, Глазунова, Ферাপонтова, Еггерса и Лехелина,—больше всѣхъ,— и Киммеля; отъ иностранныхъ — больше всего отъ константинопольскаго Искендера съ 1843 по 1853 гг., затѣмъ немного отъ Кёллера въ Лейпцигѣ, отъ парижскаго Didot и римской «Tipografia e libreria poliglotta della S. Congregazione de propaganda fide». Въ концѣ приложены почтовые и телеграфныя росписки.

Сюда слѣдуетъ отнести:

18. Каталогъ книгъ, по всей вѣроятности, принадлежавшихъ преосвященному Порфирію, въ одной книгѣ ($-\frac{Ab}{3}$) въ листъ сѣрой бумаги, безъ начала, судя по тому, что нумерація его начинается съ 9-го листа и доходитъ до 90-го; начальные листы вырѣзаны, какъ видно по оставшимся отъ нихъ слѣдамъ. Книги расположены по отдѣламъ. При означеніи заглавій въ трехъ графахъ отмѣчены число томовъ и цѣны книгъ въ рубляхъ и копѣйкахъ. Всѣ отдѣлы вмѣщены въ каталогъ; только «Путешествія» продолжены на отдѣльной тетради, состоящей изъ 4-хъ листовъ бѣлой и сѣрой бумаги, изъ которыхъ два не писаны; здѣсь помѣщаются №№ 63—88. Перечневые номера книгъ поставлены только въ этомъ отдѣлѣ; остальные отдѣлы этого каталога №№ не имѣютъ. Въ концѣ каталога, на лицевой сторонѣ листа 90-го, отмѣчено карандашомъ: «Итого по сему каталогу всѣхъ книгъ 2000 + 136 на сумму 5964 руб. 8 копѣекъ серебромъ. Смотри Греческій каталогъ, да греческихъ + 28 на—25,50. Всего 5089,58.

Да Журналъ Министерства Народнаго Просвѣщенія за 5 л. (съ 1848 по 1852-й г.)	}	Да рукописи Арабскія (тутъ числа нѣтъ).
--	---	--

1853-го года Затѣмъ ниже отмѣчено: «2160 книгъ»,
 23-го февраля но какихъ не сказано. Послѣ этого ниже
 Лѣтъ. еще: «2150 книгъ
 да здѣсь со мною }» (числа не означено).

На нижней части оборота 90-го листа и на второй доскѣ переплета находятся оглавленіе; собственно на переплетѣ начало оглавленія, а на листѣ его конецъ. Это оглавленіе написано карандашомъ рукою преосвящ. Порфирія.

«Письма къ царскимъ особамъ и къ состоящимъ при 19. нихъ лицамъ» 1861—1878 гг., — въ одномъ томѣ ($\frac{Ab}{4}$) изъ 243 листовъ почти всѣ листового формата. Содержаніе его слѣдующее:

а) 6 писемъ и 8 телеграммъ къ великимъ княгинямъ Маріи Николаевнѣ и Еленѣ Павловнѣ и 4 двумъ фрейлинамъ великихъ княгинь: Львовой и Куракиной. Первое письмо, отъ 18-го апрѣля 1861 г., къ великой княгинѣ Маріи Николаевнѣ, изъ Константинополя, весьма интересно; въ немъ говорится между прочимъ довольно обстоятельно о школахъ христіанской живописи. Далѣе слѣдуютъ письма къ о. Порфирію: графа А. П. Толстаго, великой княгини Елены Павловны, 5 телеграммъ: 4 отъ великой княгини Елены Павловны и 1 отъ фрейлины Эйлеръ, и письмо фрейлины княжны Юліи Куракиной. За письмами слѣдуютъ: исповѣдь на французскомъ языкѣ, написанная о. Порфиріемъ для велик. княг. Елены Павловны (на 5½ листахъ), рѣчь сестрамъ милосердія Крестовоздвиженской общины, учрежденной вел. кн. Еленой Павловной, и 20 молитвъ для сестеръ Крестовоздвиженской общины. Передъ началомъ изображенъ крестъ, на которомъ начертано: «**Мое слово крестовоздвиженкамъ и нхъ слово Богу.**» Молитвы распределены на три отдѣла:

- I. Молитвы, читаемая ежедневно (5),
- II. Молитвы во время служенія недужнымъ (7),
- и III. Молитвы во дни брани (8).

2-я молитва I-го отдѣла положена за основательницу общины. Молитвы составлены въ духѣ существующихъ.

β) 63 «письма (1855—1880 гг.) къ фрейлинѣ Ея Императорскаго Высочества великой княгини Елены Павловны, Елисаветѣ Павловнѣ Эйлеръ (дѣвицѣ православнаго вѣроисповѣданія), на русскомъ и французскомъ языкахъ; между этими письмами есть довольно интересныя, напр. 14-е изъ Спб. отъ 21-го и 22-го августа 1856 г., гдѣ говорится о задачахъ Россіи на востокѣ. За этимъ слѣдуютъ 9 писемъ фрейлины Эйлеръ къ о. Порфирію 1865—1880 гг. Вообще нужно замѣтить, что вся эта переписка самаго дружескаго характера. Часть писемъ о. Порфирія переписаны другою рукою.

γ) «Письма (15) къ Эдитѣ Ѳедоровнѣ Раденъ, фрейлинѣ великой княгини Елены Павловны (Лютеранскаго вѣроисповѣданія)», 1855—1870 гг., на русскомъ и французскомъ языкахъ, духовно-нравственнаго характера; имъ предшествуютъ 9 писемъ Раденъ къ о. Порфирію, на русскомъ и французскомъ языкахъ, 1855—1866 гг.

δ) «Письма (8) къ Аннѣ Ѳедоровнѣ Тютчевой, фрейлинѣ Ея Императорскаго Величества Маріи Александровны» 1856—1864 гг.

ε) «Письма (17) къ христіанкамъ» — тетрадь, заключающая въ себѣ: 3 письма къ Еленѣ Ивановнѣ Крупениковой, 6 — къ Варварѣ Андреевнѣ Титовой, рожд. Сагтыковой, 1 — къ Елисаветѣ Соломоновнѣ Шереметевой, рожд. Мартыновой, 3 — къ Татьянѣ Борисовнѣ Потемкиной, рожд. княжнѣ Голицыной, 4 — къ Елисаветѣ Леонтьевнѣ Ширманъ, 1 — къ Марьи Егоровнѣ Гутманшталъ, 1 — къ Еленѣ Петровнѣ и 1 — къ Варварѣ Васильевнѣ, 1843—1878 гг. За этимъ слѣдуютъ 2 письма отъ Ширманъ 1865 г. Въ самомъ началѣ тетради сдѣлана рамка изъ полигоновъ, въ которой помѣщено заглавіе, написанное золотыми и красными чернилами. На слѣдующемъ листѣ написано: «Часть первая», но потомъ зачеркнуто; а на оборотѣ этого листа и на слѣдующемъ написано оглавленіе писемъ съ нумераціей римскими цифрами для писемъ cadaго лица, но не окончено: оно прерывается на числѣ VII, послѣ котораго ничего не слѣдуетъ.

Переписка съ духовными лицами 1841—1885 гг., въ 20. одномъ томѣ ($\frac{Ab}{5}$) въ листъ, въ которомъ заключаются 453 документовъ. Собранныя здѣсь письма можно распредѣлить такъ:

а) Письма—числомъ 79, — отъ преосвященнаго Порфирія къ слѣдующимъ іерархамъ Русской церкви: митрополитамъ: московскому Филарету—2; кievскимъ: Филарету—4; Арсенію—30; Филовею—4; С.-Петербургскимъ: Антонію—2; Никанору—4; Исидору—5; архіепископамъ: херсонскимъ и таврическимъ: Гавріилу—3; Иннокентію—4; херсонскому и одесскому Дмитрію—1; рижскому Платону—1; викаріямъ: кievскимъ: Іеремію—1; Филарету—2; московскому Леониду—2; херсонскому Антонію—1; Софонію—2; Кириллу мелитопольскому въ Іерусалимѣ—1, и 1 всѣмъ членамъ св. Синода (№ 26). Въ особенности интересны письма къ митрополиту Московскому Филарету, изъ Вѣны, отъ 15-го октября 1841 г., въ которомъ о. Порфирій изображаетъ положеніе православной сербской церкви въ Австро-Венгріи, и письмо 14-е изъ Іерусалима, отъ 1-го іюня 1852 г., гдѣ онъ повѣствуетъ «О престолѣ святѣйшей митрополіи Амидійской и о нуждахъ его». Не лишены интереса и нѣкоторыя письма къ преосвященному Иннокентію, архіепископу Херсонскому, и къ кievскому митрополиту Арсенію. Между этими послѣдними письмами есть и такія, которыя не принадлежатъ преосвященному Порфирию, напр.: 2 письма отъ священника Геттэ къ тому же митрополиту кievскому Арсенію на французскомъ языкѣ; 36-е и 37-е письма написанныя преосвящ. Порфиріемъ отъ имени митрополита; такіе же два нумерованныя письма находятся между 28 и 29; 38-е о. Порфирія отъ имени митрополита Арсенія къ аббату Мордрелю, принявшему православіе въ С.-Петербургѣ. Кромѣ того за письмомъ 32-мъ слѣдуютъ: «Мысли (преосвященнаго Порфирія) по прочтеніи отчета профессора богословія въ Московскомъ университетѣ протоіеря Сергіевскаго» (на $7\frac{1}{2}$ листахъ) и «Выписка изъ «Сѣверной Почты» 1865 г., № 273: О преподаваніи богословскихъ наукъ въ университетахъ». Сверхъ сего здѣсь помѣщены:

1 письмо патріарха іерусалимскаго Кирилла къ кіевскому митрополиту Арсенію и отвѣтъ о. Порфірія отъ имени послѣдняго, — оба письма на греческомъ языкѣ; 1 — къ намѣстнику и еклісиарху Кіевопечерской лавры; 2 — отъ митрополита кіевскаго Арсенія и 1 отъ митроп. петербургскаго Исидора къ о. Порфірію и наконецъ 1 отъ оберъ-прокурора св. синода графа Д. А. Толстого къ митрополиту кіевск. Филоею о преосвященномъ Порфіріи.

β) 10 подлинныхъ писемъ митрополита Арсенія къ преосвящ. Порфірію.

γ) Шесть черновыхъ писемъ преосвященнаго Порфірія къ разнымъ іерархамъ русскимъ; въ этихъ письмахъ онъ проситъ о переводѣ его изъ Москвы на одну изъ южныхъ самостоятельныхъ епархій, главнымъ образомъ въ Одессу. Кромѣ этихъ, здѣсь есть одно письмо къ преосвященному Порфірію отъ Исидора митрополита С.-Петербуркскаго; въ немъ преосвященный Порфірій извѣщается о неблагопріятномъ результатѣ его просьбы.

δ) 13 писемъ разныхъ русскихъ іерарховъ разнаго содержанія къ преосвящ. Порфірію и 5 отвѣтовъ послѣдняго къ нѣкоторымъ изъ нихъ.

ε) 8 весьма интересныхъ писемъ іеромонаха Теофана изъ Іерусалима и Константинополя 1851—1852 и 1857 гг. къ Порфірію о дѣлахъ русской миссіи и церкви восточной, и 6 отвѣтовъ послѣдняго Теофану.

ζ) 10 писемъ архимандр. Антонина, преимущественно изъ Константинополя, отъ 1859—1863 гг., къ архимандриту Порфірію весьма интересныхъ; въ нихъ заключается очень много данныхъ по археологіи, исторіи и литературѣ христіанскаго востока. Для примѣра укажу на письмо 3-е изъ Буюкдере (Константинополь) отъ 11-го сентября 1861 г., — гдѣ между прочимъ приводится извѣстіе о Сурожѣ (Сугдеѣ) изъ Синаксаря XII в.

η) Письма (16) къ настоятелю посольской церкви въ Константинополѣ о. архимандриту Антонину отъ архимандрита Порфірія 1861—1862 г., изъ Одессы и Петербурга. Они столь же

важны по содержанію, какъ и предъидущія, если еще не болѣе. Такъ напр. во 2-мъ письмѣ замѣтки о Спаѳаріи и о Синаксарѣ XII-го вѣка, упоминающемъ о Сугдеѣ, въ 3-мъ о Панселинѣ, въ 3-мъ и 4-мъ о счисленіи времени по Панѳекту монаха Герасима, игумена Новой обители на о. Хиосѣ (XII в.), и другому XIII в. каирской патріаршей бібліотеки, въ 4-мъ — о казакахъ въ 6816 г., о Сугдеѣ и Фуллахъ, въ 5, 6, 7, 8 и 9-мъ — о Панселинѣ, въ 10—12-мъ — о Хиландарскомъ монастырѣ съ богатыми замѣтками по сербской исторіи XIII—XIV вв.

9) 6 писемъ разныхъ духовныхъ лицъ къ о. Порфирію по научнымъ вопросамъ; изъ нихъ три письма отъ цензора архимандрита Сергія, нынѣ епископа моголевскаго, изъ которыхъ въ одномъ говорится о нѣкоторыхъ мѣстахъ въ Первомъ путешествіи по Аѳону, встрѣчающихъ затрудненіе къ пропуску съ цензурной точки зрѣнія. Здѣсь находится черновое письмо о. Порфирія къ архимандриту Сергію по вопросу объ этихъ мѣстахъ.

1) 2 письма отъ 28-го іюня и 9-го іюля 1880 г. синодальнаго ризничаго, архимандрита Іосифа, къ преосвящ. Порфирію съ приложеніемъ описанія двухъ саккосовъ св. Фотія Россійскаго митрополита, хранящихся въ патріаршей ризницѣ въ Москвѣ, — а также съ приложеніемъ трехъ снимковъ: 2-хъ съ 8-го члена символа вѣры, вышитаго на саккосѣ золотомъ и серебромъ, и 1-го съ боковой каймы саккоса, въ краскахъ.

2) 6 писемъ архимандрита Иннокентія изъ Петербурга къ Порфирію, въ которыхъ послѣдній извѣщается о разныхъ дѣлахъ и между прочимъ о неудачахъ его просьбы относительно полученія епархіи; за этимъ слѣдуетъ одинъ отвѣтъ Порфирія. Сюда можно присоединить еще два письма къ Порфирію: 1 отъ настоятеля Соловецкаго монастыря архимандрита Мелетія, который посылаетъ нашему автору отъ имени монастыря какой-то подарокъ, въ письмѣ неозначенный, и 1 отъ малограмотнаго игумена Архангельскаго монастыря въ Іерусалимѣ, монаха Прокопія, отъ 1-го октября 1855 г., о дѣлахъ въ Іерусалимѣ и положеніи тамъ русскихъ послѣ паденія Севастополя.

λ) «Письма (21) къ другу моему протоіерею Михаилу Карповичу Павловскому, профессору богословія въ Одесскомъ Рипшельевскомъ лицѣѣ (не всѣ здѣсь)» 1841—1865 гг., написанныя о. Порфіріемъ изъ Костромы, Петербурга, Константинополя, съ Аѳона, изъ Іерусалима, Ораніенбаума и Кіева о разныхъ мѣстныхъ дѣловыхъ вопросахъ.

μ) 6 писемъ разныхъ духовныхъ лицъ и между ними письма изъ Парижа отъ 4-го марта 1853 г. протоіерея Іос. Васильева къ А. П. Ахматову о неотысканіи имъ въ Парижской національной библіотекѣ иконографическихъ описаній Елпія, и два письма протоіерея В. Нечаева, редактора «Душеполезнаго Чтенія». Кромѣ того, здѣсь находится отвѣтное письмо ему о. Порфірія.

ν) «Акаѳистъ пресвятой Богородицы предъ чудотворной Ея иконой Θεодоровскою, яже во градѣ Костромѣ» (на 8 листахъ), приложенный къ письму ключаря Костромскаго кафедральнаго собора протоіерея Павла Островскаго, составителя акаѳиста, отъ 31 октября 1872 г., изъ Костромы, къ о. Порфірію, къ которому о. Островскій обращается съ просьбою «удостоить вниманія» его «слабый и скудоумный трудъ, и исправить его всячески».

ξ) 5 писемъ разныхъ священниковъ къ о. Порфірію о разныхъ предметахъ; между письмами есть два отъ свящ. П. Соловьева, бывшаго послушника о. Порфірія въ іерусалимской миссіи; въ первомъ отъ 20-го сентября 1879 г. проситъ нашего автора доставить нѣкоторый матеріалъ проф. Т. Д. Флоринскому; отъ 4-го января 1884 г., отъ законоучителя Нижегородскаго Александровскаго института священника Александра Кармазинскаго, который «обращается» къ о. Порфірію за разрѣшеніемъ библейскаго вопроса, — о 22 стихѣ 21 гл. книги Исхода, и черновой отвѣтъ ему о. Порфірія.

ο) «Письма (7) къ бывшему питомцу моему, нынѣ священнику, Владиміру Константиновичу Чечелю»—1846—1855 гг. Сюда вложены два письма родственниковъ Чечеля къ о. Порфірію 1883 г. съ свидѣтельствомъ о болѣзни.

π) «О Павлѣ Казанскомъ съ 1855 года», гдѣ приведены: три письма П. Казанскаго, крестника о. Порфирія, 1—адъюнкта Педагогическаго Института Д. Х. Гумалика о немъ-же и отвѣтъ о. Порфирія, 2—министра Народнаго Просвѣщенія Норова, изъ которыхъ 1 о Казанскомъ, и два черновыхъ письма о. Порфирія къ Сербиновичу.

ρ) «Письма архимандрита Порфирія въ Австрію и Молдавію» или «П. въ Галицію, Буковину, Венгрію, Богемію и Молдавію» 1841—1862 г., на латинскомъ и русскомъ языкахъ съ русскими примѣчаніями при нѣкоторыхъ письмахъ; здѣсь 14 писемъ, изъ которыхъ 3 къ о. Порфирію, а остальные отъ послѣдняго къ іеромонаху Сергію Томовичу во Львовъ и Вѣну (на латинскомъ языкѣ), епископу Буковинскому Евгенію Гакману (на русскомъ и латинскомъ), будинскому епископу Платону Атанацковичу (на латинскомъ), пакрачскому епископу Стефану Поповичу (на латинскомъ), Магно-Варадійскому епископу Герасиму Рацу (на латинскомъ), П. Шафаріку въ Прагу (на русскомъ) и епископу Филарету Скрибану въ Яссы (на русскомъ). Эти письма писаны изъ Вѣны. Здѣсь-же находится собственноручное письмо буковинскаго епископа Евгенія Гакмана изъ Черновцевъ, отъ 1841 г., къ преосвященному Порфирію.

σ) «Письма (18) къ разнымъ лицамъ духовнымъ и мірскимъ»: священникамъ: Іакову Предтеченскому (1), В. Тихонравову (1), бывшему начальнику пекинской миссіи архимандр. Аввакуму (1), инспектору московской семинаріи Киріакову (3), бывшему настоятелю посольской церкви въ Константинополѣ, архимандриту (потомъ епископу) Софоніи (2), А. Н. Муравьеву (1), доктору медицины Цыцурину (1), князю Воронцову (1), Г. Хрущову (1), священ. Маріинской больницы о. Александру, въ Петербургѣ (1), проф. Казанской духовной Академіи Н. И. Ильминскому (1), кievскому генераль-губернатору А. П. Безаку (2) и сенатору генераль-лейтенанту Е. П. Ковалевскому, — 1842—1867 гг.

Мои сношенія съ учеными мужами и съ учеными и ии. другими учрежденіями 1842—1885 гг., въ одномъ томѣ

($\frac{Ab}{6}$) въ листъ, заключающемъ въ себѣ 455 писемъ и другихъ документовъ. Въ немъ содержится:

а) Письма къ ученымъ мужамъ, составлявшія часть другаго какого-либо сборника писемъ о. Порфирія, судя по тому, что надъ этою рубрикою стоитъ III. Здѣсь находятся 36 писемъ, частію написанныхъ рукою о. Порфирія, на русскомъ, французскомъ и греческомъ языкахъ къ разнымъ лицамъ, частію переписанныхъ другою рукою, 1842—1878 гг.; а именно: П. Шафаріку (1), англиканскому діакону Пальмеру (1), Константину Тишendorфу (9), И. И. Срезневскому (3), издателю «Духовной Бесѣды» протоіерею І. Яхонтову (1), саксонскому посланнику графу Кеннерицу (1), доктору Цунку (3), г. Туху (1), А. Н. Муравьеву (1), въ совѣтъ Импер. Новороссійскаго университета (4), въ Импер. Академію Наукъ (1), въ совѣтъ и правленіе С.-Петербургскаго университета (3), въ кіевскую временную комиссію для разбора древнихъ актовъ (1), въ общество любителей духовнаго просвѣщенія (1), Московскому священнику Михаилу Боголюбовскому (1), попечителю кіевск. учебнаго округа П. Антоновичу (1), настоятелю Знаменскаго монастыря архим. Сергію (1), Гартгаузену (1), профессору богословія въ С.-Петербургскомъ университетѣ В. Г. Рождественскому (1), еписк. симферопольскому Гурію (1); въ особенности интересны отвѣтныя письма къ Тишendorфу, изъ которыхъ одно напечатано (Т. К. Д. А. 1865).

б) 16 подлинныхъ писемъ къ о. Порфирію слѣдующихъ профессоровъ и ученыхъ: И. И. Срезневскаго (2), А. Θ. Гильфердинга (1), протоіерея М. И. Горчакова (1), Т. Д. Флоринскаго (3), барона В. Р. Розена (3), А. А. Цагарели (1) съ обширнымъ «письмомъ (вчернѣ) преосвященнаго Порфирія къ доценту Сиб. университета Цагарели о грузинскихъ иконахъ», отъ $\frac{1}{5}$ декабря 1883 года, и другимъ короткимъ, Θ. Курганова (2), Н. И. Ильминскаго (1), Фил. Терновскаго (1), Н. Эмина (1), преподавателя тульской духовной Н. Троицкаго (3) о грузинской надписи на палицѣ съ 2-мя отвѣтами преосвящ. Порфирія.

γ) Письма разныхъ лицъ къ о. Порфирію: бывшаго военнаго

учителя А. Алексѣева (2), князя В. Ѳ. Одоевскаго (1), библиографа Ст. Пономарева (1), М. П. Сабина (2) съ отвѣтомъ о. Порфирія, вел. кн. Константина Николаевича (1) по поводу записки Мансурова, Б. П. Мансурова (2), В. Н. Хитрово (3), Б. А. Краинскаго (1), С. Первухина (3) съ отвѣтомъ о. Порфирія, Н. П. Барсукова (1) и М. О. Микѣшина (1). Здѣсь же приложены два письма изъ Петербурга отъ товарищей: друга его священника В. Тихонова (1843 г.) и Гальковскаго.

δ) 4 письма извѣстнаго англійскаго діакона Пальмера къ преосвящен. Порфирію на франц. языкѣ изъ Іерусалима, Александріи и Константинополя въ 1850—1851; изъ этихъ писемъ 4-е изъ Константинополя довольно интересно: въ немъ говорится о сношеніяхъ Пальмера съ представителями восточной церкви въ Константинополѣ.

ε) 14 писемъ Тишендорфа къ преосвященному Порфирію, на языкахъ латинскомъ, нѣмецкомъ и французскомъ, 1860—1868 гг., главнымъ образомъ о синайскомъ кодексѣ. Нѣкоторыя изъ нихъ весьма интересны и богаты содержаніемъ; къ нимъ приложены 3 письма на франц. языкѣ библиотечаря Имп. Публичной Библиотеки Цунка въ Петербургѣ 1865 г., и 2—саксонскаго представителя при русскомъ дворѣ Кеннерица тоже на франц. 1865 г. Какъ Цункъ, такъ и Кеннерицъ пишутъ преосвященному по поводу сношеній его съ Тишендорфомъ. Къ первому (латинск.) письму Тишендорфа приложена печатная записка на латинскомъ языкѣ: «Notitia codicis sinaïtici aliquot notis additis», которая была прислана министромъ народнаго просвѣщенія преосвященному Порфирію въ 1861 г., въ Константинополь, при отношеніи отъ 19-го ноября 1860 г., помѣщенномъ въ началѣ всей этой переписки.

ζ) Письмо свящ. Владимира Гетэ изъ Парижа $\frac{3}{4}$ ноября 1868 г. на французскомъ языкѣ. За этимъ слѣдуютъ:

η) Notice sur la vie et les ouvrages de M-r. l'abbé Guettée, на 18 листахъ, въ 4-ку.

θ) Переписка съ французомъ Флэри объ орудіяхъ страданій

Христа, на 11 листахъ, на русскомъ и французскомъ языкахъ. Къ первому листу, на оборотѣ, приклеено письмо Флѣри отъ 21-го іюля н. ст. 1868 изъ Парижа на франц. языкѣ. За сѣмъ слѣдуютъ: объясненіе преосв. Порфирія министерству иностранныхъ дѣлъ по поводу мнѣнія Флѣри и замѣчанія на него о. Порфирія, изъ Кіева отъ 26 іюля 1868 г., за которыми приводятся снимокъ на лощенной бумагѣ съ креста изъ Аѳонско-Павловскаго монастыря, — креста, подареннаго сербскимъ деспотомъ Георгіемъ Бранковичемъ и дочерью его Марією, супругою султана Амурата и матерью Магомета II, — и выписки изъ книги Гликзелига: *Christusarchäologie* (Prag. 1863), касающіяся даннаго предмета. За этимъ слѣдуютъ другое письмо Флѣри изъ Парижа отъ 10 сент. 1868 н. с., и снимки съ нѣсколькихъ аѳонскихъ крестовъ на листѣ лощенной бумаги и затѣмъ второе объясненіе о. Порфирія министерству иностранныхъ дѣлъ, изъ Кіева же, отъ 6 ноября 1868 г., ст. с., съ замѣтками. Къ перепискѣ приложены два циркуляра епископамъ о книгѣ Флѣри: «*Mémoire sur les instruments de la passion*», — одинъ на французск. языкѣ съ изображеніемъ въ началѣ главы Христа въ терновомъ вѣнцѣ, отъ имени Флѣри, а другой на латинскомъ: «*Commentariolum de dominicae passionis instrumentis*», отъ имени книгопродавца-издателя Лезора.

г) «Письма въ конференцію кіевской духовной академіи и въ состоящее при ней церковно-археологическое общество»; — здѣсь находится только 11 писемъ о. Порфирія въ конференцію, переписанныя частію имъ, частію же другою рукою, на 6¹/₂ листахъ листового формата; писемъ въ общество нѣтъ. За этимъ слѣдуютъ: подлинное письмо отъ конференціи къ о. Порфирію; «представленіе митрополита Арсенія въ Св. Синодъ по вопросу о присужденіи докторской степени ректору академіи архимандр. Филарету за диссертацию о происхожденіи книги Іова», — печатная записка, вырванная изъ Кіевскихъ Епархіальныхъ Вѣдомостей 1874.

ж) Почетъ мнѣ. — Здѣсь находятся официальные бумаги объ избраніи о. Порфирія въ почетные члены высшихъ ученыхъ

учрежденій: а) духовныхъ академій: С.-Петербургской, — 2 оф. бумаги 1882 и два отвѣта о. Порфирія; Московской, — 1 оф. б. и 2 отвѣта; Казанской — 2 оф. б. и 1 отвѣтъ; б) С.-Петербургской духовной семинаріи, — 2 оф. б. и письмо Сербиновича къ о. Порфирію и 3 бумаги послѣдняго къ оберъ-прокурору св. Синода графу А. П. Толстому и одно въ каретную часть с.-петербургской полиціи, — всё о находившемся при о. Порфиріѣ абиссинцѣ Фрументіи Иорданскомъ; в) кievской духовной академіи, — 1 б.; кишиневской духовной семинаріи — 1 б.; г) 2 письма отъ попечителя кievскаго учебнаго округа съ приложениями, — 1870 г., и отвѣтомъ о. Порфирія; д) отъ университета св. Владиміра — 5 бум. 1865 — 1876 гг.; е) отъ Новороссійскаго университета — 3 бум. и 2 отвѣта о. Порфирія 1867 — 1878 гг.; ж) отъ С.-Петербургскаго университета — 11 бумагъ 1870 — 1884 гг. съ тремя отвѣтами преосвящ. Порфирія; з) переписка преосвященнаго Порфирія съ Одесскимъ Общ. Исторіи и Древностей, состоящая изъ 13 отношеній и писемъ отъ Общества и 24 отвѣтовъ преосвященнаго Порфирія, на 6-ти листахъ, вся переписка происходила въ 1846 — 1884 гг., и двѣ квитанціи на полученіе членскихъ взносовъ отъ о. Порфирія въ 1882 — 1885 гг.; и) 3 оф. письма отъ Импер. Русск. Археологическаго Общества и одинъ отвѣтъ о. Порфирія, — 1856 и 1881 гг.; і) 1 — отъ директора главнаго училища садоводства въ г. Умани, — 1864 г.; к) 1 — отъ президента Импер. Академіи Наукъ, — 1868 г.; л) 1 — отъ комитета для сбора приношеній на памятникъ въ Кіевѣ Богдану Хмѣльницкому, — 1870 г.; м) отъ Временной комиссіи для разбора древнихъ актовъ при Управленіи Кіевскаго Подольскаго и Виленскаго генераль-губернатора, — 4 бум. — 1873, 1879 и 1884 гг.; н) 1 — отъ историческаго общества Нестора-Лѣтописца въ Кіевѣ, — 1873 г. съ уставомъ общества; о) 1 — отъ Кіевскаго общества садоводства, — 1876 г., съ приложеніемъ списка членовъ; п) 1 — отъ организаціоннаго комитета 3-го международнаго съѣзда ориенталистовъ, — 1876 г., р) 1 — отъ общества древнерусскаго искусства при Московскомъ публичномъ музеѣ, —

1878 г.; с) 2—отъ Общества Исторіи и Древностей при Московскомъ университетѣ,—1879 и 1884 гг.; т) 1—отъ археографической комиссіи,—1879 г. и письмо А. И. Тимоѳеева отъ апрѣля 1880 г. съ отвѣтомъ о. Порфирія; у) 1—отъ Импер. Русскаго Географическаго общества,—1880 г. съ приложеніемъ «Предположенія объ историко-этнографическомъ изученіи южно-славянскихъ земель, особенно Болгаріи» А. Н. Пыпина; ф) 4 — отъ Московск. археологич. общества,—1881—1885 гг.,—съ приложеніемъ печатной статьи Д. Н. Анучина «Къ вопросу о составленіи легенды для археологической карты Россіи»; х) 5 — отъ Московскаго Общества любителей Духовнаго Просвѣщенія,—1870—1883 гг.; ц) 7—отъ церковно-археологическаго общества при Кіевской духовной академіи,—1873—1882 гг., съ 4-мя отвѣтами о. Порфирія; ч) 6—отъ православнаго миссіонерскаго общества,—1865—1883 гг., съ литографированнымъ «Проектомъ правилъ для устройства и дѣйствій отдѣленій миссіонерскаго общества» и печатнымъ «листомъ» для пожертвованій, № 11. За этимъ слѣдуетъ:

λ) «7, Мое стараніе объ открытіи и преуспѣяніи кіевомиссіонерскаго комитета» несомнѣнно, относящееся къ приложеніямъ къ «Книгѣ бытія моего» 1866—1878 гг.; гдѣ оно должно было быть подъ № 7-мъ. Отъ этого комитета здѣсь помѣщено только три отношенія къ о. Порфирію,—1870—1877 гг. За этимъ слѣдуютъ: а) 1 официальная бумага отъ православнаго братства при каменецкомъ кафедральномъ соборѣ (23-го марта 1865 г.); б) 3 — отъ минскаго православнаго николаевскаго братства,—1867 г., с) 3—отъ кіевского свято-владимірскаго при Софійскомъ соборѣ братства,—1867—1876 гг. съ отвѣтомъ о. Порфирія; д) 3—отъ церковнаго братства во имя Святителя Николая и преподобной Евфросиніи, княжны полоцкой,—1882. Послѣ этого помѣщено: «Мои сношенія съ православнымъ Палестинскимъ обществомъ 1882 г.», гдѣ содержится переписка преосвященнаго Порфирія съ обществомъ: 7 его писемъ въ общество, 1 — отъ предсѣдателя общества в. к. Сергѣя Александровича, 4 письма

В. Н. Хятрово, и 2 Лермонтова къ о. Порфирію, и печатный отчетъ о полугодовой (1882) дѣятельности общества, печатная рѣчь Т. И. Филиппова, произнесенная въ засѣданіи общества 2 дек. 1882 г., квитанція отъ казначея общества на полученіе 200 рублей отъ преосвящ. Порфирія, и одно воззваніе. Вся эта переписка относится къ 1882—1884 гг. За этимъ слѣдуютъ 2 циркуляра отъ московскаго славянскаго благотворительнаго комитета, а потомъ общества,—1869 и 1877 гг., 1 циркуляръ 1870 г. и 2 бумаги отъ кievскаго отдѣленія того же общества, 1885 г., съ отвѣтомъ о. Порфирія; и наконецъ 2 бумаги и двѣ квитанціи кievскаго общества для помощи бѣднымъ 1866—1877 гг., и 1—отъ общества попеченія о раненыхъ и больныхъ войнахъ,—1877 г.

Въ видѣ приложенія къ этому тому можно присоединить 22. альбомъ дипломовъ ($\frac{Ab}{7}$), помѣщенныхъ въ двухъ переплетахъ изъ папки большаго формата, обтянутыхъ зеленымъ коленкоромъ. Дипломы напечатаны на бумагѣ и пергаментѣ; они получены отъ слѣдующихъ ученыхъ учреждений:

1) Отъ С.-Петербургской духовной академіи два диплома: на степень магистра богословія 30 ноября 1830 г., на латинскомъ языкѣ, и на званіе почетнаго члена $\frac{15}{16}$ февраля 1882 г.

2) — Одесскаго Общества любителей исторіи и древностей на званіе дѣйствительнаго члена 23 апрѣля 1839 г.

3) — Императорскаго Русскаго археологическаго общества два диплома: на званіе члена-корреспондента 31 мая 1856 г., и на званіе почетнаго члена 20 апрѣля 1881 г.

4) — Святѣйшаго синода ставленная грамота 23 февраля 1865 г.

5) — Новороссійскаго университета на званіе почетнаго члена 13 декабря 1866 г.

6) — С.-Петербургскаго университета два диплома: на степень доктора греческой словесности honoris causa 15 сентября 1869 г., и на званіе почетнаго члена 30 апрѣля 1884 г.

7) — Московскаго Общества любителей духовнаго просвѣщенія на званіе почетнаго члена 5 февраля 1870 г.

8) Отъ Кіевскаго отдѣла славянскаго благотворительнаго общества адресъ и дипломъ на званіе почетнаго члена 21 декабря 1872 г.

9) — Кіевскаго общества садоводства на званіе почетнаго члена 2 апрѣля 1873 г.

10) — сербскаго военнаго министерства княжескій дипломъ о награжденіи Таковскимъ офицерскимъ крестомъ 2-й степени 5-го ноября 1876 г.; тутъ же приложены два свидѣтельства отъ сербскаго министерства иностранныхъ дѣлъ отъ 14-го августа 1878 г., одно письмо оттуда же на французскомъ языкѣ отъ 20-го марта 1877 г., и другое отъ с.-петербургскаго славянскаго общества отъ 30-го апрѣля 1877 г., о томъ же, и Высочайшій указъ 22-го мая 1880 г. о правѣ ношенія этого ордена.

11) — Императорскаго общества исторіи и древностей при Московскомъ университетѣ на званіе дѣйствительнаго члена 27-го апрѣля 1878 г.

12) — Церковно-археологическаго общества при Кіевской духовной академіи на званіе почетнаго члена 25-го іюня 1878 г.

13) — общества древне-русскаго искусства при Московскомъ Публичномъ музеѣ на званіе дѣйствительнаго члена 6-го іюня 1878 г.

14) Отношеніе отъ Московскаго археологическаго общества объ избраніи въ дѣйствительные члены 2-го мая 1879 г.

15) Отношеніе и свидѣтельство отъ Россійскаго общества Краснаго креста о выдачѣ о. Порфирію знака краснаго креста 13-го марта 1879 г. и отвѣтъ о. Порфирія о полученіи его отъ 17-го января 1880 г.

16) Билетъ, выданный отъ совѣта общества любителей церковнаго пѣнія дѣйствительному члену общества преосвященному Порфирію въ полученіи отъ него членскаго взноса на 1881 г.

17) Отъ Православнаго Палестинскаго общества дипломъ на званіе почетнаго члена и установленный знакъ для ношенія на шеѣ 21-го мая 1882 г.

18) Отъ Московской духовной академіи на званіе почетнаго члена 1-го октября 1882 г.

19) — Казанской духовной академіи на званіе почетнаго члена 23-го февраля 1883 г.

«Письма архимандрита Порфирія по должности», — 23. такъ написано на 1-мъ листѣ, а на 2-мъ: «Письма къ Его Сіятельству Г. Оберъ-Прокурору Св. Правительствующаго Всероссийскаго Синода Графу Николаю Александровичу Протасову и къ разнымъ директорамъ Духовнаго Вѣдомства», въ одномъ томѣ ($\frac{Ab}{8}$) въ листъ, заключающемъ въ себѣ 16 писемъ графу Протасову, 85—Сербиновичу, 2—Войцеховичу и 8—Карасевскому. Между этими письмами есть нѣсколько интересныхъ, наприм. 2-е, отъ 15-го октября 1841 г.; здѣсь также находится нѣсколько прошеній изъ разныхъ мѣстъ въ Св. Синодъ. Письма написаны изъ Вѣны, Константинополя, съ Афона, изъ Іерусалима и въ Петербургѣ, съ 1840 по 1856 г. Текстъ писемъ пересмотрѣнъ и мѣстами исправленъ карандашомъ рукою о. Порфирія; нѣкоторыя письма переписаны не его рукою. Всѣхъ листовъ въ книгѣ 154, изъ которыхъ 5 неписанныхъ. Такъ какъ большая часть писемъ адресована Сербиновичу, то на корешкѣ книги оттиснуто: «Письма къ Сербиновичу».

«Письма архимандрита Порфирія по должности». — Это 24. написано на лицевой сторонѣ 1-го листа, а на оборотѣ этого же листа стоятъ: «Письма къ его превосходительству, чрезвычайному посланнику и уполномоченному министру при Оттоманской Портѣ Владимиру Павловичу Титову, къ мѣстоблюстителямъ его и въ Азіятскій Департаментъ министерства иностранныхъ дѣлъ», въ одной книгѣ ($\frac{Ab}{9}$), въ листъ; здѣсь заключаются 74 письма и 2 записки къ Титову, 20 писемъ и 2 записки къ Озерову, 1 отчетъ въ русскую духовную миссію въ Константинополь, 2 отношенія и записка въ азіятскій департаментъ, 1—въ русскую духовную миссію въ Афинахъ, 1—посланнику въ Вѣнѣ. Мейендорфу, 4—Сенявину и 14—Любимову. Между письмами есть такія, въ которыхъ сообщаются весьма интересныя свѣ-

дѣнія о положеніи дѣлъ на востокѣ, — 1843—1855 гг. Всѣхъ листовъ въ книгѣ 162, изъ которыхъ два чистые. Письма двухъ почерковъ руки о. Порфирія; текстъ ихъ пересмотрѣнъ и исправленъ. Они писаны изъ Константинополя, Бейрута, Іерусалима, Александріи, Вѣны, Триеста и друг. Такъ какъ большая часть изъ помѣщенныхъ здѣсь писемъ адресована Титову, то на корешкѣ книги отгиснуто: «Письма къ Титову».

25. «Письма архимандрита Порфирія въ Бейрутъ по должности. Часть первая», — въ одной книгѣ ($\frac{Ab}{10}$) въ листъ, которая содержитъ въ себѣ: «Письма къ Его Высочайшему Генеральному Консулу, Статскому Совѣтнику, Константину Михайловичу Базилі, и къ мѣстоблюстителямъ его» (— князю Дондукову-Корсакову и Марабути). Въ ней заключаются 95 писемъ и одна записка о гробѣ Господнемъ, поданная Государю, — написанныхъ о. Порфиріемъ въ 1848—1853 гг. изъ Іерусалима въ бытность его тамъ начальникомъ русской миссіи; нѣсколько писемъ написано о. іеромонахомъ Теофаномъ, — лицомъ, принадлежавшемъ къ миссіи. Между письмами нѣкоторыя есть весьма интересныя, напр. отъ 28-го августа 1851 г., 12-го августа 1853 г. и нѣсколько другихъ. Листовъ въ книгѣ 118. На корешкѣ отгиснуто: «Письма къ г. Базилі».

26. «Письма архимандрита Порфирія въ Бейрутъ. По службѣ дружбы. Часть вторая», — въ одной книгѣ ($\frac{Ab}{11}$) въ листъ; — на 2-мъ листѣ написано: «Письма къ Константину Михайловичу Базилі». Всѣхъ писемъ въ этой книгѣ заключается 48, — написанныхъ по преимуществу изъ Іерусалима; между ними нѣкоторыя довольно интересны, напримѣръ XVІІ-е, отъ 24-го января 1851 г., изъ Іерусалима, по дѣлу бельгійца Блонделя о возстановленіи гробницъ императоровъ-крестоносцевъ Готфрида и Балдуина на Голгоетѣ. Листовъ въ книгѣ 120. Время писанія писемъ 1848—1853 гг. На оборотѣ втораго заглавнаго листа написано: «Эти письма почти всѣ имѣютъ связь съ тѣми, кои писаны по должности». На корешкѣ отгиснуто тоже, что и на предъдущей книгѣ.

«Письма архимандрита Порфирія въ Одессу», — такъ 27. отмѣчено на 1-мъ листѣ, а на 2-мъ: «Письма къ благодѣтелю и другу моему Тайному Совѣтнику Александру Скарлатовичу Стурдзѣ въ Одессу», — въ одной книгѣ ($\frac{Ab}{12}$), въ большой и малый листъ. Всѣхъ писемъ здѣсь 39, — написанныхъ изъ Вѣны, Константинополя, Бейрута, Иерусалима, Кіева и Александроневской Лавры, въ 1841—1852 гг., на 90 листахъ, за которыми слѣдуютъ еще 3 бѣлыхъ: въ началѣ 1-го изъ нихъ написано «1853 годъ»; подъ этимъ годомъ должны были помѣщаться также письма. Въ этихъ письмахъ есть очень много важныхъ данныхъ о положеніи дѣлъ и христіанъ на востокѣ.

$\frac{Ab}{18}$ — книга въ малый листъ, въ которой заключается боль- 28. шею частію официальные письма и отношенія, именно 34 Сербиновича къ о. Порфирію съ нѣсколькими отвѣтами послѣдняго, написанными на самыхъ письмахъ Сербиновича, 1—А. Карсевича и «извлеченіе изъ письма Ея Высочества къ Татьянѣ Борисовнѣ Потемкиной», гдѣ изложенъ отзывъ объ о. Порфиріѣ. Всѣхъ листовъ въ книгѣ 67.

$\frac{Ab}{14}$ — книга въ листъ съ надписью на корешкѣ: «Консуль- 29. скія письма къ о. Порфирію»; въ ней содержится слѣдующее:

I. «Консульскія письма изъ Бейрута»; здѣсь 21 письмо: отъ г. Мостра (Mostras) 2 (съ однимъ отвѣтомъ о. Порфирія) на французскомъ языкѣ; Базили—15; князя Дондукова-Корсакова—3 и Блана—1 на французскомъ языкѣ, — 1844—1853 гг. Тутъ же находится «Copie d'une lettre, adressée par M^r Consul Général à S. E. Hafiz Pacha de Jérusalem en date du 20 Décembre 1852».

II. «Дѣла по антиохійскому престолу съ 1851 года отъ г. Базили»—7 писемъ (хотя не всѣ отъ него): отъ Базили—4, Марабути—2 и антиохійскаго іеромонаха Макарія—1 на арабскомъ языкѣ;—1851—1853 гг.

III. «Частныя письма консула Базили изъ Бейрута», — 55 писемъ, изъ которыхъ одно отъ жены Базили, — касающихся раз-

ныхъ вопросовъ по востоку; здѣсь приложена и копія съ отвѣтнаго письма къ антиохійскому патріарху;—1849—1853 гг.

IV. «Консульскія письма изъ ЯФфы», а на слѣдующемъ за этимъ листѣ написано: «Дѣла 1853 года»,—38 писемъ: отъ Марабуті—35 большею частію на греческомъ языкѣ и нѣсколько на русскомъ, отъ французскаго консула de-Lantivy—1, отъ прусскаго Розена—1 и 1 на арабскомъ языкѣ;—1844—1853 гг.

V. «Переписка съ консулами: Александрійскимъ, Каирскимъ, Іерусалимскимъ и Солунскимъ»,—21 письмо: 7 о. Порфирія (4 французскихъ Vochti въ Каиръ, 2 Фоку въ Александрію, 1 Pizzamano, французско-австрійскому консулу, и 1 Лаговскому въ Каирѣ), отъ Vochti—3, Мустоксиди—6, Волковича—1 (итальянск.) и 4 арабскихъ, 1846—1852 гг. За этимъ слѣдуютъ «письма къ Солунскому консулу Августину Мустоксиди» отъ о. Порфирія большею частію съ Аэона, на русскомъ и греческомъ языкахъ,—1845—1860 гг., и затѣмъ 12 писемъ отъ Мустоксиди къ о. Порфирію,—1858—1861 гг., на греческомъ и французскомъ языкахъ. Послѣ этого идетъ «Tables des Matières», вѣроятно, сочиненія о маронитахъ, и за тѣмъ: «Conversion des Russes» (на 2 мал. листахъ),—о началѣ Руси. Листовъ въ книгѣ 143 нумерованныхъ. Здѣсь приложены три турецкихъ письма.

30. «Письма къ оберъ-прокурору Св. Синода Гр. Александру Петровичу Толстому и къ исправляющему должность его князю Сергѣю Николаевичу Урусову»,—въ одной книгѣ ($\frac{Ab}{15}$), въ листъ. Всѣхъ писемъ здѣсь 76, изъ которыхъ 26 адресованы къ Урусову и 1 въ Духовное учебное управленіе при святѣйшемъ синодѣ. Нѣкоторыя изъ писемъ къ графу Толстому весьма интересны по содержанію; въ нихъ сообщается очень много свѣдѣній о рукописяхъ на Аэонѣ и на Метеорахъ,—1856—1862 гг.; написаны они большею частію съ Аэона и Синая. Къ концу пришиты 17 подлинныхъ официальныхъ и неофициальныхъ писемъ графа Толстаго къ о. Порфирію; 16 писемъ официальныхъ и неофициальныхъ и 4 телеграммы или телеграфныя

депешы князя Урусова къ нему же, 1 оффиціальное письмо Гаевского, 1 письмо Марабути (на греческомъ языкѣ), 1 копія съ письма Чернышева къ Марабути на французскомъ языкѣ и 1 черновое о. Порфирія къ игумену аеонско-иверскаго монастыря Даниілу.

«Письма къ Борису Павловичу Мансурову»,—1858—31. 1860 г., въ одной книгѣ ($\frac{Ab}{16}$), въ 4-ку, заключающей въ себѣ на 40 листахъ 20 писемъ чрезвычайно интересныхъ, преимущественно изъ аеонскихъ монастырей, — о русскомъ епископѣ въ Іерусалимѣ и недовольствѣ по этому поводу грековъ, вслѣдствіе его незаконности, и затѣмъ о постройкѣ русской морской стоянки у Аэона, причемъ сообщается масса интереснѣйшихъ свѣдѣній объ Аэонѣ, нынѣшнемъ и прежнемъ, а также объ отношеніяхъ русскихъ тамошнихъ монаховъ къ греческимъ. За этимъ слѣдуютъ приложенія на 9 листахъ, это — письма и проектъ условій, названныхъ «Братское соглашеніе», которыя о. Порфирій предложилъ Хилиндарскому монастырю, о постройкѣ странноприемной келліи для русскихъ поклонниковъ на землѣ этого монастыря. Сверхъ сего здѣсь находится 34 листа совершенно чистыхъ. Такимъ образомъ въ книжкѣ заключается 75 листовъ. Но кромѣ этого въ книгу влетены 3 отвѣтныхъ письма хилиндарцевъ къ о. Порфирію, на болгарскомъ языкѣ, отъ ноября и декабря 1859 г., и 6 писемъ Мансурова къ о. Порфирію; кажется, послѣднихъ было больше, но они вырваны.

Восточныя письма въ двухъ книгахъ въ листъ, изъ ко-32. торыхъ 1-я ($\frac{Ab}{17}$), состоящая изъ 291 листа, содержитъ въ себѣ слѣдующія подлинныя письма 1846—1884 г.:

α) Письма съ Аэона: а) 1—отъ русскаго консула въ Солунѣ Мустоксиди къ о. Порфирію на французскомъ языкѣ, отъ $\frac{8}{20}$ іюля 1858 г. о томъ, что онъ (т. е. консулъ) написалъ на Аэонъ объ немъ. На оборотѣ этого письма и на 2-мъ его листѣ о. Порфирій записалъ свое сновидѣніе 14 іюля 1858 г.; б) 2 бумаги аеонскаго кинота (*κοινότης*—общинное управленіе) о цѣли путешествія о. Порфирія по Св. горѣ: подорожная о. Порфирія

и циркуляръ кинота въ монастыри; в) 1—отъ о. Порфирія къ оберъ-прокурору св. синода, отъ 3 февраля 1859 г., о грузинской библии, — рукописи аѳоно-иверскаго монастыря; г) 1—отъ архимандрита того же монастыря Даніила; д) 1—отъ митрополита пилусійскаго Амфилохія; е) 7—отъ іеромонаха Мелетія; ж) 1—отъ епитроповъ филоѳеевскаго монастыря; — всѣ эти письма на греческомъ языкѣ; з) 1—отъ заточеннаго въ Соловкахъ іеромонаха аѳонско-филоѳеевскаго монастыря Іоакима Кузова, отзываются весьма нехорошо объ іеросхимонахѣ Іеронимѣ и архимандритѣ Макаріѣ изъ Руссика на Аѳонѣ; и) 3—изъ Кастамонита; і) 1—изъ Есфигмена; к) 9—изъ Руссика; л) 8—изъ Зографа, изъ которыхъ 7 отъ іеромонаха Георгія Чудновскаго (русскаго), представляющаго зографцевъ въ непривлекательномъ видѣ; кромѣ того здѣсь приведены два письма зографцевъ, жившихъ внѣ Зографа; м) 1—изъ Хилиндаря; н) 1—изъ Свято-Дмитріевскаго скита; о) 5—изъ Андреевскаго скита, изъ которыхъ 3 отъ П. Севастьянова, съ 2-мя черновыми отвѣтами о. Порфирія послѣднему; п) 2—изъ Кареи, изъ которыхъ 1 отъ проживавшаго на Аѳонѣ покойнаго митрополита пентапольскаго Нила.

β) О. Порфирія «Письма (6) въ монастыри св. горы Аѳонской 1846—1849 гг.», на греческомъ и русскомъ языкахъ; интересны 4-е и 5-е письма въ Русскій Пантелеймоновъ и Хилиндарскій монастыри по заключающимся въ нихъ свѣдѣніямъ о монастырскихъ документахъ.

γ) «Письма (5) въ Египетъ» 1851—1852 гг., на греческомъ языкѣ съ русскимъ переводомъ; 4 изъ этихъ писемъ адресованы патриарху александрійскому Іероѳею.

δ) 14 писемъ на греческомъ языкѣ изъ Сиріи и Палестины; изъ нихъ 8 отъ іерусалимскаго патриарха Кирилла.

ε) «Письма въ Палестину, Сирію и въ Синайскій монастырь», 1848—1854 гг., на 40 листахъ; на 2-мъ листѣ послѣ заглавнаго записано: «Τῷ Μαχαριωτάτῳ θειοτάτῳ καὶ παναγιωτάτῳ πατρὶ καὶ πατριάρχῃ τῆς ἁγίας πόλεως Ἱερουσαλὴμ καὶ πάσης Παλεστίνης

Κυρίω Κυρίλλω, τῷ πανσεβάστῳ μοι δεσπότῃ προσκυνητῶς». Всѣхъ писемъ 19 на греческомъ и русскомъ языкахъ; при нѣкоторыхъ изъ русскихъ писемъ находится греческій переводъ. Патріарху адресовано только 11 писемъ; остальные—митрополитамъ и архіепископамъ. При одномъ изъ писемъ къ патріарху приложено изображение дома о. Порфирія въ Иерусалимѣ, сдѣланное отъ руки чернилами.

ζ) «Письма изъ Египта отъ отцевъ Синайскихъ и отъ Коптовъ»,—1847—1867 гг., на греческомъ, арабскомъ и русскомъ языкахъ. Всѣхъ писемъ 31, изъ которыхъ 11 изъ Египта, 12 съ Синая и 8 изъ Сиріи. Кромѣ того здѣсь есть нѣсколько отвѣтовъ о. Порфирія и нѣсколько краткихъ замѣтокъ. Между письмами изъ Египта есть 5 отъ александрійскаго патріарха Героея къ о. Порфирію, на греческомъ языкѣ, по разнымъ современнымъ вопросамъ, и 1 отъ коптскаго митрополита Кирилла, на арабскомъ языкѣ, съ коптскою замѣткой. Тутъ же на 2-хъ листкахъ сдѣлано нѣсколько замѣтокъ о современныхъ дѣлахъ въ Палестинѣ и между прочимъ «Замѣтка для письма къ Сербиновичу о синайскомъ монастырѣ въ Кіевѣ». «Письма съ Синая и туда» слѣдующія: отъ дикеевъ синайскихъ: 1 довольно интересное іеромонаха Онуфрія, 2—архимандрита Анастасія, 1—монаха Кирилла, 2—протосингела Мелетія, 1—архимандрита Мелетія и 1—о. Порфирія къ синайтамъ. Всѣ эти письма на греческомъ языкѣ. На своемъ письмѣ о. Порфирій сдѣлалъ «замѣтку для меня» о священникѣ-арабѣ, — хури Спиродонѣ и его женѣ и дѣтяхъ. За этимъ слѣдуютъ «Восточные іерархи» или, вѣрнѣе, письма отъ восточныхъ іерарховъ и прежде всего «отъ амидійскаго митрополита Макарія» 3 письма изъ Москвы къ о. Порфирію: 2 на русскомъ языкѣ съ арабскою подписью и 1 на арабскомъ съ русскою замѣткою о. Порфирія объ его содержаніи, — что «въ Діарбекирской церкви хранятся частицы св. мощей Космы и Даміана въ ризницѣ, и что нѣсколько православныхъ деревень отчислено отъ Амидійской епархіи не отъ Θεодосіупольскаго епископа, а отъ Ахалцикскаго». Далѣе слѣ-

дуютъ 2 черновыхъ письма къ іерусалимскому патріарху Кириллу на греческомъ языкѣ и митрополиту Мелетію въ Іерусалимѣ на русскомъ языкѣ, и затѣмъ греческое письмо антиохійскаго патріарха Меодія, отъ 17-го марта 1842 г., къ о. Порфирію и русскій, печатанный въ С.-Петербургѣ, циркуляръ отъ кандидата с.-петербургской духовной академіи, сирійскаго іеромонаха Агапія, подписавшагося по русски, по арабски и по гречески, — съ просьбою помочь «заплатить типографскія издержки» за напечатанный арабскій переводъ съ русскаго «нѣсколькихъ книжекъ для первоначальнаго изученія Закона Божія», какъ «руководствъ для обученія дѣтей православныхъ арабовъ, живущихъ въ трехъ восточныхъ патріархатахъ—Александрійскомъ, Антиохійскомъ и Іерусалимскомъ». Послѣ этого идутъ слѣдующія письма «изъ Сиріи»: 3—отъ того же амидійскаго митрополита Макарія изъ Москвы, на русскомъ языкѣ, съ арабскою подписью и печатью съ печатнымъ «Возваніемъ отъ православной митрополіи Месопотамской въ Азіи», 1—отъ Софронія, митрополита Триполи (въ переводѣ съ арабскаго) съ такимъ же «Возваніемъ. . . . къ сынамъ единовѣрной православной Россіи», 1—отъ кафедральнаго протоіерея г. Триполи Іакова Сури на русскомъ языкѣ съ арабскою подписью, 1—отъ епископа Фиваиды Никанора также на русскомъ языкѣ съ греческою, но коптскими буквами, подписью. За этимъ слѣдуютъ 3 письма, отъ титулярнаго епископа ставропольскаго Филарета (Скрибана) изъ Молдавіи (изъ Сокольскаго монастыря) на русскомъ языкѣ, синайскаго архимандрита Кирилла на греческомъ и отъ бывшаго студента кievской духовной академіи Матвѣя Кереселидзе изъ грузинъ.

η) «Письма отъ Болгаръ. 1846 г.»—числомъ 4; изъ нихъ 1 греческое нѣсколькихъ болгаръ изъ Букарешта о насиліяхъ турокъ надъ христіанами; 1 въ русскомъ переводѣ прошеніе къ султану о назначеніи въ болгарскія епархіи болгарскихъ епископовъ, 1 письмо отъ врача И. Селиминскаго и 1 отъ шопана Ивана Х. Васильева. Послѣ этого, въ концѣ книги, помѣщены:

1 пригласительная повѣстка (6 февраля 1847 г.) отъ директора духовно-учебнаго управленія при св. синода, на которой о. Порфиріемъ отмѣчено: «Быль. Рѣшено принять 12 болгаръ въ Кіевскую семинарію»,—1 письмо сербскаго митрополита Михаила отъ 23-го іюня 1863 г.,—сербскій первосвятитель спрашиваетъ, вѣрно ли, что въ одну ночь въ концѣ 1853 г., «въ саду (іерусалимскаго) монастыря Архангела Михаила внезапно прицвѣль насажденій» о. Порфиріемъ «виноградъ и явились ягоды въ это осеннее время, какъ знамя явленія благодати Божіей, что всѣ тогда видѣли и прославили Господа»,—и греческое отъ Григорія Веглериса отъ 10-го декабря 1851 г.

Во второй книгѣ ($\frac{Ab}{17a}$), въ листъ, состоящей изъ 222 листовъ разной бумаги и форматовъ, заключаются слѣдующія письма 1851—1870 гг.:

α) 12 «отъ Титова» и «выписка изъ письма В. П. Титова къ архимандриту Порфирію отъ 10-го марта», сдѣланная не рукою о. Порфирія, и нѣсколько черновыхъ писемъ послѣдняго къ Титову и 1—А. Н. Озерову.

β) «О православіи на востокѣ три записки Владиміра Павловича Титова, посланника въ Константинополь въ 1848 г.», на 22 листахъ, съ замѣткой о. Порфирія въ концѣ: «Переписаны мною въ Костромѣ, въ родительскомъ домѣ, 18-го августа 1872 г., въ субботу».

γ) Записка объ отношеніи духовенства греческаго къ славянскому населенію Турціи и главнымъ образомъ къ болгарамъ (изъ «Русскаго Вѣстника» 1858 май),—на 7 листахъ; переписана также о. Порфиріемъ.

δ) «Письма къ Сенявину, Горчакову, Лобанову, Черняеву и Игнатьеву (въ вѣдомствѣ министерства иностранныхъ дѣлъ)»:

а) — къ Сенявину 4,—1851—1852 гг.

б) — къ министру иностранныхъ дѣлъ князю А. М. Горчакову 3 и одно послѣдняго къ о. Порфирію,—1857 г.

с) — къ нашему посланнику при турецкомъ султанѣ

князю Лобанову 3, и въ азіятскій департаментъ министерства иностранныхъ дѣлъ 2,—1858—1862 гг.

д) — къ генеральному консулу нашему въ Константинополь Николаю Ивановичу Черняеву 7 и кромѣ того 3 отъ Черняева и 1 отъ генеральнаго консула въ Константинополь А. Эбергарда,—1859—1860 гг. Писемъ къ Игнатьеву нѣтъ.
 е) 6 «отъ Озерова»,—1852—1853 гг.

ѐ) 16 официальныхъ и неофициальныхъ писемъ отъ разныхъ лицъ 1854—1870 гг., а именно: а) 1—отъ іерусалимскаго агента «Services maritimes der messageries nationales paquebots poste francais», Ш. Гармана, б) 1—отъ Фока, в) 1—отъ Любимова, д) 2 повѣстки изъ азіятскаго департамента министерства иностранныхъ дѣлъ, е) 1 письмо отъ князя Горчакова, ф) 1—отъ Т. Б. Потемкиной, г) 2—отъ Цециліи Фредериксъ съ отвѣтомъ ей о. Порфирія, — всѣ 3 на французскомъ языкѣ, h) записка о. Порфирія о Сайданайскомъ монастырѣ въ Сиріи, i) 1—къ А. С. Стурдзѣ, j) 1—къ графинѣ А. А. Орловой-Чесменской, к) 1—отъ А. С. Стурдзы, l) 1—отъ Титова и 3—отъ К. Базили, m) 3 официальныхъ документа о земельныхъ угодіяхъ Сайданайской обители и 3 письма, касающіяся той же обители,—всѣ на арабскомъ языкѣ, а также 2 греческихъ письма о томъ же, изъ которыхъ 1 отъ Федлалы Саруфа, переводчика при іерусалимской миссіи, нынѣ лектора арабскаго языка при с.-петербургскомъ университетѣ, n) 1 письмо на русскомъ языкѣ отъ прокурора антиохійскаго престола Георгія Ѳомича Шамія о притѣсненіяхъ грековъ въ Молдавіи.

η) Печатное «Folia ad orientem» отъ Association des coeurs dévoués, pour la plus grande gloire de Dieu, dans les plaies de Notre-Seigneur Jésus-Christ», — на 5 листахъ, на языкахъ латинскомъ, французскомъ и греческомъ съ латинскою транскрипціею.

θ) 3 письма отъ К. Базили: 1 къ о. Порфирію и 2 къ іеромонаху Теофану; затѣмъ 1—официальное отъ Титова, 1 греческое отъ митрополита вилеемскаго Діонисія и 2 арабскія: изъ

Набулуса о полученіи ризъ и изъ Лидды—о полученіи ризницы. Кроме того здѣсь приведены: 5 арабскихъ надписей въ Яфѣ и Дамаскѣ съ французскимъ переводомъ, 1 французская повѣстка о лекціи Пьеротти въ Иерусалимѣ объ Иерусалимскихъ древностяхъ и арабско-французское извѣстіе о смерти коптскаго патриарха.

х) «Мои письма», т. е. черновыя официальныхъ и неофициальныхъ писемъ о. Порфирія къ разнымъ лицамъ 1846—1856 гг., на русскомъ языкѣ, за исключеніемъ одного на греческомъ языкѣ. Всѣ письма написаны рукою о. Порфирія чернилами и карандашомъ; нѣкоторые изъ нихъ перечеркнуты.

Письма къ разнымъ лицамъ и отъ разныхъ лицъ— 34. 1851—1884 гг.,—въ одной книгѣ ($\frac{Ab}{18}$), въ 4-ку, заключающей въ себѣ слѣдующее: на лицевой сторонѣ 1-го листа записано: «Письма къ духовной сестрѣ моей Варварѣ Андреевнѣ Титовой, поклонницѣ Гроба Христова», а на оборотѣ записаны «Думы» 5-го ноября 1851 г. и «Души-сестры» 6-го ноября того же года; затѣмъ слѣдуютъ письма: 1 изъ Екатеринбурга, 1 отъ Демидова князя Санъ-Донато съ отвѣтомъ о. Порфирія, 1—отъ Елены Демидовой княгини Санъ-Донато, 1—отъ Ольги Путятиной, 1—отъ Маріи Тутолминой, 1 отъ племянницы о. Порфирія Боровской, 1 отъ Варвары Швидковской, 1 отъ Капитона Петрова Шеншина, на 15 листахъ почтовой бумаги большаго формата, съ слѣдующей карандашной замѣткой о. Порфирія въ началѣ: «Это письмо какого-то ¹⁾ полуумнаго Шеншина получено мною 19-го іюня 1874 г., въ Θεοφανіа. Я почти не читалъ его», — и наконецъ 2 черновыя письма о. Порфирія, изъ которыхъ одно «объясненіе приставу исполнительныхъ дѣлъ каретной части», по всей вѣроятности, по дѣлу о покражѣ у о. Порфирія. Всѣхъ писемъ такимъ образомъ въ этой книгѣ 14, а листовъ 39.

Телеграммы 1865—1884 гг., къ о. Порфирію, изъ кото- 35.

1) Потомъ это слово зачеркнуто карандашомъ.

рыхъ 28 отъ кіевскаго митрополита Арсенія, 11 отъ Семеновъ, Немешевской и Сивковской, 4 отъ Боровскаго, 2 отъ архимандрита Иннокентія, и 18 отъ слѣдующихъ лицъ: епископа рижскаго Платона, А. Николаевскаго, Авчинникова, епископа Агаѳангела, архимандрита Θεогноста, генералъ-губернатора Безака, епископа Софонія, игуменьи Парѳеніи, вице-губернатора Красовскаго (2) протоіерея Экземплярскаго, архим. Евгенія, Лихтенштейна, А. Лапшина, Фартусовой, епископа можайскаго Алексѣя и священника Липчевскаго. Всѣхъ телеграммъ 66, — собранныхъ въ одной книгѣ ($\frac{Ab}{20}$) въ 4-ку.

III. Географія, статистика и этнографія.

Въ этотъ отдѣлъ входятъ всѣ географическія, статистическія и этнографическія или историко-географическія описанія странъ и отдѣльныхъ мѣстностей, а также и описанія путешествій и т. п., какъ составленныя о. Порфириемъ, такъ и взятыя имъ у другихъ. Соотвѣтственно этому, отдѣлъ подраздѣляется на двѣ части: А) сочиненія преосвящ. Порфирія и Б) сочиненія другихъ лицъ.

А) Сочиненія преосвящ. Порфирія:

35. 1) Этнографическія статьи и замѣтки въ одной книгѣ (II A 1), въ большой и обыкновенный листъ сѣрой и бѣлой бумаги, это сборникъ статей и замѣтокъ частію преосвящ. Порфирія, а частію другихъ лицъ; часть его можно считать однимъ изъ самыхъ раннихъ трудовъ о. Порфирія по крайней мѣрѣ, 1-я статья составлена въ 1839 г. Содержаніе сборника слѣдующее:

а) «Религія Персовъ. Взглядъ на Персію, на древнія преданія этой страны и на историческое развитіе этой страны» (стр. 1—70). Эта статья не окончена, такъ какъ V глава ея прерывается на полмысли.

β) «Костюмъ Римлянъ въ древнюю христіанскую эпоху», — гдѣ говорится также объ «утвари и мебелировкѣ» римлянъ и о «византійскомъ костюмѣ». Статья переписана не рукою о. Порфирія и не имъ составлена.

γ) «Смердящіе Нѣмцы» изъ «Православнаго Собесѣдника» 1875 г.

δ) «Философія цвѣточная», гдѣ описано значеніе цвѣтовъ (на 6 листкахъ).

ε) «Лексикончикъ Арабско-Русскій», написанный не о. Порфиріемъ, на 15 листахъ почтовой бумаги малаго формата; на 10 листахъ противъ арабскихъ словъ поставлены русскія объясненія, а на остальныхъ объясненій нѣтъ.

ζ) «О Пиласго-циклопскихъ постройкахъ и о разысканіи ихъ въ Южной Россіи. Архимандрита Порфирія Ч. I. 1842 г.».

η) Конвертъ съ 2-мя кусками прозрачной бумаги съ записями и тоненькой пластинкой изъ какого-то дерева; на одной бумажкѣ снято отъ руки: ѡωην въ 2-хъ строкахъ.

θ) «Собранія епископа Порфирія. Статья акад. И. И. Срезневскаго» — печатный оттискъ изъ т. XII «Записокъ Императорской Академіи Наукъ», въ 2-хъ экземплярахъ.

ι) «Кратчайшая исторія Венеціанской республики», на 37 листахъ, на-чисто переписанные не о. Порфиріемъ. За этимъ слѣдуетъ черновая (на 34 листахъ) этой статьи подъ заглавіемъ: «Къ исторіи Венеціанской республики», написанная рукою нашего автора и исправленная карандашомъ, причемъ многое изъ нея выкинуто. Послѣ этого на 2 листахъ трактуется о сербахъ и болгарахъ на Аеонѣ.

κ) «Солунь», — замѣтки объ этомъ городѣ карандашомъ на 1½ листахъ изъ разныхъ средневѣковыхъ писателей. По всей вѣроятности, замѣтки эти служатъ дополненіемъ къ книги Тафеля: *De Thessalonica ejusque agro dissertatio geographica. Berolini. 1839*, судя по тому, что тамъ напр. ничего не говорится о патріархѣ Николаѣ Мистикѣ, свидѣтельство котораго приводитъ преосвящ. Порфирій.

λ) «Статистическія замѣтки о Буковинѣ за 1871 годъ» русскаго консула въ Черновцахъ Д. Кыры-Динжана, — статья написана рукою послѣдняго. Это, по всей вѣроятности, официальный отчетъ, судя по тому, что на заглавномъ листѣ отмѣчено: «Къ № 333 ^{18/30} ноября 1871».

μ) «О древней и новой Россіи въ ея политическомъ и гражданскомъ отношеніяхъ. Записки Карамзина», — переписанное рукою о. Порфирія.

ν) Статистическія свѣдѣнія о славянахъ, живущихъ въ Буковинѣ въ обща и въ частности о храмахъ Божіихъ, объ училищахъ, о литературныхъ изданіяхъ и предпріятіяхъ ихъ — Николая Димитріевича. Въ началѣ статьи отмѣчено: «къ № 333».

ξ) «О студентахъ Московскаго университета въ началѣ XIX вѣка».

ο) «Посланіе съ неба къ обществу скопцовъ», переписанное въ 1843 г., о. Порфиріемъ.

π) Брань народовъ или Славяне и Венгры 1842 г. (Beilage № 11. Ueber Ungarns-Magyrisirung. Von Csaplovics), — переведено въ Вѣнѣ въ 1841 г. По видимому, эта статья была гораздо обширнѣе и озаглавлилась «Славяне въ Венгріи. Сербь»; за этимъ на ^{2/3} листа говорится о положеніи церкви въ Венгріи; а потомъ на оборотѣ его начинается «Посланіе съ неба».

ρ) «Женская одежда по сербскимъ пѣснямъ» — статья, по видимому, передѣланная, потому что начало ея написано на бѣлой бумагѣ, а продолженіе слѣдуетъ на сѣрой большаго формата. Изложеніе состоитъ изъ стиховъ народныхъ пѣсенъ безъ всякихъ объясненій, размѣщенныхъ въ 2-хъ столбцахъ на сѣрой бумагѣ, причемъ въ 1-мъ столбцѣ «женская одежда и туалетъ» и «туалетъ спальни», а во 2-мъ «рукодѣлье»; на бѣлой же бумагѣ почти вѣтъ столбцовъ и каждый предметъ трактуется отдѣльно. Есть, впрочемъ, 2 листа: 1 малый, на которомъ 3 столбца: для «одежды и рукодѣлья», «сѣвѣрія» и «цвѣтовъ», а 2-й большой, на которомъ 2 столбца: для «цвѣтовъ» и «замѣчательныхъ изрѣченій»; тутъ

была и «архитектура»; но потомъ зачеркнута. Это, несомнѣнно, трудъ о. Порфирія и, судя по почерку, относится къ тому же времени, когда написана была и предъидущая статья.

Св. Земля, — подробное, ученое историко-географическое **36.** описаніе Палестины, — въ 2-хъ книгахъ, изъ которыхъ 1-я (II A 2) изъ 307 листовъ сѣрой и бѣлой бумаги большого листового формата, — составленное въ 1842—1843 годахъ, когда нашъ авторъ приготовлялся къ отправленію на востокъ, частію въ Петербургѣ, частію въ Вѣнѣ. Почти весь текстъ переписанъ, причемъ оставлены широкія поля въ $\frac{1}{2}$ листа, на которыхъ мѣстами помѣщены примѣчанія, иногда довольно обширныя. Только на поляхъ 1-й страницы и частію 2-й повторенъ передѣланный нѣсколько текстъ. Кромѣ того, на 89—118, 233—258, 267—274, 276—297 и 306—307 лл. полей совсѣмъ не оставлено. Видно, что текстъ въ этихъ мѣстахъ черновой, судя по тѣмъ пометкамъ и исправленіямъ, которыя встрѣчаются здѣсь на многихъ листахъ. Описаніе изложено по провинціямъ. За общимъ физическимъ описаніемъ Св. Земли (на 18 лл.), за исключеніемъ гидрографіи, для которой, по всей вѣроятности, оставлено 24 неписанныхъ листа бѣлой бумаги, слѣдуютъ:

α) Иудея. — 1843 г. (лл. 44—119), — раздѣленная на восточную, западную и среднюю съ областью Филистимлянъ.

β) Самарія. — 1842 года (лл. 121—141).

γ) Галилея. — 1843 г. (лл. 144—474).

δ) Перея или За-Иорданская сторона. — 1843 года (лл. 177—204).

ε) Сельское хозяйство древнихъ израильтянъ (лл. 205—231), написанное въ Вѣнѣ въ 1841 г.

ζ) Дѣвицы и женщины (лл. 231—232).

η) Политическія отношенія и союзы израильтянъ съ соседними и отдаленными народами (лл. 23—258), начиная съ Иисуса Навина.

θ) Военное искусство евреевъ (лл. 261—267). За этимъ изложеніе идегъ на французскомъ языкѣ (268—271) и касается

разныхъ предметовъ общественной и частной жизни евреевъ. Вѣроятно, вся эта статья списана о. Порфіріемъ изъ какого либо французскаго сочиненія. На слѣдующихъ за этимъ 2-хъ листахъ приведены рубрики разныхъ частей военнаго устройства евреевъ, съ указаніемъ мѣстъ въ Книгахъ Царствъ, гдѣ объ этомъ говорится; но потомъ всѣ эти рубрики зачеркнуты и оставлены только указанія на «дипломатію Маккавеевъ».

- с) Религіозное состояніе іудеевъ во время появленія христіанства (л. 276—297), — написанное также въ Вѣнѣ въ 1841 г.
37. Вторая книга (II A 2a) состоитъ изъ 225 листовъ бѣло-сѣрой и сѣрой бумаги такъ-называемаго альбомнаго формата: сначала помѣщено 22 листа бѣло-сѣрой бумаги, за которыми слѣдуютъ 80 листовъ сѣрой, изъ которыхъ 57 заняты текстомъ, и наконецъ опять 22 бѣло-сѣрой. Листы сѣрой бумаги—обрѣзки отъ большихъ листовъ, на которыхъ былъ текстъ, какъ это видно по нѣкоторымъ оставшимся словамъ на этихъ обрѣзкахъ въ перпендикулярномъ направленіи. По содержанію, она составляетъ дополненіе къ предъидущей книгѣ; заглавіе ея слѣдующее: «Рѣки, потоки, озера, источники, минеральные ключи въ Обѣтованной землѣ (1843). С.-Петербургъ». Описанія вообще довольно кратки, но встрѣчаются между ними и болѣе или менѣе подробныя; они составлены по русскимъ и иностраннымъ пособіямъ. Кромѣ того здѣсь начата статья: «Первобытные жители Обѣтованной земли» (съ л. 77), но на 4-мъ листѣ (т. е. 80) она прерывается. Въ предъидущей книгѣ этихъ главъ именно и не достаетъ.
38. «Первое Путешествіе Архимандрита Порфірія въ Синайскій монастырь въ 1845 годѣ». Одинъ томъ (II A 3) въ листъ, заключающій въ себѣ 279 листовъ, изъ которыхъ нумерованы по страницамъ 204 (= 2 + 406 стр.) до главы седьмой; остальные до конца нумерованы только по тетрадамъ, начиная съ 18-й (въ которой только 10 листовъ) и кончая 23-й (по 12 листовъ въ каждой). Не всѣ листы исписаны, а именно страницы 396—406 и 3¹/₂ листа въ 23-й тетради остались бѣлыми.

Вся рукопись написана рукою о. Порфирія; въ ней довольно много поправокъ и немало мѣстъ зачеркнуто. Этотъ списокъ описанія путешествія есть оригиналъ печатнаго изданія, вышедшаго въ С.-Петербургѣ въ 1856 г., въ 8-ку.

Печатное изданіе описанія этого путешествія, однако, сдѣ- 39.
лано съ другаго его списка въ одной книгѣ (II. А 4) въ большой листъ, писанной частію рукою о. Порфирія, частію другою рукою каллиграфически. Этотъ списокъ заключаетъ въ себѣ 273 листа (или стр. 2—544); во многихъ мѣстахъ листы книги вырѣзаны. На этой книгѣ видны помѣтка цензора и сургучная печать; во 2-й половинѣ книги листы запачканы отъ рукъ наборщика. Въ нѣкоторыхъ мѣстахъ текстъ поправленъ и иногда рукою цензора, а нѣкоторыя мѣста совсѣмъ зачеркнуты и въ печати опущены; на многихъ листахъ отмѣчено карандашомъ о. Порфиріемъ «опущено», а на полѣ страницы 21 записано: «Отъ 211 стран. до 222 опущено все» и т. п. въ этомъ родѣ. И дѣйствительно зачеркнутыхъ въ рукописи мѣстъ нѣтъ въ печатномъ изданіи.

«Второе путешествіе Архимандрита Порфирія Ус- 40.
пенскаго въ Синайскій монастырь въ 1850 году» — въ одной книгѣ (II. А 4а) въ листъ, заключающей въ себѣ 448 стр., довольно четко писанныхъ; мѣстами есть прибавленія или исправленія, сдѣланныя рукою о. Порфирія на особыхъ листкахъ, приклеенныхъ къ листамъ книги. На оборотѣ 1-го листа находится отмѣтка цензора и печать о дозволеніи печатать. Оно напечатано въ С.-Петербургѣ, въ 1856 г., въ одномъ томѣ, въ 8-ку.

«Aegyptus et Sinaï. 1845», — въ одной книгѣ (II А 5), за- 41.
ключающій въ себѣ 168 листовъ разной бумаги листоваго формата. Книга написана въ разное время, затѣмъ пересмотрѣна и исправлена, а нѣкоторыя мѣста совсѣмъ зачеркнуты. Содержаніе ея изложено на русскомъ языкѣ; только на корешкѣ оттиснуто вышеприведенное не русское заглавіе. Она содержитъ въ себѣ полный черновой дневникъ 1845 г.; записи сдѣланы не подъ каждымъ числомъ, хотя это весьма рѣдко; въ нихъ иногда выставлены только однѣ рубрики. Здѣсь о. Порфирій описываетъ свое пребываніе

въ Константинополѣ сначала года до 16 января (до 13 листа), когда онъ отправился въ Египеть; — здѣсь же 4 его письма: протоіерею Павловскому, своей матери, А. С. Стурдзѣ и с.-петербургскому митрополиту Антонію. Далѣе онъ описываетъ свое пребываніе въ Александріи, куда пріѣхалъ 26 числа того же мѣсяца, путешествіе вверхъ по Нилу, со 2 февраля до апрѣля, при чемъ останавливается особенно на посѣщенныхъ имъ на пути монастыряхъ, приводитъ планы многихъ изъ нихъ или планы ихъ церквей, изображенія замѣчательныхъ предметовъ, подписи и т. п.; — все это сдѣлано отъ руки чернилами. Съ 19 апрѣля по 18 мая описывается путешествіе въ Синайскій монастырь, но въ самыхъ краткихъ рубрикахъ и приводятся планы тамошнихъ церквей и мѣстностей, а также и подписи и т. п. (л. 101—108), — затѣмъ съ Синая въ Каиръ (29 мая; — до л. 122). Эти замѣтки о Синаѣ послужили канвой для описанія «Перваго путешествія въ Синайскій монастырь въ 1845 г.», напечатаннаго въ Петербургѣ въ 1856 г. Историческая часть печатнаго изданія составлено, несомнѣнно, специально для него, такъ какъ здѣсь, въ дневникѣ, ничего подобнаго нѣтъ. По всей вѣроятности, описаніе этого путешествія было составлено по свѣжей памяти, такъ какъ оно въ сравненіи съ дневникомъ довольно подробно. Самъ о. Порфирій говоритъ объ этомъ въ концѣ путешествія въ видѣ НВ. слѣдующее: «Мнѣ тяжело. Не знаю успѣю ли я написать свое путешествіе на Синай, какъ должно (Успѣлъ! Слава Богу!)»¹⁾. За этимъ слѣдуютъ «Замѣтки на пути въ Нитрійскіе монастыри» и описаніе самыхъ монастырей (л. 122^б—144), которое было напечатано въ Трудахъ кievской духовной академіи 1868 г., № 8, стр. 189—234; 1869 г., № 1, стр. 52—97; № 2, стр. 161—194, подъ заглавіемъ: «Путешествіе архимандрита Порфирія Успенскаго въ Нитрійскіе монастыри, въ Ливію» и отдѣльно: «Востокъ христіанскій. Нитрійскіе монастыри въ Ливію»

1) Эти 3 слова написаны карандашомъ, разумѣется, послѣ напечатанія путешествія.

(Кіевъ. 1868). Далѣе слѣдуютъ: а) Выписка изъ древняго кодекса Синайскаго монастыря—посланіе константинопольскаго патріарха Діонисія 1686 г., на греческомъ языкѣ, —переписанное не рукою о. Порфирія; б) рекомендательное письма коптскаго патріарха на арабскомъ языкѣ для всѣхъ тѣхъ мѣстъ, гдѣ будетъ о. Порфирій, в) «монастыри», которые онъ «видѣлъ своими очами», д) изъ Козмы Индикоплевста, е) *Excerpta ex sacra historia Sulpicii Severi* параллельно съ арабскимъ текстомъ. Кромѣ того, въ этой книгѣ приведены снимки съ надписей, записей и изображеній, сдѣланные отъ руки карандашомъ и чернилами на особыхъ бумажкахъ бѣлой бумаги, наклеенныхъ на 15 листахъ сѣрой (л. 150—164). Въ концѣ книги приведены «вымѣтки о Синаѣ изъ библіотеки тамошней обители» (л. 164⁶—168) и «вымѣтки изъ *Denkmäler aus Aegypten und Aethiopien von K. Lepsius. Berlin. 1849*».

Копты или историко-этнографическія записки преосвящ. 42. Порфирія и другихъ о коптахъ, —въ одной книгѣ (II A 6) въ листъ, состоящей изъ 262 листовъ разной бумаги и форматомъ. Текстъ писанъ частію рукою о. Порфирія, частію рукою другаго лица. Оригинальныя записки пересмотрѣны и исправлены. Содержание ея слѣдующее:

α) Разсужденіе о коптскомъ языкѣ съ датой 23-го января 1851 г. (л. 1—25).

β) Остатки древней письменности коптовъ съ русскимъ переводомъ «Одъ Соломона» (л. 27—42).

γ) *Relatione delle stato presente dell'Egipto. Parte III. Dello stato ecclesiastico de Copti* (л. 44—86), —переписанная въ Ораніенбаумѣ въ 1856 г.

δ) Объ александрійскомъ патріархѣ (л. 89—230)—съ отмѣткою въ концѣ: «Оконченъ переводъ 15-го сентября 1851 г.».

ε) Коптская епархія (л. 233—240), — статистическія таблицы монастырей, церквей и населенія въ греческомъ переводѣ съ арабскаго, сдѣланномъ въ 1852 г. вилеевскимъ священникомъ, о. Ильею, какъ отмѣтилъ о. Порфирій въ концѣ статьи (л. 240⁶).

ζ) Богослуженіе египетскихъ христіанъ коптовъ. Чинъ святаго крещенія (л. 245),—въ русскомъ переводѣ, но по видимому, несокращенномъ, такъ какъ онъ прерывается на л. 247 началомъ молитвы.

η) Перечень коптскихъ патріарховъ въ Египтѣ (извлеченъ изъ книги: *Historia patriarcharum Alexandrinorum Jacobitarum Parisiis. 1713*),—л. 226. За этимъ слѣдуетъ 2 листа изъ какого-то догматическаго сочиненія о коптахъ.

θ) Τα δέξα ῥήματα (л. 262),—факсимиле на одной страницѣ.

Описанія путешествій на Аѳонъ и по Аѳону составляютъ семь книгъ:

43. 1) Аѳонъ. Первое путешествіе на Аѳонъ и по этой горѣ Архимандрита (нынѣ Епископа) Порфирія Успенскаго въ 1845 г.;—двѣ книги въ листъ, изъ которыхъ 1-я (II A 7) представляетъ черновую, состоящую изъ 459 листовъ или 918 страницъ, которая вся писана рукою преосвящ. Порфирія карандашомъ, кромѣ небольшого числа листовъ, писанныхъ чернилами, со снимками надписей и видами разныхъ мѣстностей, сдѣланными большею частію на прозрачной бумагѣ отъ руки; только къ стр. 199 приклеена небольшая гравюра изображающая «агіазму скатаго Яданасіа», которая отлитографирована у А. Траншея. Книга пересмотрѣна и исправлена.
44. 2) 2-я книга (II A 7a) изъ 402 листовъ представляетъ чистовую предъидущей съ нѣкоторыми добавленіями; она писана также рукою преосвящ. Порфирія чернилами и только кое-гдѣ карандашомъ п съ очень немногими исправленіями и пометками. Въ заглавіи также сдѣлано небольшое измѣненіе, а именно прибавлено: «Часть I. Отдѣленіе первое», — со стр. 1 по 423, и «Часть I. Отдѣленіе второе»,—со стр. 424 по конецъ книги; на листахъ видны пометки отъ рукъ наборщика, и кромѣ того есть помѣтка цензора, протоіерея киево-софійскаго кафедральнаго собора Михайла Богданова, о дозволеніи печатать. Согласно съ этими измѣненіями, книга напечатана въ Кіевѣ въ 1877 г., въ 2-хъ книгахъ, подъ заглавіемъ: «Востокъ Христі-

анскій. Аѳонъ. Первое путешествіе въ аѳонскіе монастыри и скиты Архимандрита, нынѣ Епископа Порфирія Успенскаго, въ 1845 г.). Печатный текстъ и текстъ чистой вполнѣ сходны.

3) «Первое путешествіе въ аѳонскіе монастыри и скиты 45. преосвящ. Порфирія въ 1846 г. ч. II. Отдѣленіе первое, въ одной книгѣ (II A 8), состоящей изъ 582 листовъ разной бумаги листового формата съ приклеенными къ нимъ снимками надписей, записей и мѣстностей, сдѣланными отъ руки на прозрачной бумагѣ. Книга содержитъ въ себѣ чистый и черновой тексты описанія путешествія: первая (281 листъ), писанная чернилами, отличается отъ второй (301 листъ), писанной большею частію карандашомъ, нѣкоторыми добавленіями. Она напечатана въ Кіевѣ въ 1877 г. Печатный текстъ съ чистымъ текстомъ вполнѣ сходенъ; въ черновомъ многое исправлено и зачеркнуто.

4) «Первое путешествіе въ Аѳонскіе монастыри и 46. скиты. Ч. II. Отдѣленіе второе. 1846 годъ» составляетъ одну отдѣльную книгу (II A 8a) изъ 535 листовъ (или 1076 страницъ, начиная со страницы 563, такъ какъ означеніе числа страницъ этой книги соединено съ числомъ страницъ предъидущей) разной бумаги и форматовъ. Эту книгу можно раздѣлить на двѣ части: 1-ю составляетъ чистый текстъ, состоящій изъ 175 листовъ съ прибавленіемъ (между стр. 865—866) 4-хъ печатныхъ листовъ (или 8 страницъ) въ видѣ оттиска изъ «Чтеній въ Обществѣ любителей духовнаго просвѣщенія» 1879 года статьи: «Новое слово объ аѳоно-иверской иконѣ Богоматери». Рукопись писана рукою о. Порфирія красными и черными чернилами и послѣ написанія исправлена, причемъ нѣкоторыя мѣста зачеркнуты. Ко многимъ листамъ приклеены снимки съ надписей, крестовъ и изображеній святыхъ, сдѣланные отъ руки на прозрачной и простой бумагѣ. На листахъ видны слѣды отъ рукъ наборщика и помѣтки цензора. Заключаящійся въ книгѣ текстъ напечатанъ подъ выше приведеннымъ заглавіемъ въ Москвѣ, въ 1880 г. 2-ю часть составляетъ черновой текстъ предъиду-

щей, писанный почти весь карандашомъ на листахъ разной бумаги и разныхъ форматовъ, и частію на объявленіяхъ газеты «Правда». Онъ не въ такомъ порядкѣ, какъ чистый; видно, что нашъ авторъ значительно пополнилъ первоначальную редакцію своего описанія, имѣя въ виду его напечатать.

47. 5) «Первое путешествіе въ Аѳонскіе монастыри и скиты. Часть II. Приложенія ко второму отдѣленію сей части», — въ одной книгѣ (II А 8б) въ 4-ку, заключающей въ себѣ 14 рисунковъ литографированныхъ и сдѣланныхъ отъ руки, изъ которыхъ нѣкоторые въ нѣсколькихъ литографированныхъ экземплярахъ, а именно: 1-й и 4-й въ 2-хъ, 2-й и 3-й въ 6-ти, 6-й въ 5-ти. Собственно писанныхъ листовъ всего 5; остальные всѣ печатные, а именно:

α) Стихиарные пѣты. Отрывокъ изъ путешествія епископа Порфирія Успенскаго по Аѳону въ 1846 году изъ Труд. кievск. духовн. акад. 1878 г., № 4, стр. 3—47; № 5, стр. 213—279; № 6, стр. 502—530; № 7, стр. 65—78.

β) Святой Діонисій Ареопагитъ и творенія его изъ «Чтеній въ Общ. люб. духовн. просвѣщенія» 1878, № 8, стр. 176—214; № 10, стр. 321—378; № 12, стр. 715—757.

γ) Проповѣдники въ четырехъ патріархатахъ восточныхъ и ихъ проповѣди изъ Труд. кievск. духовн. акад. 1879, № 8, стр. 480—527; № 9, стр. 3—45; № 10, стр. 135—190; № 11, стр. 360—399. — Все это перепечатано въ Москвѣ въ 1881 г. подъ вышенприведеннымъ заглавіемъ, съ прибавленіемъ ноть греческихъ напѣвовъ (стр. 93—112), которыхъ нѣтъ въ рукописи, запачканой наборщикомъ и имѣющей помѣтку цензора о напечатаніи.

48. 6) «Востокъ Христіанскій. Аѳонъ. Второе путешествіе по святой горѣ Аѳонской Архимандрита, нынѣ Епископа, Порфирія Успенскаго въ годы 1858, 1859 и 1861, и описаніе скитовъ аѳонскихъ» въ одной книгѣ (II А 9), въ листъ, состоящей изъ 302 писанныхъ и печатныхъ листовъ бѣлой бу-

маги разныхъ форматовъ; кромѣ того между лл. 129 и 130 вставлено 16 печатныхъ листовъ, не вошедшихъ въ число другихъ. Рукопись вся писана рукою о. Порфирія, пересмотрѣна и исправлена и кое-что въ ней зачеркнуто. Къ ней приложены 2 литографированныхъ плана и нѣсколькихъ рисунковъ, изъ которыхъ два литографированныхъ, а остальные — снимки съ иконъ, надписей и разныхъ церковныхъ предметовъ и 1 карта, которые сдѣланы отъ руки на прозрачной и бѣлой бумагѣ. Вышеуказанные печатные листы составляютъ отрывокъ изъ исторіи Аѳона (о Зографскомъ монастырѣ), печатавшейся въ Трудахъ кievск. дух. акад. 1873, № 6, стр. 25—56. Кромѣ этого присоединены 3 печатныхъ листа: «Καὶὼν παρακλητικὸς» дохіарской чудотворной иконѣ (между л. 145 и 148) изъ «Προσκυνητάριον'α τῆς ἱερᾶς μονῆς τοῦ Δουξαρείου» (стр. 30—44), изданнаго въ Букурештѣ, въ 1843 г.; отсюда же взято 8½ листовъ (стр. 9—54) между листами 162 и 175. Книга раздѣляется на двѣ части: 1-я носитъ вышеприведенное заглавіе, а 2-я — «Скиты на Святой горѣ Аѳонской, описанные архимандритомъ, нынѣ епископомъ, Порфиріемъ Успенскимъ. Съ приложеніемъ оправданій» ¹⁾; она имѣетъ помѣтку цензора о дозволеніи печатать и была въ рукахъ наборщика. Текстъ ея напечатанъ въ Москвѣ въ 1880 г. 49.

7) «Аѳонъ. Путешествіе по Аѳону въ 1859 г.», — въ одной книгѣ (II A 9a), имѣющей 386 страницъ въ листъ, писанной, почти вся, карандашомъ рукою преосвящ. Порфирія съ многими поправками. Это — собственно черновая часть предъидущей книги, а именно, начиная съ III-й главы и кончая описаніемъ монастыря Кастамонята (стр. 1—348). За этимъ слѣдуютъ два отрывка, первый безъ начала, а другой безъ конца: а) изъ путешествія по Нитрійской пустыни и о «поразительномъ сходствѣ ихной и нашей церковности» и главнымъ образомъ объ осьмиконечномъ крестѣ (стр. 359—365), и б) о житіи Стефана Сурожскаго

1) Было: «Скиты и замонастырныя келліи, и развалины древнихъ монастырьковъ.», а потомъ все это зачеркнуто карандашомъ.

(стр. 367 по конецъ книги); первый отрывокъ написанъ въ Московск. Новоспасскомъ монастырѣ (5 ноября 1879 г.). Слѣдовательно въ этой книгѣ нѣтъ ни приложеній, ни описаній скитовъ. Чтоже касается начала, то о немъ на 1-й стр. есть такое НВ: «Начало перенесено въ книгу бытія моего», гдѣ оно дѣйствительно и находится (см. выше, стр. 138).

50. Описаніе монастырей Аѳонскихъ въ 184⁵/₆ годахъ,— въ одной книгѣ (II А 10) изъ 159 листовъ; оно заключаетъ въ себѣ слѣдующее: два отношенія о. Порфирія къ Сербиновичу отъ 16-го іюля 1847 г. изъ Александроневской Лавры; А. Названіе и число монастырей, нынѣ существующихъ на св. горѣ Аѳонской; Б. Число монастырей на Аѳонѣ свосжительныхъ и общежительныхъ (по актамъ); В. Названіе и число церквей съ придѣлами въ нихъ и прочихъ зданій въ монастыряхъ Аѳонскимъ; Г. Опись имѣній, принадлежащихъ монастырямъ Аѳонскимъ въ Валахіи, Молдавіи и Россіи 184⁵/₄₆ г.; Опись III имѣній, принадлежащихъ монастырямъ Аѳонскимъ въ разныхъ областяхъ Турціи 184⁵/₄₆ год.; Опись IV келій, принадлежащихъ монастырямъ Аѳонскимъ въ 184⁵/₄₆ г.; Опись V скитовъ Аѳонскихъ въ 184⁵/₆ годахъ; Судьба Русскаго скита св. пр. Іліи на Аѳонѣ, съ жалобой и прошеніемъ иноковъ русскаго скита св. пророка Іліи; изображение иконы Божіей Матери сладколюбящей и Ильинскаго скита; отношеніе къ Сербиновичу и при этомъ «Услуга Аѳонскаго Кавсокаливскаго скита Россійскому флоту»; Судьба Русскаго монастыря на Аѳонѣ съ отношеніемъ къ Сербиновичу при немъ; письмо къ о. Порфирію отъ братіи русскаго на Аѳонѣ монастыря отъ 30 іюня 1846 г. объ исходатайстваніи дозволенія на сборъ милостыни въ Россіи; отношеніе къ Сербиновичу съ запискою: «Настоящее религіозно-правственное и вещественное состояніе Русскаго монастыря на Аѳонѣ, его нужды и возможные пособія ему»; 37 писемъ на русскомъ и греческомъ языкахъ отъ разныхъ аѳонскихъ монастырей къ о. Порфирію 1845—1849 и 1859—1861 гг. Книга напечатана въ Ж. М. Н. Пр. 1848, ч. 58, стр. 55—101, 111—166.

Статистика Аѳона.—Такое заглавіе дано самимъ преосвящ. Порфиріемъ сборнику въ 2-хъ книгахъ, состоящему изъ 486 листовъ (или изъ 971 страницы) большаго формата, писанныхъ частию рукою преосвящ. Порфирія, частию разными другими руками. 1-я книга (II A 11), (368 листовъ = 736 стр., начиная съ 236-й, такъ какъ счетъ листамъ идетъ съ 2-й книги), послѣ общаго заглавія, носитъ еще и другое: «Состояніе монастырей (было: и скитовъ) и число келлій и монаховъ съ 1422 года по 1861-й»; она заключаетъ въ себѣ слѣдующее:

α) «Краткое изъясненіе о первоначальномъ распространеніи и нынѣ опаснѣйшемъ положеніи святаго Аѳонскія горы», — составленное, какъ отмѣтилъ преосвящ. Порфирій на полѣ 1-го листа, «Зографскимъ архимандритомъ Анаѳоліемъ, который долго жилъ въ Петербургѣ и возвратилъ Зографу бессарабское имѣніе, называемое Кипріана».

β) Метеорологія Аѳонская, — гдѣ приведены свидѣтельства изъ разныхъ сочиненій о погодѣ на Аѳонѣ, начиная съ житія препод. Евѳимія аѳонскаго (IX вѣка).

γ) Βαρλαάμ καὶ Παλαμᾶ, — гдѣ приводятся: α) рассказъ объ варлаамитской ереси изъ исторіи Ник. Григоры (кн. IX, гл. 10), и б) замѣтка: Ποῦ ἐν τῷ Ἄθωνι, ἐκάθισεν ὁ Βαρλαάμ изъ описанія Аѳона, составленнаго Теодоритомъ, игуменомъ есфигменскимъ (1806 — 1813 гг.).

δ) Отрывки изъ описаній Аѳона въ разныхъ новыхъ сочиненіяхъ, а именно изъ: а) Christ. Bondelmontii Florentini Libr. insular. Archipelagi. Lipsiae et Berolini. 1824; б) P. Belonii Cenomani Observationes. Raphaelengii. MDCV; в) Turcograec. a M. Crusio. Basileae; д) 1-й ч. Сношеній Россіи съ востокомъ по дѣламъ церковнымъ Муравьева. Спб. 1858: Состояніе монастырей на святой горѣ Аѳонской въ 1582 — 4 годахъ; е) Оттудаже, ч. II, стр. 169: Состояніе монастырей Аѳонскихъ въ 1634 году; ф) Ricaut: Histoire de l'estat present de l'eglise grecque et de l'eglise armenienne. Amsterdam, 1698; г) P. Luccas: Voyage. Amsterdam, 1714; h) Heineccii Abbildung der alten und neuen

griechischen Kirche. Leipz. 1711; i) *Elsner Neueste Beschreibung der griechischen Christen in der Türckey*... Berlin. 1737.

ε) Состояніе монастырей, скитовъ и внѣшнихъ келлій на св. горѣ Аѳонской въ 1744 году изъ путешествіе В. Барскаго по академическ. изданію, стр. 103 — 844, откуда преосвящ. Порфирій и сдѣлалъ свое извлеченіе (стр. 389—839), а по изданію Православнаго Палестинскаго общества, ч. III, стр. 5—412.

ζ) Отрывокъ, касающійся исторіи аѳонско-иверскаго монастыря, изъ книги Brosse: *Additions et eclercissements à l'histoire de la Géorgie. St.-Pétersbourg. 1851.*

η) Ὑποσημείωσις Νικοδήμου μοναχοῦ περὶ τῶν ἐν τῷ ἁγίῳ ὄρει τοῦ Ἄθω μοναστηρίων, κελλίων καὶ σκήτων изъ Πηδάλιον'а того же Никодима. Ἐν Ἀθῆν. 1841, стр. 479 (стр. 856).

θ) Περιγραφή τοῦ ὄρους τοῦ Ἄθω, — составленное есфигменск. игуменомъ Θεодоритомъ (стр. 856 — 933), по рукописи аѳонско-григоріатскаго монастыря. Въ концѣ описанія находится такая же записъ, какую я привелъ ниже (стр. 213).

ι) Число монаховъ въ монастыряхъ св. горы Аѳонской въ 1744 г. (изъ путешествія о. Василя Барскаго), стр. 936—947.

κ) Кіевлянинъ Василій Григоровичъ Барскій-Плака-Альбовъ (біографическій очеркъ).

52. 2-я книга (II A 11a), состоящая изъ 244 листовъ (= 255+232 стран.), содержитъ въ себѣ слѣдующее:

α) Черновою статьи: «Скиты, замонастырныя келліи и развалины древнихъ монастырьковъ на св. горѣ Аѳонской, описанные архимандритовъ, нынѣ епископомъ Порфиріемъ Успенскимъ», — статья, вошедшая во Второе путешествіе по Аѳонской горѣ (см. выше стр. 201), — стр. 1 — 151.

β) Перечень скитовъ, принадлежащихъ монастырямъ на св. горѣ Аѳонской въ 1845 и 1846 годахъ (стр. 153).

γ) Скиты на св. горѣ Аѳонской въ 1744 году (изъ путешествія Василя Барскаго) со многими приложеніями, извлеченными изъ разныхъ рукописей и печатныхъ сочиненій русскихъ и

греческихъ, и между прочимъ довольно много данныхъ о скитѣ св. Димитрія; здѣсь приведены: грамота бывшаго патріарха константинопольскаго Григорія 1768 г. и фотографическій снимокъ съ соглашенія (1857 г.) ватопедцевъ на устройство скита на ихъ землѣ.

δ) Келліи: а) перечень актовъ о кельяхъ по аеонской рукописи и б) число внѣшнихъ келлій, находящихся на св. горѣ Аеонской въ зависимости отъ тамошнихъ монастырей въ 1744 году (изъ путешествія о. Василя Барскаго).

ε) Надписи въ монастыряхъ, скитахъ и знаменитыхъ келліяхъ на святой горѣ Аеонской (стр. 1—255),—дѣльный, отдѣльный весьма цѣнный трудъ преосвящ. Порфирія, составляющій 2-ю часть этой книгѣ, съ отдѣльною пагинаціею; въ концѣ приведенъ «перечень всѣхъ надписей на Аеонѣ», которыхъ оказывается 499. Этотъ сборникъ составленъ въ 1862 г.

ζ) Церковные уставы. Св. мощи. Иконы. Церковная утварь. Стѣнная живопись,—сборникъ, составленный изъ статей, собранныхъ у Барскаго, а въ началѣ приведенъ уставъ св. Саввы сербскаго (стр. 1—232).

«Востокъ христіанскій. Фессалія. Путешествіе въ Метеорскіе и Оссо-Олимпійскіе монастыри въ Фессалии Архимандрита Порфирія въ 1859 году» въ 3-хъ частяхъ и 3-хъ книгахъ. 1-я книга (II A 12) изъ 579 листовъ въ листъ 53. заключаетъ въ себѣ дневникъ-описаніе путешествія въ Солунь, Фессалию и Метеорскіе монастыри въ 2-хъ частяхъ (въ 1-ой 351 страница; во 2-ой 135 страницъ + 30 листовъ приложений), совершенно приготовленное къ печати, будучи переписано начисто и исправлено. Только приложения, писанныя рукою нашего автора частію карандашомъ, частію чернилами, остались въ первоначальномъ спискѣ, который впрочемъ совершенно ясенъ и удобочитаемъ. Приложение 3-е составляетъ греческіе стихи въ честь о. Порфирія, написанные на Матеогахъ 19 мая 1859 г. Записи, иногда довольно обширныя, ведутся подъ каждымъ числомъ, начиная съ 16 марта и кончая 3-мъ іюня, иногда съ означеніемъ и часовъ, причемъ сообщается множество историческихъ припоми-

паній, частію на основаніи мѣстныхъ документовъ. Три записи подъ 11, 12 и 17 апрѣля напечатаны, но безъ историческихъ припоминаній, въ Трудахъ кievской духовной академіи 1866, № 4, стр. 477—496 и отдѣльно подъ заглавіемъ: «Отрывокъ изъ путешествія въ Метеорскіе монастыри въ Фессаліи, въ 1859 г.».—За чистовою слѣдуетъ черновая, писанная о. Порфиріемъ частію на сѣрой, частію на бѣлой бумагѣ въ разное время. Заглавіе здѣсь нѣсколько иное, а именно: «Путешествіе въ Метеорскіе и Оссо-Олимпійскіе монастыри въ Фессаліи и Македоніи.». Кромѣ того, въ 1-й части приложены всѣ снимки и планы, для которыхъ оставлены мѣста въ чистовой; они очень аккуратно исполнены спутникомъ о. Порфирія, Н. Благовѣщенскимъ, или въ текстѣ, или на отдѣльныхъ бумажкахъ, приклеенныхъ къ листамъ. Черновая изобилуетъ поправками и зачеркиваніями цѣлыхъ мѣстъ.

54. 2) 2-ю книгу (II A 12a), имѣющую 255 листовъ, составляютъ приложенія или собственно сборникъ матеріаловъ для исторіи и археологіи Фессаліи; здѣсь находятся:

α) Воздушныя явленія въ Фессаліи.

β) Надписи въ епархіальныхъ городахъ Новой Димитріадѣ, Лариссѣ, Заркѣ, Триккѣ и Стагонѣ въ Фессаліи; здѣсь въ самомъ началѣ приведено изображеніе св. Николая, сдѣланное отъ руки на цѣломъ листѣ, красками.

γ) Выписки изъ кодекса митрополіи лариссо-трикской, составленнаго митрополитомъ Парөөніемъ, съ статистическими данными объ училищахъ, приходахъ и расходахъ приходскихъ церквей въ Триккѣ.

δ) Надписи въ Метеорскихъ монастыряхъ и приписки на тамошнихъ рукописяхъ и книгахъ, служащія къ объясненію исторіи этихъ монастырей. 1859 г.

ε) Разныя дѣписанія о Стагонскомъ скитѣ и о другихъ Метеорскихъ монастыряхъ.

ζ) Царскіе хрисовулы и приказы, патріаршія грамоты и другія дѣписанія въ Метеорскихъ монастыряхъ св. Стефана,

Преображенія Господня на столпѣ Метеоро и всѣхъ святыхъ на столпѣ Варлаама, и въ ѳессалійскихъ обителяхъ св. Георгія, называемаго Кѳрбово, и Пресвятой Богородицы Ликусадской, съ присовокупленіемъ письменныхъ замѣтокъ о монастырѣ Дусяко, находящемся близъ Ѳермопиль. 1859 г.

η) Надписи въ Икономійскомъ монастырѣ св. Димитрія на Ѳессалійской горѣ Оссѣ, и въ олимпійскомъ монастырѣ Діонисіатскомъ, Каналонскомъ и Елассонскомъ, и приписки на тамошнихъ книгахъ и рукописяхъ, служащія къ объясненію исторіи этихъ монастырей. 1859.

θ) Царскіе хрисовулы, патріаршія грамоты и другія дѣписанія въ Олимпійскихъ монастыряхъ: Діонисіатскомъ и Елассонскомъ. 1859 г.

ι) Живописцы въ Ѳессаліи

κ и λ) Каталоги замѣчательныхъ рукописей, хранящихся въ монастыряхъ Метеорскихъ и Киссаво-Олимпійскихъ.

μ) Выписки изъ Икуменія (къ путешествію по Ѳессаліи).

ν) Замѣтки о епископахъ въ Ѳессаліи и нѣсколько историческихъ данныхъ о Метеорахъ и Лариссѣ, три письма къ о. Порфирію отъ митрополитовъ: ларисскаго Стефана и стагонскаго Теофила и Георгія Іоаннида, и наконецъ двѣ замѣтки: а) «объ измѣненіяхъ греческаго языка» изъ греческаго аѳинскаго журнала: «Νέα Παυδῶρα», IX (іюль 1858), и б) Къ исторіи Македоніи и Ѳессаліи.

з) 3-ю книгу (II A 126) составляетъ «Путешествіе въ 55. Солунь и по Метеорамъ» (255 листовъ въ листъ), которое представляетъ первоначальную редакцію первой книги, не раздѣленную на двѣ части. Это — собственно дорожная записная книга. Въ ней также есть и кое-что изъ того, что помѣщено во второй книгѣ, и кромѣ того карты и виды Метеорскихъ монастырей, сдѣланные отъ руки о. Порфиріемъ, на 7 листахъ. Вообще нужно замѣтить, что описаніе путешествія въ Метеорскіе монастыри представляется однимъ изъ самыхъ цѣнныхъ трудовъ преосвящ. Порфирія.

56. Далмація, — въ одной книгѣ (II A 13) изъ 309 л., — описаніе этой страны въ историко-географическо-политическомъ отношеніи К. Ирiарта, переведенное о. Порфириемъ, какъ замѣчено имъ въ концѣ: «оконченъ переводъ съ французскаго 21 января 1881 года въ Москвѣ».
57. Далмація, — одна книга (II A 14), имѣющая 114 листовъ, на которыхъ изложенъ дневникъ путешествія преосвящ. Порфирія по Далмаціи, писанный имъ, какъ онъ замѣчаетъ, «на лету» въ 1842 г., за которымъ слѣдуютъ «записки о Далмаціи», собранныя изъ разныхъ книгъ. Послѣ этихъ записокъ идутъ копіи съ 18 писемъ на италіанскомъ языкѣ о разныхъ предметахъ разныхъ лицъ: Круфта, Соро (Saugau), Кральевича, затѣмъ одно прошеніе всѣхъ обществъ далматской епархіи карловицкому митрополиту Стефану Стратимировичу. Далѣе слѣдуютъ: «Замѣчанія о восточныхъ христіанахъ» преосвящ. Порфирія и наконецъ небольшая переписка (4 письма) его съ нѣкоторыми далматинскими славянами.
58. Первое путешествіе по Архипелагу, Средиземному морю и Италіи. I. 1, — въ одной книгѣ (II A 15), состоящей изъ 493 л., писанныхъ рукою о. Порфирія, карандашомъ и чернилами съ исправленіями. Это — описаніе путешествія его по упомянутымъ мѣстамъ въ 1854 году; оно собственно состоитъ изъ двухъ частей: одна носитъ вышеприведенное заглавіе (имѣетъ 340 л.), а другая озаглавлена: «Путешествіе отъ Іерусалима до Рима и Вѣны» въ томъ же году; здѣсь описывается путешествіе по Италіи. Въ обѣихъ книгахъ немало интересныхъ мѣстъ, какъ напр. замѣтки о Венеціи. Къ тексту приложены снимки съ разныхъ предметовъ, сдѣланныхъ отъ руки, какъ въ самомъ текстѣ, такъ и на отдѣльныхъ листочкахъ бѣлой прозрачной бумаги, приклеенныхъ къ листамъ книги.

Общее описаніе Архипелага, въ 2-хъ книгахъ изъ 1155 листовъ, писанныхъ рукою преосвящен. Порфирія. Это географико-историко-археологическо-статистическое описаніе cadaго въ отдѣльности острова, чѣмъ-либо и когда-либо извѣст-

наго, въ Архипелагѣ; слѣдовательно это не собственно описаніе, но скорѣе отдѣльныя монографіи о каждомъ островѣ Архипелага съ самыхъ древнѣйшихъ временъ до настоящаго. Авторъ при составленіи этого громаднаго своего труда, если не пользовался всею литературою предмета до мелочей, то хорошо знакомъ съ капитальными сочиненіями по исторіи и описанію острововъ Архипелага. Для науки имѣетъ значеніе та часть изслѣдованія о. Порфирія, гдѣ говорится о средневѣковыхъ временахъ этихъ острововъ. Содержаніе описанія слѣдующее. Въ 1-й части (II A 16),—на 591 л., авторъ описываетъ: 59.

1) Острова Пропонтиды, а за ними слѣдуютъ:

2) Нѣсколько замѣтокъ, только начатыхъ впрочемъ, о «православіи на островахъ морей Мраморнаго, Эгейскаго и Средиземнаго».

3) Островъ Самоэракія.

4) » Ѳазось.

5) » Лемность и Имбросъ.

6) » Тенедось (на стр. 143 по ошибкѣ написано: Лесбось вм. Тенедось).

7) Островъ Лесбось.

8) » Хіось.

9) » Самось.

10) «Κο» (Κῶς). Въ концѣ описанія авторъ говоритъ, что переходитъ къ о-ву Калимносу, но описанія его нѣтъ здѣсь, а непосредственно за Κο слѣдуютъ:

11) Островъ Кипръ.

12) » Родось.

Во 2-й части (II A 16a),—на 565 л., содержится слѣдующее:

13) Спорады.

14) Сѣверные берега Евбеи.

15) Островъ Евбея.

16) Циклады.

17) Патмосъ.

18) Островъ Калимность.

- 19) Островъ Псара.
- 20) Острова залива Саронскаго.
- 21) Островъ Эгинъ.
- 22) » Калаврія.
- 23) Острова Пелопонеза.
- 24) Островъ Критъ.
- 25) Ионическіе острова.

60. Метеорологическія таблицы гг. Кіева и Москвы за 1873—1879 года, т. е. за семь лѣтъ—въ одной книгѣ (II A 17) изъ 34 листовъ большаго альбомнаго формата. Каждая страница раздѣлена на клѣточки числомъ отъ 35 до 49, въ которыя вписаны состояніе погоды за каждый день мѣсяца всѣхъ годовъ. Такимъ образомъ, всѣ годы расположены параллельно на каждой страницѣ. Отмѣтки о московской погодѣ начинаются съ 13 марта 1878 г. Въ концѣ находится слѣдующая приписка: «Еще одинъ годъ канулъ въ вѣчность. Въ этотъ годъ было у меня горе: я одолѣлъ его благоразумно. Были у меня радости: онѣ усаждали меня. Я мыслилъ, чувствовалъ, вѣровалъ, любилъ, надѣялся, но сознавалъ, что у меня нѣтъ простора для удѣленнаго мнѣ отъ Бога дарованій. Рвусь преобразовать гнусную у насъ школу. Рвусь возобновить древнюю доброту православія во всей широтѣ, глубинѣ и высотѣ его. Но крылья у меня подвязаны какою-то непостижимою злою судьбою. Кто развяжетъ ихъ? Богъ! Ему слава и поклоненіе!».

Б) Сочиненія другихъ лицъ.

61. 1) — II Б 1—въ одной книгѣ, заключающей въ себѣ 92 листа въ 4-ку, писанныхъ рукою о. Порфирія; въ ней содержится слѣдующее:

α) Ἰωάννου τοῦ Φῶκα ἔκφρασις ἐν συνόψει τῶν ἀπ' Ἀντιοχείας μέχρις Ἱεροσολύμων κάστρων καὶ χωρῶν Συρίας, Φοινίκης καὶ τῶν κατὰ Παλαιστίνων ἀγίων τόπων. Затѣмъ ниже записано карандашемъ: «XII вѣка», а послѣ этого тѣми же чернилами: «Leo Allat. Venetiis. 1733» (лл. 1—21), т. е. годъ и мѣсто изданія этой книги. Это сочиненіе Иоанна Фоки напечатано въ сборникѣ Л. Ал-

ляція: Συμμίχτα sive opusculorum graecorum et latinorum libri duo. Colon. Agrip. 1653; о другихъ изданіяхъ этого сочиненія см. въ «Православномъ Палестинскомъ Сборникѣ», въ вып. 23-мъ стр. XIII, и вып. 11-мъ, стр. XXXI.

β) Eugesippuss de distantiis locorum terrae Sanctae. Anno Domini MLX (Leo Allat.—Venetiis. 1733). XI или XIII вѣкъ» Текста Евгезиппа нѣтъ; а на оборотѣ этого же листа приведено: «Eugesippis Zeit sich nicht ganz sicher bestimmen lässt, der aber wohl den 13 Jahrhundert angehört. Zeitschrift für die histor. Theologie. Jahrhng 1844. 1 Heft.»

γ) Ἐπιφανίου μοναχοῦ τοῦ ἀγιοπολίτου τοῦ πνευματικοῦ ἡμῶν πατρὸς Διήγησις εἰς τόπων περιηγητοῦ, περὶ τῆς Συρίας, καὶ τῆς ἀγίας πόλεως, καὶ τῶν ἐν αὐτῇ ἀγίων τόπων. VIII или XI вѣка. Смотри Leon. Allatii Enarratio Syriae, urbis sanctae et cet. Venetiis. 1733», (л. 34—40). Объ изданіяхъ этого труда см. Dressel'я: Eriphanii monachi et presbyteri edita et inedita. Paris. et Lipsiae. 1843, стр. 50—55; Migne Patr. gr. t. 120, стт. 259—272; «Православный Палестинскій Сборникъ, вып. 11, стр. XXXI.

δ) Itinerarium terrae sanctae anctore Willebrando ab Oldenborg, Canonico Hildesemensi (каранд.: 1211 anno).

ε) Περίοικου πρωτονοταρίου τῆς Ἐφέσου ἔκφρασις περὶ τῶν ἐν Ἱερουσόλοις κυριακῶν θεμάτων (кар.: XIV вѣкъ). Leo Allat. Venetiis. 1733 (л. 74—79) см. Православный Палестинскій Сборникъ в. 11, стр. XXXI.

ζ) Ἀπόδειξις περὶ τῶν Ἱερουσόλων. (съ л. 81-го по конецъ книги). Anonymus. (каранд.: XIV вѣка) Leo Allat. Venetiis. 1733. см. Православный Палестинскій Сборникъ, вып. 11, стр. XXXI—XXXII.

Святая мѣста Палестины, — въ одной книгѣ (II Б 2), 62. состоящей изъ 180 листовъ (= 360 страницъ), писанныхъ частію рукою о. Порфирія, частію рукою другаго лица. Въ этой книгѣ заключается слѣдующее:

α) Два «извлеченія изъ путешествія Ивана Шильтбергера по Европѣ, Азія и Африкѣ съ 1394 по 1427 годъ» (стр. 1—8), по

русскому переводу Ф. Бруна въ Запискахъ Новороссійскаго университета, т. I, вып. 1 и 2, стр. 77—84 и 75—77.

β) *Viaggio da Venetia al S. Sepolcro et al monte Sinai. Composte dal r. padre fra Noe dell' ordine di San Francesco in Bassano* (стр. 13—25).

γ) *Journal de Constantinople l'echo de l'Orient* 1848 г. № 81, 26 mars (стр. 25—76).

δ) Извлечніе изъ *Pelerinage à Jerusalem et au mont Sinai en 1831, 1832 et 1833. Paris 1839, t. I, стр. 108—109* (стр. 26—27).

ε) — изъ *Processio, qui fit quotidie a pp. franciscanis in ecclesia S. Sepulcri in Jerusalem. Venetiis. MDCCXVI* (стр. 28—29).

ζ) — изъ смирнской газеты *Ἡ Ἀνάλθεια* 1851, № 641, ἰουνίου 1, (стр. 29).

η) — изъ Твореній св. отцовъ. т. IV, кн. 3: о мощахъ св. Саввы (стр. 30).

θ) *Καταγραφὴ τῶν ἐν τῇ ἀγίᾳ Ἱερουσαλήμ ἀγίων προσκυνημάτων* изъ рукописнаго хронографа 1570 г., хранящагося въ афонскомъ монастырѣ Кутлумушъ по списку 1616 г. (стр. 33—50).

ι) О святыхъ мѣстахъ въ Палестинѣ (изъ путешествія отца Василія Барскаго) 1726 года (по акад. изд. I, стр. 170—239, откуда и взятъ этотъ отрывокъ; а по издан. Православн. Палестинскаго общ. I, стр. 275—399),—стр. 55—175).

κ) Тоже въ 1729 году (по академ. изд., I, стр. 345—353, по изд. Православнаго Палестинск. общ. II, стр. 139—153),—стр. 179—196.

λ) Русскіе путешественники къ святымъ мѣстамъ (ст. 199—218).

μ) «Новое рѣшеніе вопроса о святыхъ мѣстахъ съ двумя раскрашенными планами святогробскаго храма, обозначающими владѣнія въ немъ разныхъ христіанъ до пожара въ 1808 году и послѣ онаго.—Сочиненіе аббата I. Мишона» (стр. 221—296).

ν) Миссіонерскія замѣтки изъ Палестины. Переведены съ нѣ-

мецкаго языка настоятелемъ русской духовной миссiи въ Иерусалимѣ архимандритомъ Антониномъ (изъ Духовной Бесѣды 1867 г., №№ 3—5), стр. 301—356.—Это переводъ брошюры Г. Цшокке и А. К. Германна.

Ἑπόμνημα περί ἀρχαιολογίας ἐθνῶν ἐν Ἱερουσαλῆμ καὶ 63. πράξεων αὐτῶν, — доведенное до 1844 г. (29 мая), — въ одной книгѣ (П Б 3), изъ 107 страницъ въ 4-ку. Это ὑπόμνημα составлено иеромонахомъ Неофитомъ Иерусалимскимъ.

П Б 4 — въ одной книгѣ изъ 72 листовъ въ 4-ку, писанной 64. частью рукою о. Порфирiя, частью рукою другаго лица; въ ней содержится:

α) Описанiе афонскихъ монастырей, начинающееся такъ: «Τοῖς ἐντευξομένοις φιλολόγοις ἀπασιν ὁμοδόξοις καὶ ἑτεροδόξοις, τὴν ἐκάστῳ προσήκουσαν πρόσρησιν». На стр. 1-й листа 1-го отмѣчено синимъ карандашомъ: «все переписано», а въ концѣ описанiя записано о. Порфирiемъ слѣдующее: «Жаль, что не окончено это отчетливое сочиненiе. Писалъ его Есфигменскiй игумень Θεοδορίτῃ въ 1817 г. Переписано оно для меня со списка, найденнаго мною въ библиотекѣ Аеоно-Григорiатскаго монастыря, гдѣ въ 1845⁵/₈ году настоятельствомъ игумень Неофитъ, ученикъ сего Θεοδορίτα, мужъ умный и во истину преподобный» (л. 55).

β) Ἐκ τοῦ λόγου τοῦ εἰς τοὺς βίους καὶ τὰ θαύματα τῶν ἀγίων Μεθοδίου, Κυρίλλου καὶ Κλήμεντος πάνυ ὠραισιτάτου καὶ χρισιμωτάτου Θεοφυλακτοῦ Βουλγαρείας, — списано изъ иверскаго рукописн. Малаго Панѣкта не рукою о. Порфирiя въ 1846 въ Иверѣ (л. 57—62).

γ) «О монастырѣ Златицѣ въ Австрiи» или «Краткая повѣсть о общежительномъ монастырѣ Златицѣ въ валахо-илирической региментѣ сущемъ, о его началѣ и приключенiяхъ отъ 1225 даже до 1797 лѣта» (л. 66—70), — статья списана, по всей вѣроятности, изъ какого-нибудь сербскаго сочиненiя не рукою о. Порфирiя. Между 1-ю и 2-ю статьями была или были еще статьи, но потомъ вырваны.

«Записки покойнаго архимандрита Арсенiя (изъ дон-65.

скихъ казаковъ), котораго я видѣлъ въ 1848 году въ монастырѣ св. Саввы близъ Іерусалима, куда онъ заключенъ былъ, какъ святогробскій архимандритъ, по настоянію Русскаго Правительства, за его продѣлки въ Москвѣ и въ Суздальскомъ монастырѣ. Такую запись своею рукою сдѣлалъ въ началѣ записокъ самъ преосвящ. Порфирій. Рукопись въ малую 8-ку (П Б 5) не особенно грамотная, вѣроятно, руки самого архимандрита Арсенія. Всѣхъ листовъ въ ней 153 + 3 листа прошенія въ л., сѣрой и бѣло-сѣрой бумаги. Листы имѣютъ разную нумерацію, сдѣланную самимъ авторомъ, по тетрадямъ; но кромѣ этой сдѣланъ мной общій счетъ листамъ по страницамъ. Въ разныхъ мѣстахъ книги оставлено немного чистыхъ листовъ, вѣроятно, для дополненія потомъ. Самыя записки въ видѣ писемъ, безъ начала, начинаются съ 7-го листа, и заключаютъ въ себѣ описаніе и замѣтки о путешествіи автора по разнымъ странамъ. По видимому, онѣ начинались описаніемъ Петербурга, но изъ этого описанія остался только одинъ листъ; затѣмъ слѣдуютъ таблицы числа монастырей, церквей и епархій и духовныхъ училищъ въ Россіи въ 1830 г. съ показаніемъ числа учениковъ. Отсюда идетъ маршрутъ слѣдованія на Москву (стр. 7—19) и затѣмъ гимнъ и хвалебная пѣснь Москвѣ; послѣ этого сдѣланъ «Маршлукъ до Питера» (стр. 25), за которымъ слѣдуетъ «Пѣтишествіе въ полуденую Россію въ Кіевъ в' 1793 и 1797. Москва. в писмахъ. а» (стр. 27—68), гдѣ въ 8-ми письмахъ описано это путешествіе. Подробнѣе всего описанъ Кіевъ. За этимъ слѣдуетъ: «Путешествіе въ Кіевъ императрицы Екатерины Алексѣвны» (стр. 69—84) и затѣмъ продолжается описаніе дальнѣйшаго путешествія въ 24-хъ письмахъ, начиная съ 9-го (Переяславъ), въ Крымъ и Астрахань (стр. 85—120). Нерѣдко въ этихъ письмахъ встрѣчаются весьма интересныя замѣчанія, напр. о менонитахъ, о Сарептѣ и др. Видно, что «Записки» составляли нѣсколько тетрадей, судя по тому, что послѣ писемъ начинается описаніе путешествія по востоку и листы этого описанія отмѣчены новою нумераціею, начиная съ 59-го листа; первыхъ листовъ

этой тетради слѣдовательно нѣтъ здѣсь. На этомъ листѣ отмѣчено: «Константинополь. Написано въ 1852 новомъ годѣ Божиємъ по слухамъ семинаріи студентомъ Николаемъ Крыловымъ». Съ 60-го листа (или стр. 123-й) описывается путешествіе въ Константинополь чрезъ Молдавію и Валахію и затѣмъ довольно подробно нѣкоторыя достопримѣчательности Константинополя, какъ напр. храмъ св. Софіи и нѣкоторые изъ обычаевъ турецкихъ, при этомъ путешественникъ дѣлаетъ немало интересныхъ историческихъ замѣтокъ о современныхъ событіяхъ въ Турціи и ея столицѣ. На стр. 163-й помѣщена «Таблица главнѣйшихъ государствъ и пространства и народонаселенія», а на слѣдующемъ: «Таблица главнѣйшихъ городовъ европейскихъ и всехъ на земномъ кругѣ: долгота и широта, по градусамъ. Разстояніе С.-Петербурга и число жителей». Далѣе слѣдуетъ «Способъ истребить нищету въ государствѣ а паче въ столицахъ» (стр. 172—177). Послѣ этого помѣщена статья: «Ермакъ Тимофеевъ завоеватель Сибирскаго цѣртва» (стр. 192—229). Обѣ таблицы и эта статья попали сюда изъ третьей тетради, имѣющей отдѣльную нумерацію. Слѣдующая статья взята изъ четвертой тетради также съ отдѣльною нумераціею (со стр. 235); статья предшествуетъ стихотворенію, начинающееся:

«Описаны мѣста святыя,
Здѣ прочти;
И склопности имѣвъ благія,
Туда ты мысли обратъ» и т. д.

Послѣ этого начинается: «Путешествіе во Іерусалимъ, Египеть и святыя горы Аѳонскую и Синайскую» (стр. 237—252). На стр. 254-й отмѣчено: «а ѿ Цреграда мы к Россіискомѣ цѣрत्वѣ дайдохомъ здоровы и безвредны Бжіею млітю сохраняемы». На стр. 255—259 изображается, по видимому, въ стихахъ, очень грубыхъ, восторгъ по случаю приѣзда въ Москву и окончанія путешествія автора и благодарственный псаломъ Богу. На стр. 262 отмѣчено рукою Крылова: «Конецъ путешествію». Наконецъ слѣдуетъ отрывокъ изъ пятой тетради, начиная со

стр. 263-й, надписанной рукою Крылова: «Аеонъ». Но объ Аеонѣ здѣсь всего двѣ маленькія странички, гдѣ собственно описывается путешествіе на Аеонъ и остановка въ Иверскомъ монастырѣ и русскомъ скитѣ св. Іліи и затѣмъ приводится число поприщъ длины, вышины и ширины Аеона, число монастырей, скитовъ и келлій; о числѣ монаховъ и ихъ національности говорится: «монаховъ 12 тысячъ было въ то время, все православныя: греки, болгары, сербы, и молдаваны. и россійскіи (люди)». За этимъ слѣдуютъ три бѣлыхъ листа до стр. 271-й, съ которой начинается описаніе путешествія въ Іерусалимъ по Средиземному морю, при чемъ авторъ подробно описываетъ нѣкоторыя достопримѣчательности тѣхъ острововъ, на которыхъ онъ останавливался, и свои приключенія тамъ, иногда довольно любопытныя. За этимъ описывается дорога изъ Яфы въ Іерусалимъ и достопримѣчательности послѣдняго. Въ концѣ записокъ приложено прошеніе, повидимому, преосвящ. Порфірію. Въ этомъ прошеніи авторъ проситъ его «какъ ѿгла Бжїя Его Императорскому Величеству или по духовной части доложить что ѿ ѿмѣю лично тайну ѿсобенную, въ себе важность заключающую, государю ѿбъавить словеса дѣлъ Бжїи ѿткрити славно, что мнѣ Бгѣ ѿкрылъ и повелѣлъ». Тайна эта заключается въ слѣдующемъ, какъ объясняется въ прошеніи. Автору было въ видѣніи открыто, что императоръ Николай возьметъ отъ турокъ Цареградъ и Іерусалимъ и затѣмъ приводятся объ этомъ пророчества, якобы св. отецъ, Іоанна Богослова и др. Преосвящ. Порфірій въ началѣ прошенія отиѣтилъ: «Архимандрита Арсенія, скончавшагося въ мѣѣ Саввы Освященнаго близъ Іерусалима. Я видѣлъ его въ 1844 году. Онъ не въ полномъ здоровь умѣ».

66. Записка Б. П. Мансурова, печатная, имѣющая 209 стр.; она является въ видѣ отчета послѣ его возвращенія изъ Іерусалима, куда онъ ѣздилъ по порученію русскаго правительства «для собранія свѣдѣній, которыя могли быть полезны Русскому Обществу Пароходства и Торговли при устройствѣ правильнаго и сколь возможно частаго перевоза паломниковъ изъ Россіи къ святымъ

мѣстамъ Палестины», какъ сказано въ секретномъ отношеніи вел. кн. Константина Николаевича къ преосвящ. Порфирію. Затѣмъ слѣдуютъ рукописныя: а) письмо Мансурова къ преосвящ. Порфирію; въ немъ составитель записки сообщаетъ послѣдному, что записку знали въ концѣ декабря 1857 г. только великій князь, преосвященный Порфирій и составитель ея; б) Отношеніе великаго князя къ преосвящ. Порфирію съ предложеніемъ о томъ чтобы послѣдній «прочелъ и сообщилъ» ему «вел. кн. съ полною откровенностію» свои «мысли по всѣмъ заключающимся въ ней предметамъ, также указанія тѣхъ мѣръ, которыя правительство наше должно бы принять нынѣ, дабы сколь возможно облегчить православному русскому исполненіе благочестиваго подвига и дабы возбудить въ большемъ числѣ народа желаніе поклонится Святымъ мѣстамъ». Наконецъ слѣдуетъ весьма интересный «Отвѣтъ на недавнія извѣстія съ Сіона» преосвящ. Порфирія или его замѣтки на записку Мансурова съ объяснительными примѣчаніями. — Писано рукою преосвящ. Порфирія; рукопись въ 8-ку (II Б 6).

«Опытъ церковной статистики Сирія и Палестины. 67. Сочиненіе російскаго консула въ Бейрутѣ Константина Михайловича Базили. 1841 года». Послѣ этого ниже замѣчено: «Изъ сего сочиненія сдѣлано мною одно извлеченіе». Письмо руки преосвященнаго Порфирія довольно чистое. Рукопись (II В 7) заключаетъ въ себѣ 104 листа въ 8-ку. Извлеченія изъ книги занимаютъ лл. 1—87; въ болѣе подробномъ видѣ онѣ заключаются въ изданномъ позже сочиненіи К. Базили: Сирія и Палестина подъ турецкимъ правительствомъ. Ч. II. Одесса. 1862, стр. 126—317. Кромѣ этого въ книгѣ содержится еще слѣдующее:

а) Замѣтка на л. 89 о латинскомъ константинопольскомъ архіепископѣ по поводу книги о немъ, вышедшей въ Константинополѣ въ 1844 г., а на оборотѣ этого же листа отмѣчено, по всей вѣроятности, цифры пожертвованій въ пользу латинской пропаганды на востокѣ; за этимъ слѣдуетъ замѣтка о друзьяхъ.

б) Замѣтки изъ рукописи іеромонаха Пароенія, уроженца

острова Иоаким, сохраняющейся въ библіотекѣ іерусалимской патриархіи: «Περὶ γράφῃ τῆς ἁγίας γῆς» (л. 91—102).

γ) «L'Empereur de Russie près de sa fille mourante», — стихотвореніе m-me Louise Colet. Въ концѣ стихотворенія о. Порфиріемъ записано: «Подлая! Когда я тебя встрѣчу гдѣ-нибудь, то ударю по щекѣ. . . .», и затѣмъ слѣдуетъ по поводу этого замѣчаніе на французскомъ языкѣ, сдѣланное въ Константинополѣ въ 1844 г. (18-го октября).

III. Исторія.

Въ этотъ отдѣлъ входятъ какъ сборники историческихъ матеріаловъ, такъ и сочиненія по исторіи церковной и гражданской.

Едемъ и Едемскіе историческіе народы, — двѣ большія книги изъ 1191 л. въ листъ, писанныхъ почти всѣ рукою о. Порфирія. Это — собственно нѣчто въ родѣ всемірной исторіи тѣхъ народовъ, которые произошли отъ едемскихъ праотцевъ.

68. 1-я книга (III A 1), изъ 1558 страницъ, раздѣляется на четыре части: I. О раѣ и Едемѣ; II. О праотцахъ Едемскихъ; III. О всемірномъ переворотѣ во дни Ноя, и IV. О народахъ Едемскихъ историческихъ. Въ I-й ч. говорится а) о раѣ, б) Едемѣ, в) праотцахъ Едемскихъ и д) потопѣ; во II-й — а) о Сивитахъ въ Египтѣ, б) въ Атикѣ и Палестинѣ и в) на островѣ Атлантидѣ. Далѣ слѣдуютъ «Потомки Каинана Абиссины» или «Востокъ Христіанскій. Абиссинія», — сочиненіе преосвящ. Порфирія объ этой странѣ, напечатанное, какъ видно по замараннымъ наборщикомъ листамъ, въ Трудахъ кievск. духовн. акад. 1866 г. № 3, стр. 305—344; № 4, стр. 555—604; № 5, стр. 3—32; № 6, стр. 142—167; здѣсь разсматривается «Церковное и политическое состояніе Абиссиніи съ древнѣйшихъ временъ до нашихъ дней» и затѣмъ идутъ «Участіе Россіи въ судьбѣ Абиссиніи» въ видѣ оттиска изъ Трудовъ кievск. духовн. акад. 1866 г. № 8 (стр.

415—440), и «Православные христіане въ Абиссиніи», послѣ котораго слѣдуетъ цѣлый рядъ статей объ Абиссиніи изъ «Сѣверной Почты» 1865 г. и «Московскихъ Вѣдомостей» 1872 г. Далѣ идетъ «Разборъ нѣкоторыхъ (іерусалимскихъ) надписей грузинскихъ», сдѣланный для о. Порфирія г-мъ Юсселіани. Послѣ этого помѣщены «Потомки Каинана», гдѣ разсматриваются: «Четвертый допотопный праотець былъ Каинанъ» и «Сыны и дочери его по мнѣнію моему», а вслѣдъ за этимъ слѣдуютъ «Колонисты Финикіане». IV-я ч. «Едемскіе народы» начинается общимъ разсужденіемъ объ «евреяхъ», за которымъ изложена «Политическая исторія Еврейскаго народа», и далѣ помѣщено разсужденіе: «О первобытныхъ жителяхъ Синайскаго полуострова и объ ихъ таинственныхъ письменахъ». Здѣсь вставленъ чернякъ начальной части этой книги на 34 листахъ. Далѣ опять слѣдуютъ: «Самаряне», «Славяне-Арійцы», «Епироты и Албанцы», гдѣ излагается «Гражданская исторія Епира и Албаніи» и потомъ «Церковная исторія Албаніи».—Вслѣдъ за этимъ какъ-бы начинается другой новый отдѣлъ: «Церковная статистика», хотя и здѣсь рѣчь идетъ главнымъ образомъ объ албанцахъ, а именно о церкви въ Албаніи и письменности у албанцевъ и наконецъ статистическія и нѣкоторыя этнографическія свѣдѣнія объ этомъ народѣ съ русскимъ переводомъ нѣсколькихъ албанскихъ сказокъ и пѣсенъ. Въ концѣ приложена черновая «Епира и Албаніи», на первомъ листѣ которой отмѣчено карандашемъ: «Епироты племени Іоногреческаго, Албанцы племени Арійско-Латинскаго». Нужно замѣтить, что въ разныхъ мѣстахъ текста вставлены снимки съ надписей, карты и рисунки или на прозрачной бумагѣ, или въ текстѣ, сдѣланные отъ руки.

Во 2-й книгѣ (III A 1a),—изъ 421 лл. (или 843 страницъ) 69. заключаются «приложенія къ сочиненію объ Едемѣ и Едемоисторическихъ народахъ» или сборникъ матеріаловъ, относящихся къ исторіи едемскихъ народовъ. Она содержитъ въ себѣ:

α) Выдержки изъ греческихъ и латинскихъ писателей иногда въ французскомъ переводѣ съ русскими о. Порфирія коммента-

рїями и объясненїями, а также и французскими, взятыми изъ разныхъ книгъ.

β) О жителяхъ Египта и различныхъ родахъ ихъ (стр. 93).

γ) Славяне.—Извлеченіе изъ арабскихъ писателей о Славянахъ (стр. 121).

δ) Едемиты. Аріи, потомки Іареда (стр. 145).

ε) Славяне племени аріискаго (стр. 209), — гдѣ излагается первоначальная исторія славянъ, къ которымъ преосвящ. Порфирій причисляетъ и влаховъ, т. е. румыновъ. Часть этой статьи, гдѣ говорится о болгарахъ, изложена на 8 печатныхъ листахъ, взятыхъ о. Порфиріемъ изъ его Исторіи Авона, напечатанной въ Трудахъ кіевск. духовн. академіи 1873 г. № 6.

ζ) Едемиты, потомки Еноса. Славяне. Киммеріи. Енеты (стр. 285), — разумѣя подъ этими послѣдними названїями славянъ. Всю эту теорію преосвящ. Порфирій излагаетъ въ «§ 2. Славяне-Іоно-Аріиды» (ср. Раковского: Българска Старина. Кн. I. Букурещъ. 1865, стр. 123—128, 133, 599; его-же Ключъ болгарскаго языка. Одесса. 1880, стр. 103—104, 125, 166—168, 174—175).

η) Едемиты на сѣверѣ. Россы, изъ племени Аріиско-персидскаго (племени Іареда)—(стр. 359).

θ) Извлеченіе изъ арабскихъ писателей о Россахъ (стр. 376).

ι) Выдержки и замѣтки изъ разныхъ писателей древнихъ, средневѣковыхъ, новыхъ и новѣйшихъ о древнихъ народахъ сѣверовосточной Европы (стр. 409).

κ) Россы, — гдѣ авторъ рассуждаетъ о сродствѣ «языка русскаго съ мидо-персидскимъ», якобы доказывающимъ «единоплеменность Руссовъ и мидо-персовъ»; — и за этимъ опять идутъ выдержки, но уже почти только о Россахъ и Руссахъ (стр. 451).

μ) Отрывки изъ изслѣдованій о Варяжскомъ вопросѣ С. Геденова (стр. 570).

ν) Сказанія мусульманскихъ писателей о Славянахъ и Русскихъ, съ половины VII вѣка до конца X вѣка по Р. Х. Собралъ,

перевелъ и объяснилъ А. Я. Гаркави. Спб. 1870 (стр. 677). Въ концѣ этой статьи отмѣчено: «Кончено 14-го августа 1875 г., въ четвергъ въ Θεοωανίи, въ день тихій, ясный и теплый. Благодареніе Богу! Вотъ и этотъ трудъ мой конченъ» (стр. 809).

и ξ) Кавниты. Сарматы и Скиѣы (стр. 812), — разсужденіе о. Порфирія.

Хронологія Всеобщая,—въ одной книгѣ изъ 399 лл.—3 70. (III A 2) таблицы въ листъ. Рукопись, почти вся, написана рукою преосвящ. Порфирія. Въ ней заключаются хронологическія списки и статьи, на русскомъ, французскомъ и греческомъ языкахъ, которыя не всѣ составлены имъ, а нѣкоторыя списаны изъ другихъ сочиненій, хотя не указано откуда. Къ концу книги приложены литографированныя таблицы,—англійскія. За этимъ слѣдуетъ: α) Хронологія царей, папъ, патріарховъ, великихъ писателей, обрядовъ, мѳрей, ересей. Здѣсь между прочимъ находятся списки великихъ людей всѣхъ временъ и народовъ, въ томъ числѣ и славянскихъ, т. е. папъ, патріарховъ и каеоликосовъ, съ приложеніемъ нѣсколькихъ хронологическихъ статей на русскомъ, французскомъ и греческомъ языкахъ; самыя таблицы написаны на этихъ языкахъ:

а) Γενεαλογία ἀπὸ κτίσεως κόσμου, — изъ Панѳекта авоноиверскаго монастыря.

б) Рядъ христіанскихъ крадей въ Болгаріи по архимандриту Раичу.

в) Царственникъ или исторія болгарская (по будимскому изданію 1844 г.). Далѣе идутъ воеводы унговлахійскіе и молдовлахійскіе, сербскіе жупаны, крали, цари и деспоты, черногорскіе владыки и князья, баны и крали боснійскіе, хорватскіе жупаны и крали. Затѣмъ слѣдуютъ перечни по французски, начиная съ чеховъ и кончая древними восточными народами; только перечень Абиссиніи взятъ изъ Chronologie universelle; а русскія составлены самимъ преосвящ. Порфиріемъ. Эта часть книги оканчивается оглавленіемъ всего, заключающагося въ ней.

β) Chronique de marbres de l'isle de Paros, dit d'Arondel.

γ) Liste des époques les plus certaines des temps historiques, rapportées aux années avant l'ère chrétienne.

δ) Suite des Olimpiades, avec les archontes d'Athenes rapportée aux années avant l'ère vulgaire de Jesus-Christ.

ε) Table des indictions (т. е. индиктовъ).

ζ) Fastes consulaires.

η) Hegire des mahometans.

θ) Годы правленія арабскихъ халифовъ (стр. 540).

ι) Замѣтки о хронологіи (стр. 545).

κ) Chronologie universelle (стр. 546—706).

λ) Твореніе міра. Потопъ, — несомнѣнно, изъ лекцій о Порфиріи, читанныхъ имъ въ Ришельевскомъ лицѣѣ. Статья написана въ 1838 г., какъ отмѣчено въ концѣ ея самимъ авторомъ.

μ) Астрономія. Хронологія, — написаны тогда же, судя по почерку и бумагѣ.

ν) Вѣкъ Августа, — тоже (стр. 741).

ξ) Исусъ Назарянинъ (стр. 745).

ο) Изъ книги: Thesaurus temporum Euseb. Pamphili Chroniconum canonum... opera et studio Scaligeri. Lugd. Batavor. CIUDCVI (стр. 49—792).

71. Мученики восточной церкви — въ одной книгѣ (III A 3) на 212 лл. сѣрой, бѣло-сѣрой и бѣлой бумаги большого листаго формата, писанныхъ рукою о. Порфирія; въ ней содержится:

α) Церковь Христова и ея подвижники: св. Игнатій Богоносецъ (лл. 1—10).

β) Посланія святаго Игнатія Теофора (7) въ русскомъ переводѣ о. Порфирія, сдѣланномъ въ 1836 г., какъ значится въ концѣ посланій (лл. 12—45).

γ) Разныя чтенія (или вѣрше разночтенія, правильныя и неправильныя) къ посланіямъ св. Игнатія (лл. 47—58).

δ) 1 листъ изъ чина литургіи (л. 60).

ε) Св. Панкратій, — печатные листы изъ Перваго путешествія въ аеонскіе монастыри и скиты, ч. II, отд. 1, начиная со стр. 40 и кончая 98-ю.

ζ) Святой Діонисій Ареопагитъ и творенія его, — печатн. листы изъ приложеній къ Первому путешествію, — стр. 115—194, т. е. все приложение пятое.

η) Св. Кириллъ, учитель словенскій, — печатн. листы изъ Перваго путешествія... , II, 1, стр. 98—128;—эта статья была раньше напечатана въ краткомъ изложеніи въ Трудахъ кievск. духовн. акад. 1877, № 10, стр. 79—110, и отдѣльно.

θ) Мученики Іаковъ и другіе, — печатные листы изъ Перваго путешествія... , I, 2, стр. 313—431; о мученикахъ со стр. 320.

ι) Мученики Палестинскіе (въ 2-хъ спискахъ; лл. 61—94 и 109—142).

κ) Climentis Alexandrini Stromatum (лл. 95—96).

λ) Василиій Великій. Догматическія правила (л. 97).

μ) Иоанна Златоустаго нравственное наставленіе (л. 98—99).

ν) Soneti patris nostri Gregorii Nazianzeni (л. 100), s. Caecilii Cypriani (л. 101), s. Eus. Hieronymi (л. 103), s. Ambr. Mediolanensis (л. 104), s. Ioannis Chrisostomi (л. 105) и s. Aug. Augustini Hipponensis (л. 106—107).

ξ) Св. мученики христіанской церкви въ Египтѣ (въ 2-хъ спискахъ; лл. 148—157 и 158—176).

ο) О первомъ монастырѣ св. Макарія Египетскаго (лл. 178—185).

π) Святые угодники Божіи, подвизавшіеся въ келліяхъ (лл. 186—189).

ρ) Забѣтка (вчернѣ) о природѣ святыхъ (л. 182).

σ) Уставъ пустынниковъ, обитавшихъ въ Нитріи и въ келліяхъ (л. 209—210).

τ) Переворотъ въ Нитріи, — забѣтки (л. 211).

υ) Св. Аѳанасій въ Римѣ. Кассіанъ (л. 212).

III. A. 4. — Перечень святыхъ вселенскихъ и помѣстныхъ соборовъ. Отрывокъ изъ Синайской подлинной рукописи врача Аѳанасія Ипсиланти, изъ седьмой книги, глава 33-я. Ἀνακεφαλείωσις τῶν ἐν τῇ ἐκκλησίᾳ ἀπὸ τῶν ἀποστόλων συνόδων τε καὶ

ψευδοσυνόδων μέχρι τῆς ὑπὸ τῶν ὀθωμανῶν ἀλώσεως τῆς Κωνσταντινουπόλεως, стр. 155—196. Книжка въ 8-ку.

73. Соборы вселенскіе и помѣстные — въ одной книгѣ (III A 5) конторскаго формата, прошнурованной и съ сургучной печатью какого-то афонскаго монастыря. Рукопись о. Порфирія; листовъ въ ней 48. Это, собственно, перечень соборовъ, составленный преосвящ. Порфиріемъ въ Кіевѣ въ 1877 г., по Lenglet Dufresnoy: *Tablettes chronologiques de l'histoire universelle. 3 partie. Paris. 1744*, и по вышеприведенному тексту Аѳ. Ипсианти, какъ замѣчаетъ нашъ авторъ на л. 4^б. Изложеніе перечня французское и греческое. Соборы расположены по церквамъ, а именно:

α) Соборы въ св. градѣ Іерусалимѣ и въ Палестинѣ (л. 1—4).

β) Соборы въ патріархатѣ Антиохійскомъ (л. 7—11).

γ) Соборы въ Малой Азіи (л. 14—17).

δ) Соборы въ предѣлахъ патріархата Александрійскаго (л. 19—21).

ε) Соборы въ предѣлахъ патріархата Константинопольскаго (л. 21—31).

ζ) Соборы въ Римѣ и въ другихъ важнѣйшихъ городахъ папскаго патріархата (л. 33—44). По окончаніи статей α—δ и ζ оставлено по нѣсколько бѣлыхъ листовъ для дополненій.

74. Ереси, — въ одной книгѣ (III A 6) пзъ 401 л. большаго формата. Это—сборникъ разныхъ статей, извлеченныхъ почти исключительно изъ рукописей, — объ ересьяхъ въ христіанской церкви; въ немъ заключается слѣдующее:

1) Συνοδικὸς τόμος ἐπικυρῶν τὸν ἐπ' ἐλέγχῳ καὶ καταδίχῃ τῶν τοῦ Βαρλαάμ καὶ Ἀκινδύνου δογμάτων πρότερον τυχόν καὶ σὺν Ἀκινδύνῳ πάλιν.

2) Выписка изъ исторіи Кантакузина (edit. Bon., t. IV, p. 173) о тѣхъ же еретикахъ.

3) № 38. Вып. изъ «Βίος τοῦ ὁσίου Σάββα τοῦ νέου, τοῦ ἐν Ἄθῳ ἀσκήσαντος» (по афонск. рукоп.).

4) № 09. Выписка изъ завѣщанія вселенскаго патріарха Исидора (1357—1350 гг.) о Варлаамѣ и Акиндинѣ (по вѣнской ру-

κοπισи; напеч. у Миклошича и Миллера: Acta P. C. I, стр. 288—289).

5) № 40. Τόμος καθαιρετικός τοῦ χρηματίσαντος Ἐφέσου ὡς ἑτεροφρονήσαντος, διαλαμβάνων κ. τ. λ.

6) № 41. Отрывокъ изъ аѳонско-лаврской рукописи Маврокордата: Τοῦ Παλαμᾶ, ὡς ἀπό τινος ἑτέρου συγγραφεῖς περὶ τῆς τοῦ Γρηγοῤᾶ ψευδογραφίας ὁμοῦ καὶ δυσσεβείας. Λόγος α΄.

7) № 42. Τοῦ αὐτοῦ Παλαμᾶ πρὸς τὸν ἀγιώτατον καὶ οἰκουμενικὸν πατριάρχον.

8) № 43. Τοῦ αὐτοῦ πρὸς τὰ τοῦ Γρηγοῤᾶ συγγράμματα λόγος δ΄.

9) № 44. Συνοδικὸς τρίτος τόμος κατὰ τῆς Βαρλαάμ καὶ Ἀκινδύνου πλάνης, τοῖς προτέροις ὁμολόγος, ἐγένετο δὲ διὰ τοὺς ὕστερον ἀκολουθήσαντας τῇ τούτων πλάνῃ, τον τε χρηματίσαντα Ἐφέσου καὶ Γάνου, Γρηγοῤᾶν τε, καὶ δεξιόν, καὶ τοὺς αὐτοῖς συνυπαχθέντας (по рукоп. Маврокордата въ лаврѣ св. Аѳанасія на Аѳонѣ).

10) № 45. Выписка изъ аѳоно-кутлумушской рукописи подь названіемъ: Ἐπωφιλομένη πρὸς Θεὸν ἐτήσιος εὐχαριστία καθ' ἡν ἡμέραν ἀπελάζομεν τὴν τοῦ Θεοῦ ἐκκλησίαν, сὺν ἀποδείξει τῶν τῆς εὐσεβείας δογμάτων καὶ καταστροφῇ τῆς κακίας δυσσεβημάτων;—говорится объ еретикахъ и между прочимъ о Варлаамѣ и Акиндиѣ.

11) № 46, подь которымъ приведено слѣдующее:

a) Исповѣданіе вѣры Евсевія, митроп. Сугдеи (1351 г.).

b) Проклятiе нѣкоего монаха Θεοδωριτα на заблужденія латинскія и Варлаама и Акиндина.

c) Дмитрій Хлоръ и Даниилъ проклинають заблужденія латинскія, а также Варлаама и Акиндина.

d) Монахъ Нифонъ тоже (1369).

e) Иеромонахъ Симеонъ тоже (1371 г.).

f) Исповѣданіе вѣры Ксенофонта, осуждающее Варлаама и Акиндина (1371 г.).

g) Исповѣданіе вѣры Константина Асана, осуждающее Варлаама и Акиндина (безъ года).

h) Иерей Иоасафъ осуждаетъ заблужденіе Варлаама и Акиндина (1397 г.).

i) Исповѣданіе вѣры Антонія, патріарха константинопольскаго (1389 г.).

j) Исповѣданіе православной вѣры Георгія Мосхолеона (1389 г.).

k) Исповѣданіе вѣры патріарха антїохійск. Михаила (1395 г.).

l) Тоже патріарха Калиста II Ксанѳопула (1397).

12) № 47. Τοῦ μακαριωτάτου ἀρχιεπισκόπου τῆς Θεσσαλονίκης Γρηγορίου τοῦ Παλαμᾶ κεφάλαια φυσικά, θεολογικά, ἡθικά, καὶ πρακτικά, καὶ καθαρτικά τῆς Βαρλααμίτηδος λύμης.

13) № 48. Γρηγορίου τοῦ Ἀκινδύνου κατὰ τῶν αἰρέσεων, Γρηγορίου τοῦ Παλαμᾶ... λαμβοι. «Сія рукопись (стихи) переписана, замѣчаетъ о. Порфирій, съ печатной книги въ Ксиропотамскомъ монастырѣ на св. Горѣ, и получена въ Есфигмемѣ 29-го апрѣля 1846 г.».

14) № 49. Ὅσα νοσοῦσιν οἱ κατὰ Βαρλαάμ καὶ Ἀκινδύνον.— 9 листовъ изъ рукоп. XVI в. Конецъ статьи переписанъ на отдѣльномъ листѣ болѣе новою рукою. Рукопись взята изъ библиотекѣ Метеоро-Варлаамскаго монастыря въ Θεσσαλίи.

15) № 50. Τοῦ ἀγιωτάτου καὶ σοφοῦ πατριάρχου Φιλοθέου πρὸς τὸν φιλόσοφον Γρηγορᾶν λόγος ἀντιρρητικὸς ἐβ' ὑπὲρ τῶν ἐν τῷ ἀγίῳ ὄρει τῷ Ἄθῳ μοναστῶν καὶ τῶν ἱερῶς ἡσυχάζόντων ἐκεῖ. καὶ δὴ καὶ τῶν ἐνταῦθα ὑπὲρ τε τῶν κατὰ τῶν θειοτάτων βασιλέων κακῶς εἰρημένων αὐτοῦ ἀπολογία. ἀλλὰ δὴ καὶ τῶν κατὰ τοῦ θείου Γρηγορίου καὶ τῶν ἱερῶν αὐτοῦ θαυμάτων, πρὸς γε μὴν τοῦ λόγου τέλει καὶ ἀνακεφαλαίωσις τῶν προειρημένων.

16) № 51. Жизнь и ученіе богомыловъ по панопліи Евѳимія Зигабена и другимъ источникамъ (изъ Православнаго Обозрѣнія 1875, іюнь).

18) № 52. Выписки изъ Niceph. Gregorae histor Byzant., I. XIV, ed. Bon., t. II, 718 sqq.

18) № 53. Ἀθώωσις τοῦ τιμιωτάτου ἐν ἱερομονάχῳ κὺρ Νίφωνος καθολικῶς ἀπάντων συμψηφισαμένων ἀρχιερέων.

19) № 54. Приведено заглавіе книги проф. Голубинскаго: Краткій очеркъ исторіи православныхъ церквей и проч. съ

ссылкою на стр. 173—175. Вѣроятно, о. Порфирій имѣлъ въ виду здѣсь Ἐπιστολὴν Εὐθυμίου μοναχοῦ τῆς Περιβλέπτου μονῆς, въ которомъ Голубинскій видитъ Евѳимія, послѣдняго болгарскаго патріарха терновскаго.

20) № 54. Дарственная запись 1102 г. монаха Даміана, игумена монастыря Калафата, принадлежавшаго аеонской лаврѣ св. Аѳанасія.

21) № 56. Греческій актъ 1324 г., касающійся аеонскаго монастыря Каракала.

22) № 57. — 1664 г. о монастырѣ Дохіарѣ.

23) № 58. Омологія 1693 г. относительно Ивера.

24) № 59. Приписка 1595 г. попа Иліи изъ Пловдива на славянскомъ рукописномъ евангеліи аеонскаго Святопавловскаго монастыря.

25) № 60. Замѣтки о турецкомъ агѣ на Аѳонѣ изъ Эльснера (Elsner), Рико и Гейнекція.

26) № 61. Приписка греческая 1765 г. на рукописи Κυριαχοδρόμιον'а іеромонаха Максима Пелопонисійца аѳоно-русскаго монастыря.

27) № 62. О пиргахъ аеонской лавры, Ватопеда и Ивера.

28) № 63. О харачѣ съ аеонскихъ монастырей изъ книги Аѳ. Ипсиантѣ: «Ἐκ τῶν ἐκκλησιαστικῶν καὶ πολιτικῶν. Том. 3'», по синайской рукописи.

29) № 64. Выкупной греческой актъ молдавск. господара Богдана и матери его Роксанды 1570 г., касающійся монастыря Дохіара.

30) № 65. Греческій актъ 1569 г., касающійся Синайскаго монастыря.

31) № 66. Опись имѣній аѳонско-григоріатскаго монастыря 1598 г., въ греческомъ переводѣ съ турецкаго языка.

32) № 67. Тоже. 1779 г.

33) № 68. Греческая дарственная грамота 1682 г., данная Штербаномъ Бессарабою, подаремъ унгравлахійскимъ, монастырю Котрочень въ Валахія.

34) № 69. Грамота царя Іоанна Васильевича Хилндарскому монастырю на Аѳонѣ 1571 г.,— см. Сѣв. Пчелу. 1861 г., № 88.

35) № 70. Благодарственное и благожелательное посланіе хилндарцевъ ц. Іоанну Васильевичу въ 1571 г. Тамъ же.

36) № 71. Грамота царя Бориса Годунова монаст. Хилндарю 1603 г.

37) № 72. Историческое описаніе московскаго Иверо-Никольскаго монастыря, на 2-хъ листахъ газеты «Востокъ», № 128, составленное, по всей вѣроятности, преосвящ. Порфириемъ.

38) № 73. Списокъ бѣдныхъ нуждающихся монастырей и ски-товъ на св. горѣ Аѳонской (стр. 373—382), составленный въ 1865 г. о. Порфириемъ.

39) № 74—76. Выписки изъ книги Никодима Святогорца: 'Ομολογία πίστεως, ἤτοι ἀπολογία δικαιοσύτης. Ἐν Βενετία 1819, стр. 30—31 и 46 (стр. 383—387).

40) № 77. Ἀπόκρισις константинопольскаго патриарха Каллиника πρὸς τινὰ ἐρωτήσαντα περὶ τῶν μνημοσύνων τῶν ἐν χυριακαῖς τελευμένων.

41) № 78. Изъ книжки Никодима: 'Ομολογία πίστεως. . .

42) № 79. Τυπικὸν τῆς ἐκκλησιαστικῆς ἀκολουθίας τῆς ἐν Ἱεροσολύμοις ἀγίας λαύρας τοῦ ὁσίου καὶ θεοφόρου πατρὸς ἡμῶν Σάββα. Ἐγγράφη ἐν ἔτει ζπῆ ινδ. ἡ. Въ концѣ устава записано о. Порфириемъ слѣдующее: «Все это сказаніе до послѣднихъ словъ: ὅπου με καὶ τὰ ἔγγραφως τοπωθέντα. . . слово въ слово помѣщено въ уставѣ лавры Саввы Освященнаго, написанномъ на бумагѣ in 8^o въ 1392 году. Рукопись же эту я видѣлъ въ Константинополѣ 23 марта 1861 года у нашего посольскаго архимандрита Антонина, и сдѣлалъ нѣсколько выписокъ изъ нея, кои помѣщены въ моемъ каталогѣ рукописей Аѳоноруссика» (стр. 398).

43) № 80. Описаніе Аѳонской горы въ житіи св. Петра Аѳонскаго, написанномъ Григоріемъ Паламой.

44) № 81. Critobuli ad Muhammedem II epistula,—печатное.

45) № 82. Греческое разсужденіе о чинѣ литургіи (стр. 401—

419); см. русскій переводъ въ «Аѳонскихъ книжникахъ» преосвящ. Порфирія въ Чтеніяхъ въ общ. любителей духовн. просвѣщенія 1883, № 2, стр. 163—171, а отдѣльнаго изданія, стр. 23—36.

46) № 83. *Συνταγματικόν* александрійскаго патріарха Герасима о времени пресуществленія даровъ.

47) № 84. Тоже патріарха константинопольскаго Неофита 1802 г.

48) № 85. Отрывокъ изъ *Πηδάλιον*'а Агапія и Никодима святогорцевъ. *Ἐν Βενετίᾳ*. 1841, стр. 63—64.

49) № 86. Посланіе аѳонскаго монаха Іоанна Вишенскаго къ митрополиту и епископамъ юго-западной Руси, принявшимъ унию (изъ Вѣстн. юго-западной Россіи, 1867 г.),—стр. 429—506.

50) № 87—89. Приписки историческаго содержанія на греческихъ рукописныхъ книгахъ на Аѳонѣ.

51) № 90. Грамота константинопольскаго патріарха Іереміи 1575 г. мѣс. сентябрь, инд. 3-го,—закрывающая въ себѣ постановленія объ образѣ жизни аѳонскихъ монаховъ, и выписка изъ кодекса скита св. Анны объ одномъ изъ пунктовъ грамоты.

52) № 91. Приписка историческаго содержанія на рукописи *Κυριαχόδρομον*'а іеромонаха Максима.

53) № 92. Грамота патріарха константинопольскаго Гавріила, содержащая постановленія по управленію аѳонскими монастырями.

54) № 93. Приписки на рукописи іером. Максима.

55) № 94. Разсказъ о положеніи и страданіяхъ аѳонцевъ отъ турокъ (стр. 531—554).

56) № 95. Греческая молитва о султанѣ Абдуль-Меджидѣ.

57) № 96. *Διατύπωσις* (кѳиторскій уставъ) препод. Аѳанасія Аѳонскаго.

58) № 97. Изъ сигилліона царя Константина Мономаха 1052 г.

Слѣдующія за этими статьи составляютъ 2-ю часть этой книги, которая содержитъ въ себѣ:

α) Древнія ереси или *Αἵρεσιάρχου καὶ αἱρέσεις αὐτῶν* (изъ соч. Θεοδора, пресвитера Равенскаго, по списку Герасима, игумена и архимандрита *Νέας μονῆς* на о. Хиосѣ, 1182 г., въ святогробской библиотекѣ въ Иерусалимѣ (стр. 563—651).

β) Латинщина.—О заблужденіяхъ латинянъ (изъ греческой рукописи Малаго Панөөкта въ аеонско-иверскомъ монастырѣ),—стр. 658—663.

γ) Иеромонаха Матвѣя: *κατὰ Λατίνων καὶ Ἰουδαίων*, по рукоп. XVI в., принадлежавшей константинопольскому патриарху Діонисію и хранящейся въ библиотекѣ аеонско-иверскаго монастыря, стр. 666—677.

δ) Извлеченія изъ разговора константинопольскаго патриарха Михаила съ императоромъ Мануиломъ Комнинымъ о папѣ и латинянахъ (изъ той-же рукописи Малаго Панөөкта),—стр. 666—704.

ε) Посланіе аеонскихъ иноковъ къ Михаилу Палеологу о нечестіи латинянъ,—стр. 706—753.

ζ) О поставленіи и почитаніи св. креста (изъ рукописи *Συντάγματα ὠφέλιμα διάφορα τῶν ὁσίων πατέρων* въ патриаршей библиотеки въ Каирѣ), 754—757.

η) Исповѣданія вѣры,—числомъ 18, — разныхъ духовныхъ и свѣтскихъ лицъ,—1357—1401 гг.,—стр. 758—788.

θ) 2 отрывка каноническаго содержанія,—стр. 790—791.

ι) *Λατίνων ἔκστασις μετὰ Ρωμαϊκῶν λύσεων περὶ τῆς τοῦ πάπα ἀρχῆς*. — Отрывокъ въ стихахъ изъ рукописи, переплетенной вмѣстѣ съ частію печатной четьи-минеи греческой въ библиотекѣ Аеонской лавры, стр. 794—797.

κ) Разговоръ папы съ апостоломъ Петромъ: *Διάλογος ἐν ᾧ εἰσάγεται πάπας καὶ Πέτρος δεαλεγόμενος· ὁ μὲν πάπας ὡς ἀποθανόντων καὶ κρύων ἀνοιγῆναι αὐτῶν τὴν πύλην τοῦ οὐρανοῦ· ὁ δὲ Πέτρος ἀποκρινόμενος εἰσῶθεν. Ἔχει δὲ ὁ διάλογος περὶ τὸ τέλος ἐκάστου ἐπιγράμματος, ἐν ῥησείδιον ἐκ τοῦ Πάτερ ἡμῶν*,—стр. 798—800.

75. *Antiquitates* или собственно сборникъ выписокъ изъ нѣ-

сколькихъ латинскихъ изданій, на 182 л., въ 4-ку (III A 7), въ которомъ заключается слѣдующее:

α) Передъ началомъ изображенъ *ιερεὺς κοσμικὸς* съ описаніемъ костюманъ Гоара *Εὐχολόγιον*, — относящійся къ выпискамъ изъ него.

β) Съ 1-го до 14-го листа извлеченія изъ изданія Балуція (Paris MDCLXXXII): *Epistolarum Innocentii III Romani Pontificis libri duodecim . . . t. II.*

γ) Изъ *Εὐχολόγιον* по изд. Гоара, Venet. 1730; — до 17-го л. а потомъ съ 61 по 171; — переписано рукою преосвящ. Порфирія до 81-го л., а остальное разными лицами.

δ) Изъ *Turcograeciae libri octo a Martino Crusio. Basil.* (до 31-го л.).

ε) Изъ *Juris Graeco-Romani tam canonici quam civili... Leunclavii studio... 1596* (до 57-го л.).

ζ) «Русскія слова въ Латинск. языкѣ» (л. 1826^б), писанная рукою преосвящ. Порфирія.

η) На оборотахъ листовъ 181-го и 182-го выдержки изъ *Philippi Cyprii Chronicon* (Lips. 1687).

Дѣловыя записки о Палестинской церкви, архимандрита Порфирія, — числомъ шесть, — относящіяся къ 1844 и 1848 — 1854 гг., — въ одной книгѣ (III A 8) на 142 листахъ бѣлой бумаги 76. въ листъ съ раскрашеннымъ заглавнымъ листомъ. Эти записки составлены были для посланника Титова, оберъ-прокурора свят. синода графа Н. А. Протасова, генеральнаго консула въ Палестинѣ Базили, повѣреннаго въ дѣлахъ при русской миссіи въ Константинополѣ Озерова, для азійскаго департамента при министерствѣ иностранныхъ дѣлъ и для директора этого департамента Н. И. Любимова. Кромѣ записокъ, здѣсь приведенъ рядъ объясненій и замѣчаній о Порфирія на его записки, а также записки армянскаго патріарха въ Иерусалимѣ Захаріи Мамигоніяна (л. 73—77) съ обширнымъ замѣчаніемъ нашего автора на нее для Титова, который передалъ о. Порфирію эту записку. На л. 140—141^б приведены: «извлеченіе изъ записки А. Н. Муравьева, при-

готовленной для князя Меншикова въ 1853 годѣ подъ названіемъ: Notice diplomatique sur les S-tes Lieux de Jerusalem» и «2 выписки изъ Сѣверной Пчелы» 1862, № 242, стр. 967 (Италія) и № 245, съ краткой замѣткой о. Порфирія.

77. Палестинская церковь, — въ одной книгѣ (III A 9), состоящей изъ 116 листовъ разной бумаги листового формата. Въ ней заключаются:

α) Перечень статей, помѣщенныхъ въ предъидущей книгѣ (л. 1).

β) Отрывки изъ Нила Доксопатра по рукописи 1661 г., принадлежавшей преосвящ. Порфирію (л. 2—4); ср. Отчетъ Публичной библиотеки за 1883 г., прилож. II, стр. 7.

γ) Списокъ православныхъ деревень и городовъ, въ которыхъ есть церкви въ Палестинѣ (л. 6).

δ) Названія округовъ и деревень санджака Іерусалимскаго (л. 7—10).

ε) Статистическая таблица Палестины на арабскомъ языкѣ (л. 11). Послѣ этаго л. 13-й составляетъ раскрашенный заглавный листъ съ надписью: «Востокъ христіанскій. Палестина», и за нимъ слѣдуютъ:

ζ) Каталогъ іерусалимскихъ епископовъ и патріарховъ (лл. 14—28).

η) Ἱστορία τοῦ ἁγίου ναοῦ τῆς ἀναστάσεως ἐν Ἱερουσαλήμ (л. 30—33), по всей вѣроятности, изъ книги патріарха Хрисанѳа: Ἱστορία καὶ περιγραφὴ τῆς ἁγίας γῆς. Ἐνετίησι. 1728, стр. 93—105 и 3, 12—15.

δ) Κατάλογος τῶν ἀπὸ ἔτους Χριστοῦ λη̄ ἕως τοῦ ᾱωμε̄ ἐν ἁγία πόλει Ἱερουσαλήμ πατριαρχευσάντων (лл. 35—48), по всей вѣроятности, составленный преосвящ. Порфиріемъ въ 1865 г., въ Кіевѣ.

κ) Извлечение изъ исторіи Аѳ Иисиланти Комнина (кн. 9-я) о патріархахъ іерусалимскихъ (л. 51—56).

λ) Кириллъ II, бывшій іерусалимскій патріархъ (лл. 57—66). — А. А.

μ) Ἐπαρχίαι Παλαιστίνης εἰς ἡ̄ ς^β αἰῶνος (лл. 65—66) изъ Номо-

канона Алексѣя Аристина по пергамен. рукописи святогробской библиотеки въ Иерусалимѣ.

ν) «Журналы правленія кіевской семинаріи и мои резолюціи» (л. 67). Послѣ этого прибавлены два черновыхъ листа изъ исторіи Аѳона.

ξ) Къ исторіи апостольскаго вѣка. — *Confregies* (л. 71—84), — обширныя статьи на французскомъ языкѣ, списанныя о. Порфиріемъ изъ какого-нибудь печатнаго изданія.

ο) Слово и дѣло о патріаршемъ училищѣ въ Иерусалимѣ. 1852 г. (л. 91—100).

π) Вечеръ и утро на Кармилѣ (Отрывокъ изъ путешествія по св. землѣ). 1851 г. (л. 102—104).

ρ) Надписи и рисунки. Палестина, — но тутъ нѣтъ ни надписей, ни рисунковъ, а есть только листы картонной бумаги, на которыхъ находились надписи и рисунки. Только къ л. 113-му приклеенъ 1 листъ прозрачной бумаги съ снимкомъ Боръ-Себа, сдѣланнымъ отъ руки. Въ концѣ приведены 3 черновыхъ листа съ историческими замѣтки о Св. Землѣ.

Палестина, — въ одной книгѣ (III A 10), заключающей въ 78. себѣ 226 листовъ въ л., писанныхъ за немногими исключеніями рукою о. Порфирія. Въ ней содержится:

α) *Γενική και συνοπτική περιγραφή τῶν ὧν, καθ' ἡμῶν εἰργάσαντο κακῶν οἱ δυτικοὶ ἐν Ἱερουσαλήμ αὐκ, μαίτου α'* (л. 1—6); послѣ этого помѣщены греческіе приписки къ книгамъ.

β) Историческая замѣтка объ араво-католикахъ или уніатахъ въ Сиріи и Палестинѣ (л. 12—20).

γ) *Περὶ ἀραβοκατωλύκων (sic) ἡ συνίτων* (л. 23—31), — записка, составленная іеромонахомъ Неофитомъ и игуменомъ Аврааміевскаго монастыря въ Иерусалимѣ въ 1844 году, какъ замѣтилъ о. Порфирій въ концѣ ея.

δ) *Εἰδησις περὶ τῆς τῶν ἀγγλικανῶν ἀποστόλων πρώτης ἐνδημίας εἰς Ἱερουσόλυμον παρομοίως καὶ ἀμερικανῶν* (л. 32—34), — записка, составленная соборнымъ архимандритомъ въ Иерусалимѣ Іоилемъ, въ 1844 г.

ε) Σχέδιον ἀραβικὸν ἀναφορὰν καὶ μεταφράσθη οὐχὶ καθὼς ἕνας, ἀλλὰ μόνον τὰ νοήματα καθὼς ἡμποροῦς ὁ μεταφραστὴς ἀπὸ τὴν ἡστέρισιν καὶ ἀδιναμίαν τὴν γλῶσσαν(sic) (л. 37).

ζ) Отрывки изъ писемъ, нотъ, фирмановъ и другихъ турецкихъ официальныхъ документовъ во французскомъ переводѣ, касающихся гроба Господня, — 1850—1853 гг. (л. 39—51).

η) «Вымѣтки изъ кодекса митрополиі Вилеємской, выданнаго митрополиту Діонисію 1842 года, мѣсяца октября. (Въ этотъ кодексъ внесено кое-что и изъ старыхъ записей)», — л. 52—59).

θ) Записка о святогробскихъ имѣніяхъ и о прочемъ по грамотамъ разныхъ царей, патріарховъ и проч. (л. 61—86). Здѣсь приведены грамоты русскихъ царей, молдавлахійскихъ господарей, патріарховъ константинопольскихъ и іерусалимскихъ и другіе документы, изъ которыхъ можно отмѣтить:

а) «Соборное уложеніе о обрядахъ и чинахъ церковныхъ, составленное во Св. градѣ Іерусалимѣ» въ 1709 г.

б) «Чинъ избранія, въ настоящее время, архіереевъ и о томъ, какъ дается избраннымъ малое и великое повѣщеніе».

в) «Образецъ грамоты, обязующей христіанъ давать подарки новопоставленнымъ архіереямъ».

г) Форма грамоты на званіе епитропа.

д) Актъ константинопольскихъ шубниковъ.

е) Письмо, 1683 г., изъ Англии отъ Веніамина Удрофа, попечителя эллинскаго училища въ Оксоніи, «къ іерусалимскому патріарху и ко всѣмъ прочимъ патріархамъ и митрополитамъ»; въ немъ указанный попечитель съ соизволенія англійскаго митрополита просилъ патріарховъ «послать въ Лондонъ юношей, способныхъ для ученія всѣмъ наукамъ, и знающихъ языки сарацинскій, сирскій, арабскій, персидскій, московскій и армянскій, — учиться и медицинѣ и богословію по чистому откровенію евангельскому и для пособія при изданіи нѣкоторыхъ неизданныхъ рукописей» (л. 100). Всѣ эти документы относятся къ 1592—1718 гг.; они заимствованы изъ кодекса іерусалимской патріархіи.

і) «Выписки изъ кодекса (in folio) святѣйшей митрополіи Вилеємской, выданнаго митрополиту Діонисію изъ Константинополя патріархомъ іерусалимскимъ Аѳанасіемъ 1842 г. въ мѣсяцѣ октябрѣ» (л. 107—110); — здѣсь говорится о домогательствахъ константинопольской патріархіи подчинить себѣ патріаршій іерусалимскій престолъ и объ избраніи на іерусалимскую кафедру патріарха Кирилла.

у) «Замѣтка о лукавыхъ возстаніяхъ и злодѣяніяхъ богомерзкихъ испанскихъ франкопатовъ, которые, какъ еретики, всегда обращаются съ нами враждебно и неистово, и особенно съ тѣхъ поръ, какъ прибылъ французскій консулъ въ 1846 г., и объявилъ себя и покровителемъ ихъ» (л. 111—115).

ф) Разныя замѣтки, иногда въ видѣ дневника, объ Іерусалимѣ и православной церкви въ Палестинѣ (л. 115—118).

х) «Вымѣтки изъ кодекса митрополіи Вилеємской, выданнаго митрополиту Діонисію 1842 года, мѣсяца октября. (Въ этотъ кодексъ внесено кое-что и изъ старыхъ записей)», л. 121—131,—а противъ этого на полѣ листа отмѣчено: «Трудъ 1849 года.»—Здѣсь говорится о проискахъ францисканцевъ въ Іерусалимѣ.

ψ) Изъ творенія Діонисія (sic), патріарха Іерусалимскаго: *Περὶ τῶν πατριαρχειουσάντων ἐν τῇ Ἱερουσαλήμ* (Рукопись въ монастырѣ св. Саввы), л. 132—151, со многими исправленіями.

ω) Новое рѣшеніе вопроса о мѣстахъ святыхъ. Сочиненія аббата І. Мишона. Парижъ 1852 г. (л. 153—161).

α) Предметы требованій, сдѣланныхъ во имя францисканъ Св. Земли (л. 163—191). Судя по почерку, почти около половины статьи написано іеромонахомъ Теофаномъ, сотрудникомъ о. Порфирія въ Палестинѣ; остальная часть написана другою рукою, какъ видно изъ отмѣтки на концѣ, въ Александроневской Лаврѣ, въ 1854 г.

β) Сказанія о церкви св. Іліи въ Ель-Астибѣ (л. 192—199), — переводъ съ арабскаго, должно быть, Петра Соловьева.

в) Записка бейрутскаго генеральнаго консула Базили, данная о. Порфирію въ Константинополѣ въ 1843 г., о положеніи дѣлъ въ Палестинѣ (л. 202—207).

г) Вымѣтки изъ *Missions-Blatt* 1846 г., № 24, *Bagmen. Montag, den 30. November* (л. 206—207).

д) Записка о дѣйствіяхъ римской пропаганды на востокѣ Андрея Маравьева (л. 208—211).

е) Замѣтки, препровожденныя А. С. Стурдзою къ Льву Григорьевичу Сенявину, директору азіятскаго департамента, для соображенія, въ августѣ 1843 года (л. 213—216).

ж) Постановленіе о русскихъ православнаго исповѣданія поклонникахъ, пребывающихъ въ Іерусалимѣ (л. 217—226). Это постановленіе составлено, по повидимому, консуломъ Базили; покрайней мѣрѣ имъ подписано.

79. Сношенія Іерусалима съ Россіею, — въ одной книгѣ (III. А 11) изъ 173 л. обыкновеннаго листоваго формата, или сборникъ замѣтокъ, статей о. Порфирія и другихъ и разныхъ писаній, касающихся исторіи сношеній Россіи съ Іерусалимомъ. Послѣ замѣтки составителя сборника, что св. Владиміръ по лѣтописнымъ рассказамъ подъ 1001 г., посылалъ своихъ пословъ въ Іерусалимъ, Египеть и другія страны (по Никон. лѣт., Степ. Кн., Татищеву и Карамзину) слѣдуетъ: Русскіе калики древняго времени въ Іерусалимѣ (это слово прибавлено о. Порфиріемъ карандашомъ) акад. И. Срезневскаго. Далѣе идетъ длинный рядъ документовъ и замѣтокъ, иногда довольно подробныхъ, о. Порфирія по русскимъ источникамъ и пособіямъ (Муравьева и др.) и выписокъ изъ исторіи іерусалимскихъ патріарховъ Досноея и изъ кодекса, хранящагося въ библіотекѣ святогробскаго подворья въ Константинополѣ о сношеніяхъ іерусалимскихъ патріарховъ съ Грузіею, частію переведенныхъ съ греческаго на русскій и напечатанныхъ въ Труд. кievск. дух. акад. 1866, № 2, стр. 157—173. За этимъ слѣдуютъ четыре посланія высшихъ іерарховъ греческой и русской церкви, а именно: 2 посланіе іерусалимскаго патріарха Кирилла къ московскому митрополиту Филарету,

отъ 5 августа 1864 г., и отвѣтъ послѣдняго первому, а другое—къ кievскому митрополиту Арсенію на греческомъ языкѣ, отъ 20 июня 1868 г., съ греческимъ же отвѣтомъ патріарху, отъ 18 ноября 1868 г., написаннымъ о. Порфиріемъ, по просьбѣ митрополита, какъ значитса въ концѣ отвѣта. Далѣе помѣщены: стихотвореніе на греческомъ языкѣ по случаю 4 апрѣля 1866 г. подполковн. Аристиды Хрисовери и ἡ πτῶσις τῆς Σεβαστοπόλεως его же. Наконецъ до конца идутъ «Посланія въ Россію изъ Іерусалимскаго кодекса въ библиотекѣ Святогробскаго подворья въ Константинополѣ» на греческомъ языкѣ съ русскимъ переводомъ.

Сирія въ пяти книгахъ большею частію въ листъ, писанныхъ частію рукою о. Порфирія, частію другими лицами; изъ этихъ книгъ 1-я (III A 12), состоящая изъ 423 листовъ, съ особымъ заглавіемъ: «Востокъ христіанскій. Сирія око всего востока», заключаетъ въ себѣ слѣдующее:

α) Отчетъ о настоящемъ состояніи Сирійской православной церкви. 1847 г.,—съ особымъ отношеніемъ въ началѣ къ оберъ-прокурору св. синода, графу Н. А. Протасову; въ немъ о. Порфирій объясняетъ, что отчетъ составленъ на основаніи свѣдѣній, частію собранныхъ имъ во время своего путешествія по Сиріи, а частію сообщенныхъ ему антиохійскимъ патріархомъ и подвѣдомственными ему епископами (л. 4—45).

β) Историческая записка объ іерархическихъ расколахъ въ православной церкви Сирійской, извлеченная изъ рукописной исторіи антиохійскихъ патріарховъ на арабскомъ языкѣ (л. 47^о—53), съ особымъ отношеніемъ къ графу Протасову.

γ) Унія въ православной церкви Сирійской (л. 54^о—86), съ особымъ отношеніемъ къ графу Протасову; въ этомъ отношеніи о. Порфирій говоритъ, что «свѣдѣнія» объ уніи почерпнулъ и изъ разныхъ достовѣрныхъ источниковъ и изъ бесѣды съ разными достойными лицами на мѣстѣ.

δ) Надежды и чаянія православной церкви Сирійской (л. 87—95).

ε) Переводъ посланія уніатскаго патріарха Максима, разосланнаго по всей Сиріи на арабскомъ языкѣ (л. 97—98).

ζ) Состояніе православной церкви Сирійской въ 1848 гѣто Господне (л. 99—119).

η) Чинъ избранія и посвященія архіерейскаго въ православной церкви Сирійской (л. 123—127).

ι) О событіяхъ въ Алеппо $\frac{4}{14}$ октября 1850 г., въ 3 нумерахъ «Сѣверной Пчелы» 1851 г. (№ 50—52), — переводъ съ арабскаго (л. 129—131).

κ) О событіяхъ въ мѣстечкѣ Малулѣ (л. 132—134).

λ) Списокъ православныхъ христіанъ, находящихся въ епархіи апостольскаго антиохійскаго престола, составлен. антиохійскимъ патріархомъ Меѳодіемъ, — въ греческомъ подлинникѣ и русскомъ переводѣ (л. 135—140 и 143—150).

μ) Окружное посланіе патріарха Кирилла о помощи для обновенія монастырей въ Малулѣ, на арабскомъ языкѣ (л. 153).

ν) Отвѣтъ уніатскаго патріарха Максима въ Хасбею отъ 9 дек. 1836 г. на арабскомъ языкѣ (л. 154).

ξ) Ἐνθεμος ταπεινὴ ἰκεσία τοῦ πατριάρχου ἀφορῶσα τὴν θεμελιώδη τοῦ θρόνου καὶ τοῦ ποιμνίου ὠφέλειαν (л. 155—171), — это письмо, отъ 1843 г., патріарха Меѳодія къ А. Н. Муравьеву, которое задержано константинопольскимъ патріархомъ Константіемъ и вслѣдствіе этого не дошло по назначенію, а было возвращено антиохійскому патріарху.

ο) Надписи въ патріаршей церкви въ Антиохіи (л. 175) въ греческомъ переводѣ.

π) Просьба патріарха антиохійскаго о Ливанской горѣ къ султану (л. 177).

ρ) Μετάφρασις ἀπαντησεως ἐκ τοῦ ἀραβικοῦ τῆς προτάσεως φεροῦσης ἐπιγραφὴν ταδε ἀνάπτυξις περὶ τῆς ἀνομασίας τῶν κατολίκων, καὶ βεβαιώσεως τοῦ ἐθνικοῦ δικαίωματος ὃ ἔχουσιν εἰς τὸ ἐνδύεσθαι τὸ καλυμμαύχιον αἱ ἐκ τοῦ κλέρου τῶν βασιλικῶν ῥωμαιοκατολίκων (л. 179—182).

σ) 5 отрывковъ изъ греческихъ писемъ разныхъ лицъ о раз-

ныхъ предметахъ, касающихся Сирійской церкви (л. 185—190).

т) 6 греческихъ писемъ іерарховъ въ Сиріи и между прочимъ 2 письма англійскаго епископа Соломона въ Іерусалимѣ къ антиохійскому патріарху Меѳодію, — 1 послѣдняго къ первому и 2 печатныхъ греческихъ циркуляра архіепископа кентерберійскаго Вильяма Говлея (Howley) къ епископамъ и предстоятелямъ Сиріи о миссіи епископа Соломона на востокѣ;— 1841—1842 и 1847 гг. (л. 192—203).

у) Письма начальника школы въ Бейрутѣ христіанскаго Одиссея (Ὀδυσσεύς χριστιανός), отъ $\frac{7}{19}$ февр. 1841 г., къ о. Порфирію съ приложеніемъ программъ, росписавій и проч. этого училища (л. 203—208).

ф) Хауранъ. Маршрутъ изъ Дамаска въ Хауранъ (л. 209—211) съ приведеніемъ надписей.

χ) 3 разнаго содержанія замѣтки о. Порфирія (л. 212—215).

ψ) 14 писемъ дамаскинцевъ о патріархѣ, 1850 г.,—на арабскомъ языкѣ съ русскимъ переводомъ П. Соловьева (л. 216—248), и 2 арабскихъ письма къ о. Порфирію: амидск. митрополита Меѳодія и іерусалимскаго Абд-ен-нура;—второе письмо также и въ русскомъ переводѣ.

ω) Письма изъ Сиріи и въ Сирію, — 1843—1852 гг.; 78 писемъ, изъ которыхъ 71 на греческомъ языкѣ отъ іерарховъ Сирійской церкви и свѣтскихъ лицъ: отъ антиохійскаго патріарха 15,—алепскаго митрополита Кирилла 4, бейрутскаго 2, отъ протонотарія антиохійской патріархіи Іоанна Палапдопуло 18, архимандрита Агаѳангела 3, отъ униатскаго патріарха Максима 1, — отъ логогета антиохійской патріархіи Георгія Шаміэ 4, отъ Саруфа 2, отъ Нама Трада 1; на русскомъ языкѣ 5—отъ проживавшаго въ Москвѣ митрополита влупольскаго и Ливанской горы Неофита съ однимъ отвѣтомъ ему о. Порфирія, и на арабскомъ языкѣ 2. (л. 256—367). Всѣ эти письма касаются церкви и положенія христіанъ въ Сиріи; между ними есть весьма интересные.

αα) Письма архимандрита Порфирія въ Сирію «τῶ μακαριωτάτῳ, θειοτάτῳ καὶ ἀγιωτάτῳ πατριάρχῃ τῆς μεγάλης θεουπόλεως Ἀντιοχείας καὶ πάσης ἀνατολῆς κυρίῳ Μεθόδιῳ τῶ πανσεβάστῳ καὶ αὐθέντῃ καὶ δεσπότῃ προσκυνητῶς» (лл. 271—407). Здѣсь 19 писемъ, изъ которыхъ къ патриарху 12, митрополитамъ: халепскому Кириллу—1, бейрутскимъ: Героею 1 и Веніамину 2, и протонотарію I. Папандополу 3. Письма писаны по гречески и относятся къ 1843—1850 гг.

ββ) «Три письма къ митрополиту илупольскому и ливаногорскому Неофиту, пребывающему въ Москвѣ для сбора милостыни въ пользу Сирійскихъ церквей», собственно четыре и 1 письмо послѣдняго къ о. Порфирію съ приложеніемъ арабскаго письма; 1846—1847—1864 гг. (лл. 408—416).

81. 2-я книга (III. А 12а), состоящая изъ 525 листовъ, составляетъ 2-ю часть предъидущей книги, какъ видно изъ слѣдующаго заглавія: «Отдѣленіе II. Сирійская церковь, умаляющаяся отъ раздробленія на секты съ V-го по XIX вѣкъ», хотя въ самомъ началѣ она имѣетъ другое заглавіе на 1-мъ листѣ: «Сирія. Антиохійская церковь», за которымъ слѣдуетъ на 2-мъ листѣ оглавленіе книги, которая содержитъ въ себѣ слѣдующее:

α) Несторіане (стр. 1—57)..

β) Нонофизиты = Сиріано-Іаковиты (стр. 58—86).

γ) Марониты (стр. 89—116), гдѣ приведены и «письма Гавріила Сіонита о нѣкоторыхъ маронитскихъ обрядахъ», въ русскомъ переводѣ.

δ) Уніаты (стр. 119—136),—черновой подлинникъ.

ε) О протестантахъ въ Сиріи (стр. 137—148). За этимъ слѣдуютъ двѣ статьи, съ отдѣльною пагинаціею каждая: 1) Мандеи (стр. 1—121) и 2) Языды (стр. 1—111). Далѣе идутъ:

α) Мандеи. Изъ «Чтеній въ Обществѣ любителей духовнаго просвѣщенія» 1875, июнь (стр. 115—121).

β) Магометане. Ансаріи. Друзы (стр. 1—113).

γ) 3 подлинныхъ письма къ о. Порфирію: 1 арабское отъ агента русскаго общества пароходства и торговли Нофаля изъ

Триполи «о томъ, что онъ постарается отыскать» для о. Порфирія «богослужебныя книги ансаріевъ и что объ ученикахъ Іоанна Крестителя онъ ничего не слыхалъ»,—и 2 греческ. отъ 1860 г.: отъ Іоанна Папандопуло и патріарха александрійскаго Іерооея. За этимъ слѣдуютъ черновыя нѣсколькихъ писемъ о. Порфирія къ патріарху антиохійскому Меовдію, архіепископу бейрутскому Іерооею, протонотарію Іоанну Папандопуло,—всѣ на русскомъ и греческомъ языкахъ,—митрополиту иліопольскому Неофиту въ Москвѣ, А. С. Стурдзѣ и Е. И. Крупениковой, — на русскомъ языкѣ,—1846—1850 гг.—2-я половина книги, съ заглавіемъ: «Антиохійская Патріархія», состоитъ изъ выписокъ, сдѣланныхъ большею частію карандашомъ, изъ церковныхъ и свѣтскихъ историковъ: Евсевія, Сократа, Θεодорита, Созомена, изъ Пасхальной хроники, Малалы, Евагрія, Георгія Синкелла, хронографа Θεοφана, Никифора Каллиста, Георгія Амартола, Симеона Логоета, Льва діакона, Кедрина, Зонары, монаха Ефрема, Глики, Никифора Вріенія, Іоюля, Іоанна Куропалата, Кодина, Киннама, Никиты Хоніата, Пахимера, Никифора Григоры, изъ византійскихъ грамотъ по изданію Миклошича и Миллера (т. I), изъ анналовъ Баронія и изъ исторіи Аван. Ипсиланти Комнина (стр. 1—374). Послѣ этого приведено начало списка антиохійскихъ патріарховъ, составленнаго о. Порфиріемъ, и за этимъ опять идутъ выписки изъ «Essai de chronologie byzantine» Муралья (St.-Petersbourg. 1855),—стр. 378—389, послѣ которыхъ приведенъ черновой подлинникъ части статьи о. Порфирія «Востокъ христіанскій. Сирія. Антиохійскіе патріархи въ списокъ священника Іоанна Жеми 1756 года», напечатанной въ Труд. кievск. дух. акад. 1875, № 3, стр. 385—480, и отдѣльно. Въ концѣ книги приложены: «Сношенія Антиохійскихъ патріарховъ съ Россійскими царями, патріархами и св. синодомъ»,—русскія и греческія выписки и извлеченія, сдѣланныя о. Порфиріемъ изъ разныхъ книгъ: изъ лѣтописи львовскаго братства Зубрицкаго, изъ Муравьева: Сношенія Россіи съ востокомъ, изъ Православи. Собесѣдника 1865, іюнь, изъ греческаго рукописнаго сборника писемъ

въ Джуванійской бібліотекѣ, Москвитянина 1844, № 11. Наконецъ тутъ же находится цѣлый рядъ черновыхъ писемъ на греческомъ языкѣ, иногда съ русск. перев.,—1843 и 1844 гг.; они составляютъ переписку большею частію о. Порфирія съ разными митрополитами палестинскими. Между прочимъ здѣсь находится записка и отвѣты антиохійскаго патріарха на вопросы, предложенные ему о. Порфиріемъ, о состояніи церкви и православія въ антиохійскомъ патріархатѣ.

82. 3-я книга (III A 126), съ оттиснутою на корешкѣ надписью *Siria*, заключаетъ въ себѣ 96 (3 + 93) листовъ сѣрой и бѣлосѣрой бумаги въ 4-ку. Текстъ ея писанъ частію чернилами и частію карандашомъ рукою о. Порфирія, причемъ на листахъ оставлены большія поля. Она содержитъ:

α) «Очеркъ. Записки о церкви Сирійской, управляемой антиохійскими патріархами» (л. 1—76^б), — который съ л. 27-го составляетъ часть черновой начальной статьи во 2-й книгѣ; между тѣмъ какъ первая половина очерка, т. е. до л. 27-го, представляетъ политическую исторію Сиріи вчернѣ. Такимъ образомъ весь очеркъ раздѣляется на двѣ части: на политическую исторію и на исторію ересей въ Сиріи; здѣсь довольно много говорится о маронитахъ и объ устройствѣ ихъ іерархіи.

β) «Вымѣтки изъ арабской рукописи, хранящейся въ униатской патріархіи въ Іерусалимѣ, in folio» (л. 77—93 + 1—3). Это, собственно, «хронографъ объ антиохійскихъ патріархахъ, съ показаніемъ епархій, подвѣдомыхъ антиохійскому престолу, составленный изъ лѣтописей греческихъ и латинскихъ попомъ Іоанномъ Жеми въ 1756 году». Съ листа 77 по 90 текстъ хронографа, изложенный по русски, писанъ въ 2-хъ столбцахъ, а потомъ продолженъ на 3-хъ листахъ грубой сѣрой бумаги, по заполненіи которыхъ переходитъ на такіе-же 3 листа въ началѣ книги, а потомъ на поля л. 1—16^б. Въ концѣ хронографа отмѣчено о. Порфиріемъ «NB. Рукопись потребовали отъ меня назадъ и разборъ ея остался недоконченнымъ». Такимъ образомъ книга собственно начинается продолженіемъ хронографа араб-

скаго 1756 года», какъ отмѣчено на верху стр. 1-й книги. Этотъ списокъ патріарховъ, какъ я уже замѣтилъ выше (стр. 241), напечатанъ въ русскомъ переводѣ.

4-я книга (III A 12в) состоитъ изъ 116 листовъ разной бу-88. маги, и кромѣ ихъ и въ началѣ и въ концѣ имѣется по 3 листа, — всѣ они большаго листоваго формата. Текстъ ея писанъ только въ началѣ (6 листовъ) рукою о. Порфирія, а остальная часть другими лицами. Въ книгѣ многое отмѣчено синимъ карандашомъ, кое-что исправлено и перечеркнуто. Содержаніе ея слѣдующее:

α) Епархіи антиохійскаго престола (л. 1—5) и за этимъ слѣдуетъ списокъ «латинскихъ епископовъ въ антиохійскомъ патріархатѣ» (л. 5^о—6).

β) Италіанскій переводъ съ арабскаго списка антиохійскихъ патріарховъ Іоанна Жеми (л. 7—69). Въ концѣ его находится слѣдующая замѣтка о. Порфирія: «Сличеніе сего перевода съ переводомъ греческимъ кончено въ 10 часовъ по полуночи 8 мая 1874 года. Италіанскій переводчикъ многое сокращалъ, передавая одинъ смыслъ арабскаго подлинника. Однако, переводъ его вѣренъ, за исключеніемъ немногихъ мѣстъ, гдѣ онъ не понималъ церковныхъ выраженій, употребляемыхъ у православныхъ христіанъ. Впрочемъ, это извинительно армянину» См. объ этомъ въ Трудахъ кievск. духовн. акад. 1874, № 6, стр. 347—348. Листы 68^о—86 не писаны.

γ) «Notizie cronologiche da tre vescovi Serafino, Maximo e Savodossios (чит.: Theodossios), che nominaronsi cattolici abbracciando la religia lattina» (л. 88—112), — съ слѣдующимъ примѣчаніемъ о. Порфирія въ концѣ: «Вся эта рукопись (было еще: в. вѣрно) переведена съ арабскаго въ Константинополѣ однимъ армяниномъ. За труды я заплатилъ ему 1500 піастровъ турецкихъ (или 300 рублей ассигнаціями)». Это — сказаніе о Сирійской униі, помѣщенное въ вышеуказанномъ хронографѣ, которое напечатано въ русскомъ переводѣ о. Порфирія въ Трудахъ кievск. дух. акад. 1874, № 9, стр. 491—553. О переводѣ см. тамъ же, № 6, стр. 347—348. Остальные листы рукописи не писаны.

84. 5-ю книгу (III. А 12д), состоящую изъ 130 листовъ большаго листоваго формата разной бумаги, составляетъ сборникъ историческихъ и литургическихъ статей, которыя списаны, почти всѣ, іеромонахомъ Теофаномъ и студентомъ Соловьевымъ. Въ книгѣ содержится слѣдующее:

α) «Предѣлы патріарха Несторіанскаго Селевкійскаго 311—622 гг.» (л. 1—12).

β) Циркуляръ о двухъ несторіанахъ изъ Урумїи въ Персію (л. 13—16).

γ) «Литургія апостолъ святыхъ или чинъ таинствъ у несторіанъ»—л. 17—26,—переведенная съ латинскаго по изданію Ренодота; между л. 19—20 помѣщена черновая этого перевода на 9½ л., писанная рукою о. Порфирія.

δ) Церковь якобитовъ въ Антиохіи и Александріи въ 311—622 г. (л. 27—33).

ε) Чинъ общей литургіи по обряду Сиріано-Іаковитовъ (л. 35—55).

ζ) Патріархатъ Маронитскій—622—1073 гг., (л. 57—58).

η) О маронитахъ изъ вышеупомянутаго арабскаго хронографа (л. 59—130) въ русскомъ переводѣ П. Соловьева.

85. *Patriarchi Antiocheni et Archiepiscopi Thessalonicenses* — въ одной книгѣ (III. А 13) изъ 159 листовъ; въ л., содержащей въ себѣ «*Excerpta e libro: Oriens Christianus. (t. II)*», списанныя въ 1847 г. студентомъ Н. Крыловымъ, какъ значится въ концѣ рукописи, и частью о. Порфиріемъ.

86. Египеть,—въ одной книгѣ (III. А 14) изъ 280 листовъ, въ л., писанныхъ частью рукою о. Порфирія, частью другими лицами. Содержаніе книги слѣдующее:

α) О состояніи Египта, римской провинціи въ первомъ и второмъ вѣкахъ по Рождествѣ Христовѣ (л. 1—142). Это—цѣлая диссертація, едва ли принадлежащая перу о. Порфирія, съ отдѣльнымъ оглавленіемъ и введеніемъ въ концѣ. Текстъ ея изобилуетъ исправленіями.

β) Александрійскій патріаршій престолъ (лл. 143—162),— историко-географическая статья о. Порфирія.

γ) Состояніе восточной имперіи въ началѣ VII вѣка. Магометанство (лл. 165—191),— историко-географическо-этнографическая статья его же.

δ) Богословская школа въ Александріи (лл. 192—195).

ε) Богословская школа въ Антиохіи (лл. 198—200).

ζ) Выписки изъ сочиненій разныхъ церковныхъ историковъ и писателей о Папіи (лл. 204—206).

η) «Духовные писатели и ихъ изданія (въ предѣлахъ Константинопольскаго патріархата)»,— лл. 207—210, а на оборотѣ послѣдняго листа приведена «для справокъ таблица» греческихъ писателей въ Египтѣ, на Синаѣ, Сіонѣ, Кипрѣ, Аѳонѣ, въ Константинополѣ, Молдовлахіи, на Іоанническихъ островахъ, въ Венеціи, Епирѣ, Сиріи, Малой Азіи и Греціи.

θ) Проповѣдники въ патріархатѣ египто-александрійскомъ (лл. 211—254),— черновая статьи, напечатанной въ Трудахъ кievск. духовн. акад. 1879 г., № 10, стр. 409—490.

ι) Слово о памяти святыхъ Евсевія александрійскаго (лл. 255—258), въ русскомъ переводѣ.

κ) Александрійскій патріархъ Герасимъ (съ 1688 года по 1710-й), съ приведеніемъ одного (29-го) слова этого патріарха «λαμπροφόρη ἡμέρα τῆς τοῦ Χριστοῦ καὶ Θεοῦ ἡμῶν ἀναστάσεως», извлеченной въ 1850 г. вмѣстѣ съ краткихъ его житіемъ изъ сборника его проповѣдей по рукописи Джуванійской бібліотеки въ Каирѣ (лл. 259—261).

λ) Александрійскій патріархъ Самуилъ (съ 1710 года по 1724-й) съ приведеніемъ одной его бесѣды изъ рукописи той же бібліотеки (лл. 261^о—272).

De patriarchatu Alexandrini,—въ одной книгѣ (III.A15) 87. изъ 135 листовъ въ 4-ку, изъ которыхъ 40 неписанныхъ; остальные писаны частію рукою о. Порфирія, частію другими лицами. Въ ней между прочимъ находятся черновыя нѣкоторыхъ изъ заключающихся въ предъидущей книгѣ статей. Содержание ея слѣдующее:

α) Вымѣтки изъ каталога патріаршей бібліотеки, составленнаго при патріархѣ Парөөніи въ 1796 г. (лл. 2—3).

β) Греческое житіе патріарха Герасима (лл. 3^о—4); — русскій переводъ этого житія отмѣченъ выше.

γ) Τὸ μπεράτι τοῦ θρόνου μεταπεφρασμένον ἀπὸ τὸ τουρκικὸν εἰς τὸ ῥωμαϊκὸν (sic) παρὰ τοῦ κῆρ Σωφρονίου. ἐπὶ μαθητοῦ, съ отмѣткой о. Порфирія, что «этотъ беретъ переписать и переведенъ по-русски» (лл. 5—7).

δ) Отмѣченное выше слово патріарха Герасима (лл. 7^о—8).

ε) Отмѣченная выше бесѣда патріарха Самуила (лл. 8^о—13). Далѣ листы вырваны до 22 включительно.

ζ) Надписи въ церкви монастыря св. Георгія въ старомъ Каирѣ (лл. 23—24).

η) Вымѣтки изъ жалованныхъ грамотъ царей Россійскихъ (лл. 25—27).

θ) Вымѣтки изъ газеты смирнской 'Η Ἀνάληξις 1850 г. № 607 (6 октября): обвиненія александрійскаго патріарха Героея; № 611 (лл. 28—33).

ι) Записи подъ 20—22 апрѣля 1850 г. для дневника.

κ) Вымѣтки изъ рукописи Кесарія Дапonte, хранящейся въ бібліотекѣ аѳонской лавры св. Λεωνασія (лл. 34—35); эти вымѣтки касаются сношеній александрійскихъ патріарховъ съ русскими царями 1683—1692 гг.

λ) Русскій переводъ житія патріарха Герасима (лл. 36—37), отмѣченнаго выше.

μ) Русскій переводъ вчернѣ и начисто біографіи патріарха Самуила (лл. 37^о—40), отмѣченной выше.

ν) Александрійскій патріархъ Кириллъ Лукарьсъ (лл. 40—42). За этимъ слѣдуютъ 5 бѣлыхъ (до 47-го) листовъ, за которыми идутъ листы съ новой пагинаціею; на нихъ помѣщена греческая статья:

ξ) Οἱ ἀπὸ ἔτος Χριστοῦ τῆς μέχρι τοῦ ἁωμε ἐν Ἀλεξανδρείᾳ πατριαρχεύσαντες съ двумя посланіями патріарха Паисія (лл. 1—29).

о) Письмо (25 января 1843 г.) патріарха александрійскаго Героея къ Татьянѣ Борисовнѣ Потемкиной (л. 32), у которой о. Порфирій выпросилъ его, «какъ памятникъ общенія восточныхъ христіанъ съ православною Русью», что онъ собственноручно и отмѣтилъ на самомъ письмѣ; за этимъ слѣдуютъ копія съ письма и переводъ его (лл. 32—35); — и та и другой сдѣланы о. Порфиріемъ.

π) Записка (на 10 листахъ) о нынѣшнемъ состояніи Египетской церкви, составленная въ 1848 г. о. Порфиріемъ, который въ концѣ ея сдѣлалъ такое НВ: «Эта записка подана была нашему посланнику при Оттоманской портѣ Титову 19 Января 1848 года для препровожденія ея въ св. сѹнодъ нашъ» (лл. 36—45).

ρ) Къ 46-му листу приклеенъ снимокъ, сдѣланный отъ руки, съ «сѣни въ самой срединѣ патріаршей церкви св. Николая въ Каирѣ» съ находящеюся тамъ надписью.

σ) Суэсъ. — Здѣсь приведено описаніе православной церкви въ Суэсѣ и запись подъ 7-мъ іюня 1850 г. для дневника (лл. 47—48). За этимъ слѣдуютъ бѣлые листы до конца.

Александрійская патріархія. — одинъ томъ (III A 16) 88. изъ 299 л., въ л.; въ немъ содержится слѣдующее:

α) Каталогъ александрійскихъ патріарховъ на греч. яз. (стр. 1—43); здѣсь записаны имена ихъ и подъ ними годы служенія и затѣмъ историческія свѣдѣнія о нихъ. Съ патріарха Іоакима (1486—1565 гг.) каждый листъ имѣетъ два столбца; на второмъ приводятся извлеченія изъ «Περὶ τῆς ἐκ τῆς πατριαρχικῆς τῆς Αἰγύπτου χάριτος». Перечень доходитъ до Героея (1825—1843 г.). Въ концѣ приведена: «Ἡ φήμη τοῦ πατριάρχου Ἀλεξανδρείας» т. е. титулатура александрійскаго патріарха, на греч. и арабск. языкахъ, но послѣднее также греческими буквами. Въ заключеніе о. Порфирій замѣчаетъ: «Этотъ списокъ Александрійскихъ патріарховъ составленъ былъ для меня въ 1845 году въ Каирѣ архидіакономъ папы и патріарха Героея Діонисіемъ. Онъ извлекъ его изъ стариннаго кодекса патріархїи, но не вездѣ вѣрно написаны

счисленія лѣтъ святительствованія патріарховъ: не знаю почему. Надобно сличить этотъ списокъ съ другими подобными списками, помѣщенными въ моихъ тетрадахъ, и исправить годы. Не знаю, удастся мнѣ сдѣлать это. Но у Вѣчнаго не мало времени и для меня».

β) «Οἱ ἐν Ἀλεξανδρείᾳ πατριαρχεύσαντες ἐν τετάρτῃ ἐποχῇ ἀπὸ 15¹⁶/₁₇ ἕως 1805 ἔτους. (Со времени завоеванія Египта Турками въ 1517 году)» на греческ. яз.,—статья, извлеченная изъ греческой рукописи (ἐκ χειρογράφου, ἐμπεριέχοντος ἐξήγησιν εἰς τὸ ψαλτήριον) іеромонаха Пантелеймона Χіосца (стр. 53—74, въ которой также содержится: νέον μαρτυρολόγιον, καὶ γράμματα πατριαρχῶν и т. п.), принадлежавшей о. Порфирію, а нынѣ Публичной библиотекѣ (Отчетъ 1883 г., стр. 115—117. Нѣкоторыя выписки изъ этой рукописи см. въ Первомъ путешествіи въ Аѳонскіе монастыри и скиты, ч. I, отд. 1, стр. 262—266).

γ) Μαρτυρία τῷ γενναίῳ Λεοσταίνιῳ (Levusteinio) κόμισι Ἀλμπέρτῳ изъ Turcograeciae Крузія, l. III: Epistolae inter 1561 et 1570 annos Christi съ замѣчаніями изъ того же Крузія, изъ Ἐκκλησιαστ. ἱστορία митропол. аѳинскаго Мелетія, Περί πατριαρχουσάντων ἐν τῇ Ἱερουσαλῆμ πατρίарχα Δοσιθέου по рукоп., хранящейся въ библиотекѣ монастыря св. Саввы въ Іерусалимѣ, а также изъ рукописи проповѣдей св. Герасима, патріарха александрійскаго, хранящейся въ каирской патріаршей библиотекѣ (откуда взято: Βίος τοῦ ἐν ἁγίοις πατρὸς ἡμῶν Γερασίου πατρίарχου Ἀλεξανδρείας, τοῦ Κρητὸς τοῦ καὶ Παλλάδα λεγομένου, μητροпол. πρῶτερον Καστορίας), Ἱστορία Αθανασία Ἰψιλαντι Κομнина; здѣсь помѣщены «братья престола (александрійск.), переведенный съ Турецкаго языка на Греческій киръ Софроніемъ при патріархѣ Матѳеѣ», а съ греч. на русск. о. Порфиріемъ въ 1854 г. въ Іерусалимѣ (на греч. и русск. яз.), затѣмъ приводятся 11 весьма интересныхъ посланій того же патріарха Матѳея къ разнымъ лицамъ и одно къ нему (всѣ на греческ. яз.), и кромѣ того излагается общее содержаніе другихъ нѣсколькихъ посланій и между прочимъ къ молдавскому спафарію Кирици Яковаки (1757 г.) о монастырѣ Хынку въ

Бессарабіи и игумену этого монастыря Героею (1759 г.). Далѣе приводятся посланія (на греческомъ яз.) и другихъ патріарховъ иногда цѣликомъ, а иногда въ извлеченіи. Затѣмъ слѣдуютъ 6 писемъ (на греческ. яз.) того же патріарха Матѳея изъ рукоп. Кутлумушскаго монастыря на Аѳонѣ, и Περὶ κοπῆ ἐκ τοῦ πατριαρχοῦ τῆς Αἰγύπτου χώδικος, о которомъ было упомянуто выше (стр 75—195).

δ) Списокъ патріарховъ александрійскихъ. «Источники», или вѣрнѣе, выписки изъ нихъ, на основаніи которыхъ о. Порфирій составилъ свой списокъ патріарховъ александрійскихъ, о которомъ онъ говоритъ выше въ своей замѣткѣ при 1-й статьѣ этой книги. Это вполне ученый трудъ, на который онъ употребилъ довольно много времени; списокъ доведенъ только до Акиллы (303—305) и Александра (305—319),—стр. 196—275.

ε) Сношеніе Александрійской церкви съ Римской по вопросу о крещеніи еретиковъ (стр. 276—284).

ζ) Александрійская школа (стр. 288—299).

η) «Пространство Александрійскаго патріарха и внутреннее состояніе его». Здѣсь приводятся списки епархій, входящихъ въ составъ патріархата антїохійскаго, по разнымъ спискамъ, именно:

а) кайрскому, въ концѣ котораго сдѣлана слѣдующая отмѣтка: «Этотъ списокъ передѣланъ былъ для меня въ Каирѣ въ 1845 году архидіакономъ патріарха Героея Діонисіемъ. Замѣчательно, что на этомъ списокѣ, во всѣхъ древнихъ и новыхъ рукописяхъ, ставится 6321 годъ отъ созданія міра (или 813-й по Рождествѣ Христовомъ). Но тогда, по нашему счету времени, еще не было ни царя Льва Мудраго, ни патріарха Фотія. А списокъ составленъ былъ, дѣйствительно, при этомъ царѣ. Стало быть 6321 годъ намѣченъ на немъ не по ошибкѣ, а по иному счету времени, который намъ неизвѣстенъ. Я догадываюсь, что этотъ счетъ употреблялся у грековъ съ давняго времени. Такъ напримѣръ, въ одной старинной рукописи я читалъ, что Константинополь основанъ былъ въ 5739 году отъ созданія міра, 11-го мая, когда индиктъ былъ 12-й: Ἐχτίσθη ἡ μεγάλη πόλις αὐτῆ παρὰ

Κωνσταντίνου τοῦ μεγάλου βασιλέως. Ἐγένοντο δὲ τὰ ἐγκαίρια μὴνί μαία α' ἡμέρα β' ἐν ἔτει εϛλθ. ἰνδικτίωνος ιβ'. Если мы, по нашему, вычтемъ 5508 лѣтъ отъ Адама изъ 5739; то выйдетъ 231 годъ отъ Р. X. Но тогда Константинъ великій еще не родился. Это кажущееся противорѣчіе можетъ быть устранено только слѣдующимъ. Надобно полагать, что хронологи греческіе считали отъ Адама до Рождества Христова не 5508 лѣтъ, а 5434 года. По этому счету, если мы вычтемъ изъ 5739—5434, у насъ выйдетъ 905 годъ отъ Р. X. А тогда Константинъ великій уже думалъ объ основаніи Константинополя. По этому же счету, если мы вычремъ изъ 6321 года отъ Адама 5434; у насъ выйдетъ 887 годъ отъ Р. X. А тогда жили царь Левъ мудрый и патріархъ Фотій» (стр. 297).

b) іерусалимскому или Нила Доксопатрія 1143 г., — по рукописи, хранящейся въ іерусалимской бібліотекѣ греческаго монастыря.

c) есфигменскому, — по рукоп. Панѳонта, — безъ начала; начинается съ 4-й митрополіи: Оксиринхось.

d) опять каирскому: Κατάλογος τῶν μητροπόλεων καὶ ἐπισκοπῶν τῶν ὑποκειμένων τῷ ἀποστολικῷ θρόνῳ τῆς μεγαλοπόλεως Ἀλεξανδρείας πρὸς τῆς ἀλώσεως τῆς Αἰγύπτου ὑπὸ τῶν Ὀθωμανῶν (ἀφίξ ἔτους)». Затѣмъ приводится приписка, изъ которой видно, что въ каирской патріаршей бібліотекѣ хранятся два кодекса: одинъ весьма ветхій, составленный ранѣе 1517 года, а другой— 1681 года. Каирскій списокъ списанъ для о. Порфирія тѣмъ-же архидіакономъ Діонисіемъ. Далѣе слѣдуетъ русскій переводъ списка.

θ) Κατάστασις τῆς τῶν Ἀλεξανδρέων ἐκκλησίας ἐν τῷ ιη αἰώνι (1751 г.),—стр. 310—322.

ι) Черновые листы части «Апостольскихъ постановленій, изданныхъ Климентомъ Римскимъ», — съ помѣткою цензора Карпова. За этимъ слѣдуетъ часть II этой книги подъ заглавіемъ: «Александрія. Ч. II. Сношенія», гдѣ помѣщены:

a) «Сношенія Александрійскихъ патріарховъ съ Россійскими

царями, митрополитами, патріархами и съ святѣйшимъ правительствующимъ Синодомъ» (стр. 1—20). Это—извлеченія о. Порфирія изъ 1-й ч. «Сношеній Россіи съ востокомъ» Муравьева, сдѣланныя въ Ораніенбаумѣ въ 1864 г., 6-го августа (стр. 20).

b) Греческ. письмо 1594 г. патріарха александрійск. Мелетія къ Ѳеодору Іоанновичу и затѣмъ: «Τόμος Ἀλεξανδρινός περὶ τοῦ πάσχα» изъ синайск. рукописи (стр. 21—46, 172—183 и русскій переводъ стр. 187—219). Все это списалъ Крыловъ въ 1850 г. въ Синайскомъ монастырѣ, а потомъ на бѣло переписано о. Порфиріемъ въ Ораніенбаумѣ въ 1864 году, 19-го іюня. Тутъ онъ замѣчаетъ: «Σήμερον τῷ πρωτῷ ἔγινε χαρδαία βροχή με βρονταῖς καὶ ἀστραπαῖς» и далѣе: «NB. Синайскій подлинникъ написанъ стенографически. Посему Крыловъ много не разобралъ. Я не имѣлъ времени свѣрить его списокъ съ подлинникомъ» (стр. 47).

c) Извлеченія или «вымѣтки изъ рукописи на бумагѣ въ листъ, содержащей 546 писемъ къ разнымъ лицамъ, и въ числѣ ихъ 149 писемъ александрійскаго патріарха Мелетія, и хранящейся въ библиотекѣ Синайскаго подворья въ Каирѣ, которое называется Джуванія». Здѣсь между прочимъ приводятся 3 письма къ Ѳеодору Іоанновичу и одно къ Борису Годунову и затѣмъ къ разнымъ русскимъ лицамъ, но къ послѣднимъ только въ извлеченіяхъ. Далѣе идутъ выписки большею частью изъ книги Муравьева. Въ концѣ о. Порфирій говоритъ о двухъ грамотахъ Алексѣя Михайловича (стр. 47—82).

d) Вопросы Арсенія Суханова къ патріарху александрійскому Іоанникію изъ Православнаго Собесѣдника 1866, декабрь.

e) 2 посланія александрійскаго патріарха Паисія къ Алексѣю Михайловичу и московскому патріарху 1670 г. изъ каирской рукописи патріаршаго подекса, съ русскимъ переводомъ (стр. 103).

f) Посланіе египетскихъ христіанъ къ Алексѣю Михайловичу 1670 г. оттуда же, съ русскимъ переводомъ (стр. 123—241).

g) 5 посланій патріарха Пареенія въ Россію патріарху Іоакиму, царямъ и царевнѣ Софіи и подтвержденіе грамоты 1684 г., данной монастырю св. Георгія въ Каирѣ (стр. 141—150).

h) 2 посланія патріарха Герасима и извлеченія изъ русскихъ грамотъ, данныхъ тому же монастырю св. Георгія (стр. 150—162). Греческія посланія извлечены изъ рукописи толкованій на Псалтырь іеромонаха Пантелеимона Хіосца.

i) Записка митрополита елассонскаго 1593 г. по греческой синайск. рукописи (стр. 163—168).

j) Объ уніи шотландскихъ епископовъ съ восточною церковію (стр. 243—245).

k) Посланіе патріарха Самуила къ Петру Великому въ 2-хъ спискахъ и русскій переводъ (стр. 231—236 и 247—272).

l) Посланіе св. синода 1736 г. къ патріарху Космѣ (стр. 273—274).

m) Переписка патріарха Матеея съ св. синодомъ, императрицею Екатериною Великою, архимандритомъ Мелетіемъ и царевичемъ Павломъ Петровичемъ, — 1758—1763 гг. (стр. 274—277).

n) 5 посланій патріарха Героея: императр. Николаю Павловичу, св. сиподу, оберъ-прокурору св. синода графу Протасову, братьямъ Чернцовымъ и Татьянѣ Борисовнѣ Потемкиной, — 1840—1843 гг. (стр. 279—296).

o) Записка о состояніи александрійскаго патріаршаго престола (стр. 277—308).

k) Записки о христіанахъ въ Египтѣ, Абиссиніи, Индіи и Месопотаміи (стр. 1—14) для посланника Титова. Этими записками начинается и III-я часть книги. За этимъ помѣщенъ русскій переводъ о. Порфирія первыхъ 2-хъ посланій патріарха Героея въ 2-хъ спискахъ (стр. 17—30), и затѣмъ посланіе неизвѣстнаго къ посланнику Титову 1850 г. (стр. 31—34) и 2 возванія: литографированное и печатное амидійскаго митрополита Никанора 1855 г., пребывавшаго въ Москвѣ. Здѣсь же приложена

брошюра: «Церковь святителя Николая въ Подкопахъ», изданная въ Москвѣ въ 1856 г. въ видѣ оттиска изъ № 158 «Вѣдомостей московской городской полиціи», 1856 г. Наконецъ тутъ же приведены 2 письма патріарховъ Каллиника и Іакова въ св. синодъ 1859 и 1861 гг. (стр. 43—46).

λ) «Записка о восоединеніи коптовъ съ православною церковію въ 1861 году», написанная и начисто переписанная о. Порфириемъ (стр. 49—105); а за нею слѣдуютъ 4 письма: къ русскому вицеконсулу въ Яффѣ Марабуту, 2 къ мелитопольскому епископу Кириллу и 1 послѣдняго къ о. Порфирію и кромѣ того отрывки изъ 2-хъ писемъ г-жи Чолакъ къ нему же.

μ) Продолженіе сношеній александрійскихъ патріарховъ съ Россією (стр. 119): а) посланіе патріарха Никанора къ кievскому митрополиту Арсенію на греческомъ языкѣ съ русскимъ переводомъ и греческій отвѣтъ ему, написанный преосвящ. Порфириемъ, — 1866 г., б) посланіе тогоже патріарха А. Н. Муравьеву 1867 г. въ русскомъ переводѣ преосвящ. Порфирія.

ν) «Посланіе архіепископа александрійскаго Александра къ константинопольскому еписк. Александру объ аріевой ереси» изъ Церковн. исторіи Феодорита (стр. 138—153).

ξ) Сношенія александрійскихъ патріарховъ съ Англією (стр. 155—171): а) посланія Антонія Легерда(?) 1629 г. къ патріарху Герасиму съ отвѣтомъ послѣдняго ему того же года, б) содержаніе грамоты патріарха Павсія въ Англію, в) посланіе патріарха Самуила королевѣ Аннѣ 1712 г., заимствованное изъ рукоп. аеонско-котломущскаго монастыря.

ο) Попытки англиканской церкви къ соединенію съ православною въ XVIII столѣтіи (стр. 173 — 196), — статья, несомнѣнно, взятая изъ какого-нибудь журнала.

π) Статья, заимствованная изъ Сѣверной Почты 1865, № 268 (стр. 197 — 200).

ρ) Также изъ Духовной Бесѣды 1865, 18 декабря (стр. 201 — 223).

σ) Сношенія коптской церкви съ другими церквами (стр.

243—285), гдѣ, между прочимъ, приведенъ списокъ коптскихъ патриарховъ и хронологическій перечень событій по *Historia Nestorianorum Mari Solomonis filii*.

89. Синай въ 3-хъ книгахъ въ лствѣ; изъ нихъ 1-я (III A 17) представляетъ только отрывокъ въ 76 листовъ изъ довольно большой книги, какъ видно по сохранившемуся переплету. Письмо разныхъ рукъ, между прочимъ, и о. Порфирія. Въ этомъ отрывкѣ содержится слѣдующее:

α) Историческая записка о Синайскомъ монастырѣ, написанная въ Иерусалимѣ въ 1848 г., для оберъ-прокурора св. синода, графа Протасова, какъ видно изъ отношенія о. Порфирія къ послѣднему въ началѣ записки (л. 3—15).

β) Дѣяніе объ архіепископѣ синайскомъ Космѣ и два посланія патриарха Хрисанеа (л. 16—20), — всѣ три переведенныя на русскій языкъ іеромонахомъ Теофаномъ, спутникомъ о. Порфирія, изъ кодекса іерусалимской патриархіи, который нашъ авторъ видѣлъ въ библиотекѣ святогробскаго подворья въ Константинополѣ въ 1848 г., какъ онъ говоритъ въ примѣчаніи въ концѣ актовъ.

γ) «Записка о настоящемъ состояніи Синайскаго монастыря. 1847 годъ», представленная о. Порфириемъ при отношеніи отъ 20 марта 1847 г. графу Протасову (л. 22—50).

δ) «Триста-тридцати-шести-лѣтнее синайское дѣло (1510—1847 г.)», — записка, представленная 26 апрѣля 1847 г. гр. Протасову при отношеніи (л. 52—66).

ε) Синай. 1847 г. Прошенія Синайскаго братства», — записка, представленная 3 мая 1847 г., гр. Протасову, при отношеніи (л. 70—74).

90. 2-я книга (III. A 17a) — сборникъ «матеріаловъ для исторіи Синая», состоящей изъ 372 листовъ разной бумаги и разныхъ форматовъ. Въ ней содержатся:

α) Свидѣтельства и рассказы о Синаѣ, собранныя изъ разныхъ авторовъ древнихъ и новыхъ, а именно: а) изъ книги Іова, б) *Manuel d'histoire ancienne de l'Orient* Фр. Ленормана (т. I), с) Талмуда,

d) Описанія перваго путешествія на Синай о. Порфирія, e) Calmet: Commentaire des Maccabées, f) Sulpicii Severi opera omnia. Lugd. Batav. 1647, g) изъ христіанской топографіи Космы Индикоплевста по рукописи XI в. въ бібліотекѣ Синайскаго монастыря, h) Ὁρισμός императ. Юстиніана о Синаѣ по рукоп. XVI в. того же монастыря, i) Ὑπόμνημα въ соборномъ храмѣ того же монастыря, j) Pratum spirituale, k) перечень 40 актовъ, данныхъ Синайскому монастырю венеціанскими дожами съ 1200 года по 1627-й о подворьяхъ на о. Критѣ, по рукописному кодексу Джуванійской бібліотеки, l) изъ описанія путешествія Ив. Шильбергера (по перев. Ф. Бруна, стр. 73—75): О горѣ св. Екатерины, m) хрисовуль 1558 г. испанскаго короля Филиппа, n) изъ Turcograeciae M. Крузія, o) записи путешественниковъ на книгахъ Синайскаго монастыря (стр. I + 1—36).

β) Записки синаитовъ о Синаѣ въ разныхъ синайскихъ рукописяхъ (стр. 38—62).

γ) Состояніе Синайскаго монастыря и окрестныхъ мѣстъ въ 1728 году. (Изъ путешествія о. Василія Барскаго),—стр. 68—110,— по академ. изд., I, стр. 256—283, откуда о. Порфирій и сдѣлалъ свое извлеченіе; а по изд. Правосл. Палестинскаго Общ., II, стр. 1—44.

δ) Πράξις Σιναιτῶν ἀπὸ ἔτους ἰανουαρ. κ'. (стр. 114—115). За этимъ слѣдуютъ двѣ замѣтки: одна по синайскому акту, а другая — извлеченіе изъ Макриси по изд. Вюстенфельда (стр. 116—118).

ε) Ἀκολουθία Σιναιτικαί, — по рукоп. XV в. авоно-есфигменскаго монастыря (лл. 121—128).

ζ) «Разныя опредѣленія по преданію и вѣрѣ святой соборной церкви, собранныя изъ твореній Климента и другихъ преподобныхъ отцовъ (Твореніе Аванасія Синаита)», — стр. 130—167.

η) О существѣ и естествѣ, вѣпостаси и лицѣ (Изъ творенія Θεодора Равенскаго объ ересяхъ Манеса, Павла Самосатскаго, Аполинарія и прочихъ) 7 вѣка» (стр. 170—1078).

з) «Сношенія синайскаго монастыря съ великою церковью въ Константинополѣ и съ церквами Александрійскою, Антиохійскою, Іерусалимскою и Россією» (стр. 183—250). Здѣсь, между прочимъ, находятся: а) посланія къ александрійскому патріарху Іоакиму (1572—1580), б) посланіе константинопольскаго патріарха Нифона къ александрійскому патріарху, по предположенію о. Порфірія, въ 1488 или 1489 г., въ копіи и на 3-хъ листахъ подлинной рукописи XVI в., но откуда взятой, не сказано, с) грамота константинопольскаго патріарха Іереміи II, d) грамота константинопольскаго патріарха Діонисія 1686 г., изъ стараго кодекса Синайскаго монастыря, е) грамота патріарха Гавріила 1705 г., f) *Πράξις τοῦ ἀρχιεπισκόπου Σινᾶ κυρ Κοσμᾶ* (русск. перев. во Второмъ путешествіи на Синай, стр. 306—310) изъ іерусалимскаго кодекса, хранящагося въ библиотекѣ святогробскаго подворья въ Константинополѣ, g) помощь Россіи Синайскому монастырю (по Степен. Кн. II, Карамзину V, Снош. Россіи съ восток. Муравьева, I и II, и *Ἐπιστολάριον* въ рукоп. XVIII в. Джуванійск. библиотеки), h) два письма: одно архіеп. Космы къ царямъ Іоанну и Петру Алексѣевичамъ и другое къ императрицѣ Екатеринѣ Великой съ Синая.

и) «Сказаніе о православныхъ приходахъ въ городахъ англійской Индіи, Калькуттѣ и Даккѣ, состоящихъ подъ священноначаліемъ Синайскаго архіепископа. 1852 г.», въ особой тетради, начисто писанной о. Порфіріемъ, съ отношеніемъ къ повѣренному въ дѣлахъ русской миссіи въ Константинополѣ Озерову.

к) Вымѣтки изъ рукописи *Ἐπιστολαὶ ὁμολογίαι*, хранящейся въ библиотекѣ іерусалимскаго патріарха Хрисанѳа; 2 письма послѣдняго на листахъ изъ записной книжки (стр. 295—315).

л) Греческое повѣствованіе о синайской церкви въ Каирѣ и по какой причинѣ она была обращена въ мечеть (стр. 335—367).

μ) Соборныя и патріаршія грамоты и посланія, относящіяся къ исторіи Синая въ русскомъ переводѣ: а) грамота константинопольскаго патріарха Тимофея 1607 г., б) грамота іерусалим-

скаго патріарха Софронія 1607 г., с) посланіе цареградскаго синода къ молдавскому господарю Василю Лупу при патріархѣ Пареніи младшемъ 1646 г., d) грамота константинопольскаго патріарха Іоаннікія 1646 г., e) копія съ патріаршаго соборнаго отлученія архіепископа Синайской горы Іоасафа 1646 г., f) копія съ соборной патріаршей грамоты константинопольскаго патріарха Іоаннікія 1648 г., g) 2 копіи съ запретительныхъ грамотъ антиохійскаго патріарха Евѳимія 1646 г., h) копія съ переведенной съ арабскаго языка на греческій грамоты Іоаннікія патріарха александрійскаго, i) грамота іерусалимскаго патріарха Нектарія 1668 г., j) 3 грамоты константинопольскаго патріарха Меѳодія 1668 и 1670—1671 гг., k) соборная грамота іерусалимскаго патріарха Досіоея, l) 2 синодальныя грамоты константинопольскаго патріарха Іакова 1687 г., m) 4 грамоты константинопольскаго патріарха Каллиника 1689—1691 гг., n) 2 греческія грамоты: антиохійскаго патріарха Михаила 1576 г. и александрійскаго патріарха Космы 1703 г.,—обѣ изъ синайскихъ рукописей, o) выписки изъ печатной греческ. книги: «*Τοῦ μακαρ. καὶ σοφ. πατριάρχου Νεκταρίου πρὸς τὰς προσκομιθεῖσας θέσεις παρὰ τῶν ἐν Ἱεροσολήμοις φρατέρων διὰ Πέτρου.*», p) подлинная сербская записка о посѣщеніи пещскимъ патріархомъ Арсеніемъ Черноивичемъ Синайской горы съ 2-мя греческими приписками на оборотѣ (стр. 371—508).

μ) Перечень хрисовуловъ молдавск. и валашскихъ господарей, русскихъ царей, а также турецкихъ актовъ и затѣмъ французскихъ оффиціальныхъ бумагъ времени оккупации Египта французами (стр. 509—515), съ маленькой замѣткой къ географіи Космы Индикоплевста (на стр. 516).

ν) Надписи путешественниковъ на книгахъ Синайской, вновь открытой библіотеки и въ Джуваніи (стр. 517—525).

ξ) Епископы Синайской горы, посвященные александрійскими патріархами (стр. 525).

ο) Перечень и содержаніе актовъ и царскихъ грамотъ, хранящихся въ синайскомъ Джуванійскомъ подворьи и въ Синай-

скомъ монастырѣ въ хронологическомъ порядкѣ (стр. 526—539).

π) «Перечень монаховъ Синайской обители» (стр. 539—542).

ρ) Выписки изъ разныхъ сочиненій о Синайскомъ монастырѣ (стр. 543—546).

σ) Официальныя свѣдѣнія о греческомъ монастырѣ въ Кіевѣ и о принятіи болгаръ въ кіевскую духовную семинарію (стр. 547—558).

τ) Отмѣченная выше грам. Іереміи патріарха Константинопольскаго на 5-ти листахъ подлинной рукописи XVI в. (стр. 560—568).

υ) Выписки изъ географіи (кн. III) Птолемея, а потомъ изъ сочиненій: Елифанія, Евсевія, Плинія, Бетарта и Нибура (стр. 569—574).

φ) Снимки съ печатей молдавскихъ господарей Александра Добраго и Петра Рареша.

χ) Путь отъ Каира до Хеврона чрезъ Синайскій монастырь (стр. 579—581).

ψ) Синайскіе бедуины, — черновая (стр. 583—589).

ω) Часть черновой изъ исторіи Синая (стр. 591—647).

αα) Изъ Абутига. Церкви Абутиг-епархіи, — статистическія таблицы на 7-ми листахъ, составленныя самими архіереями (стр. 653—661)

ββ) Мезеніи (стр. 667—668).

γγ) Путь Ассирійскій или торговый путь Аравійскій (второй).

δδ) Выписки изъ разныхъ сочиненій (стр. 687—698).

εε) Отрывокъ изъ черновой исторіи Синая (стр. 699—714).

ζζ) «Синай. 1850. Ч. II». Отрывокъ (стр. 718—830), напечатанный въ Первомъ путешествіи въ Синайскій монастырь, на стр. 340—351. А на страницахъ 737—742 рукописи часть этого отрывка (со стр. 726 по 730) переписана и отличается отъ печатнаго текста тѣмъ, что въ послѣднемъ слова Іоанна Лѣствичника изложены вкратцѣ, а въ рукописи приведены цѣликомъ.

3-я книга (III. А 176), состоящая изъ 163 листовъ сѣрой 91. бумаги, содержитъ въ себѣ вымѣтки о Синаѣ 1848 г., списанныя частію о. Порфиріемъ, частію другими лицами. Вымѣтокъ 5-ть, а именно:

α) Изъ рукописи іерусалимскаго патріарха Досиѳея: *Peri τῶν πατριαρχευσάντων ἐν τῇ Ἱερουσαλήμ* (л. 2—4 и 6—133).

β) *Viaggio al S. Sepolcro et al monte Sinai. Composto dal p. padre fra Noe in Bassano* (л. 4^б—5).

γ) *Les vies des saints pères des deserts, traduites en français par Mr. Arnold d'Anviles. T. III. à Paris MDCLXXX* (л. 134—135).

δ) *Phillipi Cyprii Chronicon.... Lipsiae. 1687* (л. 136—137).

ε) Изъ *Turcogaesiae* Крузія (л. 137).

ζ) Изъ подлинной рукописи Кесар. Дапонте (стр. 136—137),—отрывокъ изъ кодекса аѳонск. лавры св. Аѳанасія.

η) О книжкѣ аѳонско-лаврской библиотеки, содержащей въ себѣ письма синайскаго іеромонаха Аѳанасія 1738 г. (л. 137).

θ) *Αντιγραφή τινῶν διακόλων ἀναγενείας* (л. 138). Дальнѣйшіе листы до конца не писаны.

Абиссинія и Шоа—въ одной книгѣ (III. А 18) изъ 176 ли-92. стовъ разной бумаги и разныхъ форматомъ, писанной только въ очень небольшой части рукою преосвящ. Порфирія, но почти вездѣ исправленной имъ. Здѣсь содержатся:

α) Исторія Абиссинія, заимствованная и переведенная изъ описанія путешествія по этой странѣ Рошето и Ерикура однимъ изъ членомъ русской миссіи въ Іерусалимѣ въ 1849 г. (л. 1—120).

β) Исторія царства Шойскаго въ Абиссиніи съ нѣсколькими предварительными замѣтками и однимъ стихотвореніемъ, составленными о. Порфиріемъ, и небольшой выдержкой изъ *Westermans Illustrirte deutsche Monatshefte 1860, № 4* (л. 122—157). Исторія имѣетъ очень много поправокъ преосвящ. Порфирія, который, можетъ быть, ее и составилъ; по крайней мѣрѣ, онъ не дѣлаетъ отмѣтки откуда взялъ ее.

γ) Чинъ общей литургіи у эѳіоповъ, переведенный о. Пор-

фириемъ съ латинскаго по изданію Ренодота, по всей вѣроятности, въ Іерусалимѣ въ 1849 г.

93. Константинопольская патріархія, — въ одномъ томѣ (III A 19) изъ 331 листа въ л., писанныхъ большею частію рукою о. Порфирія. Въ немъ содержится слѣдующее:

α) «Каталоги константинопольскихъ патріарховъ, митрополитовъ и епископовъ, изъ: а) Phil. Syrii Chronicon ecclesiae graecae (стр. 1—9), б) Вымѣтки изъ той же книги (стр. 10—15), в) «Патріархи цареградскіе. Добавокъ изъ другой Иверской рукописи» (стр. 17—18); здѣсь патріархи отмѣчены, начиная съ 198-го, д) *κατάλογος τῶν ὑπὸ τὸν οἰκουμενικὸν θρόνον διατελούντων, μητροπολιτῶν, ἀρχιεπισκόπων καὶ ἐπισκόπων κατὰ πειρὰν* (на 10-ти листахъ, въ 4-ку), — полученный о. Порфириемъ отъ константинопольскаго патріарха Аноѿма въ Константинополѣ въ 1847 г.

δ) Схематизмъ православной церкви 1847 г. (стр. 43—63), составленный о. Порфириемъ.

γ) «Вымѣтки изъ лучшихъ писателей о константинопольскомъ патріархатѣ. 1848 г.» (стр. 69—84 и 91—96), а именно изъ: α) *Περὶ τῶν πατριαρχευσάντων ἐν τῇ Ἱερουσαλήμ* по рукописи монастыря св. Саввы въ Іерусалимѣ (кн. X, ч. 2), б) изъ смирнск. газеты 'Η Ἀμάλθεια 1851 г., в) смирнск. періодическаго изданія: 'Η Ἰωνικὴ Μέλισσα.

δ) Храмъ святой Софіи въ Константинополѣ (стр. 1—57).

ε) «Сужденіе о названіи «Вселенскій», которое дается константинопольскому патріарху», изъ того же рукописнаго сочиненія патріарха Досѿея (стр. 59—74), — черновая; оно напечатано въ Трудахъ кіевск. дух. акад. 1866, № 1, стр. 3—14.

ζ) Символы вѣры церкви константинопольской: а) Юстиніана, — греческій текстъ (изъ Ἀντεβλήθη ἐκ συντάγματος τῶν θείων καὶ ἱερῶν κανόνων. Τ. ε'. Ἐν Ἀθήν. 1885) съ неполнымъ русск. переводомъ (стр. 79—136), б) Послѣднее опредѣленіе церкви вселенской касательно неизмѣнности сѳymbols вѣры (стр. 139—145), в) изложеніе вѣры Фотія, архіепископа константинопольскаго (изъ Τόμος Χωρᾶς. Ἐν Ῥημνίῳ. 1705), — греческ. текстъ съ русскимъ

переводомъ (стр. 147—153), d) Начертаніе правой вѣры, изложенное Константиномъ Философомъ, учителемъ народа славянскаго (стр. 157—167) — въ русск. переводѣ, e) Исповѣданіе православныя вѣры свят. и равноапостольнаго князя Владиміра (стр. 169—171), f) Изложеніе вѣры, изданное царемъ Константиномъ Мономахомъ для обличенія клеветниковъ его (стр. 174—179),—греч. текстъ съ русск. переводомъ, g) Монаха Евѳимія Зигавина 12 главъ объ исхожденіи Духа отъ одного Отца (изъ малаго Панѳекта аѳонско-иверскаго монастыря),— греческ. текстъ (стр. 182—187), h) Царскій и соборный томъ 6674=1166 года (стр. 190—210),—греч. текстъ съ русск. переводомъ, i) Ἀρμενοπορούλου τῆς πίστεως ὀρθοδόξου ἐκθεσις (стр. 212—214; — изъ Ἀντιβλήθη..., j) Одиннадцать главъ противъ ложной философіи по случаю заблужденій Иоанна Италійскаго (стр. 216—221),—въ русск. переводѣ, k) Геннадія, патріарха константинопольскаго о пути къ спасенію людей (изъ Ἀντιβλήθη въ рукоп. Ватопедскаго мон. 1527 г.),—греч. текстъ (стр. 224—237), l) Исповѣданія вѣры 1672 г. (стр. 240—258), m) 2 посланія патріарха Исаіи о возвращеніи къ православной церкви (стр. 262—275), n) письмо протоіерея Константина Икономоса къ А. С. Стурдзѣ 1847 г. (стр. 277^a—277^b) на греческ. языкѣ въ спискѣ о. Порфирія, o) Исповѣданіе вѣры папы Пелагія (стр. 278—283),—въ русск. переводѣ и p) анаематизмы противъ ереси Пелагія (стр. 286—292).

η) Арсеній, патріархъ никейскій и константинопольскій, и арсениты (стр. 297—420) изъ Христіанск. Чтенія 1867 г. ч. 1-я, стр. 893—919; ч. 2-я, стр. 73—98, 190—221.

θ) Очеркъ жизни и дѣятельности Калиста I, патріарха константинопольскаго (стр. 422—451).

ι) Михаилъ Акоминать, митрополитъ аѳинскій (стр. 454—489).

κ) Les jésuites à Constantinople pendant le XVII siècle (стр. 493—528) изъ L'union Chrétienne. Revue orthodoxe. Paris. 1868 г.

λ) Константинопольскій патріаршій престолъ (стр. 529—539) изъ газеты «Голосъ» 1866, № 326.

μ) Патріархъ Софроній и константинопольской греческой синодъ (стр. 541—553) изъ Современной Лѣтописи, издаваемой при Московскихъ Вѣдомостяхъ 1886, № 43.

94. Константинопольскій патріархатъ. Сношенія съ Россією. Ч. I и II,—въ одной книгѣ (III A 20) изъ 272 лл. въ 1, писанныхъ большею частію рукою о. Порфирія. Это — сборникъ замѣтокъ, статей и документовъ о «сношеніяхъ Россійской церкви съ константинопольскою», составленныхъ и извлеченныхъ о. Порфиріемъ изъ разныхъ источниковъ (русскихъ лѣтописей, грамотъ, аево-иверской греческой рукописи, рукописей разныхъ русскихъ библиотекъ, Acta Patriarchat. Constantinopol., архива министерства иностранныхъ дѣлъ и др.) и пособій (Муравьевъ, Филаретъ, Карамзинъ, архидіакона Захарія Исторія патріарховъ константинопольскихъ (на греческомъ языкѣ); изданная въ 1837 г. (въ Навилии), Вѣстникъ Западной Россіи 1867 г., т. I; Архивъ юго-западной Россіи, т. 1, ч. I, и Сѣверная Почта 17-го Марта 1867), на основаніи которыхъ разсматриваются сношенія между этими церквами съ самыхъ раннихъ временъ до послѣднихъ годовъ нашего времени. Между документами встрѣчаются и новые, въ первый разъ приводимые преосвящ. Порфиріемъ, которые представляютъ весьма цѣнный матеріалъ для исторіи русской церкви. Таковы каирская рукопись и извлеченія изъ архива министерства иностранныхъ дѣлъ. Немалый интересъ представляютъ статья и замѣтки составителя объ учрежденіи патріаршества въ Россіи (стр. 97—162), дѣянія котораго сохранились въ синайской рукописи, изъ которой преосвящ. Порфирій приводитъ рядъ актовъ объ этомъ (см. стр. 143—161),—и о Никоновскомъ дѣлѣ, подробно изложенномъ архіепископомъ газскимъ Паисіемъ, изъ сочиненія котораго нашъ авторъ дѣлаетъ обширныя извлеченія (стр. 341—445), а рѣшеніе собора относительно Никона перевелъ на русскій языкъ (стр. 449—497). Вообще нужно замѣтить что этотъ

сборникъ является однимъ изъ весьма интересныхъ и важныхъ между рукописями преосвящ. Порфирія.

Аѳонскіе акты или собраніе греческихъ, славянскихъ, румынскихъ и грузинскихъ хрисовуловъ, патріаршихъ сигилліоновъ, договорныхъ грамотъ и т. п. документовъ, касающихся исторіи аѳонскихъ монастырей, въ которыхъ эти документы хранятся. Всѣ эти акты помѣщены или распредѣлены въ 4-хъ книгахъ. Преосв. Порфирій одни документы приводитъ цѣликомъ, другіе въ извлеченіяхъ и наконецъ третьи въ русскомъ изложеніи, особенно документы на румынскомъ и грузинскомъ языкахъ, которыхъ онъ не зналъ. Аѳонско-турецкихъ документовъ онъ почти не касается. Цѣлые акты списаны отчасти самимъ преосвящ. Порфиріемъ, отчасти другими лицами, какъ видно по почеркамъ. Нѣкоторые изъ этихъ актовъ уже изданы разными лицами и отчасти по спискамъ преосвящ. Порфирія.

1-я книга (III A 21), состоящая изъ 671 листа (или 1326 95. страницъ + 8 не нумерованныхъ листовъ), заключаетъ въ себѣ акты протата, лавры св. Аѳанасія и монастырей: Ивера, Ватопеда, Каракала, Есфигмена, Филофея и Кастамонита. Протату здѣсь посвящено немного мѣста, — всего 4 листа, на которыхъ приведены выписки изъ книги Муравьева: Сношенія Россіи съ востокомъ..., т. I, стр. 12—13, 20—21, 23—24, 127, 137—139, 261, 265—266; т. II, стр. 3, 15, 41—42. Акты лавры св. Аѳанасія помѣщены на 198 листахъ (или стр. 22—417), гдѣ находятся 45 актовъ 964—1756 гг., а именно греческихъ 32, данныхъ византійскими императорами: Никифоромъ Фокою, Константиномъ Мономахомъ, Михаиломъ Стратіотикомъ, Константиномъ Дукою, Никифоромъ Вотаніатомъ, Алексѣемъ Комнинымъ, Михаиломъ Палеологомъ и сыномъ его Андроникомъ, Иоанномъ Палеологомъ, Алексѣемъ Комнинымъ, сербскимъ царемъ Стефаномъ Душаномъ (1) и константинопольскими патріархами: Филоеомъ, Іереміею, Паисіемъ и другими лицами. Въ число этихъ-же греческихъ актовъ входятъ Уставъ (Ἔπιτάξις) св. Аѳанасія и διατύπωσις (криторскій уставъ) его. Кромѣ того здѣсь находится

списокъ византійскихъ императоровъ до взятія Константинополя крестоносцами. За этимъ слѣдуютъ 13 славянскихъ актовъ: Стефана Душана 2, Евгениі монахини 2, деспота Стефана 3, Юрія Бранковича 2, молдовлахійскихъ господарей 4: валѣшскаго Іоанна Влада (1533 г.), молдавскихъ: Петра Рареша, Іереміи Могилы и Гаврііла Могилы. Далѣе приводятся замѣтка о «помощи Россіи лаврѣ св. Аеанасія Аеонскаго» по книгѣ Муравьева: Сношенія Россіи . . . , ч. I и II (стр. 410—417), и потомъ «Царскія и патриаршія грамоты находившіяся въ монастыряхъ св. горы Аеонской въ 1744 г. (изъ путешествія о. Василія Барскаго)», — стр. 426—470.

1) Акты Иверскаго монастыря занимаютъ 147 листовъ (т. е. стр. 294), на которыхъ помѣщены:

α) Ὑπόμνημα περὶ τῆς τιμίας καὶ προσκυνητῆς εἰκόνης τῆς ὑπεράγνου δεσποίνης ἡμῶν Θεοτόκου, τῆς ἐπιτεκλημένης Πορταΐτισσης. Μηνὶ αὐγούστῳ ἰς изъ рукописнаго синаксаря 1540 г. того же монастыря (стр. 1—5).

β) Origo caenobii Iberorum in monte Sancto erecti, et admiranda apparitio imaginis B. Virginis, quam Portaitissam vocant, Venetiis. MDCCXIII (стр. 9—16).

γ) Выписка изъ Brosset Voyage archéolog. dans la Géorgie et dans l'Arménie. 1851. (стр. 17).

δ) Описаніе и изложеніе содержанія аеонскаго τράγουα (стр. 19—25). За этимъ слѣдуютъ 40 греческихъ актовъ, изъ которыхъ нѣкоторые въ извлеченіи или просто въ краткомъ пересказѣ, — 985—1737 гг. Нѣкоторые изъ этихъ актовъ даны византійскими императорами: Андроникомъ (1047 г.), Никифоромъ Вотаниатомъ, Андроникомъ Палеологомъ (1283 г.), Михаиломъ Комнинимъ Палеологомъ, Іоанномъ Кантакузинимъ и сербскимъ царемъ Стефаномъ Душаномъ и патриархами константинопольскими: Каллистомъ I, Кирилломъ Лукарисомъ, Мееодиємъ, Діонисіємъ, Парөөніємъ (1675 г.) и Серафимомъ (1734 г.). Большая же часть актовъ дѣловаго характера.

ε) «Помощь Россіи Иверу», по книгѣ Муравьева, I, стр.

140—141, 169; ч. II, 37, 52—53, 207, 209, и двѣ грамоты по подлинникамъ на Аѳонѣ: Алексѣя Михайловича 1669 г. и Екатерины II, 1766 г. (стр. 291—294).

2) «Дѣписанія, хранящіяся въ архивѣ Ватопедскаго монастыря» занимаютъ всего только 55 листовъ (т. е. стр. 299—410), на которыхъ помѣчено слѣдующее:

α) Краткое «сказаніе о постройкѣ въ Ватопедѣ двухъ храмовъ при Константинѣ Великомъ» изъ рукоп. мон. Кастамонита (стр. 299).

β) «Мои выписки изъ рукописнаго Проскинитарія Ватопедскаго въ 1846 году» (стр. 300—302).

γ) *Ἱστορία τοῦ ἁγίου μοναστηρίου Βατοπεδίου* по рукописи XVIII в. (стр. 303—306).

δ) 19 греческихъ актовъ,—1071—1622 гг., императоровъ византійскихъ: Андроника Палеолога (3), Иоанна Палеолога (4), Мануила Палеолога и сербскаго царя Стефана Душана (2); 2 латинскихъ: папы Григорія, 1439 г., и Альфонса, короля Арагоніи и пр. 1456 г.; и 3 славянскихъ: Юрія Бранковича, валашскаго господара Нягое 1526 г., и молдавск. Іереміи Могилы 1606 г., (стр. 309—384).

ε) *Κατάλογος τῆς ἀρχαιότητος τοῦ ἁγίου ὄρους ἐκ τοῦ κοινοῦ θεσπισμάτος Ἀνδρονίκου Παλαιολόγου τοῦ πρώτου, ὅστις διαλαμβάνει περὶ τῆς διατάξεως καὶ τῶν ἀριθμῶν τῶν μοναστηρίων τοῦ ἁγίου ὄρους τοῦ τότε καιροῦ* (стр. 389).

ζ) Помощь Россіи Ватопедскому монастырю по Муравьеву, ч. I, стр. 22—23, 26—27, 43 и слѣд., 138, 143, 147, 188, 244; ч. II, стр. 9, 11, 62, 75, 214, 349, и выписки изъ актовъ, хранящихся въ монастырѣ.

3) Архивъ монастыря Каракальскаго занимаетъ 25 листовъ (т. е. 2—50 стр.), на которыхъ представлено 14 актовъ, изъ нихъ 13 греческихъ и 1 русскій, по Муравьеву, ч. I, стр. 141.

4) Архивъ монастыря Есфигменова занимаетъ 93 листа (т. е. 3—187 стр.), на которыхъ изложено 47 греческихъ актовъ; нѣкоторые изъ нихъ даны византійскими императорами: Андрони-

комъ и Іоанномъ Палеологами и сербскимъ царемъ Стефаномъ Душаномъ (2) и патріархами: Іоанномъ Гликой, Кирилломъ 1814 г. и Григоріемъ 1819 г. Въ число этихъ актовъ входятъ между прочимъ извлеченія изъ Περιγραφὴ τῆς ἱερᾶς τοῦ Ἐσφηγγμένου μονῆς, συντεθεῖσα παρὰ τοῦ ἡγουμένου αὐτῆς κυρίου Θεωδορίτου ἐν ἔτει 1804—1805 (159—170). Кромѣ того, сюда нужно присоединить славянскіе акты, а именно: сербск. десп. Юрія Бранковича 1, деспотицы Ангелины (1499 г.), патріарха печскаго Пансія (1633 г.), и наконецъ приведенное изъ книги Муравьева, ч. I, стр. 140; ч. II, стр. 10, 12, 147—150, 153—154, 213—214, 257, и 2 грамоты царя Алексѣя Михайловича 1656 г., по подлинникамъ, хранящимся въ монастырѣ.

5) Архивъ монастыря Филоѳеевскаго занимаетъ 99 листовъ (т. е. стр. 57—254), на которыхъ помѣщается прежде всего черновая послѣдующаго (стр. 57—137), а въ чистой содержится слѣдующее:

α) Выписки изъ рукописи XIX вѣка, содержащей критическое разсужденіе о началѣ монашества на Аѳонѣ и уставы царей Іоанна Цимисхія и Константина Мономаха; изъ нея приведены: α) Περί ἀρχαιότητος τῆς μονῆς τοῦ Φιλοθέου, β) Περί τῶν κατὰ καιροὺς χρηματισάντων ἁγίων ἐν τῇ ἱερᾷ ταύτῃ μονῇ, γ) Γράμμα ἀρχαῖον τοῦ πρότου τοῦ ἁγίου ὄρους Ἄθω. . . . περί τῶν ἡσυχαστηρίων τοῦ ὁσίου Σάββα, τοῦ ἐπικεκλημένου Χάλδου, νῦν δὲ Μαγουλᾶ ὀνομαζομένου. . . . δ) Ὑπόμνημα εἰς τὴν θαυματουργὸν καὶ χαριτόβρυτον εἰκόνα τῆς ὑπεραγίας Θεοτόκου γλυκοφιλούσης, ἐφόρου καὶ προστάτιδος τῆς μονῆς.

β) 12 греческихъ актовъ, между прочимъ, отъ императоровъ византійскихъ: Андроника и Іоанна Палеологовъ, Θεодоры Палеологини (1377 г.) и сербскаго царя Стефана Душана (1). Кромѣ того здѣсь находятся отрывки: изъ житія св. Діонисія (стр. 188) и изъ Τουσογραεσίας Крузія.

γ) Разности, т. е. мелкія замѣтки изъ разныхъ книгъ и документовъ (стр. 230—237).

δ) Κελλία τοῦ μοναστηρίου. 1803 ἔτους (стр. 238).

ε) Καταγραφὴ τῶν ὀνομάτων τῆς ἱερᾶς ἡμῶν μονῆς τοῦ Φιλοθέου 1843 ἔτ. Σεπτεμβρίου 13 (стр. 240—241).

ζ) Помощь Филофеевскому монастырю изъ Молдавіи и Валахій;—выписки изъ 2-хъ грамотъ (стр. 242—243).

η) Помощь Россіи Филофеею (стр. 246—249) изъ книги Муравьева, ч. I, стр. 141; ч. II, стр. 99 и 223, и жалованная грамота царя Михаила Θεодоровича, по подлиннику, хранящемуся въ монастырѣ. За этимъ идутъ перечень нѣсколькихъ грамотъ и замѣтки.

θ) «Мои замѣтки въ бытность въ Филофеевской обители въ сентябрѣ мѣсяцѣ 1845 года» (стр. 252—254).

6) Дѣписанія въ архивѣ Аеоно-Кастамонитскаго монастыря занимаютъ 23 листа (стр. 261—305), на которыхъ изложено слѣдующее:

α) Греческое повѣствованіе о монастырѣ (стр. 261—288).

β) Краткое содержаніе 7-ми славянскихъ актовъ (стр. 289—293) и 2 акта для исторіи Кастамонита (стр. 297—299).

γ) Помощь Россіи Кастамониту, по Муравьеву, ч. I, стр. 142 и 147.

2-я книга (III A 12a), состоящая изъ 745 листовъ (или 996—96. 483 страницы—5 листовъ), заключаетъ въ себѣ акты монастырей: Пандократора, Кутлумуша, Ставроникиты, Григоріата, Діонисіата, св. Павла, Ксиропотама, Ксенофа и Дохіара. Акты перваго монастыря занимаютъ 24 листа (или стр. 2—48), на которыхъ помѣщены:

α) 9 греческихъ актовъ (1357—1538 гг.), изъ которыхъ нѣкоторые даны византійскими императорами: Іоанномъ и Мануиломъ Палеологами, а также константинопольскими патріархами: Антоніемъ (XIV в.), — 3 и Іереміею (1538 г.), съ выписками изъ *Turcograeciae* Крузія и *Orient. Christ. Lekienae*.

β) Помощь Россіи Пандократору, по Муравьеву, ч. I, стр. 140, 164—165; ч. II, стр. 36, 41 и 45.

2) Архивъ монастыря Аляпіева, соединеннаго съ монастыремъ Кутлумушскимъ занимаетъ 42 листа, на которыхъ помѣщены:

α) 22 акта 1332—1641 гг., и выписка изъ Гаммера Hist. de l'emp Ottom. I; изъ этихъ актовъ на греческомъ языкѣ 13; между ними есть 1 отъ царя Андроника Палеолога и константинопольскихъ патріарховъ: Каллиста I, Нила (1387 г.), Антонія (1395 г.), Юсифа (1428 г.). Всѣ остальные акты на славянскомъ языкѣ: отъ сербскаго деспота Іоанна Углеши 1, валашск. господарей: Іоанна Бессараба 1, Іоанна Влада 1, Александра 1, Матѳея Бессараба, и молдавск. Гаврііла Могилы 1.

β) Помощь Россіи Кутлумушу, по Муравьеву, ч. I, стр. 140, 147; ч. II, стр. 91, 95—96 (стр. 121—122).

γ) Выписки изъ Кутлумушской актовой книги (стр. 126—137).

3) Акты монастыря Ставроникиты занимаютъ 18 листовъ (стр. 143—178), на которыхъ помѣщено слѣдующее:

α) 8 греческихъ актовъ 1533—1819 гг.

β) Помощь Россіи Ставроникитскому монастырю, по Муравьеву, ч. I, стр. 140; ч. II, стр. 218, и одна греческая выписка изъ монастырскаго дштиха о поминаніи русскихъ благодѣателей: Третьяковыхъ (Τριτηκώφ) и др., 1814 г.

γ) «Мои замѣтки въ бытность мою въ Ставроникитѣ съ 19 по 22-е мая 1846 года» (стр. 177—178).

4) Акты монастыря Симонетра занимаютъ 48 листовъ, на которыхъ помѣщаются:

α) 10 греческихъ актовъ (1581—1801 гг.), главнымъ образомъ сигилліоновъ патріарховъ константинопольскихъ: Іереміи (1581—1593 гг.), Кирилла (1625 г.), Григорія (1797—1798 гг.) и Каллиника (1801 г.), и 1 славянская грамота валашск. господаря Михайла (1599 г.), въ 2-хъ спискахъ: бѣловомъ и черновомъ.

β) Помощь Россіи Симонетрскому монастырю, по Муравьеву, ч. I, стр. 141.

γ) Νομόβση δεφτέρη (тетрадь для нуфузовъ), — списокъ монаховъ съ означеніемъ лѣтъ каждаго и мѣста ихъ происхожденія.

б) Акты или архивъ монастыря Григоріатскаго занимаетъ 15 листовъ, на которыхъ находится слѣдующее:

α) Краткое сказаніе о преподобномъ Григоріи, строителѣ обители Григоріатской, изъ Аѳонск. Патерика, изд. въ С.-Петербургѣ въ 1860 г., и замѣтка о милостыни царя Михаила Ѳеодоровича (1625 г.) этому монастырю изъ книги Муравьева, ч. II, стр. 4—42.

β) 9 греческихъ актовъ 1628—1798 гг.; это, — большою частію, хрисовулы влахомолдавскихъ господарей-фанаріотовъ: Григорія Гики и Иоанна Александра Инсиланти, сигилліоны патриарховъ константинопольскихъ: Софронія (1776 г.), Герасима (1794 г.) и Григорія (1798 г.). Послѣ этого приведены:

γ) «Περιγραφή τοῦ μοναστηρίου τοῦ ἁγίου Νικολάου τοῦ ἐπωνομαζομένου τοῦ Γρηγορίου τοῦ ἐν τῷ Ἄθῳ», — переведенная съ русскаго языка. Ἐν Βιέννῃ 1791, — цѣльная печатная книжка съ указаніемъ на стр. 18 и слѣд.

δ) Выписки изъ книги для сбора пожертвованій въ Россіи.

ε) Помощь Россіи Григоріату, по Муравьеву, ч. I, стр. 141; ч. II, стр. 78, 88.

ζ) «Мои замѣтки» о монастырѣ Григоріатѣ.

γ) 4 приходорасходныхъ листа Григоріатскаго монастыря.

4) Архивъ монастыря Діонисіатскаго занимаетъ 46 листовъ, на которыхъ приведены:

α) 5 греческихъ актовъ, данныхъ Иоанномъ Палеологомъ, Алексѣемъ Комнинимъ; 1 актъ отъ послѣдняго царя въ русскомъ переводѣ и 4 славянскихъ акта, изъ которыхъ двѣ грамоты молдавскаго господаря Петра Рареша и валашскаго Матвѣя (1640 г.) и 8 замѣтокъ о славянскихъ грамотахъ другихъ господарей.

β) Περί Νήφωνος πατριάρχου Κωνσταντινουπόλεως изъ Ἱστορία τῆς πάλαι Δαχίας.... Фотино, т. II, съ указаніемъ на житіе этого преподобнаго въ Аѳонскомъ Патерикѣ изд. 1860, ч. II, стр. 7 и слѣд.

γ) Сношенія монастыря съ Россіею, по Муравьеву, ч. I,

стр. 47, 68, 162—163, 167, 349; между выписками приведенъ и указъ св. синода 1663 г. діонисіатскому архимандриту Парөөнію на право ему и другимъ монахамъ этого монастыря производить сборъ по Россіи.

δ) «Мои замѣтки» о монастырѣ Діонисіатѣ.

7) Акты монастыря св. Павла занимають 46 листовъ, на которыхъ изложены:

α) 18 греческихъ документовъ (1010—1409 гг.), часть которыхъ составляетъ царскіе хрисовулы византійскихъ императоровъ: Андроника Палеолога (4) и сигилліонъ патріарха константинопольскаго Матѳея (1404 г.). Въ это число входитъ и греческое письмо святопавловцевъ къ о. Порфирію. Кромѣ того, здѣсь приведены тоже 6 славянскихъ актовъ сербскихъ деспотовъ: Стефана Гръгура (1414 г.), Юрія Бранковича (1414 г.), деспотицы Ангелины (1496 г.) и др. лицъ. Здѣсь же приведено еще нѣсколько замѣтокъ о другихъ актахъ этого монастыря.

β) Выписки изъ 2-хъ сербскихъ помянниковъ, гдѣ упоминаются сербскіе краи и цари, а также и русскіе цари, и затѣмъ выписки изъ книги Аѳан. Комнина Ипсиланти, по рукоп. Синайск. монастыря, т. 9-й.

γ) Помощь Россіи Павловскому монастырю, по Муравьеву, ч. I, стр. 41, 48, 141, 239, 283—284, и кромѣ того грамота императрицы Елисаветы Петровны (1754 г.) по подлиннику, хранящемуся въ монастырѣ.

8) «Дѣписанія, сохраняемыя въ священной обители Ксиропотомской» занимають 70 листовъ (стр. 1—139), на которыхъ изложены:

α) *Χρονολογία περί τοῦ ὁσίου Παύλου τοῦ ὑψηλοτάτου τοῦ αὐτοκράτορος Μιχαήλ Κυροπαλάτου τοῦ καί Ῥαγχαβέου* (стр. 1—11).

β) Выписки изъ разныхъ аѳонскихъ рукописей о монастырѣ Ксиропотомѣ (стр. 13—14).

γ) 20 греческихъ актовъ (924—1670 гг.), данныхъ византійскими царями: Романомъ Ликапинымъ (изъ Slav. Biblioth. von Miklosich. I, съ русскимъ переводомъ изъ Путешествія Барскаго

(по академическому изданію, стр. 299—303). Кроме того, этотъ хрисовуль приводится еще по двумъ несходнымъ спискамъ, хранящимся въ монастырѣ, — въ бѣловомъ и черновомъ видѣ, — стр. 43—5), Михаиломъ Дукой Палеологомъ, Андроникомъ Палеологомъ, Иоанномъ Палеологомъ и турецкимъ султаномъ Селимомъ (1520 г., съ русскимъ переводомъ изъ Путешествія Барскаго (по академическому изданію, стр. 304—308), константинопольскими патріархами: Меѳодіемъ (1671 г.), Діонисіемъ (1682 г.) и Серафимомъ (1760 г.) и унговлахійскими митрополитами: Іаковомъ (2), Филаретомъ (1759 г.); сюда относится и греческій переводъ грамотъ валашскаго господаря Григорія Гики (3).

γ) Помощь Россіи Ксиропотаму, по Муравьеву, ч. I, стр. 142 и 147 (стр. 139).

9) Акты монастыря Ксенофскаго занимаютъ 62 листа (стр. 143—266), на которыхъ приведены:

α) 7 греческихъ актовъ 1083—1784 гг.; между ними выдаются: а) Ὑπόμνημα τοῦ πρώτου κυρίου Παύλου и б) сигиллионъ патріарха константинопольскаго Гавріила (1784 г.). За этимъ слѣдуютъ черновыя этого документа и краткое содержаніе другихъ актовъ.

β) Краткое греческое изложеніе содержанія 43 актовъ, данныхъ румынскими господарями 1607—1741 г.

γ) Перечень 6-ти хрисовуловъ молдавскихъ господарей, — хрисовуловъ, написанныхъ на румынскомъ языкѣ, съ 1792 до 1820 гг.

δ) Помощь Россіи Ксенофу, по Муравьеву, ч. I, стр. 142, 169, 301, 306; ч. II, 107—108. За этимъ слѣдуютъ черновыя ксиропотамскихъ актовъ на 25-ти листкахъ изъ записной книжки 1845 г. (въ 16-ю д. л.).

10) Акты монастыря Дохіара занимаютъ 107 листовъ (стр. 269—481), на которыхъ изложены:

α) 55 греческихъ актовъ (1038 — 1664 гг.), изъ которыхъ половина представлена только въ изложеніи содержанія и иногда довольно кратко; нѣкоторые изъ этихъ актовъ даны византій-

скими царями: Михаиломъ Палеологомъ, Иоанномъ Палеологомъ (5) и сербскимъ царемъ Стефаномъ Душаномъ (2).

β) «Стихи пресвятой Богородицѣ, скоропослушной Дохиарской чудотворной иконѣ» (стр. 476—477).

γ) Помощь Россіи Дохиару, по Муравьеву, ч. I, стр. 142; ч. II, стр. 37, 89—90, 104.

97. 3-я книга (III. А 216), состоящая изъ 842 листовъ, содержитъ въ себѣ акты монастырей Руссика и Зографа, — 1030—1838 гг. Акты Руссика изложены на 439 страницахъ, а Зографа — на 401, за которыми слѣдуютъ 2½ л. неписанныхъ. Акты переписаны большею частію рукою о. Порфирія и при томъ въ большинствѣ случаевъ на чисто чернилами и карандашомъ съ объяснительными замѣтками на поляхъ и послѣ текста, а иногда съ приведеніемъ факсимиле на прозрачной бумагѣ. Послѣ переписки, рукопись пересмотрѣна и кое-гдѣ исправлена. Большая часть актовъ приведена цѣликомъ на языкѣ подлинника, нѣкоторыя въ извлеченіи и наконецъ третья только въ краткомъ пересказѣ. До стр. 289 включительно приведено 70 актовъ; изъ остальныхъ только выписки. За этимъ слѣдуетъ: Помощь русскихъ царей русскому Пантелеимоновскому монастырю на св. горѣ Аѳонской, — извлеченное изъ «Сношеній Россіи съ востокомъ» Муравьева, ч. I, стр. 12, 19, 20, 28—31, 49, 50, 60, 68—69, 127, 135, 138, 148, 231, 244 и 261; ч. II, стр. 36, 43, 67, 180, 229, 288 и др.; здѣсь вставлены 3 листа (стр. 302—307) съ выписками изъ грамотъ русскихъ царей и патріарха Іова. Далѣе идутъ акты послѣднихъ столѣтій, числомъ 5: турецкое вакуфнаме 1561 г., въ русскомъ переводѣ Бутенева съ греческаго языка, письмо Гавріила Антоніади изъ Аѳинъ отъ 27 іюля 1839 г. посланнику Бутеневу и отвѣтъ послѣднему по дѣлу о монастырскихъ имѣніяхъ на Аѳонѣ, греческое письмо о томъ же, и наконецъ ἀγγελία архим. Руссика Прокопія Дендрина, а за этимъ приведены замѣтки о. Порфирія о сочиненіяхъ этого архимандрита Прокопія. Послѣ этого помѣщено слѣдующее:

α) Краткая историческая записка о монастырѣ русскомъ св.

великомуч. Пантелеимона, находящемся на св. Аѳонской горѣ, четко переписанная, а списана, должно быть, съ печатнаго.

β) Черновая всего предъидущаго (стр. 354—377) съ отмѣтками, что все, здѣсь находящееся, переписано. За этимъ слѣдуютъ заглавія и содержаніе актовъ.

γ) Опись греческихъ дѣлъ и хрисовуловъ Русскаго монастыря св. Пантелеимона. Но эта не одна опись; здѣсь есть цѣльныя грамоты и сигилліоны, изъ которыхъ 4 отмѣчены для переписки словомъ: «пиши».

δ) 3 сигилліона патріарховъ константинопольскихъ: Григорія, Калиника и Константина, 1803, 1820 и 1833 гг.

ε) Печатное (въ С.-Петербургѣ, въ военной типографіи) воззваніе іеромонаха Макарія отъ имени русской Пантелеимоновой обители, что на св. горѣ Аѳонской, къ пожертвованіямъ на устройство больницы этого монастыря.

ζ) «Содержанія русскихъ, молдовлахійскихъ и сербскихъ хрисовуловъ и бумагъ турецкихъ» вчернѣ, гдѣ приведены 5 хрисовуловъ 1377—1387 гг. (последній не доконченъ) и изложеніе другихъ 12.

η) «Хронологическій перечень сербскихъ хрисовуловъ, хранящихся въ Русскомъ монастырѣ» (стр. 438—439), гдѣ приведенъ только 1 хрисовулъ Стефана Душана 1347 г. на греческомъ языкѣ и отрывокъ изъ другаго такого же греческаго акта того же года.

θ) «О монастырѣ св. Пантелеимона», — напечатанная статья въ №№ 226, 227, 229, 235, 236 и 239 «Московскихъ Вѣдомостей» 1874 г., — вышедшая въ томъ же году отдѣльной брошюрой въ С.-Петербургѣ подъ заглавіемъ: «По поводу вопроса объ аѳонскомъ монастырѣ св. Пантелеимона. Статьи «Любителя истины», а въ Константинополѣ на греческомъ: «Περὶ τοῦ ζητήματος τῆς ἐν Ἄθῳ ἱερᾶς μονῆς τοῦ ἁγίου Παντελεήμονος. Ὑπὸ Φιλαλήθους» и на французскомъ: «Opuscule sur la question du couvent de St.-Pantéléimon au mont Athos, par un ami de la vérité (Traduit du grec)» языкахъ. Другая часть тома

заключаетъ въ себѣ «Хрисовулы и грамоты Зографа» или просто «Акты Зографа», какъ отмѣчено на начальномъ листѣ, на которомъ еще записано «Аѳонъ», и хронологическую таблицу актовъ съ указаніемъ страницъ, на которыхъ акты помѣщаются. На оборотѣ слѣдующаго листа представлена сдѣланная отъ руки о. Порфиріемъ карта-планъ той части Аѳона, гдѣ находится Зографскій монастырь. Со стр. 3-й начинаются самые акты, во главѣ которыхъ стоитъ извѣстное сказаніе о началѣ Зографскаго монастыря. Всѣхъ актовъ на славянскомъ и греческомъ языкѣ, изъ которыхъ послѣдній и въ славянскомъ переводѣ, 73; они относятся къ 980—1850 гг. Въ числѣ актовъ приведена выписка изъ есфигменской рукописи о захватѣ земель зографцами. Хрисовулы даны византійскими, болгарскими и сербскими царями и молдавскими воеводами. На стр. 261—306 помѣщено черновое предъидущаго, а на стр. 307—401 выписки изъ книги Муравьева: «Сношенія Россіи съ Востокомъ» подъ заглавіемъ «Помощь Зографу изъ Россіи», ч. I, стр. 142, 183; ч. II, стр. 36, 48, 205 и 262, 225—6.

98. 4-я книга (III A 21в), состоящая изъ 464 лист. или 927 стр., содержитъ въ себѣ акты Хиландарскаго монастыря, числомъ 105, съ 1198 г. до конца XVII столѣтія; изъ этихъ актовъ 69 славянскихъ: жупана Стефана Немани, Стефана Уроша, Стефана Душана (22), Стефана Уроша, десп. Іоанна Углеши, Іоанна Драгаша, Господина Константина, Влка, царя Лазаря, десп. Стефана, Іоанна Кастриота, Юрія Бранковича, деспотицы Ангелины, деспотицы Елены, султанши Маріи, византійск. императора Андроника, русскихъ царей (6), молдавскаго господаря Іереміи Могилы, сербскихъ патріарховъ Никодима, Спиридона и Павсія, игуменовъ монастыря Гервасія, Саввы, Пахомія и Аѳанасія,—и 36 греческихъ — Алексѣя Комнина, Михаила Палеолога, Андроника Палеолога (22), Іоанна Палеолога, архіепископа сербскаго Саввы I съ славянскою подписью и константинопольскаго патріарха Самуила и др. Книга начинается выпискою изъ хиландарской рукописи: «Исписання и оуказаніе житіе соу-

шекъ въ монастыри прѣстѣе вѣдѣ наставнице, прѣданное мною грѣшнымъ мнѣхомъ Сакою». Нач. «Красна ѣко вѣгу приетно». Здѣсь приведено: «слово б. О наслѣгени стѣго сего монастыра прѣподобнымъ шѣемъ нашѣмъ симеономъ. и сакою змѣленнымъ». Нач. Нашк стѣ монастырыни. ѣкѣ оувѣдѣти вамъ». Въ концѣ слѣдуетъ: «О вѣременѣти смрти преподобнаго отца Симеона». Вторая статья не окончена, такъ какъ листъ рукописи вырванъ и недостающее добавлено изъ устава святаго Саввы, напечатаннаго въ Бѣлградѣ въ 1866 г. Послѣ этого слѣдуетъ замѣтка о «росписаніи церкви». На стр. 476—533 помѣщены грамоты и замѣтки о «помощи Россіи Хиландарскому монастырю», которыя состоятъ частію изъ новыхъ грамотъ, частію же изъ выписокъ изъ Муравьева, и кромѣ того на стр. 632—659 приведена еще одна грамота царя Алексѣя Михайловича, подтвержденная царями Иоанномъ и Петромъ Алексѣевичами. Всѣ остальные листы книги заняты черновою предъидущаго.

Матеріалы для исторіи Аѳона въ 3-хъ книгахъ; изъ 99. нихъ 1-я (III. А 22), состоитъ изъ 164 (изъ нихъ $3\frac{1}{2}$ неписанные) листовъ изъ записныхъ книжекъ въ малую 8-ку, — писанныхъ рукою о. Порфирія во время его путешествія по Аѳону въ 1845 г. Въ ней заключаются черновыя главнымъ образомъ аѳонскихъ актовъ, помѣщенныхъ въ вышеописанныхъ книгахъ. Кромѣ того, здѣсь находятся снимки съ записей, подписей и надписей, а также замѣтки историческія, литературныя о рукописяхъ, статистическія, выписки изъ рукописей и печатныхъ книгъ и записи для дневника, переписанныя въ описаніяхъ путешествій по Аѳону и въ Аѳонскихъ актахъ. Все содержаніе этой книжки касается монастырей: Діонисіата, Григоріата, Симопетра и Ивера; оно изложено въ видѣ дневника.

2-я книга (III. А 22а), состоитъ изъ 522 листовъ въ 4-ку, 100. писанныхъ частію рукою о. Порфирія, частію другими лицами, со множествомъ исправленій, перечеркиваній и отмѣтокъ карандашомъ: «переписано» или «не вѣрно»; отъ нѣкоторыхъ листовъ отрѣзаны небольшіе куски, на которыхъ, по всей вѣроят-

ности, были снимки съ подписей. Въ нѣкоторыхъ мѣстахъ прибавлены новые листы. Въ серединѣ находится 15 листовъ неписанныхъ. Эту книжку образуютъ листы изъ записныхъ книжекъ во время путешествія по Аѳону 1845—1846 гг. Содержаніе ея того же характера, какъ и предъидущей. Но кромѣ того, здѣсь, а именно въ концѣ книги, приведены еще выписки:

α) изъ книги Тафеля: *De Thessalonica* (на 11-ти листахъ).

β) — *Θεοκρίτου τὰ εὐρισκόμενα. Οχονίαε. 1699* (на 5-ти листахъ).

γ) — *Virgilio Maronis Bucolica, Georgica et Aenaeis. Romae MDCCLXIII.*

δ) — *Caii Plinii Secundi Hist. naturalis libri XXXVII. Parisiis. MDCCXXIII.*

ε) — книги Бюшона: *Histoire des conquête et de l'établissement des français dans l'ancienne Grèce. T. I. Paris. 1846 г.* Въ разныхъ мѣстахъ книги приведены снимки съ печатей, надписей, гробницъ и разныхъ церковныхъ предметовъ. Заключающіеся въ этой книгѣ матеріалы относятся къ исторіи монастырей: Есфигмена (на 79-ти листахъ), Филоея (лл. 79—126), Пандократора (лл. 126—152), Ставроникиты (лл. 153—167), Кутлумуша (лл. 167^б—176, 1—19), Каракала (лл. 19^а—32), лавры св. Аѳанасія (лл. 33—102, 49—58), Ивира (лл. 103—113 и 1—43), протата въ Кареѣ (лл. 114—122), Ксенофа (лл. 123—151) и Дохіара (лл. 152—172). Не смотря на то, что почти все заключающееся въ книгѣ переписано, все-таки текстъ ея полезенъ для справокъ.

101. 3-я книга (III А 226) состоитъ изъ 754 печатныхъ и писанныхъ листовъ разной бумаги и разныхъ форматовъ. Рукопись руки о. Порфирія съ многими исправленіями и помарками. Книгу можно раздѣлить на двѣ части: въ 1-й больше половины листовъ печатныхъ; здѣсь сдѣланы цензоромъ четыре помѣтки съ приложеніемъ печати, и кромѣ того на многихъ листахъ, какъ печатныхъ, такъ и писанныхъ, есть его подпись. Эта часть книги, какъ видно была въ рукахъ наборщика. По содержанію, она

представляетъ подлинники изданныхъ уже частей Исторіи Аѳона. Книга начинается, «Πραγματεία τῆς λακωνικῆς (σακωνικῆς) γλώσσης»; это—цѣлая книжка, «συνταχθεῖσα ὑπο τοῦ ἐκ Λεωνιδίου Θ. Μ. Οἰκονόμου», напечатанная въ Аѳинахъ, въ 1846 году (32 стр. въ 8-ку), которая воспроизведена, за исключеніемъ почти всего діалога, въ видѣ послѣдняго приложенія въ концѣ 1-й части печатнаго (въ Кіевѣ, въ типографіи В. Л. Фронцкевича) изданія 1877 года (стр. 205—228). За этимъ слѣдуютъ печатные листы 1-й части Исторіи Аѳона въ видѣ оттиска изъ Трудовъ кіевск. духовн. акад. 1871, № 6, стр. 573—686, но безъ первыхъ шести страницъ; между стр. 56 и 57-й вставлено 6 рукописныхъ листковъ, какъ дополненія къ печатному тексту. Такое же дополненіе приклеено и къ стр. 103-й. Послѣ печатныхъ листовъ помѣщены «Оправданія исторіи Аѳона языческаго», т. е. приложенія къ 1-й части Исторіи Аѳона на 88 рукописныхъ листахъ (стр. 11—185) со многими исправленіями и опущеніемъ мѣстъ иногда въ одну и болѣе страницъ, а на нѣкоторыхъ страницахъ на старый текстъ наложены и приклеены листы или листки съ новымъ текстомъ. Кромѣ того на стр. 25—26 имѣются два снимка съ старинныхъ картъ, а на стр. 167 изображенія двухъ глазъ, — всѣ снимки на прозрачной бумагѣ. Тоже самое можно сказать и о 2-й и 3-й частяхъ Исторіи Аѳона: сперва помѣщены печатные листы цѣлыми оттисками изъ Труд. кіевск. дух. ак. 1871 г. ч. 2-я, № 8, стр. 333—429, съ прибавленіемъ писанныхъ листковъ, а потомъ «оправданія». Печатные листы имѣютъ отдѣльные заглавія: «Востокъ Христіанскій. Исторія Аѳона. Ч. II. Доктора еллинской словесности епископа Чигиринскаго Порфирія Успенскаго. Кіевъ. 1871», а для третьей части кромѣ общаго заглавія отмѣчено еще: «Часть III. Аѳонъ монашескій. I. Судьба его съ 676 года по 1860. II. Оправданія исторіи Аѳона монашескаго». При этомъ подъ 3-й частію нужно разумѣть «Отдѣленіе 1» части 3-й Исторіи Аѳона, напечатанной въ Кіевѣ, въ типографіи Фронцкевича, въ 1877 г., и соотвѣт-

ственно этому сдѣлано измѣненіе на заглавномъ листѣ этой части: вмѣсто «съ 676 года по 1860» поправлено карандашомъ «съ 676 по 1204-й» и прибавлено «Отдѣленіе 1». Обѣ эти части съ оправданіями перепечатаны въ Кіевѣ въ той же типографіи Фронцкевича, въ 1877 г. Печатные тексты послѣдняго изданія и оттисковъ совершенно одинаковы, за весьма ничтожными измѣненіями. Оправданія послѣдней части окончиваются на стр. 452, гдѣ отмѣчено карандашомъ о. Порфириемъ: «Доселѣ печатай. Дальше не печатай». Нѣкоторыя цитаты, но безъ приложеній, были сдѣланы еще въ Исторіи Аѳона въ оттискахъ, гдѣ онѣ всѣ зачеркнуты, а въ перепечаткѣ перенесены въ оправданія. Такимъ образомъ всѣ три части Исторіи Аѳона, напечатанныя у Фронцкевича, есть 2-е исправленное и дополненное изданіе ея. — Далѣе, въ книгѣ идетъ рядъ документовъ, выписокъ изъ рукописныхъ и печатныхъ книгъ, замѣтокъ и т. п. (до 479 стр.), очевидно, предназначенныхъ для приложенія ко этому же отдѣленію 3-й части Исторіи Аѳона, какъ можно заключить изъ того что онѣ подписаны цензоромъ для печати вмѣстѣ съ предъидущими. Здѣсь довольно много выписокъ изъ греческаго синаксаря 1249 г. по рукописи, принадлежавшей о. Порфирію (см. Отчетъ Публичн. библ. 1883 г., стр. 93). Весьма интересны два отрывка о болгаряхъ изъ катихизическихъ поученій Θεодора Студита (стр. 469) и изъ книги Аѳ. Комнина Ипсианты (стр. 477). За этимъ слѣдуетъ какъ бы 2-я часть книги, состоящая не только изъ крупныхъ статей, но и изъ множества мелкихъ замѣтокъ, иногда помѣщенныхъ на отдѣльныхъ листкахъ. Она начинается изображеніемъ лабиринта Соломонова, взятымъ изъ аѳонской рукописи. За этимъ слѣдуютъ:

α) 31 печатная страница статьи Недѣтовскаго: «Варлаамитская ересь» изъ Труд. кіевск. дух. ак. 1872, № 2, стр. 317—357.

β) Какой-то греческо-русскій словарь, писанный рукою о. Порфирія, доходящій только до буквы Σ включительно, на 10 листкахъ въ 4-ку (стр. 3—24, между которыми есть бѣлые).

γ) «Проты св. горы Аѳонской и чиновники Византійскіе», въ 2-хъ черновыхъ спискахъ, изъ которыхъ 2-й болѣе ранній (стр. 32—45).

δ) «Воспоминанія, сказанія и свидѣтельства древнихъ и новыхъ писателей о горѣ Аѳонской, собранныя и изложенныя въ хронологическомъ порядкѣ Архимандритомъ Порфиріемъ Успенскимъ» (стр. 47—63).

ε) Первый и второй уставы Аѳонской горы (стр. 65—154), греческій текстъ съ русскимъ переводомъ, хотя неполнымъ, и дополнительными замѣтками. 1-й уставъ частію напечатанъ въ 3-й части Исторіи Аѳона въ Труд. кievск. дух. ак. 1871, № 11, стр. 244—258, а по изд. 1877 г., отд. I, стр. 79—89, 259—294; 2-й уставъ въ 1-мъ изд. въ Трудахъ кievск. дух. ак. 1873, № 1, стр. 18—34; а во 2-мъ изд., отд. I, стр. 169—181.

ζ) Διήγησις μερικὴ τῶν ἐπιστολῶν Ἀλεξίου βασιλέως καὶ Νικολάου πατριάρχου, γενομένη κατὰ διαφόρους καιροὺς и письменныя сношенія ихъ съ аѳонитами (стр. 158—186), напечатанныя въ 3-й части Исторіи Аѳона въ Трудахъ кievск. духовн. акад. 1873, № 2, стр. 155—211, а изд. 2-го, отд. I, стр. 505—236, 340—378.

η) Русскій переводъ: а) завѣщанія св. Аѳанасія Аѳонскаго, б) его устава, с) 7 питтакіоновъ императора Іоанна Цимисхія, d) хрисовула Ник. Вотаніата 1079 г., е) хрисовула Андроника Палеолога 1283 г., f) хрис. сербск. царя Стефана 1346 г., даннаго аѳонско-иверскому монастырю, g) хрисовула Іоанна Кантакузина 1351 г., даннаго тому же монастырю, — въ 2-хъ спискахъ, h) хрисовула Михаила Комнина Палеолога (стр. 192—249).

θ) Νικολάου τοῦ ἁγίου πατριάρχου Κωνσταντινουπόλεως πρὸς τὸν πρῶτον τοῦ Ἀγίου Ὄρους (стр. 250—260), по пергамен. рукописи монаст. Зографа;—напечатано въ Исторіи Аѳона, ч. III, отд. 1, стр. 340—348, русск. переводъ, стр. 205—214, а 1-го изд., стр. 156—166.

с) Посланіе патріарха Іоанна XIV Калеки къ аеонитамъ о рѣшеніи собора о Варлаамѣ и Акиндинѣ, напечатанное въ Acta Patr. С. I, стр. 238—242.

х) Изложеніе содержанія аеонскаго *τράχος*'а (стр. 274—278).

λ) Выписки изъ разныхъ аеонскихъ рукописей, касающихся Аеона, надписи въ разныхъ аеонскихъ монастыряхъ, замѣтки и проч.; здѣсь выдаются свѣдѣнія объ Аеонѣ изъ житій Григорія Синаита (стр. 282—287) по греческой рукописи Иверскаго монастыря, и аеонскаго преподобнаго Саввы новаго (стр. 290—293), по ватопедской рукописи, и обширныя выписки изъ Orient. Christ. Лекіена (стр. 322—345). Кроме того, здѣсь находится отрывокъ изъ исторіи Аеона (стр. 302—318).

μ) Историко-статистическія свѣдѣнія о монастыряхъ аеонскихъ (стр. 350—375).

ν) Отрывокъ изъ 3-й части Исторіи Аеона по 1-му изданію, стр. 3—7; по 2-му, отд. 1, стр. 155—159, за которымъ приведенъ русскій переводъ: а) дарственной грамоты иверскаго монаха Евстратія Аванасію Вулевтирійской обители 1012 г., б) дѣла аеонскаго управленія 1024 г., с) купчей *πραξις* 6538 г. d) межевой записи Константина спааря Кандидата 1038 (стр. 383—388 и 395—396); тутъ же приложены на маленькихъ листкахъ разныя замѣтки объ Аеонѣ (л. 389—393).

ξ) Выписки: а) изъ исторіи І. Кантакузина о посольствѣ святогорцевъ царицею Анною къ І. Кантакузину, б) о гор. Кавалѣ и с) изъ печатной книги: *Ἀχολοῦδία* тиверіупольскихъ мучениковъ.

102. Исторіи Аеона. Часть III. Отдѣленіе второе,—въ 2-хъ книгахъ; изъ нихъ 1-я (III A 23), состоитъ изъ 554 листовъ въ л. Она составляется изъ 2-хъ частей: 1) собственно исторіи Аеона съ X по конецъ XVII вѣка, и 2) «Оправданій исторіи Аеона» или приложеній, въ которыхъ заключаются рядъ актовъ: царскихъ хрисовуловъ, патріаршихъ сигилліоновъ и извлеченій изъ рукописей аеонскихъ и русскихъ печатныхъ изданій. Кроме того

въ видѣ приложеній же въ эту часть книги входятъ: а) Зоографическая лѣтопись Аѳона, и мое сужденіе о тамошней иконописи», b) «Аѳонскіе Книжники» и с) «О религіозномъ состояніи аѳонскихъ обитателей во время турецкаго владычества надъ ними», — статьи, напечатанныя въ Чтен. въ Общ. любит. дух. просв. въ 1883 г. 1-ая часть этой книги, переписанная рукою преосвящ. Порфирія, совершенно приготовлена къ печати, и вверху заглавнаго листа отмѣчено имъ: «Не печатано. Печатай». Чтоже касается 2-ой части, то она нуждается въ тщательномъ пересмотрѣ передъ печатаніемъ. Нужно замѣтить, что эта часть исторіи Аѳона заключаетъ въ себѣ гораздо больше научнаго интереса, чѣмъ предъидущія, такъ какъ она касается весьма любопытныхъ моментовъ въ исторіи Аѳона и вообще Византіи.

2-я книга (III A 23a), состоящая изъ 390 листовъ въ 4-ку, 103. составляетъ черновую 1-ой части предъидущей книги; она вся писана карандашомъ рукою преосвящ. Порфирія. Только между лл. 4-мъ и 5-мъ находятся 2 листа изъ «Листка общества пароходства и торговли» 1860 г., №№ 77 и 78, въ которыхъ помѣщена статья о. Порфирія: «Взглядъ на плаваніе нашихъ торговыхъ пароходовъ къ берегамъ Аѳона» (см. выше, стр. 140), которой нѣтъ въ чистой. Также и къ послѣдному листу приклеена вырѣзка изъ *Journal des Debats* 1867 г. 21 janvier, съ замѣткою Е. Ренана о переводѣ А. Тардіе географіи Страбона. Этой замѣтки также нѣтъ въ чистой.

Аѳонъ. Житія святыхъ, въ одной книгѣ (III. A 24), со- 104. стоящей изъ 385 листовъ разной бумаги и разныхъ форматомъ, большею частію въ л. Письмо разныхъ рукъ, хотя большая часть книги писана о. Порфиріемъ. Въ ней содержится слѣдующее:

α) Βίος καὶ πολιτεία τοῦ ὁσίου πατρὸς ἡμῶν Πέτρου τοῦ Ἀδωνίτου изъ ватопедской рукописи Πανηγύριον τέταρτον 1422 г. Житіе списано не вполне, а отрывками и въ изложеніи (стр. 1 — 8).

β) Служба препод. Петру Аѳонскому изъ славянской рукописи 1642 г. Зографскаго монастыря (стр. 9—14).

γ) Βίος καὶ πολιτεία τοῦ ὁσίου πατρὸς ἡμῶν Εὐθυμίου τοῦ νεοῦ τοῦ ἐν Θεσσαλονίκῃ, по рукописи Руссика, въ 2-хъ спискахъ (стр. 17—67, 69—117),

δ) Замѣтки объ Аѳанасіи Аѳонскомъ (стр. 126—127).

ε) Житіе и подвѣзи и Чести чюдсѣ сповѣданіе препѣнаго оца нашего Иданаѣа Идонскаго, по рукописи Святопавловскаго монастыря (128—193).

ζ) «Житіе св. отцевъ нашихъ Іоанна и Евфимія Аѳонскихъ (Съ грузинскаго)», — стр. 194—202, — съ перечнемъ литературныхъ трудовъ свв. Евфимія и Георгія (стр. 202—204). За этимъ идутъ отдѣлы по монастырямъ. На первомъ мѣстѣ стоитъ «Иверскій монастырь. 1845 г. Ноября 22 дня. Аѳонъ», гдѣ заключается слѣдующее:

α) Βίος καὶ πολιτεία τῶν ὁσίων καὶ θεοφόρων πατέρων ἡμῶν Ἰωάννου, Εὐθυμίου καὶ Γεωργίου, τῶν κτιτόρων τῆς καθ' ἡμᾶς ἱερᾶς μεγάλης λαύρας τῶν Ἰβήρων (стр. 208—236).

β) Замѣтки объ іеромонахѣ Лаврентіи грузинѣ (стр. 938).

γ) «Житіе святого и блаженнаго отца нашего Георгія Мтацминдели (святогорца). Переводъ съ грузинскаго 1857 года въ апрѣлѣ мѣсяцѣ» (стр. 242—304).

δ) Житіе и подвизы еже въ поустыни съ своимъ оцѣмъ и особь хоженіа и Чести чудесѣ сповѣданіе. иже въ стѣи оца нашего савы прѣваго архіѣпика и оучителя срѣвскаго. Еказано препѣннымъ дOMETIаномъ инокомъ и презкритеромъ монастыра Хілиндарѣ нарицаемаго. Еъписано же Θεῶδῆεμъ мнихомъ, того жѣ монастыра (стр. 308—463), — по рукописи Святопавловскаго монастыря. Ср. изданія Даничича (Бѣлградъ. 1860 и 1865 гг.).

ε) Βίος καὶ πολιτεία τοῦ ὁσίου Σίμωνος, ὁποῖος ἔχτισε τὴν ἱερὰν μονήν, λογομένην Σίμωνος Πέτρα (стр. 464—473), по рукописи Симонопетровскаго монастыря. — Списано не вполне.

ζ) Βίος καὶ πολιτεία τοῦ ἐν ἀγίοις πατρὸς ἡμῶν Γρηγορίου τοῦ Σιναίτου, συγγραφεῖσα παρὰ τοῦ ἀγιωτάτου ἀρχιεπισκόπου Κωνσταν-

τινουπόλεως Καλλίστου (стр. 476—480),—по рукописи Иверскаго монастыря. Извлечения (ср. выше, стр. 280).

η) «Жизнь св. Григорія Паламы, написанная цареградскимъ патриархомъ Филоеємъ въ родѣ похвального слова. Извлечения изъ сей біографіи» (стр. 484—492).

θ) Βίος και πολιτεία τοῦ ὁσίου και θεοφόρου πατρὸς ἡμῶν Σάββα τοῦ νεοῦ, τοῦ ἐν τῷ τοῦ Ἄθω ὄρει ἀσκήσαντος, συγγραφεῖσα παρὰ τοῦ ἁγιωτάτου πατρὸς ἡμῶν τοῦ πατριάρχου Κωνσταντινουπόλεως κυρίου Φιλοθέου (стр. 500—518),—по рукописи Ватопедскаго монастыря. Извлечения (см. выше, стр. 280).

«Діонисіатъ. Аѳонъ. 1845 г. Ноябрьъ»:

α) Βίος και πολιτεία τοῦ ὁσίου πατρὸς ἡμῶν Διονυσίου τοῦ συσταμένου τὴν σεβασμίαν μονὴν τοῦ ἁγίου Ἰωάννου τοῦ βαπτιστοῦ ὑπὸ κάτω τοῦ μικροῦ Ἄθω, συγγραφεῖς παρὰ Μητροφάνους τάχα και πρεσβυτέρου (стр. 522—578).

β) Ἐν ἔτει ἀπὸ Χριστοῦ γεννήσεως 1520, μηνὶ νοεμβρίῳ α', μνήμη τοῦ ἁγίου ὁσιομάρτυρος Ἰακώβου τοῦ νέου (стр. 584—587).

γ) Ἐν ἔτει 1720, μηνὶ ἀπριλίῳ ιβ', τῇ κυριακῇ τῶν μυροφόρων.—Βίος και πολιτεία τοῦ ὁσίου πατρὸς ἡμῶν Ἀχακίου τοῦ νέου, συγγραφεῖς παρὰ τῶν αὐτοῦ φοιτητῶν (стр. 588—607),—по рукописи Кесарія Дапонте.

δ) Ἐκτεταμένη ὁμιλία τοῦ ὁσίου πατρὸς ἡμῶν Νείλου μετὰ τοῦ Θεοφаноῦς κατὰ τὸ 1817 ἔτος (стр. 608—612). Извлечение и изложение. Въ концѣ отмѣчено о. Порфириємъ: «Жаль, что эта бесѣда св. Нила съ Θεοфаномъ не дописана въ томъ манускриптѣ, которыи я читалъ» (стр. 612).

ε) Βιβλίον τοῦ ὁσίου και θεοφόρου πατρὸς ἡμῶν Νείλου τοῦ μυροβλύτου και Ἀθωνίτου, ἀκμάσαντος κατὰ τὸ 1600 ἔτος, περιέχον ἐν συνόψει τὸν βίον αὐτοῦ και τὴν ἀσματικὴν ἀκολουθίαν, και τὰ γενόμενα νέα θαύματα παρ' αὐτοῦ κατὰ τὸ 1813 ἔτος και μετὰ ταῦτα, συγγραφὲν παρὰ τῶν ἀμαρτωλῶν Γερασίμου ἱερομονάχου τοῦ Βυζαντίου και παρὰ τοῦ καλογῆρου αὐτοῦ αἰχμαλώτου μοναχοῦ, — въ 2-хъ спискахъ, съ отмѣткою преосвящ. Порфирія, что «это житіе преподобнаго Нила извлечено» имъ «взъ рукописи, прина-

длежащей одному монаху, родомъ влаху, живущему въ Аѳонской Карѣѣ. А манускриптъ этотъ переписанъ былъ въ 1820 году» (стр. 626—631).

ζ) Διαθήκη τοῦ ἱερομονάχου Μακαρίου καὶ πνευματικοῦ ζῆρις ἔτους, μηνὶ ἰαννουαρίῳ τῇ κυριακῇ (стр. 632),—изложение.

η) Νέον ὑπόμνημα τῶν νεοφανῶν ἱερομαρτύρων καὶ ὁσιομαρτύρων, τῶν νῦν λαμψάντων ἀγιορειτῶν ὁσίων πατέρων κατὰ τὴν ἐπανάστασιν τῆς Ἑλλάδος, ὑπὸ τῶν ὀθωμανῶν θανατωθέντων (стр. 634—651), по рукописи монастыря Кастамонита.

θ) Λόγος ἐγκωμιαστικὸς διαλαμβάνων ἐν συντομίᾳ περὶ πάντων τῶν ἐν τούτῳ τῷ ἀγίῳ ὄρει τοῦ Ἄθω ὁσίων πατέρων ἀσχῆσει λαμψάντων (стр. 652—691), — по рукописи Каракальского монастыря.

ι) «Извлечения изъ (греческаго) житія св. Антонія Печерскаго» (стр. 694—705).

κ) «Извлечения изъ (греческаго) житія (и службы) препод. Θεοδοσία» (стр. 706—709).

λ) Отрывокъ изъ дневника путешествія по Аѳонской горѣ (стр. 714—721), на 4-хъ листахъ въ 4-ку изъ запиской книжки.

μ) «Вымѣтки изъ житія Іакова Новаго» (стр. 721—739).

ν) «Вымѣтки изъ житія Евфимія» стр. 740—754).

ξ) Μαρτύριον τοῦ ἀγίου ἐνδόξου ὁσιομάρτυρος Ἰγνατίου τοῦ νέου (1814 г.),—стр. 754—759.

ς) Μαρτύριον τοῦ ἀγίου ἐνδόξου νέου ὁσιομάρτυρος Ἀχακίου ἐν Κωνσταντινουπόλει 1816 μαΐου ᾠ. Συννεγράφη δὲ ὑπὸ τοῦ πανιερωτάτου μητροπολίτου ἀγίου Καισαρείας κυρίου Μελετίου (стр. 760—762).

π) Μученичество Ονουφρία. 1818 г. (стр. 762—771). Житія послѣднихъ 4-хъ мучениковъ напечатаны по той или сходной съ нею рукописи, которая была въ рукахъ преосвящ. Порфирія въ 1845 г., въ видѣ отдѣльной книги: Ἀκολουθίαи καὶ μαρτύρια τῶν ἀγίων ἐνδόξων τέσσαρων νέων ὁσιομαρτύρων Εὐθυμίου, Ἰγνατίου, Ἀχακίου καὶ Ὀνουφρίου, τῶν ἐν τοῖς ἐσχάτοις καιροῖς ὑπὲρ Χριστοῦ ἀθλησάντων, συγγραφέντα ὑπὸ Ὀνουφρίου τοῦ Ἰβηρίτου. Τούτοις

προττίθενται καὶ οἱ βίοι καὶ αἱ ἀκολουθίαι τῶν νεομαρτύρων Γεωργίου τοῦ Χιπολίτου καὶ Θεοδώρου τοῦ Βυζαντίου. Ἐκδίδονται δὲ ὑπὸ Ἀχαίου, μοναχοῦ Προδρομίτου. Ἐν Ἀθήναις. 1862», стр. 31—66, 86—119, 147—163.

III. А 25 — Отрывокъ изъ арабскаго хронографа или, 106. вѣрнѣе, лѣтописи александрійскаго патріарха Евтихія, — три листа въ 4-ку изъ подлинной бомбициновой рукописи XIV или XV в., которая хранится въ Публичной библіотекѣ (см. Отчетъ за 1883 г., стр. 178—179); листы имѣютъ отдѣльную арабско-коптскую нумерацію ($\overline{\lambda\epsilon} = 35$, $\overline{\lambda\zeta} = 36$, $\overline{\mu\acute{\alpha}} = 42$). Послѣдній листъ сохранился не вполнѣ: съ верхней стороны изъ него вырѣзанъ небольшой четверугольникъ, а съ нижней стороны, съ боку, изорванъ; оба мѣста залѣплены кусками бѣлой лощенной бумаги, на которыхъ ничего не писано. Какъ видно по нумераціи, листы вырваны изъ рукописи не по порядку. Письмо довольно четко и сохранилось хорошо. Содержаніе составляетъ отрывокъ изъ исторіи евреевъ время царей до разрушенія храма съ нѣкоторыми апокрифическими замѣтками и начало исторіи Птолемеевъ (Eutychii Annales... Interprete Rossico. I. Oхoniae, 1658, стр. 238—253 и 294—302). Отрывокъ начинается окончаніемъ фразы, отъ которой осталось только слово: *العین*. Въ концѣ 3-го листа прибавлено позднѣйшею рукою г. Сарруфа слѣдующія три строки, которыя судя по ихъ содержанію, списаны съ листа, слѣдовавшаго за этимъ 3-мъ листомъ въ кодексѣ: *سباهم بختناصر لان اليهود لا يملکوا عليهم
ملك والى اليوم الا من نسل داود وكان کاهن من نسل داود ارسطوبول
يدبر اليهود کالملك*

Болгарія, — въ одной книгѣ (III А 26), состоящей изъ 106. 192 л. въ л., и заключающей въ себѣ статьи на греческомъ и русскомъ языкахъ, писанныя разными руками. Статьи слѣдующія:

1) Три хрисовула Василия Болгаробойца, данные болгарскому архіепископу Первой Юстиніаны (стр. 1—16), которые напеча-

таны не вполнѣ у Ραλλή και Πότλη: Σύνταγμα κανόνων, V, стр. 266—269, Δήμιτζα Τὰ περί τῆς αὐτοκεφάλου ἀρχιεπισκοπῆς τῆς πρώτης Ἰουστινιανῆς. Ἐν Ἀθῆν. 1859, стр. 57—61, и у Голубинскаго въ Исторіи правосл. церквей болгарск., сербск. и рум. М. 1871, стр. 258—263, и затѣмъ въ болгарск. переводѣ проф. Дринова въ «Период. Списании» I, кн. 7—8, стр. 17—25.

2) Печатный русскій переводъ Г. Недѣтовскаго грамоты константинопольскаго патріарха Каллиста клиру города Тернова (изъ Труд. кіевск. духовн. ак. 1871 г. июнь, стр. 555—572, греч. текстъ см. у Миклошича и Миллера: Acta Patriarch. Constant. I, p. 436—442, а старинный болгарск. переводъ — въ Извѣст. Ак. Наукъ т. VII, стр. 156—599).

3) Двѣ греческія грамоты патр. констант. Нила 1381 и Антонія 1392 г. о поставленіи бдинскихъ митрополитовъ Кассіана и Иосифа (Acta Patriarchat. C. I.), стр. 17—24.

4) Извлеченіе изъ «Ἀκολουθία τῶν ἁγίων πεντεκαίδεκα ἱερομαρτύρων, τῶν ἐπὶ Ἰουλιανοῦ τοῦ Παραβάτου μαρτυρησάντων ἐν Τιβεριουπόλει τῇ κοινῶς καλουμένῃ Στρουμνίτζῃ. 1830. Ἐν τῇ κατὰ τὸν Γαλατὰ τυπογραφίᾳ τοῦ Κάστορος (стр. 29—31).

5) Извлеченіе изъ рукописи славянск. перев. хронографа Манассія по списку монаха Рафаила 1550 г., хранящемуся въ аеонско-хиландарскомъ монастырѣ (стр. 33—35; см. у Дучића Старине Хиландарске. У Београду. 1884, стр. 105—110 (изъ 56-й кн. Гласника), и у Сырку въ Ж. М. Н. Пр., ч. 237, стр. 212—214.

6) Большое извлеченіе (о Болгаріи) изъ полного славянскаго лѣтописца, купленнаго преосвящ. Порфириемъ въ скиту Аеонско-Ксенофонта монастыря у монаха Артемія, родомъ болгарина въ 1846 г. (см. отчетъ Имп. Публ. Библіотеки за 1883 г., стр. 44—46), стр. 37—55.

7) Христіанскіе крали(?) въ Болгаріи (изъ исторіи Славянск. народовъ А. Райча), стр. 61—64.—Всѣ эти статьи писаны рукою преосвящ. Порфирія.

8) Письма папскія (26) къ болгарскимъ царямъ и другимъ

лицамъ по болгарскимъ дѣламъ (Изъ Reg. Ap. V и VII), — стр. 65—165.

9) Прежнія отношенія римскихъ папъ къ Болгарской церкви. (Спис. только въ началѣ рукою преосвящ. Порфирія изъ «Православнаго Собесѣдника» 1865, сент.), стр. 167—260.

10) Сношенія болгарской церкви съ русскою по дѣламъ церковнымъ, изъ книги Муравьева: Сношенія Россіи съ востокомъ, ч. I и II и другимъ сочиненіямъ (стр. 263—314). Списано частію имъ-же.

11) Весьма интересное подлинное автобіографическое письмо къ преосвящ. Порфирію болгарина Захаріи Княжескаго изъ Русчука отъ 1865 г. (стр. 365—316).

12) Распря между Болгарами и Греками (изъ Современ. Лѣтописи, прибавл. къ Московскимъ Вѣдом. 1866, № 28) Н. Попова (стр. 317—332).

13) Богомилство.

Сербія, — одинъ томъ (III A 27), состоящій изъ 182 ли-107. стовъ, въ л., писанныхъ разными руками. Онъ заключаетъ въ себѣ слѣдующіе статьи и матеріалы по исторіи Сербіи:

1) Христіанскіе крали въ Сербіи (изъ Исторіи славянск. родовъ А. Раича),—стр. 1—4.

2) Извлеченіе о Сербяхъ, изъ того же славянскаго лѣтописца, купленнаго преосвящ. Порфиріемъ на Аѳонѣ (стр. 5—29). Обѣ статьи списаны рукою о. Порфирія.

3) 25 папскихъ посланій къ королямъ и царямъ сербскимъ и другимъ лицамъ по сербскимъ дѣламъ (изъ Reg. Ap. I, II, III, VI, VII, XIV, XVI и 2 по оригиналамъ); между этими посланіями вставлены 3 греческихъ документа, относящихся къ сербской исторіи (изъ Acta Patriarchat. С.),—стр. 33—160).

4) Ζητήματα και ἐρωτήσεις τοῦ εὐσεβεστάτου δεσπότης Σερβίας κ̅υρ Γεωργίου πρὸς τὸν παναγ. και οἰκουμην. πατριάρχην κ̅υρ Γεννάδιον τὸν Σχολάριον. (Списано изъ рукоп. синайск. библиотеки),—стр. 163—167.

5) Прежнія отношенія римскихъ папъ къ Сербской и Хор-

ватской церкви (изъ Православн. Собесѣдника 1866),—стр. 169—287.

6) Помощь Россіи Сербамъ (изъ книги Муравьева: Сношенія Россіи съ востокомъ по дѣламъ церковн., ч. I и II (стр. 288—319). Списокъ, почти весь, рукою преосвящ. Порфирія.

7) *Serbien und die Serben*, von Rev. W. Denton. Berlin. 1865),—извлечение на русскомъ языкѣ (стр. 320—350).

8) Платонъ Атанацковичъ, православный епископъ сербской бачской епархіи въ Венгріи (стр. 352—363).

108. Влахія и Молдавія,—въ одной книгѣ (III A 28) изъ 127 лл. въ л., которая содержитъ въ себѣ статьи и матеріалы по исторіи румыновъ. Статьи слѣдующія:

1) Списокъ господарей Молдавіи и Валахіи въ пособіе къ разумѣнію ихъ грамотъ, данныхъ аѳонскимъ монастырямъ (Рукопись греческая въ видѣ брошюры въ малую 8-ку),—стр. 1—33.

2) Даки и Геты Ф. Бруна (стр. 34—63). Списано о. Порфиріемъ, который въ концѣ замѣтилъ: «Этого Бруна я зналъ съ 1831 года. До сей поры онъ пишетъ худо по русски. Съ выводами Реслера я не согласенъ».

3) Извлечение изъ *Lettres assyriologique sur l'histoire et les antiquités de l'Asie anterieur* Ленормана (T I. Paris. 1871, p. 67, 68 и 69), — стр. 66—69.

4) «Извлечение (о Волохахъ) изъ полнаго славянскаго лѣтописца, хранящагося въ библіотекѣ моей», — стр. 70—71. Это, должно быть, та-же лѣтопись, которую преосвящ. Порфирій купилъ у аѳонскаго монаха Артемія.

5) Большія извлечения изъ *Acta Patriarchat. Constant.* частью въ краткомъ изложеніи по русски содержанія документовъ, а частью съ приведеніемъ самыхъ документовъ, и одно посланіе папское изъ *Reg. An. VII*, — стр. 74—124.

6) Замѣтки о сношеніяхъ Россіи съ румынами по Муравьеву: Сношенія Россіи съ востокомъ по дѣламъ церковнымъ, ч. I и по другимъ изданіямъ. Сюда можно отнести и одно письмо румынскаго епископа Кесарія по титулу синадонскаго къ о. Порфирію

съ русскимъ переводомъ,—отъ 29-го сент. 1868 г. (стр. 128—162).

7) Рядъ статей о румынахъ и румынской церкви изъ Христіанскаго Чтенія (1865, июнь), Сѣверной Почты (1885, №№ 195, 196, 274, 284), Московскихъ Вѣдомостей (1866, №№ 43 и 44) Современной лѣтописи при Московск. Вѣдом. (1866, № 42), и румынск. Progresulü (1867, № 69), — стр. 163—254.

Крымъ, — въ одной книгѣ (III А 29), въ которой 139 л. 109. въ л.—Сборникъ греческихъ, славянскихъ и русскихъ замѣтокъ, статей и документовъ о старыхъ крымскихъ городахъ: Сугдеѣ, Кафѣ, Херсонесѣ, Зякхія и Аланіи. Большая часть документовъ извлечена изъ Acta Patriarchat. Constant. За этимъ слѣдуютъ до конца: «Выписки изъ исторіи о Таврии, сочиненной Стан. Се-стринцевичемъ-Богушемъ» (I, Спб. 1806); извлеченныя отсюда свѣдѣнія касаются Херсонеса Таврическаго.

Исторія Галиціи,—въ одной книгѣ (III А 30) изъ 241 л. 110. (или 482 страницъ); самимъ о. Порфиріемъ озаглавлена книга такъ: «Исторія Галиціи Ангеля, плохо переведенная съ нѣмецкаго студентомъ Спб. дух. академіи».

IV. Богословіе: Св. Писаніе, Творенія св. отцевъ и проч.

А. Сочиненія, вполне принадлежащія о. Порфирію.

«Богословскіе уроки для воспитанниковъ Ришельев-скаго Лицея. Одесса. 1832 — 33 года» и затѣмъ «Одесса ¹⁸³³/₃₄», — въ одной книгѣ (IV. А 1) изъ 129 листовъ въ л., — слѣдовательно здѣсь курсы двухъ учебныхъ годовъ. Изложеніе втораго курса нѣсколько отличается отъ перваго: преосвящ. Порфирій даетъ въ немъ болѣе полныя опредѣленія разныхъ бого-

словскихъ понятій и положеній, напр. «Опредѣленіе Христіанскаго Богословія» по курсу

183²/₃ г.

Христіанское Богословіе есть наука объ откровенной религіи христіанской.

183³/₄ г.

Христіанское Богословіе есть наука объ откровенной религіи Христіанской и о различныхъ формахъ оной.

Богословіе авторъ излагаетъ въ шести урокахъ языкомъ схоластическимъ, какой былъ въ обычаѣ въ прежнія времена въ нашихъ духовныхъ академіяхъ и семинаріяхъ. Въ этихъ своихъ чтеніяхъ онъ разсуждаетъ объ основномъ богословіи въ 3-хъ урокахъ съ предварительнымъ введеніемъ, гдѣ онъ даетъ понятіе о богословіи вообще, также въ 3-хъ урокахъ. Авторъ, давъ понятіе объ основахъ богословія, излагаетъ затѣмъ философскія системы религіи, обнаруживая при этомъ весьма хорошее знакомство съ современной философіей; иногда онъ допускаетъ субъективизмы. Видно, что авторъ разработывалъ свой курсъ ежегодно, хотя основа оставалась старая.

112. «Черты Богословія Догматическаго ¹⁸³⁵/₃₆ и затѣмъ ¹⁸³⁶/₃₇. Одесса», — въ одной книгѣ (IV. А 2) изъ 75 листовъ въ большой листъ. Это опять лекція, читанная преосвящ. Порфириемъ въ Рижельевскомъ Лицеѣ, и опять курсы двухъ учебныхъ годовъ, между которыми почти нѣтъ никакой разницы.
113. Догматическое Богословіе, — въ одной книгѣ (IV. А 3) въ л., заключающей въ себѣ 188 листовъ разной бумаги и разныхъ форматовъ; въ ней содержится:

а) Лекція по догматическому богословію въ 5-ти отдѣленіяхъ безъ начала 1-го, читанныхъ, по всей вѣроятности, въ Рижельевскомъ лицеѣ.

б) «Христіанское богословіе, преподаанное воспитанникамъ Херсонской семинаріи ректоромъ и профессоромъ богословія архимандритомъ Порфириемъ. Одесса. 183⁹/₄₀—41» (стр. 208—285).

γ) «О преданіяхъ восточной православной католической церкви» (стр. 288—312). Это, по всей вѣроятности, также чтенія о Пор-

Фирія по догматическому богословію въ херсонской семинаріи въ 1838 г., судя по отмѣткѣ, сдѣланной въ концѣ трактата.

б) «Начертаніе обязанностей духовника. Одесса» (стр. 318—369); въ концѣ его замѣчено о. Порфириемъ: «Гдѣ продолженіе ученія моего объ исповѣди? У священниковъ херсонской епархіи—моихъ учениковъ» (стр. 369). Отсюда ясно, что это — также чтенія его въ семинаріи по пастырскому богословію. Остальные листы не писаны.

Благовѣстіе о Богочеловѣкѣ Іисусѣ Христѣ.—Одинъ 114. томъ (IV. А 4), состоящій изъ 118 лл. частью въ большой, частью въ обыкновенный листъ. Это, собственно, лекціи по исторіи первобытной церкви, читанныя преосвященнымъ Порфириемъ въ Ришельевскомъ лицейѣ. Здѣсь заключается слѣдующее:

а) Благовѣстіе о Богочеловѣкѣ І. Христѣ.

б) Іоаннъ Предтеча. Въ концѣ отмѣчено: «1837 года ноября 8-го дня. Понедѣльникъ 4 часа за полдень. Лицей».

γ) Глава IV. Іисусъ при Іорданѣ, въ пустынѣ, въ Іудеѣ и Галилеѣ. Въ серединѣ листа приложена печать на шнуркѣ, котораго теперь нѣтъ, и затѣмъ замѣчено: «1837 года ноября 9 дня 12 часовъ утра, т. е. полдень» и далѣе «Р. S. Изъясненіе искушенія І. Христа въ пустынѣ въ связи съ его вѣкомъ принадлежить мнѣ, и потому я почитаю оное оригинальнымъ. Я не вычиталъ его у другихъ, а изобрѣлъ самъ, изучая Іисуса въ Евангеліи. Аминь. А. Порфирій».

δ) «Исторія христіанской религіи и церкви (Лекціи для студентовъ 2-го курса Одесскаго Ришельевскаго. Лицея) 1837—38. Одесса. Лицей».

ε) Первый годъ служенія Іисуса Христа. (І. Христосъ торжественно объявляетъ себя мессіею въ Іерусалимѣ, Самаріи и Галилеѣ). Глава V. Отмѣтка въ концѣ первой половины «Ноября 12-го дня 12 часовъ. Полдень», а въ концѣ другой половины «1837 года Ноября 24-го дня 12 часовъ утра, или полдень».

ζ) Второй годъ служенія Іисуса Христа. Въ концѣ главы отмѣчено:

«1837 года,
 Декабря 13-го дня,
 Одесса.
 Чума! Чума!
 Чума!
 Ожидаю снятія
 Оцѣвленія съ города.
 Graces à Dieu!».

Послѣ этого написано: «Третій годъ служенія Іисуса Христа», но затѣмъ эти слова зачеркнуты вмѣстѣ съ другими до половины страницы.

η) «Вѣкъ Апостольскій. Исторія царства Божія, основаннаго на землѣ Богочеловѣкомъ Іисусомъ Христомъ. Чтенія студентамъ втораго курса въ Одесскомъ Ришельевскомъ Лицеѣ 1837—8 г.» 5 начальныхъ листовъ переписаны о. Порфиріемъ въ самое послѣднее время, судя по почерку. По всей вѣроятности, онъ имѣлъ въ виду со временемъ напечатать этотъ свой трудъ. Кромѣ послѣднихъ листовъ, въ книгѣ много помарокъ и исправленій, сдѣланныхъ вскорѣ послѣ того, какъ были написаны заключающіеся въ ней трактаты и только очень немного такихъ, которыя сдѣланы въ самое послѣднее время и то карандашомъ. Видно, что авторъ свои лекціи тщательно пересматривалъ и исправлялъ до чтенія ихъ въ аудиторіи студентамъ.

115. «Слова, говоренныя законоучителемъ Ришельевскаго Лицея, магистромъ Богословія Іеромонахомъ Порфиріемъ. Одесса. 1832—33 г.», — въ одной книгѣ (IV. А 5), состоящей изъ 74 листовъ въ 8-ку, весьма четко и аккуратно писанныхъ рукою о. Порфирія довольно мелкимъ почеркомъ, но въ разное время: сначала видна четкость довольно тщательная, но потомъ замѣтно нѣкоторое охлажденіе къ такой тщательности.

Б. Труды, не вполне принадлежащіе о. Порфирію.

116. Священное Писаніе и преданіе, — въ двухъ книгахъ; изъ нихъ 1-я (IV. Б 1) состоитъ изъ 80 листовъ сѣрой и бѣлой бумаги въ 4-ку, писанныхъ преосвящ. Порфиріемъ въ разное время: сначала четко и чисто, а потомъ съ меньшимъ стараніемъ

о четкости; а конецъ писанъ въ довольно позднее время. Въ ней заключается нѣсколько статей, а именно:

1) Переводъ въ стихахъ пророчествъ Исаи главъ 40, 41, 45, 46, 47—53, 55—66. Переводчикъ называетъ его «утѣшительнымъ посланіемъ находящимся въ плѣну Вавилонскомъ». Это одинъ изъ раннихъ трудовъ о. Порфирія.

2) Священныя книги. Изъ апологитической книги: *Le Christ devant le siècle, par Roselly de Lorgues*. Paris. 1836 г.

и 3) Рѣчь, сказанная (?) 1-го октября 1838 г.

2-я книга (IV. Б 2) состоитъ изъ 246 листовъ разной бумаги 117. и разныхъ форматомъ, но большею частію листового. Она заключаетъ въ себѣ:

α) «Свѣдѣнія о Священномъ Писаніи»; но вмѣсто этого сначала было: «Богословская Пропедевтика. Часть IV», — которое зачеркнуто карандашомъ (л. 3—52). По видимому, это также чтенія о. Порфирія въ Херсонской семинаріи, какъ можно заключить, между прочимъ, и по почерку. Здѣсь главнымъ образомъ разсматривается на I. Хронологія книгъ священныхъ, II. Содержаніе ихъ (в. з.) и III. Помощь отъ наукъ къ разумѣнію Свящ. Писанія», какъ отмѣчено старческой рукой карандашомъ на 1-мъ листѣ книги. Трактатъ, по видимому, не оконченъ: въ концѣ его записано только «§ 66». На оборотахъ листовъ 40-го и 47-го приложена сургучная печать «церкви свѣт(ителя) и ч(л)доткорца) никол(ла) при росси(н)с(комъ) посол(ьствѣ) въ вѣнѣ».

β) «Матеріалы для разсужденія о чтеніяхъ, избранныхъ изъ ветхаго и новаго завѣта» (л. 55—75). Это — собственно программа, какъ отмѣчено вверху начального листа, составленная въ Кіевѣ въ 1869 г.; въ ней содержатся библиографическія указанія на творенія отцевъ церкви.

γ) «О св. Писаніи. Изъ рукописи IX—X вѣка, Кассіанъ въ Метеоро-преображенскомъ монастырѣ, что въ Фессаліи, близъ тамошняго города Трикки» (л. 77).

δ) Переводы псалмовъ (л. 79—85), — разсужденіе.

ε) О переводѣ св. Писанія на литовскій языкъ (л. 89—90), —

переписаное, по всей вѣроятности, изъ какого-нибудь печатнаго изданія.

ζ) Замѣтки о переводѣ библіи въ Россіи (л. 91—103).

η) Переводъ Иеронима (л. 105—106). Статья, по видимому, написанная не о. Порфириемъ, такъ какъ въ концѣ ея отмѣчено: «Иером. Іосифъ».

θ) Мнѣнія отцовъ и учителей церкви о св. Писаніи (л. 108—124).

ι) Выписка изъ «Pollyglothen Bibel» (л. 125—126), на листѣ почтовой бумаги.

κ) Древнѣйшія книги, упоминаемыя въ священномъ Писаніи ветхаго завѣта (л. 128—129).

λ) Σχόλια εἰς τὰς παροιμίαις (л. 130—131).

μ) Выписка изъ «Thesaurus temporum. Lugd. Batav. CIΘICVI, стр. 318 (л. 132—133).

ν) Варіанты паримій по рукописнымъ греческимъ минеямъ аеонско-русскаго монастыря и ватиканской (л. 135—137).

ξ) Περί ἀναγνώσμάτων. О чтеніяхъ изъ ветхаго и новаго завѣта въ христіанскихъ церквахъ на востокѣ и западѣ (л. 139—172),— статья, взятая, по всей вѣроятности, изъ какого-нибудь печатнаго изданія.

ο) «Представленіе митрополита Московскаго о текстѣ 70 толковниковъ. 1845 г.» (л. 164—189), — секретная записка митрополита Филарета.

π) Ἀναγνώσματα, а надъ этимъ написано: «Критика библейская» (л. 193).

ρ) О священномъ Писаніи (л. 194—196, 211).

σ) 4 листа (л. 198—201), на которыхъ на 2-хъ столбцахъ представлены разночтенія въ изданіяхъ свящ. Писанія восточныхъ греческихъ рукописныхъ и печатныхъ и русскомъ; 1-й столбецъ носитъ заглавіе: «Слово Божіе во вселенской церкви», 2-й—«Слово Божіе въ сноподальной лавочкѣ». Въ концѣ преосвящ. Порфирій сдѣлалъ такое PS. «Сличеніе кончено 28 мая 1870 г.,

по просьбѣ благочестиваго боярина Андрея Николаевича Муравьева въ богоспасаемомъ градѣ Кіевѣ».

т) Выписки изъ *Histoire des trois premiers siècles de l'église*, t. II (л. 202—204).

у) Составители канона новозавѣтныхъ книгъ (л. 206—209).

ф) Изъ слова о жизни св. Григорія чудотворца о символѣ вѣры (л. 210—211).

х) У евреевъ алфавиты (по Хвольсону).—(л. 214).

ψ) Лучшее чтеніе 70 толковниковъ (л. 215—216).

ω) Къ критикѣ св. Писанія (л. 220—223);—выписки изъ *Novi Testamenti*, изданнаго К. Тишендорфомъ въ Лейпцигѣ, въ 1844 г.

αα) Подлинность евангелій (л. 224—229).

ββ) Библейская хронологія (л. 230—240).

γγ) Исторія евангельскаго текста въ Малой Азіи и Сиріи (л. 241), Палестинѣ (л. 242—243), Египтѣ (л. 244), Греціи, Фессалии, Епирѣ и Македоніи (244^б—245), во Фракіи и у Славянъ (л. 245^б—246).

«Іовъ или Судьбы Божіи непостижимы въ разданіи щастія 118. и нещастія»,—въ одной книгѣ (IV. Б 3), состоящей изъ 150 листовъ въ 8-ку, четко и чисто писанныхъ. Это пересказъ въ стихахъ содержанія книги Іова. Чей это трудъ, не сказано, —но мнѣ кажется, судя по почерку, что онъ принадлежитъ о. Порфирію и относится къ самому раннему времени его литературной дѣятельности. На первомъ листѣ только отмѣчено другой рукой: «Изъ библиотеки Гавр. Нектарова. 26-го мая 1838 года».

«Переводы Священнаго Писанія. Переводъ изъ Библии», 119. который о. Порфирій называетъ «Мой переводъ Библии», — въ одной книгѣ (IV. Б 4), состоящей изъ 357 л., между которыми четыре листа снимковъ: а) съ синайской копіи іерусалимской древней рукописи греч. евангелія, б) съ евангелія XI в. русск. ред., принадлежащаго Публ. Библии, с) съ синайск. рукоп. греческ. евангелія X в. и д) съ Профитолога Валантионъ-Чаушскаго X в. въ Солунѣ. Рукопись вся написана о. Порфиріемъ. Текстъ начинается съ

пятого образца, который заключаетъ въ себѣ: «Преображенія и пророчества, читаемыя въ церкви наканунѣ Господнихъ и Богородичныхъ праздниковъ и другихъ священныхъ дней». Переводы напечатаны въ «Труд. кievск. духовн. акад.» 1869, №№ 7—10, стр. 119—214 (стр. 9—90).

β) Книга Есѡирь,—переведена съ греческ. рукописи 1021 г. Ватопедскаго монастыря на Аѡонѣ и напечатана тамъ же 1874 г., № 5, стр. 144—161 (стр. 91—109). За этимъ слѣдуетъ черновая первой статьи.

γ) Псалтирь, переведенная съ греческой псалтири, писанной на пергаментѣ въ 862 году по Рождествѣ Христовѣ діакономъ церкви св. Воскресенія въ Іерусалимѣ Θεодоромъ по повелѣнію Тиверіадскаго Епископа Ноя. Перевелъ ее Епископъ Порфирій». На верху перваго листа написано: «Исправлена. Печатай». Рукопись оканчивается на 25 псалмѣ. Остальные листы вырѣзаны. Напечатана тамъ же,—1875 г., № 8—11, стр. 1—104 (стр. 199—248).

δ) Пѣснь пѣсней. Переводъ съ французскаго (стр. 249—261). Одинъ изъ раннихъ трудовъ преосвящ. Порфирія, какъ видно изъ отмѣтки въ концѣ: «1839 года Іюня 26-го дня. Херсонская Семинарія». Въ самомъ концѣ находится французская замѣтка преосвящ. Порфирія объ *Almanach de M. Wladislaw-leff* (стр. 264).

ε) «Книга бытія, притчей и пророчествъ, переведенная съ греческой рукописи 1054 года преосвященнымъ епископомъ Порфиріемъ Успенскимъ. Съ присовокупленіемъ описанія Влантіонскаго Профитолога X вѣка, что въ Солунѣ. Москва. 1883 года». Въ верхнемъ углу этой страницы отмѣчено: «Не печатано. Печатай». Это цѣлый трудъ, который долженъ былъ составить цѣлую книгу. Содержаніе ея взято изъ рукописи монастыря св. Саввы освященнаго, что близъ Іерусалима (стр. 267—507). Многія недостающія чтенія о. Порфирій заимствовалъ изъ Профитолога, описаніе котораго за этимъ прилагается, причемъ приводится изъ первой рукописи весь мѣсяцесловъ (стр. 512—530);

Профитологъ нынѣ принадлежитъ Публичной Библіотекѣ (Отчетъ 1883 г., стр. 81). Объ этихъ чтеніяхъ преосвящ. Порфирій замѣчаетъ: «Многія чтенія изъ этого Профитолога переведены были мной въ Кіевѣ и напечатаны въ «Трудахъ» тамошней академіи въ 1869. А въ 1883 году я дополнилъ переводъ ихъ, и дополнение это кончилъ 24-го мая сего года во вторникъ въ 8 часовъ пополудни» (стр. 507). Слѣдовательно помѣщенные въ началѣ этой книги чтенія взяты изъ этого Профитолога.

ζ) «Четыре книги Маккавейскія. Переведены съ греческаго подлинника, изданнаго въ Москвѣ въ 1821 году по благословенію св. Синода Всероссийскаго, Докторомъ Греческой Словесности Порфиріемъ Епископомъ Чигиринскимъ»; онѣ напечатаны въ Труд. кіевск. дух. акад. 1873 г., № 3, стр. 282—362; № 9, стр. 269—323; № 11, стр. 1—24; 69—107 (стр. 537—714). Всѣ листы этихъ статей носятъ на себѣ слѣды отъ рукъ наборщиковъ.

Отрывокъ изъ греческаго евангелія (IV. Б 5),—два листка 120. въ 32-ю долю изъ подлинной рукописи XI вѣка «изъ верхней бібліотеки (въ башнѣ) лавры Саввы Освященнаго» (въ Палестинѣ), какъ отмѣчено о. Порфиріемъ на первой оберткѣ; оба листка нѣсколько попорчены червями въ верхнихъ своихъ частяхъ. Каждая страница имѣетъ по 15 строкъ. Письмо—скоропись XI вѣка. Въ нихъ содержатся два неполныхъ зачала или чтенія изъ евангелія Луки: α) 2-я половина притчи о блудномъ сынѣ, гл. XV, ст. 24—32,—нач.: *καὶ ἀπολωλὼς ἦν καὶ εὐρέθη καὶ ἤρξαντο εὐφραίνεισθαι. ἦν δὲ ὁ υἱὸς αὐτοῦ ὁ πρεσβύτερος ἐν ἀγρῶ καὶ ὡς ἐρχόμενος...*; конецъ: *νεκρὸς ἦν καὶ ἀνέζησε. καὶ ἀπολωλὼς ἦν καὶ εὐρέθη* и β) 1-я половина чтенія о признакахъ бѣдствій послѣднихъ дней: гл. XXI, ст. 8—9, 25—27, 33—36; нач.: *Εἶπε ὁ κύριος. βλέπετε μὴ πλανηθῆτε. πολλοὶ γὰρ ἐλεύσονται ἐπὶ τῷ ὀνόματί μου λέγοντες...*; кон.: *ἵνα καταξιωθῆτε ἐκφυγεῖν*. Второе чтеніе озаглавлено киноварью: *Σαββάτω τῆς ἀποκρέου ἐκ τοῦ κατὰ Λουκᾶ*, и послѣ этого чтеніе начинается киноварною же заглавною буквою. На полѣ листа, надъ зачаломъ сдѣлана, слѣдующая арабская замѣтка: *سَلت مرفوع اللحم* (это — переводъ греческаго заглавія).

121. «Изъ твореній святыхъ отцовъ» (заглавіе не совсѣмъ вѣрное),—въ одной книгѣ (IV. Б 6), содержащей въ себѣ 250 лл. въ л. Это—сборникъ апостольскихъ діадохій, поученій и словъ отцовъ церкви и проповѣдниковъ церковныхъ; въ немъ находится:

a) Διαδοχαὶ τοῦ ἁγίου ἀποστόλου Παύλου (стр. 1—6).

b) Ἡ κατήχησις, ἣν λέγει ὁ πατριάρχης τῆ μεγάλης παρασκευῆ ἐν τῇ ἀγίᾳ Εἰρήνῃ τοῖς κατοικοῦμένοις (стр. 7—8).

c) Похвала свв. мученикамъ Астарія, епископа амассійскаго (Migne Patr. gr. t. 40, p. 319—337), въ русск. перев. (стр. 9—30).

d) Св. Григорія (+ 396 г.), еп. нисскаго, изъ похвального слова первомуч. архидіак. Стефану (тамъ же, t. 46, p. 601—721), въ русск. переводѣ изъ «Православн. Собесѣдника» 1865 (стр. 31—45).

e) Св. Прокла (+ 446 г.), архіеп. константинопольскаго, похвальное слово тому же (тамъ же, t. 45, p. 809—817), въ русск. переводѣ оттуда же (стр. 47—57).

f) Того же похвальное слово св. апостолу Андрею (тамъ же, p. 821—828), въ русск. пер. оттуда же, 1867 г., янв. (стр. 59—65).

g) Василия (+ 458), еп. севелкійскаго, похвальное слово первомученику и архидіак. Стефану (тамъ же, t. 85, p. 462—474); въ русск. пер. оттуда же 1865 (стр. 65—80).

h) Слово о свв. мученикахъ (тамъ же, t. 39, p. 2160—2162), въ русск. переводѣ (стр. 81—87).

i) Похвальн. слово свв. славн. и всехвальн. мученикамъ, подвизавшимся за Христа Бога нашего во всемъ мірѣ, Константина діакона и хартофиакса константинопольск. церкви. (Ang. Mai Specileg. Rom., X, p. 93—168); русскій переводъ оттуда же (стр. 89—146).

j) Слово Іоанна (VIII в.), монаха и пресвитера евбейскаго, на зачатіе Пресв. Богородицы (Migne Patr. gr. t. 96, p. 1464—1494). Оттудаже 1866 г. (стр. 147—161).

k) Слово св. Тарасія (+ 806), патріарха константинопольск., на введеніе Пресв. Богородицы въ храмъ (тамъ же, t. 96, p. 1483—1494),—стр. 163—173.

l) Никиты Пафлагонскаго (IX в.) похвала св. и равноапостольн. Θεоклѣ первоученицѣ (тамъ же, t. 105, р. 305—335). Оттуда же (стр. 165—213).

m) Его же похвала св. и всехвальн. ап. Андрею (тамъ же, р. 53—80). Оттуда же 1867, январь (стр. 215—238).

n) Его же слово на Рождество Пресвятой Богородицы (тамъ же, р. 20—28),—стр. 239—247.

o) Слово Григорія (+ ок. 880 г.), митроп. никомидійскаго, на зачатіе Пресв. Богородицѣ (тамъ же, t. 100, р. 1335—1354). Оттуда же (стр. 249—266).

p) Его же похвала на зачатіе св. Анны, матери Пресв. Богородицы (тамъ же, р. 1354—1375). Оттуда же (стр. 267—290).

q) Его же на зачатіе и рождество пресв. Владычицы нашей Богородицы и приснодѣвы Маріи (тамъ же, р. 1375—1399). Оттуда же (стр. 291).

r) Георгія, митропол. никомидійскаго, похвала на введеніе Пресв. Богородицы во храмъ и посвященіе ея Богу (тамъ же, р. 1402—1419). Оттуда же (стр. 317—338).

s) Слово блажен. Космы веститора (X в.) о свв. Іоакимѣ и Аннѣ, славныхъ родителяхъ Богородицы Маріи (тамъ же, t. 106, р. 1005—1012),—стр. 339—346.

t) Слово премудраго Іакова (IX в.) монаха на зачатіе Пресв. Богородицы и о исторіи двѣнадцати колѣнъ израильскихъ избрано изъ Божественныхъ писаній (тамъ же, t. 127, р. 543—567),—стр. 347—370.

u) Его же слово на рождество Пресв. Владычицы нашей Богородицы (тамъ же, t. 127, р. 568—600),—стр. 371—408.

v) Τοῦ μακαρίου Γενναδίου τοῦ Σχολαρίου πατριάρχου Κωνσταντινουπόλεως (стр. 409—438).

w) Τοῦ αὐτοῦ περὶ διαφορὰς τῶν συγγνωστῶν καὶ θανασίμων ἁμαρτημάτων σύντομον καὶ παφές (стр. 439—450).

x) Къ исторіи проповѣдничества въ патріархатѣ Константинопольскомъ. Замѣтки преосвящ. Порфирія (стр. 451—457).

у) Μαξίμου τοῦ Πελοποννησίου (ἐκ χειρογράφου τοῦ βωσικοῦ κοινοβίου, γεγραμένου ἐν ἔτει 1614). Ὁμιλία ἀναγινωσκομένη τῇ Κυριακῇ μετὰ τὴν ὕψωσιν (стр. 459—466).

z) Похвальн. слова новѣйшія по отрывку рук. греч. XVIII в. (привед. подлинникъ) изъ Варлаамовск. монастыря въ Θεσσαλίη (6 л. въ 8-ку, мелко писанныхъ); здѣсь заключается слѣдующее: 1) Ἐγκώμιον πρὸς τὸν ὑψηλότατον αὐθέντον τῆς Μολδαβίας κύριον ἰωάννην ἰωάννην (sic) Νικολάον βοεβόδα· ἐκφωνήθη κατὰ τὴν ἡμέραν τοῦ προβίβασμοῦ αὐτοῦ εἰς τὸν ἐκκλ. θρον. τῆς ἡγεμονείας., 2) τοῦ αὐτοῦ κατὰ τὴν ἐορτὴν τῆς Χριστοῦ γεννήσεως. На полѣ: ἀπλοί. 3) Ἐγκώμ. εἰς τὸν εὐγενεστάτον καὶ ἐνδοξότατον ἄρχοντα πρώην πρωτοσπαθάριον κυρίτζη γεωργάκην σταυράκην, и 4) ἕτερον ἐγκώμιον πρὸς ἀρχιερέα, но приведены только три строки, послѣ которыхъ страница оканчивается и слѣдуетъ изъ другой рукописи того же времени: Προσφώνημα προσφωνηθὲν τῇ μεγάλῃ αὐτοκρατορίσση Αἰκατερίνῃ β'. πασῶν τῶν βωσσιῶν (sic) παρὰ τοῦ σοφωτάτου κυρίου Εὐγενίου (разумѣется: Βουλγάρου) κατὰ τὴν ἡμέραν τῆς ἀρχιερατείας τῇ ἁμηνός οκτωβρίου.

α) La préoccupation des petits intérêts изъ Sermons par M. Horace Monod à Marseille (стр. 479—492).

β) Es ist eine grossere Kunst zu schweigen, als zu reden — одесскаго пастора Лобштейна (стр. 493—494).

122. Исповѣданіе вѣры, или сборникъ символовъ вѣры восточныхъ церквей, въ одной книгѣ (IV. Б 7), содержащей въ себѣ 182 листа въ листъ, писанныхъ частию рукою о. Порфирія, частию другими лицами. Въ ней заключается слѣдующее:

α) Исповѣданіе вѣры въ церкви Палестинской (стр. 1—174), а именно: а) Πράξεις τῶν ἀποστόλων, κεφ. 16, στ. 4—5, б) Ἐκθεσις πίστεως, ἣν παρέλαβεν ἡ ἀγία ἐκκλησία παρὰ τῶν ἀποστόλων καὶ τῶν ἐκείνων μαθητῶν—изъ твореній блаженнаго Иеронима (edit. Ocho-pii. 1702), в) Σύμβολον πίστεως ἐκτεδὲν ἐν διαταγαῖς τῶν ἀγίων ἀποστόλων,—по рукописи, принадлежавшей преосвящ. Порфирію (Отчетъ Публичн. Библи. за 1883 г., стр. 94), д) символъ вѣры Григорія, епископа неокесарійскаго; текстъ этого символа потомъ

зачеркнуть краснымъ карандашомъ, е) Τὸ σύμβολον τῆς πίστεως по рукописи псалтиря епископа тиверіадскаго Ноя (тамъ же, стр. 80—81 и приложенія II, стр. 4), f) Σύμβολον πίστεως, ὃ ἐξήγησε καὶ παρέδοκεν ὁ ἅγιος Κύρριλος ἐπίσκοπος τῆς ἁγίας πόλεως Ἱερουσαλήμ, — изъ твореній Кирилла (Охоніи. 1703), g) Ἐπιστολὴ Ἰωάννου Ἱεροσολυμίτου πρὸς τὸν βασιλέα Κωνσταντῖνον τὸν παραβάτην ἐν ἔτει 701, — по рукописи святогробскоѣ библиотеки, h) Исповѣданіе вѣры Θεодора, патріарха іерусалимскаго, читанное на VII-мъ вселенскомъ соборѣ, — въ русскомъ переводѣ, i) Ὁμολογία τῆς πίστεως τῆς ἀνατολικῆς ἐκκλησίας Δοσιθέου πατριάρχου τῆς ἁγίας πόλεως Ἱερουσαλήμ. 1672 ἔτους, j) Исповѣданіе вѣры православно-каѳолической церкви восточной, принятое на іерусалимскомъ соборѣ, бывшемъ въ 1672 году, — только въ русскомъ переводѣ, но неоконченномъ: онъ прерывается на началѣ «предѣла 17».

β) Исповѣданіе въ Александрійской церкви (стр. 175—268), а именно: а) *apud Origenem Species eorum, quae per praedicationem apostolicam manifeste traduntur*, б) *Regula fidei apud Tertullianum*, в) τοῦ ἁγίου πατρὸς ἡμῶν Ἀθανασίου, ἀρχιεπισκόπου Ἀλεξανδρείας ἐκθεσις πίστεως, d) греческое исповѣданіе вѣры патріарха Григорія, е) Патріархъ константинопольскій Іоаннъ XIII отвѣчаетъ Григорію на исповѣданіе вѣры и приглашаетъ его въ Константинополь, f) Ὁμολογία τῆς πίστεως πατριάρχου Ἀλεξανδρείας Μελετίου, — по аѳонско-иверской рукописи словъ патріарха константинопольскаго Іоанна Ксифилина, g) Ἐπτὰ ἐνεργεῖαι τοῦ Ἁγίου Πνεύματος того же Мелетія, — по рукописи Синайскаго монастыря, h) Ἐκθεσις πίστεως Παΐσιου πατριάρχου μεγάλης πόλεως Ἀλεξανδρείας καὶ κριτοῦ τῆς οἰκουμένης, — греческій подлинникъ и русскій переводъ, i) Митрофана Критопула посвященіе.

γ) Исповѣданіе вѣры въ церкви Константинопольской (стр. 270—324): а) Царскій и соборный томъ, найденный въ Божественномъ храмѣ св. Софіи, гдѣ онъ начертанъ былъ на мраморныхъ плитахъ (6674 = 1166 года)», б) Исповѣданіе вѣры константинопольскаго патріарха Геннадія Схολарія, — русскій

переводъ вчернѣ, с) то же патріарха Діонисія,—русскій переводъ вчернѣ, d) отрывокъ изъ исторіи символа вѣры, e) исповѣданіе вѣры патріарха Фотія,—русскій переводъ, f) помѣщенное подъ d.

δ) Св. Епифанія, епископа кипрскаго, оглавленіе православной вѣры, — русскій переводъ, «Священный катихизисъ изъ Священнаго писанія извлеченный и составленный моимъ архимандритомъ Анонимомъ — монахомъ анхіалитомъ въ святѣйшей патріархіи св. града Іерусалима для обращающихся изъ западно-латинской ереси. Въ Іерусалимѣ 1815-го года, маія 7-го дня» (стр. 338—354).

ε) 3 письма (стр. 356—339): а) арабское,—благодарственное іерусалимскихъ христіанъ о. Порфирію «за попеченіе объ ихъ дѣтяхъ»,—1853 г., b) греческое митрополита Петры Аравійской Мелетія къ о. Порфирію же, — 1857 г., c) отвѣтъ послѣдняго ему,—1857 года, 22 мая.

ζ) Выписка изъ «Reise in Heilige Land in 1829, von Prokesch Ritter von Osten. Wien. 1831», стр. 104 (стр. 360—363).

123. Вѣроисповѣданіе церкви Армянской — въ одной книгѣ (IV. Б 8), состоящей изъ 45 листовъ въ л., писанныхъ разными руками. Здѣсь содержится слѣдующее:

α) Вѣроисповѣданіе церкви Армянской.

β) XII вѣкъ. Попытки присоединенія армянъ къ православной церкви (на греч. яз.). Преосвящ. Порфирій замѣтилъ при этомъ, что «Статья сія взята изъ малаго Панюекта, хранящагося въ бібліотекѣ Аѳонско-Иверскаго монастыря», а списана іеродіакономъ Русскаго аѳонскаго монастыря Амфилохіемъ въ Иверской обители.

γ) Списокъ съ всеподданнѣйшаго прошенія эчміадзинскаго верховнаго патріарха католикоса всѣхъ армянъ Іоаннеса, — списанъ рукою о. Порфирія,

и δ) Церковь Армянская (краткая исторія), составленная имъ-же и черновой подлинникъ, писанный имъ-же.

124. Англиканское Богословіе — въ одной книгѣ (IV. Б 9), состоящей изъ 25 листовъ, писанныхъ частію рукой преосвященнаго

Порфирія, частію другими лицами. Это, по видимому, копія съ какой нибудь печатной статьи.

Слова и поученія, — въ одной книгѣ (IV. Б 10) въ листъ, 125. состоящей изъ 180 листовъ разной бумаги и форматомъ, писанныхъ частію рукою о. Порфирія, частію другими лицами. Въ ней содержится:

а) Очеркъ жизни и ученія патріарха константинопольскаго Фотія (л. 1—17),—черновой подлинникъ статьи о. Порфирія.

б) Четыре бесѣды патріарха Фотія при нашествіи Россовъ (стр. 20—64), — греческій текстъ съ русскимъ переводомъ; вверху 1-го листа написано: «Печатай», а къ 44-му листу, картонному, приклеенъ снимокъ начала 1-й бесѣды на прозрачной бумагѣ, сдѣланный отъ руки чернилами. Эти бесѣды напечатаны были въ С.-Петербургѣ, въ 1864 г.

в) Избранныя творенія греческихъ духовныхъ писателей (съ 1453 по 1853 годъ), — статья (л. 69—71⁶), написанная о. Порфиріемъ въ 1854 году въ Іерусалимѣ; она должна была служить введеніемъ къ цѣлому ряду твореній, но здѣсь приведенъ только: «Плачь помофлака Іоанна діакона Евгеника о взятіи Цареграда турками» (л. 72—78), — русскій переводъ съ рукописи афонско-иверскаго монастыря. Слѣдующіе за этимъ листы (до 89-го включительно) не писаны. Послѣ нихъ слѣдуютъ 3 листа (90—92) изъ Стихирарныхъ пѣтъ о. Порфирія, напечатанныхъ въ видѣ отрывка изъ путешествія его по Аѳону въ 1846 г., въ Трудахъ кіевск. духовн. акад. 1878 г. (№ 4, стр. 3—47; № 5, стр. 213—279; № 6, стр. 502—530; № 7, стр. 65—78).

г) Часть листа, составляющаго 93-й листъ этой книги, изъ пергаменной богослужебной латинской книги. На полѣ листа преосвящ. Порфиріемъ отмѣчено слѣдующее: «Этотъ отрывокъ подаренъ мнѣ жапдармскимъ полковникомъ А. С. Павловскимъ въ Кіевѣ 21 декабря 1872 года».

д) Статистическія и хронологическія замѣтки (л. 94—96).

е) Выписки изъ литургійнаго устава патріарха Филоея

(послѣ 1341 года;— по 2-му изданію его Гоаромъ въ 1730 г. въ Венеціи),—л. 98.

η) «Мученица Перепетуя. Историческое стихотвореніе А. Порфирія» (лл. 100—170).

θ) Проповѣди о. Порфирія (лл. 410—176), — числомъ 12, изъ которыхъ двѣ ученическія.

ι) Взглядъ на ученіе римской церкви о непорочномъ зачатіи Пресвятой дѣвы Маріи (лл. 177—179).

126. Проповѣди въ іерусалимскомъ и антїохійскомъ патріархатахъ,—въ одномъ томѣ (IV. Б 11), состоящемъ изъ 200 (3+194+3) листовъ разной бумаги и разныхъ форматовъ, писанныхъ частію чернилами, частію карандашомъ, рукою преосвящ. Порфирія и другихъ лицъ; въ концѣ 3 листа совершенно не писаны. Написанное карандашомъ во многихъ мѣстахъ исправлено. По содержанію, томъ можно раздѣлить на двѣ части: на I. проповѣди и проповѣдники въ іерусалимскомъ патріархатѣ и II. проповѣди и проповѣдники въ антїохійскомъ.

I. Проповѣди и проповѣдники въ іерусалимскомъ патріархатѣ:

α) «Два слова Аѳанасія, патріарха іерусалимскаго, переведенныя съ арабскаго въ 1860 г.» на греческій языкъ свящ. Иліею, учителемъ въ Виолеемѣ: а) ἐπὶ τῇ ἑορτῇ τῶν χριστογέννων — (стр. 3—7) и б) — ἐξεφωνήθη ἐν κυρίακῃ τῶν βαίων (стр. 8—13). Въ началѣ о. Порфиріемъ сдѣлана замѣтка, что патріархъ Аѳанасій «живъ былъ» въ 1236 году, когда іеромонахъ Неофитъ и доместикъ монастыря Латра написалъ Нотный Стихирарь», который о. Порфирій видѣлъ въ библіотекѣ Синайскаго монастыря (стр. 1). Списокъ этихъ двухъ словъ прибавленъ послѣ составленія всего тома: онъ въ 8-ку и поставленъ въ самомъ началѣ. Затѣмъ, на стр. 79—90 эти два слова повторены въ списокѣ о. Порфирія.

β) Ὁμιλίαι καὶ λόγοι τοῦ ἁγίου ἀποστόλου Πέτρου: а) τῇ ἡμέρᾳ τῆς Πεντεκοστῆς, б) ἐπὶ τῇ στοᾷ τῇ καλουμένῃ Σολομῶντος, в) πρὸς τοὺς ἄρχοντας καὶ πρεσβυτέρους τοῦ Ἰσραὴλ, д) ἐν οἴκῳ Κορνηλίου τοῦ ἑκατοντάρχου, и е) ἐν συνόδῳ τῶν ἀποστόλων καὶ πρεσβυτέρων.

γ) Λόγος τοῦ ἀποστόλου Ἰακώβου ἐν τῇ αὐτῇ συνόδῳ (стр. 20).

δ) Λόγος ἀρχidiaκόνου Στεφάνου τοῦ πρωτομάρτυρος (стр. 21—24).

ε) Ἀπολογία τοῦ ἁγίου ἀποστόλου Παύλου (стр. 25—26).

ζ) 2 ἀπολογίαὶ ἐνώπιον Φήλικος τοῦ ἡγεμόνος Καισαρείας τῆς ἐν Παλαιστίνῃ ἢ ἐνώπιον βασιλέως Ἀγρίππα ἐν Καισαρείᾳ (стр. 26—27).

η) Χρυσίππου πρεσβυτέρου Ἱεροσολύμων ἐγκώμιον εἰς τὸν ἅγιον μεγαλομάρτυρα Θεόδωρον (по пергамен. рукописи X вѣка февральской минеи святогробской библиотеки), съ замѣткой о Хризиппѣ (стр. 31—34).

θ) Ὁμιλία Τιμοθέου πρεσβυτέρου Ἱεροσολύμων εἰς τὸν προφήτην Συμεῶνα, εἰς τό: νῦν ἀπολύεις τὸν δοῦλόν σου (изъ той же рукописи);—стр. 35—44.

ι) Ἰωάννου μοναχοῦ καὶ πρεσβυτέρου τοῦ Δαμασκηνοῦ λόγος εἰς τὸν εὐαγγελισμὸν τῆς ὑπεραγίου δεσποίνης ἡμῶν θεοτόκου θεομήτορος (по рукописи сборника XV вѣка въ аѳонскомъ Есфигменскомъ монастырѣ);—стр. 45—62.

κ) Русскій переводъ «Разговора блаженнаго Самона, архиепископа газскаго, съ Ахметомъ срациномъ о таинствѣ евхаристіи (изъ «Православнаго Собесѣдника» 1866, декабрь);—стр. 63—77.

λ) 2 греческихъ письма: 1, Евстратія Аргонда (Εὐστράτιος Ἀργώντης) къ митрополиту Птолемаиды Софронію, — 1750 г., 2, отъ мосхопольскаго проповѣдника и протопopa Θεодора къ святогробскому проповѣднику Ιαкову, — изъ Мосхополя, 24 августа 1764 г. (стр. 91—100); оба письма, по видимому, въ современныхъ спискахъ.

μ) Общая рубрика: «Проповѣдники іерусалимскіе и антиохійскіе», за которой слѣдуетъ другая: «Приложеніе седьмое. Проповѣдники слова Божія въ четырехъ патріархатахъ восточныхъ: Іерусалимскомъ, Антиохійскомъ, Александрійскомъ и Константинопольскомъ»; здѣсь идетъ рѣчь только о проповѣдникахъ «I. въ патріархатѣ Іерусалимскомъ» (стр. 101—178). Этотъ трактатъ написанъ преосвящ. Порфиріемъ въ Москвѣ въ 1879 г., какъ

отмѣчено въ концѣ его, и затѣмъ напечатанъ въ Труд. кievск. дух. акад. 1879 г., № 8, стр. 480—527, и во 2-й разъ въ «приложеніи седьмомъ» къ части II-й «Перваго путешествія въ аѳонскіе монастыри и скиты» М. 1881, стр. 199—226.

II. Проповѣди въ патріархатѣ антиохійскомъ:

а) Ὁμιλίαι τοῦ ἁγίου ἀποστόλου Παύλου: α) ἐν Δαμασκῶ, β) ἐν Ἀντιοχείᾳ, γ) ἐν Σαλαμίῃ, δ) ἐν Ἀντιοχείᾳ τῆς Πισιδίας, ε) ἐν Ἰκονίῳ, Λύστρᾳ, Δέρβη καὶ Πέργῃ, ζ) ἐν Ἀντιοχείᾳ τῆς Συρίας.

б) Πανηγυρικός ἐπὶ τῇ τῶν ἐκκλησιῶν οἰκοδομῇ ῥηθεῖς, Παυλίνῳ Турίων ἐπισκόπῳ προσπεφωνημένος (изъ Церковной Исторіи Памфила, кн. 10, гл. 4 и слѣд.); — стр. 185—204. Списана о. Порфириемъ въ 1864 г., въ Александро-Невской лаврѣ.

в) Русскій переводъ «Сказанія о женѣ-грѣшницѣ, помазавшей Господа мѣромъ» св. Ефрема Сирина (изъ его твореній, издан. въ Москвѣ, въ 1849 г., ч. 3-я, стр. 111—125); — стр. 205—222.

г) Проповѣдники въ патріархатѣ антиохійскомъ (стр. 223—288),—напечатана въ Трудахъ кievск. дух. акад. 1879, № 9, стр. 3—45, и затѣмъ въ «приложеніи седьмомъ» къ ч. II-й Путешествія въ аѳонск. м. и ск. (М. 1881), стр. 226—251. За этимъ слѣдуетъ какъ бы III-я часть книги: «Богослуженіе Сиро-Антиохійской церкви», какъ значитъ на листѣ (стр. 289—290,—въ 8-ку), на которомъ записаны небольшіе латинскіе отрывки литургическаго характера, и вслѣдъ затѣмъ: «Божественная служба и разныя молитвы, содержащіяся въ постановленіяхъ святыхъ апостоловъ (1, 2 и 3 вѣковъ)», по рукописи постановленій святыхъ апостоловъ, сдѣланной митрополитомъ Кесаріи Палестинской Каллиникомъ, въ 1645 г., которая принадлежала преосвящ. Порфирію (Отчетъ Публ. Библ. за 1883, стр. 94). Содержаніе этой статьи слѣдующее: α) Ἡ θεῖα λειτουργία (стр. 293—339), β) Διάταξις περὶ ἐσπερινοῦ, γ) Εὐχαριστία ὀρθρινή, δ) Προσευχὴ ἐωθινή, ε) Ὑμνος ἐσπερινός, ζ) Εὐχὴ ἐπ' ἀριστῶ, η) Προσευχὴ ἐξαγγελτικὴ προνοίας διαφόρου, θ) Προσευχὴ ἐξαγγελτικὴ δημιουργίας διαφόρου, ι) Προσευχὴ μετ'

εὐχαριστίας ἐξαγγέλλουσα τοῦ Θεοῦ τὴν περὶ τὰ ὄντα κηδεμόνια, κ) Προσευχὴ ὑπομνήσκουσα τὴν γενομένην Χριστοῦ ἐνανθρώπησιν, καὶ τὴν εἰς τοὺς ἁγίους διάφορον πρόνοιαν, λ) Προσευχὴ ἀντιλήψεως δικαίων, μ) Περί τοῦ μυστικοῦ ὕδατος εὐχαριστία, ν) Περί τοῦ μυστικοῦ μύρου εὐχαριστία, ξ) Προσευχὴ τῶν νεοτελῶν, ο) Εὐχαριστία περὶ τοῦ μυστικοῦ μύρου, π) Εὐχαριστία μυστική, ρ) Εὐχαριστία ἐπὶ τῇ θεῖα μεταλήψει, σ) Ἐπίκλησις ἐπὶ χειροτονίᾳ ἐπισκόπων, τ) Εὐχὴ ἐπὶ χειροτονίᾳ πρεσβυτέρων, υ) Εὐχὴ ἐπὶ χειροτονίᾳ διακόνων, φ) Εὐχὴ ἐπὶ χειροτονίᾳ διακονίσσης, χ) Εὐχὴ ἐπὶ χειροτονίᾳ ὑποδιακόνων, ψ) Εὐλογία ὕδατος καὶ ἐλαίου, ω) Ἐπὶ ταῖς προσφερομέναις ἀπαρχαῖς οὕτως εὐχαριστεῖ ὁ ἐπίσκοπος, αα) Ἐπὶ τῶν ἐν Χριστῷ ἀναπαυσομένων μετὰ τὸ φωνῆσαι τὰ τῆς προσευχῆς, ἵνα μὴ πάλιν λέγωμεν, ὁ διάκονος προσφῆσει καὶ ταῦτα.

Проповѣдники въ патриархатѣ константинополь-127. скомъ, — въ одной книгѣ (IV. Б 12), состоящей изъ 227 листовъ, писанныхъ карандашомъ, кромѣ начальнаго, рукою о. Порфирія въ 4-ку, за исключеніемъ нѣсколькихъ въ 8-ку, и 10 печатныхъ листовъ изъ Труд. кіевск. духовн. акад.; но кромѣ того чернилами писаны и нѣкоторыя примѣчанія. Весь текстъ написанъ въ нѣсколько приемовъ въ Москвѣ, въ 1879 г., какъ видно изъ помѣтокъ о. Порфирія на разныхъ страницахъ книги, и затѣмъ пересмотрѣнъ и исправленъ, а послѣ всего этого напечатанъ въ Труд. кіевск. духовн. акад. 1879, № 10, стр. 135—190, № 11, стр. 360—399, и затѣмъ въ «приложеніи седьмомъ» къ ч. II-й «Перваго путешествія въ аѳонскіе монастыри и скиты» (М. 1881), стр. 282—450.

Богослужебныя книги и творцы ихъ, — въ одной книгѣ 128. (IV. Б 13), состоящей изъ 196 листовъ разной бумаги и разныхъ форматовъ, и заключающей въ себѣ разсужденія о церковно-богослужебныхъ книгахъ и историческія, иногда довольно краткія, замѣтки о церковныхъ пѣснотворцахъ, главнымъ образомъ, православныхъ, а именно:

α) Священныя пѣснопѣнія въ древней Сирійской церкви (гл. 1—15) въ русскомъ переводѣ въ стихахъ.

β) «Слово и дѣло о престолѣ православной митрополіи Амидійской въ Месопотаміи 1852 г.» (л. 23—28), съ отношеніемъ въ началѣ къ А. П. Озерову, русскому повѣренному въ дѣлахъ въ Константинополѣ. Записка написана весьма аккуратно и четко. За рукописью этой записки слѣдуетъ она же и въ печатномъ видѣ подъ заглавіемъ: «Сказаніе о православной Амидійской митрополіи въ Месопотаміи»,—оттискъ изъ «Духовной Бесѣды» 1863 г., № 37, съ прибавленіемъ «возванія православной митрополіи месопотамской въ Азіи».

γ) «Епархія Антиохійскаго патріарха (изъ путешествія отца Василія Барскаго) 1728 года» (л. 32—91).

δ) «Епархія Антиохійскаго патріарха (изъ путешествія отца Василія Барскаго) въ 1732 году» (л. 93—107).

ε) Ἐκκλησιαστικὸν Ἀντιοχείας τακτικὸν сὺν θεῶ τῶν ἐπίων μητροπολιτῶν, καὶ αὐτοκεφάλων, καὶ ἐπισκόπων, τελούντων ἐν τῇ θεουπόλει Ἀντιοχείας ἐπαρχία. Γέγονεν δὲ ἡ κατάστασις αὕτη τοῦ βαθμοῦ τῶν τοιούτων ἀρχιερέων ἐπὶ Ἀναστασίου τοῦ ἀγιωτάτου πατριάρχου ταύτης τῆς δεωνύμου πόλεως (л. 108—110),—по рукописи святогробской библіотеки.

ζ) Θρόνοι τῶν ἐκκλησιῶν. Τάξις προκαθεδρίας τῶν ἀγιωτάτων πατριαρχῶν (л. 112—113).

η) Σύγγραμμα, γεόμενον παρὰ Νείλου ἀρχιμανδρίτου δοξαпатροῦ... περὶ τῶν πέντε πατριαρχικῶν θρόνων, σχῆμα ἔτους, ἰνδικτιῶνος ςηϛ (1143 года),—л. 114,—по рукописи 1661 г., принадлежавшей о. Порфирию (см. Отчетъ Публ. Библ. 1883 года, стр. 114—115).

θ) «Списокъ православныхъ христіанъ, находящихся въ епархіи апостольскаго Антиохійскаго престола, ихъ церквей, клира и монастырей, составленный и присланный мнѣ антиохійскимъ патріархомъ Меоодиємъ при письмѣ» (л. 116—124),—въ русск. перев.

ι) Τάξις τῶν θρόνων τῆς ὀρθοδόξου ἀνατολικῆς ἐκκλησίας, κατὰ τὸ συνταγματικὸν τῆς ἀγίας καὶ μεγάλης τοῦ Χριστοῦ ἐκκλησίας, ὡς εἶχον τάξεως οἱ θρόνοι κατὰ τὸ σωτήριον ἔτος αἰωνε, κατὰ μεσοῦντα ἀπρίλιον (л. 126).

к) Выписки изъ книги Ренана: *Histoire des origines du christianisme*. L. X. (л. 129—137).

л) Выписки изъ твореній Іоанна Златоустаго объ Антиохіи (л. 139—140).

μ) «Краткая исторія православной церкви Сирійской, написанная архимандритомъ Порфириемъ Успенскимъ въ теченіи мѣсяца ноября 1846 года въ Санктпетербургѣ. Отдѣленіе 1. Сирійская церковь, возрастающая въ теченіи первыхъ пяти вѣковъ по Вознесеніи Господнемъ» (л. 144—192).

ν) Архiereи въ Сирской Лаодикии (л. 193).

«Богослуженіе въ патріархатѣ Іерусалимскомъ. 1864 129. годъ», — въ одной большой книгѣ (IV. Б 14), заключающей въ себѣ болѣе 957 л. въ л. и 4-ку, писанныхъ разными руками, но большею частью рукою о. Порфирія. Заглавіе ея не совсѣмъ вѣрно, потому что въ ней заключается гораздо болѣе, чѣмъ она обѣщаетъ. Содержаніе этой весьма интересной книги слѣдующее:

α) Разныя пѣснопѣнія и молитвы апостольской первобытной церкви христіанской въ русскомъ переводѣ.

β) Ἡ θεία λειτουργία τοῦ ἁγίου ἀποστόλου Ἰακώβου τοῦ ἀδελφοθέου καὶ πρώτου ἀρχιερέως τῆς ἐν Ἱεροσολίμοις ἀγίας τοῦ θεοῦ ἐκκλησίας (стр. 13—71) съ частію русскаго перевода, — до «Милость мира, жертва хваленія». Откуда взята эта литургія, видно изъ слѣдуемой замѣтки преосвящ. Порфирія: «Τὸ πρωτότυπον διατηρεῖται ἐν βιβλιοθήκῃ πατριάρχου Ἀλεξανδρείας, ἐγράφη δὲ ἐπὶ χαρτοῦ βαμβάκερου ἐν τῷ δεκάτῳ τρίτῳ αἰῶνι; а настоящую копию «ἐγράφη διὰ χειρὸς ἀρχιμανδρίτου Πορφυρίου Οὐσπένσκη ἐν ἔτει σωτηρίῳ 1863, μηνὶ ἀπριλίου κ', ἐν τῇ θεοσώστῳ Λαύρᾳ τῆς Πετροπόλεως» (стр. 71).

γ) Ψαλμοδία καθὼς ψάλλομεν ἐν τῇ ἀγίᾳ Χριστοῦ τοῦ θεοῦ ἡμῶν Ἀναστάσει ἐν ἔτει 862 (стр. 87—115). Писана въ 1862 г. въ той же Лаврѣ. Въ концѣ на маленькомъ листочкѣ отмѣчено: «Слѣдуетъ переписать:

— Неизвѣстн. стихиры Дамаскина, — съ Хиосск. рукописи XIII вѣка.

— Ирмосы и тропари Стеф. Савванта изъ Есфигм. рукописи.

— Величанія Геосиманскія съ моею рукописи.

— Литіи на св. мѣстахъ въ свято-гробскомъ храмѣ (съ печатнаго)», но ни одного текста изъ перечисленныхъ названій здѣсь нѣтъ.

δ) О богослуженіи въ навечеріи дня успенія Богоматери въ Геосиманин, близъ Іерусалима, съ «Послѣдованіемъ» на этотъ праздникъ (печатн. листы изъ «Чтен. въ Общ. Люб. Дух. Просв. 1871, № 7, стр. 27—40, безъ имени автора.

ε) «Извѣстіе о послѣдованіи божественнаго и священнаго умовенія, по вновь изложенному чину, съ нѣкоторымъ пространнѣйшимъ толкованіемъ (въ русск. перев.) изъ греческ. рукописи, употребляемой при богослуженіи въ храмѣ Воскресенія въ Іерусалимѣ» (стр. 121—143).

ζ) Посланіе и вмѣстѣ прошеніе Прокопія Пелопоннсійца къ назаретскому митрополиту Неофиту (на греческ. яз.), стр. 145—147.

η) Κανὼν ἐγκομμαστικὸς εἰς τὴν κοίμησιν τῆς ὑπεραγίας Δεσποίνης ἡμῶν Θεοτόκου, καὶ ἀειπαρθένου Μαρίας. Ποιηθεὶς παρὰ Προκοπίου ἱεροδιδασκάλου Πελοποννησίου, καὶ καθηγητοῦ χρηματιζόντος τῆς ἐν Ἱερουσαλὴμ σχολῆς, προτροπῇ τοῦ μακαριωτάτου πατριάρχου Ἱεροσολύμων, κυρίου κυρίου Ἀβραμίου. ἔστις ψάλλεται ἐν τῷ τῆς ἁγίας Γεθσημανῆς σεβασμίῳ ναῶ τῆς Θεοτόκου, κατὰ τὴν τάξιν τοῦ μεγάλου σαββάτου κανόνος (стр. 149—208). Прокопій написал канонъ въ α ψ π γ' (1783) году, а въ 1804 г. исправилъ и издалъ геосиманскій игуменъ Самуилъ Пелопонесецъ. Далѣ слѣдуетъ: «Богослуженіе Египто - Александрійской церкви», гдѣ помѣщено:

θ) Ἡ θεῖα λειτουργία τοῦ ἁγίου ἀποστόλου καὶ εὐαγγελιστοῦ Μάρκου, μαθητοῦ τοῦ ἁγίου Πέτρου (стр. 215—255). По всей вѣроятности, этотъ чинъ литургіи заимствованъ изъ Liturgiagum orientaliū collect. t. I. Edit. 2-a correctior Renodoti. Francofurti ad Moenum. Cp. Bunsen Hypolythus und seine Zeit, Leipzig, 1853; Swainson, The greek liturgies chiefly from original authorities. London, 1884, p. 1—72.

ι) Παρά τοῦ ἱεροῦ Αὐγουστίνου ἐπισκόπου Ἰππῶνος καὶ Δημητρίου Κηδώνη ὑμνηεὺς εἰς τὴν ἀπλῆν ἐλληνικὴν γλῶσσαν (стр. 357—262), акаѳистъ архангелу Михаилу по двумъ спискамъ, находящимся въ сборникахъ, хранящихся въ монаст. св. Георгія въ старомъ Каирѣ въ Египтѣ.

κ) Ἐκ τῶν τοῦ Θηγαρά Μοναχοῦ οἱ κδ' οἴκοι τῆ Ἀρχαγγέλου Μιχαήλ. Κεντάκιον (стр. 265—272). Обѣ статьи списаны въ старомъ Каирѣ іеродиаконѣмъ Діонисіемъ въ 1850 г. Далѣе повторяются предъидущія статьи, но чисто переписанныя, съ небольшимъ историко-литературнымъ предисловіемъ вчернѣ къ акаѳисту арханг. Михаилу и замѣткой послѣ него: «До здѣсь изъ синайскія книги». Здѣсь оба акаѳиста имѣютъ и русскій переводъ, сдѣланный о. Порфириемъ въ Іерусалимѣ въ 1851 г. (стр. 276—298).

λ) Чинъ крещенія и мѣропомазанія въ эіопскомъ требникѣ въ русск. переводѣ съ примѣчаніями, сдѣланными имъ же въ 1866 г. въ Кіево-Михайловскомъ монастырѣ (стр. 305—362). Этотъ чинъ напечатанъ въ Труд. кievск. дух. акад. 1869, № 3, стр. 334—372.

μ) Liturgia Alexandrinae ecclesiae apostolica, in Aethiopum constitutionibus apostolicis adservata et a Ludolfo latine edita in commentaria ad historiam Aethiopicam, съ русск. переводомъ, сдѣланнымъ тѣмъ же и тогда же и напечатаннымъ тамъ же, № 4, стр. 14—51 (стр. 373—380).

ν) Чинъ общей литургіи у эіоповъ въ русскомъ переводѣ съ латинскаго языка по изд. Ренодота, сдѣланномъ въ Іерусалимѣ въ 1849 г. и исправленномъ о. Порфириемъ красными чернилами, (стр. 383—418).

ξ) Востокъ христіанскій. Успѣхи и неудачи нѣмецкихъ мисіонеровъ во внутренней Африкѣ. Напечат. въ Труд. кievск. дух. акад. 1866 г. № 10, стр. 289—304, и отд. брошюрой, здѣсь приложенной, при рукописи.

ς) Богослуженіе Константинопольской церкви. Εὐχολόγιον ἀρχαῖον (VIII в.). См. въ Перв. путеш. въ аѳонск.

монаст. и скиты, ч. II, отд. I, Кіевъ 1877, стр. 45—6. Составъ этого требника весьма интересенъ; рукопись его X в. принадлежала Синайскому монастырю, а нынѣ Публичн. Библіотекѣ (см. Отчетъ Публичн. Библ. за 1883, стр. 85—88). Недостающіе части восполнены изъ барбериновскаго кодекса, и кромѣ того нѣкоторыя части требника сравнены преосвящ. Порфиріемъ съ спискомъ барбериновымъ. Содержаніе требника передано здѣсь въ списокѣ преосвящ. Порфирія, который этимъ оказалъ большую услугу ученымъ, такъ какъ текстъ подлинной рукописи евхологія представляетъ довольно мелкую скоропись съ многими сокращеніями. Въ немъ заключается слѣдующее:

а) Θεῖα λειτουργία τοῦ ἁγίου Βασιλείου (стр. 449—496).

б) Λειτουργία τοῦ ἁγίου Ἰωάννου τοῦ χρυσοστόμου (стр. 497—532) со многими сравненіями на отдѣльныхъ листикахъ. Объ особенностяхъ этой литургіи см. у Мансветова *Euchologium. Glagolski spomenik monast. Sinai brde. Izd. Dr. Lav Geitler. M. 1883, стр. 40—31*, гдѣ отмѣчены и нѣкоторыя особенности всего требника. О. Порфирій издалъ отсюда семь заамвонныхъ молитвъ въ Первомъ путеш., II, 1, стр. 461—464: одну на обыкновенные дни, двѣ на Рожд. Христова, и по одной: на Успеніе, Благовѣщеніе, Вознесеніе и субботу Лазареву.

в) Ἀφορχισμός (533—535).

г) 8 антифонныхъ молитвъ, да еще три: Богородицѣ, Единородному Сыну и Слову и του τρισαγίου, и затѣмъ: εὐχὴ κατηγομένων μετὰ τὸ τριάγιον τοῦ λιχνικοῦ, εὐχὴ πιστῶν πρώτης и δευτέρας, εὐχὴ τῆς ἀπολύσεως τοῦ λιχνικοῦ (стр. 536—549).

е) Εὐχὴ μεσονυκτινὴ (четыре; — стр. 550—553).

ф) Εὐχὴ ἐωθινή (десять) съ другими 7-ю (стр. 553—568) разнаго содержанія.

г) Εὐχὴ ἀντιφώνου ὥρας τρίτης (стр. 568—570).

h) Εὐχὴ ὥρας ἕκτης (стр. 571—573).

i) Εὐχὴ ὥρας § (стр. 574—576).

ж) Εὐχὴ ἀντιφώνου $\bar{\alpha}$ τῆς γενομένης τρίτον-ἕκτης ἐν ταῖς νηστείαις; антиф. 3 (стр. 577—579).

κ) Εὐχὴ μετὰ τὴν εἴσοδον σὺ δὲ ἄλλοις ΜΟΛΙΤΒΑΙΣ ὡς ὀφθαλμῶν, ὠτίων, ὀδόντων καὶ ἄλλων (στρ. 579—586).

λ) Ἐν δὲ τῷ λιχνικῷ τῶν νηστειῶν μετὰ τὰ ἀναγνώσματα κ. τ. λ. (στρ. 586—597).

μ) Εὐχὴ εἰς τὸ κατασφραγίσαι παιδίον, λαμβάνον ὄνομα τῆ ὀρθοῦς ἡμέρας τῆς γεννήσεως αὐτοῦ (στρ. 598).

ν) Εὐχὴ, ὅτε εἰσέρχεται παιδίον μετὰ τεσσαράκοντα ἡμέρας ἐν τῇ ἐκκλησίᾳ (στρ. 598—599)..

ξ) Εὐχὴ εἰς τὸ παιῆσαι κατηχούμενον, σὺ τρεῖς ἀκλινηταῖς (ἀφορισμοί) ΜΟΛΙΤΒΑΙΣ καὶ ὁρισμῷ τῶν ἐπισημάτων τῆς κρηστικῆς ΜΟΛΙΤΒΑΙΣ (στρ. 599—610).

ο) Εὐχὴ τῶν ἁγίων βαπτισμάτων, γινόμενη τῷ ἁγίῳ σαββάτῳ, ἐσπέρας (στρ. 611—619).

π) Εὐχὴ τοῦ ἐλαίου (στρ. 619—623).

ρ) Εὐχὴ ἄλλη τῶν ἁγίων βαπτισμάτων, ἔχουσα τὸ προσίμιον πάντοτε (στρ. 623—624).

σ) Εὐχὴ μετὰ τὰς ζ' ἡμέρας τοῦ βαπτιζομένου, τουτέστιν εἰς τὴν ἀπολύσιμον (στρ. 624—626).

ς) Διακονικὰ τῶν ἁγίων θεοφανίων (чинъ водосвятія Богоявленскаго);—στρ. 626—634.

ζ) Εὐχὴ ἄλλη εἰς τὸ ὕδωρ τῶν ἁγίων θεοφανίων (στρ. 634—635).

η) Πῶς δὲ χρῆ γενέσθαι τοὺς ἀπὸ αἱρέσεως μετερχομένους ἐν τῇ ἁγίᾳ τοῦ θεοῦ ἐκκλησίᾳ, σφραγίζομένους, ἤτοι χριστομένους τὸ ἅγιον μῦρον (στρ. 637—638).

θ) Εὐχὴ εἰς τὸ ἀναδύσασθαι γυναῖκας (στρ. 637—639).

ι) Εὐχὴ ἐπὶ θεμελίου τιθεμένου ἐν ἐκκλησίᾳ (στρ. 639—640).

κ) Εὐλογία οἴκου (στρ. 640).

λ) Εὐχὴ ἐπὶ μνήστρων (στρ. 640—641).

μ) Διακονικὰ τοῦ γάμου καὶ далѣе слѣдуетъ двѣ εὐχαι τοῦ γάμου, εἰς μονογάμους, εὐχὴ τοῦ κοινοῦ ποτηρίου, εὐχὴ εἰς τὴν ἔπαρσιν τοῦ στεφάνου. (Ср. Мансветова, стр. 42—43);—στρ. 641—649.

ν) Εὐχὴ ἐν τῷ μέλλειν ἀριστᾶν (στρ. 649).

ξ) Εὐχὴ μετὰ τὸ ἀναστῆναι ἐκ τοῦ ἀρίστου (στρ. 650).

- ε) Εὐχὴ ἐπὶ ἀποδημούντων (στρ. 650—651).
 ζ) Εὐχὴ ἐπὶ ἀνομβρίας (στρ. 651).
 η) Εὐχὴ ἐτέρα ἐπὶ ἀνομβρίας (στρ. 651—653).
 θ) Εὐχὴ λεγομένη ἐν λητῇ διὰ φόβον (στρ. 653).
 ι) Εὐχὴ ἐπὶ σεισμόν (στρ. 653—654).
 κ) Εὐχὴ εἰς ἀπαρχὴν σπόρου (στρ. 654—655).
 λ) Εὐχὴ ἐπὶ θέρους (στρ. 655—656).
 μ) Εὐχὴ ἐπὶ ἄλωνος (στρ. 656).
 ν) Εὐχὴ ἐπὶ τρυγῆς (στρ. 656—657).
 ξ) Εὐχὴ ὅτε ἐπιτελεῖ τὴν τρυγὴν (στρ. 657).
 ο) Εὐχὴ ἐπὶ προσφερόντων καρποὺς νέους, σῦκον· σταφύλην· μῆλον· ἀπίδην· ροῆδιν· καρύδιν· κηδόνην· ἀμύδαλον· ἀγγοῦριν· ἐλαϊαν· ῥοδάκινον· καὶ κεράσιν·
 π) Εὐχὴ ἐπὶ προσφερόντων ἀπαρχάς (στρ. 658—658).
 ρ) Εὐχαὶ ἐπὶ κολύβων, взь которыхъ одна... καὶ εἰς μνήμην ἁγίων (στρ. 659—660).
 σ) Εὐχὴ εἰς παίμνην προβάτων (στρ. 661).
 τ) Εὐχὴ εἰς κουράν κληρικῶ (στρ. 661—662).
 υ) Εὐχὴ ἐπὶ μέλλοντος λαμβάνειν σχῆμα μοναχικόν (στρ. 662—663).
 φ) Εὐχὴ ἐπὶ μελλούσης λαμβάνειν σχῆμα μοναστρίας (στρ. 663).
 χ) 2 εὐχαὶ εἰς ἀδελφοποίησιν (στρ. 664—665).
 ψ) Εὐχὴ ὑπὲρ τῶν ἐπιτιμιόντων καὶ ἑαυτοὺς ὀρκοδεσμούντων (στρ. 665—666).
 ω) Εὐχὴ ἐπὶ μετανούντων (στρ. 666—667).
 αα) Εὐχὴ ἐπὶ ἐξομολογουμένων (στρ. 667).
 α) Εὐχὴ ἐπὶ προπετῶς ὀμνουούντων (στρ. 668).
 β) Εὐχὴ ἐπὶ τῶν ἐν βρώμασιν σκανδαλισθέντων (στρ. 668—669).
 β) Εὐχὴ ἐπὶ μιαιοφαγησάντων (στρ. 669—670).
 γ) Εὐχὴ ἐπὶ προαγωγῆς ἀρχόντων (στρ. 670—671).
 Δ) Εὐχὴ, λεγομένη ἐν ὁρομονίῳ (στρ. 671).
 ε) Εὐχὴ ἐπὶ ἄρτου καὶ μόσχου (στρ. 672).

ε) Εὐχὴ ἔκκουρεῦσαι τρίγας παιδίου ἢ εὐχαὶ εἰς τριχοκουρίαν (τριχοκούρη); — (στρ. 672—675).

ζ) Εὐχὴ εἰς κουράν πάγονος (στρ. 675—676).

η) Εὐχὴ ἐπὶ ἐλαίου ἀρρώστου (ср. Мансветова, стр. 43—44); — стр. 676—677.

θ) Εὐχὴ εἰς νοσοῦντας ἱερεῖς ἢ εὐχαὶ εἰς νοσοῦντας вообще, изъ которыхъ одна Ἰακώβου τοῦ ἀδελφοθέου (στρ. 677—682).

ι) Εὐχὴ ἐπὶ καθαρισμοῦ ὕδατος (στρ. 682—683).

ι) Εὐχὴ ἐπὶ ἄγγους κεινοθέντος (στρ. 683—684).

κ) Εὐχὴ εἰς ψυχὴν κρινομένην, ὅτε ψυχομαχεῖ (στρ. 684—685).

λ) Εὐχὴ εἰς κοιμηθέντας μοναχοὺς καὶ ἱερεῖς ἢ затѣмъ 3 εὐχαὶ: одна ἐπὶ τελευτησάντων ἢ 2 εἰς κοιμηθέντας (στρ. 685—688).

μ) Εὐχὴ ἐπὶ πνεῦμα τὸ ἀκάθαρτον τοῦ ἁγίου Βασιλείου (στρ. 688—696).

ν) Ἀφορκισμὸς τοῦ ἁγίου Ἰωάννου τοῦ χρυσοστόμου ἐπὶ πασχόντων ἀπὸ πνευμάτων ἀκαθάρτων съ другими двумя молитвами ἐπὶ πάσχοντος ἀπὸ πνεύματος вообще, но только не Иоанна Златоустаго (στρ. 696—702).

ο) 3 εὐχαὶ ἐπὶ πανυχίδος (στρ. 702—705).

π) Εὐχὴ εἰς τὸ ἀποσκεπᾶσαι παῖδα τῇ ἡμέρᾳ (στρ. 705).

ρ) Εὐχὴ τῆς γονυκλισίας τῆς ἁγίας ἡ (στρ. 706—708).

σ) Εὐχὴ εἰς τὸ δοῦναι τὰ βαία (στρ. 708—709).

τ) Τάξις, γινομένη, εἰ συμβῆ μιαιῶν ἀκαθάρτων τι προφάτως πεσεῖν εἰς ἀγγεῖον οἴνου, ἢ ἐλαίου (στρ. 710—711).

οψ) Εὐχὴ ὀπισθάμβωνος τοῦ εὐαγγελισμοῦ (στρ. 712).

γ) Εὐχὴ ὀπισθάμβωνος τῆς ἀναλήψεως 712—713).

φ) Εὐχὴ ὀπισθάμβωνος τῆς ἁγίας ἡ (στρ. 713—715).

χ) Εὐχὴ ὀπισθάμβωνος τοῦ Λαζάρου (στρ. 715—716). На этомъ кончается Евхологій. Преосв. Порфирій приготовилъ его къ печати еще въ 1863 г., когда онъ жилъ въ Александро-Невской Лаврѣ (Λαύρα τοῦ ἁγίου Ἀλεξάνδρου Νεύσκυ).

ц) Литургия св. Василия Великаго по свитку XIV в. Ксенофскаго монастыря на Аѳонѣ (на греческомъ языкѣ. См. у

преосвящ. Порфирія: Второе путешествіе по св. горѣ Аѳонской, стр. 47—48);—стр. 722—729.

ч) Литургія св. Іоанна Златоустаго и преждеосвященныхъ даровъ по другому свитку XIV в. того же монастыря (выписки на греч. яз. тамъ же, стр. 48—49);—стр. 730—746.

ш) Выписки греческія изъ третьяго пергам. свитка XIV в. того же монастыря, — свитка, содержащаго литургію св. Василія Великаго и чинъ рукоположенія діакона, діакониссы, пресвитера, игумена и вѣнчанія царей (см. тамъ же, стр. 49—55); — стр. 735—746.

щ) Выписки греческія изъ четвертаго пергаменнаго свитка того же монастыря; въ свиткѣ содержатся молитвы на обрядъ рукоположеній и вѣнчаній (стр. 747—750).

ъ) *Κανὼν τῶν ἁγίων μεγάλων βασιλέων καὶ ἰσαποστόλων Κωνσταντίνου καὶ Ἑλένης*, по рукоп. 1277 г. монаст. Хилиндаря на Аѳонѣ (стр. 751—756).

ы) *Ἐπιφιλομένη πρὸς Θεὸν ἐτήσιος εὐχαριστία, καθ' ἣν ἡμέραν ἀπελάβομεν τὴν τοῦ Θεοῦ ἐκκλησίαν, σὺν ἀποδείξει τῶν τῆς εὐσεβείας δογμάτων καὶ καταστροφῇ τῆς κακίας δυσσεβημάτων*, по рукоп. монастыря Котлумуша на Аѳонѣ. Преосв. Порфирій списалъ эту статью въ 1858 г. на Св. горѣ, гдѣ «τότε ἐγίνε, замѣчаетъ онъ, ἡ βροχὴ ῥαγδαία ἐν ὄλῳ τῷ ὄρει ἁγίῳ», въ 2-хъ спискахъ, но 2-й не полный (стр. 759—816).

ь) Служба съ акаѳистомъ и молебномъ иже во святыхъ отцу нашему Спиридону Тримифунтскому чудотворцу (XVII, XVIII и XIX вѣковъ) съ предисловіемъ и послѣсловіемъ. Служба и акаѳистъ только на славянск. языкѣ (стр. 817—910).

ѳ) Радостный міру акаѳистъ честному животворящему кресту Спасителя нашего Іисуса Христа, по венеціанск. изд. 1775 г. (стр. 913—925).

ю) Акаѳистъ архангелу Михаилу блажен. Августина, епископа ипціонійскаго (на греческ. и русскомъ языкахъ, чистовой) съ предисловіемъ. Этотъ списокъ имѣетъ связь съ предыдущимъ, потому что въ концѣ его сказано: «конецъ смотри выше»

(стр. 311). «1851 года 3-го Сентября. Арханг. мръ въ Іерусалимѣ» (стр. 937—974).

и) Акаѳистъ божественнымъ архангеламъ (на греч. и русск. яз.,—чистой) съ предисловіемъ (стр. 981—1020). Послѣ него слѣдуетъ черновая только русск. перевода и затѣмъ черновая службъ и акаѳиста св. Спиридона Тримифунтскаго съ прибавленіемъ списковъ, служившихъ о. Порфирію для составленія своднаго текста. Таковъ списокъ молебна святому Спиридону, составленнаго іером. Константиномъ Типалдомъ, потомъ митрополитомъ ставропольскимъ и начальникомъ богословскаго училища на островѣ Халки (стр. 1023—1114). Затѣмъ слѣдуетъ «Константинопольскій патріархатъ. Богослуженіе», гдѣ на первомъ мѣстѣ поставлено «Славянщина. Богослуженіе»; здѣсь находятся:

к) Чинъ службы святительскія (Чистовая и затѣмъ черновая);—стр. 1115—1191.

ж) «Отъ свитка освященнѣйшаго собора, ѿ исправленіи книги сея, Служебника» съ «Предѣломъ освященнаго собора» и «Изреченіемъ общимъ». Изъ Служебника, изданнаго въ Москвѣ въ 1668 г. (стр. 1195—1213).

з) «Чтеніе литургіи Іоанна Златоустаго, совершаемой въ единовѣрческомъ Высоцкомъ монастырѣ». Списано съ рукописи, доставленной о. Порфирію священн. А. Базаряниновымъ въ 1857 г. (стр. 1214—1218).

џ) Каноны: два на Рождество Христово, — одинъ твореніе св. Козьмы Маюмскаго, а другой св. Іоанна Дамаскина, и на Срѣтеніе Господне (стр. 1221—1248).

ѡ) Акаѳистъ св. апостолу Андрею Первозванному (стр. 1254—1270).

д) Печатный акаѳистъ святителю Христову и Чудотворцу Тихону, епископу воронежскому (Спб. 1866) и затѣмъ

г) Акаѳистъ тому же «твореніе архимандрита Порфирія», т. е. Успенскаго, разумѣется (стр. 1276—1292). Въ концѣ отмѣчено: «1865 года 18-го января въ богоспасаемой Лаврѣ

св. А. Невскаго. Преосвященный митрополитъ Новгородскій и С.-Петербургскій 12-го января сего года передалъ мнѣ для исправленія Акаѳистъ св. Тихону, составленный въ Воронежѣ ректоромъ тамошней Семинаріи архимандритомъ Θεодосіемъ, учителемъ іеромонахомъ Арсеніемъ, профессоромъ соборнымъ священникомъ Іоанномъ Адамовымъ и профессоромъ Спасской церкви священникомъ Михаиломъ Некрасовымъ. А составленъ онъ былъ 17-го Сентября 1864 года, какъ это видно изъ надписи и подписей на немъ. Я прочиталъ это твореніе, или точнѣе сказать, пустословіе учителей, не умѣющихъ отличить Акаѳиста отъ молитвы, не знающихъ церковно-славянскаго языка, и вообразившихъ св. Тихона, яко Бога, все могущаго, и отринувъ оное, написалъ новый акаѳистъ. Богъ помогъ мнѣ въ этомъ дѣлѣ. Молитва св. Тихону есть внезапное вдохновеніе души моея молящейся. Аминь» (стр. 1292—1293).

ω) Служба мѣсяца Іануарія въ 14-й день Успенія святыя дѣвы, матери нашея, равноапостольныя Нины (бѣловая и черновая, — съ гравированнымъ изображеніемъ въ началѣ св. Нины). Въ концѣ о. Порфірій замѣчаетъ: «Эта служба, переведенная въ Тифлисъ съ грузинскаго языка на русскій, смѣшанный съ славянскимъ, прислана была въ Петербургъ господину Андрею Николаевичу Муравьеву для переложенія на славянскій церковный языкъ. А онъ передалъ ее мнѣ съ просьбою сдѣлать это переложеніе. Я по возможности старался угадывать смыслъ подлинника, и кончилъ переложеніе въ 30-й день апрѣля мѣсяца 1857 лѣта Господня въ С.-Петербургской Свято-Троицкой Александро-Невской Лаврѣ» (стр. 1296—1329).

За этимъ слѣдуютъ до конца книги совершенно другаго рода трактаты съ новою пагинаціею по «Исторіи Англійской церкви и Богослуженію ея», почти всѣ заимствованные изъ «Духовной Бесѣды», а именно:

- а) Очеркъ исторіи Англиканской церкви (стр. 1—62).
- б) Вѣроисповѣданіе Англійской церкви (стр. 65—100).
- с) Богослуженіе въ Англиканской церкви (стр. 105—150).

d) Чинъ совершенія вечери Господней или святаго причащенія (стр. 153—188).

e) Чинъ крещенія младенцевъ, совершаемаго въ церкви (стр. 195—213).

f) Чинъ крещенія младенцевъ въ домахъ (стр. 214—227).

g) Чинъ крещенія взрослыхъ и могущихъ отвѣчать за себя самихъ (стр. 227—231).

h) Молитвы и благодаренія на разные случаи (стр. 240—253).

i) Повседневныя домашнія молитвы (стр. 267—425).

j) Брошюра: «О богослуженіи воскресномъ и праздничномъ въ соединенной церкви Англій и Ирландіи свѣщ. Климента Фоменко», напеч. въ Кіевѣ, въ 1870 г. Далѣе слѣдуютъ черновыя «Богослуженіе въ Англиканской церкви» и слѣдующихъ статей до брошюры свѣщ. Фоменко. Всѣ эти статьи переведены съ англійскаго П. И. Крыловымъ; переводъ исправленъ о. Порфиріемъ, какъ онъ отмѣтилъ въ концѣ двухъ тетрадей; напр. второй: «Переводъ исправленъ 1852 года сентября 7-го въ Іерусалимѣ. А. Порфирій» (стр. 444).

Мѣсяцословы въ одной книгѣ (IV. Б 15), состоящей изъ 130. 227 листовъ въ листъ, писанныхъ почти всѣ рукою о. Порфирія въ разное время. Содержаніе ея слѣдующее:

<p>α) Κανονάριον συνάξεων καὶ ἑορτῶν καὶ μνημῶν τῶν ἁγίων, ἔχον πᾶσαν ἀκολουθίαν.</p>	<p>Κανονάριον ἑορτῶν καὶ μνημῶν τῶν ἁγίων, ἔχον πᾶσαν ἀκολουθίαν τῶν ἀναγνωσμάτων τοῦ εὐαγγελίου.</p>
---	---

Оба эти канонарія помѣщены на 33 листахъ, въ 2-хъ параллельныхъ столбцахъ, изъ которыхъ 1-й писанъ черными, а 2-й красными чернилами. Первый канонарій заимствованъ изъ пергам. рукописи 835 г. евангелія, а второй изъ такой же рукописи 1145 г. также евангелія. Обѣ рукописи принадлежали преосвящ. Порфирію (Отчетъ Публичн. Библ. за 1883 г., стр. 82 и 83). Въ чемъ состояла здѣсь работа преосвящ. Порфирія, видно изъ слѣдующей приписки, сдѣланной имъ въ концѣ столбцовъ: «Сличеніе этого устава евангельскихъ чтеній въ 1145 году

съ подобнымъ уставомъ ихъ въ 835 году кончено мною въ полночь 15 дня декабря мѣсяца 1865 года въ Кіевомихайловскомъ монастырѣ. Утомила меня эта работа», говоритъ онъ (л. 33).

β) «1, Недѣльные чтенія, начиная съ перваго дня пасхи, избранныя изъ четырехъ евангелій: Іоанна, Матоея, Луки и Марка; 2, Изборъ евангельскихъ чтеній въ великій постъ и въ страстную седмицу; 3, Одиннадцать евангелій утренне-воскресныхъ». На полѣ листа, выше этого мѣста, отмѣчено карандашомъ слѣдующее: «Изъ недѣльнаго евангелія на пергаментѣ in 4^o majori, принадлежащаго Одесскому музею, X—XI вѣка» (л. 35—46); — переписаны въ московск. Новоспасскомъ монастырѣ, въ 1878 г.

γ) *Συναξάριον σὺν Θεῷ τῶν εὐαγγελίων ἀπὸ τὸ πάσχα μέχρι τῆς πεντηκοστῆς* и затѣмъ указатель евангельскихъ чтеній (изъ пергамен. евангелія писаннаго монахомъ Акакіемъ въ 1272 г., которое подарено патріархомъ александрійскимъ Іаковомъ императрицѣ Маріи Александровнѣ (см. выше, стр. 144); — л. 47—55.

δ) *Τάξις καὶ ἀκολουθία τῆς τῶν ἀποστόλων ἀναγνώσεως, γινομένης ἐν τῇ καθολικῇ ἀποστολικῇ ἐκκλησίᾳ τῆς Θεουπόλεως μεγάλης Ἀντιοχείας* (изъ евангелія пергаменнаго, писаннаго во время Алексѣя Комнина, въ 1311 году, которое хранится въ аѳонскомъ Есфигменскомъ монастырѣ); — л. 57—68; переписаны въ Александроневскоѣ лаврѣ въ 1863 г.

ε) «Уставъ евангельскихъ чтеній во весь годъ (Извлечено изъ славяно-болгарскаго четвероевангелія, напечатаннаго при Іоаннѣ Бессарабѣ воеводѣ въ 1512 г.), которое хранится въ томъ же монастырѣ); л. 69—72. Далѣе слѣдуютъ «хронологія и древніе мѣсяцословы», гдѣ помѣщено слѣдующее:

α) Св. Епифанія Кипрскаго вторая книга объ ересьяхъ (изъ журнала «Творенія св. отцовъ въ русскомъ переводѣ», годъ 22-й, кн. 5 и 6. М. 1865); — л. 74—84.

β) *Ἑποσημείωσις χρονογραφική* (изъ рукописи 835 года вышеупомянутаго евангелія); — л. 86—89.

γ) Изъ Панеекта, хранящагося въ библіотекѣ свято-гроб-

скаго монастыря въ Іерусалимѣ.—Хронологическій перечень событій хронографическаго характера на греческомъ языкѣ (л. 89^б—91).

δ) Разсужденіе о «годѣ Рождества Христова» (л. 94—95).

ε) Замѣчанія о египетскихъ и римскихъ мѣсяцесловахъ (л. 96—102).

ζ) Разсужденіе о календарѣ (л. 104—106).

η) «Μηνολόγια παλαιά. Древніе мѣсяцословы, извлеченные изъ рукописей, хранящихся въ библіотекахъ на Синаѣ, Сіонѣ и Аѳонѣ» (л. 109—153). Здѣсь приведены слѣдующіе мѣсяцословы: а) изъ пергам. рукописи VII (X?) в. Евхологія, писаннаго какимъ-то Николаемъ (объ этомъ см. у преосвящ. Порфирія Первое путешествіе въ аѳонскіе монастыри и скиты. II, 1. Кіевъ 1877, стр. 456; кромѣ того объ этой рукописи см. Отчетъ Публ. Библ. за 1883, стр. 85—88); рукопись принадлежала о. Порфирію (л. 109), б) изъ золотописнаго евангелія X—XI в., хранящагося въ Синайскомъ монастырѣ (Gardthausen, Catalogus codicum graecorum Sinaiticorum. Oхonii. 1886, стр. 40—41, № 204; Кондаковъ, Путешествіе на Синай въ 1881 году. Одесса 1882, стр. 129—132), в) изъ синайскаго рукописнаго на пергаменѣ въ 4-ку евангелія, X вѣка, списаннаго со стараго іерусалимскаго кодекса (л. 112—123); д) изъ такой-же рукописи того же вѣка (л. 124—129); е) параллельно 2 мѣсяцеслова: одинъ по рукописи X вѣка Паримейника изъ книгъ Бытія и Пророковъ въ солунскомъ монастырѣ Влантіонъ (Чаушъ), а другой по такой-же рукописи 1054 г., принадлежавшей преосвящ. Порфирію изъ Богородичнаго монастыря Каламина (Отчетъ Публичной Библіотеки за 1883 г., стр. 81), ф) «Мѣсяцесловъ, приложенный къ рукописному греческому евангелію, написанному на пергаменѣ, въ XI вѣкѣ, и хранящемуся въ домѣ митрополита Виелеемскаго»,—выписки на 5-ти листкахъ изъ записной книжки (л. 133—138), и затѣмъ слѣдуетъ самый мѣсяцословъ (л. 141—153).

λ) Греческое рукописное евангеліе, принадлежащее Предте-

ченской церкви г. Керчи (л. 154—165), съ приведеніемъ мѣсяцослова, въ которомъ указываются дни евангельскихъ чтеній.— Статья эта написана не о. Порфириемъ, а А. К. въ Симферополѣ, въ 1878 г., и списана, несомнѣнно, съ печатнаго изданія.

μ) Календарныя таблицы, заимствованныя изъ сочиненій разныхъ лицъ (л. 167—170): а) *Calendrier assyro-chaldéen*, б) *Attische Monate und Feste*, в) Французскія таблицы мѣсяцевъ у разныхъ народовъ.

ν) Мѣсяцы еврейскіе (л. 171—172).

ξ) *Calendrier romain pour la lecture des auteurs latins, bulles, diplomes et autres actes* (л. 173—175).

ο) *Kalendaria duo antiqua a Furio Dionysio Philocalo an. CCCLIV, et Polemeo Silvio an. CCCIII conscripta et ex codice ms. Ioannis Cuspiniani descripta* (Bolland. *Acta Sanct. Junii tom. VII*, и *Migne Patrolog. curs. completus t. XIII*);—л. 177—192.

π) *Natales aliquot sanctorum ex fastis consularibus excerpti* (л. 193—200).

ρ) *Monitum in sequens kalendarium* (*Ex Analect. Mabilion.*, p. 163);—л. 201.

σ) *Kalendarium antiquissimum ecclesiae Carthaginensis* (л. 202—221).

τ) *Ἀνακεφαλαίωσις* (параллельная) 2 евангелій, изъ которыхъ въ началѣ книги (см. выше, стр. 319) приведены мѣсяцесловы, т. е. 835 и 1145 гг. (л. 222—226); но здѣсь приведена *ἀνακεφαλαίωσις* только перваго евангелія на 1-мъ столбцѣ, а 2-й, кромѣ заглавія, ничего въ себѣ не содержитъ.

131. *Palaeografia Graeca*,—въ одной книгѣ (IV. Б 16), состоящей изъ 139 листовъ въ л., писанныхъ рукою преосвящ. Порфирія. Въ концѣ отмѣчено: «1841. Августа 24-го дня. Александронев. Лавра. С.-Петербургъ. Архимандритъ Порфирій. Всѣ сіи выписки взяты изъ книги: *Palaeografia Graeca. Монокона*» (л. 1—95). Здѣсь приводится все заглавіе печатнаго изданія. За этимъ слѣдуетъ другою рукою: «*De priscis Graecarum ac Latinarum literis dissertatio*» на 26 листахъ (въ л.), чисто напи-

санныхъ, но меньшаго формата, чѣмъ предыдущіе (л. 96—121); остальные листы до конца (съ 121⁶ — 134) остались бѣлыми, какъ и 5 листовъ въ началѣ книги.

Іерусалимская Библіотека. Ч. I, — въ 3-хъ книгахъ, изъ 132. которыхъ 1-я (IV. Б 17) имѣетъ 130 л. въ л., писанныхъ частію самимъ о. Порфиріемъ, частію другими лицами. Это, собственно, систематическое описаніе двухъ іерусалимскихъ библіотекъ; оно начинается русскимъ перечнемъ арабскихъ рукописей и арабскихъ печатныхъ книгъ въ вилеемской церкви. За этимъ слѣдуютъ нѣсколько замѣтокъ «О жителяхъ Палестины и языкѣ ихъ», снимокъ карандашемъ съ надписи на наружной стѣнѣ алтаря Николаевскаго монастыря въ Іерусалимѣ и три снимка «ἡ ἐντολή τοῦ σαββάτου ἐκ τοῦ πεντατεύχου τῶν Σαμαρειτῶν (Ех. 31, 12—17)» на трехъ отдѣльныхъ листахъ съ 3-мя различными фонами, и наконецъ весьма интересныя для русскихъ замѣтки о «книгахъ въ библіотекѣ святогробскаго подворья въ Константинополѣ» и о самой библіотекѣ (на 11-ти листкахъ изъ записной книжки; — стр. 13—34); здѣсь перечислены: Лексиконъ трехъязычный (М. 1704 г.), греческія сочиненія спаѳарія Николая Милеску о Сибири и Китаѣ (ср. *Mélanges Orientaux*, publ. à l'occas. du VI-me congr. internat. des orientalistes, réuni à Leyde. Paris. 1883: Picot, Notice biographique et bibliographique sur Nicolas Miliesco, p. 486—488), — О Ермакѣ сказаніе, Ἐπιστολαὶ ὁμολογίαι κ. τ. λ. «Драгоценная рукопись, замѣчаетъ о. Порфирій, для исторіи Іерусалимскаго патріархата». По видимому, въ этой же рукописи помѣщена и «молитва князя Андрея предъ основаніемъ Москвы», въ которой, между прочимъ, упоминаются и имена Бориса и Глѣба. Далѣе слѣдуетъ весьма обстоятельное и довольно подробное «Описаніе замѣчательныхъ рукописей, хранящихся въ библіотекѣ святогробскаго монастыря въ Іерусалимѣ», составленное о. Порфиріемъ въ 1844 и 1850 годахъ «по порученію св. Синода нашего», съ приведеніемъ многихъ записей, приписокъ, выдержекъ и цѣлыхъ статей и даже изображеній на прозрачной бумагѣ. Изъ приводимыхъ здѣсь статей слѣдуетъ отмѣтить слѣдующія:

α) Ἐπιφανίου μοναχοῦ πρεσβυτέρου περὶ τοῦ βίου ὑπεραγίας Θεοτόκου καὶ τῶν τῆς ζωῆς αὐτῆς χρόνων, по копiи со старинной пергаменной рукописи Саввинскаго монастыря, которой (т. е. рукописи) преосвящ. Порфирiй при обозрѣнiи имъ библиотеки этого монастыря уже не нашелъ (стр. 137—190).

β) Изложенiе и выписки изъ житiя св. Порфирiя, епископа газскаго, по 9-ти пергамен. рукописямъ X, XIII и XIV вв. (стр. 193—204).

γ) Выписки изъ пергаменной рукописи XIII в. Богословскаго лексикона до буквы Е (стр. 204—222).

δ) Подробное описанiе такой же рукописи X в. словъ Григорiя Богослова, съ живописными миниатюрными изображенiями, изъ которыхъ нѣкоторыя о. Порфирiй приводитъ или при текстѣ, или на прозрачной бумагѣ, прилѣпленной къ листамъ сургучомъ, при чемъ всѣ эти снимки сдѣланы отъ руки (стр. 226—239).

ε) Слова и другiя произведенiя Георгiя Акрополита, — описанiе пергам. рукописи XV в. (стр. 240—242).

ζ) Обширныя выписки изъ Номоканона Аристинна, — по пергам. рукоп. XIII в.; здѣсь между прочимъ, приведенъ довольно обширный списокъ архiерейскихъ кафедръ восточной церкви (стр. 245—257). Весьма обширенъ и интересенъ затѣмъ отдѣлъ «Словесности прорицательной», (стр. 293—360), гдѣ находятся 10 листовъ изъ 2-хъ старинныхъ подлинныхъ рукописей. Далѣе описаны «замѣчательныя рукописи въ библиотекѣ патрiаршаго училища, помѣщеннаго въ крестномъ монастырѣ близъ Иерусалима». Эти рукописи, какъ передаетъ о. Порфирiй, «взяты сюда изъ монастыря св. Саввы въ 1855 году, 9 августа, по приказанiю иерусалимскаго патрiарха Кирилла»; а выбраны наставникомъ училища, iеромонахомъ Кирилломъ Аеанасiади (стр. 365—392). Наконецъ здѣсь же помѣщено описанiе «замѣчательныхъ рукописей въ библиотекѣ, помѣщенной въ Иустинiановой башнѣ Саввинскаго монастыря». Здѣсь рукописи описаны гораздо кратче, но также со многими приложенiями. Какъ въ предъидущемъ, такъ и въ этомъ описанiи рассмотрѣны рукописи

греческія. Въ этомъ отдѣлѣ заслуживаютъ вниманія приведенныя въ цѣлости статьи о музыкѣ іеромонаха Гавріила и Мануила Ламбадарія по рукописи XVII в. сочиненія Іоанна Дамаскина; здѣсь находится листокъ изъ подлинной рукописи съ греческой гаммой.

2-я книга (IV. Б 17а) состоитъ изъ 159 листовъ, начиная съ 133. 11-го, конторскаго формата, писанныхъ рукою о. Порфирія карандашомъ; первыхъ 10-ти листовъ, такимъ образомъ, не достаеъ. Къ началу книги приклеенъ поперекъ полулистъ, на которомъ приведенъ отрывокъ изъ вавилонскаго талмуда, по вѣнскому изданію 1797 г. По содержанію, книга — значительная часть черновой предъидущей.

3-я книга (IV. Б 17б), состоящая изъ 176 листовъ, начиная 134. съ 18-го, конторскаго формата, писанныхъ карандашомъ рукою о. Порфирія, составляетъ частію черновую 1-й книги, а частію «Каталога синайскихъ и каирскихъ рукописей» (см. ниже, стр. 354). Въ концѣ прибавлено четыре листа, на которыхъ между замѣтками о рукописяхъ есть замѣтки для дневника. Обѣ послѣднія книги—памятныя, веденныя въ 1860 и 1861 гг., по днямъ мѣсяцевъ, въ Египтѣ и Палестинѣ.

«Арабскія статьи»,—въ одной книгѣ (IV. Б 18), состоящей 135. изъ 121 листа въ 4-ку, изъ которыхъ 14 неписанныхъ; часть послѣднихъ прибавлена впоследствии. Кромѣ общей нумераціи, листы, занятые арабскимъ текстомъ, отмѣчены еще арабскими буквенными цифрами. Арабское письмо двухъ рукъ. Арабскій текстъ писанъ черными и красными чернилами. На стр. 84 и 93 изложено академикомъ барономъ В. Р. Розеномъ содержаніе вкратцѣ 2-хъ статей книги. По своему содержанію, эта книга представляетъ сборникъ, состоящій изъ слѣдующихъ 5-ти статей ¹⁾:

I. а) стр. 1—42: Списокъ рукописей и печатныхъ книгъ, хранящихся въ монастырѣ Св. Екатерины на горѣ Синаѣ:

علم الكتب الموجوده في دير القديسه كاترينا بطور سينا

1) Арабскій текстъ этихъ статей приготовили къ печати и составили объяснительныя къ нему примѣчанія академики: баронъ В. Р. Розенъ и К. Г. Залеманъ, который читалъ и корректуры при печатаніи текста.

Этотъ списокъ приводится здѣсь въ полномъ видѣ.

- علم الكتب القديمة ای من العهد القديم ، الورق المورخه [1. стр.
- 1 كتاب تفسير الستة ايام الابداع التي نسی بالروميه الإكسييريون
لاينا القديس باسيلوس الكبير كتب بدير طور سينا بيد
الشاس سيبون المحصى سنة ٧١٣٣ للعالم بزمان كير يواصف
الاسقف (1)
- 1 كتاب التوریه خمسة اسفار ويقول به نقلة هذه التورية من اللغة
العبرانية الى اللغة العربية لعبد الله امير المومنين المامون
بيغداد سنة ٢٠٥ من سنی العرب (2)
- علم الغير المورخه
- 1 كتاب يسمى برويستولغيون (sic) ای من الاقوال القديمة وكبير
جرمانوس اسقف طور سينا يشهد انه وقف الطور ويحرم من يختلسه (3)
- 1 ايضًا كتاب مقالات عن سيرة ابراهيم (4)
- 1 كتاب الوحي الذي لاشعيا النبي (5)
- 1 ايضًا كتاب التورية الخمسة اسفار التي انزلها الله على سيدنا [2. стр.
- موسى بن عمران باللسان السرياني الترجوم ونقلها السبعون
شيخ من السرياني للعربي (6)
3. ايضًا بعض اسفار من التوراة قدم (7)
- علم كتب النبوات رق من دون تاريخ
- 1 كتاب نبوات (8)
- كنت النبوات الورق المورخه
- 1 كتاب نبوات كتب سنة ٩٧٣٠ للعالم (9)
- 1 كتاب نبوات وسنكسار كتب سنة ٩٧٤٩ للعالم (10)
- 1 نبوات جزو ثالث كماله نبوة اشعيا بن عاموص كتب سنة ١٣٥٨
للتجسد الالهى (11)
- 1 ايضًا كتاب نبوات مشترى بطرس ولد حنا بولص سنة ١٧٥٧ للتجسد (12)

الورق الغير المورخه

- (13) كتاب نبوات ۱
 (14) ايضاً شرحه من دون جلد ۱
 (15) ايضاً كتاب نبوات ۱
 (16) مجلة نبوات قدم ۱۳
- علم كتب المزاميرات رق من دون تاريخ [۳ . стр.]
- (17) مزامير عربى ور[و]مى بخط قديم ۱
 (18) مزامير عربى ۱
 (19) شرحه ۱
 (20) ايضاً شرحه ۱

علم المزاميرات الورق المورخات

- كتاب تفسير المزامير ترجمة عبد الله ابن الفضل ابن عبد الله الشماس ۱
 وكتب في طور سيناء سنة ۹۷۴۱ للعالم (21)
 مزامير مفسر وباخره من اقوال الابا والفلاسفه والحكما ويبد جرمانوس ۱
 نسخ سنة ۱۲۷۴ للتجسد الالهى (22)
 مزامير كتب بدير طور سيناء سنة ۹۷۷۷ للعالم (23)
 ايضاً شرحه مفسر ترجمة عبد الله ابن الفضل وكان الفراغ من نسخه ۱
 في مدينة عكا سنة ۹۷۹۰ للعالم (24)
 كتاب مزامير ورسايل كتب سنة ۹۹۹۹ للعالم بيد لياس اخا الاديب ۱
 عيسى الملكيه الارثوذكسيه من محرسة دمشق المحبيه (25)
 ايضاً مزامير كتابت القس مخايل ابن المرجوم الخورى غازى بصر ۱
 بزمان البطررك جراسيموس سنة ۷۲۰۴ للعالم (26)

- تابع المزاميرات ، الورق الغير مورخات [۴ . стр.]
- كتاب مزامير ويذكر في اخره انه في اخاب سنة ۱۷۹۹ مسيحيه حضر ۱
 من دمشق الشام الشماس جناديوس تلميذ المرجوم يوانيكوس

- وارنسم قسيس من المطران كيريوكبر دانيل في طور سينا ورجع
(27) مكان معلمه وهو القس غبرييل
- (28) كتاب مزامير |
- (29) ايضًا شرحه |
- (30) كتاب مزامير وبه الغرض ايضًا |
- (31) مزامير قديم |
- (32) مزامير صغير |
- (33) مزامير طبع |
- مزامير عربي ورومي واساقفة طور سينا ميخائيل ومرقص يحرموا من
(34) يختلسه
- (35) مزامير مفسر وكبير جرمانوس اسقف طور سينا بشهد انه وقف الطور
- (36) ٢٣ جلة مزاميرات قدم

стр. ٥]

علم الاناجيل الرق المورخين

- كتاب انجيل رق بخط قديم كالسرياني وكان الفراغ من نسخه في اول
شهر اذار سنة ٤٣٨٩ من سنى العالم على ما تحسبه كنيسة بيت
المقدس القيامة المجيده ومن سنى العرب في المحرم سنة ٢٤٨
(37)
- ايضًا انجيل كتابت القس بطرس الاخ ابا توما الراهب وكان التجاز
(38) من نسخه سنة ١٣٧٧ للاسكندر

الرق الغير المورخين

- (39) انجيل بخط قديم |
- (40) ايضًا انجيل |
- (41) انجيل ناقص من اوله واخره |
- (42) انجيل ايضًا |

علم الاناجيل الورق المورخه

- (43) انجيل عربى ور[و]امى كتب سنة ٣٨٥ من سنى العرب |
 (44) ايضا شرح بخط قديم عربى كانه سريانى كتب سنة ٤٣٨ هـ لاله |
 (45) انجيل مع تفسيره كتب سنة ٩٧٣٩ للعالم |
 (46) كتاب العهد الجديد كتب سنة ٩٧٤٥ للعالم |
 (47) ايضا انجيل كتب سنة ٩٧٩٢ للعالم |
 (48) انجيل مع تفسيره كتب سنة ١٢٤٥ للتجسد الالهى |
 (49) ايضا انجيل كتب بدير طور سينا سنة ٩٧٨٩ للعالم |
 (50) ايضا شرحه كتب بالدير المذكور سنة ٩٧٨٩ للعالم |
 (51) ايضا شرحه كتب سنة ٩٩٢ للعرب |
 ايضا شرحه كتب سنة ٩٧٩٣ للعالم ونظر فيه يواكيم مطران بيت لحم
 المقدسه بزمان افجينوس وكبير جرمانوس اسقف طور سينا بحرم
 (52) من يخلصه
 (53) انجيل ايضا كتب سنة ٩٧٩٤ للعالم |
 شرحه ايضا وكان الفراغ من نساخته في ٢٥ كانون الاول سنة ٩٧٩٥ |
 (54) للعالم
 انجيل كتابت الراهب مخايل ابن لياس بن جرجس التجار الدمشقى |
 (55) وتمت نساخته في ٢١ حزيران سنة ٩٧٢٥ للعالم
 (56) ايضا شرحه كتب سنة ٩٨٣٣ للعالم |
 العهد الجديد هندى طبع في بلد تسمى سرمبوله في سنة ١٨١٤ |
 (57) للتجسد¹⁾

علم الاناجيل الورق الغير مورخه

- (58) انجيل مفسر |
 (59) ايضا انجيل والاسقف ميخايل بحرم من يخلصه |

1) Zenker, Bibl. II, 5690.

- شرحہ وکبر جرمانوس اسقف طور سینا يشهد علی وقفینہ [وقفیتہ] |
 وكذلك الرئيس اثناسيوس خادم الطور (60) |
 ايضًا انجيل كتب بدير طور سينا (61) |
 انجيل مع تفسيره ويتبعه مجموع اعياد السنه (62) |
 تفسير انجيل ليوحنا فم الذهب ويشهد الكاهن سعيان اسقف طور سينا |
 انه وقف للطور ويحرم من يختلسه (63) |
 تفسير انجيل متى ليوحنا فم الذهب (64) |
 انجيل ايضًا (65) |
 انجيل ورسايل (66) |
 كتاب تفسير الانجيل وتابعه بعض اعراضات من الزامير ترجها عبد |
 الله ابن الفضل الشماس من اللغة اليونانيه الى اللغة |
 العربية (67) |
 انجيل مع تفسيره (68) |
 ايضًا انجيل مفسر (69) [стр. ٨] |
 انجيل واسقف طور سينا كبر ارسانيوس يحرم من يختلسه (70) |
 شرحه (71) |
 انجيل تطرا (sic) (72) |
 شرحه (73) |
 انجيل طبع (74) |
 تفسير انجيل ليوحنا فم الذهب (75) |
 كتاب انجيل ورسايل مع تفسيرهم (76) |
 انجيل ناقص من اوله واخره صغير وبه صور (77) |
 ايضًا شرحه وبه شهاده من جرمانوس اسقف طور سينا انه وقف (78) |
 ايضًا انجيل (79) |
 شرحه (80) |
 انجيل مفسر (81) |

- (82) كتاب العهد الحديث طبع |
 (83) انجيل وكيرجرمانوس اسقف طور سينا يشهد انه وقف للدير |
 (84) انجيل ايضًا |
 (85) شرحه |
 (86) انجيل مفسر |
 (87) ايضًا انجيل |
 (88) شرحه |
 (89) ايضًا شرحه |
 (90) ٣٢ جلة اناجيل قدم ومنها مفسر

علم الرسايلات الرق المورخ

- كتاب رسايل صغير خطه قديم كالسرياني كتبه داود العسقلاني في بيت
 (91) المقدس سنة ١٠٤٢ للعالم

الرق الغير مورخه

- (92) كتاب رسايل ناقص من الاول والاخر بخط قديم |
 (93) ايضًا رسايل |
 (94) ايضًا شرحه |

- علم الرسايلات ورق مورخ
 [١٠. ١٠٠] كتاب رسايل بيد متى الحوراني كتب بدير طور سينا سنة ١٠٢٤
 (95) للعالم
 (96) كتاب رسايل وابركسيس كتب بطور سينا سنة ١٠٣١ للعالم

الورق الغير مورخه

- (97) كتاب رسايل قديم |
 (98) كتاب اعمال الرسل والرسايل |
 (99) ايضًا كتاب رسايل |

- (100) ایضاً شرحه وكبير يوسف اسقف طور سينا بحرم من يختلسه ۱
 كتاب رسايل ويتبعه مديح العذرى مريم عربى ورومى ويوحنا اسقف ۱
 (101) طور سينا اوقفه وبحرم من يختلسه
 (102) كتاب اعمال الرسل ۱
 كتاب رسايل وكبير ارسانيوس اسقف طور سينا يشهد انه وقف على ۱
 (103) كنيسة يوحنا المعدان
 (104) كتاب رسايل ايضاً ۱
 (105) كتاب اعمال الرسل ۱
 (106) كتاب رسايل عربى ورومى ۱
 [11] стр. ۱۱
 (107) جملة رسايلات قدم ۹

كتابان عن السيد المسيح ورق من دون تاريخ

- (108) كتاب الميلاد الربانى ونباح العذرى ۱
 (109) كتاب عجائب المسيح ۱

علم كتب السوامى والافخولوجيات وما اشبه ورق مورخ

- كتاب صلوات وطلبات متجمعه من اناس مختلفه ومن القبطى وصار ۱
 الفراغ منه فى دير القديس انطونيوس فى ۷ امشير سنة ۱۰۰۹
 للشهدا الابرار، هذا التاريخ قبطى
 (110)
 سوايه كنايسيه كبيره نساخة لياس الشمس سنة ۷۱۸۹ للعالم (111)
 كتاب افخولوجى كتب سنة ۱۶۹۰ للتجسد الالهى (112)
 كتاب سوايه وقوانين عربى ور[و]امى طبع فى ابوقريش من بلاد انكره ۱
 وفلاخيا من انتوس الكاهن المتوحد الكرجى الاصل سنة ۱۷۰۲
 (113) للتجسد الالهى¹⁾

1) Zenker I, 1608; Picot, Notice, № 21.

2) > Zenker.

- стр. ۱۲] (114) كتاب نريودي مختصر كتب سنة ۱۷۳۲ للتجسد الالهى |
 كتاب سواعى مختصر طبع في بلاد الفلا بزمان ولاية البك يوحنا |
 غريغور بونجيكا ويوضه في ابوقريش سنة ۱۷۴۹ للتجسد² (115) |
 كتاب سواعى كتب سنة ۱۷۸۸ للتجسد (116) |

علم الغير مورخه

- (117) سواعيه كنايسيه ناقصه من اولها قليل |
 (118) كتاب استقرارى كنايسى |
 (119) سواعيه للفروض |
 (120) كتاب سواعى |
 (121) كتاب صلوات وطلبات ومدارج |
 (122) كتاب قداس عربى ورومى |
 (123) كتاب طلبات وافشائين |
 (124) كتاب سواعى وقوانين |
 (125) كتاب افخولوجى |
 стр. ۱۳] (126) كتاب سواعى ايضًا |
 (127) كتاب سواعى ومزامير |
 (128) افخولوجى |
 (129) ايضًا كتاب سواعى |
 (130) افخولوجى عربى وسريانى |
 (131) كتاب افتيخوس خط لطيف |
 (132) كتاب قصص وتراتيب الطقوس |
 (133) جملة سواعى وافخولوجيات قدم ۰۰ |

علم كتب القديس يوحنا فم الذهب رق مورخ

- (134) كتاب رق نسخ سنة ۴۵۶۱ للعالم |

رق غير مورخ

(135) كتاب رق للقدیس

الكتب الورق المورخين

كتاب مقالات في تفسير رسالة بولص الى اليهود نسخ سنة ٧٠٧

(136) للعالم وجرمانوس اسقف طور سينا بحرم من يختلسه

كتاب تفسير سفر الاول من كتاب التورات وجملة ٧٧ مقاله [١٤٠

ترجمه عبد الله ابن الفضل من اللغة اليونانية الى العربية وكتب

(137) في دير القديس خاريطون سنة ٧٧٣١ للعالم

كتاب تفسير سفر الكون وبه سيرة القديسان مكسيموس وذوماذيس

ولدى الملك لاونديسوس ملك مدينة روميه العظمى وكتب بدبر

طور سينا سنة ٧٧٨٧ للعالم برسم القسيس انبا بولص الحكيم نصر

(138) الله بن الحكيم يوحنا الدمشقي

ايضا كتاب وبه حرم على كل من يختلسه تعليق ريس الكهنة مكاريسوس

بمدينة حماه وكتب بحضرة كبر افجانيوس اسقف طور سينا سنة

(139) ٧٠٨٣ للعالم

كتاب مواعظ كتب بيد الكاهن عبد المسيح امدى مشرقى مجاور

القدس الشريف خادم دير القديس الكبير باسيلوس داخل

(140) القدس سنة ٧١٤٣ للعالم

تابع كتب القديس فم الذهب الورق غير المورخين [١٥٠

(141) كتاب للقدیس يتضمن اقوال واخبار الابا

(142) ايضاً كتاب

كتاب مواعظ ويوحنا اسقف طور سينا بحرم من يخرجه عن وقفيته (143)

(144) كتاب سيرته

كتاب ٨٨ مقاله وعظه شرح القديس في ترجمة انجيل يوحنا وقد ترجمه

- من اللغة اليونانية الى اللغة العربية ابا انطوني رئيس دير
 القديس مار سمعان العجايبى وكير سمعان اسقف طور سينا يحرم
 من يختلسه (145)
- كتاب مواعظ (146)
- شرحه (147)
- كتاب تعاليم للرهبان وميامر ومقالات ونفسير اقوال الرسل (148)
- ايضا كتاب صغير من اقوال القديس وبه من خلافه (149)

- علم كتب القديس يوحنا الدمشقى ورق من دون تاريخ [١٩. стр.
 كتاب رسالة القديس الى القسيس قزما اسقف مدينة مايوما كتابة
 عافيه بن اسحق ويشهد جرمانوس اسقف طور سينا انه حبس
 الدير المذكور ويحرم من يختلسه (150)
- كتاب للقديس فى والده الاله وبه ايضا من غير اقواله (151)
- ايضا كتاب ترجمة عبد الله ابن الفضل بن عبد الله المطران من
 اليونانى للعربى وهو كاتبه بكنيسة دمشق الكاثوليكيه بالمجيبه
 وكيري جرمانوس ويوحنا اساقفة طور سينا يحرمون من يختلسه (152)

علم كتب القديس دوروثيوس ورق مورخ

- كتاب من قول القديس انبا ذوروثيوس تعاليم مختلفة الاصناف كتبها
 لتلاميذه لما اعتزل من دير انبا سارينو وابتنا برسبه ديرًا بعد
 وفات انبا يوحنا ملازم السكوت التام الذى احكمه انبا بروصوفوس
 وكتب بجبل سينا سنة ٤٧٤٢ للعالم (153)

- تابع كتب القديس ذوروثيوس الورق الغير المورخ [١٧. стр.
 كتاب للقديس تعاليم مختلفه كتبها لتلاميذه (154)
- ايضا كتاب يحوى على اقوال له (155)

علم كتب القديس غريغوريوس الثيولوجس اسقف انزينزو ورق مورخ
 كتاب ميامر كتب بكنيسة السيده مريم بدمشق بيد بييمى السيقى
 سنة ٧٧٣٢ للعالم بزمان يوحنا مطرانها من نسخة انطاكيه (156)

الورق الغير المورخ

كتاب للقديس قصص وميامر الابا القديسين (157)
 ايضًا كتاب ميامر ويشهد على وقفينه يوحنا اسقف طور سينا (158)
 ايضًا كتاب ميامر وكبير سمعان اسقف طور سينا يحرم من يختلسه (159)

علم كتب مار اسحاق ورق مورخ [стр. ١٨]

كتاب يشتمل على مقالات للاب القديس فى معانى تزيل الظلام عن
 العقول وتجلو الصدا عن الالباب ترجمها من اللغة اليونانيه الى
 اللغة العربيه عبد الله ابن الفضل بن عبد الله الشماس الأنطاكى
 وكان الفراغ من نساخته سنة ٧١٤٣ للعالم بيد الشماس سبيون
 الحمصى وكبير يواصف اسقف طور سينا يحرم من يختلسه (160)

علم الغير مورخ

كتاب مقالات للقديس وترجه من اللغة اليونانيه الى اللغة العربيه
 عبد الله ابن بن (sic) عبد الله الشماس (161)

ايضًا كتاب اقوال (162)

ايضًا شرحه (163)

كتاب فصول مختاره من معانى شتى من اقوال القديس وبه [стр. ١٩]

تاريخ تاليف محبوب ابن قسطنطين الرومى المنبجى (164)

كتاب ميامر ويتبعه اسما الانبيا واين ولدوا وماتوا وخبر سرجيوس

وياخس (165)

ايضًا كتاب (166)

- (167) علم كتب القديس مار افرام رق من دون تاريخ
كتاب رق بخط قديم كانه سرياني
- (168) ورق مورخ
كتاب ورق ايضًا وتاريخه سنة ٩٩٩٣ للعالم
- (169) علم الورق الغير مورخ
ايضًا كتاب للقديس
- (170) ايضًا شرحه
- (171) مثله ايضًا
- (172) ايضًا شرحه
- علم كتب القديس يوحنا السلسى ويسى بالرومى [Стр. ٢٠]
- (173) كليمكس ريبس دير طور سينا رق من دون تاريخ
كتاب رق
- علم الكتب الورق المورخه
- كتاب ميامر للقديس وبه لخلافه ايضًا كتابت المطران يوحنا مطران
بعلبك بدير البطرک سنة ١٤٩٢ للاسكندر بن فيلبوس الرومى
ويقول انه كتب بيد المذكور بمدينة البصرى سنة ٩٥١ للعالم (174)
- كتاب سلم الفضائل كتب سنة ٩٧٣٢ للعالم بيد متى الراهب
الطورسينى بانطوش طور سينا بحموسة دمشق الشام (175)
- ايضًا شرحه كتب بدير طور سينا بيد الشماس ارساني بزمان الاسقف
جرمانوس سنة ٩٨٣٩ للعالم (176)
- ايضًا شرحه كتب بدير طور سينا سنة ٩٥٥ للعالم (177)
- ايضًا كتاب وكير نيكيفوروس ريبس اساقفة طور سينا بحرم من بختلسه
سنة ١٧٣٩ للتجسد وايضًا كير كيرلس كذلك بحرم فى سنة ١٧٧٢
- (178) للتجسد
- ايضًا كتاب سلم الفضائل كتب بيد الشماس سيبون سنة [Стр. ٢١]
- (179) ٧١٣٠ للعالم

ايضًا كتاب سلم الفضائل العالية الشريفة ودرج المصادر العسامية
المنيفة نسخ بيد براهيم ولد موسى بداروه سنة ١٧٧٠ للتجسد (180)

علم الكتب الورق الغير مورخه

- (181) كتاب مبامر وكير بوخنا اسقف طور سينا يحرم من يختلسه
- (182) كتاب اخر ايضا
- (183) ايضًا كتاب مثله
- (184) ايضًا مثله
- (185) ايضًا شرحه مبامر
- (186) ايضًا كتاب سلم الفضائل
- (187) شرحه ولكن ما هو معنون لكونه ناقص من اوله واخره
- (188) ايضًا كتاب سلم الفضائل

علم كتب انتيوخس الراهب الذي من سبق مارسابا ورق مورخ [СТР. ٢٢]

كتاب كبير الجرم يسمى الحاوى وبالرومي البانزكطس وقد جمعه من
الكتب الالهيه المقدسه الراهب انتيوخس الذي من سبق
مارسابا باورشليم وكتبه ديونيسي باهتمام ابا سمعان رئيس اساقفة
طور سينا سنة ٧٧٢٣ للعالم وقد نظر فيه كير يواكيم مطران ثغر
بيروت سنة ٧٠٢٩ للعالم وكير سمعان اسقف طور سينا يحرم من
يختلسه (189)

علم روس فهرسة الكتاب المذكور اعلاه

- ١ تنصن سبب مصحف الترجمان والتفاسير
- » ٢ مقدمة الكتاب الوصايا الالهيه وصايا السيد المسيح
- » ٣ تفاسير لوصايا الرب الالهيه المعنويه من كلام ايننا القديس بوخنا
الذهبي الغم وغيره من ابا كثيرين
- » ٤ على هجر العالم والبعده منه

- » ٥ على كيف يجب قبول العبيد القادمين الى الرهبانية [стр. ٢٣
بعد هجرهم العالم
- » ٦ على المنفصلين من جملة الاخوه
- » ٧ في فروق الاسباس وفي ان العامل بوصية الله او بحسب
تقليدات الابا القديسين وتسجسوا لذلك قويم ما يحسن به ان
يتخلّى عن عمله بسبب المتسجسين
- » ٨ في باب الفرق بين المعلمين وتمييزهم وان دينونة المعلم مفزعه
رهيبه ان علم بخلاقى قصد وصايا الرب
- » ٩ في فروق الحرد والغضب ما كان منه واجباً وغير واجبا
- » ١٠ في السب والشتيه وسائر انواع التزينه والكلام الفارغ البطلان
- » ١١ في مصالحة القريب وانه يجب علينا ان نعمل مصالحات [стр. ٢٤
حسب ما نقدر بغنون كثيره
- » ١٢ في مطابقة الزنا
- » ١٣ في الزنا والفسق وفي ان طلاق الرجل من مرته من غير سبب
زنا امر خطر هو
- » ١٤ في الايمان وفروق الكذب
- » ١٥ في المقد وعدم الميل والمراعاة وان لا نكافي الشر بشر
- » ١٦ في عدم الشر والسذاجه وان عدم الشر لا يسي الظن باحد
- » ١٧ في الطاعة وفي انه ما يجب ان نتخذ اسم الطاعة بلا قياس
وافراز فنطيع ابليس
- » ١٨ في المشيات الخاصيه والغريبه واى ما هى المشيه الجيده واى ما
هى مشيه المضاد
- » ١٩ في المشيه الصالحه وان فاعلها لا يجوزه حزن
- » ٢٠ في الرحه وكيف يجب ان نعمل العطايا والاقسام [стр. ٢٥
- » ٢١ في انه الافضل ان يقسم القنيان على الضعفا من ان يعطى
للكنايس وتزخرف به

- » ۲۲ فی من يعمل الرحمة من ظلم ولا من حلال
- » ۲۳ فی انه ان بذرق مبذرق قنيان الروسا بغرض انه يدفعه
للمساكين ما يخطى في ذلك حتى ان هم الاغنيا يفتقرون
- » ۲۴ فی المحبه والحنو للبشر وكيف يجب ان تكون محبة القريب
- » ۲۵ فی انه ما يجب نأسى [نسى] ولا نعمل ردياً ولا نبغض احدًا من
الناس لا كافر ولا حنفيًا [حنيفًا]
- » ۲۶ فی انه يليق ان نصلى عن الكفرة والهراطقه وعن جميع المخطئين
والحنفا ولا نتكبر عليهم ولا نتجعرى
- » ۲۷ فی كيف يليق ان يعمل الرحمة جهاراً ولا نبوق قدامنا مثل المرابين
- » ۲۸ فی الصلوه وكيف يجب ان يصلى المصلى
- » ۲۹ فی رسم الصلوه ومثالها وتسيير المتوحدين
стр. ۲۶]
- » ۳۰ فی رسم ومثال الصلوه بالخان فى الجماعه وتسير المجتمعين فى
البيع والكنائس
- » ۳۱ فى المسافرين فى الطريق
- » ۳۲ فى ان الملتبس صلوه من قوم ويسلك هو متوانياً فما ينتفع بشى
ولو كان المصلى عليه قدیس
- » ۳۳ فى تعدد رضى الناس والمراباه
- » ۳۴ فى علم القنيه
- » ۳۵ فى انه ما يجب ان يكون المعلم للقنيان محباً
- » ۳۶ فى ان محادثة الرهبان للعلمانيين امرضار
- » ۳۷ فى انه ما يجب ان يثلب احدًا لاجل اجتذابه الحاجه الضروريه
فى حياته
- » ۳۸ فى معنى الغنى والفقير وكيف يجب ان يفهم هل هما من الله او
من الشيطان المعاند
- » ۳۹ فى انه ما يجب دينونة اخيك وقريبك بلا افراز
- » ۴۰ فى ان دينونة الكهنه لا تليق واجبه كانت ام غير واجبه [۲۷. стр.
ولا يكشف امرهم

- » ٤١ في تقليد السلاطين وفي ان الله ما يقلد السلطنه لكل السلاطين
بل بفعل في كل السلاطين
- » ٤٢ في الاحكام الالهيه وفي ان ما يمكن احدنا ان يهرب منها
- » ٤٣ في صانعي (?) والمتنبئين والناظرين رويًا بتسامح من الله
- » ٤٤ في ان العمل بحقه جيد هو ومرضى لله
- » ٤٥ في اى ما هي الصناعات والاعمال اللابيه بالزى الرهبانى
- » ٤٦ في كيف يلبق البيع والشرى
- » ٤٧ في اى صناعات تليق بالعلمانيين وفي ان صناعة الطب تليق
بالعلمانيين وبالرهبان وما هي منكره للرهبان وكيف يجب ان
تستعمل، تمه الفهرسه وبقى منها ست عشر رأسًا ما نقلت لها هنا
- ايضًا كتاب الحاوى الصغير يحتوى على مايه وثلثون [٢٨] стр.
مير كتب بدير طور سينا سنة ٧٧٥٦ للعالم بزمان انبا مكارى
الدمشقى (190)
- ايضًا شرحه ويقول كتاب انتيوخوس الراهب من سيق مارسابا بارض
المبعاد ويحتوى على مايه وثلثون قول وهذا كان من اهل غلاطيه
من قريه تدعى مازاصاغا بعدها عن انكره عشرون ميلًا فزهده^٢
الدنيا وقضى اجله بارسابا قبلى اورشليم ونسخ سنة ٧٨١٤ للعالم
في دبر موسى وهارون وايلياس واليشع والست كاترينا بطور
سينا (191)

علم كتب الورق الغير مورخين

- » ١ كتاب يحتوى مايه وثلثون مير وكير جرمانوس اسقف طور سينا يحرم
من يختلسه (192)
- » ١ ايضًا كتاب مقالات (193)
- » ١ ايضًا كتاب مقالات (194) [٢٩] стр.
- » ١ شرحه (195)

1) Опущ. المعجزات العجايب P.

2) Вм. فزهده.

- (196) ایضاً شرحه |
 ایضاً شرحه واما ناقص وكبير يوحنا اسقف طور سينا يحرم من يختلسه |
 (197)

علم كتب برلام ويواصف ورق مورخ
 كتاب يقول في اوله هكذا نبتدى بعون الله نكتب هذا الخبر النافع |
 للنفس المستخرج من داخل بلاد الحبشة المدعوه بلاد الهند الى
 بيت المقدس ونقله يوحنا الراهب الكريم الفاضل من سيق ابينا
 القديس مار سابا المشهور في القديسين وكان التجاز من نساخته
 سنة ٧٧٥٥ للعالم وكبير يوحنا اسقف طور سينا يحرم كل من يختلسه
 (198)

- تابع كتب برلام ويواصف ورق غير مورخ
 [٣٠. стр. |
 ايضاً كتاب نقله القديس يوحنا الدمشقي المقيم بسيق مار سابا |
 باورشليم
 (199)
 شرحه |
 (200)
 ايضاً شرحه ومسى باتير يكون |
 (201)

علم كتب من قوانين الرسل والمجامع ورق مورخ
 كتاب قوانين من المجامع ونسخ سنة ٧٢١ للمجره ونظر به كبير يواكيم
 مطران ثغر بيروت
 (202)

- الورق الذى من دون تاريخ
 كتاب ييسى الطب الروحاني من قوانين الابا والرسل ومن بعدهم |
 كته الاب مرقص مطران دمياط
 (203)
 ايضاً كتاب ناموس قوانين من الرسل والمجامع |
 (204)

- علم كتب القديس مكاريوس ورق غير مورخ
 كتاب ميامر للقديس مكاريوس |
 (205)
 ايضاً شرحه ويشهد على وقفته كيرسعيان اسقف طور سينا |
 (206)

- стр. ۳۱] علم كتب فردوس العقلى ورق مورخ
 ۱ كتاب فردوس العقلى كتب سنة ۱۴۸۹ للاسكندر فيليس الرومى (207)
 ۱ شرحه وكتب سنة ۹۷۸۷ للعالم وكان برسم الاسقف انبا بطرس السينايتى
 (208)
 ۱ ايضاً شرحه كتب سنة ۹۸۱۱ للعالم (209)
 علم كتب المعلم والتلميذ ورق غير مورخ
 ۱ كتاب ينعة بالمعلم والتلميذ (210)
 ۱ ايضاً شرحه (211)
 علم كتب المعزى ورق غير مورخ
 ۱ كتاب المعزى الحاوى الطقوس (212)
 ۱ ايضاً شرحه (213)
 علم كتب للابا معنونه اسمايهم ورق مورخ
 ۱ كتاب القديس ديونيسيوس الاروباجيتس القاضى الصاير اسقفاً لاثينا
 تلميذ الرسول بولص المنتخب لرتبة الكهنوت البيعه مترجم من
 اليونانى للعربى وكتب بكنيسة السيده بدمشق المحميه سنة ۹۷۳۴
 للعالم (214)
 ۱ كتاب اقوال الابا مكسيس المعترف وثلاسيوس ويوحنا [۳۲] стр.
 ۱ كربتوس الراهب وخلافهم كتب سنة ۹۸۰۰ للعالم (215)
 ۱ كتاب مواظ القديس ثيودورس ريس دبر الاسطوذيون وبه بعض
 تعاليم للقديسى افرام ويوحنا فم الذهب وقد كتبه الشماس
 سيبون سنة ۷۱۴۷ للعالم بزمان كير يواصف ريس اساقفة طور
 سينا (216)

علم كتب الابا المعنونه اسمايهم الورق الغير مورخ
 ۱ كتاب قصة مار يوحنا الانجيلى الثيولوجس ومسالكه ومجازه وبشارته

- بالانجيل المقدس وكيف كُنت نقلته من العالم كتبها تلميذه
بروخورس احد الرسل السبعين ونسيبه استفانوس اول الشهدا
(217)
- كتاب نيبكون المنسوب لارسابا
(218)
- كتاب سيرنى القديسان انطونيوس وباخوميوس
(219)
- كتاب سيرة مريم المصريه وقوانين
[220] стр. ۳۳
- كتاب للقديس انسطاسيوس اجوبه عن مسابيل وارده اليه من المومنين
(221)
- كتاب احد القديسى والعشار وتعاليم منتخبه من اقوال القديسين
فم الذهب وباسيليوس وافرام ونيلس وكربس وباقي الابا (222)
- كتاب للابا وبه ميامر لمار اسحق السريانى الناسك وواقفه لدير طور
سينا افرام اسقف قارا
(223)
- كتاب باتيريكون اى بستان الرهبان نسخ من مصحف اسيسه
القديس صفرونيوس بطريرك بيت المقدس وهو الذى سباه
بستان الرهبان
(224)
- كتاب الدر المنتخب وقد ترجمه من اللغة اليونانيه الى اللغة العربيه
الطوبانى المرحوم البطريرك اثناسيوس الانطاكى بمدينة دمشق
المحروسه
(225)
- علم كتب الابا الغير المعنونه باسمايهم ورق مورخ [pag. ۳۴
- كتاب اخبار القديسين كتب سنة ۹۷۰۲ للعالم
(226)
- كتاب مقالات مبنى على الانجيل كتب سنة ۹۷۲۱ للعالم وتاريخه محرر
بالرومى
(227)
- كتاب تعاليم روحانيه كتب سنة ۹۷۵۲ للعالم بيد يوحنا عبد المسيح
الراهب
(228)
- كتاب اخبار ومواعظ الابا كتب سنة ۹۷۸۹ للعالم وكبير يوحنا اسقف
طور سينا مجرم من يختلسه
(229)

- (230) كتاب لاهوتى مولف فى طور سينا سنة ٧٧٩٧ للعالم
 كتاب اخبار الابا والذين ارضوا الله كتبه الشماس سيميون المحصى
- (231) سنة ٧١٣٠ للعالم بزمان يواصف اسقف طور سينا
 كتاب قصص وميامر منتخب من كتب الدولاب ومرتب على الاشهر
- (232) كتبه الشماس سيميون سنة ٧١٣٤ للعالم
 كتاب يمتوى على اخبار واقوال الابا كتب سنة ٧٢٠٥ للعالم
- (233) كتاب مختصر اخبار ابا ونساک ورهبان كتب سنة ١٧٩١ للتجسد الالهى
 بيد الراهب المتوحد الشيخ داود السينائى
- (234) علم كتب الابا الغير المعنونه باسماهم متنوعة الاصناف ورق غير مورخ [стр. ٣٥]
- (235) كتاب اخبار القديسين النساك ناقص
 كتاب مواعظ خطه كسربانى
- (236) كتاب قصص واخبار القديسين
 كتاب ناموس
- (237) كتاب ميامر وقصص القديسين
 كتاب اخبار واقوال الابا
- (238) كتاب قصص واخبار وميامر الابا القديسين
 ايضاً شرحه
- (239) كتاب باتير يكون اى سيرة الابا او بستان الرهبان
 كتاب مقالات الابا القديسين
- (240) كتاب باتير يكون يمتوى على قصص واقوال الابا والرهبان
 شرحه من دون جلد وناقص
- (241) ايضاً شرحه
 كتاب مقالات فى تفسير الرسايل بخط منظم
- (242) كتاب بعض عجائب قديسين وقرآءة من المجامع تقرى فى ايام
 الاحاد
- (243) كتاب اخبار ومحدث القديسين
 [стр. ٣٦] (250)

- 1 كتاب لاهوتى ورسالات للقدیس یوحنا الدمشقى واما اوله ناقص
(251)
- 1 كتاب اخبار الابا القدیسین
(252)
- 1 شرحه
(253)
- 1 كتاب باتیریکون
(254)
- 1 كتاب تفاسیر الکتب المقدسه
(255)
- 1 كتاب میامر للابا
(256)
- 1 كتاب اخبار ومیامر القدیسین
(257)
- 1 كتاب اخبار القدیسین النساك المتوحدين
(258)
- 1 كتاب اخبار
(259)
- 1 ایضًا كتاب اخبار الابا النساك
(260)
- 1 كتاب ناموس قوانین من الرسل والمجامع والابا
(261)
- 1 كتاب من اقوال وتفاسیر الابا
(262)
- 1 كتاب مواعظ
(263)
- 1 كتاب اخبار ومیامر الطوبانیین
стр. ۳۷] (264)
- 1 كتاب اخبار الابا
(265)
- 2 كتاب باتیریکون
(266)
- 1 كتاب اخبار وهو وصیه ونسك مرضى وتدبیر عجیب والفاظ الابا
القدیسین
(267)
- 1 كتاب تیبیکون المنسوب لمارسابا
(268)
- 1 كتاب مواعظ
(269)
- 1 كتاب میامر
(270)
- 1 كتاب قصص واعجوبات ومیامر الابا
(271)
- 1 كتاب تیبیکون وبشهاد مرقص خادم طور سینا انه وقف الطور وواحد
نظر به سنة ۷۰۸۲ للعالم
(272)
- 1 كتاب من اقوال الابا الرهبان وتعالیمهم الروحانیه
(273)
- 3 كتاب باتیریکون
(274)

- (275) كتاب تيبكون ۱
- (276) ۱۱۳ جلة كتب قديمه بها اخبار واقوال القديسين والرهبان
- علم بعض كتب من المعنونه بالدولاب بقدر ما وجد ورق مورخ [۳۸ стр.
- ۱ كتاب شهر كانون الاول الجزء الرابع من الدولاب كتب سنة ۹۷۹۹
- (277) للعالم بيد جوان بن دمتری بن يوحنا حمزه في انطاكيه
- ۱ كتاب شهر حزيران الجزء الثامن من الدولاب به سيرة سمان
- (278) العجايبي كتب سنة ۹۷۷۲ للعالم
- ۱ كتاب شهر تشرين الثاني الجزء الثالث من الدولاب اخبار وقصص
- الابا كتب سنة ۹۸۴۱ للعالم بيد القس سمان بن يوسف من
- قرية صيدانايا باعمال دمشق بزمان جرمانوس اسقف طورسينا
- (279)
- ۱ كتاب شهر ايار كتب سنة ۹۸۴۳ للعالم في زمان كيرجرمانوس اسقف
- (280) طورسينا

كتب الدولاب الغير مورخه

- (281) كتاب شهر تموز اخبار قديسين ۱
- (282) كتاب شهر نيسان قصص واخبار الابا ۱
- ۱ كتاب شهر اب جزو تاسع من الدولاب قصص وميامر [۳۹ стр.
- (283) لبعض الابا
- ۱ كتاب شهر كانون الثاني الجزء الخامس من الدولاب ميامر واخبار
- (284) الابا
- (285) ايضا شرحه وليس طما (sic ? ظناً) اي جزو ولا اي شهر ۱

علم كتب للامتونه [المتنوعة] الاصناف غير معنونه باسمائهم

رق من دون تاريخ

- (286) كتاب اقوال الابا وعجايب باسيلوس اسقف قيساريه ۱
- (287) كتاب لاهوتى وقوانين الجامع وخطه قديم لا يقرى كانه سريانى ۱

- (288) كتاب مواظ ناقص مقدار نصفه |
- (289) كتاب من اقوال الابا بخط قديم |
- (290) ايضًا شرحه |
- (291) كتاب اخبار قديسين |
- (292) ايضًا كتاب من اقوال الابا |
- стр. ٤٠] (293) كتاب من اقوال الابا |
- (294) ايضًا كتاب بسى برهان الحق |
- (295) ايضًا كتاب للابا |
- (296) ايضًا شرحه |
- علم كتب السنكسارات رق غير مورخ
- (297) كتاب سنكسار |
- علم السنكسارات الورق المورخه
- كتاب سنكسار يتضمن اخبار القديسين وكتب بيد الزاهب سابا |
- الدمشقى بكنيسة السيده بحروسه دمشق سنة ٧٧٤٥ للعالم (298)
- ايضًا سنكسار كتب بانطاكيه سنة ٧٧٧٩ للعالم (299)
- سنكسار كتب بدير طور سينا بزمان الاسقف انبا ارساني سنة ٧٧٧٩ |
- للعالم وكبرى جرمانوس ويوحنا اساقفة طور سينا يشهدو على |
- وقفيته (300)
- شرحه كتب بطور سينا سنة ٧٨١٥ للعالم (301)
- علم كتب السنكسارات الورق الغير مورخه [стр. ٤١]
- كتاب كتابة كير يوسف الاسقف اوله انجيل القيامه وتفسير طروباريات |
- وقوانين وسنكسار السنه والاعباد (302)
- كتاب سنكسار ناقص (303)
- ايضًا سنكسار (304)
- ايضًا شرحه (305)
- شرحه ايضًا (306)

- (307) مثله ۱
 (308) سنکسار شهرى على مدار السنه ۱
 (309) سنکسارات عتق ۰

علم کتب تواریخ ورق مورخ
 کتاب تاریخ من جد ادم ونازل واسا الانبیا والملوک وینتهی لحد
 مانوییل بن یوحنا بن الیکسی القینینوس وبعده یخبر عن الرسل
 الاطهار من حین حلول الروح القدس علیهم لحد الثمانون قانون
 من قوانین المجمع السادس ومن هناك ناقص ومن اوله ایضاً
 (310) قلیل وکتب سنة ۴۶۷۲ للعالم

- стр. ۴۲] تابع کتب التواریخ ورق غیر مورخ
 (311) کتاب تاریخ یوسف وسکندر والفلاسفه ۱
 (312) ایضاً کتاب تاریخ بخط قدیم وورق ملصق فی بعضه ۱
 (313) ایضاً شرحه یکتب لحد هیرودس ۱
 (314) ایضاً دفتر شرحه بخط شنیع للغایه ومن دون نقط ۱

علم کتب حکمه وطب وعلوم ورق مورخ
 کتاب حکمة لقمان ویقول فی اخره کمل کتاب لقمان المنتخب تالیف
 هرمس الثلث بالحکمه ووجدنا تاریخه سنة ۵۰۷۰ للعالم ونسخ سنة
 (315) ۹۰۱ للهجرة

علم الغیر مورخه

- (316) کتاب طب ۱
 (317) شرحه ۱
 (318) ایضاً شرحه وبه علم التجوم والفلك ومقصود منه جملة اوراق ۱
 (319) کتاب منطیقی ۱

[۵۸۲ عدد]

تم علم الكتب الموجوده بدبر القديسه كاترينا بطور سينا

Систематическій обзоръ упомянутыхъ 319 сочиненій, заключающихся въ 582 томахъ:

№ 1: Шестодневъ Василія Великаго. — 2. 6. 7: Пятокнижіе. — 3: «Προφητολόγιον» (?). — 4: Живънъ Авраама. — 5. 11: Исаія. — 8. 10. 12—16: Пророки. — 17—36: Псалтирь. — 37—90: Евангелія. — (66. 76) 91—107: Посланія и Дѣянія Апостольскія. — 108: «Книга Рождества Христова» (Evangelium infantiae?). — 109: «Книга чудесъ Христовыхъ». — 110—133: Требники, Евхологіи, Тріоды, Молитвенники, и т. п. — (63. 64) 134—149: Творенія Іоанна Златоуста. — 150—152: Творенія Іоанна Дамаскина. — 153—155: Писанія аввы Дорофея. — 156—159: Творенія Григорія Назіанзена. — 160—163: Творенія Исаака Сирина. — 164: Исторія Агапія Мамбиджскаго. — 167—172: Творенія Ефрема Сирина. — 173—188: Жѣствица и другія творенія Іоанна Жѣствичника. — 189—197: Пандекты и другія сочиненія монаха Антіоха изъ лавры св. Саввы. — 198—200: Книга Варлаама и Іоасафа. — 201—204: Апостольскія и соборныя постановленія. — 205—206: Писанія аввы Макарія. — 207—209: «Умственный Рай». — 210. 211: «Книга (зрѣлости?) наставника и ученика». — 212. 213: «Книга Параклитикъ (Παρακλητική)». — 165. 166. 214—275: Житія святыхъ и писанія отцовъ церкви. — 277—285: Мѣсяцесловы. — 286—296: Сборники разнаго содержанія. — (10.) 297—310: Синаксарія. — 311—315: Историческія сочиненія. — 316—319: Философія, медицина и астрономія.

Между вышеприведенными названіями № 110 на коптскомъ языкѣ, №№ 130 и 287 (?) на сирійскомъ, и №№ 17, 34, 43, 100, 106, 113 и 122 на греческомъ языкѣ; а №№ 33, 57, 74, 82, 113 и 114 — печатныя изданія.

в) стр. 43—45: Привѣтственное слово архим. Порфирію, сказанное въ 1850 г. коптскими монахами обителей Св. Антонія Великаго и Св. Павла: صورة سلام استقباله استقبلوا بها وقروها القبط الرهبان القاطنين بدير القديس انطونيوس الكبير اول الرهبان في بر مصر بجبل القلمز قدام قدس الاب الارشيمندريتى بورفيرىوس الروسى

حين حضر الى الدير المذكور مع سينذيتته في ايار سنة ١٨٥٠ مسيحيه وقروا مثله قدامه في دير القديس بولص ايضا ،

с) стр. 46—54: Списокъ (109) коптскихъ патріарховъ на престолѣ Александрійскомъ: علم كية وعدد بطاركة القبط المتداولين في الكرسي الاسكندراني ،

На л. 28 (или стр. 54) записано рукою Порфирія :

«Сей Списокъ именъ Коптскихъ патріарховъ составленъ «былъ для меня въ Египтѣ въ деревнѣ Бушъ, что близъ города «Бени-Суэфа, игумномъ монастыря св. Антонія Великаго Давидомъ, когда я возвратился изъ сего монастыря.

А. Порфирій»

1850 года
Мая дня. (sic)

д) стр. 55: Разсказъ объ искаженіи текста Торы евреями, извлеченный изъ историческаго сочиненія, хранящагося въ лаврѣ Св. Антонія Великаго: صورة قصه وجيزه استخرجت من احدى كتب التواريخ بدير القديس انطونيوس الكبير ،

е) стр. 56—58: Введеніе и надпись Кюндака 1715 г. (ср. выше стр. 119) въ патріаршемъ книгохранилицѣ въ Іерусалимѣ, на греческомъ и арабскомъ языкахъ, съ 9 рисунками, описываемыми въ слѣдующемъ заглавіи: صورة مقدمة كتاب قنداق اى خدمة القداديس الالهيه وترتيبهم موجود فى مكتبة بطريركية الروم المكتلکين بمدينة اورشليم وهو خطأ لطيفاً فى اللغتين العربيه واليونانيه وبه ايضا تسعة صور مذهبه فالاولى صورة تقديمه الذيحه المقدسه والثانيه صورة القديس يوحنا فم الذهب الثالثه صورة العشى السرى الرابعه صورة يوحنا العمدان الخامسه صورة العذره مريم السادسه صورة القديس باسيلوس الكبير السابعه صورة السيد المسيح بحلة الكهنوت ويده الكاس والرسول بطرس يتناول منه وبقية التلاميذ واقفين خلفه الثامنه صورة القديس غريغوريوس والتاسعه صورة الكاس وبه السيد له المجد ،

II. Разсужденіе шейха Абу Закарья сына Адї «объ испра-

вленіи нравовъ»: رسالة في تهذيب الاخلاق تأليف الشيخ الفاضل ابي زكريا ابن عدى ،

58 страницъ, написанныхъ Ибрахимомъ, сыномъ Ханна Сарруфомъ 17-го сафара 1267 (10/22 дек. 1850 г.). Эта тетрадь принадлежала прежде нынѣшнему лектору арабскаго языка при императорск. с.-петербургск. университетѣ Фадлулаху Сарруфу, брату писца, о чемъ свидѣтельствуется запись на стр. 1: امانة فضل الله صروف.

III. а) стр. 1—14: «Краткій трактатъ по этикѣ» مختصر في علم ترتبه على اربع مقالات неизвѣстнаго автора;—списанъ въ Иерусалимѣ, 16-го темуза (іюля) 1851 г. Фадлулахомъ, сыномъ Ханна Сарруфомъ, которымъ писаны и № I и V.

б) стр. 17—29. Арабскія стихотворенія свѣтскаго содержания: بعض اشعار موسيقيه من بعض الانغام العربيه;—писаны тою-же рукою, безъ означенія имени автора.

IV. Краткій отвѣтъ митрополита Акки, Софронія, на разныя заявленія жителей Хайфы изъ отцепенцевъ (можетъ быть уніатовъ): الحفیر فی روسا الکهنه صفر نیوس مطران عکا ، جواب مختصر نحو اعتراضات 7 листовъ, безъ означенія имени переписчика, но не тою рукою, которою писаны предыдущіе №№.

V. По пагинаціи и почерку продолженіе № I.

f) стр. 59—109: Извлеченія изъ книги «Цѣпь патриарховъ антиохійскихъ», составленной на основаніи разныхъ латинскихъ и греческихъ сочиненій священникомъ Іоанномъ Аджими 1756 г., по рукописи библіотеки іерусалимской патриархіи: بعض استخراجات قد استخرجت من كتاب تاريخ سلسلة البطاركة الانطاكيون الذي قد جمعه من التواريخ اليونانية واللاتينية القس يوحنا عجمي سنة مسيحيه 1756 الموجود في مكتبة بطريركية الروم المكنلكين بمدينة اورشليم ،

Каталоги рукописей синайскихъ и каирскихъ, — въ 136. одной книгѣ (VI. Б. 19), заключающей въ себѣ 452 листа, въ л. разной бумаги и разныхъ форматовъ, писанныхъ карандашомъ, черными и красными чернилами, частью рукою о. Порфирія, частью другими лицами; въ ней соединены чистовыя и черновыя тетради. Здѣсь описаны замѣчательныя греческія и арабскія рукописи библиотеки Синайскаго монастыря и греческія рукописи библиотекъ Джуванійской и патриаршей александрійской. Первые рукописи описаны довольно кратко, иногда даже, какъ у Гардтгаузена; но за то во многихъ мѣстахъ приведены большія выписки. Арабскія рукописи описаны по русски и извлеченіе сдѣлано только изъ одной рукописи. Вторыя рукописи, т. е. каирской библиотеки, описаны довольно подробно и приведено изъ нихъ множество выписокъ и два раза даже отрывки изъ подлинниковъ. Содержаніе книги слѣдующее:

α) Систематическое описаніе замѣчательныхъ рукописей въ библиотекѣ Синайскаго монастыря и въ кельяхъ архіепископскихъ тамъ (стр. 1—131). Изъ рукописей замѣчательны: а) рукопись ветхаго и новаго завѣта, хранящаяся въ ризницѣ Синайскаго монастыря (стр. 3—22), б) Повѣсти о старцихъ святыя горы Синайскыя и о протчихъ (стр. 57—62), в) Ἐρώτησις μοναχῶν ἀγιοριτῶν πρὸς τὸν ἀγιωτάτον πατριάρχην Νικόλαον (стр. 63—67), г) Ἐπιστολὴ τοῦ παναγ. κῦρ Γενναδίου, πατρ. Κωνσταντινουπόλεως τοῦ Σχολάρχου, εἰς τὸν ἱερομόναχον τοῦ ἀγίου τάφου (стр. 67—68), е) Выписки изъ книги Козьмы Индикоплевста, съ 8-ю снимками въ текстѣ (стр. 97—104), ф) Выписки изъ сочин. Θεοφάνου, ἡγουμένου τοῦ Μεγάλου Ἀγροῦ (стр. 105—108), г) Выписки изъ рукописи Никона Дивногорца (111—121), д) Χρισμὸς τοῦ ἀγίου Ταρασίου πατριάρχου Κωνσταντινουπόλεως (стр. 124—128), е) Νικηφόρου του ἀγιωτ. καὶ οἰκουμ. πατριάρχου στίχοι περὶ διαίτης εἰς τὸν πρῶτον τοῦ Ἀγ. Ὁρους κῦρ Ἰωαννίχιον. . . (стр. 128—130).

β) Рядъ рукописей разнаго содержанія изъ Синайскаго монастыря и по одной изъ библиотекъ іерусалимскаго патриаршаго училища въ Крестномъ монастырѣ и Ватопедскаго монастыря на

Аѳонѣ; здѣсь заслуживаютъ вниманія *Στιγμηράριον ψαλτικόν ὄλου ὑρόνευ* съ постною тріодію въ рукоп. 1365 г., о которой о. Порфирій, между прочимъ, говоритъ: «къ этой рукописи присовокуплено было изъясненіе нотныхъ знаковъ, написанное Михаиломъ Влемидомъ; но, къ сожалѣнію, уцѣлѣло одно начало его, на одномъ полулистѣ. Я взялъ его себѣ». И дѣйствительно, **этотъ** листокъ находится здѣсь; онъ, по мнѣнію о. Порфирія, пришитъ сюда переплетчикомъ раньше 1365 г. и относится къ XIII вѣку. Кромѣ того, здѣсь же довольно подробно описаны 9 нотныхъ книгъ: «пѣвческихъ учебниковъ», псалтирій и др.

γ) Краткій «каталогъ рукописей арабскихъ, хранящихся въ библіотекѣ Синайскаго монастыря» (стр. 178—212), на русскомъ языкѣ.

δ) Мѣсяцесловъ на арабскомъ языкѣ начинающійся такъ:

بِسْمِ الْاَبِ وَالْاَبْنِ وَالرُّوْحِ الْقُدُسِ اِلَهٍ وَّاحِدٍ لَهٗ الْمَجْدُ دَائِمًا اِلَى الْاَبَدِ
اٰمِيْنَ اِبْتَدَا شَهْرُ تَوْتِ النَّحْ

ε) Листы (стр. 236—311) разныхъ черновыхъ статей изъ памятной книги.

ζ) Подробное систематическое описаніе рукописей библіотеки Джуванійскаго подворья въ Каирѣ (стр. 314 — 767 + 23 — 40), почти приготовленное къ печати; здѣсь находится и часть черновой описанія. Заслуживаетъ вниманія описаніе обширнаго сочиненія врача Аѳанасія Комнина Ипсиланти: *Ἐκκλησιαστικῶν καὶ πολιτικῶν βιβλία δώδεκα*, часть котораго издана въ Константинополѣ въ 1870 г.¹⁾, съ приведеніемъ большихъ извлеченій изъ него (стр. 576—649), за которыми помѣщено 19 листковъ изъ разныхъ мѣстъ подлинной рукописи. Также приведены обширныя выписки изъ Толковой Псалтиря, по рукоп. XIII в. (стр. 746—767 + 23—40). Слѣдуетъ отмѣтить также

1) Ἀθανασίου Κομνηνοῦ Ὑψηλάντου ἐκκλησιαστικῶν καὶ πολιτικῶν τῶν εἰς δώδεκα βιβλίον η', θ' καὶ ι' ἧτοι τὰ μετὰ τὴν ἄλωσιν (1453—1789). (Ἐκ χειρογράφου ἀνεκδότου τῆς ἱερᾶς μονῆς Σινᾶ). Ἐκδιδόντος ἀρχιμ. Γερμανοῦ Ἀφρονίδου Σινζίτου. Ἐν Κωνσταντινουπόλει. 1870.

списокъ синайскихъ епископовъ съ 553 по 1510 г. (стр. 738). Объ этомъ трудѣ преосвящ. Порфирія можно вообще замѣтить, что это — одинъ изъ самыхъ выдающихся: составитель имѣлъ полное право сказать о себѣ, въ концѣ этого труда, на стр. 707: «Порфирій! Когда ты утомишься? Никогда! Почему? Я безсмертенъ».

η) «Патріаршая бібліотека въ Каирѣ 1861 г., 18 февраля» (л. 1—14).

θ) «Патерикъ» или сказаніе о «Синайской горѣ» Противъ этихъ словъ на полѣ листа написано: «Изъ Лимонара іерусалимскаго патріарха Софронія 633 года по Р. Х. ἡμίμαζε αὐτός» (л. 1—35), — на греческомъ языкѣ.

Описаніе аеонскихъ рукописей, сдѣланное въ 1845 — 1846 и 1858—1860 гг., передѣланное частію въ Кіевѣ, частію въ Москвѣ и отчасти напечатанное преосвящ. Порфиріемъ въ описаніяхъ 1-го и 2-го путешествія въ аеонскіе монастыри и скиты. Оно состоитъ изъ пяти книгъ, изъ которыхъ 1-я (IV. Б 20), 187. заключающая въ себѣ 427 листовъ разной бумаги и разныхъ форматовъ въ л., писанныхъ большею частію рукою о. Порфирія, представляетъ описаніе нѣкоторыхъ рукописей протата и лавры св. Аѳанасія, а затѣмъ монастырей Ксенофа, Дохіара, св. Павла, Кастамонита, Симопетра, Григоріата и Ватопеда; въ ней находится:

α) «Книгохранилища въ монастырѣ св. горы Аеонской въ 1744 году (изъ путешествія о. Василя Барскаго)», — извлечено изъ академическ. изданія (л. 2—9).

β) «Приписки въ книгахъ о разныхъ событіяхъ на св. горѣ Аеонской» (черновой списокъ); — л. 10—26.

γ) Надписи въ нѣкоторыхъ аеонскихъ монастыряхъ (л. 30—31).

δ) «Каталогъ замѣчательныхъ рукописей греческихъ и славянскихъ, хранящихся въ бібліотекахъ аеонскихъ монастырей, скитовъ и келлій, составленный архимандритомъ Порфиріемъ Успенскимъ въ 1858 году» (л. 34—59).

е) Выписки изъ нѣкоторыхъ рукописей бібліотеки протата (л. 66—79), съ приведеніемъ въ концѣ (л. 80) снимка съ рукописи X в. Синодальной бібліотеки.

ж) Библіотека протата. вмѣсто этого заглавія было: «Каталогъ греческихъ рукописей и паноекты бібліотеки протата», но послѣднее зачеркнуто, а подъ нимъ написано: «печатай» (л. 81—112); здѣсь не только описаны рукописи, но и приведены изъ нѣкоторыхъ отрывки и сдѣланы сравненія между текстами.

з) «Библіотека лавры» (л. 115—137), а послѣ этого написано: «печатай», а ниже: «Даю семь тысячъ на печатаніе всего Аѳона» (л. 114). Въ концѣ описанія (л. 136) записано: «Благодареніе Богу! Онъ помогъ мнѣ передѣлать этотъ списокъ для печати. 25 октября 1869 г. въ Кіевомихайловскомъ монастырѣ». Далѣе слѣдуетъ черновая описанія (л. 140—156), сдѣланная въ 1861 г. на листахъ конторскаго формата памятной книги.

и) Каталогъ лучшихъ рукописей въ бібліотекѣ монастыря Дохіарскаго (л. 159—177). За этимъ слѣдуетъ черновая описанія бібліотекъ монастырей Ксенофа и Дохиара (л. 180—199).

к) «Каталогъ замѣчательныхъ рукописей въ Ксенофскомъ монастырѣ» (л. 201—216), а ниже этого отмѣчено: «печатай».

л) Библіотека монастыря Святопавловскаго (л. 219—226).

м) «Замѣчательныя рукописи въ монастыряхъ Кастамонитскомъ, Симонопетрскомъ, Григоріатскомъ, Діонисіатскомъ и Святопавловскомъ» (было: Ставроникитскомъ);—л. 230—237.

н) «Каталогъ рукописей въ бібліотекѣ Ватопедскаго монастыря» занимаетъ почти половину книги (стр. 1—285); за нимъ помѣщена значительная часть черноваго подлинника этого каталога (на 40 листахъ). По видимому, начало каталога составлено не о. Порфиріемъ; онъ нашолъ его готовымъ въ монастырѣ. Такъ можно думать по тому, что тотчасъ послѣ заглавія онъ замѣтилъ: «почти весь (т. е. каталогъ) переписанъ мною», и затѣмъ прямо сказано: «По указанію сего каталога, тутъ (т. е. въ Вато-

педѣ) хранятся слѣдующія замѣчательныя для меня рукописи» и вслѣдъ за этимъ идетъ перечень рукописей по буквамъ алфавита на 2-хъ листахъ (стр. 1—4), а въ концѣ отмѣтилъ слѣдующее: «Я не имѣлъ времени разсмотрѣть всѣ эти рукописи, и перелистывалъ лишь нѣкоторыя, кои здѣсь и описываются подробно». И дѣйствительно, далѣе слѣдуетъ довольно подробное систематическое описаніе рукописей (стр. 5—285), съ обширными выписками изъ нѣкоторыхъ изъ нихъ; иногда переписываются цѣлыя сочиненія, наприм. книга Ессѣири изъ рукописи 1021 г. (стр. 13—26). Эта книга потомъ переведена на русскій языкъ и напечатана въ русскомъ переводѣ въ Труд. кievск. духовн. акад. 1874, № 5, стр. 144—161; здѣсь помѣщенъ отдѣльный оттискъ этого перевода изъ журнала (между стр. 26 и 27). Въ особенности подробно описаны рукописи ветхаго и новаго завѣтовъ, нѣкоторые кодексы твореній свв. отцовъ, рукописи историческія и богослужебныя. Здѣсь одинъ изъ отдѣловъ каталога носитъ особое заглавіе: «Пѣснописцы и творцы пѣснопѣній», гдѣ приведены *τροπάρια ἰδιόμελα, ποιηθέντα παρὰ τῶν ἐνταῦθα σεσημασμένων*(sic) *ἀγίων πατέρων καὶ ἄλλων ποιητῶν* (стр. 217—250).

2-я книга (IV. B 20a), состоящая изъ 507 листовъ разной 138. бумаги и разныхъ форматовъ, писанныхъ почти всѣ рукою пресвящ. Порфирія чернилами и карандашомъ, заключаетъ въ себѣ подробное систематическое описаніе рукописей «библіотеки монастыря Аѳоно-иверскаго» въ 2-хъ спискахъ, бѣловомъ и черновомъ. Книгу такимъ образомъ можно раздѣлить на двѣ части: 1-ю составляетъ бѣловой списокъ (стр. 1—689), 2-ю—не полный черновой списокъ, писанный карандашомъ рукою о. Порфирія на Аѳонѣ. 1-я часть не вся переписана на чисто: въ нее вошла часть черноваго списка, особенно въ тѣхъ случаяхъ, гдѣ находились обширныя выписки изъ рукописей. Кромѣ того, здѣсь приложены 3 листа (стр. 443—448) изъ подлинной рукописи XVII в., въ которой излагается исторія московскаго собора 1666 г. въ греч. переводѣ съ русскаго языка. Далѣе слѣдуютъ: цѣлая печатная брошюра, въ 32-ю долю листа: «Per ricordare, ciò che bisogna

zarere e fare per esser felice. Roma. 1854» (8 листовъ), а затѣмъ 2 листа изъ напечатанной въ Венеціи «*Σύνοψις διαφόρων ἱστοριῶν*» (стр. 399—402), на которыхъ продолжается списокъ патріарховъ константинопольскихъ. Часть этого списка, а также и списки прочихъ патріаршихъ престоловъ въ маломъ Панөөктѣ XVI в. (1514 г.) монастыря (стр. 531—538). Здѣсь рукописи описаны, какъ и въ каталогѣ Ватопедскаго монастыря, но съ гораздо большимъ количествомъ извлеченій. Можно вообще замѣтить, что каталогъ рукописей Иверскаго монастыря является самымъ подробнымъ между аѳонскими каталогами преосвящ. Порфирія. Это описаніе рукописей, несомнѣнно, приготолено составителемъ къ печати.

139. 3-я книга (IV. Б 206) состоитъ изъ 241 листа разной бумаги и разныхъ форматовъ, писанныхъ большею частию рукою о. Порфирія, на Аѳонѣ и въ Кіевѣ; въ ней содержится описаніе замѣчательныхъ греческихъ и славянскихъ рукописей Аѳонскаго монастыря такимъ же образомъ, какъ и въ предыдущей книгѣ. Эту книгу можно раздѣлить на двѣ части: на бѣловой списокъ (стр. 2—364), хотя тутъ попадаются и черновые листы, и на черновой или, вѣрнѣе, часть черноваго (стр. 367—474). Въ бѣловой части книги описаны еще четыре рукописи, принадлежащія архимандриту Антонину, начальнику русской миссіи въ Иерусалимѣ, находившемуся но въ 1861 г., когда о. Порфирій описалъ рукописи (какъ видно изъ отмѣтки на стр. 363-й) въ Константинополѣ, при церкви русской миссіи. Въ этой книгѣ можно отмѣтить слѣдующее:

α) «Псалтирь въ стихахъ 4-го вѣка. — Ἀπολλιναρίου μετάφρασις εἰς τὸν ψαλτῆρα καὶ Ἰωάννου Γεωμέτρου, ἐν οἷς ἔγραψε καὶ Εὐδοκία Αὐγύστου καὶ δι' ἰαμβῶν, Δωρόθεος Ἱεροσολυμίτης, на 21-мъ листѣ въ 4-ку, пришитыхъ къ самому началу книги, очевидно, послѣ составленія ея.

β) Объ іероглифахъ. — Ὄρου Ἀπόλλωνος Νειλώου ἢ τῶν παρ' Αἰγυπτίαις ἱερογλυφικῶν γραμμάτων ἐρμηνεία (стр. 263—302).

γ) Письма Маргуниа, епископа киевскаго, къ Давиду Есхе-

лію (стр. 307—313). О послѣднихъ двухъ статьяхъ см. архим. Антонина. Замѣтки поклонника св. Горы. Кіевъ. 1864, стр. 43—44.

4-я книга (IV. Б 20в), состоящая изъ 459 листовъ разной 140. бумаги и разныхъ форматовъ, писанныхъ частью чернилами, частью карандашомъ, большею частью рукою о. Порфирія, разумеется кромѣ печатныхъ, заключаетъ въ себѣ подробное описаніе нѣкоторыхъ рукописей, находящихся въ бібліотекахъ монастырей: Есфигмена, Филовея, Кутлумуша и Пандократора; описаніе исполнено такимъ же образомъ, какъ и рукописей предъидущей бібліотеки; около половины книги занято описаніемъ рукописей Есфигмена (л. 216—1 ← 162—191 ← черновые 191—210), гдѣ нѣкоторыя описаны весьма подробно, иногда съ приведеніемъ сравненій, напр. изъ печатнаго текста бібліи Николая Глики, 1687 г., (л. 12—26), или изъ текста январьской миней по пергамен. рукописи 1292 г. (л. 47—67), о которой см. Первое путешествіе въ афонскіе монастыри и скиты II, 1, стр. 258—260. Кромѣ того, здѣсь можно отмѣтить слѣдующее:

α) Προσίμια πράξεων πατριαρχικῶν великаго логовета великой церкви Николая Маврокордато, — извлеченія изъ рукописи 1683 г. (л. 95—109). См. тамъ же, стр. 471.

β) Σύγγραμμα γενόμενον παρὰ Νεΐλου μοναχοῦ τοῦ Δοξοπάτρου κατὰ χέλευσιν τοῦ εὐγενεστάτου ῥηγός Σικελίας Ῥογερίου περὶ πέντε πατριαρχικῶν θρόνων. . . . , написанное въ 1143 г. (л. 110—118) ¹⁾.

γ) Μουσικόν παλαιόν, — Нотный Стихирарь на весь годъ по пергам. рукописи XI в. (л. 128—144, гдѣ нѣсколько стихирь переписано русскимъ правописаніемъ, а именно: л. 138—139, 142—144).

δ) Ὁρολόγιον. . . . , περιέχον ἀπάσας ἀκολουθίας (л. 191—

1) Ср. у Parthey Hieroclis Synedemus et notitiae graecae episcopatum. Accedunt Nili Doxapatrui notitia patriarchatum et locorum nomina immutata. Berolini. 1866, стр. 225—308.

210). Но кромѣ того, въ этомъ же каталогѣ встрѣчаются двѣ статьи не изъ рукописей Есфигмена, а именно:

α) Проложное греческое житіе Акилы изъ журнала «*Νέα Πανδώρα*» 1856, апрѣль.

и β) *Σύντομος ἱστορία περὶ Ἰωάννου Κουκουζέλη, ἀσκήσαν ἐν τῇ κατὰ τὸ ἅγιον Ὅρος μεγίστῃ μονῇ τῆς λαύρας*, — изъ рукописи Зографскаго монастыря (л. 147—150); ср. Пападоπούλου Κεραμέως *Μαυρογορδάτειον βιβλιοθήκην ἤτοι γενικὸν περιγραφικὸν κατάλογον τῶν ἐν ταῖς ἀνά τὴν ἀνατολὴν βιβλιοθήκαις εὕρισκομένων ἑλληνικῶν χειρογράφων*. Ἐν Κωνσταντινουπόλει. 1888, стр. 109, № 215 (въ 'Ο ἐν Κωνσταντινουπόλει Ἑλληνικὸς Φιλολογικὸς Σύλλογος. Παράρτημα τοῦ τόμου ιζ'); на русск. языкѣ въ Аѳонск. Патерикѣ, ч. II (изд. 6-е М. 1890), стр. 217—222.

Приведенный преосвящ. Порфиріемъ списокъ не изданъ; между тѣмъ, текстъ его, отличающъ отъ изданнаго списка (см. объ этомъ у Пападопуло-Καραμεвса), представляетъ весьма важный и любопытный источникъ для исторіи болгаръ и въ частности для опредѣленія этнографическаго состава города Драча (Диррахія). По житію, Іоаннъ Кукузель происходилъ изъ этого города (... ὃν ἤνεγκε μὲν ἡ μεταλάπολις Δυρράχίου τῆς Πρώτης Ἰουστινιανίαν), который былъ въ то время населенъ болгарами; затѣмъ, говорится что Іоаннъ за хорошиѣ его голоса взятъ былъ ко двору царскому и здѣсь отдалъ его учиться вмѣстѣ съ другими мальчиками.... οἱ δὲ παῖδες ὡς ἔθος τοῖς τοούτοις ἐρωτωμένοις, ἔλεγον αὐτῷ Ἰωάννη τί ἐφραγες σήμερον; ὁ δὲ ἀποκρινόμενος ἔλεγε, κουκία καὶ ζέλια, ἀκμήν τὴν ἑλληνικὴν γλῶτταν οὐκ ἐπιστάμενος, ὅθεν καὶ οἱ παῖδες αὐτὸν κουκουζέλην ἐπωνόμαζον. διὸ ὡς εὐφυῆς, συντόμως καὶ τὴν γλῶτταν καὶ τὴν μουσικὴν μεμάθηκε.... Черезъ нѣкоторое время онъ отпросился у царя поѣхать домой, чтобы повидаться со своею матерью.... Приближаясь къ дому, онъ услышалъ свою мать, какъ она плакала по немъ и говорила: «μὲς δέτε μίλο, Ἰωάννη, γδὲ μι σε». Возвратившись къ царю, онъ однажды удаллся въ пустынное мѣсто (ἐν ἡσύχῳ τόπῳ); здѣсь онъ сѣлъ и сталъ пѣть причитаніе своей матери (λαβῶν τῆς μητρὸς αὐτοῦ τὸ μοιρολόγιον): «μὲς δέτε μίλο, Ἰωάννη, γδὲ μι σε, ὄχ, ὄχ» (δηλον ἢ ἐρμηνεία) — τὸ παιδί μου γλυκύτατε, Ἰωάννη, ποῦ εἶ; καὶ τὴν φωνὴν συναρμώσας, говорится далѣе, τὸν πολυέλεον ἐντέχνως ἐποίησε, καὶ ἐπωνόμασε βουλγάρας, ὃς ἦν ἐντίμως τοῖς πᾶσι (л. 147.—148).

Было бы весьма важно опредѣлить, къ какому времени относятся жизнь и дѣятельность этого аеонскаго преподобнаго. Святогорець (Письма. I. М. 1883, стр. 147) относитъ его къ XII вѣку, но на какомъ основаніи, неизвѣстно.

Описаніе рукописей слѣдующихъ за этимъ двухъ библиотекъ весьма кратко, а именно: библиотека филоеевскаго монастыря занимаетъ всего 5 листовъ (213—217), изъ которыхъ 2 печатныхъ изъ «Замѣтокъ поклонника св. горы» архим. Антонина въ Труд. кievск. дух. акад. 1862, № 5, стр. 109—112, и отд. изд. стр. 169—172, а 1 листъ не писанъ. Въ библиотекѣ Ставроникитской описаны только 4 рукописи на 2-хъ неполныхъ листахъ (л. 219—220). За то библиотека Кутлумуша обзрѣвается на 183 листахъ (221—403) очень подробно и съ приведеніемъ обширныхъ выписокъ; кромѣ того здѣсь находится и снимокъ на прозрачной бумагѣ отъ руки съ пергаменнаго евангелія, помѣщенный въ оберткахъ альбомнаго формата (л. 272). Заслуживаетъ вниманія Ἐπιστολάριον 1712 года (л. 314—343), о которомъ см. Первое путешествіе въ аеонскіе монастыри и скиты II, 2, стр. 211—212; въ этомъ письмовникѣ заключается множество писемъ къ разнымъ лицамъ и между прочимъ письмо патріарха александрійскаго Самуила отъ 21 мая 1763 г. къ цесаревичу Павлу Петровичу съ просьбою о милостинѣ (л. 318—320). См. тамъ же, стр. 211. «Каталогъ замѣчательныхъ рукописей въ книгохранилищѣ Пандократорскаго монастыря» (л. 416—459) состоитъ изъ описанія только 17-ти рукописей, изъ которыхъ подробнѣе всѣхъ описаны двѣ: Παλαία διαθήκη на пергам. XI в. (л. 415—439) и Ψαλτήριον на пергам. XIII в. (л. 441—449), о которыхъ нѣсколько замѣтокъ можно найти въ «Первомъ путешествіи въ аеонскіе монастыри и скиты» II, 1 (М. 1880), стр. 120—129, 134—152.

5-ю книгу составляетъ описаніе аеонскихъ и другихъ рукописей; она имѣетъ еще и другое заглавіе: «Моя оцѣнка библиотеки рукописей». Этотъ сборникъ въ л. (IV. Б 20г), состоящій болѣе чѣмъ изъ 548 л. разной бумаги и разныхъ форматомъ,

писанныхъ частію рукою о. Порфирія, частію другими руками, содержитъ въ себѣ слѣдующее:

α) Нѣсколько черновыхъ листовъ изъ описанія библиотеки протата на Аѳонѣ (стр. 1—10).

β) Вырѣзку изъ «Journal de S.-Petersbourg» 1863, № 14, гдѣ помѣщены статьи: а) о брошюрѣ преосвящ. Порфирія по поводу изданія Тишендорфомъ текста кодекса синайской библіи и затѣмъ б) «La bible du Mont Sinai» Муральта.

γ) Дѣйствія архимандрита Порфирія въ Іерусалимѣ съ 1844 по 1854 годъ, гдѣ также говорится объ изданіи Тишендорфа и гдѣ во 2-й части этой записки излагается «краткая исторія евангельскаго текста» (стр. 11—93).

δ) Der Codex Sinaiticus der Bibel. Ein Bedenken von D. A. Hilgenfeld (при чемъ замѣчено здѣсь: Meine Auszüge) изъ Zeitschr. f. wissenschaftl. Theologie. VII Jahrg. I H. Halle. 1864; изъ него же приведены далѣе: Berichtigung von D. C. Tischendorf и Noch ein Wort über den Codex Sinaiticus von Hilgenfeld (стр. 95—112).

ε) Bemerkungen über einige Eigenthümlichkeiten des Codex Sinaiticus im N. T. zunächst in den Evangelien von Ph. Buttmann. — 2 статьи отсюда же (стр. 115—160).

ζ) Описаніе Θεία γραφή святогробской библиотеки (стр. 162—177), на листахъ изъ памятной книжки.

η) Описаніе «Библіи» — рукоп. Джуванійской Παλαιά διαθήκη (стр. 177—199) на такихъ же листахъ.

θ) Библиотека Пандократора Аѳонскаго (стр. 200—235). Въ началѣ отмѣчено: «Печатай». Здѣсь описана только Παλαιά Διαθήκη. См. Первое путеш. въ аѳонск. м. и ск. I, 1, стр. 120—134.

ι) Библиотека Ватопедскаго монастыря и Кутлумуша на Аѳонѣ (черновыя); — стр. 240—309.

κ) Описаніе Влантіотскаго паремейника въ Солунѣ X вѣка, а также и другихъ тамошнихъ рукописей съ однимъ снимкомъ (см. Первое путеш. въ аѳонск. мон. и ск. II, 1, прилож. № 4) и сличеніями разныхъ текстовъ (стр. 310—437).

λ) Описаніе Ватопедскаго паремейника XI в. (черновое) съ большими выписками и «Мои замѣтки о псалтири 862 г.» съ двумя фотографическими снимками, и наконецъ подробное описаніе псалтири толковой и нѣсколькихъ другихъ рукописей (стр. 460—523, 524—605).

μ) Обь отрывкѣ изъ златописаннаго евангелія Марка V в. и о другихъ рукописяхъ Публичной Библиотеки (стр. 606—678); часть описанія находится на листкахъ изъ памятной книжки.

ν) Четвероевангелія, списанныя съ древнихъ іерусалимскихъ рукописей, хранившихся на св. Горѣ (Сіонской), сличеніе ихъ и сужденіе о нихъ (стр. 683—699); см. выше, стр. 321, с—d.

ξ) Описаніе «замѣчательныхъ рукописей моей собственной библиотеки» съ сличеніями текстовъ (стр. 704, 705—836). См. Отчетъ Публичн. Библ. за 1883, стр. 83.

ο) Описаніе нѣкоторыхъ рукописей Аеоноиверскаго монастыря (черновое);—стр. 839—879.

π) Описаніе джуванійской рукописи четвероевангелія (черновое);—стр. 880—899.

ρ) Священное писаніе у христіанскихъ жевщицъ и Библейская рѣдкость у благочестивѣйшей Государыни Императрицы Маріи Александровны,—очевъ четко написанныя статьи рукою о. Порфирія и напечатанныя въ Петербургѣ въ 1864 г., съ 3-мя фотографическими снимками (стр. 904—

σ) Уставъ евангельскихъ чтеній, помѣщенныхъ въ концѣ евангелія-апракосъ, хранящагося въ библиотекѣ св. обители Синайской 715 года (стр. 1009—1018). См. обь этой рукоп. у Кондакова Путеш., стр. 129—132; Gardthausen Catalogus, стр. 40—41, № 204, и Γρηγοριάδου Ἡ ἱερὰ μονὴ τοῦ Σινᾶ. Ἐν Ἱεροσολύμοις. 1875, стр. 20—21.

τ) Μηολόγιον καὶ συναζαριον τῶν ἀποστόλων (стр. 1022—1062) въ концѣ Требника, писаннаго на пергаментѣ in 8^o рукою Николая въ VIII в. (см. Отчетъ Публичной Библиотеки за 1883, стр. 85, № 11). Далѣе слѣдуютъ: «Вымѣтки изъ мѣсяцеслова, приложеннаго къ греческому рукописному Евангелію XI в.,

находящемуся въ Вилеемской митрополіи» (стр. 1070—1083), — и наконецъ *Μηνολόγιον* въ концѣ евангелія, писаннаго монахомъ Акакіемъ на пергаментѣ въ 1272 г. и хранящагося въ библіотекѣ императрицы Маріи Александровны (стр. 1074—1096), которой эта рукопись поднесена патриархомъ alexандрійскимъ Іаковомъ (см. выше, стр. 144).

ψ) Печатное «приложеніе осьмое» къ ч. II-й Втораго путешествія въ аѳонскіе монастыри и скиты, стр. 442—454, въ 2-хъ экземплярахъ.

142. Смѣсь. — Это заглавіе носятъ сборникъ въ одной книгѣ (IV. Б 21) въ листъ, составленный изъ разнородныхъ печатныхъ и рукописныхъ статей, — послѣднія писаны разными руками. Всѣхъ листовъ писчей бумаги разныхъ сортовъ и форматовъ 53, къ которымъ нужно присоединить еще 11 печатныхъ листовъ мелкихъ статей разнообразнаго содержанія. Такимъ образомъ всѣхъ листовъ, кромѣ листовъ начальныхъ печатныхъ статей, 64. Къ листу 20-му нотному прикрѣплены двѣ памятные карманныя книжки: одна, обтянутая шелкомъ, очевидно, женскій подарокъ, какъ видно и по почерку записи въ самомъ началѣ книжки: «До свиданія! Е. Э.», а внизу тамъ же и тою же рукою: «1-го мая 1858-го года. С.-Петербургъ». Между этими записями о. Порфирій написалъ карандашомъ: «Но гдѣ? Въ чертогахъ ангела милосердія? Или въ обителяхъ Отца небеснаго? А. П. 1860 г. 9 января. Русикъ на Аѳонѣ». Далѣе въ книжкѣ слѣдуютъ библіографическія замѣтки и объясненіе нѣкоторыхъ синонимовъ. Другая въ бумажномъ переплетѣ заключаетъ въ себѣ 12 листочковъ, изъ которыхъ писаны только первые два, да и то не вполне; здѣсь сдѣланы замѣтки, для памяти, о разныхъ случаяхъ въ жизни о. Порфирія. Содержаніе сборника таково:

α) Мысли о Синайской рукописи, содержащей въ себѣ ветхій завѣтъ, неполный, и весь новый завѣтъ съ посланіемъ св. апост. Варнавы и книгою Ермы. Архимандрита Порфирія Успенскаго. Спб. 1862 г. въ 4-ку.

β) Защита Синайской рукописи библии отъ нападеній о. архимандрита Порфирія Успенскаго. Авраама Норова. Спб. 1863, въ 8-ку.

γ) Письмо къ Константину Тишендорфу. Архим. Порфирія Успенскаго — отдѣльный оттискъ изъ Труд. кievск. духовн. ак. 1865, № 11, стр. 429—436. Всѣ эти статьи печатныя. Далѣе слѣдуетъ слѣдующія рукописныя статьи:

α) Замѣтка о слабыхъ сторонахъ статьи Норова изъ Духа Христіанина (годъ 2-й, — 1862—1863 гг.), апрѣль (л. 1^а).

β) Выписка изъ книги Скрайвенера (Scrivenes): A full collection of the codex Sinaiticus with the received text of the New Testament. London. 1863 (л. 1^о).

γ) Печатный Prospect книги Липсіуса: «Denkmäler aus Aegypten und Aethiopien (л. 4 и 11),

δ) Σημείωσις διὰ τὰ ἱερὰ ἄμφια ἱερέως καὶ ἱεροδιακόνου καὶ τῆς ἐκκλησίας (л. 5).

ε) Константинъ Великій епископъ (л. 6—7).

ζ) Замѣтка о раннемъ христіанствѣ въ Зикхїи (л. 9).

η) Листы изъ каталога епархій въ Египтѣ (см. выше, стр. 250, с);—л. 10.

θ) Выписки извѣстій объ Аѳонѣ изъ Плиніи младшаго (Histor. Natural. l. IV, cap. 12) и Аполлонія Argonauticae (edit. Keil. Leipz. 1854) l. A, и указанія на другихъ писателей древности (л. 12—16).

ι) 2 черновые листа изъ исторіи язычesk. Аѳона (л. 16—17).

κ) Замѣтка о майсторѣ Антоніѣ Константиновичѣ изъ Зиццсты (въ костурск. округѣ);—л. 18.

λ) Черновая какого-то стихотворенія, можетъ быть о. Порфирія, на лоскуткѣ бумаги (л. 19).

μ) «Прибавленіе». Замѣтка о нравахъ бедуиновъ-анезіевъ.—Огрывокъ изъ путешествія о. Порфирія по Африканской пустыни (л. 22—23); все зачеркнуто.

ν) Записка неизвѣстнаго о посѣщеніи Михайловскаго монастыря въ Кіевѣ и о замѣченныхъ тамъ недостаткахъ во время

управленія этимъ монастыремъ преосвящ. Порфирія (л. 28—33). Въ началѣ ея онъ записалъ: «Не знаю: чья записка эта, Андрея Муравьева, или кого-либо другаго. Сочинитель ея не написалъ бы того, что и что написалъ, если-бы приходилъ въ монастырь не для соглядатайства, а для богомолья, какъ приходятъ простолюдины» (л. 28).

ξ) Печатное сербское объявленіе о подпискѣ на книгу: Први славенски састанак (сѣздъ) пригодомъ народописне изложбе у Москви 1867 года» (sic);—л. 35.

ο) Записка о главныхъ причинахъ происходившаго въ 1869 г. въ нѣдрахъ англо-американской церкви движенія къ единенію съ восточною православною церковію въ связи съ указаніемъ на прежнія попытки и стремленія этого рода, составленная комиссіею, назначенною для обсужденія посланія американскихъ епископовъ къ оберъ-прокурору св. синода графу Толстому (л. 36—51). За этимъ до конца сборника идутъ слѣдующія печатныя статьи:

α) Школьная латинско-греческая пѣсня: *Regulae vita.* — *Κανόνες βίου*, напечатанная на отдѣльномъ листѣ въ киево-печерской типографіи въ 1836 г., съ разрѣшеніи киевской семинаріи ректора, архимандрита Іереміи. Пѣсня эта читается такъ:

Vive honeste,	Sanus eris.	Bibe modeste.
Ζῆθι κοσμίως,	Ἵγυειῆς ἔσῃ.	Πίθι μετρίως.
Adhibe curam,	Dives eris.	Serva mensuram,
Ἐπιμελοῦ,	Ἀφνειός ἔσῃ.	Μέτρον ἔλοῦ,
Sis puræ mentis,	Bonus eris.	Et abstinentis,
Νόει ἐμφρόνως,	Ἀγαθός ἔσῃ.	Ἄγε σωφρόνως,
Parce peccanti,	Pius eris.	Da supplicanti,
Ἄφες τῷ πταίστῃ,	Ἵικτίμων ἔσῃ.	Δός τῷ προσαίτῃ,

Libellos lege,	Prudens eris.	Quod sapis, tege,
Ἐς βίβλους βλέπε,	Συνετὸς ἔσῃ.	Ἵ οἶδας, σκέπε,
Peccantes puni,	Iustus eris.	Iratos uni,
Πταιίστας κολάζων,	Δίκαιος ἔσῃ.	Χόλους εὐνάζον,
Dei sis cultor,	Probus eris.	Criminis ultor,
Θεῶ λατρεύων,	Δόκιμος ἔσῃ.	Ἄλιτροὺς παιδεύων,
Amicos fove,	Gratus eris.	Rixas non move,
Φίλους μὲν πόθει,	Ἐυχχαρις ἔσῃ.	Ἐρεῖς δ' ἀπόθει,
Vitam duc mitem,	Felix eris.	Fugito litem,
Πράως ἀνέχου,	Εὐδχίμων ἔσῃ.	Διχῶν ἀπέχου,
De hoc memento,	Morieris.	Quod in momento,
Ἄει συνόρα,	Πάντως τεθνήξῃ.	Ἵ ὅτι ἐν ὄρα,

Ἵ Ὀλβιος εἰ κραδίης νοερὸν κύτος ὦθε ἰθύνοις:

β) «Замѣтки и выписки изъ газетъ» (л. 57—60) М. Погодина, изъ Московск. Вѣдомостей 1863 г., № 168, гдѣ говорится о Прохоровѣ и его изданіяхъ, а затѣмъ о невскомъ кладбищѣ.

γ) «Сельская библіотека въ селѣ Зименкахъ, близъ города Шуи, въ Ковровскомъ уѣздѣ», — воззваніе А. И. Чихачева (л. 61—62).

δ) 3 стихотворенія: «Сѣверъ, западъ, югъ», Θ. Миллера, «Пѣснь побѣды (переводъ съ сербск.)» и «Возстаніе христіанъ» (л. 63—64), изъ Московск. Вѣдомостей 1886 г., №№ 28 и 30.

ε) Πρόγραμμα τῶν ἐτησίων ἐξετάσεων τῆς πατριαρχικῆς τῶν Ἱεροσολύμων σχολῆς.

ζ) Хронологическое православныхъ сербскихъ архіереевъ

послѣдованіе — печатная раскрашенная таблица въ видѣ родословнаго дерева.

143. 21 переплетовъ и бумажныхъ обертокъ съ собственноручными замѣтками о. Порфирія въ одномъ картонѣ (IV. Б 22); какъ переплеты, такъ и обертки найдены между бумагами нашего автора.

V. Ж И В О П И С Ъ .

Въ этомъ отдѣлѣ обозрѣваются сочиненія преосвящ. Порфирія и другихъ лицъ по живописи и перечисляются альбомы гравюръ, рисунковъ и вообще снимковъ съ древнихъ иконъ, видѣнныхъ или собранныхъ имъ на востокѣ. Такимъ образомъ, этотъ отдѣлъ раздѣляется на двѣ части: А. книги по живописи и др. и Б. перечень альбомовъ.

А. Книги по живописи.

144. Живопись и хронологія, — въ одной книгѣ (V. А 1) въ л., состоящей изъ 140 листовъ разной бумаги и разныхъ форматъ, писанныхъ въ разное время рукою о. Порфирія, въ началѣ даже старческою рукою; въ ней содержится:

α) «Обрачки живописи книжной у латинъ, грековъ, грузинъ, болгаровъ, сербовъ, сиріанъ и арабовъ съ 5 вѣка по 19-й» (л. 1—10). Это, собственно, текстъ къ снимкамъ, какъ видно изъ рубрики въ началѣ статьи: «Содержаніе рисунковъ и откуда они взяты». Эти объясненія написаны въ Новоспасскомъ монастырѣ, 2 іюня 1884 г., какъ видно изъ отиѣтки въ концѣ.

β) Символическое объясненіе мѣсяцевъ названіями драгоценныхъ камней, писанное женскою рукою (л. 13).

γ) «О церковномъ пѣніи. 1860 г.» (л. 15—18); здѣсь приведены только изреченія отцовъ церкви о музыкѣ.

δ) «Хронологія изящныхъ искусствъ и великихъ людей до Христа» (л. 27^б—101); здѣсь приведены: «Zeittafeln» (л. 27^б—61,

63—71), какъ значитса на начальномъ листѣ, за тѣмъ слѣдуютъ хронологическія таблицы: а) «Tablette chronologique des grandes hommes, qui ont parus dans les sciences depuis déluge jusqu' au V-e siècle de l'ère vulgaire (л. 74—91), б) Ordre chronologique des vies des grands hommes de la Grèce, écrites par Plutarque, Cornelius Nepos et autres littérateurs anciens et modernes (л. 93—95), в) Liste des vies. . . (л. 97—98), г) Manière de compter des romains et des grecs, soit pour les années, soit pour les autres choses, rapportée aux chiffres vulgaires (л. 99—101). Несомнѣнно, всѣ эти таблицы заимствованы изъ нѣмецкихъ и французскихъ изданій.

е) Мелкія замѣтки по живописи и хронологіи на отдѣльныхъ листкахъ и листахъ, изъ которыхъ 2 изорваны въ верхней ихъ части; кромѣ того здѣсь же изложены на 2-хъ листахъ историческія и хронологическія свѣдѣнія объ «Египтѣ» въ «вѣкахъ 17 и 16-мъ», какъ показано въ заглавіи, хотя въ изложеніи приведены и вѣка XIV и XV-й (л. 103—116).

ζ) О стіляхъ (d'ames),—на французскомъ языкѣ (л. 117—140),—переписано, несомнѣнно, изъ французской книги.

Ерминія, — въ одной книгѣ (V. А 2), въ л., состоящей изъ 145. 199 листовъ (=398 страницъ) разной бумаги и разныхъ форматомъ, писанныхъ большею частію рукою о. Порфирія чернилами и карандашомъ. Въ ней содержится слѣдующее:

α) Содержаніе іерусалимской рукописи: Ἐρμηνεία τῆς ζωγραφικῆς τέχνης, съ приведеніемъ полнаго предисловія (стр. 1—14); кромѣ того въ концѣ преосвящ. Порфирій приводитъ свидѣтельство св. Григорія Нискаго о храмѣ св. муч. Θεοδώρα Τυρόνα въ Амасіи. Ἐρμηνεία переведена цѣликомъ на русскій языкъ и напечатана въ Труд. кievск. дух. ак. 1867 г. № 7, стр. 139—192, подъ заглавіемъ: «Ерминія, или наставленіе въ живописномъ искусствѣ, написанное, неизвѣстно кѣмъ, вскорѣ послѣ 1566 года (Первая іерусалимская рукопись 17-го вѣка). Порфирія, епископа чигиринскаго» (отдѣльное изданіе. Кіевъ 1867).

β) Ἐρμηνεία τῆς ζωγραφικῆς τέχνης ὑπὸ Διονυσίου ἱερομονάχου,

τοῦ ἐκ Φουρνᾶς τῶν Ἀγράφων, — въ переводѣ на русскій языкъ, но не полномъ. На заглавномъ листѣ сперва было: «Руководство къ церковному живописанію, составленное іеромонахомъ и живописцемъ, родомъ изъ Фурны-тон-Аграфонъ, и переведенное съ новогреческаго языка А. П. У., въ бытность его на св. горѣ Аѳонской въ 1858—9 году», а ниже сдѣлано NB карандашомъ: «Подлинникъ въ библиотекѣ Руссика на Аѳонѣ». Потомъ все это зачеркнуто и вмѣсто него написано: «Ерминія или наставленіе въ живописномъ искусствѣ іеромонаха и живописца Діонисія Фурноаграфіота. Новогреческій подлинникъ находится въ Пантелеимоновскомъ монастырѣ на Аѳонѣ». Кромѣ этого, здѣсь помѣщены двѣ выписки изъ библиотекы Фотія. Передъ заглавіемъ изложено оглавленіе на 4-хъ листахъ (стр. 17—23) Ерминіи. Далѣе слѣдуетъ переводъ, но только до главы: «Святые праотцы по родословію», послѣ котораго написано всего два слова: «Праотець Адамъ», и вслѣдъ затѣмъ отмѣчено чернымъ карандашомъ: «Далѣе смотри переплетенную книгу in 4^o», а потомъ, краснымъ карандашомъ: «но ее отобралъ отъ меня Св. синодъ, потому что она принадлежала Ея Высочеству Маріи Николаевнѣ». Ерминія въ русскомъ переводѣ напечатана также въ Труд. кievск. дух. акад. 1868, № 2, стр. 269—315; № 3, стр. 526—570; № 6, стр. 494—563; № 12, стр. 355—445 (отдѣльно въ Кіевѣ въ 1868 г.), съ прибавленіемъ недостающаго въ рукописи, но безъ оглавленія.

γ) «Мои замѣтки» (л. 143—146).

δ) «Указанія русскимъ художникамъ при посѣщеніи св. горы Аѳонской, (стр. 153—386), написанныя о. Порфиріемъ въ 1858 г. въ С.-Петербургѣ, кажется, по порученію великой княгини Маріи Николаевны (см. выше стр. 138); въ концѣ прибавлена «роспись расходовъ при отправленіи художниковъ на Аѳонъ» (стр. 386). «Указанія» находятся здѣсь только въ черновомъ снискѣ, какъ видно по исправленіямъ, помаркамъ и зачеркиваніямъ цѣлыхъ мѣстъ; впрочемъ, самъ авторъ отмѣтилъ въ скобкахъ, что они «передѣланы». Въ началѣ трактата, на поляхъ

1-го листа, сдѣланы двѣ замѣтки въ 1858 г., когда о. Порфирій былъ на Аѳонѣ, а именно, одна: «NB 18 августа 1858 г. поѣздка на Ласточкѣ къ острову Мульяни въ 9 часовъ утра», а другая: «1858 г. 23 августа до поѣздки прибыли въ Руссикъ посланники французской Тувенси и испанскій и закусывали тутъ».

е) Выписки изъ книги: «Слава Пресвятыя Владычицы нашей Богородицы и приснодѣвы Маріи, открывшаяся въ явленіяхъ чудотворныхъ иконъ ея въ Россіи. Ч. 1-я. М. 1853», стр. 12, 12, 17, 20, 28, 50, 52—54, 89—94 (стр. 387—397); между 391 и 396 рукописи вставлено $1\frac{1}{2}$ листа изъ исторіи живописи, подъ заглавіемъ: «Живопись» (стр. 392—394).

Исторія иконописанія, въ одной книгѣ (V. А 3) въ л., 146. состоящей изъ 696 листовъ, писанныхъ, по преимуществу, о. Порфиріемъ въ разное время. Кромѣ писаннаго текста, въ ней находится нѣсколько печатныхъ статей (на 15 листахъ или 30 страницахъ), взятыхъ изъ разныхъ изданій, затѣмъ приводятся рисунки и снимки съ иконъ, съ миниатюръ и заставокъ въ рукописяхъ, сдѣланные отъ руки въ разныхъ мѣстахъ путешествія о. Порфирія. Содержаніе книги слѣдующее:

а) Объ иконопочитаніи (стр. 1—15),—начало труда о. Порфирія.

б) «Глава III. Разные виды живописи у древнихъ восточныхъ христіанъ» (стр. 30—56),—отрывокъ изъ исторіи живописи.

γ) Выписки изъ хроники Зигиберта Гемблаценскаго (стр. 64).

δ) «Замѣтки, надобныя для церковной исторіи по моему плану» (стр. 66—82).

ε) Русскіе живописцы (стр. 86—88).

ζ) «Живопись. Malerei in Venedig (стр. 90—92), — взято изъ нѣмецкаго изданія.

η) Выписки изъ «Λόγοι πανηγυρικαί», по рукописи аѳонско-русскаго монастыря (стр. 92—93).

θ) Отрывокъ изъ сочиненія Елпія, — по рукописи парижской національной бібліотеки (стр. 94—102).

и) Сказанія о ви́шнемъ видѣ святыхъ мужей и женъ и о возрастѣ ихъ, составленныя по разнымъ даннымъ преосвящ. Порфириемъ и напечатанныя въ Труд. кievск. духовн. акад. 1867, № 1, стр. 3—47 (и отдѣльно Кіевъ 1867), — стр. 106—148.

к) Два №№ Кіевскихъ Епархіальныхъ Вѣдомостей: 1868 г., № 22, гдѣ находится: «Человѣкъ въ церковной живописи» (взятое изъ Душеполезн. Чтенія 1868, сент.) свящ. В. Владимірскаго; 1869 г., № 11: «Богоматерь въ церковной живописи» (оттуда же). Послѣ этого слѣдуетъ изображеніе Богоматери, η ἐλεοῦσα, въ аѳонскомъ протатѣ, гравированное на мѣди, по всей вѣроятности, въ Вѣнѣ, въ 1820 г.

л) «Древнія иконы въ монастыряхъ св. горы Аѳонской въ 1744 году (изъ путешествія о. Василя Барскаго)», — по академич. издан. (стр. 153—157).

м) «Стѣнная живопись въ монастырскихъ церквахъ на святой горѣ Аѳонской въ 1744 году (изъ путешествія о. Василя Барскаго)», — по тому же изд. (стр. 185—195).

н) Забѣтка о евангеліи XII—XIII в. (стр. 196^а—197^б).

џ) «Записная книга А. Порфирія. Куплена на Карѣѣ, что на св. горѣ Аѳонской, въ 10 день октября 1858 года» (стр. 197—351), а послѣ этого приведено изображеніе «братской» трапезы въ Русскомъ монастырѣ (построенной въ 1818 году), сдѣланное отъ руки въ 1858 г., по всей вѣроятности, спутникомъ о. Порфирія по Аѳону, Н. Благовѣщенскимъ. Здѣсь находится много снимковъ съ разныхъ изображеній изъ рукописей, а также записей, подписей, образцовъ почерковъ, сдѣланныхъ отъ руки въ текстѣ, а иногда на прозрачной бумагѣ, приклеенной къ листамъ.

с) «Просопографія. Епископа Порфирія Успенскаго» (стр. 356—502), съ 3-мя фотографическими изображеніями Спасителя (между стр. 357, 358, 359 и 360). Это цѣлое сочиненіе, очевидно, приготовленное къ печати.

т) «Мои разсужденія о живописи», — гдѣ авторъ имѣлъ въ виду

разсматривать «живопись иконную» и затѣмъ: I. Исторію живописи у едемскихъ племенъ, II. Живопись книжную, III. Вышиваніе иконъ, IV. Просопографію, Школы живописи, V. Ерминіи и VI. Узаконенія церкви о живописцахъ» (стр. 503). Но эта программа здѣсь не выполнена. Вслѣдъ за этимъ помѣщенъ оттискъ съ изображенія славы Божіей, взятаго, по всей вѣроятности, изъ какого-либо раскольничьяго изданія (стр. 504). Лица различить довольно трудно, такъ какъ весь снимокъ пропитанъ какимъ-то маслянистымъ веществомъ.

р) «О свящ. живописи. Черновое» (стр. 506—643). По виду, эта статья предназначалась первоначально для внесенія въ исторію Аѳона, но потомъ оставлена, какъ видно изъ слѣдующей замѣтки въ концѣ: «Писалъ, писалъ этотъ 113 §, долго писалъ его, а теперь не хочу кончить его, признавая лишнею такую вставку въ исторію Аѳона. Лучше написать отдѣльное и болѣе полное сочиненіе о церковной живописи на Востокѣ и Западѣ, да лучше! Ergo quiesce liber!»

σ) 22 картонныхъ листа съ изображеніями I. Христа, Божіей Матери, ангеловъ и архангеловъ и нѣкоторыхъ святыхъ, снятыми или съ рукописей, или съ иконъ; изображенія фотографированы, фотогравированы, писаны красками и сдѣланы отъ руки. Большая часть снимковъ прилѣплена къ листамъ, за исключеніемъ гравированныхъ и писанныхъ красками. На каждой страницѣ наклеено по нѣсколько изображеній. По очень аккуратному исполненію, особенно выступаютъ писанныя красками: 1. 'H ΘΕΙΑ ΔΕΙΤΟΥΡΓΙΑ (Господства), 2. ΔΥΝ(ΑΜΕΙΣ) = Силы, 3. 'ΕΞΟΥΣ(ΙΑ) = Власти, и 4. 'ΑΡΧΑΙ = (Начала), а также на 2-хъ листахъ: пророки и апостолы. Фотогравюръ три: 1. Дейсусъ, 2. Ο άγ. ΘΕΟΔΩΡΟΣ Ο ΣΤΡΑΤΙΛΑΤΟΣ и Ο άγ. ΘΕΟΔΩΡΟΣ Ο ΤΙΡΟΝ и 3. Ο ΑΓΙΟΣ ΕΡΜΟΛΑΟΣ. Изъ изображеній, сдѣланныхъ отъ руки, заслуживаютъ вниманія пѣснописцы Косма и Иосифъ.

τ) Довольно подробный «списокъ чудотворныхъ иконъ въ Москвѣ», — Д. Струкова, — извлеченный изъ «Московскихъ

Церковныхъ Вѣдомостей» 1884, № 45-й, стр. 599—602, гдѣ былъ напечатанъ.

υ) «Рукописи съ миниатюрами съ Аѳона» (стр. 3—207), распределенныя по монастырямъ или, вѣрнѣе, по монастырскимъ библіотекамъ. Однако, здѣсь обозрѣваются не только аѳонскія библіотеки, но также и библіотека Джуванійская (Замѣтки о живописи изъ исторіи Аѳанасія Ипсиданта Комнина), вилеямская саввинская и іерусалимская. Текстъ этого трактата написанъ, по преимуществу, на листахъ изъ записной книги конторскаго формата. Судя потому, что здѣсь вездѣ отмѣчено, что «переписано», можно думать, что это только черновой списокъ трактата. Въ началѣ послѣдняго листа о. Порфирій отмѣтилъ слѣдующее: «Аѳонъ. 1859 г. А. Порфирій мученикъ! Все переписано». Здѣсь обозрѣваются библіотеки слѣдующихъ монастырей: Пантократора, Есфигмена, Дохиара, Кутлумуша, Ватопеда и Ивера.

φ) «Священная живопись у христіанъ на Востокѣ и Западѣ. Преосвященнаго епископа Порфирія Успенскаго. 1882, 1883—1884 г. *Quid potui, feci, faciant meliora potentes.* Москва» (стр. 204—539), съ 2-мя фотографическими снимками и 3-мя снимками, сдѣланными отъ руки. Это — одинъ изъ самыхъ послѣднихъ трудовъ преосвящ. Порфирія. По видимому, онъ не оконченъ, судя потому, что «Монографія вторая. О святыхъ образахъ, написанныхъ красками на дскахъ и полотнѣ, у христіанъ на Востокѣ и Западѣ» (стр. 390), даже и не начата.

χ) Живопись и валяніе въ Сикіонѣ (стр. 397—539) въ 2-хъ спискахъ, бѣловомъ и черновомъ.

ψ) Писатели о живописи языческой: Валерій Максимъ, Витрувій, Плиній и Павзаній (стр. 541—574), —выписки и замѣтки, сдѣланныя въ Іерусалимѣ, въ 1850 г.

ω) «1, Программа моего сочиненія о живописи, 2, Божій міръ есть чертогъ, наполненный картинами, кои писаны перстомъ его, 3, Исторія живописи» (стр. 576—565); въ началѣ изложено нѣчто въ родѣ конспекта, а потомъ набросана чернѣ программа.

Судя по почерку, можно думать, что это одинъ изъ довольно раннихъ трудовъ преосвящ. Порфирія.

«Симаида или Исторія Аполлоновой школы на остро-147. вѣ Сими и церковныхъ живописцевъ, процѣтавшихъ въ ней, написанная іеромонахомъ Мелетіемъ Хіосцемъ въ 1236 годѣ по Р. Х. и переведенная съ греческаго архимандритомъ Порфіріемъ Успенскимъ въ 1849 годѣ»,—въ одной книгѣ (V A 4), состоящей изъ 169 (или 338 страницъ) + 7 бѣлыхъ листовъ. Въ концѣ перевода замѣчено: «Перевелъ его (т. е. Мелетія) писаніе въ Сентябрѣ 1850 года, въ св. градѣ Іерусалимѣ, въ монастырѣ св. Архангелъ, Архимандритъ Порфірій Костромичъ. Слава Богу Всехудожнику!» (стр. 310). Далѣе слѣдуетъ «Духовное завѣщаніе писателя», присоединенное сюда, несомнѣнно, переводчикомъ, который приложилъ довольно подробный «Перечень лицъ и событій упоминаемыхъ въ Симаидѣ и въ Дополненіи къ ней».

Снимки,—въ одной книгѣ въ 4-ку (V. A 5), состоящей изъ 148. 44 листовъ разной бумаги и разныхъ форматомъ; въ ней собраны изъ бумагъ преосвящ. Порфирія снимки, не имѣвшіе опредѣленнаго назначенія, а нѣкоторые, служившіе вмѣсто обертки для разныхъ тетрадей или сборниковъ, предназначены были о. Порфіріемъ, по всей вѣроятности, къ уничтоженію. Въ книгѣ содержится слѣдующее:

α) Papyros Ebers. Tafel V.—Leipziger Univers. Bibl.,—на одномъ фотолигированномъ листѣ, представляющемъ, несомнѣнно, образецъ изданія.

β) Specimen.—Bibliogum sacrogum graecus codex Vaticanus, изданный Карломъ Верчеллоне (Vercellone) и базилианцемъ Іосифомъ Коццою, съ однимъ листомъ (стр. 141 и 191) напечатаннаго текста изъ кодекса.

γ) Отрывки изъ Профитолога Влантіончаушскаго X вѣка, переписанные рукою о. Порфирія на одномъ листѣ.

δ) Знаки для чтенія на распѣвѣ, — снимокъ изъ «синайской рукописи евангелія пергаменнаго съ іерусалимск. древней рукописи № 2» (см. выше, стр. 321, d).

ε) Четыре снимка изъ Профитолога X вѣка въ солунскомъ монастырѣ Влантіонъ-Чаушѣ; изъ нихъ одинъ въ 2-хъ видахъ: фотографическ. и фотолитографическ., остальные только въ фотографическомъ. Снимки подъ γ, δ и 1-й подъ ε см. въ Первомъ путешествіи въ аеонск. м. и ск., т. II, отд. 1, въ концѣ, №№ 1 (= δ), 4 (= 1-й ε) и 5 (= γ).

ζ) Три фотографическихъ снимка изъ синайскихъ рукописныхъ евангелій (л. 14—15), изъ которыхъ 1-й въ 5-ти экземплярахъ, а 2-й—въ 4-хъ; 3-й см. въ Перв. путеш. въ аеонск. м. и ск. II, 1, № 3, въ концѣ.

η) Греческая гамма, переложенная на итальянскія ноты (л. 16).

θ) 41 снимокъ литографическ. и отъ руки (л. 16^а—17) съ крестовъ, буквъ, подписей, печатей, иконъ и т. п., о которыхъ говорится въ описаніяхъ путешествій по Аѳону и Синаю.

ι) Автографы разныхъ лицъ, отлитографированные золотыми чернилами на одномъ листѣ (л. 18).

κ) 2 синайск. вида, сдѣланные отъ руки на прозрачной бумагѣ (л. 19—20).

λ) Четыре плана, сдѣланные отъ руки (л. 21—23): храма въ Севастіа, самарянск. храма на горѣ Харизимъ, развалинъ иродіона въ обители аввы Харитона и развалинъ въ Юттѣ.

μ) 2 снимка изъ рукописей (л. 25).

ν) Литографированный снимокъ съ изображенія агіазмы св. Аѳанасія (л. 266); см. въ Первомъ путешествіи въ аеонск. м. и ск., I, 1, стр. 164.

ξ) Печатное нѣмецкое объявленіе о книгѣ: Raphael Santi's Decken-Gemälde der Stanza dell' Eliodoro im Vatican. (л. 27).

ο) 8 палестинскихъ видовъ, сдѣланныхъ отъ руки (л. 28—41): а) патріарш. училища въ Крестномъ монастырѣ (2), б) Крестнаго монастыря, в) монастыря св. Саввы Освященнаго (2), д) Архангельск. монастыря, и е) дома о. Порфирія въ Іерусалимѣ.

π) 3 карты Метеоръ (л. 42—44).

Эпиграфика и Палеографія, — альбомъ изъ 21 листа 149. большого и обыкновеннаго листоваго формата; изъ нихъ на 19 наклеены снимки на прозрачной бумагѣ греческихъ почерковъ изъ «*Palaeographia graeca* Монфокона, на 1-мъ приклеенъ снимокъ съ «грузинской надписи на камнѣ близъ Ериссо у Аѳонскаго перешейка; наконецъ послѣдній листъ представляетъ литографированный снимокъ съ «креста каменнаго при цѣрквѣ Благовѣщеніа ѿ Аркаѳа монастыря, до 1400 г.», взятый изъ «Христіанскихъ древностей и Археологіи» Прохорова. 1862—1863 гт., 5-я книга, между стр. 2 и 3.

Снимки съ иконъ и образцы книжной живописи на 150. Аѳонѣ, — въ одной тетради въ большую 4-ку, состоящей изъ 15 листовъ, изъ которыхъ 5 листовъ прозрачной бумаги; здѣсь, собственно, 4 снимка, сдѣланные отъ руки на прозрачной бумагѣ, приклеенной къ листамъ обыкновенной бумаги, а именно: а) Часть(?) отъ щита св. Меркурія, хранящаяся въ Пантократорѣ, съ латинскою надписью текста изъ Псалтири и изображеніемъ поклоненія волховъ (л. 1⁶); б) Іоаннъ Креститель (л. 12); в) Видъ Синайскаго монастыря; д) *Σχέδιον οἴκου ἐλληνικοῦ κατὰ τὸν Βιτρούβιον*. Снимковъ въ тетради первоначально было больше.

Б. Перечень альбомовъ.

I. *La Terre Sainte. Vues et monuments, recueillis par David Robert. Avec une description historique sur chaque planche.* Bruxelles. Société des beaux arts, gérant A. de Wagme. 1843, in fol. Гравюръ 31 и 31 листъ объяснительнаго текста и 4 листа заглавія, предисловія и вступленія въ началѣ.

II. Палестина. — Фотографіи; 61 фотографическій видъ, списокъ которыхъ, писанный рукою о. Порфирія приложенъ въ началѣ альбома. Кромѣ этого въ самомъ началѣ альбома помѣщены: а) «Богоугодныя заведенія, строящіяся близъ Яфѳскихъ воротъ», въ 2-хъ отдѣльныхъ фотографическихъ видахъ съ запада и востока (на 2-хъ листахъ), и фотографическій видъ Іерусалима въ 2-хъ экземплярахъ. Въ составъ этого альбома вошли слѣдующія фотографіи:

1. Видъ Іерусалима съ сѣверо-востока.
2. Видъ Іерусалима съ востока.
3. Видъ мечети Омара, окрестныхъ зданій и горы Елеонской.
4. Видъ стѣнъ Іерусалима съ подъѣзда отъ Яффы.
5. Видъ цитадели Іерусалимской съ того же подъѣзда.
6. Видъ цитадели изнутри Іерусалима.
7. Видъ воротъ Дамасскихъ.
8. Видъ стѣнъ близъ воротъ Дамасскихъ.
9. Видъ стѣнъ же и оттуда же, съ окрестностями.
10. Входъ въ церковь Армянскаго монастыря.
11. Ворота Давида.
12. Мечеть на мѣстѣ дома Тайной Вечери.
13. Входъ въ храмъ св. Гроба.
14. Видъ церкви св. Елены.
15. Іерусалимскій храмъ Воскресенія Хр. и часовня гроба Господня.
16. Гробъ Христа Спасителя.
17. Ессе Ното.—Се челоуѣкъ.
18. Австрійское консульство.
19. Часть Антоніевой башни.
20. Церковь святой Анны.
21. Ровъ крѣпости.
22. Мечеть Омара.
23. Она же.
24. Она же.
25. Мечеть Омара.
26. Она же.
27. Она же.
28. Мечеть Ель-Акса.
29. Она же.
30. Входъ въ мечеть Ель-Акса.
31. Древнѣйшая стѣна.
32. Мѣсто плача евреевъ.
33. Уголь восточной стѣны.
34. Уголь восточной стѣны.
35. Золотыя ворота.
36. Восточная стѣна Іерусалима.
37. Остатокъ Геосиманской башни.
38. Гробъ пресвятыя Богородицы.
39. Садъ Геосиманскій.
40. Памятникъ Авессалома.
41. Церковь апостола Іакова и гробница Захаріи.
42. Силоамская деревня.
43. Силоамъ.
44. Древо пророка Ісаіи.
45. Колодезь Іовлева.
46. Колодезь Нееміи.
47. Долина Гинномъ.
48. Елеонъ.
49. Виванія.
50. Виванія.
51. Источникъ Елиссея въ Іерихонѣ.
52. Онъ же.
53. Іорданъ.
54. Мечеть неби-Муса на мѣстѣ монастыря Св. Евиміи.
55. Монастырь св. Саввы.
56. Саввинскій игумень о. Іоасафъ.
57. Вилеємъ.
58. Гора блаженствъ.
59. Назаретъ.
60. Тиверіада.
61. Строители русскаго подворья въ Іерусалимѣ.

III. Палестина.—Альбомъ снимковъ и плановъ, сдѣланныхъ отъ руки, большею частію красками, палестинскихъ видовъ и мѣстностей, перечень которыхъ, писанный рукою о. Порфирія, помѣщенъ въ началѣ альбома. Кромѣ того въ началѣ же приложены: а) фотографическій видъ Бейрута въ 2-хъ экземплярахъ и б) планъ Іерусалима и его окрестностей, сдѣланный

о. Порфиріемъ, на 3-хъ листахъ. Въ альбомѣ находятся слѣдующіе планы и виды:

1. Планъ развалинъ города Арсуфа (Апполовіа), находящагося въ 3 часахъ ѣзды отъ Яффы на сѣверъ.
2. Видъ и планъ сарацинской крѣпости Расъ-ель-Айнъ, у самаго истока рѣки Одже, въ 3 часахъ отъ Яффы на сѣверовостокъ.
3. Развалины церкви въ Еммаусѣ.
4. Голгова. Гробница Готфрида и Балдуина подъ Голговою. Ротонда Св. Гроба. Задъ святогробск. вертепа. Четыре воздыхающія и плачущія колонны. Колокольня у святогробск. храма.
5. Церковь св. Анны на мѣстѣ рождества Богородицы. Здѣсь 12 апост. составили Символъ вѣры. Церковь и погребальный вертепъ Богоматери въ Геесимани. Мѣсто явленія Господа апостоламъ на горѣ Галилеѣ. Овчая купель.
6. Гора искушенія. Мѣсто страха Богоматери въ Назаретѣ. Иерусалимская усыпальница. Гробъ Рахили.
7. Церковь св. пророка Іліи. Рака св. Екатерины. Церковь св. Екатерины. Сивайскій монастырь. Монастырь 40 мучениковъ.
8. Восточная сторона Святогробскаго храма.
9. Архангельскій монастырь въ Іерусалимѣ.
10. Домъ архимандрита Порфирія въ Іерусалимѣ.
11. Крестный монастырь въ Іерусалимѣ.
12. Видъ патріаршаго училища, въ Крестномъ монастырѣ близъ Іерусалима (съ запада).
13. Видъ патріаршаго училища, въ Крестномъ монастырѣ, близъ Іерусалима (съ востока).
14. Входъ въ водоемъ Гаваонскій и планъ его.
15. Внутренность церкви въ Гаваонѣ и западный входъ въ нее.
16. Видъ церкви въ протопресвитерствѣ Абудскомъ, при Іустиніанѣ 1-мъ (6-го вѣка).
17. Разрѣзъ церкви въ протопресвитерствѣ Абудскомъ. Придѣлъ церкви въ этомъ же протопресвитерствѣ.
18. Погребальный вертепъ евреевъ въ Абудѣ.
19. Внутренній видъ Іамнійской церкви. Развалины церкви въ Ибнѣ (Іамніи).
20. Видъ древней крѣпости въ православномъ селеніи Тайбе.
21. Видъ развалинъ монастыря св. пророка Іліи на холмѣ Офѣ въ со-сѣдствѣ съ православно. селеніемъ Тайбе.
22. Часть мозаики въ алтарѣ церкви св. Георгія въ православно. селеніи Тайбе.
23. Видъ водопровода надъ потокомъ Докъ отъ Іерихона на сѣверъ.
24. Развалины монастыря на пути къ неби-Муса.
25. Развалины древняго водопровода въ Іади Кельтъ.
26. Монастырь Іоанна Хозевита въ Іади Кельтъ.
27. Планъ монастыря Іоанна Хозевита въ юдоли (Іади) Кельтъ.
28. Гора искушенія.
29. Планъ храма на вершинѣ горы искушенія.

30. Планъ монастыря Іоанна Претечи у Іордава.
31. Надписи въ развалинахъ храма Іоанна Претечи у Іордава.
32. Карта Тиверіадскаго озера, Іордана и Мертваго моря.
33. Планъ монастыря св. Герасима у Мертваго моря.
34. Мечеть неби-Муса. Бывшій монастырь св. Евонія великаго.
35. Югозападная часть монастыря Саввы Освященнаго.
36. Видъ сѣверной стороны монастыря св. Саввы Освященнаго.
37. Храмъ Благовѣщенія пр. Богородицы въ монастырѣ св. Саввы Освященнаго съ южной стороны.
38. Внутренность храма во имя Благовѣщенія пресв. Богородицы.
39. Гробница, гдѣ почивали мощи св. Саввы Освященнаго въ монастырѣ его.
40. Видъ пещерной церкви св. Николая въ монастырѣ св. Саввы Освященнаго.
41. Монастырь св. Георгія Бетжалскаго близъ Вилеема.
42. Хермель на югѣ отъ Хеврона.
43. Елеверополь, нынѣ Бетжибринъ.
44. Развалины въ Елеверополѣ.
45. Сирскія надписи въ Ера ель-мои близъ Бетжибрина.
46. Развалины храма въ ел-Бирѣ по пути въ Набулузъ.
47. Планъ развалины церкви въ ел-Бирѣ.
48. Силомъ.
49. Силбмъ.
50. 1) Самаританская надпись въ Набулузѣ. — 2) Кивотъ съ свиткомъ Самарянскаго пятокнижія въ тамошней синагогѣ.

IV. Іерусалимъ. Берлинъ. Изданіе Шотта и К^о,—выпуклый, гипсовой четырёхугольный планъ Іерусалима съ русскими объясненіями. Планъ вдѣланъ въ черную раму подъ стекломъ, которая вложена въ особенно приготовленный для этого ящикъ.

V. Сирія. Л. Лаборда. — Voyage de la Syrie. Par Mr. Alexandre de Laborde, Becker, Hall, et Léon de Laborde, rédigé et publié par Léon de Laborde. Paris. 1837. — Альбомъ изъ 54 сирійскихъ и палестинскихъ видовъ и плановъ, включая въ это число и 2 листа заглавія и введенія.

VI. Сирія и Палестина, — альбомъ изъ 33 сирійскихъ и палестинскихъ видовъ и плановъ, изданныхъ Л. Лабордомъ, и кромѣ того 1 видъ Іерусалима. Въ началѣ нѣтъ ни заглавія, ни оглавленія. Очевидно, этотъ альбомъ составляетъ продолженіе предыдущаго.

VII. Малая Азія. Л. Лаборда. — Voyage de l'Asie Mineure. Par Mr. Alexandre de Laborde, Becker, Hall, et Léon de La-

bord, redigé et publié par Léon de Laborde. Paris 1838.—Альбомъ, заключающій въ себѣ 92 вида Малой Азіи и Константинополя и 4 листа заглавія, введенія и проч.

VIII. Египетъ Верхній и Нубія.—Альбомъ, заключающій въ себѣ 53 фотографическихъ вида, рукописный перечень которыхъ помѣщенъ въ началѣ альбома на 2-хъ листахъ. Этотъ альбомъ заключаетъ въ себѣ слѣдующее:

- | | |
|--|---|
| 1. Видъ Александріи и старой пристани. | 30. Улица въ Каирѣ. |
| 2. Видъ ея же и новой пристани. | 31. Улица Долбакермень въ Каирѣ. |
| 3. Главная улица Александріи. | 32. Улица Табана въ Каирѣ. |
| 4. Обелискъ Клеопатры въ Александріи. | 33. Улица въ Каирѣ. |
| 5. Колонна Помпея близъ Александріи. | 34. Порталъ мечети султана Хасана. |
| 6. Древняя усыпальница близъ Помпеевой колонны. | 35. Видъ стараго Каира. |
| 7. Указатель 122 муч. Христовыхъ, 250 и 811 мучениковъ при Діоклитанѣ. | 36. Ворота Каирской крѣпости. |
| 8. Надпись надъ могилою іерарха Игнатія въ вышепомѣщенной усыпальницѣ. | 37. Общій видъ цитадели близъ Каира. |
| 9. Портретъ александрійскаго патріарха Митрофана Критопула. | 38. Улица въ цитадели. |
| 10. Патріархъ александрійскій Тероевъ. | 39. Улица въ цитадели. |
| 11. Порталъ моста надъ Ниломъ. | 40. Видъ цитадели съ сѣвера. |
| 12. Мостъ надъ Ниломъ. | 41. Видъ цитадели и гробницы мамелюковъ. |
| 13. Мостъ надъ Ниломъ. | 42. Мечеть и дворецъ Мегмета-Али. |
| 14. Булакъ, предмѣстіе Каира. | 43. Фонтанъ у мечети Мегмета-Али. |
| 15. Общій видъ Каира. | 44. Мечеть Мегмета-Али въ цитадели. |
| 16. Общій видъ Каира. | 45. Порткъ сей мечети. |
| 17. Общій видъ Каира. | 46. Гробницы халифовъ. |
| 18. Езбекіе въ Каирѣ. | 47. Мечеть Адмиралъ. |
| 19. Оружейный базаръ въ Каирѣ. | 48. Гробница Османъ. |
| 20. Мечеть Аядъ-Бей въ Каирѣ. | 49. Она же. |
| 21. Таже самая мечеть. | 50. Гробницы халифовъ. |
| 22. Мечеть Эмира Уана въ Каирѣ. | 51. Мечеть Тунисъ. |
| 23. Мечеть Тунисская въ Каирѣ. | 52. Гробницы халифовъ и мамелюковъ. |
| 24. Мечеть Махмудіе въ Каирѣ. | 53. Гробницы халифовъ. |
| 25. Мечеть Хабенія въ Каирѣ. | 54. Гора Мокаттамъ и арабское кладбище близъ Каира. |
| 26. Фонтанъ Хабенія. | 55. Гора Мокаттамъ. |
| 27. Мечеть султана Баркука. | 56. Гора Мокаттамъ. |
| 28. Мечеть Тайлунъ. | 57. Гробы мамелюковъ. |
| 29. Улица въ Каирѣ. | 58. Древо Богоматери въ Матаріэ. |
| | 59. Обелискъ въ Иліополѣ. |
| | 60. Правая сторона кіоска въ Шубрѣ. |

- | | |
|------------------------------------|------------------------------|
| 61. Лѣвая сторона кіоска въ Шубрѣ. | 65. Вторая пирамида въ Гизѣ. |
| 62. Пирамиды въ Гизѣ. | 66. Сѣнякъ. |
| 63. Онѣ же. | 67. Онѣ же. |
| 64. Большая пирамида. | 68. Пирамида въ Санкерѣ. |
| | 69. Она же. |

IX. Египетъ Нижній.—Альбомъ, заключающій въ себѣ 69 ниже перечисленныхъ фотографическихъ видовъ, перечень которыхъ, писанный рукою о. Порфирія, помѣщенъ въ началѣ альбома:

- | | |
|--|--|
| 1. Погребальные вертепы въ Бени-Хассанѣ. | 23. Колоссальные статуи Мемнона въ Фивахъ. |
| 2. Шесть Абаде. Древняя Антиноя. | 24. Рамессеумъ. |
| 3. Дендера. | 25. Внутренность Рамессеума. |
| 4. Лугзоръ. | 26. Общій видъ Рамессеума. |
| 5. Обелискъ въ Лугзорѣ. | 27. Гурна въ Фивахъ. |
| 6. Первый пилонъ Карнака съ южной стороны. | 28. Долина съ гробницами царей въ Фивахъ. |
| 7. Тотъ же пилонъ съ сѣверной стороны. | 29. Ермонтисъ. |
| 8. Первый дворъ Карнакскій. | 30. Колонны капища въ Еснѣ. |
| 9. Колонны среди Карнака. | 31. Общій видъ Едфу. |
| 10. Карнакъ съ восточной стороны. | 32. Пилоны капища въ Едфу. |
| 11. Часть Карнака съ первымъ пилономъ южнымъ. | 33. Фасадъ капища въ Едфу. |
| 12. Пилоны на южной сторонѣ Карнака. | 34. Каменоломни въ Силсидиѣ. |
| 13. Статуи богини Гаотъ въ Карнакѣ. | 35. Омбось. |
| 14. Сѣняксы въ Карнакѣ. | 36. Ассуанъ. |
| 15. Общій видъ Мединетъ-Хабу въ Фивахъ. | 37. Катаракты Ассуанскіе. Входъ съ сѣвера. |
| 16. Дворецъ въ Мединетъ-Хабу. | 38. Островъ Елефантина. |
| 17. Врата малаго капища въ Мединетъ-Хабу. | 39. Катаракты Нила съ южной стороны. |
| 18. Первый дворъ большаго капища въ Мединетъ-Хабу. | 40. Общій видъ Филе. |
| 19. Второй дворъ въ Мединетъ-Хабу. | 41. Пилоны капища въ Филе. |
| 20. Второй дворъ большаго капища въ Мединетъ-Хабу. | 42. Капище въ Филе. |
| 21. Остатки внутренности большаго капища въ Мединетъ-Хабу. | 43. Островъ Биге. |
| 22. Спеосъ Аѳирскій въ Фивахъ. | 44. Деболь въ Нубіи. |
| | 45. Гертасъ въ Нубіи. |
| | 46. Ибсамбулъ. |
| | 47. Илиоія, ел-Кале. |
| | 48. Дѣкке. |
| | 48. Калабхе (Талмисъ). |
| | 50. Абу-Сембилъ. |
| | 51. Дандуръ. |
| | 52. Общій видъ развалинъ Дандура. |
| | 53. Джефръ-Хосейнъ. |

X. Живописное обозрѣніе Аѳона. 1845—1846, 1858—

1860 гг., — альбомъ состоящій изъ 49 листовъ въ 1., со снимками разныхъ частей Аѳона, затѣмъ разныхъ предметовъ древности языческаго времени, надписей, барельефовъ и т. п., а также и отдѣльныхъ строеній, перечень которыхъ, писанный рукою о. Порфирія, помѣщенъ въ началѣ альбома. Кромѣ того къ 1-му не нумерованному листу приклеена карта Аѳона, сдѣланная отъ руки о. Порфиріемъ на прозрачной бумагѣ; карта ни въ число листовъ, ни въ перечень не входитъ. Снимки сдѣланы отъ руки, вѣроятно, Н. Благовѣщенскимъ, за исключеніемъ 7 литографированныхъ, или отдѣльно изданныхъ, или взятыхъ изъ разныхъ изданій русскихъ и иностранныхъ. Въ этомъ альбомѣ заключается слѣдующее:

1. Живописное обозрѣвіе Аѳона (заглавіе).
2. Першеекъ Аѳона.
3. Эгейское море.
4. Видъ св. горы Аѳонской съ запада.
5. Видъ св. горы Аѳонской изъ монастыря Пандократорскаго, съ сѣверо-востока.
6. Видъ водопада Друванисти между монастырями св. Діонисія и препод. Григорія.
7. Источникъ св. Павла близъ г. Гериссо. Македонскій царь Кассандръ, на восточной башнѣ ограды Хиландаря, вѣ сего монастыря. Гробница царя Аканеоса въ кладбищной церкви г. Гериссо.
8. Мраморный щитъ между колоннами фіала въ Лаврѣ св. Аѳанасія. Наружная сторона.
9. Мраморный щитъ между колоннами фіала въ Лаврѣ св. Аѳанасія. Наружная сторона.
10. Мраморный щитъ между колоннами фіала въ Лаврѣ св. Аѳанасія. Внутренняя сторона.
11. Мраморный щитъ между колоннами фіала въ Лаврѣ св. Аѳанасія. Внутренняя сторона.
12. Планъ, фасадъ, разрѣзъ и надпись гробницы въ Лаврѣ св. Аѳанасія.
13. Гробница Германа Иракла 351 года въ Ватопедѣ. Гробница Діонисія въ Ватопедѣ.
14. Гробница гимнасіарха въ Есфигменѣ.
15. Остатки языческихъ древностей въ Ватопедѣ.
16. Грузинская надпись на камнѣ близъ Гериссо.
17. Монастырь св. Василія близъ Хиландара.
18. Рѣзба на кружкѣ св. Сумеона Неманя, выточенной изъ слоновой кости въ монастырѣ Хиландарскомъ.
19. Арбанасскій пиргъ, или скитъ близъ Хиландара.
20. Видъ Есфигменскаго монастыря съ южной стороны.

21. Видъ старой части Есфигмена со стороны моря. Видъ древнихъ приморскихъ укрѣпленій въ Есфигментѣ.
22. Южная сторона братскихъ келій въ Есфигментѣ. Архитектура 1805 г. Братская трапеза въ Русскомъ монастырѣ на Аѳонѣ построена въ 1818 году.
23. Внѣшній и внутренній видъ Ватопедскаго монастыря.
24. Видъ монастыря Пандократорскаго съ восточной стороны.
25. Внутренній видъ скита св. Пророка Іліи.
26. Новый русскій скитъ св. апос. Андрея Первозваннаго и св. Антонія Великаго на Аѳонѣ.
27. Восточная сторона Сарайскаго зданія на Аѳонѣ.
28. Сарайскій скитъ св. Андрея Первозваннаго.
29. Келлія, называемая, «Достойно есть», близъ Карей.
30. Карей.
31. Протатская колокольня съ прилежащими къ ней зданіями: на право видѣнъ домъ русскаго инока Ісаіи Чеботаря.
32. Видъ монастыря Ставроникитскаго.
33. Монастырь Кутлумушъ.
34. Видъ скита св. Пантелеимова.
35. Иверскій монастырь съ сѣверной стороны.
36. Видъ Иверскаго монастыря съ восточной стороны.
37. Старинное укрѣпленіе на южной сторонѣ келлій внутри Иверскаго монастыря.
38. Видъ пристани монастыря Иверскаго.
39. Келлія Милопотамская близъ монастыря Иверскаго, — вдали видѣнъ островъ Лимность.
40. Милопотамъ съ западной стороны.
41. Видъ источника св. Аѳанасія.
42. Видъ Лавры св. Аѳанасія Аѳонскаго.
43. Видъ Русскаго монастыря св. великомученика Пантелеимова на св. Аѳонской горѣ.
44. Видъ Русскаго св. великомученика Пантелеимова монастыря на Аѳонѣ съ западной стороны. Видъ кельи схимонаха Серафима на Аѳонѣ.
45. Видъ Зографскаго монастыря съ сѣверозападной стороны.
46. Видъ кельи св. Георгія, близъ монастыря Зографскаго.
47. Виды Андрониковой башни: а) со стороны входа; б) съ моря, в) Капторъ и Поллуксъ на башнѣ; г) имя Бога.
48. Видъ монастыря св. Діонисія.

XI. Аѳонъ. Живопись и архитектура.—Альбомъ, состоящій изъ 25 листовъ, на которыхъ помѣщены планы церквей, монастырей и мѣстностей аѳонскихъ, а также виды монастырей и церквей, снимки съ капителей, аналоевъ и другихъ церковныхъ предметовъ, и печатей, перечень которыхъ, носящій заглавіе: «Архитектура» писанный рукою о. Порфирія, помѣщенъ въ началѣ альбома. Снимки или сдѣланы отъ руки, или литографированы въ литографіи Прохорова. Въ этомъ альбомѣ заключается слѣдующее:

1. Планъ протатской церкви на Аеонѣ.
2. Фасадъ южной стороны протатской церкви. Колоколь будто Константина Великаго въ протатской колокольнѣ. Алтарь протатской церкви.
3. Планъ соборнаго храма въ Ватопедѣ IV вѣка. Южный фасадъ Ватопедскаго собора.
4. Алтарь соборнаго храма въ Ватопедѣ.
5. Планъ соборнаго храма Успенія пресв. Богородицы въ Иверскомъ монастырѣ.
6. Видъ соборнаго храма Успенія Богородицы въ Иверскомъ монастырѣ.
7. Рельефное гипсовое окно съ разноцвѣтными стеклами, въ алтарѣ собора Успенія пресвятыя Богородицы монастыря Ивера на Аеонской горѣ.
8. Соборный храмъ Введенія пресвятыя дѣвы Маріи въ Хиландарѣ.
9. Соборная церковь Введенія во храмъ пресвятыя Богородицы въ монастырѣ Хиландарѣ (на Аеонѣ).
10. На Аеонской горѣ въ м. Хиландарѣ. Западный уголъ сѣвернаго фасада соборной церкви Введенія во храмъ пресвятыя Богородицы.
11. Тетраморфъ или Четвероевангеліе. Символы.
12. На Аеонской горѣ въ мон. Хиландарѣ. Наружныя мраморныя украшенія церкви Введенія во храмъ пресв. Богородицы.
13. Планъ храма Вознесенія Господня въ Есфигменѣ. Видъ храма Вознесенія Господня въ Есфигменѣ съ восточной стороны.
14. Колонны въ большихъ окнахъ у клиросовъ: 1) въ соборѣ Хиландарскомъ, 2) въ Ватопедскомъ придѣлѣ Св. Димитрія, 3) въ Ватопедскомъ соборѣ.
15. Колонны: въ Дохиарѣ въ соборномъ храмѣ; въ Ватопедѣ въ придѣлѣ св. Димитрія.
16. Одна изъ 4 колоннъ, что у клиросовъ Успенскаго собора въ Иверѣ. Капитель колонны въ храмѣ св. Пантелеимона въ Руссикѣ. Царскія двери въ старомъ иконостасѣ Хиландарскаго собора.
17. Западные двери въ соборномъ храмѣ Руссика. Дверь изъ нартика въ притворъ въ Хиландарѣ. Сѣверозападные двери въ соб. храмѣ Протата.
18. Мраморный иконостасъ въ соборномъ храмѣ Ксенофскаго монастыря.
19. Мраморно-мозаическій полъ въ старой церкви св. Георгія въ Ксенофской обители на Аеонѣ.
20. Водосвятная чаша въ Хиландарѣ. Водосвятная чаша въ Протатѣ.
21. Дискелій (двубедренникъ) въ Руссикѣ. Аналой въ храмѣ св. Пантелеимона въ Руссикѣ. Верхняя доска аналоя.
22. Водосвятный фіалъ въ Ватопедѣ.
23. Фіалъ въ Есфигменскомъ монастырѣ. Бѣломраморный водосвятный фіалъ въ Кутлумушѣ. 1817.
24. Яваніе на мраморныхъ доскахъ лѣваго клироса Успенскаго собора, снаружи. Струйникъ (фонтанъ) противъ воротъ Иверскаго монастыря. Макед. царь Кассандръ на восточной башнѣ ограды Хиландара, внѣ сего монастыря.
25. Печати: 1) солунскаго судьи Андроника, 2) Іоанна Деспота Палеолога, 3) Ахридскаго архіепископа Симеона 1550 года, — въ Зографскомъ монастырѣ на св. горѣ Аеонской.

ХІІ. Виды аеонскихъ монастырей. — Альбомъ огромнаго

формата, заключающій въ себѣ сорокъ листовъ разныхъ видовъ Аѳонской горы, а именно:

1. Изображеніе св. Аѳонской горы и монастырей на оной по юго-западной сторонѣ.—Рисов. и литогр. И. Медвѣдевъ.
2. Видъ русскаго на св. горѣ Аѳонской св. великомученика Пантелеимова монастыря съ южной стороны (литогр. у Траншеля).
3. Посѣщеніе Богоматерію св. Аѳонской горы (тамъ-же).
4. Господь Иисусъ Христосъ въ терновомъ вѣнцѣ, — гравюра.
- 5—6. Св. Аѳонская гора съ монастырями на ней, — двѣ аѳонскія ксилографіи въ разныхъ видахъ.
7. Мѣтьрь Хилендарь. — Литографія на мѣди, изданная старцемъ Аванасіемъ, Стефаномъ Рожею, немешемъ и жителемъ Егарскимъ, и Вретою Іовановичемъ въ 1779 году
8. Тоже,—издан. въ Москвѣ, въ 1757 г.
9. Монастырь Ватопедь.—Литогр., издан. въ Вѣнѣ въ 1767 г.
10. Русскій скитъ Сарай 1849 г. Литогр.
11. Два вида того же скита, издан. іеромонахомъ Θεοδοριτῶмъ.
12. Русскій скитъ Сарай. Литографія, сдѣланная въ Россіи.
13. Тоже,—другое изданіе.
14. Икона Богоматери Сладколюбивой въ этомъ скитѣ,—русское изданіе.
15. Монастырь Пантократоръ (на мѣди).
16. Тоже. 1844 г. (на мѣди).
17. Монастырь Кутлумушъ (на мѣди).
18. Тоже,—въ другомъ видѣ,—1839 г.
19. Ставровикита (на мѣди). 1817 г. на Аѳонѣ.
20. Тоже (на мѣди). 1838 г.
21. Иверь, — гравированъ въ 1800, въ Москвѣ (ἐν Μόσχῃ).
22. Икона Богоматери, — ἡ Πортаίτισσα τῶν Ἱβηρῶν, изданная παρὰ τῷ κυρίῳ Γεωργίῳ Αὐγουστῶν Λίβε (шт. госп. Богдслава Янгѣста Лива), стараніемъ архимандрита Мелетія, ἱβηρίτου τριεραρχίτου, ἐκ νήσου Μιτυλήνης, ἐκ γένους τοῦ Ταλιάνου, а иждивеніемъ Димитрія τοῦ Γοβδαλά.
23. Два вида Русскаго монастыря (на мѣди): одинъ изданный въ Вѣнѣ въ 1765 г., διὰ συνδρομῆς κυρ. Γαβριήλ τοῦ Βατοπεδινοῦ (sic) δι' ἐξόδων Ἀλεξίου Νικολάου ἐκ γράμματος ἐν ἐπιστάσι Κωνσταντίνου, οἰκονομοῦ ἐκ πόλεως Μελενίχου; а другой—въ Россіи.
24. Два вида: одинъ скита св. Пантелеимова около Кутлумуша «гравиревать монахъ Θεοδοσίῳ ἱκονοписεὺς 1810 года»; а другой, изд. въ 1836 г., Русскаго монастыря, устроеннаго въ 1818 г. воеводою Скарлатомъ Калимахомъ и іеромонахомъ Саввою Пелопонисійцемъ, съ изображеніемъ вверху Калимаха и Саввы.
25. Видъ русскаго монастыря св. вм. Пантелеимова, что на святой Аѳонской горѣ,—изд. русское.
26. Тоже,—другое изданіе предъидущаго.
27. Два вида Русскаго монастыря, изданные въ Россіи по образцу № 24.
28. Два вида Ксенофа (на мѣди),—2-й—въ 1850 г.
29. Видъ того же монастыря, изданъ въ 1798 г. (на мѣди).

30. Видъ монастыря Дохиара, издан. въ Венеціи въ 1819 г. (на мѣди).

31. Видъ Зографа, издан. хаджи Строиломъ Димитріевичемъ и сыновьями Георгіемъ и Лазаремъ «роду болгари отъ Разлога банско отечествомъ», въ Вѣнѣ, въ 1802 г.

32. Видъ Кастамонита, изд. въ 1818 г., въ Вѣнѣ или Венеціи (на мѣди).

33. Метеорскій монастырь Дусху (sic) въ Тессалии (издан. на мѣди въ 1815 г.).

34. Видъ Рыльскаго монастыря въ Болгаріи, издан. въ 1792 г. братьями Мустаковыми (изъ Габрова), — гравировалъ Николай Дьяконовъ.

35. Видъ палестинскаго монастыря св. Саввы. Копія, сдѣланная карандашомъ отъ руки.

36. Тоже. Ксилографія іерусалимская 1847 г.

37. Оригинальное изображеніе 25-ти священныхъ событій въ Египтѣ, сдѣланное въ 1727 г. іеромонахомъ Діонисіемъ Синаитомъ и издан. въ 1736 г. Михаиломъ Форро da Nausa (ἐκ Ναούσης) съ объясненіями греческ., латинск. и сербскими.

38. Фотографическій снимокъ Троице-Сергіевой лавры.

39. Видъ костромскаго каедральнаго собора съ юго-западной стороны, изд. въ 1855 г въ литогр. Балиэна.

40. Кіево-Златоверхо-Михайловскій монастырь, издан. Кіево-Печерскою лаврою въ Парижѣ.

41. Куполъ собора, сдѣланный отъ руки красками.

XIII. Аѳонскіе образа, гравированные на 23 листахъ, самаго большаго формата, на которыхъ изображено:

1. Чудо свв. архангеловъ въ аѳонскомъ монастырѣ Дохиарѣ (на мѣди). 1809 г.

2. Изображеніе пророка Іліи съ каршунскою надписью съ правой нижней стороны, гдѣ отмѣчено, что оно сдѣлано Михраномъ Абдуллахомъ въ 1751 г., — снимокъ большаго формата отъ руки, на прозрачной бумагѣ, наклеенной на полотно.

3. Возношеніе пророка Іліи на небо съ изображеніемъ св. града Іерусалима (на мѣди).

4. Скитъ св. Іоанна Предтечи на Аѳонѣ съ изображеніемъ святаго и событій изъ его жизни. (на мѣди) — 1753 г.

5. Благовѣщеніе Богородицы (на мѣди). — 1842 г.

6. Икона Богоматери, — ἡ Πορτάτισσα въ Иверѣ на Аѳонѣ съ изображеніемъ Иверскаго монастыря; см. выше, стр. 386, № 22.

7. Παναχία Ἀλασπονήσουσα ἤτοι Ὀλυμπιτισσα (въ монастырѣ того же названія), изданъ Іоанномъ Здравкомъ изъ Коженъ (Ἰωάννου Ζδραύκου ἐκ πόλεως Κοζένης), въ 1752 г. въ Вѣнѣ (на мѣди).

8. Успеніе Пресвятыя Богородицы (на мѣди).

9. Тоже, изданное иноками монастыря Θεοτόκου, ἐπιχαλουμένης Ὀλυμπιτισσης, πλήσιον Ἐλασσόνας въ 1733 г. (на мѣди).

10. Ἡ ἀγία ζώνη. — Положеніе пояса Богородицы, съ видомъ монастыря Ватопеда, издан. (на мѣди) въ Константинополѣ, въ 1887 г.

11. Изображеніе иконы Споручницы грѣшнымъ и Креста съ распятіемъ.

12. Шесть изображеній иконъ чудотворныхъ: Богородицы (β), св. в.м. Пан-

телемона (2) и Богоматери и препод. Аванасія Аеонскаго, гравированныя въ Русикѣ на Аеонѣ, въ 1859 г., какъ видно изъ записи о Порфиріи.

13. Четыре изображенія иконъ: Богородицы, св. в.м. Пантелеимона (2) и Богоматери и препод. Аванасія Аеонскаго, гравирован. тамъ же.

14. «Святой Афонской горы Божія матеръ Афонасію даеть вотъ тебѣ злата кашелекъ построи на семь мести храмъ» (sic). Кромѣ того здѣсь изображенъ св. в.м. Пантелеимонъ и святит. Митрофанъ Воронежскій на голубомъ фонѣ. Изд. игум. Герасимомъ и монахомъ Ириніемъ (sic), тамъ же.

15. 'H σύναξις τῶν ἱερῶ ἀποστόλων (на мѣди), въ краскахъ.

16. Св. в.м. Пантелеимонъ,—гравюра издан. въ Русикѣ на Аеонѣ.

17. Покровъ Богородицы и св. Пантелеимона,—грав. тамъ же.

18. Святит. Митрофанъ Воронежскій и св. Пантелеимонъ, — гравированы тамъ же.

19. Св. в.м. Георгій, — восточная гравюра, издан. монахомъ монаст. Ксенофонта въ 1798 г., въ Брояно, на Аеонѣ.

20. Св. архангелъ Михаилъ,—аеонская гравюра 1858 г.

21. Св. Николай и событія изъ его жизни и чудеса, — гравированы въ Вѣнѣ, въ 1758 г.

22. 'H Δεύτερη Παρουσία (Второе пришествіе Христова), — аеонская гравюра въ 2-хъ экземплярахъ.

23. Священномученикъ Григорій V-й, патриархъ Константинопольскій, — портретъ, гравированный въ Одессѣ у Алексомати, въ 1864 г.

XIV. Фессалия. Альбомъ фессалійскихъ видовъ на 34-хъ листахъ къ которымъ еще присоединены заглавіе и двѣ литографированныя карты. Снимки, а также и заглавный листъ сдѣланы весьма аккуратно отъ руки спутникомъ о. Порфиріа въ путешествіи по Фессалии въ 1859 г., въ апрѣлѣ и маѣ мѣсяцахъ, какъ отмѣчено на листахъ, начиная съ 8-го; только снимки на послѣднемъ листѣ, къ которому они приклеены, гравированы и, несомнѣнно, взяты изъ какого-либо французскаго изданія. Кромѣ того, здѣсь приложены два нenumerованныхъ фотографическихъ снимка съ церкви св. Софіи въ Солунѣ и римскихъ воротъ тамъ же, — оба въ 2-хъ экземплярахъ. Снимки, по видимому, приготовлены къ изданію. Вначалѣ альбома приложенъ довольно краткій перечень рисунковъ, писанный рукой о. Порфиріа; его же рукою писаны и надписи на каждомъ листѣ альбома. Въ этомъ альбомѣ находятся слѣдующіе виды и снимки:

1. Фессалия (заглавіе).

2. Скала и монастыри Метеорскіе въ Фессалии (Rochers et couvents des Météors en Thessalie), — карта взятая изъ атласа, приложеннаго къ «Mission

archéologique de Macédoine. Par L. Heuzey et H. Daumet», издан. французск. министерствомъ народнаго просвѣщенія (Paris 1876), pl. F.

2^а Itinéraire entre la Macédoine et la Thessalie, — оттуда-же, pl. B.

3. Видъ города Скиаво на островѣ того же имени.

4. Церковь во имя св. Николая въ новой Димитриадѣ близъ Воло въ Фессалии.

5. Видъ крѣпости Воло въ Фессалии.

6. Развалины церкви св. Параскевы и циклопической стѣны въ Гардикимъ.

7. Видъ г. Лариссы и горы Оссы.

8. Видъ монастыря св. Стефана съ сѣверо-западной стороны.

9. Утесы Метеорской горы Куклиюли у монастыря св. Стефана.

10. Видъ церковей монастыря св. архидіакона Стефана съ южной стороны.

11. Внутренній видъ монастыря св. Стефана на Метеорской горѣ Куклиюли въ Фессалии.

12. Снимокъ съ литургіи Преждеосвященныхъ даровъ 1404 года (на прозрачной бумагѣ красками).

13. Видъ монастыря св. Троицы на отдѣльномъ утесѣ Метеорской горы Куклиюли; — снятъ съ вершины противоположнаго ему утеса.

14. Общій видъ Метеорскихъ утесовъ и монастырей: Преображенскаго, Варлаамскаго, Русанскаго, Агіамоніискаго, Никольскаго и Предтеченскаго.

15. Общій видъ Метеорскихъ утесовъ и монастыря Русаны (въ Фессалии).

16. Виды Фессалийскихъ монастырей: Предтеча, Анапавса (св. Николай), Агіамони, Метеоро, Ипсилотера, Варлаамъ.

17. Метеорская кукла.

18. Видъ Метеоро-Преображенскаго монастыря съ сѣверной стороны (въ Фессалии).

19. Видъ Метеоро-Преображенскаго монастыря съ восточной стороны.

20. Внутренній видъ Преображенскаго монастыря на столпѣ Метеорскомъ.

21. Ο ἅγιος Γεώργιος ὁ χαλαδρόν, ὁ ἅγιος Διμήτριος ὁ μέγας δοῦξ, и ὁ ἅγιος Μηνῆς, — изображены въ алтарѣ соборнаго храма Преображенія Господня въ Метеорскомъ монастырѣ (сняты красками).

22. Видъ Варлаамскаго монастыря.

23. Св. Прокопій, св. Іаковъ Персъ, св. Говдела Персъ, — изображены въ монастырѣ Всѣхъ Святыхъ на Метеорскомъ столпѣ Варлаама (сняты красками)

24. Пещера подъ монастыремъ Варлаама.

25. Виды на Метеорскихъ горахъ: Варлаамъ, Сурлути, Крокосъ, Кубышки, Русана, базальтовые столбики.

26. Видъ монастыря св. Димитрія.

27. Видъ Срѣтенскаго монастыря. — Ὑπερβόνη.

28. Видъ Фессалийскихъ монастырей: Св. Георгія и Пандократора на утесѣ Дупианіи.

29. Планъ Стагонскаго кафедральнаго собора (базилики безъ купола) во имя Успенія пресв. Богородицы съ мраморнымъ высокимъ амвономъ въ срединѣ, XII вѣка.

30. Видъ горы Олимпа изъ села Литохоро.

31. Внутренній видъ монастыря св. Діонисія на горѣ Олимпѣ.

32. Видъ монастыря пресвят. Богородицы Олимпійской близъ города Еласона; вдали Олимпъ.
33. Надгробные памятники.
34. Разнородные барельефы.
35. Два вида: Темпейская долина и Порфирій и спутникъ его въ дуплѣ отъ дождя.
36. Два вида: греческій домъ въ Турнавѣ и внутренній видъ этого дома.— изъ французскаго изданія.

XV. Живописное обозрѣніе Италіи—въ 2-хъ альбомахъ, изъ которыхъ 1-й состоитъ изъ 128 листовъ толстой бумаги, на которые наклеены снимки фотографическіе, гравированные и сдѣланные отъ руки на прозрачной бумагѣ. Собственно, снимковъ 65, но значительная часть изъ нихъ представлены большею частью въ 4-хъ, затѣмъ въ 3-хъ и даже въ 5-ти экземплярахъ. Снимки представляютъ разные предметы языческой древности и христіанской старины и затѣмъ большое количество плановъ, сдѣланныхъ отъ руки на прозрачной бумагѣ, которые представляютъ различныя формы христіанскихъ храмовъ Италіи; только въ концѣ находятся виды бельведера въ Вѣнѣ и планъ его, — оба литографированные. Вначалѣ приложенъ списокъ всего заключающаго въ альбомѣ подъ заглавіемъ: «Картинные и чертежные листы»; но этотъ списокъ не совсѣмъ полонъ.

XVI. 2-й альбомъ состоитъ изъ 82 листовъ толстой же бумаги, изъ которыхъ на первыхъ 20-ти листахъ помѣщено 82 снимка съ предметовъ классической древности и христіанской старины и планы церквей и другихъ зданій. Планы и снимки, за исключеніемъ 7, сдѣланы отъ руки на прозрачной бумагѣ; изъ остальныхъ снимковъ 6 фотографическихъ, при чемъ при каждомъ изъ этихъ снимковъ, наклеенныхъ на толстую бумагу, прибавлено еще по 2, иногда и по 3 экземпляра неприклеенныхъ. Наконецъ, одинъ снимокъ, въ видѣ медальона, гравированъ. Всѣ эти снимки и планы должны служить «рисунками къ путешествію по Италіи, — въ книгу», (см. выше стр. 208), какъ отмѣчено вначалѣ о. Порфиріемъ. За этими 20-ю листами слѣдуютъ 62 листа, на которыхъ помѣщены фотографическіе виды, каждый въ

2-хъ экземплярахъ, разныхъ италіанскихъ мѣстностей и типы отдѣльныхъ строеній: церквей, домовъ, башенъ и проч.

XVII. Италія въ картинахъ, — альбомъ огромнаго формата, состоящій изъ 36 гравюръ, изданныхъ въ Италіи, которыя представляютъ виды главнымъ образомъ церквей, а затѣмъ городовъ и разныхъ другихъ предметовъ италіанской жизни. По всей вѣроятности, гравюры были подобраны о. Порфириемъ во время его пребыванія въ Италіи для иллюстрированія своего описанія путешествія по этой странѣ. Картины представляютъ раскрашенные виды, большею частію, Пизы и Венеціи. Кромѣ того, въ это число входятъ два листа съ вѣнскими видами и затѣмъ еще два листа: а) рисунокъ, представляющій «отъѣздъ Петра Великаго изъ Шлиссельбурга во время страшной бури по взятіи онаго княземъ Голицынымъ въ 1705 году» и б) адресъ кіевскому митрополиту Арсенію, довольно роскошно отдѣланный, съ изображеніемъ св. Троицы, четырехъ евангелистовъ, Александра Невскаго и Маріи Магдалины по сторонамъ или, вѣрнѣе, по рамкѣ, между которыми въ синихъ четверугольникахъ помѣщены на русскомъ, греческомъ, грузинскомъ, армянскомъ, арабскомъ, латинскомъ, италіанскомъ, нѣмецкомъ, англійскомъ, французскомъ, словенскомъ и мадьярскомъ языкахъ слѣдующія слова: Съ вѣрою исповѣдую и поклоняюсь Тебе Отче, и Сыне, и Святой Душе, несозданное и безсмертное существо, створителю ангеловъ и человѣковъ и всѣхъ сущихъ! Помилуй твореніе Твое!». Въ серединѣ начертана Молитва Господня, между словами которой изображены Всевидящее око съ надписью: Θεός и Πῦρ, ангелы и праведники и два вида изъ деревенской трудовой жизни крестьянина. Адресъ исполненъ въ Москвѣ, и поднесенъ владыкѣ, вѣроятно, въ день юбилея.

XVIII. Коллекція фотографическихъ и литографированныхъ рисунковъ въ одномъ альбомѣ, состоящая изъ 213 листовъ толстой бумаги, на которыхъ наклеены рисунки, и изъ 14 фотографическихъ снимковъ неприклеенныхъ къ листамъ. Всю коллекцію можно раздѣлить на слѣдующіе отдѣлы:

1. 23 гравюры изъ итальянскаго изданія, какъ видно изъ надписи *Pittura*, нумерованныя не по порядку и съ пробѣлами (№№ 112—165), которыя представляютъ духовныя, по преимуществу, изображенія духовнаго содержания изъ рукописей восточной и западной церквей.

2. 51 листь фотографическихъ снимковъ съ изображеній, находящихся въ рукописяхъ, главнымъ образомъ, восточной церкви. Къ этому нужно присоединить еще 14 фотографическихъ снимковъ, ненаклеенныхъ на толстую бумагу, какъ остальные снимки. Нѣкоторые снимки въ 2-хъ экземплярахъ.

3. 11 литографированныхъ въ Россіи снимковъ съ изображеній, находящихся въ книгахъ церковныхъ, греческихъ и арабскихъ.

4. 34 листа на которыхъ помѣщены снимки съ слѣдующихъ аеонскихъ иконъ:

1. Перстосложеніе на иконахъ.
2. Иисусъ Христосъ Вседержитель.
- 2^a. Онъ-же. Изъ Аеонопавловск. монастыря съ образа, писаннаго на стеклѣ.
3. Господь Вседержитель.
- 3^a. Еммануиль,—Нея, изъ Аеонской лавры.
4. Божія Матерь.
5. Подобіе иконы Божіей Матери Скоропослушницы.
6. Подобіе иконы Божіей Матери Достойно есть.
7. Святой архангелъ Михаилъ.
8. Святой архангелъ Гавриилъ.
9. Изъ иконы Соборъ св. Архангеловъ въ Русикѣ.
10. Святой Иоаннъ Предтеча.
11. Обрѣтеніе главы св. Иоанна Предтечи.
12. Иисусъ Христосъ Всевидѣць. Св. Апостоль Павель.
13. Святой апостоль Петръ.
14. Святой апостоль Павель.
15. Два рисунка съ древней мѣдной иконы. Святой Феодоръ Стратилать и святой Феодоръ Тиронъ.
16. Первый вселенскій соборъ. — Царь Константинъ и св. отцы собора держатъ Символъ Вѣры.
17. Погребеніе св. Ефрема Сурина.
18. Образъ серафима.
19. Мученіе св. Георгія.
20. Рисунокъ диптиха (т. е. помянника) въ Кутлумушѣ.
21. Изъ Диптиха т. е. помянника въ Кутлумушѣ.
22. Часть желѣзнаго щита св. мученика Меркурія въ монастырѣ Пандократорскомъ.

28. Катапетазма (занавѣсъ) царя Ивана Васильевича Грознаго и подпись подъ нею.

24. Шитый образъ Божіей Матери на катапетазмѣ (завѣсѣ) царя Ивана Васильевича Грознаго.

25. Николай чудотворецъ.

26. Столешникъ Андроника Деспота въ Ватопедѣ.

27. Надписи на столешникѣ Андроника Деспота.

28. Господь Вседержитель. Образъ пресв. Богородицы. Святитель Николай. Священномученикъ и цѣлбн. Пантелеимонъ и пресв. Богородица, всѣ написаны красками; еще священномученикъ Пантелеимонъ на бумагѣ. Всѣ послѣднія изображенія помѣщены на 5-ти листахъ.

5. 24 листа аеонской живописи стѣнной, на которыхъ представлено слѣдующее:

1. Господь Вседержитель.

2. Фрески въ трапезѣ монастыря Хиландарь на Аеонѣ.

3. Святый пророкъ Ілія Ѳесвитянинъ.

4. Апостолъ Филиппъ.

5. Димитрій великомученикъ.

6. Георгій великомученикъ.

7. Артемій великомученикъ.

8. Прокопій великомученикъ.

9. Святый безсребреникъ Даміанъ.

10. Св. Николай архіепископъ Миръ Ликійскихъ.

11. Святый Паташій.

12. Преподобный Моисей Муринъ.

13. Живопись Фралга 1560 года, на западной стѣнѣ соборнаго придѣла въ Аеонской Лаврѣ.

14. Изображеніе келейнаго житія Святаго Іоанна Златоустаго въ нартикѣ Хиландарскаго собора.

15. Изображеніе притчи: Премудрость созда себѣ домъ, въ нартикѣ Хиландарскаго собора.

13. Стѣнное изображеніе св. пророка Іліи, возносящагося на небо. Тетраморфъ въ греческомъ Евангеліи XIII вѣка.

17. Прощаніе св. апостола Павла съ Ефесскими епископами.

18. Сила Вышняго. . . Витіи многовѣщанныя. . .

19. Аристотель. Солонъ Аѳинскій. Плутархъ.

20. Арій и его сподвижники на I-мъ вселенскомъ соборѣ.

21. Органистъ изъ псалма: Хвалите Бога, изображеннаго въ лицахъ на паперти собора въ Кутлумушскомъ монастырѣ на Аеонѣ.

22. Панселинъ, росписавшій Протатскій соборъ на Аеонѣ въ 1534/5 году.

23. Елена, супруга Маттея Бессарабы Господаря, — изображена въ Лаврскомъ храмѣ св. Михаила Синадскаго. Мраморный барельефъ на арсаѣ Ватопедской.

24. Аеонскіе монахи (фотографія).

6. 23 фототипическихъ снимка съ иконъ, собранныхъ преосвящ. Порфиріемъ въ разныхъ мѣстахъ востока, по преимуще-

ству въ Египтѣ (на Синаѣ) и на Аѳонѣ; каждый снимокъ въ 3-хъ экземплярахъ. Къ нимъ нужно присоединить еще 5 снимковъ, гравированныхъ Африкановымъ въ Москвѣ, которые послужили оригиналами для 5-ти изъ указанныхъ выше фототипій.

XIX. Альбомъ, — состоящій изъ 101 листа, со снимками, рисованными, фотографическими, литографированными и фотолитографированными съ иконъ въ Палестинѣ, Египтѣ, на Аѳонѣ, въ Россіи и на западѣ Европы. Изъ этихъ снимковъ 31 представляютъ Спасителя въ разныхъ видахъ (между ними 17 листовъ съ изображеніями Спасителя на западѣ), 34—Богоматери (изъ нихъ 8 листовъ съ изображеніемъ русскихъ чудотворныхъ иконъ, снятыхъ отъ руки, и 10 съ изображеніями Богородицы на западѣ) и 36—разныхъ святыхъ (между ними 8 листовъ русской литографіи и 3 западной). Нѣкоторые снимки нарисованы на востокѣ, во время путешествія о. Порфирія, другіе приготовлены въ Россіи, въ Москвѣ, Африкановымъ, и фотолитографированы у московскаго фотографа Левицкаго, третьи, наконецъ, взяты изъ изданій: русск. «Христіанскихъ Древностей» Прохорова и французск. «Peintres Primitifs». Большая часть снимковъ въ нѣсколькихъ экземплярахъ (отъ 2-хъ до 6-ти).

XX. Альбомъ, состоящій изъ 10 листовъ большаго листового формата, на которыхъ наклеены снимки отъ руки съ иконъ, а именно:

1. Два снимка отъ руки съ оригинальнаго изображенія Шести дней творенія: одинъ карандашомъ, а другой красками; это изображеніе находится въ «патріаршей церкви въ градѣ Дамаскѣ».

2. Срѣтеніе Господне.

3. Снятіе со креста и положеніе въ гробъ.

4. Тоже, — гравюра-снимокъ съ картины Рубенса.

5. Эскизъ съ изображенія Сшествія въ адъ.

6. Η ΘΕΙΑ ΛΕΙΤΟΥΡΓΙΑ, — прообразъ литургіи, — снимокъ отъ руки водяными красками.

7. Образъ «Богоматери 1497 г., принадлежавшій Маріи

Асанинѣ Палеологинѣ, господаршѣ Молдавіи». Икона, вѣроятно, находится на Аѳонѣ.

8. Эскизъ снимка съ «образа Богоматери, молящейся. Изъ монастыря св. Георгія въ Каирѣ», съ краткимъ описаніемъ цвѣта одежды Богородицы.

9. Фотографическій снимокъ съ иконы «Богоматери, V вѣка, написанной въ Константинополѣ, и находящейся въ Римѣ, въ церкви in Cosmedine».

10. «Истинное изображеніе съ явленно чудотворнаго образа свят. Николая чудотворца пустынно Рыхловской св. Николаевской общежительной обители» — съ стихотвореніемъ подъ изображеніемъ. — Ксилографія.

XXI. Альбомъ, состоящій изъ 11 листовъ въ л., на которые наклеены снимки съ изображеній духовныхъ и свѣтскихъ, а именно:

Л. 1. Образчикъ письма допотопнаго.

Л. 2. Азбука, извлеченная изъ надписей мексиканскихъ и перуанскихъ.

Л. 3. Изъ рукописи X вѣка на пергаменѣ, содержащей слова св. Григорія Богослова и хранящейся въ библиотекѣ святогробскаго монастыря въ Иерусалимѣ.

Л. 4. Мозаика къ Софійскомъ Соборѣ въ Константинополѣ, пострѣенномъ Юстиніаномъ Великимъ въ 537 году. (Займств. изъ сочин. Зальценберга), а о. Порфиріемъ займствовано изъ Христіанскихъ Древностей Прохорова (литографія).

Л. 5. Григорій Богословъ. Мозаика къ Софійскомъ Соборѣ въ Константинополѣ. VI вѣка. Оттуда же (литографія).

Л. 6. Св. Діонсій и Сошествіе ст҃аго Дх҃а. Мозаика къ Софійскомъ Соборѣ. VI вѣка (литографія).

Л. 7. Мозаичный образъ въ алтарѣ храма Синайскаго, сдѣланный въ царствованіе Іустиніана въ 551 году (исполненъ отъ руки красками).

Л. 10. 3 фотографическихъ снимка.

Л. 11. Фотографическій снимокъ съ иконостаса въ Іерусалимѣ.

XXII. Альбомъ, состоящій изъ 68 л. въ л., изъ которыхъ 60 представляютъ литографированные снимки съ мозаическихъ иконъ, взятые изъ итальянскаго изданія, какъ видно изъ надписи на каждомъ листѣ *Mosaici*; только одинъ листъ отмѣченъ надписью *Pitture*. Листы имѣютъ общую нумерацію изданія но не по порядку (между №№ 107—294). Два изъ этихъ листовъ взяты изъ другого изданія. За этимъ слѣдуютъ четыре фотографическихъ снимка, каждый въ 2-хъ экземплярахъ, наклеенные на 8-ми листахъ; снимки взяты также изъ печатнаго изданія.

XXIII. Картонъ большаго формата съ 4-мя планами иконостасовъ, а именно:

1. Планъ иконостаса Воскресенскаго храма въ Іерусалимѣ, — представлена только схема 3-хъ ярусовъ карандашомъ отъ руки на прозрачной бумагѣ; планъ сдѣланъ 3 авг. 1851 г.

2. Фасадъ иконостаса въ Воскресенскомъ храмѣ въ Іерусалимѣ, — сдѣланъ карандашомъ отъ руки на прозрачной бумагѣ; къ плану приложено примѣчаніе или, вѣрнѣе, объясненіе къ фасаду на отдѣльномъ листѣ. Всѣ эти планы приклеены къ большимъ листамъ толстой бумаги.

3. Иконостасъ въ Виледемѣ, — снятъ карандашомъ отъ руки на большомъ листѣ прозрачной бумаги, но безъ изображеній.

4. Часть плана неизвѣстнаго иконостаса; — онъ исполненъ карандашомъ отъ руки на толстой бумагѣ. Какъ чертежи, такъ и объясненія сдѣланы рукою о. Порфирія.

XXIV. Альбомъ, состоящій изъ 5-ти листовъ, на которыхъ изображены:

Л. 1. Валентиніанъ III (въ юношескомъ возрастѣ). Рельефное изображеніе на слоновой кости 428 г. хранится въ Монцкомъ соборѣ (въ Италіи). — Литографія изъ Христіанскихъ Древностей Прохорова.

Л. 2. Гонорій въ томъ размѣрѣ, въ какомъ онъ представленъ на дискѣ Θεодосія Великаго 303 г. Тоже и оттуда же.

Л. 3. «Тиридать царь Армянскій въ Армянскомъ монастырѣ Св. града Іерусалима». Снимокъ сдѣланъ отъ руки карандашомъ съ описаніемъ вѣшнихъ чертъ.

Л. 4. Грузинскій царь Багратіонъ на иконѣ въ Синайскомъ монастырѣ,—снятъ карандашомъ на прозрачной бумагѣ, съ отмѣтками на самомъ изображеніи о цвѣтахъ разныхъ частей одежды.

Л. 5. Тоже изображеніе, но вмѣстѣ съ иконою, на которой изображено трое святыхъ съ грузинскими надписями;—воспроизведено фотографіею на 2-хъ листахъ.

XXV. Портретъ преосвящ. Порфирія, писанный масляными красками на полотнѣ (дл. 1 арш. 4 в.; шир. 1 арш.); онъ вставленъ въ золоченную рамку (дл. 1 арш. $8\frac{3}{4}$ в.; шир. 1 арш. 5 в.). Нашъ авторъ изображенъ здѣсь въ старческомъ возрастѣ; онъ безъ клобука, въ голубой рясѣ при орденахъ, сидитъ у столика, на которомъ наложены книги. На оборотѣ написано: «По волѣ покойнаго преосвященнаго Епископа Порфирія, портретъ сей передается въ Императорскую Академію Наукъ». Портретъ виситъ въ одной изъ академическихъ залъ.

XXVI. Альбомъ, заключающій въ себѣ 20 изображеній духовныхъ и свѣтскихъ, вырѣзанныхъ изъ объявленій объ изданіи русскихъ иллюстрированныхъ газетъ, главнымъ образомъ «Нивы», затѣмъ «Моднаго Свѣта» и др.; тутъ все есть: и образъ Спасителя, и изображенія церкви Василия Блаженнаго, и храмъ Изиды въ Филе, и портретъ Тургенева, и статуя Іоанна Грознаго, и арестъ Бирона съ картины Якоби, и рядъ женскихъ типовъ, и картины природы.

XXVII. 37 оттисковъ печатей на кускахъ свинцоваго листа, привѣшенныхъ къ аеонскимъ грамотамъ и иконамъ, и три оттиска съ древнегреческихъ монетъ, найденныхъ на Аеонѣ. Всѣ оттиски помѣщены въ деревянномъ некрашенномъ ящикѣ (длин. 1 арш., а шир. $6\frac{1}{2}$ верш.), на 2-хъ листахъ, въ наведенныхъ карандашомъ клѣткахъ, и пронумерованы; всѣхъ № 21; былъ еще одинъ, № 22, но оттискъ подъ нимъ уничтожился. Всѣ оттиски сдѣланы

довольно отчетливо и сохранились вполнѣ, за исключеніемъ одного подъ № 10 (оборотная его сторона). Кромѣ 4-хъ, №№ представляютъ лицевую и обратную стороны первообразовъ. Между печатами есть три русскихъ царей Іоанна Грознаго 1571 (7079) г., Θεодора Іоанновича 1586 (7097) г. и Бориса Годунова 1603 (7111) г.; въ числѣ остальныхъ находится нѣсколько сербскихъ.

Перечень печатныхъ сочиненій епископа Порфирія.

1847.

1. Указатель актовъ, хранящихся въ обителяхъ св. горы Аѳонской.

Журн. Мин. Народн. Просв. 1847, ч. 55, стр. 24—74 (июль), 169—200 (августъ), съ приложеніемъ. Указатель переведенъ на нѣмецкій языкъ I. Миллеромъ и напечатанъ въ Slavische Bibliothek, oder Beiträge zur slavischen Philologie und Geschichte. Herausgegeben von Fr. Miclosich. I B. Wien. 1851, стр. 147—199. Ср. Muralt Essai de chronographie byzantine. St.-Pétersb. 1855; t. I—II. Bâle et Genève. 1871—1873; Gass Zur Geschichte der Athos Klöster. Giessen. 1865, стр. 5—46; Langlois, во введеніи къ географіи Птолемея: Géographie de Ptolémée. Reproduct. photolithographique du manuscrit grec du monastère de Vatorédi au mont Athos. Paris. 1867, стр. 34—96; Флоринскій, Аѳонскіе акты и фотографическіе снимки съ нихъ въ собраніяхъ П. И. Севастьянова. Спб. 1880, стр. 14.

1848.

2. Описаніе монастырей аѳонскихъ въ 1845—6 годахъ.

Журн. Мин. Нар. Просв. (1848), ч. 58, стр. 55—101 (май), 111—166 (июнь).

3. Синайскій полуостровъ. Спб. 1848.

Журн. Мин. Нар. Просв. 1848, ч. 60 (№ 11), стр. 137—170.

1855.

4. Расъ-эль-Айнскіе водометные колодцы у города Тира. Отрывокъ изъ путешествія по Святой Землѣ.

Литературн. Прибавл. къ Ж. М. Н. Пр. 1855, № 3, стр. 68—85.

5. Отрывки изъ путешествій въ Египетскіе обители (преподобнаго Антонія Великаго и Павла Ѳивейскаго). Статья первая и вторая. Спб. 1855.

Литературныя прибавленія къ Ж. М. Н. Пр. 1855 г., № 1 (стр. 5—24) и № 2 (стр. 31—62).

1856.

6. Первое путешествіе въ Синайскій монастырь въ 1845 г. Съ 8-ю рисунками, вырѣзанными на пальмовомъ деревѣ. Спб. 1856.

7. Второе путешествіе въ Синайскій монастырь въ 1850 г. Съ 2-мя картинами Синая, вырѣзанными на деревѣ. Спб. 1856. Известія Акад. Наукъ по отдѣл. русск. яз. и сл., V, стр. 371—375.

8. Путешествіе по Египту и въ монастыри святаго Антонія Великаго и преподобнаго Павла Фивейскаго, въ 1850 году. Съ 8-ю рисунками, чертежами и надписями, вырѣзанными на пальмовомъ деревѣ. Спб. 1856.

Рецензіи на всѣ три книги: Сынъ Отечества 1857 г., № 3, стр. 67; Отечествен. Записки 1857, № 5 (т. 112), отд. 2, стр. 10—20, и И. Березина въ Ж. М. Н. Пр. ч. 93 (1857, № 3), стр. 141—150.

9. Вѣроученіе, богослуженіе, чиноположеніе и правила церковнаго благочинія египетскихъ христіанъ (коптовъ). Спб. 1856.

Рецензія: Отечественныя Записки т. 113 (1857, № 8), отд. 2, стр. 127—130.

1857.

10. Востокъ христіанскій. Египеть и Синай. Виды, очерки, планы и надписи къ путешествіямъ о. Порфирія. Спб. 1857. (90 видовъ).

11. Письмена Киней Манабы на Синайскихъ утесахъ. Съ 23-мя надписями: Египетскими, Вавилонскими, Самарскими, Финикійскими и Синайскими и съ картою Синайскихъ надписей на мѣди. Спб. 1857.

Рецензіи: Отечествен. Записки т. 113 (1857, № 8), отд. 2, стр. 127—130; статья И. Березина; Сынъ Отечества 1857, № 20, стр. 469—470.

1860.

12. Взглядъ на плаваніе нашихъ торговыхъ пароходовъ къ берегамъ Аѳона.

Листокъ Общества парашодства и торговли, 1860, № 77 и 78.

13. Антиохійскій патріархатъ.

Церковная Лѣтопись Духовной Бесѣды на 1860 годъ. Спб. 1860 стр. 13—18, (№ 1,—2 января), 36—42 (№ 2,—9 янв.), 51—58 (№ 3,—16 янв.). Это, несомнѣнно, та статья, которую о. Порфирій назвалъ «Отчетомъ о состояніи православной церкви въ предѣлахъ патріархата Антиохійскаго». Отчетъ этотъ, какъ онъ замѣтилъ,

«напечатанъ въ Духовной Бесѣдѣ, издававшейся при С.-Петербургской духовной семинаріи; напечатанъ же во время пребыванія автора на востокѣ». См. выше: «Отчетъ объ ученыхъ занятіяхъ пресвящ. Порфирія», стр. 158.

14. (Письмо изъ Каира).

Церковная Лѣтопись Духовной Бесѣды на 1860 годъ, стр. 153—155 (№ 9,—27 февр.),—изъ дѣлъ Святѣйшаго Синода.

1861.

15. Драгоценная для Россіи находка на св. горѣ Аѳонской. Церковная лѣтопись Духовной Бесѣды на 1861, № 16, стр.

1862.

16. Мнѣніе о Синайской рукописи, содержащей въ себѣ ветхій завѣтъ неполный, и весь новыи завѣтъ съ посланіемъ святаго апостола Варнавы и книгою Ермы. Спб. 1862.

Ср. Защита Синайской рукописи и библіи отъ нападеній о. архимандрита Порфирія Успенскаго. Авраама Норова. Спб. 1863. Рецензіи: Муральта въ *Journal de St.-Petersbourg* 1863, № 14; Странникъ 1863, т. 2 (№ 6) отд. 2, стр. 29—42: статья свящ. Архангельскаго; Книжный Вѣстникъ 1863, № 23, стр. 62.

1863.

17. Сказаніе о православной амидійской митрополіи.

Духовная Бесѣда (1863), т. XIX, стр. 76—83.

1864.

18. Священное писаніе у христіанскихъ женщинъ и библейская рѣдкость у государыни императрицы Маріи Александровны. Спб. 1864.

19. Четыре бесѣды Фотія святѣйшаго, архіепископа константинопольскаго, и разсужденіе о нихъ. Спб. 1864.

Двѣ изъ напечатанныхъ здѣсь бесѣдъ, а именно о нашествіи Россовъ переизданы академ. Авг. Наукомъ въ *Appendix* къ его *Lexicon Vindobonense. Petropoli* 1867, стр. 201—232; Müller, *Fragmenta historico-graecorum*. Т. 5. Paris 1870, стр. 162—173; *Ἀλήθεια* 1881, № 9 и 13. Русскій переводъ Е. Л. (= Е. Ловягина) въ Христіанскомъ Чтеніи 1882, ч. 2 (№ 9—10), стр. 419—443, сдѣланъ съ послѣдняго изданія. Рецензіи: Новооткрытый памятникъ трудовъ и заслугъ великаго Фотія, святѣйшаго патріарха Константинопольскаго. П. Сладкопѣева. Дух. Бесѣда 1864. № 45, стр. 345—357; Духъ Христіанина 1865, № 4, отд. 2, стр. 113—118; Древности. Труды Императорск. Московск. Археологич. Общ. Т. III (вып. 2. 1871), стр. 219—223: статья В. Ведрова; Книжный Вѣстникъ 1865, № 7, стр. 134.

20. Важное изобрѣтеніе петербургскаго иконописца Алексѣя Ивановича Травина Сдб. 1864.

Духовная Бесѣда 1864, № 8, стр. 282—287, и Сѣверная Почта 1864, № 65.

21. Тысячелѣтіе первой славы Россійскаго государства.

Духовная Бесѣда 1864, №№ 20 и 22.

1865.

22. Письмо къ Константину Тишендорфу (Петербургъ 1864 г.

23 февр.).

Труды кievск. дух. акад. 1865, № 11, стр. 429—436 (и отдѣльно).

23. Александрійскій томъ о празднованіи пасхи 1595 г. (Изъ Записокъ путешественника по Востоку).

Труды кievск. дух. акад. 1865, № 10, стр. 449—259, и Церковная Лѣтопись Духовной Бесѣды на 1860 (№ 15, 9 апрѣля), стр. 245—253.

24. Рѣчь при нареченіи во епископа Чигиринскаго. Спб. 1865.

Церковн. Лѣтоп. Духовной Бесѣды на 1865, № 8, стр. 117—120.

1866.

25. Исповѣдь кающагося грѣшника. Изд. 1-е, Кіевъ 1866, 2-е изд. тамъ-же, 1868, 3-е изд. тамъ-же, 1873, 4-е изданіе, — М. 1879.

26. Дѣяніе константинопольскаго собора 1593 г., которымъ утверждено патріаршество въ Россіи. Переведено съ греческаго.

Труды кievск. дух. акад. 1865 г. № 7, стр. 237—248 (и отдѣльно).

27. Отрывокъ изъ путешествія въ Метеорскіе монастыри въ Фессаліи въ 1859 г.

Труды кiev. дух. акад. 1866 г. № 4, стр. 477—496 (и отдѣльно).

28. Востокъ христіанскій. Абиссинія. Церковное и политическое состояніе Абиссиніи съ древнѣйшихъ временъ до нашихъ дней.

Труды кiev. дух. акад. 1866 г. № 3, стр. 305—344, № 4, стр. 556—604, № 5, стр. 3—32, № 6, стр. 142—167 (и отдѣльно).

29. Участіе Россіи въ судьбѣ Абиссиніи.

Труды кiev. дух. акад. 1866 г. № 8, стр. 415—440 (и отдѣльно).

30. Успѣхи и неудачи нѣмецкихъ миссіонеровъ во внутренней Африкѣ.

Труды кiev. дух. акад. 1866 г. № 10 стр. 289—304 (и отдѣльно).

31. Посланія іерусалимскихъ патріарховъ въ Грузію. Извлечены изъ дѣловаго кодекса, хранящагося въ бібліотекѣ свято-гробскаго подворья въ Константинополѣ, переведены съ новогреческаго языка на русскій.

Труды кіевск. дух. акад. 1866, № 2, стр. 157—173 (и отдѣльно).

32. Сужденіе о названіи «вселенскій», которое дается константинопольскому патріарху.

Труды кіевск. дух. акад. 1886, № 2, стр. 157—173 (и отдѣльно).

1867.

33. Сказанія о внѣшнемъ видѣ св. мужей и женъ и о возрастѣ ихъ. Извлеченіе изъ разн. рукописей, подробно поименованныхъ.

Труды кіев. дух. акад. 1867 г. № 1, стр. 3—47 (и отдѣльно).

34. Востокъ христіанскій. Сборникъ рукописей, содержащихъ наставленія въ живописномъ искусствѣ и описанія внѣшняго вида Иисуса Христа, Пресвятой Дѣвы Маріи и святыхъ обоюгаго пола. Переведено съ еллино-греческаго. Рукописи собраны арх. Порфиріемъ Успенскимъ.

Труды кіевск. дух. акад. 1867 г. № 2, стр. 263—273 (и отдѣльно).

35. Ерминія, или наставленіе въ живописномъ искусствѣ, написанное неизвѣстно кѣмъ, вскорѣ послѣ 1566 г. Первая іерусалимская рукопись 17 вѣка. Переводъ съ новогреческаго.

Труды кіевск. дух. акад. 1867 г. № 7, стр. 189—192 (и отдѣльно).

36. Письма о пресловутомъ живописцѣ Панселинѣ арх. Порфирія Успенскаго къ настоятелю посольской церкви нашей въ Константинополѣ арх. Антоницу.

Труды кіев. дух. акад. 1867 г. № 10, стр. 120—164; стр. 266—293 (и отдѣльно).

37. Книга о живописномъ искусствѣ Даніила священника 1674 г., вторая іерусалимская рукопись. Переводъ съ новогреческаго.

Труды кіев. дух. акад. 1867 г. № 12, стр. 463—508 (и отдѣльно).

1868.

38. Ерминія, или наставленіе въ живописномъ искусствѣ, со-

ставленное іеромонахомъ и живописцемъ Діонисіемъ Фурноаграфіотомъ 1701—1733 гг. Переводъ съ греческаго.

Труды кiev. дух. акад. 1868 г. № 2, стр. 269—315, № 3, стр. 529—570,

• № 6, стр. 494—563, № 12, стр. 355—445 (и отдѣльно).

39. Египеть. Состояніе апостольской, православно-каеолгической церкви египетской въ первой половинѣ XIX вѣка.

Труды кiev. дух. акад. 1868 г. № 5, стр. 197—248; № 10, стр. 34—77;

№ 11, стр. 153—188.

40. Путешествіе арх. Порфирія Успенскаго въ Нитрійскіе монастыри, въ Ливіи, въ 1845 г.

Труды кiev. дух. акад. 1868 г. № 8, стр. 189—234; 1869 г. № 1, стр. 52—97; № 2, стр. 161—194 (и отдѣльно).

1869.

41. Востокъ христіанскій. Богослуженіе абиссиновъ. I. Чинъ крещенія и миропомазанія въ эіопскомъ требникѣ.

Труды кiev. дух. акад. 1869 г. № 3 стр. 334—372.

42.—II. Апостольская литургія александрійской церкви, сохранившаяся у эіоповъ въ апостольскихъ постановленіяхъ и изданная Людольфомъ, въ примѣчаніяхъ эіопской исторіи, на языкѣ латинскомъ.

Труды кiev. дух. акад. 1869 г. № 4, стр. 14—51.

43. Образцы русскаго перевода священныхъ книгъ ветхаго завѣта съ греческаго перевода 72 толковниковъ. Образецъ первый: Бытіе.

Труды кievск. дух. акад. 1869, № 2, стр. 1—36.

— Образецъ второй: Псалтирь.

Тамъ же, № 4, стр. 37—40.

— Образецъ третій: Притчи.

Тамъ же № 5, стр. 71—101.

— Образецъ четвертый: Пѣснь пѣсней.

Тамъ же, № 6, стр. 103—119.

— Образецъ пятый: Прообразованія и пророчества, читаемыя въ церкви наканунѣ господскихъ и богородичныхъ праздниковъ и другихъ священныхъ дней.

Тамъ же, № 7—10, стр. 119—214.

1871.

44. Востокъ христіанскій. 1. Просопографія церковная, 2. Живопись церковная. Перевелъ съ новогреческаго.

Труды кiev. дух. акад. 1871 г. № 4, стр. 105—112 (и отдѣльно).

45. Исторія Аона.

Труд. кiev. дух. акад. 1871 г. № 6, стр. 573—686; № 8, стр. 333—429, № 9, стр. 445—483, № 11, стр. 162—274, 1872 г. № 6, стр. 393—451, 1873 г. № 1, стр. 3—56, № 2, стр. 155—213, № 4, стр. 443—492, № 6, стр. 1—56, — и отдѣльно: Востокъ христіанскій. Исторія. Ч. I-я. Аонъ язгчскій. Кіевъ 1874; ч. II. Аонъ христіанскій, мірскій. Кіевъ. 1871; ч. III. Аонъ монашескій (до 1860 г.). Кіевъ. 1871.

1872.

46. Извлеченіе изъ письма касательно секты штундистовъ, вторгшейся въ Кіевскую епархію, именно въ село Плоскую, Таращанскаго уѣзда.

Кіевск. епарх. вѣдом. 1862, № 7; Кіевлянинъ 1872, № 44.

1873.

47. Четыре книги маккавейскія. Переводъ съ греческаго подлинника, изданнаго въ Москвѣ въ 1821 году по благословенію св. Синода всероссійскаго. Книга маккавейская 1-я.

Труды кievск. дух. акад. 1873 г., № 3, стр. 285—362.

— Книга маккавейская 2-я.

Тамъ же, № 9, стр. 269—323.

— О маккавейяхъ слово 3-е.

Тамъ же № 11, стр. 1—24.

— О Маккавейяхъ слово 4-е.

Тамъ же № 11, стр. 69—107.

48.—Пятьдесятъ псалмовъ (26—75), переведенныхъ съ рукописной псалтири 862 г.

Труды кievск. дух. акад. 1873 г., № 12, стр. 173—240.

1874.

49. Книга Есѣири. Переведена съ греческой рукописи 6529—1021 года, хранящейся въ бібліотекѣ Аоно-ватопадскаго монастыря.

Труды кievск. дух. акад. 1874 г., № 5, стр. 144—161.

50. Востокъ христіанскій. Сирія 1. Списокъ ангіохійскихъ патріарховъ.

Труды кievск. дух. акад. 1874 г. № 6, стр. 346—457 (и отдѣльно).

— Сирія 2. Сказаніе о сирійской униі. Переводъ съ греческаго.

Труды кiev. дух. акад. 1874 г. № 9, стр. 491—553.

1875.

51. Псалмы 76—118. Переведены съ греческой рукописной псалтири 862 года.

Труды кievск. дух. акад. 1875, № 8, стр. 1—32, № 9, стр. 33—64; № 10, стр. 65—80; № 11, стр. 81—104.

52. Востокъ христіанскій. Списокъ антиохійскихъ патріарховъ, составленный Порфириемъ, епископомъ чигиринскимъ.

Труды кievск. дух. акад. 1875 г. №№ 7, 8, 10, 11, 12, стр. 1—96; 1876 г. № 3, стр. 97—125 (и отдѣльно).

53. Антиохійскіе патріархи въ арабскомъ спискѣ священника Іоанна Жеми, 1856 г.

Труды кievск. дух. акад. 1875 г. № 3, стр. 385—480 (и отдѣльно).

54. Мученичество и житіе святаго всехвальнаго великомученика Іоанна Трапезундскаго, пострадавшаго въ Левкополѣ, называемомъ по общему употребленію Аккерманъ. Житіе напечатано въ Яссахъ in folio. Перевелъ съ ново-греческаго языка въ 1842 г. архимандритъ Порфирій, нынѣ викарій Кіевской митрополиі, епископъ Чигиринскій.

Зап. импер. одесск. общ. Ист. и Др. т. IX. Одесса. 1875, стр. 149—153.

55. Отрывокъ изъ путешествія епископа Порфирія Успенскаго въ аеонскіе монастыри и скиты въ 1846 г. О св. Кириллѣ, просвѣтителѣ славянъ моравскихъ.

Труды кievск. дух. акад. 1877 г. № 10, стр. 79—110 (и отдѣльно).

1877.

56. Греческая надпись въ Пидундѣ, на восточномъ берегу Чернаго моря (Кіевъ. 30 сентября, 1875).

Зап. Одесск. Общ. Ист. и Др. т. X, 1877, стр. 177.

57. Востокъ христіанскій. Аеонъ. Первое путешествіе въ аеонскіе монастыри и скиты въ 1845 году. Часть I-я, отд. 1-е. Кіевъ. 1877. Отд. 2-е. Кіевъ. 1877.

Новые труды епископа Порфирія Успенскаго. Пономарева въ Сборникѣ II-го отдѣлен. Акад. Наукъ, т. 18. Спб. 1878 (и отдѣльно).

58. Первое путешествіе въ аеонскіе монастыри и скиты въ

1846 году. Часть II-я. Отд. 1-е. Кіевъ. 1877. Отд. 2-е. М. 1880. Приложенія ко второму отдѣленію сей части. М. 1881.

59. Востокъ христіанскій. Аѳонъ. Второе путешествіе по св. горѣ аѳонской въ годы 1858, 1859 и 1861, и описаніе скитовъ аѳонскихъ. М. 1880.

45*. Востокъ христіанскій. Аѳонъ. Аѳонъ языческій. Съ картою Македоніи, Аѳонскаго трезубца и Пелопонеса. Кіевъ. 1877. Исторія Аѳона. Часть I. Аѳонъ языческій. Часть II. Аѳонъ христіанскій, мірскій. Часть III. Аѳонъ монашескій. Отд. 1-е.

См. выше книжку Пономарева.

1878.

60. Стихирарные пѣнты. Отрывокъ изъ путешествія епископа Порфирія Успенскаго по Аѳону въ 1846 г.

Труды кіевск. дух. акад. 1878 г. № 4, стр. 3—47, № 5, стр. 213—279, № 6, стр. 502—530, № 7, стр. 65—78.

61. Святыи Діонисій Ареопagitъ и творенія его.

Чтенія въ общ. любит. духовн. просвѣщ. 1878, № 8, стр. 176—214, № 10, стр. 321—370, № 12, стр. 715—726, и въ приложеніи пятомъ ко 2-му отд. ч. II-й Перваго путешествія въ аѳонскіе монастыри и скиты. М. 1881, стр. 113—124.

1879.

62. Новое слово объ Аѳоноиверской иконѣ Богоматери.

Чтенія въ общ. любит. дух. просв. 1879, № 1, стр. 380—386.

63. Проповѣдники въ четырехъ патріархатахъ восточныхъ и ихъ проповѣди. Въ патріархатѣ Іерусалимскомъ.

Труды кіевск. дух. акад. 1879 г. № 8, стр. 488—527.

— Проповѣдники въ патріархатѣ Антиохійскомъ.

Тамъ-же, № 9, стр. 3—45.

— Проповѣдники въ патріархатѣ Александрійскомъ.

Тамъ-же, № 10, стр. 185—190.

— Проповѣдники въ патріархатѣ Константинопольскомъ.

Тамъ-же, № 11, стр. 360—390.

64. О греческой припискѣ на евангеліи X-го вѣка Одесскаго музея въ письмѣ къ епископу таврическому Гурію.

Зап. импер. одесск. общ. Ист. и Др. т. XI, 1879 г., стр. 551—552; ср. ту же приписку въ замѣткѣ кіевск. профес. Ф. Терновскаго, тамъ же, т. X, стр. 175—176.

1880.

65. Проповѣдники на островахъ Средиземнаго моря.

Труды кievск. духовн. академіи 1880, № 1, стр. 23—55; № 2, стр. 197—285.

66 Проповѣдники въ Греціи, Фессаліи, Эпирѣ и Македоніи.

Труды кievск. духовн. академіи 1880, № 4, стр. 631—678.

67. Проповѣдники во Фракіи, частиѣе въ Константинополѣ и Адрианополѣ.

Труды кievск. духовн. академіи 1880, № 7, стр. 422—451; № 8, стр. 461—523.

68. Проповѣдники въ Болгаріи, Молдовлахіи и Угорской Руси.

Труды кievск. духовн. академіи 1880, № 9, стр. 1—56.

1883.

69. Аѳонскіе книжники.

Чтенія въ общ. люб. дух. просвѣщ. 1883, № 1, стр. 142— , № 3—4, стр. 268—305 (и отдѣльно).

70. О религіозномъ состояніи Аѳонскихъ обитателей во время турецкаго владычества надъ ними.

Чтенія въ общ. любит. духовн. просвѣщ. 1883, № 9—10, стр. 224—249; № 12, стр. 409—452.

1884.

71. Зоографическая лѣтопись Аѳона, и мое сужденіе о тамошней живописи.

Чтенія въ общ. любит. духовн. просвѣщ. 1884, № 217—255.

УКАЗАТЕЛЬ

личныхъ именъ и географическихъ названій, встрѣчающихся
въ описаніи бумагъ епископа Порфирія ¹⁾.

Абд-ен-нуръ, митроп. іерусалимскій, 239.	Агапій Мамбиджскій, 350.
Абдуль-Меджидъ, султанъ, 229.	Агапій Святгоредъ, 229.
Абиссинія, VII, 218, 219, 221, 231, 252, 259.	Агаангель, архимандритъ, 239.
Абогомъ, село, 50.	Агаангель, епископъ, 190.
Абогошь, 32.	Ἀγαθοφ, 370.
Абудъ, городъ, 119, 379.	Ἀγρίππα, царь, 305.
Абу-Сембилъ, 382.	Адамовъ, Іоаннъ, свящ., 318.
Абутигъ, гор., 258.	Адамъ, праотецъ, 250, 370.
Аввакумъ, архиманд., 88, 93, 103, 171.	Аджеми или Жеми, Іоаннъ, 241, 242, 243, 352.
Августинъ, блажен., 84, 223, 311, 316.	Ади, Абу-Закарья, шейхъ, 351.
Августъ, императ. римскій, 222.	Адмиралъ, мечеть, 381.
Авергій, митропол. московскій (вер- рійск.), 44.	Адриатическое море 144.
Авессаломъ, сынъ царя Давида, 378.	Азія, 136, 186, 288.
Авраамъ, ветхозав. патріархъ, 350.	Азія Малая, 6, 129, 224, 245, 289, 295, 380, 381.
Ἀβραάμ, іерусалимск. патріархъ, 310.	Акакій, монахъ, 320, 364.
Австрія, VII, 12, 135, 167, 171.	Ἀκάκιος, аеонск. монахъ, 285.
Авчинниковъ, 190.	Ἀκάκιος νεός, св., 283, 284.
Агапій, іеромон., 186.	Аканеосъ, царь, 383.
	Акилла, переводчикъ, 249, 360.
	Акиндинъ, Григорій, диак., 224, 225, 226, 280.

1) Всѣ слова въ указателѣ расположены въ порядкѣ русскаго алфавита, при чемъ одни и тѣ же слова, которыя встрѣчаются въ русскомъ, греческомъ, латинскомъ и другихъ написаніяхъ, указаны только подъ русскимъ словомъ; слова же, встрѣчающія только въ одномъ какомъ-либо написаніи, сохраняютъ оное.

- Акка, городъ, 352.
 Авръ, 32.
 Акса,—ель, 378.
 Алавія, крымск. городъ, 289.
 Албанія, 54, 219.
 Албанцы, 219.
 Ἀλεξάνδρῳ 250.
 Александрія, городъ, 45, 70, 80, 104, 123, 125, 142, 144, 173, 180, 182, 196, 224, 244, 245, 246, 247, 248, 250, 301, 309, 381.
 Александръ, александрійск. архіеп., 253.
 Александръ, константинопольск. еп., 253.
 Александръ, священ. с.-петерб. мариин. больн., 171.
 Александръ, валашск. господ., 268.
 Александръ, Іоаннъ, Исплантин, валашск. господ., 269.
 Александръ Добрый, молдавск. господ., 258.
 Александръ Невскій, вел. князь, 391.
 Александръ I Павлов., русск. имп., 79.
 Александръ II Николаевичъ, русск. импер., 142.
 Александръ, переводч., 249.
 Ἀλέξιος Νικόλαος, 386.
 Алексомати, типограф. и литограф., 388.
 Алексѣвъ, А. учитель, 173.
 Алексѣй, архимандр. 71.
 Алексѣй, еписк., 190.
 Алексѣй Комнинъ, царь 77, 263, 269, 274, 279, 320.
 Алексѣй Михайловичъ, русск. царь, 44, 118, 251, 265, 275.
 Алеппо, городъ, 70, 71, 238.
 Алляцій, богосл., 210, 211.
 Ἀλπέρτος, κόμης Λεοστένιος, 248.
 Альфонсъ, король Арагоніи, 265.
 Амасія, 369.
 Амвросій Медиоланскій, 57, 61, 84, 323.
 Аменицкій, Николай, діаконъ 16.
 Амергосъ, остр. 46.
 Amsterdam, городъ, 203.
 Амфлохій, угличск. еп., V.
 Амфилохій, митроп., 184.
 Анастасій, архиманд. 185.
 Ἀναστάσιος, антиох. патриархъ, 308.
 Анатолий, архимандр. 203.
 Анаеозъ, 17.
 Ангелина, сербск. деспот., 266, 270, 274.
 Angelo Mai, богосл., 298.
 Англія, 37, 58, 59, 234, 253, 319.
 Андрей, апост., 298, 299, 317.
 Андрей, русск. князь, 323.
 Андроникова башня, 384.
 Андроникъ, византийск. импер., 264, 274.
 Андроникъ, деспотъ, 393.
 Андроникъ Палеологъ, визант. импер., 264, 265, 266, 268, 270, 271, 274, 279.
 Андроникъ, солунск. судья, 385.
 Анна, англійск. корол., 253.
 Анна, византийск. импер., 280.
 Анна, св., мать Богородицы, 299, 378, 379.
 Ансарин, 240, 241.
 Антиноя, гор., 382.
 Антиохія городъ, 84, 119, 210, 224, 238, 244, 245, 306—309, 320.
 Ἀντοχείη τῆς Πισιδίης, 306.
 Антиохъ, мон. 350.
 Автоинъ, архимандр., 168, 213, 228, 359, 361.
 Автоиадп, Гавриилъ, 272.
 Автоній Печерскій, св., 284.
 Автоній, архіеп. казанск., 152.
 Автоній, викарій херсонск., 167.
 Автоній, митропол. с.-петерб., 3, 89, 112, 114, 167.
 Автоній, патриархъ констант., 226, 267, 268.
 Автоній Великій, св., 162.
 Автоній Константиновичъ, 365.
 Автоній Легердъ, 253.
 Автоновичъ, П., попеч. кiev. учебн. оер. 172.
 Авучинъ, Д. Н., 176.
 Anthim d'Ivri, митроп. унгротлах., 119.

- Анепмъ, 5.
 Анепмъ, архимандр., 302.
 Анепмъ, архіерей, 54.
 Анепмъ, константинопольск. патріар.,
 70, 110, 259.
 Анепмъ, монахъ, 38.
 Аполинарій, 103.
 Аполинарій, ерет., 255.
 Аполинарій, архимандр., 103.
 Ἀπολλινάριος, 358.
 Аполлонія, городъ, 119, 379.
 Аполлонова Никола, VII, 375.
 Ἀπόλλων Νεῖλωος, 358.
 Арабы, 9, 21, 23, 25, 26, 119.
 Арбанасскій пиргъ, 383.
 Аргондъ Евстратій (Ἀργώντης Εὐ-
 στρατίος), 305.
 Аристархъ, логоветъ, 33.
 Аристинъ, Алексѣй, 233.
 Аристинъ, канонистъ, 324.
 Аристотель, древн. филос., 393.
 Аріѳ епск., ерет., 393.
 Аріп, 220.
 Арменіе, 264.
 Ἀρμενόπουλος, закоповѣдъ, 261.
 Армяне, 2, 8, 68, 143.
 Arnold d'Anviles, 259.
 Arondel, 221.
 Арсеній, іеродіакопъ, 149.
 Арсеній, іеромон., 318.
 Арсеній, архимандр., 213, 214, 216.
 Арсеній, архіепископ. кам.-подол., 85.
 Арсеній, митр. кіевск., 146, 147, 148,
 149, 150, 151, 152, 153, 161, 168,
 174, 190, 237, 253, 391.
 Арсеній, никейск. и константино-
 польск. патріархъ, 261.
 Арсеній Сухановъ, 251.
 Арсеній Черноевичъ, серб. патр., 257.
 Арсуфъ, городъ, 379.
 Артемій, великомуч., 393.
 Артемій, аеонск. мон., 288.
 Артемій, вюстендилск. митр., 70.
 Архипелагъ, море, 130, 141, 203, 208,
 209.
 Асанъ, Константинъ, 225.
 Аскалонъ, городъ, 16.
 Астарій, амасійск. епск., 298.
 Ассуавъ, городъ, 382.
 Астибъ-ель, село, 235.
 Астрахань, городъ, 214.
 Атанацковичъ, Платонъ, епск. будни-
 скій, 171, 188.
 Атароѳъ, 30.
 Атлантида, островъ, 218.
 Аттика, 218.
 Африка, 311.
 Африкановъ, худ., 394.
 Африканская пустыня, 365.
 Ахматовъ, А. П., оберъ-прокур. св.
 синода, 144, 145, 149, 161, 170.
 Ахмедъ, турецк. султанъ, 49.
 Ахметъ, сарадинъ, 305.
 Аѳанасіади, Кириллъ, іеромон., 324.
 Аядъ-бей, мечеть, 381.
 Аѳанасій, св., 198, 223.
 Аѳанасій Аѳонскій, св., VIII, X, 27,
 229, 263, 282, 376, 384, 387, 388.
 Аѳанасій Синаитъ, 255.
 Аѳанасій, старецъ, 386.
 Аѳанасій, мон. Вулевтрійск. об., 280.
 Аѳанасій, синайск. іеромон., 259.
 Аѳанасій, епск., 89.
 Аѳанасій, патріархъ антїохійскій, 119.
 Аѳанасій, патріархъ іерусалимск., 33,
 72, 235, 304.
 Ἀθανάσιος, александрійск. архіеп.,
 301.
 Ἀθανάσιος, вполеемск. митроп., 10.
 Аѳанасій Ипсилаанти Комнинъ, врачъ
 и писатель, 119, 223, 224, 227, 228,
 232, 248, 270, 278, 355, 374.
 Аѳины, гор., IX, 60, 100, 179, 222,
 260, 272, 285, 286.
 Аѳонская гора, 272, 273, 279, 284,
 316, 355, 372, 383, 384, 385,
 386, 388.
 Аѳонъ, гора, VIII, IX, X, XI, 48, 49,
 56—60, 67, 73, 75—77, 92, 96,
 97, 104, 105, 116, 117, 133, 136,
 137—141, 143, 169, 170, 179,
 182—184, 191, 198, 200—205,
 215, 216, 220, 225—229, 233,
 289, 265, 266, 269, 272—284,

- 287, 296, 303, 315, 316, 321, 354, 356, 357, 358, 362, 364, 370—374, 376, 377, 383, 384, 385, 387, 388, 393, 394, 395, 397.
- Ваграціонъ**, грузинск. царь, 397.
- Бажановъ**, В. Б. протопресвит., 137.
- Базаряниновъ**, А., свящ., 317.
- Базетъ**, холмъ, 31.
- Базиліи**, К., русскій генеральн. консулъ въ Бейрутѣ, 71, 155, 156, 157, 180, 181, 181, 188, 217, 231, 236.
- Балабуха**, М. И., кievск. купчиха, 149.
- Балдунъ**, іерусалимск. латинск. импер., 180, 379.
- Балканскій полуостр.**, XII, 163—164.
- Балманъ**, литогр., 387.
- Валуцій**, богосл., 231.
- Барскій**, В. путешественникъ, 45, 204, 205, 255, 271, 355, 372.
- Барукъ**, султанъ, 381.
- Бароній**, авнал., 241.
- Барсуковъ**, Н. П., 173.
- Basilea**, городъ, 203, 231.
- Bassano**, 212, 259.
- Бегеръ**, русск. конс. въ Бейрутѣ, 142.
- Бедунны**, 258.
- Безакъ**, А. П., кievскій генераль-губернаторъ, 148, 171, 190.
- Бейрутъ**, гор., 32, 70, 119, 121, 125, 128, 140, 141, 142, 180, 181, 217, 239.
- Векеръ**, путешествен. и пис., 380.
- Velonus Senomanus**, 203.
- Вени-Суэфъ**, село, 371.
- Вени-Хассавъ**, село, 382.
- Берлинъ**, гор., X, 203, 204, 380.
- Бессарабія**, 59, 62, 349.
- Бетартъ**, путеш., 258.
- Бетжала**, село, 28.
- Бетжибринъ**, городъ, 380.
- Бет-Сахуръ**, село 132.
- Бетхоронъ**, село, 17.
- Бибесско**, князь Влахиі, 43, 44.
- Биге**, островъ, 382.
- Биронъ**, 397.
- Биръ**,—ель, село, 50, 380.
- Биръ-ес-Зетъ**, дер., 17.
- Благовѣщенскій**, Н., писат., 139, 142, 206, 372, 383.
- Бланъ**, 181.
- Блондель**, бельгіецъ, 180.
- Богдановъ**, Михаилъ, протоіерей кievскій, 198.
- Богданъ**, молдавскій господарь, 227.
- Богемія**, 171.
- Боголюбскій**, Мпх., свящ., 172.
- Богословскій**, Мих., протоіерей, 126.
- Богуславъ Августъ Ляве**, 386.
- Болгарія**, 136, 156, 221, 286, 387.
- Болгары**, 9, 12, 52, 186, 187, 191, 216, 220, 287.
- Бомбей**, гор., 77.
- Bondelmontius Florentinus**, Christ., 203.
- Борисъ**, русск. кн., св., 323.
- Борисъ Годуновъ**, русск. царь, 228, 398.
- Боровская**, 189.
- Боровскій**, 190.
- Боръ-Себа**, 233.
- Vochti**, консулъ, 182.
- Бранловъ**, городъ, 35, 47, 51.
- Брестъ-Литовскъ**, гор., 1.
- Броды**, мѣст., 1.
- Броссе**, ориент., академ., 204, 264.
- Брояно**, 388.
- Брувъ**, Ф. проф., 212, 255, 288.
- Brixelle**, гор., 377.
- Букарештъ**, гор., IX, 50, 54, 47, 52, 57, 186, 220.
- Буковина**, 1, 136, 171, 192.
- Букурещъ** (București) см. Букарештъ.
- Булакъ**, предмѣст. Каира, 381.
- Булгары**, см. Болгары.
- Bunsep**, богосл., 310.
- Бутеневъ**, 272.
- Buttmann**, богосл., 362.
- Бушь**, село, 351.
- Буюдере**, предмѣстье Константинополя, 168.
- Бычковъ**, А. Ѳ., академикъ, V, VIII.
- Бѣградъ**, гор., 275, 282.

Бюлеръ, баронъ Ѡ. А., V, VIII.
Бюшонъ, 276.

Wagme, 377.

Валахи, 12, 220, 288.
Валахія, 34, 43, 48, 49, 50, 51, 52,
53, 55, 60, 61, 62, 67, 77, 95,
119, 142, 202, 215, 227, 288.
Валахобогданія, 24, 97.
Валентиніанъ III, римск. импер., 396.
Валерій Максимъ, 374.
Валки, село, 62, 64.
Варвара Васильевна (?), 166.
Варлаамъ Калабріецъ, 203, 224, 225,
280.
Варлаамъ, аскетъ 350.
Варна, гор., 51.
Варнава, апост., 144, 364.
Варшава, 130, 131.
Василій Блаженный, 397.
Василій Велик., св., 75, 84, 157, 223,
312, 316, 350.
Василій, полоцк. и витебск. еп., 4.
Василій, нафлагонск. еписк., 298.
Василій Болгаробойца, импер. визант.,
285.
Василій Григоровичъ Барскій-Плака-
Альбовъ, см. Барскій.
Василій Лупу, господ. молдавск., 257.
Васильевскій, В. Г., академикъ, 137.
Васильевъ, Иосифъ, протоіер., 170.
Васильевъ, П. X., 186.
Vatican, 376.
Вегерисъ, Григорій, 187.
Веероъ, гор., 17.
Вельманъ, А. Ѡ., пис., 86.
Венгрія, 136, 171, 192.
Венгры, 192.
Венедиктъ, митроп. внолемск. 9.
Венедиктъ, архіеп. олонецк., 90.
Венеціанская республ., 191.
Венеція, IX, 208, 210, 211, 212,
228, 232, 264, 358, 387, 391.
Веніаминъ, митроп. бейрутскій, 240.
Веніаминъ, митроп. молдавск., 11, 12.
Βενιαμίν 'Ιωαννίδης, іеродіак., IX.
Версави, село, 15.

Верчеллоне, Карлъ, 375.
Веселовскій, К. С., академ., 136.
Вееиль, городъ, 17, 30.
Византія, 281.
Willebrandus ab Oldenbord, canon.
Hildesemensis, 211.
Вильна, гор., 1.
Вильямъ Говлей, кентербер. архіеп.,
239.
Virgilius Маго, римск. поэтъ, 276.
Виталий, еписк. могилевскій, 155.
Витебскъ, гор., 3, 4.
Витрувій, римск. пис., 374, 377.
Витьба, рѣчка, 4.
Вишенскій, Іоаннъ, монахъ, 229.
Вноапія, 17, 378.
Внолемъ, городъ, 6, 9, 10, 11, 14,
15, 28, 31, 68, 118, 119, 141, 304,
378, 380, 396.
Владиміръ, русск. в. кн., св., 236.
Wladislawleff, M., 296.
Влахи см. Валахи.
Βλαχία, IX.
Влкъ, сербск. десп., 274.
Вогориди, правитель острова Самоса,
33, 39.
Войцеховичъ, А. И., 92, 179.
Волковичъ, консулъ, 182.
Воло, городъ, 389.
Волохи см. Валахи.
Воронежъ, гор., 318.
Воронцовъ, вк. М. С., 171.
Врета Іовановичъ, 386.
Вѣна, VI, 1, 104, 119, 131, 160,
167, 171, 179, 180, 192—194,
208, 272, 289, 386, 387, 390.
Вюстенфельдъ, ориент., 255.
Габаль-Нимра, гор., 162.
Габрово, городъ, 387.
Гавап, село, 17.
Гаваонъ, городъ, 17, 122, 379.
Гавринъ, арханг., 392.
Гавринъ, патріархъ константинопол.,
229, 256, 271.
Гавринъ архіеписк., херсонскій, 167.
Гавринъ, іеромон., 325.

- Гавріилъ Могіла, молдавск. господ., 268.
- Γαβριήλ Βατοβεδινός, 386.
- Гаевскій, 183.
- Газа, гор., 16.
- Гай, село, 17.
- Гакманъ, Евгеній, епископ. буковин., 171.
- Γαλατᾶ, предмѣст. Констант., 286.
- Галилея, гор., 193, 291, 379.
- Галиція, 171, 289.
- Галичъ, гор., 81.
- Гальковскій, 173.
- Гаммеръ, истор., 43, 268.
- Γάμος, ерет., 225.
- Гаотъ, язич. богиня, 382.
- Гардикія, гор., 389.
- Гартгаузенъ, проф., 172, 353, 363.
- Гаркави, А. Я., ориент., 221.
- Гарманъ, Ш., агентъ, 188.
- Гауеръ, с.-петерб. книгопрод., 100.
- Ғедеонъ, архіеписк. полтавск., 90.
- Гейнекцій, 203, 227.
- Geitler, L., проф., 312.
- Геннадій, констант. патр., 261, 287, 299, 301, 353.
- Георгій, св., 9, 379, 384, 388, 389, 393.
- Георгій Мтацминдели, св., VIII, XI, 282.
- Георгій, никомид. мптр., 299.
- Георгій Акрополитъ, виз. ист., 324.
- Георгій Амартоль, виз. лѣтоп., 241.
- Георгій, болг., 387.
- Георгій Бранковичъ см. Юрій Бранковичъ.
- Георгій Синкель, виз. лѣтоп., 241.
- Georgie см. Грузія.
- Γεώργιος, δεσπότης. Σερβλίας см. Юрій Бранковичъ.
- Γεώργιος, νεομάρτυρ, 285.
- Герасимъ, епископъ магно-варадійскій, 171.
- Герасимъ, игумень 30.
- Герасимъ, игум., 388.
- Γεράσιμ, іеромон. визант., 283.
- Герасимъ, монахъ, 169.
- Герасимъ, патріархъ александрійскій, 229, 245, 246, 248, 252, 253, 269.
- Гервасій, игум., 275.
- Германія, 135.
- Германъ, А. К., богосл., 213.
- Германъ, патріархъ константиноп. 42, 79.
- Германъ Иракль, 383.
- Γέρμανος Ἀφρονίδης Συναίτης, 354.
- Гертасъ, гор., 382.
- Гессе, богосл.-истор., 150.
- Гетта, В. свящ., 67, 173.
- Геты, 288.
- Геоспманія, 310, 379.
- Геоспманская башня, 378.
- Геоспманскій садъ, 378.
- Гизе, городъ, 382.
- Гильфердингъ, А. Ф., слав., 172.
- Гиппомъ, дол., 378.
- Глцме, село, 17.
- Глазуновъ, книгопр. с.-петербургск. 164.
- Глика, виз. лѣтописатель, 241.
- Гоаръ, богосл., 23, 304.
- Γορδέλα, Дим., 386.
- Говдела персъ, св. 389.
- Говлей Вильямъ см. Вильямъ Говлей.
- Голпцыва, княг. 161.
- Голпцинь, кн., 391.
- Голубинскій, Е. Е., профес., 226, 227, 286.
- Голгоѳа, гора, 180.
- Головачевы, 149.
- Гонорій, римск. импер., 396.
- Горняя или Ев-Каремъ, деревня. 31.
- Горчаковъ, кн. А. М., 136, 187, 188.
- Горчаковъ, М. И., протоіер., 172.
- Господинъ Константинъ, сербск. десп. 274.
- Γοττλόφ Αὐγοῦστος Λίβε, 386.
- Готфридъ, импер., 180, 379.
- Γράμποβο, село, 386.
- Греки, 39, 56, 57, 65, 68, 143, 183, 216, 286.
- Греція, 100, 245, 276, 369.
- Γρηγορᾶ см. Никифоръ Григора.
- Γρηγορίδης, 363.

- Григорій, строитель Григоріата, св., 269.
- Григорій Сивантъ, св., VIII, 280, 282.
- Григорій Богосл., св., 84, 295, 324, 395.
- Григорій Назіанз., 223, 350.
- Григорій Нисскій, IX, 369.
- Григорій, неокессар. еп., 300.
- Григорій Палама, 228, 266, 268, 269, 273.
- Григорій, архіеп. казанск., 134.
- Григорій, никоид. митр., 299.
- Григорій, александр. патр., 301.
- Григорій, патриархъ констант., 205.
- Григорій V, констант. патр., 388.
- Григорій, архим., 12.
- Григорій, попъ 133.
- Григорій, діакопъ 26.
- Григорій Гива, валашск. госп., 269, 271.
- Григорій Веглерисъ, 187.
- Γρηγόριος Ποριώτης, IX.
- Грузія, 136, 236, 264.
- Гумаликъ, Д., адъюнктъ педагогич. инст., 171.
- Гурій, еписк. снмферопол., 172.
- Гурна, 382.
- Гутманштадъ, Марія, 166.
- Hafiz-Pasha, 181.
- Hall, путеш. и пис., 380.
- Halle, гор., 362.
- Heuzeu, L., археол., 389.
- Hieroclis Synedemus, 359.
- Hieronynus см. Иеронимъ Блажен.
- Hilgenfeld, A., богосл., 362.
- Horace Monod см. Monod.
- Hypolythus, 310.
- Давидъ Есхелій, 358.
- Давидъ, игум., 351.
- Давидъ, царь іудейск., 378.
- Давыдовъ, И. И., акад., 156.
- Δαχία, 269.
- Дакка, гор. 77, 256.
- Дакке, 382.
- Далмація, VI, 136, 208.
- Δαμασκηνος, пресвнт., 305.
- Дамаскъ, городъ, 70, 87, 189, 239, 306, 394.
- Даміанъ монахъ.
- Даміанъ, св., 393.
- Дандуръ, гор., 382.
- Данилъ, 225.
- Данилъ, игуменъ, 183, 184.
- Дарданелы, 18.
- Даудъ, арабъ, 18, 19, 20, 21, 22, 23, 24, 26, 27, 29.
- Daumet, H., археол., 389.
- Деболь, гор., 382.
- Дебуръ, гор., 13.
- Демядова, княг. Савъ-Донато, 189.
- Демидовъ, кн. Савъ-Донато, 155, 189.
- Дендера, 382.
- Denton, W., 288.
- Δέρβη, городъ, 306.
- Дестунисъ, С. Ю., 109.
- Джеферъ-Хосейнъ, 382.
- Джифна, дер., 17.
- Дидо, книгопрод. въ Парижѣ, 164.
- Δήμιτζα, проф., 286.
- Димитриада, гор., 389.
- Димитрій, св. 389, 393.
- Δημήτριος Κηδώνης, 311.
- Димитрій, архіеп. кашев., 159.
- Димитрій, архіеписк. херсонск. и одеск., 167.
- Димитрій Хлоръ, 225.
- Диррахій, гор., 360.
- Диогенъ Романъ, визант. импер., 136.
- Диоклитіанъ, римск. импер., 381.
- Діонисій Ареопагитъ, св., 84, 200, 223.
- Діонисій, св., VIII, 266, 283, 395.
- Діонисій, патр. александрійск., св., 84.
- Діонисій, патриархъ іерусал., 235.
- Діонисій, патриархъ константинопольскій, 197, 230, 260, 271, 302.
- Діонисій, митропол. вполеемскій, 14, 29, 234, 235, 288.
- Діонисій, еписк., 9.
- Діонисій Сивантъ, іеромон., 387.
- Діонисій, іеродіак., 311.
- Діонисій, греч., 383.

- Діонисій Фурнографіотъ, монахъ, 141, 369, 370.
 Докъ, крѣпость, 122.
 Долоцкій, Василий, бакалавръ, 2.
 Дометіанъ, іером. хилинд., 282.
 Домникій ὁ Στρατωνικήας, румынск. епископъ, 52.
 Дороеей, авва, 350.
 Δωρόθεος Ἱεροσολυμίτης, 358.
 Дора, село, 17.
 Досноей, патріархъ іерусалим., 39, 236, 257, 260, 301.
 Драчъ, гор., 360.
 Dressel, богосл., 211.
 Дриновъ, М. С., проф., 286.
 Друзы, 240.
 Дунай, рѣка, 51.
 Дундуковъ-Корсаковъ, кн., 148, 180, 181.
 Лучинъ, Никиф., архим., 286.
 Дьяконовъ, Нѣк., граверь, 387.
 Дюгамель, рус. консулъ, 71.
 Ebers, египтол., 375.
 Евагрій, истор., 241.
 Евбея, остр. 209.
 Евгезиппъ, пис., 211.
 Евгений, архимандр. 190.
 Εὐγένιος Βουλγάρης, архіеп., 300.
 Евгения монахиня, 264.
 Εὐδοκία, виз. императрица, 258.
 Евреи, 219.
 Еврипидъ, греч. траг., 106.
 Европа, 116, 136, 220, 394.
 Евсевій, архіепископъ могилевскій, 149.
 Евсевій, митропол. Сугден, 225.
 Евсевій, александр. патріархъ, св., 245.
 Евсевій Памфилъ, истор., 222, 241, 258.
 Евстратій, иверск. монахъ, 280.
 Евтихій, александр. патріар., 285.
 Евѣмій Аѳонскій, св., VIII, X, 203, 284.
 Евѣмій, автiox. патр., 257.
 Евѣмій, патріархъ болгарскій, 227.
 Евѣмій Зигабенъ, 226, 261.
 Εὐθύμιος νέος аѳонск. св., 284.
 Εὐθύμιος νέος, св., 282.
 Εὐθύμιος, монахъ τῆς Περιβλέπτου μονῆς, 227.
 Еггерсъ, книгопродав., 164.
 Египеть, VI, VII, 32, 43, 45, 67, 70, 77, 123, 125, 126, 134, 137, 138, 141, 142, 143, 184, 185, 196—198, 215, 218, 220, 225, 236, 244, 245, 248, 250, 252, 257, 258, 311, 325, 351, 365, 369, 381, 382.
 Едемты, 220.
 Едемъ, 218, 219.
 Εἰρήνη, св., 298.
 Еватерина, св., 379.
 Екатерина II Алексѣевна, русск. импе- ратрица, 65, 214, 252, 256, 265, 300.
 Екатерина Великая, см. Екатерина II.
 Екатеринославъ гор., 83.
 Екземлярскій, протоіер., 190.
 Еласонъ, гор., 387, 390.
 Елеверополь, гор., 380.
 Елена, визант. цар., св., 316, 378.
 Елена, валашк. господ., 393.
 Елена Павловна, вел. кн., 132, 133, 134, 144, 145, 165, 166.
 Елена Петровна (?), 166.
 Елена, сербск. деспотица, 274.
 Елеонская гора, или Елеонъ, 378.
 Елефантинъ, островъ, 382.
 Елисавета Петровна, русск. импе- ратр., 270.
 Елисей, ветхозав. пророкъ, 378.
 Ἐλλάς, 284.
 Ельпій, живоп., 371.
 Емаунъ, 392.
 Емпра Хава мечеть, 381.
 Еммаусъ, село, 32, 379.
 Ἐνέτιαι см. Венеція.
 Енеты, 220.
 Енохъ, 220.
 Епироты, 219.
 Епиръ, 219, 245.
 Епифаній, историкъ, 258.
 Епифаній, кипрск. еп., св., 302, 320.

Епифάνιος, святоградск. мон. и пре-
свит., пис., 211, 324.
Ера-ель-мой, село, 380.
Ерикуръ, путешеств., 259.
Ериссо, гор., 377, 383.
Ерма, 144, 364.
Ермакъ Тимофеевъ, завоев. Сибири,
215, 323.
'Ερμόλαος, св., 373.
Ермонтисъ, гор., 382.
Ермуполь, гор., 46.
Есна, гор., 382.
Есеиръ, 357.
Етфу, гор., 382.
'Εφέσος, ерет., 225.
Ефимовъ, И. Е., типогр., 163.
Ефреъмъ, графъ, 84.
Ефреъмъ монахъ, хрон., 241.
Ефреъмъ Сирпвъ, св., 306, 350, 392.
Ефросинія, препод. княжна Полоцкая,
176.
Жеми, Иоаннъ, см. Аджери, Иоаннъ.
Загоскинъ, М. П., пис., 86.
Ζήχουδος, остр., IX.
Залеманъ, К. Г., академ., 325.
Зальценбергъ, 395.
Зарка, городъ 206.
Захарія Мамигоніанъ, патриархъ ар-
мянск., 231.
Захарія, архидіак., 262.
Захарія, ветхозав. первосвящ., св.,
378.
Зигибертъ Гемблаценскій, зап. ла-
тивск. лѣтоп., 371.
Здравко, Иоаннъ, 387.
Ζδραχοχο, 'Ιωζάνης, см. Здравко.
Зихія, 289, 365.
Зименки, село, 367.
Зидишта, гор., 365.
Злочевъ, городъ, 1.
Золотыя ворота, 378.
Зонара, виз лѣтоп., 241.
Зубрицкій, пст., 241.
Ибна, село, 379.

Ибрахимъ Ханнѣ Сарруфъ, 352.
Ибсамбулъ, гор., 382.
Ивановъ, русск. консулъ, 71.
Иванъ Васильевичъ Грозный, см.
Иоаннъ Васильев. Грозный.
Иванъ, послушн., 107.
Игнатій Богоносецъ, св., 84. 26, 85,
222.
Игнатій, еписк., 381.
Игнатій Теофоръ, см. Игнатій Бого-
носецъ.
Игнатъевъ, графъ, Н. П., 187, 188.
Изида, язык. бог., 397.
Израильтяне, 14.
Илнеія, гор., 382.
Иліополь, гор., 381.
Иліодоръ, архіеп. курск., 88.
Илія Фесвнтяннъ, пророкъ, 8, 379,
384, 387, 393.
Илія, полъ изъ Пловдива, 227.
Ильминскій, Н. И., проф., 171, 172.
Илья, вилеемскій свящ., 197.
Имбросъ, остр., 209.
Индіа, 252, 256.
Индю-перем, 220.
Инокентій, моск. митр., 147, 152.
Инокентій Борисовъ, архіепископъ
харьковск., 47, 64, 65, 66, 76,
77, 167.
Инокентій, архим. желѣзноборовск.,
149.
Инокентій, архим. въ С.-Петербургѣ,
169, 190.
Исплантп, Аѳанасій см. Аѳанасій
Исплантп Комнинъ.
Иринархъ, архим., 147.
Ириней, аеонск. монахъ, 388.
Иріартъ, К., путеш., 208.
Ирландія, 319.
Исаакъ Комнинъ, влз. импер., 136.
Исаакъ Сиринъ, св., 350.
Исавіе, — эль. село, 17.
Исаковъ, с.-петербургск. книгопрод.,
100, 164.
Исаія, ветхозав. пророкъ, 239, 350,
378.
Исаія, констант. патриархъ, 261.

- Исаія, сивайск. архимандр., 44.
 Исаія Чеботарь, пнокъ, 384.
 Исидоръ, констант. патріархъ, 224.
 Исидоръ, мптр. с.-петербургск., 155, 167, 168.
 Искендеръ, книгопр. константиноп., 164.
 Италия, IV, 8, 12, 130, 131, 208, 390, 391, 396.
 Иваки, островъ, 213.
- Иаковъ, братъ Господень, апостоль,** 39, 309, 378.
Иаковъ, мученикъ, 223.
Иаковъ, св. 389.
Иаковъ Новый, аеонскій св., X, 283, 284.
Иаковъ, александр. патріархъ, 144, 252, 257, 320, 364.
Иаковъ, угровлах. митропол., 271.
Иаковъ, монахъ, 299.
Иаковъ, святогробск. проповѣдн., 305.
Ἰάκωβ, апост., 305.
Иампія, городъ, 119.
Иаредъ, 220.
Иафеть, ветхозав. патр., 96.
Ἰβήροι, 282, 386.
Ἰβήροι Ἠμερέτοι, 9.
Ἰβήροι Κάρτλοι, 9.
Ἰβήροι Καχέτοι, 9.
Ἰγνάτιος, 284.
Иеремія, патріархъ константин., 229, 256, 258, 267, 268.
Иеремія, викарій кievскій, 167.
Иереміа, архимандр., рект. кievск. семив., 366.
Иеремія Могіла, молдавск. господарь, 264, 265, 274.
Иерпхоль, гор., 379.
Иериссо см. Ериссо.
Иеронимъ Блажен., 223, 294, 300.
Иеронимъ, иеросхимонахъ, 184.
Иероеей, александр. патріархъ, 184, 185, 252, 381.
Иероеей, митроп. бейрутск., 240, 241.
Иероеей, архіеписк. еаворскій, 33, 35, 36, 37, 38, 39, 41, 42, 69, 87, 110.
Иероеей, архим. 70.
Иероеей, пгумевъ. 249.
Иерусалимъ, VI, VII, IX, 11, 12, 14, 16—18, 23, 24, 26, 27, 30—32, 35, 37, 42, 46, 53, 56, 59, 68, 69, 92, 94, 104, 108, 109, 114—119, 121—123, 127, 128, 130—133, 136—138, 141, 149, 156—158, 167—170, 173, 179—181, 183—186, 189, 208, 210, 212—216, 224, 228, 230—236, 239, 242, 248, 257, 259, 260, 291, 296, 301—303, 305, 309—311, 321, 323, 324, 351, 358, 362, 363, 367, 374—377, 378—380, 396, 397.
Иисусъ Навинъ, 193.
Иисусъ Назаряннъ, 222.
Ἰωάννης, 306.
Innocentius III, папа римск. 231.
Иоакимъ, св. отецъ, Богоматери, 299.
Иоакимъ, александр. патріархъ, 247, 252, 256.
Иоаннесъ, эчмиадз. армянск. патріархъ, 302.
Ioannes Cuspinianus, 322.
Иоаннидъ Георгій, 207.
Иоанникій, констант. патр., 257.
Иоанникій, архіеп. Сивайск. горы, 44.
Иоаннъ Аеонскій, св., VIII, 282.
Иоаннъ Богословъ, 216.
Иоаннъ Дамаскинъ, св., 305, 309, 317, 325, 350.
Иоаннъ евангел., св., 320.
Иоаннъ Предтеча или Крестит., 31, 52, 241, 283, 291, 377, 380, 392.
Иоаннъ Златоустъ, св., 75, 84, 223, 309, 312, 315, 316, 317, 350, 393.
Иоаннъ Лѣстничникъ, св. 258, 350.
Иоаннъ Глика, константинопольскій патріархъ, 266.
Иоаннъ Калека, констант. патр., 280.
Иоаннъ Ксифлинъ, констант. патр., 301.
Иоаннъ XIII, констант. патр., 301.

- Іоаннъ, монахъ и пресвит. евбейск., 298.
 Іоаннъ Евгеникъ, діаковъ, 303.
 Іоаннъ Кантакузинъ, виз. император., 224, 264, 279, 280.
 Іоаннъ Палеологъ, виз. императ., 265, 266, 267, 269, 271, 272, 274.
 Іоаннъ Цимпекій, виз. императ., 266, 279.
 Іоаннъ Васильевичъ Грозный, русскій царь, 228, 397, 398.
 Іоаннъ Алексѣевичъ, русск. царь 44, 256, 275.
 Іоаннъ Бессарабъ, валашск. господ., 268.
 Іоаннъ Владъ, валашск. господ., 264, 268.
 Іоаннъ Александръ Исплантн, валашск. господарь, 269.
 Іоаннъ Деспотъ Палеологъ, 385.
 Іоаннъ Драгашъ, сербск. десп., 274.
 Іоаннъ Угleshъ, сербск. десп., 268, 274.
 Іоаннъ (Скилица) Куропалатъ, виз. истор., 241.
 Іоаннъ Италійскій, 261.
 Іоаннъ Кукузелъ, 360.
 Іоаннъ Фока, VIII, 210.
 Іоаннъ Кастриотъ, 274.
 Іоасафъ, св. 350.
 Іоасафъ, архіеп. Синайск. горы, 257.
 Іоасафъ, игумень саввинск., 378.
 Іоасафъ, іерей, 225.
 Іовлевъ колодезь, 378.
 Іовъ, вегхозав. патр., 254.
 Іовль, архимандр., 233.
 Іонль, виз. истор., 241.
 Іоническіе острова, 210, 245.
 Іорданскій, Фрументій, 175.
 Іорданъ, рѣка, 129, 291, 378, 380.
 Іосифъ, пѣснописецъ, 373.
 Іосифъ, констант. патріархъ, 268.
 Іосифъ Сокольскій, болгарск. униатск. патріархъ, 143.
 Іосифъ, митр. бдинск., 286.
 Іосифъ, митр. тирскій, 142.
 Іосифъ Симашко, митроп. литовск., 4.
 Іосифъ, епск., моск. викарій, 79, 83, 84.
 Іосифъ, архимандр., 169.
 Іосифъ, іеромон., 294.
 Іосифъ Коцда, мон. базиліанск., 375.
 'Ισραήλ, 304.
 Іосселианц, писат., 140, 142, 219.
 'Ιουδαίοι, 230.
 Ιουλιάνος Παραβάτης, виз. импер., 286.
 Іудея, 193, 291.
 Іустиніанъ, см. Юстиніанъ.
 'Ιωάννης Γεωμέτρος, 358.
 'Ιωάννης 'Ιεροσολυμίτης, 310.
 'Ιωάννης Σταματέλος, IX.
 'Ιωάννης Νικόλαος, валашск. господ., 300.
 'Ιωαννίκιος, протъ Св. горы, 353.
 Jacobitae см. Яковиты.
 Jaretus см. Јафеть.
 Ъвалла, гор., 280.
 Казанскій, П. С., проф., 149, 152, 171.
 Каиванъ, допотопный праотець, 219.
 Каиниты, 221.
 Кавръ, городъ, VI, VII, 42, 45, 123, 124, 127, 157, 158, 182, 196, 230, 247, 249, 251, 252, 258, 311, 354, 381.
 Калабхе, гор. 382.
 Калаврія, остр., 210.
 Кале, ел. 382.
 Калимность, островъ, 209.
 Калининникъ, патр. александр., 253, 257, 268, 273, 306.
 Калининникъ, патріархъ константинопольск., 228.
 Калистъ I Ксанеопулъ, патр. констант., 261, 264, 268, 283, 286.
 Калистъ II Ксанеопулъ, патр. констант., 226.
 Calmet, богосл., 255.
 Калькута, гор., 77, 256.
 Кавы, село, 13.
 Капернаумъ, село, 8, 13.
 Капнисть, 150.
 Каптеревъ, Н., проф., 44.

- Карамзинъ, исторіогр., Н. М., 78, 192,
 236, 256, 262.
 Карасевскій, 134, 179, 181.
 Каремъ, -ен, см. Горняя.
 Карея, гор., 48, 139, 143, 184, 276,
 284, 372, 384.
 Карлецкій, А., типогр. и книгопр. въ
 Рѣкъ (Фіумъ), 125, 129.
 Karletzky см. Карлецкій.
 Кармазинскій, А., священ., 170.
 Кармигъ, гора, 5, 13, 233.
 Карнакъ, гор., 382.
 Карповъ, 250.
 Καρφοῦλη γλῶσσα, 9.
 Кассандръ, македонск. царь, 383.
 Кассіанъ, св., 223, 293.
 Кассіанъ, митр. бдинск., 286.
 Кастеллорица, городъ, 125.
 Καστορία, гор., 248.
 Касторъ, 384.
 Κάστωρ, констант. типогр., 286.
 Катакази, 148, 150.
 Кафа, гор., 289.
 Кедригъ, Георгій, виз. истор., 241.
 Келлеръ, книгопрод. лейпцигск., 164.
 Кельтъ, уади, 379.
 Кеннерицъ, графъ, 172, 173.
 Кереселидзе, 186.
 Керскій, 150.
 Керчь, гор., 322.
 Кесарій, епск. синадонск., 288.
 Кесарій Делонте, 246, 259, 283.
 Кессарія, гор., 32, 305.
 Кефалонія, остр., 55.
 Киммель, книгопр., 164.
 Киммеріи, 220.
 Киннамъ, Іоаннъ, виз. ист., 241.
 Кипріанъ, св., 84.
 Кипръ, остр., 46, 209, 245.
 Кира-Дивжанъ, русск. консулъ, 192.
 Кирилъ, епск. іерусалимск, св., 301.
 Кирилъ, учитель словенскій, св. 223,
 261.
 Кирилъ Лукарисъ, констант. патри-
 архъ, 246, 264, 268.
 Кирилъ, іерусалимск., патр., 92, 132,
 168, 142, 143, 184, 185, 186,
 232, 235, 236, 238. 246, 266,
 324.
 Кирилъ, коптск. митроп., 185.
 Кирилъ, аленпск. митр., 71, 239,
 240.
 Кирилъ, лидск. архіеп. 19, 18, 23,
 26, 27, 29, 38, 42.
 Кирилъ, епск. мелитопольскій въ
 Іерусалимѣ, 167, 253.
 Кирилъ, архимандр., 44, 186.
 Кирилъ, іеромон., 324.
 Кирилъ, монахъ, 185.
 Кирицы Яковаки, 248.
 Киріаковъ, 78, 171.
 Китай, 120 328.
 Кишеневъ, гор., 62, 83.
 Кіевъ, 46, 73, 128, 141, 143, 146,
 148, 151, 154, 161, 170, 174,
 175, 181, 185, 197, 198, 210,
 214, 224, 232, 258, 277, 278,
 295, 297, 303, 319, 355, 358,
 359, 365, 370, 372.
 Кіерерт, учен., X.
 Клеонатра, египетск. царица, 381.
 Κλήμης, архіеп. величск., болгарск.,
 213.
 Климентъ Александрійскій, 283.
 Климентъ, св., 255.
 Климентъ, папа римскій, 250.
 Княжескій, Захарія, 287.
 Ковалевскій, Е. П., 171.
 Ковровскій уѣздъ, 367.
 Кодишь, виз. юристъ, 241.
 Кожанъ, городъ, 387.
 Κοζάνη см. Кожанъ.
 Colet, Louise, 218.
 Colonia Agripina, гор., 211.
 Колхида, 55.
 Комаровъ, Семеновъ, с.-петербургск.
 купецъ, 5.
 Кондаковъ, Н. П., проф. 321.
 Константій, патриархъ константин.
 238.
 Константій, архіепис. Синайск. горн,
 38, 39, 43, 55, 77, 78.
 Константинополь, гор., IX, 6, 32—
 35, 39, 42, 45, 47—49, 56, 67,

- 68, 71, 75—77, 79, 80, 95, 111, 115—118, 122, 128, 132, 136, 137, 141—144, 168, 170, 173, 179, 180, 181, 187, 188, 196, 214, 217, 218, 224, 228, 235—237, 245, 249, 250, 254, 256, 260, 261, 273, 301, 323, 354, 358, 369, 381, 395.
- Константинь Филосовъ см. Кирилль, учит. словенскій.
- Константинь, патриархъ констант., 273.
- Константинь Тиналдъ, митрополитъ ставропольск., 317.
- Константинь Великій, епископъ, 365.
- Константинь Икономосъ, протоіер., 261.
- Константинь, діакопъ, 298.
- Константинь Великій, римск. императ., 250, 265, 316, 385, 392.
- Константинь Мономахъ виз. импер., 229, 261, 263, 266.
- Константинь Дука, виз. импер., 136, 263.
- Константинь Бессарабъ, валашскій господарь, 119.
- Константинь Николаевичъ, вел. князь, 137, 173, 217.
- Константинь Кавдидатъ, сивагарій, 280.
- Κωνσταντίνος Παρβατήης, виз. импер., 301.
- Κωνσταντίνος, икономъ ἐκ πόλεως Μελενίκου, 386.
- Копты, VII, 197, 198.
- Коркуновъ, М. А., 137.
- Cornelius Neros, римскій писатель, 369.
- Κορνήλιος сотникъ, 304.
- Корчаковъ-Савицкій, В. 150.
- Косма и Даміанъ, св., 185.
- Косма блажен., св., 299.
- Косма Маюжскій, св., 317, 373.
- Косма, александр. патриархъ, 252, 255, 257.
- Косма, Синайск. архіеш., 256.
- Косма Ипдикоплевствъ, 353.
- Cosmidine, 395.
- Кострома, гор. 81, 148, 170, 187.
- Кось, островъ, 45.
- Souza, румынск. кн., IX.
- Краинскій, Б. А., 173.
- Кральевичъ, 208.
- Красовскій, 190.
- Красное море, 144.
- Кременчугъ, гор., 62, 63.
- Криптопулъ, александр. патр., 228, 381.
- Критъ, остр., 90, 210, 255.
- Крокость, вершина горы, 389.
- Крузій, Март., 203, 231, 255, 266, 267.
- Крупенцова, Е. И., 78, 86, 98, 166, 241.
- Круфтъ, 208.
- Крыловъ, Николай, 117, 215, 216, 244.
- Крымъ, 3, 138, 214, 289.
- Ксенофонтъ, 225.
- Кубышки, верш. горы, 389.
- Кузовъ, Іоакимъ, іеромон., 184.
- Куклюди, гора, 389.
- Куместално, гор., 5.
- Куникъ, А. А., академикъ, V, VIII.
- Куракина, Юлія, кн., 165.
- Кургановъ, Ѡ., проф., 172.
- Кустуль, деревня, 31.
- Кутневичъ, оберъ-свщ., 91.
- Laborde,—de, Léon, 380, 381.
- Лабордъ, Александръ, 380.
- Лаурентій Грузинъ, іеромон., 282.
- Лаговскій, русск. консулъ, 182.
- Лазарь, св., 315.
- Лазарь, сербск. царь, 274.
- Лазарь, болг., 387.
- Ламбросъ, С. П., проф., VI.
- Lantivy,—de, франц. консулъ, 182.
- Лаодивія, гор., 309.
- Лаптева, Софія Дмитріевна, урожд. кн. Горчакова, 48.
- Лапшинъ, А., 190.
- Ларисса, городъ, 206, 389.
- Латвии, 68, 230.

Лебединцевъ, протоіерей, 149.
 Левицкій, фотогр., 155, 394.
 Левъ Мудрый, виз. импер., 249, 250.
 Левъ Діаковъ, виз. пст., 241.
 Лезоръ, изд.-книгопр., 174.
 Лейпцигъ, 144, 203, 204, 211, 310.
 Лекіень, богосл., 267, 280.
 Лемвось, см. Лимвось.
 Lenglet Dufresnoy, 224.
 Леворманъ, истор., 254, 288.
 Леонидъ, архимандр., 145, 149.
 Леонидъ, еписк. дмитровскій, викаріѣ
 москов. 152, 167.
 Lersius см. Липсіусъ.
 Лермонтовъ, 177.
 Лерось, островъ, 45.
 Лесбось, островъ, 206.
 Leunclavius, юристъ, 231.
 Leyde, гор., 118, 323.
 Лехеланъ, книгопродавецъ, 164.
 Λεωνίδιον, село, 270.
 Ливанъ, гора, 100, 238.
 Ливисія, село, 125.
 Ливія, 196.
 Лядда, село, 32, 129, 132, 189.
 Лимвось, островъ, 209, 384.
 Личевскій, священ., 190.
 Липсіусъ, богосл., 197, 365.
 Литохоро, село, 389.
 Лпхтенштейнъ, 190.
 Лобановъ-Ростовскій, кн. А. Б., руск.
 посл. въ Константинополѣ, 144,
 187, 188.
 Лобштейнъ, пасторъ, 300.
 Ловагпъ, Е., проф., 132.
 Лондонъ, гор., 234.
 Ludolfus, богосл., 311.
 Lugdunus Batavorum, городъ, 222,
 255.
 Лугзоръ, гор., 382.
 Лужинскій, Василий, см. Василій,
 еписк. полодск. и витебск.
 Луза, село, 17.
 Лука, еванг., 31, 320, 397.
 Lussas, P., путеш., 203.
 Лукіанъ, пресвит. и мученикъ, 84.
 Львова, Е. К., княжна, фрейлина, 149.

Львова, фрейлина, 165.
 Львовъ, городъ, 1, 171.
 Львовъ, К. Е., 149.
 Любовь, сестра о. Порфирія, 62.
 Любимовъ, Г., священ. въ Оранен-
 баумѣ, 149, 179, 188.
 Любимовъ, Н. П., 231.
 Λύστρα, гор., 306.

Мabilion, 322.
 Маврокордагъ, Николай, 225, 359.
 Магометане, 25, 240.
 Магуль, городъ, 13.
 Макаріѣ Египетскій, св., 223.
 Макаріѣ, авва, 350.
 Макаріѣ, патріархъ антиохійск., 70.
 Макаріѣ, митрополитъ амидійскій,
 71, 185, 186.
 Макаріѣ, архимандритъ, 84.
 Макаріѣ, іеромон. антиохійск., 181.
 Макаріѣ, іеромон. аевоно-русск. обит.,
 273.
 Μακάριος, іером., 284.
 Μακάριος Κουδώνης, IX.
 Македонія, VI, 206, 207, 295, 389.
 Маккавей, 194, 255.
 Макризи, арабск. писат., 255.
 Μάξιμος Πελοποννήσιος, 300.
 Максимъ, патріархъ уніатскій, 70,
 238, 239, 240.
 Максимъ, іеромон., 227, 229.
 Малала, Іоаннъ, лѣтоп., 241.
 Малула, мѣстечко, 238.
 Мамелюки, 381.
 Манасія, хронограф., 286.
 Манден, 240.
 Манесь, 255.
 Манснетовъ, И. Д., проф., 312, 313, 315.
 Мансуровъ, Б. П., 137, 140, 173,
 183, 216, 217.
 Мануилъ Ламбадарій, 325.
 Мануилъ Комнинъ, виз. императоръ,
 230.
 Мануилъ Палеологъ, виз. импер., 265,
 267.
 Маовъ, городъ, 16.
 Μαγ, Solomonis filii, истор., 254.

- Марабути, русск. консулъ, 180, 181, 182, 183, 253.
 Маразли, одесс. гор. гол., 155.
 Маргаша, племянница еписк. Порфи-
 рія, 113.
 Маргуай, епископъ клеерск., 358.
 Марія, Богоматерь, 310, 371, 385.
 Марія Магдалина, 391.
 Марія Асанна Палеологиня, господ.
 Молдавіи, 395.
 Марія Браковичъ, 174.
 Марія Александровна, импер., 320,
 363, 364, 370.
 Марія Николаевна, вед. княг., 138,
 144, 165.
 Марія, султанша, 274.
 Маркъ, евангел., 320, 363.
 Марониты, 97, 240.
 Маровичы, 4.
 Marseille, городъ, 300.
 Массифа, 17.
 Матарія, село, 381.
 Матвѣй, іеромон., 130.
 Матвей, евангел., 320.
 Матвей, патріархъ александр., 248,
 249, 252, 270.
 Матвей, епископъ шотландск., 2.
 Матвей Бессарабл, валашскій госпо-
 дарь, 268, 269, 393.
 Махмась, 17.
 Махмудіе, мечеть, 381.
 Мегметъ, Али-паша, 70, 381.
 Медиветь-Хабу, 382.
 Мейендорфъ, послан., 179.
 Мелѣнхоч, городъ, 386.
 Мелетій, патріар. александр., 251,
 301.
 Мелетій, афонск. митроп., 248.
 Мелетій, петроаравійскій митропол.,
 22, 28, 29, 38, 186, 302.
 Мелетій, архим., 252.
 Мелетій, архим. иверск., 386.
 Мелетій, архиман. солов., 169.
 Мелетій, протоснягелъ 185.
 Мелетій, іером., 184, 185.
 Мелѣтос, кесарійск. митроп., 284.
 Мемнонь, царь египетск. 389.
 Меншиковъ, кн., 232.
 Меркурій, св., 377, 392.
 Меркурій, архимандр., 44.
 Месопотамія, 252, 308.
 Мертвое море, 9, 127, 129.
 Метеорская гора, 389.
 Метеорская кукла, 389.
 Метеорскіе утесы:
 Агіамонійскій. }
 Варлаамскій. } 389.
 Никольскій. }
 Предтеченскій. }
 Преображенскій. }
 Русавскій. }
 Метеорскій столпъ св. Варлаама,
 182, 389.
 Метеоры, горы, 207, 205, 311, 388.
 Мееодій, просвѣт. славявъ, 213.
 Мееодій, антиохійскій патріархъ, 186,
 238, 239, 241, 257, 264, 271,
 308.
 Мееодій, митроп. амидскій, 239.
 Мидо-персы, 220.
 Миллошичъ, Фр. славистъ, 35, 225,
 241, 270, 286.
 Микѣшинъ, М. О., художн., 173.
 Милеску, Николай, 118, 120, 323.
 Миллеръ, А. Н. 160.
 Миллеръ, Ф. Б., писат., 367.
 Миллеръ, Іос., учен., 135, 225, 241,
 285.
 Милопотамъ, рѣчка, 384.
 Μηλας, св., 389.
 Минась, французъ, 58.
 Мисеани, хіосецъ, 33, 39.
 Митрофанъ Воронежскій еписк., св.,
 388.
 Митрофанъ Кривоуль, патр. алек-
 сандр., 381.
 Μητροφάνης, пресвпт., 283.
 Михаилъ Архангелъ, 311, 316, 388,
 392.
 Михаилъ Синадскій, св., 393.
 Михаилъ, патріархъ антиохійскій,
 226, 257.
 Михаилъ, патріархъ константин., 230.
 Михаилъ Всемиръ, 352.

- Михаилъ Акоминатъ, аониск. митроп., 261.
 Михаилъ, митропол. Сербскій, 147, 187.
 Михаилъ Палеологъ, византійск. императоръ 230, 271, 272, 274, 279.
 Михаилъ-Комнинъ, виз. императоръ, 264.
 Михаилъ Стратиготъ, византійскій импер., 263.
 Михаилъ Θεοδоровичъ, русск. царь, 44, 267, 269.
 Михаилъ, валашск. господарь, 268.
 Михаилъ Форро da Nausa, 387.
 Михневичъ, іеромон., 4.
 Мнхранъ Абдуллахъ Рагави, 387.
 Мишонъ, аббать, 212, 235.
 Migne, аббать, 211, 322.
 Μιτυλίνη, остр., 386.
 Μιχαήλ Κουροπάλ. καὶ Ῥαγχαβέος, визант. импер. 270.
 Моисей Муринъ, св., 393.
 Мокаттамъ, гора, 381.
 Молдаваны, 12, 216.
 Молдавія, 34, 36, 48, 49, 53—55, 60—62, 67, 77, 95, 142, 171, 186, 188, 202, 215, 267, 269, 300.
 Молдовахія, 245.
 Монастыри в скиты:
 Аврааміевск. іерус., 31, 233.
 Агіамони или Агіамоніиск., метеорск., 389.
 Ἀλασμονιτηοῦσα Πανυχία см. Πανυχία.
 Алексадро-Невская лавра, 181, 202, 235, 306, 309, 315, 318, 320.
 Алипиевъ, 267.
 Амальфи, X.
 Анапаса (св. Николаѣ), мет., 389.
 Андреевскій ск. или Серай, 184, 384, 386.
 Анны св. скитъ, 229.
 Автоія Великаго, 123, 126, 134, 162, 350, 351.
 Арважъ, 377.
 Армянскій въ Іерусалимѣ, 378, 397.
 Архангельскій, іер., 31, 52, 121, 375, 376, 379.
 Аеанасія св. лавры аеонск., IX, 48, 58, 225, 227, 230, 246, 259, 263, 264, 276, 356, 360, 381, 383, 384, 392, 393.
 Аеано-Григоріатскій см. Григоріатскій.
 Аеано-иверскій см. Иверскій.
 Аеано-Кастамонитскій см. Кастамонитъ.
 Аеано-Котломушскій см. Котломушскій.
 Аеано-Ксенофоновъ см. Ксенофскій.
 Аеано-Павловскій см. Павла св.
 Аеано-руссикъ см. Руссикъ.
 Аеано-русскій см. Руссикъ.
 Аеано-Хилиндарскій см. Хилиндарскій.
 Аеанскіе монастыри см. Алипиевъ, Амальфи, Ватопедъ, Григоріатъ, Діоннсіатъ, Дохиаръ, Есфигиель, Зографъ, Иверъ, Каракагъ, Кастамонитъ, Ксенофъ, Ксиротамъ, Кутлумушъ, Аеанасія св. лавра, Павла св., Пандократоръ, Руссикъ, Симонетръ, Ставровикъта, Филоеѣи и Хилиндаръ.
 Богородицы, на Синаѣ, 44.
 Богородицы Луксуадской, 207.
 Богородичный (Златарь), 52, 53.
 Барновски см. Борности.
 Большая Панагія, 31.
 Борности, 53, 54.
 Бурнаво, 53.
 Бърбой, 54.
 Бырнова см. Бурнаво.
 Быстрица, 53.
 Вакарешти, 53.
 Валаамская об., 113.
 Варлаамскій, Варлаамовскій, или Варлаамъ, 113, 224, 225, 300, 389.
 Василія св., 31.
 Ватопедскій или Ватопедъ, 48, 54.

- 58, 227, 263, 265, 296, 353, 355, 356, 358, 362, 374, 383—386, 387, 393.
- Βατοπέδιον** см. Ватопедскій.
- Влантіонъ-Чаушъ**, 144, 295, 321, 376.
- Всѣхъ Святыхъ**, метеор., 389.
- Вулветирійская обитель**, 280.
- Възрешть** см. Вакарешти.
- Галата**, 53.
- Георгіевскій**, 31.
- Георгія св.**, 31, 43, 52, 53, 124, 207, 252, 311, 380, 395.
- Георгія св. или Корбово**, метеорск., 207, 389.
- Георгія св. метохъ (подворье)**, 53.
- Герасима св.**, 380.
- Голья**, 54.
- Греческій въ Кіевѣ**, 258.
- Григоріатскій**, Григоріатъ или преп. Григорія, 267, 269, 275, VI, X, 213, 227, 355, 356, 383.
- Грун (Грүю)**, 53.
- Грузинскій**, 9.
- Давку**, 54.
- Даниловъ**, V.
- Джуванійское подворье** см. Джуванія.
- Джуванія**, VI, 124, 251, 257.
- Димитрія св.**, іерус., 31.
- Димитрія св. на горѣ Оссъ**, 207, 389.
- Дмитрія св. скитъ**, 184, 205.
- Діонисіатскій**, Діонисіатъ или преп. Діонисія, 207, 267, 269, 270, 383, 384.
- Діонисія св.** олимп., 207, 389.
- Дохиарскій или Дохиаръ**, VI, X, 201, 227, 267, 271, 272, 276, 355, 356, 374, 385—387.
- Дусико (Дусху)**, 207, 387.
- Дусху** см. Дусико.
- Дѣвъ на Базетѣ**, 31.
- Евѣммія св.**, мет., 378, 380.
- Евѣммія Великаго**, св., іерус., 31.
- Екатерины св. на Синаѣ**, VI, 38, 43, 52, 57, 77, 104, 117, 124—126, 137, 184, 185, 194—197, 227, 251, 254—258, 270, 304, 312, 321, 325, 353, 354, 377, 379, 397,
- Елассонскій** см. Παυζυα.
- Есфигменскій**, Есфигменовъ или Есфигмень, VI, 48, 57, 75, 139, 184, 226, 266, 263, 265, 276, 305, 320, 359, 360, 374, 383, 384, 385.
- Желѣзновоборовскій**, 149.
- Залконоспасскій**, 66.
- Златаръ** см. Богородичный.
- Златица**, 213.
- Знаменскій**, 172.
- Знаговъ**, 119.
- Зографскій** или Зографъ, X, 184, 201, 272, 274, 279, 282, 360, 394, 386, 387.
- Иверскій или Иверъ**, VI, IX, X, 48, 58, 133, 139, 184, 216, 227, 230, 263, 264, 275, 276, 280, 282, 283, 357, 358, 363, 374, 384, 387.
- Иверо-Никольскій**, 228.
- Ильинскій**, іерус., 32, 129, 379.
- Ильинскій** или св. Илиіи скитъ, афонск., 202, 216.
- Исплотера**, 389.
- Іерусалимскіе монастыри** см. Аврааміевскій, Архангельскій, Большую Панагію, Георгіевскій, св. Дмитрія, Дѣвъ, Евѣммія Великаго, Ильинскій, Іоанна Предтечи, Крестный, Магдалины, Николая и Факи.
- Іоанна Предтечи скитъ**, 387.
- Іоанна Предтечи**, іерус., 31, 52, 380.
- Іоанна Хозевита**, 379.
- Ἰωάννου Βαλτιστόυ** см. Діонисіатскій.
- Кавсокаливскій скитъ**, 202.
- Калафатъ**, 227.
- Каламянъ**, 312.
- Калуи**, 53.
- Капалонскій**, 207.

- Каракальскій или Каракаль, 227, 263, 265, 276, 284, 365.
 Кармелитскій католич., 13.
 Кастамонитъ 184, 201, 263, 265, 267, 284, 355, 356, 386, 387.
 Кашинъ см. Кашно.
 Кашно, 53.
 Киприана въ Бессарабию, 203.
 Кіево-Михайловскій Златоверхій, 146, 151, 311, 320, 356, 365, 387.
 Кіево-Печерская лавра, 387.
 Колца, 52.
 Комана, 53.
 Котломушскій или Кутлумушъ, VI, X, 48, 139, 212, 227, 249, 253, 267, 268, 276, 316, 359, 361, 362, 374, 384—386, 392, 393.
 Крестный или Крестовскій, 31, 132, 142, 353, 376, 379.
 Ксенофскій или Ксенофъ, VI, 267, 271, 276, 355, 356, 385, 386, 388.
 Ксиропотамскій или Ксиропотамъ, 54, 226, 267, 270, 271.
 Котрочень, 227.
 Латинскій Спасителя, 20.
 Магдалены, 3.
 Μαγουλᾶ см. Σάββα.
 Марковъ, 4.
 Μεγάλη λαῦρα τῶν Ἰβήρων см. Иверскій.
 Метеоро см. Преображенскій.
 Метеоро-Варлаамскій см. Варлаамскій.
 Метеоро-Преображенск. см. Преображенскій.
 Метеорскіе см. Агіамонп, Анапавса, Варлаамъ, Иисилотера, Метеоро, Пандократоръ, Предтеча, Русана.
 Милонотамская колья, 384.
 Михаѣла-Архангела см. Архангельскій.
 Михайловскій см. Кіево-Михайловскій.
 Νέχ μονή на о. Хиосѣ, 230.
 Негоешть см. Нпгоэшти.
 Нпгоэшти, 53.
 Николая, св., іерусалимск., 31, 36, 323.
 Николая, св., въ Молдавію, 52.
 Никорица, 53.
 Новоспасскій, III, 130, 146, 154, 202, 320, 368.
 Ολυμπότισσα Παναγία см. Панагія.
 Павла св., Святонавловскій или Святый Павелъ, VI, IX, X, 227, 267, 270, 282, 350, 355, 356, 392.
 Павла Онвейскаго св., 123, 126, 134, 162.
 Παναγία Ἀλασσονιτηῶσα ἡτοιολυμπότισσα, 207, 387, 389.
 Пандократорскій или Пандократоръ, VI, X, 267, 276, 359, 361, 362, 374, 383—385, 392.
 Пандократоръ, метеорск., 389.
 Пантелеймоновскій, Пантелеймоновъ или аеовско-русскій см. Русскъ.
 Περιβλέπτου, 227.
 Петра и Павла свв. апост., 52.
 Платарешти, 53.
 Плузбуита см. Рождества Іоанна Предтечи въ Валахія.
 Плътрешть см. Платарешти.
 Попрата, 53.
 Преображенскій или Преображенія Господня, 207, 292.
 Раду-воды см. Святотроицкій.
 Ресвани, 53.
 Рождества Іоанна Предтечи, 52.
 Рождественскій, 52.
 Русана, 389.
 Русскъ, VI, 155, 184, 202, 227, 228, 272, 273, 282, 294, 364, 370, 371, 372, 384, 386, 388, 392.
 Русскій монастырь на Аеонѣ см. Русскъ.
 Русское подворье въ Іерусалимѣ, 378.
 Ръзванъ см. Ресвани.
 Рыхловская Святоипколаевская обит., 395.

Рыльскій, болгарск., 387.
 Саввинъ, московск., 152.
 Саввы Освященнаго св. или Саввинскій въ Іерусалимѣ, 15, 16, 22, 53, 124, 127, 141, 214, 216, 228, 248, 260, 274, 275, 280, 296, 297, 324, 376, 378, 380, 387.
 Σάββα, -Χάλδου или Μαρούλα, 266.
 Сайданайскій, 100, 117, 188.
 Сарындаръ см. Успенія Богородицы.
 Святогробскій, VI, 395.
 Свято-Дмитріевскій скитъ, см. Дмитрія св. скитъ.
 Святопавловскій, см. Павла св.
 Святой Павелъ см. Павла св.
 Сераф см. Андреевскій скитъ.
 Святотроицкій (Раду-воды), 50, 52.
 Сергіева пустынь, 111, 112, 115.
 Симоновъ, 86.
 Симонопетровскій см. Спмопетрскій.
 Спмопетрскій или Спмопетръ, 57, 58, 268, 275, 282, 355, 356.
 Синае-Джуванійское подворье см. Джуванія.
 Синайскій см. Евкатерины св.
 Синайское подворье въ Каирѣ см. Джуванія.
 Сиріанскій, 31.
 Совеза, 53.
 Совежа см. Совеза.
 Сокольскій или Сокола, 186.
 Соловецкій, 169.
 Срѣтенскій.—Υπαπάντη, 389.
 Ставровицкій или Ставровицкита, VI, X, 267, 268, 276, 356, 384, 386.
 Стагонскій скитъ, 206.
 Стефана св. на Куклиолп, 206, 389.
 Суздальскій (Спасо - Евфиміевъ), 214.
 Трехъ Святителей, 55.
 Троицы св., метеорск., 389.
 Троицко-Сергіева лавра, 387.

Успенія Богородицы (Сарындарь), 52.
 Успенскій въ Одессѣ, 159, 160.
 Факп, 31.
 Филоеевскій или Филоеѣ, 263, 266, 267, 276, 389.
 Флоровскій, 153.
 Формоза, 12, 54.
 Формошпка, 53.
 Фрумоаса, 54.
 Фрумушпка см. Формошпка.
 Хадиба, 53.
 Хадымба см. Хадиба.
 Χάλδου см. Σάββα.
 Харитона аввы, 376.
 Хиландарскій или Халаидаръ и Хплиндаръ, X, 48, 140, 169, 183, 184, 228, 274, 275, 282, 286, 316, 383, 384, 385, 386, 393.
 Хлипча см. Хлипца.
 Хлипца, 53.
 Хынку, 248.
 Цитауя, 53.
 Чаушь см. Влантіонъ-Чаушь.
 Четьцуя см. Цитауя.
 Θεοδωροβскій, 18, 20.
 Θεοφανія, 147, 189, 221.
 Μονοδ, Ногасе, 300.
 Μονοφσιτυ, 240.
 Μονφοковъ, 377.
 Мордрель, аббатъ, 167.
 Морея, 65.
 Москва, 44, 47, 48, 49, 62, 66, 67, 79, 87, 107, 118, 138, 153, 154, 161, 168, 169, 185, 186, 199, 200, 201, 208, 210, 214, 215, 240, 241, 252, 253, 297, 305—307, 317, 323, 366, 394.
 Мостра, консулъ, 181.
 Μόσχα см. Москва.
 Мосхоніонъ, Георгій, 226.
 Мосхополь, городъ, 305.
 Мраморное море, 113, 209.
 Музовскій, протопресв., 91.
 Muhamedes II, турецк. султ., 228.
 Мульяни, остр., 371.
 Муравьевъ, А. Н., 148, 152, 171,

- 172, 203, 231, 236, 238. 241, 252, 256, 262—272, 274, 275, 287, 288, 295, 318, 366.
 Муральтъ, учен., 241, 251, 362.
 Мустоксидя, А., консулъ, 182, 183.
 Медвѣдевъ, И., литогр., 386.
 Мюллеръ см. Миллеръ, Іос.
 Μοισῆς, 10.
- Набулусъ**, городъ, 127, 129, 189, 380.
Навплиа, гор., 262.
Назаретъ, гор., 8, 11, 13, 378, 379.
Намъ Драдъ, 239.
Ναυσα см. Nausa.
Наполеонъ, 79.
Нарингенсъ, гор., 77.
Nausa, гор., 387.
Навананлъ, викари. епископъ, 102, 112, 114.
Наванъ, 27.
Неби-Муса, 379, 380.
Неби-Самуилъ, гора, 122.
Недѣтовскій, Г., 278, 286.
Неемин колодезь, 378.
Νεῖλος Δοξαπάτριος см. Нилъ Доксопатръ.
Некрасовъ, священ., 318.
Нектарій, alexандр. патр. 257.
Немешевская, 190.
Нея, — младенецъ Христосъ, 392.
Неофитъ, патр. констант., 229.
Неофитъ, митрополитъ пливольскій, 241.
Неофитъ, митрополитъ назаретск., 310.
Неофитъ, митропол. халепскій, 87, 96, 97, 239, 240.
Неофитъ, игум., 213.
Неофитъ, іеромонахъ іерусалимск., 213, 223.
Неофитъ, іеромонахъ, domestikъ въ Латрѣ, 304.
Неофитъ, керасійск. скитн., 73.
Нессельроде, графъ, 92, 93, 114.
Несторіанъ, 240.
Несторъ, лѣтопис., 175.
Нечаевъ, В., протоіер., 170.
- Нибуръ**, историкъ, 258.
Никаноръ, патриархъ alexандр., 253.
Никаноръ, митропол. амидійск., 252.
Никаноръ, митроп. с.-петерб., 167.
Никаноръ, епископъ Олваиди, 186.
Никодимъ, патриархъ сербск., 274.
Никодимъ, еписк. енисейск. и красноярск., 149.
Никодимъ Святогорецъ, 204, 228, 229.
Νικηφόρος, патриархъ констант., 353.
Никифоръ, архимандр. 37, 38.
Никифоръ Григора, виз. истор., 225, 226, 241.
Никифоръ Фока, виз. императ., 263.
Никифоръ Вотагатиъ, виз. императ., 263, 264.
Никита Пафлагонскій, виз. пис., 299.
Николаевъ, гор., 62, 63.
Николаевскій, 161.
Николаевскій, А., 190.
Николай, 321, 363.
Николай мирликийск. св., 84, 87, 176, 206, 388, 393—395.
Николай Мистикъ, констант. патр., 161.
Николай Глика, 359.
Николай Павловичъ, импер., 42, 216, 252.
Николай Спаэаріи см. Николай Милеску.
Νικόλαος, констант. патр., 279, 353,
Никонъ, московск. патр., 80, 124, 157, 158, 362.
Никонъ Дивногорецъ, 353.
Нилъ, рѣка, 45, 67, 196.
Нилъ мироточ., св., 283.
Нилъ, патриархъ константин., 268, 286.
Нилъ, митропол. пентапольск., 184.
Нилъ Доксопатръ, 232, 250, 358, 359.
Нива, просвѣтит. Грузин, св., 318.
Nippon, archiepisc.-mitrop. alii Ungro-Vlachieі și prim. alii Românieі, IX, 52.
Нитрійская пустыня, 105, 201.
Нитрія, 45, 223.

- Нифонъ, патр. констант., 269.
 Нифонъ, викарій буварештск. митрополіи, см. Niphon.
 Нифонъ, монахъ, 225.
 Новая Дмитріада, городъ, 206.
 Новиковъ, И. П., генер.-маіоръ, по-печат. кiev., а потомъ петербургск. учебн. округа, 148.
 Новосильскій, 105.
 Ное, франциск. 212, 259.
 Ной, ветхозав. праведн. 218.
 Ной, еписк. тиверіадскій, 148, 296, 301.
 Норовъ А. С., 136, 149, 171, 365.
 Нофаль, агентъ, 240.
 Нѣмцы, 191.
 Нягое, валашск. господ., 265.
- О**
 Овсянниковъ, с.-петерб. книгопрод., 164.
 Огинскій, князь, 4.
 Одесса, VII, 5, 6, 47, 48, 62, 76, 83, 91, 99, 117, 127, 128, 141, 143, 154, 168, 181, 217, 220, 289, 290—292, 321, 388.
 Одже, рѣка, 379.
 Одиссей христіанскій, 239.
 Одоевскій, кн. В. Ѳ., 145, 173.
 Озеровъ, А. Н. 187, 188.
 Озеровъ, А. П., 157, 179, 231, 256, 308.
 Οἰχοδόμος, IX.
 Οἰχοδόμος, Ѳ. М., 277.
 Оксиринхось, 250.
 Оксонія, гор., 234, 300, 321.
 Олимпъ, гора, 389, 390.
 Olymriades, 222.
 Олферьевъ, об.-секр. св. снв., 161.
 Омаръ, халифъ, 378.
 Омбось, 382.
 Онуфрій, св., 284.
 Онуфрій, іеромонахъ, 185.
 'Ονούφριος 'Ιβηρίτης, 284.
 Ораніенбаумъ, гор., 133, 170, 197, 251.
 Origenes, христіанск. аполог., 301.
 Орхова-Чесменская, граф., 188.
- Османъ, халифъ, 381.
 Осса, гора, 207, 389.
 Островскій, П., протоіерей, 170.
 Οὐστένηςκη Порф., см. Порфирій Успенскій.
 Офская гора или Офъ, 9, 379.
 Офъ, холмъ, см. Офская гора.
 'Οἰωμάχοι, 250.
- П**
 Павель, апост., 82, 305, 306, 392, 393.
 Павелъ Самосатскій, 253.
 Павелъ Петровичъ, цесарев. 252, 361.
 Павзаній, 374.
 Павлова, Д. А., 153.
 Павловскій, А., полковникъ, 303.
 Павловскій, протоіер., 66, 149, 170, 196.
 Паисій, александр. патріархъ, 251, 253, 301.
 Паисій, патр. констант., 263.
 Паисій, патр. печск., 266, 274.
 Паисій Лигаридъ, митропол. газскій, 124, 157, 262.
 Палеологъ, Михаилъ, вѣз. импер. 263.
 Палестина 3, 5, 7—9, 11, 13, 14, 16, 18, 22, 27, 28, 30, 32, 40, 46, 47, 68, 69, 76, 77, 81, 91, 132, 156, 157, 184, 185, 193, 211, 212, 217, 218, 224, 232, 233, 235, 236, 295, 323, 325, 377, 394.
 Πάλλας, 248.
 Пальмеръ англіванскій діаковъ, 2, 172, 173.
 Памфилъ см. Евсевій Памфилъ.
 Папкратій, св., 222.
 Панселиппъ, живоп., 169, 393.
 Пантагенмонъ, іером., 248, 252.
 Παπιδόπουλος Κερκμεύς, 360.
 Пападопуло Іованнъ, 239, 240, 241.
 Папій, 245.
 Параскева св., 389.
 Парижъ, гор., 170, 174, 211, 212, 231, 235, 276, 288, 323, 380, 381, 389.

- Paros, остр. 221.
 Parthey, G., учен., 359.
 Паревіій, 4.
 Паревіій, александр. патриархъ, 246, 252, 257, 264.
 Паревіій, ларисско-трянск. митрополитъ, 206.
 Паревіій, архим., 270.
 Паревіій, іеромон., 217.
 Паревіія, игуменья Флоровск. мон., 153, 190.
 Патапій, св., 393.
 Патмось, островъ, 46, 209.
 Παύλιος, еписк. Туріων, 306.
 Παύλος, аеопск. протъ., 271.
 Παύλος, св., 270.
 Пахимерь, виз. историкъ, 241.
 Пахомій, игум., 274.
 Παχώμιος μονάχος ὁ Ῥουσάνος IX.
 Пелагіій, римск. папа, 251.
 Пелопонесь, 210.
 Первая Юстиніана, гор., 285, 286, 360.
 Первухивъ, С., 149, 173.
 Перепетуя, св., 304.
 Перея, 193.
 Переяславъ, 214.
 Персія, 190, 244.
 Πέρχη, гор., 306.
 Петра Аравійская, гор., 302.
 Петрополь, гор., 79.
 Πετρούπολις см. С.-Петербургъ.
 Петрушевскій, русск. консуль, 71.
 Петръ, апост., 28, 230, 304, 310, 392.
 Петръ Аѳонскій, св., 131, 281—282.
 Петръ Могила кievск. митроп., 120.
 Петръ Алексѣевичъ см. Петръ Великій.
 Петръ Великій, русск. царь, 44, 252, 256, 275.
 Петръ Рарешъ, молдавск. господ., 258, 264, 269.
 Пиза, гор., 391.
 Pıcot, учен., 118, 119, 323.
 Пимень, іеромон., 5.
 Пистеръ см. С.-Петербургъ.
 Пиддамаю, австр. консуль, 133, 182.
 Пичіоти, русск. консуль, 77, 192.
 Пичіоти см. Пичіоти.
 Пиеротти, 189.
 Платонъ, еп. рижскій 167, 190.
 Платонъ, архіеп. костромск. 152.
 Платонъ, митроп. кievскій, 149.
 Платонъ, греч. фил., 108.
 Пливій, рижск. пис., 258, 276, 365, 374.
 Пловдивъ, гор., 227.
 Плутархъ, греческ. пис., 369, 393.
 Plutarque см. Плутархъ.
 Побѣдоносцевъ, К. П., 155, 161.
 Погодинъ, М. П., истор., 367.
 Подкопы, 253.
 Polemeus Selvius, 322.
 Поликарпъ, впаедемск. митроп., 9.
 Поллуксъ, 384.
 Поляковъ, С. С., 155, 65.
 Помпеева колона, 381.
 Помпей, римскій консуль, 381.
 Пономаревъ С., библиографъ, 173.
 Поповъ, Н. А., учен., 287.
 Порга, 37, 41.
 Порфирій, еписк. газск., св., 324.
 Порфирій Успенскій, архимандритъ, III, 1—3, 6, 11—14, 16—22, 26—36, 39—40, 42—47, 49, 51—56, 60, 62—74, 76—79, 81, 83—109, 111—118, 120—151, 155—169, 171—202, 204—211, 213, 218—222, 224, 226—228, 231—233, 235—237, 239—256, 259—262, 270, 272, 274—276, 278, 279, 281, 283, 287—289, 290—297, 300, 302—304, 306—309, 311, 312, 317—319, 321—325, 350, 351, 353—359, 362—365, 368—372, 374, 375, 378, 382—384, 388, 390, 391, 394.
 Порфирій Успенскій, епископъ чигиринскій, III—XIV, 1, 2, 6, 13, 47, 66, 138, 141, 147, 148, 150—159, 162—165, 167—169, 171—178, 190, 191, 197—201, 203—205, 207, 208, 214, 216—218, 220, 221, 224, 228, 229,

- 231, 232, 253, 259, 262, 263, 277, 281, 283, 284, 286—292, 294, 296, 297, 299, 300, 302—306, 309, 312, 315, 316, 319, 321, 322, 324, 355, 357, 358, 360, 362, 366, 368, 369, 372, 397.
- Порфирій Костромпчъ, архим., см. Порфирій Успенскій.
- Πορταίτιςσζ, икона Богоматери, 264, 386, 387.
- Потемкина, Татьяна Борисовна, 136, 166, 181, 188, 247, 252.
- Потемкинъ, вв., Г. А., 62.
- Πότλη, греч. учен., 286.
- Прага, гор., 171.
- Предтеченскій, Иаковъ, священ., 171.
- Prokesch, Ritter von Osten, путеш. и пис., 302.
- Прокль, св., 298.
- Прокопій, св., 393.
- Прокопій, архимандр., 272.
- Прокопій Дендринъ, архимандр., 272.
- Προκόπιος, ἱεροδιδάχ. Πελοποννήσιος см. Прокопій Пелопоннѣецъ.
- Прокопій, монахъ, 169.
- Прокопій Пелопоннѣецъ, 310.
- Пропонтида, море, 209.
- Протасовъ, графъ Н. А., 34, 48, 87, 91, 114, 115, 179, 230, 237, 252, 254, 256.
- Πρωτη Ἰουστινιανῆ см. первая Юстиниана.
- Прохоровъ, В. А., художн., 367, 377, 384, 396.
- Псара, островъ 210.
- Птоломей, греческ. географ., 258.
- Птолемен, египетск. царь, 285.
- Путига, Д., генер., 136.
- Пуятинна, графиня О. Е., 189.
- Пыпинъ, А. Н., 176.
- Радець, Эдита Фодоровна, фрейл., 166.
- Радзидвилово, мѣстечко, 1.
- Разлогъ, гор., 387.
- Разпованъ, румынск. боярск. родъ 12.
- Разновъ см. Разпованъ.
- Рапчъ, архимандр., 221, 286, 287.
- Раковский, С., болгарск. пис., 220.
- Ῥαλλῆ, греч. учен., 286.
- Рамалла, деревня и крѣпость, 42.
- Рамессеумъ, 386.
- Рамма, село, 17, 30.
- Raphael Santi, 376.
- Raphelengius, 203.
- Расъ-ель-Айнъ, городъ 119, 370.
- Рафаилъ, афонск. монахъ, 286.
- Рафидия, деревня. 42.
- Рахиль, 379.
- Ренавъ, Е., учен., 281, 309.
- Ренодоть, богосл., 244, 260, 310, 311.
- Реслеръ, истор., 288.
- Риза-паша, 33.
- Рикманъ, консулъ, 58.
- Рико, 227.
- Ῥήμιχος, гор., 260.
- Римляне, 191.
- Римъ, IV, 223, 224, 132, 208, 353.
- Ристпчъ, серб. мин., 147.
- Робинсонъ, путеш., 15.
- Рогель, источникъ, 121.
- Ῥοῦέριος, ῤῆξ Σκελίαις, 359.
- Родось, остр., 46, 209.
- Рожа, Стефанъ, немешъ и житель Егарскій, 386.
- Рождественскій, В. Г., проф. богосл., 172.
- Розень, бар. В. Р., академ., 172, 335.
- Розень, прусск. конс., 182.
- Роксанда, молдавск. господ., 227.
- Рота см. Римъ.
- Романъ Ликапизъ, влз. импер., 270.
- Ромла, городъ, 129, 132.
- Rosely de Logues, богосл., 293.
- Россійское царство, 215.
- Россия, VII, 2, 5, 15, 24, 34—37, 39, 41, 44, 45, 51, 55, 56, 58, 57, 65, 70—72, 79, 81, 82, 86—88, 94, 105, 111, 112, 115, 117, 120, 128, 130, 137, 139, 142,

- 157, 158, 162, 166, 176, 182,
186, 191, 192, 202, 203, 214—
216, 218, 229, 236, 237, 241,
247, 251, 253, 256, 262—265,
268, 269, 271, 272, 274, 275,
287, 288, 294.
- Россо-славяне, 49.
Россы, 51, 220.
Ростовцевъ, I. И., 136.
Рошето, путеш., 259.
Рубенсъ, художн., 394.
Румынія, 58.
Румыны, 13, 56, 57, 59, 60, 61.
Русскіе, 9.
Руссы см. Россы.
Русчукъ, 287.
Русь см. Россія.
- Слбпннъ, М. П., 173.
Савва Освящен., св., 15, 16, 376,
380, 387.
Савва I, архіепископ. сербскій, св.,
VIII, 274, 275, 282.
Савва Новый, аеонск., св., 224, 280,
283.
Савва, монахъ, см. Савва I.
Савва Пелопоннсіецъ, 386.
Савва Сербскій см. Савва I.
Savadossios см. Theodossios.
Σαίτη, діаконовъ внолеемск., 10.
Самарія, 193.
Самаряне, 219.
Самонъ, архіеп. газск., 305.
Самось, островъ, 45, 209.
Самоеракія, островъ, 209.
Самуилъ, патріархъ александр., 245,
246, 252, 253, 274, 361.
Самуилъ Пелопоннсіецъ, пгум., 310.
Санкеръ, 382.
С.-Петербургъ, 1, 5, 32, 44, 41, 47—
49, 51, 65, 87, 88, 95, 98, 100,
111, 116, 126, 130, 131, 137,
142—145, 168—170, 179, 193—
196, 203, 214, 215, 241, 273,
303, 309, 318, 322, 362—365,
370.
Саратовъ, 90, 134.
- Сарепта, 214.
Сарматы, 221.
Саронскій заливъ, 210.
Саруфъ, Ф., 188, 239, 352.
Сарруфъ см. Ибрагимъ х. Сарруфъ.
Сатафъ, 31.
Swainson, бог., 310.
Святогорець, пис., 361.
Севастополь, городъ, 169, 237.
Севастьяновъ, П. А., художн.-архит.,
138, 139, 184.
Селемнинскій, И., врачъ, 186.
Селимъ, султанъ турецк., 271.
Семенова, 190.
Сенявинъ, Л. Г., 51, 92, 98, 114,
134, 179, 187, 236.
Серафимъ, митроп. с.-петерб., 3.
Серафимъ патр. констант., 264, 271.
Serafino, еписк. уніатск. въ Сиріи,
243.
Сербиновичъ, К. С., 2, 3, 88, 91,
94, 99, 105, 116, 157, 158, 162,
171, 175, 179, 181, 202.
Серби см. Сербы.
Сербія, 136, 287.
Сербы, 12, 191, 288.
Сергіевскій, протоіерей, 146, 167.
Сергій, архимандр., см. Сергій, еписк.
моглевск.
Сергій, еписк. моглевск., 49, 169,
172.
Сергій Томовичъ, іеромон., 171.
Сергій Александровичъ, вел. князь,
176.
Сибирское царство, 118.
Сибирь, 86, 118, 215, 323.
Сивковская, 190.
Сидерокансія, X.
Сидонъ, городъ, 32, 127.
Спкіонъ, 374.
Силснлись, 382.
Силоамская деревня, 378.
Силоамъ, 378.
Силомъ, 380.
Симанда, VII, 375,
Σιμεών, Богопріимецъ, св. 305.
Симеонъ, архіеписк. ахридскій, 385.

- Симеонъ, іеромонахъ, 225.
 Симеонъ Нѣманя, св., 275, 383.
 Сими, остр., VII, 375.
 Симферополь, гор., 322.
 Синай, гора, 39, 55, 56, 59, 60, 67, 76, 77, 92, 96, 97, 105, 116, 123, 126, 156, 182, 185, 196, 197, 212, 215, 219, 245, 254—259, 276, 321, 325, 355, 363.
 Синкель, Георгій, виз. лѣтоп., 241.
 Сира, островъ, 45, 46.
 Сириано-Іаковиты, 131, 158, 241, 244.
 Сирія, VII, 3, 6, 8, 32, 42, 45, 67, 68, 70, 77, 81, 96, 100, 106, 156, 121, 184—186, 188, 210, 217, 233, 237—242, 245, 295.
 Σίλβεστρος, патр. антиох., 119.
 Σίμων, св., 282.
 Сіонъ, гора, 60, 77, 217, 245, 321, 363.
 Scaliger, 222.
 Скарлатъ Каллимахъ, валагск. гос-под., 386.
 Скенъ, 221.
 Скіаво, гор., 389.
 Скрайвенеръ, 365.
 Скрибанъ, архим., 54.
 Скрибанъ, Филаретъ, см. Филаретъ Скрибанъ.
 Суляны, 62.
 Славяне, 192, 220, 295.
 Славяне-арійцы, 219, 220.
 Славяне Балканскіе, 163.
 Славяне-іоно-арійцы, 220.
 Славяне-болгары, 51.
 Славяно-Россы, 49.
 Смирна, гор., 71, 80, 141.
 Соба, дер., 31.
 Созомень, истор., 241.
 Соколовскій, З., священ., 149.
 Сокольскій, Іосифъ, см. Іосифъ Сокольскій.
 Сократъ, истор., 241.
 Соловьевъ, П., священ., VIII, 117, 132, 170, 235, 239, 296, 388.
 Соловьевъ, студ. дух. акад., см. Соловьевъ, свящ.
 Соломоновъ лабиринтъ, 278.
 Соломонъ, царь іудейск., 197.
 Соломонъ, епископъ англійск., 239.
 Соломоновы пруды, 15.
 Σολομών, іерей вполеемск., 10.
 Солонъ, аѳинскій законодатель, 393.
 Солунь, городъ, 137, 183, 191, 205, 207, 226, 244.
 Соро, 208.
 Софія, св., 215, 290, 301, 388.
 Софія Алексѣевна, царевна, 44, 251.
 Софонія, архимандритъ см. Софонія, еписк. новомиргодск.
 Софонія, еписк. новомиргодск., викар. херсонск., 149, 167, 171, 199.
 Софроній, 248.
 Софроній, патр. іерусалимск., 257, 355.
 Софроній, патр. констант., 262, 269.
 Софроній, митроп. Акки, 352.
 Софроній, митроп. Птолемаиды, 305.
 Софроній, митроп. трипол., 186.
 Софроній, игумень, 55, 58.
 Σωφρόνιος, 246.
 Спагарій см. Милеску Н.
 Спеосъ Аѳирскій, 382.
 Спиридонъ Тримеунтскій, св., 84.
 Спиридонъ, патриархъ сербск., 274.
 Спиридонъ, хури-арабскій священ., 185.
 Споряды, островъ, 209.
 Споручицы грѣшныхъ икона, 287.
 Средиземное море, 104, 130, 144, 208, 209, 216.
 Срезневскій, И. И., акад., 172, 191, 236.
 Станиславъ Сестринцевичъ-Богущъ, митропол. католич., 289.
 Стефанъ, архидіак. первомуч., 298, 305.
 Стефанъ Сурожскій, св., 201.
 Стефанъ Саввантъ, 310.
 Стефанъ, митрополитъ ларисскій, 207.
 Стефанъ Стратимировичъ, митропол. карловицкій, 208.
 Стефанъ Поповичъ, еписк. пакрацкій, 171.

- Стефанъ Неманя, сербск. жуп., 274.
 Стефанъ Урошь, сербск. царь, 274.
 Стефанъ Душанъ, сербск. царь, 263, 264, 265, 266, 272, 273, 274, 279.
 Стефанъ, деспоть сербскій, 264, 274.
 Столбы базальтовые, 389.
 Страбонъ, греч. геогр., 6, 281.
 Строилъ Димитріевичъ, 387.
 Струковъ, Д., худож., 373.
 Строύμνητζα, городъ, 286.
 Стурдза, А. С., 47, 62, 64, 65, 66, 78, 97, 98, 99, 100, 181, 188, 196, 236, 241, 261.
 Сугдея, городъ, 168, 289.
 Суданъ, 120.
 Сулейманія, мечеть, 49.
 Sulpricius Severus, 255.
 Сурлутн, верш. горы, 389.
 Сурожъ, гор., 168.
 Сухановъ, Арсѣвій, 251.
 Сури, Іаковъ, протоіерей, 186.
 Спалта, городъ, 132.
 Сырку, П. А., 286.
 Σύβεστρος см. Σύλβεστρος.
 Σωλωμών см. Σολομών.
- Табана, улица, 381.**
 Табарія, 13.
 Таврія, 289.
 Тайбе, село, 122, 379.
 Тайлунъ, мечеть, 381.
 Тапце, дер., 17.
 Ταλιανόν γένοϋς, 386.
 Тамнись, 382.
 Тарасій, патріархъ константинопольскій, св., 298.
 Ταράσιος, патріархъ констант., 383.
 Тардіё, А., учен., 281.
 Татищевъ, В. Н., истор., 236.
 Тафель, учен., 135, 191, 276.
 Theodosios, еп. уніатск., 243.
 Темпейская долина, 390.
 Тенедось, остр., 209.
 Терновскій, Ф., проф., 172.
 Терновъ, гор., 286.
- Тертулліанъ, христіанск. аполог., 84, 301.
 Тетеринское, село, 161.
 Тиверіада, село, 378.
 Тиверіадское озеро, 13.
 Тизенгаузенъ, графиня, 93, 98, 100.
 Тимоеевъ, А. И., 176.
 Тимофей, патріархъ констант., 256.
 Τιβεριοῦπολις, гор., 286.
 Τιμόθεος, пресвит. іерусалимск., 305.
 Тридаты, армянск. царь, 397.
 Тиръ, гор., 32.
 Титова, Варвара, 166, 189.
 Титовъ, посланникъ, В. П., 60, 78, 114, 116, 136, 157, 158, 179, 180, 187, 188, 231, 247, 252.
 Тифлисъ, гор., 318.
 Тихонравовъ, В., священ., 171, 173.
 Тихонъ, еписк. воронежск., св., 317, 318.
 Тшвендорфъ, К., богосл., 142, 144, 161, 172, 173, 295, 362, 365.
 Толстой, графъ Ал. Петр., 134, 139, 140, 142, 144, 150, 161, 165, 175, 182.
 Толстой, графъ Д. А., 149, 161, 168, 182, 366.
 Томовичъ, С., см. Сергій Томовичъ.
 Траншель, типогр. и литогр., 198, 386.
 Третьяковы, благотворит., 268.
 Трикка, городъ, 2, 206, 293.
 Триполи, гор., 70.
 Триестъ, гор., 180.
 Τριταχώφ см. Третьяковы.
 Тронцкій, Н., препод. тульск. дух. семни., 172.
 Тульча, гор., 51.
 Туманскій, русск. консулъ, 55.
 Тунисъ, мечеть, 381.
 Тургеневъ, пис., 397.
 Турки, 20, 25, 28, 65, 69, 132, 248.
 Турнаво, гор., 390.
 Турція, 5, 34, 41, 45, 58, 59, 60, 77, 97, 116, 117, 128, 130, 187, 202, 204, 215.
 Тутулиппа, Марія, 189.

- Тухъ, 172.
Тютчева, фрейлина, 45, 166.
- У**
Угличъ, гор., 81.
Удрофъ Веніаминъ 234.
Ungro-Valahia, IX.
Уніаты, 97, 240.
Урумія, гор., 244.
Урусовъ, князь Серг. Ник., 152, 161, 182, 183.
Успенскій, Александръ, 161.
Успенскій, Порфирій, см. Порфирій Успенскій.
- Ф**
Фадлалла Сарруфъ см. Саруфъ.
Фаддуллахъ Сарруфъ см. Саруфъ.
Фавариоты, 57.
Фартусова, 190.
Ферапонтовъ, книгопрод. 161.
Филадельфъ, архимандр., 112, 113.
Филаретъ Никитичъ, патриархъ рос- сійск., 44, 163.
Филаретъ, митр. московск., 53, 66, 67, 71, 78, 100, 115, 146, 167, 236.
Филаретъ, митроп. кіевск., 167.
Филаретъ, митроп. унговлах., 271.
Филаретъ Скрпбанъ, еписк. ставро- польск., 171, 186.
Филаретъ, епископъ уманьск., викар. кіевск. митроп., 149, 186.
Филаретъ, архимандр., см. Филаретъ еписк.
Филе, 382, 387.
Філіцъ, кесарійск. игемонъ, 305.
Филимонъ, архимандр., 63.
Philippe Zsch см. Zsch.
Филипповъ, Т. И., 177.
Philippus Surgius, 231, 260.
Филиппъ, апост., 393.
Филиппъ, король испанск., 255.
Филоеой, патр. конст., 75, 263, 283, 303.
Филоеой, митр. кіевск., 148, 162, 167, 168.
Финикіянс, 219.
- Флѣри, франц., 173, 174.
Флоринскій, Т. Д., проф., 170, 172.
Φοινικη, 210.
Фока, Іоаннъ, см. Іоаннъ Фока.
Фокъ, консулъ, 45, 71, 182, 188.
Форро, Мих., см. Михаиль Форро.
Фотино, 269.
Фотій, патр. констант., 139, 249, 250, 260, 302, 303, 370.
Фотій, митр. російск., 169.
Φούρνα τῶν Ἀγράφων, 370.
Фрагль, живоп., 393.
Франкастро, крѣп., 139.
Francesco, San in Bassano, 212.
Франція 12, 37, 38, 59.
Французы, 257.
Фрндериксъ, баронесса Цецилія, 93, 100, 188.
Фронцкевичъ, В. Л., типогр., 277.
Фрументій Іорданскій см. Іорданскій Фрументій,
Фуллы, 169.
Fugius Dionisius Philocalo, 322.
Фурна-топ-Аграфонъ см. Φούρνα τῶν Ἀγράφων.
- Ж**
Жабенія, мечеть, 381.
Хайдуръ, — эмпръ, правит. Ливанск. горы, 96.
Хайфа, гор., 352.
Халки, островъ, 50, 317.
Ханджерли, князь, драгом., 36, 37, 38.
Ханна Ібрахимъ Сарруфъ см. Сар- руфъ.
Харизимъ, гора, 376.
Харьковъ, гор., 47, 62, 63, 64, 65, 76, 100.
Хасбея, селеніе, 45, 238.
Хасиды, 134.
Хассана султ. мечеть, 381.
Хауравъ, 239.
Хевронъ, городъ, 16, 121, 380.
Хермень, 16.
Херсонесъ Таврическ., гор., 289.
Хвжняковъ, 149.
Хитрово, В. Н., 173, 177.

- Хиосъ, островъ, 169, 209, 230.
 Хлоръ Димитрій см. Димитрій Хлоръ.
 Хмѣльницкій, Богданъ, 175.
 Хризиппъ, пресвит. іерус., 305.
 Хрисановъ, патриархъ іерусал., 119, 232.
 Хрисовери, Аристидъ, 237.
 Христулаъ, архіеп. Газы и Рамлы, 120.
 Хрущовъ, Г., 134, 171.
 Хури, Наумъ, 71.
- Цагарелли, А. А., проф., 172.**
 Caecilius Surlianus, 223,
 Царь-градъ, 9.
 Zsch, Phil., 142.
 Цвѣлady, острова, 209.
 Цунъ, 172, 173.
 Цшокке, 213.
 Цыцуриный, 171.
- Чеботарь, Исаія, см. Исаія Чеботарь.**
 Черногорія, 136.
 Черное море, 143.
 Черноевичъ, Арсеній, см. Арсеній Черноевичъ.
 Черидовы, 252.
 Чернышевъ, 183.
 Черняевъ, консулъ, 187, 188.
 Чечель, В., свѣщ., 170.
 Чихачевъ, А., 367.
 Чолакъ, 253.
 Сварloviсs, 192.
 Чудновскій, Георгій, іеромон., 184.
- Шами, Георгій, прокуроръ антиохійск. патриархіи, 188, 239.**
 Шаміэ см. Шами.
 Шассъ, русск. консулъ, 71.
 Шафарикъ, П., слав., 171, 172.
 Швидковская, Варвара, 189.
 Шекльбъ-ефендій, турецк. министръ, 41.
 Шеншинъ, К. П., 189.
 Шереметева, Елизавета, 166.
 Шехъ Абаде, 382.
- Шильтбергеръ, Иванъ, путешествен., 211.
 Ширмапъ, Елисавета, 166.
 Шоа, 259.
 Шойское царство см. Шоа.
 Штербанъ Бессарабъ господарь угровлахійскій, 227.
 Шубра, село, 381. 382.
 Шуа, гор., 367.
- Эбергардъ, 188.**
 Эгейское море, 143, 209.
 Эгинъ, островъ, 210.
 Эйлеръ, Е. П., фрейлина, 165, 166.
 Эл-Исавіе см. Исавіе.
 Эльснеръ, 204, 227.
 Эминъ, П., 172.
 Эмиръ-Хайдуръ см. Хайдуръ.
 Энгель, истор., 289.
 Энь-Арикъ, деревня, 17.
 Эриссо см. Ериссо.
 Эрманъ, учен., 135.
 Эт-Шихская пустыня, 125.
 Эѳіопы, 259, 311.
- Юрій Бранковичъ, сербск. деспоть, 264, 265.**
 Юрукндесъ, 129.
 Юстиніанъ Великій, виз. импер., 260, 270, 274, 379, 395.
 Ютта, мѣст., 16.
- Язды, 240.**
 Якоби, художн., 397.
 Ярославль, гор., 81.
 Яссы, городъ, 12, 47, 54, 56, 171.
 Яффа, городъ, 8, 13, 24, 32, 46, 119, 122, 127, 129, 182, 189, 216, 253, 378, 379.
 Яхонтовъ, I., протоіер., 172.
- Ѳаворъ, 13.**
 Ѳазосъ, островъ, 209.
 Ѳека, 17.
 Ѳекла, св., 299.

- | | |
|---|--|
| <p> Θεογνοσть, архим., 190.
 Θεοδора Палеологина, виз. импер., 266.
 Θεοдоритъ, игумень, 203, 204, 213, 266.
 Θεοдоритъ, истор., 241, 253.
 Θεοдоритъ, іеромон., 386.
 Θεοдоритъ, монахъ, 225.
 Θεόδωρος, ὁ Στρατιλάτος см. Θεοδωρὶς Стратилать.
 Θεόδωρος ὁ Τύρον см. Θεοδωρὶς Тиронъ.
 Θεοδωρὶς Стратилать, св., 392.
 Θεοδωρὶς Тиронъ, св., 392.
 Θεοδωρὶς Студитъ, св., 278.
 Θεοδωρὶς, пресвитерь ранѣскій, 230, 255.
 Θεοδωρὶς, патріархъ іерусалимск., 301.
 Θεοδωρὶς, протоп., москопольск. проповѣдн., 305.
 Θεοδωρὶς, діаконовъ, 296.
 Θεοδωρὶς Іоанновичъ, русск. царь, 251, 398. </p> | <p> Θεόδωρος, вел.-муч., 305.
 Θεόδωρος Βυζάντιος, св., 285.
 Θεοδосіѳ печерск., св., 284.
 Θεοδосіѳ, архимандр., 318.
 Θεοδосіѳ великій, виз. импер., 396.
 Θεοφάνης, игум. τοῦ Μεγάλου Ἄγρου, 353.
 Θεοφάνъ, іеромон., 117, 125, 132, 168, 180, 188, 235, 244, 254.
 Θεοφάνъ, 283.
 Θεοφάνъ, хронограф., 241.
 Θεοφилъ, митроп. стагонскій, 207.
 Θεοφυλάκτος, архієппск. τῆς Βουλγαρίας, 213.
 Θερмонилы, городъ, 207.
 Θεσσαλία, 140, 205, 206, 207, 226, 388, 389, 293, 295.
 Θεσσαλονίκη см. Солупь.
 Θнкара, монахъ, 311.
 Θпванда, 45, 67, 76.
 Θивы, гор., 67, 382.
 Θоженко, Клим., свящ., 319.
 Θракія, 295. </p> |
|---|--|

ЗАМѢЧЕННЫЯ ОПЕЧАТКИ 1).

Стр.	Строка.	Напечатано:	Нужно:
54	12	Борбѳю	Барбѳю.
118	5	biographie et bibliogra- fique	biographie et bibliogra- phique.
149	14	Софронія	Софоніи.
172	14—15	профессору богословіи въ С.-Петербургскомъ университетѣ В. Г. Рож- дественскому	профессору каноническаго права въ С.-Петербур- гскомъ университетѣ, про- тоіерею М. И. Горчакову.
185	10	Спиродонѣ	Спиридонѣ.
188	13	Федламы	Фадламы.
190	10	($\frac{Ab}{29}$)	($\frac{Ab}{19}$)
—	маргин.	35	38
193	»	36	36*
240	13	Монофизиты	Монофизиты.
281	6	въ 1883 г.	въ 1883 и 1884 гг.
309	7	Πετρουπόλεως	Πετρουπόλεως.
322	8	Palaeografia	Palaeographia.
355	11	въ монастырѣ	въ монастыряхъ.
360	5	ἀσκήσαν	ἀσκήσαντος.
368	3	21 переплетовъ и бумаж- ныхъ обертокъ	21 переплетъ и бумажная обертка.
408	9	стр. 142—	стр. 142—
414	1 столб., 3	Γαβριήλ Βατηβεδινός, 386	Γαβριήλ Σίωνιτς, 240. Γαβριήλ Βατοβεδινός, 386.
—	1 » 5	Герасимъ, игумень 30	Герасимъ, игум. и архим., Νέας μονής на о. Χіοςѣ, 230.

1) Курсивныя цифры означаютъ счетъ строкъ снизу.

440 П. СЫРКУ, ОПИСАНІЕ БУМАГЪ ЕПИСКОПА ПОРФИРІЯ.

Стр.	Строка.	Напечатано:	Нужно:
414	1 столб., 3	Герѣсца,	Герѣсцос.
416	1 » 16	Друзы, 240	Друванисти, аѡвонск. водо- падъ, 333.
—	1 » 20	Дучиѣ, Никиф., архим., 286.	Дуціани, утєсь, 389. Дучиѣ, Никиф., архим., 286.

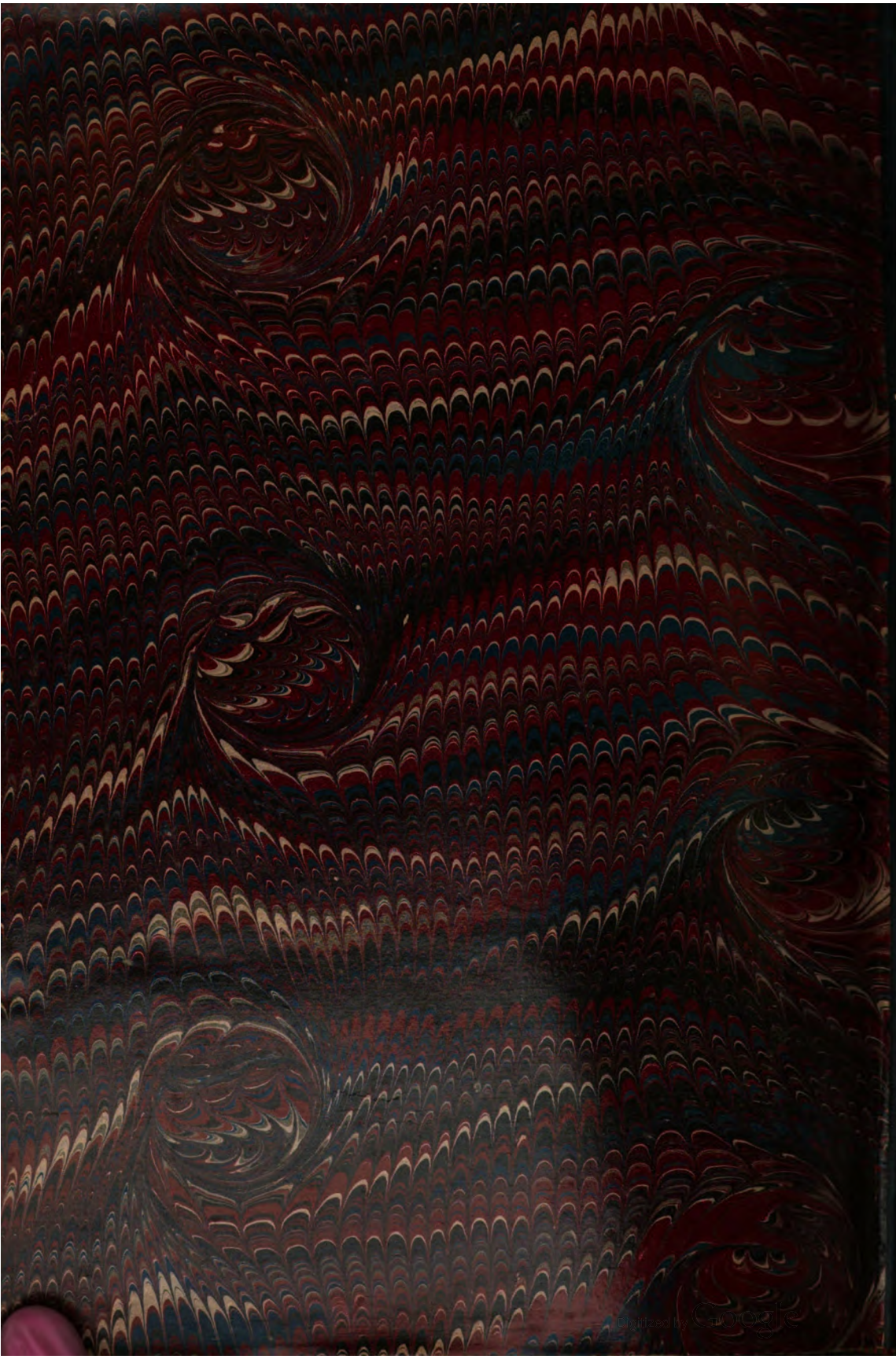

THE BORROWER WILL BE CHARGED AN OVERDUE FEE IF THIS BOOK IS NOT RETURNED TO THE LIBRARY ON OR BEFORE THE LAST DATE STAMPED BELOW. NON-RECEIPT OF OVERDUE NOTICES DOES NOT EXEMPT THE BORROWER FROM OVERDUE FEES.

WILSON
APR 28 1987
2061797
DNDF 3/24
25

