

農書卷十六

元王禎撰

農器圖譜九

杵臼門

昔聖人教民杵臼而粒食資焉後乃增廣制度而爲碓爲磴爲礮爲輶等具皆本於此蓋聖人開端後爲蹈襲得其變也孔融謂後世機巧勝於聖人過矣今特辯之使知本末云

白杵

唐書卷一百一十一



杵臼舂也。易繫辭曰：黃帝堯舜氏作，斷木爲杵，掘地爲臼。杵白之利，萬民以濟。舂之制，秬常雙切百二十斤，稻重一石，爲粟二十斗，爲米十斗，曰穀。詩委切爲米六斗，大半斗曰粲，又曰糲。洛帶切米一石舂爲九斗，曰粳。測各粳米之精者，斯古舂之制。有杵白始也。詩云：易繫十三卦，皆爲萬民利。聖人創杵臼，尙象以制器。於義取雷山上動而下止，人知擣舂法，勝粟從此始。後世相沿襲，更變各任智，制度雖不同，由來資古意。

踏碓

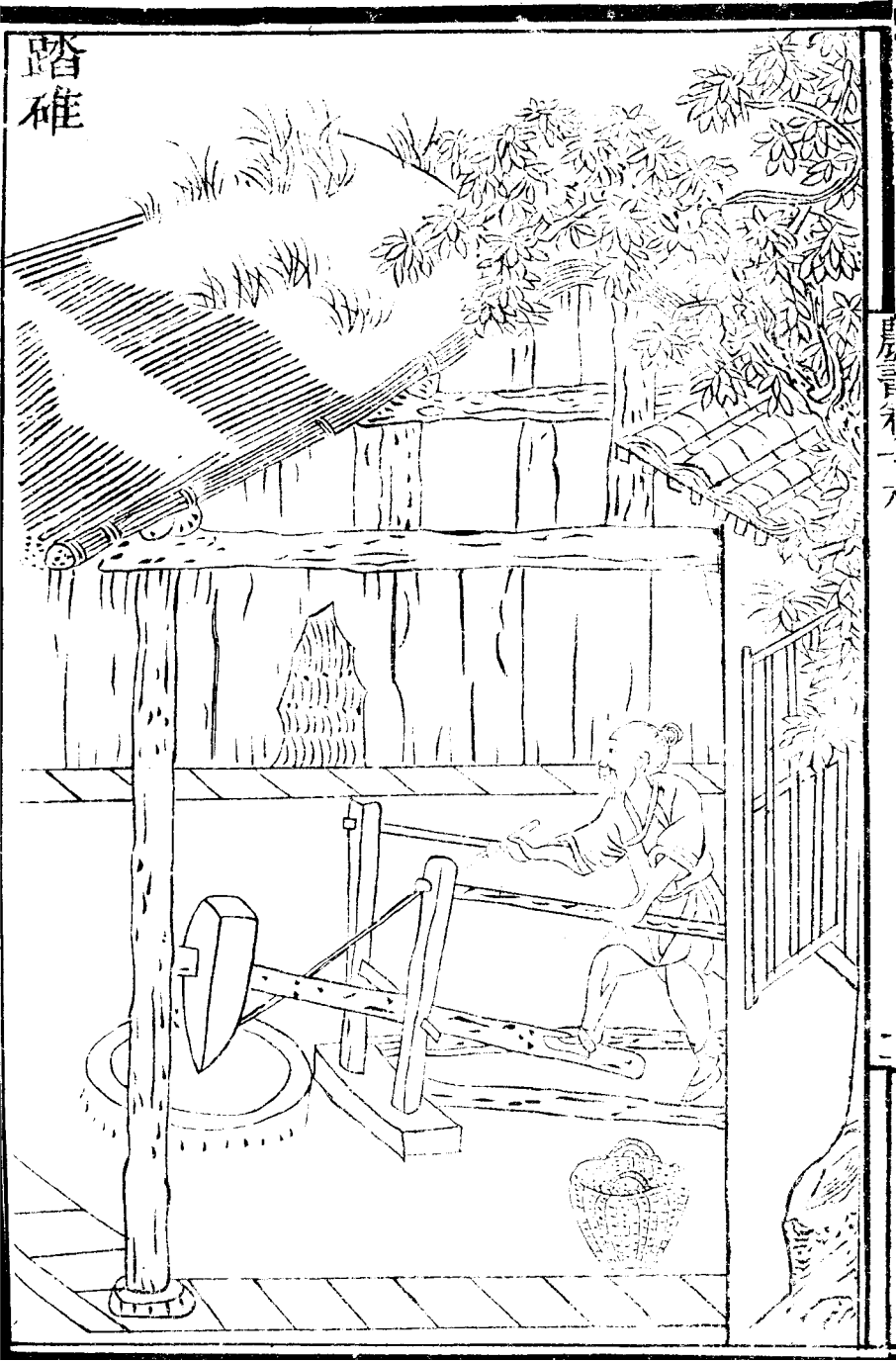

碓春器用石杵白之一變也。廣雅曰：礪，切力碓也。方言云：碓，梢謂之碓機，自關而東謂之槌。音桓譚新論曰：杵白之利，後世加巧，因借身以踐碓，而便利十倍。耕織圖詩云：娟娟月過牆，蔌蔌風吹葉。田家當此時，村舂響相答。竹間炊玉香，會見流匙滑。更須水輪轉，地碓勞蹴蹋。

塙碓



塌碓以塌作碓白也。集韻云塌居郎甕也。又作甕。其制先掘埋塌坑，深逾二尺，次下

木地釘三莖，置石于上。後將大磁塌穴透其底，向外側嵌坑內埋之，復取碎磁與灰

泥和之，以窒底孔，合圓滑如一。候乾透，乃用半竹筍長七寸許，徑四寸，如合春瓦樣

但其下稍濶，以熟皮周圍護之。取其倚於塌之下唇，莖下兩邊以石壓之，或兩竹竿

刺定，然後注糲於塌內，用碓木杵杵頭鐵圍束之，圓內擣於筍內，塌既圓滑，米自翻

倒，簸於筍內，一搗一簸，既省人攪，米自勻細。然木杵既輕動，防狂逆，須於踏碓時已

起而落，隨以左足躡其碓腰，方得穩順。一塌可舂米三石，功較常碓累倍。始於浙人

故又名浙碓，今多於津要商旅轉集處，所可作連屋置百餘具者，以供往來稻船貨

糶粳糯，及所在上農之家，用米既多，尤宜置之。詩云杵臼搜奇作碓塌，米翻塌滑恣

舂撞，鐵籠木末裝全杵，皮護筍材倚半腔，頻作低昂身，與共慣成踏躡足，須雙近墮

文軌通南北，不獨鑑錡在楚邦。

礪

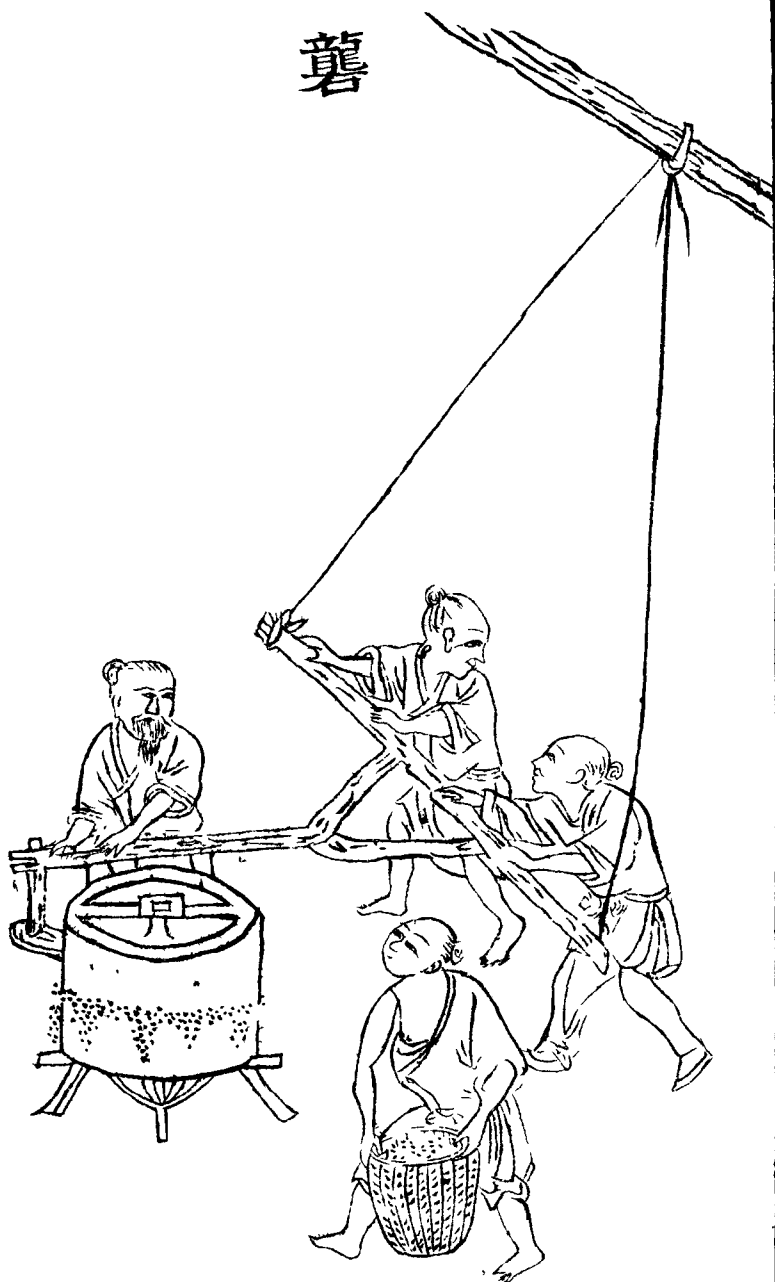

驢 磨

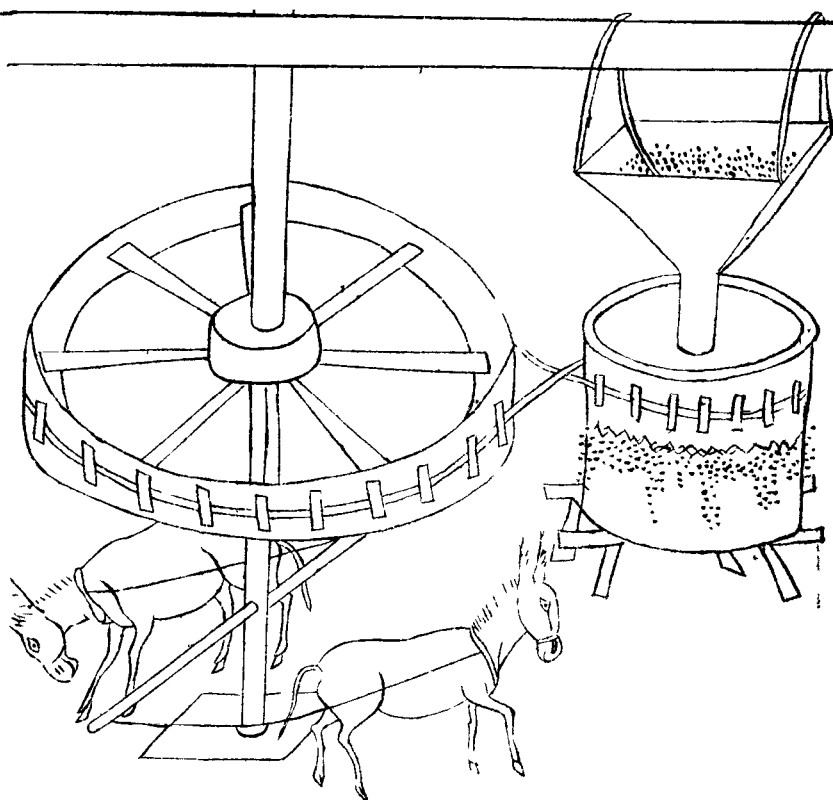

礮力董切礮穀器所以去穀殼也。淮人謂之礮。切董江浙之間謂之礮。盧東編竹作圍

內貯土泥狀如小磨。仍以竹木排為密齒。破穀不致損米。就用拐木竅貫礮上。掉軸

以繩懸標上。眾力運肘轉聲之。日可破穀四十餘斛。北方謂之木礮。石鑿者謂之石

木礮。礮礮字從石。初本用石。今竹木代者亦便。又有礮磨。上級甚薄。可代穀礮。亦不

損米。或人或畜轉之。謂之礮磨。復有畜力挽行大木輪。軸以皮弦。或大繩繞輪兩周。

復交於礮之上。級輪轉聲。則繩轉。繩轉則輪亦隨轉。計輪轉一周。則礮轉十五餘周。比

用人功既速且省。案此條關詩疑軼去

石 輓

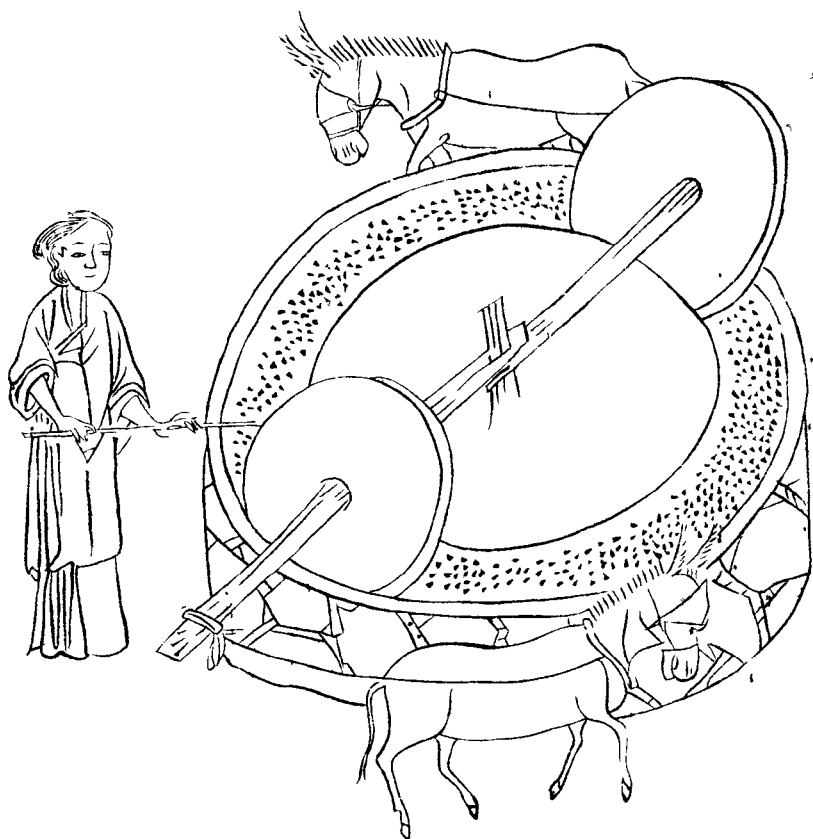

輓女箭切通俗文曰石碓輓穀曰輓後魏書曰崔亮在雍州讀杜穎傳見其為八磨嘉

其有濟時用因教民為輓今以礪石甃為圓槽周或數丈高逾二尺中央作臺植以

箕軸上穿榦木貫以石碓有用前後二碓相逐前備撞木不致相擊仍隨帶攪杷畜

力輓行循槽轉碾日可穀米三十餘斛近有法製輓槽法製用沙石片泥與糲粥同

木榦緩築合質輓米特易可加前數此又輓之巧便者詩云欲兼杵臼功制輓中去

直至乾透可用規式勞勩畜代人圓轉智勝力朝夕課量數公私饒粒食更令水輪轉上後世功巧

極

輓 輓

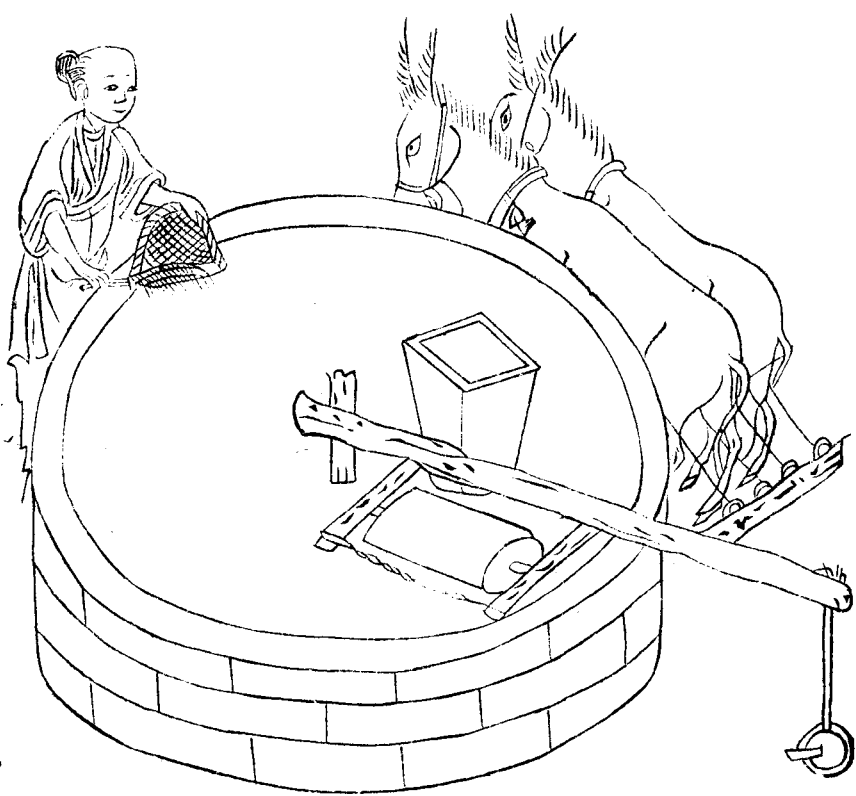

輓古本

輓世呼曰海青輓。喻其速也。但比常輓減去圓槽。就礪榦。枯以石輓。輓徑可三尺長

尺可五

上置板檻。隨輓榦圓轉。作窠。下穀不計多寡。旋輓旋收。易於得米。較之礪輓疾

過數倍。故比于鷺鳥之尤者。人皆便之。詩云。制輓應嫌杵臼遲。豈知輓制有遺機。頓

教粒食從今易別轉。

上聲

礪車疾似飛。

扇 颺

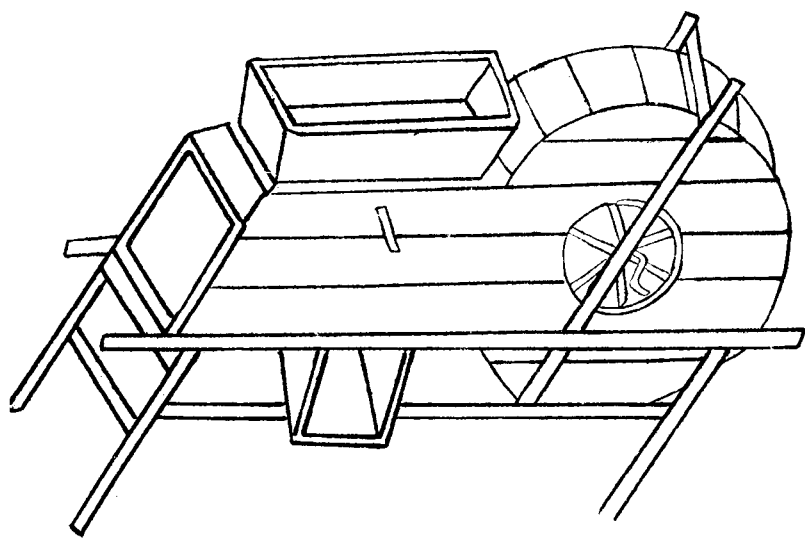

颺與章切扇集韻云。颺風飛也。揚穀器。其制中置翼軸。列穿四扇。或六扇。用薄板。或糊竹爲之。復有立扇。臥扇之別。各帶掉軸。或手轉。足躡。扇卽隨轉。凡舂輶之際。以糠米貯之高檻。檻底通作匾縫。下瀉均細如簾。卽將機軸掉轉。搨之。糠糶旣去。乃得淨米。又有昇之場圃間用之者。謂之扇車。凡揉打麥禾等稼。穰粒相雜。亦須用此風扇。比之枚擲箕簸。其功多倍。梅聖俞詩云。颺扇非團扇。每來場圃見。因風吹糠粒。編竹破筠箭。任從高下手。不爲寒暄變。去粗而得精。持之莫言倦。

礮

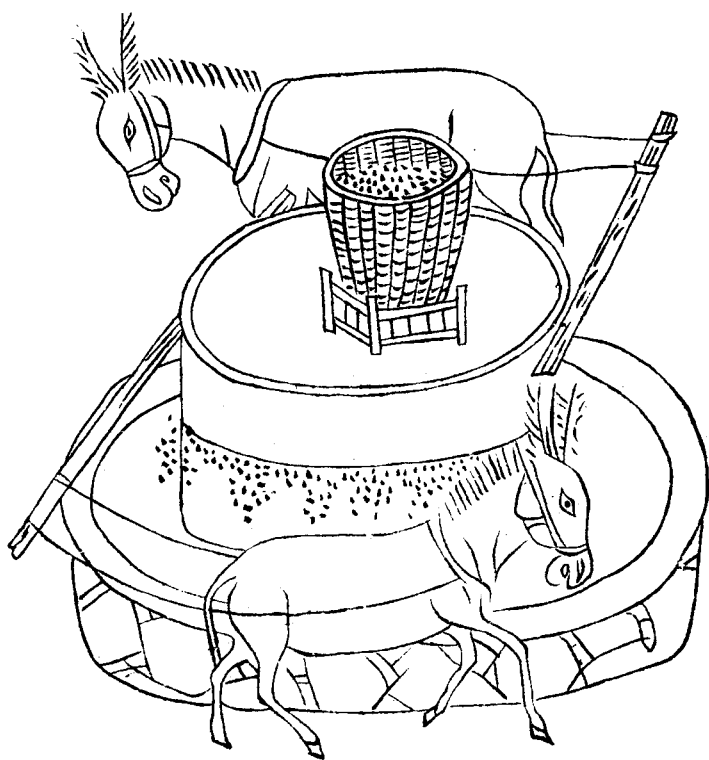

礪莫臥切唐韻作磨磴五對切也礪同說文云礪石磴也世本曰公輸班作磴方言或謂

之礪錯礪切字說云礪從石從靡礪之而靡焉今皆作磨字既從石又從靡平聲之義特

易曉也通俗文云填音鎮礪曰硎火切磨床曰摘與易切今又謂主磨曰臍注磨曰眼轉

磨曰榦承磨曰槃載磨曰床多用畜力輓行或借水輪或掘地架木下置鐫軸亦轉

以畜力謂之旱水磨比之常磨特為省力凡磨上皆用漏斗盛麥下之眼中則利齒

旋轉上聲破麥作麩然後收之篩羅乃得成麩世間餅餌自此始矣詩云斲圓山骨舊

胚胎動靜乾坤有自來利齒細噴常日雪旋平聲機深殷音隱不雲雷臨流須借水輪轉

上聲聲役畜豈勞人力推一自世間多餅食便知元是濟民材

磨 連

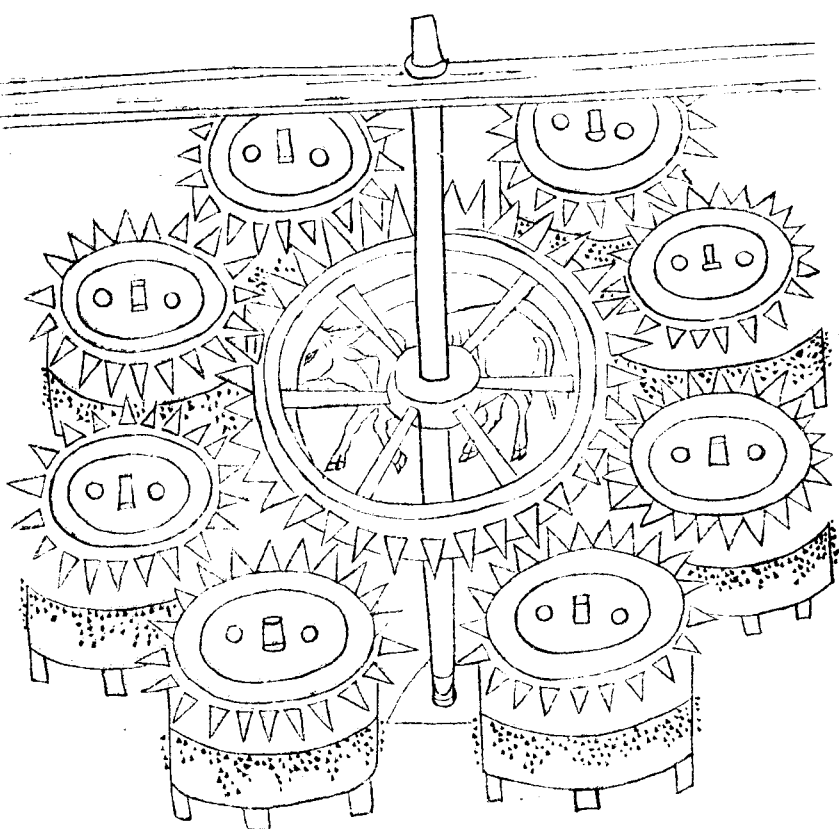

連磨連轉上聲磨也其制中置巨輪輪軸上貫架木下承鑄白復於輪之周圍列透八磨輪輻適與各磨木齒相間去聲一牛拽轉則八磨隨輪輻俱轉用力少而見功多後魏書崔亮在雍州讀杜頴傳見其爲八磨嘉其有濟時用劉景宣作磨奇巧特異策一牛之任轉八磨之重竊謂此雖並載前史然世罕有傳者今乃尋繹搜索度其可用述此制度既圖於前復叙於後庶來者效之以廣食利嵇含八磨賦云外見劉景宣作磨奇巧因賦之云方木矩峙圓質規旋下靜似坤上動似乾巨輪內建八部外連

油榨



油榨取油具也。用堅大四木各圍可五尺，長可丈餘，疊作臥枋於地，其上作槽，其下用厚板嵌作底槃，槃上圓鑿小溝，下通槽口，以備注油於器。凡欲造油，先用大鑊爨炒芝麻，既熟，卽用碓舂，或輾碾令爛，上甑蒸過，理草爲衣貯之。圈內累積在槽，橫用枋程相撈，復豎插長楔，高處舉碓，或椎擊擗之極緊，則油從槽出。此橫榨謂之臥槽，立木爲之者謂之立槽。傍用擊楔，或上用壓樑，得油甚速。今燕趙間創法，有以鐵爲炕面，就接蒸釜爨項，乃傾芝麻於上，執杵勻攪，待熟入磨，下之卽爛。比鑊炒及舂碾省力數倍。南北農家歲用既多，尤宜則儆。詩云：巨材成榨床，細溜刻槃口。麻爛入重圈，機械應心手。取之亦多方，脂膏竟誰有。回顧室中婦，何嘗潤蓬首。

農器圖譜十

倉廩門

倉廩皆蓄積之所古有定制重民食也次而困京下而窖竇世所共作俱穀藏穀類也然又各有巧要以從省便凡欲儲貯務儉德者當取爲法至於始終出納之用尤不可闕故以嘉量繼之云

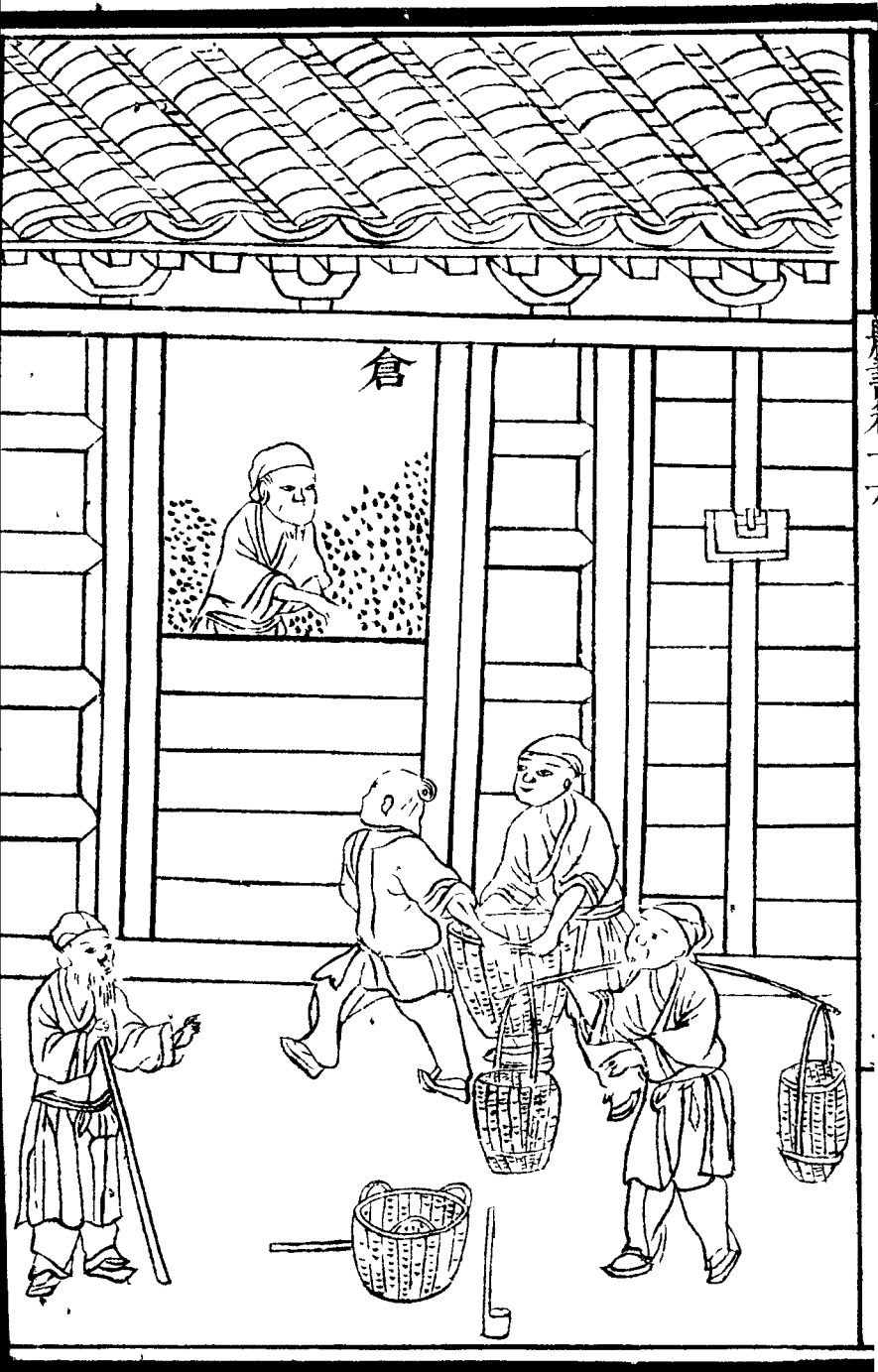

倉

長江集卷之十一

倉穀藏去聲也。釋名曰：倉藏也。藏穀物也。天文集曰：廩，星主倉。史記天官書：胃爲天倉。此名著於天象者。禮月令曰：孟冬之令有司修困倉。周禮倉人掌粟入之藏。此名著於公府者。甫田詩曰：乃求千斯倉。管子曰：倉廩實而知禮節。此名著於民家者。推而言之，則知倉之類尚矣。今國家備儲蓄之所，上有氣樓，謂之敖房。前有簷楹，謂之明廈。倉爲總名，蓋其制如此。夫農家貯穀之屋，雖規模稍下，其名亦同，皆係累年積蓄所存。內外材木露者，悉宜灰泥塗飾，以備火災。木又不蠹，可爲永法。詩云：實穀藏去聲。曰倉，制度一遵古，積不厭斗升，耗或容雀鼠，常平名固佳。相因義仍取，揆諸創始心，荒歉豈無補。

廩



廩倉別名豐年詩曰豐年多黍多稌亦有高廩萬億及秭注云廩所以藏糞盛之穗說文曰倉黃面而取之故謂之向或從广從禾今農家構爲無壁厦屋以儲禾穗及種陸之種卽古之廂也唐韻云倉有屋曰廩倉其藏穀之總名而廩庾又有屋無屋之辨也詩云廩名天上星有象常昭垂在地爲定制廣厦庇于斯上乃奉粢盛下以備凶饑黍稌及億秭重見豐年詩

庾

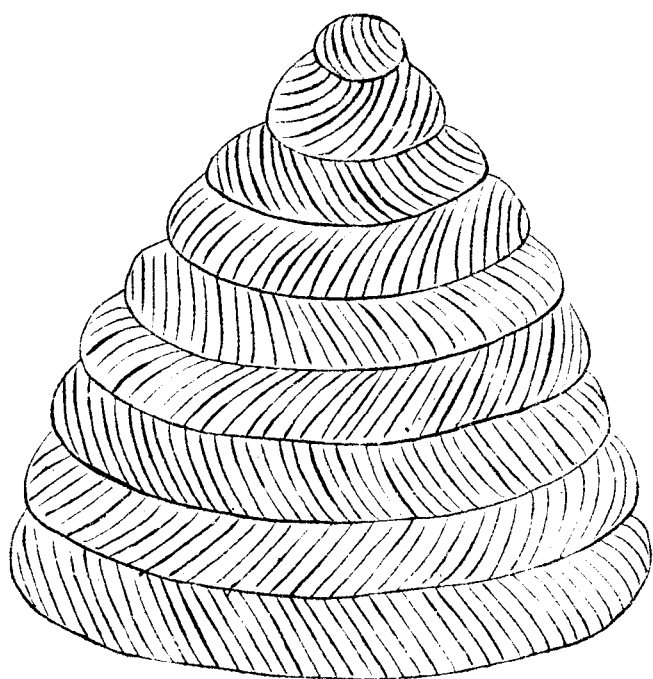

庾鄭詩箋云。露積穀也。集韻。庾或作庾倉。無屋者。詩曰。曾孫之庾如坻。如京。又曰。我
庾維億。蓋謂庾積穀多也。詩云。露積以庾。稱有象。因自成。初無經構功。何同倉廩名。
詩人嘗比賦如坻。須如京。公私固儲蓄。視此知豐盈。

圖

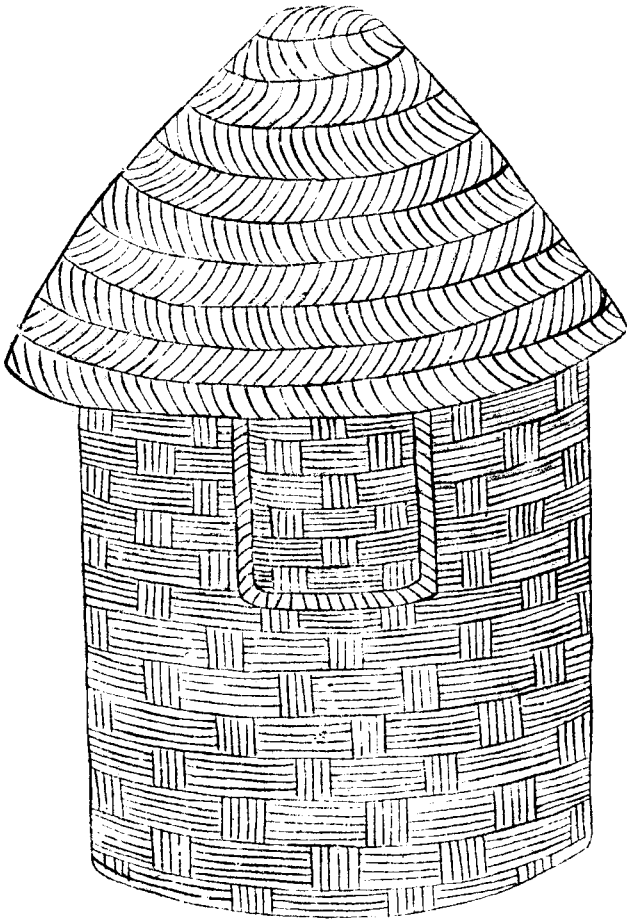

困切 圓倉也。禮月令曰：修困倉。說文廩之圓者，圓謂之困。方謂之京。管子曰：夷吾過市，有新成困京者。吳志周瑜謁魯肅，肅指其困以與之。西京雜記曰：曹元理善算，困之穀數類而言之，則困之名舊矣。今貯穀園，泥塗其內，草苫於上，謂之露筴者，卽困也。詩云：富國何如富在民。鄉閭是處有高困，只知不負英雄謁，遇歉能傾一濟貧。

京

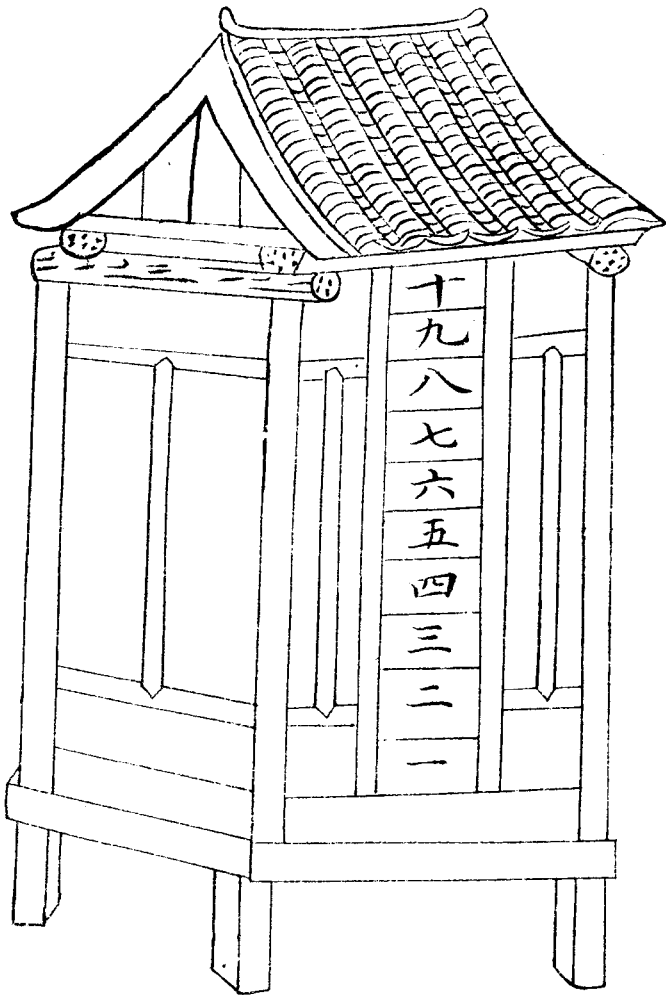

京倉之方者。廣雅云字從广。原倉也。又謂四起曰京。今取其方而高大之義以名倉。曰京。則其象也。夫囷京有方圓之別。北方高亢。就地植木編條作筥。故圓卽囷也。南方墊溼。離地嵌板作室。故方卽京也。此囷京又有南北之宜。庶識者辨之。擇而用也。詩云。大云倉廩。次囷京。各貯粢糧。取象成。可是今人迷古制。方圓未識。有他名。

虚穀

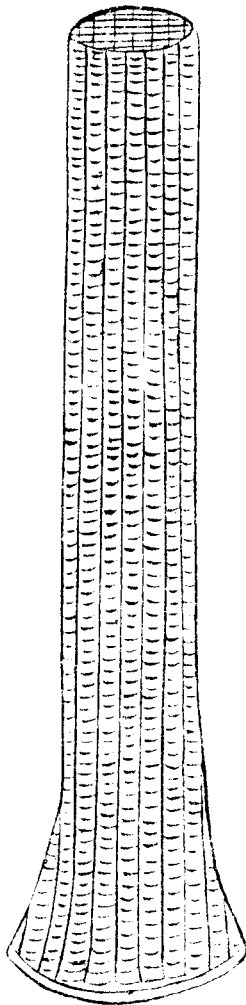

明倫彙編
禮儀典
卷一百一十六

十一

穀盅切中集韻云虛器也。又謂之氣籠。編竹作圍。徑可一尺。高或二丈。底足稍大。易

於豎立。內置木撐切。孟數層。乃先列倉中。每間或五或六。亦量積穀多少。高低大小

而制之。嘗見倉廩困京等所貯米穀。蒸溼結厚數尺。謂之矇頭。以致壓盪變黃。漸成

浥腐。往往耗損元數。公私坐致陷害。誠甚可惜。今置此器。使鬱氣升通。米得堅燥。免

蹈前弊。實濟物之良法。凡儲蓄之家。不可闕也。詩云。虛中潔外。丈餘身。厠跡困倉氣

可伸。要識有功能。積久陳陳從此更相因。

窖



窖姑孝藏穀穴也。史記貨殖傳曰：宣曲任氏，秦之敗也，豪傑皆爭取金玉，任氏獨窖倉粟。楚漢相拒，滎陽民不得耕，米石至數萬，而豪傑金玉盡歸任氏。任氏以是起富，嘗謂穀之所在，民命是寄。今藏置地中，緩急可恃，且風蟲水旱十年之內，儉居五六，安可不預備凶災。夫穴地爲窖，小可數斛，大至數百斛，先令柴棘燒投其土，焦燥然後周以糠，恐貯粟於內，五穀之中，惟粟耐陳，可歷遠年。有於窖上栽樹，大至合抱，內若變色，樹必先驗，驗謂葉必萎黃，又擣別窖。北地土厚，皆宜作此。江淮高峻，土厚處或宜儻之，既無風雨雀鼠之耗，又無水火盜賊之慮。雖篋笥之珍府藏之富，未可埒也。詩云：作窖良有法，貯穀期不腐。焦確擬陶爐，穰粒親壤土。厚瘠防水潦，深藏勝倉庾。却嗟金玉家，無能備饑苦。

竇



竇似窖月令曰穿竇窖鄭注云穿竇窖者入地橢曰竇方曰窖疏云橢者似方非方似圓非圓釋文云橢他果切謂狹而長今人下掘或傍穿出土轉輦于他處內實以粟復以草塿封塞他人莫辨卽謂竇也蓋小口而大腹竇小孔穴也故名竇詩云穿竇以貯穀遠謀輸老農小口傍能通虛腹寬有容深儲慮竊發迷藏加密封一加朝催租急肯許防饑凶

升

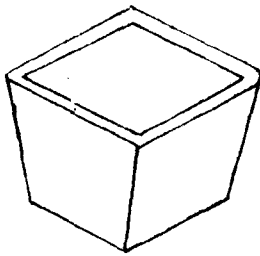

斗

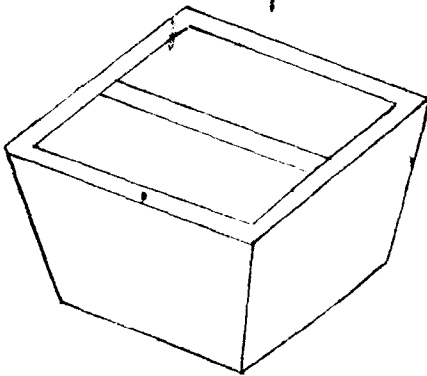

度量衡

斗

升十合量也。前漢志云：以子穀秬黍中者千二百實其龠，以井水準其概，二龠爲合，十合爲升。說文云：升從斗象形。唐韻云：升成也。斗十升量也。前漢志云：十升爲斗。

斗者，聚升之量也。說文云：斗象形有柄。唐韻云：俗作斗。天文集曰：斗星仰則天下斗。

斛不平，覆則歲稔。

案此條不別繫以詩者，總在概斛一條，以唐敬括嘉量賦括之。

槃



斛

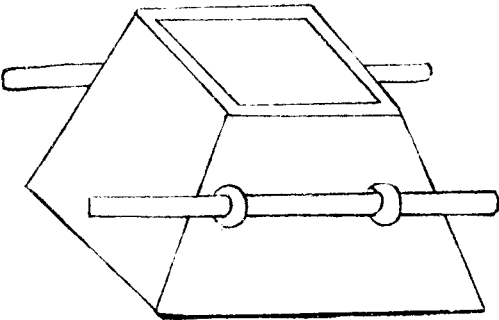
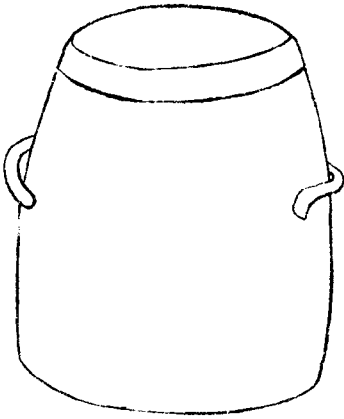

概切平斛斗器說文云槩枘斗斛從木既聲枘平也漢書云以升水其

也唐書列女李宙母傳宙爲監察御史得米量之三斛而羸問于吏曰御史本不槩

是也集韻枘亦音槩亦書作槩古有豆區鳥侯切釜鍾庾秉之量左傳曰四升爲豆四

豆爲區四區爲釜十釜爲鍾又二釜半爲庾十六斛爲秉皆古量之名也今惟以升

斗斛爲準最簡要蓋出納之司易會計也斛十斗量也前漢志云十斗爲斛斛者

角斗平多少之量也廣雅曰斛謂之鼓方斛謂之角周禮曰稟氏爲量改煎金錫則

不耗不耗然後權之權之然後準之準之然後量之其銘曰時文思索允臻其極嘉

量既成以觀四國永啓厥後茲器維則時文思索言是文德之君思求索爲民立法而作量漢書五量之法用

銅方尺而圓其外旁有庀止彫切焉師古曰庀不上爲斛下爲斗上爲仰斛下爲覆左

耳爲升右耳爲合合夫量者躍於合合登於升聚於斗角於斛職在太倉大司

農掌之今夫農家所得穀數凡輸納于官取需于市積貯於家多則斛少則斗零則

升又必槩以平之貧富皆不可闕者所謂出納之司用至巨也敬括嘉量賦云作

之嘉量其義惟深嘉者以善爲節量者用平其心窮微于子穀之數酌惠于黃鍾之

音蓋取諸象爰範於金亦既成止其儀可觀堅外可程虛中受益功格於衡鏡實同

乎珪錫以分多少寧患乎不均以立信仁抑行之無斃然美其方能立矩卑莫可踰

出入罔悞包含式孚。徇公滅私乃爲而勿有納新吐故亦用當其無理將神而共契
跡與道而相符且器守乎謙人惟厥操人非器罔主器非人奚導不謹則詐僞生端
無方則羨溢爲耗職是司者胡顏相冒由此言旃不其至然於外乎則槩斛前漢律
歷志作
乃傍穿旣因物以進退亦與時而懋遷施于政而四方仰則毗乎理而百代猶傳
誠可美而可尚願斯焉而取焉異乎大小區分高卑奇偶始增撮而就合卒聚升而
成斗斛又斗之所積穀皆槩其所受隨求而或進或退順動而何先何後洎乎職興
都尉計起宏羊治平糴而作典布均輸而有方常平由是以實大國因之用疆豈比
天有斗而酒漿不挹山有谷而牛馬空量然而當春秋分之期爲晝夜至之時于以
較矣于以用之實萬人之所欲敢望聞于有司

農書卷十七

元王禎撰

農器圖譜十一

鼎釜門

鼎釜皆烹飪器。今鼎以取縑，釜以供饒，爲農家必用之事。復以老瓦盆、匏樽、土鼓之類，迭相敘次，愈見朴俗天真，不事華玩。如造羲皇氏之庭眷而懷之，洎乎其樂之不自知也。茲特圖其舊制，贊以新詠，庶形往古之風，以革澆俗之弊。其於政化，不爲無補云。

鼎

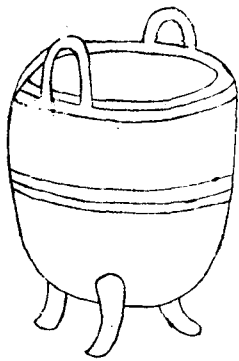

鼎詩云鼎三月丙午烹餼器也周禮人掌夫鼎鑪以辨水火之節今鼎鑪九
煮繭繅絲嘗讀秦觀蠶書云凡繅絲嘗令煮繭之鼎湯如蟹眼又云絲自鼎道升於
鑽星蓋繅絲用鼎就其深大煮繭既多則繅取欲速不致蛾出或用甑接釜口象其
深綽但權務省節終不若鼎之火候爲便然原夫鼎之爲器大則烹牲而供上祀小
則和羹而備五味今用之以取繭絲而衣被斯民則其功利所及又豈止爲向之食
饗而已哉故嘉其兼用遂竄名田譜之內贊云維鼎在昔祀享多儀三代以來鑄象
剖疑以定九州以正四夷國所係望農何與知降及後世物變風移取其深綽蠶繅
是宜湯生蟹眼緒引繭絲婦工對向手筋駢持餽端自內輕紕由茲冷盆莫並執釜
何裨古今異用彼此一時既國而家既食而衣器兮不器備用無遺著爲永法載播
聲詩

釜

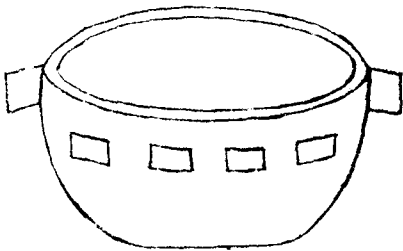

釜，養器也。古史者黃帝始造釜，餽火食之遺。厥外，易謂其曰地釜。釜，以五熟鼎範。因太子鑄之，釜成，太子與繇書曰：昔周之九鼎，咸以一體調一味。豈若斯釜，五味時芳，蓋鼎之烹飪，以享上帝。今之嘉釜，有踰茲義。異錄曰：南方有以沙土燒之者，燒熟油之，淨逾鐵器，尤宜煮藥。一斗者，纔值十錢。斯濟貧之具，不可無者。贊云：黃帝始造火食，是須金獻歐冶，制厥範模，綽口銳下。古今不踰中潔，其腹外黔，其膚薪熬而沸，井汲而濡，水火既濟，饗殮乃鋪。掩彼鼎範，五味能俱，舉世通用。田譜何書：匪農獻穀，徒生爾魚。既曰跨竈，寧不媚乎。

飩

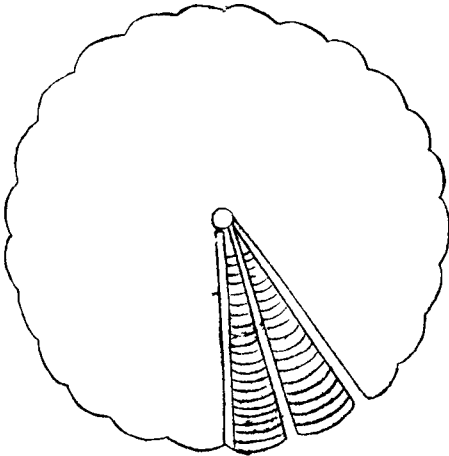
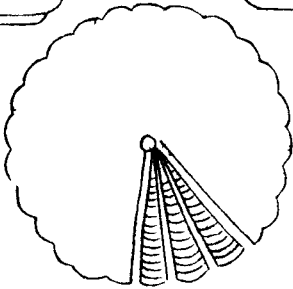
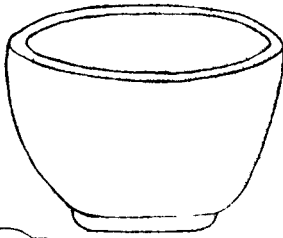
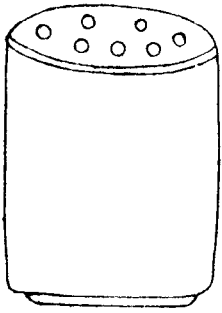

甑炊器也。集韻云甑，廟也。禮文作鬻，或作甑。周禮陶人爲甑，實二鬴，厚半寸，脣寸。說文曰甑，空也。爾雅曰醢，謂之鬻。林方言或謂之醢。漢書項羽渡河破釜之際，不可廢者，或謂釜甑舉世皆用。今作農器何也？蓋民之力田，必資火食，非釜甑不成。以此起農事之始，及穀物既登，爨以釜甑，又爲農事之終，所需莫急於此。故附農器之內。贊云：日用炊爨，甑也。爲先，室作一空底，或七穿。編筭爲隔，頽帶周纏，覆盆莫照，跨釜能專，中成至味，外示陶埏。餅餌作蒸，饋饌非饌，匪此爲飫。民食曷天。筭，甑筭也。說文云：筭，蔽也。所以蔽甑底也。淮南子曰：明鏡可以鑑形，蒸食不如竹筭。孔融同歲論曰：弊筭徑尺，不能抹鹽池之鹹矣。筭弊可以止鹹，故也。又曰：筭弊甑甑在旃茵之上，雖貧者不搏此。言易得之物也。字從竹，或無竹處以荆柳代之，用不殊也。詩云：甑或乏七穿。編竹以爲筭，有緣。法取象圓，無底，此能蔽巧偷，蛛網功深，爲餅餌計，孰謂材有餘，止鹹猶用弊。

老瓦盆

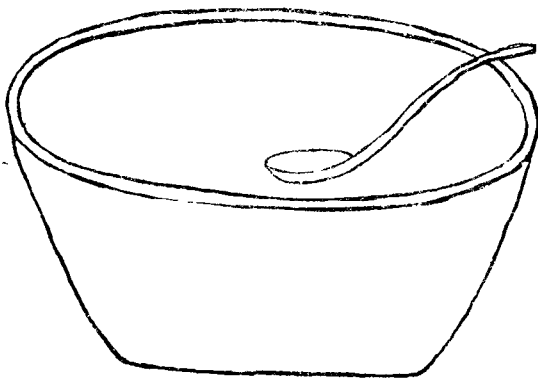

老瓦盆田家盛酒器也周禮曰盆實二
 鬴厚半寸唇一寸甄土為之所以盛物
 晉書阮咸傳曰咸至宗人間共集以大
 盆盛酒案此載晉書阮咸傳此本
 誤作劉義慶世說謹改正潘岳
 賦云傾縹盆以酌酒蓋盆古亦盛酒器
 也老子曰埏埴以為器當其無有器之
 用竊謂季世習俗奢僭以金玉為飲器
 鮮不貶德今瓦盆盛酒有復古淳儉之
 風其可尚也杜工部詩云莫笑田家老
 瓦盆自從盛酒長兒孫傾銀注玉驚人
 眼一醉終同卧竹根

樽 匏

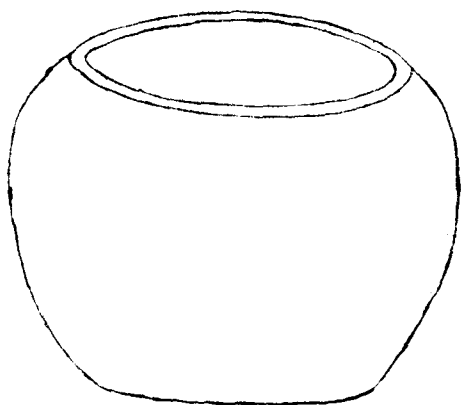
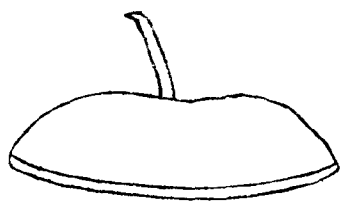

匏樽匏瓠也。開以盛酒。故曰匏樽。周禮注云。取甘匏。割去柢爲樽。而酌之。王昭禹謂門出入所在。瓠中虛象門。祭之去其害門者。又粵人祭門用瓠。齋注云。春秋魯莊公二十五年秋大水。鼓用牲于門。故書作剽。鄭司農讀剽爲瓢。杜子春讀齋爲窋。窋爲瓠。蠡也。窋窋盛也。鄭元謂齋讀爲齊。取甘匏。割去柢以齊爲樽也。東坡云。舉匏尊以相屬。今田家用此。皆其遺制。賦云。咨大塊兮孕質。引蔓葉兮高懸。惟中虛兮表圓。實取離兮象乾。繫生成兮永固。匪雕琢兮自然。惟繫之兮不食。爰割之全用兮。繼窪尊兮。作古。典。鷓夷兮比肩。至若畎畝登秋。粒米呈瑞。民無菜色。家稱樂歲。走赤腳兮提攜。醯村醪兮遠致。瀉瓦盆之眞率。鏡捧承乎若器。旣爾汝兮相屬。遂長幼兮同醉。復乃俯扣仰答。途歌里謠。忘一己之所之。邁于載之寂寥。初若笠澤引田舍之觴。又似柴桑倒茅簷之瓢。無思慮兮適劉伶之動止。浮江湖兮遊莊周之逍遙。浩浩乎無懷大庭兮。去此逾幾。又奚啻等山壘於敝屣兮。儕犧象於蘇樵。

栝

瓢

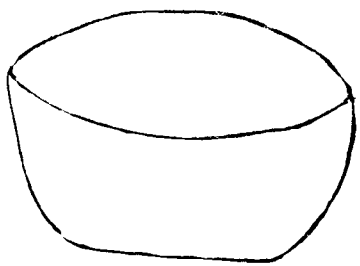
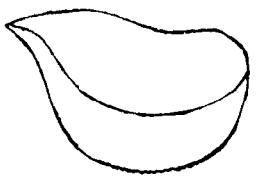
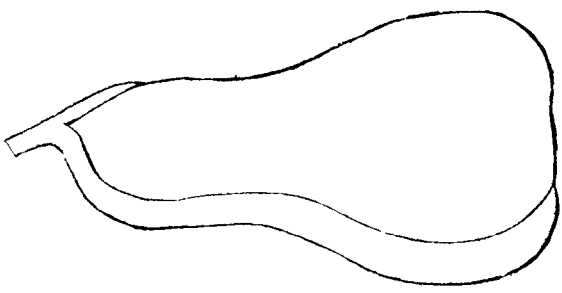

瓢栝判瓢爲飲器與匏樽相配許由一瓢自隨顏子一瓢自樂今舉匏樽傾瓢栝何田家之有真趣也韋肇賦其畧曰當其判飲器配圓壺雖人斯造製而天與規模柄非假操而直腹非待剖而剝黃其色以居貞圓其首以持重匪憎乎林下逸人何事而喧可惜乎樽中夫子能拙於用笙匏同出詎爲樂音以見奇罕卷合行未論婚姻之所共於是薦芳席娛密座動而委命雖提挈之由君用或當仁信斟酌而在我挹酒漿則仰惟北而有別充玩好則校司南以爲可有以小爲貴有以約爲珍瓠之生草先於晉壤杓之類奚取於梓人昔者滄流曾變蠡名而願測今茲廟禮請代龍號而惟新請勿輕之掌握無使辱在埃塵爲君酌人心而不倦度返朴以還淳

土

鼓

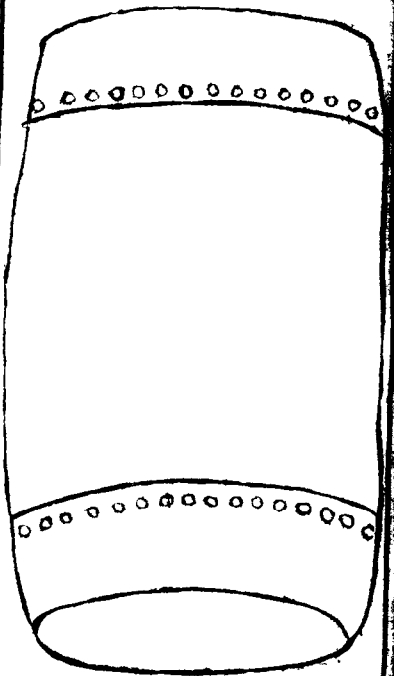

土鼓古樂器也。杜子春云：以瓦為匡，以革為面，兩可擊也。禮云：日蕢桴而土鼓。案蕢

土鼓出禮運，此本訛作易繫辭，謹改正。明堂位曰：土鼓，蒯桴，伊耆氏之樂也。周禮春官籥章掌土鼓，幽

龠，中春晝擊土鼓，歛幽詩以逆暑。中秋夜迎寒，亦如之。凡國祈年于田祖，歛幽雅擊

土鼓，以樂田畷。國祭蜡，歛幽頌擊土鼓，以息老物。今農家秋斂之後，祀神其遺意也。

詩云：粵昔伊耆氏，樂制惟土。苴繼自神農氏，作鼓正從瓦。蒯桴一引擊，眞性足陶寫。

當時風俗成，往往朴而野。太音能希聲，調高和誠寡。迨周因用之，歛合幽頌雅祈年。

及祭蜡，齊敬格上下。是雖器質畧，名亦不徒假。花腰鳴且急，可以愧來者。

農器圖譜十二

舟車門

舟車之事。任載所先。蓋南北道路之不同。故水陸乘行之亦異。然淮漢之間。俱可兼用。凡務農之家。隨其所便。至於所居廬室。尤不可無其動止之用。理存覆載。故共錄於此。

農舟

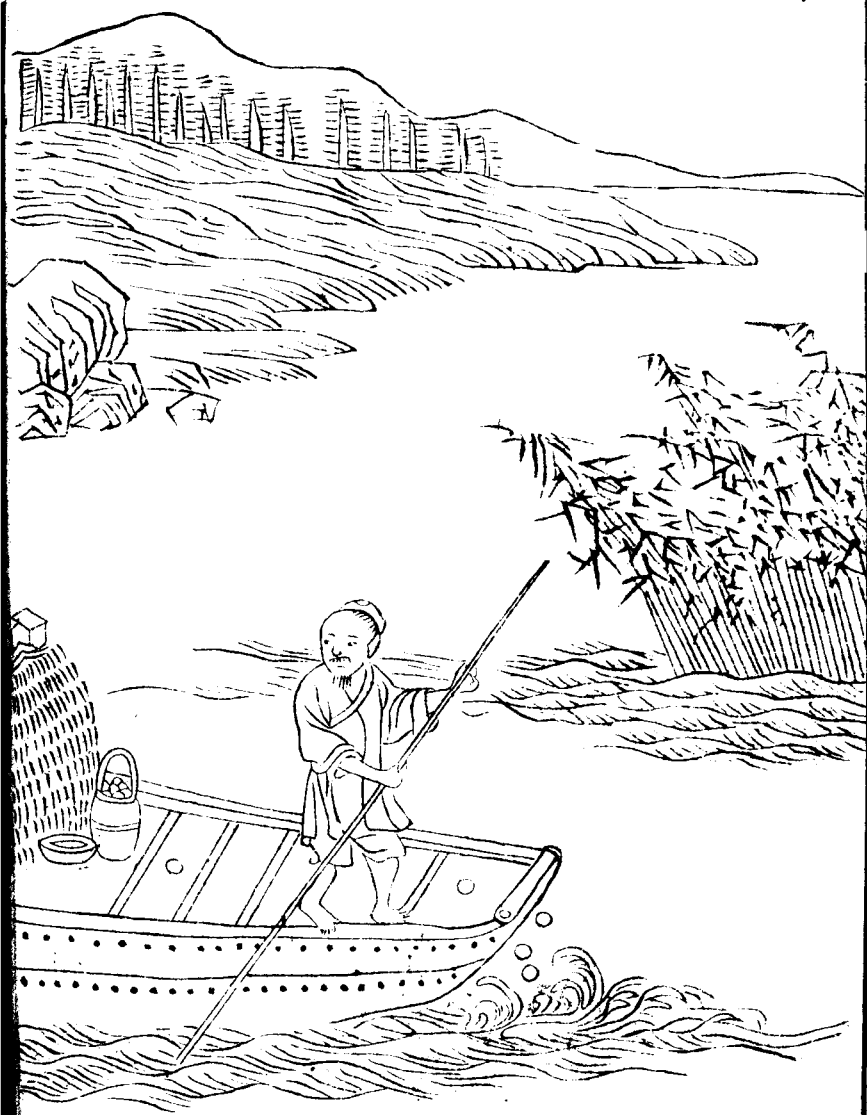

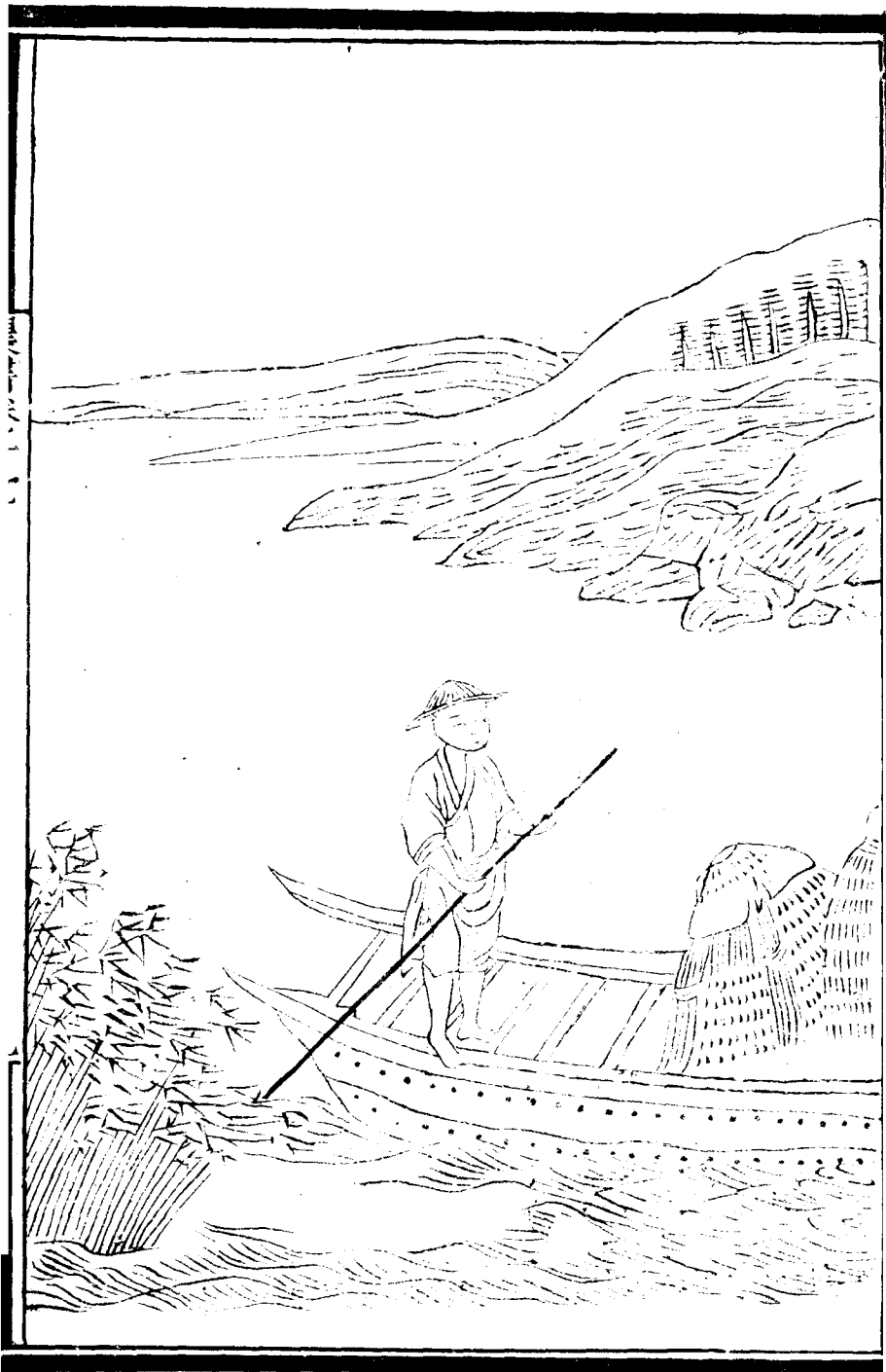

農舟農家所用舟也。夫水鄉種藝之地，溝港交通，農人往來利用舟楫，故異夫漁釣之名也。賦曰：夫聖人之制舟楫，必取剗剗之既臧，用濟川而利涉，亦輦重而惟疆，必先具乎梢楫，乃復揭乎篷檣，恒獨乘而多便，或並泛而能方，繫大小制度之不一，故彼此體用難常。若夫非艇非航，非商凡農居江海，或野處湖湘，猶陸路之資車，辦一櫂於耕桑，擬傍通於原隰，可倒載乎倉箱，播種則聞去聲，真乎種桂，收穫則積壘乎稻梁，其或出由港口，歸下橫塘，雖慣作村溪之逆上，須防風雨以遮藏，沙際輕帆挂新晴於遠浦，籬根短纜泊落日之孤莊，彼有駕乎蘭舫，銜以華妝，廣陳罇俎，暖沸絲篁，方轉乎楊柳之蔭，復度乎荷芰之香，徒能窮豪貴一時之侈樂，焉知助民生終歲之豐穰。何張翰思歸，獨取乎蓴羹鱸膾，又龜蒙投隱，止載乎茶竈筆牀。吾將挈家於此而就食，聽其所止於魚稻之鄉。

划船

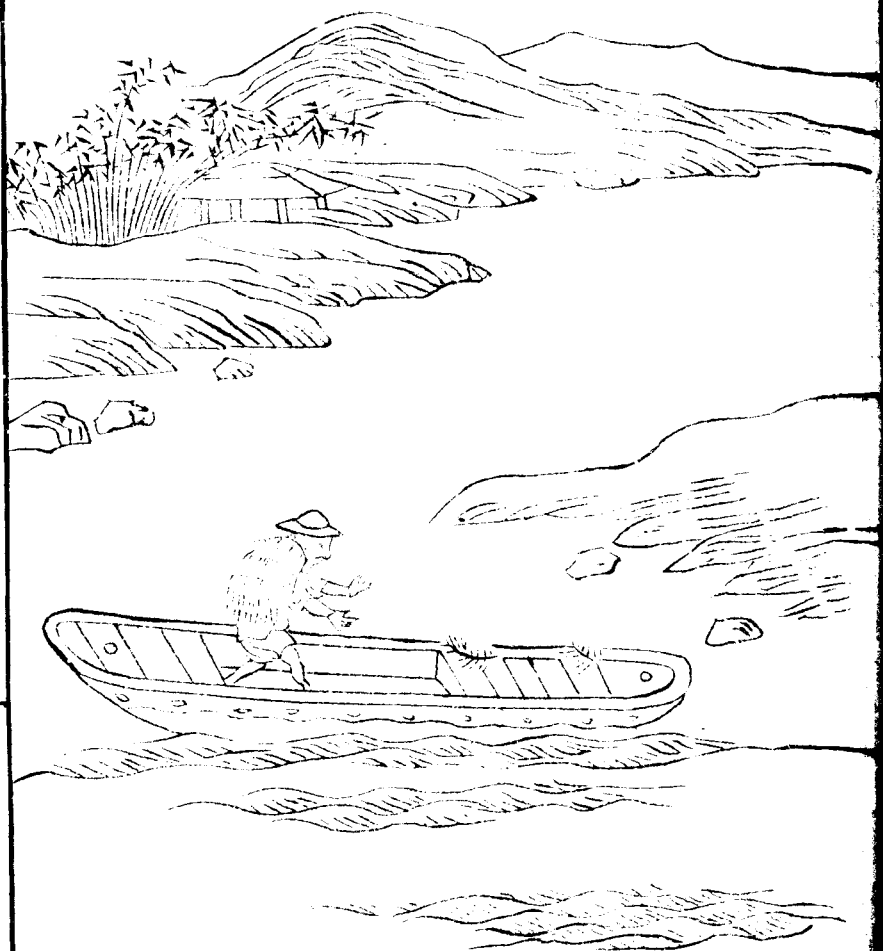

山水册子 十一

划戶花船集韻划謂撥進也其船制短小輕便易於撥進故曰划船別名秧場嘗見淮上瀕水及灣泊田土待冬春水涸耕過至夏初遇有淺漲所漫乃划此船就載宿浥稻種徧撒田間水內候水脈稍退種苗卽出可收早稻又見江南春夏之間用此箱貯泥糞及積載秧葉以往所佃之地若際水則以鍤掉撥至或隔陸地則引纜牽去如泥中草上尤爲順快水陸互用便於農事故備錄於此詩云水鄉遠近多歧路誰作划船新制度不煩梢柁與帆檣一櫂翩翩恣來去農事方殷負載多水陸無拘隨所遇歸來閤艤古方塘不知江海風濤怒有時撐出柳邊來還勝斷橋人不渡

野航

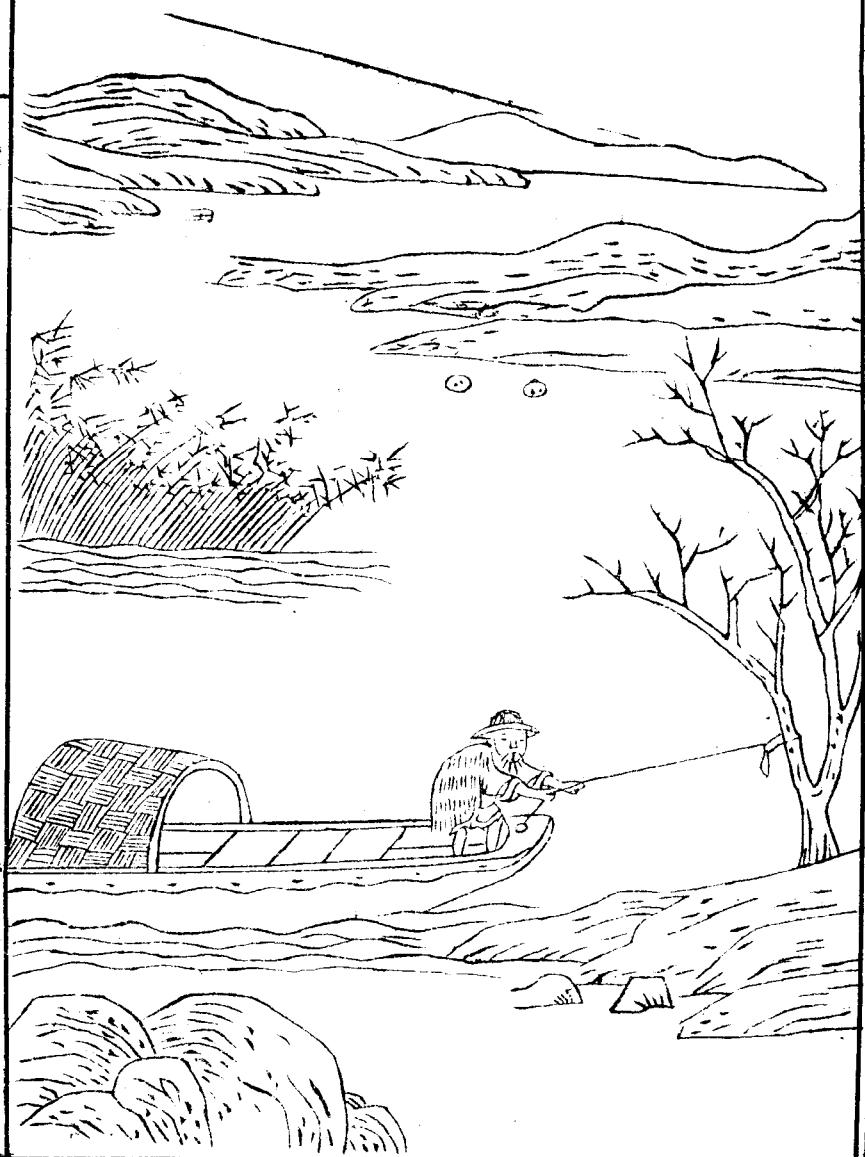

野航

胡郎切

田家小渡舟也。或謂之舠。舠謂形如蚱蜢。因以名之。

舠直格切。舠莫如村。梗切。小舟也。

如村

野之間。水陸相間。

去聲。

豈所在橋梁皆能畢備。故造此以便往來。制頗樸陋。廣纔尋丈。

可載人畜一二。不煩人駕。但於渡水兩傍。維以竹草之索。各倍其長。過者掣索。即抵

彼岸。或畧具篙楫。田農便之。杜詩野航恰受兩三人。即謂此也。詩云東臯茫茫春雨

晴前溪溶溶春水生。小橋欹仄已中斷。野航一葉通人行。長日一鞭春事畢。來去溪

邊少人跡。雨打風牽盡日橫。白鷺有時來上立。

下澤車

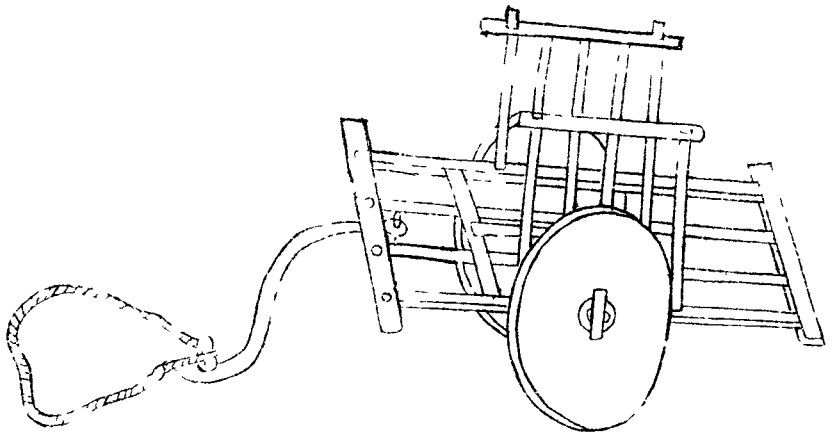

下澤車田間任載車也古所謂箱者詩曰乃求萬斯箱又皖彼牽牛不以服箱箱卽此車也周禮車人行澤者反縣女切又行澤者欲短轂短轂則利轉今俗謂之板轂車其輪用厚濶板木相嵌斲成圓樣就留短轂無有輻也泥淖淑教切中易於行轉了不沾塞卽周禮行澤車也蓋如車制而畧但獨轅著地如犁托之狀上有楸以攬牛輓繫索上下波坂絕無軒輕陞利切之患漢馬援弟少遊嘗謂乘下澤車是也詩云下澤名車異爾輶服箱元自有耕牛雙輪不輻還成轂獨木非轅類作軻免向通達爭軌轡要登多稼出田疇有時命駕或他適常慕平生馬少遊

大車

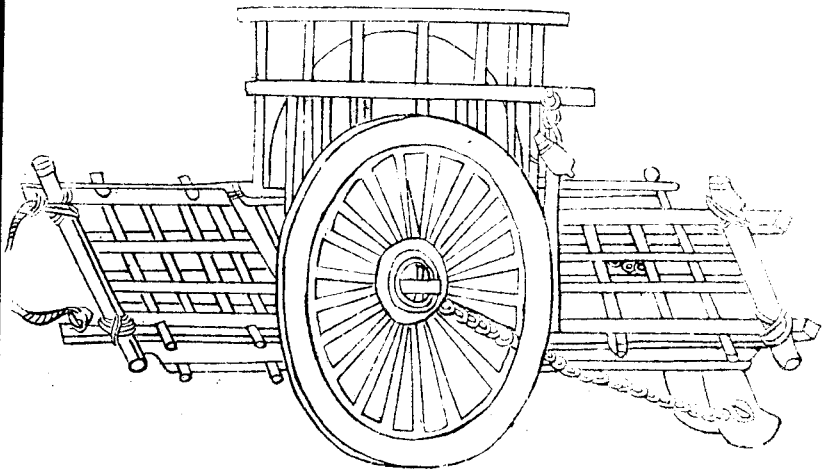

大車考工記曰大車牝服二柯鄭元謂平地任載之車詩無將大車論語大車無輓皆此名也世本云奚仲造車凡造車之制先以脚圓徑之高爲祖然後可視梯檻長廣得所制雖不等道路同軌也中原農家例用之後梁甄元成車賦云鑄金磨玉之利凝工剡木之奇體象術而特妙未若作車而載馳爾其車也名稱合於星辰圓方象乎天地夏言以庸之服周曰聚焉之器制度不以陋移規短不以飾異古今貫其同軌華夷獲其兼利

拖車

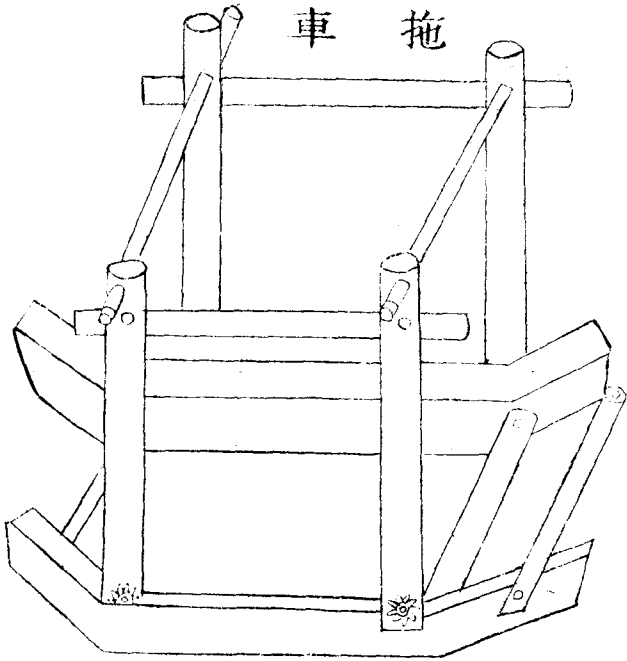

拖吐羅車即拖脚車也以脚木二莖長可四尺前頭微昂上立四筭以橫木枯之濶約三尺高及二尺用載農具及芻種等物以往耕所有就上覆草爲舍取蔽風雨耕牛挽行以代輪也故曰拖車中土多用之庶四方陸種者倣之以便農事詩云早同農具破煙來暮帶樵薪載月回不比看花南陌上雕輪繡轂殷踏春雷

田廬

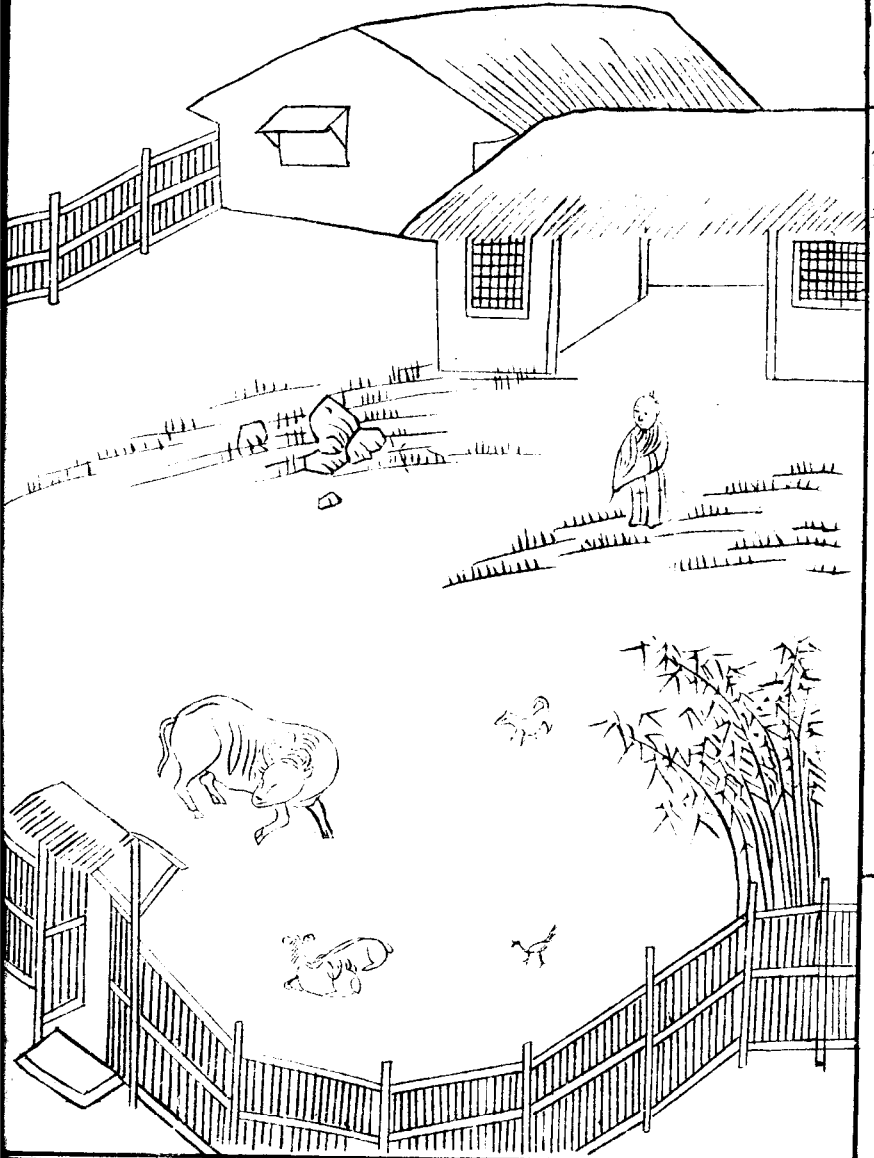

田廬農書云古者制五畝之宅以二畝半在鄽詩云入此室處是也以二畝半在田詩云中田有廬是也此蓋古制自井田之變農人散居隨業所在其屋廬圍圃遂成久處四時之內農事俱便管子所謂居四民各有攸處不使龐雜欲其業專不爲異端紛更其志今農家多居田野卽其理也嘗讀陸龜蒙田廬賦狀其窄陋非久經其卽處不能曲盡若此使世之崇居華構猶未滿志者觀之可悟奢泰之失賦畧曰江上有田田中有廬屋以蒲蔣扉以籬蔭色籬樨微方竇樞疎簷卑畝而左偃僂戶偃側而行趨趨蝸涎隆頂龜坼旁塗夕吹入面朝陽曝膚左有牛栖右有雞居將行瞪遮未起啼驅宜從野逸反若囚拘

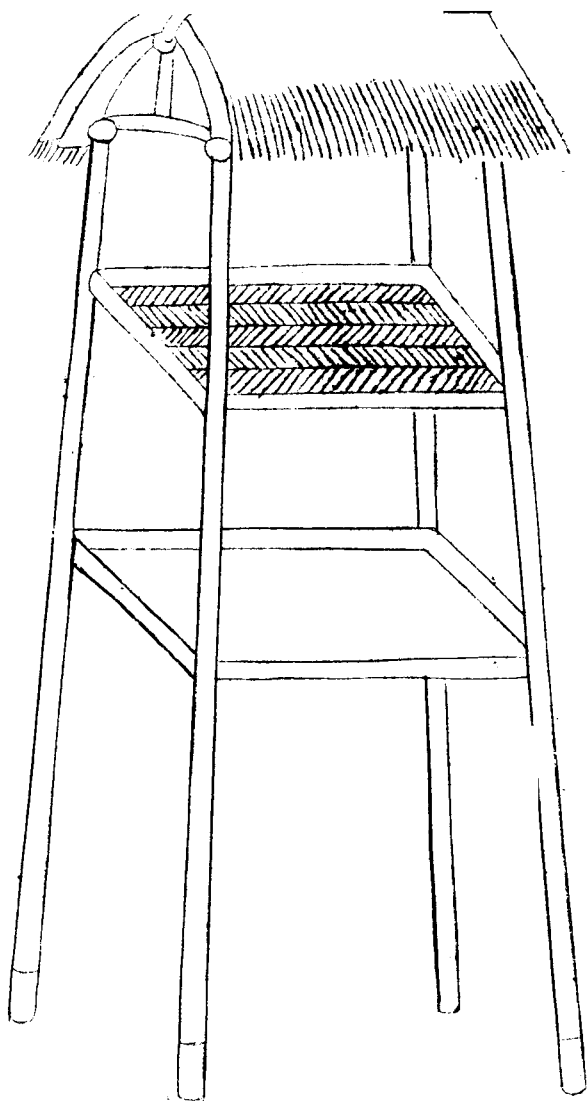

就膝坎縛草爲之。若於山鄉及曠野之地，宜高架牀木，免有虎狼之患。真西山言農事之叙云：至其禾迨垂穎而堅，粟懼人畜之傷殘，縛草田中，以爲守舍。數尺容膝，僅足蔽雨。寒夜無眠，風霜砭骨，此守禾之苦也。詩云：禾穗纍纍，青半黃邊。山際野多熟，鄉一粒未得人初嘗。不應辦作鹿豕糧。老農作計，須夜防。結草構木，安匡床。高低量置田中央，容身僅足庇雨霜。比於露宿，知猶疆所圖。歲晏實飢腸，世族多少居華堂。安然熟寢無更長，便腹何嘗乏稻粱。敢較甘苦均閒忙，不遑寧處禾無傷。

牛室



牛室門朝陽者宜之。夫歲事逼冬，風霜淒凜，獸既斃毛，率多穴處。獨牛依人而生，故宜入養密室。聞之老農云：牛室內外，必事塗墍，以備不測火災。最爲切要。陸龜蒙序云：冬十月耕牛爲寒，築室納而阜之。建之前日，老農請乞靈於土官，以從鄉教。序勉而爲之辭云：四犉三牯，中一去乳。天霜降嚴，入此室處。老農拘拘，度地不畝。東西幾何，七舉其武。南北幾何，丈二加五。偶楹當間，載尺入土。太歲在亥，餘不足數。上締蓬茅，下遠城府。耕耨以時，餘食得所。或寢或訛，免風免雨。宜爾子孫，實我倉庾。

農書卷十七終

農書卷十八

元王禎撰

農器圖譜十三

灌溉門

灌溉之利大矣。江淮河漢及所在川澤，皆可引而及田，以爲沃饒之資。但人情拘于常見，不能通變。間轆有知其利者，又莫得其用之具。今特多方搜摘，旣述舊以增新，復隨宜以制物，或設機械而就假其力，或用挑浚而永賴其功。大可下濶于千頃，高可飛流于百尺，架之則遠達，穴之則潛通。世間無不救之田，地上有可興之雨，其用水有法，槩可見矣。故輯諸篇，庶資農事云。

柵水

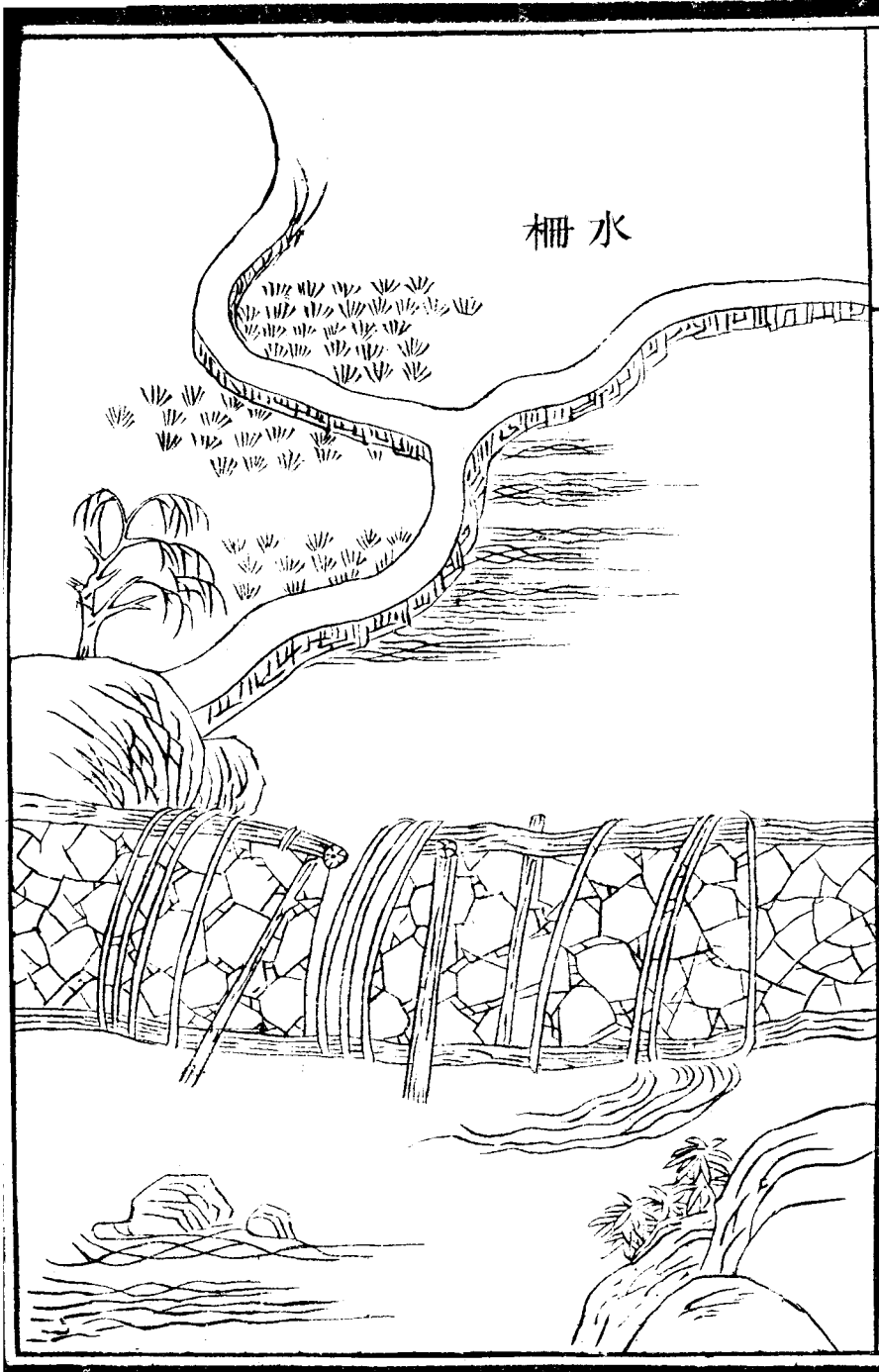

大水柵

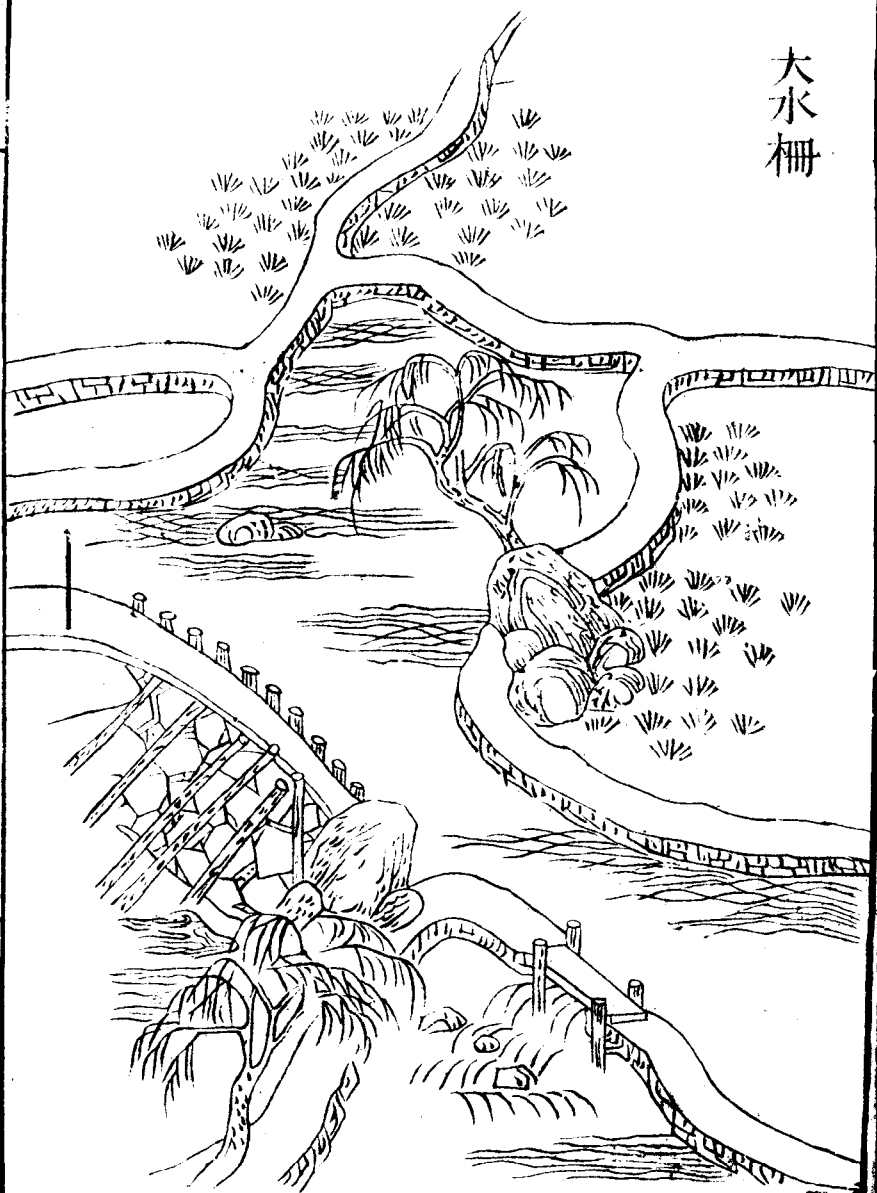

水柵排水障水也

集韻云柵倉格切說文云豎木立柵也

若溪岸稍深田在高處水不能及則於溪之

上流作柵遏水使之旁出下澗以及田所其制當流列植樹椿椿上枕以伏牛擗

切以拉廬令

木仍用塊石高壘眾棊斜撐平聲

以邀水勢此柵之小者如秦雍之地所

拒川水率用巨柵其蒙利之家歲例量力均辦所需工物乃深植椿木列置石函長

或百步高可尋丈以橫截中流使傍入溝港凡所溉田畝計千萬號為陸海此柵之

大者其餘各處境域雖有此水而無此柵非地利素不彼若蓋工所未及也今特列

于圖譜以示大小規制庶彼方倣之俾水為有用之水田為不旱之田由此柵也詩

云山源洄洑溪澗空兩岸對峙壘里如崇墉傍田救旱無由供上流作障憑地崇支

分下灌畦磴重卧邀沛澤真伏龍復有川水波濤洪枚椿列植當要衝仍制石廩如

合縱卿容切

要約中流無必東穿渠遠漑波溶溶至今陸海稱秦中畎澮距川惟禹功

罔間濬治方成農後世拒水能傍通却資沃灌開田封向來陂竭皆餘蹤海內萬水

空朝宗餘波倘使膏潤同縱有湯旱無饑凶坐令歲歲歌時豐富民有具今始逢此

柵功利將無窮

水閘

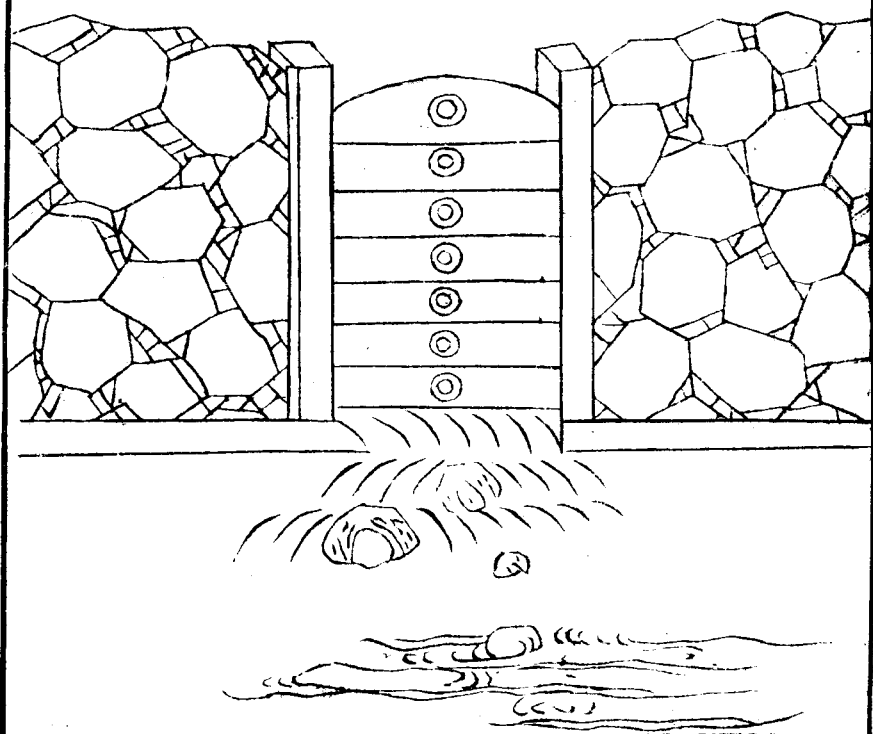

水閘切甲開
 閉水門也間
 去有地形高
 下水陸不均
 則必跨據津
 要高築堤埧
 匯水前立斗
 門裝石爲壁
 疊木作障以
 備啓閉如遇
 旱涸則撤水
 灌田民賴其
 利又得通濟
 舟楫轉上激
 碾切五對實

去恐有他時旱曠憂

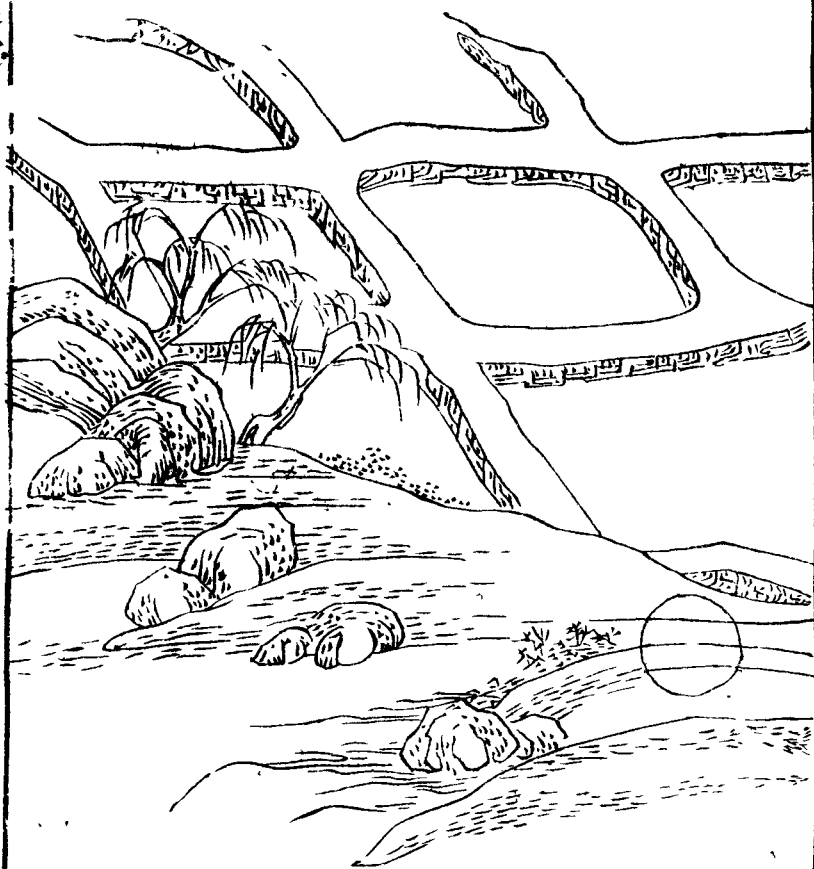

水利之總
揆也詩云
陂也人呼
右閘頭萬
夫工役見
重修禹門
侶是崇三
級巫峽還
同束眾流
少擘溝渠
供碾磴每
通膏澤到
田疇休將
層閩輕抽

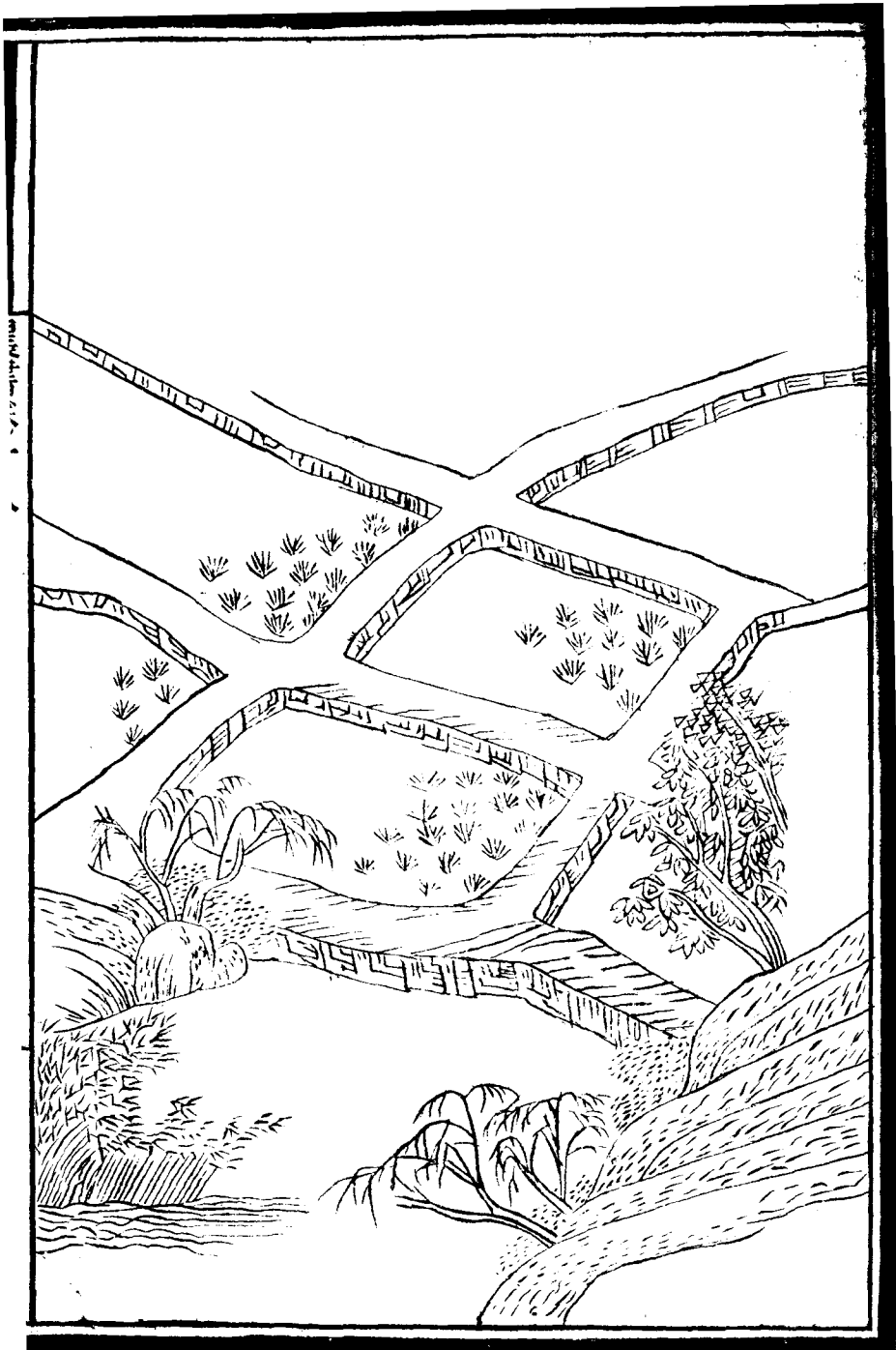

Small vertical text on the left margin, possibly a page number or reference code.

陂塘說文曰陂野池也塘猶堰也陂必有塘故曰陂塘周禮以瀦蓄水以防止水說者謂瀦者蓄流水之陂也防者瀦旁之隄也今之陂塘即與上同考之書傳廬江有芍北畧陂潁川有鵠隙陂廣陵有雷陂受敬陂陽平沛郡有鉗廬陂餘難偏舉其各溉田大則數千頃小則數百頃後世故跡猶存因以為利今人有能別度地形亦效此制足溉田畝千萬比作田園特省工費又可畜育魚鼈栽種菱藕之類其利可勝言哉詩云陂水塘高復柔延拒流甯使迅如川斗門解洩三時旱尺澤能添十倍田

表延雋復修燕地故夙沃野號稱今陸海湮波分得小江天便當卜此成歸計魚稻

陵諸場溉田為利十倍

鄉中好度年

水塘

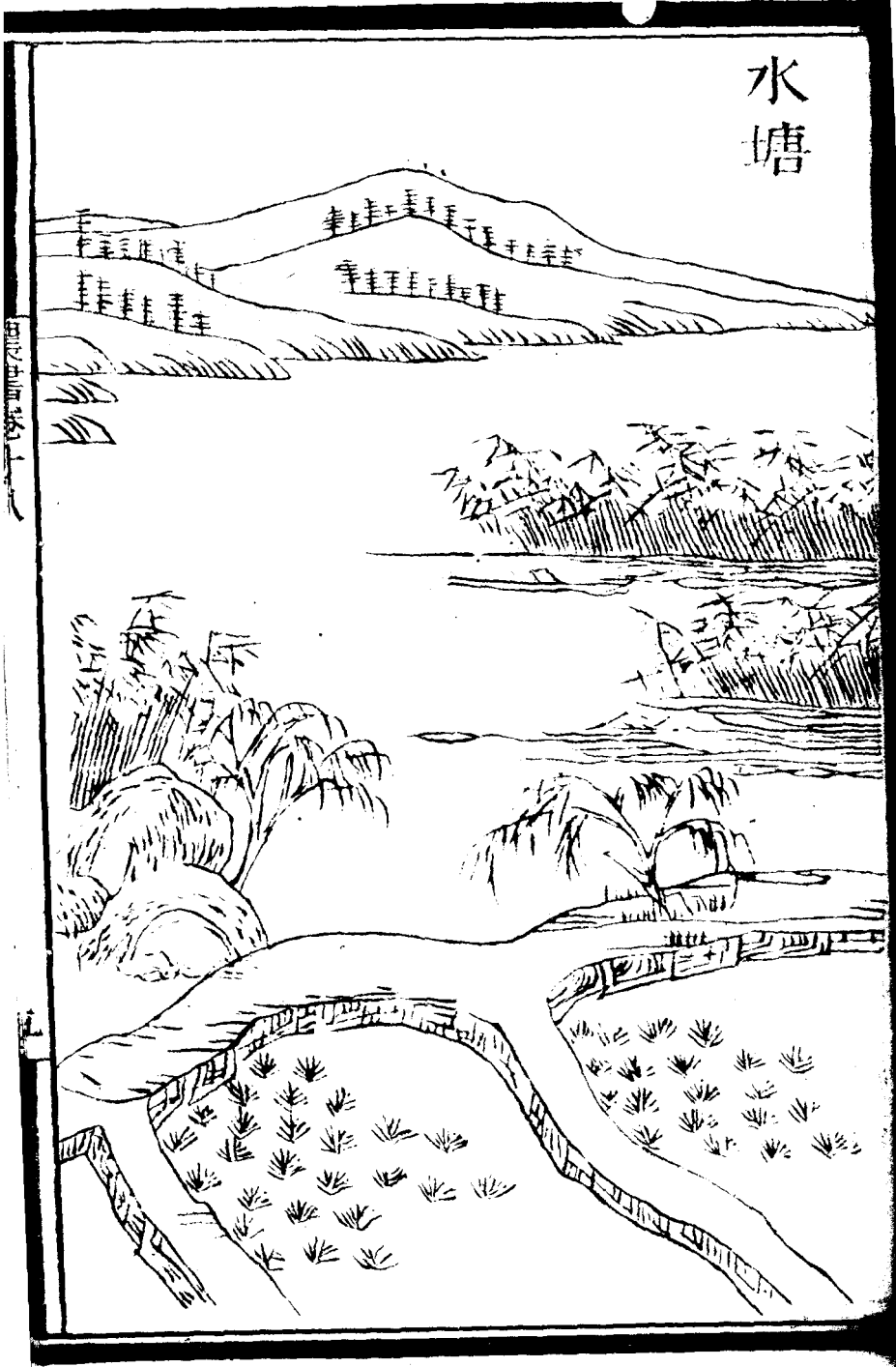

山水册子卷之十一

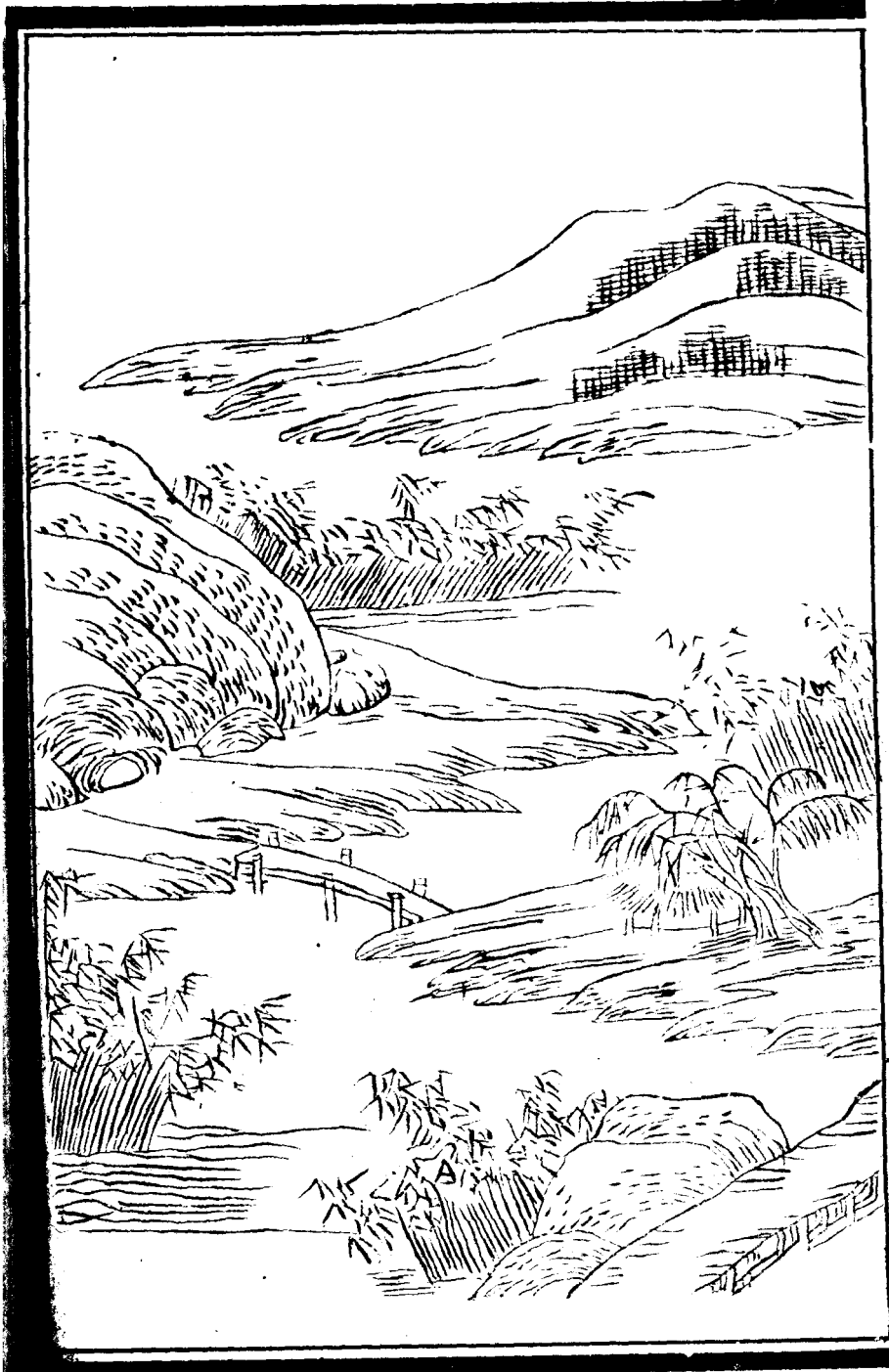

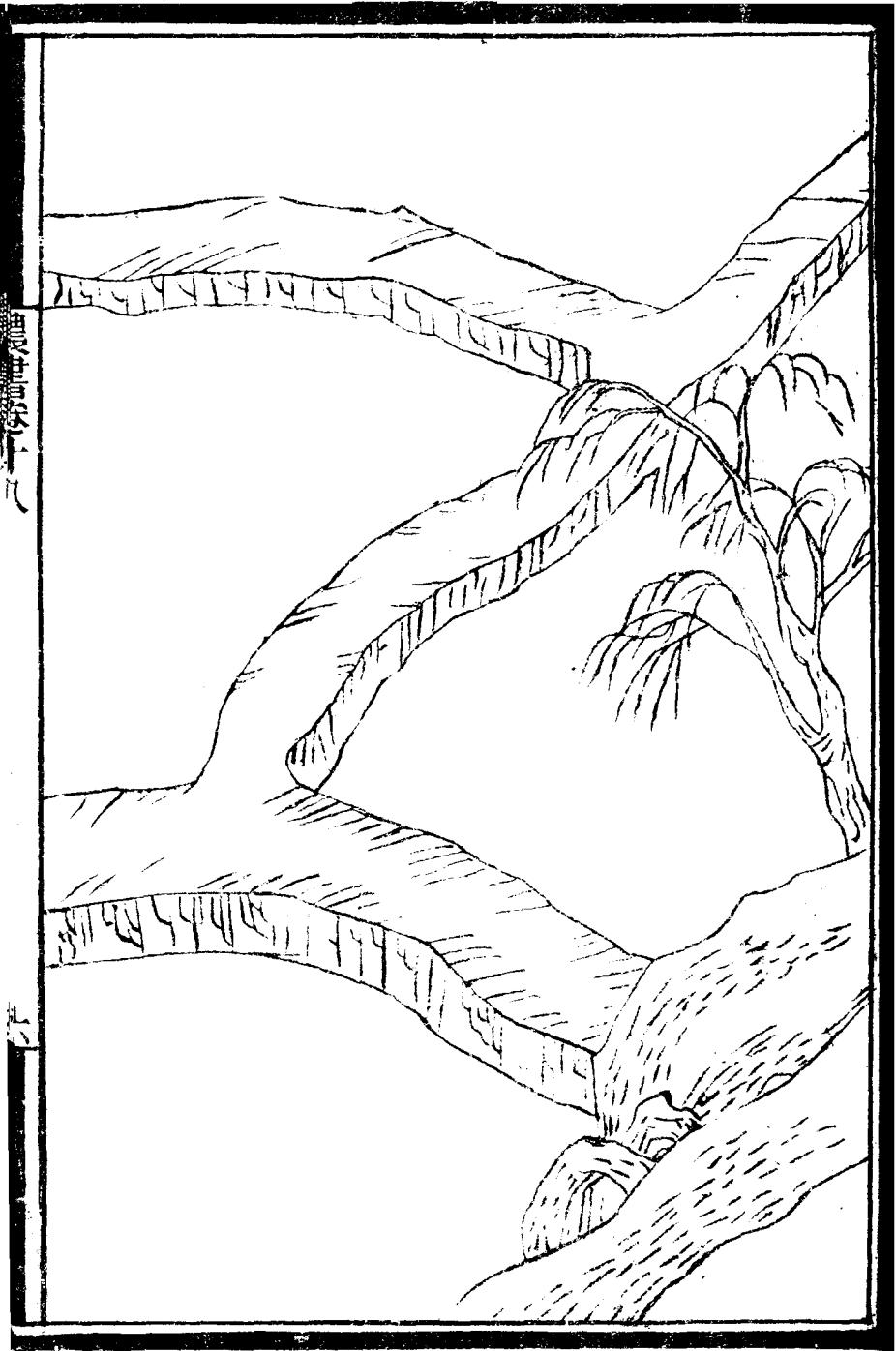

山水图轴局部之一

水塘卽滂池也因地形坳下用之瀦蓄水潦或修築閘堰以備灌溉田畝兼可畜育
魚鼈栽種蓮芡俱各獲利累倍大凡陸地平田別無溪澗井泉以溉田畝者救旱之
法非塘不可夫江淮之間在在有之然官民異屬各爲永業歲收產利誠用水之多
便者詩云自是江淮地利同預瀦塘水助吾農一泓積潦能施潤數頃良疇儘可供
頓使稻禾無旱涸更教魚鼈足涵容年來無闕重修築都水田官不爾慵

翻 車

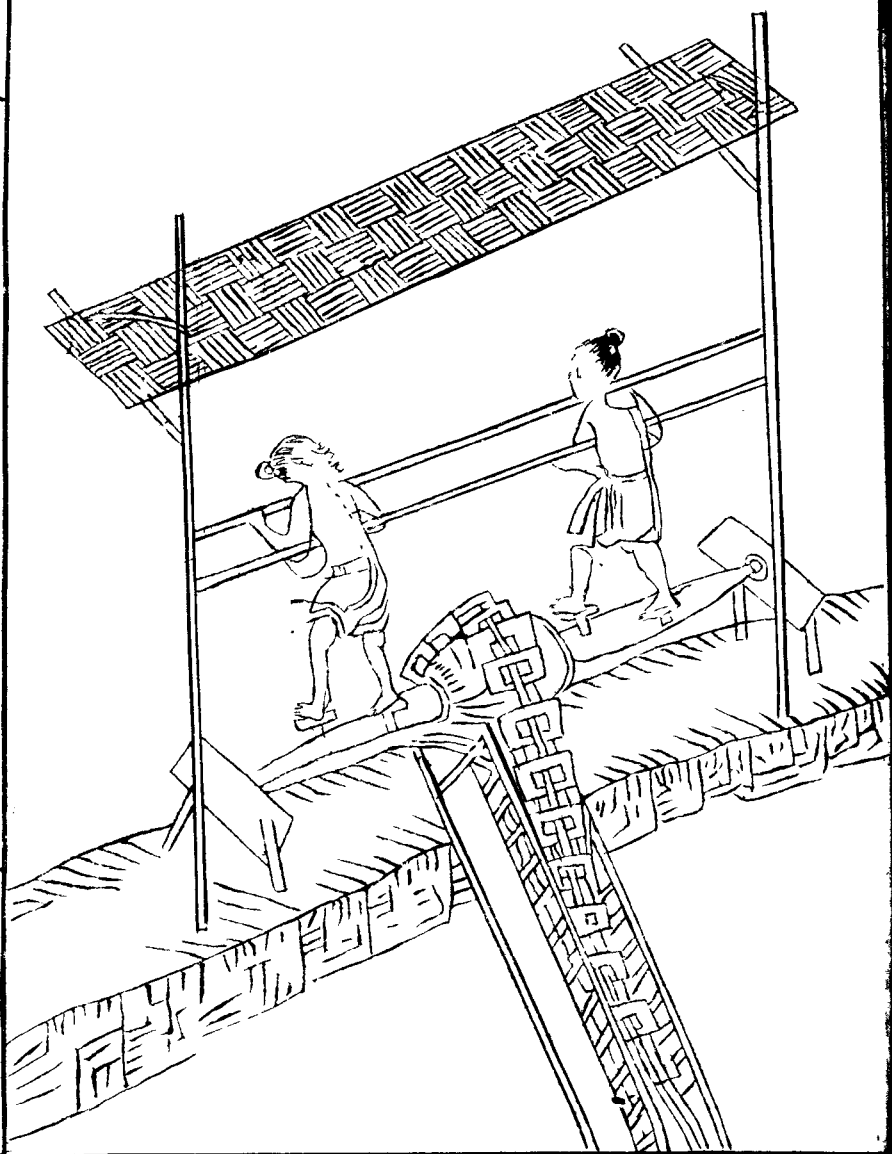

翻車甫切今人謂龍骨車也魏畧曰馬鈞居京都城內有地可為園無水以灌之乃

作翻車令兒童轉轆之而灌水自覆漢靈帝使畢嵐作翻車設機引水洒南北郊路

則翻車之制又起于畢嵐矣今農家用之溉田其車之制除壓欄木及列檻椿外車

身用板作槽長可二丈闊則不等或四寸至七寸案四寸七寸制太狹疑有誤高約一尺槽中架

行道板一條隨槽闊狹比槽板兩頭俱短一尺用置大小輪軸同行道板上下通週

以龍骨板葉其在上大軸兩端各帶拐木四莖置於岸上木架之間架憑人上踏動

拐木則龍骨板隨轉去聲循環行道板刮水上岸此車關鍵頗多必用木匠可易成造

其起水之法若岸高三丈有餘可用三車中間去聲小池都節切水上之足救三丈已

上高旱之田凡臨水地段皆可置用但田高則多費人力如數家相助計日趨工俱

可濟旱水具中機械巧捷惟此為最東坡詩云翻翻聯聯銜尾鴉呂角切犖胡角切确

确蛇骨蚌分畦翠浪走雲陣刺水綠秧抽稻芽洞庭五月欲飛沙鼃鳴窟中如打衙天

公不念老農泣喚取阿香推雷車

1. 2. 3. 4. 5. 6. 7. 8. 9. 10. 11. 12. 13. 14. 15. 16. 17. 18. 19. 20. 21. 22. 23. 24. 25. 26. 27. 28. 29. 30. 31. 32. 33. 34. 35. 36. 37. 38. 39. 40. 41. 42. 43. 44. 45. 46. 47. 48. 49. 50. 51. 52. 53. 54. 55. 56. 57. 58. 59. 60. 61. 62. 63. 64. 65. 66. 67. 68. 69. 70. 71. 72. 73. 74. 75. 76. 77. 78. 79. 80. 81. 82. 83. 84. 85. 86. 87. 88. 89. 90. 91. 92. 93. 94. 95. 96. 97. 98. 99. 100.

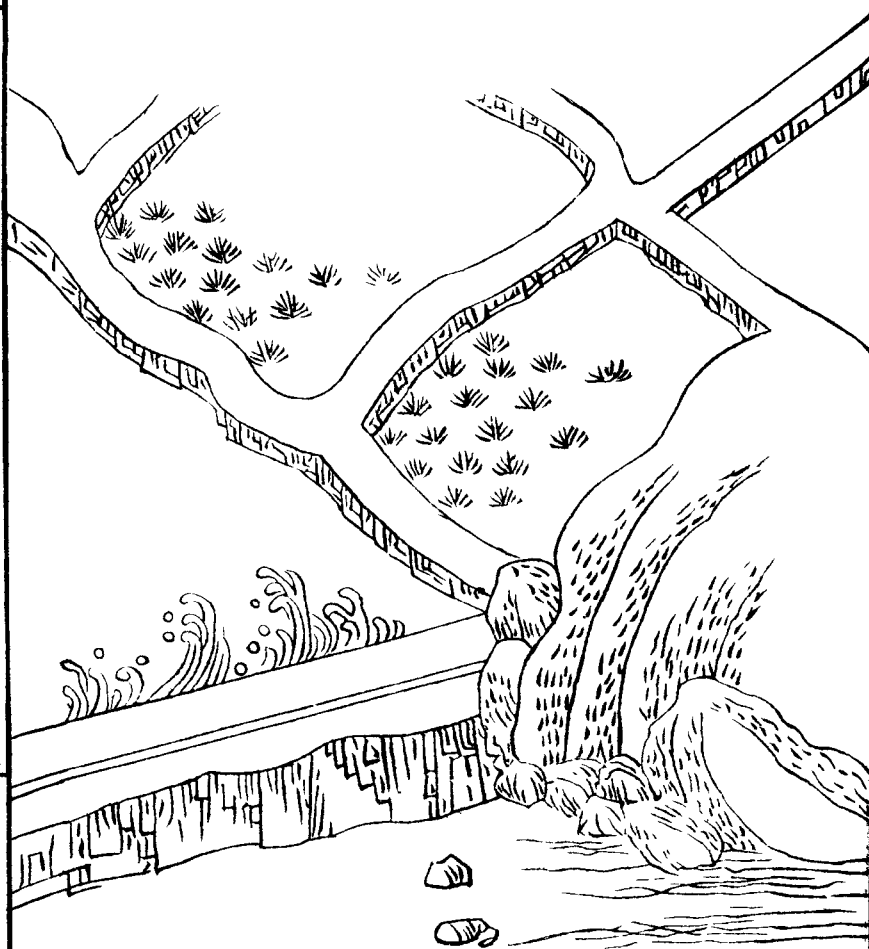

筒車

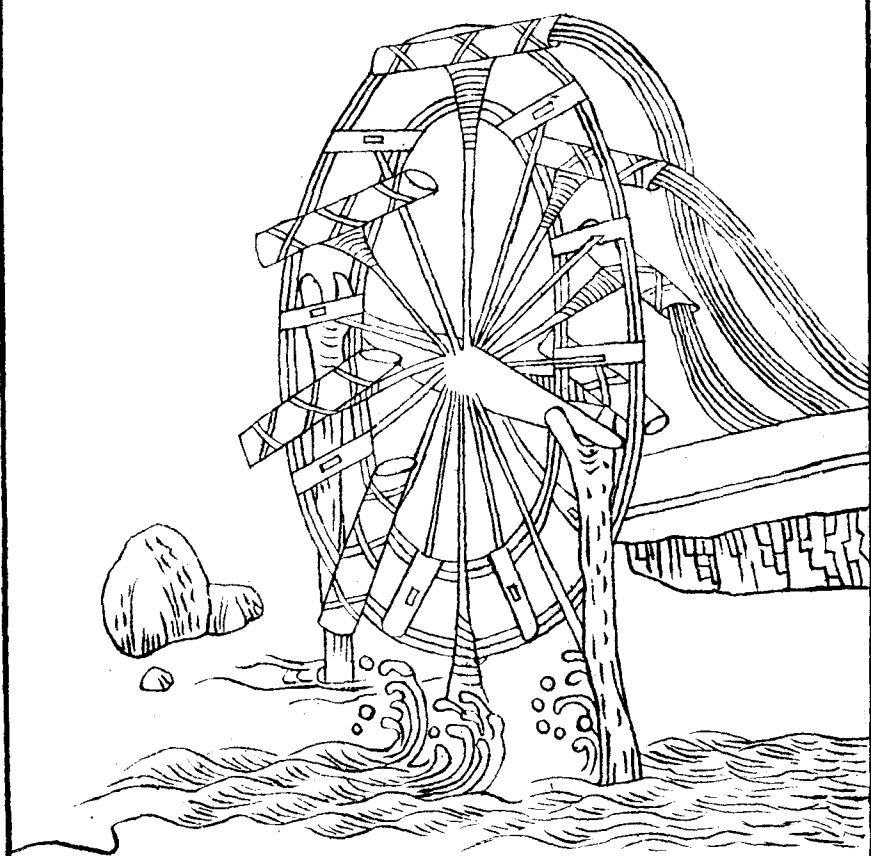

筒車流水筒輪。凡制此車，先視岸之高下，可用輪之大小，須要輪高於岸，筒貯於槽，乃爲得法。其車之所在，自上流排作石倉，斜擗水勢，急湊筒車，其輪就軸作轂，軸之兩傍，閣於椿柱山口之內，輪輻之間，除受水板外，又作木圈，縛繞輪上，就繫竹筒，或木筒。謂小輪則用竹筒，大輪則用木筒。於輪之一週，水激輪轉，衆筒兜水，次第下傾於岸上，所橫木槽，謂之天池，以灌田稻，日夜不息，絕勝人力。智之事也。若水力稍緩，亦有木石制爲陂柵，橫約溪流，旁出激輪，又省工費。或遇流水狹處，但壘石斂水，湊之亦爲便易。此筒車大小之體用也。有流水處，俱可置此，但恐他境之民，未始經見，不知制度。今列爲圖譜，使倣倣通用，則人無灌溉之勞，田有常熟之利，輪之功也。張安國詩云：象籠喚不應，竹籠起行雨。連綿十車輻，卽輒百舟檣。轉此大法輪，救汝旱歲苦。橫江鎖巨石，濺瀑疊城鼓。神機日夜運，甘澤高下普。老農用不知，瞬息丁千畝。抱孫帶黃犢，但看翠浪舞。餘波及井臼，春玉飲酥乳。江吳誇蹋車，足繭要背僂。此樂殊未知，吾歸當教汝。

牛轉翻車

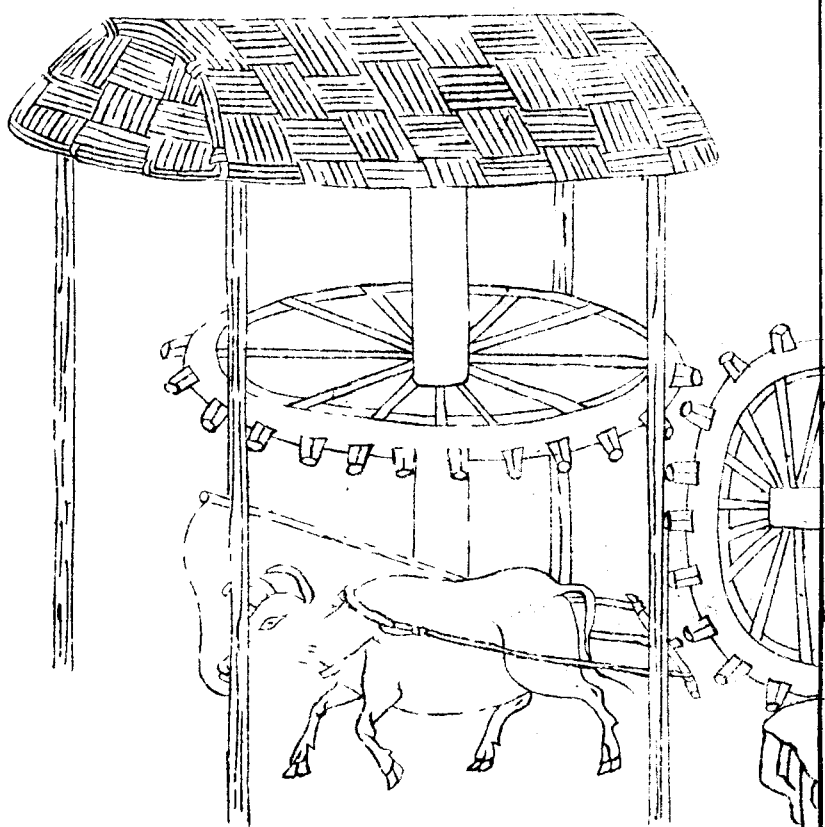

水轉翻車

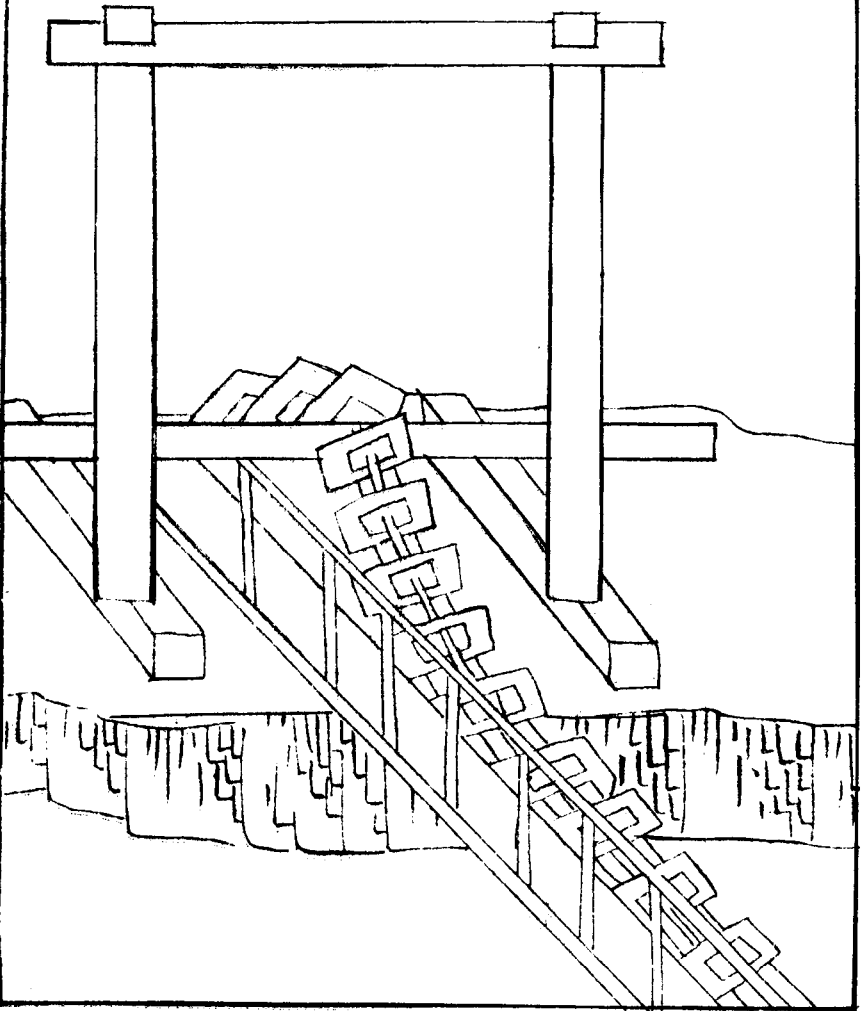

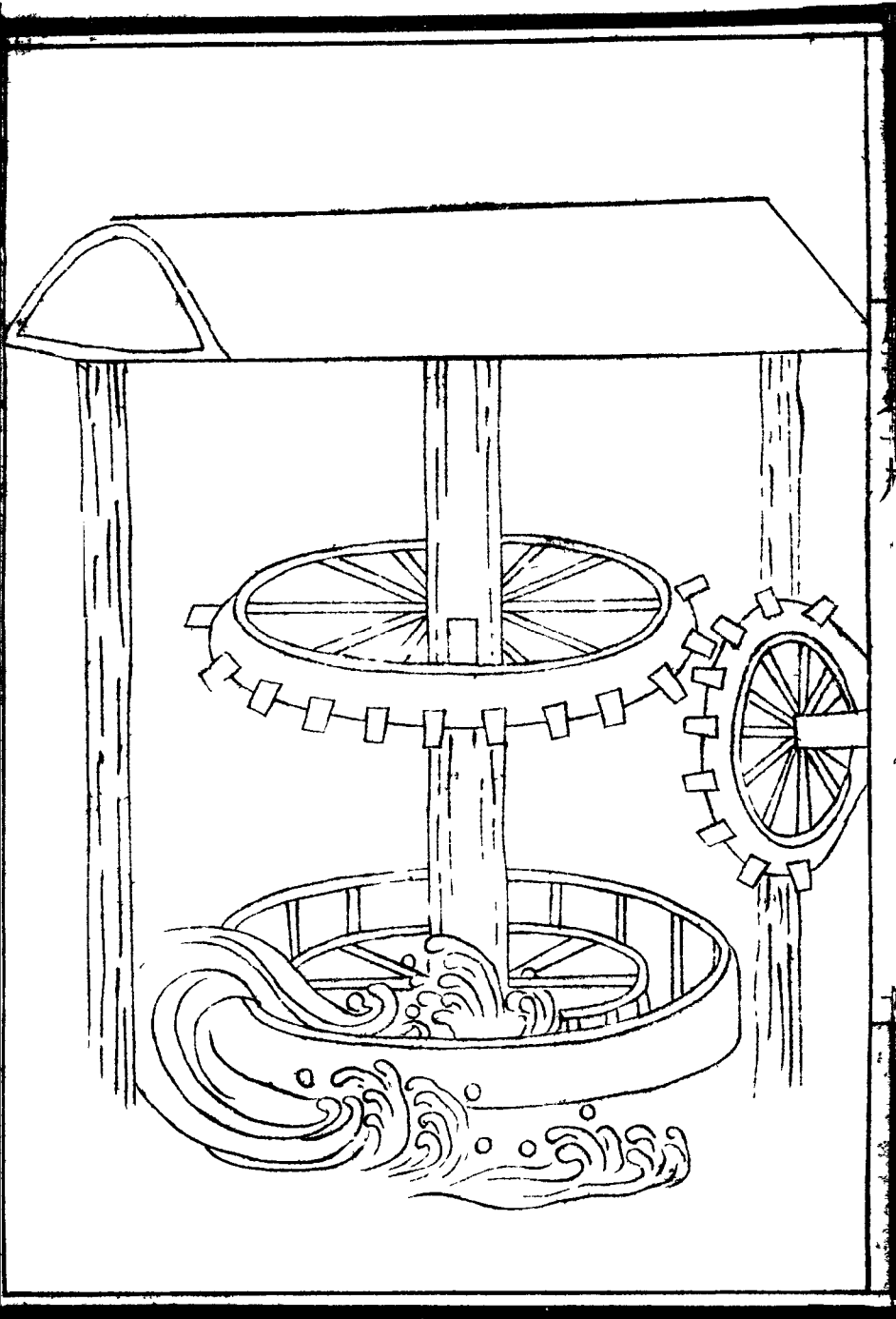

水轉

張充切後同

翻車其制與人踏翻車俱同但于流水岸邊掘一狹塹置車於內車之

踏軸外端作一豎輪豎輪之傍架木立軸置二臥輪其上輪適與車頭豎輪輻支相

間

去聲乃擗水傍激下輪既轉則上輪隨撥車頭豎輪而翻車隨轉倒水上岸此是臥

輪之制若作立輪當別置水激立輪其輪輻之末復作小輪輻頭稍闊以撥車頭豎

輪此立輪之法也然亦當視其水勢隨宜用之其日夜不止絕勝踏車東坡踏車詩

略云天公不念老農泣喚取阿香推雷車范至能詩云地勢不齊人力盡丁男多在

踏車頭此皆憫人事之勞也今以水力代之工役既省所利又溥其殆仁智事歟詩

云從來激浪轉筒輪却恨翻車智未仁誰識人機盜天巧因憑水力貸疲民

衛轉筒車

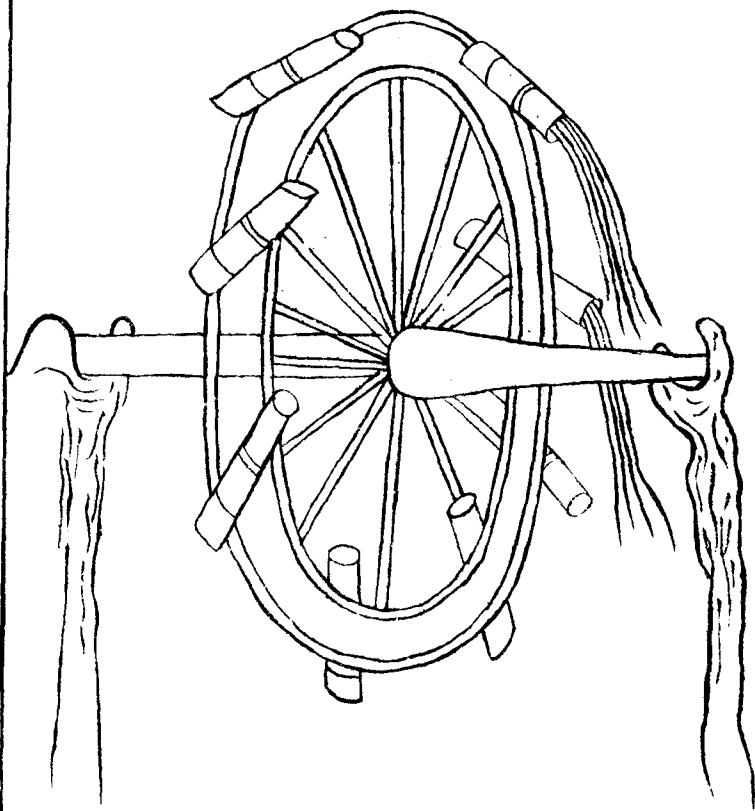

衛轉筒車即前水轉筒車但于轉軸外端別造一輪置岸上復置臥輪與前牛轉翻車之制無異凡臨坎井或

力轉筒輪

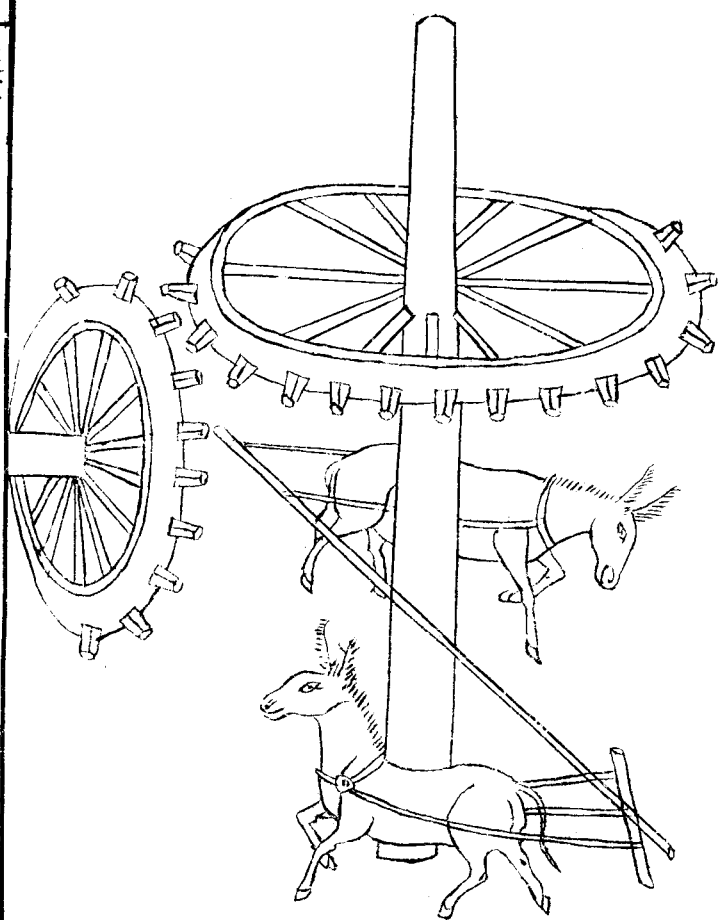

積水淵
 澆灌園
 圃勝於
 人力汲
 引詩云
 世間機
 械巧相
 因水利
 居多用
 在人可
 是要津
 難必遇
 却將畜

高轉筒車

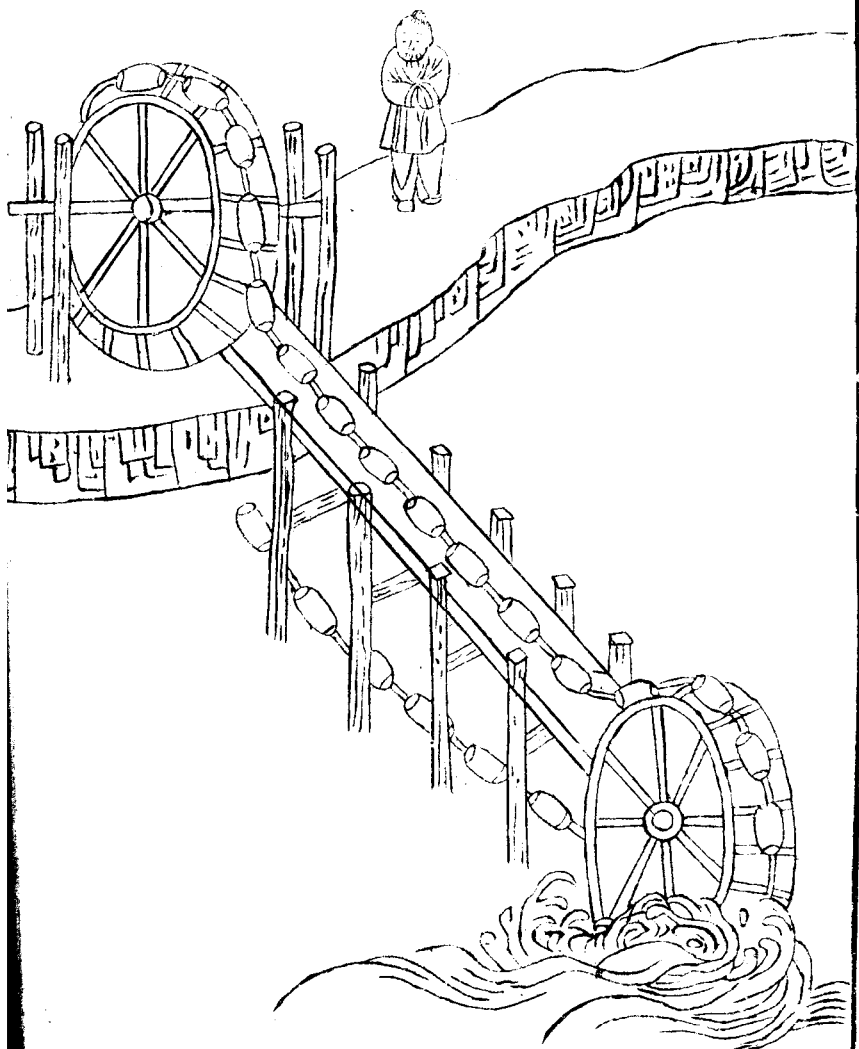

高轉筒車其高以十丈爲準上下架木各豎一輪下輪半在水內各輪徑可四尺輪之一週兩傍高起其中若槽以受筒索其索用竹均排三股通穿爲一隨車長短如環無端索上相離五寸俱置竹筒筒長一尺筒索之底托以木牌長亦如之通用鐵線縛定隨索列次絡於上下二輪復于二輪筒索之間架剝如木平底行槽一連上與二輪相平以承筒索之重或人踏或牛拽轉上輪則筒索自下兜水循槽至上輪輪首覆水空筒復下如此循環不已日所得水不減平地車厚若積爲池沼再起一車計及二百餘尺如田高岸深或田在山上皆可及之今平江虎邱寺創池亦類此制但小小汲飲不足溉田故不錄此近創捷法已經較試庶用者述之

易繳筒索用人則于輪軸一端作橫枝用牛則制作豎輪如牛轉翻車之法或于輪軸兩端造作拐木如人踏翻車之制若筒索稍慢則量移上輪其餘措置當自付度不能悉陳詩云屨車尋丈舊知名誰料飛空效建瓴一索繳輪升碧澗衆筒兜水上青冥

溉田農父無虞旱負汲山人賴久甯顛倒救時霖雨手却從平地起清洽

水轉高車

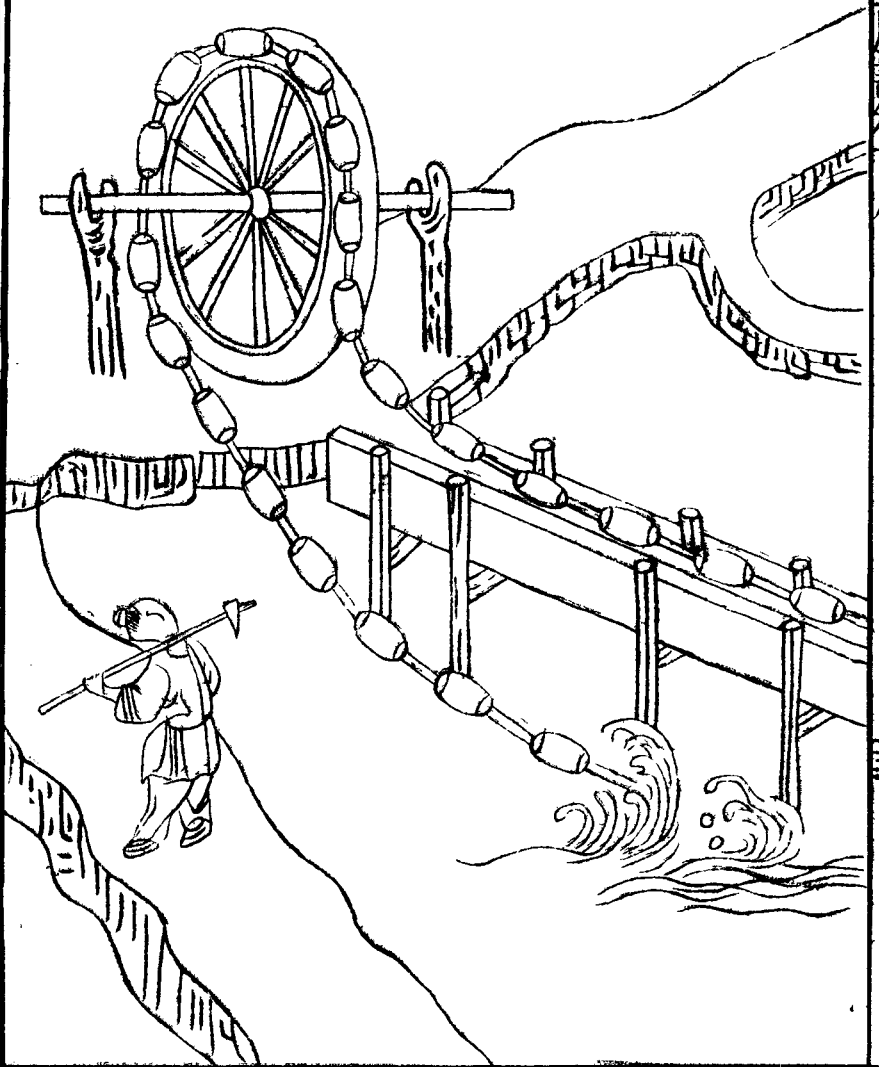

水轉高車。遇有流水岸側。欲用高水。可用此車。其車亦高轉筒輪之制。但于下輪軸端別作豎輪。傍用卧輪撥之。與水轉翻車無異。水輪既轉。則筒索兜水循槽而上。餘如前例。又須水力相稱。如打輾磨之重。然後可行。日夜不息。絕勝人牛所轉。上此誠祕術。今表暴之。以諭來者。詩云。通渠激浪走轟雷。激轉筒車幾萬回。水械就携多水。上天池。還瀉半天來。竹龍解吐無雲雨。前人有象龍喚不應。竹龍起行雨之句。早魃潛消此地灾。安得臨流施此技。樓居滌去暑天埃。今都城已有高車用水飛上樓閣。救若霖雨。頗聞費力。故有上句。

筒連

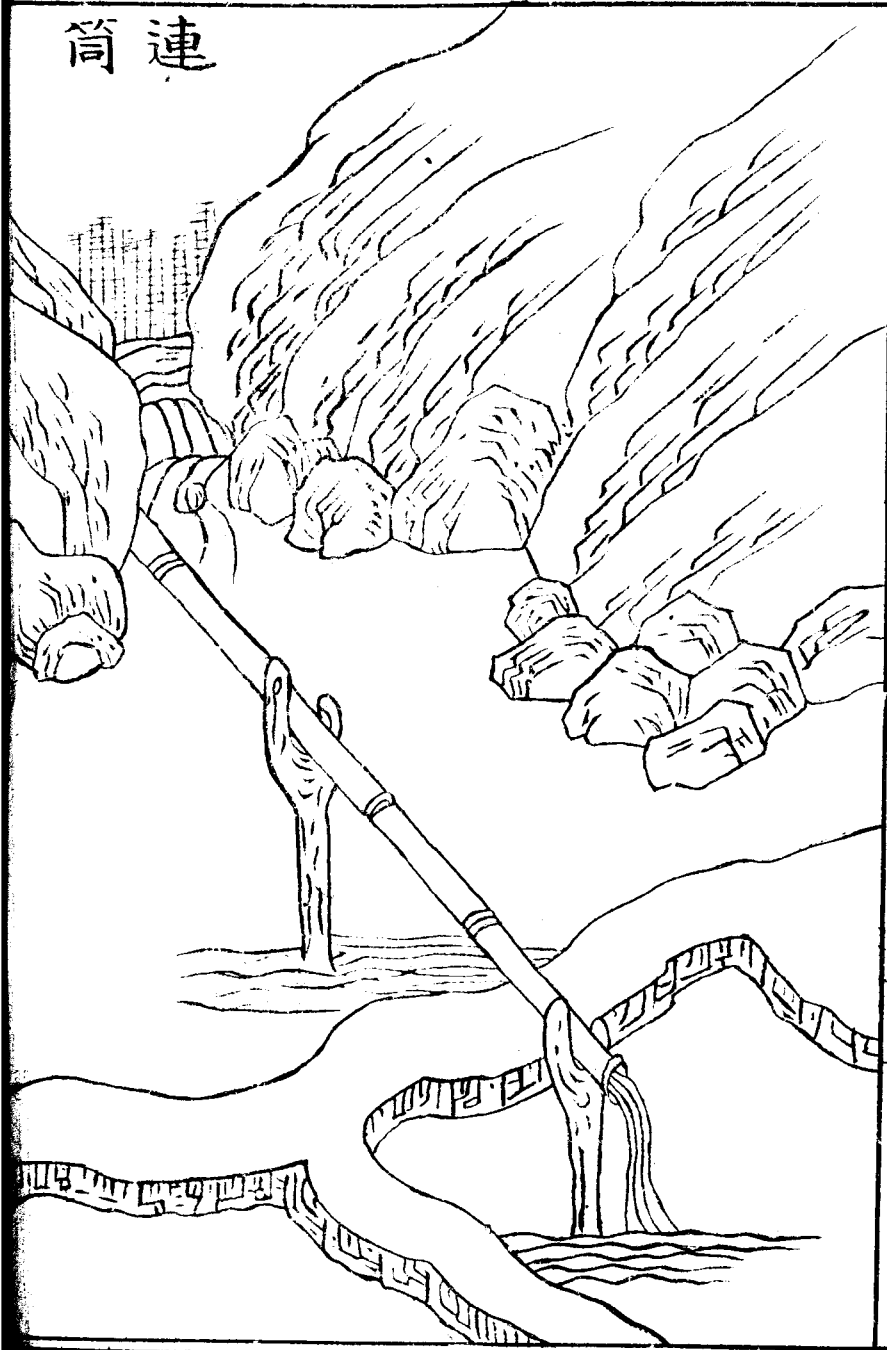

連筒以竹通水也。凡所居相離水泉頗遠，不便汲用，乃取大竹，內通其節，令本末相續，連延不斷，閣之平地，或架越澗谷，引水而至，又能激而高起數尺。注之池沼，及庖湍之間，如葑畦蔬圃，亦可供用。杜詩所謂連筒灌小園。詩云：剡竹作連筒，流泉一脈通。勢雖由上下，用不限西東。遠借居人便，常資沛澤功。伊誰馮好手，扶赴臥龍公。

槽架

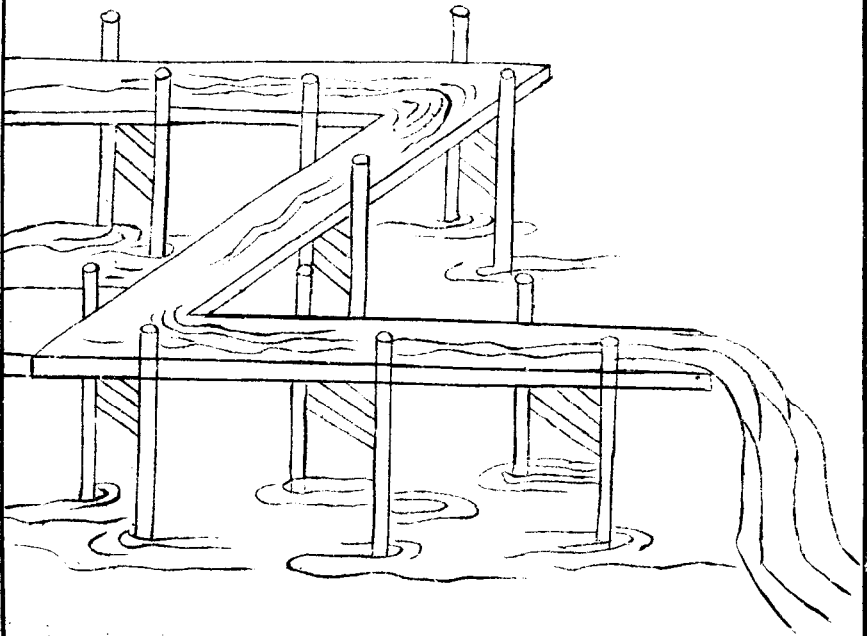

架槽木架水槽也間有聚落
去水既遠各家共力造木爲
槽遞相嵌接不限高下引水
而至如泉源頗高水性趨下
則易引也或在窪下則當車
水上槽亦可遠達若遇高阜
不免避礙或穿鑿而通若遇
坳險則置之叉木駕空而過
若遇平地則引渠相接又左
右可移隣近之家足得借用
非惟灌溉多便即可積蓄爲
用詩云剡木作槽身架水自
泉口遠引無崇卑量移能左
右梯空越澗壑穴高穿培塿
人能禦天災豈非霖雨手



| | | | | | | | | | | | | | | |
|-----|-----|-----|-----|-----|-----|-----|-----|-----|-----|-----|-----|-----|-----|-----|
| 兩人掣 | 以雙繩 | 戽斗控 | 際乃用 | 當旱之 | 容置車 | 稍下不 | 凡水岸 | 器挹也 | 也抒水 | 抒上與 | 韻云戽 | 器也唐 | 古挹水 | 戽斗候 |
|-----|-----|-----|-----|-----|-----|-----|-----|-----|-----|-----|-----|-----|-----|-----|

斗 辱

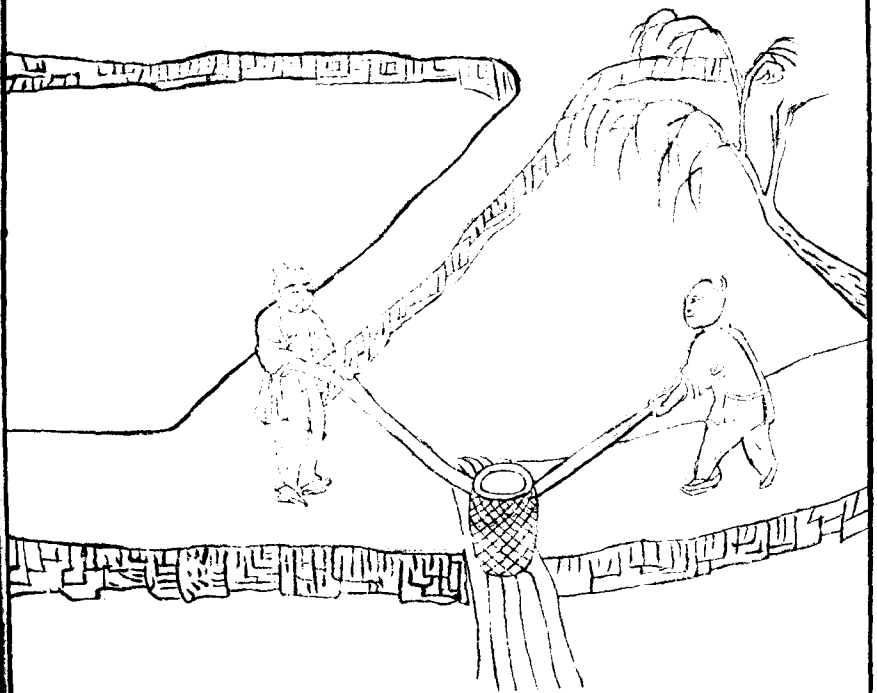

之打水上岸以
 溉田稼其斗或
 柳筲或木罌從
 所便也詩云虐
 魃久爲妖田夫
 心獨苦引水瀦
 陂塘爾器數吞
 吐綺_律碾_律縷_杏
 切屢挈提項背
 頻偃僂搯搯忽
 切弗暫停俄作
 甘澤溥焦槁意
 悉甦物用豈無
 補母嫌量云小
 于中有倉廩

刮車



輻同潤然後立架安輪輪輻半在槽內其輪軸一端環以鐵鉤木拐一夫執而掉之車輪隨轉則衆輻循槽刮水上岸溉田便于車厚詩云創物須憑智巧先泝流能使

刮車上
 時掌水
 輪也其
 輪高可
 五尺輻
 頭闊止
 六寸如
 水陂下
 田可用
 此具先
 于岸側
 掘成峻
 槽與車

迅如用一輪隨手供翻轉衆輻循槽入幹旋已藉機衡欹矮岸頓教膏澤上枯田枯
桿戽斗雖云舊試向車頭較湧泉

桔槔

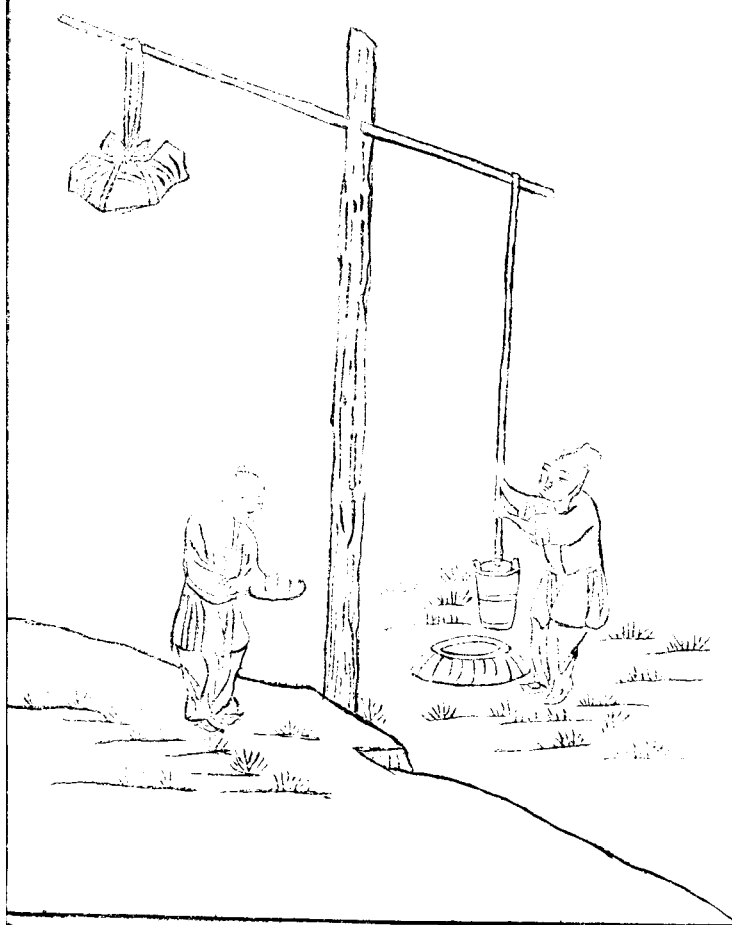

桔槔桔古屑切槔古刀切挈水械也。通俗文曰：桔槔機汲水也。說文曰：桔，結也。所以固屬。槔，臯

也。所以利轉。又曰：臯，緩也。一俯一仰，有數存焉，不可速也。然則桔其植者，而槔其俯

仰者。與。莊子曰：子貢過漢陰，見一丈人方將為圃畦，鑿隧而入井，抱甕而出，灌搨搨

然，用力甚多而見功寡。子貢曰：有械於此，一曰浸百畦，鑿木為機，後重前輕，挈水若

抽，數如沃湯。數如沃湯，數如沃湯，其名為槔。又曰：獨不見夫桔槔者乎？引之則俯，舍之則仰，彼

人之所引，非引人者也。故俯仰不得罪於人。今灑水灌園之家，多置之，實古今通用

之器，用力少而見功多者。王契賦云：智者濟時以設功，強名之曰桔槔。何樸斲之太

簡，俾役力兮不勞，作固兮為我之身。臨深兮是我之理。若虞機張，如鳥斯企。山有木

用，工見汲引之能，異乎水自我成，潤物之美，不羸瓶而上出。何抱甕之勤，止執虛櫛

下。雖自屈於勞形，持滿固高。終見伸於知己。鄭圃之側，潘園之旁，溝塍綺錯，畝畝相

望，帶嘉蔬兮映芳草，背古岸而面垂楊，欲建標以取別，能舉直而自強。若垂竿兮匪

釣，象燿火兮無光，不忘機以棄俗，乃習坎而為常。隨用舍而俯仰，應淺深而短長。重

泉之水兮不滯，九畹之蘭兮益芳。雖欲絕學以棄智，其若得存而失亡。歌曰：大道隱

兮世人薄，無為守拙空寂寞。老圃之道可行，何恥見幾而作。

輓轆

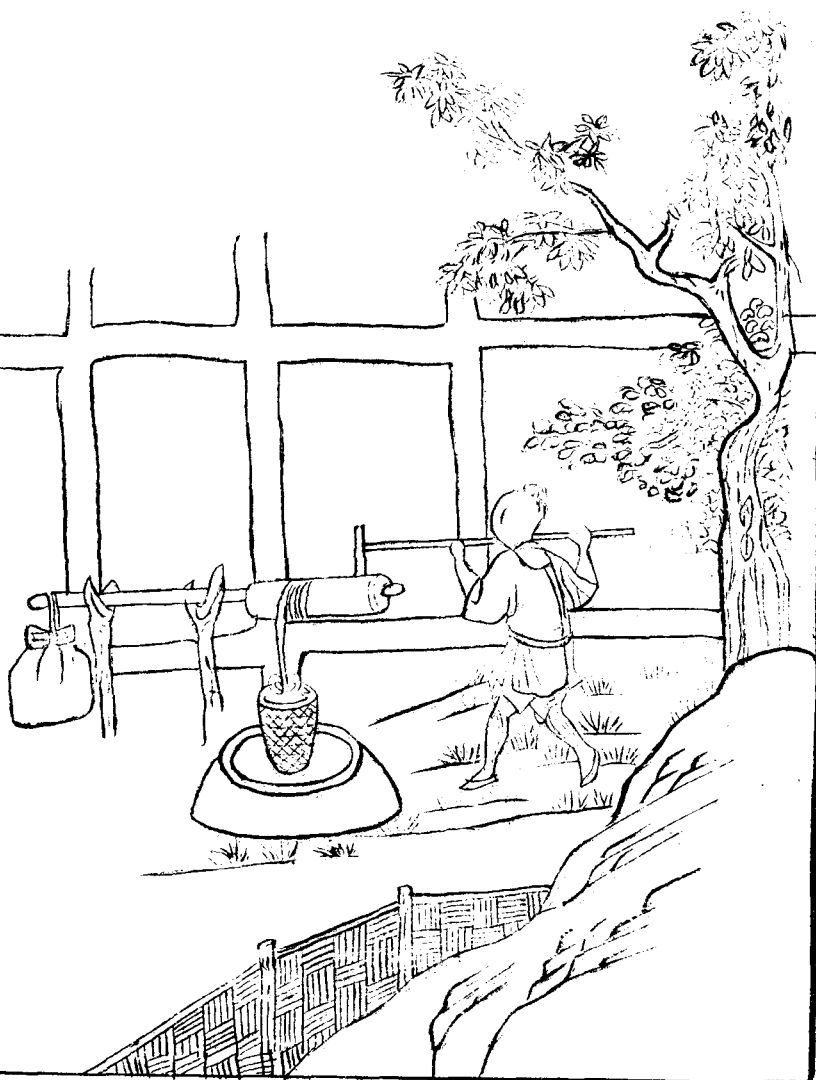

轆轤力木切纏繞械也唐韻云圓轉木也集韻作積轆汲水木也井上立架置軸

貫以長轂其頂嵌以曲木人乃用手掉轉轆纏繞於轂引取汲器或用雙纏而逆順

交轉所懸之器虛者下盈者上更相上下次第不輟見功甚速凡汲於井上取其俯

仰則桔槔取其圓轉則轆轤皆挈水械也然桔槔纏短而汲淺獨轆轤深淺俱適其

宜也仲子陵賦云木德標象金行效事與桔槔之用則同比箕虞之形不異井之勿

慕瓶亦汔至當于要路之津存乎兼濟之地忠也陳力而就列孝也致養而不墮圓

轉則智士之心通流乃仁者之志故轆轤之體一有君子之道四觀其得位攸處居

中特立從繩以寸工假器以尺汲自上至下者念茲以有成虛往實來者釋此而何

執利物不言利急人之所急捨之則其道可卷而懷用之則其功可俯而給案唐仲子陵賦

作用之則其及夫挈瓶所施懸纏所統崇朝以聞乎三捷永日何啻乎七縱為萬人

仰與天下共其靜也則無機之機其動也則有用之用德必不孤賢亦有準泉蒙者

道為之慶井深者心為之軫無忘乎牽攀益存乎汲引斯亦惠而不費乎賢人之業

于是乎盡也

瓦竇

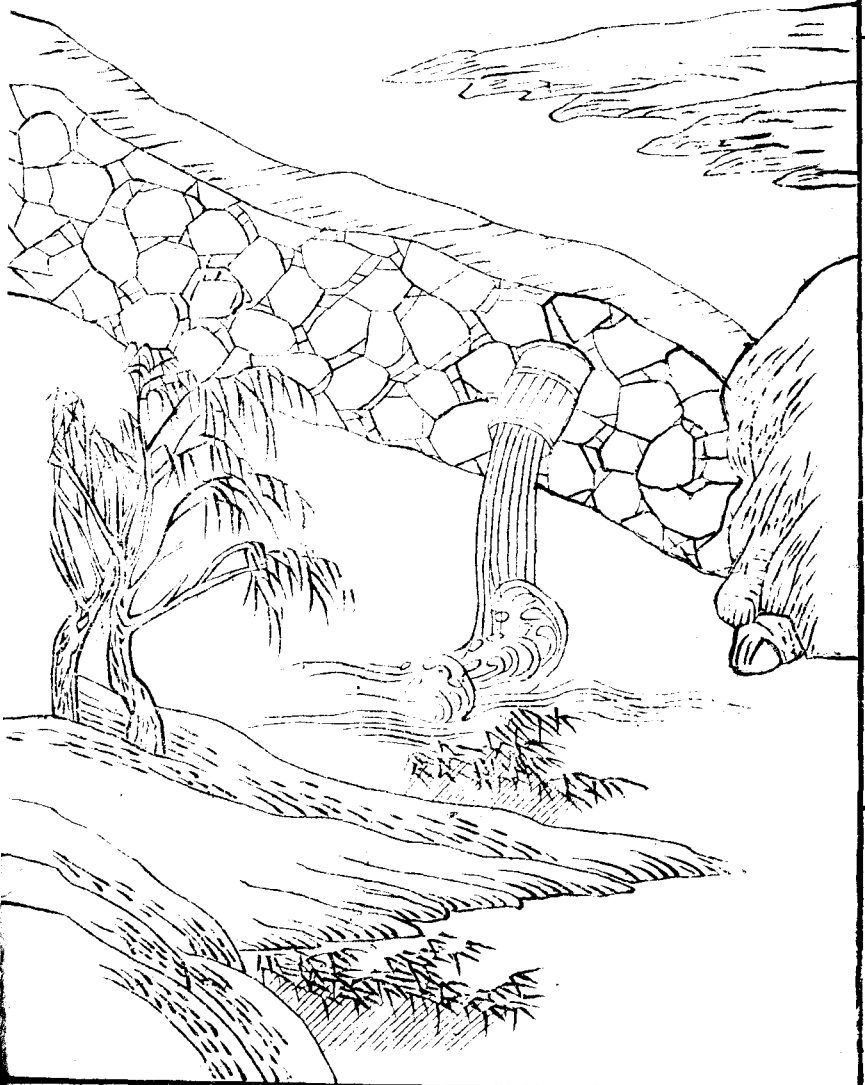

廣雅釋名卷下

十一

瓦竇泄水器也。又名函管。以瓦筒兩端牙鏤，五名相接，置于塘堰之中。時放田水，須預于塘前堰內，疊作石檻，以護筒口，令可啓閉。不然，則水湊其處，非惟難于窒塞，抑亦衝激滲漏，不能久穩。必立此檻，其竇乃成。唐韋丹爲江南西道觀察使，築堤扞江，竇以疏漲。此雖竇之大者，亦其類也。詩云：陂塘泄水，瓦爲筒。好在田夫啓閉中。守口如瓶，常處靜。剽犀脫鞘，忽爲通。高低獨限淵源地。早晚能施沛澤功。若道此中能救旱，只疑窟宅接龍宮。

石籠

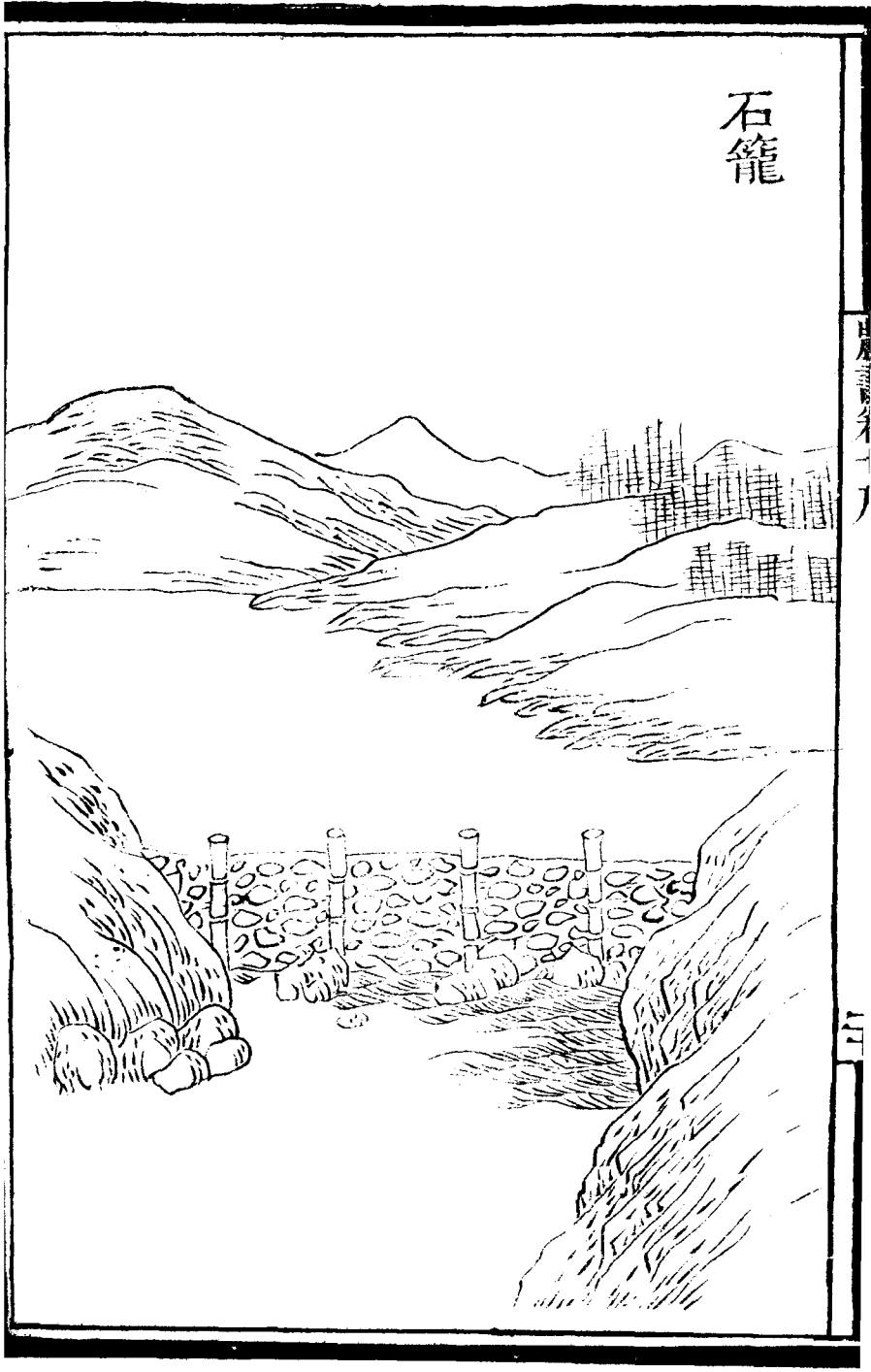

石籠

五

石籠勛董切

又謂之卧半判竹。或用藤蘿或木條編作圈眼大籠長可三二丈高約四五尺以籤椿止之。就置田頭內貯塊石用擘暴水或相接連延遠至百步若水勢稍高則壘作重籠亦可遏止如遇隈岸盤曲尤宜周折以禦奔浪併作洄流不致衝蕩。埂岸農家瀕溪護田多習此法。比於起疊堤障甚省工力。又有石筵攤水與此相類。詩云誰徧藤竹作長籠。壚紅塊石填來勢自雄。蟬切計棘切孔有形橫巨浸鯤鯨無力戰秋風。波濤已捲奔騰勢壠畝都歸扞禦功。擬喚六丁鞭爾去若爲能障百川東。

浚渠

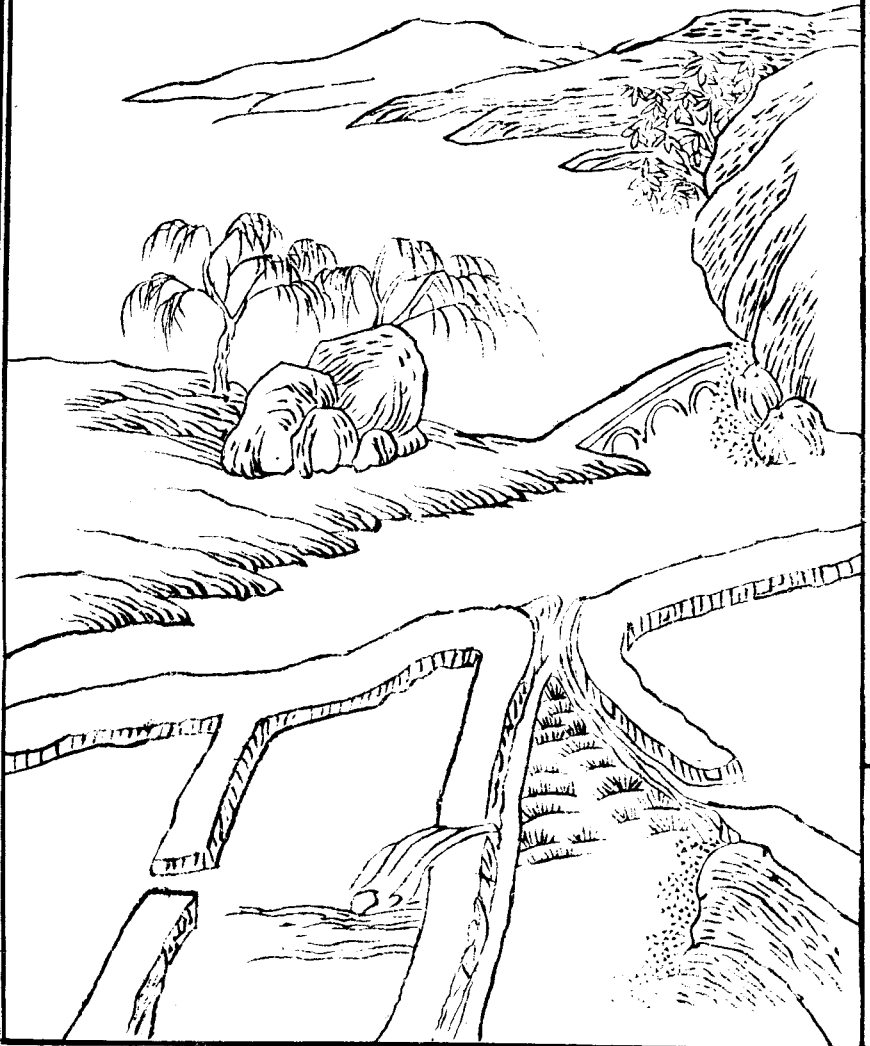

浚渠後與濬同開凡川澤之水必開渠引用可及于田考之古有溝洫澮澮以治田

水書云澮澮也深也澮距川是也逮夫疏鑿已遠井田變古後世則引川水為渠以資沃灌

按史記秦鑿涇為渠又關西有鄭國白公六輔之渠外有龍首渠河內有史起十二

渠范陽有督亢渠河北有廣戾渠朗州有古史渠今懷孟有廣濟渠俱各溉田千百

餘頃利澤一方永無旱暵所謂人能勝天豈不信哉後之人有能因其地利水勢繼

此而作益國富民可見速效凡長民者宜審行之詩云疏鑿為渠趁地形昔時遺跡

見經營井田既廢阡陌作水利還從畚缶成捷要濟時通漕運尋常決雨致曲豈即

將導達為長策願既膏腴富上京漢武帝時曰公復穿渠既田民得饒足其歌畧曰

真長我木奈衣食京師億萬之口今燕地有後魏表延偽所修

舊督亢渠及故戾勝諸揭溉田百萬蘇敵遺跡猶在故有上句

陰溝

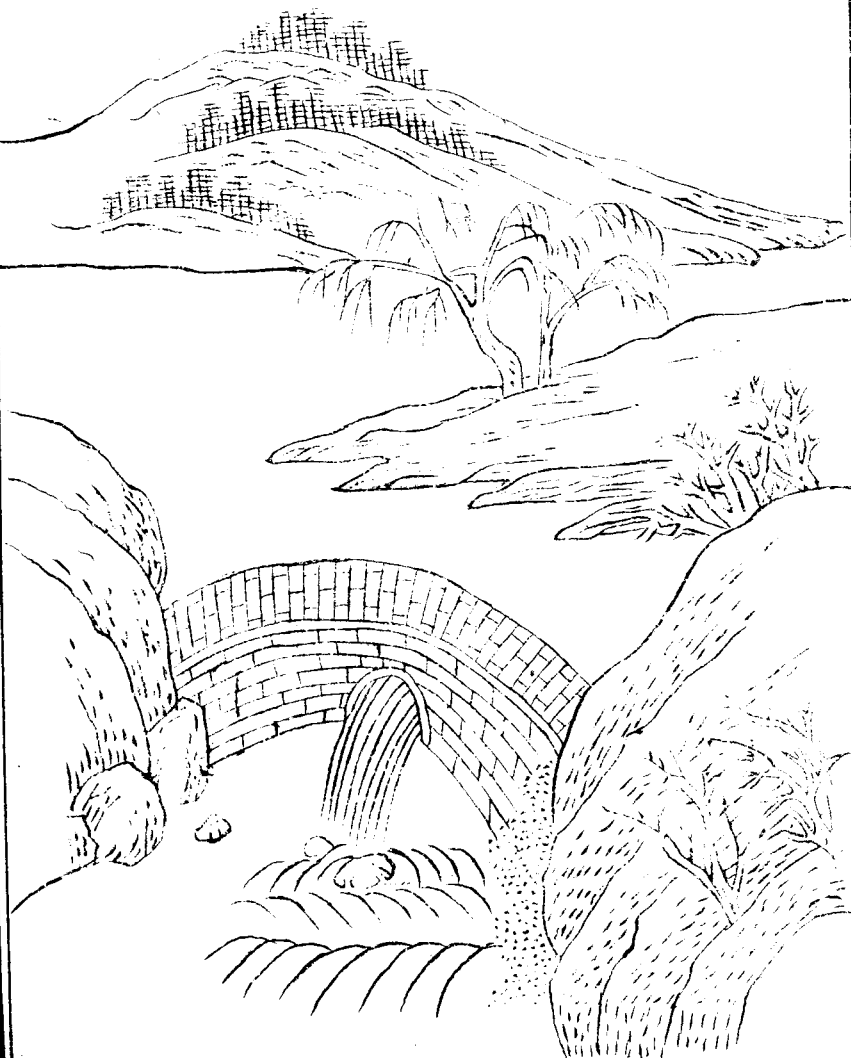

陰溝行水暗渠也。凡水陸之地，如遇高阜形勢，或隔田園聚落，不能相通，當于川岸之傍，或溪流之曲，穿地成穴，以磚石爲圈，鑿引水而至。若別無隔礙，則當踏視地形，用策索度其高下，及經由處所，畫爲界路，先引濬犁，耕過後復浚掘，及作竅穴，上覆元土，亦是一法。如灌溉之餘，常流不絕，又可芟置爲魚塘蓮蕩，其利亦博。或貫穿城邑巷陌，及注之園圃池沼，悉周于用。雖遠近大小，深淺曲直不同，然皆汙流內達膏澤，傍通水利之中，最爲永便。此皆泉源在上，或在平地，易以通流。如水在溝下，當車水上之漑田，則一也。或遇田澇，則反能撤水下之。此又陰溝用水之變法。詩云：川陸由來迥不同。豈知穴地得潛通，深邀別境無窮力。遠濟吾鄉不旱功。花徑有同流暗水，桃源誤認出殘紅。却嗟疏鑿勞民力，安得鞭驅萬鬼工。

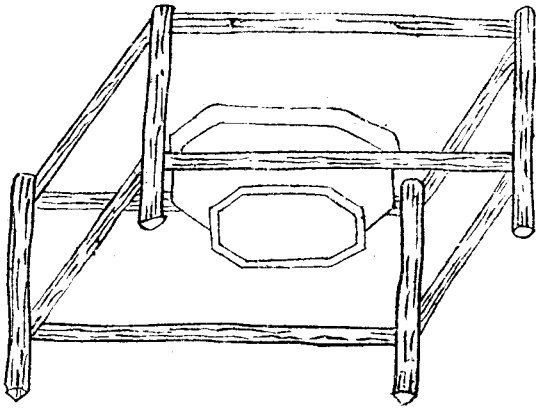

井穴地出水也說文曰清也易曰井冽寒泉食甃之以石則潔而不泥汲之以器則養而不窮井之功大矣按周書云黃帝穿井又世本云伯益作井堯民鑿井而飲湯早伊尹教民田頭鑿井以溉田今之桔槔是也此皆人力之井也若夫岩穴泉竇流而不窮汲而不竭此天然之井也皆可灌溉田畝水利之中所不可闕者薛能詩云源遠匠難尋加欄底更深汲新聞土氣鑿徹見天心滴亂瓶初發痕移甃漸沈雲雷如震用飛出便爲霖

水笏

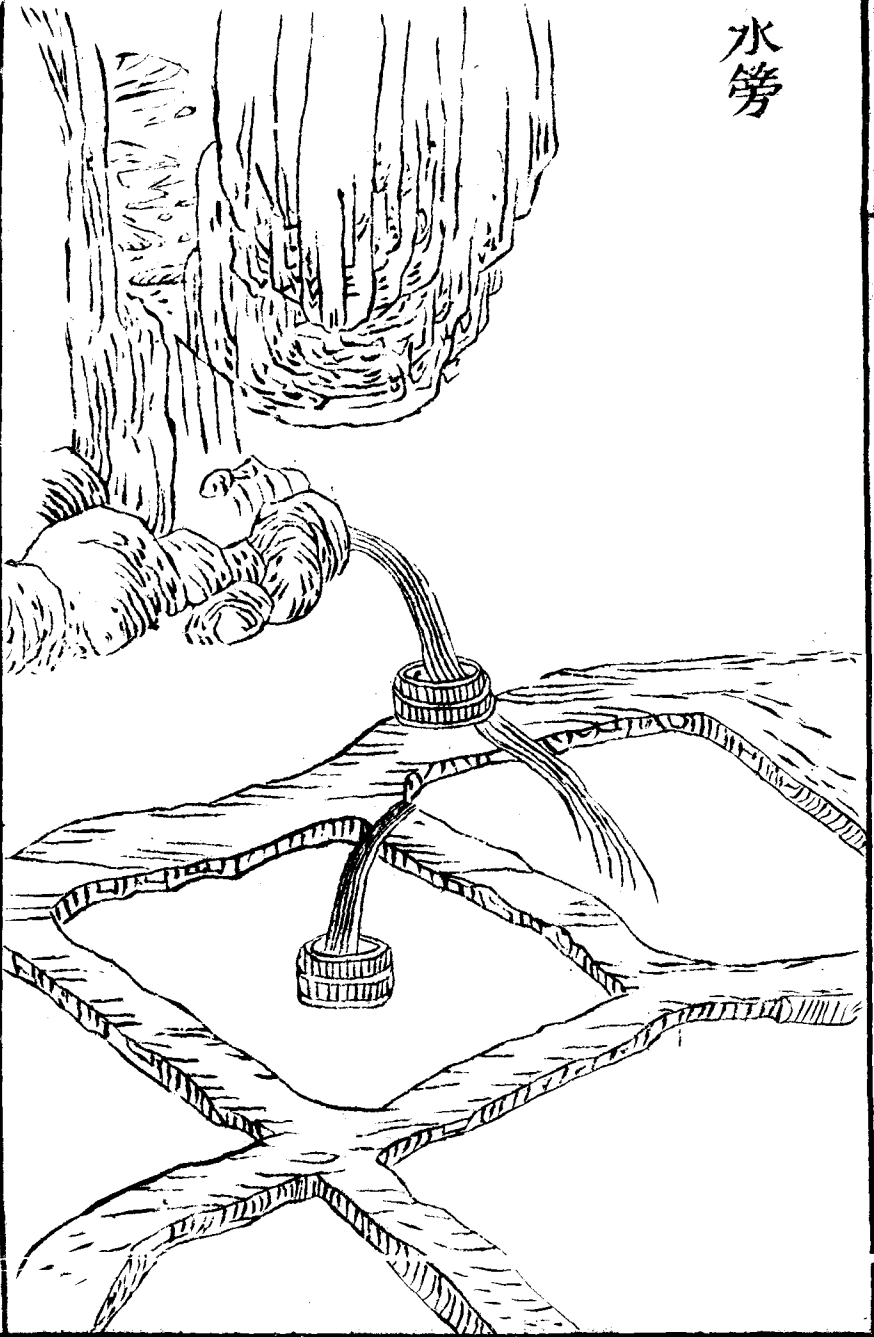

水笏

水笏籀更切集韻云竹箕也又籠也夫山田利于水源在上間有流泉飛下多經磴級不無混濁泥沙淤壅畦埂農人乃編竹爲籠或木條爲捲芭承水透溜乃不壞田詩云瀑布中懸護土沙飛流聚沫白七華卽看器用成天巧積雪巖前走浪花

農書卷十八終