

民國二十五年份

雲南大學一覽

龍雲署



目  
錄

MB  
6649.29  
775



# 雲南省立雲南大學二十五年度一覽目錄

## 一·雲南大學校址平面圖

## 二·照像

總理遺像

雲南省政府廳主席

雲南大學教育廳長張自知

雲南大學基金保管委員會委員長陸崇仁

校長兼理工學院院長何 瑤

文法學院院長鄧鴻藩

前東陸大學校長董 澤

前雲南省立東陸大學校長華秀升

## 三·校景

校門

會澤院（二棟）

目錄



3 1762 5835 2





雲南大學一覽

志成院（設計圖）

醫學院（設計圖）

至公堂

科學館

化學實驗室

物理實驗室

藥品儲藏棚

模型儲藏棚

實習工廠外景

冶金室內景

試金室內景

圖書館（閱覽室）

圖書館（藏書室）

圖書館（藏書室書架）

第一宿舍（走廊）

第二宿舍（外景）

第三宿舍（設計圖）

寢室內景





沐浴室	
會食堂	
北門外運動場	
籃球場	
網球場	
校景之一（風節亭）	
校景之二（噴水池）	
會客室	
校園內白芍藥	
四・校歷（二十五年及二十六年度）	一
五・校史概略	七
六・組織大綱	一一
七・學則	二七
八・課程綱要	二七
各院系課程說明	二七
文法學院	
中國文學系	三九
目錄	三





雲南大學一覽

四

教育系.....四四五

法律系.....四四九

政治經濟系.....五五四

理工學院

數理系.....五五九

土木工程系.....六六一

探鑛冶金系.....六六六

醫學院

醫學專修科.....七〇〇

九·課程說明

各院系科共同必修選修課程說明.....七五

文法學院

中國文學系.....八一

教育系.....八九

法律系.....一〇五

政治經濟系.....一一七

理工學院





教理系	一三〇
土木工程系	一三七
探鑛冶金系	一五〇
醫學院	
醫學專修科	一五九

十・規章

秘書課辦事規程	一七七
註冊課辦事規程	一七八
體育課辦事規程	一七九
庶務課辦事規程	一八〇
會計課辦事規程	一八〇
圖書館規程	一八二
圖書館借書規則	一八四
圖書館學生閱覽規則	一八六
科學館規程	一八七
科學館辦事細則	一八八
科學館館務會議規則	一八九

目錄

五



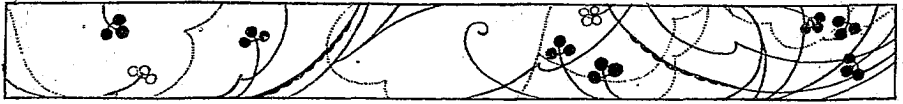

科學館理化實驗通則	一九〇
各種委員會通則	一九一
招生委員會規則	一九一
學生成績考祭委員會規則	一九二
設備委員會規則	一九三
課外作業指導委員會規則	一九三
編輯委員會規則	一九四
訓導委員會規則	一九五
學生請假規則	一九六
學生宿舍規則	一九七
懲戒規則	一九七
教室規則	一九九
試驗規則	二〇〇
禮節規則	二〇一
課外管理規則	二〇一
獎學金發給規則	二〇三
助學金發給細則	二〇五
學生購買西文教科書補助費發給細則	二〇七





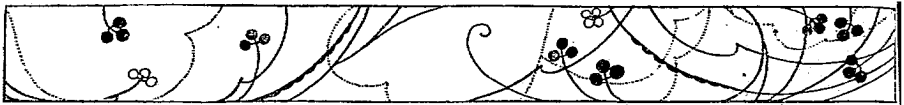

各科系三四兩年級學生補助費發給細則.....	二〇九
十一・推進計劃.....	一一一
十二・各種統計表.....	一二七
十三・附屬中學.....	一二五
十四・現任教職員一覽.....	一四三
十五・歷屆在校職員一覽.....	一五五
十六・歷屆畢業學生一覽.....	一六三
十七・二十五年度在校學生一覽.....	一七一

目

錄

七



校址平面圖

# 雲南省立雲南大學北址平面圖

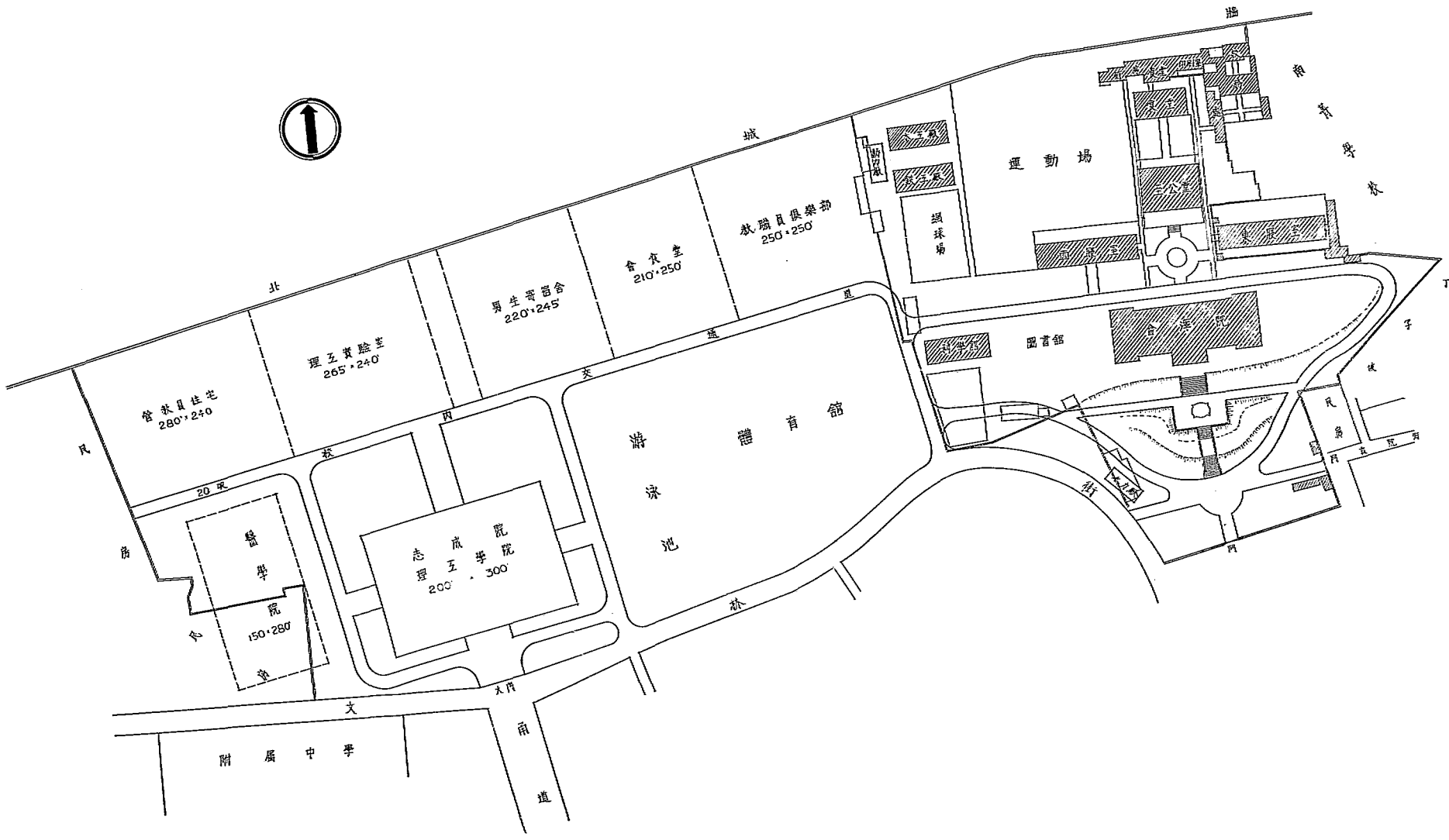

照

像

# 總理遺像



## 總理遺囑

余致力國民革命凡四十年其目的在求中國之自由平等積四十年之經驗深知欲達到此目的必須喚起民眾及聯合世界上以平等待我之民族共同奮鬥

現在革命尚未成功凡我同志務須依照予所著建國方略建國大綱三民主義及第一次全國代表大會宣言繼續努力以求貫徹最近主張開國民會議及廢除不平等條約尤須於最短期間促其實現是所至囑

孫文

# 總理遺訓

三民主義

吾黨所宗

以建民國

以進大同

資爾多士

爲民前鋒

宿夜夙懈

主義是從

矢勤矢勇

必信必忠

一心一德

貫徹始終



雲南省政府主席龍



雲南省教育廳廳長龔自知的肖像





雲南大學基金保管委員會委員長陸崇仁



校長兼理工學院院長何瑤



潘鴻鄧長院院學法文



前東陸大學校長董澤



前省立東大陸學校長華秀升

校

景



門 校

(面正) 院 澤 會



(面側) 院 澤 會





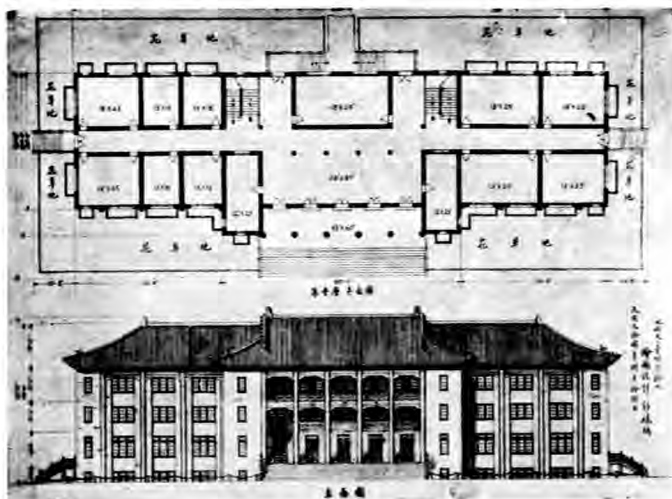

圖計設(院學工理)院成志

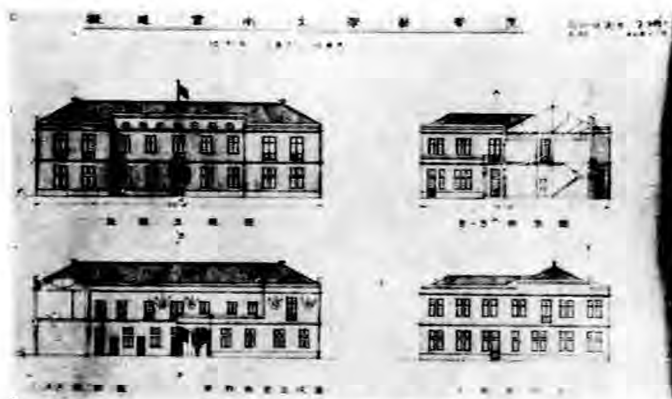

圖計設院學醫

禮 →  
堂



館 學 科

←

室 驗 實 學 化

→





室驗實理物



室藏諸品藥



室藏諸本標型模



室 金 冶



↑  
廠 工 習 實

室 金 試





圖 書 館  
閱 覽 室  
←



藏 書 室  
→



書 架  
←

第一宿舍



第二宿舍



第三宿舍設計圖

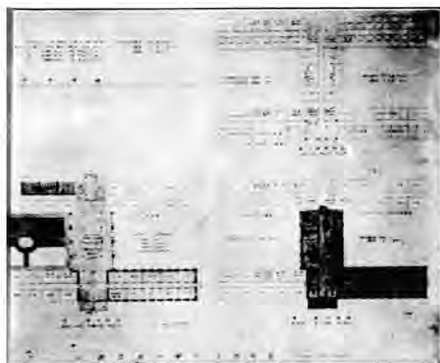



寢室內情形



沐浴室



會食室





北門外運動場



藍球場



網球場



風  
節  
亭



噴  
水  
池



會  
客  
堂



林  
園  
內  
白  
芍



校

曆

校 曆

二十五年度

民國二十五年

校

曆

八月	廿七日	廿六日	廿五日	廿四日	廿三日	廿二日	廿一日	二十日	十九日	十八日	十七日	十六日	十五日	十四日	十三日	十二日	十一日	十日	九日	八日	七日	六日	五日	四日	三日	二日	一日	
星期一	星期二	星期三	星期四	星期五	星期六	星期日	星期一	星期二	星期三	星期四	星期五	星期六	星期日	星期一	星期二	星期三	星期四	星期五	星期六	星期日	星期一	星期二	星期三	星期四	星期五	星期六	星期日	
二十五年年度學年開始	廖仲愷先生殉國紀念	孔子誕生紀念	暑假終了	開始註冊	本校創辦人誕辰紀念	註冊期終了開始上課	本省光復紀念	雲南大學立案紀念	朱執信先生殉國紀念	國慶紀念	總理倫敦蒙難紀念	總理誕辰紀念	肇和兵艦舉義紀念	本省護國紀念														
不放假	不放假	不放假	不放假	不放假	不放假	不放假	不放假	不放假	不放假	不放假	不放假	不放假	不放假	不放假	不放假	不放假	不放假	不放假	不放假	不放假	不放假	不放假	不放假	不放假	不放假	不放假	不放假	不放假

民國二十六年

校 曆

一月	二月	三月	四月
一日	一日	一日	一日
星期二	星期二	星期二	星期二
中華民國成立紀念			
放假一日			
二年	三日	四日	五日
星期三	星期三	星期三	星期三
年假終了開始上課			
放假一日			
三年	四日	五日	六日
星期四	星期四	星期四	星期四
開始第一學期考試			
放假開始			
四年	五日	六日	七日
星期五	星期五	星期五	星期五
第一學期終了			
第二學期開始			
五年	六日	七日	八日
星期六	星期六	星期六	星期六
寒假終了			
開始註冊			
六年	七日	八日	九日
星期日	星期日	星期日	星期日
註冊期終了開始上課			
總理逝世紀念			
七年	八日	九日	十日
星期一	星期一	星期一	星期一
北平民衆革命紀念			
革命先烈紀念			
八年	九日	十日	十一日
星期二	星期二	星期二	星期二
春假開始			
九年	十日	十一日	十二日
星期三	星期三	星期三	星期三
春假終了開始上課			
清黨紀念			
十年	十一日	十二日	十三日
星期四	星期四	星期四	星期四
本校成立紀念			
不放假			
十一日	十二日	十三日	十四日
星期五	星期五	星期五	星期五
不放假			
十二日	十三日	十四日	十五日
星期六	星期六	星期六	星期六
不放假			
十三日	十四日	十五日	十六日
星期日	星期日	星期日	星期日
不放假			
十四日	十五日	十六日	十七日
星期一	星期一	星期一	星期一
不放假			
十五日	十六日	十七日	十八日
星期二	星期二	星期二	星期二
不放假			
十六日	十七日	十八日	十九日
星期三	星期三	星期三	星期三
不放假			
十七日	十八日	十九日	二十日
星期四	星期四	星期四	星期四
不放假			
十八日	十九日	二十日	二十一日
星期五	星期五	星期五	星期五
不放假			
十九日	二十日	二十一日	二十二日
星期六	星期六	星期六	星期六
不放假			
二十日	二十一日	二十二日	二十三日
星期日	星期日	星期日	星期日
不放假			
二十一日	二十二日	二十三日	二十四日
星期一	星期一	星期一	星期一
不放假			
二十二日	二十三日	二十四日	二十五日
星期二	星期二	星期二	星期二
不放假			
二十三日	二十四日	二十五日	二十六日
星期三	星期三	星期三	星期三
不放假			
二十四日	二十五日	二十六日	二十七日
星期四	星期四	星期四	星期四
不放假			
二十五日	二十六日	二十七日	二十八日
星期五	星期五	星期五	星期五
不放假			
二十六日	二十七日	二十八日	二十九日
星期六	星期六	星期六	星期六
不放假			
二十七日	二十八日	二十九日	三十日
星期日	星期日	星期日	星期日
不放假			
二十八日	二十九日	三十日	三十一日
星期一	星期一	星期一	星期一
不放假			

民國二十六年

二十六年度

校曆

五月	五 九 十八 廿三 廿八 卅一	星期三 星期日 星期二 星期四 星期日 星期三	革命政府成立紀念 國恥紀念 陳英士先生殉國紀念 禁煙紀念 開始舉行第二學期考試 總理廣州蒙難紀念 暑假開始 國民革命誓師紀念 廿五年度學年終了	不放假 不放假 不放假 不放假 不放假 不放假 不放假 不放假
六月	三 十 十六 廿二 廿九	星期三 星期日 星期三 星期日 星期三		不放假 不放假 不放假 不放假 不放假
七月	卅一 九 廿四	星期三 星期日 星期四		不放假 不放假 不放假
八月	一 二十 廿七 卅一	星期日 星期五 星期二 星期五	二十六年學年開始 廖仲愷先生殉國紀念 孔子誕生紀念 暑假終了 開始註冊 本校創辦人誕辰紀念	不放假 不放假 放假一日 不放假
九月	四 一 卅一	星期六 星期三 星期日		放假一日

民國二十七年

六月	廿六日	星期一	註冊終了開始上課	不放假
六月	廿一日	星期四	雲南大學立案紀念	不放假
十月	廿一日	星期二	朱執信先生殉國紀念	不放假
十月	十日	星期日	國慶紀念	放假一日
十一月	十一日	星期一	總理倫敦蒙難紀念	不放假
十一月	十二日	星期二	總理誕辰紀念	放假一日
十二月	五日	星期日	肇和兵艦舉義紀念	不放假
十二月	廿五日	星期六	本省護國紀念	放假一日
一月	一日	星期六	中華民國成立紀念	放假一日
一月	二日	星期日	年假開始	
一月	四日	星期二	年假終了開始上課	
一月	十三日	星期四	開始舉行第一學期考試	
一月	十九日	星期三	寒假開始	
二月	卅一日	星期一	第一學期終了	
二月	一日	星期二	第二學期開始	
二月	二日	星期三	寒假終了	
二月	三日	星期四	開始註冊	

校

曆

三月	四月	五月	六月	七月
七日	八日	九日	十日	十一日
十二日	十三日	十四日	十五日	十六日
十七日	十八日	十九日	二十日	廿一日
廿二日	廿三日	廿四日	廿五日	廿六日
廿七日	廿八日	廿九日	三十日	卅一日
星期一	星期二	星期三	星期四	星期五
星期六	星期日	星期一	星期二	星期三
註冊期終了開始上課	總理逝世紀念	北平民衆革命紀念	革命先烈紀念	春假開始
春假終了開始上課	清黨紀念	本校成立紀念	革命政府成立紀念	國恥紀念
陳英士先生殉國紀念	禁煙紀念	開始舉行第二學期考試	總理廣州蒙難紀念	暑假開始
國民革命誓師紀念	廿六年度學年終了			
放假一日	放假一日	放假一日	放假一日	放假一日
放假一日	放假一日	放假一日	放假一日	放假一日
放假一日	放假一日	放假一日	放假一日	放假一日
放假一日	放假一日	放假一日	放假一日	放假一日
放假一日	放假一日	放假一日	放假一日	放假一日

五



校

曆

六

校  
史  
概  
畧

## 校史概略

### 第一期——創辦時期及私立東陸大學時期——民國十一年至民國十八年

雲南大學之籌建，始於民國初年；但因經費無着，不果實現。九年，前雲南省長唐公繼堯以建立大學為雲南文化之根本要圖而庫裕支絀，力弗能勝；唐公乃倡首捐資，創立私立大學；聘王九齡先生及董澤先生共同籌備，無何因故中輟，十一年，復廣續進行，設籌備處於雙塔寺工業學校，先後聘：張邦翰君楊克燦君陶錦濤君楊維浚君姜榮意君李文焱君畢近斗君董振藻君鄧紹光君鄒世俊君王用子君劉國樹君惠我春君柏勵君施俊霖君嚴繼光君楊式勛君等為籌備員。議決：取創辦人別號為校名；并草定大學組織大綱呈請 政府核准。又由政府指撥舊貢院為校址；又得唐省長應滇中各界捐助款項，迨於是年九月杪組織建築委員會籌備校宇計劃。九月一日，設建築事務所，以張邦翰君任工程師，楊克燦君為事務總理。中建會學院，由張邦翰君設計；其西地理化室，余名鈺君設計；北築實習工廠，楊克燦君設計；他若禮堂，宿舍，會食堂，辦事，休息，諸室，則楊維浚君督工葺舊宇為之。

校址既定，即釐制教材規章，招收預科學生；并由籌備處選舉董澤先生為校長，王九齡先生為名譽校長，均由創辦人聘任；又於組織大綱分立各部：以周恕任會計長；楊維浚任庶務長；陶錦濤任秘書長；余名鈺任理化室設備專員；胡昭及為學監；大學乃於民國十一年十二月八日正式成立

當大學成立之時，先辦預科，以蕭楊勛充預科主任，趙家燾副之。隨即佈告招生，開學上課，於十二年四月二十日舉行大學成立禮及新校舍奠基典禮。初有預科學生二班，十三年續招預科學生，擴張校務，以邵潤為秘書；廖嘉銘為經濟部主任，李致中為林場管理員；且由創辦人聘盧錫榮君為副校長兼任編輯部主任。並於 月 日舉行實習工廠奠基典禮。是年末預科第一二兩班畢業。

十四年春，開辦本科，適應雲南需要，先設文工兩科，以華秀升主任文科，蕭楊勛主任工科，趙家燾主任預科兼編輯部事務

；楊克燾主實習工廠，蕭壽民繼主編輯部事；文科分政治，經濟，教育，三系；工科分土木工程，採礦冶金，兩系；預科畢業生即升入各學系肄業焉。

十五年，聘王成才任西校醫，劉鈺兼學監，袁丕佑繼圖書主任，余名鈺為理化部主任；會計長周恕病故，以何瑞繼之。

是年，中華文化基金會派員蒞滇視察，認為本校辦理妥善，補助本校理化儀器及圖書設備費國幣三萬元。

十六年春，開辦附屬中學，聘聶體仁為主任，招收學生二班；此後逐年添招二班，以謀大學新生程度之提高與均整。工科主任蕭揚助與實習工廠主任楊克燾互易；并以陳立幹繼林場管理員。

十七年末，第一屆文工本科生畢業，是為雲南自辦大學有正式畢業生之嚆矢。

十八年，預科主任趙家錚辭職，以鄧鴻藩繼任；并改聘華秀

升為副校長，法醫院院長穆理雅任西校醫，彭元槐，趙煥劍任學監，添聘范師武為訓育主任，嚴繼光為歷史系主任，其各科教員除職員兼任外，先後聘：袁嘉毅，柳希權，柏勳，畢近斗，戴自知，李耀南，李國清，聶長慶，洪錫麟，陳懋泉，周錫夔，段煒，李熾昌，費晃，蒲薛鳳，陳華庚，岑立三，鄧鶴聲，商斌生，段宗承，魯啓燿，劉嘉鎔，張炳翼，李乾元，陳復光，楊蔭葦，王燦，張偉，倪隆德，王秉章，及法人葛爾田，馬慶泰，美人彭榕甫，安汝智分任焉；若夫校中大計則採諸董事會。其先創辦入唐公任董事長，而聘陳鈞先生等為董事，規劃初基措捐經費，核務賴以孟進。十六年五月二十三日創辦入逝世，乃由陳鈞先生王九齡先生及董澤先生組織董事會，增聘龍雲先生唐紹驥先生為董事，於十七年九月二十四日成立，公推龍雲先生為之長，又聘周鍾楨先生馬驥先生為董事。私立東陸大學時期其規模組織有如下表：

私立東陸大學組織系統表

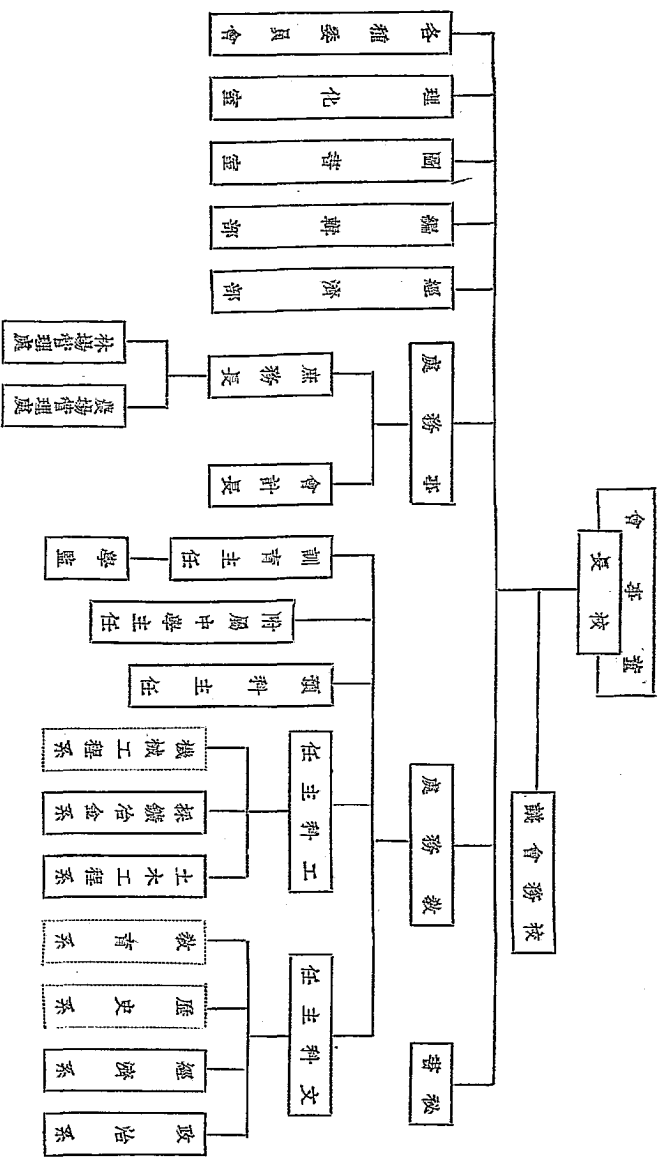

校史概覽

天

## 第二期——改組省立東陸大學時期——民國十九年至民國二十三年九月

民國十九年，大學內容逐漸擴充校費不濟，省政府為謀教育系統之調整，教育事業之聯絡，及大學本身之發展計，議決改組為省立東陸大學，經費由省款支給，大學原有基金另組織基金委員會保管之。當由省政府令委：財政廳廳長陸崇仁教育廳長龔自知，及大學校長為委員；陸崇仁兼委員長。

是年，校長董澤辭職，省政府令委副校長華秀升代理。遵照教育部令停招預科生。改聘鄧鴻藩為文科主任，聶體仁為預科主任，趙嘉錫為理化室主任，聶長慶為附中主任，其他職員仍舊。

民國二十年，改文科為文學院，設政治經濟法律，等系；工科為工學院，設土木工程採鑛冶金等系，預科收束，附中中學亦合併成立省立第五中學，大學專辦本科，以期專力發展。并以鄧鴻藩任文學院院長，何瑤任工學院院長，聶丕佑為圖書館主任，趙嘉錫為理化室主任，王秉章為體育部主任，邵淵為秘書，劉元中梁恆淵為學監；合會計庶務兩處為事務部，分設庶務，會計，齋務，三股以楊維浚為主任，包崇仁為庶務股長，張恩濤為會計股長，李瑛為齋務股長；改編輯部為編輯委員會，以陳復先為

委員長，鄧鴻藩，范師武等九人為委員。

是年秋季，設立軍事訓練部，以王秉章為主任，改聘姚繼唐為體育部主任，嚴繼光為圖書館主任，穆安成為校醫。并成立抗日救國會，由東大特刊出抗日專號。

同年，因感幣社會經濟之不安定，外縣來省就學學生，多中途輟學，特募集獎學金，計募集滇幣五萬三千六百二十元，而組織保管委員會保管之，聘請袁嘉毅為委員長，蕭揚助等為委員，嚴變成為會計。

二十一年，省政府議決整頓雲南高等教育案：將省立師範學院併歸本大學，擴充為教育學院；文學院擴充為文理學院，增設理科學系；工學院仍之，而準備擴充學系。一面籌設醫學院，但以師資設備，一時難以集事，先設醫學專修科；至是本校編制組織，始符法定之院制。

是年秋，代理校長華秀升辭職，省政府令委工學院院長何瑤兼代。聘李永清為教育學院院長，周晉熙為醫學專修主任；并改聘張元養為訓育部主任，聶長慶為理化室主任，方際熙為會計股長，

添聘蘇樹德為校醫。

二十二年，於教育學院添辦教育系，文理學院添辦數理系，並招考醫學專修科學生，是年秋教育學院李永清辭職，改聘楊楷接任，至若各科教師，除仍舊聘請袁嘉毅，周鍾猷李永清，畢近

斗，李國清，周錫襄，段緯，李熾昌，黃崑，商斌生，李乾元，倪隆德，及法人馬匯泰，美人安汝智繼續擔任外，更添聘楊鴻烈，趙鵬，程關源等擔任之。此時期之規模組織有如下表：

表 統 系 識 組 學 大 陸 東 立 省

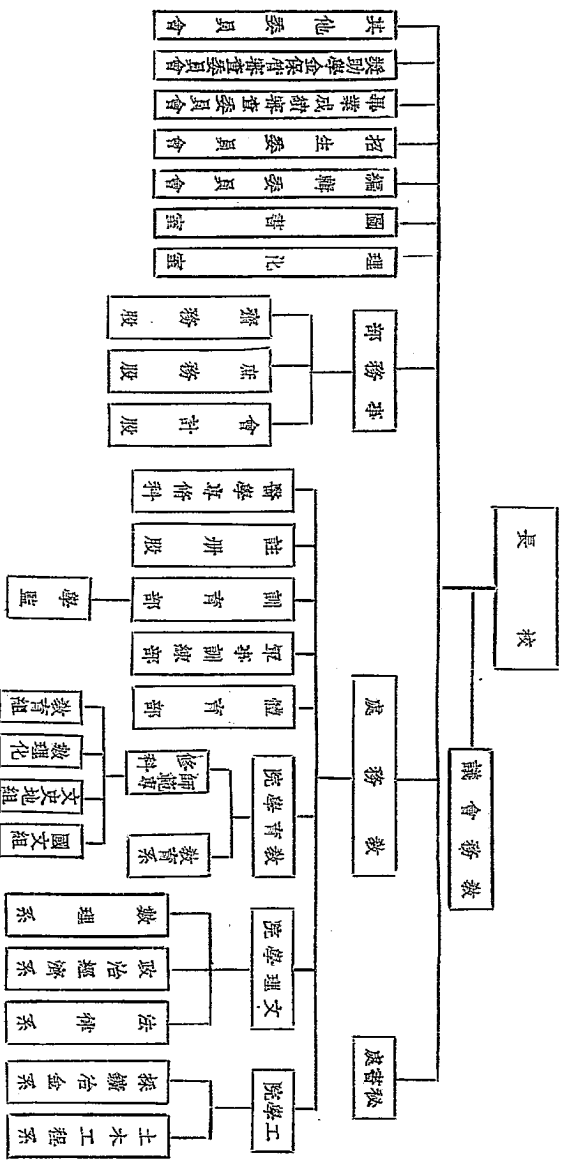

## 第三期——省立雲南大學時期——民國二十三年九月至最近

本校既依法完成文理，教育，及工，三學院，遂於二十三年六月造報省立東陸大學現況，呈請 省政府轉咨 教育部核准備案。隨即遵照部令各點，將本校編制，依現時實際情形，酌加整理，以期均勢發展。迨於二十三年九月十六日，更改名為雲南省立雲南大學。文理學院，改稱文法學院，教育學院之教育系併併之；理工學系合併而成理工學院；醫學院先設醫學專修科，井從速籌設醫院；又籌農業試驗場，研究實際農事問題，為將來開辦農學院之基礎。至於行政組織，亦已加以整頓，計分為秘書，註冊，體育，庶務，會計，等五課；及圖書，科學，兩館；此外尙設訓導委員會，負訓管及軍事訓練之責，編輯委員會，主編校刊以及叢書等刊物；其他如建築委員會，設備委員會，畢業成績審查委員會，獎助學金審查委員會，等均已組織完成。而聘請：鄧鴻藩為文法學院院長，何瑤為理工學院院長，范師武為政治經濟系主任，鄧鴻藩為法律系主任，畢近斗為土木工程系主任，周晉熙為醫學專修科主任，李永清為秘書課主任，姚繼唐為體育課主任，楊瑛俊為庶務課主任，沈榮為註冊課副主任，方際熙為會計

課副主任；以張啓賢主任圖書館，聶長慶主任科學館，訓導委員會以傅銘彝，劉元中，梁恆洲，徐謙，鄧世英等為委員，井以傅銘彝為主任委員劉元中，梁恆洲副之；包崇仁則主辦編輯委員會。此外之委員會，則由職教員分別擔任之。對於學生之待遇，除全部學宿費免繳外，尙有獎助學金名額之設置，三四年級學生更有津貼，舊時募集之獎基金，連同本校投資於星雲桂仙兩湖之款肆萬元併入，仍存銀行，取息作補助學生購買西書之用。

本校組織既已健全，惟設備建築方面，尙感覺缺乏，迨於二十四年一月擬就請款致中央董事會請求補助，已得審查通過補助國幣一萬元，作添置理化器械藥品之用。

二十四年五月，蔣委員長南巡蒞滇，駐節本校，特訓免本大學此後應注意理工人材之培養，以為開發富源，建設我國工業中心區之基本企圖。

八月十六日，省政府第四三七次會議議決：撥省款新營六十萬元蓋理工學院及學生宿舍，隨即勘定地址，着手設計，井繪具圖案呈核。當經省政府第四四三次會議，核准照用，井將與本



校毗隣之省立昆華中學全部校舍撥歸本校。

十二月，教育部特聘西南教育視查專員陳禮江先生到校視查，對於本大學採礦冶金系，頗重視，惟設備過簡，難敷應用，飭速謀充實，以期健全。當即繕具五年內擴充計劃書，及請求補助經費概要，面交陳先生核轉教育部。

二十五年一月，擬就第二次請款書致中央庚款董事會請求補助，已蒙允許補助設備費八萬元。

本校為適應需要及便利教育系學生實習計，利用原有設備，自二十五年春季起，添辦高中部，招收高中普通科學生一班，秋季又復添招一班。迄茲本校共有文法，理工，醫，三學院。文法學院計有政治經濟系，中國文學系，法律系，教育系，等四系。理工學院計有採礦冶金系，土木工程系，數理系等三系。醫學院先辦醫學專修科，此外尚有附屬高級中學；共計大學部有本科學

生十八班，專修科學生一班；共有學生三百零二人，內有女生五十三人；高中部有二班；共有學生一百零七人，全是男生，各系科教師，除一部份由職員兼授外，先後聘請：彭嘉毅，周鍾麟，陶貞元，李國楷，聶體仁，李乾元，周錫夔，朱壽昌，饒重慶，楊振興，白之瀚，陳子彝，孫德崇，張喜棟，熊子容，楊克燦，崔萍村，彭祿炳，江共恭，金天如，袁稅伯，徐光，何昌，廖安成，王兆熊，周汝為，環理昌，李丕章，周偉，劉曙光，后長德，許昭曦，王偉，方國瑜，李頁訓，王承才，李立階，沈種琴，易文燿，姚尋源，徐彪南，馬嘉德，藍思德，安汝智，苗天寶，楊家鳳，薛受益，等為教授；葛振鷺，程開源，許瑞慶，徐君武，王齊興，魏述徵，陳芳照，何有貴，何非，楊文輝，楊體仁。等為講師；夏谷孫，阮蔭槐，楊春會，等為助教。

本校現時組織略如下表：

雲南省立南雲大組織系統表

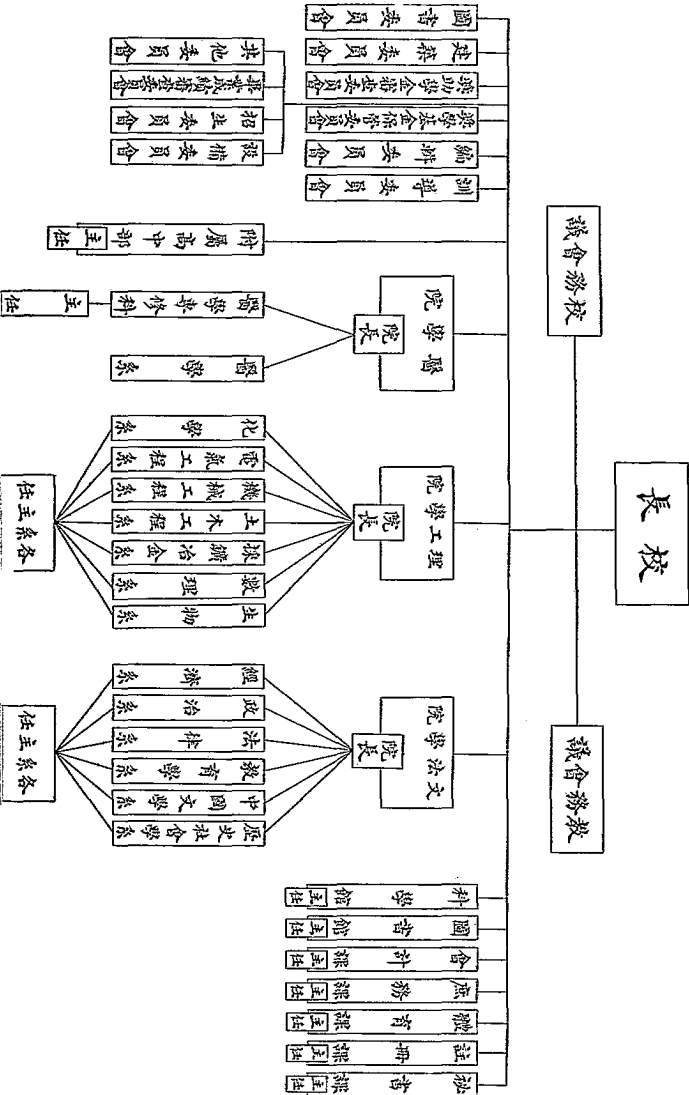

至如各學院及附校之狀況茲更分述如次：

一 文法學院

(甲)沿革 私立東陸大學時期稱為文科，設有政治經濟，教育，及歷史。三系惟教育歷史二系未能招生。十八年政治經濟系先後畢業二班。十九年改組省立東陸大學後改稱文學院，設有政治經濟，法律兩系，二十年增加理科學系復更名為文理學院，二十三年九月遂 教育部令將理科學系併入工學院，教育學院之教育系併入本院，而改稱文法學院，二十四年秋季更添辦中國文學系。

(乙)學系 文法學院現時有下列各系

(1)政治經濟系 設自民國十四年，(私立東陸大學時期)

(2)教育系 設自私立東陸大學時期，中報，二十二年

又由教育學院招生，於二十三年復併入本學院。

(3)法律系 設自民國二十一年。

(4)中國文學系 設自民國二十四年秋季。

(丙)教職員 文法學院置院長一人，各學系各置系主任一人，皆由教授兼任；教師則分為教授，講師，助教。

校 史 概 略

(丁)歷任院長 (私立東陸大學時期稱文科主任，民國十九年乃改稱院長)

歷任院長之更迭如下：

華秀升 民國十四年至民國十九年

鄧鴻藩 民國十九年至現任

(戊)學生 文法學院學生共一七三人其分配如下：

系 別	男 生	女 生	合 計
政治經濟系	二四		二四
法律系	六三	三	六六
教育系	四三	二七	七〇
中國文學系	六	七	一三
合 計	一三六	三七	一七三

(己)畢業生 本院畢業生已歷八屆，共六十八人其分配如下：

入 系 別	屆 別	年 月	政治經濟系		法 律 系		教 育 系		中 國 文 學 系		共 計	
			男 生	女 生	男 生	女 生	男 生	女 生	男 生	女 生	男 生	女 生
第一屆		十七年十二月	二〇						二〇			二〇
第二屆		十八年十二月							四			四
第三屆		十九年十二月							七			七
第四屆		二十年十二月							五			五
第五屆		二十一年十二月							五			五
第六屆		二十二年十二月							三			三
第七屆		二十四年一月							五			五
第八屆		二十四年七月							一〇			一〇
共 計			六八	二二	一一	六			六八			六八

(庚) 課程 本學院課程分必修與選修兩種科目，計必修課目一百零七種選修課目一百一十種共二百一十八種共分配如下：

課 別	政治經濟系		法律系		教育系		中國文學系		合 計
	選 修	必 修	選 修	必 修	選 修	必 修	選 修	必 修	
合 計	四七	二八	五一	三一	五三	三〇	六七	一〇七	二一八

一 理 工 學 院

(甲) 沿革 東陸大學時期於十四年春開辦工科，原定設土木  
 工程及採礦冶金兩系，惟報考學生太少故僅錄取七名，先行開  
 班，第二次招生時僅得學生一名仍不備犧牲，努力維持按照原定  
 計劃進行，一面建築實習工廠，添購機械，充實內容，以資學生  
 實習，并添置礦產於距昆明六十里許之廠口，開採鉛銅礦以謀開

辦採洽系實習之準備，十九年本校改組省立，得政府發給經費，遂於次年春季將採洽系正式開班，而原定之學系始得實現。併改稱為工學院，併擬添設學系。二十二年九月奉教育部令將文理學院之理科學系併入始更名為理工學院。

(乙) 學系 本院設有下列各系：

(1) 採礦冶金系 設自私立東陸大學時期

(2) 土木工程系 設自私立東陸大學時期

(3) 數理系 設省立東陸大學時期，二十二年九月十六

日由文理學院併入本院。

(丙) 教職員 本院置院長一人，各學系各置系主任一人，

皆由教授兼任，教師分為教授，講師，助教，

(丁) 歷任院長 (私立東陸大學時期，稱工科主任，民國十九年乃改稱院長) 歷任院長之更迭如下：

黃揚勛 民國十四年至十六年

楊克嶸 民國十六年至十九年

何瑋 民國十九年至現任

(戊) 學生 本院學生共一〇二人，其分額如下：

校 史 概 略

系 別	土木 工程系	採礦 冶金系	數理系	合 計
男 生	六五	二二	六	九三
女 生	二		七	九
合 計	六七	二二	一三	一〇二

(己) 畢業生 本院畢業生已歷六屆共三一人全是男生，其分額如下：

系 別	年 月	土 木 工 程 系	採 礦 金 系	數 理 系	合 計
第一屆	十七年 二月	七			七
第二屆	十八年 二月	一			一
第三屆	十九年 二月	三			三
第四屆	二十二年 二月	六			六
第五屆	二十四年 二月		五		五
第六屆	二十四年 四月	一九			一九
共 計		三六	五		四一

(庚) 課程 本院課程不必修選修，共計一三五種其分

額如下

系別	土木工程系	探礦冶金系	數理系	合計
課程數目	四五	四八	四二	一三五

醫學院——醫學立修科

(甲)沿革 本大學籌備之初，原擬設文法理工醫農商七科，嗣因財才兩乏，未能一一開辦。至改組省立後，亦僅能成立文工教三學院。嗣奉 教育廳長 教育部令飭各大學籌設農醫學院，而本省對於醫務人才，亦甚感缺乏，有從事培植之必要，當即準備添辦。惟事關專門教育，師資設備不容稍事苟且，欲於短期籌設成立，事實上實有困難。乃議定先行設立醫學專修科以揭其基。於二十二年秋季招生開班，以四年為修業期限，務於期限內將醫學院正式籌備成立，以達本校五年設院計劃醫專初成立時由 教育廳指定圓通山脚之忠烈祠為校址；俟因覺與大學隔離，管教甚屬不便，故至二十四年秋季，即行移入大學原地也。

(乙)職教員 醫學院現時僅有醫學專修科一班，故只設專修科主任一人，此外則有教師九人。

(丙)課程及實習 醫學專修科因修學年限較短，故所定課程，概屬必修共計五十三種。每日上課時數亦與其他院系不同，每日由午前八時至十時午後七時至九時為上課時間。每日正午十

二時至午後四時在醫院實習。寒暑假均較他院系為短。其課程之分配如下：

課目	第一學年	第二學年	第三學年	第四學年	合計
醫學課目	六	七	九	七	二九
實習課目	四	七	四	五	二〇
其他	二	二			四
合計	一二	一六	一三	一二	五三

(丁)學生 醫學專修學生一班計有男生二二一名女生七名共計二十八名

四 教育學院

(甲)沿革 本院原為雲南省立師範學院，成立於民國二十一年二月，蓋適應本省之需要，并依照第二次全國教育會議「可有設立鄉村師範學院一所」之標準，及民國二十年全省教育會議通過之「籌設雲南省立師範學院」案而創設者也。開辦之初，為應本省教育人材之急需計，先招收專修科學生一百二十六名，繼又併入省立一師專修科學生二十六名，共編四班暫分為國文組，文史地組，數理化組，教育組等四組上課。二十二年春奉 省政

府令與大學合併，始改爲雲南省立東陸大學教育學院，除舊有之師範專修科之國文組已畢業其餘各組仍舊外，於二十二年秋季併增設教育系。是年末專修科文史地組及數理化組學生畢業至二十三年七月教育組學生畢業，至是專修科已告結束。二十三年九月奉教育部令將教育系併入文法學院。故現時教育學院業已停辦。

(乙) 歷屆院長

省立師範學院時代

龔自知 民國二十年

李永清 民國二十一年

省立東陸大學教育學院時代

李永清 民國二十二年

楊措 民國二十三年

(丙) 師範專修科畢業生

屆別	年	月	國文組	文史地組	數理化組	教育組	合計
第一屆	二十一年	二月	二六				二六
第二屆	二十二年	十二月		六二	三六		九八
第三屆	二十三年	七月				三九	三九
合計			二六	六二	三六	三九	一六三

校史概略

五 預科

(甲) 沿革 東陸大學於十二年成立時，即立先開辦預科，分文理兩部，迨至十九年改組省立後，遵照中央法令遂停止招收預科學生，延至二十年始將預科完全結束。

(乙) 歷任主任

靳揚勛 民國十一年至十三年

趙家璣 民國十一年至十七年(十一年至十三年爲副主任)

鄧鴻藩 民國十八年至十九年

聶體仁 民國十九年至二十年

(丙) 歷屆畢業生

屆別	時間	人數		合計
		男生	女生	
第一屆	民國十二年	一一四	六	一二〇
第二屆	民國十三年	七一	三	七四
第三屆	民國十四年	四四	八	五二
第四屆	民國十五年	五五	八	六三
第五屆	民國十六年	六三	一	六四
第六屆	民國十七年	八八	一三	一〇一

一九

第七屆	民國十八年	七九	三	八二
第八屆	民國十九年	一一〇	四	一一四
第九屆	民國二十年	六五	三	六八
共計		六八九	四九	七三八

六 附屬中學

(甲)沿革 本校為謀大學新生程度之提高與均齊起見，於十六年春開辦附屬中學招收初中學生二班，以後逐年添招二班。至十九年改組省立奉令專辦大學本科，附中即停止招生，於二十年歸併省立第五中校學。至二十五年因覺本省中學教育尚未普及，初中畢業學生往往無升學機會。為適應社會需要及便利本校教育系學生實習起見，利用舊有設備，招收高中學生一班，秋季又招一班此後按每學期繼續招生，現共有學生二班計一〇七名

(乙) 歷屆主任

聶體仁 十六年至十八年

聶長茂 十九年至二十年

徐繼祖 二十五年至現時

(丙) 歷屆在附屬初中學生人數：

班次	人數	入校時期	離校時期
第一班	四〇	民國十六年春季	民國十九年畢業
第二班	五五	民國十六年春季	民國十九年畢業
第三班	五〇	民國十七年春季	民國二十年畢業
第四班	五七	民國十八年春季	民國二十年歸併五中
第五班	六〇	民國十九年春季	同上
第六班	六三	同上	同上
合計	三二五		

(丁) 現在附屬高中學生人數

班次	人數	入校時間	備註
第一班	五四	民國廿五年春季	
第二班	五三	民國廿五年秋季	
合計	一〇七		



組  
織  
大  
綱

# 雲南省立雲南大學組織大綱

## 第一章 名稱

第一條 本大學定名為雲南省立雲南大學。

## 第二章 設立

第二條 本大學由雲南省政府設立。其經費由省款支給之。本大學之設立及變更等事，應呈報雲南省政府教育廳核轉辦理。

## 第三章 宗旨

第三條 根據中華民國教育宗旨，以研究高深學術，造就專門人材為宗旨。

## 第四章 院系

第四條 本大學設文法學院，理工學院，醫學院。其分系設科如左：

(一) 文法學院設中國文學系，歷史社會學系，法律系，政治系，經濟系，教育系，並附師範專修科。

(二) 理工學院設數學系，化學系，生物系，地質系，土木工程系，採礦冶金系，電氣工程系，機械工程系。

(三)醫學院先設醫學專修科並附設醫院。

本校附設農業試驗場。俟各種設備完成時，逐漸擴充爲農學院。

第五條 本大學根據固有基礎及事實需要，先設文法，理工，醫學三院。文法學院先辦法律，政治，經濟，教育三系及師範專修科，理工學院先辦土木工程，採礦冶金，數學三系，醫學院先設醫學專修科。並附設農業試驗場。其餘學系，於五年內完成之。

第六條 各學院科系必要時得變更增設之。

### 第五章 組織

第七條 本大學設校長一人，綜理校務，由省政府呈請國民政府任命之。

第八條 本大學各學院各設院長一人，由校長聘任之，商承校長，處理各該院院務。

第九條 本大學各學院各學系或科各設主任一人，由院長商請校長聘任之，商承院長處理各該系或科之教務。

第十條 本大學各學院教授，副教授，講師，助教若干人，由院長或科主任，商請校長聘任之。

第十一條 本大學設祕書，註冊，體育，庶務，會計，五課。圖書，科學兩館。

課館各得酌設主任一人，由校長分別聘任之，商承校長分掌各該課館事務。又各課館主任以大學教員兼任爲原則。

課館主任之下，得酌量事務之繁簡，設置事務員一人至三人，由校長委任之，秉承各課館主任，助理各該課館事務。

課館辦事細則另訂之。

第十二條 本大學各院，課，館，得酌用僱員。

#### 第六章 會議

第十三條 本大學設校務會議，以校長各學院院長，各系科主任，及全體教授，副教授，所選之代表若干人組織之。校長爲主席。於必要時，各課館主任得列席。

前項會議，校長得延請專家列席。

第十四條 校務會議審議左列事項

- (一) 本大學進行計劃。
- (二) 本大學預算。
- (三) 各學院科系之設立及廢止。
- (四) 重要規章。
- (五) 各學院課程。
- (六) 關於學生入學，攷試，畢業事項。

(七)關於訓育事項。

(八)關於建築設備事項。

(九)校長會議及各院課館提請核議事項。

第十五條 各學院設院務會議，由本院院長，系或科主任及教授副教授，講師若干人組織之。院長爲

主席，商決各學院課程，設備，考試，教學，及一切研究改進事項。

第十六條 各科或系設科務會議或系務會議，由本科或系主任及教授，副教授，講師若干人組織之。

科或系主任爲主席，商決各科系教務事宜。

第十七條 各課或館，設課務或館務會議，以各該課館職員組織之。課或館主任爲主席，商決各該課

館一切進行事宜。

第十八條 校長因處理校務，得隨時召集各學院院長及各系科課館主任，開會商決之。

第十九條 各項會議議事規則另訂之。

### 第七章 委員會

第二十條 本大學分設左列各種委員會，由校長聘請教職員組織之。

(一)招生委員會。

(二)學生成績攷察委員會。

(三) 訓導委員會。

(四) 設備委員會。

(五) 編輯委員會。

(六) 課外作業指導委員會。

(七) 獎學基金委員會。

(八) 獎助學金審查委員會。

(九) 其他臨時委員會。

第二十一條 委員會議決事項，由各委員會報告或建議於校長，分別研議執行之。

第二十二條 委員會辦事細則，由各委員會分別擬訂，提交校務會議通過實行。

#### 第八章 附 則

第二十三條 本大學學則，課程另定之。

第二十四條 本大綱經雲南省政府教育廳核准後施行，並呈教育部雲南省政府備案。有未盡事宜，得隨時修正之。



學

則



# 雲南省立雲南大學學則

## 第一章 入學

第一條 本大學於每年秋季舉行入學試驗，招收新生。但爲謀年級銜接及高中畢業生升學便利起見。得酌於春季招考新生。

第二條 本大學於招收新生時，得酌量情形，招收轉學生。

第三條 具有左列資格之一者，得報考本大學各學系或專修科一年級：

一、公立高中及已立案之私立高中畢業者。

二、公立或已立案之私立高級職業學校畢業者。

第四條 在公立大學專科學校或已立案之私立大學專科學校修業一年以上，經編級試驗及格者，得轉入本大學相當年級肄業。但第四年級不收轉學生。

第五條 投考本大學須於考試期前規定時間內，至本大學指定地點報名，隨繳最近半身四寸軟底相片二張，報名費一元（取錄與否概不退還），及畢業證書，轉學證書，或證明書。

其以畢業證明書報名應試者，應於入學時繳驗正式畢業證書，否則不得入學。

第六條 本大學各學系及專修科入學試驗科目如左：

第一試 基本試驗科目

一、黨義

二、國文

三、英文 作文 翻譯

四、數學 算術 代數 平面三角

平面幾何

五、物理

六、化學

七、生物學

八、歷史 中外

九、地理 中外

十、軍事訓練

第二試 志願試驗科目

一、高等代數

二、解析幾何

三、高等物理

#### 四、製圖

以上四科，入理工學院各學系者分別加試一、二、三、或一、二、四、三科

#### 五、社會學

#### 六、經濟學

#### 七、政治學

#### 八、心理學

#### 九、法學通論

以上一科，入文法學院各學系者分別加試二科至四科。

#### 十、生理衛生

以上五科，入醫學院者加試。

第七條 轉學生之編級試驗科目，爲所報考學系前一年之必修學程。

第八條 新生及轉學生於取錄後，須受體格檢查，體格不及格者，不得入學。

第九條 取錄學生，須照規定填具入學志願書及保證書，方得入校。

第十條 本大學於必要時，得收旁聽生，其規則另定之。

### 第二章 繳費及待遇

第十一條 本大學學生一律免繳學·宿·實驗費。

第十二條 本大學學生於每學期開課時，繳賠償準備費五元（醫學專修科六元）講義費三元（醫學專修科六元）均於學期終結算，不足補繳，有餘退還。

第十三條 本大學學生膳食概須自備，由學生組織膳食委員會經理之。

第十四條 本大學學生制服，於每學期開始時，照市核計價格，由學生繳費代製，並得由學生應得獎助學金扣抵之。

第十五條 本大學學生之成績優異者，得照章享受每月八元之獎學金；家境清寒者，得照章享受每月六元之助學金；又本大學學生俱得照章享受購買西文教科書補助費之待遇。

師範專修科學生按月發給津貼七元。  
獎學金，助學金，及西文教科書補助費發給細則另定之。

### 第三章 註冊

第十六條 每學期開始前，各學生須按照規定手續繳清各費，依時親身來校註冊，領取註冊證。

第十七條 逾期註冊者，三日以內罰繳註冊費五角，七日以內罰繳註冊費一元，二星期以內二元，逾二星期者除名。

第十八條 學生非持有註冊證，得不享受本大學學生一切權利。

#### 第四章 選課 轉院 轉系

第十九條 學生選課須經系主任之指導與核准。

第二十條 凡欲變更所選學程者，須於每學期開課後兩星期內，請得院長或系主任許可。逾期不得更改。

第二十一條 學生欲轉院或轉系，須於學年始業後兩星期內，請得關係院長或主任之核准，必要時須經過轉院或轉系試驗。

第二十二條 自三年級起不得轉系，自二年級起不得轉院。

第二十三條 學生轉院或轉系，所得學分須重經核定。

第二十四條 轉院或轉系，概以一次爲限。

#### 第五章 學程及學分

第二十五條 本大學採用學年兼學分制，各學系學生修業期限至少四年，師範專修科至少二年，醫學專修科至少四年，轉學生至少二年。

第二十六條 本大學各項學程，均以學分爲單位，凡經課外自習之課目，以每週授課一小時，滿一學期者爲一學分，實驗科目以每週二小時至三小時爲一學分。

第二十七條 本大學學程分爲必修選修兩種，均於各系科學程中詳細規定。學生須按照規定學程切實

習完。各學系學生在修業期間，至少須習滿一百三十二學分，師範專修科至少須滿八十學分，醫學專修至少須習滿一百三十二學分，方得畢業。其未滿規定修學年限而已習滿規定之學分者，得選習特種學科，但不得提前畢業。

第二十八條 各學系學生所習學程，前兩年每年以至多修四十學分至少修三十六學分爲限。後兩年以至多修三十六學分至少修三十學分爲限。醫學專修科學生每年應修學分與各系同。

黨義，軍事訓練及體育均爲必修課程，但不算入學分。

#### 第六章 試驗及成績

第二十九條 本大學試驗，分平時，學期，學科，畢業四種。平時試驗每學期至少四次，由教員隨時舉行；學期試驗於學期終行之；學科試驗於每學科教學終了時行之；畢業試驗於修業期滿時行之。

第二十條 學生成績以下列等級登記之；

- 甲·八十分以上，
- 乙·七十分至七十九分，
- 丙·六十分至六十九分。
- 丁·五十分至五十九分，

戊·五十分以下

丙以上爲及格，丁以下爲不及格。

第三十一條 學期成績，以平時試驗分數爲三分之二，學期試驗分數爲三分之一計算之；畢業成績以各學期成績三平均數爲三分之二，畢業試驗分數爲三分之一計算之。

第三十二條 學生每學期所習學程，有二科以下不及格而成績列丁等者，得補考一次；成績列戊，不給學分，並不得補考，如係必修科，須重習之。有三不及格者，留級；四科以上不及格卽行開除。

第三十三條 補考於下學期開始兩星期內舉行之。

第三十四條 補考分數以九折計算。

第三十五條 補考學程以上學期所習學程爲限。

第三十六條 學生不得規避考試。其於考試時。因不得已事故不能與考者，須經所屬系或科主任及教  
育之許可，方得補試。

第三十七條 學生於應考時。如有夾帶更替及其他不規則行爲，一經查出，輕則扣除學分，重則開除  
學籍。

## 第七章 請假 曠課

雲南省立雲南大學學則

第三十八條 學生因事或因病請假者，須具假單聲敘理由，註明起訖日期，請訓導委員會核准。其假期在三日以上者須經院長核准。

第三十九條 學生請假逾一星期者，病假須經校醫證明，事假須經家長監護人證明。

第四十條 未經准假或假期已滿而缺課者，以曠課論。

第四十一條 凡曠課達某學程授課時數六分之一者不給學分。

第四十二條 凡請假達某學程授課時數三分之一者，不給學分。

第四十三條 凡每學期請假達上課時數三分之一者留級。其未達上課時數三分之一者，依下列之規定

辦理：

一·病假有證明者，或特殊事假如婚喪等假，十二小時扣一學分；

二·普通事假達二十小時扣一學分；

三·曠課達十小時扣一學分。

第四十四條 每學期曠課達上課時數三分之一者，即令退學。

第八章 轉學 休學 退學

第四十五條 本大學學生因染患疾病，經校醫檢查屬實，或因重大事故，經家長證明，不能繼續求學者，得呈請休學。其期間以一年為限，逾期作為退學。



第四十六條 前條退學學生，如欲復行入學，其手續與新生同。

第四十七條 入校未滿一年之學生，不得呈請休學。

第四十八條 本大學學生有左列情事之一者，得令其退學。

一·成績不及格，照章應予退學者；

二·曠課時間過多，照章應予退學者；

三·逾開學時間，不到校註冊，又不請假者；

四·身心不健全，或有危險症候，不能求學者；

五·性行不良，違犯校規者；

六·因不得已事故，自請退學，經查有實據者。

第四十九條 屬於前條第二三五等款之退學學生，應令賠繳在學期間之學宿各費。

第五十條 凡退學學生不得復請入學。

第五十一條 凡休學退學之學生，概不發給修業證書或成績證明書。

## 第九章 獎 懲

第五十二條 本大學對於成績優異之學生，呈請發給獎學金。其細則另定之。

第五十三條 本大學對於家境清寒而學業操行成績均佳之學生，呈請發給助學金。其細則另定之。

第五十四條 凡對於體育，演說，或課外作業有特殊成績之學生，得分別酌給獎勵。

第五十五條 學生如違犯校規，得按其情節輕重，分別訓誡，記過，或開除學籍。訓誡三次作記一小過，記小過三次作記一大過，記大過三次開除學籍，照章賠費，每記小過一次，扣一學分。

### 第十章 畢業

第五十六條 本大學學生，照規定時間，肄業及實習期滿，合於左列各款之規定，經畢業成績評議委員會通過，准予畢業。

- 一．習滿本大學規定學程及學分；
- 二．畢業考試成績及格；
- 三．黨義，體育，軍事訓練及格；
- 四．畢業論文審查及格；
- 五．實習成績及格。

第五十七條 本大學畢業，依照所屬學院之學系或科，給予畢業證書，並得稱某學士。

### 第十一章 附則

第五十八條 本大學各院系及專修科課程另訂之。

第五十九條 本學則由校務會議議決施行。

第六十條 本學則有未盡事宜，得隨時修正之。

課  
程  
綱  
要

## 編制各院系科課程綱要

一、本大學以研究高深學術，造就專門人材爲目的，其各院系課程卽本此目的編制。

二、各院系課程分基本訓練，及專業訓練二方面，前者約占學分

三分之一；後者約占學分三分之二。

三、各系一年級課程，均係基本訓練科目。

四、理工學院各系及醫學專修章無選修課程。

五、文法學院各系二年級以上學生，於必修科外可選習由校指定之選修課程。

六、各項課程，均以學分爲單位，按照學則規定原則，以每週授課一小時滿一學期者爲一學分；實驗及實習課程，以每週三小時爲一學分。

七、前條所述課程，得在規定之時數外，酌量另加複習，練習，及考試鐘點，但每一項課程，至多每週以加一小時至二小時爲限，此項另加之時數，不記學分。

編制各院系科課程綱要

八、各系四年級學生，在學年開始之四星期以內，卽須與所在系

之系主任商定各人之研究專題，作畢業論文，此項論文作二學分。又在四年級下學期，每週得增加教室指導時間三小時。

九、各院系科課程均編列號數，凡應習滿一學期之課程，均編爲一號，繼續兩學期者爲兩號，餘類推。

十、各院系科課程，按照下列原則編號：

1. 共同必修選修課程由〇〇一起至一〇〇

基本國文 〇〇一——〇一〇

基本英文 〇一一——〇二〇

自然科學 〇二一——〇四〇

歷史 〇四一——〇五〇

社會科學 〇五一——〇七〇

法文 〇七一——〇八〇

德文 ○八一—一〇九〇

日文 ○九一—一〇〇〇

2. 同一院內之系共同必修課程由一〇一起至二〇〇

3. 各系專科課程由二〇一起至三〇〇

4. 各系高級課程由三〇一起至四〇〇

十一、各院系科課程，均於號數之前，冠以學程簡稱如下：

1. 中國文學系……………國

2. 教育系……………教

3. 法律系……………法

4. 政治經濟系……………政

5. 數理系……………理

6. 土木工程系……………工

7. 探礦冶金系……………探

8. 醫學專修科……………醫

十二、本大學各院在本年度內，如有新增課程，爲一覽不及編入者，當隨時公佈之。

# 中國文學系課程綱要

## 第一年級必修科目

上學期

課程號數	科目	每週 時數	學分
共〇〇一	基本國文	三	一·五
共〇一一	基本英文	三	一·五
共〇二一	數學(一)	三	二
共〇四三	中國通史	三	二
共〇四五	西洋通史	三	二
共〇三五	生物學	四	三
共〇五一	社會學	三	二
共〇六五	論理學	四	三
國二〇三	文字學概論	二	二
國二〇五	聲韻學概論	二	二

中國文學系課程綱要

下學期

課程號數	科目	每週 時數	學分
共〇五七	黨義	二	二
共〇〇二	基本國文	三	一·五
共〇一二	基本英文	三	一·五
共〇二二	數學(一)	三	二
共〇四四	中國通史	三	二
共〇四六	西洋通史	三	二
共〇六一	哲學概論	四	三
共〇五五	經濟學	四	三
共〇六七	道德學	三	二
國二〇四	文字學概論	二	二
國二〇六	聲韻學概論	二	二

共計 卅二 卅三

三九

國二〇一 文學概論 二 二

冊二、冊三

第二年級必修科目

上學期

課程號數	科目	每週 時數	學分
共〇〇三	基本國文	三	一·五
共〇一三	基本英文	三	一·五
國二八一	散文選	二	二
國二八三	韻文選	二	二
國二二一	中國文學史	二	一
國三九一	中國哲學史	四	三
國三〇一	國文法	四	二
國三六三	目錄學	二	一
國三五五	古書校讀法	二	二
國三九五	雲南文化史	二	一
國三七一	文藝試作	二	二
分組選修科目		六	五

共計。冊四 廿二

下學期

課程號數	科目	每週 時數	學分
共〇〇四	基本國文	三	一·五
共〇一四	基本英文	三	一·五
國二八二	散文選	二	二
國二八四	韻文選	二	二
國二二二	中國文學史	二	一
國三九二	中國哲學史	四	三
國三〇二	國文法	四	二
國三六四	目錄學	二	一
國三五六	古書校讀法	二	二
國三九六	雲南文化史	二	一
國三七二	文藝試作	二	二
分組選修科目		六	五
共計		冊四	廿二

第三年級必修科目

上學期

課程號數	科目	每週時數	學分
國二八七	諸子文選	三	二
國二八五	駢文選	二	二
國二九七	西洋藝選譯	二	二
國二二三	西洋文學史	二	二
國二九三	西洋哲學史	三	二
國三〇五	修辭學	二	一
國三九七	雲南史地專書	二	二
國三七三	詩詞試作	二	二
	分組選修科目	六	五
共計		廿四	十八

下學期

課程號數	科目	每週時數	學分
國二八八	諸子文選	三	二
國二八六	駢文選	二	二
國二九八	西洋文藝選譯	二	二
國二二四	西洋文學史	二	二

中國文學系課程綱要

國三九四 西洋哲學史 三

國三〇六 修辭學 二

國三九八 雲南史地專書 二

國三七四 詩詞試作 二

分組選修科目 六

共計 廿四 十八

第四年級必修科目

上學期

課程號數	科目	每週時數	學分
國二八九	經傳文選	三	二
國二五一	中國經學史	三	二
	分組選修科目	十五	十
共計		廿一	十四

下學期

課程號數	科目	每週時數	學分
國二九〇	經傳文選	三	二
國二五二	中國經學史	三	二



國三八一 畢業論文 三二

分組選修科目 十五

共計 廿四十六

文學組選修科目

第二年級上學期

課程號數 科目 每週時數 學分

國三四一 中國聲韻學 四三

國二〇七 中國史學概論 二二

下學期

課程號數 科目 每週時數 學分

國三四二 中國聲韻學 四三

國二〇八 中國史學概論 二二

第三年級上學期

課程號數 科目 每週時數 學分

國三三五 詞學及詞史 三二

國二四一 曲學及曲史 三二

國二三一 詩歌史 三二

國二七一 詩經 二二

國三二一 語音學實習 二一

國二七五 楚辭及賦 三二

國二九五 傳記文研究 三二

下學期

課程號數 科目 每週時數 學分

國二三六 詞學及詞史 三二

國二四二 曲學及曲史 三二

國三三二 詩歌史 三二

國二七二 詩經 二二

國三三二 語音學實習 二一

國二七六 楚辭及賦 三二

國二九六 傳記文研究 三二

第四年級上學期

課程號數 科目 每週時數 學分

國三三一 文字及訓詁 三二

國二六一 文學批評 三二

國二四五 小說史 三二

國二九一 文別集 三 二  
 國二九三 詩別集 三 二

下學期

課程號數	科目	每週時數	學分
國三三二	文字及訓詁	三	二
國二六二	文學批評	三	二
國二四六	小說史	三	二
國二九二	文別集	三	二
國二九四	詩別集	三	二

文字組選修科

第二年級上學期

課程號數	科目	每週時數	學分
國三四一	中國聲韻學	四	三
國二〇七	中國史學概論	二	二
國三九九	金石學	二	二

下學期

課程號數	科目	每週時數	學分
國三四二	中國聲韻學	四	三
國二〇八	中國史學概論	二	二
國四〇〇	金石學	二	二

中國文學系課程綱要

第三年級上學期

課程號數	科目	每週時數	學分
國三三一	詩歌史	三	二
國二七一	詩經	二	二
國三一	甲骨文研究	二	二
國三二一	語音學實習	二	一
國三四五	廣韻研究	二	二
國二九五	傳記文研究	三	二

下學期

課程號數	科目	每週時數	學分
國三三二	詩歌史	三	二
國二七二	詩經	二	二
國三一三	甲骨文研究	二	二
國三二二	語音學實習	二	一
國三四五	廣韻研究	二	二

國二九五 傳記文研究 三 二

第四年級上學期

課程號數 科目 每週時數 學分

國三三五 說文研究 三 二

國三三一 文字及訓詁 三 二

國三五 校勘學實習 三 二

國二九一 文別集 三 二

國二九三 詩別集 三 二

下學期

課程號數 科目 每週時數 學分

國三三六 說文研究 三 二

國三三二 文字及訓詁 三 二

國三五二 校勘學實習 三 二

國二九二 文別集 三 二

國二九四 詩別集 三 二

# 教育系課程綱要

## 第一年級必修科目

### 上學期

課程號數	科目	每週 時數	學分
共〇〇一	基本國文	三	一·五
共〇一	基本英文	三	一·五
共〇二	數學(一)	三	二
共〇四三	中國通史	三	二
共〇四五	西洋通史	三	二
共〇三五	生物學	四	三
共〇五一	社會學	四	三
共〇六三	心理學	四	三
共〇五七	黨義	二	二
共	計	廿九	二十

教育系課程綱要

### 下學期

課程號數	科目	每週 時數	學分
共〇〇二	基本國文	三	一·五
共〇一二	基本英文	三	一·五
共〇二二	數學(一)	三	二
共〇四四	中國通史	三	二
共〇四六	西洋通史	二	二
共〇五五	經濟學	四	三
共〇五三	政治學	四	三
共〇六一	哲學概論	四	三
共	計	廿七	十八

## 第二年級必修科目

### 上學期

四五

課程號數	科目	每週 時數	學分
共〇〇三	基本國文	三	一·五
共〇一三	基本英文	三	一·五
教二〇一	教育社會學	四	三
教二〇三	教育心理學	四	三
教二五一	教育原理	四	三
分組必修科			
	教育原理	四	三
分組必修科			
	教育原理	四	三
共同選修科			
	共同選修科	三	二
共計			
	共計	廿七	十八

下學期

課程號數	科目	每週 時數	學分
共〇〇四	基本國文	三	一·五
共〇一四	基本英文	三	一·五
教二五三	教育行政	四	三
教二五四	中等教育	四	三
教二五八	小學教育	四	三
分組必修科			
	小學教育	四	三
分組必修科			
	小學教育	四	三
共同選修科			
	共同選修科	三	二
共計			
	共計	廿七	十八

下學期

第三年級必修科目

課程號數	科目	每週 時數	學分
教二五三	地方教育行政	四	三
教三〇二	指導原理	四	三
教三五二	教育統計	四	三
教三〇七	中學教學法	四	三
分組必修科			
	中學教學法	四	三
共同選修科			
	共同選修科	六	四
共計			
	共計	二五	十八

上學期

課程號數	科目	每週 時數	學分
教三〇一	中學行政	四	三
教三〇三	課外活動	四	三
教三五二	智力教育測驗	四	三
教三〇八	中學教學法	四	三

共計 二七 十八

### 第四年級必修科目

分組必修科	六
共同選修科	三
共計	二五
	十八

#### 上學期

課程號數	科目	每週 時數	學分
教二一〇	中學視導	四	三
教三〇五	中學課程	四	三
教三〇四	分組指導	四	三
教三五三	教育研究	四	三
	分組必修科	六	四
	共同選修科	二	二
共計		二五	十八

#### 下學期

課程號數	科目	每週 時數	學分
教三一	中學視導	四	三
教三〇六	中學課程	四	三

教育系課程綱要

### 第二年級共同選修科目

教三五六	教育實習	六	二
教三五五	論文指導	四	三
	分組必修科	六	四
	共同選修科	三	二
共計		廿七	十八

#### 上學期

課程號數	科目	每週 時數	學分
教二〇二	農村社會學	三	二
教二〇四	青年心理學	三	二
共〇六五	論理學	三	二
	下學期		

課程號數	科目	每週 時數	學分
政三八一	農村經濟學	三	二
教二〇五	兒童心理學	三	二
共〇六七	道德學	三	二

## 第三年級共同選修科目

上學期

課程號數	科目	每週 時數	學分
教二五五	初級中學	三	二
教二五六	師範教育	三	二
教二五九	鄉村教育	三	二
下學期			
教二六一	健康教育	三	二
教二五七	職業教育	三	二
教二六〇	民衆教育	三	二

## 第四年級共同選修科目

上學期

課程號數	科目	每週 時數	學分
教三五四	學務調查	三	二
教三五八	西洋教育史	三	二
教三五九	比較教育	三	二
下學期			
教三〇九	小學教學法	三	二
教三五七	中國教育史	三	二
教三六〇	教育哲學	三	二

# 法律系課程綱要

## 第一年級必修科目

上學期		下學期		共計
課程號數	科目	課程號數	科目	
共〇〇一	基本國文	共〇〇二	基本國文	
共〇一一	基本英文	共〇一二	基本英文	
共〇五七	黨義	共〇四四	中國通史	
共〇四三	中國通史	共〇四六	西洋通史	
共〇四五	西洋通史	共〇五二	社會學	
共〇五一	社會學	共〇三五	生物學	
政一〇二	政治學	政一〇二	政治學	
政一五一	經濟學	政一五二	經濟學	
法一〇一	法學通論	法一〇二	法學通論	
法二一一	刑法總則	法二〇一	民法總論	
				共計
				冊一廿三

法律系課程綱要



第二年級必修科目

上學期		下學期	
課程號數	科目	課程號數	科目
共〇〇三	基本國文	共〇〇四	基本國文
共〇一三	基本英文	共〇一四	基本英文
法二〇二	民法總論		
法三三一	行政法總論		
法三四一	國際公法		
法二〇三	債權法		
法二五五	刑事訴訟法		
政二〇一	憲法		
	選修科目		
	共計		
	冊二十一		
	每週		
	學分		

第二年級必修科目

上學期		下學期	
課程號數	科目	課程號數	科目
法二二三	刑法分則	法二〇七	親屬法
法三三二	行政法總論	法二〇九	繼承法
法三四二	國際公法	法二二七	商法
法二〇四	債權法	法二五一	民事訴訟法
法二五六	刑事訴訟法	法三三三	行政法各論
政二〇二	憲法	法三六一	犯罪學
	選修科目		
	共計		
	冊二十一		
	每週		
	學分		

法二〇五 物權法 三二

選修科目 六四

共計 廿八十九

下學期

課程號數 科目 每週學分

法二七五 強制執行法 三二

法二八一 國際私法 三二

法二二一 公司法 二一

法二五二 民事訴訟法 四三

法三三四 行政法各論 四三

法三六二 犯罪學 三二

法二四一 法院組織法 二二

選修科目 六四

共計 廿七十九

第四年級必修科目

上學期

課程號數 科目 每週學分

法律系課程綱要

法二二五 保險法 二二

法二三五 勞工法 三二

法三一 土地法 三二

法三二一 法理學 三二

法二六五 實習訴訟 四二

法三五五 中國法制史 二一

政二三七 中外條約 二一

選修科目 六四

共計 廿五十六

下學期

課程號數 科目 每週學分

法二二三 票據法 三二

法二三六 勞工法 三二

法三一二 土地法 三二

法三一 破產法 三二

法二六六 實習訴訟 四二

法三五六 中國法制史 二一

法二九七 畢業論文 五一

選修科目 六 四

共 計 廿七 十七

第二年級選修科目

上學期

課程號數	科 目	每週 時數	學 分
政三〇一	國際政治	三	二
醫二五九	法醫學	一	一
政二八一	統計學	三	二
共〇〇七一	法文或德文	三	二
共〇〇八一	法文或德文	三	二
政二八二	統計學	三	二
政二八二	法文或德文	三	二
政二六〇	法醫學	一	一
政三〇二	國際政治	三	二

第三年級選修科目

上學期

五二

課程號數	科 目	每週 時數	學 分
法三六五	監獄學	三	二
政三三一	中國憲法史	三	二
法三五二	外國法	三	二
政三三三	外交史	三	二
共〇〇八三	法文或德文	三	二

下學期

課程號數	科 目	每週 時數	學 分
法二七七	刑事政策	二	二
政三三一	中國憲法史	二	二
法三五二	外國法	三	二
政二三四	外交史	三	二
共〇〇八四	法文或德文	三	二

第四年級選修科目

上學期

課程號數	科 目	每週 時數	學 分
------	-----	----------	-----

課程號數	科目	每週時數	學分
法二七一	判例研究	三	二
法三〇一	羅馬法	二	一
法三五七	外國法制史	二	一
法三七一	法律思想史	二	一
法二六一	非訟事件法	二	一
法二七二	判例研究	三	二
法三〇二	羅馬法	二	一
法三五八	外國法制史	二	一
法三七二	法律思想史	二	一

下學期

# 政治經濟系課程綱要

## 第一年級必修科目

上學期		下學期	
課程號數	科目	課程號數	科目
共〇〇一	基本國文	共〇〇二	基本國文
共〇一一	基本英文	共〇一二	基本英文
共〇二一	數學	共〇二二	數學
共〇三二	生物學	共〇五七	黨義
共〇四三	中國通史	共〇四四	中國通史
共〇四五	西洋通史	共〇四六	西洋通史
政一〇一	政治學	政一〇二	政治學
政一五一	經濟學	政一五二	經濟學
共〇五一	社會學	共〇五二	社會學
共計	三十二	共計	三十九

## 第二二年級必修科目

上學期		下學期	
課程號數	科目	課程號數	科目
共〇〇一	基本國文	共〇〇二	基本國文
共〇一一	基本英文	共〇一二	基本英文
共〇二一	數學	共〇二二	數學
共〇三二	生物學	共〇五七	黨義
共〇四三	中國通史	共〇四四	中國通史
共〇四五	西洋通史	共〇四六	西洋通史
政一〇一	政治學	政一〇二	政治學
政一五一	經濟學	政一五二	經濟學
共〇五一	社會學	共〇五二	社會學
共計	三十二	共計	三十九

上學期				下學期			
課程號數	科目	每週時數	學分	課程號數	科目	每週時數	學分
共〇〇三	基本國文	三	一・五	共〇〇四	基本國文	三	一・五
共〇一三	基本英文	三	一・五	共〇一四	基本英文	三	一・五
政二七一	會計學	三	二	政二七二	會計學	三	二
政二一一	歐洲政府	三	二	政二二二	歐洲政府	三	二
政二〇三	比較憲法	三	二				
政二五一	貨幣銀行	三	二				
法一〇一	法學通論	三	二				
共〇六三	心理學	三	二				
	選修科目	六	四				
	共計	三十九					

政治經濟系課程綱要

### 第三年級必修科目

上學期			
課程號數	科目	每週時數	學分
政三〇四	比較憲法	三	三
政二五二	貨幣銀行	三	二
法一〇二	法學通論	三	二
法〇六一	哲學概論	三	二
	選修科目	六	四
	共計	三十九	

下學期			
課程號數	科目	每週時數	學分
法三四一	國際公法	三	二
政二一三	美國政府	三	二
政一八一	國際貿易	四	三
政二八一	統計學	三	二
政二六一	財政學	三	二
政二九五	歐美經濟史	三	二
	選修科目	六	四
	共計	廿五	十七

下學期

課程號數	科目	每週時數	學分
法三四二	國際公法	三	二
政二二一	市政原理	三	二
政一八二	國際貿易	四	三
政二八二	統計學	三	二
政二六二	財政學	三	二
政二九六	歐美經濟史	三	二
共計		廿五	十七

第四年級必修科目

上學期

課程號數	科目	每週時數	學分
政二二九	中國政治史	三	二
政二一七	歐美政治思想史	三	二
政二九一	歐美經濟思想史	三	二
政二九七	中國財政史	三	二

政三二一	行政法	三	二
政三一	政黨論	二	一
共計		廿六	十七

下學期

課程號數	科目	每週時數	學分
政二二〇	中國政治史	三	二
政二一八	歐美政治思想史	三	二
政二九二	歐美經濟思想史	三	二
政二九八	中國財政史	三	二
政三二二	行政法	三	二
政二九九	畢業論文	三	二
共計		廿七	十八

第二年級選修科目

上學期

課程號數	科目	每週時數	學分
------	----	------	----

共〇八二	法文或德文	三	二
政一七一	經濟地理	二	一
政二一五	日本政治	三	二
政一六一	商業原理	三	二

下學期

課程號數	科 目	每週 時數	學分
共〇八二	法文或德文	三	二
政一七二	經濟地理	二	一
政一六五	合作制度	三	二
政一六二	商業原理	三	二

第三年級選修科目

上學期

課程號數	科 目	每週 時數	學分
共〇七三	法文或德文	三	二
政二四一	商事法	二	一
政二七三	高級會計	三	二
政三七一	經濟政策	三	二

政治經濟系課程綱要

政三五二	金融論	三	二
政三九三	工商管理	三	二

下學期

課程號數	科 目	每週 時數	學分
共〇八四	法文或德文	三	二
政二四二	商事二	二	一
政二七四	高級會計	三	二
政三七二	經濟政策	三	二
政二三三	中國外交史	三	二
政三八五	土地經濟	三	二

第四年級選修科目

上學期

課程號數	科 目	每週 時數	學分
政三八一	農業經濟	三	二
政三〇一	現代國際政治	三	二
政三〇三	各國殖民政策	三	二
政三八九	勞動問題	三	二



雲南大學一覽

政三四一	政治名著	三	二
政三九七	經濟名著	三	二
政二八三	高級統計	三	二
下學期			
課程號數	科目	每週	學分
政三八二	農業經濟	三	二

政三八七	統制經濟	三	二
政三六一	雲南經濟概況	二	一
政二三五	雲南外交史	二	一
政三四二	政治名著	三	二
政三九八	經濟名著	三	二
政二八四	高級統計	三	二

# 數理系課程綱要

## 第一年級必修科目

上學期			下學期			共計
課程號數	科目	每週時數	課程號數	科目	每週時數	學分
共〇〇一	基本國文	三	共〇〇二	基本國文	三	一·五
共〇〇一	基本英文	三	共〇一二	基本英文	三	一·五
共〇二二	數學	四	共〇二四	數學	四	三
共〇五七	黨義	二	共〇四一	歷史	二	二
共〇二九	化學	三	共〇三〇	化學	三	三
共〇三一	化學實驗	三	共〇三一	化學實驗	三	一
共〇二五	物理	三	共〇二六	物理	三	三
共〇二七	物理實驗	三	共〇二八	物理實驗	三	一
共〇五一	社會學	三	共〇五二	社會學	三	二
共〇三五	生物學	四	理一〇三	圖解幾何	三	二
			共計		三十二	二十

數理系課程綱要

五九

第二年級必修科目

上學期		下學期	
課程號數	科目	課程號數	科目
共〇〇三	基本國文	共〇〇四	基本國文
共〇一三	基本英文		
共〇八一	法文或德文		
政一五一	經濟學		
理二〇五	高等微積分		
理二五三	電磁學		
理二〇一	方程式論		
理一〇五	最小二乘方		
理二八一	定性分析		
理二五一	初等力學		
共計		共計	
		卅二	廿一
		每週	每週
		三	三
		學分	學分
		一·五	一·五

第三年級必修科目

上學期		下學期	
課程號數	科目	課程號數	科目
共〇一四	基本英文	共〇七三	德文或法文
共〇八二	法文或德文	共〇八三	德文或法文
政一五二	經濟學	理二五七	光學
理二〇六	高等微積分	理二五五	熱學
理二五四	電磁學	理二一五	向量分析
理二〇三	微分方程式		
理二〇九	高等解析幾何		
理二八三	定暈分析		
理二五二	初等力學		
共計			
		卅五	卅二
		每週	每週
		三	三
		學分	學分
		一·五	一·五

第四年級必修科目

上學期

理二八五	有機化學	六	四
理二五九	無線電學	三	二
共計		廿四	十七
下學期			
課程號數 共〇七四 〇八四	科目 德文或法文	每 週 三	學 分 二
理二五八	光學	四	三
理二六一	理論力學	五	四
理二一一	近世代數	四	三
理二八六	有機化學	五	三
理二六〇	無線電學	三	二
共計		廿四	十七

課程號數	科目	每 週 時數	學 分
理二一三	函數論	四	三
理二六三	近世物理	六	四
理二一七	級數理	三	二
政二八一	統計學	三	二
選修教育學科		九	六
共計		廿五	十七
下學期			
課程號數	科目	每 週 時數	學 分
理二一九	微分幾何	四	三
理二二一	變分學	三	三
理二九九	畢業論文	三	二
政二八二	統計學	三	二
選修教育學科		九	六
共計		廿二	十六

# 土木工程系課程綱要

## 第二年級必修科目

### 上學期

課程號數	科目	每週時數	學分
共〇〇一	基本國文	三	一·五
共〇一一	基本英文	三	一·五
共〇五七	黨義	二	二
共〇三三	數學(一)	四	三
共〇二九	化學	三	三
共〇三一	化學實驗	三	一
共〇二五	物理	三	三
共〇二七	物理實驗	三	一
工二〇一	平面測量	二	二
工二一一	測量實習	三	一

### 下學期

課程號數	科目	每週時數	學分
共〇〇二	基本國文	三	一·五
共〇一二	基本英文	三	一·五
共〇五八	歷史	二	二
共〇二四	數學(二)	四	三
共〇三〇	化學	三	三
共〇三二	化學實驗	三	一
共〇二五	物理	三	三
共〇二八	物理實驗	三	一
工二〇二	平面測量	二	二

工一〇一 機械製圖 四  
 工二二一 工廠實習 三  
 共計 卅六 廿二

## 第二學年必修科目

### 上學期

課程號數	科目	每週 時數	學分
共〇〇三	基本國文	三	一·五
共〇一三	基本英文	三	一·五
共〇七一	法文或德文	三	二
共〇八一	法文或德文	三	二
理一〇五	最小二乘方	三	二
理二八一	定性分析	四	二
工二二一	應用力學	五	五
工二〇三	高等測量	三	三
工二一三	測量實習	三	一
工一〇三	工程製圖	三	一
工二二三	工廠實習	三	一

土木工程系課程綱要

工二二一	測量實習	三	一
工一〇一	機械製圖	四	二
工二二二	工廠實習	三	一
共計		卅六	廿二

### 下學期

課程號數	科目	每週 時數	學分
共〇〇四	基本國文	三	一·五
共〇一四	基本英文	三	一·五
共〇七二	法文或德文	三	二
共〇八二	法文或德文	三	二
理一〇三	圖解幾何	三	二
探二一五	工程地質學	三	三
工二二七	材料強弱	五	五
工二〇四	高等測量	三	三
工二一四	測量實習	三	一
工二二四	工廠實習	三	一
共計		廿九	二十

共計 卅三 二十  
野外測量實習

## 第三年級必修科目

### 上學期

課程號數	科目	每週 時數	學分
共計		六三	六三

共〇七三	法文或德文	三	二
工二六一	結 構 學 及 設 計	六	三
工二五三	道 路 建 築 學	四	三
工三一	電 氣 工 程	三	二
工三一三	電 工 實 習	三	一
工二二三	水 力 學	三	二
工二二九	材 料 試 驗	三	一
工一一	熱 機 關	三	二
共 計		廿八	十六
野 外 測 量 實 習			
下 學 期			
課程號數	科 目	每 週 時 數	學 分
共〇七四	法 文 或 德 文	三	二
工二六二	結 構 學 及 設 計	六	三
工二五四	道 路 建 築 學	四	三
工二四三	鐵 道 工 程	六	三
工二八三	鋼 鐵 學	三	二
工二三五	水 力 實 驗	三	一

工二八一	建 築 材 料	三	二
工二九一	水 供 學	三	三
共 計		卅一	十九

第四年級必修科目

上 學 期			
課程號數	科 目	每 週 時 數	學 分
工二六三	結 構 學 及 設 計	六	三
工二八七	石 工 學	五	三
工二八五	鋼 筋 混 凝 土	三	二
工三〇一	市 政 工 程	三	三
工三二二	工 業 管 理	二	二
共 計		十九	十三
下 學 期			
課程號數	科 目	每 週 時 數	學 分
工二六四	結 構 學 及 設 計	六	三
工三〇二	市 政 工 程	三	三
工三二五	工 業 簿 記	二	二

工二九九 畢業論文 三 二

共 計 十四 十

說明：除以上必修學程學分外須照下列規定選修本系必修學

程

1. 注重建築工程者 選：圖解力學，房屋建築，房屋計劃

2. 注重水道工程者

，工廠建築，橋樑設計，圖案畫  
選：橋樑設計，鐵路計劃，鐵路保養  
，道路橋樑，鐵路建築。

3. 注重水利工程者

選：河道工程，溝渠工程，衛生工程  
，灌溉工程，水紋學。



# 採鑛冶金系課程綱要

## 第一年度必修科目

上學期

課程號數	科目	每週時數	學分
共〇〇一	基本國文	三	一·五
共〇一一	基本英文	三	一·五
共〇五七	黨義	二	二
共〇二三	數學(一)	四	三
共〇二九	化學	三	三
共〇三一	化學實驗	三	一
共〇二五	物理	三	三
共〇二七	物理實驗	三	一
工二〇一	平面測量	二	二
工二一一	測量實習	三	一

下學期

課程號數	科目	每週時數	學分
共〇〇二	基本國文	三	一·五
共〇一二	基本英文	三	一·五
共〇二四	數學(二)	四	三
共〇四一	歷史	二	二
共〇三〇	化學	三	三
共〇三二	化學實驗	三	一
共〇二六	物理	三	三
共〇二八	物理實驗	三	一
工二〇二	平面測量	二	二

共計 卅六 廿二

### 第二年級必修科目

上學期

工二二二	測量實習	三	一
工二〇二	機械製圖	四	二
工二二二	工廠實習	三	一
共計		卅六	廿二

課程號數	科目	每週時數	學分
共〇〇三	基本國文	三	一·五
共〇二三	基本英文	三	一·五
共〇八一	法文或德文	三	二
探三〇一	鑛物學	四	三
探二二一	地質學	三	二
工二二一	應用力學	五	五
理二八一	定性分析	四	二
理一〇三	圖解幾何	三	二
工二二三	工廠實習	三	一
共計		卅一	二十

採礦冶金系課程綱要

下學期

課程號數	科目	每週時數	學分
共〇〇四	基本國文	三	一·五
共〇一四	基本英文	三	一·五
共〇七二	法文或德文	三	二
探二〇二	鑛物學	四	三
探二二二	地質學	三	二
工二二七	材料強弱	五	五
理二八三	定量分析	六	三
工二三三	水力學	三	二
工二二四	工廠實習	三	一
共計		卅三	廿一

量山測鏡實習

### 第三年級必修科目

上學期

課程號數	科目	每週時數	學分
共〇七三	法文或德文	三	二
共〇八三	法文或德文	三	二
共計		六	七

六七

共計 廿九十七  
 鑛山實習

第四年級必修科目

上學期

課程號數	科目	每週 時數	學分
採二五三	採鑛工程	四	三
採二四一	鑛牀學	四	三

採二六五	試金術	八	四
採二五五	採鑛計劃	三	一
採二八一	電冶工程	四	三
採三一	銅鑛專論	三	二
工二二三	工業管理	二	二

共計 廿八十八

下學期

課程號數	科目	每週 時數	學分
採二五四	採鑛工程	四	三
採三〇一	經濟地質學	四	三

共計 卅〇十七

下學期

課程號數	科目	每週 時數	學分
共〇七四	法文或德文	三	二
採二七二	冶金工程	四	三
採二五二	採鑛工程	四	三
採二六二	選鑛學	五	三
採二三三	岩石分析	四	一
工三一	電氣工程	三	二
工三二三	電工實習	三	一
工二一一	熱機關	三	二

採三二一	鑛法學	四	三
採二七三	冶金計劃	三	一
工三三五	工業簿記	三	二
採三二三	錫鑛專論	三	二

採三三五	地性學	三	二
採二九九	畢業論文	三	二
共計		廿四	十七

# 醫學專修科課程綱要

## 第一年級必修科目

上學期

課程號數	科目	每週 時數	學分
共〇〇一	基本國文	三	一·五
共〇八一或 〇九一	德文或日文	二	二
醫二〇一	化學	四	二
醫二〇五	組織學	四	三
醫二〇九	胎生學	二	二
醫二一一	解剖學	八	五
醫二一七	生理學	八	五
醫二二一	藥物學	二	二
共計		卅三	廿二·五

下學期

課程號數

科目

每週  
時數

學分

共〇〇二

基本國文

三

一·五

共〇八二或  
〇九二

德文或日文

二

二

醫二〇一

化學

四

二

醫二〇六

組織學

四

三

醫二一〇

胎生學

二

二

醫二一二

解剖學

八

五

醫二一八

生理學

八

五

醫二二二

藥物學

二

二

共計

卅三

廿二·五

## 第二年級必修科目

上學期

課程號數	科目	每週 時數	學分
共計		卅三	廿二·五

共〇九三

德文或日文

二二

醫二二三

解剖學

六三

醫二〇三

醫化學

五三

醫二〇七

組織學

三二

醫二一九

生理學

六三

醫二二三

藥物學

二二

醫二二五

病理學

四三

醫二二九

細菌學

四三

共計

卅二廿一

下學期

課程號數

科目

每週

學分

共〇八四

德文或日文

二二

醫二一四

解剖學

六三

醫二〇四

醫化學

五三

醫二〇八

組織學

三三

醫二二〇

生理學

六三

醫二二四

藥物學

二二

醫二二六

病理學

四三

醫學專修科課程綱要

醫二三〇

細菌學

四三

共計

卅二廿一

第三年級必修科目

上學期

課程號數

科目

每週

學分

醫二二七

病理學

三二

醫三三一

診斷學

二〇

醫三三三

內科學

六五

醫三三七

外科學

六五

醫二四一

皮膚病學

一一

醫二四三

花柳病學

一一

醫二四五

眼科

一一

醫二四七

耳鼻喉科

一一

醫二四九

精神病學

一一

醫二六三

內科臨牀實習

四〇

醫二六七

外科臨牀實習

四〇

醫二七一

檢查實習

二〇

七一

醫二二四 局所解剖 二 一  
共計 卅五 十八

下學期

課程號數	科目	每週時數	學分
醫二二八	病理學	三 二	
醫二二二	診斷學	二 〇	
醫二三四	內科學	六 五	
醫二三八	外科學	六 五	
醫二四二	皮膚病學	一 一	
醫二四四	花柳病學	一 一	
醫二四六	眼科	二 一	
醫二四八	耳鼻喉科	一 一	
醫二五〇	精神病學	一 一	
醫二六四	內科臨牀實習	四 〇	
醫二六八	外科臨牀實習	四 〇	
醫二七二	檢查實習	二 〇	
醫二一五	局所解剖	二 一	
共計		卅五	十八

第四年級必修科目

上學期

課程號數	科目	每週時數	學分
醫二三五	內科學	四 四	
醫二三九	外科學	四 四	
醫二五一	公共衛生學	二 二	
醫二五三	小兒科學	二 一	
醫二五五	婦科學	二 二	
醫二五七	產科學	二 二	
醫二五九	法醫學	一 一	
醫二六五	內科臨牀實習	五 〇	
醫二六九	外科臨牀實習	五 〇	
醫二七一	耳鼻喉科實習	二 〇	
醫二七三	局所解剖實習	二 〇	
醫二七五	婦產科實習	五 〇	
共計		卅六	十八

下學期

課程號數	科 目	每 週 時 數	學 分
醫二三六	內科學	四	四
醫二四〇	外科學	四	四
醫二五二	公共衛生學	二	二
醫二五四	小兒科學	二	一
醫二五八	婦科學	二	二
醫二六〇	產科學	二	二
醫二六〇	法醫學	一	一
醫二六六	內科臨牀實習	五	〇

### 第五年級

醫二七〇	外科臨牀實習	五	〇
醫二七二	耳鼻咽喉科實習	二	〇
醫二七四	局所解剖實習	二	〇
醫二七六	婦科實習	五	〇
醫二六一	產科實習	二	〇
醫二六一	X光學	二	二
共 計		卅八	十八

住院實習

全年

無學分





課  
程  
說  
明

# 各院系科共同必修課程說明

## 共〇〇一—〇〇二 基本國文一

學年課程

每週上課三小時 每學期一·五學分 共三學分

內容 選讀古今實用之文，并略及文學著作；目的在使各院系科學生，均能作應用文字，并略有文學之興趣。每月至少練習作文二次。

## 共〇〇一—〇〇二 基本英文一

學年課程

每週上課三小時 每學期一·五學分 共三學分

內容 分讀本文法，每週均有練習，其目的在使學生能直接讀原本教料用書。

## 共〇〇三—〇〇四 基本國文二

學年課程

每週上課三小時 每學期一·五學分 共三學分

內容 選讀古今實用之文，并略及文學著作；目的在使各院系科學生，均能作應用文字，并略有文學之興趣。每月至少練習作文二次。

## 共〇〇三—〇〇四 基本英文二

學年課程

每週上課三小時 每學期一·五學分 共三學分

內容 分讀本文法，每兩週練習作文一次。

## 共〇〇二—〇〇二 數學一

學年課程

各院系科共同必修課程說明

每週上課三小時 每學期一·五學分 共三學分  
內容 補充三角，幾何，代數，并略及初等微積分。

### 共〇三三—〇三四 數 學二

學年課程

每週上課三小時 每學期一·五學分 共三學分

內容 本課程以講授微積分之極限，變數及函數之定義，微係數及微分極大小，重要曲線之特性，微分之應用，無定積分之求法；定積分及其應用；多次積分及線積與積分體積等為主。

### 共〇二五—〇二六 物 理

學年課程

每週上課三小時 每學期三學分 共六學分

內容 本科之範圍如下：物理論理力學；包括物質之運動力學；工作及工率計力論，單位論；固氣液三態及分子之特性。波動論及音學；包括縱橫波及音之三特性。熱學；包括計溫學，量熱學，傳熱學及熱力學。電磁學

### 共〇二七—〇二八 物理實驗

學年課程

每週實驗三小時 每學期一學分 共二學分

內容 本課包括下列之實驗；物性，力學，熱學，音學，光學及電磁學各實驗。

### 共〇二九—〇三〇 化 學

學年課程

每週上課三小時 每學期三學分 共六學分

內容 本科範圍如下，化學定律，普通原質之研究 膠狀物及炭氧化合物等之概論。原程方面，如原子論，分子運動學說，氣體定律，溶液，電離及平衡等，允為注意，並輔以主要試驗，務使學者概念明確。

## 共〇三二—〇三三 化學實驗

學年課程

每週實驗三小時 每學期一學分 共二學分

內容 本課程包括下列各實驗。氣體，離子，鹽酸基及鹽之製法，加水分解，沈澱，反應速度，氧化劑，還原劑，造元鹽素氧化劑，硫化氫還原劑，無機化合物之製法，常見金屬之反應。

## 共〇三五 生物學

學期課程

每週上課四小時 一學期三學分 共三學分

內容 本科講述生物學之基本原理，而尤注意於進化之理論，遺傳之定律，及環境對於個人，種族身帶精神之影響。

## 共〇四一—〇四二 歷史

學期課程

各院系科共同必修課程說明

每週上課二小時 一學期二學分 共二學分

內容 討論世界各國各種文化之特點及其在世界上之地位，并注重研究各國政治，社會，經濟及學術各方面。

## 共〇四三—〇四四 中國通史

學年課程

每週上課三小時 每學期二學分 共四學分

內容 歷述歷代之興亡政治之沿革，疆域之變遷，文化之演進，以及社會與民生之狀況。

## 內·四五—〇四六 西洋通史

學年課程

每週上課三小時 每學期二學分 共四學分

內容 係將西洋歷史，自史前至於現在，作一整體的，縱面的敘述的課程。說明構成西洋政，教文物的背景，以明現在之由來。

## 共〇五一—〇五二 社會學

學年課程

每週上課三小時 每學期二學分 共四學分

內容 本科講述社會之基本觀念，及其組織，職能，與管理之原理。並討論社會與環境之關係，社會之變遷及現代社會之計畫，末述社會學之派別種類及價值。

共〇五三

政治學

學期課程

每週上課四小時 一學期三學分 共三學分

內容 本科講述政治學之性質，範圍，及方法。國家的學說，性質及各派學者。對於國家的態度。主權之理論，國權之範圍，及人民的權利，國體政體之分類及政府職權之分配，議會制度，比例代表制，職業代表制，及公民團體，行政，司法，監察，考試機關之組織。

共〇五五

經濟學

學期課程

每週上課四小時 一學期三學分 共三學分

內容 本科講述內容分為五項(一)經濟學之意義，方法及派

別(二)生產論(三)流通論(四)分配論(五)金融資本

共〇五七

黨義

學期課程

每週上課二小時 一學期二學分 共二學分

內容 講授黨的歷史，及黨義。

共〇六一

哲學概論

學期課程

每週上課四小時 一學期三學分 共三學分

內容 本科講述哲學思想之進展，哲學概念之解釋，哲學研究之價值，哲學研究之方法，認識論，實在問題，人生問題等項。

共〇六三

心理學

學期課程

每週上課四小時 一學期三學分 共三學分

內容 本科講述心理學之目的，範圍及方法，差異。智慧與人格遺傳，環境，及個人之發育，行爲之生理基礎，與學習，記憶，及動機，感情，情緒，以及感覺，觀察，思考，及想像等項。

### 共〇六五

### 論理學

學期課程

每週上課四小時 一學期三學分 共三學分

內容 本科之目的，在使學生明瞭思考之原理，及法則，並獲得正確之思想，論斷，語言之技能。其內容爲：知識論，概念論，判斷論，演譯推理，歸納推理，價值判斷等項。

爲：緒論，心理之道德論，道德標準之理論，道德生活等項。

### 共〇七一—〇七二 法 文一

學年課程

每週上課三小時 每學期二學分 共四學分

內容 分讀本及文法。每星期均有練習，爲理工學院各系及文法學院各系二年級學生選修課程。

### 共〇七三—〇七四 法 文二

學年課程

每週上課三小時 每學期二學分 共四學分

內容 分讀本及文法。每星期均有練習，爲理工學院各系及文法學院各系三年級學生選修課程。

### 共〇六七

### 道德學

學期課程

每週上課三小時 一學期二學分 共二學分

內容 本科目的，在使學生認識已往各家道德理論，且能依據正確之道德標準理論，解決道德生活問題。其內容

### 共〇八一—〇八二 德 文一

學年課程

每週上課三小時 每學期二學分 共四學分

各院系科共同必修課程說明

內容 分讀本及文法。每星期均有練習，爲理工學院各系及

本學院各系二年級學生，及醫學專修科一年級學生選修課程。

學年課程

每週上課三小時 每學期二學分 共四學分

內容 分讀本及文法。每星期均有練習。爲醫學專修科一年

級學生選修課程。

共〇八三二〇八四 德 文二

學年課程

每週上課三小時 每學期二學分 共四學分

內容 分讀本及文法。每星期均有練習。爲理工學院各系及

文法學院各系三年級學生，及醫學專修科二年級學生

選修課程。

共〇九三二〇九四 日 文二

學年課程

每週上課三小時 每學期二學分 共四學分

內容 分讀本及文法。每星期均有練習。爲醫學專修科二年

級學生選修課程。

共〇九一〇九二 日 文一



# 中國文學系

國二〇一

文學概論

學期論程

每週上課二小時 一學期二學分 共二學分

內容 說明文學上之一般原則，間及創作之方法，提示修養研究之途徑。

國二〇三——二〇四 文字學概論

學年課程

每週上課二小時 每學期二學分 共四學分

內容 略述文字定義，文字發達史，訓詁之理論及其法式，以及六書之內容。

國二〇五——二〇六 聲韻學概論

學年課程

每週上課一小時 每學期二學分 共四學分

內容 根據語音學的常識，略述聲韻學之重要名詞的釋義，聲韻學應用方法練習，聲韻學簡略之歷史。

國二〇七——二〇八 中國史學概論

學年課程

每週上課二小時 每學期二學分 共四學分

內容

國二一一——二一二 語音學及實習

學年課程

每週聽講二小時實習二小時 每學期一學分 共四學分

內容 語音學為研究聲韻學之基礎，研究語音學之目的，在

能辨別音素標記音符，更進以解釋生理或物理之現象。  
故本課程本週特定二時聽講二時實驗。

### 國二二一——二二二 中國文學史

學年課程

每週上課二小時 每學期一學分 共二學分

內容 敘述中國文學之演變；注意於各時代潮流與傾向，

其產生與影響及傳統文學之情形，如何逐漸變成一時代之風向？又如何演化，而終於被新興之趨勢所替代。此科目的，在使人明白中國文學却是一部繼續不斷的演變的活歷史。

### 國二二三——二二四 西洋文學史

學年課程

每週上課二小時 每學期二學分 共四學分

內容 研究西洋文學之起源，漸進，與其交互關係，特注重於希臘與現在時兩期。

### 國二三一——二三二 詩歌史

學年課程

每週上課三小時 每學期二學分 共四學分

內容 講述詩歌之演變，與重要作家之風格，並述詩歌之關係與詩之各派之源流。

### 國二三五——二三六 詞學及詞史

學年課程

每週上課三小時 每學期二學分 共四學分

內容 自唐代迄晚清，以每一時代之代表作者為經，陳述其演變之跡，以作者為緯，特主意於作風及其對於後來之影響。

### 國二四一——二四二 曲學及曲史

學年課程

每週上課二小時 每學期二學分 共四學分

內容 自元迄清，每代表作家之作品及其作風皆在研究探討之例，務使學者明瞭古人之面目精神及其影響。

### 國二四五——二四六 小說史

學年課程

每週上課三小時 每學期二學分 共四學分

內容 評判近人研究中國小說史之成績，特別重新發見之

關於中國小說材料。

學年課程

每週上課三小時 每學期二學分 共四學分

內容 綜合古來之稜勸，訓話，序說，參以近人新解，并略

加論斷。

## 國二五一—二五二 中國經學史

學年課程

每週上課三小時 每學期二學分 共四學分

內容 講述中國經學之地位，及各時代研究經書之方法與態

度，尤注意於今古文學與漢宋學之異同。

學年課程

每週上課三小時 每學期二學分 共四學分

內容 楚辭之起源與屈宋諸家之風格，以及漢魏以來賦體之

流變，作簡括之敘述，並選其重要者若干篇授之。

## 國二六一—二六二 文學批評

學年課程

每週上課三小時 每學期二學分 共四學分

內容 講述中國文學論理之變遷，及中國文學批評之派別；

并就文學批評名著，加以闡說對於歷代諸名家及其作

品之批評，亦舉各例研究。

學年課程

每週上課二小時 每學期二學分 共四學分

內容 選讀歷朝散文，并考查當時文章之趨向。每一種體裁

選若干篇以示例。

## 國二七一—二七二 詩經

中國文學系

## 國二八三—二八四 韻文選

八三

學年課程

每週上課二小時 每學期二學分 共四學分

內容 選讀各時代與各體韻文，凡一種體裁之演變與一時代之盛衰，舉其足以代表者。

國二八五—二八六 駢文選

學年課程

每週上課二小時 每學期二學分 共四學分

內容 選讀駢體文章，並講述其源流與體裁之特徵。

國二八七—二八八 諸子文選

學年課程

每週上課三小時 每學期二學分 共四學分

內容 在中國學術思想史上佔有重要地位之子書，選讀其精采者，並講述其思想之大概。

國二八九—二九〇 經傳文選

學年課程

每週上課三小時 每學期二學分 共四學分

內容 選讀經史文章之重要者，尤注意於注釋與體例之討論。

國二九一—二九二 文別集

學年課程

每週上課三小時 每學期二學分 共四學分

內容 讀一、二家專集，並研究作者之生平，與所著書對照，採用何書，可由教授決定。

國二九三—二九四 詩別集

學年課程

每週上課三小時 每學期二學分 共四學分

內容 讀一、二家專集，並研究作者之生平，與所著之書集對照。

國二九五—二九六 傳記文研究

學年課程

每週上三課小時 每學期二學分 共四學分

內容 研究傳記文學之演變盛衰，並分別說明其體製之得失

。對於各種傳記名著，亦隨時指示選讀。

### 國二九七—二九八 西洋文藝選讀

學年課程

每週上課二小時 每學期二學分 共四學分

內容 選讀文藝思潮上佔重要地位之各派作品，明其風格與

演變，且注意於各派作家與作者之介紹。

### 國三〇一—三〇二 國文法

學年課程

每週上課四小時 每學期二學分 共四學分

內容 中國語法上辭類之分析與句之構造，以及語體文言之

比較研究。

### 國三〇五—三〇六 修辭學

學年課程

每週上課二小時 每學期一學分 共二學分

內容 用字與句法之推搗，舉古代文章之足以取法者，以研

究之。

### 國二一一 甲骨文研究

學年課程

每週上課二小時 每學期一學分 共二學分

內容 用歷史之眼光，考察每個字的發生狀態。并整理和糾

正舊時對甲骨文文字學說，尤注意於甲骨文文字在商史之

重要。

### 國三一二 鐘鼎文研究

學年課程

每週上課二小時 每學期一學分 共二學分

內容 考察每個字的發生狀態，并糾正篆文錯誤；自宋以來

諸家之研究之作品分別介紹與批評。

### 國三二一—三二二 語音學實習

學年課程

每週聽講二小時實習二小時 每學期一學分 共四學分

內容 語音學爲研究聲韻學之基礎，研究語音學之目的，在能辨別音素標記音符，更進以解釋生理或物理之現象。故本課程每週特定二小時聽講二小時實驗。

國三三一—三三二 文字及訓詁

學年課程

每週上課三小時 每學期二學分 共四學分

內容 以段玉裁說文解字法爲主，旁參，薛金文及爾雅方言釋名玉篇之屬，本形音義一貫之精神與歷史的眼光，講述（一）說文所載意符字，多非原始形狀。（二）意符字演變爲音符字之史跡。（三）由音符字之增益，以窺測古代語言之發展形式。（四）說文分部法及詁解形式在字義學上發生之流。（五）說文解說不必盡是本義。（六）轉註與符語之關係。

國三三五—三三六 說文研究

學年課程

每週上課三小時 每學期二學分 共四學分

內容 講述說文研究之方法與其書之體例，並按其次第，令學生課外點讀段氏法本，課內逐部研究，注意於篆文與甲骨鐘鼎文字以及隸草諸體之比較。

國三四一—三四二 中國聲韻學

學年課程

每週上課四小時 每學期三學分 共六學分

內容 （一）古音考據沿革，（二）韻書系統，（三）等韻圖攝，（四）方韻研究，不論其性質方面，沿革方面以及所有名著、作詳細之介紹或批評。

國三四五—三四六 廣韻研究

學年課程

每週上課二小時 每學期二學分 共四學分

內容 自六朝隋唐以至宋朝韻書之製作，又自宋而至元明清，一系相承之韻書，作有系統之敘述，以廣韻爲中心

，對於聲韻學之各種問題作詳細之解說。

### 國三五二——三五二 校勘學實習

學年課程

每週上課三小時 每學期二學分 共四學分

內容 校勘之學為讀古書之重要技術。此課首重漢以後學者校讀古書之法，旁及歐美日本校勘家之家，以資參考，復取古書若干種指導學生作實際上之校勘。訂正其文字補查其闕空，以為實習。

### 國三五五——三五六 古書校讀法

學年課程

每週上課二小時 每學期二學分 共四學分

內容 講述古人最精要之古書校讀方法為讀古書時參考，注意於鑿別與整理之方法。

### 國三六三——三六四 目錄學

學年課程

中國文學系

每週上課二小時 每學期一學分 共二學分

內容 講授（一）中國目錄學及現代圖書分類法上之基本知識，（二）依四部類目各按時代舉出要籍，（三）要籍中之大要者略為解題并批評，（四）就各類之要籍略辨學術源流，（五）指導購書版本及讀法，（六）隨時介紹并批評現代關於本國文學及國故之重要論文学作品等。

### 國二七一——二七二 文藝試作

學年課程

每週上課二小時 不給學分

內容 練習各體文作法

### 國二七三——二七四 詩詞試作

學年課程

每週上課二小時 不給學分——

內容 指導習作舊體詩詞，以批評及點定選修之作品之禮載

### 國三八一——三八二 畢業論論文

八七

學期課程

每週指導三小時 一學期二學分 共二學分

國三九一—三九二 中國哲學史

學年課程

每週上課四小時 一學期三學分 共六學分

內容 講授中國學術思想之演變與派別，及其時代與歷史之背景，以明中國哲學之源流與特徵。

國三九三—三九四 西洋哲學史

學年課程

每週上課三小時 一學期二學分 共四學分

內容 探討歐洲各國哲學之起點，對於各派各家之哲學，自上古至近時，依次陳述其要旨，說明其淵源，并評品其價值。

國三九五—三九六 雲南文化史

學年課程

每週上課二小時 一學期一學分 共二學分

內容 講述雲南之社會及經濟狀況之演化，制度文物之沿革。

國三九七—三九八 雲南史地專書

學年課程

每週上課二小時 一學期二學分 共四學分

內容 介紹記載雲南史地之書，並擇其主要之一二種，作有系統之研究。

國三九九—四〇〇 金石學

學年課程

每週上課二小時 一學期二學分 共四學分

內容 自來研究金石之結論，如古器物與碑刻，講授其製作與銘文辭例，並略涉考古之方法。



# 教 育 系

## 教二〇一

### 教育社會學

Courts, C. S. *Social Foundations of Education*,

1934

#### 學期課程

每週上課四小時 一學期三學分 共三學分

內容 本科目的，在使學生認識教育必須顧及社會環境，適合社會需要，並須依照社會觀點，決定教材內容；及利用教育，以作社會控制之工具。其內容分教育社會學之意義，範圍，及方法；社會及社會團體；社會進化及社會控制；教育之社會的根據；教材之社會的根據；改革教育制度應有之問題等項。

參考書名 雷通羣著：教育社會學

余家菊譯：教育社會學

陶孟和著：社會與教育

Snadden, D. *Educational Sociology*, 1945

教 育 系

## 教二〇二

### 農村社會學

#### 學期課程

每週上課三小時 一學期二學分 共二學分

內容 本科目的在使學生明瞭社會之組織，文化問題，以作實施農村教育之根據，內容為農村社會學之意義，範圍資料及方法；農村人民及其生理心理之特徵及其活動之範圍；農村之風俗，習慣，家庭，學校，宗教，寺廟，娛樂及其變遷；農民之富源，收入，及其生活程度，農村社會之進化，現狀及其改進之原則。

參考書名 Homans, R. H. *Rural Sociology*, McGraw Hill

Book Co., New York and London, 1932

八九

Sims, N. L, Elements of Rural Sociology,

Thomas Y. Crowell Co., N. Y, 1928

Taylor, O. O, Rural Sociology, Harpot &

Brothers Publishers, N. Y, 1926

Hollnworth, H. L, Education Psy, D, Apple-

ton Century Co., 1938

Jordan, A. M, Educational Psy, (Revised)

Holt & Co., 1938

### 教二〇三

#### 教育心理學

學期課程

每週上課四小時 一學期三學分 共三學分

內容 本科講述心理學之一切原理在教育上之應用；而尤注意學習心理，學習指導，及各家對於學習之理論問題等項。

參攷書名 陸志韋譯：教育心理學概論

廖世承著：教育心理學

陳德榮譯：教育心理學

Russon & others Psychology for Teachers

(Revised) Ginn & Co., 1938

Hines, H. C, Educational Psychology, D, Van

Nostrand Co., 1938

### 教二〇四

#### 青年心理學

學期課程

每週上課三小時 一學期二學分 共二學分

內容 本科目的在使學生明瞭青年身心之發展及其與教育之關係，內容為青年生理之發展，青年之天性，青年之學習，思想，感情，自我意識及兩性關係，青年之美感，信仰，及道德生活，青年之教育。

參考書名 徐待峯譯：青年心理

湯子庸譯：青春期心理學

Brook, F. D, The Psy, of Adolescence, Hong

Keon Mifflin Co., Boston 1929

Hollnworth, L. S, The Psy, of Adolescence,

D, Appleton Co., 1938

Thom, D. A. *Normal Youth and Its Every*

*Problems*, D. Appleton & Co., 1929.

## 教二〇五

### 兒童心理學

學期課程

每週上課三小時 一學期二學分 共二學分

內容 本科目的在使學生了解兒童身心之發育及其與教育之

關係，其內容爲兒童心理學之範圍問題及方法，遺傳

及天性；生理之發育，感覺，知覺，想像，記憶，學

習，思想及社交行爲之發達等。

參考書名 高覺敷譯：兒童心理學新論

葛承訓譯：兒童心理學

陳大澂譯

袁哲譯：兒童研究

Fossick, A. T., *Child Psychology*

Morgan, John J. B., *Child Psychology*

## 教二五一

### 教育原理

學期課程

教育系

每週上課四小時 一學期三學分 共三學分

內容 本科講述教育在個人及社會生活中之位置，教育之心

理學之根據，教育之社會學之基礎，及各種教育事業

之基本原理。

參考書名 宋桂煌譯：教育基本原理

孟承憲譯：教育哲學大意

趙演譯：教育原理

Chapman & Counts, *Principles of Education*

Thorndike & Gates, *Elements of Education*

Comanck, J. H., *Principle of Education*

Kilpatrick, W. H., *The Educational Frontier*

## 教二五二

### 教育行政

學期課程

每週上課四小時 一學期三學分 共三學分

內容 本科爲教育行政及中等學校教職人員必修之科目，其

內容包含本國教育行政之背景，法律之根據，及改造

之原則；教育規劃，行政視導機關之組織，變遷，現

狀及改進，教育宗旨，學制系統及各級學校之問題；  
及教育人員，教育經費，教育調查報告等項之原則及  
方法。

參考書名 程油帆著：中國教育行政

夏佩楓譯：教育行政通論

夏佩楓譯：現代教育行政

邵爽秋著：教育行政之理論與實際上

張季信著：中國教育行政大綱

## 教二五三

### 地方教育行政

學期課程

每週上課四小時 一學期三學分 共三學分

內容 本科專為地方教育行政人員而設，而欲為中等學校教  
職員者亦有學習之必要。內容分：教育之位置關係及  
其組織之基本原理；地方教育之規劃，設施，經費，  
人員及學生人事行政，地方學校社會教育之組織；以  
及課程，科書，設備，建築，表冊，研究，報告，考  
核等項。

參攷書名 曾毅夫著：地方教育行政

張文昌譯：學校行政的原理與實際

邵爽秋編：教育行政之論理與實際下

A. P. Moohlan: Principles of Public School

Administration

J. Q. Almer: Modern School Administration

## 教二五四

### 中等教育

學期課程

每週上課四小時 一學期三學分 共三學分

內容 本科就中等教育之理論實際作有系統之討論，為研究  
中等教育者入門之科目；其內容分中等教育之起源變  
遷及現狀；中等教育之目的及職能，中等教育之組織  
及銜接；中等課程方法之趨勢，中等學校之指導及  
課外活動，中等學校測驗，記分，升級，觀念之改  
變。

參攷書名 廖世承著：中學教育

Briggs T. H. Secondary Education, Macmillan

1933

Cox & Long, *Principle of Secondary Education*, henth. 1932

Draper & Roberts, *Principles of American Secondary Education*, Century

Inglis, A, *Principles of Secondary Education*

Houghton

Houghton

## 教二一五

### 初級中學

學期課程

每週上課三小時 一學期二學分 共二學分

內容 本科目的，在使學生明瞭初中目的及辦法，以作將來

設施此項教育之根據。其內容爲：初級中學之歷史，

初級中學之目的，初級中學之組織，初級中學之課程

，初級中學之方法，初級中學之組織，初級中學學生

活動之組織及管理，初級中學之設備及建築，初級

中學之結果及展望。

參攷書名 曾作忠編：初級中學

教育系

## 教二一五六

### 師範教育

學期課程

每週上課三小時 一學期二學分 共二學分

內容 本科之目的，在使學生明瞭各國師範教育之概況，及

我國師範教育之演進現狀及其行政組織課程實習等問

題。其內容爲：各國師範教育之演進及現狀與我國師

範教育之歷史，特質，學制，行政，組織，課程，實

習，服務等項。

參攷書名 余家菊：師範教育

李之鷗：各國師範教育概觀

Lanoo and Jones, *The Training of Teachers*

in England and Wales

九三

Alexander F., *The Training of Elementary*

*Teachers in Germany*

Boeker, C. H., *Secondary Education and Teacher Training in Germany*

學期課程

每週上課四小時 一學期三學分共三學分

內容 本科目的在使學生明瞭小學教育之理論及實際。其內

容為：小學教育之意義範圍及職能；小學生，小學教

師，及小學校長；小學課程，教學，養護，訓育方法

等項。

參考書名 程其保編：小學教育

杜佐周編：小學教育問題

Reavis and others *Elementary School U of*

*Chicago Press*

Moore, A. E., *The Primary School*, Houghton

Otto, Henryfor, *Current Practice in The Organization of Elementary Schools*

Washburne, C. W., *Adjusting the school to*

*Child World Book Company*

## 教二五七

### 職業教育

學期課程

每週上課三小時 一學期三學分 共三學分

內容 本科講述各國職業教育之狀況，我國職業教育之變遷

及現狀；農工商職業教育之辦法，女子職業及職業指

導等項。

參考書名 陳選等編：職業教育之理論與實際

莊譯宜著：職業教育述論

Shedd D., *Vocational Education*, MacMillan,

1920

Prosser C. A., *Vocational Education, Century*

1925

## 教二五九

### 鄉村教育

學期課程

## 教二五八

### 小學教育

每週上課三小時 一學期二學分 共二學分

內容 先使學生明瞭普通鄉村生活情形與中國鄉村社會特殊問題爲研究鄉村教育之根據，然後對於鄉村學校教育與社會教育作有系統之檢討。

參攷書名 盧紹稷編：鄉村教育概論

趙質痕著：鄉村教育概論

古梅著：鄉村教育新論

李之鵬譯：鄉村學校行政與輔導

Brian, O. G., Rural Education, MacMillan 1926

Bullockworth, J. E., Rural School Administration

tion MacMillan 1926

## 教二六〇 民衆教育

學期課程

每週上課四小時 一學期三學分、共三學分

內容 使學生首先認識民衆教育之需要及其起源，進而探求民衆教育之理論，最後研討民衆教育各種機關及實施

方法。

教育系

參攷書名 秦柳芳等著：秦氏民衆教育

Handbook of Adult Education in the United

States, 1936

Ely, Harry H., Adult Education in Action 1936

Carwright, Morse A., Ten Years of Adult

Education 1935

## 教二六一 健康教育

學期課程

每週上課三小時 一學期三學分、共三學分

內容 本科目的在使學生認識生理、心理、健康之重要。明瞭設施學校衛生及公共衛生之方法。其內容爲：健康教育之意義及範圍，健康教育之研究方法，生理之知識及衛生之方法，心理活動之原理及心理之衛生之方法，學校及公共衛生之設施等項。

參攷書名 衛生署：學校健康教育

王庚編：健康教育實施法

Health Trends in Secondary Education 1937

九五

An Education of School Health Promotes 1932  
Physical Defects, The Pathway to Growth  
on, American Child Association, 1934

### 教三〇一 中學行政

學期課程

每週上課四小時 一學期三學分 共三學分

內容 本科為中等學校組織及行政之專門學科，凡為中等學校校長教員其他地方教育行政人員均須學習，內容之主要者為中等學理及方法；中等學校校長及教職人員；中等學校之課中等學校學生指導及學生活動之管理；中等學校之經費，設備，建築，衛生及其他事務之管理，及中等學校之各種推廣事業。

參攷書名 黃式金等編：中學行政概論

張文昌編：中學行政概論

仲清瀾著：中學教育指導

Cox & Longfill, High School Administration  
and Supervision 1934

Douglass, H. R. Organization and Administration of Secondary School 1932  
Rice, G. A. and others, The Administration of Public Schools Through Their Personnel, 1933

### 教三〇二 指導原理

學期課程

每週上課四小時 一學期三學分 共三學分

內容 本科目的在使學者明瞭指導學生之基本原理，方法及技術；為中等學校教職人員所必修。其內容分指導之需要，意義，及目的，調查學生，學校，及職業之方法及技術，指導之方法，及指導之結果等項。

參攷書名 俞鑑清等編：中小學升學及職業指導

Jones A. J. Principles of Guidance, McGraw

Hill 1934

Koos & Kofmeyer Guidance in Secondary

Schools MacMillan, 1932

Brewer, J. M. Education as Guidance Mac



Millan, 1933

### 教三〇三

#### 課外活動

學期課程

每週上課四小時 一學期三學分 共三學分

內容 本科在使學者了解課外活動與課程之關係及其教育上之價值，並熟悉其實施之原則及方法，亦為中等學校教職人員必修科目。其內容分課外活動之理論及價值，課外活動之組織及行政，課外活動之經費之籌集及管理，課外活動施行原則及步驟，課外活動之種類及其實施方法。

參攷書名 李相島等編：課外活動

喻鑑清等編：中學課外活動

Freewall, E. K, Extra-curricular Activities in

Secondary School Hongkong 1981

McKown, H. O, Extra-curricular Activities

MacMillan 1928

### 教三〇四

#### 分組指導

教 育 系

學期課程

每週上課四小時 一學期三學分 共三學分

內容 本科之目的，在使學者深究今日所謂：導師制；或分組指導之理論及實際，俾學者日後能負分組指導之責。其內容為二分組指導之目的，組織，行政，各分組內之學生，導師，活動，及各種指導之可能，辦法，分組指導之困難，及改進之方法。

參攷書名 McKown, H. O, Home Room Guidance Mc

Grow Hill 1934

Hsu Chi-tau, Home Room Organization and

Administration 1935

Evans, and Hallin Home Room A, S, Byrne

and Oo, 1930

Good and Grow Home Room Activities Prof

essional and Technical Press 1930

### 教三〇五

#### 中學課程上

學期課程

九七

每週上課四小時 一學期三學分 共三學分

內容 本科為本系尚深之科目，其目的在使本系四年級學生

及其教育人員明瞭中學課程之演進及其理論之根據

；熟悉中學課程之原則方法，並略識各家改革中學課

程之方案。其內容分中學課程之起源變遷及現狀，現

代中學課程之心理，社會，經濟，哲學之根源，中學

課程之目的，內容，方法之職能，各家改造中學課程

之各種方案。

### 教三〇六

#### 中學課程下

學期課程

每週上課四小時 一學期三學分 共三學分

內容 本科為前科之續，準備實際及技術方面，其目的在使

學生獲得編製教學單元及學科之技術，認識改造課程

時應有之組織。其內容分中學單元學科之編制，中學

社會，言文，科學，藝術，體育等科之改造；改造中

學課程中學生個性之適應，及教育效果之測驗；改造

中學課程應注意之事項，及應有之組織。

參攷書名 教育部編：初級高級中學科課程標準

教育部編：師範學校課程標準

高初中課程標準

Hopkins, L. F., Curriculum Principle and

Principles

Uhl W. L., Secondary School Curriculum Mac

Millan, 1927

Davis O. O., Our Evolving High School Cur

riculum World Book Co., 1927

High School Curriculum Reorganization North

Central Association 1933

### 教三〇七

#### 中學教學法上

學期課程

每週上課四小時 一學期三學分 共三學分

內容 本科目的在使學者明瞭中學教學法之要素並獲得教

學時間管理及教學之技術，故為中等學校教職人員必

修科目。其內容為中學教學之基礎，中學教學之環境

，中學教學之經濟方法，中學教室之訓育問題；教學之計劃，功課之指定，復習之性質目的及技術，發問之性質目的及技術，教學上言語之例證，教學上實物之例證。

參攷書名 林篤信譯：教學概論

孟憲承譯：教育方法原論

俞子夷譯：普通教學法

Shuyor and others Principle of Teaching

American Book Co., 1936

Bossing, N. H., Progressive Method of Teaching

in Secondary School Houghton 1935

Boovers, O. E., Standard for High School

Teaching Appleton, 1933

Burton, W. H., Nature and Direction of

Learning 1932

## 教三〇八

### 中學教學法

學期課程

發 音 系

每週上課四小時 一學期三學分 共三學分

內容 本科目的在使學者獲得中學各種教學方法之所能及，

各科教學方法之大概，亦為中等學校教職人員必修科

目。各種教學方法分：演講、討論、問題、設計、指

導學習診斷救濟、個性教育、欣賞教育等。各科教學

分社會科，語文科，算術科，自然科等。

參攷書名 程其保譯：中學教學法之研究

何 毅譯：中學教學原理

Sooly H. F., On Teaching English A, B, Co.,

1933

Cole R. D., Modern Foreign Language Hand

Book Teaching Appleton 1931

Fennell & Crawford, Teaching The Social

Studies Q, Q, Crawford 1932

Broslich E. R., The Technique of Teaching

Secondary School Mathematics, University

of Chicago Press 1933.

Browning, E. R., A Program of Science For

## 教三〇九

### 小學教學法

學期課程

每週上課三小時 一學期三學分 共三學分

內容

本科目的在使學生明瞭小學教學法之原理原則及各種新教學法之來源趨勢與其應用，內容分爲通論各論餘論三部。通論概括教學的意義與目的，教學法所根據的重要原理，教學的材料教學的方式，教學法之史的攷查，最近通行之新教學方法教學一般的技藝等。分論概括小學現有各科的教學目的，教學方法，教學成績之攷查等，餘論略述新教學方法之創造與實驗，新教師之養成新課程之編制等。

參攷書名 鐘魯齋著：小學各科新教學法之研究

## 教三一〇

### 中學視導上

學期課程

每週上課四小時 一學期三學分 共三學分

內容

本科爲中學校長，教務主任，科主任，及其他視導人員必修科目；其目的在使學者了解視導制度及理論之變遷，明瞭中學視導之組織及視導人員應注意之事項，並獲得中學視導之技術。其內容爲視導制度之演進，視導理論之變遷，中學視導之必要，中學視導之組織，中學校長之視導，中學教務主任及科主任之視導，視導之計劃，教學之觀察，觀察之記載，記載之解釋，個別商討，團體會議，教學效率之測驗，其他促進教師向上之方法。

## 教三一

### 中學視導下

學期課程

每週上課四小時 一學期三學分 共三學分

內容

本科爲前科之續，其目的在使學者明瞭各種視導事務之處理，及各種教員之視導，與攷查視導之結果及促進視導長進之方法。內容分：各科教材之改進，學生個別之適應；學生學習之指導，教室訓育之注意，課外活動之負擔，學生成績之攷查，教師工作條件之改

善，新教師之視導，普通教師之視導，優良教師之視導，視導結果之考核 視導人員之長進。

參攷書名 程湘帆著：教育視導

施仁夫譯：教學觀察法

Douglas and Boardman Supervision in Soc,

Schools Houghton, 1934

Collings E. Supervisory Guidance of Teachers

in Secondary School Mero Milton, 1934

Alberty and Thayer, Supervision in Soc School

in, C, Heath 1931

Clement and Element, Cooperative Supervision

in Class seven to Twelve, Century, 1930

## 教三五二

### 教育統計

學期課程

每週上課四小時 一學期三學分 共三學分

內容 本科為研究教育者之工具，故為本系學生必修科目，

其目的在使學生熟悉各種普通教育統計方法，以便實

教 育 系

際應用。內容分列表法，圖示法，全體量數，集中量數，差異量數，相關係數等項。

參攷書名 顧克彬著：教育測量統計法

## 教三五二

### 智力及教育測驗

學期課程

每週上課四小時 一學期三學分 共三學分

內容 本科目的在使學者明瞭智力及教育測驗之意義，方法

，及實施，俾能實際應用，其內容分測驗之意義，價

值，及種類，團體測驗，個別測驗，及各種教育測驗

，測驗之實施，及編制測驗之方法等。

參攷書名 陳選善著：教育測驗

周調陽編：教育測量精義

顧克彬著：教育測量統計法

## 教三五三

### 教育研究

學期課程

每週四小時 一學期三學分 共三學分

101

內容 本科爲畢業論文之選修科目，其目的在使學生了解教育研究之價值及趨勢，熟悉教育研究之步驟及方法，尤注重實際之練習，以作寫作論文及獨立研究之準備。其內容爲教育研究之本質、價值，及趨勢；研究問題之搜集、確定，及研究之步驟；研究及搜集材料之方法；材料之整理，結論之確定及報告之編制。

參考書名 Good, O. V., *How To Do Research in Education*

Warvock and York 1929

Crawford, O. C., *The Technique of Research in*

*Education U. of Southern California, 1928*

Abelson, H. H., *The Art of Education Research*

World Book Co., 1933

Almuck, J. G., *Research and Thesis Writing,*

Houghton, 1930

## 教三五四

### 學務調查

學期課程

每週上課三小時 一學期二學分 共二學分

內容 本科目的在使學生明瞭學務檢查之方法及工具，俾能從事檢查工作。其內容爲：學務調查之性質及功用，學務調查之範圍及方法，學務調查之技能及工具，及各項學務之調查及應用之表格。

參考書名

## 教三三五

### 教育實習

學期課學

每週上課及實習共六小時 一學期二學分 共二學分

內容 本科之目的，在使學生所習之理論得實際之印證，並由參觀、參與、試教之中，獲得辦學教學之能力。其內容爲學校及其他教育機關之參觀，各級各科教學之參觀，學校行政及教務訓育事務之參與教室訓育及教學之參與；小組及全班之試教等項。

參考書名 Moard, A. R., *Supervisor Student Teaching,*

Johnson Publishing Company 1930

Winkle, W. L., *Diffocted Observation and Teaching in Secondary Schools* MacMillan, 1930

Strohbel, R. F., *The Nature of Supervision of*

*Student in Universities Using Cooperating*

*Public High School*, T. C. Columbia U., 1935

## 教三五六

### 畢業論文指導

學期課程

每週上課三小時 一學期二學分

內容 本科目的在訓練學生研究教育問題之能力，養成學生研究之興趣，確立學生獨立研究之基礎，學生在教育研究教授指導之下，選定研究題目，決定研究方法，步驟，並擬定論文目錄以後，須將題目，方法，步驟，目錄等項面呈本系主任核定；同時取論文格式並請負責指導教授署名蓋章後轉送本系主任辦公室備案；論文須於畢業考試前請負責之教授代為題出，經論文審查委員通過，給予應得學分。

參考書名 Newson and Ohlors, *Standards for Theses*

*Writing, Intentional Text Book Co., 1936*

Good, W. R., *How to Prepare a Term Paper*

教育學

125 *The Alumni Press, Ann Arbor 1931*

Reeder W. S., *How to Write a Thesis*, Public

*School Publishing Co., Bloomington, 1930*

## 教三五七

### 中國教育史

學期課程

每週上課三小時 一學期三學分 共三學分

內容 本科目的在使學生明瞭我國教育演進之過程及其因果關係。其內容分為周代及以前之教育，春秋戰國之教育，秦漢之教育，魏晉及南北朝教育，隋唐教育，宋元明之教育，清代之教育及近代之教育。

參考書名 王鳳喈著：中國教育史大綱

舒新城編：近代中國教育史料

周子同著：中國現代教育史

## 教三五八

### 西洋教育史

學期課程

每週上課三小時 一學期三學分 共三學分

1011

內容 本科目的在使學生認識教育理想與實際之變遷，俾於解決實際問題時有系統之根據。內容包括已往及近世西洋各國教育變遷及各時期教育思潮之演進。

參考書名 雷通華著：西洋教育史料

姜 琦著：現代西洋教育史

### 教三二五九 比較教育

學期課程

每週上課二小時 一學期三學分 共三學分

內容 本科目的在使學生對於各國現代教育作比較之研究其內容為：德，法，意，日，英，美，俄，等國教育之演進及現狀。

參考書名 姜 琦著：比較教育

Kandl, J, L, Comparative Education, Houghton  
1933

### 教三六〇 教育哲學

學期課程

每週上課三小時 一學期三學分 共三學分

內容 本科目的在使學生對於教育有根本的認識。其內容為：教育哲學之本質，教育哲學之方法，教育之目的，教育之方法，教育之價值等項。

參考書名 姜 琦著：教育哲學

承承憲譯：教育哲學大意

Demonshkovich, M., An Introduction to the  
Philosophy of Education, A, B, Co., 1935  
Kipartiel, W, H, Source Book in the Philo-  
sophy of Education (Revised) MacMillan 1934  
Dewey, J, Democracy and Education  
Child, J, L, Education and the Philosophy of  
Experimentalism, Century 1931  
Horne, H, H, Philosophy of Education (Revised)  
MacMillan, 1930



# 法律系

## 法一〇一—一〇二 法學通論

學年課程

每週上課三小時 每學期二學分 共四學分

內容 授以一般法學之原理法律學之根源以及法律之現象觀念淵源效力解釋執行裁判與夫權利義務之概念法律內容之分類

參考書名 劉崇佑：法學通論

黃炳言：法學通論

Sir W. Blackston: Commentaries on the Law of England

John Austin: Lectures on Jurisprudence

Sir J. Salmond: Jurisprudence

Sir W. Markby: Elements of Law

法律學

## 法二〇一—二〇二 民法總則

學年課程

每週上課三小時 每學期二學分 共四學分

內容 首述民法之概念與淵源及民法之效力沿革及權義使者能具有民法之基礎知識并依據現行民法總則編之條文解釋之務求學理與實際兩不偏廢

參考書名 胡長清：中國民法總則

鳩山秀夫：民法總則

H. T. Farry: An Elementary Treatise on The

Common Law

Friedmann: Principle of the Common Law

104

A. Baer: Grundzüge des bürgerlichen Rechts

法二〇三—二〇四 債權法

學年課程

每週上課四小時 每學期三學分 共六學分

內容 大體依據民法；與第二編第一章通則之秩序而說明之

並徵引各國立法例及各家學說務期澈底了解

參考書名 胡長清：中國民法債權總論

戴修瓚：民法債權總論

鳩山秀夫：日本債權法

M. L. Gwyer: Anson's Law of Contract

A. T. Oaker: Elements of the Law of Contracts

Pluck-Sipert: Korun

Afrites, Zur Lehr von Bedingungen

法二〇五 物權法

學期課程

每週上課三小時 一學期二學分 共二學分

內容 研究關於物權法律全體趣旨及其權利之本旨并據明文

之次序、說明每一章所含之原理原則及其意義；並與

民法其他各編（民法總則）及特別法（如土地法之類）

對照說明其適用之法。

參考書名 余榮昌：民法物權要論

王去非著：民法物權論

三條信三：物權法提要

末弘嚴太郎：物權法

Derburg: Pandekten

F. Erdmann: Lehrbuch des bürgerlichen Rechts

II, 1, Sachenrechts

J. A. Strubahn: Principle of the General Law

of Mortgages

T. O. Williams: Principle of The Law of Real Property

法二〇七 親屬法

學期課程

每週上課三小時 一學期二學分 共二學分

內容 講授中國親屬關係之範圍及親屬之組織親屬之關係效

果親屬關係之解除以及親屬相互間之財產制度等問題

所受法律上之保護及限制並依據現行法規親屬篇之明文

詳加解釋

參考書名 曹傑：中國民法親屬編論

鍾洪聲：民法親屬

穗積：親族論

島田銳吉：親屬法講義

屠爾山：親屬法原論

郁疑：親屬法要論

## 法二〇九

### 繼承法

學年課程

每週上課三小時 每學期二學分 共二學分

內容 講述遺產承受之資格及中國舊時宗祧繼承之概略並依

據現行民法繼承編之明文依次說明之。

參考書名 范物：繼承法要義

法 律 系

余榮昌：北大繼承法講義

胡長清：中國繼承法論

羅鼎：民法繼承論

## 法二一一——二一二 刑法總則

學期課程

每週上課三小時 一學期三學分 共三學分

內容 依據現行刑法總則之次序而說明之

參考書名 胡長清：刑法總論

鄒朝俊：刑法原理

Harris Principle of The Criminal Law

牧野英：日本刑法

趙逸韻：新刑法原理

Dr. J. H. Bauschapor: Soziale Strafrechtspfle

等

Dr. F. Doerr: Grundsätze des Strafprozessrechts

P. Mowkol: Grundsätze des Strafrechts.

## 法二一二 刑法分則

學期課程

每週上課三小時 每學期二學分 共二學分

內容 依據現行刑法分則之次序而研究其各種犯罪特別要件及其處分之特別規則。俾學者能辦各種犯罪之性質，明瞭各條之範圍并周知前後各條之互相關係。

參考書名

參考書同上

法二二一

公司法

學期課程

每週上課三小時 一學期二學分 共二學分

內容 公司為以營利為目的而設立之社團法人故公司法乃以此意義為依據新公司法講授公司之設立登記種類人格，能力等諸問題。舊公司條例可資比較者亦并及之。

參考書名 王劭文：公司法論

松波仁一郎：會社法講義案

松本蒸治：會社法講義

Pollack: Digest of The Law of Partnership

法二二二

票據法

學期課程

每週上課三小時 一學期二學分 共二學分

內容 依據我國票據法之章節秩序，說明現行票據法之概要；并論及票據與金融之關係，俾法理與實際，兩相適合。

參考書名 謝菊曾：票據法概要

王者浦：票據法概要

松本蒸治：手形法

Chalmers: Bills of Exchange

B. Jacobs: Bills of Exchange, Choque, Promiss

ory Notes and Negotiable Instrument Generally

W. Wills: Law of Negotiable Securities

Lehmann: Lehrb des Handelsrechts S.

Theil: Wechselrecht (Handelsrecht II)

## 法二二五

### 保險法

學期課程

每週上課二小時 一學期一學分 共一學分

內容 首列緒論說明保險之概念，及保險法之概念。與保險

法之編制，然後依照現行保險法，逐條加以註釋

## 法二二七

### 商法

學期課程

每週上課二小時 一學期一學分 共一學分

內容 說明現行商法之概要；并旁徵東西各法例及學說，比

較研究。

參考書名 陳霆銑：商法(英文本)

田中咄太郎：商法原理

松波仁一本：商法講義

法律系

## 法三三一

### 破產法

學期課程

每週上課三小時 一學期二學分 共二學分

內容 我國關於破產法除則北京政府編有草案外現國民政府

立法院尚未制定正式法規，本課程引證中西各說及我

國破產法草案論述之外特注重立法與比較方面為居多

參考書名 張知本：破產法論

王去非：破產法論

王去非：破產法概論

破產法草案(北大講義)

加藤正治：破產法講義

尾高武治：破產法の理論上運用

E. Mansori: Short view of Bankruptcy Law  
Ringwood: Principle of Bankruptcy

### 法二三五—二三六 勞工法

學年課程

每週上課三小時 每學期二學分 共四學分

內容 搜集各種關係勞工之法規，本乎立法原理之立論，而以現行法規為依歸，加以理論上詳細之討論。

參考書名 孫紹康：中國勞動法

陶百川：中國勞動法之理論與實際

史省憲：勞動法原論

江世義：勞動法

樊 澍：勞動法大綱

津孫田秀春：勞動法總論

曲斌之丞：勞動法原理

### 法二四一

### 法院組織法

學期課程

每週上課二小時 每學期二學分 共三學分

內容 以現行制度為準，參照各國法院制度，并引伸理學，證以實例，對於法院組織上之重大問題，如檢察制度之存廢，及檢察機關之名稱權限等皆有所列論。

參考書名 林廷琛：法院組織法論

丁元普：法院組織法論

### 法二五一—二五二 民事訴訟法

學年課程

每週上課四小時 每學期三學分 共六學分

內容 依據現行民事訴訟法之次序講述民事訴訟，民事訴訟之規念及各種訴訟程序之特質。務期學生澈底了解立法精神之所在。

參考書名 郭 衛：民事訴訟法釋義

江慎三：民事訴訟法要義

陳 元：民事訴訟法論

杜岡義正：民事證據論

松倉松太郎：新訂民事訴訟法綱要

欽使河原直三郎：改正民事訴訟法概論

## 法二五五——二五六 刑事訴訟法

學年課程

每週上課四小時 每學期三學分 共六學分

內容 依據現行刑事訴訟法之次序而說明之，期學生澈底了解。

參考書名 陳瑾昆：刑事訴訟法通義

戴修瓚：刑事訴訟法釋義

康慎棟：刑事訴訟論

鄭爰諷：刑事訴訟法集解

清水孝藏：改訂刑事訴訟法理論

小野清一郎：改訂刑事訴訟法講義

## 法二六一——二六二 非訟事件法

學期課程

每週上課二小時 一學期一學分 共一學分

內容 總則 法院，關係人，非訟程序，程序費用，分則

法律系

民事非訟事件，商事非訟事件

參考書名 石志泉：訴訟事件法講義

木下定次：供託法要論

## 法二六五——二六六 訴訟實習

學年課程

每週上課四小時 每學期二學分 共四學分

內容 講授訴訟實務而作假設訴訟案件，將當事人及法院關於該案應有之文書，依式擬撰，編成卷宗，詳加解釋；並撥用現行法規，與前北京司法部所定訴訟用紙，有所不相合者，加以說明及補正，以期實用。

參考書名 陳瑾昆刑事訴訟實務

石志泉民事訴訟實務

## 法二七一——二七二 判例研究

學年課程

每週上課三小時 每學期二學分 共四學分

內容 將最高法院判決之文件，依次彙錄，并附各文件之內

容，摘要說明

學期課程

### 法二七五

### 強制執行法

學期課程

每週上課三小時 一學期二學分 共二學分

內容 除強制執行之性質，程序，機關當事人。并詳細論

究聲請人因被請人不履行確定判決或既經確定和解所  
生之義務，實施強制執行之情形。就中涉及民法及民

事訴訟法之處甚多。

參考書名 唐紀翔：中國國際私法論

徐砥平：國際私法

陳頌遠：國際私法本論及新論

王毓英：國際私法本論及新論

山田三良：國際私法本論及新論

兒玉政介：國籍法論

H. Lauterpacht: Private Law Sources and Analogies of International Law

### 法二七七

### 刑事政策

學期課程

每週上課二小時 一學期一學分 共一學分

(本年暫停)

### 法三〇一—三〇二 羅馬法

學年課程

每週上課二小時 每學期一學分 共二學分

### 法二八一

### 國際私法



內容 以歷史之沿革而研究羅馬法之各種制度如何產生？如何發育？其在各時代，如何變更？及在僂帝時，何以尙合？等諸問題。

參考書名 陳允等：羅馬法

王去飛：羅馬法要義

黃有昌：羅馬法與現代

黃俊：羅馬法與現代

船田亨二：羅馬法

Kolke: *Primer Roman Law*

G. Compell: *Compendium of Roman Law*

W. A. Hunter: *Systematic and Historical Exposition of Roman Law in the order of a Code*

### 法三一一—三二二 土地法

學年課程

每週上課三小時 每學期二學分 共四學分

內容 詳述土地登記，土地使用，土地，稅，土地征收等項  
依照萬國土地法所規定各條文而爲法理之研究。且詳

法律系

爲解釋以備應用。并引徵各國，關於土地之法律的規定，以資參考。

參考書名 吳尙庶著：土地問題與土地法

普孟慶：中國土地法論

王效文：土地法論

朱采真：土地法釋義

中國地政學會：地政月刊

### 法三三一 法理學

學期課程

每週上課三小時 一學期二學分 共二學分

內容 研究法學之派別，法律之本質，法律之內容，法律之形式，法律之本位等，關於法律上之重要問題。以期學生得到法律上之綜合知識。

參考書名 穗積：法理學大綱

### 法三三二—三三三 行政法總論

學年課程

每週上課三小時，每學期二學分 共四學分

內容 昔日政治專講「治人」現代政治要講「治事」就是由

「分權」論達到「分職論」。本書討論制衡的原理如

何增進政治的效率？

參考書名 范 揚著：行政法總論

鐘廣言編：行政法總論

鄭必仁編：最新行政法總論

白鵬飛編：行政法總論

### 法三三三—三三四 行政法各論

學年課程

每週上課四小時 每學期三學分 共六學分

內容 分爲警察行政，保育行政，法政行政等，引用我國現

行法規闡明其原理原則之應用并說明其各種行政之特

性。

參考書名 范 揚著：行政法各論

蘇松芬：現行地方自治法令解釋彙編

法政學會編：國民政府行政全書

### 法三四一—三四二 國際公法

學年課程

每週上課三小時 每學期二學分 共四學分

內容 研究國家相互間公認爲必須遵守之規則計分(一)述國

際公法之定義，性質，歷史及與國內法之關係(二)述

平時國際公法(三)戰時國際公法(四)中立國際公法

參考書名 李聖五著：國際公法論上册

### 法三五—三五二 外國法

學年課程

每週上課三小時 每學期二學分 共四學分

內容 選讀外國文(英文)之法律名著或論文重在使學生明瞭

外國法律之大意，並了解現在代主要立法例之法律不

說，以將比較研究之助。

參考書名

### 法三五五—三五六 中國法制史

學年課程

每週上課二小時 每學期一學分 共二學分

內容 敘述我國四千餘年之制度典憲及一切法制之源流及變遷，尤注重於進化之途徑，禮治法治之蛻變；並參以

諸專家之學說，詳其得失，考其異同，使學生明瞭古今法制之良窳。

今法制之良窳。

參考書名 陳顧遠著：中國法制史

程樹德著：九朝律考

程樹德著：中國法制

### 法二五七—三五八 外國法制史

學年課程

每週上課二小時 每學期一學分 考二學分

暫停

### 法三六一—三六二 犯罪學

學年課程

每週上課三小時 每學期二學分 共四學分

法律系

內容 犯罪學乃研究犯人心理之一種科學，依據刑事人數學

及刑事社會學兩派主張審查犯罪原因并加以理論上詳細之評論。大注意於我國歷年刑事統計表及我國經濟

狀況及社會制度，務求我國選用之適當法則

參考書名 倫敦羅氏形相犯罪學

優生學，遺傳學，心理學，統計學，俱係重要參

考書。

### 法三六五—三六六 監獄學

學期課程

每週上課三小時 一學期二學分 共二學分

內容 講述中國歷代監獄之狀況及各國監獄之狀況并比較其

優劣而加以理論上詳細之檢討。對於改良監獄，管理

監獄，督促權之行使，感化教育之實施等諸問題特為注重。

參考書名 趙琛：監獄學

芮佳瑞：監獄工廠管理法

芮佳瑞：監獄制度論

一一五

雲南大學一覽

一一六

芮佳瑞：監獄法論

小河滋郎市監獄學

Schmidt The Prison System in Soviet Russia

徐砥平：拿破崙以來私法的普通變遷

A. Koonoutsk & H. Wigmore: Evolution of Law

H.S.Mamen: The Ancient Law

## 法二七一—二七二 法律思想史

## 法二九一

## 畢業論文

學年課程

每週上課二小時 每學期一學分 共二學分

內容 研究法律思想之變遷，以及法律之基本觀念。

參考書名 雪崑尙譯：法學史

丁元普：法律思想史

劉健民譯：法律思想史概說

學期課程

每週上課三小時 每學期二學分

內容 訓練學生有研究專題能力。學生在教授指導之下，選

定研究題目，決定研究方法，呈請主任核定，然後執

筆為文，經審查通過後，給予應得學分。

# 政治經濟系

## 政一〇二——一〇二 政治學

學年課程

每週上課四小時 每學期三學分 共六學分

內容 本課程為研究政治學之必修初步，使學者認識基本的政治觀念政治制度，政治現象及政治勢力。內容包括政治學之範圍；國家之起原與性質；憲法之內容；政府之權能，組織與職務；代議與選舉之原則及制度等等。

參攷書名 孫寒冰譯：政治科學與政府

沈乃正譯：政治學總論

李劍農著：政治學概論

張士林譯：政治典範

J. O. Garner: Political Science and Govern

政治經濟系

mont,

Calvin: Principles of Politics,

F. A. ristotle: The Politics,

## 政二〇一——二〇一 憲法

學年課程

每週上課三小時 每學期二學分 共四學分

內容 不以國別為標準，而以近代一般憲法上之問題為準則；務使學者對於諸種國家之憲政組織，獲得整個的觀念。

參攷書名 王世杰著：比較憲法

中華民國憲法史

德國新憲法

J. Bryce: Studies in History and Jurisprudence,

## 政二〇二——二〇四 比較憲法

一一七

學年課程

每週上課三小時 每學期二學分 共四學分

內容 以現代一般憲法上所規定之問題為標準；如憲法的種

類，沿革，及其修改，主權，個人權利，及義務；選

與直接民權；國家機關及其職權等問題，根據各國憲

法或法律上的規定，公法學者的意見，及最近憲法的

新趨勢，作一種公平的有系統的比較研究。

參攷書名 張知本著：憲法論

吳友三譯：憲法學原理

H, L, Mc Bain and L, Roger: The New

Constitution of Europe,

G, T, Strong: Modern Constitution,

政二一一一一二二 歐洲政府

學年課程

每週上課三小時 每學期二學分 共四學分

內容 是科之主要目的，在申述現在歐洲各國政府之制度，

實施狀況與其所所有之問題，英法德意，奧瑞士，

參考書名 張慶秦譯：歐洲政府

許聞淵譯：歐洲各國政府

W, B, Munro: Government of Europe,

R, X, Bush: New Government in Europe,

政二一二 美國政府

學期課程

每週上課三小時 一學期二學分 共二學分

內容 美國政府之組織，職權及變遷。

參攷書名 趙蘊琦編：美國政府大綱

鄒遠猷譯：美國政府與政治

政二一五 日本政治

學期課程

每週上課三小時 一學期二學分 共二學分

內容 研究日本政治之組織與職權

參攷書名 北澤直吉著：日本政府綱要

### 政二一七—二一八 歐美政治思想史

學年課程

每週上課三小時 每學期二學分 共四學分

內容 是科上溯古代之希臘羅馬，下及現代之歐美各國。舉

凡各國各派各個人之重要思想，均一一按時代之先後

，順序加以貫穿申敘評論，而時代之背景及其與各該

時代思想互為因果之處，亦復詳加說明，至如經濟法

律宗教倫理種種思想，對於政治思想之影響，俱予以

參照解釋。關於近二百年來，經濟與政治思想之極度

發展，其關係之密切，顯見於事實者，尤特為注意檢

討。

參攷書名 Gotlieb: History of Political Thought

Ookari: Raenat Political Thought

### 政二一九—二二〇 中國政治史

政治經濟系

學年課程

每週上課三小時 每學期二學分 共四學分

內容 以敘述中國政治組織及其變遷為主並研究過去及現在

之行政組織及評判其得失

參攷書名 陶希聖著：中國政治思想史

陳安仁著：中國政治思想史大綱

梁啟超著：先秦政治思想史

曾友索著：新中國法律及政治哲學

王桐齡編：中國歷代黨爭史

### 政二二一

#### 市政原理

學期課程

每週上課三小時 一學期二學分

內容 計分：(一)城市之發達(二)城市人口之特殊性(三)城

市與國家之關係(四)選民政黨制度與公共管理(五)城

市組織之各種形式。

參攷書名 董修甲著：市政學綱要

全 上：市政學綱要

宋介譯：市政原理與方法

W. B. Munro: Principles and Method of

Municipal Administration,

L. O. Rowe: Problems of Municipal Govern-

ment,

政三三一—三三四 中國外交史

學期課程

每週上課三小時 每學期二學分 共二學分

內容 研究中國近代外交之經過。外交政策之沿革，及今後

中國應取之態度。

參攷書名 外史處：清季外交史料

蔣廷黻：近代中國外交史資料輯要

陳鐸和：二十世紀初期太平洋外交之演變

任啟珊：中國外交史綱要

政三三三—三三四 歐美市政

學年課程

每週上課

每學期

暫停

政三三一—三三二 中國憲法史

學年課程

每週上課二小時 每學期二學分 共四學分

內容 自清末之憲法運動起至現在之關於制憲經過情形，依

次爲系統之陳述，并對於國民政府組織法及約法皆述

及其內容。

參攷書名 吳宗慈著：中國憲法史

政三三五—三三六 雲南外交史

學年課程

每週上課二小時 一學期一學分

暫停



## 政二三七

### 中外條約

王孝文著：商事法概論

#### 學期課程

每週上課二小時 一學期一學分 共一學分

內容 講授我國與外國訂立條約之歷史及條約之內容

參攷書名 外委會編：分類編輯不平等條約

刁敏謙著：中國國際條約義務論

劉彥編：被侵害之中國

吳昆吾著：條約論

McNurny: Treaties and Agreement with

and concerning China.

## 政二四一—二四二 商事法

#### 學年課程

每週上課三小時 每學期二學分 共四學分

內容 講授公司股票保險海商法等各項商事法，注重學理之

探討及實際之使用

參攷書名 王孝通著：商事法要論

政治經濟系

## 政三〇一—三〇二 現代國際政治

#### 學年課程

每週上課三小時 每學期二學分 共四學分

內容 以講述國際間之一般關係及其重要組織爲目的教材分

配大約如次：(一)國防關係之性質及其演進(二)現代

國際間因經濟關係而引起之種種問題(三)處理國防關

係之各種方式(四)國際聯盟(五)國際法庭(六)國際立

法及勞働組織(七)泛論根據各種公法而成立之國際經

濟組織

參攷書名 鐘建閔譯：世界政治概論

樊仲雲編：最近之國際政治

## 政三〇三 各國殖民政策

#### 學期課程

每週上課三小時 一學期二學分 共二學分

內容 研究最近政治方面的世界人口移植問題；各國經濟的

背景，國防間移植政策之反應，移植問題與國際政治，移植問題之國際共管。

參攷書名 王錫綸譯：近代世界殖民史略

胡遽然著：殖民政策

張啟賢編：世界各國殖民政策(講義)

### 政三二一

#### 政黨論

學期課程

每週上課二小時 每學期一學分 共一學分

內容 研究一般政黨的優劣，政黨的組織及工作；尤注意於

最近各國的政黨變遷及黨中的主義政策和重要人物。

參攷書名 彭學沛著：歐美日本的政黨

高橋平著：世界各國政黨研究

Lowell: Government and Parties in Continental Europe,

and Elections in the United States,

Jones, Chester Lloyd: Rankings on Parties

and Elections in the United States,

### 政三二二—三三一 行政法

學年課程

每週上課三小時 每學期二學分 共四學分

內容 首述行政之基礎原理，次分述行政組織行政行為公法人及公物行政救濟等，採用我國現行法而為原理原則之研究，并說明其一般行政之通性，參照各國法律以資比較。

參攷書名 朱章賢編：行政法編論

鐘廣言編：行政法總論

鄭必仁編：最新行政法總論

白鵬飛編：行政法總論

### 政三四一—三四二 政治名著

學年課程

每週上課三小時 每學期二學分 共四學分

內容 選讀各種政治學著名作品

參攷書名 (由教授臨時指定)

### 政一五一—一五二 經濟學

學年課程

每週上課四小時 每學期三學分 共六學分

內容 本課程為一切經濟學科之基礎；根據歷史的背景，統計的材料，用敘述和分析的方法，討論現代社會經濟的組織，從而研究生產消費，交易及分配之原理。

參攷書名 趙蘭坪著：經濟學大綱

吳世瑞著：經濟學原理

Fairchild: Elementary Economics, 2 vols.

Edy: Outline of Economics

政一六一——一六二 商業原理

學年課程

每週上學三小時 每學期二學分 共四學分

內容 是科論述商業組織之種種形式，嬗變之歷史，組織之方式，及其利弊之所在。對於公司組織以及公司合併（如托拉斯卡台爾）之各種問題，復一一詳加分析檢討。其次，更進而分章申述例證公司之如何發起，資金如何籌集，倒閉後如何清理，如何改組諸問題。最後

政治經濟系

，企業組合，對於社會產生嚴重之弊害，應如何由政府管理限制，以期完善等問題，亦題出討論，予以解決。

參攷書名 侯厚培著：商業通論

Dawing: Corporation Finance

Marshall: Industry and Trade

政一六五 合作制度

學期課程

每週上課三小時 一學期二學分 共二學分

內容 分為(1)總論(2)產業合作社(3)消費合作社(4)保險合作社。理論與方法并重，俾學者修業完之時，即可資以應用。

參攷書名 侯哲算：合作理論合作金融論

季特：協作

政一七一——一七二 經濟地理

學年課程

每週上課二小時 每學期一學分 共二學分

內容 探討各國地理上之優劣，說明其相互之關係及比較其經濟之興衰，致有志於經濟建設者，得應用其智能施於一地之改良，俾有利於國計民生。

參攷書名 Whitbeck and Finck: Economic Geography

Huntington and Valkenburg: Economic and Social Geography

## 政一八一——一八二 國際貿易

學年課程

每週上課四小時 每學期三學分 共六學分

內容 是科分爲上下二篇講述，上篇專論國際貿易之理論。

如貿易原則，比較優利之理論及其在應用上所引起之種種理論上之問題，國際價格之理論及其與各價格構造之關係，國際交換比例之決定；國際支付均衡之維繫與重要下篇專論國際貿易之實習據之現金搏讓流通，貼現，信用證書，預約買賣匯兌，拋捕，投機，裁定，現金買賣，現金點，國際匯兌率變動之基因等，

就中尤測量于我國金融市場上之情形與習慣。

參攷書名 Marshall, A. S. Money, Credit and Commerce,

Russig, F. W., International Trade

Angell, James, W., The Theory of International

Trade.

## 政二五一——二五二 貨幣銀行

學年課程

每週上課三小時 每學期二學分 共四學分

內容 本科分作兩部講授；第一學期，講貨幣原理如貨幣之機能，鈔票之功用，市場價格之構成，及信用制度。

第二學期，論商業銀行之各項業務；如存款，放款，貼現，匯兌之類，并述及中央銀行之任務。

參攷書名 陳振華著：貨幣銀行原理

王怡柯著：貨幣學

Holdsworth: Money and Banking; Kinley; Money,

Fisher: The Purchasing Power of Money,

Knifon: The Practical Work of A Bank

### 政二六一—二六二 財政學

學年課程

每週上課三小時 每學期二學分 共四學分

內容 計分：(一)公共經費論(二)公共收入論(三)公債論

(四)預算論

參攷書名 劉秉麟譯：財政學大綱

許炳漢譯：財政學新論

尹文敬著：財政學

Bastable: Public Finance,

Adam Smith: Wealth of Nation,

Einhorn: Finanzwissens Chrift,

Seligman: Studies in Public Finance

### 政二七一—二七二 會計學

學年課程

每週上課三小時 每學期或學分 共四學分

政治經濟系

內容 (1) 貸借原理 (2) 貸借對照表 (3) 資本支出與收益支

出 (4) 單會計式與複會計式 (5) 資產估價論 (6) 折舊

(7) 公積金 (8) 損益計算 (9) 減債基金 (10) 成本計算

(11) 各種公司會計問題

參攷書名 潘序倫王澹如 政府會計

楊汝梅 官廳簿記及會計

### 政二七三—二七四 高級會計學

學年課程

每週上課三小時 每學期二學分 共四學分

內容 講述(一)會計系統及報告書之組織(二)評價(三)營業

財務報告書之分析(四)特殊之分析會計(五)清算及變

價(六)聯合及歸併(七)特殊之問題(八)會計機關之組

織

參攷書名 R. B. Koster: Accounting: Theory & Practice

Vol. II, III

G. D. Bonnet: Advanced Accounting,

### 政二八一—二八二 統計學

一二五

學年課程

每週上課三小時 每學期二學分 共四學分

內容 本課程研究各種統計方法，尤重數理上各種方法之根據并論統計學在社會科學上之應用內容包括圖示法，

統計學所需之各種函數，次數分配，平均數，離差度，指數，時間數序，線的相關，幾率，及偶差。

參攷書名 金國寶著：統計學大綱

F. O. Miles Statistical Methods

政一八三一—二八四 高級統計學

學年課程

每週上課三小時 每學期二學分 共四學分

內容 研究根本上較為適用於統計經濟的幾個問題，內容為

最小乘方及曲線之配合；曲線之標準差及預測；相關理論；幾率及選擇；次數分配。

參攷書名 艾 偉著：高級統計學

Yule: An Introduction to the Theory of

Statistics

政一九一—二九二 歐美經濟思想史

學年課程

每週上課三小時 每學期二學分

內容 研究各經濟學派中諸代表作者之重要學說溯其原委，

比較其得失，并從其方法理論體系，與主義上來說明各學者間對特殊經濟概念或對經濟學之基本範疇，所以持不同論調之故。

參攷書名 臧啟芳譯：經濟思想史

Grice and Rist: A History of Economic Doctrines

W. A. Sooth: Development of Economics

Lewis H. Fancy: History of Economic Thought

J. K. Ingram: History of Political Economy

政一九五—二九六 歐美經濟史

學年課程

每週上課三小時 每學期二學分

內容 敘述英法德美俄諸國經濟狀態之史的發展着重於各時

代之經濟制度與生產方法相適應，并從縱橫兩方面觀

察各國經濟變遷之因果關係。

參攷書名 李光忠譯：近世歐洲經濟發達史

杜光徵譯：戰後歐洲經濟史

## 政二一九七—二九八 中國財政史

學年課程

每週上課三小時 每學期二學分 共四學分

內容 自有史以至民國，關於財政之史料及制度等均在研究

之範圍內。

參攷書名 胡鈞：中國財政史

馬端始：文獻通考

常乃息：中國財政制度史

## 政二九九 畢業論文

學期課程

每週上課三小時 每學期二學分 共二學分

政治經濟系

內容 本科目的在訓練學生有研究專題能力，養成學生研究

之興趣，確立學生獨立研究之基礎，學生在教授指導

之下，選定研究題目，決定研究方法，步驟，并擬定

論文目錄之後，須將題目，方法，步驟，目錄等項面

呈主任核定；同時取論文格式并請負責教授蓋章後轉

送本系主任辦公室備案；論文須於畢業考試前請負責

教授代為提出，經審查委員通過，給予應得之學分。

## 政二五五

金融論

學期課程

每週上課三小時 一學期二學期 共二學分

內容 金融及金融市場，中國金融市場總論，上海金融市場

組織概況，津漢金融市場概要，中國之證券匯兌及金

融市場；中國之國內外匯兌中國之金銀市。

參攷書名 楊蔭溥：上海金融組織概要

張輯顏：中國金融論

## 政二六一

雲南經濟概況

一二七

學期課程

每週上課二小時 每學期三學分 共三學分

內容 對滇省財政幣制金融農礦商業，交通問題等等作系統的分析，批評其制度組織，或經營方法之缺點；并指示目前滇省急需的重要經濟建設之途徑。

政二七一一—二七二一 經濟政策

學年課程

每週上課三小時 每學期二學分 共四學分

內容 課述國際貿易原理，世界商業之發展，商業平衡與收支平衡，國際經濟平衡，商業平衡與物價之高低，國外匯兌的根本觀念，國際間債權債務抵償之運用，國際間現幣之流動，銀價之漲落與中國之對外貿易農業政策工業政策，商業政策，關稅制度，獎勵制度，通商條約，等。

參攷書名 何思源：國際經濟政策

馮源來譯：國際經濟政策

政二八一一—二八二一 農業經濟

學期課程

每週上課三小時 每學期二學分 共四學分

內容 從農家耕地面積之多寡，作物單位面積之產額，佃租的形式，高利貸之剝削，災害之損失，稅捐之負擔，外貨的傾銷農家之收支，狀況等各方而來研究中國農村歷年所受帝國資本主義與封建殘餘勢力之交相破壞，并以闡明今日全國農村破產之必然性。

參攷書名 秦含章著：中國農業經濟問題

馮和法編：中國農村經濟資料

陳代青合譯：中國農村經濟研究

彭桂秋合譯：中國農村經濟研究

政二八五

土地經濟

學期課程

每週上課三小時 每學期二學分 共二學分

內容 闡明土地對於人生之真意義，藉以認識其真價值。內容除講述地租之發達歷史外對於各種土地問題則詳加討論。



參攷書名 章 植著：土地經濟學

李 達 譯：土地經濟論  
陳家瑋譯：土地經濟論

## 政二八七

### 統制經濟

學期課程

每週上課三小時 一學期二學分 共二學分

內容 (本年度暫停)

參攷書名 李蘭時編：統制經濟之理論與實際

劉國義譯：統制經濟論

陳綏菴譯：戰時統制經濟論

## 政二八九

### 勞動問題

學期課程

每週上課 每學期二學分 共二學分

內容 研究現代勞動問題之發生及其重要，并根據統計材料，作理論的與實際的探討，而顯示其已解決之方法。

參攷書名 朱通九著：勞動經濟

陳 達 著：中國勞工問題

林定平著：各國勞工運動史

## 政二九二

### 工商管理

學期課程

每週上課三小時 每學期二學分 共二學分

內容 請授各種工商業組織之根本要素及得失及管理效能之

測驗方法及人事管理方法

參攷書名 陳建民譯：工業管理

## 政二九七—二九八 經濟名著

學年課程

每週上課三小時 每學期二學分 共四學分

內容 選讀經濟學中之幾種著名作品

## 理工學院數理系課程說明

### 理一〇一一—一〇二 解析幾何

學年課程

每週上課三小時 每學期三學分

內容 垂直座標與角座標，雙圓錐體各截面積，曲線移置法，法線程式。

參攷書名 何衍璋著：解析幾何

樊 幾譯：解析幾何與代數

Smith and Gale: Element of Analytic

Geometry,

### 理一〇三 圖解幾何

學期課程

每週上課三小時 每學期二學分 共二學分

內容 圖解原理及其方法，展開面，對影面，作簡單機器圖  
參攷書名 Meyer: Descriptive Geometry,

### 理一〇五 最小二乘法

學期課程

每週上課三小時 每學期二學分 共二學分

內容 差誤定律及或是率曲線，或是率積分，最或是值及或是  
是外差，真度及權法方程及只排列式解法，各種觀測  
及應用，外差之推移，經驗公式及非線形函數。

參攷書名 唐懿普著：實用最小二乘法

Morrison: The Method of Least Square

### 理二〇一 方程式論

學期課程

每週上課三小時 每學期二學分 共二學分

內容 虛數複數，二次三次四次方程式之解法對稱函數，高

次逐步求根法

參考書名 幹仙椿譯：方程式論

Dickson; First Course in the Theory of

Equations

Ojofiri; An Introduction to the Modern

Theory of Equation

### 理二〇三—二〇四 高等微積分

學期課程

每週上課 小時 每學期 學分 共 學分

內容 連續函數極大和極小戴氏定理，馬氏定理，編微分，

不定積分，分和定積分，重積分，綫積分及其應用無

窮級數

參考書名 Woods; Advanced calculus

Gibson; Advanced Calculus,

Osgood; Advanced Calculus,

理工學院數理系課程說明

### 理二〇五 微分方程式

學期課程

每週上課三小時 每學期二學分 共二學分

內容 初級微分方程，二級以上微分方程編微分方程線微分

方程一級編微分方程二級編微分方程式

參考書名 Cohen; Differential Equations,

Murry; Differential Equations,

Osborne; Examples of Differential Equations

### 理二〇七 高等代數

學期課程

每週上課三小時 每學期三學分

內容 多數式性質行列式，不變式代數在幾何上應用

參考書名 余介石譯：高等代數學通論

Fine; College Algebra,

Chrystal; The Text Book of Algebra

### 理二〇九 高等解柝幾何

一三一

學期課程

每週上課三小時 一學期二學分 共四學分

內容 坐標系，二項曲線之畸變代數曲線螺旋線對影幾何高度空間行列式之應用坐標之轉換普通二次曲面之方程式平截法與圓截法之軸母線，同焦點圓錐面相交圓錐面。

參考書名 Boly: Coordinate Geometry of Three Dimon

sions,

Solmon: Conic Sections,

Solmon: Analytic Geometry of Three Dime

nensions

理二一一 近世代數

學期課程

每週上課三小時 每學期三學分 共三學分

內容 講授代數原理以爲學生研究他項高等算學之基礎，對於幾何與代數之關係解說尤爲詳盡。

參考書名 Finer: College Algebra Geometry,

M, Boker: Higher Algebra

Smith and Galo. Elements of Analytic Geom

etry,

理二一二 函數論

學期課程

每週上課三小時 每學期三學分 共三學分

內容 實函數，複函數，Gamma 函數，橢圓函數。

參考書名

理二一五 向量分析

學期課程

每週上課三小時 每學期三學分 共學三分

內容 向量代數，向量微分，力學及微分幾何中之應用數量場，向量場，向量流，宇宙向量。

參考書名 Gibbs Wilson Vector Analysis,

Will: Vector and Tensor Analysis,

Coffin: Vector Analysis,

理二一七

級數論

學期課程

每週上課三小時 每學期二學分 共三學分

內容 收斂級數、發散級數、複變數級數、Fourier 級數

參考書名 Forst: *Infinite Series*,

Bromwich: *Infinite Series*

理二一九

微分幾何

學期課程

每週上課四小時 每學期三學分 共三學分

內容 空間曲線各種吻切線，同變曲線，曲面上之曲線，曲

面之變換，綫紋面與綫叢，

參考書名 Eisenhart: *Differential Geometry*.

Darboux: *Theorie Des Surfaces*,

理二二一

變分數

學期課程

理工學院數理系課程說明

每週上課三小時 每學期三學分 共三學分

內容 極大極小、高級變分、Fermat 定理、Hamilton 定  
理。

參考書名 O. Bolza: *Lectures on the Calculus of*

*Variations*,

G. A. Bliss: *The Calculus of Variation*,

理二五一—二五二 初等力學

學年課程

每週上課三小時 每學期二學分 共四學分

內容 第一學期，牛頓力學原則及其應用，質點及剛體之運

動學，第二學期，較前引深，并及液體靜力學。

參考書名 Osgeo: *Lectures Notes on Mechanics*

Loney: *Treatise on Dynamics*,

Forsy: *The Elements to Statics and Dynamics*

理二五三—二五四 電磁學

學年課程

每週上課三小時 每學期二學分 共四學分

內容 第一學期，磁學，靜電學，動電學，變電流，交電流

，第二學期，較前引深，并偏重電力學，電磁輻射概論等。

參考書名 Page and Adams: Principle of Electricity,

Stirling: Electricity and Magnetism for

Advanced Students

Piddcock: A Treatise of Electricity and

Magnetism,

Watson: Practical Physics,

### 理二五七—二五八 光學

學年課程

每週上課四小時 每學期二學分 共六學分

內容 幾何光學，物理光學，光譜。

參考書名 Houston: A Treatise on Light,

Zaylor: College Manual of Optics,

Houston: Treatise of Light,

Drude: Theory of Optics,

Harting: New Method in Geometrical Optics

### 理二一五五

### 熱學

學期課程

每週上課五小時 每學期三學分 共三學分

內容 第一第二定律及其運用，氣體動力論。

參考書名 Birtwistle: Thermodynamics,

Goodenough: Principle of Thermodynamics,

Partington: Chemical Thermodynamics,

### 理二五九—二六〇 無線電學

學年課程

每週上課三小時 每學期二學分 共四學分

內容 電話，電報，真空管，整流，放大，檢波及波長測驗

等。

參考書名 Tormann: Radio Engineering,

Chaffee: Thermionic Vacuum Tubes,

Moseley, Principles of Radio Communication

參考書名 Oruthe; Ions and Electrons,

## 理二六一 理論力學

學期課程

每週上課五小時 每學期四學分 共四學分

內容 本課程用較深數學研究牛頓力學之諸則及問題。

參考書名 Whittaker Analytical Dynamics

Born; Mechanics of the Atom,

Hasse; Introduction to Theoretical Physics,

## 理二八一 定性分析

學期課程

每週上課四小時 每學期二學分 共二學分

內容 金屬游子及酸根之各種反應與鑑別液體固體未知物之系統的定性分析等等

參考書名 A. A. Noye; Qualitative Chemical Analysis,

## 理二八二 定量分析

學期課程

每週上課六小時 每學期三學分 共三學分

內容 各種重量容量分析法及岩石礦物合金等等全部系統的分析

## 理二六三 近世物理

學期課程

每週上課三小時實驗三小時 一學期四學分 共四學分

內容 近世物理之名稱內容廣泛殊無確定範圍本課程目的在

討論氣體內放電及物質放射性等諸原則并與其有關之

重要問題例如由陽射線以論及同位原質由愛克斯線以

論及結晶體構造等是凡與氣體內放電及放射性物質有

關之諸問題均詳細討論之

理工學院數理系課程說明

參考書名 *Willard Furmand; Elementary Quantitative*

*Analysis,*

*Talbot; Quantitative Analysis,*

學期課程

每週上課 小時 一學期 學分 共 學分

內容 討論各種重要無機化學工業。

參考書名 *Friegel; Industrial Chemistry,*

*Rogers; Manual of Industrial Chemistry,*

*Marsh; Industrial Chemistry,*

各種工業製造專書

### 理二八五—二八六 有機化學

學年課程

每週上課六小時 每學期三學分 共十四學分

內容 討論有機化合物之分類及各類之特性反應構造用途等等。

參考書名 *Hollman; A Text Book of Organic Chemistry*

*Lowy and Horrow; Introduction to Organic*

*Chemistry*

*Norris; Experimental Organic Chemistry,*

### 理二九九 畢業論文

學期課程

每週上課三小時 一學期二學分 共二學分

內容 第四年級學生，於第五學期終了時，應自行擬其實驗，理論，或他項研究題目，送請本系主任核定，按選題性質，分請本系教授指導研究，於畢業前一星期將編著裝訂之論文，送請詳閱。

### 理二九一

### 工業化學



# 土木工程系課程說明

## 工一〇一一〇二 機械製圖

學年課程

繪圖三小時  
上圖一小時

每學期二學分 共四學分

內容 本課程訓練學生了解各項工程圖畫之原理及畫法。內

容包括繪圖儀器之選擇用法及保存；大小楷中英文字之各體書法，各種投影之原理；各種機械全分各圖之繪畫，描摹及晒印等。

參攷書名

## 工一〇三一 工程製圖

學期課程

每週上課兩圖三小時 每學期一學分 共一學分

內容 授學生以建築制圖之理論及方法

土木工程系課程說明

參攷書名 Robinson, Lockhart,

French: Engineering Drawing,

## 工一一一 熱機關

學期課程

每週上課三小時 每學期二學分 共二學分

內容 本課程包括熱力學定律，及各種熱機工作之原理與應用，於蒸汽機，蒸汽爐，汽輪及內燃機等，特加詳述。

參攷書名 Allen and Bunslow: Heat Engines,

## 工二二一一二四 工廠實習

二學年課程

每週上課三小時 每學期一學分 共四學分

一三七

內容 本課程包括木工之建造製模金工之砌砂煨煉及車床工作等，於二學年中分別輪流實習俾學生對一般建築結構之程序各種機器之構造用法等皆能得其概要。

## 工二〇二—二〇一 平面測量

學年課程

每週上課二小時 每學期二學分 共四學分

內容 本課程講授各種普通測量儀器之構造及使用校正各法；平面測量法，三角測量法，視距測量法，碎部測量法，水道測量法，子午距之計算及應用導之改正，面積之各種推算土方之計算流河斷面及其流量之計算等，第一年級全年每週二小時每學期二學分。

參攷書名 劉友惠：平面測量學

Breed and Hosmer: Elementary Surveying

Traosy: Plane Surveying.

## 工二〇三—二〇四 高等測量

學年課程

每週上課三小時 每學期三學分 共六學分

內容 本課程包括各種精密儀器之使用及檢定于午線及經緯度之測定及計算，地形測量法，精密水文測量法，大三角之計算及最小二乘法之應用等。

參攷書名 Breed and Hosmer: Higher Surveying.

## 工二〇五 鐵道測量

學期課程

每週上課三小時 每學期二學分 共二學分

內容 本課程分曲線及土方二部，曲線部包括踏勘及定線之各種基本原理，如單曲線，複曲線，反曲線，拋物形曲線，螺旋形曲線，及Y形軌等各種計算方法，土部包括規定坡度切變及應用公式或圖表計算土方體積等列為測量之一部

參攷書名 Allen: Railroad Curves and Earth Work.

Wilhams: Design of Railway Location.

## 工二〇七 鑛山測量

學期課程

每週上課三小時 每學期三學分 共六學分

內容 緒論——鑛山測量各種儀器之構造用法及校正——鑛

山測量基點，測站之選擇——鑛山測量儀器之移動方

法——測點之計算——製圖及投影法——鑛山測量之

重要問題——鑛井掛線法——特種鑛山測量儀器之用

法——隧道測量法——對打石洞測量法——探鑛測量

——基礎測量大意。

參考書名

工二一一——二二二 平面測量實習

學年課程

每週上課三小時 每學期一學分 共二學分

內容 本課程包括下列各項實習，測鏈及捲尺之量距；維盤

儀及經緯儀之定位測角測導線，測碎部等；水準儀高

程測量；視距測量，平板測量，亦分儀測角；地形測

量，經緯及水準儀之校正，導線之改正及碎部繪圖及

面積土方之計算等。

土木工程系課程說明

參考書名 *Truog: Exercises in Surveying*

工二二三——二二四 高等測量實習

學年課程

每週上課三小時 每學期一學分 共二學分

內容 包括測繪一大區域之地形圖

參考書名

工二二五——二二六 野外測量實習

內容 第二年級暑假開始後以三星期至五星期作前二項實習

第三年級暑假開始後以三星期至五星期實習本野外實

習課程分地形測量三角測量鐵道測量及水道測量等實

習前二項就大學北郊虹山一帶由教授指導應用各種測

量方法，作實地測量，各生除編其有系統之報告外仍

須各別將野外記錄繪製地形圖交校第三項由教授指導

學生仍於近郊踏勘路線測繪地形及估計工價等，并令

各別編具報告計算工料繪製平面及縱橫截面圖

參考書名

### 工二一七

#### 鐵道測量實習

學期課程

每週上課三小時 每學期一學分 共一學分

見鐵道測量

### 工二一九

#### 鑛山測量實習

內容

本學科所講之各種測量方法，大都均須於地下黑暗處行之，因之實習地點，頗難選擇，然本學科與探鑛工程極關重要，故本校特與本省鑛山（爲箇舊錫鑛，東川銅鑛，可保村煤鑛，芷村錳鑛，墨江金鑛，各坯井鹽鑛……）約定，於學期之末，利用假期，由主管教授，率領學生赴一鑛區，實地測量，測量完畢後，學生均須製一鑛洞圖，交教員詳閱，不交者不給學分。

參考書名

### 工二二一

#### 應用力學一

學期課程

每週上課五小時 每學期五學分

內容 靜力之分析及圖解，同平面上靜力之分解法，非同平面上靜力之分解法，散佈力之綜合法，吸力之算法，

重心計算法，慣性之計算法。

參考書名 Fuller and Rohstrun; Applied Mechanics,

Poorman; Applied Mechanics,

Sooley and Esinger; Analytical Mechanics,

### 工二二三

#### 應用力學二

學期課程

每週上課三小時 每學期三學分

內容 靜力學之分析法，微分動力學，包括運動學，調和運

動工作，動力及能力之解析法，阻力之應用及損失，

硬體之動力學，包括移動旋轉，等方程式之應用，撞

力之研究。

參考書名 Sooly and Esinger; Analytical Mechanics,

Fuller and Rehstrun; Applied Mechanics,

Poorman; Applied Mechanics,

## 工二二五 圖解力學

學期課程

每週上課四小時 每學期三學分 共三學分

內容 力之平衡；平行合成力之判決；力之分析；屋頂桁構；橋樑桁構等；各項桁構上各種應用力之合成及分析藉圖解以判決其着力點之位置方向，並測定其數值等。

參考書名 *Carhart and Chaffee; Element of Graphic*

*Statics,*

*Ohannok; Graphic Statics,*

## 工二二七 材料強弱

學期課程

每週上課五小時 每學期五學分 共五學分

內容 本課程係利用力學原理及阿克氏定律，以解析各種物體之內應力及變形包括應力及變形，圓筒球殼鉗釘接合，扭力剪力，合成應力及彎率各種梁之內應力及彎  
土木工程系課程說明

曲，各種柱之內應力，衝擊力，反復力，材料疲乏與各種材料之特性等。

參考書名 *Sooly; Resistance of Materials,*

*Merriman; Mechanics of Materials,*

*Morley; Strength of Materials,*

## 工二二九 材料試驗

學期課程

每週上課三小時 每學期一學分 共一學分

內容 本科試驗各種建築材料，以明各別之特性及應用，包含鋼鐵之拉力，壓力，彎力，剪力，撞擊力，扭力硬度疲乏度等試驗，水泥之比重粗細率變硬時間及拉力與壓力等試驗；混凝土之拉力壓力，吸水力等試驗；木材之拉力，壓力，彎力，剪力，及硬度等試驗；磚石之壓力及橫阻力之試驗等。

參考書名 *Covdroy and Adams; Material Testing,*

*Sooly; Resistance of Material s,*

*Proceedings and Standards of the American*

Society for Testing Materials,

Williams: Design of Railway Location,

各種水管內水力之消耗等。

參考書名 (見前)

### 工二三二

#### 水力學

學年課程

每週上課三小時 每學期二學分 共二學分

內容 本課程研究流體於靜止及流動時所發生之力學問題，

各種測量流量方法及水差遞減之分析方法，注重一切

原理及其於工程上之應用。

參考書名 Scholier and Dawson: Hydraulics,

Gibson: Hydraulics and its Application,

### 工二四一

#### 鐵道工程 I

學期課程

每週上課六小時 每學期三學分 共三學分

內容 單曲線，複曲線，螺旋曲線，縱曲線，等之計算及實

測，又道之敷設，土方計算及設計。

參考書名 Allon: Railway Curves and Earth Work,

### 工二四二

#### 鐵道工程 II

學年課程

每週上課 每學期

內容 單曲線之計算及測法，計算土方之簡易公式，輕便鐵

道之敷設，車廂車箱之辨別及購置。

參考書名 Allon: Railway Curves and Earth Work,

### 工二三五

#### 水力試驗

學年課程

每週上課三小時 每學期一學分 共一學分

內容 本課程注重實用方面包括各種流量測算方法抽水機與

水輪特性之研究，及應用與校正各式水表流速筒流量

表測流開等，並研究各種水力機械之分部構造，測定

### 工二四五

#### 鐵道工程 III (鐵道建築)

學年課程

每週上課

每學期

內容 曲度及坡度之決定，土方處理，路面材料及構造，橋樑及車站之地址，地質與經濟。

參考書名 Baker: Road and Pavement

Webb: Railway Construction,

學期課程

每週上課五小時 每學期三學分 共三學分

內容 曲度及坡度之決定，材料之選擇，橋樑之測定及選擇，車站地址，地質之經濟，河岸處理。

工二五二—二五四 道路建築學

學年課程

每週上課四小時 每學期三學分 共三學分

內容 本課程講述道路之測量設計，排水各方法，土路砂礫路，碎石路，混凝土路，磚面路，石塊路，木塊路，柏油路等之建築與保護，及各種路面之經濟比較。

參考書名 Agg: Construction of Roads and Pavement,

Johnson: Material of Construction,

Baker: Road and Pavement,

工二四七

學年課程

每週上課

每學期

內容 講授鐵路及道路之保養

參考書名 Putnam: Railway Track and Maintenance,

鐵道工程四(鐵道保養)

工二四九

學年課程

每週上課

每學期

內容(暫停)

鐵道工程五(鐵路標誌)

工二六一—二六二 結構學及設計一

學年課程

每週上課三小時練習三小時 每學期三學分 共六學分

工二五一

鐵道工程六(鐵道計劃)

土木工程系課程說明

內容 本課程研究普通結構原理，包括外力與應力之分析及圖解法與各式屋頂橋樑之桁構石拱，三鉸拱懸橋懸臂橋及各種擁壁水壩之構造原理等使學生能應用力學原理分析各式構造。

參考書各 Jacoby and Davis: Timber Design and

Construction,

Riddor: Architects' Hand Book,

### 工二六三—二六四 結構學及設計二

學年課程

每週上課六小時 每學期三學分 共六學分

內容 見上

參考書各 Jouson, Bryan, and Turnnoeur: Modern Iron

and Structure,

Petokol and Mamey: Statistically Indeterminate

Structures,

### 工二七一 建築工程一(砌工學)

學年課程

每週上課四小時 每學期三學分 共三學分

內容 (暫停)

### 工二七二

建築工程二(房屋建築)

學期課程

每週上課五小時 每學期三學分 共三學分

內容 第一期房屋建築，僅授以磚造石造工程之大意，及樓樑屋頂構造之方法，兼授以建築用材之大要，於講授之外，並須繪牆壁之基礎圖一，門窗構造圖各一，樓樑構造圖一，房頂構造圖一。

參考書各 Rely: Building Construction for Beginners,

Metcalf: Building Construction, Elementary

Course,

Livington: Notes on Building Construction,

### 工二七五

建築工程三(房屋計劃)

學期課程



每週上課六小時 每學期四學分 共四學分

內容 第二期房屋建築，授以基礎之構造及計算，樑柱之構造及計算，屋架內力之圖解法，木鐵屋架之構造法及計算法，房屋建築之設計，用材數量之計算及估價。

參考書名 Mitchell, Building Construction.

Kiddor: Architects and Builders' Pocket Book.

## 工二七七

### 建築工程四(工廠建築)

學期課程

每週上課二小時 每學期二學分 共二學分

內容 工廠建築，授以磚造，石造，木造，鋼鐵造，及鐵筋水泥造工程之大要，關於工廠地面樓面及屋頂之特種構造，及防火門窗等構造，又梁柱之薄弱計算法及工廠建築所用材料之性質，又高煙筒之設計及其構造法，於講授之外，並須繪一簡單之工廠設計圖。

參考書名 Mitchell: Elementary Building Construction,

Ratona: Steel Mill Building,

土木工程系課程說明

## 工二七九

### 建築工程五(圖案畫)

學期課程

每週上課三小時 每學期一學分 共一學分

內容 關於人物鳥獸花卉樹木及各種圖案之書法。

參考書名 各種標本

## 工二八〇

### 建築工程六(中國營造法)

學期課程

每週上課二小時 每學期一學分 共一學分

內容 關於中國舊宮殿古廟及住宅建築之構造法。

參考書名

## 工二八一

### 建築材料

學期課程

每週上課三小時 每學期二學分 共二學分

內容 本課程講授各種工程材料如鋼鐵合金，磚瓦，砂礫，碎石，水泥，石灰，木材等物之產生狀況變化原理。

應用方法，與其各別之物理特性名。

參考書名 *Mills: Materials of Construction,*

*Johnson: Materials of Construction,*

*Pulvor: Material of Construction,*

## 工二八七 石工學

學期課程

每週上課五小時 每學期三學分 共三學分

內容 本課程包括石工建築及基礎工程一部，石工部包括各

種材料之石工如碑石拱堤壩，擁壁，橋梁，涵洞溝渠  
烟突等項。基礎部包括陸地與水中各式基礎。

參考書名 *William: Design of Masonry Structure and*

*Foundation,*

*Baker: Treatise on Masonry Construction,*

## 工二八三

### 鋼鐵學

學期課程

每週上課三小時 每學期二學分 共二學分

內容 本課程講授鋼鐵之製煉應用及特性等

參考書名 *Urguhart and O'Rourke: Design of Steel*

*Structures,*

## 工二八五

### 鐵筋混凝土

學期課程

每週上課三小時 每學期二學分 共二學分

內容 本課程講授鐵筋混凝土構造之原理及實用，包括各種

樑柱，樓板，基礎擁壁橋樑等項並木模之構造與總圖

詳圖之繪製方法。

## 工二八九

### 橋梁設計

學期課程

每週上課五小時 每學期三學分 共三學分

內容 本課程包括橋樑計算之理論及原則，構造式樣及選擇

情形，牽材及壓材之作用應力，鉚接節，飯橋樑，樁

桁橋樑及穿越式桁構鋼橋等設計每種設計均繪製總圖  
細圖及造具估計單等。

參考書名 *Baker: Masonry Construction,*

*Ketchum: Highway Bridges of Steel, Timber  
and Concrete,*

## 工二九一

### 水供學

學期課程

每週上課三小時 每學期三學分 共三學分

內容 本課程包括水源之選擇，水質之分析，需水量之估計  
以及多種聚水淨水送水設備之研究。

參考書名 *Turnour and Ingersoll: Public Water Supplies,*

*Barton and Dunblaton: Water Supply of Towns*

## 工二九三

### 河道工程

學期課程

每週上課三小時 每學期二學分

內容 (暫停)

土木工程系課程說明

## 工二九五

### 溝渠工程

學期課程

每週上課五小時 每學期三學分 共三學分

內容 本課程講授各種排水溝渠水管之設計

參考書名 顧康樂著：溝渠工程學

*Ogden: Sewer Design,*

*Babbitt: Sanitary and Sewerage Treatment,*

## 工二九七

### 灌溉工程

學期課程

每週上課三小時 每學期二學分 共二學分

內容 本課程講授土壤之分析，土壤溫度，以及抽水灌溉，

灌溉用水量法，運河之引河，運河建築，蓄水池等

參考書名 *Davis and Wilson: Irrigation Engineering,*

## 工二九九

### 畢業論論文

學課課程

每週至少上課三小時 每學期二學分 共二學分

內容 第四年級學生，於第五學期終了時，應自行擬具調查，實驗，理論，設計，或其他項研究題目，送請本系主任核定，按選題性質分請本系教授指導研究，於畢業考試前一星期將編著裝訂之論文送請主管教授評閱。

### 工三〇一—三〇二 市政工程

學年課程

每週上課三小時 每學期三學分 共六學分

內容 本課程講授都市之計劃大綱，包括都市之形式，街道之佈置，街寬之規定，街道之交叉，市與長途交通，鐵路與市之關係，車站貨站之設置；市內交通，各種交通工具及市內分區討論等。

參考書名

### 工三〇三 衛生工程

學期課程

每週上課五小時 每學期三學分 共三學分

內容 本課程包括上下水道之設計與建造之各種理論及方法

，如水管之分佈及用水量之測算，下水道設計，下水道中特殊建築物之研究，污水分析，潛水排汚法，接觸法，濾清法等。

參考書名

### 工三一 電氣課程

學期課程

每週上課三小時 每學期二學分 共二學分

內容 本課程包括磁性及磁電感應，工作及工率電磁路線及電阻之計算直流發電機之構造及特性直流電動機之使用法及速率？制法，交流發電機之原理與應用，電力之輸送及分佈。

參考書名 Gray: Principles of Electrical Engineering.

### 工三一二 電氣工程實習

學期課程

每週上課三小時 每學期一學分 共一學分

內容 見前

參考書名 (見前)

參考書名 陳建民譯：工業管理

王撫洲著：工業組織與管理

### 工三二一

#### 工業經濟

學期課程

每週上課二小時 每學期二學分 共二學分

內容 講授工業經濟學之原理

### 工三二五

#### 工業簿記

學期課程

每週上課二小時 每學期二學分 共二學分

內容

### 工三三二

#### 工業管理

學期課程

每週上課二小時 每學期二學分 共二學分

內容 講述各種工業組織之根本要素及人事管理方法。

### 工三三一

#### 實地施工見習

內容 本課程由學校先事商洽工程地點派送學生前往見習各

項施工方法及程序，并由有關教授率領指導，各生須編具有系統之見習報告，但不記學分。

# 採鑛冶金系

## 採二〇一—二〇二 鑛物學一

學年課程

每週上課四小時 每學期三分學 共六學分

內容 緒論……結晶學……物理鑛物學……化學鑛物學……  
鑛物各論本課程為研究岩石學及鑛床學之基礎學課，  
分為二部講述，一為概論，包括結晶學，物理鑛物學，  
化學鑛物學，詳論鑛物之形態性質；二為鑛物各論，  
分述各種鑛物之形態及特性，以能鑒別而明其功用  
為目的。

參考書名 Dunn: Text Book of Mineralogy,

Idol: Determinative Mineralogy,

Baker: Crystallography and Blow-pipe Analysis

Brushnard Penfield: Manual of Determin

## 採二〇三—二〇四 鑛物學二

Advanced Mineralogy,

學年課程

每週上課四小時 每學期三學分 共六學分

內容 繼續鑛物學一講授各種鑛物之所有特性，并注重其出  
產地。

參考書名 (同鑛物學一)

## 採二〇五—二〇六 鑛物學實習

學年課程

每週上課三小時 每學期一學分 共二學分

內容 本課程與鑛物學相輔並進，先以結晶模形及已知鑛物  
發給學生，按步實習，作為鑒定鑛物之預備。繼則以

多種不知名之礦物，使學生鑒別之，對於吹管分析，顯微鏡下薄片之檢察法極為注重，并略及於每次實習，學生均須作報告，交教員評閱。

## 採二一一——二一二 地質學

### 學年課程

每週上課三小時 每學期二學分 共四學分

內容 本課程內容……緒論……地球概說……動力作用化，

剝蝕，水削，海侵，地下水之功用，湖沼之情形……

水成岩之生成及類別……火山現象及作用……火成

岩之產生及類別……地殼之組成及運動……地質構造

……變質作用……變質岩之生成及類別……地球內部

之性質……山嶺之生成……地形概要……鑛床要意，

注意本學科即自然地質學之主要部分，為習採鑛冶金

者必修之基礎，故本學系極為注重。講解時，用標本

，模型，幻燈影片，以證其實，舉例證明學理時，除

講述外國之著例外，並注重多舉本國以及本省之實例

，使學生易於了解。於第二學年上學期修畢，俟學者

於地質學識得普通概念以後，於學期之末，應由教員率領，赴野外實地調查，至少一星期。實習完畢後，每生須作報告，交教員評閱，不交者不給學分。

參考書名 北平及湖南地質調查所所出圖書及報告

Pinson & Schuchert: Physical Geology,

Part I.

Kompt: Handbook of Rocks.

A. W. Grabou: Text Book of Geology.

Historical Geology of China,

Dr. Hayes: Handbook for Geologists

## 採二一二 地質學(二)

### 學期課程

每週上課三小時 一學期二學分 共二學分

內容 本課程講述地球變遷之歷史，關於古生物深遠部份，

僅大略論列；而於地質各時代之特點及標準化石，則

詳晰講解，於略舉歐美有關地史學之著例外，多注重

中國各紀地層之分佈，尤注意本省各紀地層之實例，

於講課之外，每學期之末，規定由教員率領，赴本省附近各縣，採集岩石鑲物化石標準，以供研究。返校之後，須作報告，送交教授評閱，不交者不給學分。

參攷書名

## 採二一五

### 工程地質學

學期課程

每週上課三小時 一學分二學分 共三學分

內容 本學程首先講授地殼變遷之大意，地面形相，山谷川河成立之原因岩石之種類，及其各種之特性，尤注意於其物理的性質。次講授地質圖之作法及看法之綱要，建造材料之性質及選擇，雨量灌溉打井開運河修堤築壩建基打銅各工事之必須關係於地質各原理，並練習答題，於必要時旅行近校適宜地點，以作參證。

參考書名 Scott: An Introduction to Geology,

## 採二二一—二二二 岩石學

學年課程

每週上課三小時 每學期三學分 共四學分

內容 本學科以實用為主，分二部講述之，上學期為岩石學概論及火成岩之分類；下學期為火成岩之分類作用，再造岩及變質岩之分類；實習與講演相輔并進。上學期注重火成岩標本之認識，并略及於造岩礦物在顯微鏡下之鑑別。下學期注重再造岩及變質岩標本之認識，并尤注重各種岩石薄片在顯微鏡下之鑑定，各生既作各種岩石之鑑定後；更以多種未經命名之岩石，命各生鑑定之，以使各生作獨立研究之訓練。

參考書名 Harker: Petrology for Students

Iyrcok: The Principle of Petrology,

Idings: Igneous Rocks,

Harker: Metamorphism,

Johannson: Petrography,

Holms: Petrographic Method and Calculations,

Hatch & Raschall: Text Book of Petrology

The Sedimentary Rocks,

Laquear: Minerals in Rock Sections,



Kemp: Hard Book of Rocks,

## 採二二三 岩石分析

學期課程

每週上課四小時 一學分二學分 共二學分

內容 每生發給未經定名之岩石一種，作完全定量分析，以定其中重要化學成分，全時作薄片若干片，以鑑定其中礦物，兩者比較研究，然後定岩石之種類。

## 採二二二 高等礦物學

學期課程

每週上課 小時 一學期 學分 共 學分

內容 本學程注重透視礦物之光學性質，藉顯微鏡及其他器械以鑑定礦物之種類，使學者對於各種礦物，能確切認識，實習注重偏光顯微鏡之用法，先以多數已之名之礦物薄片，令學生按步實習，繼以多種未定名之礦物薄片，令學生自行鑑定之。

參考書名 何作霖：光性礦物學

採 礦 冶 金 系

Winchell: Elements of Optical Mineralogy,

Johannsen: Manual of Petrographical Methods,  
Iddings: Rock-forming Minerals,

## 採二二五 地性學

學期課程

每週上課三小時 一學期二學分 共二學分

內容 本學科先對於地殼岩石礦物之特性，洋加論列次則於最新發明之各種探礦儀器，講解大不厭浩繁，務使學生對於科學探礦新法有相當之了解，更進而運用。

參考書名 Amboldt: Elements of Geophysics,

Geophysical Prospecting of American Irons,

## 採二四一 鑛床學及實習

學期課程

每週上課四小時 一學期三學分

內容 本省以產金屬鑛床，雖稱於世，惜已經開發者，除箇舊之錫，東川之銅而外，其他則少有人注意，然未經

開發寶藏，所在皆是，如邊疆之金銀鑛，西南之鉛鋅草及鎮鐵鑛，東部之銅鑛，西北之金鑛……皆極富饒之資源。本校負有提倡介紹之使命，故對金屬鑛床學，更有特別注意之必要。爰特將鑛床學之鑛點，加為每週三小時，特設鑛床學實習，俾學生得自行研究，講演時除敘述世界著名之特例外，皆以本國鑛床為教材，尤注重本省之實例，俾學者易於領悟，金屬鑛床實習，注重不透明鑛物之研究及鑑定，尋常顯微鏡觀察，侵蝕研究，反射光率測定，顯微鏡下化學分析，分光鏡分析，本省重要鑛床標本之研究及鑑定，每次實習，均須作報告，此外為增長學生實地經驗起見，每學期之末，舉行一星期左右之鑛山觀察實習。

參考書名 張資平譯：礦床成因論

W. Lindgren: Mineral Deposits, (4th Edition)

R. H. Rastall: The Geology of the Metalliferous

## 採一四二

### 鑛床學實習

學期課程

每週上課  
內容（見上）

## 採二五一—二五二 採鑛工程一

學年課程

每週上課四小時 每學期三學分 共六學分

內容 普通採鑛學世界及中國鑛業概況——普通採之方法——地性採鑛之原理及各儀器之運用——炸藥之特性及其使用——各種鑽石之構造及運用——岩石之特性及裂石原理——打井法開隆法——支架法——通風法——抽水法——佈光法——運輸法——轉揚法——採鑛工程系統之組織及管理，高等採鑛學：金屬鑛床之形態，金屬鑛床之地下開採法——金屬草床之地面採掘法（包括露天法，水力法，澆掘法）——非金屬鑛床之採掘法——機械採煤法——厚層煤層採掘法——砂土填充法——各種鑛山機械之詳論——各種運輸機械之詳論（詳論包括各項設備之購買，選擇，安置，效率，及運用等）。

參考書名 見採鑛工程(一)

Catalogue of Mfg. Co's.

## 採二五三一—二五四 採鑛工程二

Mining Current and Literature.

學年課程

每週上課四小時 每學期三學分 共六學分

內容 (見採鑛工程一)

參考書名 Young: Elements of Mining,

Miller: Mining Method,

Peabody: Peabody's Handbook,

## 採二一五五

## 採鑛計劃

學期課程

每週上課五小時 每學期一學分 共六一學分

內容 本課程練習學生爲開辦鑛山及選砂廠之準備，遴選工

作地點採選方法，擇定機器種類，計算其馬力大小輕

重價值與消耗等事。由教授指導學生遴選實際問題解

決，著論繪圖以資練習。

參考書名 Peabody's Handbook,

採 鑛 冶 金 系

## 採二六一—二六二 選鑛學及實習

學年課程

每週上課五小時 每學期三學分 共六學分

內容 鑛物之物理性及化學性——選洗法及其運用——各種

選洗法之選擇——碎鑛機械及碾磨機械之原則及運用

——山金荒金之提取與分別(包括淘洗去，汞齊法，

精澱法等)——乾選法——濕洗法(自由沈積，及衝

礫沈積之理論水力分砂之設備)——浮洗法(包括浮洗

法之原理，及所用各種藥劑油類特性，應用，選擇等

)——注砂機及分配機之運用——升揚機及濾乾機之

動作及運用——選洗廠之設計。

參考書名 Richards, Locke & Bray: Ore Dressing,

The Engineer's Handbook of Ore Dressing,

Mining and Milling Magazine and Catalogs,

Richards: Concentration by Flotation,

### 採二六三

### 礦砂分析

學期課程

每週上課四小時 一學期二學分 共二學分

內容 本學程授學生以實際上分析各種草砂之方法，於了解

原理之外，尤注重手術精確之練習，凡本省所出各種錫，鉛，鋅，銀，鎳，錳，鈹，錫，汞，鎳砂及其精製品，均須熟練其時行分析方法以獲精確敏捷之結果。

參攷書名 Low: Technical Methods of Ore Analysis,

### 採二六五

### 試金術及實習

學期課程

每週上課八小時 一學期四學分 共四學分

內容 本課即乾法分析，以坩堝加強熱熔化鑽石，定其所含

金屬，特別注重其所含金銀之成分，實驗用焦炭或煤爐，凡熔化灰吹爐須烘培分解金銀合金，及各種金銀礦砂之特性及生成物，爐渣鑿所需溫度火色，均須練

習純熟。

參攷書名 Fulton: Fire Assaying

### 採二七一—二七二 冶金工程

學年課程

每週上課四小時 每學期三學分 共三學分

內容 本學科為採冶系之主要科目，分為二學年講授，上年

講授非鉄屬普通冶金學，舉凡金，銀，銅，鉛，鋅，鋁，稀有金屬等之冶煉，均逐一詳加論列，下年講授鋼鉄冶金學，凡鋼鉄之特性及製造，均講述無遺，務使學生對於整個的冶金學，均有相當之訓練，俟學生完全修畢本學科後，須選習冶煉廠實習一科，俾各生均有實際工作之技能，辦法易定之。

參攷書名 Austin: Metallurgy of Common Metals,

Hoffman: General Metallurgy

Growand: Metallurgy of Non-Ferrous,

Stoughton: Metallurgy of Iron and Steel,

### 採二七三

### 冶金計劃

學期課程

每週上課三小時 一學期一學分 共一學分

內容 本課程研究冶金工廠之佈置，烘爐，煉爐，熔爐等之構造及其選擇，熱力之供給，出量之測算，各種附屬及提純方法機器之應用。

參考書名 *Trinks: Industrial Furnaces,*

*Schubert: Handbook of Metallurgy,*

*Lindler: Handbook of non-Ferrous Metallurgy,*

探二八一 電冶工程

學期課程

每週上課四小時 一學期三學分 共三學分

內容 電解及電解傳導之現象——電流現象——電壓現象——能力與電之關係——電極之作用及反應——電解上所用之電池——一次電池及蓄電池——電弧及氣體中之放電——熱電學——電在電冶工程上之運用，本省為我國著名之產銅地，然銅鑛之冶煉，非採用電冶法，不能得純銅，以供社會上之需要，本校負提倡改良

探 鑛 冶 金 系

之使命，特設此科，使學生對於電冶工程，受相當之

訓練，并特與本省電冶銅廠約定，供學生實地練習。

參考書名 *Stansfield: The Electric Furnace,*

探二九九 畢業論文

學期課程

每週指導三小時 一學期二學分 共二學分

內容

探三〇一 經濟地質學

學期課程

每週上課四小時 一學期三學分 共三學分

內容 本學科繼續金屬鑛床各論，講述非金，鑛床，以鑛床之種類為經，以礦床成分，產狀，成因，分類，分佈，產額，用途為緯而論列之，實習注重煤，石油，鹽類，寶石等等研究，分為(一)煤之肉眼觀察法，(二)煤之顯微鏡研究，(三)煤之侵蝕及酸解，(四)煤及石油各種物理化學性質之鑑定，(五)岩鹽物理化學性質

之研究，(六)寶石之鑑定及真偽之辨認。所有標本，大部以本國所產者為主，此外為增長學生之實地經驗起見，每學期舉行四星期左右之鑛山視察實習。

參考書名 Rus: *Economical Geology*,

### 採三二一

#### 銅鑛專論

學期課程

每週上課三小時 一學期二學分 共二學分

內容 講授銅鑛之地質，鑛床之成因，開採，選洗，冶鍊，及本省銅鑛概況。

參考書名 (由教授臨時指定)

### 採三二二

#### 錫鑛專論

學期課程

每週上課三小時 一學期二學分 共二學分

內容 講授錫鑛之地質，鑛床之成因，開採，選洗，冶鍊，及箇箇錫業概況及其經濟地位。

參考書名 (由教授臨時指定)

### 採三二一

#### 鑛法學

學期課程

每週上課二小時 一學期二學分 共二學分

內容 本課程為學生入世，經營鑛業之必要訓練，對於鑛業法規之沿革及實施，無不詳加講解。

參考書名

### 採三三一

#### 鑛山實習

內容 學生在假期內，須由教授領導前往指定鑛廠實習三星期至六星期，實習後并應作報告，不實習者不得畢業

# 醫學院醫學專修科

## 醫二〇一—二〇二 化學

學期課程

每週上課四小時 每學期二學分 共四學分

內容 凡關於無機化學有機化學，分析化學等之要領，在高中所未學，而與醫學有關者，俱應習研究，尤注重化學驗之方法與技能，及定性定量等分析法。

參考書名 布老克酒木氏：無機有機化學合論

康底氏：化學分析法

克老氏：定量分析法弗力生尼氏定性分析法

琪白二氏：無機化學門德里氏化學要領等

## 醫二〇三—二〇四 醫化學

學年課程

每週上課五小時 每學期三分學 共六學分

內容 此課首論動物體之化學集成。次言各種醱酵素，及膠質血液尿液等之成分。與新陳代謝之變化。未由教授者詳細實驗，各種體液及其各種成分之鑑定反應，與定性定量等法。並使學生各能自行實驗練習為要。

參考書名 邦日氏：生理病理化學合論

豪克氏：醫化學實驗法

好蘭氏：醫化學

海立白登氏：生理化學實驗法

## 醫二〇五—二〇八 組織學

學年課程

每週上課四小時 每學年三學分 共十學分

內容 先將各種細胞組織，約略講示學生，然後將各系統，

各部分之構造，詳述無遺，講述時務須多繪圖形，令學生多方參考，在實習時務使學生自行包埋，切片染色，且在鏡下，以有色鉛等繪圖對着，多多益善。

參攷書名 夏孚氏：組織學撮要

波德二氏：組織學

福格生氏：正常組織學

胡北氏：組織學教科書

### 醫二〇九—二一〇 胎生學

學年課程

每週上課二小時 每學期二學分 共四學分

內容 先解釋前期發生之生殖細胞，與受孕，次述初期發生之分溝，絨囊，胚葉變化，胎體形成，臟器發生，及妊娠期中子宮之變化，再將雞胎豬胎人胎比較討論，並注重模型標本之實習，及胎兒切片之鏡檢等項。

參攷書名 培米二氏：胎生學教科書

姜思通氏：早期發育之概況

楊氏：女性生產論

### 醫二一一—二一四 解剖學

學年課程

每週上課八小時 上學年三學分 下學年三學分 共十六學分

內容 本課包括系統及局所兩部解剖，系統解剖，分為骨，韌帶，肌肉，內臟，神經，血管等類，將身體各部各系，詳細繪圖講述，且用模型標本觀察，尤注重於屍體解剖實習，使學生各自解剖屍體，得有明確之認識，與深切之印象，

參攷書名 坎吞海木氏：實用解剖學

格來氏：解剖學

坎吞海木氏：解剖教科書

昆氏：解剖學等

### 醫二一七—二二〇 生理學

學年課程

民諾氏：胚胎實驗教科書



每週上課八小時 第二學年每學期三 學分共十六學分

內容 先授生活之現象條件及刺激，繼言物質之代謝，消化

吸收，同化，營養，排泄，以及血液循環，淋巴，呼

吸等之生理，與內分泌等項重要問題，末述體溫調節

，及肌肉神經感覺器等之生理之勢力轉化，與生殖成

胎妊娠分娩產褥等外形化成事項。

參攷書名 海立白藤氏：生理指南

比奈愛三氏：生理實驗法

卡亨特氏：人類生理學

夏福氏：生理教科書等

## 醫二二一——二二四 藥物學

學年課程

每週上課三小時 每學期二學分 共八學分

內容 先將藥物之作用，應用，用法，用量等開端揭示，然

後將對於一般細胞通有作用之藥物與對於一定臟器始

有作用之藥物，及一定病所稱用之藥物等，分門別類

，逐一細講，隨時將成藥，定劑藥，藥料標本等，當

醫學院 醫學專修科

當堂觀，務使學生明瞭各種舊藥及重要有效新藥之性狀，作用與應用，繼授以不特別作用之藥物與處方，

並實習調劑，俾學生印證所學。

參攷書名 藥物圖大全

海懷二氏：藥物學

余雲岫氏：藥理學

各國新藥大全等

## 醫二二五——二二八 病理學

學年課程

每週上課三四小時 第三學年每學期三學分 共十學分

內容 先授總論，使學生了解物質代謝障礙，循環障礙，進

行性病變，炎症，腫，瘍，畸形，病原寄生蟲等事項

，以授各論，將循環血液呼吸消化內分泌生殖泌尿神

經骨格關節肌肉等各系統之病理的一切變化分別詳論

無遺，並將病理標本掛圖切片各項隨時指示學生，使

學生統檢切片，繪圖附註，實習切片方法。

參攷書名 畢狄二氏：病理總論各論，與實習等三書

### 醫二二九—二三〇 細菌學

學年課程

每週上課四小時 每學期三學分 共六學分

內容 初將細菌種類殺菌消毒各法顯微鏡使用染色配用培養

基本制用動物試驗等基本知識，灌輸於學生之腦海繼

將各種菌之發見形態染色，培養病性診斷鑑別傳染預

防注射毒素治法反應等逐一講演盡淨，然後再將濾過

性病原體及免疫元免疫體免疫法免疫反應等詳示學者

參攷書名 繆雷二氏：細菌學

依勒氏：細菌學之技術

喬敦氏：細菌學概論等。

### 醫二三一—二三二 診斷學

學年課程

每週上課二小時 必修科無學分

內容 此科分作呼吸器，循環器，消化器，泌尿器，神經系

統等，詳細講解，使學生先明健康之診斷，方能了然

病時之診斷再將愛克斯光機血壓計電氣心購，描寫器  
脈波表血球計算，電氣眼底檢查鏡，電氣，耳鼻喉食  
道，胃，喉頭，氣管膀胱等檢查鏡等類之造法用法等  
項指示學生，俾其逐類旁通，易於領悟。

參攷書名 哈雷二氏：臨床法

美國鑑別大全等

### 醫二三三—二三六 內科學

學年課程

每週上課六小時 第三學年每學期五學分 共十八學分

內容 討論是科疾患，共分十篇，即消化系，神經系，運動

器，呼吸器，泌尿器，血液病，內分泌病，新陳代謝

病，傳染病，循環系等。各篇中將各種病症之原因，

病象，診斷，鑑別診斷，合併症，遺復症，預後治療

方法等詳論無遺，授畢更增授熱帶病學。

參攷書名 歐氏：內科全書

滿森氏：熱帶病學

太平氏：內科全書

世界主要症狀大全等

醫三三七—二四〇 外科學

學年課程

每週上課六小時 第三年每學期五學分 共十八學分

內容 提出總論及各論，總論詳述消毒，麻解，止血，防腐，排導及各組織之分割接合縫合成形與關節之切除離斷並一切外傷創傷之傳染症狀治療等，與及近代之艾克斯光鐳鏡人工太陽燈諸療法，化學兵器病諸療法等，各論詳述頸顏面胸腹脊柱上下泌尿生殖器部之傷及腫瘤畸形炎症肥大結石異物諸病及各特別手術與矯形外科戰時，救護訓練等項。

參攷書名 風客氏：外科手術學

羅卡二氏：外科全書

坎咨海木氏：外科教本等

醫二四一—二四二 皮膚病學

學年課程

醫學院醫學專修科

每週上課一小時 每學期一學分 共二學分

內容 先敘皮膚及附屬器官之解剖生理病理及療法通論，以作門徑次將皮膚病之屬於法症性循環障礙性神經性動物寄生性傳染性等類者逐一講演畫圖，務使學者了解，如皮膚病之釋義症候診斷鑒別癒後療法等更近代使用艾克斯光雷電姆發泡瓦斯等致皮膚受傷之療法，加以詳明解釋。

參攷書名 瓦克氏：皮膚病學

西窺氏：皮膚病學

醫二四三—二四四 花柳病

學年課程

每週上課一小時 每學期一學分 共二學分

內容 教授化柳病，宜分為淋病，軟性不疳，梅毒等三種，舉凡此三種病之定義，原因傳染檢驗經過預後預防療法男女兩性病象之異同，各種合併症之新舊治療各法，以及公眾個人應引預防諸法，先天梅毒之辨別治療，瓦塞滿氏康氏等反應之價值等等，莫不闡微發幽，

使學生對於各種性病，瞭如指掌。

參攷書名 哈輕生氏：梅毒論

電氣尿治療術

阿氏：淋病論

美克多奈氏：六零六與梅毒等

### 醫二四五—二四六 眼科

一學年課程

每週上課二小時 每學期一分學 其二學分

內容 首授眼科診斷法及眼科病一般治療法，次將疾病之發

於眼臉淚器結膜角膜鞏膜葡萄膜虹彩毛樣體脈治膜網。

膜視神經硝子體水晶體眼筋各部者詳論之，末論眼

底檢查法及弱黑內障綠內障屈折與調節異常等。

參攷書名 梅鄂二氏：眼科病學

鑾金色氏：眼之外傷

姜黑氏：眼底檢察圖

哈垂氏：眼之折光等

### 醫二四七—二四八 耳鼻喉科

一學年課程

每週上課一小時 每學期一學分 其二學分

內容 本課先授耳鼻喉之生理衛生要領簡易診斷方法及檢

查器械之運用，然後詳述各種重要疾患之診斷方

法，並用病床示教，俾易了然。

參攷書名 婁立澤氏：耳科病教科書

布老克氏：鼻口咽喉病合論

唐木生氏：鼻喉科病

雷司二氏：鼻喉科學

### 醫二四九—二五〇 精神病學

一學年課程

每週上課一小時 每學期一學分 其二學分

內容 亦分總論與各論，總論說明精神病之原因症候診斷經

過轉歸後與普通治法，各論闡明內行因性徵毒性退

行性變性中毒性傳染性病腦病性等之精神病精神發育

制止症及精神變質症等。

參攷書名 克考士通氏：精神病學

其他各專書已在內科中授之故不贅

## 醫二五一一—二五二一 衛生學

一學年課程

每週上課二小時 每學期二學分 共四學分

內容 此項科學分別討論防疫除穢飲水衣服沐浴土地建築空氣營養諸大問題，并統論個人家庭學校軍營工廠國家國際等應行特別注意之防疫保健統計等事及衛生育宣傳考察各事項。

參攷書名 羅西諾氏：預防醫學與衛生

格西二氏：實用衛生法

饒福二氏：衛生之理論與實驗

格來斯特氏：之公共衛生學

## 醫二五三一一—二五四 小兒科學

一學年課程

每週上課二小時 每學期一學分 共二學分

內容 此科先講授小兒之生理略論，次講受各系統疾患，尤

醫學院 醫學專修科

注意先天病，傳染病，發育營養障礙以及心理習慣之惡習矯正等事項，在門診室及小兒科病室實習之際，須將小兒科病之原因診斷治療等項詳示學生一并使其觀察治療之經過。

參攷書名 愛士里氏：小兒之生理的神經病

克里氏：實用小兒科學

士提耳氏：兒童之普通病等

## 醫二五五一一—二五六 婦科學

一學年課程

每週上課二小時 每學期二學分 共四學分

內容 此科要點，務使學生先行明瞭女子生殖器之局所解剖，女子生殖器之診斷法與通常療法，次將月經之生理與障礙以及外陰部陰道子宮輸卵管卵巢骨盆腔窩織及骨盤膜膀胱尿道等部之疾患新生物等逐節討論，其原因症狀診斷療法之類，如此則學生由淺入深，易收循並誘之效。

參攷書名 哲來提氏：婦科學

班德勒氏：內科學及婦科學

克里氏：婦人之內外科病教科書

溫盧德三氏：婦科診斷書

### 醫二五七—二五八 產科學

一學年課程

每週上課二小時 每學期二學分 共四學分

內容 此門科學之範圍，包括妊娠分娩產褥三項之生理病理與療治法，妊娠產期產後之出血與治法骨盆或胎兒附屬物之異常及其檢查處醫諸法，初生兒之疾病及其治療等項講授之餘，將產科各種掛圖模型隨時指示學生，并派學生往實習醫院隨時實習產科不分晝夜，其次數多多益善。

參考書名 哲勒特氏：產科臨床撮要

般賴維一氏：產科學

克耳氏：產科手術

史透克氏：產科學等

### 醫二五九—二六〇 法醫學

一學年課程

每週上課一小時 每學期一學分 共二學分

內容 別為總論各論一篇，總論包括法醫學的檢查鑑定報告及醫生之權利義務等項，各論詳述器械的損傷窒息死中毒凍火燒電擊死體之現象與異同，男女關係詐病初生兒殺害，妊娠產後精神病等項，務使學生明療法一醫之應用為主。教授時

參考書名 色西特氏：法醫與毒醫

賀蘭氏：醫化毒藥教科書

士麓斯氏：醫師律

魏林敦氏：帝王之檢屍官

### 醫二六一—二 光學

學期課程

每週上課二小時 一學期二學分 共二學分

內容 敘述X光之發生並各種X光機之構造裝設法並X光線之各種應用法。

參考書名 X引光辭階 傅維德等譯

## 醫二六三——二六六 內科臨床實習

二學年課程

每週實習五小時 必修無學分

內容 內科實習兼有小兒科熱帶病精神病科物理診斷學等項

之臨床實習每年於二年內在教授指導之下須試行診治

各項病者數十人並試行負責治療假期無間

參考書名

## 醫二六七——二七〇 外科臨床實習

二學年課程

每週上課五小時 必修無學分

內容 外科實習除一切普通特別之外科病等須實習其物理診

斷法治療法及麻醉刀割等手術之外更須實習皮膚科花

柳科放射學矯形外科美容外科眼科耳鼻喉科及局部

解剖學等項並將當時情形詳細紀錄呈請教授核閱改正

## 醫二七一——二七二 檢查實習

學年課程

每週上課二小時 必修無學分

內容 檢查實習包括臨床應用之化學檢查及顯微鏡檢查如由

病室或門診時之患者所採得之各項排泄物或病理標本

均須仔細化驗或鏡檢之並練習採取之法

在第四年內將檢查實習改為產婦科臨床實習實習

產科時每生至少須實施正常助產五次及參與異常

助產手續數次實習產婦科組之學生須住宿於實習

醫院內方可多得機會實習

附注 因全班人數過多為便利及易於分收效起見故分三組保

每六星期調換一次各生均得有機會在教授指導之下實

習各科





軍訓概況

閱 檢 (甲)

軍  
訓  
概  
況



式 兵 閱 (一)  
式 排 走 (二)

一  
六  
九



(乙)校閱時之連

戰鬥教練



↑

形隊集密之時擊攻連(一)



→

開練之時進前擊攻連(二)

形隊



←

兵散之時進前擊攻連(三)

動運

→

方後之中進前擊攻連(四)

隊護救生女



(丙) 實彈射擊演習之一般

軍  
訓  
概  
況



↓  
檢閱之時始開擊射(一)



→  
擊射姿臥(二)



←  
擊射姿跪(三)

一  
七  
二

→  
人員息休之後線擊射(四)





般一之備設上場靶(五)



般一之内場靶(六)

# 概 况

## 一・編 制

本校因學年不同故其教育進度亦因之而差異概以三四年級學生編第一中隊一二年級學生編為第二中隊一年級一學期新生編為第三中隊但第二中隊因曾受集訓奉命改為模範隊又女生共編為看護中隊三四年級為第一區隊一二年級為第二區隊新生為第三區隊軍訓中隊長教官担任之看護中隊長校醫擔任之其中隊直轄二區隊區隊轄三分隊區隊以下由學生分任之

## 二・教育方案

### 甲 學科(男生)

1. 各國民軍軍訓概況
2. 步兵操典
3. 射擊教範

概 况

### 學科(女生)

4. 陣中要務令
5. 戰術學摘要
6. 築城學摘要
7. 兵器學摘要
8. 交通學摘要
9. 地形學摘要
10. 通信學摘要
11. 軍制學摘要
12. 防空常識
13. 瓦斯防諜
14. 軍隊衛生
1. 戰時急救法
2. 公共衛生與人類幸福

3. 看護學

乙 術科(男生)

第一中隊(三四年級)

1. 排教練及排之攻擊與防禦
2. 連教練及連之攻擊與防禦

第二中隊(一二年級)

1. 持槍各個教練及各個戰團教練
2. 持槍班排教練及班排戰團教練

第三中隊(一年級一學期)

1. 徒手各個教練及各個戰團教練
2. 徒手班教練及班戰團教練

術科(女生)

第一區隊(三四年級)

1. 徒手班排教練

2. 柔輦操

第二區隊(一二年級)

1. 徒手班教練

2. 柔輦操

丙 野外(男生)

第三區隊(一年級一學期)

1. 徒手各個教練

2. 柔輦操

第一中隊(三四年級)

1. 戰備行軍
2. 對空掩蔽及防空

3. 連哨配備

4. 減藥射擊及實彈射擊

5. 築城實施

第二中隊(一二年級)

1. 族次行軍
2. 戰備行軍

3. 尖兵動作

4. 前衛動作

5. 排哨配備

6. 減藥射擊及實彈射擊

第三中隊(一年級一學期)

1. 地形識別
  2. 連絡勤務
  3. 斥候動作
  4. 旅次行軍
  5. 步哨配備
  6. 架上聽準
- 野外(女生)
1. 旅次行軍
  2. 戰地救護

### 三・訓 管

- 甲 本校現因寢室不敷分配女生暫行通學其男生一律住校
- 乙 本校男女學生在嚴格組織管理之下力行軍隊生活養成軍隊紀律化
- 丙 每週星期放假前舉行內務清潔檢查
- 丁 每日早晚舉行升旗禮
- 戊 每週除星期日放假外一律嚴禁外出
- 己 本校學生無論在校內及校外概着軍訓制服女生着着護訓練服





規

章

# 雲南省立雲南大學秘書課辦事規程

第一條 本規程依據本大學組織大綱第十一條訂定之

第二條 本課設主任一人祕書員若干人

第三條 主任秉承校長處理本校重要文件祕書員商承主任分任本課職務

第四條 本課之職務如左

一 撰擬各項文件

二 管理各項文件

三 稽核文件之收發

四 擔任各種重要會議之紀錄

五 關於本課其他事項

第五條 本課擬稿繕校管卷紀錄收發等項工作，由本課人員分任之。

第六條 本課每日收發案卷逐日登記每月清理一次

第七條 凡各課館會室向本課調閱案卷須簽條備查俟歸還時註銷之

第八條 本規程自核准之日施行如有未盡事宜，得提請校務會議修正之

## 雲南省立雲南大學註冊課辦事規程

第一條 本規程依據本大學組織大綱第十一條訂定之

第二條 本課設主任一人承校長院長之命，辦理本課事務，課員若干人輔助主任分任本課一切事務

第三條 本課之職務如左

一 辦理各院系學生註冊事宜

二 辦理新生入學考試事宜

三 填發學生畢業證書或證明書

四 造報各種教務表冊

五 排定各院系課程時間表

六 彙辦各院系學生成績

七 辦理各院系在學生及畢業生各種統計事宜

八 關於本課其他事項

第四條 凡遇本課與其他各課館有關事項由本課主任商同其他課館主任辦理之

# 雲南省立雲南大學體育課辦事規程

第一條 本課依照本校組織大綱第十一條之規定設主任一人及體育指導員若干人組織之

第二條 本課之職權如左

一 辦理本校學生體育訓練及體育成績之考驗事宜

二 辦理學生體育各種對內對外競賽事宜

三 管理本校運動場所及各項運動器具

四 計劃關於本校體育各項建築等事宜

五 編訂每學期體育經費預算表

六 管理本校學校衛生事項

七 管理本校浴室

八 關於本校體育其他事項

第三條 本課每週開週會一次討論體育實施方案及有關於體育應興應革事項如遇有重要事項時得請有關職教員出席討論處理之

第四條 本規程自核准之日施行如有未盡事宜得隨時提請修正之

## 雲南省立雲南大學庶務課辦事規程

第一條 本課依據本校組織大綱第十一條之規定設主任一人秉承校長辦理本校庶務事宜事務員一人至三人輔助主任分任本課各項事務并得(依事繁簡)酌用僱員

### 第二條 本課職務如左

- 一 校舍道路亭園之佈置修繕及清潔事宜
  - 二 校具之購置保管及修理事項
  - 三 公共衛生消防及警衛(警衛事項與軍訓會同辦理)事項
  - 四 僱員校工之指導管理考勤及訓練事項
  - 五 一切學校用具之統計登記及支配事項
  - 六 管理學生膳宿事項
  - 七 關於本校飲料及照明事項
- 第三條 本規程自核准之日施行如有未盡事宜得提請修正之

## 雲南省立雲南大學會計課辦事規程

第一條 本課依據本校組織大綱第十一條之規定設主任一人秉承校長辦理本課一切事宜設置會計員

一人辦事員二人分掌各項事務

第二條 本課職掌如左

- 一 請領本校經費保管學生繳納各費
- 二 致送本校職教員薪俸及支發僱員校工薪津
- 三 支發本校一切教務費及事務費
- 四 登記本校一切收支款項賬目
- 五 辦理本校月領經費支付預算書及月領經費支出計算書
- 六 辦理年度預算及決算
- 七 保管學生膳費並登記公佈之
- 八 關於本校其他會計事項

第三條 本課設置財廳印製各種賬簿如左

- (一) 現款出納簿
- (二) 分錄簿
- (三) 總簿
- (四) 各種補助簿

第四條 本規程自核准之日實行得隨時提請修正之

# 雲南省立雲南大學圖書館規程

## 第一章 總 則

第一條 本館依據省立雲南大學組織大綱第十一條之規定設立之定名為雲南大學圖書館

第二條 本館為促進館務得設圖書館委員會襄導一切

第三條 本館遇必要時得於校內酌設分館

## 第二章 組織及執掌

第四條 本館設主任一人掌理全館事務以下分設三部每部設管理員若干人分掌各部事務

第五條 本館設圖書館委員會時其委員由校長就本校教職員中酌聘五人至九人組織之

第六條 本館第一部執掌如左

一 文件之擬繕及保管事項

二 會計事項

三 庶務事項

四 購書事項

五 編製本館統計圖表及報告各事項

六 本館一切對外接洽事項



七 本部附設售書處專代本校學生採購教科及參考圖書

第七條 本館第二部執掌如左：

- 一 各種雜誌報章之收納登記陳列及整理事項
  - 二 閱覽室佈置事項
  - 三 閱覽指導事項
  - 四 執行閱覽規則事項
  - 五 發給及收回借書證事項
  - 六 執行借書規則事項
  - 七 各種雜誌報章彙編裝訂事項
  - 八 雜誌報章清查事項
- 第八條 本館第三部執掌如左
- 一 圖書登記編號事項
  - 二 圖書之分類編目事項
  - 三 編製撤消更改各種目錄卡片事項
  - 四 圖書典籤整理保管事項
  - 五 書袋標籤繕貼事項

## 六 圖書插架點查修理裝訂事項

### 第三章 附 則

- 第九條 本館閱覽借書等項章則另訂之
- 第十條 本簡章自核定之日施行如有未盡事宜得隨時修正之

## 雲南省立雲南大學圖書館借書規則

### 第一章 總 則

- 第一條 凡本大學學生經註冊後遵照本規則之規定均得享受借閱本館圖書之權利
- 第二條 學生借書分館內館外二種
- 甲 凡報章雜誌新到書籍及經特別指定之教科書或特別參考書均限于管內閱覽不得借出
- 乙 凡本館所有書籍除甲項所規定外均得于限期內借出館外閱覽
- 第三條 館外借書以兩星期為限期期滿如欲續借得向館員聲明准續借一星期期滿不得再續
- 第四條 借書手續應遵照本規則第二三兩章各條之規定辦理
- 第二章 目錄卡片
- 第五條 本館編定之中西目錄卡片暫分四種（甲）書名卡片（乙）人名卡片（丙）類別卡片（丁）指示卡片學生欲借某書時得依其書名或人名檢閱書名卡片或人名卡片欲翻取某類書籍作參考時

得檢閱類名卡片檢閱時遇有指示卡片應照所指示向該處檢閱

第六條 不論檢閱何種卡片中文者均以首字筆畫多少爲次第兩卡片首字相同時以次字筆畫多少爲次第

以下類推西文者以首字字母爲次第兩卡片首字相同時以次字字母爲次第以下類推

第七條 各卡片均依次置於櫃內檢閱時不得將卡片取出凌亂其次序

第八條 檢閱目錄卡片發生困難時得詢問館員

### 第三章 借書證

第九條 凡學生於每學期之始註冊後得持註冊證到館領取借書券以憑借書

第十條 每學生得領取借券四張每張上記明該生姓名院系等項

第十一條 借書券每張限借西書一本中書一部

第十二條 凡借某書時須將借書券交付館員收存至還書時方得取回

第十三條 凡未持有借書券者概不借給

第十四條 借書券不得轉借他人應用如因轉借後所借書籍發生損失情事概由該券上所記名學生負責

第十五條 借書券如遺失時應請人代爲證明方准補發

第十六條 每年每學期借書券有更換時舊券卽一律作廢

### 第四章 罰規

第十七條 凡借書期滿不還者由館暫停止其借書權並按其情形輕重報請校長懲處之

第十八條 凡借書退還時如有損失情事照下列各項處罰

甲 凡損壞封皮書頁或標籤者視其情形之輕重令賠償原書價百分之五至百分之五十

乙 凡私剪書內圖書或文字者報由校長視其情形之輕重記過示懲並由館停止其借書權利一個月至三個月

丙 凡借書遺失時應照該書原價賠償或將借書於十日內照購賠償不得以他書作抵如價不能查由館酌定價值

第十九條 凡未經借書手續私將某書攜出者經查明後除將原書追還外並報由校長從重懲處

#### 第五章 附則

第二十條 本規則自核定之日施行如有未盡事宜得隨時修正之

### 雲南大學圖書館學生閱覽規則

第一條 本館閱覽時間定為每日上午七時至下午九時至年假暑假開始時間另定之

第二條 閱覽時禁止下列各事

甲 吐痰

乙 吸煙

丙 款臥

丁 高聲談話

戊 任意拋擲紙張什物於桌上或地上

己 任意移動書報及棹椅

庚 不經許可逕入藏書室

辛 損壞一切書報及桌椅用具

壬 私剪書報

第三條 犯上列各項之一者初次由館給予警告再犯報請校長分別情節輕重照校章處罰若屢戒不悛即請

革退

第四條 本規則自核定之日施行如有未盡事宜得隨時修正之

## 雲南省立雲南大學科學館規程

第一條 本館依據本大學組織大綱第十一條組織之

第二條 本館設主任一人事務員三人主任商承校長辦理本館一切事務員事務保管各項儀器標本藥品並

整理管內事務

第三條 本館每月開館務會議一次必於要時得開臨時會議

第四條 本館各項細則另定之

第五條 本規程自校務務會議通過後施行如有未盡事宜得隨時由校務會議修正之

## 雲南省立雲南大學科學館辦事細則

第一條 本細則依本館規程第四條訂定之

第二條 本館辦公時間除假日外每日定爲上午八時至十時及上午十一時至午後四時但遇特別情形得臨時變更

第三條 本館職員須按時到館服務如遇婚喪喪疾病及其他事故發生不能到館辦公時須事先請假但因公外出者不在此限

第四條 本館爲辦事便利起見分設物理及化學兩股

第五條 每股設事務員一人秉承主任及物理與化學教授之指揮助理實驗並保管各該股儀器藥品等事項並應補具各種登記簿分別載明種類名稱價值數量及購置年月俾資稽核如有消費及損失應於備考欄內註明

第六條 本館實驗材料除已有者外如須新購補充時應由各該股開具名稱用途經主任或教授簽名蓋章後交本校庶務課購辦

第七條 各股標本儀器藥品如他股臨時借用由應出該股具借物證明名稱及借用期限經校長或主任許可方可借出

第八條 本細則自經校務會議通過後施行如有未盡事宜隨時提出館務會議修正之

## 雲南省立雲南大學科學館館務會議規則

第一條 本規則依本館規程第三條訂定之

第二條 本會議由科學館主任及物理化學各教授組織之於每月第一週召集遇必要時得開臨時會議

第三條 本會議以本館主任爲主席主任因事缺席時得委託理化教授一人代理

第四條 本會議應討論之事項如左

一 報告上月工作狀況

二 校長交議事項

三 館主任交議事項

四 理化教授提議事項

五 其他臨時提議事項

第五條 本會議由本館事務員一人掌理紀錄事項

第六條 本會議出席人數以過半數爲法定人數議決時以出席過半數爲決議人數同數時由主席決定之

第七條 本規則經館務會議議決並提經校務會議通過後施行

第八條 本規則如有未盡事宜得隨時由館務會議修改提請校務會議通過施行

## 雲南省立雲南大學科學館理化實驗通則

第一條 本通則依據本館規程第四條訂定之

第二條 本館實驗暫設物理及化學兩部份

第三條 學生來館實驗須由主科教授或助教指導

第四條 實驗時所需之儀器標本藥品由事務員預先備妥（但以業經置備者爲限）點交學生實驗完畢後

須分別交還

第五條 實驗時點交學生之儀器藥品等如有破壞遺失須照價賠償

第六條 學生實驗應按照編定位次不得凌亂及喧嘩並應守時間

第七條 學生實驗非經主任或教授之許可不得任意索取儀器藥品

第八條 學生實驗常用之儀器於每學期開始時分發各生具領按照指定棹位儲藏俟學期將終前一週照數

將所用器械洗淨交還如有破壞或遺失者照本通則第五條辦理

第九條 館中所有一切儀器藥品均不得任意挪出違者懲處

第十條 本通則自核准之日施行如有未盡事宜得隨時改正之



## 雲南省立雲南大學各種委員會通則

- 第一條 依本大學組織大綱第二十條之規定分別設置各種委員會
- 第二條 各種委員會除另有規定者外均適用本通則
- 第三條 本大學委員會分常設與臨時二種
- 第四條 常設委員會委員由校長聘任之臨時委員會委員經校務會議推定後由校長聘任之
- 第五條 委員會開會由各該會主席或主任委員召集或由校長函請主席或主任委員召集之
- 第六條 委員會開會以本會委員過半數出席爲法定人數以出席委員過半數之同意表決一切事項
- 第七條 委員會開會時推舉委員一人擔任紀錄
- 第八條 委員會決議案由主席或主任委員轉請校長核定施行
- 第九條 委員會開會於必要時得請專家列席
- 第十條 各委員會規則分別規定由校務會議通過施行
- 第十一條 本通則自核准之日施行如有未盡事宜得提出修正之

## 招生委員會規則

- 第一條 本委員會依據本大學組織大綱第二十條組織之

第二條 本委員會爲臨時委員會

第三條 本委員會以校長或院長爲主席

第四條 本委員會辦理左列事項

- 一 製定及修正招生章程
- 二 審定各種考試科目
- 三 審查投考學生之證件及資格
- 四 擬定試題
- 五 維持試場紀律
- 六 評定考試成績
- 七 決定取錄名額
- 八 辦理關於入學試驗一切事項

## 學生成績考察委員會規則

第一條 本大學爲審查學生成績以定升降標準起見依據組織大綱第二十條之規定組織本委員會

第二條 本委員會爲臨時委員會

第三條 本大學各院長各系主任及專任教授爲當然委員

第四條 本委員會以校長爲主席

第五條 本委員會於學期開始及學期終了時各開會一次

## 設備委員會規則

第一條 本委員會依據本大學組織大綱第二十條組織之

第二條 本委員會爲臨時委員會

第三條 本大學庶務課及會計課主任爲本會當然委員

第四條 本委員會主席由本會委員中推定

第五條 本委員會計劃整理全校設備事宜

## 課外作業指導委員會規則

第一條 本委員會依據大學組織大綱第二十條組織之

第二條 本委員會爲常設委員會

第三條 本大學院長系主任專任教授爲當然委員

第四條 本委員會主席由委員中推定

第五條 本委員會指導學生利用課餘時間作各種學術研究講演辯論實習及考察等事項

## 編輯委員會規則

第一條 本委員會依本大學組織大綱第二十條組織之辦理本大學一切編輯印刷及交換刊物雜誌叢書等事宜

第二條 本委員會為常設委員會設委員七人至十五人由校長於本校各院系科教職員中聘任之

第三條 本委員會設主任委員一人商承校長主持本會一切事宜

第四條 本委員會為處理事務便利計設總務及交換兩股分任各種事務如遇必要時得附設印刷所自印各種刊物

第五條 本委員會每股得設辦事員辦理各該股事項

第六條 本委員會所收校刊雜誌稿件經印行後由本會酌給酬金其辦法另定之

第七條 編輯叢書時得商請 校長聘請校內或校外專家為叢書審查專門委員

第八條 本委員會每月開編輯會議兩次如遇必要時得臨時召集之

第九條 編輯會議討論事項如後

一 新編刊物書籍之命名及編輯範圍

二 整理及審查所收稿件之印行

三 審核付印刊物之印刷及價值

四 審查私人委託代印或交換之書籍

五 組織專門委員會審查叢書之稿件

六 其他編輯事項

第十條 總務股職責如左

一 辦理本會所編刊物書籍之印刷

二 保管本會出版物及所收稿件

三 發行本校出版物及其他代售書籍

四 印刷之刊物及其價目須每月統計具表報告其所需之費由大學會計課領取

第十一條 交換股職責如左

一 辦理本校對外交換刊物雜誌事宜

二 代公私機關團體個人專送及交換出版物

## 雲南省立雲南大學訓導委員會規則

第一條 本委員會根據本大學組織大綱第二十條之規定組織之

第二條 本委員會爲常設委員會負訓管學生及軍事訓練之責

第三條 本委員會分訓育及軍訓兩部由校長指定一人爲主任綜理本委員會一切事宜

第四條 本委員會之職權如左

- 一 擬定本校訓育實施方案
  - 二 擬定本校軍訓實施計劃
  - 三 考核學生操行成績
  - 四 處理本校學生懲獎事宜
  - 五 執行校長及校務會議交辦事項
  - 六 會同庶務課辦理本校衛生清潔事項
- 第五條 本委員會每月開常會一次遇必要時開得臨時會議由主任委員召集之

## 學生請假規則

- 第一條 學生因事或因病請假者須具假單聲敘理由註明起訖日期請訓導委員會核准其假期在二日以上者須經院長核准
- 第二條 學生請假逾一星期者病假須經校醫證明事假須經家長監護人證明
- 第三條 凡未經准假或假期已滿而缺課者以曠課論
- 第四條 學生請假除重病外須親身到訓導委員會填具假單陳述理由託人代請者無效
- 第五條 學生開學時遲到者其缺席總數由本校上課之日起計算

## 學生宿舍規則

- 第一條 本大學舍宿專供本校學生寄宿之用
- 第二條 寄宿生須將每學期應繳各費一律繳請呈驗會計課收據由訓導委員會指定宿舍號數方得入舍
- 第三條 每間所住人數由訓導委員會指定
- 第四條 宿舍用具均由庶務課配定非經訓導委員會許可不得隨便遷出或移入
- 第五條 每室電燈不得超過規定度數或件數
- 第六條 室中用具如有損壞或遺失者均須照價賠償但無人負責時應由同室之人公同賠償
- 第七條 暑假及寒假期中學生如欲住校者須填具住校請求書經許可後方得住校
- 第八條 住校各生除有特別事故經訓導委員會允許外不得在外住宿
- 第九條 宿舍內不得攜入一切違物禁品
- 第十條 寄宿舍內不得留住外客接見女客煮食洗滌賭博飲酒任意吐痰
- 第十一條 宿舍校工舉動如有不合應報告訓導委員會處理不得逕自辱罵或毆打

## 懲戒規則

- 第一條 懲戒方法分爲七種由職教員分別執行之

一 訓戒 二·扣除學分 三·記過 四·停學 五·留級 六·退學 七·除名

第二條 學生有下列情事之一者分別輕重查照前條懲處之

一 違犯校規者 二·有失禮儀者 三·妨害風紀者

第三條 凡有下列情事者分別扣除學分

一 未經請假而曠課達某學程授課時數四分之一者不給學分

二 請假時間達某學程授課時數二分之一者不給學分

三 有證明之病假或特殊事假達二十小時者扣一學分

四 普通事假達二十小時者扣一學分

五 無故曠課達十小時者扣一學分

六 記小過一次者扣一學分

第四條 每學期請假達上課時數三分之一者留級

第五條 凡學生經屢戒不悛公然違抗命令者該科教員任爲必要時對於該生所受功課得令其暫時停學

第六條 凡學生受前條處分時由教員將詳細事由並停學日期函達該學院院長轉諭該生知悉所有停學時

間以曠課論

前項之處分教師得取消之

第七條 學生有左列情事之一者令其退學



- 一 一學年內記過二次者
  - 二 連續留級兩次不及格者
  - 三 每學期無故曠課達上課時間三分之一者
- 第八條 學生有違法行爲而情節重大者除名
- 除名之學生應賠繳在學期間之一切費用
- 第九條 本規則自核定之日施行必要時得提經校務會議修正之

## 教室規則

- 第一條 上課下課均以號音爲準
- 第二條 學生上課時須遵照編定坐次入席不得任意挪移
- 第三條 教師入室授課及下課時學生須起立致敬
- 第四條 在授課時非經教師許可不得任意出入教室
- 第五條 在授課時嚴禁左列行爲
  - 一 彼此接談
  - 二 高聲叫喚
- 三 閱覽本堂功課以外書報

- 第六條 學生聽講有疑義時必俟講授完畢方能起問教師發問時亦須肅立敬對
- 第七條 在教室內不得隨地涕唾吐痰或任意污毀牆壁校具
- 第八條 學生聽講時均應脫帽正坐衣履整齊
- 第九條 教師授課時如本校管教員入室查視或管教員引導外賓入室參觀仍各靜聽講授勿庸起立
- 第十條 違犯本規則者查照懲戒規則辦理

## 試驗規則

- 第一條 凡應受試驗之各院系科學生應屆時入場不得借故規避
- 第二條 須按照編定坐號就坐不得紊亂
- 第三條 不得挾帶片紙隻字
- 第四條 不得傳遞筆墨字紙
- 第五條 規定時間滿後無論完卷與否均須交卷
- 第六條 不得交頭接耳互相談話擾亂他人
- 第七條 未交卷以前非經監視員許可不得外出
- 第八條 凡違犯前條條款之一者其試卷作爲無效
- 第九條 無論入學畢業或臨時定時試驗均適用本規則

第十條 本規則自核准之日施行如有未盡事宜得隨時提會修改之

## 禮節規則

第一條 本大學凡舉行畢業禮或其他重要典禮時學生均應着制服依照指定齊集禮堂不得借故不到違者扣發畢業證書或分別記過

第二條 學生無論在何處凡遇本校教職員均須致敬

第三條 學生對於教職員均稱老師自稱學生

第四條 學生請假或因事向教職員陳述均須致敬

第五條 本大學學生出外相遇時應互相致敬

第六條 本大學學生敬禮分下列兩種

甲 着制服時行軍禮

乙 着便服時行常禮

## 課外管理規則

第一條 本大學爲培養學生守紀律守時間之習慣起見除每日在校生活須依照作息時間表外特訂本規則以資遵守

第二條 每星期三六午後四時至九時放外出假

第三條 星期日及例假日由午前八時外出至午後九時回校點名

第四條 除第二三兩條規定外出時間外學生遇有重要事情必須外出者須經訓導委員會准假方得外出但每月不得過兩次

第五條 學生外出必須穿着規定制服

第六條 每日午後四時至五時爲學生向訓育委員會請外出假時間逾時概不給假

第七條 夜假非有家長證明及特殊事情有充分證據者概不給假

第八條 每晚九時點呼十時熄燈就寢熄燈後不得再有點燈情事發生違者重處

第九條 每月請外出假在兩次以上及點呼兩次不到者操行列丙等請外出假在五次以上者操行列丁等夜不歸校一次者記過一次

第十條 凡不假外出一經查覺操行列丁等

第十一條 凡操行列丁等者飭令退學

第十二條 本規則自公佈之日施行

## 雲南省立雲南大學學生獎學金發給細則

- 第一條 本大學照案頒發學生獎學金。
- 第二條 各學院正式生，凡未領有津貼或助學金合於左列標準者，得享受獎學金之待遇。
  - 一 各科成績均及格，平均分數達八十分以上者；
  - 二 操行體育成績均列甲等者；
  - 三 在一學期內未曾缺席，請假時間不逾二十四小時者；
  - 四 在一學期內未受記過處分者；
  - 五 按期註冊者。
- 議斟酌辦理。在一學期內，若合於右列標準之學生超過或不足規定名額時，得提出校務會議期終了，由教職員考察各生成績，凡合於第一條規定之標準，經獎學金審查委員會通過及校務會議決定，呈奉教育廳核准者，得受領下學期計六個月之獎學金。
- 第三條 獎學金金額，在三年以內，暫定爲全班學生十分之二。
- 第四條 獎學金金額，定爲每人月給半開銀幣捌元。
- 第五條 獎學金金額，定爲每人月給半開銀幣捌元。

第六條 獎學金之給領，以一學期爲度。由校請領，按月發給受獎學生。期滿後，另行考核給與之。

第七條 領受獎學金之學生，若有中途犯規除名及無故輟學者，除停發獎學金外，並呈請教育廳問其家屬追賠其在校所得獎學金之全部。

第八條 凡受領獎學金之學生，其照章應繳各費，仍須照繳，否則；卽由獎學金項下照數扣抵。

第九條 本細則自呈奉教育廳核准之日實行

## 雲南省立雲南大學學生助學金發給細則

第一條 本大學照案頒發助學金。

第二條 各學院學生，凡未領受津貼或獎學金合於左列標準者，得享受助學金之待遇。

(一)家境清寒不能供給全部費用者；

(二)志向堅定能在校卒業者；

(三)學業成績列乙等以上，操行體育成績列甲等者；

(四)學生請假時數，在一學期內，不滿四十八小時者。

(五)按期註冊。

者若合於右列標準之學生超過或不足規定名額時，得提出校務會議斟酌辦理。

第三條 凡欲得助學金之學生，須備具聲請書，詳叙家庭境况及能負擔學費實數，并央請同學二人以

上出具證明書，呈經學校調查屬實，應有校提經助學金審查委員會通過及校務會議決定呈請教育廳核給本學期計五個月之助學金。

第四條 助學金名額，在二年以內，暫定為全校學生十分之二。

雲南省立雲南大學學生助學金發給細則。

第五條 助學金金額，定爲每人月給半開銀幣陸元。

第六條 助學金之給獎，以一學期爲限。期滿由校考察，若其經濟狀況及各項成績，仍合第二條規定標準，卽繼續給與；否則，應停發下學期之助學金。

第七條 凡領助學金之學生，若有中途犯規除名及無故輟學者，應卽停發助學金。

第八條 凡領得助學金之學生，其對學校照應章繳之各項費用，仍須照繳；否則，卽由助學金項下扣抵。

第九條 本細則自呈奉 教育廳核准之日實行。



## 雲南省立雲南大學學生購買西文教科書補助費發給細則

第一條 本校遵令，將原日募集之獎學金基金息銀，改作學生購買西文教科書補助費。

第二條 獎學基金息銀，照約一學期一結，本學期所得息銀，應作爲下學期補助費。

第三條 本校本科及師範專修科正式生，凡無第五條所列情事者，均得享受此項補助費之待遇。

第四條 補助費數目，以每學期收入息銀爲準。按照正式生人數，分爲若干單位，應得單位之人數比例，規定如左。

(一) 凡未得獎學金或津貼者，每一人得一單位。

(二) 領有獎學金或助學金者，每二人得一單位。

(三) 領有津貼者，每三人得一單位。補助費之分權至角爲止，畸零數目歸入下界計算。

第五條 學生有左列情事之一者，不得享受補助費待遇。其已領補助費而發生左列情事之一者，扣發其下期應得之補助費。

(一) 學科有兩科不及格而不依限補考者。

(二) 在本學期內受記過處分者。

(三) 缺席在三十六小時以上者。

(四) 逾期註冊者。

#### 第六條

學生所需西文教科書，由本校代購，書價即就補助費扣抵，不足仍由學生補繳。若有餘贖或本學期內不需西文教科書時，得由校代辦其他參考書籍，指定學生購買。

#### 第七條

新生入校一學期後，始得享受此項補助費待遇，至畢業時為止。

#### 第八條

本細則自獎學基金委員會通過并呈奉 教育廳核准之日實行。

## 雲南大學各系科三四兩年級學生補助費發給細則

第一條 本大學爲鼓勵學生完成學業起見，呈准將師範專修科畢業學生伙食津貼改爲各系科三四兩年級正式生補助費。

第二條 各系科三四年級正式生，合於左列標準者，得享受此項補助費之待遇。

一 各科成績及操行成績及格者；

二 在一月內未曾缺席，課堂請假時間不逾六小時，軍訓體育請假時間不逾二小時者；

三 確未兼任校外有給職務者；

四 未受記過處分及違犯學校命令者；

五 自習時間在校自修，不外出者，

六 按期註冊，將應繳各費繳清者。

第三條 前條第一款所載各項成績，以前學期成績爲標準；其餘各款，按月核定之。

第四條 甲月補助費，在乙月開始一週內審查決定，一週後發給之，如在甲月內發生違反第一條所列各項情事，即停發是月補助費。

第五條 補助金額暫定爲每人月給新幣八元。遇學生增加，原款不敷補助時，得酌量遞減之。

第六條 補助費照案每學期發給五個月。

第七條 凡領受補助費之學生，爲中途輟學或因故斥退出校，除照學則辦理外，對於所領補助費，應照數加賠繳。

第八條 補助費之核給，由審查委員會議擬提經校務會議通過行之，審查委員會組織規則另定之。

第九條 本細則得隨時修正之。

第十條 本細則自呈奉核准之日實行。

推  
進  
計  
劃

# 推 進 計 畫

## 甲 完成院系

本大學現有理工文法醫三個學院理工學院有土木採冶數理三系文法學院有教育政治經濟法律中國文學四系醫學院先辦醫學專修科茲擬遵照 主座注重理工人與本省經濟建計之意旨於可能範圍內特別着重理工學院之擴張與充實除現有之土木採冶數理三系應完整學級以培植道路及鑛業人材外擬添辦地質機械工程化學工程三系各系連年或隔年招生視需要人材之多寡即學生來源而定如各系辦齊則雲南理工方面需用之人材大體已可供給此外應設學系如電氣工程生物之類本關重要唯同時開辦力有不逮擬俟四年後再為酌設

文法學院現辦各系均屬必要就中教育系因刻值大量推廣教育之際需材甚多擬按年招生此外之政治經濟法律中國文學三系則擬隔年各招收新生一班。

醫學院方面俟現辦醫學專修科學生畢業即改辦本科逐年招生培養健全之醫藥衛生人材以增進社會福利民衆健康。

右列各學系擬按實際需要定其開辦班數及招生時間分述如左

(一) 理工學院

子 採鑛冶金系 辦足四班每年春季招新生一次

丑 土木工程系 辦足四班每年秋季招新生一次

寅 機械工程系 辦足四班每年秋季招新生一次

卯 化學工程系 辦足二班每隔一年春季招新生一次

辰 數理系 辦足二班每隔一年秋季招新生一次

巳 地質系 辦足二班每隔一年秋季招新生一次

(二) 文法學院

子 教育學系 辦足四班每年春季招新生一次

丑 政治經濟系 辦足二班每隔一年春季招新生一次

寅 法律系 辦足二班每隔一年春季招新生一次

卯 中國文學系 辦足二班每隔一年秋季招新生一次

(三) 醫學院

停辦專修科成立正式醫科照章不再分系辦足四班每年秋季招新生一次

準上述編制自二十六年春季起開始添辦新設各學系招收學生除添補畢業班次外增加學生一班以後每學期添招新生一班或二三班查本校現有學生十九班照此計劃調整擴置至民國二十九年共有學生三十

二班凡三學院十一學系

乙 充實內容

本校內容設備雖經陸續充實仍感貧乏現計劃添辦學系則校舍及各種設備均屬不敷茲擬於四年內將校舍及設備分別建築購置以敷用爲度茲將充實計劃概列如左：

(一) 應行建築之校舍

- 一 志成院(理工學院) 建築費國幣叁拾萬元
  - 二 學生宿舍 建築費國幣五萬元
  - 以上兩項已經 省府撥款進行建築
  - 三 醫學院 建築費國幣拾萬元
  - 四 體育館 建築費伍拾萬元
  - 五 附屬中學 建築費叁萬元
  - 六 圖書館 建築費拾伍萬元
  - 七 食堂 建築費二萬元
  - 八 教職員宿舍 建築費拾萬元
- 以上六項約需建築國幣玖拾萬元

(二) 應行購置之設備

推 進 計 劃



- 一 探治設備 購置費拾萬元
- 二 物理化學器械藥品 購置費五萬元  
以上兩項已請中英庚款補助
- 三 醫學院器械藥品 購置費拾伍萬元
- 四 各科專門圖書 購置費二拾二萬元  
以上兩項現請求中法庚款分年補助
- 五 機械工程設備 購置費拾萬元
- 六 電氣工程設備 購置費伍萬元  
以上兩項擬請求中美庚款補助
- 七 化學工程設備 購置費五萬元
- 八 地質生物設備 購置費六萬元
- 九 土木工吸設備 購置費七萬元
- 十 印刷機全部 購置費七萬元  
以上四項約需國幣二拾伍萬元

丙 提高待遇

大學教育，事屬專門，責任至鉅，而任務甚繁，故教職人員之待遇，應視一般為高，以期專心致

志而圖效率之增進。本校改組省立以後，人員待遇雖酌予提高，然較諸國內大學，質量均有不及。蓋當此財政困難之際，本校各項開支，暫就月領經費作適當之支配，蓋仰體時艱不敢多事請求。茲既擴張設置，充實內容，則於人事方面，亦應隨同刷新，庶能實事求是，款不虛糜。擬將教職人員之待遇，比照國內各省立大學領支國幣數目改支本省新幣。期於提高待遇之中，仍寓因地制宜之意。

#### 丁 慎選師資

本大學開支，係就月領經費量為分配，已如前陳。因是之故，教員薪給，較形菲薄。省外優良師資，雖於羅致；而本省教員，亦難責以專任。於教學效率學生成績，不無影響。今教職人員待遇，如奉核准提高，則於各科教授，自應嚴慎其選，實行專任。擬凡各系主要學科，概以專任教授擔任。此項專任教授，為本省一時無相當人選，概向外省或外國，擇其於本科有精深研究者，延聘來校擔任。除教課外，並負校內重要職務及解答各科專門的困難問題，以充分發揮大學應有之職責。

#### 戊 經費預算

本大學既按年擴置，經費亦相應而遞增，除建築設備費已為前陳專案請發外，關於經常費一項，可分為行政費與教務費兩類，合計在二十六年上學期每月約需新幣三萬二千元，以後按期遞增至廿九年度下學期則須增至肆萬肆千元。



統計表

雲南大學職教員及各學院學生人數表

雲南大學職教員及各院學生人數表

總計	大學行政職員	醫學院					文學院			理學院			院別		
		醫學專修科	中國文學系	政治經濟系	法律系	教育系	數理系	探鑛冶金系	土木工程系	系別	職教員數	學生數			
二九	二四	一		一	一	一				一					
四九		十一	三	六	八	五	四	三	九						
七八	二四	十二	三	七	九	六	四	三	十						
二四九		二〇	六	二四	六三	四三	六	二二	六五						
五三		七	七		三	二七	七		二						
三〇二		二七	一三	二四	六六	七〇	一三	二二	六七						

國民二十五年雲南大學編輯委員會製

### 雲南大學在職教員書工統計

總計	校警工	書記	事務員	課員	館課主任	系主任	院長	校長	職別
一〇〇	四六	一六	九	一一	一一	五	一	一	人數
九八	四六	一六	九	九	一一	五	一	一	男
二				二					女
總計					助教	講師	教授	專任教授	職別
四九					二	九	二七	一一	人數
四九					二	九	二七	一一	男
									女

雲南大學一覽

二二八

製會員委輯編學大南雲年五十二國民

## 本校教職員學歷統計

本校教職員學歷統計

職別	教員	職員	合計	百分比	
留學外國	美	九	三	一二	15.6%
	英	六	一	七	9%
	法	三	二	五	5.5%
	德	二		二	2.6%
	日	六	二	八	10.5%
本國	公私立大學畢業	一二	一三	二五	30.4%
	師範大學畢業	一	一	二	2.6%
	高等師範畢業		一	一	1.3%
	專科學校畢業	六	二	八	10.5%
	中學畢業		一	一	1.3%
	其他學校畢業	三	三	六	7.8%
	未詳	一		一	1.3%
共計	四八	二九	七七	100%	

二一九

民國二十五年雲南大學編輯委員會製

## 本校教職員到校年月統計

年	度	教	員	職	員	合	計
民國十一年	上			1		1	
	下						
民國十二年	上	1				1	
	下						
民國十三年	上						
	下	1		1		2	
民國十四年	上	1		2		3	
	下						
民國十五年	上						
	下						
民國十六年	上			1		1	
	下						
民國十七年	上	3				3	
	下						
民國十八年	上						
	下						
民國十九年	上	1		2		3	
	下			1		1	
民國二十年	上	2		2		4	
	下			2		2	
民國二十一年	上						
	下						
民國二十二年	上	1				1	
	下	5		1		6	
民國二十三年	上	4		1		5	
	下	2		1		3	
民國二十四年	上	3		4		7	
	下	5				5	
民國二十五年	上	6		4		10	
	下	11		5		16	
未詳		3		1		4	
總計		49		29		78	

雲南大學一覽

三〇

民國二十五年雲南大學編輯委員會製





雲南大學二十五年上學期各系學生統計

計 合		四		三		二		一		年 級	系 別	院 別
		女	男	女	男	女	男	女	男			
二	六五	二	一三		一七		一四		二一	系程工木土	理 工 學 院	
	二二								二二	系金冶鑄採		
七	六					七	六			系 理 數	文 法 學 院	
二七	四三	五	一一	五	一一			一七	二一	系 育 教		
三	六三	一	一六		一五	二	一四		一八	系 律 法		
	二四				一一		一三			系濟經治政		
七	六					五	二	二	四	系學文國中	醫 學 院	
七	二〇	七	二〇						八	科修專學醫		
五三	二四九	一五	六〇	五	五四	一四	四九	一九	八六		總 計	
三〇二		七五		五九		六三		一〇五				

雲南大學一覽

二二二

## 雲南大學設備統計表

類 別	名 稱	分類數目	總 數	價 值
書 籍	中 文	36,756	42,052	\$124,343.00
	西 文	4,303		
	日 文	493		
教 具	儀 器	766	7,648	\$348,288.00
	標 本	23		
	模 型	76		
	機 械	26		
	實驗用品	55,182		
	運動器具	50		
	樂 器	10		
	其 他	1,515		
校 具	木 器	1,548	4,123	\$ 68,069.00
	竹 器	152		
	鉄 器	25		
	銅 器	24		
	陶 器	550		
	玻 璃 器	45		
	其 他	1,753		

民國二十五年雲南大學編輯委員會製

# 圖書分類統計表

## BOOK IN LIBRARY

類名	Classification	冊數 Volumes		共計	備考
		中國文	外國文		
總類	General Subjects	4561	180	4741	
哲學	Philosophy	384	30	404	
宗教	Religion	160	8	168	
社會科學	Social Science	4857	2616	7473	
語文	Phylogogy	406	269	675	
自然科學	Natural Science	650	493	1143	
應用技術	Useful Arts	594	623	1216	
美術	Fine Arts	173		173	
文學	Literature	1107	920	2027	
史地	History & Geography	830	169	999	
經史子集叢書	Chinese Classics	23034		23034	
總計	Total	36756	5296	42052	
合計價格	Value			\$ 124,343.00	

雲南大學一覽

三三四

附屬中學

# 雲南省立雲南大學附屬高級中學概況

## 一·沿革

大學附中，於民國十六年，曾經辦理初級部，共招收學生六班；後因教廳統整中等學校，乃於民國十九年奉令結束，已如前述。近年以來，教廳對於本省中等教育，業已儘量擴充，省會中等學校，亦已儘量增設；大學於此，似無再辦附屬高中之必要；惟大學近年設有教育學院，現亦設有教育學系，學生對於教育之一切理法，必須加以實習，以資印證；且現代中等教育漸近輸入之理論與方法，亦須加以實驗，以供採擇；兼之大學本科入學程度亦當逐漸提高，二更不可無附中以資準備。大學校長何瑤先生，基於上述理由，於民國二十五年一月，呈准教廳，開辦附屬高級中學，函聘大學教育學系主任徐繼祖先生主任其事。徐先生到職後，當即加緊籌備，聘請教職人員，招收一班學生，未及一月，即行上課。第一班上課一學期，復於二十五年八月，招收第二

雲南省立雲南大學附屬高級中學概況

班學生，故現有學生兩班，共一百零九人。

## 二·組織

附中班次甚少，行政組織亦甚簡單；主任及各科教員之外，僅設校務員事務員一人。主任商承校長綜理全校組織行政視導事宜，由大學教育系主任兼任，已如前述；主任之下，設專任教員一人，兼任教員數人，兼承主任辦理一切教育事宜；校務員事務員各一人，秉承主任分任校中一切教務及事務各事宜。全校一切事項，均由校務會議公開討論；慎重議決後，由主任交有關教職人員，分別辦理。

本校既採合議制，故全校教職人員，均有參加校務會議之資格；而全校教職人員，亦莫不踴躍參加，貢獻意見。開會時間，每週一次；每次開會閉會，均按時辦理；故時間既未浪費，興趣亦能維持。至會議事項，行政而外，對教師之進修，及教學之改進，

尤加注意；此則本校義務會議，有足稍加申述者也。會議議決之事項，即交各負責教職人員執行。

本校組織，不特表現教職合一，教訓合一之精神；且使全校

左：

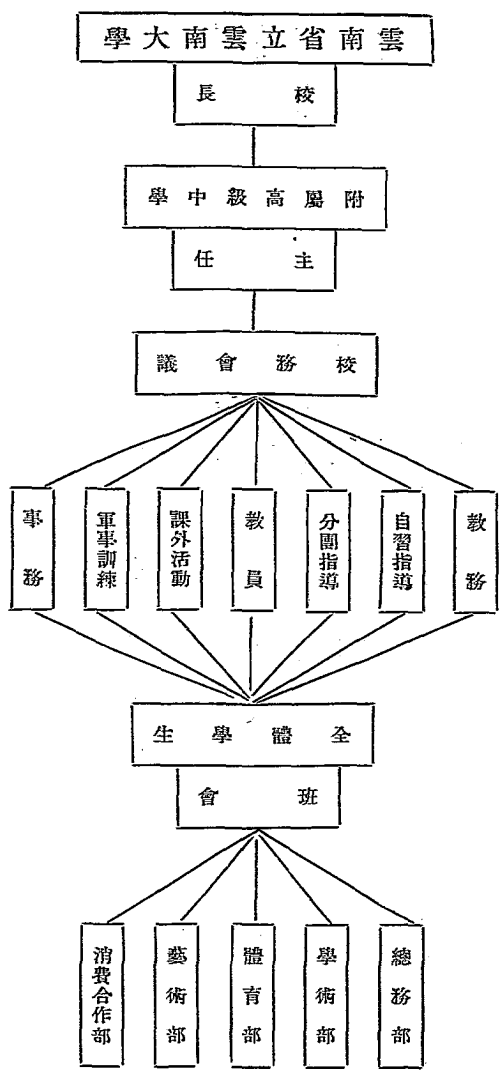

師生，有充分接觸融合一片之機會。茲將全校組織系統，列表如

## 三·教務

(一) 課程：今日中等學校課程，過於硬性，不足以適應學生之個性及地方要求；本校有見於此，故對課程，擬由硬性漸進於彈性；即現在各班所習科目及時數，均遵照部章辦理；將來又酌量設置選修科目。現在所設科目，雖均遵照部章；然各科課程標準，教學綱要，除部頒者外，亦多所補充，以期適應時代，地方，學生之要求。各科教學計劃，由各科教師遵照部頒科各課程標準，參照各種教學綱要，並酌量地方及學生需要，詳細擬定，提經各科務會議詳加審查；然後提出校務會議決定實行。此種教學計劃，將來再加修正後，當彙編成冊，現因限於篇幅，不及冗錄矣。

(二) 教材：本校各科採用教材，均採自教育部審定之各種教本。各科教師先擬定選擇科書之標準；然後根據標準，就部審定科書再加選擇；送經主任核定，方能採用。惟每科所採教本，不止一種；教師採各科之長，於學期開始時，編定綱要及教學進度表；經主任核定後，即照案實施，並呈報教廳備案。若有出入，隨時註明理由，以作改進之根據。此種教學進度表，亦因

篇幅繁多，不及備載。

(三) 教學：吾國中等各校教學，均系註入方式，學生除於課堂聽講而外，幾無自動之學習；本校為糾正此種缺點，故特注重學生自動之準備，觀察，思致，實驗，研究，以養成學生自動學習能力；惟此種境地，蹴可一蹴而幾，故主任於校務會議中，隨時提出教學原則，方法，技術等問題，共同研究，并由主任參觀各科教學，然後與各科教師商改進辦法。學生對於各科教學有何意見，亦可用口頭或書面報告主任；由主任斟酌情形，轉告教師，以便教學日益改善，俾學生獲得最大之學習結果。

(四) 自習：本校不特注重教師之教授，更注重學生之學習；而學生學習，尤以學生自習為最重視；意在養成學生自習之能力，習慣，及興趣，以樹立其自學之基礎。本校既特別致力於學生自習，故自習時間，每日定為二次；午前七至八時為早自習；午後五至七時為晚自習。學生自習時間，皆有教師指導，使學生得到種種便利。教師指導自習之時數，幾與其教學時數相等。茲將自習指導員姓名及指導時數表列於後：



## 雲南省立雲南大學附屬高級中學早晚自習指導分配表

中華民國二十五年九月	6		5		4		3		2		1		星期
	二	一	二	一	二	一	二	一	二	一	二	一	班別
	陳少銘	林伯園	王志符	王錕	陳少銘	王志符	王志符	王錕	王志符	王錕	林伯園	陳少銘	早自習(七至八)
	楊瑞勳	陳少銘	王錕	楊瑞勳	楊瑞勳	張儻翰	王志符	王錕	吳子衡	王錕	王志符	王志符	晚自習(五至七)
日訂													

(五)教學結果之攷查：本校教學結果之攷查，特別注意教師平日之攷查，其方法為口問，演習，報告，作文，報告，筆記，測驗等項，所有作文筆記練習等，由各科教師批改後，每週均須送校務處登記，以便統計。此外月攷期攷，均照例舉行；操行成績，則由各科教師及班主任隨時攷查登記，每月彙辦一次；體育則依據體格檢查及各項訓練之結果，評定等。

## 四·訓育

本校規模甚小，關於訓育之計劃辦法，及一切事項，均由校務會議決定，交由全校職教員執行，故無組織訓導委員會之必要。至於訓育方針方案，均遵照部案辦理。惟近年部頒方案辦法，層見迭出，而全國各校訓育制度，亦錯雜紛紜；苟不加以別擇統整，殊不足以重政府之命令，而收實際之效果。茲將本校訓育注重之點，分述於後：

(一)教室訓育：教室訓育，一般教師每多忽視，以為教師之職在教授，而不在訓育；以致秩序，不能維持，影響於教學

## 雲南大學附屬高級中學缺席報告表

填報教員

報告時間 <sup>上</sup>午 <sub>下</sub>午 時

1	2	3	4	5	6	7
8	9	10	11	12	13	14
15	16	17	18	19	20	21
22	23	24	25	26	27	28
29	30	31	32	33	34	35
36	37	38	39	40	41	42
43	44	45	46	47	48	49
50	51	52	53	54	55	56

〔註〕 本表係照教室坐次表製定

不小。本校在教室方面，除請教師注意教育方法技術外，尤望各科教師注意教室訓育。教師上課之時，不僅講授學科，且應維持秩序；除積極指導學生學習而外，尚須注意教室之管理。教室訓育，實為本校任何教師應盡之職責；故教師於上課之後，均須有缺席報告及操行報告二種；茲將其表式列舉於下：

雲南省立雲南大學附屬高級中學概況

## 雲南大學附屬高級中學操行報告表

填報教員

報告時間 <sup>上</sup>午 <sub>下</sub>午 時

1	2	3	4	5	6	7
8	9	10	11	12	13	14
15	16	17	18	19	20	21
22	23	24	25	26	27	28
29	30	31	32	33	34	35
36	37	38	39	40	41	42
43	44	45	46	47	48	49
50	51	52	53	54	55	56

〔註〕茲將操行報告表用法錄列於下：

- (1) (○) 教室內無秩序者用之
- (2) (△) 教室內無禮貌者用之
- (3) (一) 精神不振者用之
- (4) (×) 出入教室不報告教師者用之

(二) 八團指導：過去師生每少接觸之機會，故不能達到教育之目的。本校欲促進師生關係，實施各種指導，故採美國分組指導室制之精神，遵教育部特教方案之規定，實行分團指導辦法：將全校學生分為若干隊，每隊設指導員一人，與學生隨時接觸，加以指導。並由校製定個別調查表格，由指導員隨時調查登記，其指導事項，亦隨時記錄；並於每學終了，彙交校務處存查。至各隊內學生之組織，則依照特教方案辦理。茲將本學期青年訓練團分隊指導表列後：

雲南省立雲南大學附屬高中青年訓練團分隊指導表

別隊	指導員		隊長	隊	員								
	一	二											
一	王鋸	潘以謙	馬紹武	楊可宗	季榮安	梁鴻圖	王應宗	朱寶來	鄧樹坪	劉鴻祿	張仕藩	曾昌華	
		周傳芳	趙璞	何從良	周德昌	胡國棟	郭興國	周汝冕	馮秉銓	趙懷功	楊壯助		
二	王志符	丁方朔	楊正雲	徐植修	羅四維	周孝剛	尹釋	李本經	楊潤	畢世貴	胡積玠		
		卻有誤	馬霽	黃桂藩	鄒民良	張希惠	方毅	楊學清	袁駿清	王復禮	李維恭		
三	林伯園	趙秉鈞	郭若璞	馬繼武	李述祖	曹元凱	王用章	劉紹祖	楊奇才	李世哲	羅寶善	湯汝輝	孫冠民
		閔元鼎	馬延成	李耀祝	文宗武	周世鐘	饒倬	何士璇	丁用中	樂文彬	楊雲	彭望泰	
四	楊瑞勳	張雨雯	蔡松壽	李大權	胡振聲	馬家駒	譚寶隆	范嗣堯	徐君壽	朱子浴	段世忠	蕭本貞	吳連龍
		毛朝瑾	吳釋聲	丁維炯	汪大受	葉錫祥	朱永年	趙如新	師喻	嚴爾銳	田汝植	王爾霖	徐宗林
五	陳少銘	丁康甯	蕭祥麟	李煥文	朱家斌	楊慶芳	萬超	段德倫	劉平中	江毓琛	羅志學	王明文	張汝頌
		刁文彬	楊永增	范承鈞	沈德	王茂	解德榮	何弘年	歐根厚	譚士林	馬啟芳		

中華民國二十三年九月

日訂

(三)精神訓練；精神訓練，對中等學校學生關係至重，大綱為依據。其次則就平日觀察認為有提出訓示之必要者，或就故本校於此，特加注意，訓練之材料，即以校務會議決定之訓練。國內外及校內偶發事項提出說明，務使學生充分理解。至訓練方

法，則有紀念週，各種儀式，團體訓話及個別訓話等項，茲略述於次：

1. 紀念週 每週於星期一日午前七至八時舉行；報告及訓話，以校務會議之議決及國內外偶發之事項，與訓練各大綱所規定者為中心。

2. 各種儀式 依照規定紀念日舉行，報告及演講事項，即以所紀念之項為標準。

3. 團體訓話 由主任於軍訓之後，或午課之前，集合學生，作切要之訓話；或由級任於相當時間行之。

4. 個別談話 由級任導師分別舉行，以個別需要指導之點作談話資料；談話結果，由教師紀錄，於一定時期，彙交校務處存查。

茲將訓練大綱，個別調查表，附列於後：

## 雲南省立雲南大學附屬高級中學 二十五年定期訓練大綱

週別	月日	綱		
		各週名	談話中心	考察事項
第一週	九月七日	始業週	學校生活概況(以學期生活規約為依據)	一、生活規約之履行事項 二、學生入校工作狀況
第二週	九月十日	國恥週	國恥與國家	一、對於國恥之認識 二、不買仇貨 三、宣傳愛國
第三週	九月十日	禮貌週	新生活運動與國家民族之關係	一、在校內外遇師長同學時會否表示敬意 二、衣服儀容是否端整 三、行動如何 四、言談如何
第四週	九月十七日	服務週	人生當以服務社會國家為目的	一、值星生之服務狀況 二、膳食委員服務狀況 三、課外活動各會委員及合作社職員均能盡職否 四、選舉職員或服務時出於誠意否

雲南省立雲南大學附屬高級中學概況

第五週	十月十日	勤勉週	怠惰與努力	一、絕不缺席 二、按時繳納課卷 三、逐日復習本日所授課程 四、預習新課
第六週	十月十一日	清潔週	衛生與民族之關係	一、自己之整潔 二、改除吐痰習慣 三、廢紙果殼送入垃圾箱 四、牆壁桌椅保持清潔 五、須注意性衛生
第七週	十月十八日	健康週	健康與學問事業之關係	一、每日軍訓及課外運動不缺席 二、眠食作息均守常態 三、戒除不良嗜好
第八週	十月廿五日	自強週	自強與民族生存	一、思想方面 二、舉動方面
第九週	十一月一日	誠實週	誠實與庸僞	一、談話根據事實 二、錯誤之處即時承認 三、不妄取 四、不拾遺
第十週	十一月八日	堅忍週	堅忍與成功	一、忍耐 二、吃苦
第十一週	十一月十五日	交談週		
第十二週	十一月廿二日	秩序週	守秩序與守紀律	一、整隊時服以口令 二、魚貫出入教室 三、集會集隊時保持鎮靜 四、按時入食堂
第十三週	十一月廿九日	節儉週	節儉與操守	一、依預算用錢 二、不作浪費金錢與時間之遊戲 三、有儲蓄習慣 四、精神與時間的應用有適宜之支配
第十四週	十二月六日	公德週	公德與私德	一、犧牲個人利益 二、愛護公物 三、不破壞他人利益
第十五週	十二月十三日	責任週	負責辦事	一、視公事如己事 二、責任內事當努力完成 三、注意一己之地位與能力作分內應做之事
第十六週	十二月十二日	交談週		
第十七週	十二月廿七日	互助週	自助與助人	一、助人之事實 二、助人以後絕不邀功 三、未曾對某事冷眼旁觀甚至妄肆譏評

### 學生個別調查表

附記	第十八週	第十九週	第二十週	
	三一日月	十一日月	七日月十	
	尙武週	自省週	考試	
	雲南人之民族精神及所負之使命	過則勿憚改		
	一、作事不畏艱險、 二、做他人未做之難事、 三、救他人之危 四、服以紀律與真理並反對壞人 五、努力為社會團體謀幸福	一、不與人口角 二、不作無謂之事及謔無謂之語言 三、待人以誠敬 四、能改過否		

個人及家庭狀況									
姓名	籍貫	已否定婚或結婚	家長姓名	家庭職業	每年收入約數	永久住址	保護人姓名	一學期之費用	
				父					
				母					
				兄					
				弟					
	年齡	會由何校畢業			究何種收入生活	暫時住址	與本人之關係		

雲南省立雲南大學附屬高級中學概況



六				五					六						
交		社		活生常日		活生暇閒			况狀						
平生最敬仰何人	校外有幾	知友有幾	喜何種人	能否與多數人共處	平日生活喜熱鬧或寂靜	每隔幾日換衣	逐日寫作日記否	喜讀該報何欄	喜閱何種雜誌	嗜何種音樂	喜效遊否	何時運動	曾參加何種運動	自習時間能利用否	課外參考否
	暇時喜與何等人往來	校內有幾	惡何種人	如不能其理由何在		每隔幾日沐浴	一日功課一日了否		寒暑假如何利用	是否愛好音樂	例假作何消遣	每日運動若干小時		如何利用	參考何種書籍



八				七	
察	觀	師	教	願	志
敏捷(作事快速)	特長	中等	平常	欲升何種學校	求學之目的
專心(不易分心)	特長	中等	平常	欲努力何種事業	專研何種科目
節儉(多儲蓄)	特長	中等	平常	當作業遊戲社交娛樂時勇於倡導或贊成不參加	欲練習何種技能
樂觀(遇事快樂)	特長	中等	平常	喜參與共同工作或獨自工作	欲學何種人物
耐勞(能吃苦)	特長	中等	平常	平日作事多自創或多模倣	
堅忍(不畏難)	特長	中等	平常	下列各品性請審查指明或特長或中等或平常於其下端加「一。」	
守時(辦事有定時)	特長	中等	平常	謹慎(能注意細事)	

註 備	整潔 (整齊清潔)	特長	中等	平常
	中華民國	年	月	日

(四) 課外活動：本校既主張學生應由實際生活中學習，故於課外活動，特別注視。推一切課外活動，校中雖有一完整之計劃，而其實施，則以學生之需要為標準；學生有某種活動需要之表現，即由課外活動指導員及級任導師，指導組織。如是逐漸發展，以及各種有益身心之活動。又恐種種活動，無所統屬，故指導學生組織班會，以為統整之機關。班會之下，分總務，學術，體育，藝術，消費合作等部；全體學生均有參加及領導一二種活動之機會。一切課外活動，由課外活動指導員負責統籌，由全校教師分任指導。活動時間，定於每日午後三至四時，茲將班會簡則及本學期主要之活動，分述於後：

班會組織簡則

第一條，名稱，省立雲南大學附屬高級中學第一班班會。

第二條，宗旨，以促進本班五育之發展，並培養同學自治能力為宗旨。

第三條，會員，凡本班同學為會員。

第四條，組織，全班大會為班會最高機關，下設全體委員會，由大會選出五人至七人組織之，下分總務，學術，體育，藝術，消費合作等部，各部部長，即由委員兼任；各股股員，由部長聘任；其組織系統如下；

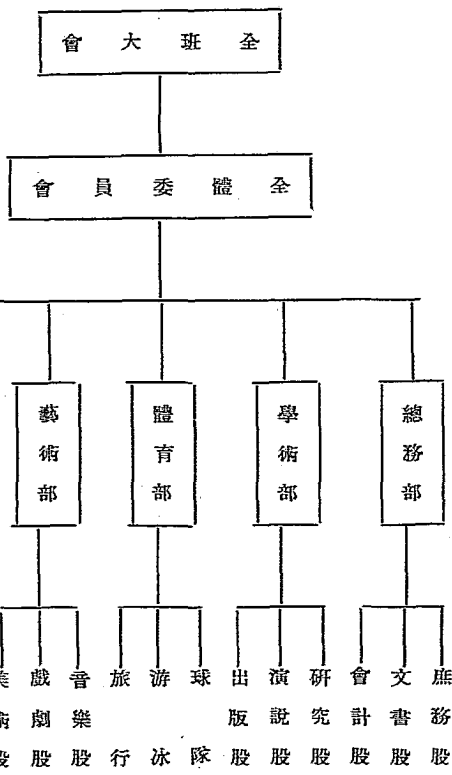

第五條，經費，由會員繳納，於必要時，請求學校補助。

第六條，附則，本規章經全班大會通過呈准主任核定後實行，若

有未盡事宜，得呈准修改之。

本學期之課外活動，除課外運動外，其主要者，有演講，刊

物，消費合作等項；茲分別敘列於后：

(一) 演講：本校演講會，由股長一人股員二人主持，每班每星期，就各班教室舉行二次；第一班定於每星期二六兩日午後三至四時，每次由股長指定四人為演講人員；被指派人員，不得

故規避。至於講題由講員個人擬定，呈由級任或課外活動指導員核定後，方可演講。每人演講，不得超過十二分鐘，講畢，由同學及指導員，以五分鐘時間，逐項批評；茲將評判記分表列後：

項	別	標準分數	實得分數
材料	價值	30	
	結構	15	
言語	聲調	15	
	組織	20	
姿態	姿勢	15	
	態度	15	
總計		100	
評語			
演講人員			
評判員簽字			

(2) 刊物：附中學生於發表思想方面，有每週作文一次及每日作日記呈校務處批閱之規定；近來各生於吸收發表各方面，興趣大增；乃提議創辦省大附中週刊，業經呈請主任核准。刊物內容，分論著，新聞，文藝，雜俎四項；由班會中推一人為總編輯；總編輯之下，分論著編輯股，新聞編輯股，文藝編輯股，雜俎編輯股，校對股等；每股設股長一人，由股長聘定股員若干人，辦理各該股應辦事項，並由主任指派國文教員兼級任負責指導。出版日期，定為每星期一；於上星期三以前總編輯將下期應

雲南省立雲南大學附屬高級中學概況

刊稿件彙呈編輯指導，經核定後，即於星期四日，交總編輯分別指定同學繕寫，以不誤出版日期為標準。試辦以來，全體同學，均感興趣。一年以後，擬將週刊稿件，擇要彙編成冊。

(3) 消費合作社：本校為便利學生購買教育用品，及練習辦事能力起見，特辦理消費合作社；社內購貨，多以學生教育用品為多；所用經費，係由學生伙食費內借墊一千元；社設社長一人，會計一人，採買二人，售貨四人，並由主任指定。課外活動指導員隨時指導；其結果尚有可觀。

(4) 膳食委員會：本校學生膳食，由學生自行辦理；意在培養學生普通生活之知能及經驗；其組織有委員十二人，每班選出六人，推一人為主席，其下分保管，文書，採買，監察等股，由委員分担此種職務；每月更換一次，故人人有實地練習之機會。

### 五、體育

吾國學校，對學生體育，多不注意；一切設施，又不相為謀；本校為力矯正此弊，故將體育知識之灌輸，技術之訓練，疾病之預防，體格之鍛練等項，連為一氣，分頭進行；務使學生體育知識，逐漸增加，尋常疾病，根株盡絕；以期養成活潑健壯之國

民。茲將現行各項，分述如左：

(一) 體育知識之增進。每週有二小時之衛生常識，聘本校校醫講授，增進學生關於身心衛生及醫藥方面一切知識。

(二) 體育技能之訓練。由體育教員，級任，及課外活動指導員，依照部頒體育課程綱要，切實訓練。

(三) 疾病之預防。每學期均有身體檢查，請大學醫學專修科主任教授及學生辦理，故特別詳盡。檢查結果，由校分別通知學生注意，其患病者，則分別治理。

(四) 體格之鍛煉。本校鍛煉學生之身體，軍訓而外，尚有兩種具體辦法，一即課外運動，其他則勞動服務是也；課外運動，項目繁多，但以球類為最主要，運動時，不特學生應全體出場，即如教師亦多出場指導。勞動服務，如挖平土地，栽草，種樹等項，學生均優為之。

### 六·軍訓

(一) 編制：本校對軍訓甚為注重，一切訓練，概以國民軍事訓練委員會所規定之方案實施。訓練時間，定於每日午時前六時至七時。其編制分為兩種：已受集訓之學生，編為軍事訓練模

範隊；其未受集訓之學生，編為獨立區隊。模範隊以原任軍事教官為隊長，隊分三分隊，分隊長由隊長指定學生担任；其餘為隊員。獨立區隊之區隊長及班長，均由教官指定軍事熟練之學生充任之。模範隊及獨立區隊之編制表如下：

#### 雲南省立雲南大學附屬高中模範編制表

隊長	徐謙	隊附	丁康甯
第一分隊	分隊長 蕭本貞		
隊員	朱子洛 潘以謙 朱寶來 張雨雯 張汝碩		
	鄧樹坪 朱家斌 徐君壽 李述祖 羅四緒		
	馬家駒 楊正雲 吳運龍 楊可崇 馬紹武		
	湯汝耀 羅志學		
第二分隊	分隊長 陳世忠		
隊員	李世哲 丁方朔 張仕藩 劉平中 楊奇才		
	段德倫 劉鴻祿 趙秉鈞 王用亨 萬超		
	譚保隆 馬繼武 孫冠民 徐植修 蔡松壽		
	胡積玢 李煥文		
第三分隊長	分隊長 尹 繹		

雲南省立雲南大學附屬高中獨立區隊編制表

隊長

王明文

楊廣芳

李本經

王應宗

范嗣堯

周孝剛

劉紹祖

楊潤

曾昌華

李榮安

畢世貴

曹元凱

胡振聲

江毓琛

羅寶善

李大權

蕭祥麟

郭若璞

黃桂藩

趙如新

范承鈞

丁維燭

鄒有誤

文宗武

葉錫祥

汪大受

師喆

彭望泰

區隊長

方文彬

第一班

正班長

譚士林

副班長

王茂

學生

徐宗林

郭興國

王爾霖

馬延成

顧根厚

楊雲

何弘華

嚴爾銳

李維恭

馬啟芳

馮秉銓

楊壯勛

楊學清

馬騫

何士璇

趙瑛

第二班

正班長

毛朝瑾

副班長

何從良

學生

王夏禮

丁用中

趙懷功

解德容

周德昌

李耀祝

方毅

沈德

饒倬

周汝冕

周傳芳

周世鐘

陶元鼎

田汝植

吳澤馨

第三班

正班長

胡國棟

副班長

朱永年

學生

樂文彬

袁駿清

楊永培

張希惠

鄒民良

(二) 教程：本校軍訓教程；大體分學科術科及野外演習三種；學科教材，採自步兵操典，野外勤務，射擊教範，國防淺說，陸軍禮節，防空常識，簡易測量，各兵種之識別及性能，瓦斯常識，建築教範，衛生救急法等項。術科分徒手爲個班教習分，持槍各個班非連教習等項。野外演習旅次行軍，地形識別，距離測量，目標識別，傳令勤務，連絡勤務，連絡勤務，土工作業，立時散兵壕，實彈射擊等項。

(三) 訓管：本校學生，因通學關係，故對學生出入學校之時間，特別注意；每日規定午前六時到校，午後七時出校，不得遲到早退，違者即依照缺席處分。每日午前六時到校後，即開始早操，至七時即由軍訓教官依原隊帶至會澤院前舉行升旗典禮；升旗完畢，乃整隊帶至課堂上早自習。本校學生上課堂之先，須由值星生整理隊伍，魚貫入室；當教師上課時，由值星生發立正口令并報告人數，下課後，亦須到課堂外排隊，然後解散休息。每次上下課堂，均依照規定行之。上食堂時，亦須排隊，由值星生率領入食堂，以養成學生隨時隨地遵守秩序之習慣。至學生見

教師時之禮節，分室內外二種：學生在室內見教師時行脫帽鞠躬禮；室外及校外見教師時，則行舉手禮；學生相見，亦行舉手禮。本校對學生之服裝，分外注意，每日入校時及出校時，皆由軍訓教官檢查是否整潔。本校因物質缺陷甚多，故管理甚嚴，不如此，恐不能達到預定之目的也。

## 七·事務

本務事務，係與大學合辦，經費亦係就大學經費項下撥支；上學期有學生一班，每月經費三預算僅薪幣三百元，下學期有學生兩班，每月經費增至七百元，每月由大學會計課照預算開支報銷。

## 八·計劃

本校為新辦學校，優點固多，而缺點亦復不少；尤於物質方面，缺陷最大。苟欲逐漸達到創辦使命，自非切實加以改進不可，茲將急待改進之點，略述如下：

(一) 班級之確定 本校奉准試辦，現已一年。所收學生，亦有兩班，惟本校期能否繼續招生，尙成疑問；若僅辦此兩班，

幾不成為學校。此後非由大學呈請教廳決定班次，殊覺不易辦理。

(二) 經費之增加 本校經費，係由大學劃撥支付，每班經費預算，與本省高中預算相去尙遠？以故專任教員，無力延聘；教學設備，無法添置。將來若蒙教廳確定本校級班，則經費自應請照高中預算標準由廳核發，始有達到創辦目的之望。

(三) 校舍之劃撥 本校校舍，係就大學鐵工廠與木工廠修改而成，現僅有教室及教員住室各二間，食堂及辦公室各一間；此外寢室，自修室等必要建築，均付闕如；現在全校學生均係通學，學校學生均感不便。此後應由大學呈請教廳另撥校址，或另行建築，應可解除目前最大之困難。

(四) 設備之充實 本校一切設備，均與大學共用；惟其可用者，究屬有限；且地點時間時有衝突；非特教育不便，抑且誤會滋多。將來經費確定，自非有相當設備不可。

上述四端，為附中急待解決之問題，然此非附中自身可能為力，亦非大學所能單獨處置，故非由大學呈請教廳主持，實無解決之望也。

現任教職員表



# 現任職員表

姓名	字號	年歲	籍貫	學歷	經歷	職別	住址
徐繼祖	述先	四十	雲南瀾滄	前美國立比亞大學師範院研究員 前美國立北京高等師範學校畢業 美國哥倫比亞大學經濟學碩士 美國德斐士大學商業心理學博士	歷任前雲南省立第一中學第一師範學校校長 雲南省教育廳科長等職	主任育系	巷華十國二號寺
范師武	晉丞	四三	雲南大理	美國哥倫比亞大學經濟學碩士 美國德斐士大學商業心理學博士	雲南省銀行省行經理 雲南富滇銀行省行經理 雲南金融委員會委員	系主任政治經濟	十左五家號巷
鄧鴻濤	巨源	三四	雲南鹽津	國立北平大學法學院法律系畢業	雲南省立法專科教授 雲南財政廳政務處長 雲南省立法專科教授 雲南財政廳政務處長	主任律系	四如十意一號巷
鄧鴻藩	屏洲	三八	雲南鹽津	日本東京帝國大學法學部法學士及同大學研究院研究員	國立法政大學教授 司參事科長 南訓政講習所教授 昆明市政務局長等職	院長文法學院	一興百一十號街
何瑤	元良	四一	雲南石屏	見前	見前	兼理院長工學	本校本校
何瑤	元良	四一	雲南石屏	北京大學預科及同濟醫工專門學校修業 美國普渡大學機械工程學士	雲南省教育委員會委員 自治籌備會委員 省銀行副理 省工廠局長 新生活運動協會執行委員 國會議員代表 國會議員代表 國會議員代表 國會議員代表	校長	本校本校

現任職員表

二四三

王偉	正恆	四十	貴州貴陽	香港大學土木工程科畢業并得二等榮御	廣州註冊建築工程師民國十三年六月至廿五年六月任香港李杜露建築工程師辦事處工程師	土木工程系主任	
秦光弘	穉蕃	三二	雲南呈貢	國立同濟大學醫學院畢業得醫學士學位	曾在上海國立勞動大學吳淞海濱醫院上海傷兵醫院及國立同濟大學醫學院任職	醫學專修科主任	大東街
李永清	子廉	三九	雲南昆明	國立北京師範大學畢業	歷尤省立第一師範學校校長師範學院院長本大學教育學院院長	主秘書課	
沈榮	濟之	三五	雲南曲靖	省立東陸大學政治經濟系畢業	東陸大學註冊股股長中等學校教員	副註冊課	三先號生坡
姚繼唐		三九	雲南箇舊	上海滬江大學肄業上海青年會體育專門學校畢業	上海青年會體育部幹事私立中學體育教員招商局立航海專校體育教員等	主任育課	衛家巷
楊維浚	子深	四五	雲南昆明	法國都魯斯大學畢業化學工程師里昂大學畢業製革工程師	曾任本校法文教授雲南建設廳第一科科長現兼任雲南製革廠工程師及經理	主任務課	文廟街一百一十三號
方際熙	介福	四六	雲南昆明	雲南第一屆優級師範選科畢業	曾任省立第一師範學校數理教員省立第一中學會計主任雲江縣縣長	主任計科	大巷七號子
彭元士	愷丞	四七	江蘇吳縣	安徽高等學堂畢業	道尹公署第三科科長中等學校校長	主任書館	大興街
孫長慶	唐餘	三五	雲南墨江	上海滬江大學理科學士	前雲南高等師範學校訓育主任兼化學教授	主任學館	三先號生坡

現任職員表

徐謙	施莉俠	李師同	蕭楊銘	王鐸	包崇仁	梁恆淵	劉元中	傅銘彝
受益		仲純	予新		仰亭	芷鄉	伯庸	民一
三十	二五	三十	三三	二三	二九	三三	三三	四六
雲南昆明	雲南會澤	雲南永善	雲南昆明	雲南建水	雲南蒙自	雲南密益	雲南曲靖	雲南鎮雄
雲南講武學校畢業	法國甘肅大學提博士論文 黎大現政史系一九三四年 日本女子醫專日本文化學院 大學部本科(未卒業)法國巴黎 二年巴大文學士一九三四年	日本東京早稻田大學經濟科 卒業	東陸大學文本科第一班肄業	省立雲南大學政治經濟系畢 業	中國公學大學部畢業	東陸大學第一屆畢業	東陸大學政治經濟系畢業	雲南陸軍講武學校步兵科畢 業
曾任雲南講武學校區隊長及廣西 軍官學校隊長廣西新兵第一 團第一營長等職		上海商業銀行服務二年	曾任蒙自聯合師範學校事務主任 兼教員	歷任省會省私立高初中英語專任 教員兼任教員本校附屬高中英文 教員	歷任各中等學校英文數學統計教 員東陸大學附中學監東陸大學庶 務股長編輯委員	曾任省會中等學校史地公民國文 教員		雲南陸軍各役歷任連營團長等職 現任滇黔剿匪軍總司令部少將參 軍國民軍事委員會兼任委員二十 五年學生集訓總隊學科總教官
軍官事	秘書員	導育指	註冊課	註冊課	員編主任委	員訓導主任	員訓導主任	員訓導主任
福大西門一號					六文十明新街	百北門一十七號	一威號遠街	芳木巷行四號聯

李萃傑	張鴻書	蕭福祥	張天玉	白浪	鄧世瑛
		綏之	瑜貞	青萍	淮南
二四	二五	二六	二四	二八	三二
雲南麗江	雲南順寧	雲南寧洱	雲南大理	雲南石屏	雲南華甯
國立中山大學畢業得特等第一名金牌獎章	武昌文華圖書科畢業	雲南省立雲南大學文法學院政治經濟系畢業得學士學位	雲南省立雲南大學政治經濟系畢業	中央陸軍軍官學校畢業軍事教官訓練班畢業高等教育班	中央陸軍軍官學校第六期畢業陸軍工兵高級班畢業
國立中山大學編譯中大學員主辦新字宙半月刊上海研究及長期特約撰稿員香港大公報及工商日專刊及約撰述廣州特約撰稿員	曾任上海國立同濟大學圖書主任	曾任雲南五金器具製造廠出納員		會充連營長團附等職	會充陸軍五十五師工兵營排連長寧遠澄澗四路要塞司令部工兵營長隊長江西礮堡工程隊長等職
編輯員		圖書館員	會計	軍官	軍助事
					七染號布巷

# 現任教員表

姓名	字號	年齡	籍貫	學	歷	經	歷	職	別	住	址
方國瑜		三二	雲南麗江	國立北平大學文學士 國立北平大學研究所國文學專門畢業	國立北平師範大學編輯員 北平民國大學國文系教授			教專	授任		
王偉				見職員表				教專	授任		
李良訓		三十	山東濰縣	美國麻省理工大學造船畢業 (學士)	上海海軍江南造船所繪圖師一年 山東大學機械系講師一年			教專	授任		
李乾元	季立	三八	雲南晉甯	日本東京帝國大學經濟學士	前北京教育部秘書雲南富滇銀行 稽核及第四科科长			教專	員任	青 港 蓮 二 街 學 號	
范師武				見職員表				教專	授任		
馬琛		四五	澳洲	澳洲米耳拜耳大學機械科學 士倫敦機械科學士美國加州 理工大學物理學士	廣州理工學院教授六年英國飛機 工廠繪圖師一年福建協和大學物 理教授十三年半			教專	授任		
計陽曦		三七	安徽廬江	北平匯文中學及大學預科伯 林工業大學	全國度量衡局服務河北大學任教			教專	授任	本 校	
秦光弘				見職員表				教專	授任		

現任教員表。

李永清	何昌	朱壽昌	后長德	白之瀚	王承才	潘長慶	鄧鴻壽	陶貞元
	光周	宇平	晉楮	小松	紹辛			子固
	四三	三六	三一	四四	四五			三二
	雲南祿豐	雲南富民	雲南思茅	山西介休	雲南昆明			雲南昆明
見職員表	英國香港大學醫學院畢業 英政府授內外科醫學士	中央大學商學士	教育部立案私立上海東南醫學院畢業	貴州南明公學及法官養成所畢業 法政學校修業	香港大學醫科畢業美國費城聖山醫院實習美國盛歇亡尼亞大學畢業院眼科專門修業	見職員表	見職員表	北平清華學校畢業美國阿利岡大學學士哥倫比亞大學碩士
	歷任香港皇家醫院醫官雲南外交廳英文秘書雲南陸軍一軍醫學校教育長兼教官	昆明市財政局科長雲南省政府專門學校學監兼教員雲南省政府審計	上海東醫院醫師雲南醫學校教官雲南陸軍醫院少校醫正	曾任貴州時教學校教員都督府秘書總局秘書長雲南將軍署軍務局長騰越道尹省府政治顧問				曾任建設廳設計委員現任審計處審計
教授	教授	教授	教授	教授	教授	教專授任	教專授任	教專授任
	周華山院街光	廿稅六國號街	藥房武廟街大和	三一六坵號田				東東道大巷街

現任教員表

李立藩	李丕章	李國清	沈種本	周偉	周錫夔	易文燿	姚尋源
君範		靜華		伯雄	栗齋	崇皋	
三七	四五	三八	三七	三一	四二	五十	三八
雲南昭通	浙江鄞縣	雲南大關	雲南大理	雲南大理	雲南劍川	貴州綏陽	河北涿源
美國威士康新大學生物系 美國拉何耶海濱研究所 美國威士康新大學生物系 美國拉何耶海濱研究所 美國威士康新大學生物系 美國拉何耶海濱研究所	法國印度支那醫科大學畢業	香港大學文學士	上海南洋醫科大學畢業 醫學士學位日本東京帝國大學醫科部選科研究	香港英國大學醫科畢業	一模範小學最優等第一名 業二高等工礦學校第一名 送留日預備科三日本東京 高預科三日本東京等考 東京帝國大學醫學科畢業 文學士	日本明治大學專門部政治科 畢業得政治學學位前清北 京學部考試及第得法政科舉 人	北平協和醫學院醫學博士 國約翰遜金斯大學公共衛生 學碩士
國立成都師範大學及省立河 南大學生物學教授	歷充軍醫正軍醫院院長課長等職	在在本大學繼續任教十二年	曾任雲南陸軍講武學校軍醫 官現任省立昆華中學校醫科 衛生學教員 昆華女子中學主任	歷任香港政府醫院醫師廣州 美國醫院醫師雲南惠濱醫院醫師	歷任教育司科長第一中學 學教長省政府秘書處科長 學教授	曾任雲南省立法政專門學校 學校高等警察學校五年以 等法政經濟教員五年以上 及雲南高等	北平協和醫學院衛生科助教 正經濟委員會主任 國兼社會衛生系主任 寧夏省衛生學系教授 產職業學校校長 實產職業學校校長 助
教授	教授	教授	教授	教授	教授	教授	教授
省立昆華 師範學校		北四倉 號坡	五華坊 種本 診所	馬市口 伯雄 診所	華省 中立 學昆		

楊振興	楊家鳳	張嘉棟	苗天寶	袁嘉毅	馬嘉德	孫德崇	徐繼祖	徐彪南
宏舉	瑞五	季材		屏山		義菴		益壽
三九	三八	三十	三一	六十	五十	三三		三三
雲南大理	雲南鶴慶	雲南石屏	雲南江川	雲南石屏	法國巴黎	雲南墨江		江蘇宜興
國立北平政法大學畢業	雲南省立第一師範大學畢業 師範大學畢業 美國米蘇里州 大學研究員 乃西喬治波 洩大學研究 員	雲南省立第一師範大學教育系畢業	德國國立大學畢業	前清經濟特科第一	法國大學畢業	上海羣治大學法學士	見職員表	上海聖約翰大學醫學院醫學 博士新加坡國際連盟三次 疾研究班畢業
前充雲南法政專門學校教員現任昆明地方法院首席檢察官	雲南第一中學校長 昆明市中黨務指導委員會 雲南教育經費委員會 國民會議雲南代表等職先後共十一年	歷任高中師範教育專任教員及教務主任私立南菁學校校長本校教務系教授		前清浙江提學使	雲南省中法學校校長	曾任雲南省立法政專門學校教員及中等學校校長及雲南大學法學教授		中央醫院內科主任醫師 主治醫師軍醫署軍醫學校內科講師
教授	教授	教授	教授	教授	教授	教授	教授	教授
法地院方	巷雙 四梅 號樹	會石 館屏		七玉 號龍 堆	二石 十橋 號鋪	中市 學立		



現任教員表

鄧鴻藩	見職員表								
薛受益	北平協和醫學校醫學博士 外科專修英國眼科醫院專	湘雅醫院助醫 平民教育會保健院主任 經委會特派協辦滇省衛生事業醫士	教授						
環建一	北洋陸軍軍醫學校醫科畢業	曾任陸軍醫院院長 軍醫課長 軍醫監御	教授	醫建					
孫體仁	上海聖約翰大學文學士	曾任雲南省立第五中學校校長 明市教育局長等職	教授	春省 中立 學富					
饒重慶	留學日本弘文學校明治大學畢業	藤充雲南法政專門學校教員 明地方審判廳長 雲南高等檢察所檢察長 最高分院監督推事等職	教授	四馬 號家 巷					
何非	省立東陸大學土木工程系畢業	昆明市政府造南正街工程委員 昆明市政府土地科科長 雲南省教育經費會委員	講師	本 校					
何有貴	燕京大學		講師						
徐君武	法國巴黎政治大學畢業	廣西省經濟委員 專門委員	講師	小 吉 坡					
許端慶	國立同濟大學醫院畢業	曾任上海寶隆醫院醫師	講師	三西 六院 號街 一					
陳芳照	美國夏威夷大學土木工程科畢業		講師	本 校					

楊文輝		二五	美國	夏威夷大學(美屬檀香山)		講師	
楊體仁	克成	二六	雲南大理	國立中央大學經濟系畢業 理學士美國哈佛大學工商管理 院畢業得工商管理碩士		講師	
魏述徵		二八	雲南華寧	上海國立同濟大學醫學士		講師	牛 六 十 角 四 號 坡
阮蔭槐	植三	三八	雲南祿功	中央政治學校地政學院畢業		助教	
楊魯曾	哲夫	二六	雲南思茅	國立青島大學理學士	昆華工業職業學校專任教員	助教	十 三 國 寺 院
楊近仁	用之	三六	雲南元江	雲南公立法政專門學校法律 本科畢業	歷任昆明地方法院學習員及候補 檢察官正任推事等職	指導 實習 員	
楊毓華		二五	雲南騰衝	雲南軍醫學校醫本科畢業	歷任中央勳匪軍第二路軍後方醫 院軍醫	助理	

# 雲南大學附屬高級中學第二十五年度職教員一覽表

姓名	年齡	籍貫	學歷	經歷	職務	到校年月	住址
何瑤	四十一	石屏	美國普渡大學機械工程學士	雲南教育經費委員會委員全省模範工藝廠廠長新運會執委雲南大學校長	校長	二十五年二月	石屏會館
徐繼祖	四十	彌渡	美國米西根大學碩士	歷任雲南省立第一中學第一師範學校校長雲南大學教育系主任	主任	全	華國寺巷十二號
沈榮	三十五	曲靖	東陸大學文學士	私立南菁學校教員雲南大學註冊課主任	公民教育	全	先生坡三號
周耀	二十四	玉溪	雲南大學英國文學士	雲瑞中學專任教員	體育教員	二十五年二月	雲瑞中學
徐謙	三十	昆明	雲南講武學校畢業	廣西軍校隊長雲南大學軍訓教官	軍訓教官	全	本 校
陳少銘	二十七	彌渡	雲南大學教育學院畢業	省立臨安中學專任教員兼級任	國文教員兼級任	全	本 校
王鋈	二十三	建水	雲南大學法學士	私立南菁學校專任教員雲南大學職員	英文教員	全	白鶴橋二十號
王志符	二十一	昆明	雲南大學理學士	上海商務印書館數理攷閱員首都補習學校數理教員	數學教員	全	棉花巷十五號
楊瑞勳	二十三	開遠	光華大學文學士		生物教員	全	象眼街六合巷五號

高級中學職教員一覽表

二五三

趙象乾	許秉乾	竇重先	楊玉生	胡雲勳	林伯園	蘇樹德	王志導	吳鈞	張儒翰	莊永華
二十五	二十四	二十六	二十七	三十六	三十五	三十	二十五	二十七	二十七	三十四
鶴慶	彌渡	昆明	順甯	蒙化	蒙化	晉甯	昆明	昆明	石屏	昆明
廣東省立勸勤大學建築工程學士	雲南省立第一師範高級部畢業	國立中央大學教育學院教育科	暨南大學教育學士	省立第一中學畢業 南嶺武學校畢業	省立第一師範學校二部畢業	北平協和醫學院研究院畢業	上海大夏大學理學士	北平師範大學文學士	北平師範大學理學士	雲南省立第一師範畢業
廣東民生中學數理化教員	呈貢縣立簡易師範學校校長	省會各中學美術教員	暨南大學附中教員 蘇州鄉師教員	蒙化縣立中學教員 兼女子簡師體育教員	歷任建國第三軍部少校軍法處員 及省立昆華師範圖書館主任	昆明市立醫院院長	安徽蕪湖中學數理專任教員	廣州建國中學教員	私立南菁學校教員	雲南建設廳水利局局長
體育教員	校務員	圖書教員	史地教員	事務員	校務員	衛生教員	數學教員	歷史教員	地理教員	音樂教員
二十五年七月	全右	全右	全右	二十五年二月	二十五年九月	全右	全右	全右	二十五年七月	全右
該員已於二十五年十一月去職	全右	全右	該員已於二十五年八月去職	本校	海潮巷巷六號	一坵田二十號	柿花巷十五巷	南菁學校	南菁學校	東大街二七九號

歷屆在校職員表

# 私立東陸大學校董會

創辦人 唐繼堯

## 第一屆校董會

唐繼堯先生 陳鈞先生 王九齡先生

## 第二屆校董會

龍雲先生 王九齡先生 董澤先生 陳鈞先生 唐紹驥先生

## 第三屆校董會

龍雲先生 王九齡先生 陳鈞先生 周鍾嶽先生 馬驄先生 董澤先生

私立東陸大學校董會

# 私立東陸大學職員表

姓名	籍貫	學	歷	職	別	在職時間
趙家通	雲南通海	美國亞力山大大學函授商科畢業美國島基無線電專門學校畢業美國伊里諾大學職業教育特別科畢業	前	預科主任		十一年至十三年爲副主任十四年至十七年
蕭揚助	雲南昆明	見	前	預科主任		十一年至十三年
楊克燦	雲南洱源	美國普渡大學機械工程師美國保德溫車頭公司製圖工程師	前	工科主任		十六年至十九年
蕭揚助	雲南昆明	日本東京高等工業學校畢業美國普渡大學軍用無線專科畢業	前	工科主任		十四年至十六年
華秀升	雲南通海	見	前	文科主任		十四年至十九年
華秀升	雲南通海	北京清華大學畢業美國米蘇里大學政治學士	前	副校長		十九年
盧錫榮	雲南陸良	美國哥倫比亞大學哲學博士	前	副校長		十二年至十五年
董澤	雲南雲龍	日本文書院畢業哥倫比亞大學政治科學士教育院畢業	前	校長		十一年至十九年

余名銜	袁丕佑	趙家遜	簡壽民	盧錫燦	繆嘉銘	楊維浚	何瑤	周恕	聶體仁	鄧鴻藩
浙江 鎮海	雲南 石屏	雲南 通海	雲南 昭通	雲南 陸良	雲南 昆明	雲南 昆明	雲南 石屏	雲南 大理	雲南 墨江	雲南 鹽津
北京大學礦科 學士 美國加省 大學礦工 程主任 江西 贛與 煤礦公司 礦師 安徽 安 平 煤礦公司 礦師	國立北京大學校 文系學士 美國盆 維尼亞 大學教育 碩士	見	日本帝國大學 經濟學士	見	美國米尼 蘇達大學 探礦工程 學士	法國都魯 斯大學 畢業化學 工程師 里昂大學 畢業	美國普渡 大學機械 工程學士	美國李海 大學探治 工程學士	上海聖約 翰大學文 科經濟學 士	國立北京 法政大學 教授日本 東京帝國 大學法學 士
理化部主任	圖書部主任	圖書部主任	編輯部主任	編輯部主任	經濟部主任	庶務長	會計長	會計長	附中主任	預科主任
十一年	十五年至十九年	十四年	十四年至十九年	十二年至十四年	十三年	十一年至十九年	十五年至十九年	十一年至十五年	十六年至十九年	十八年至十九年



楊克燦	雲南 洱源	見	前	實習工廠主任	十四年至十五年
蕭揚勛	雲南 昆明	見	前	實習工廠主任	十六年
李致中	雲南 大理	省立農業學校畢業		林場管理員	十三年至十五年
陳立幹	雲南 鎮南	日本農科大學畢業		林場管理員	十六年
范師武	雲南 大理	美國康乃爾大學經濟學士哥倫比亞大學經濟碩士美國 玄學院商業心理學博士		訓育主任	十八年
胡昭及	安徽 績溪	保定軍官學校第五期步兵科畢業北京陸軍部無線電信 教練所畢業		學監	十一年至十四年
劉銜	雲南 昆明	北京高等師範體育專修科畢業		學監	十五年至十七年
彭元槐	雲南 永北	私立東陸大學文科畢業		學監	十八年
趙煥劍	雲南 彌勒	私立東陸大學文科畢業		學監	十八年
朱壽昌	雲南 富民	國立中央大學商學士		附中學監	
陳啟華	雲南 晉寧			附中學監	
王承才	雲南 昆明	香港大學醫科畢業美國盤雪維尼亞眼科專門畢業		校醫	

# 省立東陸大學時代職員一覽表

姓名	籍貫	學	歷	職	別	在職時期
楊維淦	雲南昆明	法國都魯斯大學畢業 理化學工程師 里昂大學畢業		事務主任		十九年至廿三年
邵潤	雲南昆明	雲南省立第一中學畢業		秘書主任		十九年至廿三年
楊楷	雲南昆明	國立東南大學文學士		教育學院長		廿三年
李永清	雲南昆明	國立北京師範大學畢業		教育學院長		廿一年至廿二年
何瑤	雲南石屏	見	前	工學院長		十九年至廿三年
鄧鴻藩	雲南鹽津	日本東京帝國大學法學部學士		文理學院長		十九年至廿三年
何瑤	雲南石屏	美國普渡大學機械工程學士		校長		廿一年至廿三年
華秀升	雲南通海	北京清華學校畢業 美國米蘇里大學政治學士		校長		十九年至廿一年
姓名	籍貫	學	歷	職	別	在職時期

省立東陸大學時代職員一覽表

王乘章	聶長慶	趙家邁	李乾元	嚴繼光	袁丕佑	沈榮	李焜	方際熙	張思壽	包崇仁
雲南 鶴慶	雲南 墨江	雲南 通海	雲南 晉寧	雲南 大理	雲南 石屏	雲南 曲靖	雲南 昆明	雲南 昆明	雲南 通海	雲南 蒙自
保定軍官學校畢業	上海滬江大學理科畢業	美國亞力山大大學函授商科畢業 美國伊里諾大學僱業教育特別科畢業 美國島基無線電專門學	日本帝國大學經濟學士		美國盆雪維尼亞大學畢業教育碩士	雲南省立東陸大學文學士	本校文學院政治經濟系畢業	雲南第一屆優級師範選科理化類畢業		私立中國公學大學部畢業
訓育部主任	理化室主任	理化室主任	圖書室主任	圖書室主任	圖書室主任	註冊股長	齋務股長	會計股長	會計股長	庶務股長
十九年至廿年	廿一年至廿三年	十九年至廿一年	二十二至廿三年	二十年至二十一年	十九年至廿年	廿一年至廿三年	廿年至廿一年	廿二年至廿三年	十九年至廿一年	十九年至廿三年

張元發	雲南 保山	北京清華學校修業滇軍講武分校工科畢業	訓育部主任	二十年至廿三年
劉元中	雲南 曲靖	雲南東陸大學政治經濟學士	學監	十九年至廿三年
梁芷鄉	雲南 密益	雲南東陸大學第一班政治經濟系畢業	學監	十九年至廿三年
姚繼唐	雲南 箇舊	上海滬江大學畢業中國青年會體育專門學校畢業	體育部主任	二十一年至廿三年
王承徐	雲南 昆明	雲南講武學校十九期畢業中央國術館畢業	軍事訓練員	十九年至廿三年
王雲五	雲南 鶴慶	雲南講武學校畢業	軍事訓練員	二十年
徐謙	雲南 昆明	雲南陸軍講武學校畢業雲南將校隊畢業	軍事訓練員	廿二年至廿三年
繆安成	雲南 昆明	上海震旦大學醫科畢業	校醫	廿一年至廿三年
蘇樹德	雲南 晉寧	北平大學醫學院	校醫	廿一年至廿三年



歷屆畢業生名錄

# 雲南省立雲南大學歷年畢業學生一覽表

文科——政治經濟系(共二十八人於十七年十二月畢業)

姓名	字	性別	畢業年齡	籍貫	通	訊	處	現在服務機關
蘇玉麟	二南	男	三十	晉寧	晉寧縣教育局轉			鹽運使署
梅爭彩	華九	男	二五	順寧	順甯縣立中學校			
林景泰	宗郭	男	二九	保山	保山朝陽街			雲南省政府
趙思治	子安	男	二五	宣威	宣威教育局轉			雲南財政廳
張守光	滌新	男	二九	呈貢	呈貢龍街			省立昭通中學
趙煥釗	振康	男	二五	彌勒	彌勒竹園			雲南民政廳
呂德音	孔昭	男	二七	密益	密益教育局轉			雲南省政府審計處

李耀箕	王錫光	萬嵩	梁恆洲	劉元中	彭元槐	江國柱	陳文友	盧錫炆	俞榮宣	葉天榮
	國華	中山	芷鄉	伯庸	樹三	儒卿	會林	文侯	崇哲	
男	男	男	男	男	男	男	男	男	男	男
二三	二六	二七	二八	二六	二八	二六	二七	二六	二六	二五
麗江	鶴慶	阿迷	霑益	曲靖	永北	阿迷	彝良	陸良	陸良	永善
	鶴慶縣城內三步卡品雲盛轉	阿迷城內孝封里	霑益縣城內	曲靖東門煥花場	永北郵局轉清驛	阿迷縣教育局轉	彝良縣城內	陸良縣教育局轉	陸良縣教育局轉	永善縣城內
死亡	省政府審計處	雲南無線電局	昆明市立中學校長	雲南大學	省政府審計處	曲溪縣政府	呈貢縣長	省政府建設廳	省政府秘書處	



工科——土木工程系(共七人於十七年十二月畢業)							姓名	字	性別	畢業年齡	籍貫	通訊處	現在服務機關
傅汝梅		男	二八	昆明			梁英	冠羣	男	二五	巧家	巧家東門街李稚瑛轉	死亡
趙適廣		男	二六	蒙化	蒙化北街	雲南全省公路總局王建設工程處	趙希猷	登洲	男	二五	蒙化	蒙化北街	雲南道路工程學校
		男	二九	蘭坪	蘭坪縣白地坪		楊萃賢	用甫	男	二八	馬龍	馬龍縣教育局轉	騰永區公路
		男	二七	貴州普定	貴州普定縣公署	貴州建設廳	吳揚澤		男	二五	思茅	思茅縣教育局	省立思茅師範學校
		男	二六	昭通	昭通縣教育局轉	公路局宣昭段工程分處	浦光宗	漢英	男	二八	碩輔		

雲南省立雲南大學歷年畢業學生一覽表



姓名	字	性別	畢業年齡	籍貫	通訊處	現在服務機關
張鳳歧	翹生	男	二一	昆明	昆明市小西門內正陽巷六號	
沈榮	濟之	男	二七	曲靖	曲靖縣教育局轉	雲南大學
周開文	啟蔚	男	二二	昆明	昆明市小東門內打水巷四號	雲南省政府審計處
程杲	熙文	男	二四	陸良	陸良縣教育局轉	死亡
曾允堯	漢丞	男	二六	建水	箇碧鐵路公司	南菁學校
李焜	耀庚	男	二四	昆明	昆明市小西門慶豐長春下行	雲南省政府審計處
孟立人		男	二四	馬龍	易隆街張炳堂	昆明市政府

工學院——土木工程系（共三人於十九年十二月畢業）

雲南省立雲南大學歷年畢業學生一覽表

周傳典	欽堯	男	二七	石屏	箇舊通寶門側19號	教育廳
文學院——政治經濟系(共五人於廿年十二月畢業)						
楊恩壽	子靜	男	二五	順甯	順寧書院街維永定轉	雲南省立富春中學
方桐		男	二八	昆明	昆明市火桑子巷9號	雲南鹽務稽核所
楊文修		男	三二	鳳儀	鳳儀縣城內義順園	鳳儀初中
李鏡	仰之	男	二五	呈貢	呈貢龍街	雲南省立昆華工業職業學校
忽彥卿		男	二七	蒙化	蒙化省三勝鈞回輝登	經商
文學院——政治經濟系(共五人於廿一年十二月畢業)						
李毓鏡	錢伯	男	二五	昆明	昆明市雙水塘十七號	
姓名	字	性別	畢業年齡	籍貫	通訊處	現在服務機關



工學院——土木工程系(共六人於廿二年十二月畢業)						
姓名	字	性別	畢業年齡	籍貫	通訊處	現在服務機關
高家貞	仲安	女	二二	昆明	昆明市平安街十一號	省立昆華女子中學校
趙淑筠		女	二三	劍川	昆明市牛角坡節孝巷四號	雲南省政府祕書處
趙澤新		男	二二	洱源	洱源鳳羽中和充	中央就業訓導班
鄧叔賢		男	二三	蒙自	蒙自西城內正街一二三號	省政府廣播台
陳永極		男	二二	通海	箇舊正街永月軒相館	雲南一平浪製鹽場工程處
桂芬然	搥羣	男	二七	霑益	霑益縣兩級小學校	
畢謹	慎修	男	二二	呈貢	昆明市錢局街敬節堂巷十二號	雲南一平浪製鹽場工程處
童銀		男	二七	蒙化	蒙化日升街	雲南公路祿豐段工程處
劉存忠		男	二二	昆明	昆明市大東門迎恩街雙龍巷五號	雲南全省公路總局

劉鶴松	男	二三	建水	昆明市大南城都亭山舖十六號匯興轉	道路工程學校
-----	---	----	----	------------------	--------

教育學院——師範專修科——文史地組（共六十三人廿一年十二月畢業）

姓名	字	性別	畢業年齡	籍貫	通訊	處	現在服務機關
王復守	振寰	男	二四	賓川	賓川賓居楊官營	賓川縣教育局	
王應歧	邪如	男	二六	洱源	洱源城內學前街	省立昆華中學校	
包映和	同光	男	二三	甯洱	甯洱正街陽和楊		
朱元光	照蒼	男	二五	寧洱	寧洱城內大街	中央就業訓導班	
朱寶昌	伯庸	男	二一	建水	建水小蒼街	省立臨安中學校	
那學智	伯超	男	二四	大理	大理城內鼓林街	省立維西小學	
阮蔭槐	植三	男	二三	祿勸	祿勸城內東街	財政廳	
李容貞		女	二九	昭通	昆明市登仕街雲興巷許公館轉		

李潤	羽皋	男	三二	嵩明	楊林萬壽劉鳳翽轉	
李永源	季廉	男	十九	昆明	昆明市大東門外金牛寺街一六七號	雲南省教育廳
李保謙	益齋	男	二六	鹽興	聚井土衙內	
李瀚香	乘良	男	二四	賓川	賓川雙節街	
何坤		男	二六	宣威	宣威板橋街轉	在本縣縣立中學校
何中極		男	二三	緬寧	緬寧縣城內	中央就業訓導班
何從容		男	二六	宣良	宣良縣南華街子	中央就業訓導班
何緯榮	宇奠	男	二三	鎮雄	鎮雄縣城內	
沐榮宗	紹先	男	二九	緬甯	緬甯縣南城內	緬甯縣初級中學校及縣財政局局長
宋恩淳	興齋	男	二四	鄧川	鄧川餘左所	
杜震東	鳴亞	男	二二	大理	大理文廟街泰豐一號	



高照	陳雲焱	陳典章	柳純	保維綱	范義田	金正照	林玉橋	周家瓊	周全璧	周杲
建勳	少銘	翰池	敬軒		楚畊		孝懷			
男	男	男	男	男	男	男	女	男	男	男
二七	二六	二二	二三	二八	二四	二四	二二	二九	二九	二九
宣威	蒙化	永仁	寧洱	陸良	麗江	牟定	昆明	順甯	宣威	麗江
宣威板橋高家堡	蒙化南關東街陳秀峯轉	永仁縣城內	寧洱城內正街	陸良三岔沙轉	麗江石鼓街	牟定第四區溪長鄉	昆明市平政街六四號	順甯大街楊宅	宣威板橋街	麗江石鼓街
宣威板橋高級小學校	雲南大學附屬高中	省立麗江中學校			省立麗江中學校				省立曲靖中學校	

梅爭元	張鏡清	張星源	張正武	張必才	張藻	晉樹績	孫蘭英	孫美英	唐承蔭	唐宗芳
伯仁	子明	默生		道三	文甫	樞辰			綬章	金粟
男	男	男	男	男	男	男	女	女	男	男
三三	二五	二五	二二	二八	二五	三五	二四	十九	三二	三二
順寧	甯洱	麗江	順寧	彌渡	昆明	曲靖	昆明	昆明	牟定	牟定
順寧初級中學 梅爭彩轉	甯洱城內郵局隔壁	麗江城啟文村	順甯城內正和昌	彌渡東關街	昆明縣石鄉大魚堡下村	曲靖南門瑞文街	昆明市文林街吉安巷二號	昆明市青蓮街一號	牟定南鄉丁際盛轉	牟定南鄉丁際盛轉
保山師範學校	省立昆華中學	省立麗江中學	雲南省教育廳	省立楚雄中學校		省立曲靖中學	省立昆華中學校		省立昆華女子師範學校	

趙賢華	雷健中	董策	董思恭	楊鍾儒	楊映清	楊名時	楊守清	楊增	黃際春	賀斐然
	強華	伯三	以莊	毓崧	雪書	識俊	逸風	耀午		璫璋
女	男	男	男	男	男	男	男	男	男	男
二十	二六	二五	二七	二六	二二	二四	二五	二七	二三	二十
昆明	祥雲	鄧川	宣良	鶴慶	順寧	保山	順寧	安寧	昭通	貴州 龍州
昆明市土主廟街永國庵巷二號	祥雲縣青海營	鄧川馬甲包	宣良狗街車站竹瓦倉	鶴慶東區松桂	順寧牛角巷李尙德轉	昆明市圓通寺街綠忠巷一號	昆明市錢局街六十號	安寧城內小橋街	昭通集賢街九一號	貴州安龍縣
		省立大理師範學校		蒙箇區清丈分處及蒙自中學			滇黔剿匪軍第五旅司令部		省立昆華女子師範學校	

鄭琳	世恩	男	二三	嵩明	楊林正興祥	
劉湘	月生	男	二三	順寧	順寧龍泉街周慕唐轉	順寧縣教育局
劉鴻彥	曜九	男	二六	鶴慶	鶴慶松桂	
謝祖培	蘭生	男	二五	蒙化	蒙化北城月華街	蒙化縣立初級中學校
鍾吉輝		女	十九	昆明	昆明市螺峯街頭條巷七號	
鍾雲芬		女	二十	昆明	昆明市白鶴橋二七號	省立女子師範學校
經荃和		女	二一	宣威	昆明市平政街二六號	
經莢和		女	二二	宣威	昆明市平政街六二號	
羅鍾嶽	崧高	男	二九	富民	富民矣穉村	省立武宣初中
顧鴻鈞		男	二十	昆明	昆明市賈線街仁安堂	

教育學院 師範專修科 數學化組(共三十六人於廿二年十二月畢業)

雲南省立雲南大學歷年畢業學生一覽表

姓名	字	性別	畢業年齡	籍貫	通訊處	現在服務機關
王淑英		女	二十	昆明	昆明市萬鐘街四三號	
王有才		男	二五	昆明	昆明市圓通街三四號	
王正邦		男	二四	鹽津	鹽津城內太監	省立富春初級中學
王鴻祺	仲明	男	十九	徽江	徽江懷安堂	
王七舞	成德	男	二二	石屏	石屏寶秀	雲南省政府祕書處
王天駿		男	二一	昆明	昆明市大東門正街上清丸巷三號	
尹澤春	禮霖	男	二五	劍川	劍川南門舊寨	
包松亭		男	十九	建水	昆明市洪化橋咸陽巷六號	省立順寧中學校
向思遠		男	二十	昆明	昆明市二毒縣街瀟湘巷七號	
吳應紀	純五	男	二五	宣威	宣威板橋街	本地西級小學校

張孝域	張浦	徐明棟	晏家材	秦開基	宣仲良	帥學成	施家驊	段克家	林潔	周述先
			梓庭	漸選	燦東	濟博	從周	治平	志清	廷棟
男	女	男	男	男	男	男	男	男	男	男
二一	二五	二三	二二	三一	二二	二三	十九	二一	二三	二三
昭通	西時	景谷	永仁	尋甸	黎縣	平彝	昆明	富民	蒙化	宣威
昭通學院街雲墓恆	董幹老街	磨里後順昌轉	水仁縣城內	尋甸果馬鄉羊街	黎縣寧海	昆明市護國街斗笠則	昆明市二壽縣街寬巷二號	富民城外後街	蒙化縣西街	宣威板橋街
	省立昆華女子師範學校		省立昆華女子師範學校		南菁學校		雲南財政廳			未服務

雲南省立雲南大學歷年畢業學生一覽表

趙淑貞	楊應賢	楊純清	楊金海	楊正禮	程懋績	曾元仁	黃禮忠	許奉先	郭熾辰	郭桂芳
	雪村		若泉		彙漠		子恕	丞良		
女	男	女	男	男	男	男	男	男	男	女
二十	二十	二二	二二	二一	二十	二一	二四	二五	二三	二一
峨山	會澤	永仁	順寧	昆明	峨山	建水	鎮沅	鎮南	昆明	昆明
昆明市黑虹街里仁巷三號	普洱上節街	永仁縣正街	順寧縣文明坊易光禪轉	昆明縣東鄉大板橋瓦崗村	昆明市甬道街花園巷二號	箇舊永豫泰	鎮沅梅板井官局轉田垵街	鎮南縣東街許英先生轉	昆明市武廟上街小巷五號	昆明市文廟街文華樓
	普洱中學校	省立昆華女子師範學校	雲南省政府審計處			省立蒙自中學校				廣南簡易師範

鄭若菊	廖萃仙	蔣福禎	應如昇
女	女	男	男
二二	十九	二二	二五
每海	昆明	牟定	宣威
昆明市南海子邊八號	昆明市土主廟街銘雅軒	黑井延生堂轉	宣威板橋街
	省政府審處	廣南簡易師範學校	省立楚雄中學

教育學院——師範專修科——教育組（共三十九人於二十三年七月畢業）

姓名	字	性別	畢業年齡	籍貫	通	訊	處	現在服務機關
羅繪	明吾	男	二二	大理	大理	大理城內衛市口春茂盛轉		省立大理中學校
梅宗哢	鏡寰	男	二四	貴州	貴州	貴州安順東街郭筱松轉		
張秉鈞	伯衡	男	二四	昆明	昆明	昆明市小富春街十三號		嵩順縣立初級中學校
鐘沂	志曾	男	二八	昆明	昆明	昆明市高帝巷六號		雲南茶烟委員會葉膏製造所
夏承宗		男	二八	宣威	宣威	宣威東門街符文鑣轉		宣威寶山高級小學校



雲南省立雲南大學歷年畢業學生一覽表

揚其壽	趙建基	李國亮	張丕武	甘振飭	秦仲馥	劉 伋	秦炳臣	吳朝品	李士厚	王尙德
松平	國夫	孟繼	治久	濟生		心齋			如坤	瑞陽
男	男	男	男	男	男	男	男	男	男	男
二三	二四	二一	二四	二四	二一	三十	二五	二八	二三	二四
永仁	賓川	滬西	昆明	姚安	昆明	景東	宣威	景東	魯甸	甯洱
永仁縣陳翰池轉	大理義昌號收轉桂色街	昆明市洪化橋咸陽巷三號	昆明市鐵局內槐樹巷十四號	姚安縣西城內	昆明市五福巷內月宮巷八號	景東縣教育局西區古禮	宣威三元宮毛蔭賢家內轉	景東縣教育局轉西區永興	魯甸縣東門內	甯洱東興街劉公館轉
省立女子師範				姚安縣兩姚聯立初級中學					省立雲瑞中學	

高克敏	張鏗	趙曼秋	王義仁	李天祿	李茂春	胡德祥	尹繩武	謝沅	毛蔭賢	張鑫
蕭峯	南深		印秋		林初		慕先		樹華	子和
男	男	女	男	男	男	男	男	男	男	男
三一	二三	十九	二三	二六	二三	二五	三一	二四	二四	二五
蒙化	昆明	騰衝	牟定	易門	宣良	宣威	曲靖	昆明	宣威	曲靖
蒙化太倉街	昆明市二毒縣街一五一號	昆明市雙水塘復興巷三十七號	牟定南街	易門縣北門內	宣良如松茂轉	宣威大合米號基紹泰轉	曲靖三益昌轉	昆明市三義街七十一號	宣威三元宮兩級小學校	曲靖東街
外交辦事處					宣良縣立簡易師範學校		曲靖教育局			曲靖教育局

雲南省立雲南大學歷年畢業學生一覽表

楊萬森	楊文彪	陳 禧	郭本彝	楊 燾	何廷爵	蔣正文	呂宏德	湯 霖	陳以惠	王瓊仙	楊萬森
茂之	虎臣	慶三	紹虞	鳳山	尊一	爾彬	楚材	雨蒼		韻瑤	茂之
男	男	男	男	男	男	男	男	男	男	女	男
二一	二二	二四	二五	二九	二八	二九	二五	二五	二一	二五	二一
陸 良	大理	宣 良	平 彝	大理	緬 寧	尋 甸	宣 威	昆 明	宣 良	晉 寧	陸 良
陸良三岔河轉楊家壩	昆明市東門外惠寺十五號	宣良東門外永昌號轉	平彝黃泥河會中轉	大理信誠農庭轉瑤溪	緬寧縣教育局轉	尋甸縣教育局轉	宣威老北門縣農庭轉	昆明縣教育局轉	宣良東門外利源號轉	昆明市鐵路巷二十五號	陸良三岔河轉楊家壩
雲南特黨部					瀾滄簡易鄉所	省立昭通中學	宣威縣立中學		升 學		雲南特黨部

文法學院 政治經濟系（共計六人於廿三年十二月畢業）

王尙強	王新邦	李榮昌	張瑞光	張鳳儀	蕭福祥
子乾					綏之
男	男	男	女	男	男
二五	二四	二六	二四	二三	二六
昆雲 明南	紹浙 興江	激雲 江南	文雲 山南	昆雲 明南	寧雲 洱南
昆明市馬市口二七號	昆明市玉龍堆九號轉	激江縣城內南門大街	文山縣署隔壁	昆明市小西門正街正陽巷一號	雲南大學
教育廳購料驗工委員會	雲南海關	省立雲南中學	升學	升學	雲南大學

理工學院 採礦冶金系（共計五人於廿三年十二月畢業）

何蒙	李懋修	馬榮標
男	男	男
二三	二三	二四
雲南 益南	內四 江川	洱雲 源南
雲南全省經濟委員會紡紗織布廠	雲南益縣教育局轉	昆明市景星街四號
		中央就業訓導班

董禮	男	二二	祥雲	紅岩郵局古盛祥轉董莊	東川礦業公司
張伯庸	男	二三	蒙雲 化南	蒙化縣南街	雲南全省經濟會委員紡紗織 布廠

政法學院

政治經濟系（共計十二人於廿四年七月畢業）

卜興綸	男	二四	開雲	蒙自武廟街十七號	省立雲瑞中學
王錕	男	二二	建雲	建水武廟街九十七號	雲南大學
朱鵬	男	二五	石雲	昆明市貢院街五十八號	中央就業訓導班
吳玉崑	女	二一	蒙雲	蒙化縣西正街	雲南省政府審計處
俞赫	男	二六	陸雲	陸良縣西門街	雲南省政府祕書處
張永鴻	男	二二	嵩雲	嵩明縣小橋伴村	雲南省立富春中學
張瑞華	女	二一	昆雲	昆明市興華街青葙巷六號	雲南省政府審計處
董鳳藻	男	二一	鶴雲	昆明市中和巷吉雲巷七號	雲南江華私立鑄民中學校

雲南省立雲南大學歷年畢業學生一覽表

萬壽康	趙宗煦	蘇茂本	羅以智
健夫	秋農		軒明
男	男	男	男
二四	二二	二六	二四
保雲山南	劍雲川南	順雲寧南	昆雲明南
保山縣城內	昆明市楚雄鎮巷廿五號	順寧城內	昆明市南昌街新平巷三號
升學	升學	升學	雲南省立團山鄉師

理工學院 土木工程系（共計十九人於廿四年七月畢業）

左柏	王士坤	字鳳山	何子榮	何宏道	李本立
勁夫	光復				道生
男	男	男	男	男	男
二六	二四	二三	二三	二二	二五
羅雲平南	華雲寧南	順雲寧南	昆雲明南	石雲屏南	鶴雲慶南
羅平縣燕朝山莊	婆兮公岔街	順寧第一區中南鄉	昆明市文林街軟棗樹巷三號	昆明市沈富坡石屏會館	鶴慶縣牛街
雲南全省公路總局宣昭段工程分處	中央就業訓練班	雲南全省公路總局	雲南公路總局	中央就業訓練班	全右

雲南省立雲南大學歷年畢業學會一覽表

趙蔭祖	趙炳金	黃湛	張懋成	商文淵	張福	陳種仁	袁績亮	段靜齋	周傳烈	李儋傳
仲助		子深	勉衷	子容	少臨	曉庵	漢興		憲武	幼笠
男	男	男	男	男	男	男	男	男	男	男
二三	二二	一九	二二	二一	二五	二五	二三	二二	二五	二三
劍雲 川南	洱雲 源南	鎮雲 沅南	貴貴 陽卅	姚雲 安南	新雲 平南	盛雲 津南	石雲 屏南	蒙雲 化南	石雲 屏南	昆雲 明南
劍川東門內	昆明市楚姚鎮巷廿六號	昆明市積善街十四號	昆明市北海子邊觀海堂轉	昆明市昆安巷廿五號	新平縣新箭道	昆明市錢局上街五十三號	昆明市大富春街通濟巷六號	蒙化南澗街	箇舊通寶門側十九號	昆明市大東城脚十號
雲南全省公路總局	昆通段公路		雲南全省公路總局	雲南全省公路總局	中央實業部	全 右	雲南全省公路總局	省立昭通中學校	全 右	全 右

謝之俊	志豪	男	二三	玉雲	昆明市二羅街瀟湖巷八號	雲南全省公路總局
龍志鈞	澤生	男	二四	永雲	永善縣城內	雲南公路總局

文法學院 教育學系（共計十六人男十一女五人於廿六年一月畢業）

李若蘭	碧崖	女	二二	賓雲	昆明市五華坊十四號	
李薰卿		女	二二	祥雲	昆明市布珠巷十一號	
何爾釗		男	二四	昆雲	昆明市雙梅樹巷一號	
何壽椿	寅谷	男	二五	順雲	順寧舊城大街	
余祥麟	瑞生	男	二五	曲雲	曲靖菜市街	
武嘉榮	陝南	男	二五	墨雲	通關郵局轉	
周均	治平	男	二二	蒙雲	昆明市三羅街崇信巷四號	
馬繩武	少安	男	二一	昆雲	昆明市東寺街花椒巷八號	



任克一	丁育武	仲濤	男	二四	安貴 順州	貴卅安順府前街
	男	二二三	石雲 屏南	昆明市昆安巷七號		
劉培元	楊衛邦	建武	男	二四	順雲 寧南	順寧縣東門外
	女	二二二	呈雲 貢南	昆明市五華坊		
符和玉	覃瑞華	慧文	女	二二二	宣雲 威南	昆明市圍城鄉一號
張昆秀	曼卿		女	二二一	鎮雲 南南	昆明市鉄局巷六號
徐問仁	靜山		男	二二七	鎮雲 雄南	鎮雄縣大十字杜海全轉
陳世典	衡宇		男	二二五	雲雲 縣南	雲縣十字街吳學淵轉
高瑞雲	兆麟		男	二二五	易雲 門南	易門鎮江鄉

理工學院——土木工程系（共計十五人男十三女二人於廿六年一月畢業）

丁長治	蘇志剛	鄧松壽	趙汝貞	鄒玉堂	楊興邦	楊春蓬	馬錫荃	李維垣	金雪漁	沐鎮寰
	季直	華生				敏之		掖軒		季宇
男	男	男	女	男	男	男	女	男	男	男
二四	二二	二三	二二	二四	二四	二三	二三	二九	二二	二二
興貴 義卅	武廣 鳴西	建雲 水南	洱雲 源明	嵩雲 明南	順雲 寧南	順雲 寧南	蒙雲 自南	劍雲 川南	騰雲 街南	昆雲 明南
貴州興義靖南鎮	廣西武鳴縣北區惠泉街元昌號	建水茶市街同春堂	昆明市楚姚鎮巷廿六號	昆明市小東門內打水巷五號	順寧縣小東門外	順寧縣象賢鎮	蒙自南正街三號	彌渡前街	昆明市崇仁街五十八號	昆明市新民巷七號

何宏遠	王攸立
	倫敘
男	男
二三	二四
石雲 屏南	麻雲 栗坡
昆明市洗官坡石屏會館	開化董幹

雲南省立雲南大學歷年畢業學生一覽表

東陸大學歷年預科畢業生一覽表

科別	姓名	性別	年齡	籍貫	畢業年月
文預科	江國柱	男	二二	阿迷	十三年十二月
	何相圖	男	二六	廣南	十三年十二月
	宋紹韓	男	二一	昆明	十三年十二月
	愈榮壹	男	二二	陸良	十三年十二月
	納正倫	男	二三	激江	十三年十二月
	梅爭彩	男	二一	順寧	十三年十二月
	楊恩澂	男	十九	昭通	十三年十二月
	董之彥	男	二三	雲龍	十三年十二月

東陸大學歷年預科畢業生一覽表

文預科							理預科			
毛鴻章	戴自修	趙適廣	秦用寬	陳德文	浦光宗	那福昌	呂廷相	蘇玉麟	盧錫燧	劉麟春
男	男	男	男	男	男	男	男	男	男	男
二	二	二	二	二	二	二	二	二	二	二
三	三	二	一	四	十	二	四	六	二	一
建水	永善	蒙化	思茅	安貴南州	昭通	曲靖	馬龍	晉寧	陸良	平貴越州
十四年八月三日	十三年十二月	十三年十二月	十三年十二月	十三年十二月	十三年十二月	十三年十二月	十三年十二月	十三年十二月	十三年十二月	十三年十二月

梁英	梁恆洲	張守光	陳文友	徐乾元	馬瑞圖	周保	林助邦	林景泰	呂德音	王錫光
男	男	男	男	男	男	男	男	男	男	男
二五	二四	二二	二三	二七	二一	二一	二四	二五	二三	二二
巧家	霑益	呈貢	彝良	保山	祿勸	大理	霑益	保山	霑益	鶴慶
十四年八月三日	十四年八月三日	十四年八月三日	十四年八月三日	十四年八月三日	十四年八月三日	十四年八月三日	十四年八月三日	十四年八月三日	十四年八月三日	十四年八月三日

東陸大學歷年預科畢業生一覽表

劉元中	葉天榮	趙思治	趙煥釗	楊萬芳	楊時昌	萬嵩	彭愈	彭元槐	傅汝梅	梅宗黃
男	男	男	男	男	男	男	男	男	男	男
二 三	二 五	二 一	二 一	二 四	二 四	二 三	二 二	二 四	二 四	二 十
曲 靖	永 善	宣 威	彌 勒	陸 良	建 水	阿 迷	鶴 慶	永 北	昆 明	祿 勸
十四年八月三日	十四年八月三日	十四年八月三日	十四年八月三日	十四年八月三日	十四年八月三日	十四年八月三日	十四年八月三日	十四年八月三日	十四年八月三日	十四年八月三日

				文預科				理預科		
李謙	朱世俊	猷銖	毛亮彩	丁國昌	趙汝璞	趙希猷	楊萃賢	吳揚澤	顧乃遠	蕭揚銘
男	男	男	男	男	男	男	男	男	男	男
二	二	二	二	二	二	二	二	二	二	二
一	十	十	四	五	七	一	五	三	一	四
昆明	保山	保山	永北	姚安	鶴慶	蒙化	蘭坪	普貴定州	保山	昆明
十四年十二月	十四年十二月	十四年十二月	十四年十二月	十四年十二月	十四年八月三日	十四年八月三日	十四年八月三日	十四年八月三日	十四年八月三日	十四年八月三日



東陸大學歷年預科畢業生一覽表

文預科	李文垣	耀奎	張祐	鄧象華	龔傳性	鄭丕明	張丁達	施鳳飛	梁之相	高桂芬	高建中
	男	男	男	男	男	男	男	男	男	男	男
	二	二	二	二	二	二	二	二	二	二	二
	五	二	一	十	二	三	五	二	二	二	一
	巧家	麗江	祥雲	昭通	順甯	江川	劍川	鶴慶	建水	石屏	昆明
	十四年十二月	十四年十二月	十四年十二月	十四年十二月	十四年十二月	十四年十二月	十四年十二月	十四年十二月	十四年十二月	十四年十二月	十四年十二月

								文預科		
施傳典	孟朝卿	忽彥卿	法得民	李焜	沈懷寶	江鴻楷	石春	王貴	楊正邦	譚其經
男	男	男	男	男	男	男	男	男	男	男
十九	二十	二二	二八	二一	二七	十九	二七	二二	二五	二五
昆明	馬龍	蒙化	宣威	昆明	曲靖	建水	昆明	嵩明	祿勸	永北
十五年十二月	十五年十二月	十五年十月	十五年十二月	十五年十二月	十五年十二月	十五年十二月	十五年十二月	十五年十二月	十四年十二月	十四年十二月

東陸大學歷年預科畢業生一覽表

		理預科								
何本仁	周傳典	徐遐齡	曾天祚	曾允亮	程祺昌	馬純龍	符繼增	畢義德	保維德	施鎮炳
男	男	男	男	男	男	男	男	男	男	男
二	二	十	二	二	二	二	二	二	二	二
三	六	九	十	四	十	十	三	十	五	六
審	石	大	永	建	陸	昆	宣	昆	陸	新
益	屏	理	北	水	良	明	威	明	良	平
十五年十二月	十五年十二月	十五年十二月	十五年十二月	十五年十二月	十五年十二月	十五年十二月	十五年十二月	十五年十二月	十五年十二月	十五年十二月

									文預科	
楊協芳	解瑞	馬志超	黃增釐	李鏡	李德威	甘以功	王武科	方桐	刁右武	牛一坤
男	男	男	男	男	男	男	男	男	男	男
十九	二一	二三	二一	二十	二二	二十	二二	十八	二一	二一
大理	河西	順甯	宣威	呈貢	順甯	昆明	祿豐	昆明	瀾滄	陸良
十六年十二月	十六年十二月	十六年十二月	十六年十二月	十六年十二月	十六年十二月	十六年十二月	十六年十二月	十六年十二月	十六年十二月	十五年十二月

東陸大學歷年預科畢業生一覽表

					理預科					
楊文修	張銘暉	楊恩壽	鄧文宗	張銘綏	孫 鈇	高立言	郭之傑	奚鑑南	董俊才	蕭大中
男	男	男	男	男	男	男	男	男	男	男
二	二	二	十	二	十	二	二	二	二	十
九	二	一	九	十	七	十	一	一	四	九
鳳 儀	大 關	順 甯	平 彝	大 關	蒙 化	通 海	昆 明	大 理	鶴 慶	呈 貢
十六年十二月	十六年十二月	十六年十二月	十六年十二月	十六年十二月	十六年十二月	十六年十二月	十六年十二月	十六年十二月	十六年十二月	十六年十二月

										文預科
廖彬	楊春倚	楊超凡	惠國芳	畢謹	陳元溥	段泰文	李毓銑	李希白	田耕藉	王正昌
男	男	男	女	男	男	男	男	男	男	男
二一	二一	二一	十九	十八	二二	二十	二十	二九	二一	二十
石屏	順甯	石屏	宣威	呈貢	昆陽	石屏	昆明	昆明	昆明	昭通
十七年十二月	十七年十二月	十七年十二月	十七年十二月	十七年十二月	十七年十二月	十七年十二月	十七年十二月	十七年十二月	十七年十二月	十七年十二月

東陸大學歷年預科畢業一覽表

							理預科			
楊國治	楊汝霖	張家甯	桂芬然	李淳良	李坤元	邵濬	王建章	戴偉	鍾嶽	鄧壽錢
男	男	男	男	男	男	男	男	男	男	男
二	二	二	二	十	二	十	二	二	二	二
十	十	十	三	八	一	八	十	一	七	八
大	昆	昆	霽	昆	富	昆	順	順	昆	昆
關	明	明	益	明	民	明	甯	甯	明	明
十七年十二月	十七年十二月	十七年十二月	十七年十二月	十七年十二月	十七年十二月	十七年十二月	十七年十二月	十七年十二月	十七年十二月	十七年十二月

									文預科	
袁婉芝	袁春暉	李祥麟	李雲慧	沈翊賢	余錫鴻	何敏	宋恆昌	王琳	于光庭	劉存忠
女	女	男	女	男	男	男	男	女	男	男
十六	十七	十七	十八	十八	二十一	二十	二十四	十八	二十	十九
石屏	石屏	元江	昆明	大理	廣東	西四昌川	魯甸	石屏	順甯	昆明
十八年十二月	十八年十二月	十八年十二月	十八年十二月	十八年十二月	十八年十二月	十八年十二月	十八年十二月	十八年十二月	十八年十二月	十七年十二月



龍霖	鄧叔賢	趙澤新	趙淑筠	楊樹瓊	曾淑英	黃守樸	張佑昌	張靜若	張慧英	孫家祥
女	男	男	女	女	女	女	男	女	女	男
十九	十九	十八	十八	十七	十八	二十	十八	十六	十九	十八
大關	蒙自	洱源	劍川	昆明	昆明	昆明	蒙自	昆明	昆明	蒙化
十八年十二月	十八年十二月	十八年十二月	十八年十二月	十八年十二月	十八年十二月	十八年十二月	十八年十二月	十八年十二月	十八年十二月	十八年十二月

東陸大學歷年預科畢業一覽表

										理預科
歐陽森	劉鶴松	董子智	楊成楷	楊魯曾	萬家貞	陳永極	張天玉	張柏壽	張福華	羊存禮
男	男	男	男	男	女	男	女	男	男	男
十九	十九	十七	二十	二十	十八	十八	十八	十八	十六	十九
文山	建水	祥雲	昆明	思第	晉寧	通海	保山	蒙化	昆明	劍川
十八年十二月	十八年十二月	十八年十二月	十八年十二月	十八年十二月	十八年十二月	十八年十二月	十八年十二月	十八年十二月	十八年十二月	十八年十二月

雲南大學歷年預科畢業一覽表

理預科	王志壽	蕭福祥	鄭松壽	楊式毅	張鳳儀	陳維剛	俞赫	李榮昌	王尙強	文預科	卜興綸	鍾友恂
男	男	男	男	男	男	男	男	男	男	男	男	男
十九	二十	十八	十九	十八	十九	十八	十八	二十一	十九	二十	十九	十九
昆明	寧洱	建水	賓川	昆明	昆明	陸良	激江	昆明	昆明	阿迷	湖南	湖南
十九年十二月	十九年十二月	十九年十二月	十九年十二月	十九年十二月	十九年十二月	十九年十二月	十九年十二月	十九年十二月	十九年十二月	十九年十二月	十九年十二月	十八年十二月

彭桂亭	郭忠良	馬榮標	李懋修	李邵謨	楊光昭	何宏道	何蒙	余朝海	方楷	王天駿
男	男	男	男	男	女	男	男	男	男	男
二十	十九	十七	十七	十七	十七	十七	十九	十八	十七	十九
綯寧	建永	洱源	內四江川	大理	蒙化	石屏	霑益	鎮南	昆明	昆明
十九年十二月	十九年十二月	十九年十二月	十九年十二月	十九年十二月	十九年十二月	十九年十二月	十九年十二月	十九年十二月	十九年十二月	十九年十二月

雲南學校歷年預科畢業生一覽表

			文預科							
王 銳	吳玉崑	張瑞華	周澍媛	蔣南笙	蘇樹勳	蘇國權	萬壽麟	趙炳金	陳種仁	楊國興
男	女	女	女	男	男	男	男	男	男	男
十 八	十 八	十 六	十 八	十 九	十 七	十 八	十 九	十 七	十 七	二 十
建 水	蒙 化	昆 明	劍 川	昆 明	晉 寧	昆 明	蒙 自	洱 源	鹽 津	蒙 化
二十 年八 月	二十 年八 月	二十 年八 月	二十 年八 月	十九 年十 二月	十九 年十 二月	十九 年十 二月	十九 年十 二月	十九 年十 二月	十九 年十 二月	十九 年十 二月

							理預科			
何子榮	何宏道	李本立	字鳳山	左柏	王士坤	王義高	王攸立	由振新	王鴻禱	王鴻祺
男	男	男	男	男	男	男	男	男	男	男
十九	十八	二十二	十九	二十	十八	十八	十九	十八	十九	二十
昆明	石屏	鶴慶	順寧	羅平	黎縣	昆明	麻栗坡	姚安	澂江	澂江
二十年八月	二十年八月	二十年八月	二十年八月	二十年八月	二十年八月	二十年八月	二十年八月	二十年八月	二十年八月	二十年八月

雲南大學歷年預科畢業一覽表

張鴻文	張福	陳蓁	陸西樵	馬國昌	袁續亮	徐明棟	宣仲良	施耀龍	段維垣	余吉屏
男	男	男	男	男	男	男	男	男	男	男
十八	二十	十八	十七	十八	十八	二十	十九	二十	二十一	十九
通海	昆明	易門	昆明	昆明	麗江	彌渡	會澤	石屏	劍川	石屏
二十年八月	二十年八月	二十年八月	二十年八月	二十年八月	二十年八月	二十年八月	二十年八月	二十年八月	二十年八月	二十年八月

張永鴻	張泰麟	陸寶泉	高瑞雲	馬純武	沙文良	李羣傑	谷寶善	朱丕勳	朱鵬	張懋成
男	男	男	男	男	男	男	男	男	男	男
二十	十八	二十二	十八	十七	十八	十九	十九	十八	二十一	十八
嵩明	鶴慶	昆明	易門	昆明	昆明	麗江	彌渡	會澤	石屏	貴州陽州
二十年八月	二十年八月	二十年八月	二十年八月	二十年八月	二十年八月	二十年八月	二十年八月	二十年八月	二十年八月	二十年八月



雲南大學歷年預科畢業一覽表

張光裕	羅鍾嶽	羅以智	繆焯和	龍志成	歐陽學	熊紹顏	熊紹陽	趙宗熙	董鳳藻	董克
男	男	男	男	男	男	男	男	男	男	男
十九	二十四	十九	十八	十九	二十一	十七	十八	十八	十七	十九
黎縣	富民	昆明	宣威	永善	景東	澂江	澂江	劍川	鶴慶	鎮沅
二十年八月	二十年八月	二十年八月	二十年八月	二十年八月	二十年八月	二十年八月	二十年八月	二十年八月	二十年八月	二十年八月

謝之俊	龍志鈞	戴永祥	劉壽光	趙蔭祖	楊萬森	楊叔陶	楊育仁	楊金海	楊正德	商文淵
男	男	男	男	男	男	男	男	男	男	男
十七	十九	二十	十八	十八	十八	二十九	二十	十九	十八	十六
玉溪	永善	寧洱	元江	劍川	陸良	建水	順寧	順寧	墨江	姚安
二十年八月	二十年八月	二十年八月	二十年八月	二十年八月	二十年八月	二十年八月	二十年八月	二十年八月	二十年八月	二十年八月

李開運	蕭光雲	羅奉銑	謝榮先
男	男	男	男
二 一	二 十	十 九	十 九
寧 洱	鎮 沅	順 寧	順 寧
二十年八月	二十年八月	二十年八月	二十年八月

雲南大學歷年預科畢業一覽表



念五年度在校學生名錄

# 二十五年度上學期在校學生一覽表

## 理工學院

### 一 土木工程系

(一) 第四學年第八學期學生

姓名	年齡	籍貫	性別	通訊處
丁育武	廿三	石雲屏南	男	昆明市昆安巷七號
任克一	廿五	安貴順州	男	貴州安順府前街
沐鎮寰	廿一	昆雲明南	男	昆明市新民巷七號
金雲漁	廿一	騰雲街南	男	騰衝西街麥子田
李淮垣	廿五	劍雲川南	男	彌渡前街
馬錫奎	廿二	蒙雲自南	女	蒙自南大街三號

二十五年度上學期在校學生一覽表

楊春達	廿三	順雲	男	順甯縣象賢鎮
楊興邦	廿三	順甯甯南	男	順甯城外平村
鄒玉堂	廿三	嵩雲	男	昆明市小東城打水巷五號
趙汝貞	廿一	洱雲	女	洱源縣壹昌街趙再池轉
鄭松壽	廿三	建雲	男	建水城內羊市街同春堂
蘇志剛	廿二	武廣	男	廣西武街街思恩府惠泉鳴元昌號
丁長治	廿三	興貴	男	貴州黃草壩叁區清南鎮
王攸立	廿五	麻雲	男	開化董聲志街
何宏遠	廿一	石雲	男	昆明市石屏會館

## (二) 第三學年第六學期學生

米長清	廿一	江甯	男	昆明市牛角坡節孝巷二五號
-----	----	----	---	--------------

二十五年度上學期在校學生一覽表

張漢傑	高廷光	陳德培	陳鴻仁	陳元齡	孟德訓	周振國	吳紹興	李正蕃	余正三	呂筑生
廿	廿一	廿一	廿一	廿七	廿四	廿五	廿三	廿	廿三	廿
河雲	思雲	昆雲	昆雲	昆雲	牟雲	鶴雲	曲雲	鹽雲	鎮雲	昆雲
西雲	茅南	明南	明南	明南	定南	慶南	靖南	豐南	雄南	明南
男	男	男	男	男	男	男	男	男	男	男
河西縣西門	思茅同子街	昆明市文林街底八十五號	昆明市興隆街八十一號	昆明市沙臘巷四號	牟定縣三江口	鶴慶縣門口	曲靖北門大街	昆明市羊市口一〇八號	鎮雄縣余樂鄉交	昆明市小沙臘巷底



譚國柱	廿三	永雲 善南	男	永善縣井底壩
陳以惠	廿二	宜雲 良南	男	宜良縣醒世書店轉
楊濟蒼	廿二	順雲 甯南	男	順甯城外白平村
楊世藻	廿二	順雲 甯南	男	順甯縣邦榮鄉榮上村
楊紹	廿三	洱雲 源南	男	洱源牛街文登村

(三) 第二學年第三學期學生

王用九	廿二	瀘雲 西南	男	瀘西縣北門街
李崇本	十九	祥雲 云南	男	祥云前所街崇順祥
李樹鵬	廿一	劍雲 川南	男	彌度縣前街金章號
何國文	廿四	華雲 甯南	男	華甯縣第二區大街子一五號
胡健	廿	貴陽 州	男	貴陽市普祿寺八〇號

二十五年度上學期在校學生一覽表

(四) 第一學年第一學期學生

王時中	廿三	雲南	男	大理城內鄭回街
王永慶	廿四	祿豐南	男	祿豐縣夏家營
林祖堯	十九	昆明南	男	昆明市武廟街上馬莊巷四號
鄧守爲	廿	鹽興南	男	元永井李恆裕交
董發川	廿	大理南	男	大理縣城內土口唐里
趙汝中	十九	河西南	男	鹹山蒲板堂轉
楊正義	廿	昆明南	男	昆明縣東鄉大板橋
黃際	廿	昆明南	男	昆明縣南鄉阿角堡云溪鎮
馬如鷗	廿	蒙自南	男	蒙自銅房街源源酒局
陸子明	廿三	吳江縣	男	蘇州護龍街三〇〇號

楊兆昌	楊知義	張建侯	張晉侯	陳又新	馬通熾	沐繼武	武尙仁	尹樹先	何本壽	束於誠
廿	廿	十九	廿	廿	廿	十八	十九	廿	廿四	廿五
雲南	雲南	雲南	雲南	雲南	雲南	雲南	雲南	雲南	雲南	雲南
男	男	男	男	男	男	男	男	男	男	男
大理塘子口應發號轉	鶴慶縣城	石屏寶秀大樣營	石屏寶秀楊家營	蒙化縣東門外	昆明市登仕街三五號	昆明市節孝巷內新民巷七號	昆明市貢院街竹安巷三號	蒙自通明街五八號	宜良縣真武觀街五三號	蒙化威甯鎮趙以仁轉

二十五年上學期在校學生一覽表

姓名	年齡	籍貫	性別	通訊處
楊雁舉	廿一	雲南	男	雲南大理縣四排坊下小街子一〇八號
雷敦仁	廿一	雲南	男	石屏縣西正街
趙德富	廿	雲南	男	大理縣四排坊福壽昌機器麵莊
趙之珽	廿	雲南	男	本市三元街二〇六號交
趙建陽	十八	雲南	男	大理縣街市下鴻福齋
鄭世昌	廿	雲南	男	劍川城內北門街
楊兆鹿	廿二	雲南	男	墨江縣城內
吳文林	廿	雲南	男	景谷縣城內

二 採礦冶金系

(一) 第一學年第二學期學生

陳德潤	施毓璋	施鳳詔	姚庸	林繼曾	吳錫鈞	何璋	李夔龍	李源	李和然	王維榮
廿四	廿	廿一	廿二	十九	廿四	廿一	廿	十八	廿一	廿二
永雲 仁南	鶴雲 慶南	鶴雲 慶南	甯雲 洱南	蒙雲 自南	曲雲 靖南	雲雲 龍南	新雲 平南	劍雲 川南	順雲 甯南	蒙雲 自南
男	男	男	男	男	男	男	男	男	男	男
永仁縣大田街	鶴慶辛屯	鶴慶牛街	甯洱通關	蒙自電報局轉	曲靖城內福生巷二號劉正東轉	雲龍漕澗	昆明市華山街嵩呼巷五號	劍川城南門忠義巷	順甯平村	蒙自東門內成華昌

二十五年度上學期在校學生一覽表

蘇慰祖	謝之傑	鄧經邦	盛景升	趙紹周	趙澤永	趙豐	楊時俊	楊義	畢光宏	張琳
十八	廿	廿	廿一	廿一	廿	廿一	廿二	廿一	十八	十九
河雲 西南	玉雲 溪南	鹽雲 律南	永雲 仁南	雲雲 龍南	洱雲 源南	劍雲 川南	濱雲 川南	順雲 甯南	昆雲 明南	蒙雲 自南
男	男	男	男	男	男	男	男	男	男	男
河西縣城內	昆明市瀟湘巷八號	昆明市興隆街一一〇號	永仁縣第二區大田鎮交	雲龍漕洞	昆明市景星街十一號轉	劍川縣城內縣府南大街	濱川縣第二區丈洱鄉六曲村	順甯縣城內平街	昆明市珠集街一九〇號	蒙自桂林街六號

三 數學學系

(一) 第二學年第四學期學生

姓名	年 齡	籍 貫	性 別	通 訊 處
蔡瓊芬	廿	昆雲 明南	女	昆明市文廟東巷九號
陳湘芸	廿三	石雲 屏南	女	昆明市沈官坡石屏會館
姚嘉璧	廿七	寧雲 洱南	男	寧洱縣通關
倪瑞	廿	永雲 昌南	男	永仁縣仁和鎮
楊登權	廿四	騰雲 衝南	男	騰衝縣王保書讓記
周鴻謨	廿二	峨雲 山南	男	峨山節川鎮中街
何鳳舞	廿一	元雲 江南	男	元江縣城
白世俊	廿二	祥雲 雲南	男	祥雲縣前所街交魚進營

(二) 第二學期第三學期學生

宋鳳嬌	十九	晉雲 寧南	女	昆明市楚姚鎮巷二六號
宋鏗珍	十八	石雲 屏南	女	昆明市沈官坡石屏會館
舒自秀	十八	鶴雲 慶南	女	昆明市龍門橋希文巷五號
黃鳳歧	十七	昆雲 明南	女	昆明市文明街五〇號
劉厚生	十七	巷雲 明南	女	昆明市華國寺巷十二號

## 四 教育系

(一) 第四學年第八學期學生

姓名	年齡	籍貫	性別	通訊處
李惠卿	廿一	祥雲 雲南	女	昆明市布珠巷十號
李若蘭	廿二	濱雲 川南	女	昆明市五華坊十四號

二十五年上學期在校學生一覽表



符和玉	張昆秀	涂向仁	陳世典	馬繩武	周均	高瑞雲	武嘉榮	余祥麟	何壽椿	何爾劍
廿一	廿	廿六	廿三	廿	廿	廿四	廿三	廿三	卅三	廿一
宣雲 威南	鎮雲 南南	鎮雲 雄南	雲雲 縣南	昆雲 明南	蒙雲 目南	易雲 門南	墨雲 江南	曲雲 靖南	順雲 寧南	昆雲 明南
女	女	男	男	男	男	男	男	男	男	男
啟文街廿五號	鎮南縣東門	鎮雄大竹子楊海金轉	雲縣城內十字街吳學淵轉	昆明市東寺街花椒巷	昆明市甘公祠街二三號	易門縣下江口	通關郵局轉	曲靖賣菜街德興祥	順寧舊城大街	昆明市景星街十六號

劉培元	廿二	昆雲 明南	男	昆明市達理巷二號
楊衛邦	廿一	順雲 甯南	男	順寧城外平村
覃瑞華	廿	呈雲 貢南	女	昆明市五華坊十八號

(二) 第三學年第六學期學生

田靜	廿三	興貴 義州	男	興義鉄匠街劉折昌轉
朱薰芳	廿	昆雲 明南	女	昆明市甘祠街五九號
朱素先	廿二	石雲 屏南	女	石屏賣香港
李錫柱	廿三	鶴雲 慶南	男	鶴慶北門街全盛祥轉
李樹久	廿二	順雲 寧南	男	順寧舊城大街
林仁奮	廿	閩福 候建	女	雲南鹽務稽核所
和克強	廿四	麗雲 江南	男	麗江四方街養生源轉

二十五年度上學期在校學生一覽表

孫體棠	廿一	景雲	東南	男	景東縣第三區第六鄉
陳晶森	廿	昆雲	明南	女	昆明市圓通街張家巷
張崇先	廿	昆雲	明南	男	昆明市螺峯街向陽巷二號
張鶴舟	十九	文雲	山南	男	文山縣西城外興義和號
熊廷和	廿七	騰雲	衝南	男	騰衝綺羅街
趙濼洲	廿四	甬雲	龍南	男	雲龍縣漕澗街
鄧振宇	十九	昆雲	明南	男	昆明市東大街花園巷五號
劉文明	廿三	曲雲	靖南	男	曲靖南城信置轉
懷文燦	廿二	大雲	理南	女	昆明市甘公祠街寬仁巷三號

(三) 第一學年第一學期學生

王延禧	十九	大雲	理南	男	大理文廟街彩興祥
-----	----	----	----	---	----------

二十五年度上學期在校學生一覽表

孟承揚	和德璋	李榮暢	李燮昆	李廷珍	李翠英	李玉若	何嘉賓	王恩溥	王家聲	王家璋
廿六	廿一	十九	廿二	十九	廿	廿	廿二	廿	廿	十九
元雲 諫南	麗雲 江南	鄧雲 川南	大雲 理南	昆雲 明南	昆雲 明南	昆雲 明南	華雲 坪南	賓雲 川南	玉雲 溪南	彌雲 渡南
男	男	男	女	女	女	女	男	男	男	男
元謀縣城內北門街	麗江城內城皇廟街一一六號	鄧川縣李家營	大理城內永順號	昆明市玉龍堆十八號	馬市口四靈街九號	昆明市二靈街十七號	華坪縣福田鄉	賓川縣挖色街	昆明玉溪街三六號	鳳儀紅岩街周篤之君轉交

楊瑞芬	張桂英	張宗舜	張禕	李瑞芬	張德徵	張鳳祥	陳蘭英	唐志賢	張桂蘭	徐鶴英
廿一	廿一	廿	十九	十九	廿	廿一	十九	廿五	廿	十九
昆雲 明南	羅雲 次南	緬雲 甯南	大雲 理南	昆雲 明南	路雲 南南	盤貴 縣州	昆雲 明南	元江 合蘇	保雲 山南	昆雲 明南
女	女	男	男	女	男	男	女	女	女	女
昆明市登華街竹子巷五號	王龍堆十號	緬甯縣城橫街	大理蒼坪街紹廷記轉	洪化橋三陽陽巷號	昆明市南海子邊五九號	盤縣鹽行街	昆明市光華街沙臘巷三號	昆明市龍門橋希文巷三號	大理衛市上街	昆明市大西門內正街復興巷一號

二十五年度上學期在校學生一覽表

甄少英	孫翹若	孫家祥	黃竹英	曹元齡	郭瑀	馬廷楠	楊煥南	楊作柱	楊映波	楊資琴
廿	十八	廿五	廿一	十八	廿	十九	廿一	廿一	廿一	廿一
台廣 山東	宜雲 威雲	蒙雲 化南	尋雲 甸南	姚雲 安南	昆雲 明南	宜雲 良南	大雲 理南	富雲 民南	鳳雲 儀南	昆雲 明南
女	女	男	女	男	男	男	男	男	男	女
昆明市小東門打水巷五號	昆明昇平坡利昆巷六號	蒙化城內南董鎮	昆明寶善街六九號	姚安縣南城內	昆明縣南鄉間旭里	宜良後街四七號	大理四排坊口	富民縣前街	鳳儀縣第二區普樂鄉	昆明瑞仕街豆菜巷七號

鄧也遲	廿	平雲 彝南	男	平彝城內王甲魁轉交
饒汝桂	廿	昆雲 明南	女	昆明南大街一六三號
劉家英	廿	蒙雲 自南	女	昆明市平安街二號
劉賢宗	廿二	大雲 理南	男	大理蒼坪街紹廷記轉交

五 法律系

(一) 第四學年第七學期學生

朱煥然	廿五	順雲 寧南	男	順寧象賢街
田樹勳	廿四	鳳雲 儀南	男	鳳儀縣華營街
王繼魯	廿三	鹽雲 興南	男	鹽永井永祥灶
王文柏	廿四	盤貴 縣州	男	貴州盤縣斷橋街一號
姓名	年齡	籍貫	性別	通訊處

二十五年度上學期在校學生一覽表

戴銓春	樊興源	楊秀澄	楊伯濤	楊尙清	章青普	吳致虞	周錫科	武振綱	李學銓	何朝舉
廿四	廿七	廿一	廿二	卅	廿三	廿二	廿二	廿三	廿三	廿四
鄧雲 川南	宣雲 威南	易雲 門南	大雲 理南	順雲 甯南	大雲 理南	易雲 門南	順雲 甯南	昆雲 明南	大雲 理南	大雲 理南
男	男	男	男	男	女	男	男	男	男	男
鄧川縣江尾街	宣威板橋街	易門縣蓮浦鎮	昆明市南海子邊小井昆八號	順甯象賢鎮	昆明市騰蛟巷四八號	易門縣興文鎮	順甯縣象賢街	昆明市全局街敬節堂巷七號	大理下關大井巷	大理城內大街德裕隆



蕭光庭	廿七	鎮雲 沅南	男	鎮沅縣忠和街
-----	----	----------	---	--------

## (二) 第三學年第五學期學生

李俊才	廿一	石雲 屏南	男	昆明市緇衣街汲泉巷三號
李萬鑑	廿二	祥雲 雲南	男	祥雲縣嘉禾鎮
林毓枝	廿五	保雲 山南	男	保山城內朝陽街
陳鶴	廿三	鳳雲 儀南	男	鳳儀縣城內西街
胡光澤	卅	尋雲 甸南	男	昆明珠集街吉順通麻行
張灝	廿二	甯雲 洱南	男	寧洱城內
張祖光	廿一	昆雲 明南	男	昆明市府東街五號
張汝銓	廿二	鳳雲 儀南	男	雲州雲興街
田雨農	廿四	鳳雲 儀南	男	鳳儀西街

(三) 第二學年第三學期學生

高志超	廿四	鶴雲	慶南	男	鶴慶松桂西邑
許紹文	廿一	武雲	定南	男	武定縣東正街
楊樹勳	廿三	祥雲	雲南	男	祥雲縣南門外華嚴村
萬德麟	廿一	蒙雲	自南	男	蒙自火神廟街四九號
李華嵩	廿二	大雲	關南	男	大關縣守備衙門
聶開鐸	廿一	會雲	澤南	男	昆明市大東城外吹簫巷十三號

李毓清	廿一	邱雲	北南	男	邱北城外上廊街
李童蘭	廿四	昆雲	明南	女	昆明市龍花巷四號
段紹武	廿三	鄧雲	川南	男	鄧川縣右所街後甸村
馬秀卿	廿	大雲	理南	男	下關玉龍鎮仁壽里

二十五年度上學期在校學生一覽表

蔡繼旒	鄧長慶	楊秉謙	楊晉芳	楊世雄	許沿濱	許爾壽	張漢濤	孫桂岑	高家訓	馬宗駿
廿	廿 一	十 八	廿 二	廿 二	廿 二	廿	十 八	廿 一	廿 一	廿
鎮雲 沅南	玉雲 溪南	武雲 定南	大雲 理南	鄧雲 川南	文雲 山南	甯雲 洱南	大雲 理南	曲雲 靖南	甯雲 洱南	昆雲 明南
男	男	女	男	男	男	男	男	男	男	男
鎮沅縣按板井	玉溪北城下街友益祥	昆明市荷花巷三號	大理縣城內魁星閣卷底	鄧川縣波弄河	文山縣甯門內	甯洱縣磨黑井挹翠樓	昆明市財神巷九號	昆明市龍井街二五號	甯洱磨黑井	昆明市大梅園大巷三五號

王存幹	廿四	大雲 理南	男	大理城內四排坊
-----	----	----------	---	---------

(四) 第一學年第二學期學生

王敏	廿一	新雲 平南	男	新平縣城內文明坊
王敬	廿一	新雲 平南	男	新縣城內文明坊
毛聖書	廿	建雲 水南	男	昆明市金馬大街一二二號
朱承藩	廿	會雲 澤南	男	昆明市牛角坡節孝巷二四號
李貴清	廿二	蒙雲 自南	男	蒙自新安所榮興酒房
汪振華	十九	宜雲 良南	男	昆明市螺峯街成信巷三號
芮鎮侯	廿五	永雲 勝南	男	永勝期納張茂轉
姚開基	廿一	蒙雲 化南	男	蒙化縣同華鎮
柳應權	廿二	蒙雲 化南	男	蒙化縣城外日升街

二十五度上學期在校學生一覽表

曹元齋	廿一	永雲	仁南	男	雄仁縣大田鎮
孫必泰	廿三	楚雲	雄南	男	楚雄縣學街張仲華轉
陸開文	廿	巧雲	家南	男	昆明南海子邊八號
郭坤	十九	徵雲	江南	男	徵江縣城內南橫街
張務源	廿一	蒙雲	自南	男	蒙自桂林街六號
趙知仁	廿二	鄧雲	川南	男	鄧川縣第四區白馬登
吳運夔	廿	昆雲	明南	男	昆明市一坵田八號
馬應龍	十九	昆雲	明南	男	昆明市巡津
劉銖	廿	蒙雲	化南	男	蒙化縣城南街

## 六 政治經濟系

(一) 第三學年第六學期學生

二十五年度上學期在校學生一覽表

姓名	年齡	籍貫	性別	通訊處
蘇珉	廿三	鳳雲 儀南	男	鳳儀縣紅岩街
楊蔭昌	廿二	姚雲 安南	男	昆明市錢局街染布巷七號
楊樂天	廿	大雲 理南	男	昆明市繡衣街二八號
楊破南	廿三	順雲 甯南	男	順甯城內書院街羅高陽先生
溫銘	十八	正河 定北	男	昆明市雲牌坊南昌號
黃光陸	廿二	景雲 谷南	男	景谷縣城外課里
章冠章	廿二	興貴 義州	男	貴州黃草壩捧鉢
李天駿	廿四	新雲 平南	男	新平縣城內橫街
王力健	廿三	順雲 甯南	男	順甯北門街二十號
王沂	廿	新雲 平南	男	新平縣

(二) 第二學年第四學期學生

楊名森	楊煌	楊忠	莫敬先	段紹科	施子榆	胡精明	周龍興	伍興仁	王鴻績
廿三	廿五	廿八	廿	廿	十九	廿四	廿四	廿六	廿二
順雲 寧南	大雲 理南	順雲 寧南	石雲 屏南	鶴雲 慶南	昆雲 明南	永雲 善南	順雲 寧南	昭雲 通南	保雲 山南
男	男	男	男	男	男	男	男	男	男
順寧城內大理卡	大理城內福盛祥轉交	順寧城內平街	石屏寶秀盤家營	鶴慶牛街煉度村	昆明二靈街寬巷四號	永善縣米貼	順寧舊城	昭通韓門口興記	保山縣北門

趙起鳳	卅五	賓雲川南	男	賓川教育局轉
趙家信	卅二	寧雲洱南	男	寧洱城內正街恆德堂轉
趙宗樸	卅八	劍雲川南	男	昆明市楚雄鎮巷二五號
董紹彰	卅三	昆雲明南	男	昆明市小富春街三號

七 中國文學系

(一) 第二學年第三學期學生

姓名	年齡	籍貫	性別	通訊處
方如蘭	二十	昆雲明南	女	大桑梓巷九號
李瑞華	二十	昆雲明南	女	昆明小東城外靈光寺六六號
李庭蓮	十九	嵩雲明南	女	昆明市大綠水河一號
馬昭銘	二十	寧雲洱南	男	寧洱南城外

二十五度上學期在校學生一覽表



陳嘉衡	十九	雲南 西南	女	昆明市玉龍堆二八號
張秀崑	二十	雲南 雲南	男	祥雲縣龍洞村
趙師淑	廿三	雲南 津南	女	鹽津縣龍潭鄉

(二) 第一學年第二學期生

左逢吉	廿二	寧雲 洱南	男	寧洱石橋井
李振華	十九	大雲 理南	男	昆明市安昆巷十二號
李爲衡	十八	寧雲 洱南	男	通關恆盛祥
袁孟仁	十八	石雲 屏南	女	昆明市玉龍堆七號
趙繼會	廿五	大雲 理南	男	大理街市二和順昌轉
謝云仙	十九	湘湖 鄉南	女	昆明市蒲草田二三號

八 醫學專修科

(一) 第四學年第七學期學生

姓名	年齡	籍貫	性別	通訊處
朱兆麟	廿一	會雲 澤南	男	昆明市南昌街白果樹巷三號
李岱融	廿八	湖 南	女	昆明市大綠水河八號
周倬	廿三	大雲 理南	男	大理仁厚里
周以敏	廿一	昆雲 明南	男	昆明市節孝巷三七號
周以信	廿三	昆雲 明南	女	昆明市平安街一九號
馬錫霖	十九	蒙雲 自南	女	昆明市華興巷一五號
段琴仙	廿二	大雲 理南	女	大理大南門正街
陳天錫	二十	昆雲 明南	男	昆明市平政街七十七號
朱道安	廿三	玉雲 溪南	男	玉溪縣城內北極宮街法古堂

二十五度上學期在校學生一覽表

劉建華	楊振新	鄭蔭芳	曹鐘瑛	唐繼周	陳文藻	范少泉	周以熹	周以恆	周澤雷	沈翊慈
廿一	廿一	廿三	廿五	廿一	廿四	廿四	二十	二十	廿一	廿八
大雲 理南	鳳雲 儀南	寧雲 洱南	蒙雲 自南	巧雲 家南	鎮雲 雄南	蒙雲 化南	昆雲 明南	昆雲 明南	恆安 寧徽	昆雲 明南
男	男	男	男	男	男	男	女	女	男	女
大理縣華豐街	鳳儀縣城內南街中節	寧女城內	蒙自桂林街二三號	巧家縣城內北門街	鎮雄古芒部	蒙化縣東門外正街	昆明市平安巷一九號	昆明市平安街一九號	昆明市文明新街明德醫院	昆明市武廟下澤西南日報社

王永豐	戴其煌	趙國棟	楊爾昌	張子寬	李南生	龔及昌
廿二	廿五	廿六	廿二	廿二	廿一	廿一
昆雲 明南	雲雲 縣南	昆雲 明南	祥雲 雲南	保雲 山南	鄞浙 縣江	蒙雲 化南
男	男	男	男	男	男	男
昆明市華興巷七號	雲縣城外上平掌村	昆明市中和巷二三號	祥雲縣	保山縣板橋郵局轉金鷄村	昆明市正義東路丕章藥房	蒙化西正街



# 雲南省立雲南大學附屬高中學生一覽表 二十五年度上學期

(一) 第一學年第二學期

姓名	年齡	籍貫	性別	本市	通訊處
羅志學	十五	昆明	男	羊場里三十二號	
曹元凱	十六	姚安	男	中和巷三十九號	
楊正雲	十七	墨江	男	龍門橋九號	
張雨雯	十七	激江	男	慶雲街激江會館	
丁方朔	十八	石屏	男	石屏會館	
湯汝輝	十七	昆明	男	登仕街二十一號	
馬麟武	十六	昆明	男	花椒巷八號	
李木經	十八	緬甸	男	荃麻巷四十三號	

雲南省立雲南大學附屬高中學生一覽表

羅四維	郭若璞	劉平中	楊慶芳	劉紹祖	李述祖	馬紹武	段德倫	王應宗	徐植修	吳連龍
十 七	十 六	十 八	十 九	十 八	十 七	十 五	十 九	十 七	十 六	十 九
昆雲 明南	昆雲 明南	開雲 遠南	石雲 屏南	祥雲 雲南	啟雲 豐南	昆雲 明南	墨雲 江南	昆雲 明南	蒙雲 化南	澗湖 陽北
男	男	男	男	男	男	男	男	男	男	男
西院街四十三號	楚姚鎮巷二號	開遠會館	石屏會館	祥雲會館	昆安巷二十三號	東寺街花椒巷八號	龍門橋五十一號	興隆街一百一十一號	教子巷二十九號	一坵田八號

雲南省立雲南大學附屬高中學生一覽表

劉鴻斌	畢世貴	楊潤	蔡松壽	陳世忠	邢樹坪	萬超	李榮安	朱子洛	朱寶來	尹釋
十八	十八	二十	十八	十八	十七	十九	十七	十七	十八	十八
祿雲 豐南	呈雲 貢南	玉雲 溪南	南廣 海東	安雲 甯南	江雲 川南	麻雲 栗坡南	昆雲 明南	建雲 水南	石雲 屏南	彌雲 渡南
男	男	男	男	男	男	男	男	男	男	男
莎臘巷五號	紅十字會醫院	一坵田十五號	兩粵會館	華興巷三號	打草巷六十六號	三義舖雲麟米店	水塘子十四號	左家巷六號	南城脚十七號	教子巷四十三號



潘以謙	徐君壽	周孝剛	楊可宗	蕭本貞	張仕藩	楊奇才	朱斌	羅寶善	蕭祥麟	譚寶隆
十七	十九	十七	十六	十九	十六	二十	十七	十六	十九	十八
昆雲 明南	蒙雲 化南	峨雲 山南	順雲 甯南	祥雲 雲南	廣雲 迤南	保雲 山南	蒙雲 化南	石雲 屏南	劍雲 川南	建雲 水南
男	男	男	男	男	男	男	男	男	男	男
沙臘巷二十五號	小吉坡五號	玉龍堆三十八號	丁字坡四號	北後街十七號	水晶宮十一號	北門街九十三號	紅十字會醫院	文廟街茗香巷二號	文林街順德巷二號	鹽店巷十三號

李六權	王明文	丁康寧	馬家駒	范嗣堯	李煥文	李世哲	張汝碩	胡振聲	孫冠民	胡積玠
十六	十九	十八	二五	十七	十八	二一	十八	十七	十七	十六
石雲 屏南	普貴 安州	華雲 寧南	昆雲 明南	保雲 山南	義雲 山南	保雲 山南	雲雲 縣南	華雲 坪南	石雲 屏南	永雲 善南
男	男	男	男	男	男	男	男	男	男	男
玉龍橋二十八號	北門街五十號	沙臘巷二十五號	西安馬路二十二號	荃蔴巷四十一號	先生坡五號	水晶宮十一號	水晶宮十一號	荃蔴巷四十一號	三市街十九號	龍門橋福德巷二十七號

雲南省立雲南大學附屬高中學生一覽表

江毓琛	王用享	曾昌華	趙秉鈞
二一	十八	十九	十九
雲南	雲南	四川	雲南
昆明	西南	遼川	平南
男	男	男	男
菱瓜塘一號	三市街順昌當	文林街寶成巷二號	荃蕪巷四十一號

(二) 第一學年第一學期學生

張希惠	馮秉銓	饒綽	刁文彬	彭望泰	李耀祝
十六	十六	十七	十八	十五	十七
雲南	雲南	雲南	雲南	江蘇	湖南
化南	與南	化南	遠南	蘇縣	甯南
男	男	男	男	男	男
龍門橋蔡家巷七號	海潮巷十號	龍門橋石榴井巷二號	二藝街一百零二號	大興街三十號	南華街四十二號

雲南省立雲南大學附屬高中學生一覽表

趙懷功	王復禮	馬延成	嚴爾銳	周德昌	趙如新	周世鍾	樂文彬	丁維炯	朱永年	周汝冕
十六	十九	十八	十七	十六	十八	十六	十七	十五	十九	二十
蒙雲 化南	昭雲 通南	墨雲 江南	玉雲 溪南	昆雲 明南	玉雲 溪南	維雲 西南	江雲 川南	鶴雲 慶南	玉雲 溪南	麗雲 江南
男	男	男	男	男	男	男	男	男	男	男
小吉坡五號	南海子邊十二號	荃蔴巷四十一號	小東門正街三十三號	永寧宮坡十四號	雙眼井巷七號	龍門橋二號	老馬地巷一號	大富春街慶和巷六號	衛家巷九號	海潮巷十號

師 喻	歐根厚	毛朝瑄	譚士林	葉錫辭	閔元鼎	鄒民良	丁用中	田汝植	徐宗林	解德容
十 八	十 九	十 八	十 九	十 八	十 九	十 九	十 七	十 八	十 九	十 八
彌雲 波南	劍雲 川南	寧雲 洱南	建雲 水南	景雲 東南	賓雲 川南	彌雲 波南	牟雲 定南	昆雲 明南	彌雲 波南	墨雲 江南
男	男	男	男	男	男	男	男	男	男	男
文林街八十五號	北門街十三號	寧洱縣磨黑井	文林街莊成巷三號	文林街八十五號	賓川縣力角新鼎莊	彌渡會館	牟定城南街	同仁街興茂號	西城脚彌渡會館	衛家巷三十四號

雲南省立雲南大學附屬高中學生一覽表

趙 瑛	汪大受	何弘年	馬啟芳	李維恭	馬 箴	胡國棟	方 毅	郭興國	王爾霖	袁駿清
十 八	十 六	十 七	十 八	十 七	二 一	十 七	十 七	十 八	十 九	十 六
雲雲 龍南	盛雲 興南	石雲 屏南	呈雲 貢南	大雲 理南	蒙雲 自南	石雲 屏南	昆雲 明南	祥雲 雲南	石雲 屏南	昆雲 明南
男	男	男	男	男	男	男	男	男	男	男
圓通街姚家巷四號	市府東街三十號	沈官坡石屏會館	洗馬河紅十字會	景星街文化巷三號	青龍街石印局五號	石屏西門慶永利	景虹街大桑梓巷九號	龍門橋斐家巷三號	南海子邊六號	貢院街二十二號

楊永增	卻有謨	楊雲	黃桂藩	何士樞	何從良	范承鈞	楊壯勛	周傳芳	吳澤馨	文宗武
十七	二十	十七	十六	十五	十八	十七	十六	十七	十七	十八
雷雲 洱南	彌雲 渡南	彌雲 渡南	墨雲 江南	貴貴 陽州	宜雲 良南	建雲 水南	石雲 屏南	石雲 屏南	綏雲 江南	晉雲 寧南
男	男	男	男	男	男	男	男	男	男	男
雷洱縣城內石牌坊	彌渡會館	小吉坡五號	葦麻巷四十一號	金鳳花園巷十號	宜良縣南羊街子	二蘿街一百零二號	石屏北門街	龍門橋裴家巷七號	龍門橋福德巷二十七號	晉寧新街鎮

楊學清	王茂	沈德
二十	十九	十六
順雲 富南	彌雲 渡南	昆雲 明南
男	男	男
登仕街三十八號	彌渡會館	錢局街染布巷十一號

雲南省立雲南大學附屬高中學生一覽表



民國廿六年四月一日出版

編輯者 雲南大學編輯委員會  
發行者 雲南大學

52  
730

(2)

