

續修四庫全書

《續修四庫全書》編纂委員會編

續修四庫全書

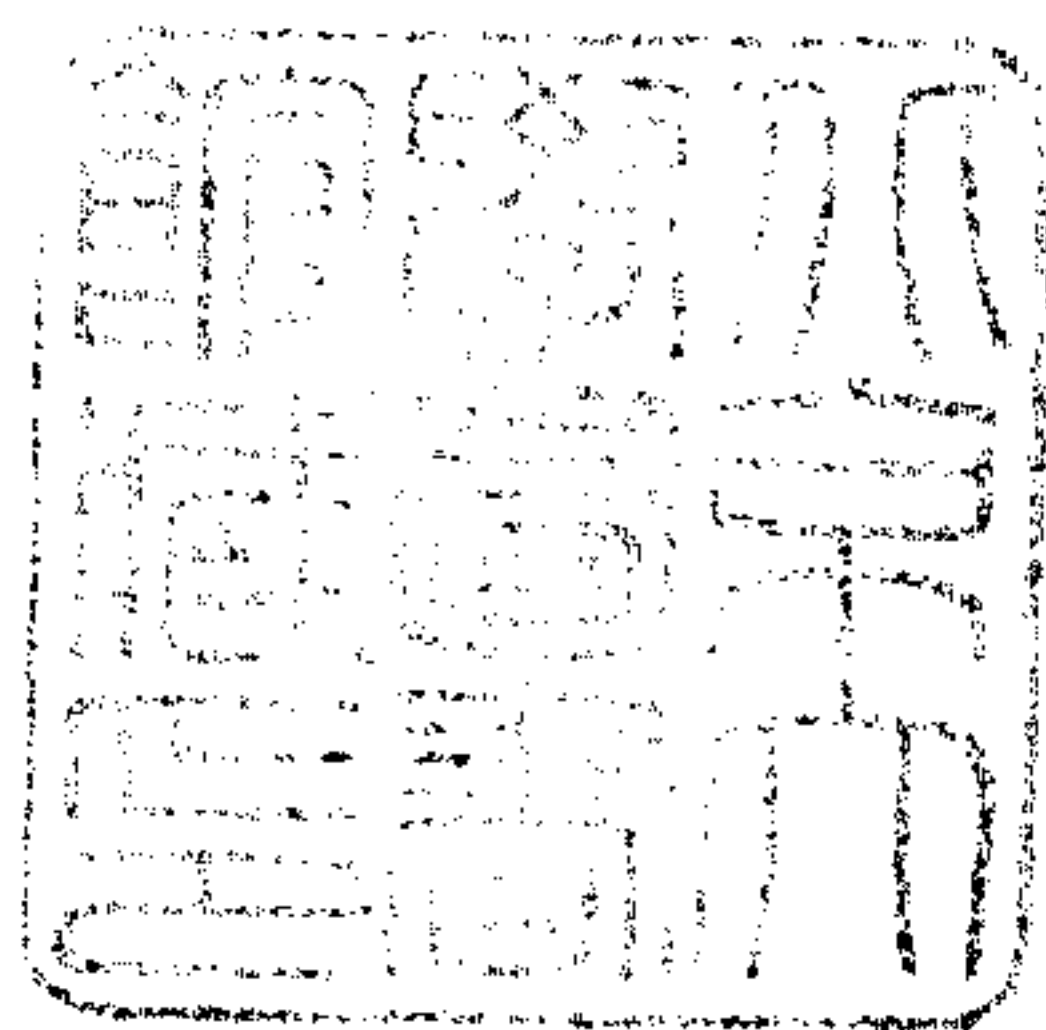

上海古籍出版社

一一三四・子部・類書類

三才圖會一百六卷（時令卷一至人事卷二）〔明〕王圻 王思義輯……………

第一七二六册 廣東四庫全書

三才圖會

雲間光明父王思義續集

時令一卷

天地始終消息圖

曆象授時圖

虞書日永日短圖

閏月成歲圖

章歲積閏餘分圖

日出日沒永短圖

月生月盡盈虧圖

月令主屬大全圖

氣候圖

授時圖

幽公七月風化圖

歲陽歲名圖

三才圖會 時令一卷

月陽月名圖

氣候循環圖

律管淺深候氣圖

律呂損益相生圖

春悉備圖

夏悉備圖

秋悉備圖

冬悉備圖

陰陽變合消長圖

河圖生天干之圖

洛書生十二地支圖

六十年紀運圖

五運六氣經天之圖

巳亥等年六氣圖

太乙所居九宮圖

天地始終消息圖

一千年

天全

卦得

☰數得八

☷☱☲☳

二千年

天尚

三千年

天畧

四千年

天未

五千年

天開

六千年

天始開

七千年

天大

八千年

天傾

九千年

天已

一千年

地全

二千年

地尚

三千年

地畧

四千年

地未

五千年

地始開

六千年

地大

七千年

地始

八千年

地全

九千年

地已

一萬年

地成

三才圖會卷之一時令

卦得

☰數得八

☷☱☲☳

☰數得二

☷數得八

☱☲☳

☷數得八

☱數得二

☲☳

☱數得二

☲數得八

☳

☲數得八

☳數得二

☱☲

☳數得二

☱數得八

☲☳

☱數得八

☲數得二

☳

☲數得二

☳數得八

☱☲

☳數得八

☱數得二

☲☳

☱數得二

☲數得八

☳

會		卯		三才圖會卷之一時令		寅	
						一千年	二千年
一千年	無	卦得	泰	數得八	☰	一	
二千年	無						
三千年							
四千年							
五千年							
六千年							
七千年							
八千年							
九千年							
十千年							
八百年							

會		巳		三才圖會卷之一時令		辰	
						一千年	二千年
一千年	卦得	乾	數得二	☰	一		
二千年							
三千年							
四千年							
五千年							
六千年							
七千年							
八千年							
九千年							
十千年							
八百年							

<p>三才圖會卷之一時令</p>		<p>三才圖會卷之一時令</p>		<p>三才圖會卷之一時令</p>	
<p>一千年</p>	<p>卦得 坤</p>	<p>數得 七</p>	<p>卦得 坤</p>	<p>數得 七</p>	<p>卦得 坤</p>
<p>二千年</p>	<p>卦得 坤</p>	<p>數得 八</p>	<p>卦得 坤</p>	<p>數得 八</p>	<p>卦得 坤</p>
<p>三千年</p>	<p>卦得 坤</p>	<p>數得 九</p>	<p>卦得 坤</p>	<p>數得 九</p>	<p>卦得 坤</p>
<p>四千年</p>	<p>卦得 坤</p>	<p>數得 十</p>	<p>卦得 坤</p>	<p>數得 十</p>	<p>卦得 坤</p>
<p>五千年</p>	<p>卦得 坤</p>	<p>數得 十一</p>	<p>卦得 坤</p>	<p>數得 十一</p>	<p>卦得 坤</p>
<p>六千年</p>	<p>卦得 坤</p>	<p>數得 十二</p>	<p>卦得 坤</p>	<p>數得 十二</p>	<p>卦得 坤</p>
<p>七千年</p>	<p>卦得 坤</p>	<p>數得 十三</p>	<p>卦得 坤</p>	<p>數得 十三</p>	<p>卦得 坤</p>
<p>八千年</p>	<p>卦得 坤</p>	<p>數得 十四</p>	<p>卦得 坤</p>	<p>數得 十四</p>	<p>卦得 坤</p>
<p>九千年</p>	<p>卦得 坤</p>	<p>數得 十五</p>	<p>卦得 坤</p>	<p>數得 十五</p>	<p>卦得 坤</p>
<p>一十年</p>	<p>卦得 坤</p>	<p>數得 十六</p>	<p>卦得 坤</p>	<p>數得 十六</p>	<p>卦得 坤</p>
<p>一萬年</p>	<p>卦得 坤</p>	<p>數得 十七</p>	<p>卦得 坤</p>	<p>數得 十七</p>	<p>卦得 坤</p>

天地始終說

天地始終一元之氣也一元共一十二萬九千六百歲乃為天地之終始元統一十二會每一會共一萬八千歲會統三十運每一運共三百六十歲運統一十二世每一世共三十歲今以皇極經世所載禹即位後八年得甲子初入午會推之則自天開之始至我

皇明弘治十六年癸卯之歲實該六萬八千五百二十年正當午會第十一運以後再歷六萬一千零八

三才圖會卷之一時令

十歲則一元終而天地復混沌也已

今將開闢

以來年代具列諸左
一元之氣始於甲子漸漸天開有日月有星有辰積至一萬八百年而輕清之元氣已成而為天猶未
有地此當元氣之子會故曰天開於子自此之後漸
漸地闢又積至一萬八百年而重濁之渣滓已成而
為地猶未有人此當元氣之丑會故曰地闢於丑
天開以後二萬一千六百零一年當甲子之歲交寅
會陰陽交感漸生人物始有盤古氏盤古以後有天

皇地皇人皇等氏并五龍紀等君止於伏羲以前共歷四萬餘年內歷寅卯辰三會交已會大抵太古未有書籍年代世次多不可考今但以一元會數推之其年代大率當如此云自生人寅會之始到今洪武元年戊申實該四萬六千七百八十五年	伏羲到今洪武元年約五千餘年自天開至伏羲約六萬餘年	神農到今洪武元年約四千五百八十餘年自天開至神農約六萬二千六百餘年	三才圖會卷之一時令 九	黃帝到今洪武元年約四千零六十餘年自天開至黃帝約六萬四千三百二十餘年	唐堯以甲辰年即位到今洪武元年戊申實三千七百二十五自天開甲子至堯甲辰該六萬四千六百六十一年	虞舜以丙辰交禪到今洪武元年該三千六百五十二年自天開至舜丙辰該六萬四千七百三十三	夏禹以丁巳年受禪到洪武初該三千五百九十二年
--	--------------------------	----------------------------------	----------------	-----------------------------------	--	---	-----------------------

年自天開之始至禹即位初該六萬四千七百九十四年禹即位後八年得甲子初入午會至孔甲二十三年甲子午會交第二運	商湯以乙未年得天下到洪武元年該三千一百三十四年自天開至湯乙未該六萬五千二百五十二年至祖辛十年甲子午會交第三運帝辛十八年甲子午會交第四運	周武王以已卯年得天下到洪武元年該二千四百九十年自天開至武王已卯該六萬五千八百九十六年自天開至幽王五年甲子午會交第五運威烈王九年甲子午會交第六運	三才圖會卷之一時令 十	孔子生於周靈王二十一年到洪武元年該一千九百一十九年	秦始皇以庚辰年併天下到洪武元年該一千五百八十九年	西漢高祖以乙未年一統到洪武元年該一千五百七十四年自天開甲子至高祖乙未該六萬六千八百一十二年宣帝五鳳元年甲子午會交第七
--	---	---	----------------	---------------------------	--------------------------	--

運 王莽到洪武該一千三百六十一年

東漢光武以乙酉年中興到洪武戊申該一千三百四十四年

三國漢昭烈至洪武一千一百四十八年 魏吳同時

西晉武帝司馬炎以乙酉年篡位到洪武元年該一千一百零四年自天開至武帝乙酉該六萬七千二百八十二年惠帝永興元年甲子午會交第八運

三才圖會卷之一時令

十一

東晉元帝以丁丑年中興到洪武元年該一千零五十二年

宋武帝劉裕以庚申年篡位到洪武元年該九百四十九年

齊高帝蕭道成以己未年篡位到洪武元年該八百九十年

梁武帝蕭衍以壬午年篡位到洪武元年戊申該八百六十七年

陳武帝陳霸先以丁丑年篡位到洪武元年該八百

一十二年

隋文帝以己酉年滅陳混一到洪武元年該七百八十年自天開至文帝混一之歲該六萬七千六百零六年

唐高祖以戊寅年滅隋到洪武元年戊申該七百五十年自天開至高祖戊寅六萬七千六百二十五年高宗麟德元年甲子午會交第九運

梁朱全忠以丁卯篡位到洪武元年該四百六十二年自天開至梁初該六萬七千九百二十四年

三才圖會卷之一時令

十二

遼以梁均王貞明二年丙子歲稱帝到洪武元年該四百五十三年

唐李存勗 晉石敬瑭 漢劉智遠 周郭威通上文梁朝是為五代共歷得五十三年故不復贅到今年歲

宋太祖以庚申年滅周到今洪武元年該四百零九年自天開至太祖庚申該六萬七千九百七十七年仁宗天聖二年甲子午會交第十運 金以宋重和元年稱帝到洪武初該二百五十一年

南宋高宗以丁未年中興到洪武元年該二百四十二年自天開至高宗丁未該六萬八千一百四十四年

朱文公生於建炎四年庚戌到洪武元年戊申該二百三十九年

元起於北方世祖至元十六年己卯滅宋一統到洪武元年該九十年自天開至世祖己卯該六萬八千二百九十六年

上自天開之始甲子歲到我

三才圖會卷之一時令

三

皇明洪武元年戊申該六萬八千三百八十五年洪武十七年甲子午會交第十一運天開到今弘治萬年之十六年癸亥六萬八千五百二十年矣自今弘治癸亥以後歷七千零八十一年當甲子之歲交未會歷一萬七千八百八十一年交申會歷二萬八千六百八十一年交酉會歷三萬九千四百八十二年交戌會之半一元氣衰萬物閉息漸不生養而人物俱消滅矣弘治癸亥以後歷五萬零二百八十一年當甲子之歲交亦會此亦會之

半天地融液乃得混沌自弘治癸卯以後歷至六萬一千零八十年當癸卯之歲則一元方終而天地昏暗極矣終則復始循環不窮天地再造又如此

曆象授時之圖

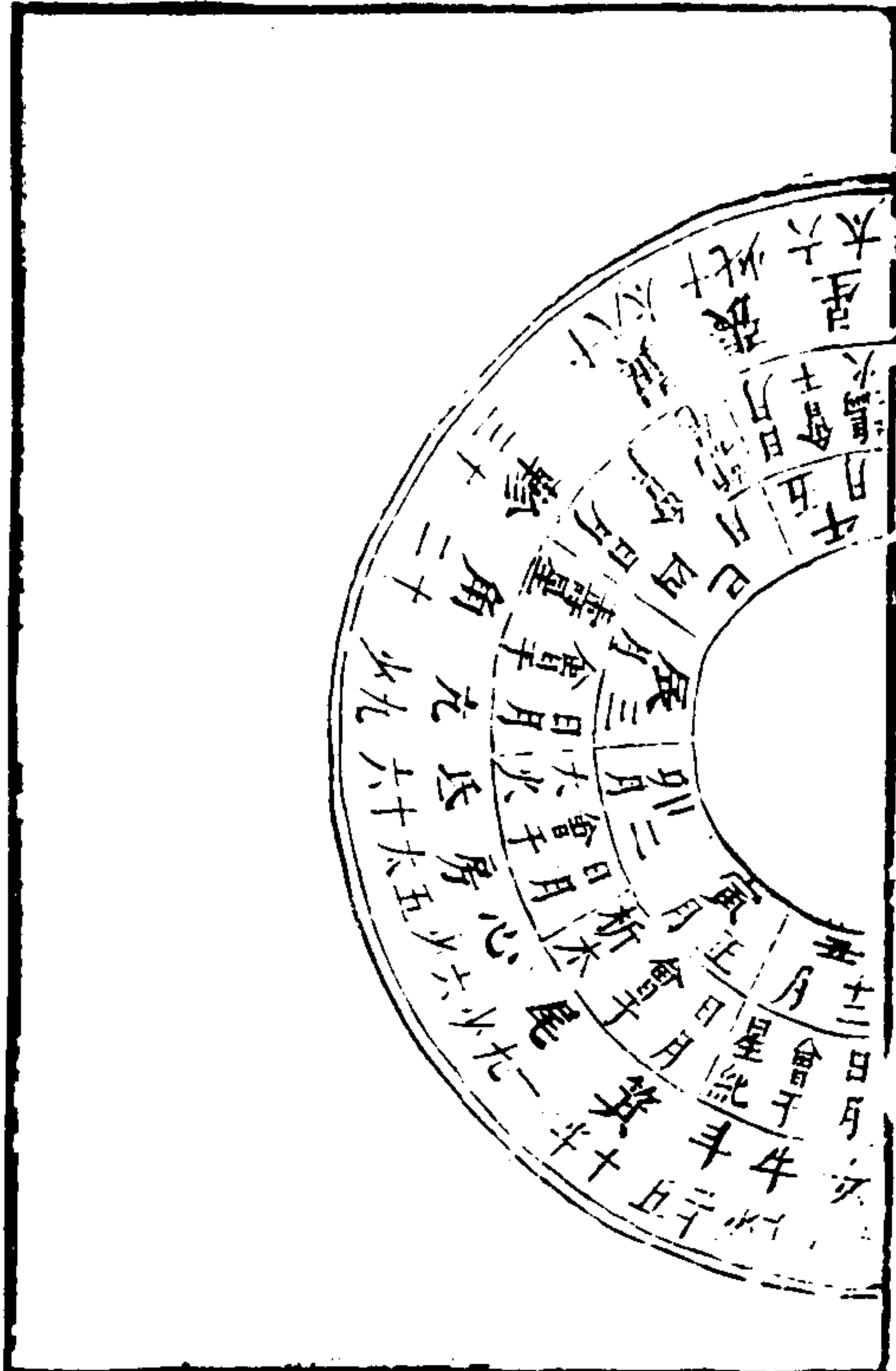
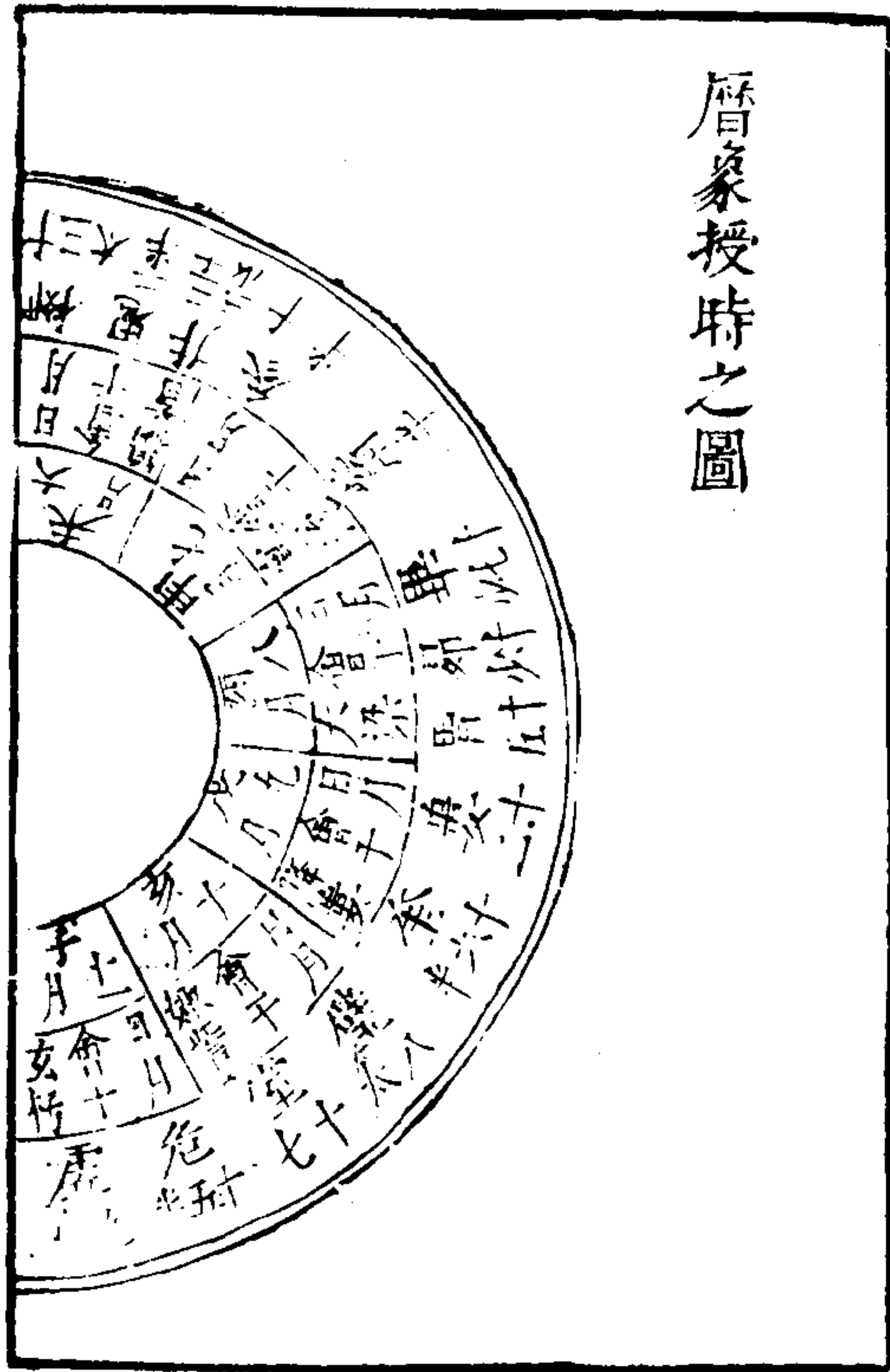

按冬至辰初初申正四	小寒卯正初酉初初
大寒卯正三酉初一	立春卯正二酉初二
雨水卯正一酉初三	驚蟄卯正初酉初四
春分卯正四酉正初	清明卯初三酉正一
穀雨卯初二酉正二	立夏卯初一酉正三
小滿卯初一酉正四	芒種卯初初酉正四
夏至寅正四戌初初	小暑卯初一酉正四
大暑卯初一酉正四	立秋卯初一酉正三
處暑卯初二酉正二	白露卯初三酉正一

秋分卯正初酉初四	寒露卯正一酉初三
霜降卯正二酉初二	立冬卯正三酉初一
小雪卯正四酉初一	大雪卯正四酉初初

閏月成歲

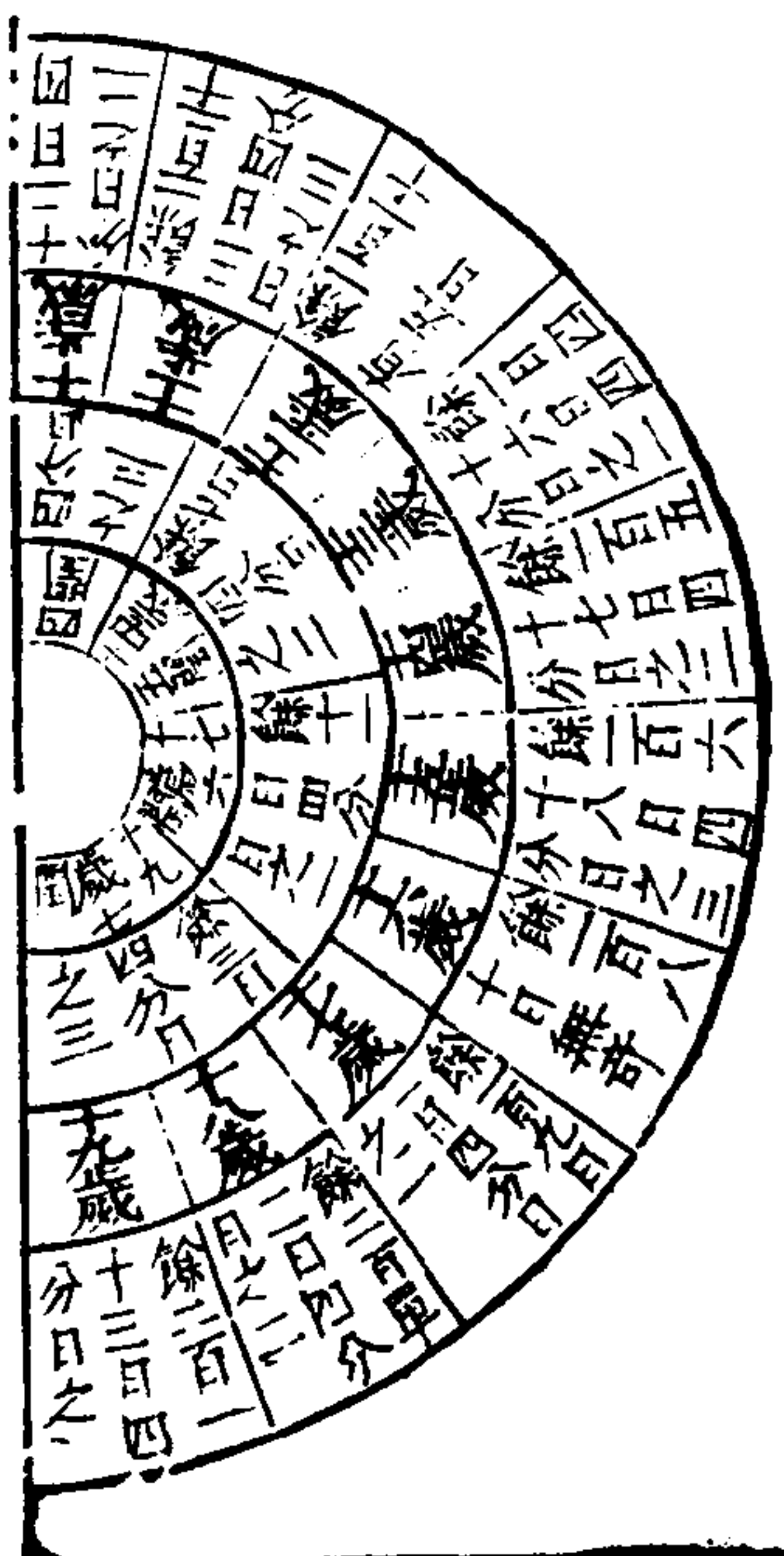

為章之圖



先王體元以居正順時以授民是必迎日以推策定啓閉以爲節分至以爲中推閏定時而成歲以周天之數考之三百六十五度四分度之一日之行也一日經一度一年則餘五度四分度之一小月又餘六度則每歲日行千天餘十有一度四分度之一是餘十有一日四分日之一也三年即餘三十三日四分日之三三年一閏而餘三日四分日之三五年再閏而少三日四分日之三十九年七閏謂之一章總餘二百一十三日四分日之三七閏計二百一十日尚餘三日四分日之三積至八十一章然後盈虛

定月大小法前九之年二月中今年元旦日辰同月大月小此爲例次第推來理自通 天賜寶經云大從五十九支取小與四十八支求月因上同下中策前九後九問來由若無中氣閏月有說與時師仔細搜正月一日日辰說九年二月十五同二月一日日辰位即是九年三月中但將一天于來尅我又地支相同其月必是閏也故門有閏之年地支同餘傲此

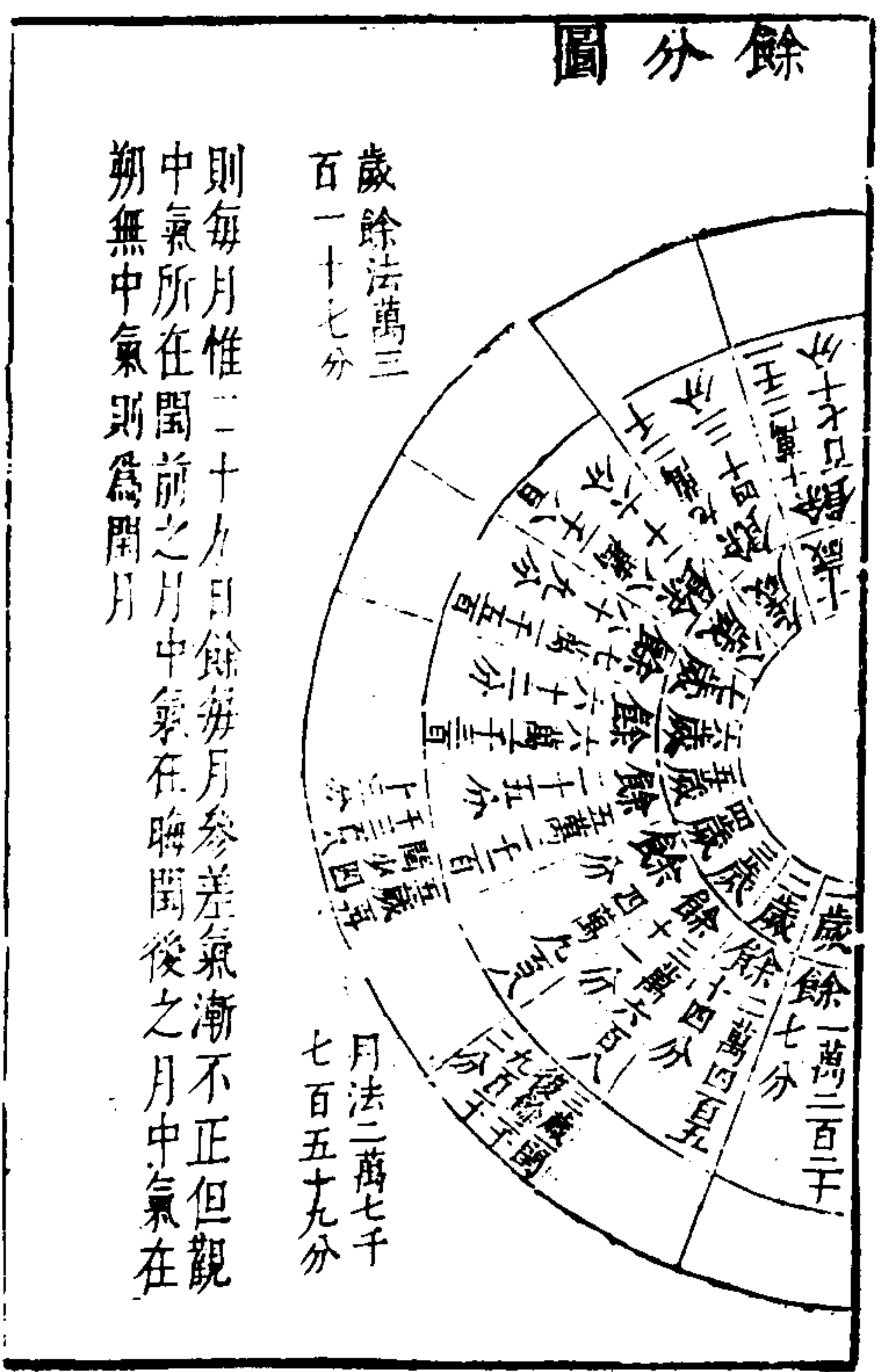
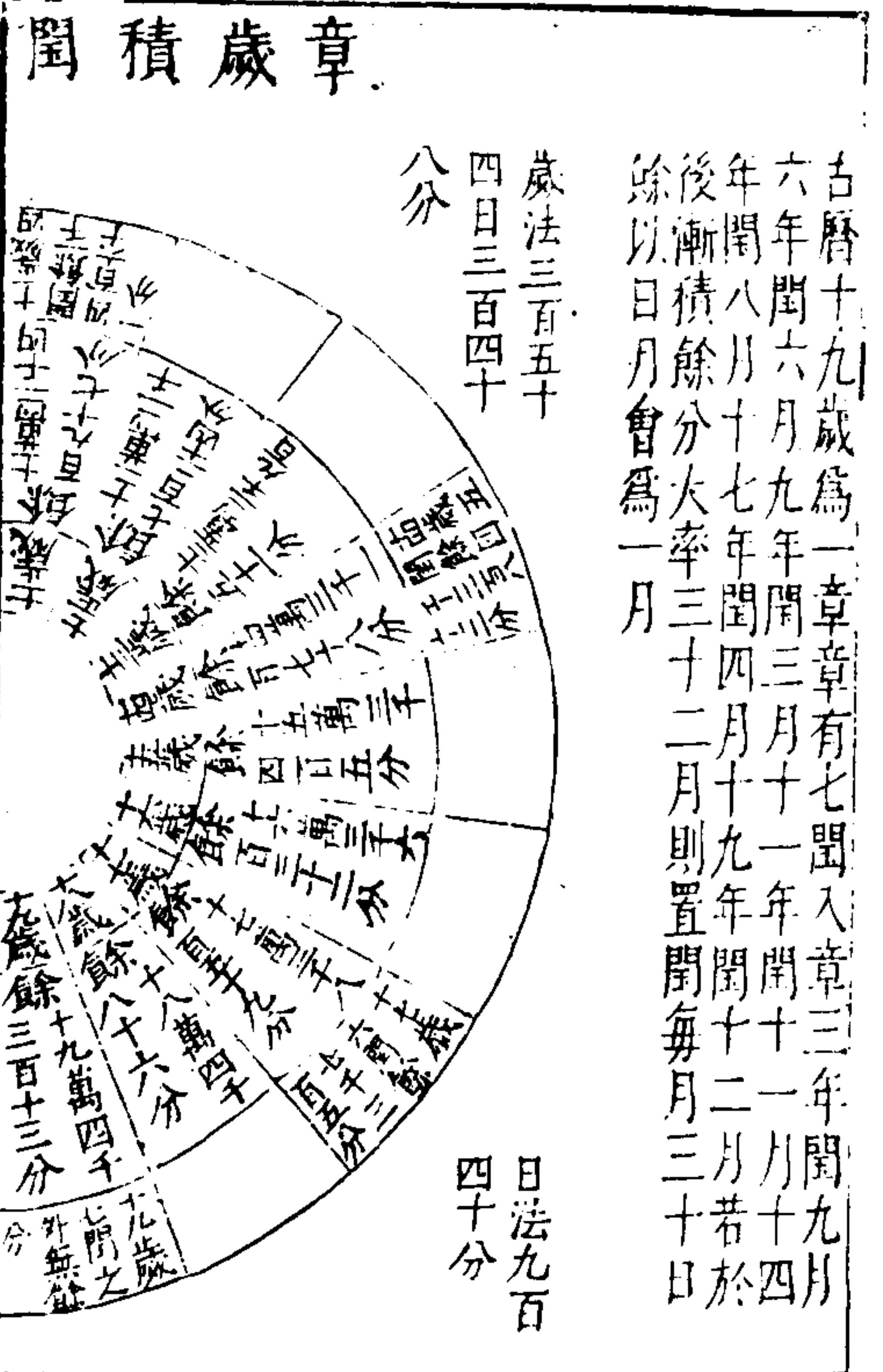

古曆十九歲爲一章章有七閏入章三年閏九月六年閏六月九年閏三月十一月閏十一月十四年閏八月十七年閏四月十九年閏十二月若於後漸積餘分大率三十二月則置閏每月三十日餘以日月會爲一月

則每月惟二十九日餘每月參差氣漸不正但觀中氣所在閏前之月中氣在晦閏後之月中氣在朔無中氣則爲閏月

月生月盡盈虧之圖

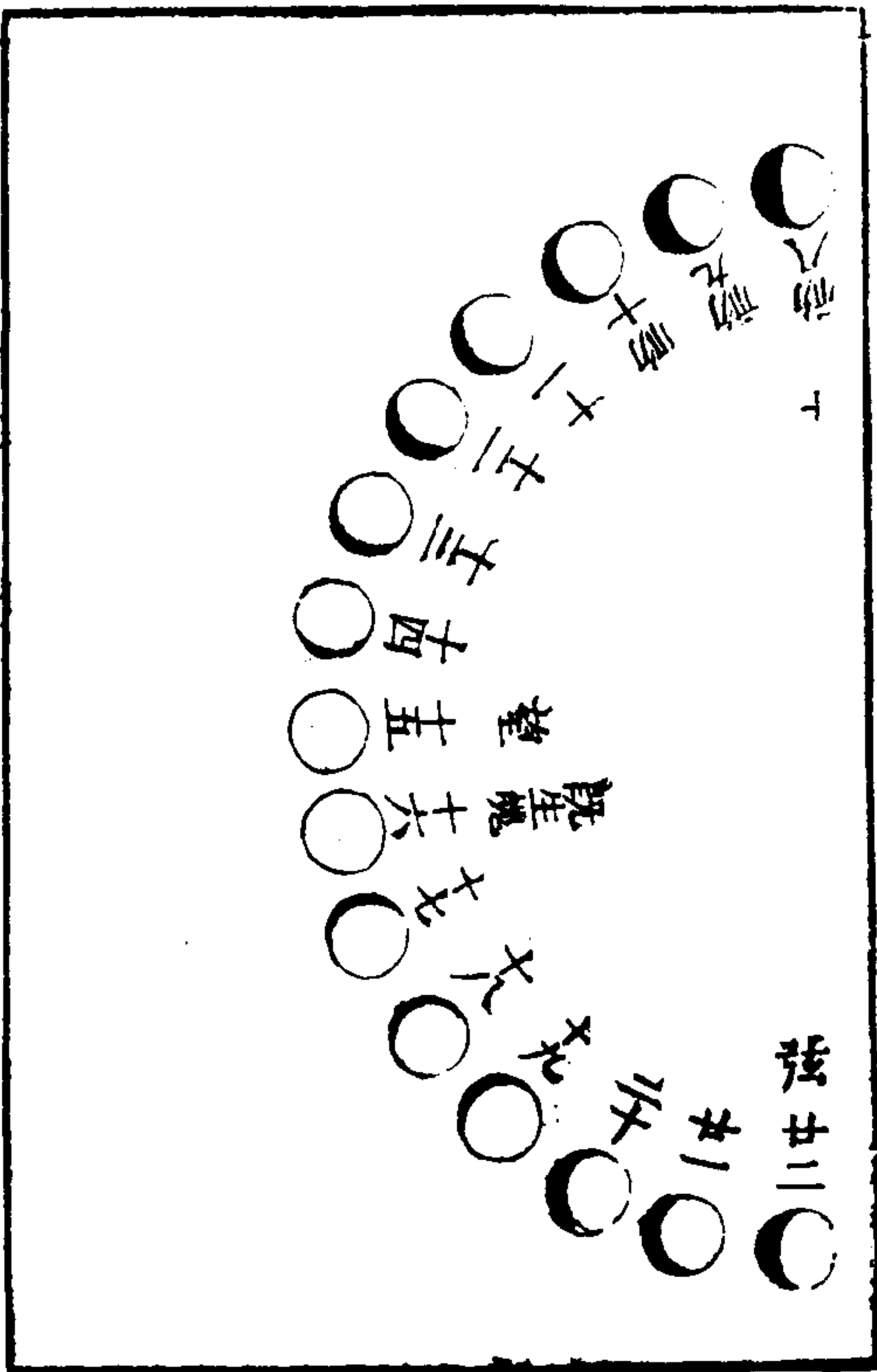
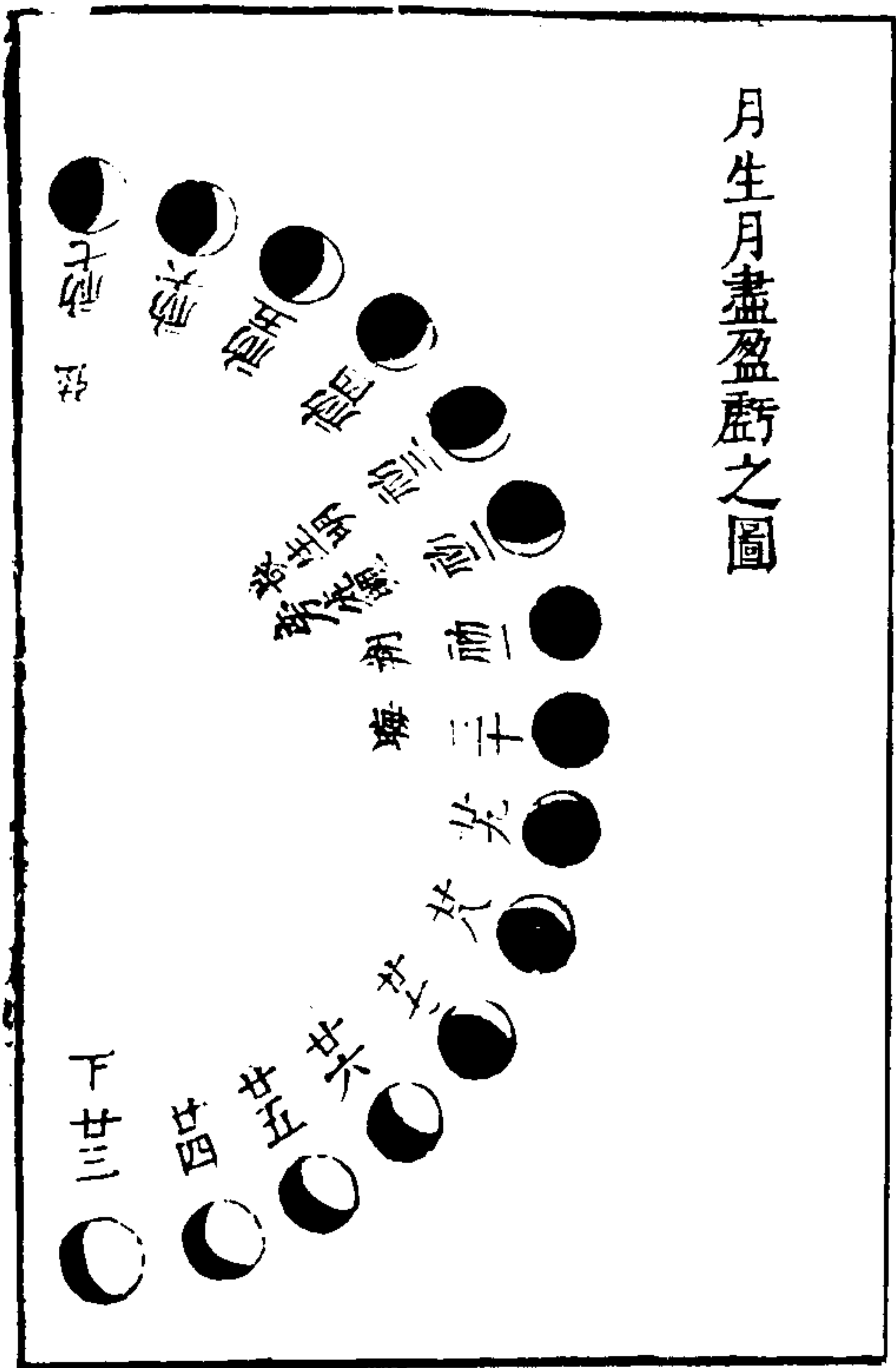

爾雅釋名曰月闕也言滿則復缺也朏音月未成明也魄

戶始生魄也承大月月生二日謂之魄朔月初之名也朔

蘇也月死復蘇生也晦月盡之名也晦灰也死為灰月光

盡似之也弦月半之名也其形一旁曲一旁直若張弓弦

也望月滿之名也日月遙相望也

尚書武成曰惟一月壬辰旁死魄旁近也月二又曰厥四

月哉生明哉始也月三又曰即生魄魄生明死又大傳曰

晦而月見西方謂之朏他丁切朔而月見東方謂之朏女六切

五經通義曰月中有兔與蟾蜍何月陰也蟾蜍陽也而與

兔並明陰係陽也

禮記月令注云仲春之月盛德在木故所主皆木屬也
仲夏之月盛德在火故所主皆火屬也仲秋之月盛德

月令主屬

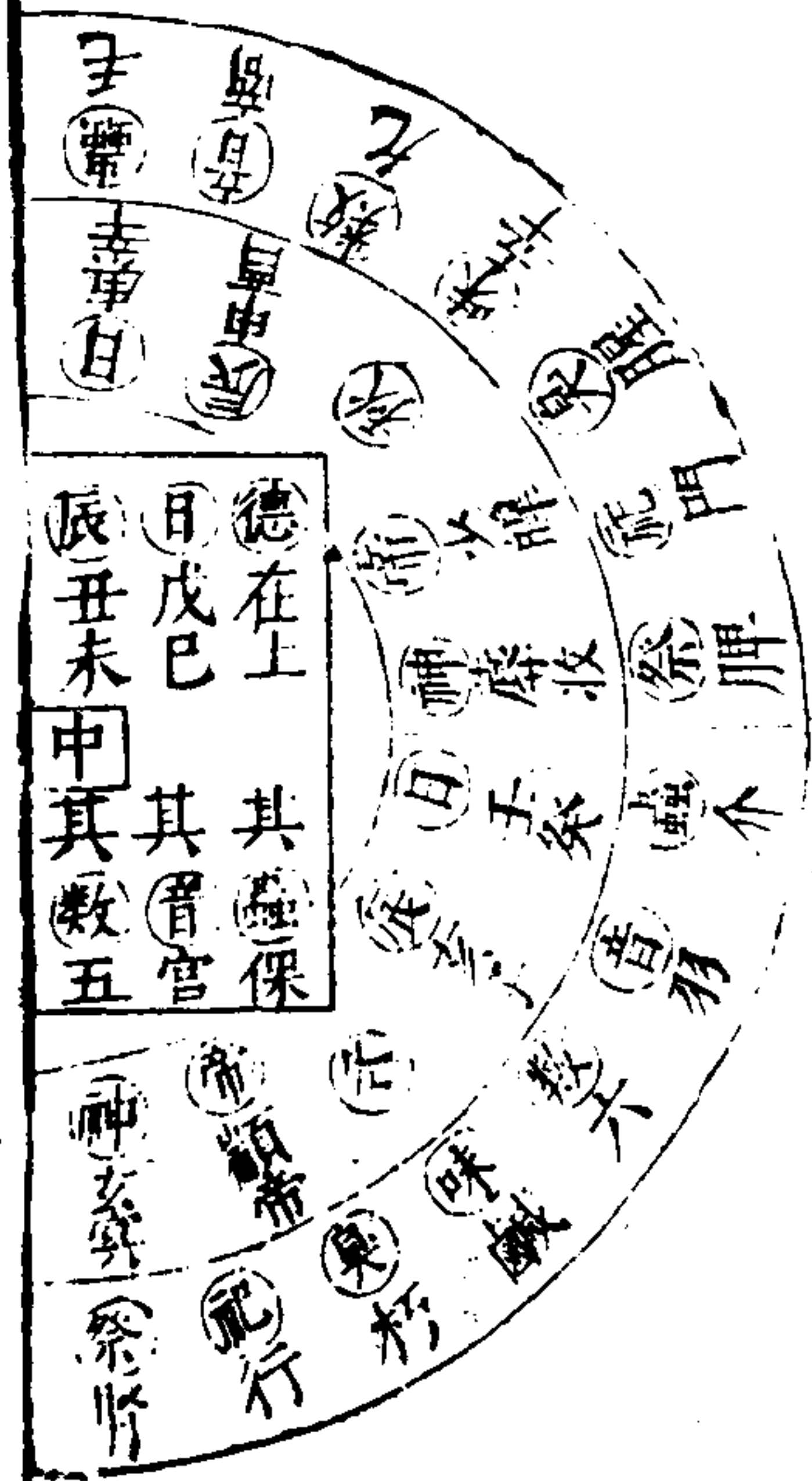

大圖全

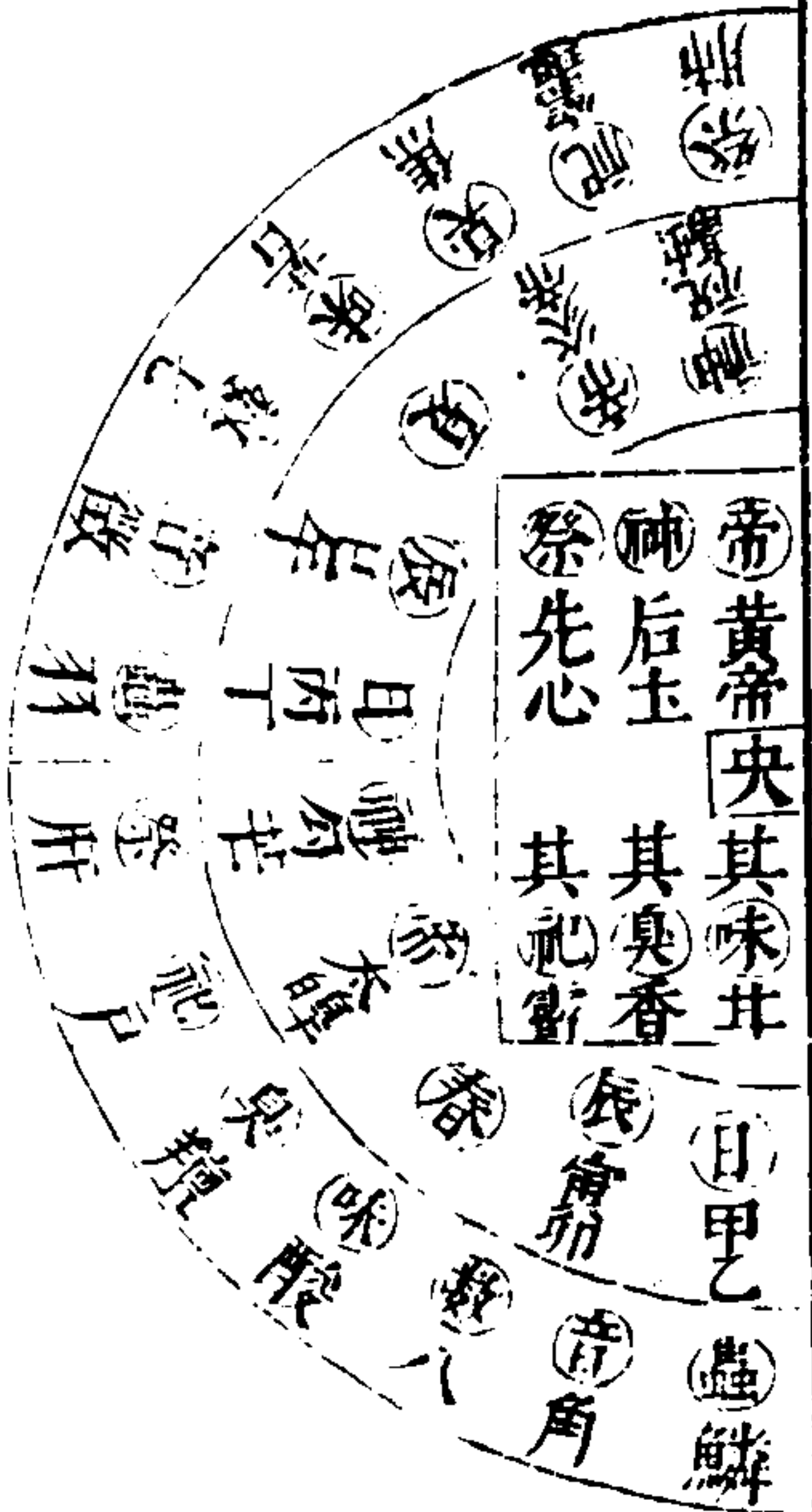

在金故所主皆金屬也仲冬之月盛德在水故所主皆
水屬也惟土居中央而分旺四時故所主皆屬也

二十四氣七十二候之圖

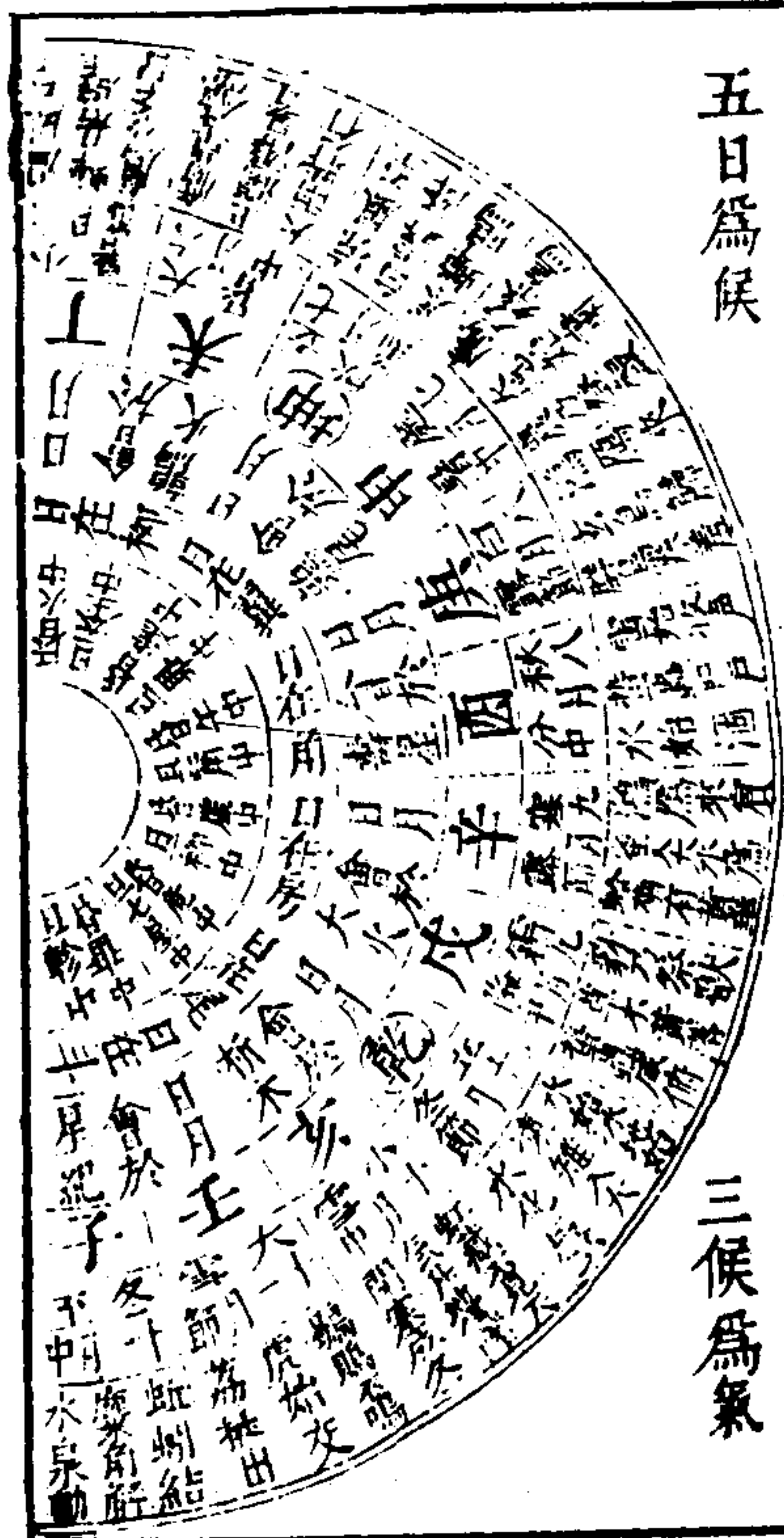

五日為候

三候為氣

六氣為時

四時為歲

氣候本始春秋內事曰伏羲建八節以文應候晉律曆志曰炎帝分八節以始農功董巴議曰伏羲造八卦作三畫以象二十四氣記月令注曰周公作時制定二十四氣七十二候則氣之始于伏羲而定于周公也鮑景翔云五日一候者一月六候五六三十日也三候一氣者十五日也定節氣日辰法前九年推後九通榦食枝衝節氣同閏月必定無中氣此訣數君最有功 如己亥年壬戌日立春則丁未年甲辰日立春壬水生甲木為食神辰戌相衝此為榦食枝衝他倣此

定節氣時刻法六六年前寒露節便同今歲立春時但將此法從頭對時時刻刻不差移廖氏曰今年雨水明年春天下不動加兩辰二十四氣皆倣此時加三刻萬年靈如假正德五年正月初三日庚申午時初一刻是雨水除庚子不動以天干加兩辰是逢戌也以庚加于戌上即是庚戌日立春故曰天干不動加兩辰也又如雨水子時初一刻當知子時初三刻立春故曰時加三刻萬年同

授時圖

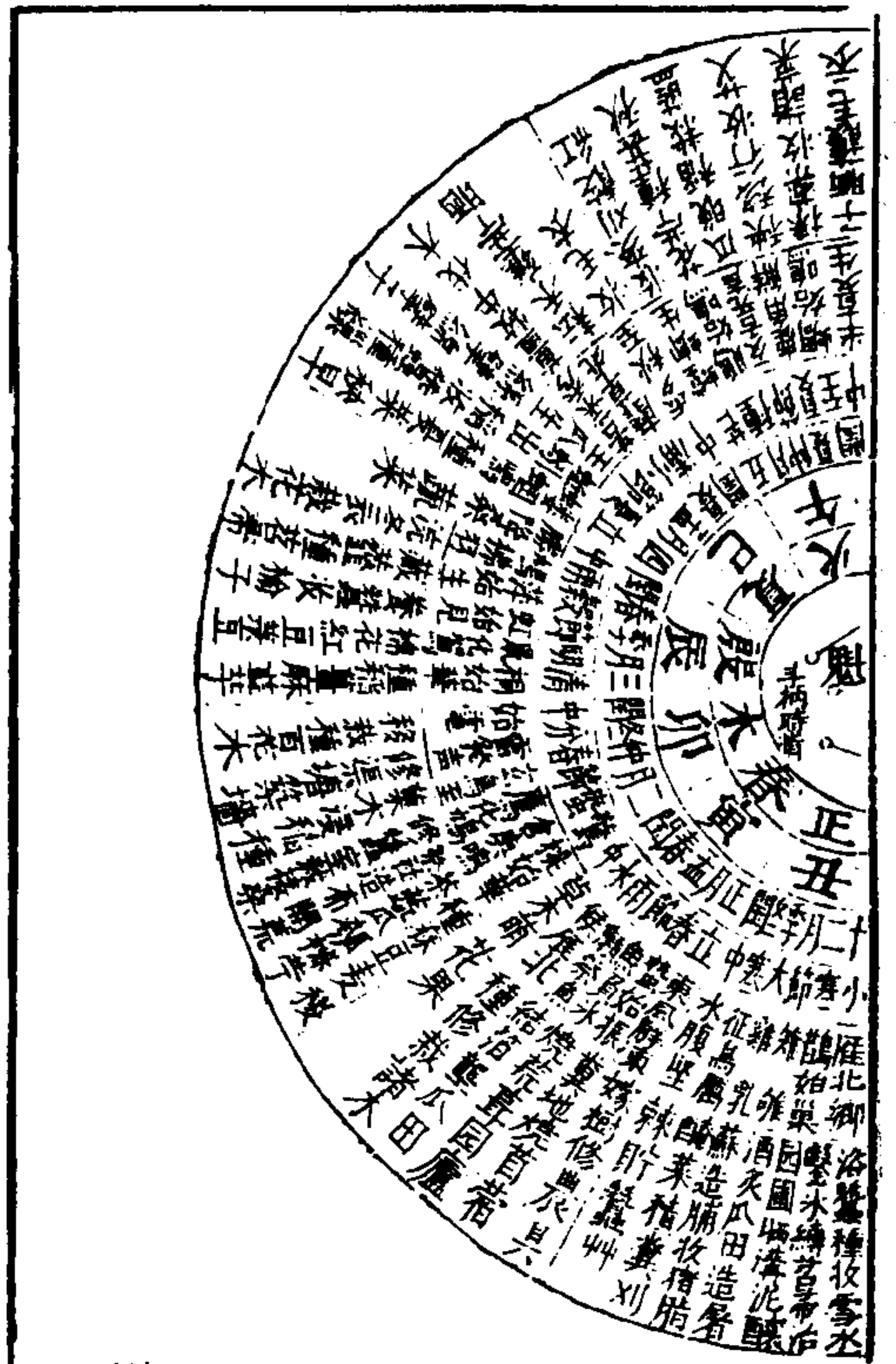
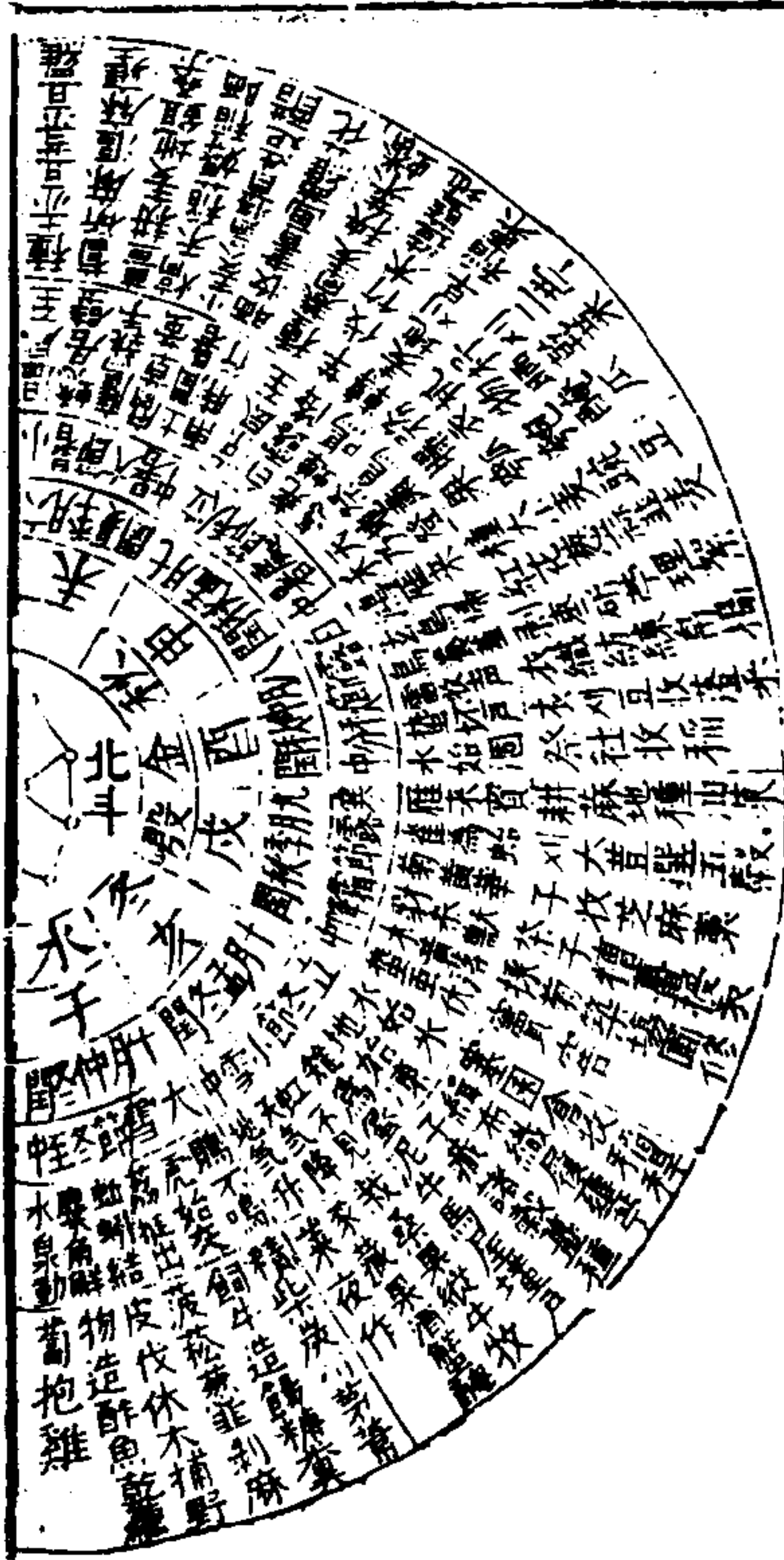

謹按 朱子集傳所載王氏總論七月之義段分布為圖
 仰觀星日俯察昆蟲以知天時女服事乎內上以誠愛下
 養老而慈幼其祭祀也時霜露之變草木之化以受民事
 男服事乎外下以忠利上食力而助弱其燕饗也節之日
 謂之月二之日謂二陽之月變月言日言是月之日也
 餘放此 張氏曰七月之詩皆以夏正為斷曹氏曰公劉
 正當夏時所用者夏正也謹按詩中載正月事獨缺三月
 嘗觀二章春日載陽至公子同歸及三章蠶月條系至倚
 彼女桑並不言何月今摘其辭布於二月四月之間非放
 選以為三月也特以條見幽風春日之事云

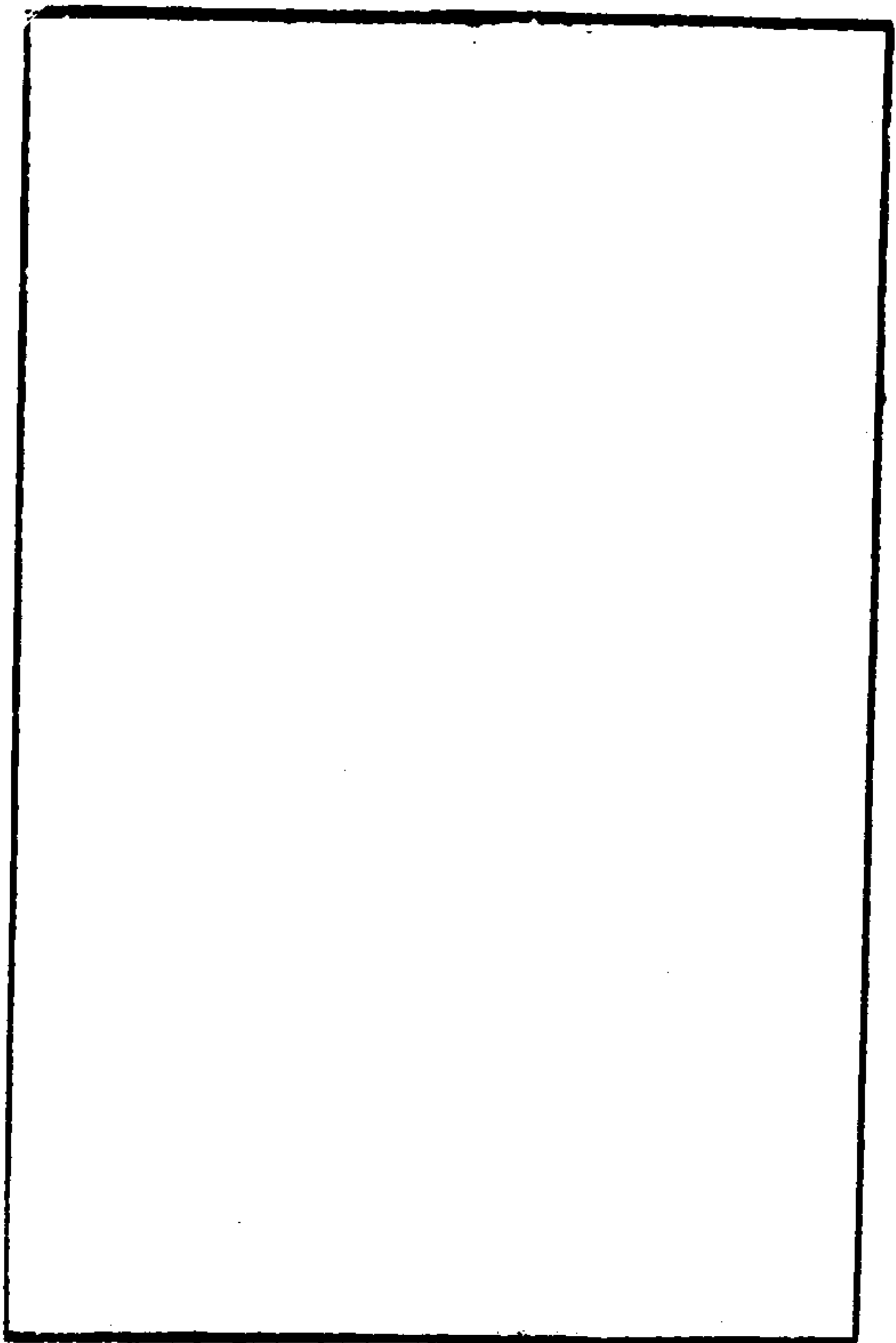

爾雅歲陽



歲名之圖



三才圖會 時令一卷 三十

爾雅疏釋曰此別太歲在日在辰之名也甲至癸爲十日
 日爲陽寅至丑爲十二辰辰爲陰按漢書律曆志迺以前
 晉上元泰初四千六百二十七歲至於元封七年復得闕
 逢攝提格之歲中冬孟康曰言復得者上元泰初時亦是
 闕逢之歲歲在甲曰闕逢在寅曰攝提格此謂甲寅之歲
 也然則乙卯之歲曰旃蒙單闕丙辰之歲曰柔兆執徐丁
 巳之歲曰疆圉大荒落戊午之歲曰著雍敦牂巳未之歲
 曰屠維協洽庚申之歲曰尚章涒灘辛酉之歲曰重光作
 噩壬戌之歲曰玄黓闍茂癸亥之歲曰昭陽大淵獻甲子
 三才圖會 時令一卷 卅一
 之歲曰闕逢困敦乙丑之歲曰旃蒙赤奮若推此周而復
 始可知也

爾雅月陽



月名之圖

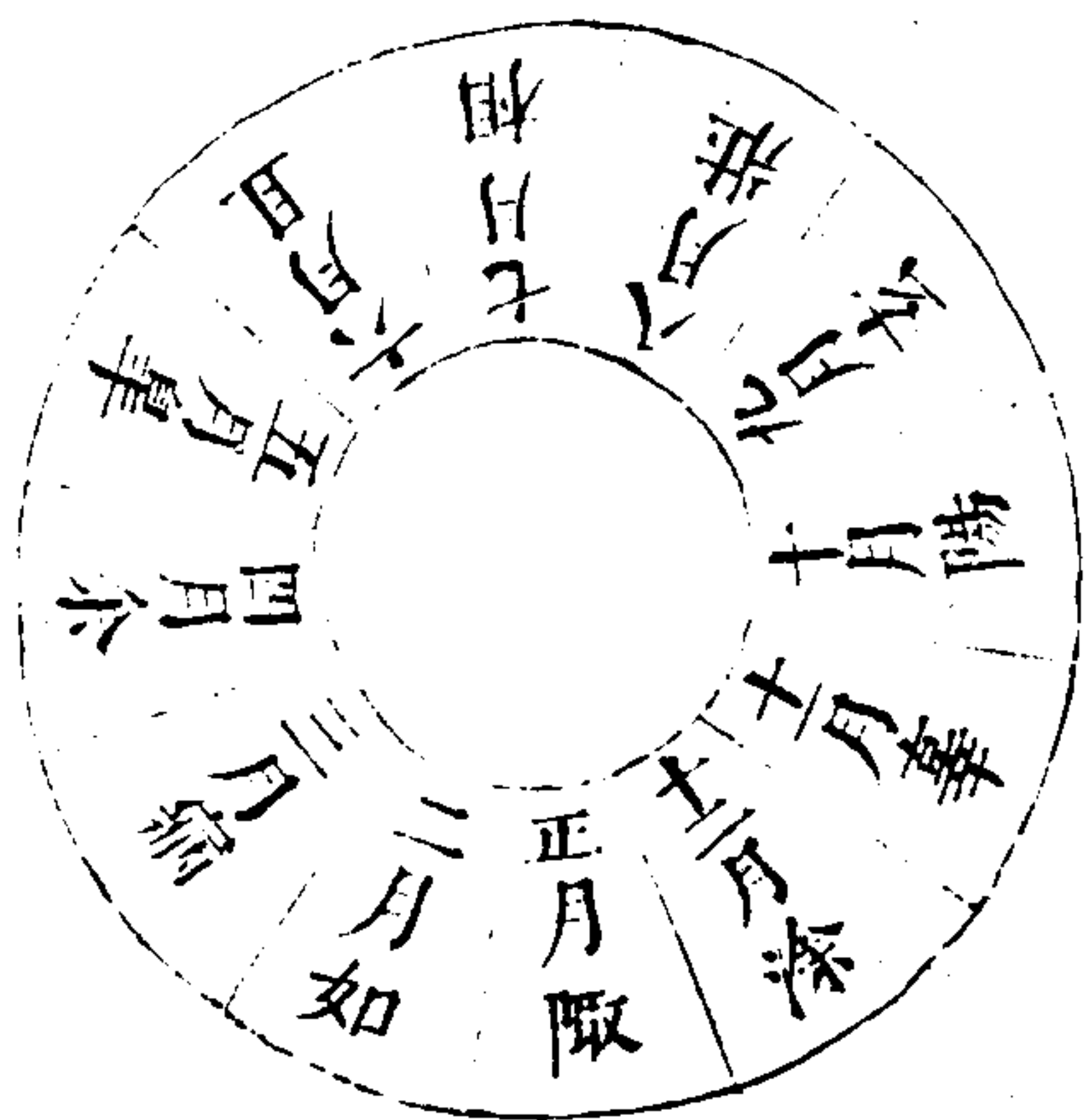

三才圖會

時令一卷

卅二

爾雅疏釋此乃辯以日配月之名也設若正月得甲日畢
 限二月得乙日橘如三月得丙日修病四月得丁日圍余
 五月得戊日厲臯六月得巳日則且七月得庚日室相八
 月得辛日塞壯九月得壬日終玄十月得癸日極陽十一
 月得甲日畢辜十二月得乙日橘涂則周而復始抑又可
 知也容齋隨筆太史公曆書以闕逢為焉逢旃蒙為端蒙
 柔兆為游兆疆圉為疆梧著雍為徒維屠維為祝竿上章
 為商橫重光為昭陽玄默為艾昭陽為尚章大荒落為大
 洽為叶洽游灘為赤奮若作噩為作鄂闕茂為淹茂大淵
 獻與困敦更互赤奮若乃為泐漢此年久傳說不必深辨

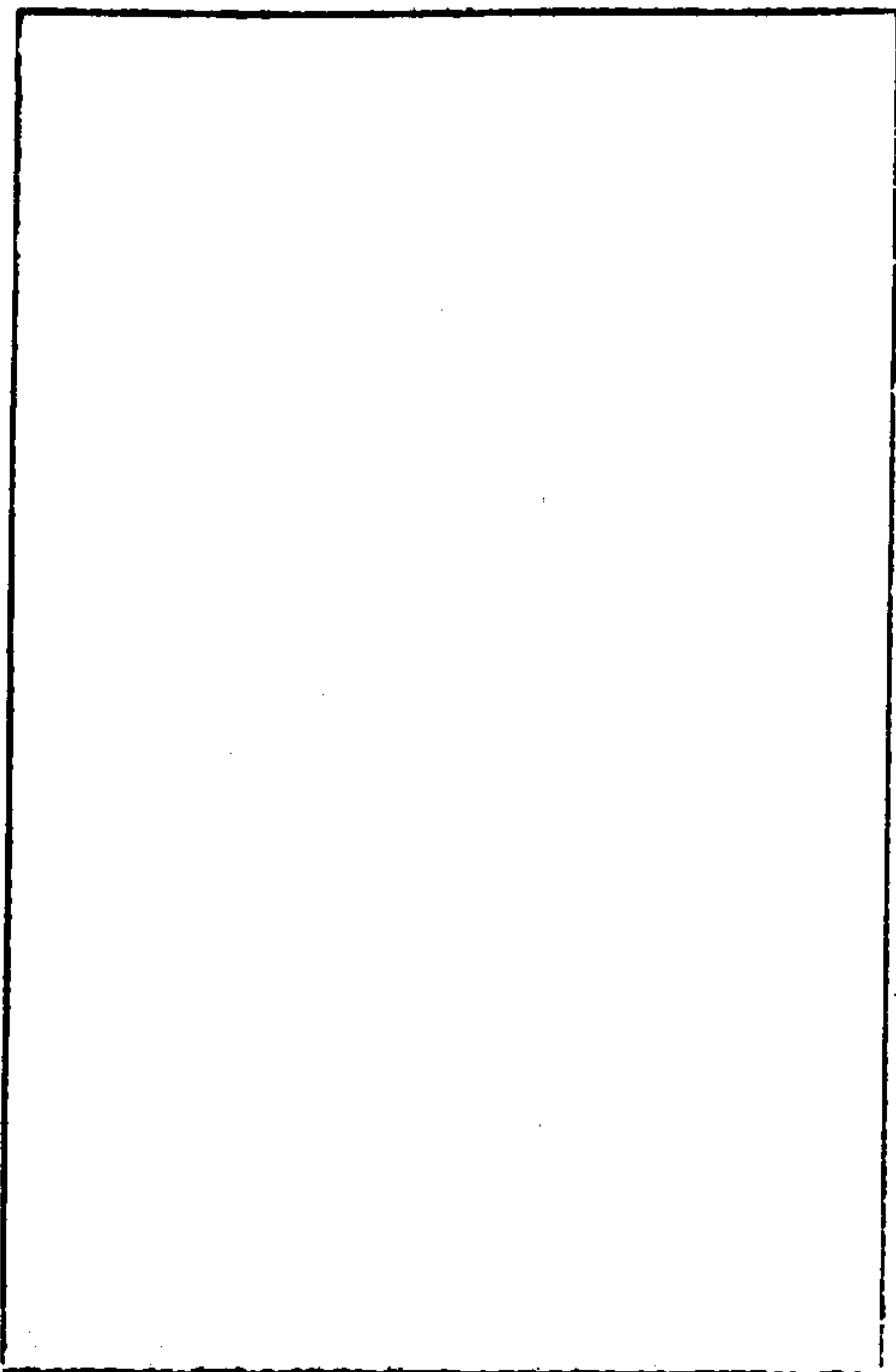

氣候循環圖

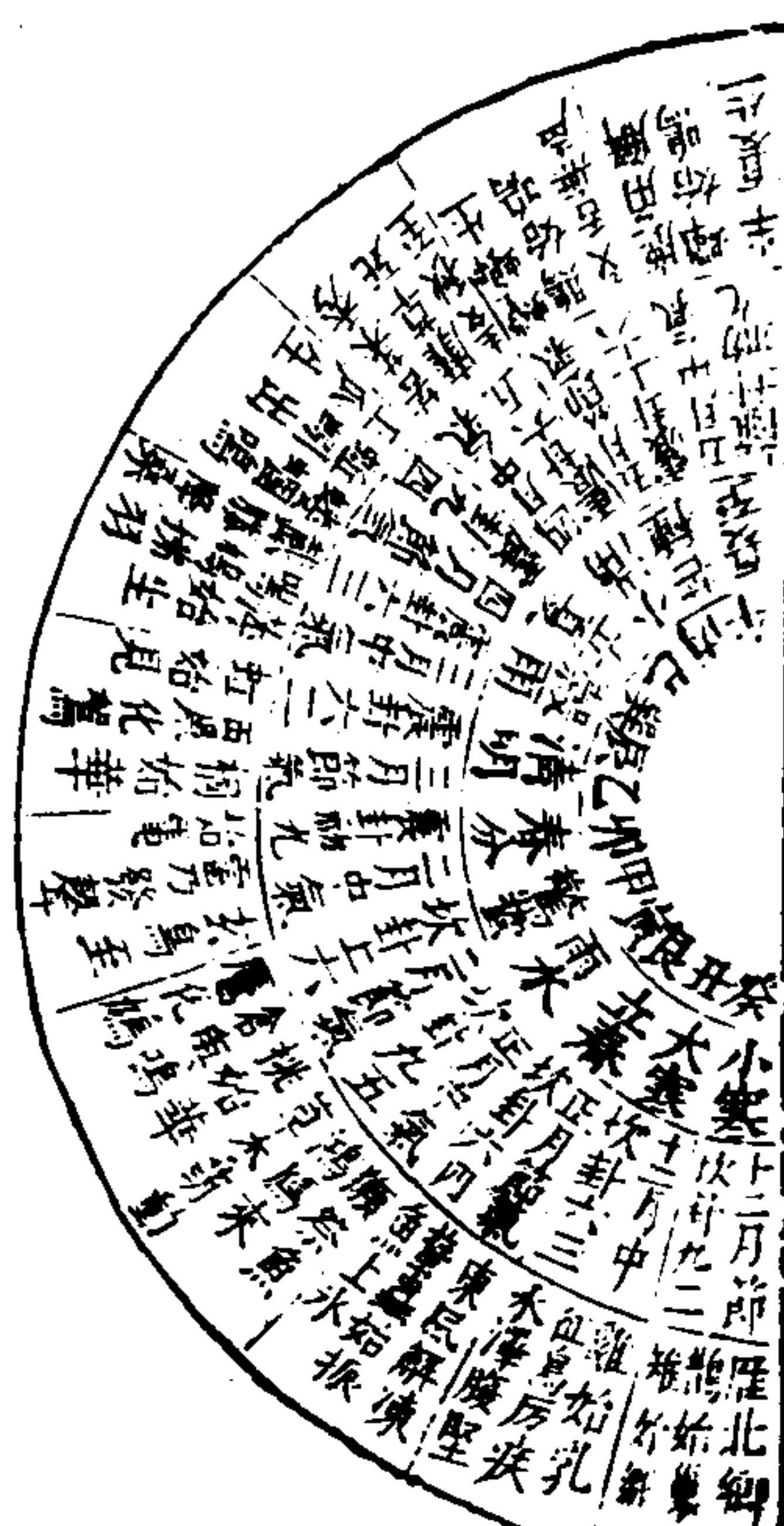
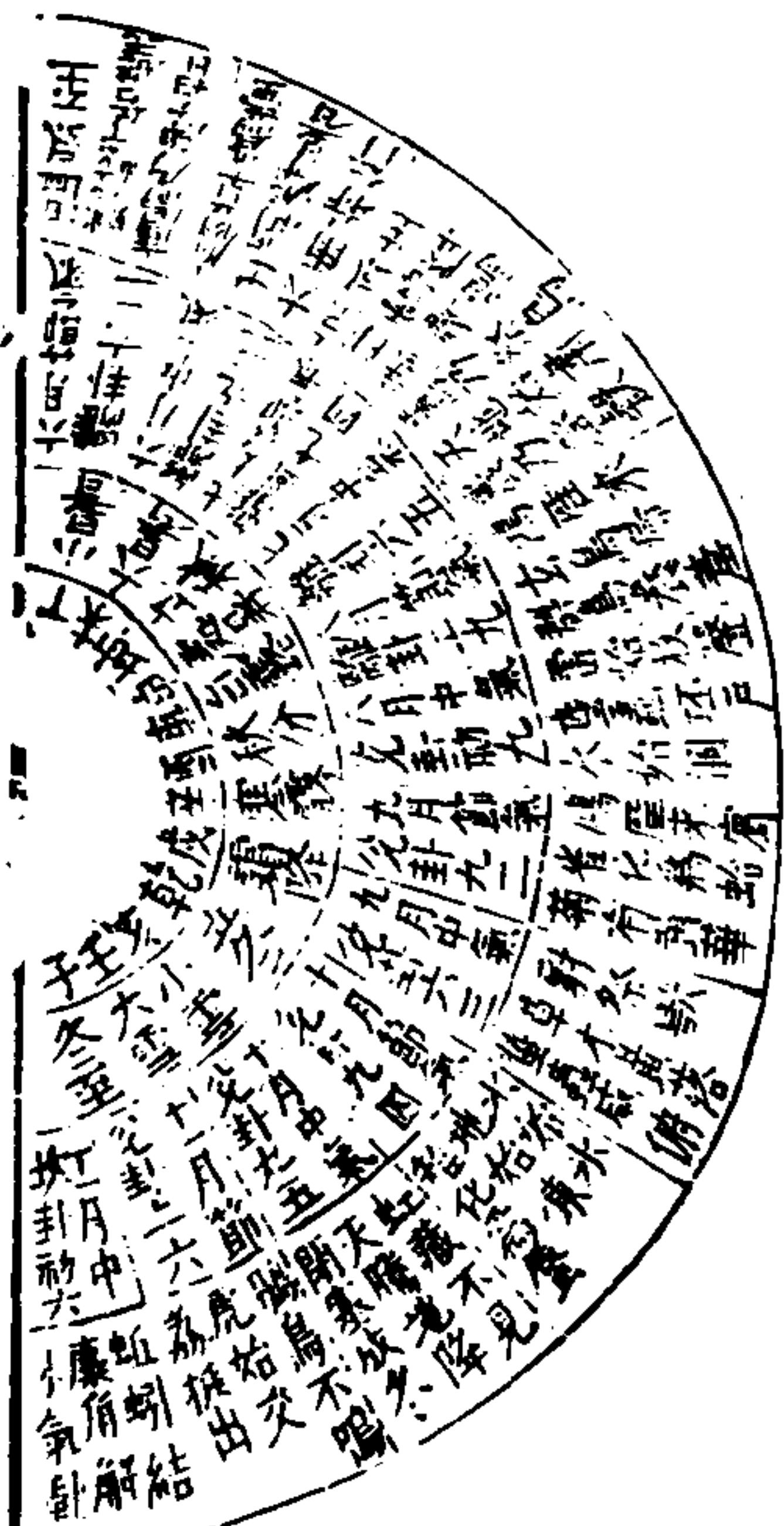

尚書正義曰節氣者周天三百六十五日四分日之一分
為十二月則月各得三十日十六分日之七以初為節氣
半為中氣故一歲有二十四氣分居辰坎焉
董巴議曰伏犧造八卦作三畫以象二十四氣一行卦候
驗曰七十二候原於周公較諸月令頗有增損然後先之
次則同自後魏始載于曆乃依易軌所傳不合經義今改
從古凡五日為候三候為氣六氣成時四時成歲

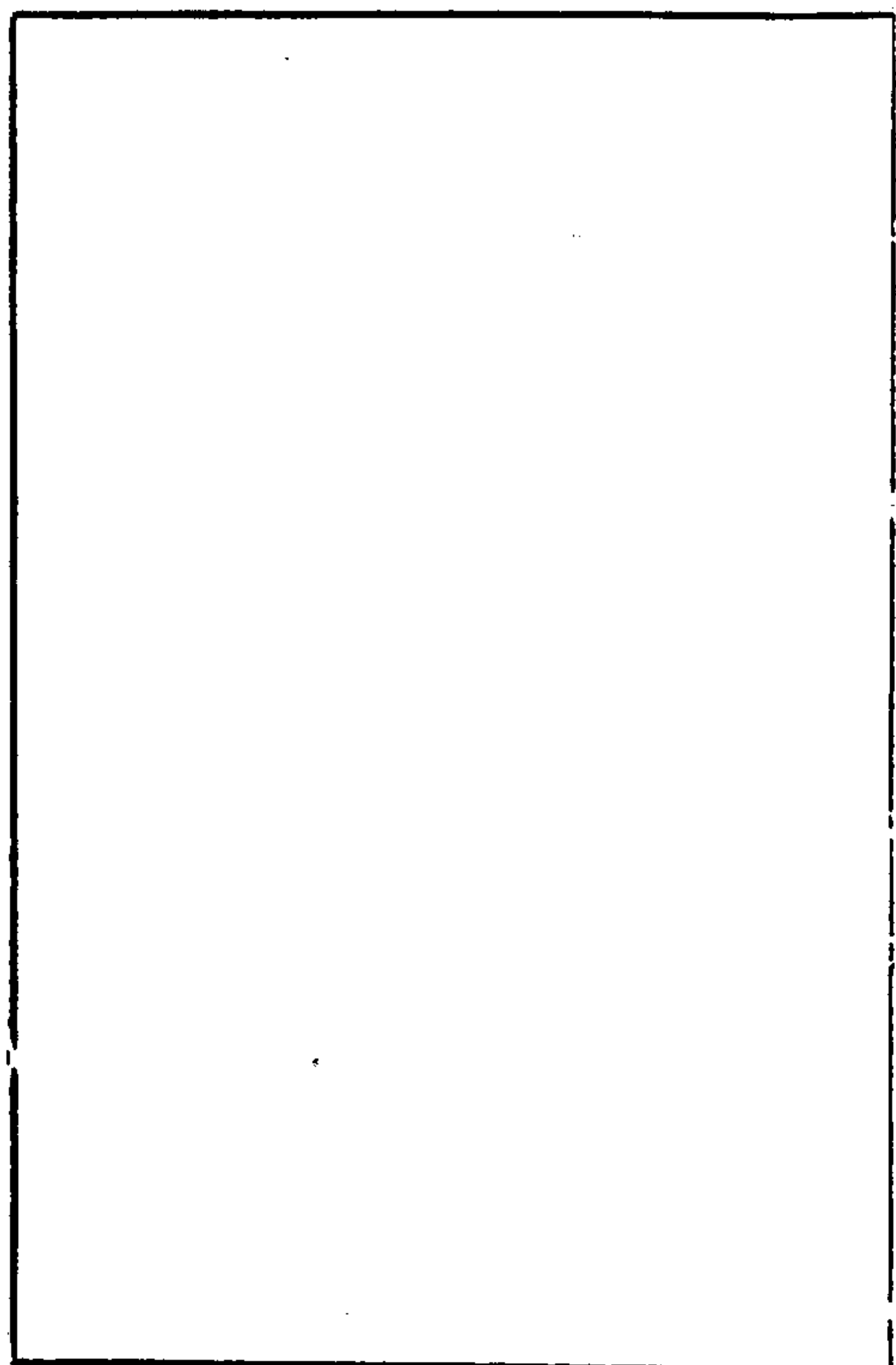

律管淺深候氣圖



三才圖會 時令一卷 卅五
隋天文志候氣之法先治一室令地極平廼埋律管皆使
上齊入地有淺深各從其方位排列以葭莖灰實管中候
之氣至則一律飛灰假如冬至陽氣距地面九寸而止惟
黃鍾一管逆之故黃鍾為之應正月距地面八寸止自太
簇以上皆遠黃鍾大呂皆已虛故惟太簇一律飛灰餘月
倣此

律呂損益相生圖

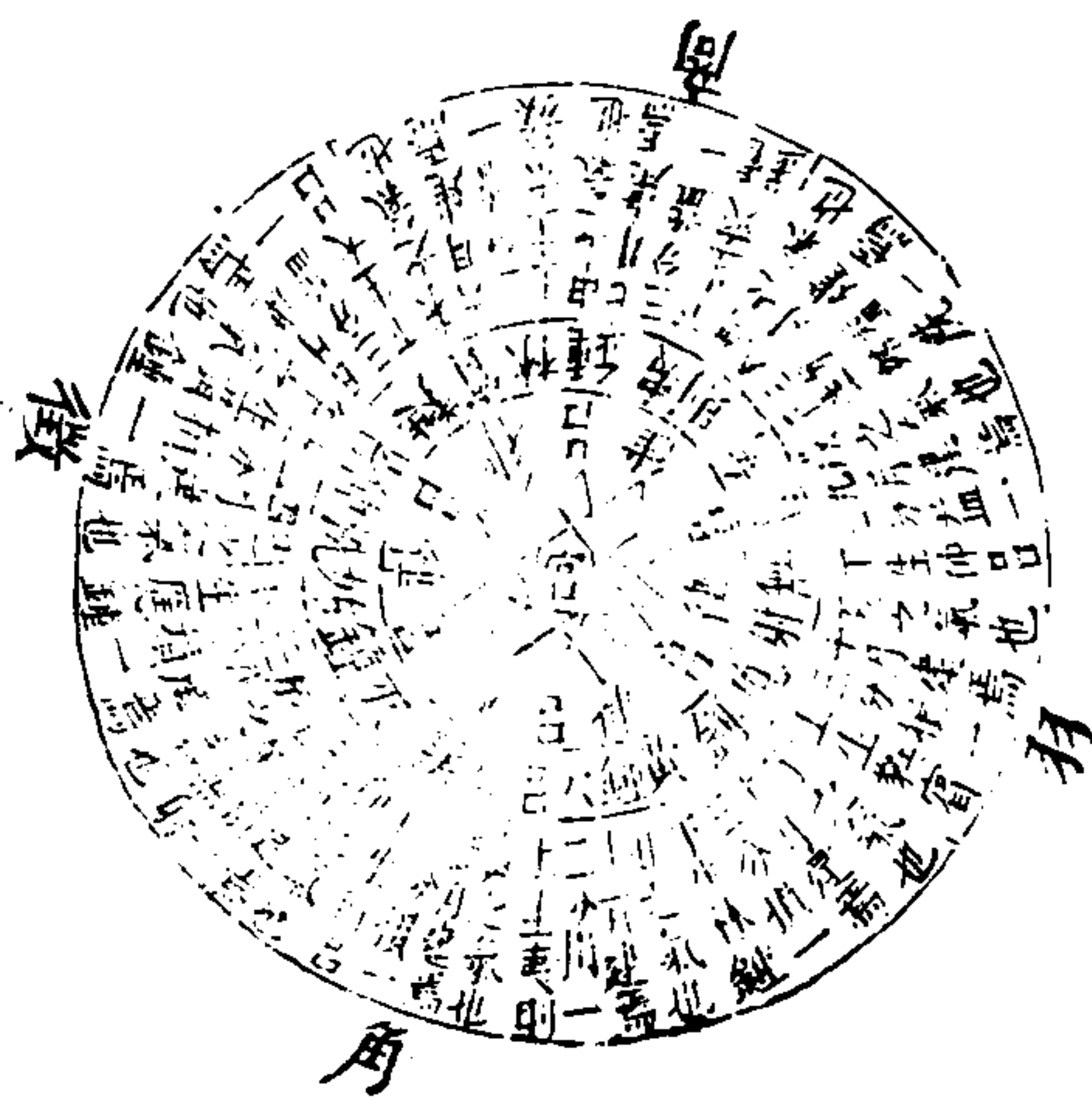

三才圖會

時令一卷

卅六

荆璞集曰律以統氣類物呂以旅陽宣氣律呂者氣候之管也以銅為之其月氣至則其律為之應焉應謂吹也然必隔八相生而又始於黃鍾之九寸而黃鍾復始於十一月者蓋物以三成聲以五立以三參五而八數成矣人以八尺而為尋物以八竅而郊生故十有二律之音皆隔八而生焉

春悉備圖



三才圖會

時令一卷

卅七

梁元帝纂要春曰青陽氣青亦云發生芳春青春陽春三春九春 天曰蒼天萬物蒼蒼而生 風曰陽風春風暄風柔風惠風 景曰媚景和景韶景時曰良時嘉時芳時辰曰良辰嘉辰芳辰節曰華節芳節嘉節良節韶節淑節 草曰弱草芳草卉木曰華木華樹芳樹

夏 悉 備 圖



三才圖會 時令一卷

廿八

梁元帝纂要林曰芳林 鳥曰陽鳥時鳥候鳥好鳥 禽
 曰陽禽時禽好禽 夏曰朱明氣赤而光明 亦云長靡朱夏炎
 夏三夏九夏 天曰昊天言氣浩汗 風曰炎風 節曰炎節
 草曰茂草雜草 木曰蔚林茂林密樹茂樹

秋 悉 備 圖

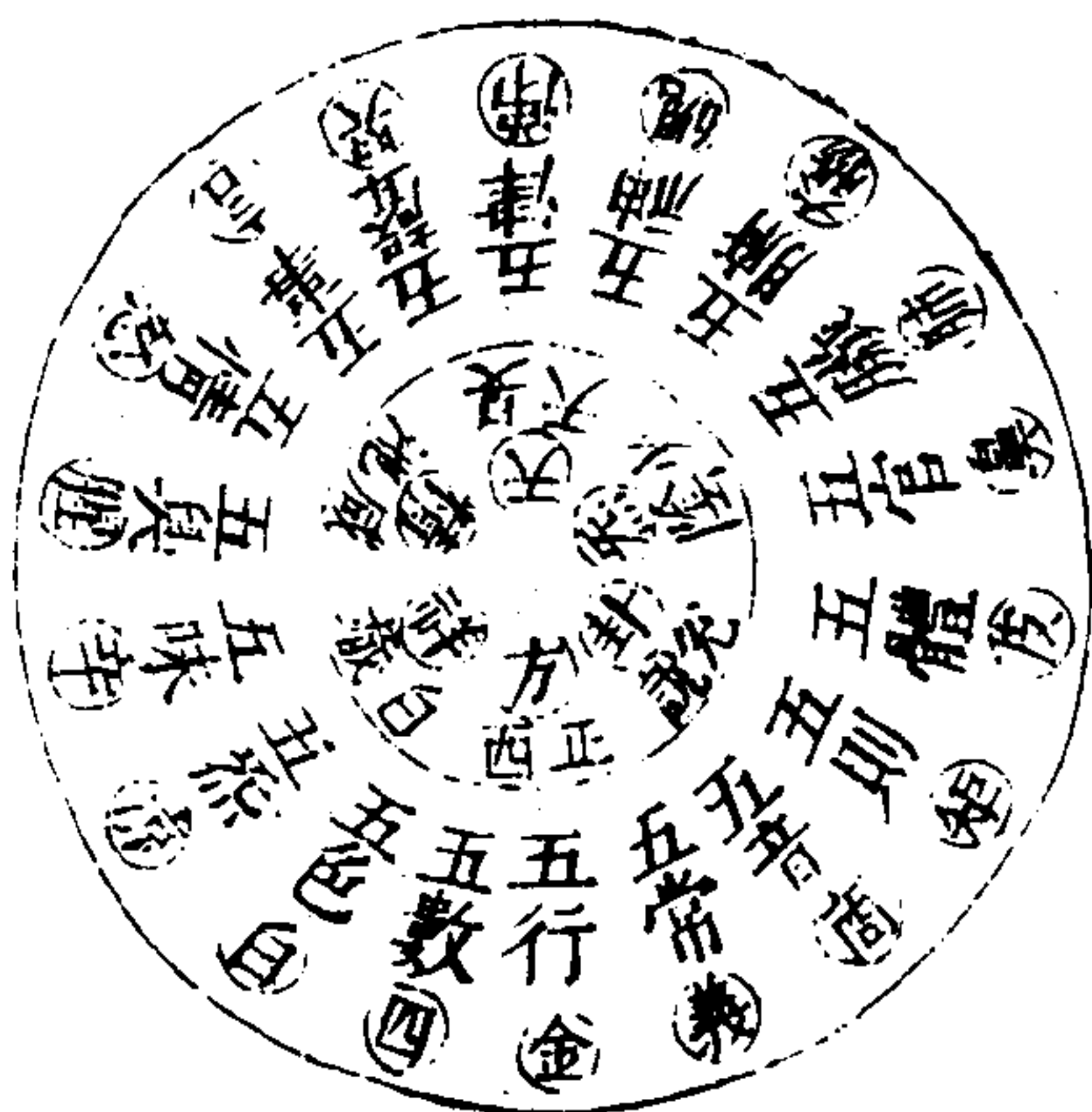

三才圖會 時令一卷

廿九

梁元帝纂要 秋曰白藏氣白而藏萬物 亦云收成萬物成而三皆收斂
 秋九秋素秋素商高商 天曰旻天旻愁也愍物之彫零 風曰商風
 素風淒風高風涼風悲風激風清風 景曰朗景澄景清
 景時曰淒辰霜辰 節曰素節商節 草曰衰草 木曰
 踈木衰林霜柯

冬 悉 備 圖



三才圖會

時令一卷

四十

纂要 冬曰玄英氣黑而青英亦云安寧玄冬三冬九冬 天

曰上天言時無事在上臨下風曰寒風勁風嚴風哀風陰風 景曰

冬景寒景 時曰寒辰 節曰嚴節 鳥曰寒鳥寒禽

草曰寒卉黃草木曰寒木寒柯素木寒條

陰 陽 變 合 消 長 圖

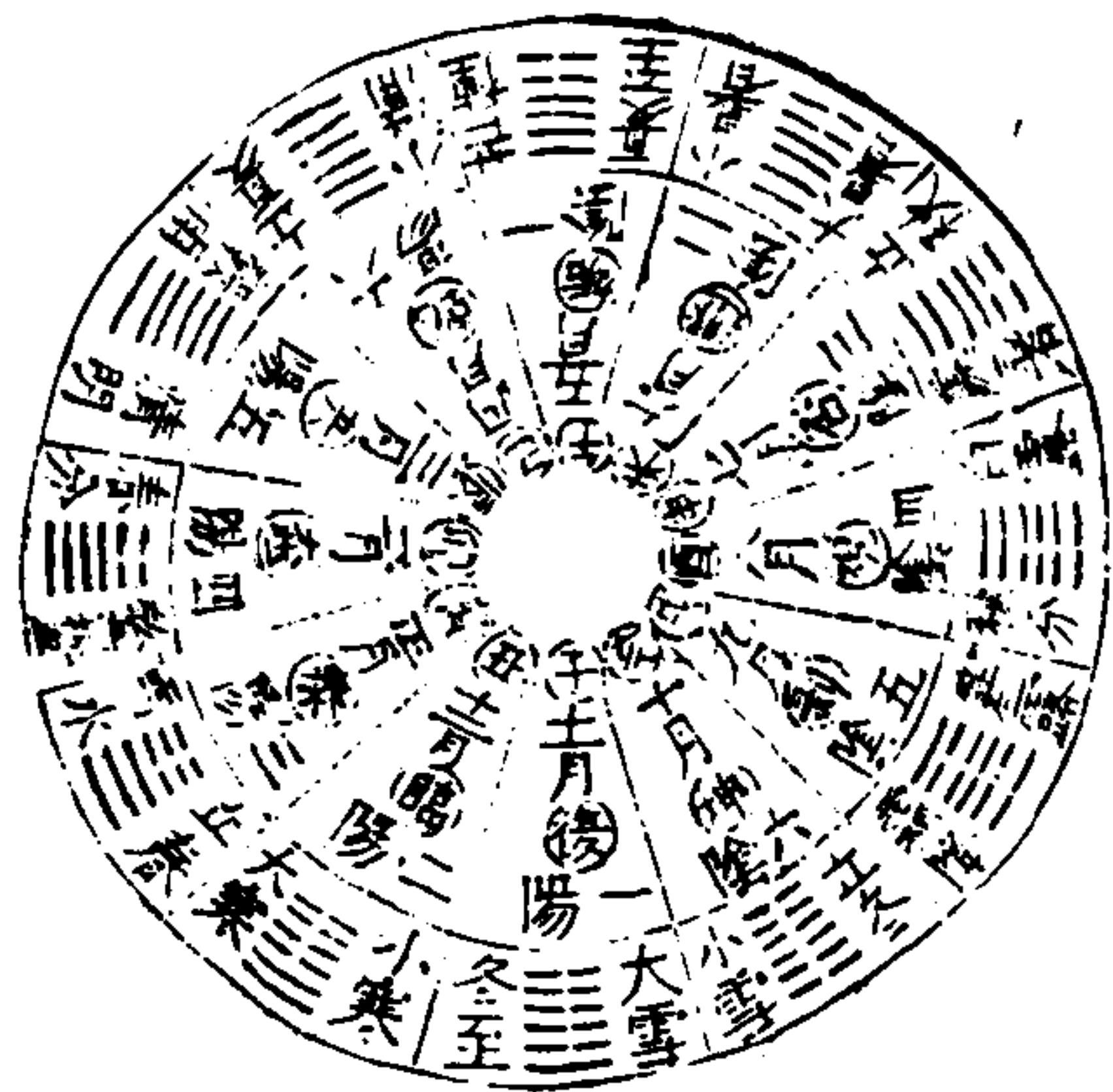

三才圖會

時令一卷

四十一

太玄經子則陽生於十一月陰終於十月午則陰生於五月陽終於四月觀此則乾坤消息可見矣陽生於子而終於巳故乾為四月之卦陰生於午而終於亥故坤為十月之卦蓋陰不極則陽不生故先坤而後復陽不極則陰不萌故先乾而後姤餘皆以意推之則陰陽消長之理又可見矣

河圖生十天干圖

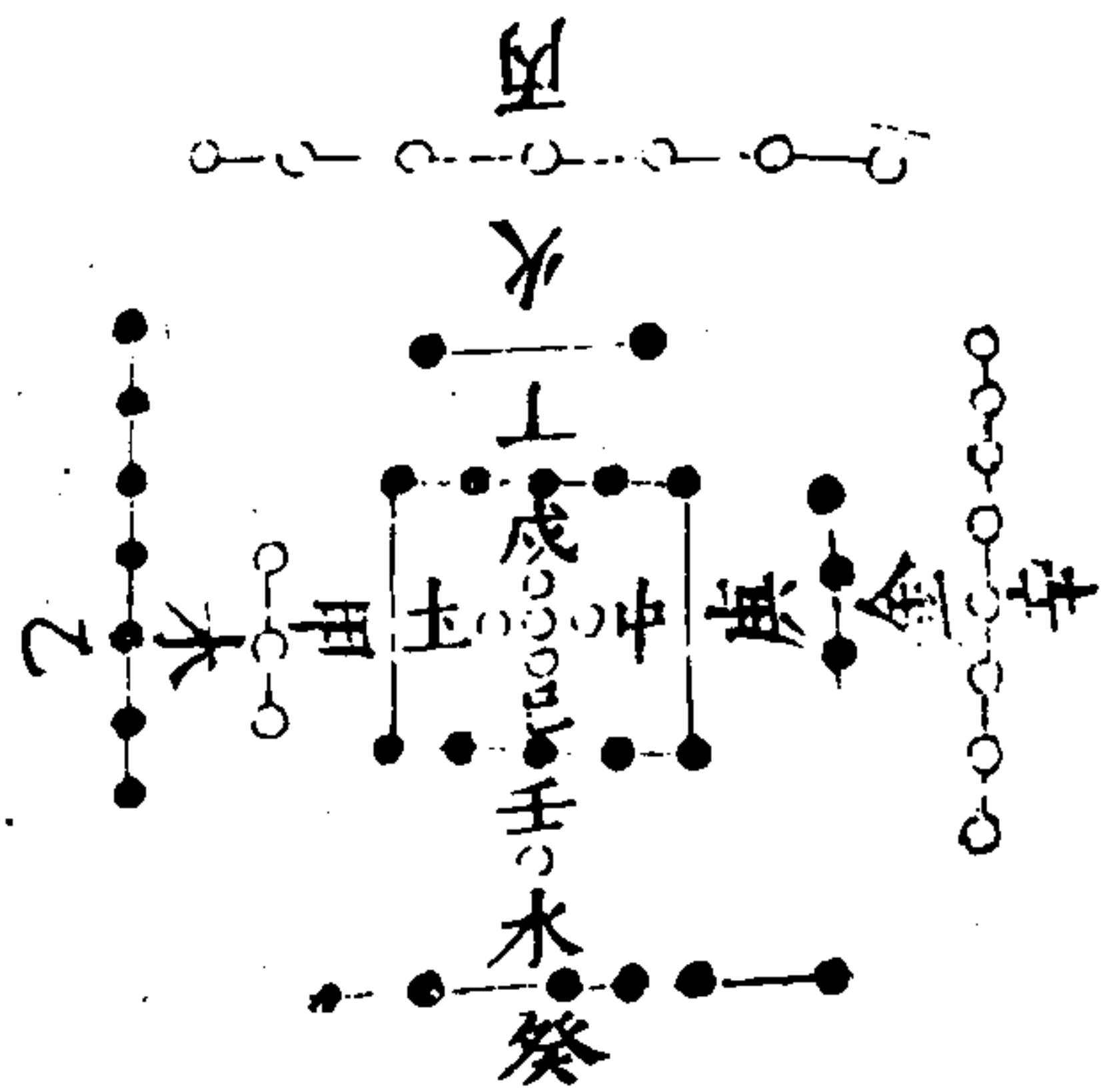

三才圖會 時令一卷 聖一
 天一生壬水地六生癸水天三生甲木地八生乙木天七
 生丙火地二生丁火天九生庚金地四生辛金天五生戊
 土地十生巳土

洛書生二十地支圖

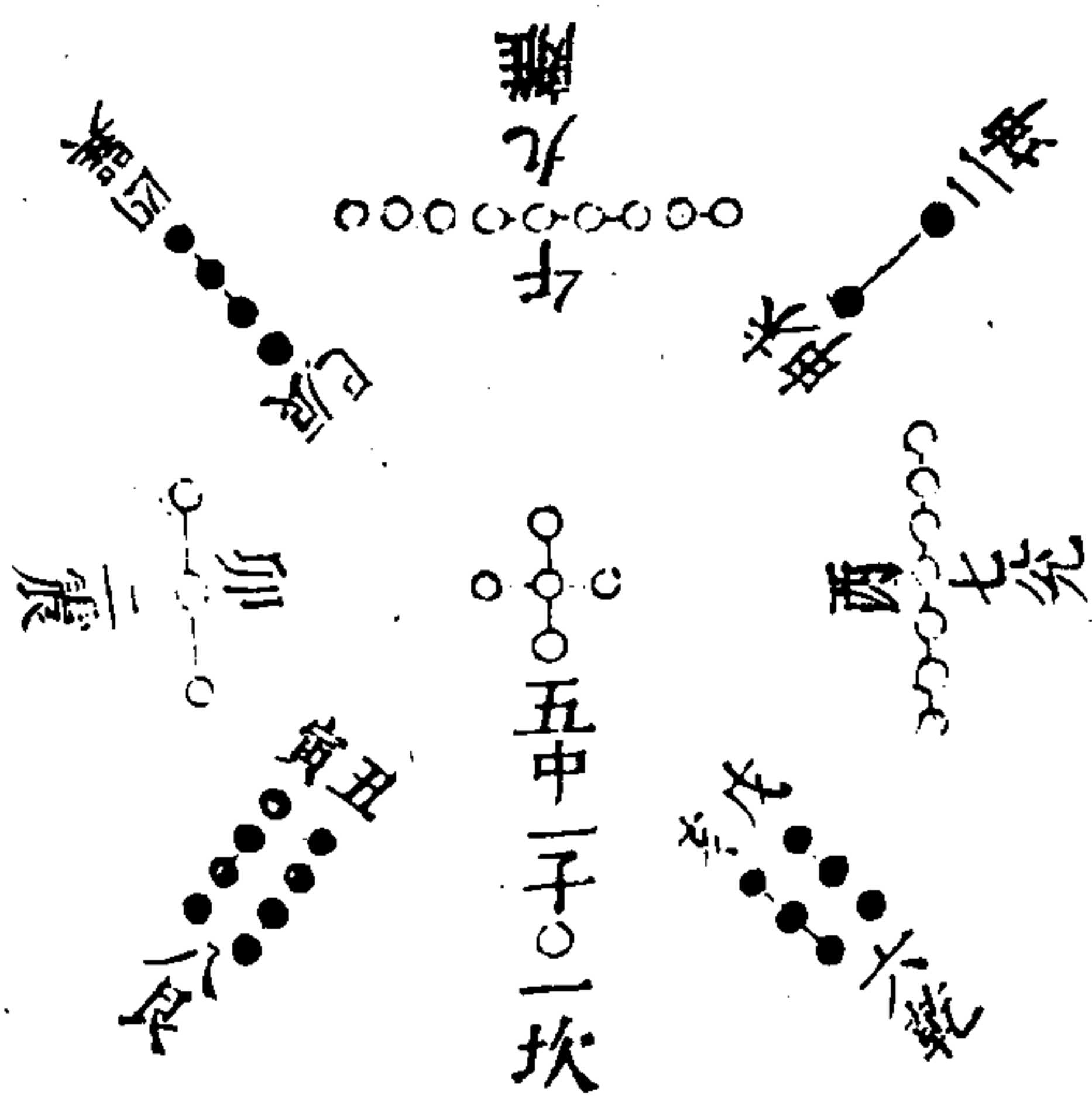

三才圖會 時令一卷 聖三
 子午卯酉得天陽之數而居四正寅申巳亥辰戌丑未得
 地陰之數而居四隅陽數奇故各主其一陰數偶故各主
 其二且辰戌丑未為土無定位寄居四隅

圖運紀年十六

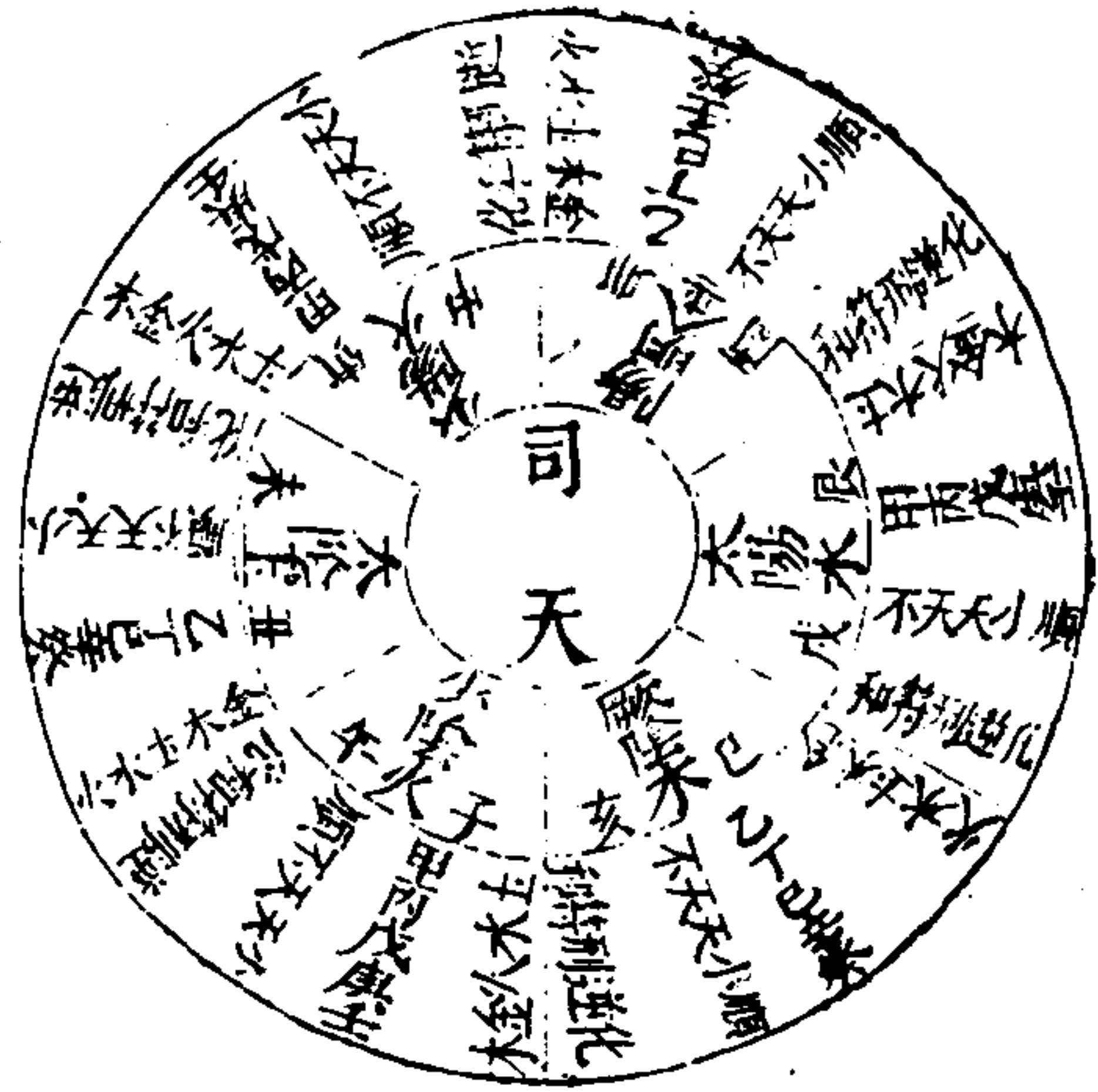

三才圖會 時令一卷 甲四

圖之要樞氣六運五

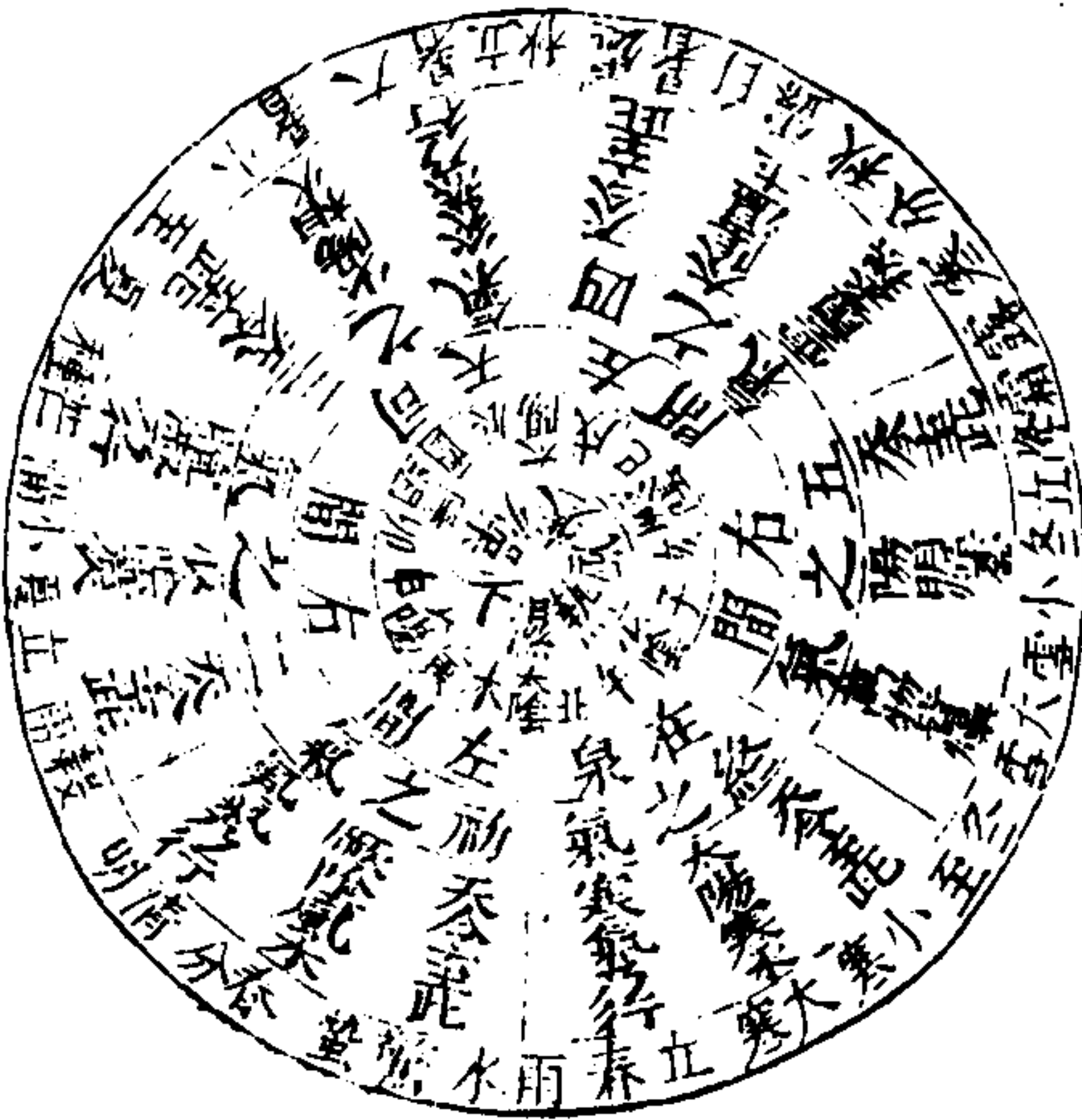

圖之天經氣六運五

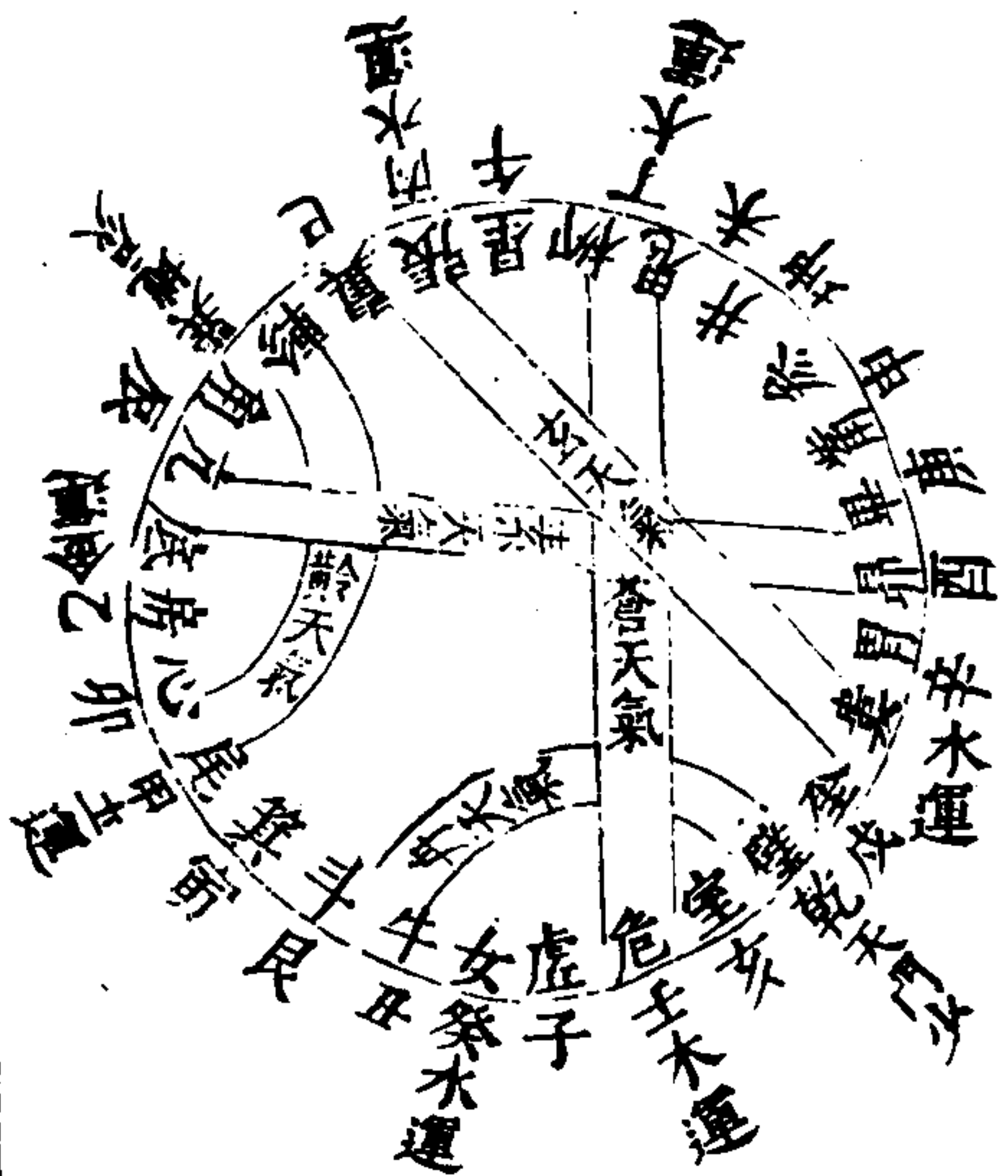

三才圖會 時令一卷 甲五

圖之氣六年亥巳



圖之氣六年未丑



圖之氣六年午子



三才圖會

時令一卷

四六

圖之氣六年酉卯



圖之氣六年申寅



三才圖會

時令一卷

四七

辰戌六年氣之圖



三才圖會

時令一卷

四八

六氣論上

素問鬼區告黃帝曰五運陰陽者天地之道也萬物之網紀變化之父母生殺之本始神明之府也故在天為氣在地為形形氣相感而化生萬物矣然陰陽之氣各有多少故曰三陰三陽也是故子午之上少陰主之少陰之上君火主之此子午所以為君火之位也丑未之上太陰主之太陰之上溫氣主之此丑未所以為主之位也寅申之上少陽主之少陽之上相火主之此寅申所以為相火之位也卯酉之上陽明主之陽明之上燥氣主之此卯酉所

以為金之位也辰戌之上太陽主之太陽之上寒氣主之此辰戌所以為水之位也巳亥之上厥陰主之厥陰之上風氣主之此巳亥所以為木之位也黃帝問地理之應六節氣位於岐伯岐伯曰顯明之右卯位君火之位也君火之右退行一步相火治之復行一步土氣治之復行一步金氣治之復行一步水氣治之復行一步木氣治之復行一步君火治之此正三陰三陽一歲之主氣者也故每氣各司六十日而有奇以周行度終而復始其位一定而不易然後六氣周流於六位之上迭為司天迭為在迭為左

三才圖會

時令一卷

四九

右主氣而玉行之氣遂行乎地中為太過為不及為平氣以至相為勝復是以其運其政其化其變其災其眚隨之五氣之異如鼓之應桴響之應聲也故曰天氣下降氣流於地地氣上升氣騰於天高下相合升降相因而變化作矣以地理之應六節氣位言之自斗建卯正春分至于巳之中立夏少陰君火之主氣也天度至此暄淑盛行蓋君火之分不司炎暑君之德也爰自關戶西出方將分命餘氣主治四時之位以委任於相火而已無為也故居此焉自斗建巳正小滿至于未之中小暑少陽相火之主氣也

天度至此炎熱盛行以相火用事故也自斗建未正大暑至于酉之中白露太陰溫土之主氣也天度至此雲雨盛行溫蒸乃作以大陰用事故也自斗建酉正秋分至于亥之中立冬陽明燥金之主氣也天度至此萬物乃燥以陽明用事故也自斗建亥正小雪至于丑之中小寒太陽寒水之主氣也天度至此寒氣盛行豈非寒水用事而致然也自斗建丑正大寒至于卯之中驚蟄厥陰顯木之主氣也天度至此風氣乃行豈非顯木用事而致然耶所謂每氣各司六十日有奇以周天度終而復始其位一定而不

三才圖會

時令一卷

五十

易者如此而已非特然也如一火在泉則寒毒不生陽明在泉則毒不生太陽在泉則熱毒不生厥陰在泉則清毒不生太陰在泉則燥毒不生誠以氣之所司有以制之而然也至如土鬱之發岩谷驚震擊石飛空洪水乃泛川流漫衍田牧土駒火鬱之發山澤燔燎村木流清廣廈騰煙土浮霜鹵止水乃滅蔓草焦黃金鬱之發天紫地明草木蒼輒木鬱之發大風乃至飛屋折木水鬱之發大寒乃至川澤嚴凝其弗之應必有先兆誠以氣之勝復而致然也夫以氣之所司焉夫勝復所致其應驗如此

太乙居所九宮圖

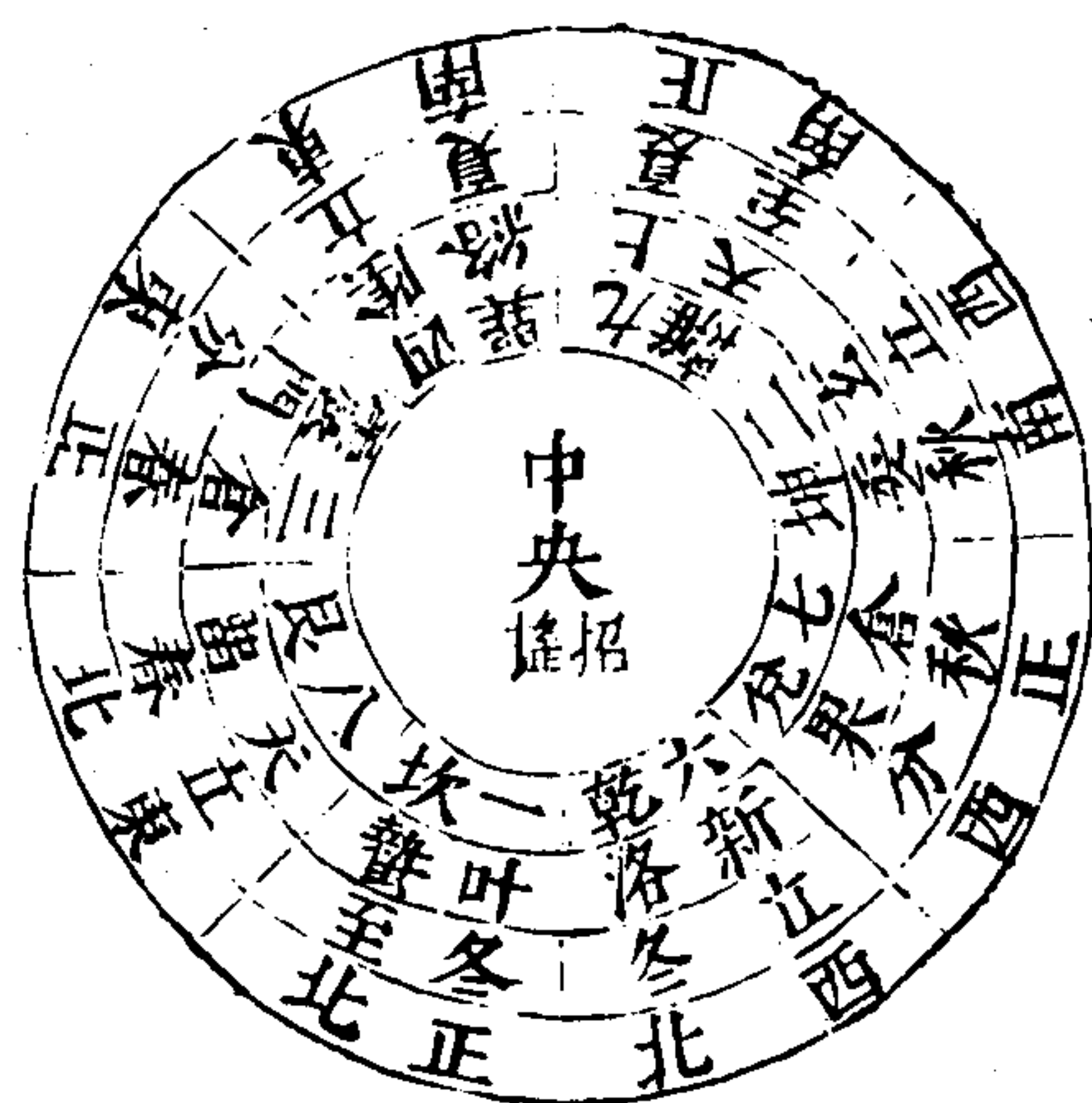

三才圖會

時令一卷

五一

太乙貴神常以冬至之日居叶蟄之宮四十六日明日居天雷四十六日明日居倉門四十六日明日居陰絡四十六日明日居上天四十六日明日居玄委四十六日明日居倉果四十六日明日居新洛四十六日明日復居叶蟄之宮日冬至矣

三才圖會

雲間允明父王思義續集

時令二卷

甲子等六十年神方位之圖

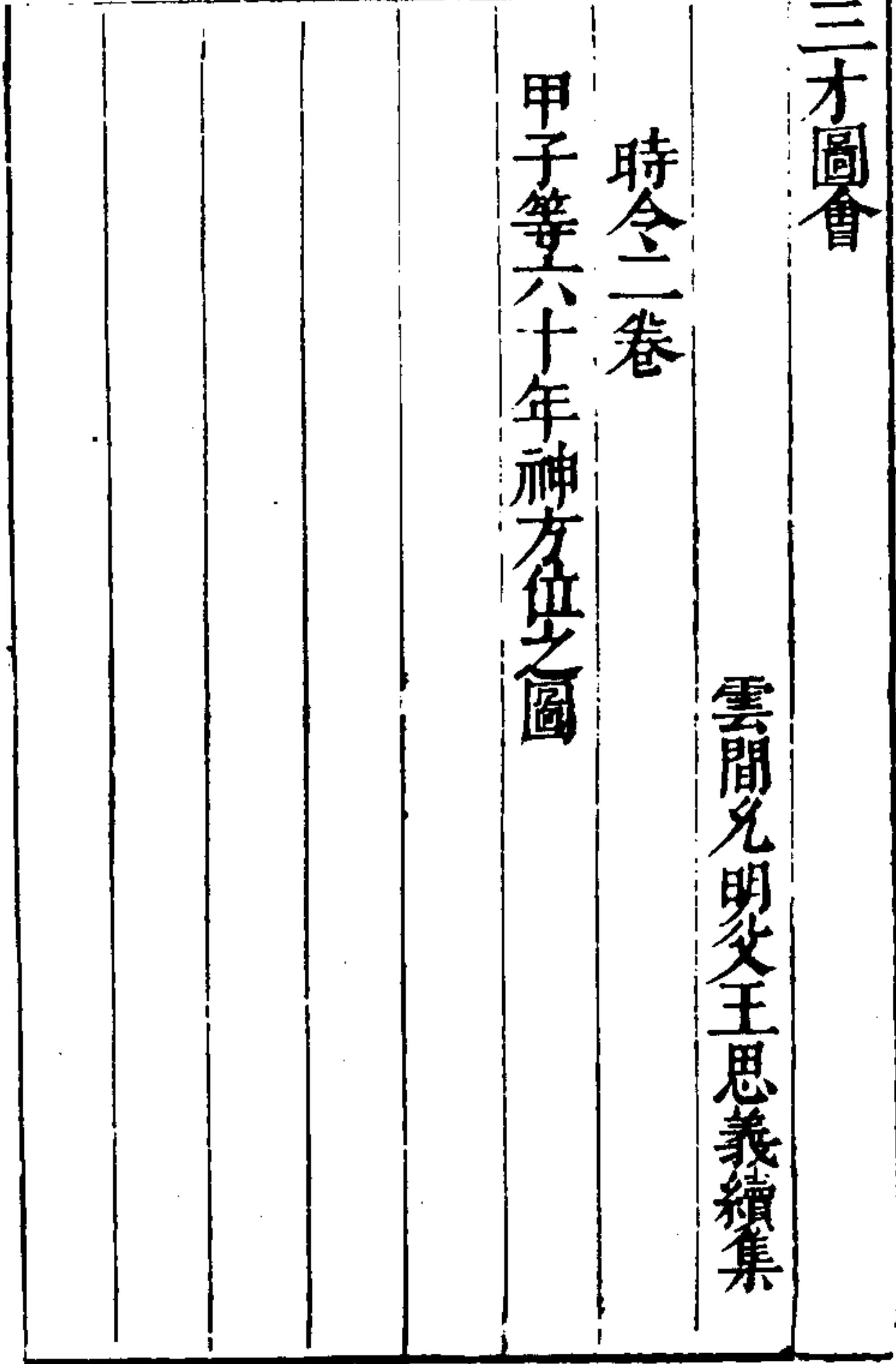
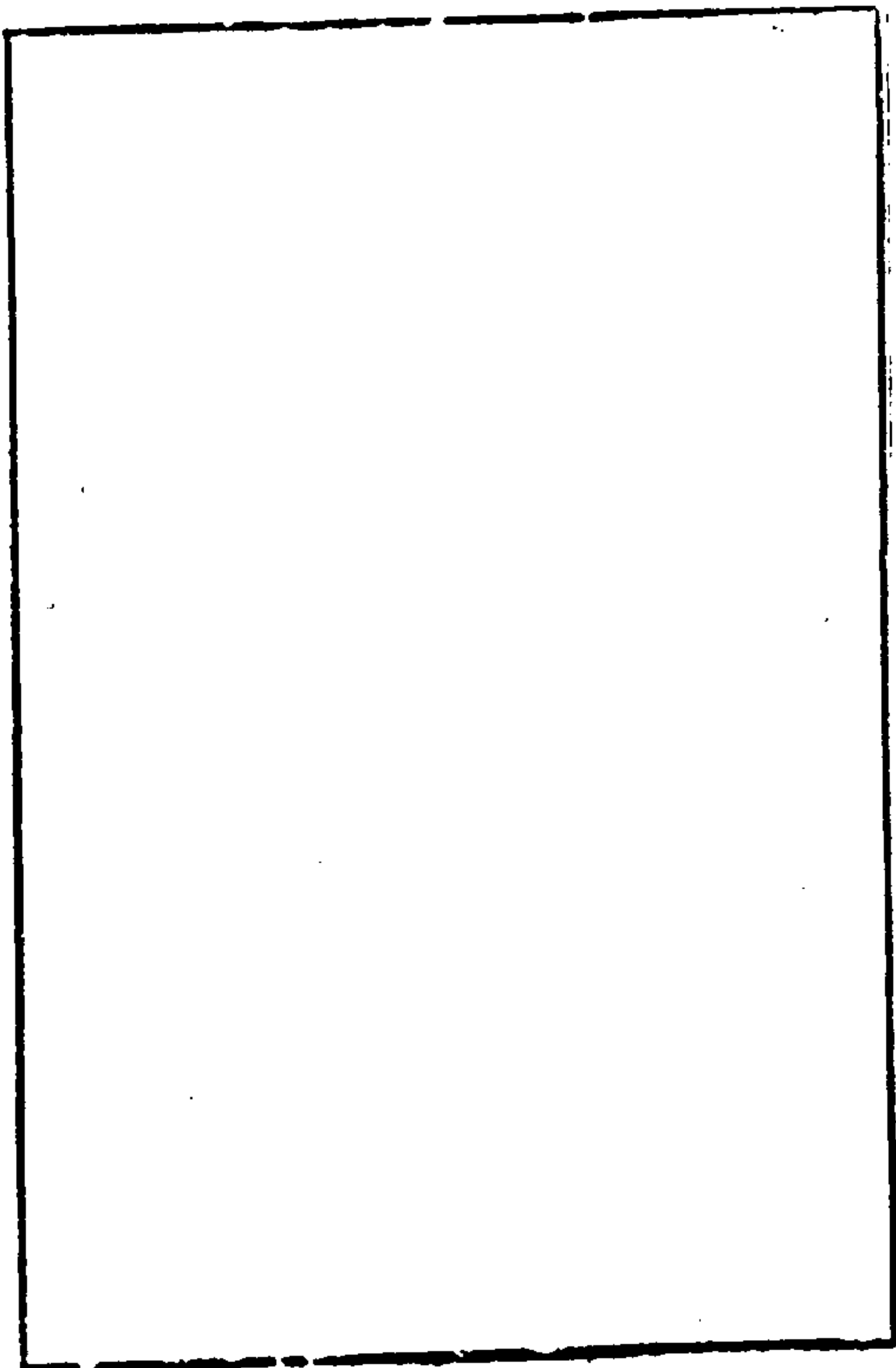

太歲在甲子

幹木枝水
納音屬金

歲德在甲合在巳

甲巳上宜
脩造取土

甲子年神

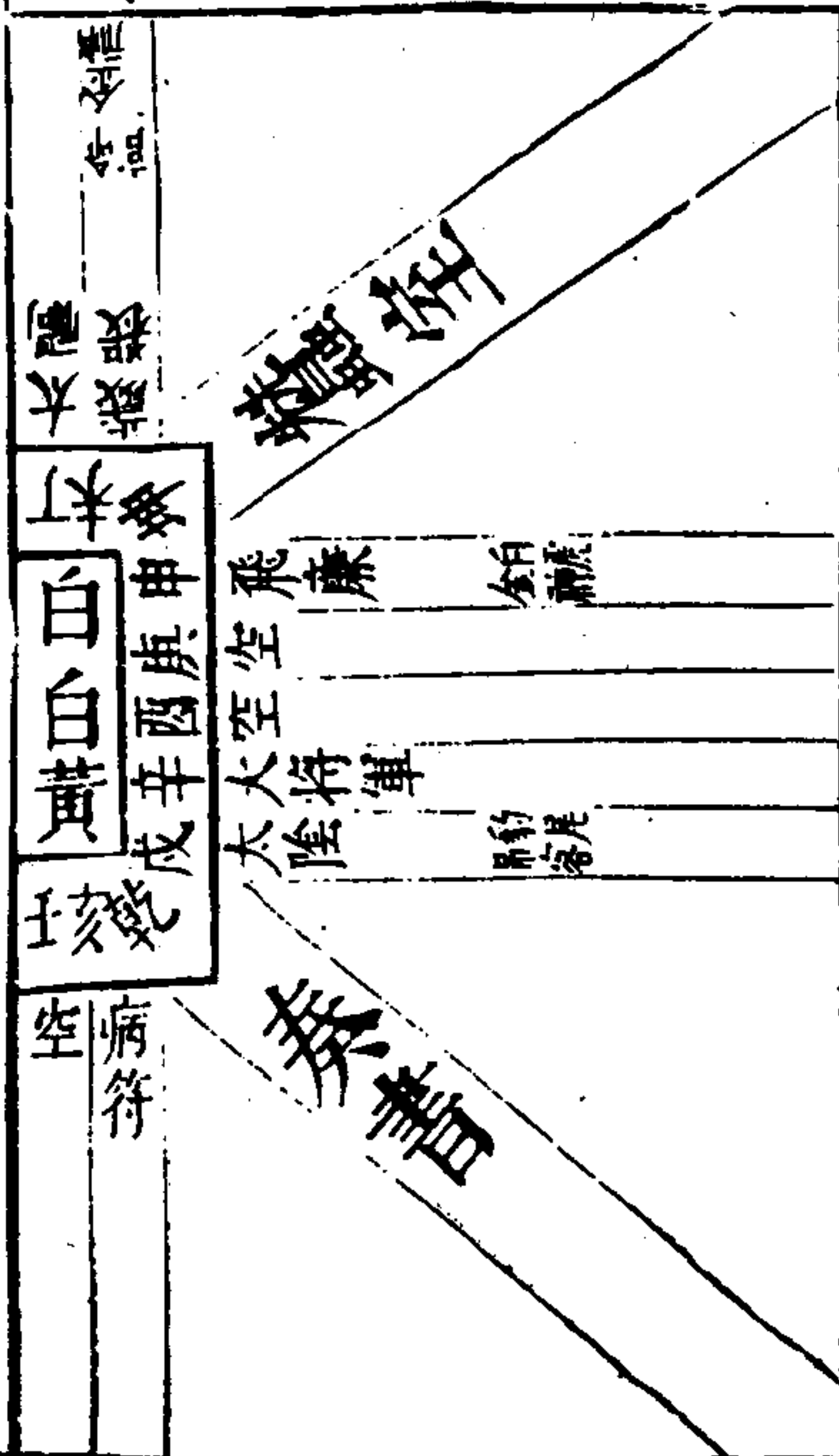

方位之圖

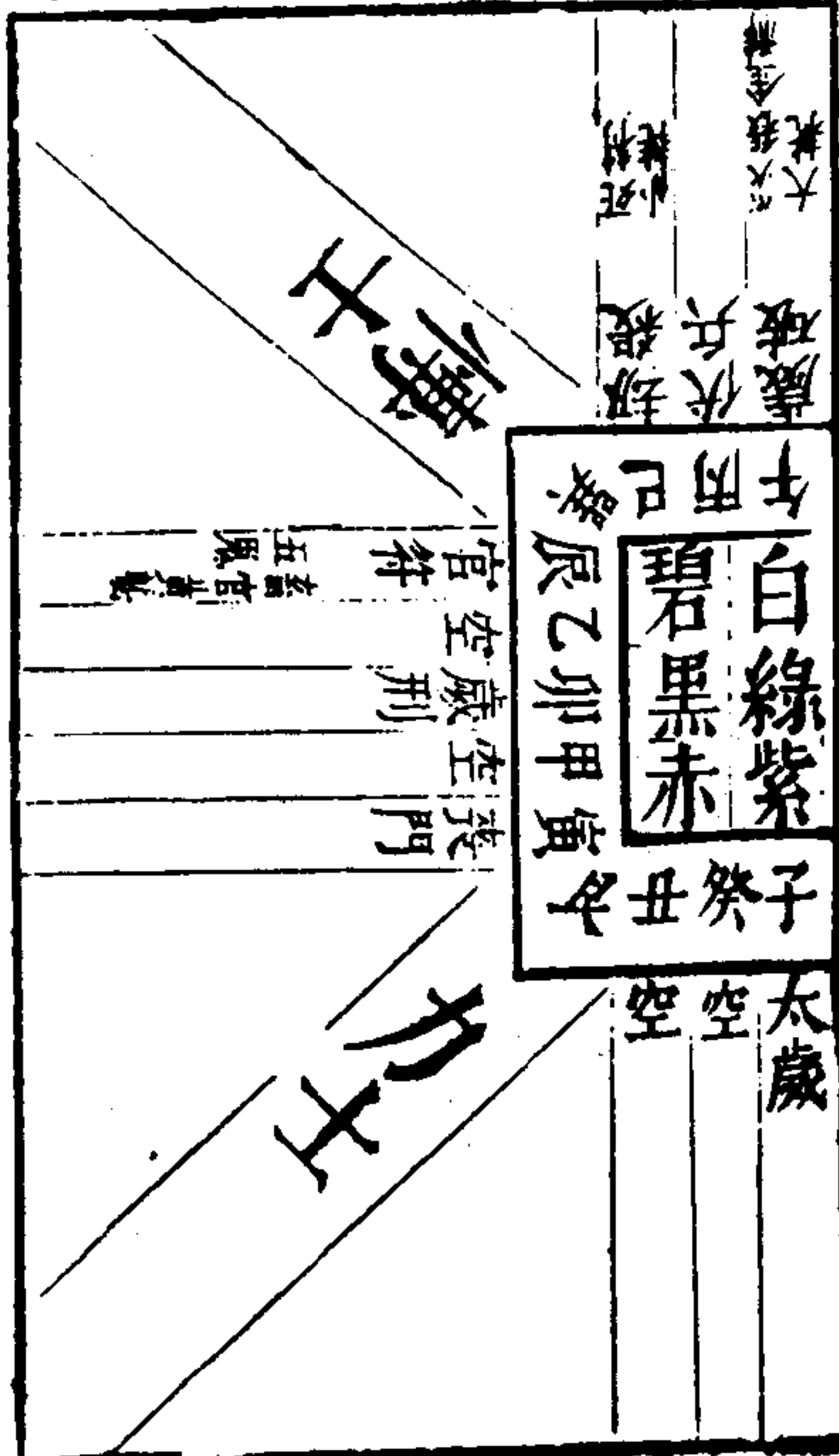

右各神所臨之地惟奏書博士宜向之餘各有所忌若有破壞須修營者以天德歲德月德天德合歲德合月德合天恩天赦毋舍所會之辰或各神出游日併工修營無妨

太歲在丁卯 幹火枝木 納音屬火 歲德在壬合在子 丁壬上宜 修造取土

丁卯年神

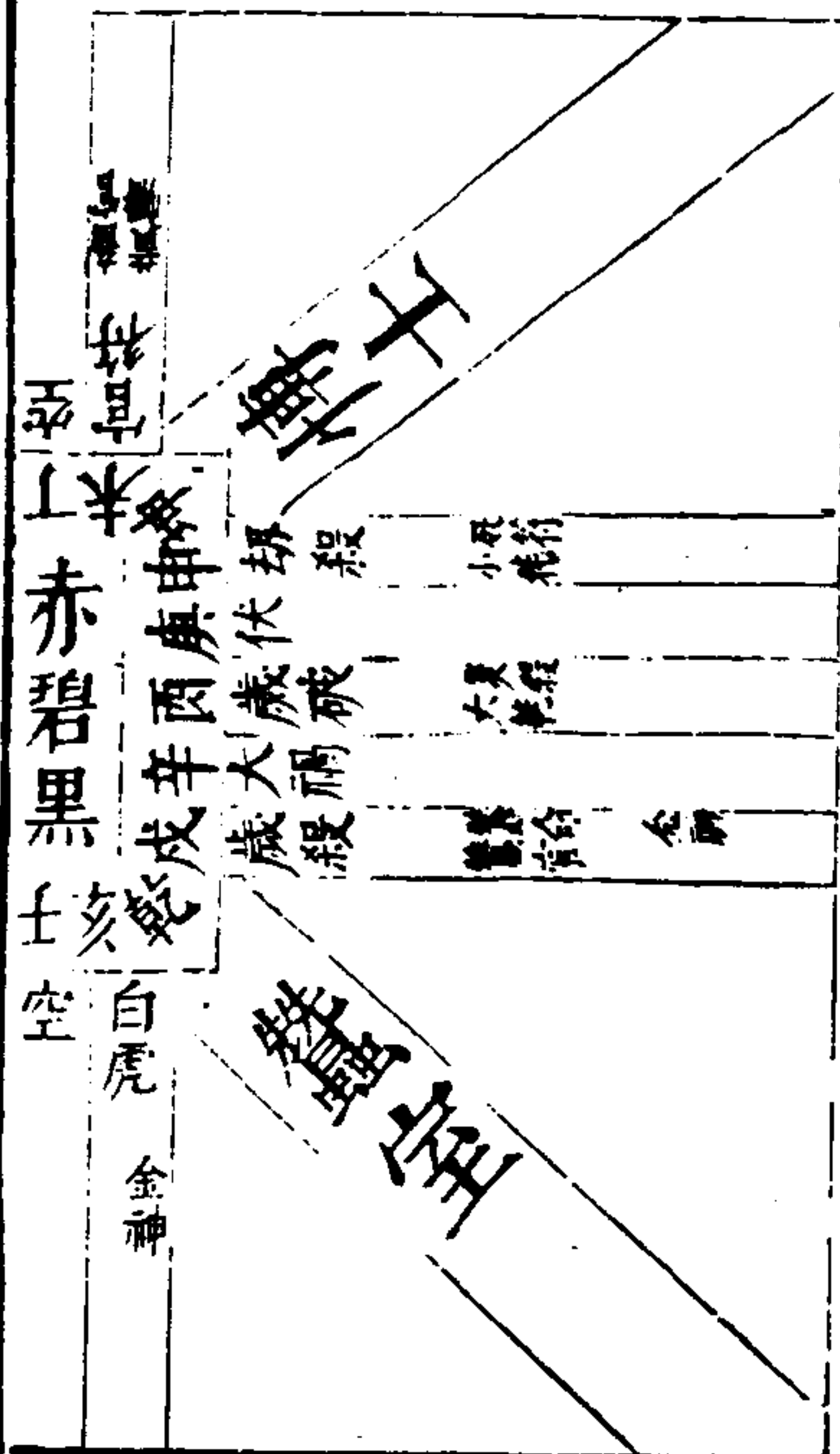

方位之圖

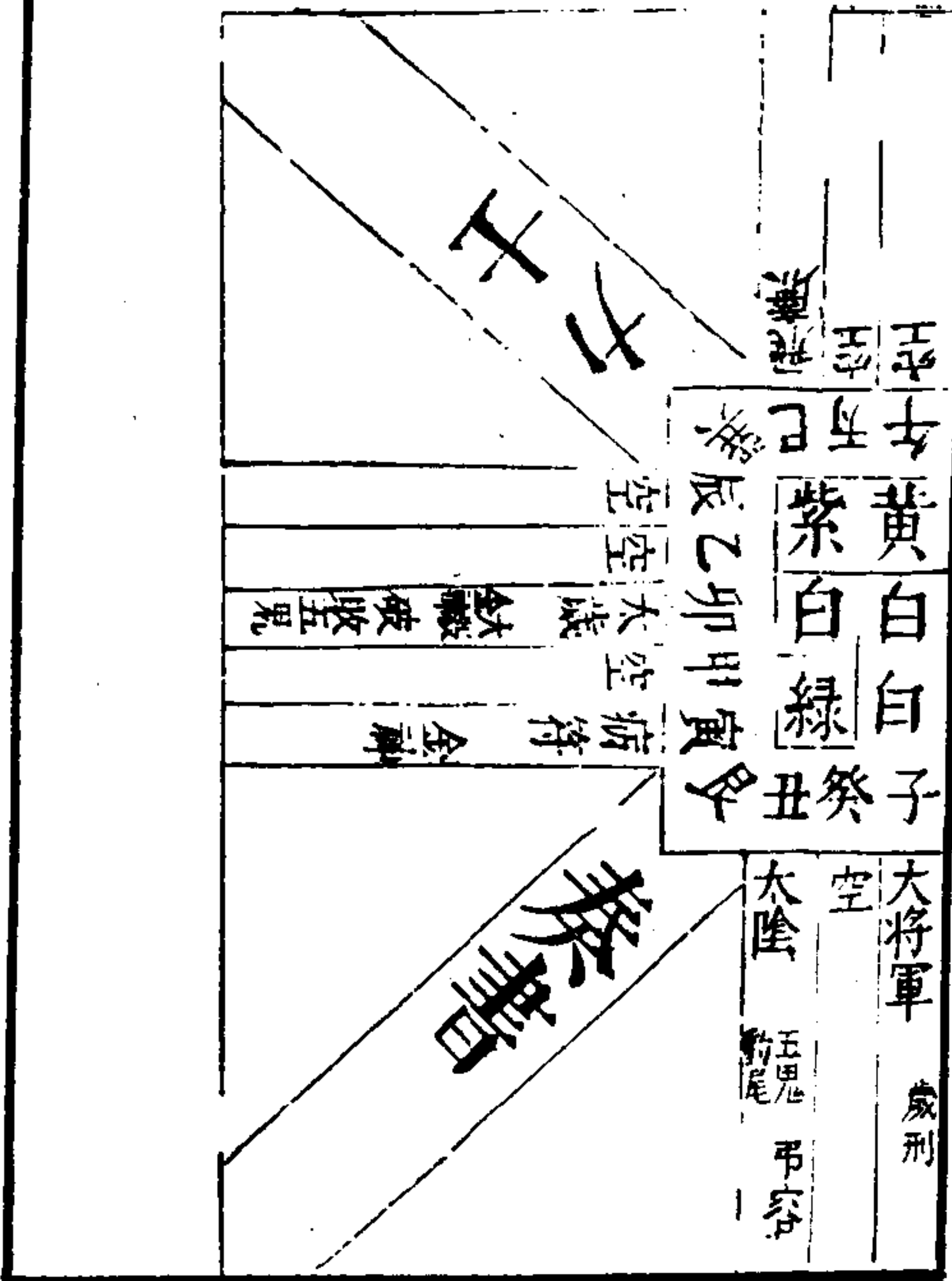

太歲在戊辰 幹土枝土 納音屬木 歲德在戊合在癸 戊癸上宜 修造取土

戊辰年神

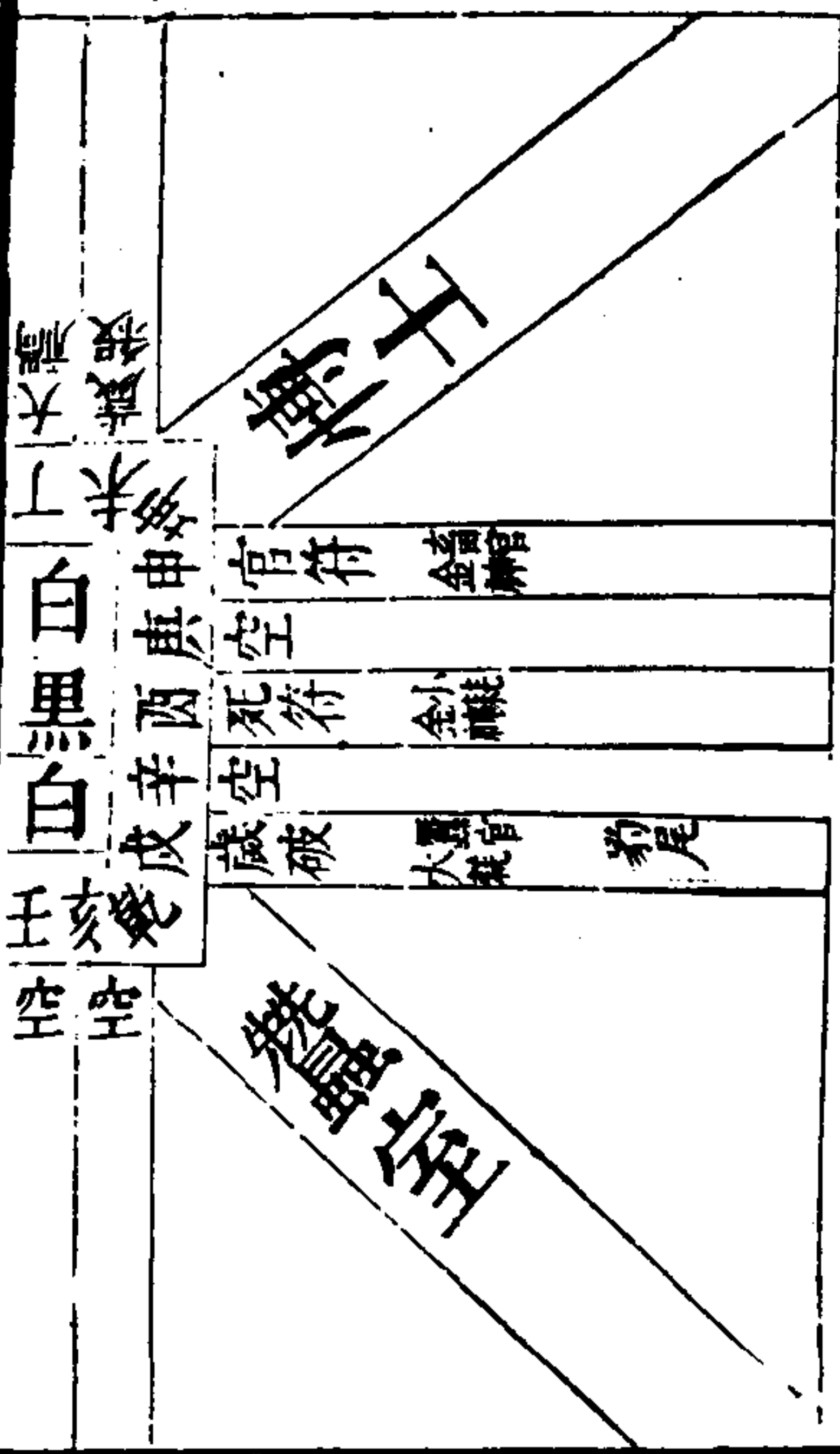

方位之圖

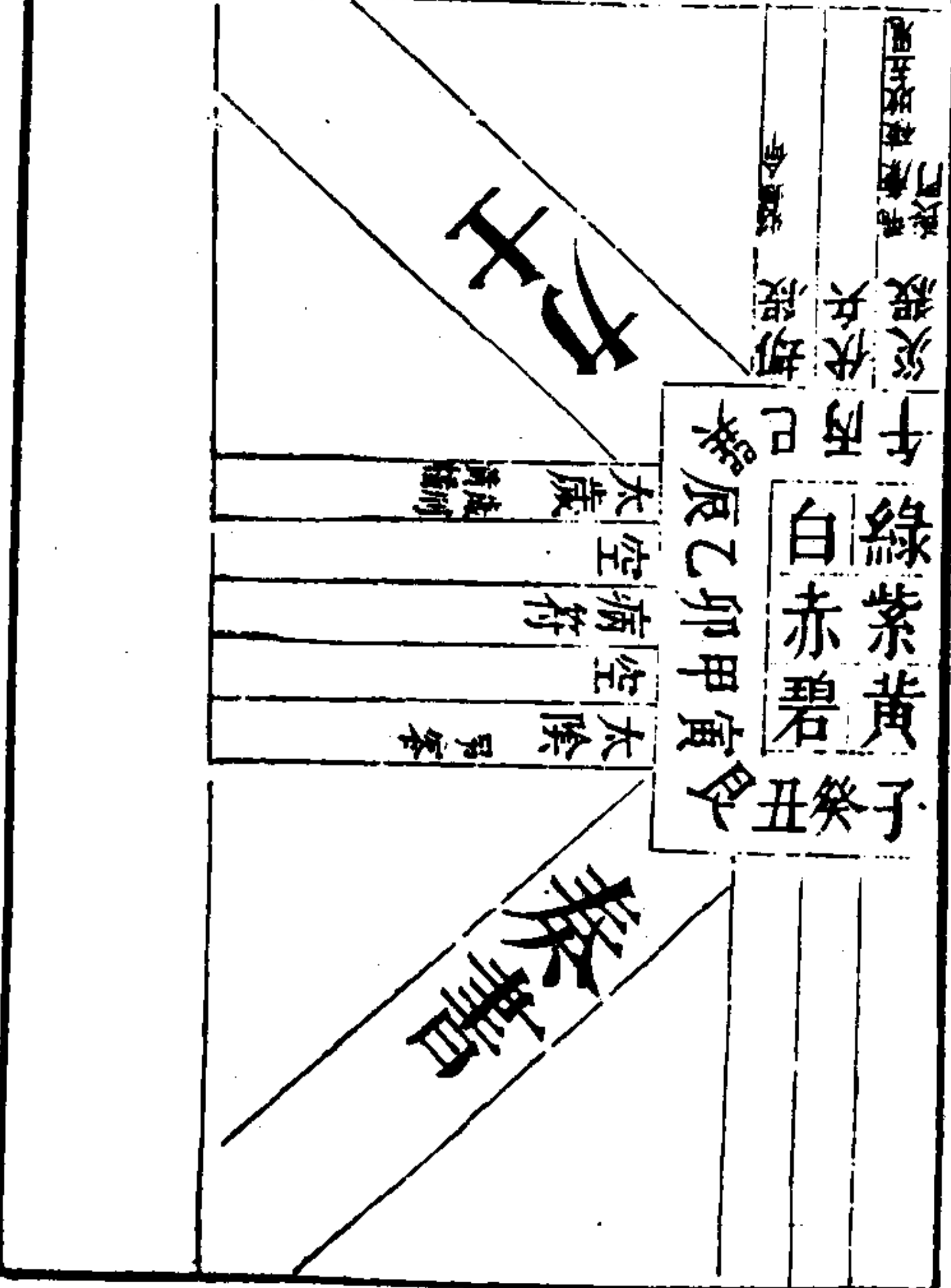

太歲在巳巳
幹火枝火
納音屬木
 歲德在甲合在巳
甲巳上宜
修造取土

巳巳年神

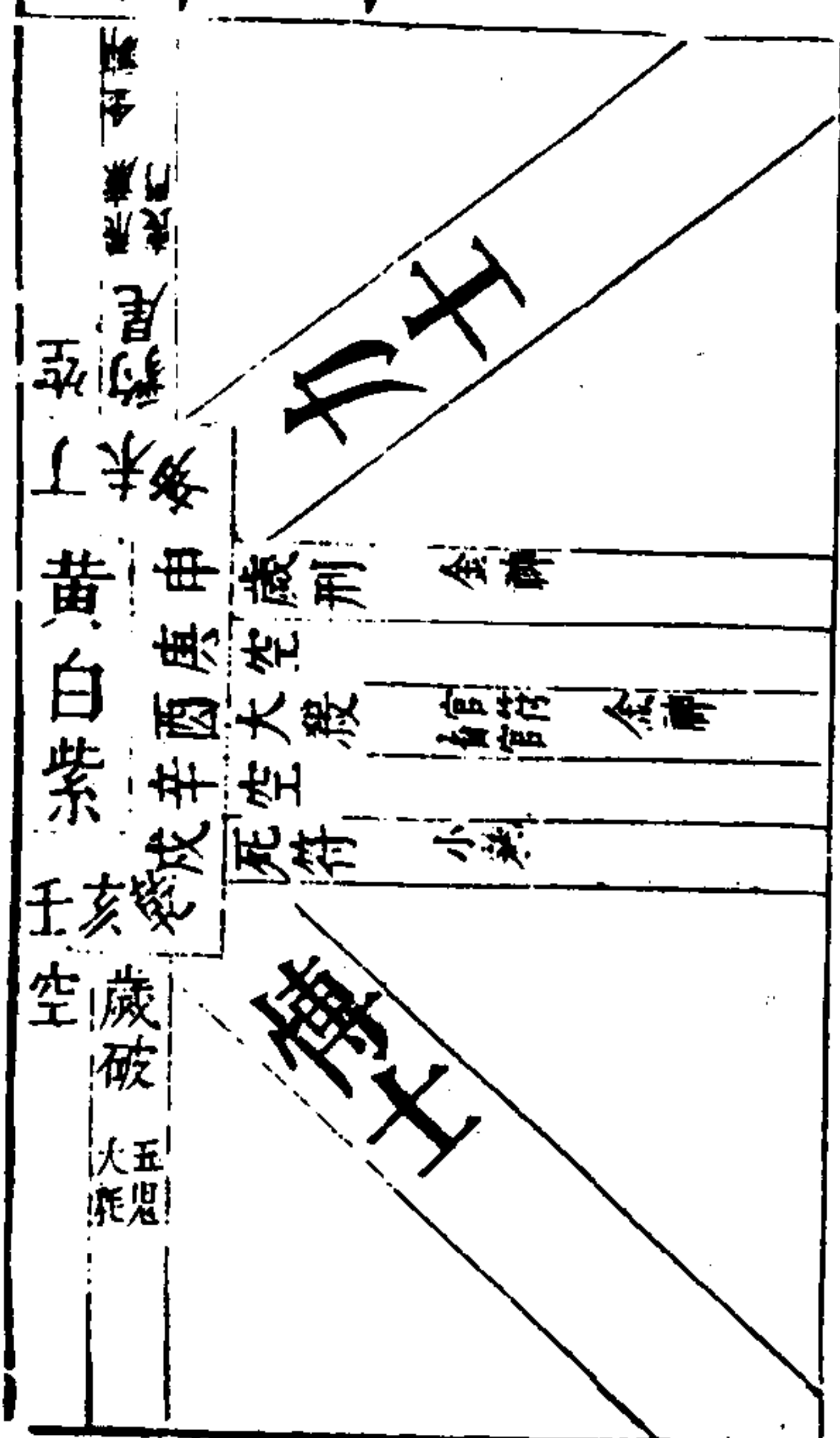

方位之圖

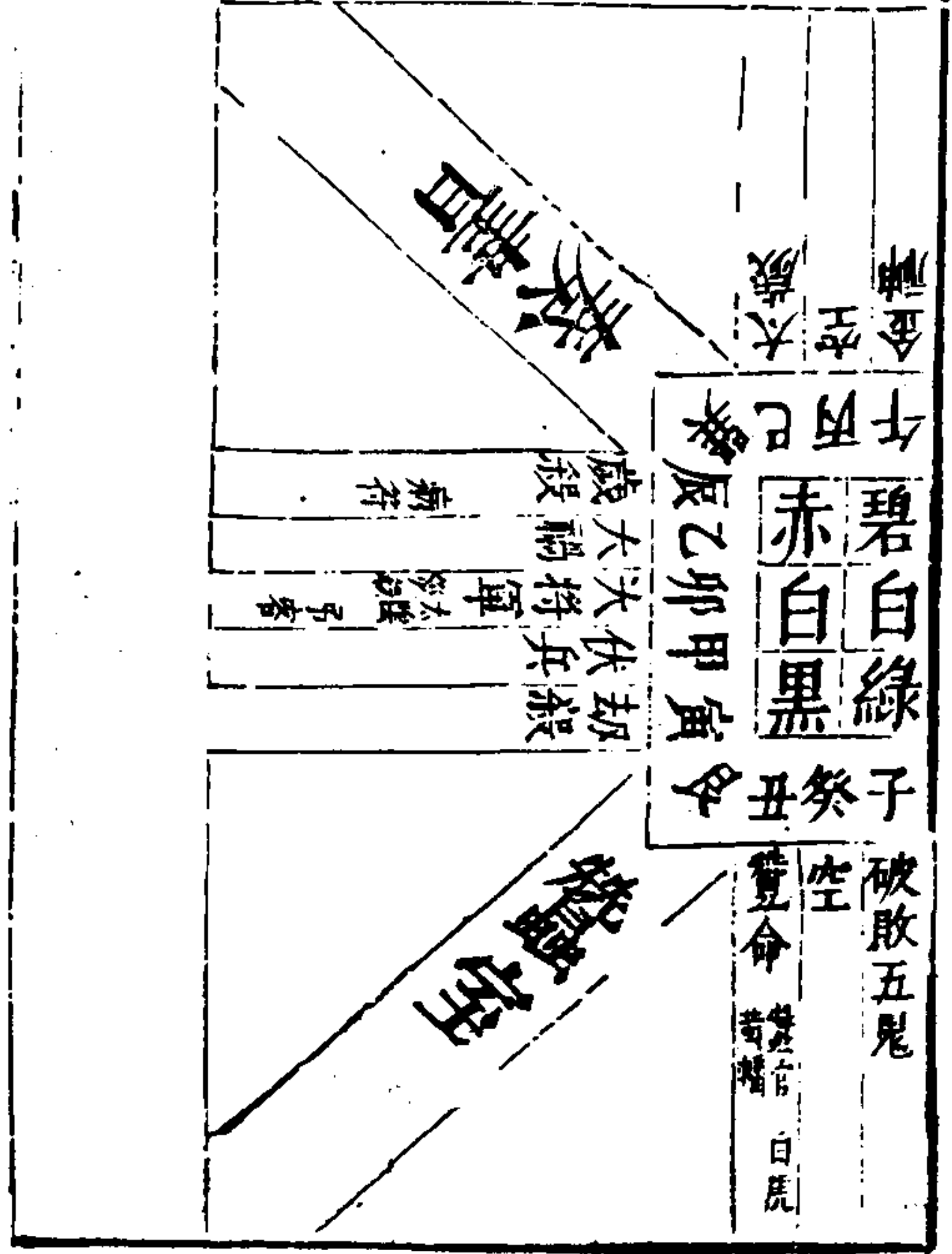

太歲在庚午
幹金枝火
納音屬土
 歲德在庚合在乙
乙庚上宜
修造取土

庚午年神

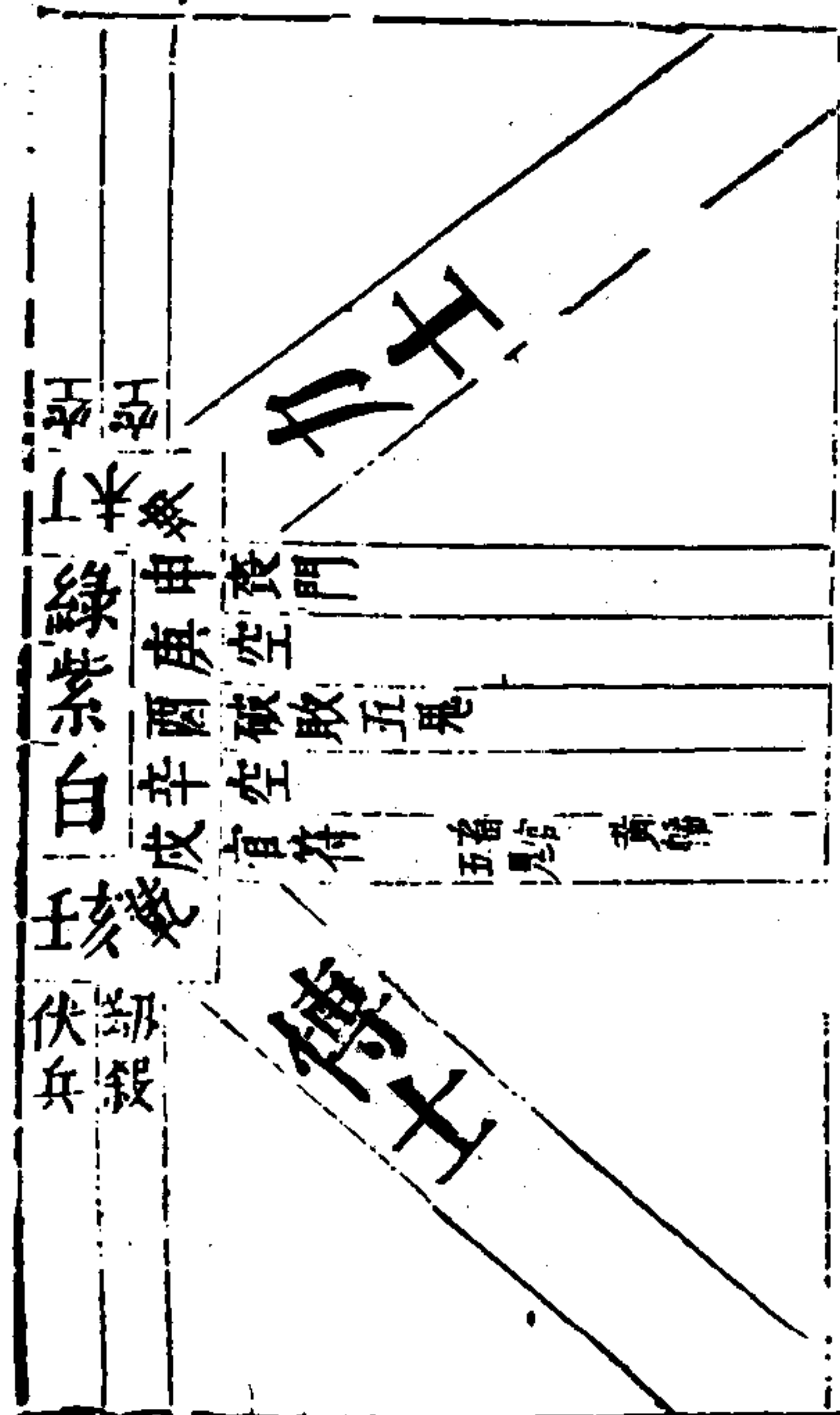

方位之圖

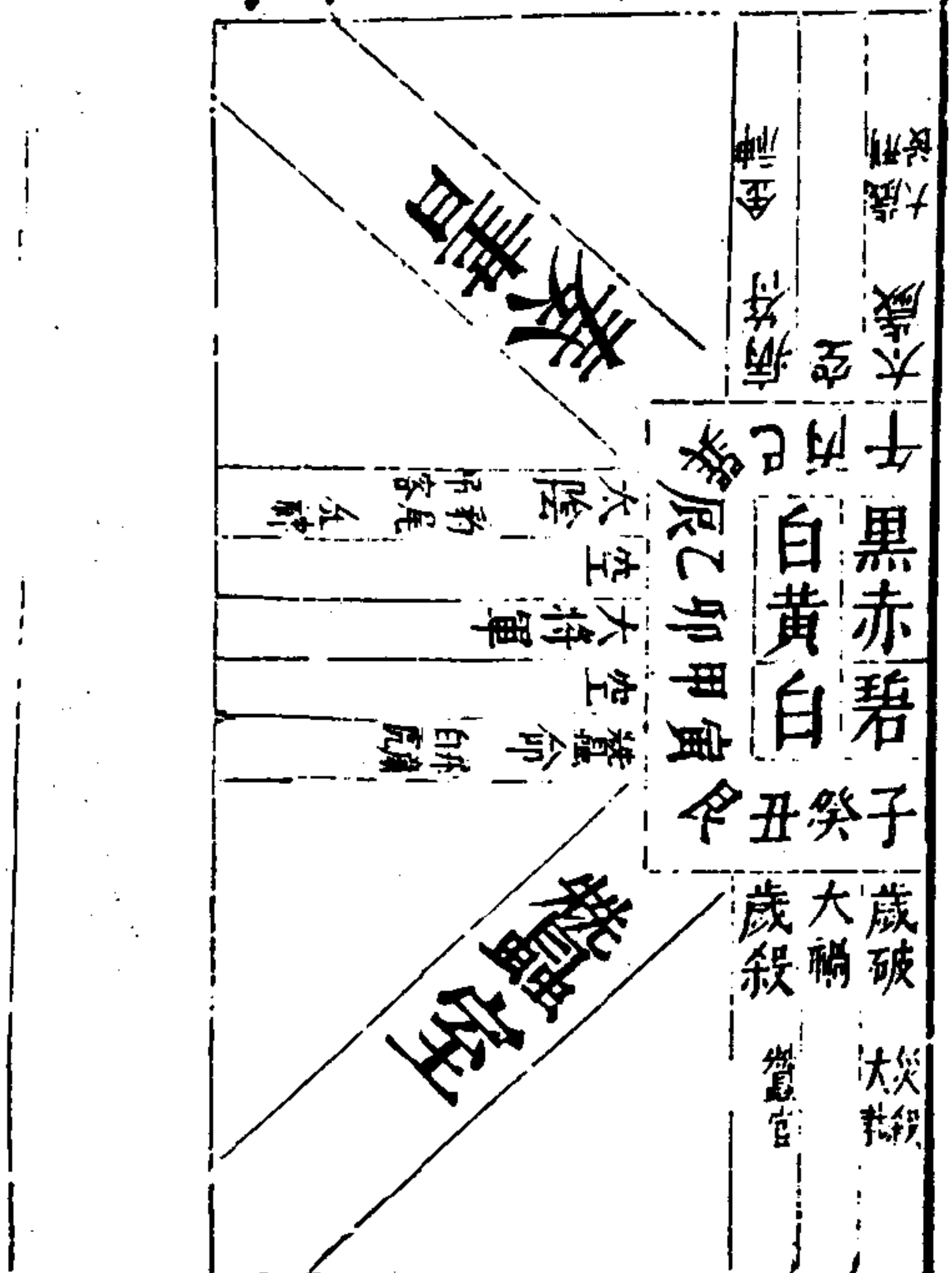

太歲在癸酉

幹水枝金
納音屬金

歲德在戊合在癸

戊癸上宜
修造取土

癸酉年神

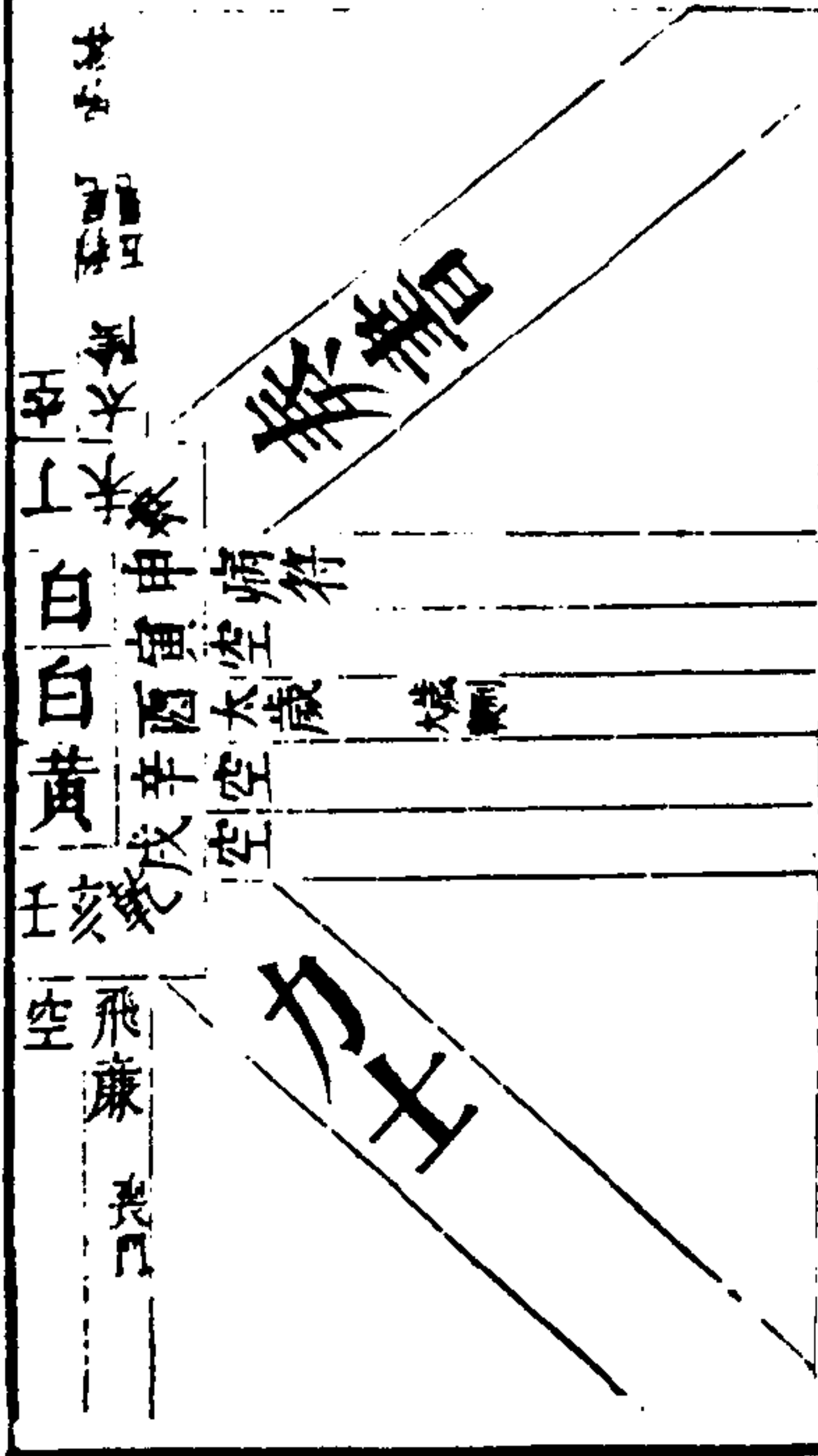

方位之圖

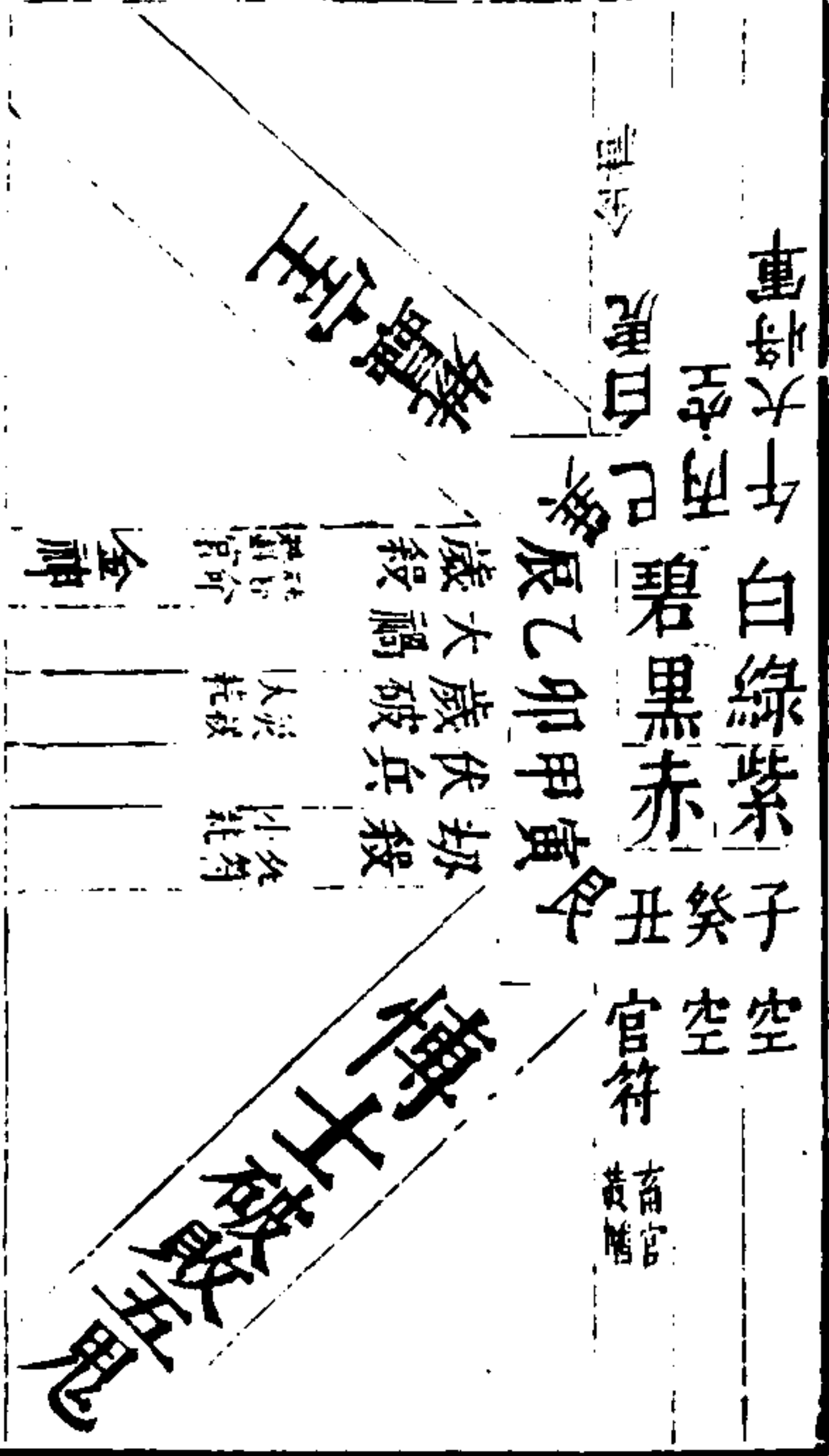

太歲在甲戌

幹木枝土
納音屬火

歲德在甲合在巳

甲巳上宜
修造取土

甲戌年神

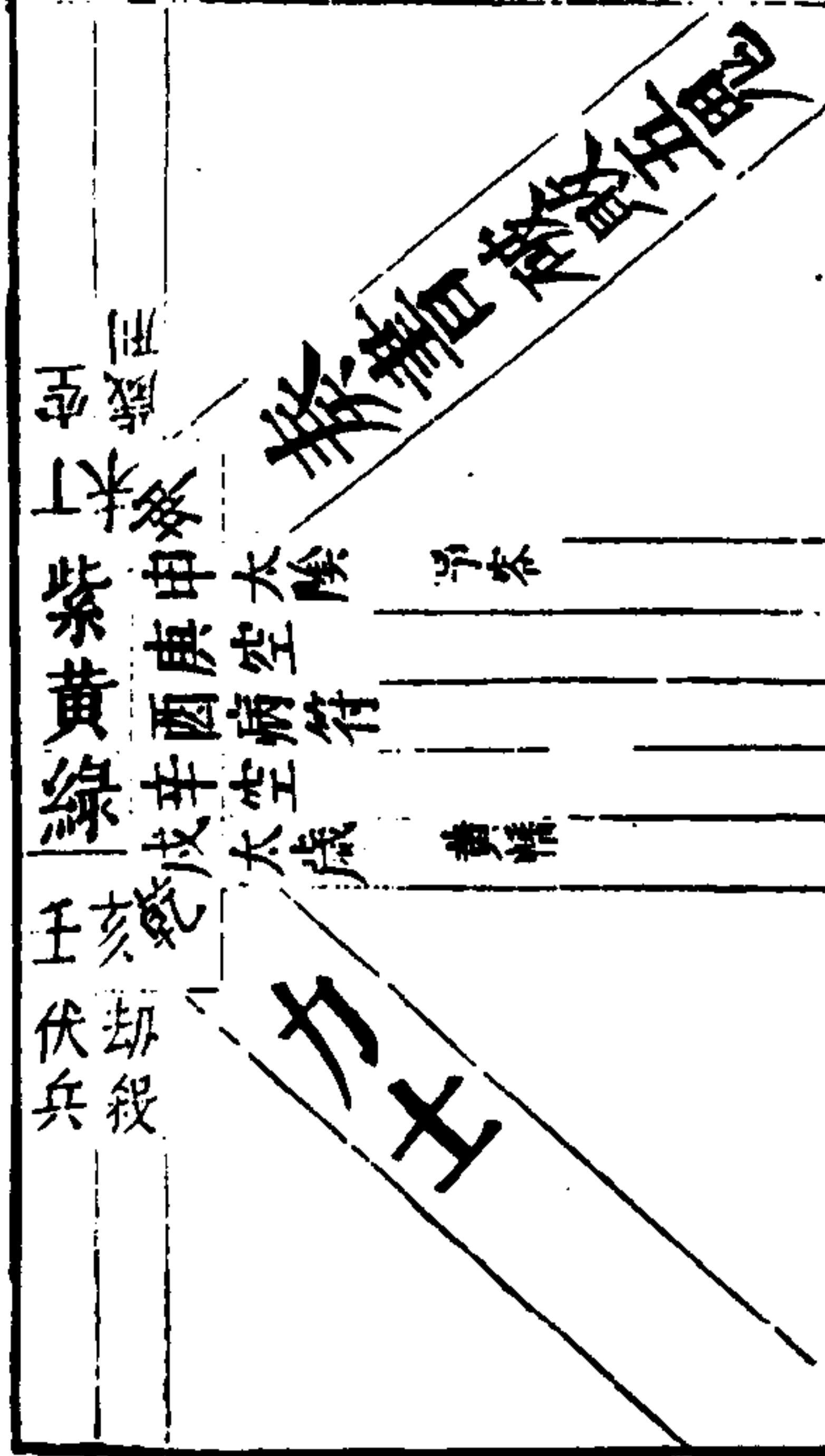

方位之圖

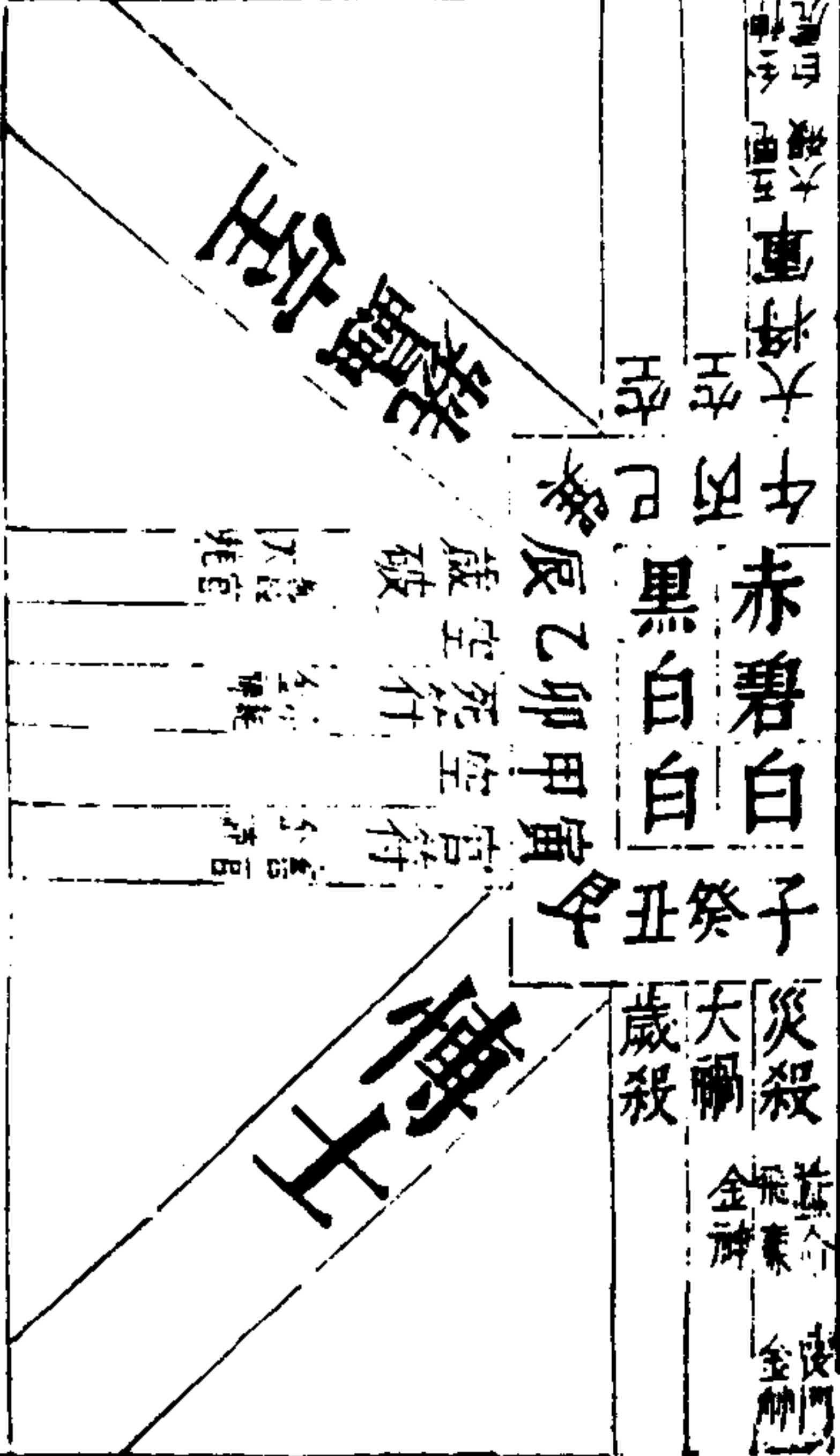

太歲在丁丑
幹大枝土
 納音屬水
 歲德在壬合
丁壬上宜
 修造取土

丁丑年神

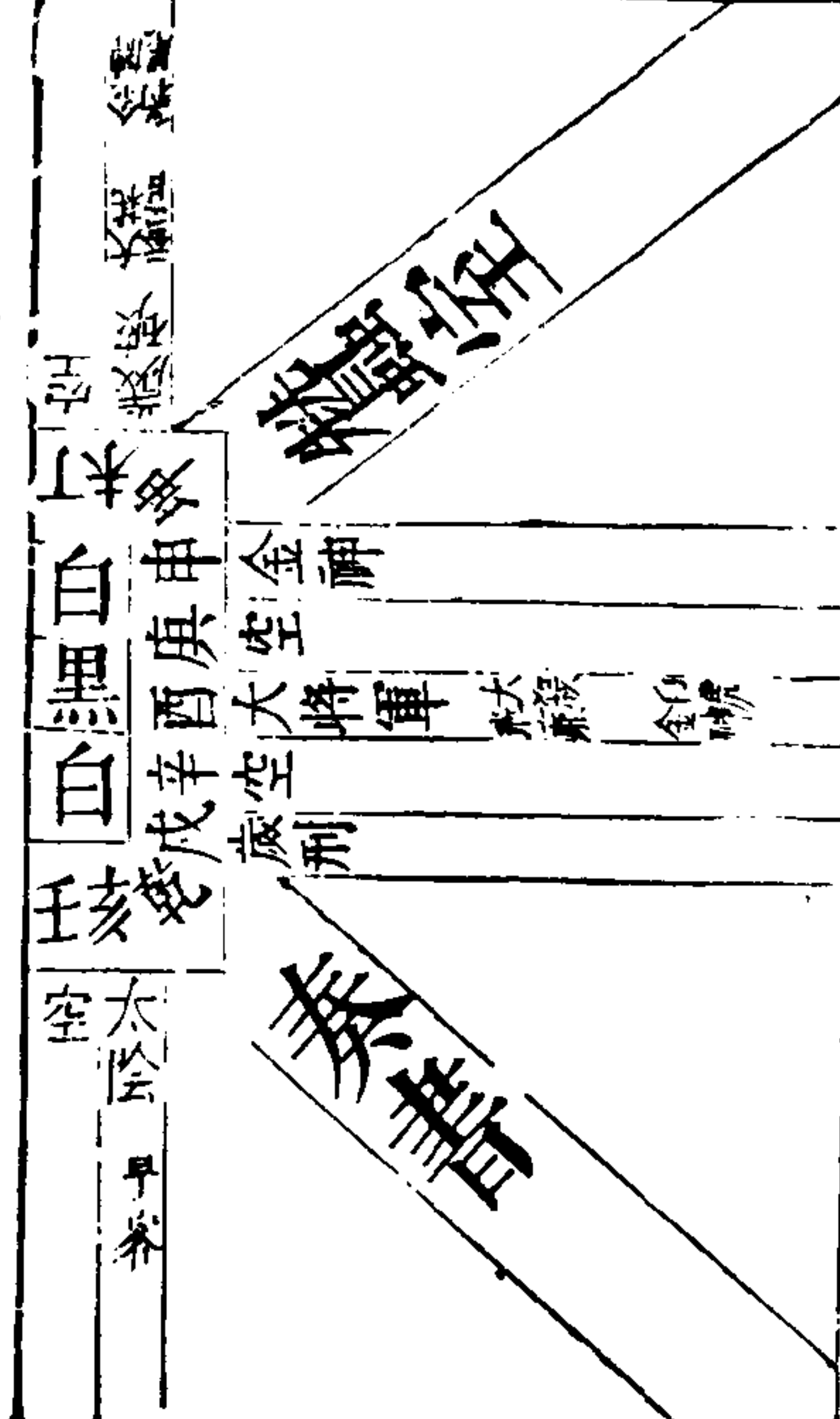

方位之圖

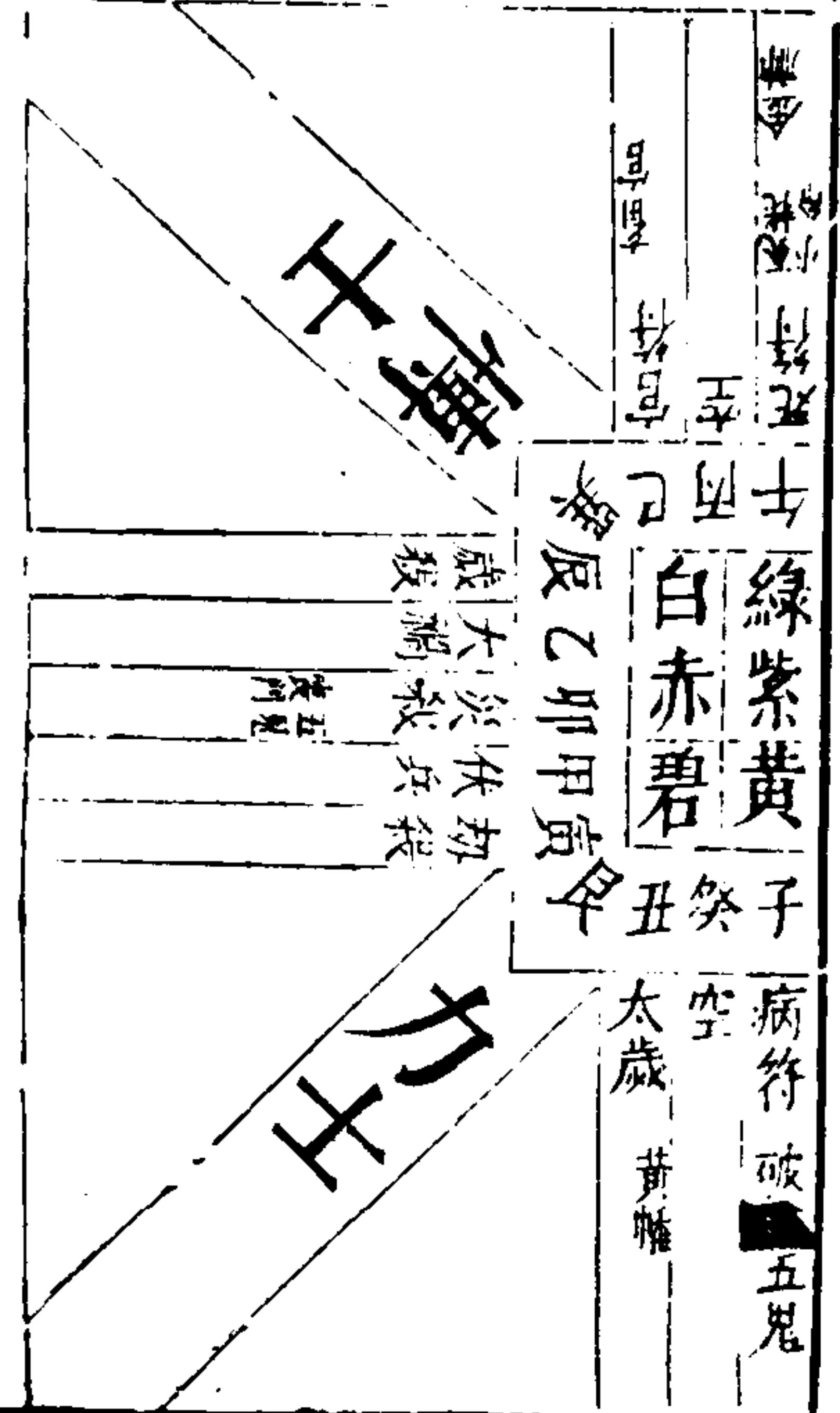

太歲在戊寅
幹五枝木
 納音屬土
 歲德在庚合
戊庚上宜
 修造取土

戊寅年神

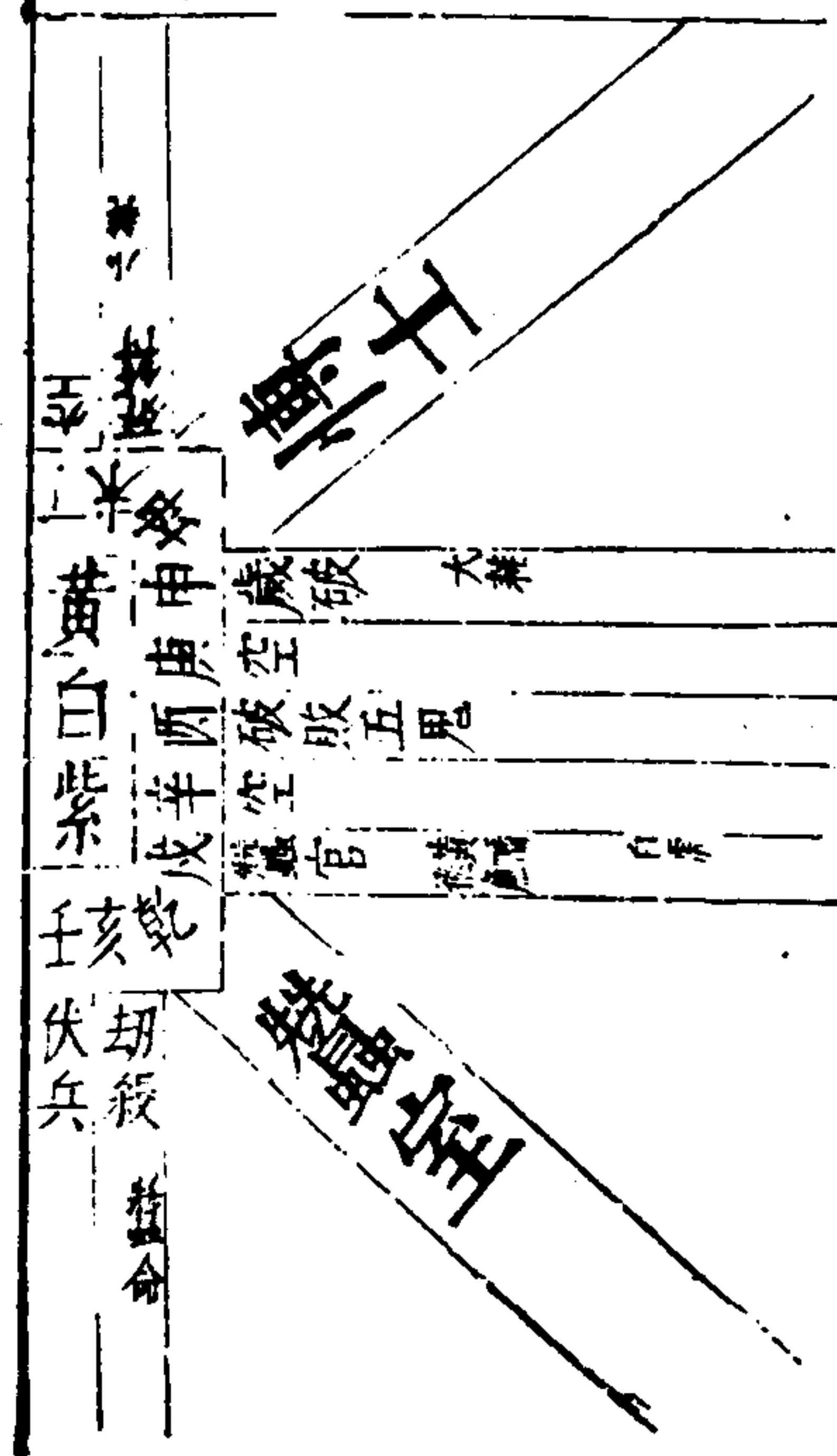

方位之圖

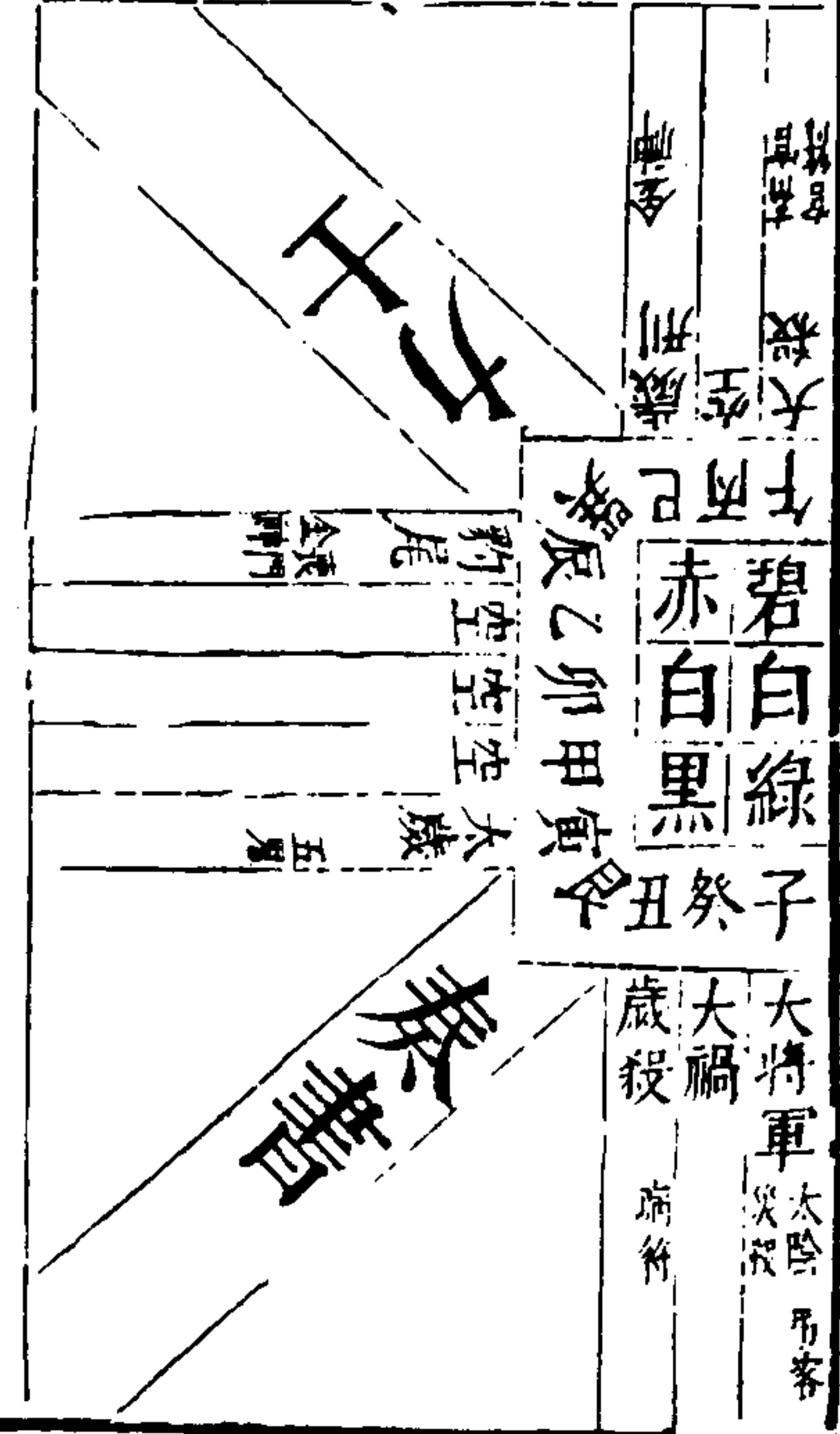

太歲在巳卯 幹十枝木 納音屬土
 歲德在甲合在巳 甲巳上宜 修造取土

巳卯年神

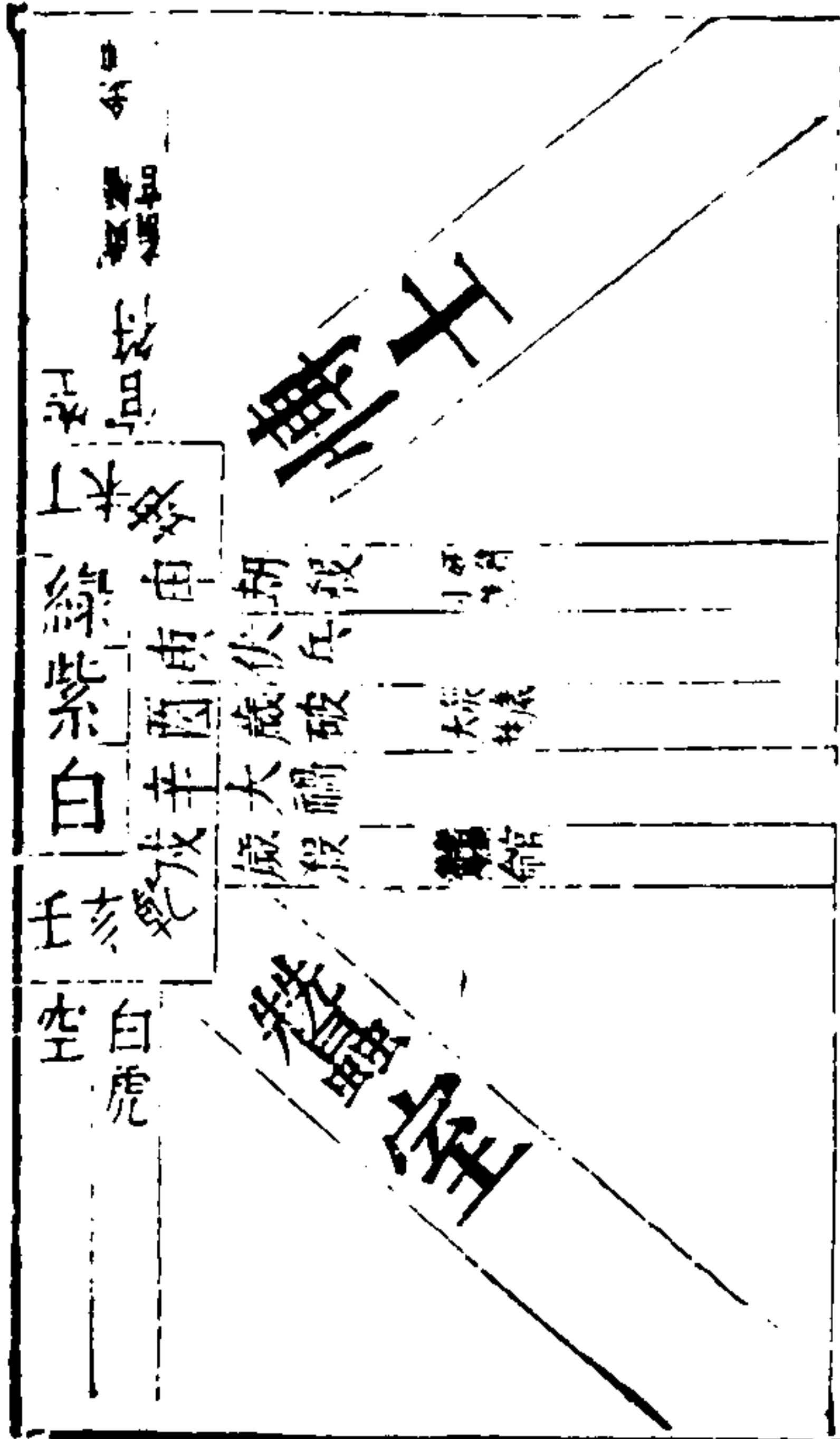

方位之圖

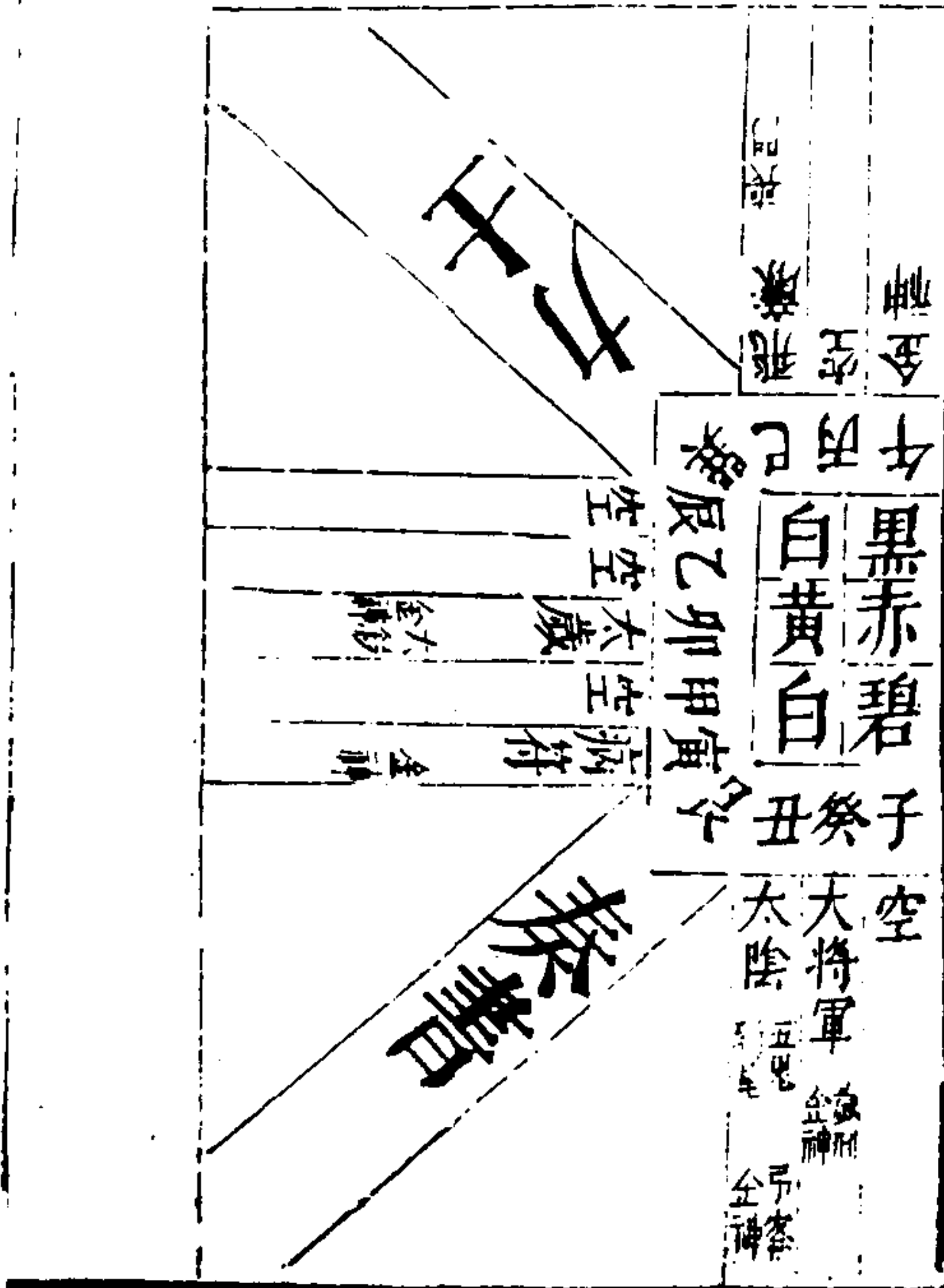

太歲在庚辰 幹金枝上 納音屬金
 歲德在庚合在乙 乙庚上宜 修造取土

庚辰年神

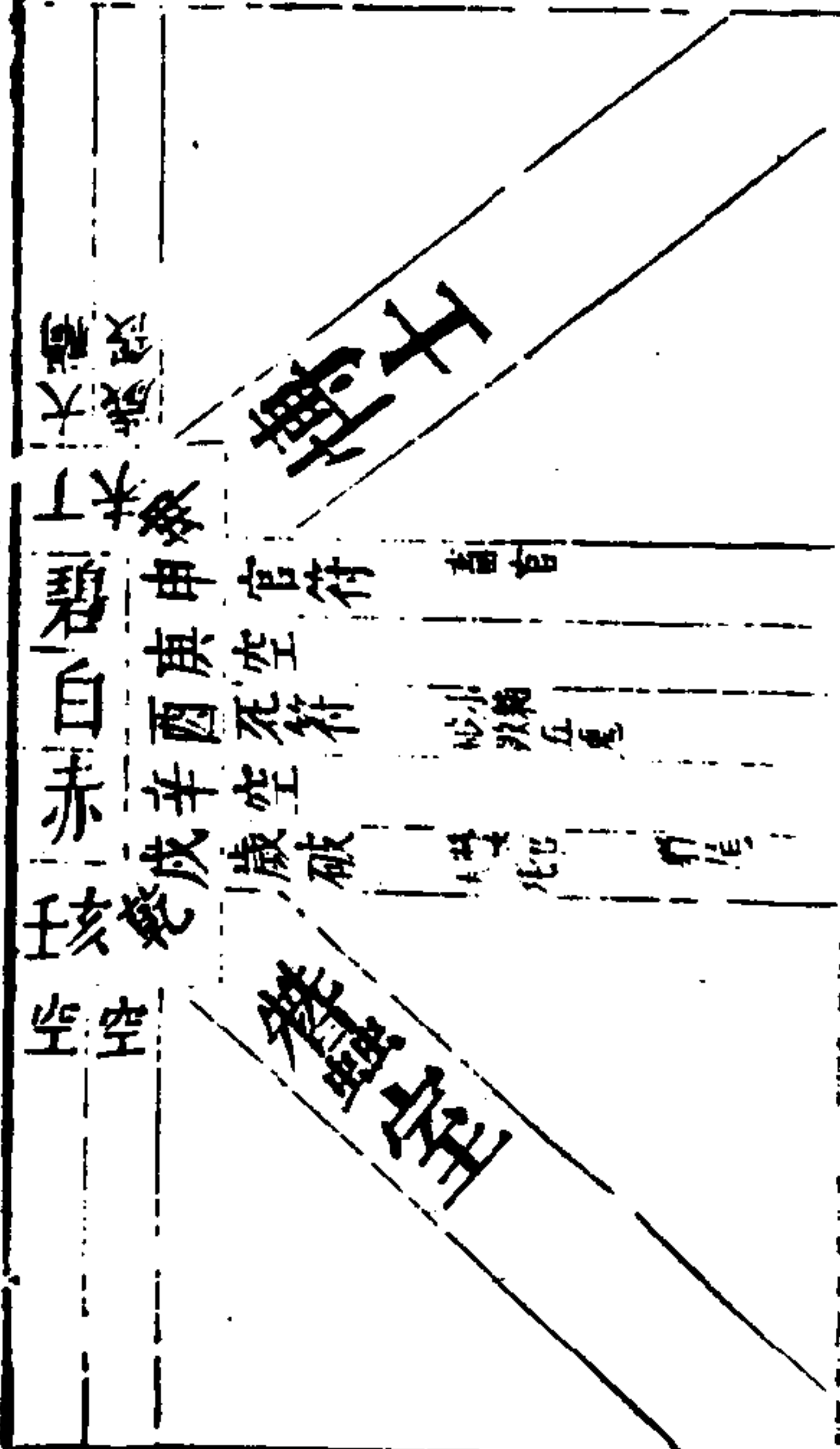

方位之圖

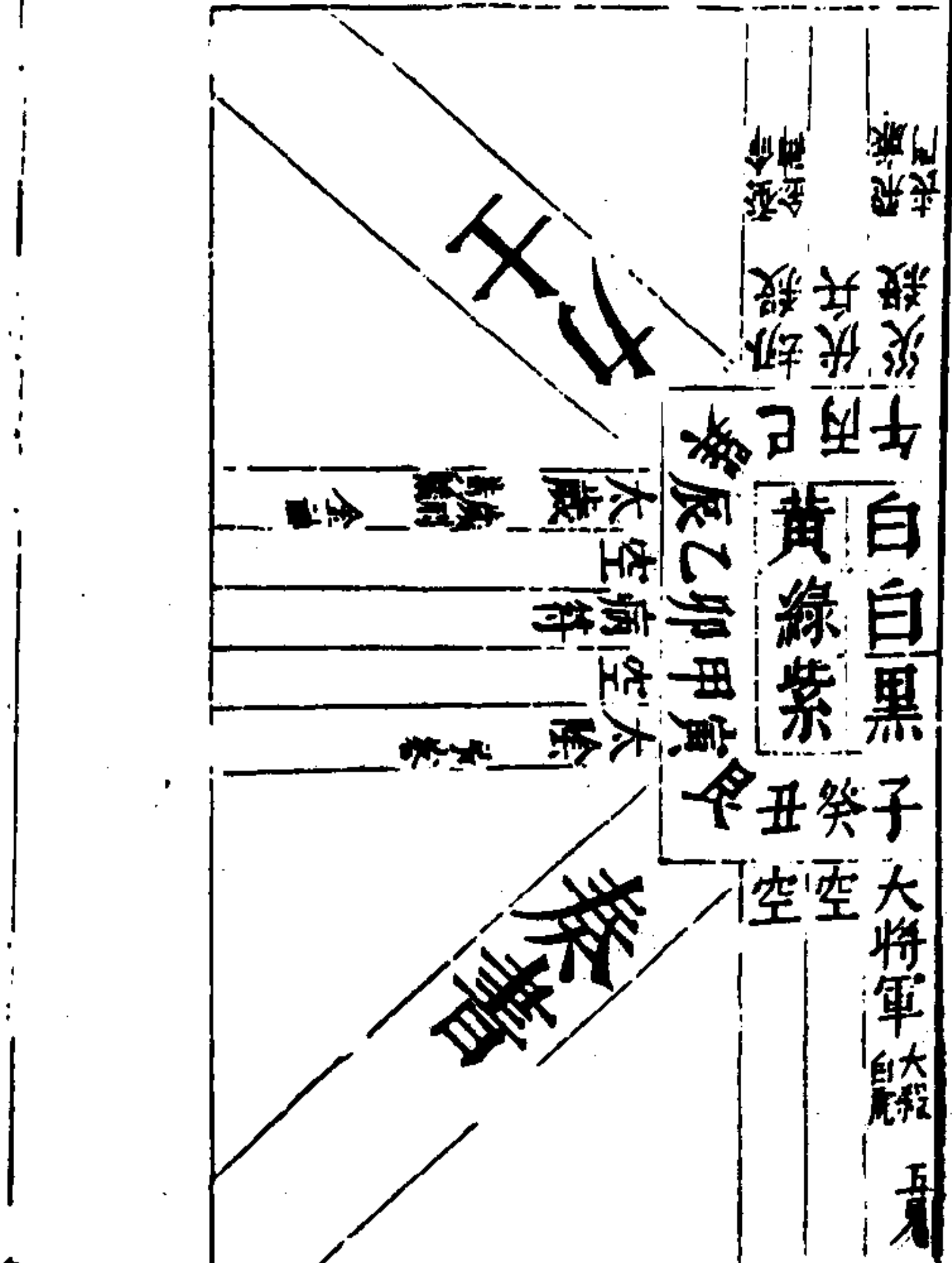

太歲在巳

幹金枝火
納音屬金

歲德在丙合在辛

丙辛上宜
修造取土

辛巳年神

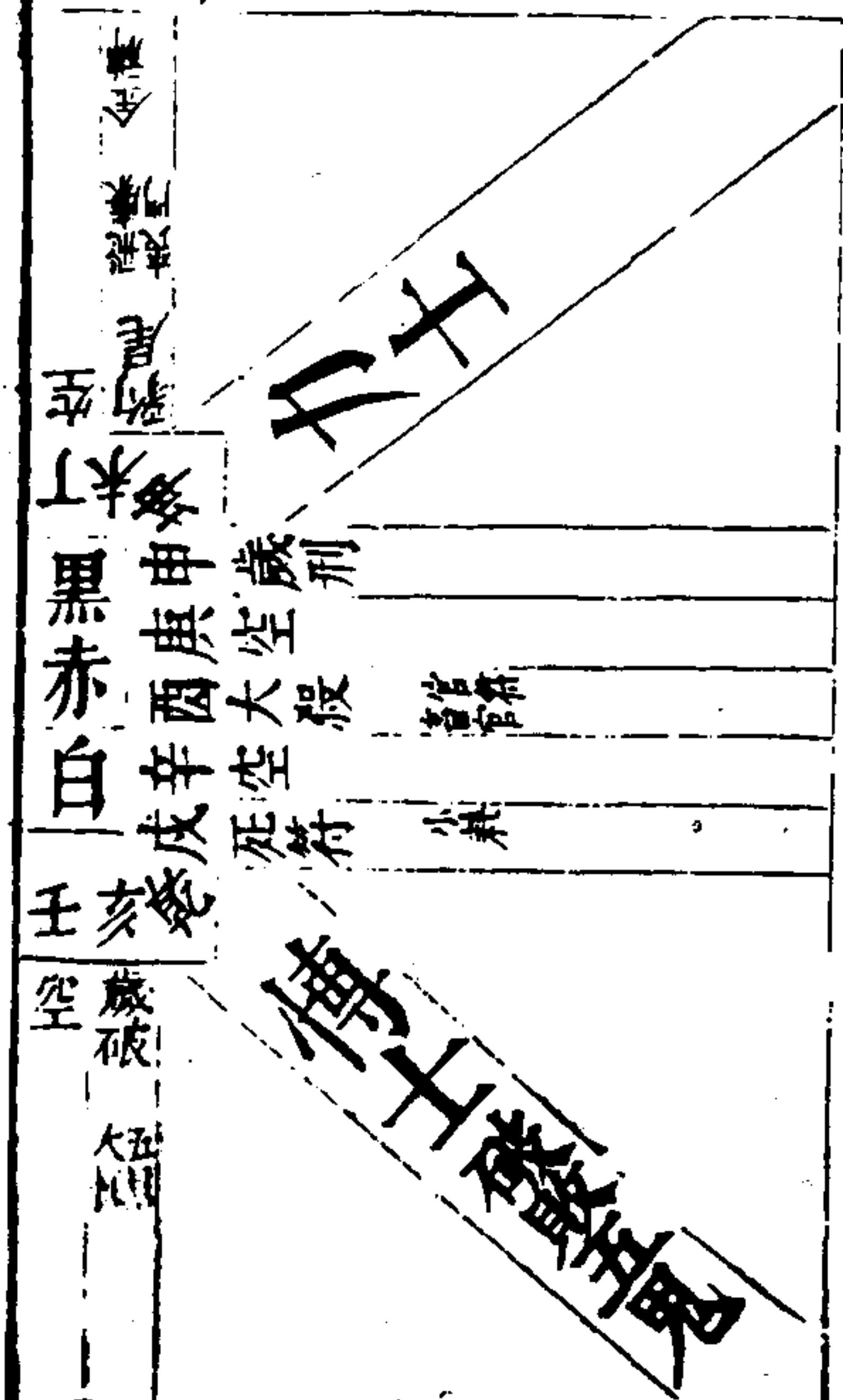

方位之圖

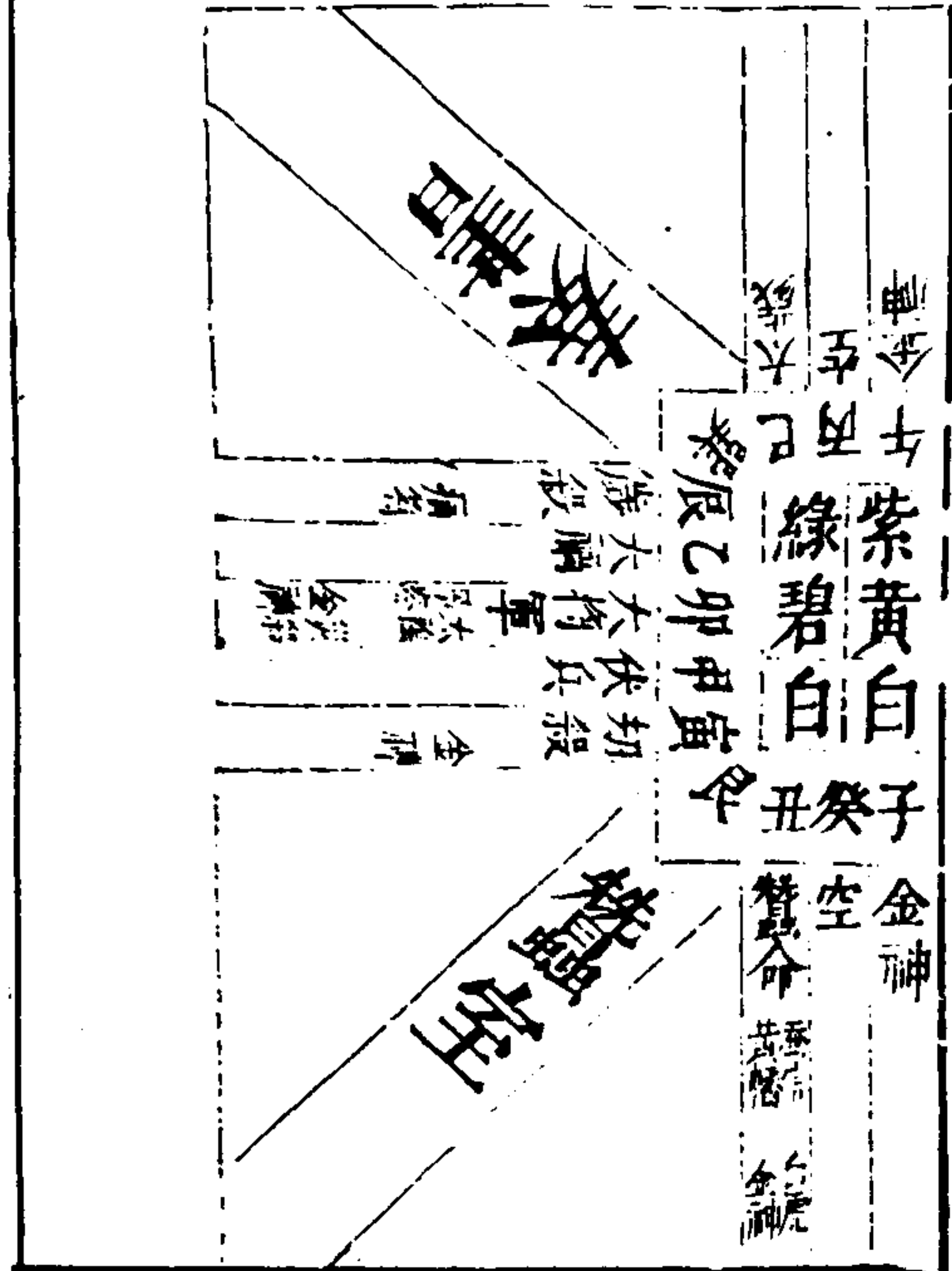

太歲在壬午

幹木枝火
納音屬木

歲德在壬合在丁

丁壬上宜
修造取土

壬午年神

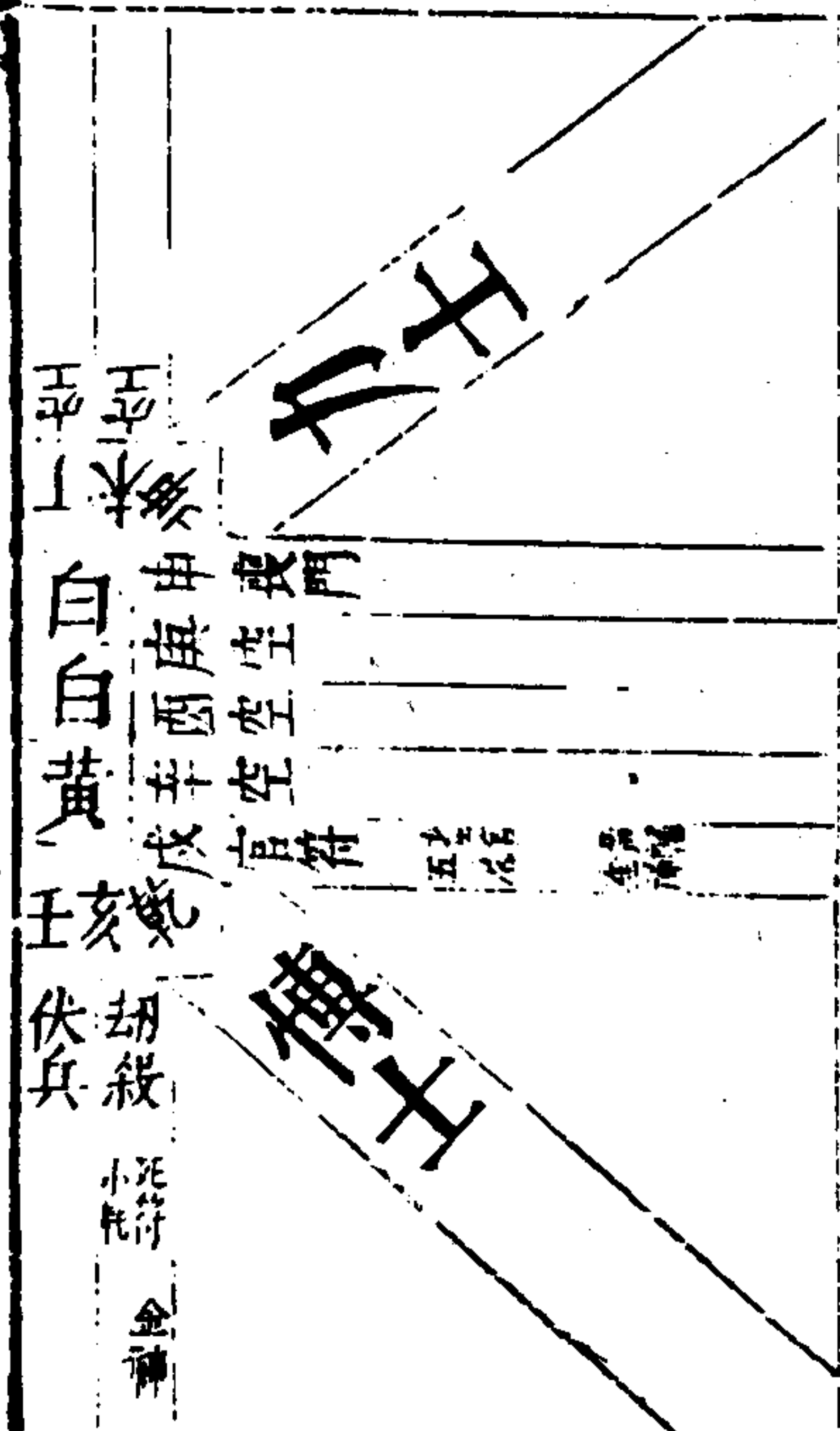

方位之圖



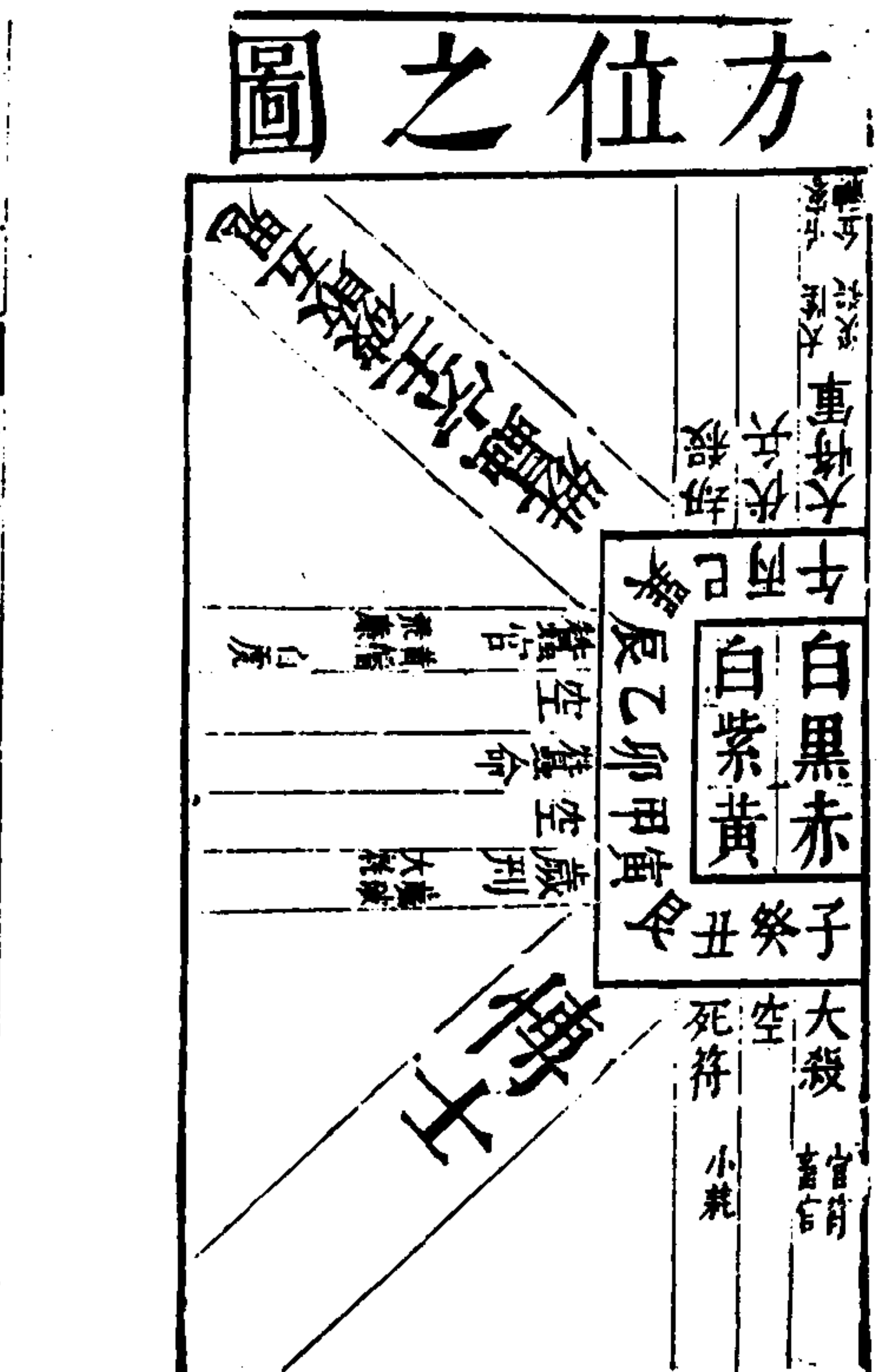
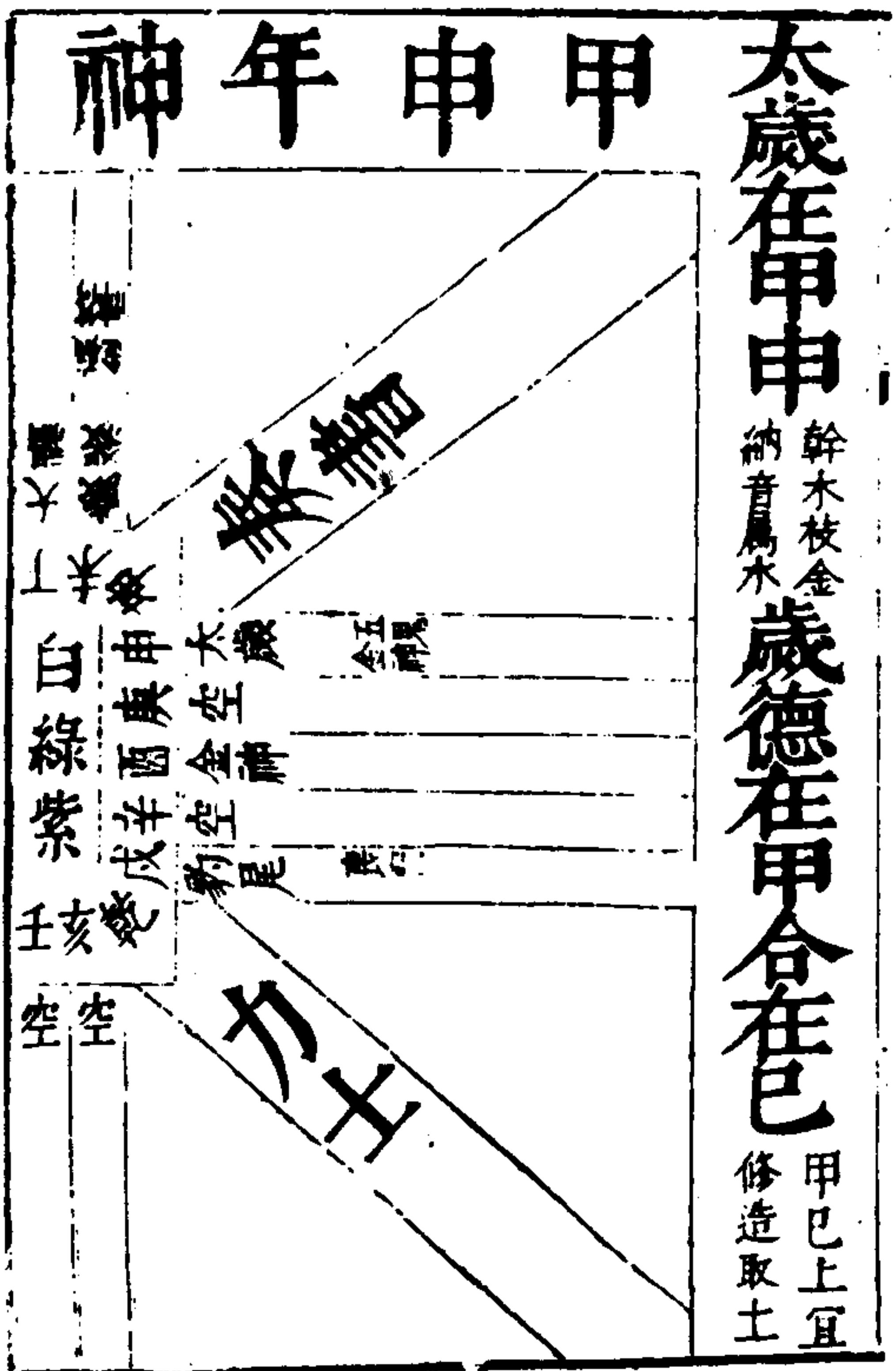
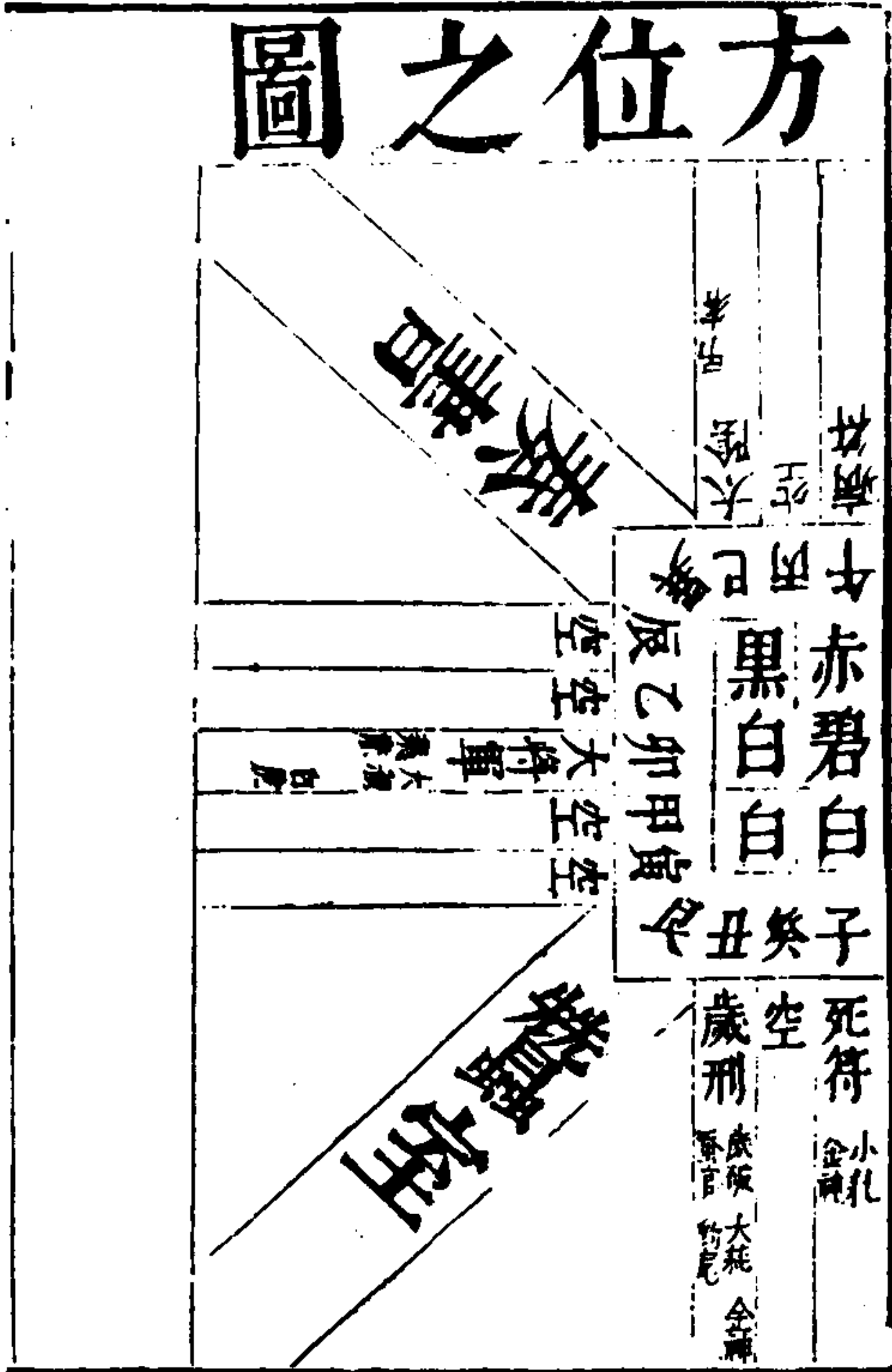
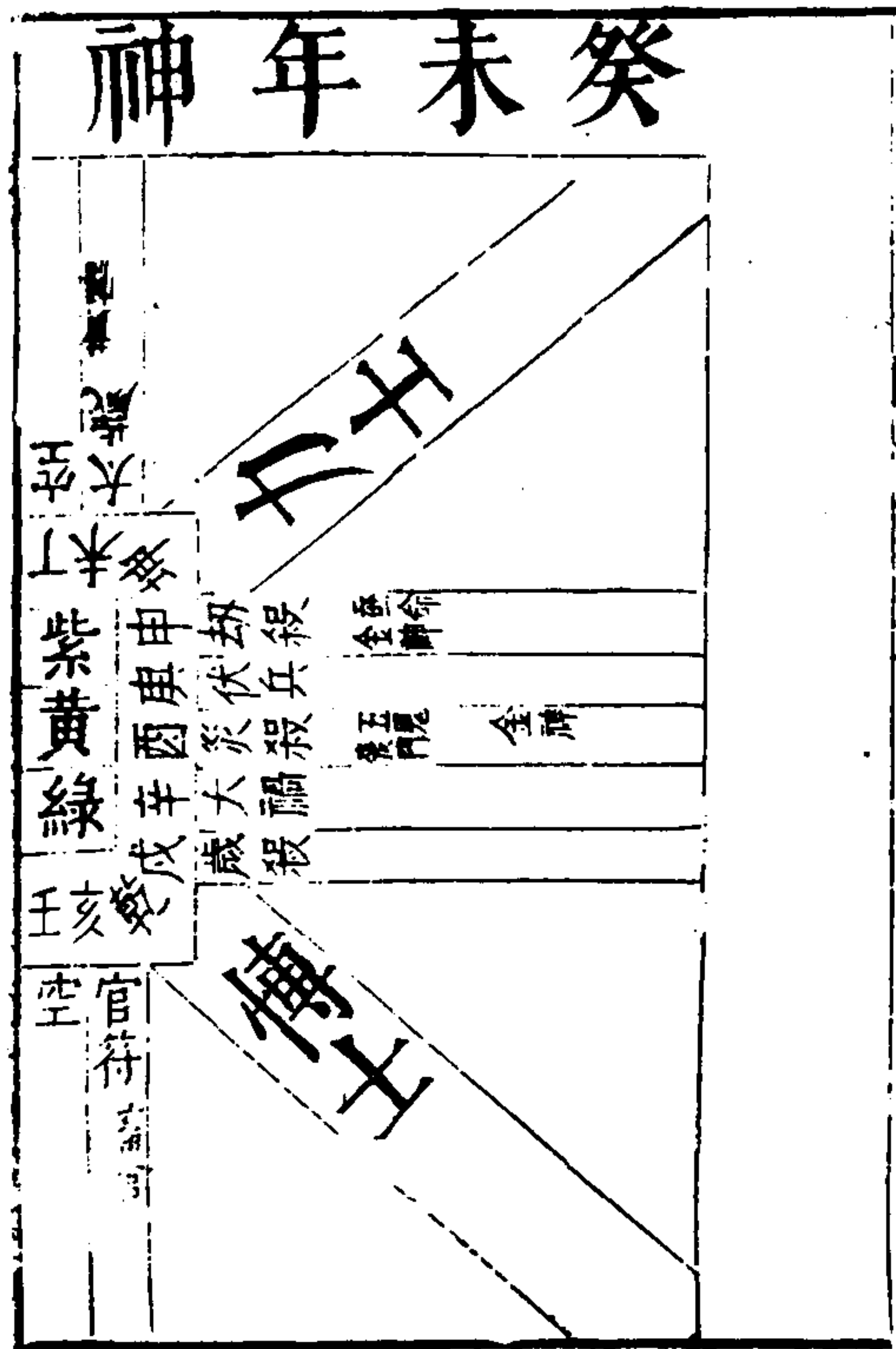

乙酉年神

太歲在乙酉

幹木枝金
納音屬水

歲德在庚合在乙

乙庚上宜
修造取土

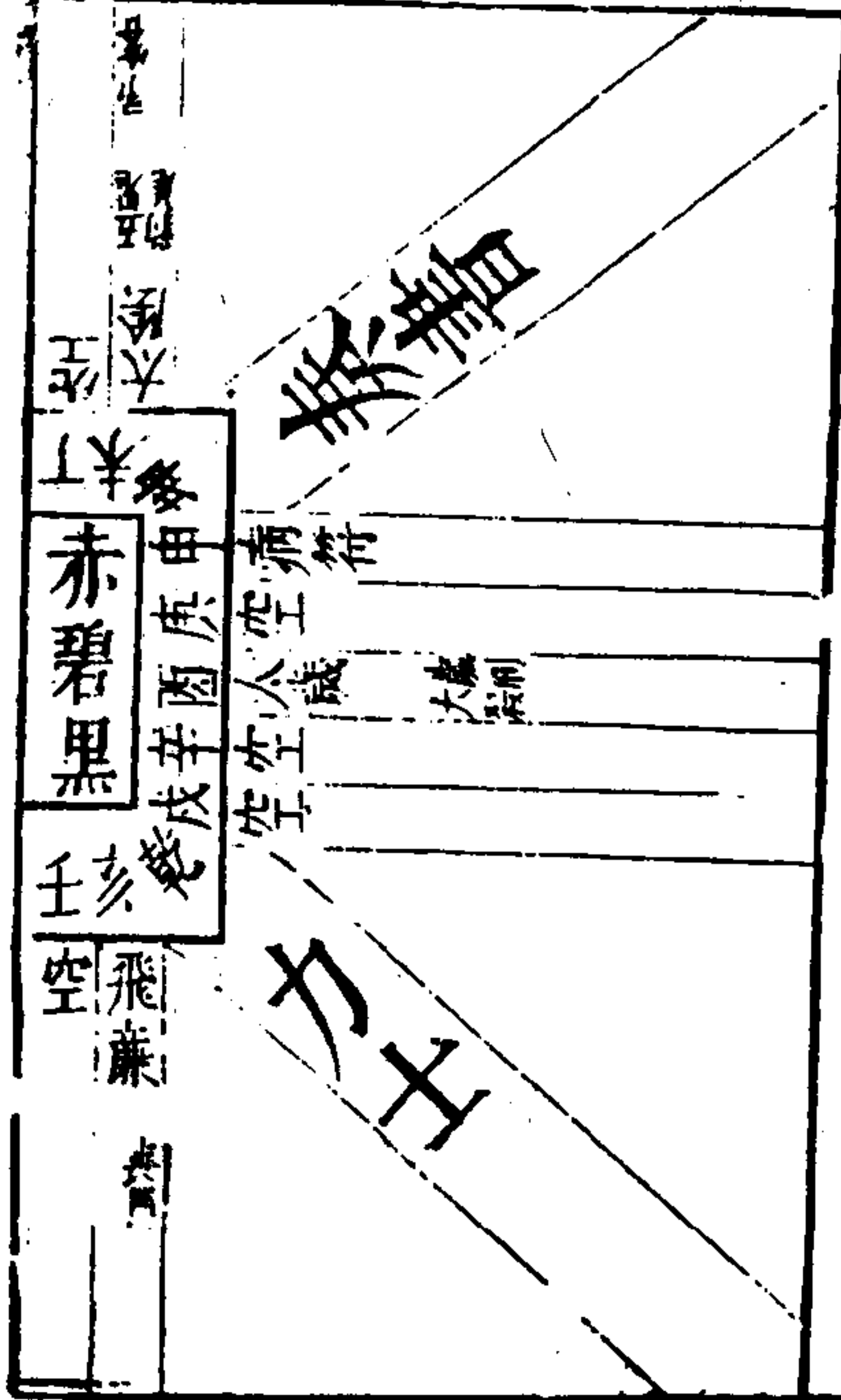

方位之圖

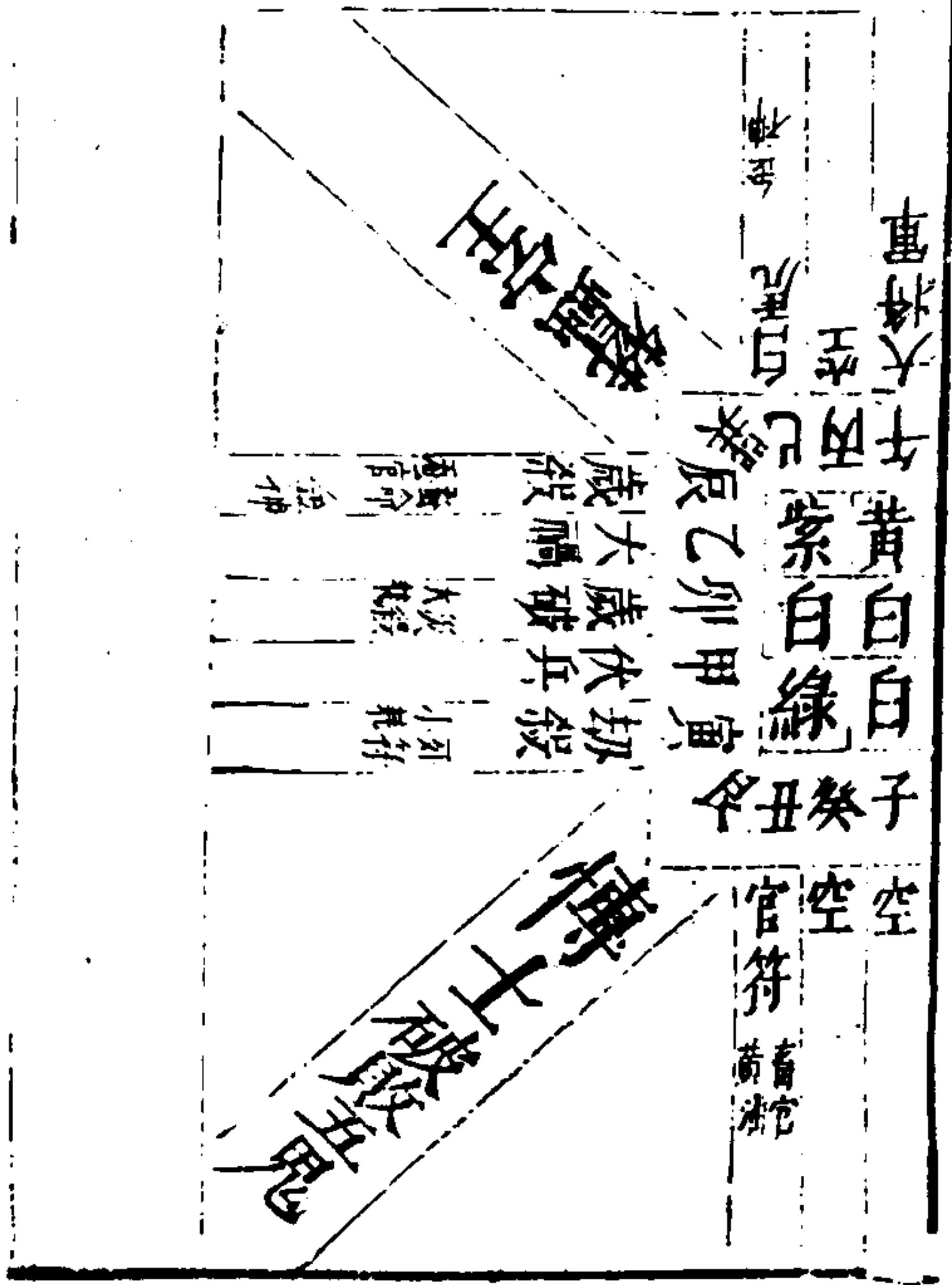

丙戌年神

太歲在丙戌

幹火枝土
納音屬土

歲德在丙合在辛

丙辛上宜
修造取土

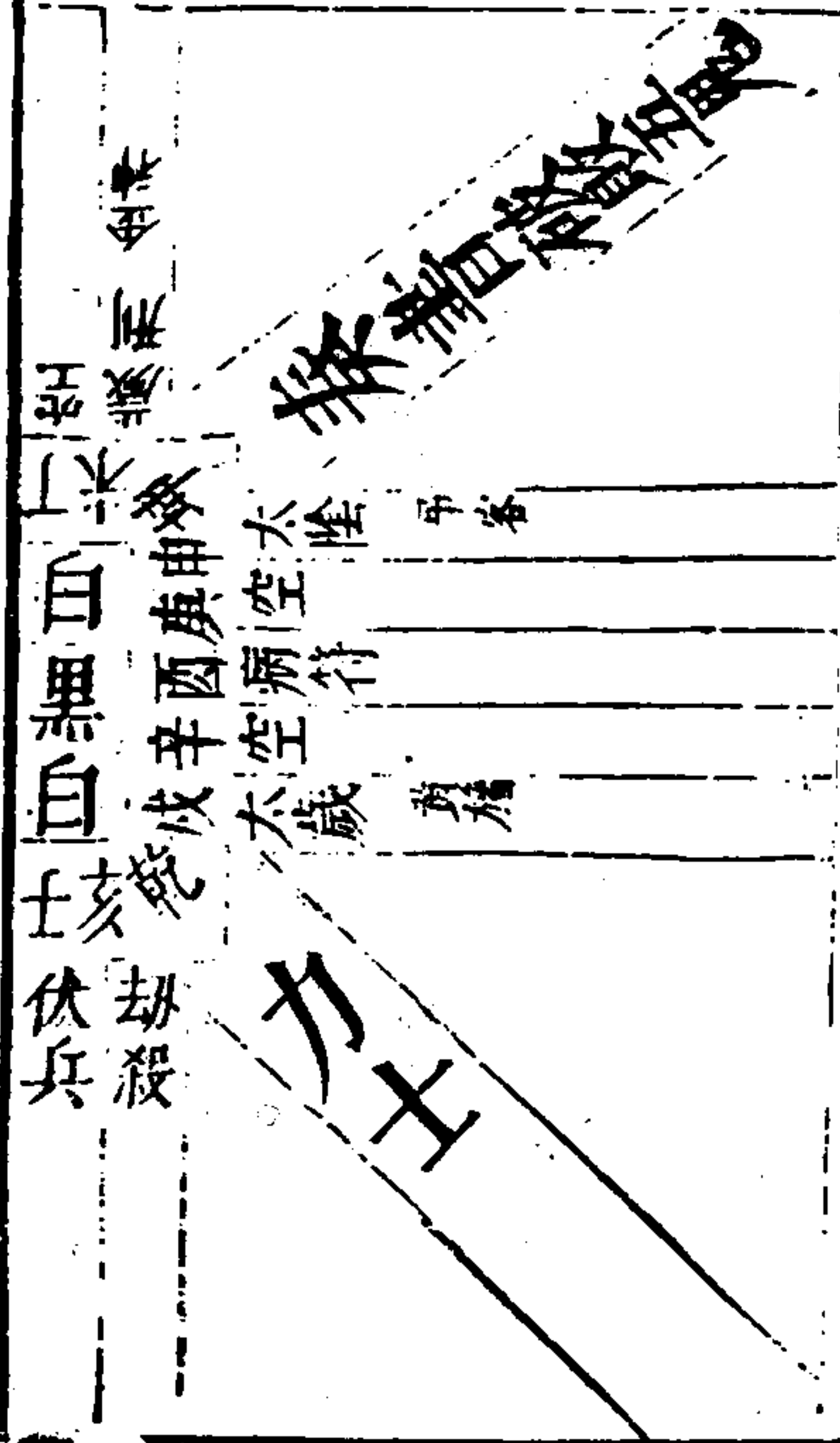

方位之圖

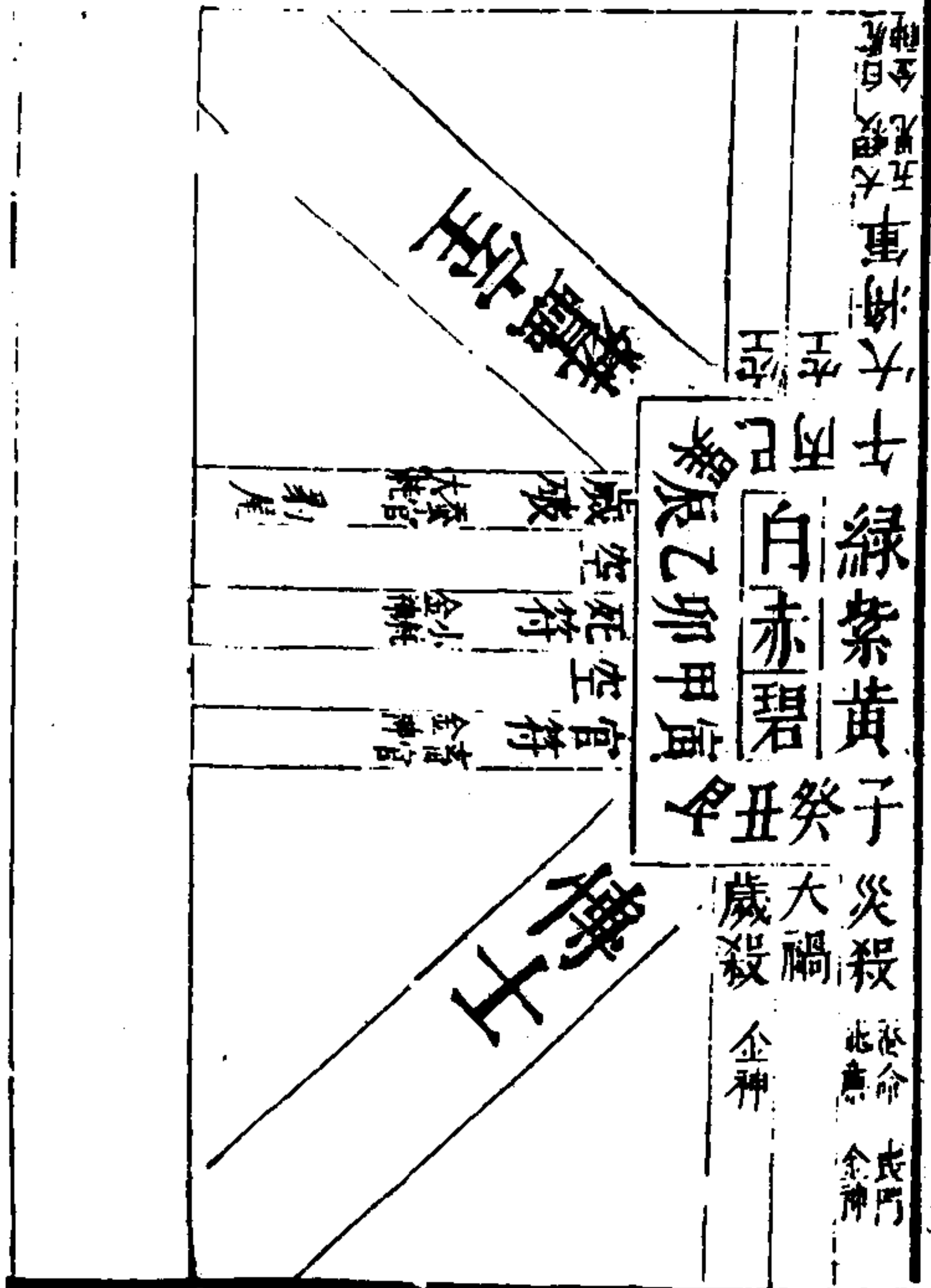

太歲在丁亥 幹火枝水 納音屬土
 歲德在壬合在丁 丁壬上宜 修造取土

丁亥年神

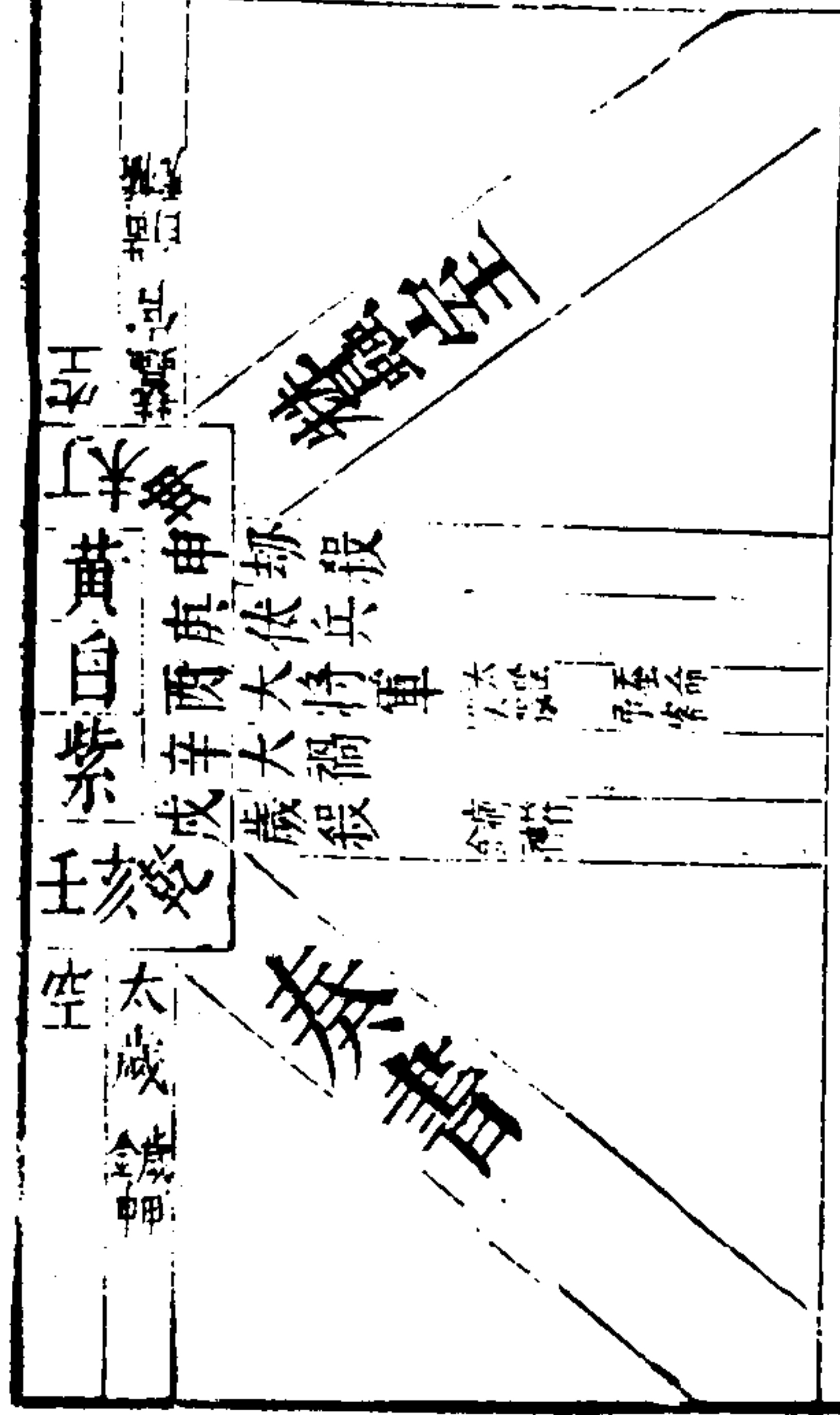

方位之圖

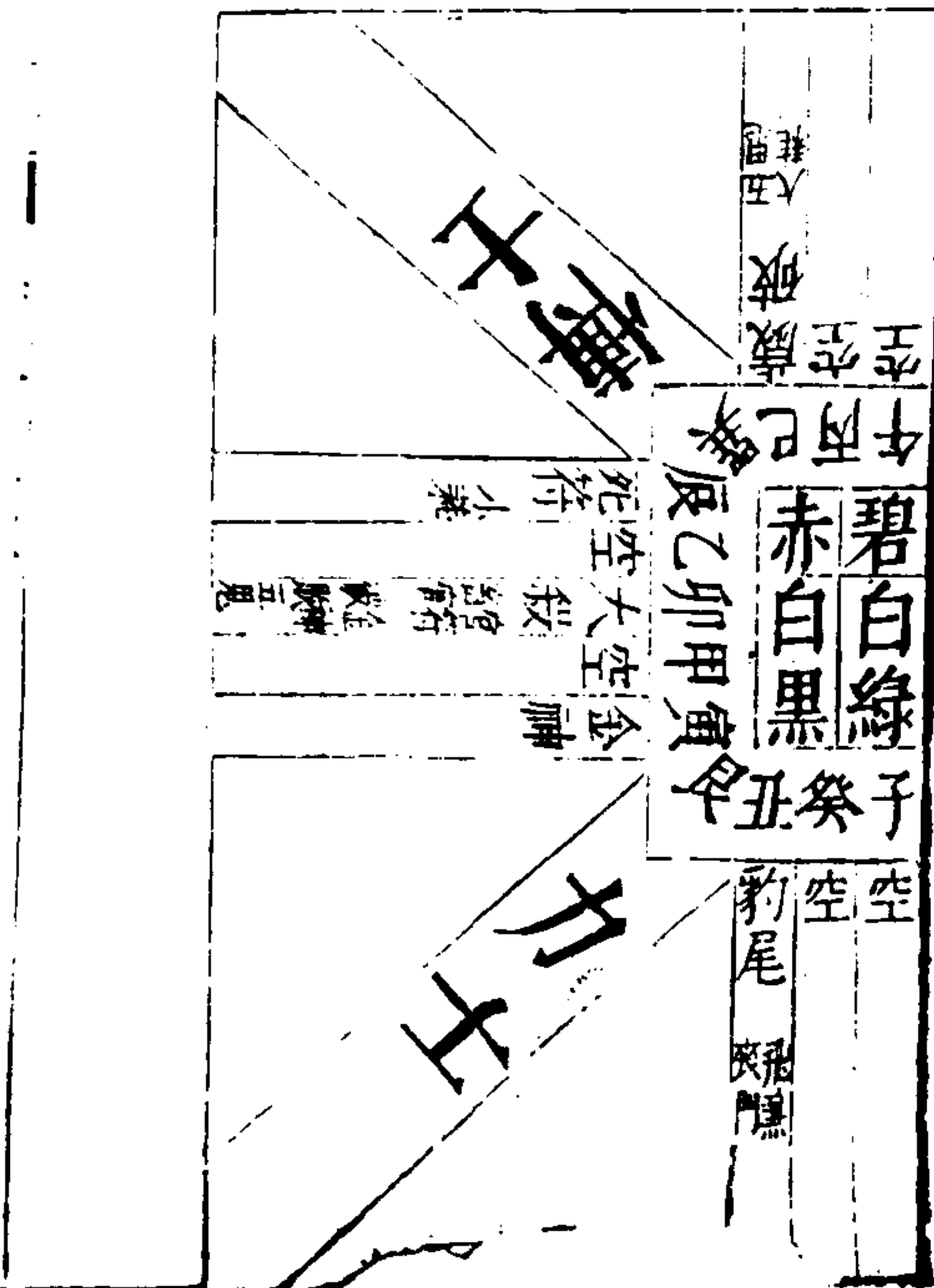

太歲在戊子 幹土枝水 納音屬金
 歲德在戊合在癸 戊癸上宜 修造取土

戊子年神

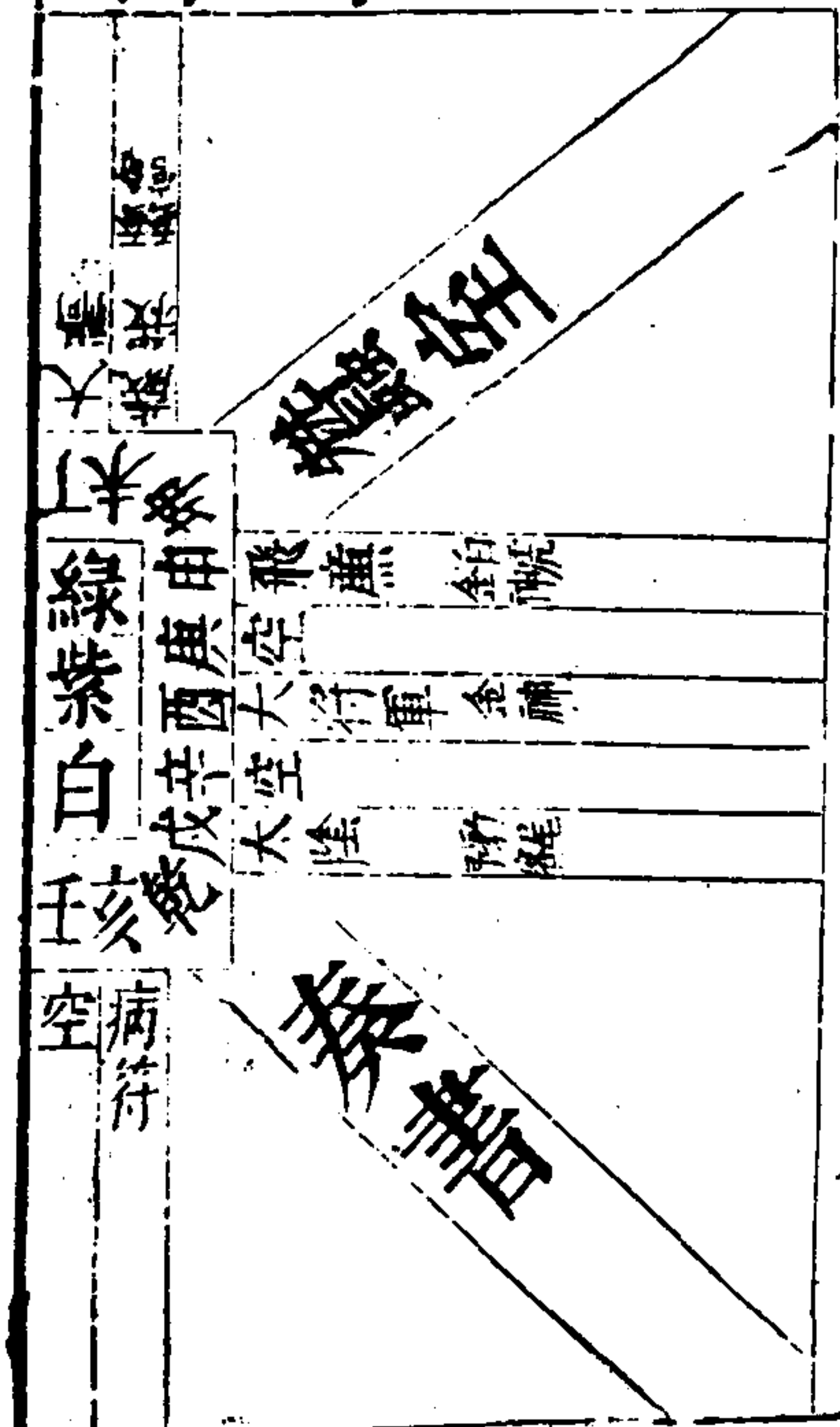

方位之圖

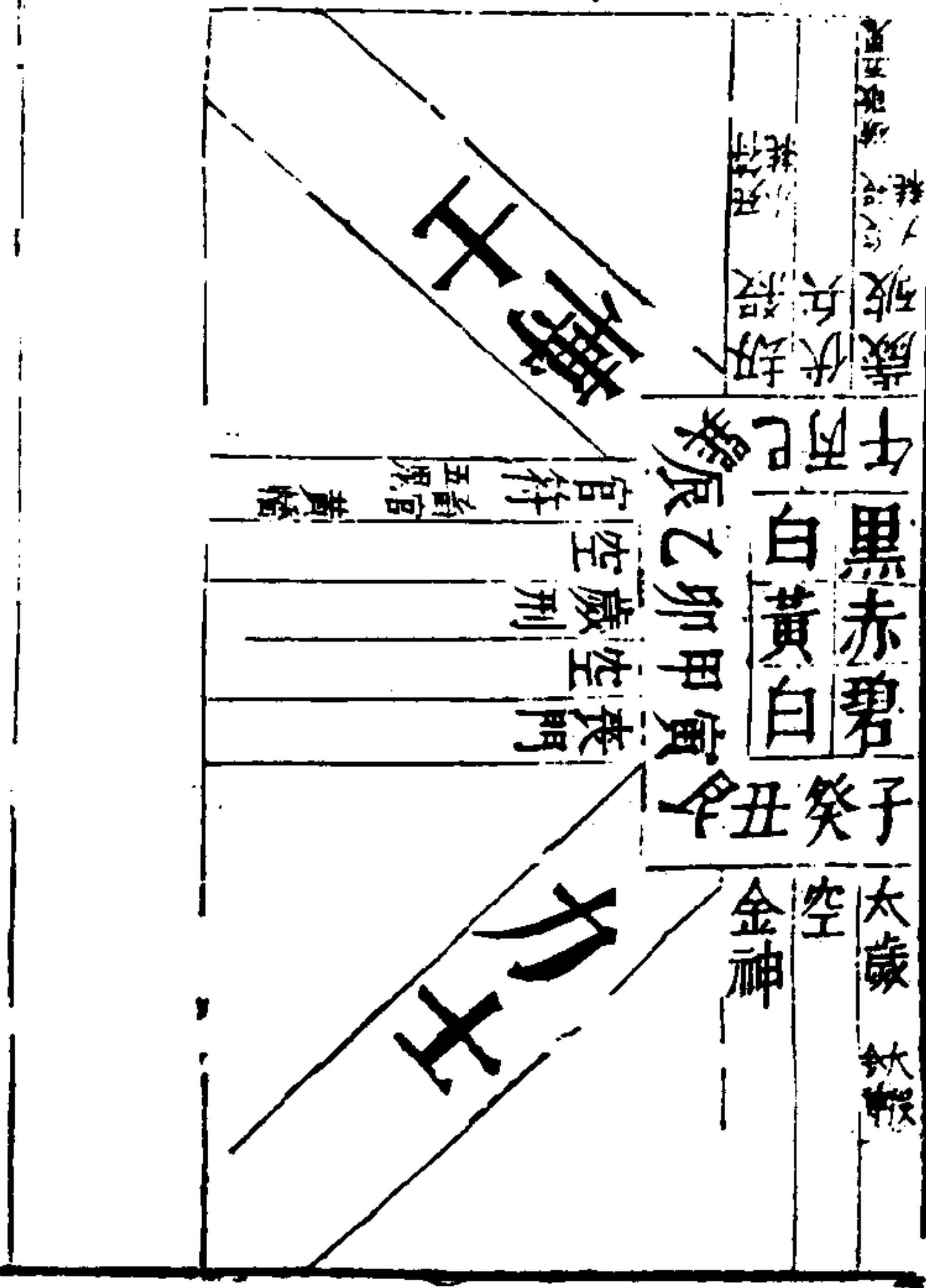

太歲在巳丑
幹土枝土
納音屬火
 歲德在甲合在巳
甲巳上宜
修造取土

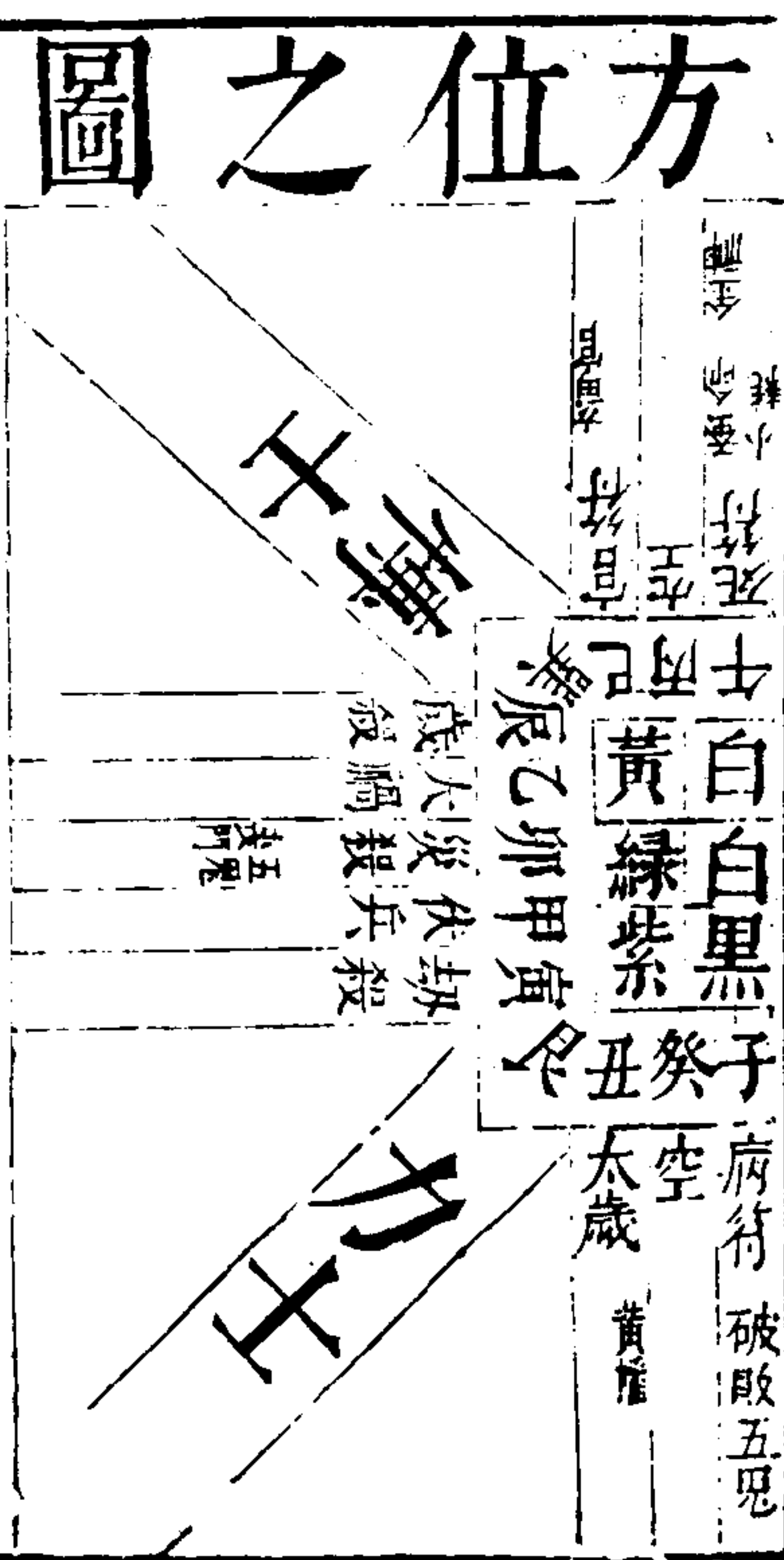
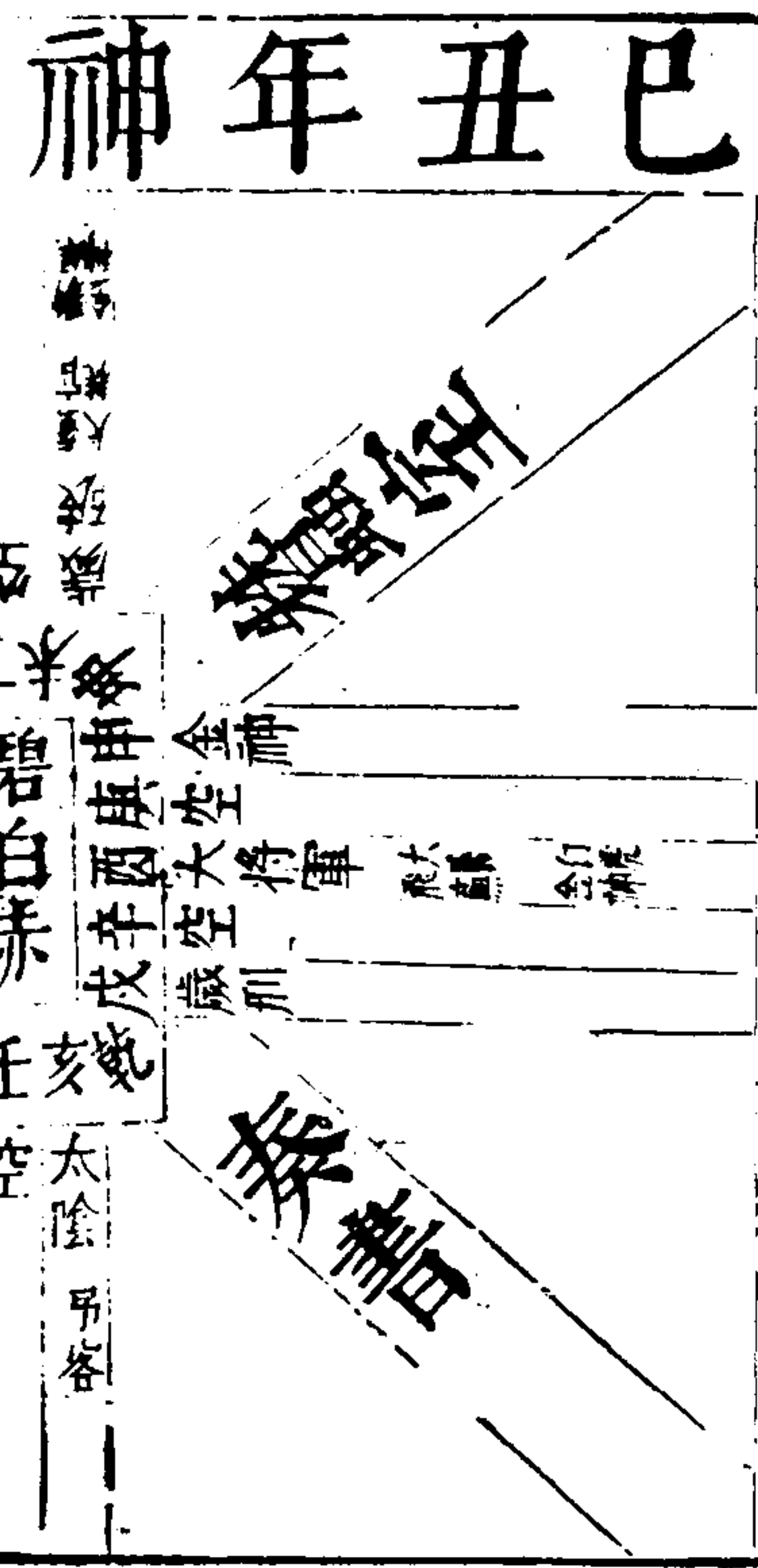

太歲在庚寅
幹金枝木
納音屬木
 歲德在庚合在乙
乙庚上宜
修造取土

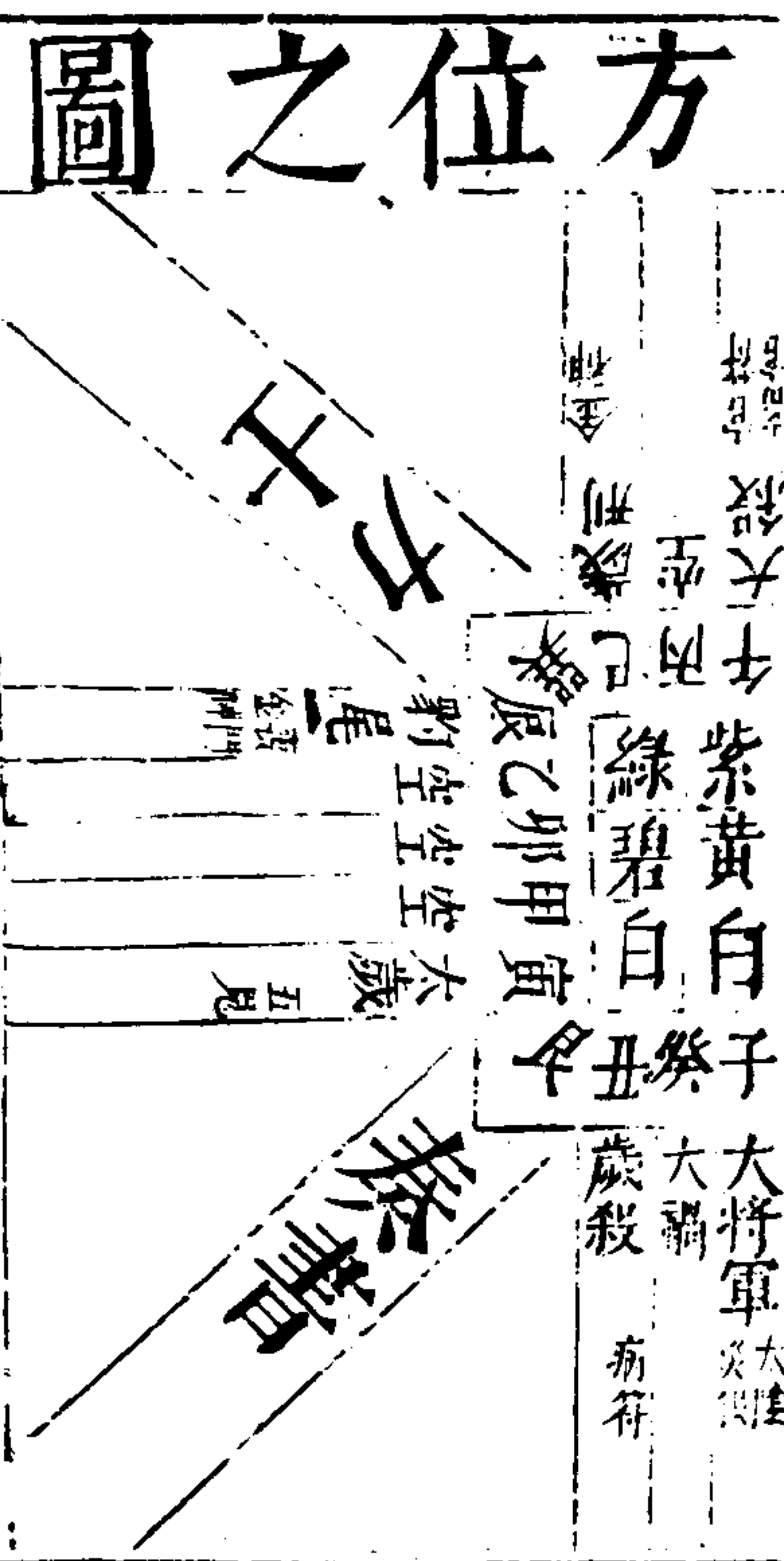
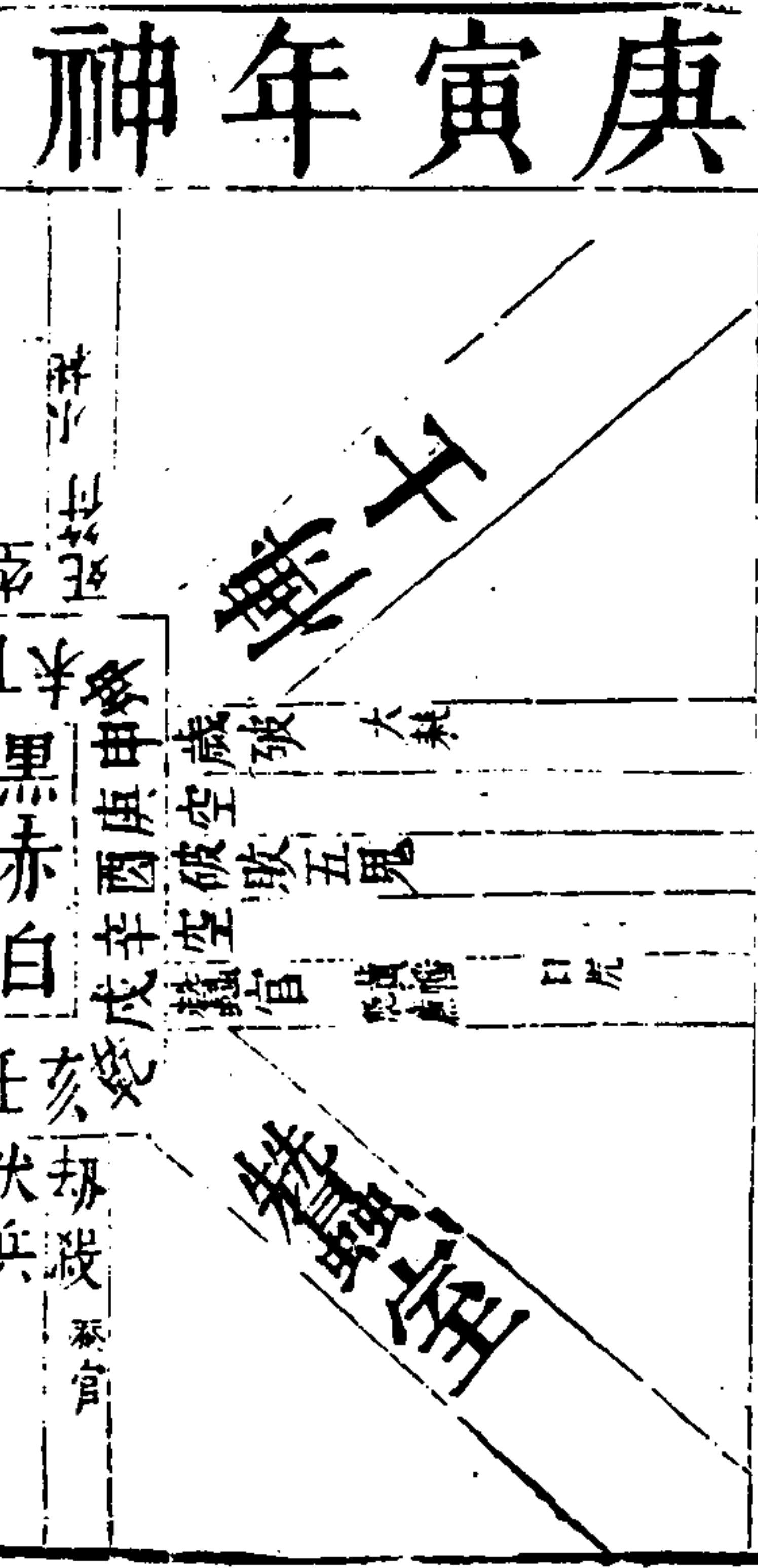

太歲在丁酉
納音屬火 幹火枝金
 歲德在壬合在丁
丁壬上宜 修造取土

丁酉年神

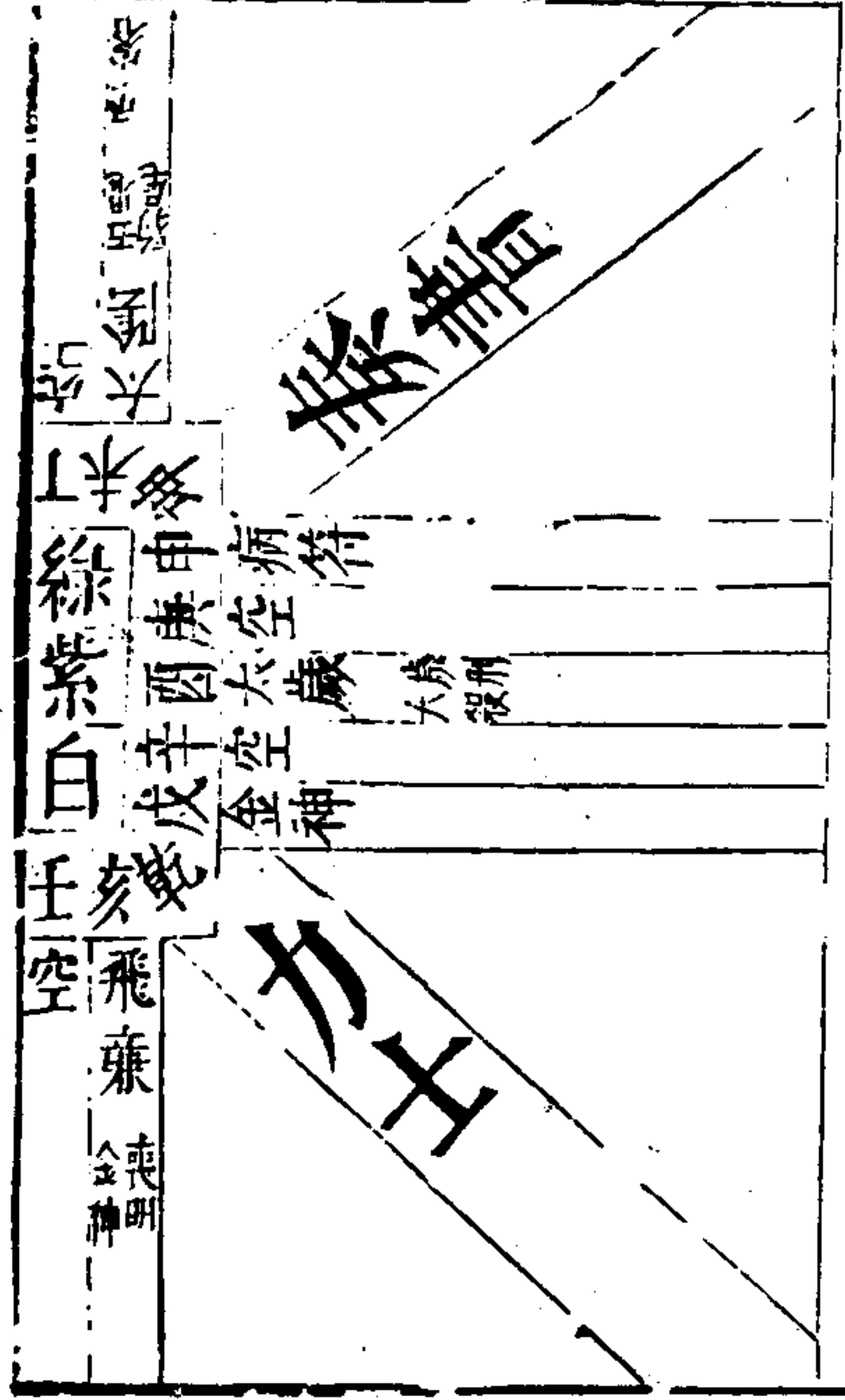

方位之圖

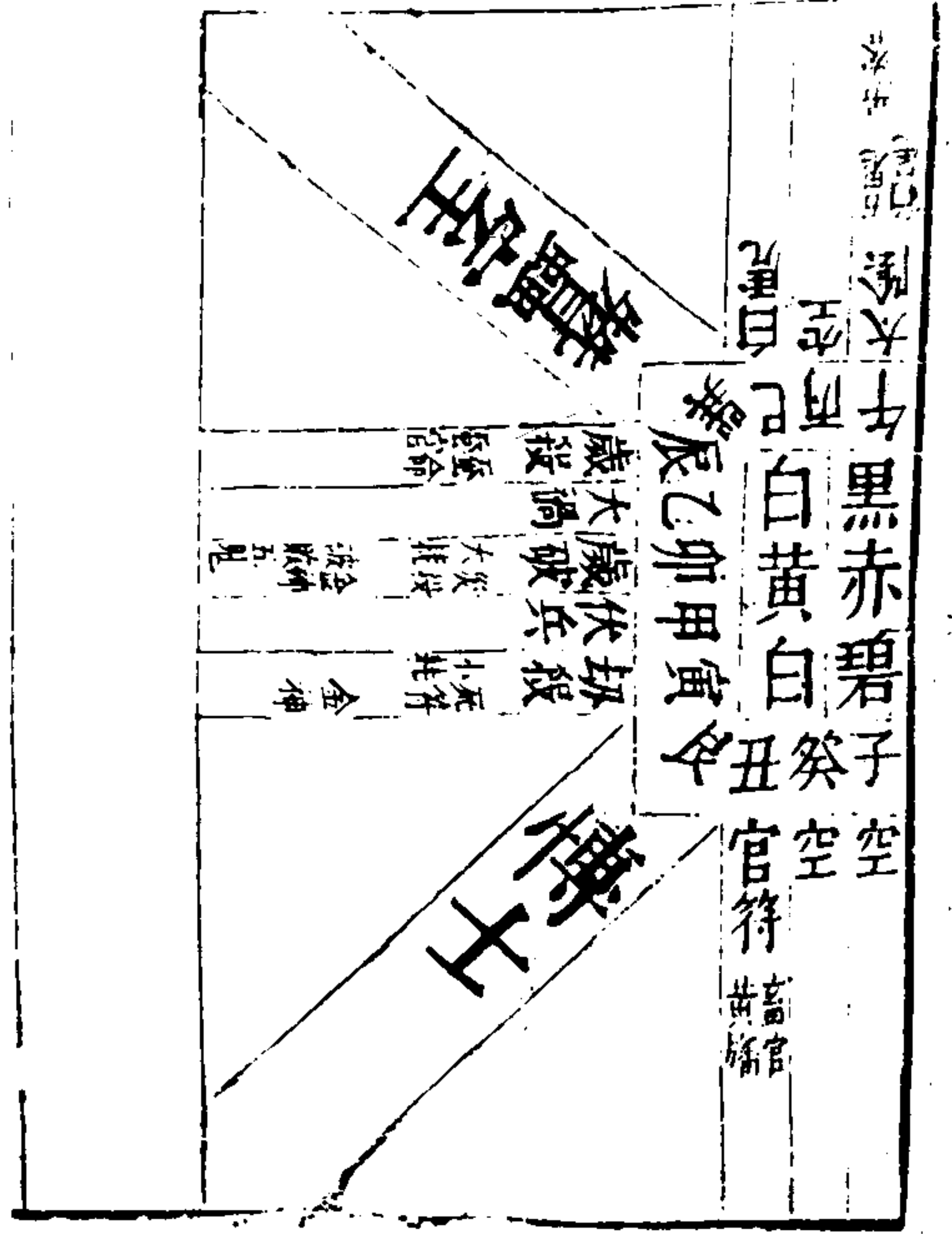

太歲在戊戌
納音屬木 幹土枝土
 歲德在庚合在癸
戊癸上宜 修造取土

戊戌年神

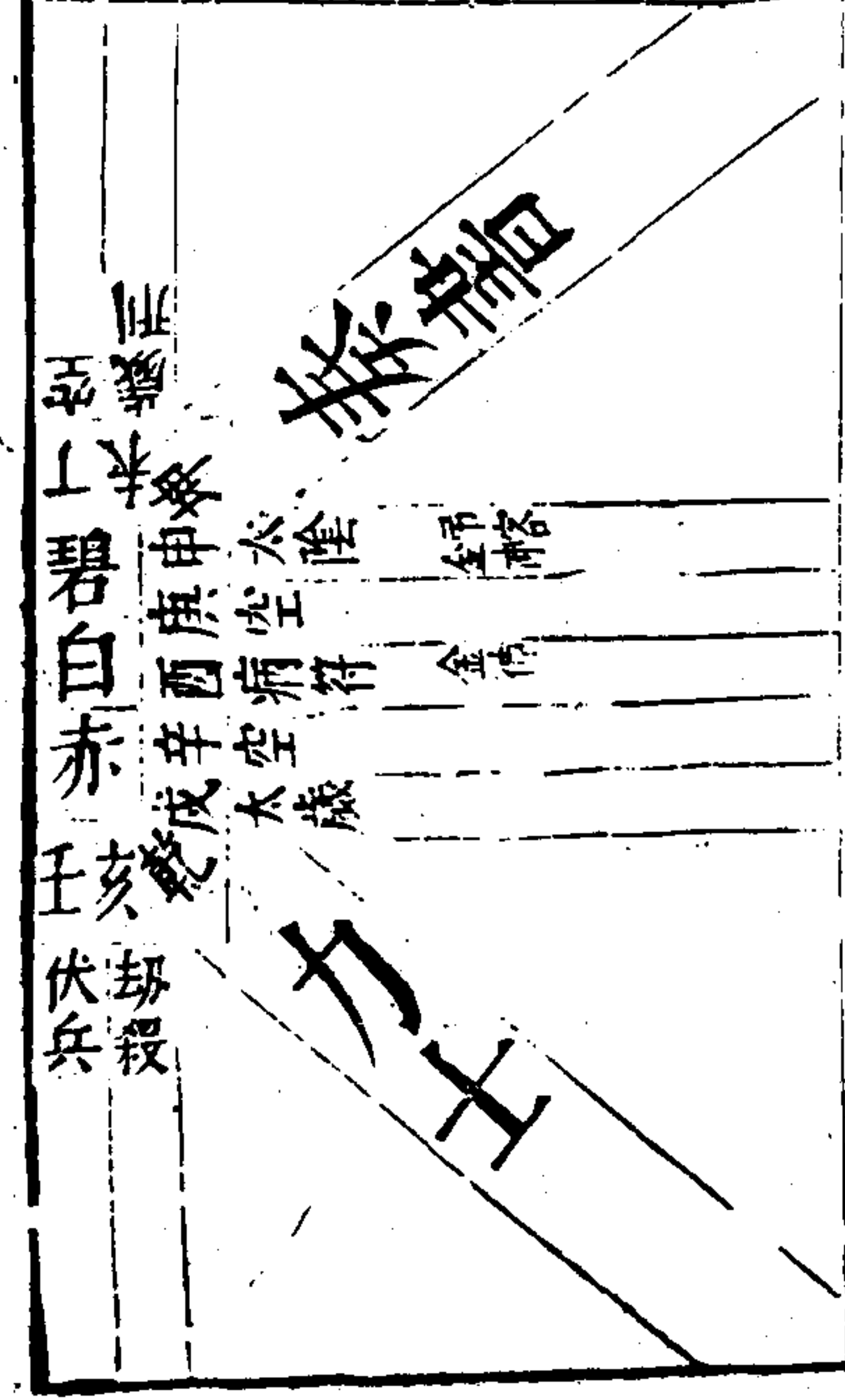

方位之圖

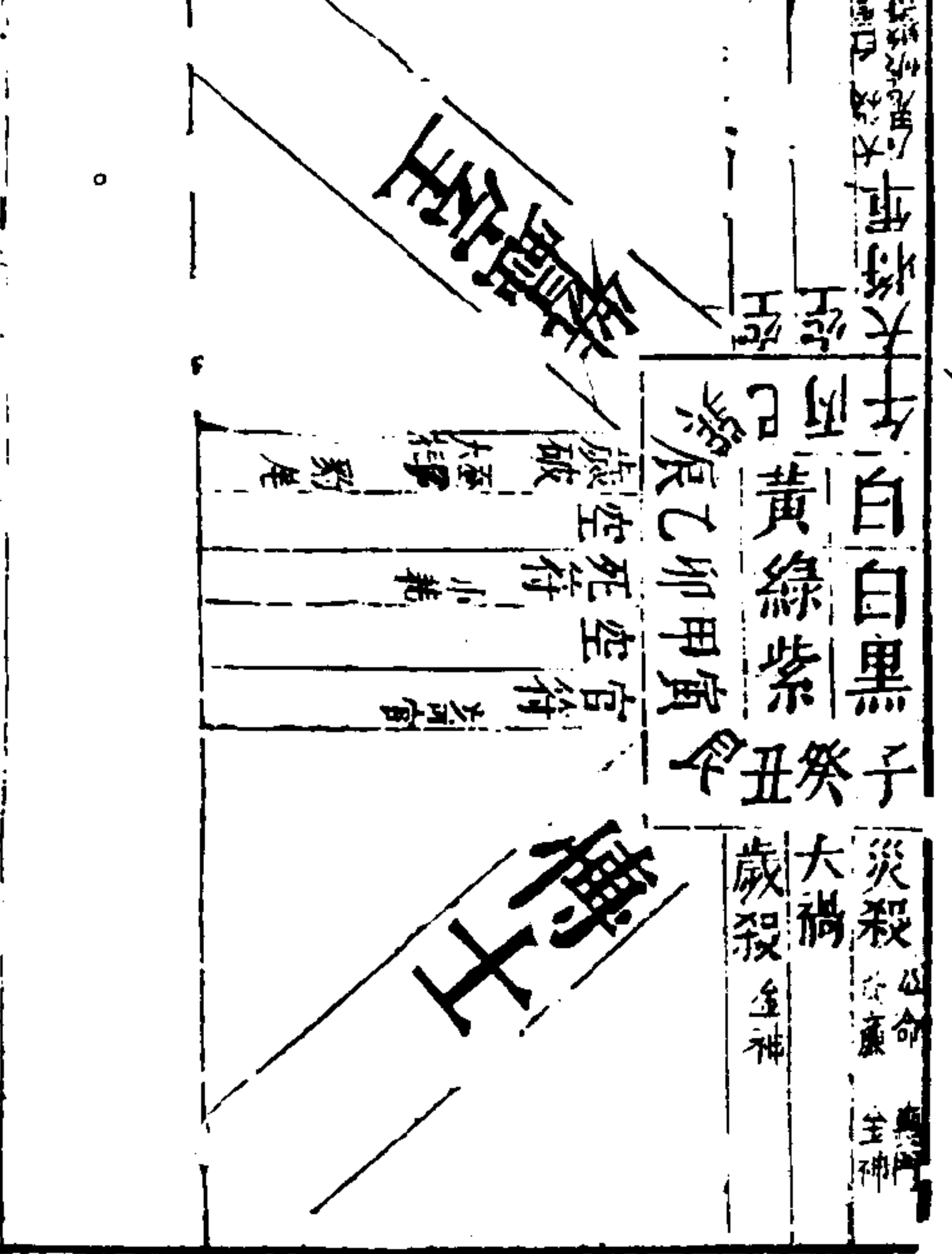

巳亥年神

太歲在巳亥 幹土枝水 納音屬木 歲德在甲合在巳 甲巳上宜 修造取土

方位之圖

庚子年神

太歲在庚子 幹金枝水 納音屬土 歲德在庚合在巳 乙庚上宜 修造取土

方位之圖

太歲在辛丑 幹金枝土 納音屬土
 歲德在丙合在辛 丙辛上宜 修造取土

辛丑年神

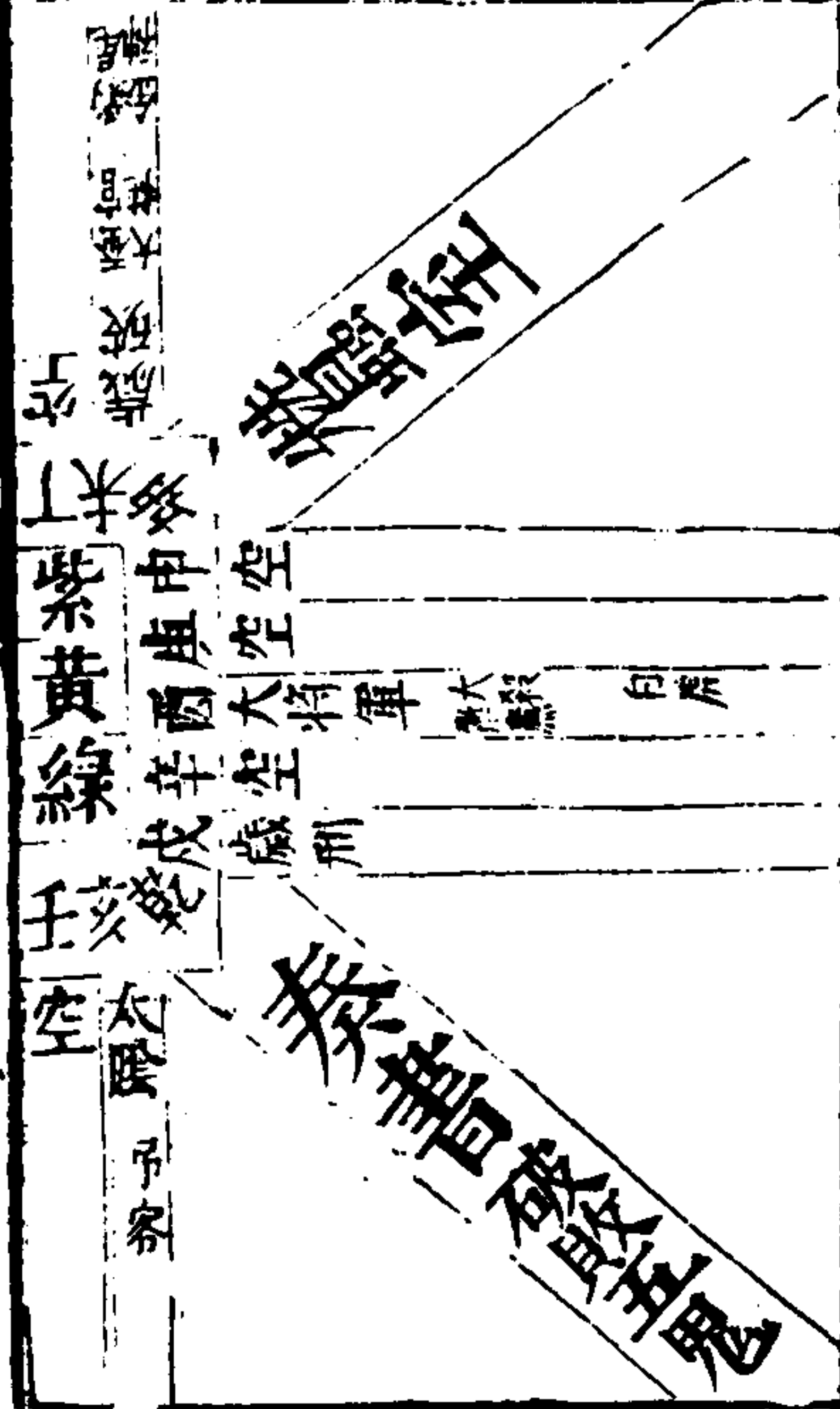

方位之圖

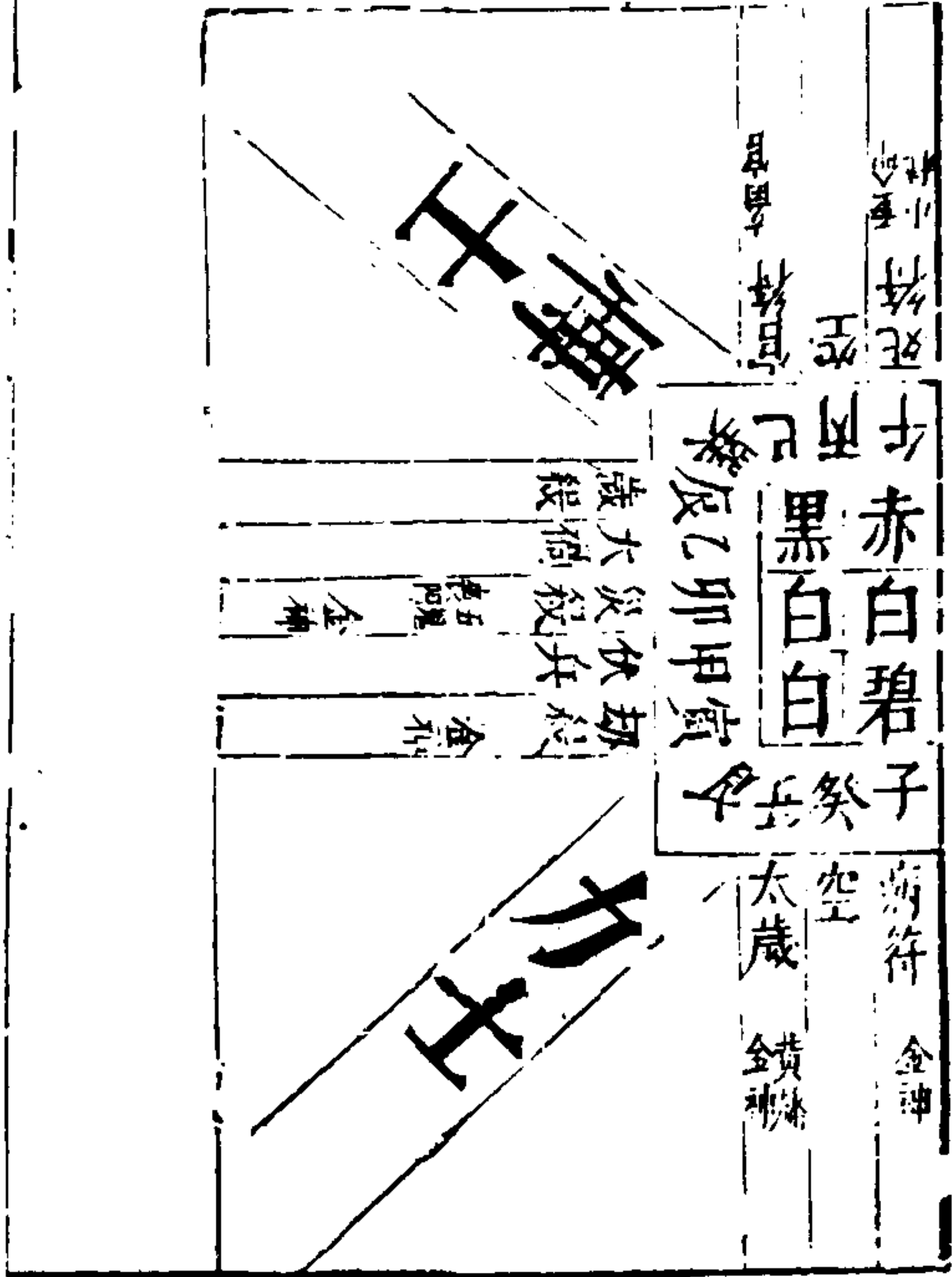

太歲在壬寅 幹水枝木 納音屬金
 歲德在壬合在辛 丁壬上宜 修造取土

壬寅年神

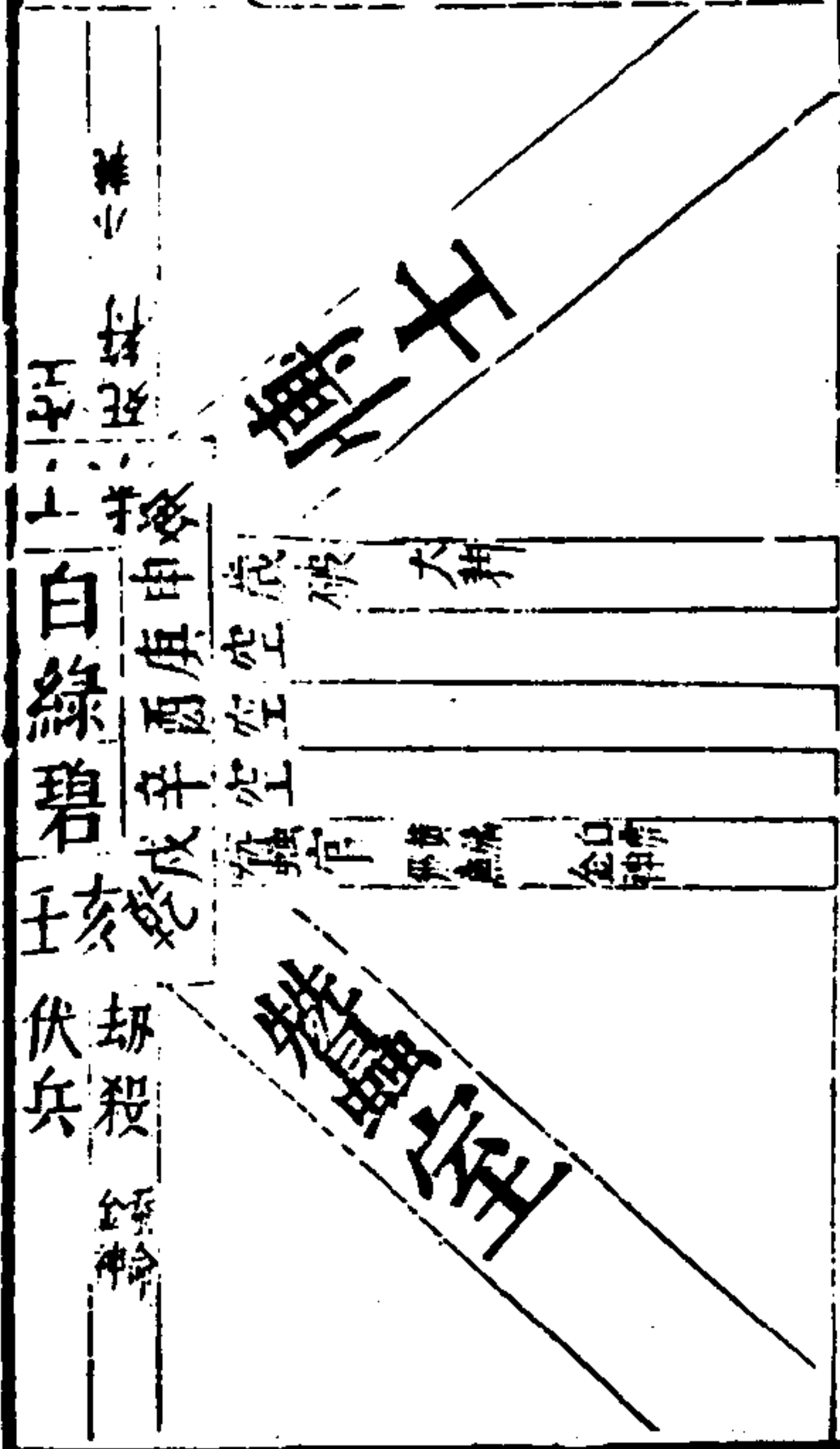

方位之圖

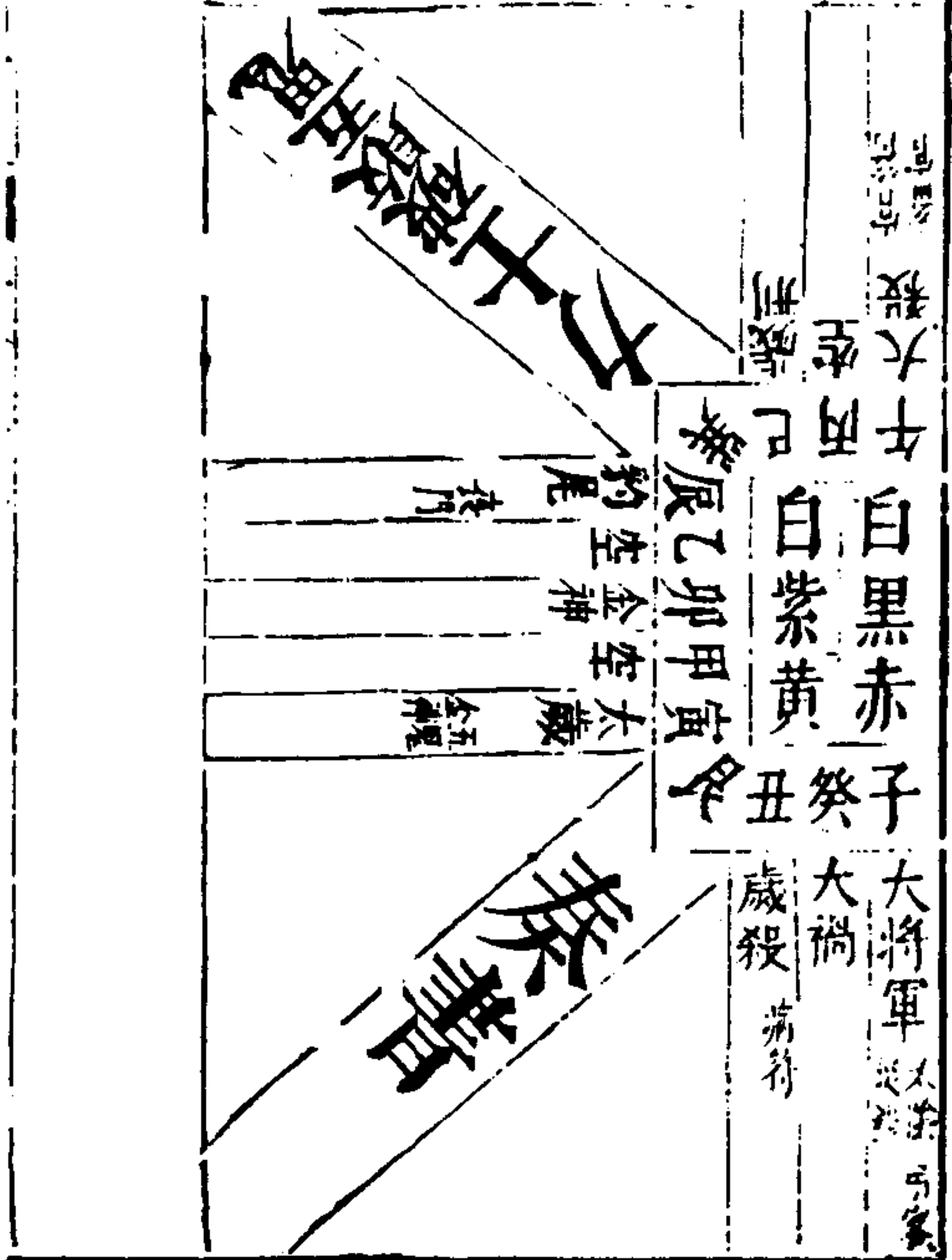

太歲在乙巳

幹木枝火
納音屬火

歲德在庚合在乙

乙庚上宜
修造取土

乙巳年神

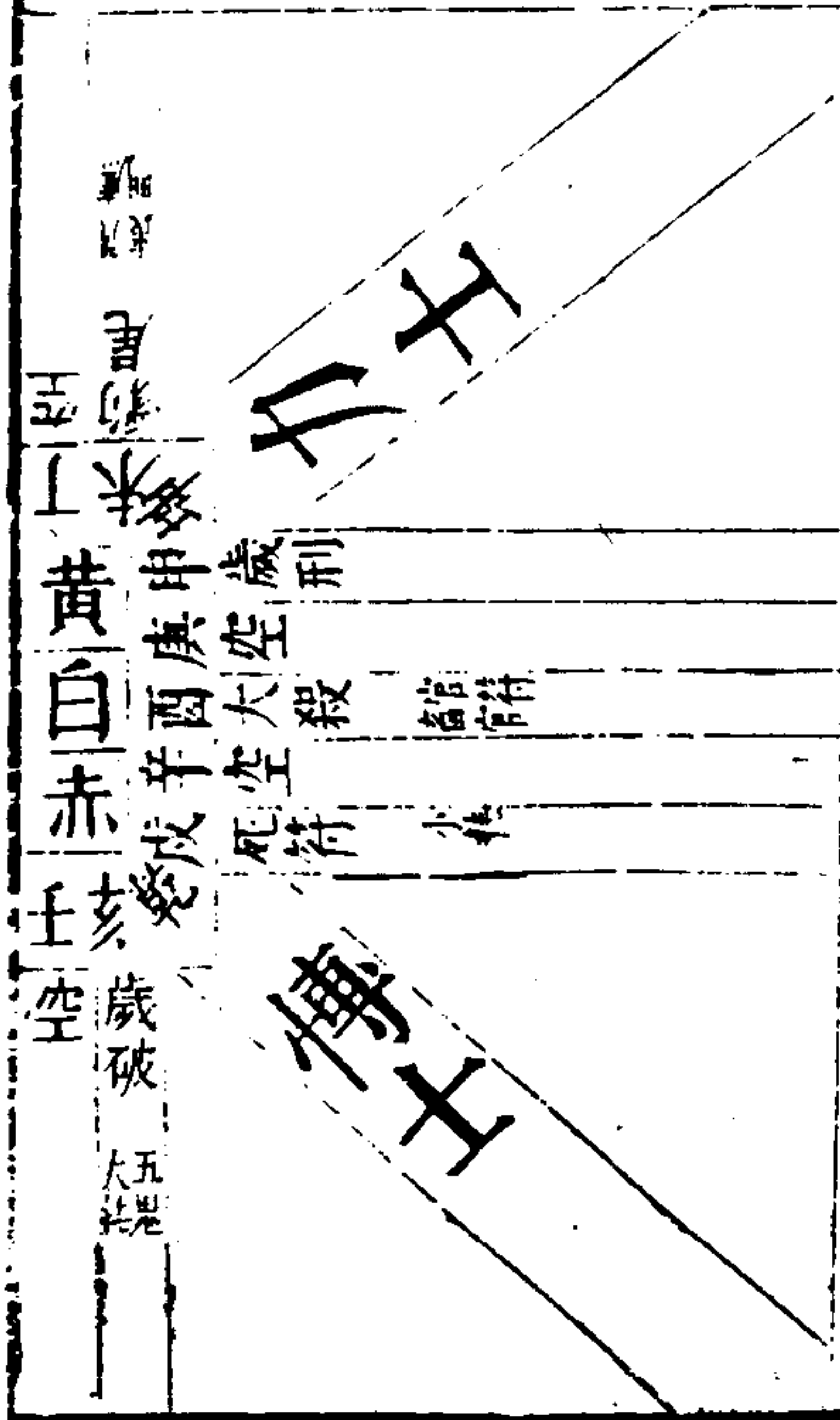

方位之圖

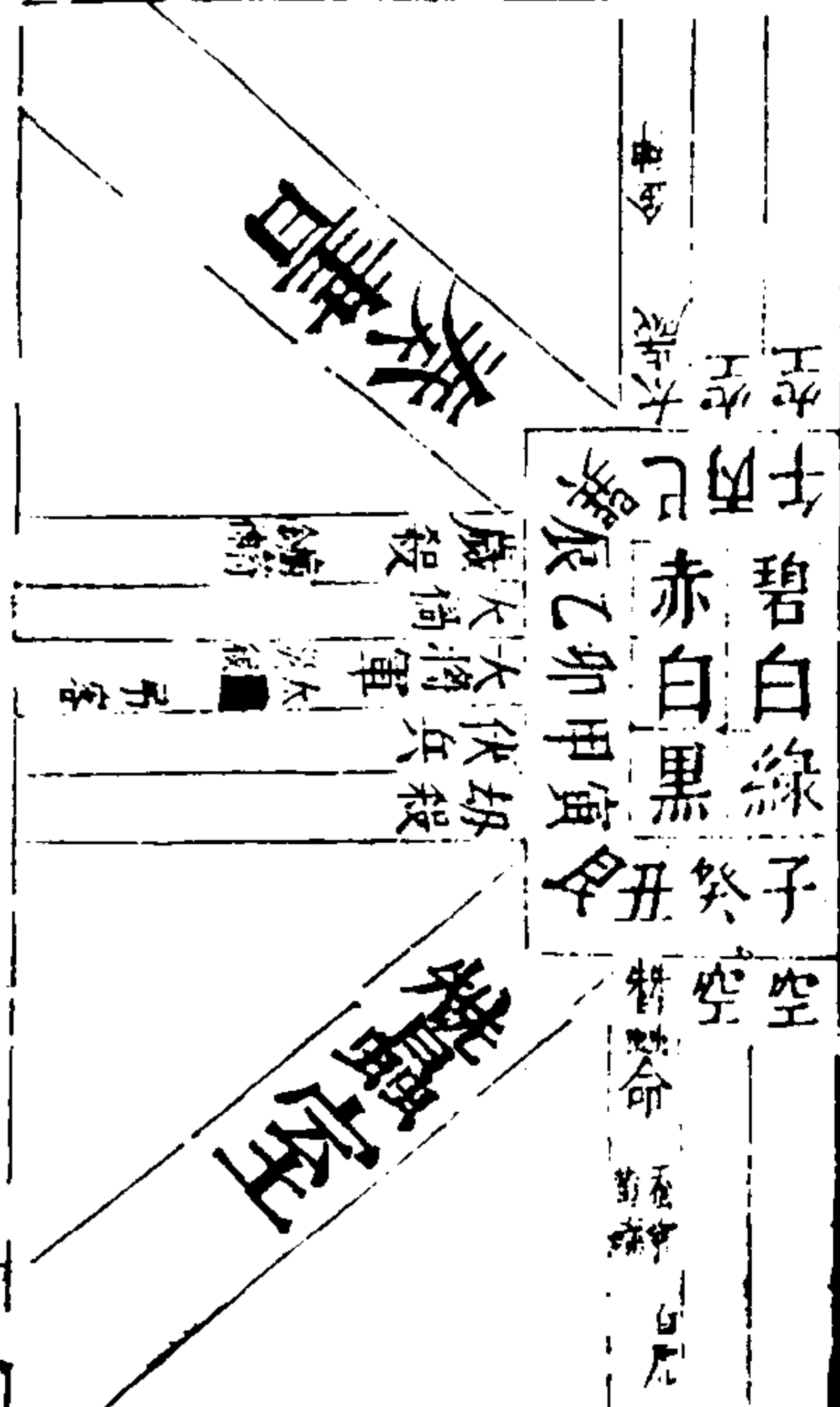

太歲在丙午

幹火枝火
納音屬水

歲德在丙合在辛

丙辛上宜
修造取土

丙午年神

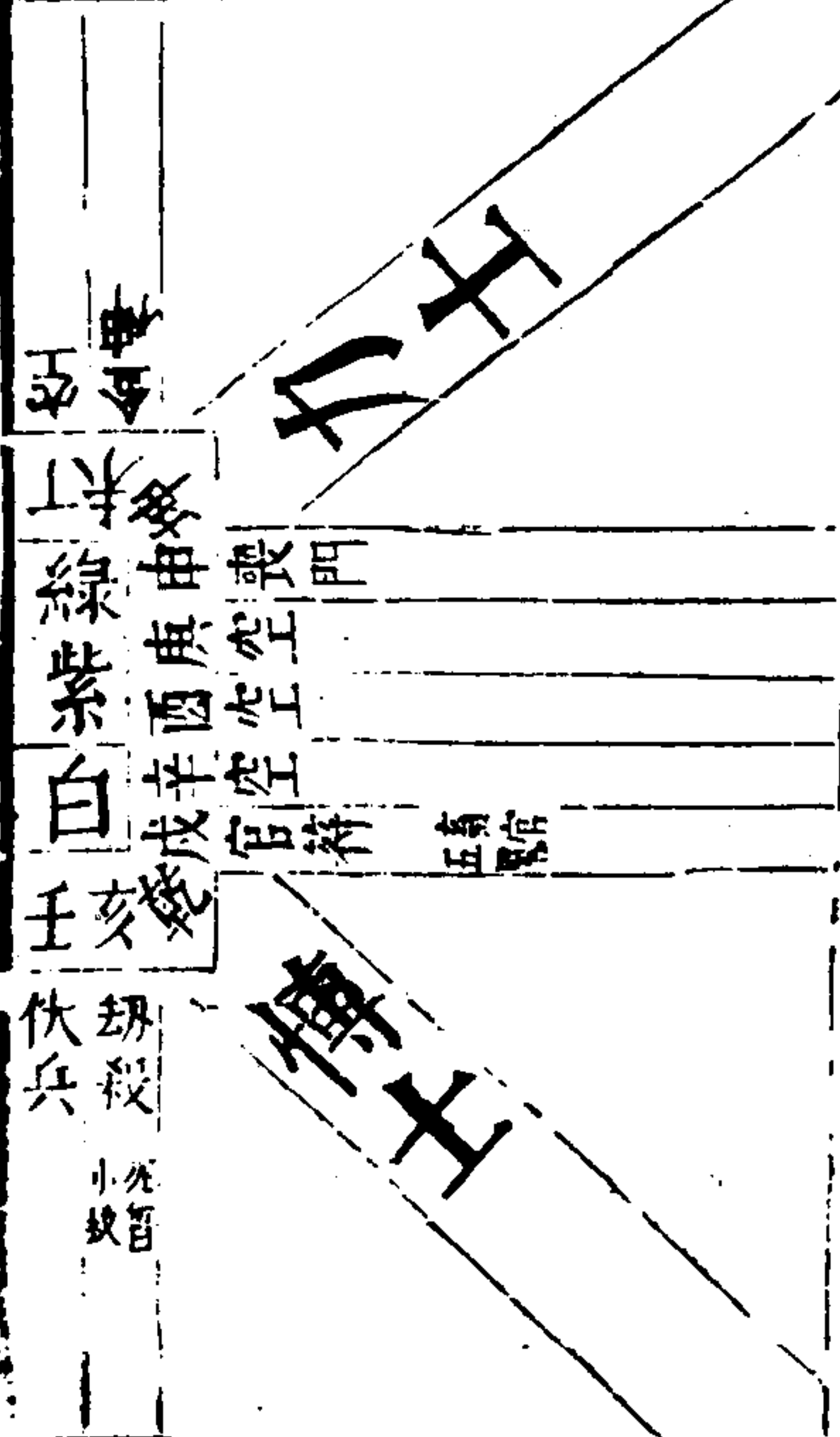

方位之圖

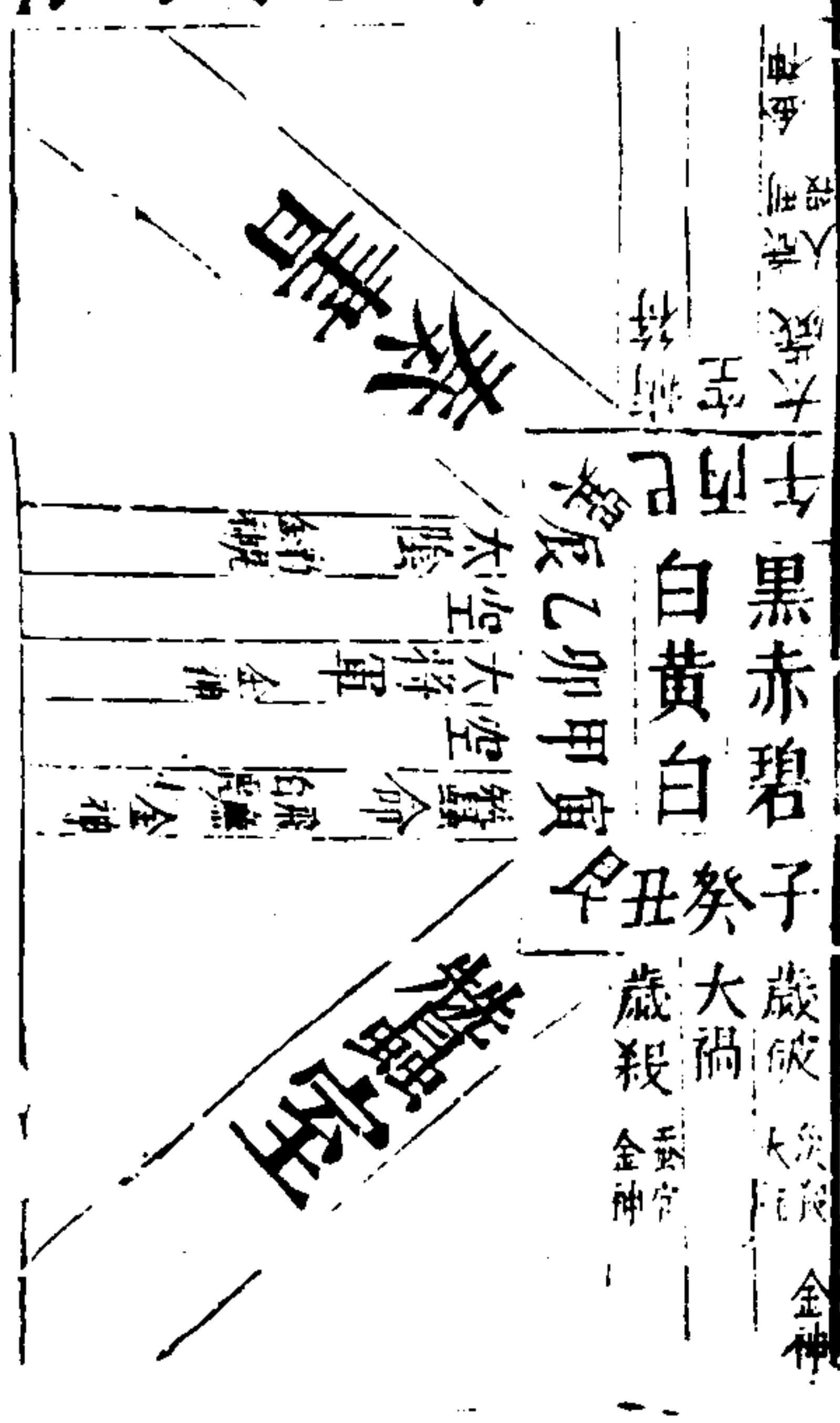

丁未年神

太歲在丁未 幹火枝土 納音屬水 歲德在壬午 丁壬上宜 修造取土

六十	大歲	甲寅	乙卯	丙辰	丁未	戊申	己酉	庚戌	辛亥	壬子	癸丑
大歲	甲寅	乙卯	丙辰	丁未	戊申	己酉	庚戌	辛亥	壬子	癸丑	大歲
大歲	甲寅	乙卯	丙辰	丁未	戊申	己酉	庚戌	辛亥	壬子	癸丑	大歲
大歲	甲寅	乙卯	丙辰	丁未	戊申	己酉	庚戌	辛亥	壬子	癸丑	大歲

壬子 官符 畜官

方位之圖

六十	大歲	甲寅	乙卯	丙辰	丁未	戊申	己酉	庚戌	辛亥	壬子	癸丑
大歲	甲寅	乙卯	丙辰	丁未	戊申	己酉	庚戌	辛亥	壬子	癸丑	大歲
大歲	甲寅	乙卯	丙辰	丁未	戊申	己酉	庚戌	辛亥	壬子	癸丑	大歲
大歲	甲寅	乙卯	丙辰	丁未	戊申	己酉	庚戌	辛亥	壬子	癸丑	大歲

壬子 官符 畜官

戊申年神

太歲在戊申 幹土枝金 納音屬土 歲德在戊午 戊癸上宜 修造取土

六十	大歲	甲寅	乙卯	丙辰	丁未	戊申	己酉	庚戌	辛亥	壬子	癸丑
大歲	甲寅	乙卯	丙辰	丁未	戊申	己酉	庚戌	辛亥	壬子	癸丑	大歲
大歲	甲寅	乙卯	丙辰	丁未	戊申	己酉	庚戌	辛亥	壬子	癸丑	大歲
大歲	甲寅	乙卯	丙辰	丁未	戊申	己酉	庚戌	辛亥	壬子	癸丑	大歲

壬子 官符 畜官

方位之圖

六十	大歲	甲寅	乙卯	丙辰	丁未	戊申	己酉	庚戌	辛亥	壬子	癸丑
大歲	甲寅	乙卯	丙辰	丁未	戊申	己酉	庚戌	辛亥	壬子	癸丑	大歲
大歲	甲寅	乙卯	丙辰	丁未	戊申	己酉	庚戌	辛亥	壬子	癸丑	大歲
大歲	甲寅	乙卯	丙辰	丁未	戊申	己酉	庚戌	辛亥	壬子	癸丑	大歲

壬子 官符 畜官

辛亥年神

大歲在辛亥 幹金枝水 納音屬金
 歲德在丙合在辛 丙辛上宜 修造取土

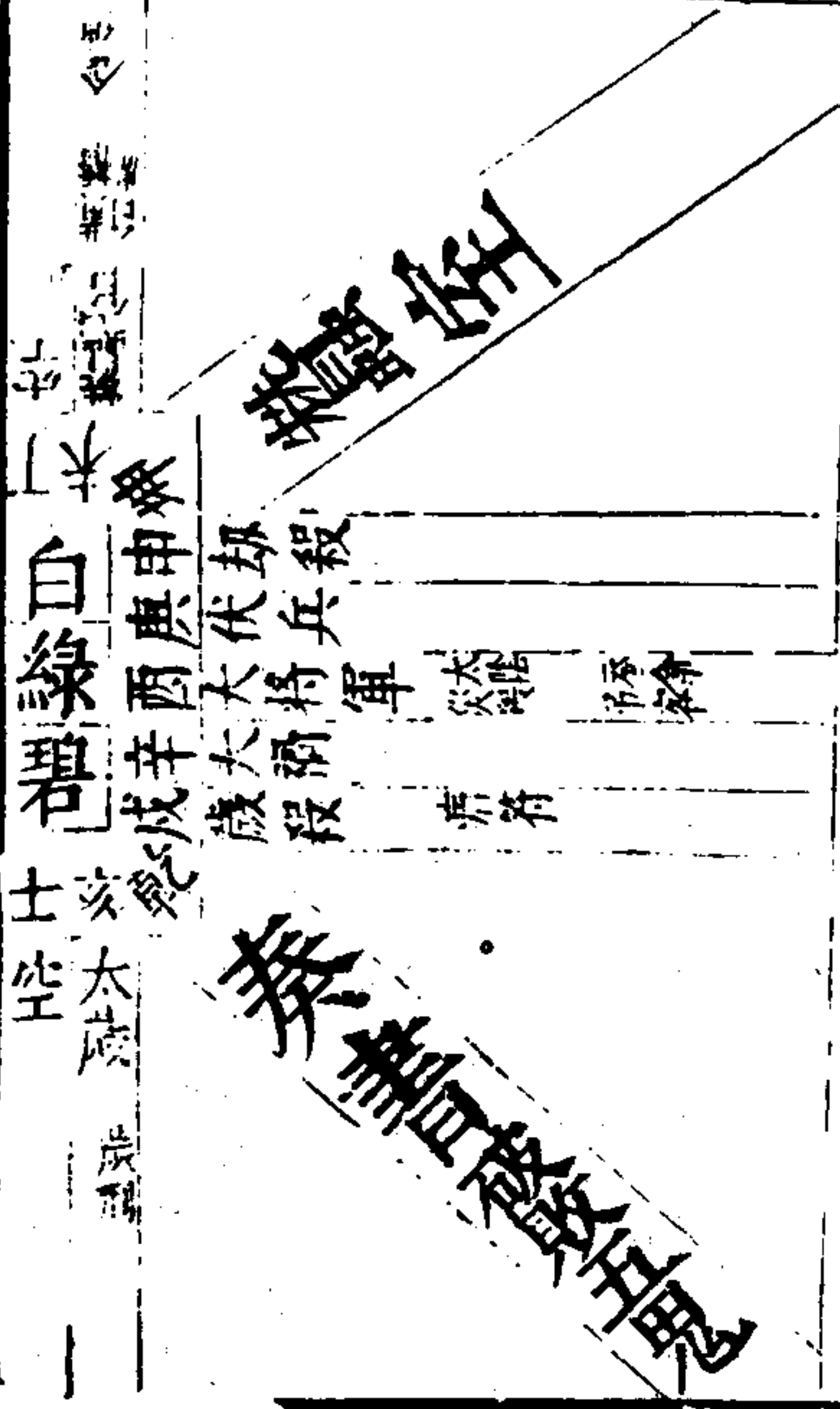

方位之圖

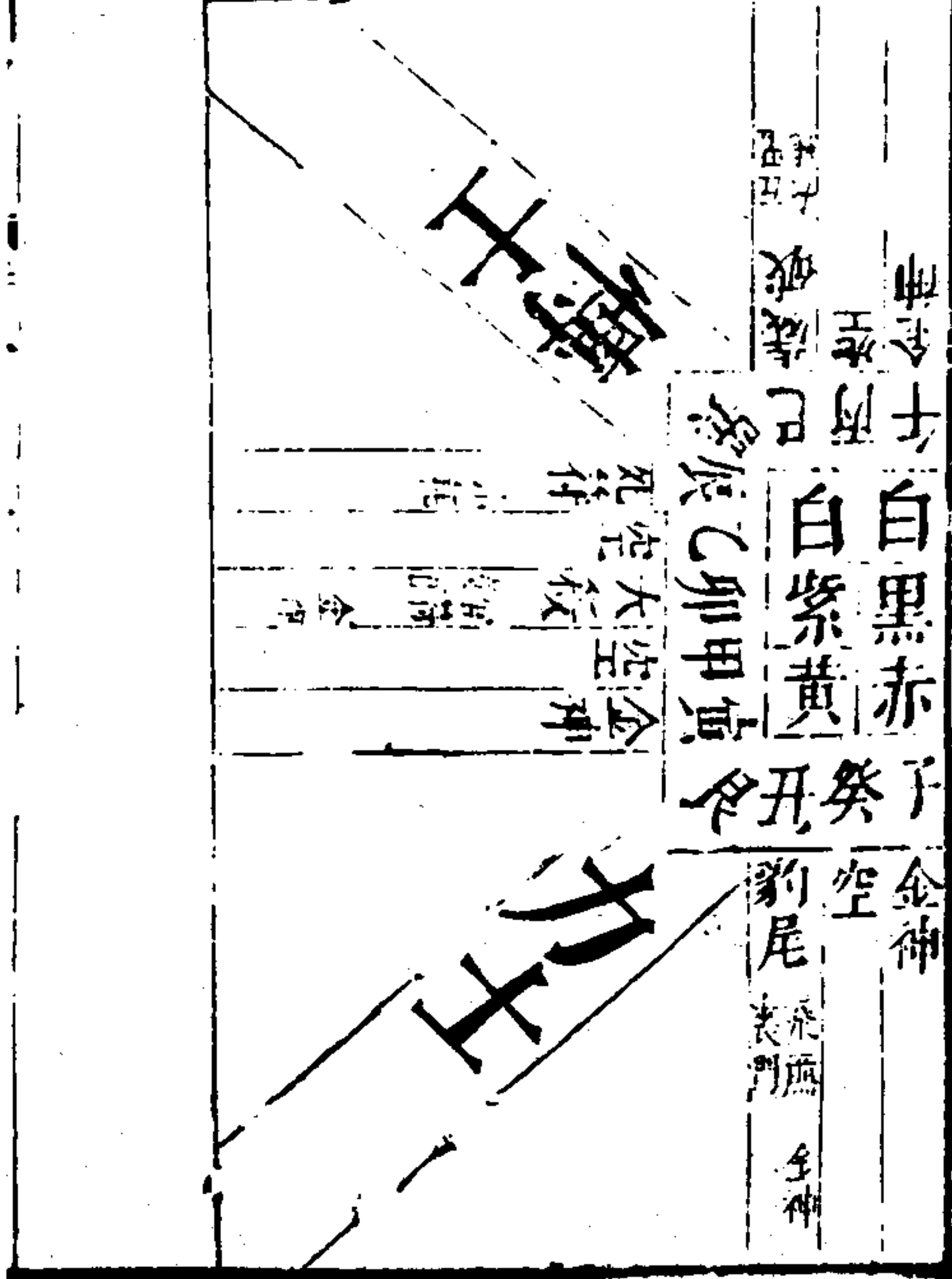

壬子年神

大歲在壬子 幹木枝水 納音屬木
 歲德在壬合在辛 丁壬上宜 修造取土

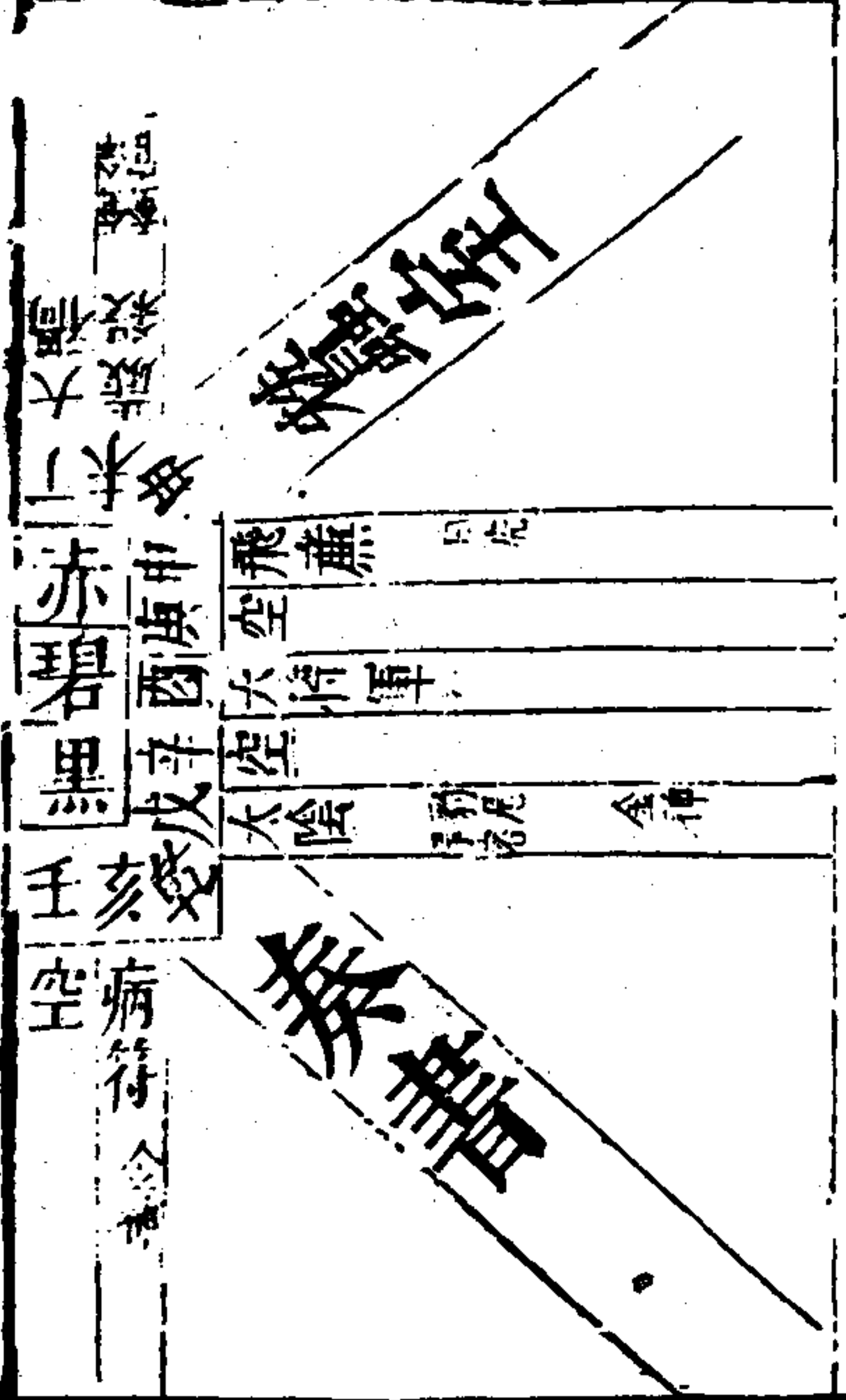

方位之圖

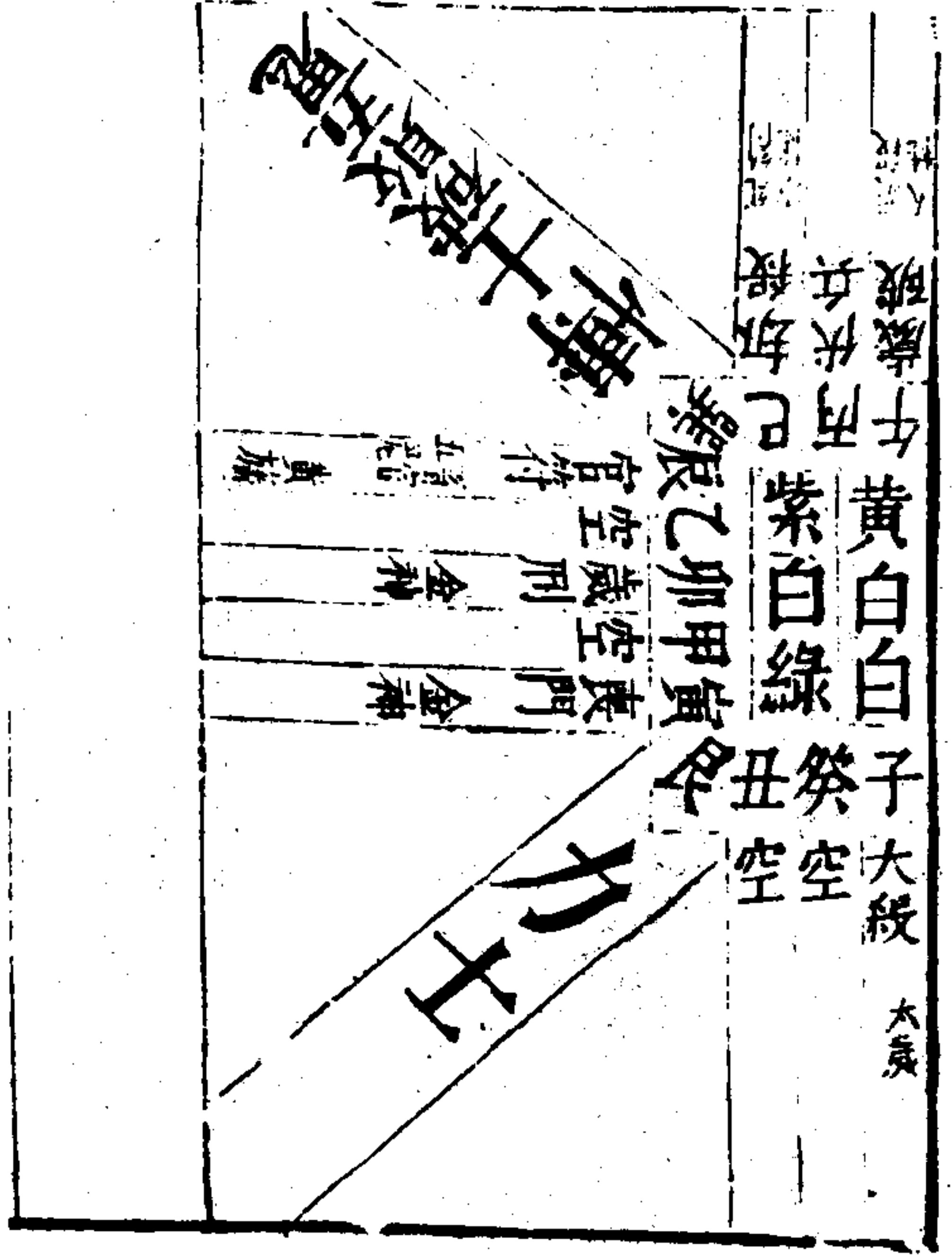

太歲在巳

幹火枝火
納音屬土

歲德在壬

丁壬上宜
修造取土

丁巳年神

丁巳

壬

歲刑
大殺
死符

多母無四
黑赤白

亥歲破
大五鬼
金神

方位之圖

庚

壬

壬空
丙巳

紫黃白
綠碧白

子空
癸空
丑空
命
委官
日虎

辰乙卯甲寅
大將軍
伏兵
城殺
金神

歲殺
大禍
大將軍
伏兵
城殺
金神

太歲在午

幹上枝火
納音屬火

歲德在癸

戊癸上宜
修造取土

戊午年神

丁巳

壬

歲刑
大殺
死符

多母無四
白白黃

亥切殺
伏兵

方位之圖

庚

壬

壬空
丙巳

白綠紫
碧黑赤

子空
癸空
丑空
命
委官
日虎

辰乙卯甲寅
大將軍
伏兵
城殺
金神

歲殺
大禍
大將軍
伏兵
城殺
金神

辛酉年神

太歲在辛酉
幹金枝金
納音屬木

歲德在壬午
內辛土宜
修造取土

無

九

十

歲

在

壬

午

無

九

十

歲

在

壬

午

方位之圖

<p style="writing-mode: vertical-rl; font-size: 1.5em;">無</p> <p style="writing-mode: vertical-rl; font-size: 1.5em;">九</p> <p style="writing-mode: vertical-rl; font-size: 1.5em;">十</p> <p style="writing-mode: vertical-rl; font-size: 1.5em;">歲</p> <p style="writing-mode: vertical-rl; font-size: 1.5em;">在</p> <p style="writing-mode: vertical-rl; font-size: 1.5em;">壬</p> <p style="writing-mode: vertical-rl; font-size: 1.5em;">午</p>	<p style="writing-mode: vertical-rl; font-size: 1.5em;">無</p> <p style="writing-mode: vertical-rl; font-size: 1.5em;">九</p> <p style="writing-mode: vertical-rl; font-size: 1.5em;">十</p> <p style="writing-mode: vertical-rl; font-size: 1.5em;">歲</p> <p style="writing-mode: vertical-rl; font-size: 1.5em;">在</p> <p style="writing-mode: vertical-rl; font-size: 1.5em;">壬</p> <p style="writing-mode: vertical-rl; font-size: 1.5em;">午</p>	<p style="writing-mode: vertical-rl; font-size: 1.5em;">無</p> <p style="writing-mode: vertical-rl; font-size: 1.5em;">九</p> <p style="writing-mode: vertical-rl; font-size: 1.5em;">十</p> <p style="writing-mode: vertical-rl; font-size: 1.5em;">歲</p> <p style="writing-mode: vertical-rl; font-size: 1.5em;">在</p> <p style="writing-mode: vertical-rl; font-size: 1.5em;">壬</p> <p style="writing-mode: vertical-rl; font-size: 1.5em;">午</p>	<p style="writing-mode: vertical-rl; font-size: 1.5em;">無</p> <p style="writing-mode: vertical-rl; font-size: 1.5em;">九</p> <p style="writing-mode: vertical-rl; font-size: 1.5em;">十</p> <p style="writing-mode: vertical-rl; font-size: 1.5em;">歲</p> <p style="writing-mode: vertical-rl; font-size: 1.5em;">在</p> <p style="writing-mode: vertical-rl; font-size: 1.5em;">壬</p> <p style="writing-mode: vertical-rl; font-size: 1.5em;">午</p>
---	---	---	---

壬戌年神

太歲在壬戌
幹水枝土
納音屬水

歲德在壬午
丁壬土宜
修造取土

無

九

十

歲

在

壬

午

無

九

十

歲

在

壬

午

方位之圖

<p style="writing-mode: vertical-rl; font-size: 1.5em;">無</p> <p style="writing-mode: vertical-rl; font-size: 1.5em;">九</p> <p style="writing-mode: vertical-rl; font-size: 1.5em;">十</p> <p style="writing-mode: vertical-rl; font-size: 1.5em;">歲</p> <p style="writing-mode: vertical-rl; font-size: 1.5em;">在</p> <p style="writing-mode: vertical-rl; font-size: 1.5em;">壬</p> <p style="writing-mode: vertical-rl; font-size: 1.5em;">午</p>	<p style="writing-mode: vertical-rl; font-size: 1.5em;">無</p> <p style="writing-mode: vertical-rl; font-size: 1.5em;">九</p> <p style="writing-mode: vertical-rl; font-size: 1.5em;">十</p> <p style="writing-mode: vertical-rl; font-size: 1.5em;">歲</p> <p style="writing-mode: vertical-rl; font-size: 1.5em;">在</p> <p style="writing-mode: vertical-rl; font-size: 1.5em;">壬</p> <p style="writing-mode: vertical-rl; font-size: 1.5em;">午</p>	<p style="writing-mode: vertical-rl; font-size: 1.5em;">無</p> <p style="writing-mode: vertical-rl; font-size: 1.5em;">九</p> <p style="writing-mode: vertical-rl; font-size: 1.5em;">十</p> <p style="writing-mode: vertical-rl; font-size: 1.5em;">歲</p> <p style="writing-mode: vertical-rl; font-size: 1.5em;">在</p> <p style="writing-mode: vertical-rl; font-size: 1.5em;">壬</p> <p style="writing-mode: vertical-rl; font-size: 1.5em;">午</p>	<p style="writing-mode: vertical-rl; font-size: 1.5em;">無</p> <p style="writing-mode: vertical-rl; font-size: 1.5em;">九</p> <p style="writing-mode: vertical-rl; font-size: 1.5em;">十</p> <p style="writing-mode: vertical-rl; font-size: 1.5em;">歲</p> <p style="writing-mode: vertical-rl; font-size: 1.5em;">在</p> <p style="writing-mode: vertical-rl; font-size: 1.5em;">壬</p> <p style="writing-mode: vertical-rl; font-size: 1.5em;">午</p>
---	---	---	---

太歲在癸亥 歲德在戌合在癸
幹水枝水 納音屬水 戊癸上宜 修造取吉

癸亥年神

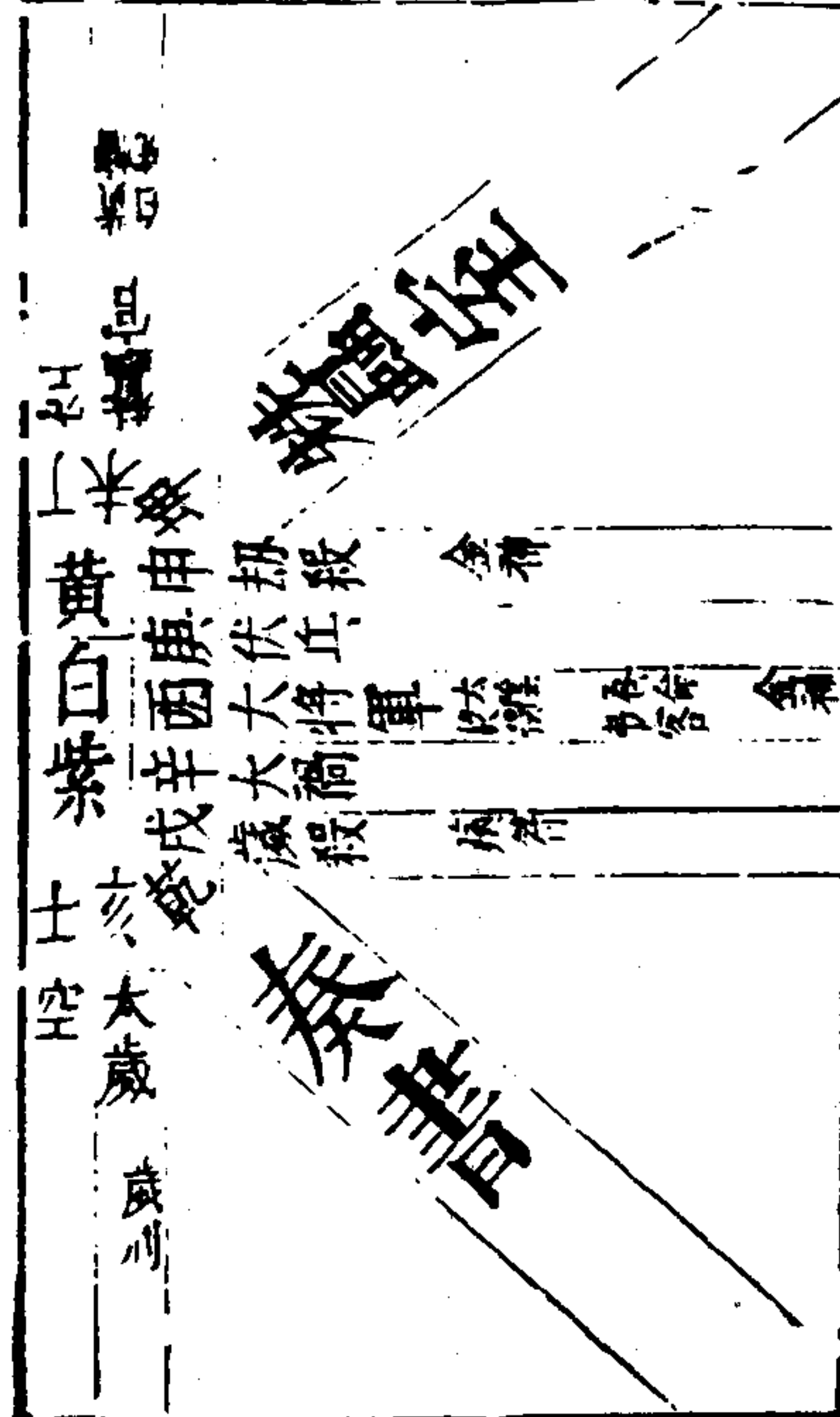

方位之圖

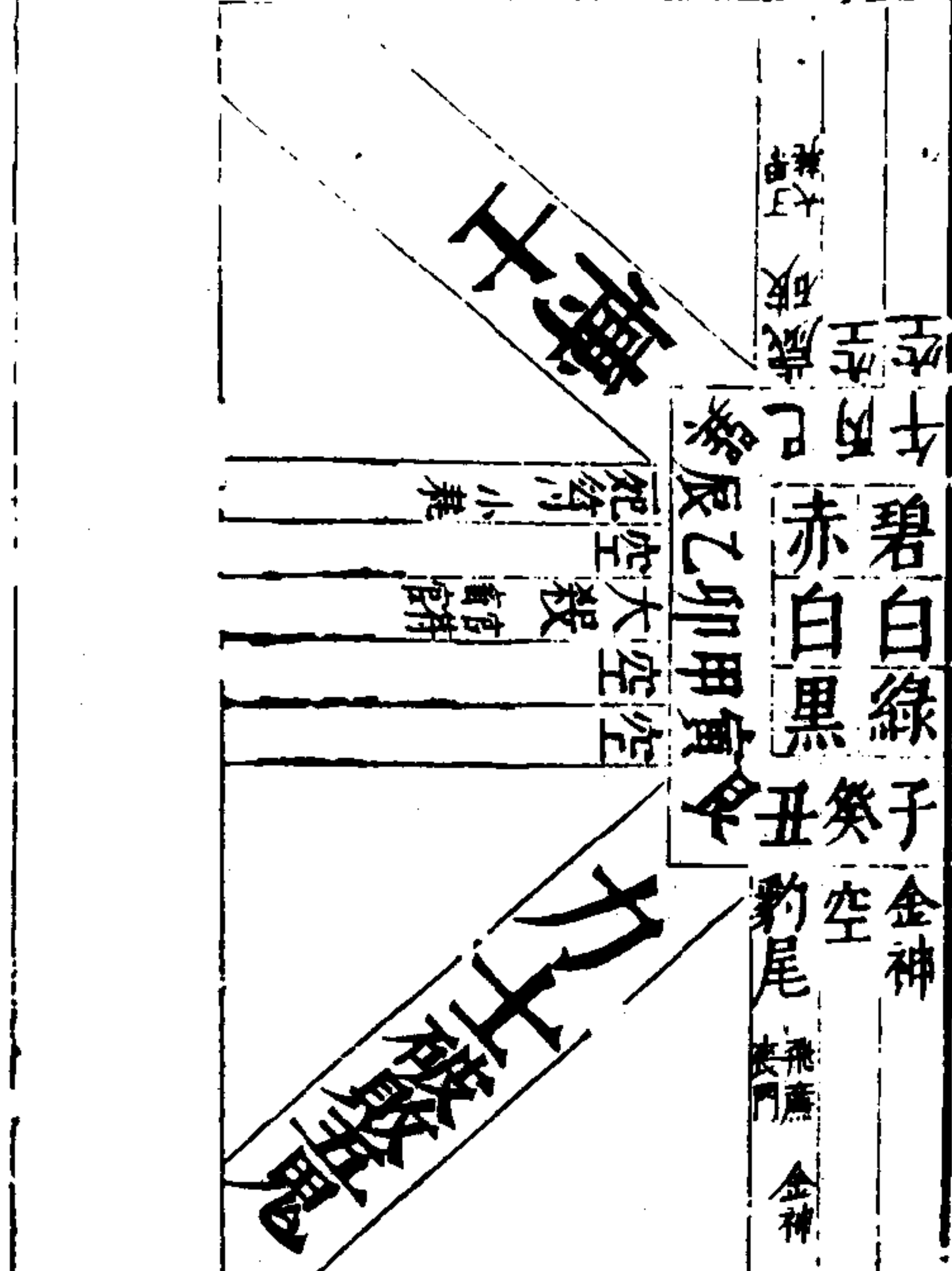

年值星辰吉凶註

盤命 犯之損益

喪門 造作百事凶 不宜出喪

五鬼 犯之主虛耗失 財疾病之災

盤室 此時軍之妻犯之 損益以歲夜香茶

大將軍 金星之精方伯 之辰百事不可

犯犯之三 年死耗

大殺 犯之主官刑 衰敗人口凶

劫殺災殺的殺 主招盜損人 官非百事凶

伏兵 集總云犯之 衰耗 立有災咎

大禍 犯之主有 災咎大禍

歲殺 此陰陽毒害之辰皆在 災疾病失財 凶主殺子

官符 犯之主牢獄刑禁

青膏 王妨小口六畜

白虎 主損人口

破敗五鬼 修造犯 之大凶

飛廉 歲之陰神亦名大 殺百事不宜如犯

之主

太陰 土星之精太歲后 妃犯之主女人小

口招陰私之厄 口宜學道吉

吊客 犯之主哭泣疾病

病符 犯之主虛 損人口

太歲 木星之精歲之君 也所在之辰不可

金神七殺 殺宅長子孫

力士 犯之主招瘟疫 防手足損傷

秦書 乃歲之吉神天之掌記 其方不可穿掘修管候

歲月 天道天德到位可以 修飾 註云吉神也向之吉

博士 此歲之貴神忌動土與 候泥舖無忌註云乃 喜神方修作向之吉

死符 犯之損人百忌

歲刑

歲破 太歲所冲天上之天罡 也犯之損宅長

修作百事皆不宜犯
 之殺宅長破家凶
 大耗忌置倉庫田產
 黃幡集云此太歲之墓
 豹尾與黃幡相對為黃幡所
 指隨而安之動靜疾速
 也
 管興工造作動土百
 事忌之及祀神祇
 如豹尾也其方不可嫁娶
 作百事忌之損小口六畜
 主妨小
 口六畜

起年白捷歌
 上元一白起甲子 中元四綠却為頭 下元七赤從方
 發 逆尋年分把星遊 如

嘉靖四十三年甲子為中元將甲子從巽宮起四綠乙
 丑三碧震丙寅二黑坤並逆布以求值年星既得值年
 星即移入中宮順飛出八方以求值年紫白在何方
 起月白捷歌
 月日孟年正黑起 仲年八白季黃始 月每逆輪星順
 旋 紫白分明掌上數
寅申巳亥為孟年 子午卯酉
 為仲年 辰戌丑未為季年

如嘉靖甲子年為仲年則從八白艮宮起正月逆行二
 月兌至八月在坎以八月為用則移一白星入中宮順
 旋二黑乾三碧兌四綠艮五黃離六白到坎則八月一
 白到中宮六白到坎利佈造八白到震受剋也紫到巽
 餘倣此

三元年方紫白定局

嘉靖四十三年甲子中元

上	中	下
元	元	元
甲子乙丑	丙寅丁卯	辰巳
庚辛	壬癸	甲子
乙丑	丙寅	丁卯
戊辰	己巳	庚午
辛未	壬申	癸酉
甲戌	乙亥	丙子
丁丑	戊寅	己卯
庚辰	辛巳	壬午
癸未	甲申	乙酉
丙戌	丁亥	戊子
己丑	庚寅	辛卯
壬辰	癸巳	甲午
乙未	丙申	丁酉
戊戌	己亥	庚子
辛丑	壬寅	癸卯
甲辰	乙巳	丙午
丁未	戊申	己酉
庚戌	辛亥	壬子
癸丑	甲寅	乙卯
丙辰	丁巳	戊午
己未	庚申	辛酉
壬戌	癸亥	甲子
乙丑	丙寅	丁卯
戊辰	己巳	庚午
辛未	壬申	癸酉
甲戌	乙亥	丙子
丁丑	戊寅	己卯
庚辰	辛巳	壬午
癸未	甲申	乙酉
丙戌	丁亥	戊子
己丑	庚寅	辛卯
壬辰	癸巳	甲午
乙未	丙申	丁酉
戊戌	己亥	庚子
辛丑	壬寅	癸卯
甲辰	乙巳	丙午
丁未	戊申	己酉
庚戌	辛亥	壬子
癸丑	甲寅	乙卯
丙辰	丁巳	戊午
己未	庚申	辛酉
壬戌	癸亥	甲子
乙丑	丙寅	丁卯
戊辰	己巳	庚午
辛未	壬申	癸酉
甲戌	乙亥	丙子
丁丑	戊寅	己卯
庚辰	辛巳	壬午
癸未	甲申	乙酉
丙戌	丁亥	戊子
己丑	庚寅	辛卯
壬辰	癸巳	甲午
乙未	丙申	丁酉
戊戌	己亥	庚子
辛丑	壬寅	癸卯
甲辰	乙巳	丙午
丁未	戊申	己酉
庚戌	辛亥	壬子
癸丑	甲寅	乙卯
丙辰	丁巳	戊午
己未	庚申	辛酉
壬戌	癸亥	甲子
乙丑	丙寅	丁卯
戊辰	己巳	庚午
辛未	壬申	癸酉
甲戌	乙亥	丙子
丁丑	戊寅	己卯
庚辰	辛巳	壬午
癸未	甲申	乙酉
丙戌	丁亥	戊子
己丑	庚寅	辛卯
壬辰	癸巳	甲午
乙未	丙申	丁酉
戊戌	己亥	庚子
辛丑	壬寅	癸卯
甲辰	乙巳	丙午
丁未	戊申	己酉
庚戌	辛亥	壬子
癸丑	甲寅	乙卯
丙辰	丁巳	戊午
己未	庚申	辛酉
壬戌	癸亥	甲子
乙丑	丙寅	丁卯
戊辰	己巳	庚午
辛未	壬申	癸酉
甲戌	乙亥	丙子
丁丑	戊寅	己卯
庚辰	辛巳	壬午
癸未	甲申	乙酉
丙戌	丁亥	戊子
己丑	庚寅	辛卯
壬辰	癸巳	甲午
乙未	丙申	丁酉
戊戌	己亥	庚子
辛丑	壬寅	癸卯
甲辰	乙巳	丙午
丁未	戊申	己酉
庚戌	辛亥	壬子
癸丑	甲寅	乙卯
丙辰	丁巳	戊午
己未	庚申	辛酉
壬戌	癸亥	甲子
乙丑	丙寅	丁卯
戊辰	己巳	庚午
辛未	壬申	癸酉
甲戌	乙亥	丙子
丁丑	戊寅	己卯
庚辰	辛巳	壬午
癸未	甲申	乙酉
丙戌	丁亥	戊子
己丑	庚寅	辛卯
壬辰	癸巳	甲午
乙未	丙申	丁酉
戊戌	己亥	庚子
辛丑	壬寅	癸卯
甲辰	乙巳	丙午
丁未	戊申	己酉
庚戌	辛亥	壬子
癸丑	甲寅	乙卯
丙辰	丁巳	戊午
己未	庚申	辛酉
壬戌	癸亥	甲子
乙丑	丙寅	丁卯
戊辰	己巳	庚午
辛未	壬申	癸酉
甲戌	乙亥	丙子
丁丑	戊寅	己卯
庚辰	辛巳	壬午
癸未	甲申	乙酉
丙戌	丁亥	戊子
己丑	庚寅	辛卯
壬辰	癸巳	甲午
乙未	丙申	丁酉
戊戌	己亥	庚子
辛丑	壬寅	癸卯
甲辰	乙巳	丙午
丁未	戊申	己酉
庚戌	辛亥	壬子
癸丑	甲寅	乙卯
丙辰	丁巳	戊午
己未	庚申	辛酉
壬戌	癸亥	甲子
乙丑	丙寅	丁卯
戊辰	己巳	庚午
辛未	壬申	癸酉
甲戌	乙亥	丙子
丁丑	戊寅	己卯
庚辰	辛巳	壬午
癸未	甲申	乙酉
丙戌	丁亥	戊子
己丑	庚寅	辛卯
壬辰	癸巳	甲午
乙未	丙申	丁酉
戊戌	己亥	庚子
辛丑	壬寅	癸卯
甲辰	乙巳	丙午
丁未	戊申	己酉
庚戌	辛亥	壬子
癸丑	甲寅	乙卯
丙辰	丁巳	戊午
己未	庚申	辛酉
壬戌	癸亥	甲子
乙丑	丙寅	丁卯
戊辰	己巳	庚午
辛未	壬申	癸酉
甲戌	乙亥	丙子
丁丑	戊寅	己卯
庚辰	辛巳	壬午
癸未	甲申	乙酉
丙戌	丁亥	戊子
己丑	庚寅	辛卯
壬辰	癸巳	甲午
乙未	丙申	丁酉
戊戌	己亥	庚子
辛丑	壬寅	癸卯
甲辰	乙巳	丙午
丁未	戊申	己酉
庚戌	辛亥	壬子
癸丑	甲寅	乙卯
丙辰	丁巳	戊午
己未	庚申	辛酉
壬戌	癸亥	甲子
乙丑	丙寅	丁卯
戊辰	己巳	庚午
辛未	壬申	癸酉
甲戌	乙亥	丙子
丁丑	戊寅	己卯
庚辰	辛巳	壬午
癸未	甲申	乙酉
丙戌	丁亥	戊子
己丑	庚寅	辛卯
壬辰	癸巳	甲午
乙未	丙申	丁酉
戊戌	己亥	庚子
辛丑	壬寅	癸卯
甲辰	乙巳	丙午
丁未	戊申	己酉
庚戌	辛亥	壬子
癸丑	甲寅	乙卯
丙辰	丁巳	戊午
己未	庚申	辛酉
壬戌	癸亥	甲子
乙丑	丙寅	丁卯
戊辰	己巳	庚午
辛未	壬申	癸酉
甲戌	乙亥	丙子
丁丑	戊寅	己卯
庚辰	辛巳	壬午
癸未	甲申	乙酉
丙戌	丁亥	戊子
己丑	庚寅	辛卯
壬辰	癸巳	甲午
乙未	丙申	丁酉
戊戌	己亥	庚子
辛丑	壬寅	癸卯
甲辰	乙巳	丙午
丁未	戊申	己酉
庚戌	辛亥	壬子
癸丑	甲寅	乙卯
丙辰	丁巳	戊午
己未	庚申	辛酉
壬戌	癸亥	甲子
乙丑	丙寅	丁卯
戊辰	己巳	庚午
辛未	壬申	癸酉
甲戌	乙亥	丙子
丁丑	戊寅	己卯
庚辰	辛巳	壬午
癸未	甲申	乙酉
丙戌	丁亥	戊子
己丑	庚寅	辛卯
壬辰	癸巳	甲午
乙未	丙申	丁酉
戊戌	己亥	庚子
辛丑	壬寅	癸卯
甲辰	乙巳	丙午
丁未	戊申	己酉
庚戌	辛亥	壬子
癸丑	甲寅	乙卯
丙辰	丁巳	戊午
己未	庚申	辛酉
壬戌	癸亥	甲子
乙丑	丙寅	丁卯
戊辰	己巳	庚午
辛未	壬申	癸酉
甲戌	乙亥	丙子
丁丑	戊寅	己卯
庚辰	辛巳	壬午
癸未	甲申	乙酉
丙戌	丁亥	戊子
己丑	庚寅	辛卯
壬辰	癸巳	甲午
乙未	丙申	丁酉
戊戌	己亥	庚子
辛丑	壬寅	癸卯
甲辰	乙巳	丙午
丁未	戊申	己酉
庚戌	辛亥	壬子
癸丑	甲寅	乙卯
丙辰	丁巳	戊午
己未	庚申	辛酉
壬戌	癸亥	甲子
乙丑	丙寅	丁卯
戊辰	己巳	庚午
辛未	壬申	癸酉
甲戌	乙亥	丙子
丁丑	戊寅	己卯
庚辰	辛巳	壬午
癸未	甲申	乙酉
丙戌	丁亥	戊子
己丑	庚寅	辛卯
壬辰	癸巳	甲午
乙未	丙申	丁酉
戊戌	己亥	庚子
辛丑	壬寅	癸卯
甲辰	乙巳	丙午
丁未	戊申	己酉
庚戌	辛亥	壬子
癸丑	甲寅	乙卯
丙辰	丁巳	戊午
己未	庚申	辛酉
壬戌	癸亥	甲子
乙丑	丙寅	丁卯
戊辰	己巳	庚午
辛未	壬申	癸酉
甲戌	乙亥	丙子
丁丑	戊寅	己卯
庚辰	辛巳	壬午
癸未	甲申	乙酉
丙戌	丁亥	戊子
己丑	庚寅	辛卯
壬辰	癸巳	甲午
乙未	丙申	丁酉
戊戌	己亥	庚子
辛丑	壬寅	癸卯
甲辰	乙巳	丙午
丁未	戊申	己酉
庚戌	辛亥	壬子
癸丑	甲寅	乙卯
丙辰	丁巳	戊午
己未	庚申	辛酉
壬戌	癸亥	甲子
乙丑	丙寅	丁卯
戊辰	己巳	庚午
辛未	壬申	癸酉
甲戌	乙亥	丙子
丁丑	戊寅	己卯
庚辰	辛巳	壬午
癸未	甲申	乙酉
丙戌	丁亥	戊子
己丑	庚寅	辛卯
壬辰	癸巳	甲午
乙未	丙申	丁酉
戊戌	己亥	庚子
辛丑	壬寅	癸卯
甲辰	乙巳	丙午
丁未	戊申	己酉
庚戌	辛亥	壬子
癸丑	甲寅	乙卯
丙辰	丁巳	戊午
己未	庚申	辛酉
壬戌	癸亥	甲子
乙丑	丙寅	丁卯
戊辰	己巳	庚午
辛未	壬申	癸酉
甲戌	乙亥	丙子
丁丑	戊寅	己卯
庚辰	辛巳	壬午
癸未	甲申	乙酉
丙戌	丁亥	戊子
己丑	庚寅	辛卯
壬辰	癸巳	甲午
乙未	丙申	丁酉
戊戌	己亥	庚子
辛丑	壬寅	癸卯
甲辰	乙巳	丙午
丁未	戊申	己酉
庚戌	辛亥	壬子
癸丑	甲寅	乙卯
丙辰	丁巳	戊午
己未	庚申	辛酉
壬戌	癸亥	甲子
乙丑	丙寅	丁卯
戊辰	己巳	庚午
辛未	壬申	癸酉
甲戌	乙亥	丙子
丁丑	戊寅	己卯
庚辰	辛巳	壬午
癸未	甲申	乙酉
丙戌	丁亥	戊子
己丑	庚寅	辛卯
壬辰	癸巳	甲午
乙未	丙申	丁酉
戊戌	己亥	庚子
辛丑	壬寅	癸卯
甲辰	乙巳	丙午
丁未	戊申	己酉
庚戌	辛亥	壬子
癸丑	甲寅	乙卯
丙辰	丁巳	戊午
己未	庚申	辛酉
壬戌	癸亥	甲子
乙丑	丙寅	丁卯
戊辰	己巳	庚午
辛未	壬申	癸酉
甲戌	乙亥	丙子
丁丑	戊寅	己卯
庚辰	辛巳	壬午
癸未	甲申	乙酉

金玉與木同位為閉牛殺

右曆書云修方遇三百得令之方不避將軍太歲大小耗官符行年本命諸凶殺並不能為害惟忌天罡四旺大殺月建方不得動土一行禪師及桑道茂定宅經凡起造必先得紫白在其方當有氣年月用之吉

三元月白紫方定局

寅申巳亥年 四五六七八九平三三

子午卯酉年 平三三三四五六七八九

辰戌丑未年 七八九平三三三四五六

一白 兌艮離坎坤震巽中乾

六白 震巽中乾兌艮離坎坤

八白 中乾兌艮離坎坤震巽

九紫 乾兌艮離坎坤震巽中

赤一白綠 坤震巽中乾兌艮離坎

八白黑黃 震巽中乾兌艮離坎坤

九紫碧六白 巽中乾兌艮離坎坤震

紫白發用

一白貪狼居坎屬水申酉戌亥子年月為有氣逢辰年

月入墓凶 入中宮不作坎方暗建殺 一白入中宮

不作中宮受尅殺

六白武曲居乾屬金巳午未申酉年月為有氣逢丑年

月入墓凶 入中宮不作乾方暗建殺 六白在離不

作正南受尅殺

八白左輔居艮屬土申酉戌亥子年月為有氣逢辰年

月入墓凶 入中宮不作艮方暗建殺 八白在震不

作正東受尅殺

九紫右弼居離屬火寅卯辰巳午年月為有氣逢戌年

月入墓凶 入中宮不作離方暗建殺 九紫在坎不

作正北受尅殺

暗建殺為臣奪君令

受尅殺為客強主弱

金與金同為交劍殺

各相對沖為穿心殺

三才圖會

雲間允明父王思義續集

時令三卷

十二月方位之圖

天運星象直日之圖

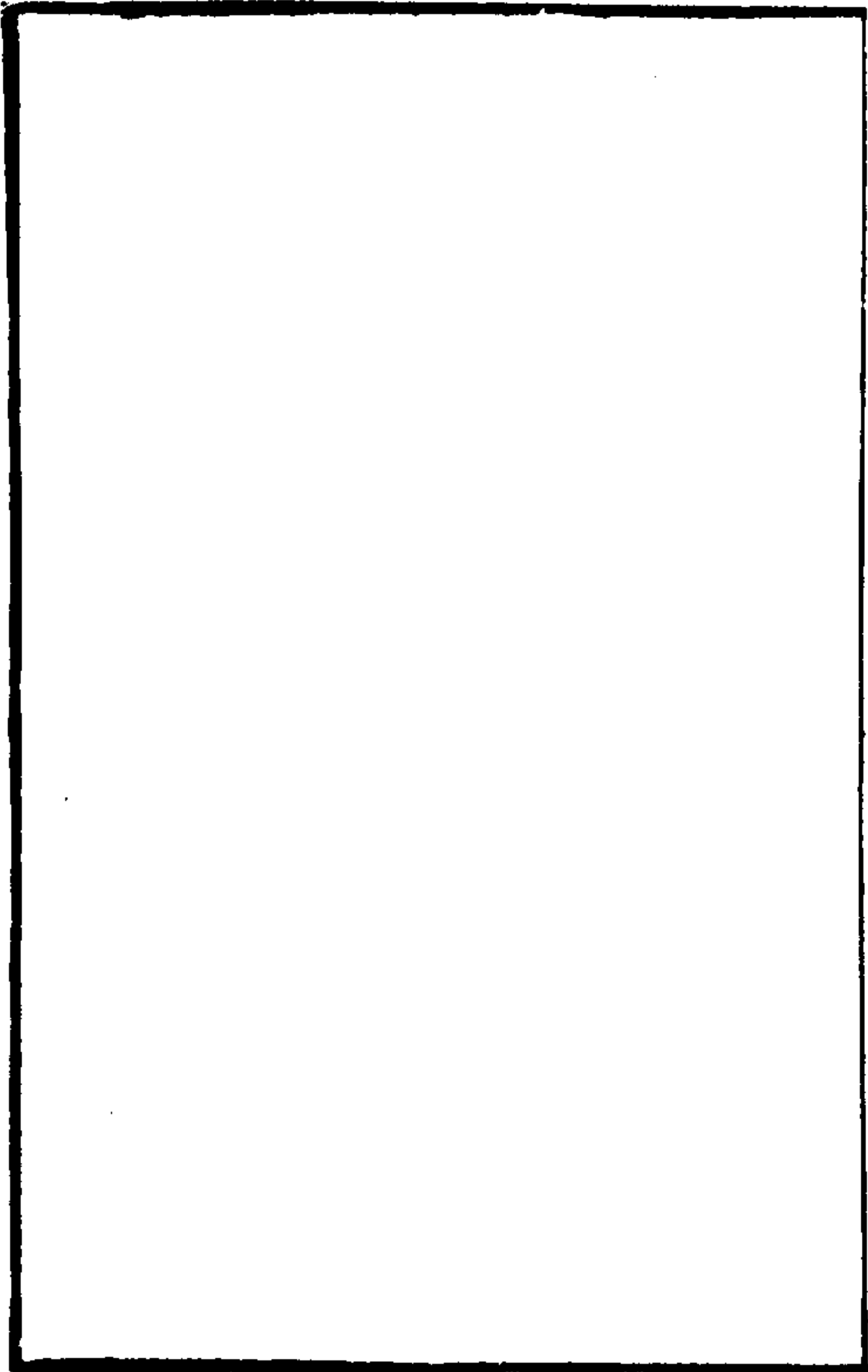

寅月天道南行百事向之吉 土公在東及窹土无衝
 南 雨冰節後一月月約過亥 九良星在階 宅
 龍在窹 伏龍中庭北月宜乙辛 向首大吉 月空
 在壬利取土藏胎衣安產室並吉

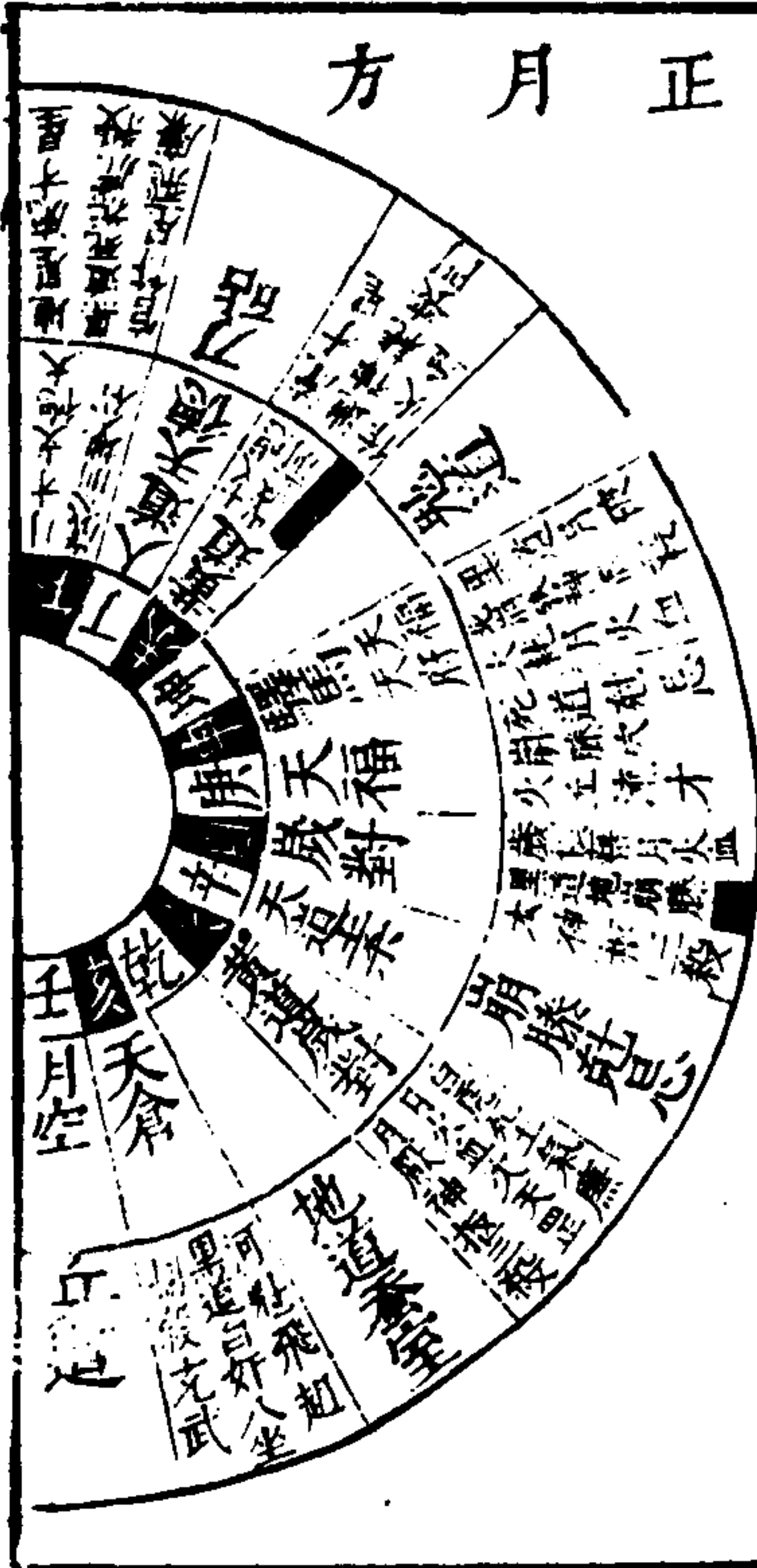

之位之圖

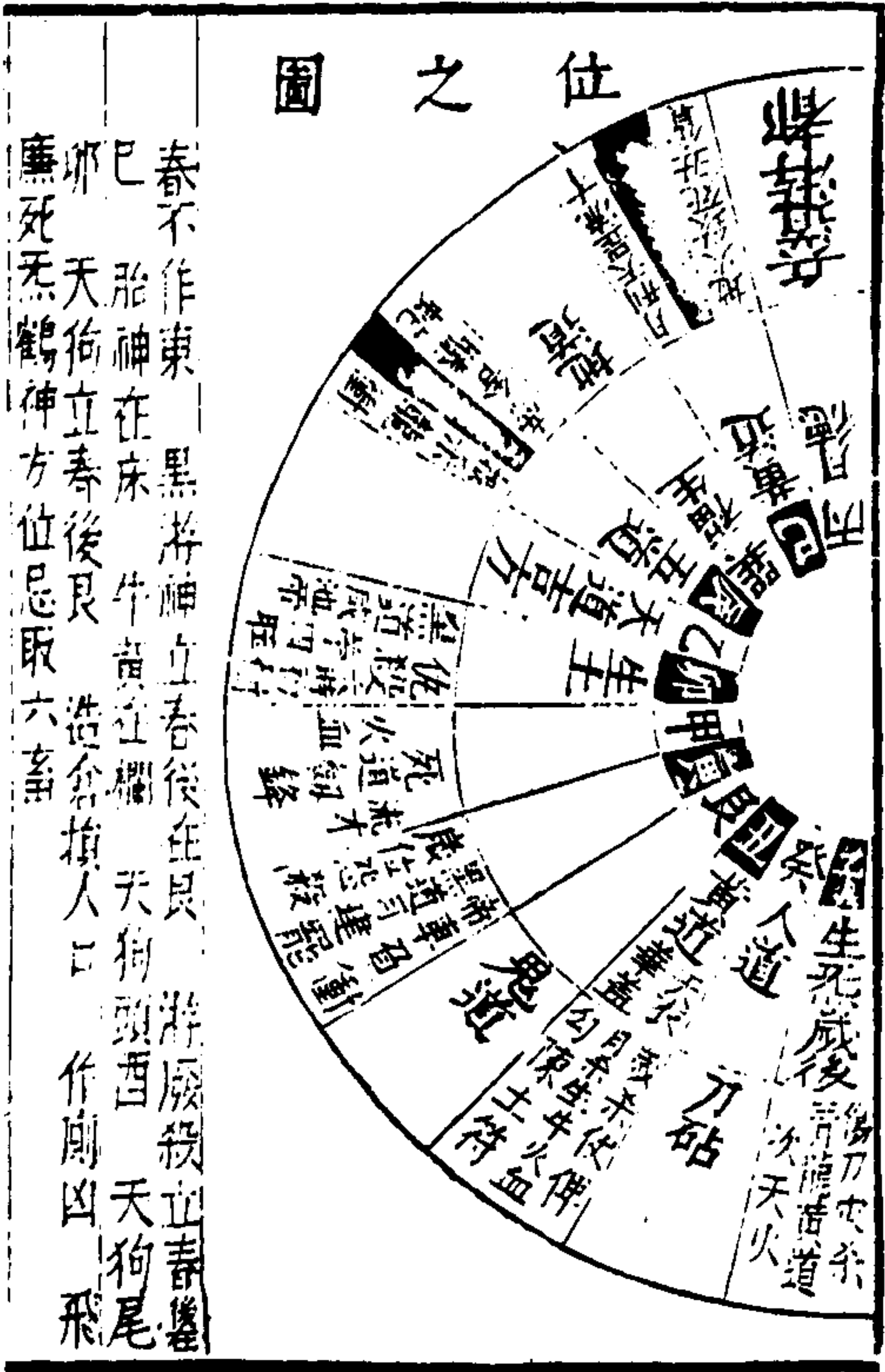

春不作東 黑游神立春後在良 游厥級立春遷
 巳 形神在床 牛黃在欄 天狗頭西 天狗尾
 卯 天狗立春後良 造舍損人口 作廟凶 飛
 廉死无鶴神方位忌取六畜

卯月天道西南行百事向之吉
 土公在東及竈
 土無衝西南春分節後二日月將過戌位
 九良星宅龍在竈
 伏龍中庭此月宜下丙壬乾巽
 向首大吉
 月空在庚利取土及藏胎衣安產室吉



圖之位

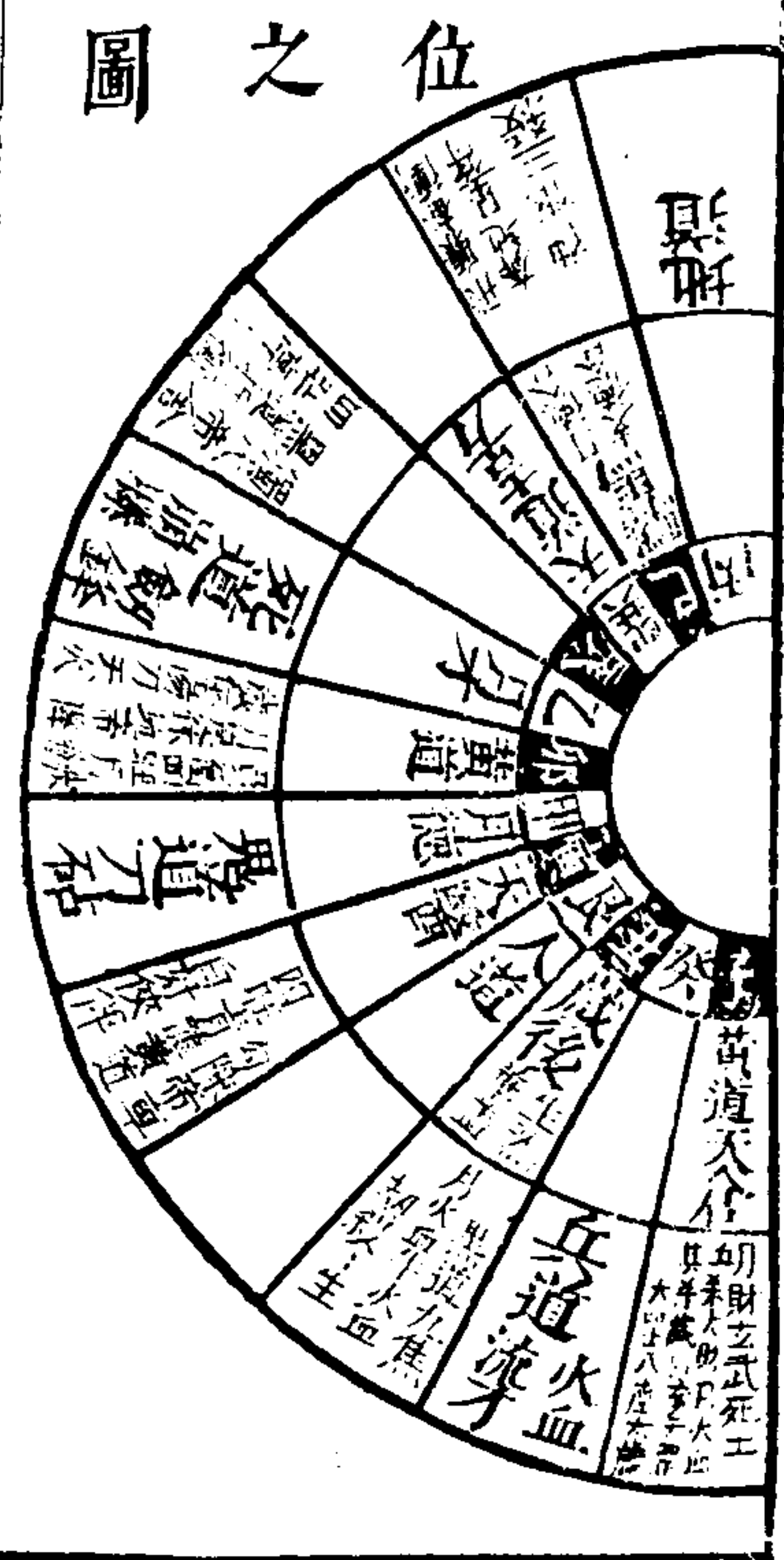

春不作東
 黑浮神春分後在巽
 游廢殺春分後
 在卯胎神在門戶
 牛黃在路
 天狗頭
 天狗尾
 天狗春分後在震
 造倉火災
 飛廉在
 巳上二位忌取六畜

辰月天道北行百事向之吉
 土公在東及竈
 土無衝北行雨後五日將過酉位
 九良星宅龍在竈
 伏龍中庭此月宜下寅申甲庚向首
 月空在丙利取土藏胎衣安產室並吉

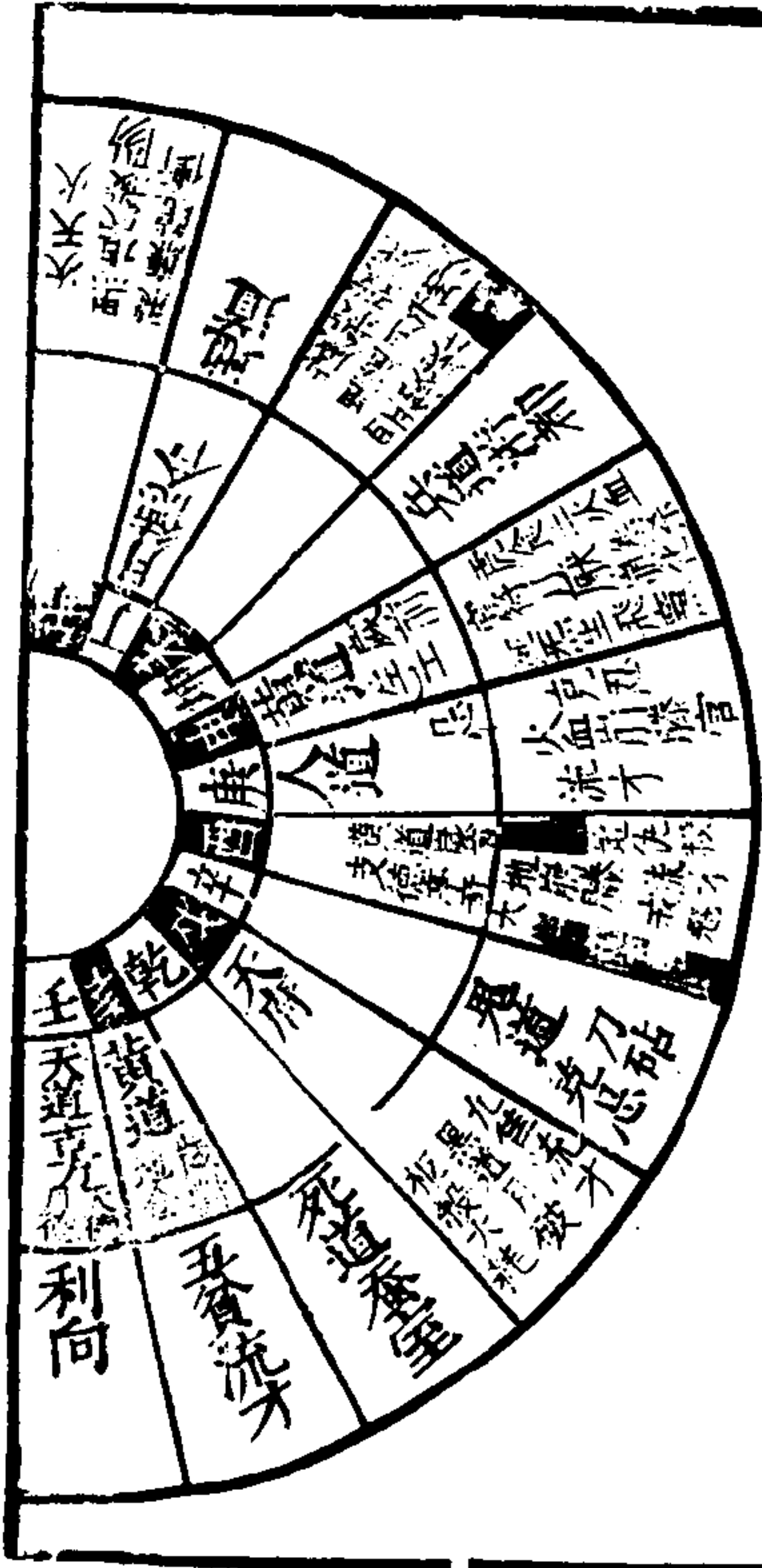

春不作東
 黑浮神春分後在巽
 游廢殺春分後
 在卯胎神在門戶
 牛黃在解
 天狗頭
 天狗尾
 天狗春分後在震
 造倉大利
 飛廉在
 巳上二位忌取六畜

六月 天道東行百事向之吉 土宮在南及門土炁衝
 東 天暑節後四日月將過午位 九良星在東及
 水路 宅龍在墻 伏龍西墻 此月宜下丙壬向
 首大吉 月空在庚利取土及安產室藏胎衣並吉

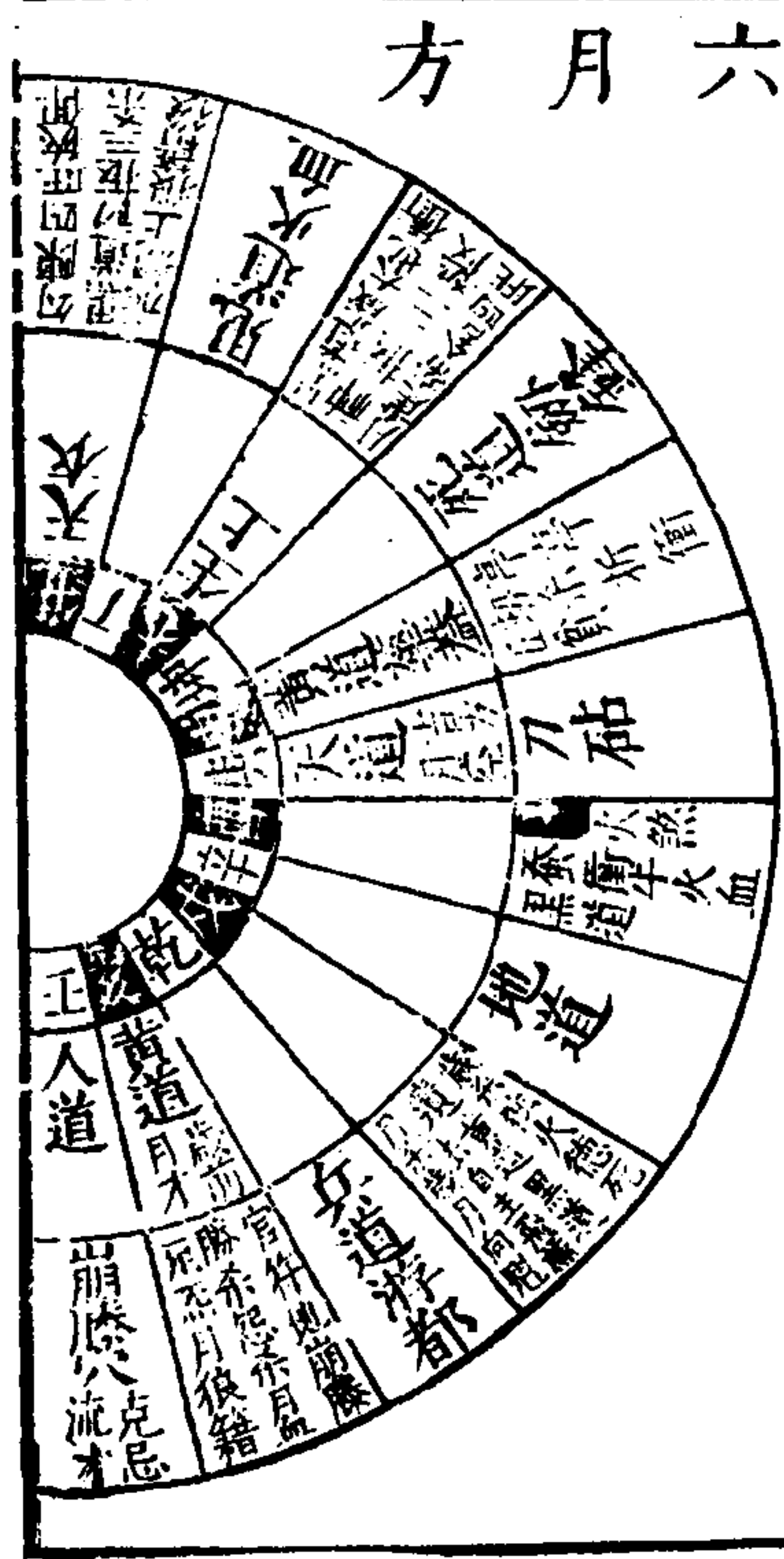

之位圖



夏不作南 黑游神夏至後在兌 游廢殺夏至后
 在子 胎神在竈 牛黃在倉 天狗頭午 天狗
 尾子 天狗夏至後在離 造倉主大災 修井凶
 作廁凶 飛燕死炁并鶴神位忌取六畜

七月 天道北行百事向之吉 土公在西及并土炁衝
 北 處暑節後五日將過巳位 九良星在并
 宅龍在墻 伏九西墻 此月宜下乙辛向首大吉
 月空在丙利取土藏胎衣安產室並吉

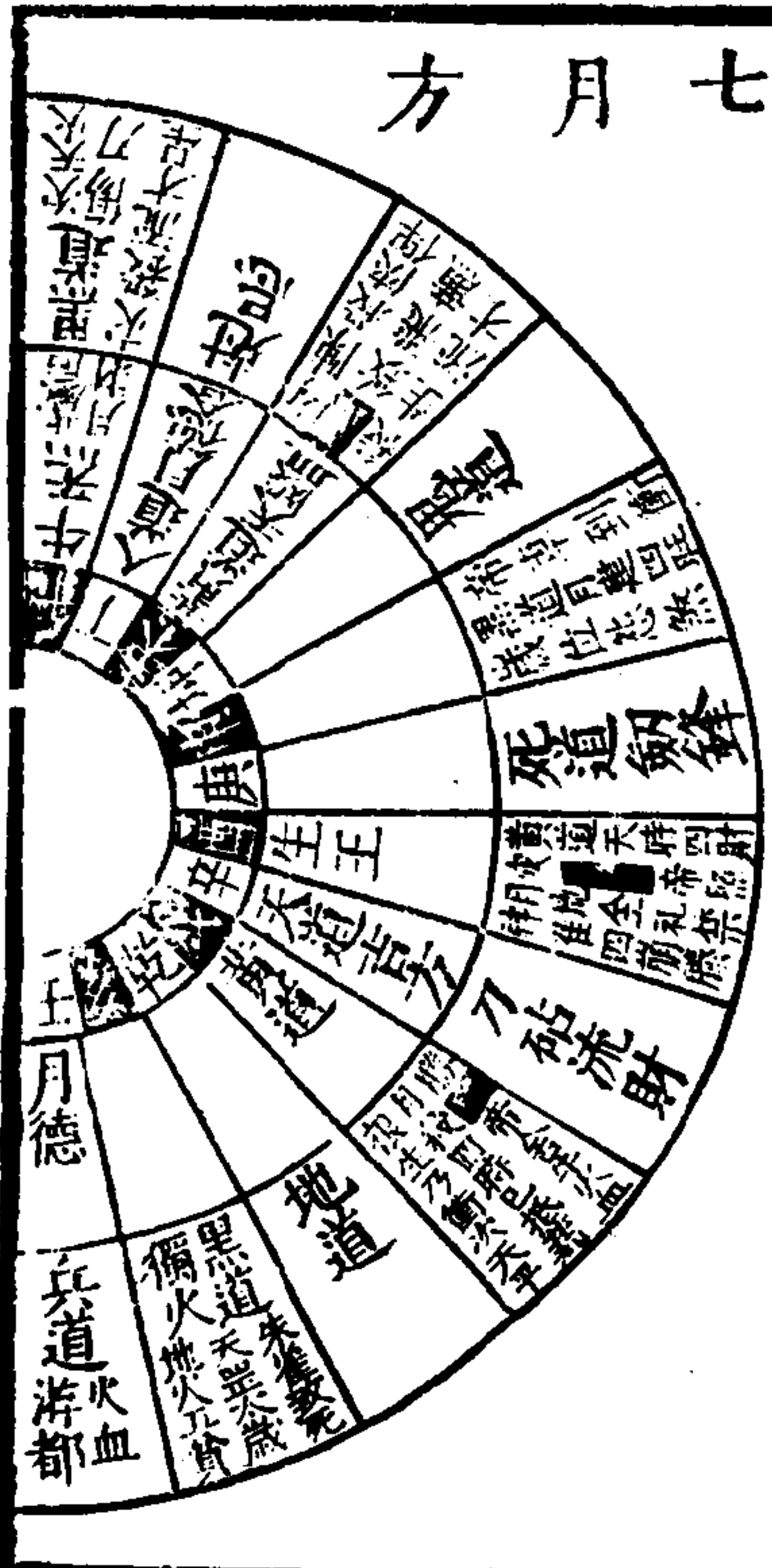

之位圖

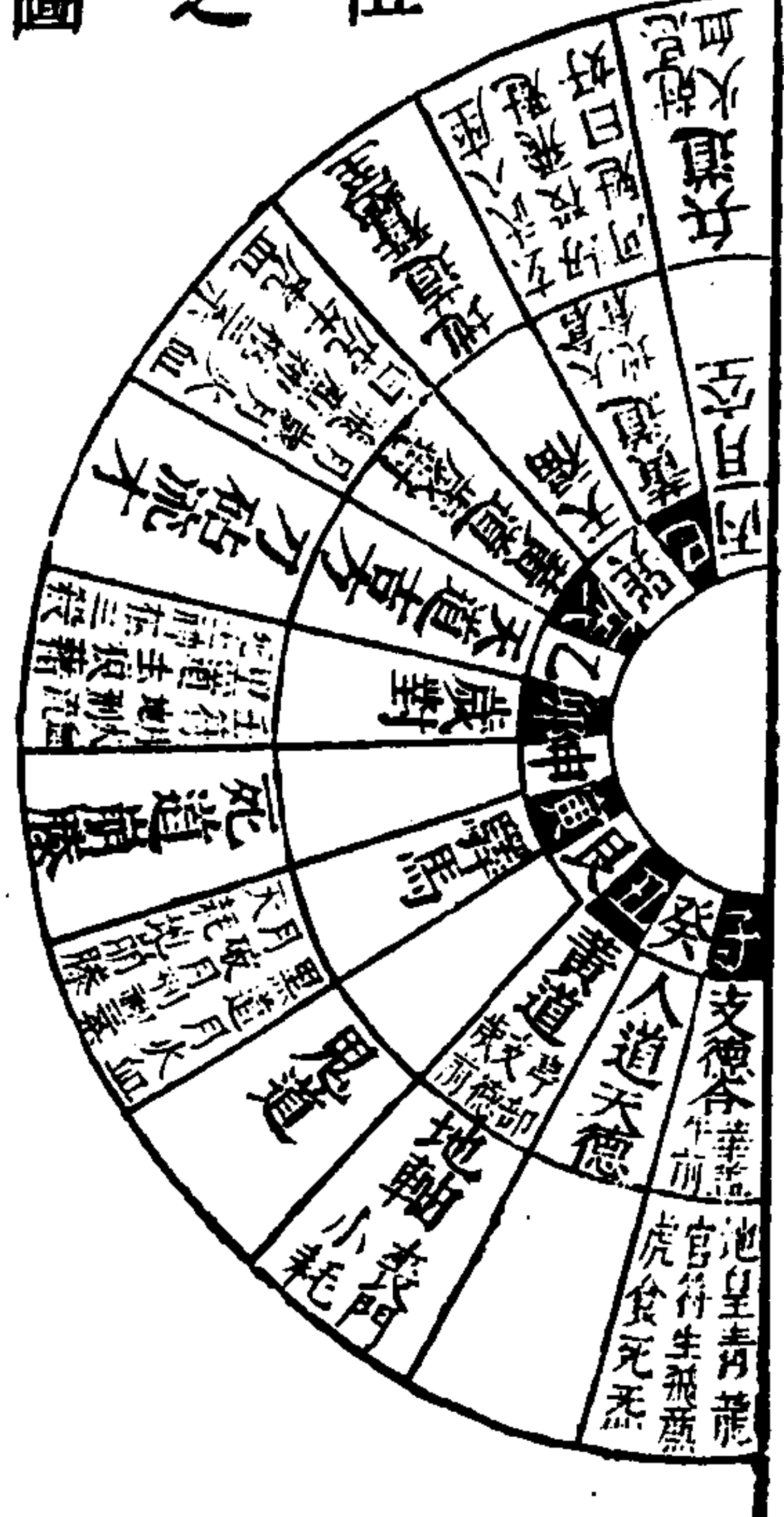

秋不作西 黑游神夏至後在坤 游廢殺立秋節
 在亥 胎神在子 牛黃在井 天狗頭卯 天狗
 尾酉 天狗立秋後在坤 造倉進田 修井大凶
 飛燕在辰 死炁在子并鶴神方忌取六畜

酉月天道東北行百事向之吉 土公在門 土炁衝
 東址 秋分節後八日月將過辰位 九良星已午
 在宅帝在竈 伏尤在井北月宜丙壬乾 四向首
 吉 月空在申利取土安產室藏胎依並吉

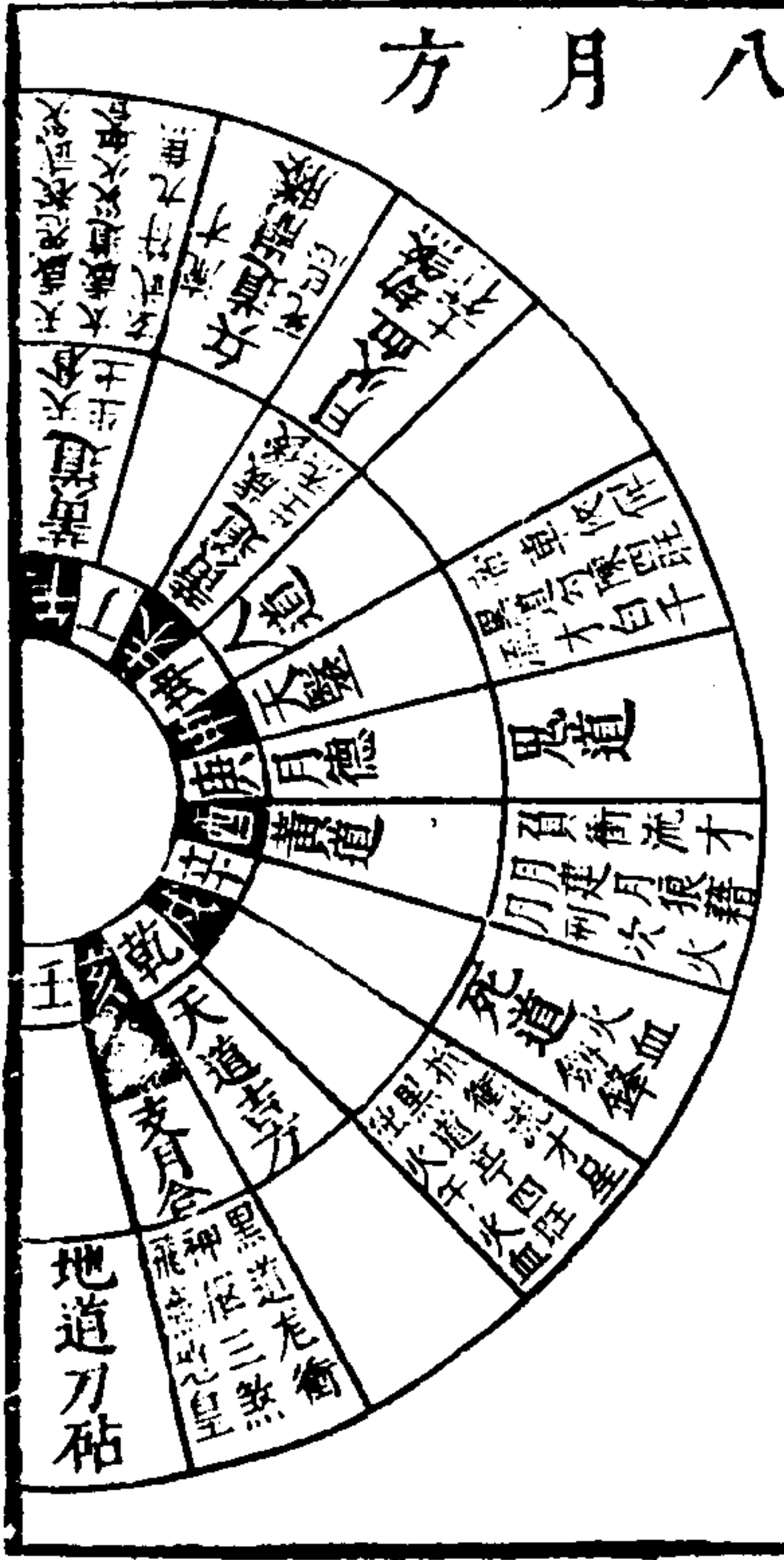

秋不作西 黑游神秋分後在酉 游廢殺秋分後
 在酉 胎神在厠 牛黃在兌 天狗頭卯 天狗
 尾酉 天狗秋分後在兌 造倉大吉 飛燕在亥
 死无在丑 巳上二位并鶴神方忌取六畜

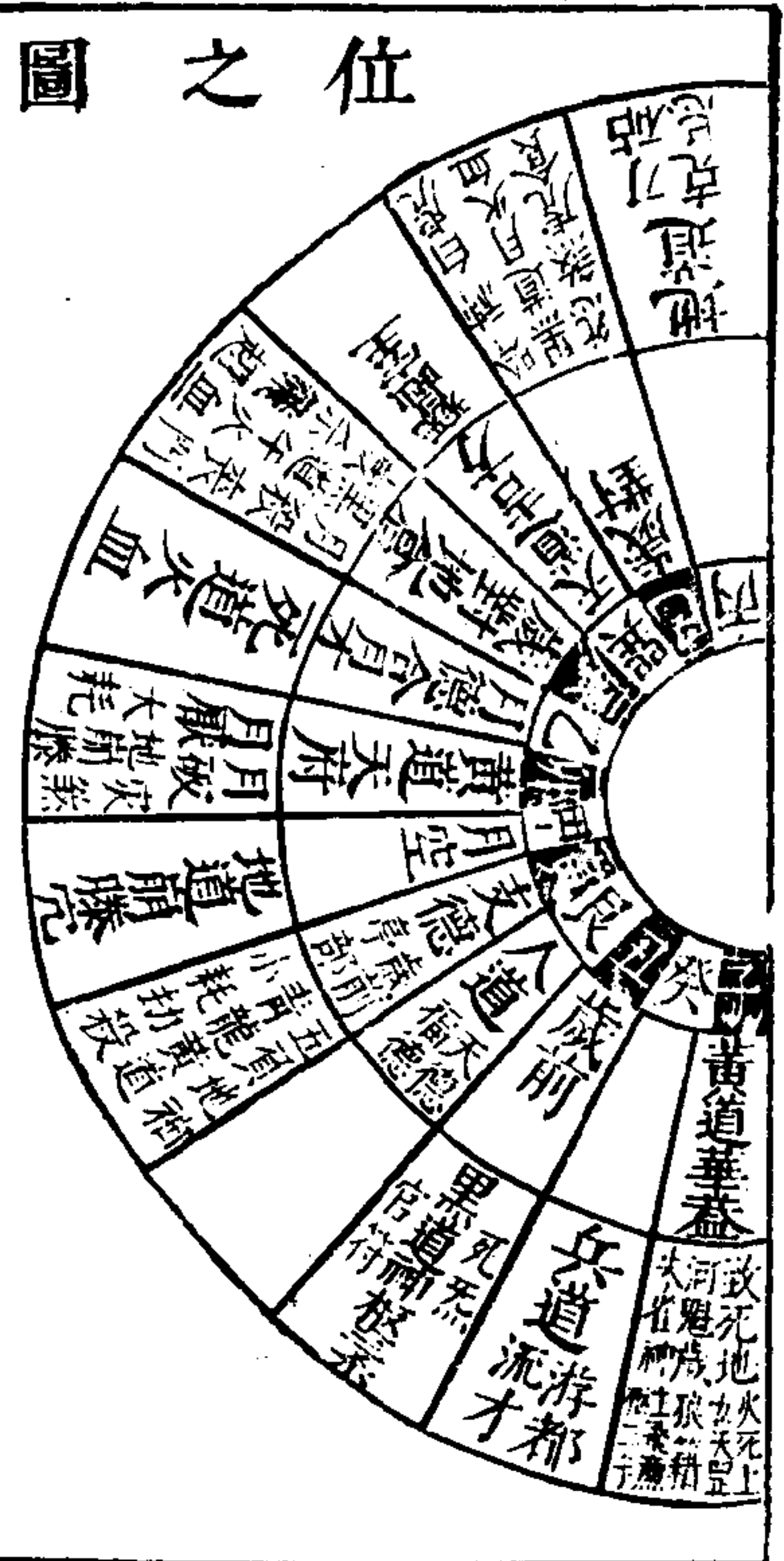

三才圖會 時令卷三

戌月天道南行百事向之吉 土公在西及并土炁衝
 南 霜降節後九日月將過卯位 九良星大門
 宅龍在房 伏尤西南 此月宜下甲庚首向 月
 空在壬利取土及安產室藏胎衣吉

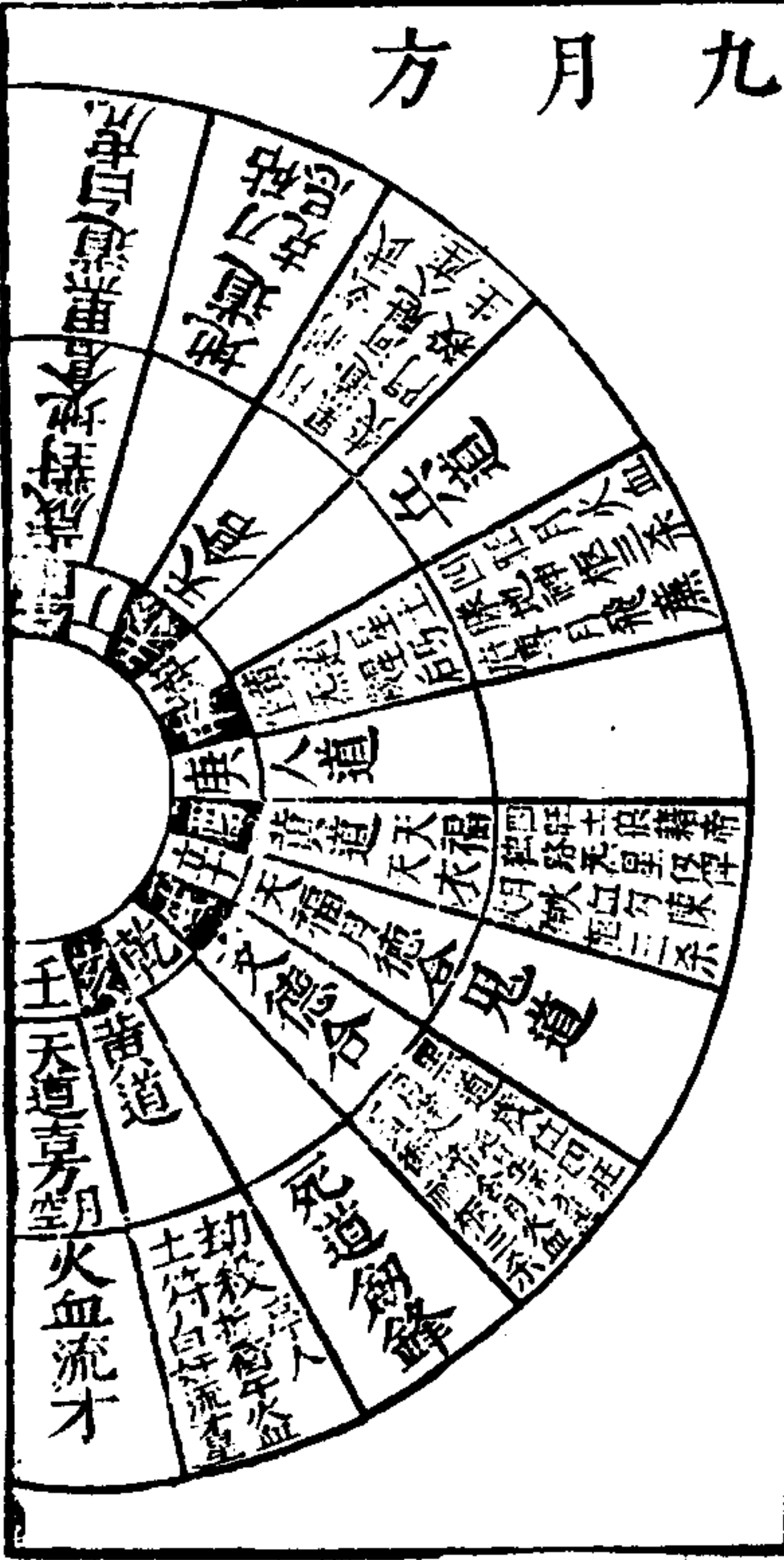

秋不作西 黑游神霜降後在酉 游廢殺霜降後
 在酉 胎神在門戶 牛黃在倉 天狗頭卯 天
 狗尾酉 天狗霜降後在兌 造倉不利 飛燕在
 子 死无在寅 巳上二位并鶴神方忌取六畜

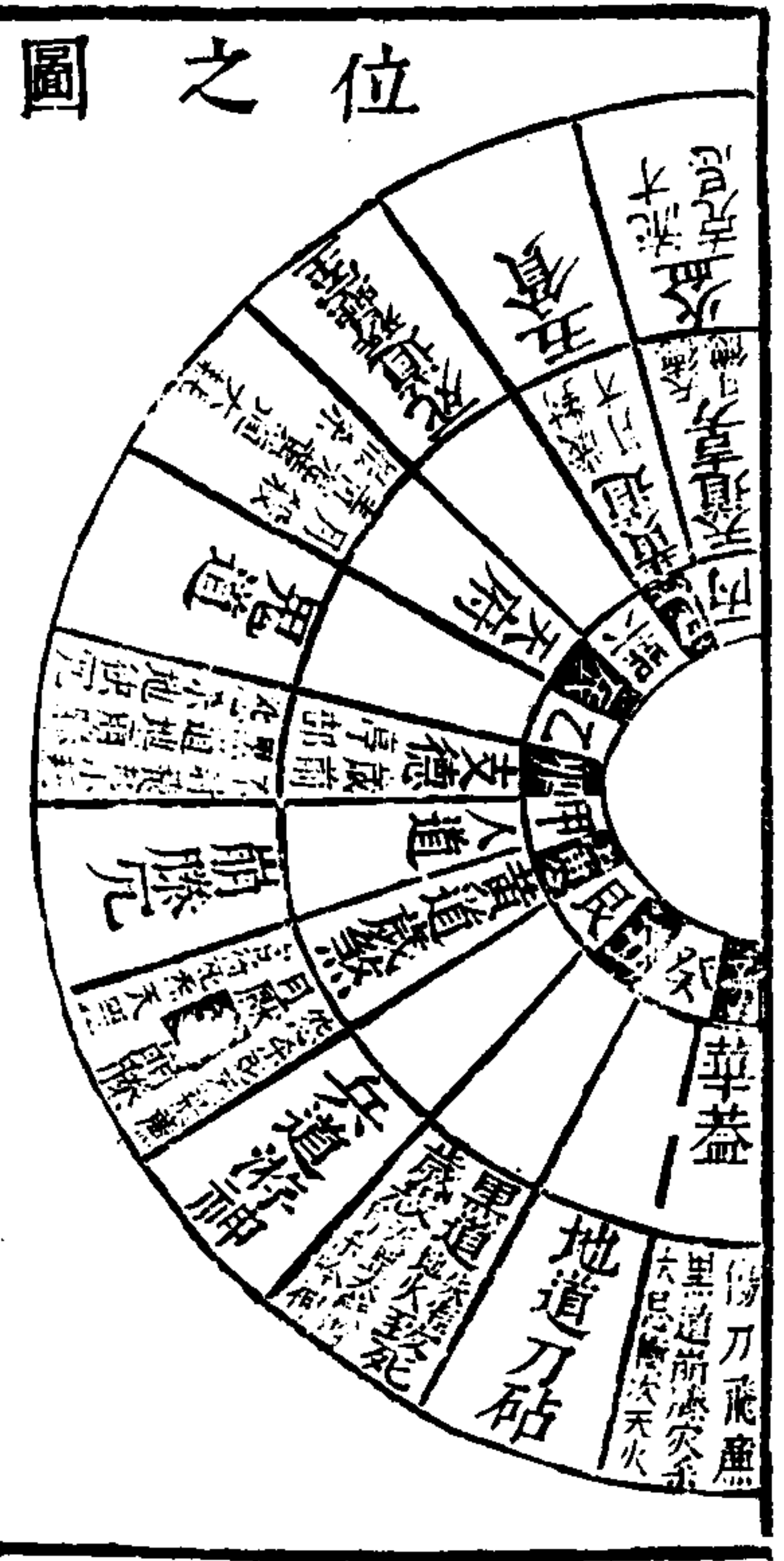

六五

二月二十方圖
 月圖吉凶註
 天德集云此方為福德之地可興工動土移徙修營上宜月空李淳
 此月內陰陽之辰吉慶之位其方宜上章流賦月財此黃帝招財之
 謀策又宜安產婦未帳具註云取土修造並吉月財此黃帝招財之
 得財大富疾者愈擊者出若起造即月千合集云此陰陽道合之辰
 掘其地方負三尺取土泥碎致富月千合集云此陰陽道合之辰
 起造出行移徙見貴求名會月千德集云千德者陰陽正配之德天
 合義舉事立券市賈買畜並吉月千德集云千德者陰陽正配之德天
 以興舉百事修造嫁娶出行月德合洪範論云此五行生無之辰相
 封拜祭祀參調求見並吉月德合扶為福所在方百福行馬可以
 從結好婚納市賈納才畜種植百事吉天道宜起造動土移居嫁娶
 出行參調市賈納才畜種植百事吉天道宜起造動土移居嫁娶
 吉此六道中天道嫁娶安產性來移徙無忌生天即開位也五行論
 辰亦名天官時陽宜拜官上任婚嫁出行修造動土移居嫁娶
 土開避病種植百事吉主加官祿進橫財並吉月德供節論云此
 位之德亦各生無福德之辰所在方萬福咸集可以封拜上表謝貴
 求賢出官上任修造動土移徙無忌生天即開位也五行論
 支德合五行論云此陰陽自然之福位退方修作退敗禁殺頭殺起
 造刀砧犯之損朱雀五十步毛頭犯之凶玄武六十步奉命犯之
 黃幡犯之不可開門取土乃婚納才買六畜損血才忌云禁六十
 步犯之狐豹尾常與黃幡相對為黃幡所指隨而變之動靜疾速如
 寡損六畜豹尾常與黃幡相對為黃幡所指隨而變之動靜疾速如
 十歲殺修作此陰陽毒害之辰皆在歲之死地忌穿掘移徙及歲破
 集云大歲所衝天上之天罡也其地不可興工動土移徙
 徒嫁娶遠行安產犯之天罡也其地不可興工動土移徙
 之妻百忌禁二十步犯之殺年長歲破月不可修造動土
 以香奈米食於其方燒錢祭之令人年年得壽天命一名年遊一名
 大凶公館犯之六首所妨庶人犯之大將軍集云金星之精方伯之
 殺十人小殺五人不足則隣人填之將軍集云金星之精方伯之
 其年正者八九唯宜修飾吉忌云禁一百步犯之三年死忌云或與
 太陰大殺及刑厭惠神會於一方名曰群龍經云天地凶缺心在群
 法當口太陰集云此土星之精太歲忌犯之厄只宜學道吉
 土星集云犯之一年內主瘟疫非災忌云厄在一方則避對衝一方
 人家敗破
 口舌怪夢

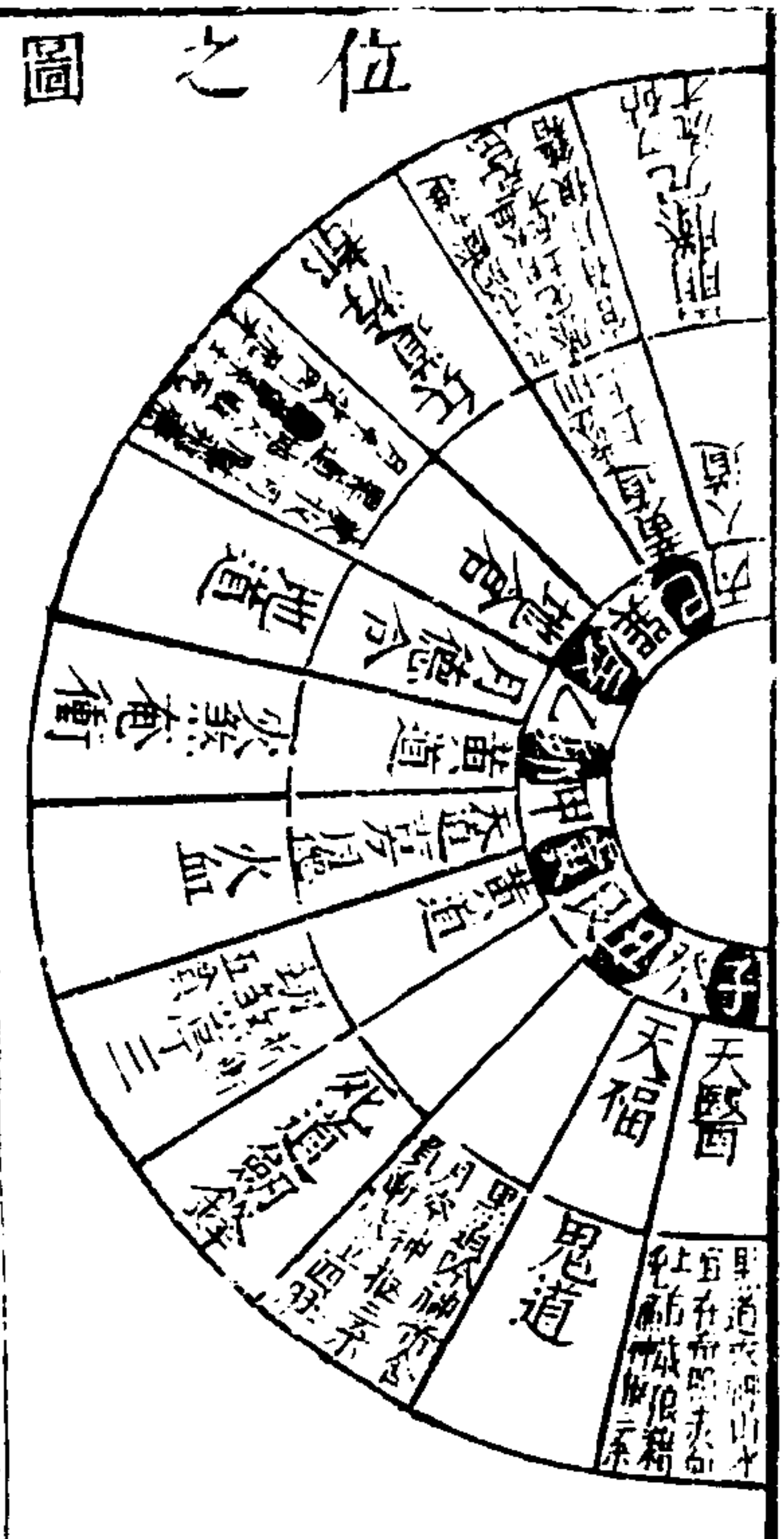

冬不作北
 在午 胎神在床 牛黃在路 天狗頭子 飛魚在
 尾午 天狗在巳 巳上二方并神位忌取六畜
 西 覓死在巳 巳上二方并神位忌取六畜

三才圖會 時令卷三

月圖吉凶註

天德集云此方為福德之地可興工動土移徙修營上宜月空李淳
 此月內陰陽之辰吉慶之位其方宜上章流賦月財此黃帝招財之
 謀策又宜安產婦未帳具註云取土修造並吉月財此黃帝招財之
 得財大富疾者愈擊者出若起造即月千合集云此陰陽道合之辰
 掘其地方負三尺取土泥碎致富月千合集云此陰陽道合之辰
 起造出行移徙見貴求名會月千德集云千德者陰陽正配之德天
 合義舉事立券市賈買畜並吉月千德集云千德者陰陽正配之德天
 以興舉百事修造嫁娶出行月德合洪範論云此五行生無之辰相
 封拜祭祀參調求見並吉月德合扶為福所在方百福行馬可以
 從結好婚納市賈納才畜種植百事吉天道宜起造動土移居嫁娶
 出行參調市賈納才畜種植百事吉天道宜起造動土移居嫁娶
 吉此六道中天道嫁娶安產性來移徙無忌生天即開位也五行論
 辰亦名天官時陽宜拜官上任婚嫁出行修造動土移居嫁娶
 土開避病種植百事吉主加官祿進橫財並吉月德供節論云此
 位之德亦各生無福德之辰所在方萬福咸集可以封拜上表謝貴
 求賢出官上任修造動土移徙無忌生天即開位也五行論
 支德合五行論云此陰陽自然之福位退方修作退敗禁殺頭殺起
 造刀砧犯之損朱雀五十步毛頭犯之凶玄武六十步奉命犯之
 黃幡犯之不可開門取土乃婚納才買六畜損血才忌云禁六十
 步犯之狐豹尾常與黃幡相對為黃幡所指隨而變之動靜疾速如
 寡損六畜豹尾常與黃幡相對為黃幡所指隨而變之動靜疾速如
 十歲殺修作此陰陽毒害之辰皆在歲之死地忌穿掘移徙及歲破
 集云大歲所衝天上之天罡也其地不可興工動土移徙
 徒嫁娶遠行安產犯之天罡也其地不可興工動土移徙
 之妻百忌禁二十步犯之殺年長歲破月不可修造動土
 以香奈米食於其方燒錢祭之令人年年得壽天命一名年遊一名
 大凶公館犯之六首所妨庶人犯之大將軍集云金星之精方伯之
 殺十人小殺五人不足則隣人填之將軍集云金星之精方伯之
 其年正者八九唯宜修飾吉忌云禁一百步犯之三年死忌云或與
 太陰大殺及刑厭惠神會於一方名曰群龍經云天地凶缺心在群
 法當口太陰集云此土星之精太歲忌犯之厄只宜學道吉
 土星集云犯之一年內主瘟疫非災忌云厄在一方則避對衝一方
 人家敗破
 口舌怪夢

三才圖會

時令三卷

造刀砧犯之損朱雀五十步毛頭犯之凶玄武六十步奉命犯之
 黃幡犯之不可開門取土乃婚納才買六畜損血才忌云禁六十
 步犯之狐豹尾常與黃幡相對為黃幡所指隨而變之動靜疾速如
 寡損六畜豹尾常與黃幡相對為黃幡所指隨而變之動靜疾速如
 十歲殺修作此陰陽毒害之辰皆在歲之死地忌穿掘移徙及歲破
 集云大歲所衝天上之天罡也其地不可興工動土移徙
 徒嫁娶遠行安產犯之天罡也其地不可興工動土移徙
 之妻百忌禁二十步犯之殺年長歲破月不可修造動土
 以香奈米食於其方燒錢祭之令人年年得壽天命一名年遊一名
 大凶公館犯之六首所妨庶人犯之大將軍集云金星之精方伯之
 殺十人小殺五人不足則隣人填之將軍集云金星之精方伯之
 其年正者八九唯宜修飾吉忌云禁一百步犯之三年死忌云或與
 太陰大殺及刑厭惠神會於一方名曰群龍經云天地凶缺心在群
 法當口太陰集云此土星之精太歲忌犯之厄只宜學道吉
 土星集云犯之一年內主瘟疫非災忌云厄在一方則避對衝一方
 人家敗破
 口舌怪夢

戊午 吉七聖 復日 歲後 神在
 凶利 獨鬼敗亡 九鬼 四耗 九醜 五怪 萬案 垂妻 昔雷死

庚午 凶 歲位 鳴吠
 凶 歲位 傍四窮

壬午 吉大明 天德 月德 天恩 歲位 神在 鳴吠
 凶利星 九醜 萬案

五未平

按陰陽諸家曆法云值天罡天凶百事忌用

五申定

吉 金黃黃道 祿神黃道 天黃道 空懸星 天慶星
 凶 傍四窮 官符 死氣 微日 月厭 往亡 大禍
 傍四窮 土忌 地火 空宅 跌墜

甲申

吉大明 七聖 曲星 天貴 歲位 神在 鳴吠
 凶 傍四窮 五行忌 天地鳴

丙申

吉歲前 小歲對 月空 傳星 四相 鳴吠 天擊
 凶 歲空 日月隔 五不歸 了矣 十惡

二十才圖會

時令三卷 廿五 四九

戊申

吉七聖 復日 歲後 小歲位 神在
 凶 歲星 大民萬 天夫空亡 獨鬼敗亡 孤辰 重喪

庚申

按陰陽諸家曆法云值春正四廢日五行無氣福德不臨之辰百事忌用

壬申

吉七聖 大明 天德 月德 歲位 七聖 神在 鳴吠
 凶 歲星 德鬼敗亡 江河萬 十惡 萬案

五酉執

吉 天德黃道 祿神黃道 天黃道 邑從星 六合 普護 支德
 凶 成池 無題 地財星 神在 土行 紅沙殺

乙酉

吉天貴 歲前 小歲後 七聖 不將
 凶 林星 九主鬼 五行忌 天地鳴 九醜 重收 伐日

丁酉

吉七聖 復日 天德合 月德合 四相 地鳴 鳴吠 不將 歲前 小歲對

巳酉

吉大明 天恩 歲後 不將 鳴吠
 凶利星 九主鬼 五不歸 人民萬 八風 九醜 重妻

辛酉

按陰陽諸家曆法云值春正四廢日五行無氣福德不臨之辰百事忌用

癸酉

吉次吉 大明 七聖 鳴吠
 凶利星 江河萬

五戌破

按陰陽諸家曆法云值月破百事大凶雖得吉神亦不可用 甲巳年戌戌係十惡大敗

五亥危

按陰陽諸家曆法云值天地爭雄受死大凶 縱有吉神亦當避忌

四月

月建巳立夏後作四月用 日出寅卯入酉 小滿後大陽過申躔實沉月將傳送

四順

建寅行 成宜萬 四逆 申不歸 酉不行 大空亡 初三十一

小空亡

初七 十五 長短星 初九 十五 赤口 初三十一

三才圖會

時令三卷 廿六 四、卅三

天休廢

初四 初九 天乙絕氣 初九 天地凶敗 初九

四方耗

初五 瘟星 二十八 楊公忌 初七

庶貞獨火

初三 四不祥 初七 初九

五子危

吉 祿神黃道 天馬 天解 五祥 活耀星 守日 兵吉
 凶 白虎黑道 天擇黑道 傍四廢 天刑 天哭 天災 天吏
 天地爭雄 天地秋收 致死 五虛 龍虎 蛇龍 火隔

甲子

吉次吉 天恩 大小歲後 月空 不相 神在 青帝生

丙子

吉次吉 大小歲前 天德合 天貴 七聖 顯星 天擊 鳴吠對
 復日 不將 凶天地正轉 觸水龍 五行忌 張宿 七鳥 伐日 妻

戊子

吉七聖 四相 歲前 不將 萬案 黃帝生

庚子

吉上吉 天福 月德 歲位 天擊 鳴吠對
 凶 歲星 獨鬼敗亡 九醜 萬案

巳未 吉 大明 月恩 四相 歲前 七聖 神在
 凶 孤辰 八專 火星
辛未 凶 孤辰 大明 天德 傳星 歲後 神在
 凶 孤辰 倉頡死
癸未 凶 孤辰 天恩 歲後
 凶 孤辰 傍照 伐日 觸水龍 張宿 火星

五申平
 按陰陽諸家曆法云值河魁大凶又值冰消
 瓦陷百事忌用 乙庚年壬申日係十惡

五酉定 吉
 天厚星 三合 民日 滿德星 要安 成勳 兵吉 神在
 朱雀黑道 飛流黑星 官符 死煞 天火 天獄 六不成
 復籍 總滅 吟神 五鬼 小殺 紅紗殺 林隔

乙酉 凶 吉 顯星 祇神黃道 月德合 小歲對 歲前 七聖 不將 鳴吠
 凶 伐日 九主鬼 天地萬 九醜
丁酉 凶 吉 次吉 祇神黃道 歲益 小歲前 天貴 地虛 不將 鳴吠
 凶 鮮星 五行忌 日月隔

巳酉 凶 吉 大明 天恩 月恩 四相 七聖 鳴吠 歲前 小歲對
 凶 齊星 九主鬼 人民萬 五不歸 九醜
辛酉 凶 吉 大明 祇神黃道 顯星 天德 歲對 七聖 地虛 鳴吠
 凶 九醜 五不歸 金右萬 八專 五怪

癸酉 凶 吉 大明 祇神黃道 支德合 七聖 歲後
 凶 齊星 歲空 江河萬 空四處 玉堂 四相 支德 天德星
 金匱黃道 天黃道 祇神黃道 天陰星 刑神 兵吉
 天寶明星 天財星 察察星 分殺 四激

五戌執 凶 吉
 小社 五益 獄日
 地隔

甲戌 凶 吉 次吉 傳星 大小歲前 月空 神在 不將
 凶 火皇 思德死

丙戌 按陰陽諸家曆法云值夏冬無樂穀值滋液雖有吉神事忌用
戊戌 凶 吉 傳星 歲位 小歲對 七聖 不將
 凶 十惡 獨鬼敗亡 穰穰 張宿
庚戌 凶 吉 上吉 大明 倉頡 月德 歲前 神在
 凶 小絕 九主鬼 獨鬼敗亡 火皇 自壽死

壬戌 凶 吉 傳星 歲對 獨鬼敗亡 大殺中官 天夫宰 穰穰 傍照
五亥破
 按陰陽諸家曆法云值月破百事大凶雖得吉神亦不可用

五月
 月建午芒種後作五月用 日出寅入酉戌
 夏至後太陽過未躔鷄首月將小吉

四順 建寅行 成宜萬 四逆 申不行 酉不歸 大空亡 初三 初十
 寅宜行 卯宜行 辰宜行 巳宜行 午宜行 未宜行 申宜行 酉宜行 戌宜行 亥宜行
小空亡 初六 十四 十五 二十五 三十
長短星 十五 二十五 三十
赤口 初五 十一 十七 二十三 二十九

天休廢 十三 十八
天乙絕氣 初七
天地凶敗 十五
四方耗 初二
瘟星 二十四 二十七 卅
楊公忌 初五

三才圖會 時令三卷 卅 卅
庶貞獨火 初五 十四 十七
四不祥 初四 初七 初九 初十

五子破
 按陰陽諸家曆法云值月破百事大凶雖得吉神亦不可用

五丑危 凶 吉
 天德黃道 祇神黃道 天貴道 天喜 天財星 地財星 四相
 天對明星 天慶星 吉慶星 昌慶星 聖心 陰德
 月虛 月殺 月火 雷火 獨火 死別 水裏
 地中自虎 蛟龍 龍會 人隔 六不成

乙丑 凶 吉 天恩 大小歲後 地虛 神在
 凶 利星 孔子死

丁丑 凶 吉 大明 大小歲前 天貴 復日 七聖 神在
 凶 利星 大殺中官 天夫宰 五行忌 重裏

巳丑 凶 吉 次吉 歲前 七聖 神在
 凶 查星 十惡 獨鬼敗亡 穰穰
辛丑 凶 吉 上吉 天福 月德合 歲位 地虛
 凶 利星 獨鬼敗亡 九主鬼 穰穰

癸丑 凶 吉 天恩 曲星 大殺入中宮 傍四廢 祇神黃道 天德合 天喜 天解 三合 天馬 五刑 蓋後 母倉	五寅成 凶 吉 白虎黑道 天棒黑星 天羅地網 財高虛空 日月合 歲位 伏罪 天刑 天哭 天災 天雄 大殺 歸忌 空宅 水隔 土禁 刀砧 鳴吠對	甲寅 凶 吉 陰陽合 凶 天恩 小歲位 五行忌 倉頭死 月德 天貴 天食 天雙 鳴吠對 顯星	丙寅 凶 吉 天恩 五行忌 倉頭死 天貴 天食 天雙 鳴吠對 顯星	戊寅 凶 吉 天恩 五行忌 倉頭死 天貴 天食 天雙 鳴吠對 顯星	庚寅 凶 吉 天恩 五行忌 倉頭死 天貴 天食 天雙 鳴吠對 顯星	壬寅 凶 吉 天恩 五行忌 倉頭死 天貴 天食 天雙 鳴吠對 顯星	五卯收 按陰陽諸家曆法云值河魁大凶又值水消尾解百事忌用	三才圖會 時令三卷 世一 五廿六	五辰閉 凶 吉 祇神黃道 天毒明星 生氣四相 夏美德時陽 太陽 要安 天牢黑道 天殃 天殺 太歲 破敗 罪刑 天雲不返 天狗	甲辰 凶 吉 天恩 五行忌 倉頭死 天貴 天食 天雙 鳴吠對 顯星	丙辰 凶 吉 天恩 五行忌 倉頭死 天貴 天食 天雙 鳴吠對 顯星	戊辰 凶 吉 天恩 五行忌 倉頭死 天貴 天食 天雙 鳴吠對 顯星	庚辰 凶 吉 天恩 五行忌 倉頭死 天貴 天食 天雙 鳴吠對 顯星	壬辰 凶 吉 天恩 五行忌 倉頭死 天貴 天食 天雙 鳴吠對 顯星	五巳開 凶 吉 玄武黑道 陰私黑星 大殺 地耗 童光 游禍 六不成 紅紗殺 必神 血支
--	---	--	---	---	---	---	---------------------------------------	-------------------------------	---	---	---	---	---	---	---

乙巳 凶 吉 天恩 曲星 大殺入中宮 傍四廢 祇神黃道 天德合 天喜 天解 三合 天馬 五刑 蓋後 母倉	丁巳 凶 吉 天恩 曲星 大殺入中宮 傍四廢 祇神黃道 天德合 天喜 天解 三合 天馬 五刑 蓋後 母倉	巳巳 凶 吉 天恩 曲星 大殺入中宮 傍四廢 祇神黃道 天德合 天喜 天解 三合 天馬 五刑 蓋後 母倉	辛巳 凶 吉 天恩 曲星 大殺入中宮 傍四廢 祇神黃道 天德合 天喜 天解 三合 天馬 五刑 蓋後 母倉	癸巳 凶 吉 天恩 曲星 大殺入中宮 傍四廢 祇神黃道 天德合 天喜 天解 三合 天馬 五刑 蓋後 母倉	五午建 按陰陽諸家曆法云值月建百事大凶難得 吉神亦不可用一云宜封拜襲爵出行不忌	三才圖會 時令三卷 世二 五廿三	五未除 凶 吉 天恩 曲星 大殺入中宮 傍四廢 祇神黃道 天德合 天喜 天解 三合 天馬 五刑 蓋後 母倉	乙未 凶 吉 天恩 曲星 大殺入中宮 傍四廢 祇神黃道 天德合 天喜 天解 三合 天馬 五刑 蓋後 母倉	丁未 凶 吉 天恩 曲星 大殺入中宮 傍四廢 祇神黃道 天德合 天喜 天解 三合 天馬 五刑 蓋後 母倉	巳未 凶 吉 天恩 曲星 大殺入中宮 傍四廢 祇神黃道 天德合 天喜 天解 三合 天馬 五刑 蓋後 母倉	辛未 凶 吉 天恩 曲星 大殺入中宮 傍四廢 祇神黃道 天德合 天喜 天解 三合 天馬 五刑 蓋後 母倉	癸未 凶 吉 天恩 曲星 大殺入中宮 傍四廢 祇神黃道 天德合 天喜 天解 三合 天馬 五刑 蓋後 母倉	五申滿 凶 吉 天恩 曲星 大殺入中宮 傍四廢 祇神黃道 天德合 天喜 天解 三合 天馬 五刑 蓋後 母倉	甲申 凶 吉 天恩 曲星 大殺入中宮 傍四廢 祇神黃道 天德合 天喜 天解 三合 天馬 五刑 蓋後 母倉	丙申 凶 吉 天恩 曲星 大殺入中宮 傍四廢 祇神黃道 天德合 天喜 天解 三合 天馬 五刑 蓋後 母倉
--	--	--	--	--	--	-------------------------------	---	--	--	--	--	--	---	--	--

戊申 吉 十日 月恩 歲對 小歲後 七聖 四相 神在 不將
 凶 齊星 獨鬼敗亡 人民新 天夫宰 地變
庚申 吉 天福 顯星 大明 七聖 歲對 鳴吠
 凶 八專 獨鬼敗亡 金石萬 五不歸
壬申 吉 大明 七聖 歲後 月空 神在 鳴吠
 凶 齊星 獨鬼敗亡 江河萬 傍四廢 十惡 萬業

五酉平 按陰陽諸家曆法云值天罡大凶百事忌用

五戌定 吉 祇神黃道 天倉 三合 兼歲 神陰 四相 兵吉
 凶 天刑黑道 畢在萬星 官符 死煞 天激 天刑 天耗
 凶 激 木馬殺 獄日 分骸 火備 醜日 蛟龍

甲戌 吉 坎吉 小歲前 七聖 神在 不將
 凶 利星 黑帝死

丙戌 按陰陽諸家曆法云值天墓卒無氣兼值返激雖有吉神畢忌

三才圖會 時令三卷 廿三 五五

戊戌 吉 坎吉 月恩 歲位 小歲前 七聖 不將
 凶 童星 獨鬼敗亡 十惡 返激 萬業 張宿

庚戌 吉 坎吉 大明 天恩 七聖 歲對 神在
 凶 利星 九鬼 獨鬼敗亡 八絕 自帶

壬戌 吉 歲對 月空 大殺入中宮 傍四廢 雜業 天上大空
 凶 利星 獨鬼敗亡

五亥執 吉 祇神黃道 天德 福生 五膏 支德 重吉 兵吉
 凶 木雀星 飛流萬星 傍四廢 天獄 絕滅 小殺 劫殺
 凶 利星 七聖 徒類 蛟龍 出臨 小耗

乙亥 吉 坎吉 顯星 大小歲前 不將

丁亥 吉 大明 天貴 歲前 小歲對 復日 神在
 凶 解星 五行忌 十惡 伐日 八絕 七鳥 重表 成生

巳亥 吉 坎吉 入福 七聖 四相 歲位 地亞
 凶 齊星 獨鬼敗亡 萬業 庚年上朔

辛亥 吉 坎吉 大明 月德合 天恩 歲對 地亞
 凶 利星 獨鬼敗亡 五不歸 萬業 八絕 壬年上朔

癸亥 按陰陽諸家曆法云值天庫星行無氣福德不歸之辰百事忌用

六月 月建未小暑後作六月用 日出寅卯入酉
 大暑後太陽過午躔鶉火月將勝光

四順 建正行 成宜萬 四逆 申未行 酉不歸 大空亡 初九
 寅寅 卯卯 七去往 八不歸

小空亡 初五 十三 長短星 初十 二十 赤口 初六 十六

天休廢 三十一 天乙絕氣 十一 天地凶敗 初三

四方耗 初三 瘟星 三十八 二十六 楊公忌 初二

廉貞獨火 初五 十四 四不祥 初四 初九

三才圖會 時令三卷 廿四 四五一

五子執 吉 祇神黃道 天德星 鮮神 金堂 守日 支德
 凶 童星 畢在萬星 天刑 天瘟 天耗 天激 小耗
 五虛歸忌 九空月害 空亡成池 九焦 九坎 歲空 財萬
 天地破敗 地中自虎 傍四廢 月火 雷火 獨人 木鳥殺

甲子 吉 坎吉 天德 月德 天恩 神在 大小歲後 青星

丙子 吉 坎吉 天貴 木歲前 天尊 鳴吠對
 凶 利星 天地轉 五行忌 觸水龍 張宿 伐日 七鳥

戊子 吉 坎吉 七聖 歲前 萬業 重表 鳴吠對

庚子 吉 坎吉 天福 月空 歲位 天尊 鳴吠對

壬子 按陰陽諸家曆法云值天庫星行無氣福德不歸之辰百事忌用

五丑破 按陰陽諸家曆法云值月破百事大凶縱有吉神亦不可用

五寅危

凶 吉
金剛黃道 祗神黃道 天黃道 參星 天慶星 五雷
天寶明星 次天財星 天恩星 活耀星 五祥 母倉
天地爭雄 火星交 游禍 伏罪 罪望 蛟龍
土禁 刀砧

甲寅

凶 天德 月德 月令 七聖 傳星 歲位 鳴吠對

丙寅

凶 天恩 小歲後 陰陽合 天良 天貴 曲星 天驛 鳴吠對
倉頡死

戊寅

凶 天恩 天瑞 人民合 傳星 四相 大小歲前
獨鬼敗亡 天夫空 重喪 高家

庚寅

凶 天德 天福 金石合 歲前月空 鳴吠

壬寅

凶 天德 曲星 江河合 七聖 歲位 鳴吠

五卯成

凶 吉
天德黃道 祗神黃道 天黃道 天喜 三合 恭安 毋倉
天財明星 天財星 地財星 木陰
天雲不送 天獄 天雄 天火 不舉 臨日 狼籍

乙卯

凶 天德 日月合 神在 歲位 鳴吠對
九曜 八專 四耗 五怪 張宿

丁卯

凶 天德 陰陽合 天恩 天貴 大小歲後 地啞 神在 鳴吠對
獨鬼敗亡 五行忌 高家

巳卯

凶 天德 天恩 天瑞 天福 歲前 天德合 月德合 四相 復日 地啞
人參合 神在 凶 五不歸 伐日 九曜 章星 重喪

辛卯

凶 天德 月恩 歲位 小歲前 金石合 七聖 神在 鳴吠對
九曜 五行忌

癸卯

凶 天德 七聖 江河合 歲位 鳴吠對

五辰收

按陰陽諸家曆法云值天罡大凶百事忌用

五巳開

凶 吉
玉堂黃道 祗神黃道 天黃道 天成星 少微星 天祐星 天慶星
天玉明星 旺日福厚 生氣時陽會旺 驛馬重日 天后 福生
天賊 月厭 大禍 六歲 地火 天狗 林隔
紅紗殺 六不成

乙巳

凶 天德 大開 傳星 天福 歲位 神在
辛年上朔

丁巳

凶 天德 天貴 歲對 小歲位 神在
凶陰錯 九鬼八絕 五行忌 赤帝死 火星 癸年上朔 孔子生

巳巳

凶 天德 重喪 乙年上朔 歲後 七聖 傳星 四相 復日
天恩 月德合

辛巳

凶 天德 天恩 天瑞 天福 歲後 月恩 七聖 地啞
獨鬼敗亡 五行忌 十惡 八絕 伐日 高家 丁年朔

癸巳

凶 天德 曲星 歲位 小歲前 地臺 巳年上朔
天夫空 傍四廢

五午開

按陰陽諸家曆法云值天地爭雄受死百事
大凶縱有吉神亦當避忌

五未建

按陰陽諸家曆法云值月建百事大凶雖得
吉神亦不可用一二云宜封拜襲爵出行不忌

三才圖會

時令三卷 卅五 卅六 卅七

五申除

凶 吉
司命黃道 天府明星 天瑞星 天官星 吉期 相日 益後
鳳釐星 祿庫星 幽微星 恩勝 獄輪 兵寶 兵吉

甲申

凶 天德 大開 天地高 歲後 神在 不將 鳴吠

丙申

凶 天德 祗神黃道 傳星 天貴 天黃道 天驛 歲位 小歲前 神在 鳴吠
五不歸 日月滿 五行忌 天呷

戊申

凶 天德 獨鬼敗亡 天夫空 人民高 重喪
天恩 曲星 祗神黃道 天黃道 天福 七聖 月空 歲對 鳴吠

庚申

凶 天德 獨鬼敗亡 天夫空 人民高 重喪
天恩 曲星 祗神黃道 天黃道 天福 七聖 月空 歲對 鳴吠

壬申

凶 天德 獨鬼敗亡 天夫空 人民高 重喪
天恩 曲星 祗神黃道 天黃道 天福 七聖 月空 歲對 鳴吠

五酉滿

凶 吉
天高 天倉 天聖 民日 成勳 鳴吠
勾陳黃道 土勃黑星 神在 穴天狗 葬耗 鬼賊 山隔
六不成 披麻殺 地離 土虛 血忌

<p>乙酉 吉七聖 歲前 小歲對 不對 鳴吠</p> <p>凶朴星 九上鬼 天地離 九醜 伐日</p>	<p>丁酉 吉次吉 天貴 歲位 小歲前 地哩 鳴吠</p> <p>凶童星 日月離 五行忌</p>	<p>巳酉 吉大明 天恩 天德令 月德令 歲對 四相 替曠</p> <p>凶利星 九土星 五不歸 人民離 五怪 重喪</p>	<p>辛酉 吉大明 月恩 七聖 歲對 地哩 鳴吠</p> <p>凶朴星 五不歸 金石離 五怪 九醜 八專</p>	<p>癸酉 吉上吉 大明 七聖 歲後 江河離</p> <p>凶利星 傍四辰 虛空</p>	<p>五戌平 按陰陽諸家曆法云值河魁天凶又值水消為解百事忌用</p>	<p>五亥定 吉 明堂黃道 祇神黃道 天黃道 三合 亥辰 月財</p> <p>執符明星 紫微星 天厚星 時陰 重吉 除德</p> <p>滿德星 吉合星 貴人星 五堂</p> <p>官符 死氣 天羅 地網 傍四辰 招搖 厭對 徒隸人禍</p>	<p>三才圖會 時令三卷 廿七</p>	<p>乙亥 吉次吉 曲星 七聖 大小歲前</p> <p>凶四耗 厭對 丙年上朔</p>	<p>丁亥 吉次吉 大明 歲前 小歲對 傳星 天貴 神在</p> <p>凶伐日 十惡 七鳥 公絕 五行忌 戌年上朔</p>	<p>巳亥 吉上吉 天合德 月德令 歲位 虛年上朔</p> <p>凶火星 獨鬼堅 重喪 凶氣 曲星 歲對 地哩</p>	<p>辛亥 吉次吉 大明 天恩 月恩</p> <p>凶南象 五不歸 獨鬼堅 丙年上朔</p>	<p>癸亥 按陰陽諸家曆法云值夏正四曆月五行無氣福德不臨之辰身事當</p>	<p>七月 月建申立秋後作七月用 日出卯入酉</p> <p>處暑後太陽過已躔鶉尾月將大乙</p>	<p>四順 建寅行 成宜離 四逆 申不行 酉不肉</p> <p>寅宜行 卯宜歸 七不往 八不歸 大空亡 八去</p>	<p>小空亡 十二 長短星 初八 二十二 赤口 壬戌 壬午</p>
--	---	---	---	---	---	---	---------------------	--	--	--	---	--	---	---	--

三才圖會 時令卷三

<p>天休廢 初九</p> <p>天乙絕氣 十二</p> <p>天地凶敗 八十二</p>	<p>四方耗 初四</p> <p>瘟星 壬子入 壬子出 楊公忌 初二</p>	<p>廉貞獨火 初四</p> <p>四不祥 初七 初九</p>	<p>五子定 吉 青龍黃道 祇神黃道 天黃道 福星 三合 時陰 日</p> <p>成勳 四相 秋大德 死氣 天喪 天魔 毛頭</p> <p>天雷黑星 官符 六不成 晦日</p>	<p>甲子 吉天恩 大小歲對 神在 青帝生</p> <p>凶赤星 傍四辰</p>	<p>丙子 吉次吉 顯星 大小歲位 七聖 月空 壬年 鳴吠對</p> <p>凶細星 伐日 張宿</p>	<p>戊子 吉七聖 天德令 歲位 黃帝生</p> <p>凶解星 獨鬼堅下 九醜 南象</p>	<p>庚子 吉上吉 天福 天貴 歲後 復日 壬年 鳴吠對</p> <p>凶香星 五行忌 九虎 重喪</p>	<p>三才圖會 時令三卷 廿八</p>	<p>壬子 吉天恩 月恩 月德 天瑞 碧星 黑帝生 歲後 壬年 重鳴對</p> <p>凶九醜 五不歸 五怪</p>	<p>五丑執 按陰陽諸家曆法云值天地爭雄受死百事大凶縱有吉神亦當避忌</p>	<p>五寅破 按陰陽諸家曆法云值月破百事大凶雖得吉神亦不可用</p>	<p>五卯危 吉 祇神黃道 吉慶星 天慶星 守日</p> <p>凶 朱德黃道 飛流黑星 傍四辰 天欲 絕滅 小殺 天喪</p> <p>章光 致厄 主符 林隔</p>	<p>乙卯 按陰陽諸家曆法云值秋正四曆月五行無氣福德不臨之辰身事當</p>	<p>丁卯 吉上吉 天恩 顯星 大小歲對 月德令 陰陽各 鳴吠對 七聖 繼神桂</p> <p>凶南象 獨鬼堅</p>
---	--	---	---	---	--	---	--	---------------------	--	---	---	---	--	---

七九

甲辰	吉大明	七聖	歲後	月空	不將
丙辰	吉吉	大明	歲後	壬午	神在
戊辰	吉次吉	天恩	歲對	小歲後	七聖
庚辰	吉吉	月德	歲位	天恩	神在
壬辰	吉吉	大明	歲後	小歲後	七聖
五巳成	凶	未德黑道	飛流墨星	天獄	天德
乙巳	吉次吉	祇神黃道	傍四廢	月德合	歲後
丁巳	吉次吉	祇神黃道	傍四廢	月德合	歲後
三才圖會	時今三卷	四十二	四、廿五		
巳巳	吉次吉	祇神黃道	傍四廢	月德合	歲後
辛巳	吉次吉	祇神黃道	傍四廢	月德合	歲後
癸巳	吉次吉	祇神黃道	傍四廢	月德合	歲後
五午收	按陰陽諸家曆法云值天罡大凶百事忌用				
五未開	按陰陽諸家曆法云值天地爭雄受死百事大凶縱有吉神亦當避忌				
五申閉	吉	天恩	吉慶星	天解	聖恩
	凶	白虎黑道	天德黑星	天刑	天災

甲申	吉吉	大明	顯星	七聖	歲對
丙申	吉神在	天恩	歲後	小歲後	壬午
戊申	吉次吉	天恩	歲對	小歲後	七聖
庚申	吉吉	月德	歲位	天恩	神在
壬申	吉大明	大明	歲後	小歲後	七聖
五酉建	按陰陽諸家曆法云值月建百事大凶雖有吉神亦不可用				
五戌除	二三封拜襲爵出行不忌				
三才圖會	時今三卷	四十四	四、廿		
甲戌	吉七聖	月空	小歲後	神在	
丙戌	吉神在	歲後	小歲後	神在	
戊戌	吉七聖	歲前	小歲後	神在	
庚戌	吉大明	天恩	月德	歲前	七聖
壬戌	吉四相	歲前	小歲後	神在	
五亥滿	按陰陽諸家曆法云值天地爭雄受死百事大凶縱有吉神亦當避忌				
乙亥	吉次吉	月德合	大小歲位	顯星	七聖
丁亥	吉次吉	大明	歲位	小歲前	神在

<p>九月</p> <p>霜降後太陽過卯躔大火月將大衝</p> <p>月建戌寒露後作九月用 日出卯入酉</p>	<p>癸亥 凶 解星 南東 大小歲對 神在 天土大空 土惠 甲午上朔</p>	<p>辛亥 凶 公絕 大明 天恩 九虎 離巢 五系歸 五行忌 重六 奉土朔</p>	<p>巳亥 吉 天福 歲後 獨鬼敗亡 幽泉 奉土朔 量星 天貴 歲後 後日 地啞</p>	<p>四順 建寅行 寅寅南 卯寅歸 四逆 申中行 酉不歸 大空亡 初六 十四</p>	<p>小空亡 初二 初十 初七 長短星 初三 初四 赤口 初九 初七 十三</p>	<p>天休廢 三二 三七 天乙絕氣 十四 天地凶敗 初三 初五 十六</p>	<p>四方耗 瘟星 十七 二十 楊公忌 廿五</p>	<p>三才圖會 時令三卷 四五 四百七</p>	<p>廉貞獨火 初五 十四 四不祥 初四 初七 初九</p>	<p>五子 滿 吉 天岳明星 秋入德 天岳 天聖 普護 成勳 四相</p>	<p>甲子 吉 次吉 天恩 大小歲前 神在 青帝生</p>	<p>丙子 凶 利星 天德 月德 大小歲位 天壽 鳴吹對</p>	<p>戊子 凶 利星 天恩 獨鬼敗亡 九龍 地靈 重喪 萬家</p>	<p>庚子 凶 利星 天恩 天福 九虎 月恩 歲後 天壽 鳴吹對</p>	<p>壬子 凶 利星 天恩 天福 九虎 月恩 歲後 天壽 鳴吹對</p>
--	---	--	---	---	--	---	-----------------------------------	--------------------------------	---------------------------------------	--	--------------------------------------	---	---	---	---

三才圖會 時令卷三

<p>五丑平 按陰陽諸家曆法云值天罡大凶百事忌用</p>	<p>五寅定 按陰陽諸家曆法云值天地爭雄受死星大凶縱有吉神亦宜避忌</p>	<p>五卯執 凶 勾陳則道 劫劫星 小禍 焚耗 鬼賊 咸池 無難</p>	<p>乙卯 按陰陽諸家曆法云值秋正四廢日五行無氣言德不臨辰事當</p>	<p>丁卯 凶 利星 陰陽合 大小歲對 地啞 神在 鳴吹對</p>	<p>巳卯 凶 利星 天恩 天福 歲位 人民合 復日 地啞 神在</p>	<p>三才圖會 時令三卷 四五 四百六</p>	<p>辛卯 凶 利星 月德合 天福 資資 金谷谷 不將 歲後 小歲位 鳴吹對 神在</p>	<p>癸卯 凶 利星 四相 歲後 江河合 七聖 不將 鳴吹對</p>	<p>五辰破 按陰陽諸家曆法云值月破百事大凶雖得吉神亦不可用</p>	<p>五巳危 丙辛年庚辰係十惡大敗</p>	<p>乙巳 凶 利星 大明 天恩 天福 傳星 歲後 七聖 神在</p>	<p>丁巳 凶 利星 絕陽 九主鬼 癸年上朔 赤帝死 命頭殃</p>	<p>巳巳 凶 利星 重喪 七年上朔 復日 歲對</p>
-------------------------------------	--	---	--	--	---	--------------------------------	--	---	---	------------------------------	--	---	-------------------------------------

辛巳 吉吉 天恩 天瑞 天福 天貴 天德谷 不將 月德谷 歲對 七聖 五不歸 南泉 丁年病

五午成

吉 天恩 天倉 三合 要安 天刑 天德 天耗 天刑 天刑

甲午 吉吉 天恩 天倉 三合 要安

丙午 凶吉 天恩 天倉 三合 要安

戊午 凶吉 天恩 天倉 三合 要安

庚午 凶吉 天恩 天倉 三合 要安

壬午 凶吉 天恩 天倉 三合 要安

五未收

按陰陽諸家曆法五值河魁又值水消危解百事忌用

五申開

吉 天恩 天倉 三合 要安 天刑 天德 天耗 天刑 天刑

甲申 凶吉 天恩 天倉 三合 要安

丙申 凶吉 天恩 天倉 三合 要安

戊申 凶吉 天恩 天倉 三合 要安

庚申 凶吉 天恩 天倉 三合 要安

壬申 凶吉 天恩 天倉 三合 要安

五酉閉

吉 天德 天恩 天福 天貴 天德谷 不將 月德谷 歲對 七聖 五不歸 南泉 丁年病

乙酉 凶吉 天恩 天倉 三合 要安

丁酉 凶吉 天恩 天倉 三合 要安

己酉 凶吉 天恩 天倉 三合 要安

辛酉 凶吉 天恩 天倉 三合 要安

癸酉 凶吉 天恩 天倉 三合 要安

五戌建

按陰陽諸家曆法五值月建百事大凶雖得吉神亦不可用

五亥除

吉 天恩 天倉 三合 要安 天刑 天德 天耗 天刑 天刑

乙亥 凶吉 天恩 天倉 三合 要安

丁亥 凶吉 天恩 天倉 三合 要安

己亥 凶吉 天恩 天倉 三合 要安

辛亥 凶吉 天恩 天倉 三合 要安

癸亥 凶吉 天恩 天倉 三合 要安

十月

月建亥立冬後作十月用 日出卯辰入酉申 小雪後太陽過寅躔折木月將功曹

四順 建寅行 成宜滿 卯宜歸 申不行 酉不商 酉不歸 八不歸	四逆 申不行 酉不商 酉不歸 八不歸	大空亡 初五 廿一 廿九	赤口 初六 十三 十八	天地凶敗 初七 十四 廿一	天乙絕氣 十五	瘟星 十八 廿六 廿九	楊公忌 廿三	廉貞獨火 初七 十四 廿一	四不祥 初七 十四 廿一	五子除 初七 十四 廿一	甲子 吉吉 凶吉 時令三卷	丙子 吉吉 凶吉 時令三卷	戊子 吉吉 凶吉 時令三卷	庚子 吉吉 凶吉 時令三卷	壬子 吉吉 凶吉 時令三卷	五丑滿 吉 凶	乙丑 吉天德 凶空星	丁丑 吉天德 凶空星	巳丑 吉天德 凶空星	辛丑 吉天德 凶空星
---	--------------------------------	-----------------------	----------------------	------------------------	------------	----------------------	-----------	------------------------	-----------------------	-----------------------	------------------------	------------------------	------------------------	------------------------	------------------------	---------------	------------------	------------------	------------------	------------------

三才圖會 時令卷三

癸丑 吉吉 凶吉 曲星 七聖 大殺中官 觸水龍 伐日 陰錯 丁庚	五寅平 按陰陽諸家曆法云值河魁大凶又值永消丸解百事忌用	五卯定 吉 凶 按陰陽諸家曆法云值河魁大凶又值永消丸解百事忌用	乙卯 吉天德 凶吉 月德 五怪 張宿	丁卯 吉次吉 凶吉 鬼鬼敗亡 傍四殺 陰陽各 頭星 神在 地哩 鳴吹對	巳卯 吉大明 凶吉 天恩 天瑞 天福 歲後 日德合 人民合 神在 地哩 不稱	辛卯 吉天福 凶吉 金石合 歲對 小歲後 九醜 神在 鳴吹對 不稱	三才圖會 時令三卷	癸卯 吉吉 凶吉 天貴 顯星 江河合 歲對 七聖 不稱 鳴吹對	五辰執 吉 凶 司命黃道 祿神黃道 天貴道 天德星 支德 解神	甲辰 吉吉 凶吉 大明 大殺中官 丙辛生係 壽火大敗 月德 曲星 四相 歲對 赤帝生	丙辰 吉吉 凶吉 大明 五不歸 傍四殺 歲對 壽星 神在	戊辰 吉吉 凶吉 歲前 傍四殺 小歲對 曲星 七聖 天年 神在	庚辰 吉吉 凶吉 天德合 傍四殺 大殺中官 壽星 月空 神在 不稱	壬辰 按陰陽諸家曆法云值冬大寒幸無赤無值逆激終有吉神事忌用
---	--------------------------------	--	-----------------------------------	--	---	--	--------------	--	---	---	--	--	--	----------------------------------

五巳破

按陰陽諸家曆法五值月破大凶雖得吉神亦不可用

五午危

吉 青龍黃道 祇神黃道 天黃道 五祥 守日 普護
活耀星 五忌星 參
凶 五雷星 傍照殿 委 天魔 五吏 致死 毛頭
五虛

甲午

吉吉 凶凶 月德 四相 顯星 七聖 歲對 小歲後 神在 鳴吠對

丙午

按陰陽諸家曆法五值月正四廢五行無氣福德不臨之辰百事

戊午

吉七聖 凶吉 祇神 神在 離棄 九醜 五陸 黃帝死

庚午

凶吉 天德合 歲前 月空 鳴吠 不將

壬午

凶吉 委 歲前 復日 神在 鳴吠 不將
五行忌 九醜 離棄 重喪

三才圖會

時令三卷 五土

五未成

吉 明堂黃道 祇神黃道 天黃道 貴星 吉星 太陰 月財
執曜明星 紫微星 福厚 三合 六儀 五忌
凶 龍會 蛟龍 天雄 厥對 往 死別 臨日
招搖 四激 六成 跌撲 志忌

乙未

凶大殺命官 大明 月德 天德 曲星 歲對 四相 小歲後 七聖 神在地啞

丁未

吉傳星 歲位 小歲前 神在
凶尊 天太主 旁四廢

巳未

凶凶 尊

辛未

凶大命 傳星 歲前 神在
凶扁鵲 會歌笑

癸未

凶凶 委 歲前
凶火星 五行忌 伏日 五龍

五申收

按陰陽諸家曆法五值天地爭雄受死凶縱有吉神亦宜避忌
甲巳年而申係十惡大收

五酉開

吉 祇神黃道 天黃道 聖志 集氣 時陽 陽
天益 一神在 次天狗
凶 朱雀黃道 飛流黃道 天狗 天威 小殺 絕氣 不取
天益不送 魯殿殿 碎殺 吟神 刀劫 天狗 林陰

乙酉

凶凶 月德 四相 顯星 七聖 歲後 小歲位 鳴吠
凶伏日 天德 九生鬼 九醜

丁酉

凶吉 歲對 小歲後 地啞 鳴吠
凶昏星 傍照殿

巳酉

凶吉 天德 歲位 七聖 月德合 鳴吠
凶昏星 九生鬼 五行歸人民離 九醜

辛酉

凶大命 顯星 七聖 歲位 地啞 鳴吠
凶火星 金宿離 五不歸 四耗 五陸 八專 九醜

癸酉

凶吉 大明 委 歲前 七聖 鳴吠
凶昏星 五行忌 江河離

五戌閉

吉 金宿黃道 天黃道 聖志 集氣 時陽 陽
天益不送 次天財星 吉慶星 天解 天醫
凶 天益不送 月虛 月殺 罪刑 依律 受 地隔
火星支

三才圖會

時令三卷 五土

甲戌

凶吉 大小歲後 四相 七聖 神在
凶昏星 八風 黑龍

丙戌

凶吉 歲後 小歲位 神在
凶昏星 五不歸 大殺命官 傍照殿

戊戌

凶吉 傳星 歲對 小歲位
凶昏星 傍照殿 離棄 張宿

庚戌

凶吉 大命 天德合 天忌 歲位 七聖 月空 神在
凶昏星 九鬼 獨覺殿 地啞 八絕 白晝死

壬戌

凶吉 曲星 歲位 復日
凶昏星 獨覺殿 天火命官 離棄 重喪 大殺命官

五亥建

按陰陽諸家曆法五值月建事大凶雖得吉神亦不可用
三封拜饗爵出行不忌

十二月

月建子大雪後作十一月用 日出辰入申
冬至後太陽過丑躔星紀月將大吉

癸巳 凶空鬼 五行忌 天土空亡 重喪 亡麻 小歲後 巳年上朔

五午破 按陰陽諸家曆法正月破百事大凶雖得吉神亦不可用

五未危 凶 劫神黃道 吉慶星 天慶星 要安 劫神黃道 吉慶星 天慶星 要安

乙未 凶空星 劫神黃道 劫神黃道 劫神黃道 劫神黃道 劫神黃道

丁未 凶空星 劫神黃道 劫神黃道 劫神黃道 劫神黃道 劫神黃道

巳未 凶空星 劫神黃道 劫神黃道 劫神黃道 劫神黃道 劫神黃道

辛未 凶空星 劫神黃道 劫神黃道 劫神黃道 劫神黃道 劫神黃道

三才圖會 時令三卷 劫神黃道 劫神黃道 劫神黃道 劫神黃道 劫神黃道

五申成 凶 劫神黃道 劫神黃道 劫神黃道 劫神黃道 劫神黃道

甲申 凶空星 劫神黃道 劫神黃道 劫神黃道 劫神黃道 劫神黃道

丙申 凶空星 劫神黃道 劫神黃道 劫神黃道 劫神黃道 劫神黃道

戊申 凶空星 劫神黃道 劫神黃道 劫神黃道 劫神黃道 劫神黃道

庚申 凶空星 劫神黃道 劫神黃道 劫神黃道 劫神黃道 劫神黃道

壬申 凶空星 劫神黃道 劫神黃道 劫神黃道 劫神黃道 劫神黃道

五酉收 按陰陽諸家曆法正月河魁大凶又值水消耗解百事已用

五戌開 凶 劫神黃道 劫神黃道 劫神黃道 劫神黃道 劫神黃道

甲戌 凶空星 劫神黃道 劫神黃道 劫神黃道 劫神黃道 劫神黃道

丙戌 凶空星 劫神黃道 劫神黃道 劫神黃道 劫神黃道 劫神黃道

戊戌 凶空星 劫神黃道 劫神黃道 劫神黃道 劫神黃道 劫神黃道

庚戌 凶空星 劫神黃道 劫神黃道 劫神黃道 劫神黃道 劫神黃道

壬戌 凶空星 劫神黃道 劫神黃道 劫神黃道 劫神黃道 劫神黃道

三才圖會 時令三卷 劫神黃道 劫神黃道 劫神黃道 劫神黃道 劫神黃道

五亥閉 凶 劫神黃道 劫神黃道 劫神黃道 劫神黃道 劫神黃道

乙亥 凶空星 劫神黃道 劫神黃道 劫神黃道 劫神黃道 劫神黃道

丁亥 凶空星 劫神黃道 劫神黃道 劫神黃道 劫神黃道 劫神黃道

巳亥 凶空星 劫神黃道 劫神黃道 劫神黃道 劫神黃道 劫神黃道

辛亥 凶空星 劫神黃道 劫神黃道 劫神黃道 劫神黃道 劫神黃道

癸亥 凶空星 劫神黃道 劫神黃道 劫神黃道 劫神黃道 劫神黃道

十二月 月建丑小寒後作十二月用 日出辰卯入申酉 大寒後太陽過子躔玄枵月將神後

癸巳

吉天福

凶五鬼

五鬼忌

天大星

巳年上朔

歲對

小歲後

天福星

天福星

支德

守日

五午執

吉

天年星道

傍四廢

水星文

天疾

破敗

大殺

咸池

小耗

蛟龍

地隔

地中白虎

甲午

吉七聖

凶七聖

歲對

小歲後

四相

月空

神在

鳴吠對

丙午

吉神在

按陰陽諸家曆法云值正四廢且五行無氣福德不歸之辰百事忌用

戊午

凶利星

獨鬼敗亡

九主鬼

五怪

九龍

廢棄

重喪

黃帝死

庚午

吉上吉

天德

月德

歲前

鳴吠

壬午

吉大明

天恩

天恩

歲前

神在

鳴吠

五未破

按陰陽諸家曆法云值月破百事大凶難得吉神亦不可用

三才圖會

時令三卷

五九

四九

五九

五九

五九

五九

五九

五九

五九

五九

五九

五九

五九

五九

五九

五九

五九

五九

五九

五九

五申危

吉

司命黃道

祿神黃道

天會道

鳳輦星

福生

五福

天官星

祿庫星

母倉

陽德

甲申

吉次吉

凶伐日

天德

曲星

七聖

四相

歲前

月空

神在

鳴吠

丙申

吉次吉

凶十惡

傳星

歲對

小歲後

天會

神在

鳴吠

戊申

吉次吉

凶火星

獨鬼敗亡

天土空亡

人民病

十喪

神在

鳴吠

庚申

吉上吉

凶八尊

大明

天福

天德

月德

曲星

七聖

歲位

鳴吠

壬申

吉大明

凶火星

天會

歲前

江河兩

七聖

神在

鳴吠

十惡

廢棄

五酉成

按陰陽諸家曆法云值天地爭雄受死百事大凶縱書神亦不可用

五戌收

按陰陽諸家曆法云值天空大凶百事忌用

五亥開

吉

明堂黃道

祿神黃道

天會道

紫微星

旺日

神厚

月財

豐旺

乙亥

吉吉

天德谷

月德谷

亦歲後

曲星

七聖

神在

鳴吠

四相

丁亥

吉吉

大明

傳星

神在

歲後

小歲位

己亥

吉天福

七聖

獨鬼敗亡

歲對

復會

地曜

唐年上朔

辛亥

吉大明

天恩

天恩

月恩

曲星

歲位

壬年上朔

地曜

癸亥

吉次吉

傳星

天土空亡

小歲前

神在

廢棄

六龍

歲

甲年上朔

三才圖會

時令三卷

六

六

六

六

六

六

六

六

其斷例內雖有可用之日圖內有忌者不宜用蓋甲子

六十日一週有值吉星凶星者在人取擇焉雖有吉神

而人無其德用事無驗神不祐之故也

三才圖會

雲間允明父王思義續集

時令四卷

天運星煞值日圖目錄

六甲孤虛旺相之圖

六甲孤虛旺相圖

嫁娶周堂圖

納婿周堂圖

移床周堂圖

行嫁白虎圖

分居周堂圖

壽木周堂圖

葬日周堂圖

除靈周堂圖

天遷圖

喜神 鶴神方位圖

九星吉凶圖

三才圖會 時令四卷目錄

乙

二五

天運星煞值日之圖

吉神 一百二十五位

青龍黃道 明堂黃道 金匱黃道

天德黃道 玉堂黃道 司命黃道

執儲明星 天寶明星 天對明星

天玉明星 天岳明星 天府明星

天恩星 天德星 天祐星

天厚星 天慶星 天瑞星

天官星 天成星 天庫星

天財星 地財星 紫微星

幽微星 少微星 吉慶星

消德星 活曜星 鑿輿星

鳳輦星 祿庫星 貴人星

吉人星 上官星 邑從星

顯星 玉皇 曲星 天星 傅星 紫微

太陰 太陽 大明

四時天德 天德合 月德合

天德 月德 天恩

三才圖會 時令四卷

二

二六十一

月恩	天赦	天喜	天富	天貴	天醫	金堂	陽德	生炁	月財	五富	月空	益後	普護	敬心	五祥	相日	四相	獄鑰	重日	時陰	
宜入空出	宜上宜納	宜開店造倉庫上	宜出財納禮求財	宜納財	宜合藥針灸治病	一云福德宜造作	一云天官時陽宜	一云天官時陽宜	已上百事宜用	宜開倉庫移居入	宜安床帳修產	宜婚烟	宜祈福出	修設齋	同上	宜上宜受	宜上宜受	宜上宜用	已上宜上	宜一切喜	已上百事
天瑞	天倉	天富	天貴	天醫	金堂	陽德	生炁	月財	五富	月空	益後	普護	敬心	五祥	相日	四相	獄鑰	重日	時陰		
宜上宜納	宜納財	宜開店造倉庫上	宜納財	宜合藥針灸治病	一云福德宜造作	一云天官時陽宜	一云天官時陽宜	已上百事宜用	宜開倉庫移居入	宜安床帳修產	宜婚烟	宜祈福出	修設齋	同上	宜上宜受	宜上宜受	宜上宜用	已上宜上	宜一切喜	已上百事	

支德	六儀	月合	歲前	歲對	穴天狗	鳴吠	五合	日月合	金石合	五帝生日	青帝	白帝	黑帝	赤帝	黃帝
一云龍德	宜上宜用	宜論訟	宜事吉惟	宜事吉惟	宜安安	宜安安	宜嫁作	宜嫁作	宜石	宜行船	宜上作事	宜上作事	宜上作事	宜上作事	宜上作事
驛馬	三合	兵寶	歲後	天驛	不將	神在	陰陽合	人民合	江河合	江河合	赤帝	黑帝	赤帝	黃帝	
已上宜	已上宜	已上宜	安安不宜	宜安安	宜嫁娶	宜祭祀	宜營	宜嫁娶	宜行船	宜行船	宜上作事	宜上作事	宜上作事	宜上作事	
天馬	六合	兵吉	歲位	地啞	鳴吠對	神在	陰陽合	人民合	江河合	江河合	赤帝	黑帝	赤帝	黃帝	
已上宜	已上宜	已上宜	宜作公	已上宜	宜安安	宜祭祀	宜營	宜嫁娶	宜行船	宜行船	宜上作事	宜上作事	宜上作事	宜上作事	

凶神 二百二十五位

勾陳黑道 忌起造入宅

玄武黑道

朱雀黑道 已上百事不宜

白虎黑道 忌起造入宅移

天牢黑道 忌起造入宅移

天刑黑道 百事不宜

天雷黑道 忌起造

蚩尤黑道 百事不宜

飛流黑道 忌起造

天棒黑道 忌起造

陰私黑道 百事不宜

土勃黑道 忌起造

天耗星

天激星

天刑星

天喪星

天魔星

天獄星

天哭星

天灾星

天殃星

天殺星

地傷星

地耗星

墓耗星

大殺星

小殺星

小禍星 大禍即月

絕滅星

鬼賊星

毛頭星

破敗星 已上百事不宜如

齊星

火星

利星

朴星

鮮星

章星

木星交

水星交

火星交

已上九星並忌嫁娶移居安

月厭 忌嫁娶造酒醋移居

月殺 忌作一切事

月虛 忌出財納財納

月建轉殺

天轉地轉

天地正轉 已上百事不宜

正四廢 百事不宜止

傍四廢 同上

水消瓦解 一云土崩危

四時大墓

九土鬼 已上百事不宜

九醜 忌出師行嫁移徙修

十惡大敗

天地殃敗 已上百事不宜

十惡無祿 百事不宜知

天羅地網 忌婚葬出行

飛廉大殺 百事不宜

天地爭雄 百事不宜如

四耗

大耗

小耗

九空

四方耗

五虛

九焦

空 已上忌出行開倉庫店安

天賊 一云天盜已移居開倉庫

五盜 一云天賊忌起造

土瘟 忌動土

土忌

地囊 忌動土起造

地破 忌動土安

劫殺 忌動土

天火 忌起造蓋屋種

三才圖會

時令四卷

三才圖會

時令四卷

三才圖會

時令四卷

地火 忌起造種 雷火 忌起造針灸 蓋屋作籠

獨火 已上忌起造針灸 田火 與成日同 忌種植

宜符 忌起造動土 死禿 忌起造動土 移居 造酒曲醫醋

上朔 忌上官出行 樂漁 八 四不祥 忌工

天休廢 忌上官入學 納奴 牢日 一云虎穴 忌上官 出行移居論訟

獄日 一云非 殛 忌上官 徒隸 忌上官受任 進 人口納奴僕

死別 忌起造掛服 納奴僕 服藥 不舉 一云客好 忌上官 移居 婚姻 交易

罪刑 一云刑 獄 忌上官 見 罪至 忌起造 移居 婚姻 安葬

伏罪 一云三 刑 忌上官 天吏 忌上官 臨 政受事

二贏 忌上官 嫁娶 納財 畜 致死 忌上官 臨 政受事

臨日 忌上官 分骸 忌出行 入宅 移 居 問病 祭祀

受死 百事 不宜 得鬼敗亡 忌上官 到任

歸忌 忌嫁娶 入宅 移 居 厭對 忌嫁 娶

狼籍 一云傷 刀 忌嫁 娶 天寡 忌嫁 娶

地寡 孤辰 紅沙殺 已上 忌 嫁 娶

披麻殺 忌嫁 娶 吟神 天雄 忌嫁 娶

地雌 已上 忌 嫁 娶 往亡 忌出行 嫁 娶 無翹 忌婚 姻 和合 事

陰錯 陽錯 已上 忌起造 開會 庫店 移 居 出行 入學 嫁 娶 安葬

離窠 忌出行 移徙 嫁娶 安床 入學 納奴僕 章光 忌上官 嫁 娶 涉險

八龍 七鳥 九虎 四離 忌出財

六蛇 已上 忌嫁 娶 起造 行船 交易 開庫 店 四絕 忌起造 出行 嫁娶 和合 事

白浪 忌行 咸池 一云龍 口 忌遠行 乘舟 載會 客 修池 作堰

招搖 忌行 船 宜 四激 忌遠行 入山 乘舟 開池 井

蛟龍 忌行 船 修 蛟龍 克動 蛟龍 克破

張宿 已上 忌 觸水 龍 忌乘 船 河伯 死日 庚辰 忌 行船

子胥 死日 行船 八風 忌行 船 蓋屋

財離 忌出財 開 風伯 死日 甲子 是也 忌 行船 祈福

游殺 已上 忌 返激 忌上官 出行 問病

五不歸 忌出 天雲 不返 同 五行 忌 春 忌入 山林 夏 忌鑄 火 秋 忌金 鐵 之事 冬 忌池 塘 井 木 之事

斧頭 煞 忌伐 木 起 造 駕 馬 木馬 煞 忌起 工 跌蹶 煞 忌起 造 涉 險 登 高

刀砧 忌伐 木 起 造 駕 馬 血刃 忌針 灸 血忌 忌針 灸 刺 六畜 穿 牛 穿 井

血支 忌針 灸 游禍 忌出行 移 居 從 服 藥 扁鵲 死日 集 辛未

孔子 死葬日 忌入 學 倉頡 死葬日 同上

龍會 忌修 池 龍虎 忌起造 嫁娶 安葬 出行 入山 修齋 祭祀 人宅 立契 買賣 宜取 牛馬 牧

龍會 忌修 池 龍虎 忌起造 嫁娶 安葬 出行 入山 修齋 祭祀 人宅 立契 買賣 宜取 牛馬 牧

養

天狗下食忌祭 大殺白虎入中宮忌移居嫁

娶作樂會客
起造安葬

空宅忌移 大敗百事不宜

太歲忌安葬

歲空忌開倉庫店出

歲博

三陰

天呷

俠俾

絕陰

絕陽已上忌

行痕

了戾

逐陣

五怪

八專已上忌

伐日不宜舉

重喪忌安葬

八座忌造墳

人皇人建即月建

安葬

地中白虎

三才圖會

時令四卷

九

三〇三

土禁已上忌

六不成一云大敗

伏斷宜作廟

瘟星出八日

長短星忌焚

天上天空云

大空云

小空云已上忌

赤口百事

楊公凶忌官修造

廉貞獨火

上帝殺害同百事

五鬼忌出

月建止宜封拜

河魁二云大禍

天罡一云滅門

月建止宜封拜

月破

河魁二云大禍

天罡一云滅門

五帝死日

青帝不宜栽

赤帝不宜蓋

黃帝不宜起

白帝不宜

黑帝不宜

十隔

天隔忌出行

林隔忌出行

地隔忌種植

神隔忌祈禱

火隔忌塗治

山隔忌捕獵

鬼隔忌祭祀

人隔忌進

水隔忌開塘

州隔忌詞訟

五雜

三才圖會

時令四卷

十一

天地離忌開店

日月離忌會客

人民離忌出行

金石離忌斷石

江河離忌行船

五痕

水痕忌行船

田痕忌種

土痕忌動

山痕忌入

金痕忌鑄

一運星煞值時傍圖

小月	大月	小月	大月	小月	大月	小月	大月	小月	大月
初	初	初	初	初	初	初	初	初	初
二	二	二	二	二	二	二	二	二	二
三	三	三	三	三	三	三	三	三	三
四	四	四	四	四	四	四	四	四	四
五	五	五	五	五	五	五	五	五	五
六	六	六	六	六	六	六	六	六	六
七	七	七	七	七	七	七	七	七	七
八	八	八	八	八	八	八	八	八	八
九	九	九	九	九	九	九	九	九	九
十	十	十	十	十	十	十	十	十	十
十一	十一	十一	十一	十一	十一	十一	十一	十一	十一
十二	十二	十二	十二	十二	十二	十二	十二	十二	十二

時子丑寅卯辰巳午未申酉戌亥

司命黃勾陳黑青龍黃明堂黃天刑黑朱雀黑金匱黃天德黃白虎黑五帝黃天牢黑

鳳皇星地獄星太乙星貴人星天刑星天訟星福德星天微星鎮神星天德星

日仙星 孤辰 天官貴人時建 五不遇 五不遇 五不遇

天官 天官貴人時建 五不遇 五不遇 五不遇

天官 天官貴人時建 五不遇 五不遇 五不遇

天官 天官貴人時建 五不遇 五不遇 五不遇

天官 天官貴人時建 五不遇 五不遇 五不遇

三才圖會

時令四卷

十五

時子丑寅卯辰巳午未申酉戌亥

白虎黑朱雀黃天牢黑玄武黑司命黃勾陳黑青龍黃明堂黃天刑黑朱雀黑金匱黃天德黃白虎黑五帝黃天牢黑

天殺星少微星鎮神星天獄星鳳皇星地獄星太乙星貴人星天刑星天訟星福德星天微星鎮神星天德星

天開星 天官 孤辰 日仙星 時建 五不遇 五不遇

天官 天官貴人時建 五不遇 五不遇 五不遇

天官 天官貴人時建 五不遇 五不遇 五不遇

天官 天官貴人時建 五不遇 五不遇 五不遇

天官 天官貴人時建 五不遇 五不遇 五不遇

天官 天官貴人時建 五不遇 五不遇 五不遇

天官 天官貴人時建 五不遇 五不遇 五不遇

天官 天官貴人時建 五不遇 五不遇 五不遇

天官 天官貴人時建 五不遇 五不遇 五不遇

時子丑寅卯辰巳午未申酉戌亥

天刑黑朱雀黑金匱黃天德黃白虎黑五帝黃天牢黑

天刑星天訟星福德星天微星鎮神星天德星

時建 日仙星 五不遇 五不遇

天官 天官貴人時建 五不遇 五不遇

天官 天官貴人時建 五不遇 五不遇

天官 天官貴人時建 五不遇 五不遇

天官 天官貴人時建 五不遇 五不遇

三才圖會

時令四卷

十六

時子丑寅卯辰巳午未申酉戌亥

司命黃勾陳黑青龍黃明堂黃天刑黑朱雀黑金匱黃天德黃白虎黑五帝黃天牢黑

鳳皇星地獄星太乙星貴人星天刑星天訟星福德星天微星鎮神星天德星

日仙星 天官 孤辰 天官 天官貴人時建 五不遇 五不遇

天官 天官貴人時建 五不遇 五不遇

天官 天官貴人時建 五不遇 五不遇

天官 天官貴人時建 五不遇 五不遇

天官 天官貴人時建 五不遇 五不遇

天官 天官貴人時建 五不遇 五不遇

天官 天官貴人時建 五不遇 五不遇

天官 天官貴人時建 五不遇 五不遇

天官 天官貴人時建 五不遇 五不遇

黑道六條

天刑黑道 天刑星

利用出師戰無不克 其他謀為動作皆不宜用

大忌詞訟

朱雀黑道 天訟星

利用公事 常人凶 諸事忌用不可攸往

防爭訟

白虎黑道 天殺星

宜出師畋獵祭祀皆吉 餘皆不利

三才圖會

時令四卷

廿九

百六十八

天牢黑道 鎖神星

陰人用事吉 餘皆不利

玄武黑道 天獄星

君子用之吉 小人用之凶 忌詞訟博戲

勾陳黑道 地獄星

此時所作一切事有始無終先喜後悲不利攸往起

造安葬犯此絕嗣

空亡二條

截路空亡

曆書云此時不利攸往犯之不吉蓋是天干帶水故

名截路假如甲巳日將五子元遁起甲子時至申酉

得壬癸屬水不宜陸路只宜行舟三車一覽云如人

在路途間遇水則不可濟禽書云如截路空亡是天

干帶壬癸字者直日禽宿值兵房心虛室奎婁昂觜

參鬼柳此十二宿遇水則截其路但忌行軍出行阻

滯若修造葬埋則不忌

旬中空亡

此時上官嫁娶出行遠回修造入宅建宮觀神廟及

三才圖會

時令四卷

卅

百廿七

新立神像開光上座並凶

五不遇 通書時支尅日干與此不同

六壬遁甲云此時陰陽交會於天庭時干尅日干動而

必遭禍刑凡與兵上官除拜遠行造作百事大凶切宜

避之

六甲孤虛旺相之圖

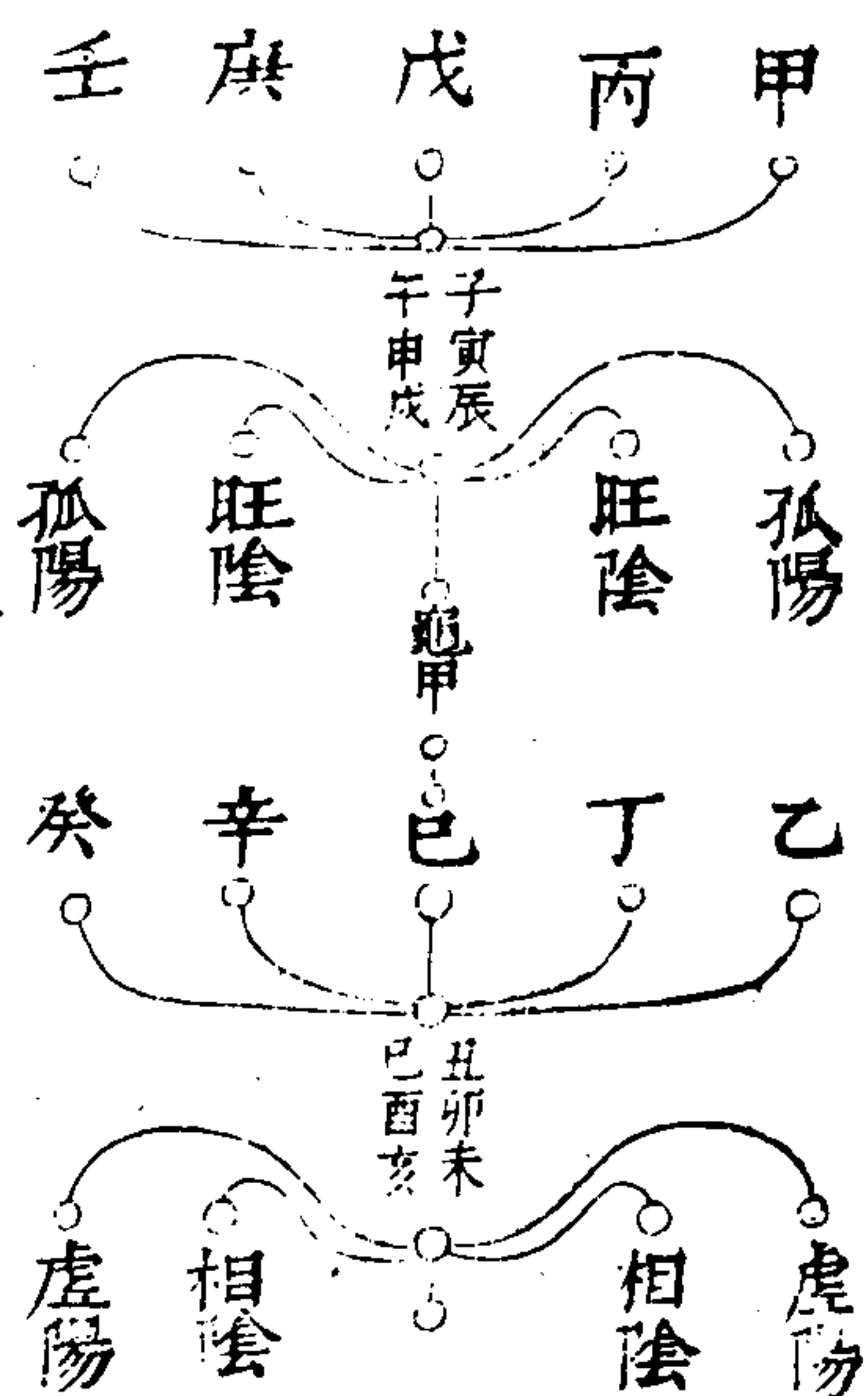

六甲孤虛旺相圖



甲壬陽而孤
乙癸陰而虛
丙庚陽而旺
丁辛陰而相
戊巳為龜甲
之空亡

三才圖會 時令四卷 世一 二八七

年孤虛

甲子旬中孤在戌亥屬乾 虛在辰巳巽
甲戌旬中孤在甲酉屬兌 虛在寅卯震
甲申旬中孤在午未屬離 虛在子丑坎
甲午旬中孤在辰巳屬巽 虛在戌亥乾
甲辰旬中孤在寅卯屬震 虛在申酉兌
甲寅旬中孤在子丑屬坎 虛在午未離

月孤虛

正月孤在艮東北 虛在西南
二月孤在艮東北 虛在西南
三月孤在震正東 虛在正西
四月孤在巽東南 虛在西北
五月孤在巽東南 虛在西北
六月孤在離正南 虛在正北
七月孤在坤西南 虛在東北
八月孤在坤西南 虛在東北
九月孤在兌正西 虛在正東
十月孤在乾西北 虛在東南

三才圖會 時令四卷 世一 二八七

十一月孤在乾西北	虛在東南
十二月孤在坎正北	虛在正南
日孤虛	
子日孤在亥西北	虛在東南
丑日孤在子正北	虛在正南
寅日孤在丑東北	虛在西南
卯日孤在寅東北	虛在西南
辰日孤在卯正東	虛在正西
巳日孤在辰東南	虛在西北
三才圖會 時令四卷	世三
午日孤在巳東南	虛在西北
未日孤在未正南	虛在正北
申日孤在未西南	虛在東北
酉日孤在申西南	虛在東北
戌日孤在酉正西	虛在正東
亥日孤在戌西北	虛在東南
時孤虛	
子時孤在亥西北	虛在東南
丑時孤在子正北	虛在正南

寅時孤在丑東北	虛在西南
卯時孤在寅東北	虛在西南
辰時孤在卯正東	虛在正西
巳時孤在辰東南	虛在西北
午時孤在巳東南	虛在西北
未時孤在未正南	虛在正北
申時孤在申西南	虛在東北
酉時孤在申西南	虛在東北
戌時孤在酉正西	虛在正東
三才圖會 時令四卷	世四
亥時孤在戌西北	虛在東南

圖 堂 周 娶 嫁

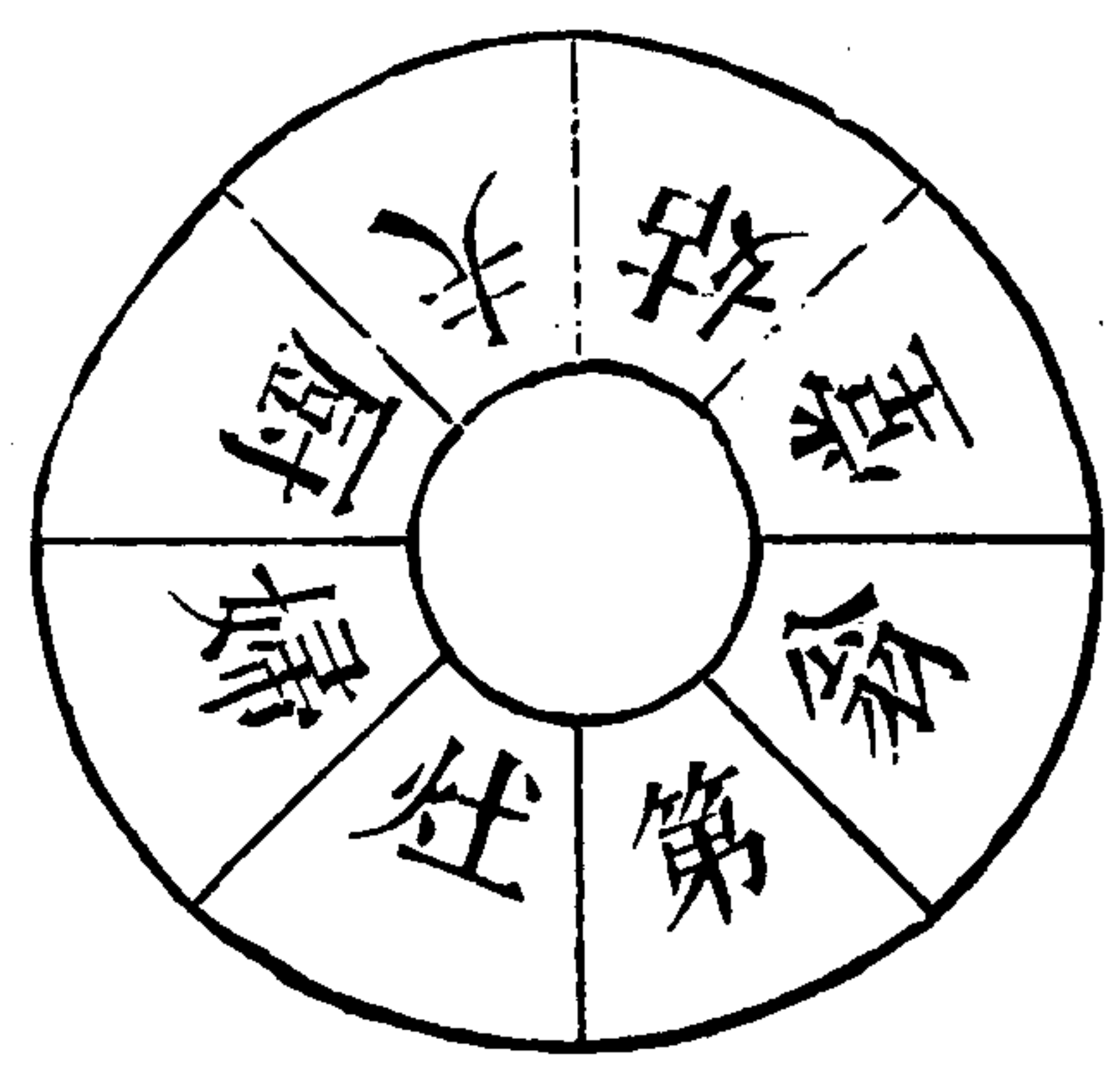

大月初一從夫
向姑順行小月
初一從婦向灶
逆行遇翁姑夫
婦不利餘大吉

圖 堂 周 壻 納

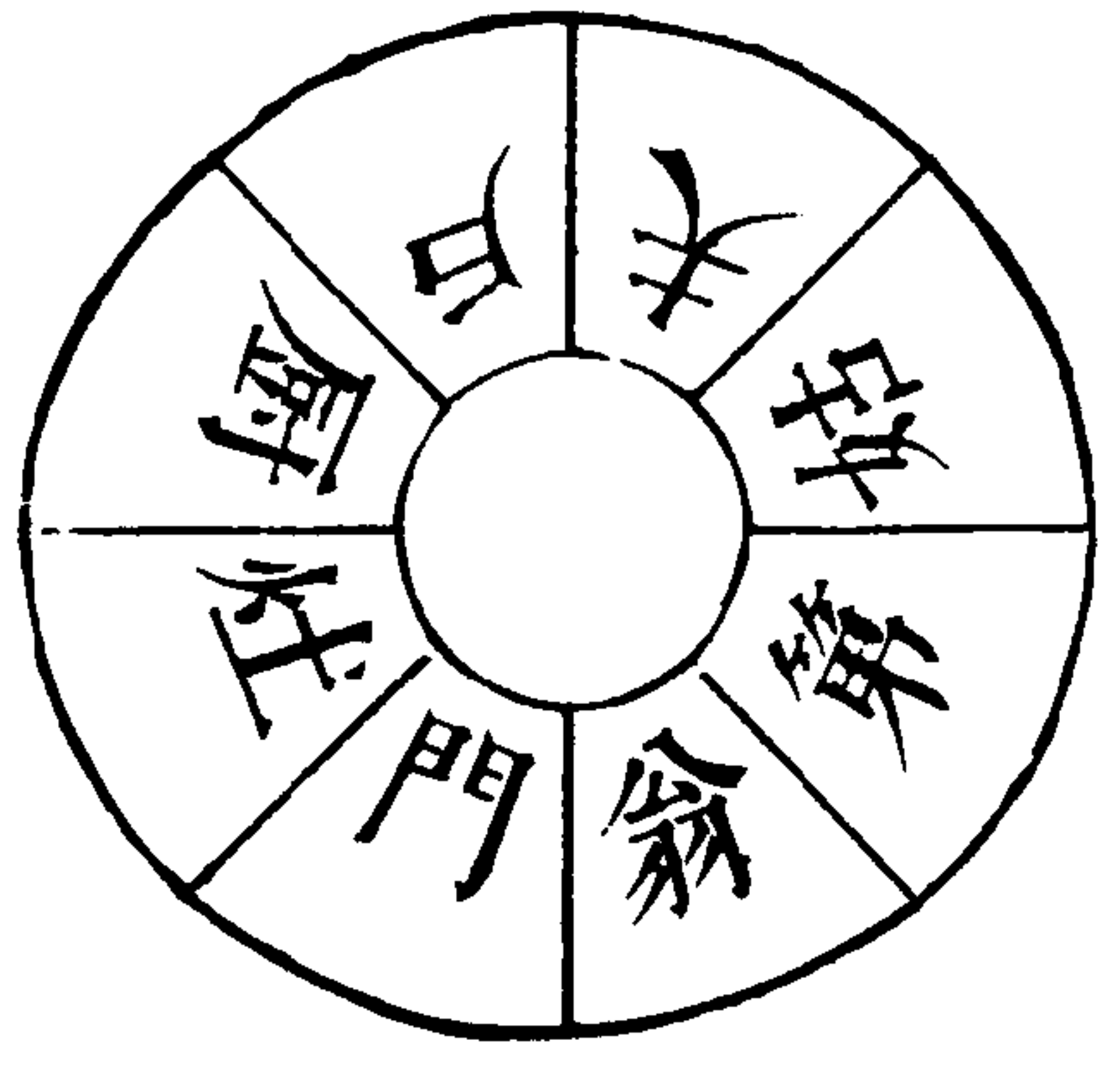

大月從夫向
姑順行小月
從戶向厨逆
行所忌同上

三才圖會 時令四卷 卅五

圖 堂 周 床 移

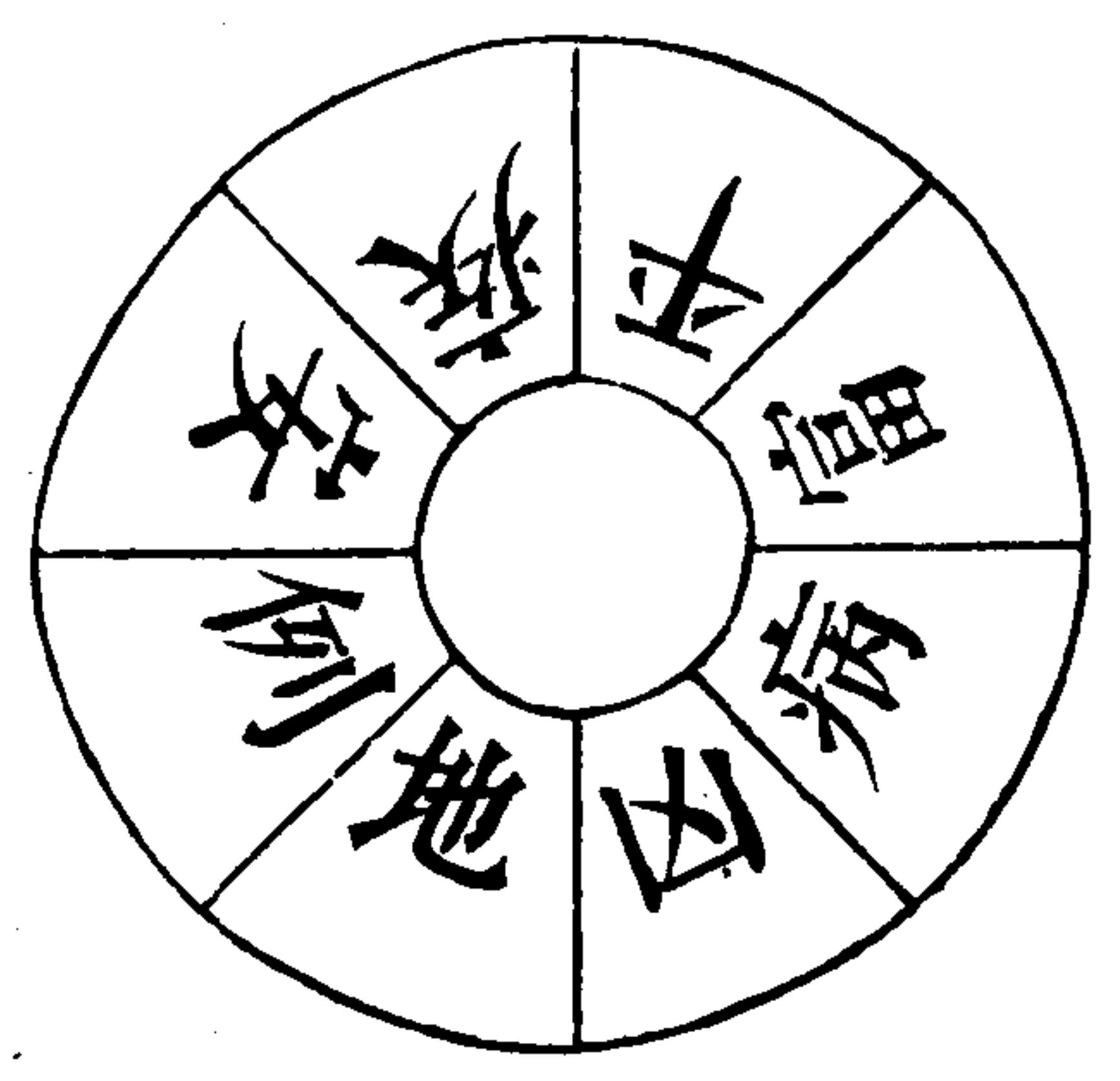

大月初一從
平向富順行
小月初一從
厨向路逆數

圖 虎 白 嫁 行

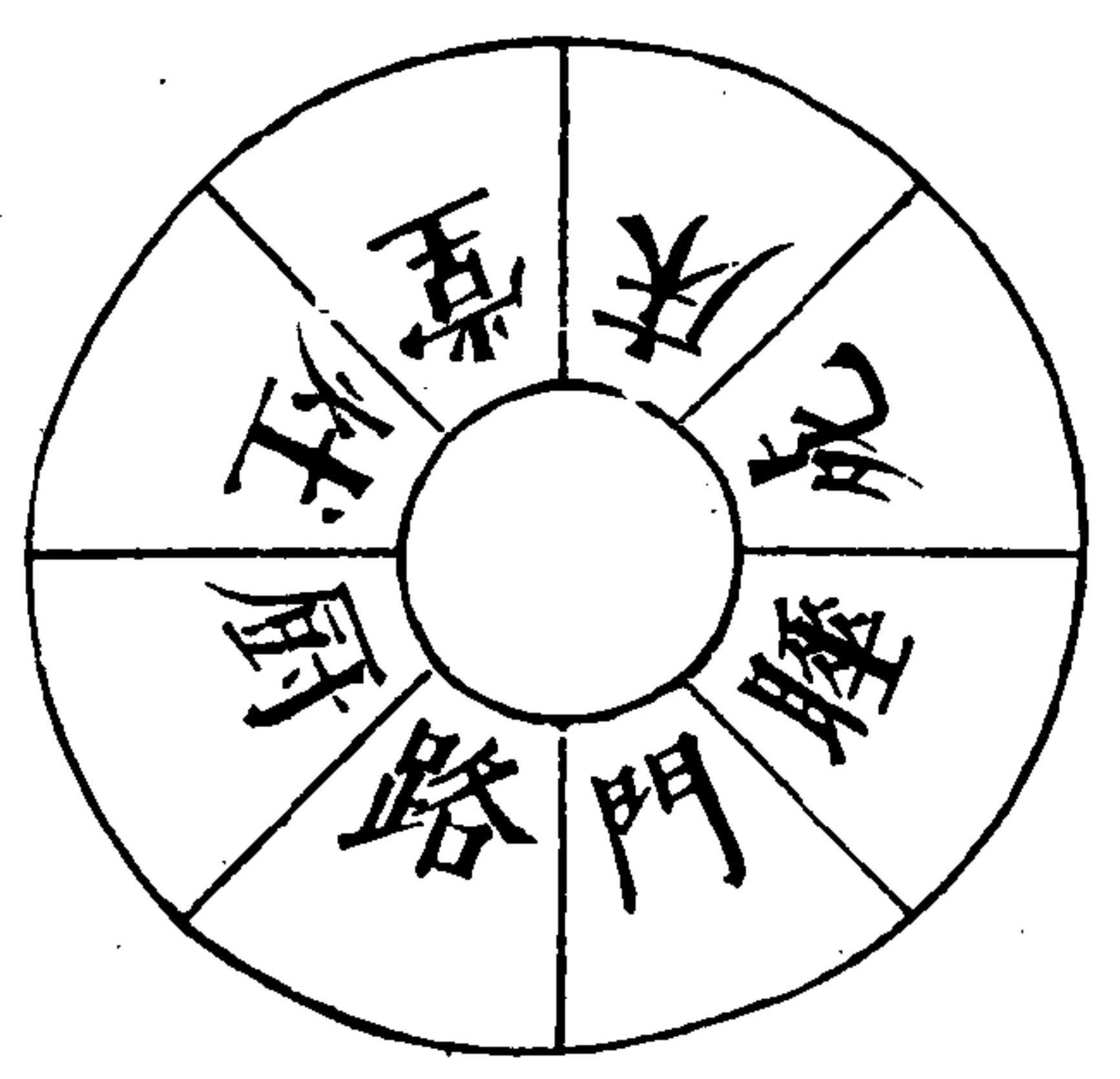

大月初一從
灶向堂順數
小月初一從
厨向路逆數

三才圖會 時令四卷 卅六 七十五

分居周堂圖

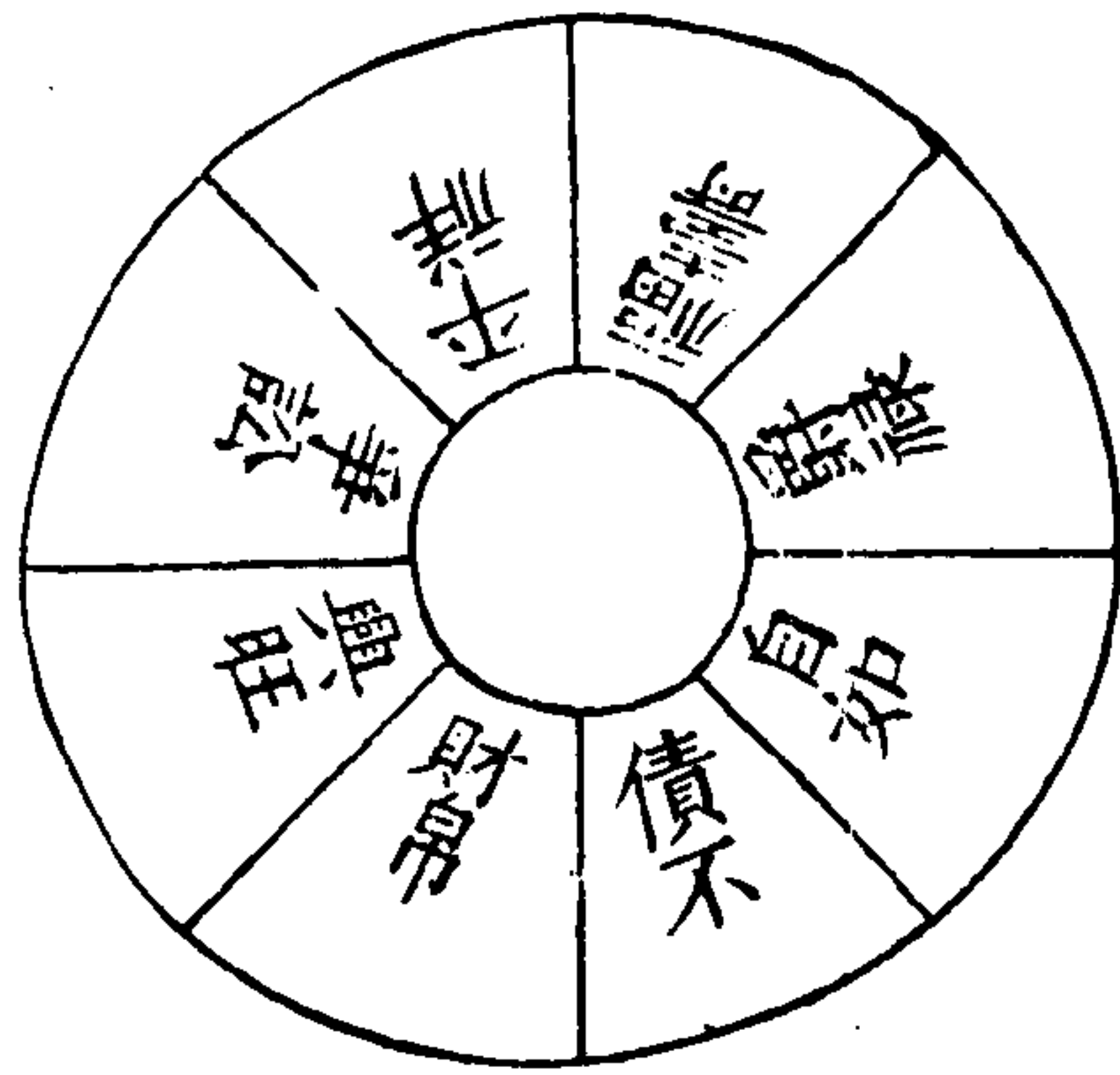

大月起爵祿
向自如順行
小月起債不
向自如逆行

壽木周堂圖

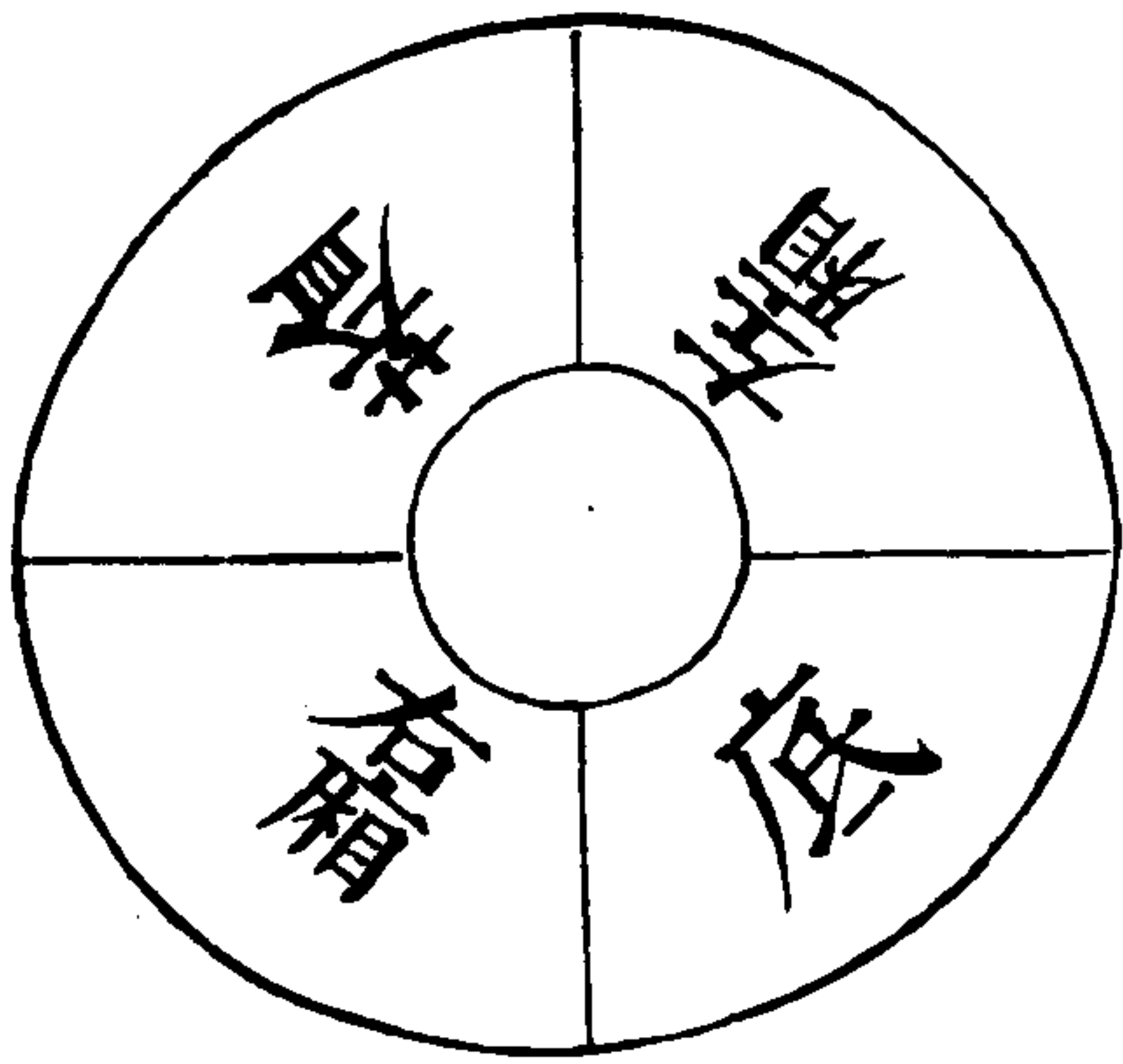

男從蓋起一十
順向左廂數去
女從底起一十
逆向右廂數去
左右廂吉餘凶

三才圖會

時令四卷

廿七

九行

葬日周堂圖

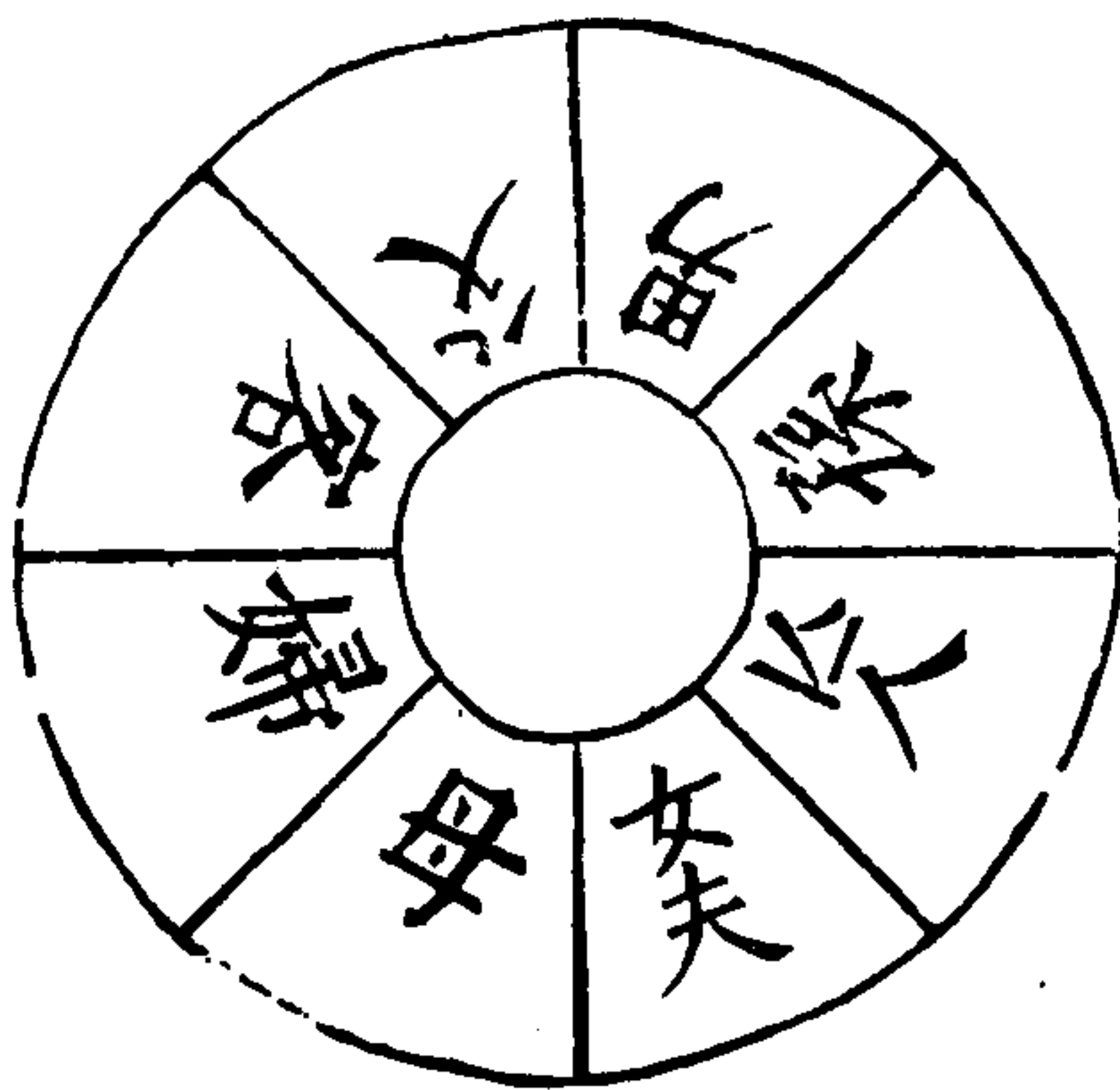

大月從父向男
順行小月從母
向女夫逆行一
日一位值亡人
吉餘出外避之

除靈周堂圖

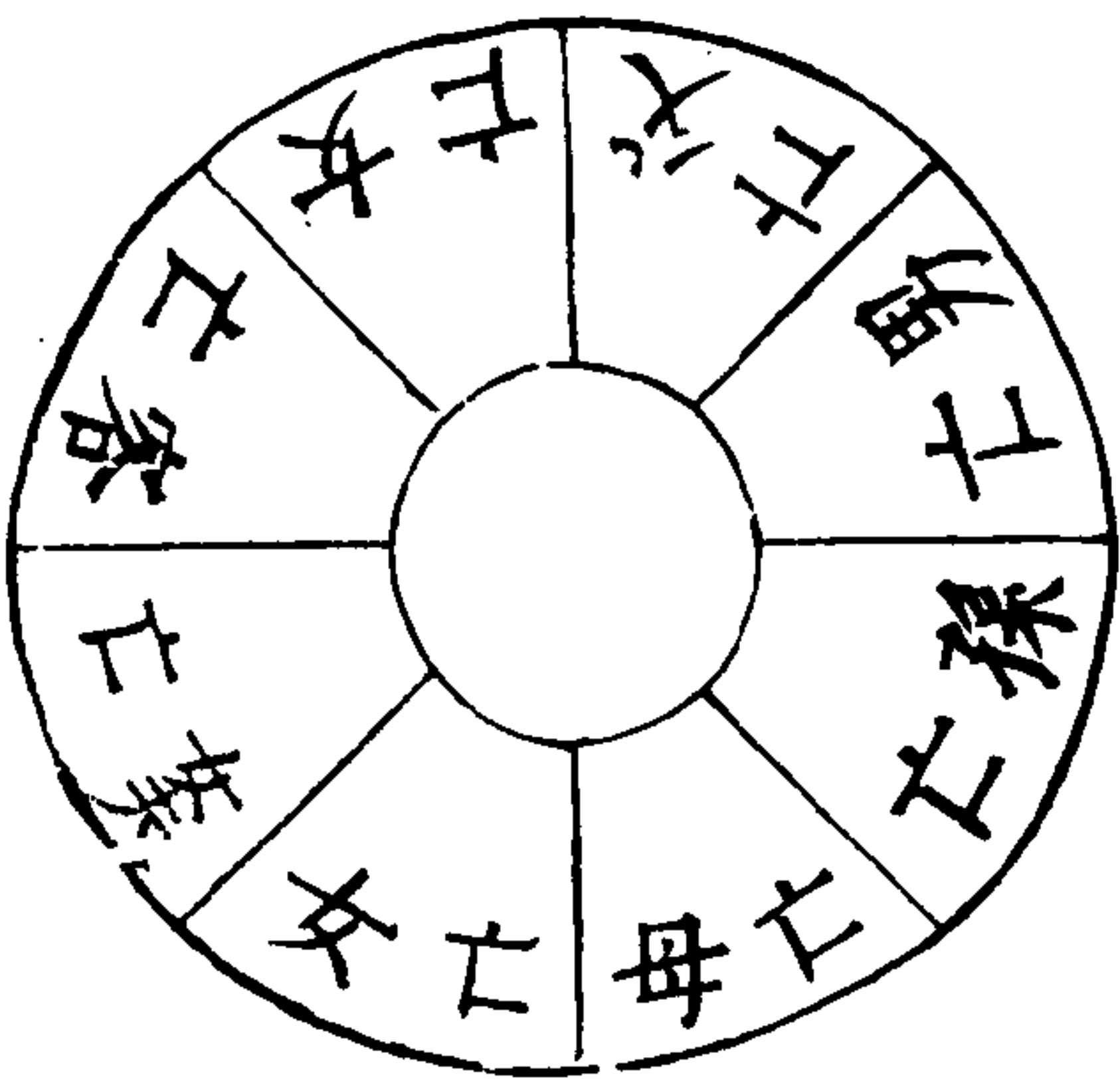

大月初一從父
向男順行小月
初一從母向孫
逆行一日一位
值亡言值人亡

三才圖會

時令四卷

廿八

天 遷 圖

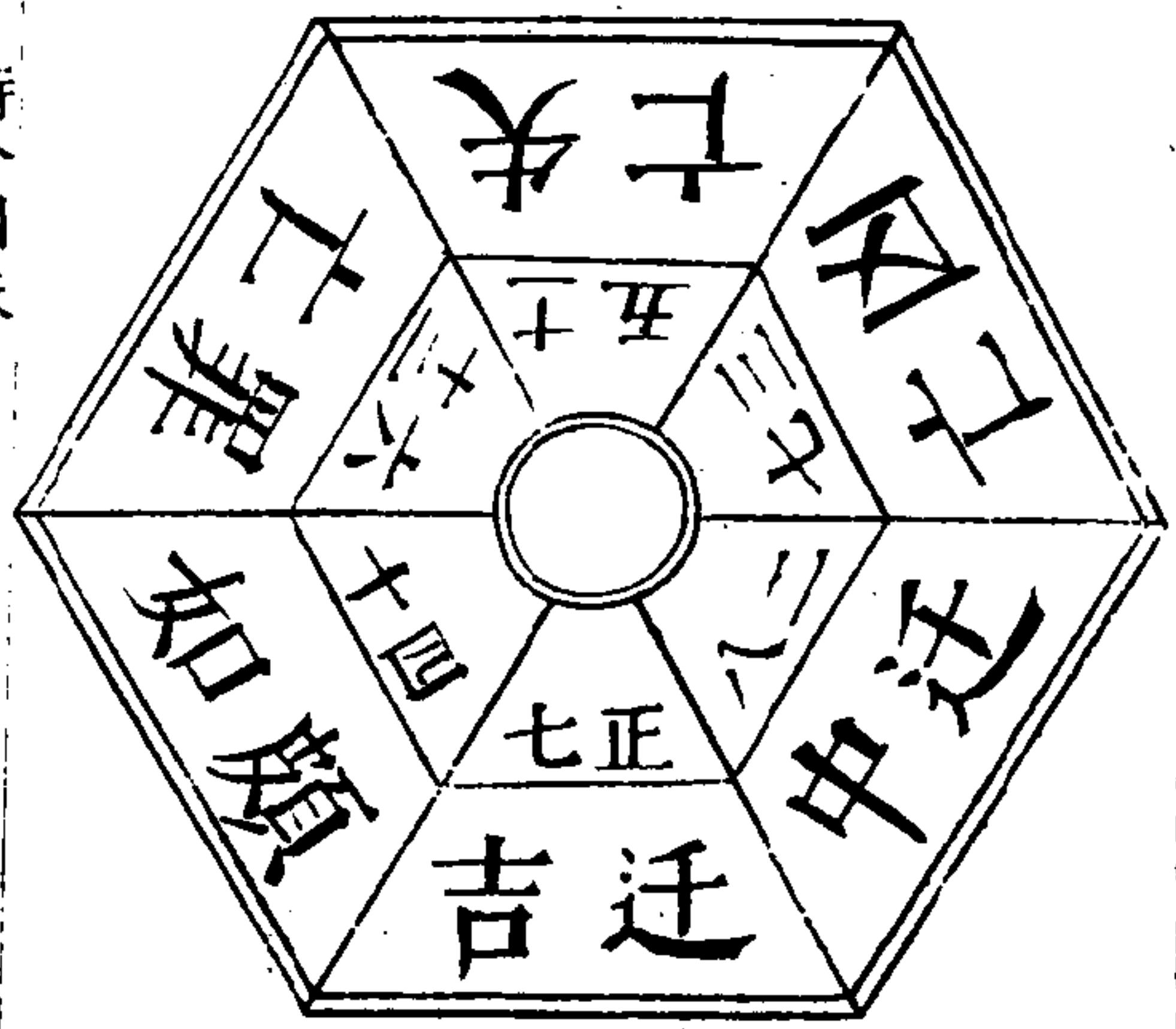

三才圖會

時令四卷

光

一〇二九

每月上起初一 大月順數 小月逆數 遇遷則吉 頰如罪失 亡凶以遷 頗如罪失為順 反為逆

上官初四不為祥 初七十六最堪傷 十九更蕪 二十八凡人 不信近遭殃 運好任中人 死馬改任終 須有一場 若是為官 知此日 官陞職顯 祿高強

喜 神 方 位 圖



三才圖會

時令四卷

罕

九十三

逐日喜神方位向之大吉 丁壬正南 離甲巳東北 艮乙庚 西北 乾戊癸東南 巽丙辛西南 坤都向切莫瀕

鶴神方位圖



三才圖會 時令四卷
 鶴神方位凡事避之大吉癸巳至戊申在天十六口

四十一

正四七十四孟之月九星吉凶圖

甲子 星妖 乙丑 星或 丙寅 星未 丁卯 星或 戊辰 星直 巳巳 星木 庚午 星角 辛未 星人 壬申 星立 癸酉 星妖 甲戌 星或 乙亥 星禾 丙子 星直 丁丑 星直 戊寅 星木 巳卯 星角 庚辰 星專 辛巳 星妖 壬午 星或 癸未 星禾 甲申 星直 乙酉 星直 丙戌 星木 丁亥 星角 戊子 星專 巳丑 星立 庚寅 星妖 辛卯 星或 壬辰 星禾 癸巳 星直 甲午 星直 乙未 星木 丙申 星角 丁酉 星人 戊戌 星立 巳亥 星妖 庚子 星或 辛丑 星禾 壬寅 星直 癸卯 星直 甲辰 星木 乙巳 星角 丙午 星人 丁未 星立 戊申 星妖 巳酉 星或 庚戌 星禾 辛亥 星直 壬子 星直 癸丑 星木 甲寅 星角 乙卯 星人 丙辰 星立 丁巳 星妖 戊午 星或 巳未 星禾 庚申 星直 辛酉 星直 壬戌 星木

二五八十一四仲之月九星吉凶圖

甲子 星或 乙丑 星禾 丙寅 星或 丁卯 星直 戊辰 星木 巳巳 星角 庚午 星人 辛未 星或 壬申 星妖 癸酉 星或 甲戌 星木 乙亥 星直 丙子 星直 丁丑 星木 戊寅 星木 巳卯 星人 庚辰 星立 辛巳 星妖 壬午 星或 癸未 星禾 甲申 星直 乙酉 星直 丙戌 星木 丁亥 星角 戊子 星專 巳丑 星立 庚寅 星妖 辛卯 星或 壬辰 星禾 癸巳 星直 甲午 星直 乙未 星木 丙申 星角 丁酉 星人 戊戌 星立 巳亥 星妖 庚子 星或 辛丑 星禾 壬寅 星直 癸卯 星直 甲辰 星木 乙巳 星角 丙午 星人 丁未 星立 戊申 星妖 巳酉 星或 庚戌 星禾 辛亥 星直 壬子 星直 癸丑 星木 甲寅 星角 乙卯 星人 丙辰 星立 丁巳 星妖 戊午 星或 巳未 星禾 庚申 星直 辛酉 星直 壬戌 星木

卯人丙辰立丁巳妖戊午或己未禾庚申煎辛酉直壬戌直

木癸亥巳

三六九十二四季之月九星吉凶圖

甲子禾乙丑或丙寅直丁卯木戊辰巳己巳專庚午立辛

未妖壬申或癸酉禾甲戌煎乙亥直丙子木丁丑巳戊寅

丙戌巳丁亥專戊子立己丑巳庚寅或辛卯禾壬辰煎癸

巳直甲午木乙未巳丙申專丁酉立戊戌巳己亥或庚子

辛丑煎壬寅直癸卯禾甲辰巳乙巳專丙午立丁未巳

戊申或己酉禾庚戌煎辛亥直壬子木癸丑巳甲寅專乙

未煎庚申直辛酉木壬戌巳癸亥專

巳上九星配六十甲子日凡立府縣鎮市殿宇宅舍上官

嫁娶修造動土用煞貢直星人專大利其妖星或星禾刀

卜木角巳立早此六星皆凶不宜用之其斷例詳具于後

三才圖會 時令四卷 四三 三百五十二

妖星

如作此星者名曰玄武符入宅凡人起造嫁娶移徙祭祀

不論大小動用入宅開張等事不出一年內人口灾凶遭

官失賊牢獄刑禁主人口落水四百日後主人口有腹痛

疾死田宅退散蓋惡星來害主伯衰敗定主服動損長男

大凶主當日行木等落水或有口舌自東方南方而來

或星

如作此星者名曰朱雀入宅當主火盜大凶一年內主被

人脫漏欺騙等事凡嫁娶移徙上官開張修造等事一年

之內主百衰敗六畜傷死生子不肖主婦人淫亂因事破

壞先主陰人六十日痢疾立見喪服大 若當日見口舌

陰人小口灾凶向後有灾此日只利安墳若有他故皆不

可用

禾刀

如作此星者名曰白虎入宅不出一年內損不明之人凡

人上官赴任造作起蓋嫁娶移徙葬埋開張等事不出一

年內主人疾病孝服主虎傷殺人口刀兵之事益被凶星

相犯主百事灾凶若積陰德之家須見血光必主奴僕

三才圖會 時令四卷 四四 三六

當災

煞貢

如作此星者名曰青龍天德符入宅凡人家起蓋嫁娶開張移徙上官赴任造作等事不出三年內有官者祿位高遷無官者田宅增盈富貴與旺主生貴子至三年後大發財穀父慈子孝奴僕成行所為多慶凡遇吉曜照臨不均大小造作無避

直星

如作此星者名曰金櫃符入宅凡干造作上官赴任嫁娶

三才圖會

時令四卷

四十五

三百七

開張修造陰宅不出三年內有大吉慶有官者高遷無官者百事稱心牛馬生旺百口食或七十二人富貴榮華主當年招橫財若遇金神七煞凶年內三七日見五日內主失脫遭官

上木

如作此星者名曰道符入宅不出一年內出凶人多刑禍若造作嫁娶葬埋移徙開張僧道入院添修等事不出二年內主有大驚哀哭水火官災之厄子孫相尅兄弟不驚恐虛耗六畜不長百事衰敗七年大凶

角巳

此星曰太陰入宅如值此星者不吉凡遇嫁娶移徙上官改換門戶葬埋等事不出三年主有患病腹痛之疾柳杖蛇傷之厄盜賊水火物業退散

人專

此星名曰六陰金堂符入宅如值此星者不出一年主生貴子凡造作嫁娶葬埋開張移徙上官入宅移門添修屋宇主三年內有官者祿位重加無官者所為吉祥大發財穀得外人力善事交集

三才圖會

時令四卷

四十六

三百三

立早

此星名曰勾陳符入宅如值此星者造作嫁娶葬埋開張上官赴任修造等事奏將不吉一年內人口退散百事不利家宅破亡如開木堆立木上梁定船航事主人匠刀斧血光之厄如有陰人相扶有口舌作鬧諸事不利

三才圖會

宮室一卷

雲間允明父王思義續集

宮

殿

閣

臺

堂

又

觀

樓

闕

亭

館

庭

宅

三才圖會

宮室一卷

齋

墻

廡

邸驛

閭里

關塞

市

廊

廟

學

坊

房

暴室

閣

行馬

厨

窰

欄

黃帝合宮圖

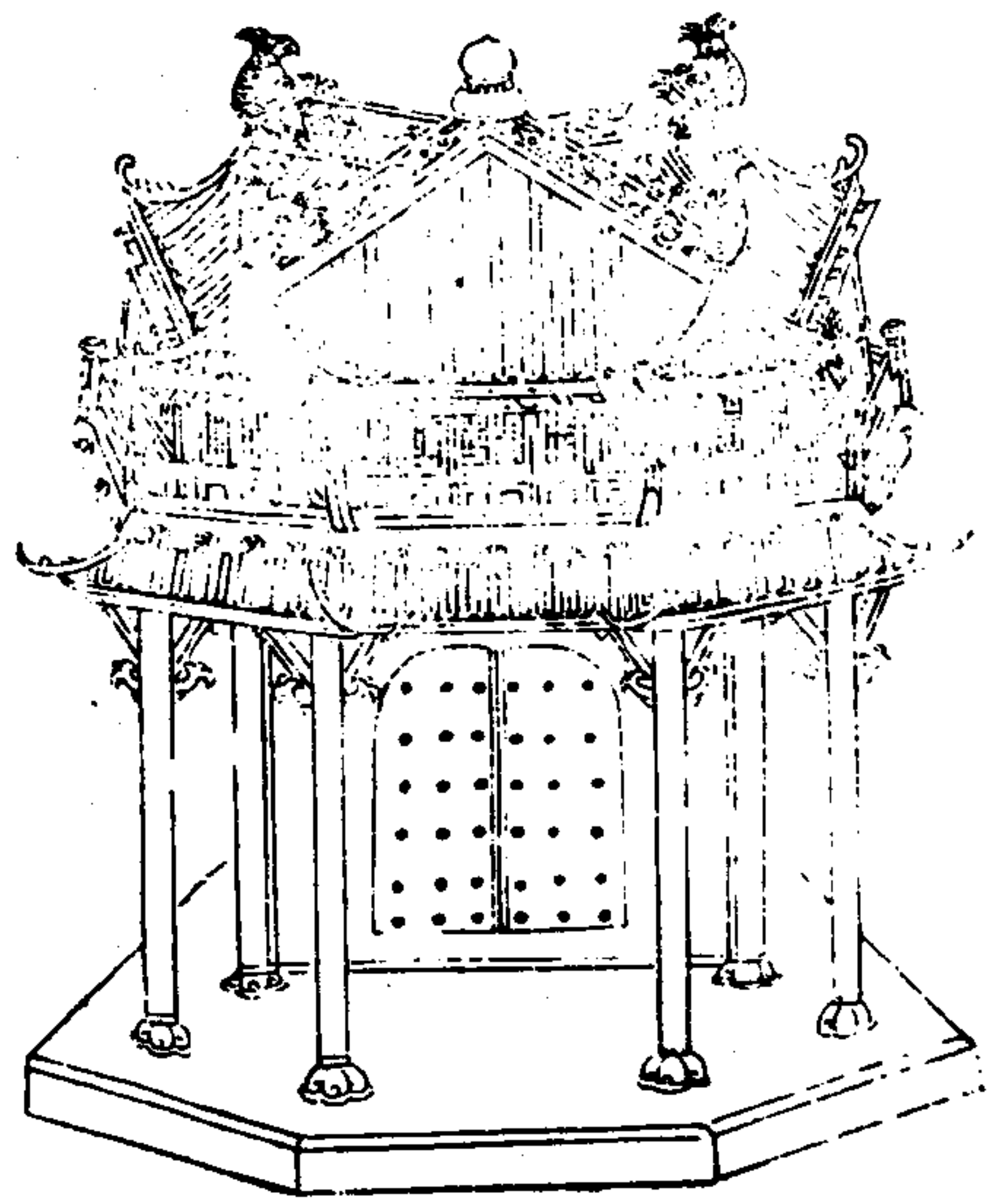

三才圖會

宮室一卷

合宮黃帝所造蘇氏演義宮中也言處都邑之中也又宮方也為闕宮以雉堞方正也風俗通曰宮室一也秦漢以來尊者以為常號下乃避之神異經有天渥之宮管子黃帝有合宮堯有貳宮周有甘宮秦有萬年漢有未央等宮禮記曰由命士以上父子皆異宮又曰儒有一畝之宮環堵之室是士庶人皆有宮稱也

始皇前殿圖

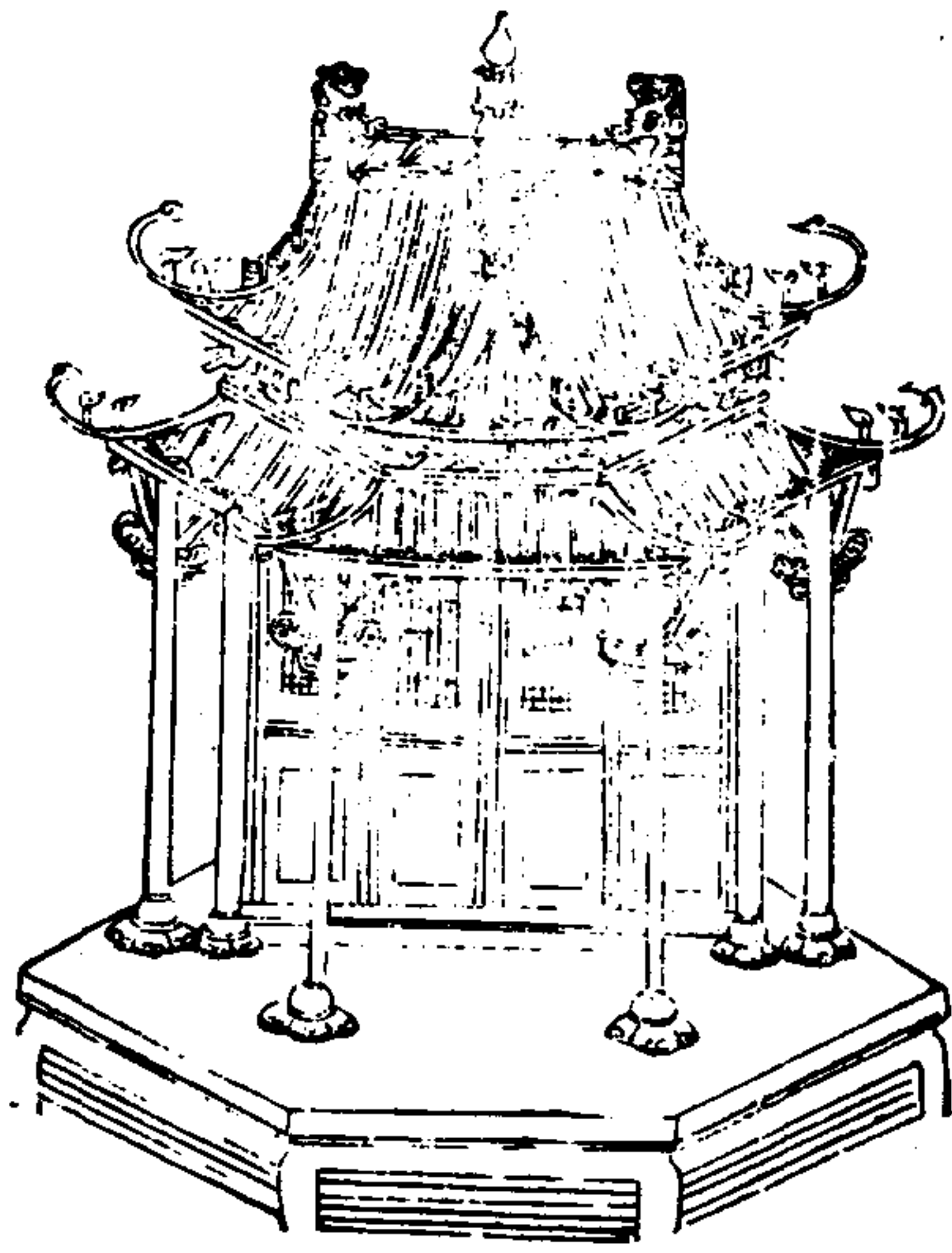

三才圖會

宮室一卷

三

前殿秦始皇作乃殿之所從始也演義殿殿也取衆屋擁從如軍之殿摯虞決義要注曰殿則有階陛堂有階無陛春秋謂之路寢禮記與白虎通俱曰天子之堂漢書黃霸令郡國上計吏有舉孝子弟弟貞婦者爲一輩先上殿師古曰丞相所坐屋也古制屋之高嚴通呼爲殿不必宮中也

阿閣圖

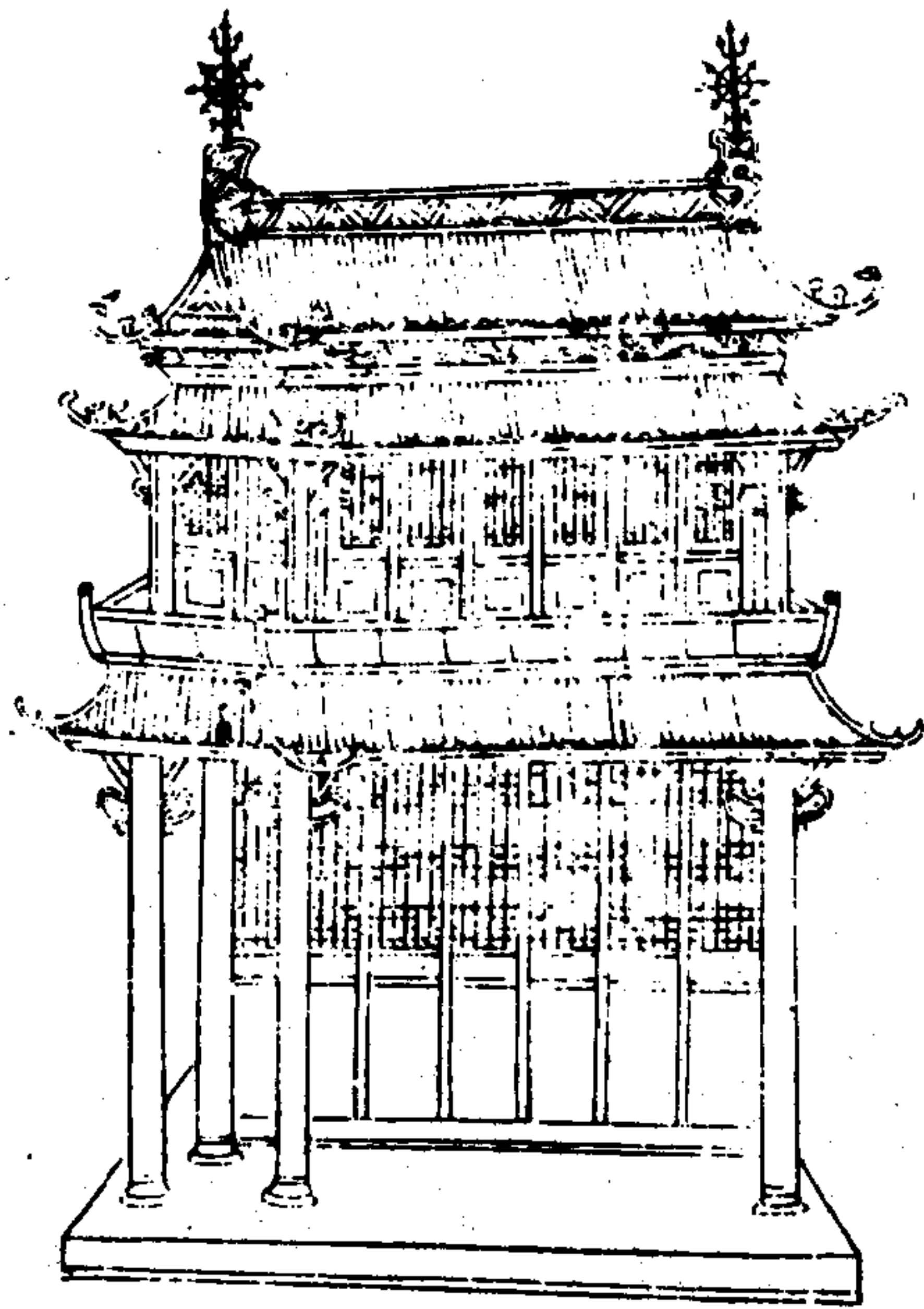

三才圖會

宮室一卷

四

阿閣黃帝時造帝王世紀曰黃帝時白鳳巢於阿閣說文曰樓重屋即閣也

軒 轅 臺

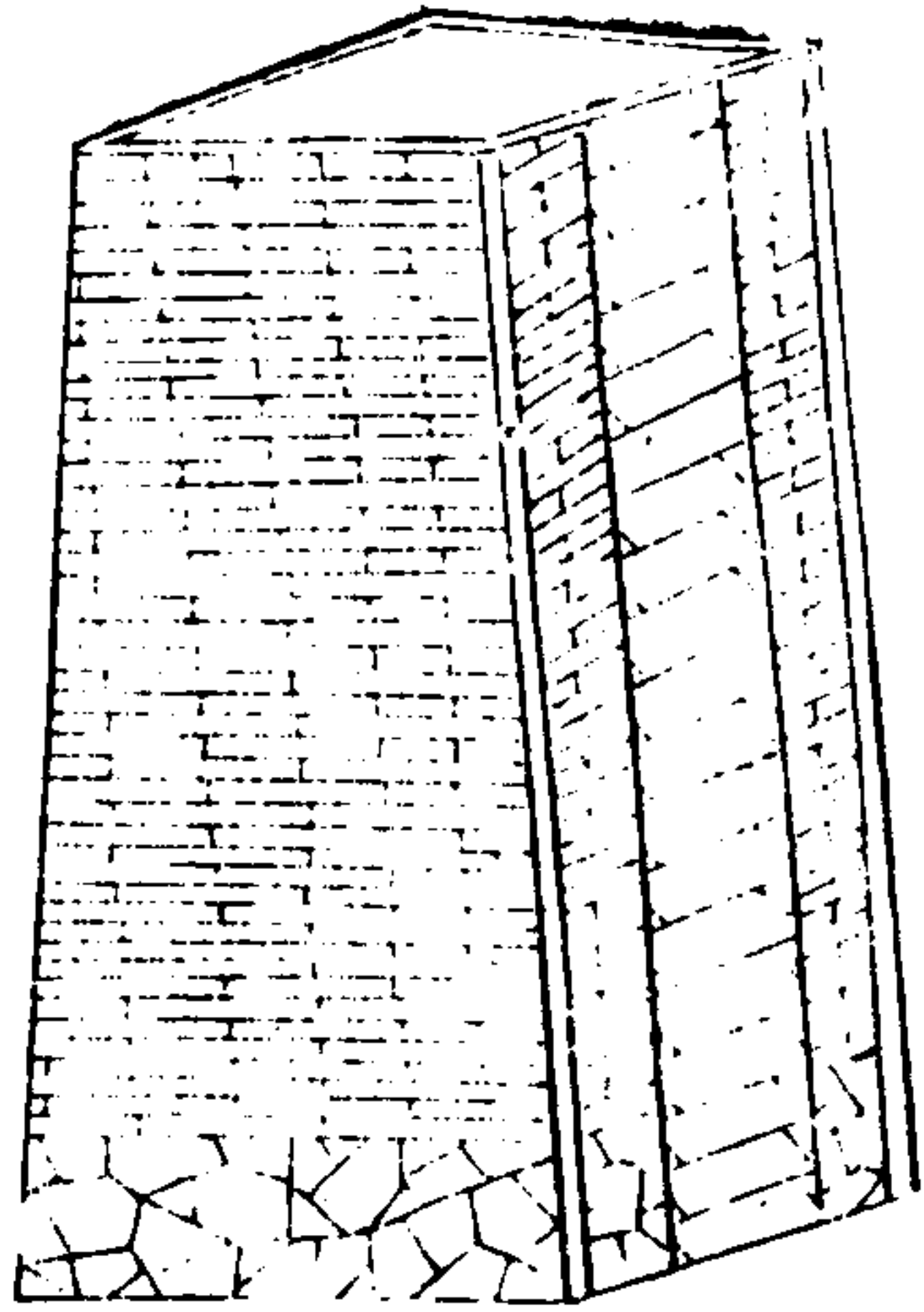

三才圖會

宮室一卷

五

爾雅曰觀四方高曰臺有木曰榭山海經曰沃民之國有軒轅臺黃帝內傳曰帝即軒出尤因之立臺此其始也

靈 臺 圖

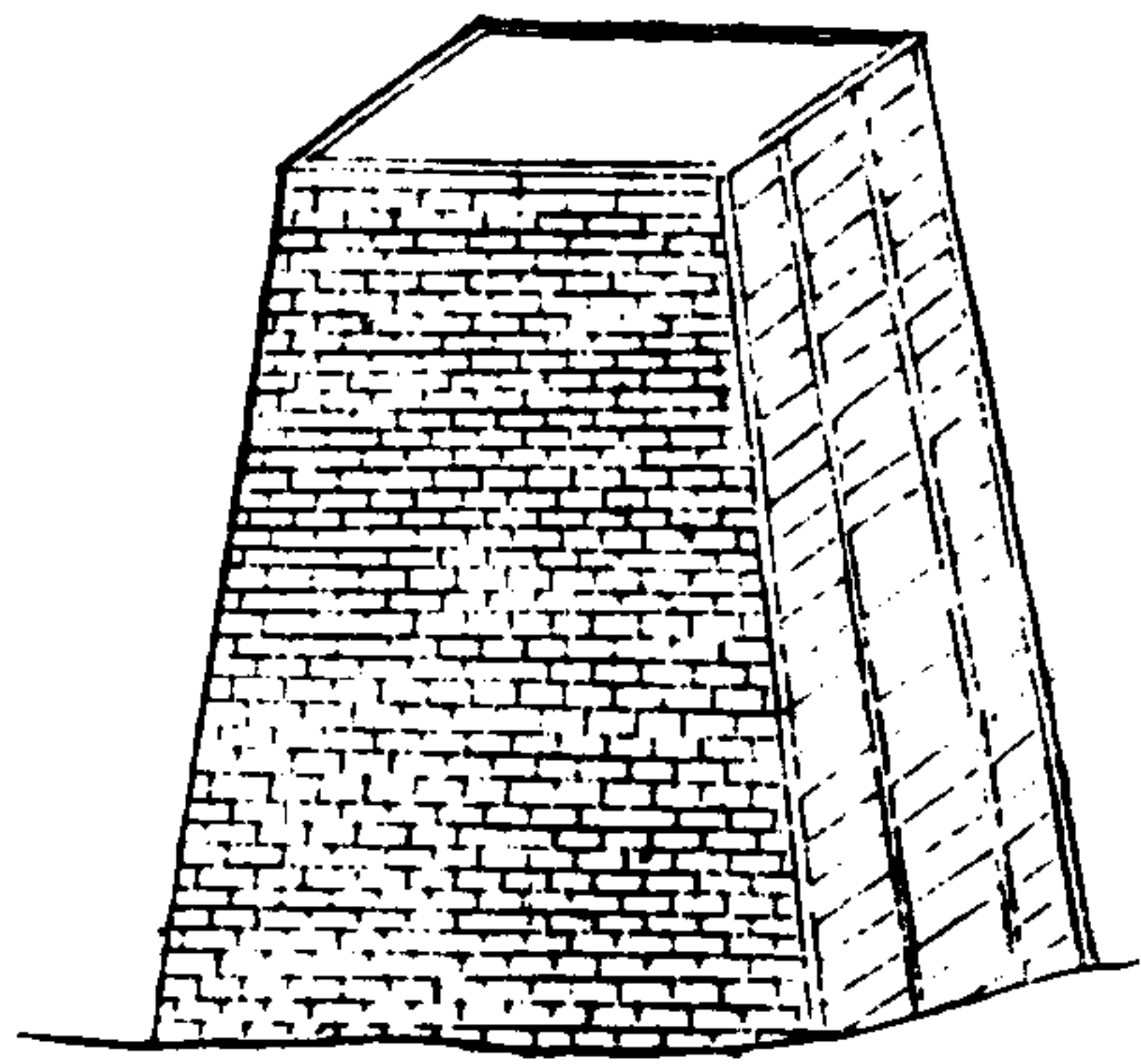

三才圖會

宮室一卷

六

靈臺周所作所以望氛祲察災祥時觀游節勞佚也

軒轅明堂圖

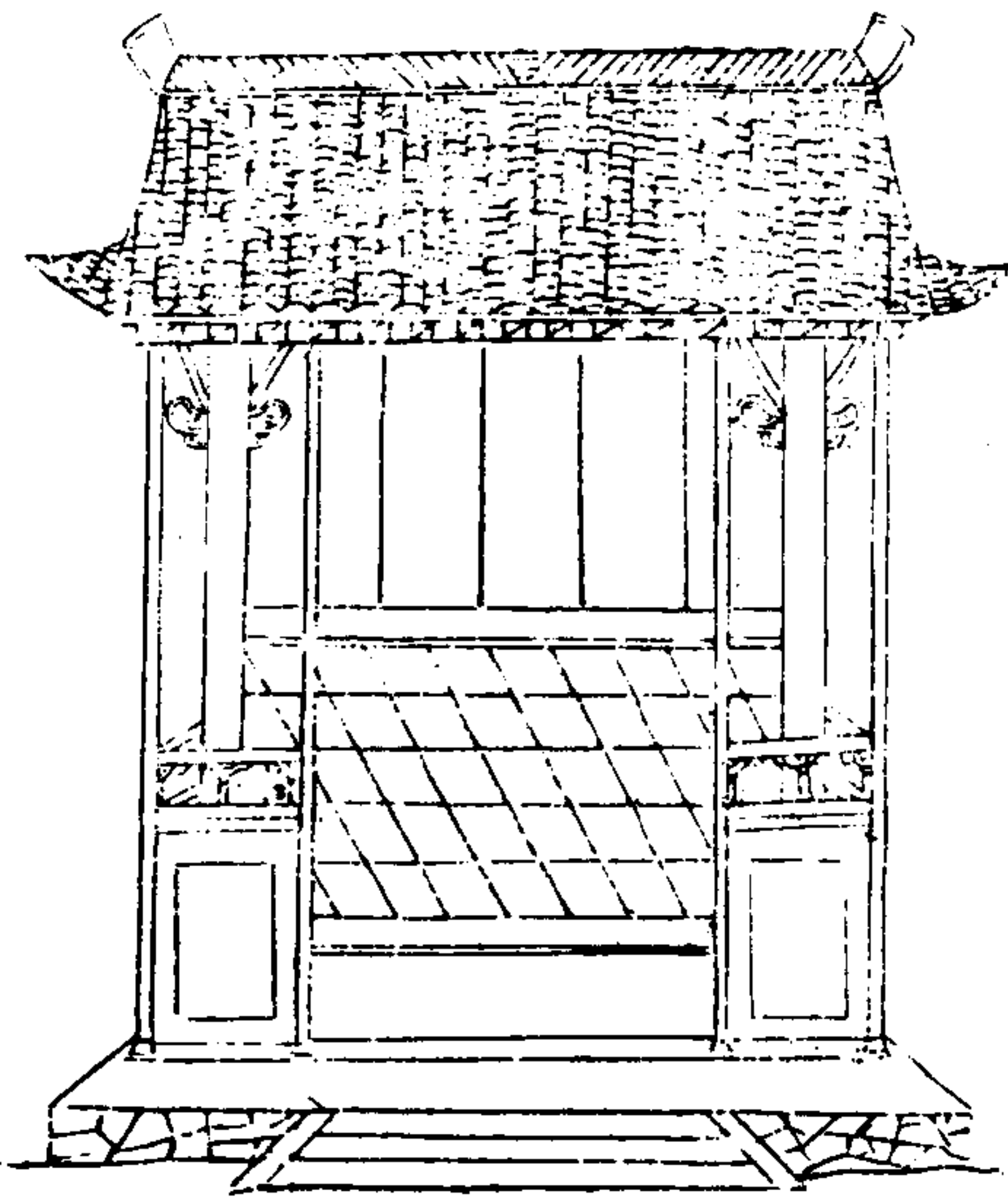

三才圖會 宮室一卷

七

堂古者為堂自半已前虛之謂堂半已後實之為室堂者當也謂當正向陽之屋海注又堂明也言明禮義之所管子曰軒轅有明堂之儀春秋因事曰軒轅氏始有堂室棟宇則堂之名肇黃帝也

周明堂圖

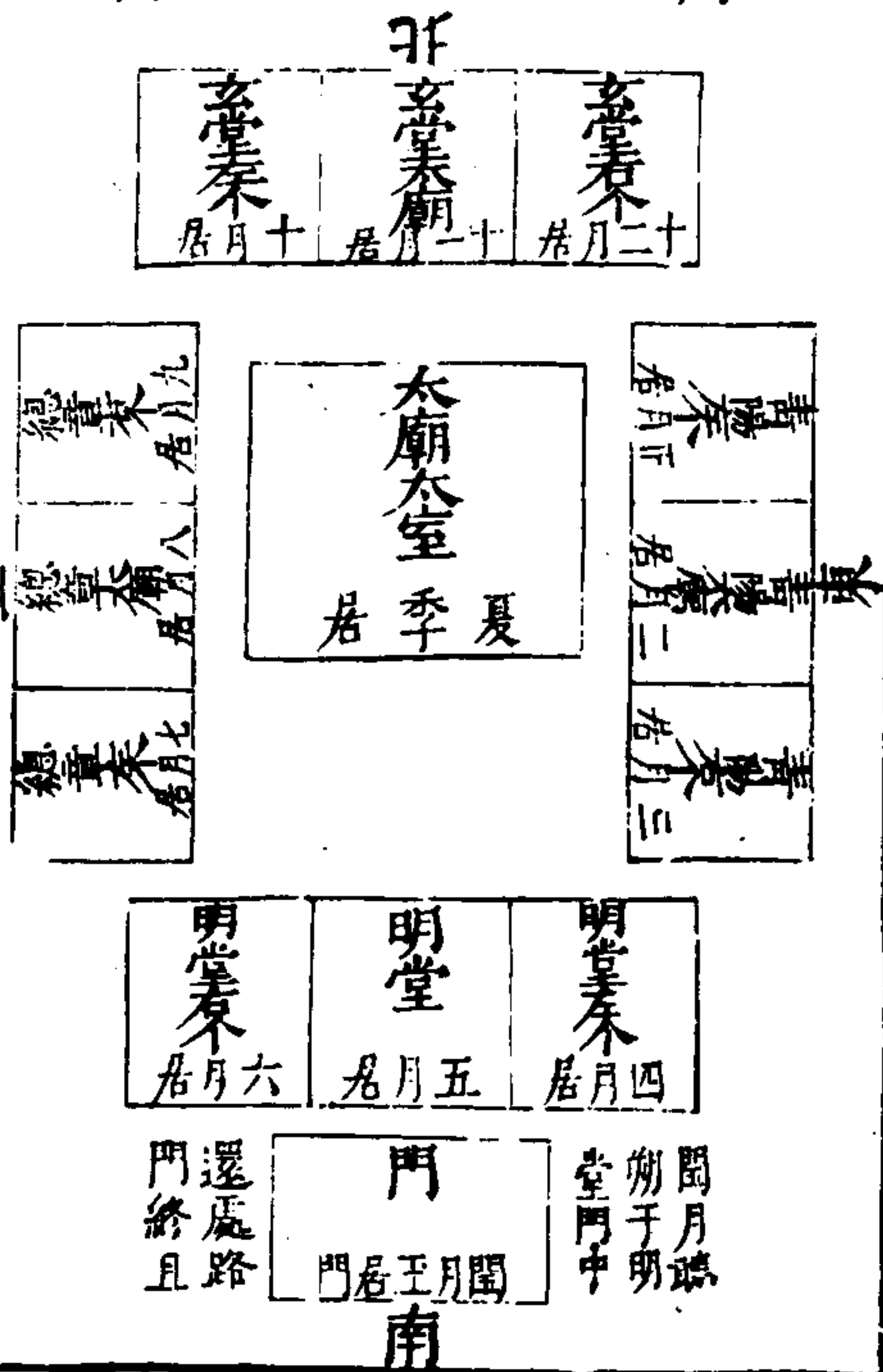

三才圖會 宮室一卷

八

元始觀圖

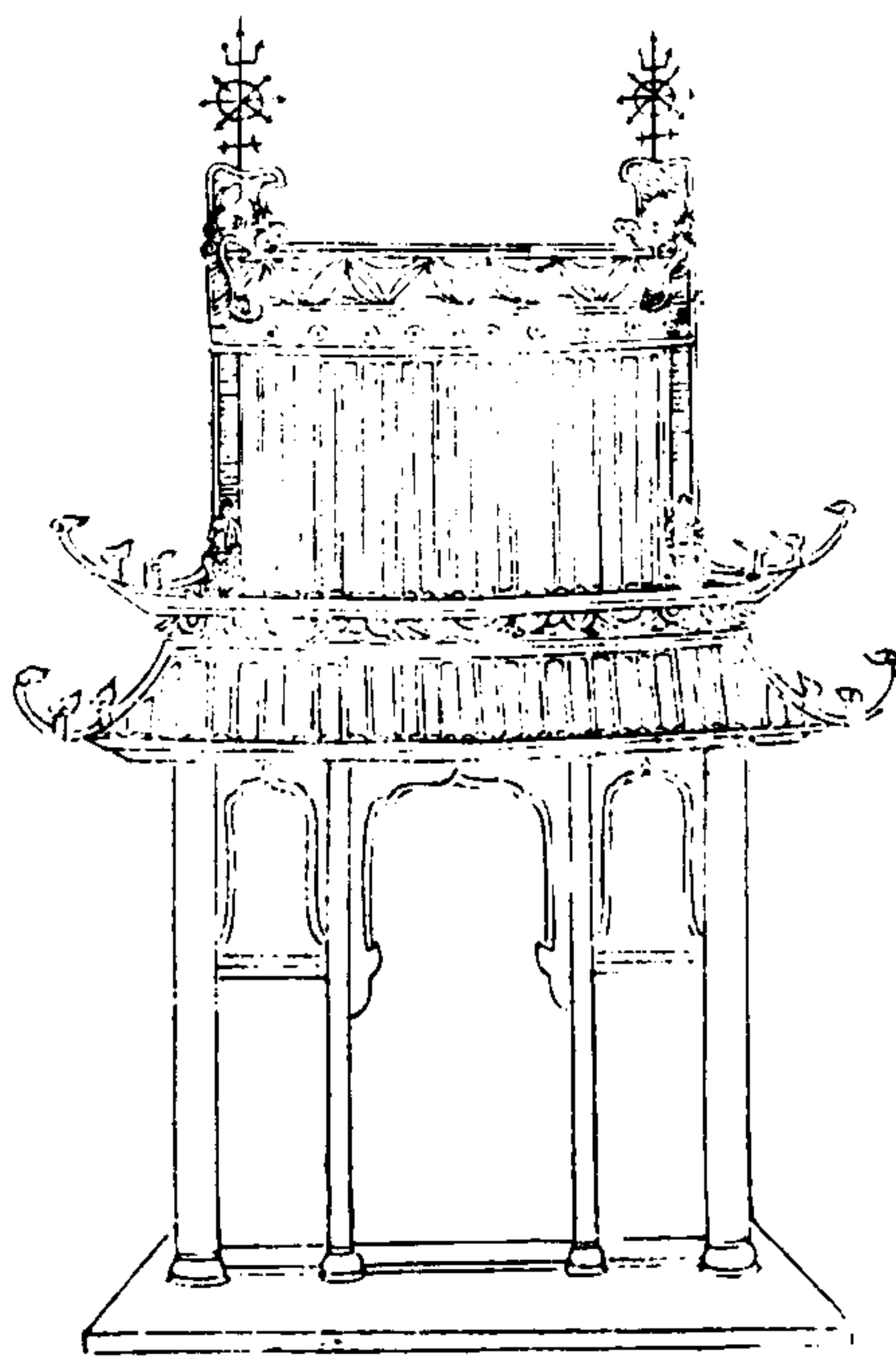

三才圖會

宮室一卷

九

黃帝元始觀黃帝內傳曰帝置元始真容於高觀之上觀之言可以觀望於其上也周有兩觀春秋書雉門及兩觀災是也今俗謂之及樓蓋周制也

樓

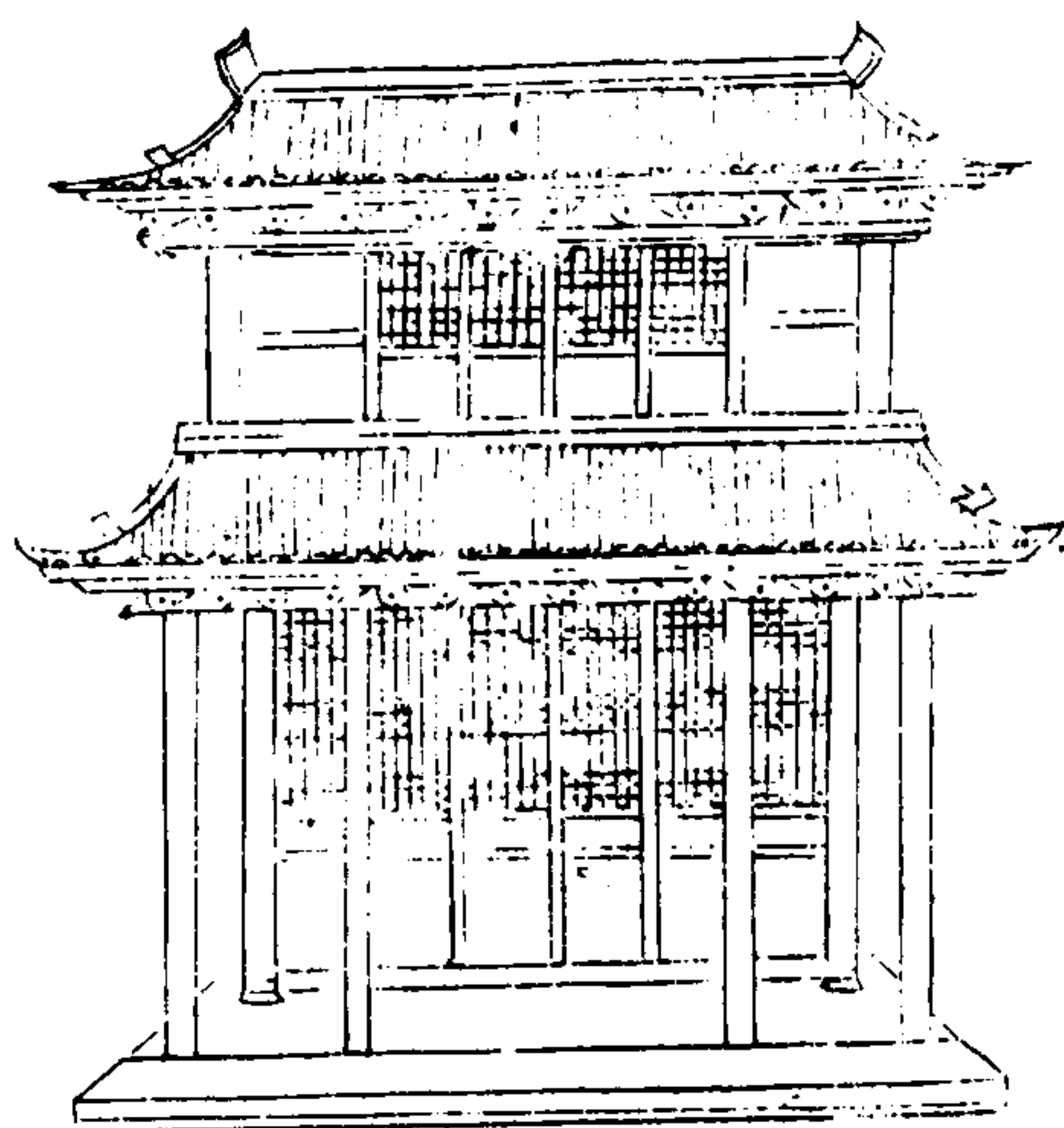

三才圖會

宮室一卷

十一

樓自黃帝始史記方士言於漢武帝曰黃帝為五城十二樓以候神人帝乃立井幹樓又爾雅曰狹而脩曲曰樓說文曰樓重屋也櫟澤中守章樓也又曰樓有戶牖諸孔樓悞然也

闕

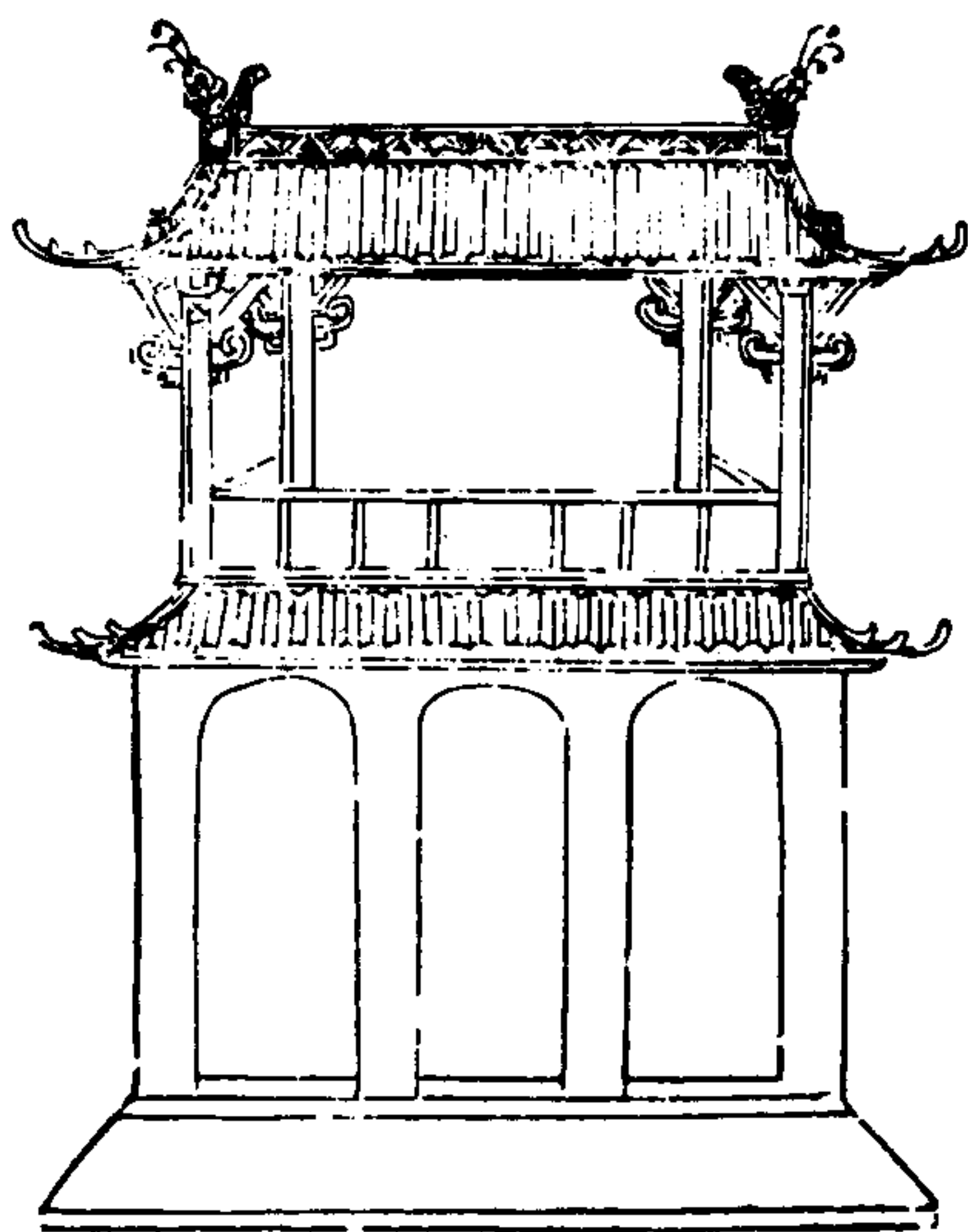

三才圖會

宮室一卷

十二

闕在門兩旁中間闕然為道也釋名闕缺也門兩邊缺然為道也
廣志闕觀也古每門樹兩觀於其前以標表宮門其上可居登之則可遠觀故謂之觀人臣將朝至此則思其所闕故謂之闕其上皆畫雲氣仙靈奇禽怪獸以示四方蒼龍白虎玄武朱雀並畫其形
崔豹古今注

亭

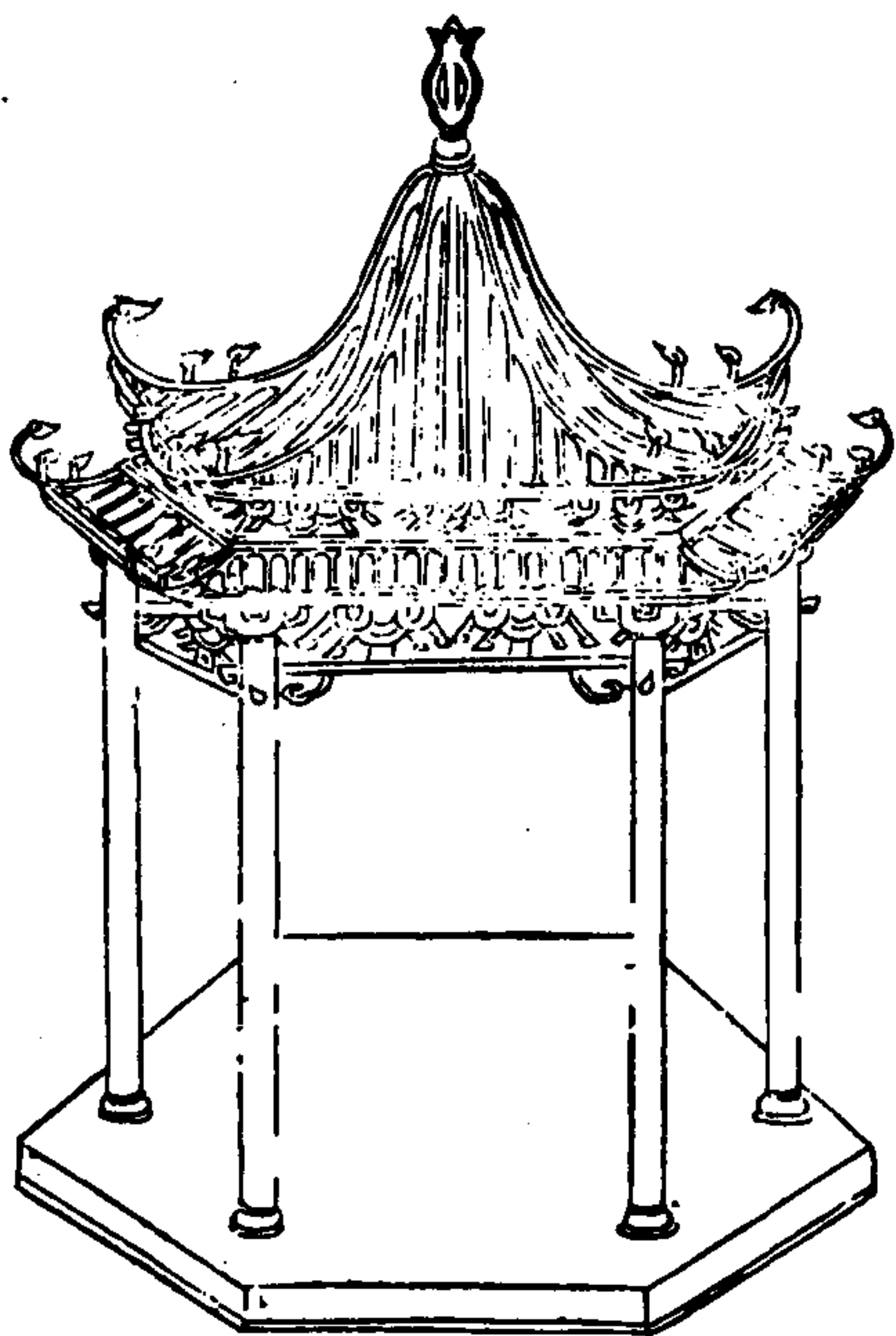

三才圖會

宮室一卷

十三

亭停也人所停集也釋名秦法十里一亭亭有長則是其制始於秦西京苑內有望雲亭東京有金谷亭又名街彈之室則今之申明亭也

館

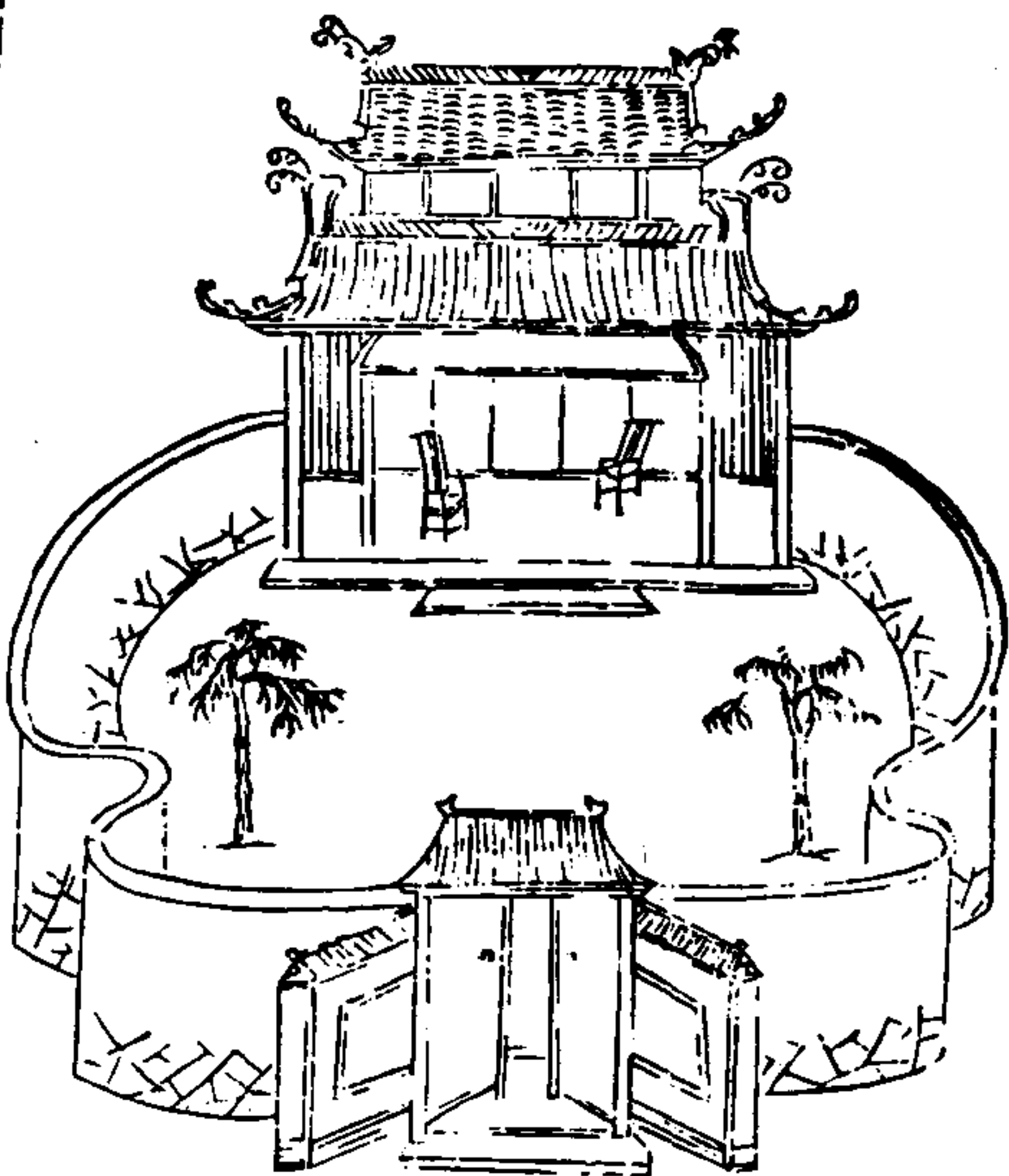

三才圖會

宮室一卷

十四

館客舍也待賓之舍曰館柱凡事之賓客館焉舍也有積以待朝聘之官是也客舍逆旅名候館也公館也公宮者公所為也私館者自卿大夫以下之家開元

文守

庭

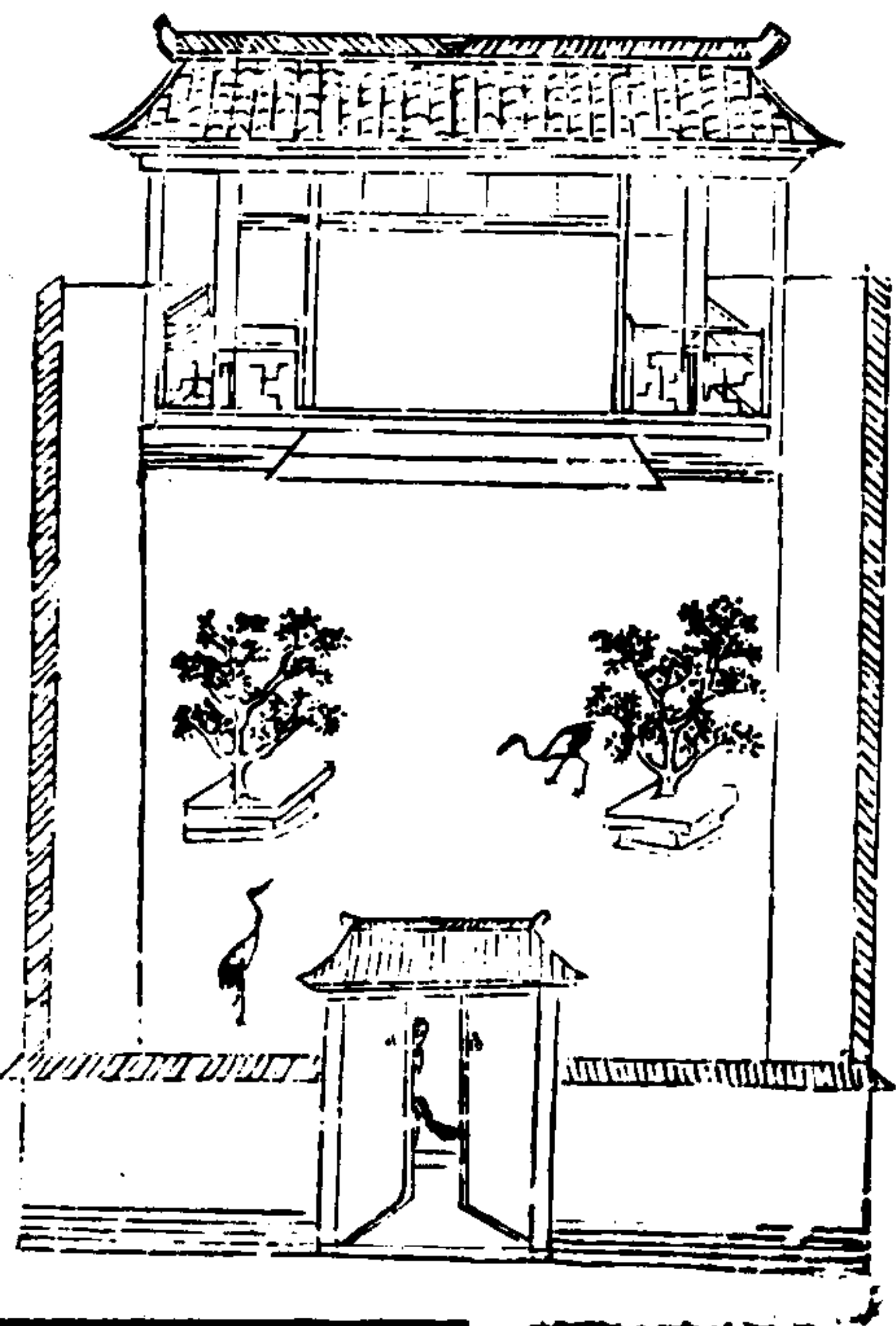

三才圖會

宮室一卷

十五

庭堂下至門謂之庭玉說文曰庭朝中也揚子法言曰鳳鳥踰踰匪堯之庭列子曰黃帝居大庭之館此庭名之起

五畝宅圖

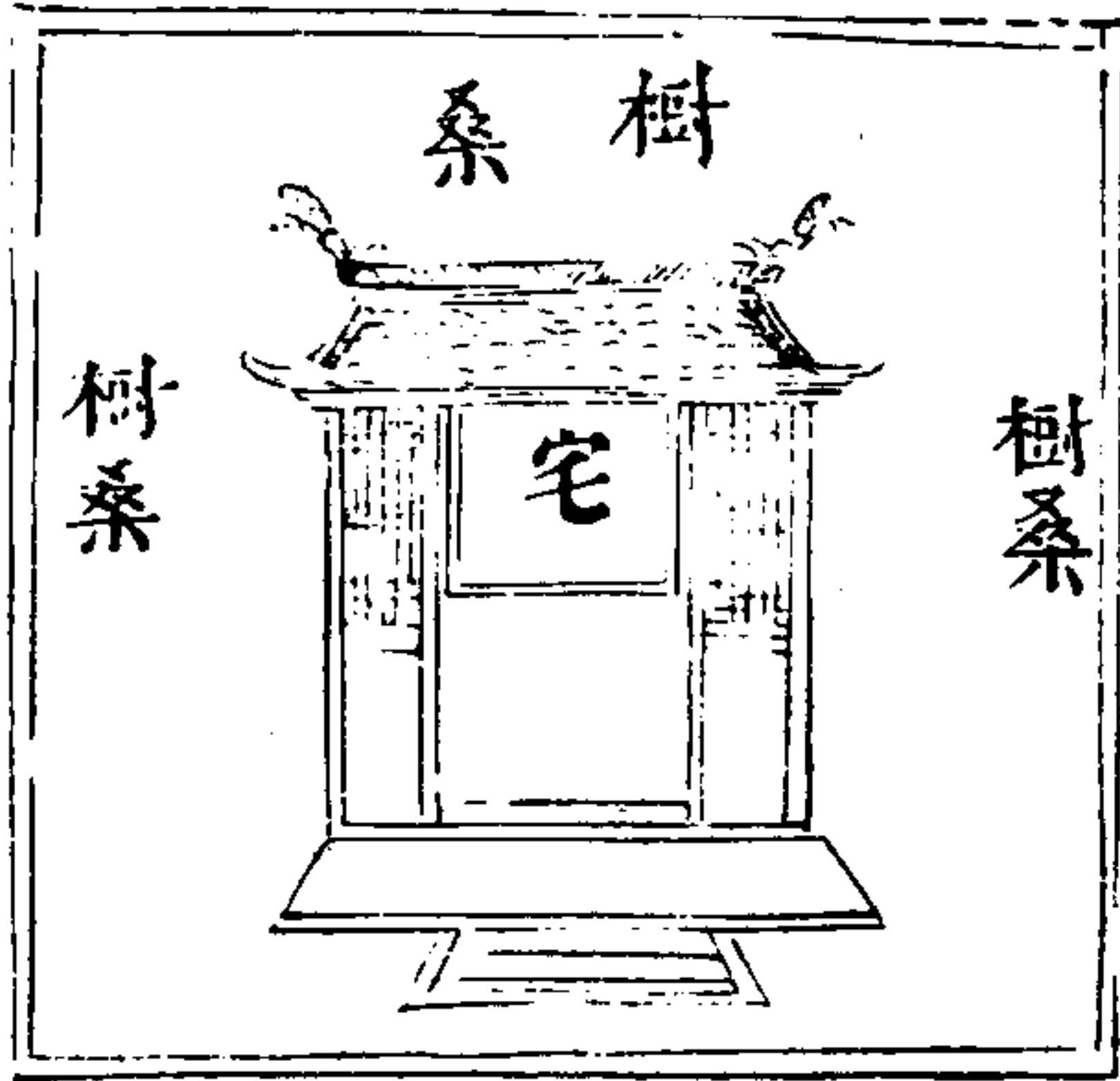

五畝之宅外環以墻謂之宮墻賈公彥曰宮是合院之內

三才圖會

宮室一卷

十六

按匹婦即農夫之妻先王導之使養老者謂養五十非帛不暖之人也故女執懿筐遵彼微行爰求柔桑非男事也男於此時已皆畢出在野于耜舉趾矣而婦興蠶事宜就墻桑若宅分田邑二處則在邑宅桑誰與之採邪故五畝之宅宜為一處而便於農事者也農桑政之本也以此分責於農家夫婦欲使有常業焉

齋



三才圖會

宮室一卷

十七

漢宣帝齋居决事此齋名之起也晉代和中陳郡殷府君引水入城穿池殷仲堪又於池北立小屋讀書百姓于今呼曰讀書齋王孚安成記

牆

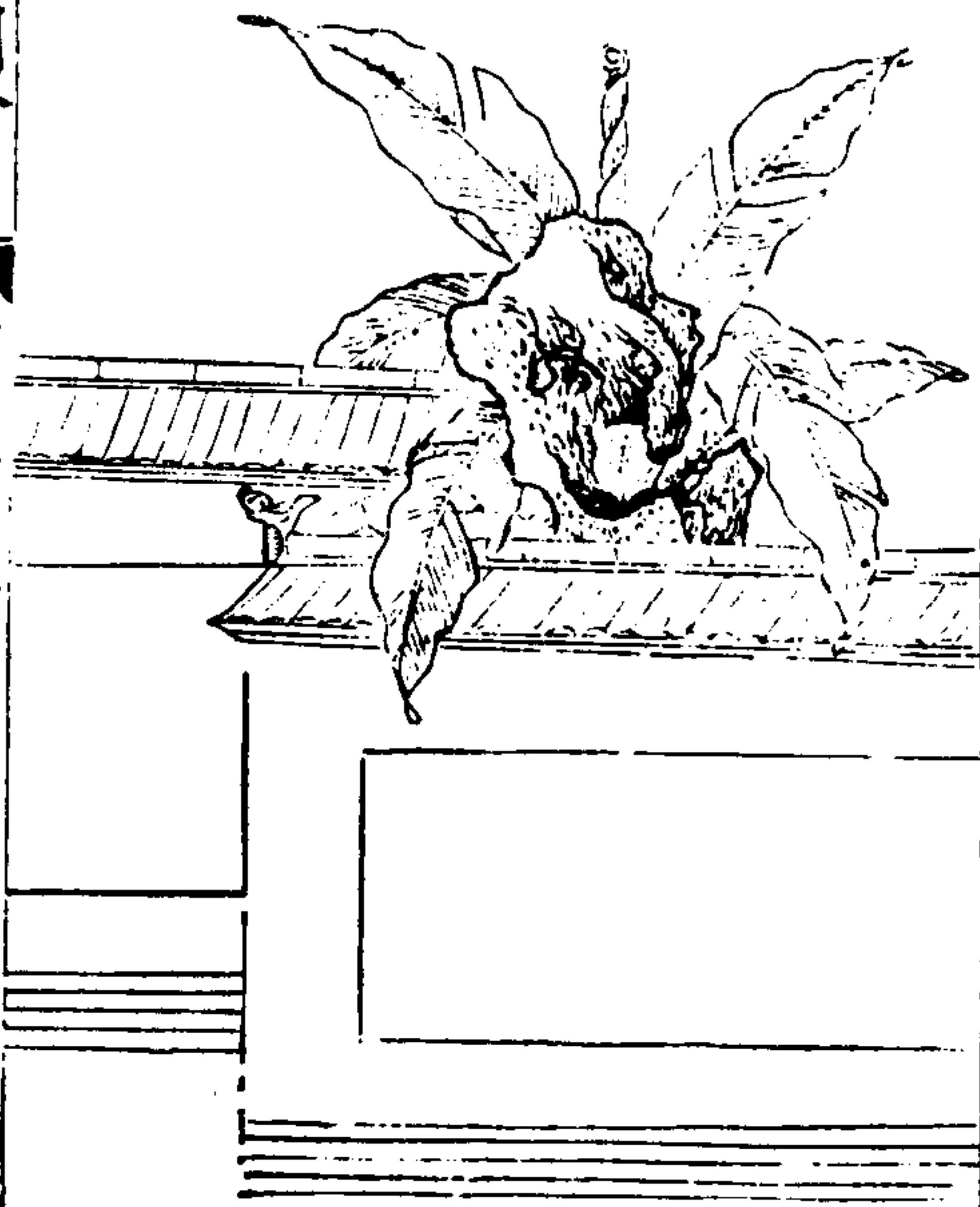

三才圖會

宮室一卷

十九

墻障也所以自障蔽也淮南子曰舜築墻茨屋此墻之起也又謂之墉墉容也所以蔽隱形容也又曰壁壁辟也所以辟御風寒也又曰垣垣援也人所依阻以為援衛者也

廡

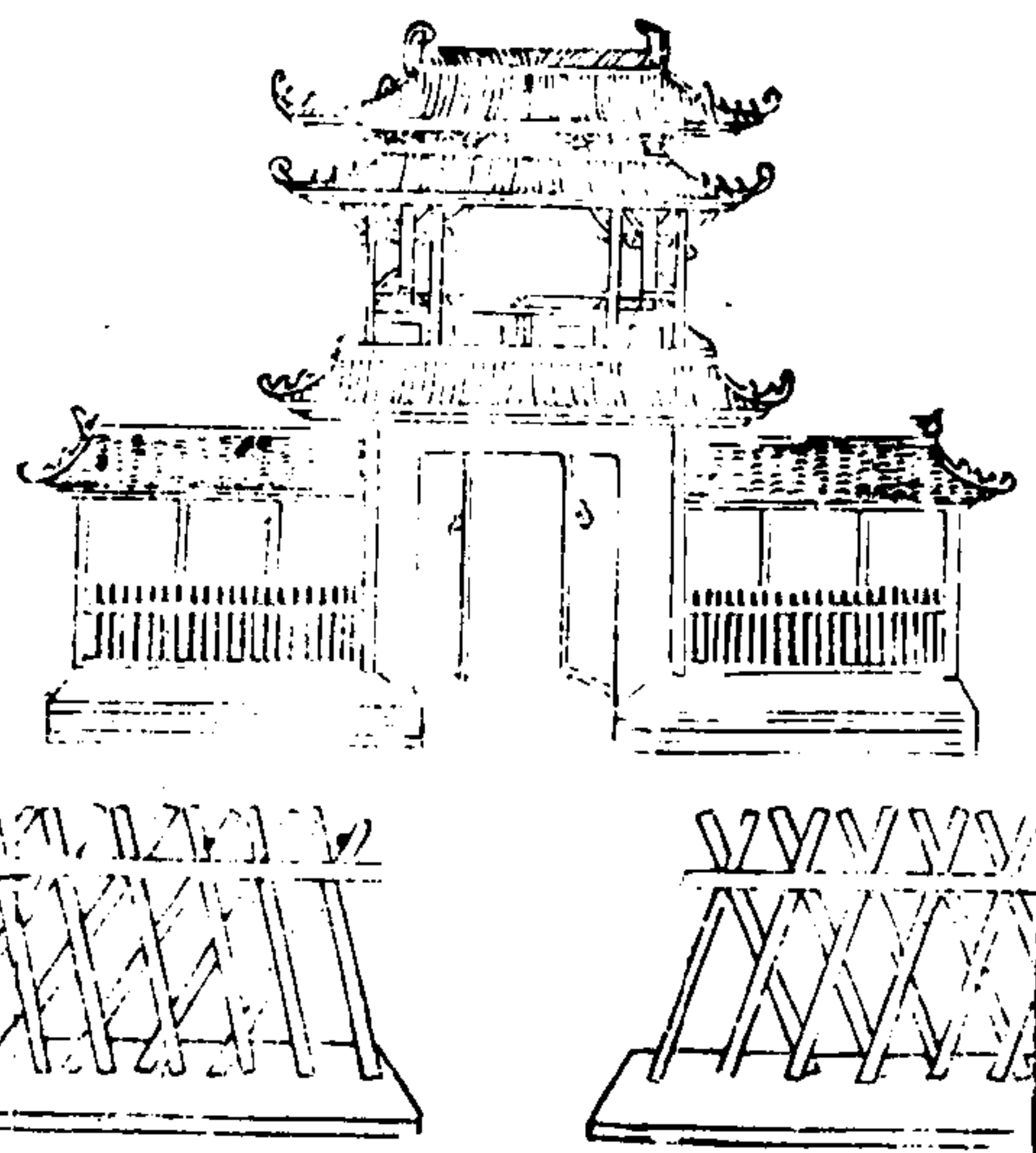

三才圖會

宮室一卷

十九

廡周禮太宰以八法治官府註百官所居曰府即廡也漢建尚書百官府各曰南宮蓋取天上南宮太微之象此亦官廡之說也

邸驛

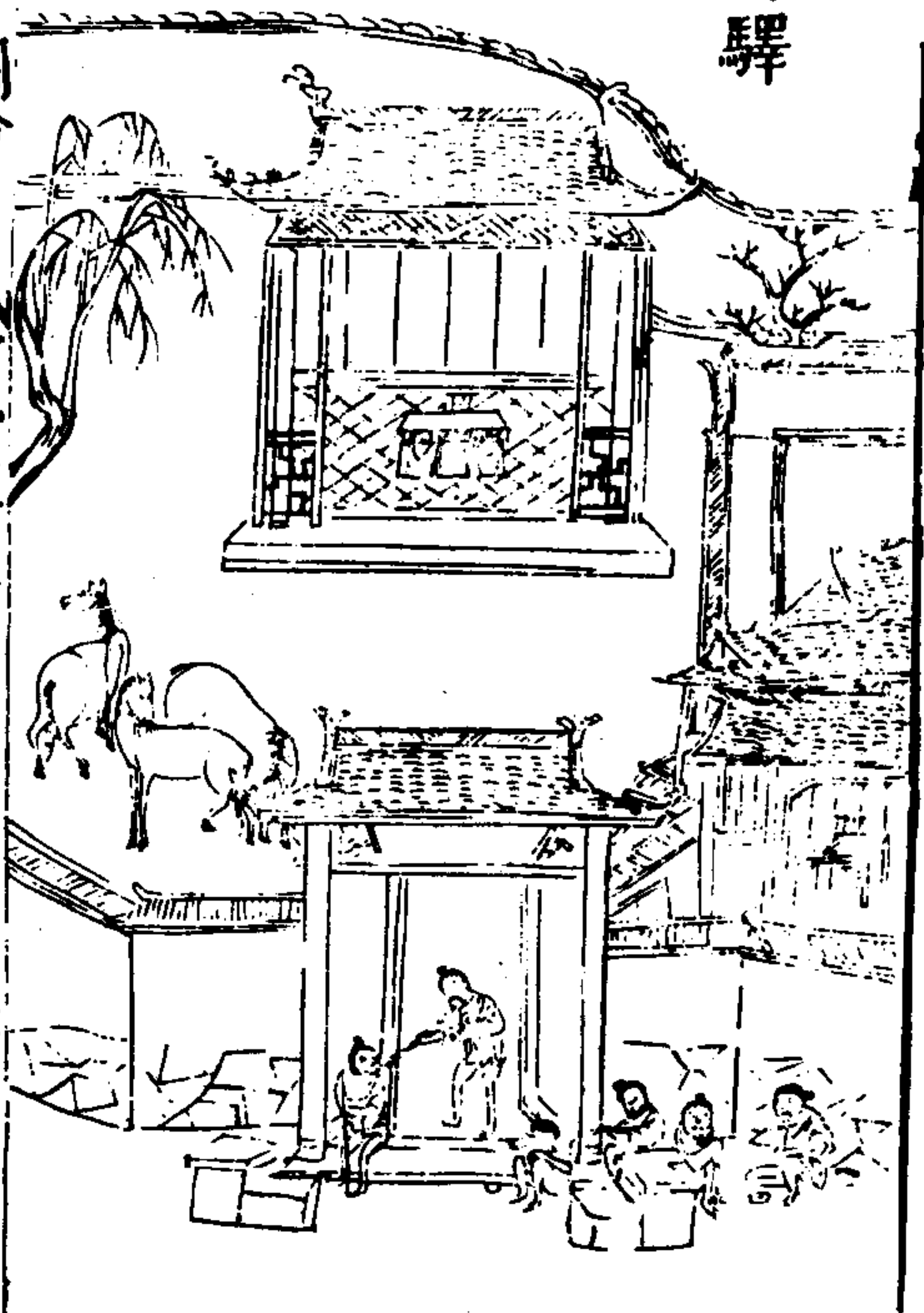

三才圖會

官室一卷

二十

驛即宿也史記作諸侯即則即之義起於漢也周禮地官遺官之職凡國野之道十里有廬廬有飲食二十里有宿宿有路室有委五十里有市市有候館候館有積今二十里馬舖有歇馬亭即路室之遺事也六十里有驛驛有餼給即候館之遺事也通典曰唐三十里置一驛其非通塗大路則曰館由是謂之館驛

閭里圖

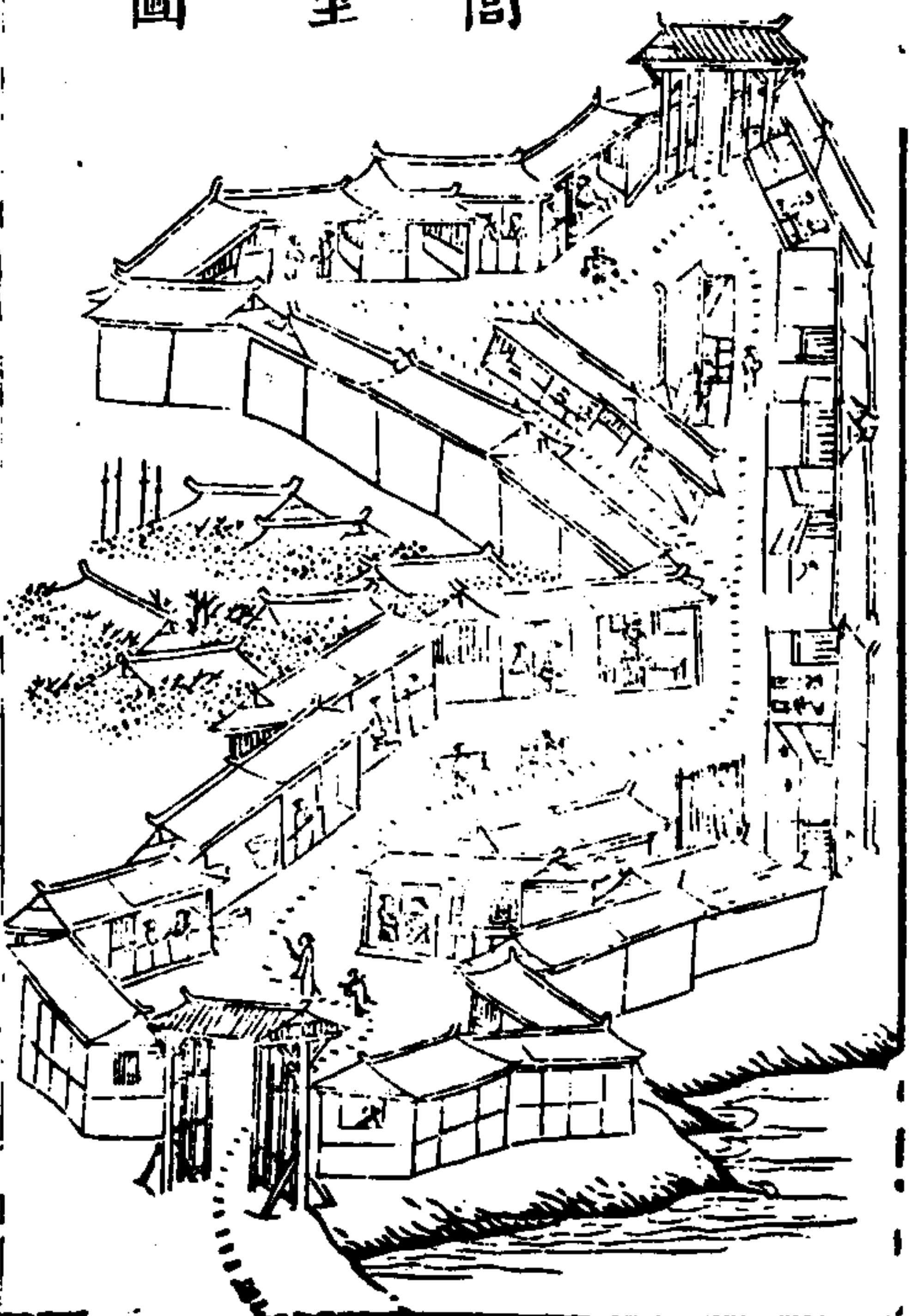

三才圖會

官室一卷

廿一

閭里小宰以官府之八城經邦治三曰聽閭里以版圖周爾雅巷門謂之閭說文里門也周禮五家為比五比為閭閭比也二十五家相群比也說文里居也周禮五家為隣五隣為里風俗通云五家為軌十軌為里里者止也五十家共居止也

關 塞

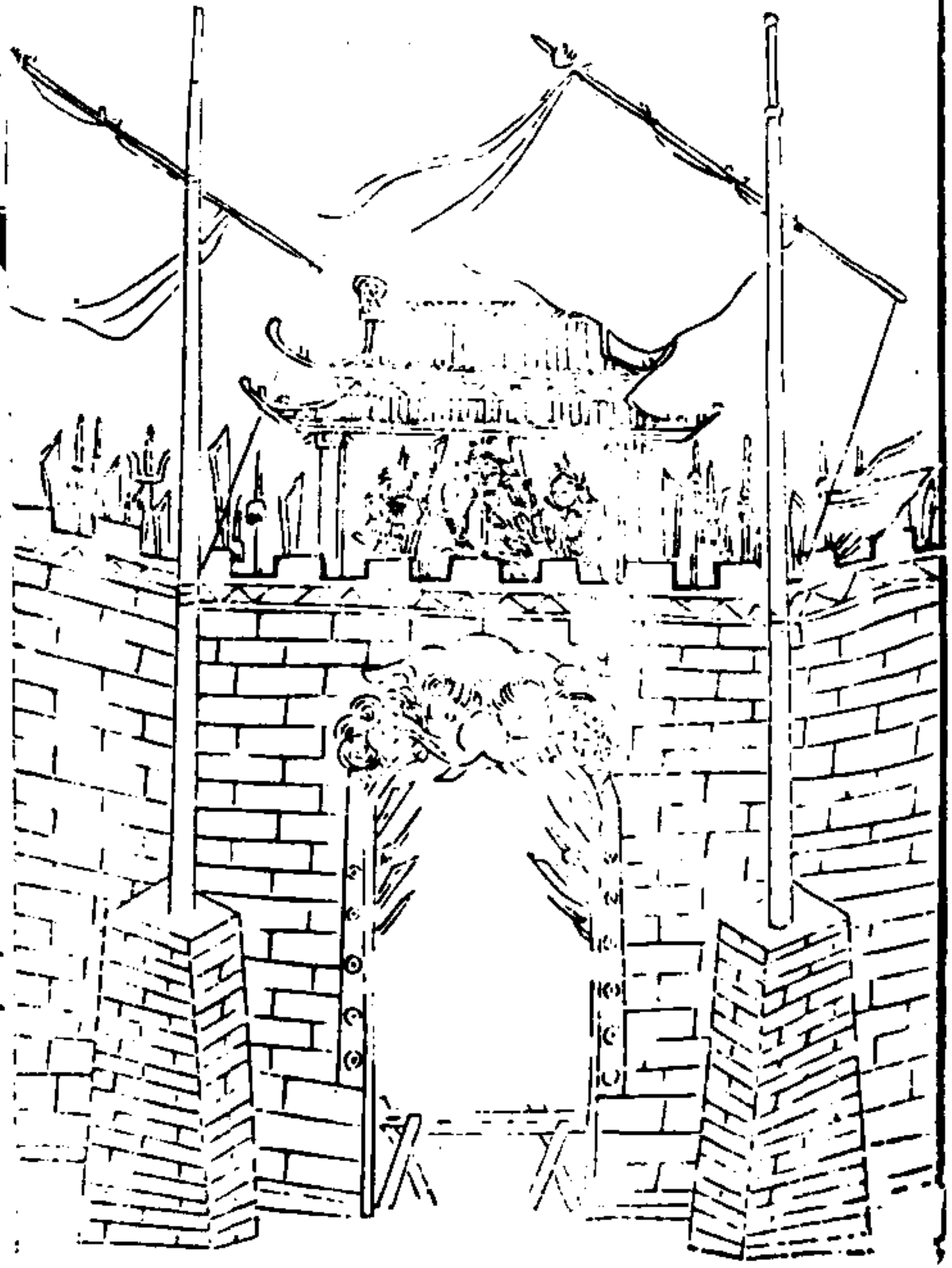

三才圖會

官室一卷

廿二

關塞關西河天關其星為天關天文志司關掌國化貞之節以
慈關市禮關在境所以察出禦入蔡邕月令章句

市 井 圖

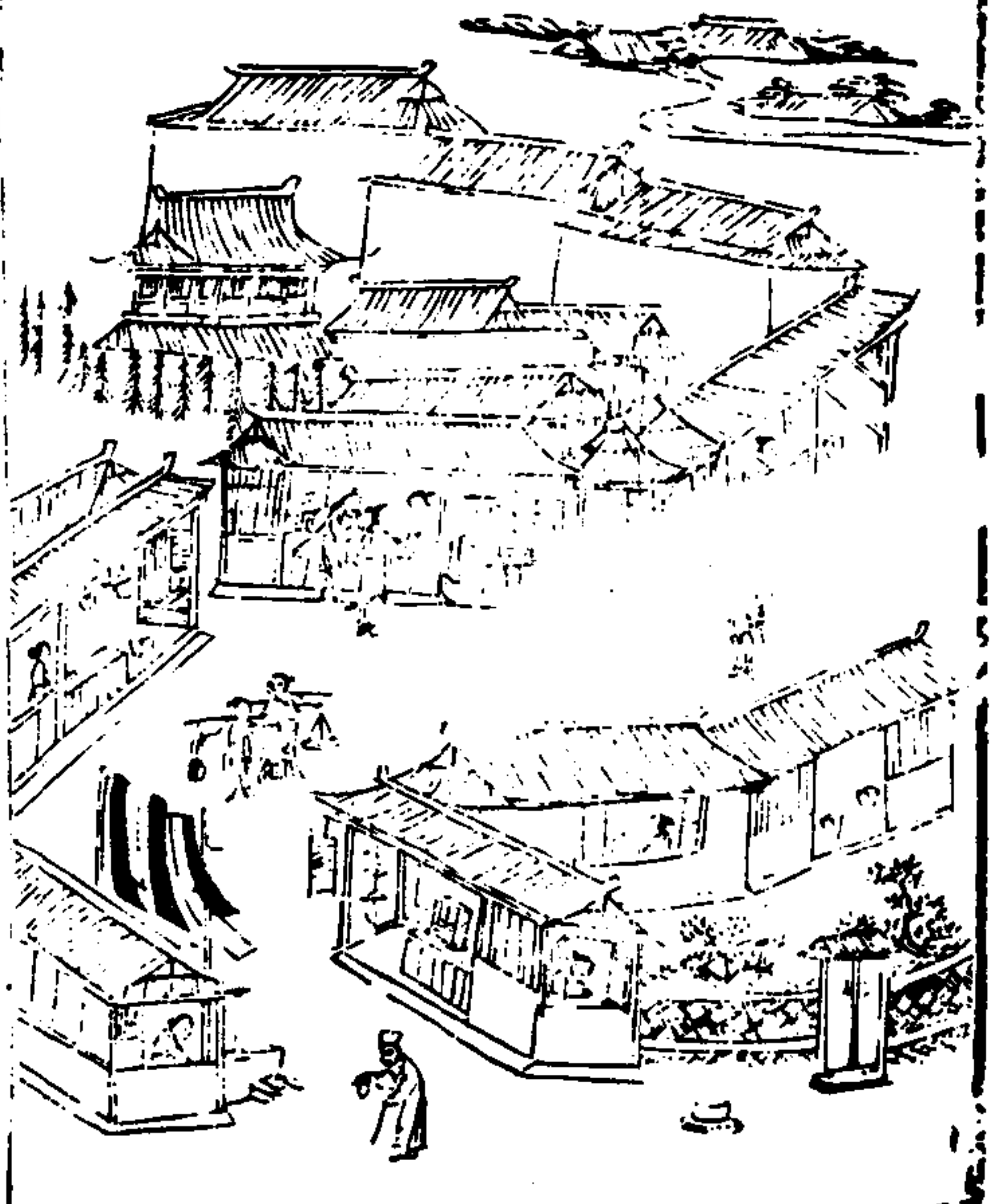

三才圖會

官室一卷

廿三

市井市時也言交易而退特以不匱也市亦謂之市井言
人至市有所鬻賣者當於井上洗濯令香潔然後到市也
或曰古者二十畝為井因井為市故云也風俗通市買賣之
所也說文闕市垣也闕市門也古今注市巷謂之闕市門謂之
闕巷謂之闕顏延之纂要市中空地謂之廛鄭衆周禮注

廊

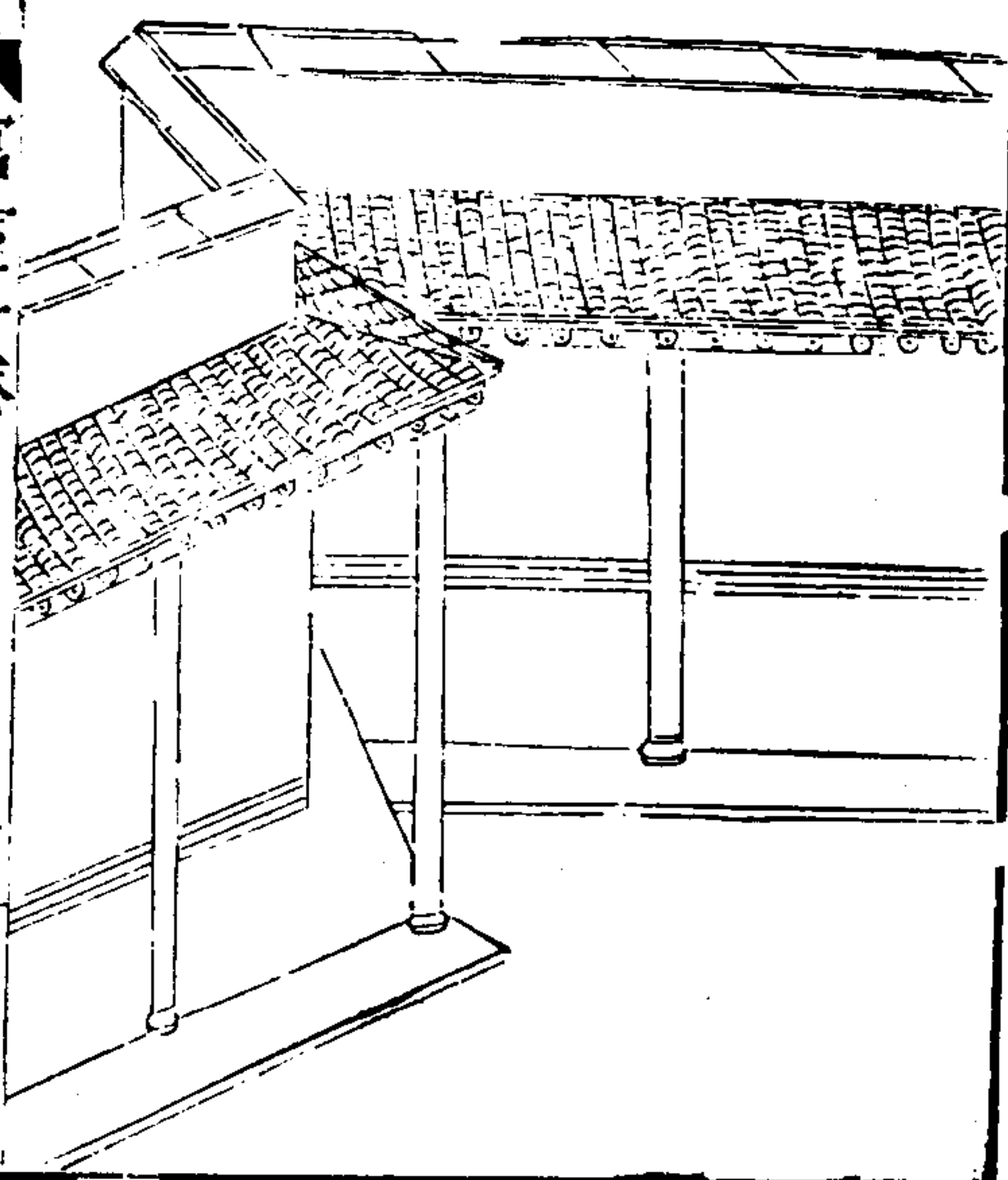

三才圖會

宮室一卷

廿四

廊周作洛曰五宮明堂咸有重廊漢武策曰舜遊巖廊堂
邊曰巖殿下外左曰節然則唐虞時事也

廟 轅 軒

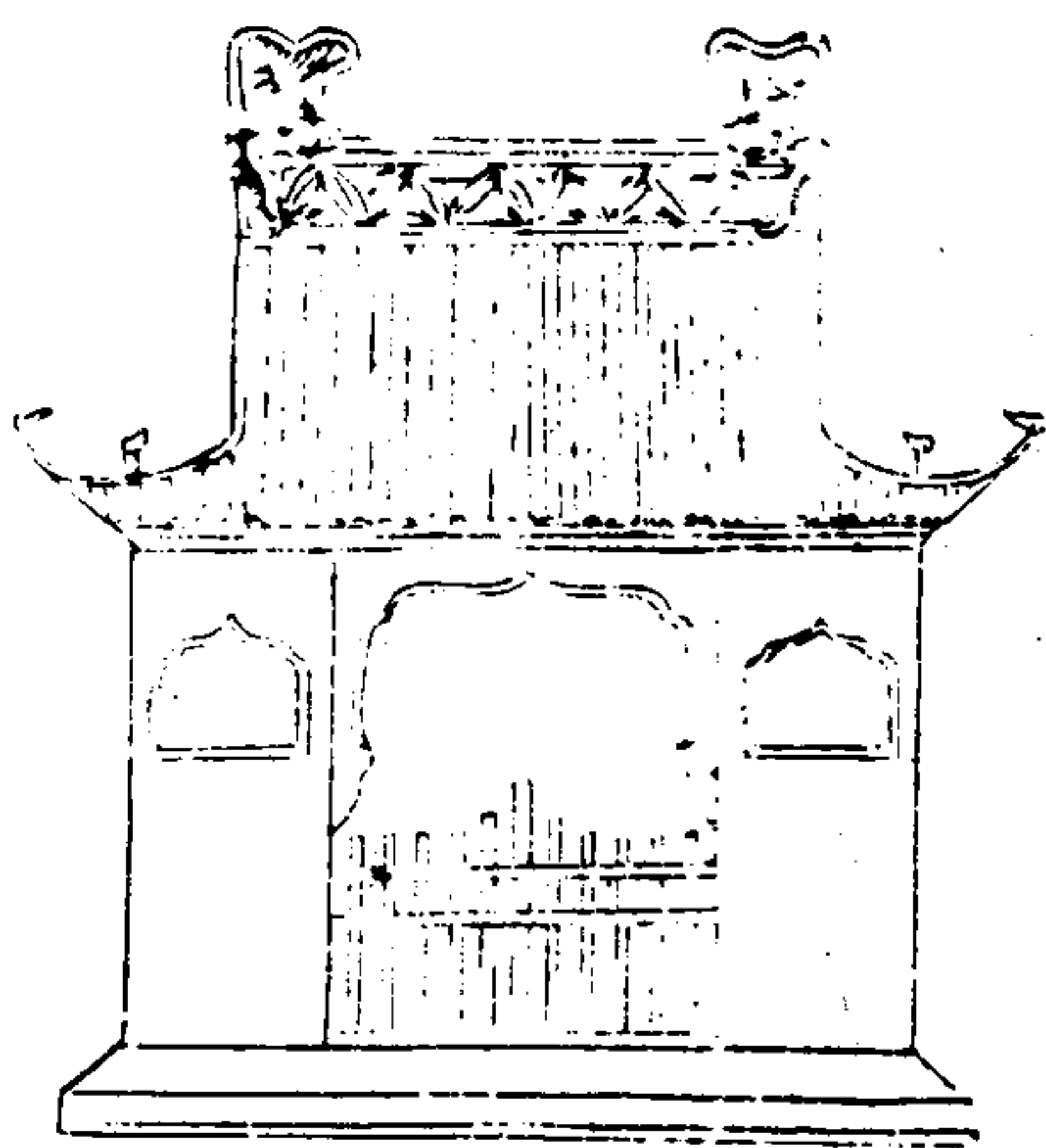

三才圖會

宮室一卷

廿五

廟者貌也所以彷彿先人之靈貌也軒轅本記曰帝升天
臣寮追慕取几杖立廟于是曾遊處皆祠云此廟之始也

學

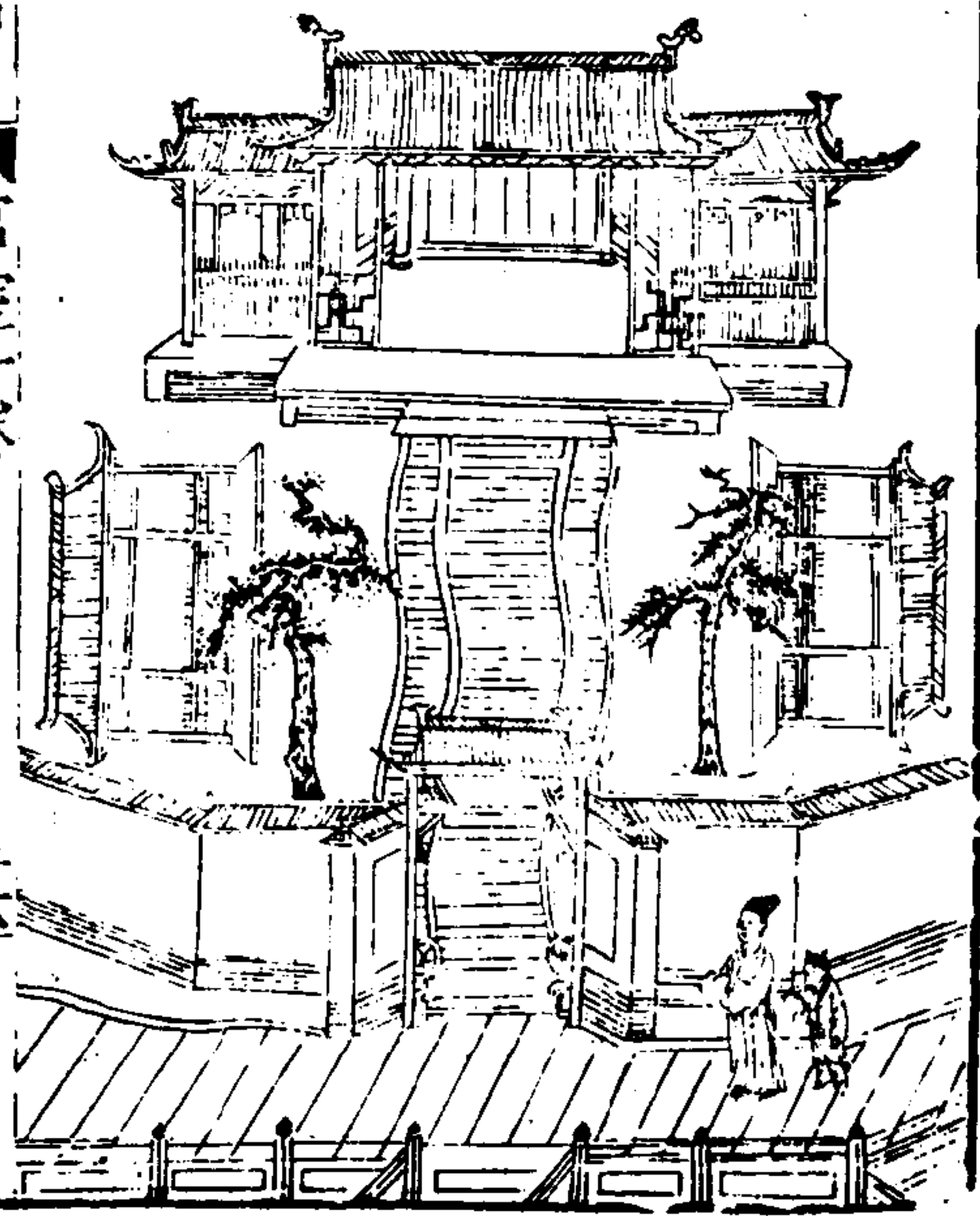

三才圖會

宮室一卷

廿六

五帝有成均之學虞曰上庠下庠夏曰東序西序殷曰右學左學文曰瞽宗即右學周曰東膠虞庠又曰辟雍蓋上庠東序右學東膠四代所以養國老也下庠西序左學虞庠四代所以養庶老也然祭義曰天子設四學而大戴禮說則有帝入五學之文陳禮書據祭義之說則曰周設四代之學以辟雍居中即成均也以其明之以法和之以道則曰辟雍以其成其虧均其過不及則曰成均東序在右即東膠也以習射事則曰序以糾德行則曰膠右學在右即瞽宗也以樂祖在焉則曰瞽宗居右焉則曰右學三學

并建於一丘之上乃大學也虞庠在國之西郊乃小學也故大學以養國老小學以養庶老也陸禮象據大戴禮說則曰天子設四學并中學而五直於一處并建東學為東序南學為成均西學為瞽宗北學為上庠大學為辟雍此五學在內者皆大學也小學二在外東膠虞庠也二說皆有所據未知其孰當鄭玄又謂周有四郊之虞庠王肅又謂辟雍即明堂皆不可知也大抵天子之為小學在外大學在內以天子選士由外以升于內造于朝故也諸侯之學小學在內大學在外以諸侯選士由內以升于外

三才圖會

宮室一卷

廿七

然後達于京故也 孔書夏曰夏之東序在周謂之東膠亦謂之東學所謂食三老五更於大學是也又王世子云云食老更即養國老故知大學為東膠商之右學在周謂之瞽宗亦謂之西學所謂祀先賢於西學是也祀先賢即祭瞽宗故知西學乃瞽宗蓋夏學上東而下西商學上右而下左周之所存特其上者耳老更年老更事致仕者名三五象三辰五星 出制度通纂 諸侯學周制天子曰辟雍諸侯曰泮宮王制曰天子命之教然後為學小學在公宮左大學在郊明堂位曰米廩

有虞之庠也序夏后之序也瞽宗商學也類官周學也然則魯亦用四代之學也說者謂魯之泮宮米廩諸侯之所皆有魯之瞽宗與序諸侯之所共無泮宮大學也米廩小學也陳禮書曰泮宮之制半於辟雍水缺其北諸侯樂懸闕其南而泮水闕其北者闕南而存北所以便其觀闕北而存南所以便人之觀也通纂

歷代學漢高代秦學校未立雖叔孫諸弟習禮奉常然庠序則未遑也文帝始廣遊學之路武帝慨然上慕三代從仲舒之言而建大學從公孫弘之請而增博士弟子員然

三才圖會

宮室一卷

廿八

按晉灼所言則西京無大學矣按三輔黃圖所載則謂大學在長安西北七里詳而著之則黃圖言武帝之時而晉灼論漢初之制也光武中興造脩大學明帝行三雍之禮冠帶園橋門以億萬計期門羽林悉通蘇武匈奴之子亦來大學何其盛也安和以來儒士倚席不講而學舍鞠爲園蔬矣唐有二館六學弘文館置於門下崇文館置於東宮領之者宰相也爲之生徒者皇屬國戚大臣之子孫也又以西京國子監領六學四國子學曰大學亦以大臣子孫爲之曰四門學以朝臣子孫與庶人之俊秀者爲之曰

律學曰書學曰算學請以習其業者爲之至於京師州縣

又皆有學皆錄國監而博士必爲之分經教授太宗增築學舍至于二百區四方學者雲集京師四夷皆遣子入學史稱唐儒學之盛惟貞觀開元也 宋朝承唐制有國子監大學真宗嘗幸太學由是文風大振元朝世祖混一內設書監外設提舉司又設蒙古字學視儒學亦加重焉府縣學泮水頌魯子衿刺鄭此列國之學也漢景帝時文翁爲蜀守起學成都西蜀尚文雅武帝令郡國皆立學校官自文翁始也孝平元始間詔置經師郡國曰學縣道邑

三才圖會

宮室一卷

廿九

侯國曰校校學置經師一人鄉曰庠聚曰序

坊

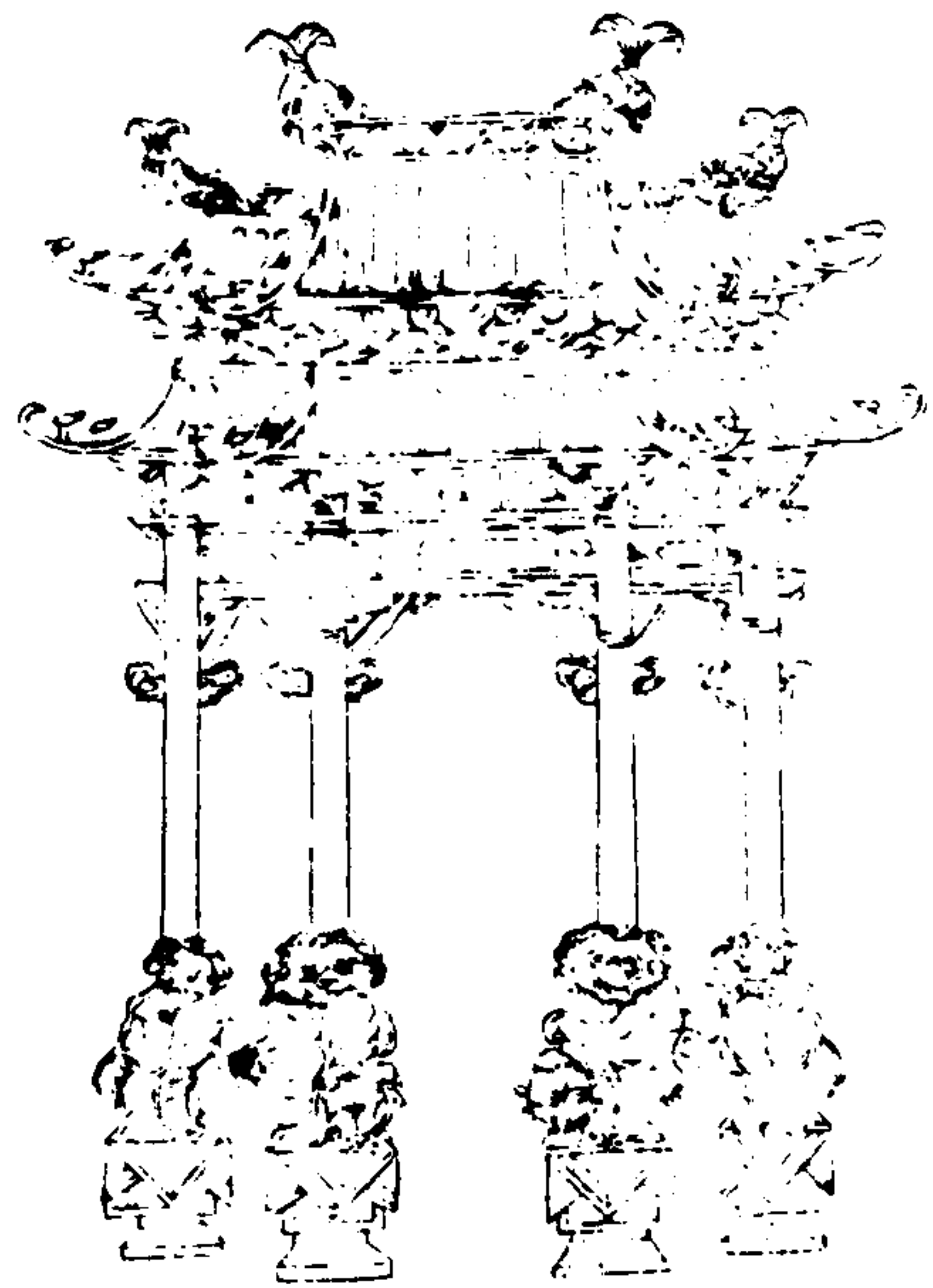

三才圖會 宮室一卷

三十

坊蘇鶚演義曰坊方也漢宮闕名曰洛陽北故宮有九子坊則坊之名始于漢矣

房

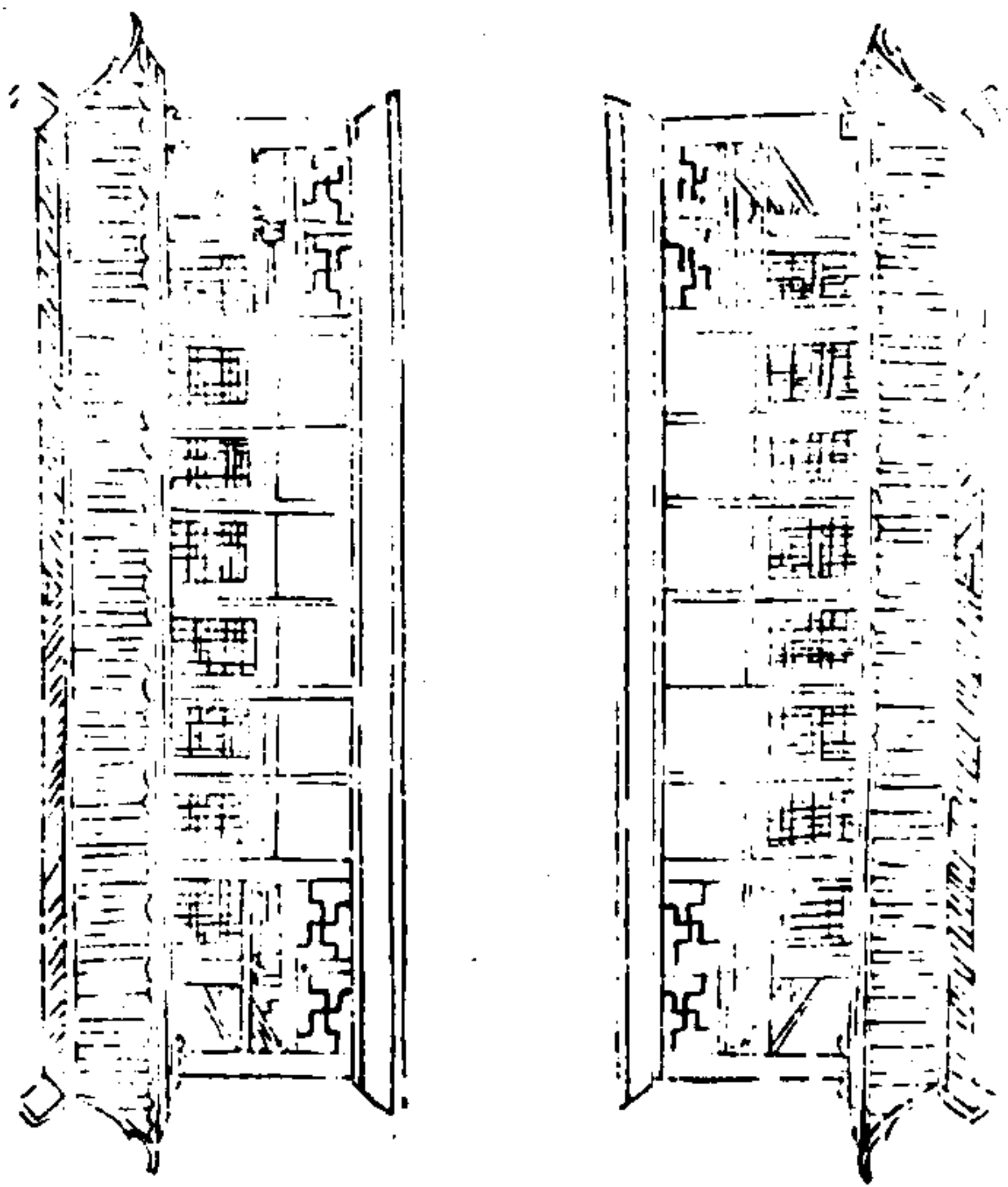

三才圖會 宮室一卷

卅一

房蘇鶚演義曰房方也室內之方正也又房防也所以防風雨燥溼也說文曰房室在旁者也尚書顧命有東房西房詩右招我由房蓋周制也

暴室

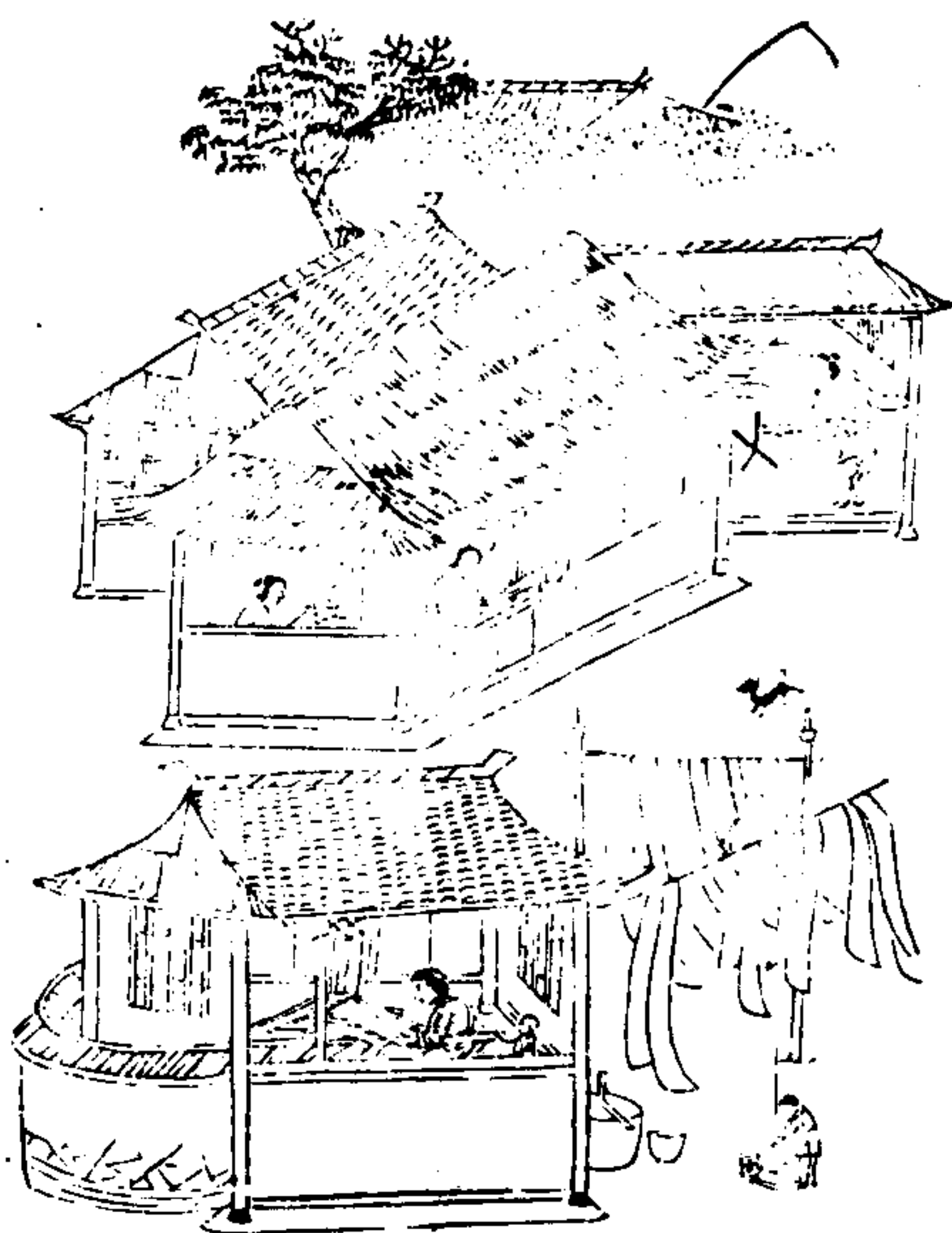

三才圖會

宮室一卷

卅二

周制暴室即漿糲房也主掖庭織作染練之署謂之暴室取暴曬為名耳女子有罪亦下之

閨

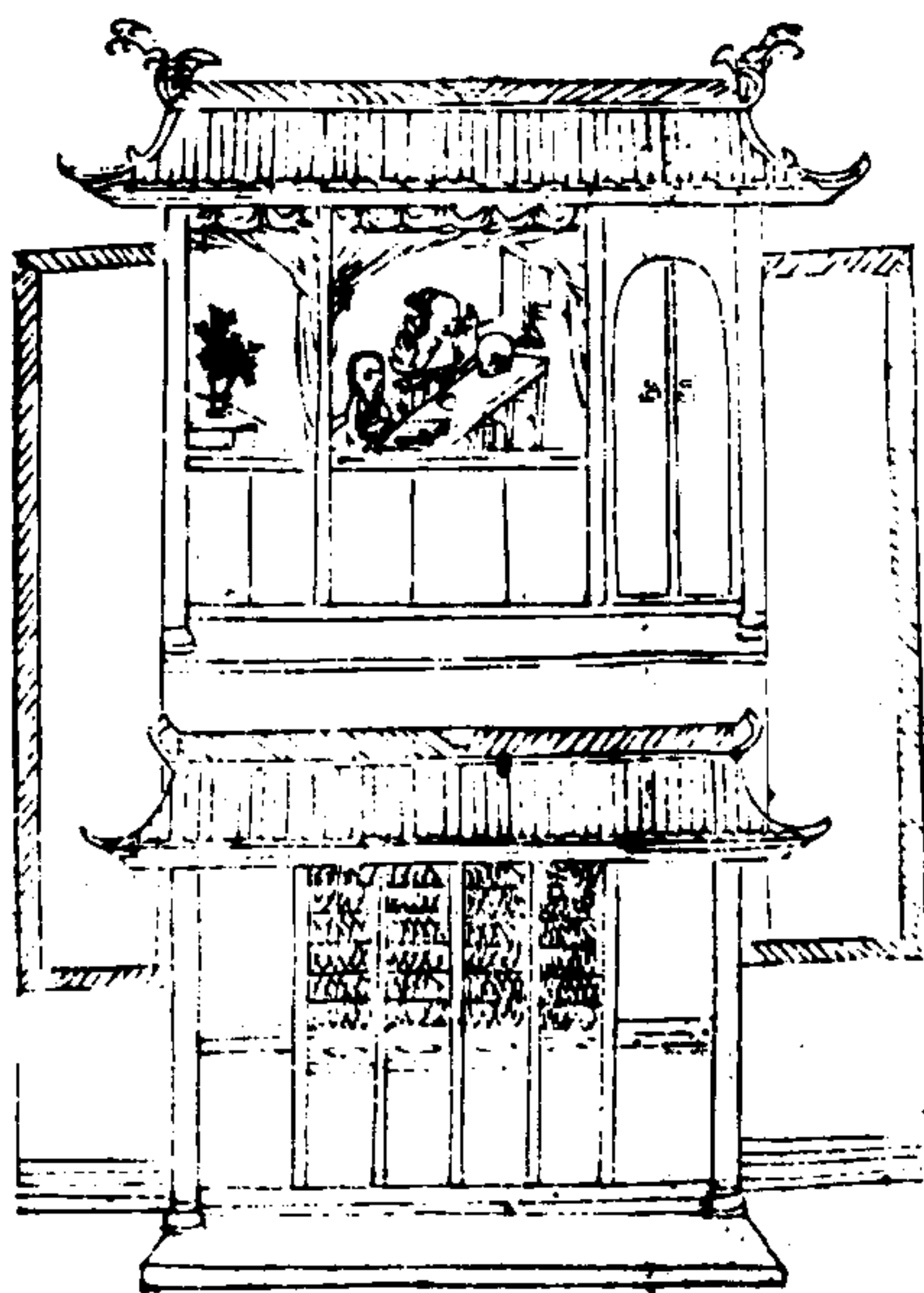

三才圖會

宮室一卷

卅三

閨閣門傍戶也說小閨謂之閨爾

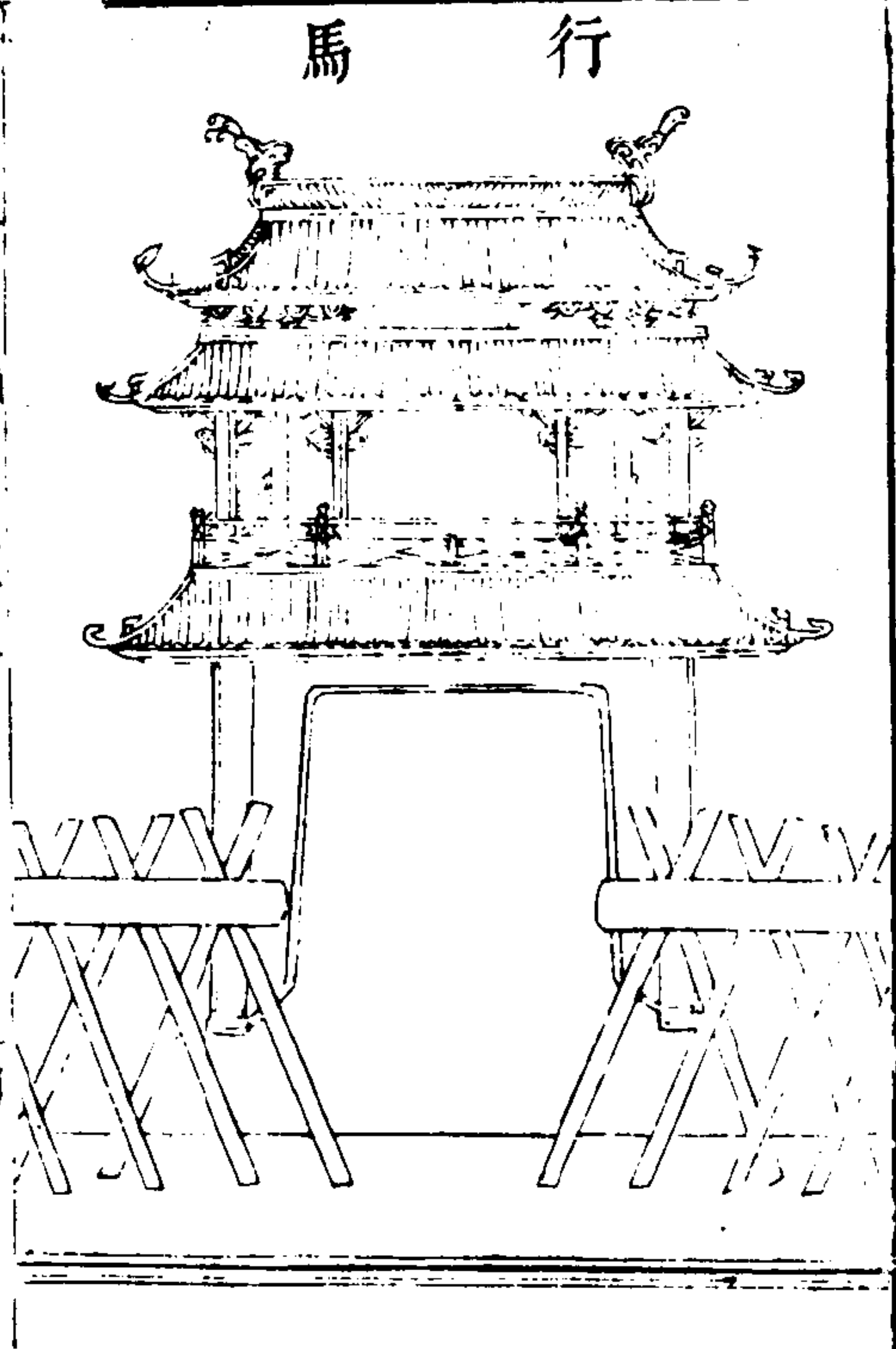

三才圖會 宮室一卷
 行馬始于三代周禮謂之陸桓一木橫中兩木互穿以成四角施之於門以為禁約也晉魏以後官至貴品其門得施行馬又名欄黨

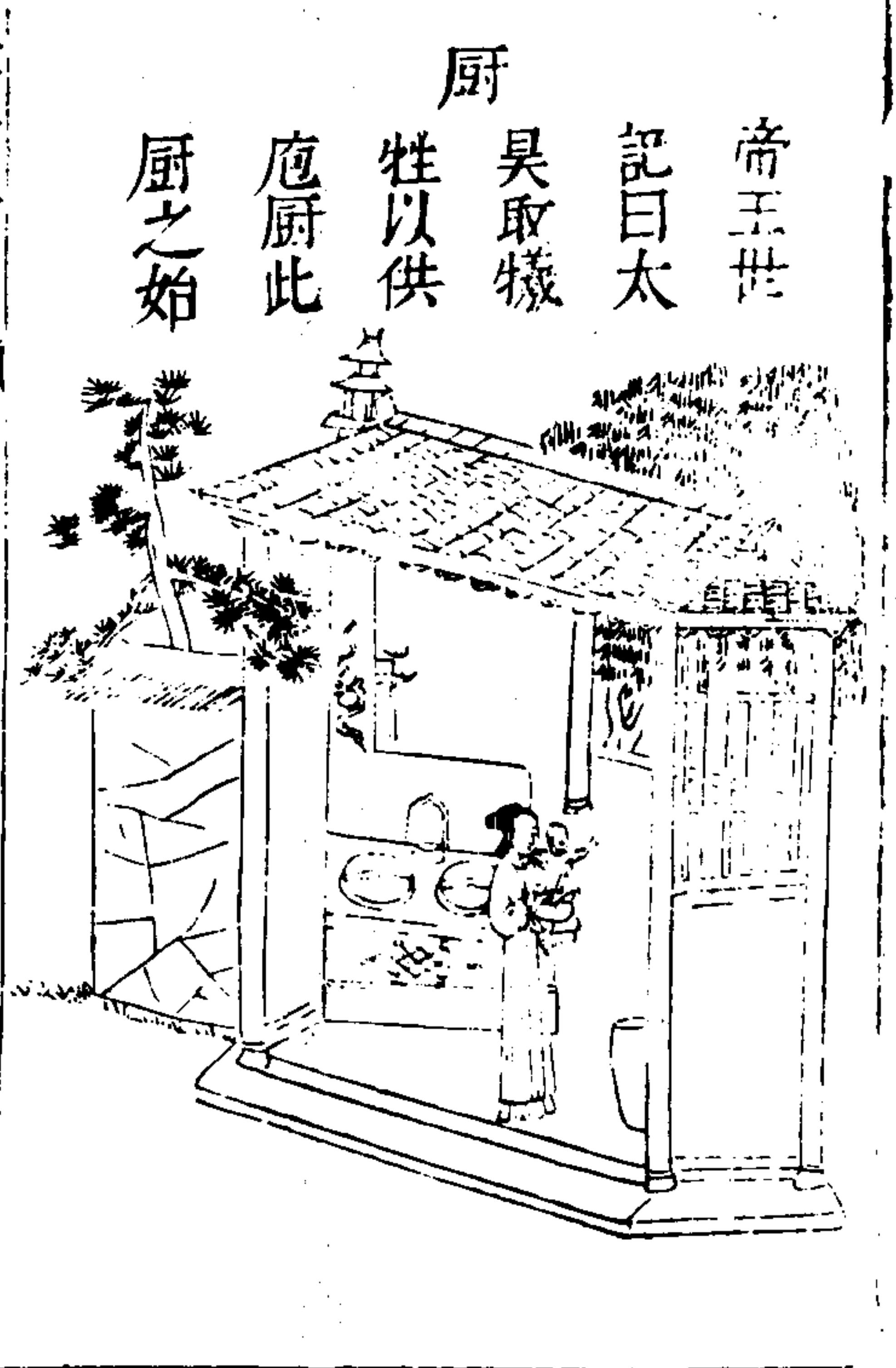

三才圖會 宮室一卷
 灶
 淮南子曰炎帝王
 於火死而為灶後
 漢李尤竈銘曰燧
 人造火續事始曰
 黃帝所製

欄

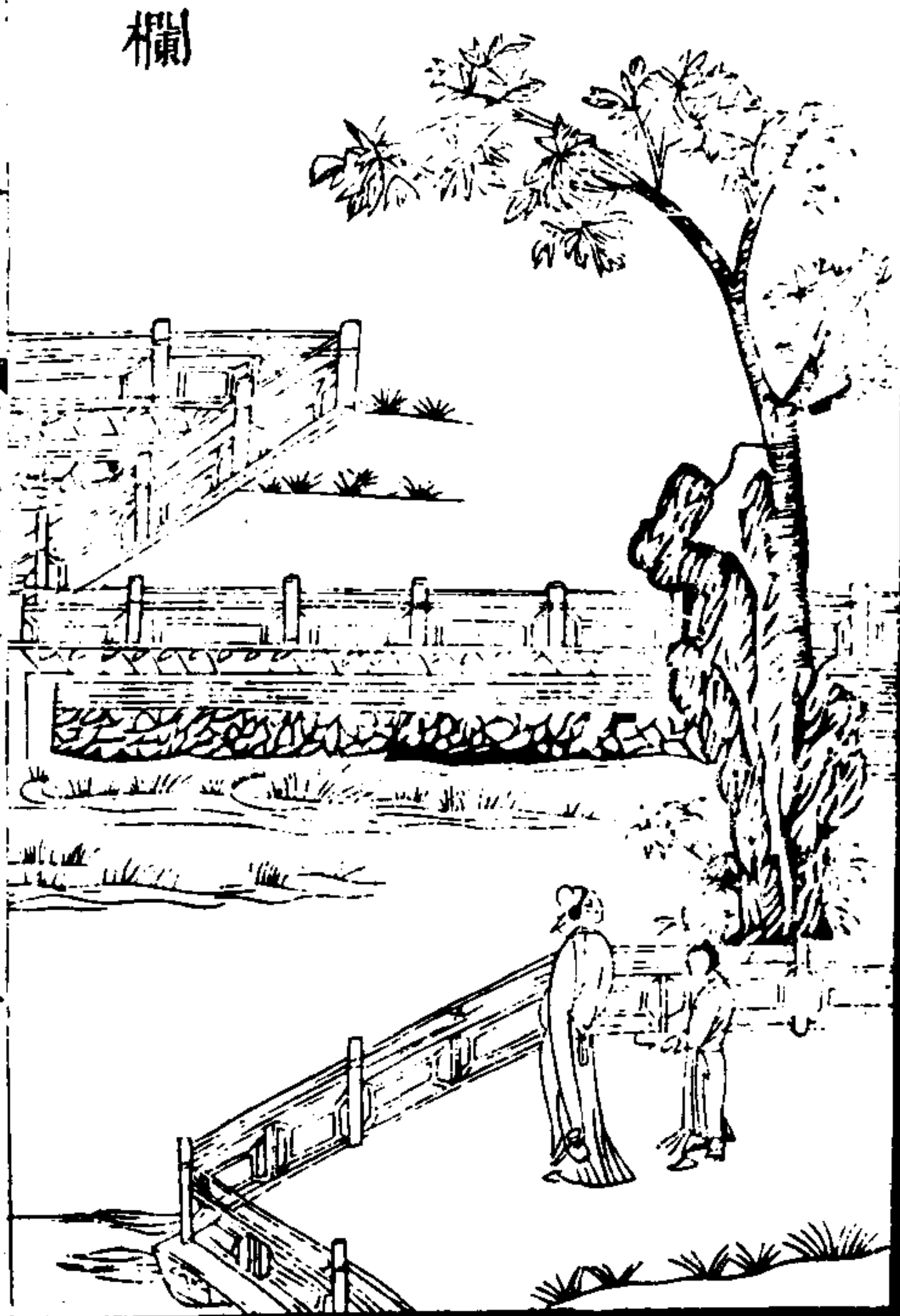

三才圖會

宮室一卷

廿六

欄漢顧成廟設投光鈞欄王逸註云縱者欄橫者柝柝間
子曰柝欄柝殿上臨之亦以防人失墜今言鈞欄是也園
亭中藥欄即今欄猶言園援非花藥之欄也

三才圖會

宮室二卷

雲間允明父王思義續集

周禮朝位寢廟圖

燕朝圖

治朝圖

外朝圖

臯門應門圖

天子七廟圖

周九廟圖

天子五學圖

天子辟雍圖

諸侯泮宮圖

國都圖

蠶室繭館圖

三才圖會

宮室二卷

田廬

守舍

牛室

倉

廩

庫

庾

困

京

窖

竇

廐

園

厠

鋪首

磔

郭

城

釣橋

橋

弩臺

浮橋

敵樓

三才圖會

宮室二卷

二

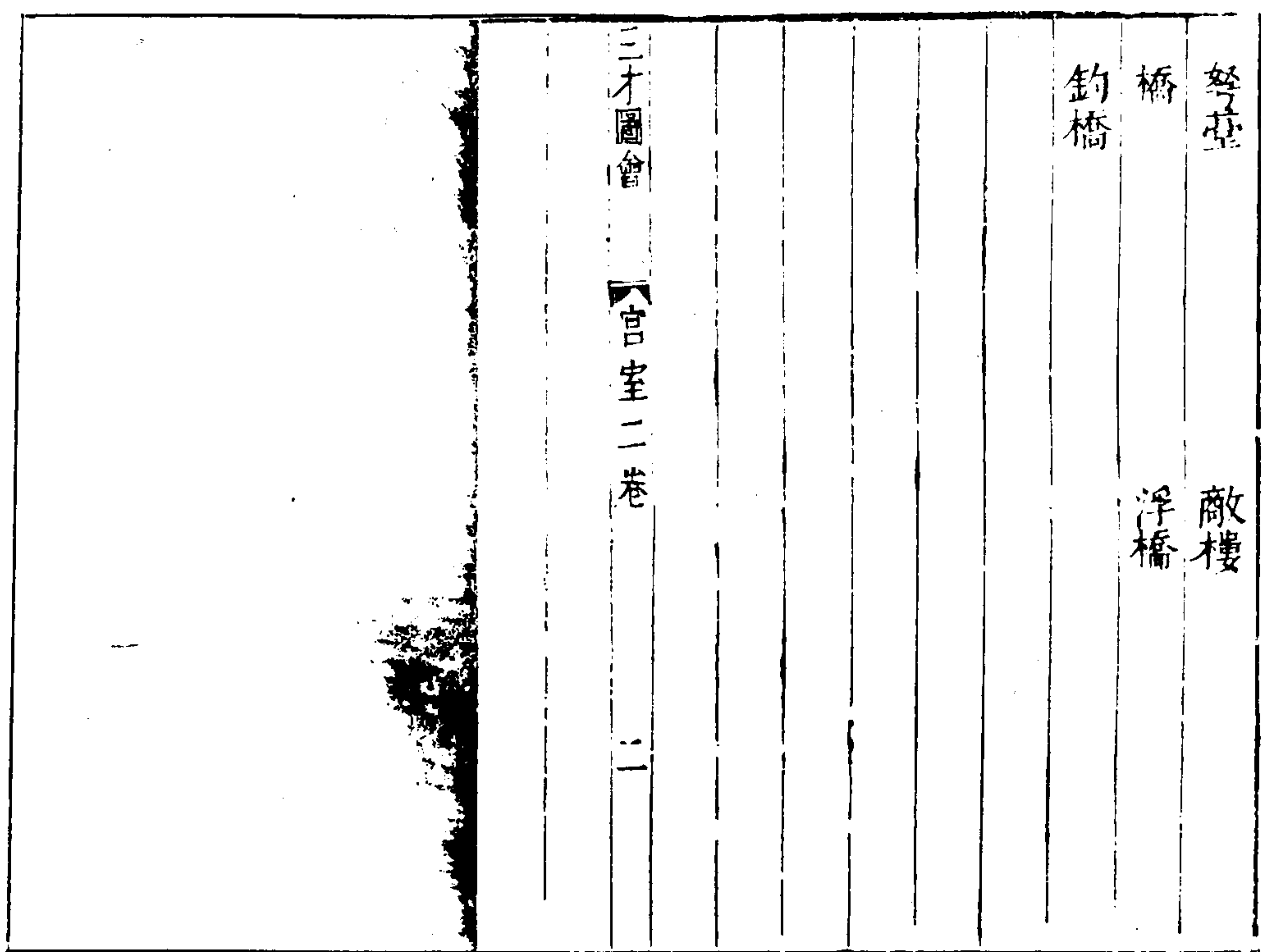

朝位寢廟社稷圖

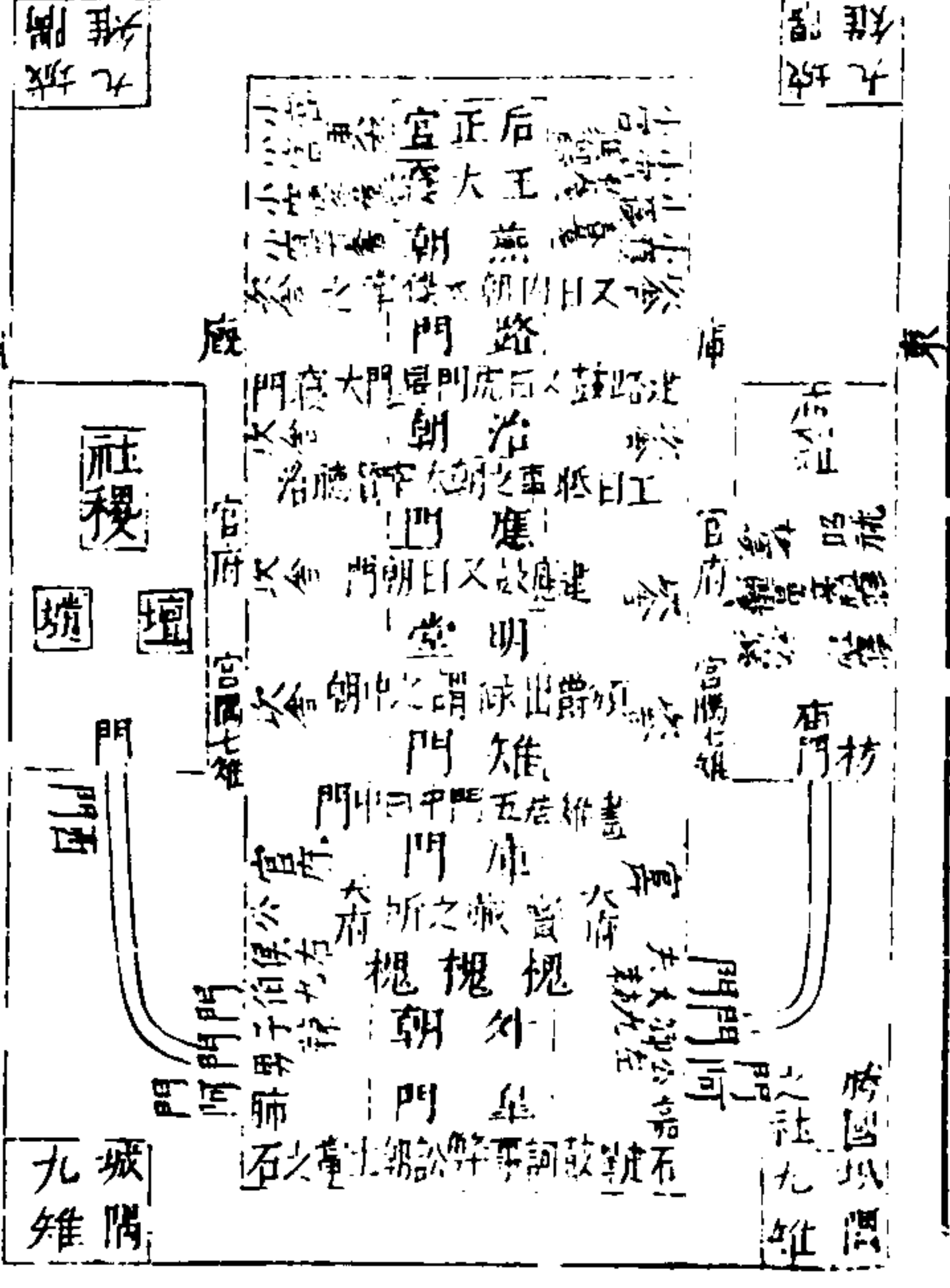

燕朝圖

三才圖會

宮室二卷

三

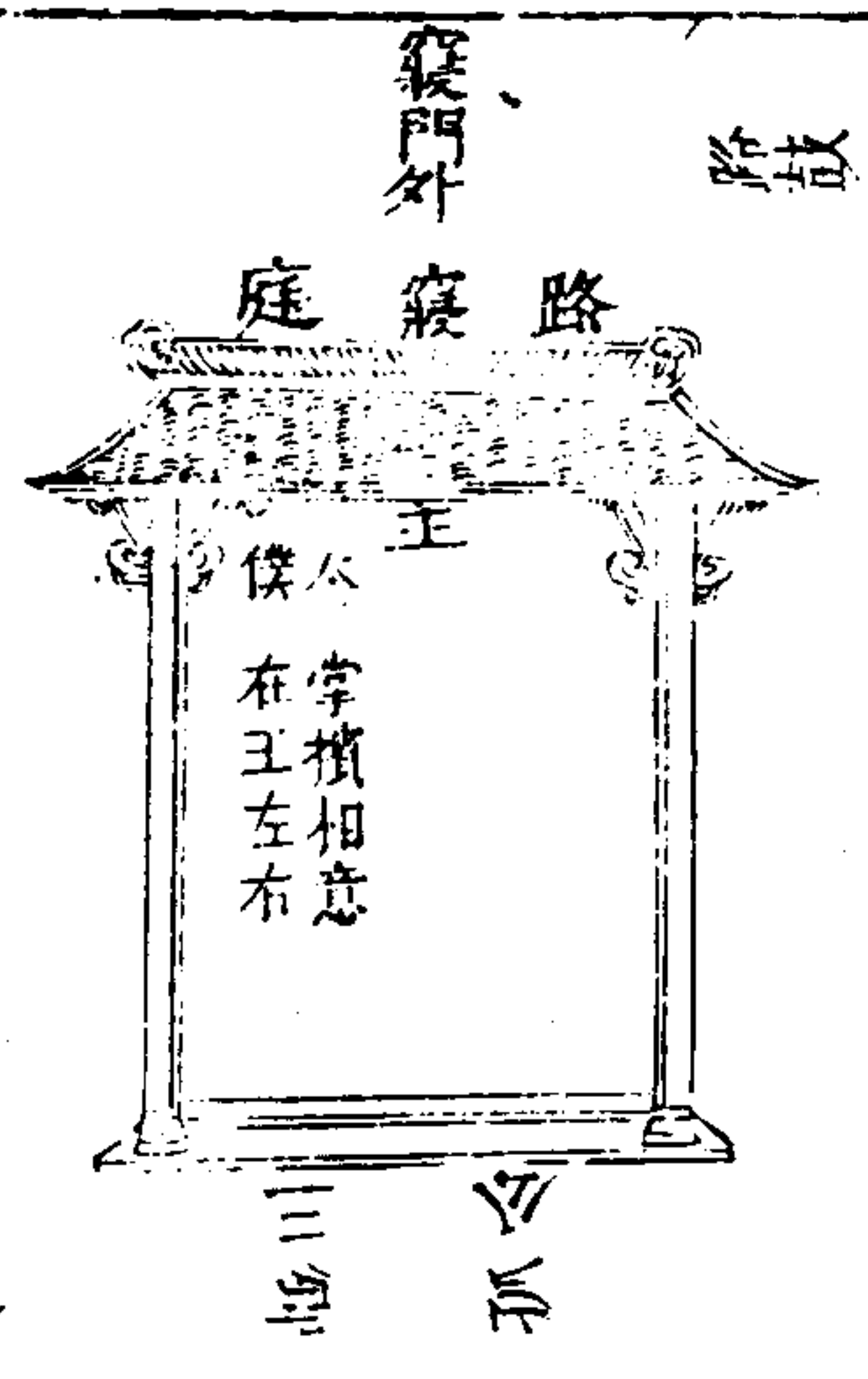

燕朝圖宗人之
嘉事
大僕前正位而
退入亦如之
王不視朝則辭
於三公孤卿

燕朝圖宗人之
嘉事
大僕前正位而
退入亦如之
王不視朝則辭
於三公孤卿

天子七廟之圖

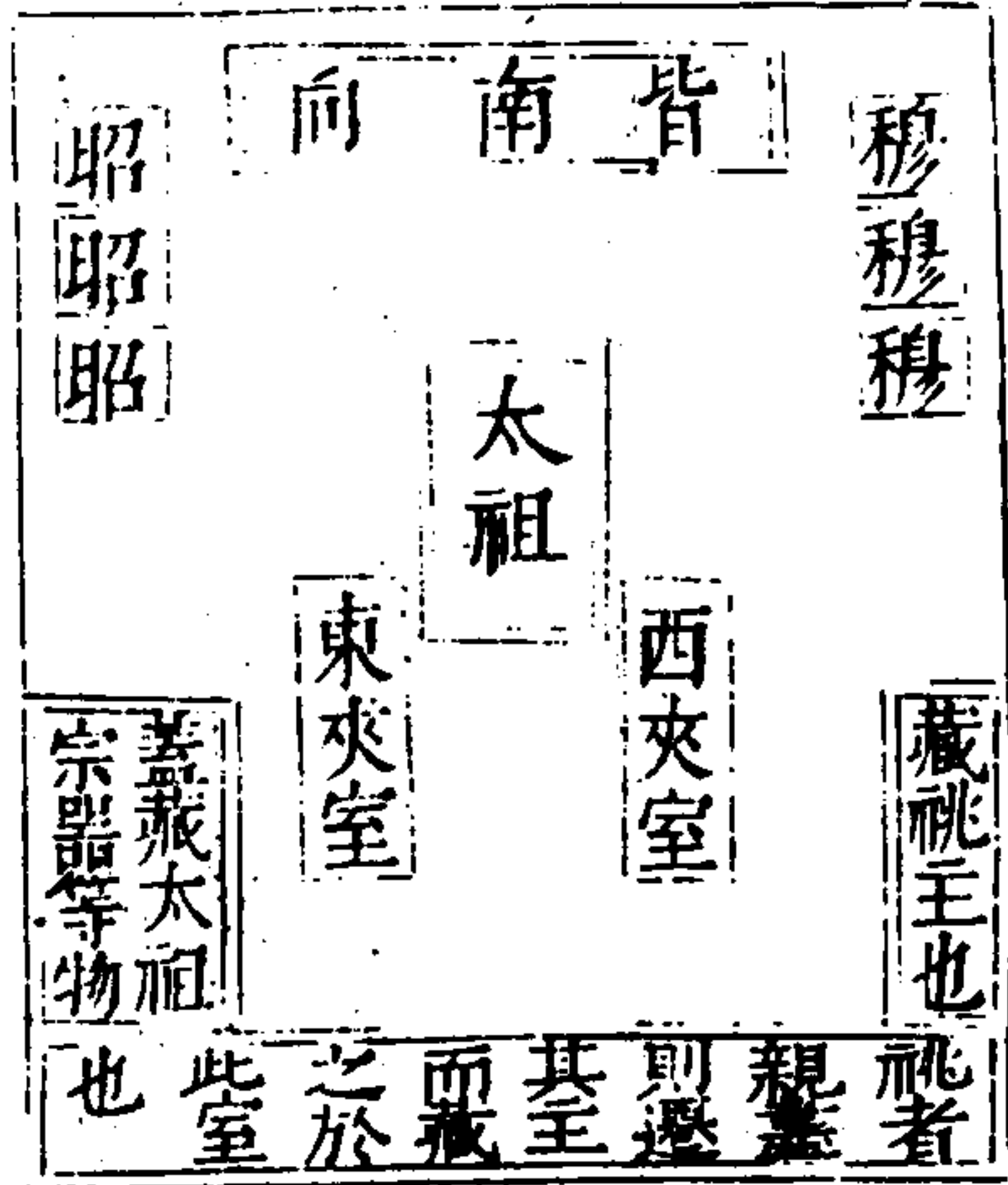

三才圖會 宮室二卷 六
 諸儒之說謂武王既有天下後亦只是五廟但加文武二世室為七廟耳劉歆之說則謂武王有天下便增立二廟為七文武世室在外朱子以為理長愚謂七世之廟在商時已然歆之說誠為長也

周九廟之圖

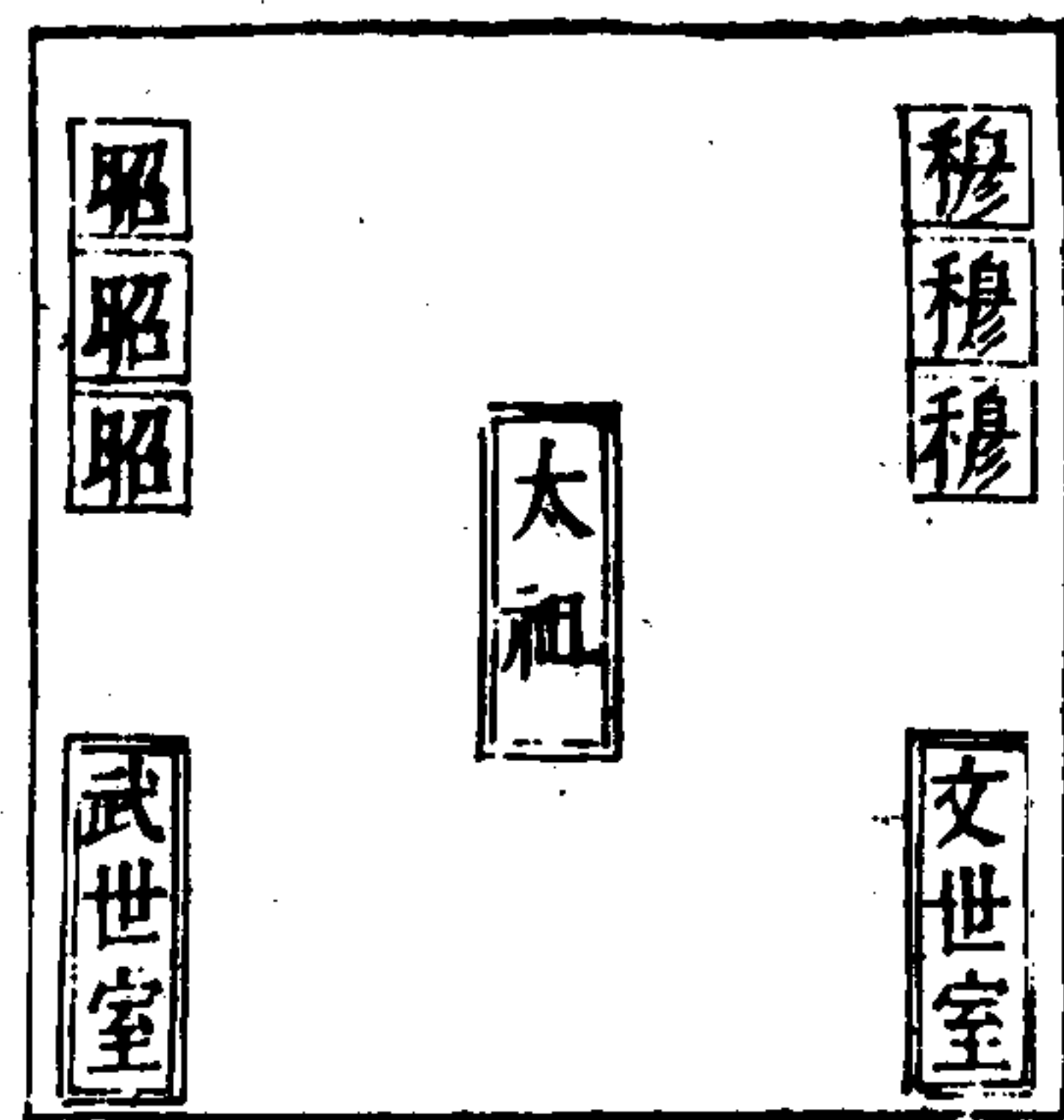

三才圖會 宮室二卷 七
 此周九廟以文武親屬宗祧而有功德當宗不可祧故別立世室而皆百世不遷與太祖同世室者不毀之名也自是之後穆祧者藏文世室昭祧者藏武世室

天子五學圖

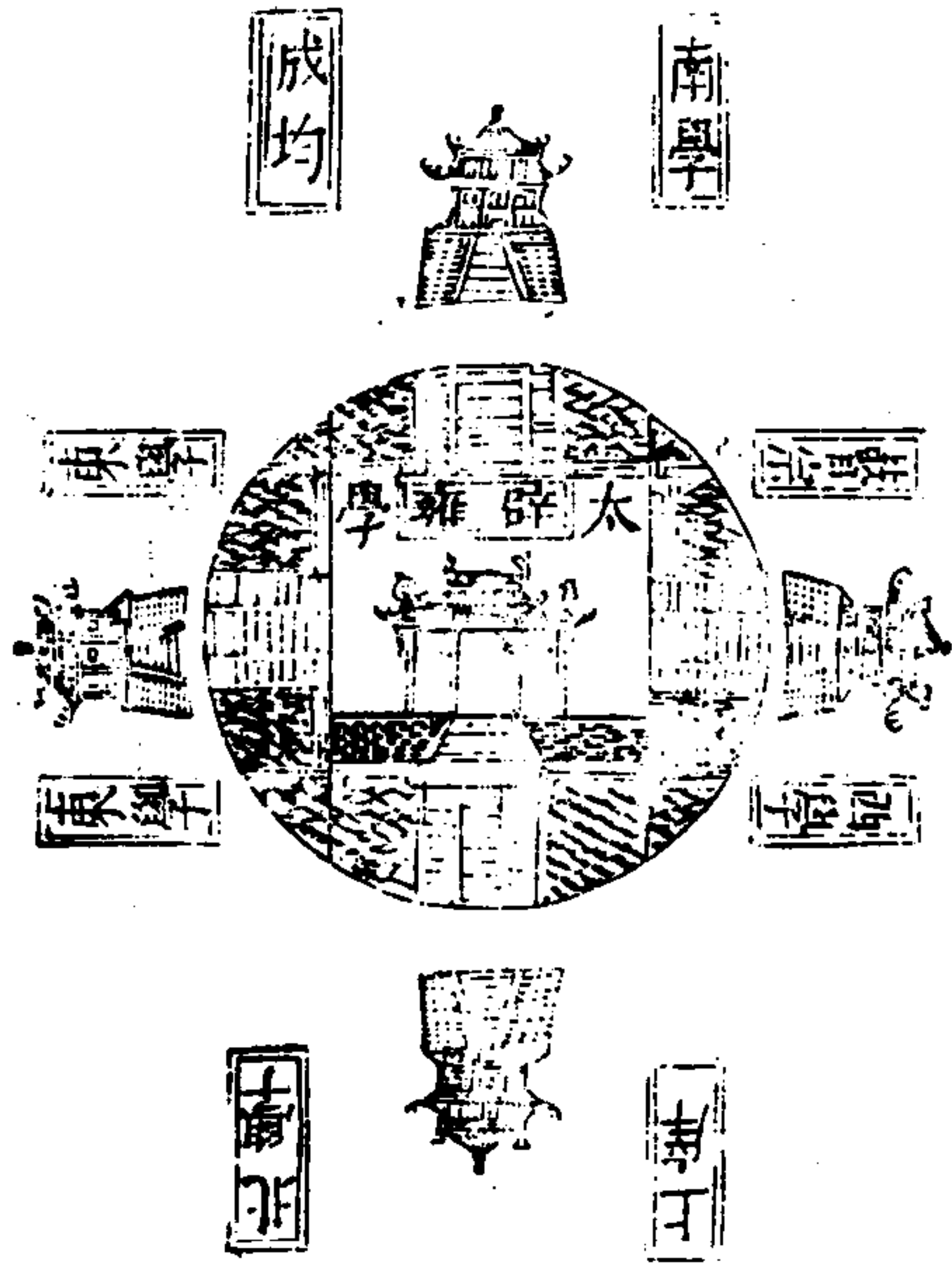

三才圖會

宮室二卷

八

陸氏佃云禮記天子設四學蓋天子立四學并中學而五於一處並建周人則辟雍居中其南為成均其北為上庠其東為東序其西為瞽宗學禮者就瞽宗學書者就上庠學舞于戈羽籥者就東序學樂德樂語樂舞者就成均辟雍唯天子承師問道養三老五更又出師受成等就焉天子入太學則四學之人環水而觀之是謂辟雍總而言之四學亦太學也

天子辟雍圖



三才圖會

宮室二卷

九

辟雍辟壁通應澤也天子之學大射行禮之處也水旋丘如壁以節觀者辟雍朱子初解曰張子云辟雍古無此名則其制蓋始於此及周有天下遂以名天子之學而諸侯不得立焉正義曰天子曰辟雍辟為圓壁形第十引水使四方均得來觀則辟雍之內有館舍而實無墻院也其制環之以水園象天也辟雍學之名王制以殷之辟雍與太學為蔡邕月令論云取其四門之學則曰太學取其水園如璧則曰辟雍名異而實同也

諸侯泮宮圖

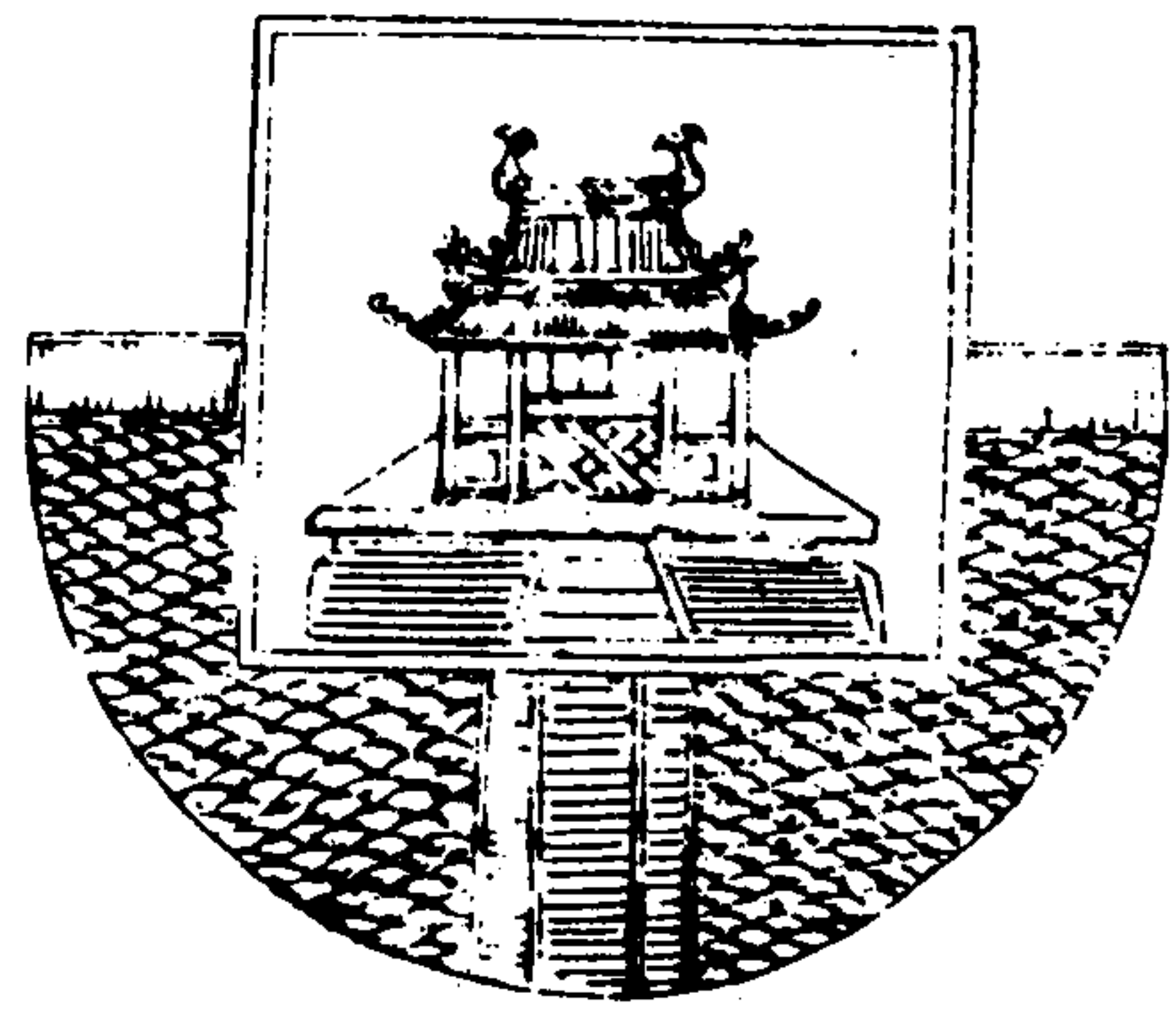

三才圖會 宮室二卷 十一
正義曰諸侯曰泮宮泮之言半蓋東西門以南通水北門處也所以降殺於天子王制云諸侯止有泮宮一學魯之所立非獨泮宮明堂位曰米廩有虞氏之庠也序夏后氏之學也瞽宗殷學也類官周學也是魯得立四代之學信公脩之示存古法也

國都之圖

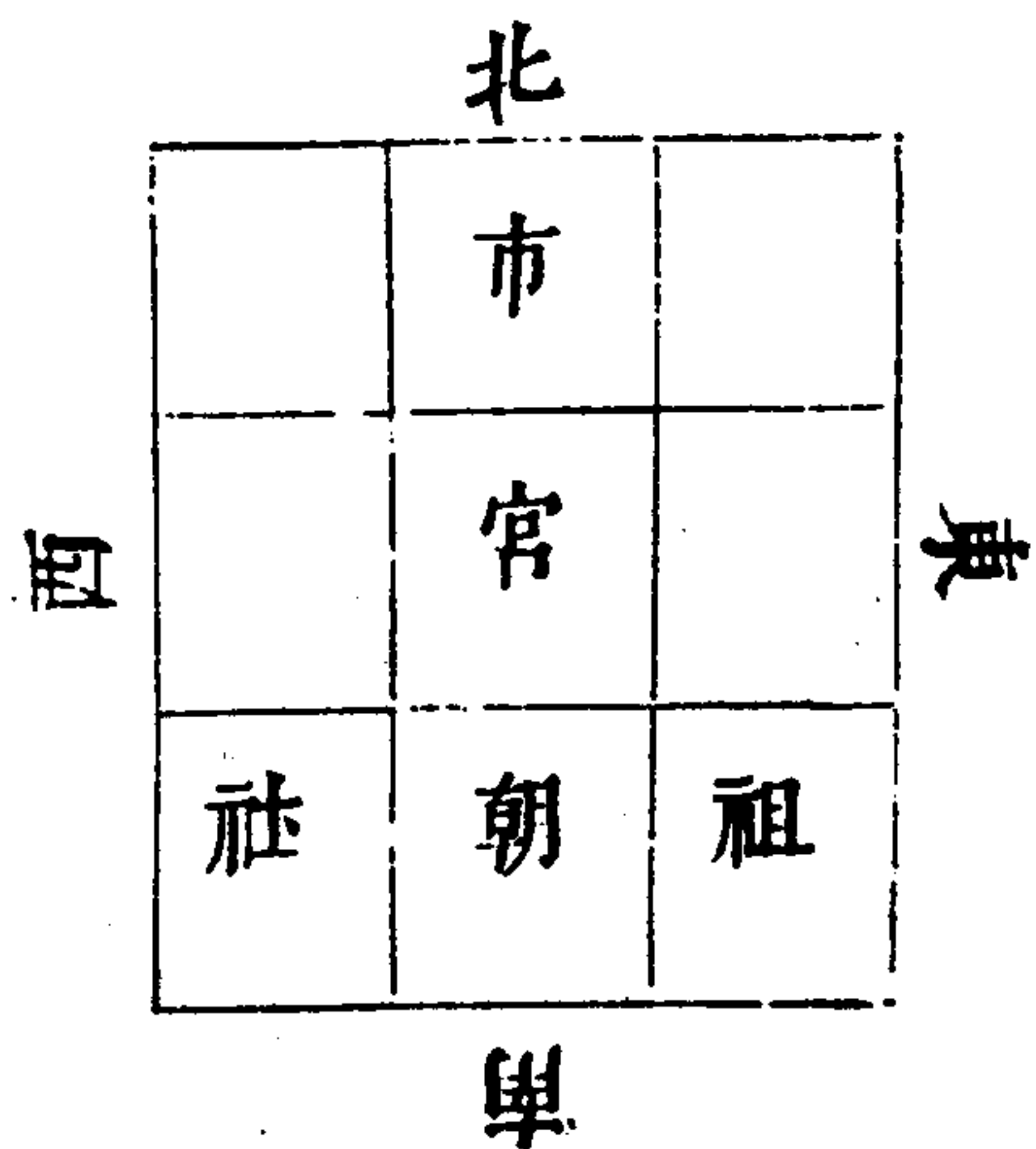

三才圖會 宮室二卷 十一
按國都內如井田形畫為九區中一區為公宮前一區為朝為左祖為右社後一區為市後市之廛即廛而不征之廛乃商之市宅四面皆有門每日市門開則商賈有貨俱入所謂日中為市也此乃為之者故官得以賦其廛如今之官屋有稅之類是也左右各二區皆民所居是廛無夫里之布之廛乃民自為者官豈得以賦其廛即賦之想亦今地稅之類決不賦其廛

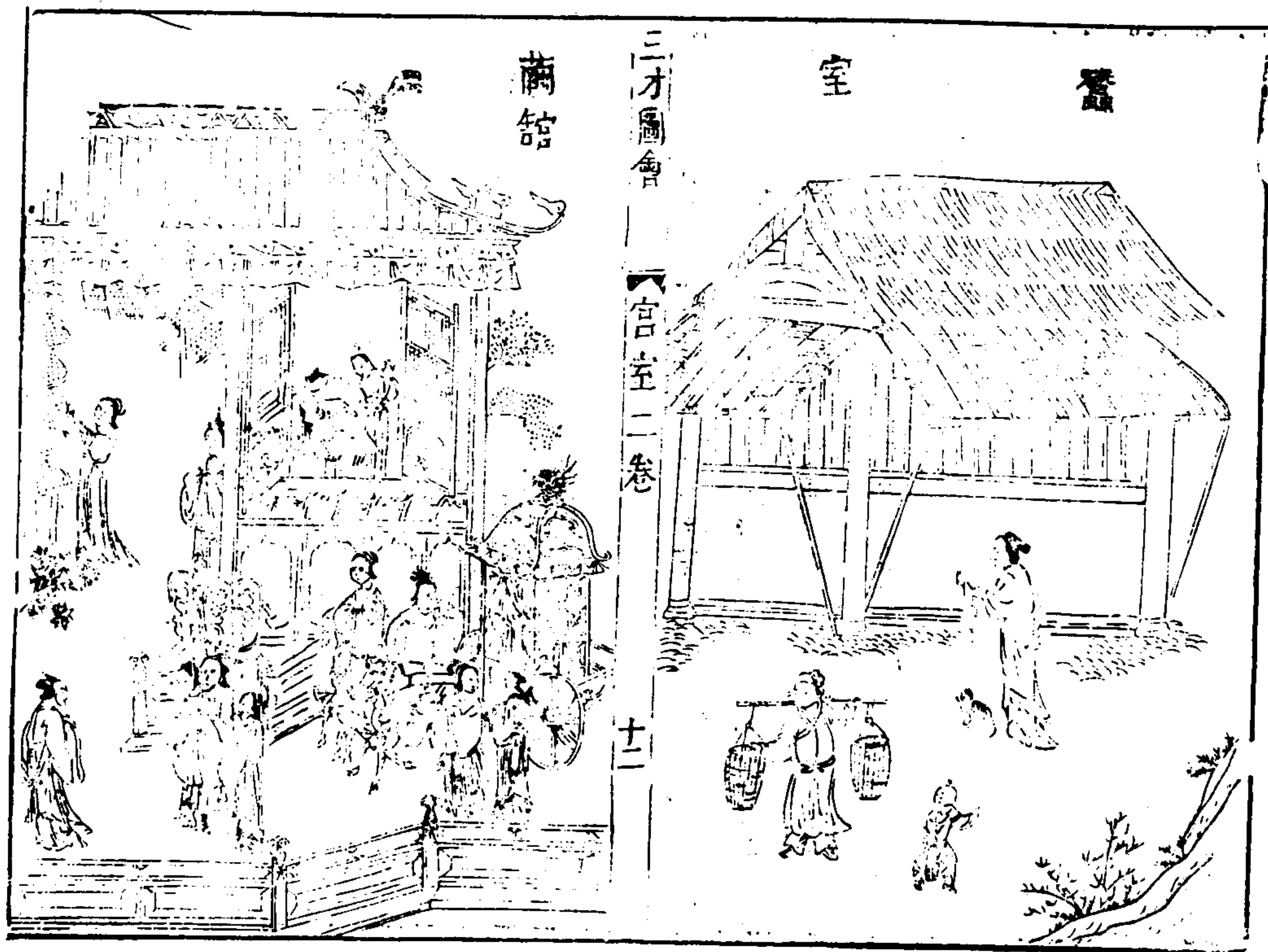

三才圖會 宮室二卷 十二

先蠶壇先蠶猶先洒先飯祀其始造者壇築土為祭所也
黃帝元妃西陵氏始蠶即先蠶也 按黃帝元妃西陵氏曰嫫祖始勸蠶稼月大火而浴種夫人副襟而躬桑乃獻繭稱絲織之功因之廣織以供郊廟之服皇圖要覽云伏羲允蠶西陵氏後蠶准南王蠶經云西陵氏禮月令季春是月也后妃齋戒享先勸蠶稼視蠶始此 禮月令季春是月也后妃齋戒享先蠶而躬桑以勸蠶事周禮天宮內宰中春詔后帥外內命婦始祭於北郊注蠶於北郊以純蠶也 漢禮儀志皇后祠先蠶禮以中牢魏黃初中置壇于北郊依周典也晉制先蠶壇高一丈方一丈四出陛陸廣五尺皇后至西郊親祭躬系北齊先蠶壇五尺方二丈四高陛陸各五尺外北四十步面開

一門皇后升壇祭畢而桑後周皇后至先藉壇親饗隋制
宮北三里壇高四尺皇后以太牢制幣而祭唐置壇在長
安宮北苑中高四尺周圍三十步皇后並有事於先蠶其
儀備開元禮宋用北齊之制築壇如中祠禮通禮義墓后
親享先蠶貴妃亞獻昭儀終獻夫蠶祭有壇藉之歷代雖
儀制少異然皆遞相沿襲餼羊不絕知禮之不可獨廢有
天下國家者尚鑒茲哉

三才圖會

宮室二卷

十四

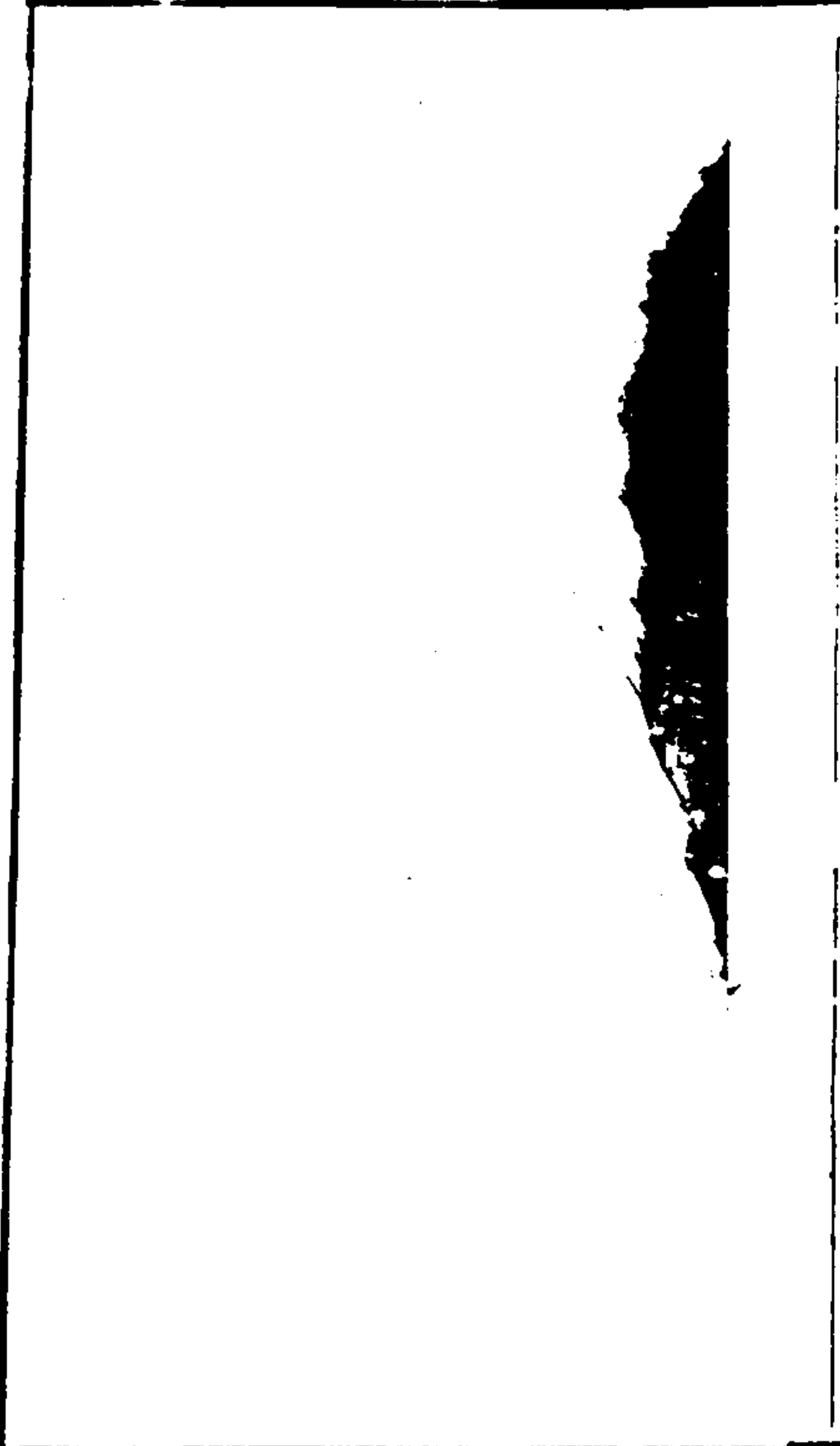

田 廬

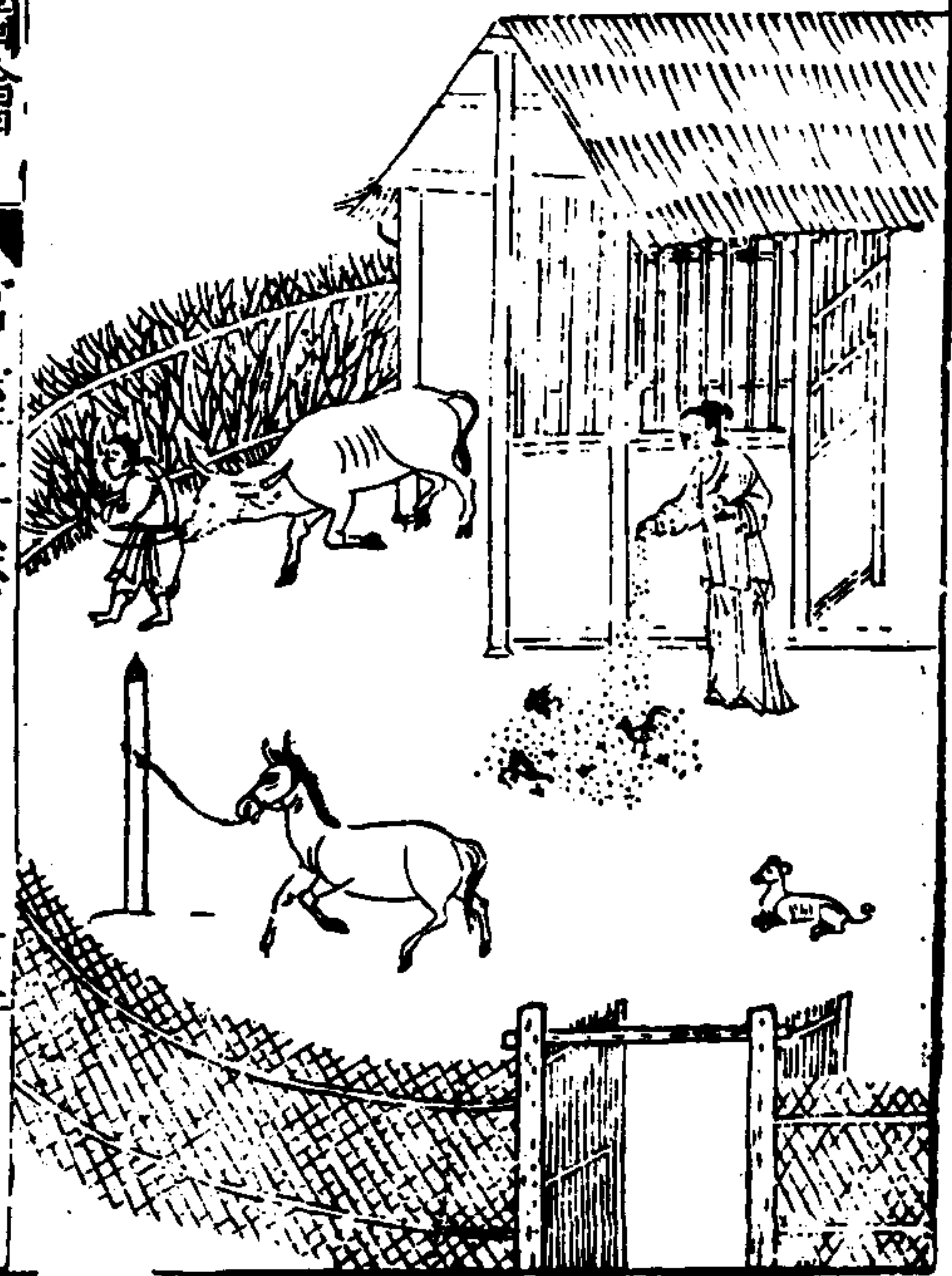

三才圖會

宮室二卷

十五

出廬農書云古者制五畝之宅以二畝半在廬詩云入此
室處是也以二畝半在田詩云中田有廬是也陸龜蒙田
廬賦略曰江上有田田中有廬屋以蒲蔴扉以遺條色籬
捷微方竇樞踈簷卑軟而立偃僂戶偏側而行趨趨彌延
隆頂龜拆旁塗夕吹入而朝陽曝膚左有牛栖右有鷄居
將行燈遮未起啼驅宜從野逸及若囚拘云

守舍

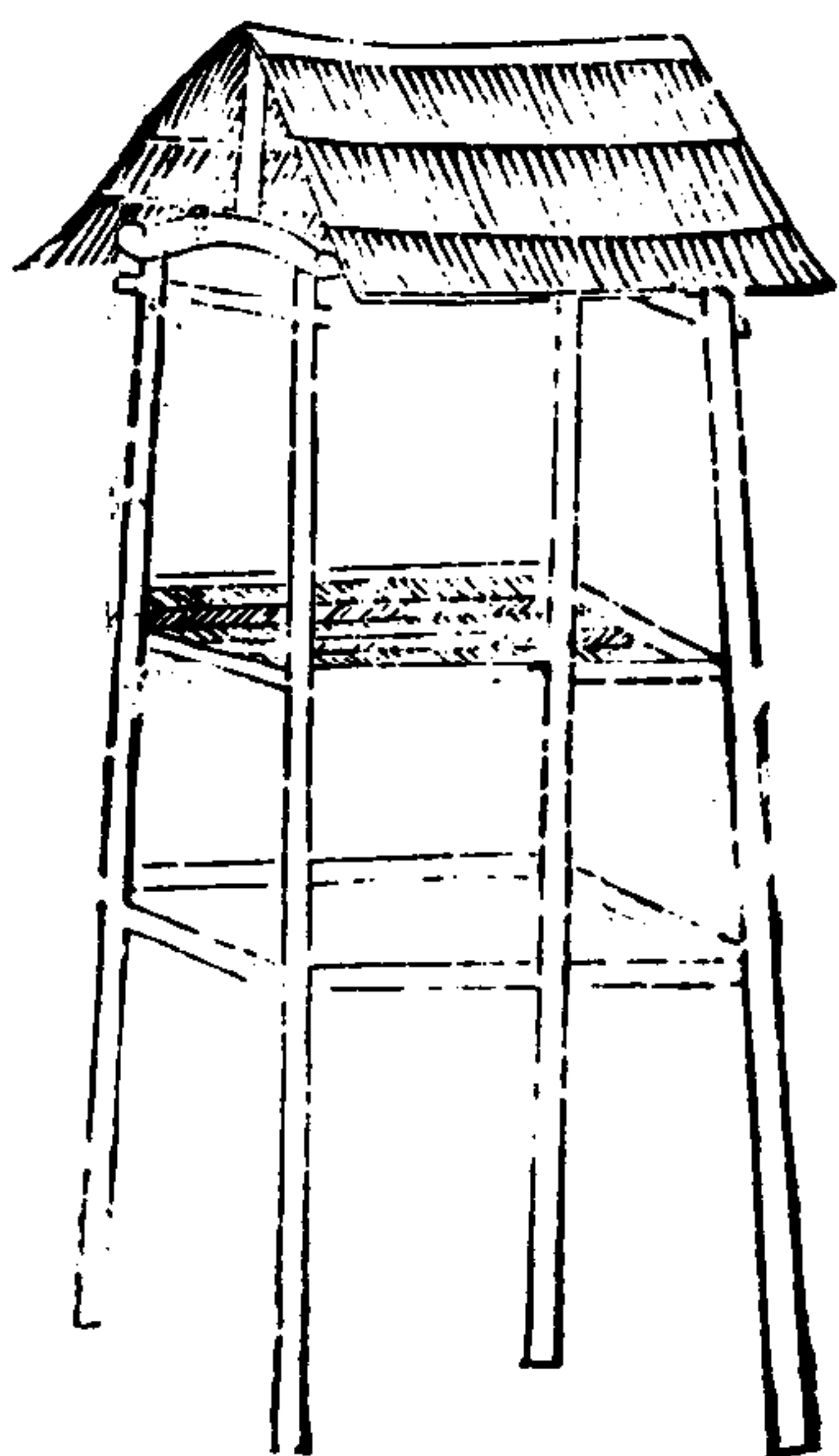

三才圖會

宮室二卷

十一

守舍者平禾廬也。煉木苦草略成構，結兩人可擢禾稼。其熟窳處，其中備防人畜，或就塍坎縛草爲之。若於山鄉及曠野之地，宜高架牀木，免有虎狼之患。真西山言農事之叙云：至其禾迫番穎而堅，粟懼人畜之傷，殘縛草田中，以爲守舍，數尺容膝，僅足蔽雨。寒夜無眠，風霜砭骨，此守禾之苦也。

牛室

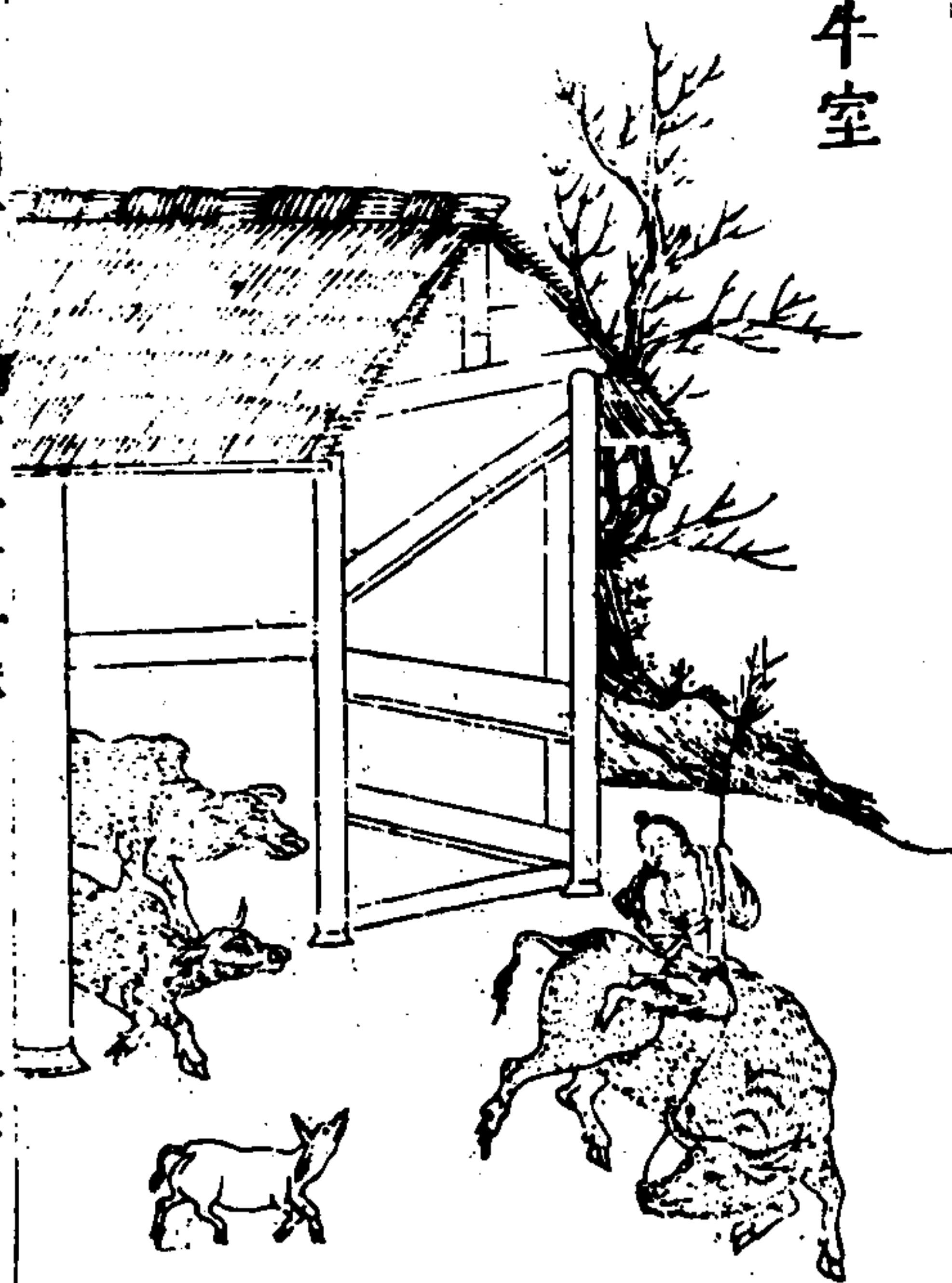

三才圖會

宮室二卷

十七

牛室門朝陽者，宜之。夫歲事逼冬，風霜凄涼，獸既毳毛，率多穴處。獨牛依人而牧，宜入養密室。閭之老農云：牛室內外必事塗墍，以備不測。火災最爲切要。

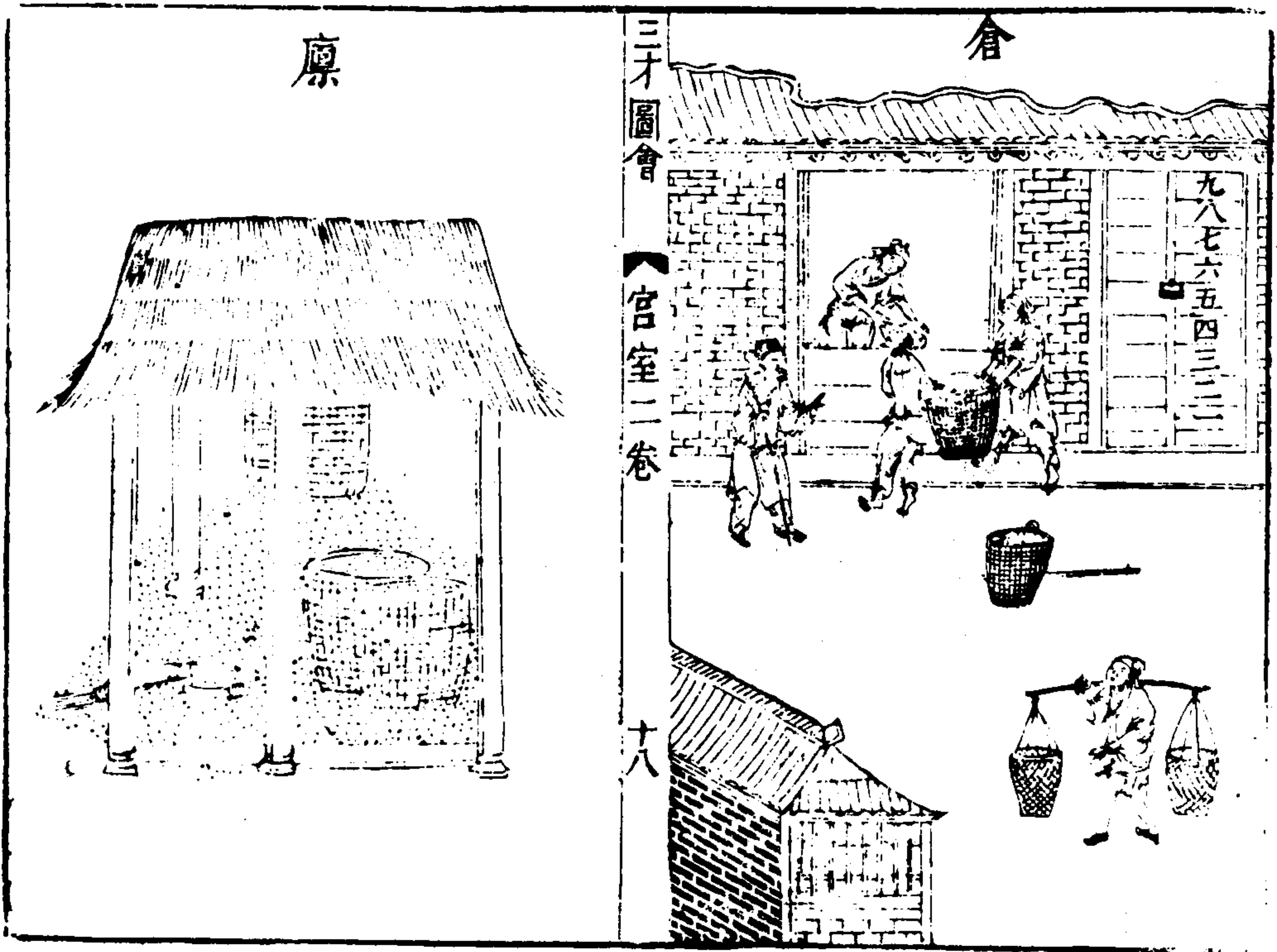

庫

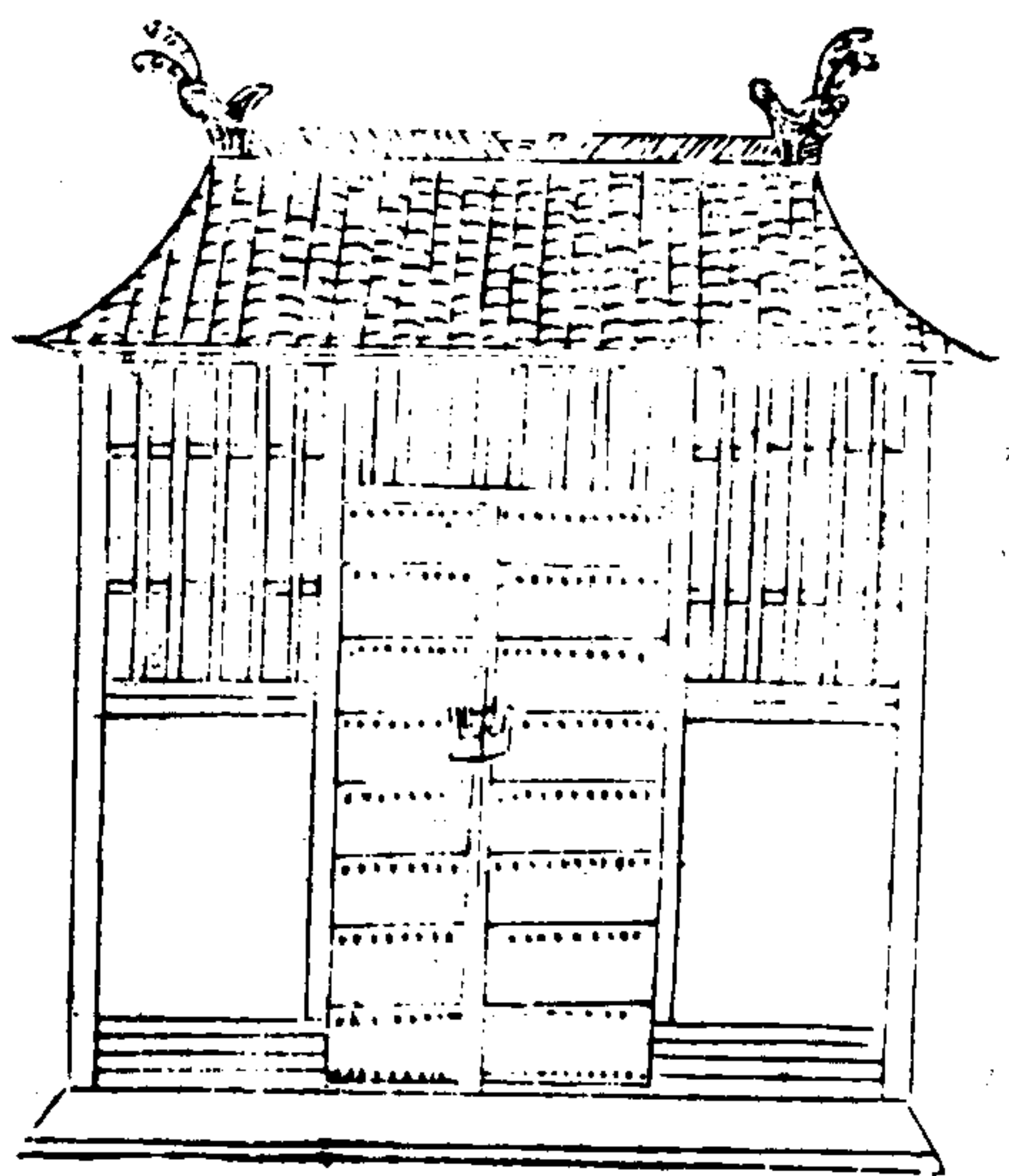

三才圖會

宮室二卷

十九

廩倉別名豐年詩曰豐年多黍多稌亦有高廩萬億及秬
 注云廩所以藏粟盛之穗說文曰倉廣面而取之故謂之
 面或從六從禾今農家構為無辟度屋以儲禾穗種粒之
 種即古之廩也唐韻云倉有屋曰廩倉其藏穀之總名而
 廩度又有屋無屋之辨也詩云廩名天上星有象常昭晝
 在地為之廩廣度庇於斯上乃奉粟盛下以備凶饑黍稌
 及億秬重見豐年詩

說文曰庫兵器所藏帑金帛所藏府文書所藏商鞅書曰
 湯武破桀紂築五庫藏五兵有庭之庫此庫之初也後世
 凡所藏積皆謂之庫矣

三才圖會

宮室二卷

二十

庾

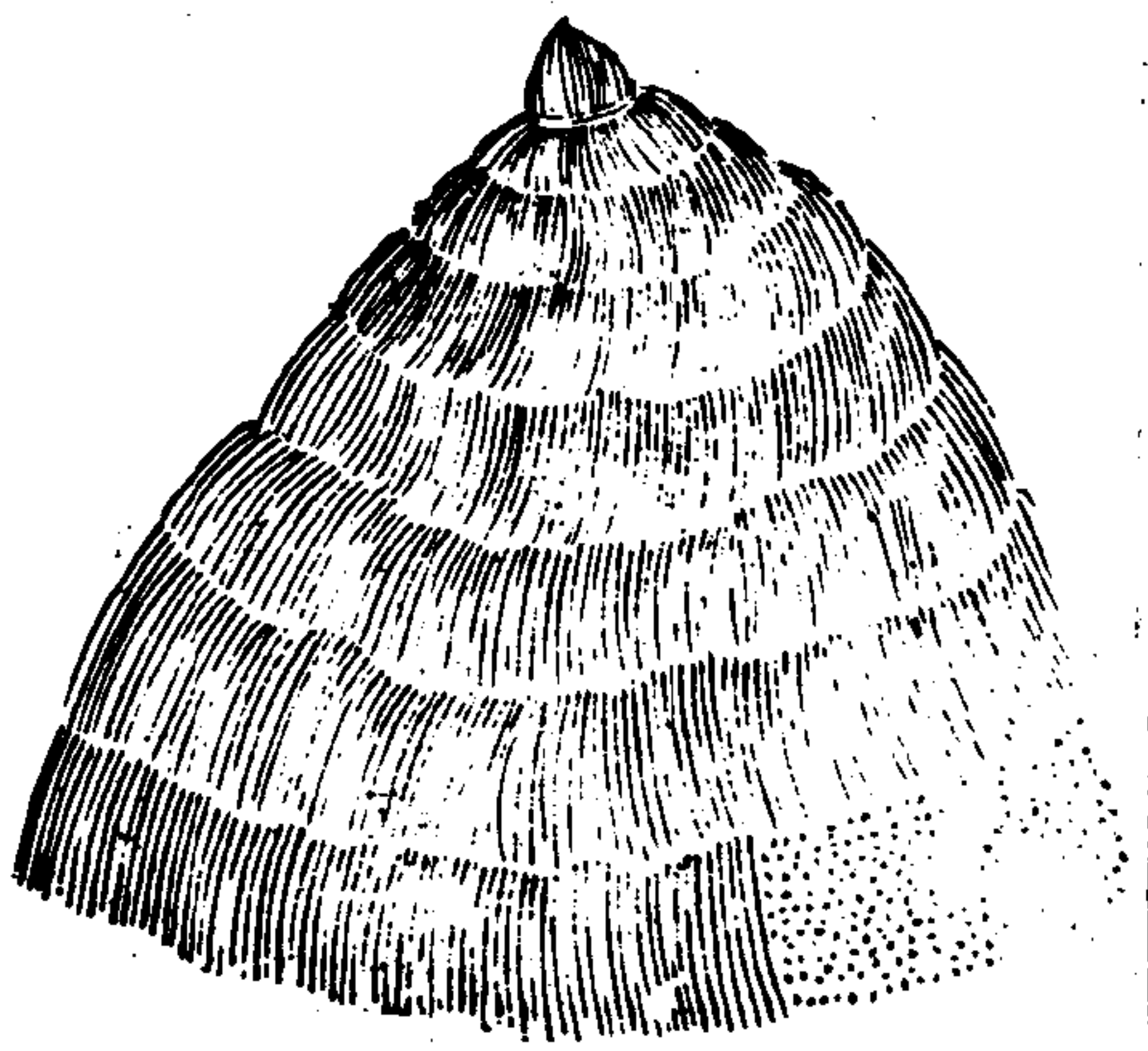

三才圖會 宮室二卷 廿一
 庾鄭詩箋云露積穀也集韻庾或作廡倉無屋者詩曰曾
 孫之庾如坻如京又曰我庾維億蓋謂庾積穀多也

困

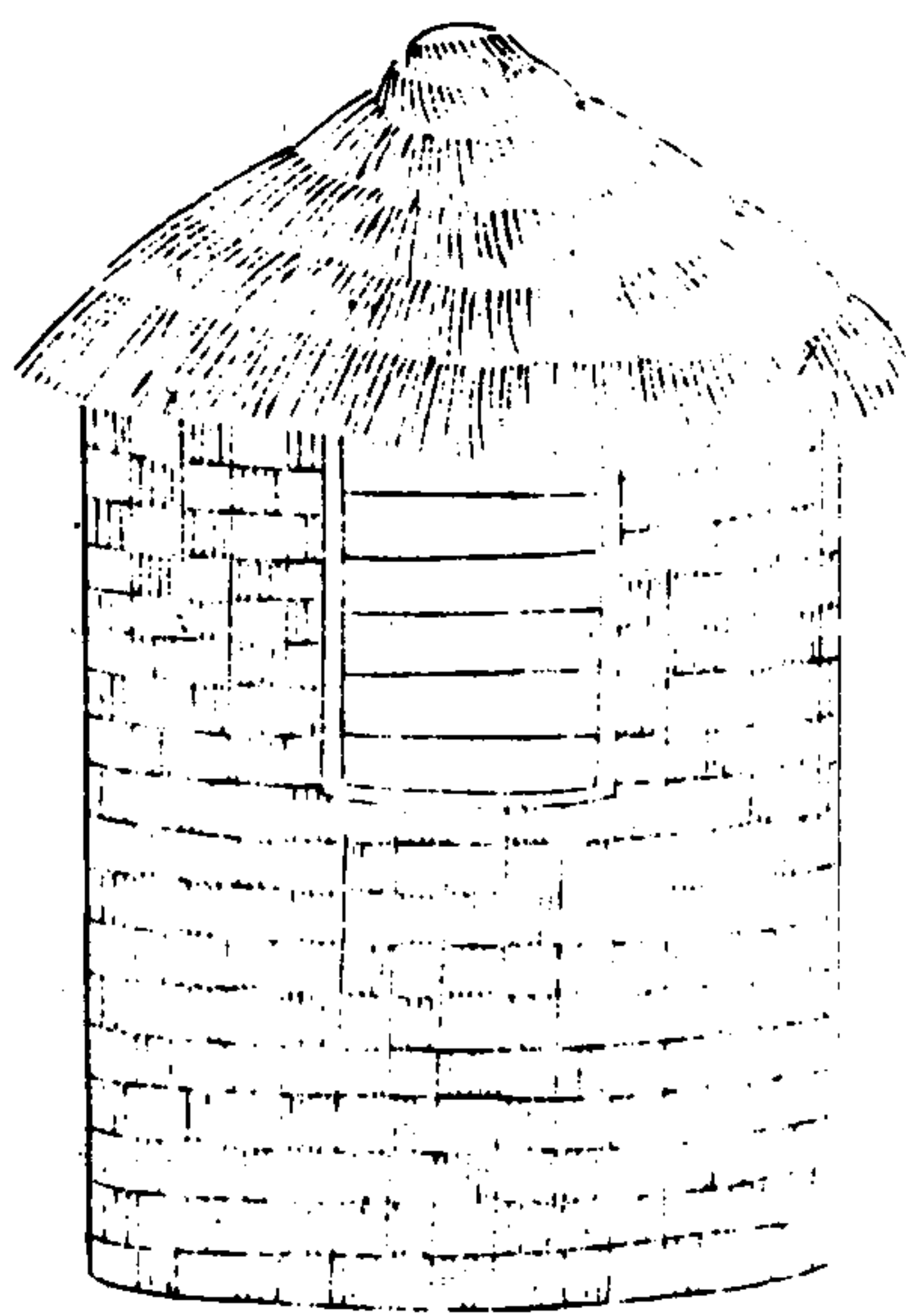

三才圖會

宮室二卷

廿一

困立倫切圓倉也禮月令曰修困倉說文廩之圓者圓謂之困方謂之京管子曰夷吾過市有新成困京者具志周瑜謁魯肅肅指其困以與之西京雜記曰曹元理善笑困之穀數類而言之則困之名舊矣今貯穀圓築泥塗其內草苫於上謂之露筵者即困也

京

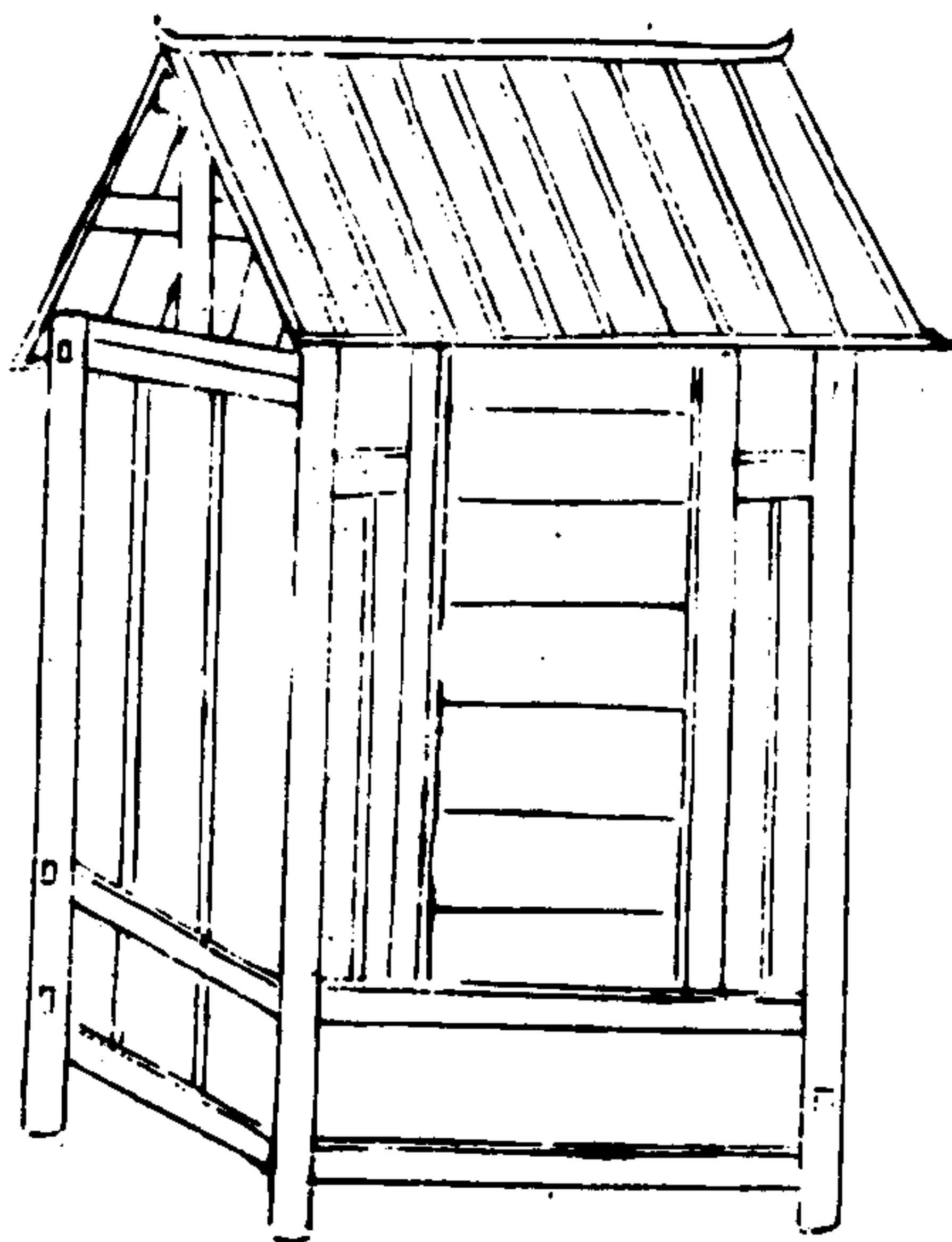

三才圖會

宮室二卷

廿二

京倉之方者廣雅云宇從宀原倉也又謂四起曰京今取其方而高大之義以名倉曰京則其象也夫困京有方圓之別北方高亢就地植木編條作窠故圓即困也南方墜濕離地嵌板作室故方即京也此困京又有南北之宜庶識者辨之擇而用也

窖



三才圖會

宮室二卷

廿四

嘗謂穀之所在民命是寄今藏置地中必有重遇且豪傑皆爭取金玉任氏獨窖食粟楚漢相拒榮陽民不得耕米石至數萬而豪傑金玉盡歸任氏以是起富

竇



三才圖會

宮室二卷

廿五

竇似窖月令曰穿竇管鄭注云穿竇管者入地隋曰竇方曰窖疏云隋者似方非方似圓非圓釋文云隋他果切謂狹而長今人下掘或旁穿出上轉上於它處內實以粟復以草壘封塞他人莫辨即謂竇也蓋小口而大腹竇小孔穴也故名竇

廐

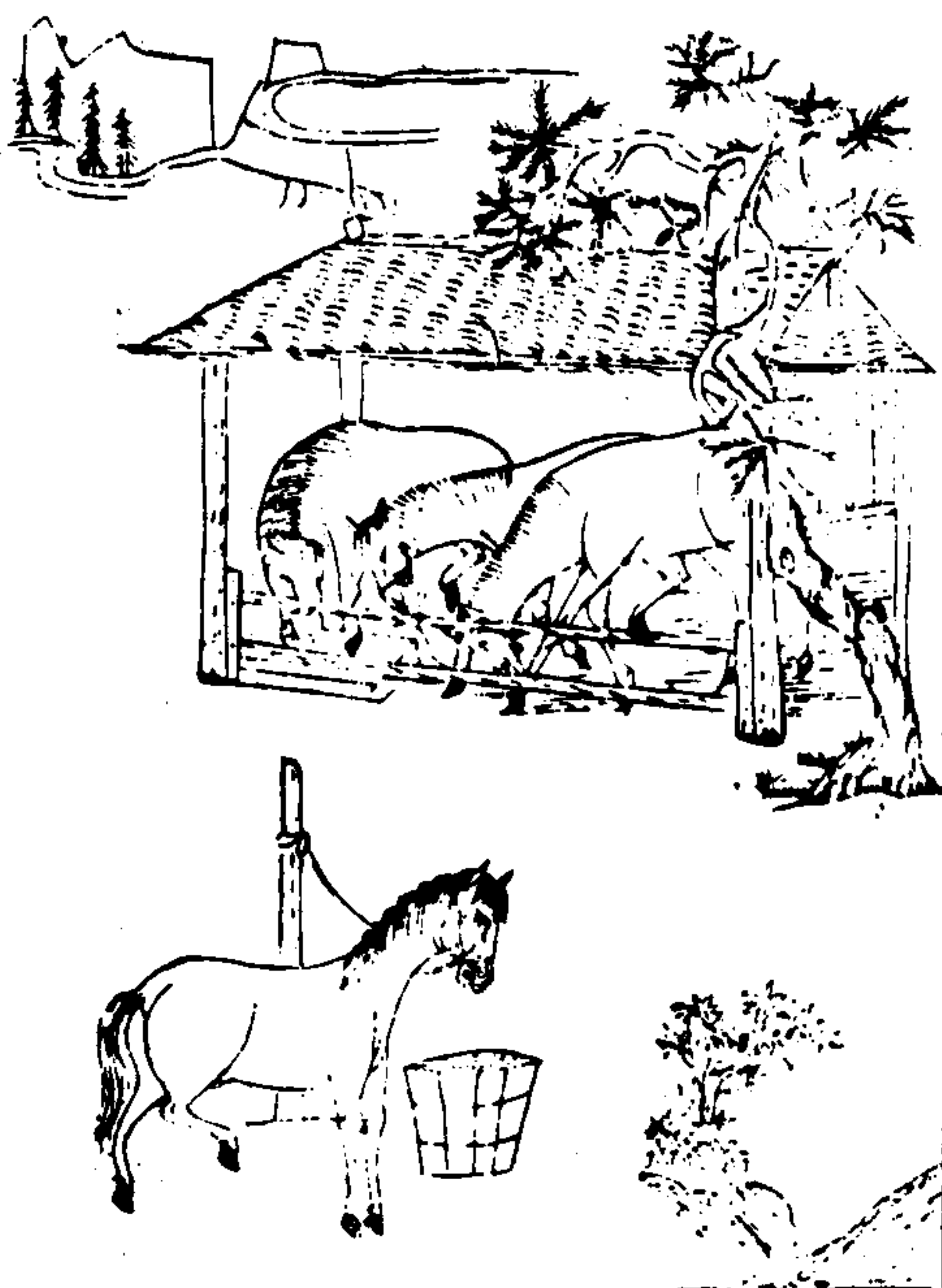

三才圖會 宮室二卷 廿六
廐馬舍也周禮校人掌頒良馬而登乘馬三乘為阜三阜為繫六繫為廐六廐成校此名廐之始也

圈

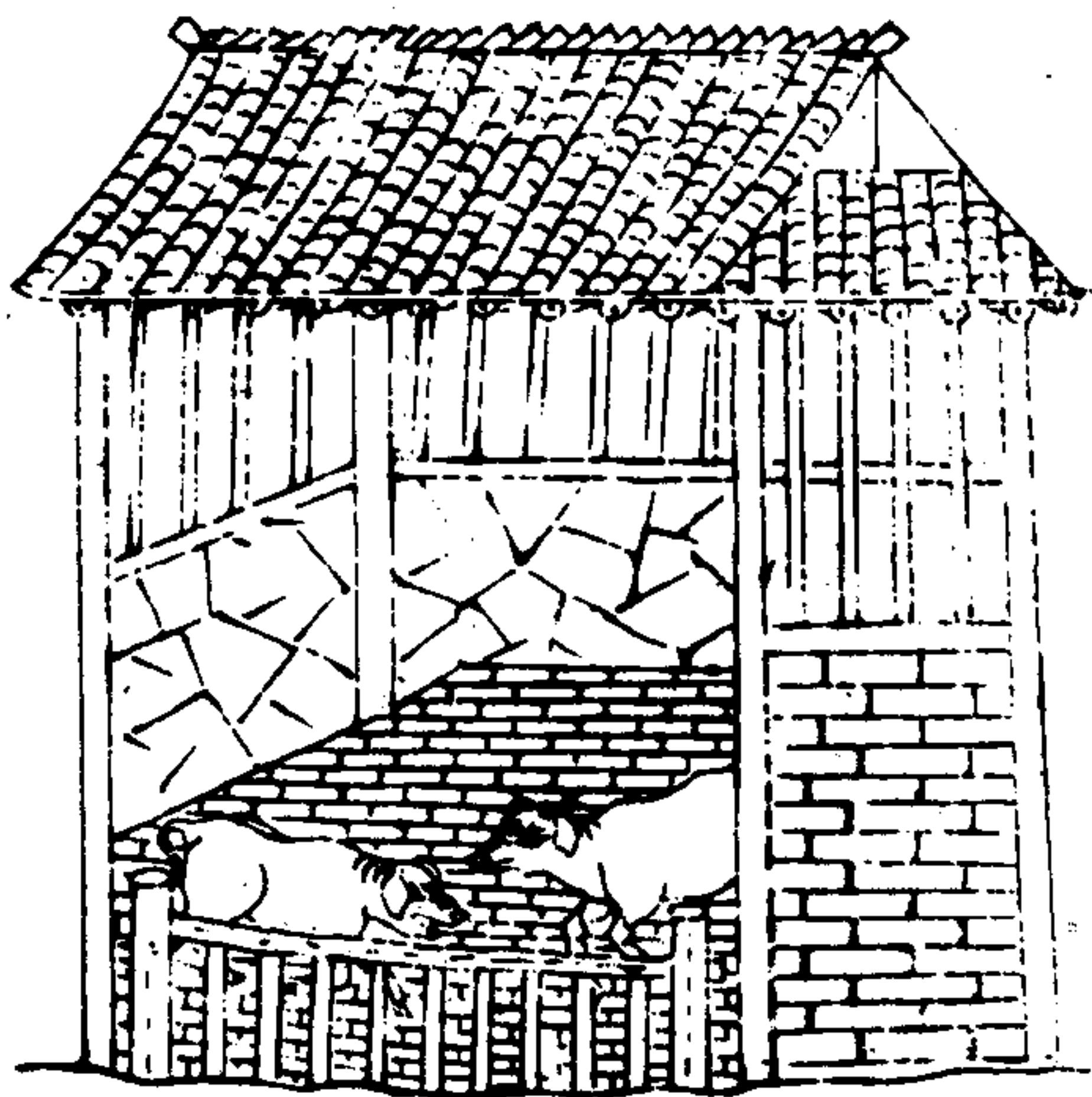

三才圖會 宮室二卷 廿七
圈豕牛豕曰圈鬪牛馬曰牢詩召康公美公劉言執豕于牢前漢有虎圈則圈之名出于漢代云

廁

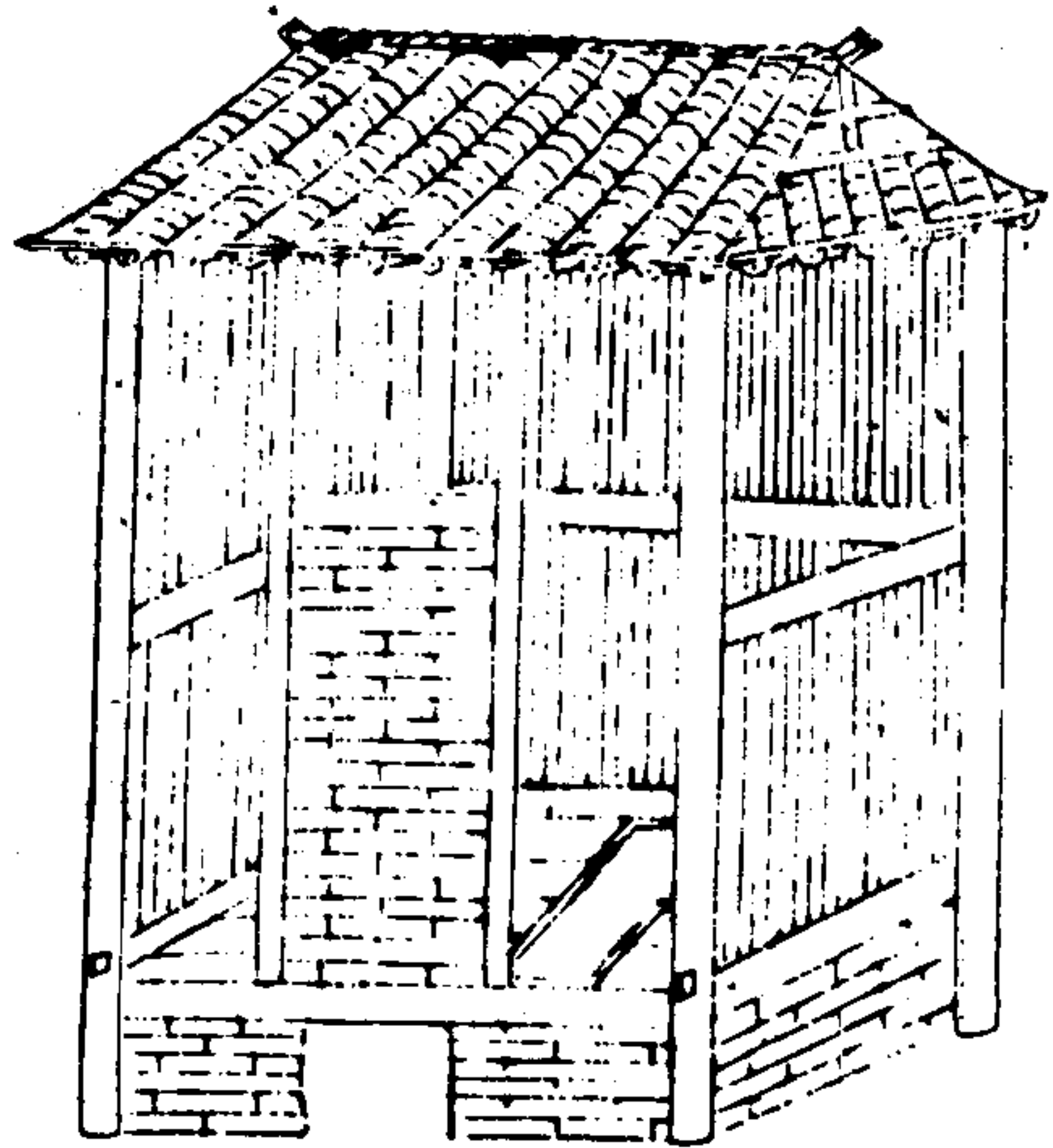

三才圖會

宮室二卷

廿九

廁溷說文曰廁清也釋名曰廁言人雜在上非一也或曰溷言溷濁也或曰閘至穢之處宜常脩治使清潔也禮儀曰隸人溫廁蓋名見於周初

鋪首

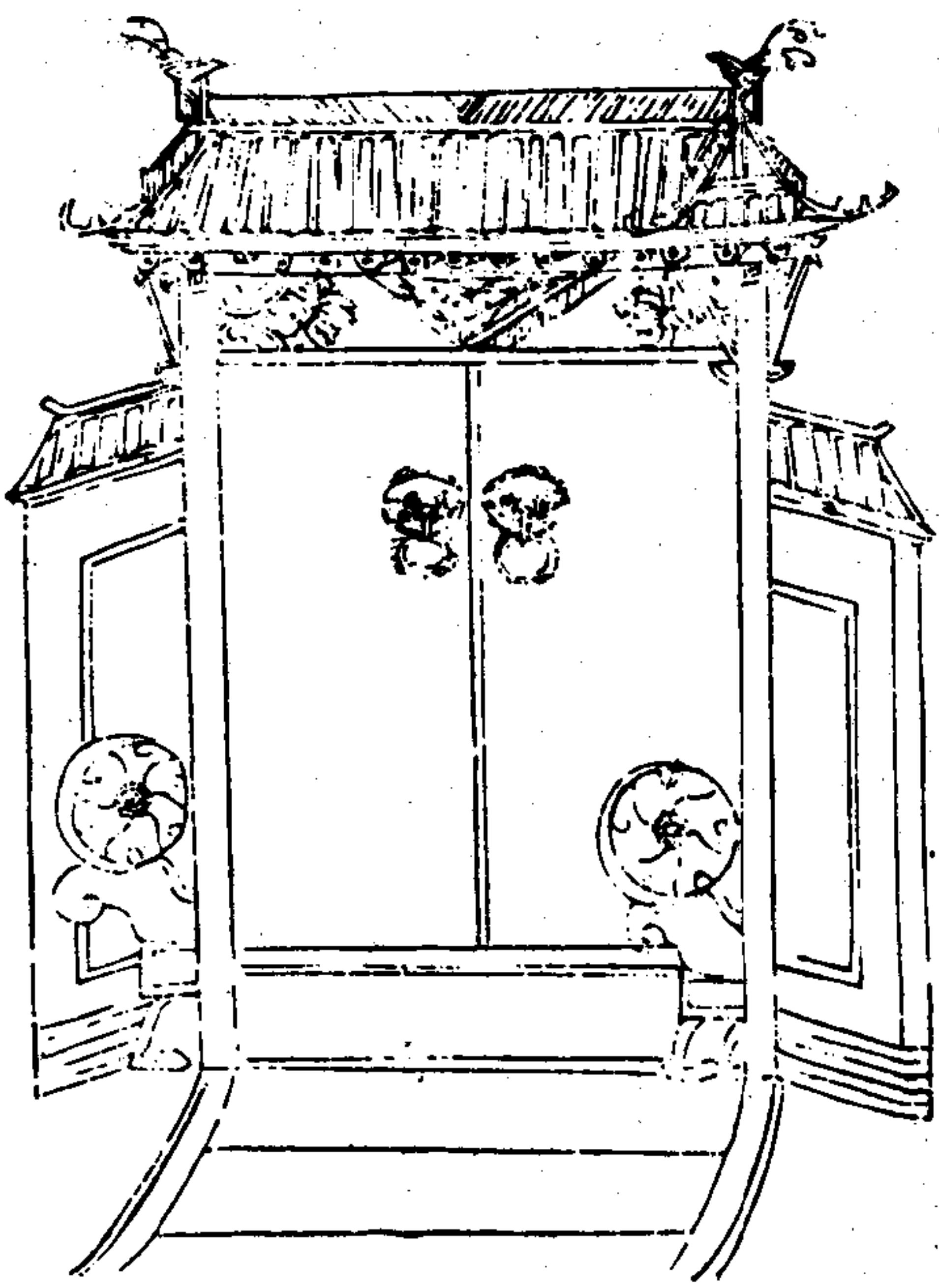

三才圖會

宮室二卷

廿九

義訓曰閉塞金謂之鋪鋪謂之鑷今俗謂浮漚丁是也施門戶代以所尚為飾商人水德以螺首慎其閉塞使如螺也公輸般見水蠡謂之曰開汝頭見汝形蠡適出頭般以足畫之蠡引閉其戶終不可開因效之設于門戶欲使閉藏當如此固密也

石

礪

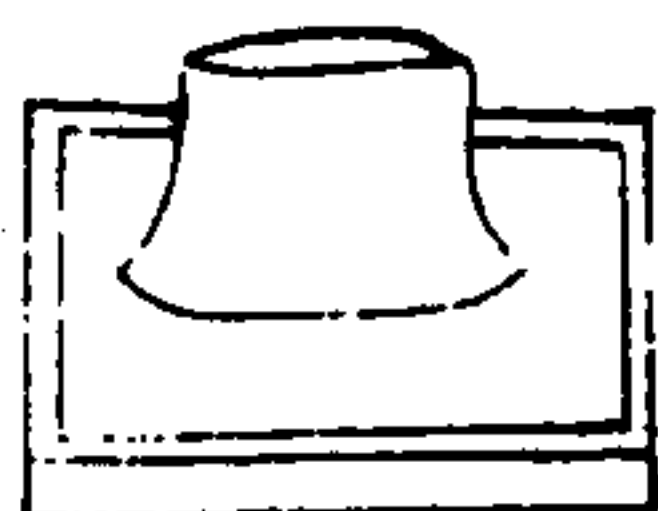
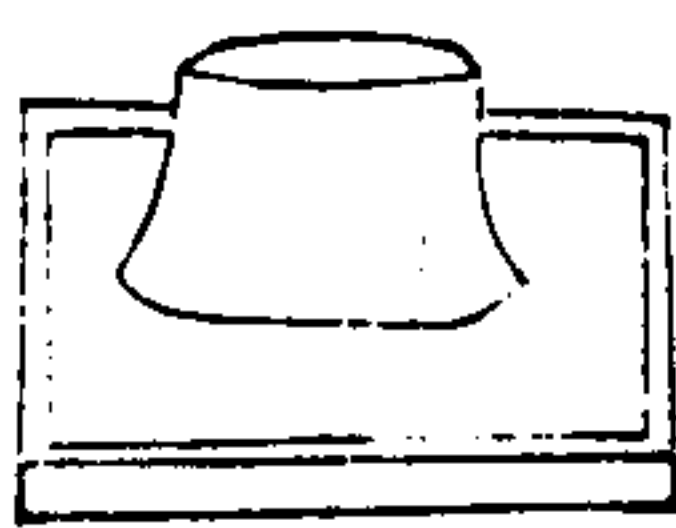
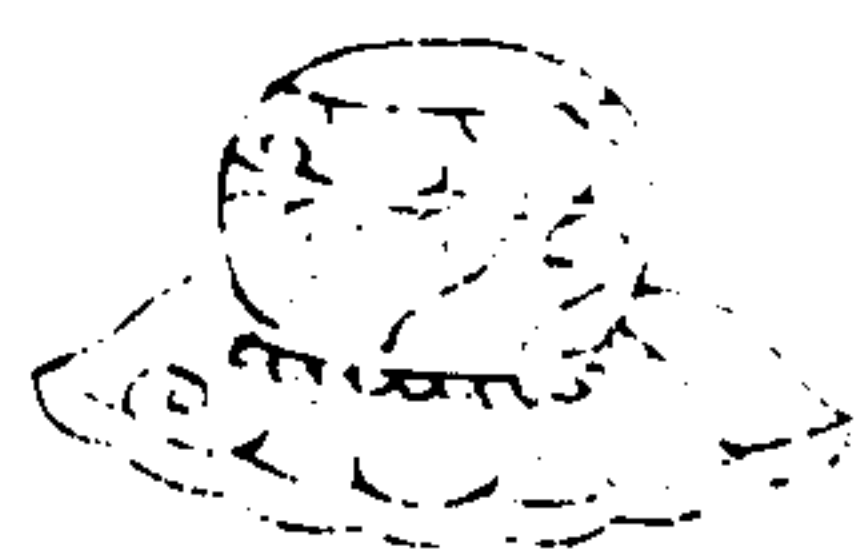

三才圖會

官室二卷

三十

石礎古謂之質礎尚書大傳曰大夫有石材庶人有石承
注石材柱下質也石承當柱下而已不外出以為飾也此
有等降則用制也

郭

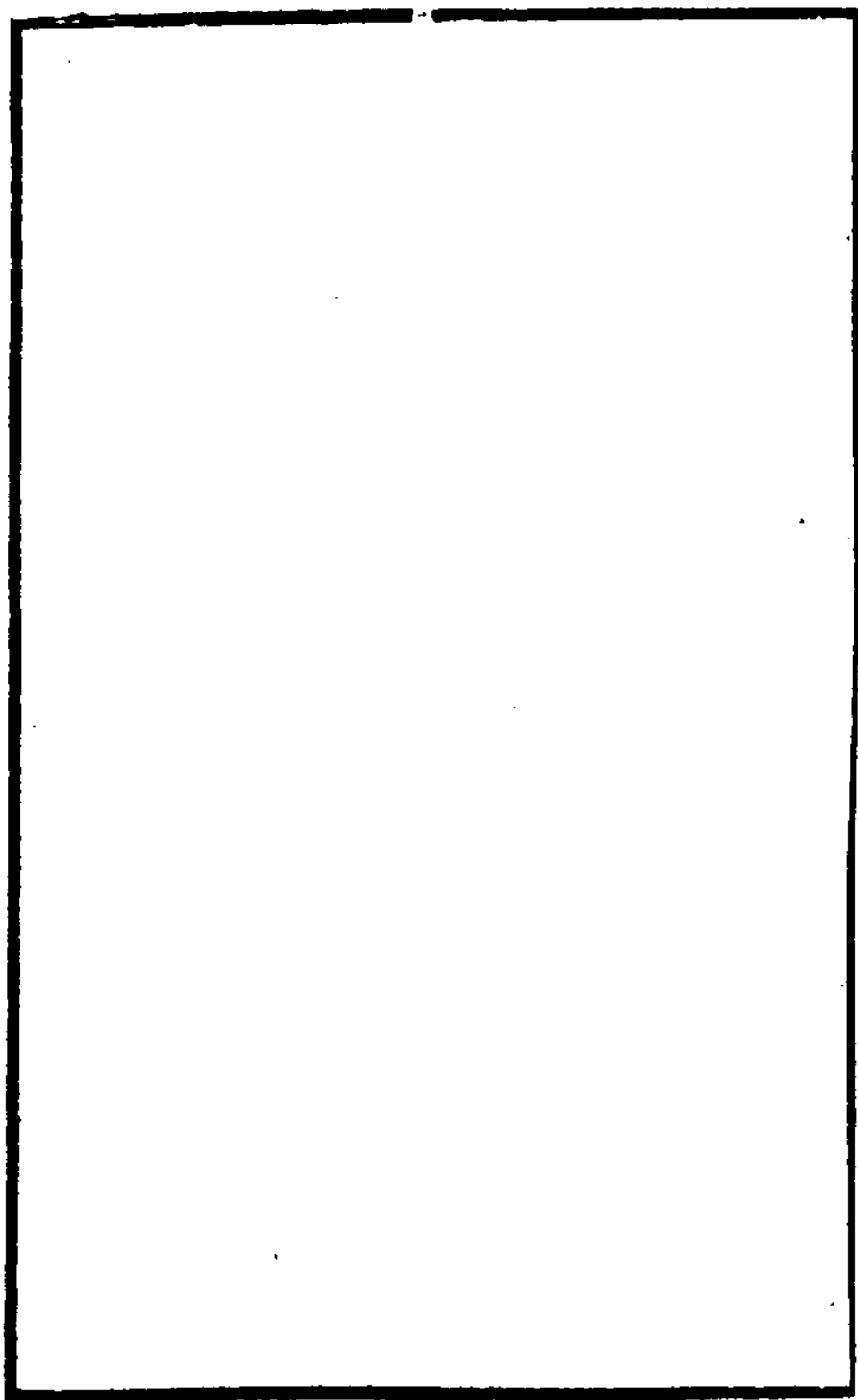
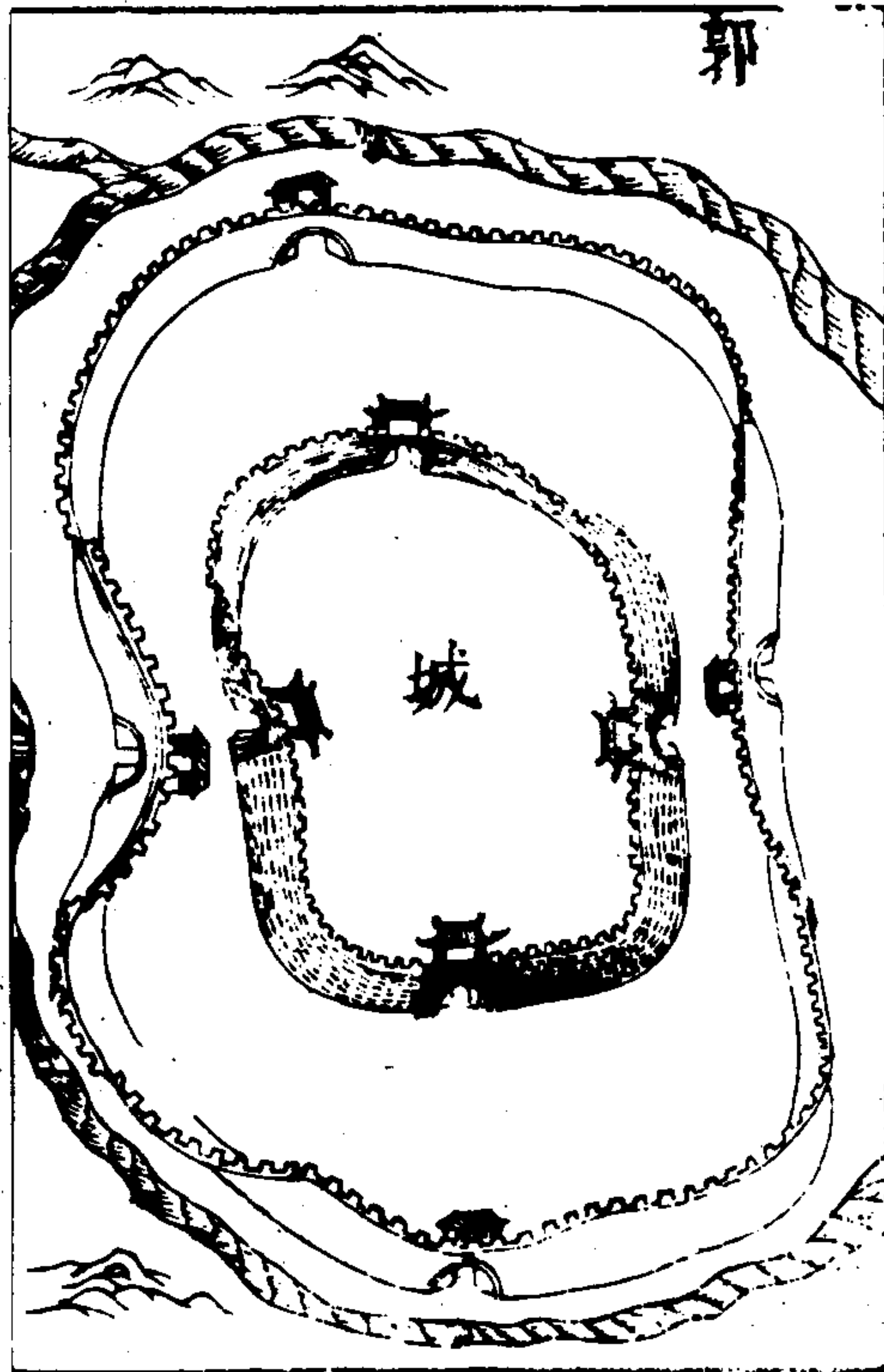

城圖

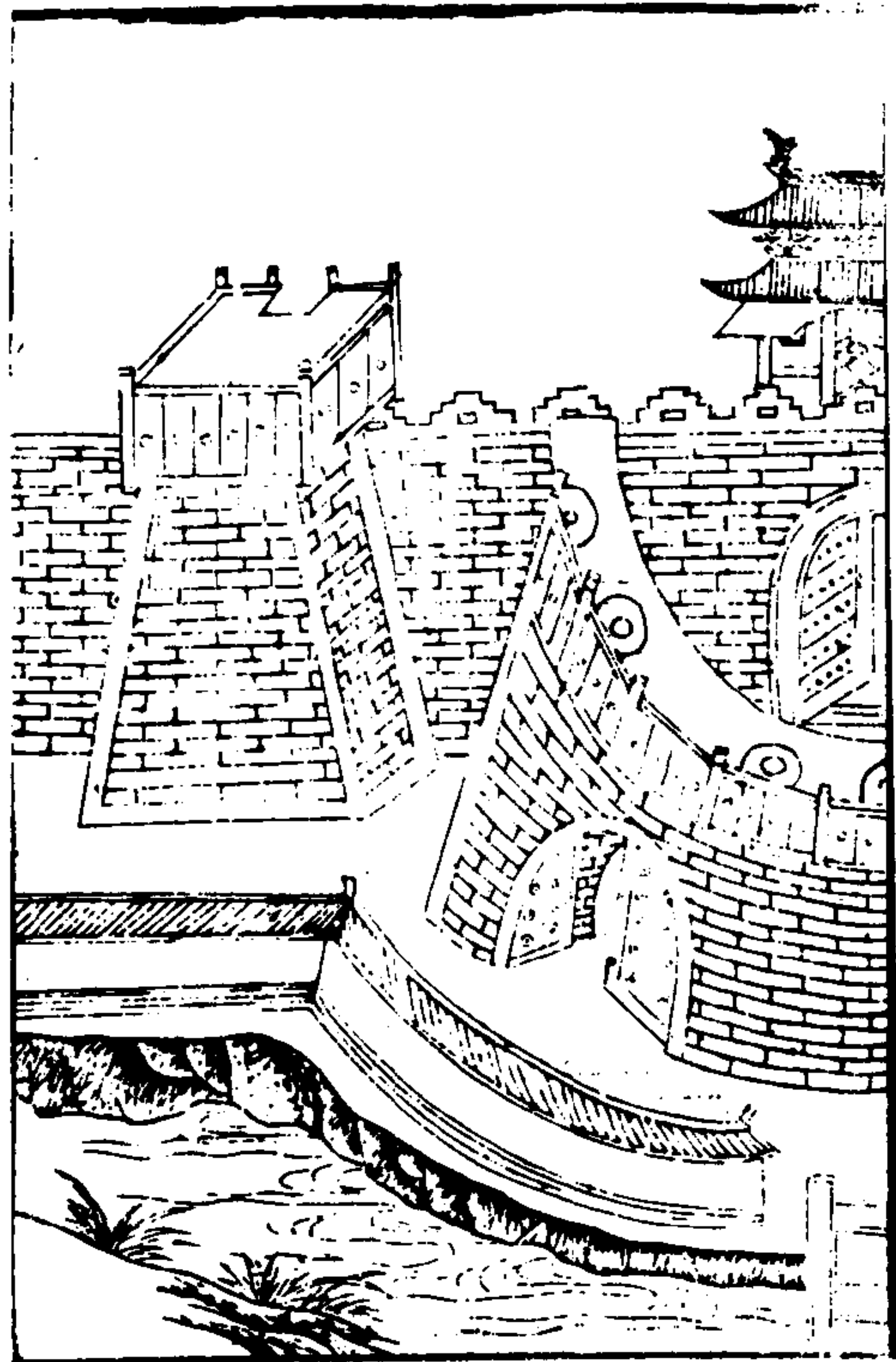
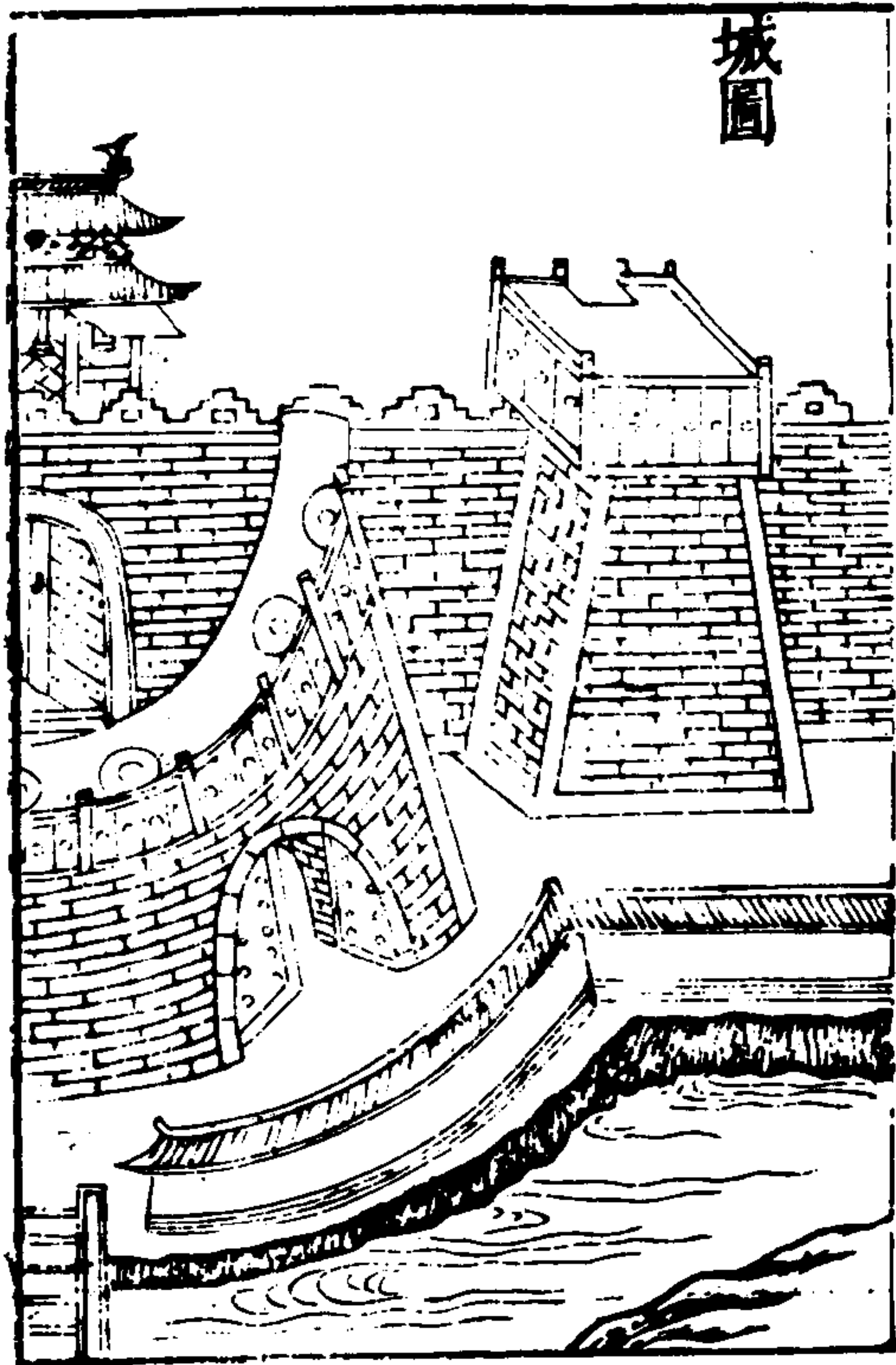

臺

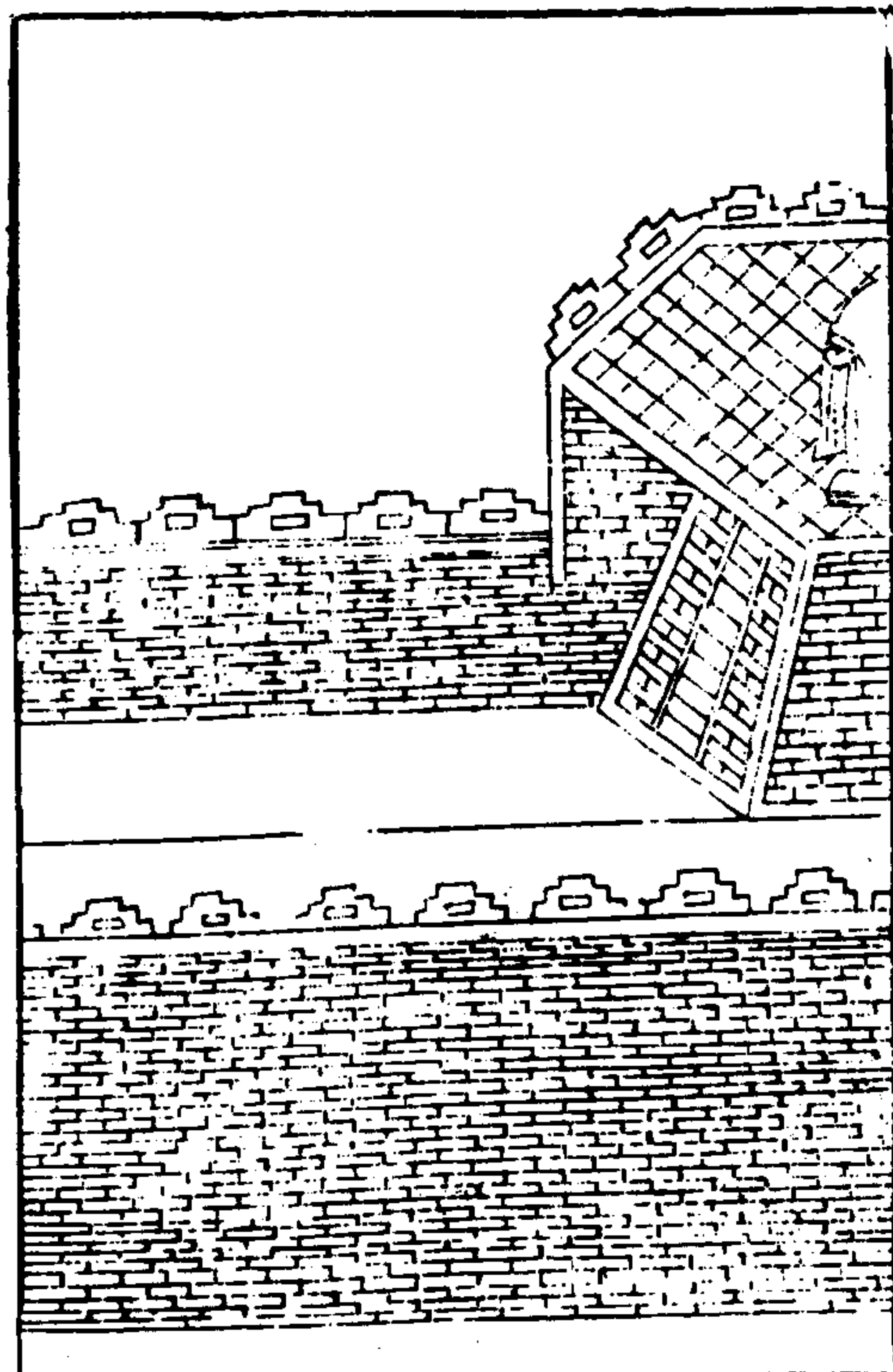
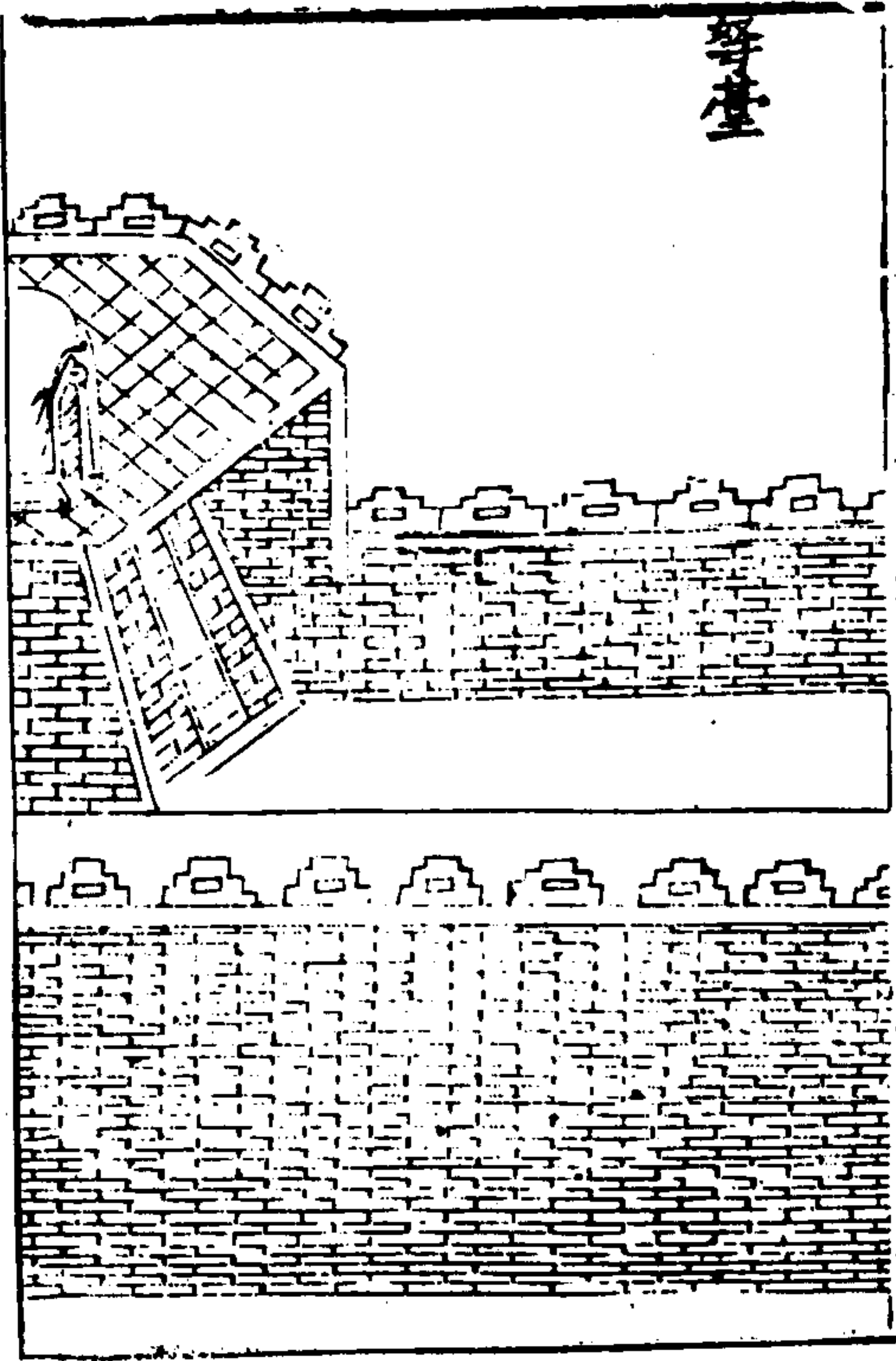

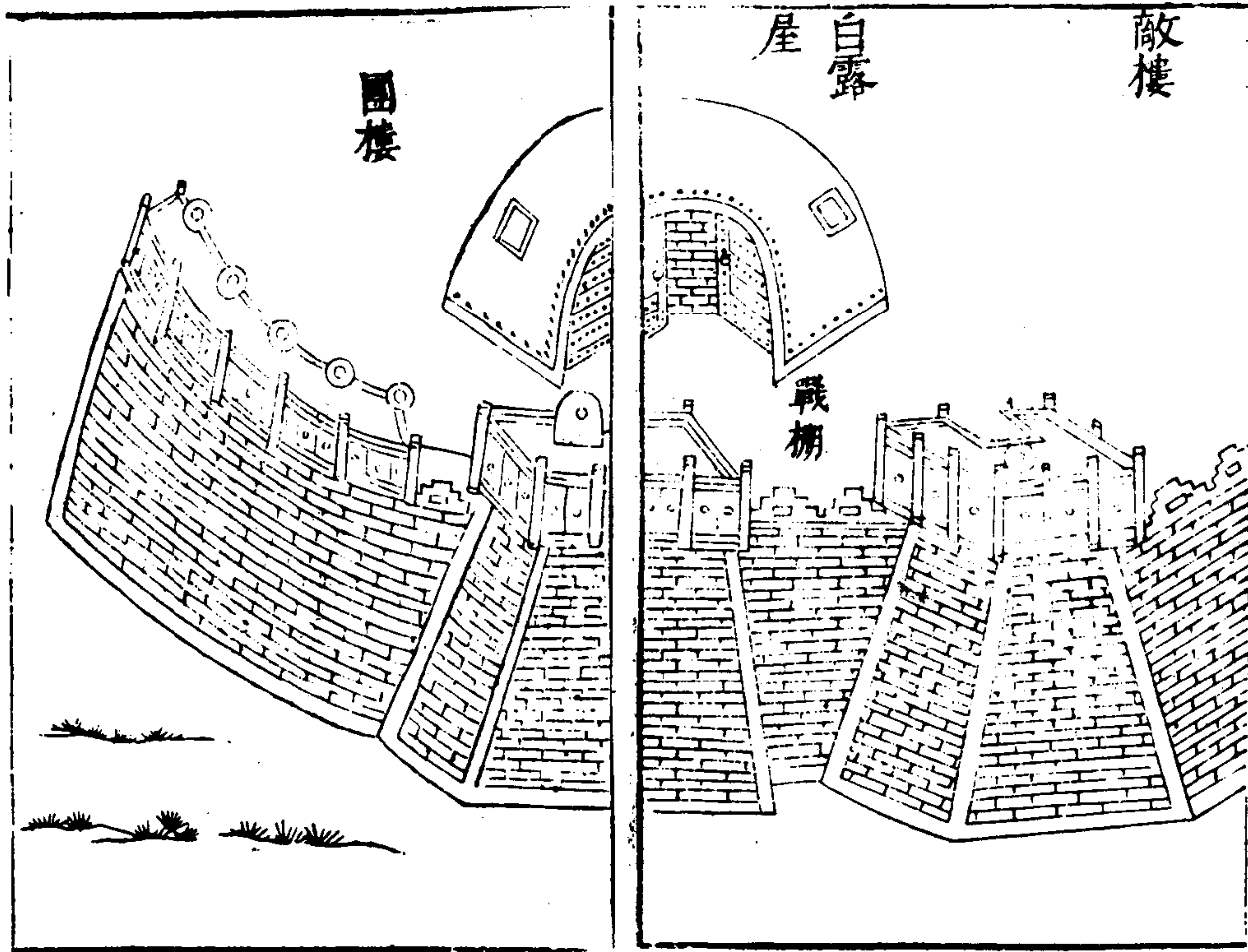

郭管子曰內謂之城外謂之郭其越春秋曰鯀築城以衛君造郭以守民記以為城郭之始

城以盛民也墉城垣也說文城盛也盛受國都也城上垣謂

之睥睨言於孔中睥睨非常也亦曰睥言禪助城之高也

亦曰女牆言其卑小比之於城若女子之於丈夫也釋名

城上女垣說文雉堞也以白堊之故曰粉堞增韻

右弩臺上狹下濶如城制高與城等面濶一丈六尺長三

步與城相接每臺相拒亦如之上通濶道臺上架屋制如

敵棚三面垂以濡毯以遮垂鍾板亦備繩梯內容弩手一

十二人棚上三面立牌遮箭棚上亦容弓弩手一十二人

隊將一人置五色旗各一鼓一弓弩檣木砲石火鞴等皆

蓄之常伺寇至舉旗為表號令臺及城上見之皆舉旗相

應寇來自東即舉青旗南舉赤旗西舉白旗北舉黑旗已

來復還舉黃旗寇來漸迫則望其王將發弩叢射之其砲

楯用如城上法

白露屋以江竹或榆柳條編如窳廬狀外塗石灰有門有

窳中容一人以為候望每敵樓戰棚上五間置一所於兩

傍施木拒馬篋籬笆隱人於下持泥漿麻搭以備火攻

敵樓前高七尺後五尺每間闊一步深一丈其欄上下約
 容二十人若城愈濶則愈深上施搭頭水中設雙柱下施
 地袱仍前出三尺常法一間三柱此用四柱以備矢石所
 摧上密布椽覆土厚三尺加石炭泥之被以濡被及椽袱
 之首並以牛革裹之以防火箭敵樓之制與戰棚同

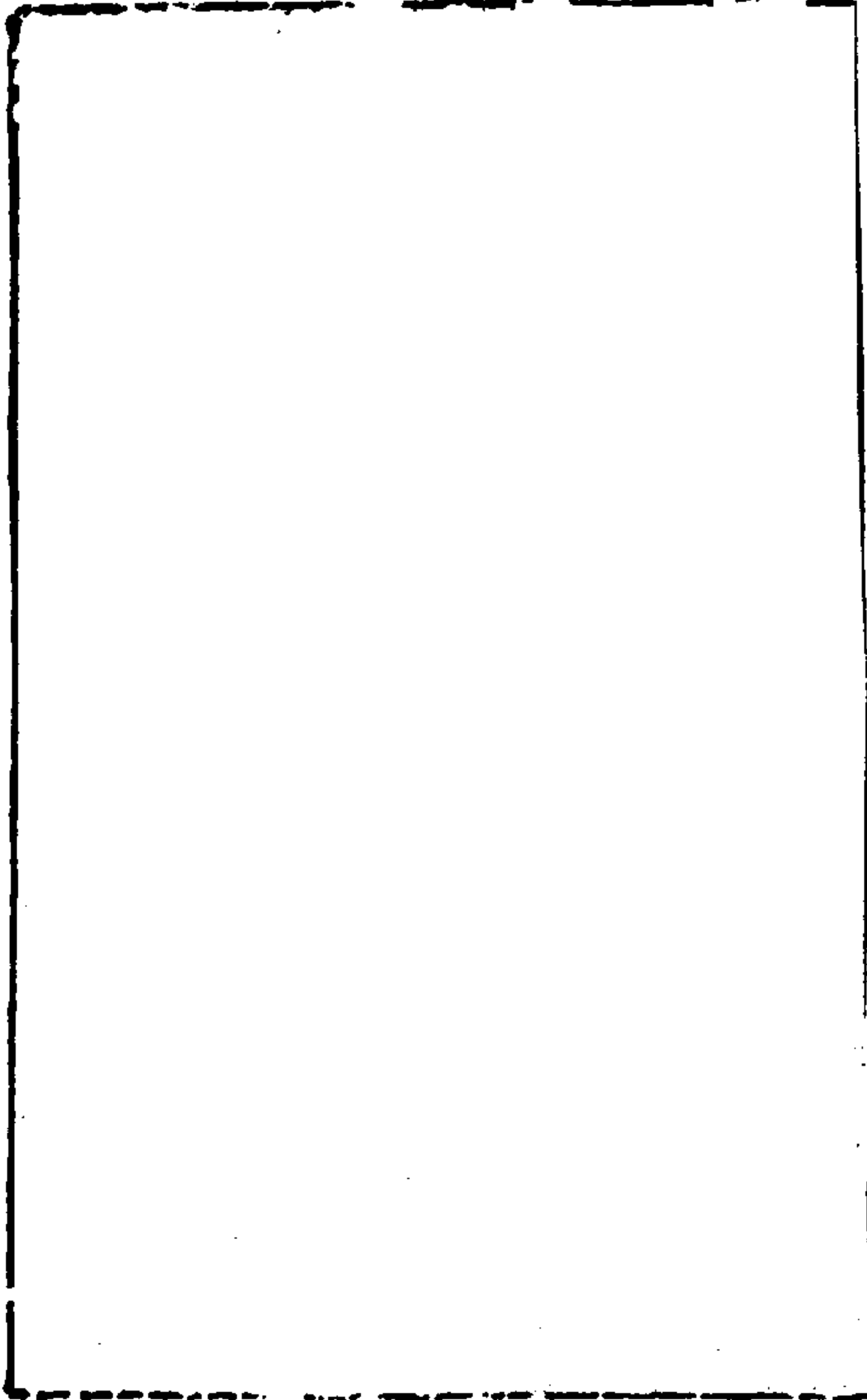

橋

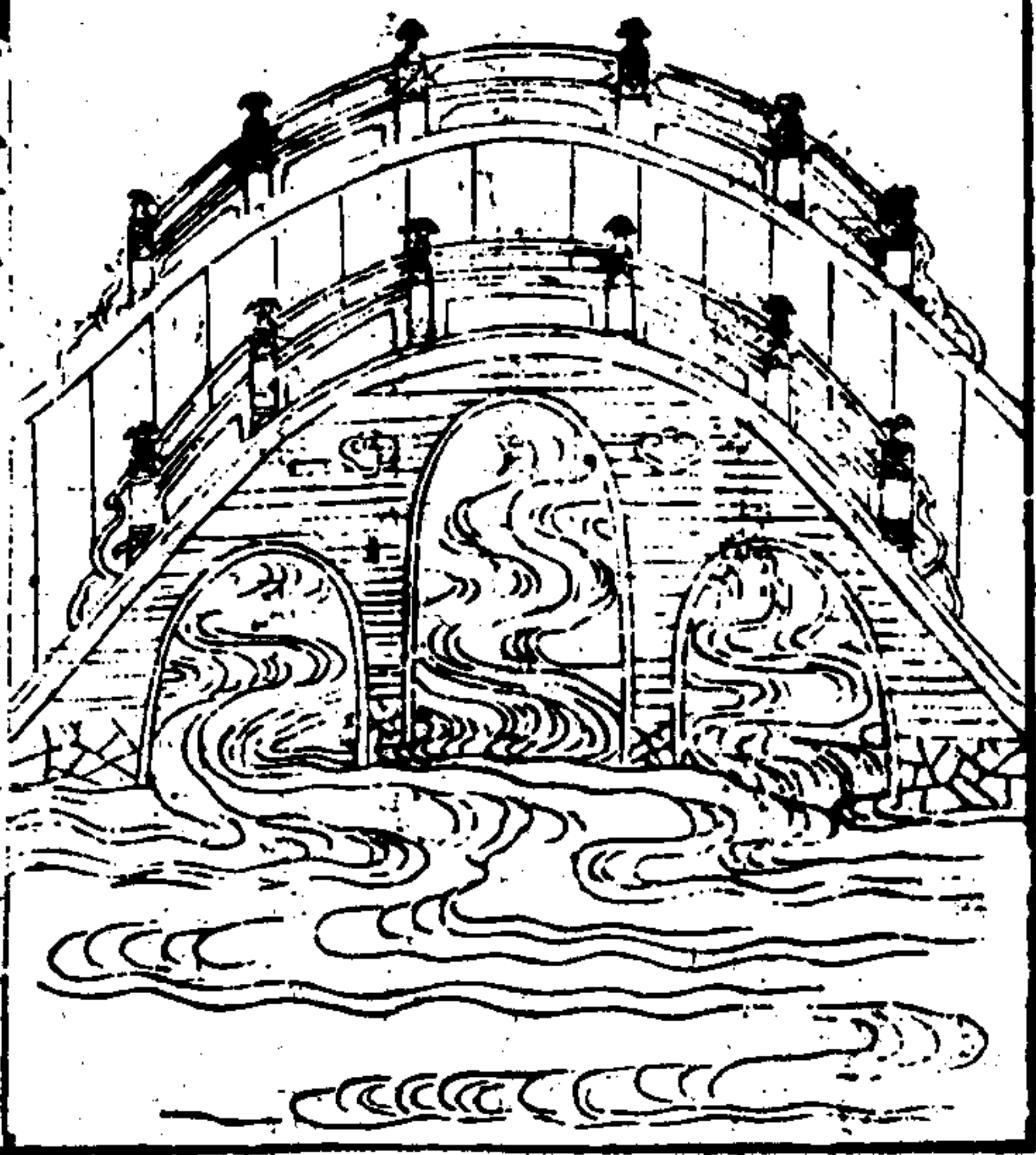

浮橋



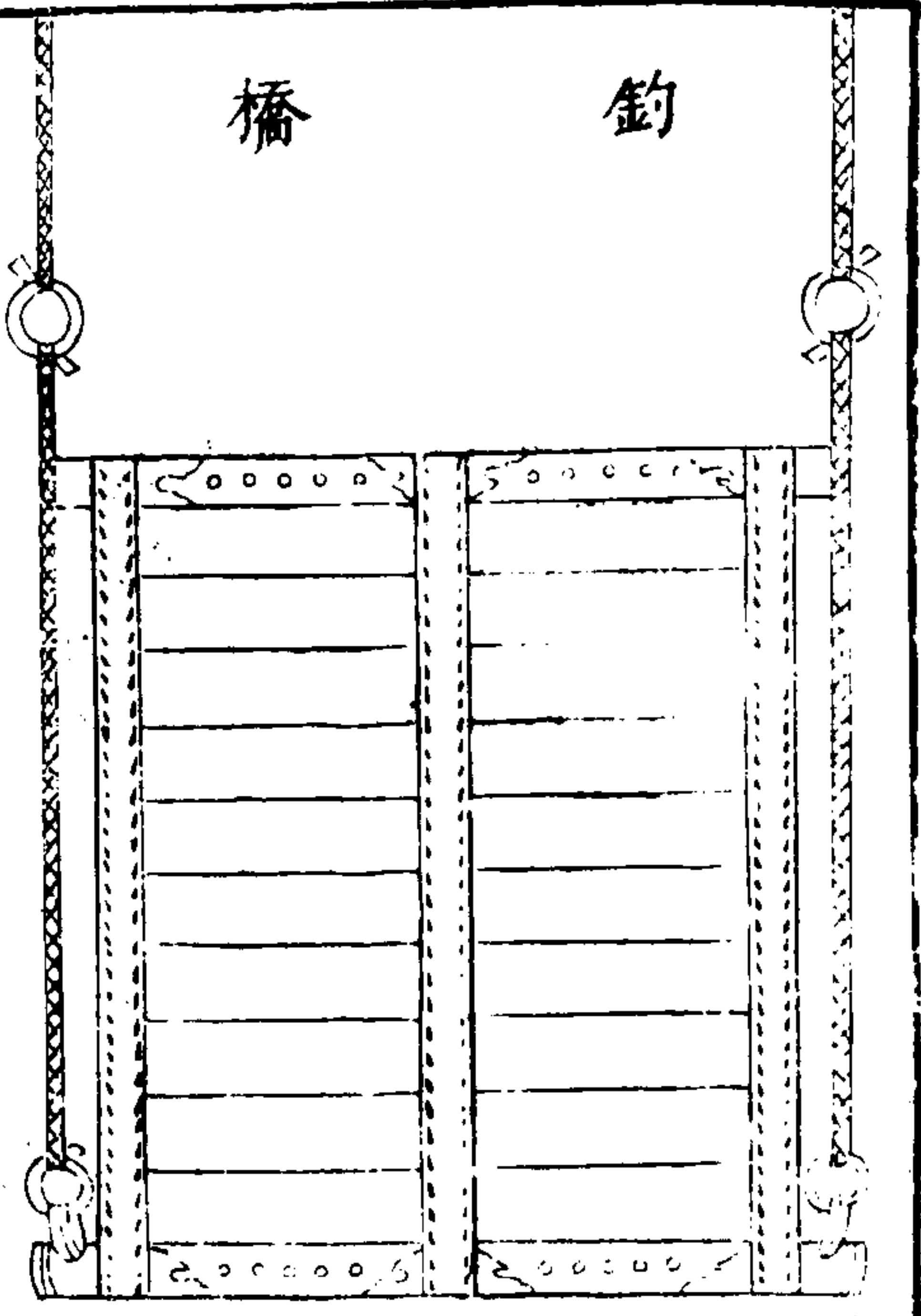

三才圖會 宮室二卷 卅七

橋水梁也榷水上橫木所以度也亦曰橋今謂之畧約東楚謂橋為圮說文石杠謂之荷爾雅聚石水中以為步度約也浮橋以舟為之以水急不可為橋故以浮舟渡之詩大雅云造舟為梁春秋後傳曰周赧王五十八年春始作浮橋於河上即今之浮橋也

釣橋造以榆槐木其制如橋上施三鐵環貫以二鐵索副以麻繩繫屬於城樓上橋後去城約三步立二柱各長二丈五尺開上山口置蒸鐵轉輪為槽以架鐵索并繩貫其易起若城外有警則樓上使人挽起以斷其路

三才圖會

宮室三卷

雲間允明父王思義續集

棖閣之圖

夫子宮墻圖

大學圖

大閣行宮圖

皇城圖

南京廟宇寺觀圖

南京街市橋梁圖

南京官署圖

園丘壇圖

方丘壇圖

廟制圖

仁祖廟圖

三才圖會

宮室三卷

社稷壇圖

府州縣社稷壇圖

朝壇圖

夕月壇圖

先農壇圖

民社圖

祠堂三間之圖

祠堂一間之圖

陽宅九宮圖

東西四宅圖

陽宅內形吉凶圖

共四十八圖

先聖廟在兗州仙源鄉西二里西接曾城二百餘步
 之舊宅也直外門曰前三門乃仁宗御書門榜之門三門
 之後曰書樓藏御賜書書樓後御路東西二亭其東曰本
 朝修廟碑亭其西曰唐封孔子太師碑亭次殿庭門內曰
 御讚殿次殿曰杏壇杏壇之後即先聖正殿仁宗御書榜
 帛殿榜之殿直殿後曰鄆國夫人殿後殿東廡曰泗水侯
 殿西廡曰沂水侯殿祖殿廊西門外曰齊國公殿直殿後
 曰曾國大夫人殿自大夫人殿由其東廊以北曰五賢堂
 祖殿廊陳門外曰齊廳齊廳之東廊門外曰客位直齋廳
 三才圖會 宮室三卷 四
 後曰齋堂齋堂後曰宅廳孔氏接見賓客之所直宅廳後
 曰家廟自客位東一門直北曰夔封視事廳直廳後曰恩
 慶堂堂乃中丞公典鄉郡日侍致政尚書會孔氏內外親
 族之所祖徠石守道先生有碑以紀之堂東北隅曰雙桂
 堂皇祐年四十五代孫兄弟同年賜第嘗於此會學故以
 名之諸位皆列於祖殿之後并恩慶堂東西自祖殿之後
 并諸位舊係勅修近世監修祖廟者不敢以官錢營飾
 私居除諸位外祖廟庭堂廡共計三百一十六門

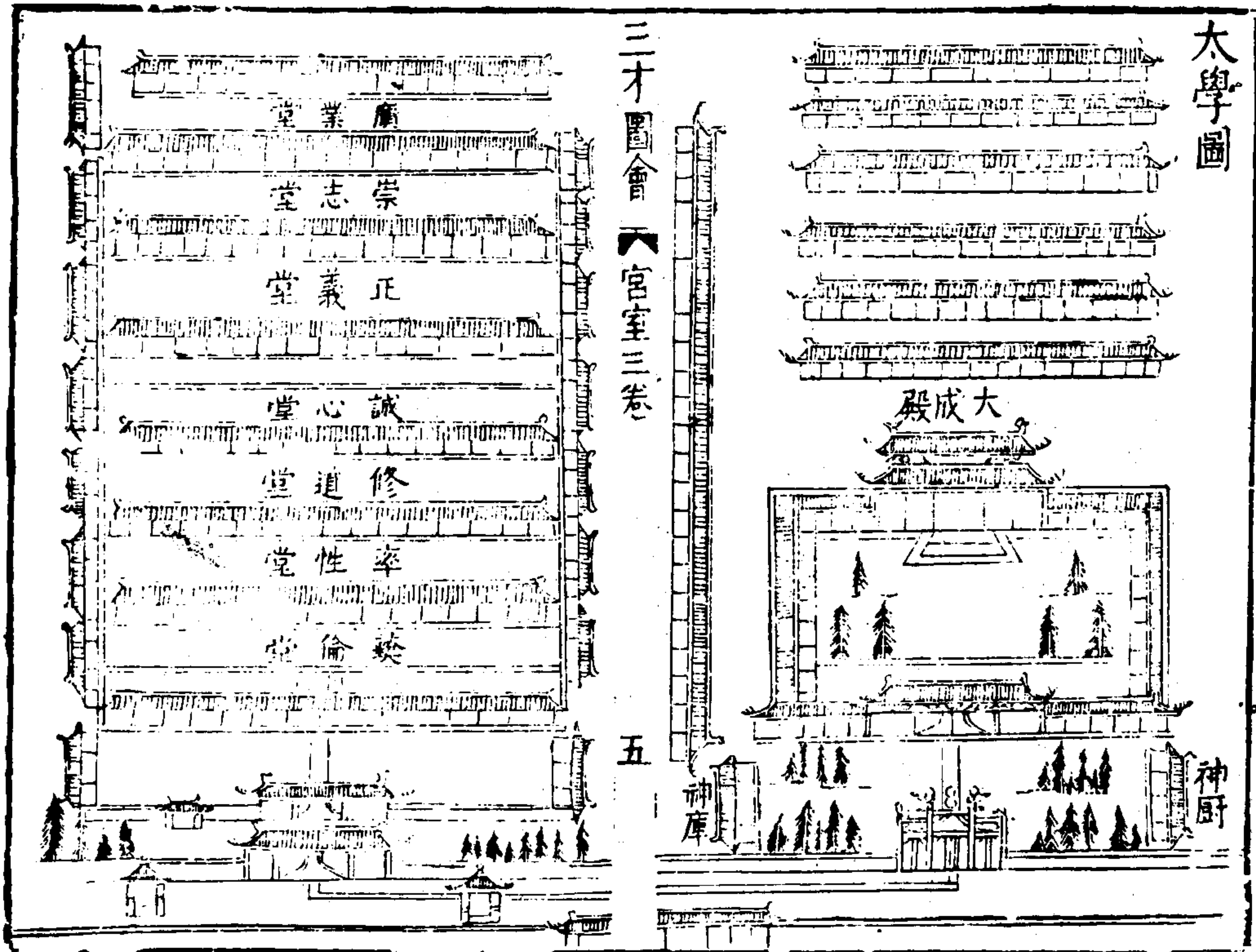

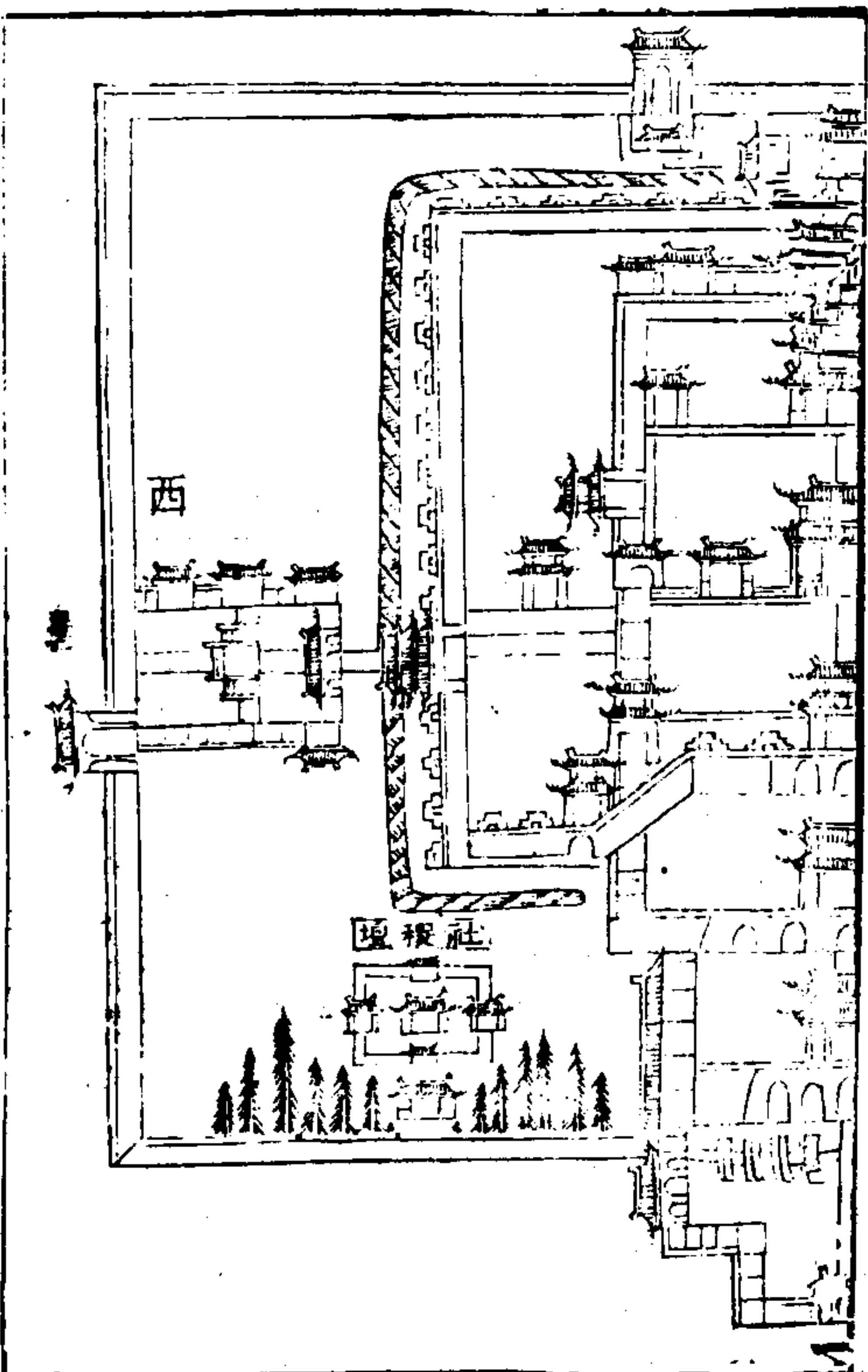
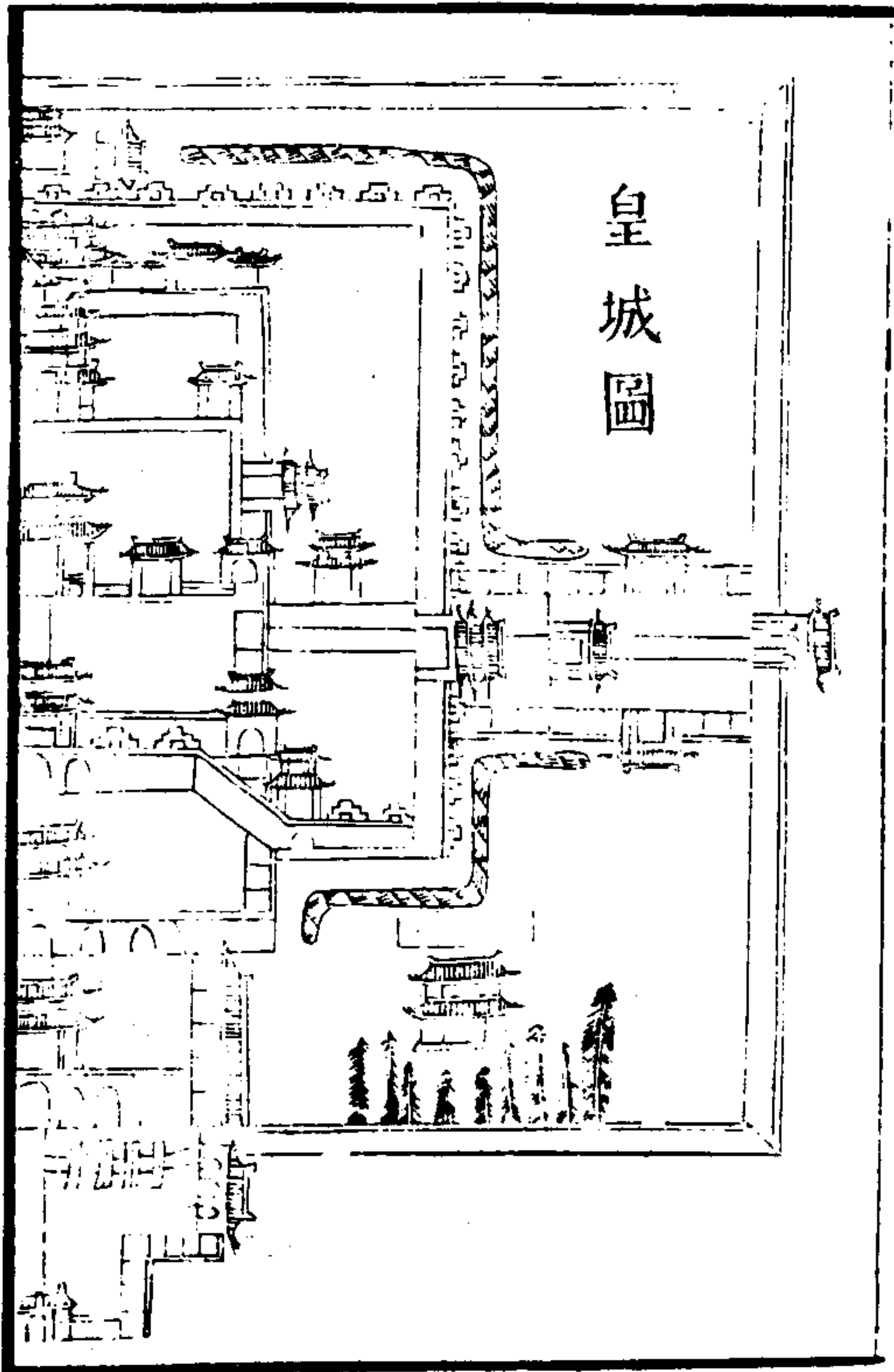
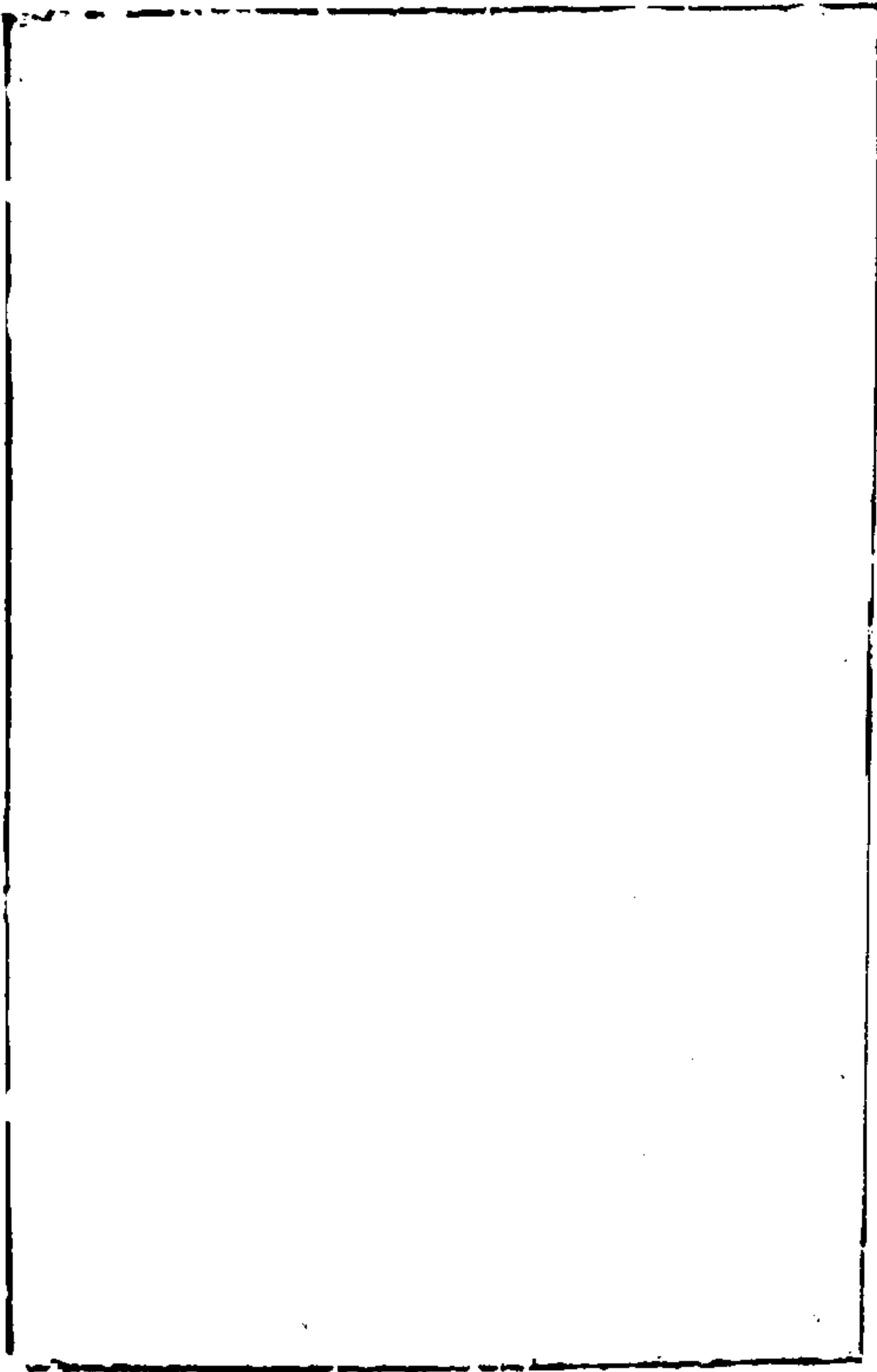
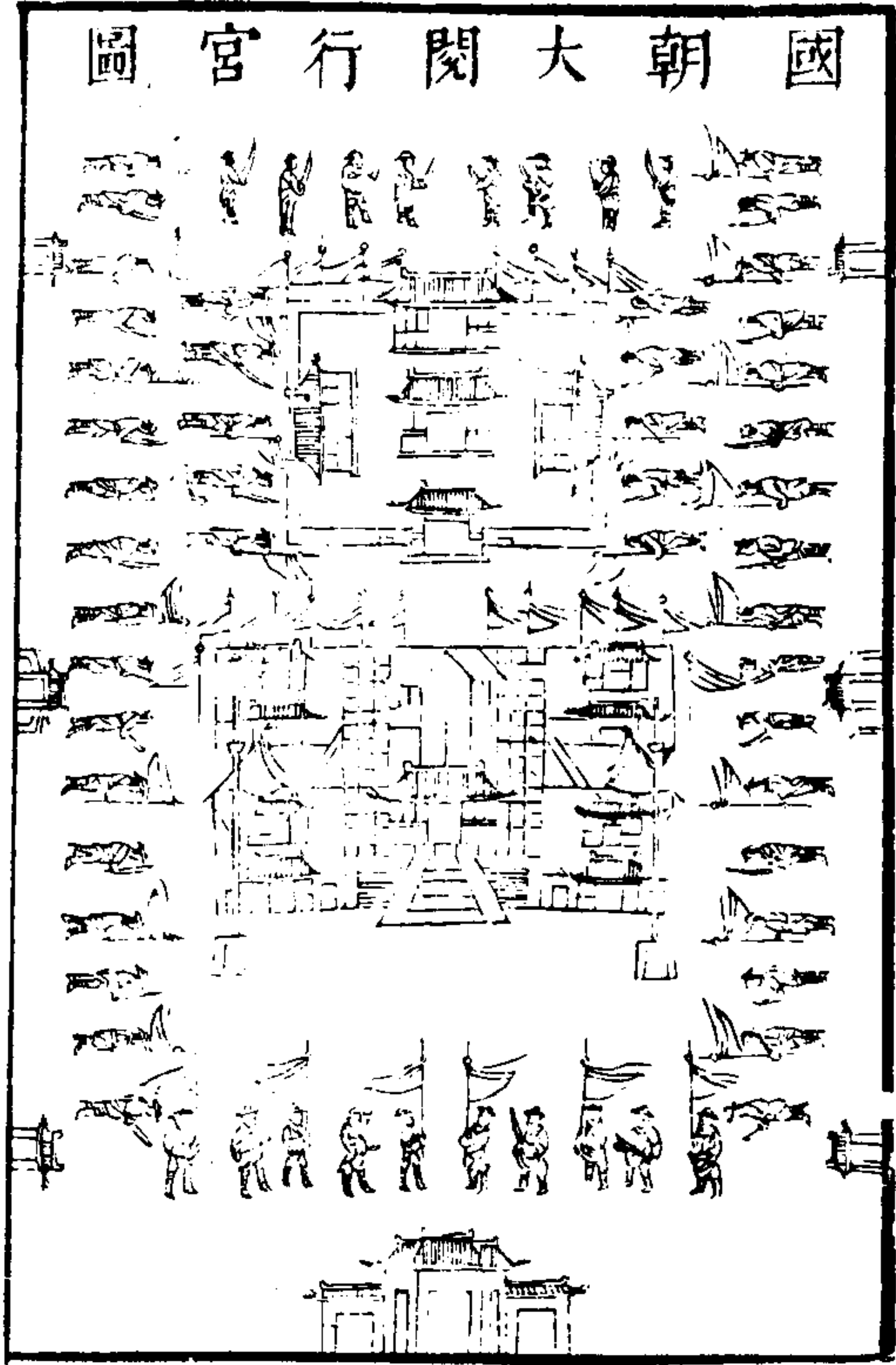

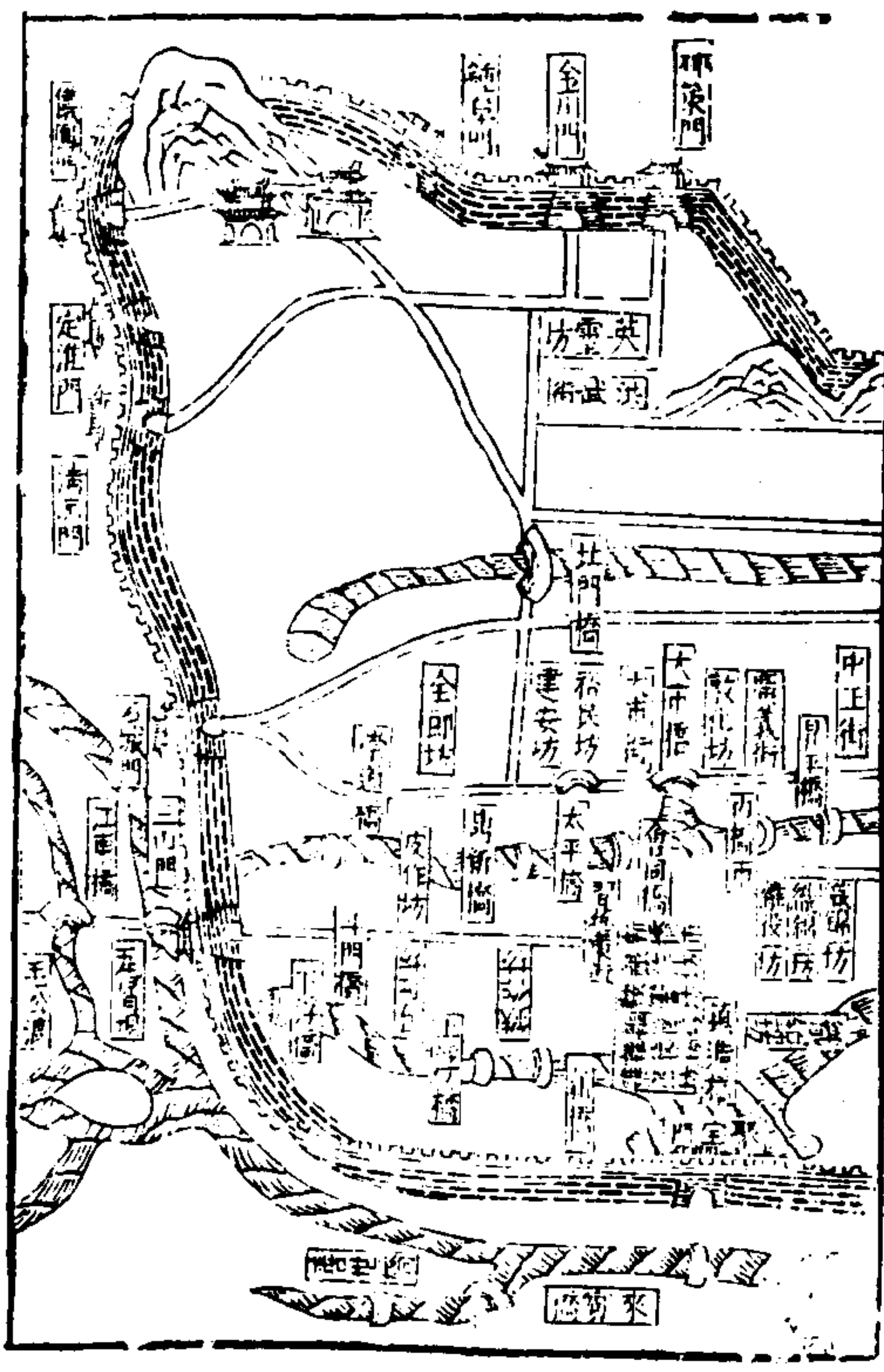
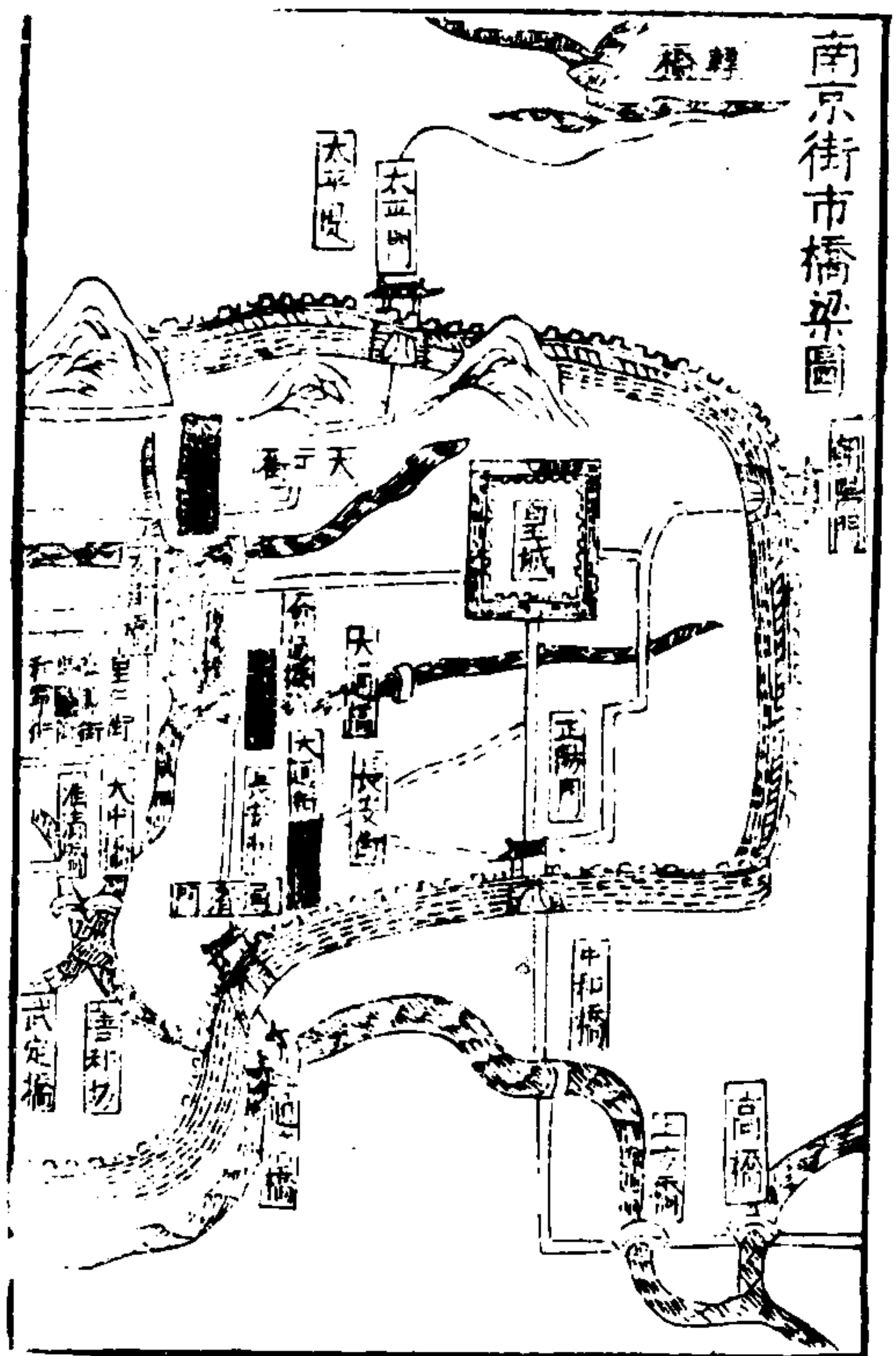
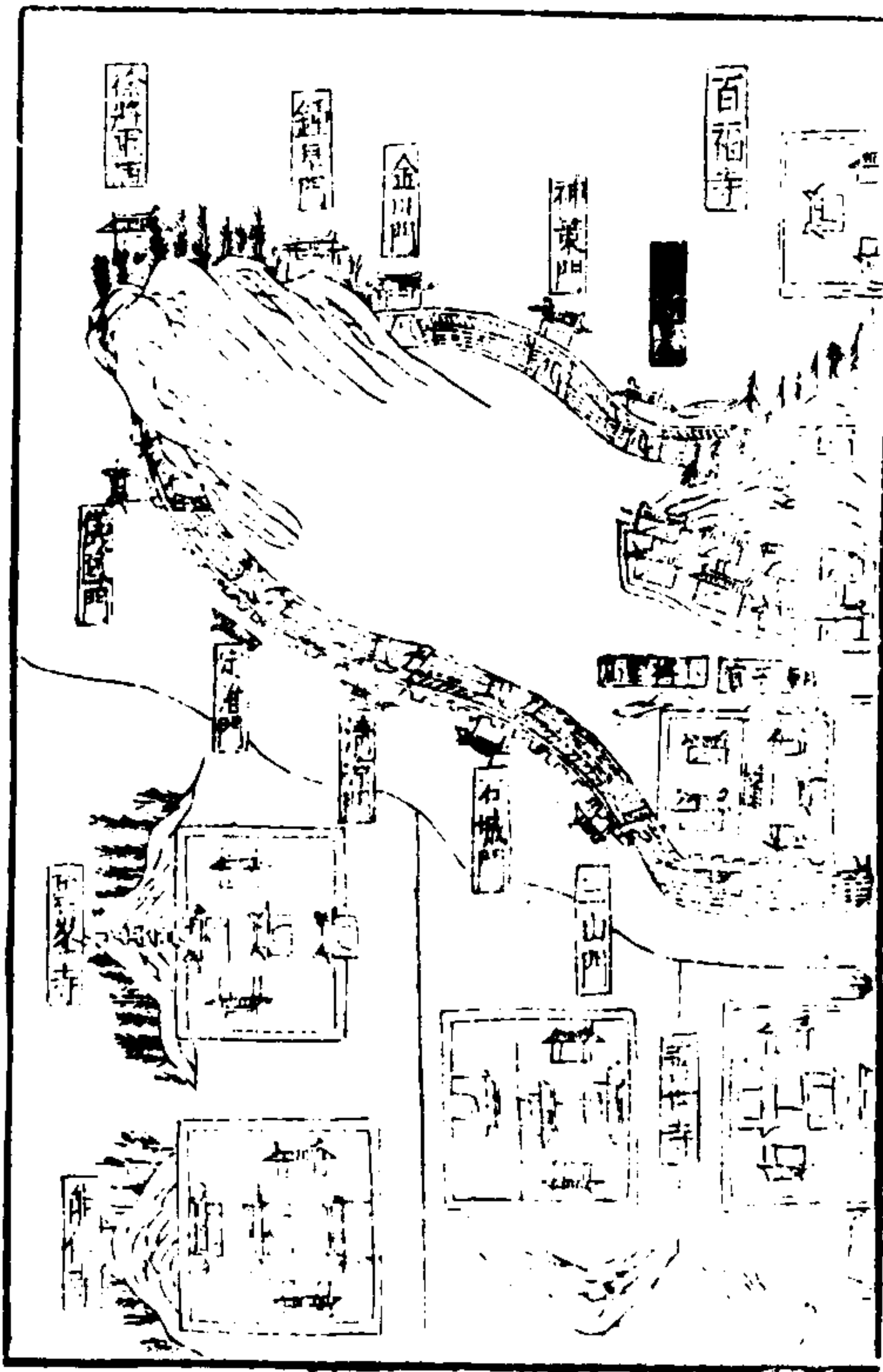
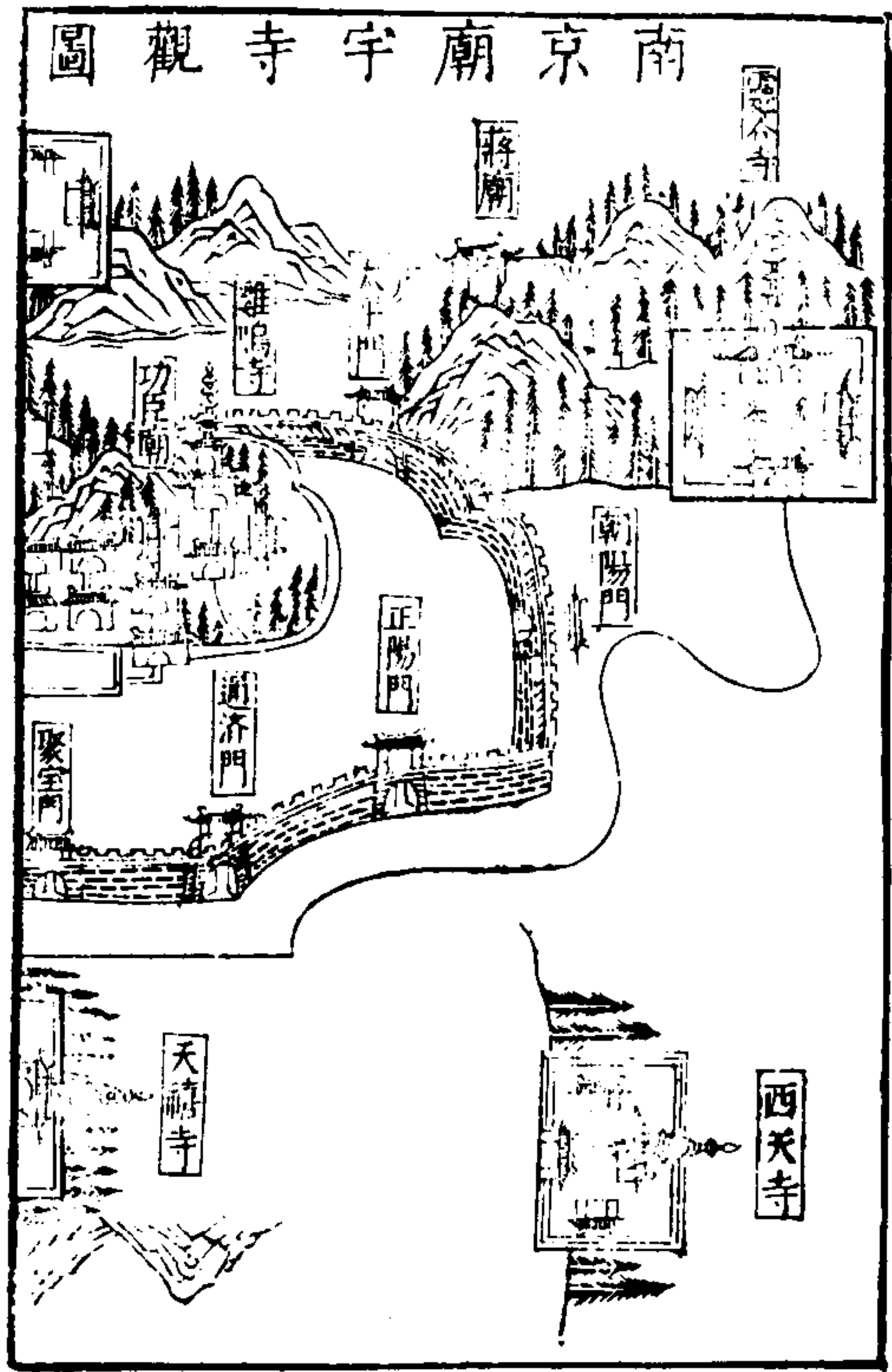

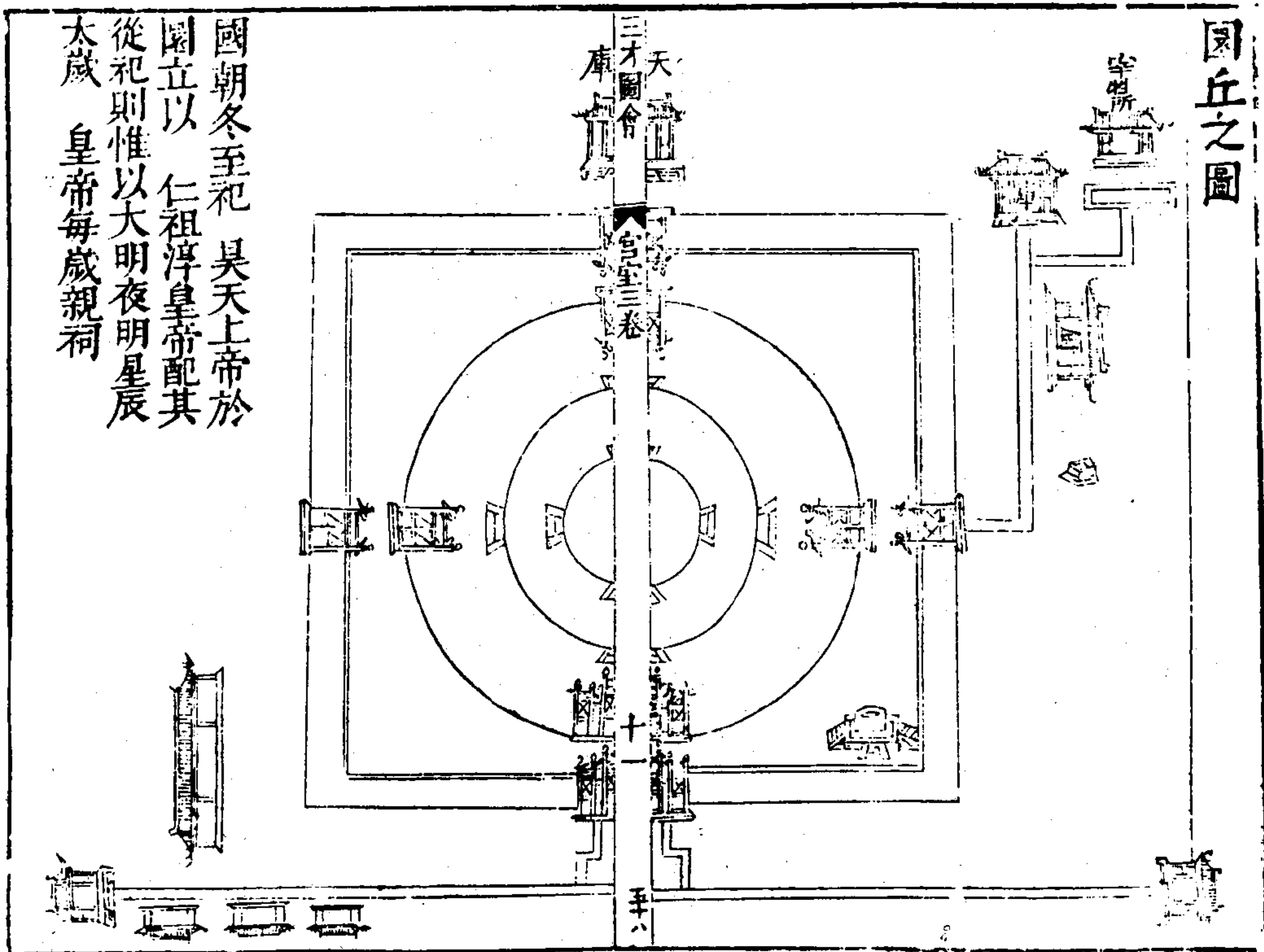
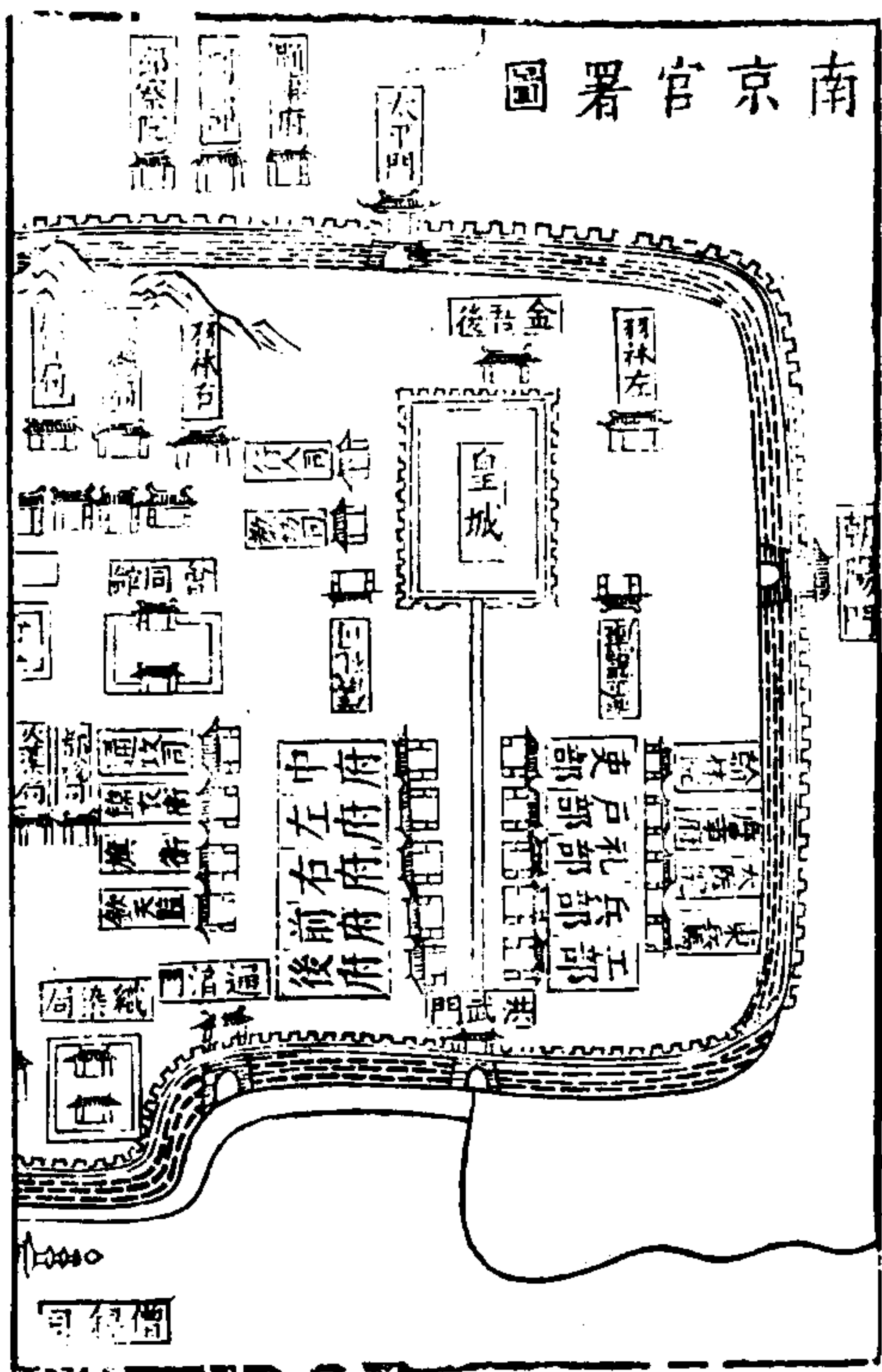
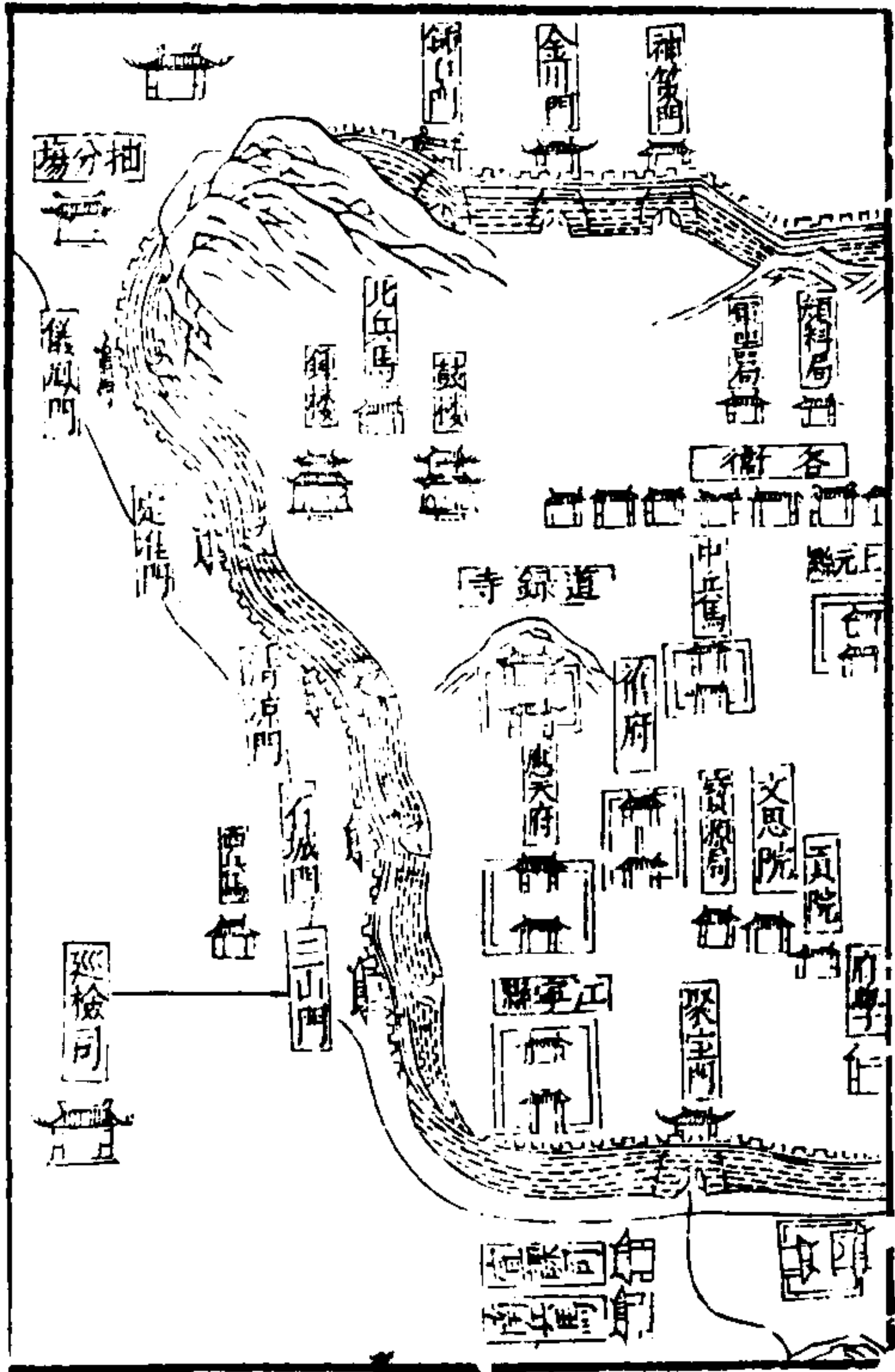

國朝圓丘為壇二層下成闊七丈高八尺一寸四出陛正南陛闊九尺五寸九級東西北陛俱闊八尺一寸九級上層闊五丈高八尺一寸正南陛一丈二尺五寸九級東西北陛俱闊一丈一尺九寸五分九級壇上下甃以琉璃磚四面作琉璃欄干墻去壇一十五丈高八尺一寸甃以磚四面有靈星門周圍外壇去墻一十五丈四面亦有靈星門天下神祇壇在東門外天庫五間在外壇北南向厨屋五間在外壇東北向西庫房五間南向宰牲房三間天池一所又在外庫房之東北執事齋舍在壇外壇之東南牌

三才圖會

內宮室三卷

十二

二十

樓二在外門外橫甬道之東西

方丘壇圖

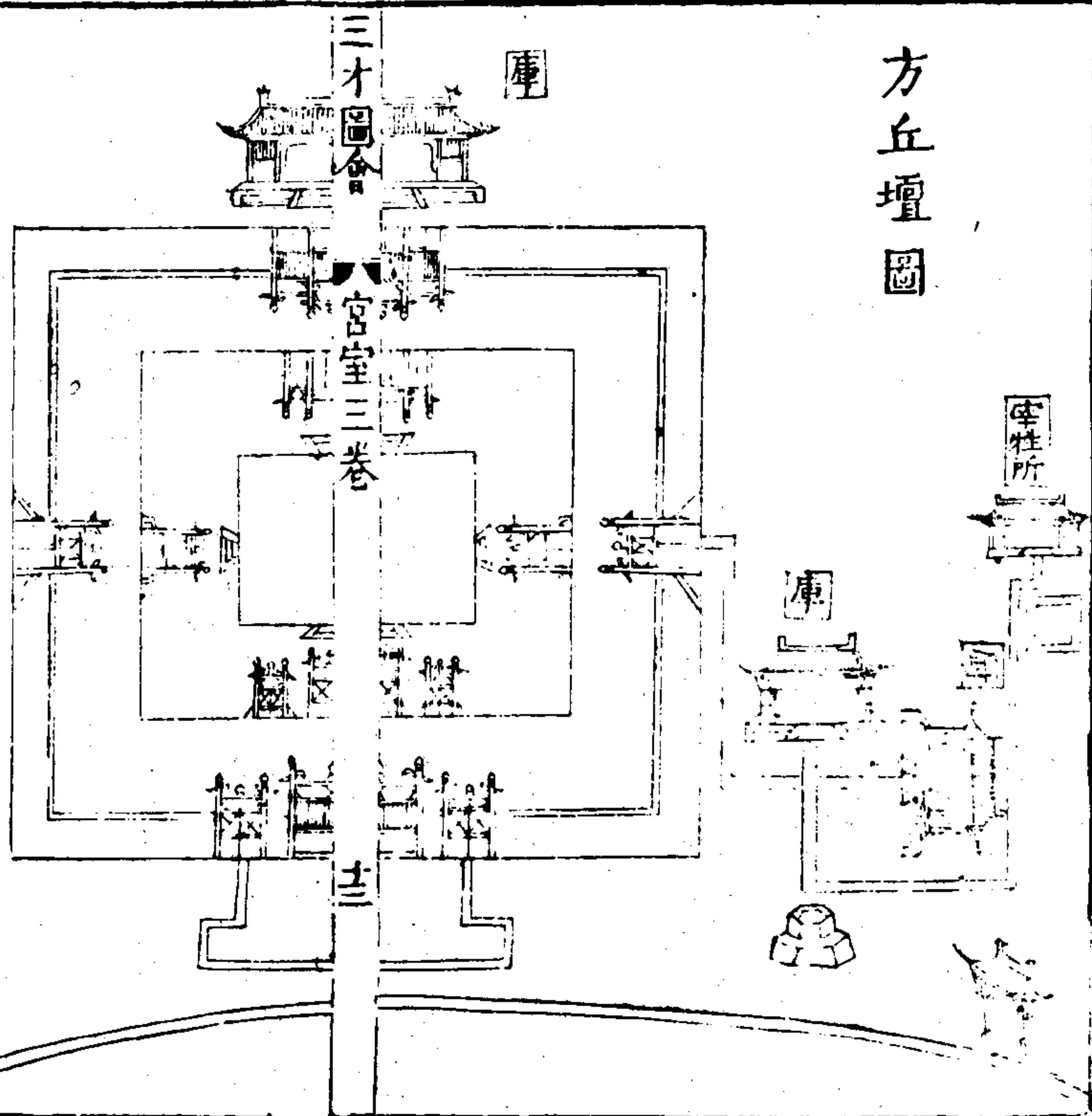

國朝冬至祀皇地祇于方丘以

仁祖淳皇帝配其從祀則惟以五岳四海四瀆五鎮之神

皇帝每歲親祠

國朝方丘壇制第一層壇面闊六丈高六尺四出陛南面
 陛闊一丈八級東面北面西面陛俱闊八尺八級第二層
 壇面四圍皆闊二丈四尺高六尺四出陛南面正陛闊一
 丈二尺八級東北西陛俱一丈八級壇去壇一十五丈高
 六尺正南靈星門三正東西北靈星門各一周圍以壇面
 各六十四丈正南又靈星門三正東北面又靈星門各一
 庫房五間在外壇北靈星門外以藏龍椅等物廚房五間
 宰牲房三間天池一所在外壇西靈星門外西南隅齋次
 一所在外靈星門外之東 間在外靈星門外之西浴
 三才閣會 宮室三卷 十四 二十五
 室在東齋次之中

廟制圖

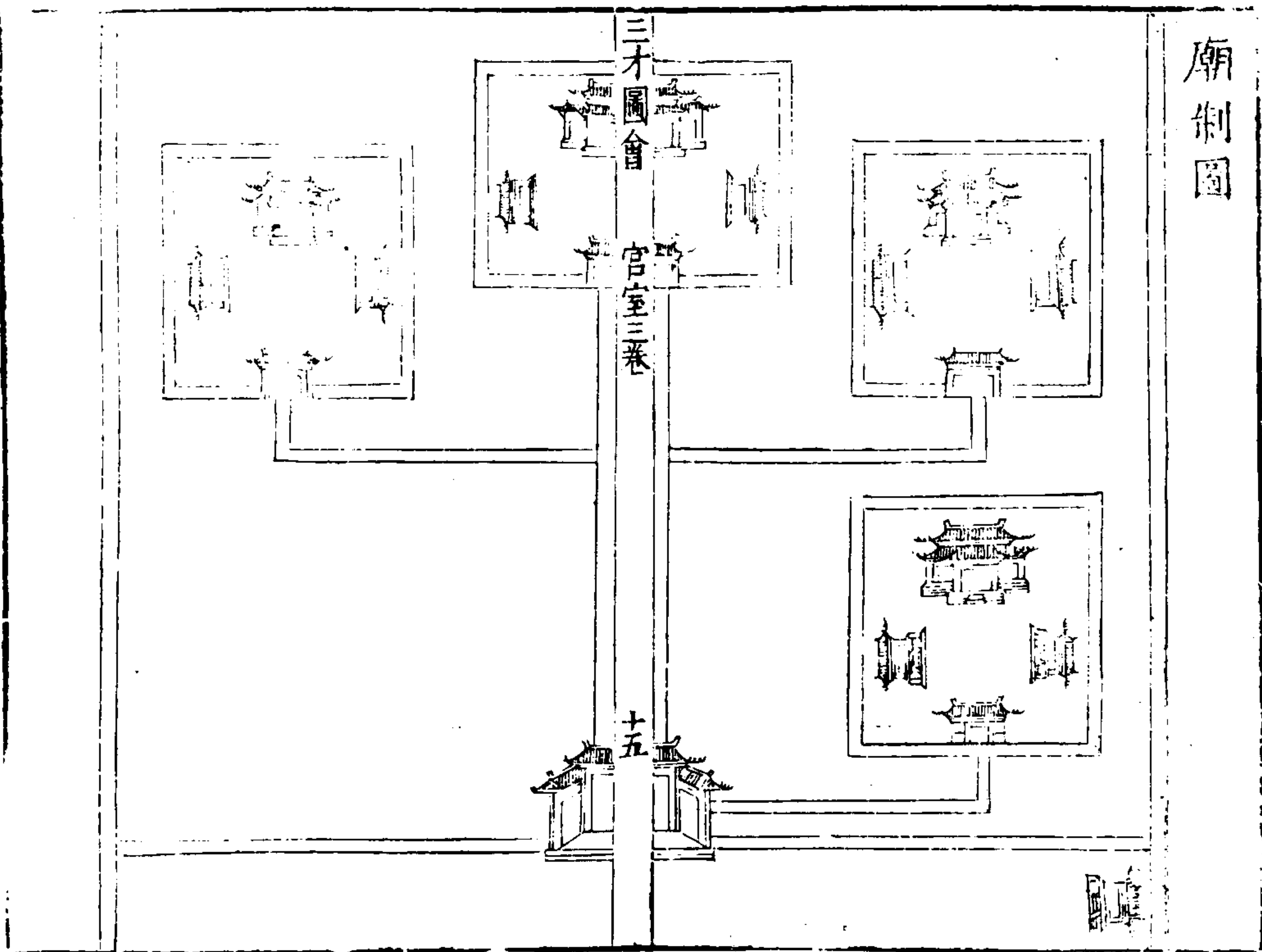

社稷壇圖

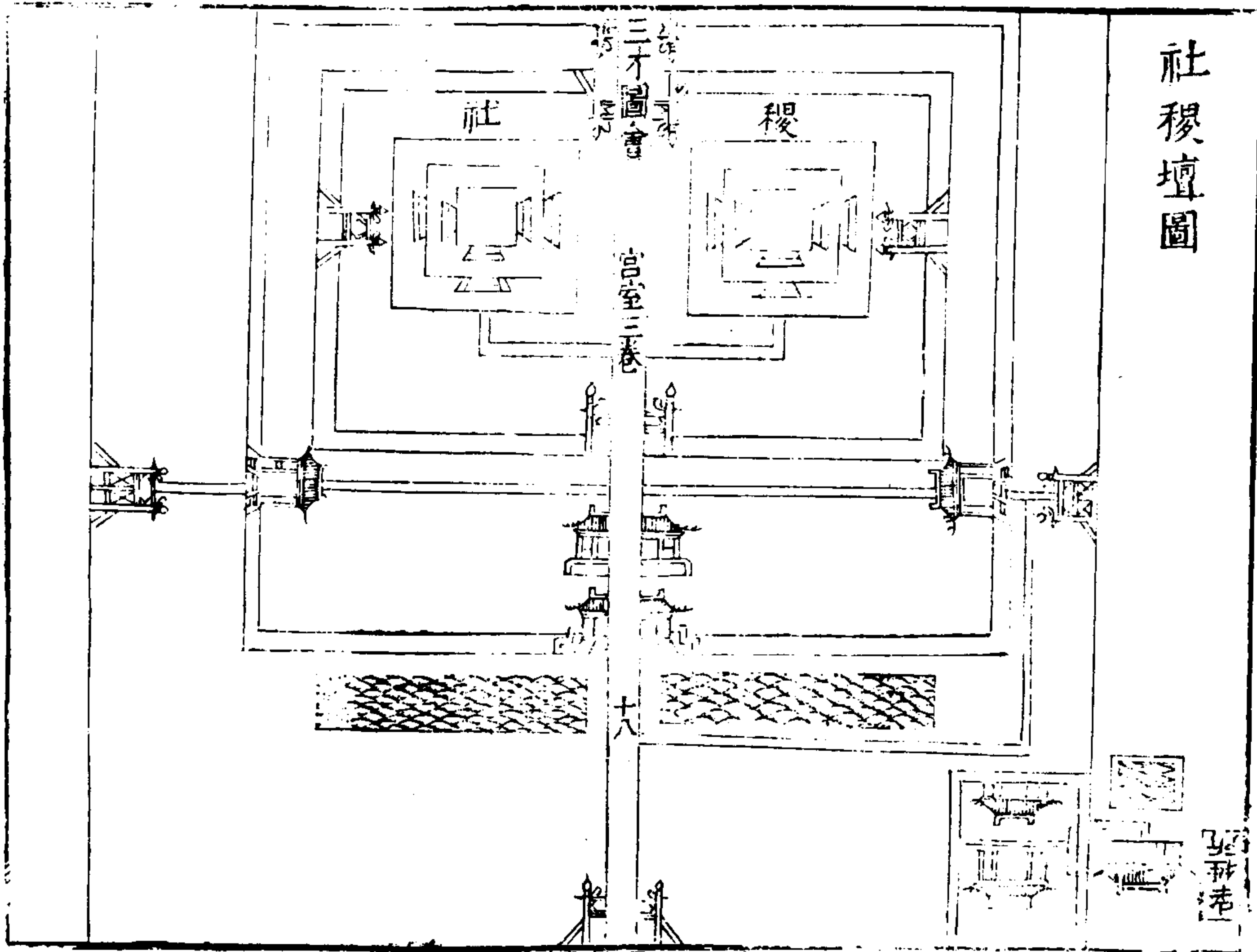

三才圖會 宮室卷三

國朝二壇坐南向北社壇在東稷壇在西各潤五丈高五尺四出陛五級壇用五色土築各依方位上以黃土覆之二壇同一壇壇方廣三十丈高五尺用磚砌四方開四門各潤一丈東門飾以青西門飾以白南門飾以紅北門飾以黑周圍築以墻仍開四門南為櫺星門北面戟門五間東西戟門各三間皆列戟二十四

三才圖會

宮室三卷

十九

府州縣社稷壇

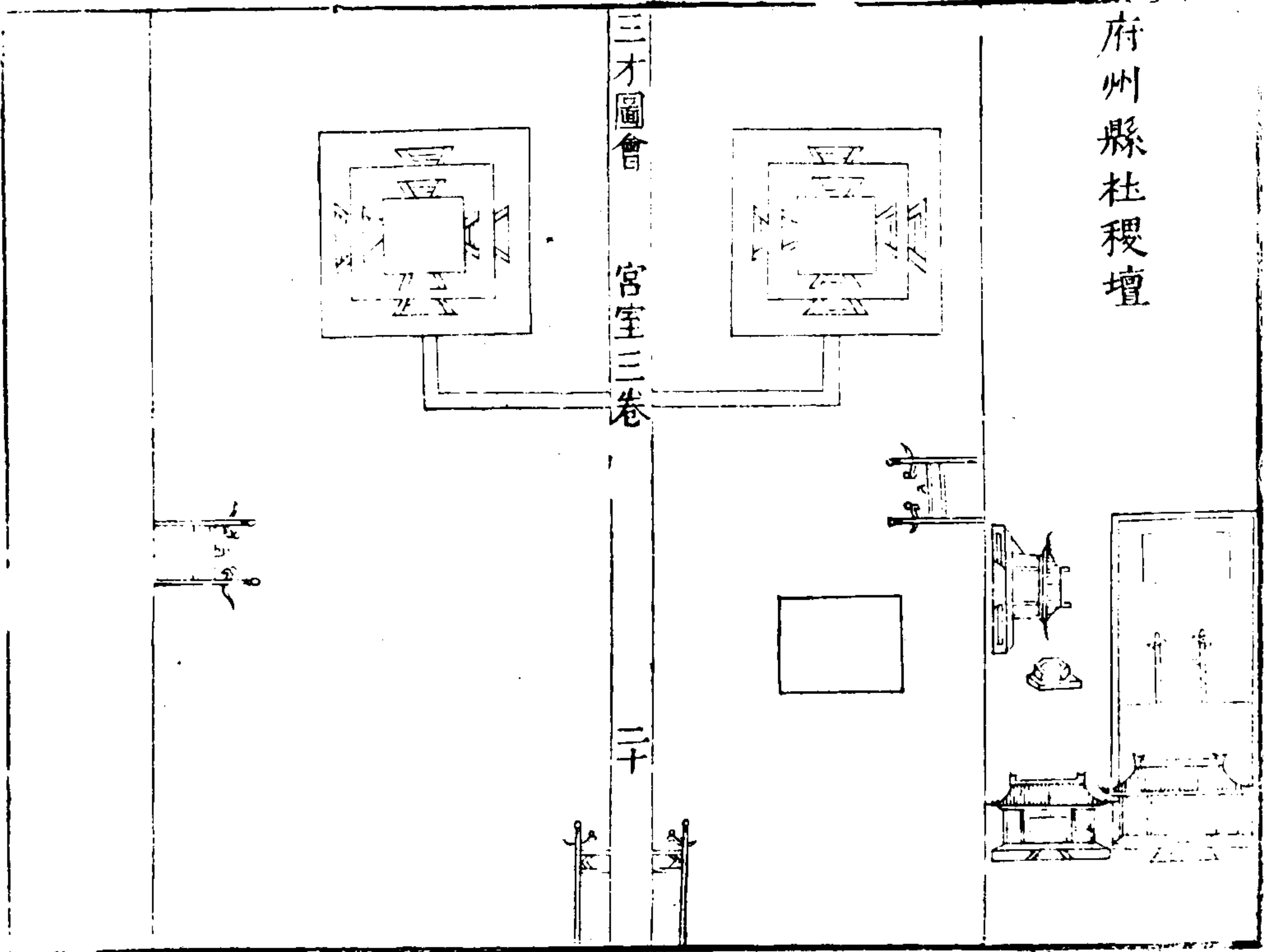

郡縣祭社稷有司俱於本城北西北設壇致祭壇高二尺四出陛三級方二尺五寸從東至西二丈五寸從南至北方一尺一寸刻其上培其下半在壇之南方壇外築墻周圍一百步四面各二十五步祭用春秋仲月上戊日祝以文牲用大牢

三才圖會

宮室三卷

廿一

下廿

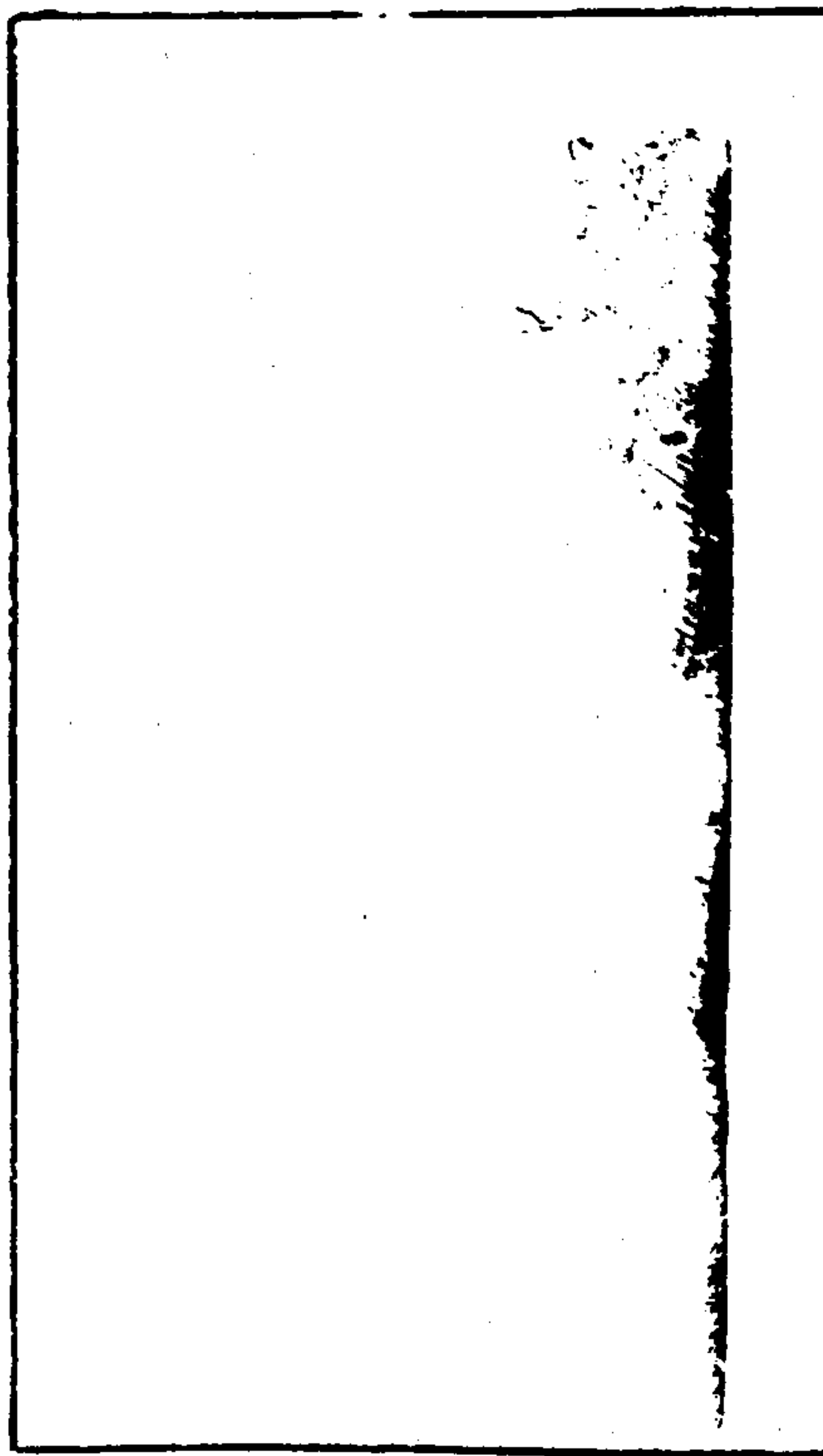

民社圖



三才圖會

宮室三卷

廿三

一十八

民社古有里社樹以土地所宜之木如夏后氏以松殷人以栢周人以栗莊子見櫟社樹漢高祖講理枌榆社唐有楓林社皆以樹為主也自朝至於郡縣壇壝制度皆有定例惟民有社以立神樹春秋祈報莫不群祭於此考之近代諸祭儀前一日社正及諸社人各齋戒祭日未明三刻烹牲於厨掌饌者實祭器掌事者以席入設社神之席於神樹之下設稷神之席於神樹之西俱北面質明社正以下皆再拜讀祝禮成而退

朝日壇圖

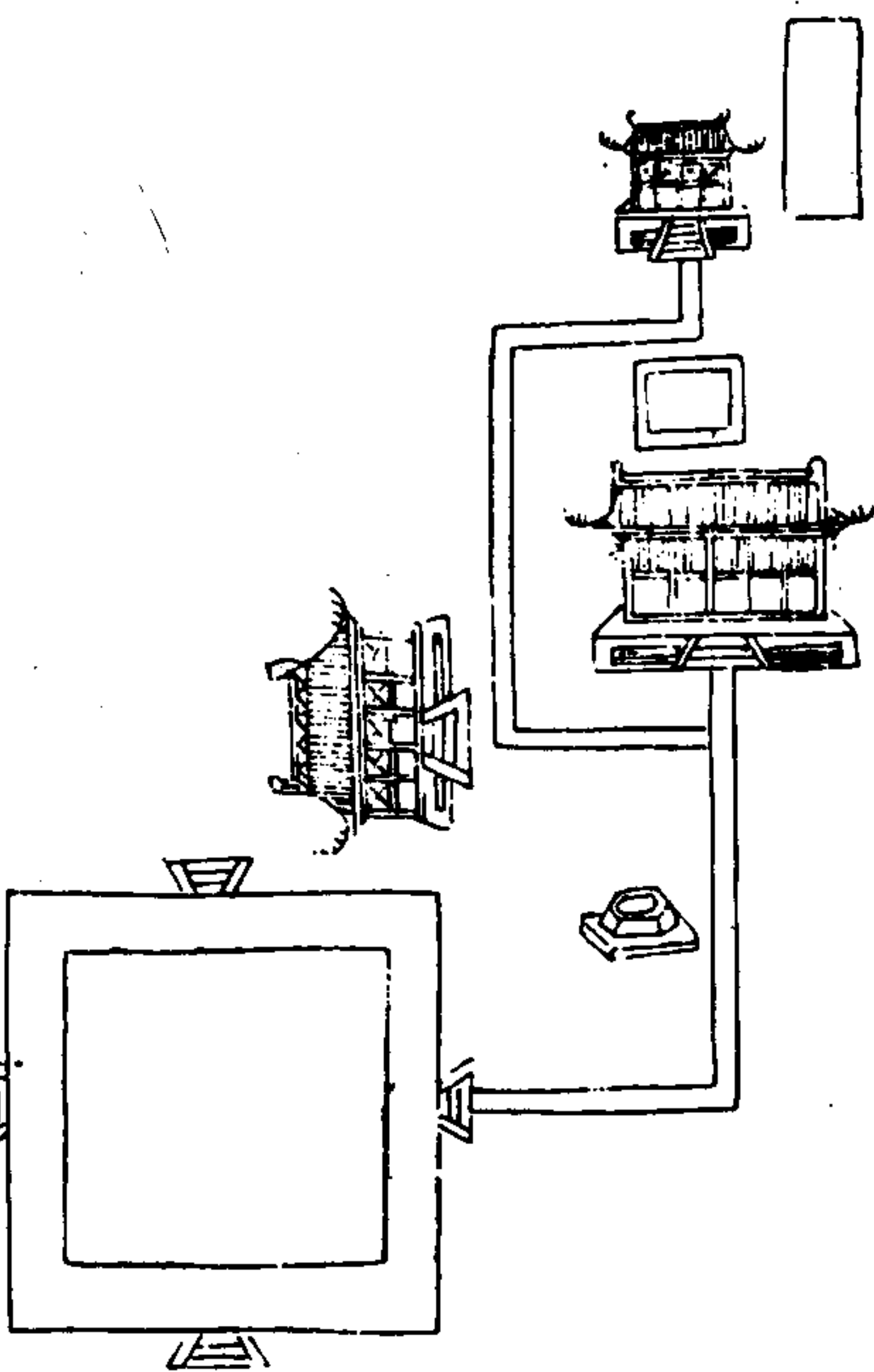

三才圖會

宮室三卷

廿三

國朝築朝日壇於城東門外高八尺方廣四丈兩壇二十五步燧壇方八尺高一丈開上南出戶方三尺

夕月壇

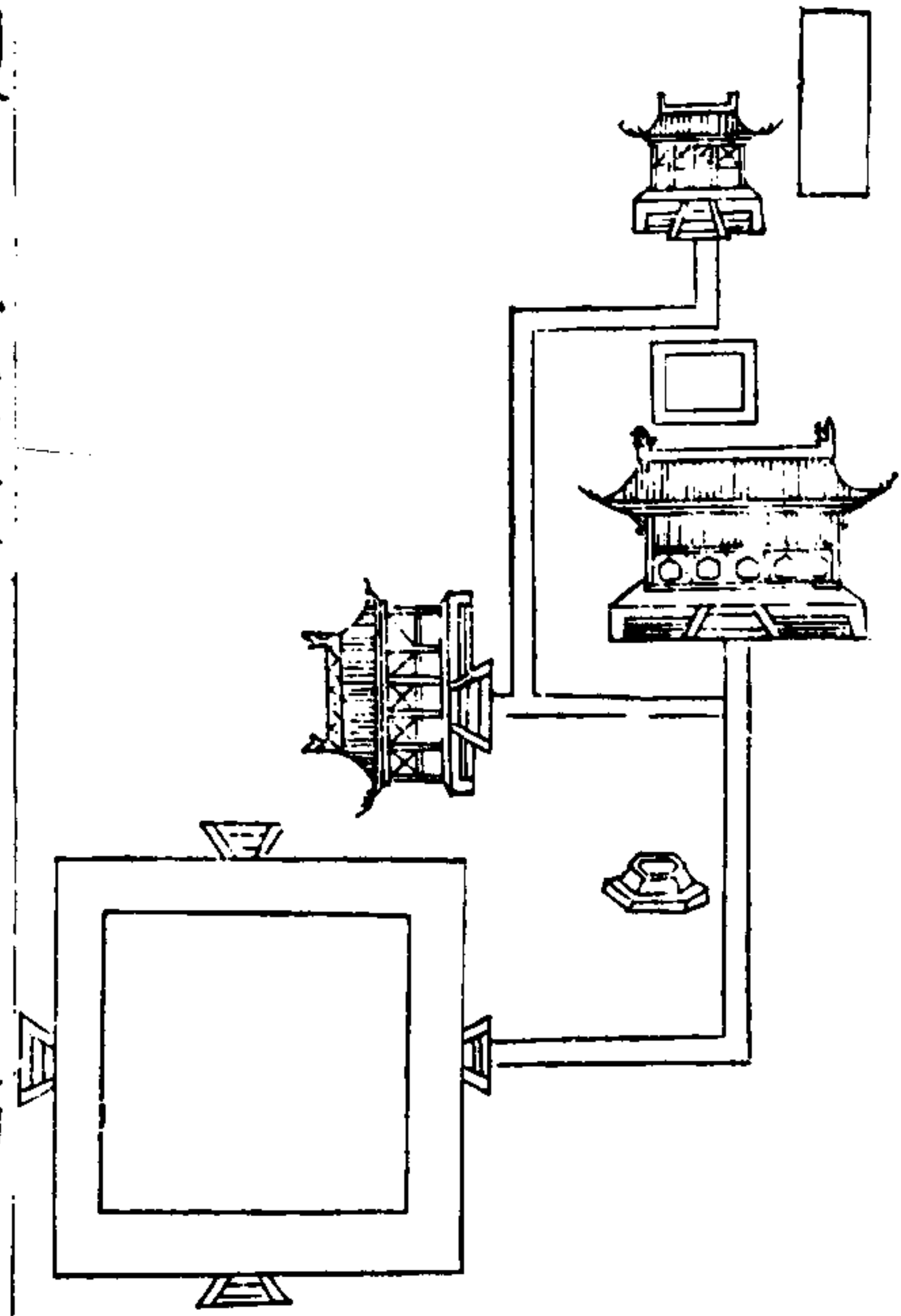

三才圖會

宮室三卷

廿四

國朝築夕月壇於城西門外高六尺方廣四丈兩壘每壘二十五步燈壇方八尺高一丈開上南出戶方三尺

先農壇

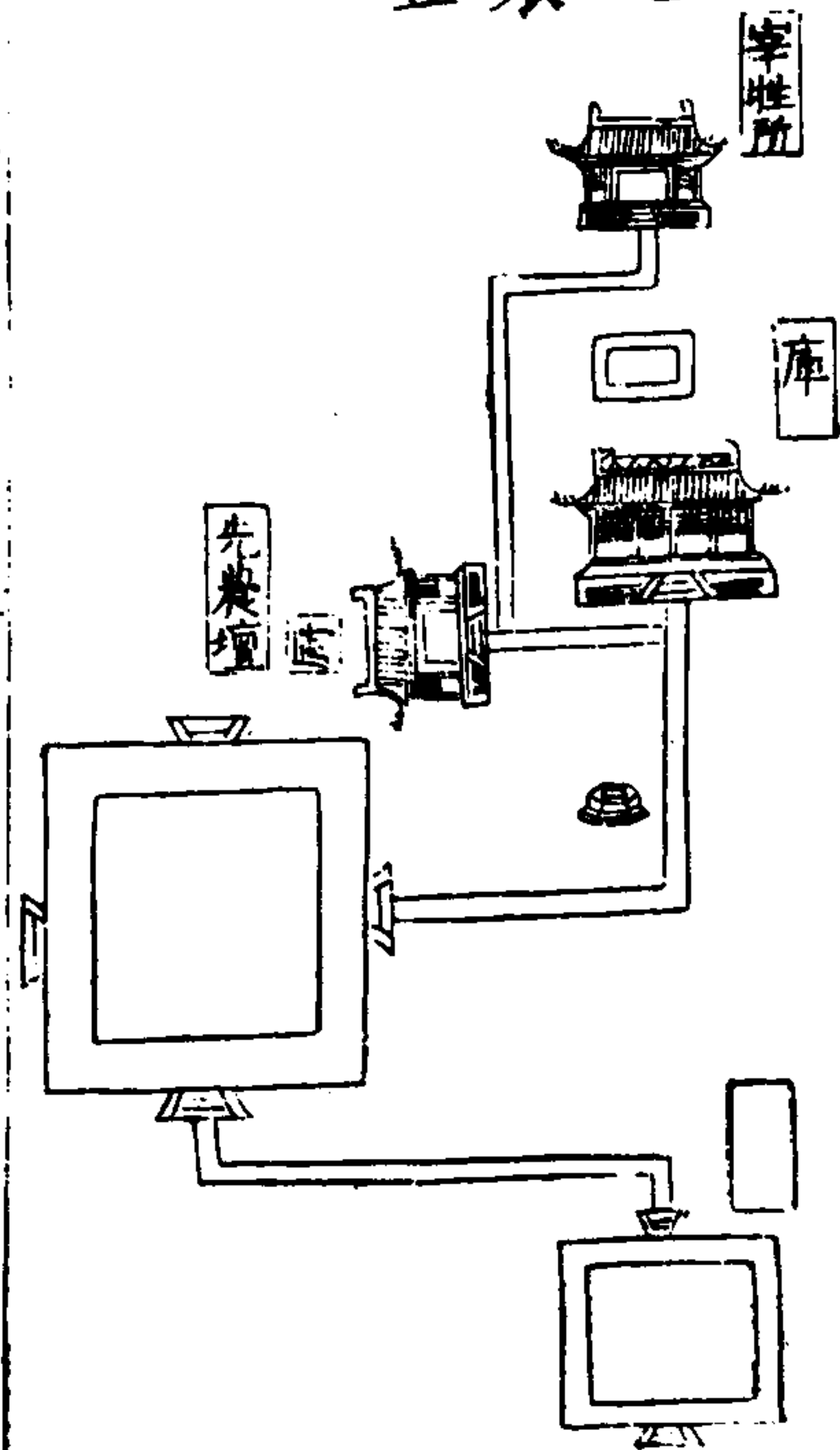

三才圖會

宮室三卷

廿五

國朝壇在藉田之北高五尺闊五丈四出陛

祠堂一間之圖

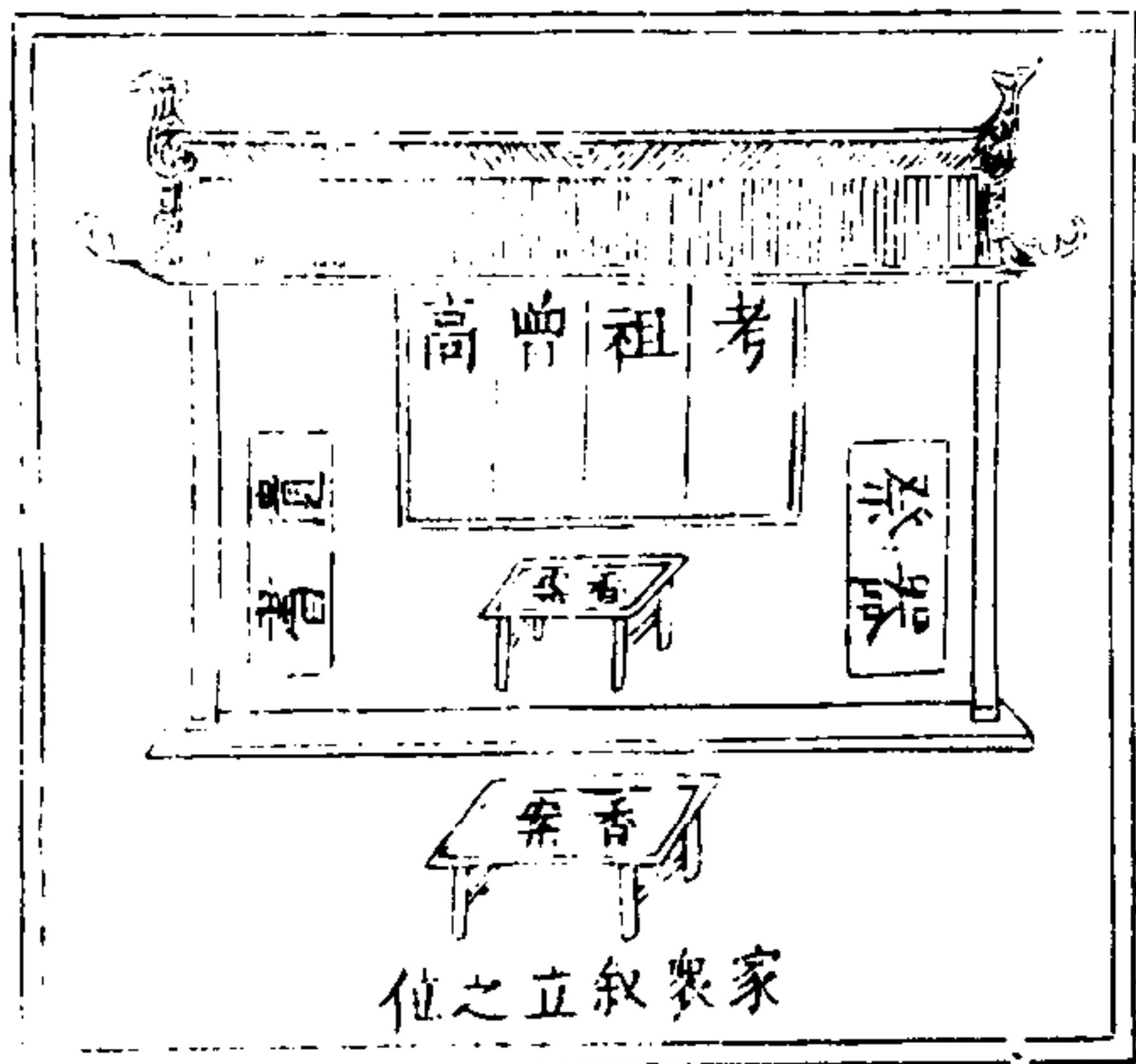

家衆叙立之位

祠堂三間之圖

三才圖會

宮室三卷

廿六

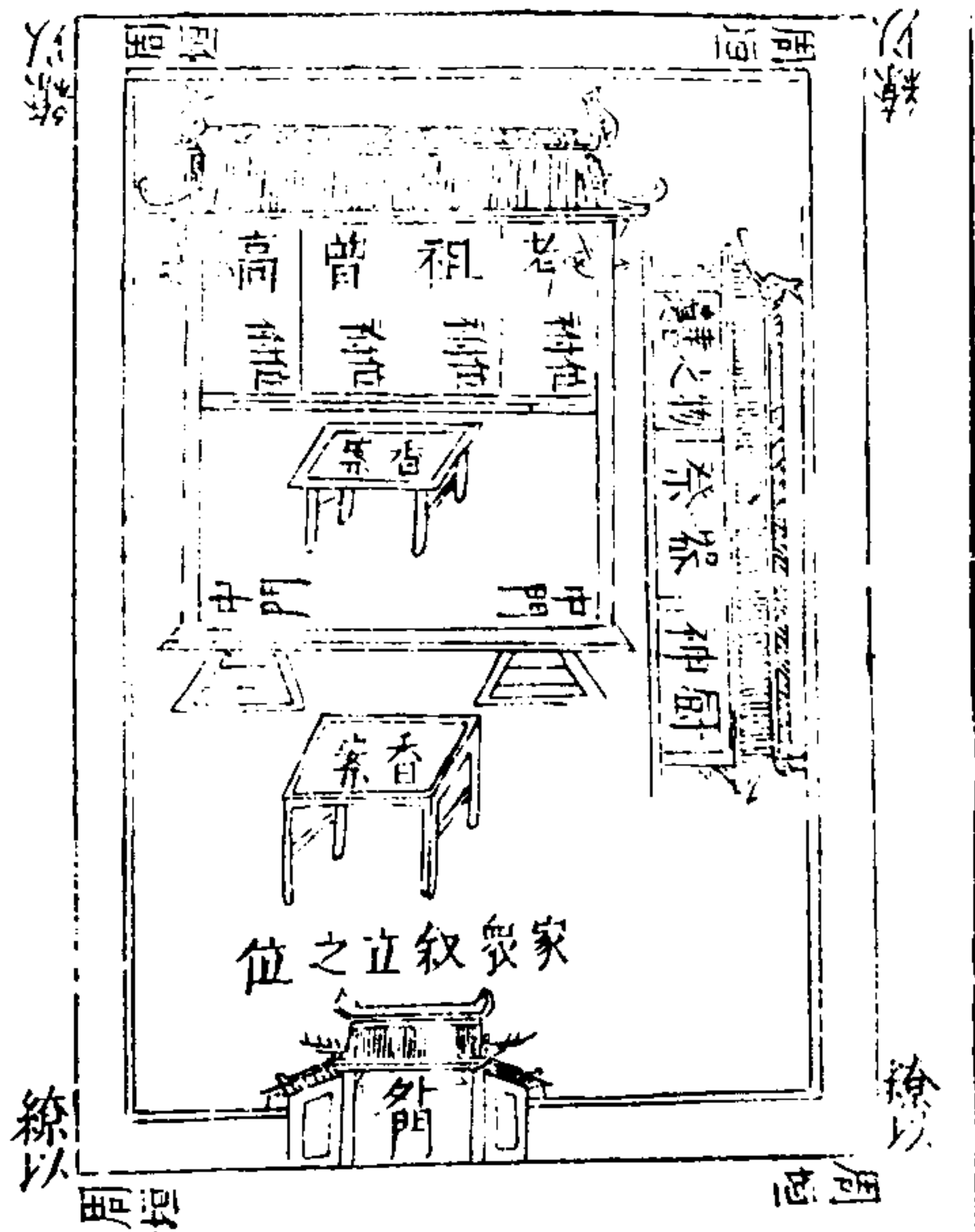

家衆叙立之位

三才圖會 宮室卷三

祠堂三間外爲中門中門外爲兩階皆三級東曰阼階西曰西階階下隨地廣狹以屋覆之令可容家衆叙立又爲遺書衣物祭器庫及神厨於其東繚以周垣別爲外門常加扇閉祠堂之內以近北一架爲四龕每龕內置一卓高祖居西曾祖次之祖次之父次之神主皆藏於楨中置於卓上南面龕外各垂小簾簾外設香卓於堂中置香爐香合於其上兩門之間又設香卓亦如之若家貧地狹則止爲一間不立厨庫而東西壁下置立兩櫃西藏遺書衣物東藏祭器亦可地狹則於廳事之東亦可

三才圖會

宮室三卷

廿七

三三

陽宅九宮圖

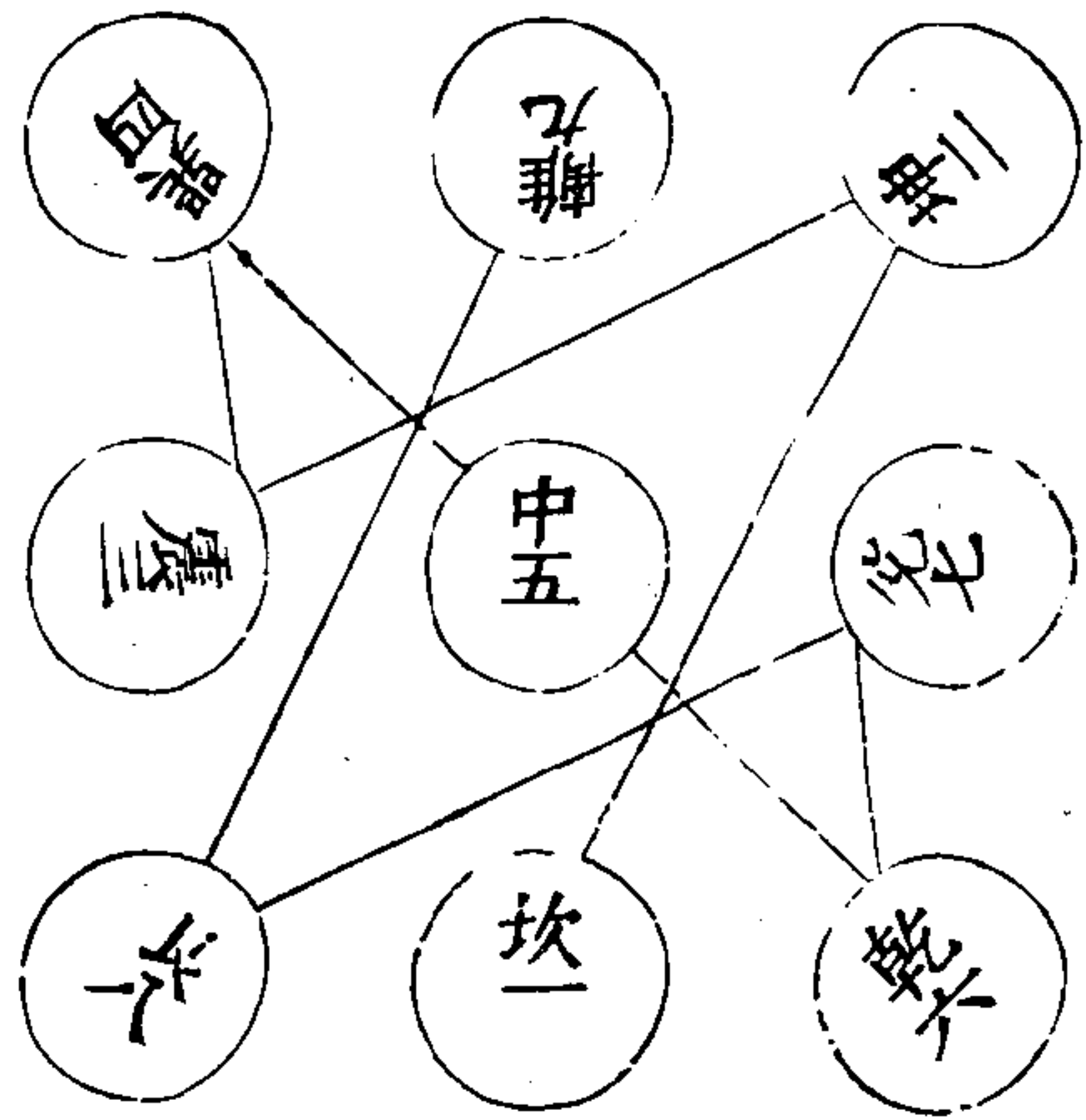

三才圖會

宮室三卷

廿八

此門宅大八門永定式凡相宅必先定門戶居在本卦上
 次以大遊年歌中本卦之句逐位順行至房上見星落處
 方論吉凶蓋門為宅之氣故相宅以門為主

- 一 九家難立
- 二 三七子不興
- 三 四六招凶禍
- 四 九六殺傷人
- 五 一二人命短
- 六 二八旺人丁

東西四宅式

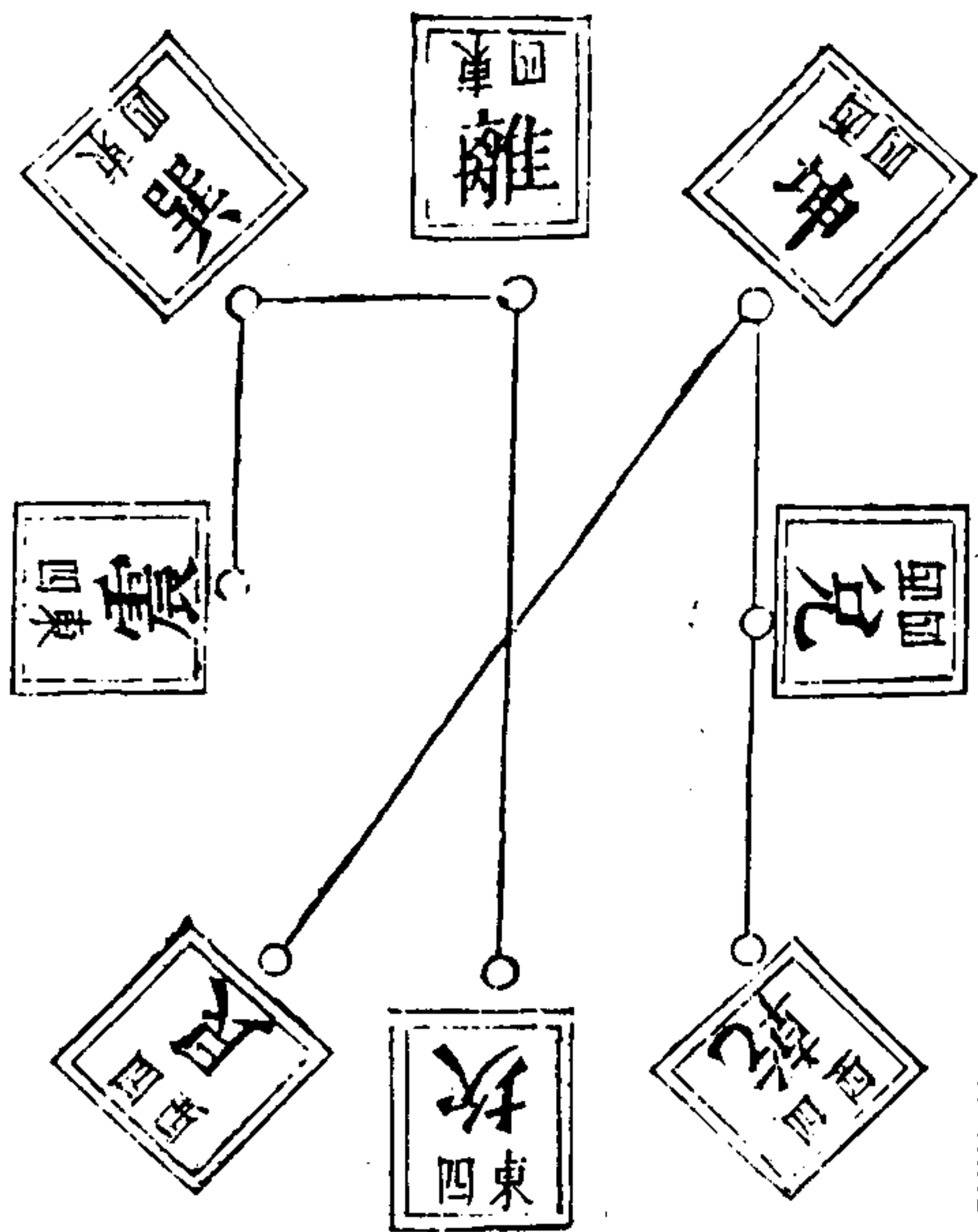

三才圖會

宮室三卷

廿九

西四宅安門勿用東四宅之方東四宅亦然犯之凶郭公
 陽宅書八卦相變是乾坤初二三相錯而成也皆是陰陽
 之位今以九星而運于陰陽方位之上者為其官星各有
 生尅之理所以東四不宜犯西西四不宜犯東四稍有
 偏重立生禍福且如一家五子同居一宅其宅原吉然未
 有終于不分析者若分各門各爻必隔原宅門路則各家
 不相通房屋有高下偏重禍福必急就方向改移門戶不
 悖天時地利為吉

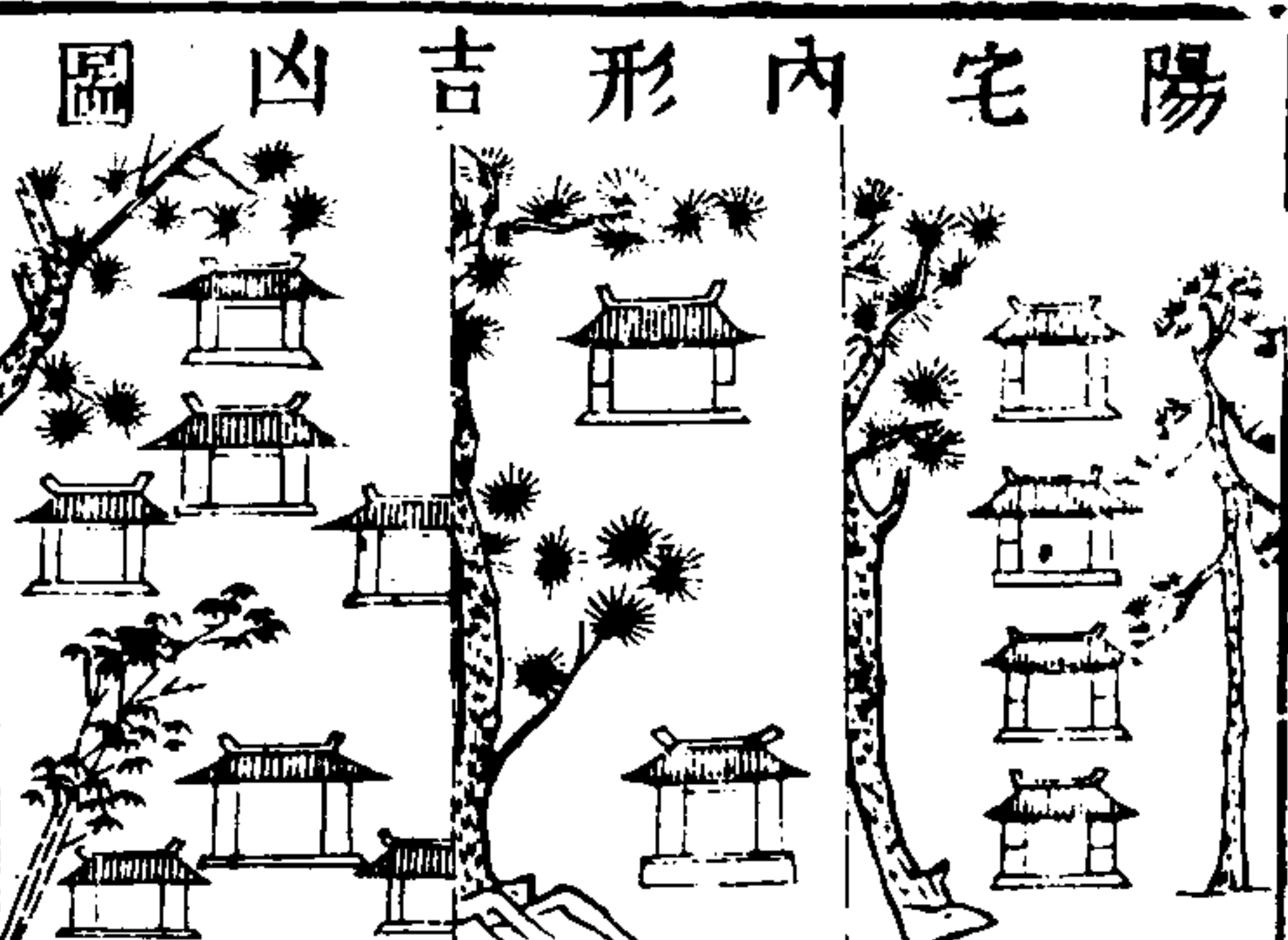

三才圖會 宮室三卷

二樹生來在屋傍樓臺屋宇起瘟瘧奸淫婦女招邪恠入屋敲門動幾場

樹廟門前怎奈何招瘟動火禍來磨都天太歲年來到少死官非事又多

青松鬱鬱竹漪漪氣色光容好住基人丁大旺家豪富積玉堆金着紫衣

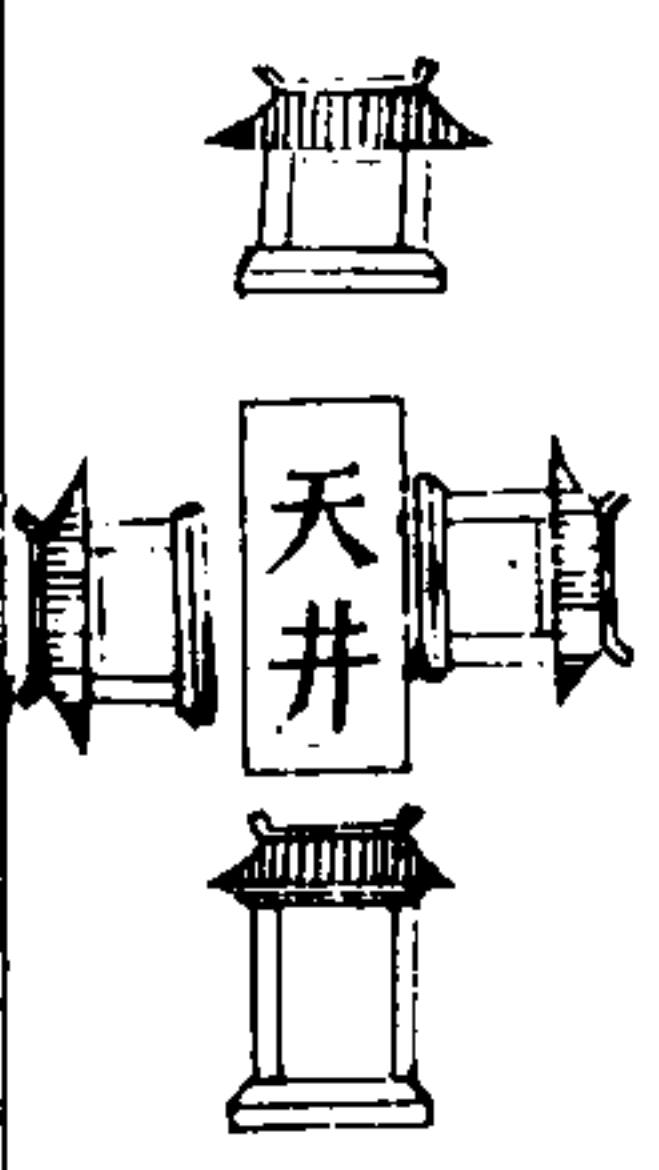

此個人家大發財猪羊六畜自然來讀書俊秀人丁顯氣候紛紛眼疾催



此房東頭接小房者名單耳房小口馬牛有傷不吉拆之速宜鎮之吉

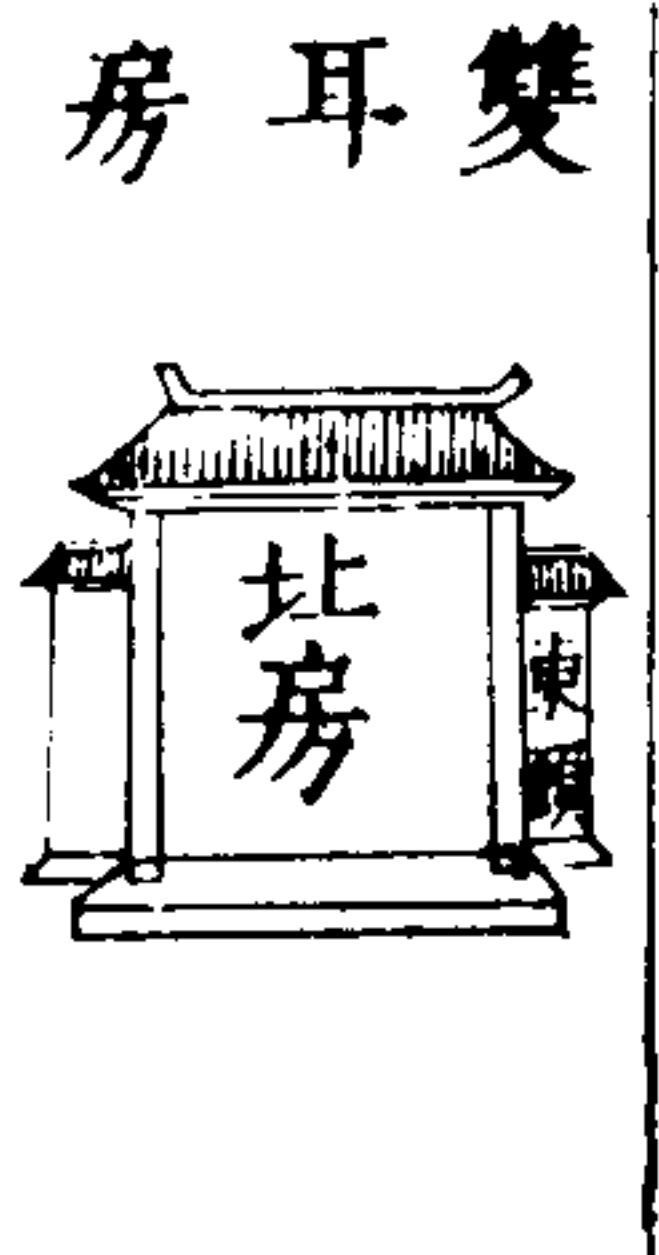

堂房兩頭各接小房名爲雙耳必主家人大小暗風黃腫咳嗽血光之疾急拆之吉

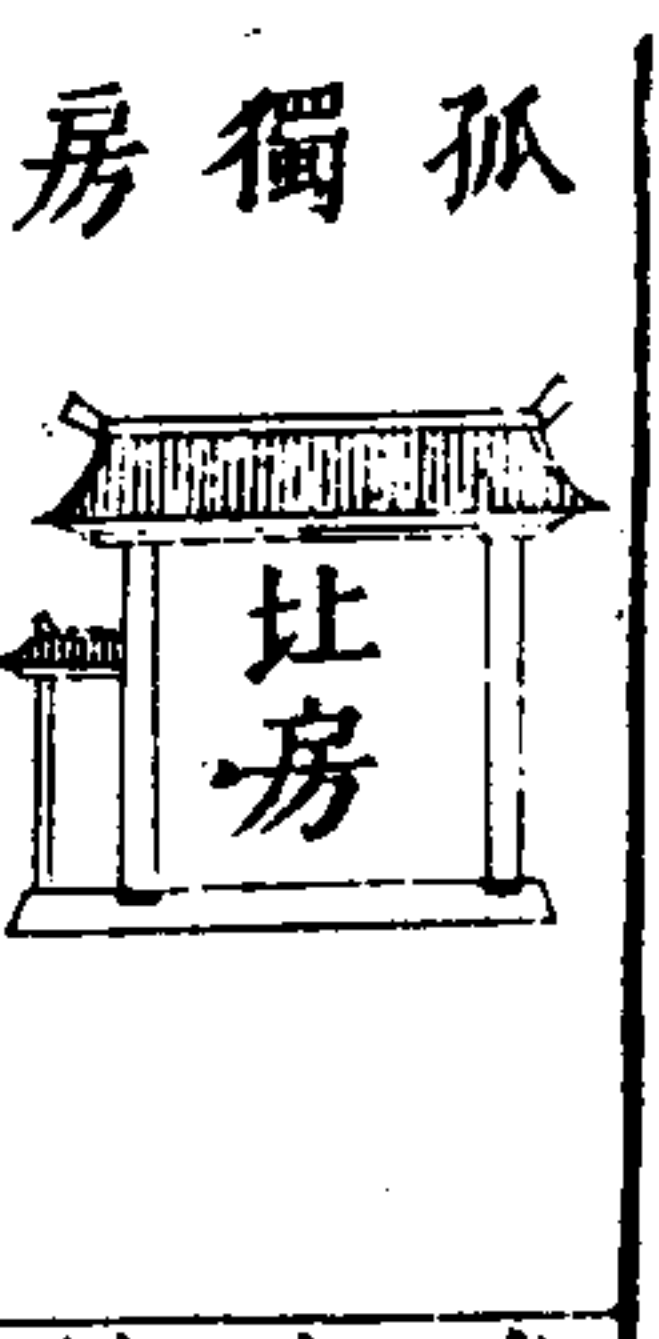

堂房西頭接小房名爲孤獨房主家蕩人亡家事大凶拆鎮吉

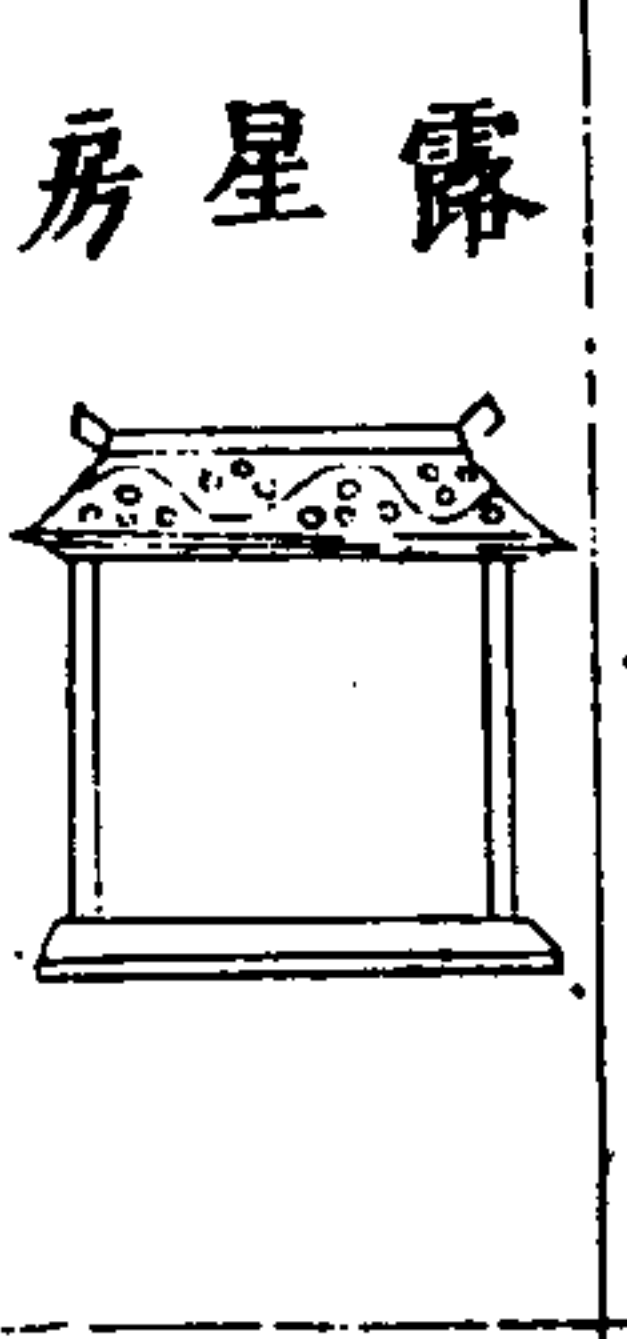

破屋大漏有窟者主有官災橫事人口血財不旺修完備吉

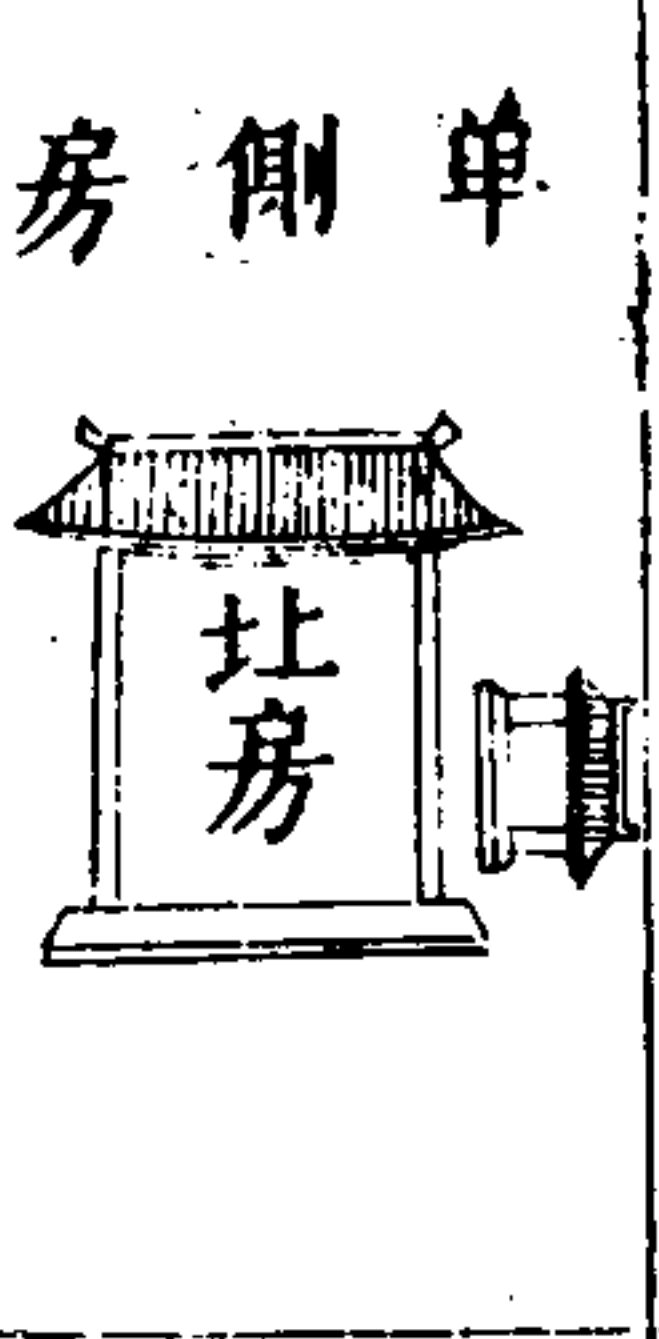

堂房東頭靠山橫蓋房名曰單側耳主有橫災是非須拆鎮之吉

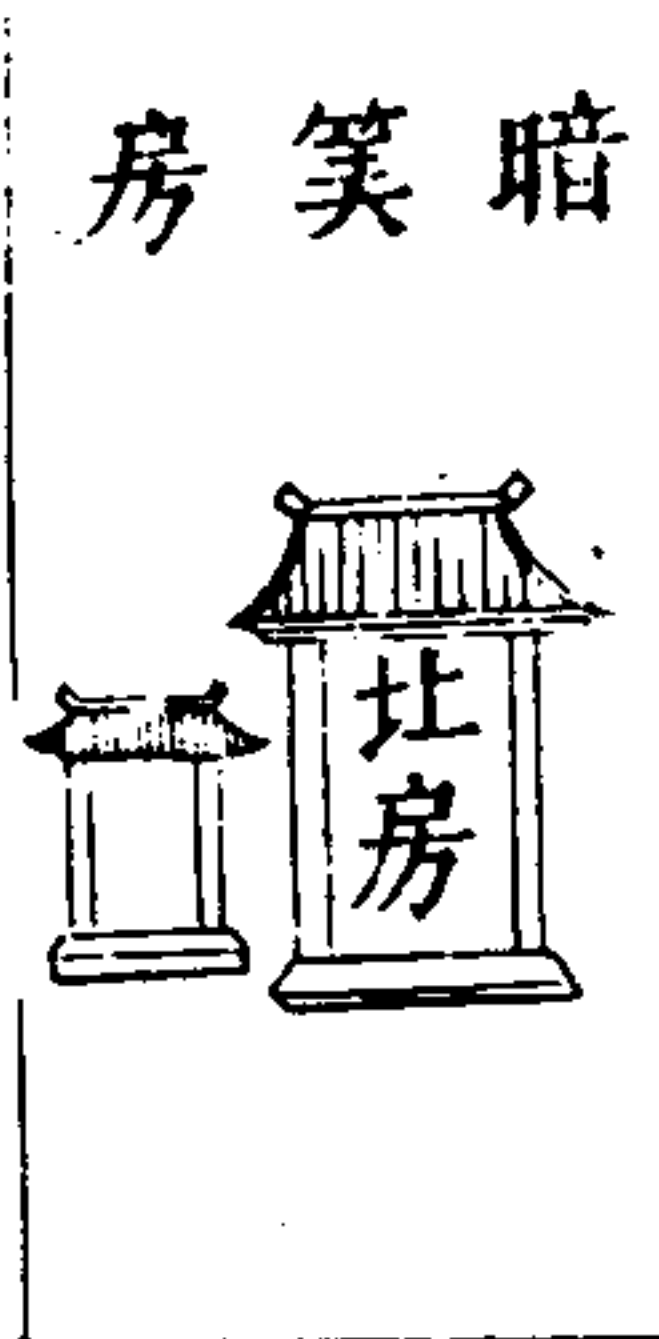

此房西頭願着又有西房名曰暗笑房主招賊破財錢穀虛耗大凶拆鎮之吉

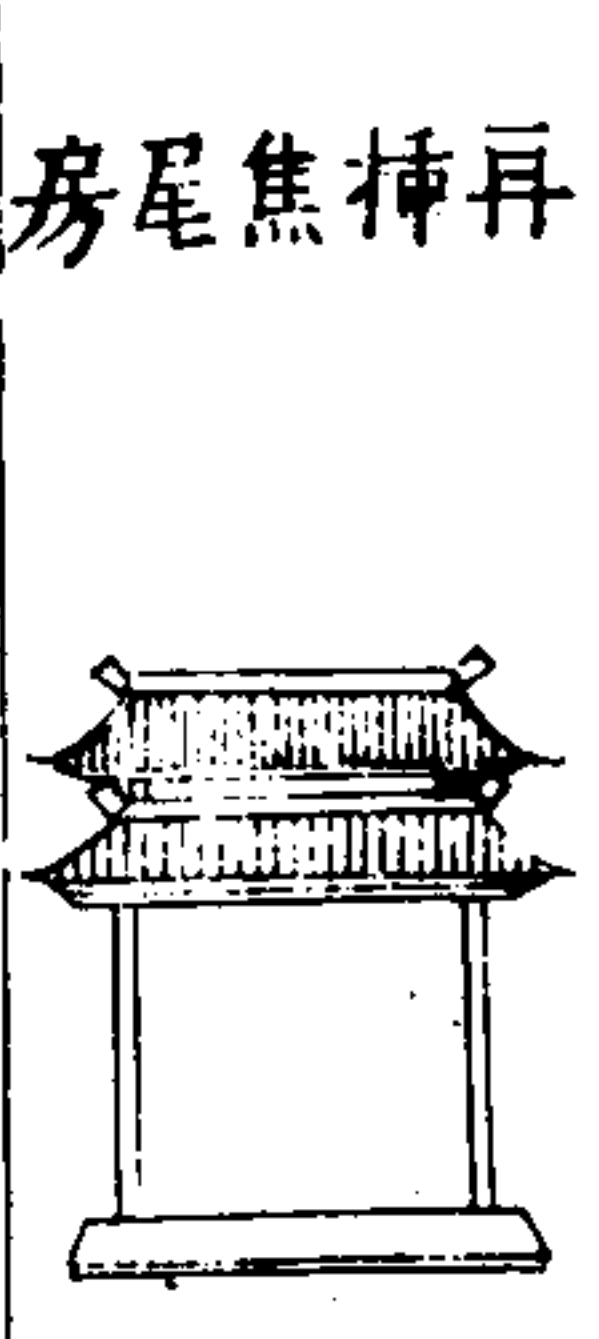

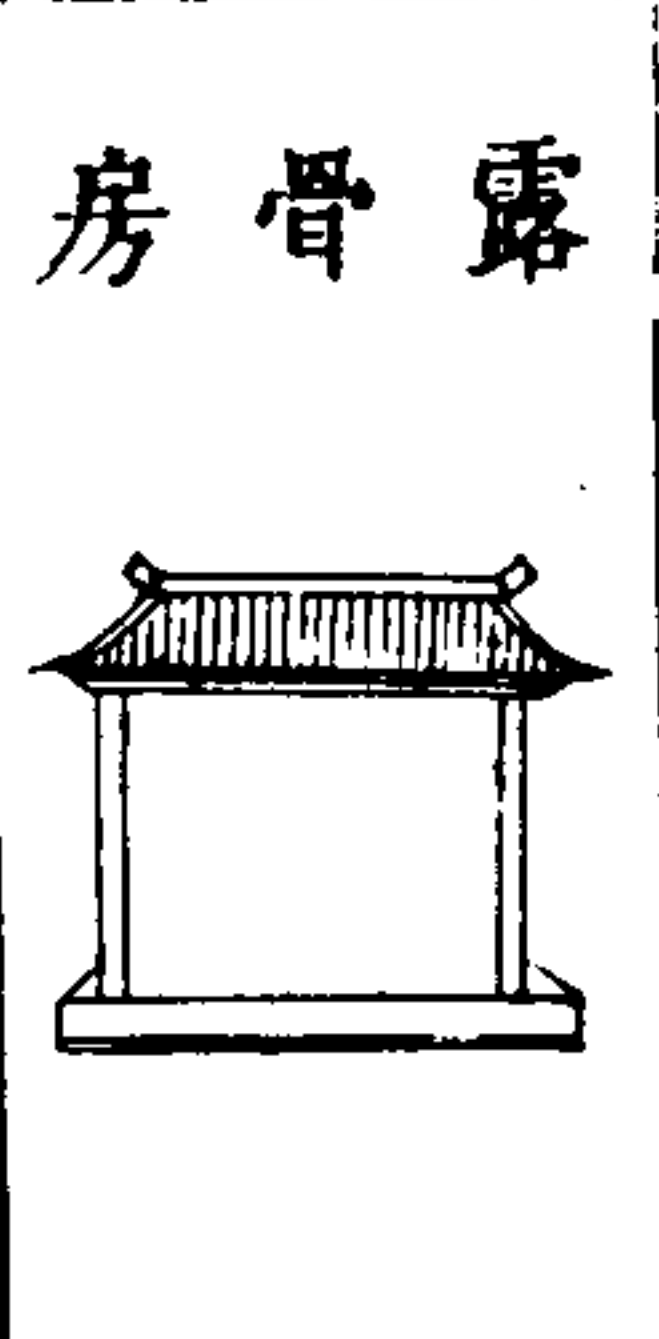

不論基房但多年再前重接屋名曰焦尾房又是焦耳房多主不祥之事拆者吉

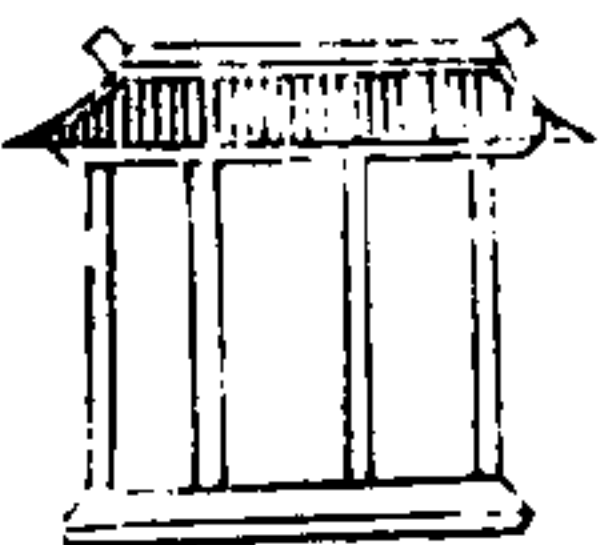
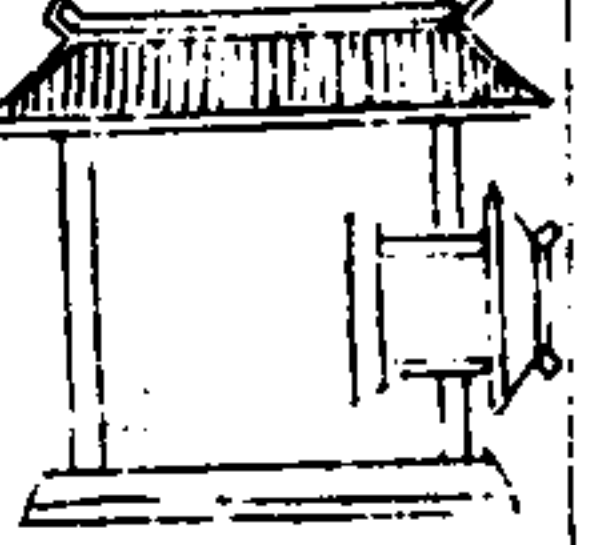
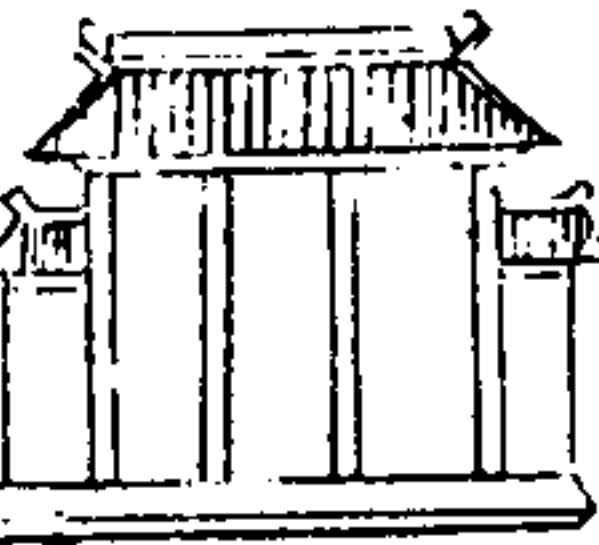

蓋房不截房簷木者名爲露骨房主破財哭泣之事截了平安吉

三才圖會 宮室三卷

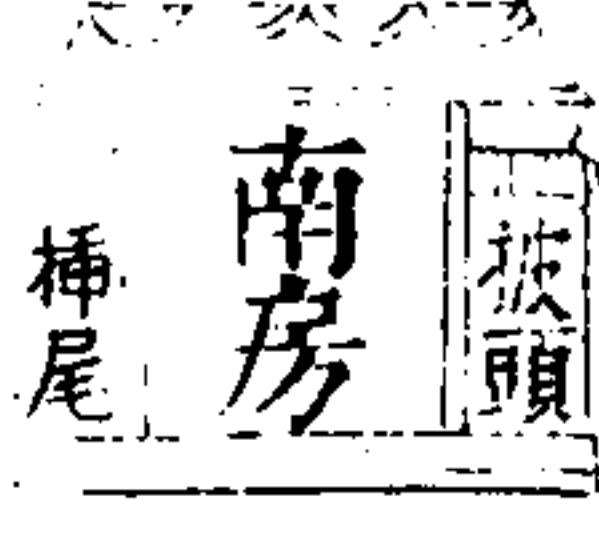
<p>曬屍房</p> 	<p>丁字房</p> 	<p>青龍披頭插尾</p> 	<p>玄武披頭插尾</p> 	<p>白虎披頭插尾</p> 	<p>朱雀披頭插尾</p> 
<p>蓋房經年不蓋完名為曬屍房主人病不快擇吉日蓋了吉</p>	<p>堂屋東間接連蓋東房者名曰丁字房主官司疾病火光鎮補大吉</p>	<p>東房南頭接小房名曰青龍披頭北頭接小房名曰青龍插尾損長男房大凶將兩頭小房拆吉</p>	<p>堂房東頭插小廈名為玄武披頭西頭名為玄武插尾橫事損人口不吉拆鎮大吉</p>	<p>西房南頭插小房名曰白虎披頭北頭插小房曰白虎畔邊哭主陰人小口病拆鎮吉</p>	<p>南房東頭接小房名為朱雀披頭西頭接小屋者名曰朱雀插尾陰人小口災拆鎮吉</p>



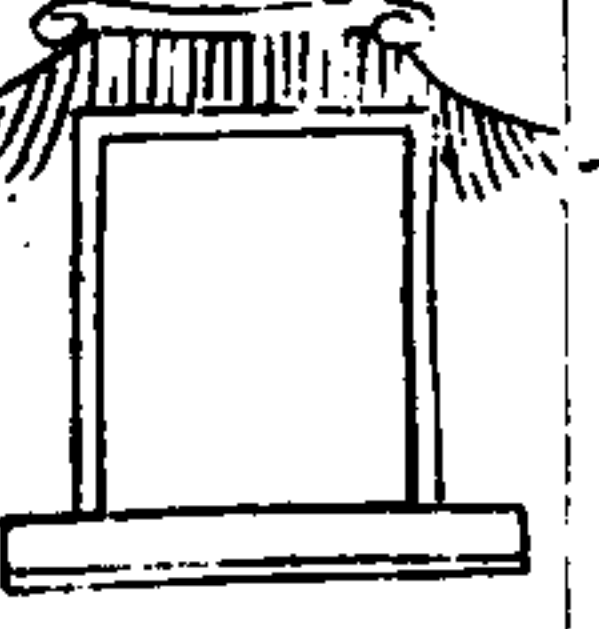
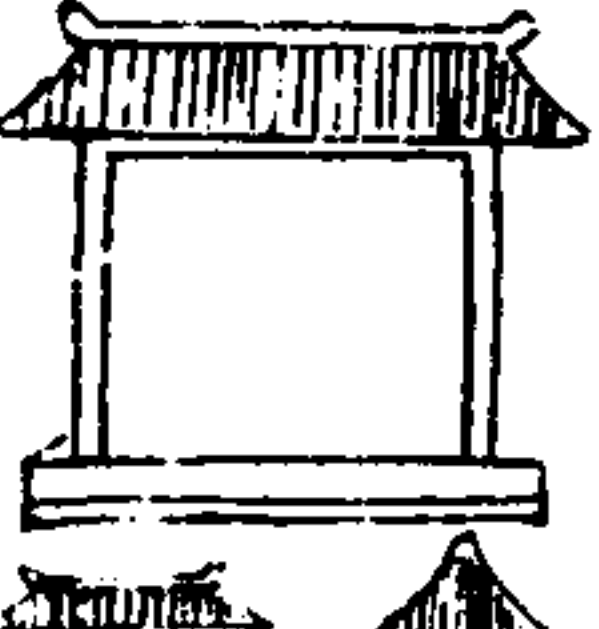
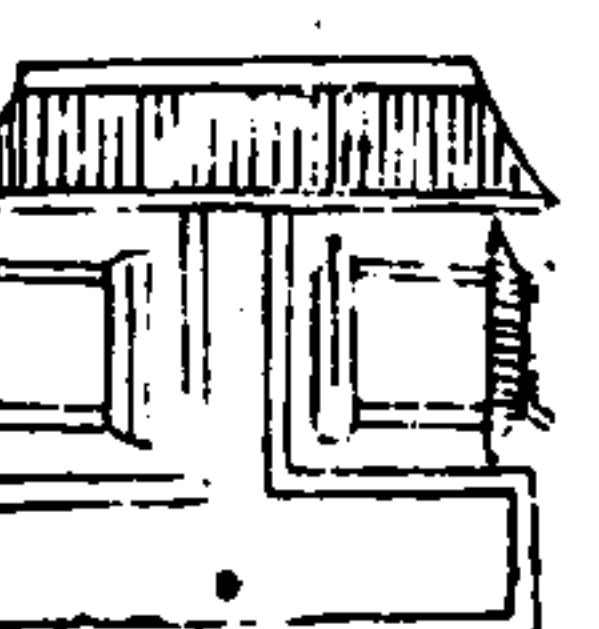
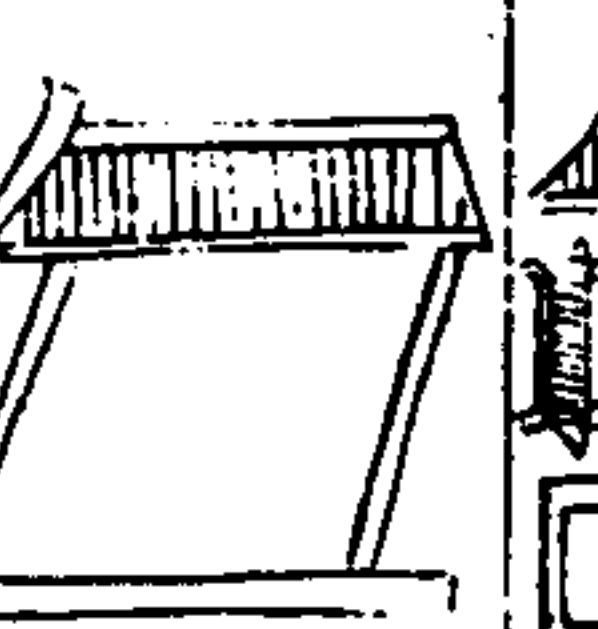
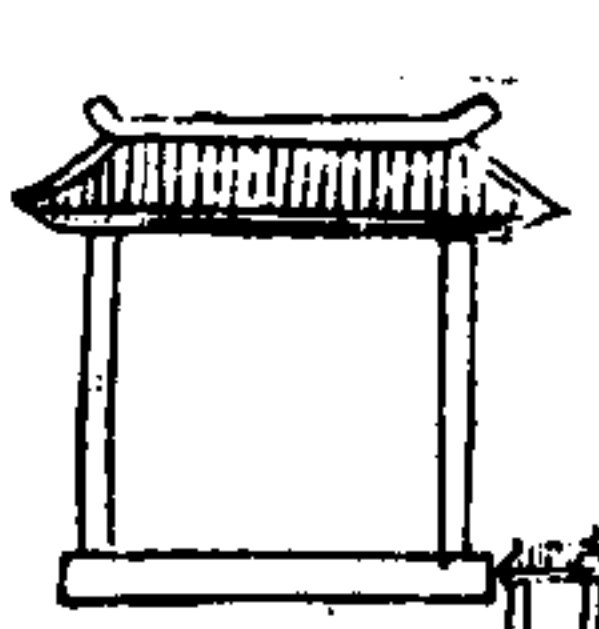

三才圖會 宮室三卷

卅二

<p>孤陽房</p> 	<p>露肘房</p> 	<p>水字房</p> 	<p>王字房</p> 	<p>癱患房</p> 	<p>純陽房</p> 
<p>只有一座房名為孤陽房主陽旺女衰小口災疾再蓋房添合吉又平安</p>	<p>凡房四角整齊名曰露肘房或上木料不蓋合陽人有灾官司解謝平安吉</p>	<p>堂房中宮有正房兩邊有屋名曰水字房主終服藥死陰人有小災鎮吉合文吉</p>	<p>若蓋東西屋中心蓋頂者名為王字房主陰人小口災大凶急拆了人平安</p>	<p>若拆屋一半留一半即名為癱患房主防官事口舌人口不利凶急宜鎮之吉</p>	<p>只有一座北房共東房再無別房名為純陽房主陰人小口病鎮之速補又吉</p>

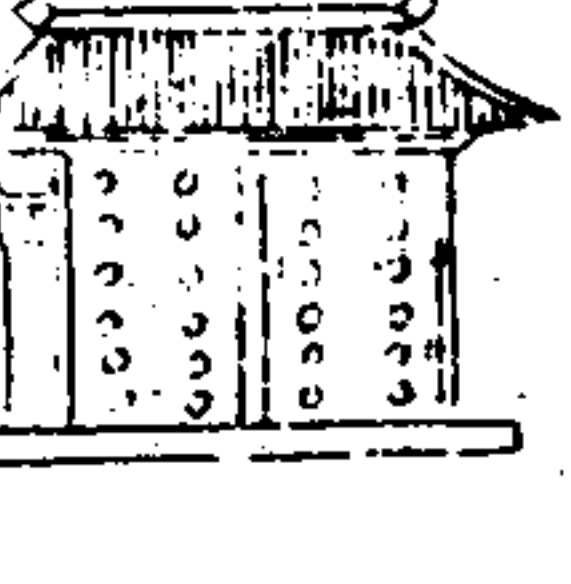

三才圖會 宮室三卷

卅三

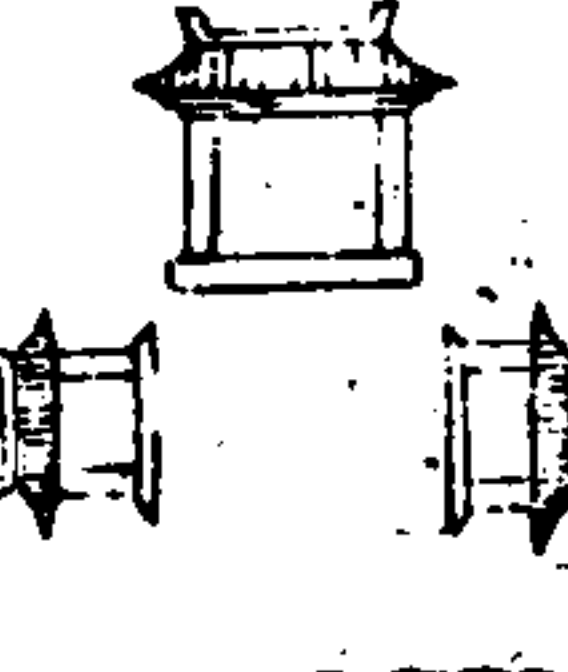
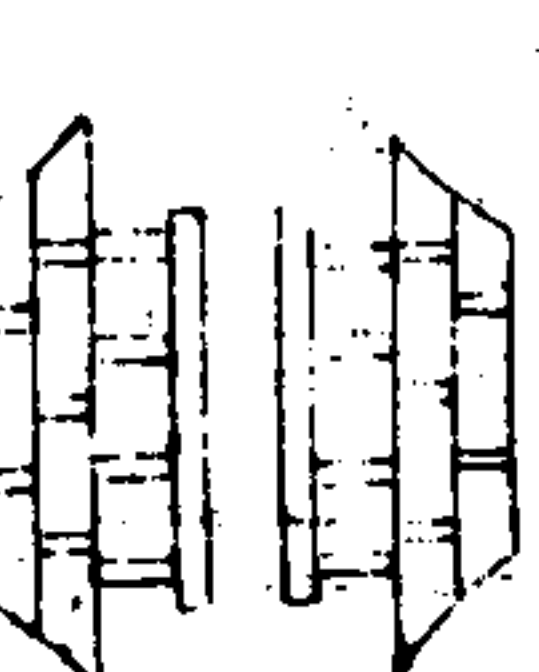
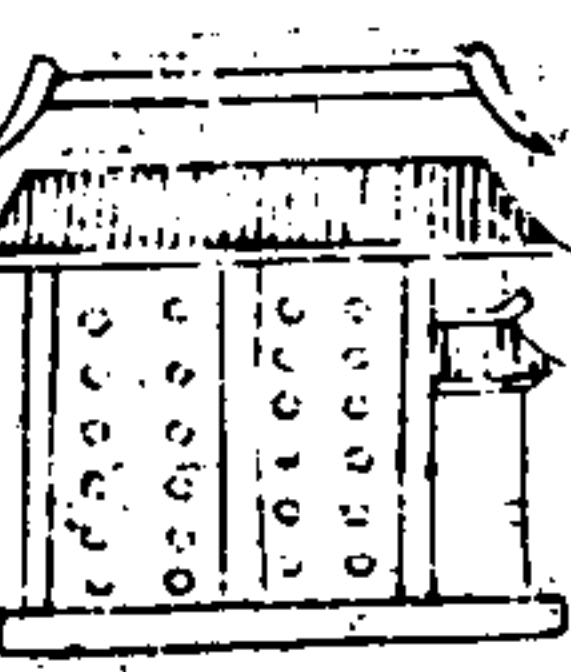
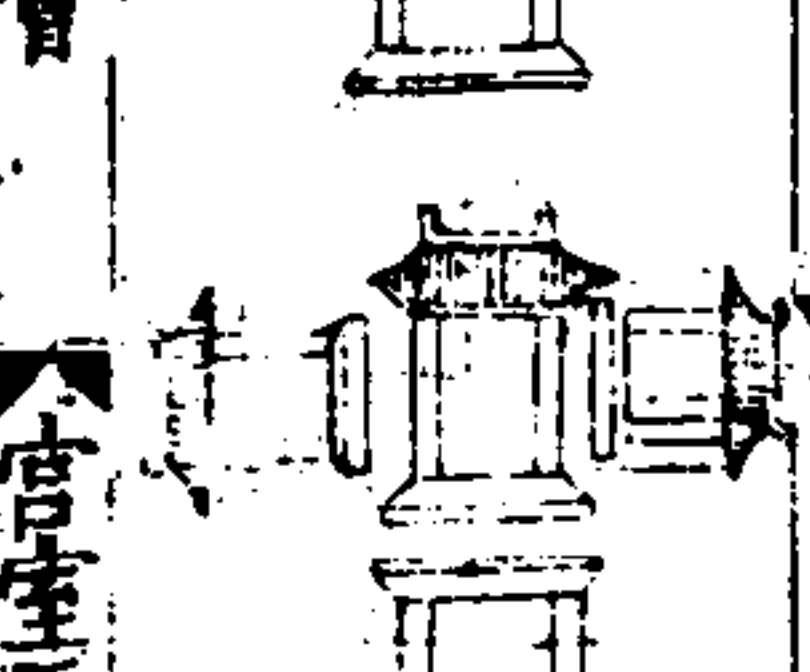
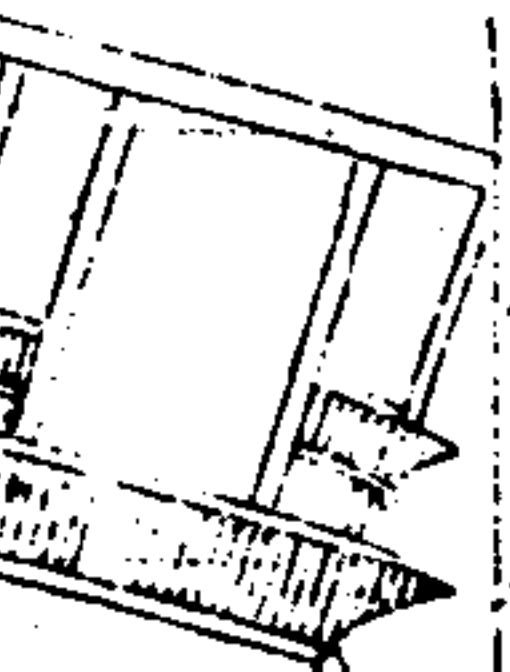
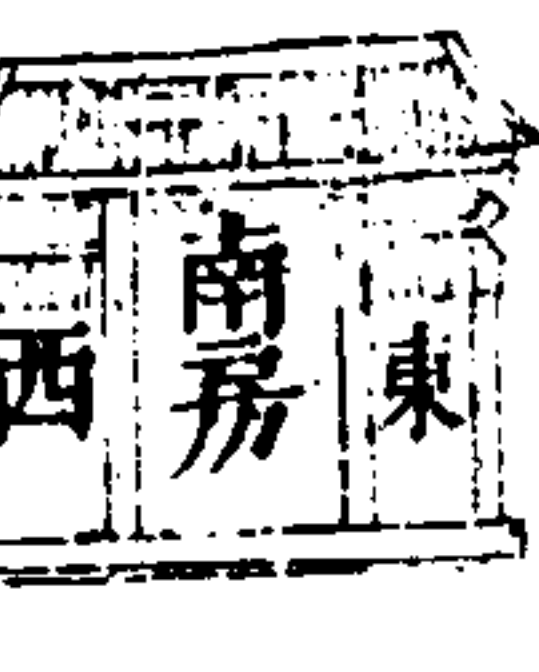
<p>尾插武玄頭其舉龍青</p> 	<p>哭邊畔虎白</p> 		<p>重陰房</p> 
<p>吉 厦主賊盜六畜之事不吉拆則</p>	<p>青龍舉其頭者乃是東房南頭 插小房主年年虛耗男女有損 大凶牛馬死傷急拆鎮之則吉</p>	<p>西房北頭垂下厦爲白虎畔邊 哭女先故必有死事</p>	<p>乾坤艮兌四宅生人不宜修坎巽 巽震高大犯着則凶</p>

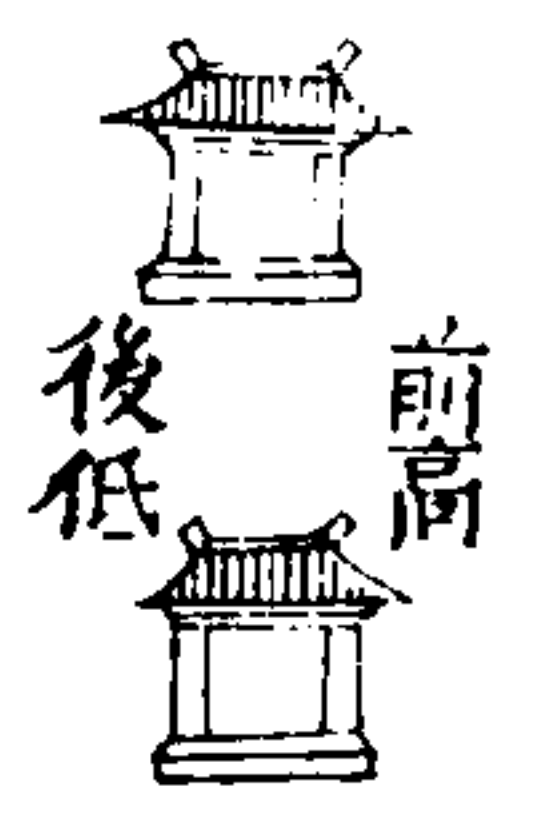
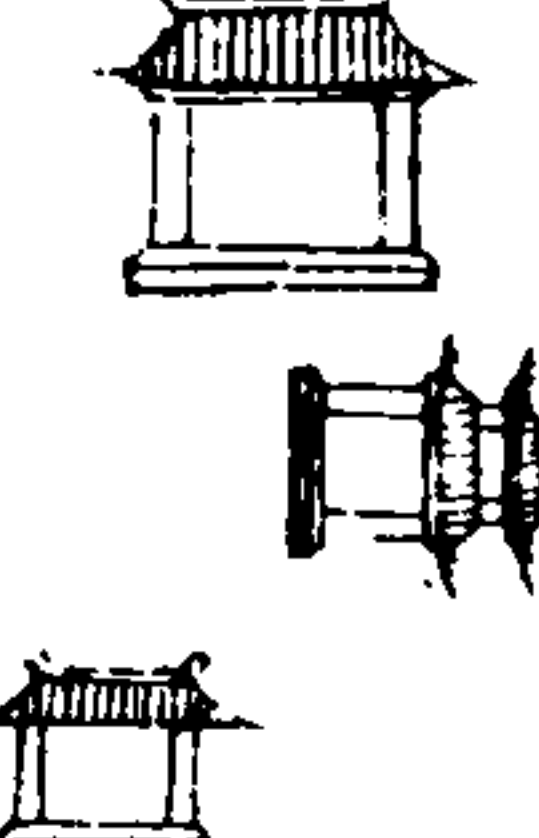
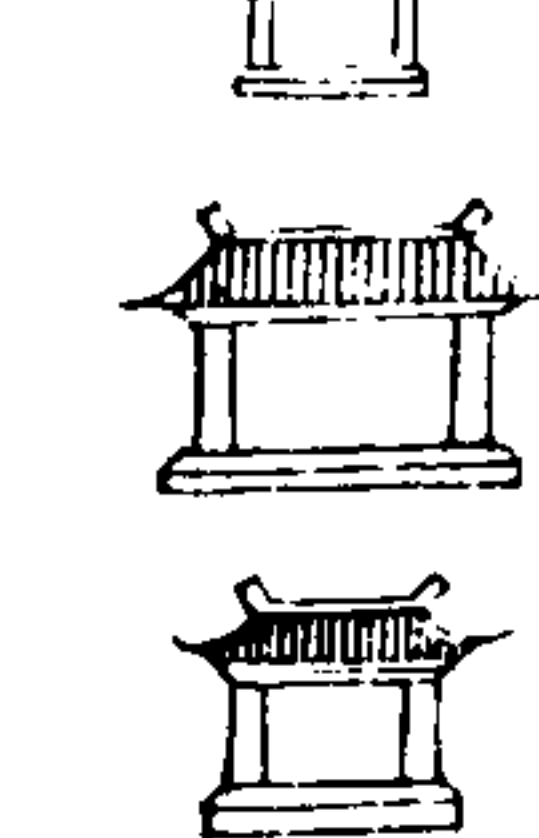
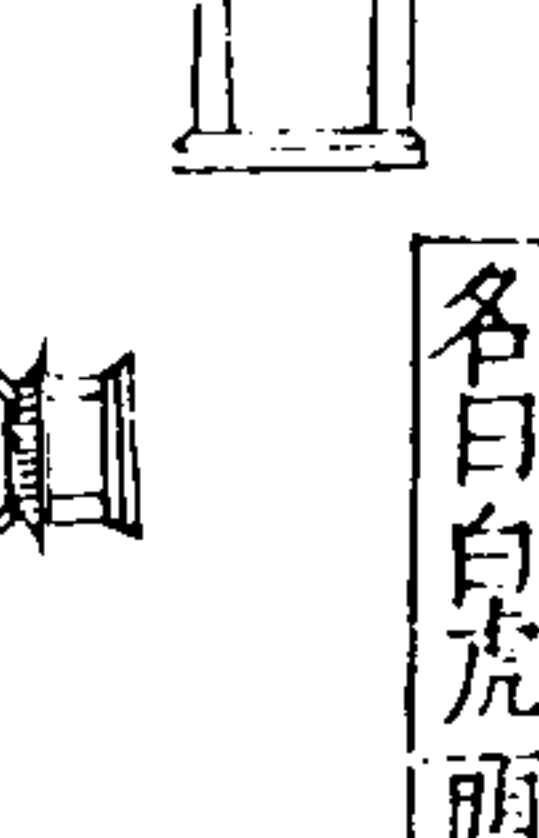
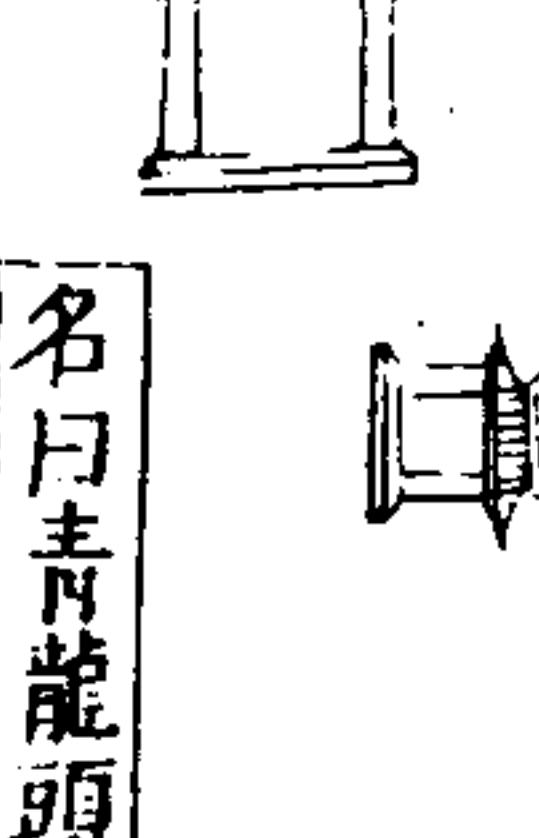
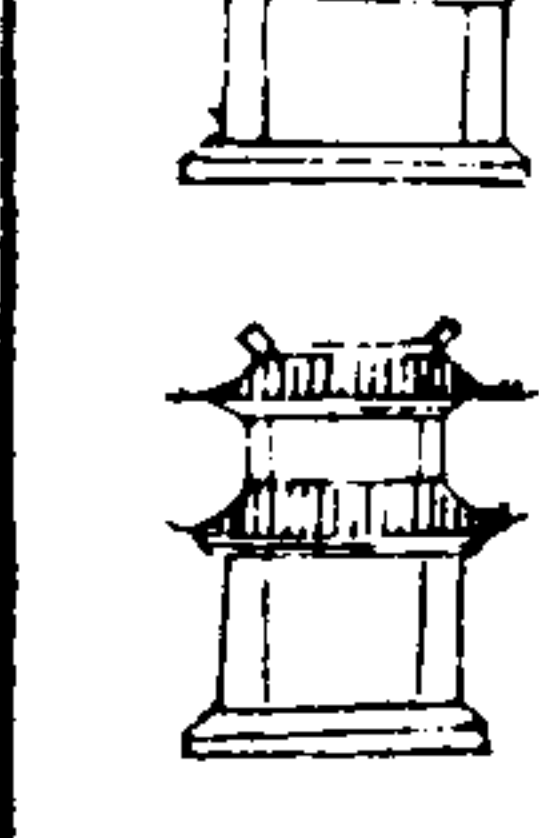
<p>直傍兩</p> 	<p>房字工</p> 	<p>房尾焦</p> 	<p>三才圖會 宮室三卷 卅四</p> 	<p>頭其舉蛇騰</p> 	<p>翅喜雀朱</p> 
<p>亡無衣祿</p>	<p>若南北二房居中蓋東西房爲 工字房主家中陰人小口不利 也</p>	<p>若蓋舊屋用新椽接出前後厦 主人損傷血火之灾官事口舌</p>	<p>堂屋前中間有正房是也主常 服藥人灾不吉利</p>	<p>此房乃宅東北角有一小房也 主家財耗散人口衰敗</p>	<p>南房兩頭垂有小房厦是主人 家不測之灾禍也</p>

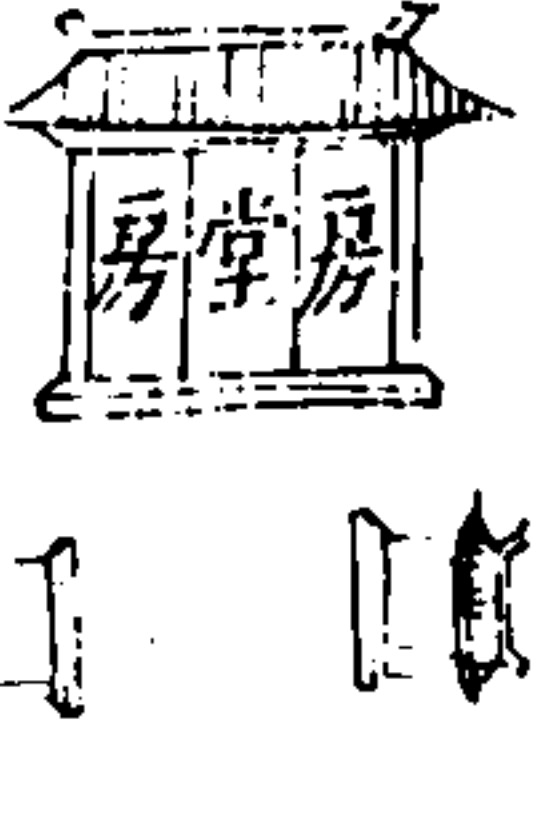
<p>過頭房</p> 	<p>孤寡房</p> 	<p>中高前後低</p> 	<p>有右無左</p> 	<p>有左無右</p> 	<p>千水臨頭凶</p> 
<p>此屋名爲過頭屋前高後低二姓族住主多損少年郎遭瘟動火</p>	<p>此屋名爲孤寡屋主有寡婦二三人一紀十六年間有遭瘟動火敗伶仃</p>	<p>此屋中高前後低主有孤寡在其居又主錢財多耗散名爲四水不回歸</p>	<p>此屋名爲白虎頭必主小房衣食愁幼男孤寡必損敗便見原因在裡頭</p>	<p>此屋名爲青龍頭必主長房衣食愁在家孤寡主長敗出去不回空倚樓</p>	<p>千水臨頭百事凶孤兒寡女此中存尅妻損長多端事支與千平仔細窮</p>

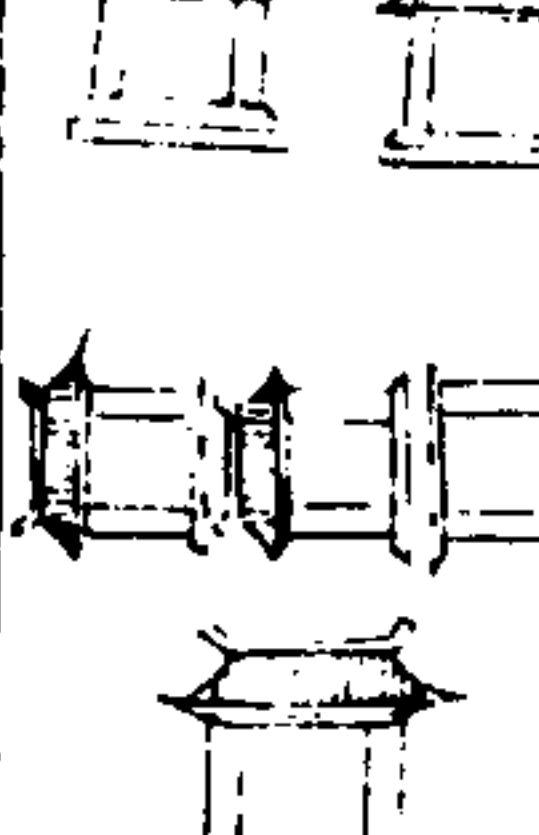
<p>左右射</p> 	<p>左右兩層中高曰冲天名曰損屋</p> 	<p>若得人家四屋夾中門天井埋兒殺當防產難及招瘟眼疾紛紛氣疾發</p>	<p>此屋一木又一木孤寡臨門來得速更主同宗二姓人氣疾眼患有定數</p>	<p>此屋中間有小房人丁損死主哭泣又名埋兒殺現身主有寡婦二三十</p>	<p>射射得浪蕩光</p> 
<p>屋春射長房長子命先亡屋春射右房幼子主離鄉若還齊來射射得浪蕩光</p>	<p>冲天落地兩頭低三年兩度損男兒又主損屍并外死大歲當門無改移</p>	<p>蒼蒼翠竹遶身傍堪羨其家好畫堂大出官僚小出富個個兒孫姓名香</p>	<p>此屋一木又一木孤寡臨門來得速更主同宗二姓人氣疾眼患有定數</p>	<p>此屋中間有小房人丁損死主哭泣又名埋兒殺現身主有寡婦二三十</p>	<p>射射得浪蕩光</p>

三才圖會

雲間光明父王思義續集

宮室四卷

陽宅外形吉凶圖

東四位宅圖

西四位宅圖

三才圖會

宮室四卷

陽宅外形吉凶圖

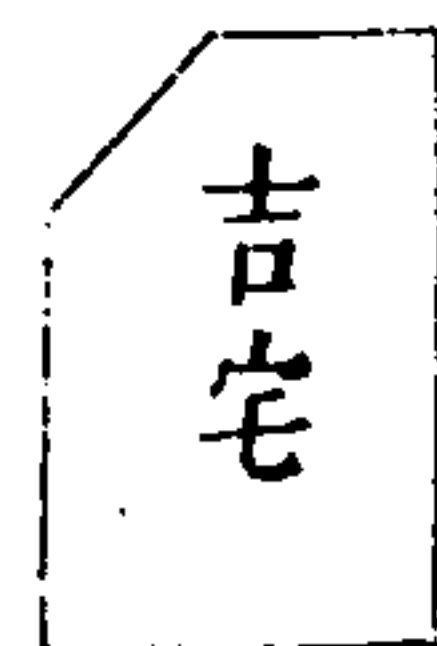

此宅左短右邊長君子居之大吉昌家內錢財豐勝富只因次後少兒郎

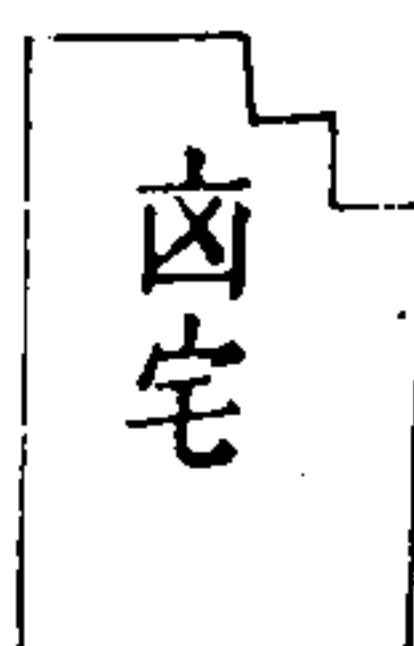

右短左長不堪居生財不旺人口虛住宅必定子孫愚先有田簪後也無

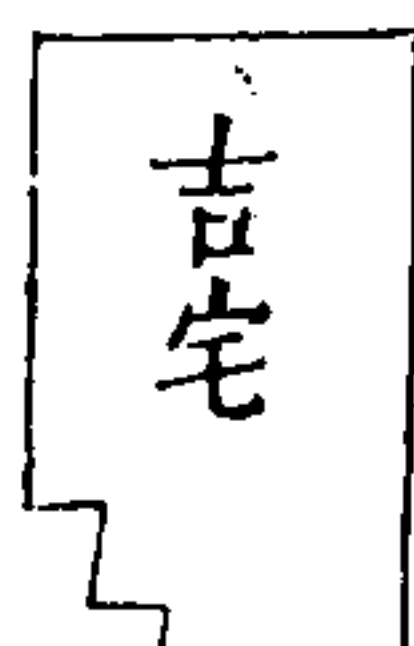

昔日周公相此居丑寅空缺聚錢貲家豪富貴長保守不過仙人怎得知

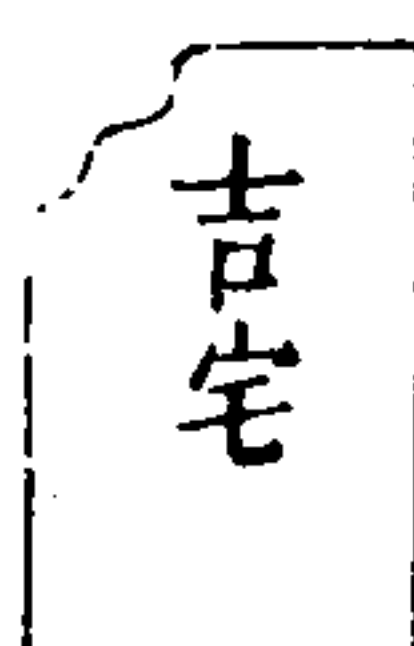

辰巳不足却為良居之家豪大吉昌若是安莊終有利子孫興旺足牛羊



仰目之地出賢人庶人居之又不貧子孫印綬封官職光顯門庭共九



中央高大號園丘修宅安墳在上頭人口資財多富貴二千食祿任公侯

三才圖會

宮室四卷

<p>先吉 後凶</p>	<p>凶宅</p>	<p>前狹 宅吉</p>	<p>前寬 凶宅</p>	<p>吉宅</p>	<p>凶宅</p>
<p>三才圖會 宮室四卷 三</p>					
<p>坎兌兩邊道路橫定主先吉後有凶八口資財初一勝不過十年一時空此宅修在涯水頭主定其地不堪修牛羊盡死人逃去造宅修塋見禍由前狹後寬居之穩富貴平安旺子孫資財廣有人口吉金珠財寶滿家門</p>					
<p>前寬後狹似棺形住宅四時不安寧資財破盡人口死悲啼呻吟有嘆聲西南坤地有坵墳此宅居之漸漸榮若是安莊并造屋兒孫輩輩主興隆此宅卯地有坵墳後來居之定滅門愚師不辨吉凶理年久墳前缺子孫</p>					

<p>吉宅</p>	<p>半吉宅</p>	<p>吉宅</p>	<p>吉宅</p>	<p>吉宅</p>	<p>吉宅</p>
<p>三才圖會 宮室四卷 四</p>					
<p>此房正北有坵墳明師安莊定有名君子居之出官祿庶人居之家道榮前便有坵不喜歡安莊修造數餘年此宅常招凶與吉得時富貴失時嫌此居乾地有坵陵修宅安莊漸漸興女人入宮為妃后兒孫以後作公卿</p>					
<p>此宅前後有高沙居之依師不為差田財廣有人多喜處處談揚道富家西高東下向北陽正好修工興蓋莊後代資財石崇富滿宅家眷六畜強此宅方圓四面平地理觀此好興工不論宮商用徵羽家豪富貴旺人丁</p>					

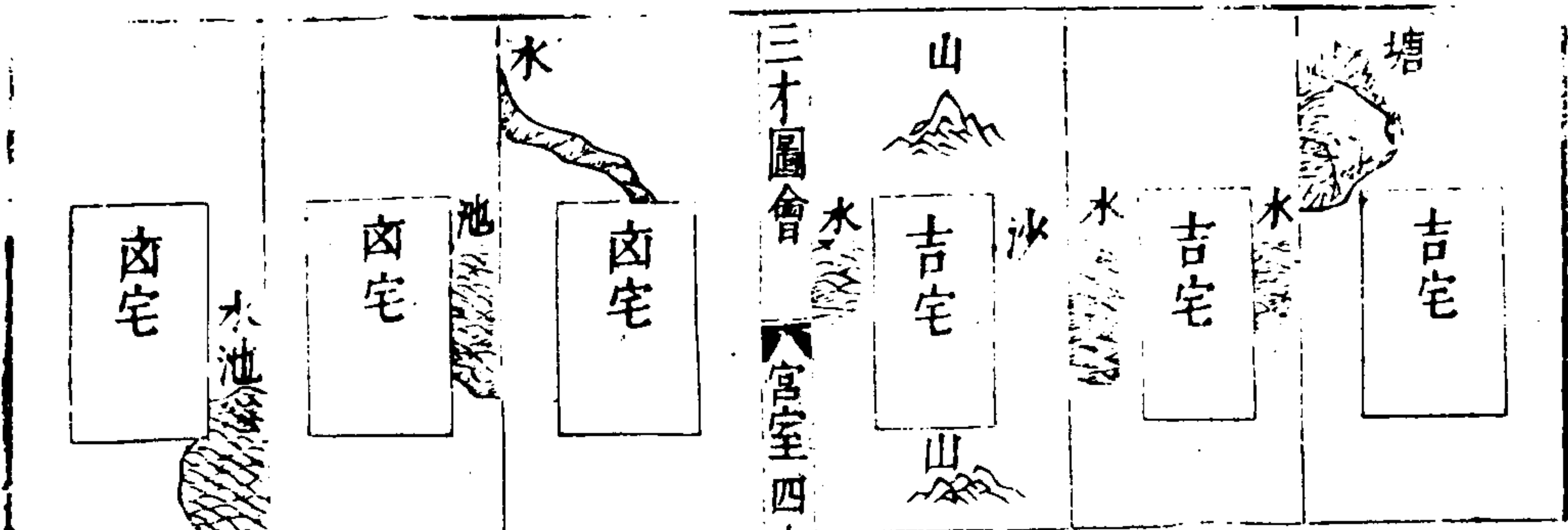

三才圖會 宮室四卷 五

此宅觀靈取這強却因辰
 已有池塘兒孫旺相家資
 盛興小敗長有官防
 前後高山兩相宜左右兩
 邊有沙池家豪富貴多年
 代壽命延長彭祖齊
 此宅左右水長渠又後兒
 孫福祿齊米麥錢財富貴
 貴兒孫聰俊勝祖基



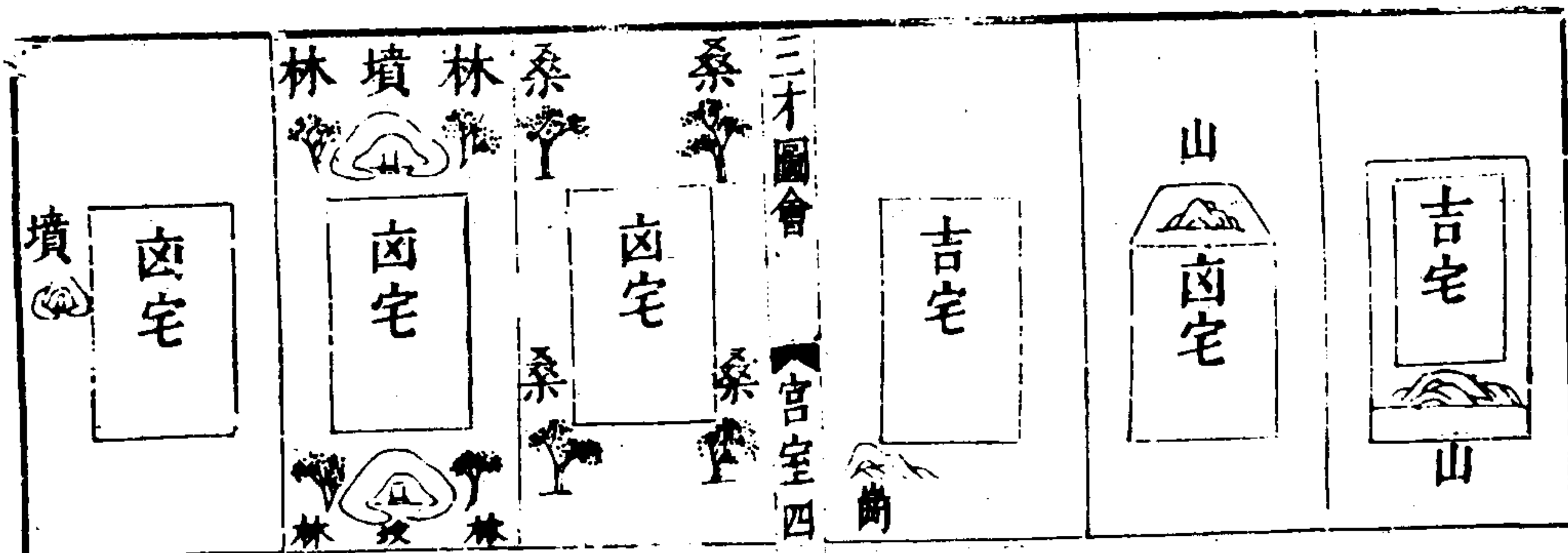

左邊水來射于宮先初富
 貴後貧窮明師斷盡吉凶
 事左邊大富右邊窮
 此屋西邊有水池人若居
 之最不宜牛羊不旺人不
 吉先富後貧少人知
 西北乾宮有水池安身甚
 是不相宜不逢喜事多悲
 泣而雖富時終殘疾

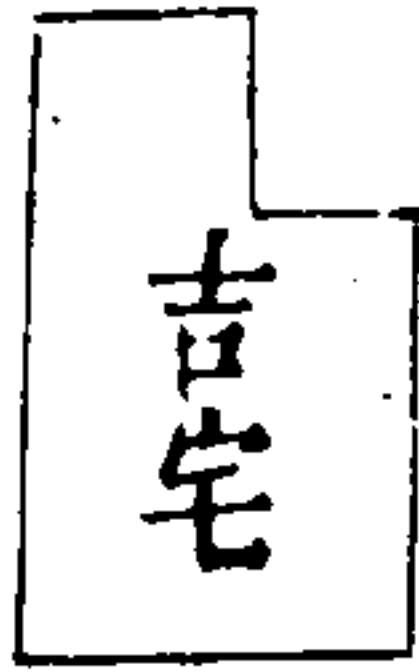

三才圖會 宮室四卷 六

後邊有山可安莊家財盛
 茂人最強若居此地人丁
 旺子孫萬石有餘糧
 前有大山不足論不可安
 莊立墳塋試問明師凶與
 吉若居此地定滅門
 此宅後邊有高崗南下居
 之第一強子孫興旺田盤
 勝歲歲年年有陳糧

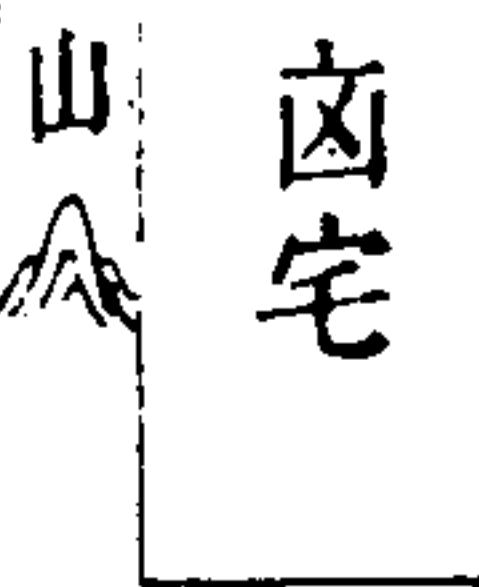
此宅四角有林桑禍起之
 時不可當若遇明師重改
 造克教後輩受恹惶
 此宅前後有墳林凡事未
 通不稱心家財破敗終無
 吉常有非災後有侵
 左邊孤墳莫施工此地安
 莊甚是凶疾病纏身不終
 吉家中常被鬼賊侵

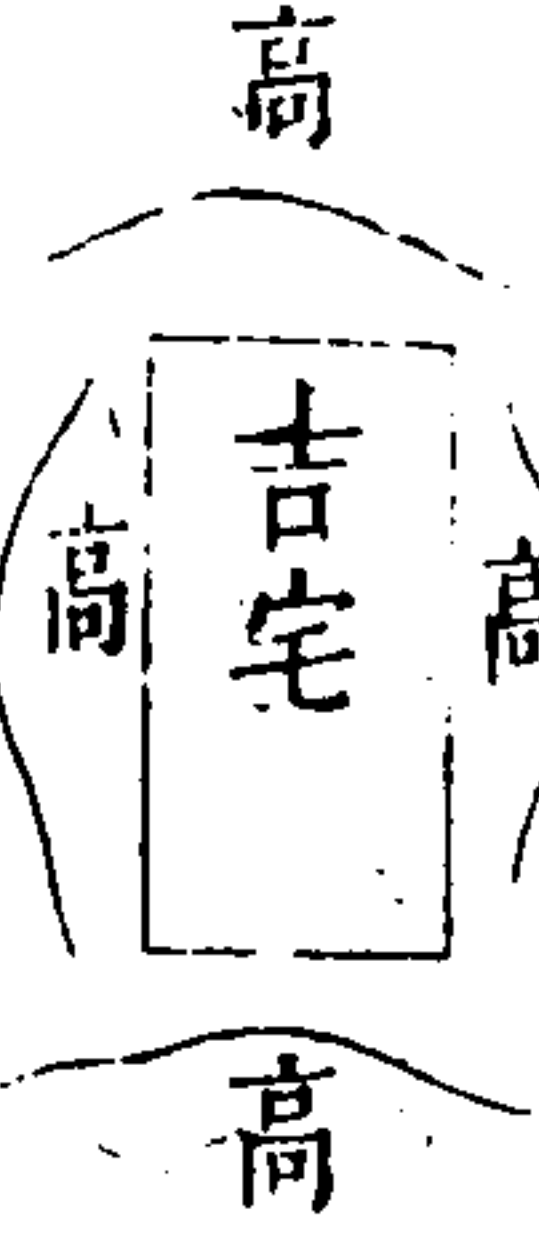
 <p>吉宅</p>	 <p>吉宅</p>	 <p>吉宅</p>	 <p>凶宅</p>	 <p>凶宅</p>	 <p>吉宅</p>
三才圖會 宮室四卷 七					
<p>此宅右短左邊長假令左短有何妨後邊齊整方圓吉庶人居之出賢良東北垣墻在良方成家立計有何妨修造安莊終廼吉富貴榮華世世昌</p> <p>左短右長却安然後向夾稍前面寬此地修造人口吉子孫興旺勝田儻</p> <p>此宅東邊有大山又孤又寡又貧寒頻遭口舌多遭難百事先成後來難</p> <p>此地觀之有何如前山後山不堪居家貧孤寡出賊子六畜死盡禍有餘中央正面四面高修蓋中宅福有餘牛羊六畜多興旺家道富貴出英豪</p>					

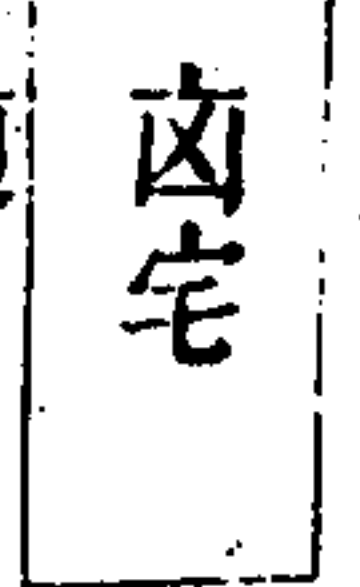
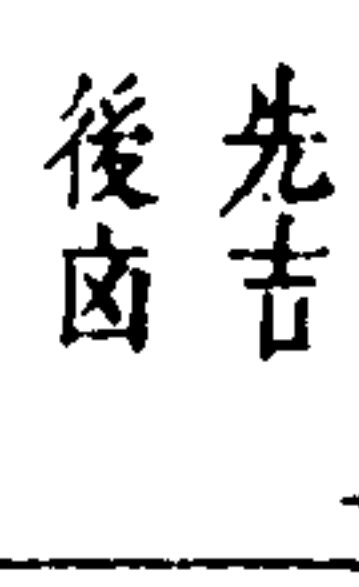
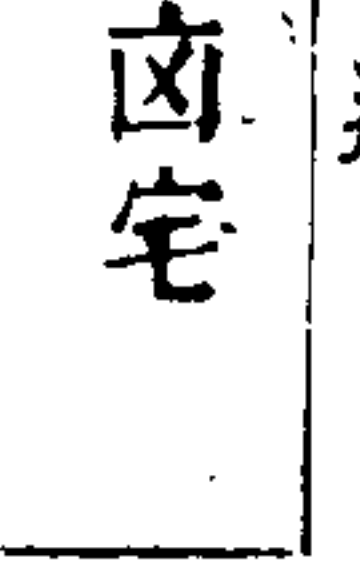
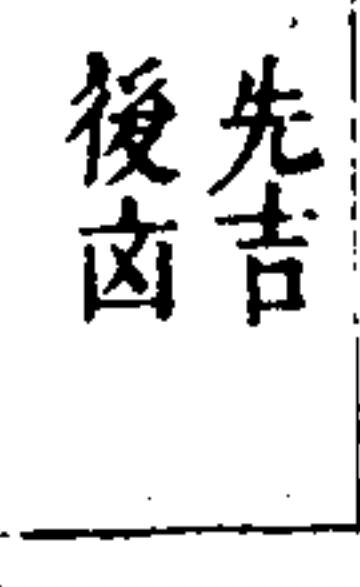
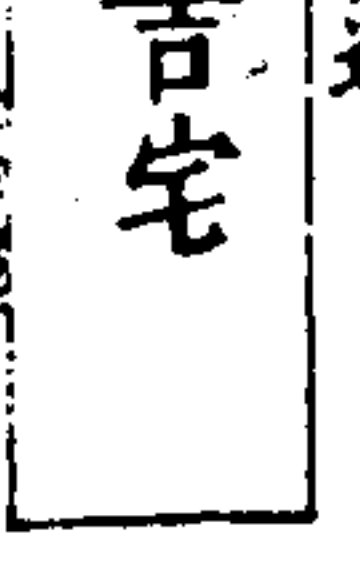
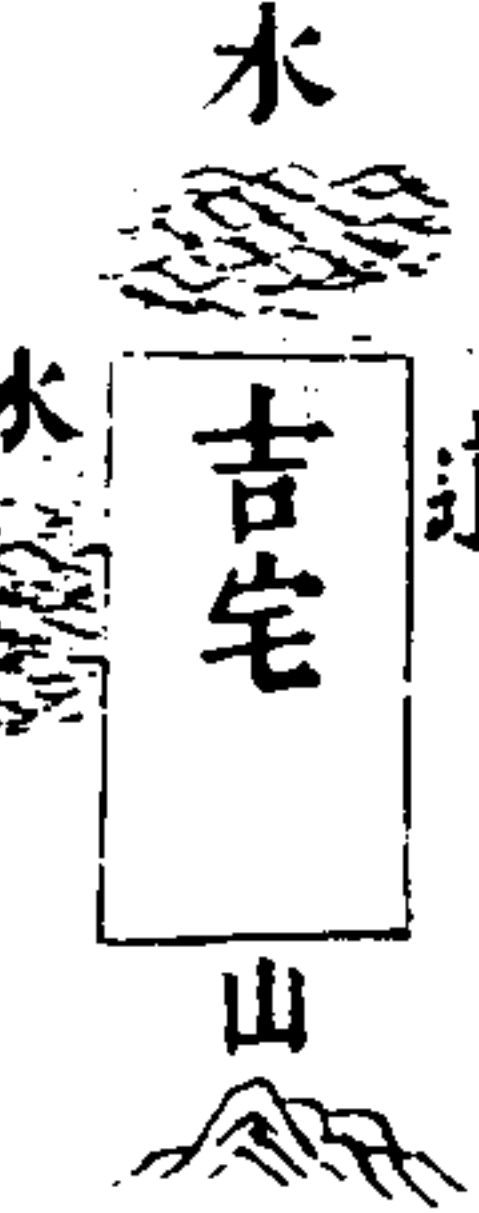
 <p>凶宅</p>	 <p>先吉 後凶</p>	 <p>凶宅</p>	 <p>先吉 後凶</p>	 <p>吉宅</p>	 <p>吉宅</p>
三才圖會 宮室四卷 八					
<p>四面交道主凶殃禍起人家不可當若不損財災禍死投河自縊井中亡</p> <p>此地只因道左邊久住先富後貧寒貴重之人終廼吉若逢賤者離家園</p> <p>兩邊白虎生災殃百事難成有死傷賊人偷盜錢財破又蕪多訟破官防</p> <p>此宅東北斜道行宅西大道主通亨雖然置下家財產破敗一時就滅傾</p> <p>宅東流水勢無窮宅西大道主亨通因何富貴一齊至右有白虎左青龍</p> <p>朱玄龍虎四神全男人富貴女人賢官祿不求而自至後代兒孫福遠年</p>					

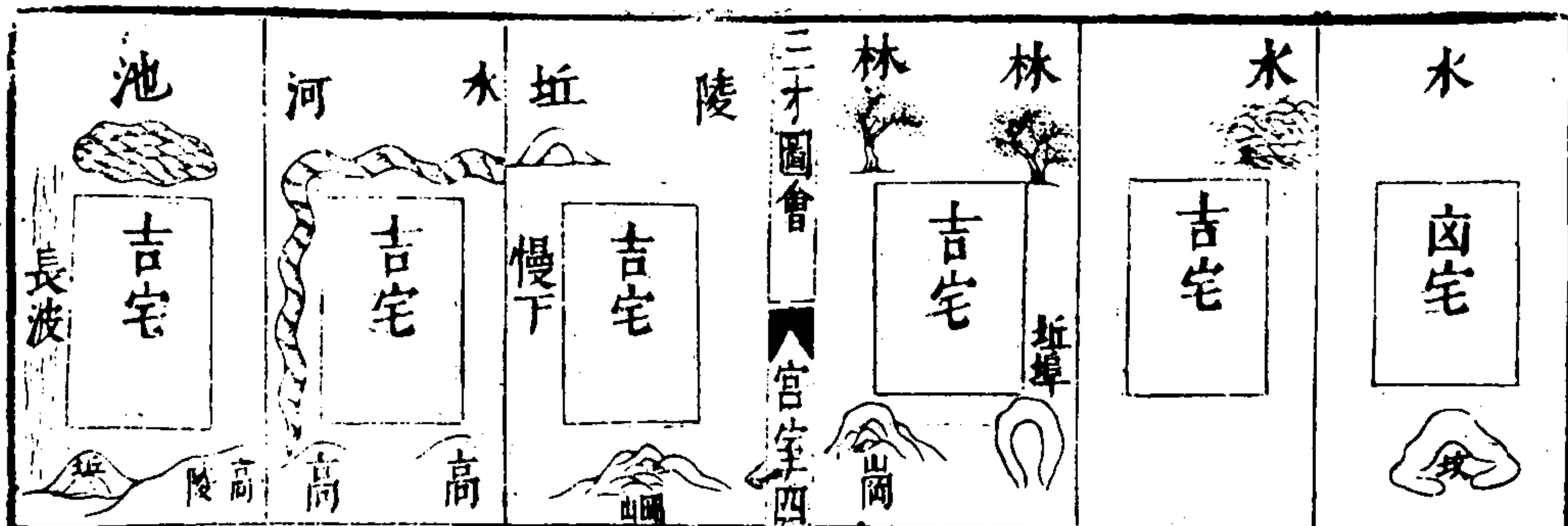

宅前有水後有墳十人遇
此九人憂家財初有終耗
散牛羊倒死禍無休
此宅安居正可求西南水
向東北流雖然重妻別無
事三公九相近王侯
宅前林木在兩傍乾有坵
埠良有峒若居此地家豪
富後代兒孫貴顯揚

九
前有坵陵後有崗西邊穩
抱水朝陽東行慢下過一
里此宅安居甚是強
西來有水向東流東顯長
河九曲溝後高綿遠兒孫
勝禾穀田蠶歲歲收
後高有陵前近池西北瞻
仰顯高危天賜富貴倉糧
足輩輩兒孫着紫衣

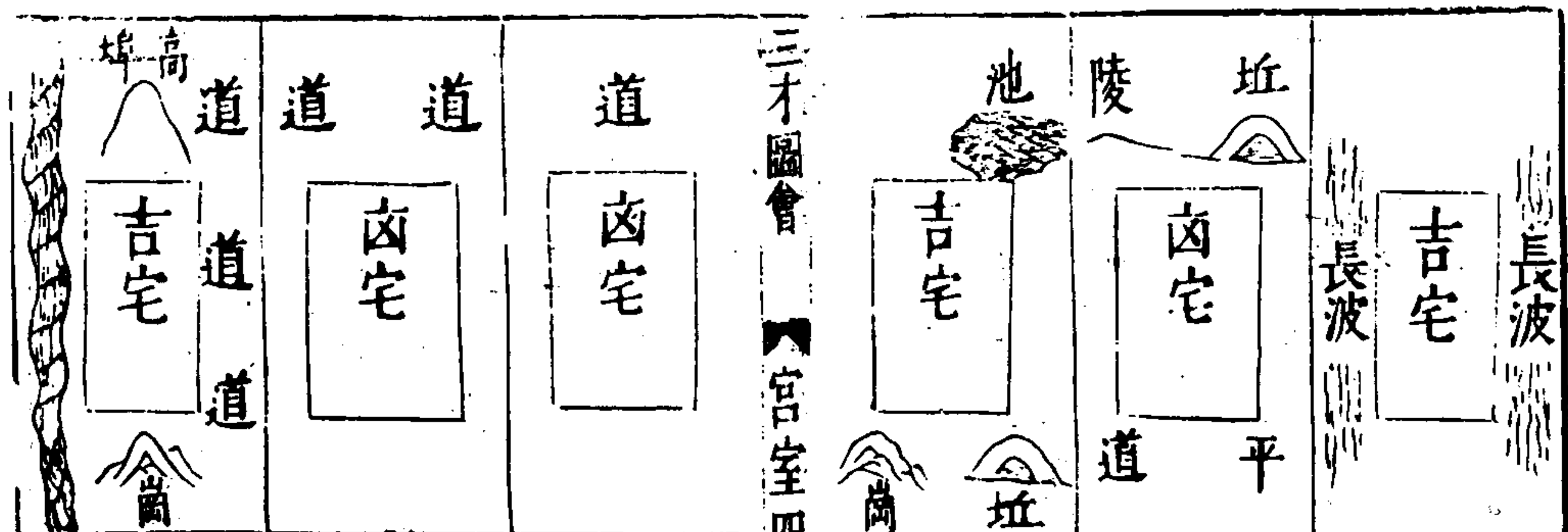



西有長波滙遠崗東有清
水鷺鴨昌若居此地多吉
慶代代兒孫福祿強
前邊左右有坵陵後面東
道遠平平巽地開門家富
貴不宜先路子孫冲
住宅西南有水池西北坵
勢更相宜良地有崗多富
貴子孫天錫着羅衣

十
南來大路正冲門速避直
行過路人急取大石宜改
鎮免教後人哭聲頻
東西有道直冲懷定王風
病疾傷災從東多用醫不
可兒孫難免哭聲來
前有高埠後有崗東來流
水西道長子孫世居官
位紫袍玉帶拜君王

<p>吉宅</p>	<p>凶宅</p>	<p>凶宅</p>	<p>吉宅</p>	<p>吉宅</p>	<p>吉宅</p>
<p>東西寬大兩頭尖嶺上安墳不足看此地若無前後勢家中男女衆人嫌良地孤墳一墓安目前雖曰不相妨久後痾聾並啞咽令人有病治難痊右邊白虎北聯山左有青龍綠水潺若居此地出公相不入文班入武班</p>			<p>乾坤艮坎土崗高前平地勢右相饒立宅居之人口旺兒孫出衆又甚豪西北北仰高數里強東南巽地有重岡坤艮若平家富貴田畝萬倍足牛羊南北長河又寬平東嶺西崗三兩層左右宅前來相顧兒孫定出武官人</p>		

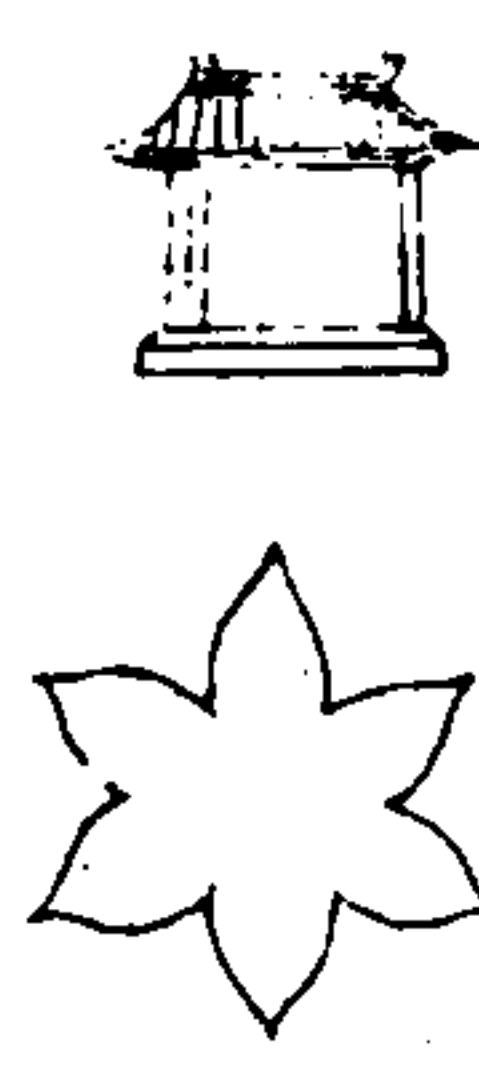
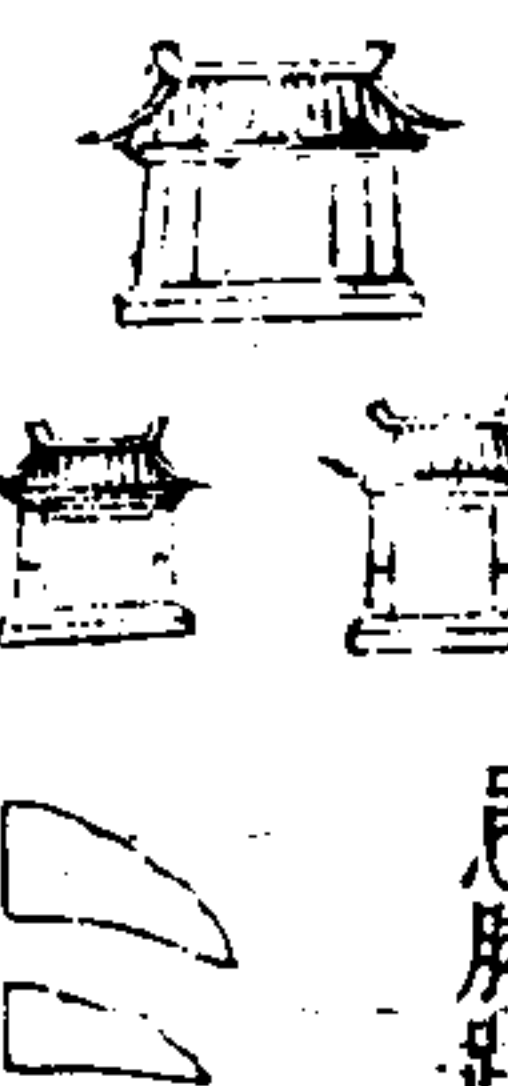
<p>凶宅</p>	<p>凶宅</p>	<p>吉宅</p>	<p>凶宅</p>	<p>吉宅</p>	<p>凶宅</p>
<p>東西有道在門前莫把行人斷遮欄宅內更有車馬過子孫富貴的安然兩邊低下後邊高婦人守寡受勤勞多招接脚并義子年深猶自出貧消乾地林木婦女淮溝河重見死佳人坤地水流妨老母子孫後代受孤貧</p>			<p>林中不得去安居田宅莫把作坵墳田畝歲歲多耗散宅內驚憂鬼成精宅東南北有長河坤乾坵墓近大坡此地若居大富貴更兼後代子孫多北有大道正冲懷多招盜賊破錢財男人有病常常害貧窮不和鬧有乖</p>		

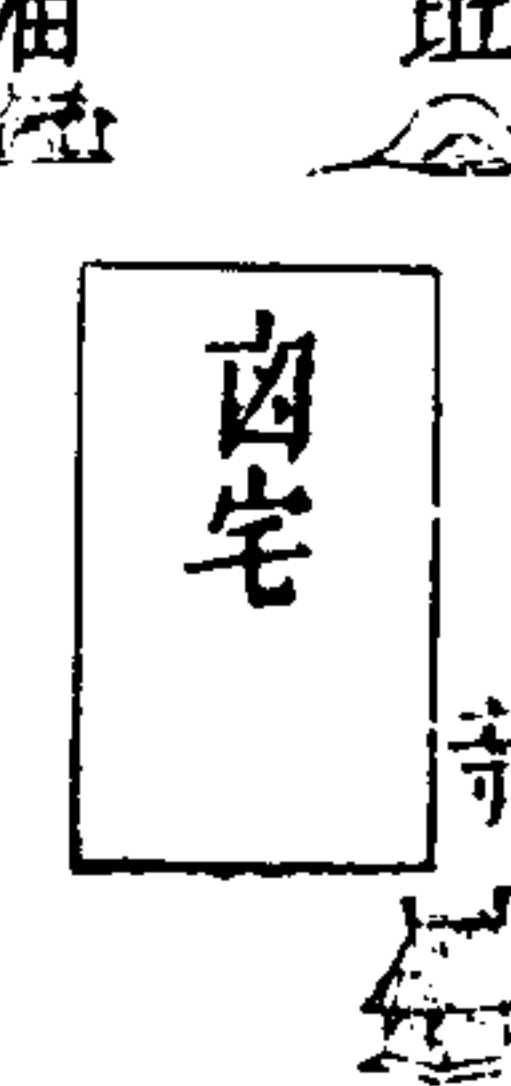
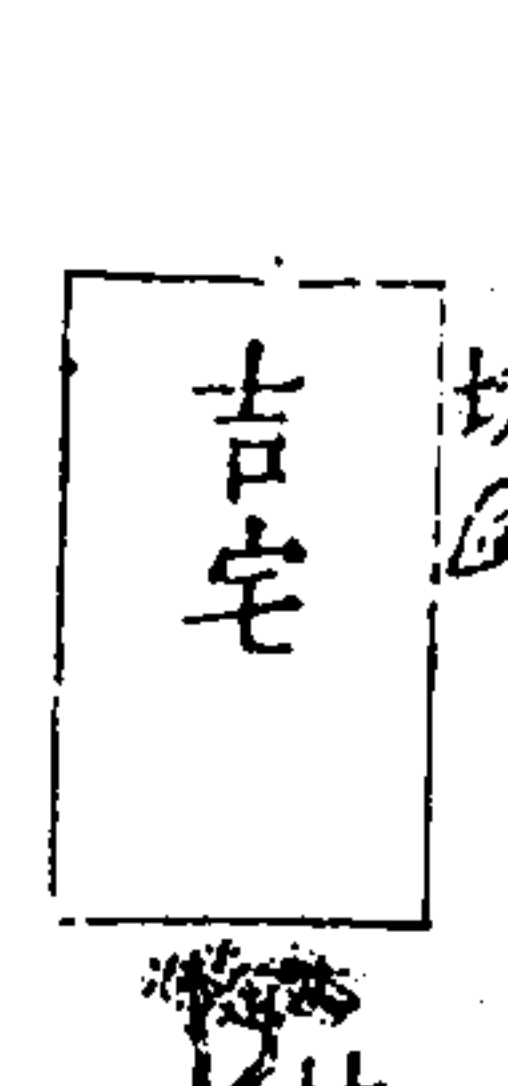
			三才圖會 宮室卷四 卷十三			
		患脚跟 主脚跟				凶宅 寺
<p>庚辛壬癸有墳林可取千 祿鬱鬱林正對宅舍六十 步兒孫換改舊家門 寺廟坵墳切要知不分南 北共東西離宅未有一百 步已後傷人殺子孫 此個明堂出寡娘少年眼 疾墮胎亡癆瘵氣疾人丁 有流水兒孫實可傷</p>						

青龍若有二山隨其家赤
 女被人迷招即義子其家
 破不出軍時有匠賊逆水
 為吉出人狡猾順水為凶
 換姓過活
 白虎若見二山隨定教婦
 女被人迷二姓之家來合
 活忤逆人家媳罵姑
 若見明堂似廉貞斷定眼
 疾少光明家生氣疾虛勞
 死將來致死滿門庭

			三才圖會 宮室卷四 卷十四			
火砂					水帶玉	星曲文
<p> 明堂形似破軍星不出軍 兮出位真槓屍外死家退 落孤寡臨門二姓人 文曲明堂在面前男女風 聲此處生男少女多真不 吉招即納婿過浮生 門前若有玉帶水高官必 定容易起出人代代讀書 聲榮顯富貴耀門閭 </p>						

此樹門前人不知家招寡
 母哭聲悲二姓同居招女
 婿血財損盡又瘟迷
 門前若有兩等樹斷定二
 姓同居住大富之家招二
 妻孤翁寡母泪沾衣
 面前凶沙若有此左火尖
 來兒必死右火冲身弟必
 亡當面尖射中此是

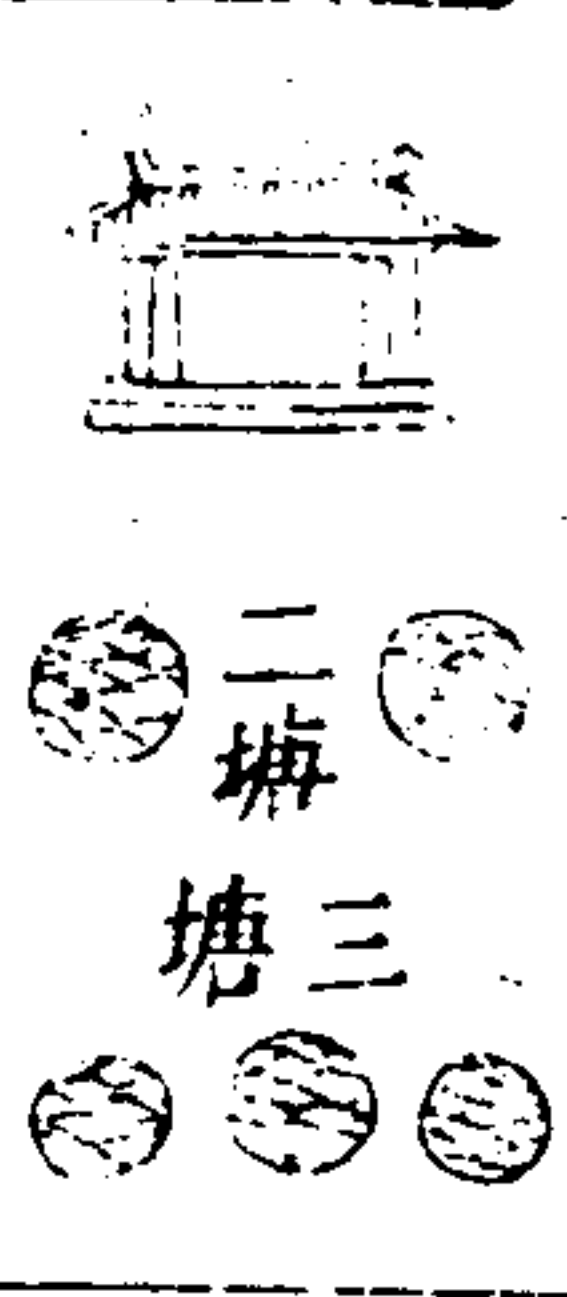

門前三塘及二塘必啼孤
子寡母娘斷出其家真禍
福小兒落水泪汪汪



逆水廉貞為谷將順水廉
貞是退神又名喚作訟詞
筆出人狡猾不堪論

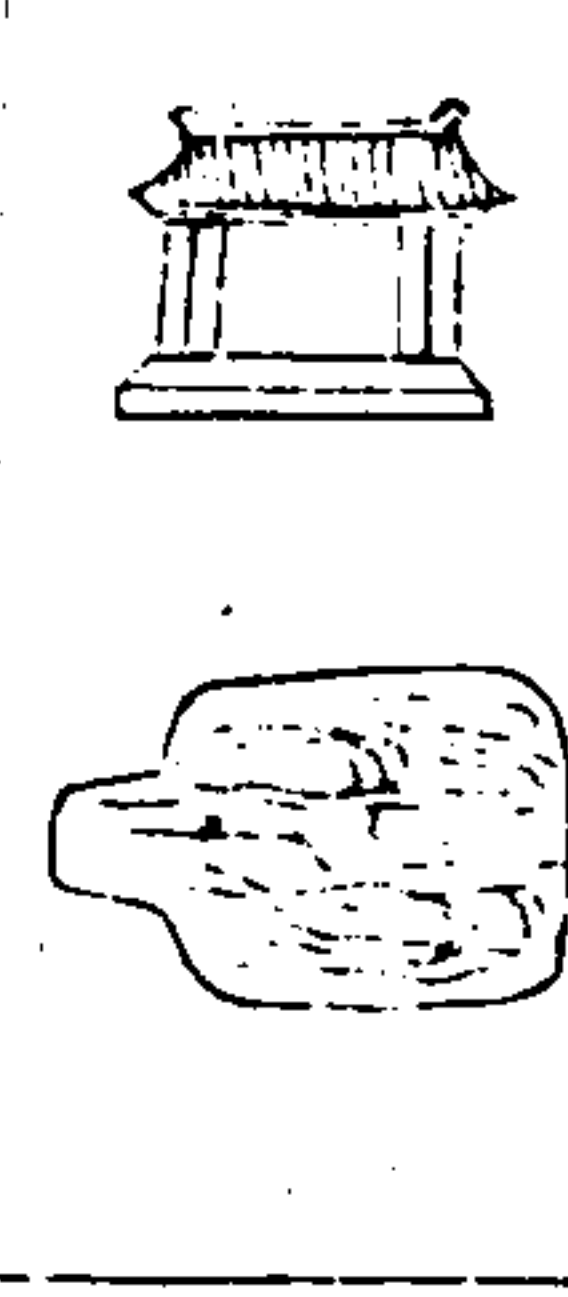

明堂若見似芒搥少年枉
死此中是吐血傷人凶惡
死少年寡母紛紛起

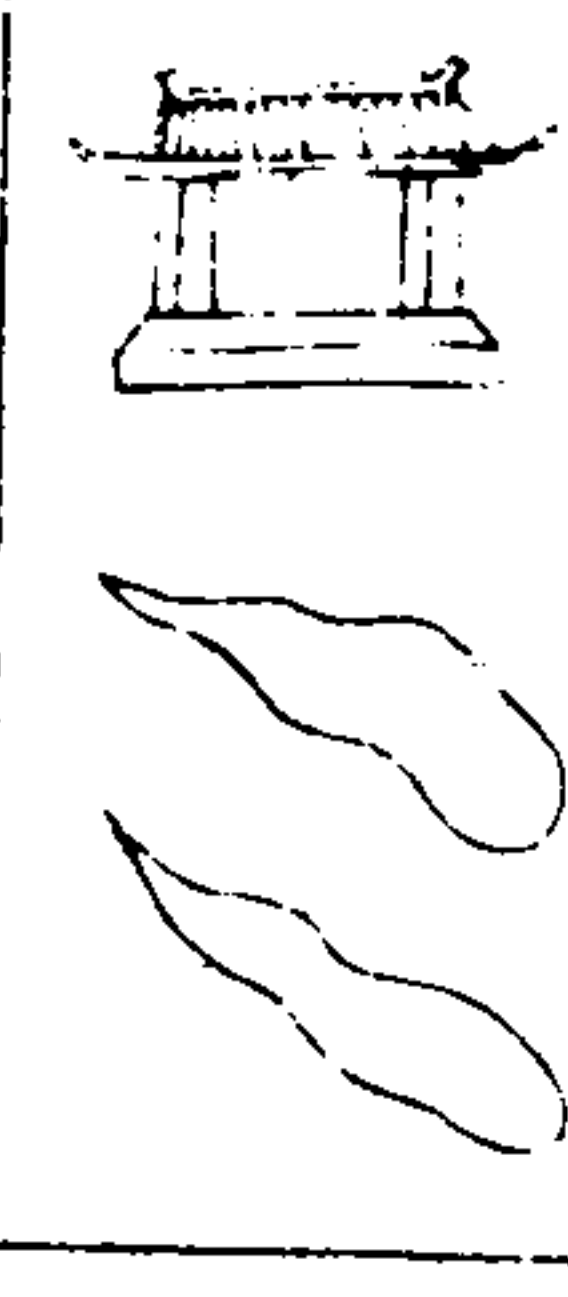

若見鴛鴦頸鴨頸前淫亂風
聲處處傳孤寡少年不出
屋男跣女跛不堪言

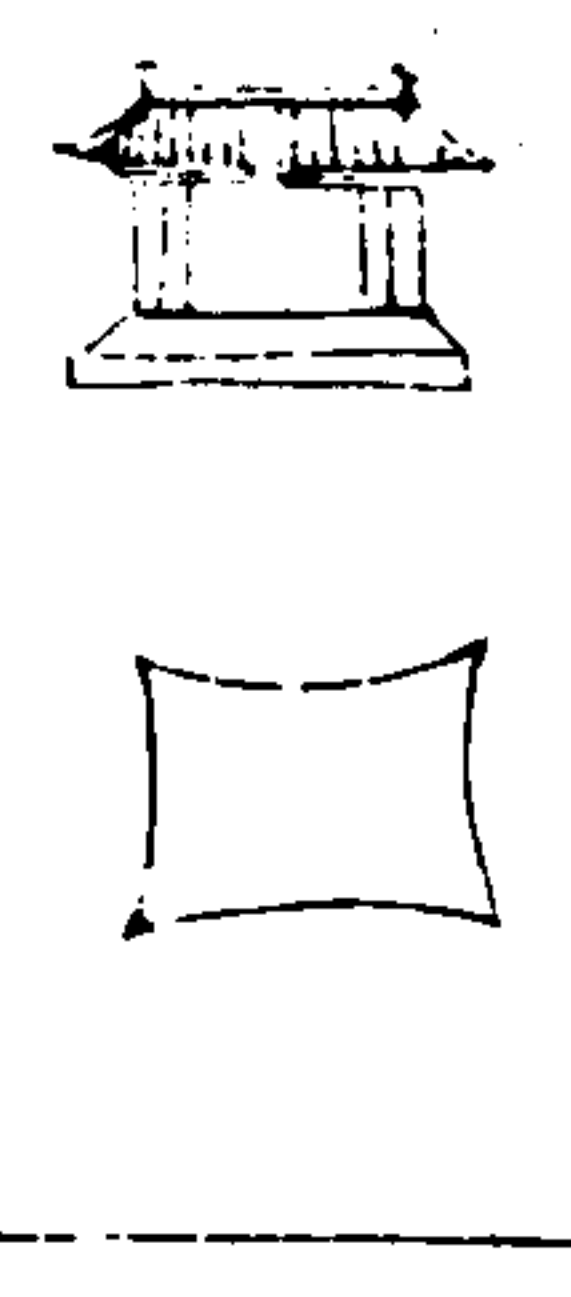

明堂三尖并四尖斷他致
死禍淹淹定出氣淚及患
眼更兼脚疾甚難痊

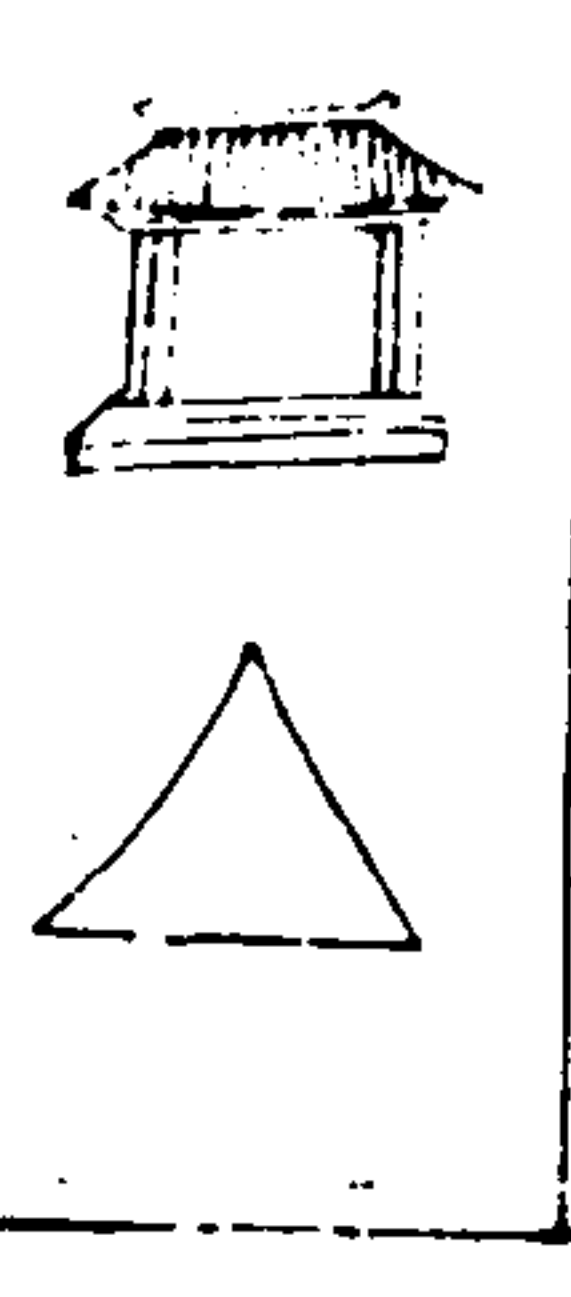

若見明堂三個角瞎眼兒
孫因此着單傳人口多少
亡氣痛其家常不脫

三才圖會 宮室四卷 十五

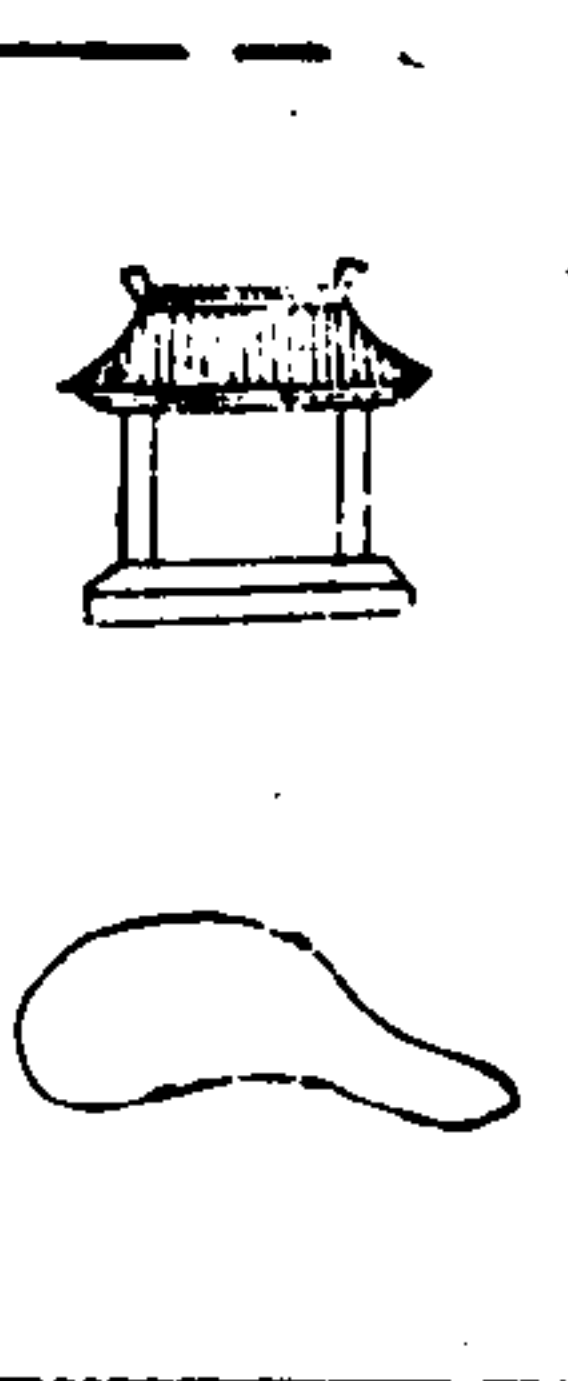

明堂返轉似裙頭家中淫
亂不如羞孤寡少亡端的
有瘟瘡麻痘染時流



獨樹孤峯如頂笠僧道尼
始從此出更出瘟疾眼無
光忤逆爭鬧事不一

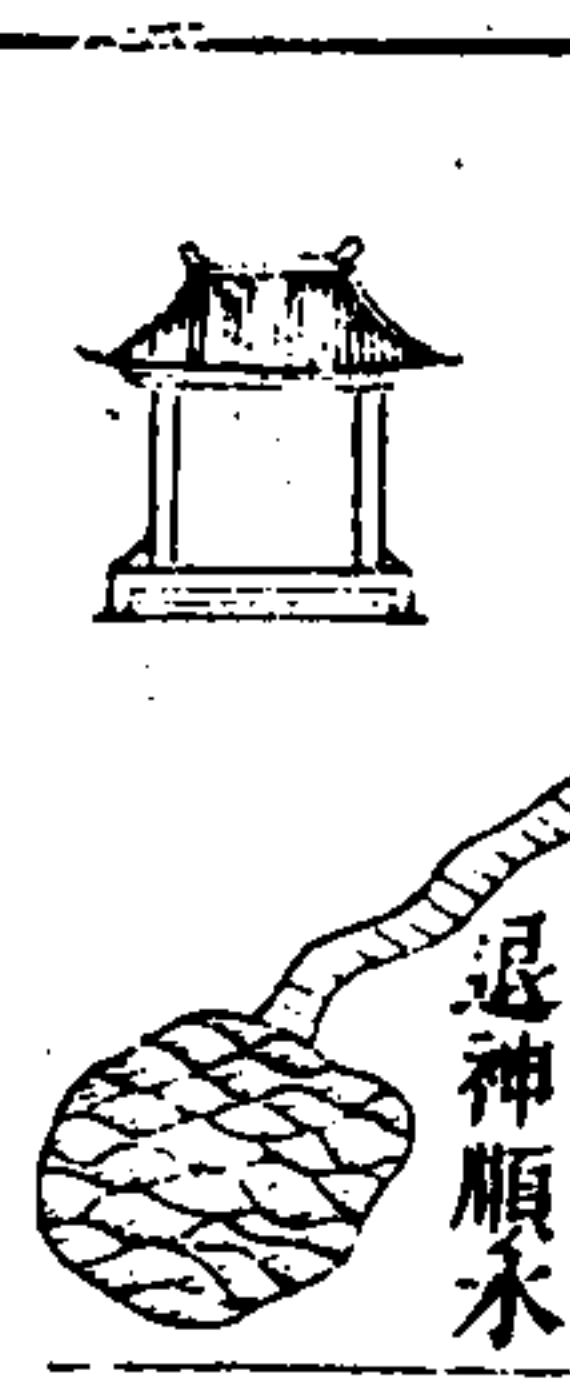

面前退神神明堂代代兒
孤主少亡順水田園多賣
盡家中縱好也徒然

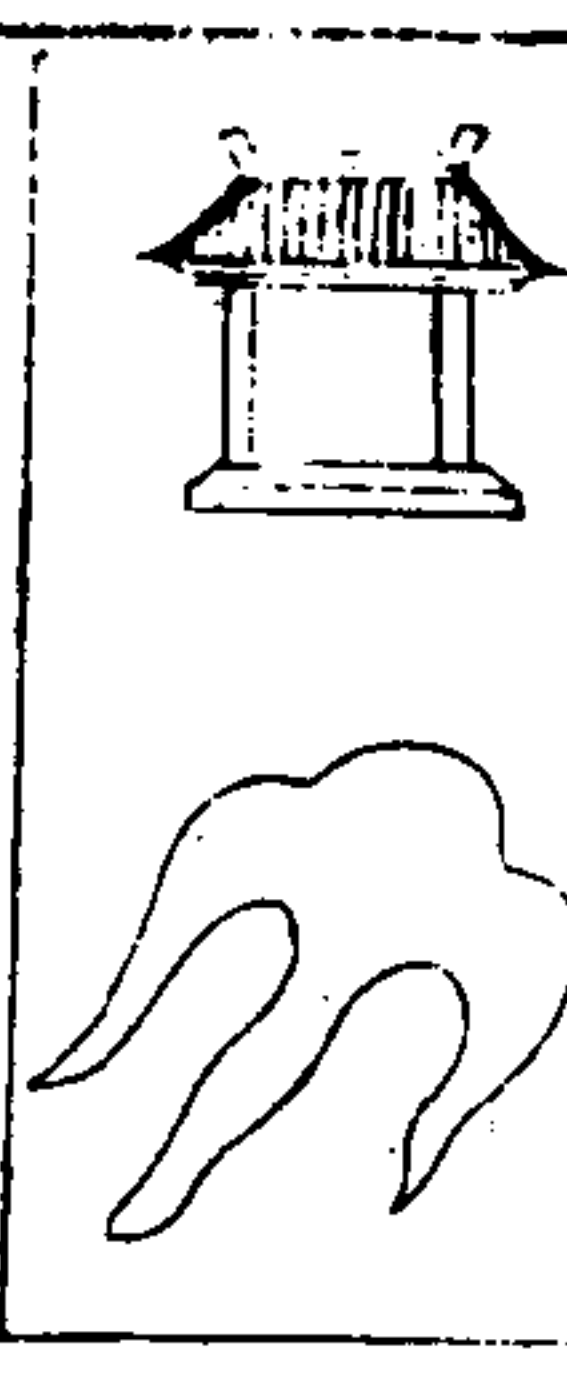

面前一山如人舞家中定
出風顛子時常妖怪入家
門手足之災定不虛

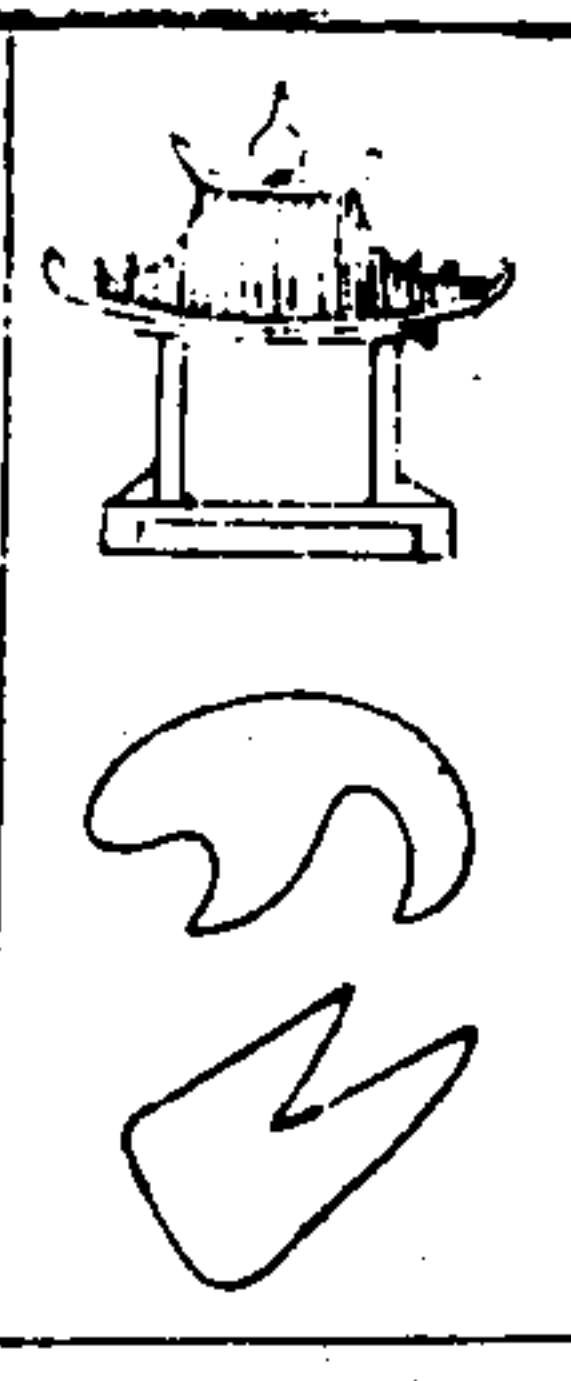

此個山頭在面前風癱人
出退田園獻花淫慾多端
事老子將來把火燃

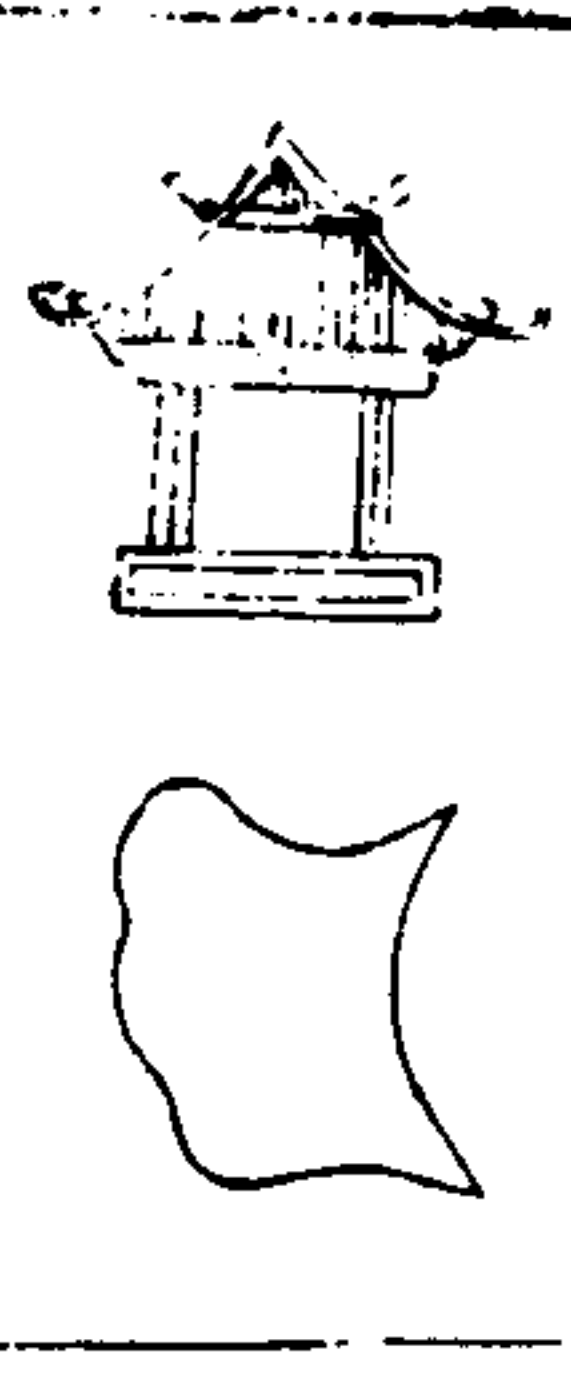

若見明堂似祿存三年兩
度定遭瘟蛇傷牛鬪風傷
事由背跔腰聾啞人

三才圖會 宮室四卷 十六



三才圖會 宮室四卷

十七

若見明堂似牛輓定斷其
 家會做賊瘟瘧疾病不離
 門少死人丁哭不絕
 掩尸之山如此樣勸君仔
 細看形相縊頸之山白路
 行時師法術要消詳
 若見明堂似蜈蚣黃腫隨
 身出雲遊懶惰兒孫帶脚
 疾兒孫產難盡遭尤

竹木倒番在水邊小兒落
 水不堪言欄柵添置猶防
 可更有瘟災發酒顛
 獨樹兩枝冲上天牽連官
 事惹憂煎斷他年月無移
 改坐向官主細推言
 獨樹生來無破相必定換
 妻孤寡真孤辰孤宿定分
 明無兒無女妙通神



三才圖會 宮室四卷

十八

祿存重樹在門前一房暗
 啞不能言又主出人癩跛
 疾招瘟動火主憂煎
 黃泉破軍有藤樹斷定干
 連官事至攀扯相爭入法
 場只為姦情盜賊赴
 黃泉破軍若有塘必主小
 兒落水亡祿存有廟及空
 屋必主陰人自縊當

小屋孤峯三兩交迭迭重
 重寡婆招墮胎瞎眼此中
 出說與時師仔細消
 停喪破屋在向前其家官
 事起連連常招怪物門庭
 入血財盡死又瘟纏
 此樹人家忤逆真其家兒
 弟打相論子罵父兮天道
 成媳欺姑媽失人倫

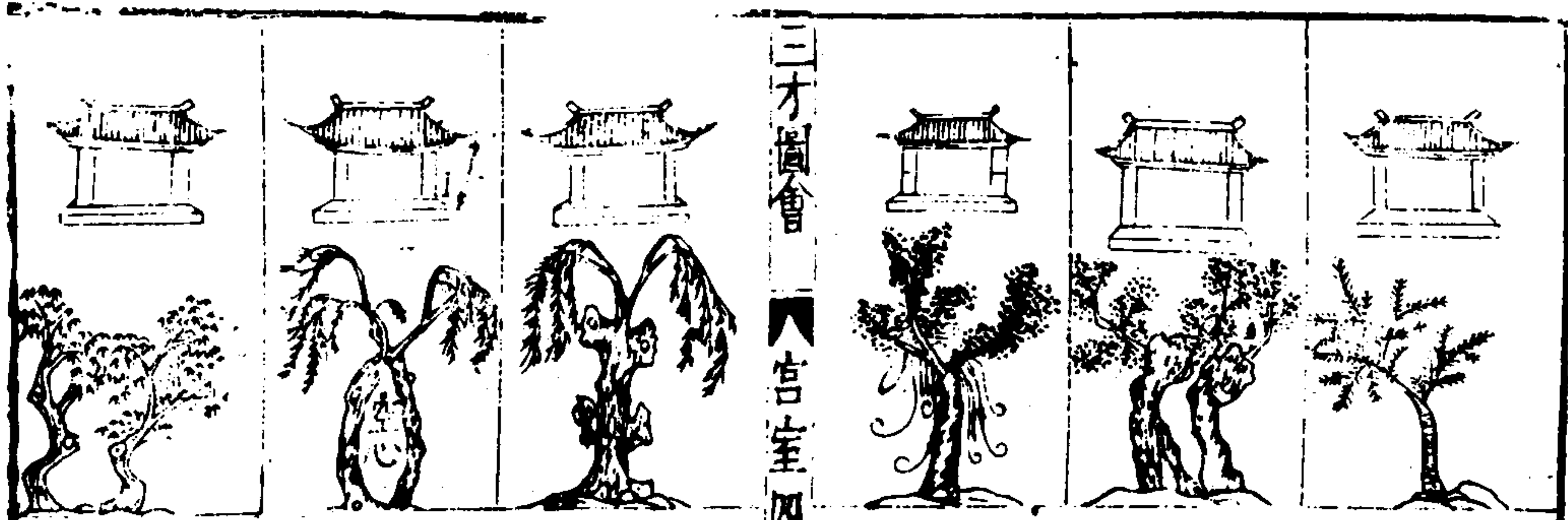

三才圖會 宮室四卷

離鄉之樹頭向外定知落
水遭徒配曲背此腰瞎眼
人小鬼入家驚作害
鬼怪之樹癱腫前有聾暗
啞癆病纏婦人惹怪常來
宅偷雞美犬使人顛
縊頸之樹藤纏上要在祿
存方上見婦人口舌攪親
隣遭瘟動火入黃泉

惟樹腫頭又腫腰致邪淫
亂小鬼妖貓鼠猪雞并作
惟疾病癆瘵不會饒
空心大樹在門前婦人癆
病叫皇天萬般吃藥皆無
效除了之時禍斷根
妖怪之樹人不識文曲之
方真不吉男貪淫惹女貪
花破壞風聲情似蜜

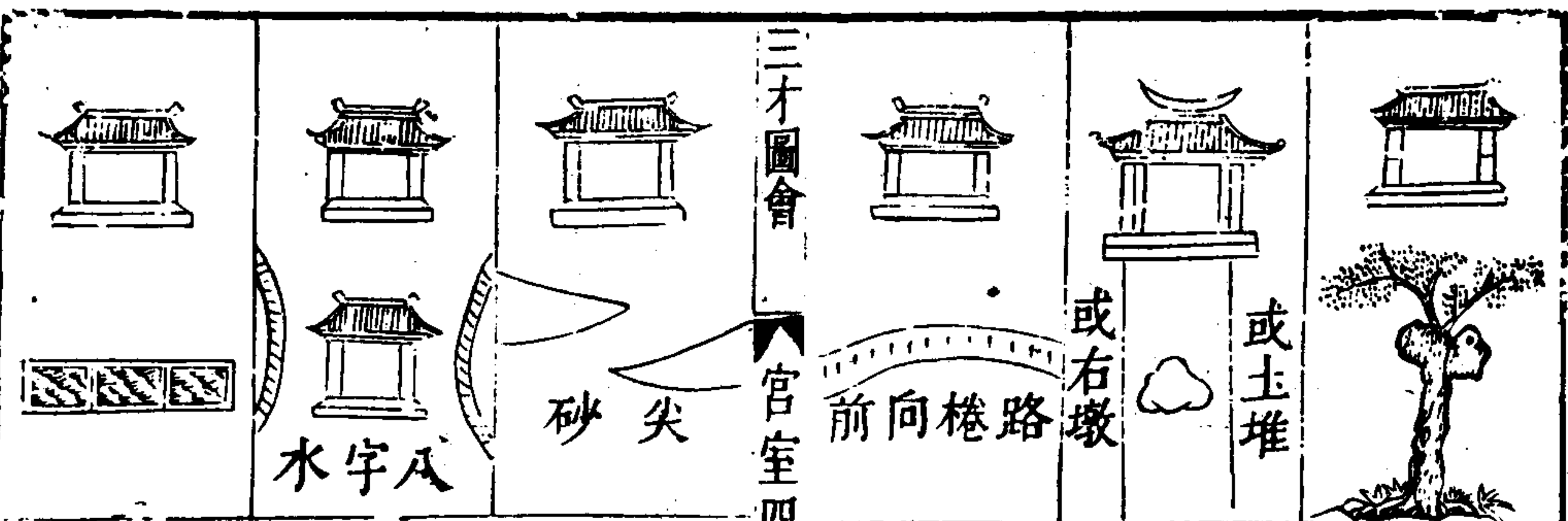

三才圖會 宮室四卷

腫頭之樹人難辨破軍方
位不可見生離外死不思
歸寡毋泪湿香腮面
面前若見生土堆墮胎患
眼也難開寡婦少亡不出
屋有聾暗啞又生災
門前水路捲向前家中淫
亂不堪言孤寡少亡傷敗
事家中動火又瘟纏

門前若見此尖沙投軍做
賊夜行家出人眼疾忤逆
有兄弟分居餓死爺
門前水分八字圖賣盡田
園離鄉土潘亂其家不用
媒定出長小離房祖
若有此塘當面前代代癆
疾不堪言一塘便斷一人
喪何能不與外人傳



明堂此塘在面前三四寡
婦鬧喧天時師不識其中
病此殺便為喪禍源

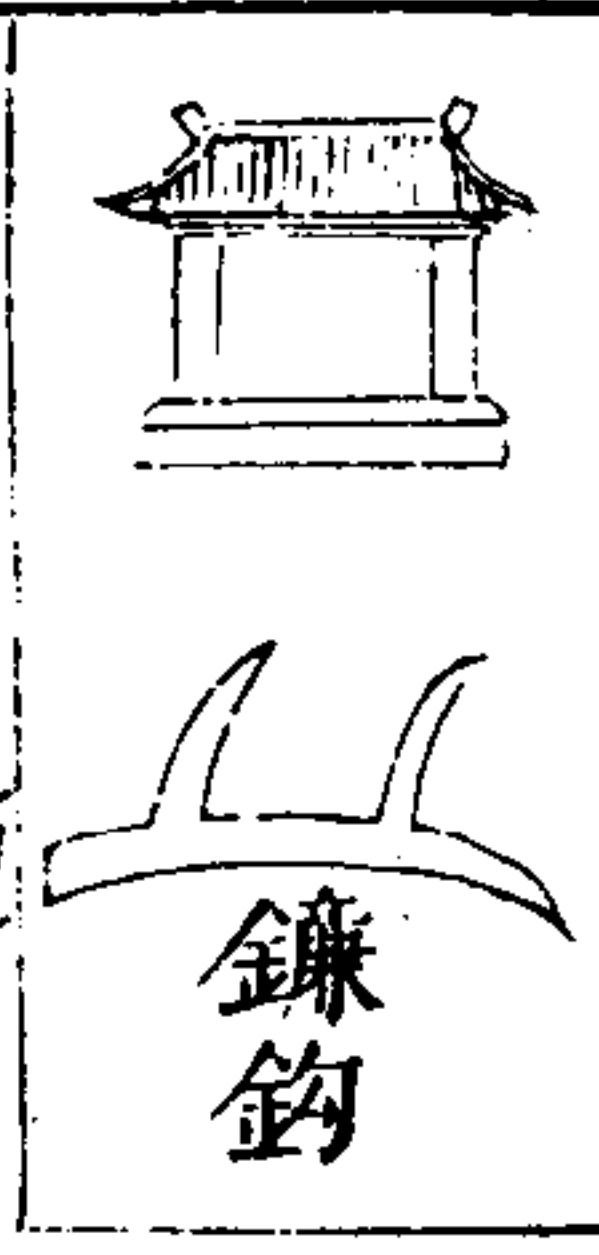

大城左右不朝墳鉞鈎返
生樣為凶孤寡徒流傷敗
事家中又見遭時瘟



離鄉迢迢是此路兒孫出
外皆發富若然直去不回
還定出離鄉不歸屋

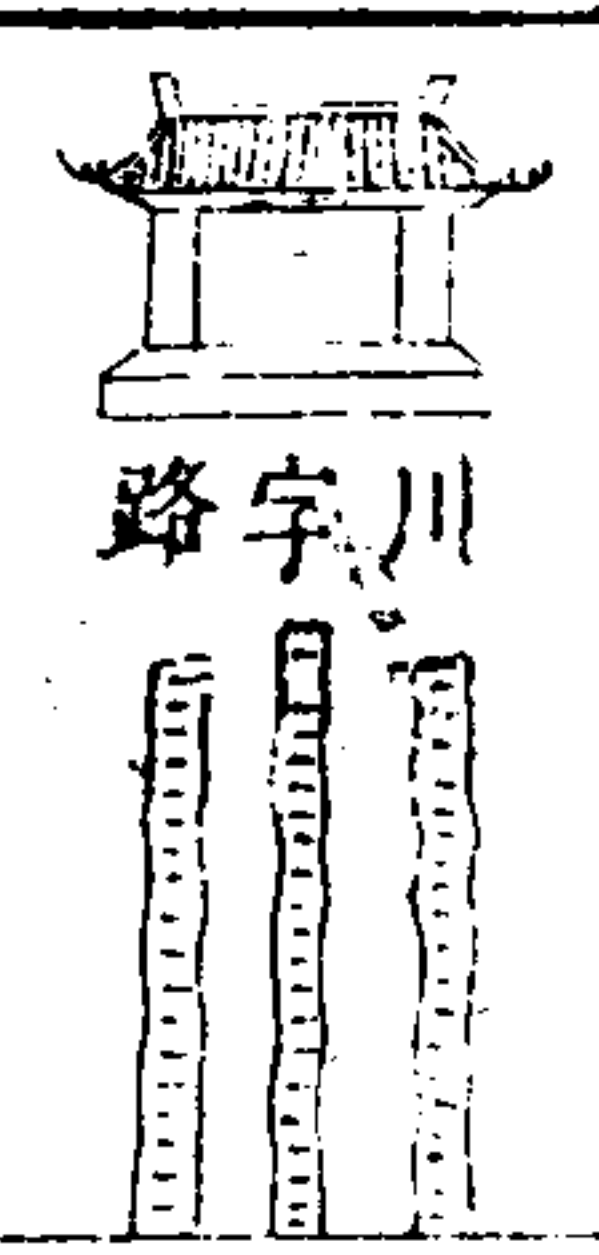

門前有路川字行破財年
年官事興若然直射見明
堂三箭三男死却身

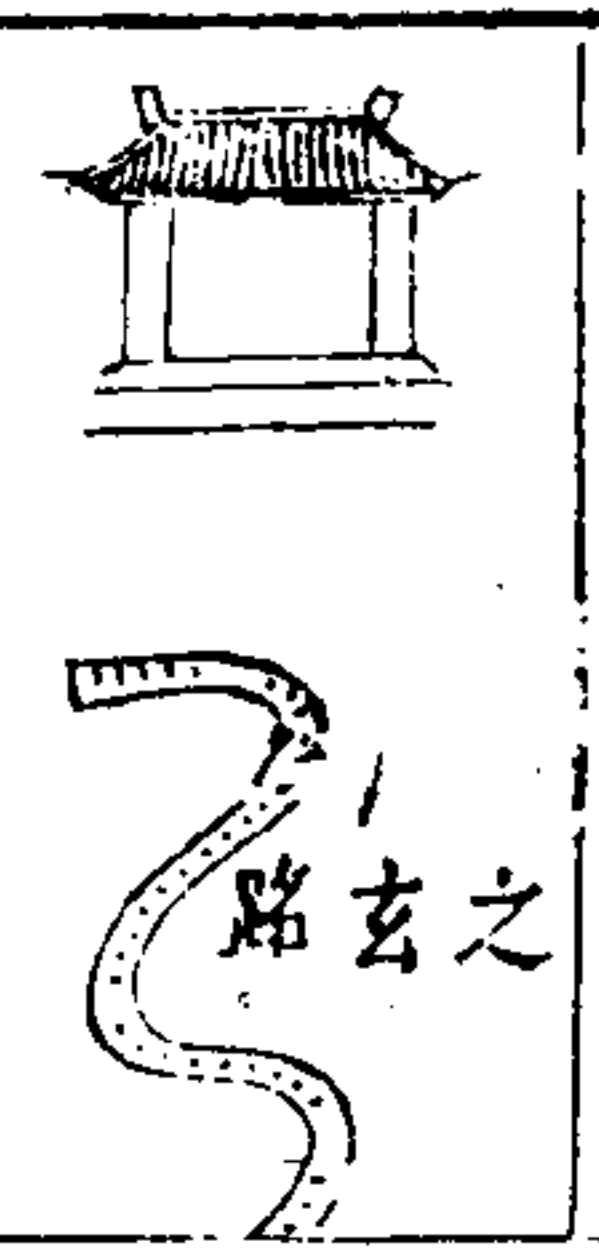

當面若行玄字路其家財
穀多無數面前恰似蚯蚓
行定出癆瘵病多苦

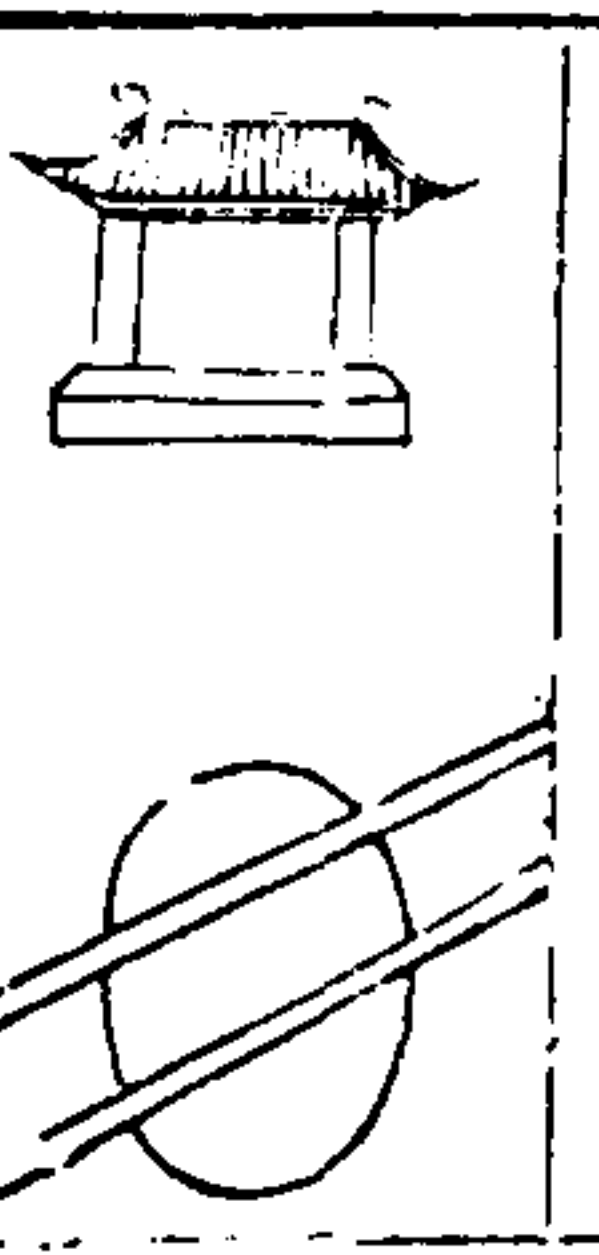

若見此路在門前自縊吊
頸事千連欲吊不吊是此
路術者只要細推玩

三才圖會 宮室卷四 十一

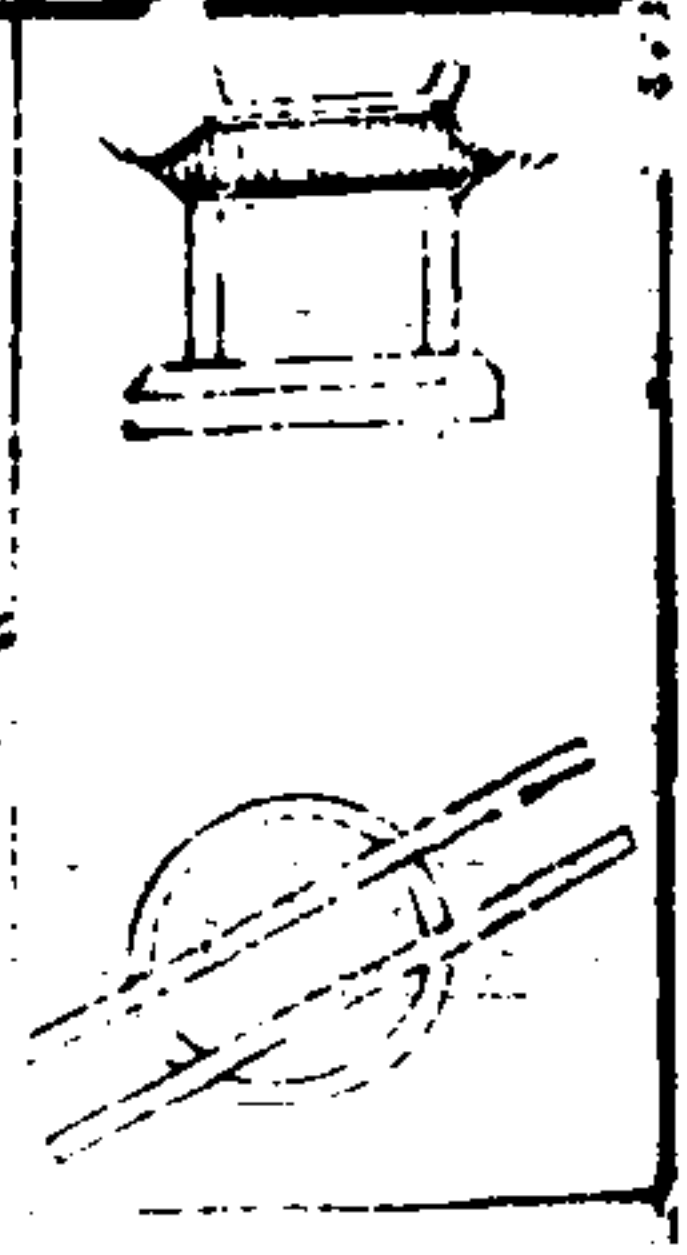

若見田廳如此樣斷定自
縊吊高梁必然外死損屍
轉孰知因此死他鄉



門前若有此寒林年年瘟
疾事相臨又主恠物入門
戶斷他年年細推論

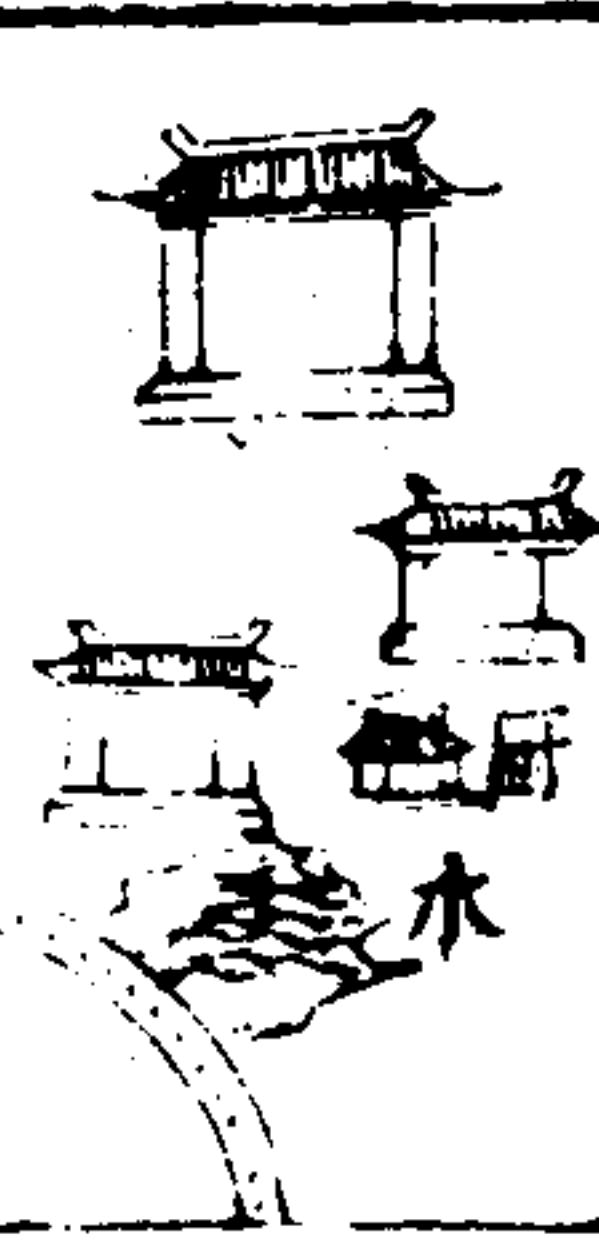

前面水路及返飛定主退
妻又離妻痲跛孤兒隨母
嫁順水淫亂主生離

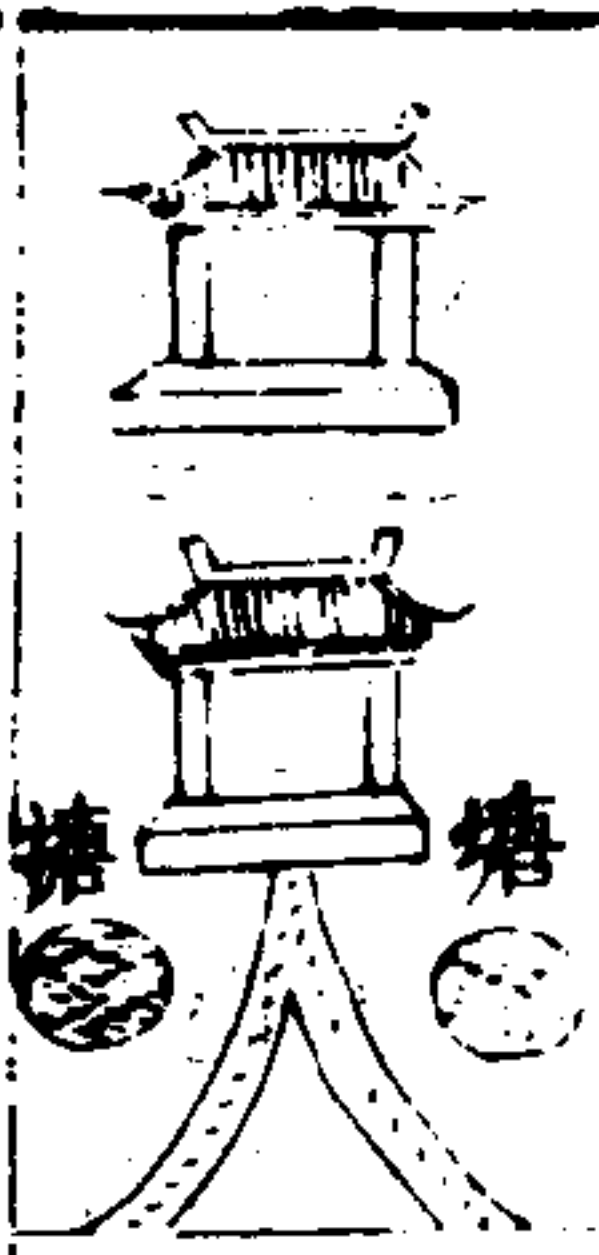

門前有路是火字兩邊有
塘年少死斷就其家連淚
哭歲殺加臨災禍至



前有塘考後有塘兒孫代
代少年亡後塘急用泥填
起免得其後受禍殃

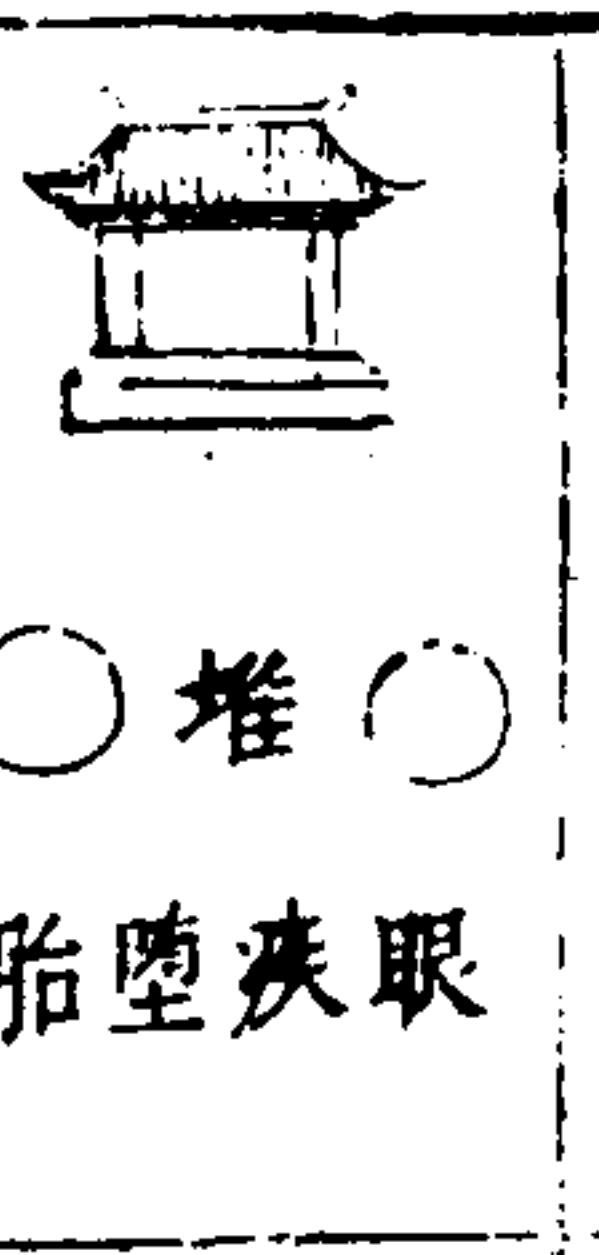

此屋門前有大堆住此房
內主墮胎更兼眼疾年年
有火殺加臨更惹災

三才圖會 宮室卷四 十二

福元在震巽坎離宮為東四位生人其吉星俱在震巽坎離之方門所宜開路所宜行房樓所宜高大主人所宜居若誤用乾坤艮兌俱屬凶星是謂東四修西多不吉故著東四位宅圖

假如夫東四位生命而妻則西四位非如父子兄弟可分各院居也其居法當何如若住北房則夫居中間而妻居西間或東間乾艮皆宜若住南房則夫居東間中間而妻居西間坤其所宜若住東房則夫居南間中間而妻居北間艮其所宜大抵夫婦福德不同則當以夫為

三才圖會

宮室四卷

廿七

主耳

東四位坎宮相生人 坎宮為正福德宮一切門房井竈等項皆從坎起法曰坎五天生延絕禍大

一定福元宜居南房東間上上吉東房南間上吉北房中間亦吉

一定宅宜住坐北向南宅上上吉坐南向北宅上上吉坐西向東宅亦吉惟坐東向西宅不宜居不便修蓋以乾兌坤俱不宜開門故也若用截路分房法亦可居

一定門宜走東南巽方巳字辰字生氣門上上吉正北坎

方福德門上上吉正南離方延年門亦吉

一定宅中所行路宜由東方上吉

一定井宜在宅東南辰巳方長生位大吉

一定碾磨宜在宅東北五鬼方正西禍害方大吉

一定牛馬欄宜在宅東南生氣方大吉

一定放水宜在甲乙巨門方 巨門水去來皆可

東四位離宮相生人 離宮為正福德宮一切門房井竈等項皆從離起法曰離六五絕延禍生天

一定福元宜居南房東間東房南間俱上上吉北房中間

三才圖會

宮室四卷

廿八

亦吉

一定宅宜住坐北向南宅上上吉坐南向北宅上上吉坐西向東宅亦吉惟坐東向西宅不宜居

一定門宜走東南巽方巳字天乙門上上吉正北坎方壬字延年門上上吉東方甲卯乙字生氣門大吉

一定宅中所行路宜由東方上吉

一定井宜在正東卯字方長生位大吉

一定厨竈宜在宅東北甲寅字禍害方大吉

一定碾磨宜在宅正西五鬼方東北禍害方大吉

一定牛馬房宜在宅正東生氣方大吉

一定放水避忌陰水只宜在乾破軍方

東四位震宮相生人 震宮為正福德宮一切門房井竈

等項皆從震起法曰震延生禍絕五天六

一定福元宜住東房南間南房東間俱上吉北房中間亦吉

一定宅宜住坐北向南巽方巳字門宅上上吉坐南向北

坎方壬字門宅吉坐西向東巽方辰字門宅亦吉惟坐

東向西宅不宜居

三才圖會 宮室四卷

廿九

一定門宜走東南巽方延年門正北坎方天乙巨門俱上

吉正南離門亦吉

一定宅中所行路宜由東方上吉

一定碾磨宜在宅西南禍害方西北五鬼方大吉

一定井宜在宅南丙字長生位大吉

一定廚竈宜在西方庚字上大吉

一定牛馬欄宜在宅正南生氣方大吉

一定放水宜在西方辛字庚字上大吉

東四位巽宮相生人 巽宮為正福德宮一切門房井竈

等項皆從巽起法曰巽天五六禍生絕延

一定福元宜居東房南間南房東間俱上吉北房中間亦

吉

一定宅宜住坐北向南巽門宅上上吉坐南向北坎門宅

上吉坐西向東巽門宅亦吉惟坐東向西宅不宜居槩

因開大門不便若用截路分房法亦可居

一定門宜走東南巽方巳字辰字福德門正北坎方生氣

門俱上吉正南離方天乙門亦吉

一定宅中所行路宜由東方上吉

三才圖會 宮室四卷

三十

一定碾磨宜在宅西南五鬼方西北禍害方大吉

一定井宜在正北方長生位大吉

一定廚竈宜在西方庚字上大吉

一定牛馬欄宜在正北生氣方上吉

一定放水宜在西方辛字庚字俱上吉南方壬字亦可

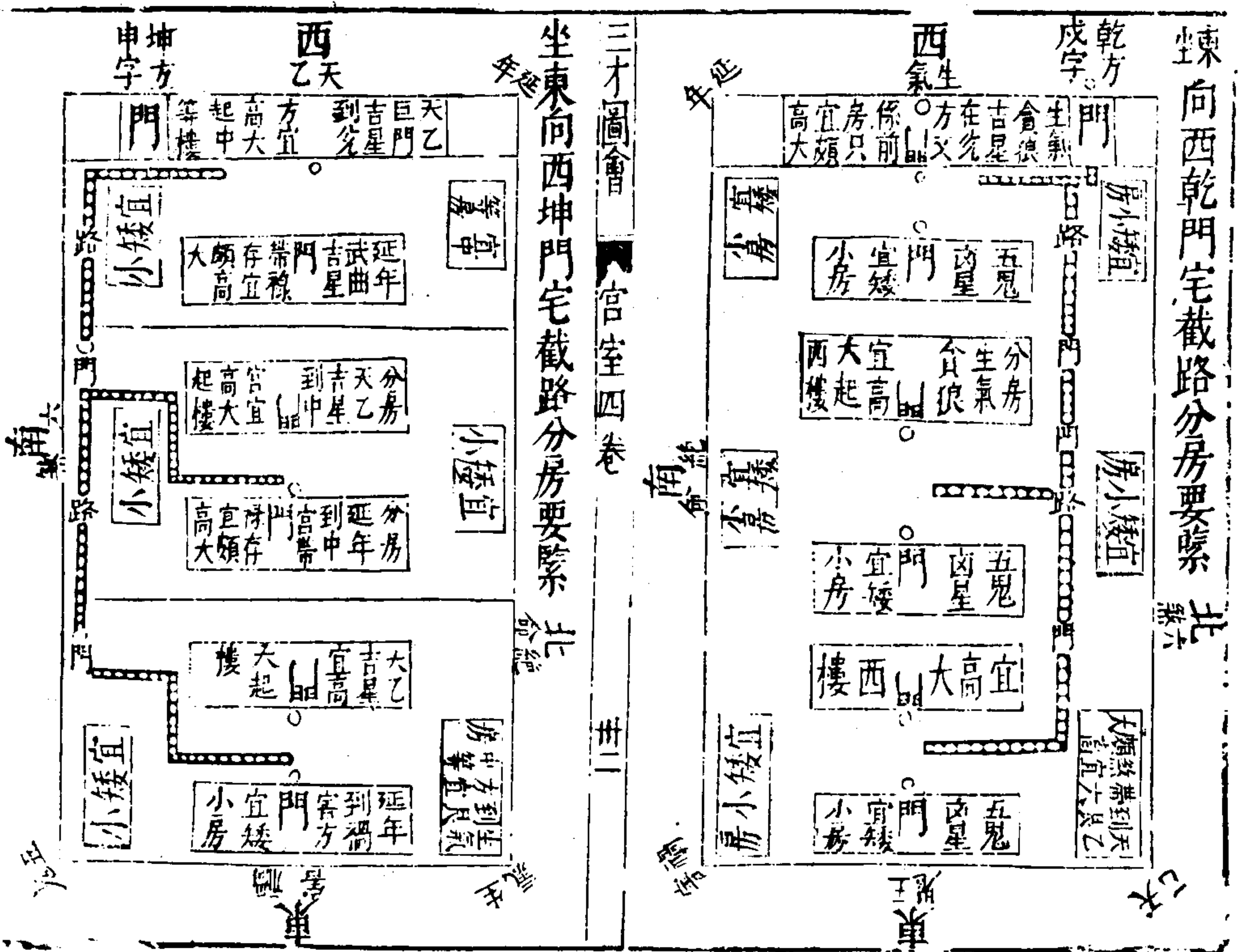
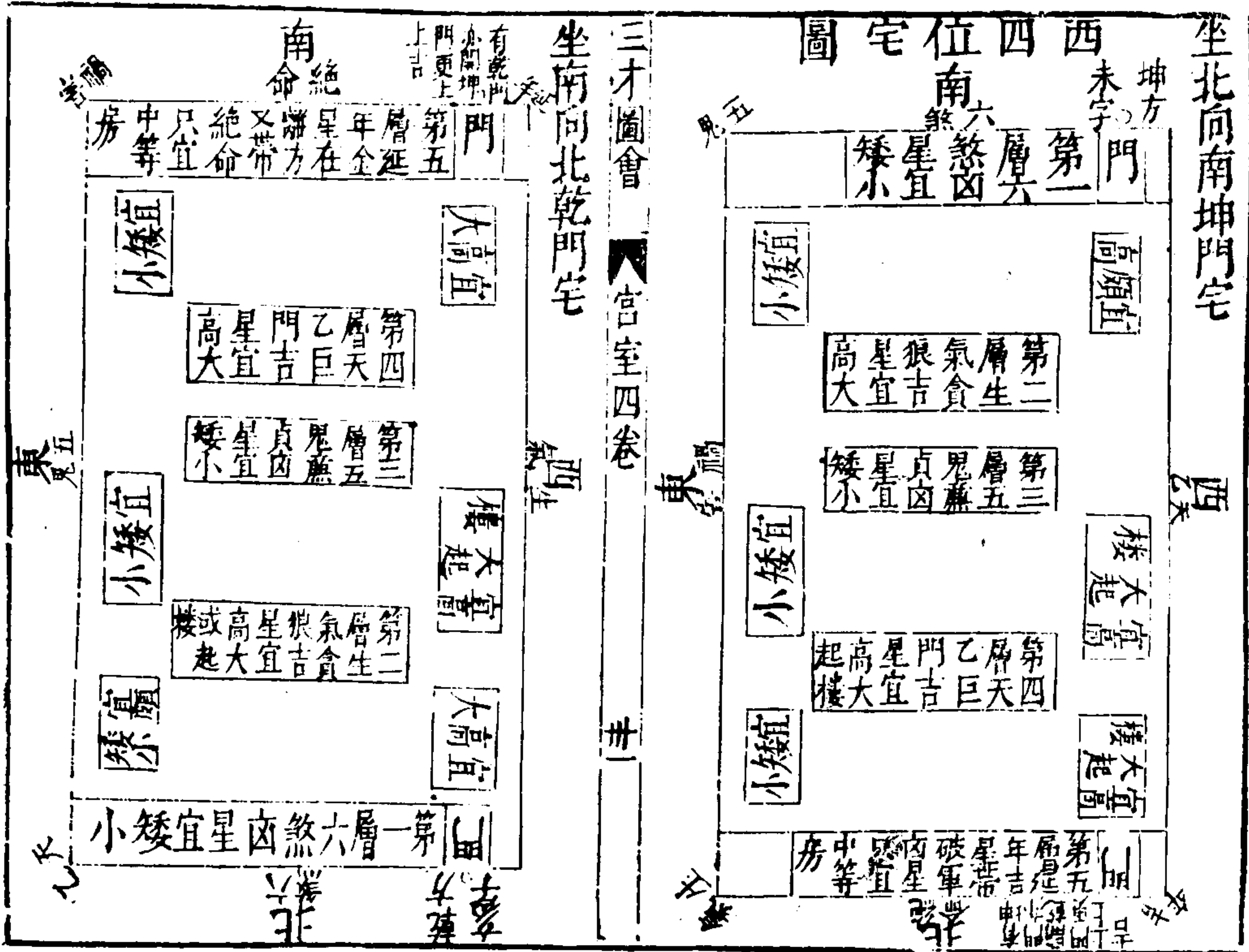

坐南向北艮門宅截路分房要緊

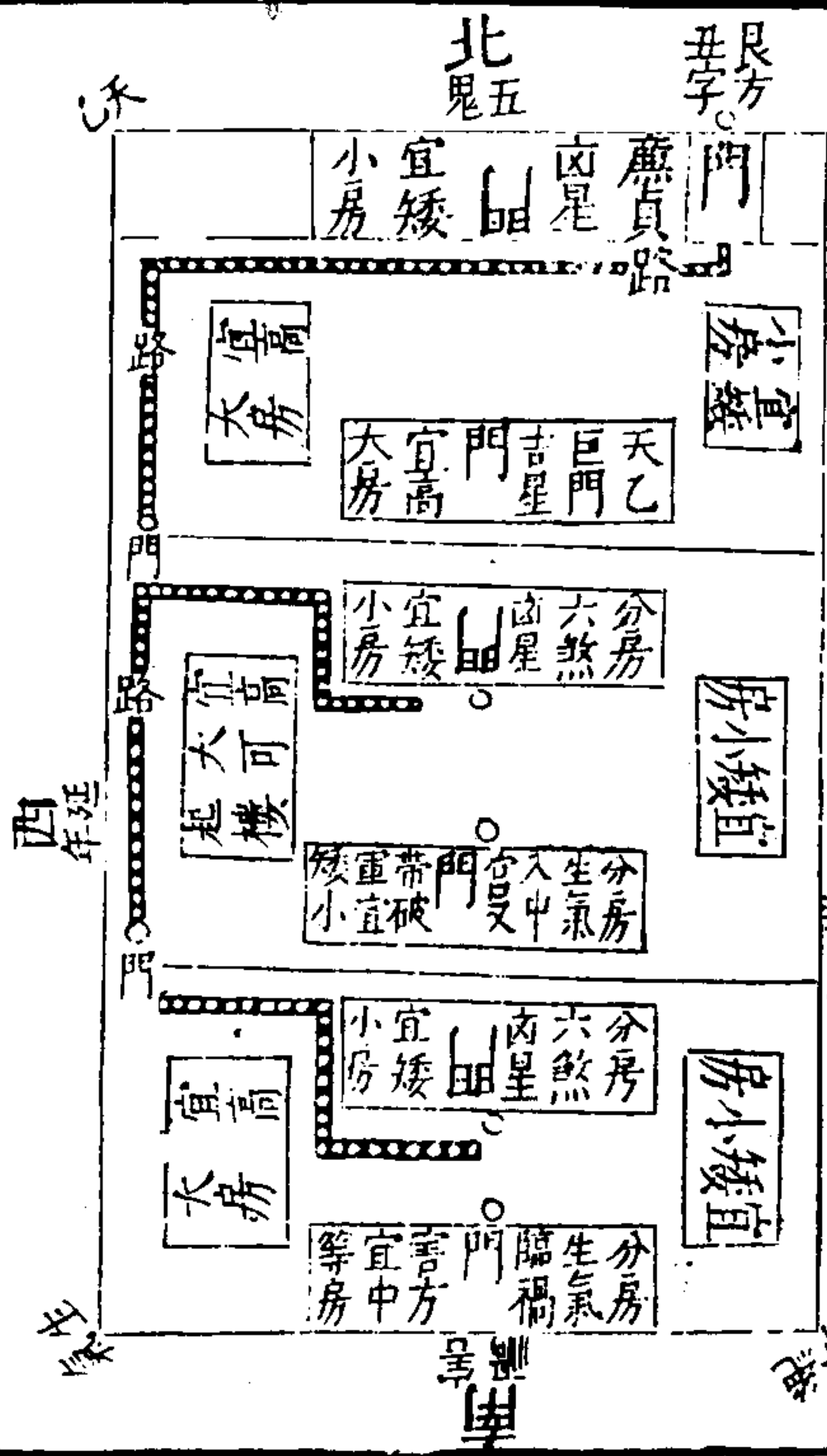

坐西向東艮門宅截路分房要緊

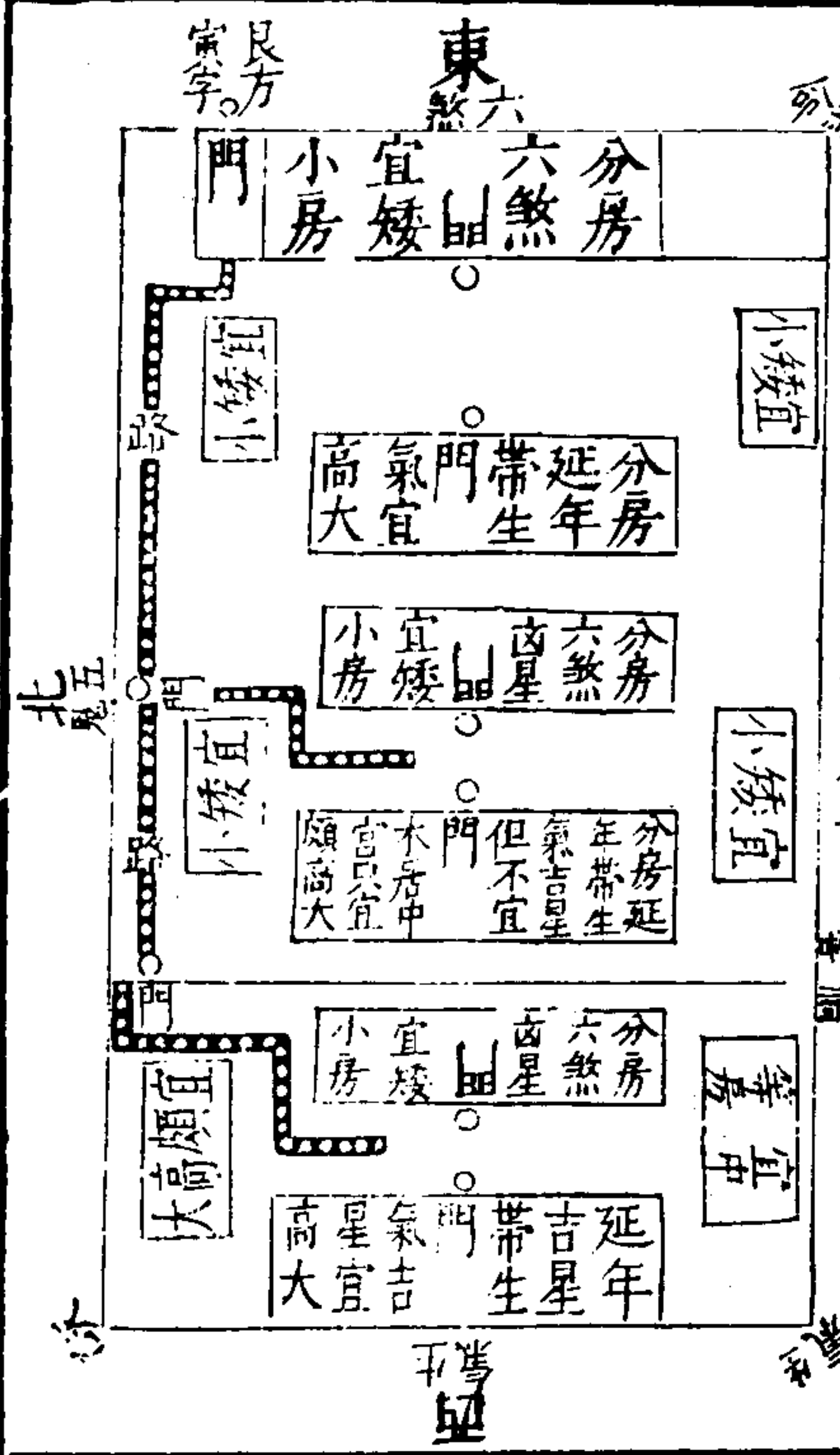

西四位宅圖

福元在乾坤艮兌宮為西四位生人其吉星俱在乾坤艮兌之方門所宜開路所宜行房樓所宜高大主人所宜居若誤用震巽坎離俱屬凶星是謂西四修東必不祥故著西四位宅圖

假如夫西四位生命而妻則東四位其居法當何如若住北房則夫居兩間而妻居中間坎其所宜若住南房則夫居西間而妻居中間東間離巽皆宜若住東房則夫居北間而妻居中間南間震巽皆宜若住西房則夫居

三才圖會 宮室四卷

卅四

中間而妻居南間北間其安牀大端首向東南為可耳西四位乾宮相生人 乾宮為正福德宮一切門房并竈等項皆從乾起法曰乾六天五禍絕延生
 一定福元宜居西房西樓上上吉次居北房西間福德吉
 北房東間天乙吉南房西間延年亦可居但房之中間未善耳北房中一間六煞文曲南房中一間絕命破軍
 一定宅宜住坐北向南坤門宅坐南向北乾門宅住上吉
 坐東向西乾門坤門宅俱上吉坐南向北宅良方
 丑字門亦吉坐西向東宅良方寅字門亦吉

一定門宜走西北乾方亥字戌字福德門西南坤方未字
 申字延年門俱上吉正西辛字生氣門東北艮方寅字
 丑字門亦吉但不可正當艮字別法謂之鬼門也
 一定宅中所行路宜由西方上吉
 一定井宜在宅正西方長生位大吉
 一定厨竈宜在宅南方丙字上大吉
 一定碾磨宜在宅正東五鬼方東南禍害方大吉
 一定牛馬房宜在宅正西生氣方上吉
 一定放水宜在東方甲字乙字北方壬字癸字俱吉
 三才圖會 宮室四卷 卅五
 西四位坤宮相生人 坤宮為正福德宮一切門房井竈
 等項皆從坤起法曰坤天延絕生禍五六
 一定福元宜居西房西樓南間北間俱上上吉北房西間
 東間南房西間亦吉但房之中間未善耳北房中一間
 謂之絕命南房中一間謂之六煞
 一定宅宜住坐北向南坤門宅坐南向北乾門宅俱上上
 吉坐南向北艮方丑字門宅坐東向西坤門兌門乾門
 宅坐西向東艮方寅字門宅亦上吉
 一定門宜走西北乾方亥字戌字延年門西南坤方未字

申字福德門上吉東北艮方丑字寅字門亦吉但不宜
 正當艮字別法謂之鬼門也
 一定宅中所行路宜由西方大吉
 一定井宜在東北方長生位大吉
 一定厨竈宜在宅北方癸字上大吉
 一定碾磨宜在宅正東禍害方東南五鬼方大吉
 一定牛馬欄宜在東北生氣方大吉
 一定放水宜在東方甲字乙字北方壬字癸字俱上吉
 西四位艮宮相生人 艮宮為正福德宮一切門房井竈
 三才圖會 宮室四卷 卅六
 等項皆從艮起法曰艮六絕禍生延天五
 一定福元宜居西房西樓俱上上吉比房西間東間亦吉
 南房西間亦可居但房之中間未善耳北房中一間謂
 之五鬼南房中一間謂之六煞
 一定宅宜住坐北向南坤門宅坐南向北乾門宅坐南向
 北艮方丑字門宅坐東向西坤門宅坐西向東艮
 方寅字門宅亦上吉
 一定門宜走西北乾方亥字戌字天乙門西南坤方未字
 由字生氣門俱上吉東北艮方丑字寅字福德門亦吉

但不宜正當艮字別法謂之鬼門也

一定宅中所行路宜由西方大吉

一定井宜在西南長生位大吉

一定厨竈宜在宅東方乙字上大吉

一定碾磨宜在宅正南禍害方正北五鬼方大吉

一定十馬欄宜在宅西南生氣方大吉

一定放水宜在南方丙字丁字俱上吉

西四位兌宮相生人 兌宮為正福德宮一切門房井竈

等項皆從兌起法曰兌生禍延絕六五天

三才圖會

宮室四卷

卅七

一定福元宜居西房西樓上吉次居北房西間生氣貪狼

南房西間天乙巨門北房東間延年武曲亦吉但房之

中間未善耳北房中間禍害南房中間五鬼

一定宅宜住坐北向南坤門宅坐南向北乾門宅俱上上

吉坐南向北艮方丑字門宅坐東向西坤門乾門兌門

宅坐西向東艮方寅字門宅亦上吉

一定門宜走西北乾方亥字戌字生氣門西南坤方未字

申字天乙門上吉次定宜走東北艮方丑字寅字延年

門亦吉但不宜正當艮字別法謂之鬼門也

一定宅中所行路宜由西方上吉

一定井宜在西北方長生位大吉

一定厨竈宜在北方癸字上吉

一定碾磨宜在正東方絕命破軍正南方五鬼廉貞吉

一定牛馬欄宜在西北方生氣貪狼大吉

一定放水宜在南方丙字一字上吉

王子所輯既極詳悉而東西四位生人用例并圖又其簡

明即令未徹宅理者執例與圖而用斯過半矣此亦官

室之尤要者予故錄之其斷語率皆俚鄙不文亦仍舊

三才圖會

宮室四卷

卅八

言者乃仲尼闕文之意耳

國朝房屋等第

一凡官員蓋造房屋並不許歇山轉楠重簷重拱繪畫藻并其樓房不係重簷之例聽從自便

公侯前廳七間或五間兩廡九架造中堂七間九架後

堂七間七架門屋三間五架門屋金漆及獸面擺錫環

家廟三間五架俱用黑板瓦蓋屋脊用花樣瓦獸梁棟

斗拱簷楠綠色繪飾窓枋柱用金漆或黑油飾其餘廊

廡庫厨從屋等房從宜蓋造俱不得過五間七架

一品二品廳堂五間九架屋脊許用瓦獸梁棟斗拱簷

三才圖會 宮室四卷

卅九

楠青碧繪飾門屋三間五架門用綠油及獸面擺錫環

三品至五品廳堂五間七架屋脊用瓦獸梁棟簷楠青

碧繪飾正門三間三架門用黑油擺錫環

六品至九品廳堂三間七架梁棟止用土黃刷飾正門

一間三架黑門鐵環

一品官房舍除正廳外其餘房舍許從宜蓋造比正屋

制度務要减小不許太過其門窓戶牖並不許用朱

一庶民所居房舍不過三間五架不許用斗拱及彩色

裝飾

財門二寸二分 病門二寸 離門二寸 義門二寸

此門開者天無星
大甲田卷又顯財
丙外姻親皆合
朝朝日日進財米

官門二寸一分 劫門二寸 害門二寸 本門二寸

此門開者天無星
劫門開者多災劫
此門開者多災劫
此門開者多災劫

三才圖會 宮室四卷 四十

小樣草扇財吉門二尺四寸濶高五尺二寸

中樣草才吉門濶二尺六寸高五尺四寸

樣門草扇才吉門濶二尺八寸高五尺六寸

門樣雙扇才吉門濶五尺二寸高五尺九寸

中樣雙扇才吉門濶三尺八寸高六尺二寸

大樣雙扇才吉門濶四尺二寸高六尺五寸

中樣雙扇才吉門濶五尺二寸高九尺八寸

中樣雙扇官樣才門濶五尺六寸高七尺二寸

鼎

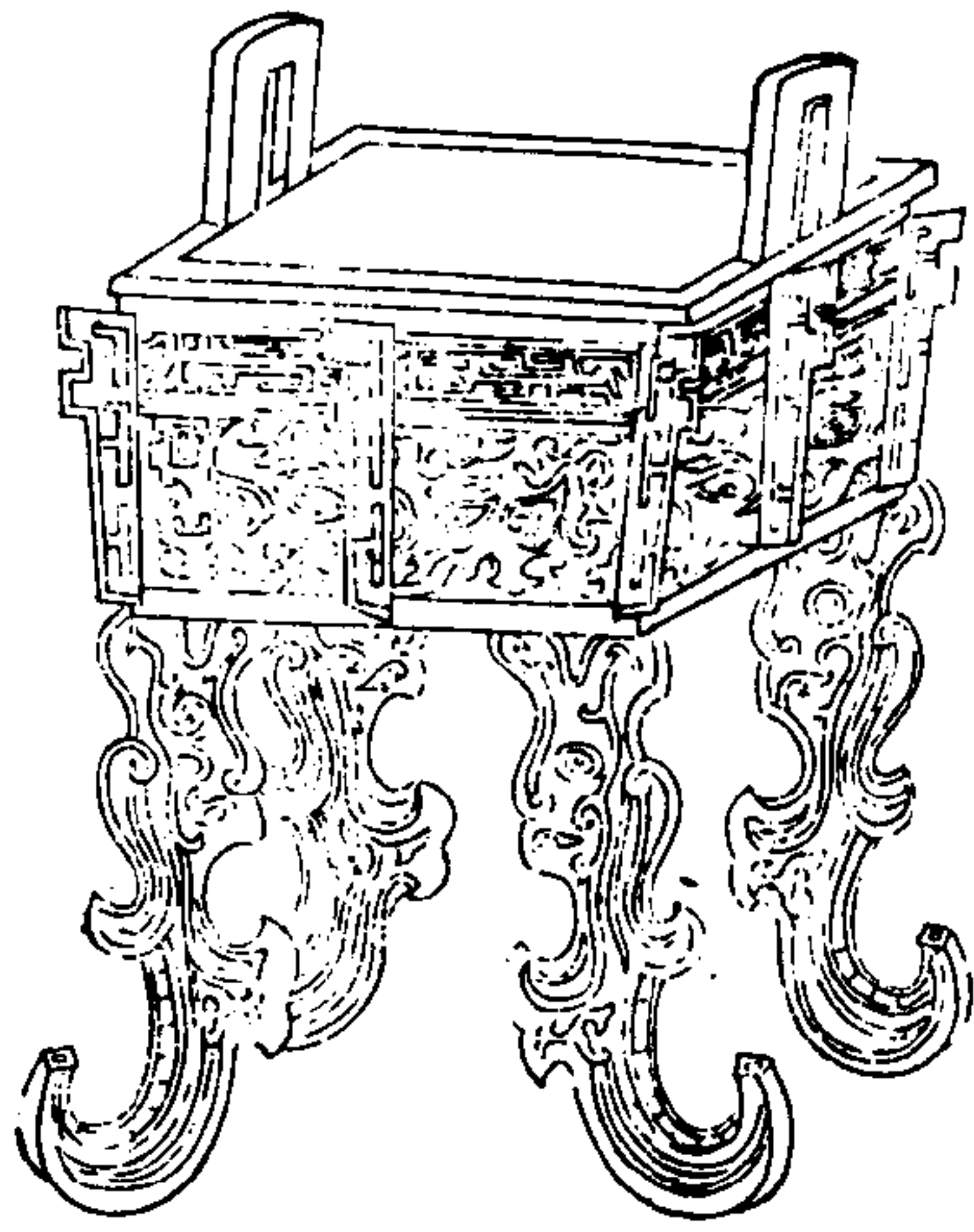

三才圖會

器用一卷

三

鼎彝總說

鼎之為象也圓以象平陽方以象乎陰三足以象三公四足以象四輔黃耳以象才之中金鉉以象才之斷象饗養以戒其貪象蜺形以寓其智作雲雷以象澤物之功著夔龍以象不測之變至於牛鼎羊鼎又各取其象而飾焉然鼎大者謂之鼎園弁上謂之嘉附耳外謂之釂曰崇曰貫則名其國也曰讒曰刑則著其事也曰牢曰陪則設之異也曰神曰寶則重之極也士以鐵大夫以銅諸侯以白金天子以黃金飾之辨也天子九諸侯七大夫五士三數之

別也牛羊豕魚腊腸胃膚鮮魚鮮腊用之殊也然歷代之鼎形制不一有腹著饗養而間以雷紋者父乙鼎父癸鼎之類是也有鍊色如金者飾簡美者辛鼎癸鼎之類是也有緣飾旋花奇古可愛者象形鼎橫戈父癸鼎之類是也有密布花雲或作雲雷迅疾之狀者晉姜鼎雲雷鼎之類是也有隱饗養間以夔龍或作細乳者亞虎父丁鼎文王鼎王伯鼎之類是也或如孟鼎之侈口中鼎之無文伯碩史頊鼎之至大金銀錯彝之絕小或自方如簠或分底如鬲或設蓋如敦大抵古人用意皆有規模非特為觀美也

三才圖會

器用一卷

四

商之鼎二十六周之鼎八十一漢之鼎十八唐之鼎一其圖已詳於博古圖

尊

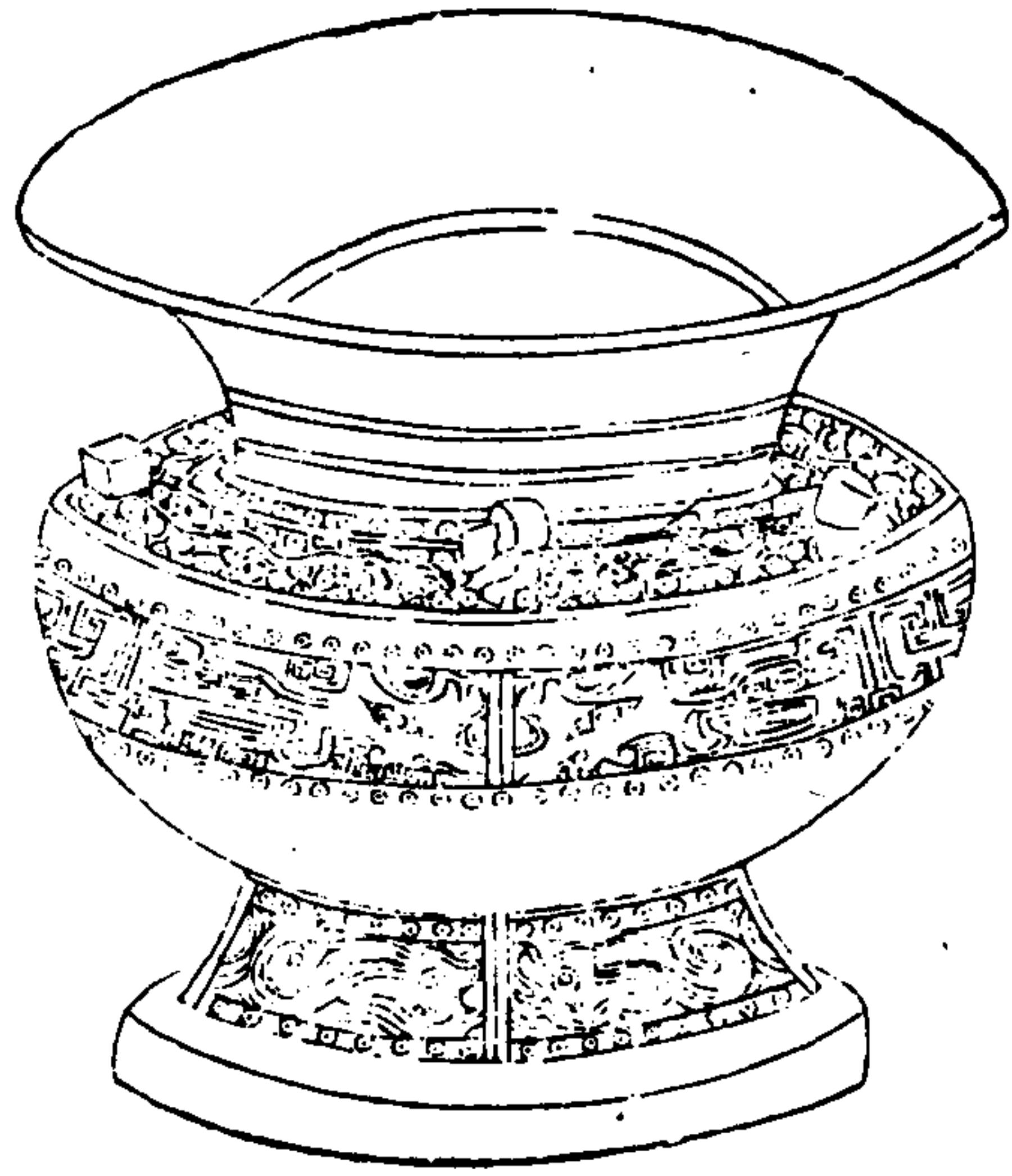

三才圖會

器用一卷

五

罍

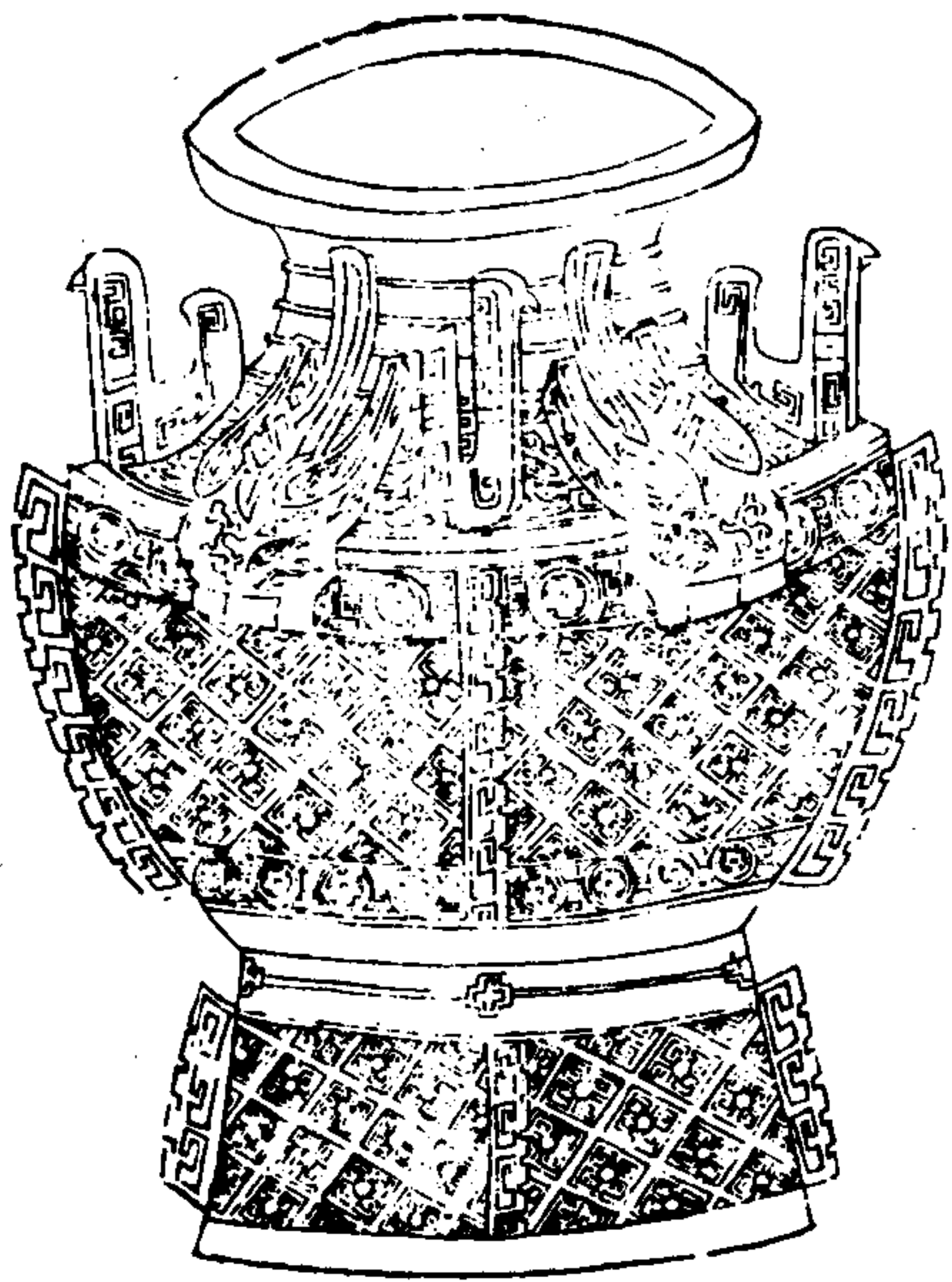

尊罍總說

在昔三代盛時凡酌獻裸將通用於人神之際故酌獻用於人亦用於神裸將所以禮神亦所以禮人是以尊罍彝舟相為先後而行之然周官冢人先尊以尊尊而彝卑小宗伯先彝以言其用則先彝耳彝用以裸既裸則已尊用以飲飲則必有繼之者故繼之必資諸罍此詩所謂併之罄矣維罍之耻之義矣於司尊彝之職有六尊言其數復言其名酒正之職有八尊言其數不言其名者蓋八尊所以廣六尊之數也至於罍則一種而已有六罍所以副六

三才圖會

器用一卷

六

尊耳夫尊有六而在周則設官以司之辨其用與其實故有謂之獻謂之象則凡春祠夏禴其朝踐再獻之所用也謂之著謂之壺則凡秋嘗冬蒸其朝獻饋獻之所用也謂之泰謂之山則凡追享朝享與朝踐再獻之所用也若夫爾雅不言尊而曰彝自罍器也者謂彝自罍皆盛酒尊意其尊必有罍亦猶彝之有舟此又一家之說也且尊之用於世久矣泰尊虞氏之尊也山罍夏后氏之尊也著商尊也犧象周尊也合而言之總謂之尊彝以周兼四代之禮故皆有之周官言六尊者兼得而用之也捨周官而見於

它傳則分而言之故有所謂上尊曰彝中尊曰卣下尊曰
壺凡以彝之為常也故曰上尊而已在商之世以質為尚
而法度之所在故器之所歸曰彝至周之文武制作未備
商制尚或存者則尊彝之銘間未易焉今召公尊文考等
皆周時器而亦謂之彝蓋本諸此其商之尊十四周之尊
十九器八其圖詳於博古圖

三才圖會

器用卷

七

舟

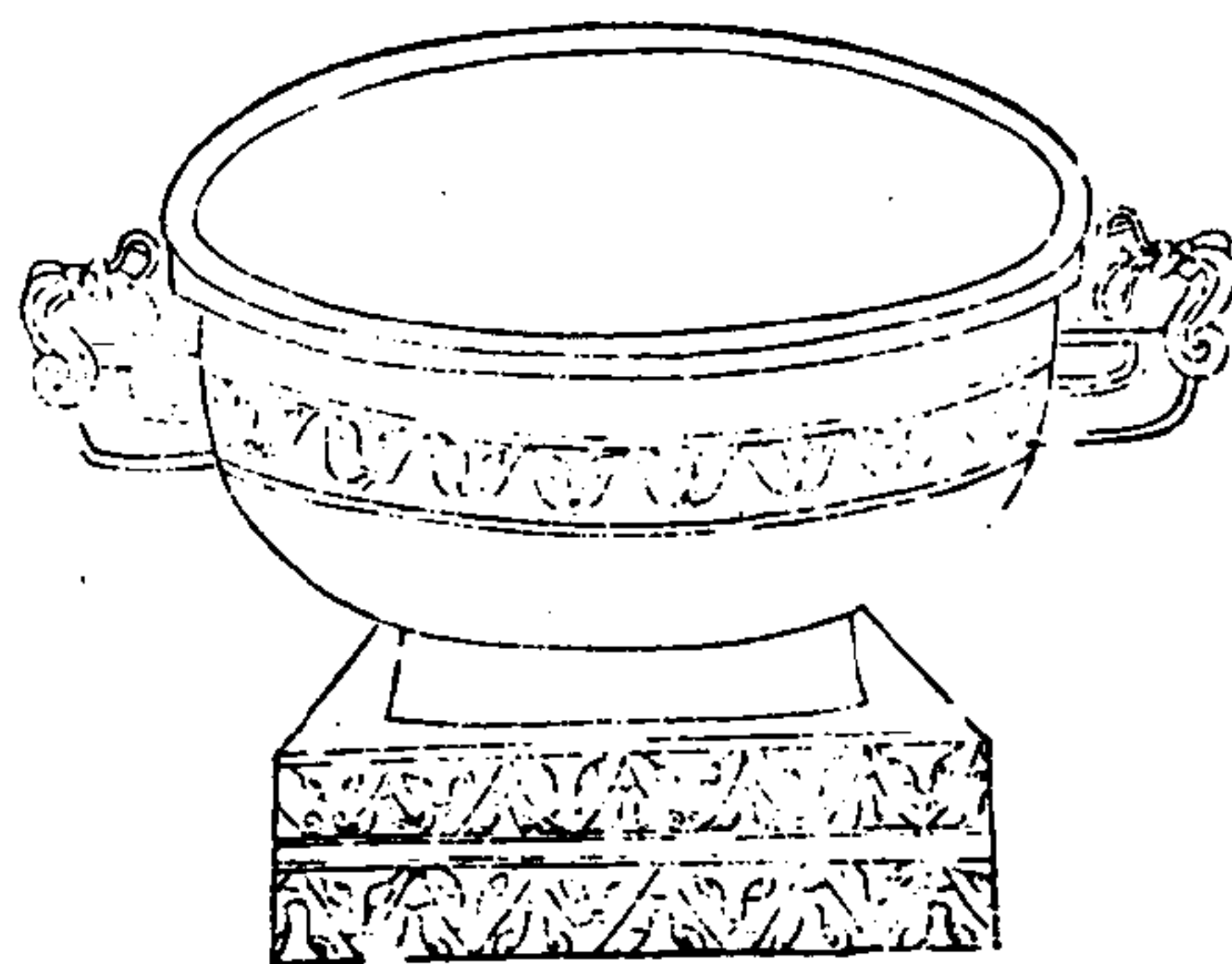

彝

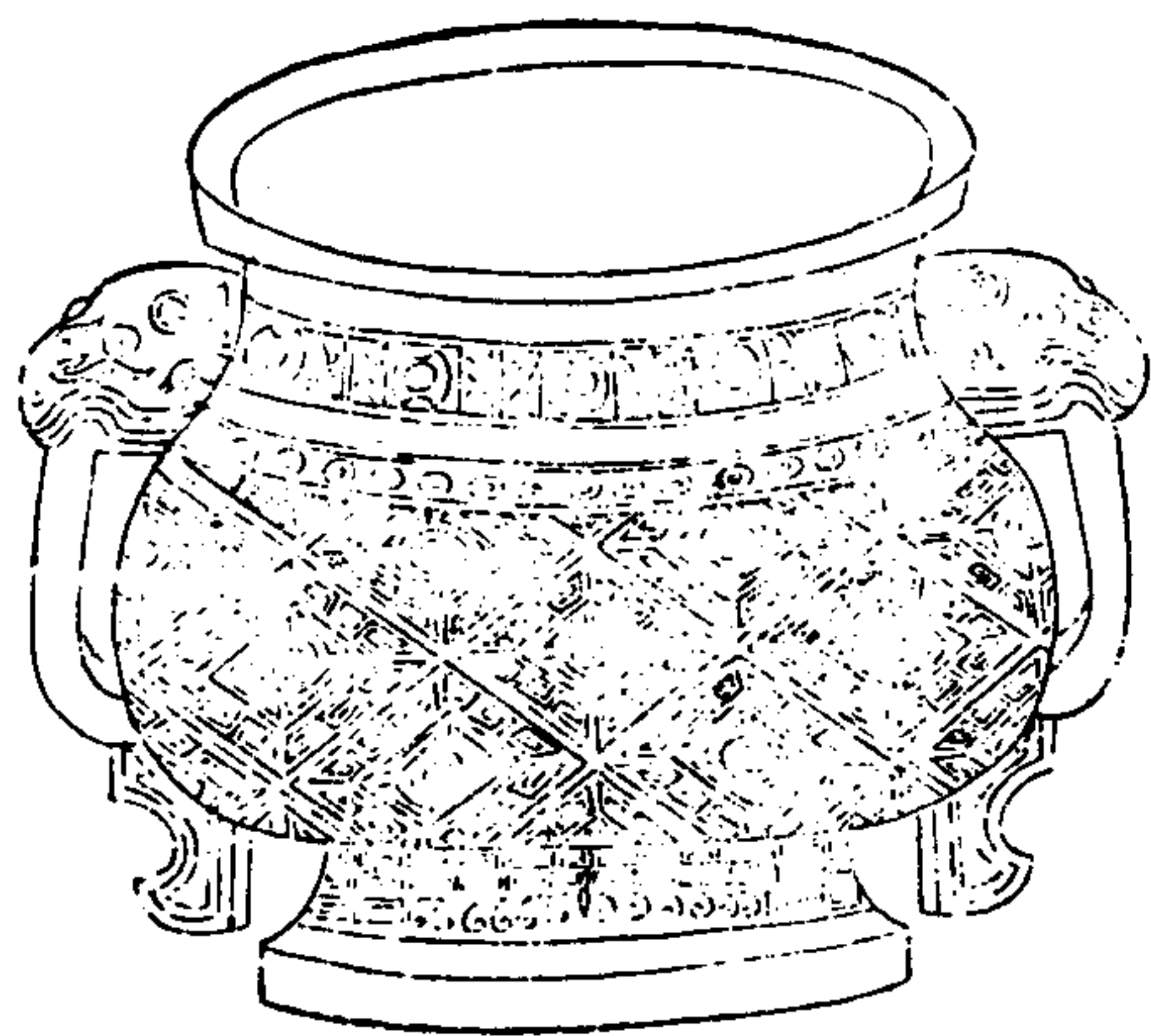

三才圖會

器用一卷

八

舟彝總說

周官載六彝之說則鷄彝鳥彝犀彝黃彝與夫虎彝之屬也釋者謂或以盛明水或以盛鬱鬯其盛明水則鷄彝犀彝虎彝是也其盛鬱鬯則鳥彝黃彝是也彝皆有舟焉設而陳之用為禮神之器至於春祠夏禴秋嘗冬蒸以酌以裸莫不挹諸其中而注之耳彝之有舟蓋其類相須之器猶尊之與壺餅之與罍焉先儒則以謂舟者其形如盤若舟之載而彝居其上豈其然歟今之所存有如敦足垂花舟大畧與彝僅似則其為相須之器斷可見矣漢三才圖會 器用一卷 九 之舟二商之彝七周之彝二十五其圖詳於博古圖

白

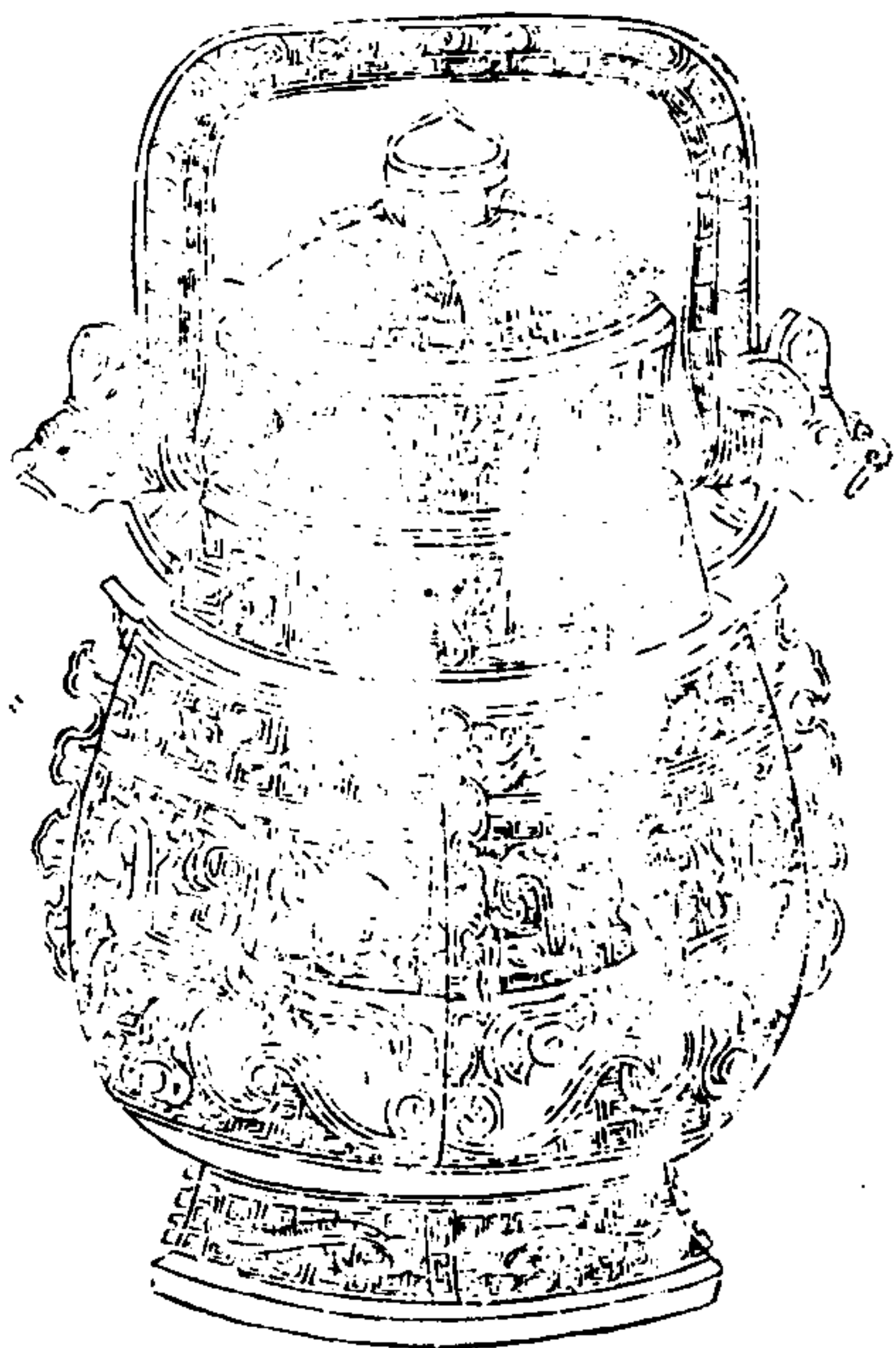

三才圖會 器用一卷 十 白總說

白之為器中尊也夏商之世總謂之彝至周則鬱鬯之尊獨謂之白蓋周官尊彝皆有司所以辨其用與其實所謂六彝者鷄彝鳥彝犀彝黃彝是也六尊者獻象著壺泰山也而祭則合諸神而祭之者也故用五齊三酒通鬱鬯各二尊而尊之數合十有八禘祭則禘祖之所自出者也故用四齊三酒闕二尊而尊之數合十有六是則通於鬱鬯二尊者其所以為白也何以言之成王寧周公之功而錫之以秬鬯二白平王命文侯之德而錫之以秬鬯一白皆實

唯知其為白明矣蓋秬者取其一稔二米和氣所生唯則
取芬香條達而和暢發於外白之所以為中者唯其備天
地中和之氣非有事於形氣之末而已凡所以錫有功賞
有德亦使其不失夫至中之道故爾商之白三十周之白
二十二漢之白一其圖詳於博古圖

三才圖會

器用一卷

十一

瓶



壺

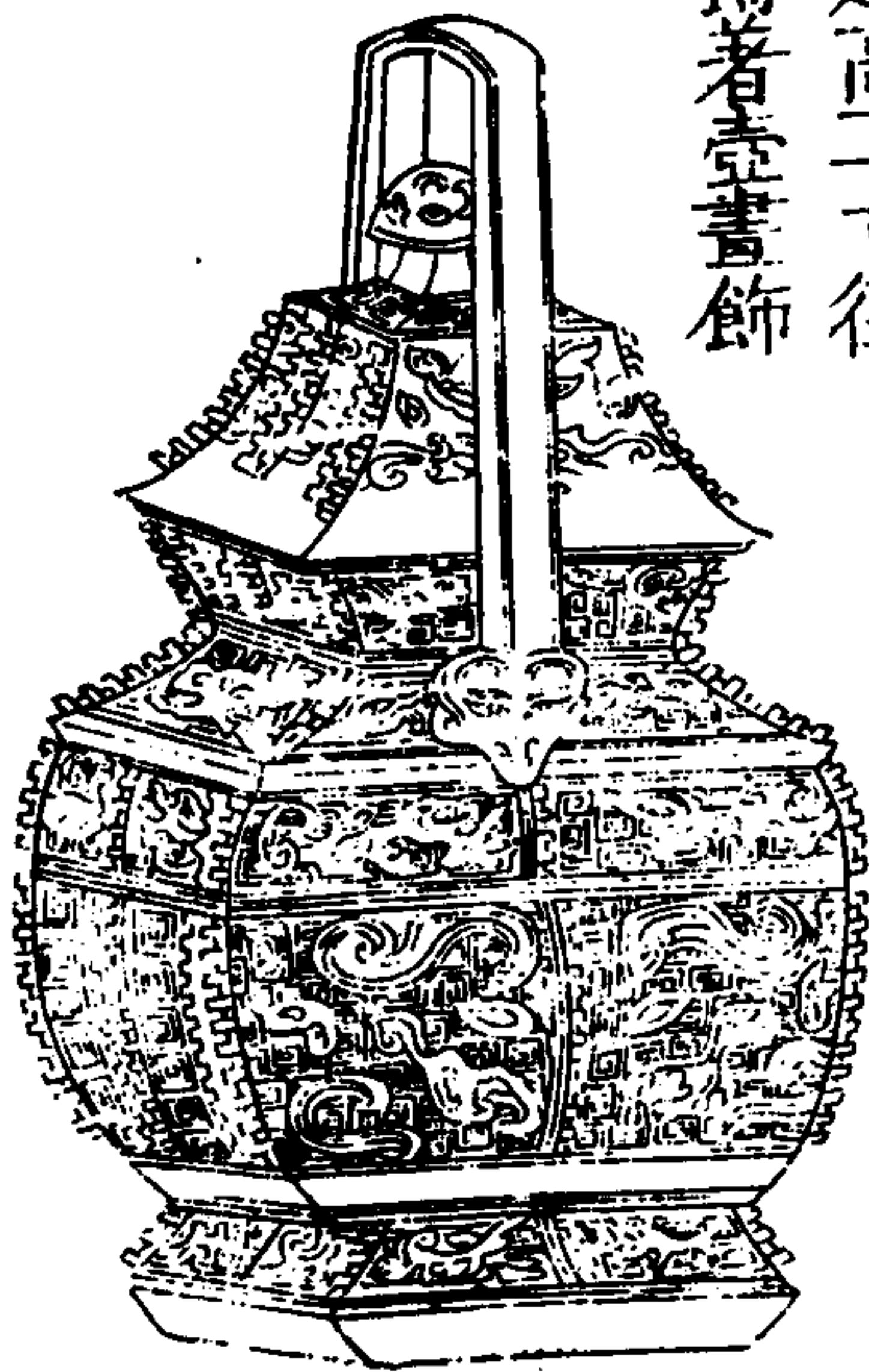

周禮壺容一斛口
徑尺足高一寸徑
尺反爵者壺畫飾

三才圖會

器用一卷

十一

瓶壺總說

禮器之設壺居一焉在夏商之時總曰尊彝逮於周監二代則損益大備故烝嘗饋獻凡用兩壺次於尊彝用於門內然壺用雖一而方圓有異故燕禮與夫大射卿大夫則皆用圓壺以其大夫尊之所有事示為臣者有直方之義故用方以其士旅食卑之所有事示為士者以順命為宜故用圓壺之方圓蓋見於此至聘禮梁在北而八壺南陳梁在西而六壺東陳蓋束蠶以動出而有接南假以大顯而文明乃動而應物以相見之時也以壺為設豈不宜哉

三才圖會

器用一卷

十三

且詩言韓侯取妻亦曰清酒百壺壺非特宗廟之器凡燕射婚聘無適而不用焉故其制度銘刻不一迄于秦漢去古既久而制作愈失故有刻木繪漆皆出諸儒一時之臆論夫尊以壺為下蓋盛酒之器而瓶者亦用之以盛酒者也此周人有瓶之罄矣之詩然其字從瓦所以貴其質而此皆銅復作螭麟鸚鵡之飾蓋古人大體至漢益雕鏤矣周之瓶一漢之瓶二商之壺三周之壺十八漢之壺二十三其圖詳於博古圖

爵

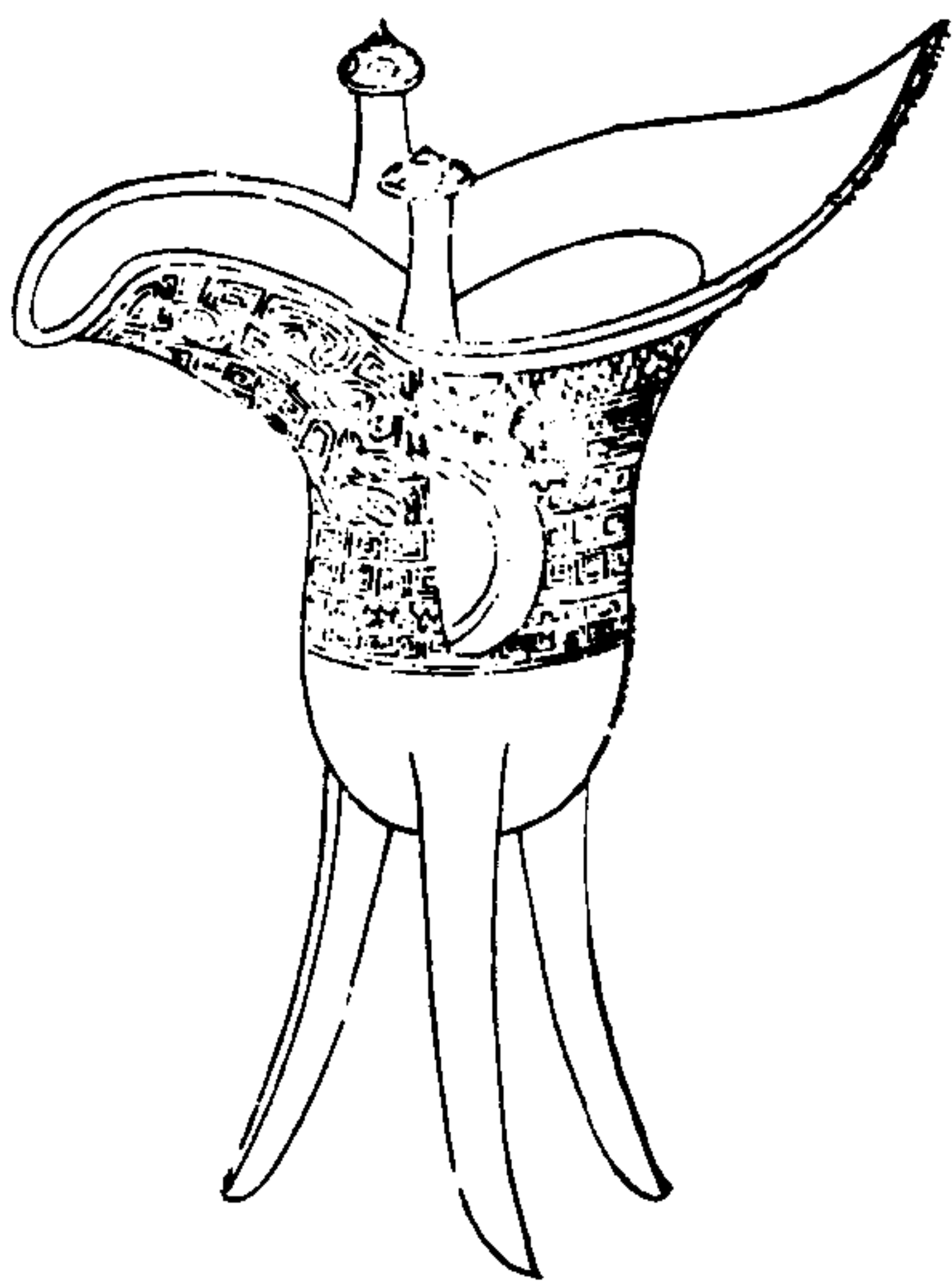

三才圖會

器用一卷

十四

爵總說

凡彝器有取於物者小而在禮實大其為器也至微而其所以設施也至廣若爵之為器是也蓋爵於飲器為特小然主飲必自爵始故曰在禮實大爵於彝器是為至微然而禮天地交鬼神和賓客以至冠婚喪祭朝聘鄉射無所不用則為其設施也至廣矣攷之前世凡觴一升曰爵二升曰觚三升曰解四升曰角五升曰散則爵之所取者小又其為器至微也信然然周鑒前古禮大成而特以爵名其一代之器則豈不有謂益以在夏曰琖在南曰罍在周

曰爵名雖殊而用則一則其取象各具一妙理耳故其形制大抵皆近似之琖從菱故三足象戈學戒喧故二口作喧爵則又取其雀之象蓋爵之字通於雀雀小者之道下順而上逆也俛而啄仰而四顧其慮患也深今攷諸爵前若蜀後若尾足修而銳形若戈然兩柱為耳及求之禮圖則刻木作雀形背負琖無復古制是皆漢儒臆說之學也使夫觀此三代之器則豈復有是陋哉商之爵二十五其圖詳於博古圖

三才圖會

器用一卷

十五

學



三才圖會

器用一卷

十六

觚

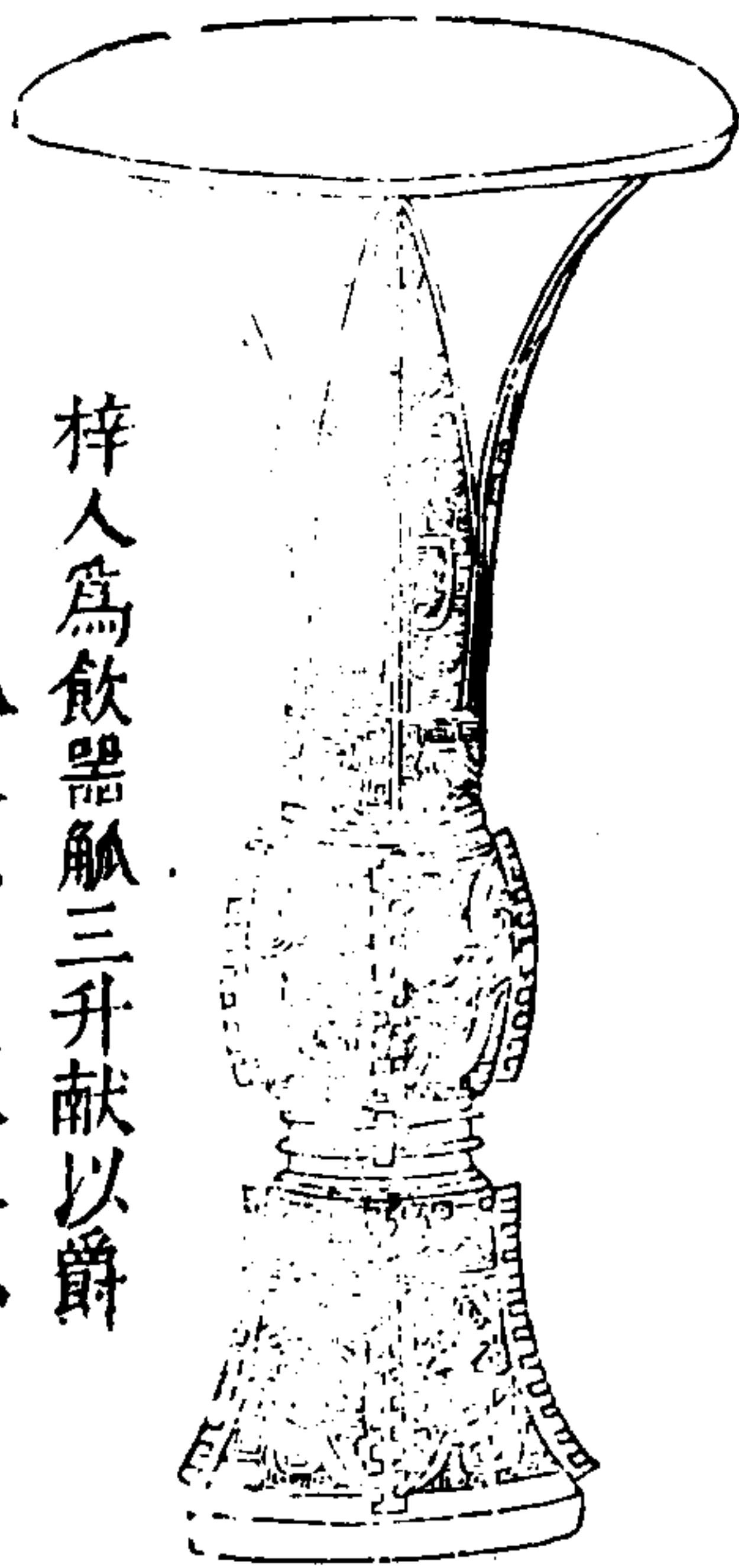

梓人為飲器觚三升獻以爵而酬以觚陳氏云及觶八觚

斗 匏

右器斗也如匏而半之樂
之八音匏居一焉蓋以象
天地之性今斗取象於匏
斯亦古人遺意

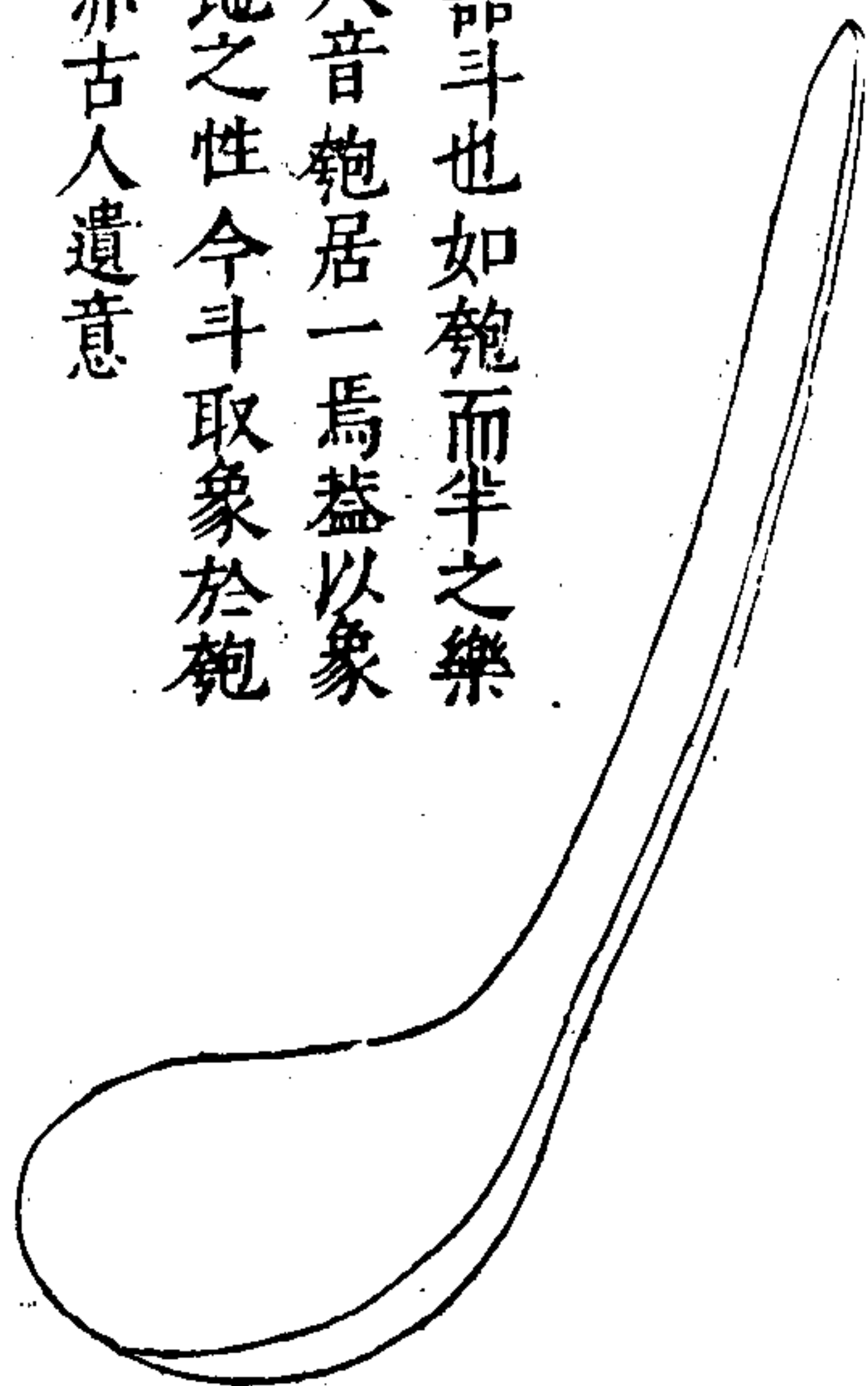

三才圖會

器用一卷

十七

卮

卮之為義上窮
而危一而節則
無危矣謂之危
已寓戒於其間
也欲時動而澤
物則文之以雲
雷



三才圖會

器用卷一

一九七

是器解也通

禮記曰口徑五寸中
深四寸強底徑二寸

體作雷紋間

以饗饗純綠

下環以十二

解山今尊異觚

爵類以山形

為之飾解其

類也故設飾

畧相似

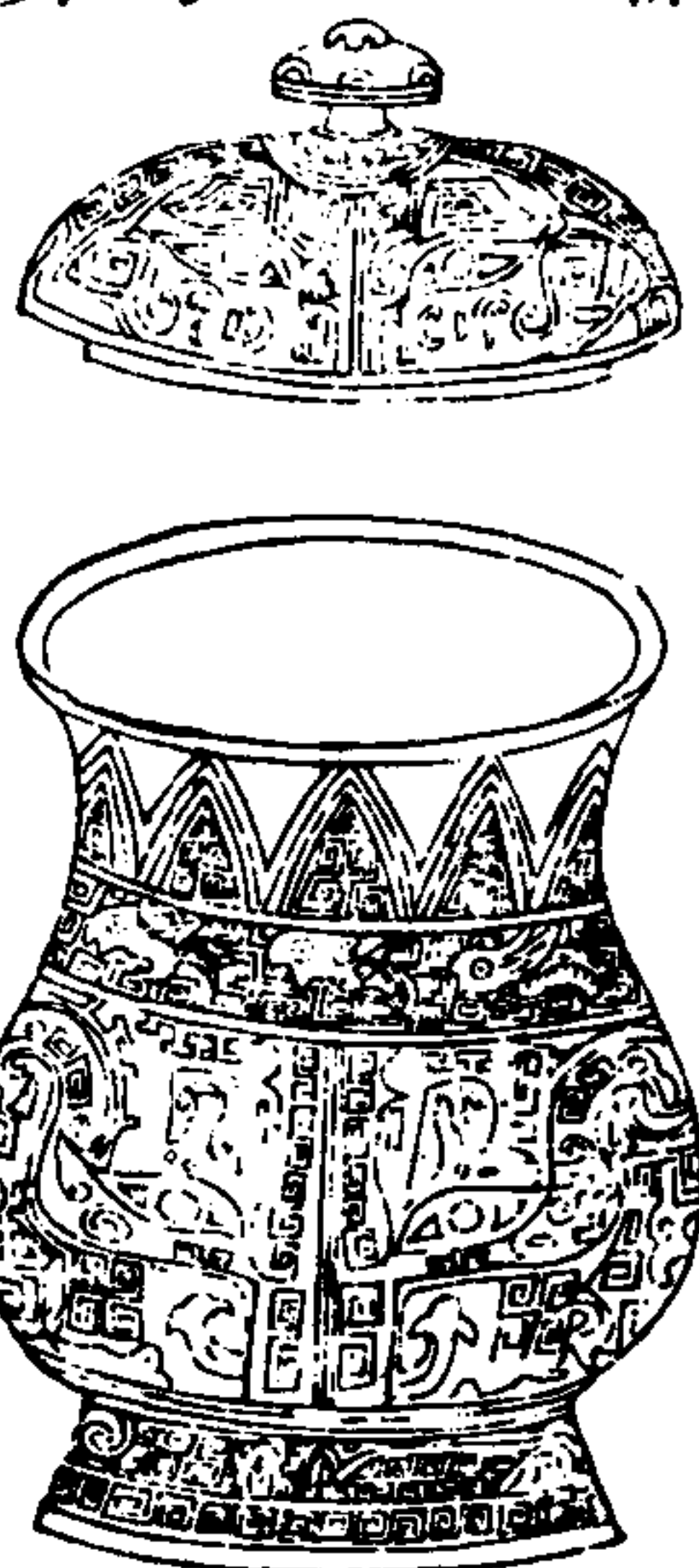

三才圖會

器用一卷

十六

角

是器畧類父也
角而特小兩面
為雷紋饗饗饗
飾以牛首然兩
弓狀皆弛而不
張蓋示其禮德
不觀兵之義亦
若倒戈示其不
用耳古者有文
事必飾之以文
有武備必飾之
以武於其大饗
之禮猶有白黑
形鹽以昭其武
而况用於飲器
間勝者飲不
勝於固存此
義

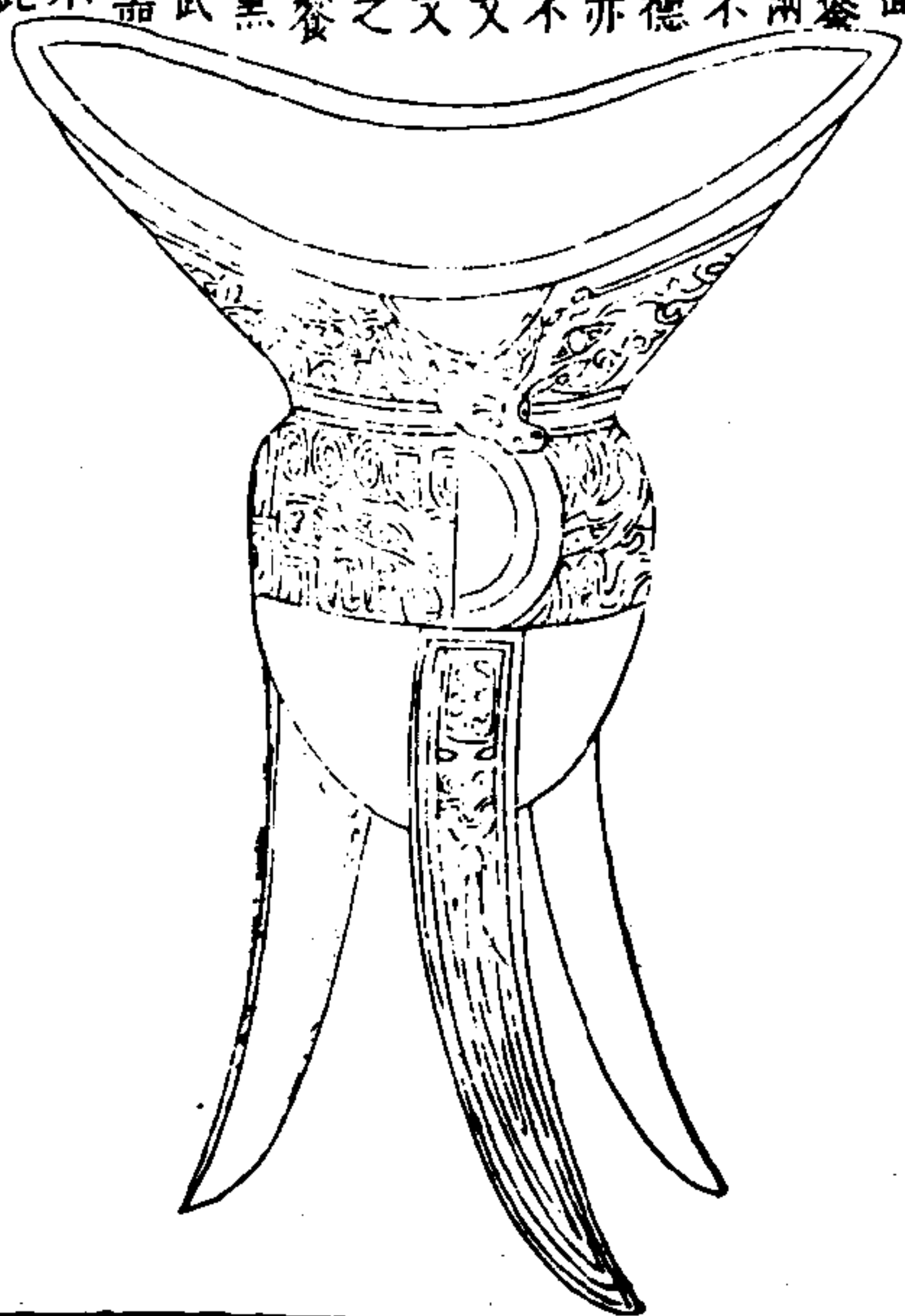

學觚斗卮觶角等總說

自三王以來各名其一代之器至周則又復推廣然皆所以示丁寧告戒之意若曰學曰觚曰斗曰卮曰觶曰角之類是也宜讀詩至賓之初筵有曰賓既醉止載號載呶其終也至於由醉之言俾出童羸然後知酒之敗常有如此者敗常若是安得而不喧哉先王制學所以戒其喧也又曰側弁之俄屢舞僊僊而繼之以醉而不出是謂伐德然後知酒之敗德有如此者敗德若是安得不孤哉先王制觚所以戒其孤也至於斗亦法度之所在昔人固有酌以

三才圖會

器用一卷

十九

大斗者若成王養老乞言而載於行葦之詩者也惟卮不見於禮經而莊周謂卮言日出者以其言猶卮之用有反復而無窮焉且玉卮上壽見於漢祖而樊將軍亦有卮酒之賜則知卮之為器其來尚矣若夫觶與角則以類相從故昔之禮學者謂諸觴其形惟一特於所實之數多少以名自是而判焉故三升則為觶四升則為角及其飲也尊者舉觶卑者舉角如是而已耳然禮失於古遠之後而尊爵飲器之類往往變而用木形制既陋而復加以髹漆內亦外黑彩繪華絢悉乖所傳是非莫得而考正矣周之學

十五漢之尊一商之觚十六周之觚十九漢之圭二漢之卮四商之觶三周之觶二周之角一其圖詳於博古圖

三才圖會

器用一卷

卅

是器作牛首頸頤狀可
為飲器角間又絡以絢
紐仍以魚骨小索貫
鼻而銘冶之工非今人
可到詩所謂酌彼兕觥
者其近似之

杯



右高二寸六分
分深二寸六分
分口徑二寸六分
三分潤三寸
二分容三寸
共重八兩

三才圖會

器用卷一

廿

敦



敦總說

是敦也以制作求之則制作不同上古則用瓦中古則用
金或以玉石或以木以形器求之則形器不同設蓋者以
為會無耳足者以為廢或與珠槃類或與簠簋同以名求
之則名不同或以為土簋或以為玉盃以用求之則用不
同或以盛血為尸盟者之所執或以盛黍稷為內宰之所
贊以數求之則數不同明堂位曰有虞氏之兩敦小宰則
曰主婦執一金敦黍此敦之制故不可以類取之也今歷
觀其器書畫蟲鏤因時而制踵事增華變本加麗求合於
古則不可得而定論故今所見形器一體而類多者有若
鼎三足腹旁有兩大耳耳足皆有獸形其蓋有圈足却之
可置諸地者如邾敦伯庶父敦宰辟父敦之類是也其間
形器不一方之邾敦諸器小異而無益若侈口圈足下連
方座者毀敦是也上鉞兩耳者周姜敦是也耳有珥足作
圖者伯敦醴敦周虔敦是也自毀敦而下四器雖形器不
一終不失敦制而又皆銘之為敦因以附諸敦之末商之
敦一周之敦二十七其圖詳於博古圖

三才圖會

器用卷一

廿

簠

外方內員曰簠
盛稻粱之器口
員徑六寸足高
二寸挫其四角
所盛之數及蓋
之形制與簋同

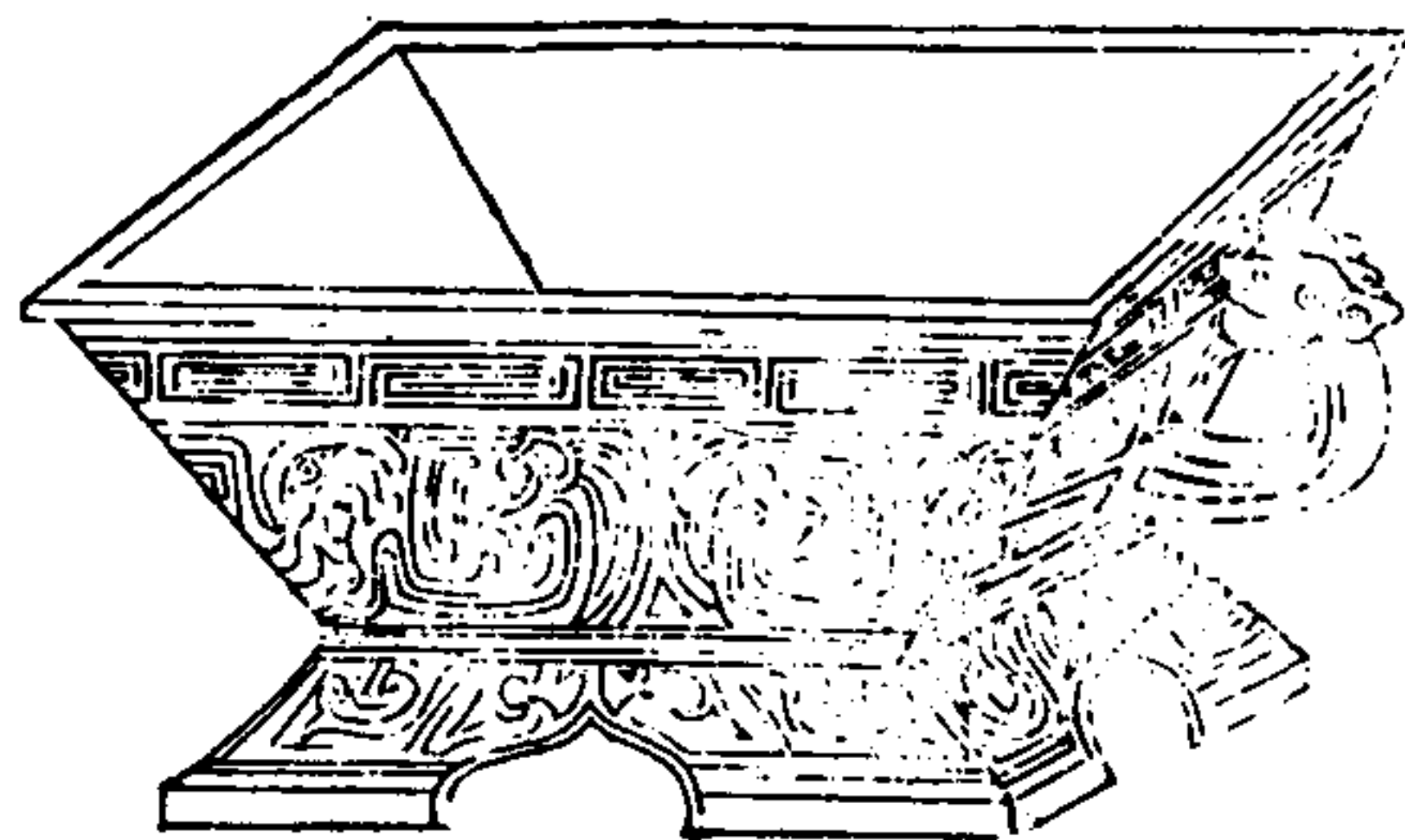

三才圖會

器用一卷

廿三

簋

內方外
員曰簋
盛黍稷
之器有
蓋象龜



豆

豆三禮舊尚云
豆高尺二寸眾
畫赤雲氣諸物
飾以象天子加
玉飾皆謂飾口
足也又鄭注周
禮及禮記云豆
以木為之受四
升口圓徑尺二
寸有蓋盛昌本
脾豚脂柝之醢
醢羸兔鴈之醢
韭菁芹苜之醢
肉之屬鄭注鄉
射記云豆宜濡
物簠宜乾物故
也

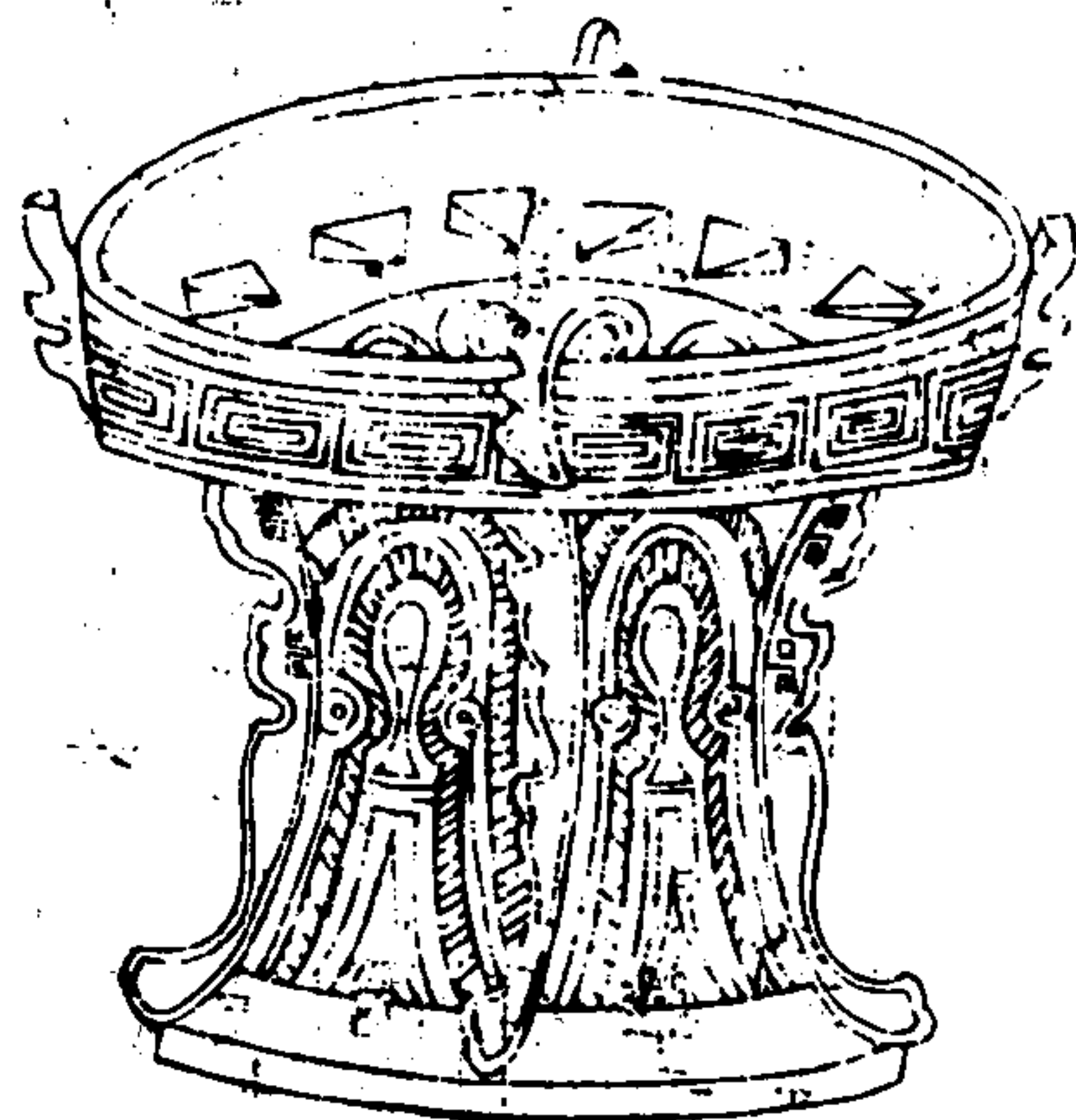

三才圖會

器用一卷

廿四

鋪

觀此形制雖
承樂小異於
豆然下為圓
足宜豆類也
攷禮圖有所
謂豐者亦與
豆不異鄭玄
謂豐似豆而
甲者是也是
器形全若豐
然銘曰鋪者
意其鋪鋪薦
之義鋪雖無
所經見要之
不過豆類蓋
銘之有或異
者是宜列之
於豆左也

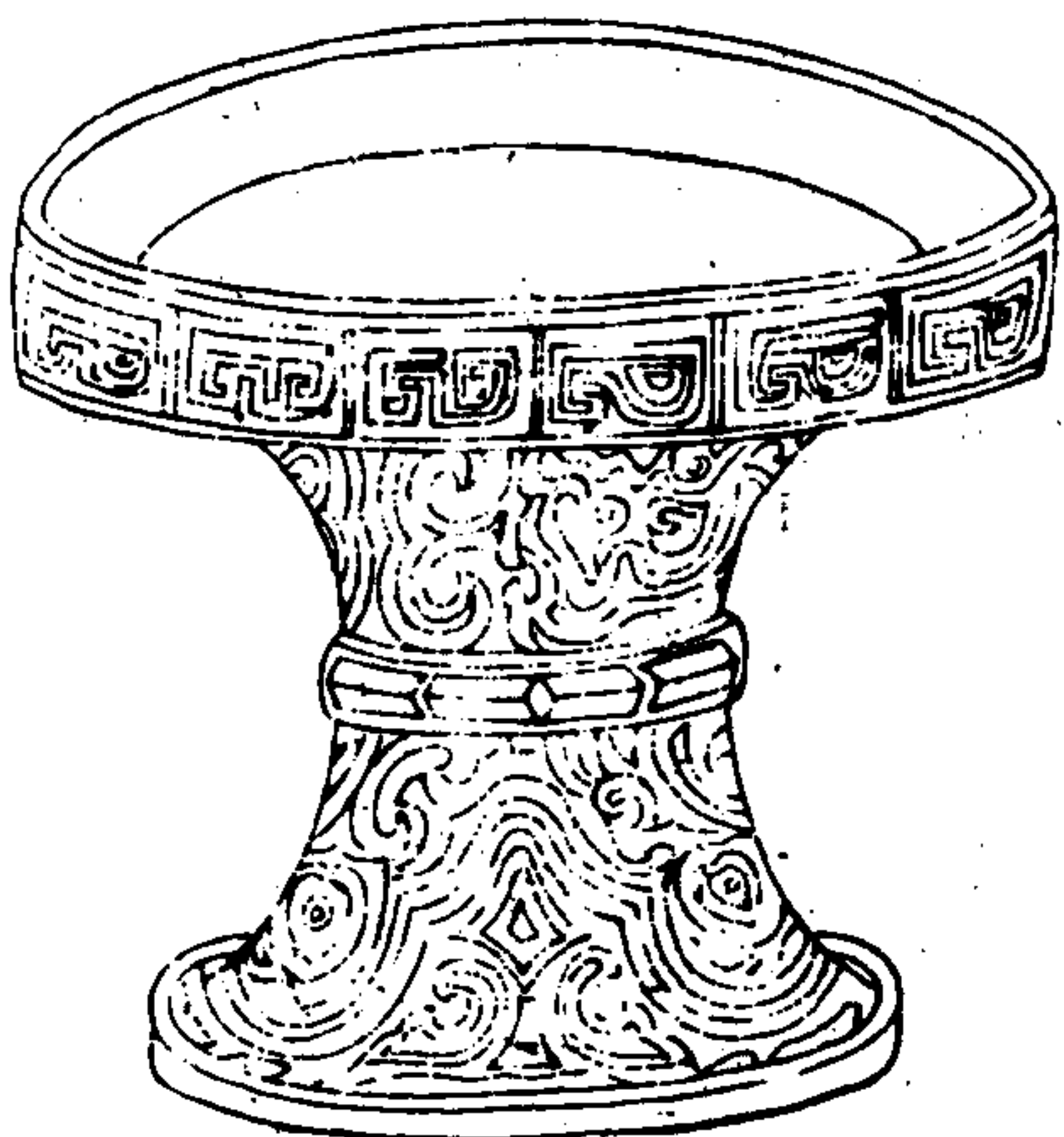

簠簋豆鋪總說

禮始於因人情而為之蓋以義起而制之使歸於中而已明以交人幽以交神無所不用必寓諸器而後行則簠簋之屬由是而陳焉故見於禮圖則以簠為外方而內圓以簋為外圓而內方穴其中以實稻梁黍稷又皆刻木為之上作龜蓋以體蟲鏤之飾而去古益遠矣曾不知簠盛加膳簋盛常膳皆熟食用七之器若如禮圖則畧無食器之用今三代之器方圓異制且可以用七而食復出於冶鑄之妙而銘載粲然則先王制作尚及論也豈刻木鏤形者三才圖會 器用一卷 廿五 所能髣髴哉至於豆則乃其實水土之品亦所以養其陰者夏以楛豆商以玉豆周以獻豆制作雖殊所以為實濡物之器則一也昔醢人掌四豆之實凡祭祀供薦羞則豆之用於祭祀者如此士昏禮設六豆於房中則豆之陳於昏禮者如此以之示慈惠之燕訓恭儉之饗亦待此以有行者也是以天子之豆二十有六諸公十有六諸侯十有二上大夫八下大夫七凡以尚德也鄉老六十者三七十者四八十者五九十者六凡以尚齒也若夫劉公鋪與夫君養鋪之二器舊以其鋪之聲與簠相近因以附諸簠今

攷簠之器方而鋪之器圓又似與豆登畧無少異故其銘前曰君作養鋪而疑生之豆亦曰養豆則是其銘亦近之疑銘之以鋪者有鋪陳薦獻之義而其器則豆耳故以附于豆之末云周之簠一周之簋三周之豆四漢之豆二周之鋪一其圖詳於博古圖中

三才圖會

器用一卷

二十六

是器也 所以為杖也 之具三 而設繁 之飾間以 雷紋如連 珠相屬下 有垂花鬚 作三象出 身為足中 有鬚可以 熟物古人 創物之智 其所以迫 迫形窮理 為備於此

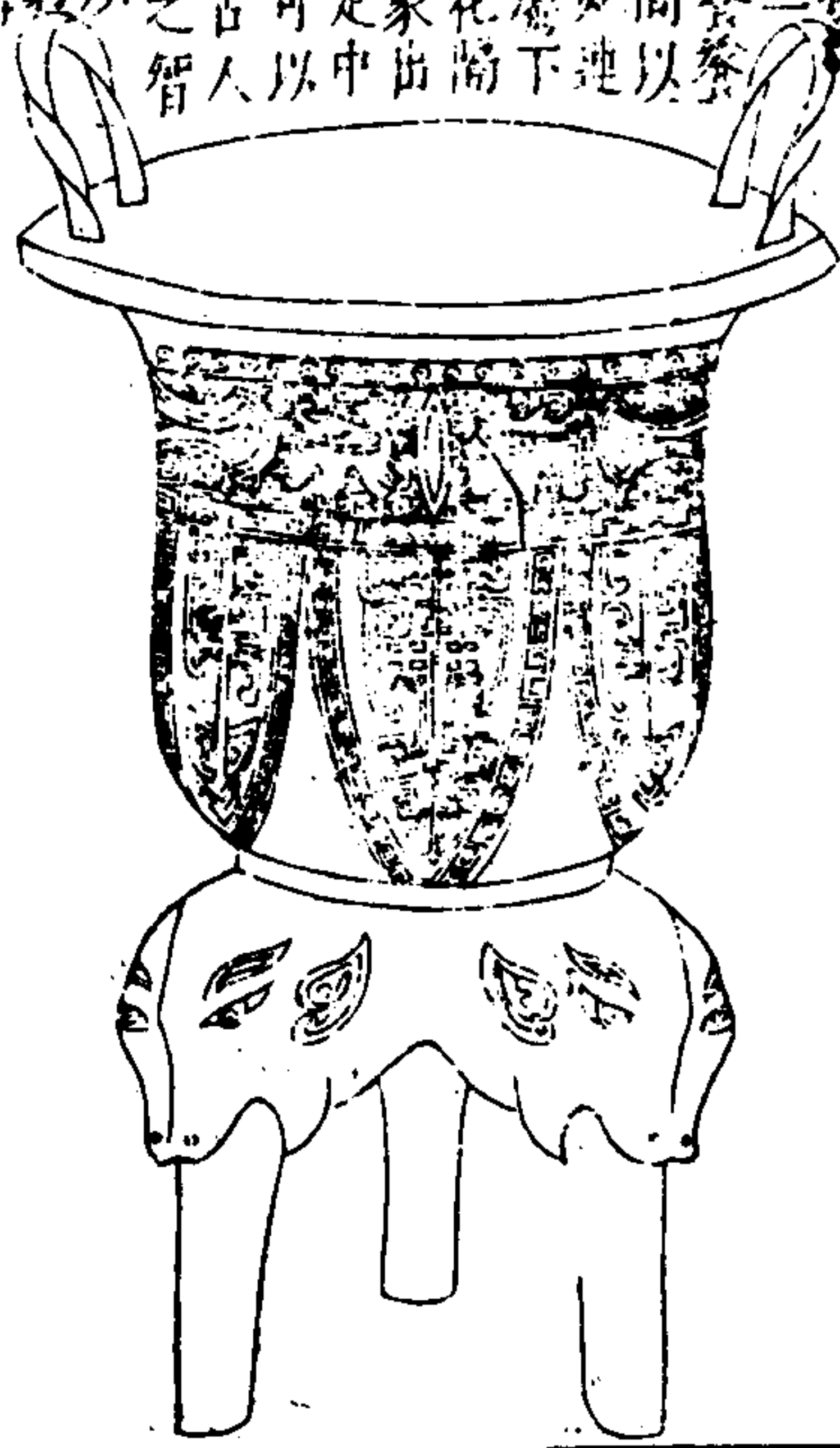

三才圖會

器用一卷

廿七

說文以鏡 為鏡則 登而有 者銘曰 燭者取 氣運如 之義殆 熟食之 但開其 而不究 王氏者 審其為 也曰第 則知為 燭者數 特此耳

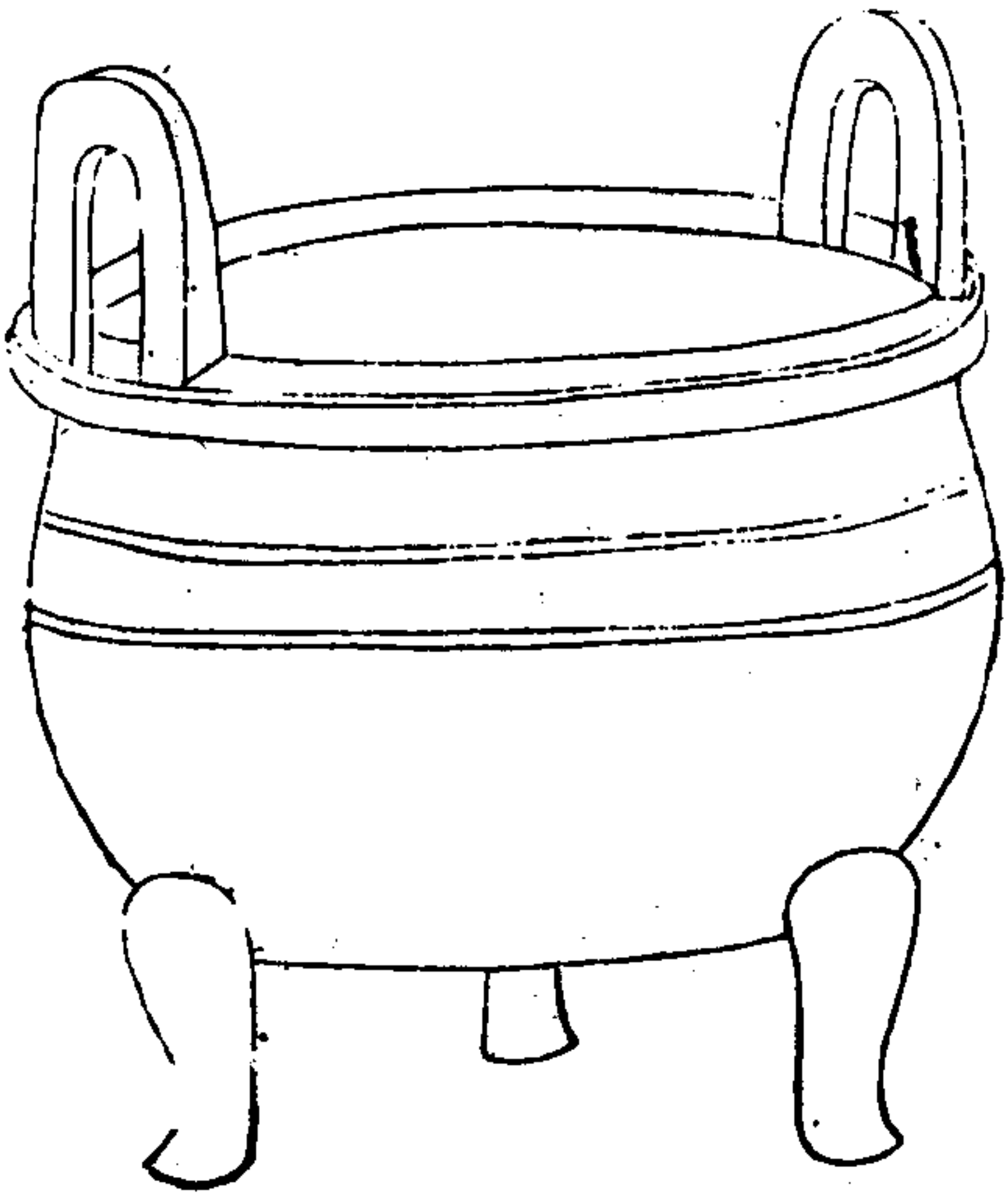

甗鏡總說

甗之為器上若甑而足以炊物下若鬲而足以飪物蓋兼 二器而有之或三足而圓或四足而方考之經傳惟周官 陶人為甗止言實二甗厚半寸唇寸而不釋其器之形制 鄭玄乃謂甗無底甑而王安石則曰從甗從瓦鬲獻其氣 甗能受焉然後知甗無底者所以言其上鬲獻氣者所以 言其下也然說文止謂為甗蓋舉其具體而言之耳五方 之民言語不同故各為方言以自便是以自關以東謂之 甗或謂之鬲至梁乃謂之鏡或謂之酢餹名雖不同所以 三才圖會 器用一卷 廿七 為器則一而已是甗也有銘曰爨者謂其法度之所寓而 有常故也其後復有名鏡者用以薦熟物其上則環以通 氣之管其中則置以蒸飪之具其下則致以水火之齊蓋 致用實有類於甗故有所謂虹燭鏡與夫素鏡者於是咸 附之於甗末焉商之甗七周之甗五漢之甗二漢之鏡一 其圖詳於博古圖

是器無也
與它器無
小異但所
受稍大三
股各作一
鬲其足鬲
鬲之間錯
以雷紋純
緣而下復
環以夔三
分其體而
介之以鼻
左右從橫
視之皆成
獸形考諸
商器類多
似此

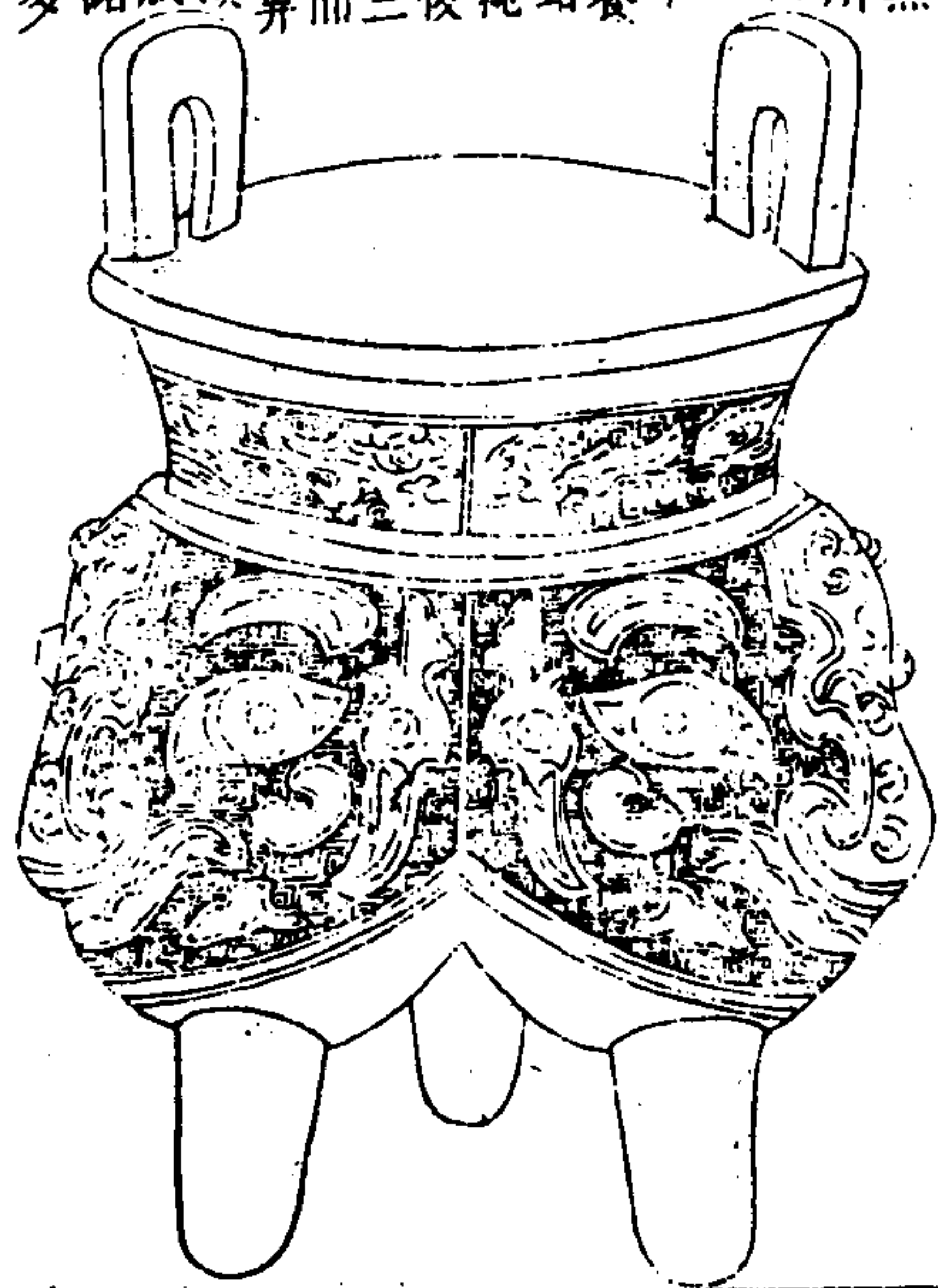

三才圖會

器用一卷

廿九

鑊

是器似釜
而口欽口
之上且載
鬲焉以此
熟物也體
純素無紋

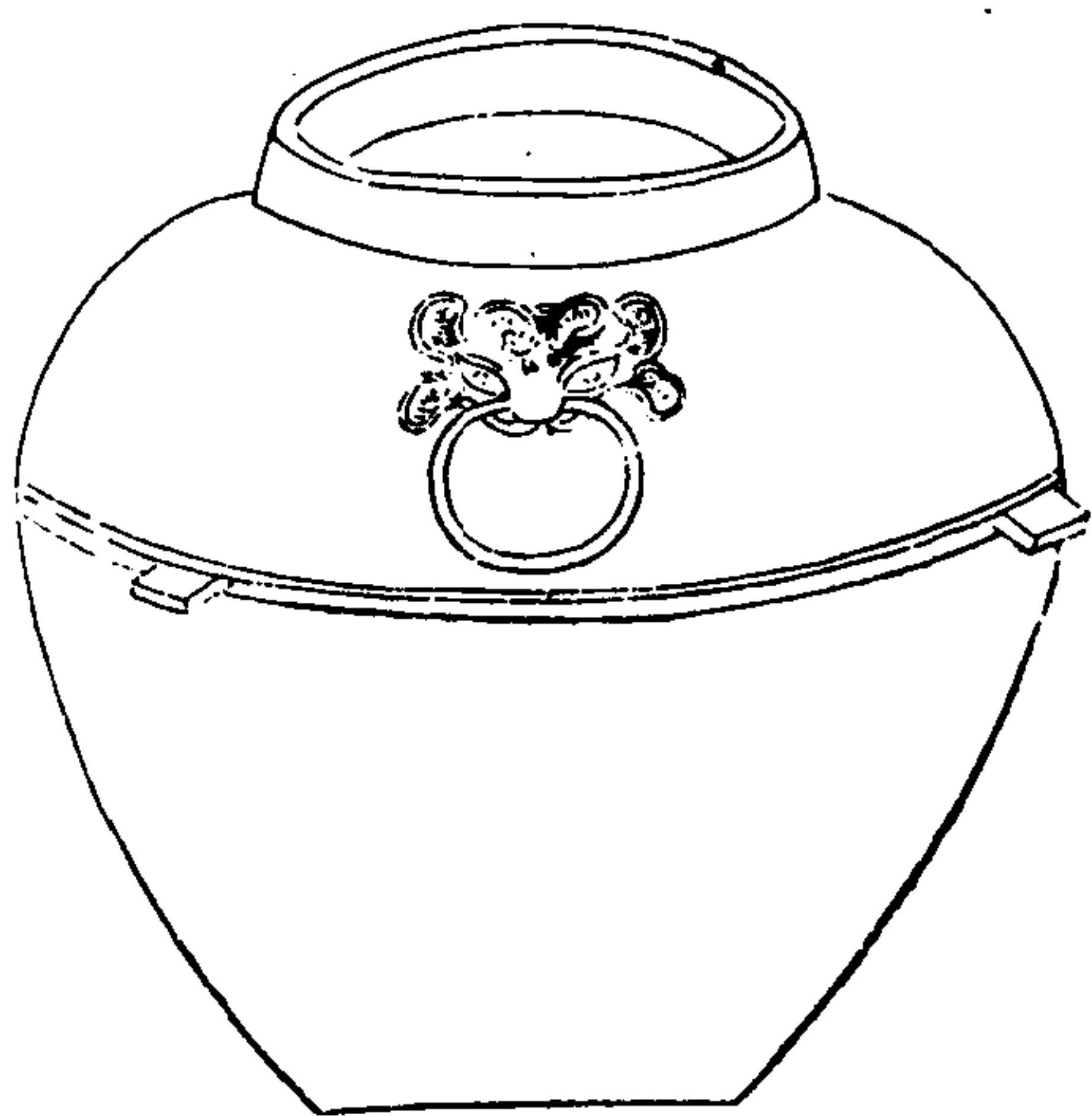

鬲鏡總說

鬲與鼎致用則同然祀天地禮鬼神交賓客修異饌必以
鼎至於常飪則以鬲是以語夫食之盛則必曰鼎盛語夫
事之革則必曰鼎新而鬲則特言其器而無義焉亦猶簠
所盛者稻梁簋所盛者黍稷而已故王安石以鼎鬲之字
為一類釋之以謂鼎取其鼎盛而鬲言其常飪其名稱其
字畫莫不有也今攷其器信然且爾雅以鼎款足者謂之
鬲而博雅復以敲鑊鬲鏡規鑊鑊皆為鬲則鬲鼎屬又補類
也然而五方之民言語不通則名亦隨異故北燕朝鮮之
間謂之鑊或謂之鉗江淮陳楚之間謂之錡或謂之鑊惟
吳揚之間乃謂之鬲名稱雖異其實一也漢志謂空足曰
鬲以象三德蓋自腹所容通於三足其製取夫爨火則氣
由是而易以通也若鑊之為器則資以熟物而許慎謂似
釜而大口蓋是器特適時所用非以載禮今考其所存則
鑊範以成者似異乎許氏之說豈非不必拘於形製徒取
諸適用而然乎商之鬲一周之鬲十四周之鑊二其圖詳
於博古圖

三才圖會

器用一卷

三十

盃

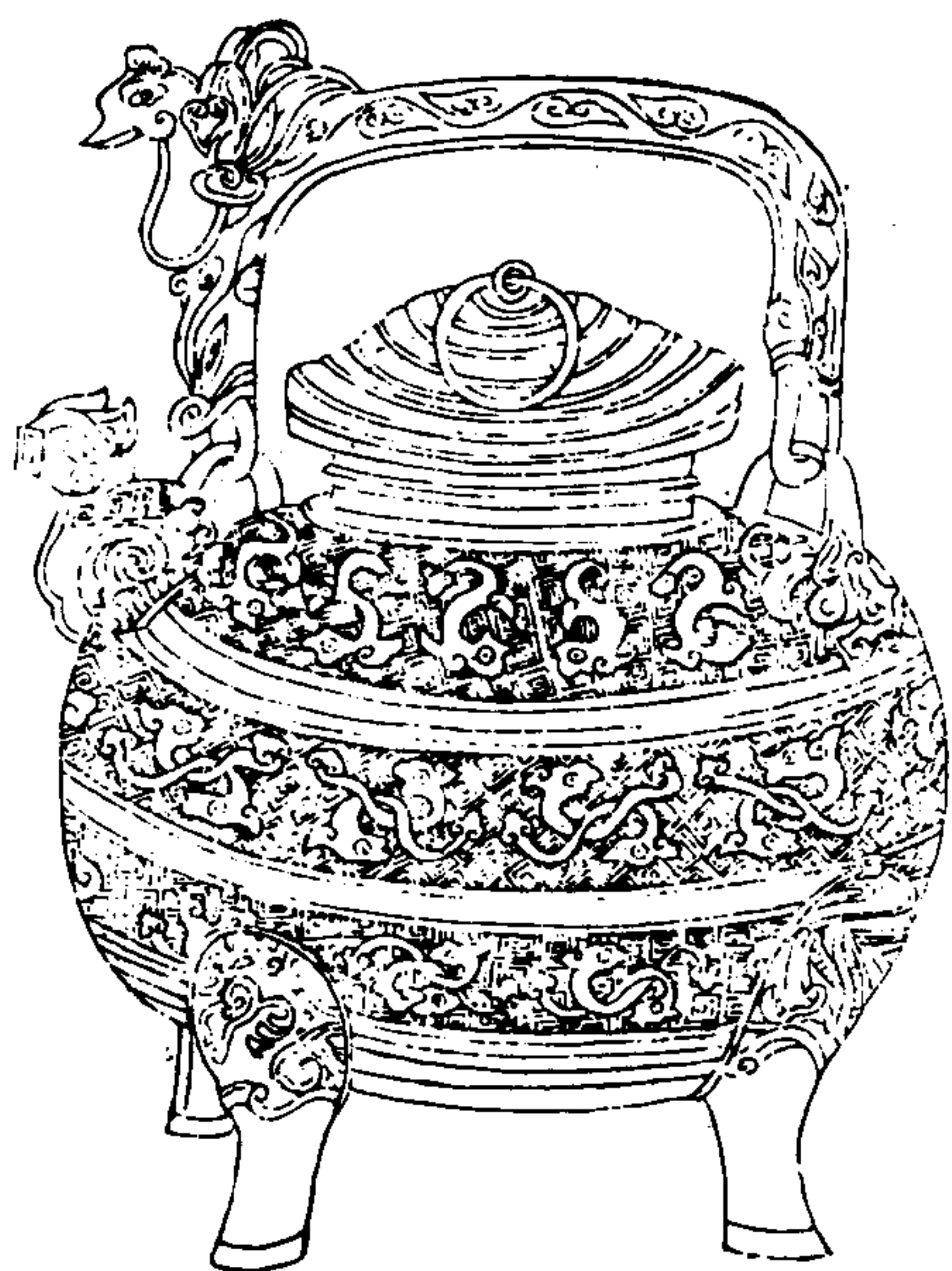

三才圖會

器用一卷

卅一

盃總說

夫盃盛五味之器也其制度與夫施設不見於經惟說文以謂從皿從禾爲調味之器王安石以謂和如禾則從禾者蓋取和之意耳且鼎以大烹資此以薦其味也鬻以常飪資此以可於口也雖然言其器則山其口以盛物者皆皿也惟中而不盈則爲盃而多得則爲盈合而口飲則爲盃曰水以澡則爲盥凡制字寓意如此則盃之從禾豈無意哉昔晏子謂和如羹焉水火醯醢醢梅以烹魚肉燔之薪即火均之齊之以味濟其不及以洩其過而史伯亦

謂以他平他謂之和則和者以其衆味之所調也今考其器或三足而奇或四足而耦或腹圓而匾或自足而上分體如股膊有釜以提有益以覆有流以注其款識或謂之彝則以法所寓也或謂之尊則以器可尊也或謂之卣則又以其至和之所在也噫太羹玄酒有典則薄滋味則盃也宜非所尚迨夫三酒具而鋤羹設則自是而往有以盃爲貴者矣商之盃一周一周之盃十漢之盃二其圖詳於博古圖

三才圖會

器用一卷

卅二

是器純緣外著
以交虬兩耳作
連環所以便於
提攜以圈為足
而器之中純素
畧無文彩大槩
與周伯夔盒相
肖特闕其蓋耳

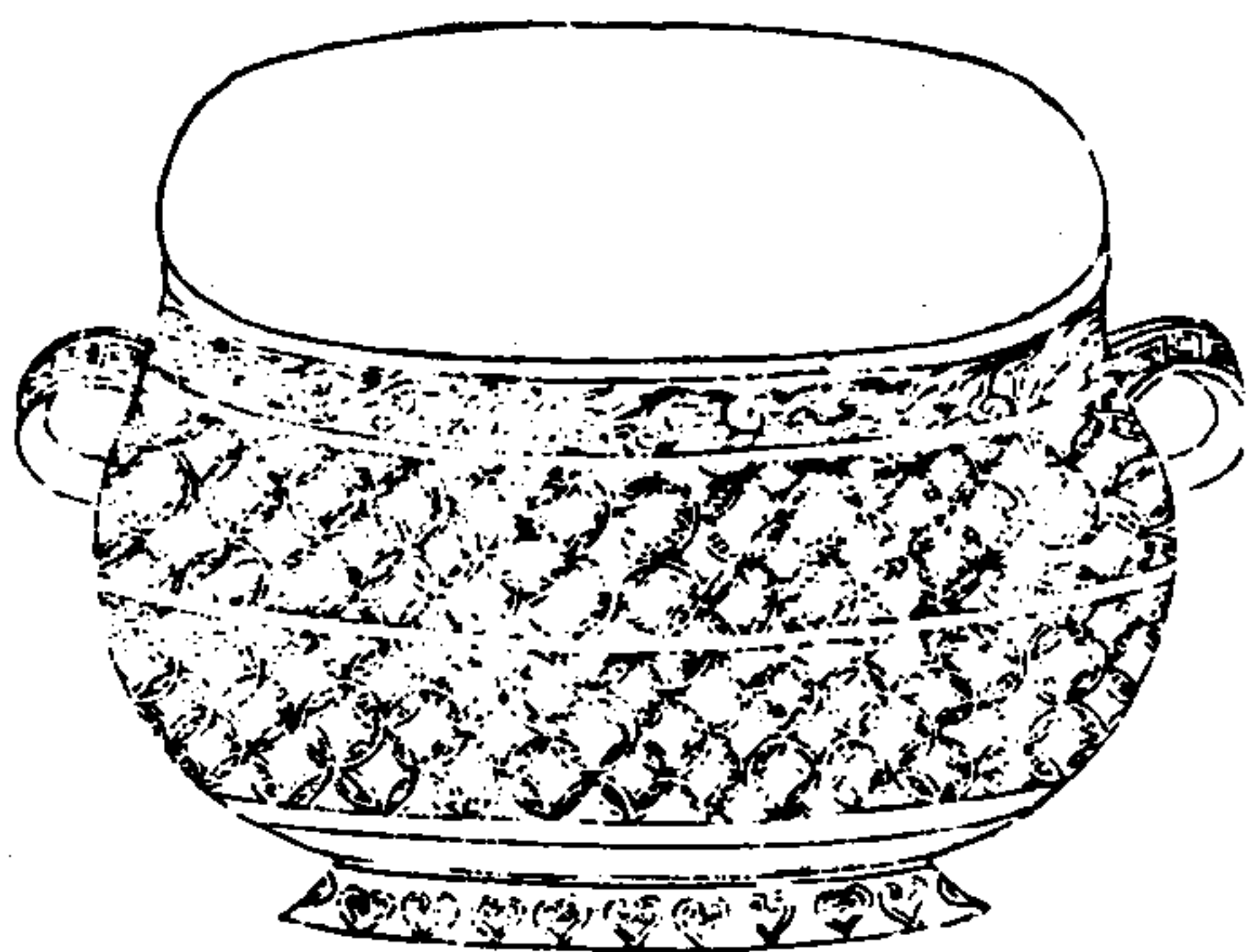

三才圖會 器用一卷
此器流蓋與柄多
為物象而乏古意
足飾以熊者秦漢
以來奩具印鈕每
作此狀蓋熊男子
之祥取其有所堪
能故也掌攷三代
之時九旗名物各
有等差惟上得以
兼下而於是有蛟龍
兼上於是有蛟龍
之旗熊虎之旗鳥
隼之旗龜蛇之旗
漢之鑿斗有具四
象有為熊足亦豈
若九旗之有等差

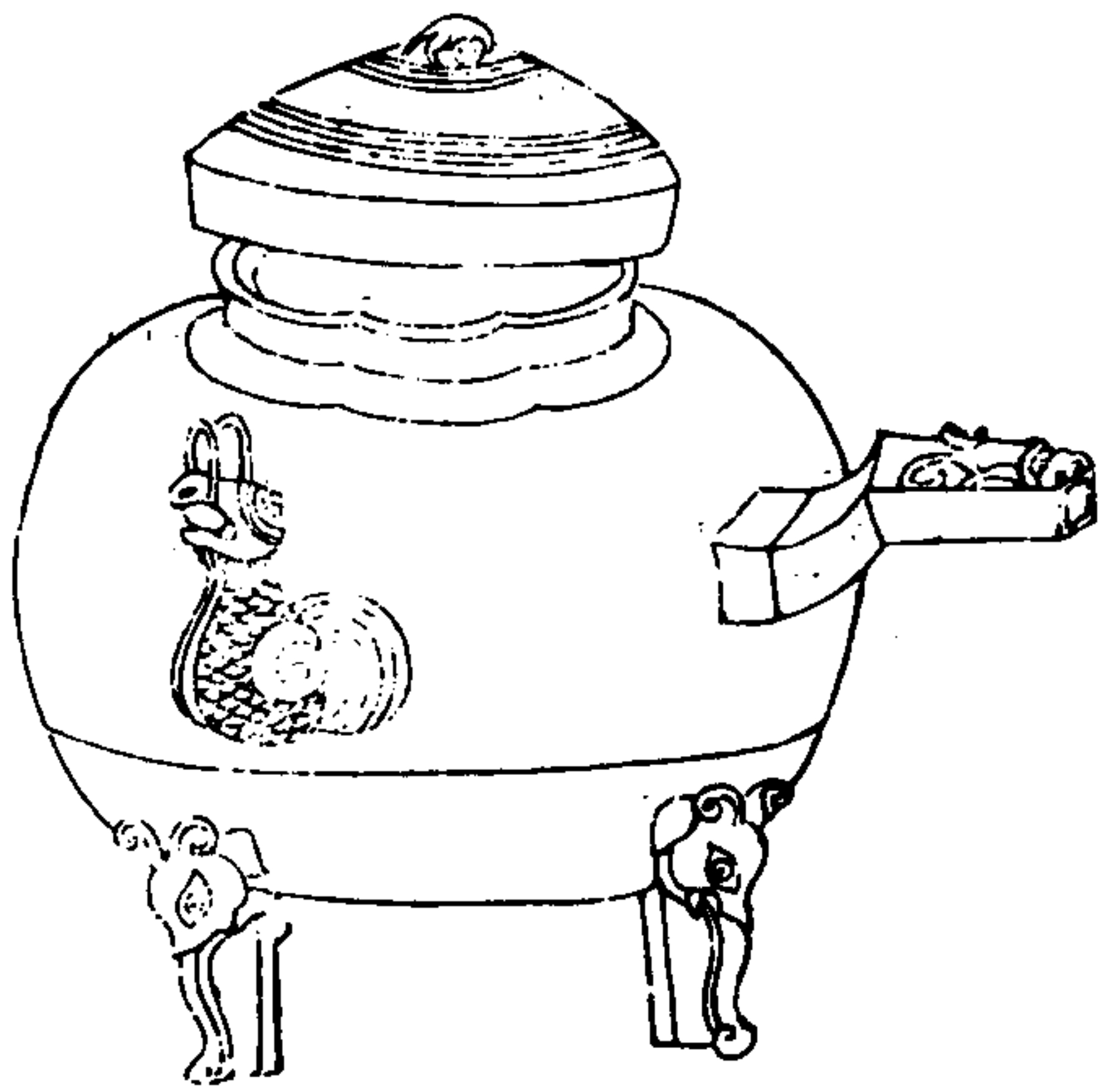

卅三

是器飾以
蟠虬凡飲
食之器飾
以虬者皆
甌是也若乃
甌所以盛
醢醢之物
固亦狀此
耳

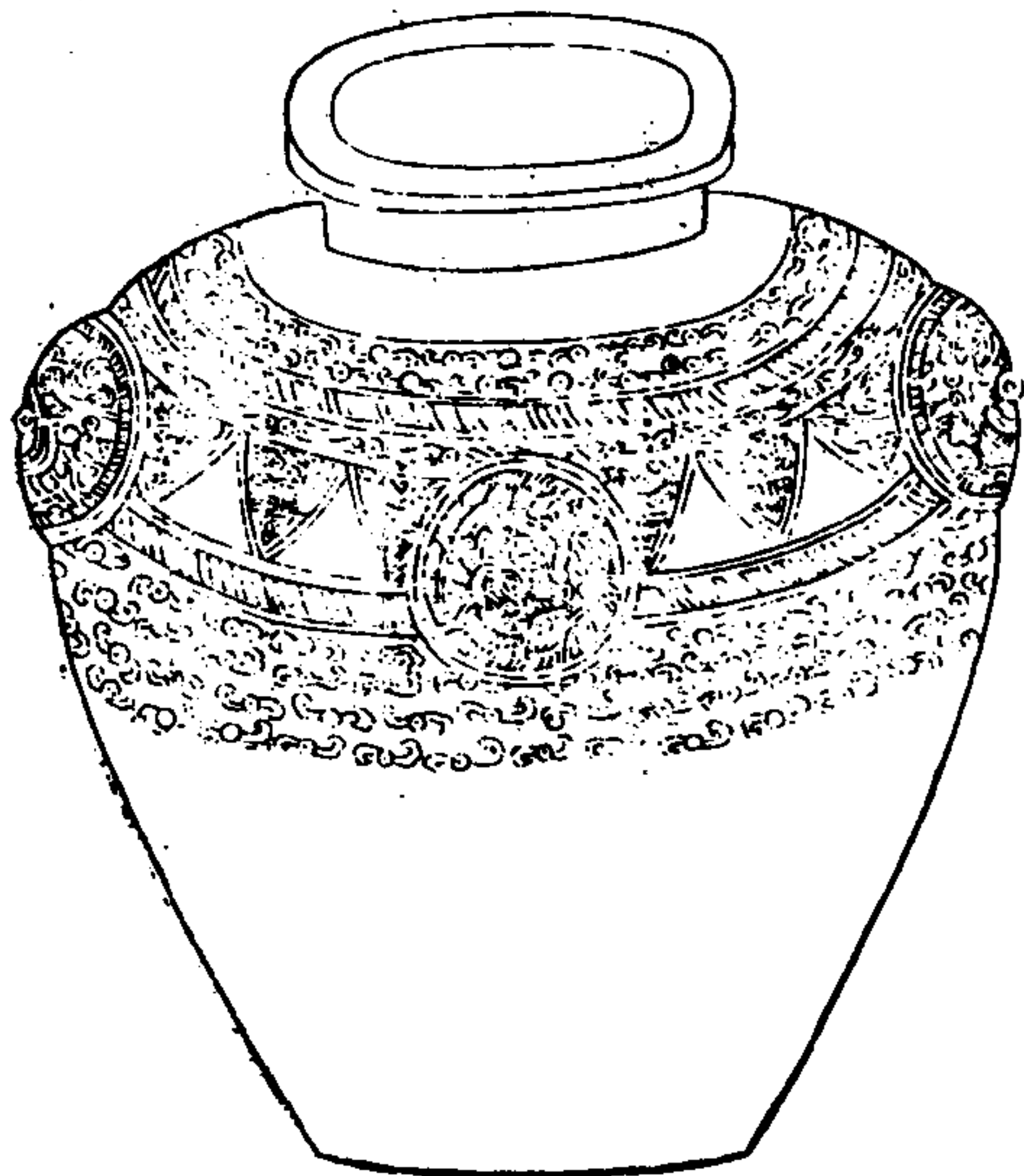

三才圖會 器用一卷

卅四

三才圖會 器用一卷
是器蓋温水器
也狀如匏圓而
純素有一耳作
絢紐若屈卮舉
罍而置之鑿竈間
以烹水也形制
純雅無紋而氣
韻自古宜非近
世所有殆漢器也

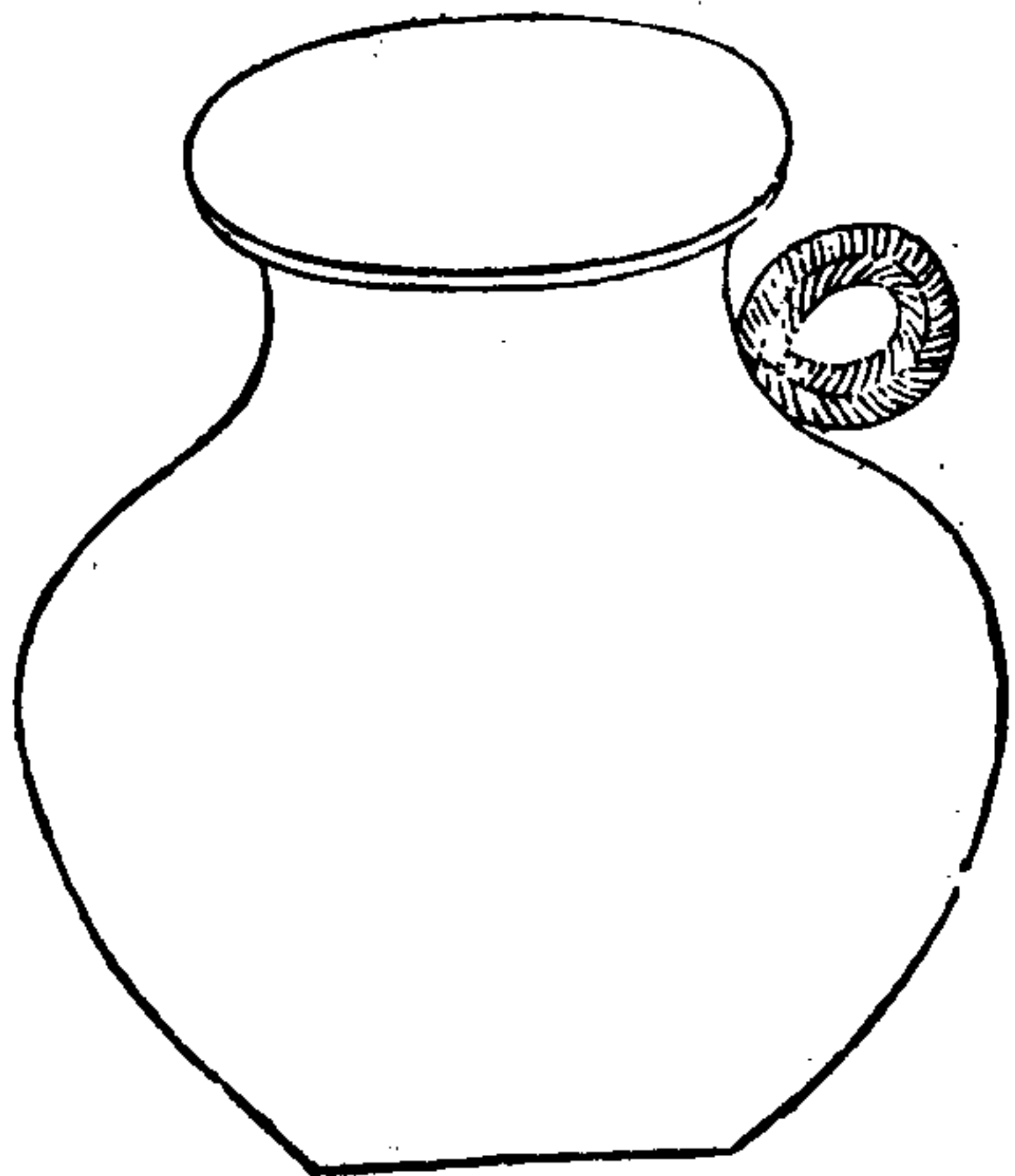

冰鑑

方如斗四傍鑿鑿底作風窻承以大盤立之四足豈非置食於上而設冰於盤使寒氣通徹以禦溫氣耶大抵漢唐之器致用設飾器相做象然所以異者漢鑑圓而唐鑑方漢鑑近於古而唐鑑則近於今矣故不得辨昔鄭玄為鑑如甌大口以盛水觀此鑑與鄭說不同然又非漢之製作宜李唐精工所能到也

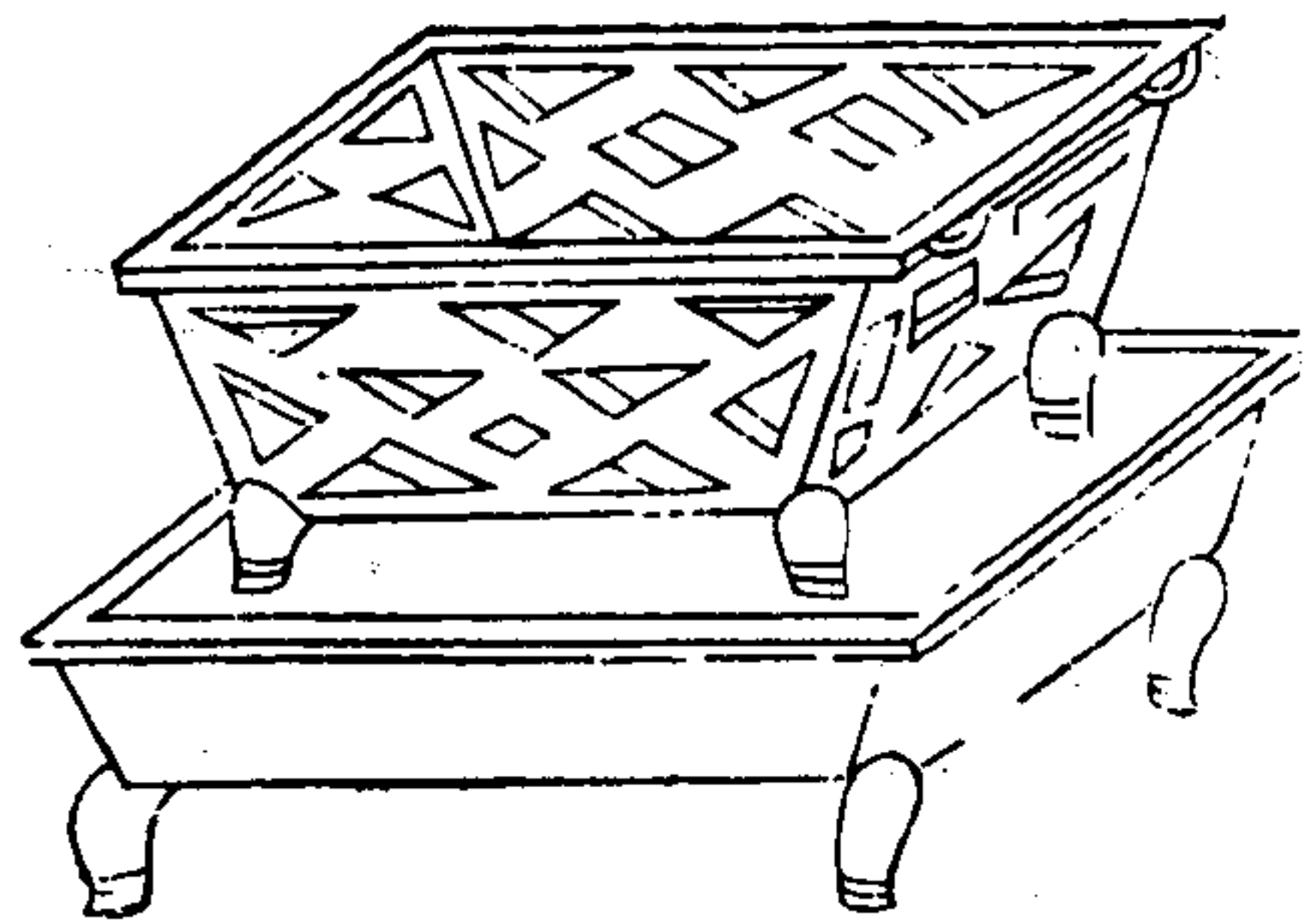

三才圖會

器用一卷

卅五

三旁掩上其柄可持其底鑿空寔冰斗也古人制器皆因時而冰為之若夏則有冰鑑斗於此器畧相似而有見於周官今冰斗雖不得而考要之後世所作也

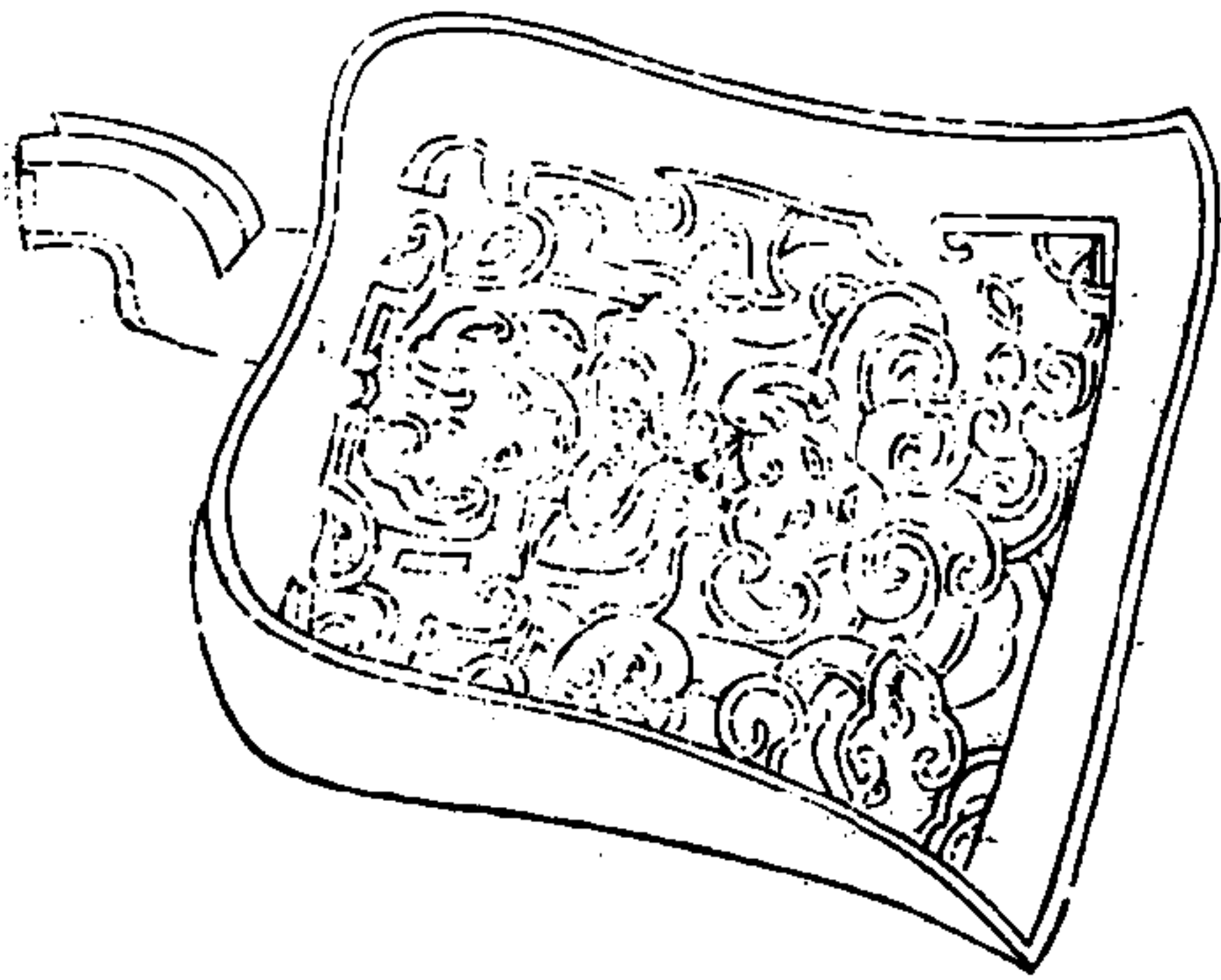

盒鑑斗甌器冰鑑冰斗總說

器為天下之用而有合於禮者有適時而便於事者合於禮則若尊壺酸醢豆簠簋之屬是也其或燕私之所奉滋味之所養寒暑之所宜則處尊履貴而肉食者固異乎藿食卑賤之等倫又安得無供承之備以致其用乎故有鑑斗焉以待斟酌有甌焉以具醢醢醢醬方其寒則資諸溫而禦彼重陰凝沍之氣方其暑則資諸朝靚所出之冰而祛其煩燠之憚由是湯器冰鑑冰斗各順時而出焉雖然尊彝之器考諸漢唐曾無一二而鑑斗冰鑑復不覩商

三才圖會

器用卷

卅六

周之制作者何也嘗試議之夫無見於今者未必皆無也但禮隨世變所用有異耳蓋自周而上以禮為實用故禮器之末者或畧焉而於本特致詳自周而下以禮為虛文故禮器之大者或畧焉而於末為曲盡惟其本末詳畧之有殊所以見於世者多寡有無之或異也周之盒一漢之鑑斗二周之甌八漢之罍一唐之冰鑑一漢之冰斗一其圖詳於博古圖

匜

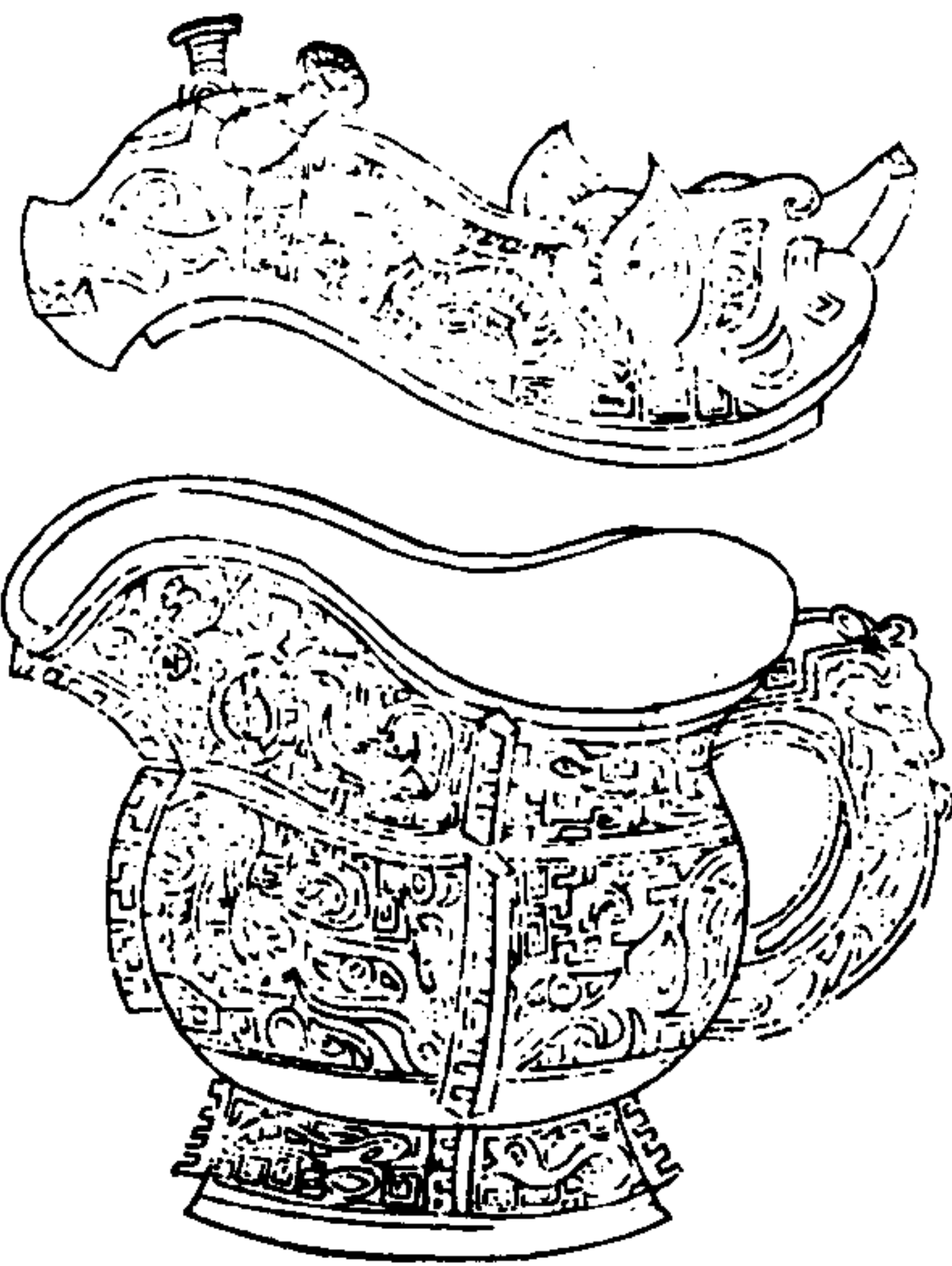

三才圖會

器用一卷

卅七

匜盤

禮記匜者
盥水洗手
之器似羹
魁柄中有
道可以沃
盥洗手也

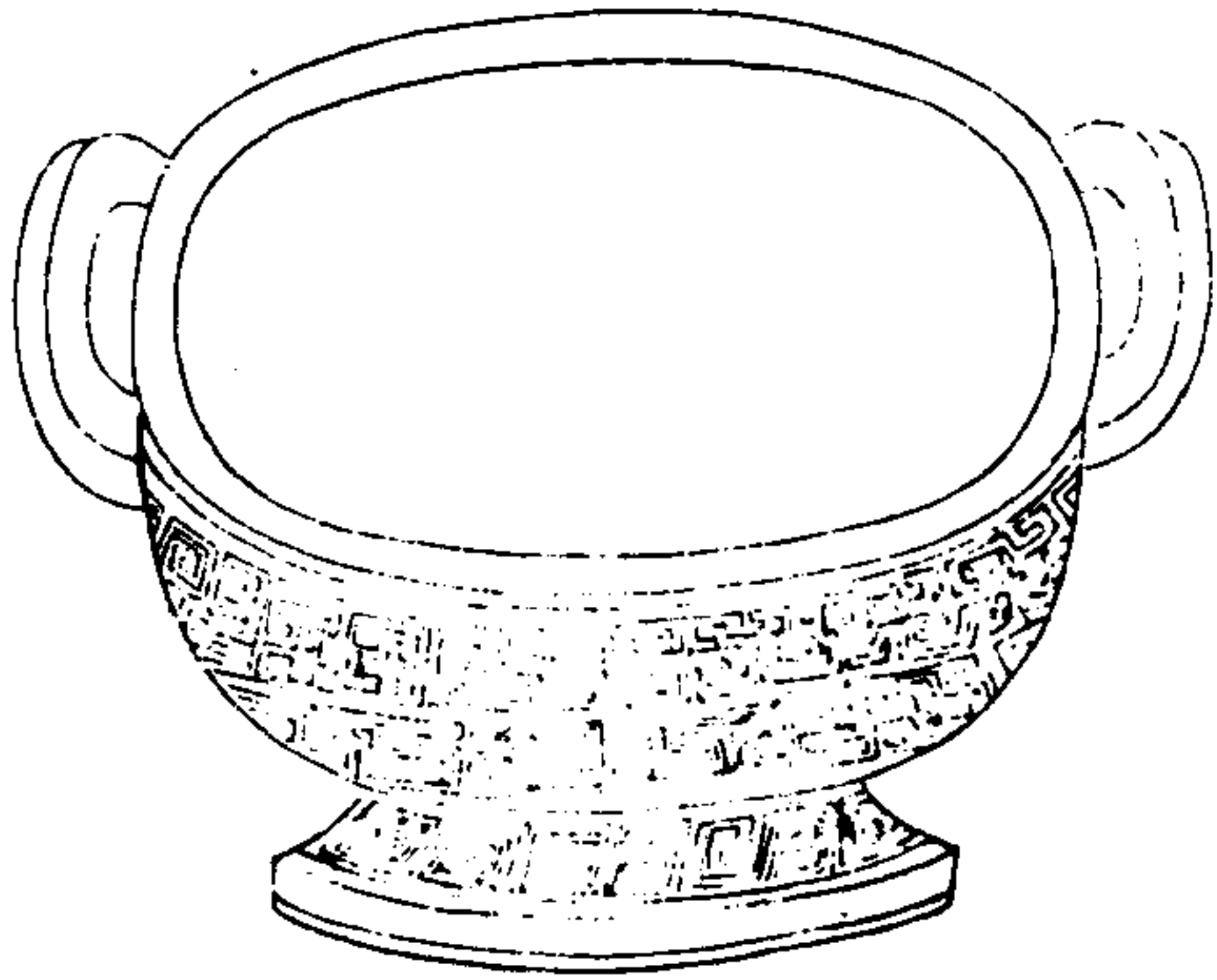

洗

無飾漆赤
中口圓徑
八寸上下
空徑一尺
五分無足
容受與犧
尊同

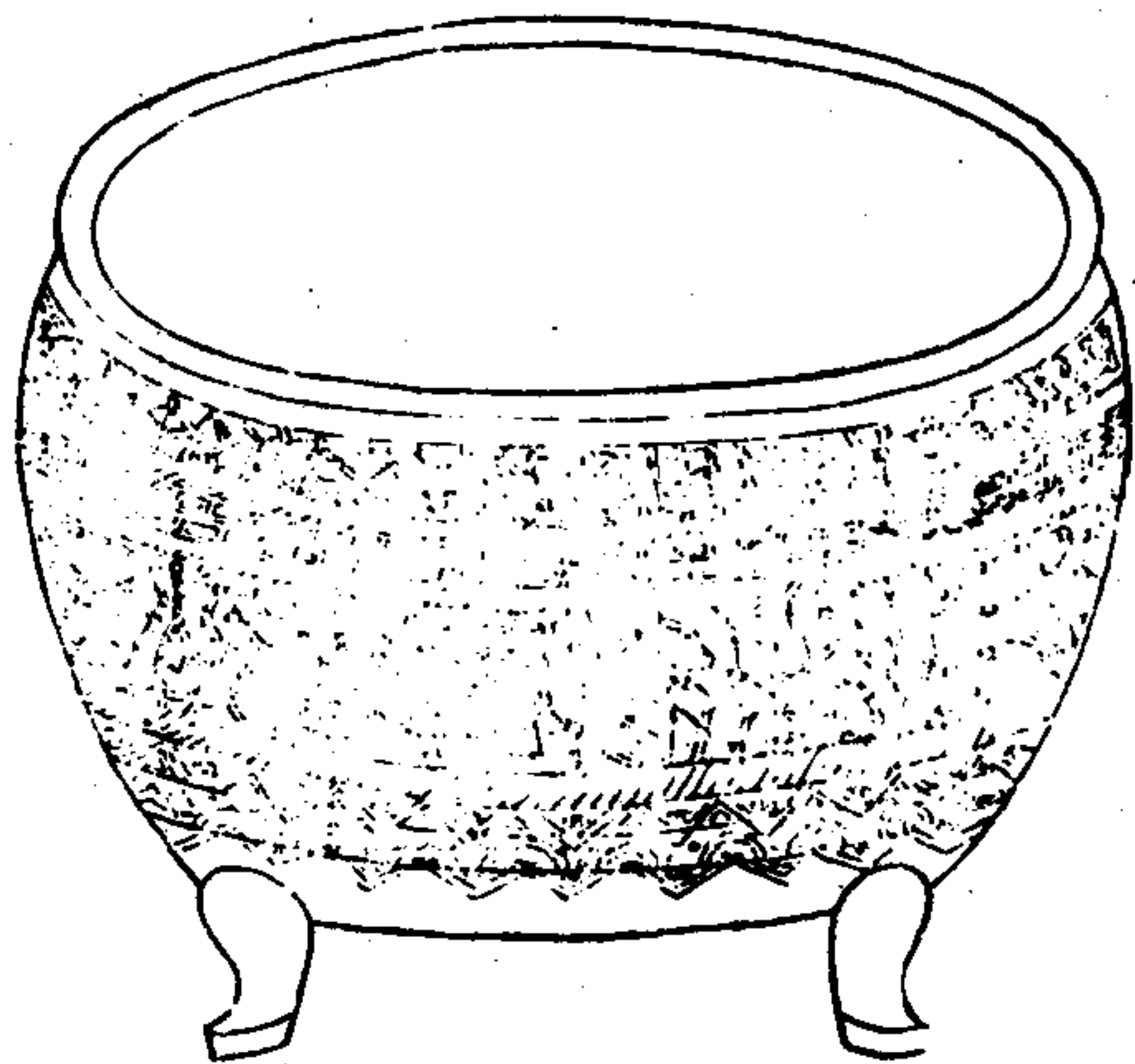

三才圖會

器用一卷

卅八

盆

實二甬
厚半寸
唇寸用
以盛物
甄土爲
之

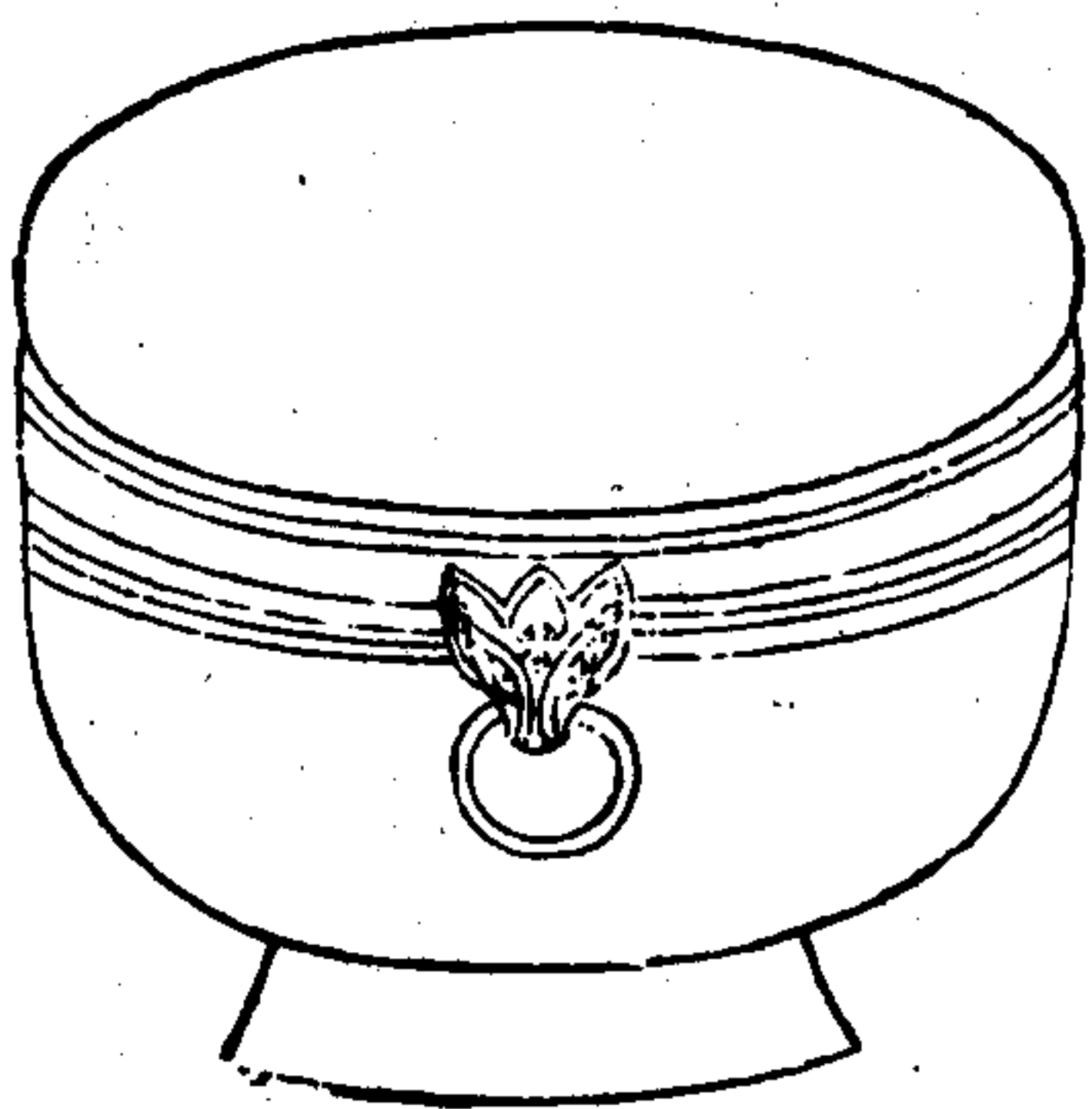

銅重十斤元康

元年造外復有

一扶字按漢孝

宣帝即位之十

銅

年乃改元康而

是器蓋元康元

年造也其扶字

乃號耳如好蚌

鼎之用山字是也



三才圖會

器用一卷

卅九

是器形如罍

純素無紋連

貫以提梁便

杆

於將挈也然

與商周之器

制度不類宜

列於漢

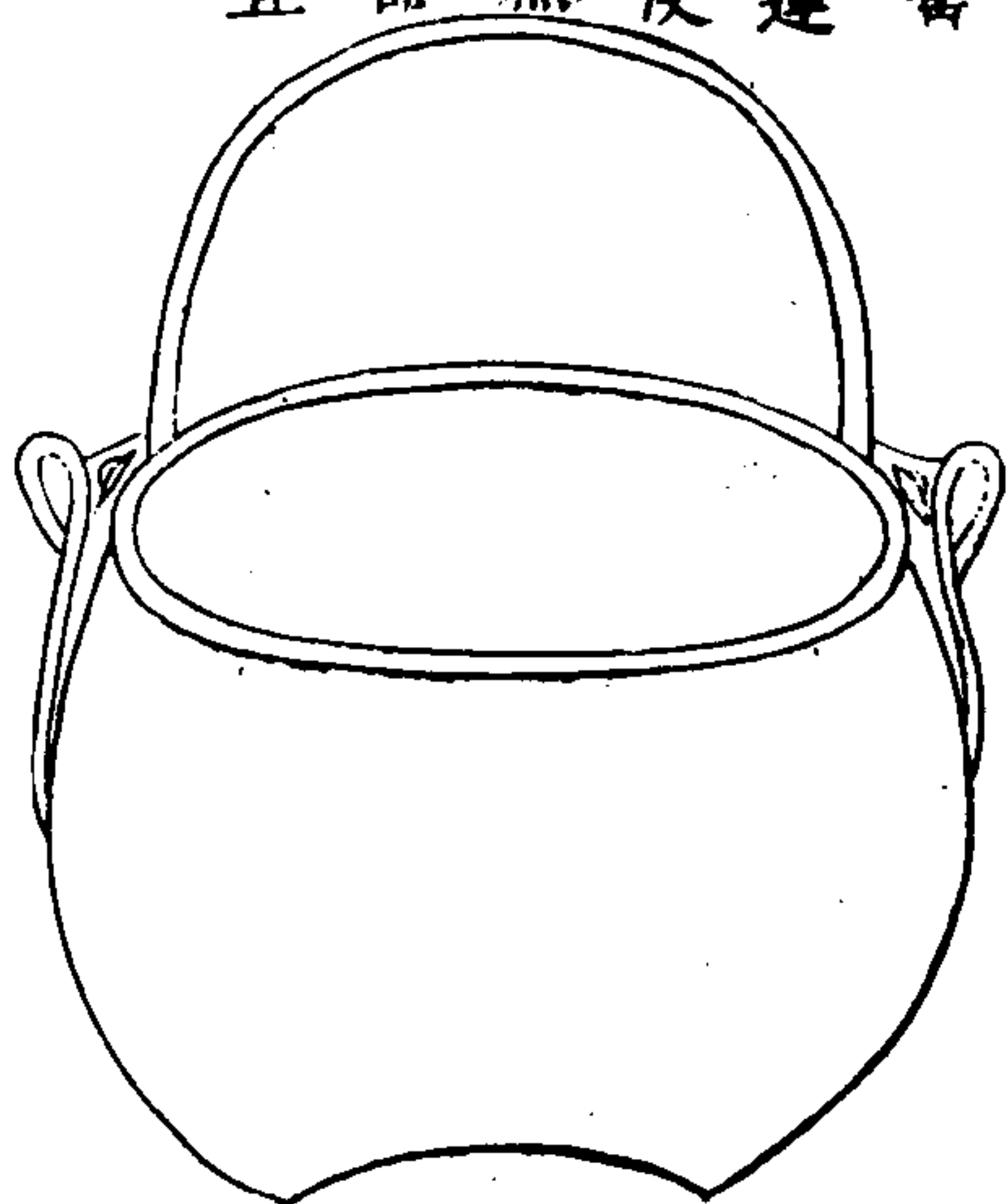

匱匱盤洗盆銅杆總說

公食大夫禮曰小臣具盤匱鄭玄謂君尊不就洗賈公彥

又援郊特牲不就洗之文以謂設盤匱所以為君聶崇義

從而和之且陳開元禮謂皇帝皇后太后行事皆有盤匱

而亞獻已下與攝事者皆不設以顯君尊不就洗之義是

皆執泥不通之說殊不知內則論事父母舅姑之禮而曰

杖屨祇欽之勿敢近敦牟厄匱非餒莫敢用夫論事父母

舅姑而言及於匱則是亦衆人之所用耳豈人君獨享者

哉若或不然則季加鉅伯安得而作之也雖非人君所獨

三才圖會

器用一卷

卅十

享然惟餒乃用則其用亦未嘗敢易也觀其盤皆作牛羊

脊尾狀按易以坤陰為牛而坤以順承為事故物之柔順

者莫過於牛蓋匱為盥手瀉水之具而義取於順承理也

若夫盥之棄水必有洗以承之禮圖所謂承盥洗棄水之

器者是也惟以承棄水故其形若盤抑嘗見有底間飾以

雙魚者為其為承水之具故也然古人稱之有曰匱盤而

不謂之洗蓋盤以言其形洗以言其用而聶崇義乃以盤

洗為二器所謂盤者正與此洗相類而洗復若壺形而無

足又以菱花及魚畫其腹外與此頗不相侔然承棄水者

宜莫若盤則作壺形者疑非古制矣崇義圖說稱之於器其乖戾不合者非特如此按圖而考者不可不辨也若夫盆銅者亦盥滌之具但洗淺而銅深惟盆居中焉又有所謂楮特大而深如洗之用盥盤之用真舟之承彛皆其類也故附諸匱洗之末識者當以類得之商之匱三周之匱十一漢之匱二周之匱盤三周之洗三漢之洗三漢之盆一漢之銅一周之杆一漢之杆一其圖詳於博古圖

海馬後鏡



鑑總說

昔黃帝氏液金以作神物於是爲鑑凡十有五採陰陽之精以取乾坤五五之數故能與日月合其明與鬼神通其意以防魘魅以整疾若歷萬斯年而獨常存今也去古既遠不可盡攷世有得其一者載其制度則以四靈位四方以八卦定八極十有二辰以環其外二十四氣以布其中而妙萬物運至神者蓋託於形數之表其在有周治鑑之數亦有十三蓋體諸閏月以其十二則投十二野其一則爲鎮於中州世言其象亦云列五嶽布七神爲十五獸間

十四方而方有四篆字且不載其所以施設之方獨周官之書謂鑒取明水於月以其足以感格者然也漢唐之器然其規模大抵皆法遠古是以圓者規天方者法地六出所以象諸物八方所以定其位左右上下則有四靈錯綜經緯則有五星具一日之數則載之以十有二辰具一歲之數則載之以十有二月周其天者有二十八宿拱其位者有三神八衛或象玉女之起舞或肖五嶽之真形凡九天之上九地之下所主治者莫不咸在則其取象未嘗不有法也是以制作之妙或中虛而謂之夾鑑或形蛻而名三才圖會 器用一卷 四十三

以浮水以龍蟠其上者取諸龍護之象也以鳳飾其後者取諸舞鸞之說也以至或為異花奇卉海獸天馬羽毛鱗甲之屬或為嘉禾合璧比目連理瑞世之珍或乳如鐘或華如菱至於銘其背則又有作國史語而為四字有效相梁體為七言或單言之不足或長言之有餘或以紀其姓名或以識其歲月如言尚方玉堂者用於奉御也如言宜官宜侯王者用之百執也如言宜子孫者用以藏家也若千秋萬歲之語則所以美頌者如此作十六符篆則所以辟邪者如此然則雖曰漢唐之物其稽古必自此始耳漢

之鑑六十三隋之鑑二唐之鑑四十四其圖詳於博古圖

三才圖會

器用一卷

四十四

舞鏡

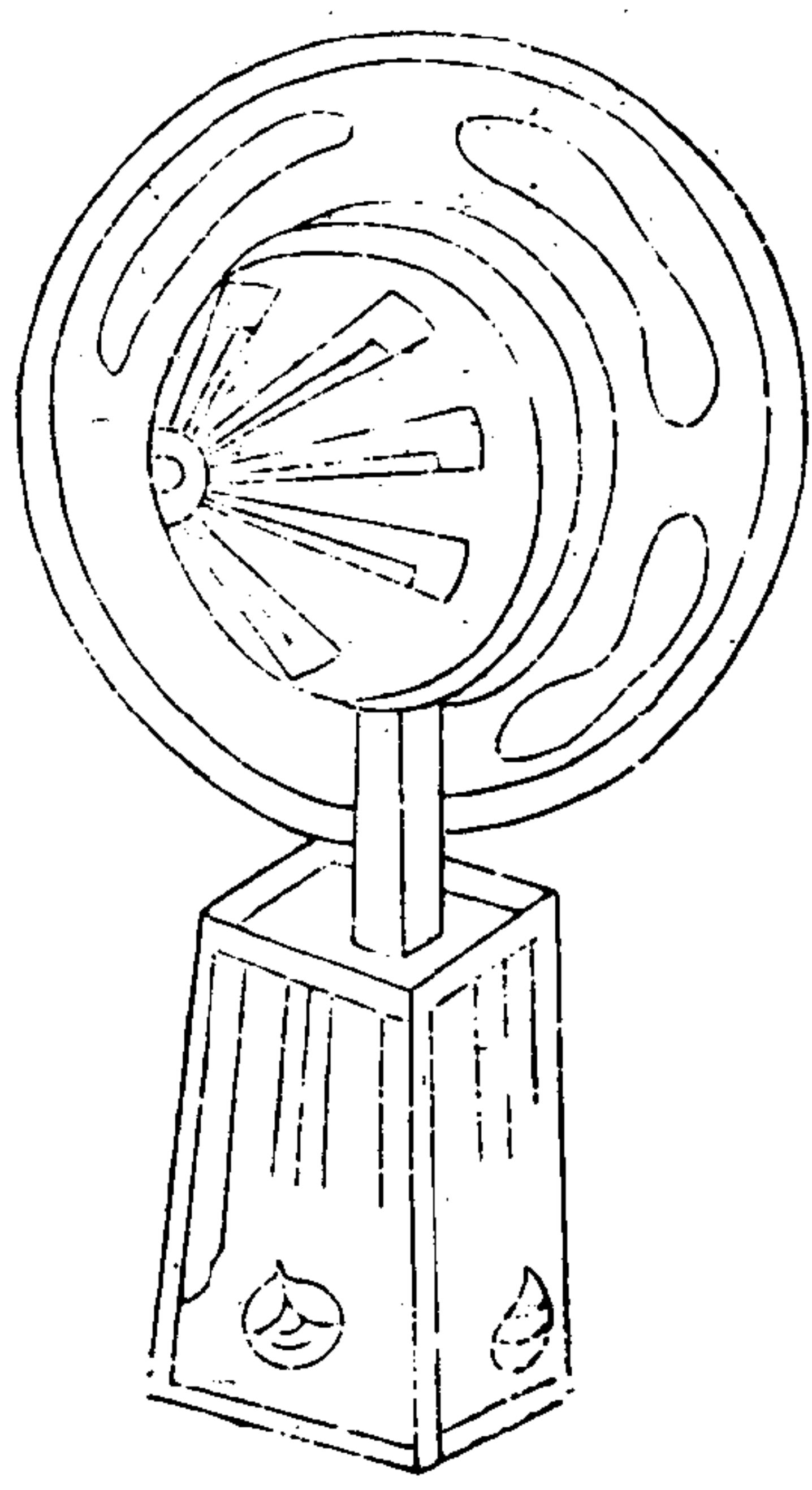

李氏錄云漢武帝時舞人所執鏡也

三才圖會

器用一卷

四五

獸環盃

右容七升無銘識
餘未考按說文盃
飲器也禮記玉藻
浴出扞履蒯席浴
器亦曰扞則大小
不一也荀子曰槃
圓則水圓盃方則
水方則方圓不一也

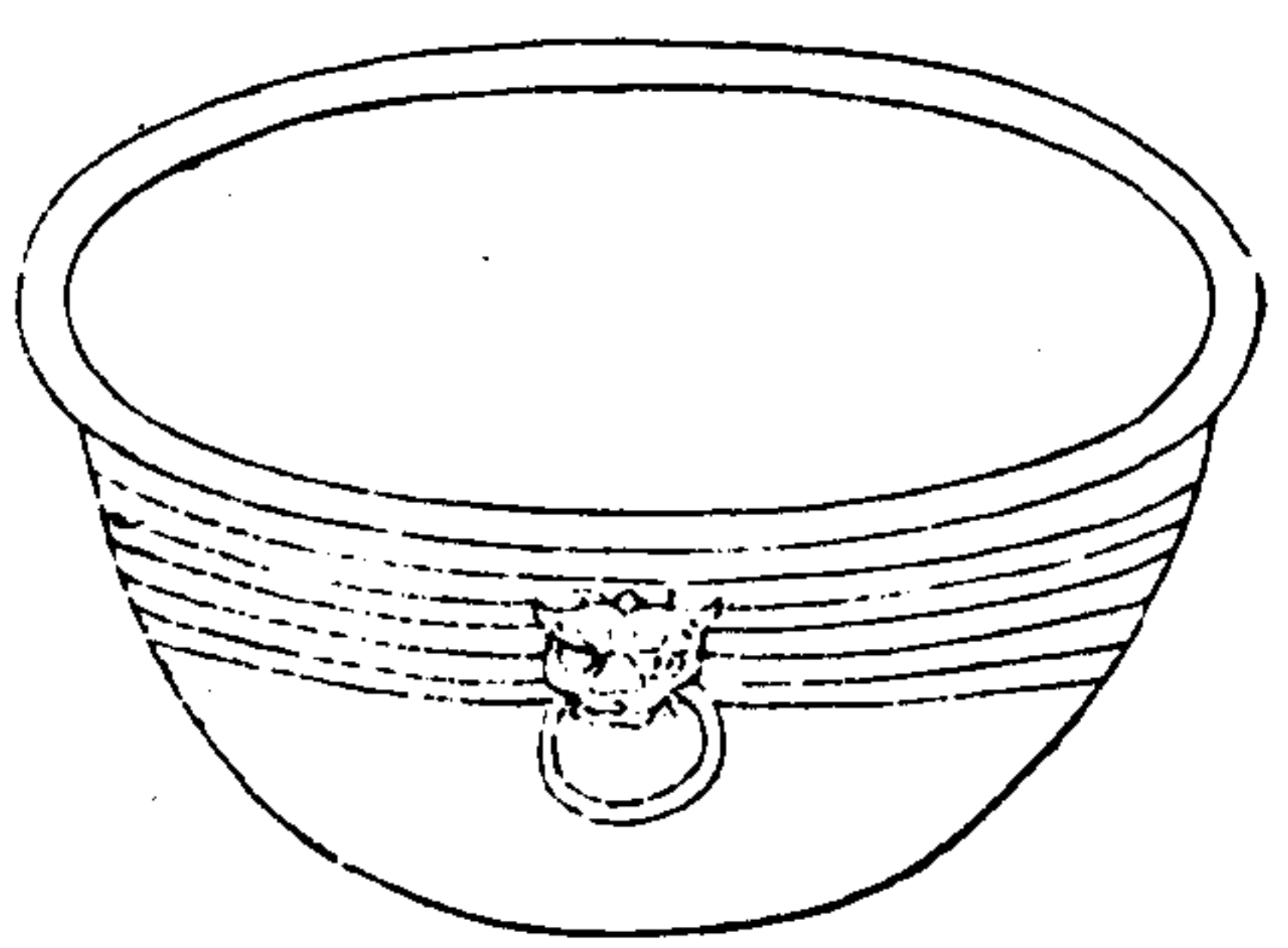

三才圖會 器用卷一

大官銅鍊

銘三十三字
大官銅鍊一辭建元十九
李工匠造一合美日感
或合誦吳天祿紅標卷頁

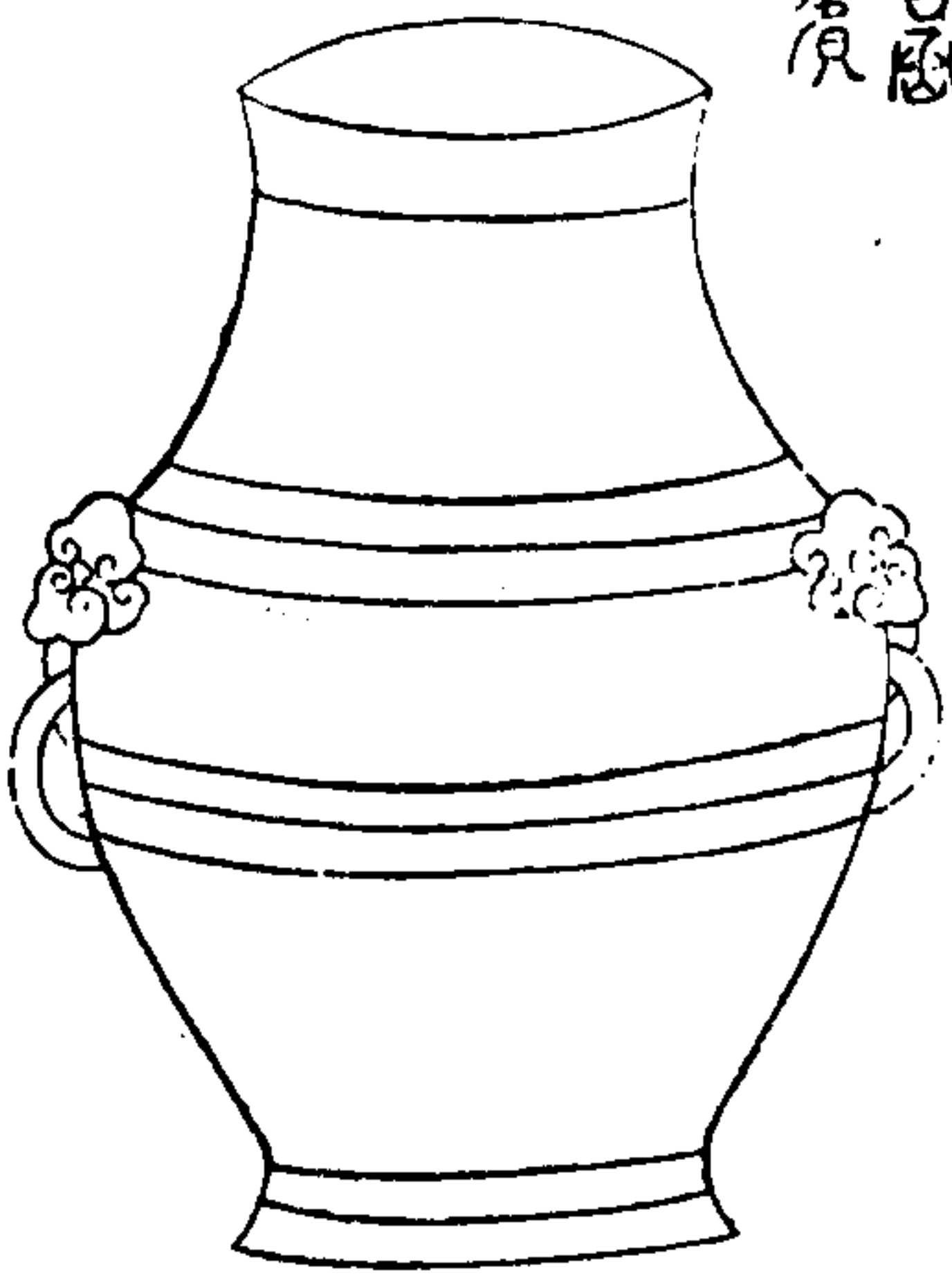

三才圖會

器用一卷

甲六

伯蓋類盤

銘三十三字
楚王尹妙吉下豕江
中止深日祥自止
蓋申勳氣復花金
隱泮煥亦歸用止



二二一

缶
 按舊圖云咸平年同州民湯善德獲於河濱以獻此器與後所圖距中及史制二器形制全相類銘皆從器韻加而文不同此器從缶亦器從夫史利器從缶亦缶字醫字即古釐字走與釐聲相近又形制皆如簋而方文雖不同疑皆簋也此得於藍田形制皆同縮七寸有半衛九寸有半深二寸容四升唇蓋有銘

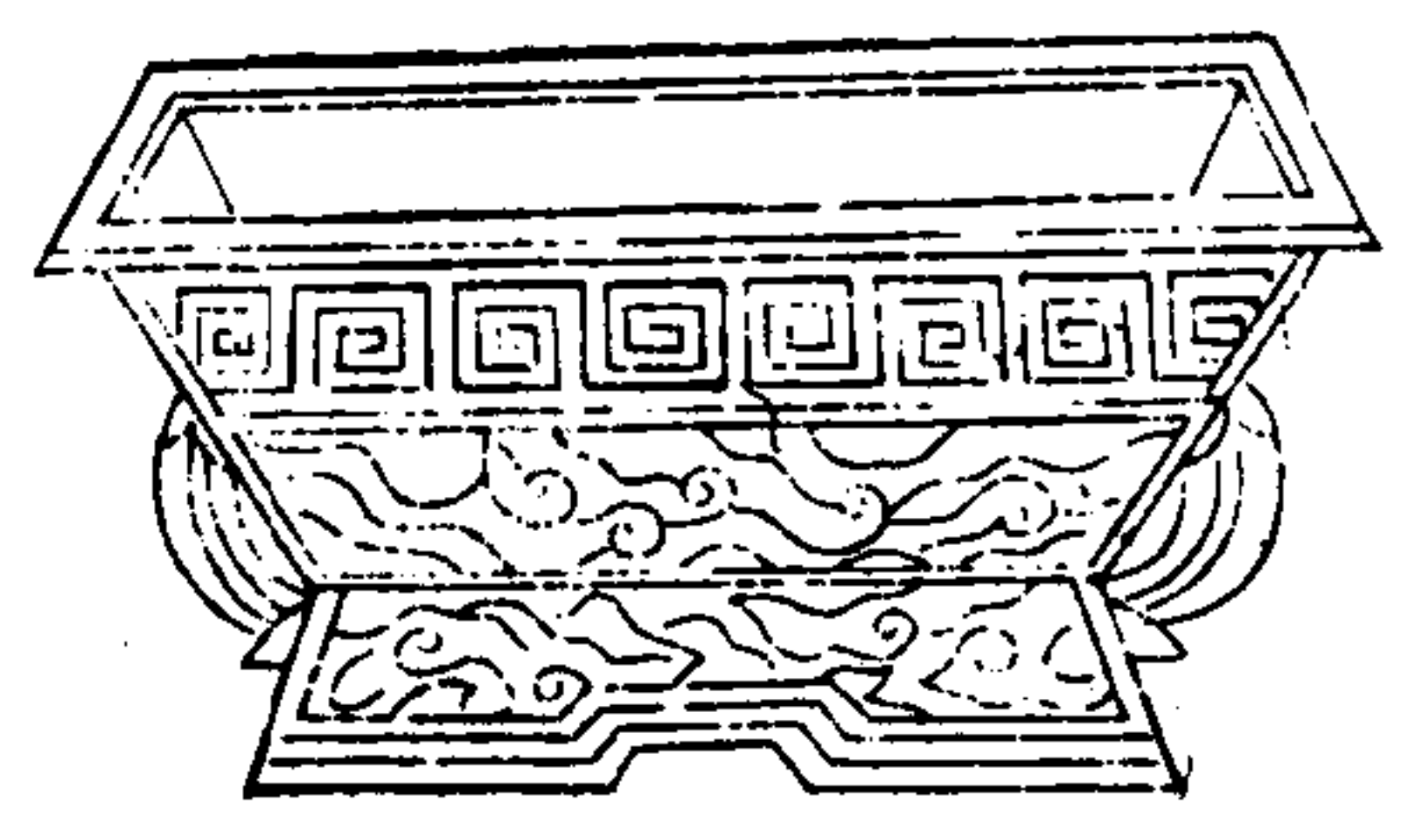

三才圖會 器用一卷 四十七

距中
 銘五十字
 亞中庚續國奔
 上金錫除餘與
 夏與日與與與
 成仲安與與與
 愈大正高王貞
 能得召與與與
 急探攪與與與
 能飲與與與與
 與與與與與與

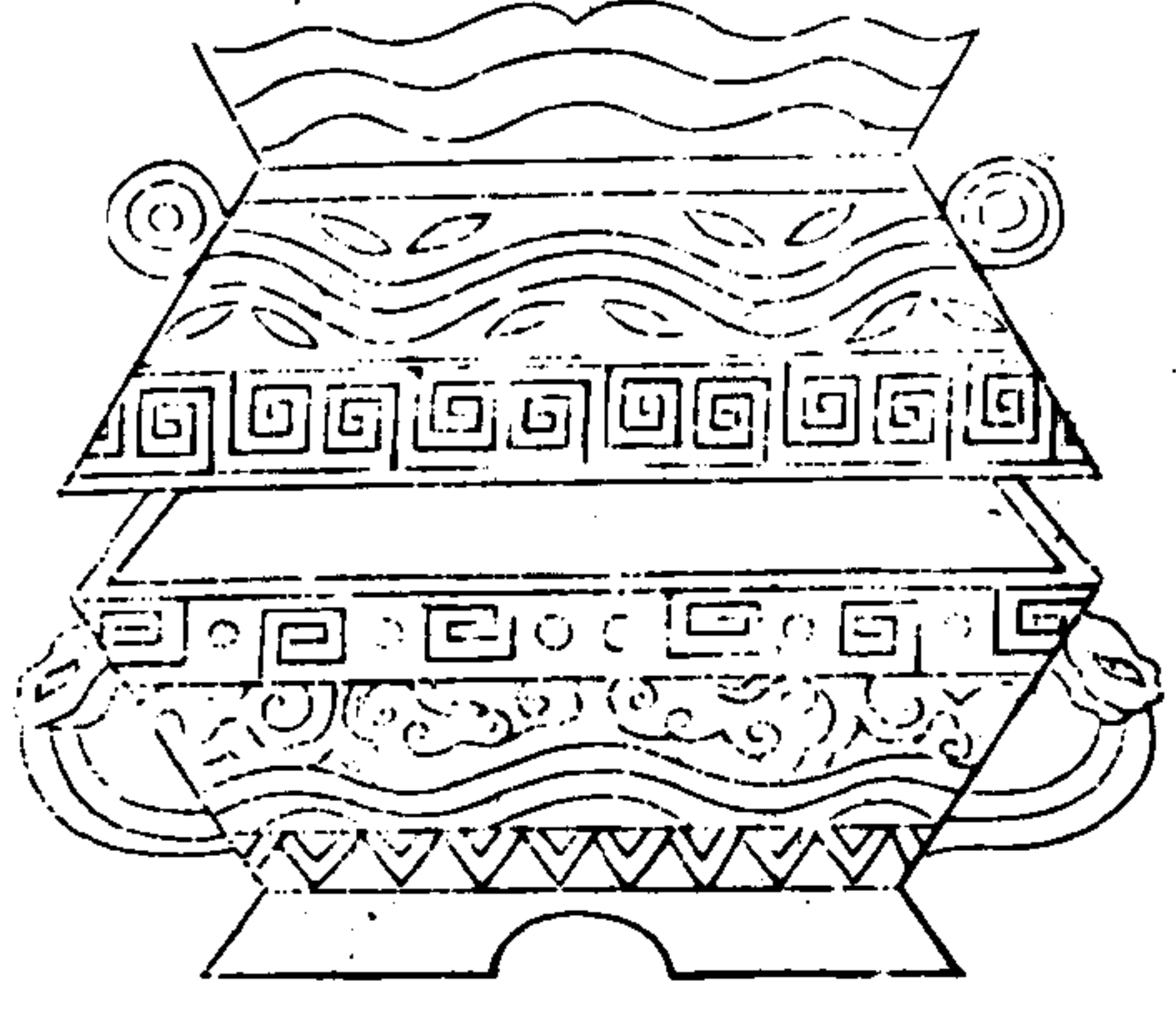

熏
 銘三十字
 與食同銷與盧
 容五及具蓋重
 五斤介兩神
 四季四向普大
 忠性史二及象
 鑿造雙百廿一

爐
 此得於京師重一斤三兩銘三十六字按齊安宮不可考銘云重五斤六兩以今權校之三兩十八銖當漢之一斤

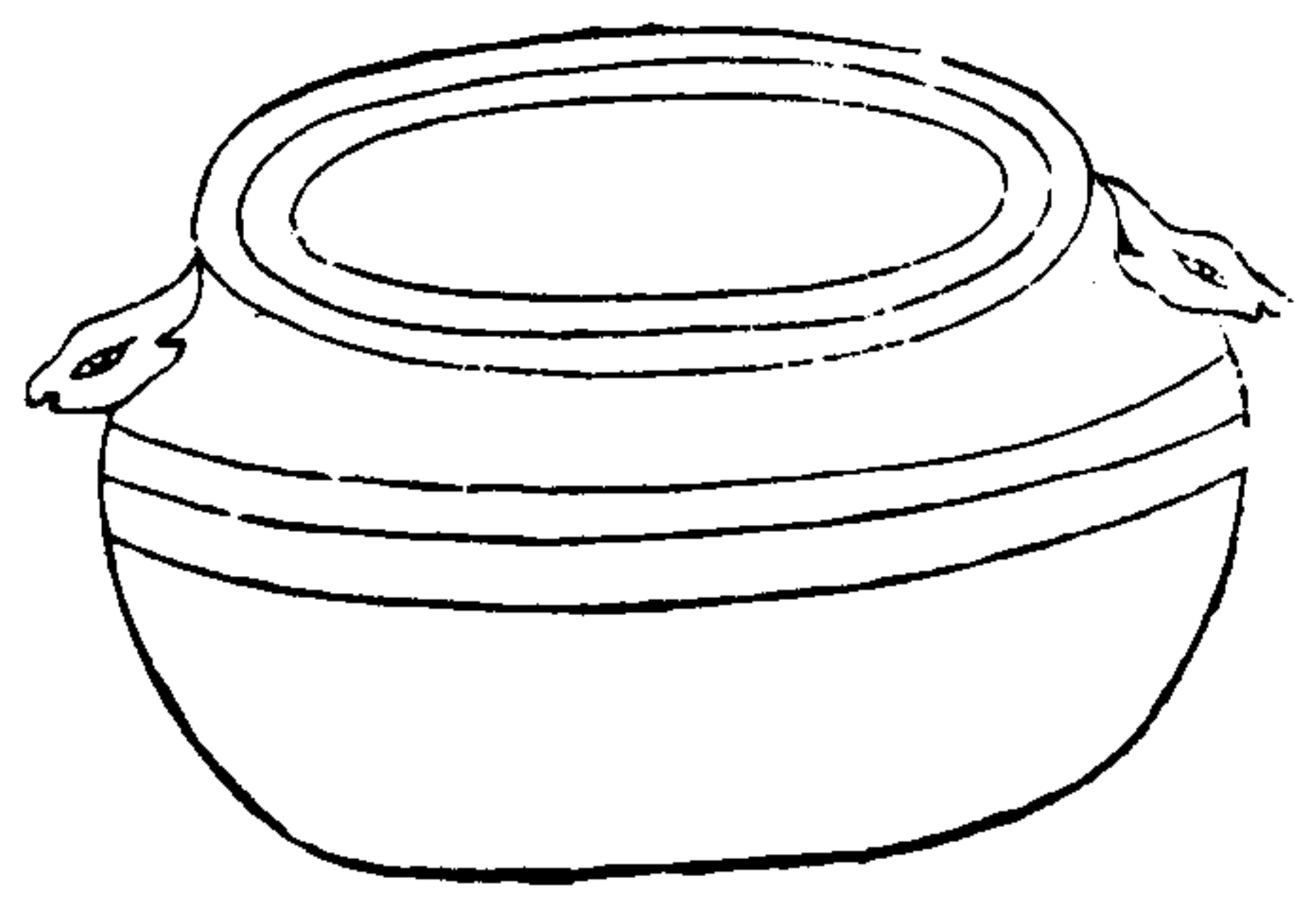

三才圖會 器用一卷 四十八

侈耳區
 銘一字
 吳金

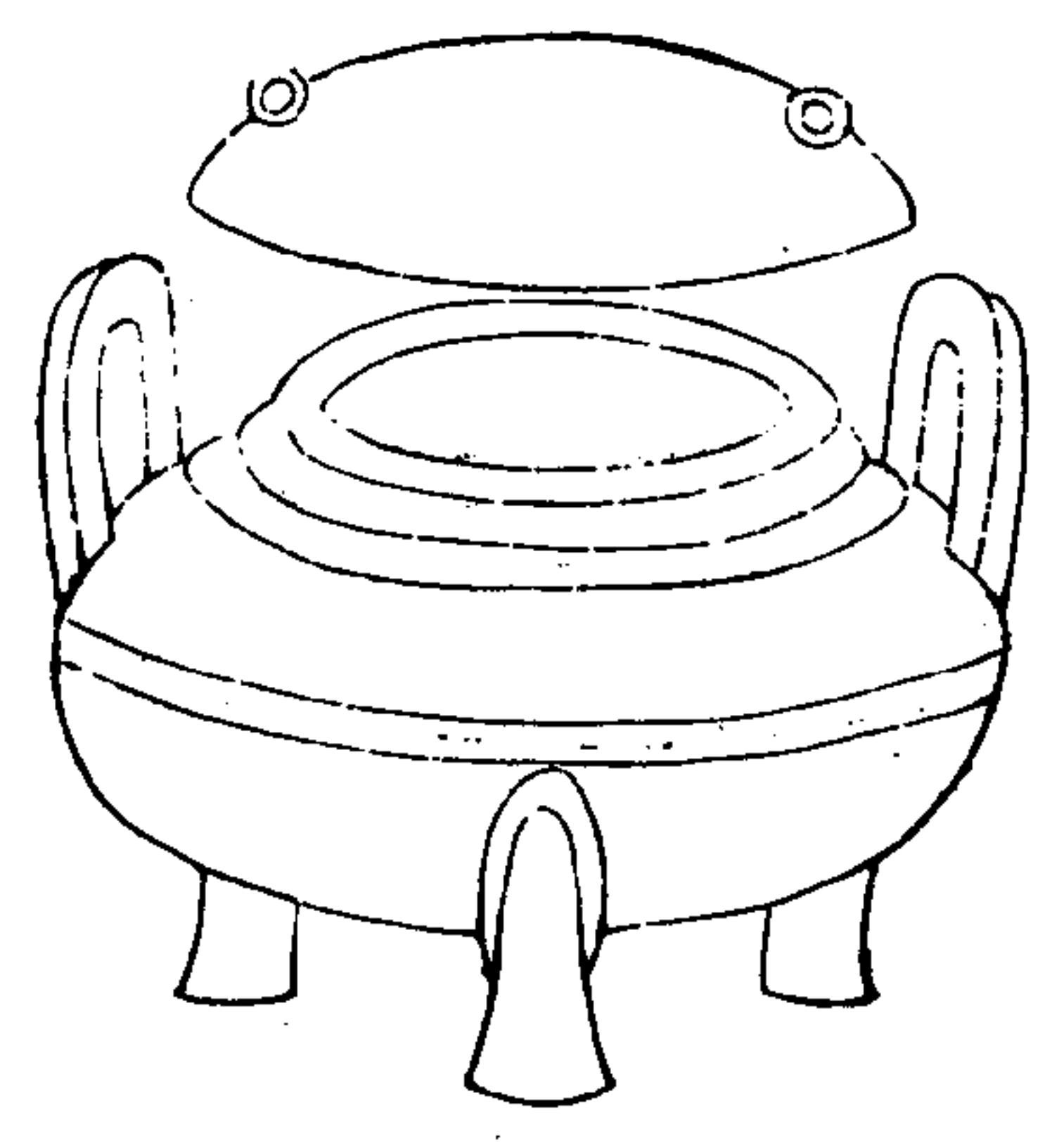

史剡陸

銘四字

史剡陸

此得於扶
風量度未
考銘四字

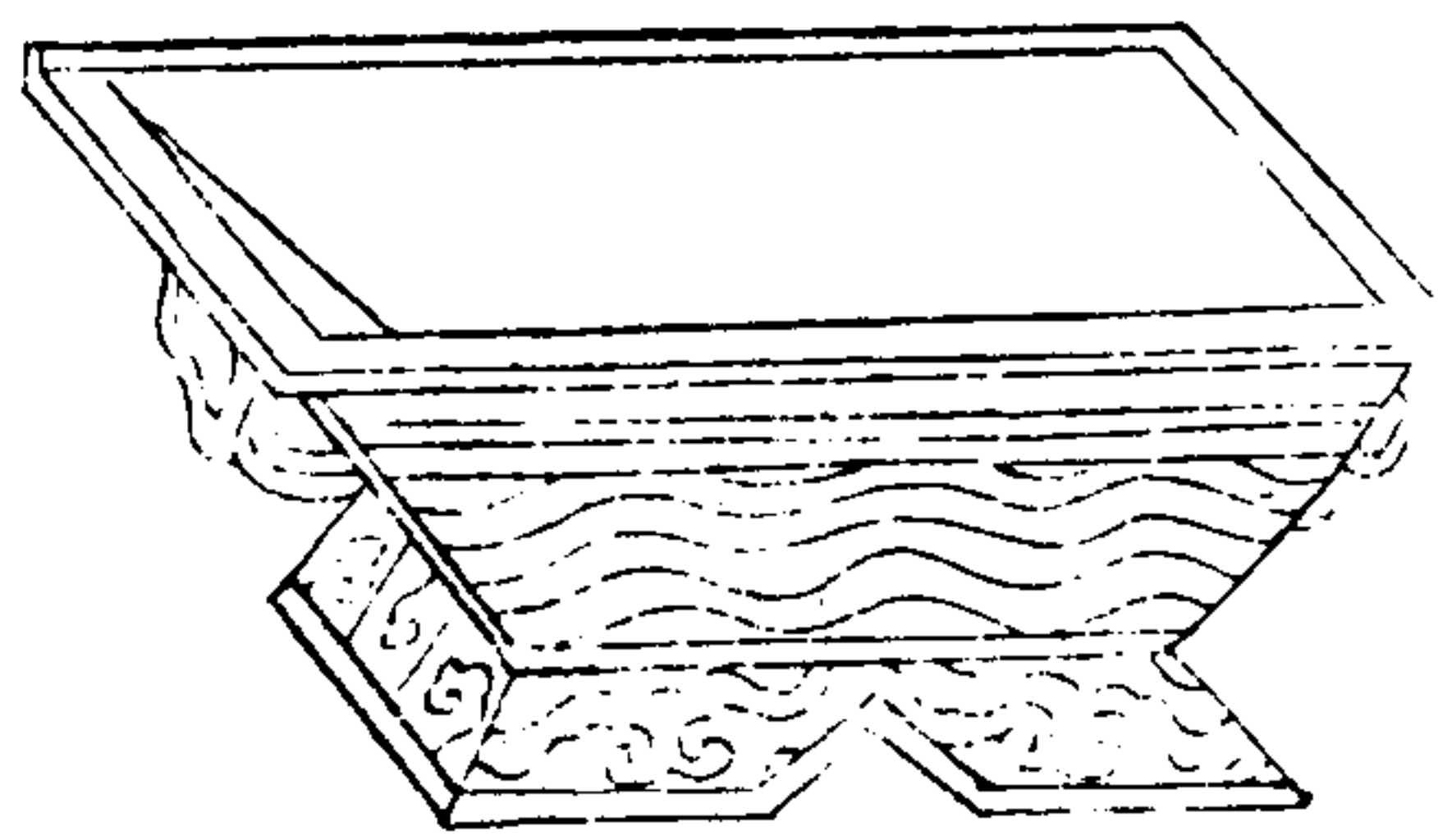

三才圖會

器用一卷

四十九

鬯

爾雅謂之鬯
甌文云
鼎大上
小下若
甌曰鬯

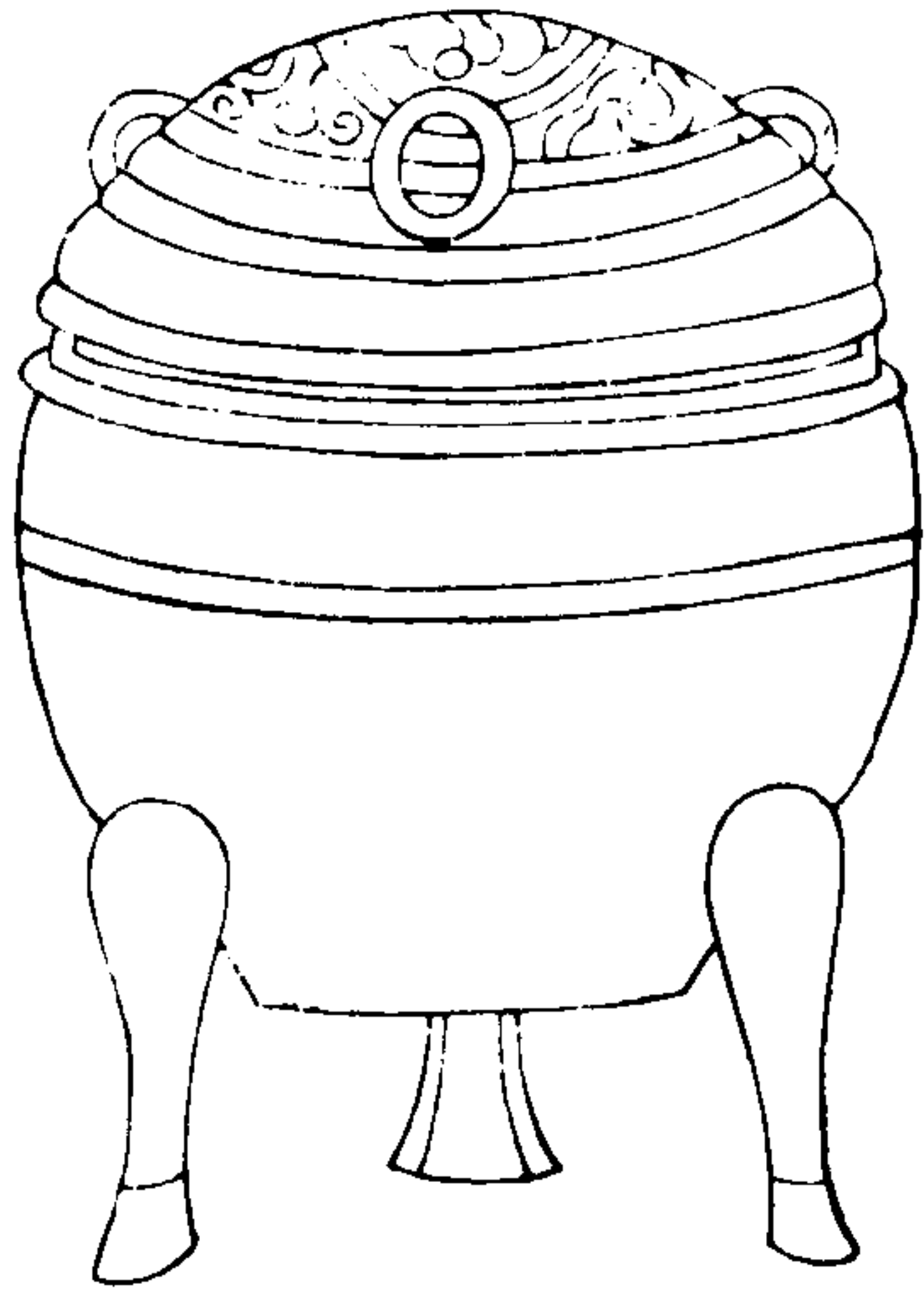

三才圖會

器用一卷

五十

高八寸有半
深七寸有半

徑才有三分

攜容二升二合

無銘識李氏

瓶錄云吏部蘇

尚書子容頃

使虜中於帳

中嘗見之

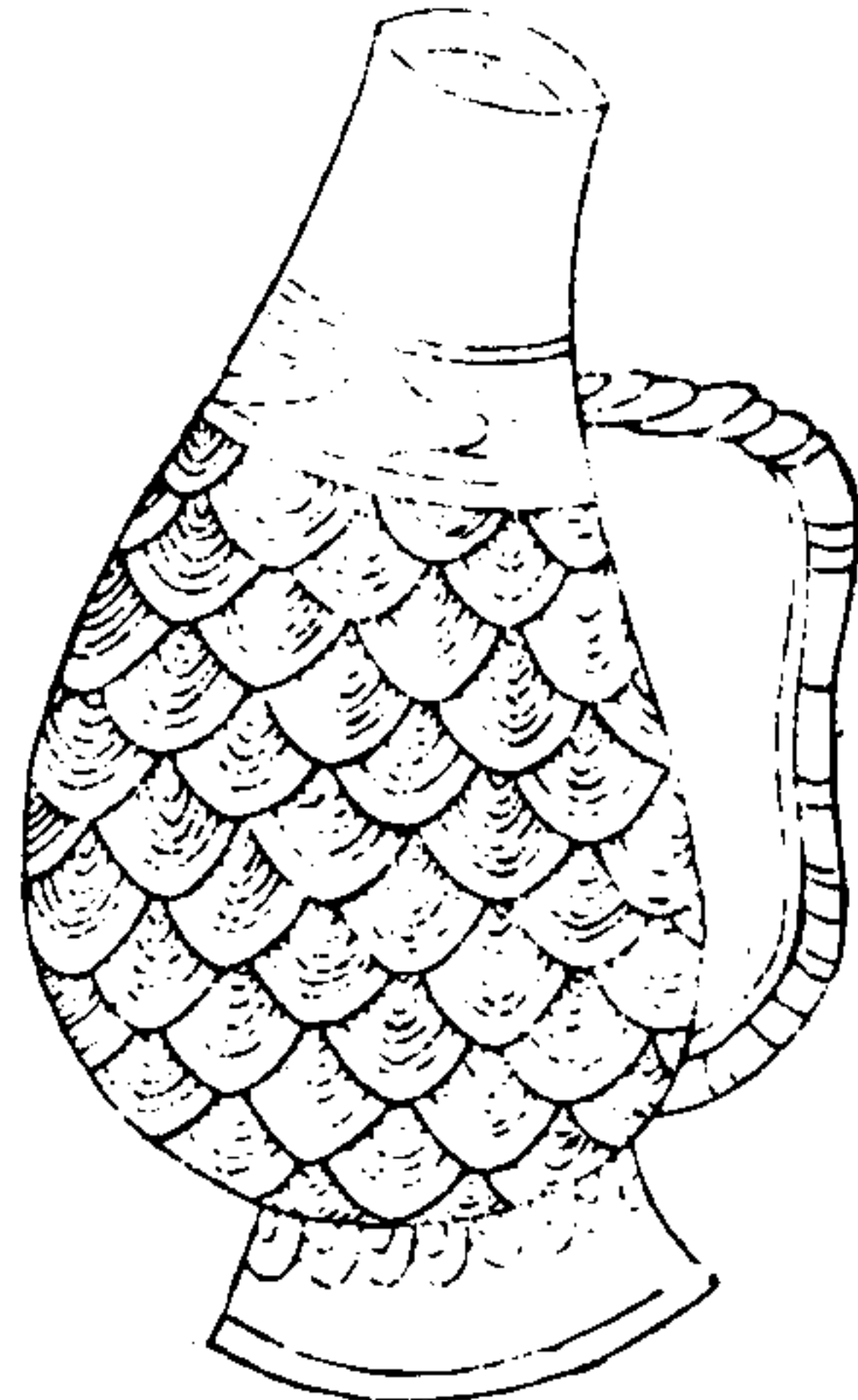

高一尺三寸
深一尺二寸三

分徑寸容七

温升無銘識李

氏錄云温器

壺也以貼湯而

窒其口自環

以上手主之環

以下足主之

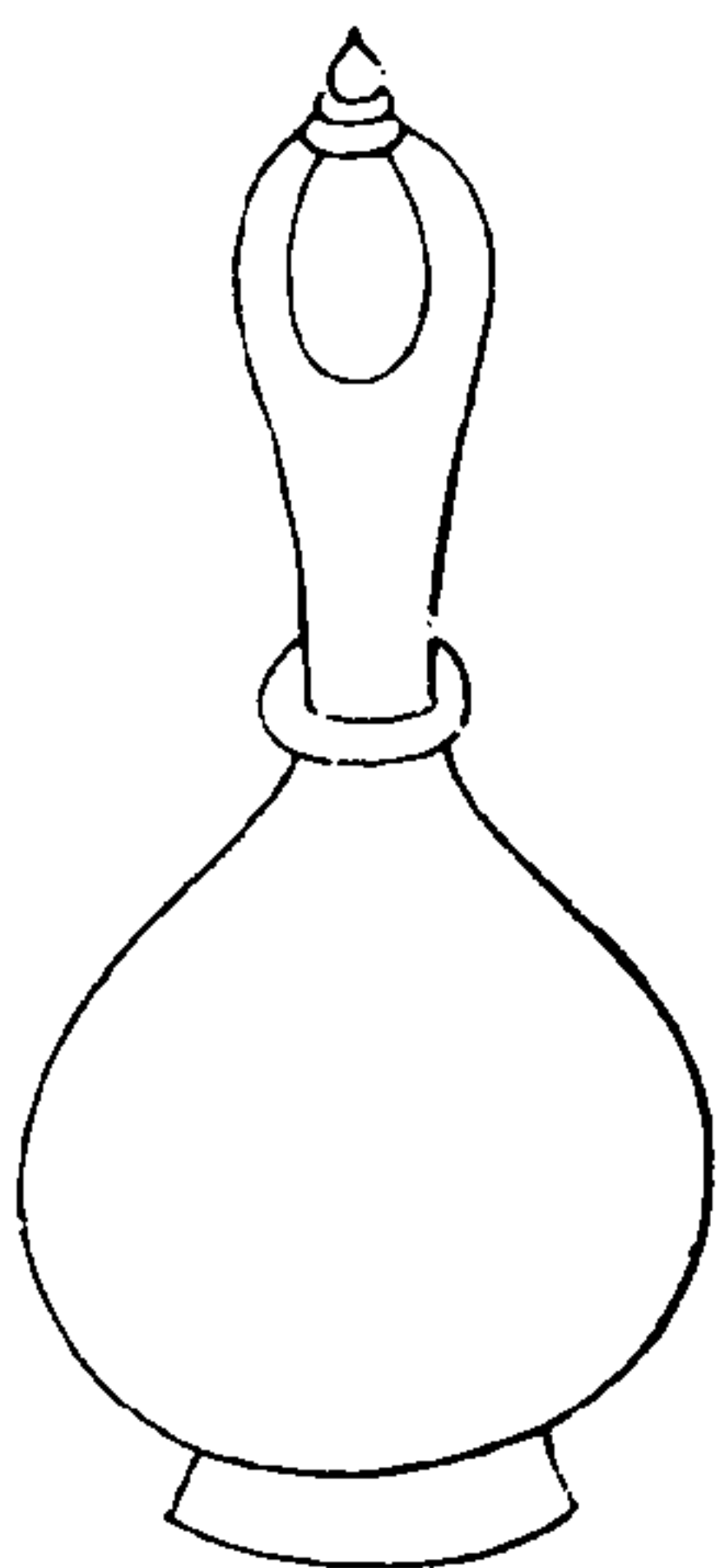

此容三升
銘二字在

足餘未考

祭按此器與

觚形制畧

舉相似其容

受有加與

禮書不合

姑附於此

銘二字 夔夔

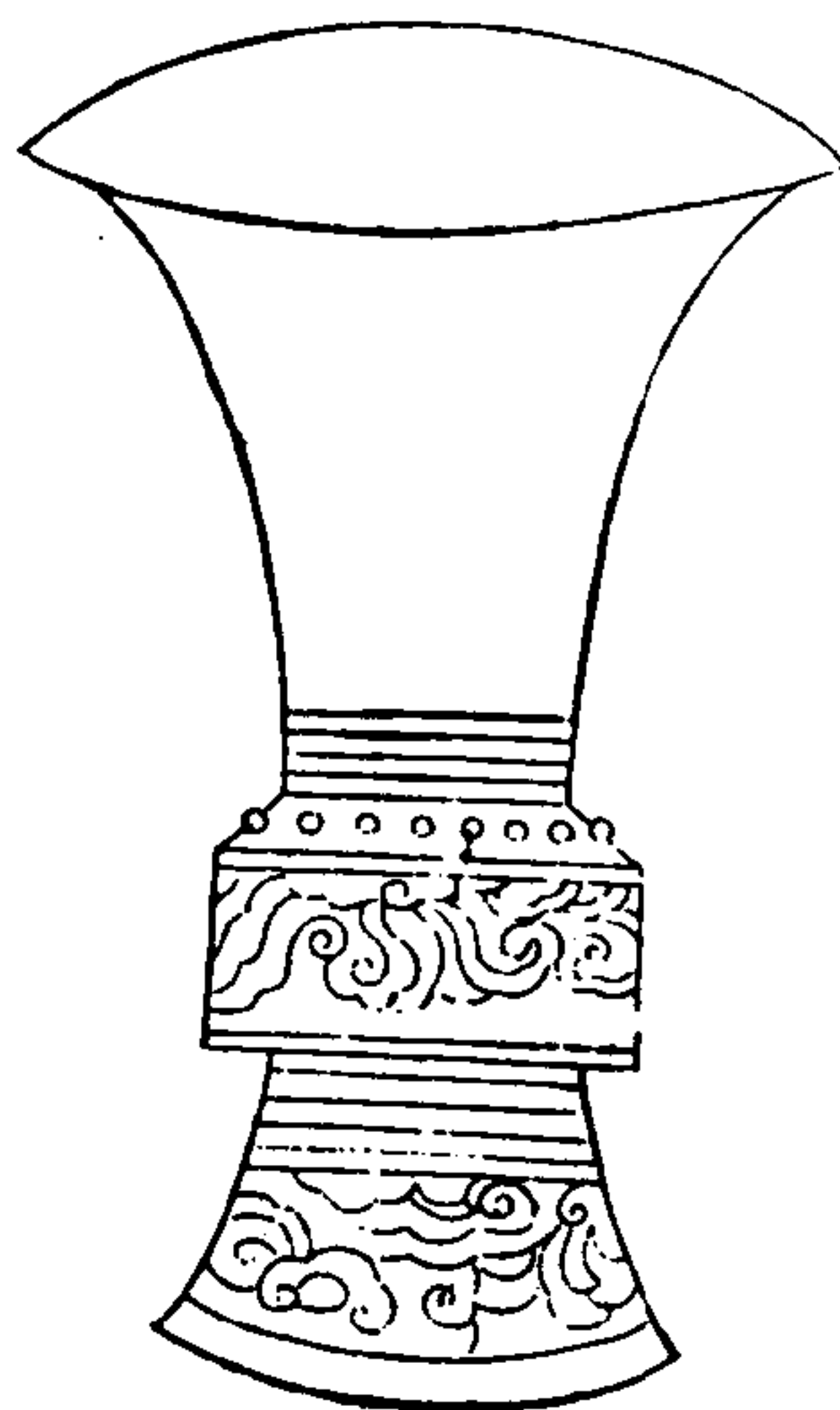

三才圖會

器用一卷

五十一

高六寸有半面徑五寸深四分無銘識按公食大夫禮大羹濟實於鐙也爾雅瓦豆謂之鐙則金豆不嫌同名漢制多有行鐙形制類此其中有、培以爲燈炷而加膏油爲說文主字作生亦象燈形古之燎燭皆以薪蒸未有膏蜜厥後知膏油可以供照爲、於鐙而用之因名

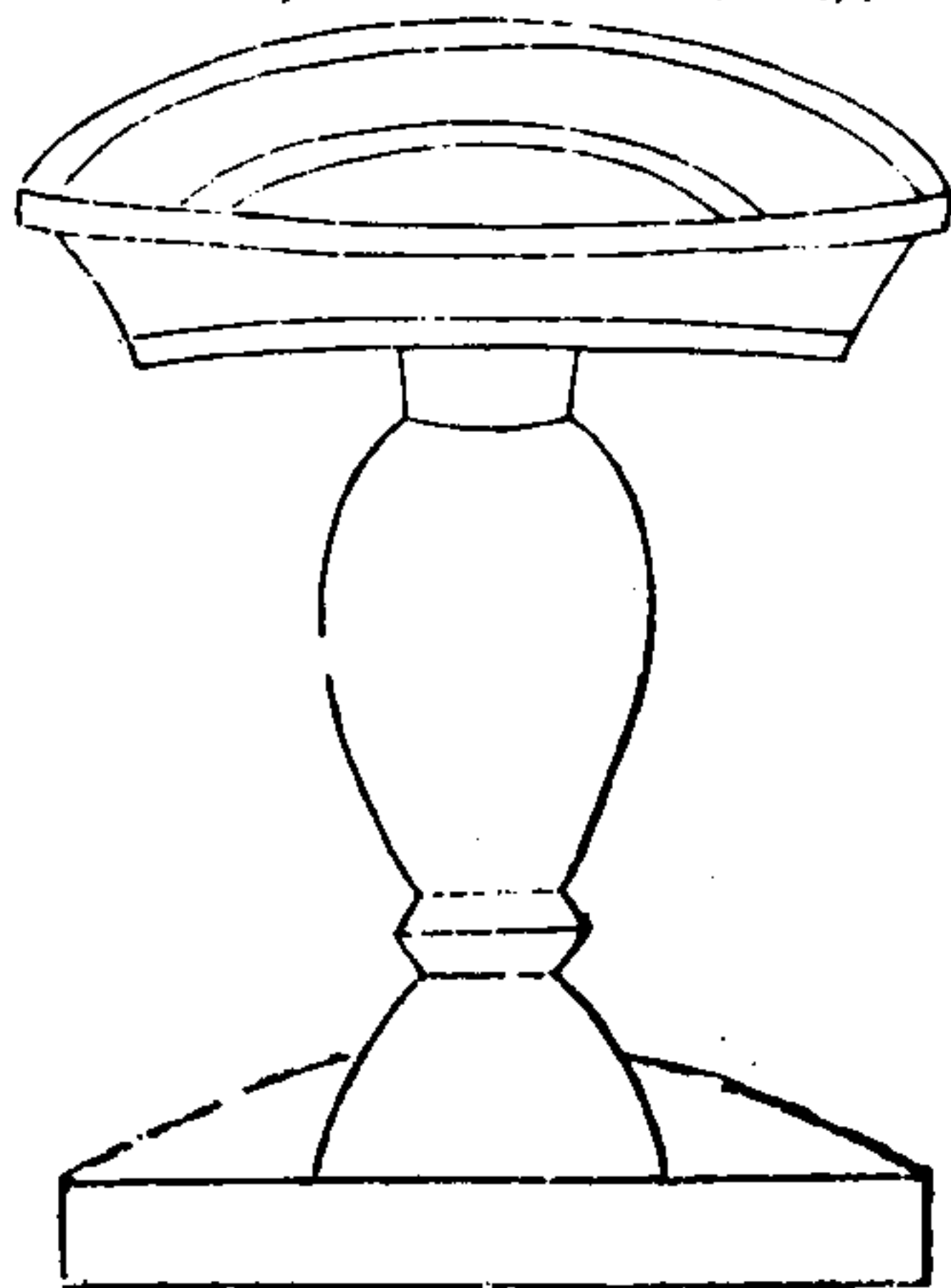

深二寸三分縮四寸九

分衡六寸有半旁一耳

有承槃如舟有足黍量

枝之容三升四合按古

之杯形如脩此器亦然

周禮尊彝皆有舟注云

若今承槃則漢之杯琖

尔有承槃其形如舟即

古舟也

琖

盤

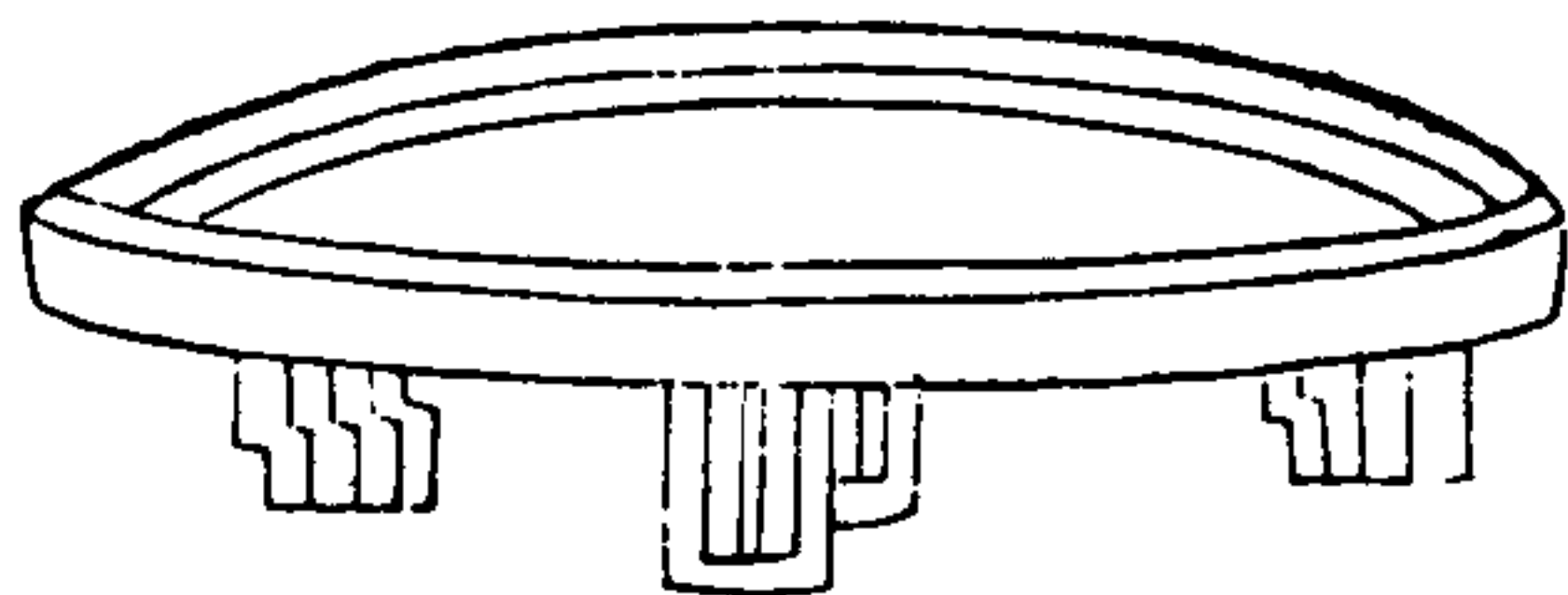
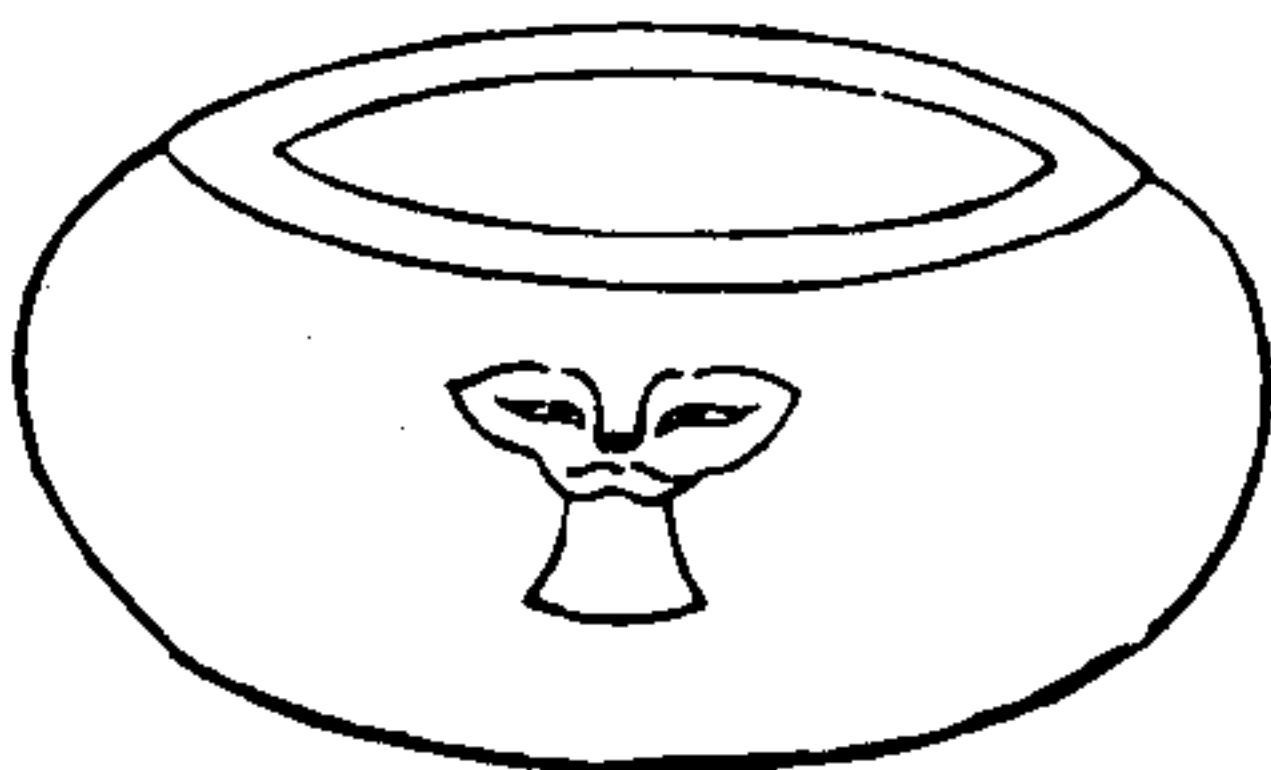

三才圖會

器用一卷

五二

三才圖會

雲間允明父王思義續集

器用一卷 古器類

椀俎	巖俎	棋	禁
瓦甒	畢	枒	鼎幕
甕	釧	大壘	瓢齋
蜃	壘	觥	脯
概	散	庾	學
敦	鳥彝	黃彝	雞彝
<small>三才圖會</small>	<small>器用二卷</small>	<small>一</small>	<small>一</small>
雞彝	虎彝	學彝	量
犧尊	象尊	山尊	壺尊
大尊	著尊	既布巾	畫布巾
簋	案	甄	枳
釜	錡	登	鑊
筐	篚	筥	站
匏尊	笱	籩	勺
筵	几	著	正
人節	管節	虎節	符節

龍節 旌節 方明 脩

圭璧 璋印射 邊璋璜 中璋

圭璜 大璋璜 牙璋中璋 青圭

信圭 射圭 鎮圭 桓圭

大圭 冑圭 璧羨 琢圭璋

兩圭有邸 琢璧琮 玄黃 四圭有邸

蒼璧 黃琮 琬圭 琰圭

大璋 組琮 大琮 穀圭

赤璋 白琥 蒲璧 較璧

三才圖會 天子纁藉 諸侯纁藉 蒲敔纁藉 璜玉璪

拱璧 琕玉螭螭 水蒼珮 連環印鈕

鹿盧 玉環玦 玉辟邪 琥

琿玦 書鎮 琕玉蚩尤環 蒼玉玲

璜玉克耳 黃玉珈 璜玉馬 玄玉駮

璜 漢雙螭鈎 佩刀柄 刀削

銅虎符 博山爐 鐵 漢刀筆

杖頭 漢龍提梁 削 秦權

丞相府漏壺古制連漏 今制連漏 規矩准繩

律度	量衡	尺	升
槩	斗	斛	

三才圖會 器用二卷 三

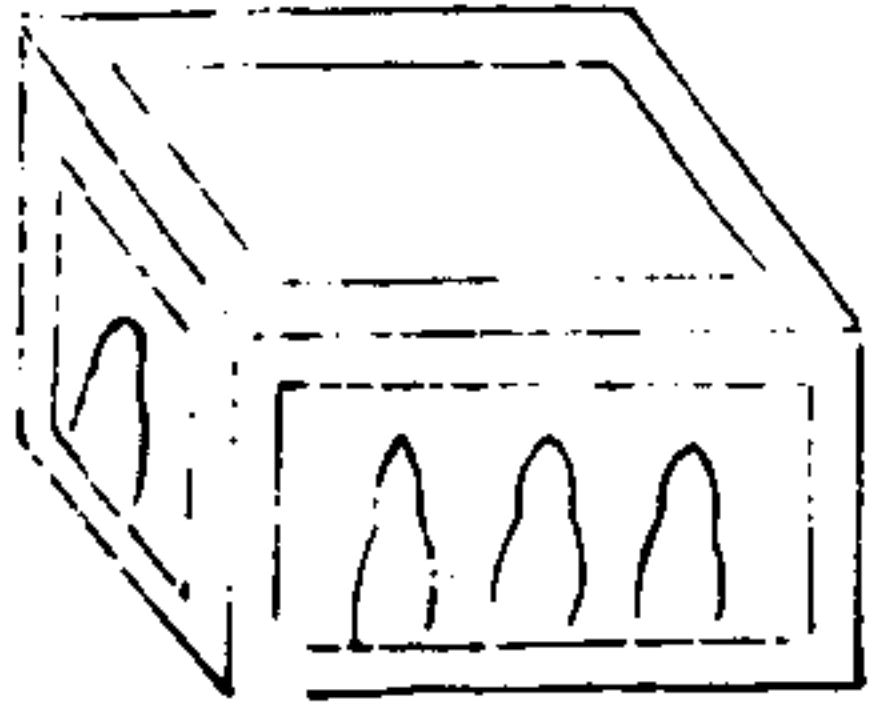
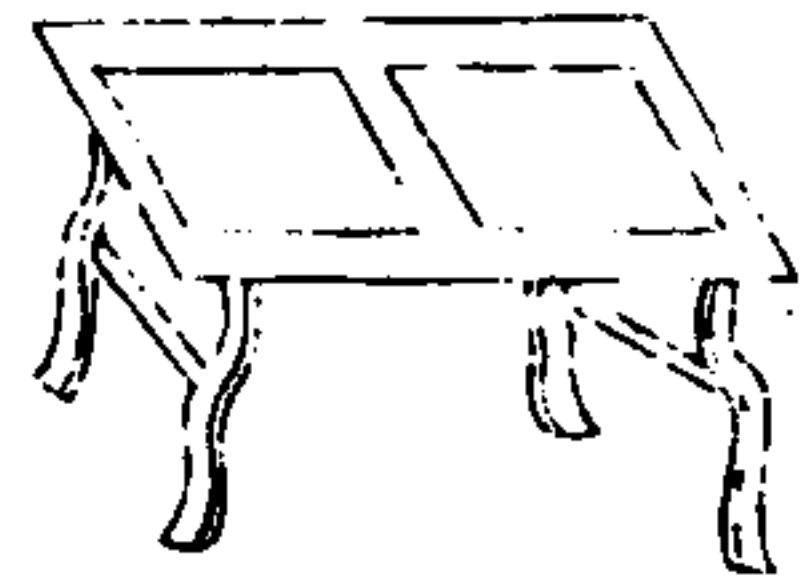
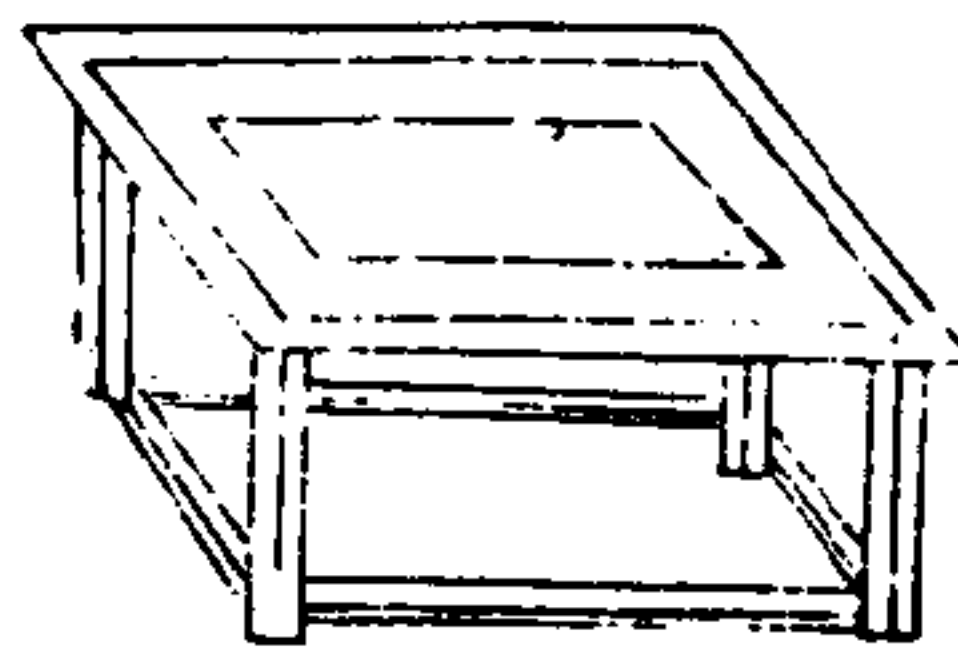
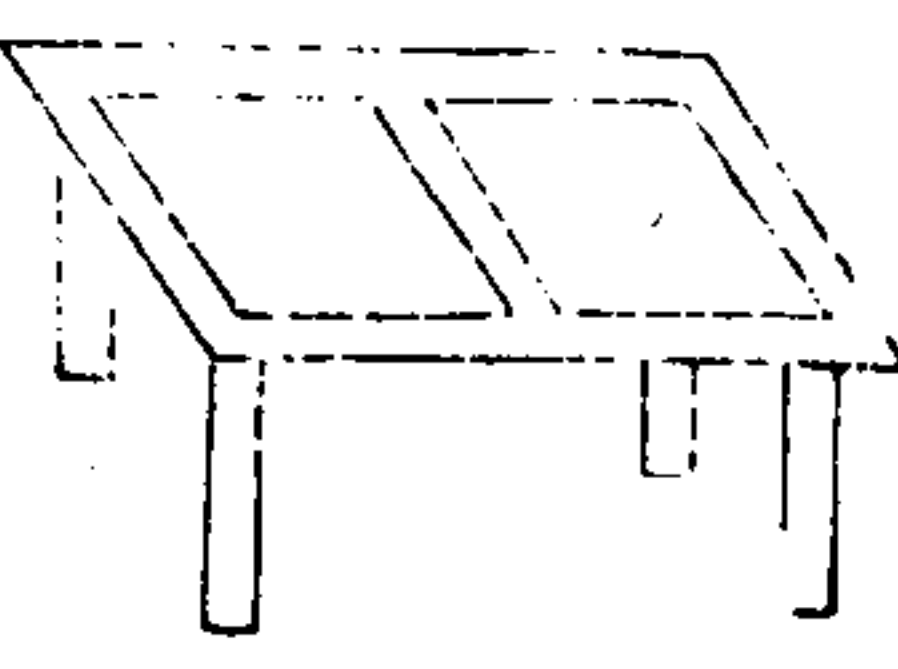
禁	棋	俎	巖	俎	椀
					
禮記云大夫士楨 禁長四尺廣二尺 四寸通局足高三 寸漆赤中	禮記商俎曰棋讀 曰矩曲椀其足枳 棋之樹其枝多曲 商俎足似之	禮記夏后氏巖俎 似椀而增以橫木 為距於足口也	禮記有虞氏椀俎 足四如案長二尺 四寸高尺漆兩端 赤中央黑		

三才圖會 器用卷二 四

鼎 非

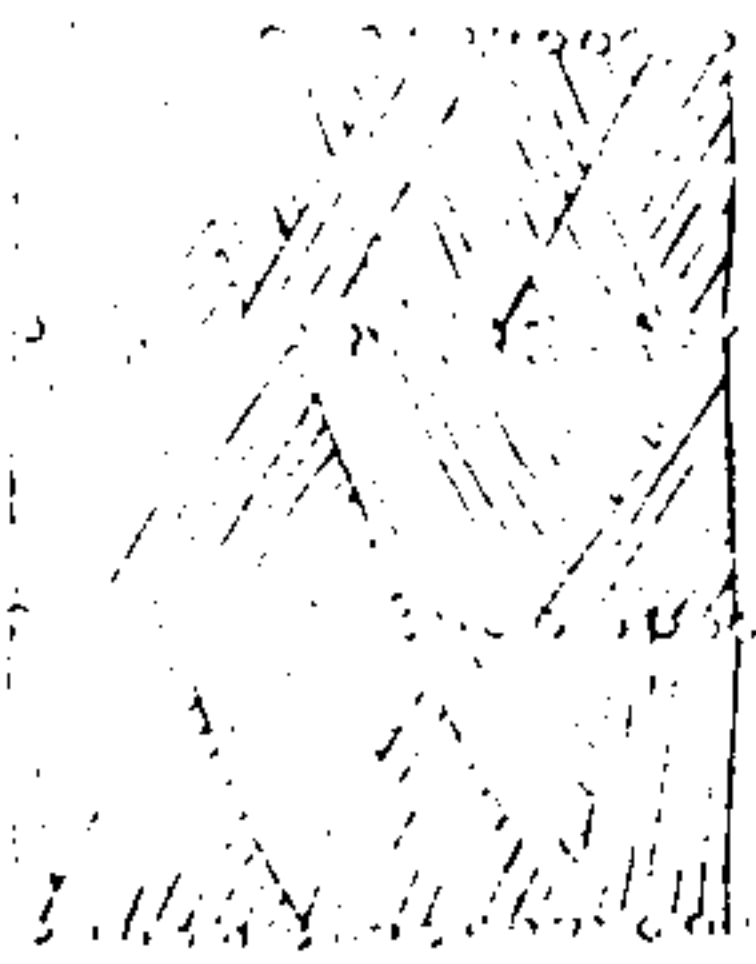

禮記筴者若束若編
凡鼎纂蓋以茅為長
則束本短則編其中
矣

椌

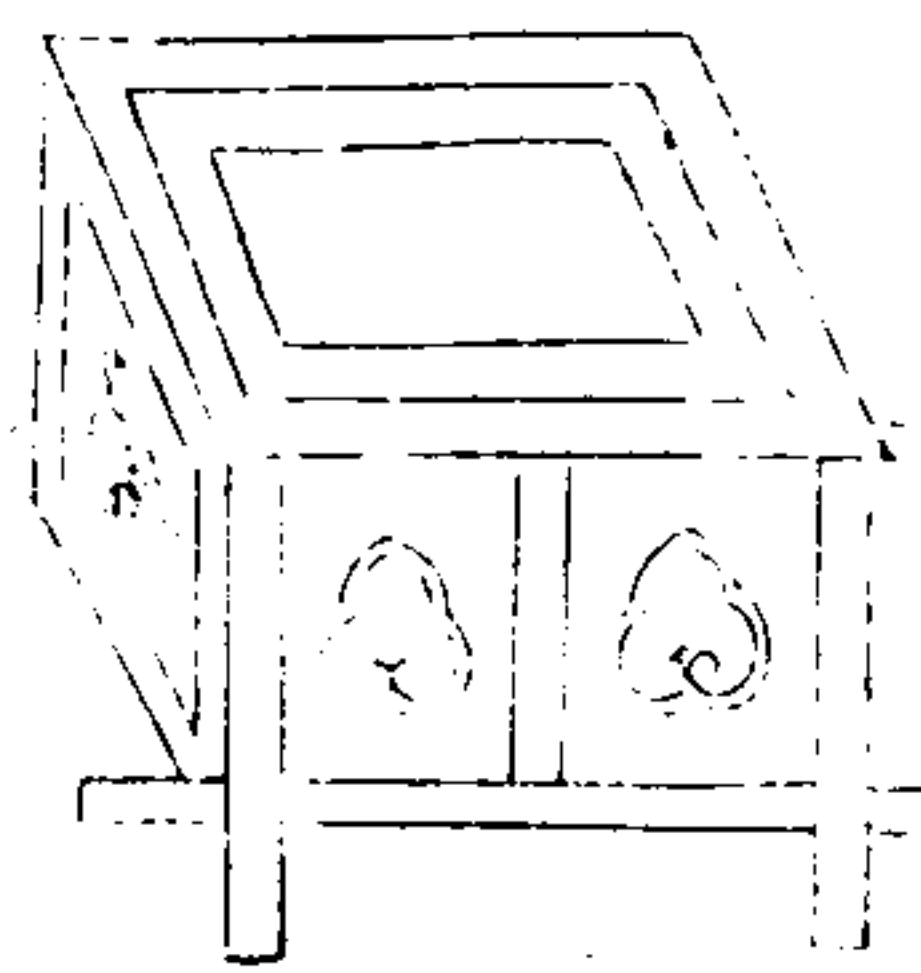

禮記玉藻云大夫側
尊用椌長四尺廣二
尺四寸深五寸以陳
饌

畢

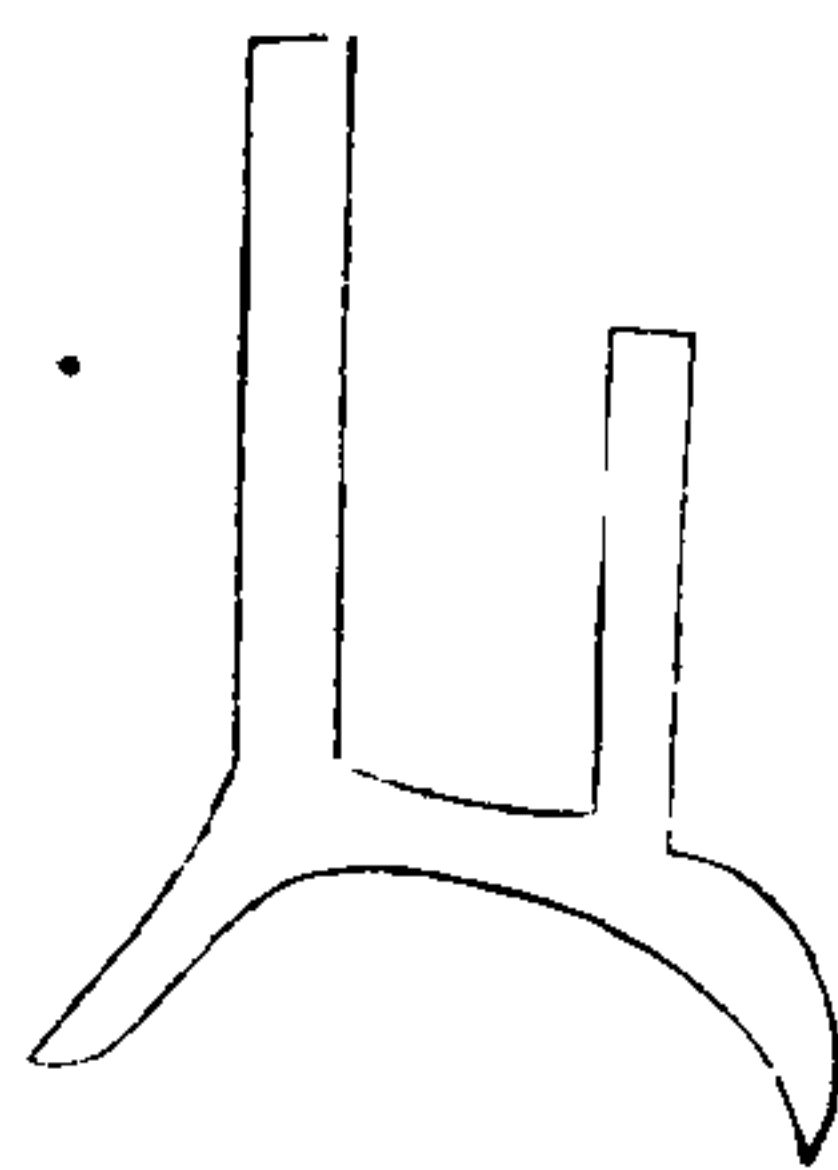

禮記特牲云宗人
執畢先入主人舉
肉之時舉畢助主
人舉肉

甒 瓦

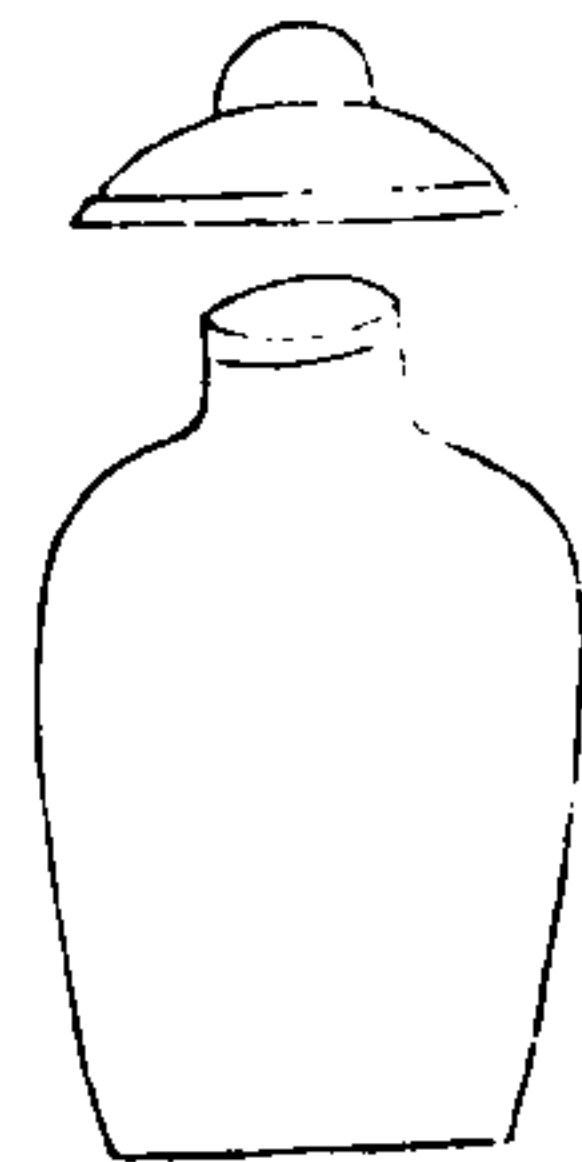

禮記祭天用瓦甒
三齊受五斗口徑
一尺脰高二寸

甗 瓠



周禮禁門用瓠
齋謂以其瓠為
尊祭除門害也

壘 大



周禮大壘瓦尊
也祭社土用焉
尚土氣也

鬲

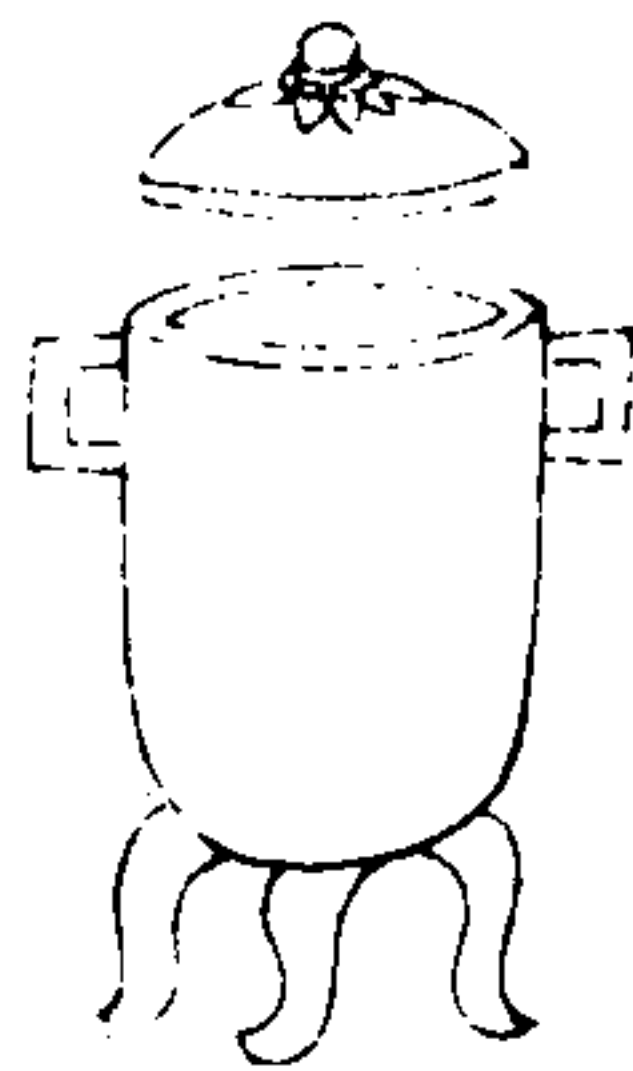

鬲三足兩耳有蓋盛
羹一斗鼎後曰陪鼎

甗

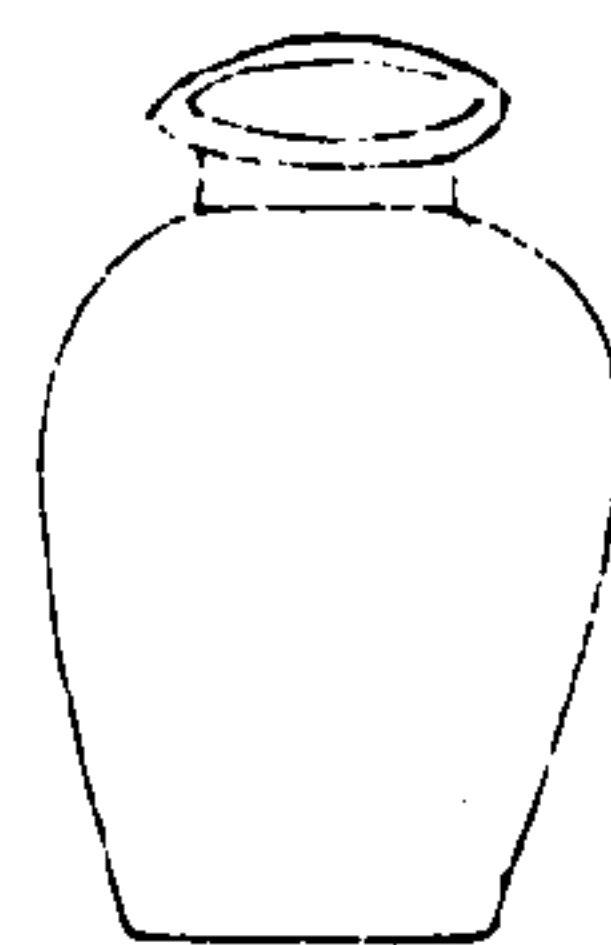

甗實醴醢高尺受三
斗

三才圖會

器用卷二

五

三才圖會

器用卷二

六

蜃

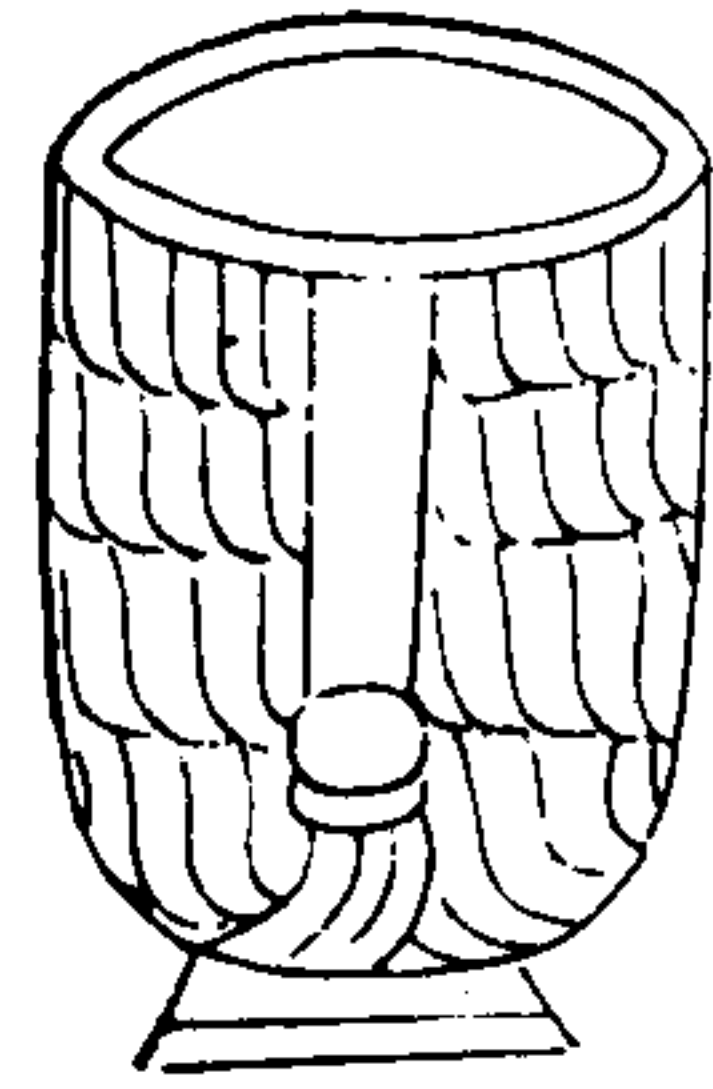

周禮蜃外堅有阻固象用以飾尊祭四方山川

壘

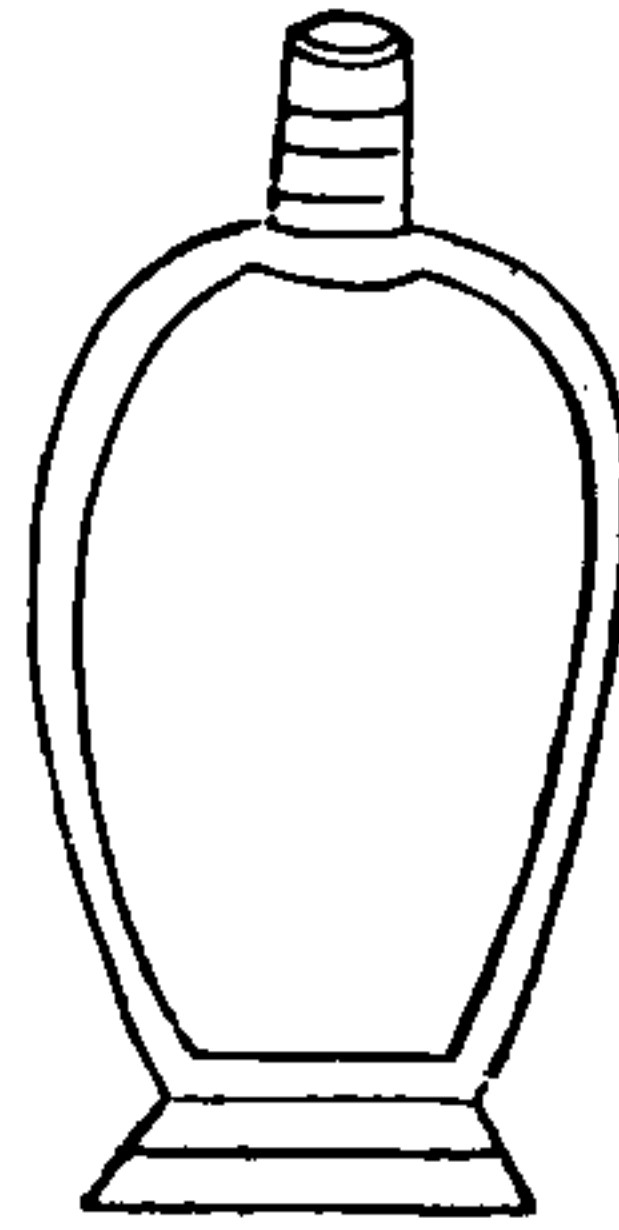

周禮壘承尊各隨尊畫雷不可過取以為酒戒

三才圖會

器用二卷

七

觶

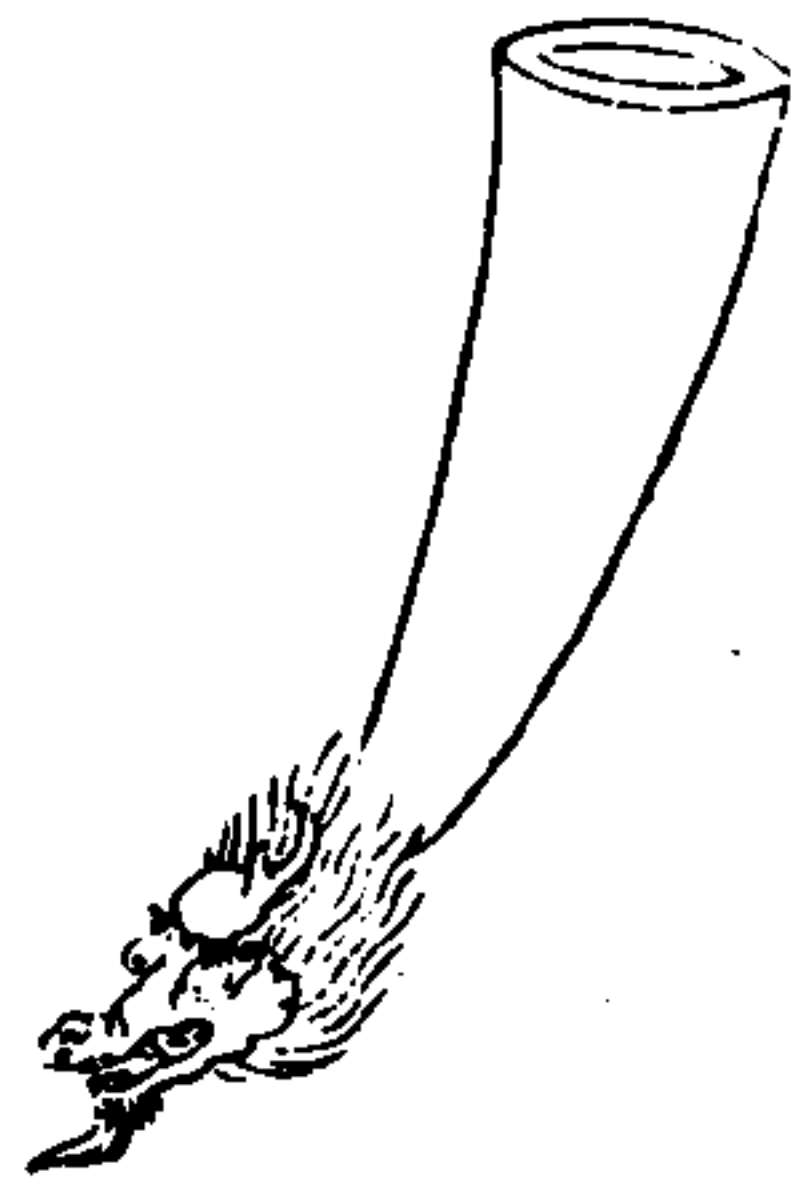

周禮觶罰爵也觶亦作觥以兕角為之

黼

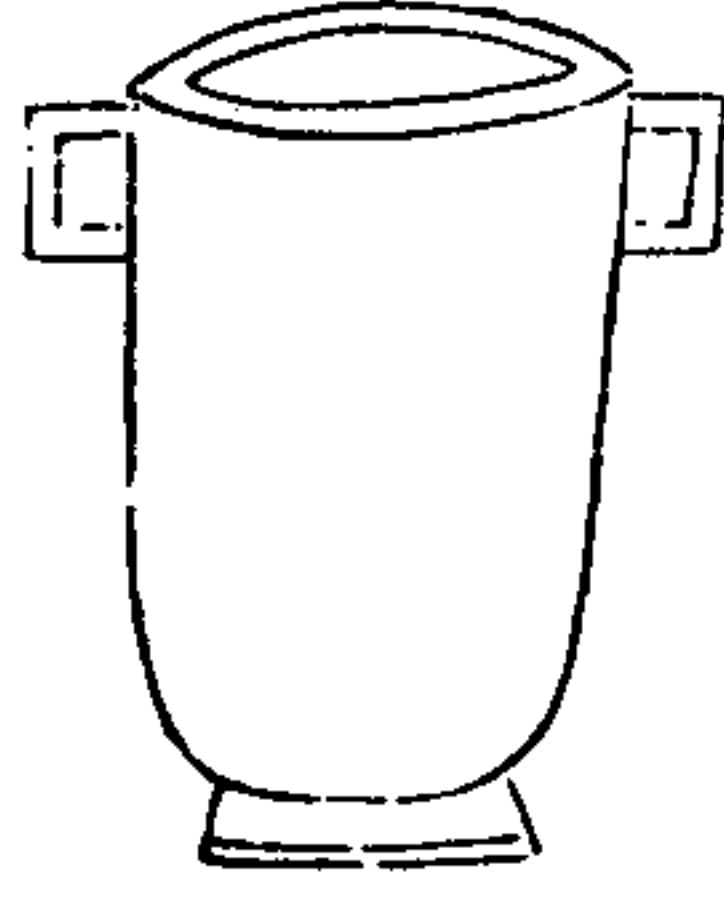

四升曰豆四豆曰區四區曰黼量之異名

概

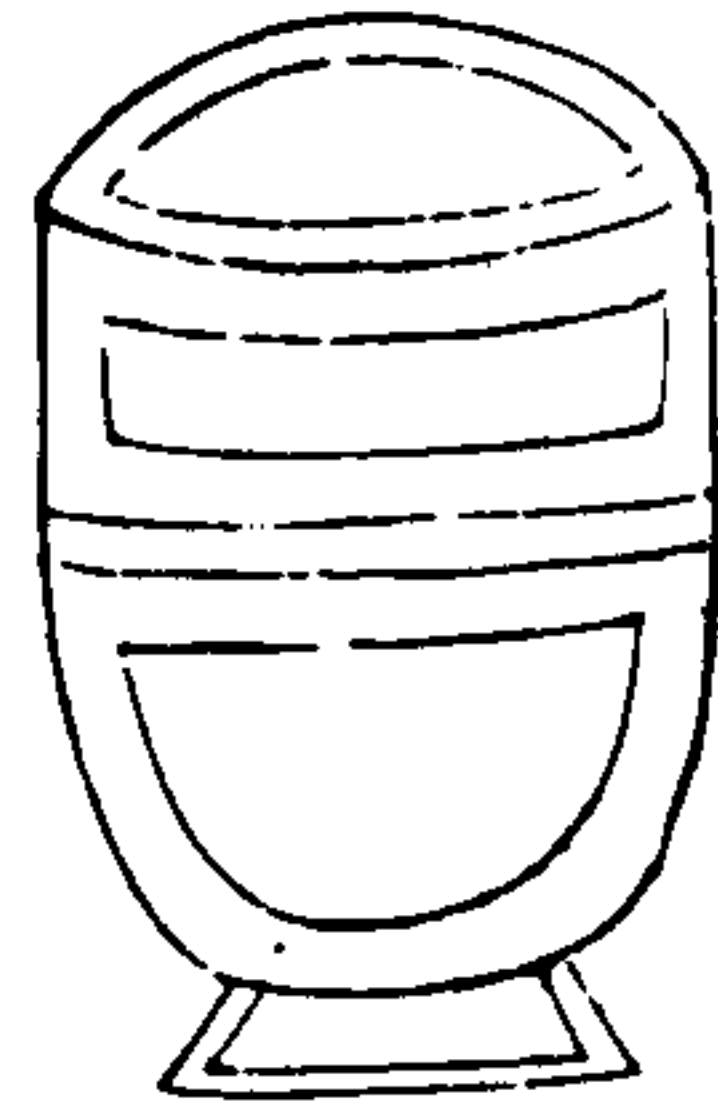

周禮禘事用概朱帶為飾橫概以絡腹也

散

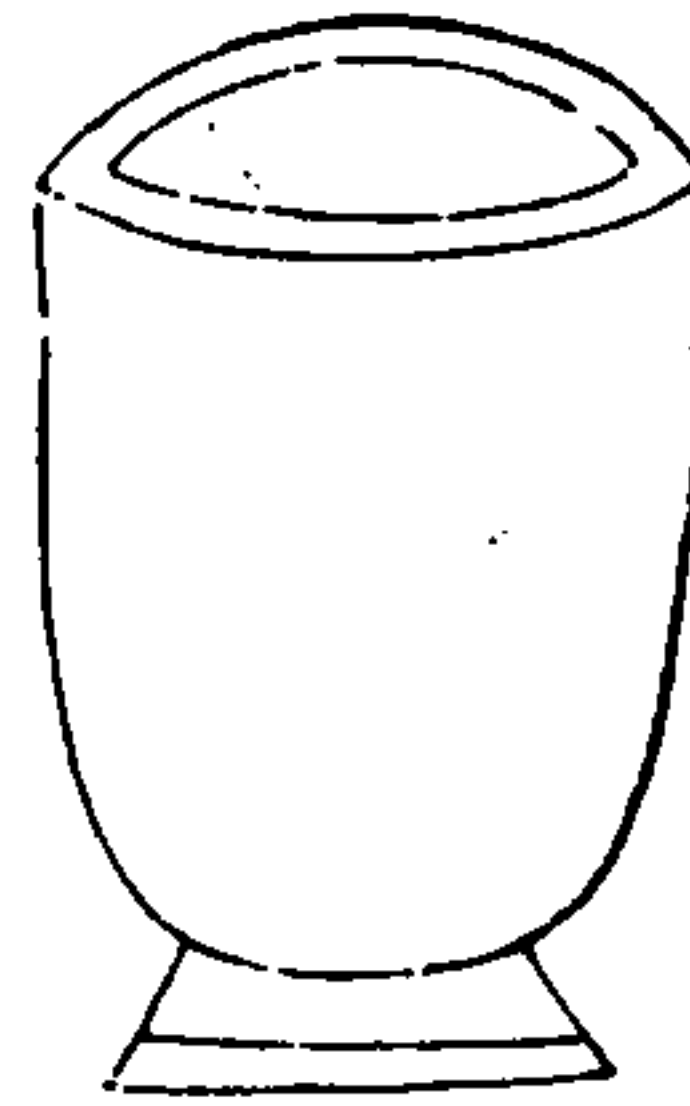

周禮福事用散尊燕飾者

三才圖會

器用二卷

八

庾

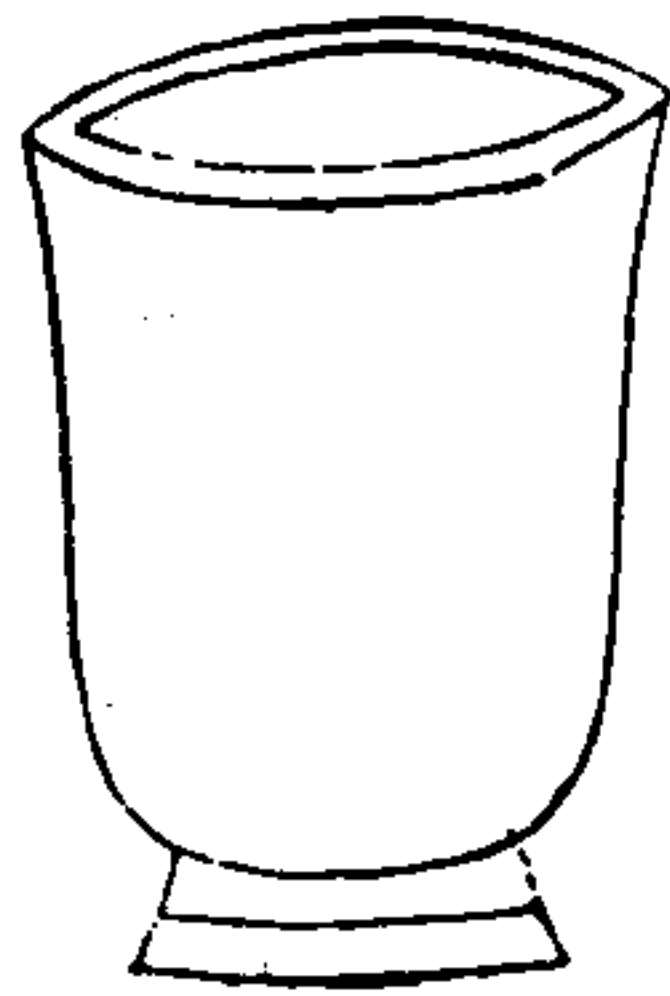

周禮庾實二穀厚半寸庾十用量物甄土為之

斝

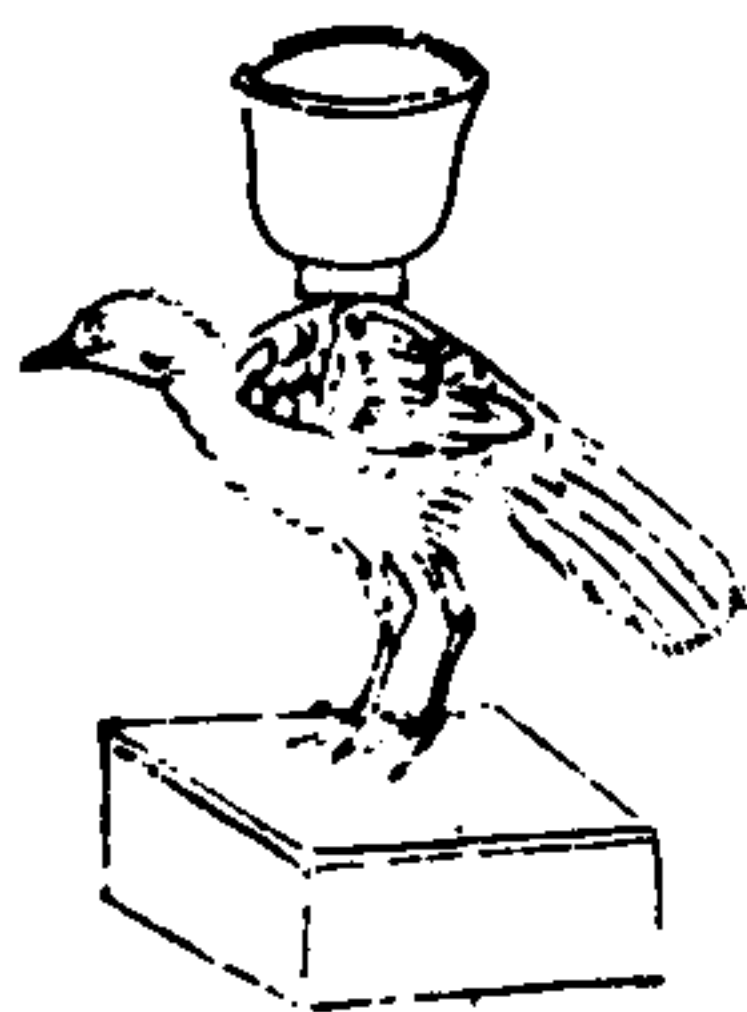

周禮斝以玉為之其制似玉爵

彝 雌



周禮雌彝有舟
畫雌追享朝享
裸用之盛鬱鬯

彝 黃



周禮黃彝有舟
黃金為目堂烝
用於裸盛鬱鬯

彝 鳥

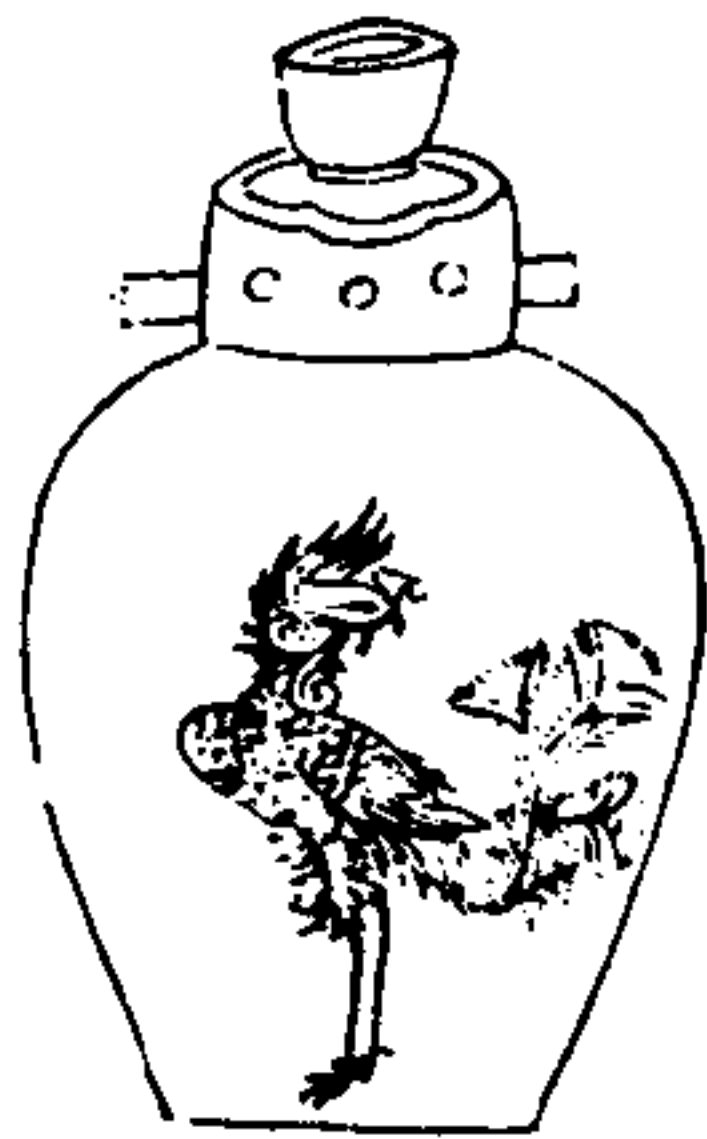

周禮鳥彝有舟畫鳳皇
形禴祠裸用之盛鬱鬯

敦

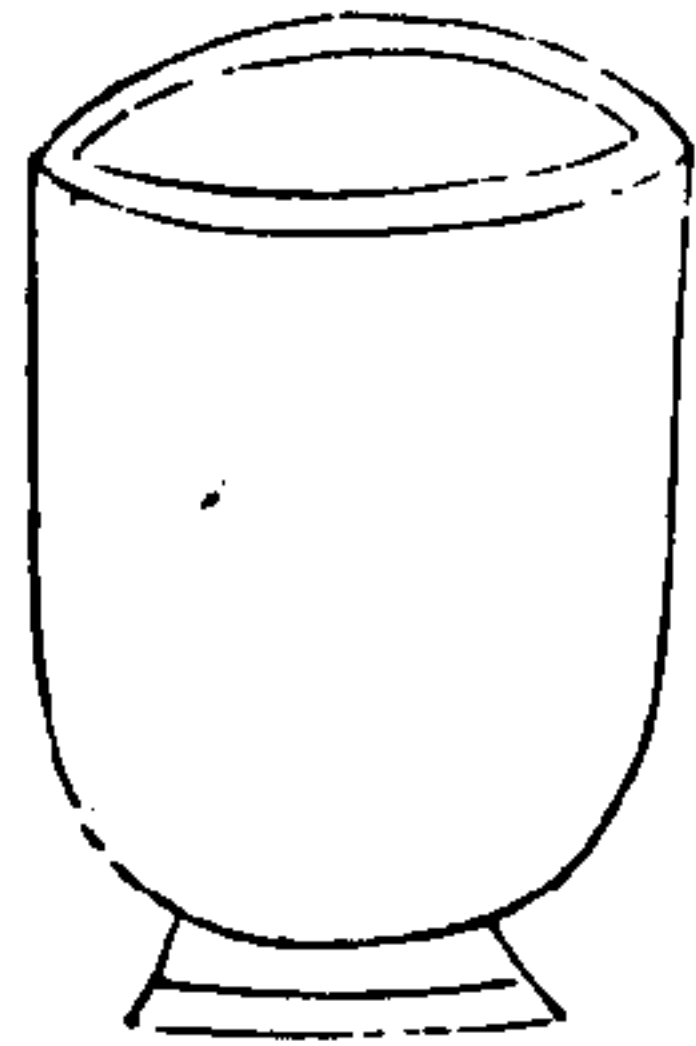

周禮敦類盤木為玉飾
之盛食合諸侯用之

三才圖會

器用卷二

九

量

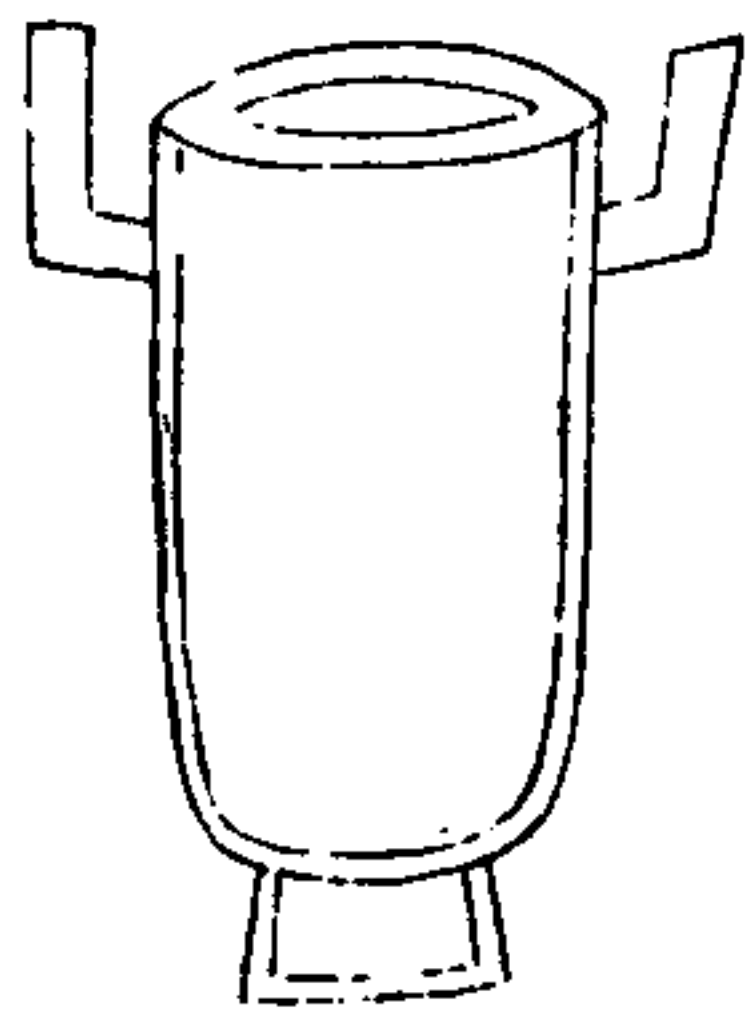

周禮量金錫為之深尺內
方尺園外容六斗四升

彝 犀

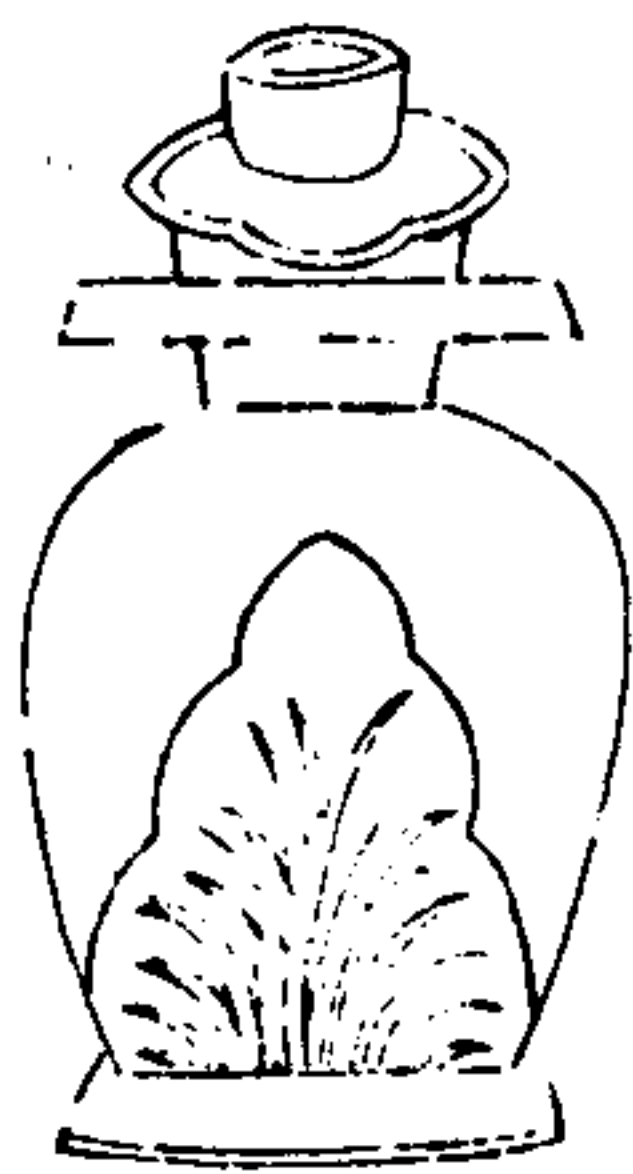

周禮犀彝有舟畫禾稼犀
烝裸用之盛明水

彝 虎



周禮虎彝有舟
畫虎追享朝享
裸用之盛明水

彝 雞

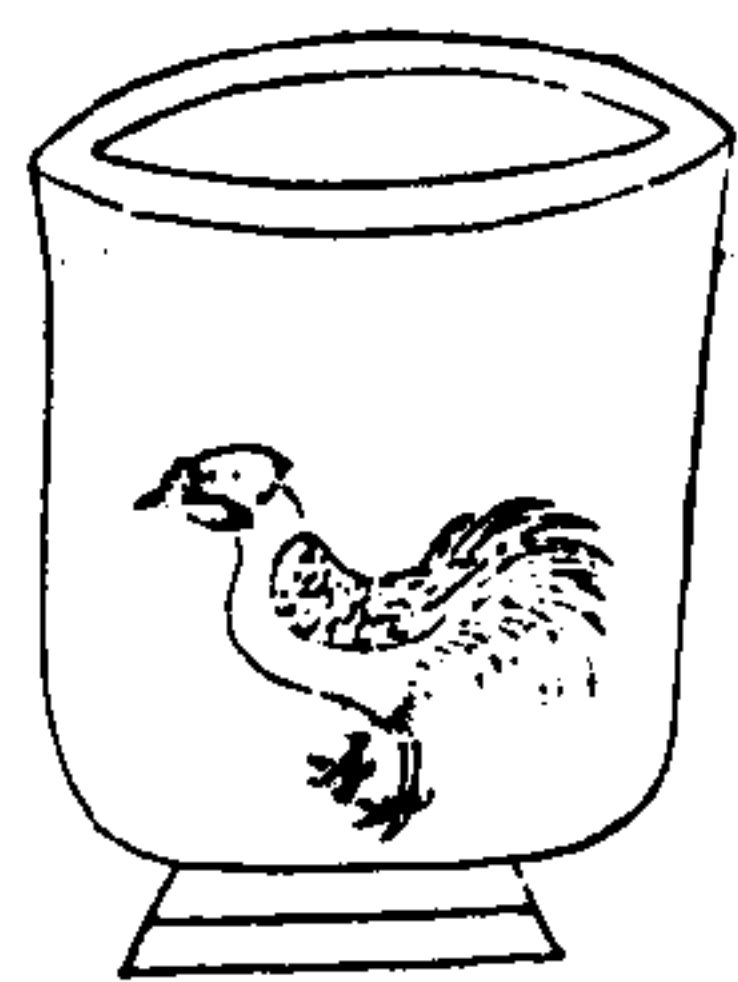

周禮雞彝刻木
為彝有舟畫雞
形祠禴裸用盛
明水

三才圖會

器用卷二

十一

犧尊



周禮飾以牛於尊腹之上
漆赤中口員徑一尺二寸
底徑八寸上下空徑一尺
五分足高二寸

象尊

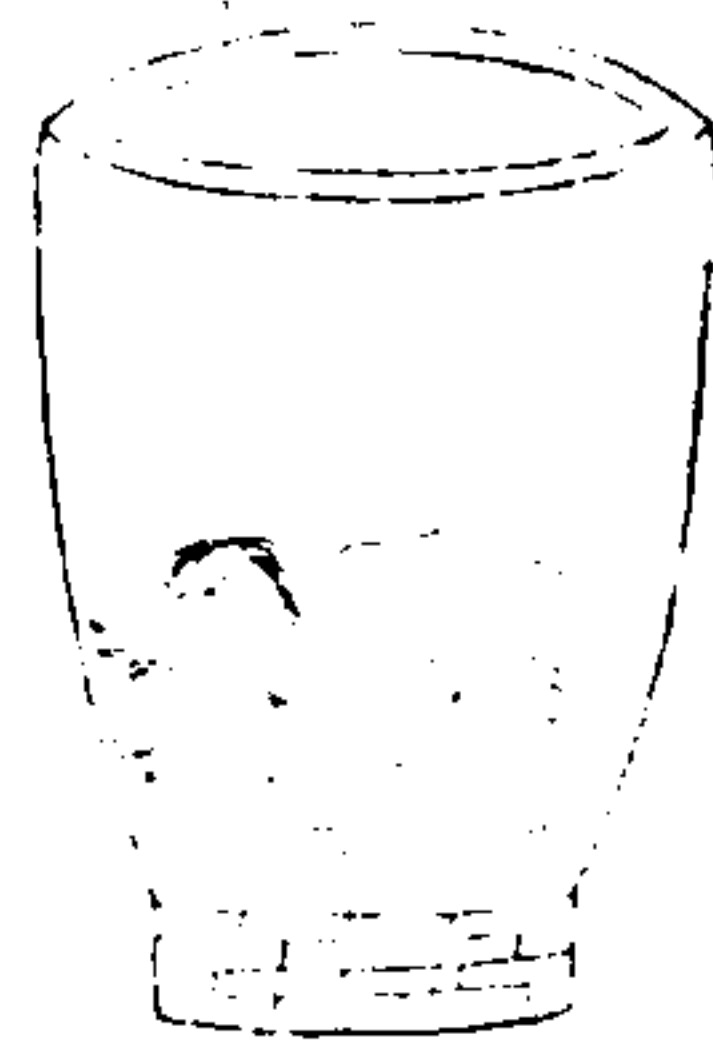

周禮飾以象於尊腹之上
漆赤中口員徑一尺二寸
底徑八寸上下空徑一尺
五分足高二寸

山尊

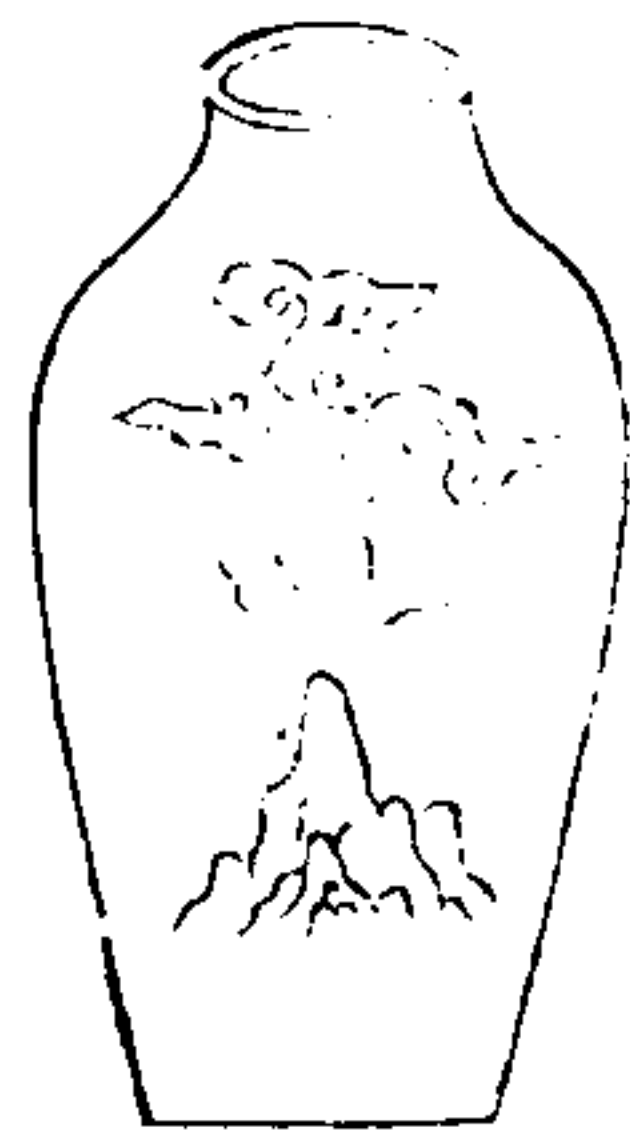

周禮列山雲形漆赤口員
徑九寸脰高三寸中橫徑
八寸脰右大橫徑尺二寸
底徑八寸腹上下空徑一
尺五分足高二寸下徑九
分容受與犧尊同

壺尊

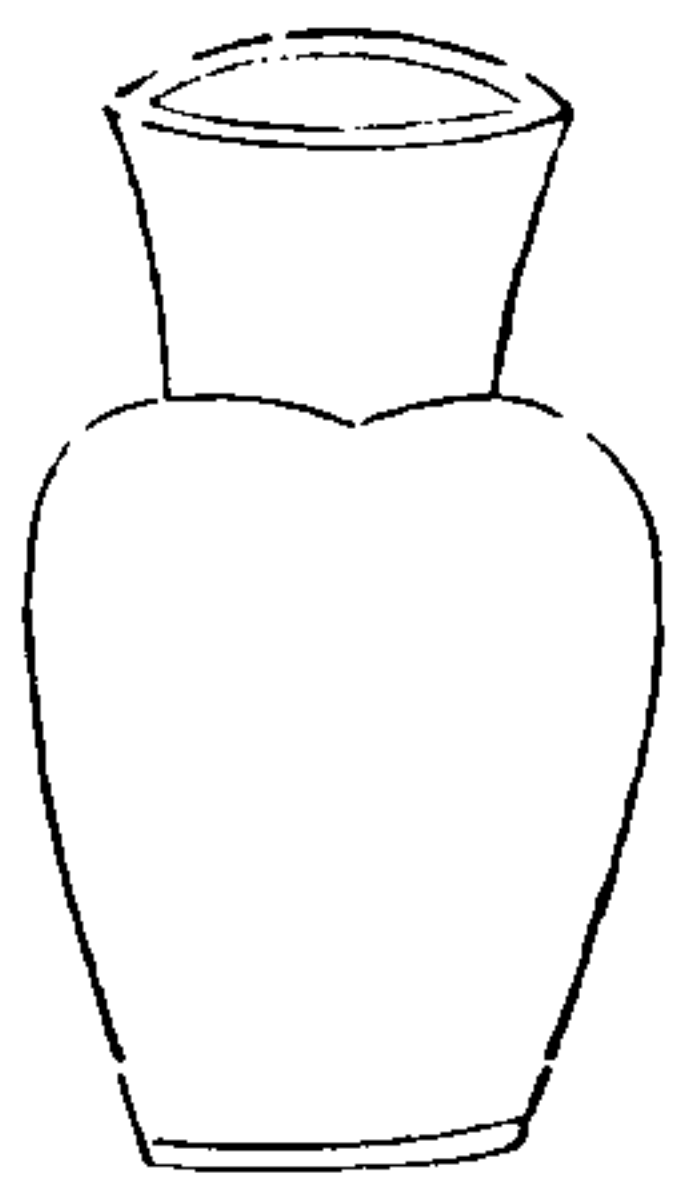

周禮無飾漆赤中口員徑
八寸脰高三寸中徑六寸
半脰下橫徑八寸腹中橫
徑一尺一寸底徑八寸腹
上下空徑一尺二寸足高
三寸下橫徑九寸容受與
犧尊同

三才圖會

四器圖卷二

十一

大尊

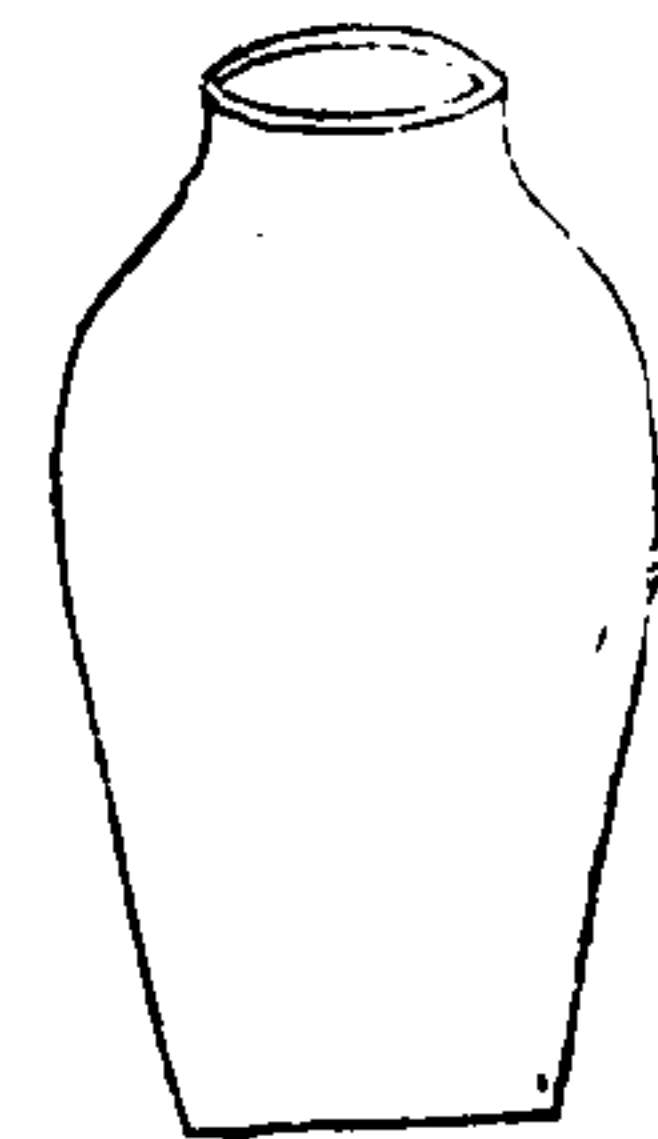

周禮云瓦尊追享朝享朝
踐用盛玄酒醴齊容受與
犧尊同

著尊

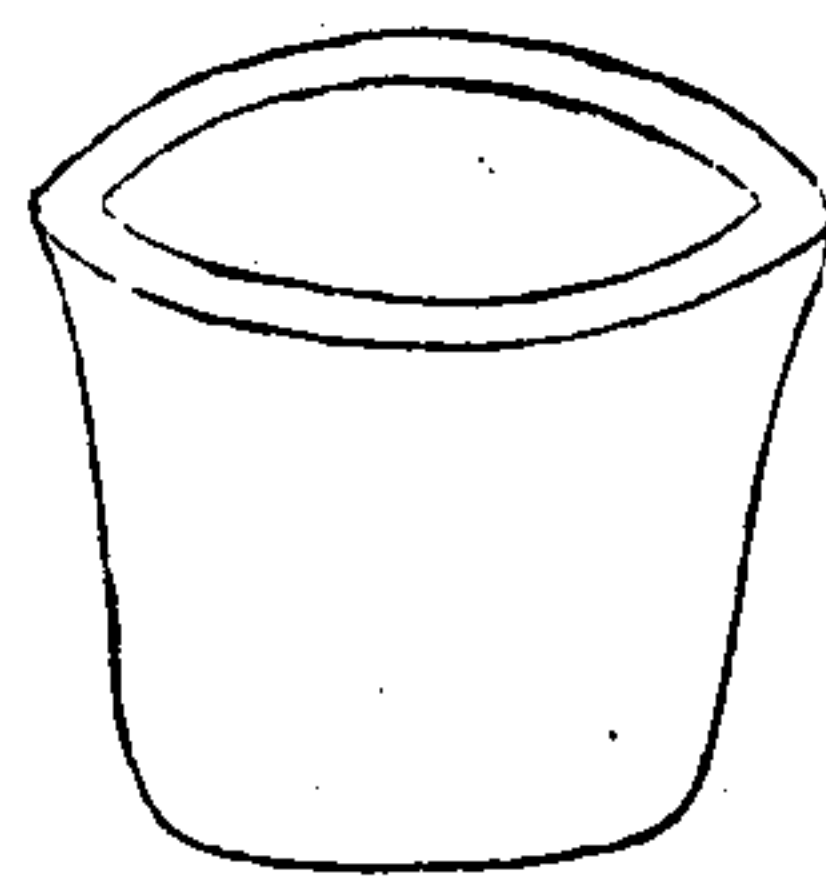

周禮太古為尊口徑員一
寸脰高三寸中橫徑九寸
脰下大橫徑九尺二寸底
徑八寸腹上下空徑一尺
五分厚半寸容寸底平十
容受與犧尊同

三才圖會

器用二卷

十一

疏布巾

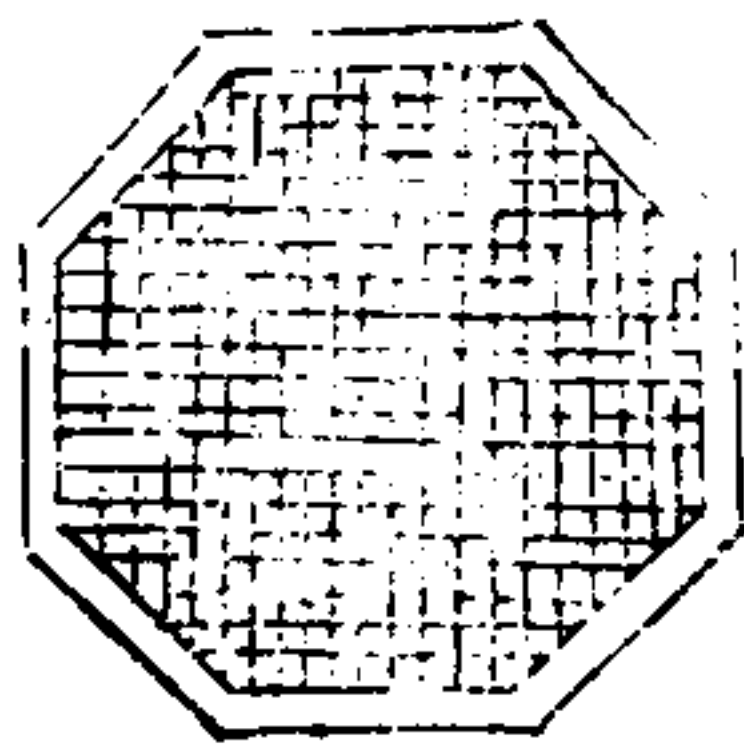

周禮疏布巾冪
六尊一尺二寸
祭天地用之

畫布巾

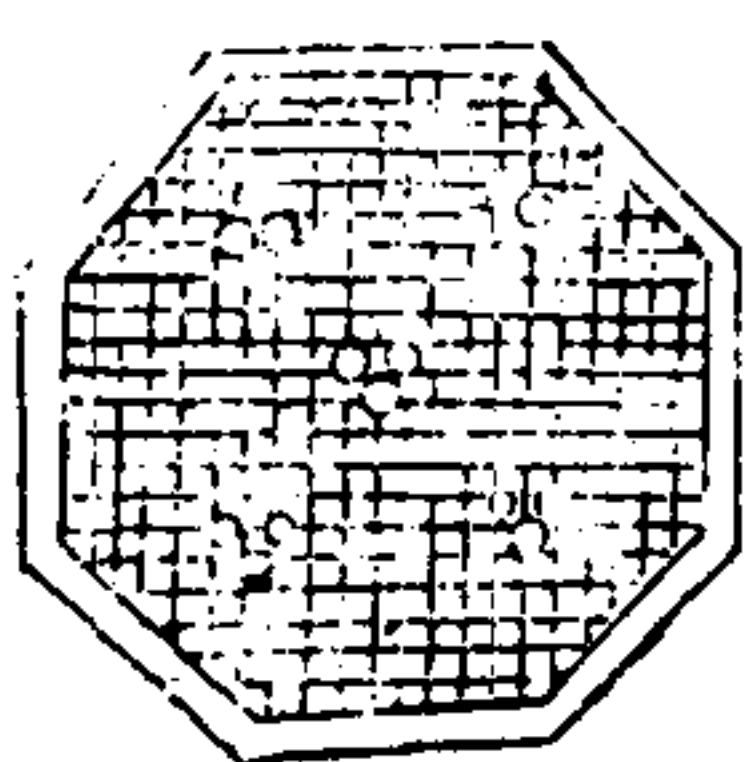

周禮畫五色雲
氣冪六藝二尺
二寸之幅而圓

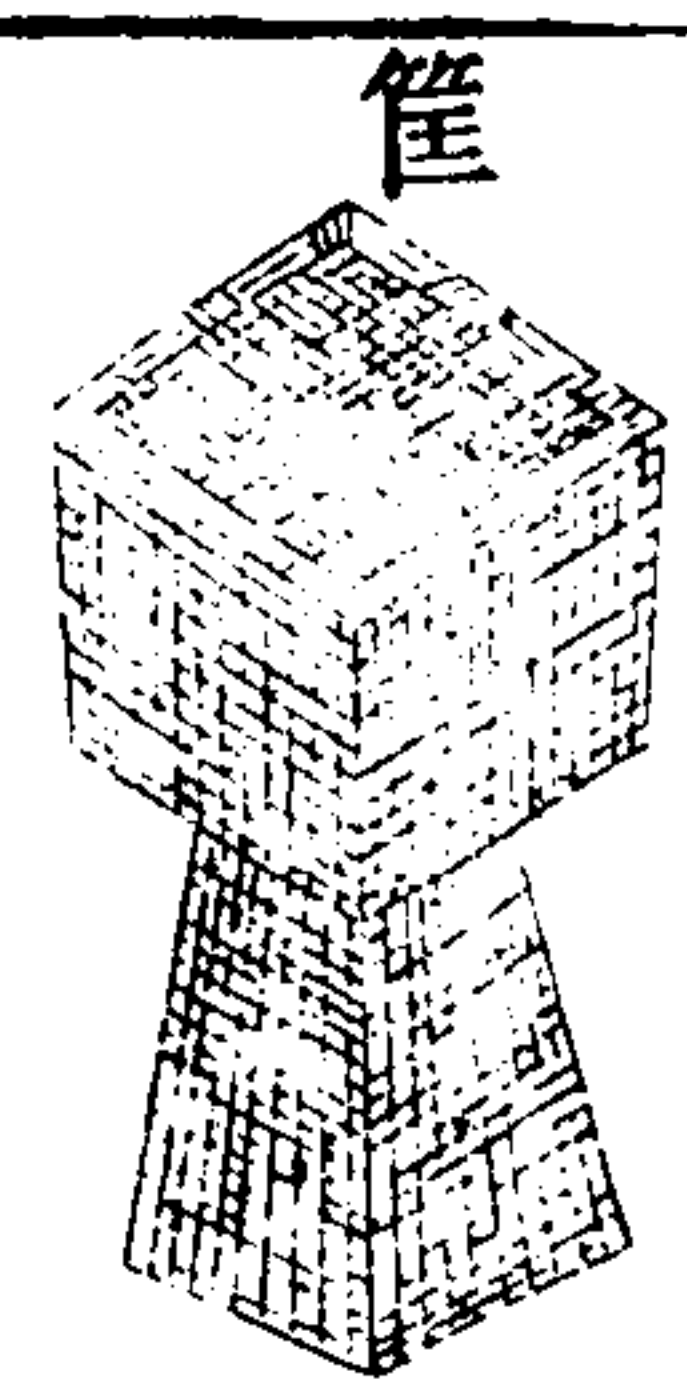

筐皆以竹爲之祭祀之器
毛詩維筐及筥註云方曰
筐圓曰筥筥亦筐屬

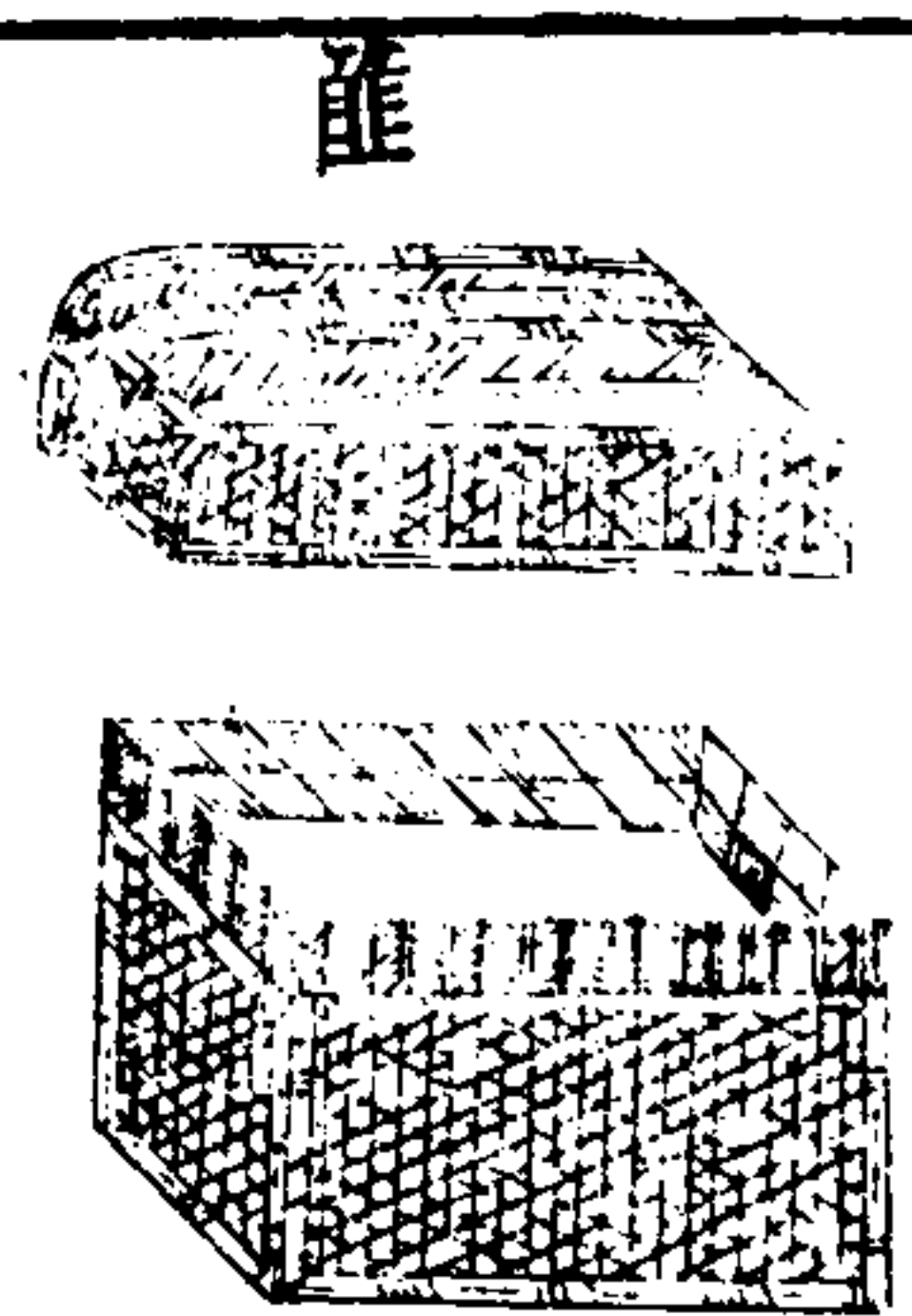

篚案三禮舊圖云篚以竹
爲之長三尺廣一尺深六
寸足高三寸

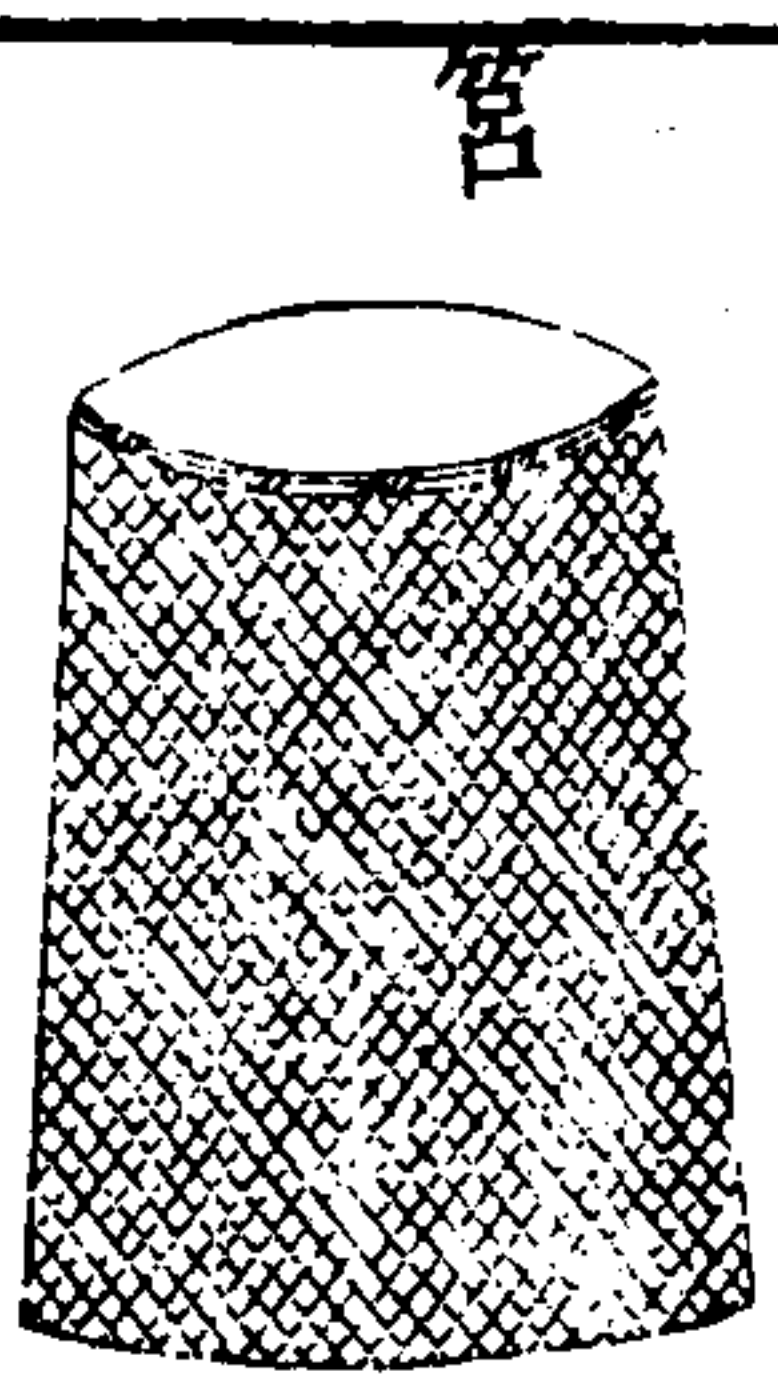

行幣帛及盛物筥其制
圓而長但可以實物而
已



以致爵亦以承尊形似
豆而平口圓微侈徑八
二寸其周高厚俱八分
中央直與周通高八寸
橫徑八寸足高二寸下
徑尺四寸徑赤中畫赤
雲氣

三才圖會 器用卷一

十五

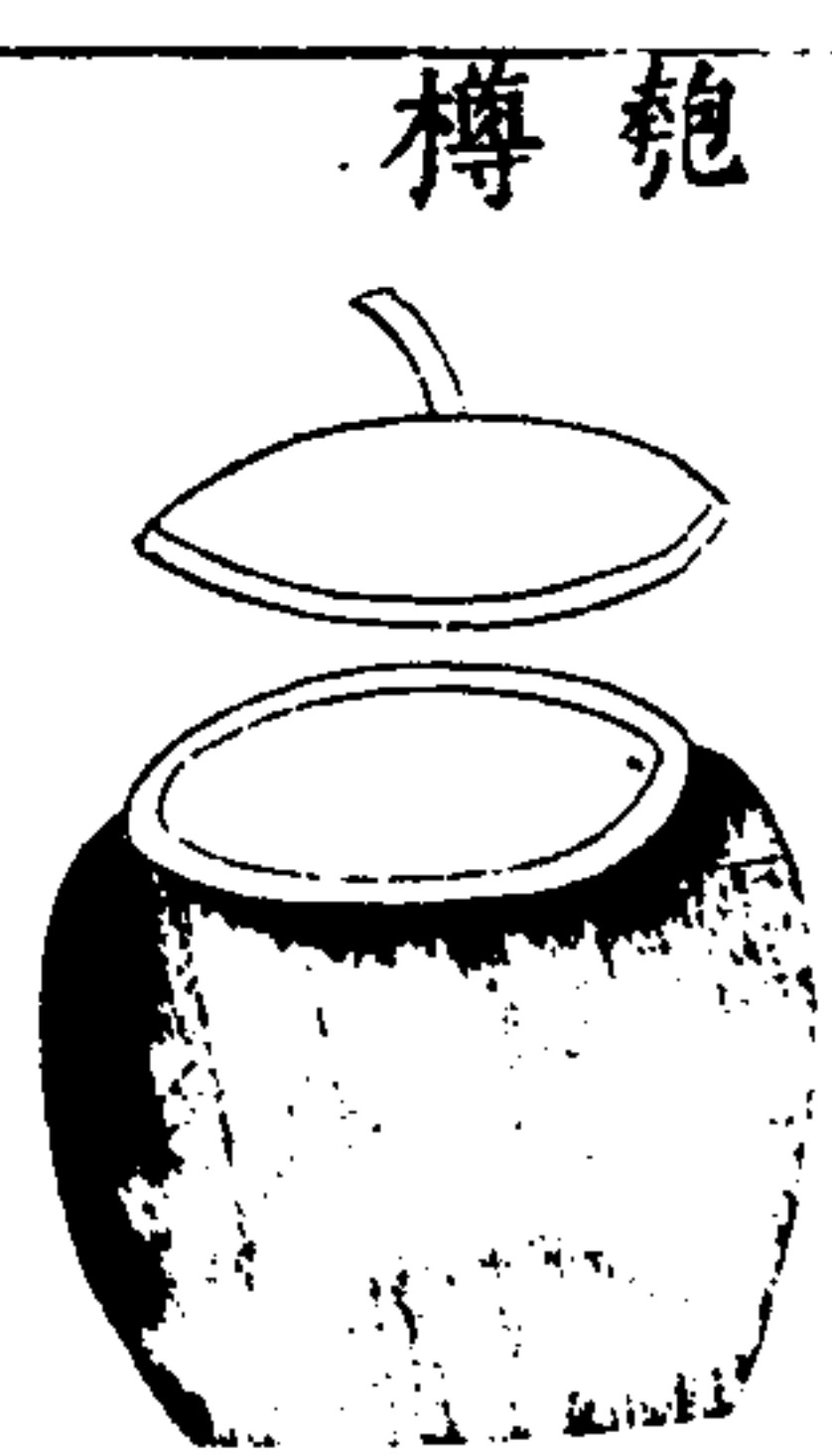

匏樽匏瓠也開以盛酒
故曰匏樽周禮注云取
其匏割去穰爲樽而酌
之

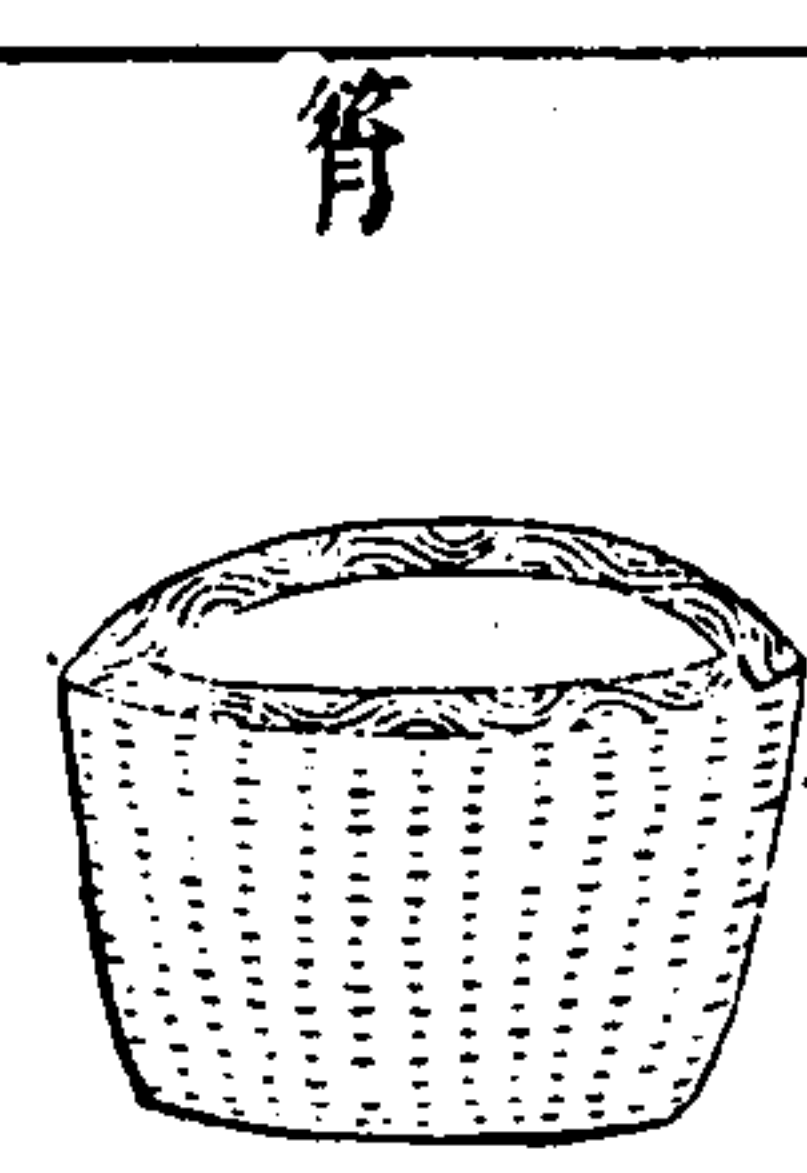

筥竹器容斗二升

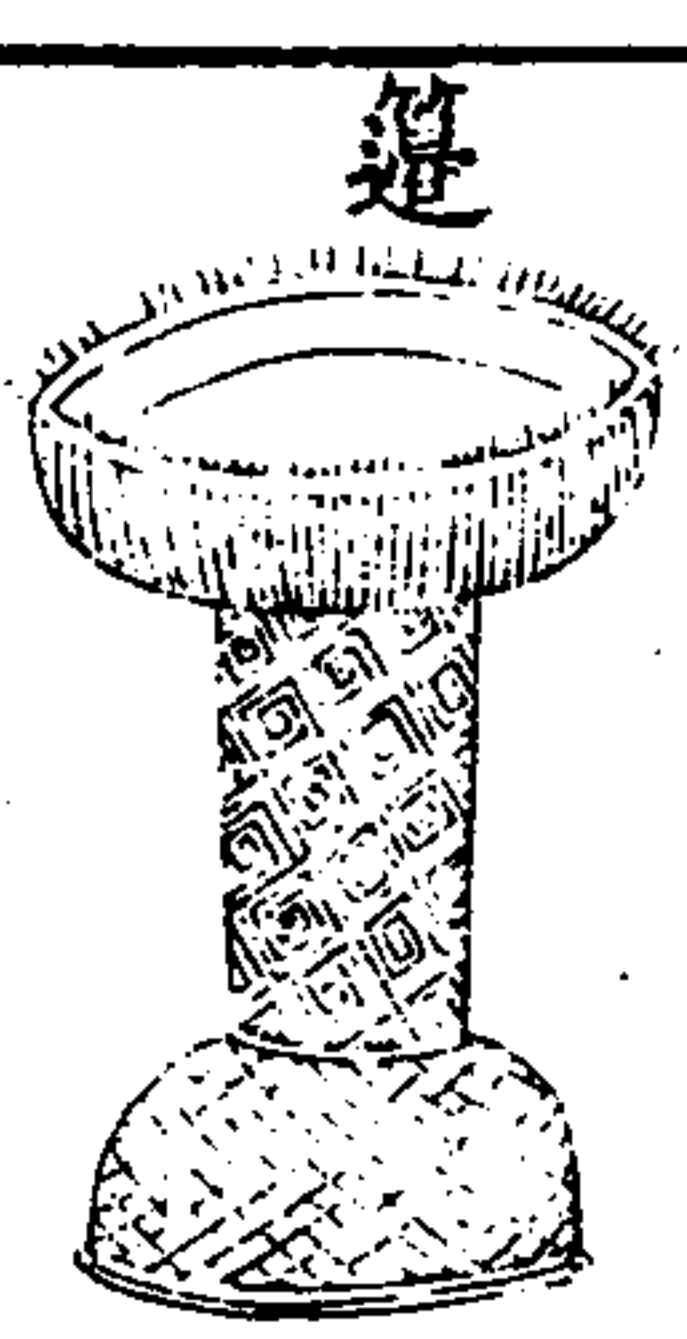

筥三禮圖云以竹爲之口
有滕綠形制如豆受四升
盛棗栗桃梅菱芡脯脩脯
胞糗餌之屬

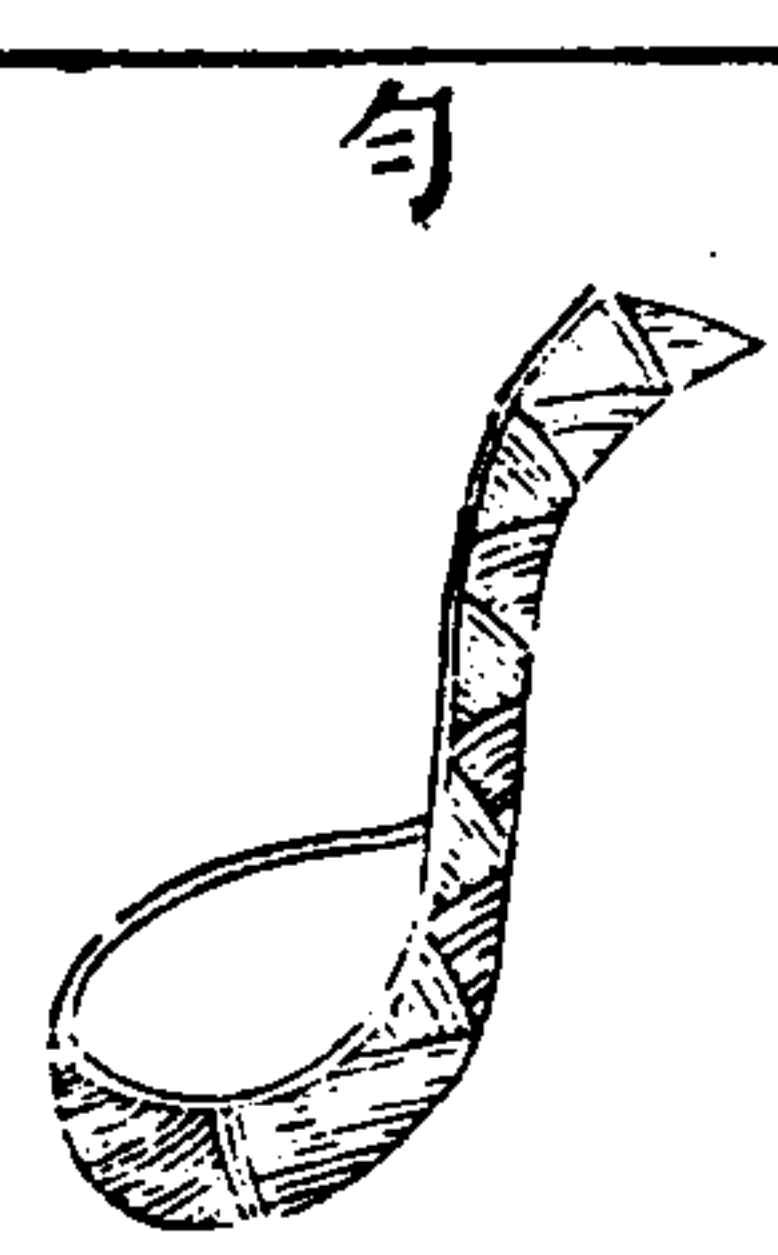

柄長一尺四寸口縱徑四
寸半中央橫徑四寸兩頭
橫徑各二寸深二寸漆赤
中受勝刻勺頭爲龍狀畫
赤雲氣

三才圖會 器用卷一

十六

筵

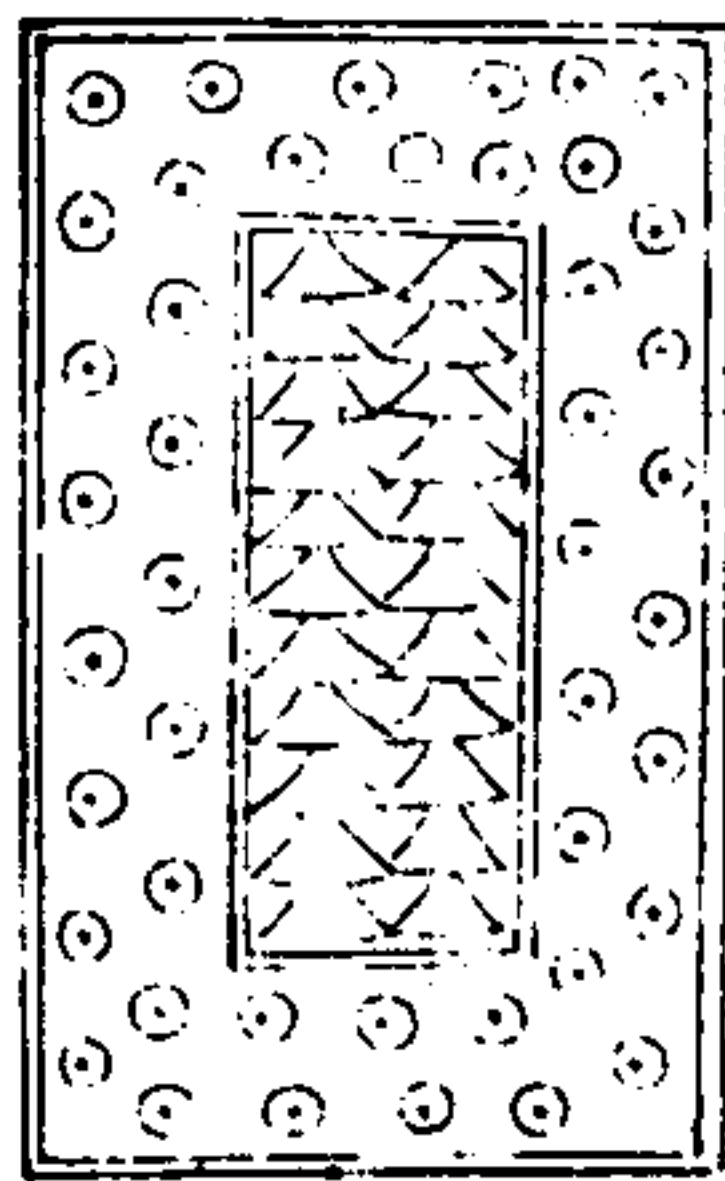

周禮註云筵亦席也在上鋪陳曰筵在下踏籍曰席古人坐席三重再重各有差

几



几所以安身故加諸老者而少者不及焉

著

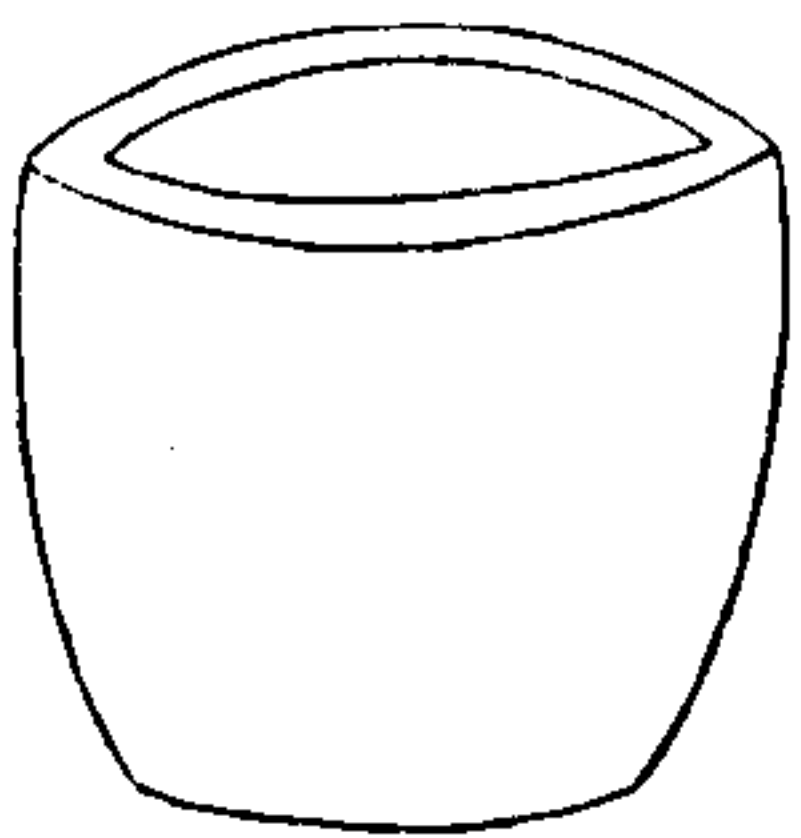

高三尺口徑一尺五寸足徑二尺中身小疏承盥洗弃水之器也以漆黃飾口綠朱中其外油畫水文菱花及魚以飾之

缶

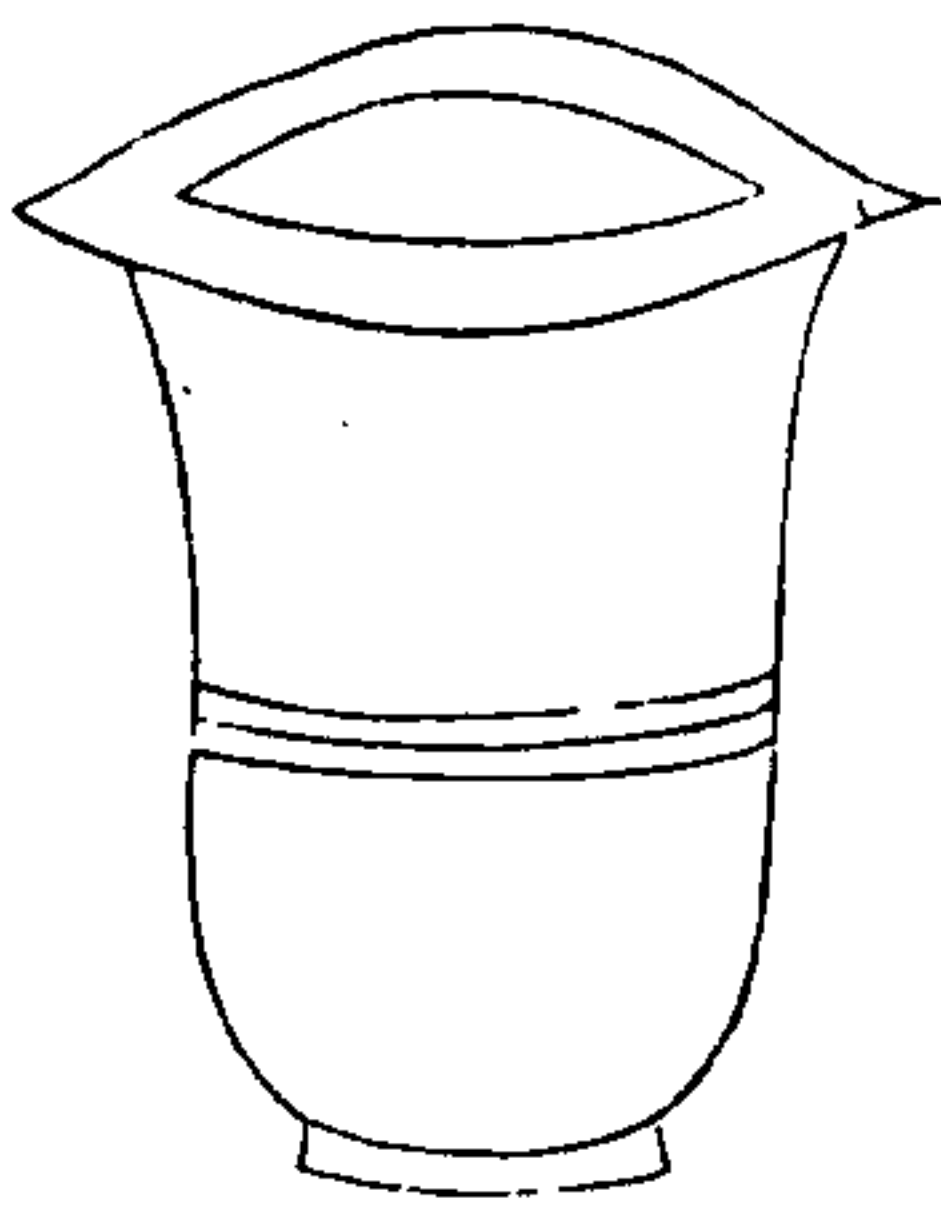

可以節樂又飲器又汲水器左傳宋災樂喜為政具綆缶

三才圖會

器用卷二

十七

人節



周禮以金為節鑄以人形使土國用之

管節

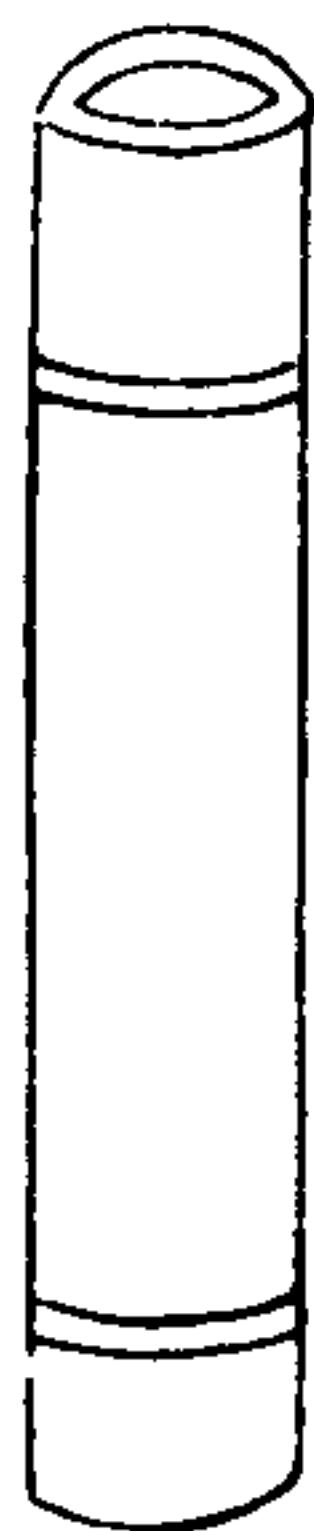

周禮以竹為節公卿大夫采地之吏用於都鄙

虎節



周禮以金為節鑄以虎形使山國用之

符節

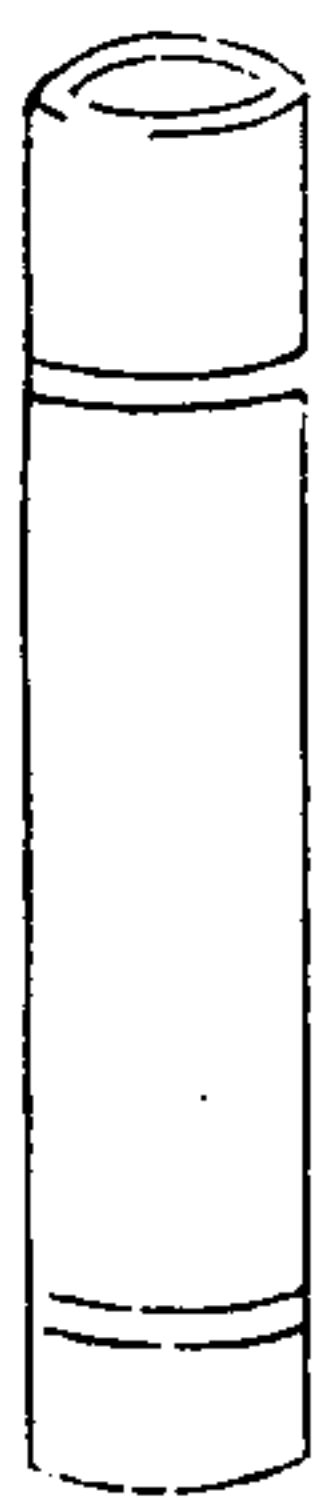

周禮以竹為節用於門關取符而合之意者今竹使符也

三才圖會

器用卷二

十八

節龍



周禮以金為節鑄龍形使澤國用之角玉之節制未聞

節旌

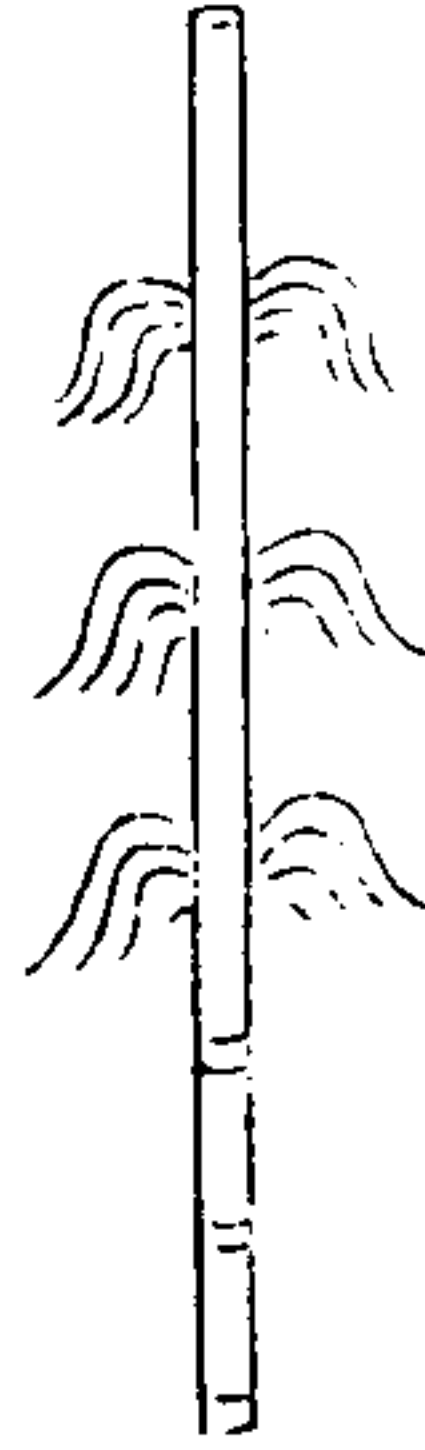

周禮以竹為節道路用之取析而表之意

三才圖會

器用二卷

十九

明方

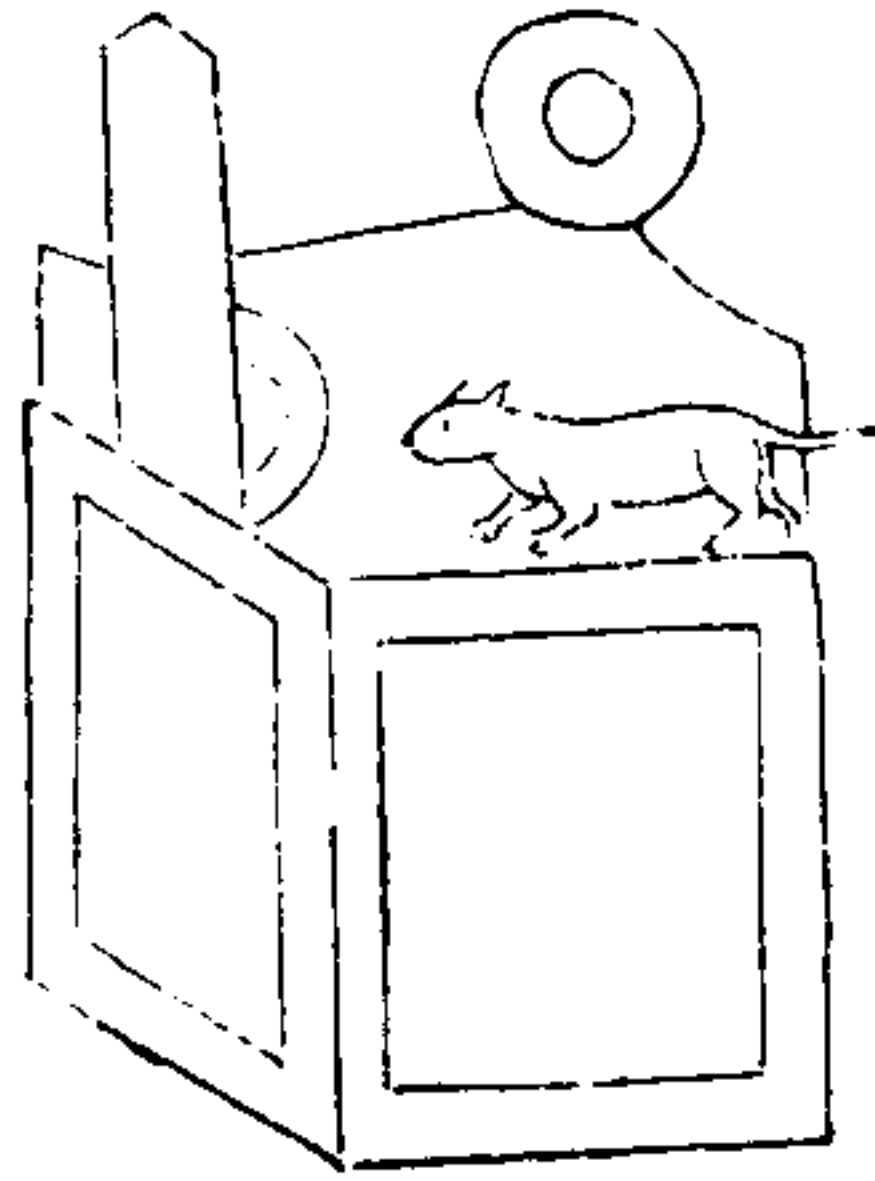

周禮觀禮曰方明者木也高四尺莫六器於上

脩



脩當作白廟用脩中尊也

圭璧

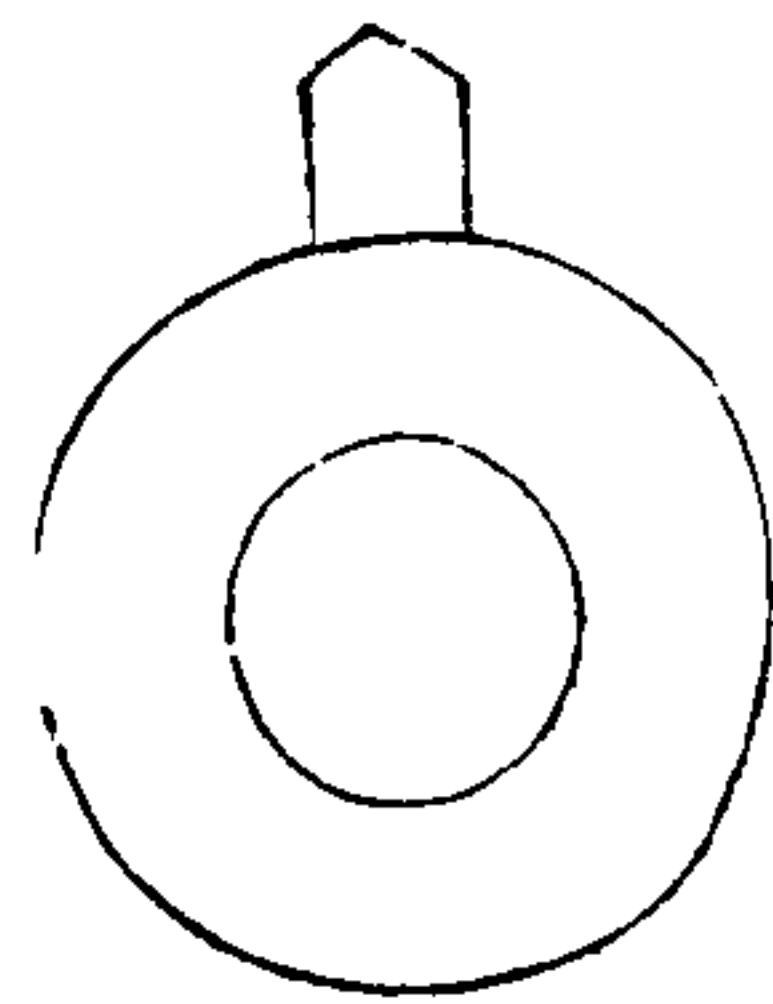

周禮於六寸璧琢一圭向上長六寸

射印璋

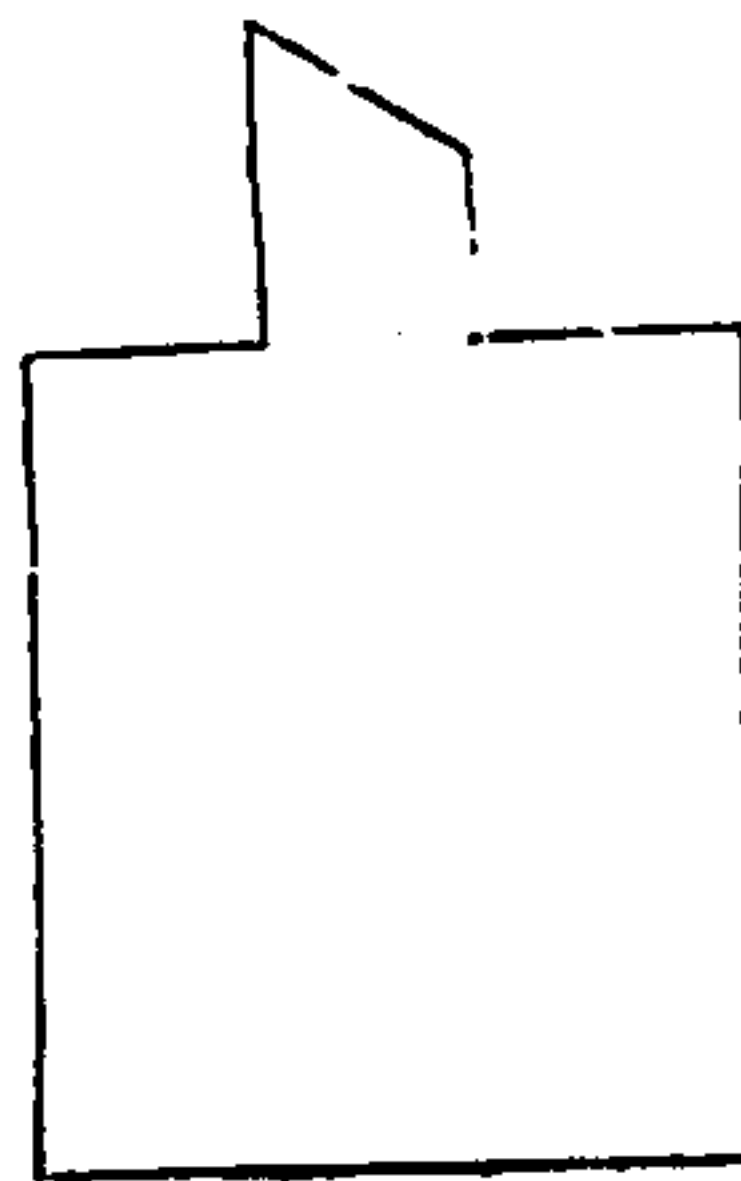

周禮半圭從下自印向上邪刻而刻出曰印射

三才圖會

器用二卷

二十

邊璋璜

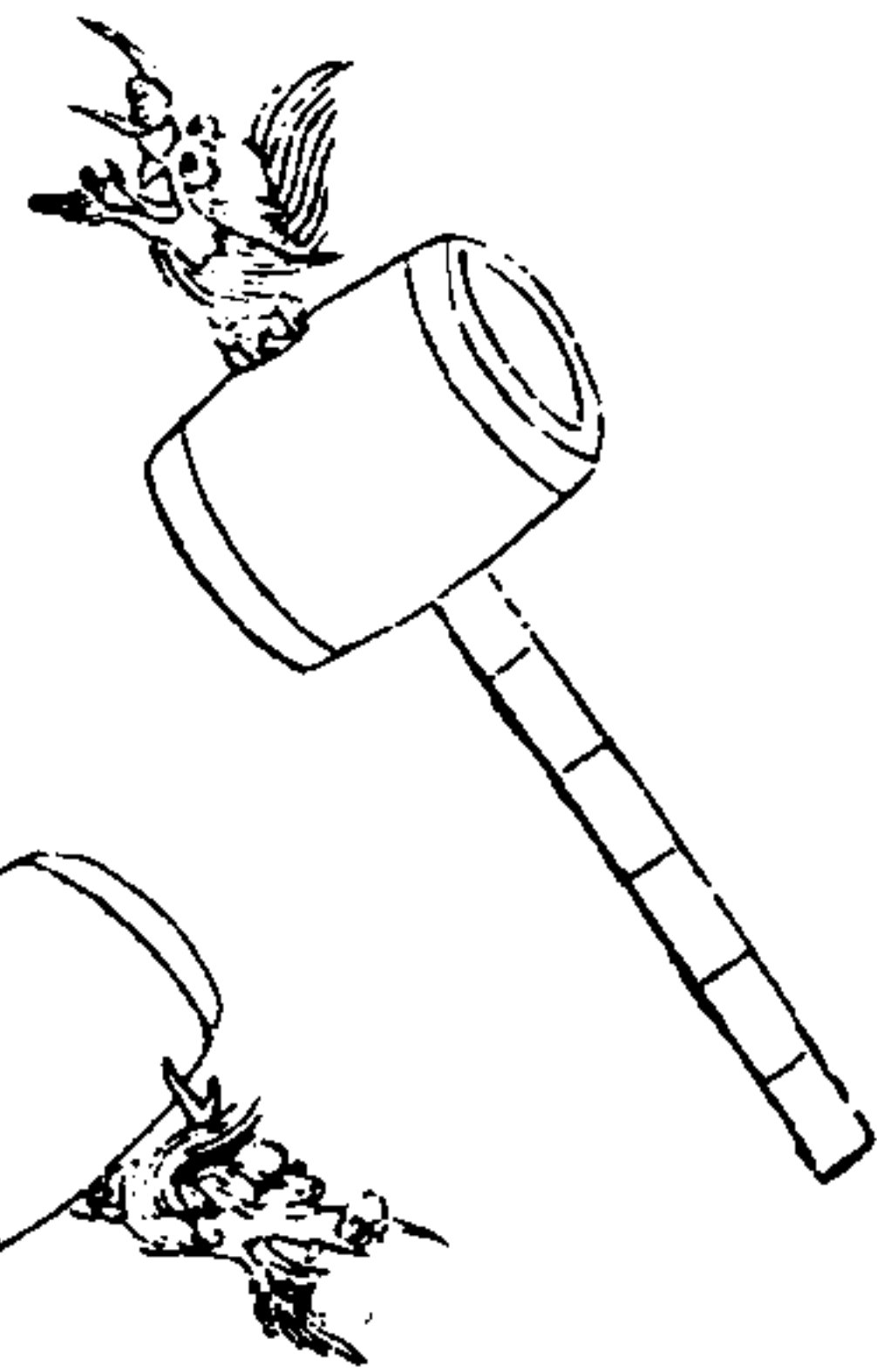

周禮邊璋七寸制如大璋灌小山川

中璋

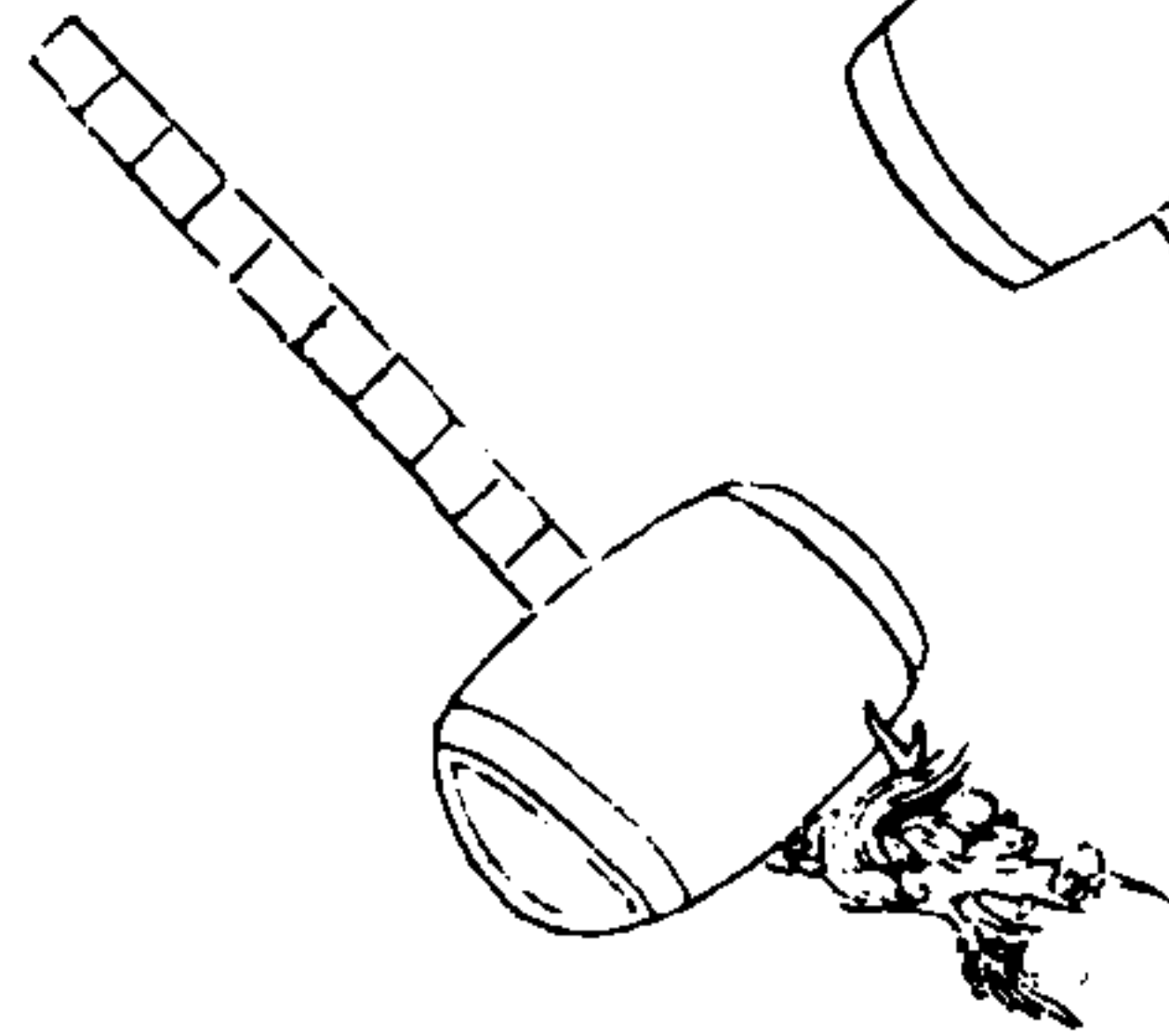

周禮中璋九寸制如大璋灌中山川

圭青	璋中璋牙	三才圖會	瓚璋大	圭瓚
		器用二卷		
周禮青圭禮 東方九寸刻 上各半寸	周禮牙璋起 軍旅半圭琢 組中璋起小 軍旅	廿	周禮大璋九寸 射四寸厚寸朱 中鼻寸准大山 川	周禮瓚盤五升 口徑八寸用圭 為柄酌以灌神

圭桓	圭鎮	三才圖會	圭躬	圭信
		器用二卷		
周禮公執桓圭 九寸琢以雙植 為飾	周禮王執鎮圭 尺有二寸以四 鎮山為琢飾	廿二	周禮伯執躬 圭七寸琢人 形躬為飾	周禮侯執信 圭七寸琢人 形信為飾

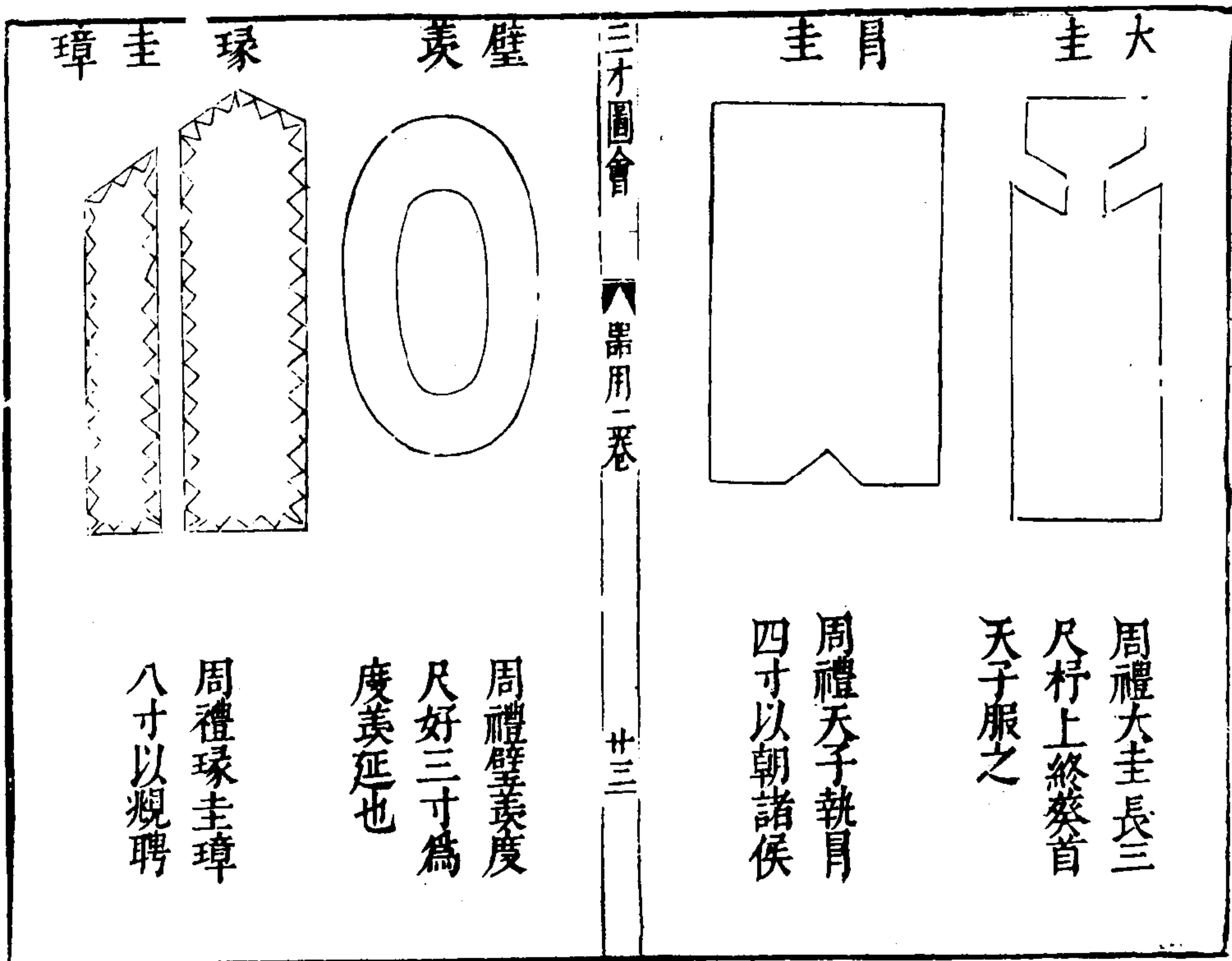

三才圖會

器用二卷

廿三

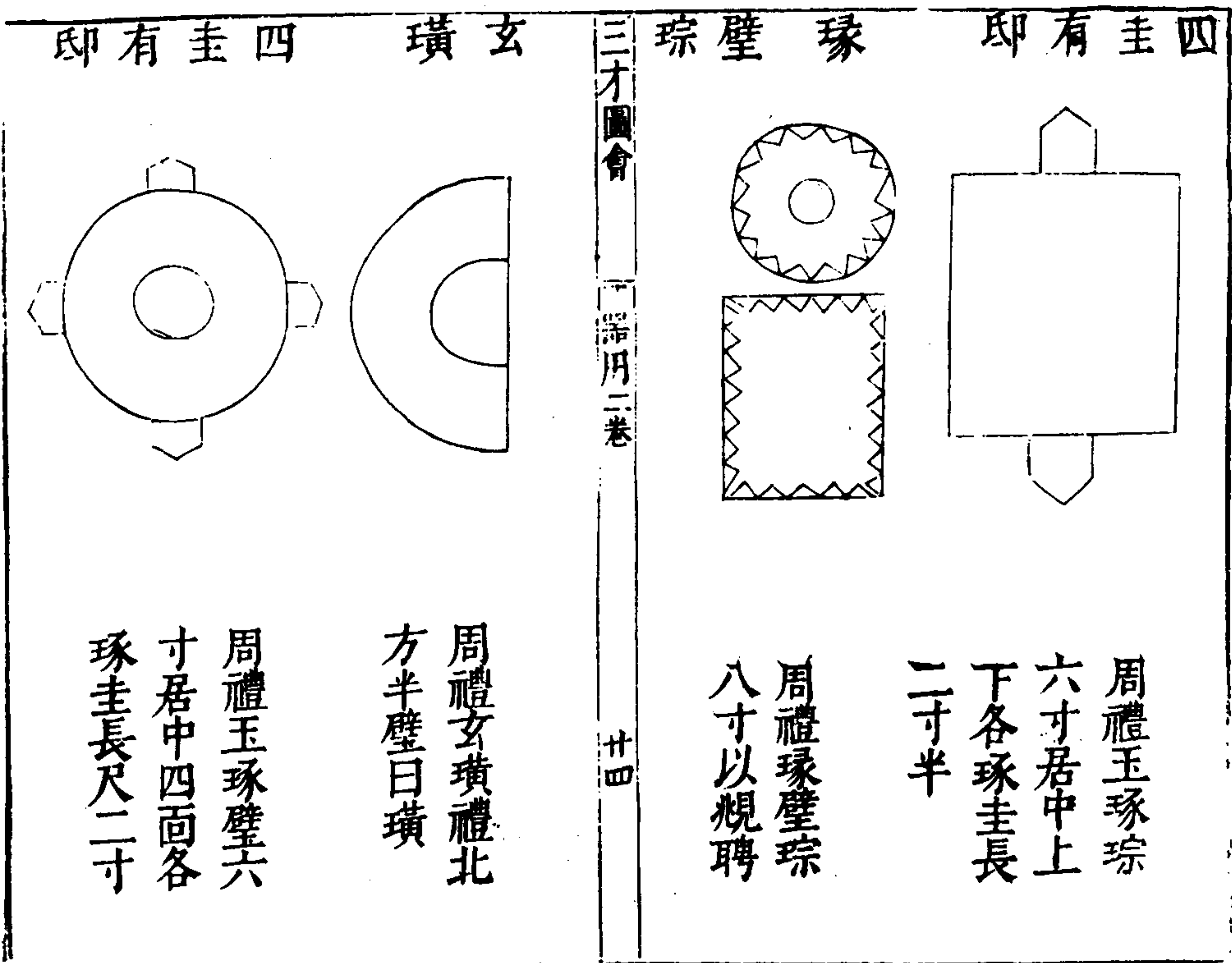

三才圖會

器用二卷

廿四

圭琰	圭琬	三才圖會 器用二卷 廿五	琮黃	璧蒼
周禮琰圭九寸 判規以除慝易 行刻上有鋒芒	周禮琬圭九寸 治德結好琬猶 圓也	周禮黃琮禮地 每角刻一寸六 分長八寸厚寸	周禮蒼璧禮天 圓徑九寸好三 寸	

圭穀	琮大	三才圖會 器用二卷 廿六	琮組	璋大
周禮穀圭七寸 和難聘女穀信 善也	周禮大琮十二 寸為內鎮宗后 守之	周禮以組繫琮 天子七寸宗后 五寸以為權	周禮大璋七寸 諸侯聘女灌器 大璋少二寸	

璋赤

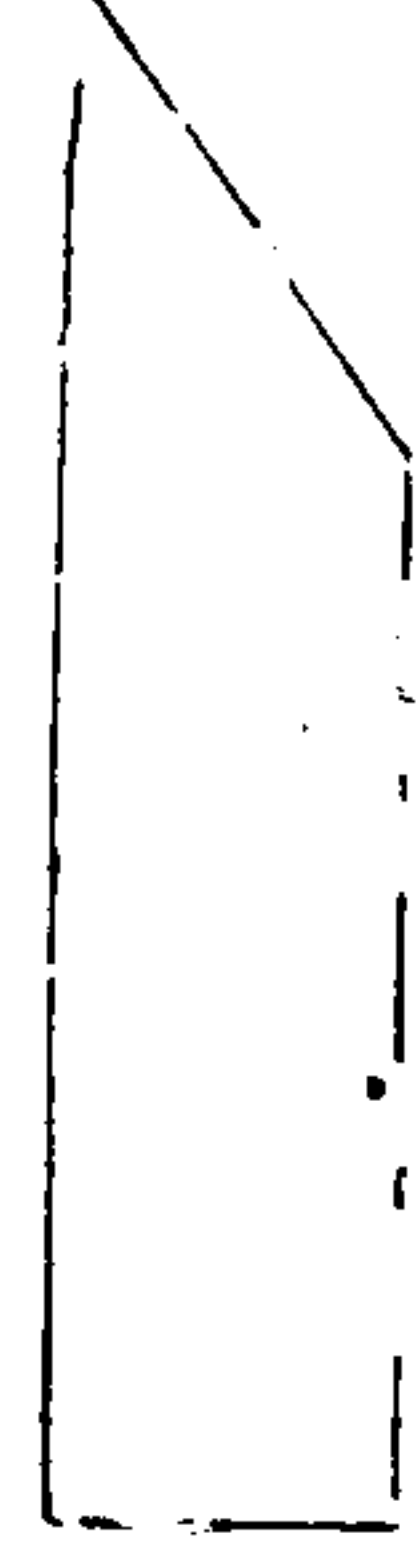

周禮赤璋禮南
方半圭曰璋

虎白

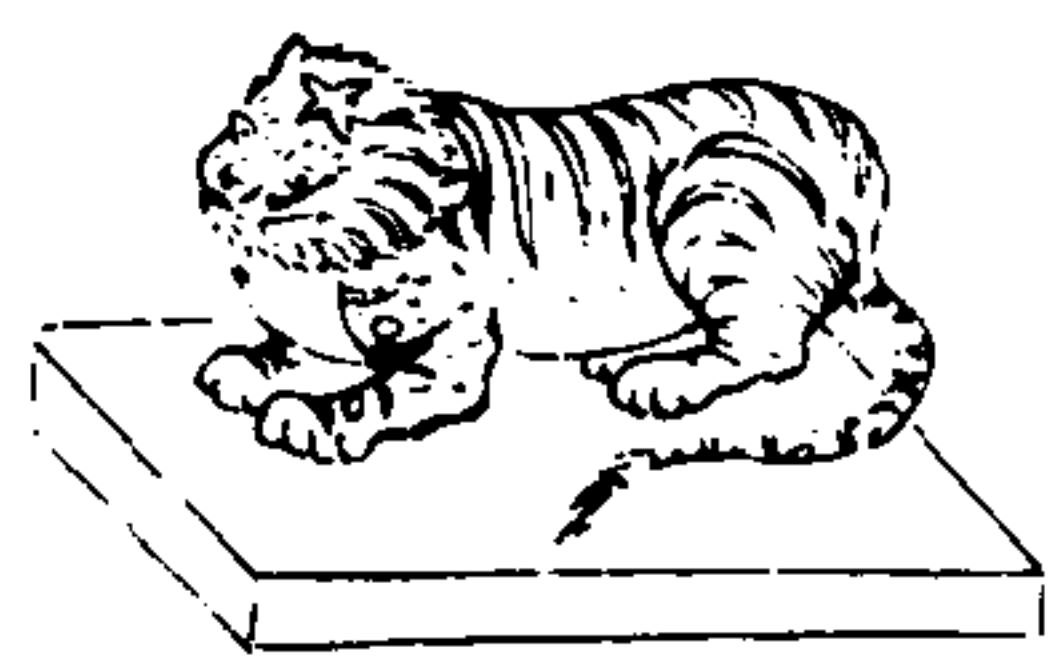

周禮白虎禮西
方九寸廣五寸
刻伏虎高三寸

蒲璧

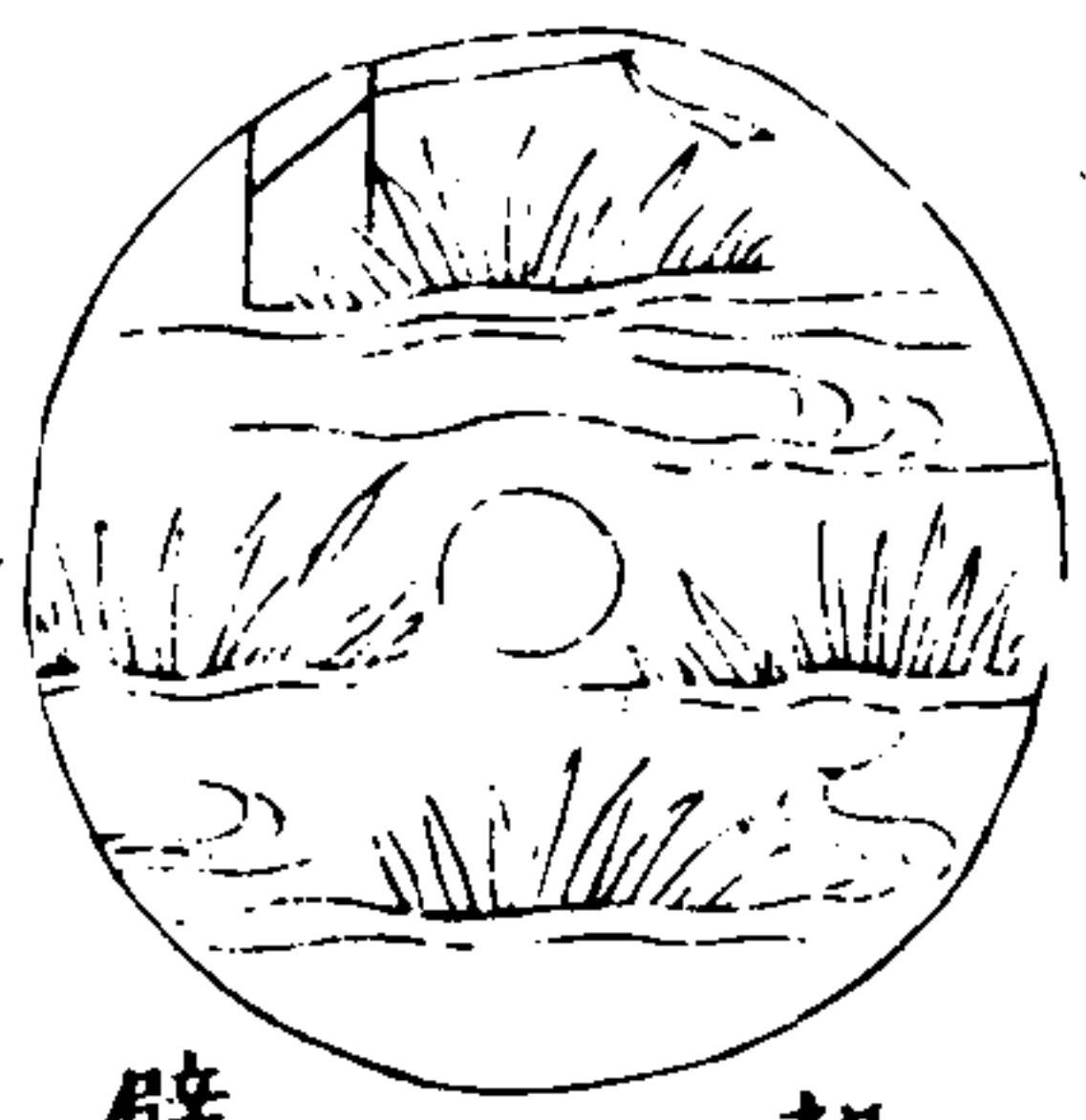

璧 穀

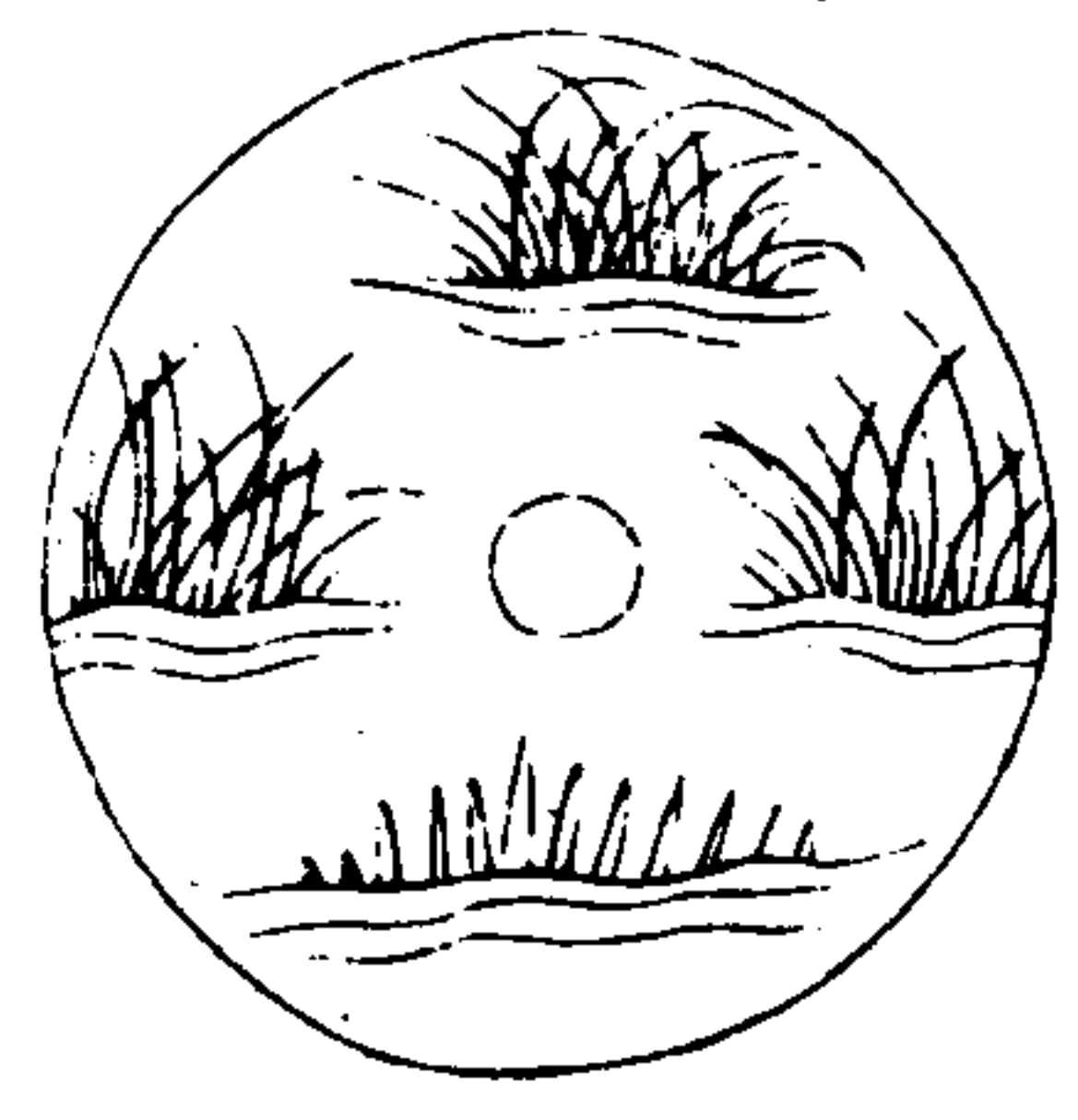

三才圖會

器用二卷

廿七

韓奕介圭諸侯之封圭執之為贄以合瑞於王也曹氏曰
周官典瑞五等諸侯各執其圭璧公執桓圭侯執信圭伯
執躬圭子執穀璧男執蒲璧以朝覲宗遇會同于王

天子纁

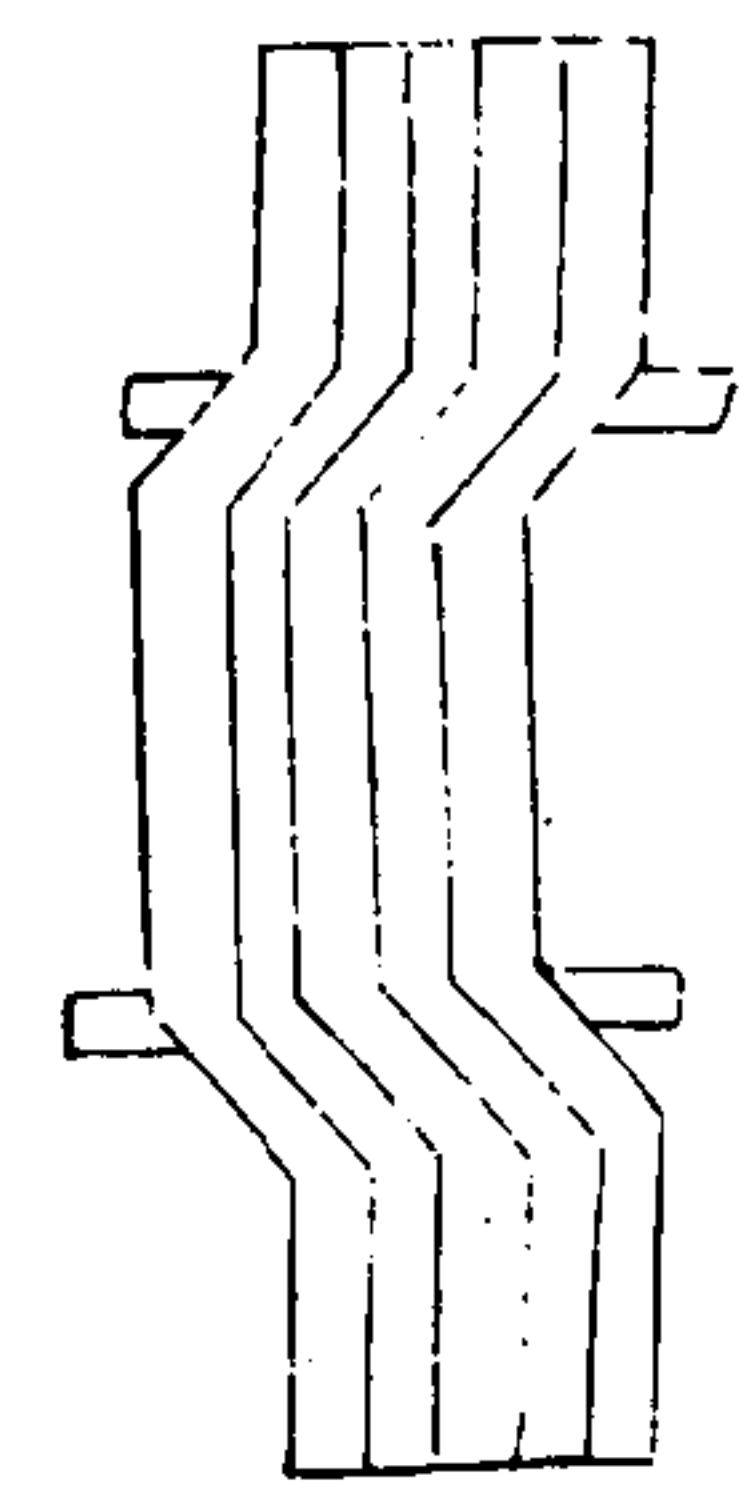

周禮五采文纁
薦玉不為中幹
用常衣畫五采

諸侯纁

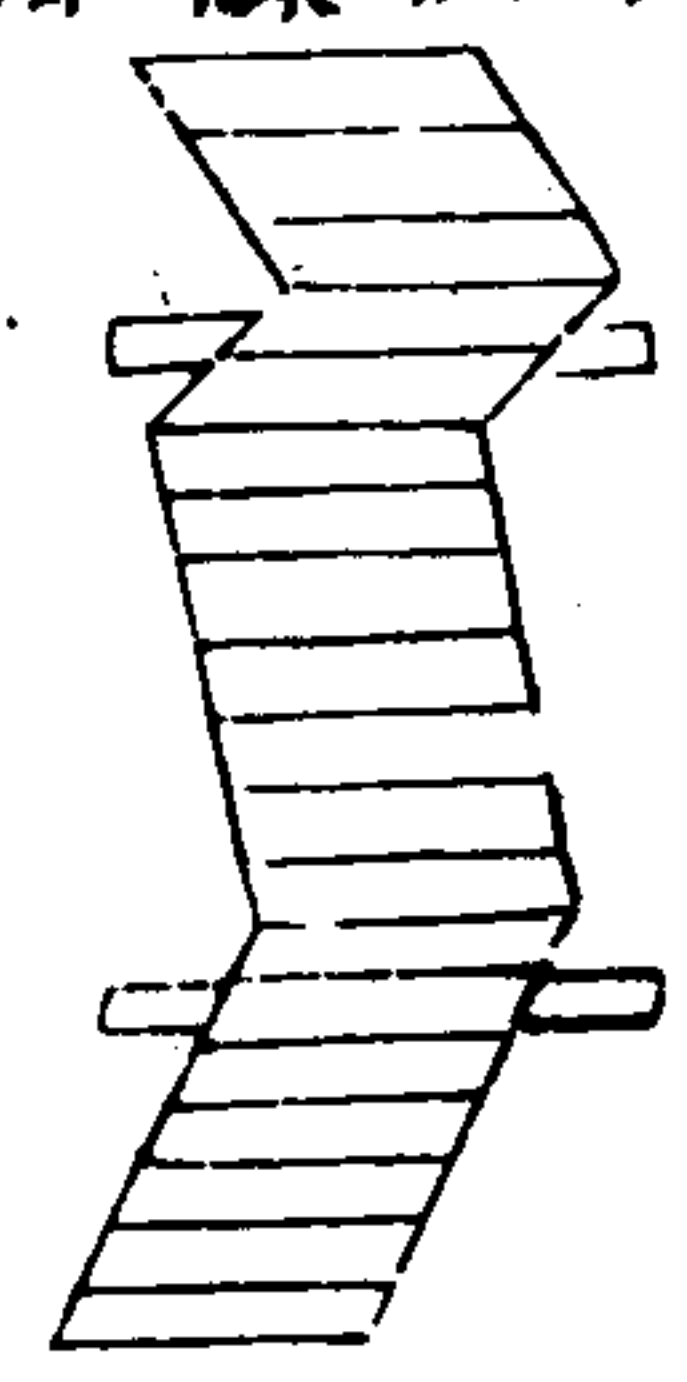

周禮諸侯三采
三就亦木為中
幹常衣畫纁文

蒲穀纁

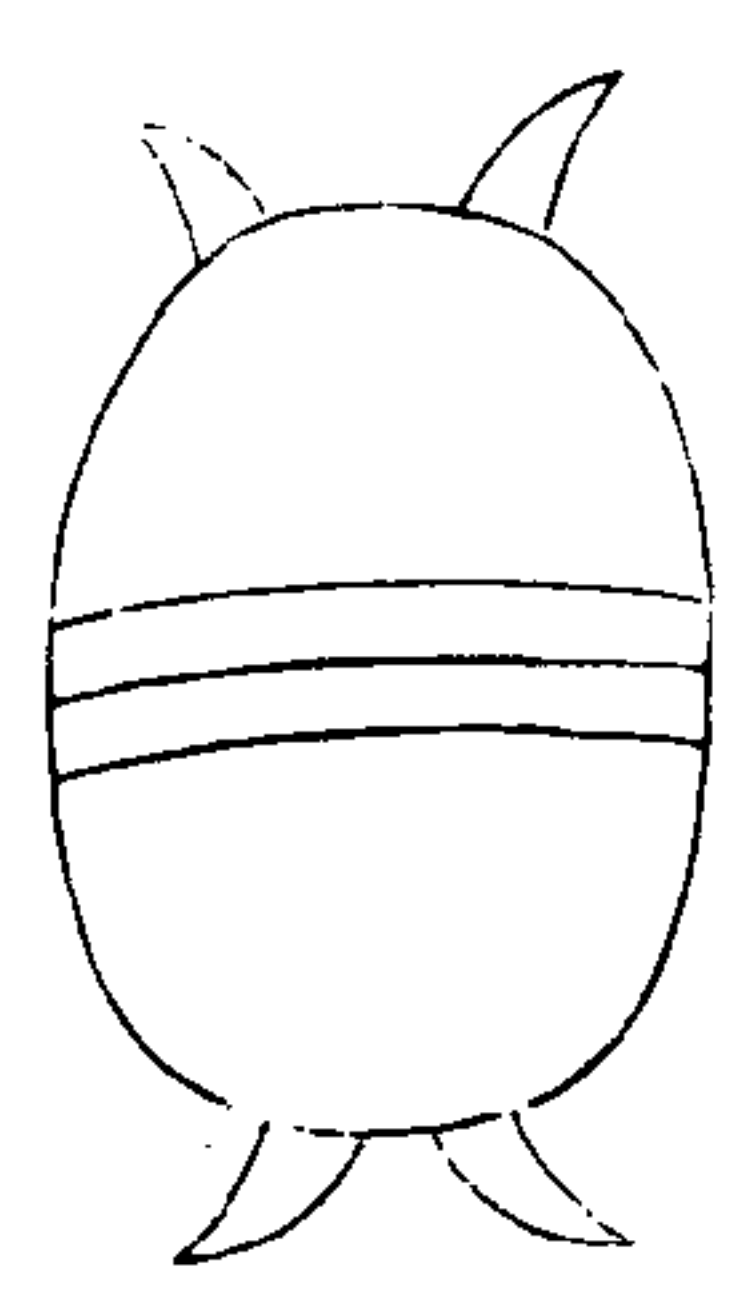

周禮子男二采
再就亦木為中
幹常衣畫纁文

三才圖會

器用二卷

廿八

璊玉璆

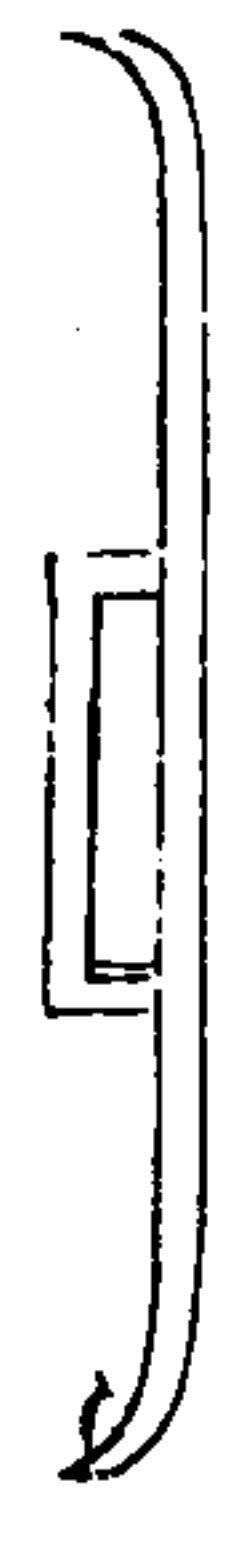

璊玉經色也承之赤苗謂之璊言璊玉色如之璊斂鼻也王莽進休玉具斂休不受莽曰美玉可以滅癥即解其璊

三才圖會

器用卷二

廿九

拱璧

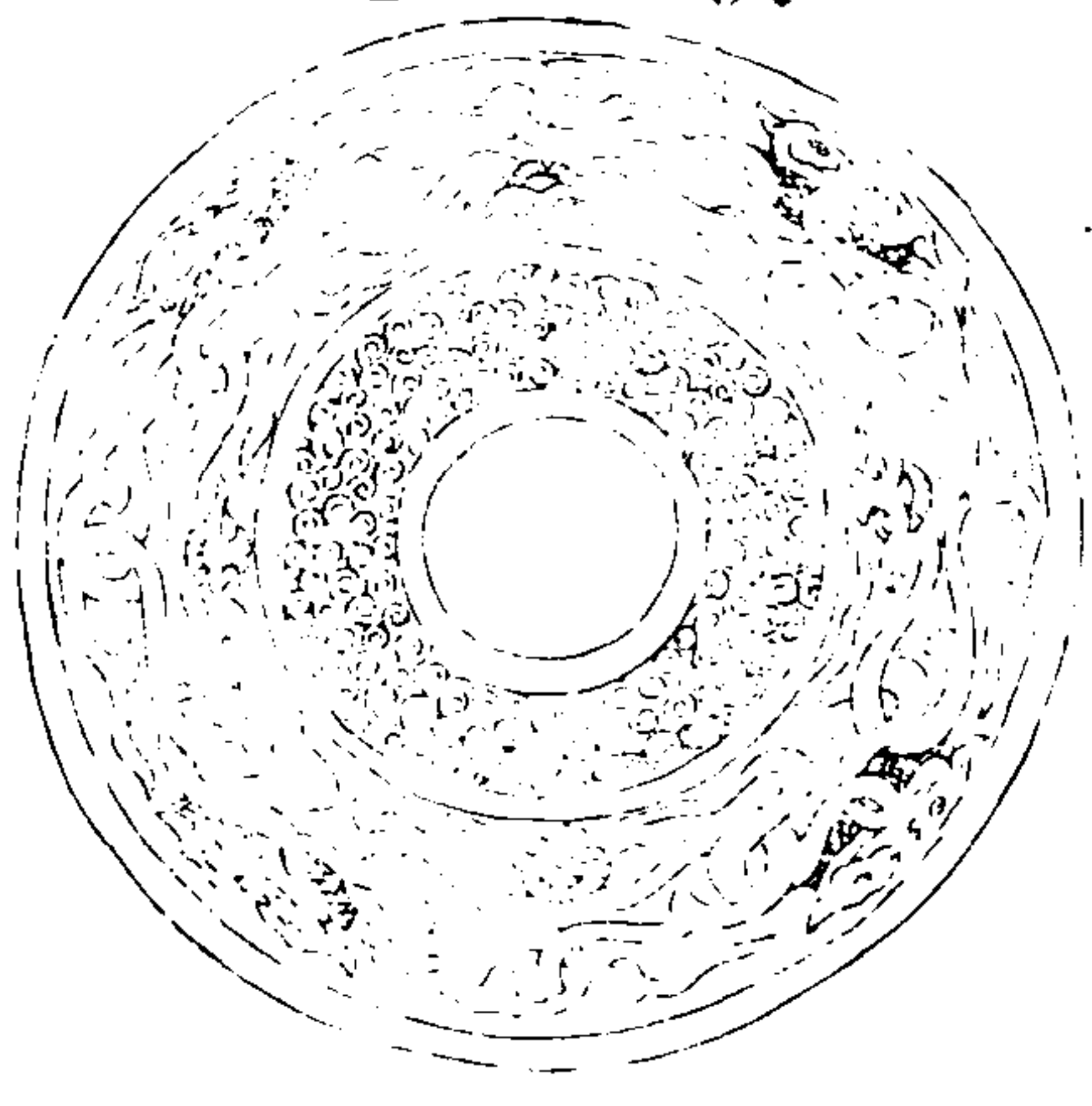

拱璧徑尺色蒼文縮螭鳳中作雲氣老子曰雖有拱璧以先駟馬

三才圖會 器用卷二

琬玉璆

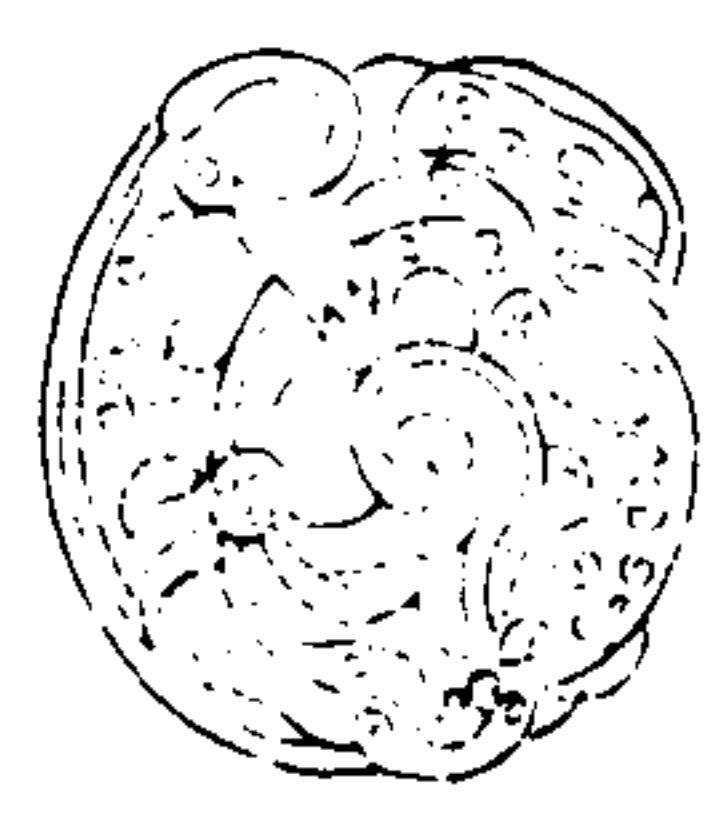
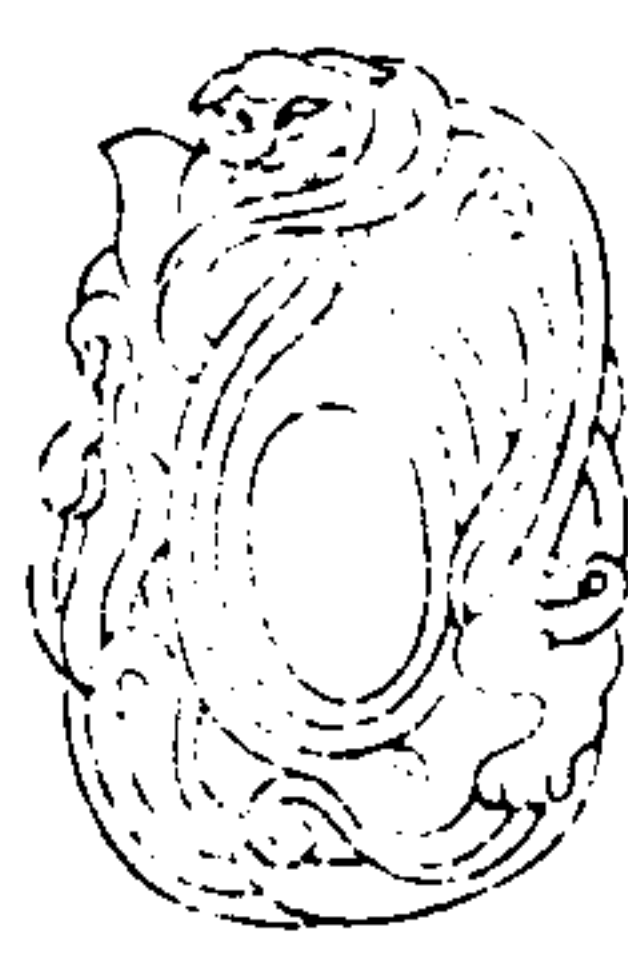

石上一器崔引進所藏前一器舊藏高仲器即中家後歸婺州陶氏後一器舊藏趙伯昂家

三才圖會

器用卷二

卅

水蒼珮

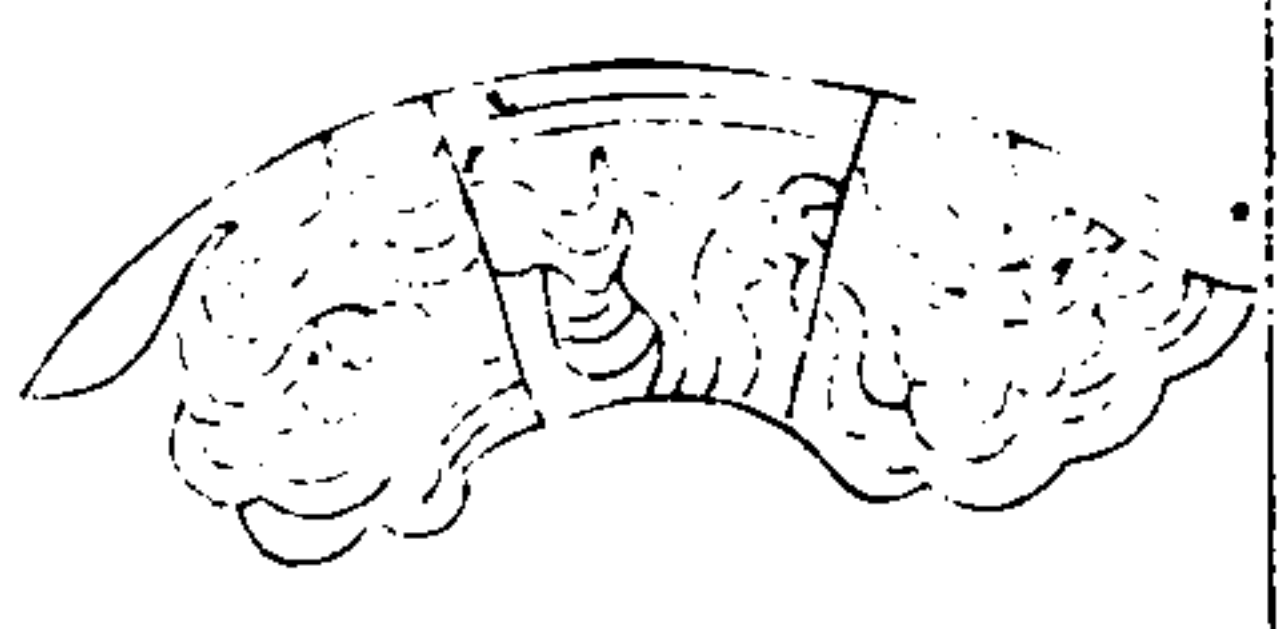

連環印鈕

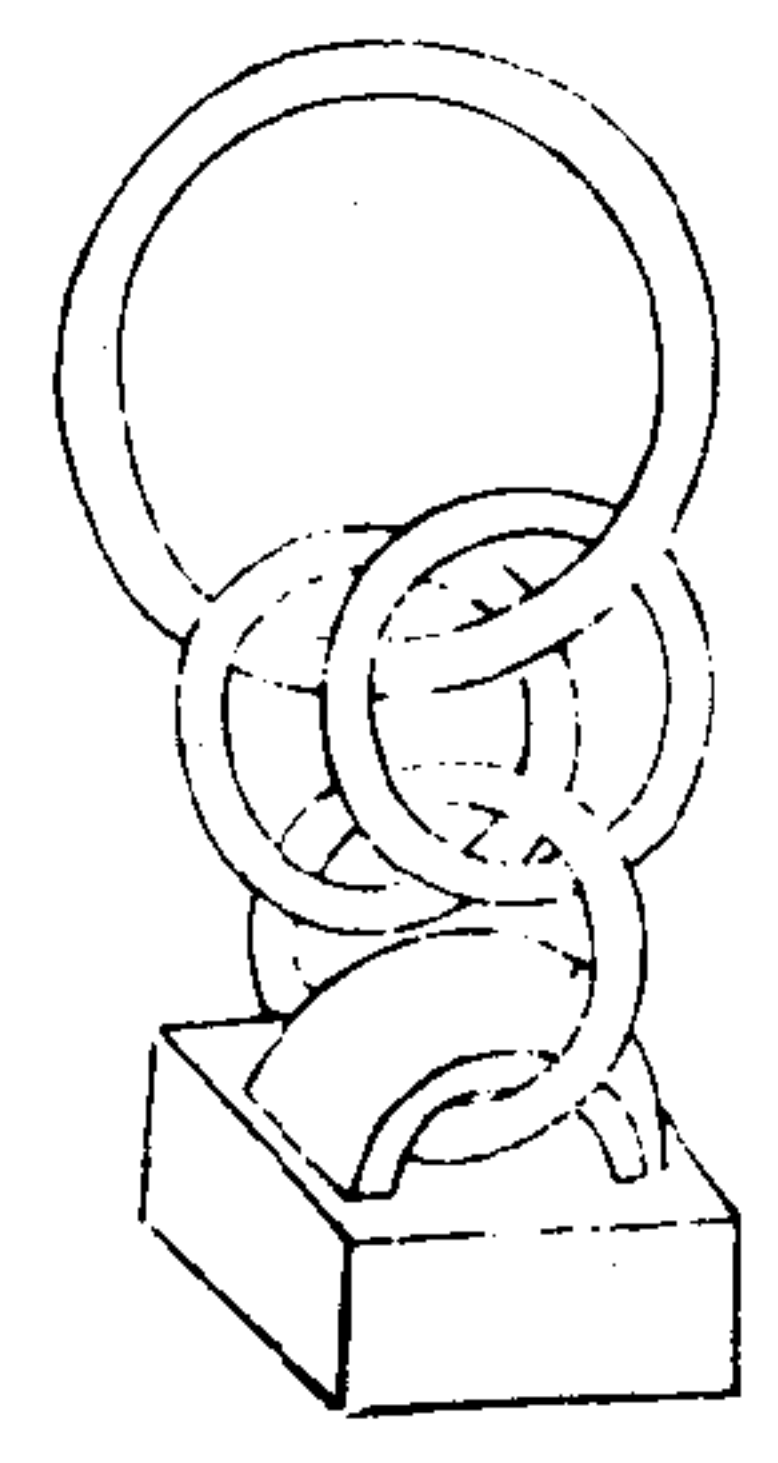

禮玉藻云公侯佩山玄玉大夫佩水蒼玉註云山玄水蒼玉之文也此琬玉水中亦有魚尾文連環印鈕壽亭侯印及關南司馬皆此鈕

二二九

盧 鹿

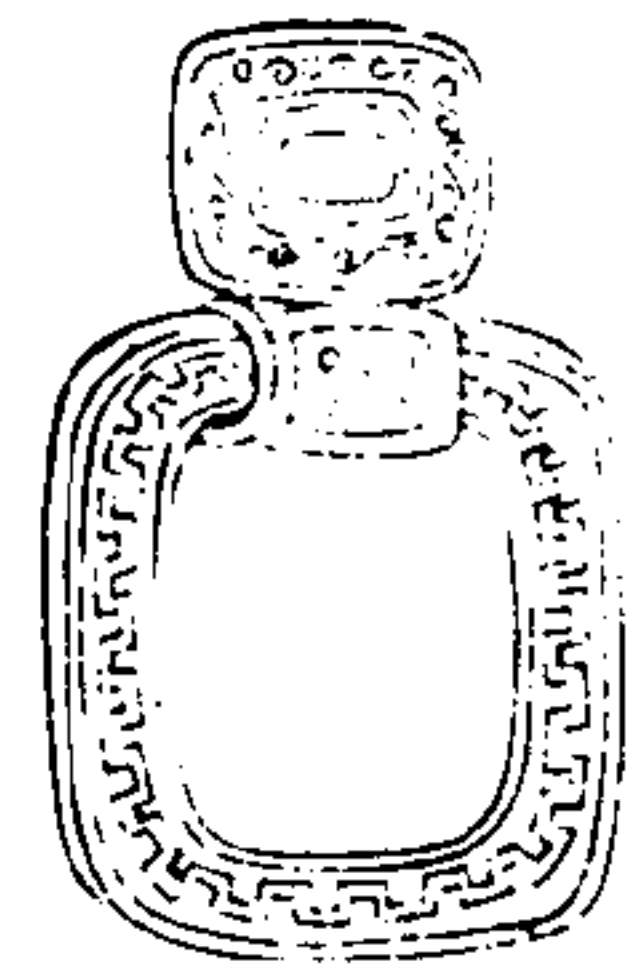

玉環玦

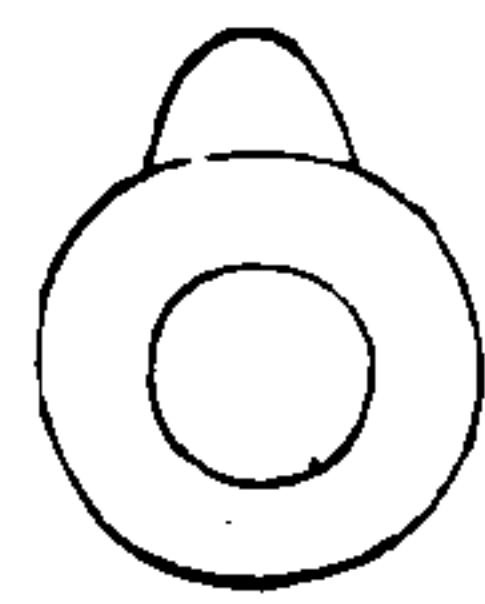

鹿盧佩劍環也古衣服令云鹿盧玉見劍玉環玦帶鈎玦也

三才圖會

器用二卷

三十一

邪 辟 玉

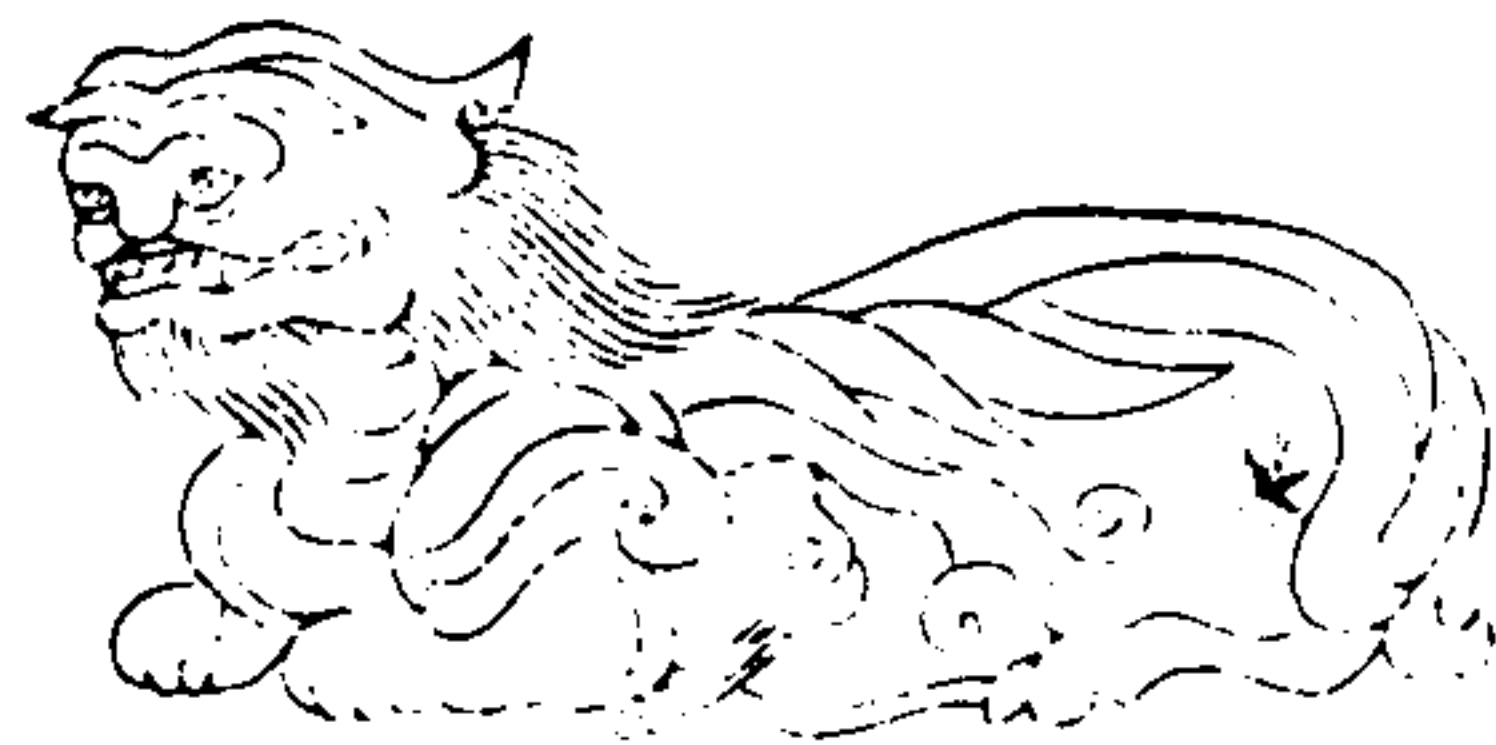

高二寸二分長 裡四寸有半色 微白而紅古斑 爛間有水銀色 處傳是太康墓 中物陝右耕夫 鋤得之延祐中 趙子昂承旨購 得之以為書鎮

琥

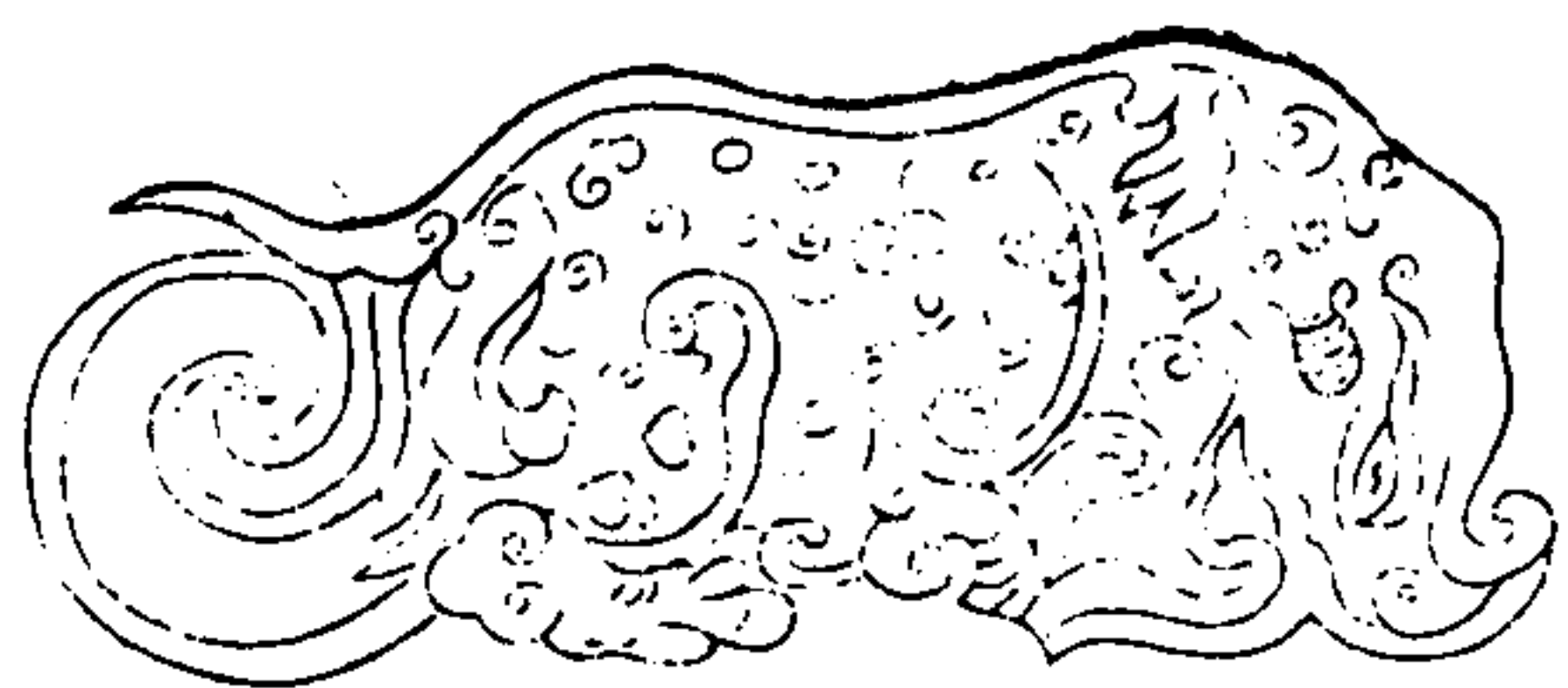

博二寸六分長八寸三分禮記云珪璋特琥璜爵蓋璋璋璧琮琥璜之器以象天地四方天子以是禮神諸侯以是享天子而已說文曰琥發兵瑞玉為虎文漢用虎符發兵雖以銅為之其原疑出於此

三才圖會

器用二卷

三十二

琀 琕

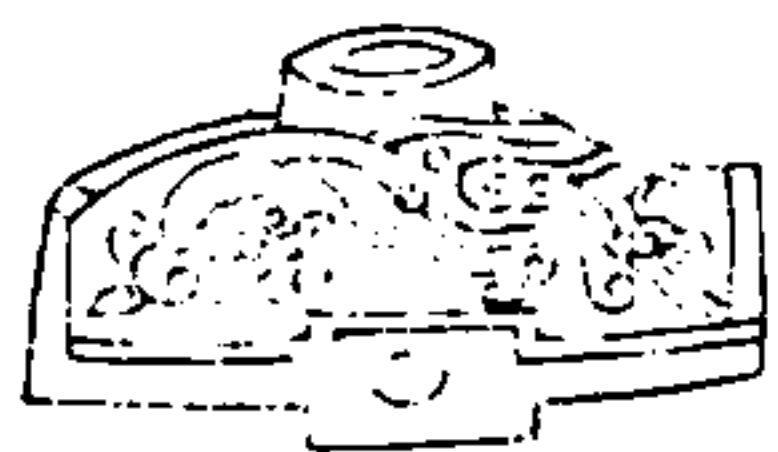
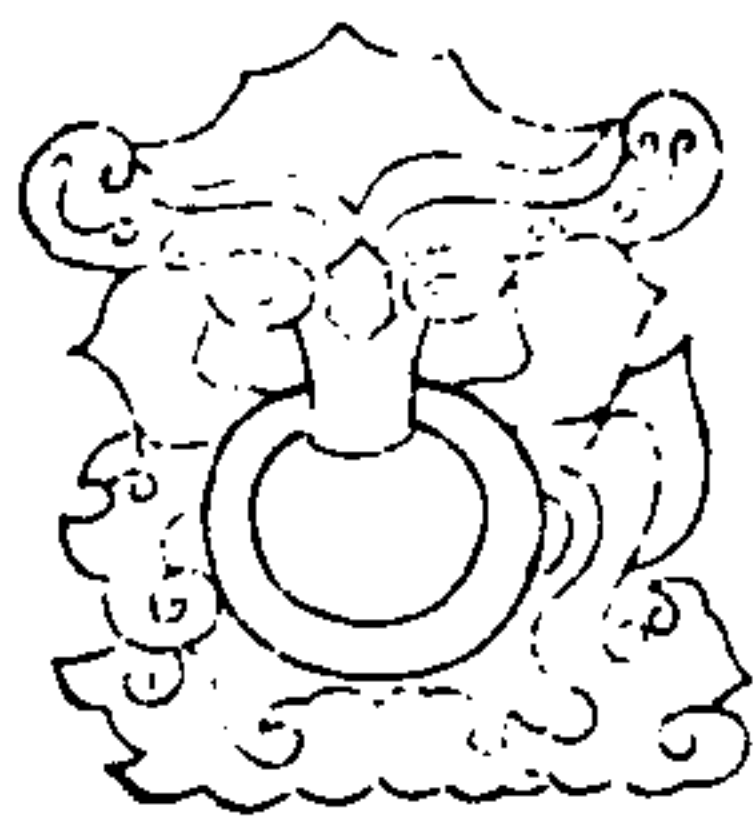

右琕琀大小如圖 式琕玉色白而古 斑黑琀玉色微青 而古斑紅黑亦三代前物也至治中嘗觀於奉禮郎劉衍祥家夏紫芝得於西京傳是高辛墓中物



李氏錄云屈平九歌曰瑤席方玉鎮注謂以鎮坐席古詩云海牛壓簾風不起又觀古圖蓋几案間多有此類皆鎮壓之飾

三才圖會

器用卷

世三

瑠玉蚩尤環

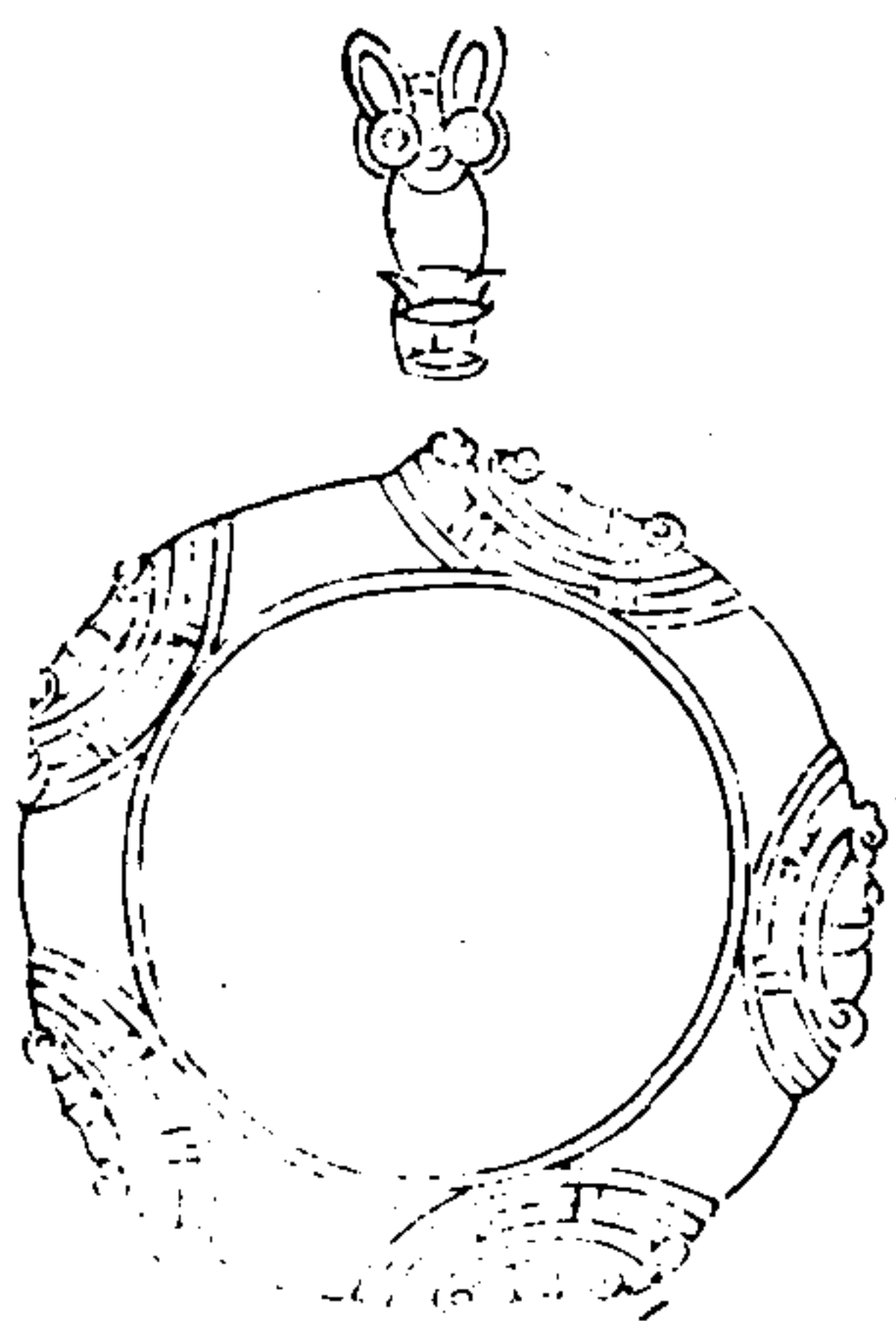

環以黍尺度圓徑三寸五分厚五分色如赤瑠而內質瑩白循環作五蚩尤形首尾銜帶瑠縷古朴蓋當時與服所用之物也

蒼玉玲

瑠玉充耳



黃玉珈

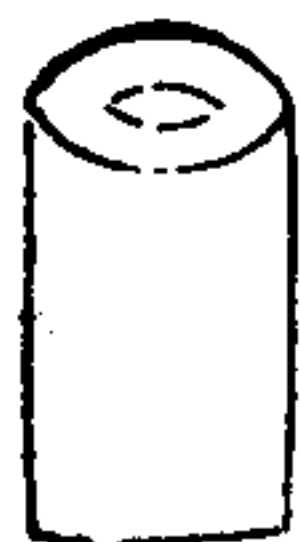

三才圖會

器用卷

世四

瑠玉馬黃玉人



瑠玉馬首高四寸八分身高四寸一分長五寸四分玉色微青古色紅粉斑斕如桃花鬚尾俱完姚牧菴先生以黃玉人贈之爲副如司牧者呈馬

玄 玉 駮

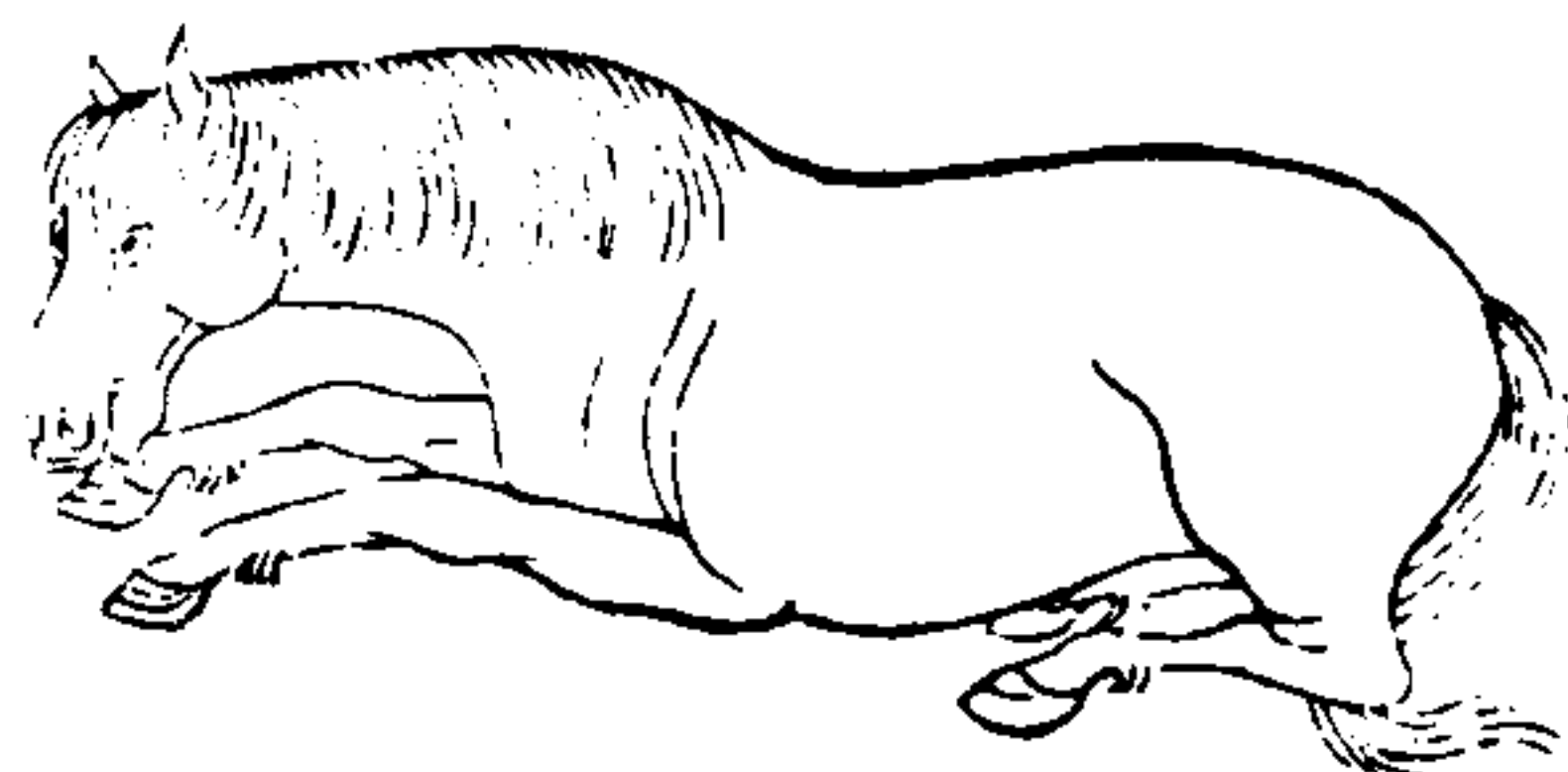

玄玉駮唐馬式也開元間王毛仲進五色馬隊玄宗聖之玉工依五隊色琢玉為式真上方几案間

璊

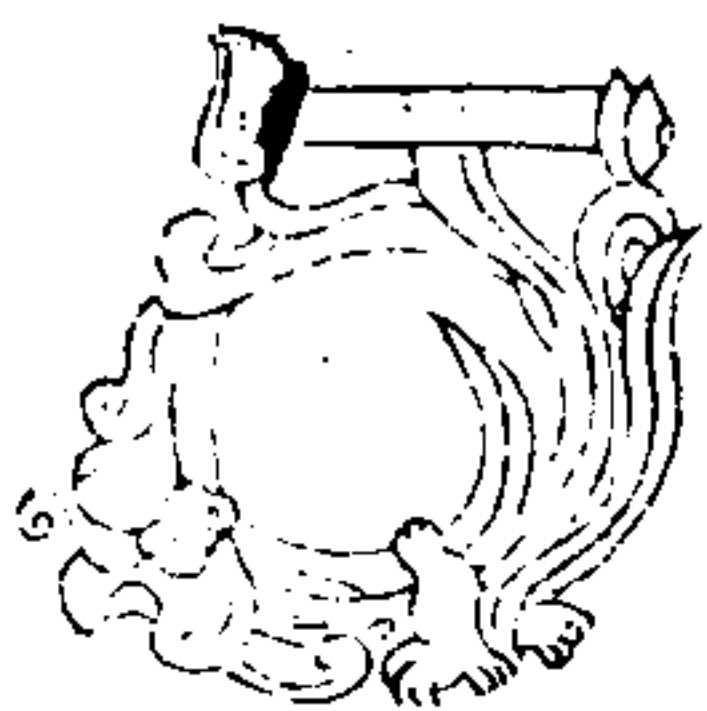

說文云璊環屬也又曰虎兩舉足為處

三才圖會

器用卷二

卅五

漢 雙 螭 鈎

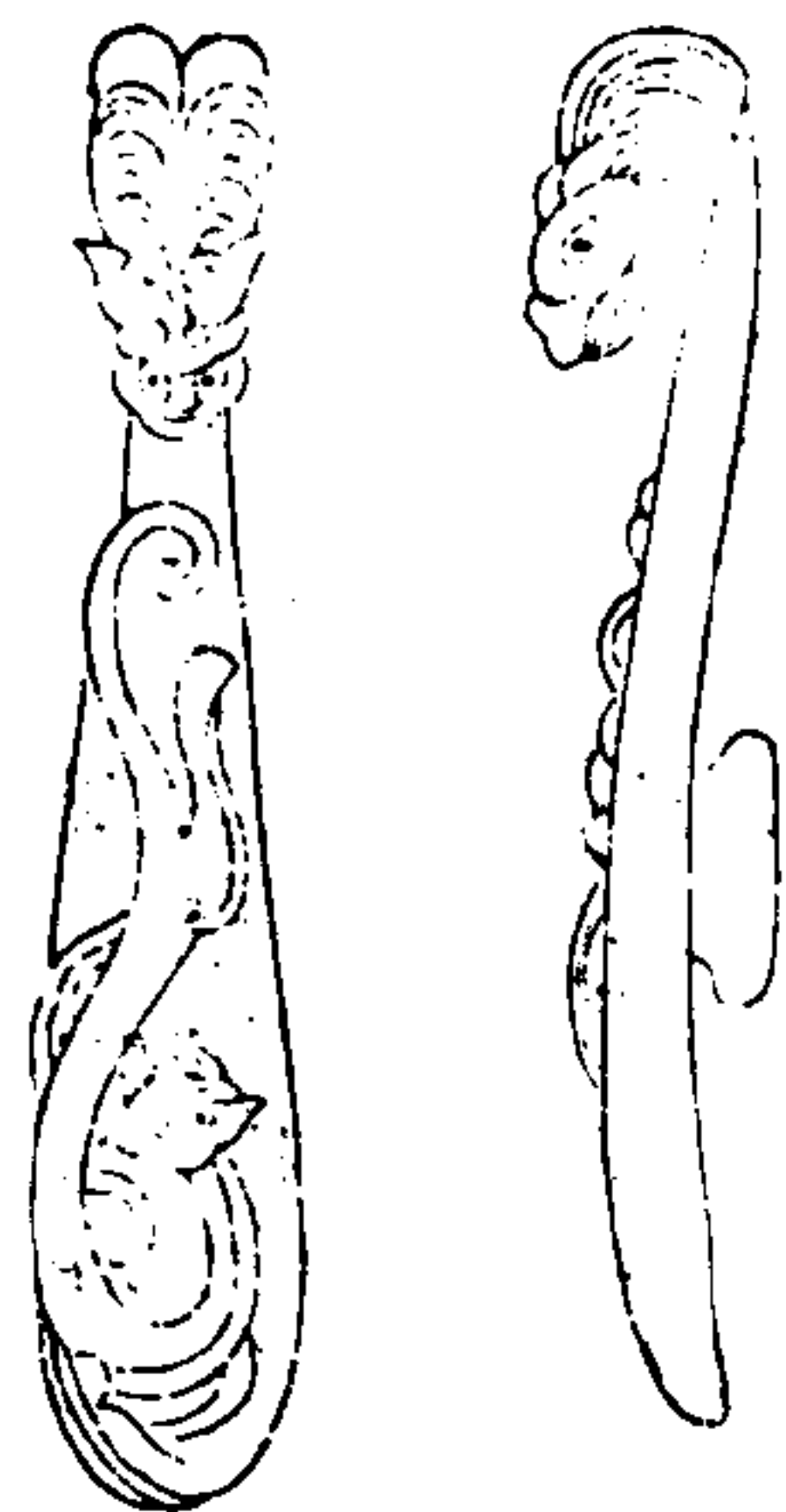

右鈎長六寸二分濶九分玉色蒼白而黑古爛斑作子母螭迴顧狀螭齒纖利如曹元理所藏璊其製與漢銅鈎類蓋皆腹間佩懸具劍者也

佩刀柄

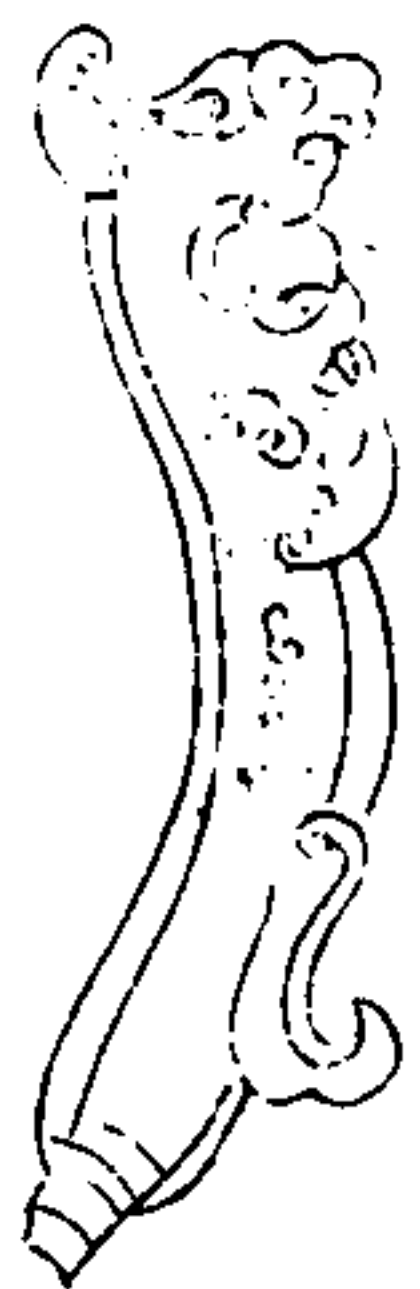

刀削首尾飾

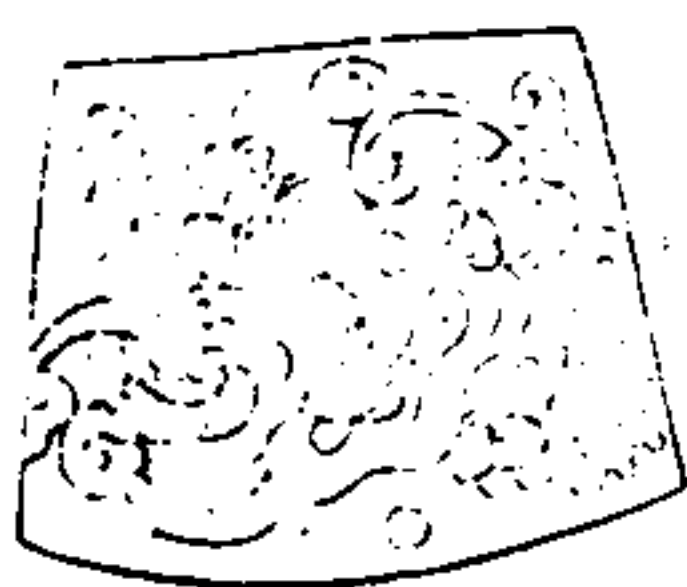

刀削具裝之首尾飾

禮內則左佩刀礪

三才圖會

器用三卷

三十六

銅虎符制

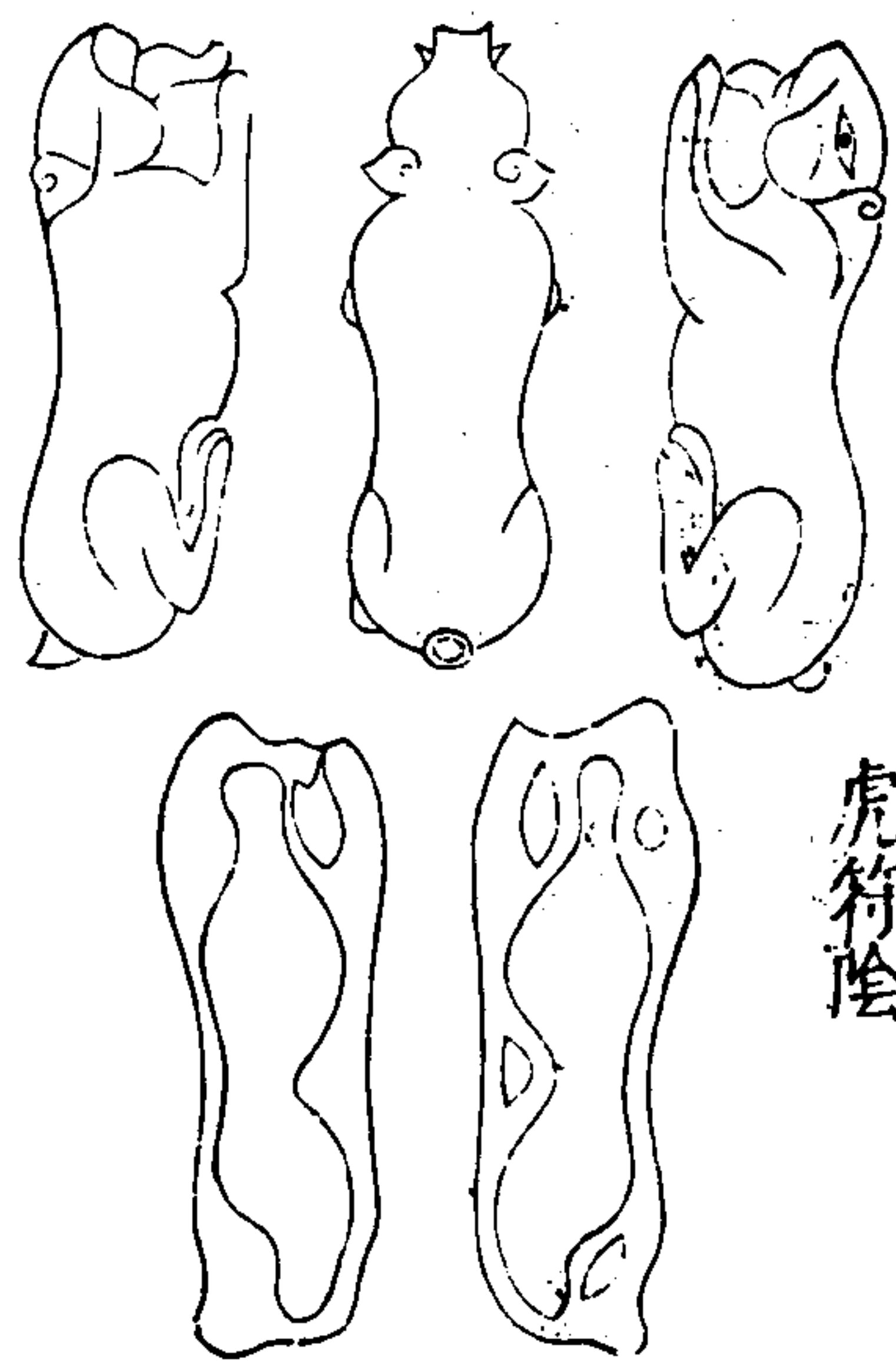

虎符陰

三才圖會 器用一卷 三十七
 按銅虎符重五兩五錢長二寸四分高八分濶八分剖而為二二片相合內左有三莖隆起右有三孔凹以受莖商銀三行凡十八字按漢文帝初與郡守為銅虎符國家當發兵遣使者至郡合符合乃受之有不合者刻奏師古曰與郡守為符者各分半半右留京師左以與之

博山香爐



銘八字

天興子孫

同畧同圖

三才圖會 器用二卷 卅八
 右得於投子山重一斤七兩中間行葉有文曰天興子孫又曰富貴昌宜按漢朝故事諸王出閣則賜晉山香爐晉東宮舊事曰太子服用則有博山香爐一云爐象海中博山下有槃貯湯使潤氣蒸香以象海之回還此器世多有之形制大小不一

鍤

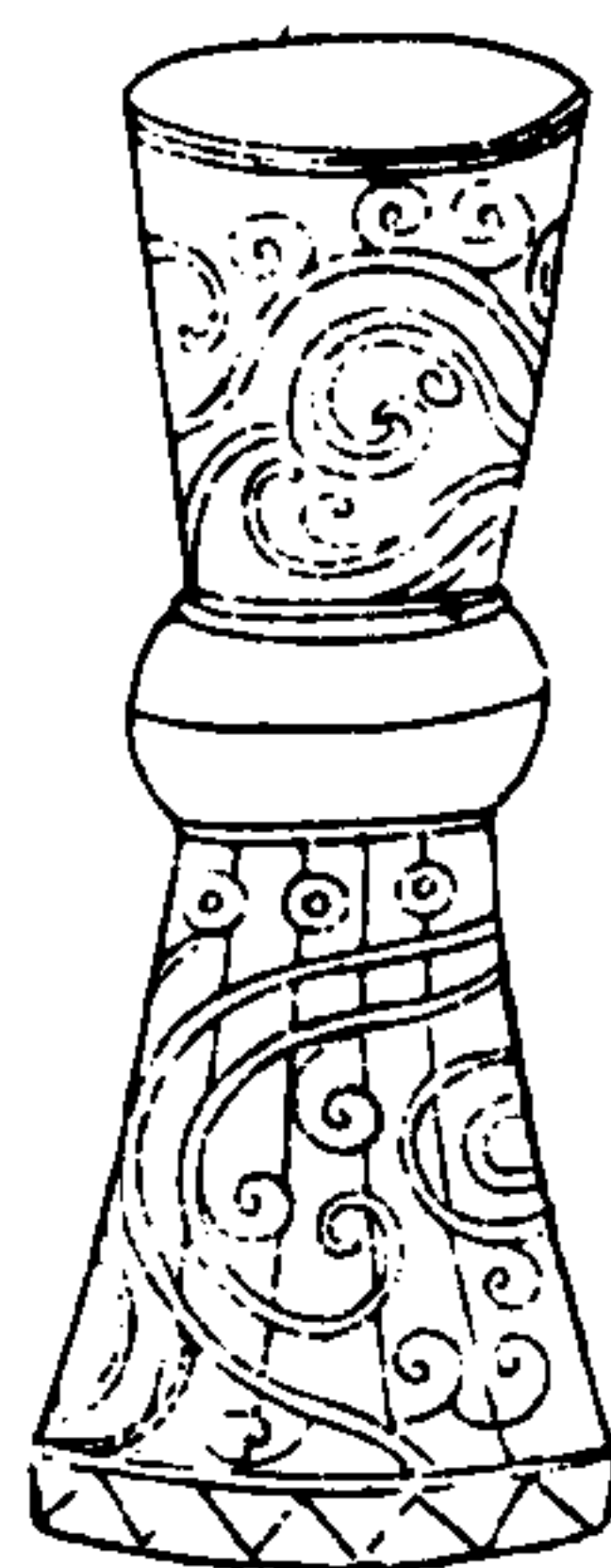

是器為圓筒起節如竹一端中空可以置幹一端為頂作方稜是必古人用以飾物柄者鈿以黃金間以白紋花雲之狀燦然可愛雖非古亦近世所不能到

三才圖會

器用二卷

三十九

漢刀



形制金若刀七而柄間可以置纒結正鱗佩之器也蓋古者用簡牒則人皆以刀筆自隨而削書詩云豈不懷歸畏此簡書蓋在三代時固已有削書矣西漢書贊蕭何曹參謂皆起秦刀筆吏則自秦抵漢亦復用之然在秦時家恬已嘗造筆而於漢尚言刀筆者疑其時未能全革猶有存者耳

杖頭

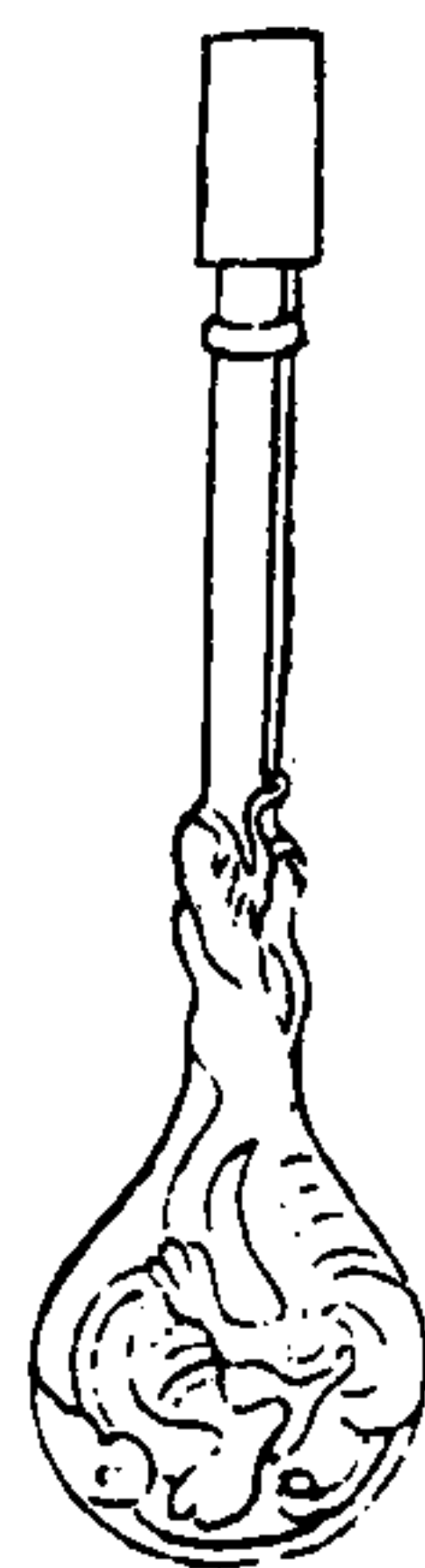

案杖頭為一龍蟠屈而下銜其柄蜿蜒若飛動勢且以金漆之非近世物也昔漢費長房從壺公之遊及其歸以杖投葛陂澤中化龍而去則以龍蟠杖頭豈其取法耶為漢物固宜有之且九章之服龍居其最以龍者升降自如不見制畜神而變者也於是惟尊者得專有之耳

三才圖會

器用二卷

四十

漢龍提梁



高一寸三分長六寸三分濶八分重八兩七錢無銘通作龍行蜿蜒之狀角鬣爪足燦然備足蓋鱗蟲三百六十龍為之長故舜之時觀古人之象而繪龍於衣周為九章而登龍於山歷代尊之以為差等於是後世人臣服飾皆不得而有之此提梁漢物也而狀以龍形宜非臣下所有者

削

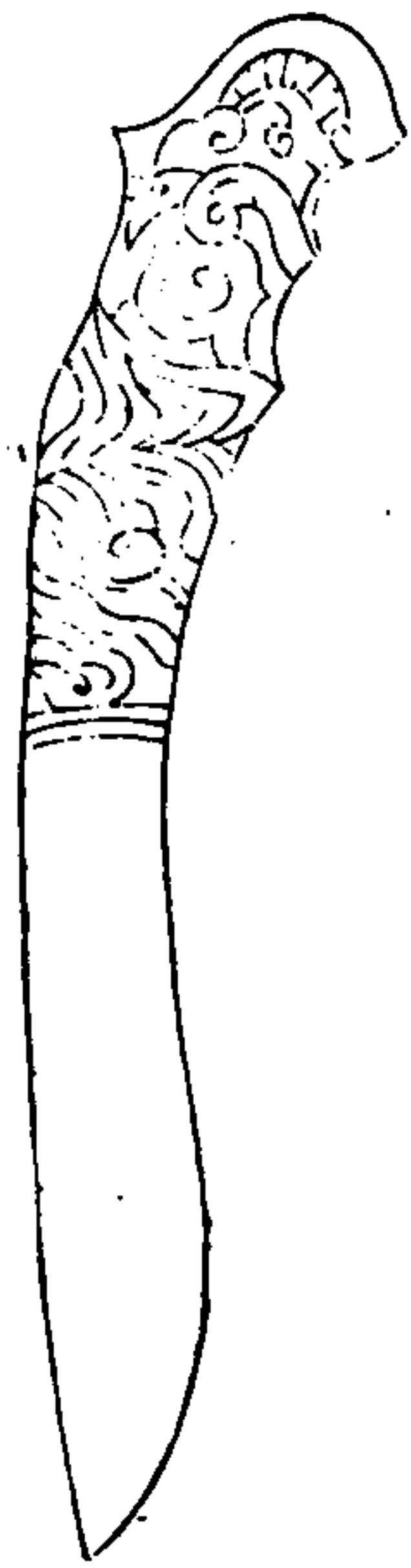

右見於京師以博為寸其長尺重三兩李氏錄云考工記
蔡氏為削長尺博寸合六而成規鄭氏謂之書刀以滅青
削槩如仲尼作春秋筆削是也少儀曰削授拊注拊謂把
削人者通把也

三才圖會

器用卷二

四十一

秦

廿九孝皇承盡焚焚天下鐘
兩驗得入與企煥煥主承
了酌酌相松編度意助
不齋齋松者酌酌意亦元
考制酌酌相松各煥煥度
量蓋酌酌皇承出也孟初
錄易合齋然天初錄不機
勉皇原其於久遠酌酌強
酌酌止者不煥成琢盛淺
酌酌出酌酌酌也錄也

權

琴錫尺

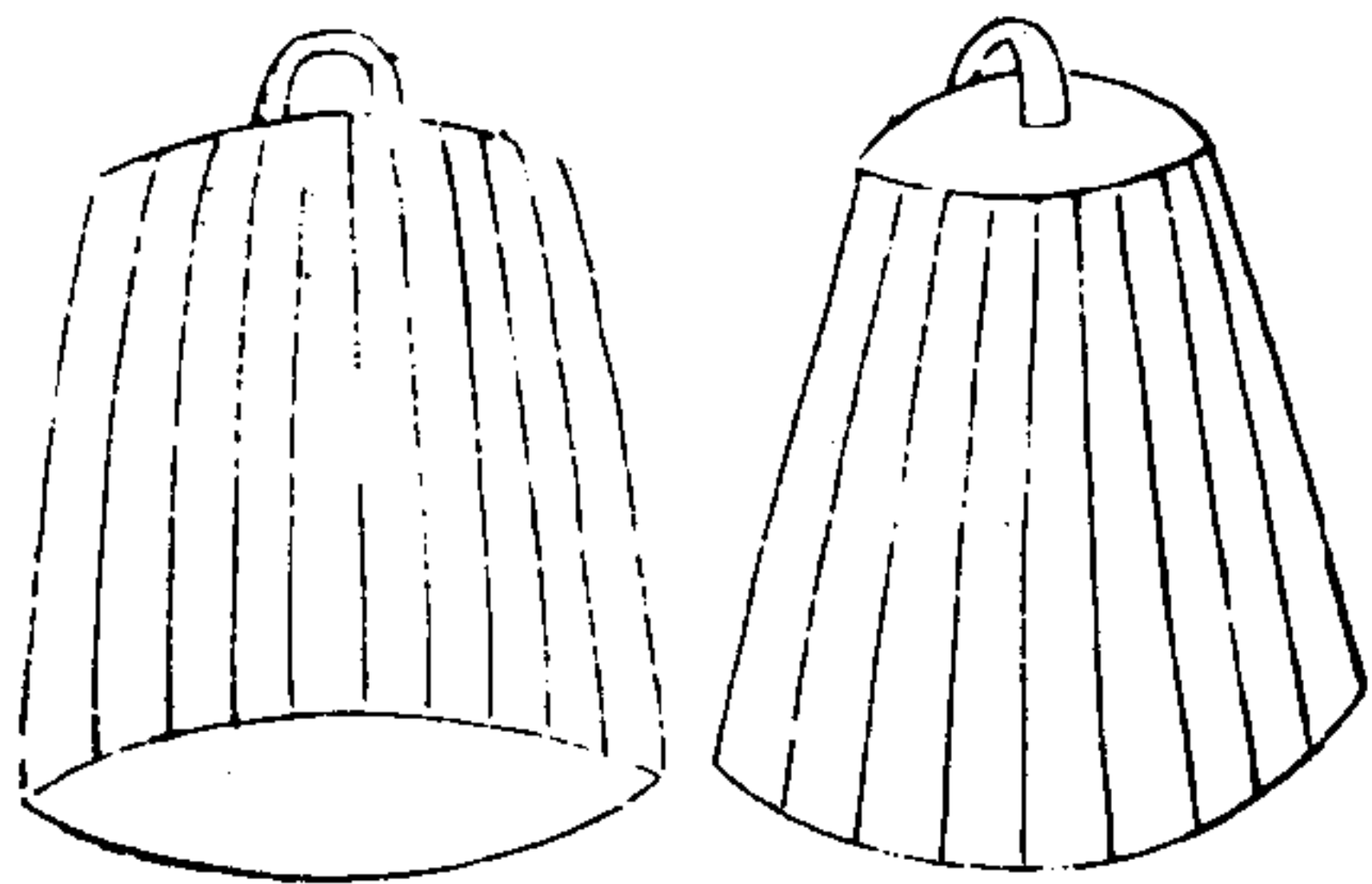

丞相府漏壺

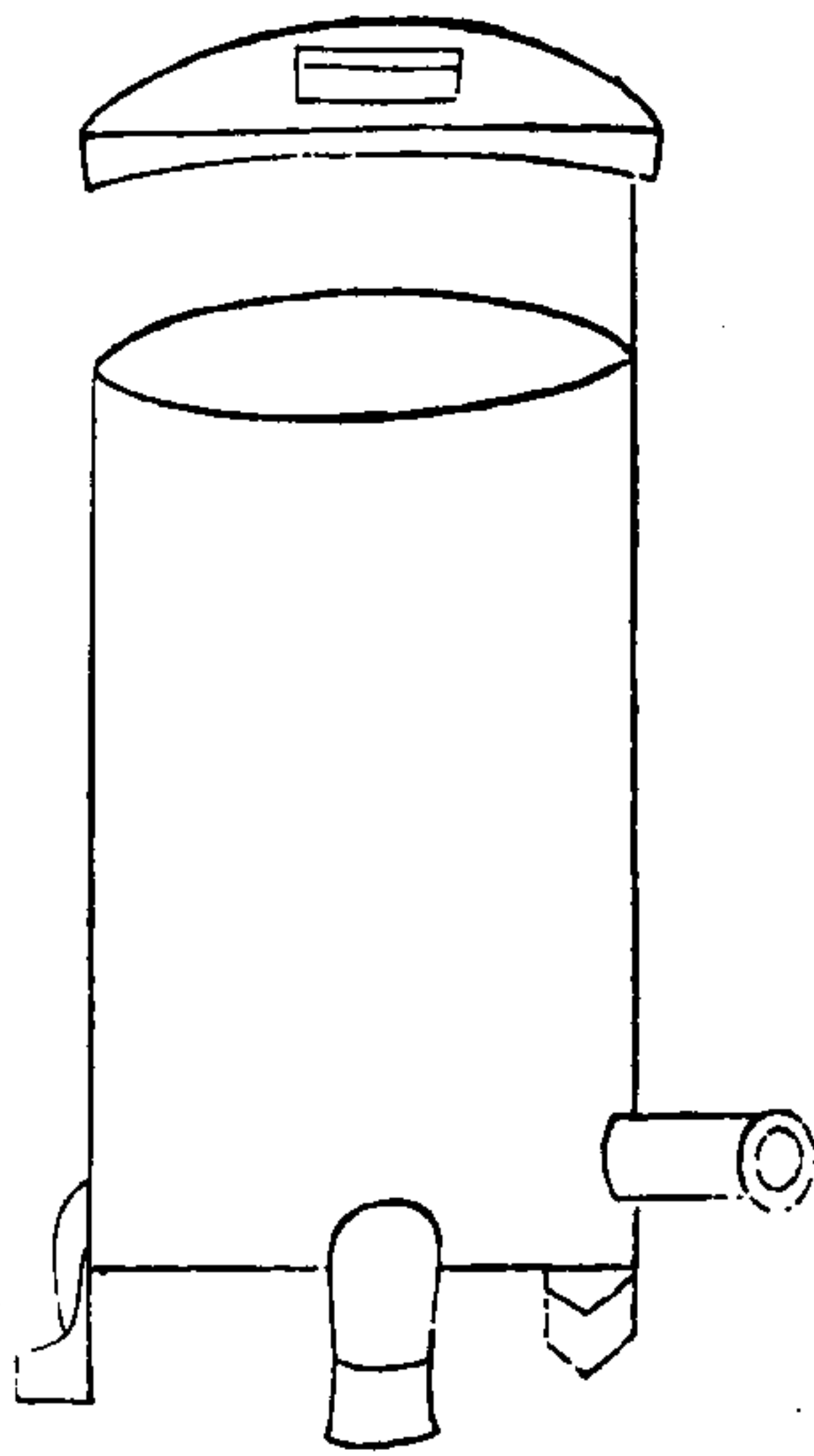

高九寸有半深七寸有半徑五寸八分容五升有蓋銘二
十有一字按此器制度其蓋有長方孔而壺底之上有旅
箭乃漏壺也視其銘文則漢器也

三才圖會

器用卷二

四十一

古制連漏圖

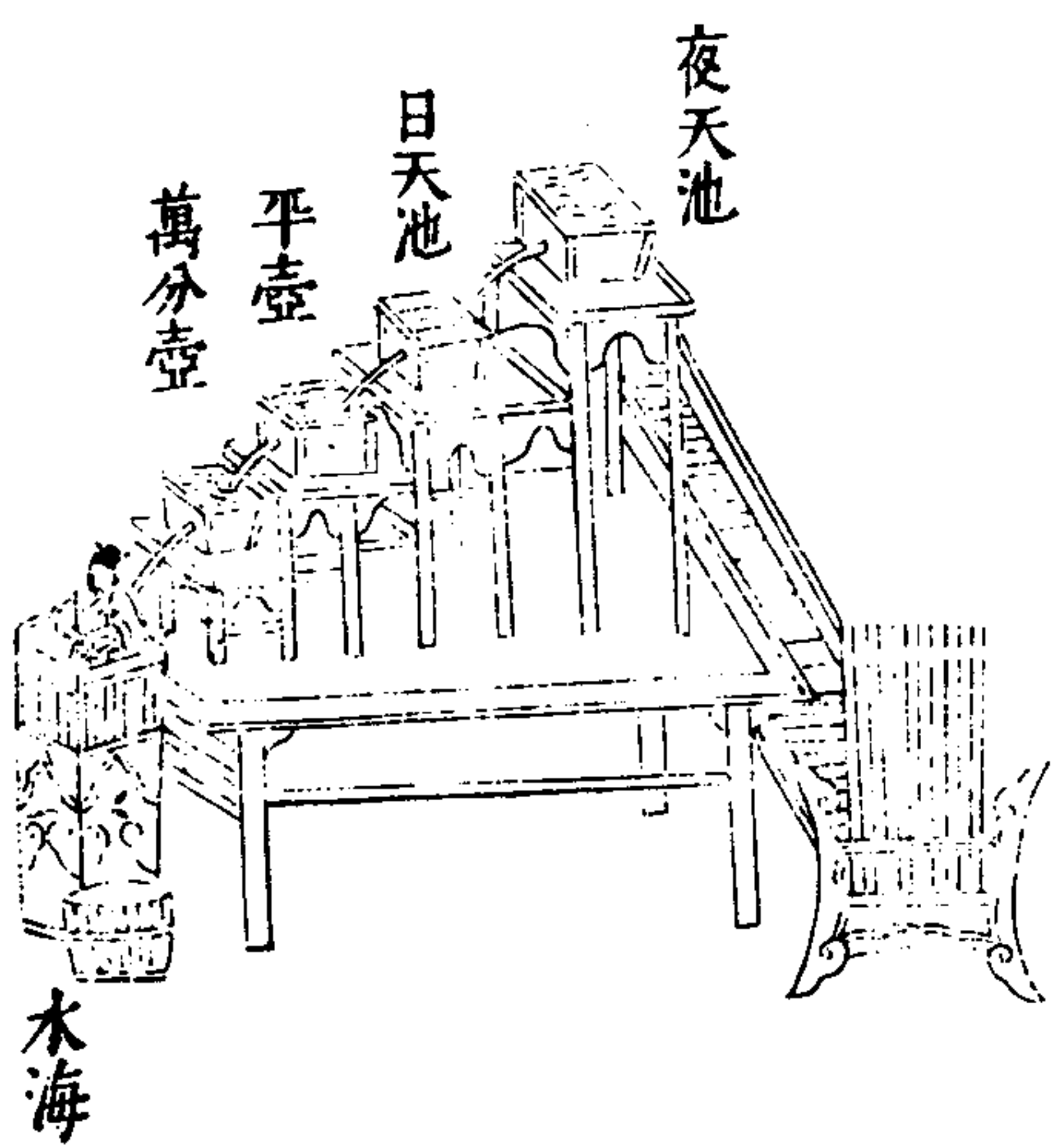

今制蓮漏圖

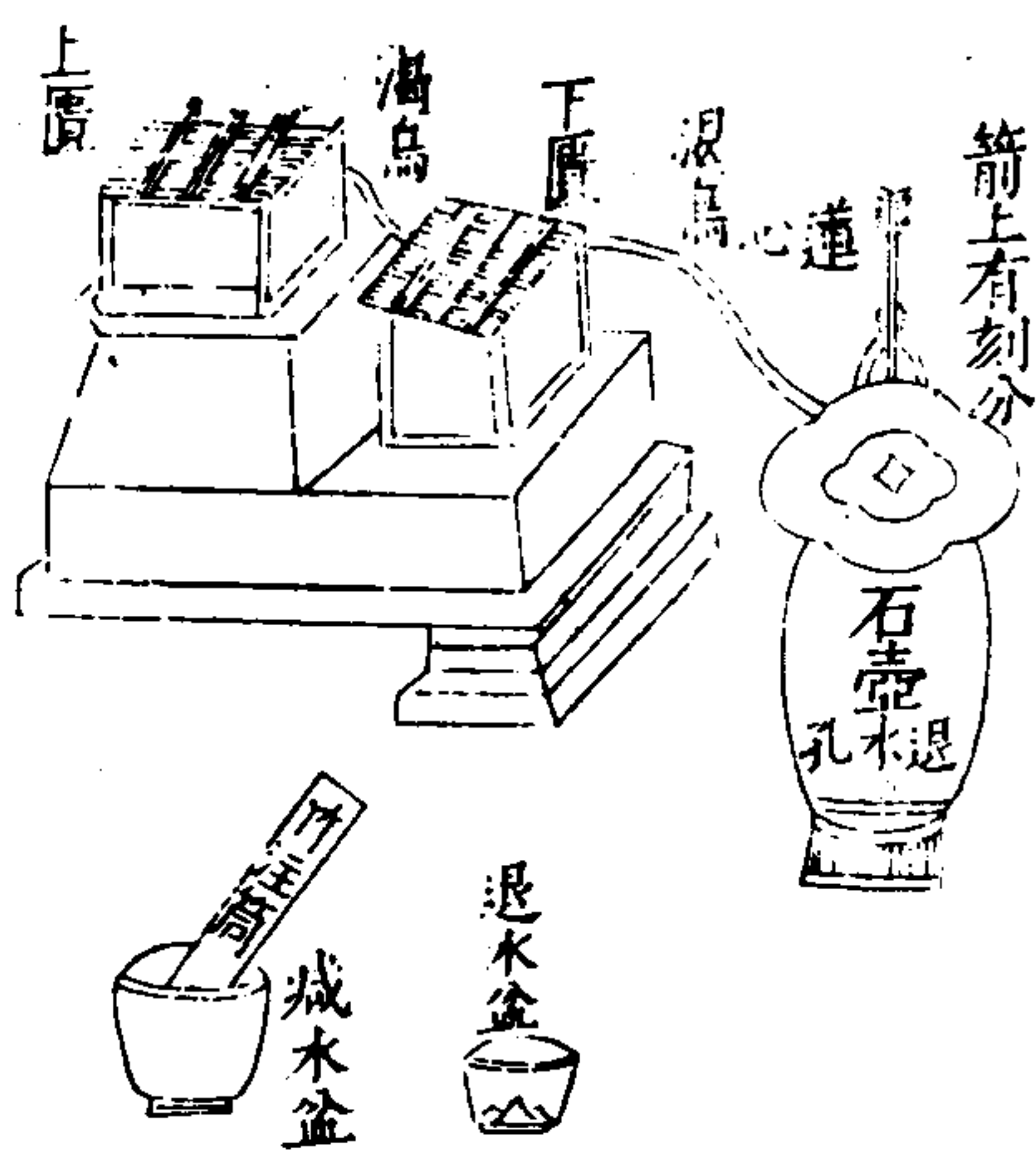

三才圖會

器用一卷

四三

刻漏制度

黃帝創漏水制器以分晝夜成周擊壺氏以百刻分晝夜
 冬至晝漏四十刻夜六十刻夏至晝漏六十刻夜四十刻
 春秋二分晝夜各五十刻漢哀帝改為百二十刻梁武帝
 大同十年又改用一百八十刻或增或減類皆踈謬至唐
 晝夜百刻一遵古制而其法有四置一夜天池二日天池
 三平壺四萬分壺又有水海中浮箭四置注水始自夜
 天池以入于日天池自日天池以入于平壺以次相沿入
 于水海浮箭而上以為刻分宋朝所用之制亦如於唐而

其法以晝夜百刻分十二時每時有八刻二十分每刻六
 十分計水二斤八兩箭四十八二箭當一氣歲統二百一
 十六萬分悉刻于箭上銅為別水而下注蓮心浮箭以上
 登其二十四氣大凡每氣差二分半冬至日極短春分日
 均平冬至後行盈夏至後行縮乃陰陽升降之期也

三才圖會

器用二卷

器

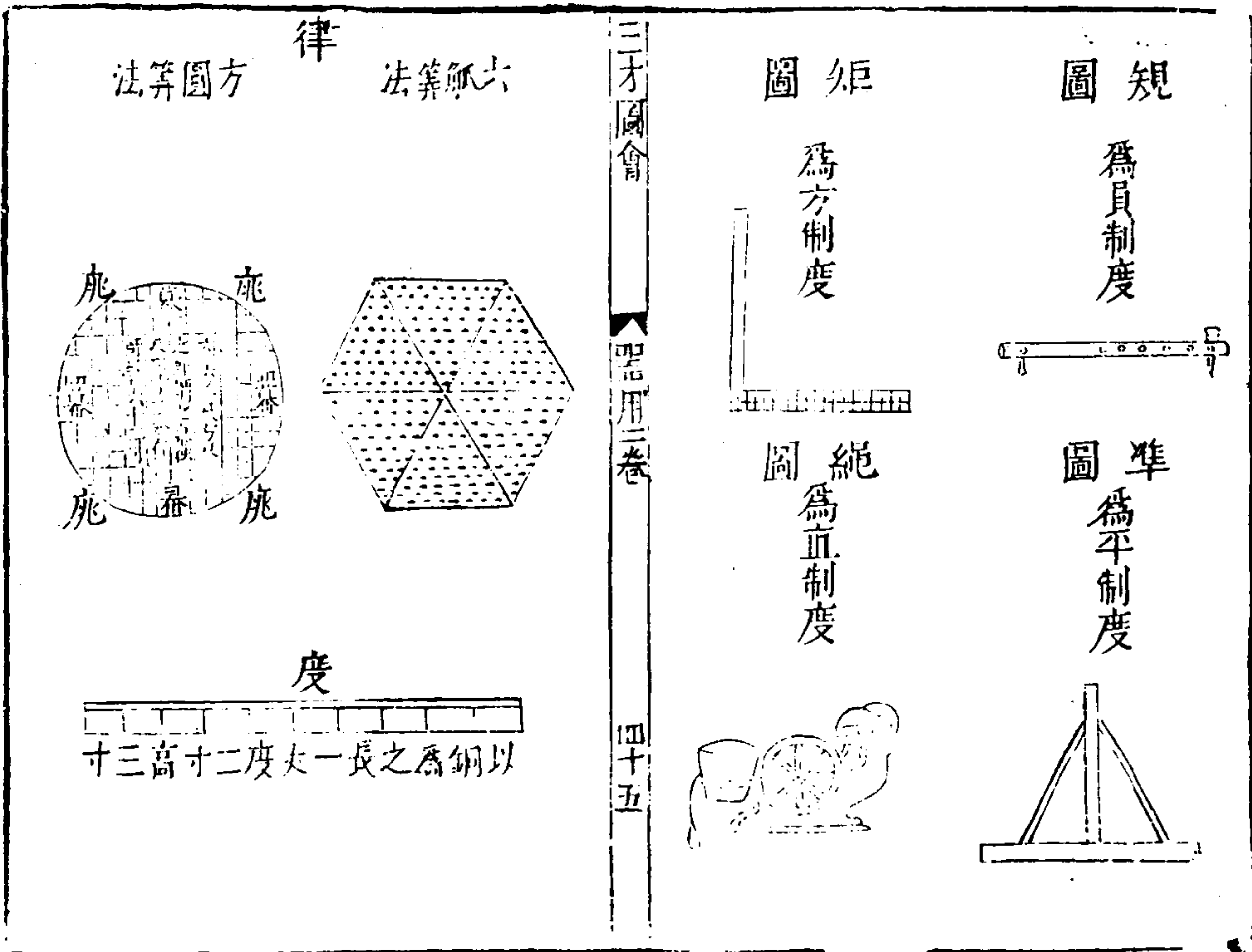

三才圖會

器用卷二

四十五

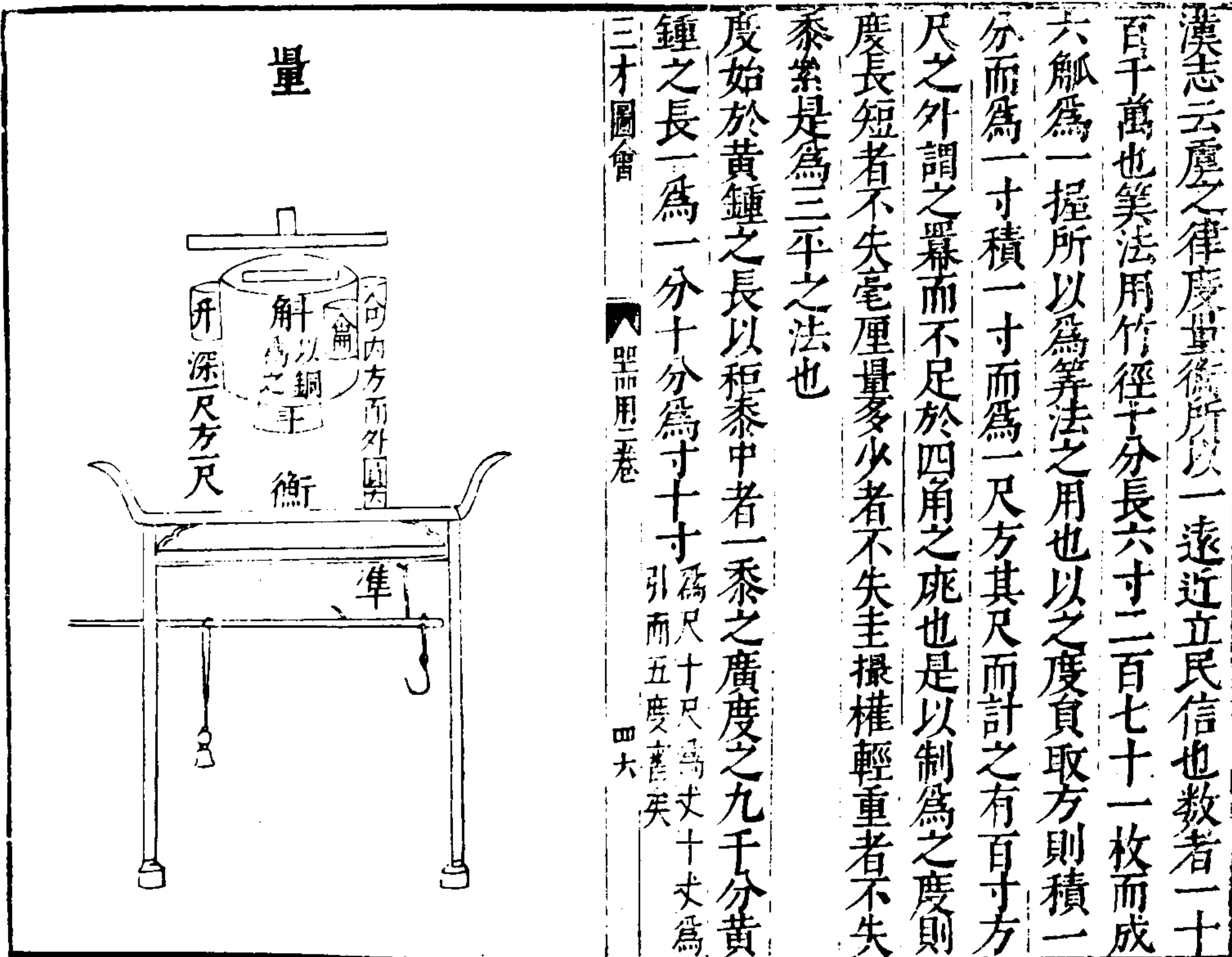

三才圖會

器用卷二

四十六

漢志云虞之律度量衡所以一遠近立民信也教者一十

百千萬也筭法用竹徑十分長六寸二百七十一枚而成

六觚為一握所以為筭法之用也以之度負取方則積一

分而為一寸積一寸而為二尺方其尺而計之有百寸方

尺之外謂之畧而不足於四角之庇也是以制為之度則

度長短者不失毫厘量多少者不失圭撮權輕重者不失

黍索是為三平之法也

度始於黃鍾之長以秬黍中者一黍之廣度之九千分黃

鍾之長一為一分十分為寸十寸為尺十尺為丈十丈為

引而五度者為一

量起於黃鍾之侖其容秬黍中者千二百實侖中以井水
準其槩十侖為合十合為升十升十升為斛斛之為制上
為斛下為斗左耳為升右耳為合侖附于右合之下
衡起於黃鍾之重一侖之黍重十二銖積二十四銖而為
一兩十六兩為斤而有三百八十四銖三十斤而為鈞一
月之數也萬有一千五百二十銖所以當萬物之數四鈞
為石重百二十斤象十二月也

三才圖會

器用二卷

四七

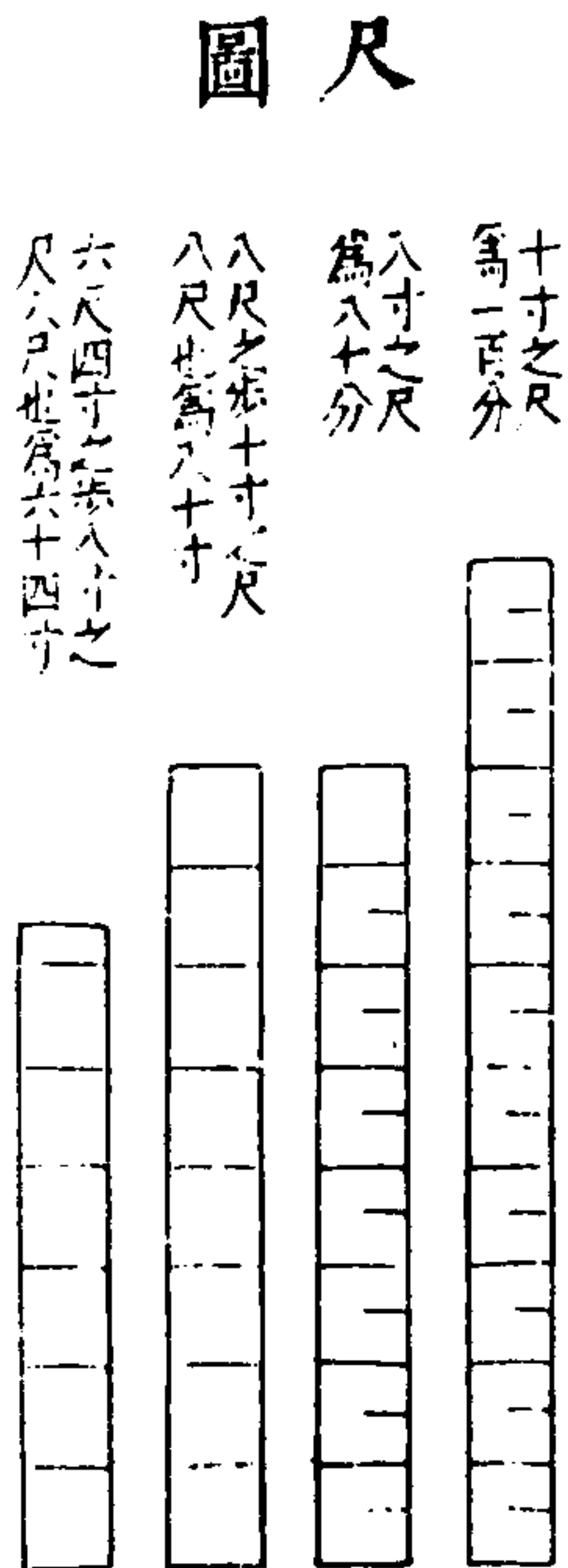

度田計步必起於尺古法蓋用周尺周尺自漢鄭玄時已
云未詳至宋潘時舉得於司馬侍郎之所傳當省尺七寸
五分者今刻於家禮儀節雖未知其果合於古與否要亦
不甚相遠矣

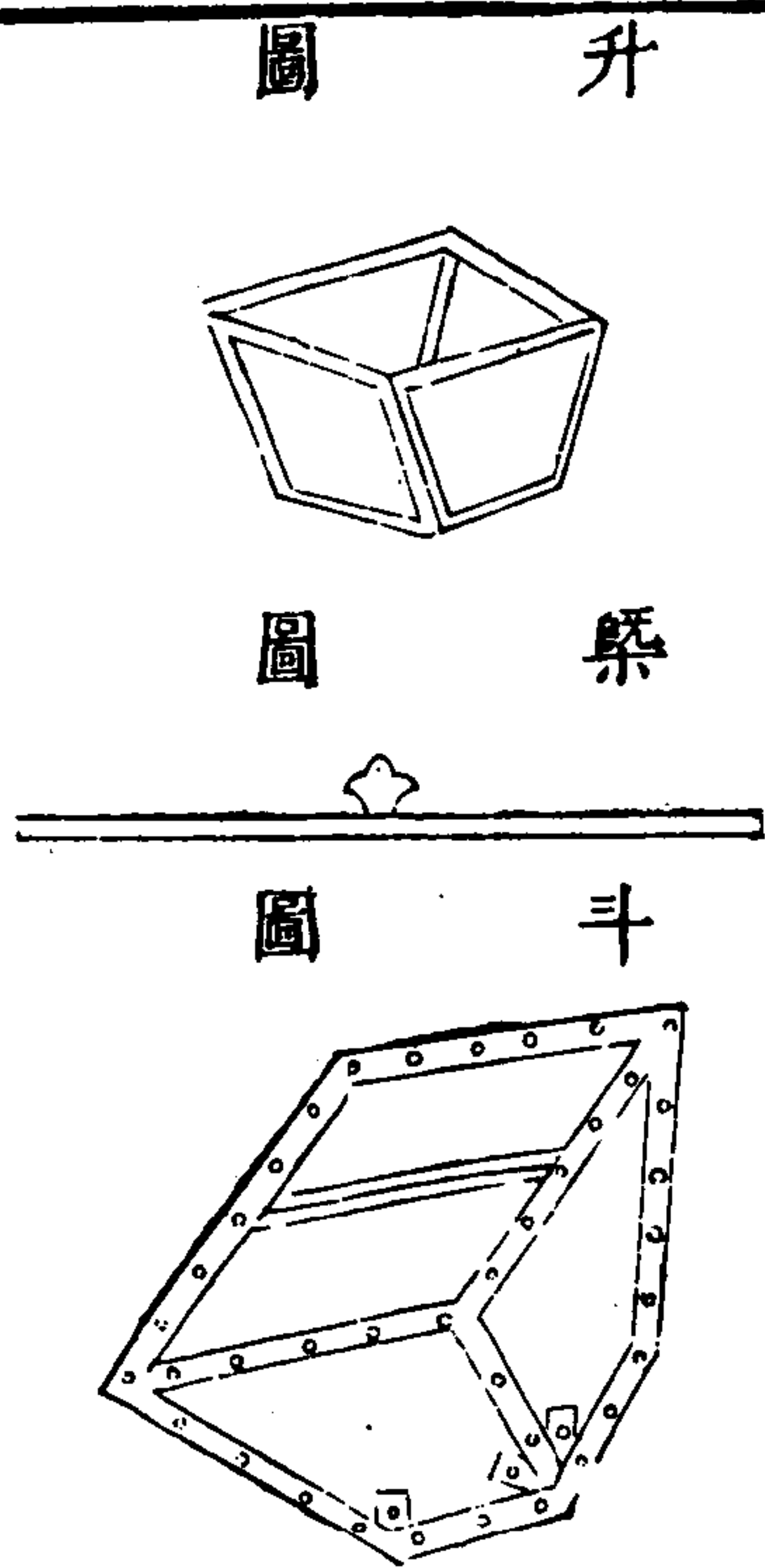

三才圖會

器用三卷

四十八

升十合量也前漢志云以子穀秬黍中者千二百實其侖
以井水準其概二侖為合十合為升說文云升從斗象形
唐韻云升成也
斗十升量也前漢志云十升為斗斗者聚升之量也說文
云斗象形有柄唐韻云俗作斗天文集曰斗星仰則天下
斗斛不平覆則歲稔
槩平斛斗器說文云枓平也漢書云以井水準其概也唐
書列女李舍母傳舍為監察御史得米量之三斛而竊問
于吏曰御史米不概是也集韻枓亦音槩亦書作概

古

斛

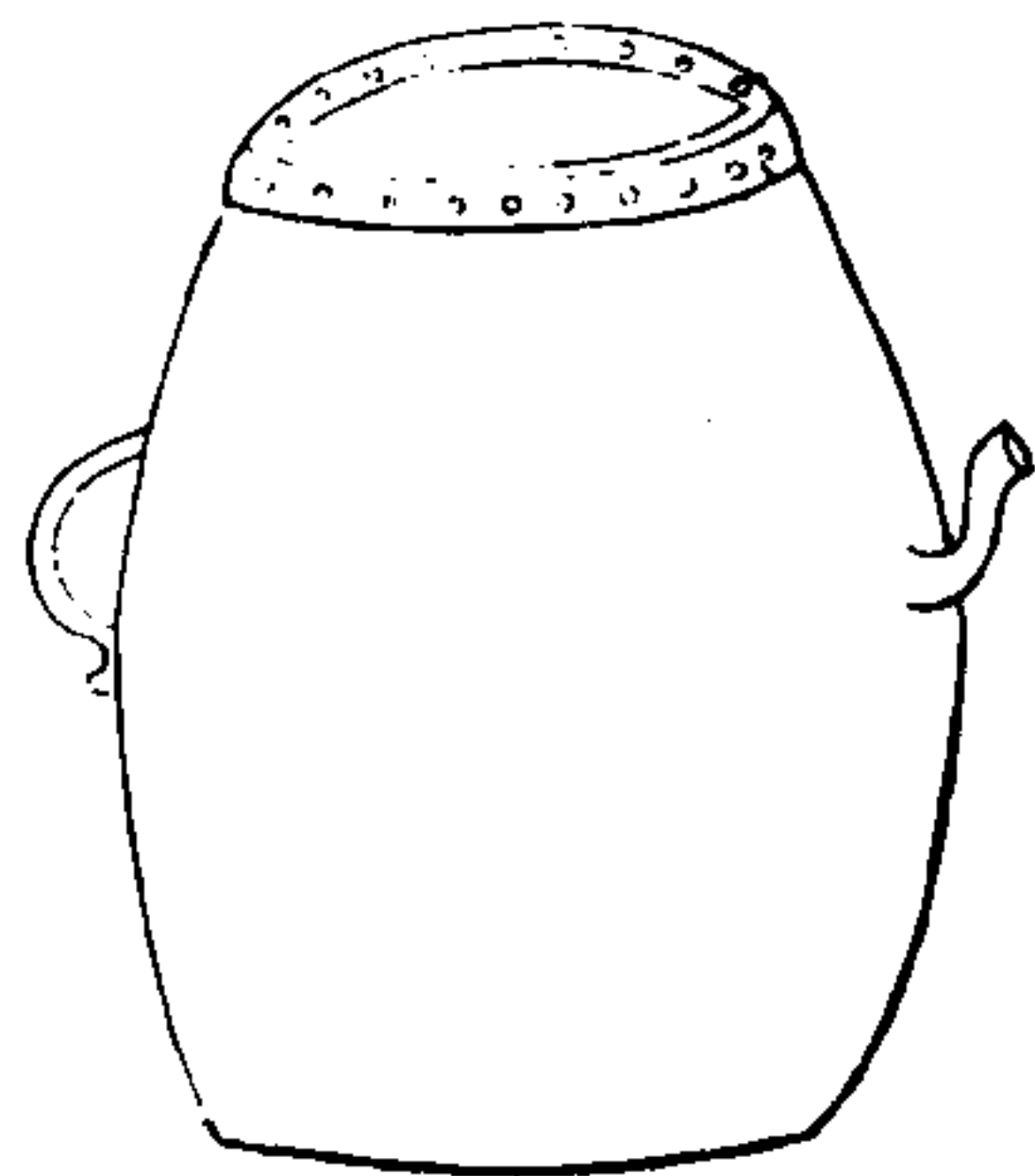

今

斛

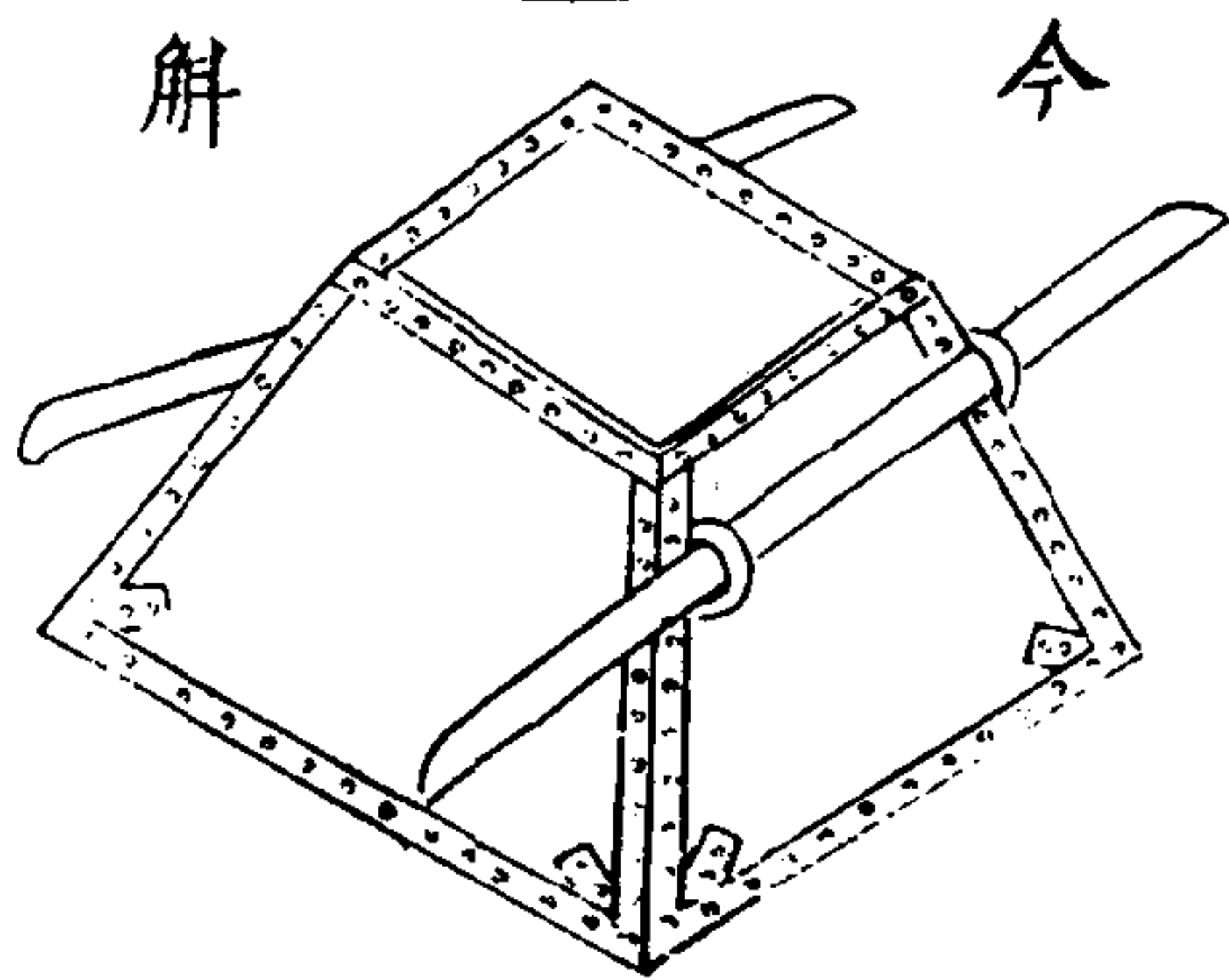

三才圖會

器用三卷

四十九

斛十斗量也前漢志云十斗為斛斛者角斗平多少之量也廣雅曰斛謂之鼓方斛謂之角周禮曰臬氏為量改煎金錫則不耗不耗然後權之權之然後準之準之然後量之

三才圖會卷之三

器用三卷

樂器類

雲間允明父王思義續集

鐘

鑪

鑄鐘

編鐘歌鍾

金鐸鐸干

鐸

磬

玉磬

天球

編磬

笙磬頌磬

大琴小琴

三才圖會

器用三卷

乙

小瑟大瑟

中瑟小瑟次小瑟

管簫

韶簫

管

笛

大篪

小篪

笙

巢笙

大竽小竽

土缶

大埴

小埴

拊

鼓足

楹鼓

建鼓

雷鼓	靈鼓	鼗鼓	晉鼓	鼙鼓	鞀鼓	提鼓	崇牙植羽	業篲	三才圖會	拍板	方響	箏	銅角喇叭	頰	土鼓	木魚
靈鼓二	路鼓三	鼗鼓	應鼓	鼙鼓	棟鼓	祝	鍾	銅篲	器用三卷	拍板	琵琶	點子	雲	海	竹	

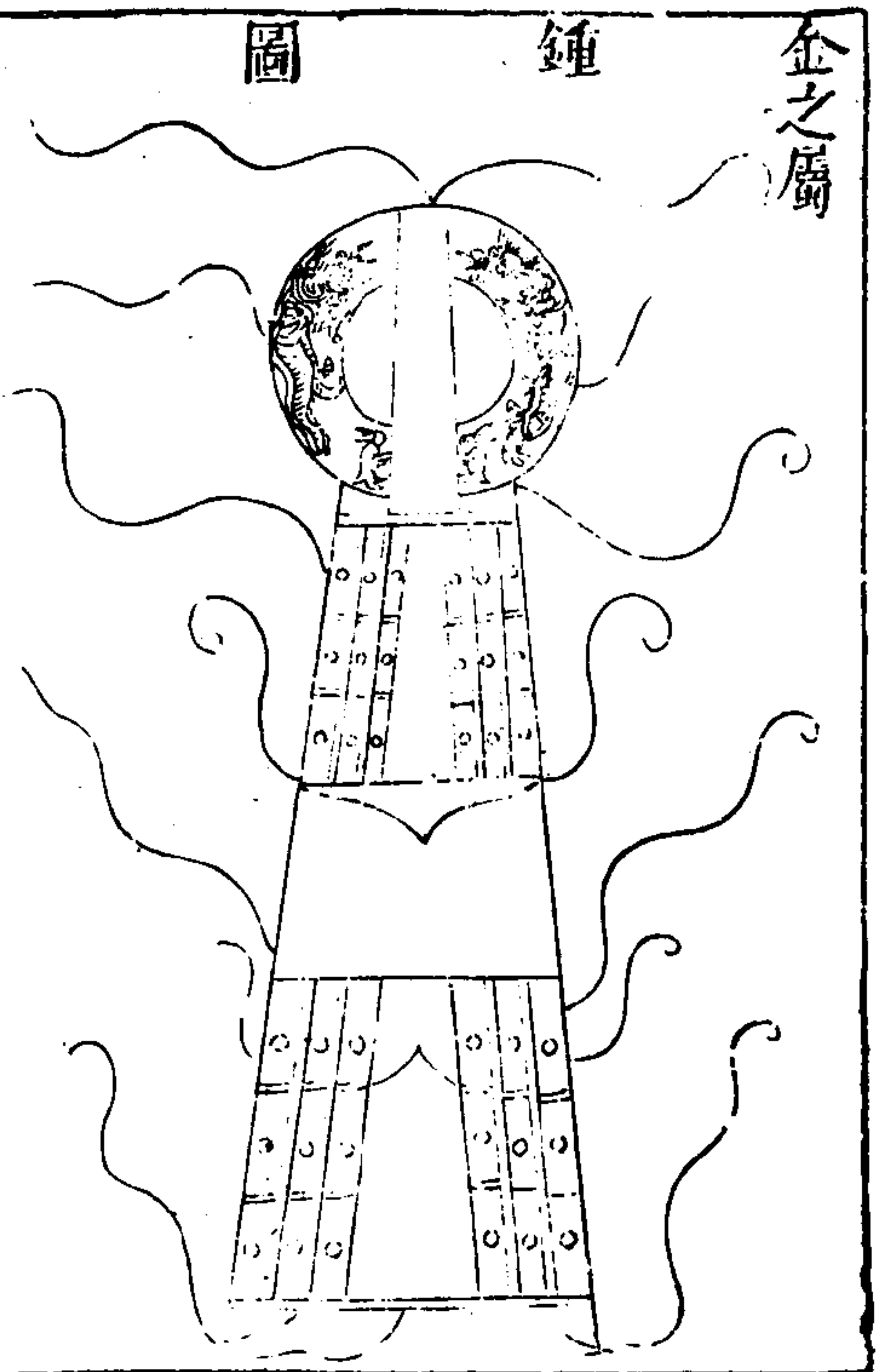

鐘圖

金之屬

三才圖會

器用三卷

三

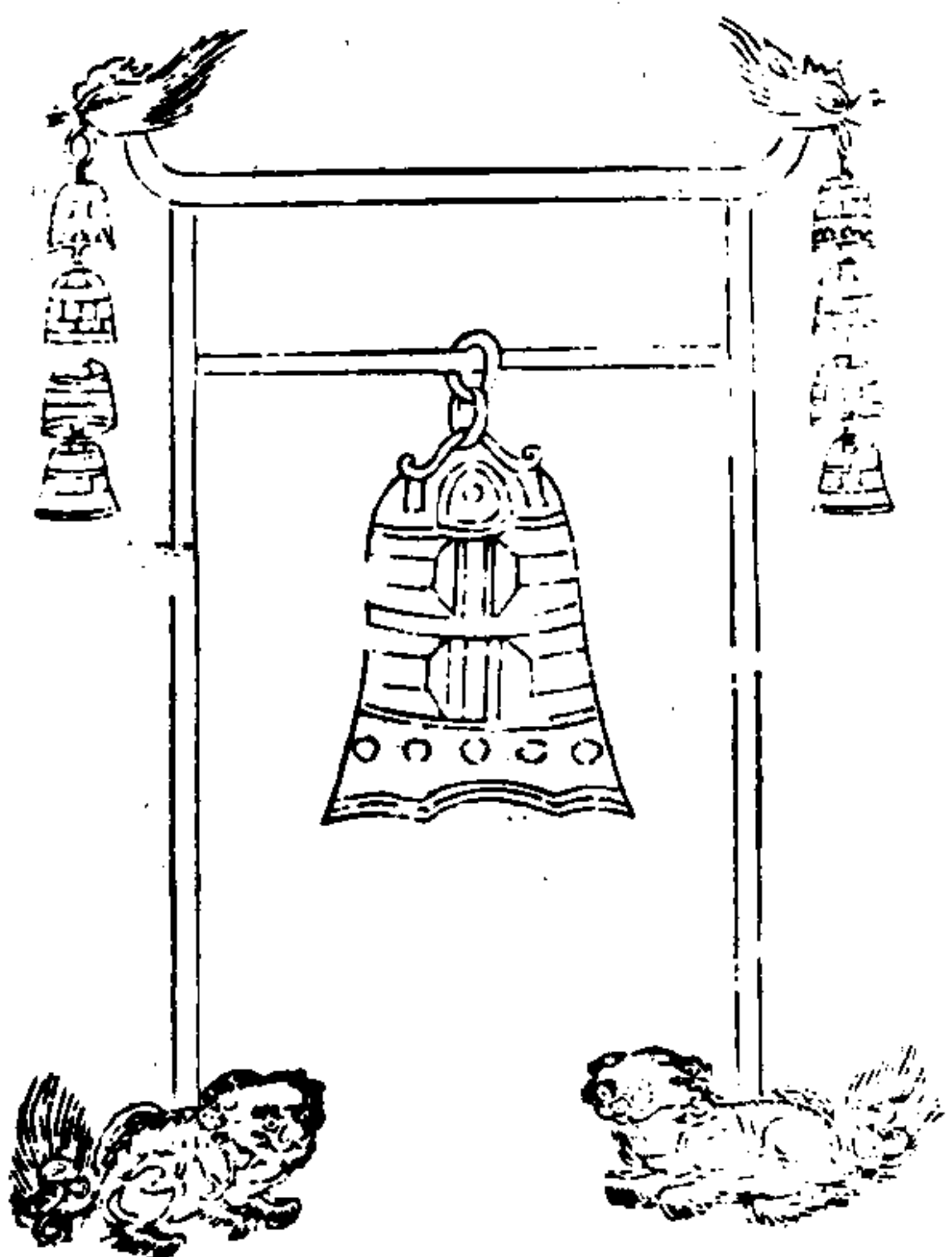

鑪圖

鍾歌 鍾編

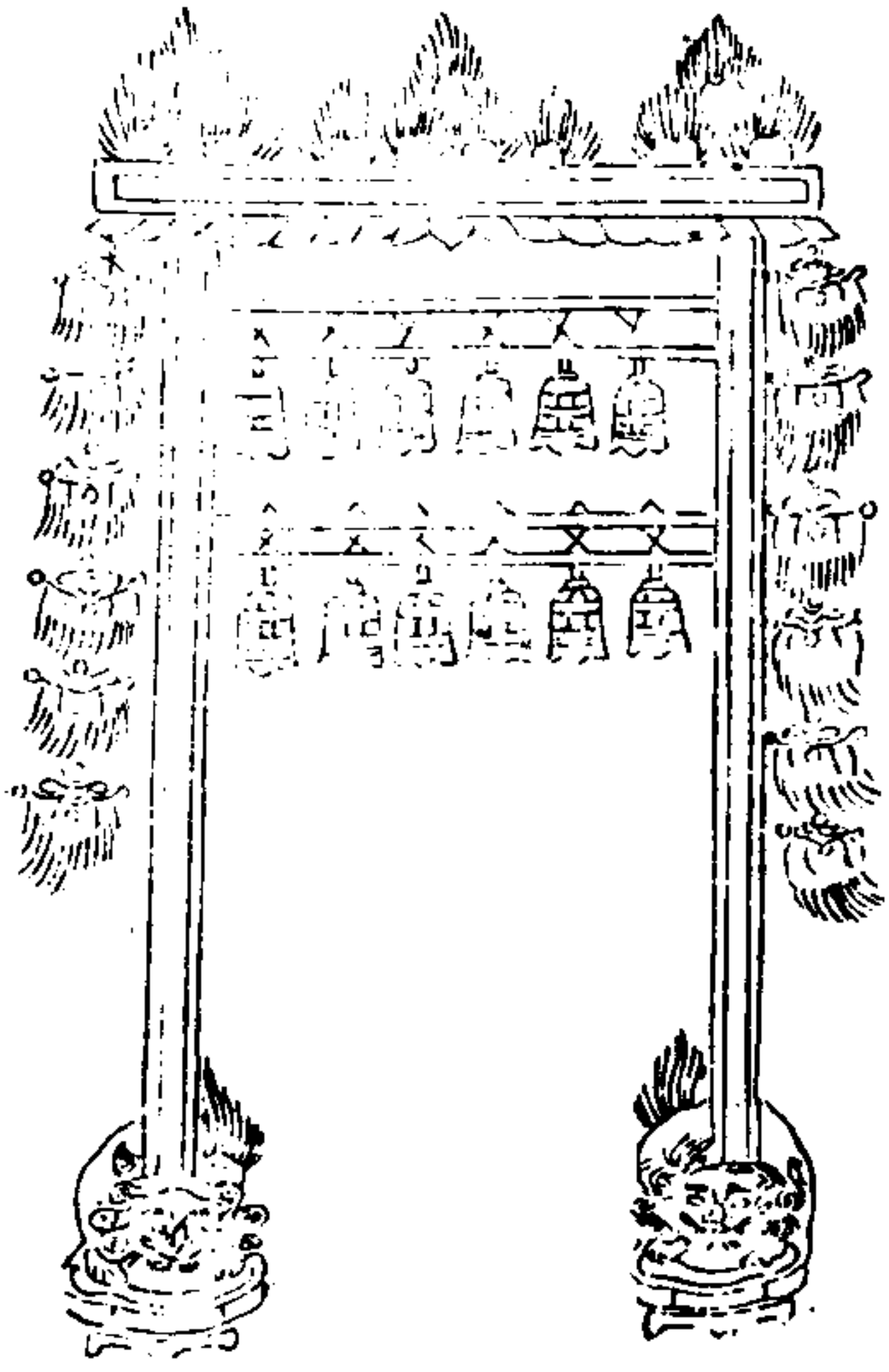

三才圖會 器用卷三

四

圖 鍾 鐃



圖 鐃



賈疏云鐃皆以金爲之
以木爲舌則曰木鐃以
金爲舌則曰金鐃

三才圖會 器用卷三

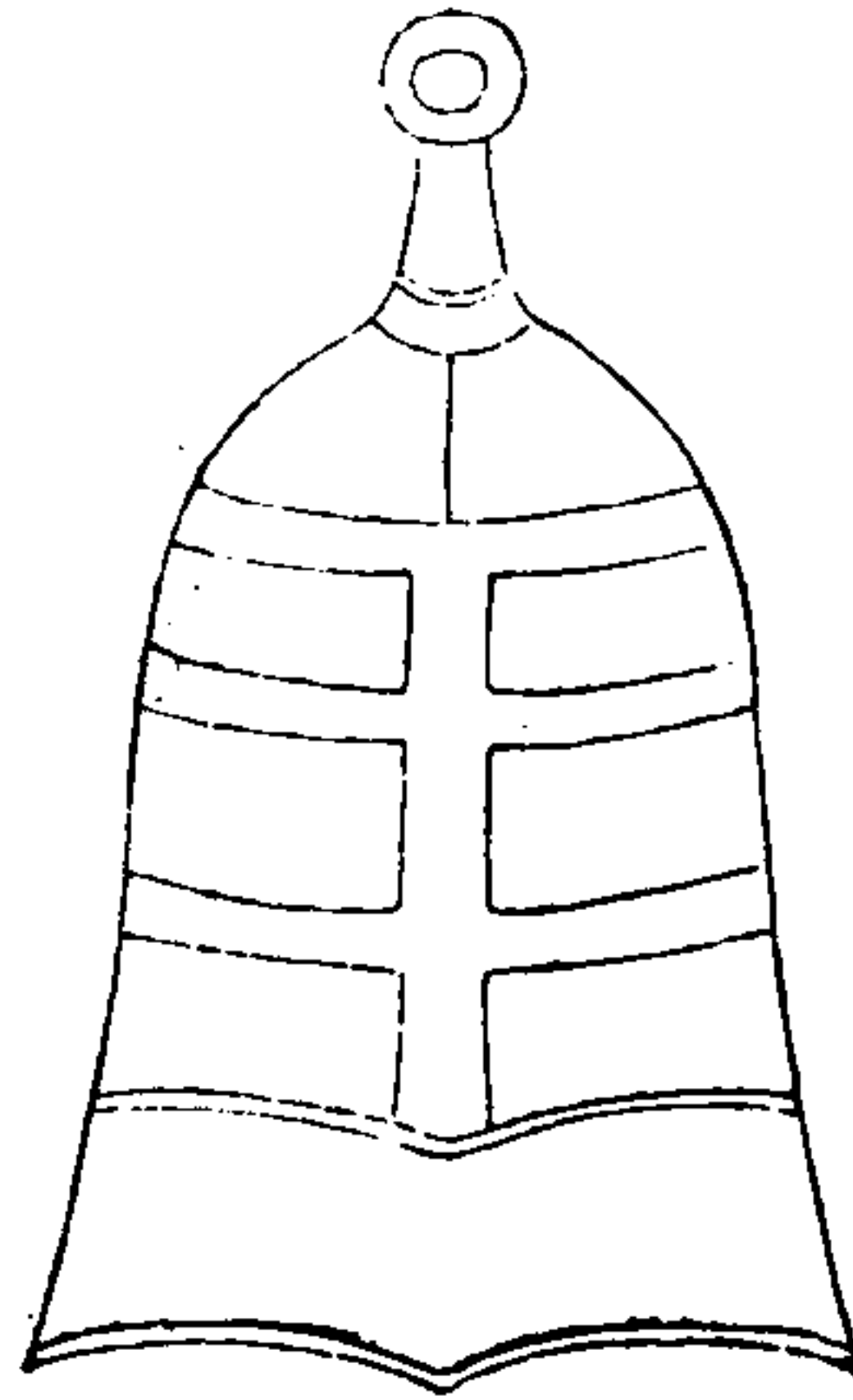
五

于鐃 鐃金

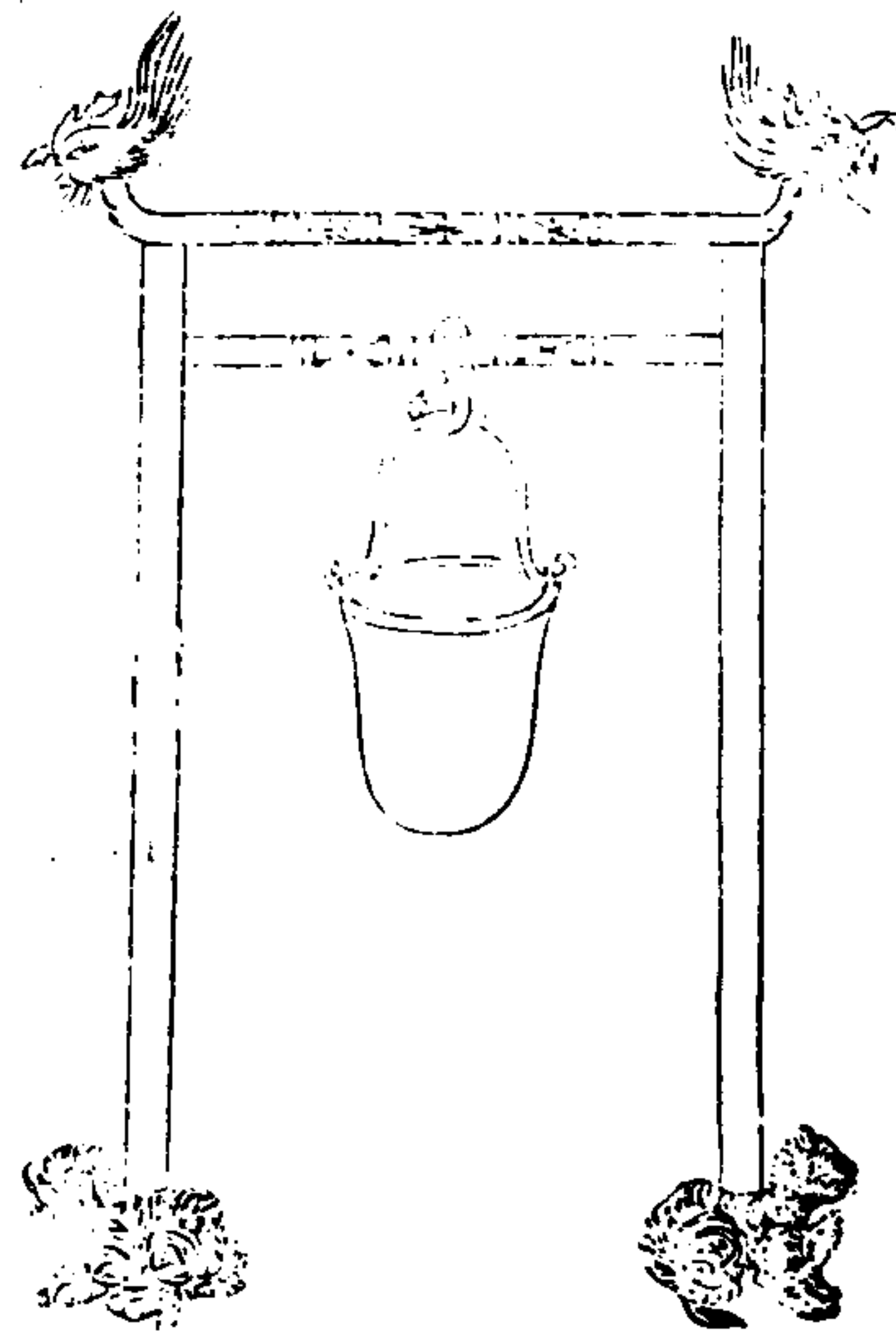

鍾

考工記曰鳧氏為鐘兩槩謂之鈇鈇間謂之干干上謂之鼓鼓上謂之鈺鈺上謂之舞舞上謂之甬甬上謂之衡鐘縣謂之旋旋蟲謂之幹鐘帶謂之篆篆間謂之枚枚謂之景干上之攤謂之隧十分其鈇去二以為鈺以其鈺為之鈇間去二分以為之鼓間以其鼓間為之舞修去二分以為舞廣以其鈺之長為之甬長以其甬長為之圍參分其圍去一以為衡圍參分其甬長二在上一下在下以設其旋薄厚之所震動清濁之所出出侈弁之所由與有說鐘已

三才圖會

器用三卷

六

鏞

虞夏之時小鐘謂之鐘大鐘謂之鏞周之時大鐘謂之鐘小鐘謂之鐃書云生鏞

鐃

周禮鐃師注鐃如鐘而大杜預云小鐘隋志鐃鐘每鐘縣

筍簾各應律呂

編鐘歌鐘

編鐘十二同在一簾為堵鐘磬各堵為鏞小胥以十六枚在一簾為堵隋志云編鐘小鐘也各應律呂大小以次編而懸之上下皆八十二為鈺鐘四為清鐘春秋言歌鐘二律

金鐃

周禮小師以金鐃和鼓其形象鐘頂大腹擦口弁以伏獸為鼻內懸鈴子鈴銅舌作樂振而鳴之與鼓相和

三才圖會

器用三卷

七

金鐃 木鐃

周禮鼓人以金鐃通鼓兩司馬執鐃三鼓掩鐃振鐃舞者振之擊衆以為節金鐃以金為舌所以振武事也木鐃以木為舌所以振文事也

一、三才圖會、九卷、何、四、卷、三、三、一、

石之屬

磬圖

三才圖會

器用卷

八

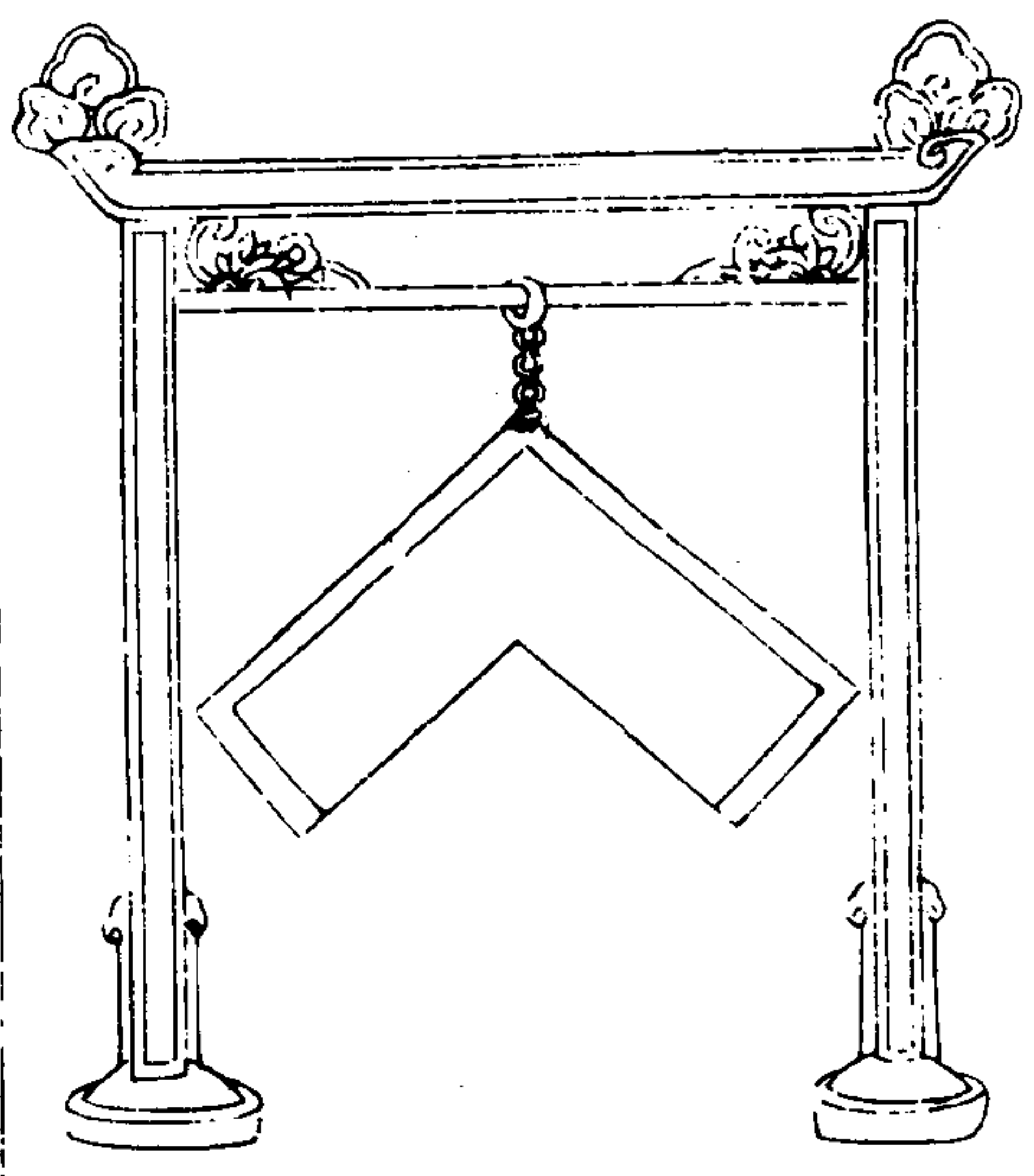

玉磬

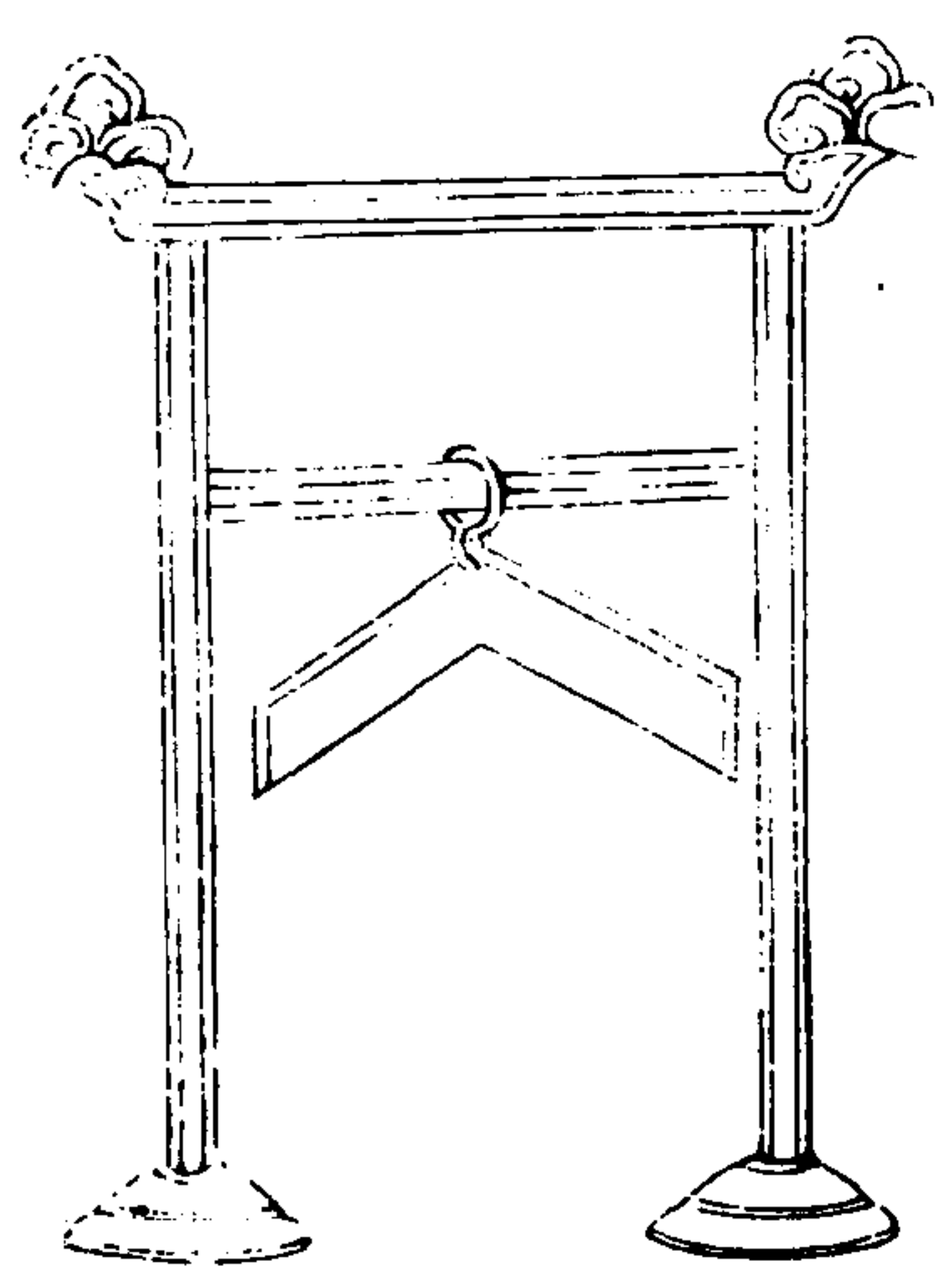

天

球

三才圖會

器用卷

九

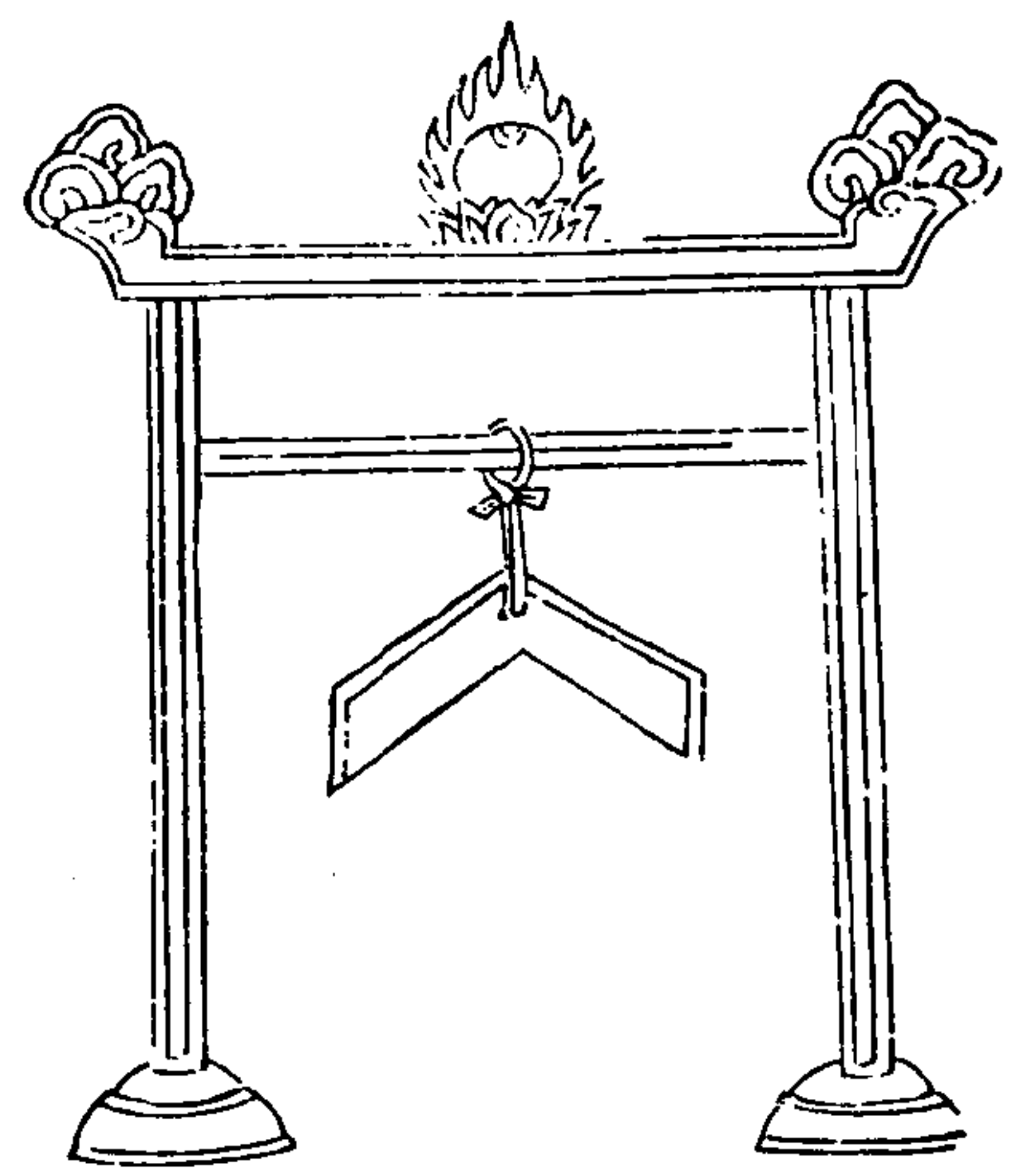

編磬

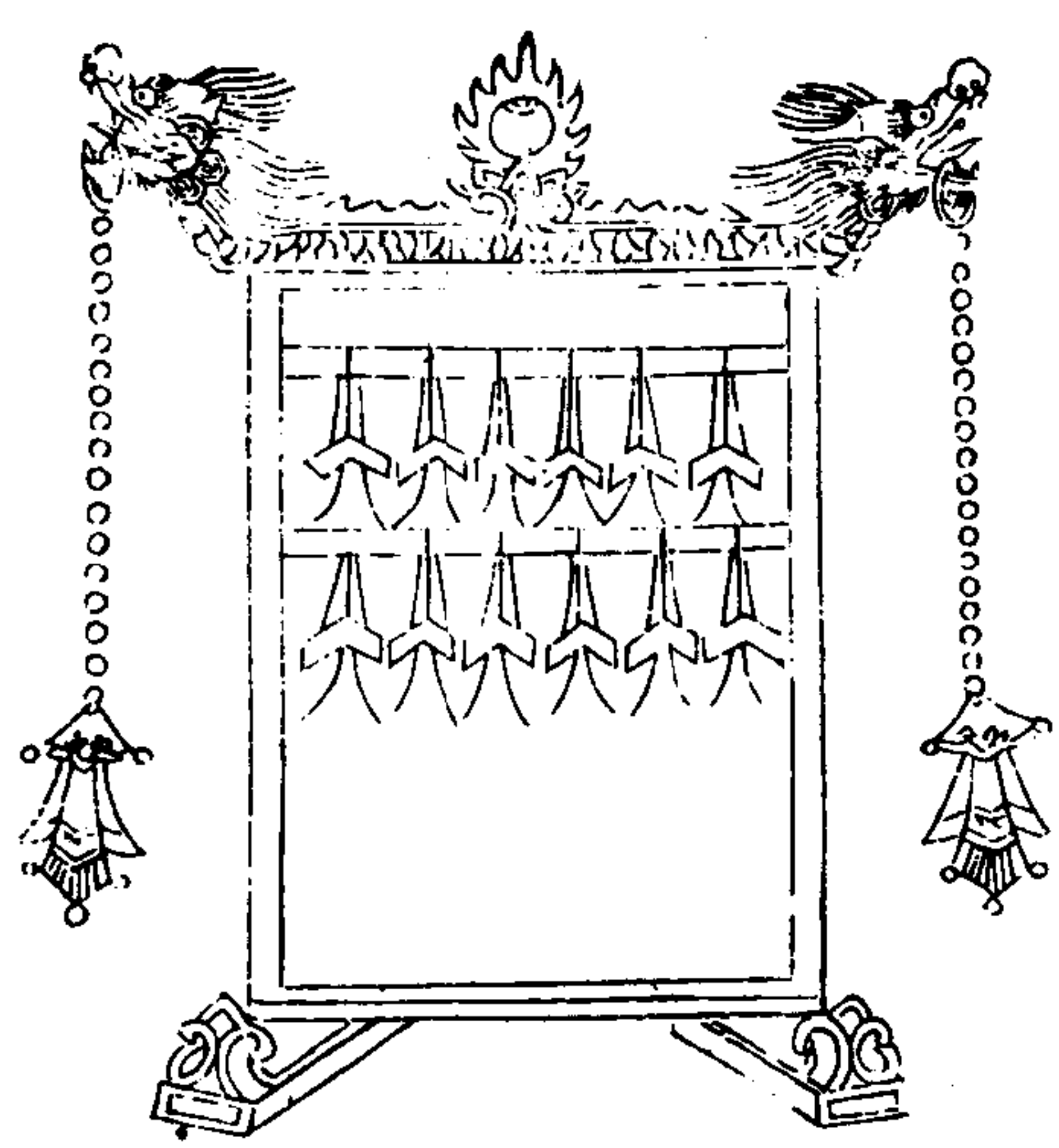

三才圖會 器用卷三

二四三

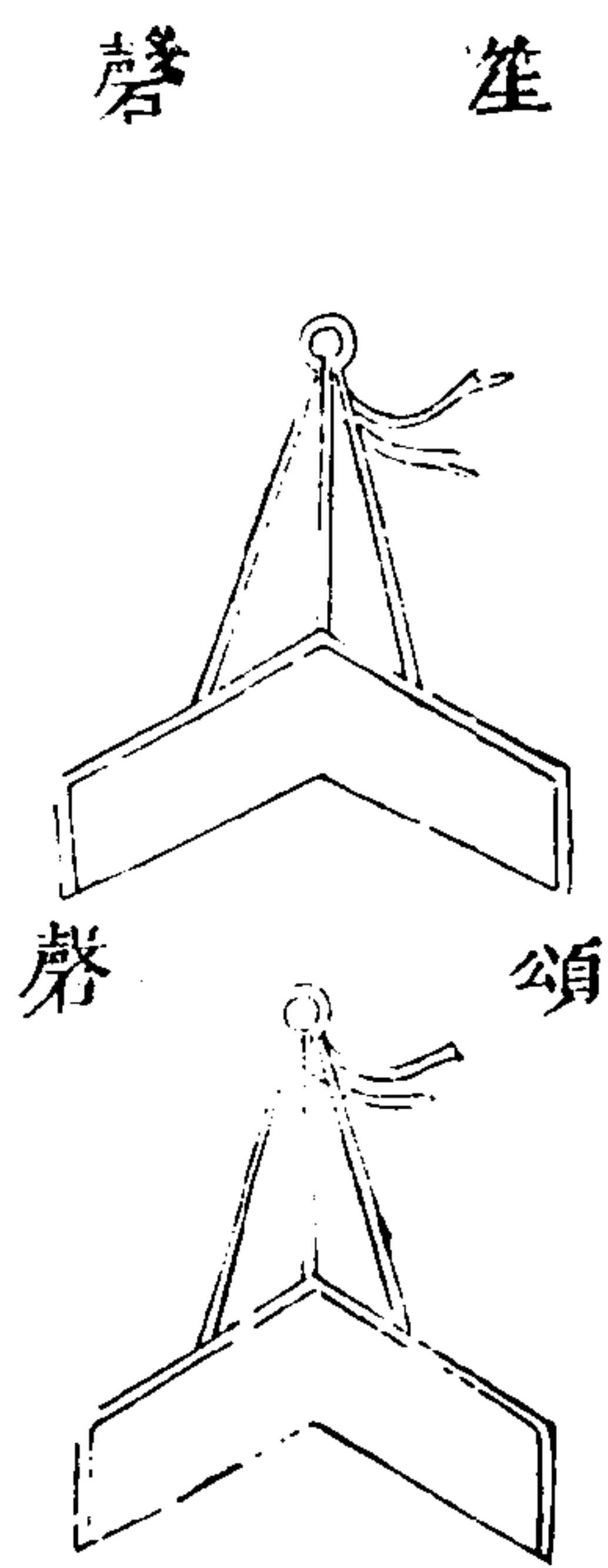

三才圖會

器用三卷

十

磬

考工記曰磬氏為磬倨勾一矩有半其博為一股為二鼓為三三分其股博去一以為鼓博三分其鼓博以其一為之厚已上則摩其旁已下則摩其端股非所擊也短而博鼓其所擊也長而狹則司農云股磬之上大者鼓其下之小者其大小長短雖殊而其厚均也黃鐘之磬皆厚二寸

天球

郊特牲言擊玉磬明堂位言四代樂器而博拊玉磬先王因天球以為磬以為堂上首樂之器書言受擊鳴球

編磬

磬之為器昔謂之樂石立秋之音夷則之氣也周禮磬師掌教擊磬擊編鐘言編鐘則有編磬矣鄭康成云十六枚同在一簏謂之堵

筚磬頌磬

應筚之磬謂之筚磬應歌之磬謂之頌磬

三才圖會

器用三卷

十一

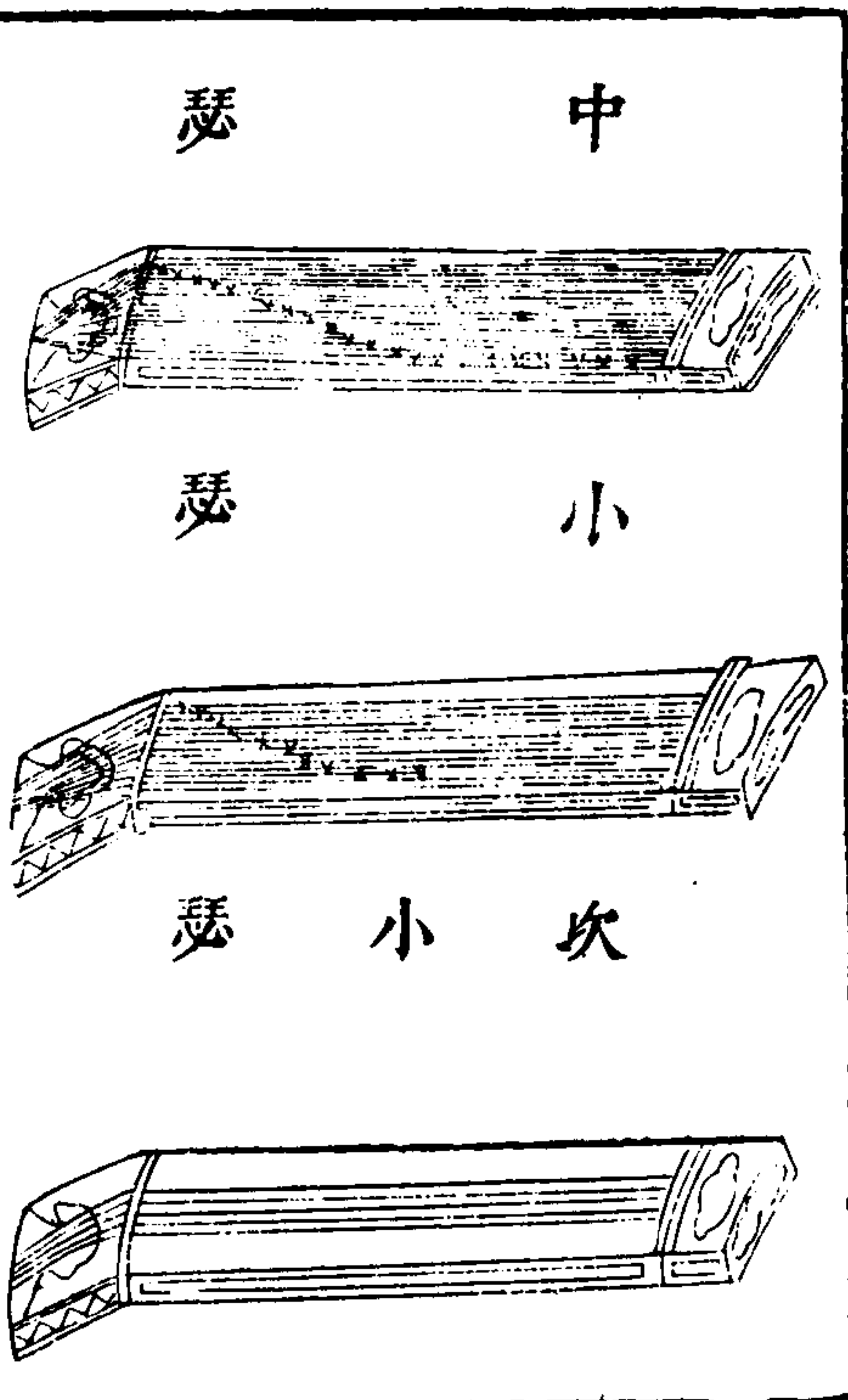
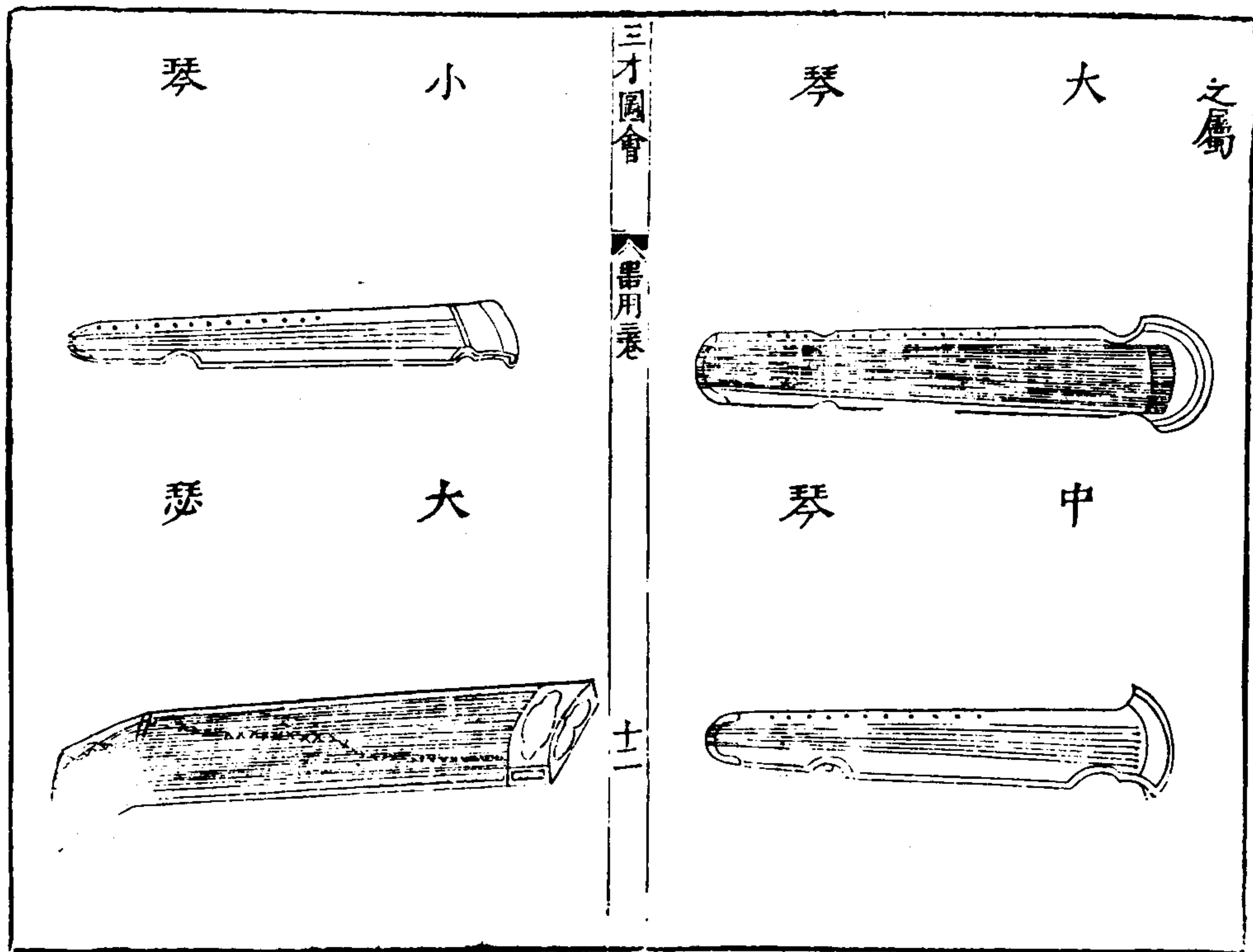

三才圖會

器用卷三

十一

三才圖會

器用卷三

十三

琴制長三尺六寸六分象期之日廣六寸象六合絃有五象五行腰廣四寸象四時前後廣狹象尊卑上圓下方象天地徽有十三象十二律餘一象閏小琴五絃中琴十絃大琴二十絃或謂伏羲作或謂五絃作於舜七絃作於周文武宋始制二絃又制十二絃以象十二律太宗加爲九絃

瑟

伏羲作五十絃爲大瑟黃帝破爲二十五絃爲中瑟十五

絃為小瑟五絃為次小瑟或謂朱襄氏使士達作或謂神農作

三才圖會 器用三卷

十四

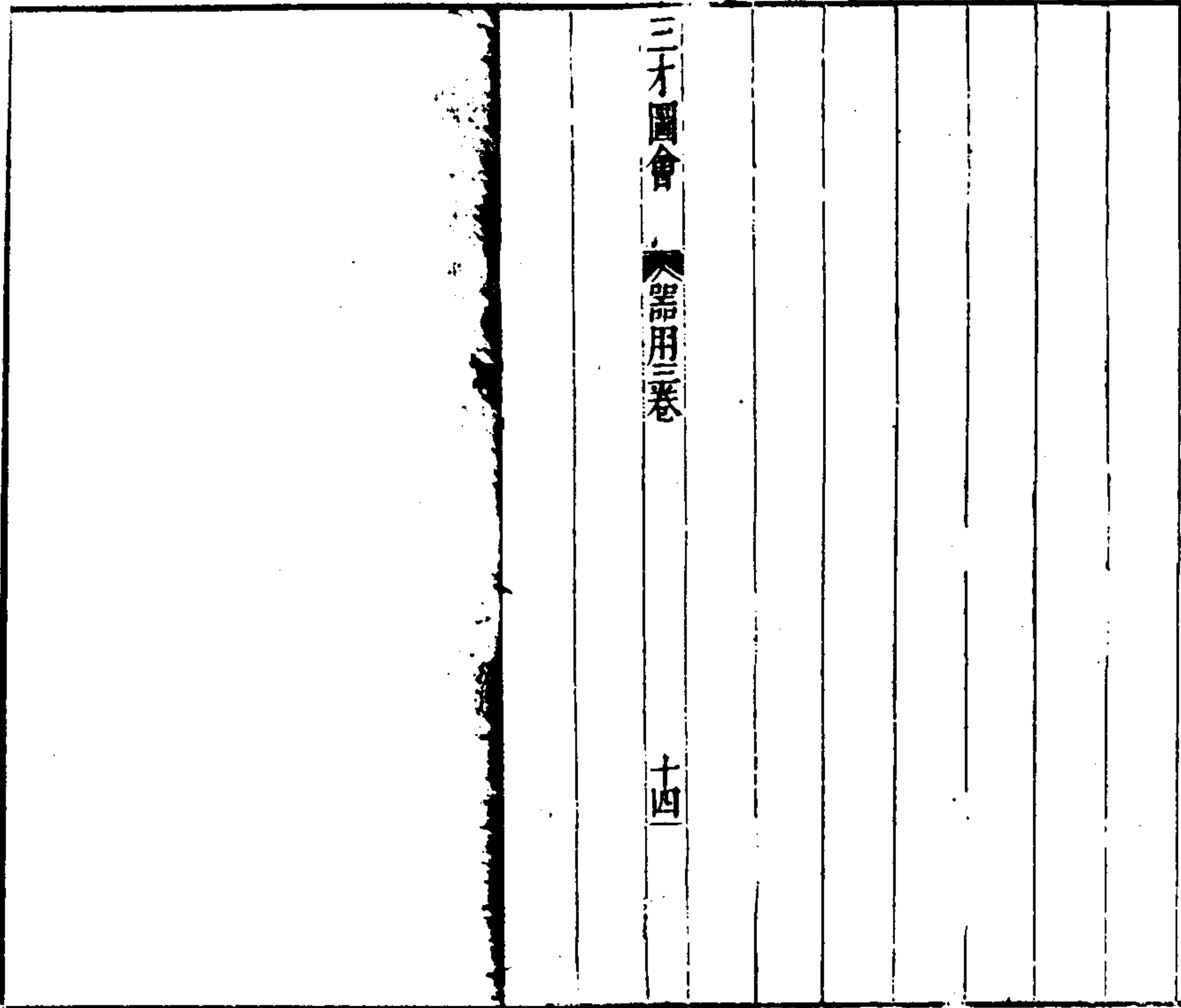

竹之屬

簫 管

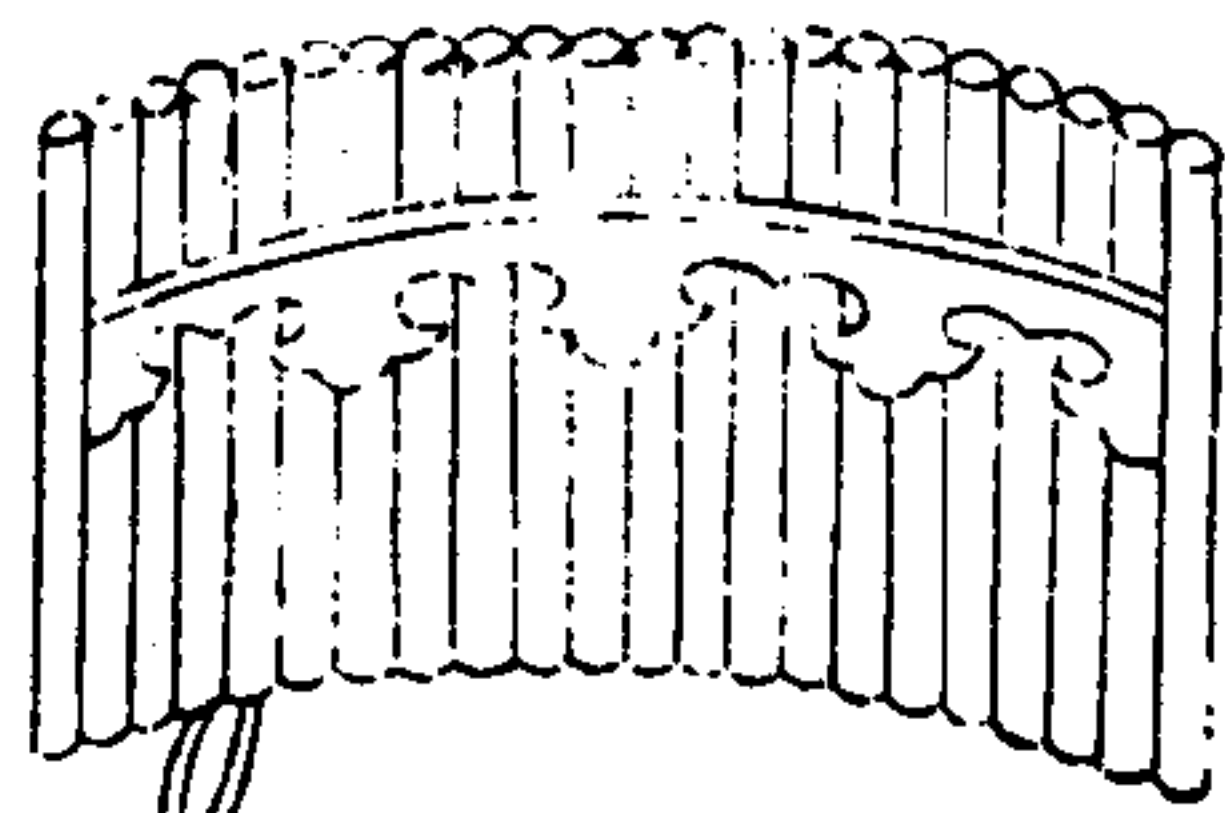

簫

韶

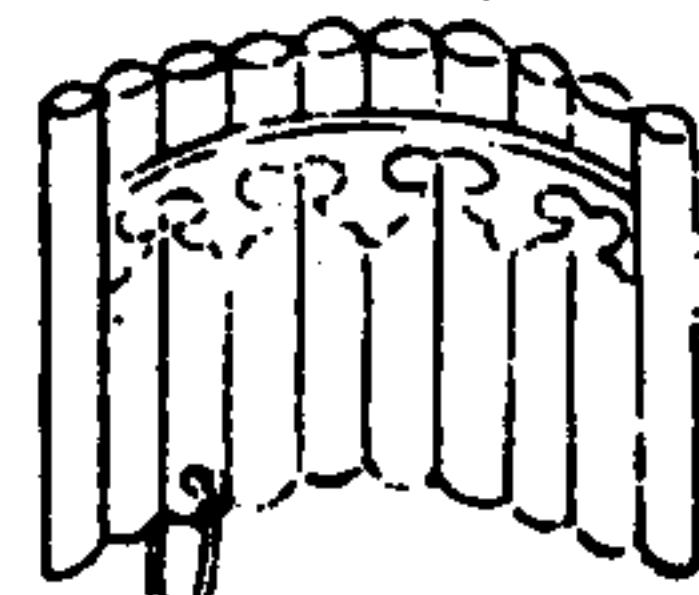

三才圖會 器用三卷

十五

管圖

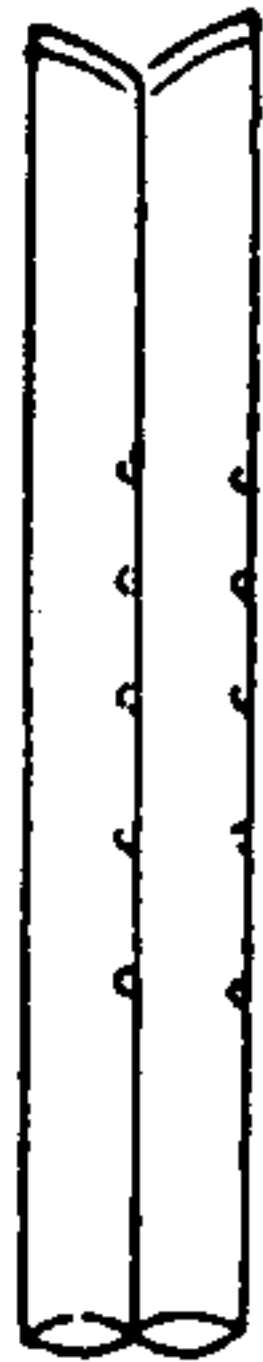

笛圖



大箎



小箎



管簫

世本曰舜所造其形參差似鳳翼長一尺爾雅編二十二
管長一尺四寸曰管長尺二寸曰巢

韶簫

舜作十管韶簫長有二寸

管

爾雅曰長尺圍寸併漆之有底說文曰管如篴六孔周禮
孤竹之管是也

篴

三才圖會

器用三卷

十六

周官笙師掌教吹箛簫篴篳篥管五者皆出於笙師所教無
非竹音之雅樂也

大箛小箛

世本云暴辛公造爾雅曰大箛謂之沂箛以竹爲之長尺
四寸圍三寸一孔上出寸二分名曰翹橫吹之小者尺二
寸

匏之屬

笙

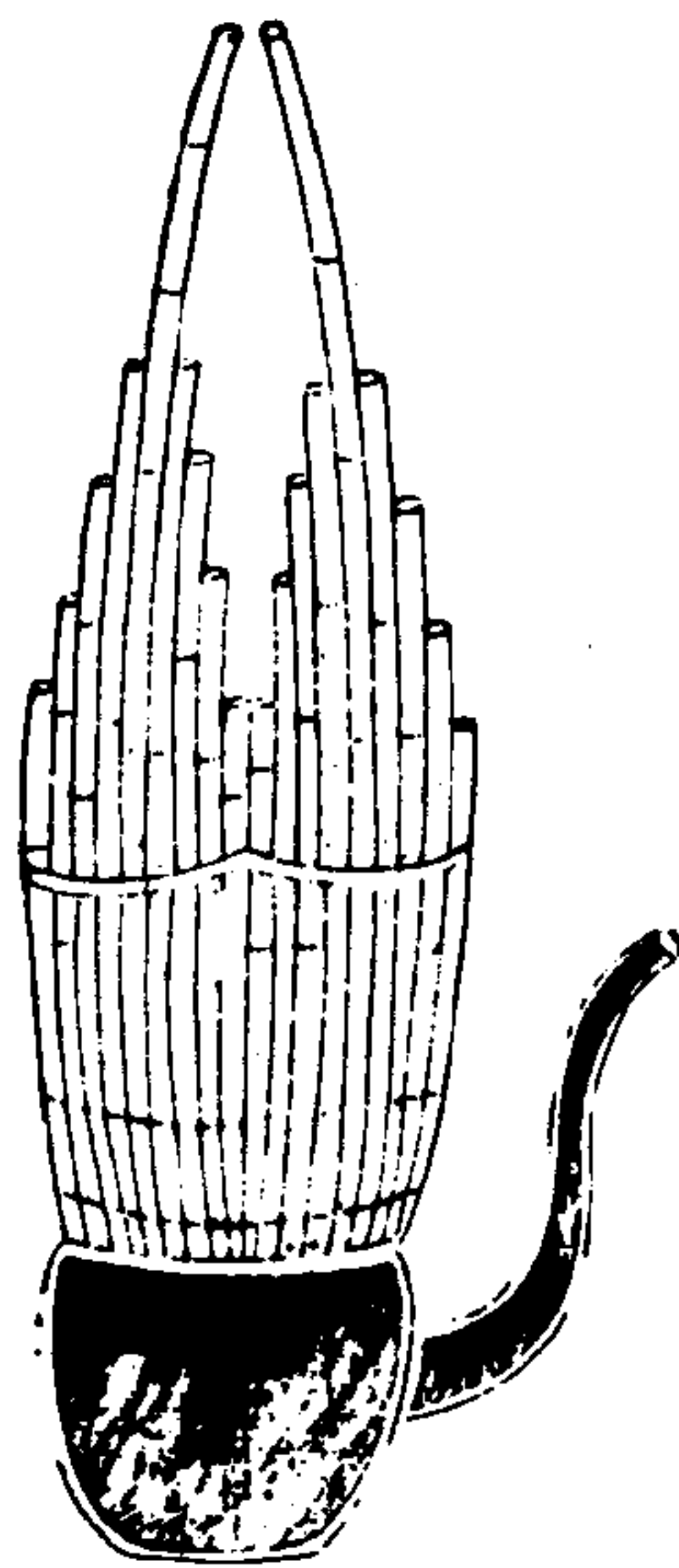

三才圖會

器用三卷

十七

巢

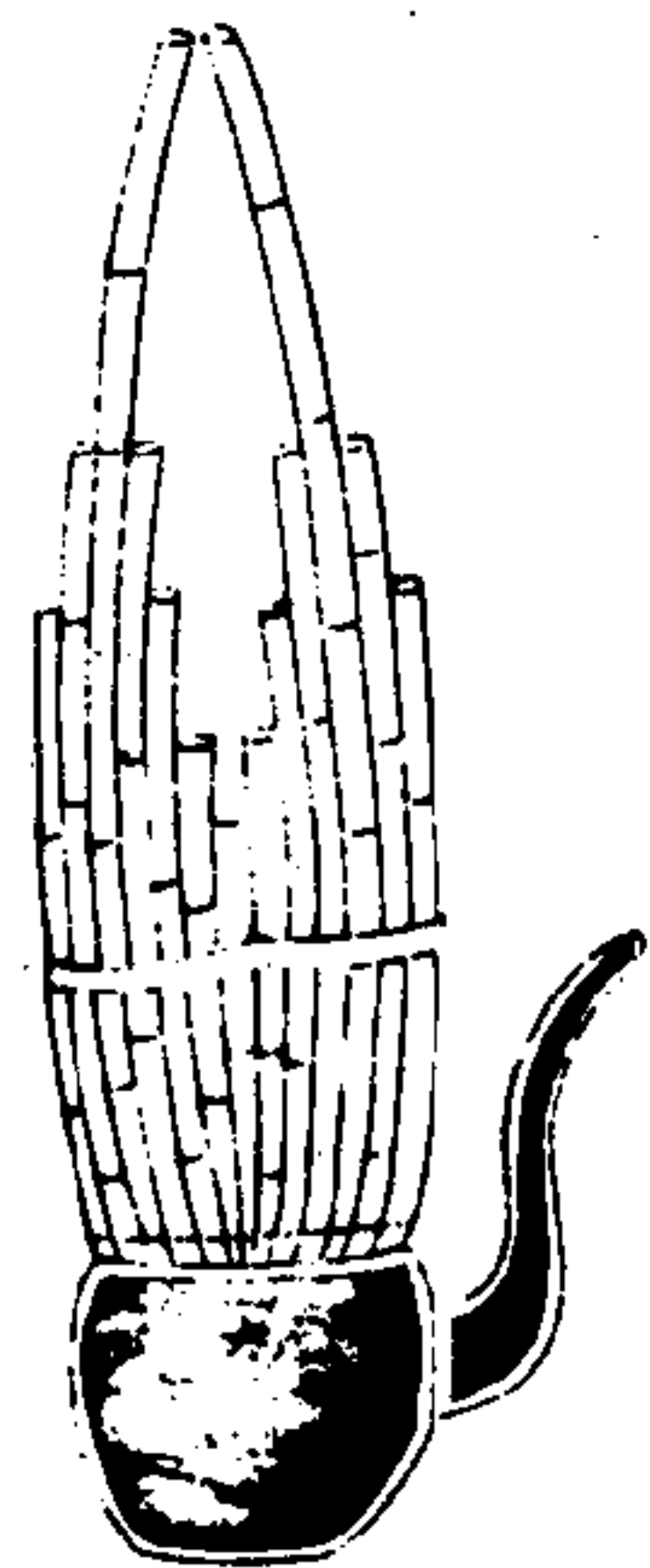

大竿

笙

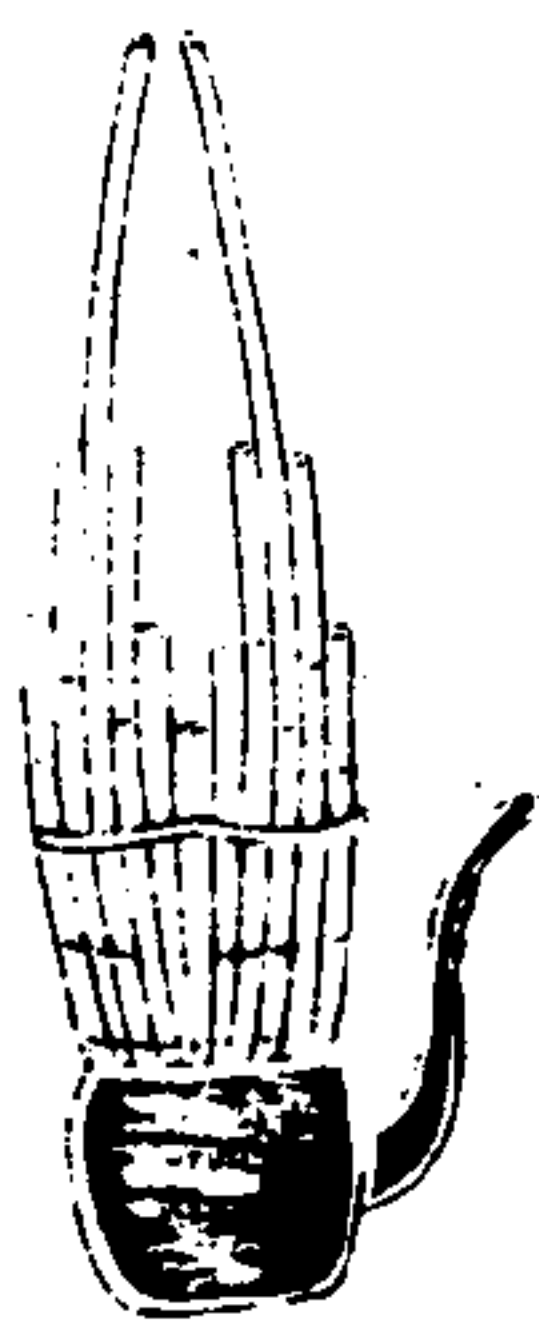

小竿

笙

禮記曰女媧氏之笙簧說文曰正月之音物生故謂之笙
十三簧列管匏中施簧管端官管在中央三十六簧曰笙
官管在左傍十九簧至十三簧曰笙大笙謂之簧小笙謂
之和爾雅笙十九簧曰巢十三簧曰和

大笙小笙

笙亦笙也今之笙竽以木代匏而漆殊愈於匏

三才圖會

器用三卷

十八

土之屬

古

大

小

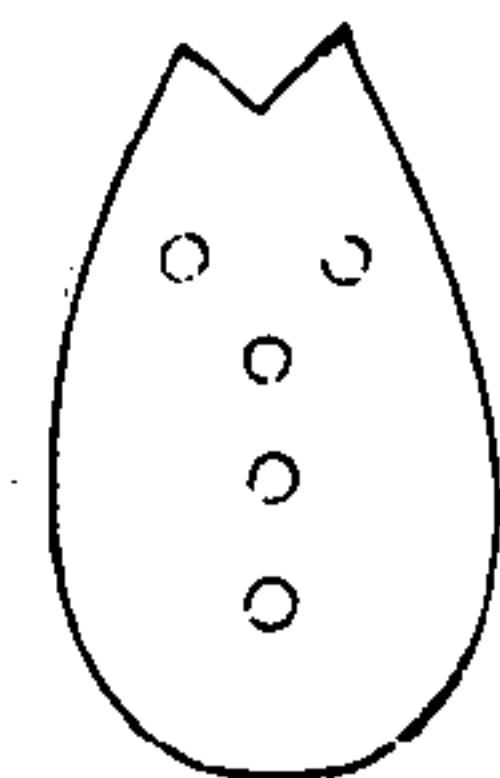
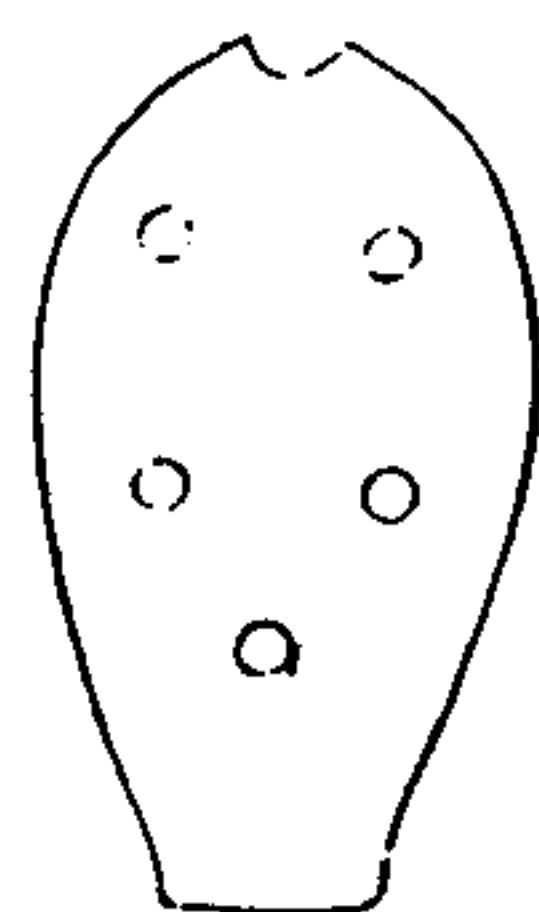
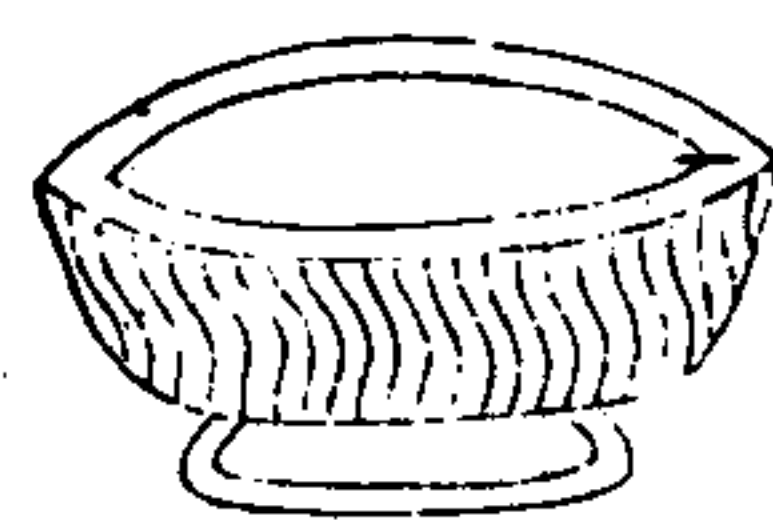

缶

填

填

三才圖會

器用三卷

十九

古缶

缶土音立秋之音也古者益謂之缶缶之爲器中虛而善
容外員而善應中聲之所自出

大填小填

周官之於填教於小師播於鼗吹於笙師平底六孔中
虛上銳如稱錘然大者聲合黃鐘大呂小者聲合太簇夾
鐘

之屬

拊

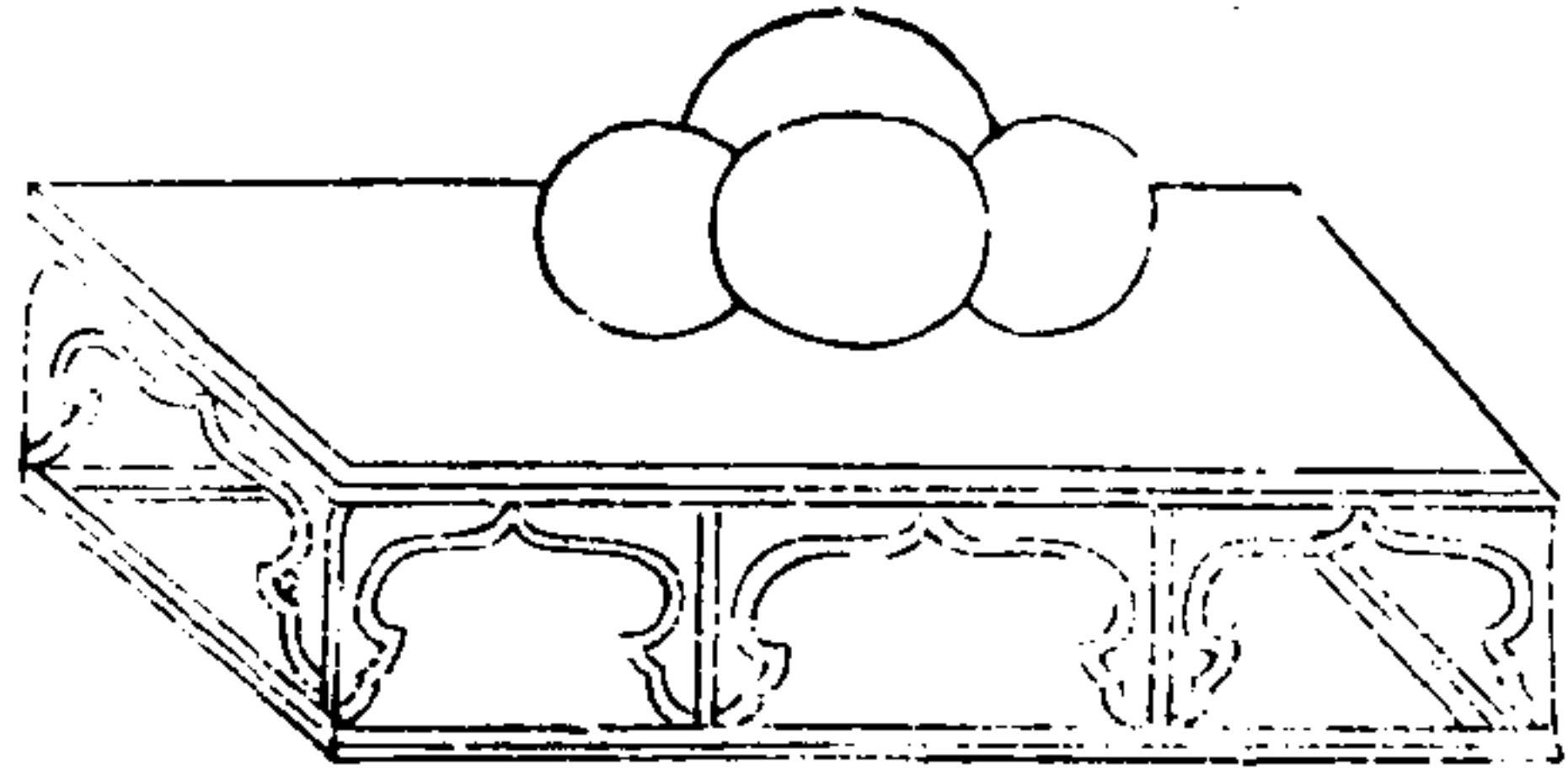

鼓足

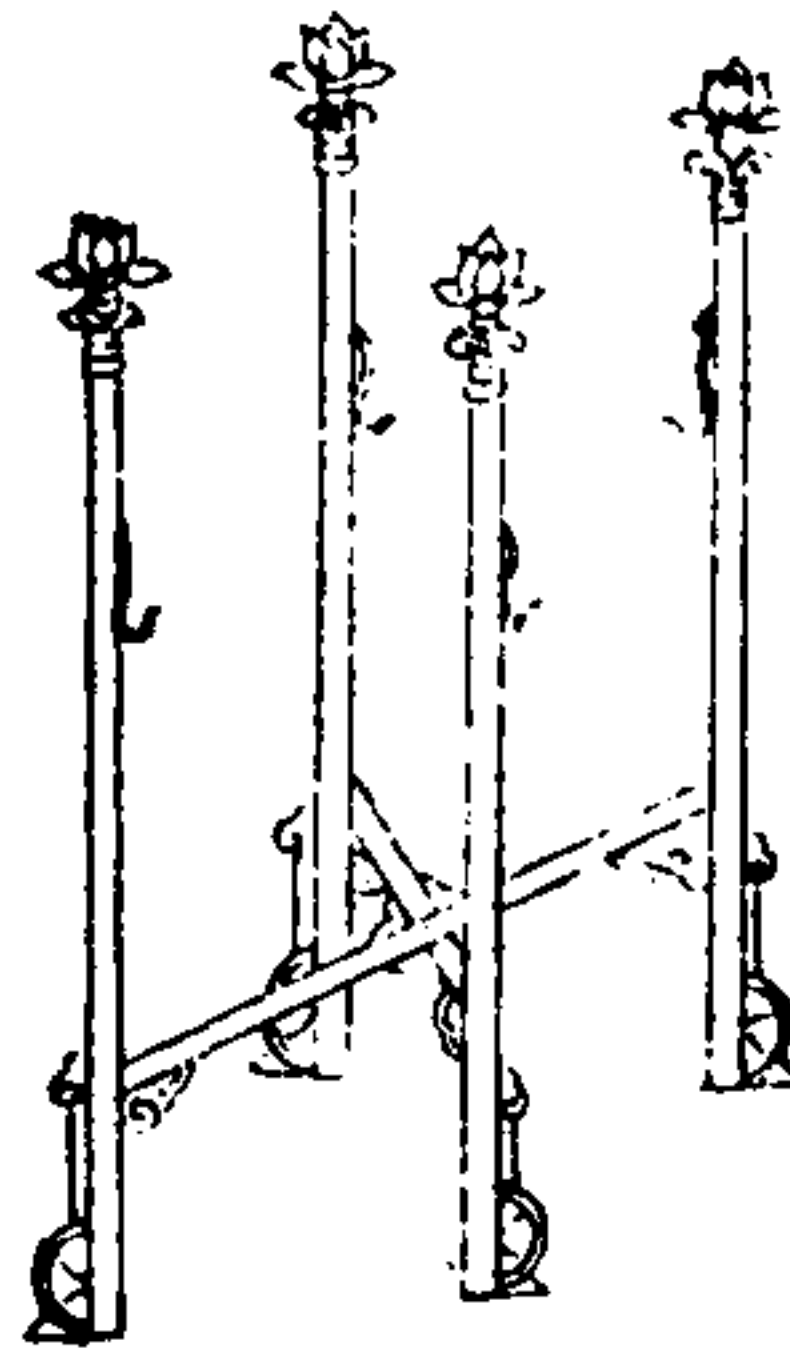

三才圖會

器用三卷

二十

鼓 楹

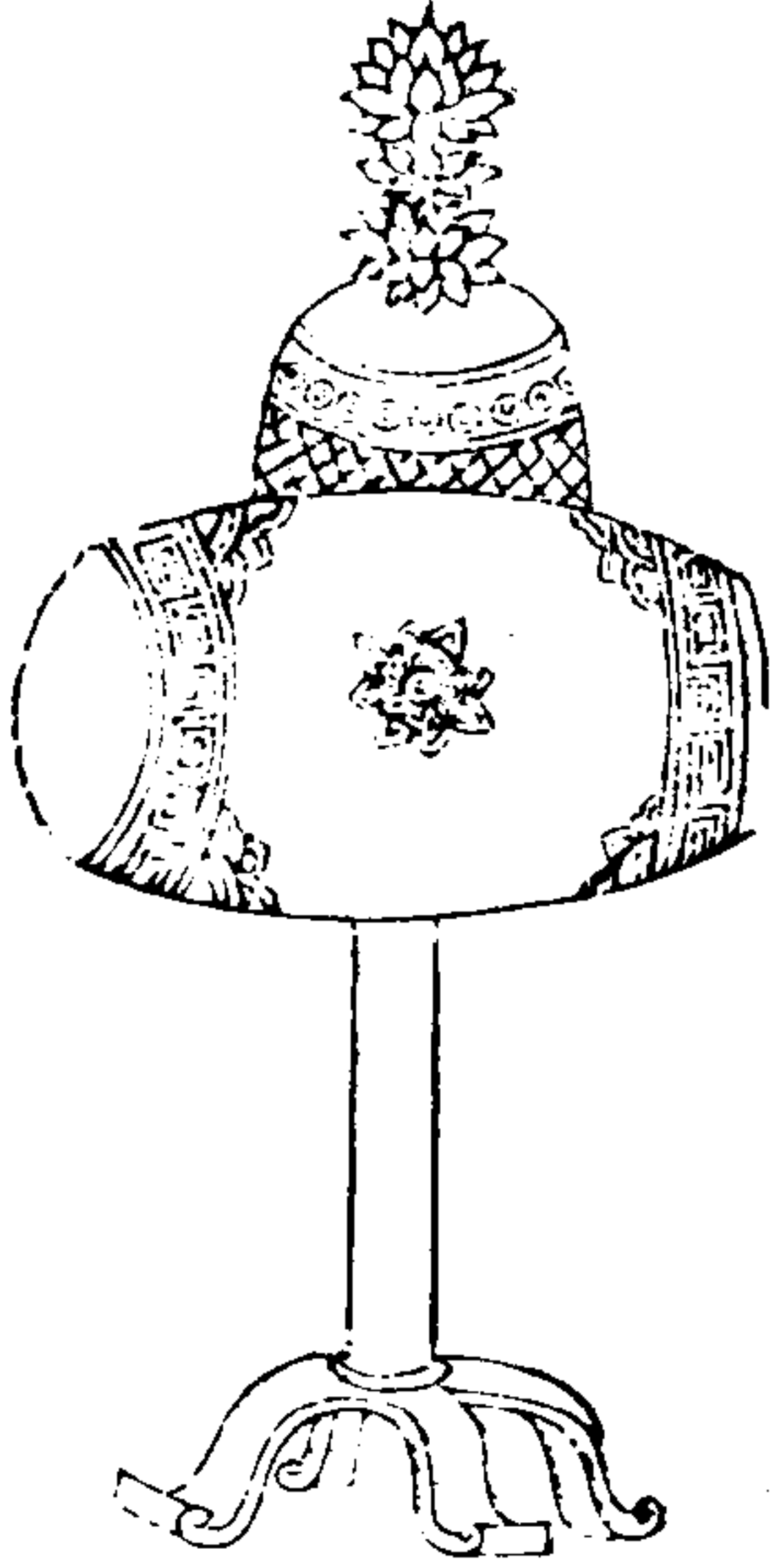

三才圖會 器用卷三

建 鼓

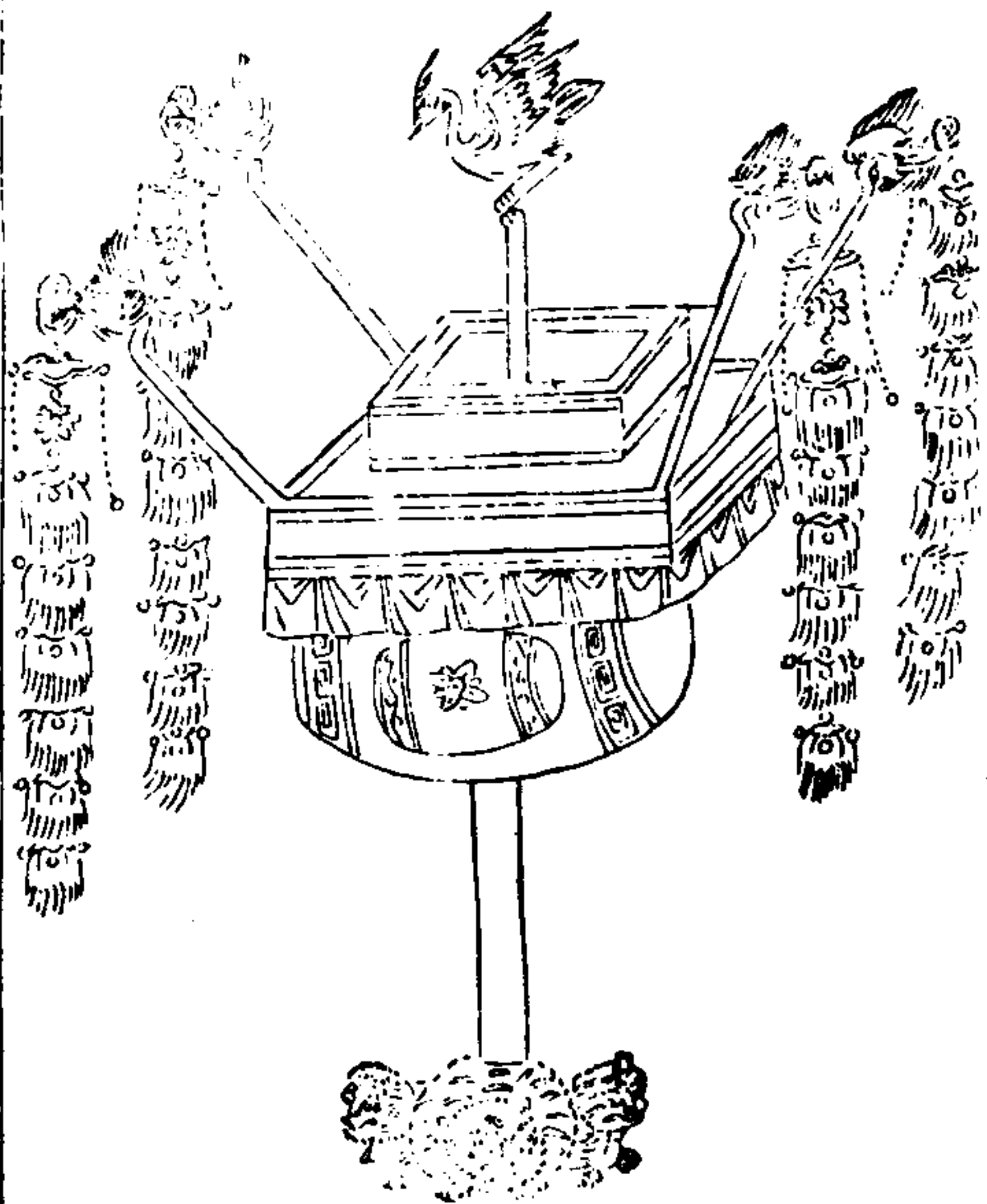

三才圖會

器用表

廿

雷 鼓

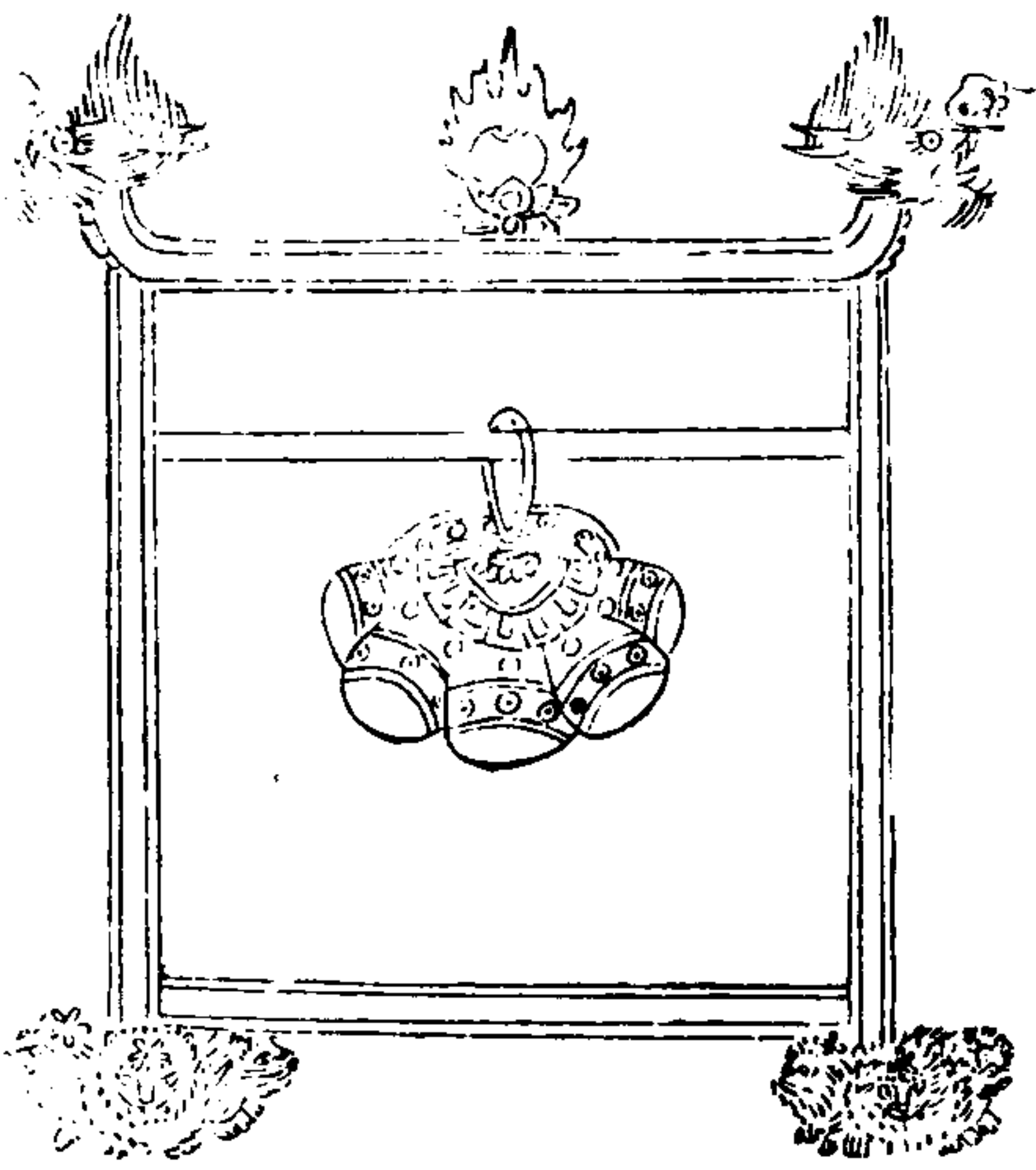

二四九

靈 鼓

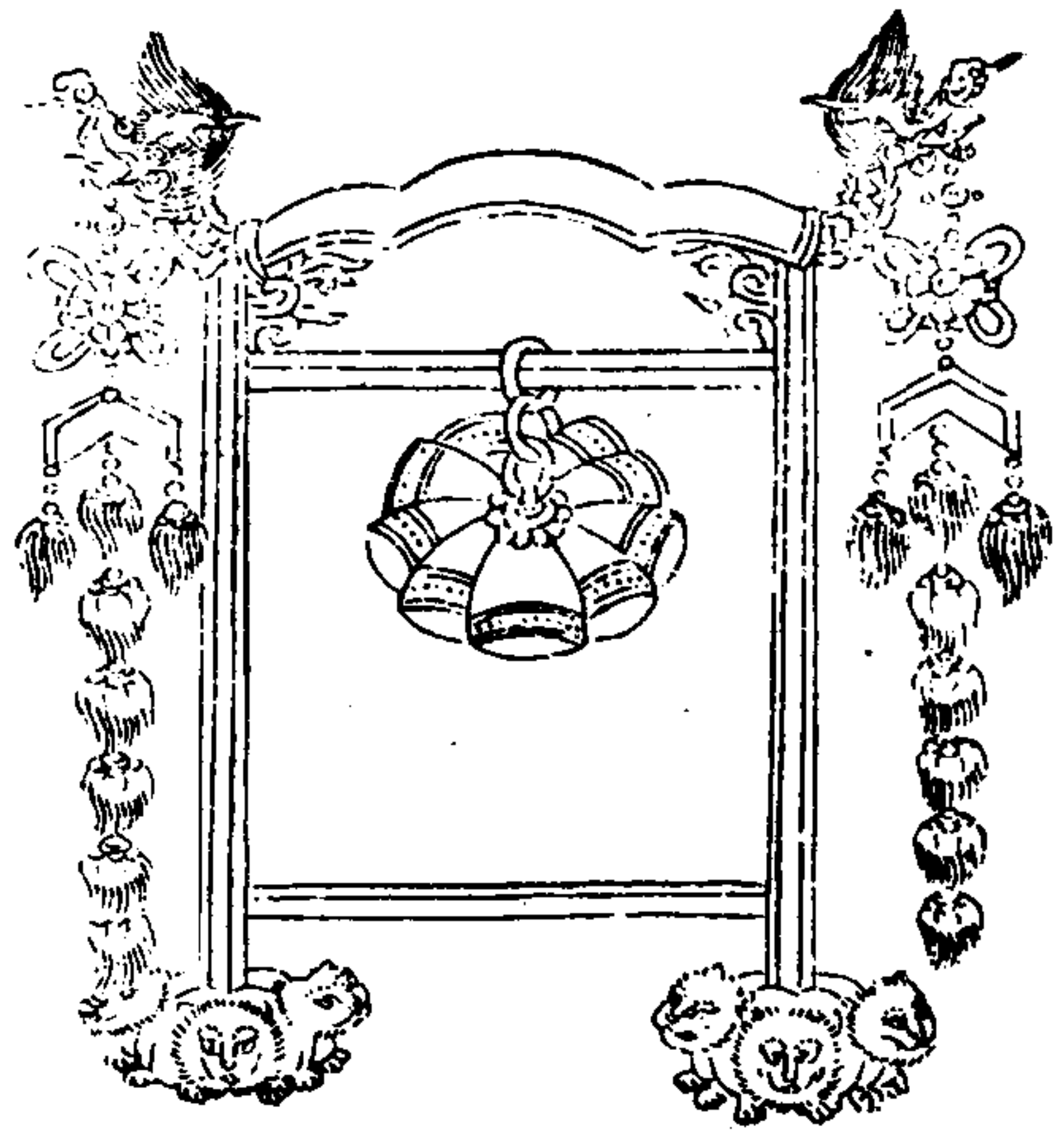

三才圖會

器用三卷

廿一

靈 鼓

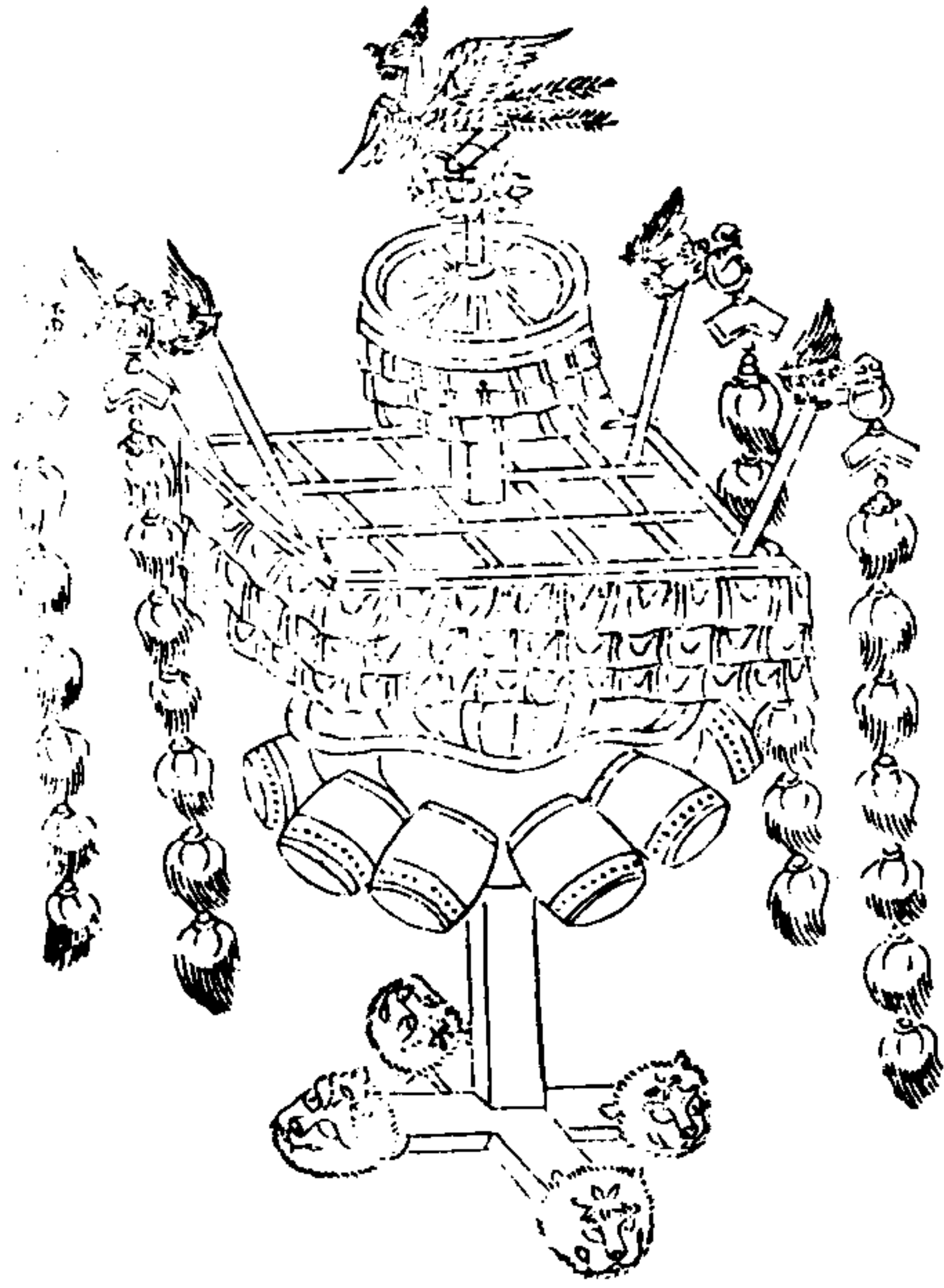

靈 鼓

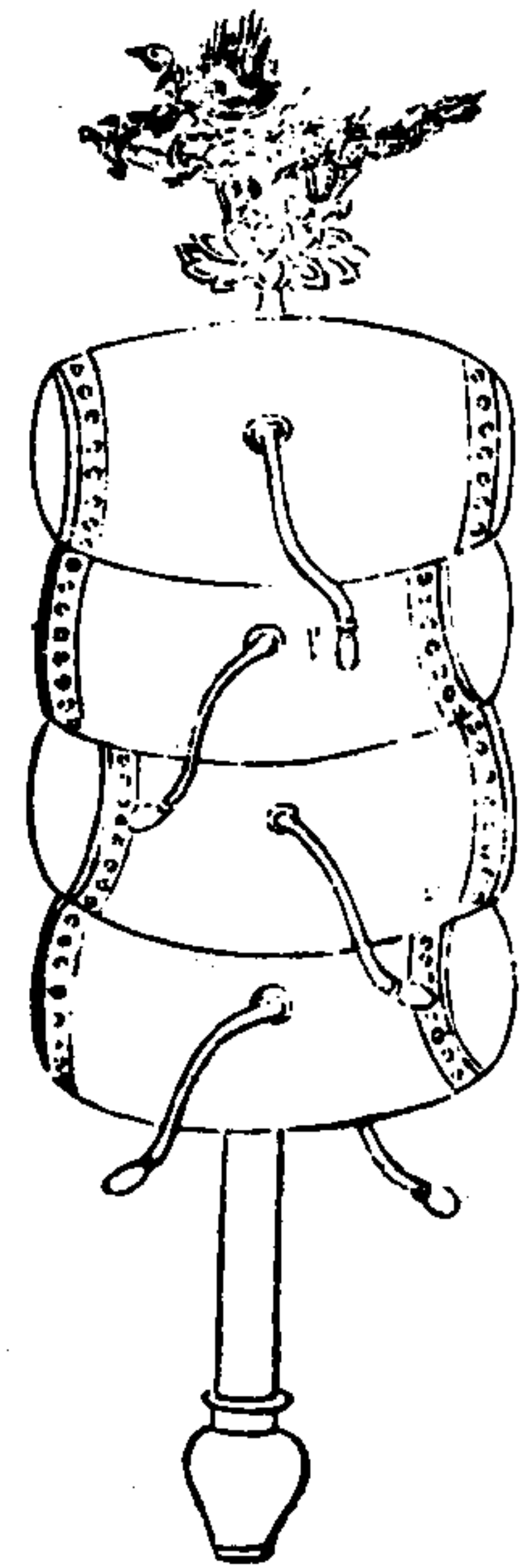

三才圖會

器用三卷

廿二

路 鼓

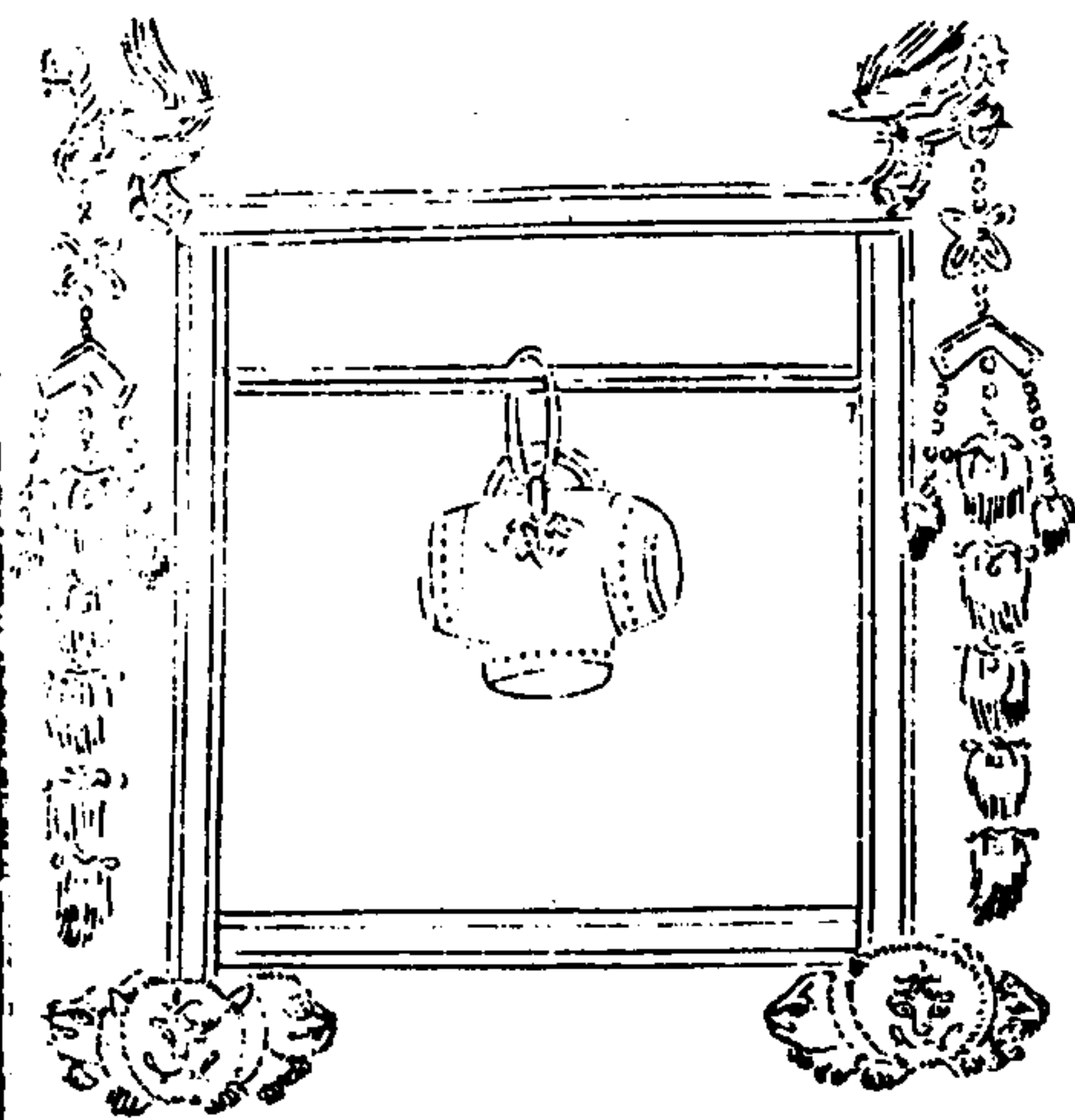

路 鼓 鼗 鼓

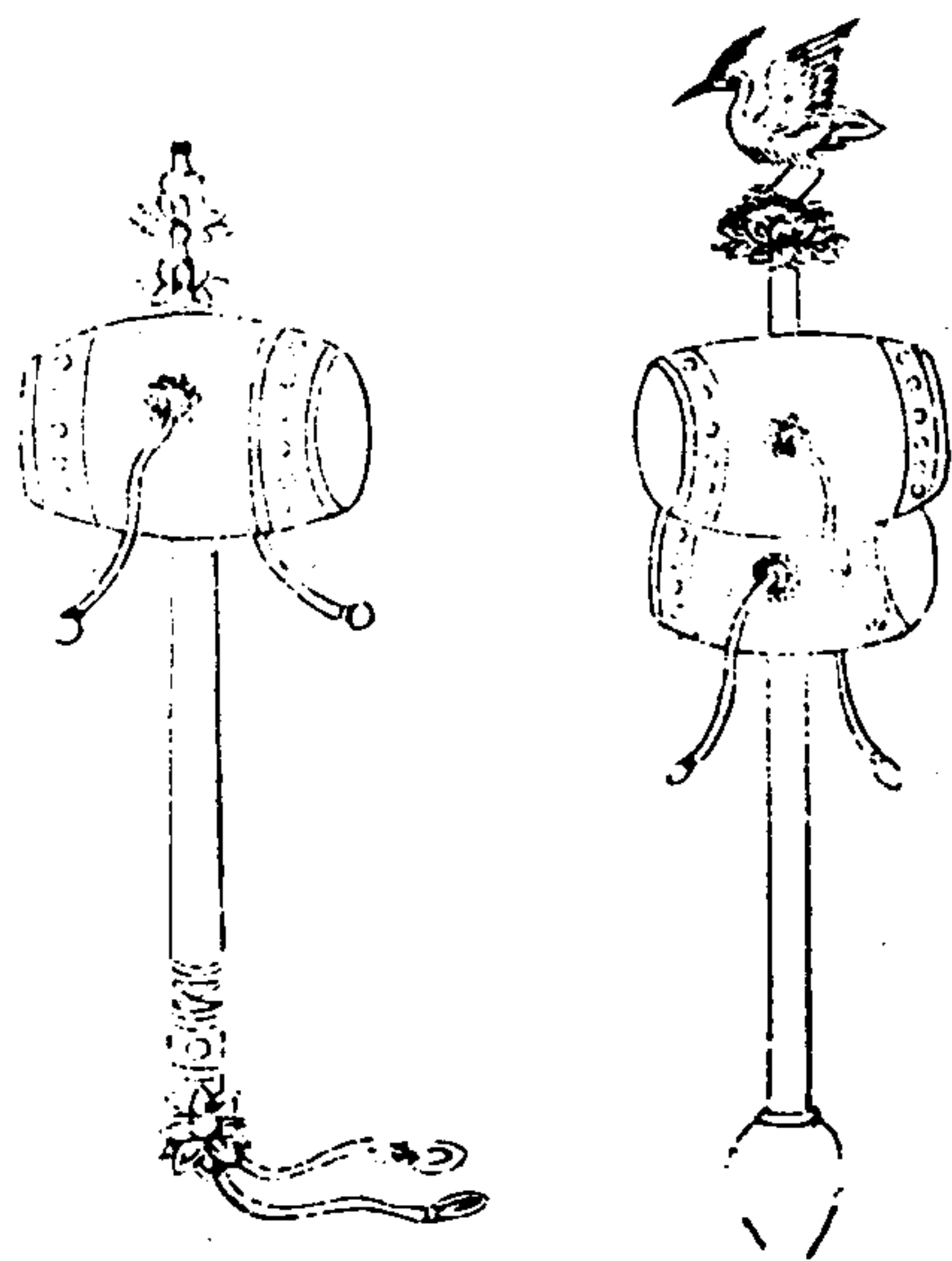

三才圖會

器用卷三

廿四

路 鼓

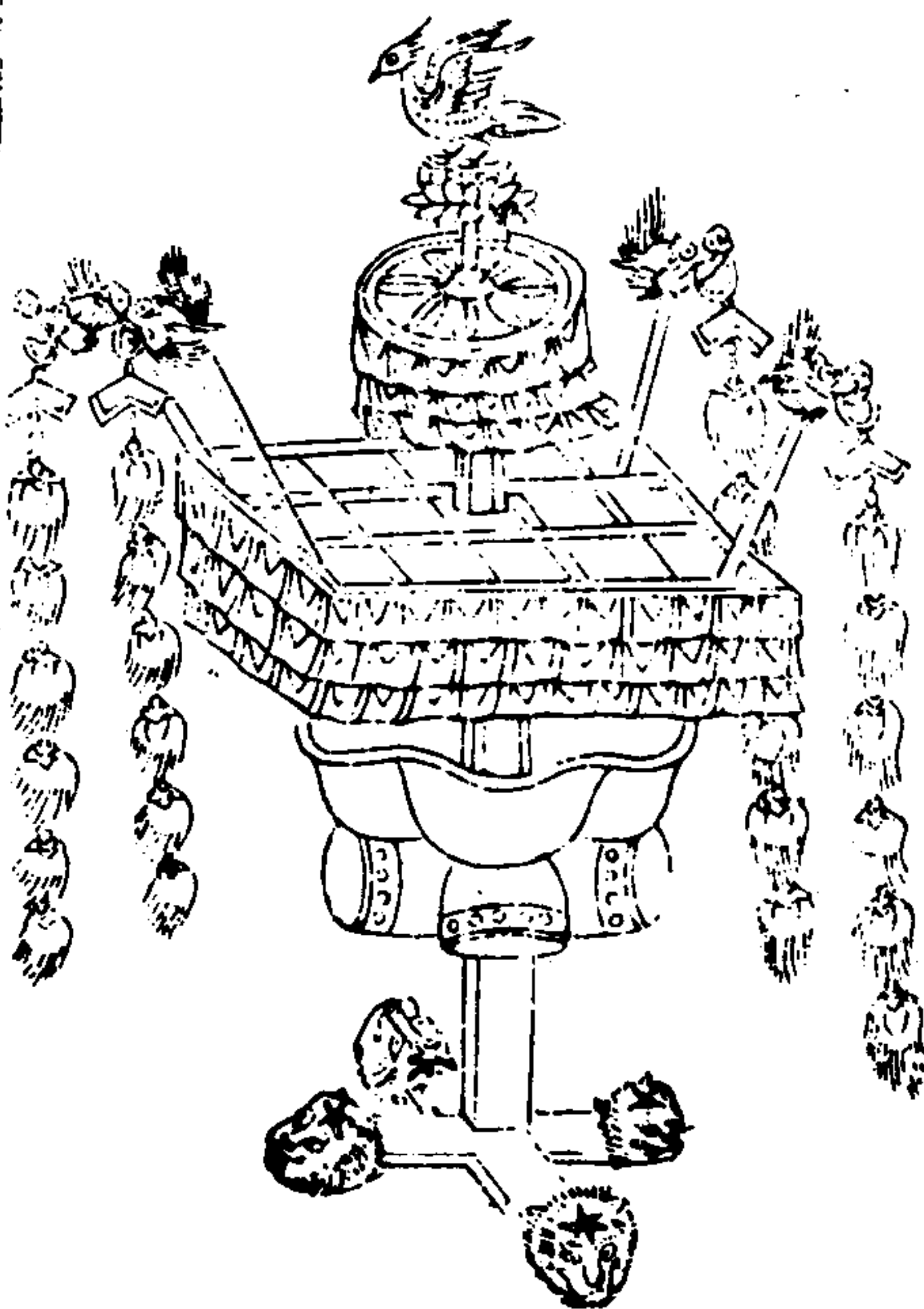

晉 鼓

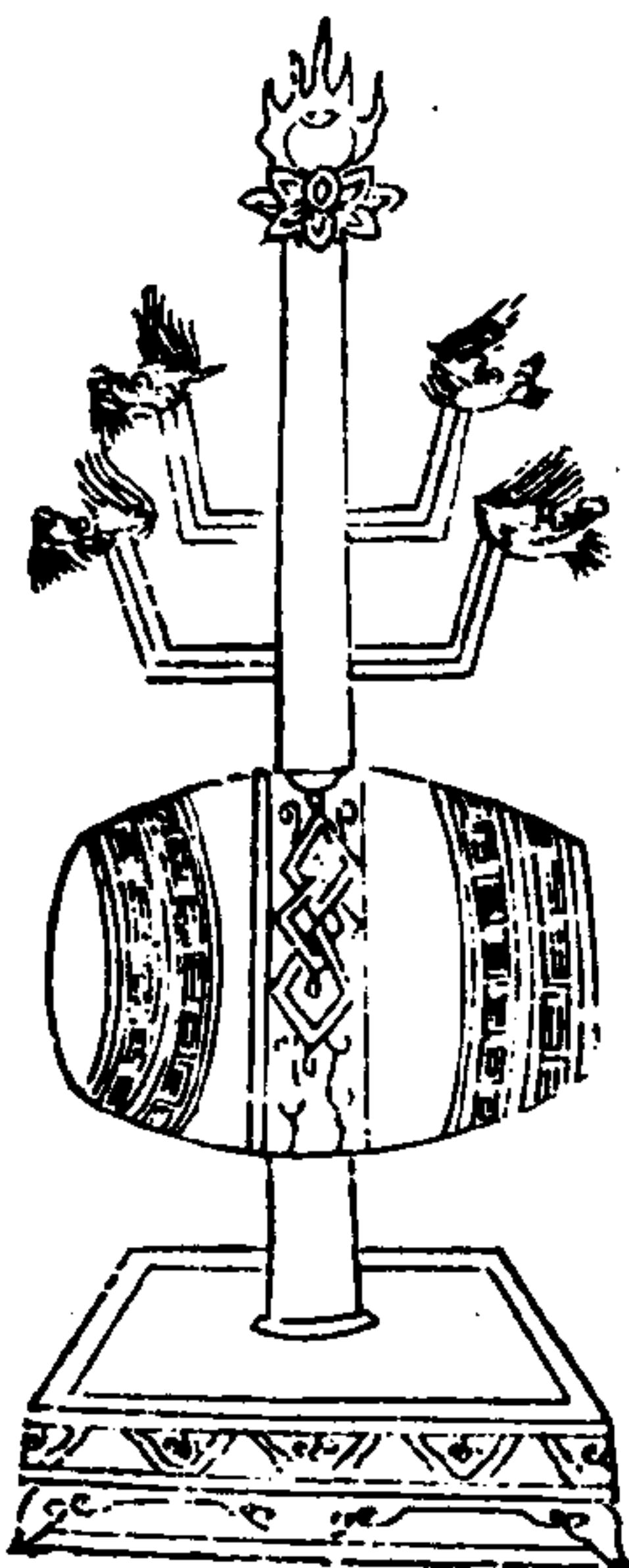

三才圖會

器用卷三

廿五

鼗 鼓

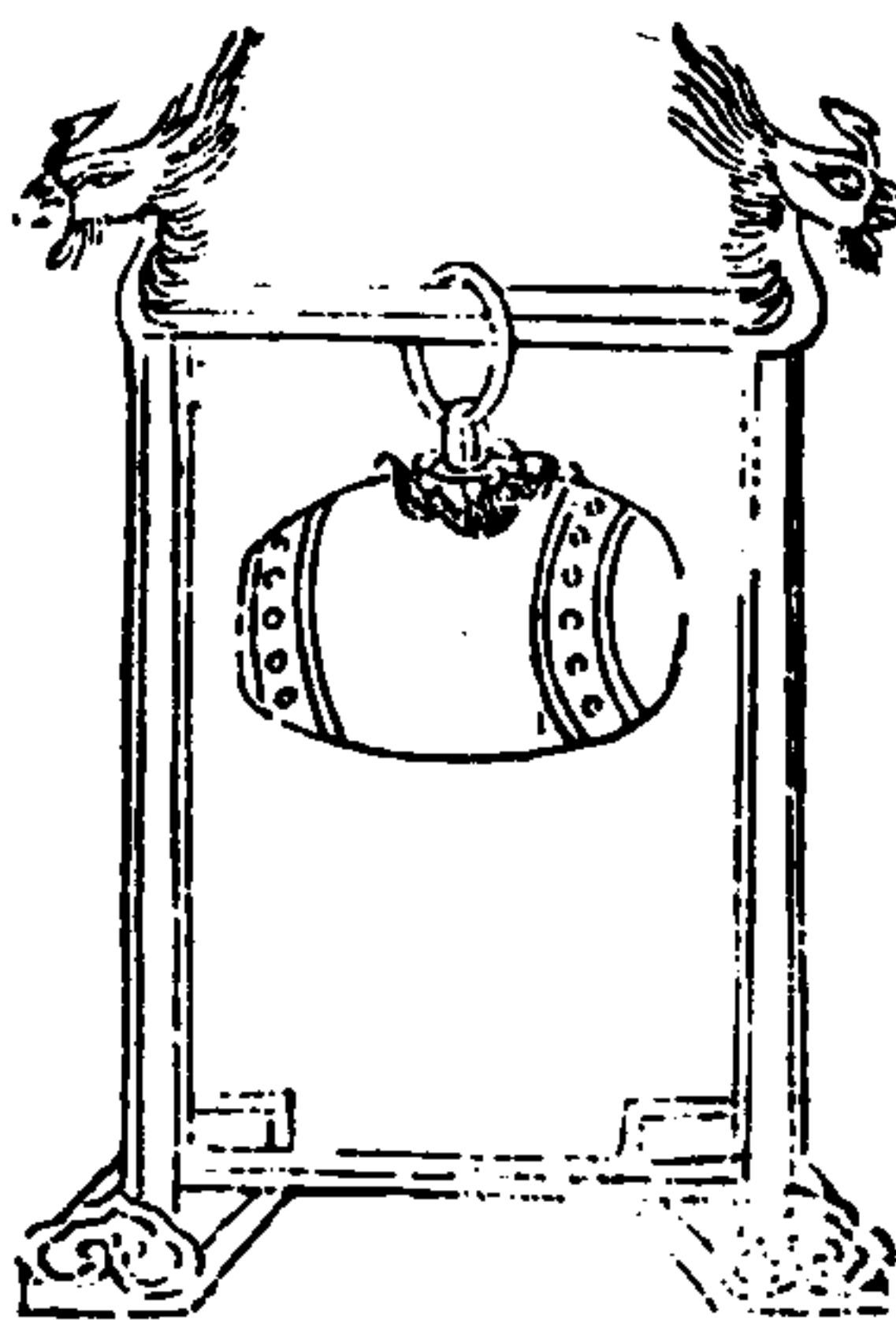

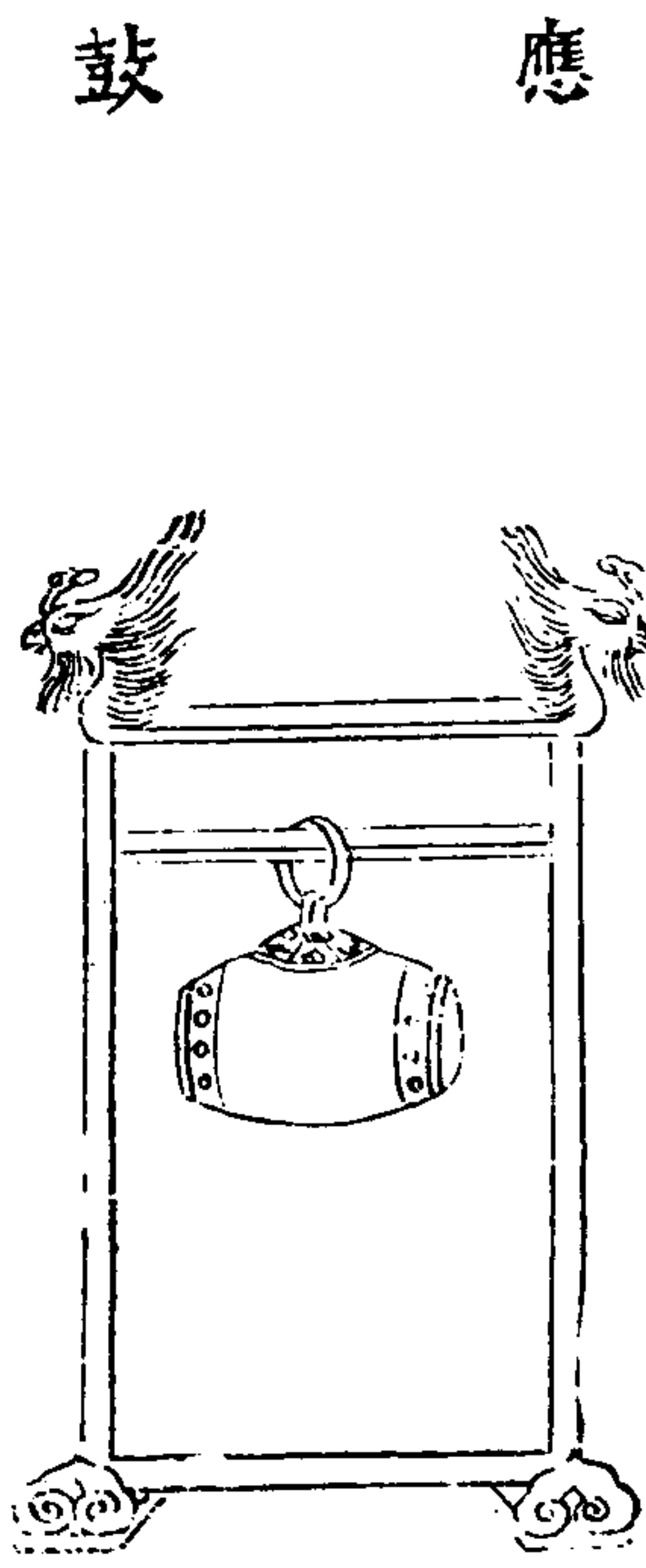

應 鼓

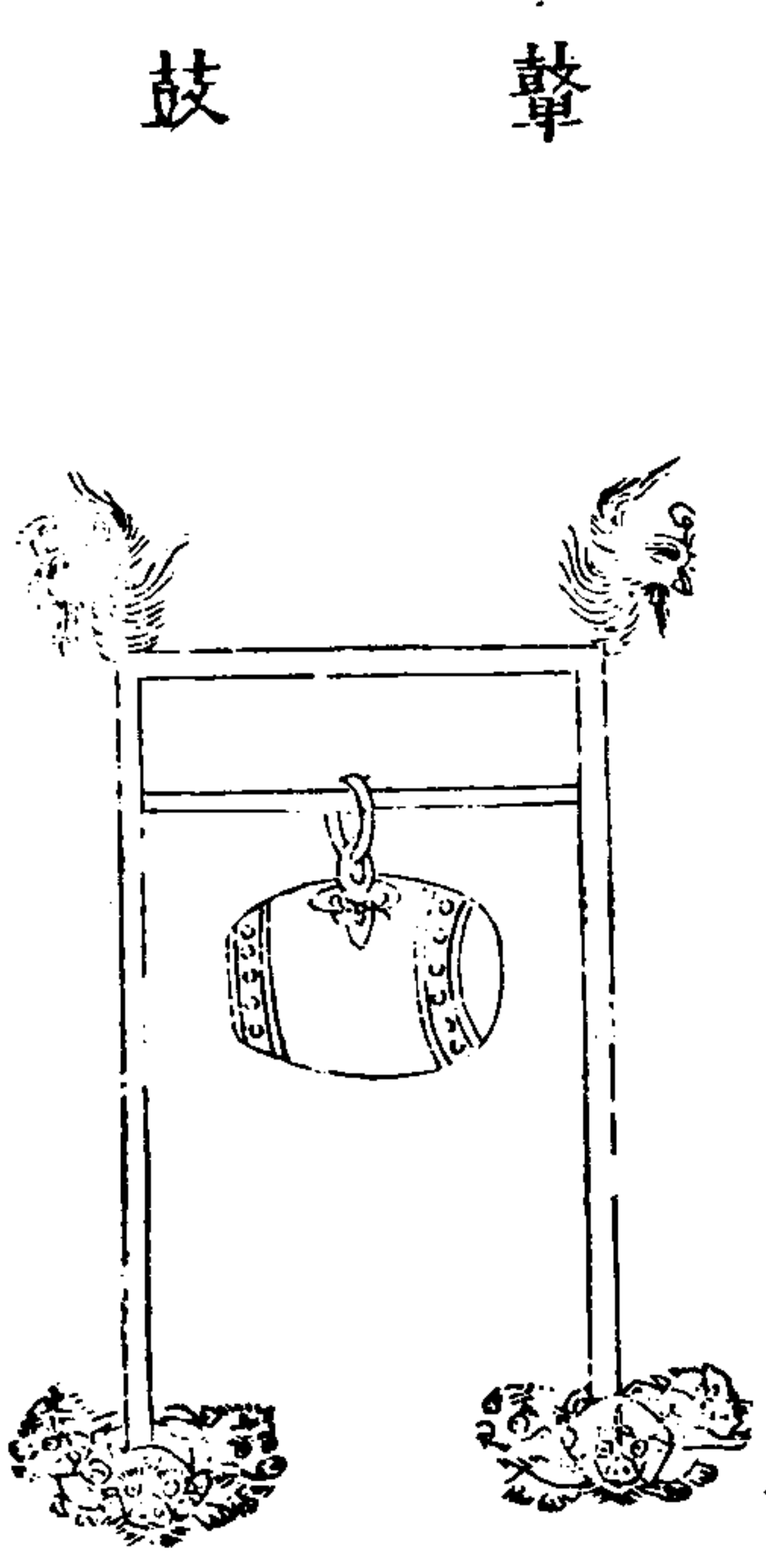

鞞 鼓

三才圖會 卷三 用 三 卷 廿六

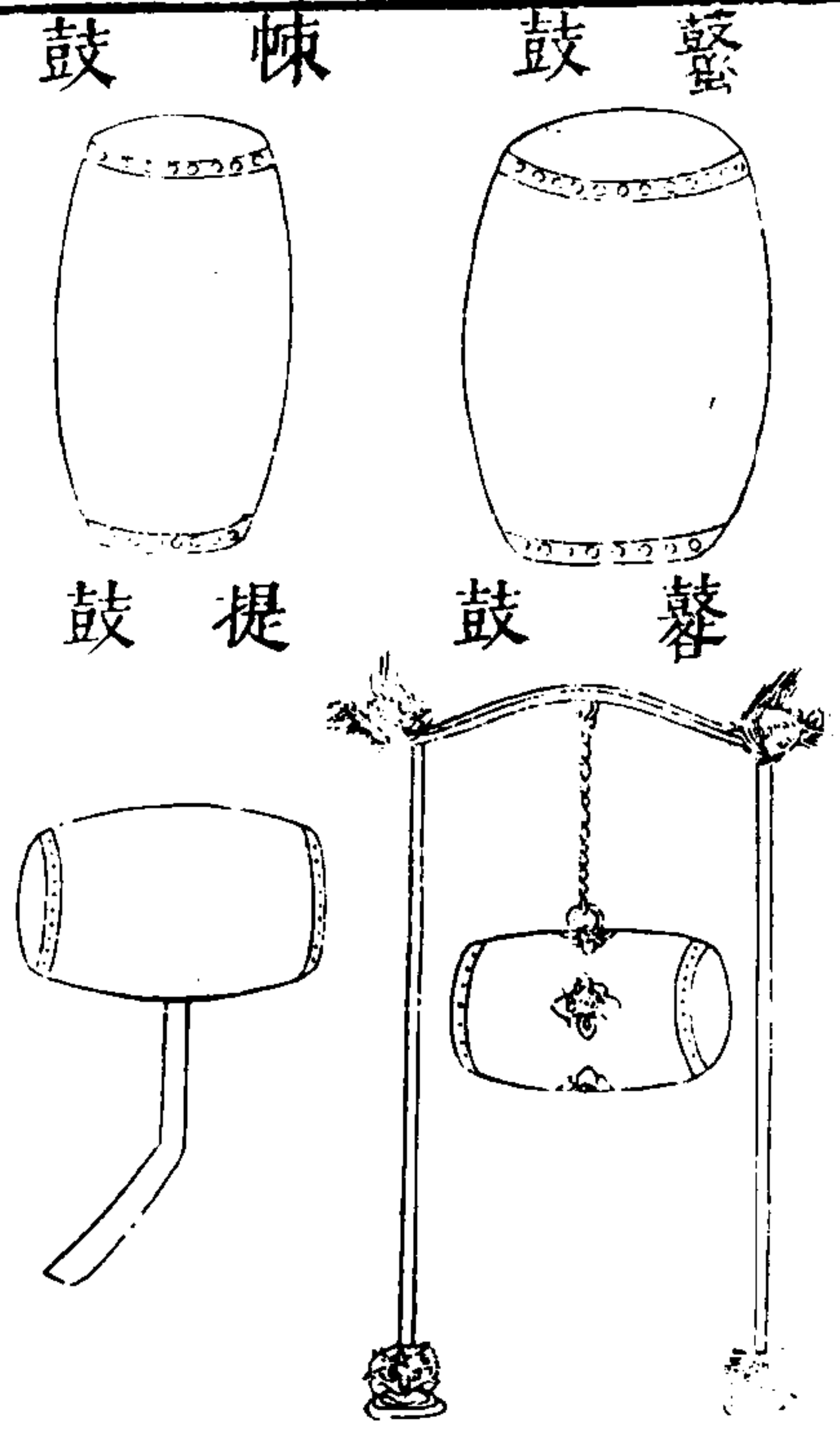

鞞 鼓 棟 鼓

提 鼓 磬 鼓

三才圖會 卷三 用 三 卷 廿七

狀如革囊實以糠擊之以節樂拊之爲器常表糠裹狀則類鼓聲則和柔倡而不和其設則堂上虞書所謂搏拊其用則先歌周禮謂登歌令奏擊拊

拊 鼓足

毛公詩注曰夏后氏足鼓隋音樂志曰建鼓夏后氏加四足謂之鼓足

楹鼓建鼓

明堂位曰殷楹鼓以周官考之大僕建路鼓于大寢之門

外儀禮大射建鼓在阼階西南鼓則其所建楹也楹爲一楹而四稜貫鼓於端猶四植之桓圭也魏晉以後復商制亦謂之建鼓隋唐又棲翬鷲於其上宋因之其制高六尺六寸中植以柱設重斗方蓋蒙以珠網張以絳紫繡羅四角有六龍竿皆啣流蘇壁橫以五綵羽飾于首亦爲翬鷲又挾鞞應二小鼓而左右之

靈鼓

周禮鼓人以靈鼓鼓社稷大司樂以爲降地祇之樂鄭康成云靈鼓靈鼓六面

三才圖會 器用卷

廿八

路鼓

周禮鼓人以路鼓鼓鬼享大司樂以爲降人鬼之樂康成云路鼓路鼓四面

鼗

小鼓以木貫之有兩耳還自擊鼓以節之鼗以兆之八音兆於革音則鼗所以兆奏鼓也

鼙鼓

鼓之小者謂之應大者謂之鼙周官鼓人以鼙鼓鼓軍事節鼙樂亦用之詩云鼙鼓惟鏞

晉鼓

其制大而短所以鼓金奏也周官鐘師以鐘鼓奏九夏司馬中春振旅軍將執晉鼓

應鼓

禮器曰懸鼓在西應鼓在東爾雅小鼓謂之應堂上擊拊之時堂下擊應鼓棘以應之

鞀鼓

鞀車者所鼓也周時王執路鼓鼓之尤大者旅師執鞀鼓之尤小者也

三才圖會 器用卷

廿九

鞀鼓

守戒鼓也長一丈二尺詳周禮

鼙鼓

鼓役事長尋有四尺詳周禮

鞀鼓

小鼓爲應鼓之引也詳周禮

提鼓

馬上鼓也有曲柄大司馬曰師帥執提詳周禮

木之屬

祝

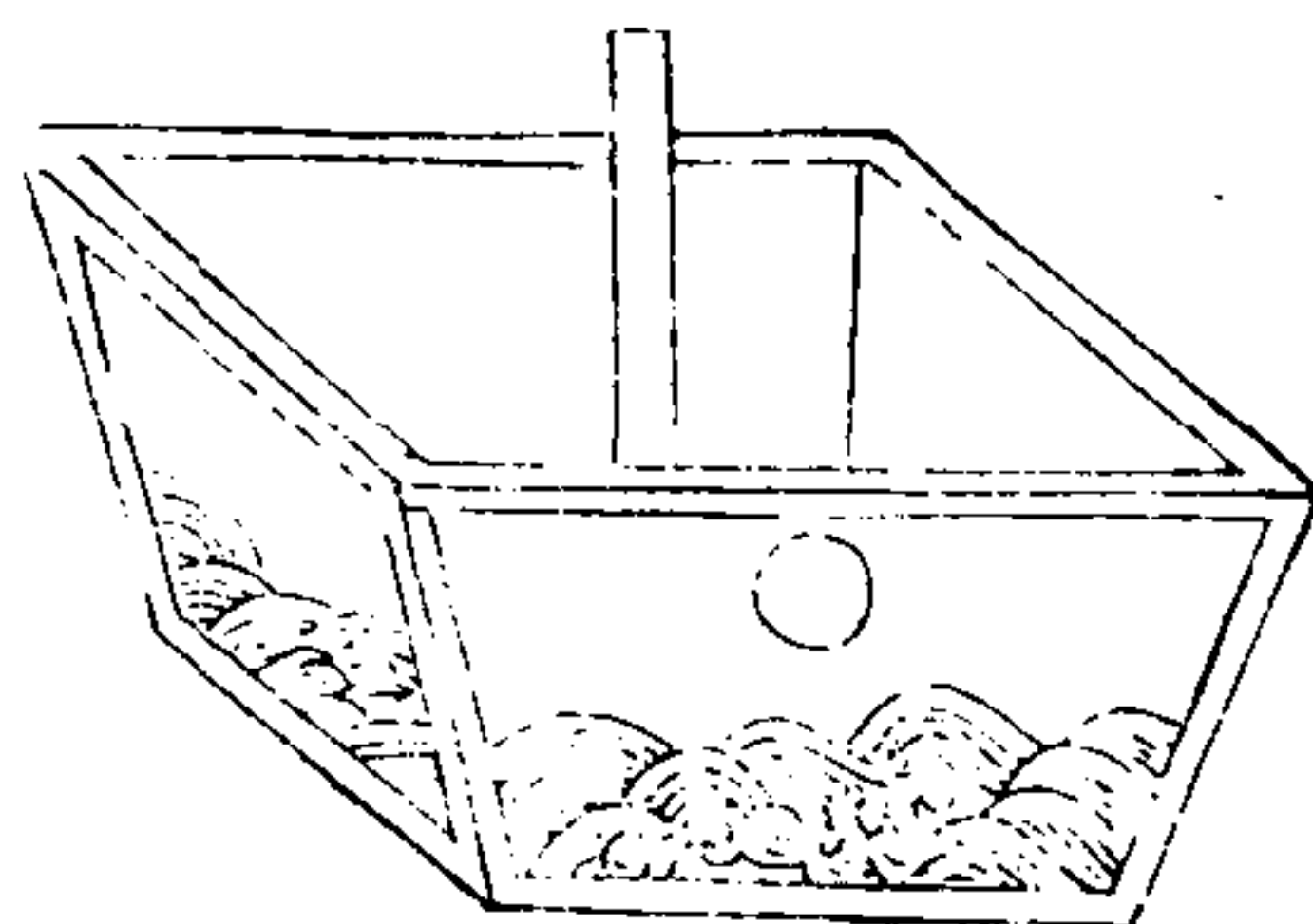

敵

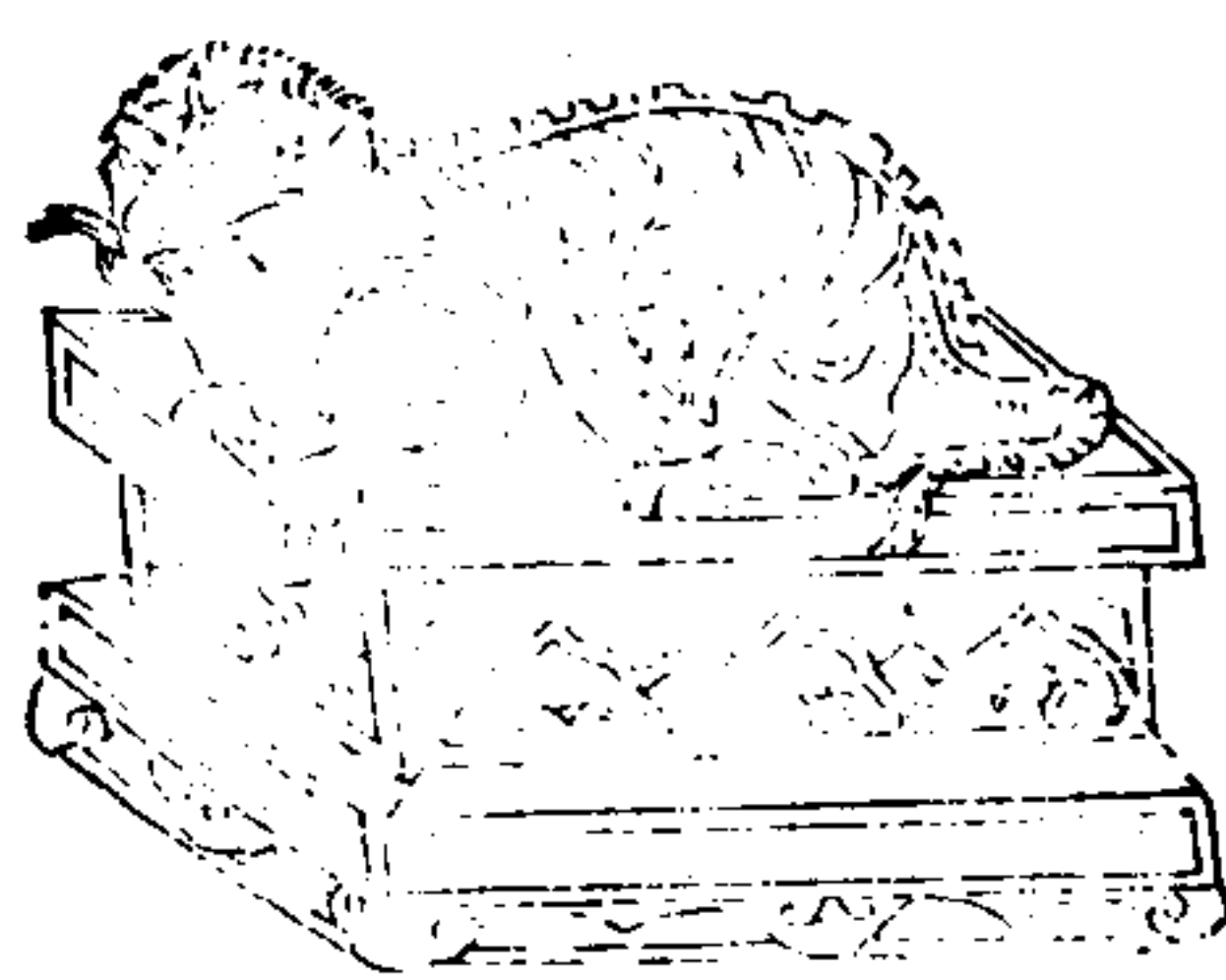

續修四庫全書 子部 類書類

三才圖會

器用三卷

三十

崇 牙

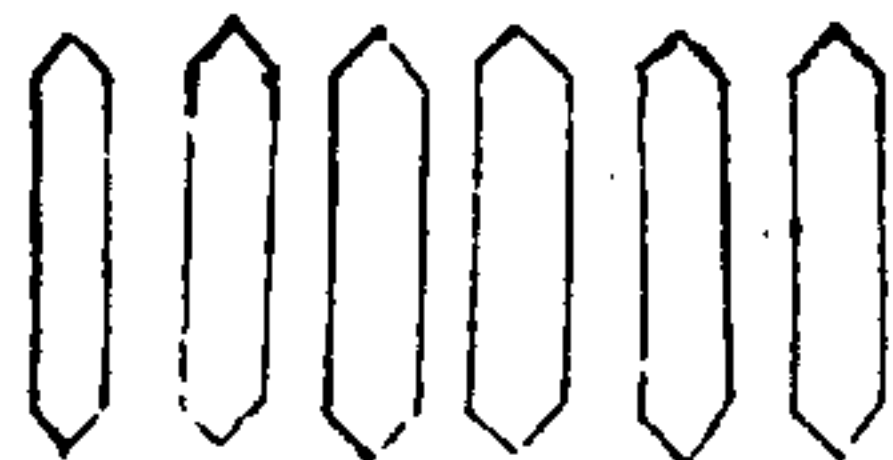

植 羽

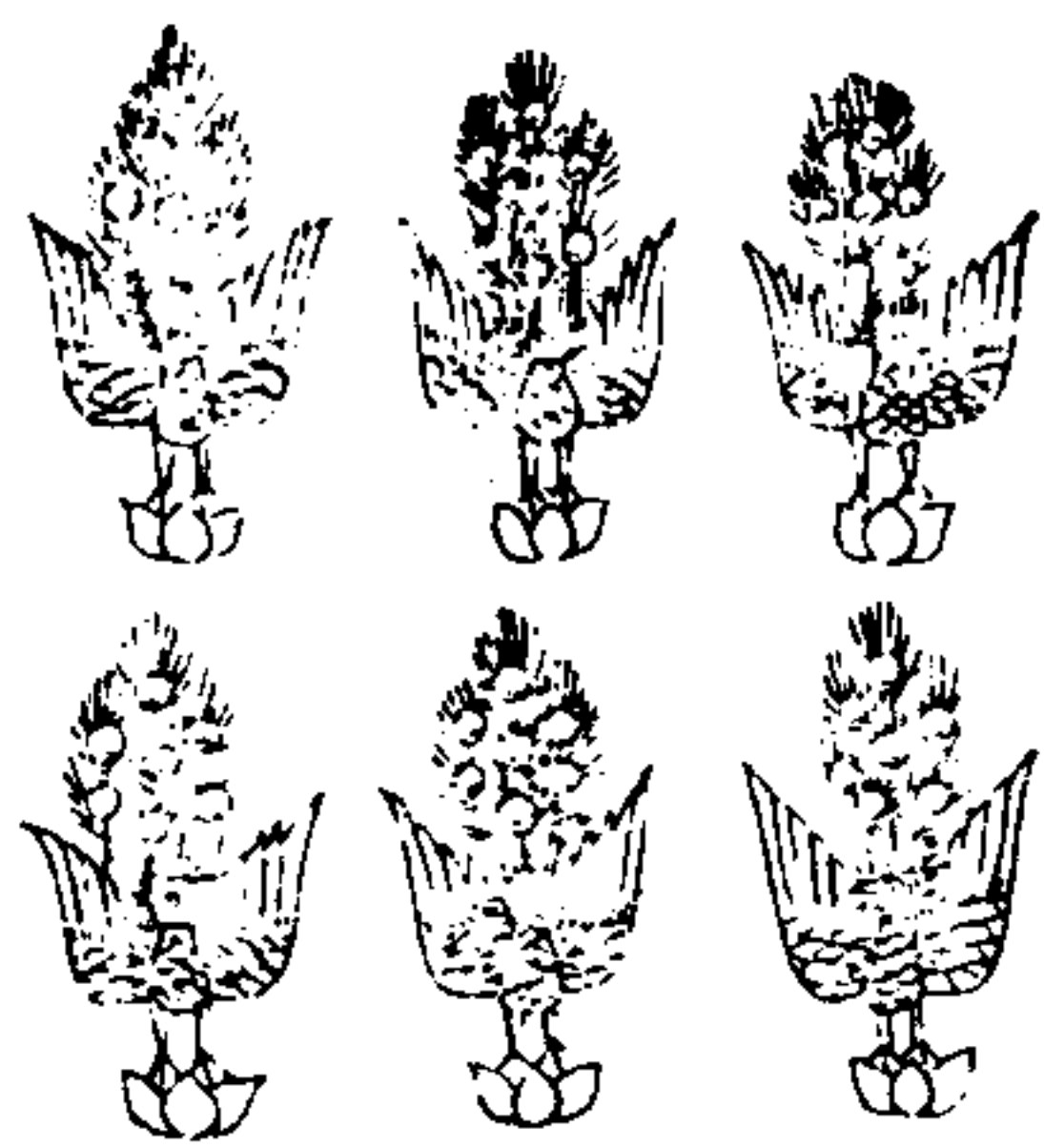

鍾簏

磬簏

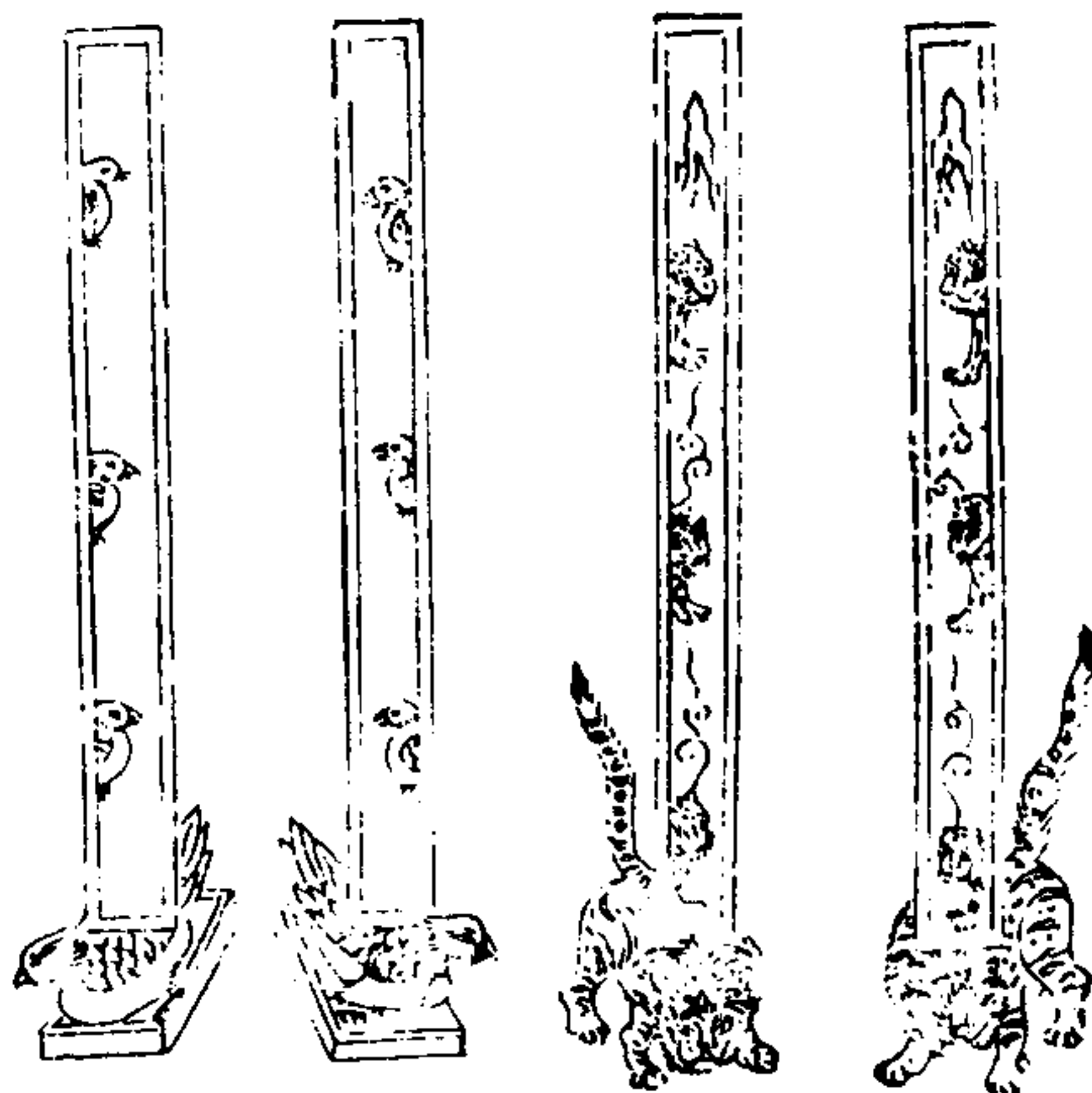

三才圖會

器用三卷

卅一

業

壁

斐

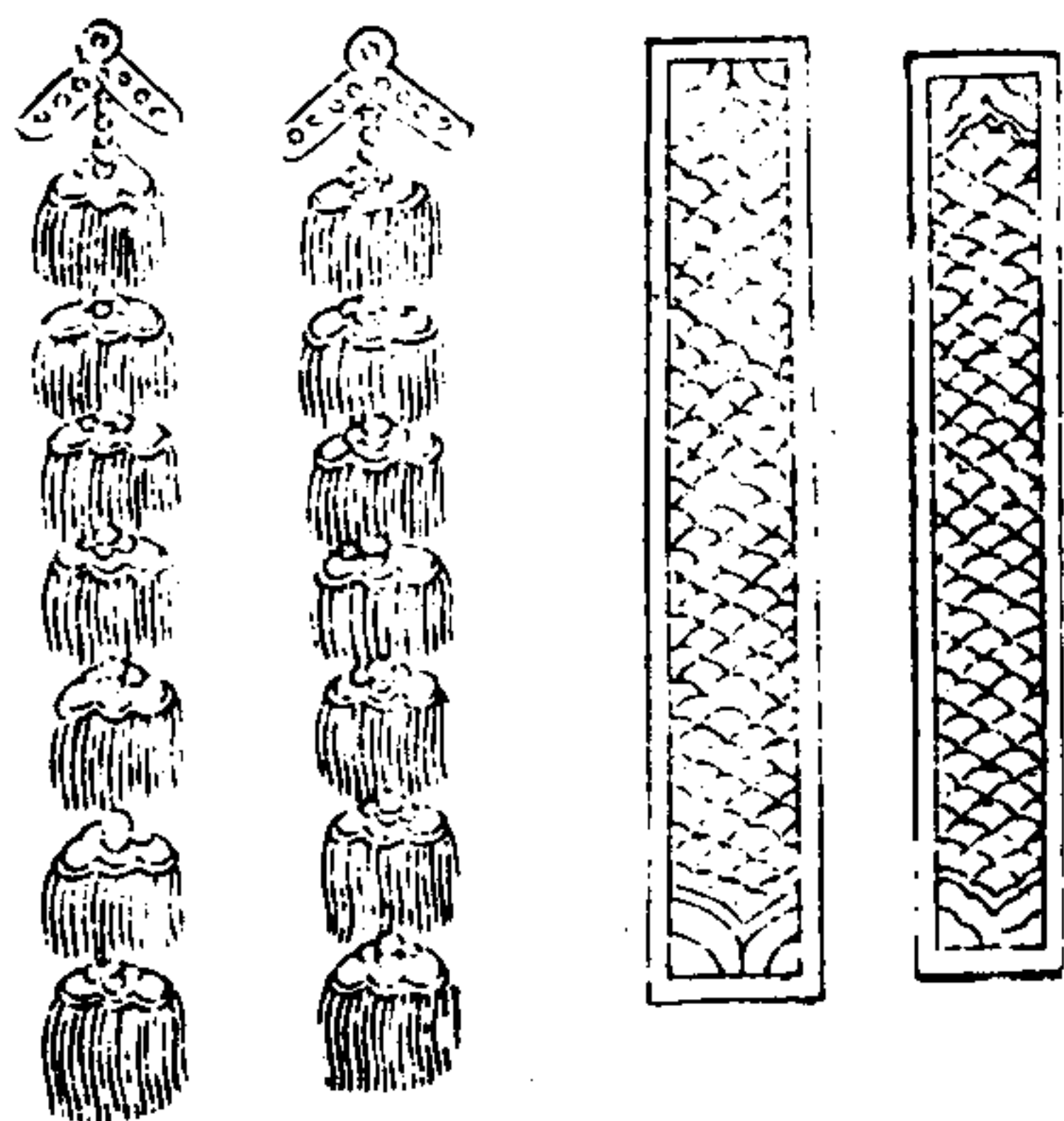

二五四

祝敵

周官小師掌教播鼗祝敵祝如漆桶方二尺四寸深一尺八寸中有椎柄連底旁開孔內手於中擊之以舉樂敵狀類伏虎背上有七十二齟齬碎竹以擊其首而逆戛之以止樂

鍾簨磬簨

周官梓人為筍簨飾以麤屬麤有力聲大而宏於鍾宜故為鍾簨磬簨飾以羽屬羽無力聲清而遠於磬宜故以為磬簨筍橫木兩端刻龍蛇鱗物之形

三才圖會

器用三卷

卅二

業

大板也飾筍為懸捷業如鋸齒

崇牙

縱也上飾刻畫之為重牙業之上齒

植羽

樹羽置羽也置之筍簨之上

壁斐

畫繪為斐戴以壁垂五彩羽於下樹於筍之角上

銅

鉦

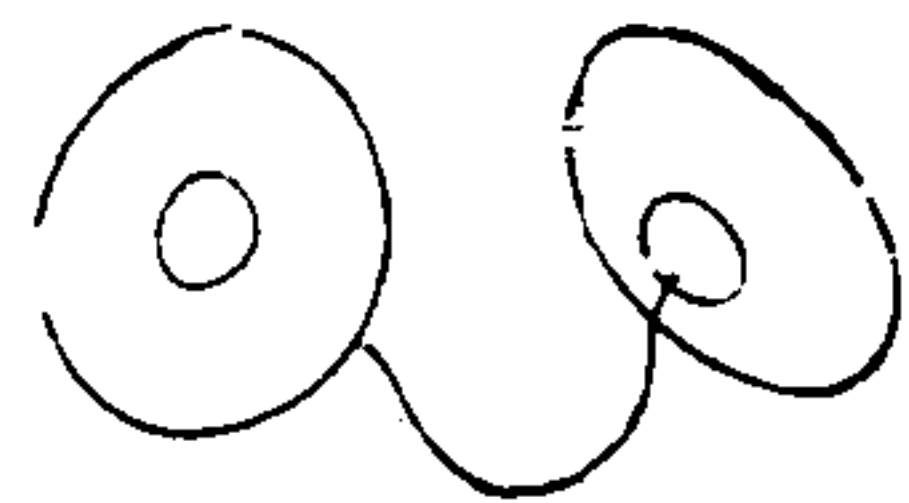

篪

篪

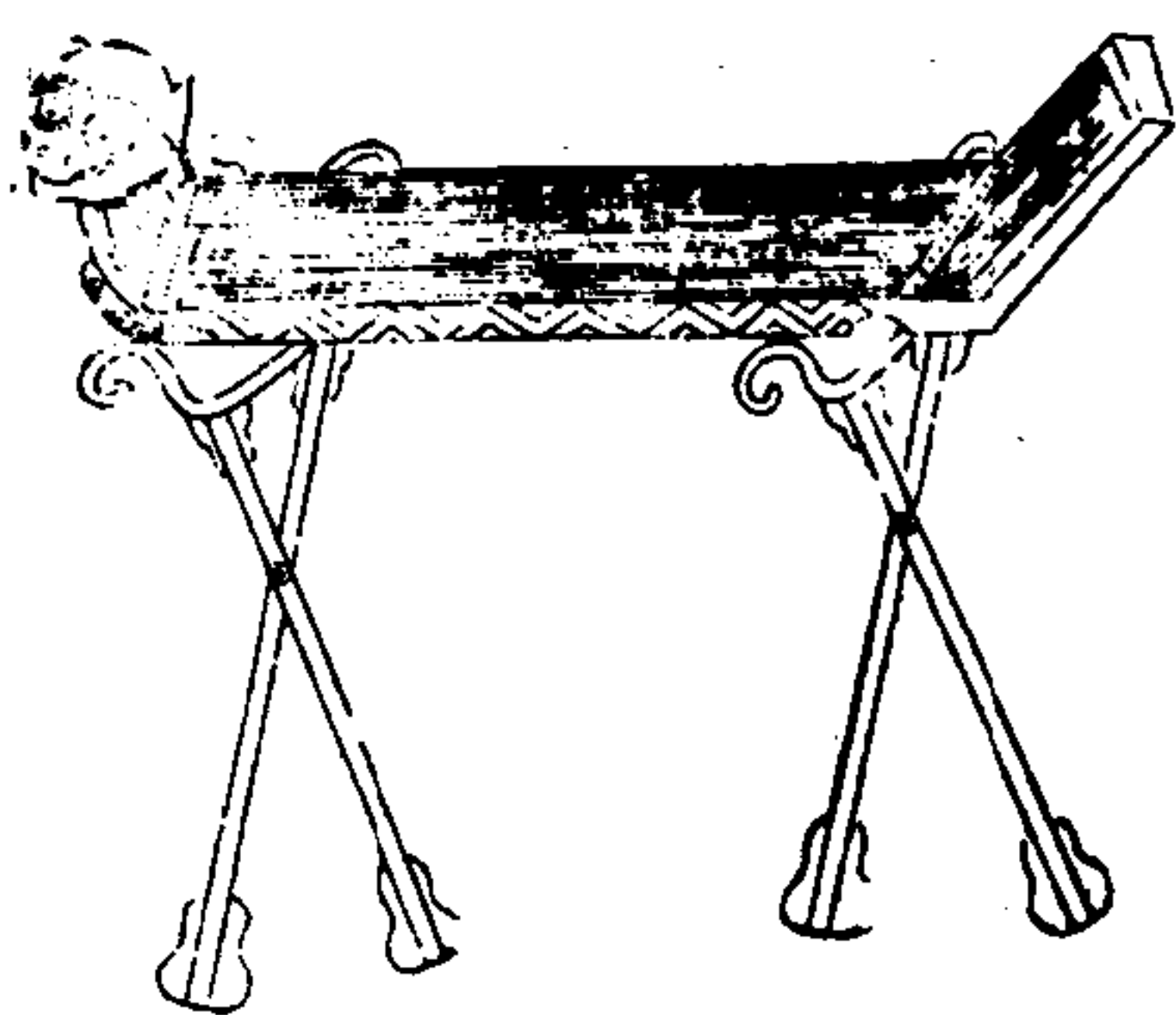

三才圖會

器用三卷

卅三

箜篌釋名曰師涓所作靡靡之樂也蓋空國之侯所好應劭曰漢武帝令侯調始造此器史記封禪書漢武禱祠太乙后土始用樂作空侯通典云其形似瑟而小用撥彈之非今器也又有云豎箜篌胡樂也漢靈帝好之體曲而長二十三絃豎抱於懷中兩手齊奏之俗謂之劈正今物也

鉦

通典曰鉦亦名銅盤出西戎及南蠻其圓數寸隱起如浮漚貫之以韋相擊以和樂南蠻大者圓數尺或謂齊穆王素所造

拍板

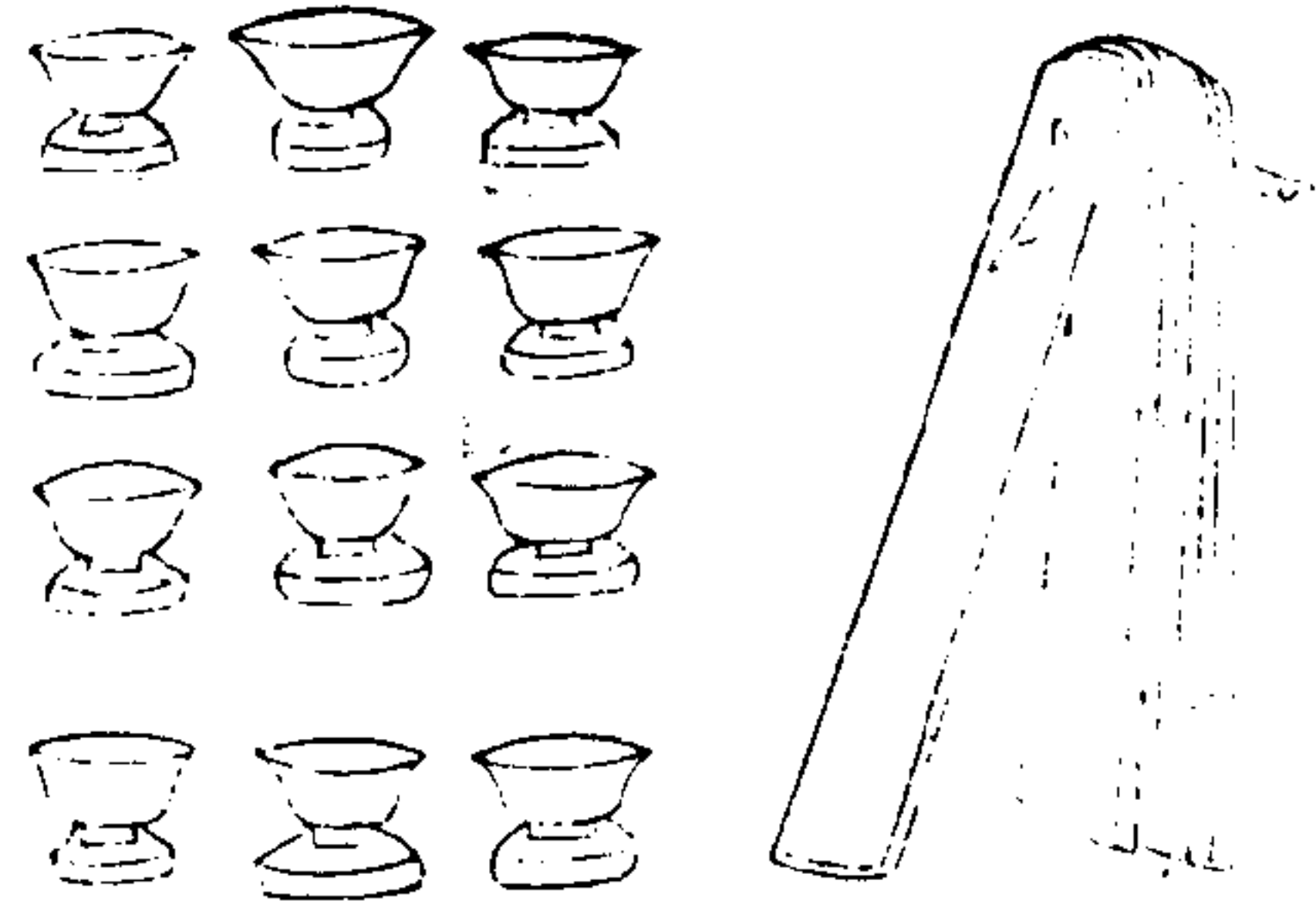

三才圖會

器用三卷

世四

拍板

雜錄云明皇令黃幡綽撰拍板通典有擊以代柝柝擊節也因其聲以節舞蓋出於擊節也鄴城舊事曰華林園齋武帝時穿池為北海中有室作堂以船為脚作木人七一
拍板則此器已見於北齊矣

擊甌蓋擊缶之遺事也唐大中初郭道源善之用越甌形甌十二施加減水以鐵筋擊之其音妙于方響昔人于此記其法疑其自道源始也

羯鼓

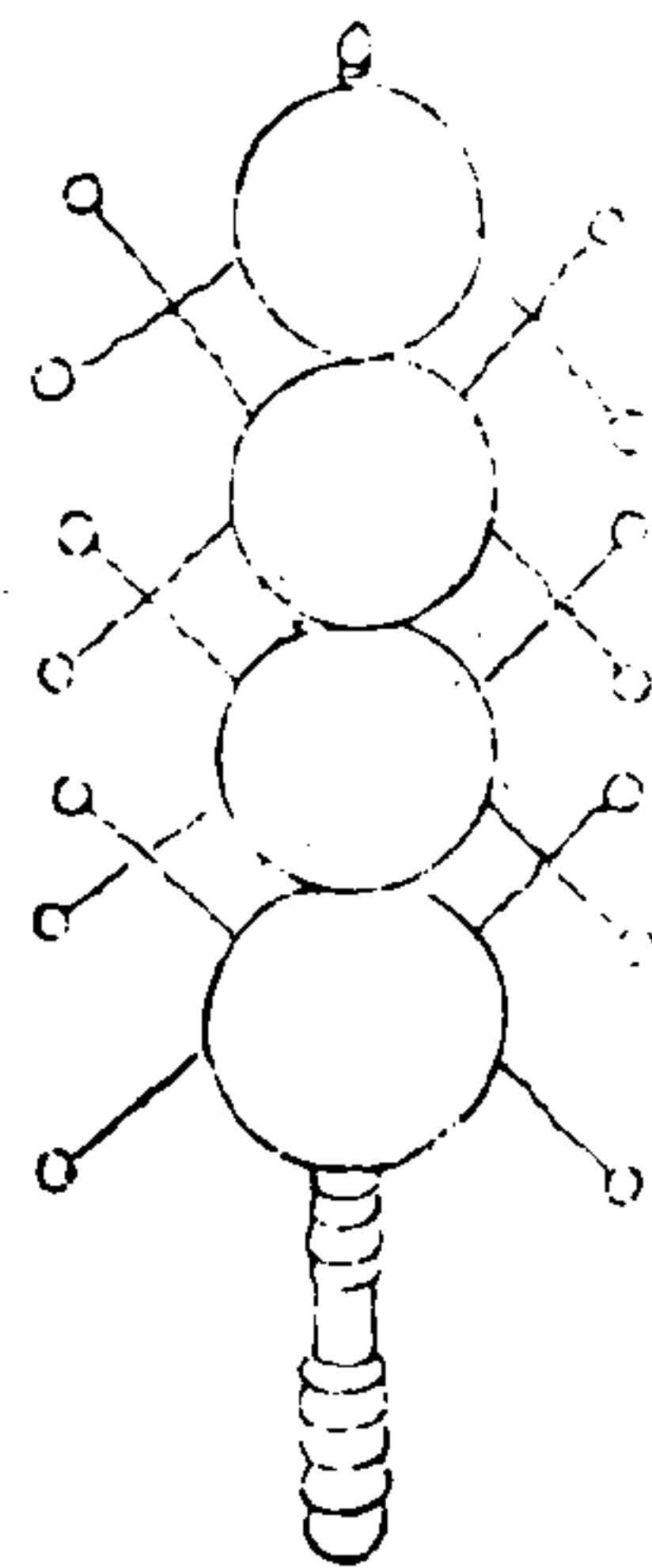

阮咸

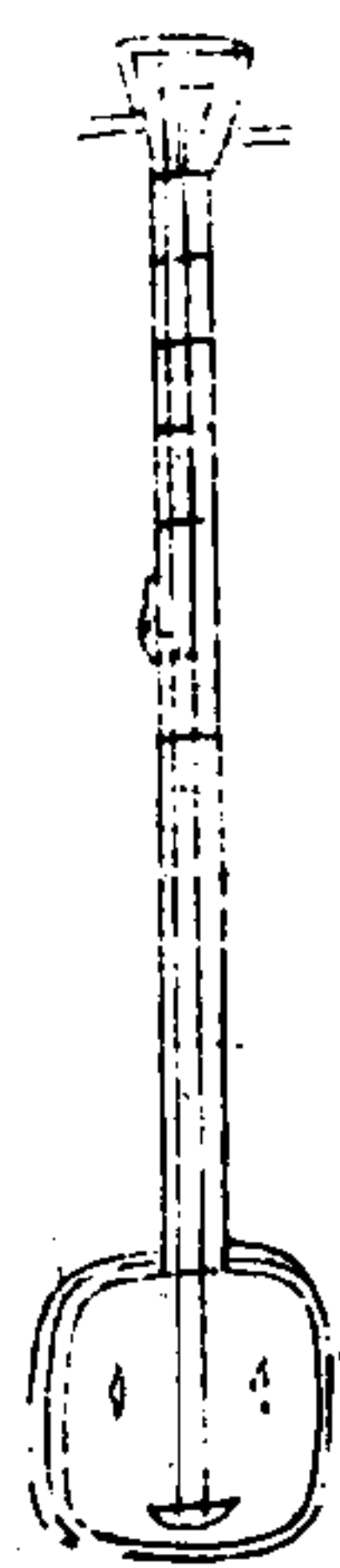

三才圖會

器用三卷

世五

羯鼓

正如漆筒兩頭俱擊以戎羯為之故曰羯亦謂之兩杖鼓明皇稱為八音之領袖諸樂不可方也

阮咸

武后時蜀人蒯朗於古墓中得銅器似琵琶而員時人莫識之元行冲曰此阮咸所造命匠人以木為之以其形似月聲似琴名曰月琴杜祐以晉竹林七賢嵇阮咸所彈與此同謂之阮咸或謂咸豐肥創此器以移琴聲四絃十三柱倚膝縱之謂之擘以代撫琴之艱今人但呼曰阮

方響

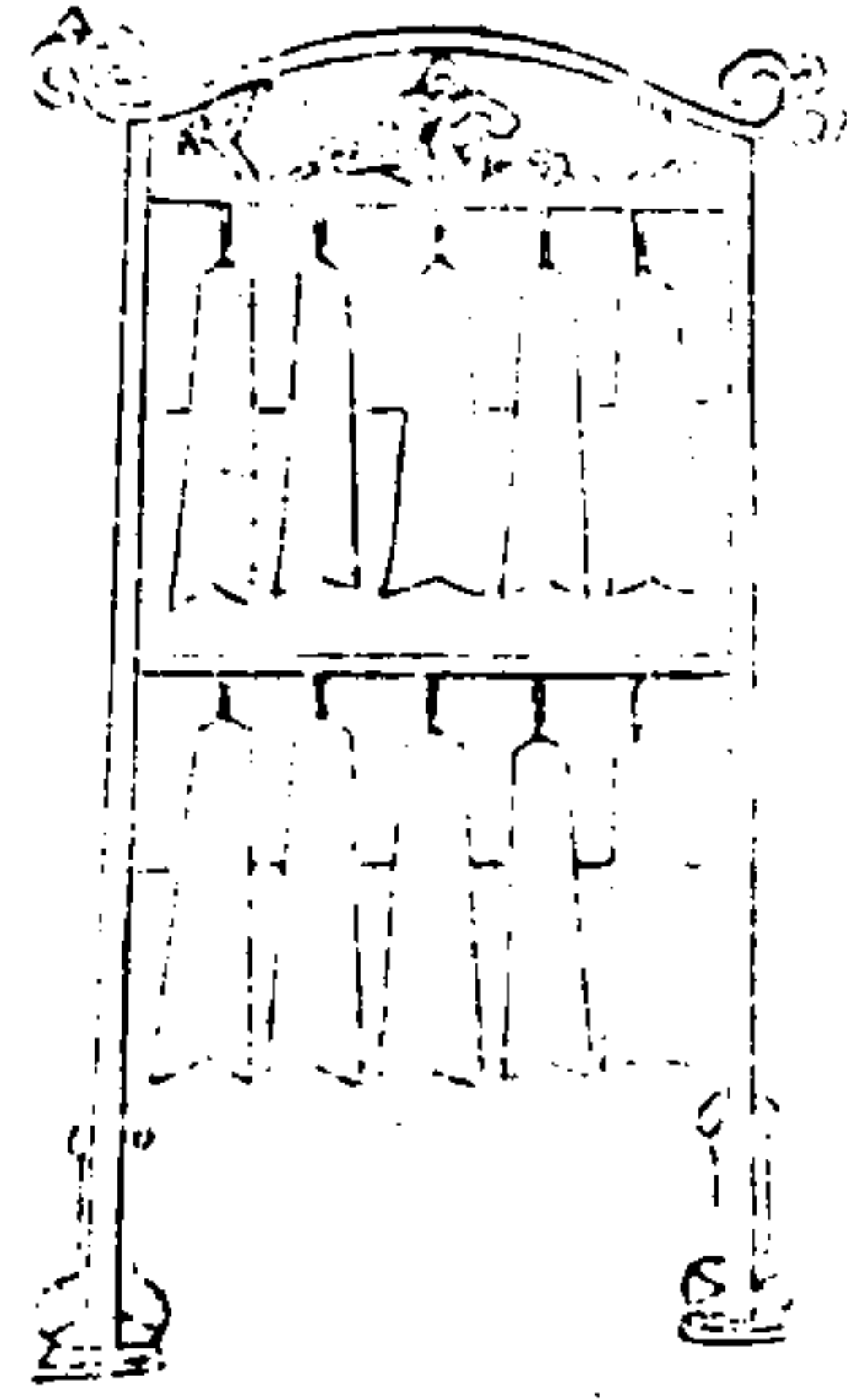

筑



三才圖會 器用三卷

世六

方響

通典梁有銅磬則今方響也方響以鐵爲之以代磬唐書禮樂志曰方響體以應石審此則是出于編磬之制而梁始爲之者也

筑

不知誰所造史籍惟云高漸離善擊筑漢高帝過沛所擊釋名曰筑似箏而細項十三絃

琵琶

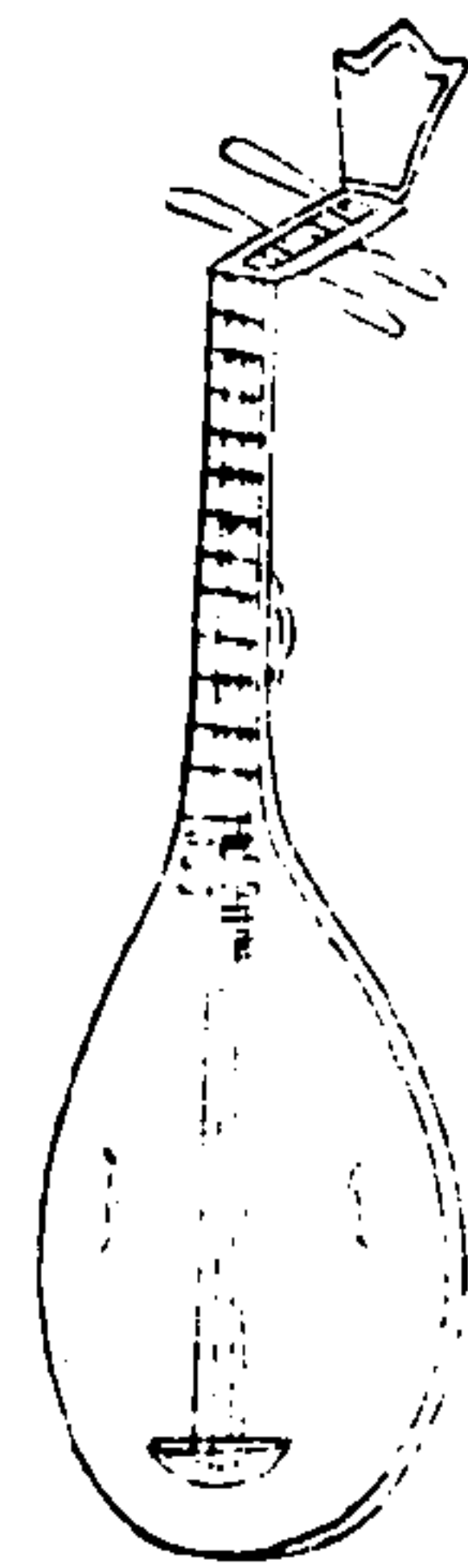

角畫

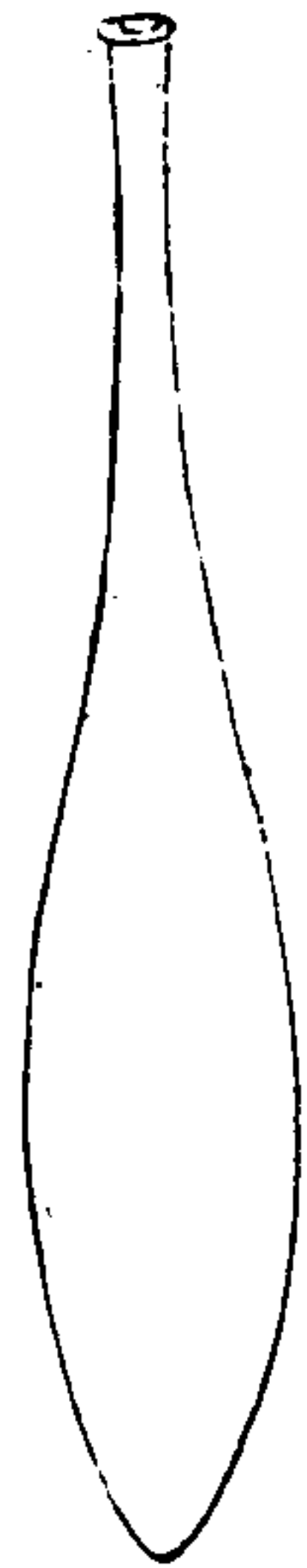

三才圖會 器用三卷

世七

琵琶賦序曰漢遣烏孫公主嫁昆侖念其行道思哀使知音者裁箏筑空篋之聲作馬上之樂以方語目之曰琵琶或曰推手前曰琵琶引手却曰琵琶因以爲名又名秦漢子傳玄曰體員柄直柱有十二其他皆允上銳下曲項形制稍大本出胡中俗傳漢制兼是兩制者謂之秦漢角黃帝內傳曰玄安請帝製角二十四以警衆蓋角肇于黃帝氏也谷儉角賦夫角蓋黃帝會群臣于泰山作清角之音號令之限度也軍中置之以司昏曉故角爲軍容也

箏



箏



三才圖會

器用三卷

卅九

箏

隋音樂志曰箏十三絃所謂箏聲蒙恬所作也傳于曰上圓象天下平象地中空準六合絃柱十二擬十二月乃仁智之器也

箏

與箏相似七絃有柱用竹軋之

點

子

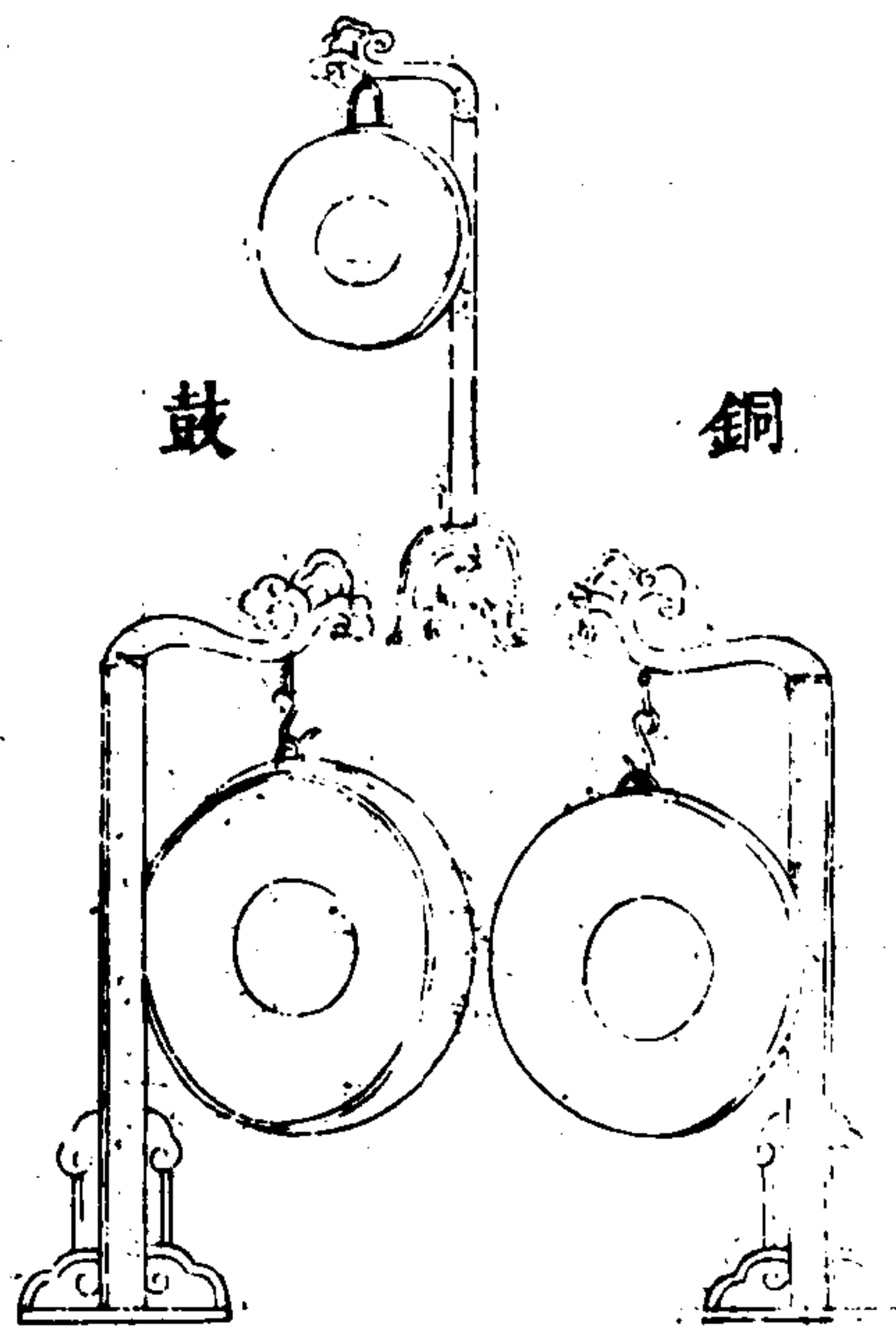

銅

鼓

三才圖會

器用三卷

卅九

點

卽古之更點今俗樂以之配於銅鼓謂之點子

銅鼓

鑄銅爲之虛其一而懸而擊之南蠻多精此器其聲聞數里者蠻人亦以爲珍

銅角

喇叭

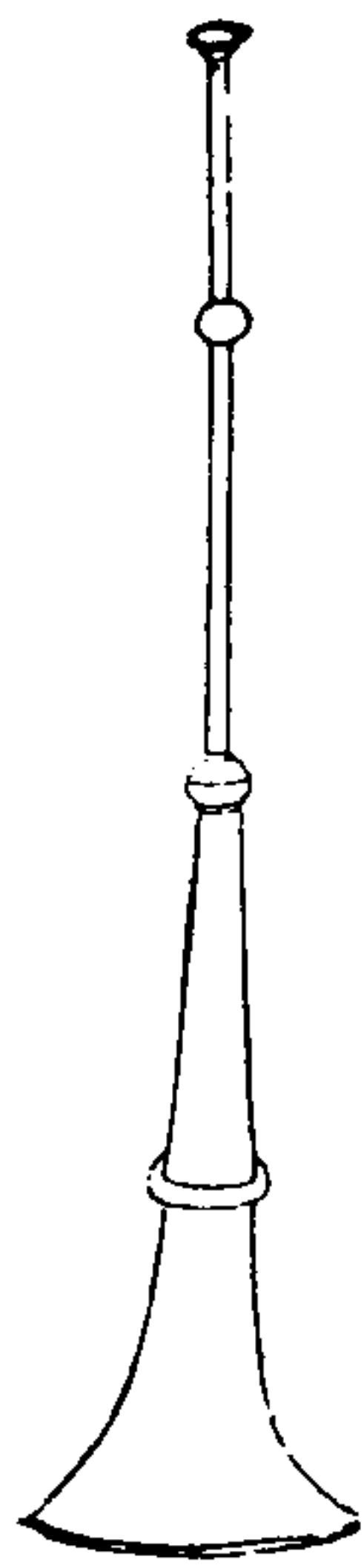
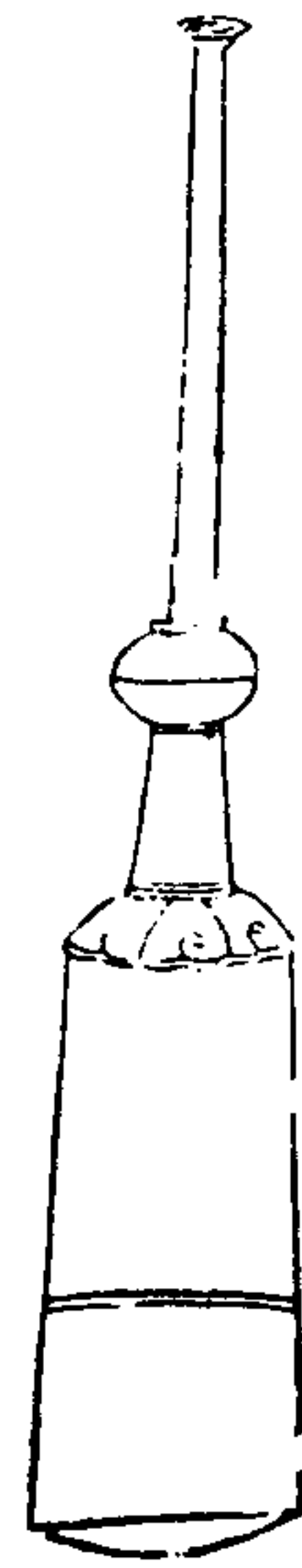

三才圖會

器用三卷

四十

銅角

古角以木爲之今以銅即古角之變體也其本細其末鉅
不常納於腹中用即出之爲軍中之樂

喇叭

其制以銅爲之一竅直吹身細尾口殊敞似銅角不知始
於何時今軍中及司晨昏者多用之

雲

鑼

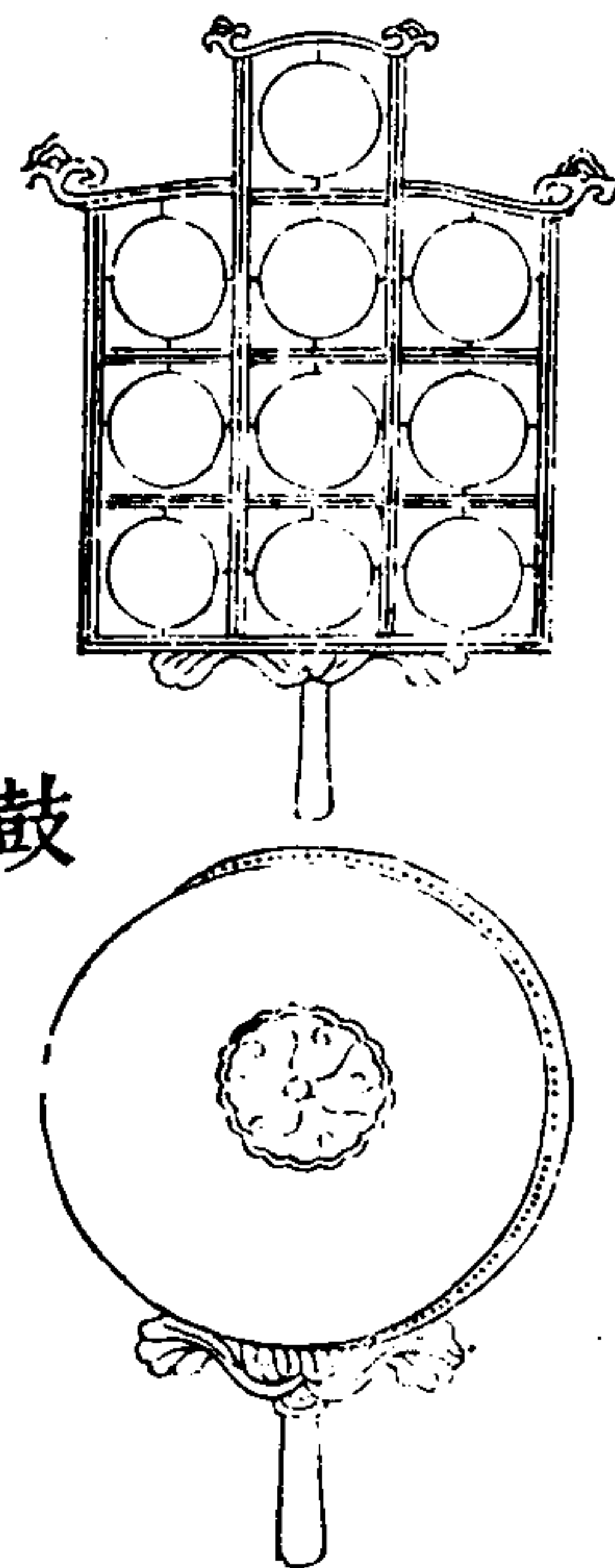

手

鼓

三才圖會

器用三卷

四十一

雲鑼

即雲琰也以銅爲小鑼十三同一木架下有長柄左手持
而右手以小槌擊之

手鼓

其制匾而小亦有柄今歌者左手抗而右手擊之

唢 嘯

魚 鼓 簡 子

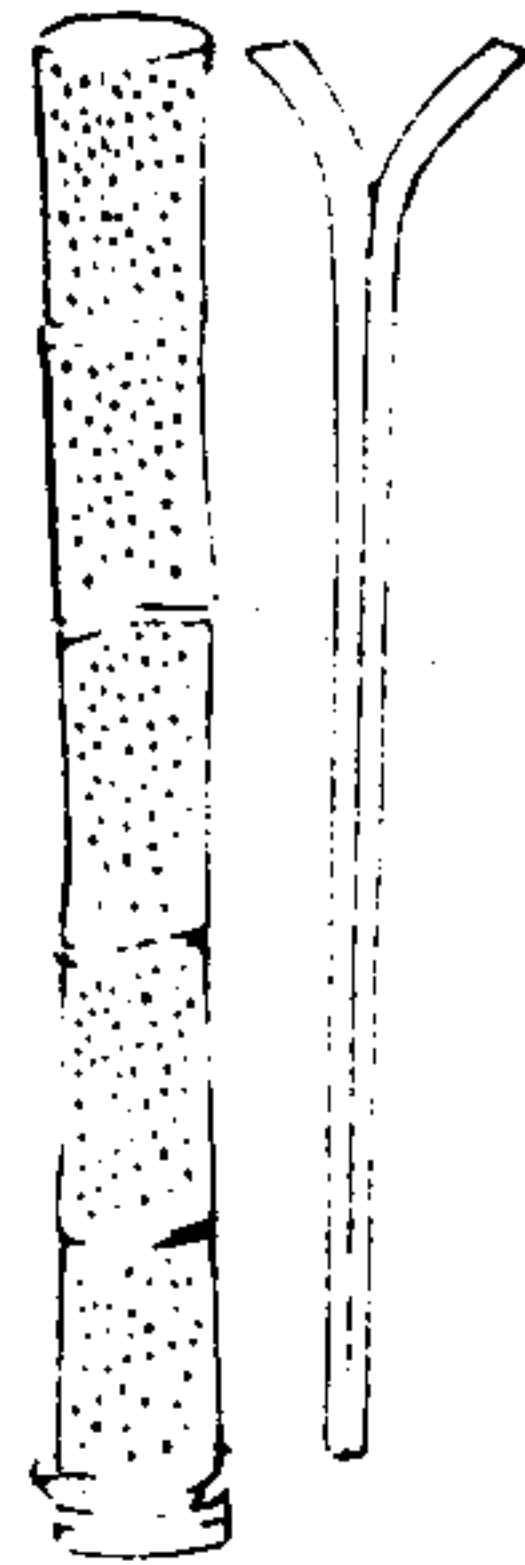
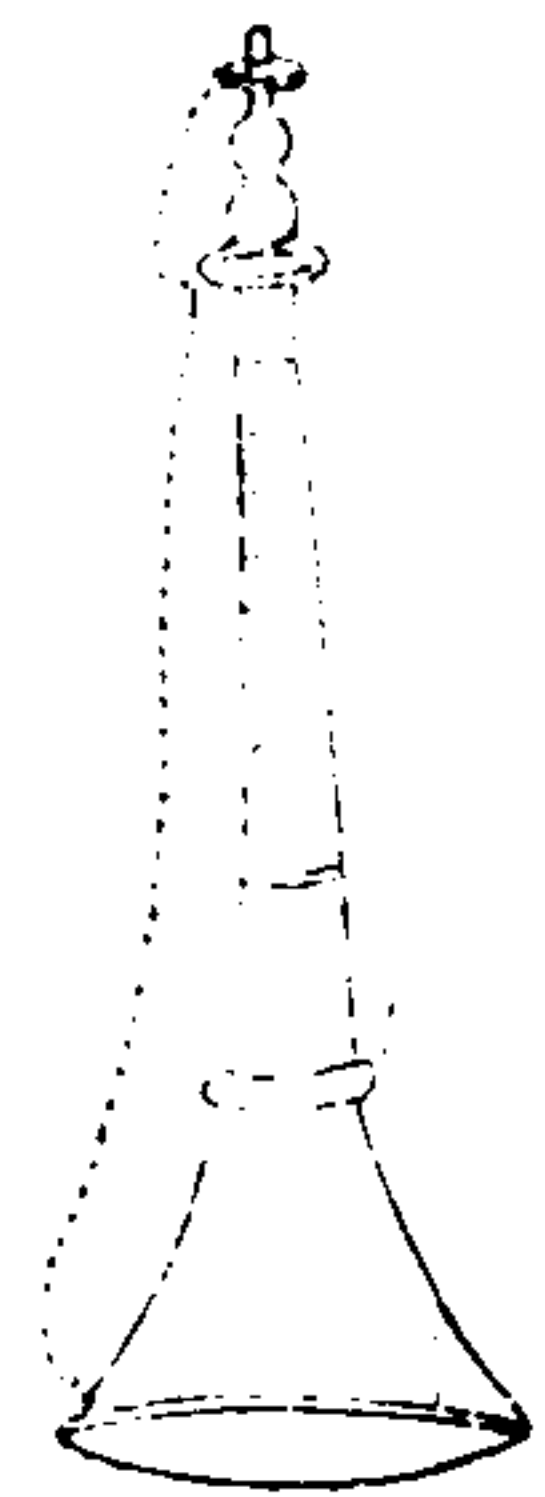

三才圖會

器用三卷

四三

唢 嘯

其制如喇叭七孔首尾以銅為之管則用木不知起於何代當是軍中之樂也今民間多用之

魚鼓簡子

截竹為管長三四尺以皮貫其首皮用猪骨上之最薄者用兩指擊之又有簡子以竹為之長二尺許濶四五分厚半之其末俱畧反外歌時用二片合擊之以和者也其制始於胡元

海 螺

腰 鼓

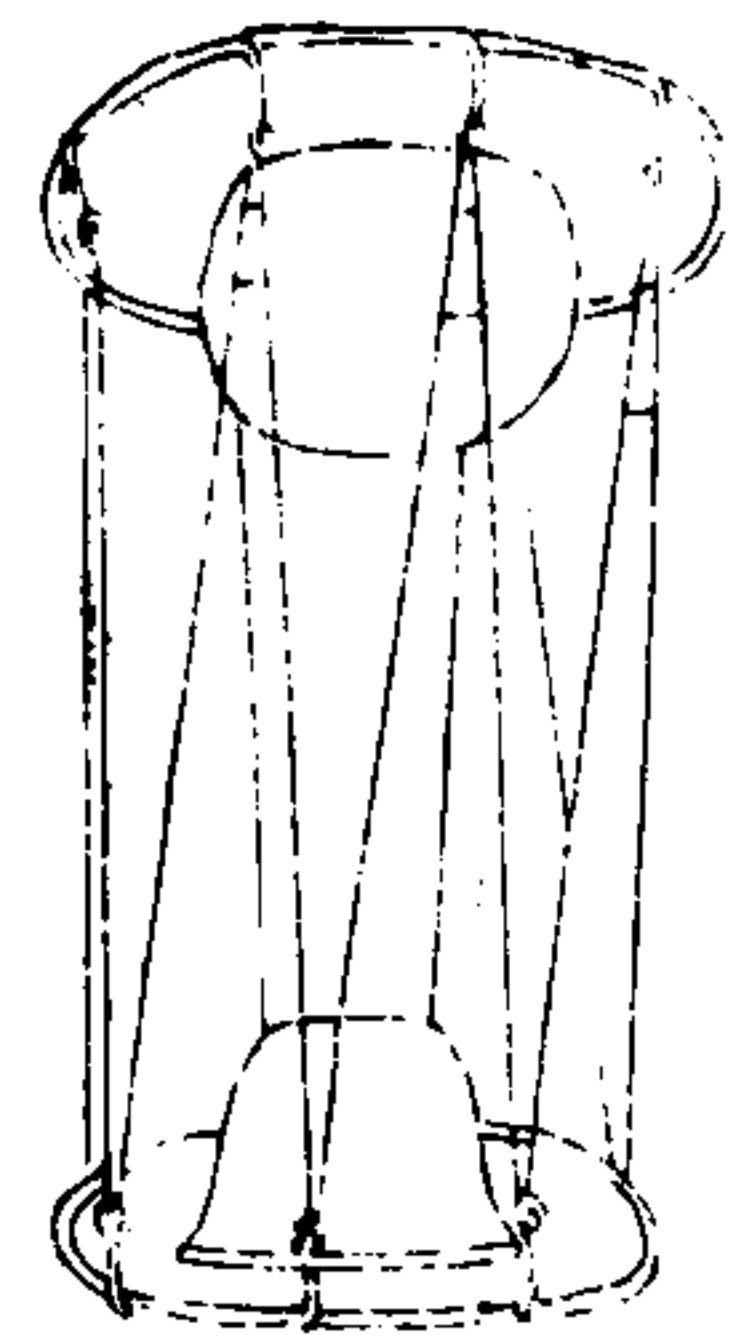

海 螺

腰 鼓

即以螺之大者吹作波囉之聲蓋彷彿於笳而為之者

廣首而纖腰兩頭擊之聲相應和

三才圖會

器用三卷

四三

土 鼓

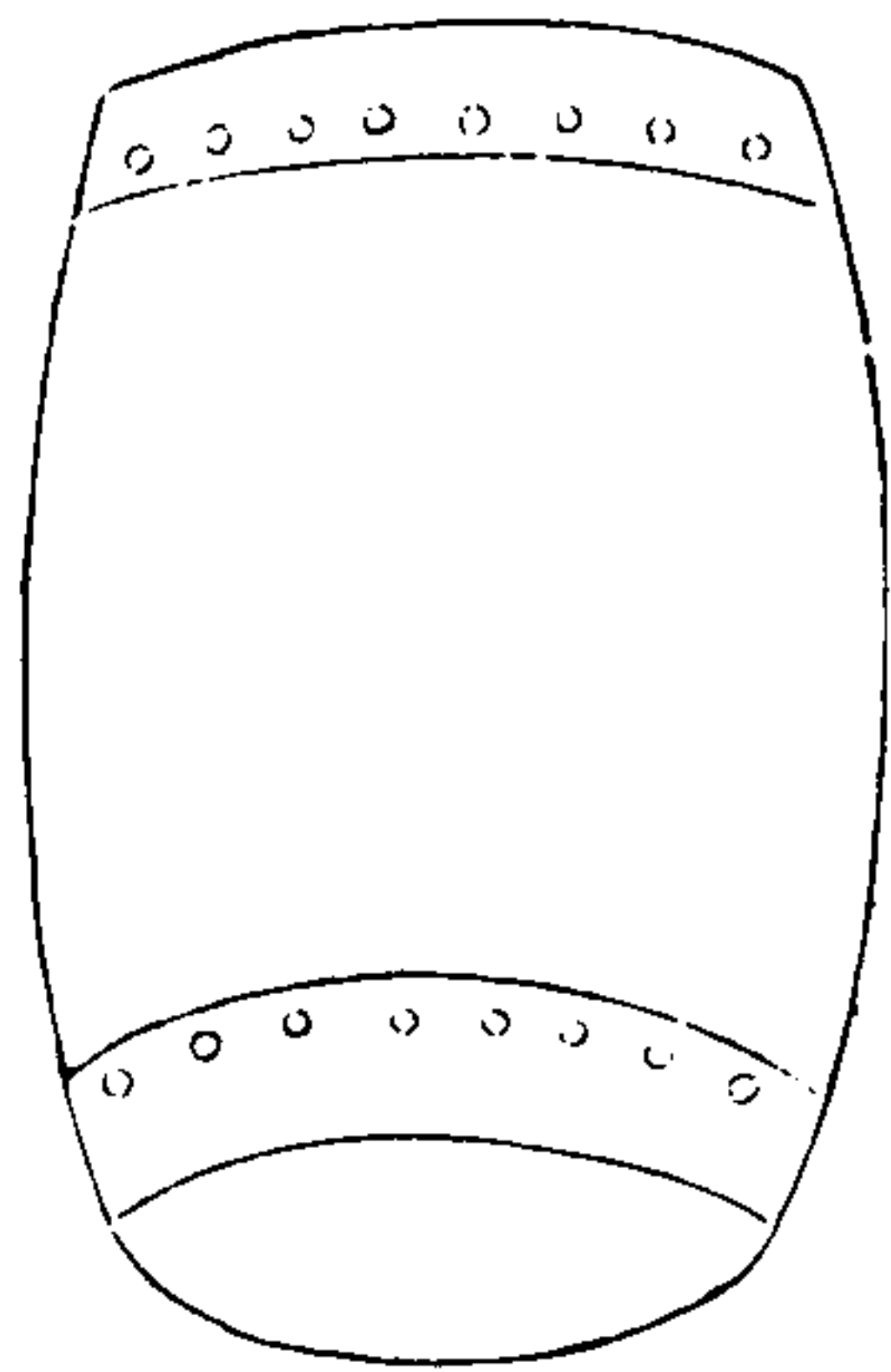

梧 桐 角



三才圖會

器用卷

四四

土鼓

古樂器也杜子春云以瓦為匡以革為兩面可擊也易繫辭曰賁桴土鼓禮明堂位曰土鼓蒯桴伊耆氏之樂也周禮春官籥章掌土鼓幽籥仲春書擊土鼓歌幽詩以迎暑氣仲秋迎寒亦如之

梧桐角

今湖東諸鄉農家兒童以春月捲梧桐為角吹之聲遍田野前人有村南村北梧桐角山後山前白菜花之句狀時景也則知此制已久

竹銅鼓

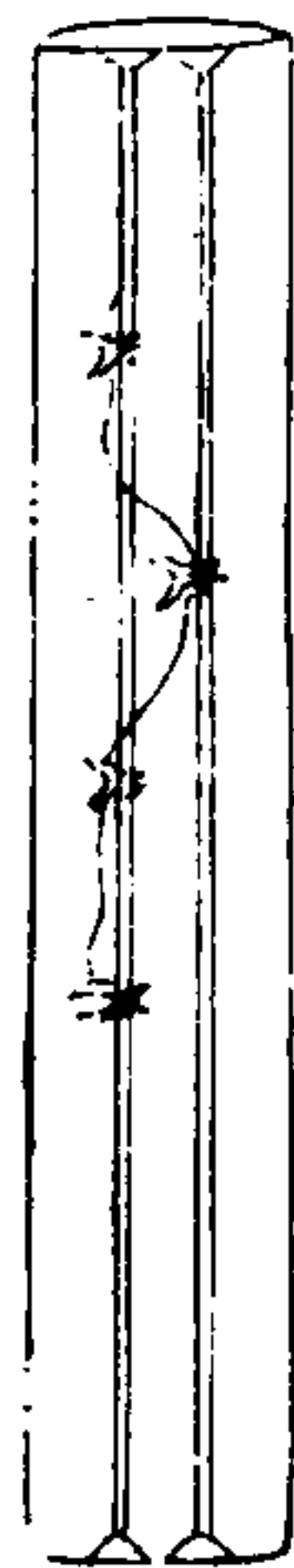

木魚



竹銅鼓截大竹為之長可三四尺即剗其體為兩弦欲鼓之則以柱支其絃叩作銅鼓之聲疑即筑之遺制也木魚刻木為魚形空其中敲之有聲釋氏謂闍浮提乃巨鰲所戴身常作瘻則鼓其響川山為之震動故象其形擊

三才圖會

器用卷

四五

之此荒唐之說然今釋氏之替梵唄皆用之

三才圖會

雲間名父王思義續集

器用四卷 舞器 射侯 舟類

帳舞 羽舞 皇舞

旄舞 干舞 人舞

戚 簫 翟

纛羽葆幢 旌 節

麾 相 應

牘 雅 金鉦

三才圖會 器用四卷

金鏡 虎侯 豹侯 熊侯

熊侯 麋侯 大侯

二正侯 獸侯熊首 兕中

皮豎中 鹿中 罔中

獸侯麋首 摻侯 豸侯

獸侯虎豹首 獸侯鹿豕 三正侯

五正侯 乏 虎中

筏 船 船上諸器

站船 仙船 航船

遊山船 剡船 野航

廣船 尖尾船 大頭船

福船 草撇船 海滄船

開浪船 艫船 蒼山船

八槳船 鷹船 漁船

網梭船 兩頭船 蜈蚣船

沙船 船舵 遊艇

蒙衝 樓船 走舸

三才圖會 器用四卷

鬪艦 海鵠 蒲筏

皮船 木壘 械筏

火船

舞皇



舞羽

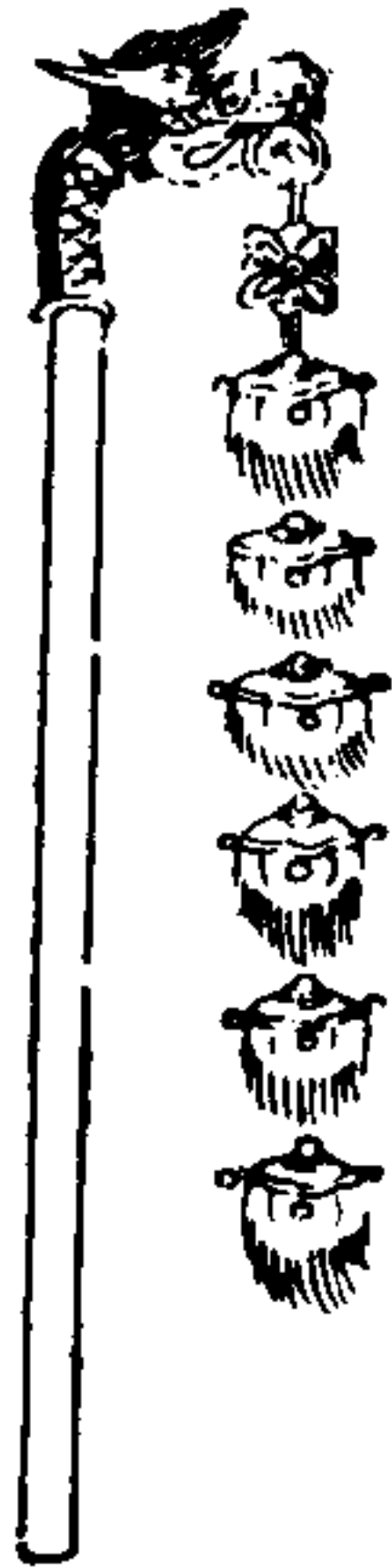

三才圖會

器用四

三

舞璧

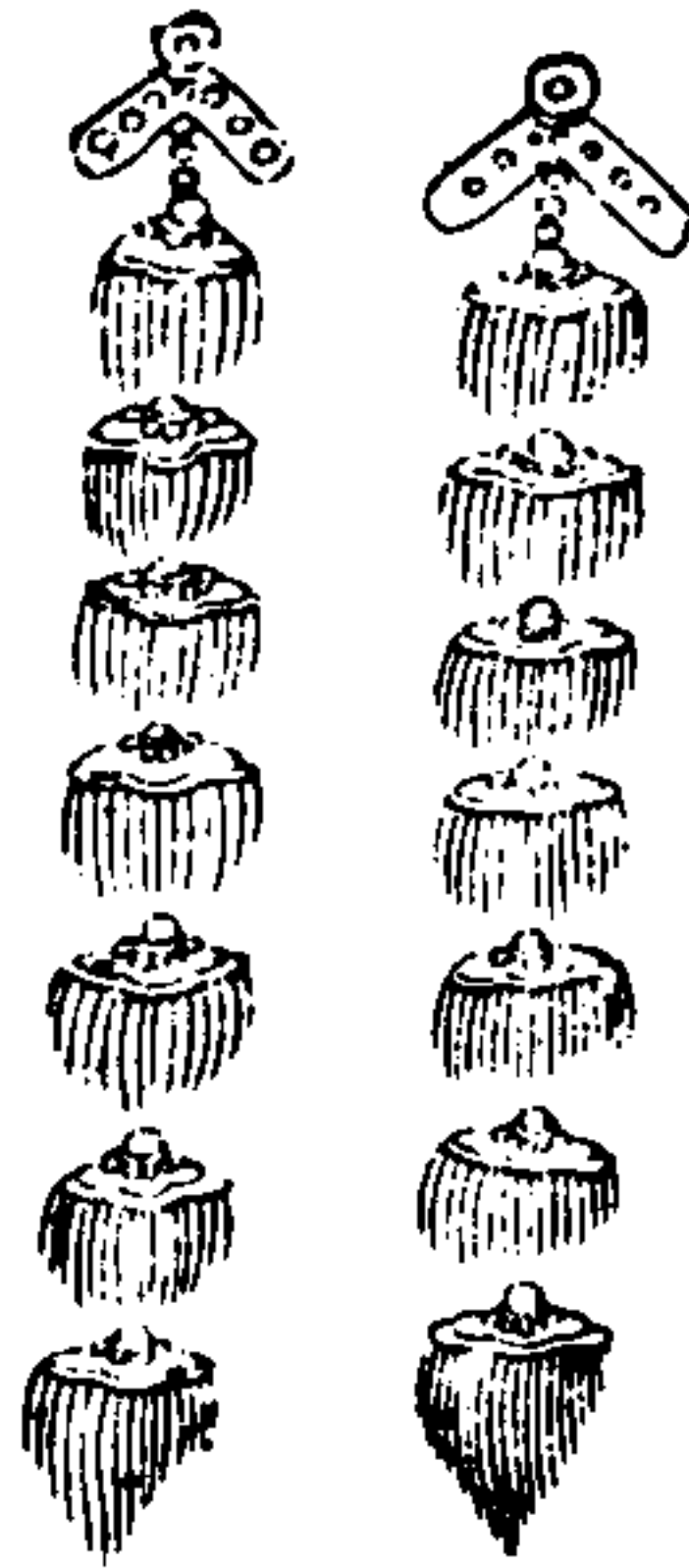

舞帳

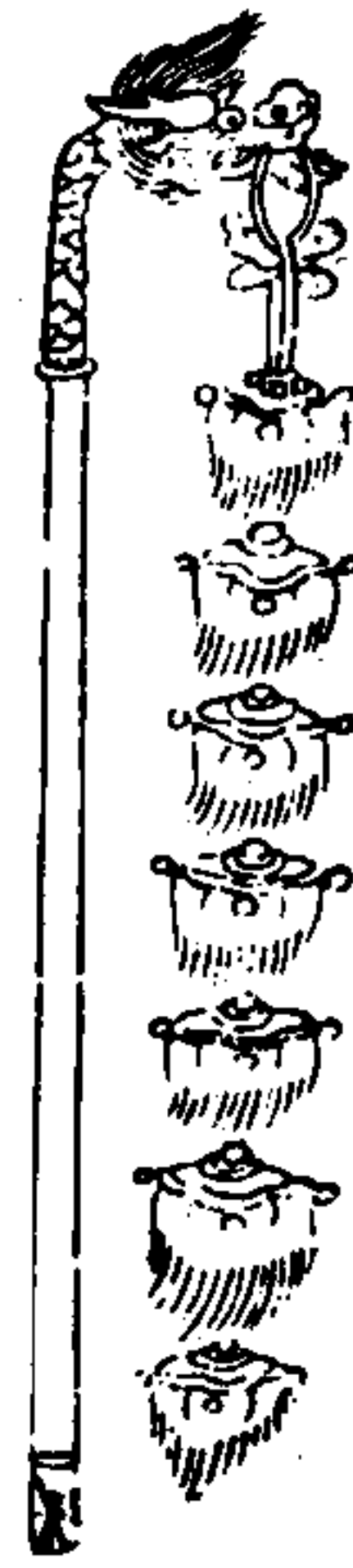

三才圖會 器用卷四

舞

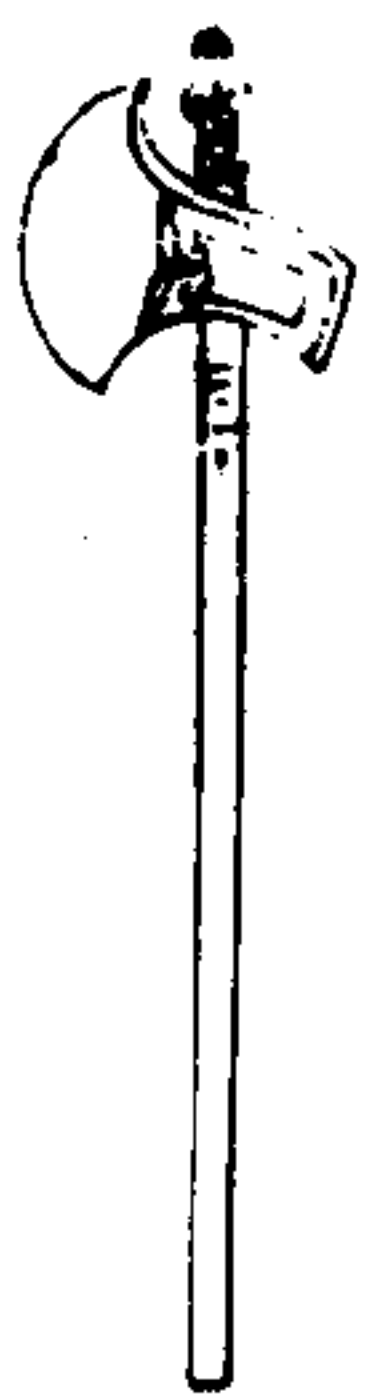

千

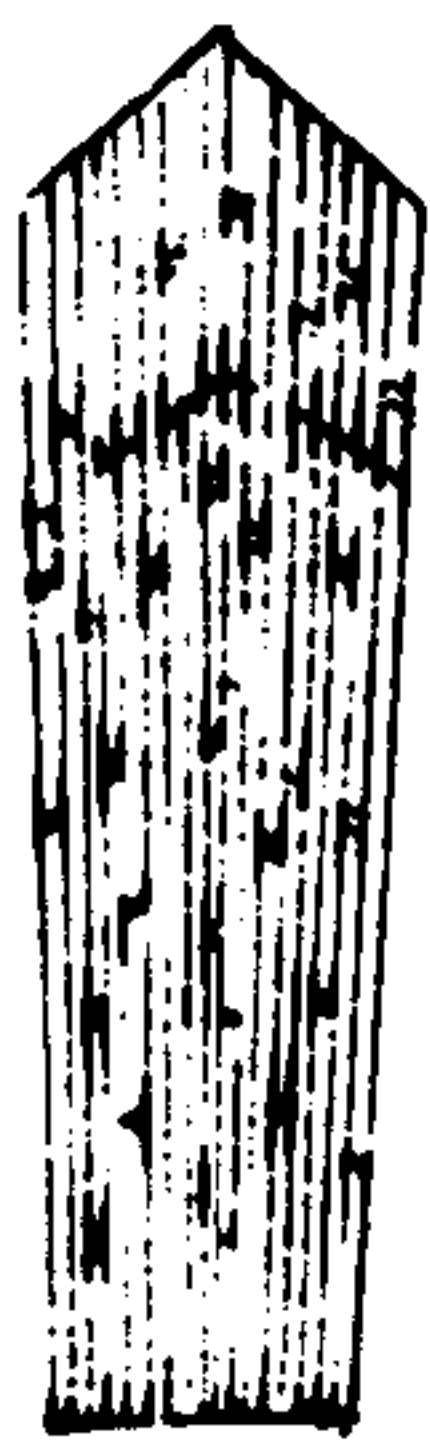

三才圖會

器用四

四

威

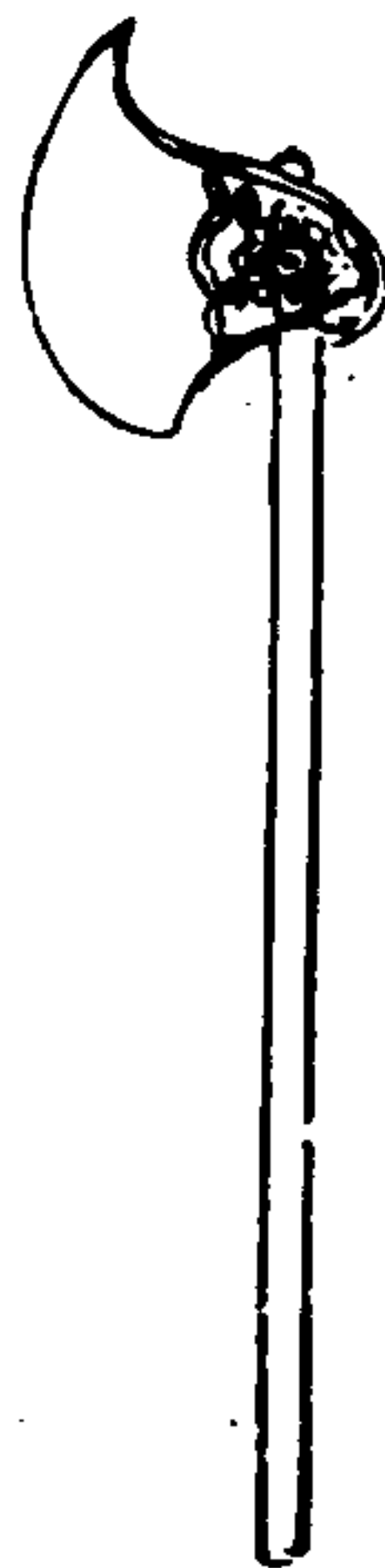

舞旄

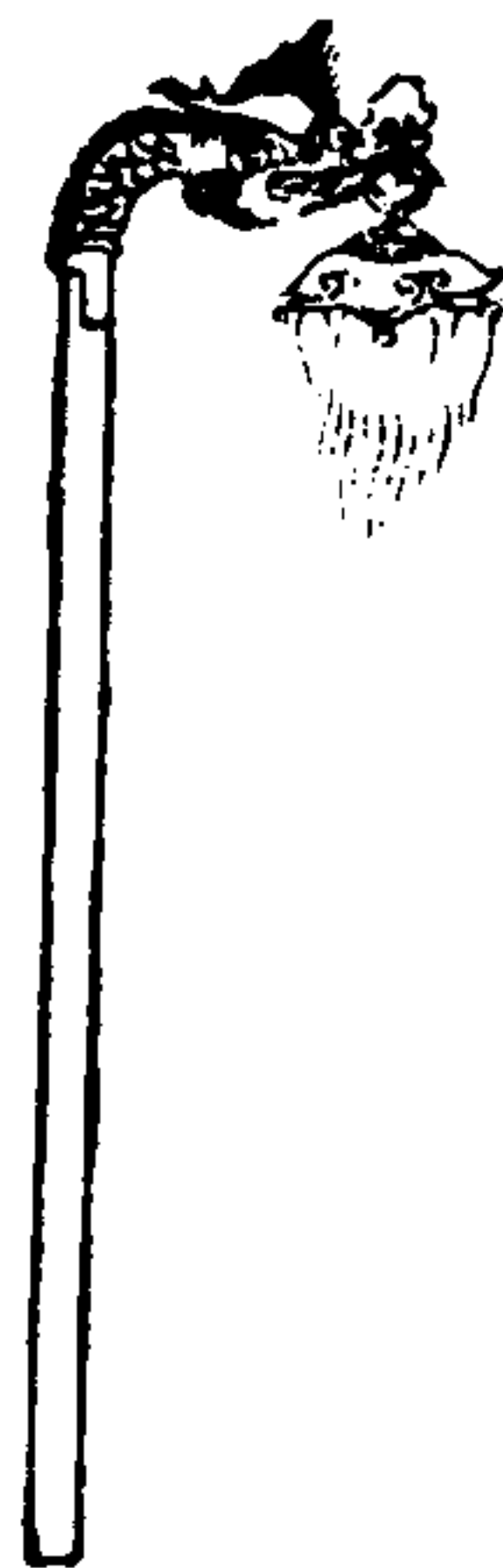

二六三

人

舞



三才圖會

器用四

五

簫

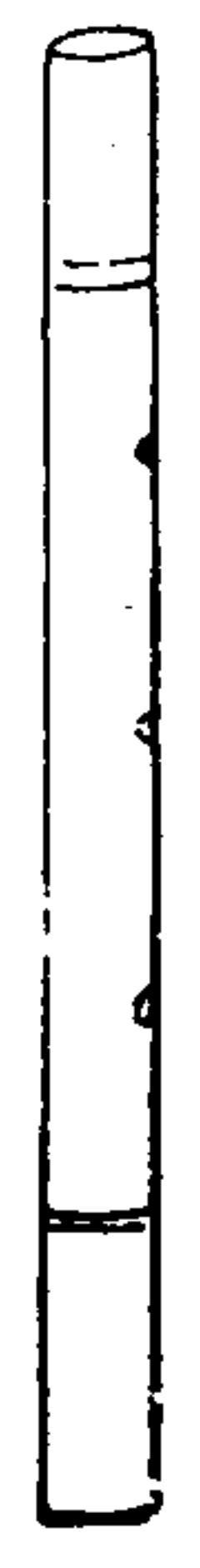

翟

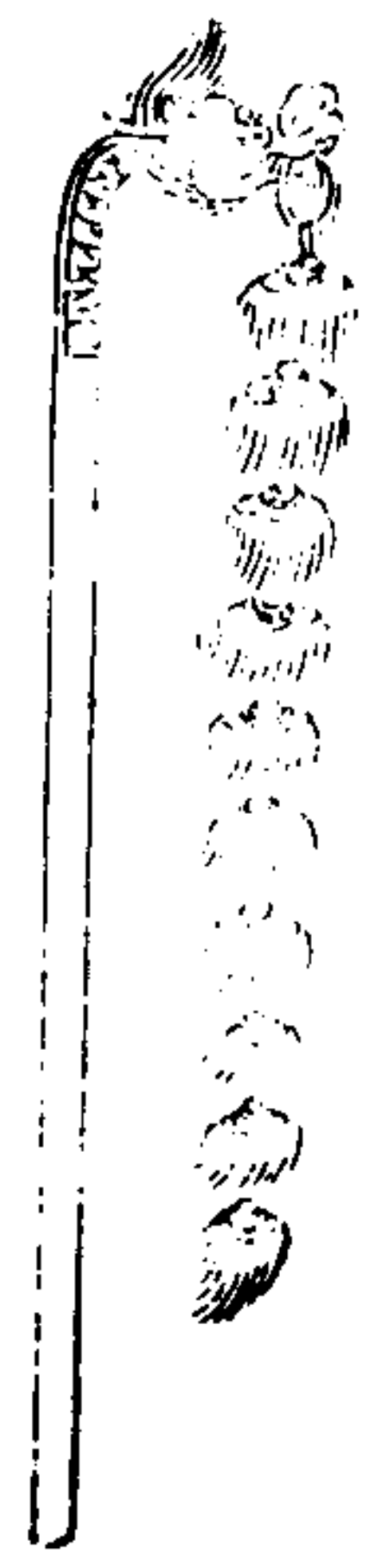

纛

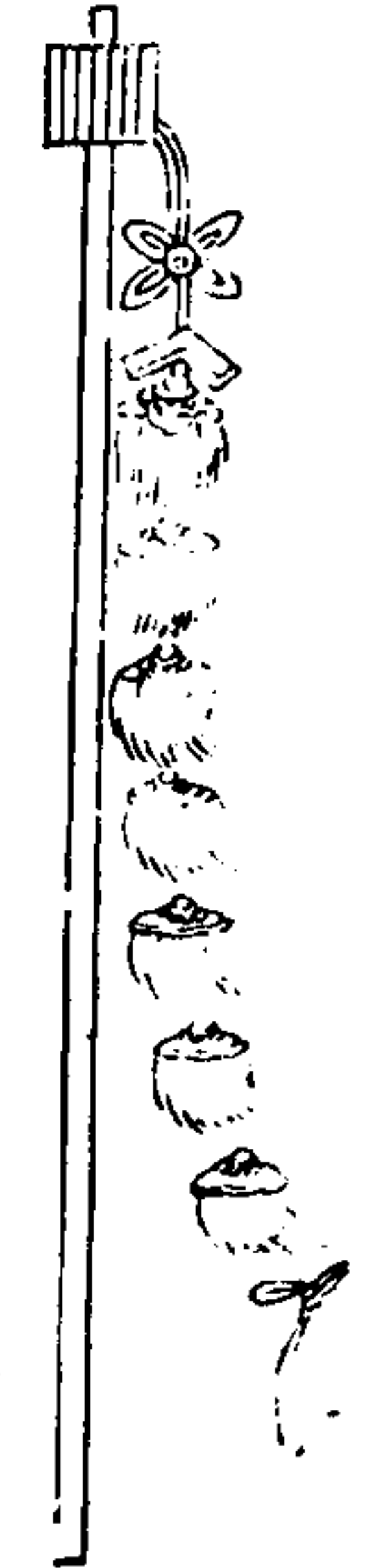

旌

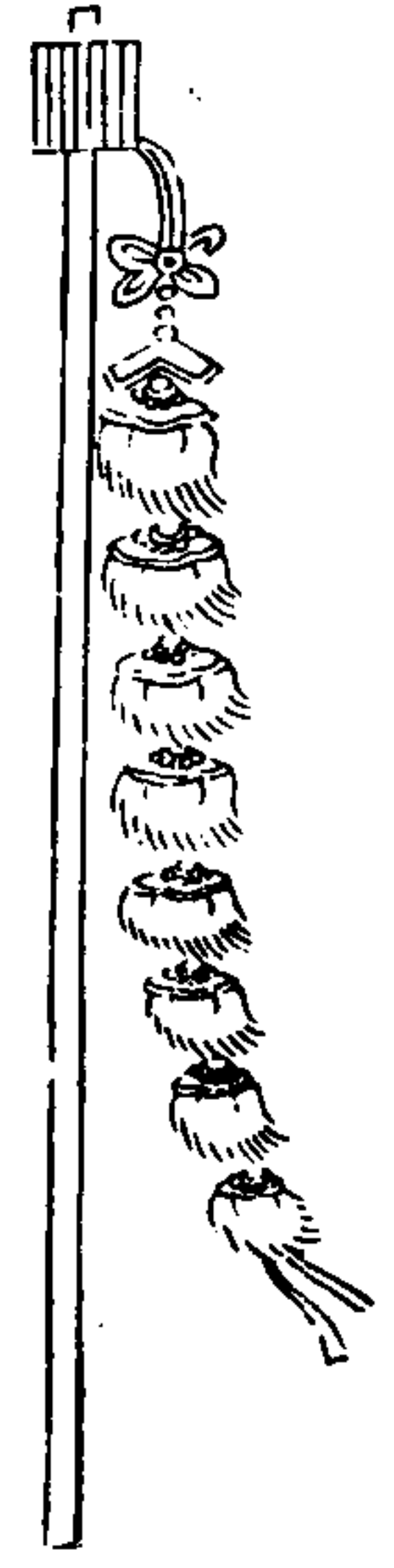

三才圖會

器用四卷

六一

節

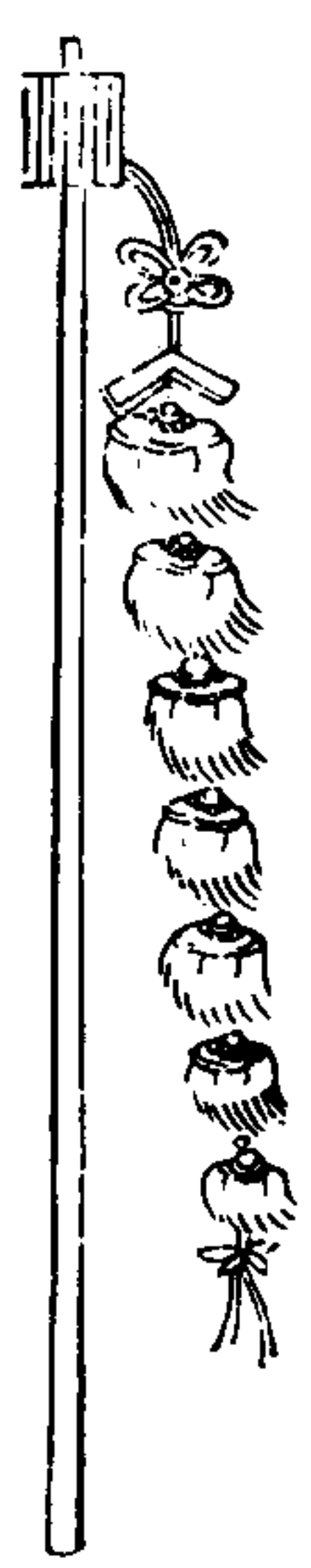

麾



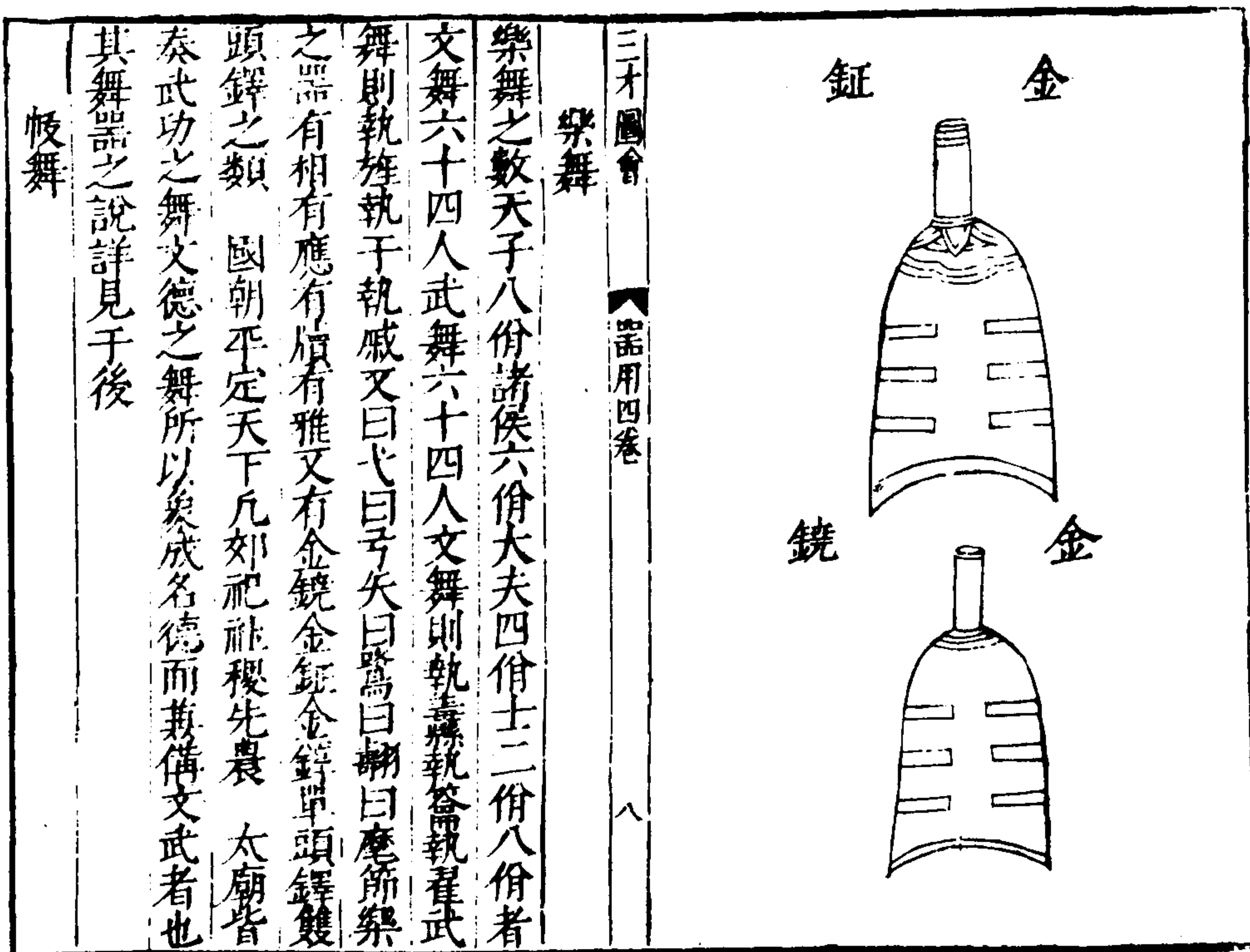
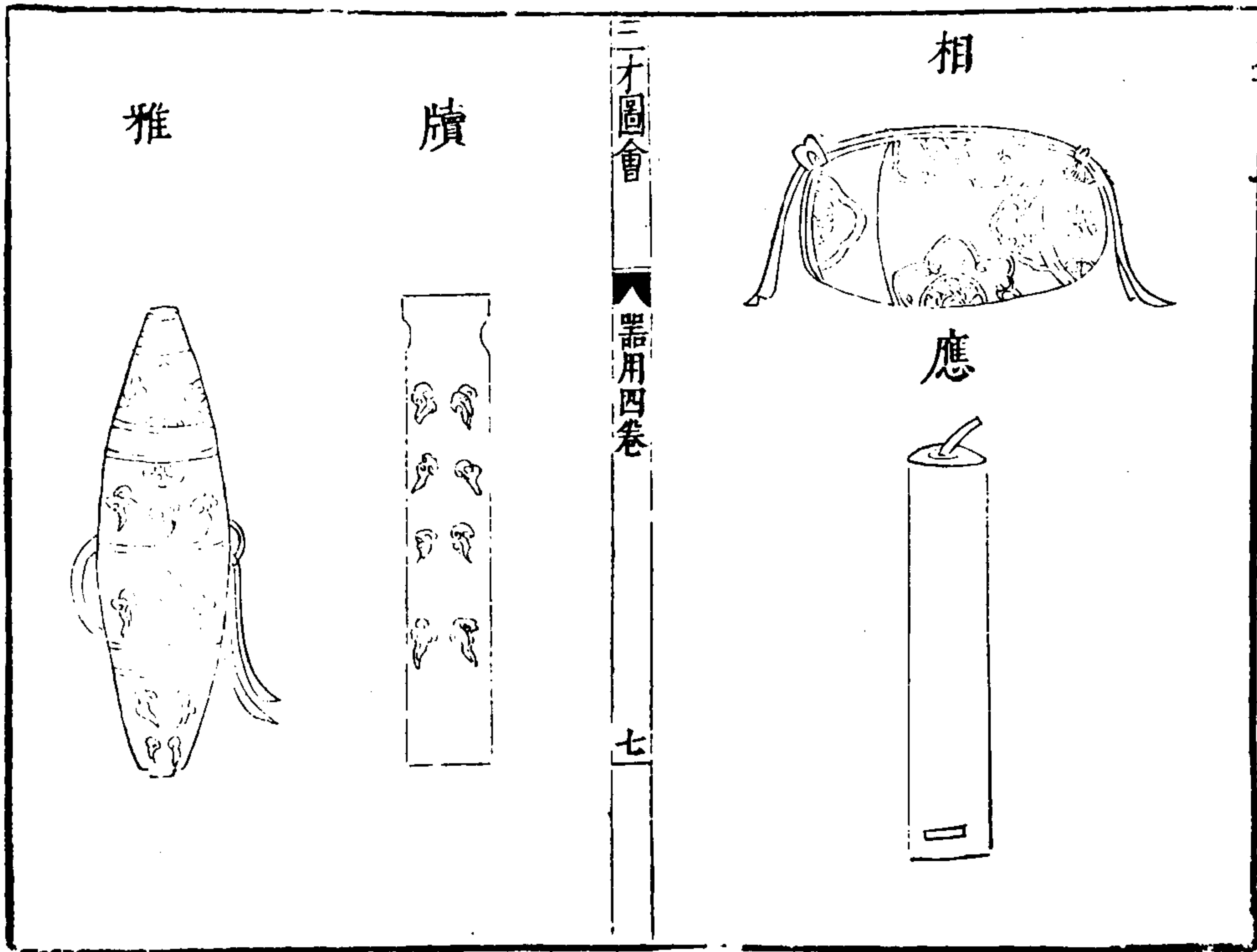

樂舞之數天子八佾諸侯六佾大夫四佾士二佾八佾者
文舞六十四人武舞六十四人文舞則執纛執籥執翟武
舞則執旌執干執戚又曰弋曰弓矢曰鷩曰翾曰麇所樂
之器有相有應有牘有雅又有金鏡金鉦金鐃單頭鐃雙
頭鐃之類 國朝平定天下凡郊祀社稷先農 太廟皆
奏武功之舞文德之舞所以象成名德而兼備文武者也
其舞器之說詳見于後

周官樂師教國子六舞有帔舞帔者帔也社稷百物之神皆為民祓除以故帔舞帔舞有全羽羽舞者析羽

羽舞

周官舞師掌教羽舞帥而舞四方之祭祀齋師教國子舞羽吹簫祭則鼓羽簫之舞羽舞翟羽可用為儀執之以舞所以為蔽翼也

皇舞

周官舞師掌教皇舞帥而舞旱暵之事樂師掌教國子小舞皇陰類也旱暵欲達陰中之陽故以皇舞

三才圖會

器用四卷

九

旄舞

葛天氏之樂三人操鼈牛尾而歌八闋則旄者乃鼈牛之尾

干舞

郊特牲曰朱干設錫冕而舞大武祭統曰及舞君執干戚就舞位則于者自衛之兵非伐人之器用之以舞示有武事也祭山川用之者以其有阻固捍蔽之功

人舞

舞以干戚羽旄為飾手舞足蹈為容樂記樂師均以人之

手舞終焉

戚

禮曰朱干玉戚以舞大武干盾也所以自蔽戚斧也所以待敵朱干白金以飾其背戚剝玉以飾其柄

簫

周官齋師祭祀鼓羽簫之舞簫所以為聲翟所以為容

翟

翟為五雉之一取其毳羽以秉之詩曰右手秉翟

素纛羽葆幢

爾雅曰翬素也郭璞以為今之有羽葆幢舞者所建以為容也

三才圖會

器用四卷

十

旌

旌夏大旌也舞者行列以大旌表識之大射禮舉旌以宮

偃旌以商

節

爾雅利樂謂之節樂之聲有鼓以節之舞之容有節以節之先代之舞有執節二人

麾

周禮巾車掌水路建大麾以田以封蕃國書曰用秉白旄以麾周所建也後世協律郎執之以令樂工其制高七尺干飾以龍首綴纁帛畫并龍於其上樂作則舉之止則偃之堂上則立於西階堂下則列於樂懸之前

相

八音以鼓為君以相為臣是相為鼓其狀如鼗常表糠裹以漆跋局承而擊之所以輔樂樂記曰治亂以相諸家樂圖多以相為節相以輔樂亦以節舞

應

三才圖會

器用四卷

十一

應猶摩之應物其獲也小故小鼓謂之應以應大鼓所倡之聲小春謂之應以應大春所應之節

牘

牘以竹為之長者七尺短者三尺所以節樂也周官笙師掌之

雅

周官笙師掌教雅以教祗夏狀似漆桶而弁口大二圍長五尺六寸以羊韋鞞之旁有兩紐䟽畫武舞工人所執以節舞

金鉦

如銅槃縣而擊之以節樂

金鏡

如火斗有柄以銅為匡既其上如鈴中有丸執其柄而搥之其聲譙譙然以止鼓

三才圖會

器用四卷

十一

虎 周禮云以虎皮飾
布侯側方制虎皮
為鵠王大射賓射
用之侯道九十弓

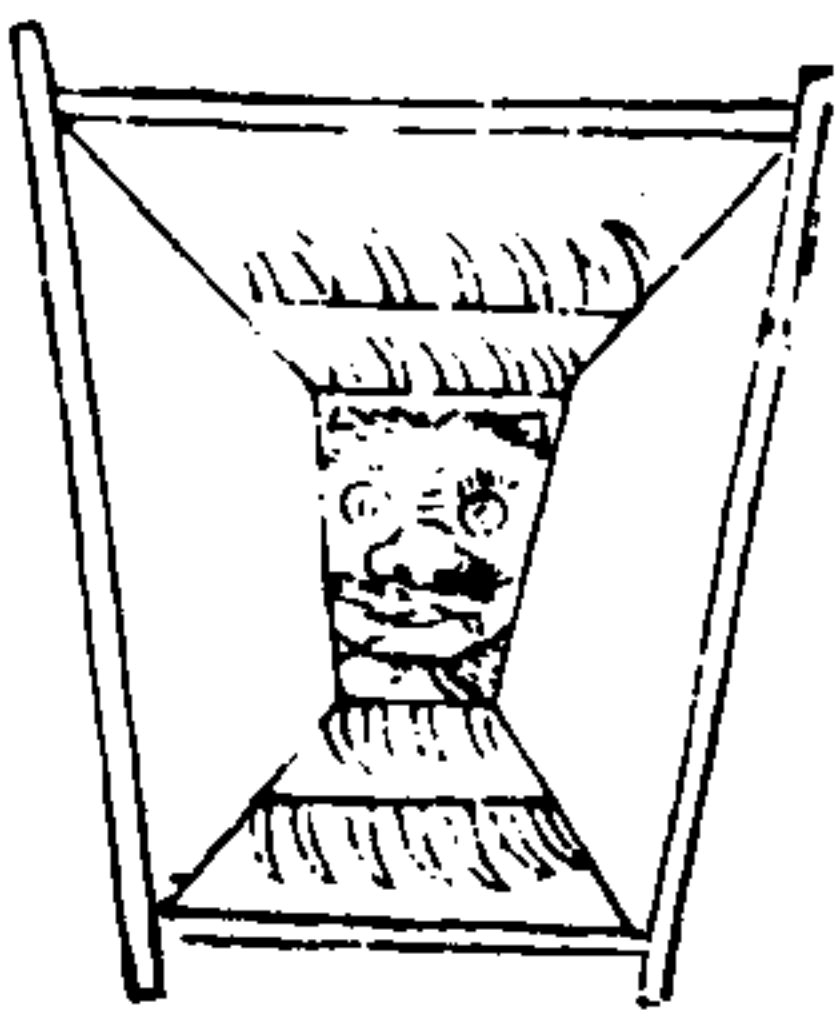

豹 周禮以豹皮飾侯
側以豹皮方制鵠
王大射賓射用之
侯道五十弓

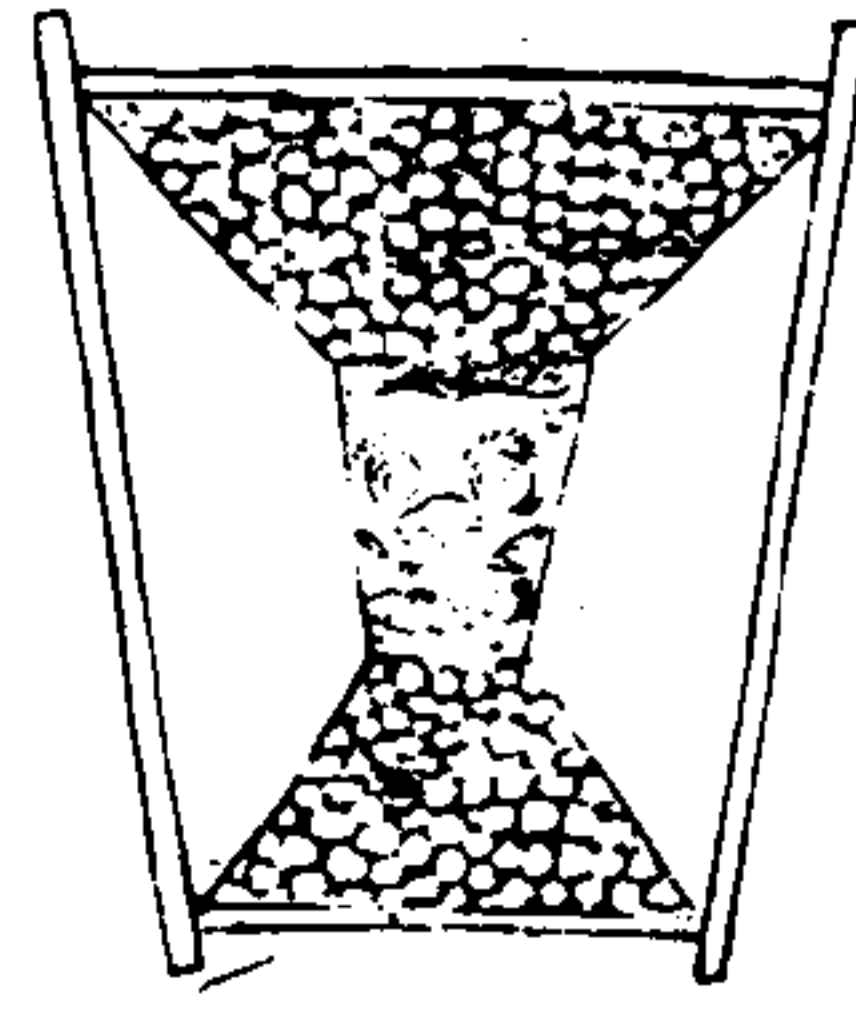

熊 周禮以熊皮飾侯
側鵠以熊皮方制
之王大射賓射用
之侯道七十弓

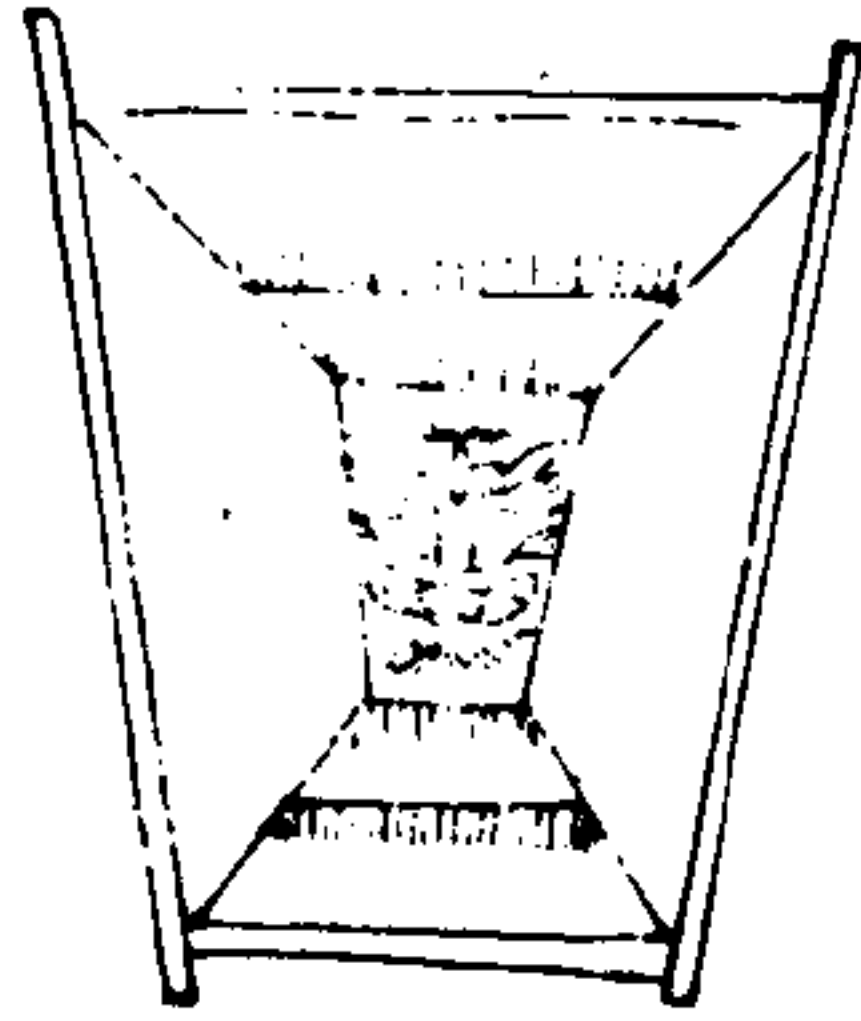

熊 周禮畿內大射以
熊皮飾侯側制其
鵠侯道七十弓

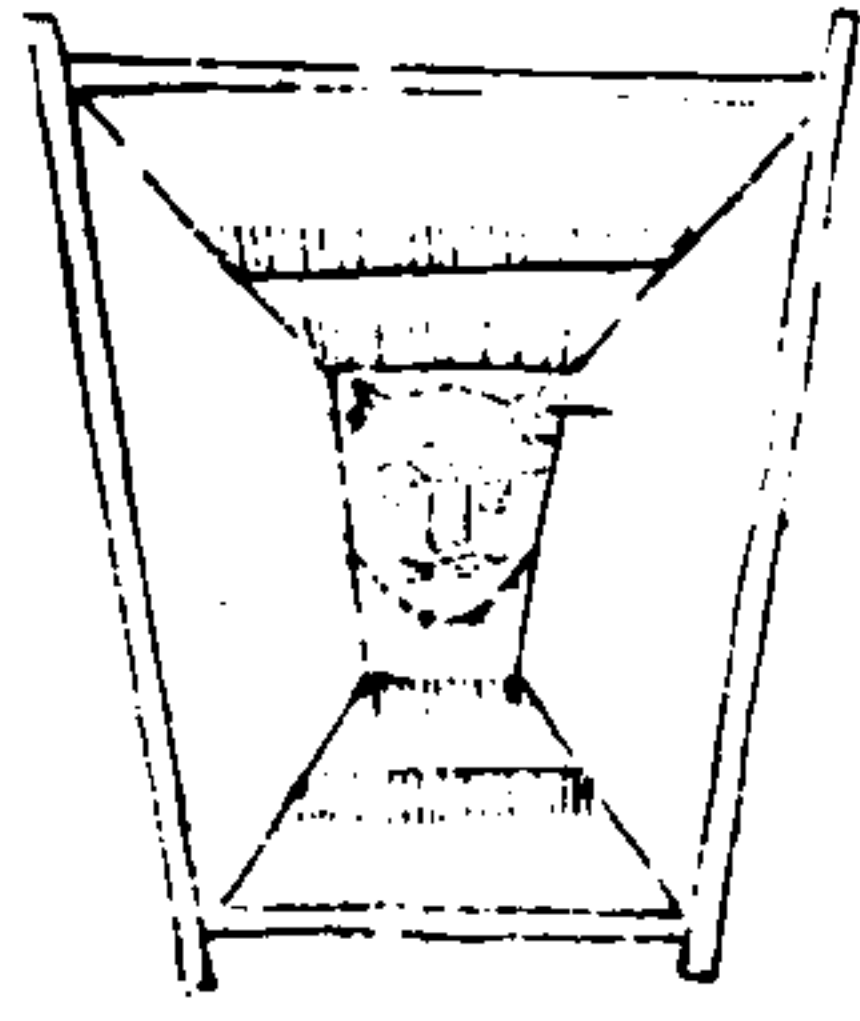

三才圖會 器用四卷

十三

麋 周禮卿大夫大
射麋皮飾侯制
鵠侯道五十弓

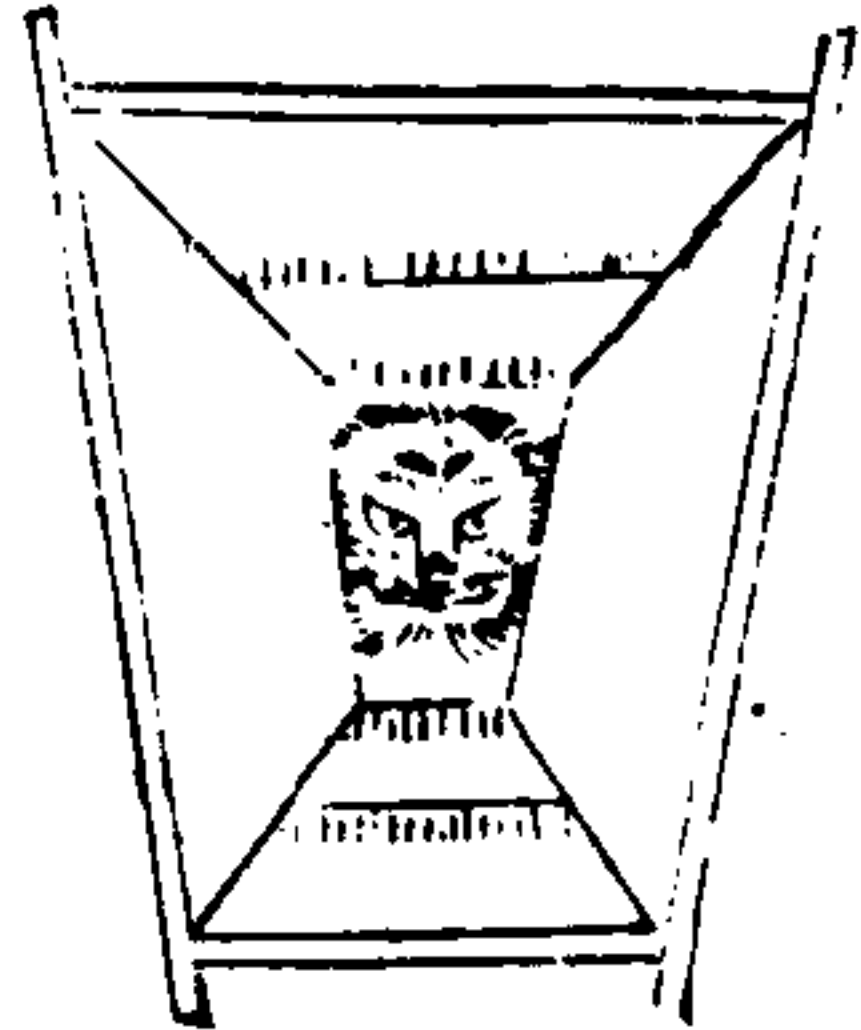

大 周禮畿內諸侯
將祭大射射大
侯侯道九十弓

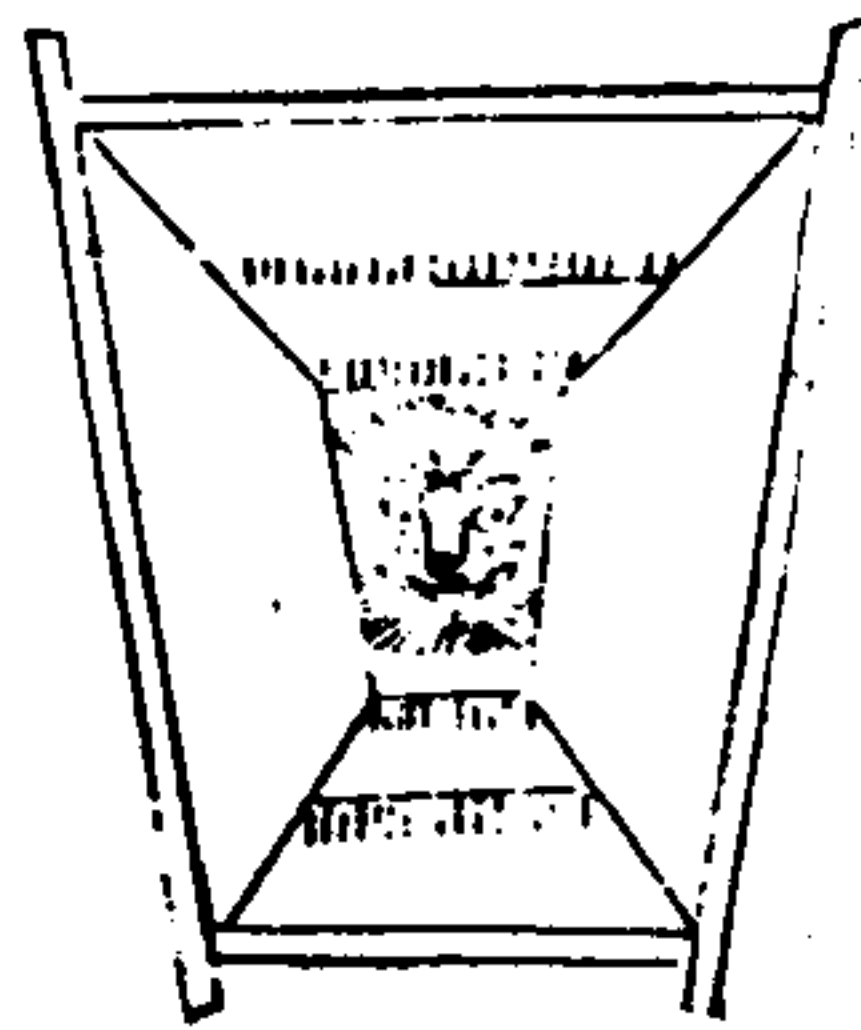

正 周禮卿大夫賓
射中朱綠側畫
雲氣道五十弓

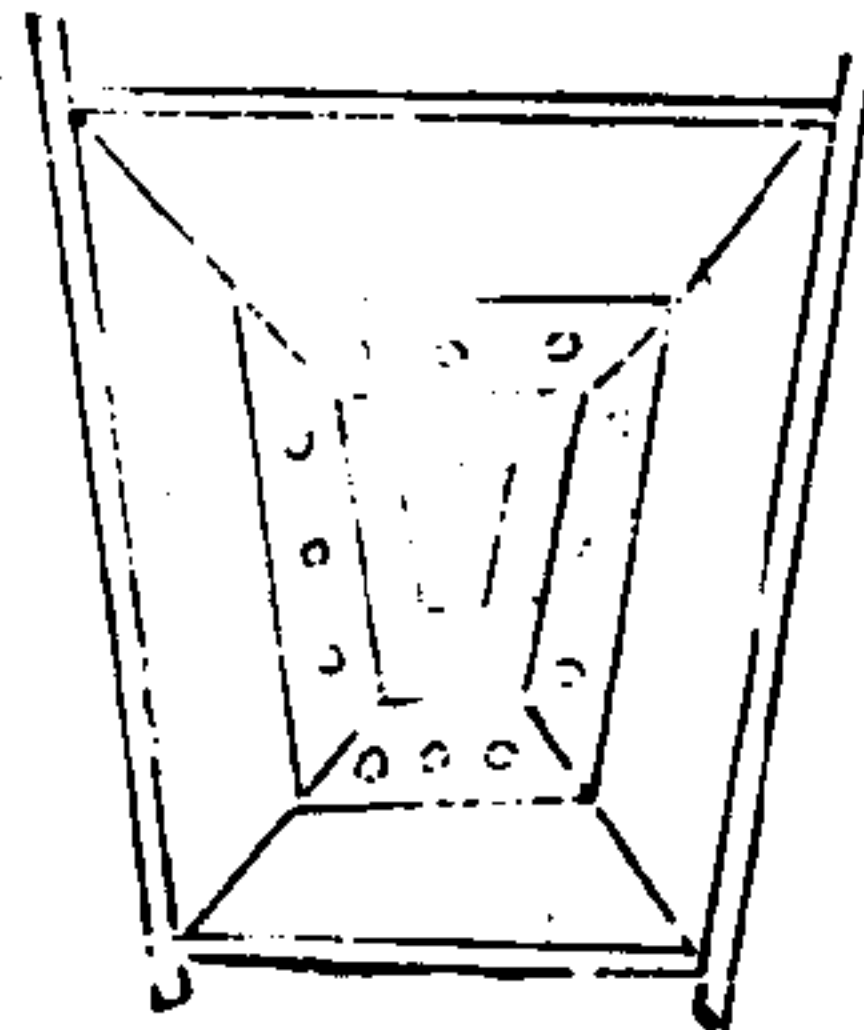

獸 周禮王息燕之
侯畫熊首中鵠
側雲氣五十弓

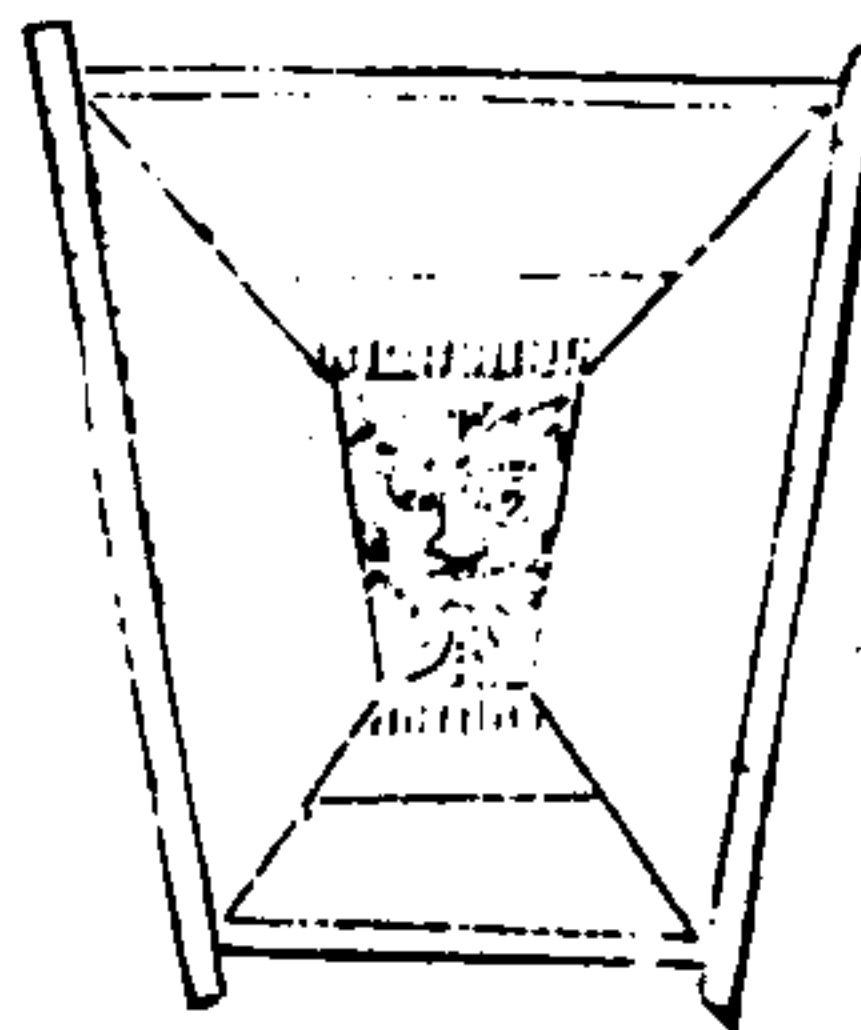

三才圖會 器用四卷

十四

兕 周禮大夫鄉射
中 於庠則用兕中

皮 周禮國君燕射
豎 皮豎獸為中盛
中 美侍射時取之

鹿 周禮士射於謝用
中 鹿中謝州序也

問 周禮諸侯立大
學於郊行大射
禮以問獸為中

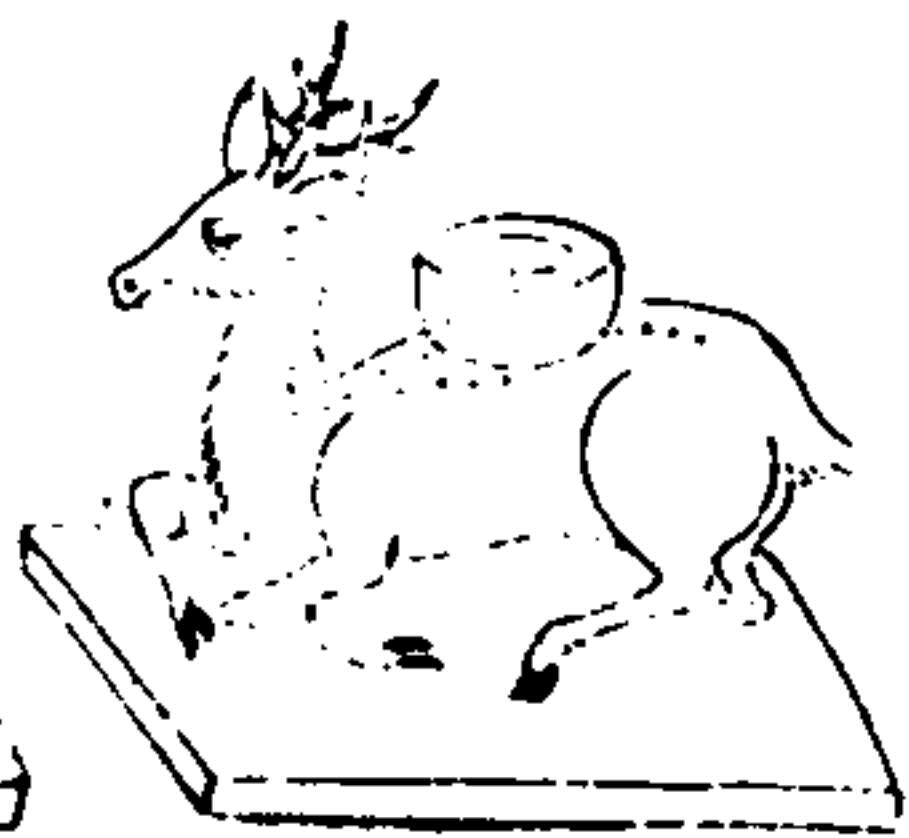
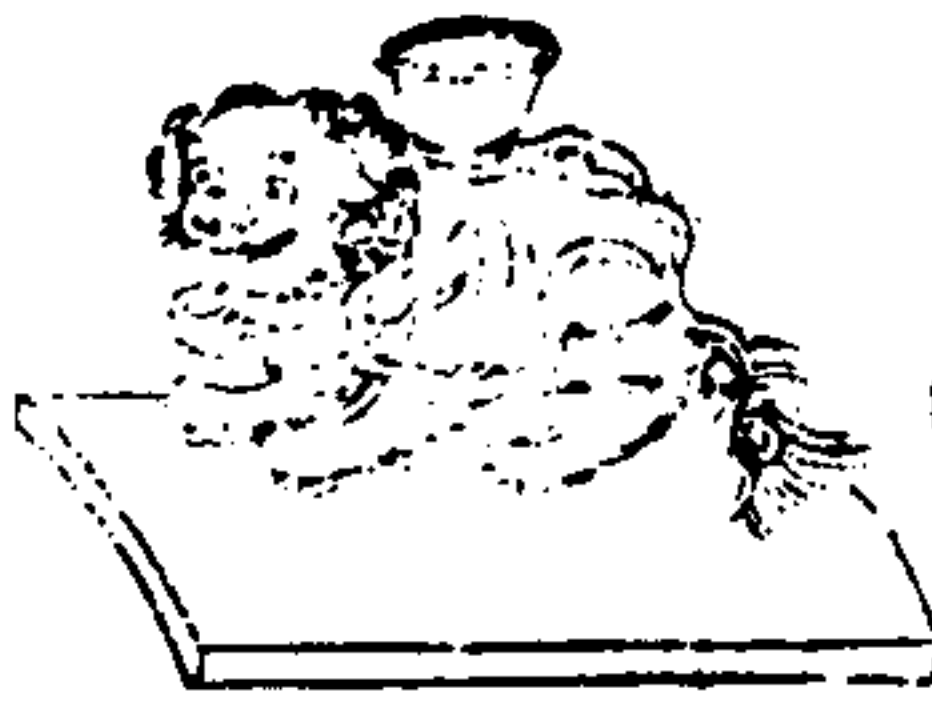
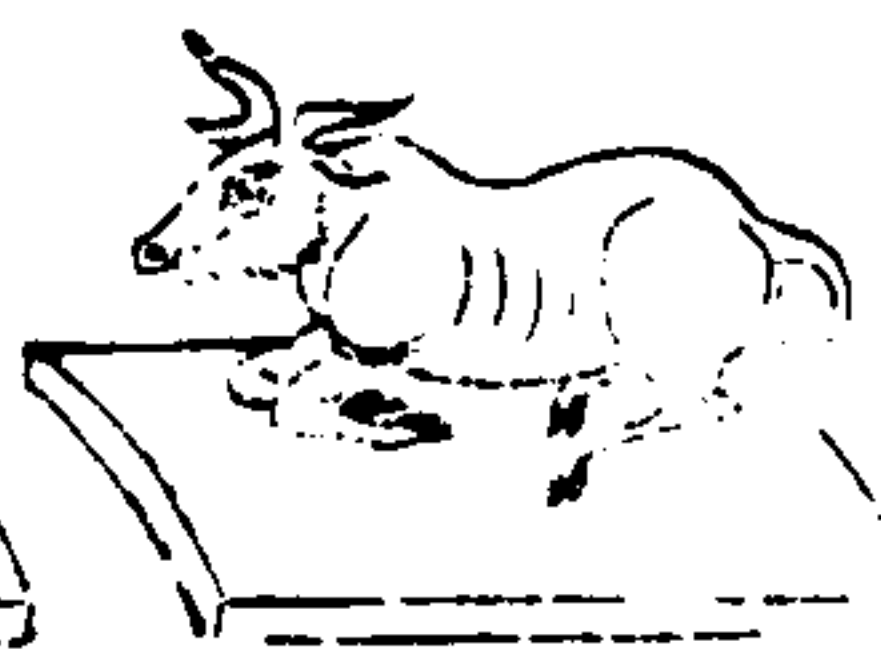

三才圖會

器用四卷

十五

獸 周禮諸侯從
侯 王燕射鵠畫
康 康首側雲氣
首 道五十弓

摻 周禮畿內卿大夫
助祭大射摻侯豹
鵠康飾道七十弓

豻 周禮畿內士助祭
大射豻侯豻皮飾
侯 鵠五十弓

獸 周禮卿大夫從王
侯 燕射虎豹首為鵠
虎 側雲氣道五十弓
首 豹

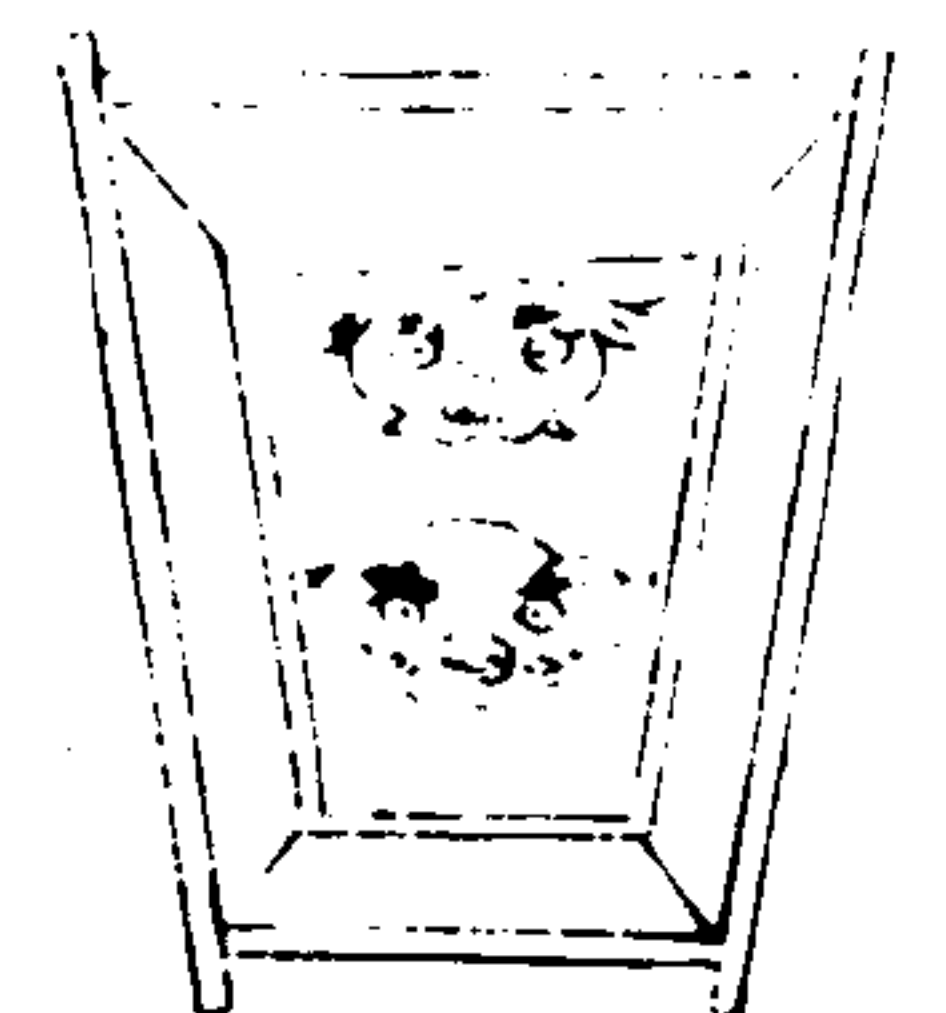
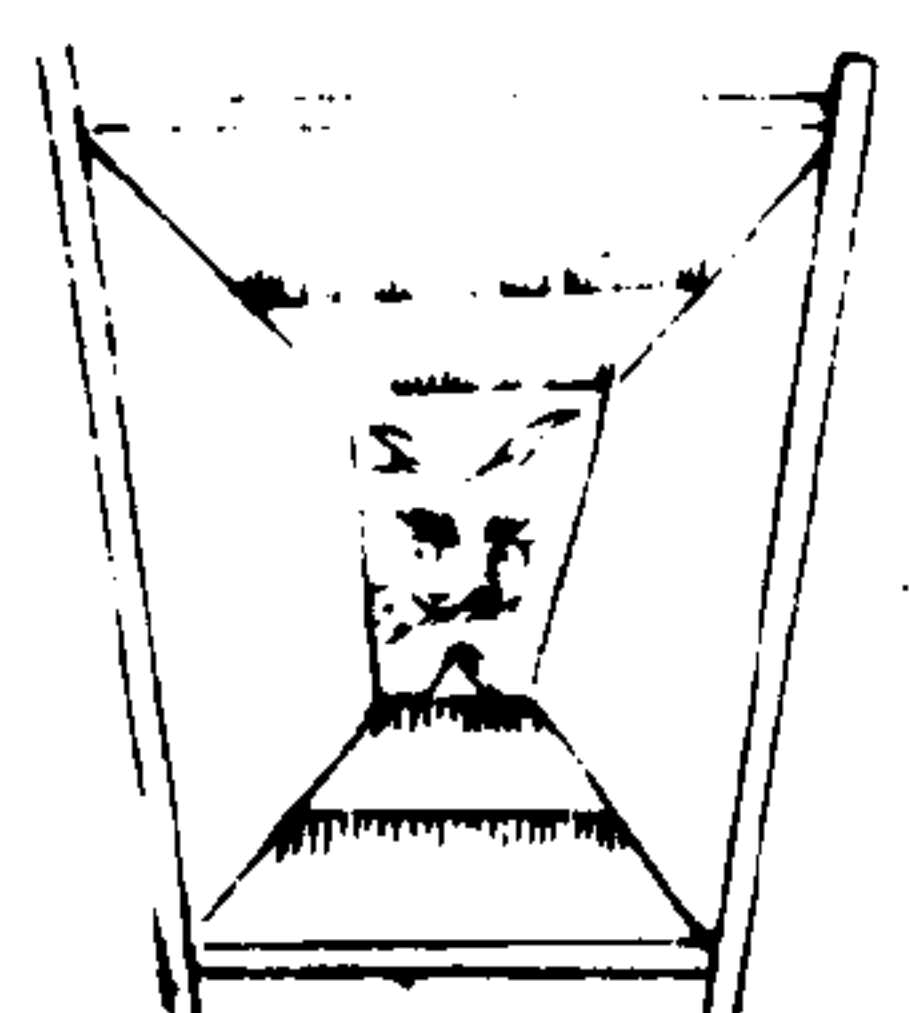
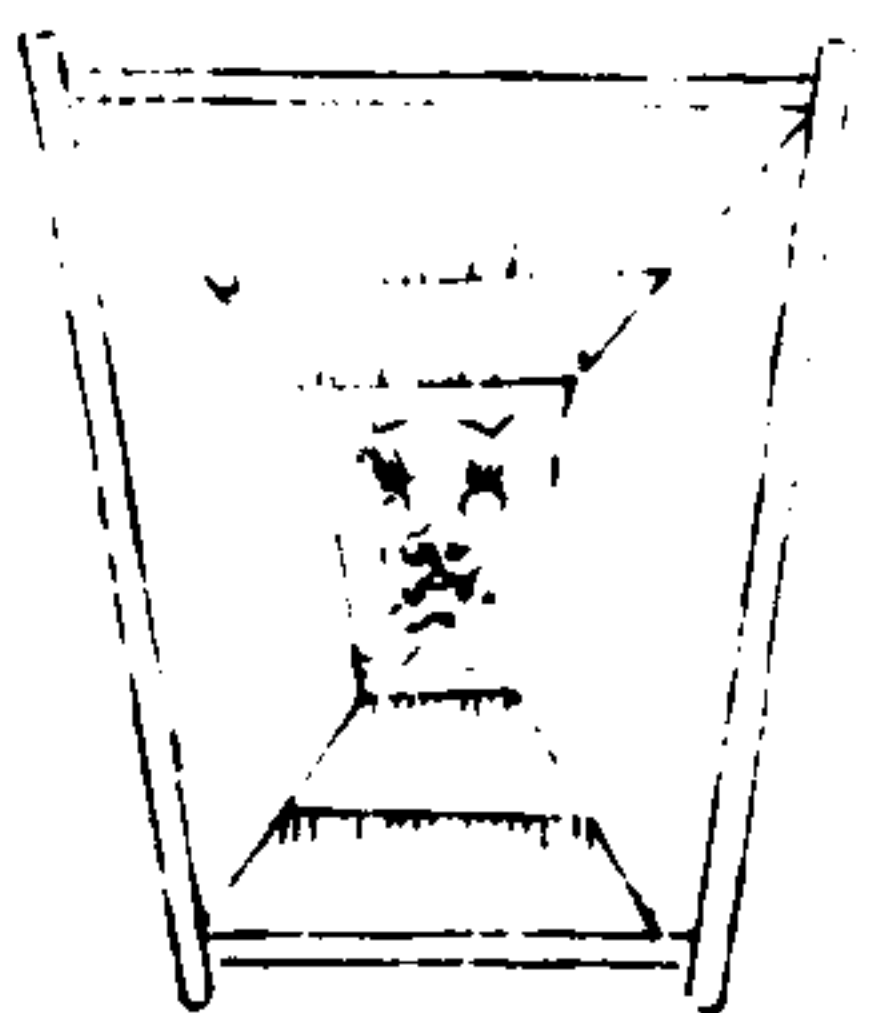
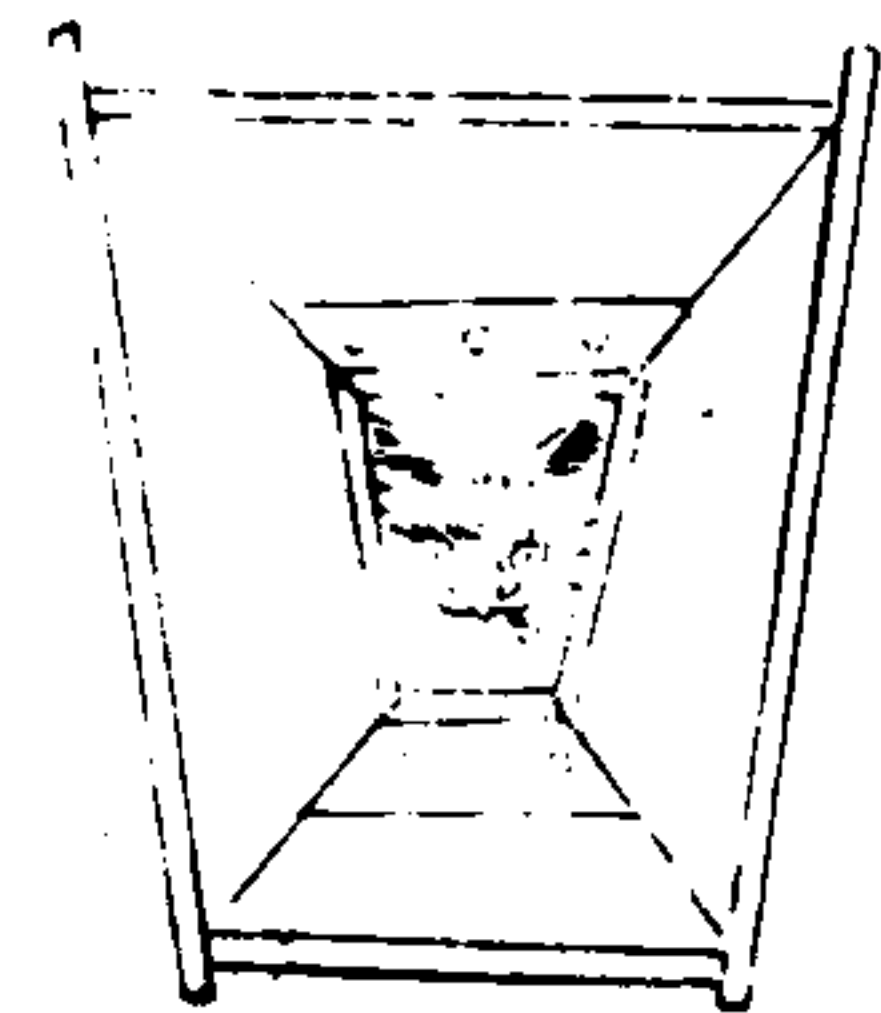

三才圖會

器用四卷

十六

獸侯鹿豕

周禮王燕射士射
鹿豕布侯雲氣飾
側五十弓

三正侯

周禮諸侯賓射
侯中朱次白蒼
三分侯正居一
道七十弓

五正侯

周禮王賓射侯
中朱外白蒼玄
黃三分侯正居
一道九十弓

乏

周禮侍獲者之匪
又曰容故曰三獲
三容皮爲之

三才圖會 器用四卷

七

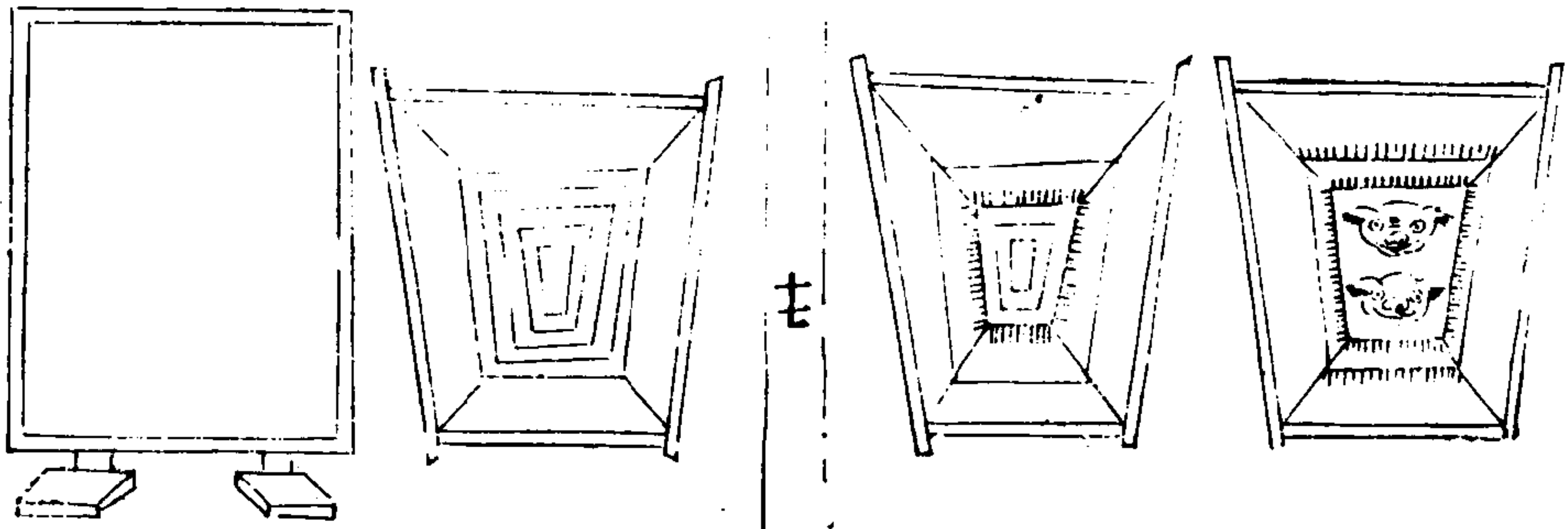

虎

周禮諸侯與

鄰國射于境

中

則用虎中

三才圖會 器用四卷

十六

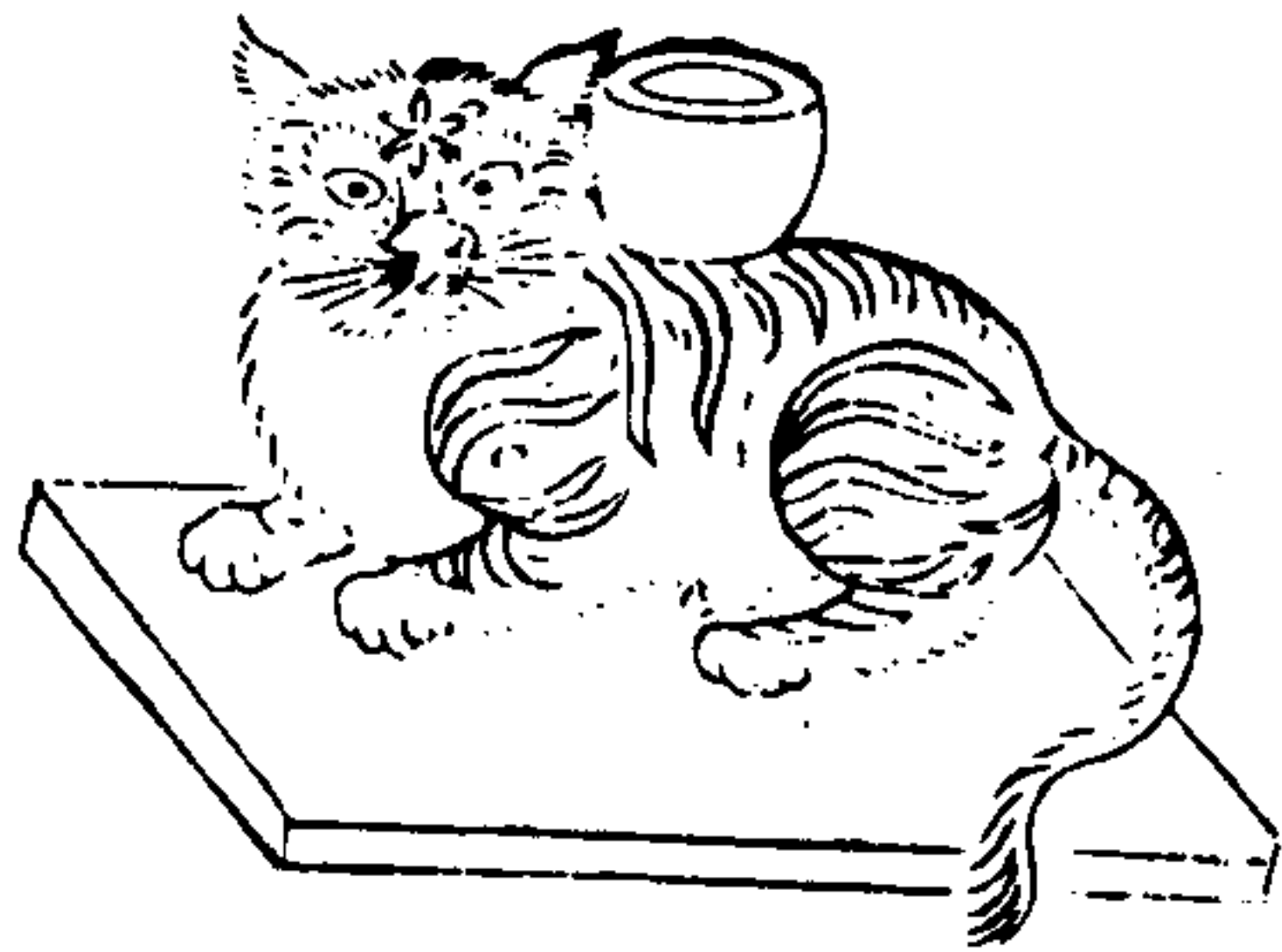

拾遺記曰軒皇變
乘桴以造舟楫則
是未為舟前第乘
桴以濟矣筏即桴
也蓋其事出自黃
帝之前今竹木之
排謂之筏是也

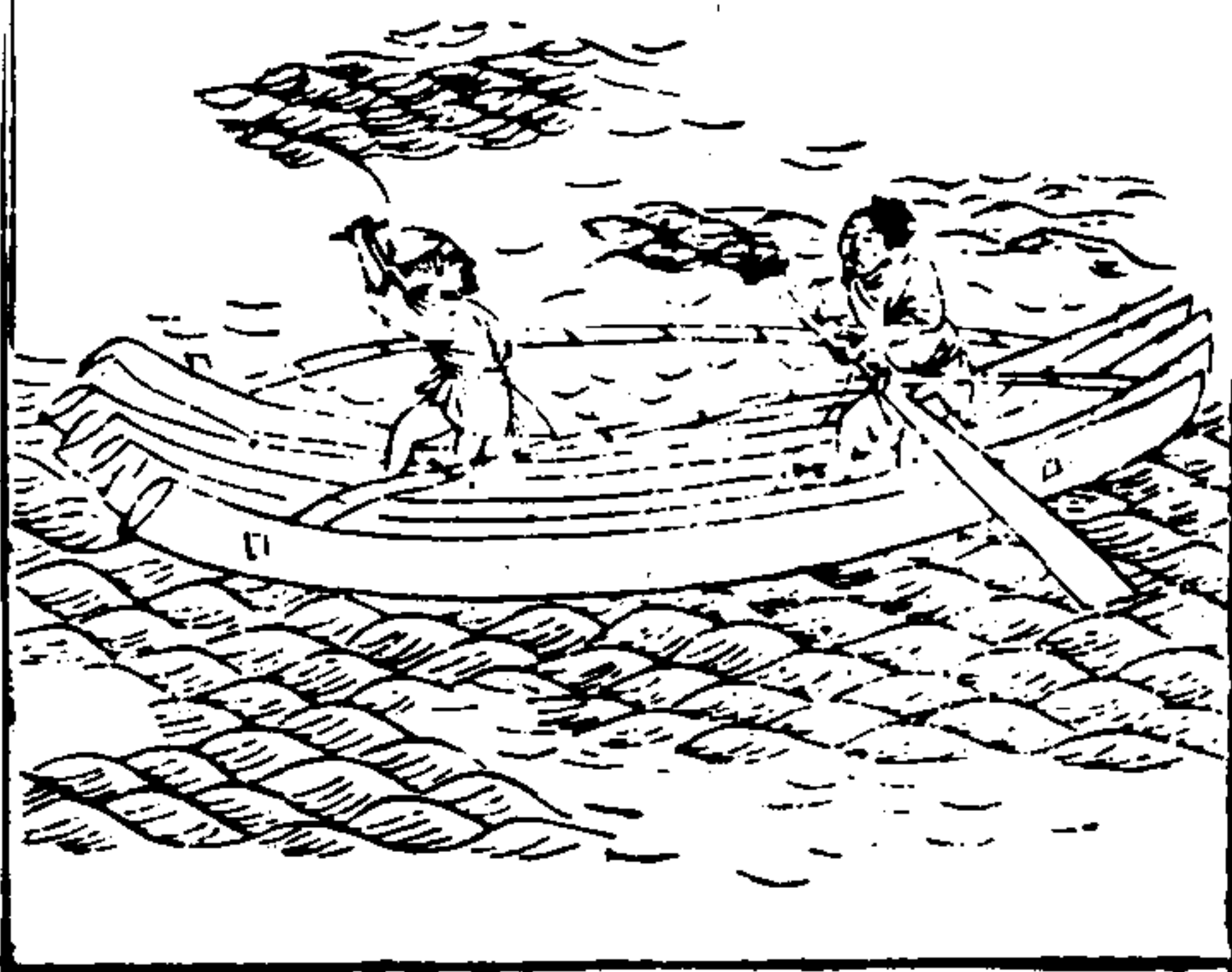

舟 淮南子曰見窾木浮而知為舟呂氏春秋曰虞姁音
作物理論曰化狐作墨子曰工倕作山海經曰番禺作東
哲發蒙記曰伯益作世本曰鼓貨狄作注云並黃帝臣釋
名曰黃帝造拾遺記曰軒皇變乘桴以造舟楫黃帝內傳
曰帝既斬蚩尤內荆舟楫易繫辭曰黃帝氏作剡木為舟
剡木為楫蓋以黃帝為是

船附船上器用

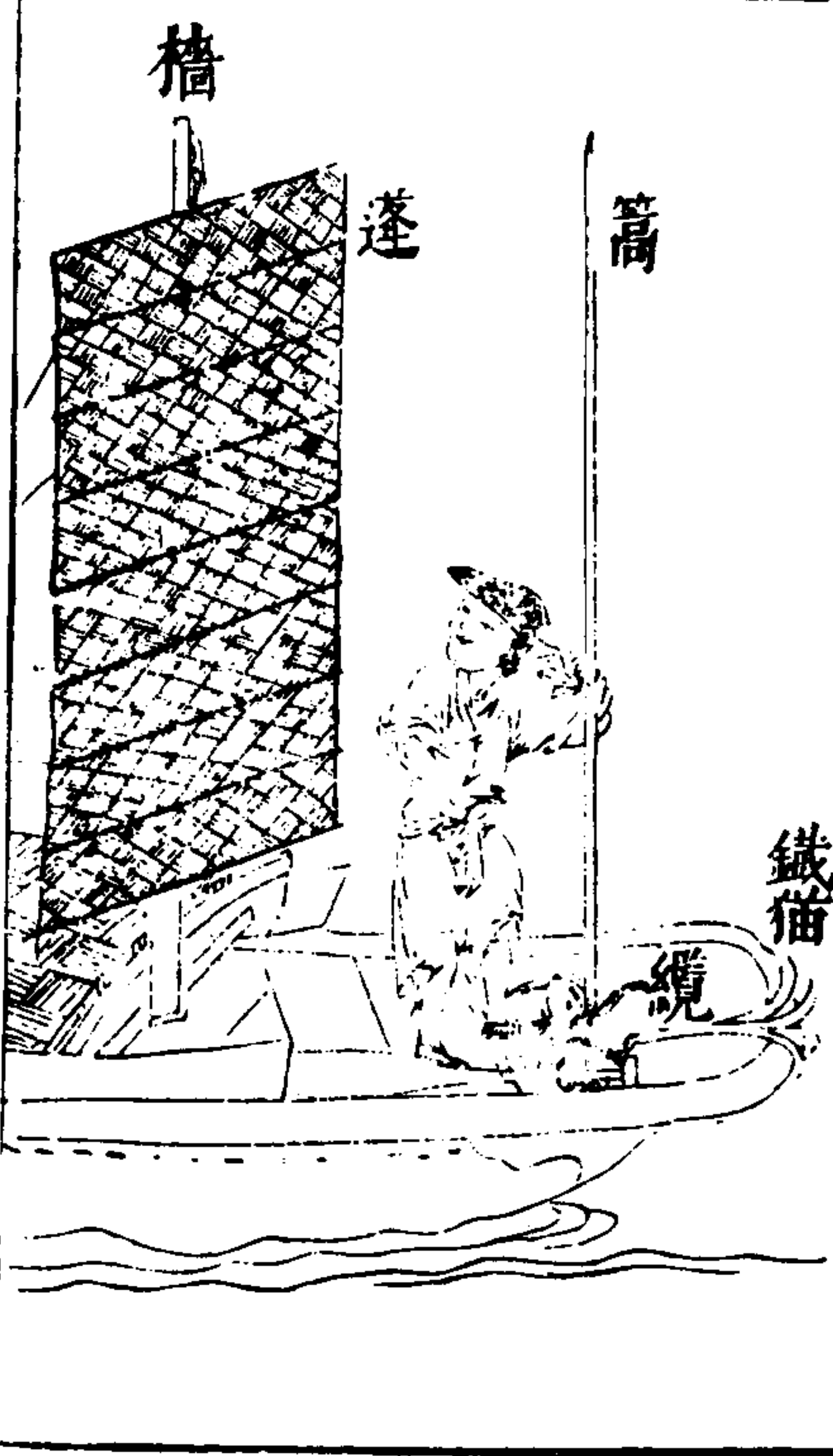

站船
此官府
所坐之
船謂之
站者就
驛中之
程之耳

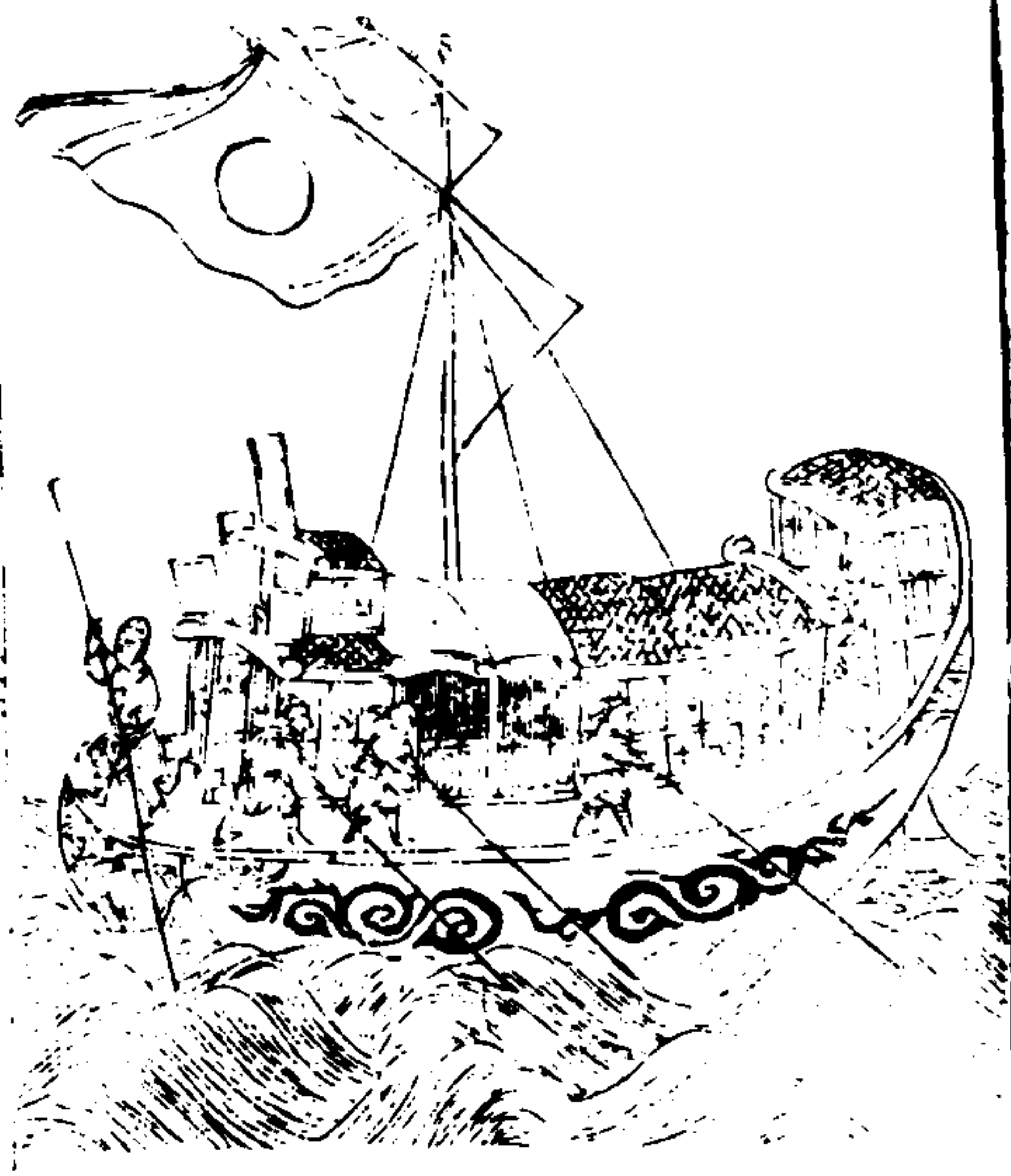

三才圖會

仙船

其制與站
船相似特
舟身匾而
淺不堪表
載止可供
遊客今吳
中士大夫
家多是船

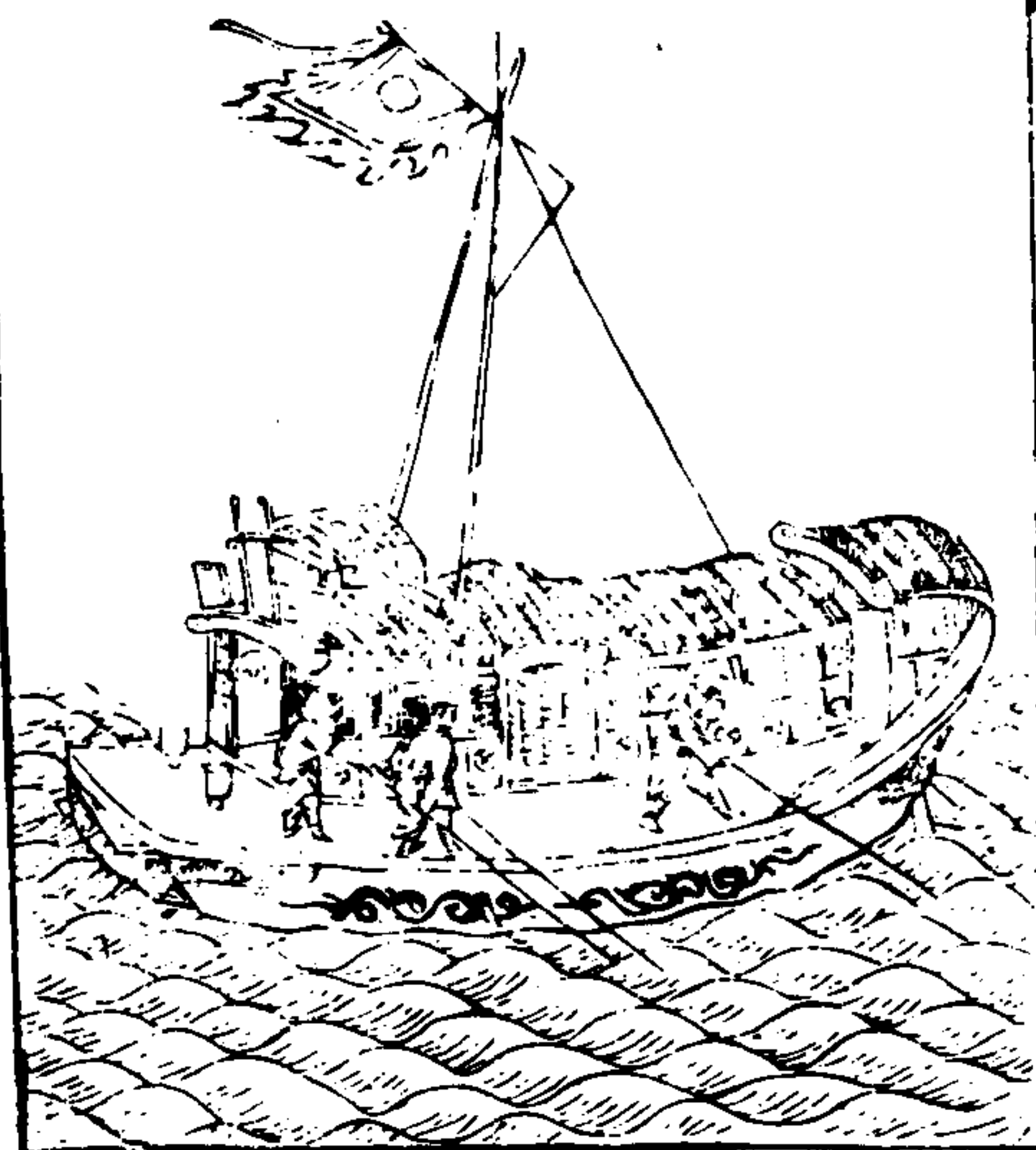

需用四卷

廿

航船
其制大小不一
尾高於首或以
木為蓋或以蓬
條覆之可堪裝
載非遊人之利
也

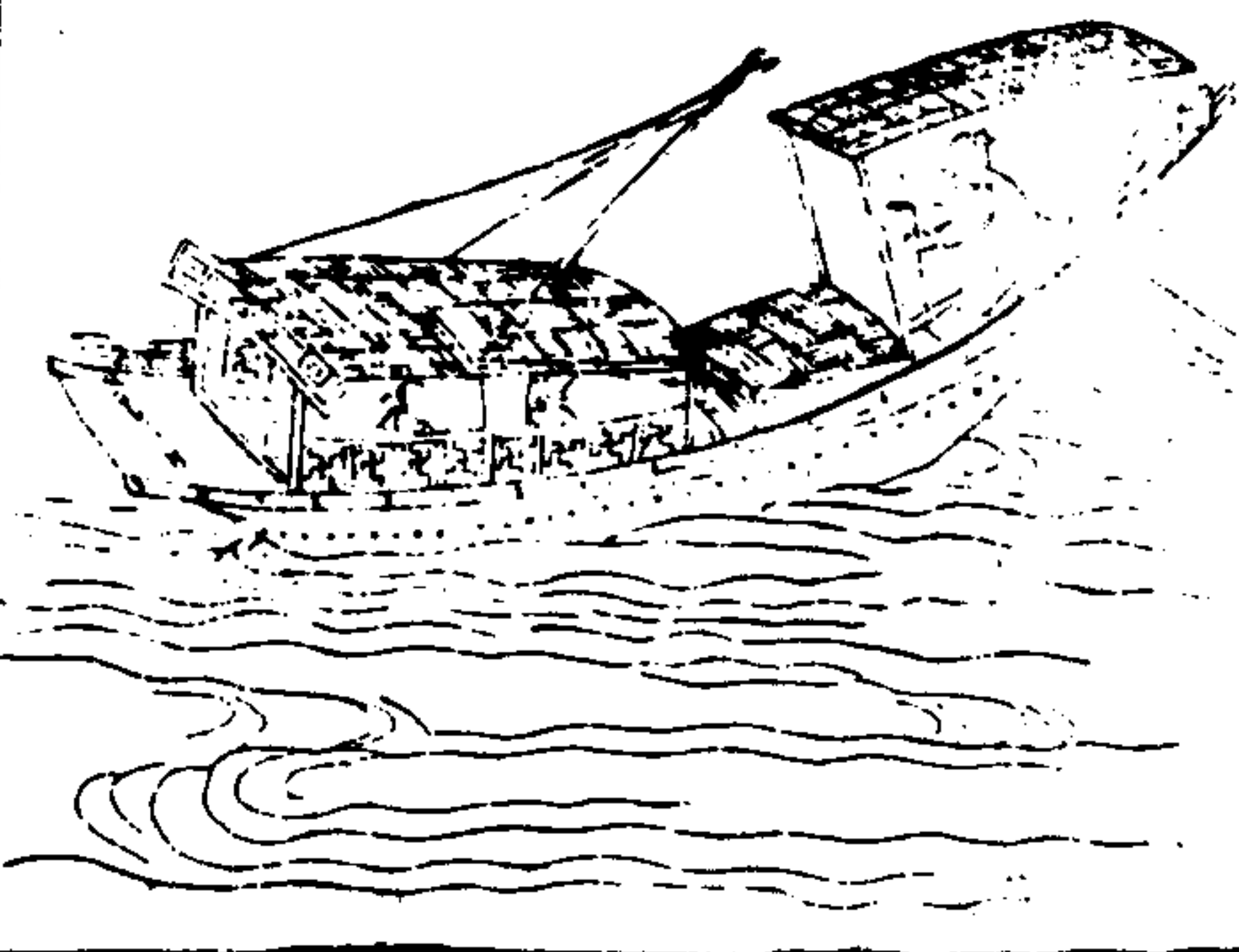

三才圖會

遊山船

其制首尾相等下可
裝載上可坐客其中
往往用以載酒故以
遊山為名有二隻四
隻六隻八隻之別蓋
以席之多寡為大小
也然止可供遊客若
駕長風則不堪耳

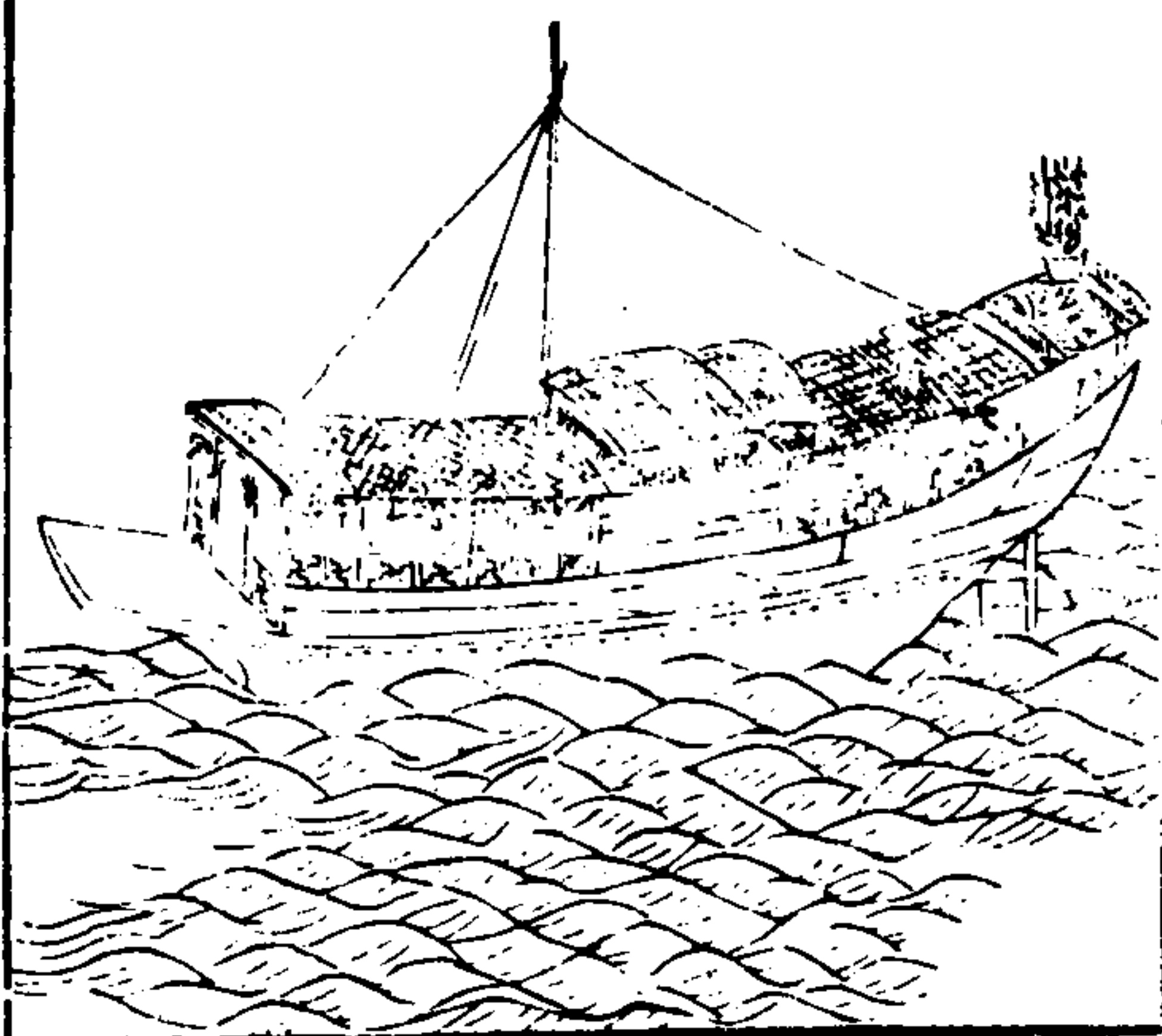

需用四卷

廿二

划船

三才圖會

器用四卷

廿三

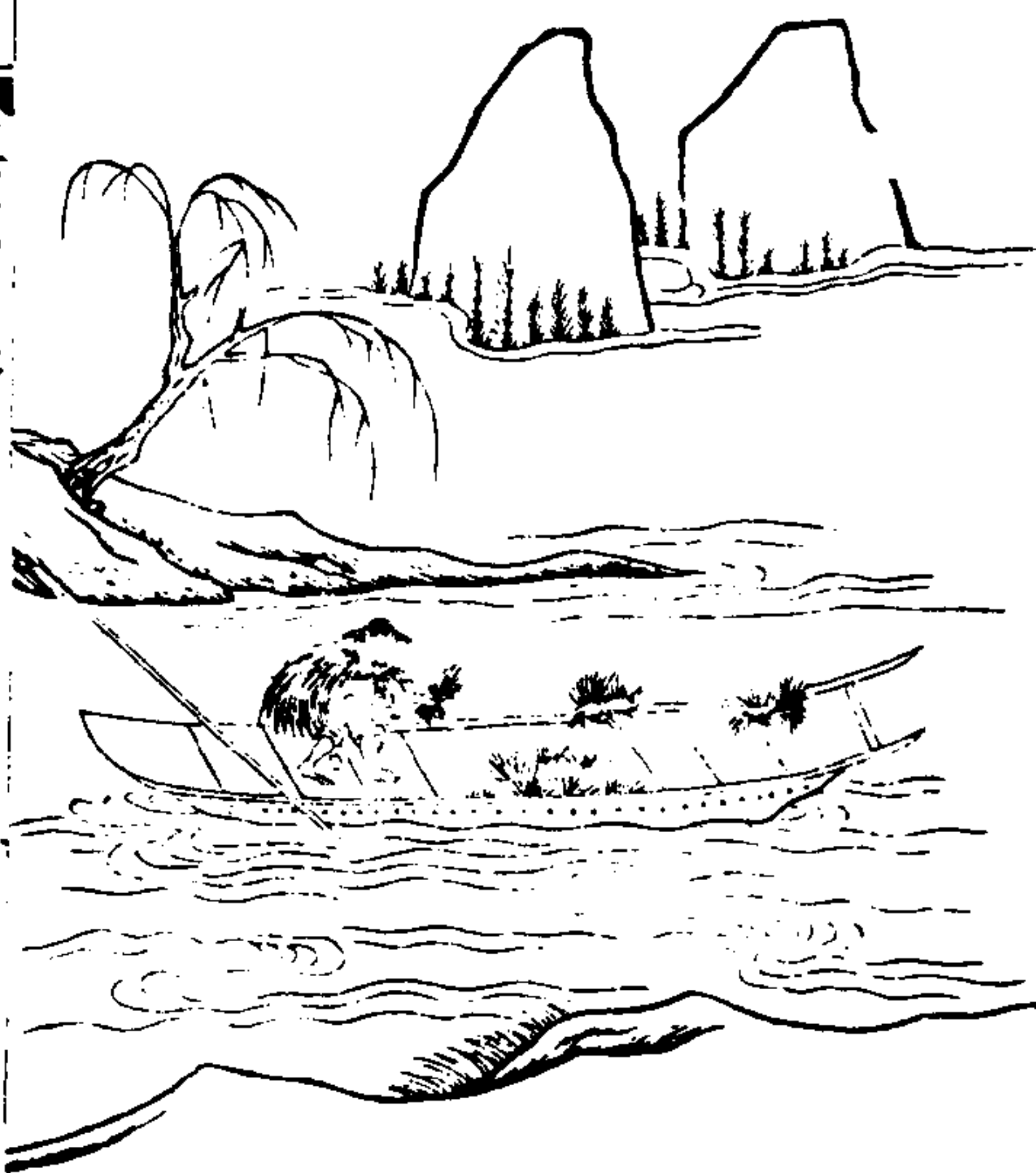

划戶船花集韻划謂撥進也其船制短小輕便易於撥進故曰划船別名秧塌嘗見淮上瀕水及灣汭田土待冬春水涸耕過至夏初遇有淺漲所漫乃划此船就載宿泥稻種福撒田間水內候水脈稍退種苗即出可收早稻又見江南春夏之間用此筭貯泥糞及積載秧束以往所佃之地若際水則以鋤棹撥至或隔陸地則引纜掣去如泥中草上猶為順快水陸互用便於農事故備錄於此

野航

三才圖會

器用四卷

廿四



野航胡田家小渡舟也或謂之舴艋謂形如舴艋因以名之舴直格切艋莫硬切小舟也如村野之間水陸相間去豈所在橋梁不能畢備故造此以便往來制頗朴陋廣纜尋丈可載人畜一二不煩人駕但於渡水兩傍維以竹草之索各倍其長過者望索即抵彼岸或畧具篙楫田農便之杜詩野航恰受兩三人即此謂也

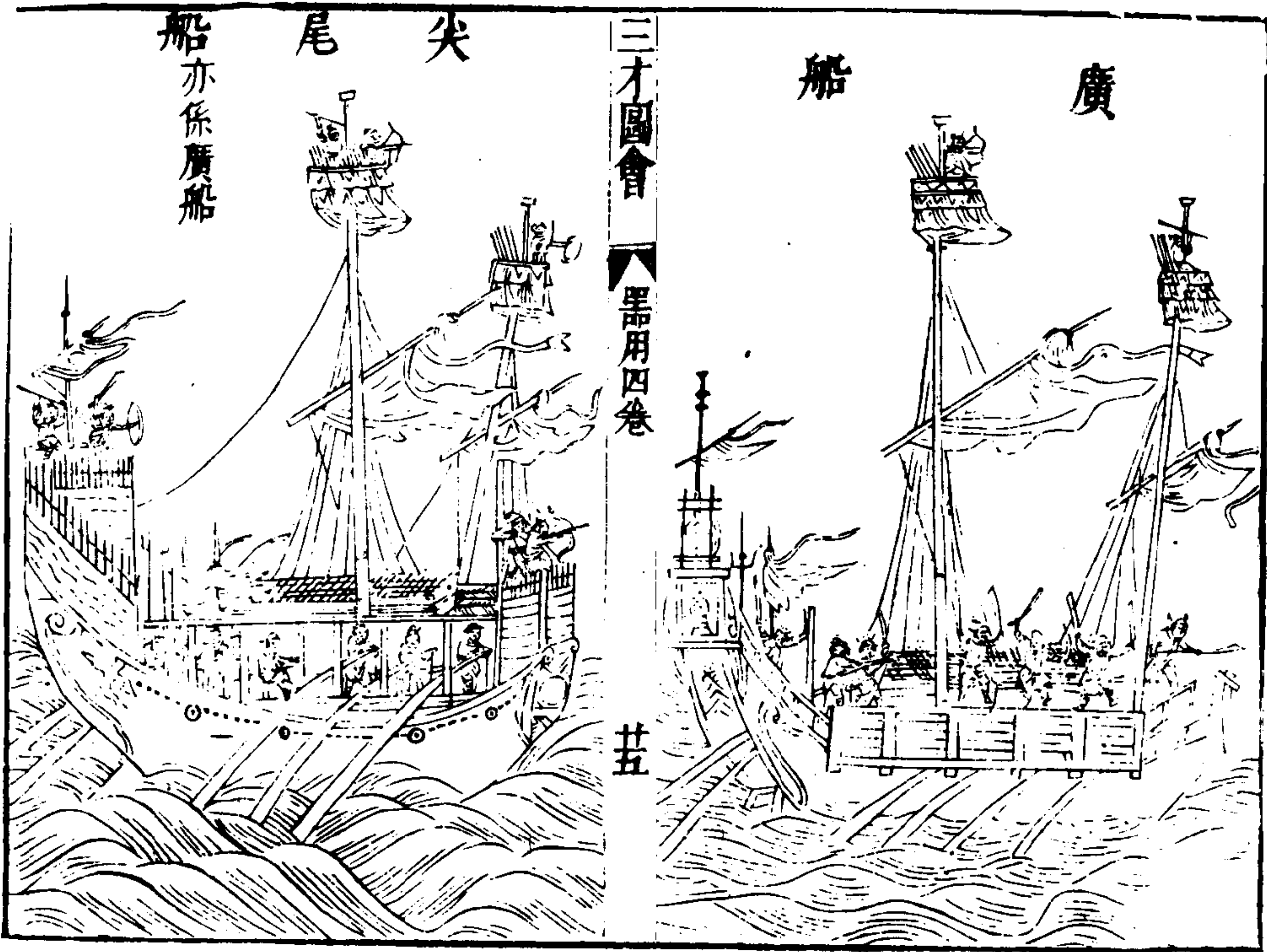

福船

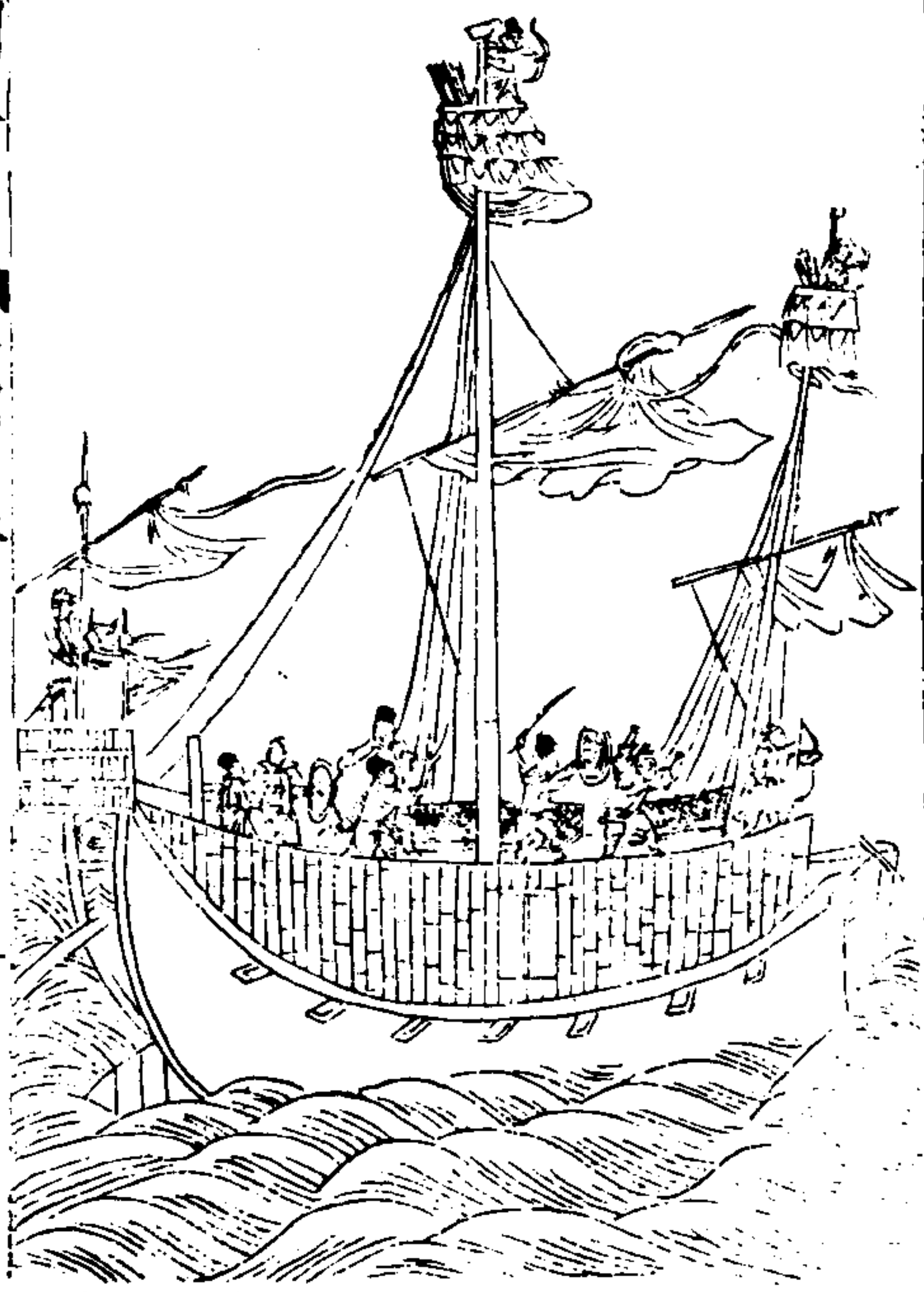

三才圖會 器用四卷 十七

福船高大如樓可容百人其底尖其上闊其首昂而口張其尾高聳設舵樓三重于上其傍皆護板枋以茅竹堅立如垣其帆桅二道中為四層最下一層不可居惟置土石以防輕飄之患第二層乃兵士寢息之所地板隱之須從上躡梯而下第三層左右各護六門中置水櫃乃揚帆炊爨之處也其前後各設木旋繫以棕纜下旋起旋皆于此層用最上一層如露臺須從第三層穴梯而上兩傍板翼如欄人倚之以攻敵矢石火炮皆俯瞰而發敵舟小者相遇即犁沉之而敵又難于仰攻誠海戰之利器也

草撒船



草撒船即福船之小者

三才圖會 器用四卷 十八

海滄船



海滄稍小福船耳喫水七八尺風小亦可動但其功力皆非福船比設賊舟大而相並我舟非人力十分膽勇死關不可勝之二項船皆只可犁沉賊舟而不能撈取首級故又有蒼船之設

三才圖會

器用四卷

廿九

開浪船

開浪以其頭尖故名喫水三四尺四槳一櫓其形如飛內可容三五十人不拘風潮順逆者也



撞橋船

三才圖會

器用四卷

卅

撞橋近者改蒼山船制為撞橋比蒼船稍大比海滄更小而無立壁最為得其中制遇倭船或小或必皆可施功但水兵人技皆次於陸兵設使將水兵教練遴選亦如陸兵而後登之舟中則比陸兵戰加一舟險其功倍於陸兵必矣

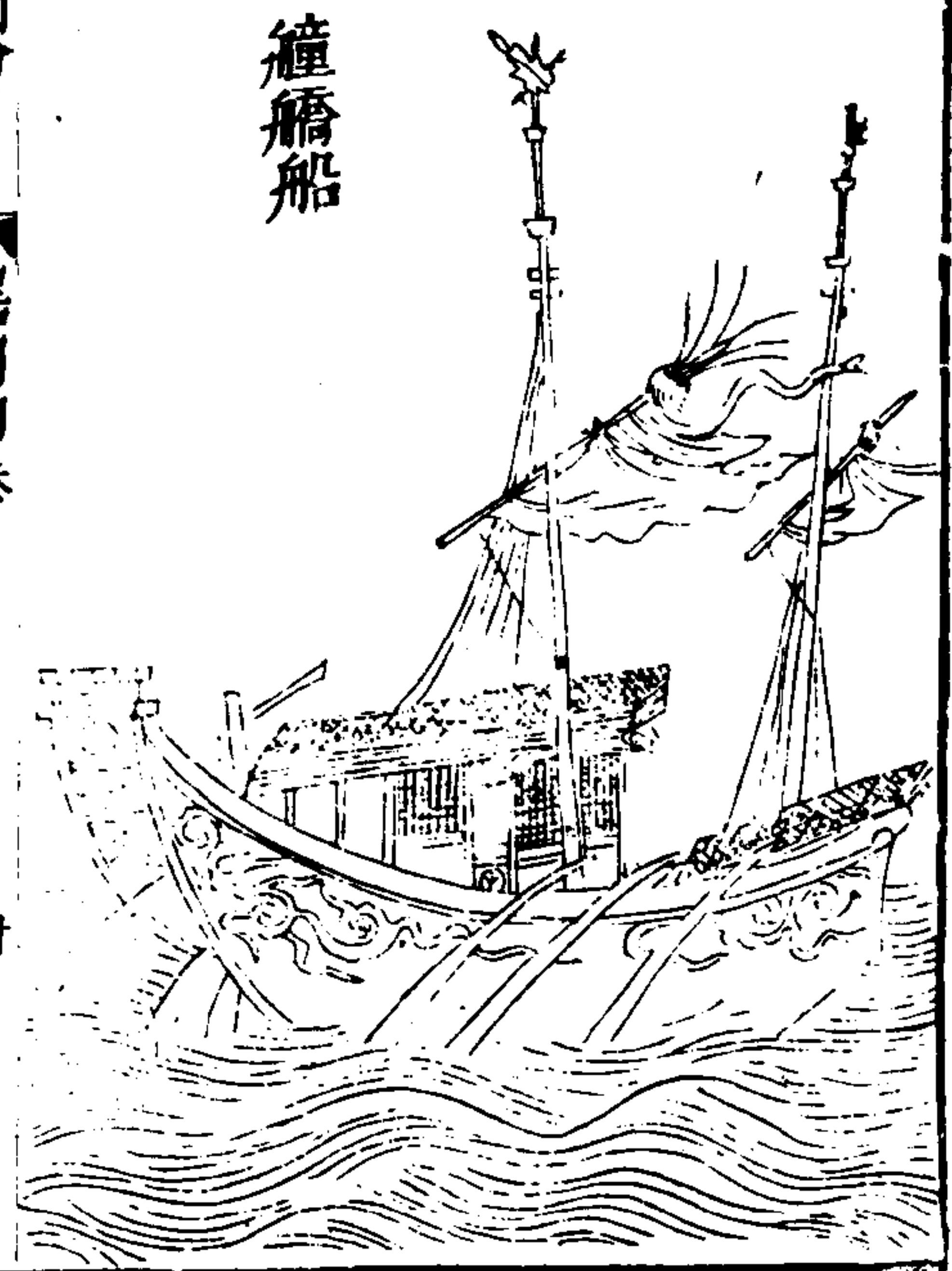

蒼山船

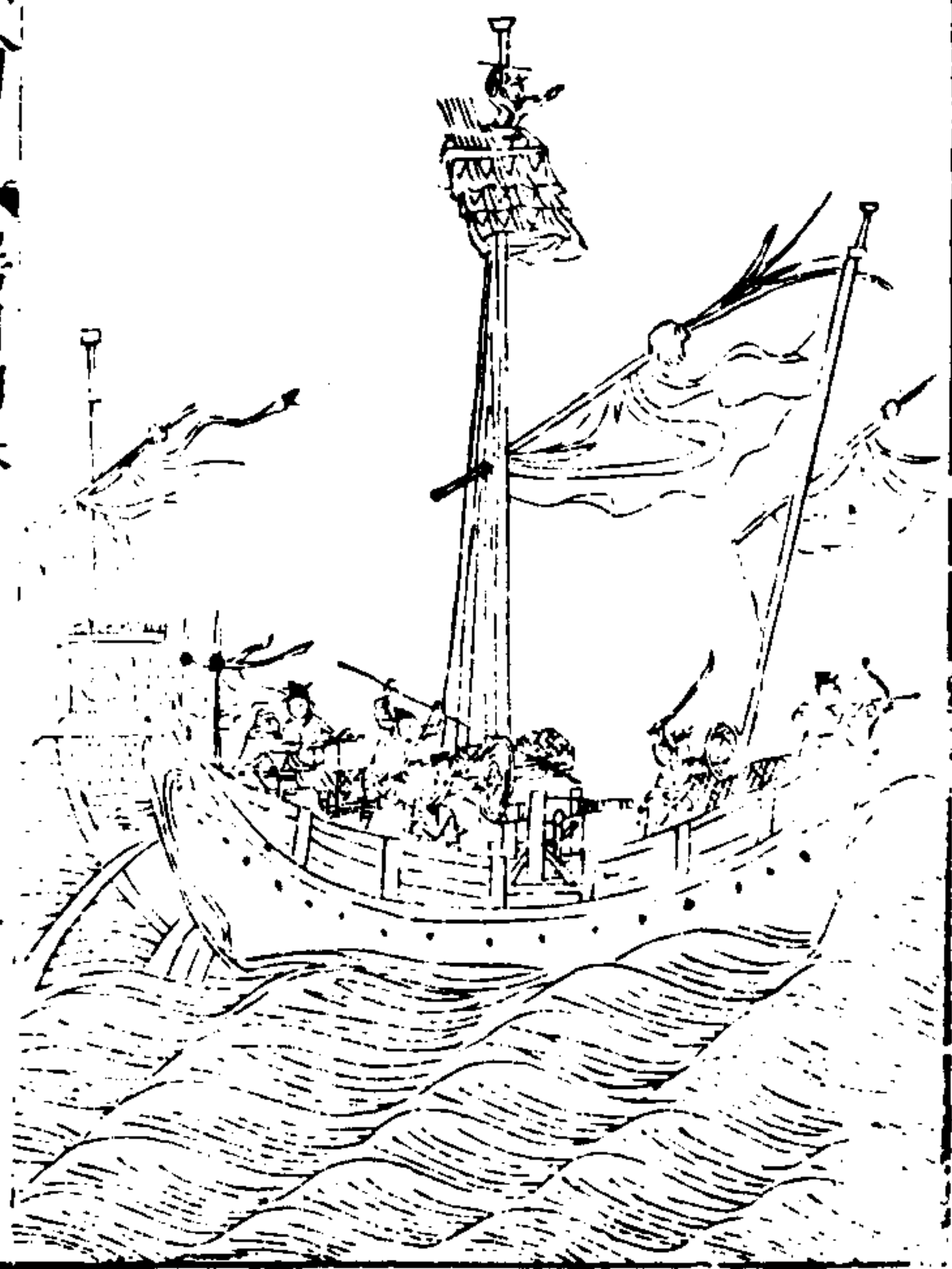

三才圖會 器用四卷

蒼山船首尾皆濶帆檣兼用風順則揚帆風息則盪檣其檣設于船之兩傍腰半以後每傍五枝每枝二跳每跳二人方檣之未用也以板闌于跳上常露跳頭于外其制以板隔為一層下層鎮之以石上一層為戰場中一層穴椽而下卧榻在焉其張帆下旋皆在戰場之處船之兩傍俱飾以粉蓋單隘於廣福船而濶于沙船者也用之衝敵頗便而捷温州人呼為蒼山鐵

八槳船



八槳船但可供哨探之用不能擊賊

三才圖會 器用四卷

鷹船
崇明沙船上無壘蔽不如鷹船兩頭俱尖不辨首尾進退如飛其傍皆猫竹板密釘如福船旁板之上竹間設窓可出銃箭窓之內船之外隱人以盪槳先用此舟衝敵沙船隨後而進短兵相接戰無不勝矣

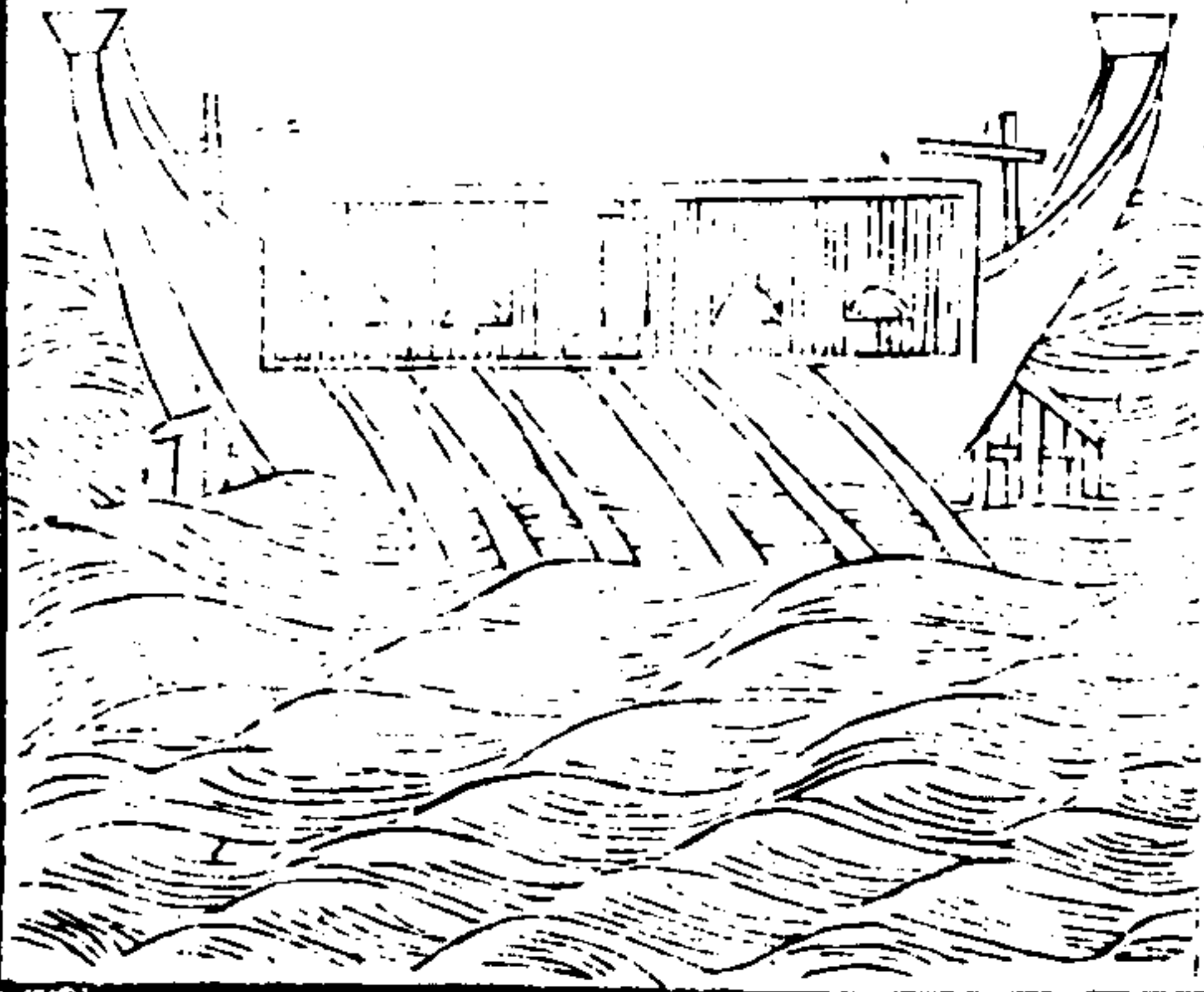

漁船

魚船於諸船中制至小其用爲至重何也以之出海每載三人一人執布帆一人執槳一人執鳥嘴統布帆輕捷無墊沒之虞易進易退隨波上下敵舟瞭望所不及取勝擒賊者多其力焉



三才圖會

需用四卷

十一

網梭船

此船定海一帶俱有之其形如梭猶竹桅布帆僅可容二人入大洋帆下八山取殼菜紫菜打魚之利舟至山麓二三人以舟昇置灘塗避風潮若欲西歸仍昇舟下水



兩頭船

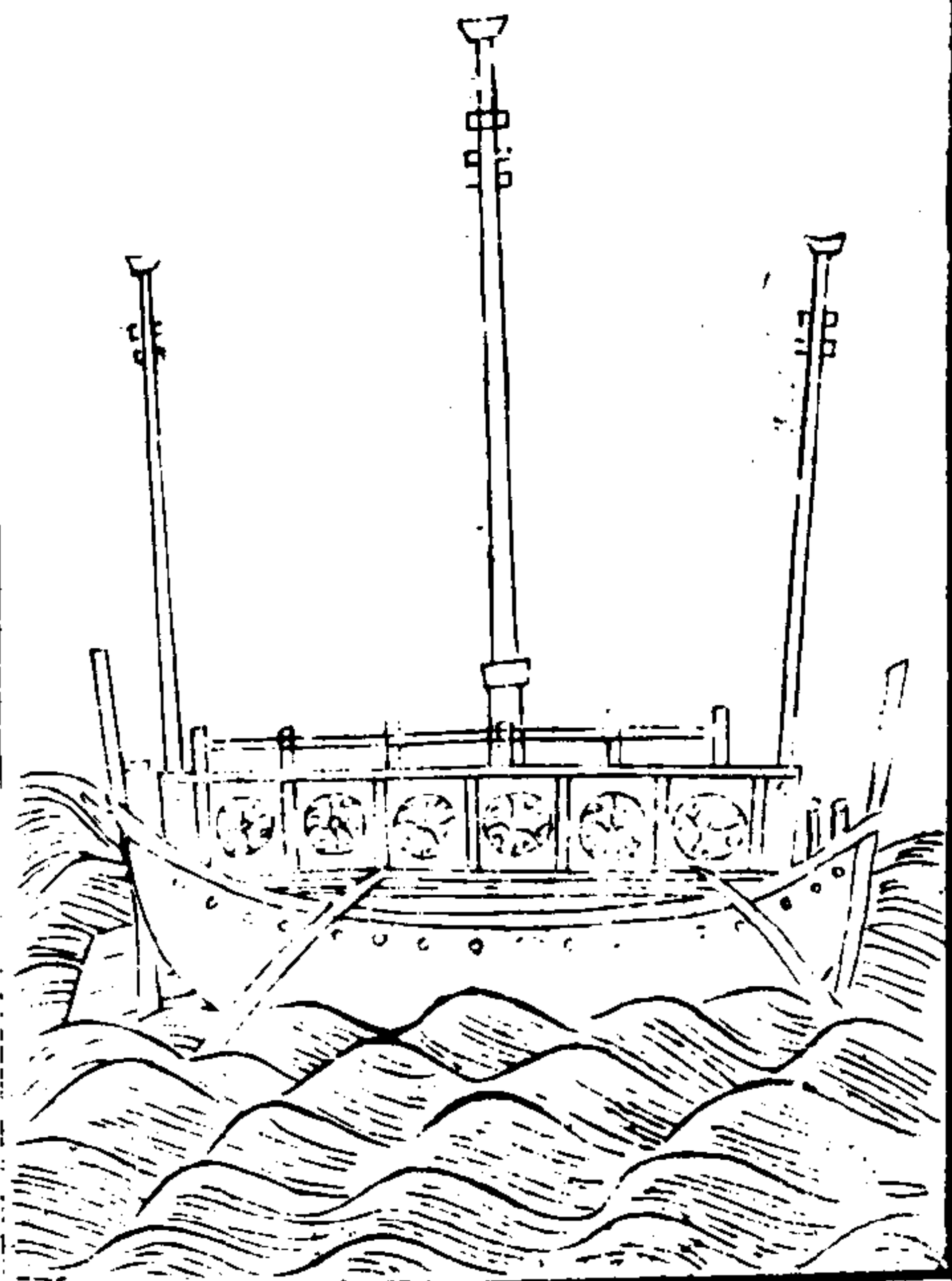

三才圖會 需用四卷 三十四
兩頭船按大學衍義補有兩頭船之說蓋爲海運爲船巨遇風懼難旋轉兩頭制舵遇東風則西馳遇南風則北馳海道諸船無逾其利

蜈蚣船

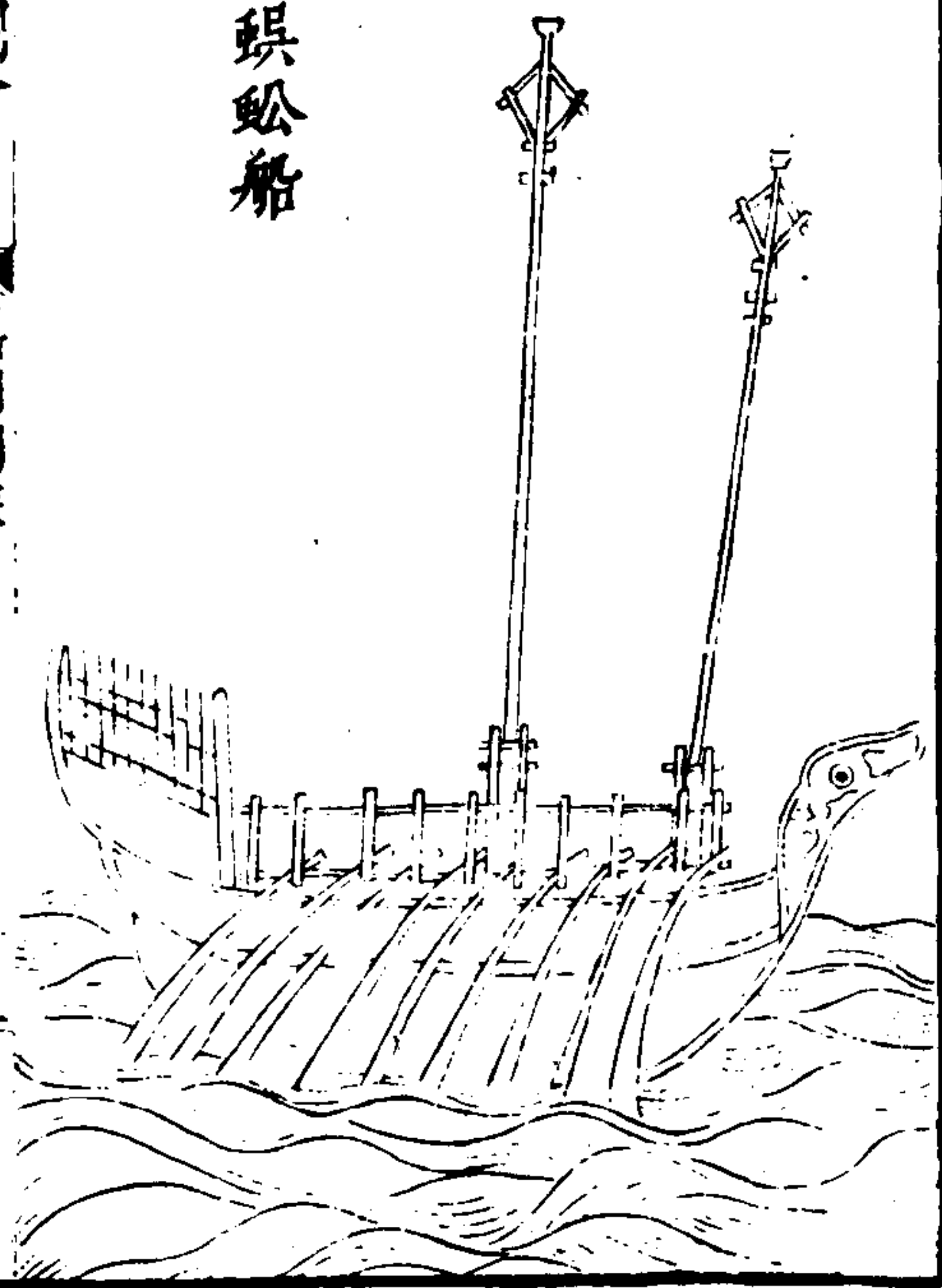

三才圖會

器用四卷

卅五

船曰蜈蚣象形也其制始於東南夷專以駕佛即機銃銃之重者千斤至小者亦百五十斤其法之烈也雖木石銅錫犯罔不碎觸罔不焦其達之迅也雖奔雷掣電勢莫之疾神莫之追蓋島夷之長技也其法流入中國中國因用之以馭夷狄諸凡火攻之具砲箭鎗毬無以加諸葛稚川曰蜈蚣之氣能逼蛇夷之制義毋迺為是故與夫海宴河清萬世所願使長蛇之勢不能盡偃則蜈蚣之制其能不與

沙船

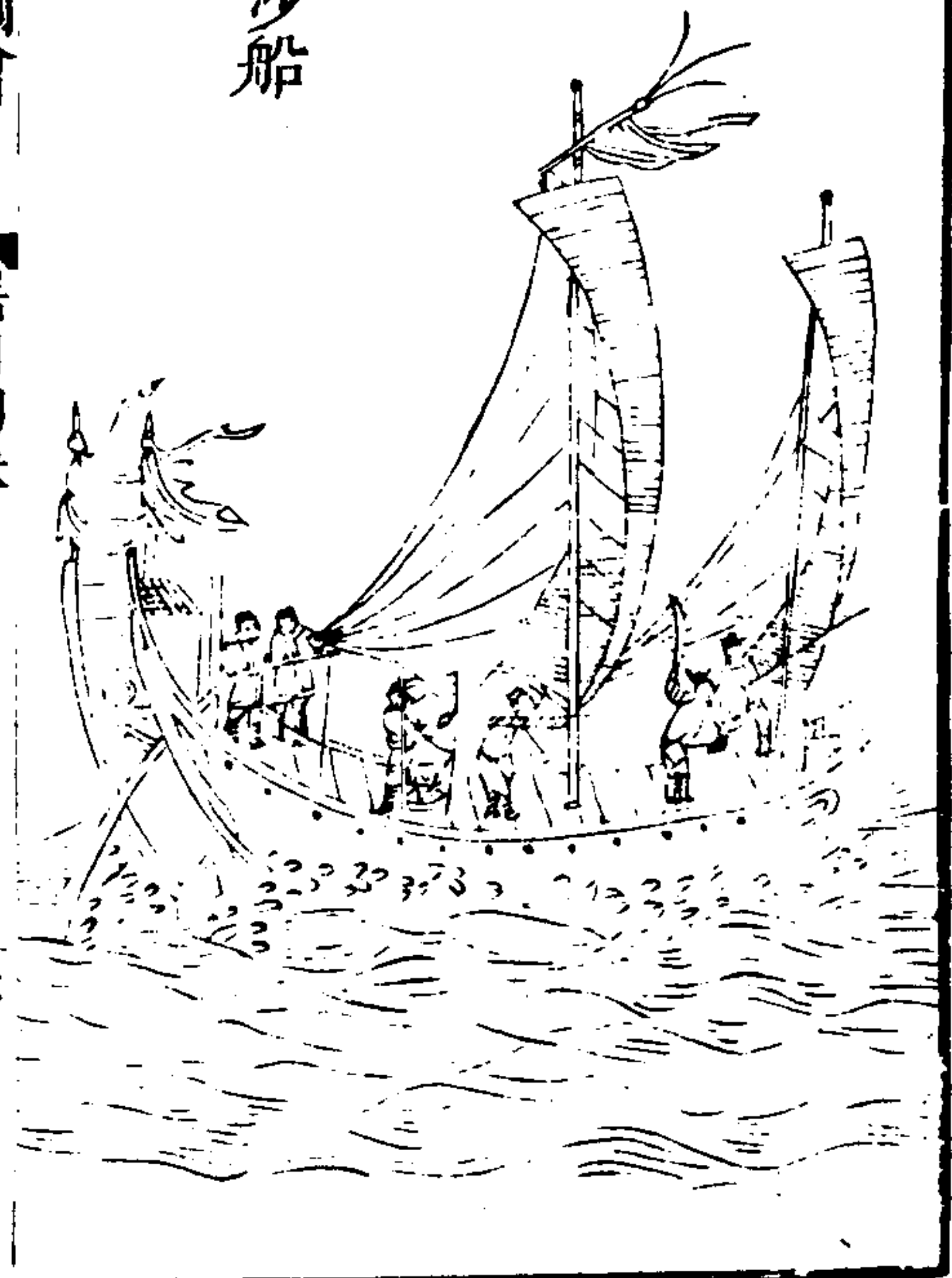

三才圖會

器用四卷

卅六

水戰非鄉兵所慣乃沙民所宜蓋沙民生長海濱習知水性出入風濤如履平地直隸太倉崇明嘉定有之但淮船僅可於各港協守小洋出哨若欲出赴馬蹟陳錢等山必須用福蒼及廣東烏尾等船沙船能調使使聞風然惟便於北洋而不便於南洋北洋淺南洋深也沙船底平不能破深水之大浪也北洋有滾塗浪福船蒼山船底尖最畏此浪沙船却不畏此北洋可施鐵猶南洋水深惟可下水旋

船舵

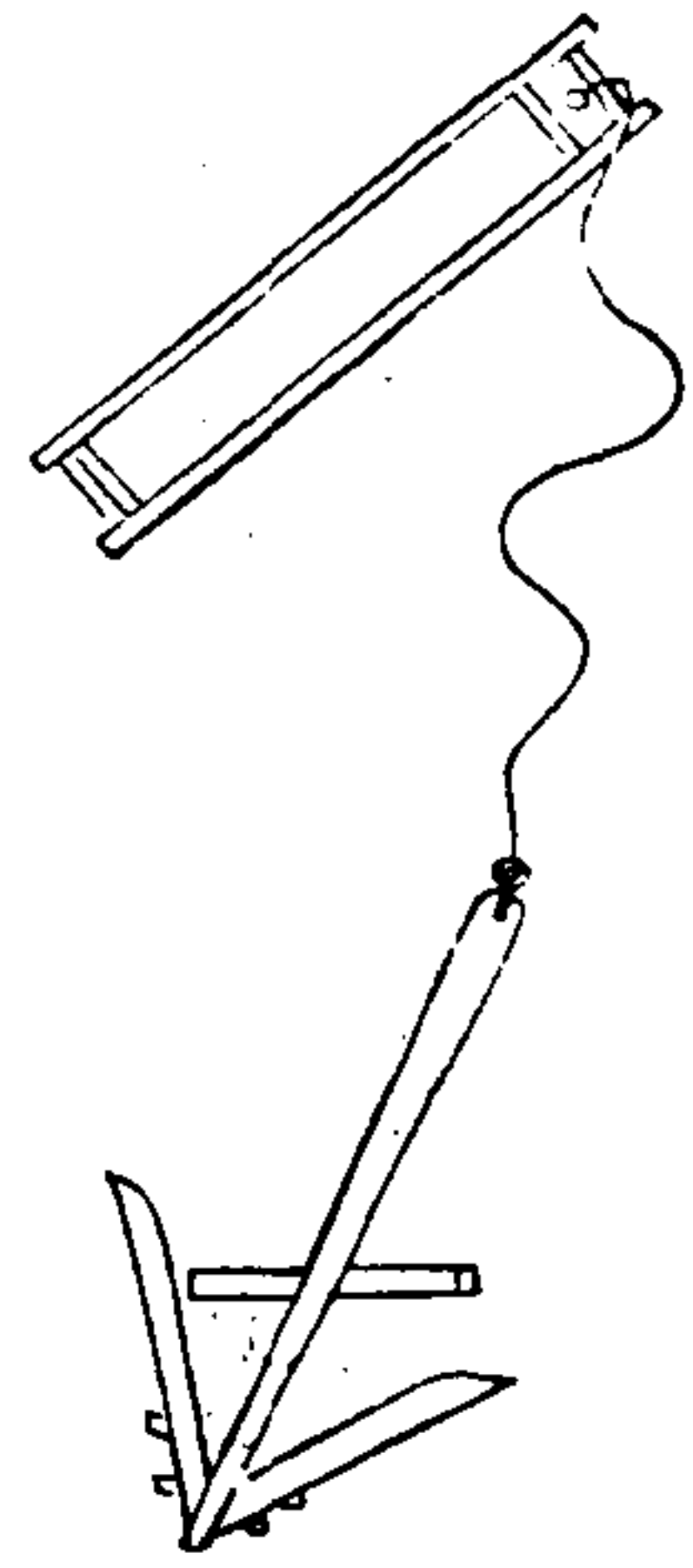

走風捉颶事急追賊車關人力起舵遲悞備此臨急解繫
織尾泛之以便回取

三才圖會

器用四卷

卅七

遊艇

遊艇者無女牆船
上槳棼左右隨艇
子大小長短四尺
一棼計會進止回
軍轉陣其疾如風
虞侯用之



蒙衝

蒙衝者以生牛革蒙戰
船背左右開制掉空矢
石不能敗前後左右有
弩窓矛穴敵近則施放
此不用大船務在捷速
乘人之不備

三才圖會

器用四卷

卅八

樓船

樓船者船上
建樓三重列
女牆戰格樹
幡幟開弩窓
矛穴外施砲
革禦火置砲
車楫石鐵汁
狀如壘

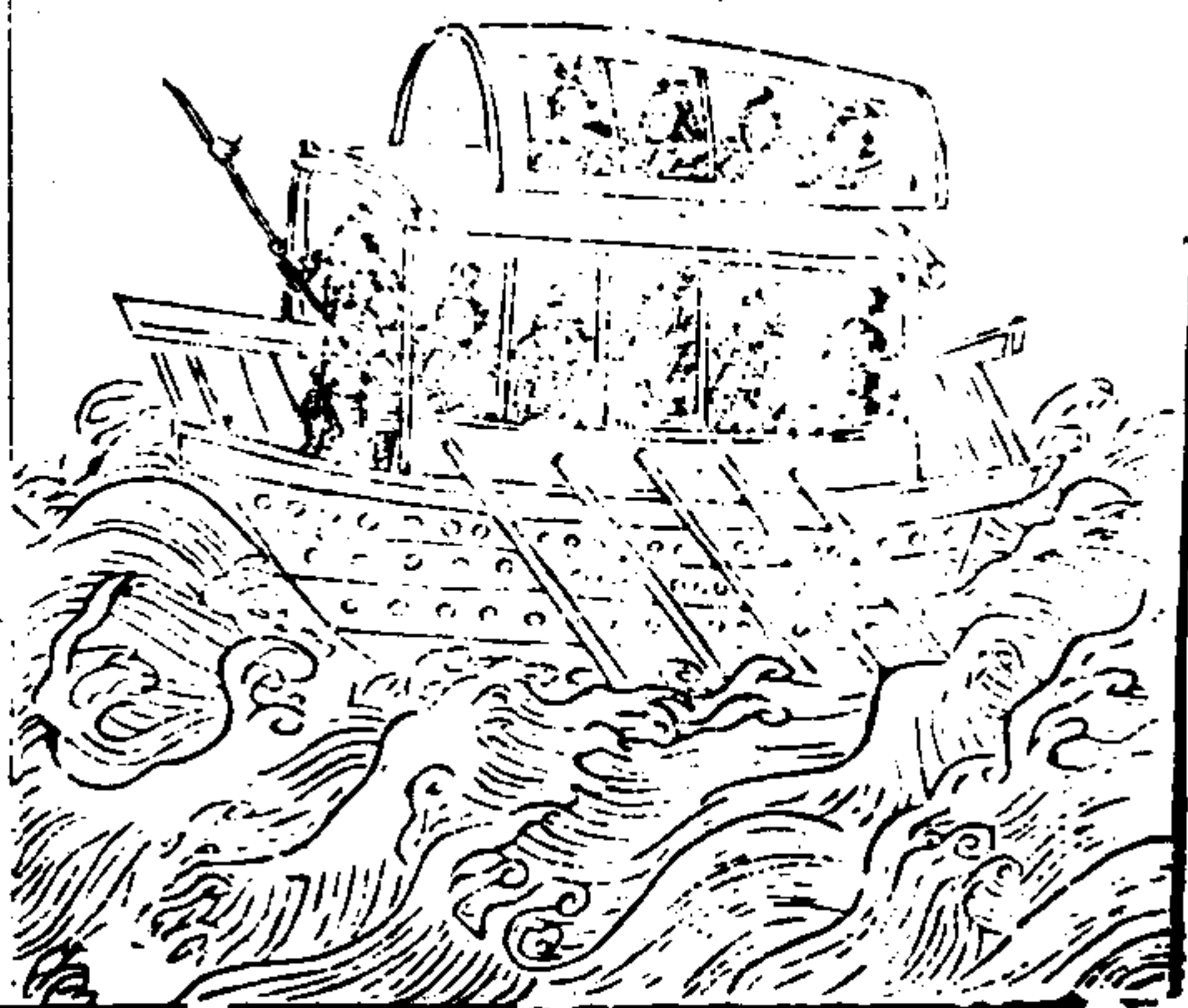
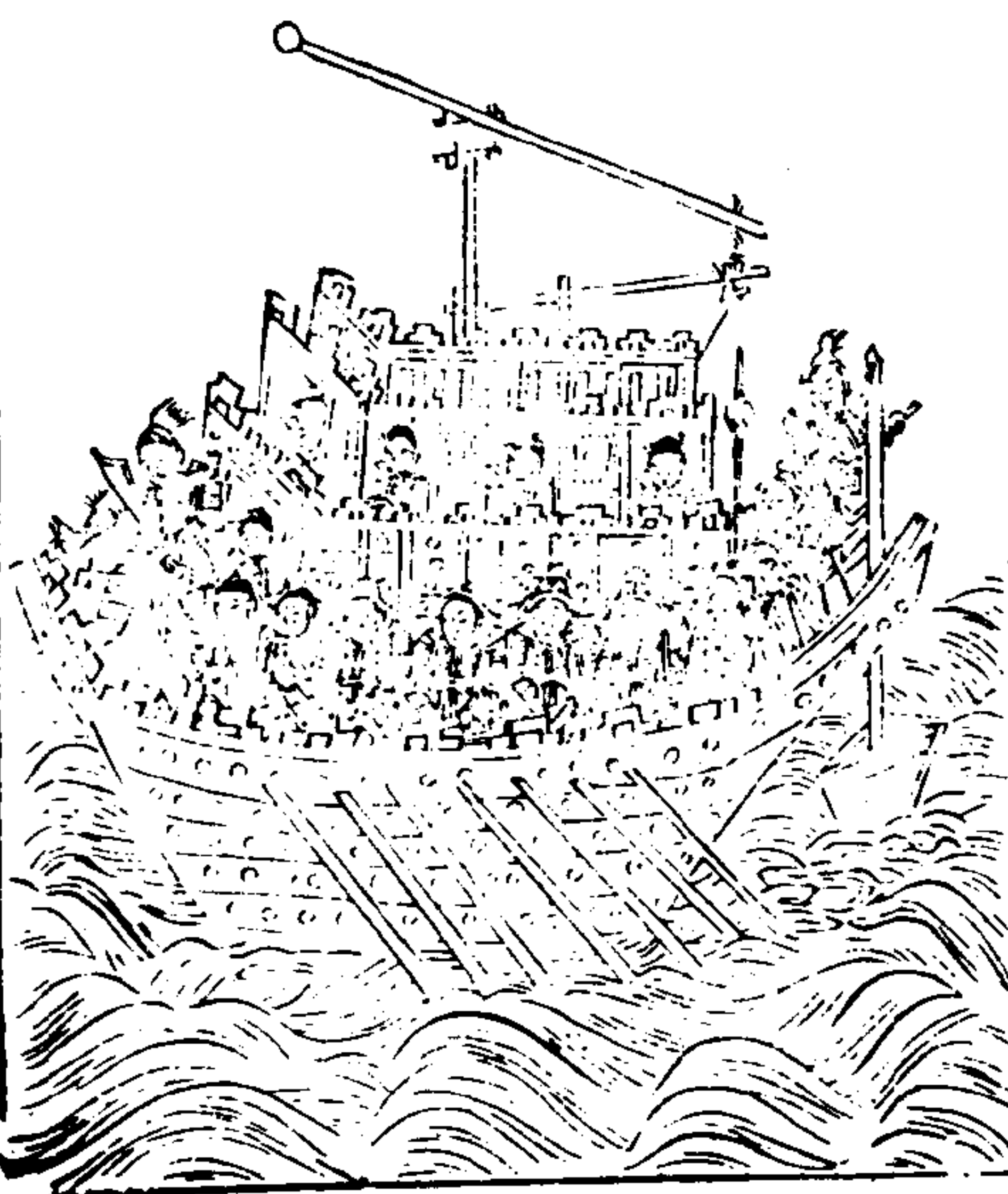

走舸

走舸者於船上立女牆棹夫多戰卒皆選勇力精銳者充往返如飛鷗乘人之所不及金鼓旌旗在上

三才圖會
設女牆可蔽半身
空船內五尺又
建棚與女牆齊
棚上又建女牆
重列戰士上無
覆背前後左右
豎牙旗金鼓
音詠伐具詔王
濬修舟艦乃作
大舟連紡一百
二十步受二千
人以木為城起
枕檣間四間其
上皆得馳馬畫
鵠首隆獸以懼
法神

器用四卷

卅九

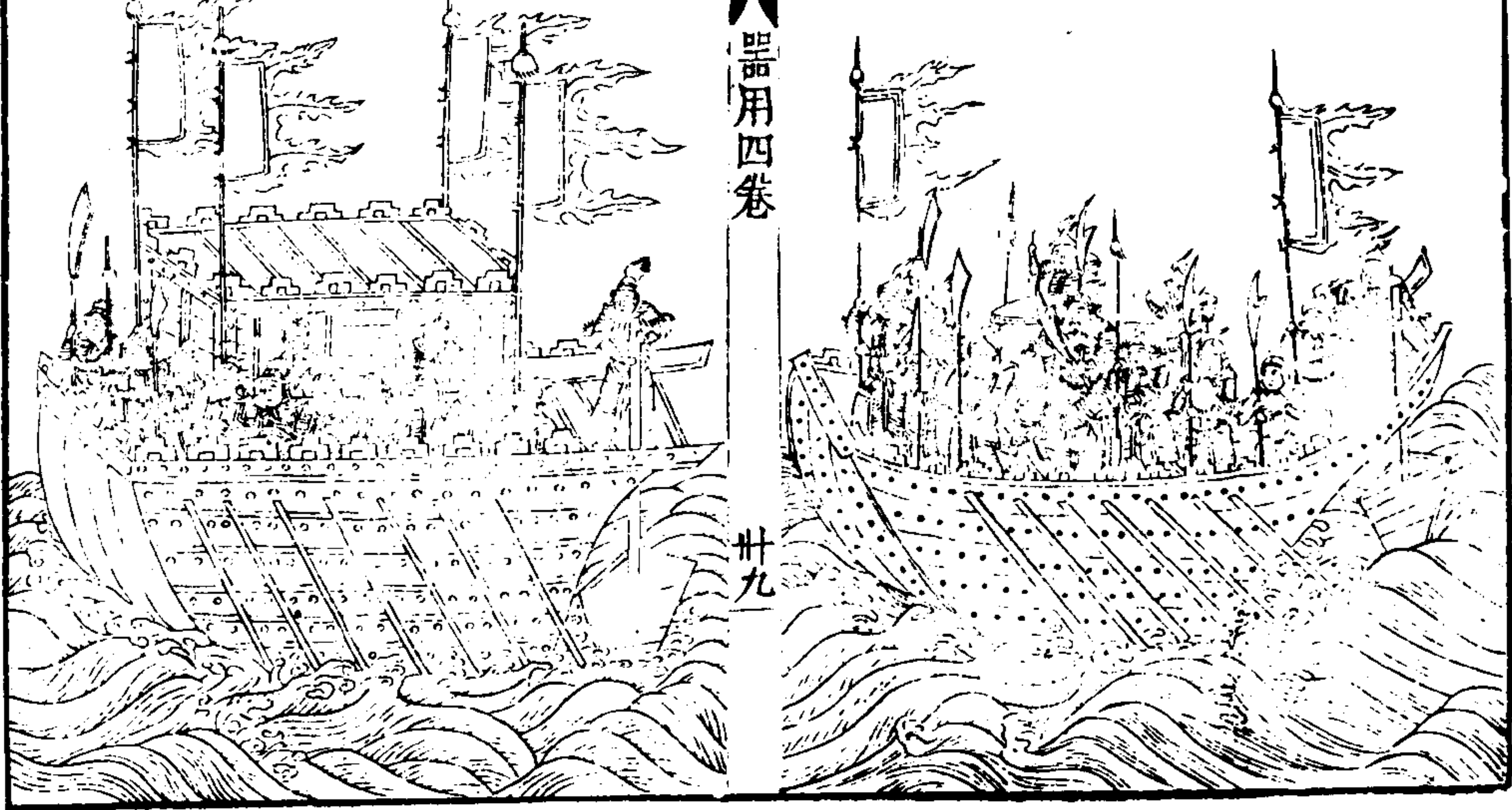

海鷗

三才圖會
海鷗者船形頭低尾高前大後小如鷗之形舳上左右置浮板形如鷗翼翅助其船雖風濤怒漲而無側傾覆背左右以生牛皮為城牙旗金鼓如常法

器用四卷

四十

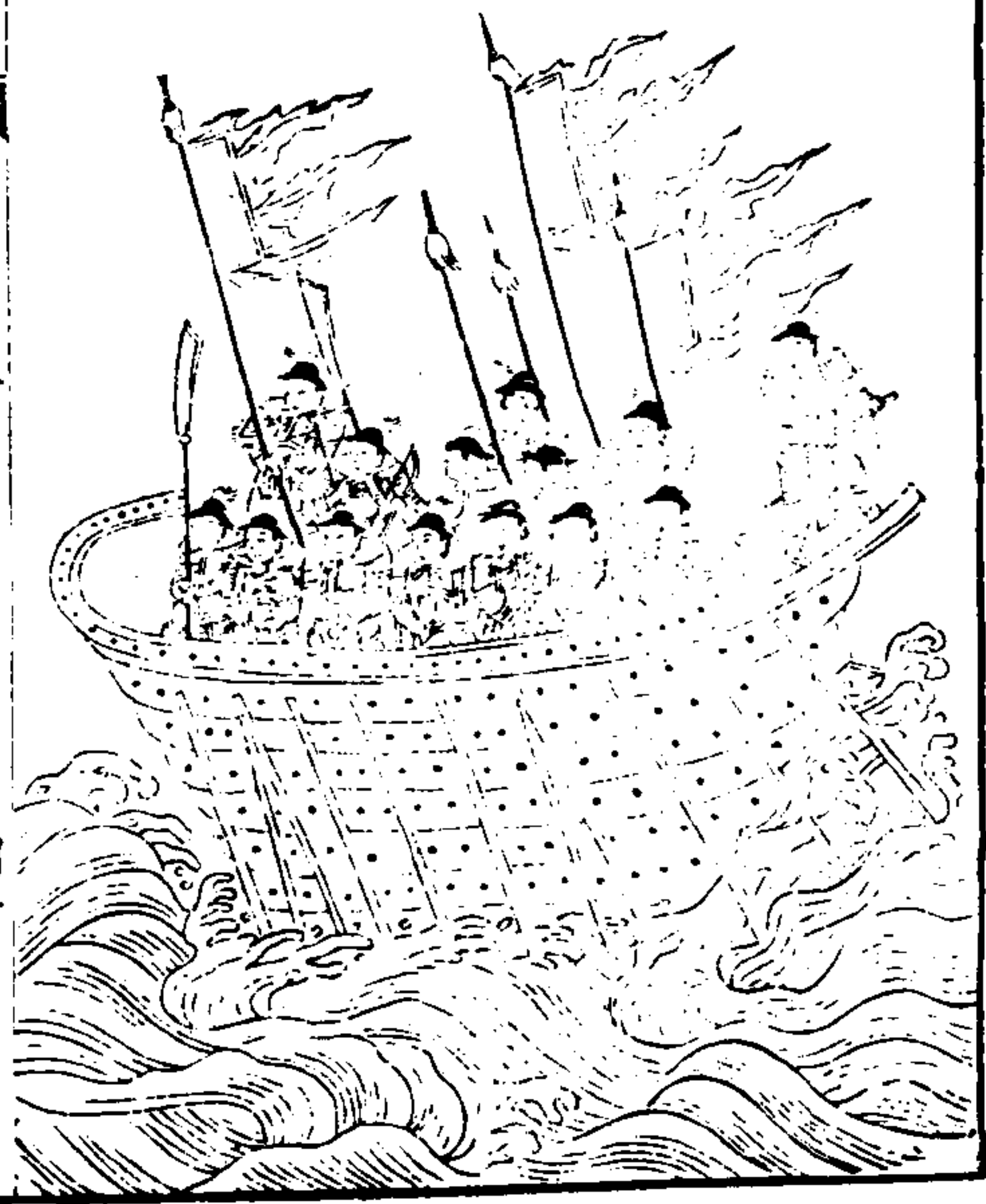

蒲筏

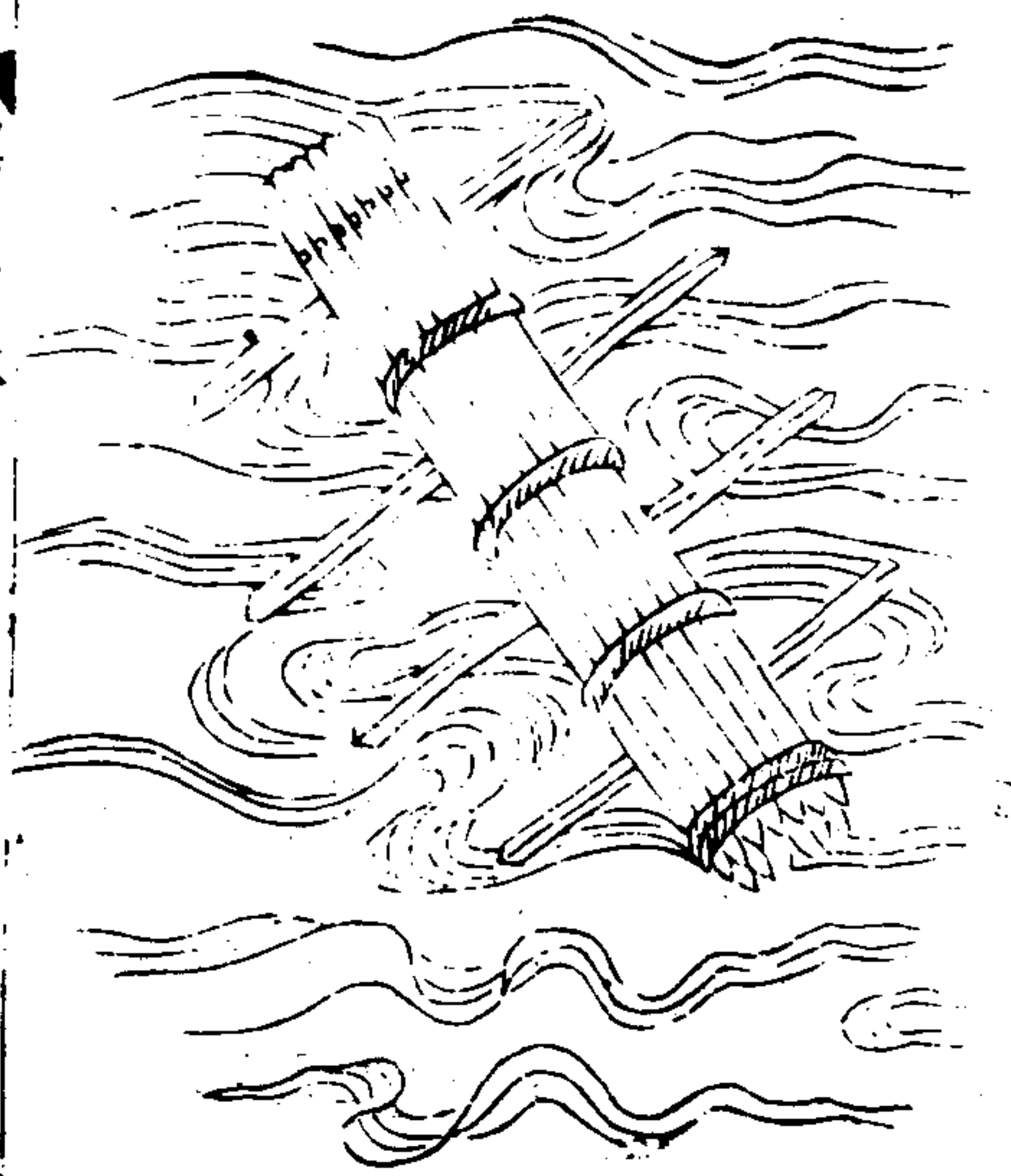

三才圖會

器用四卷

四

蒲筏

蒲筏者以蒲束九大圍顛倒為十道縛如束槍狀量長短為之無蒲用葦可以浮渡

皮船



三才圖會

器用四卷

四

皮船

皮船者以生牛馬皮以竹木緣之如箱形火乾之浮于水一皮船可乘一人兩皮船合縫能乘三人以竿繫木助之可十餘返

木 罌

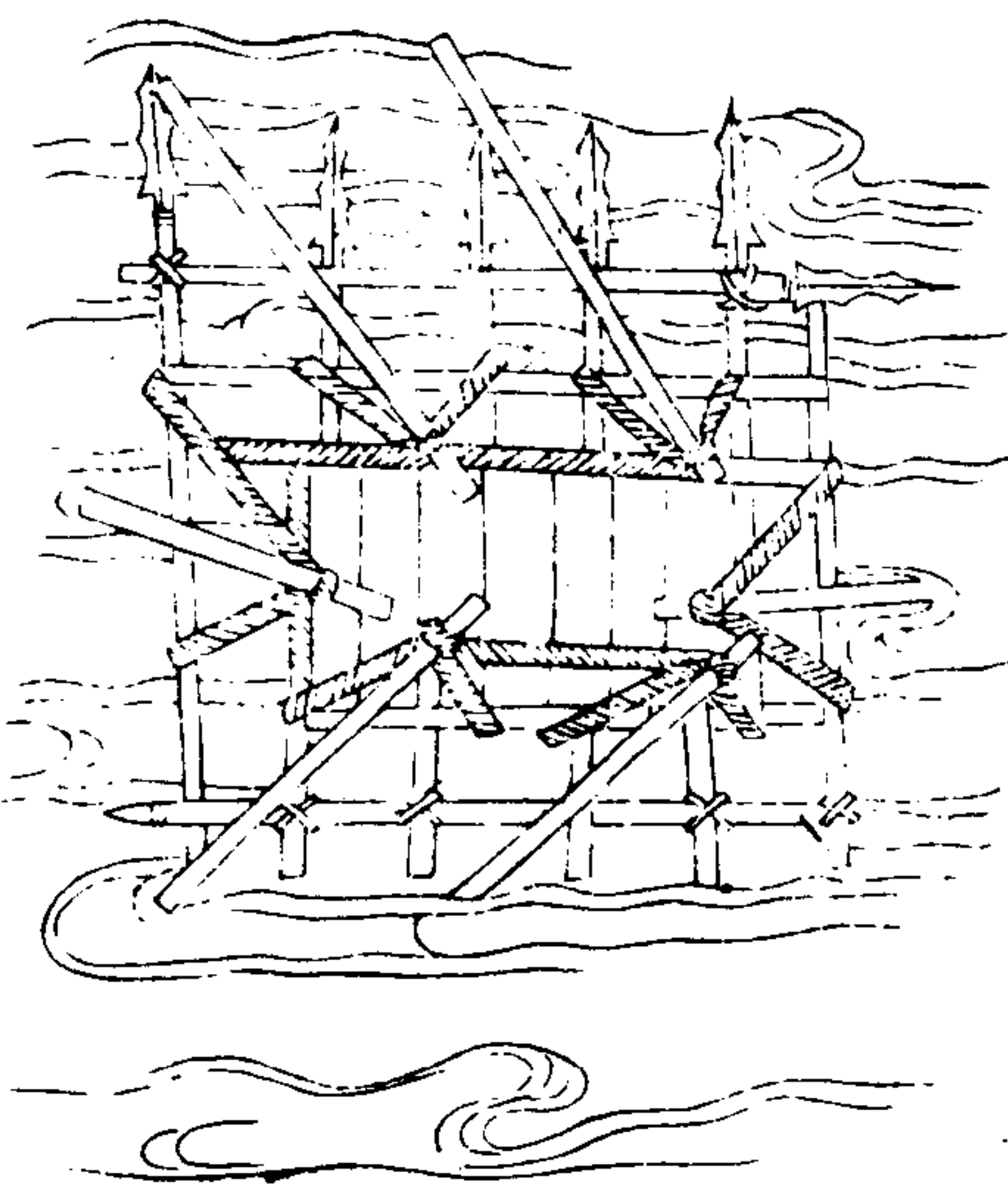

三才圖會

器用四卷

四十三

木罌

木罌者縛甕正以為筏甕年受二石力勝一人甕間容五寸下以繩勾聯編槍其上形長而方前置筏版或作頭後置稍左右置棹

筏 械

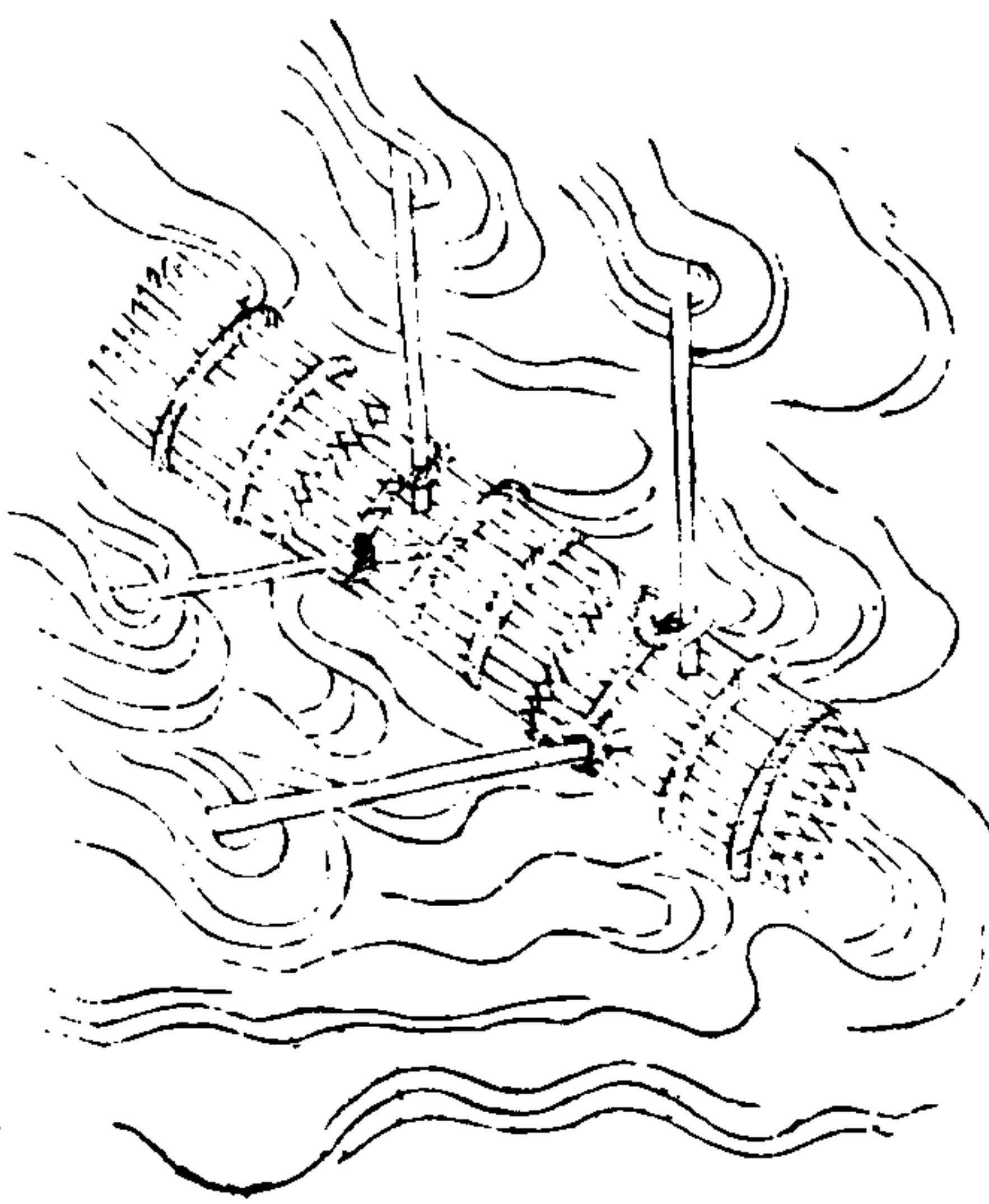

三才圖會

器用四卷

四十四

械筏

械筏者以槍十條為束 力勝一人且以五千條為率為一筏槍去鋒刃鱗次而排縱橫縛之可渡五百人或左右各繫浮囊二十先令水工至前岸立大柱繫一大繩屬之兩岸以夾筭筏紐上以木繩環貫之施繩聯著於筏筏首繫繩令岸上牽挽之以繩為約免漂溺之患

火 船

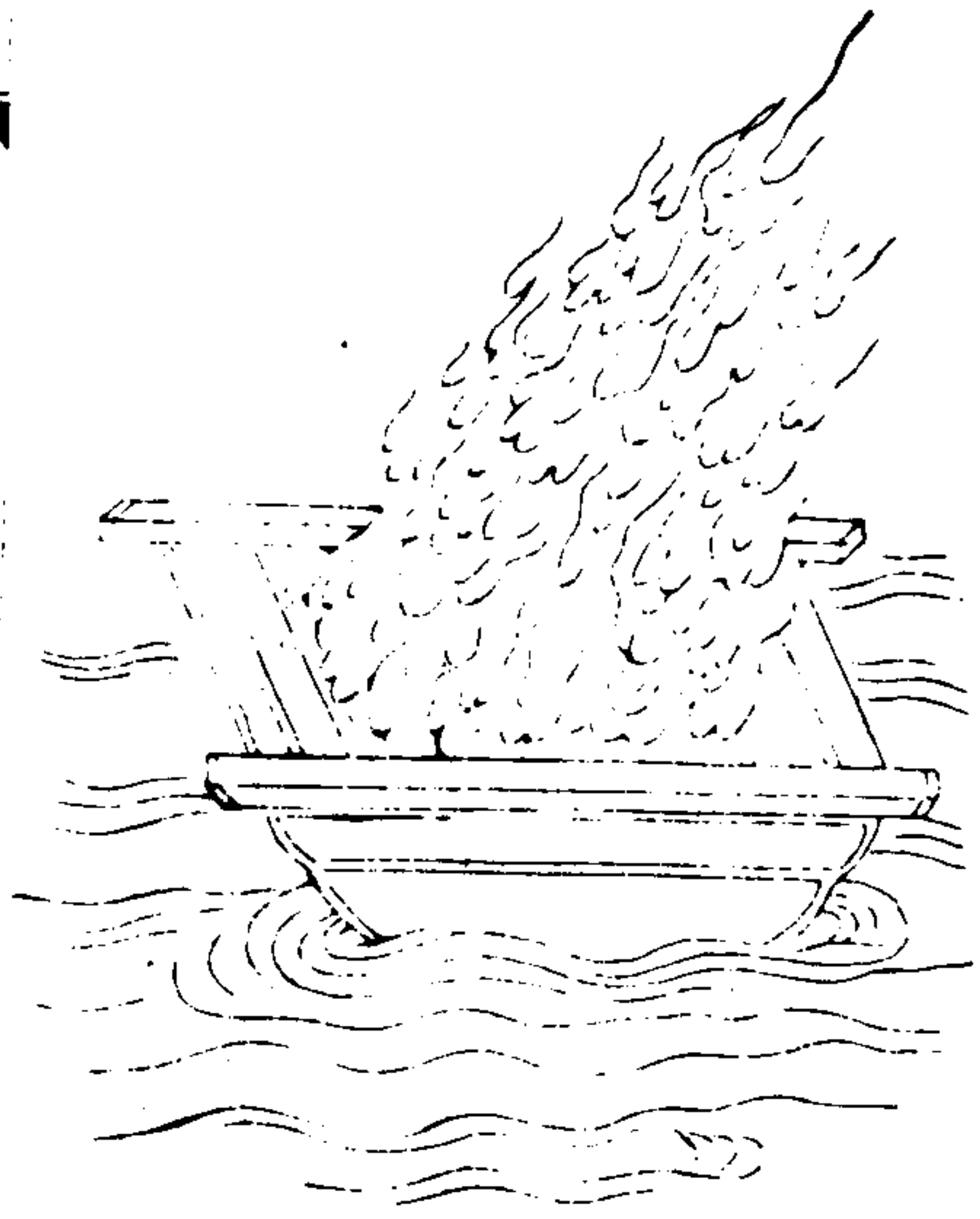

三十圖會

器用四卷

四十五

火船

凡火戰用槩船或木筏載以芻薪從上風順流發火以焚敵人樓船戰艦

三十圖會

器用五卷

車輿類

漁類

雲間允明父王思義續集

車制之圖

車輅托輅

輿輅飾

蹲龍

承輅

輶

大輅

周元戎圖

秦小戎圖

墨車制圖

重翟制圖

鳩車圖

大車

指南車

玉輅

金輅

象輅

革輅

木輅

刀車

木女頭

絞車

撞車

風扇車

拖車

下澤車

安車

籃輿

有輿

大輅

一、二、三、四、五、六、七、八、九、十、十一、十二、十三、十四、十五、十六、十七、十八、十九、二十、二十一、二十二、二十三、二十四、二十五、二十六、二十七、二十八、二十九、三十、三十一、三十二、三十三、三十四、三十五、三十六、三十七、三十八、三十九、四十、四十一、四十二、四十三、四十四、四十五、四十六、四十七、四十八、四十九、五十、五十一、五十二、五十三、五十四、五十五、五十六、五十七、五十八、五十九、六十、六十一、六十二、六十三、六十四、六十五、六十六、六十七、六十八、六十九、七十、七十一、七十二、七十三、七十四、七十五、七十六、七十七、七十八、七十九、八十、八十一、八十二、八十三、八十四、八十五、八十六、八十七、八十八、八十九、九十、九十一、九十二、九十三、九十四、九十五、九十六、九十七、九十八、九十九、一百

旂鈴

馬上諸器

塘網

注網

撒網

絲網

綽網

板骨

攔網

趕網

抄網

船網

坐罾

提罾

釣竿

釣蟹蟻

捕蛙

釣蟹

三才圖會

器用五卷

二

推麓

魚叉

打艇艘

罩笠

打笠箒

蟹簍

三才圖會 器用卷五

輻

輻三十以象日月

輪



轂

轂在車輪之中外

持輻內受軸長三

尺二寸徑一尺

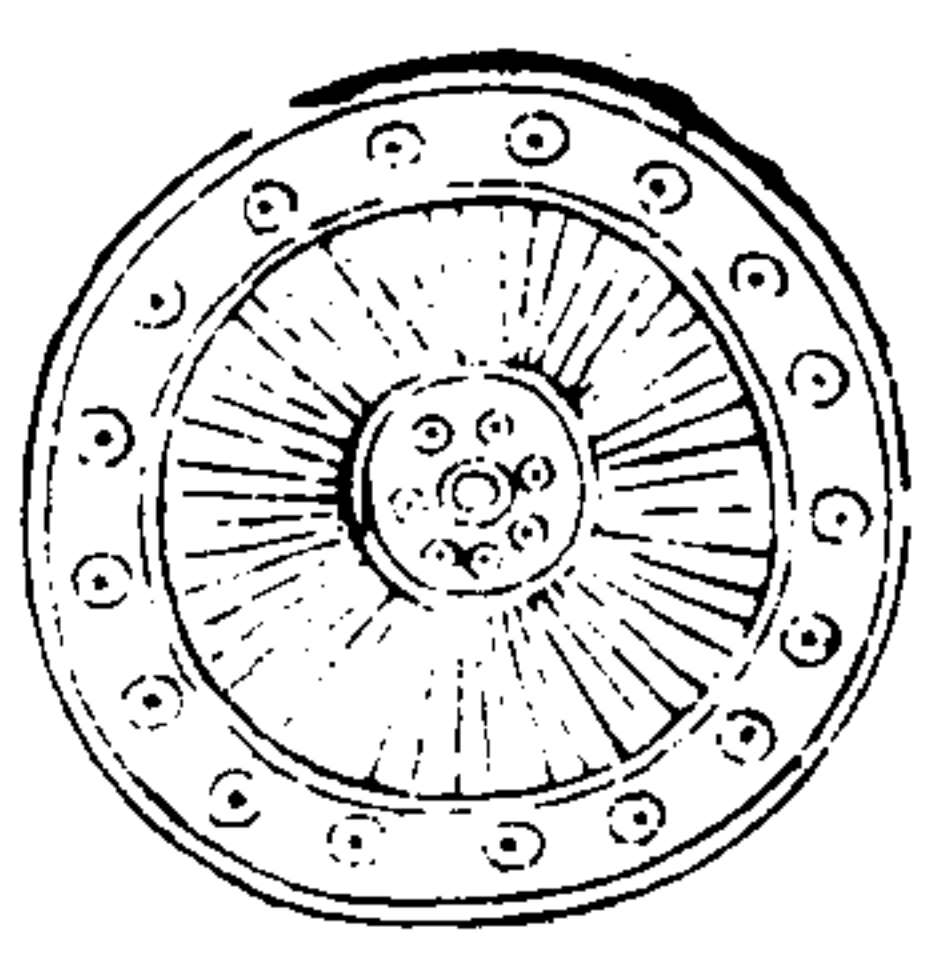
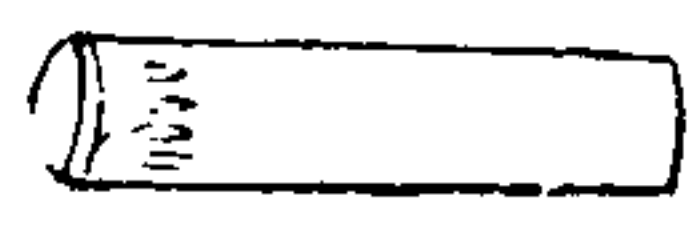

兵車之輪六尺六寸田車之輻六尺三寸在輿之外

三才圖會

器用五卷

三

車輅托輅是器輿輅飾

也蓋古人輿服未嘗無

制結旌綬旌有見於車

之別如軒如軒有見於

車之容衛則有鸞和則

在賦而輿輅之設取象

為備焉是物則辟邪躡

伏之狀復飾以螭虺其

圖空可

以容楹梁蓋所謂車之於輅也

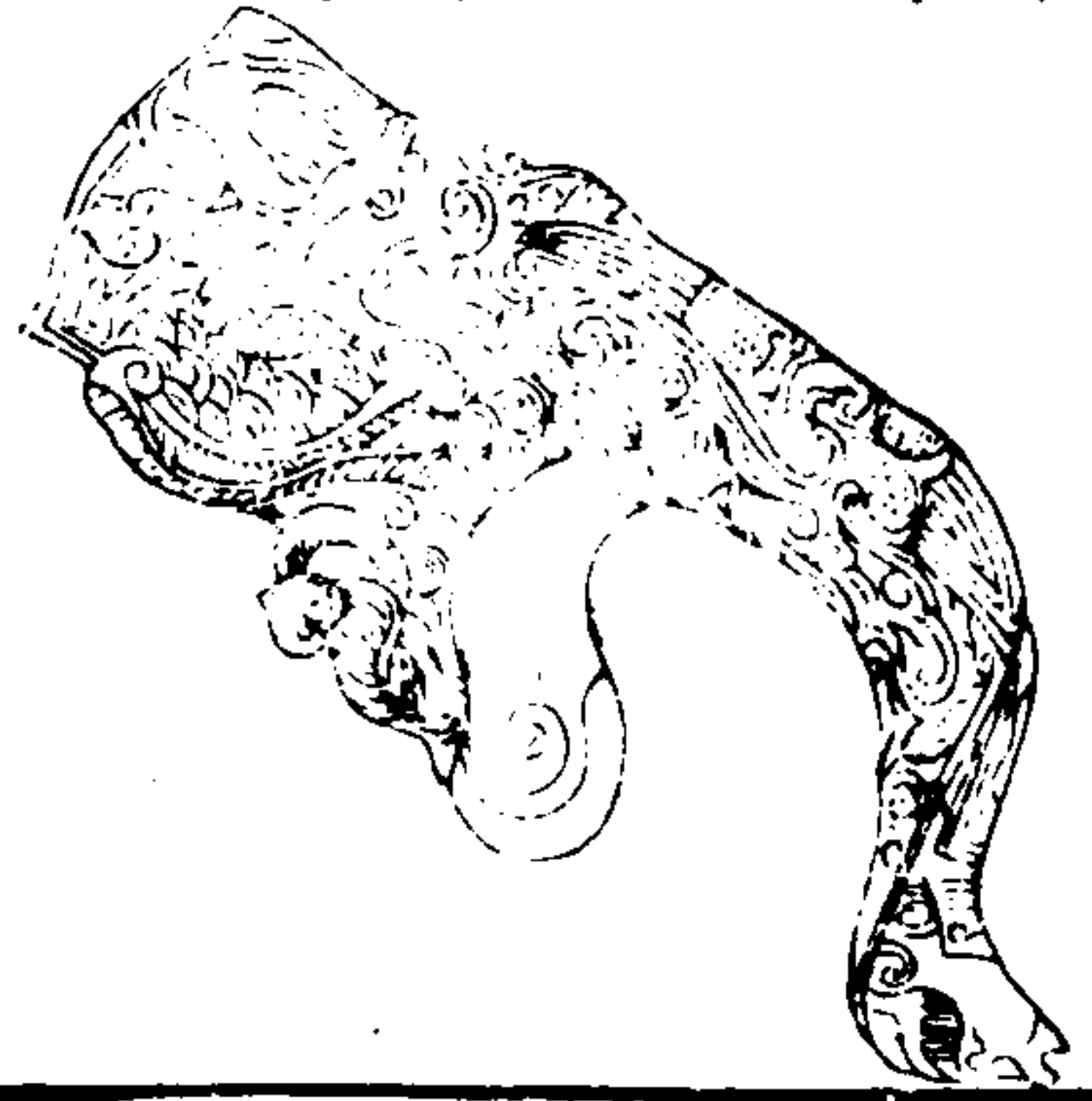

二八五

輿輅飾

案車輅之制周禮氏制形車有虞代制鸞車夏因鸞車而為鈞車商因鈞車而為大輅至周而後五輅備焉唯制度畧存而文采之詳皆莫考據也秦漢間輿服號稱甚盛而史亦闕其制唯後漢光武平公孫述始獲保車輿輅遂因舊制金根車以擬周之玉輅輪皆朱斑重牙或轂兩轆交虎伏軾龍首銜軌與其他虎飾皆備見於史是物屈曲作鸞頸形而下方為鐵可以梳於欄楯上有螭紋而為斧刃狀然其兩旁皆以行虎飾之考其形制疑為伏軾所用之物而此得之為不完不能盡究其設施之所昔哉

三才圖會

器用五卷

四

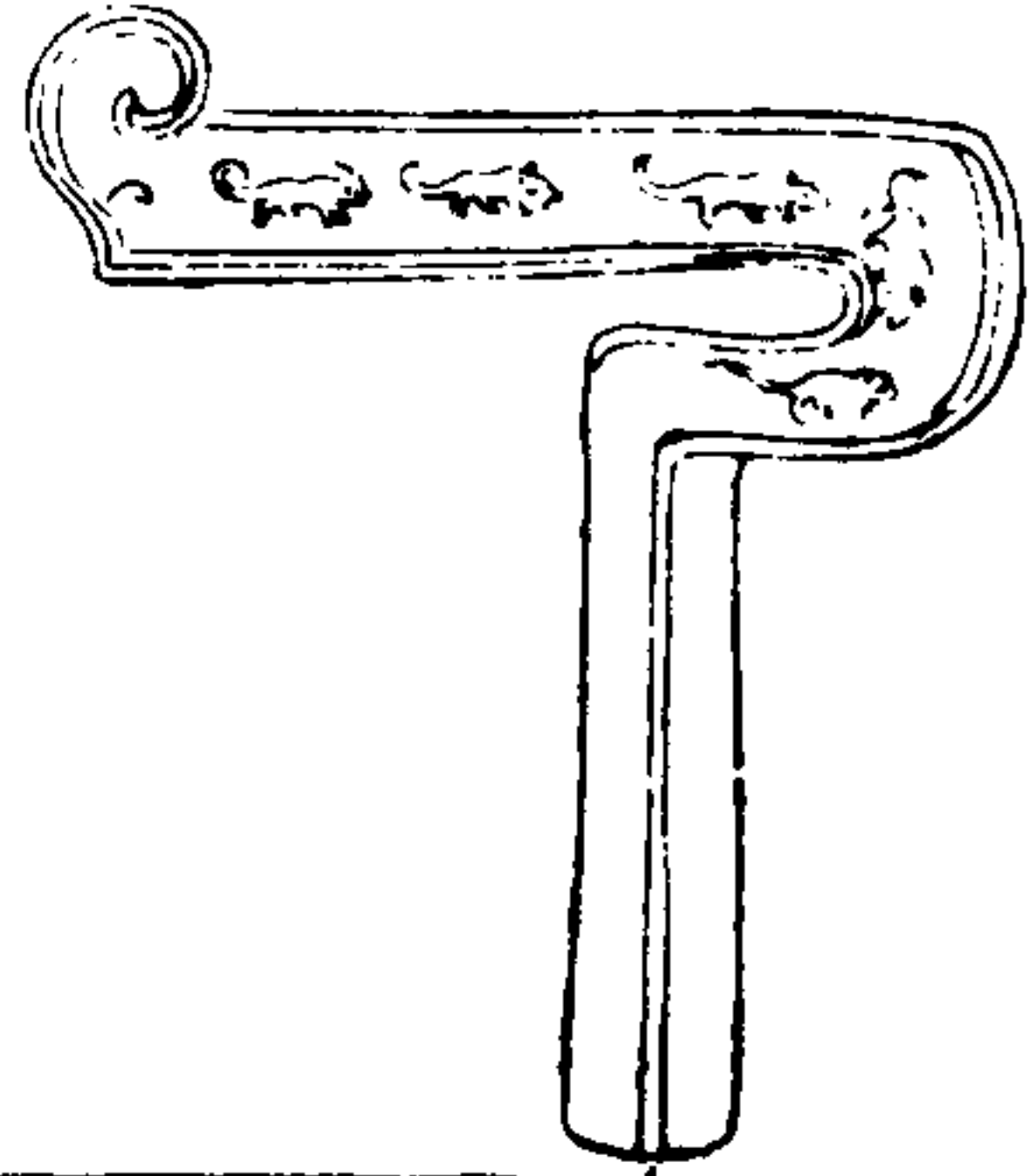

蹲龍

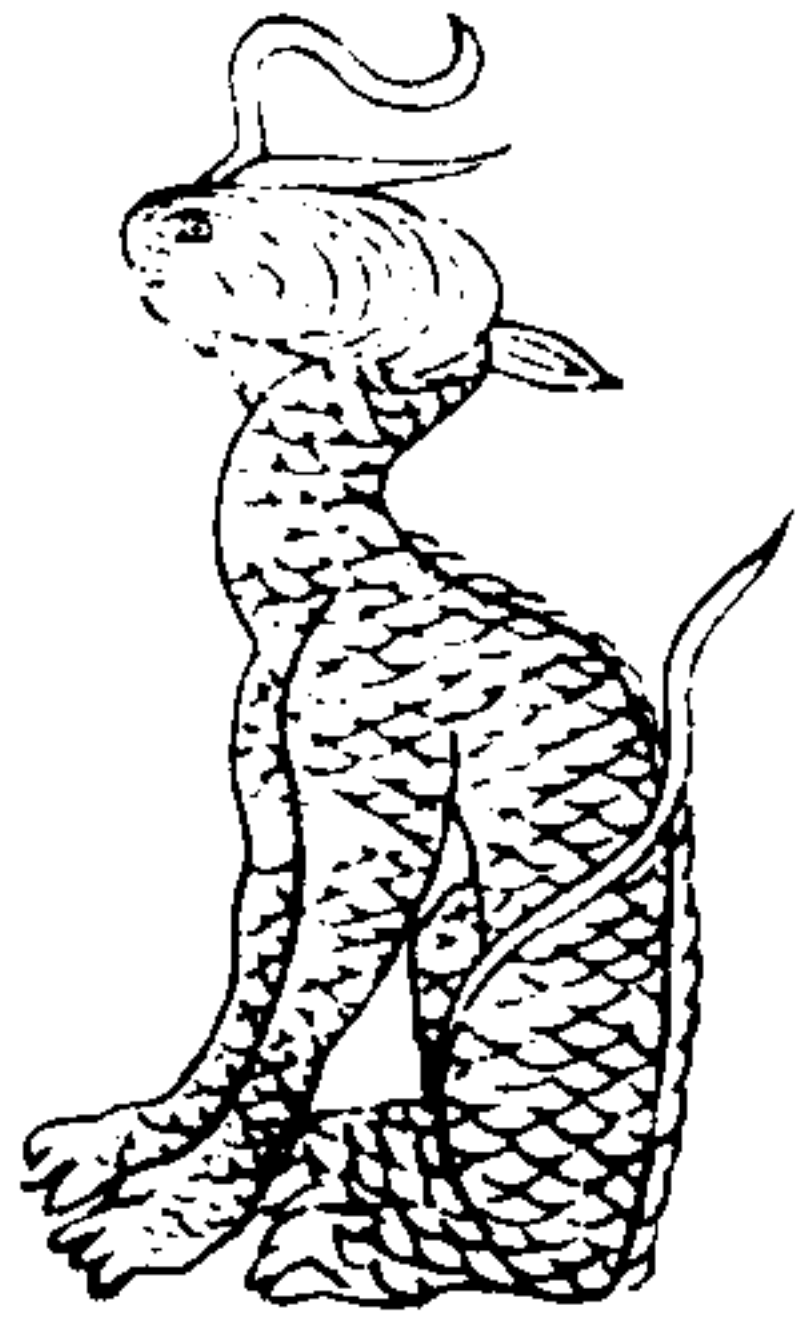

昔人於欄楯帷幄車輅間每有所飾故或作水芝或為闔鴨種種不同考之亦無意義惟龍之飾則非臣下可得用凡衣服器用者以龍者皆表其人君所用之物是器作龍狀而蹲之疑宮廟乘輿以為之飾考其器則唐物也

承轅

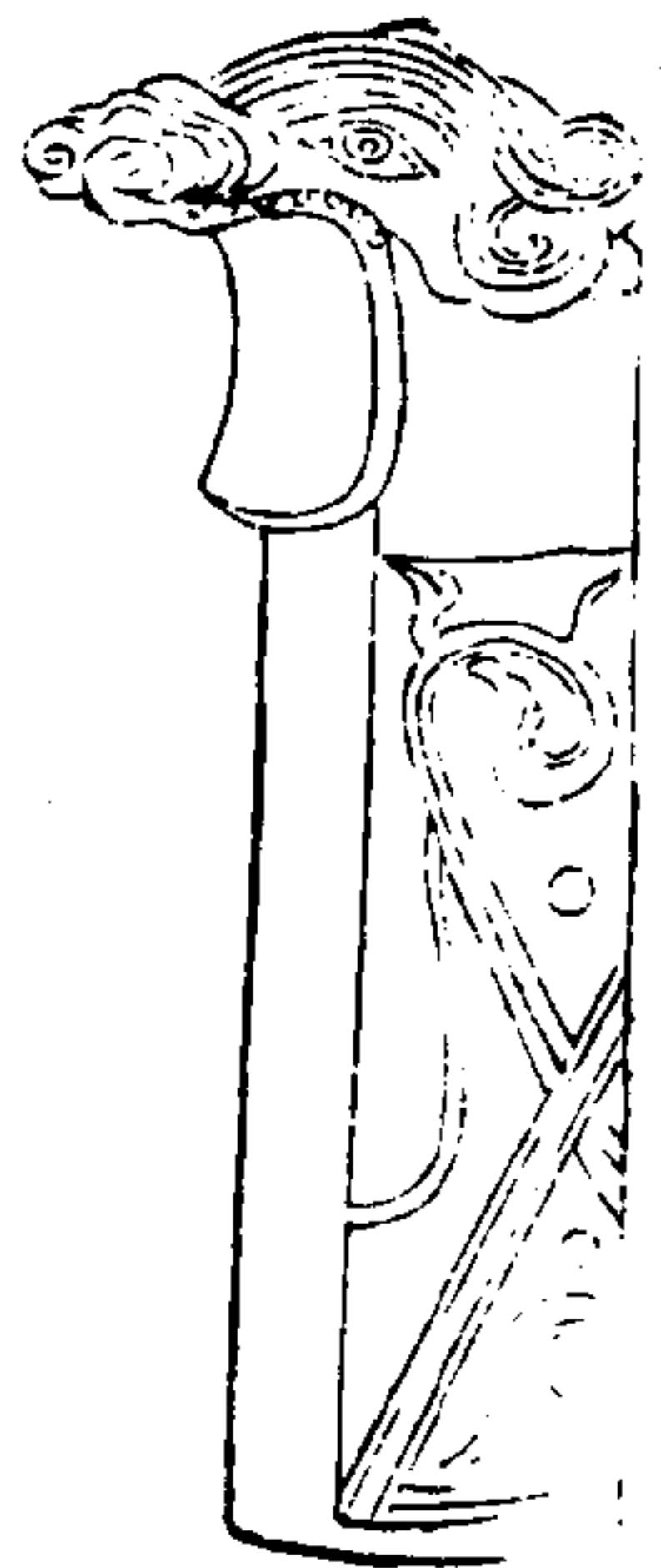

古之車制行一車者有輈駕一輈者有梁服馬則出於梁下而兩駮又所以佐服馬耳故輈一謂之承轅為銜梁之具是器作虎首後口則口銜其梁也然其上間錯金銀復飾以鸞鵲回舞之態固知昔人於輿服每有法度此特一轅之飾耳蓋工之所聚於車為多則求其他可知也

三才圖會

器用五卷

五

輈圖

車前曲木上句銜者謂之輈亦曰輈禮記車制圖云輈長一丈四尺四寸亦曰輈通謂之輈

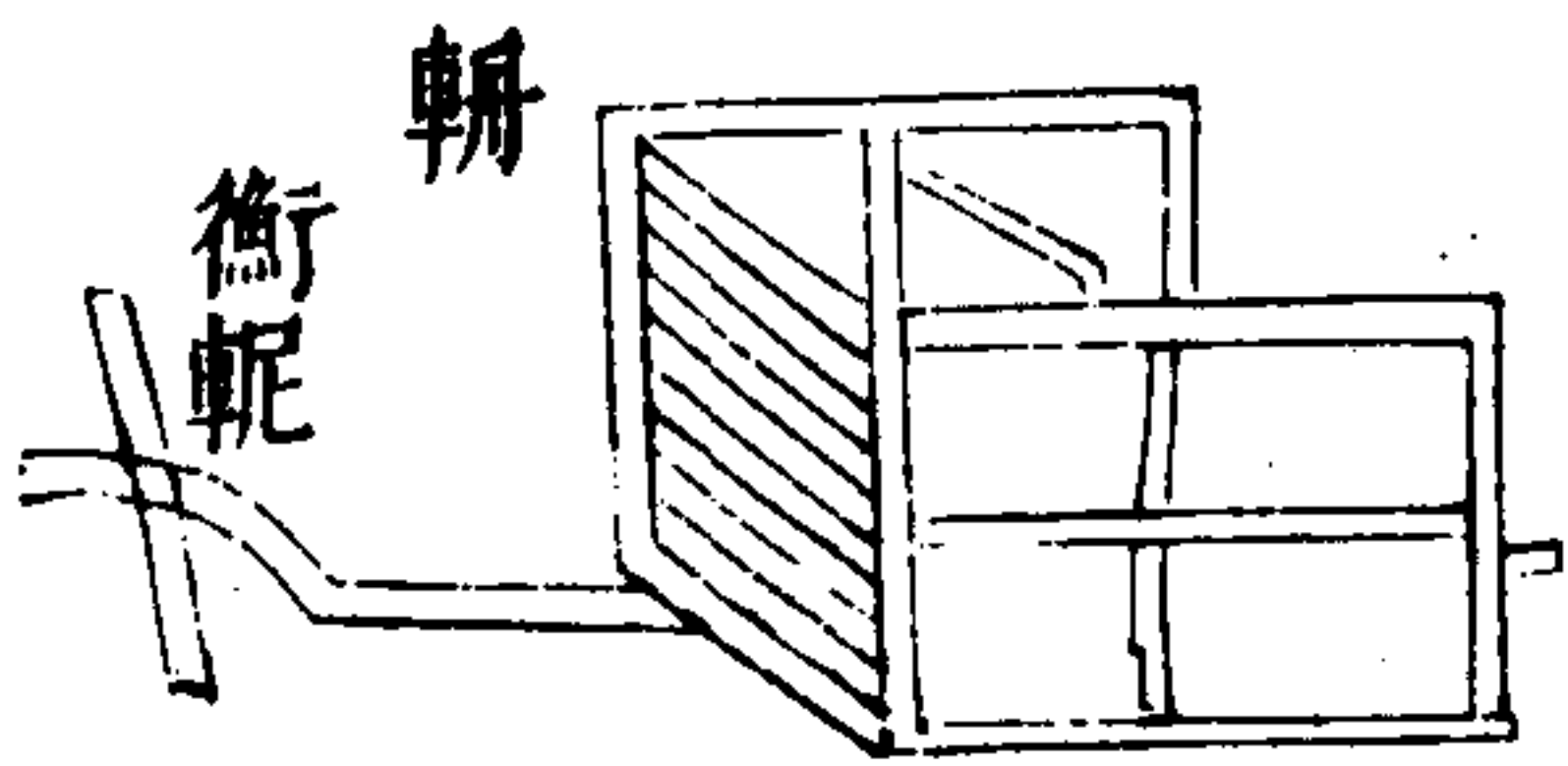

大輅圖

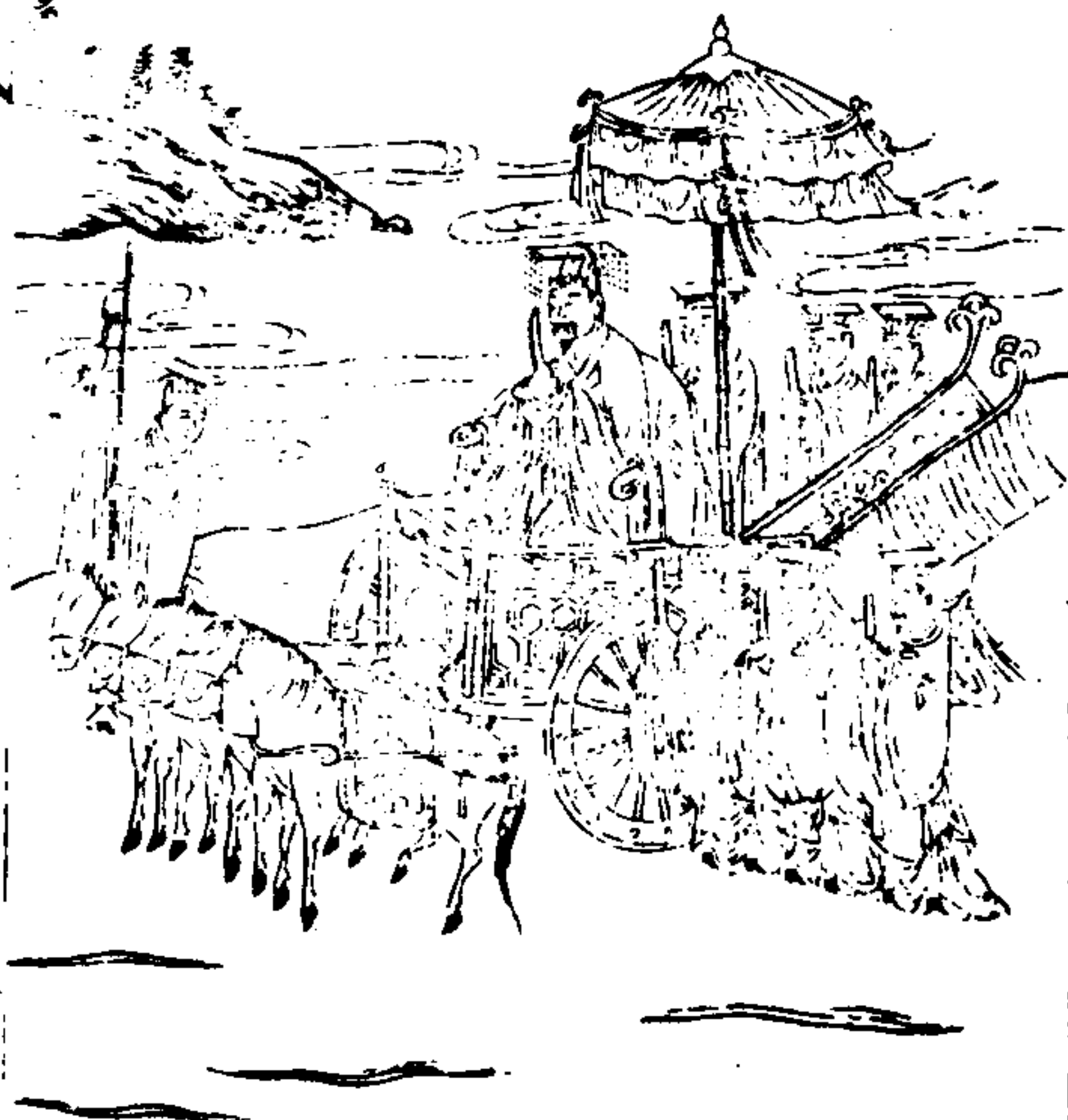

三才圖會 器用五卷 六
 書傳云大輅玉輅也綴輅金輅也先輅木輅也次輅象輅
 華輅也天子五輅飾異制同今圖玉輅之制兼太常之旂
 以脩祭祀所乘其他金象革木之輅可類推之矣

周元戎圖



元戎十乘以先啓行元大也戎戎
 車先軍之前鋒也元戎甲士三人
 同載左持弓右持矛中御戈交戟
 矛插於軾幟書鳥隼之章

三才圖會 器用五卷 七

秦小戎圖

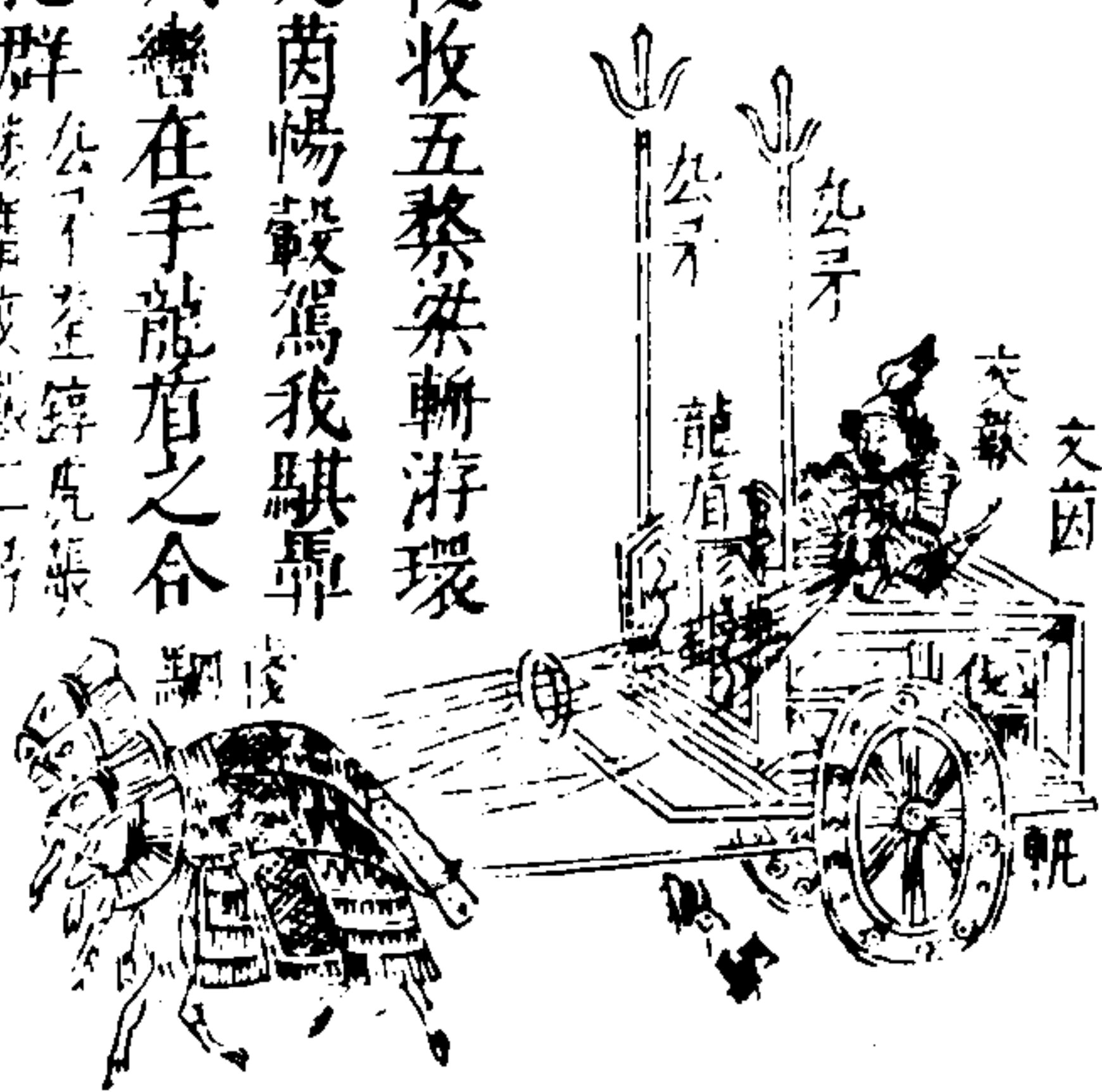

小戎篇云小戎俊收五蔡梁斬游環
 骨驅陰鞠塗績文茵暢轂駕我騏驎
 又云四牡孔阜六轡在手龍旂之合
 鑿以 駟俊駟孔群

公不登錚虎張
 鑿唐文徵二子

墨車制圖



重翟制圖

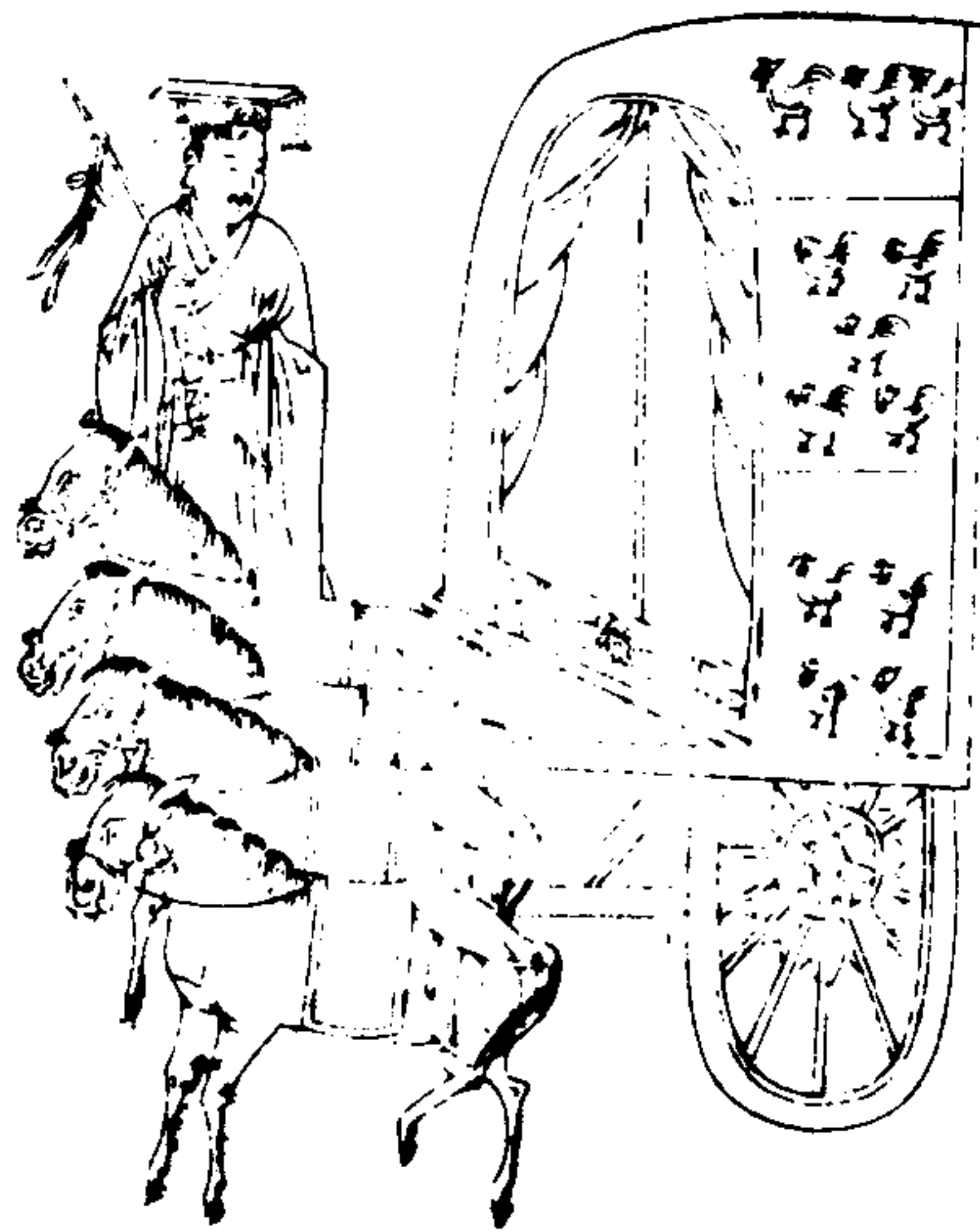

三才圖會

器用五卷

八

墨車制圖

周禮服車五乘今圖大夫墨車制則孤夏篆卿夏緹士棧車庶人役車可推矣

重翟制圖

周禮王后五輅今圖重翟之制其他厭翟安車翟車輦車制可見矣

三才圖會

器用五卷

九

高二寸二分長三寸二分濶一寸

七分輪徑各二寸二分重一十兩

鳩 無銘右器狀鳴鳩形置兩輪間輪

行則鳩從之其禽背負一子有鈕

車 置之前以貫繩蓋繫維之所也按

鳴鳩之詩以况母道均一故象其

圖 子以附之因為兒童戲若杜氏

幽求子所謂兒年五歲有鳩車之

樂七歲有竹馬之歡者是也

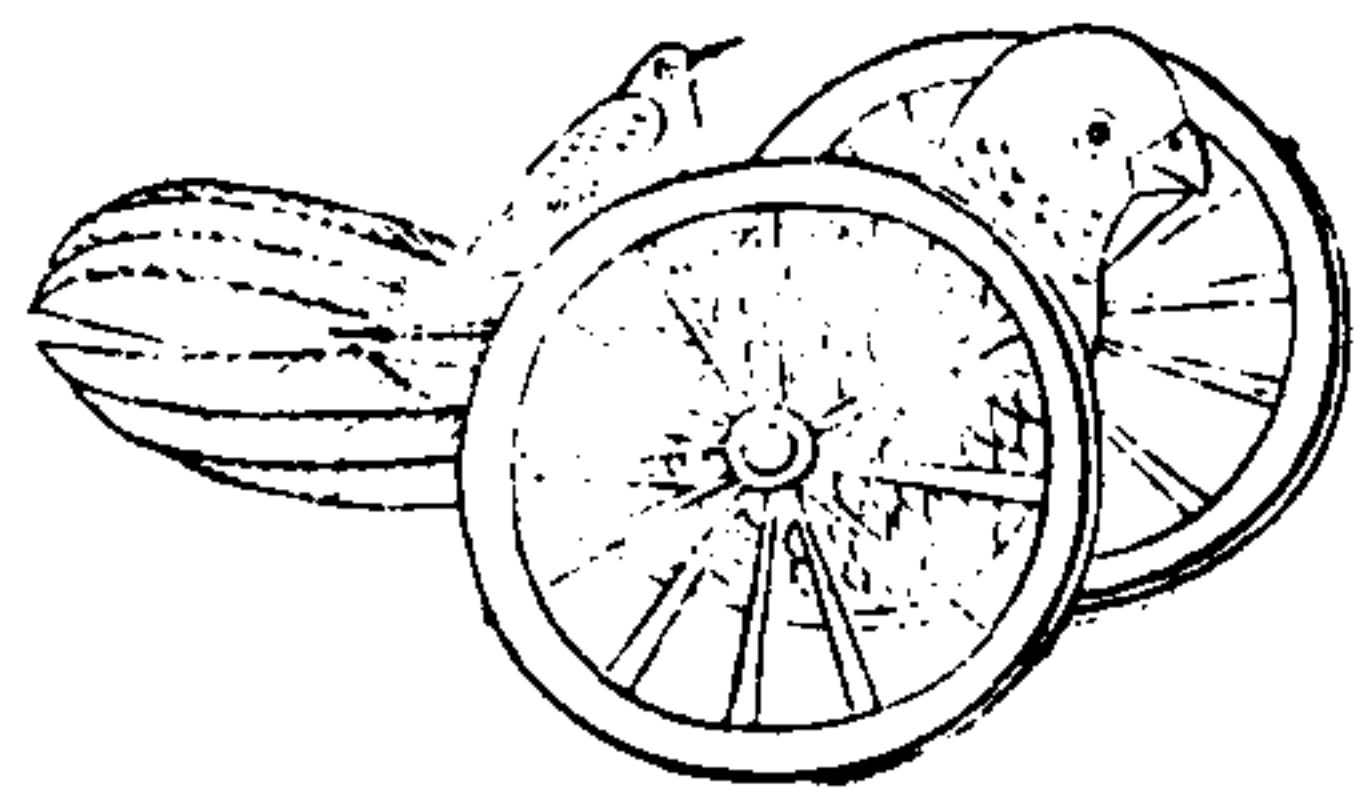

大車考工記曰大車牝服
 二柯鄭玄謂平地任載之
 車世本云奚仲造車凡造
 車之制先以脚圓徑之高
 為祖然後可視梯檻長廣
 得所制雖不等道路皆同
 軌也中原農家例用之

三才圖會 器用五卷

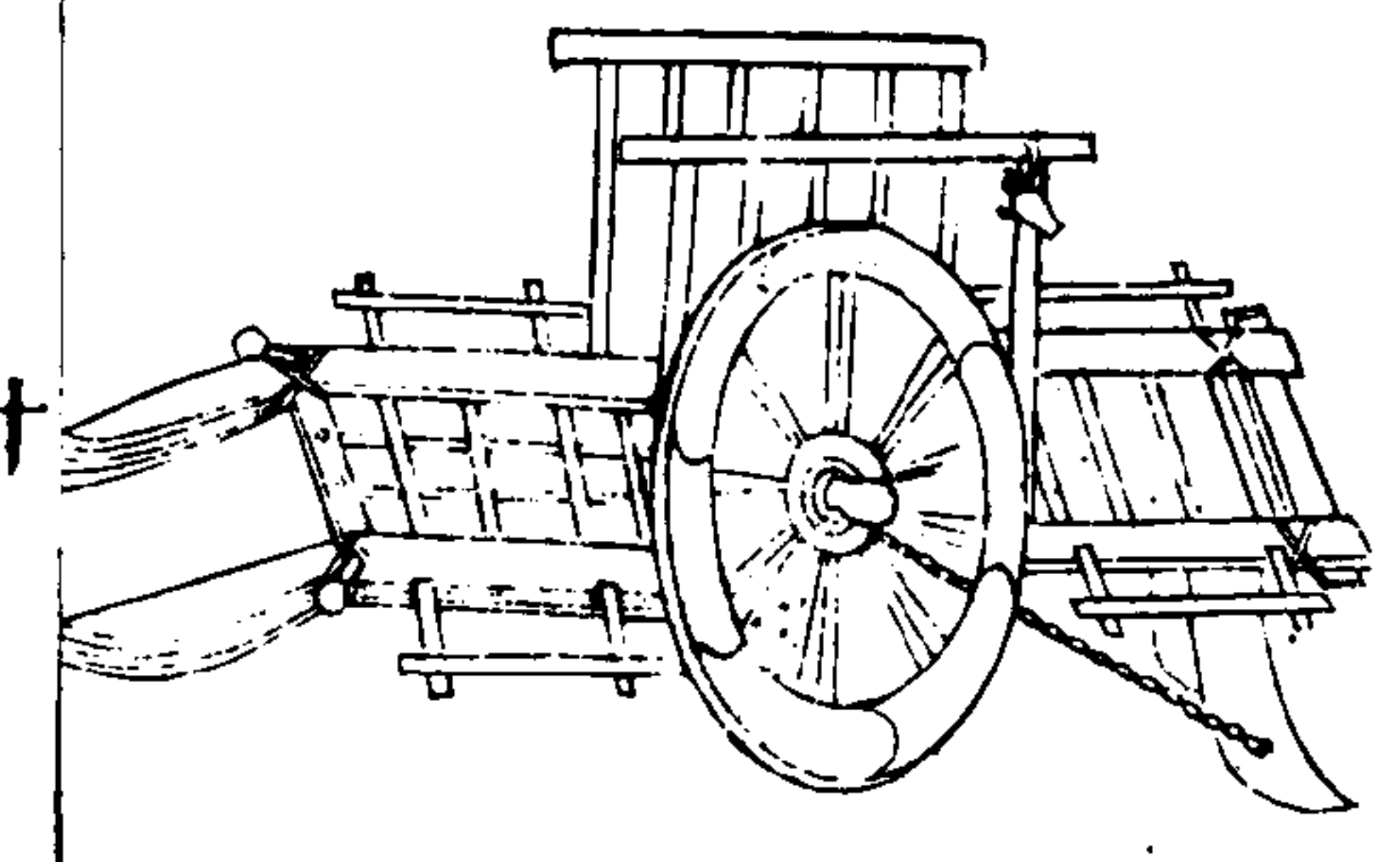

指南車

右車飾以黍尺度高一尺四寸二分下長七寸四分轄
 木口圓徑三寸七分管立木口圓徑三寸四分琢玉為
 人形手常指南足底通圓窠作旋轉軸踏於蚩九之上
 延祐中獲觀於姚牧菴承古處玉色微黃赤紺古色包
 轉間亦有土花虧鏗屐按崔豹古今註指南車黃帝作

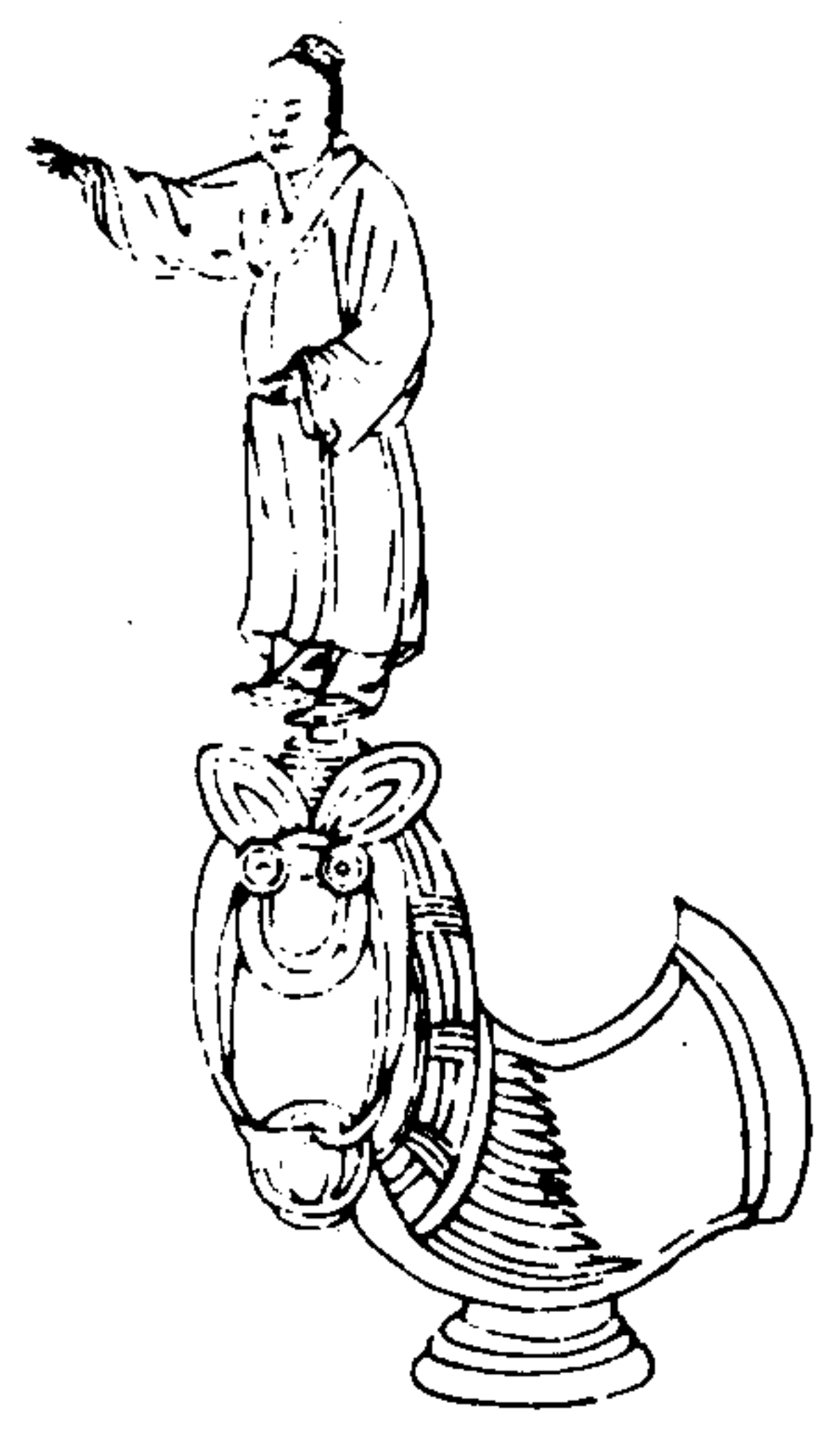

玉輅

三才圖會 器用五卷

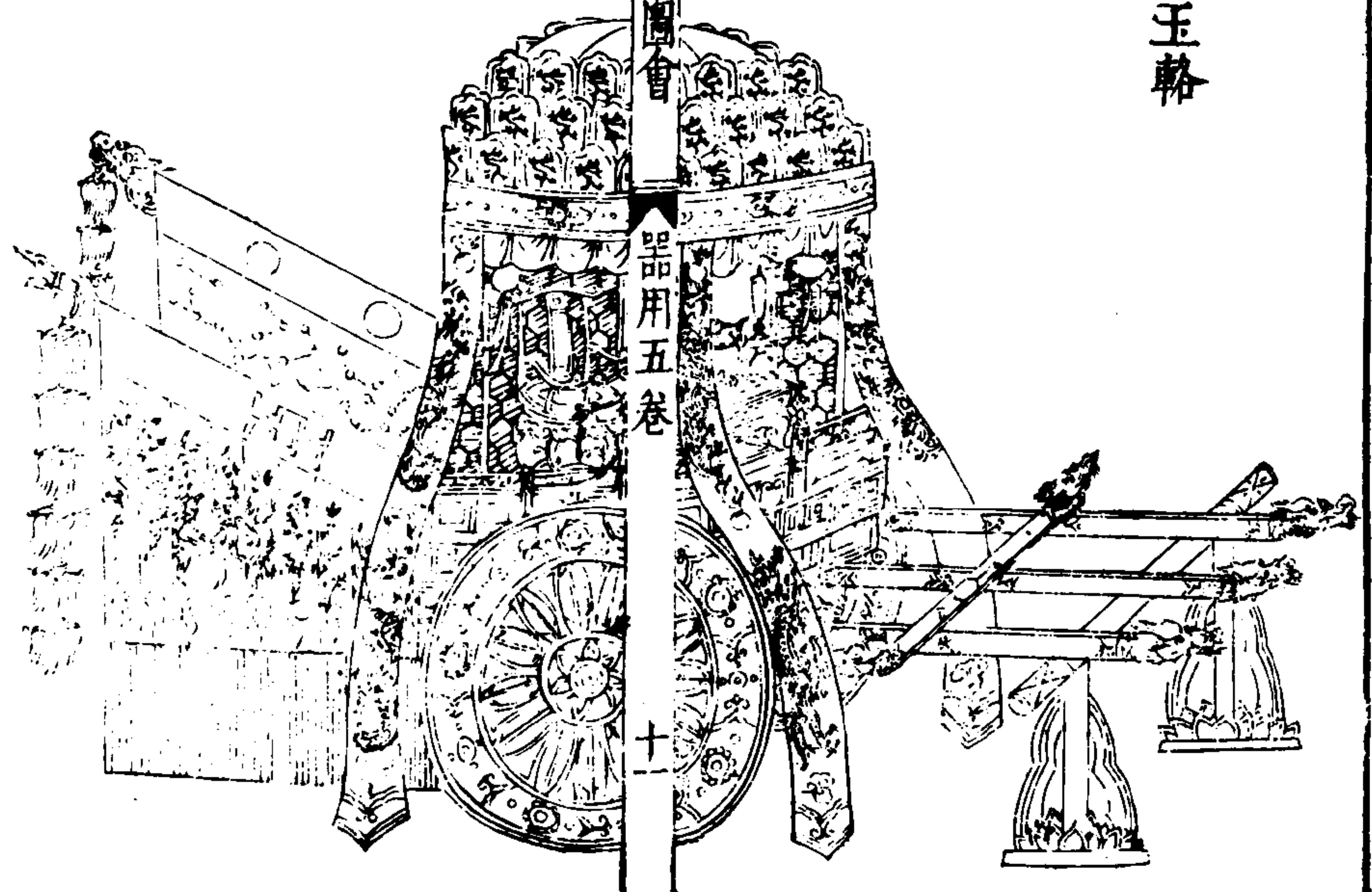

金輅

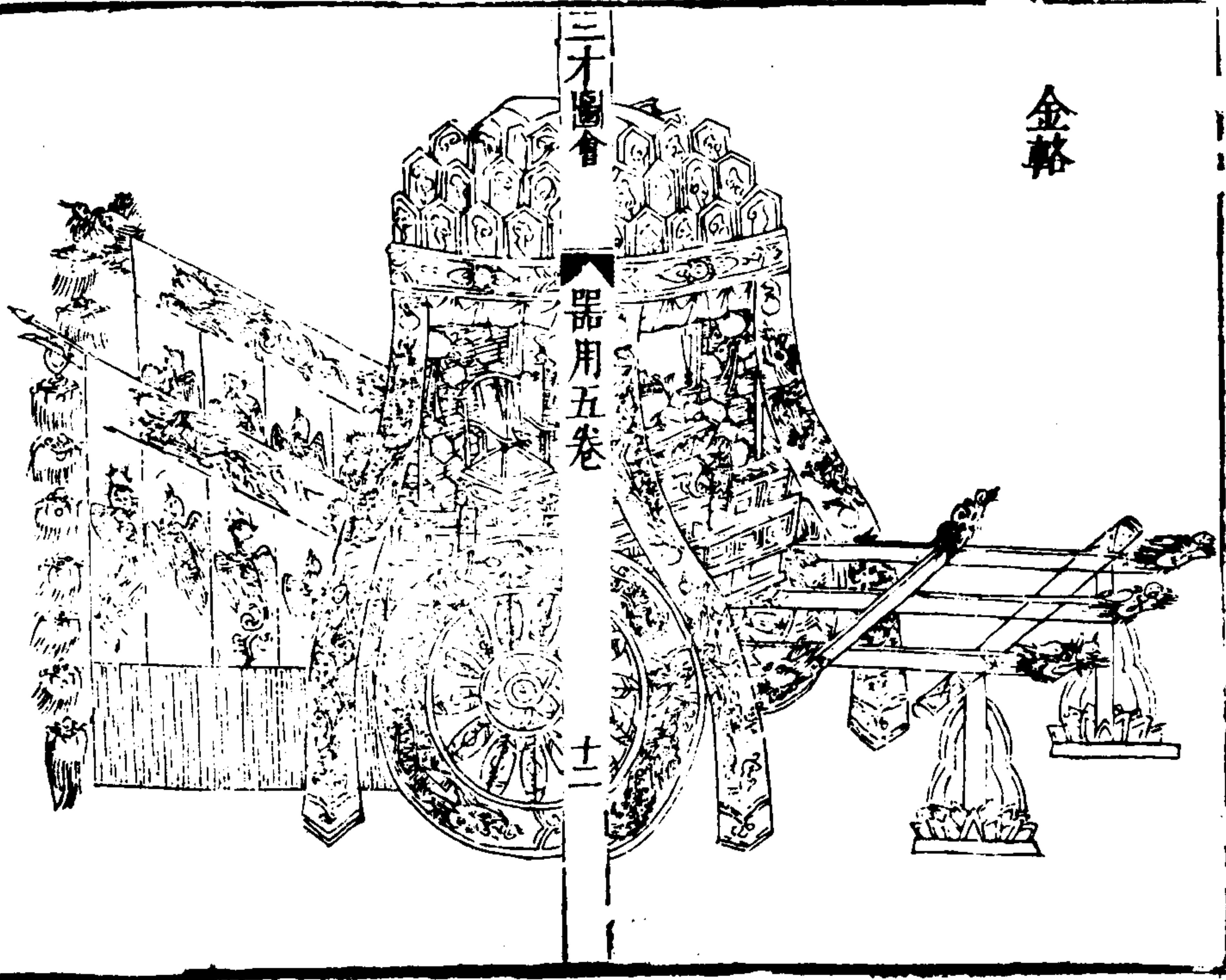

象輅

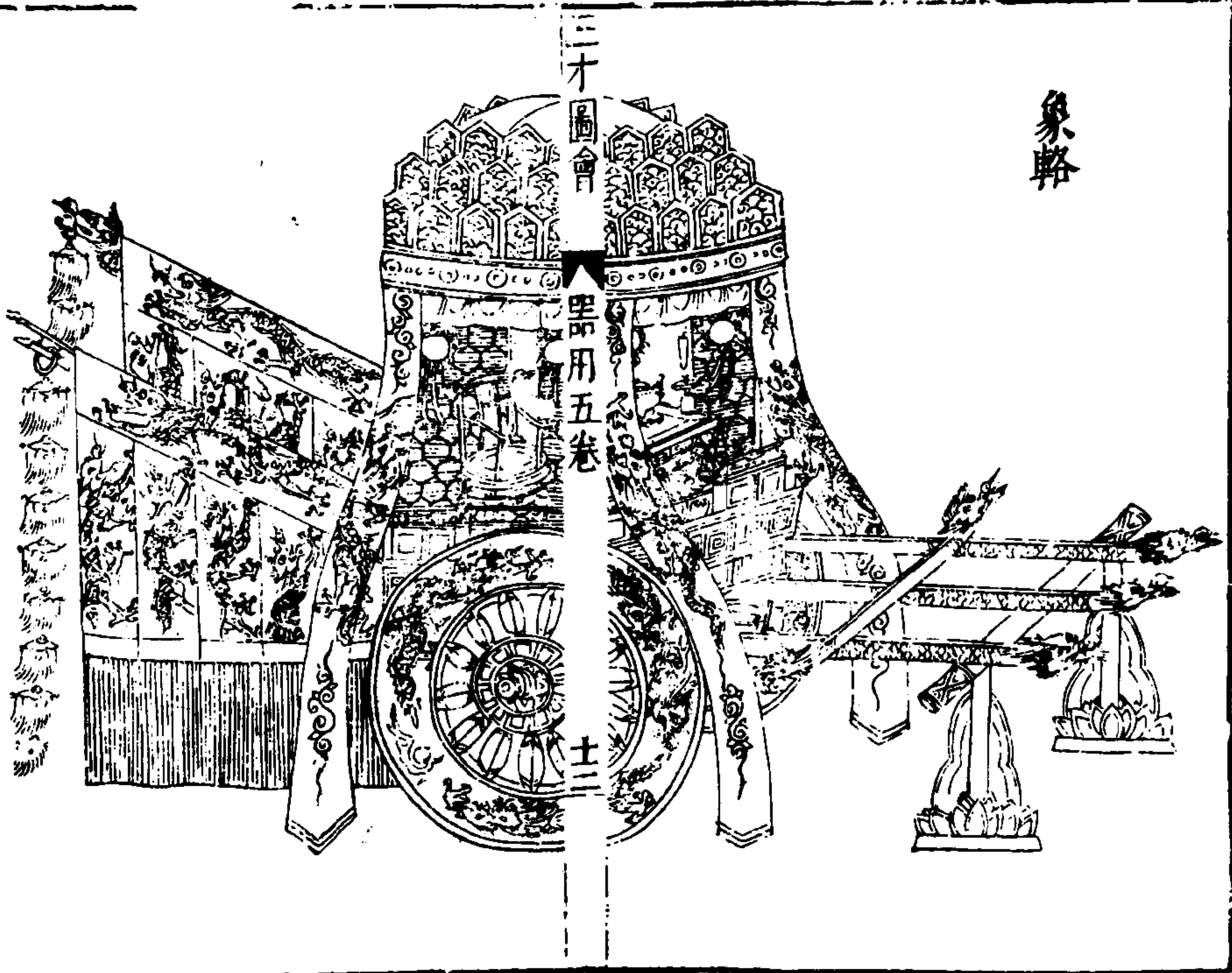

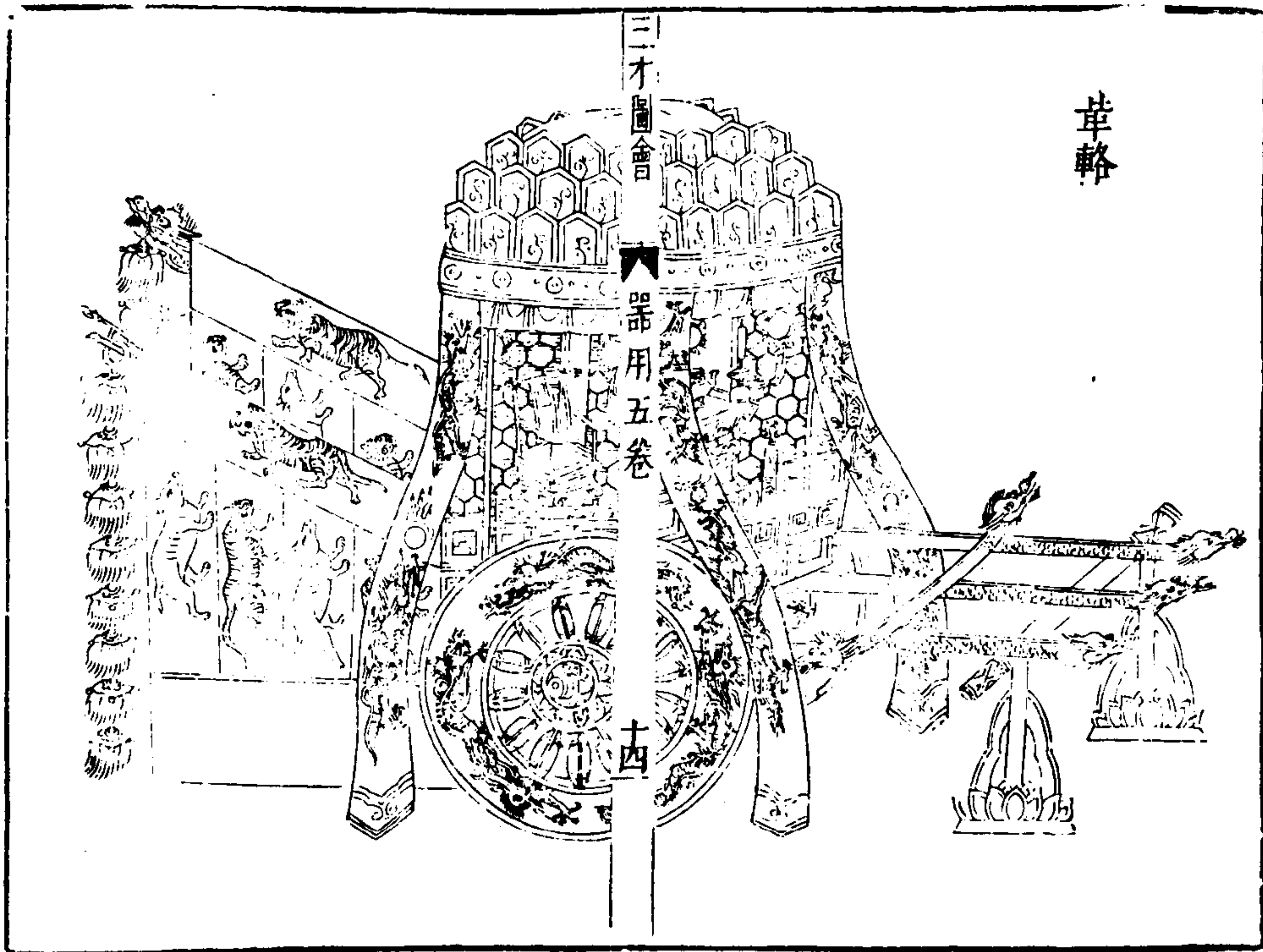

革輅

三才圖會

器用卷五

十四

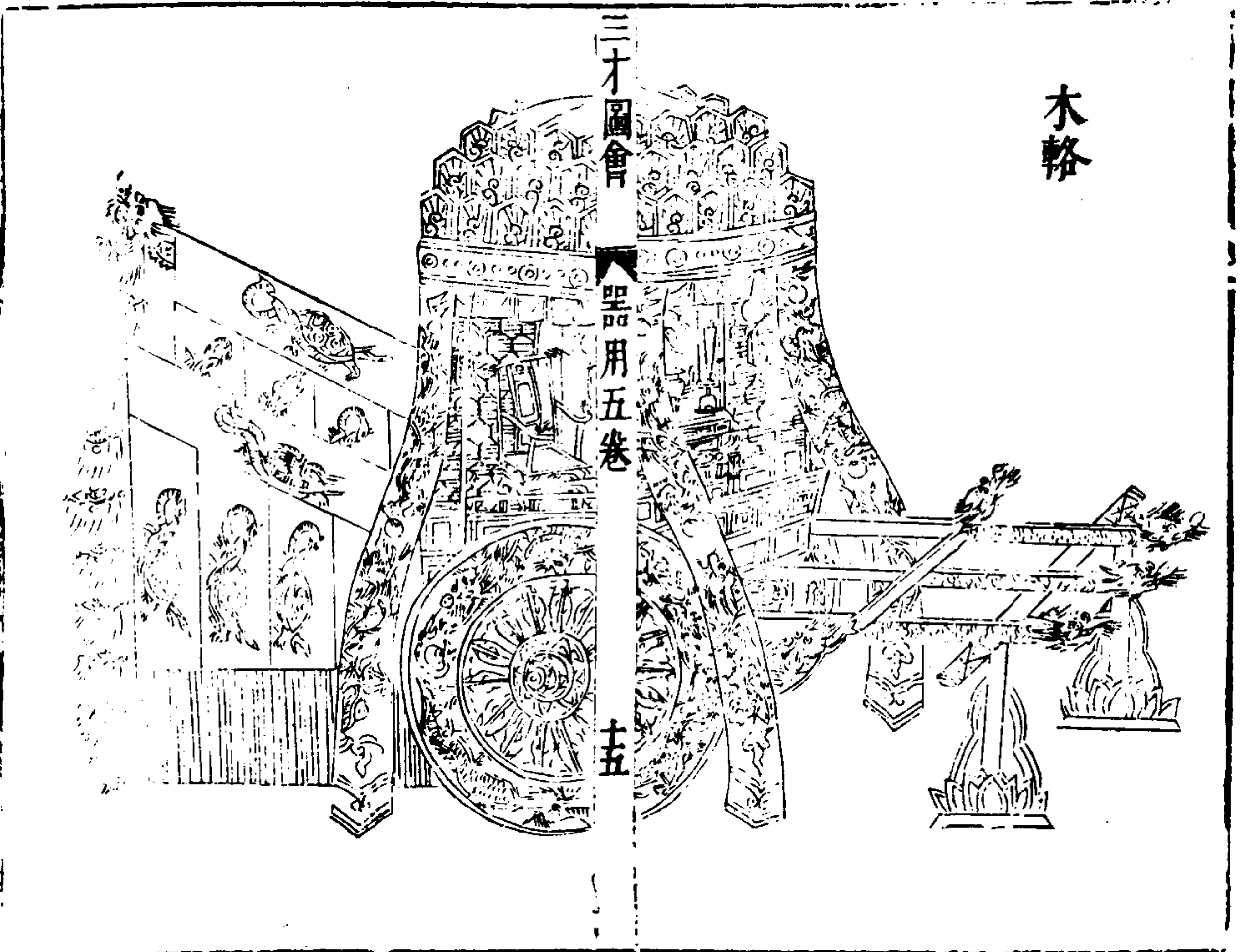

木輅

三才圖會

器用卷五

十五

五輅

玉輅青質玉飾諸末金輅赤質金飾諸末象輅黃質象飾諸末革輅白質鞮以革木輅黑質漆之無飾按周官典輅掌王之五路與輅同大賓客則出路注謂如漢朝集使上計法則陳駕車於庭然則國有大朝會而陳車輅者自周而已然矣漢每大朝會必陳乘輿法物車並於庭謂之充庭車唐天子駕輅五等屬車十二乘行幸則分前後施於鹵簿之內大陳設則分左右施於儀仗之中宋大朝會冊命設五輅於大慶殿前 國朝參酌前代五輅大朝會則

三才圖會

器用五卷

十六

陳於殿庭其制度之詳並見車輅篇



刀車

刀車以兩輪車自後出鎗从密布之凡為敵攻壞城門則以車塞之

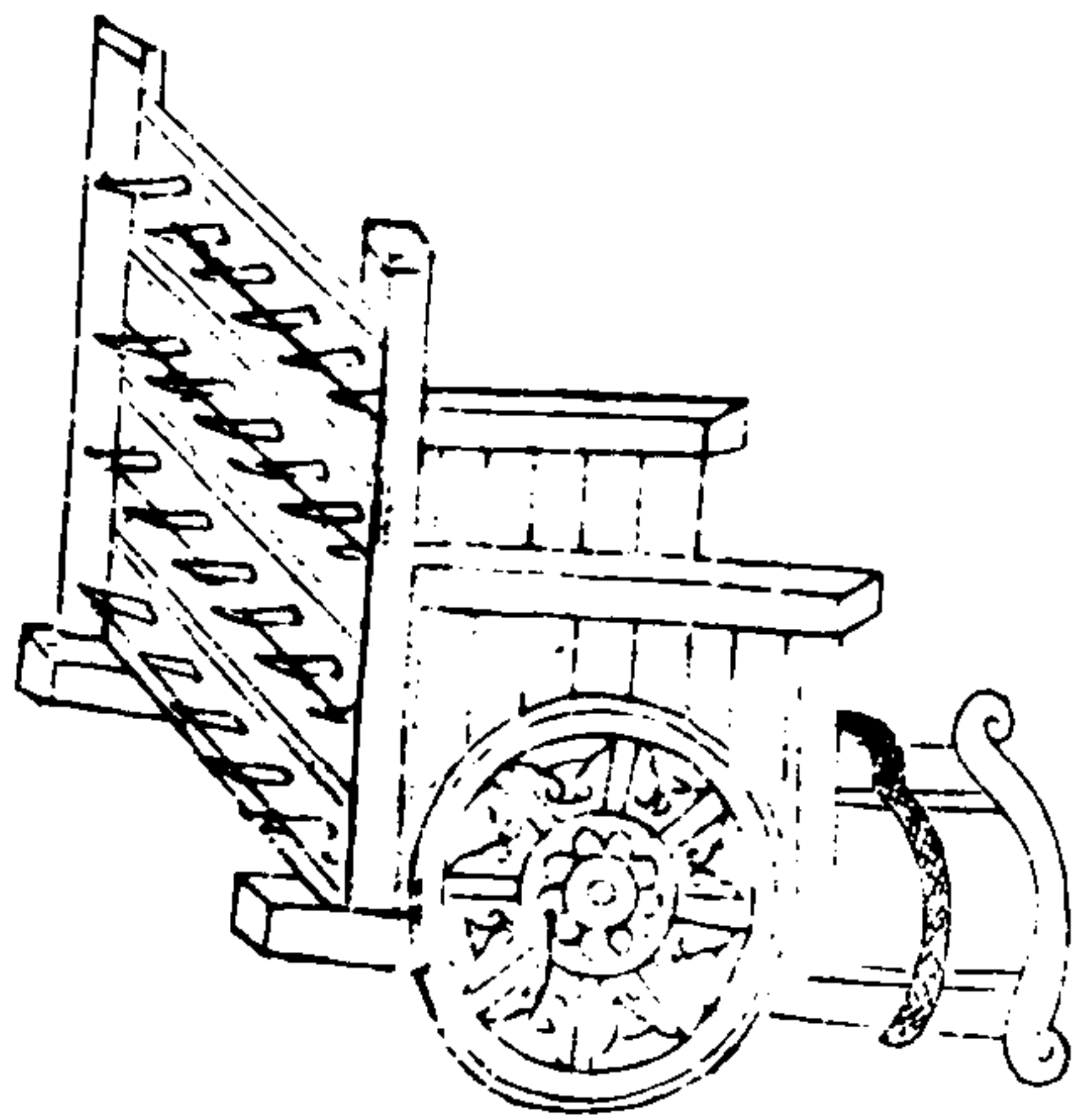

三才圖會

器用五卷

十七

木女頭

木女頭形制如女牆以版為之高六尺濶五尺下施兩輪軸施拐木二條凡敵人攻城摧壞女牆則以此木女代之

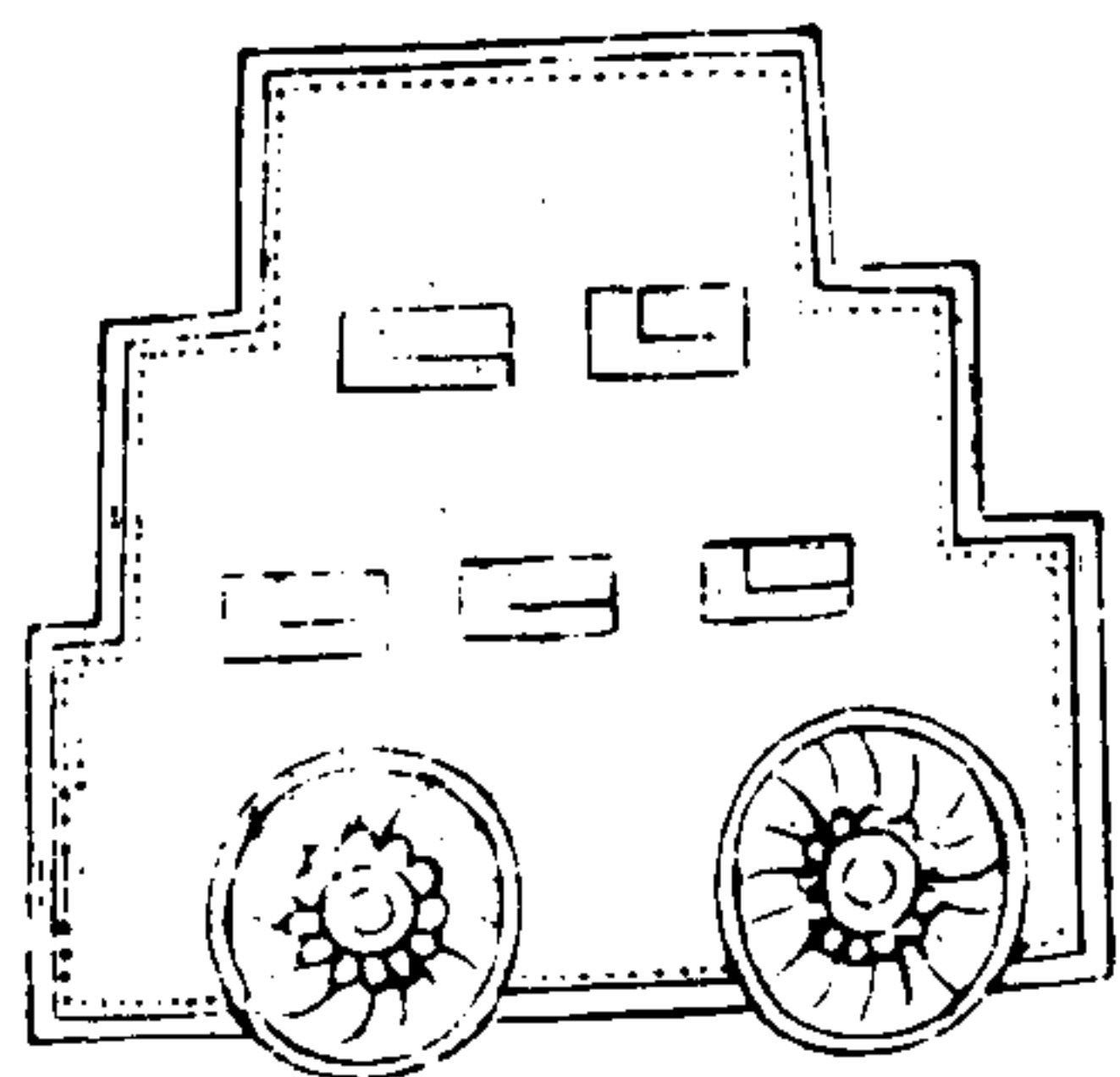

絞

車

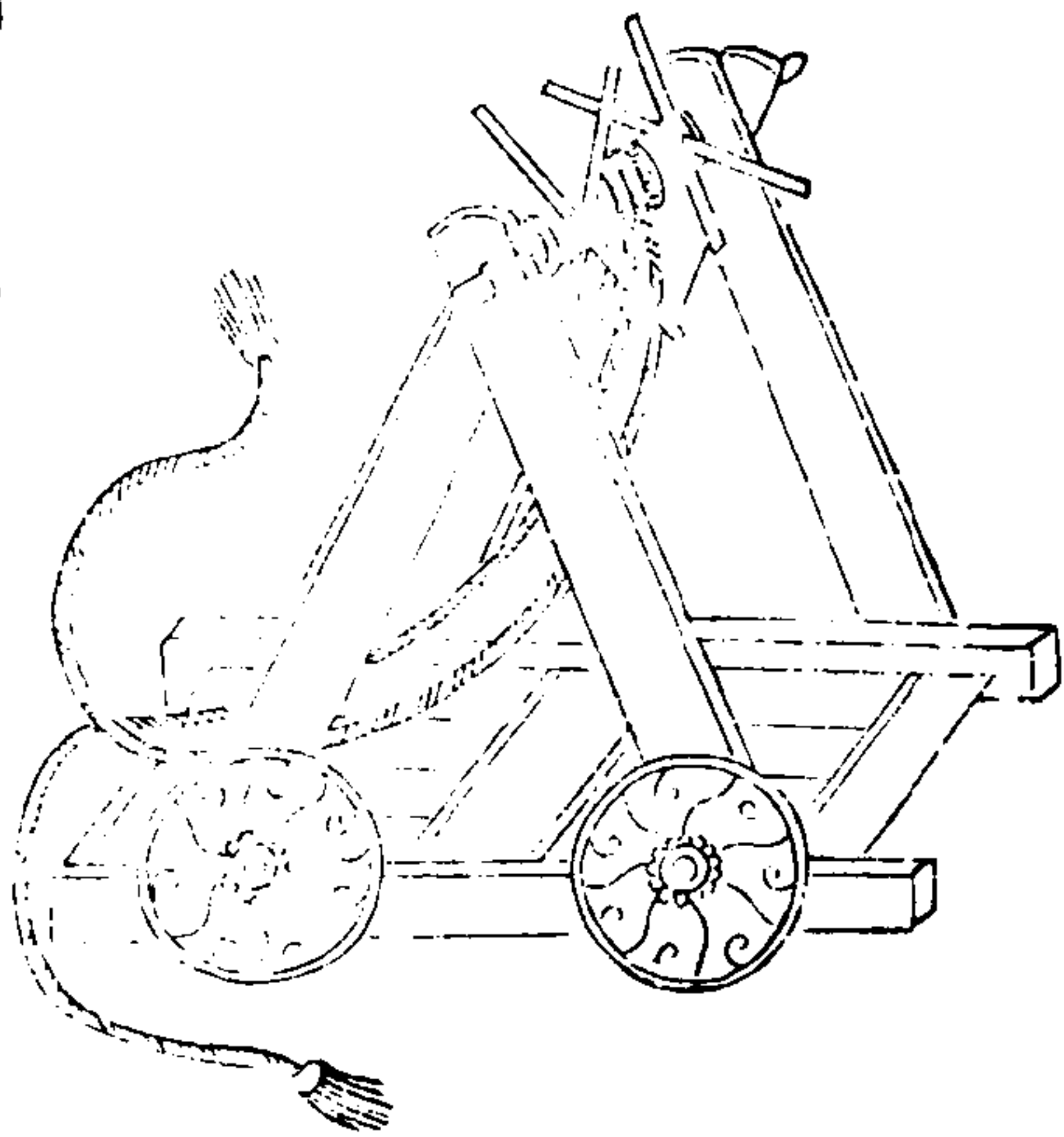

三才圖會

器用五卷

十九

絞車合大木為床前建兩叉手柱上為絞車下施四單輪
 皆極壯大力可挽二千斤飛梯木幔過城使善用捲索者
 遙拋鈎索掛及梯幔併力挽令近前即以長竿舉大索鈎
 及而絞之入城如絞木驢待其過城且擲大木槓石擊之
 次下小石勿絕使木驢內驚懼人不散出則使二壯士坐
 皮屋中自城上設輓轆繫鐵索絕至木驢上二人俱出引
 絞車鈎索掛搭木驢畢復拽上即速絞取入城
皮屋以鐵
 槓為質生
 牛車之開出入
 竅可容三壯士

撞

車

撞車上設
 撞木制如榨油
 法以鐵葉
 裹其首逐
 便移從伺
 飛梯臨城
 則撞之

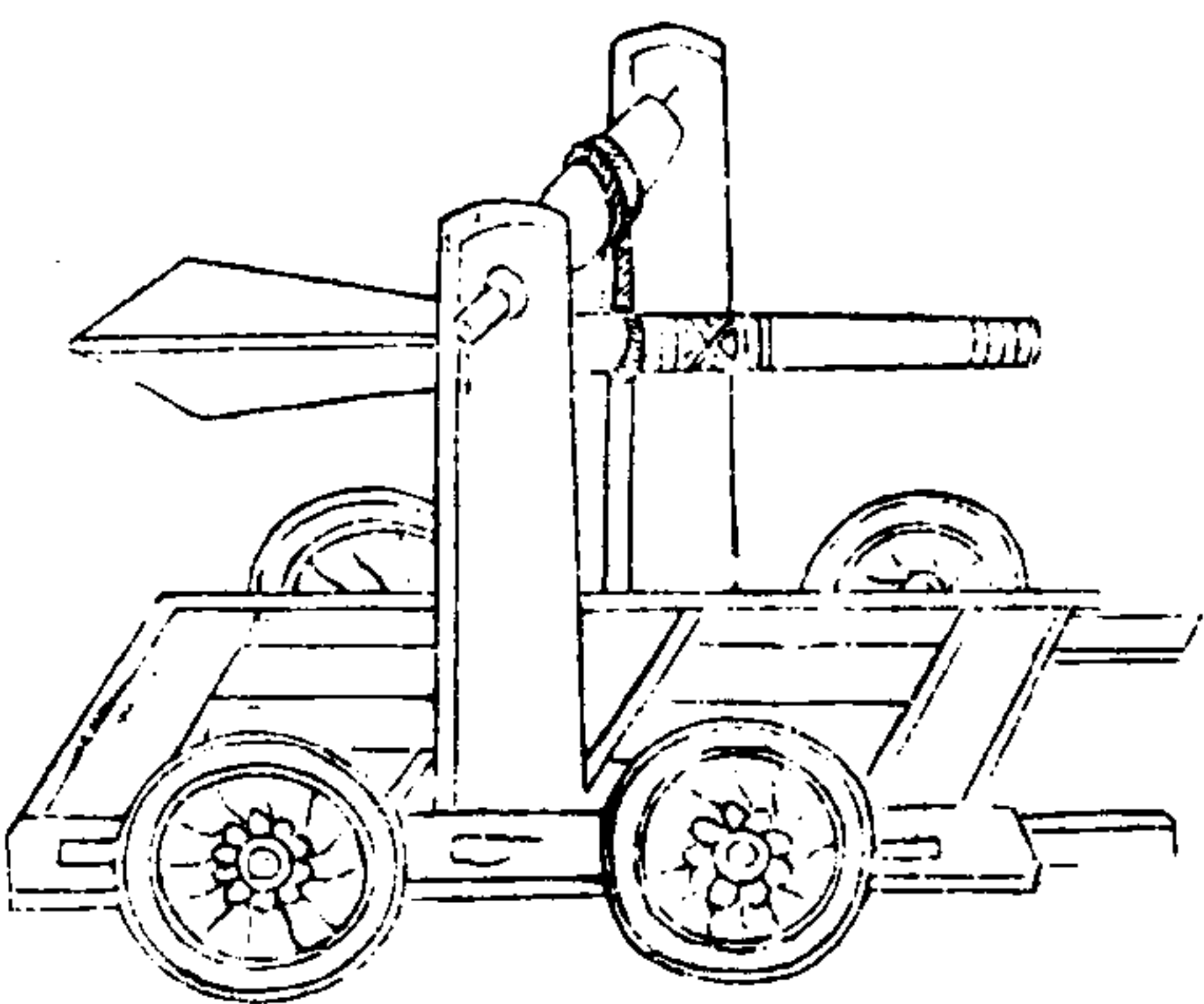

三才圖會

器用五卷

十九

風扇車
 風扇車二柱二枕
 高濶約地道能容
 上施轉軸軸四面
 施方有凡地道中
 遇敵人用扇颺石
 炭礮火毬可以害
 敵人

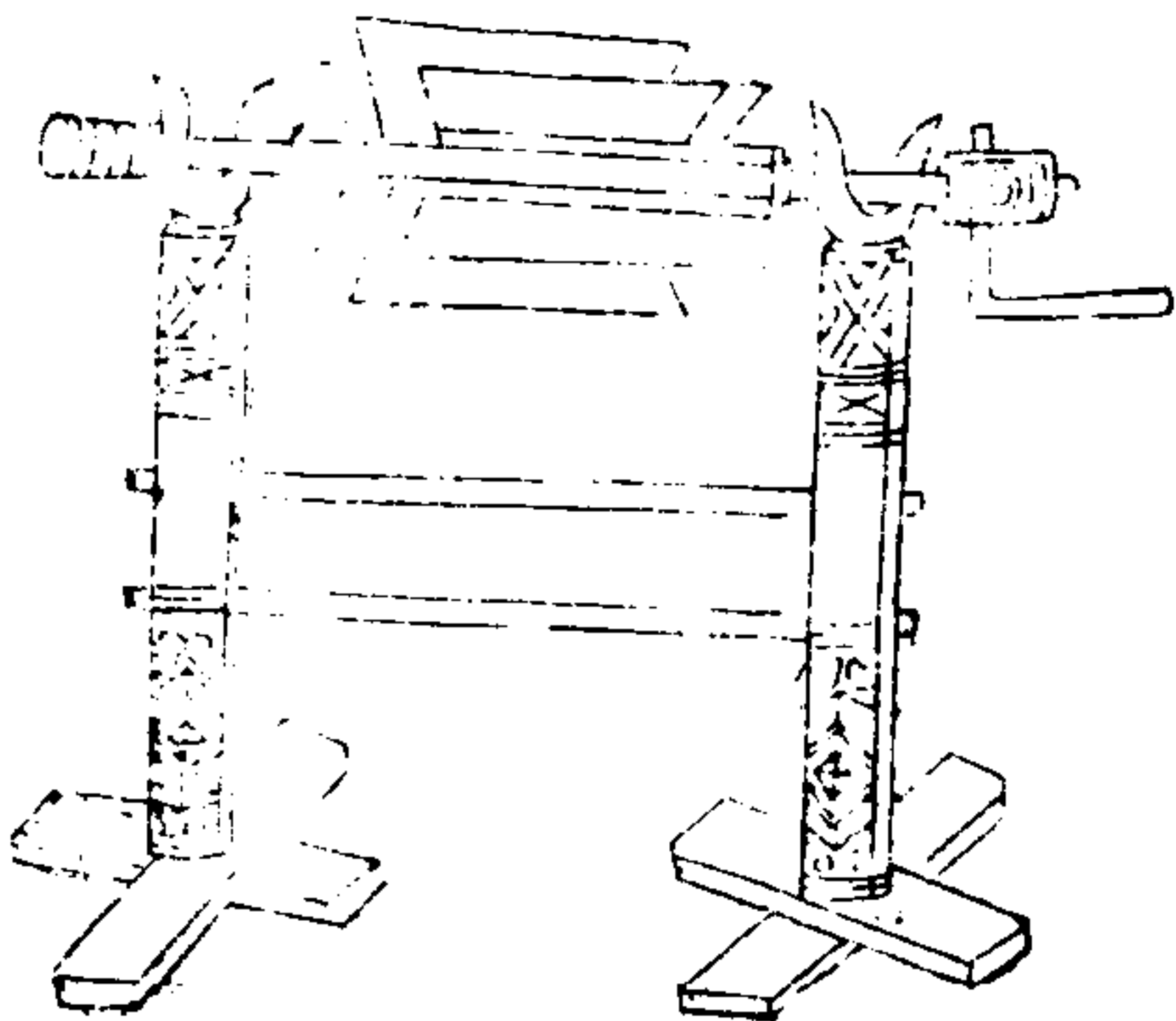

拖車

拖吐運切車也。脚木二莖長可四尺。前頭微昂。上立四葉以掛木。括之闊約三尺。高及二尺。別載農具及芻種等物。以在耕所有。就上覆草為舍。取蔽風雨。耕牛執行以代輪也。故曰拖車。中主多用之。度四方陸種者。微之以使農事。

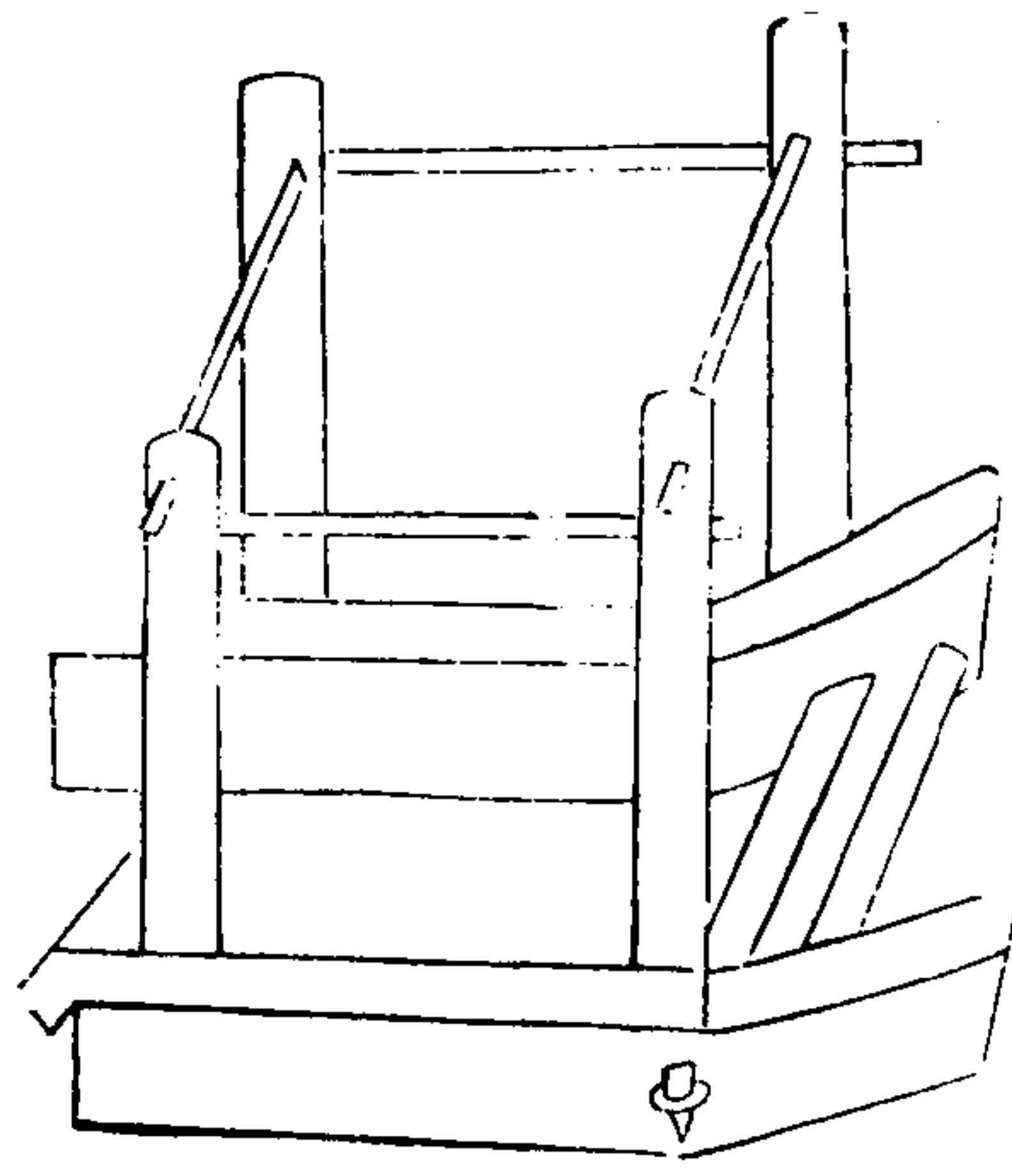

三才圖會 器用五卷 二十

下澤車

下澤車田間任載車也。詩曰：乃求萬斯箱。箱又皖彼幸牛。不以服箱。箱即此車也。周禮：車人行澤者。反轆。又行澤者。欲短轂。則利轉。今俗謂之板轂。車其輪用厚潤板木。相嵌。斷成圓樣。就留短轂。無有輻也。泥淖中。易於行。轉了不沾。塞即周禮行澤車也。

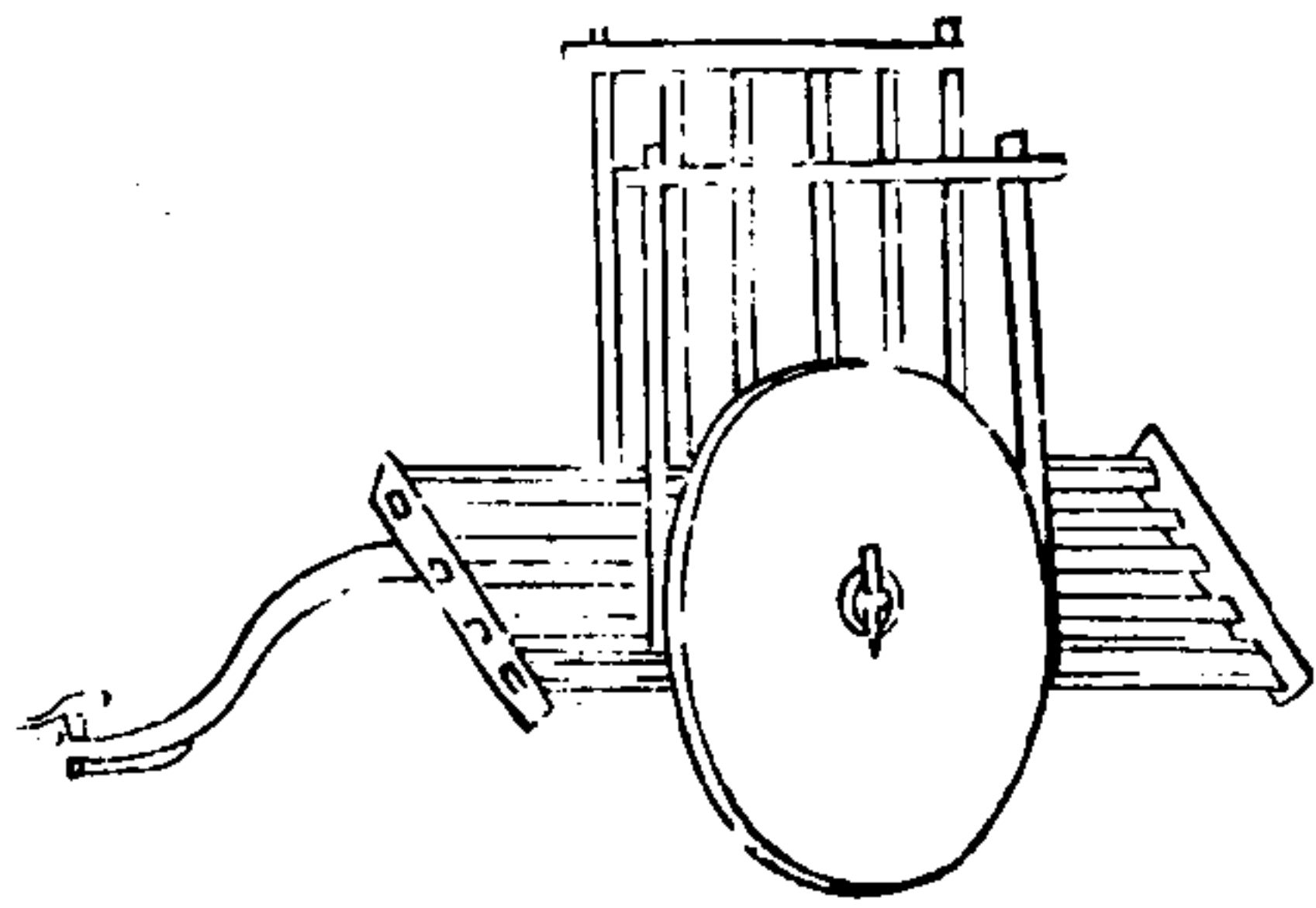

安車制圖

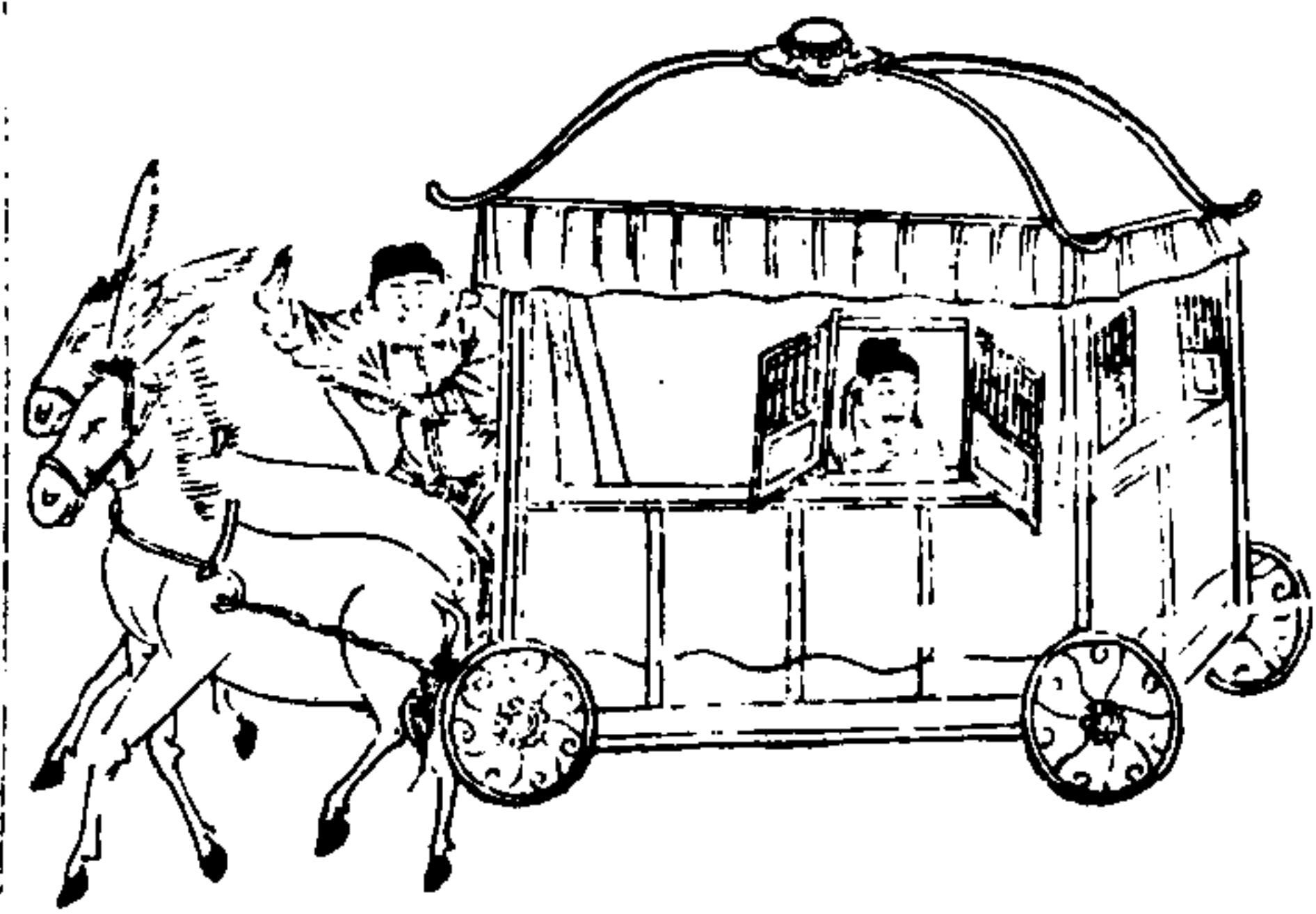

安車之制。安車輪不欲高。高則搖車身。止長六尺。可以卧其廣。合轍。軻以蒲索纏之。索如錢大。車上設四柱。蓋密。寬為之。帑糊黑漆。廂高尺四寸。設茵。鞵之具。後為門。前設扶板。加于廂上。在前可凭。在後可倚。臨時移徙。以鍤距子。簪于兩廂之上。板可濶尺餘。令可容書策及肴樽之類。廂下以板鋪之。卧則可蔽風雨。近後為窓戶。以脩側卧。可觀山景。車後施油幟。幟兩頭有軸。雨則展之。傳於前柱。欲障風。則半展。或偏展。一邊臨時以鍤距子。簪于車蓋梁及廂下。無用則卷之。立于車後。車前為納陛。令可垂足。而坐。要卧。則以板架之。令平。

三才圖會 器用五卷 二十一

籃

輿

昔陶元亮有脚疾每有遊歷使一門生與其子昇以籃輿古無其制疑即元亮以意為之者



三才圖會

器用五卷

廿二

肩

舊唐書輿服制云開成未定制宰相三公諸司官及致仕官疾病官許乘檐子如漢魏載輿之制即今肩輿之始也

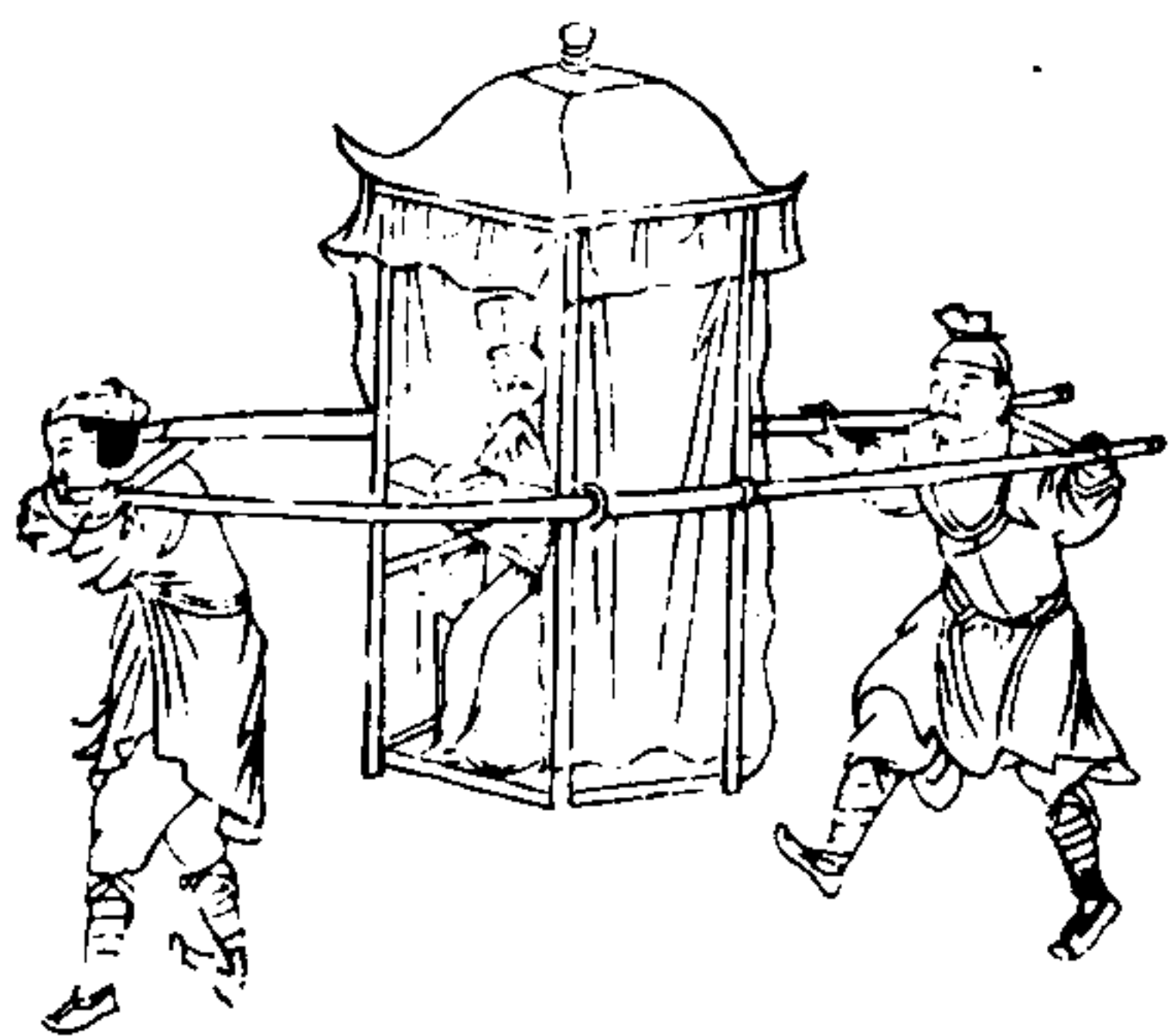

古稱肩輿腰輿版輿兜子即今轎也洪武永樂

大間大臣無乘轎者觀兩京諸司儀門外各有上馬臺可知矣或云乘轎始於宣德成化間始有禁例文職三品以上得乘四品以下乘馬

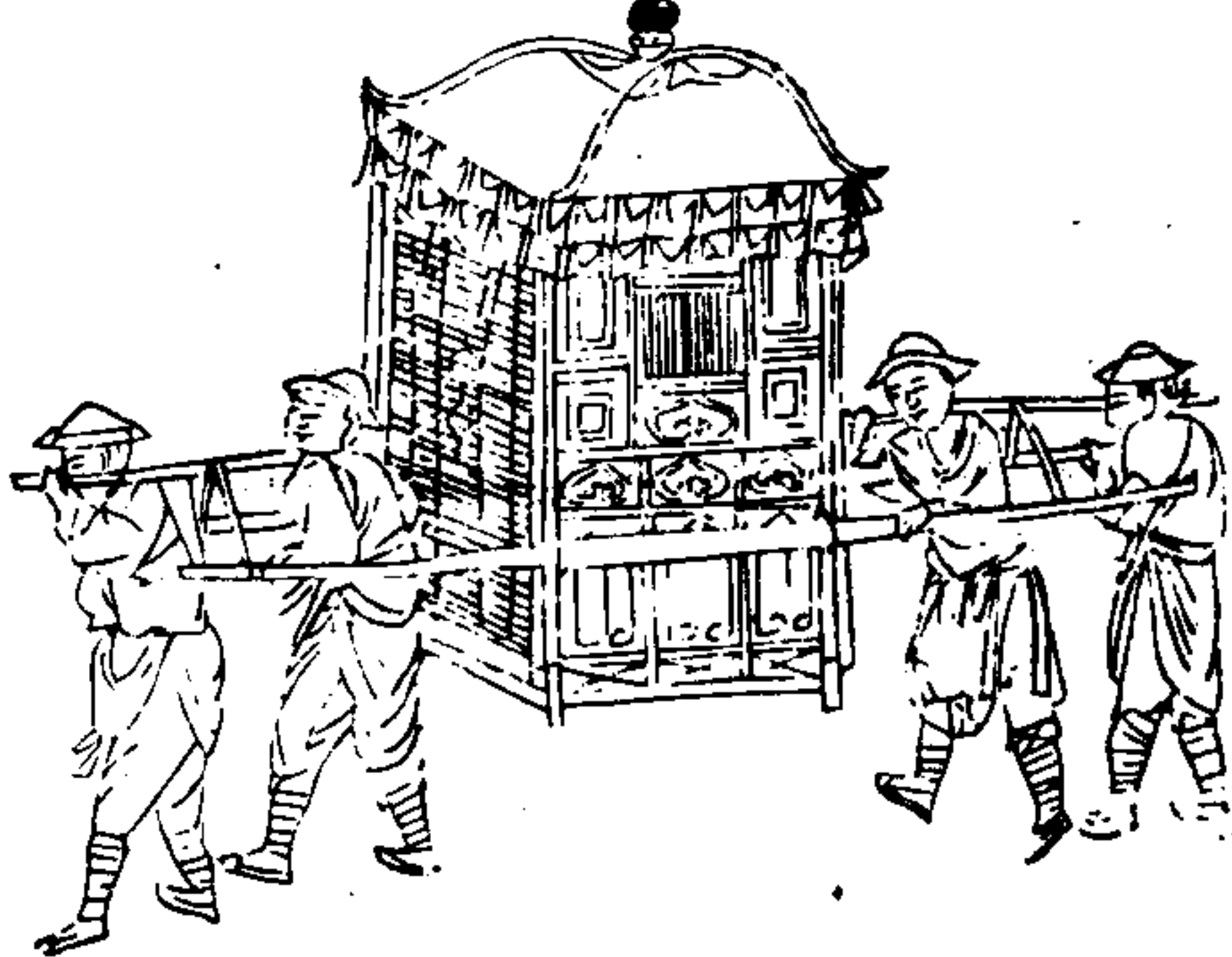

三才圖會

器用五卷

廿三

旂鈴 按左氏曰錫鸞和鈴昭其聲也蓋錫在馬額鸞在鑣和在衡鈴在旂皆動而有和聲今此雖作鈴狀然未知其所設果如何今觀鈴之為飾其數有七而九旂名物其旂數蓋亦有等是以交龍之旂其旂有九鳥隼之旗其旂有七熊虎之旗其旂有六龜蛇之旒其旂有四然則鈴之多寡若擬旂之旂數當是旗之數耶

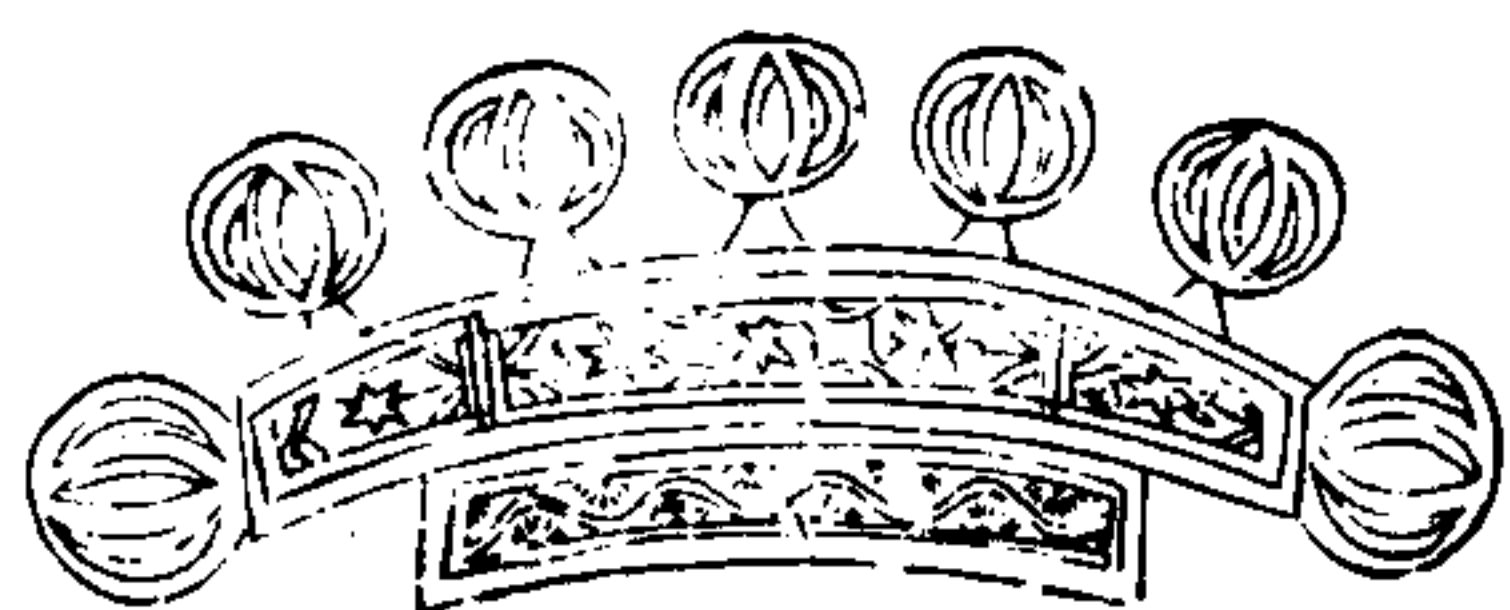

馬 上 諸 器 圖

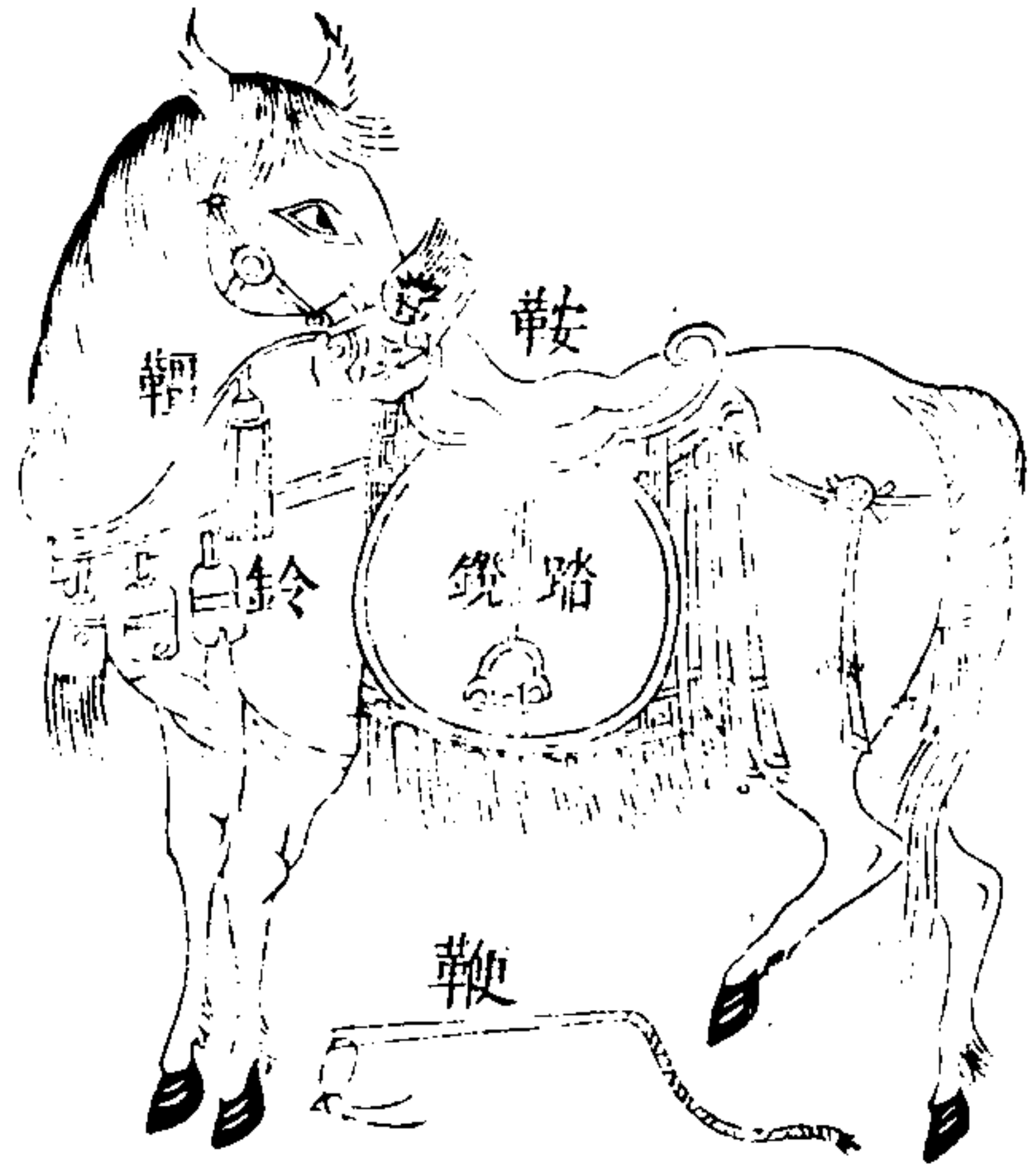

三才圖會

器用五卷

廿四

鞍轡 柯寬塩鐵論曰古者繩鞍草是皮薦而已後代以革鞍而不飾釋文轡拂也言牽引拂類以制馬也轡之爲飾有銜勒鑣羈韁控之類銜銜在口中之義勒絡也絡其頸而引之鑣包也在旁包飲其口也羈檢也所以待制之也韁彊也繫之使不得出彊限也韁亦曰韁韁者控制之義

鞭 說文所爲驅運者也古用革以爲之左傳雖鞭之長不及馬腹是也後世代之以竹故或謂之策蓋策之以箠馬太王校馬箠去邪是也

塘 網



三才圖會

器用五卷

廿五

注網



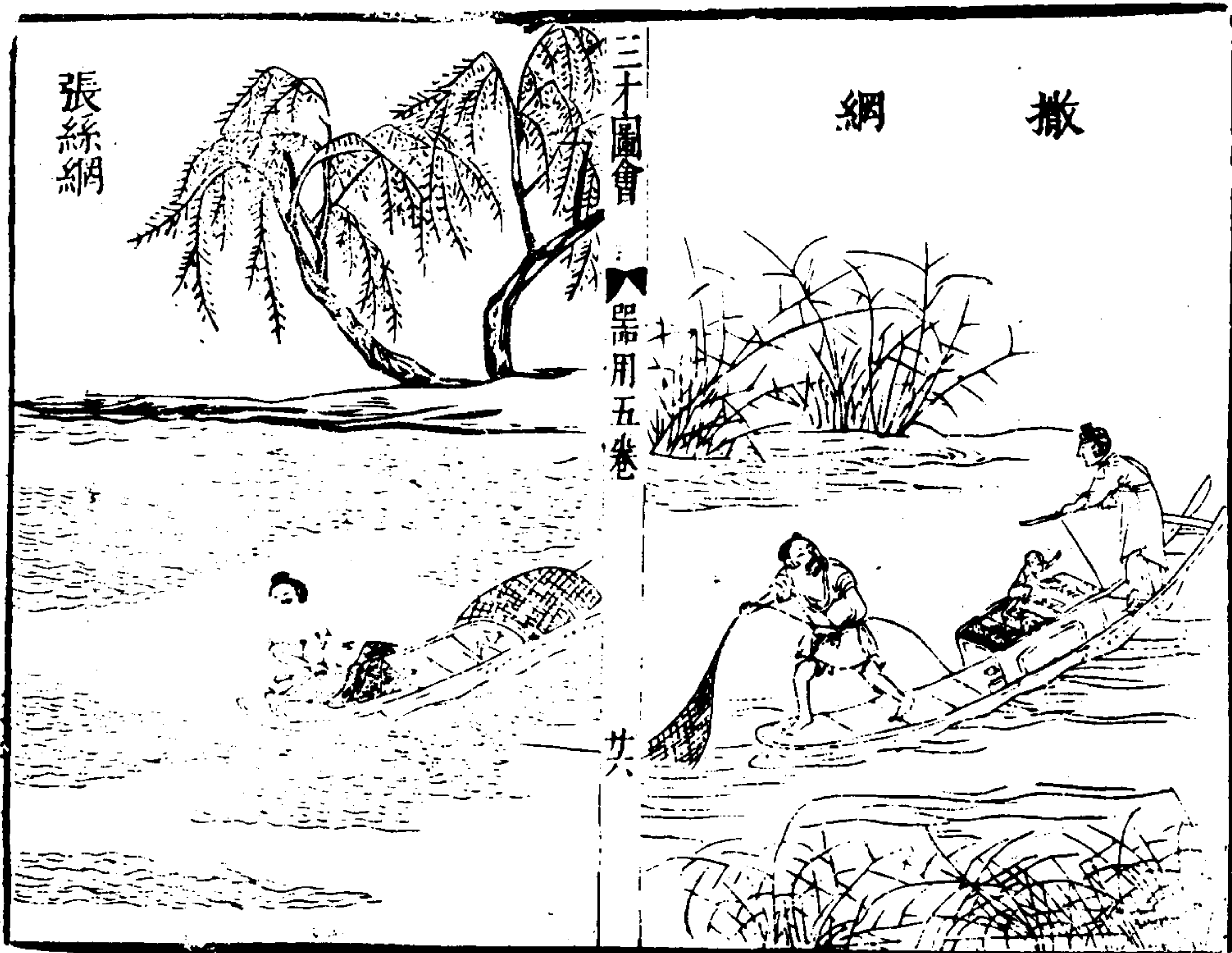

攬網



三才圖會

器用五卷

廿八

起網



抄網



三才圖會

器用五卷

廿九

起網



易庖犧氏結繩為網罟此制之所始制各不同隨所宜而
 用之惟注網則施於急流中其制織口而巨腹所得魚極
 不貲

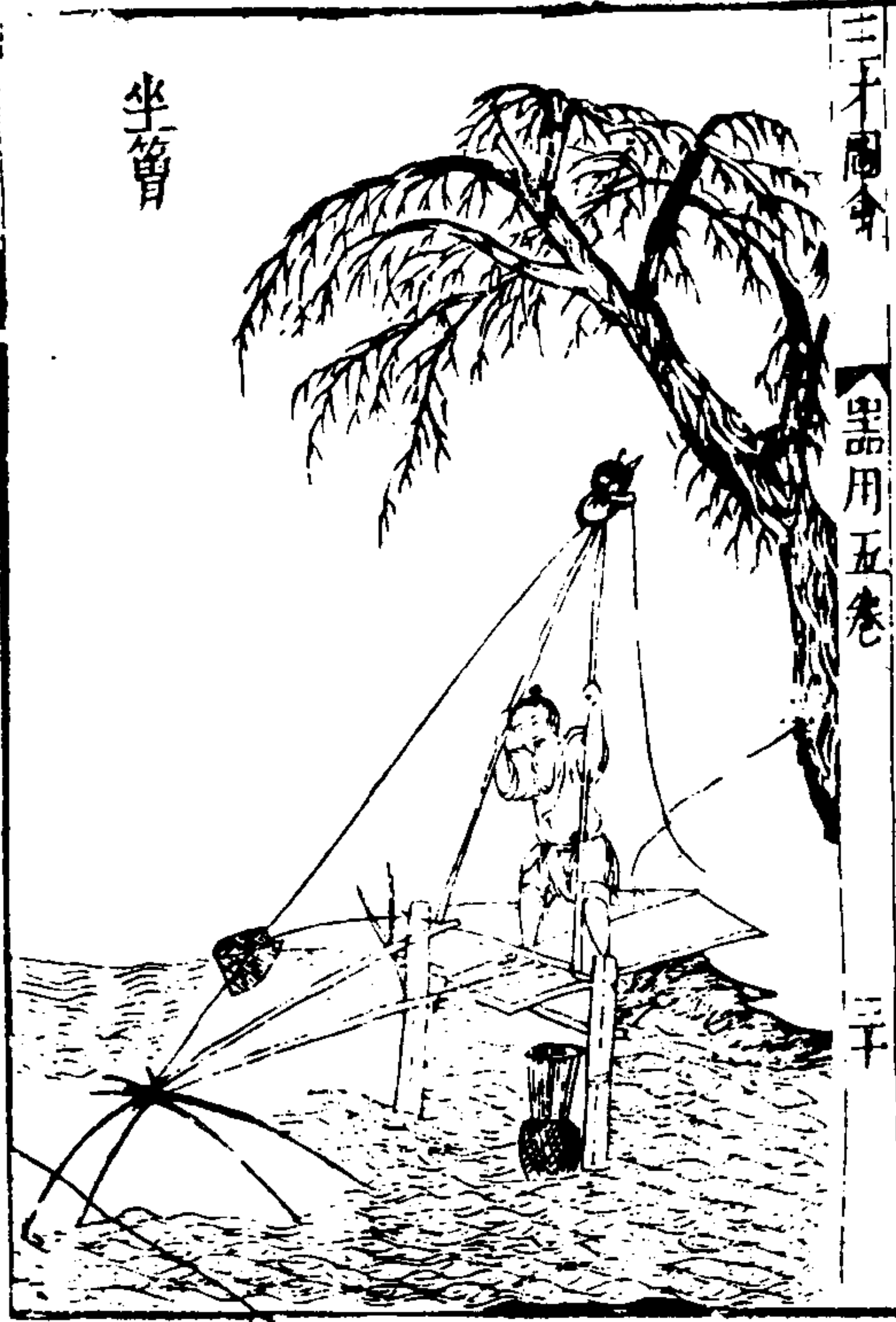

坐簞

提簞



亦網也不知何易名為簞三制俱相似惟坐簞稍大謂之
 坐者以其定於一處也 按簞字从竹而其制用緝恐有
 俗之誤呼耳

簞



釣竿

釣蟹蟻

三十圖會

器用五卷

卅一

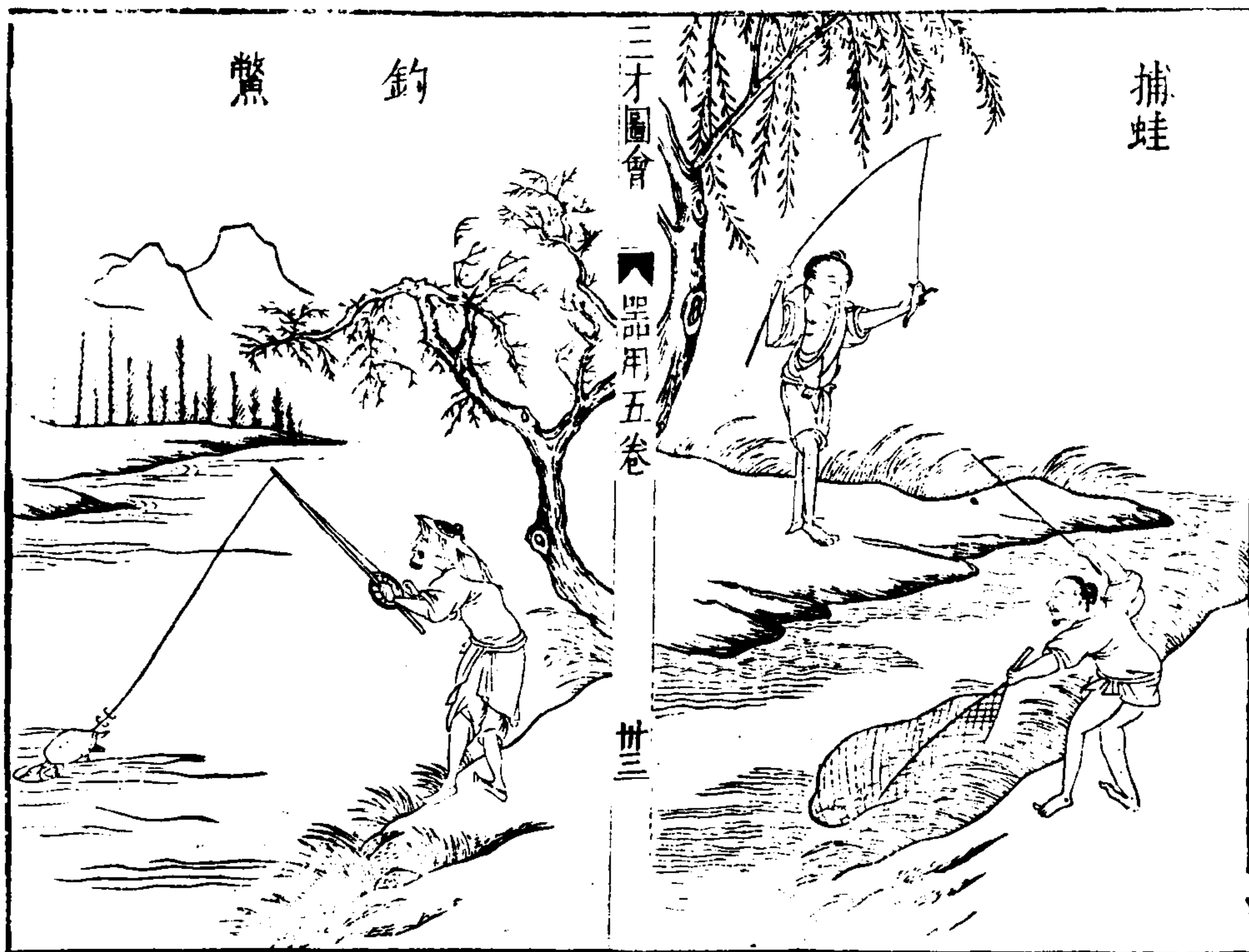

捕蛙

鰲釣

三十圖會

器用五卷

卅三

易稱太昊以佃以漁然釣亦漁事尸子云燧人教人以漁其釣之爲漁當爲此乎然所漁之物有數種而其制則一語云網罟之制多則魚驚亂於下故子釣而不網余之不遺釣者以此

三才圖會

器用五卷

卅四

推 鹿



魚 火

三才圖會

器用五卷

卅五

打 艇 艘

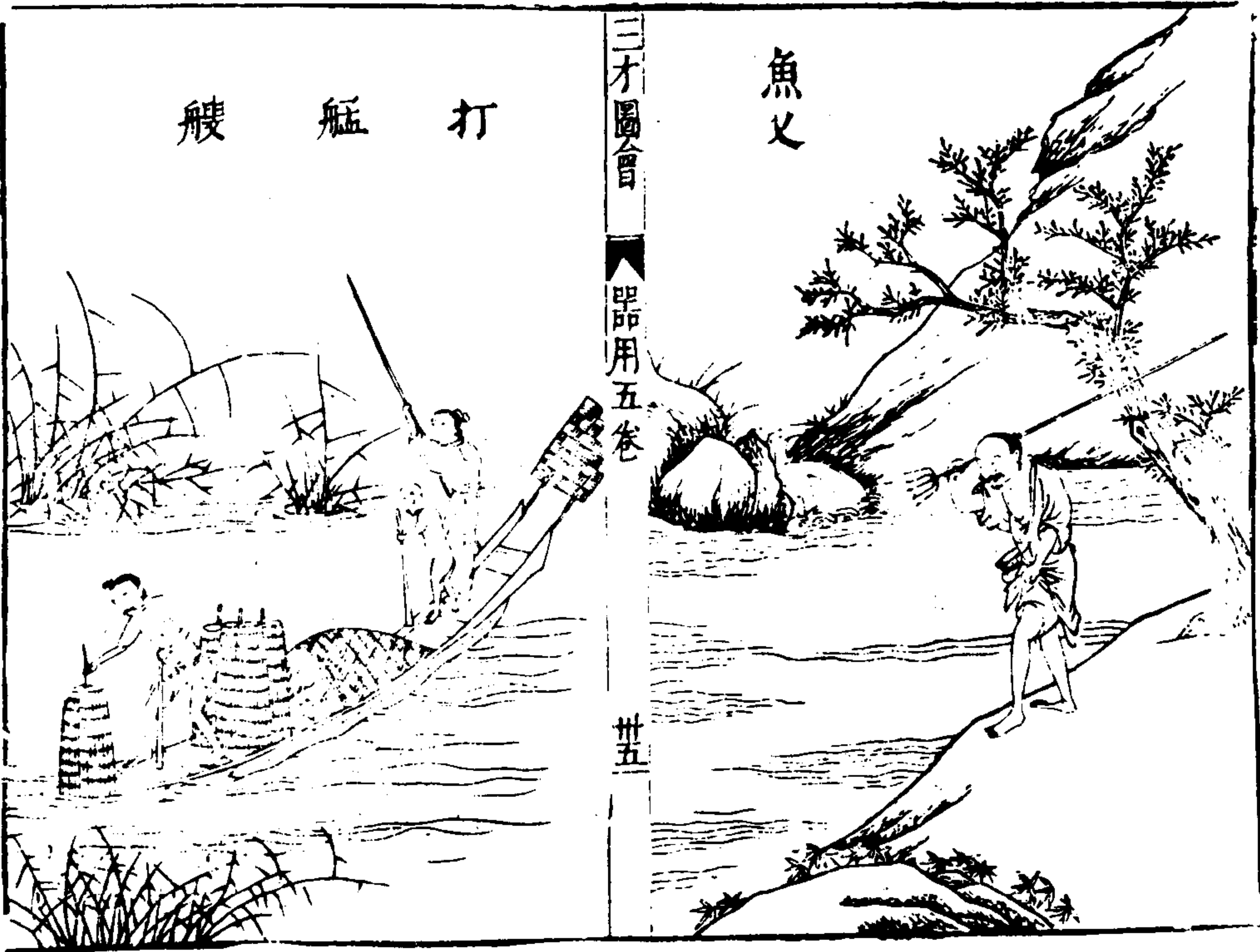



皆漁具也艇艘編細竹為籠其口織篾為蓋有鬣從口漸約而至鬣使魚能入而不能出厚則編竹為巨籠空其兩頭圍水而漁笮帚其形似箕水寒魚多伏用此以漁之筌者斷也織竹如曲簿屈曲圍水中以斷魚蟹之逸其名曰蟹筌不專取蟹也

竹器

三才圖會

雲間先明父王思義續集

器用六卷 兵器類

干

戈

古戈

戚

揚

酋矛

夷矛

矢

羽

旄

旌

物

三才圖會

器用六卷

一

旗

旒

獲

旗

旖

旒

旂

太常

纛

繡斿

幢

黃麾

幡

響節

金節

骨朵

鎧杖

吾杖

立瓜

瓜

弓四

箭七

弓鞞

又弓箭胡盧

鞞

魚服

决

拾

弩十二

弩箭

燕尾牌

挨牌

步兵牌

騎兵牌

竹立牌

木立牌

藤牌

三才圖會

器用六卷

二

蒺藜

蒜頭

鐵鞭

又

鐵簡

鐵鏈夾棒

棒七

搗馬突槍

劍二

大斧

刀八

鞞

鎗十三

標鎗

長鎗

梨花鎗

干

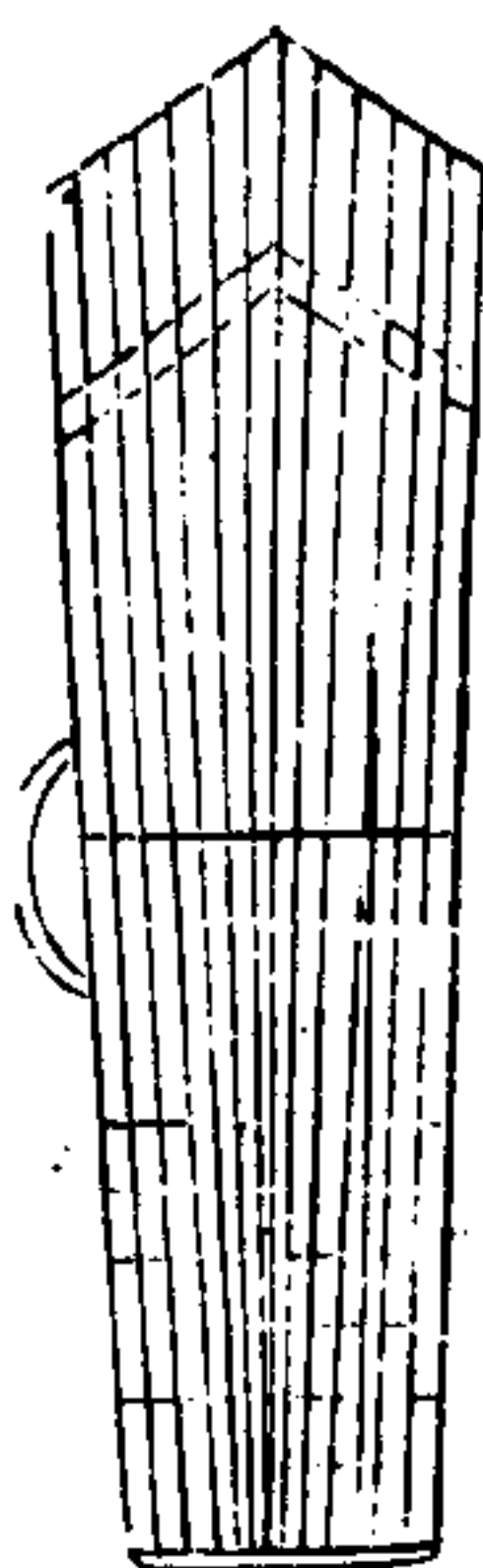

干楯也自關而東或謂之干或謂之楯關西謂之楯

戈

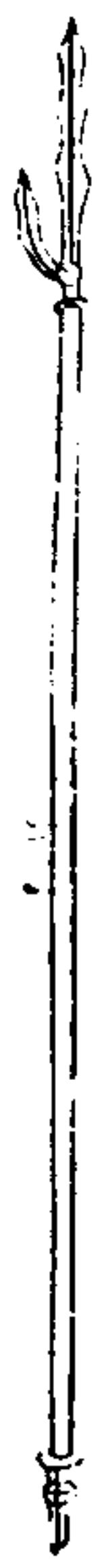

戈廣二寸內四寸胡六寸援八寸秘六尺有六寸內謂胡以內接秘者胡謂矛之旁出者曲猶牛胡焉援謂直刃也秘謂柄也戈之用主於胡胡過於直則倨但可以刺胡過於曲則句但可以鈎人惟得其中制往無不利

三才圖會

器用六卷

三

古戈

此得於壽陽漢淮南王之故宮以前所圖古弩機之度今所度正應考工戟胡橫貫之胡中矩則援之外句磨折也鄭氏云戈曰句子戟一曰鷄鳴子橫挿之微斜向上也楊雄方言曰句子戟楚謂之戈



圖 戚



戚揚二者斧鉞之別名戚為斧揚為鉞斧小於鉞鉞大於

斧

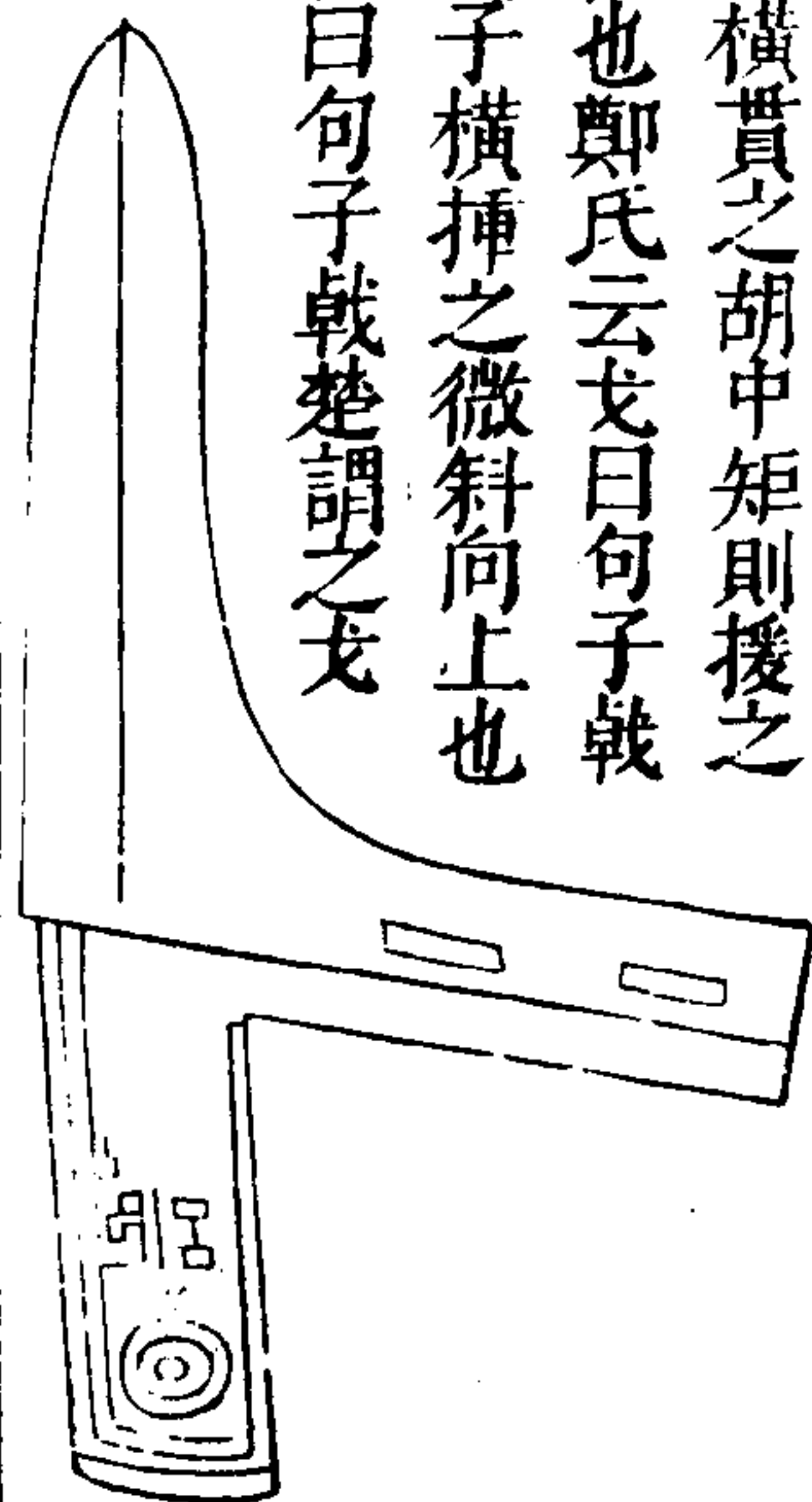
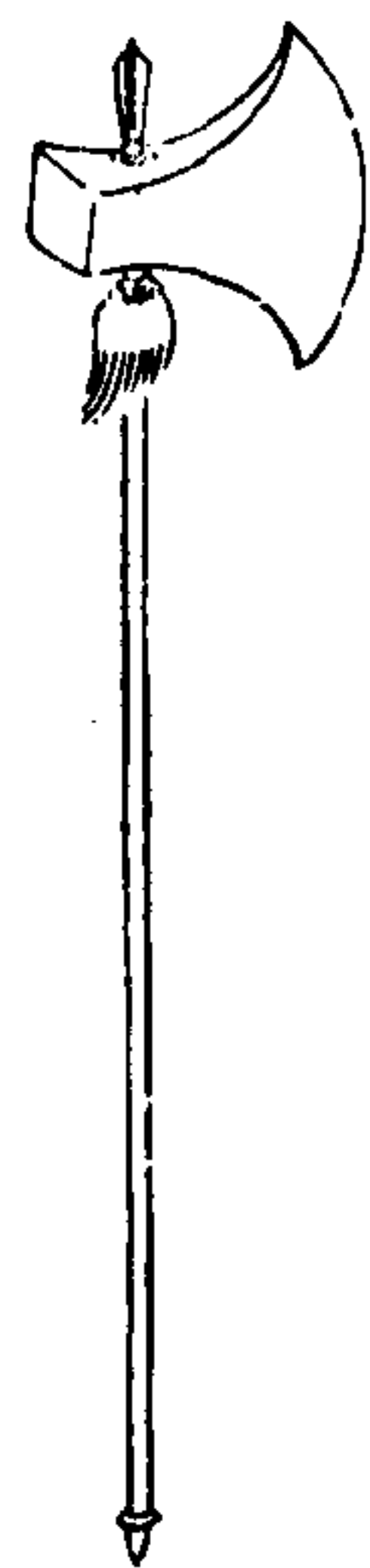
圖 揚

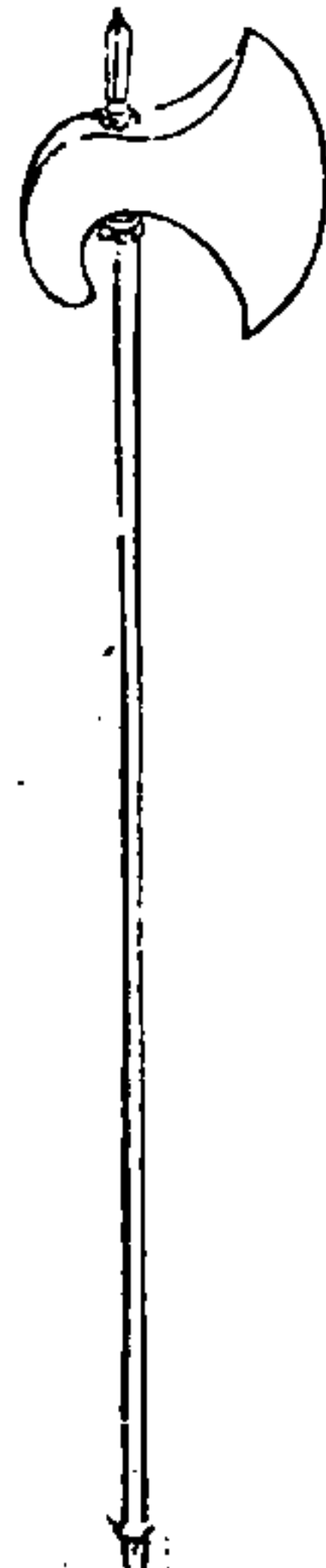

三才圖會

器用六卷

四

酋矛



酋矛長一丈

夷矛



夷矛長一丈四尺

安



安即安也長丈而無刃主於擊禮書作八觚形

羽

旄

旌

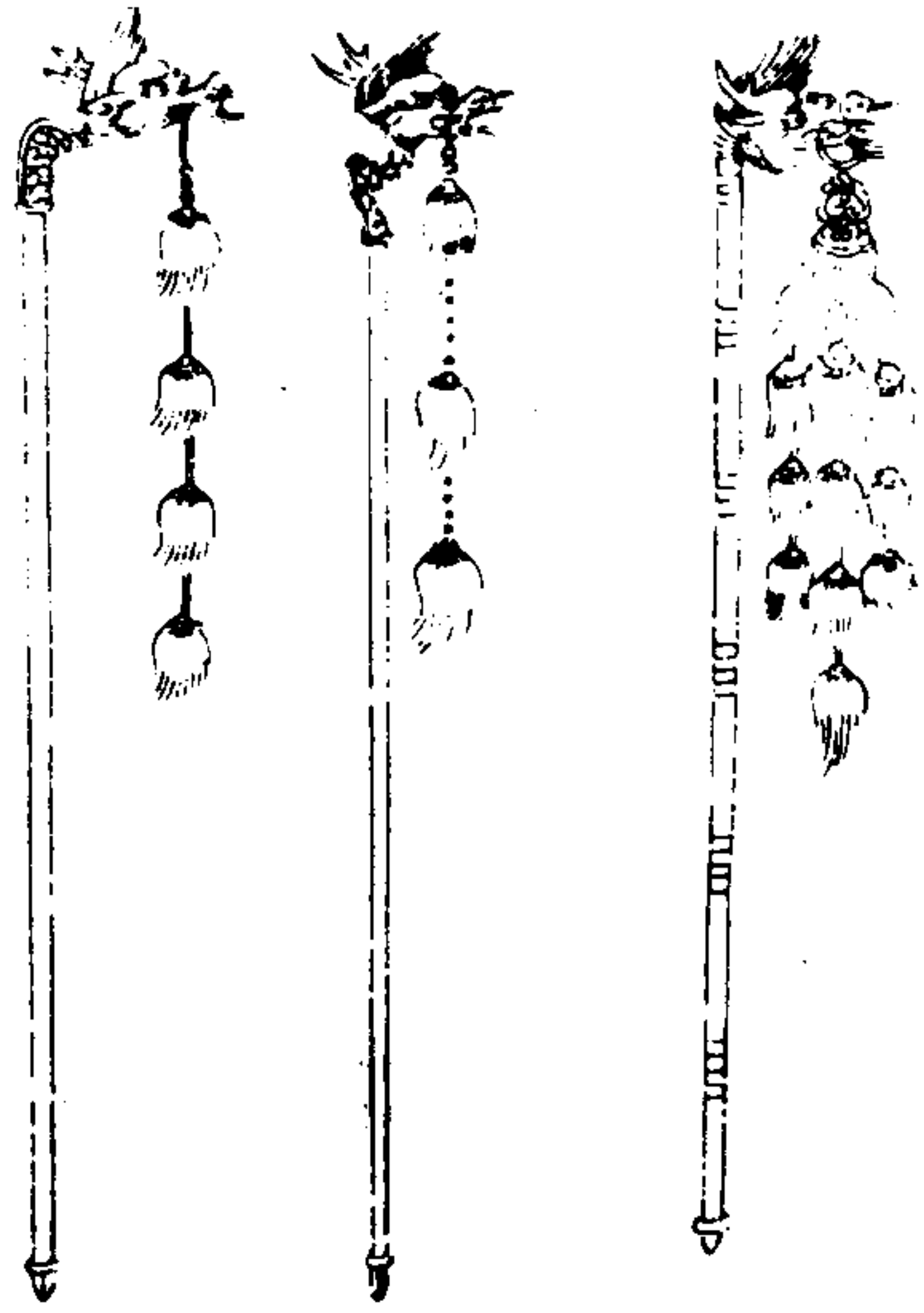

三才圖會

器用六卷

五

干楯也羽翳也舞者所執修閔文教周禮兵舞即朱干也
 周人用舞而祭山川三禮圖曰羽析白羽爲之形如較
 旄似旌但旌析翟羽爲之而設于旗干之首 旄以牛尾
 爲之而注于旗干之首故古先聖人所制不同而用之亦
 異耳

物

旗

三才圖會

器用六卷

六

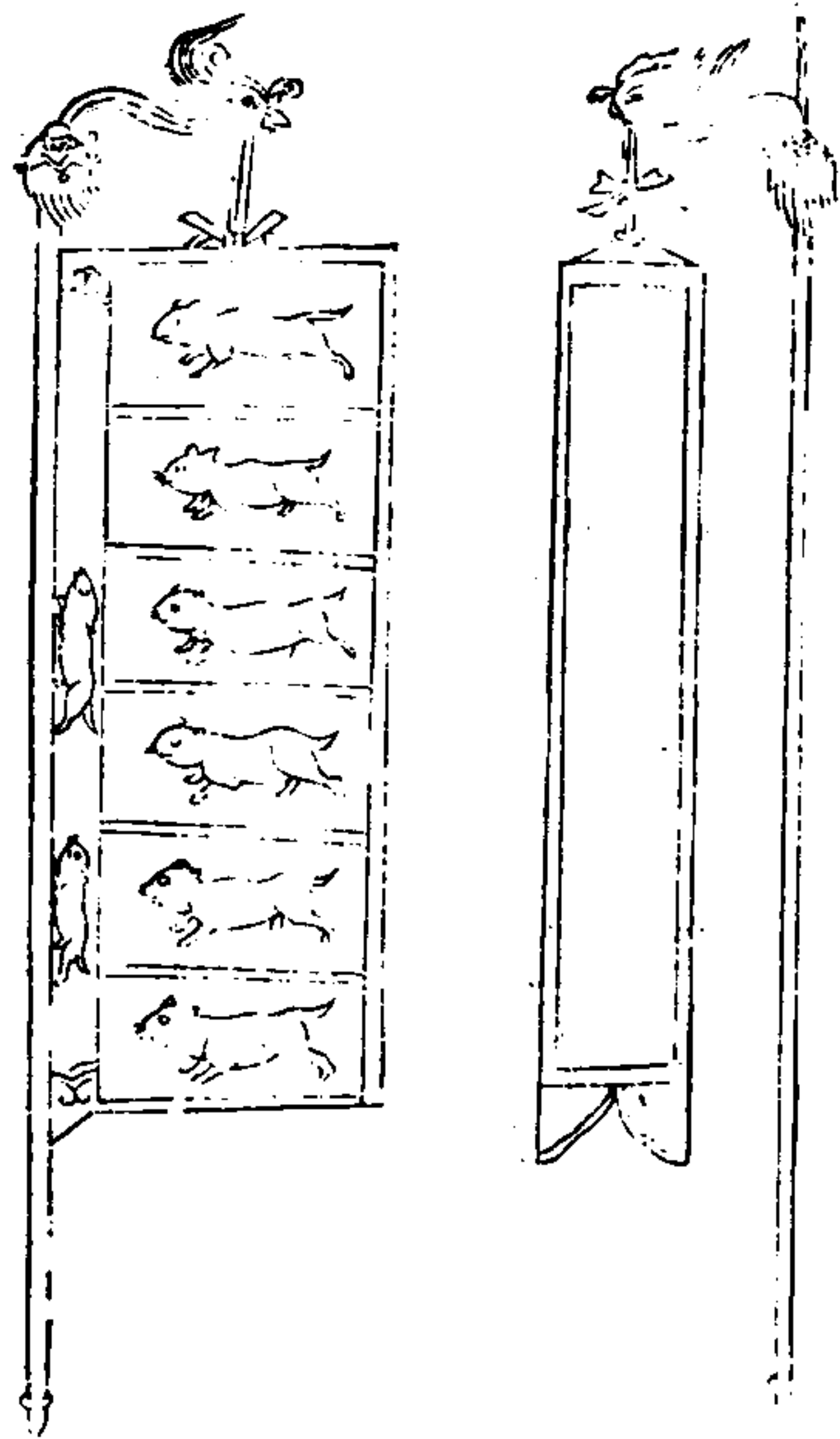

旒

旒 獲

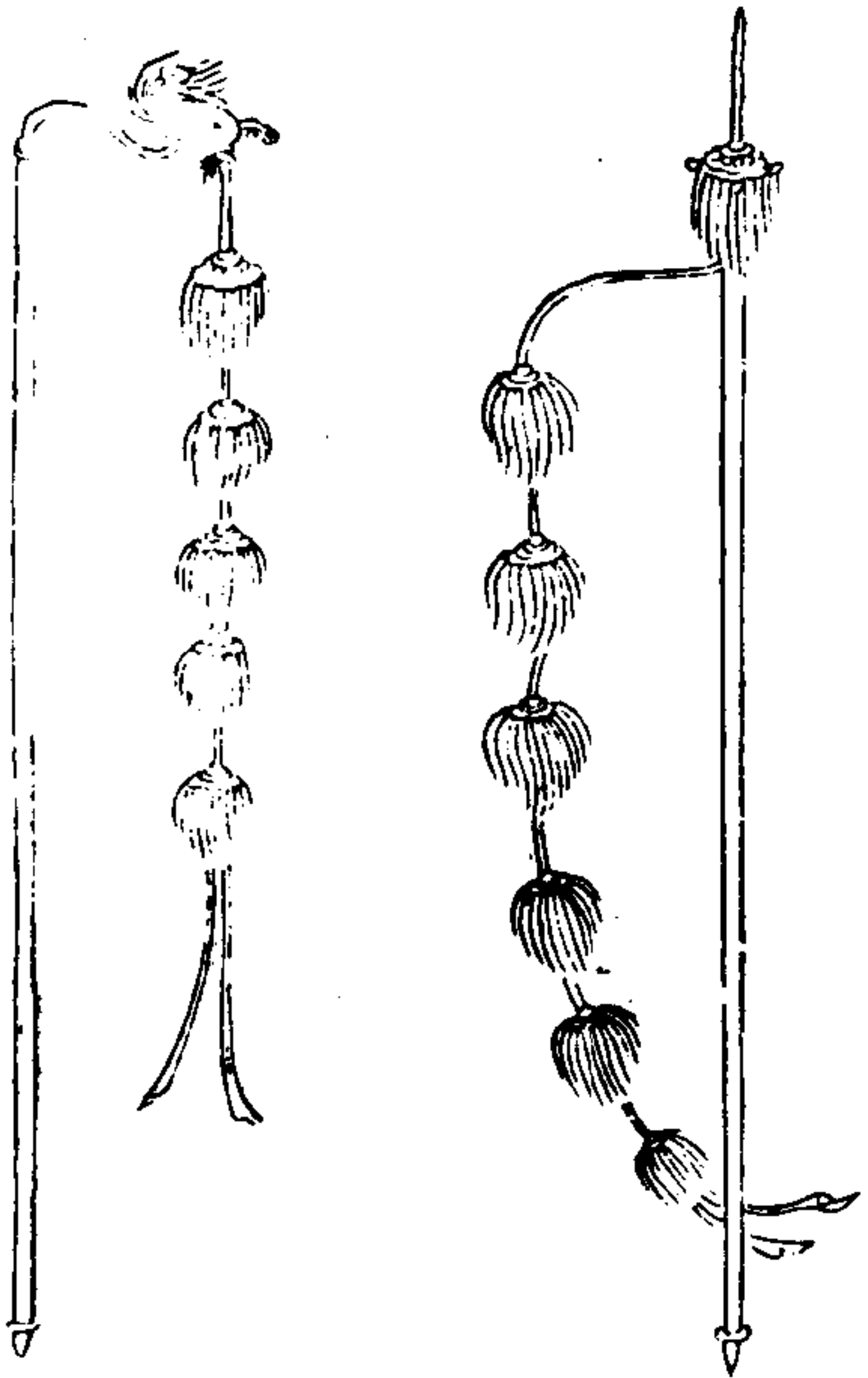

物

周禮九旗制云大夫士建物雜帛爲之中央赤以素飾側

旗

周禮九旗制云師都建旗六旂緜幅及旂畫熊虎象守猛

旂

周禮云全羽爲旂絳帛有旒旒五采全羽繫旂上

周禮云獲者則持旂服下民唱之

三才圖會

器用六卷

七

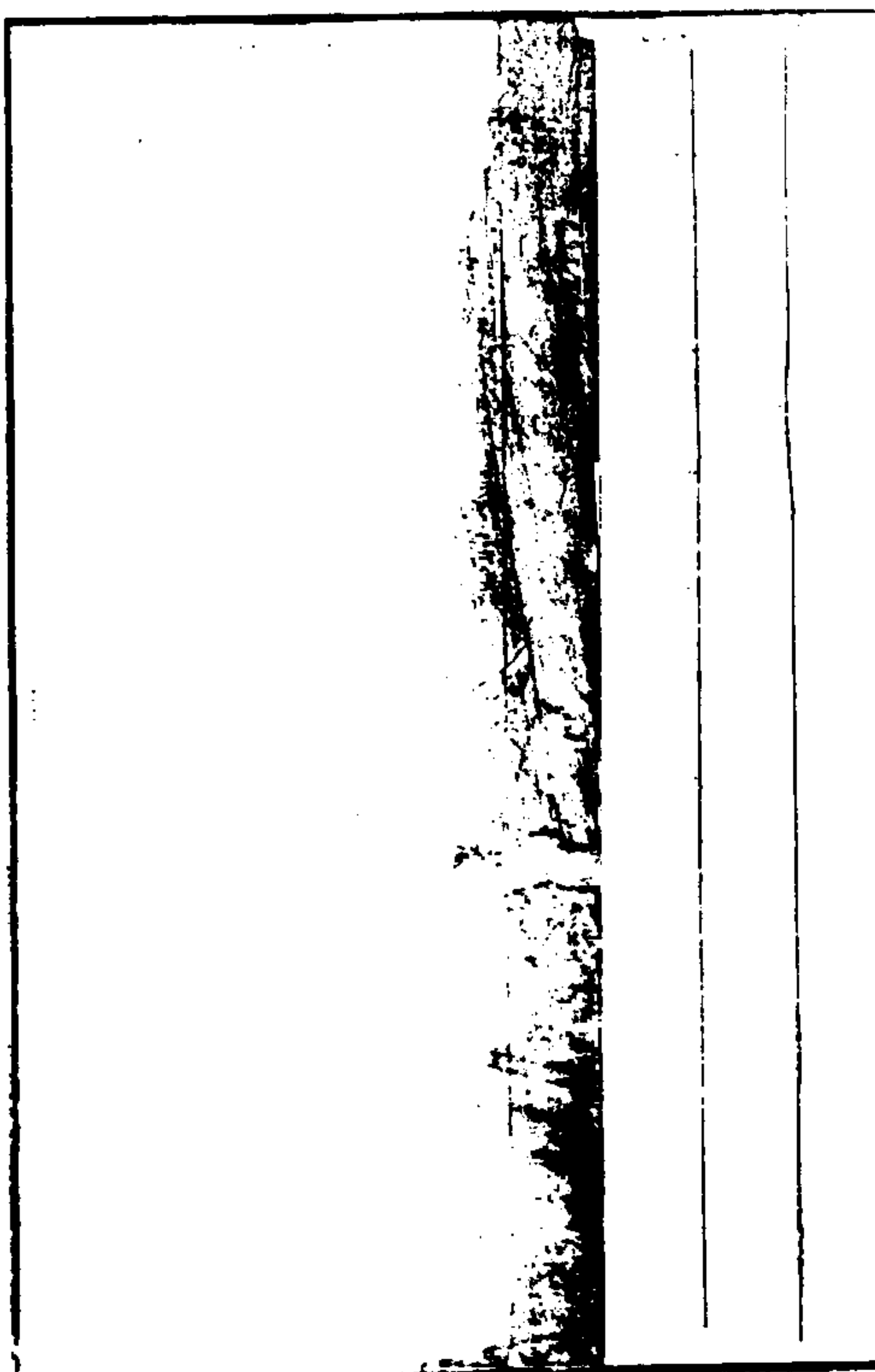

旗



周禮云州里建旗七旂緜幅及旂畫熊虎象守猛

旂



周禮云縣鄙建旂四旂緜幅及旂畫龜蛇象扞難

三才圖會

器用六卷

八

旂



周禮云孤卿建旂通帛爲之長尋正幅繫旂於末右燕尾

旂



周禮云諸侯建旂緜幅及旂畫升降龍公九旂侯伯七子男五

太常

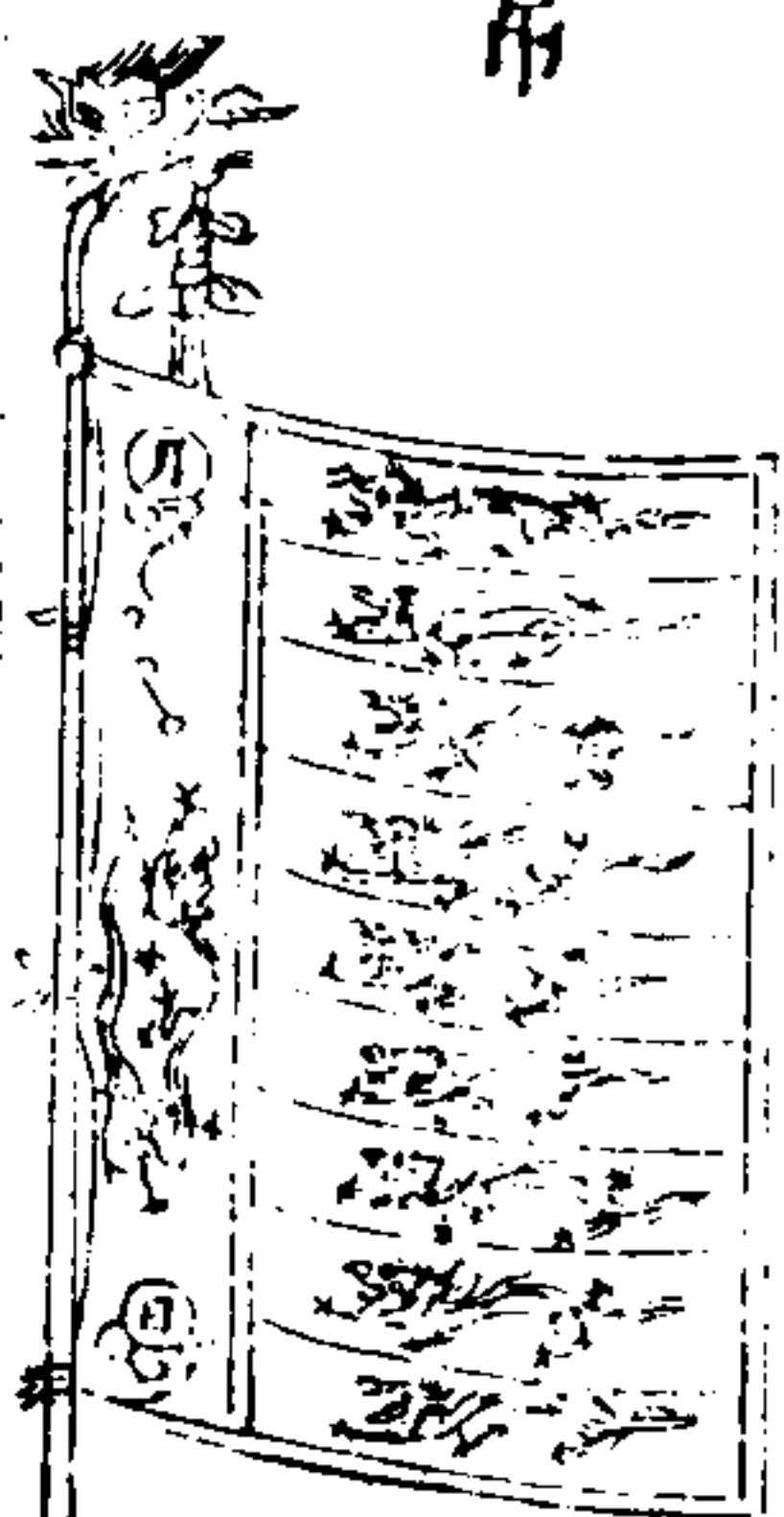

太常按巾車王乘玉輅建太常十有二旂以祀又觀禮注云王建太常繆首畫日月楚下及旂交畫升龍降龍繆皆正幅用絳帛為頂旂則屬焉又用弧張繆之幅又畫枉矢於繆之上故輔人云弧旌枉矢是也凡旌旗之上皆注旌與羽為竿首故夏承注云綏以旌牛尾為之綴於幢上其柱長九仞其旂曳地

蘇旗

三才圖會

器用卷六

九

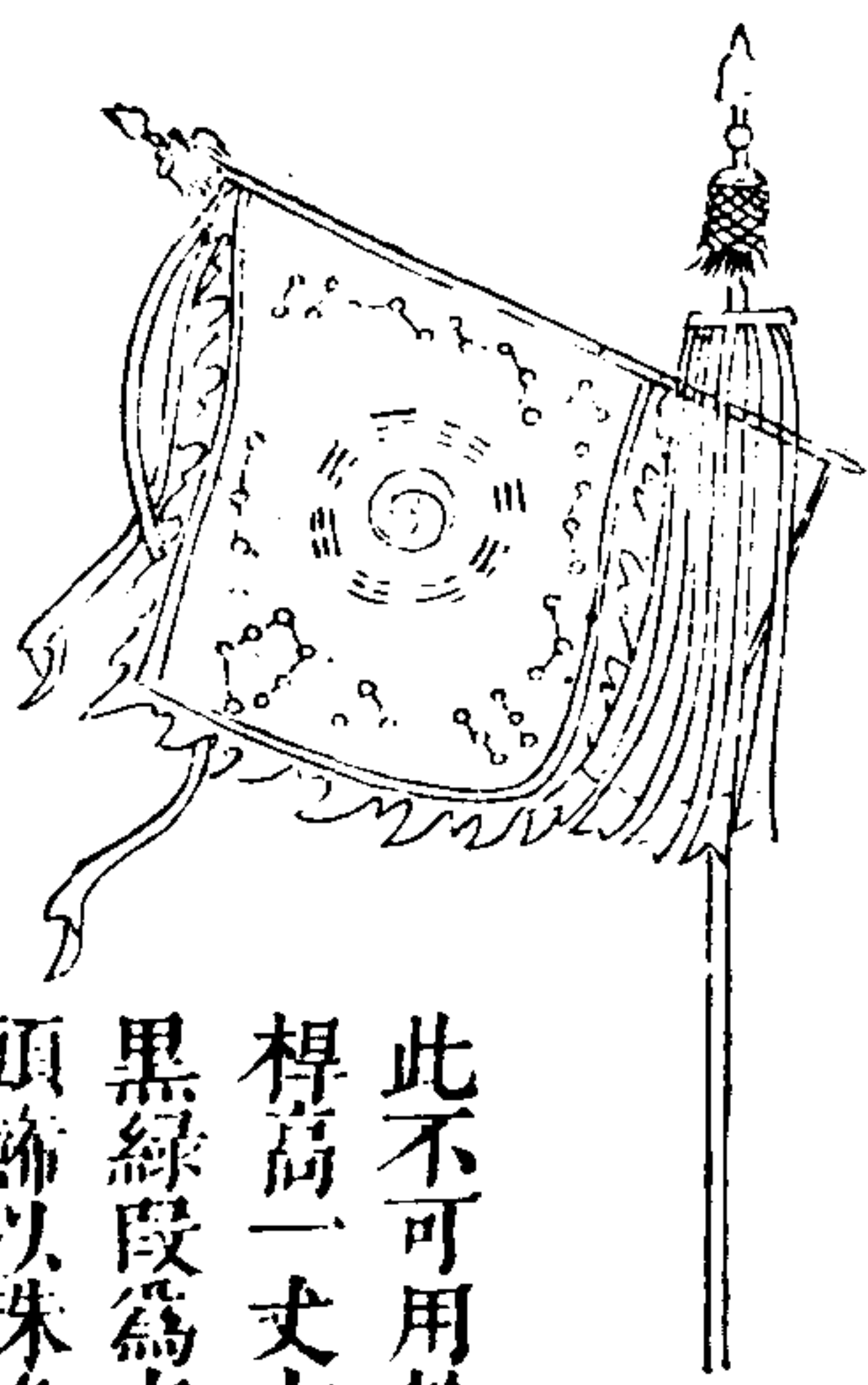

此不可用於行陣重大也
桿高一丈六尺旗大一丈
黑綠段為之白綏為邊纓
頭飾以珠絡極其華麗

繡斝

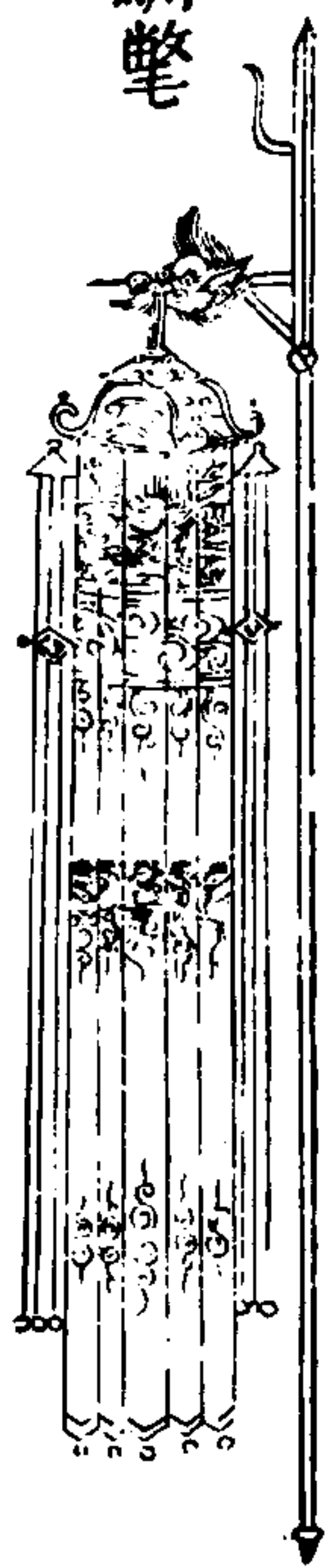

幢

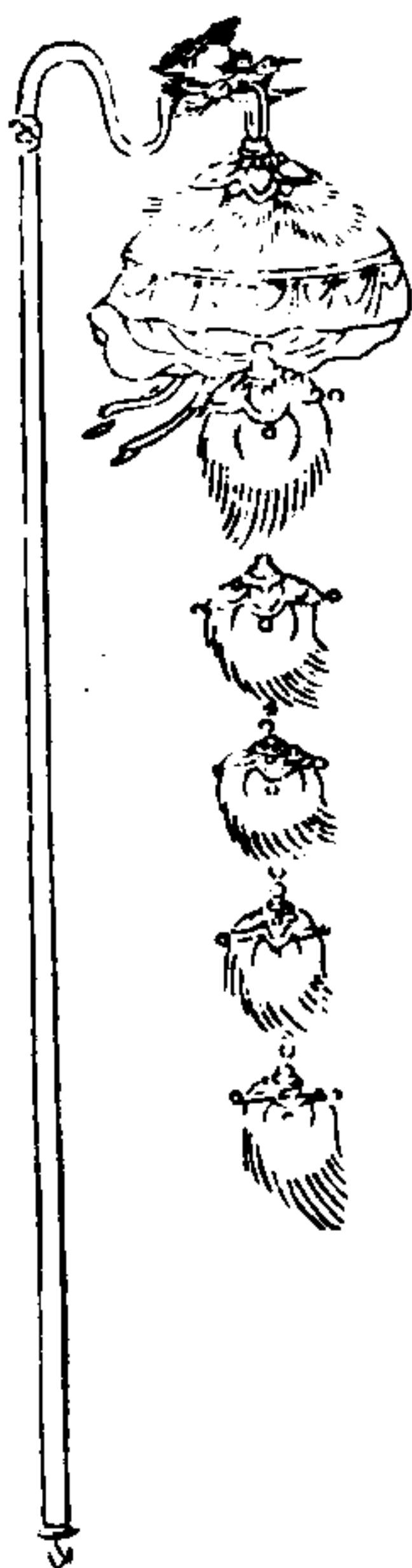

黃摩



絳引幡

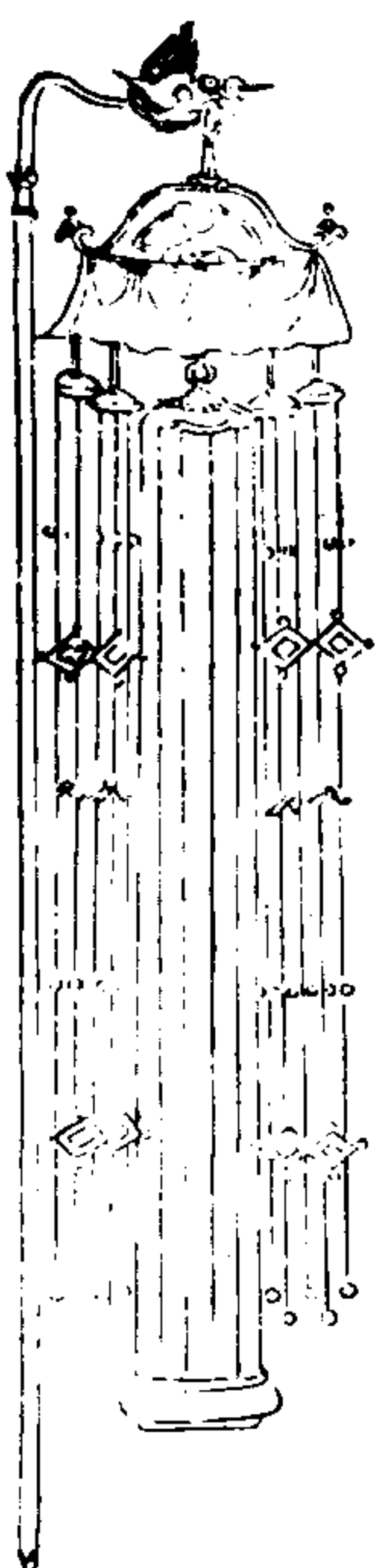

三才圖會

器用卷六

十

按字書警鵞為毛也唐制各衛建各色警 幢釋名曰童也其貌童童然也周禮綴以旄牛尾為之綴於幢上至晉始有羽葆幢 麾始於黃帝通典曰黃帝振兵設五旗五麾 旛旛也其貌旛旛然也唐朱鹵簿用之其制詳於儀仗類

三才圖會

器用六卷

十一

響節

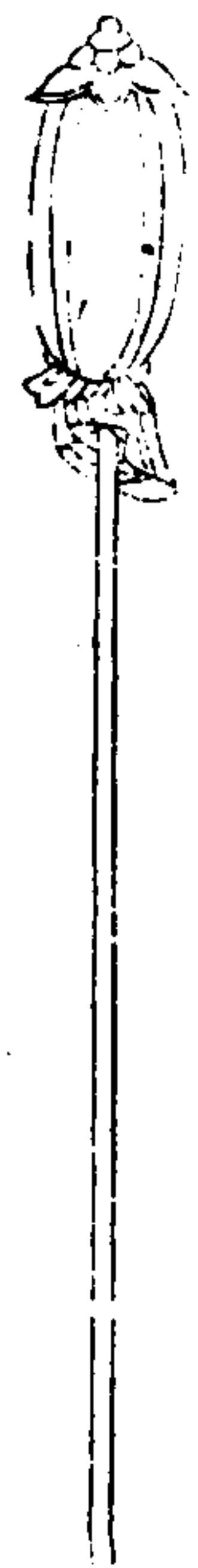

金節



骨朶

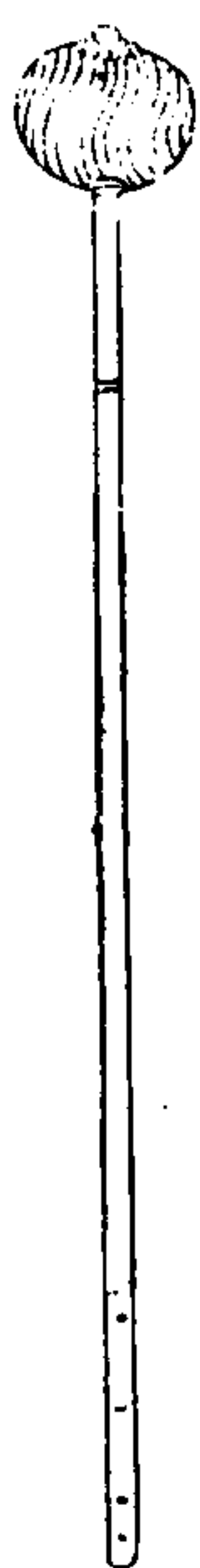

鐙杖

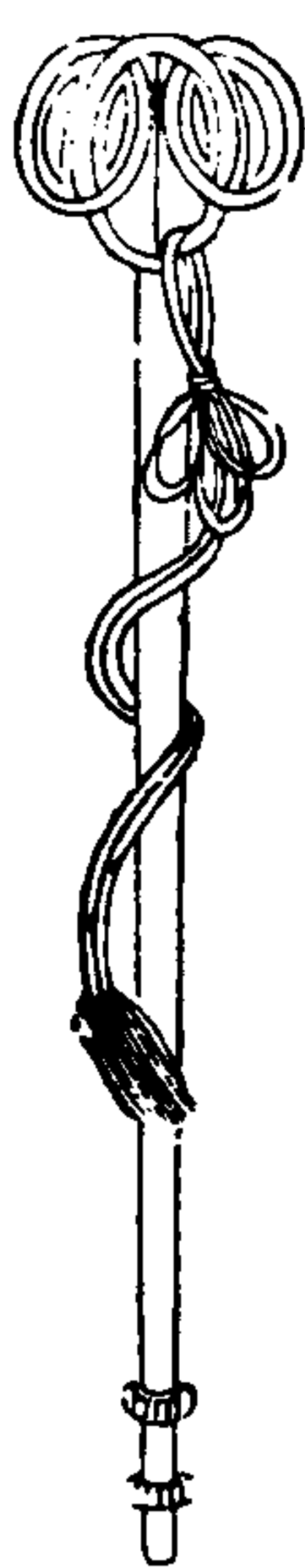

吾杖



三才圖會

器用六卷

十一

一
二
三
四
五
六
七
八
九
十
十一
十二
十三
十四
十五
十六
十七
十八
十九
二十
二十一
二十二
二十三
二十四
二十五
二十六
二十七
二十八
二十九
三十
三十一
三十二
三十三
三十四
三十五
三十六
三十七
三十八
三十九
四十
四十一
四十二
四十三
四十四
四十五
四十六
四十七
四十八
四十九
五十
五十一
五十二
五十三
五十四
五十五
五十六
五十七
五十八
五十九
六十
六十一
六十二
六十三
六十四
六十五
六十六
六十七
六十八
六十九
七十
七十一
七十二
七十三
七十四
七十五
七十六
七十七
七十八
七十九
八十
八十一
八十二
八十三
八十四
八十五
八十六
八十七
八十八
八十九
九十
九十一
九十二
九十三
九十四
九十五
九十六
九十七
九十八
九十九
一百

瓜 卧 瓜 立

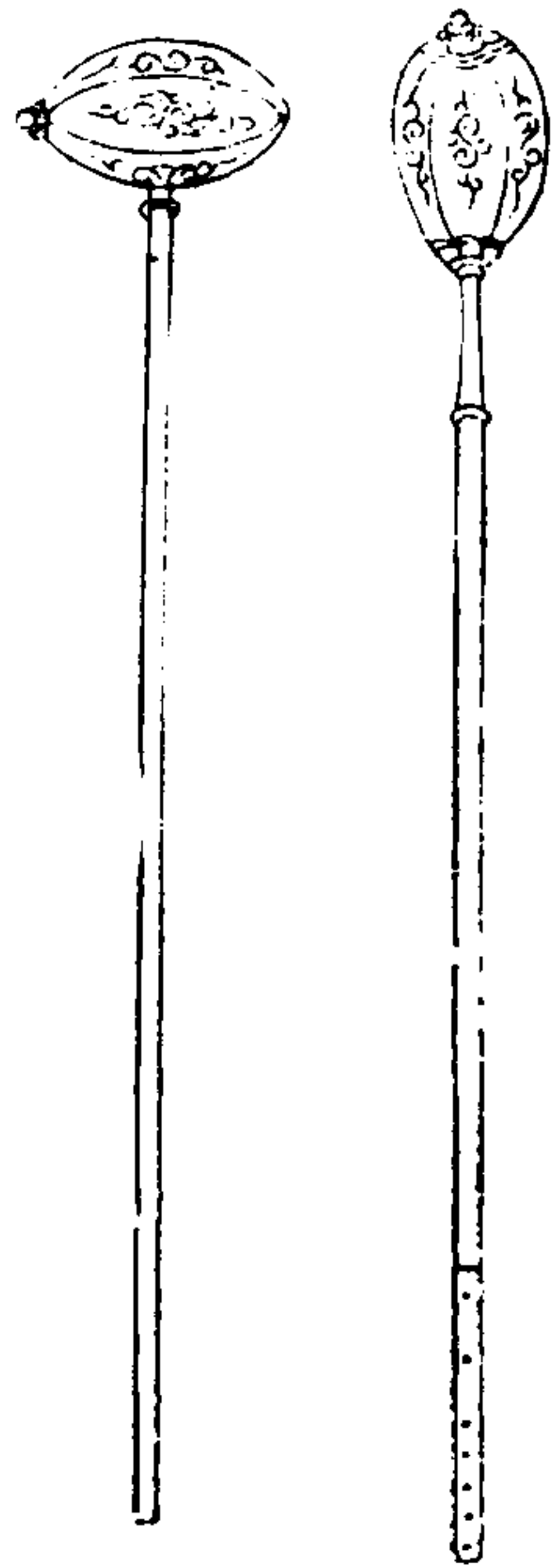

按宋會典天武一百五十人充圍子圍子即響節也 金

節周禮地官凡邦國之使用節其節皆金也又按釋名曰

節為號令賞罰之節 骨朵按宋初筆記曰國朝有骨朵

三才圖會

器用六卷

十一

子直衛士又曰骨朵有二色曰蒺藜曰蒜頭 鏹杖即鏹

棒唐李光弼騎將以鏹棒擊僕固瑒卒七人故製此 吾

杖即漢朝執金吾吾棒以銅為之黃金塗兩末故為金吾

立瓜卧瓜即骨朵之流亦因物製形以為仗衛之用耳

其制俱詳於儀仗數

弓 棒 黃

弓 漆 黑

弓 棒 白

弓 背 麻

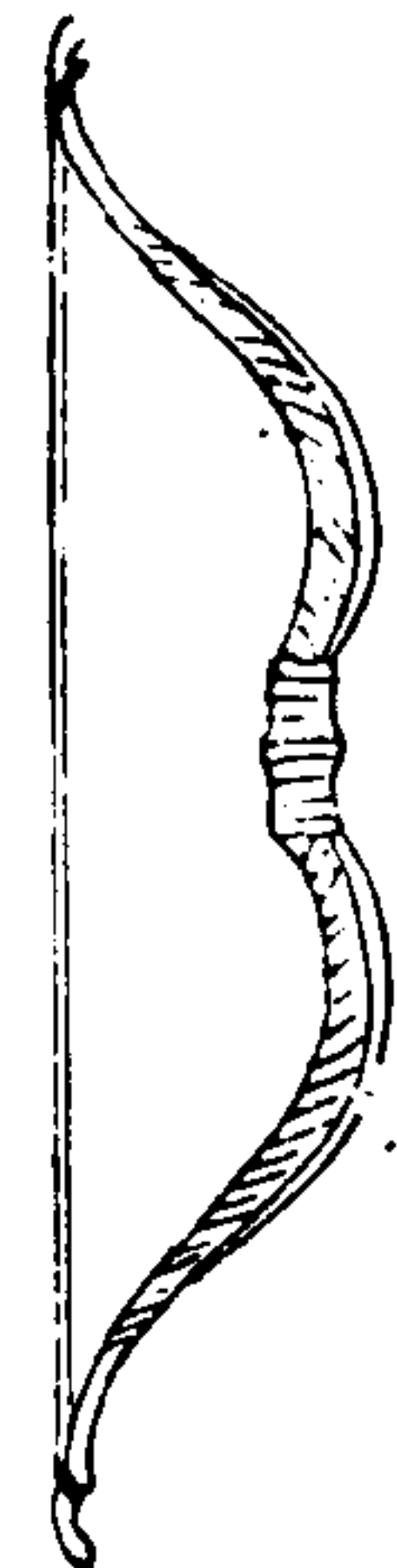
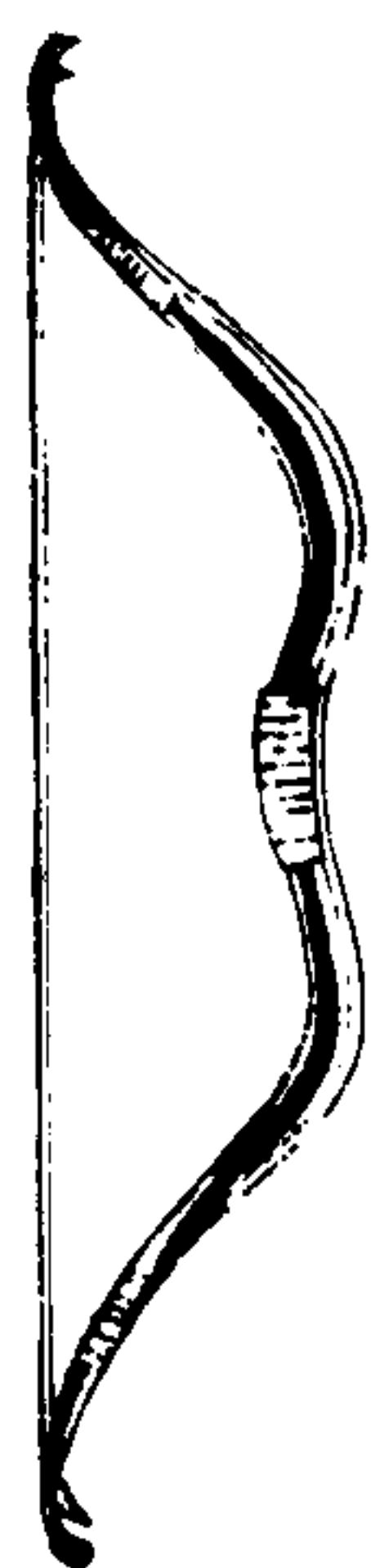
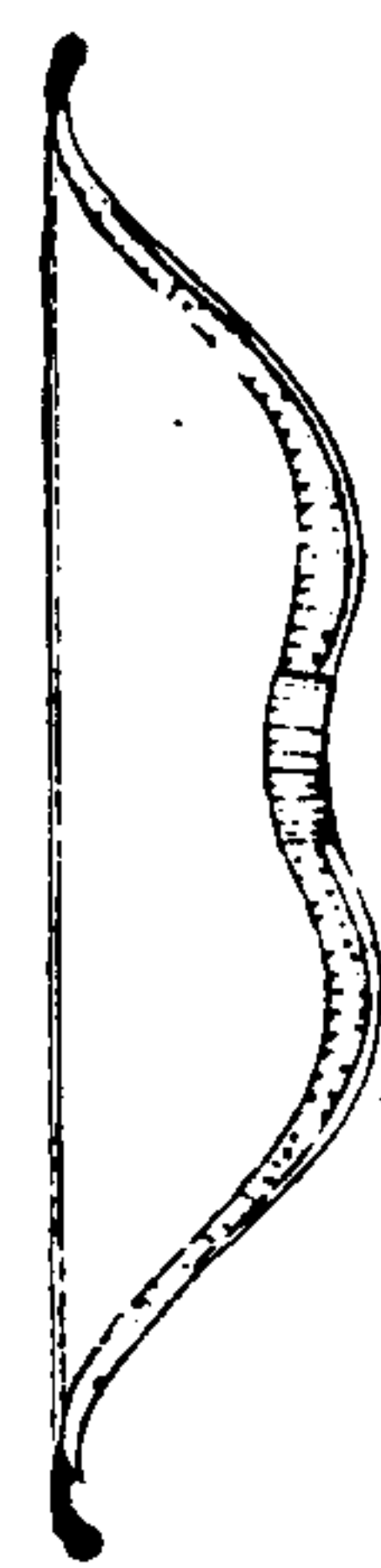

三才圖會

器用六卷

十四

點銅箭

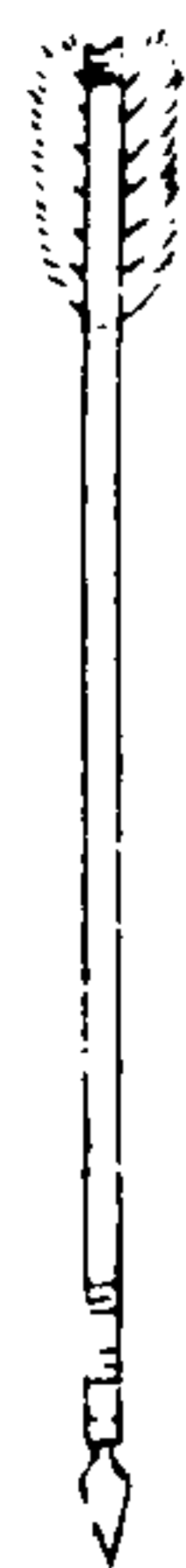

鐵骨麗



錐箭

木撲頭

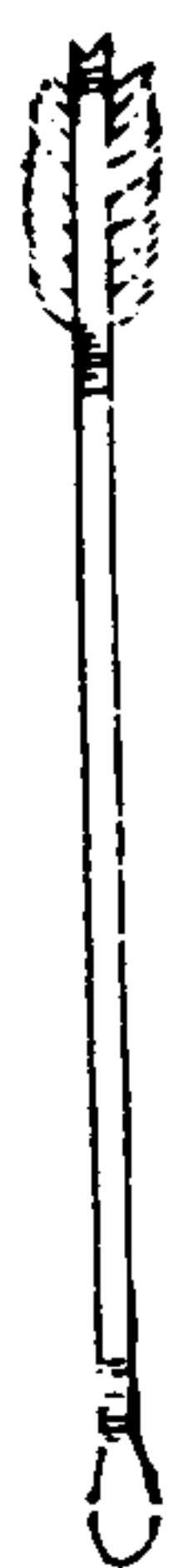

箭

三才圖會

器用六卷

十五

火箭

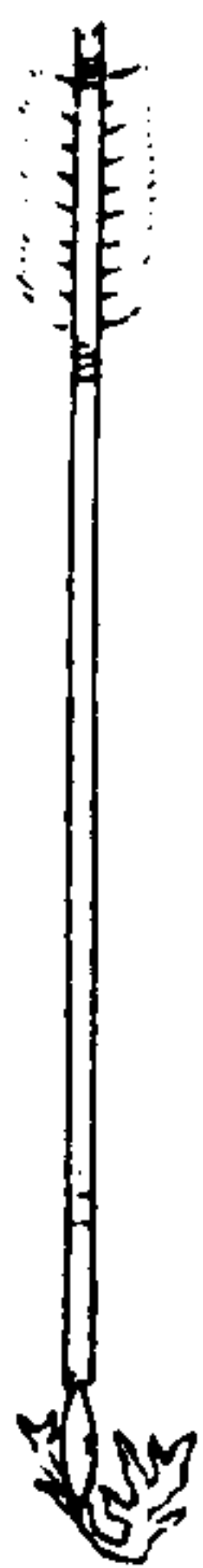

烏龍鐵



脊箭

鳴鶻箭

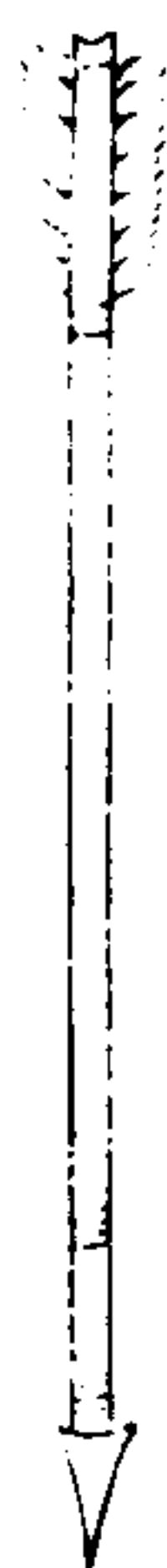

鳴鈴飛



號箭

弓用柔軟之木爲之以絲纏之以膠漆和之其弦用絲絃線 敦弓天子之弓形弓諸侯之弓弓長六尺六寸謂之上制六尺三寸謂之中制六尺謂之下制 箭尾以鴛毛爲之欲其乘風而射之遠箭頭以金爲之欲其利人之死故曰矢人惟恐不傷人 說文弓弩矢也象鑄括羽之形釋名云矢指也有所指而迅疾

其飾有黑漆黃白樺麻背之別其彊弱以石斗爲等箭有點銅木撲頭鳴鶻點銅精鐵也木撲頭施於教閱鳴鶻戲射者又有火箭施火藥於箭首弓弩通用之

三才圖會

器用六卷

十六

弓箭葫蘆

弩箭葫蘆

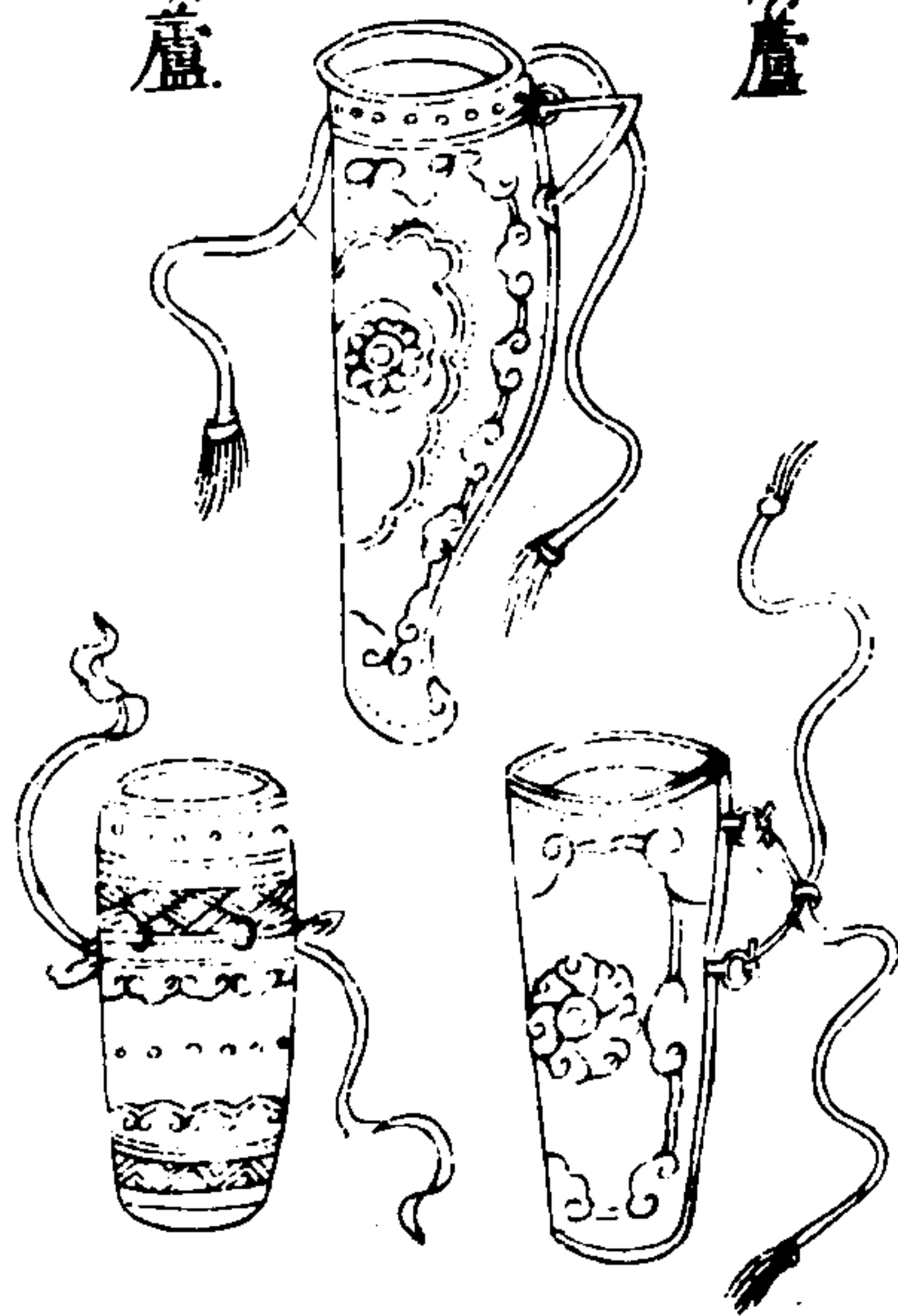

以皮革爲之隨弓弩及箭大小長短用之

虎鞞

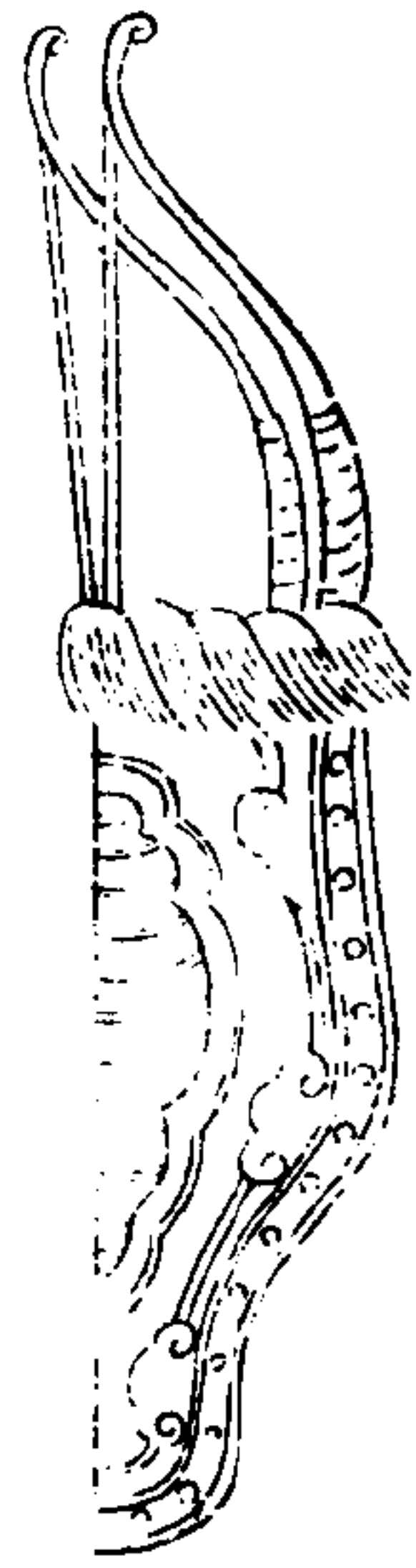

詩云虎鞞以虎皮爲弓室也交鞞二弓交二弓於鞞中也

魚服



詩云服盛矢器魚獸名其背皮斑文可爲矢服

三才圖會

器用六卷

十七

决

圖

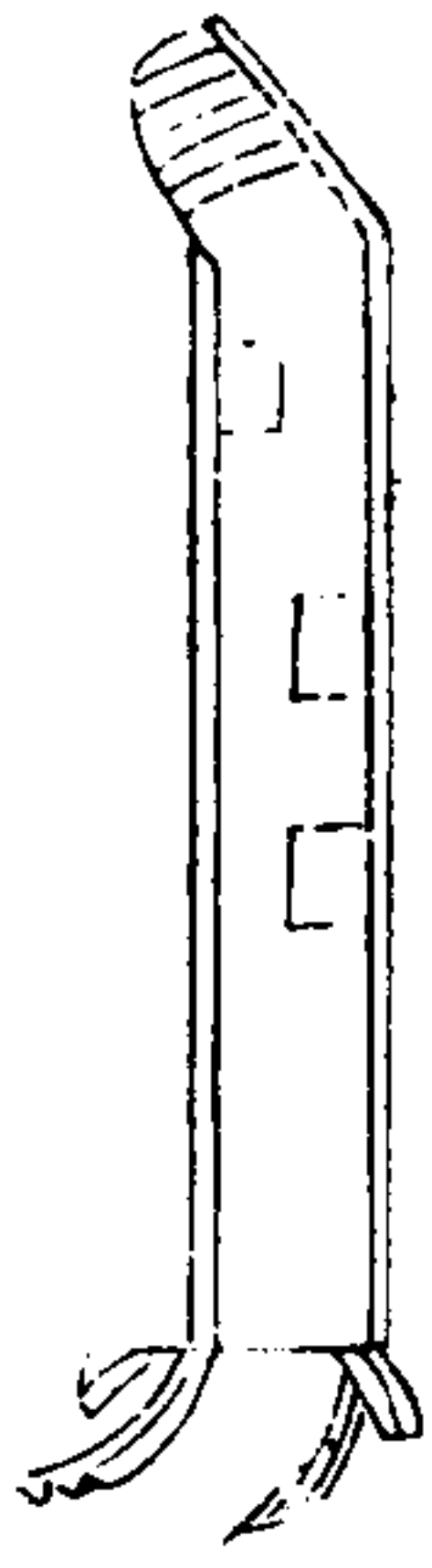

詩云决著於右手大指所以鉤弦開體

拾

圖

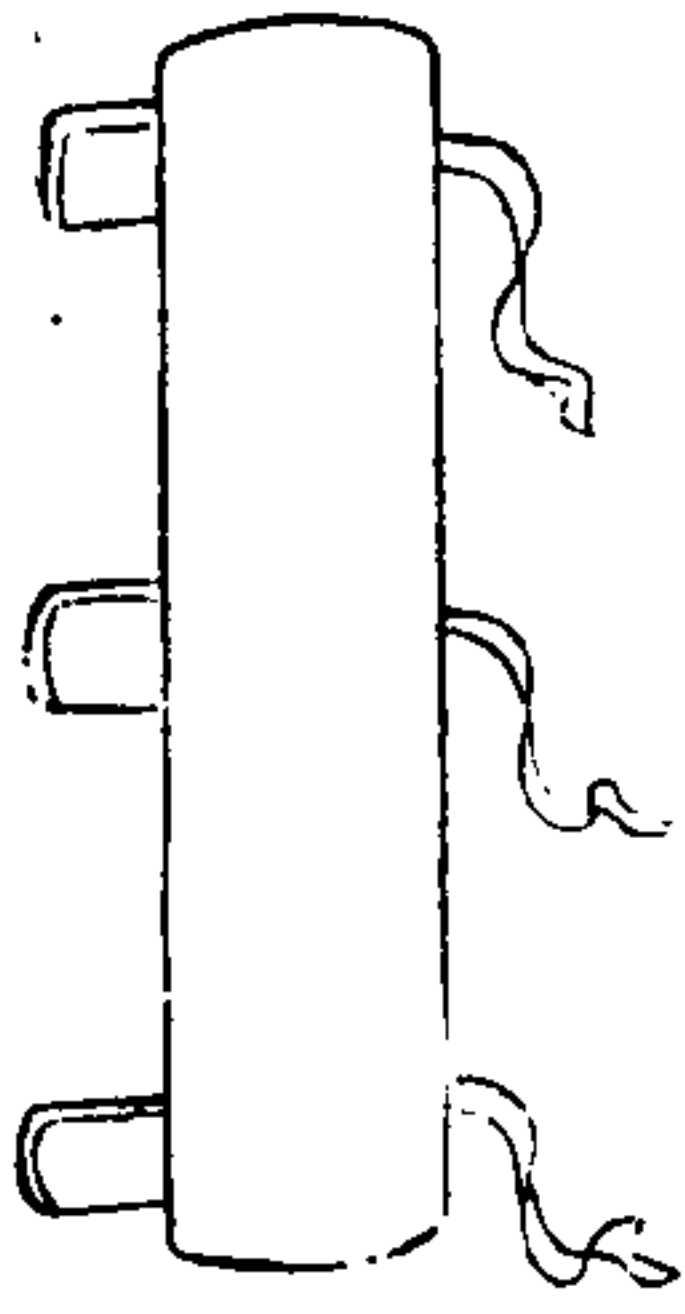

詩云拾以皮爲之著於左臂以遂弦

黑漆弩

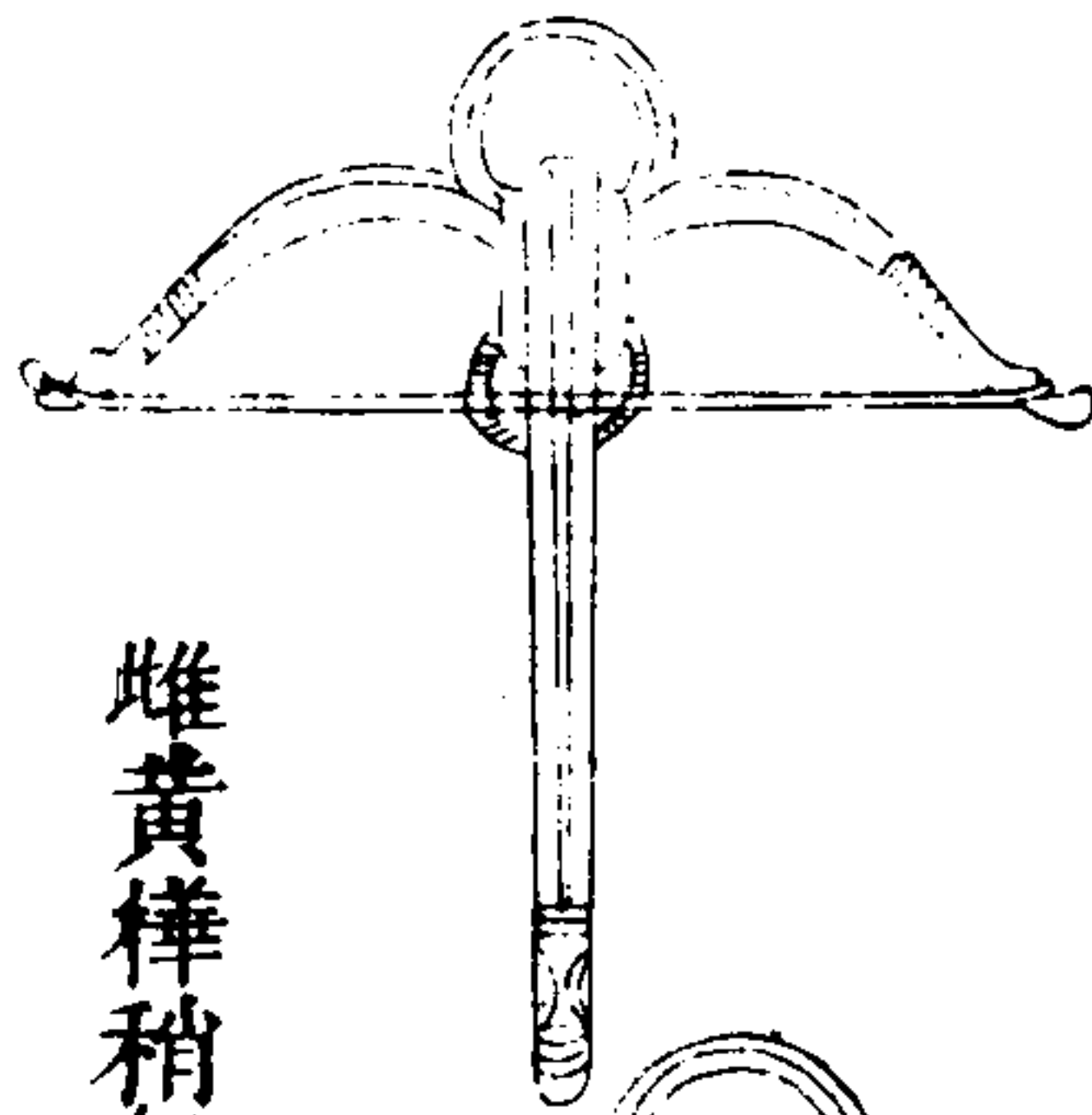

雌黃樺稍弩

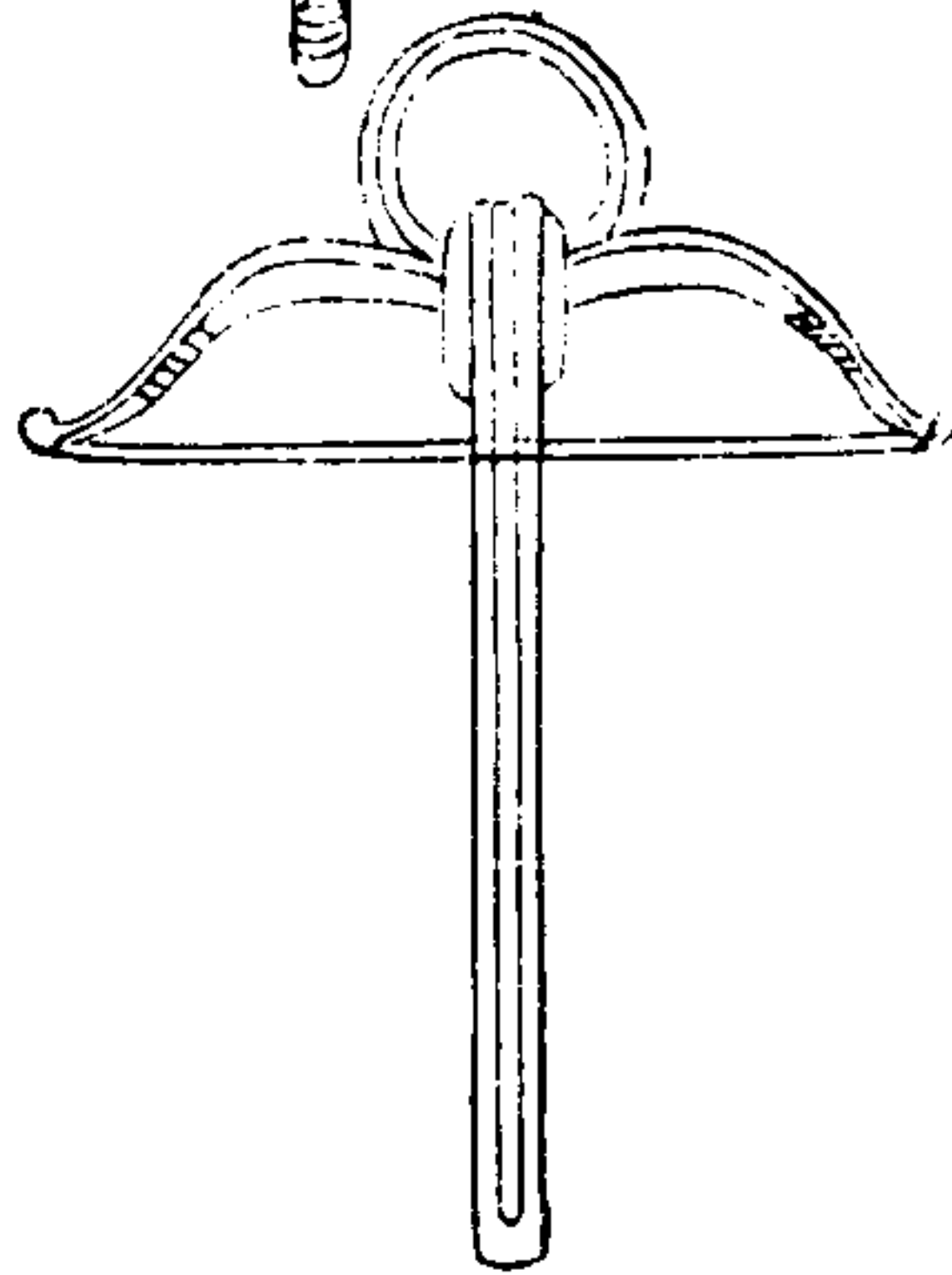

三才圖會

器用六卷

十八

黃樺弩

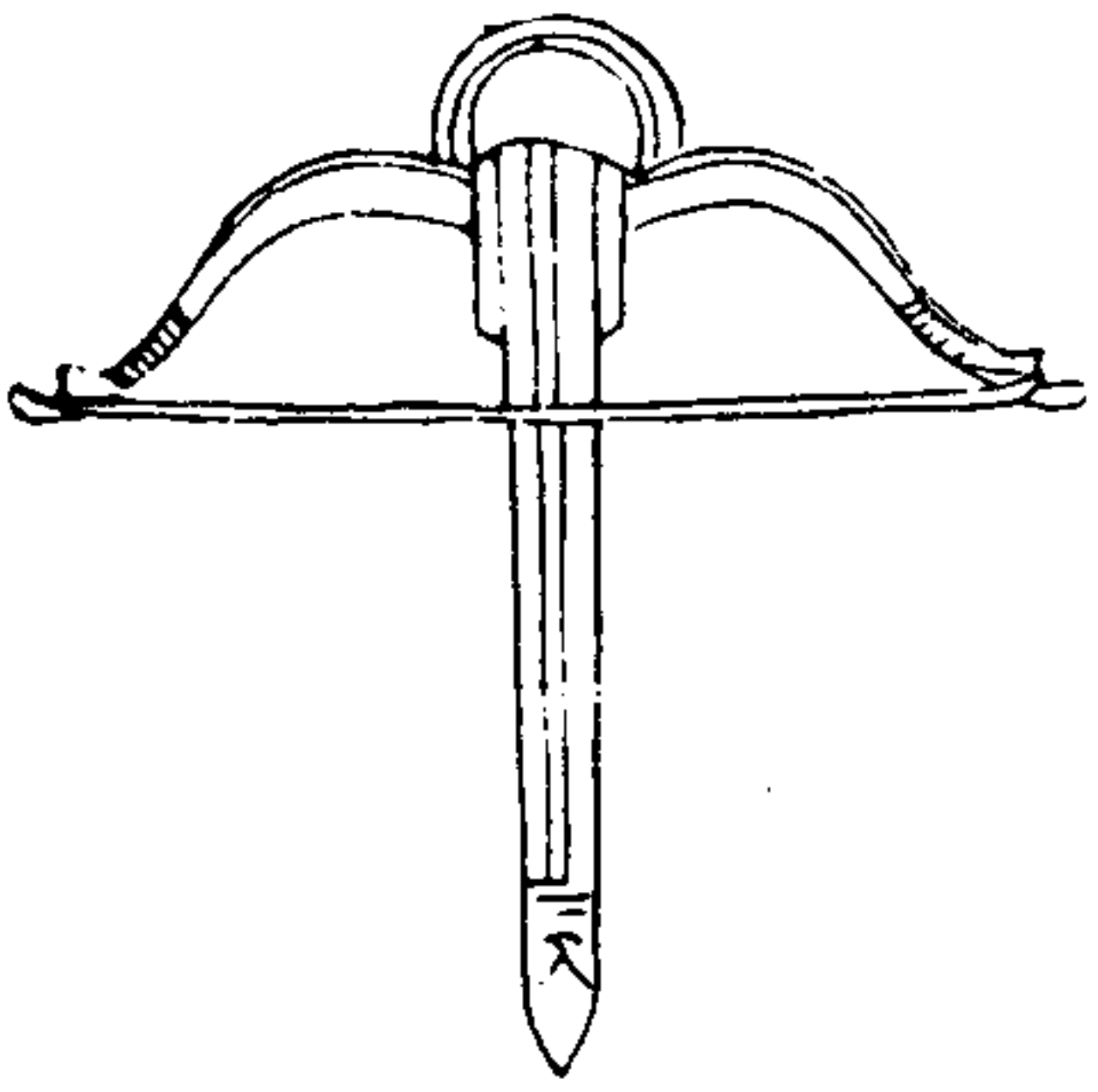

白樺弩

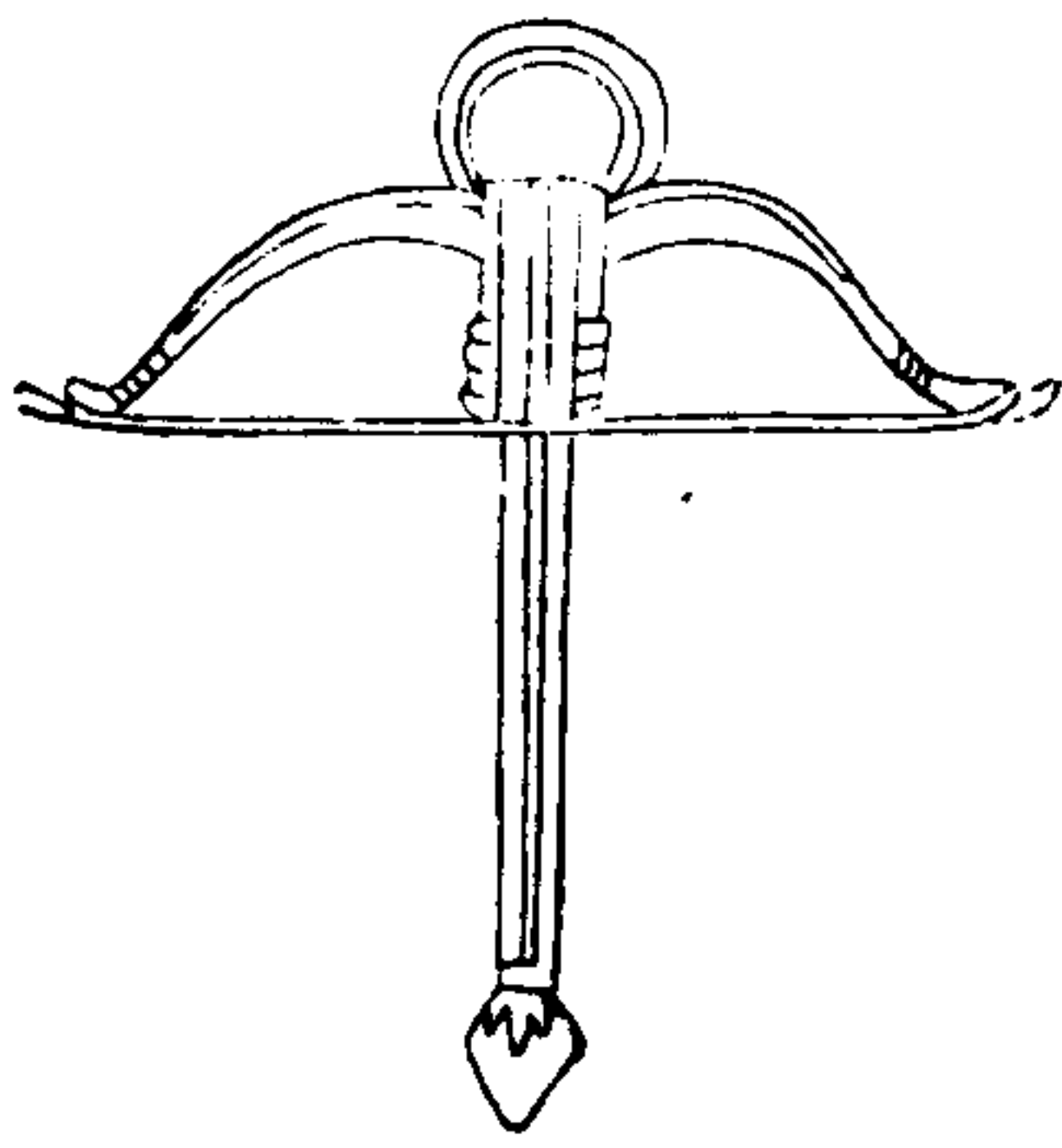

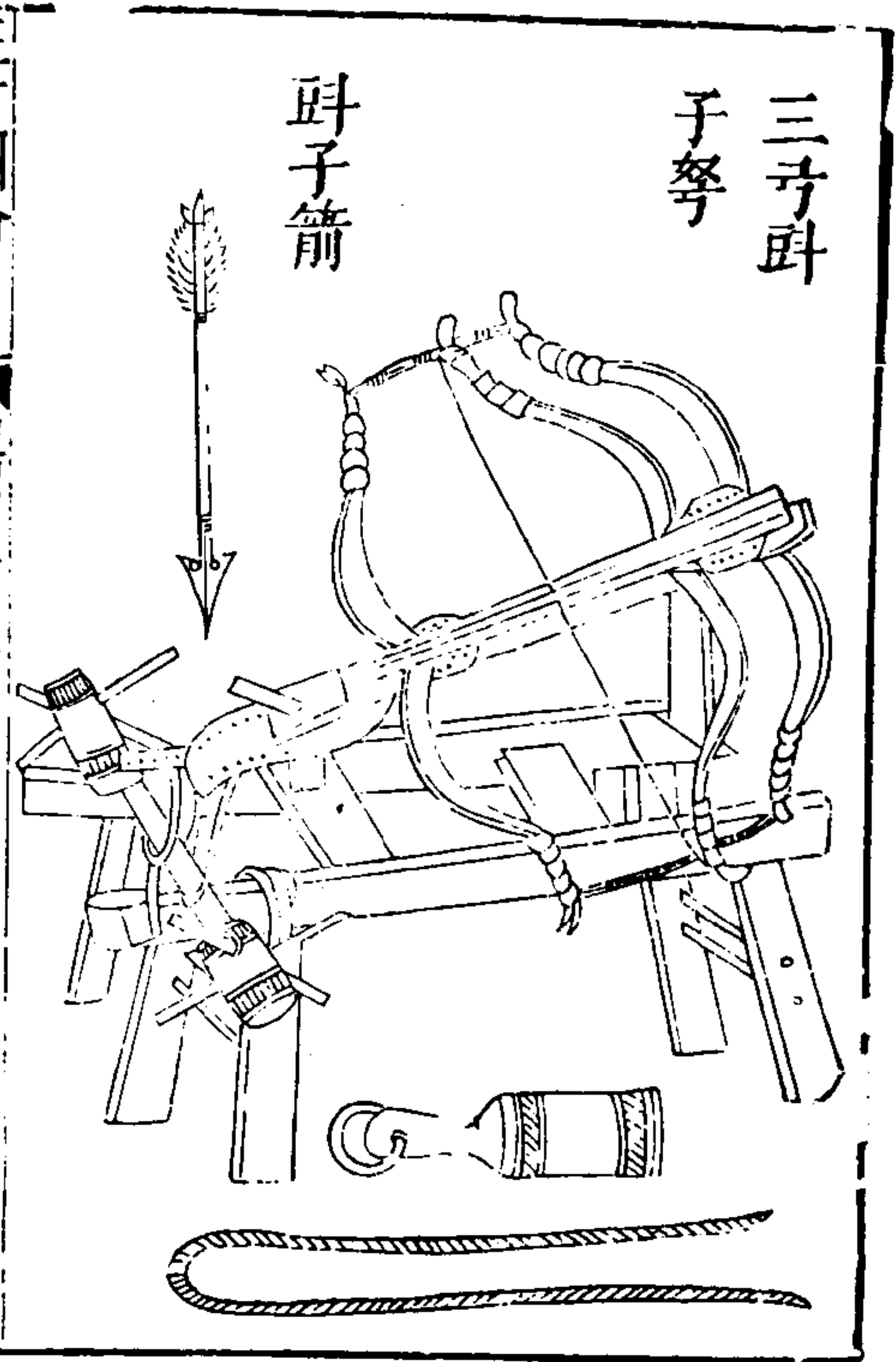

三寸圖會 器用六卷 十九
 右雙弓床弩前後各施一弓以繩軸絞張之下施床承弩
 大者張時用十許人一工準所射高下一人以槌發其牙
 箭用大小鑿頭箭惟手射子弩最小數人就床張訖一
 人手發之射並及一百二十大步
 三弓床弩前一弓後一弓世亦名八牛弩張時凡百許人
 法皆如雙弓弩箭用木簞鐵羽世謂之一鎗三劍箭其次
 者用五七十人箭則或鐵或翎為羽次三弓並利攻城又
 有繫鐵射於弦上射中者常箭數十隻凡一發可中數十
 人世謂之射子箭三弩並射及二百大步其箭皆可施火
 藥用之輕重以弩力為準

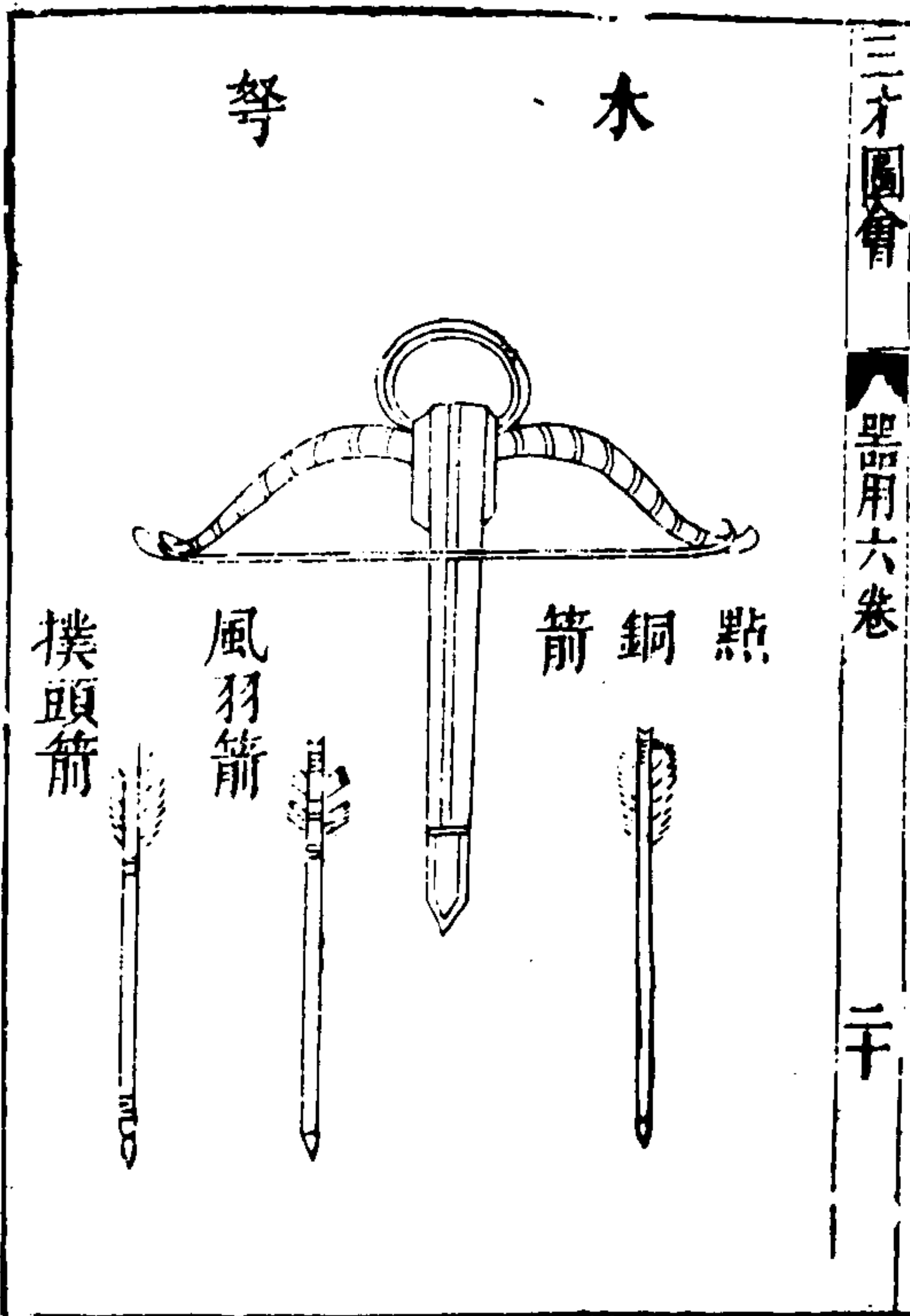
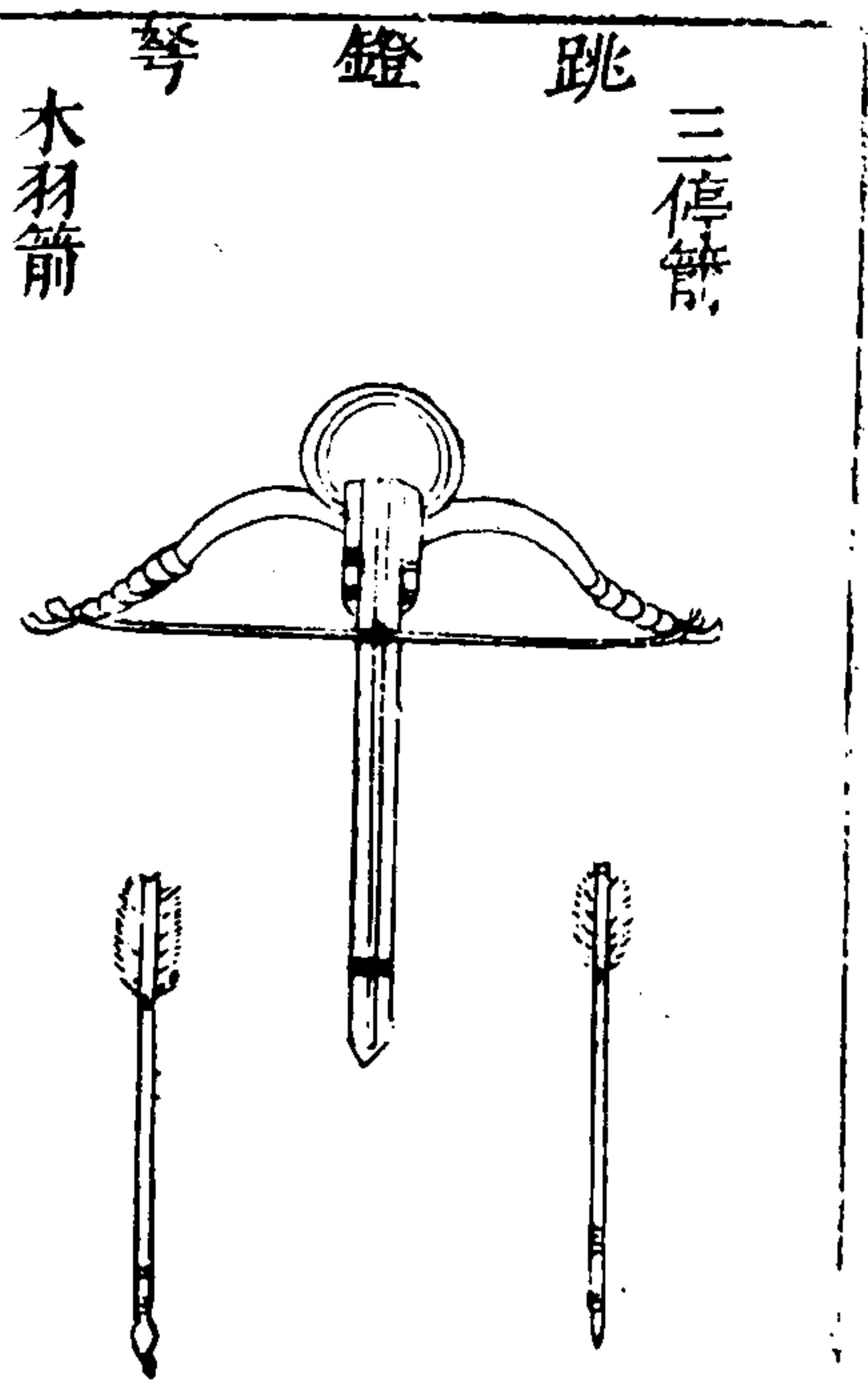

右人自踏張者其飾有黑漆黃白樺雌黃樺梢小則有跳
 鏝弩木弩跳鏝弩亦曰小黃其用尤利木弩雖可施不能
 久遠不甚用其力之彊弱皆以石斗為等箭有熟銅木
 羽風羽木樸頭三停木羽者以木為簞羽咸平初軍校石
 歸宋之箭中人雖斡去留牢不可拔戎人最畏之風羽
 者謂當安羽處剔空兩邊以容風氣則射時不掉此不常
 用備翎羽之乏耳三停者箭形至短羽斡鏝三停故云三
 停箭中物不能出以短故也

三才圖會

器用六卷

廿一

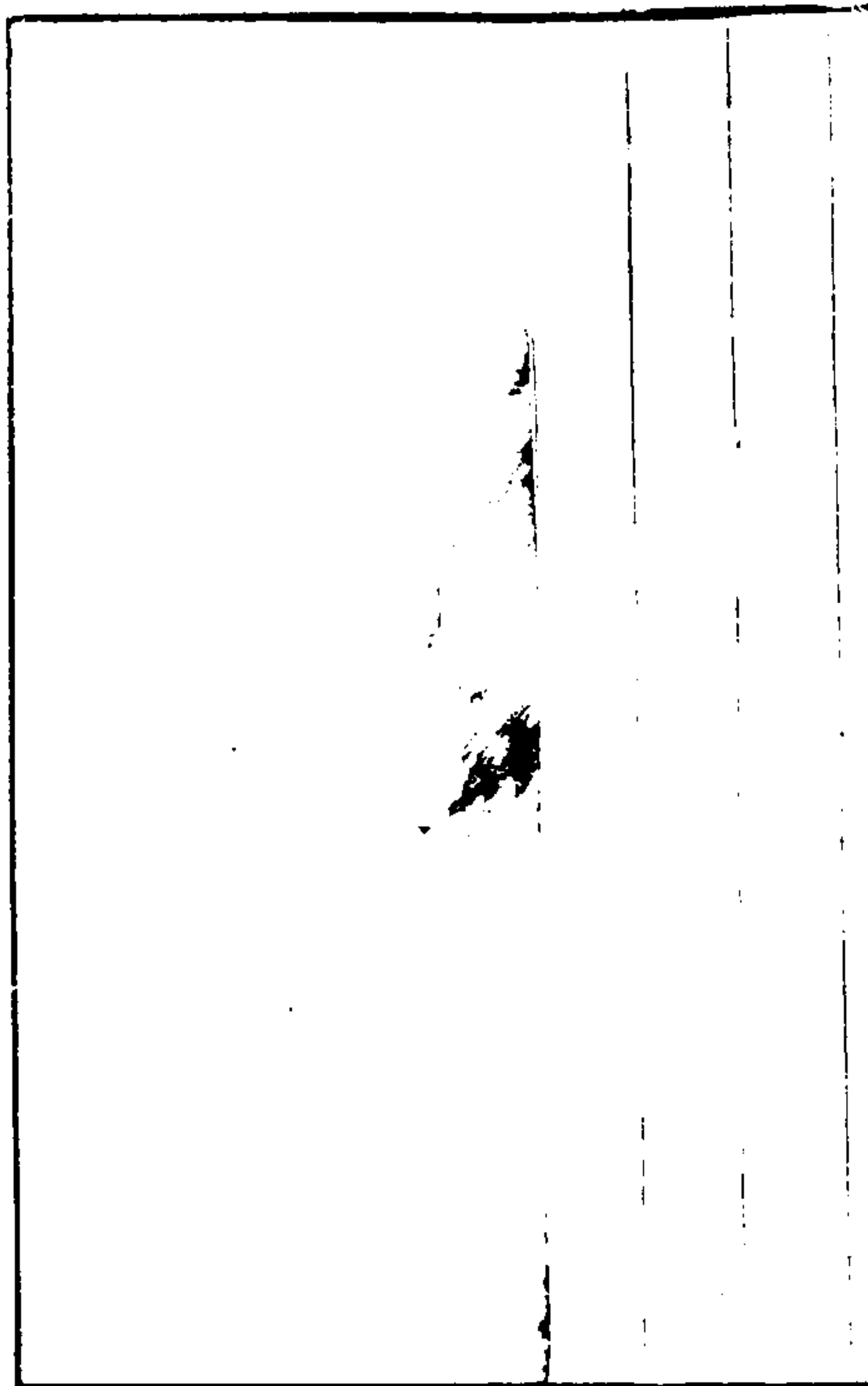

三才圖會 器用卷六

以七人張發大鏝

頭箭射及一百五

十步

雙弓床弩

大合蟬弩

鐵羽大鏝頭箭

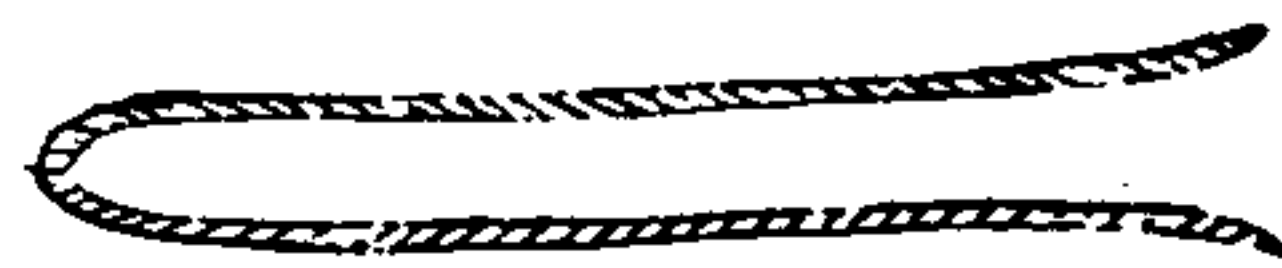
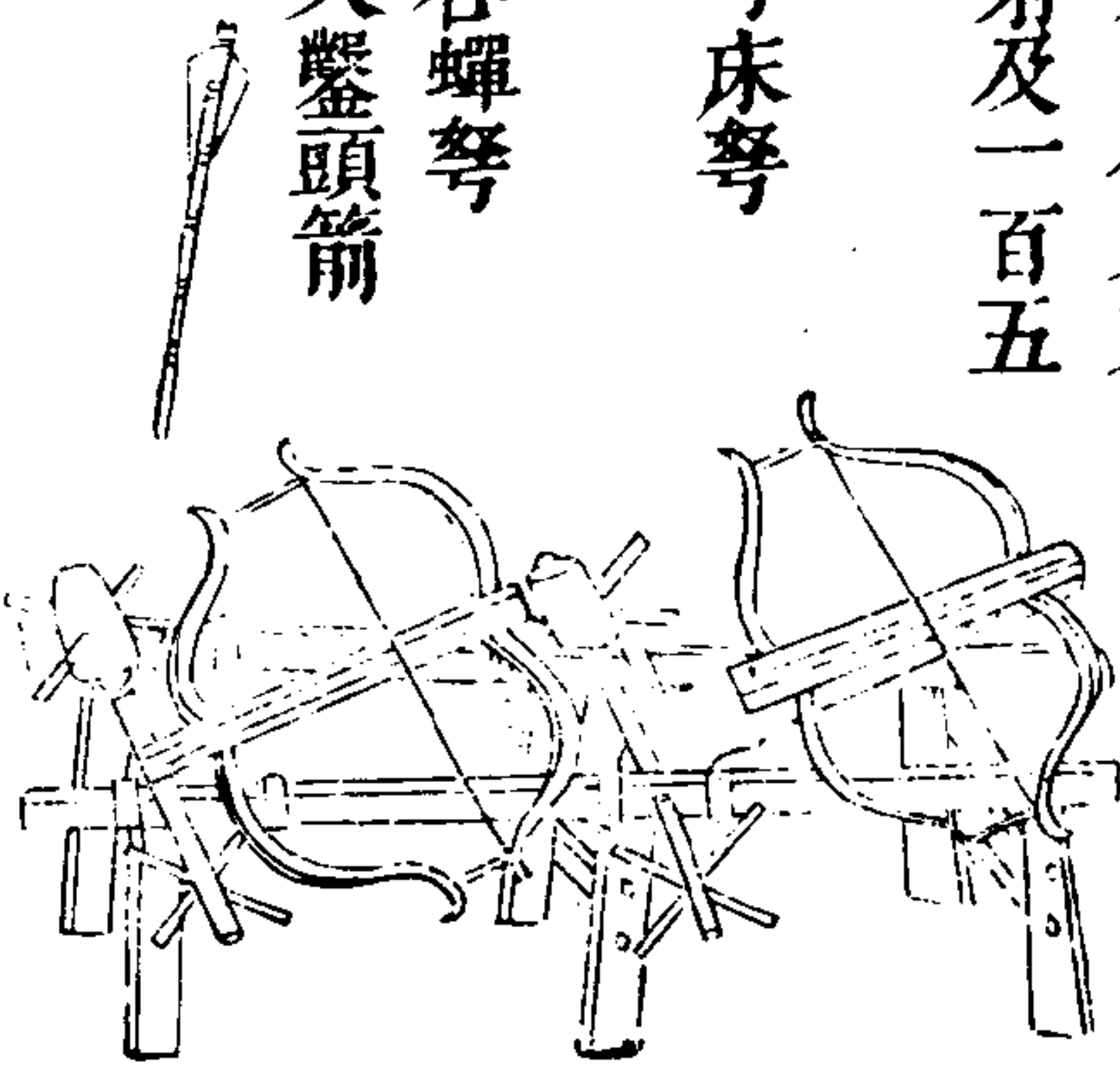

三才圖會

器用六卷

廿二

小合蟬弩

大鏝頭箭

以七人張發大

鏝頭箭射及一

百四十步

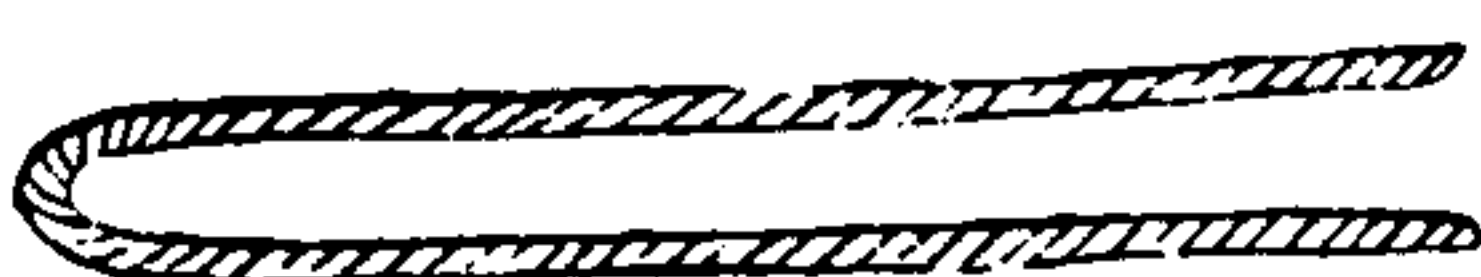
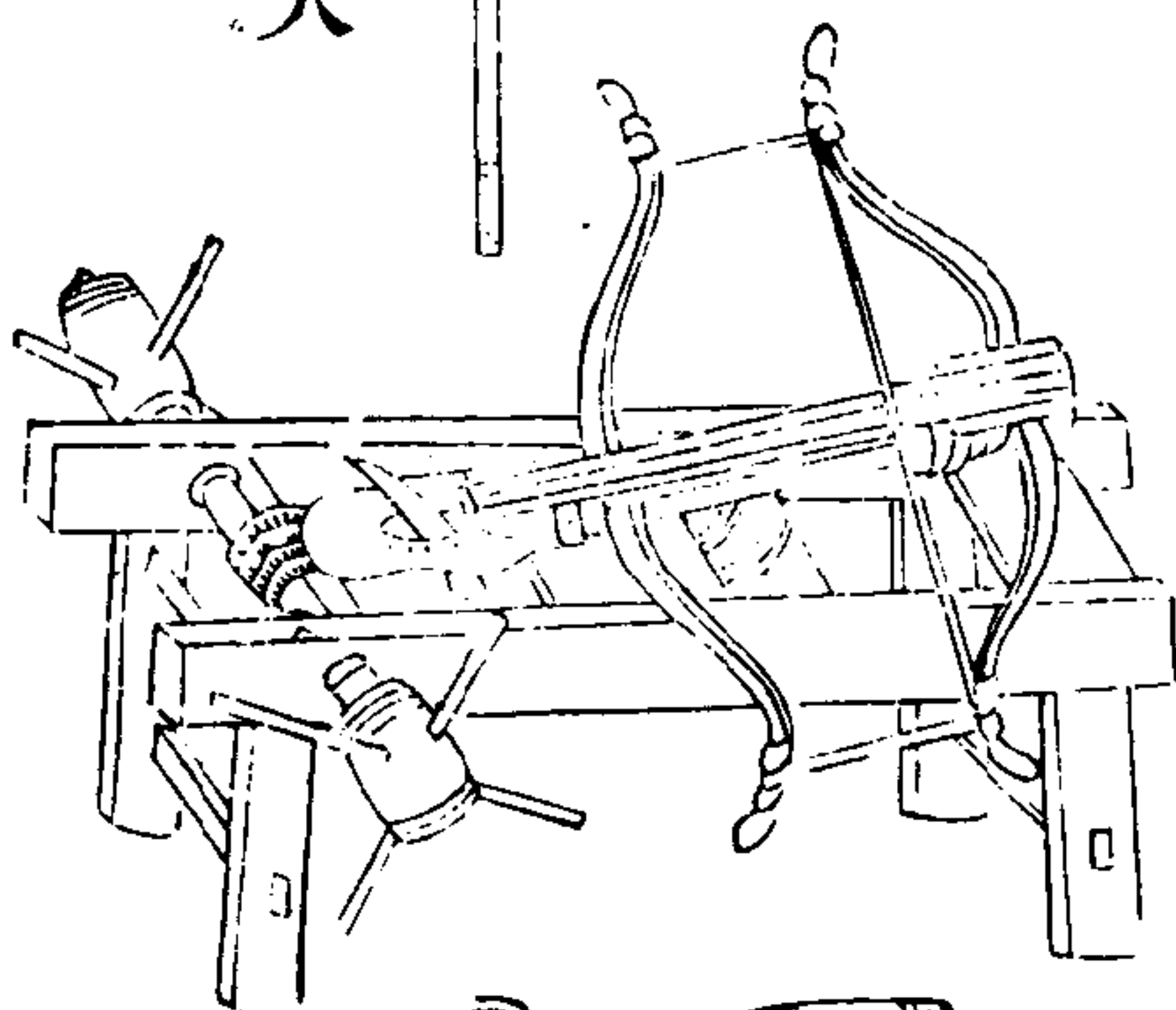

三三三

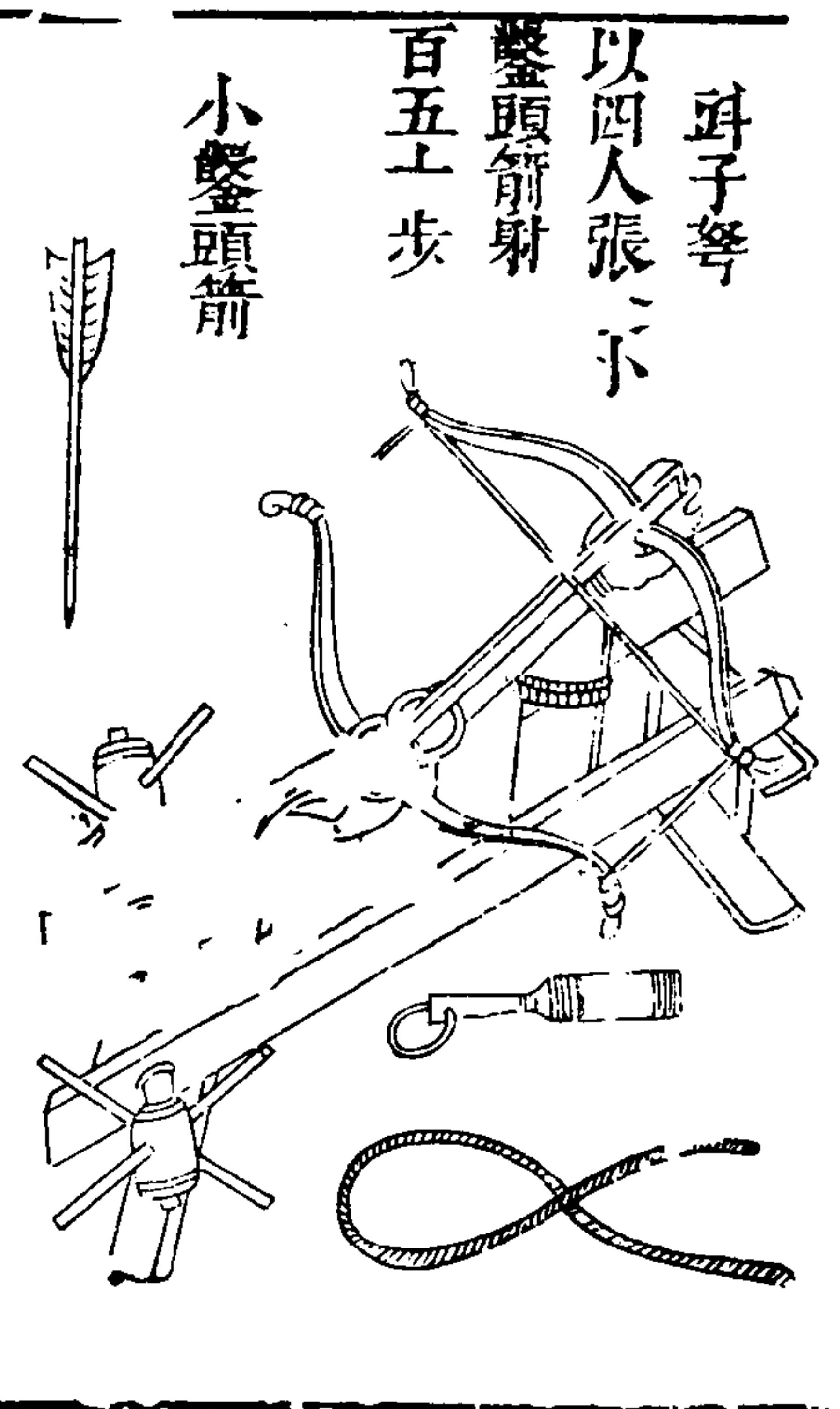

斗子弩
以四人張
鑿頭箭射
百五十步
小鑿頭箭

三才圖會 器用六卷 十三

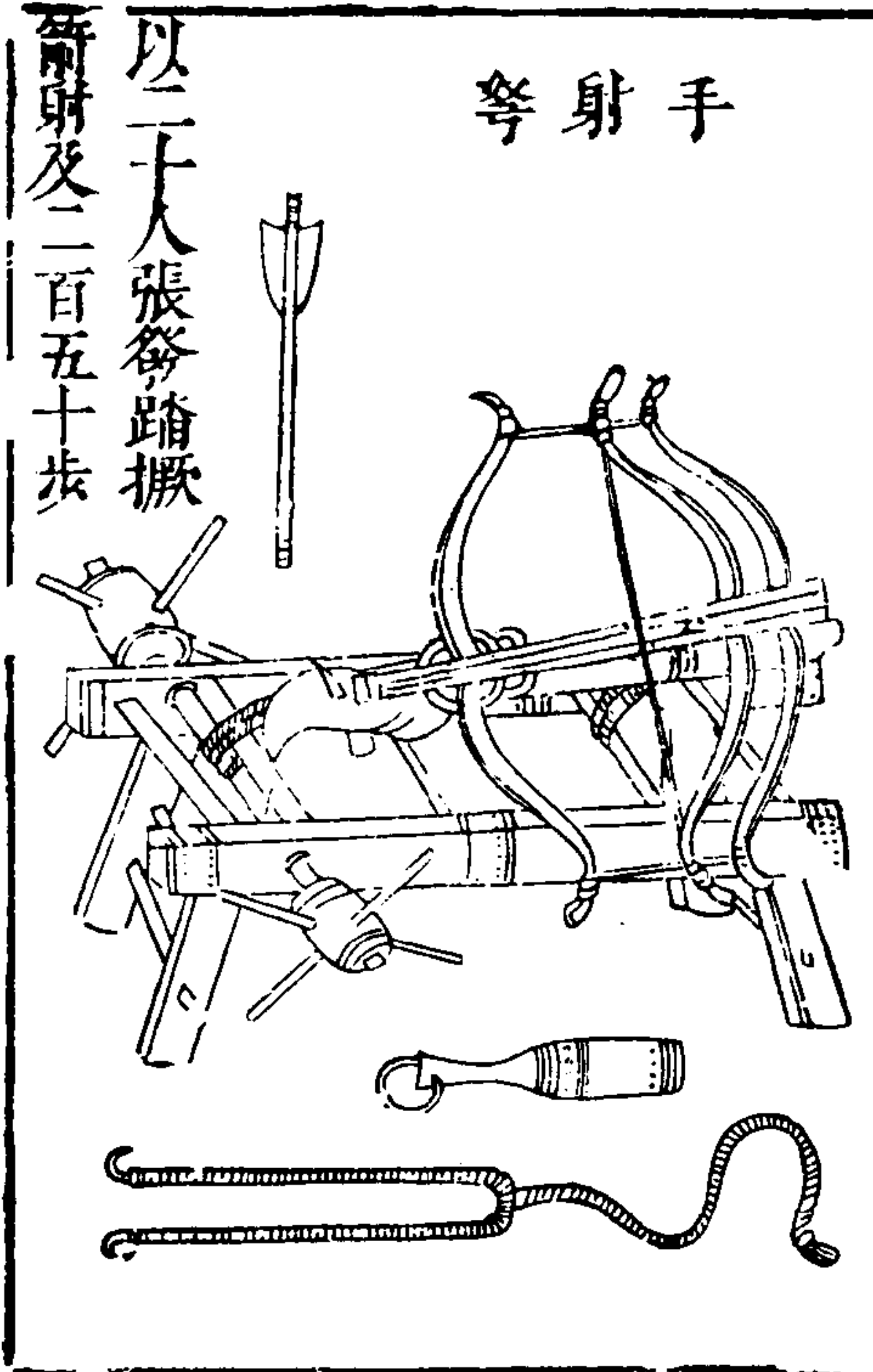

手射弩
以二十人張
發踏板箭射
及二百五十步

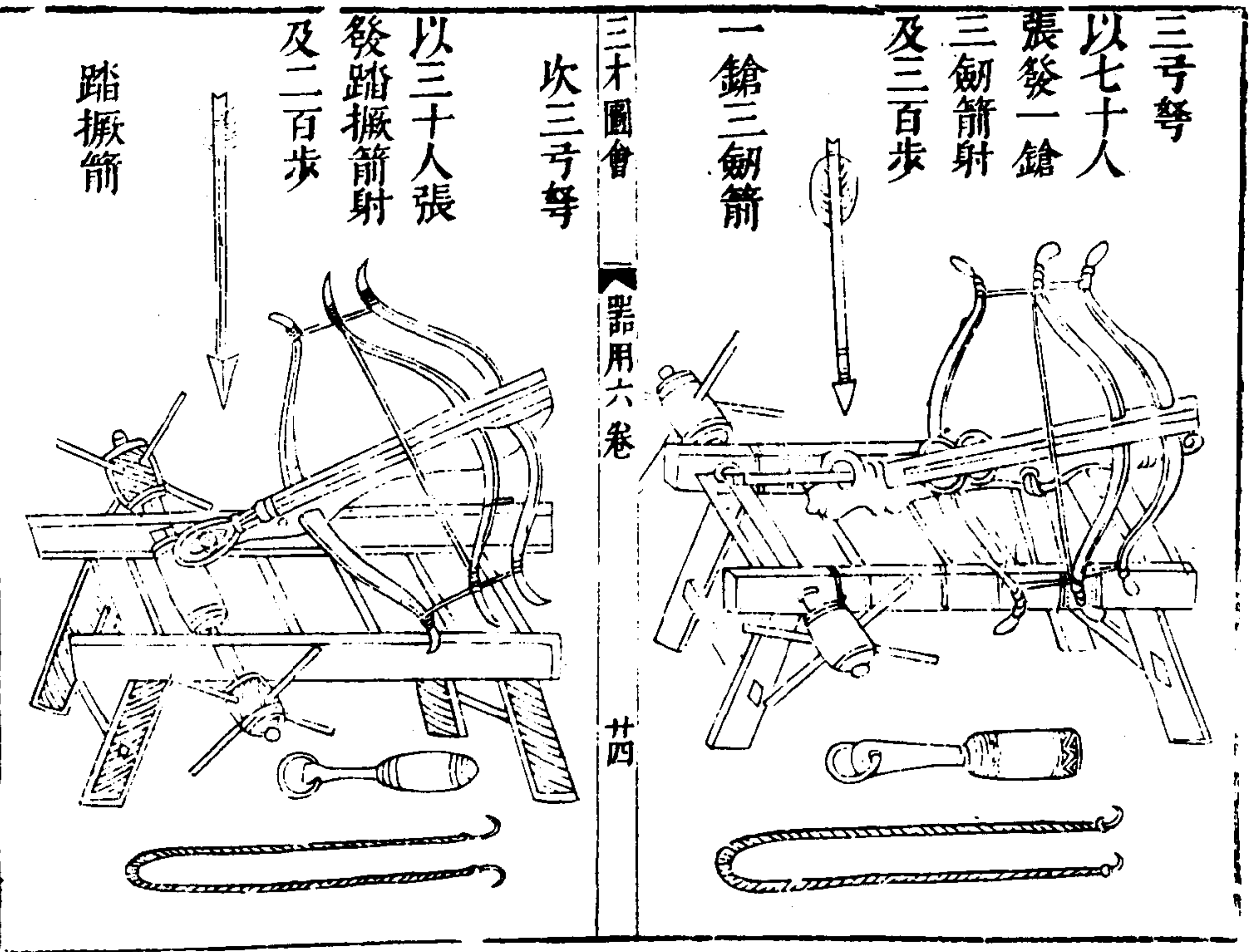

三弓弩
以七十人
張發一鎗
三劍箭射
及三百步
一鎗三劍箭

三才圖會 器用六卷 十四

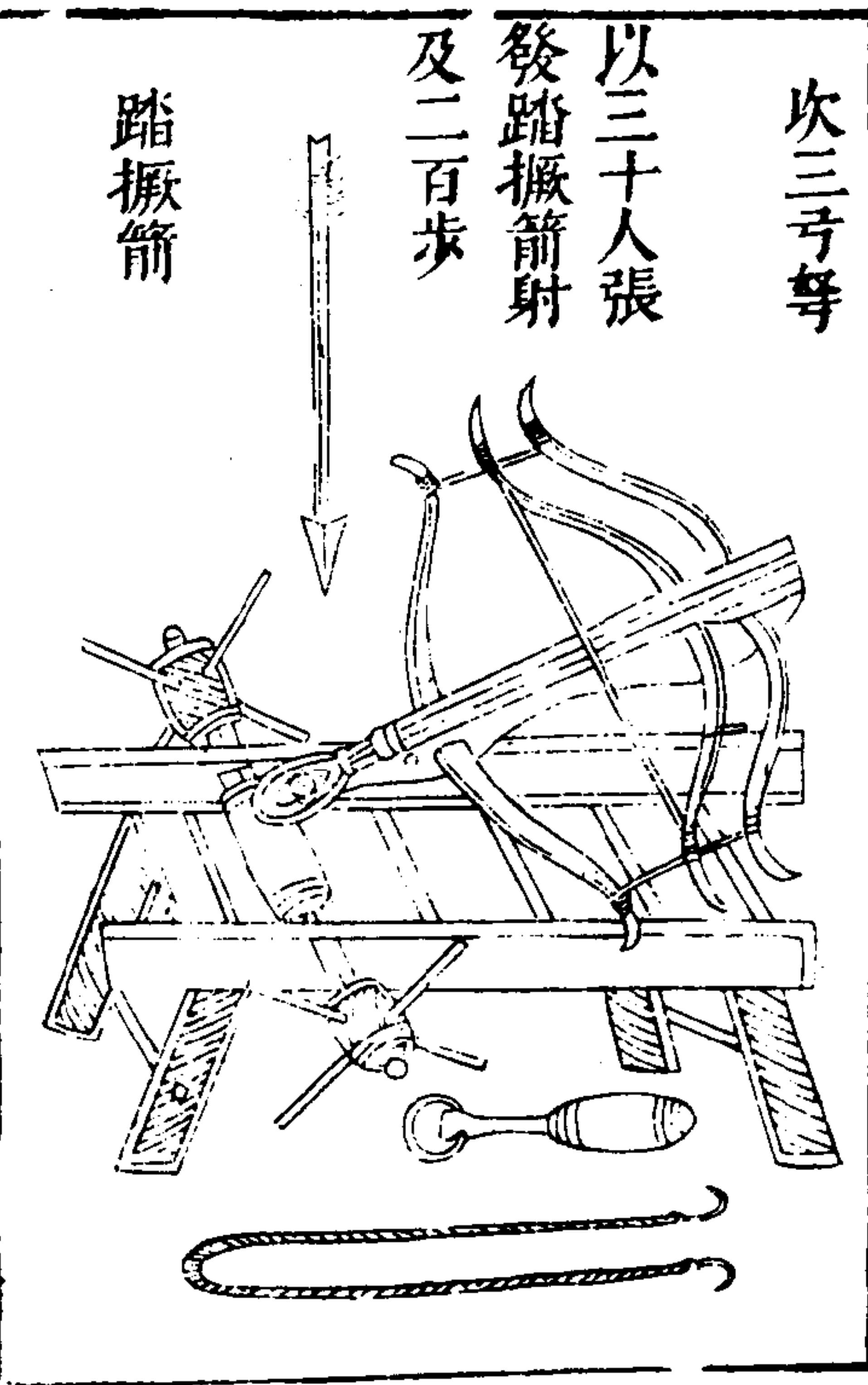

踏板箭
以三十人張
發踏板箭射
及二百步

弓弩必採兩廣毒藥以灌其鏃鏃著血綫則立死但浙
 不習射當如兩河以北懸射銀錢之利以誘之使習令弓
 師而能教百人善弓則善弓者得以一人兼二人之食而
 弓師且賞之以百金而署之為百人將矣今弩師而教百
 人善弩則善弩者亦得以一人兼二人之食而弩師且賞
 之以百金而署之為百人將矣如此則不數月而全軍皆
 善射矣其他短兵鎗棒亦率類此或云毒箭射人遇衣絮
 沾染藥即脫落箭鏃着肉際毒已緩矣不能殺人也須於
 鏃上鑽孔以藥嵌入則雖透衣而藥不脫傷者應弦而絕

三才圖會

器用六卷

廿五

神臂床子連城

弩床 相連周圍如城

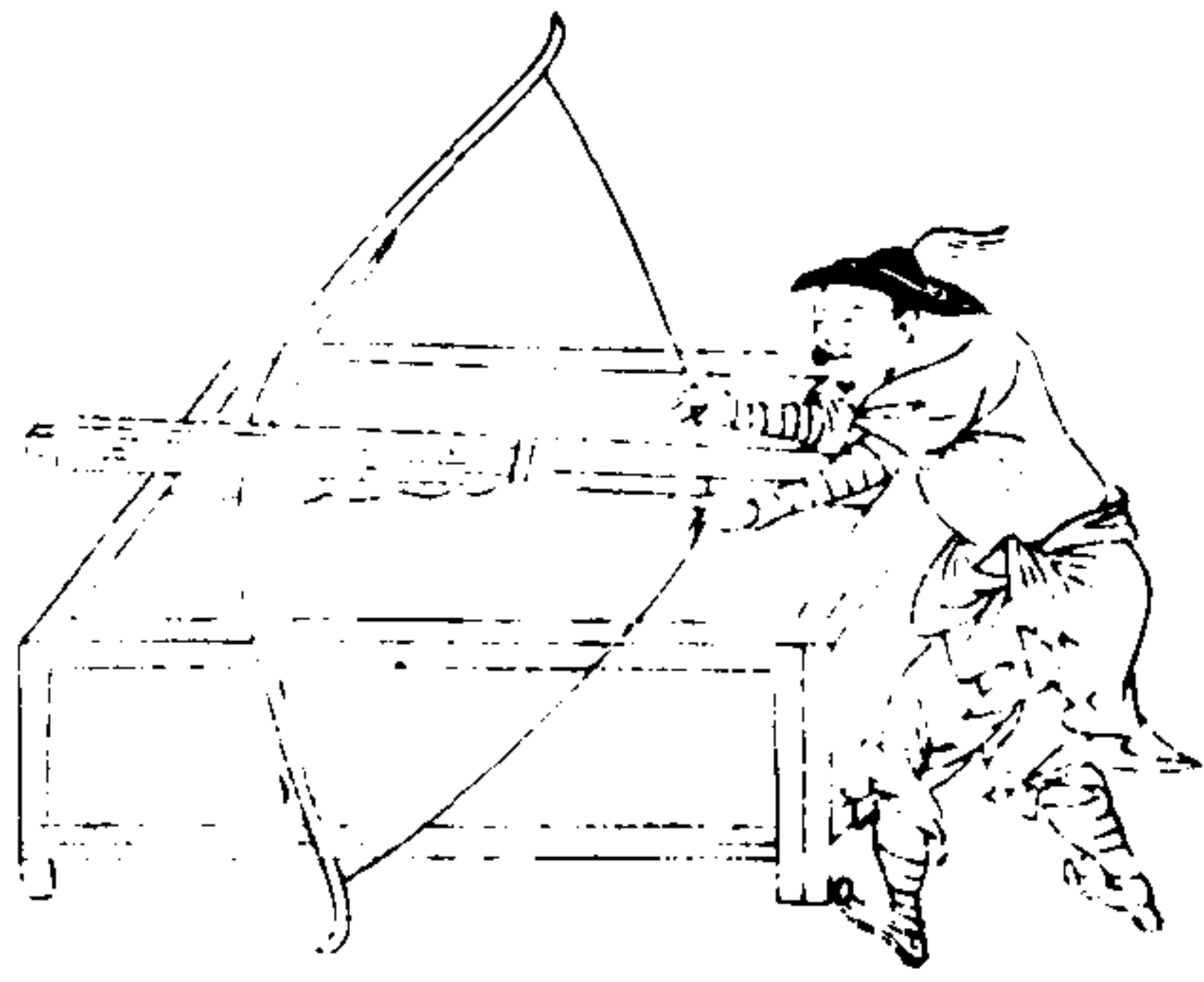

弩床 相連周圍如城

用堅木作弩床長潤酌為之床腹置箱可藏弩矢之藥床
 上裝弩身于前後當內不使擺動弩身中央有槽路可布
 四矢弦亦有槽路行上不露對準星門機動弦發箭鋒淬
 以見血封火藥著則敵立斃每床用三人人仍各帶銃
 棍一根用時則一人上弦一人發機在路則以銃棍更番
 扛行每營視兵多寡置弩若干住則周營密布名為弩城
 賊近則又以銃棍相擊前刺鎗鋒鏢守城無營兵者用之
 弩城則營大兵衆者可用

三才圖會

器用六卷

廿六

弩機

器飾以銀錯細紋至於機
 間立度以銀約之為分寸
 正所謂機有度以准望者
 也

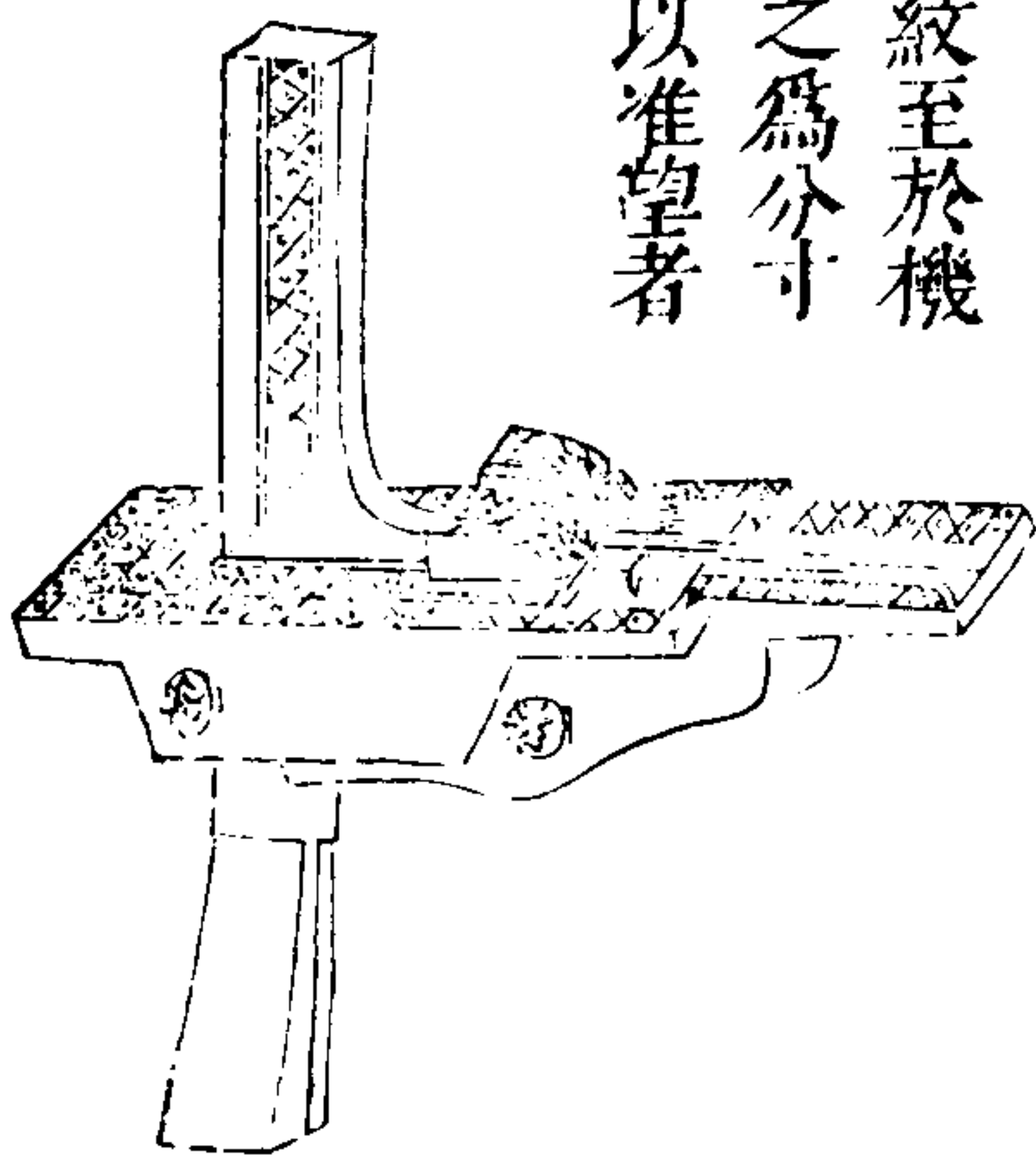

弩箭式

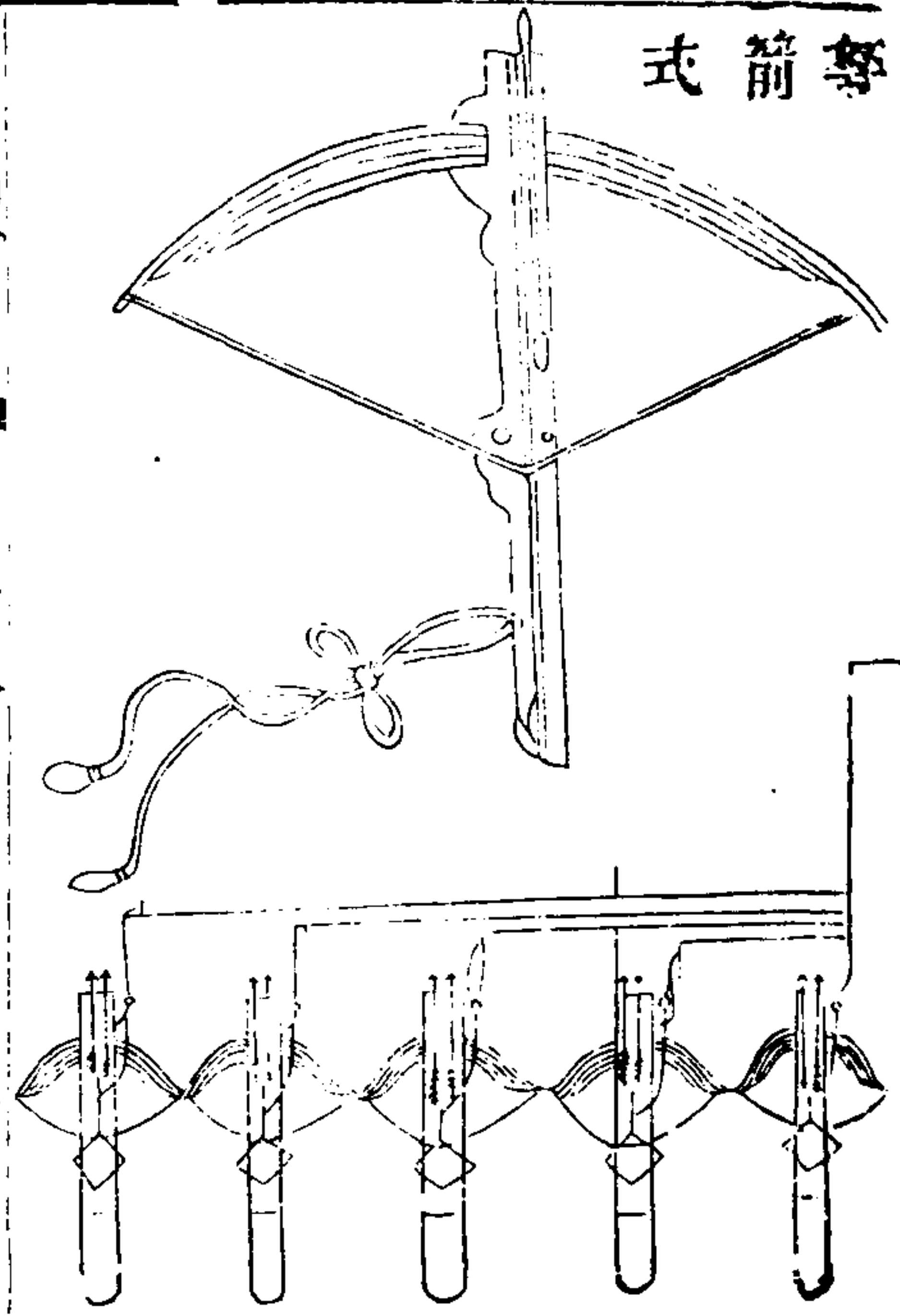

三才圖會

器用六卷

廿七

弩箭用弩必須力重而機巧其矢之長短輕重大小要與弩絃相比乃能命中而及遠若敵在百步之外我兵必先用弓弩及邊鉞以制其鋒及至來近短兵相接尚在三十步內外則用鏢鎗以飛擊之

燕尾牌式

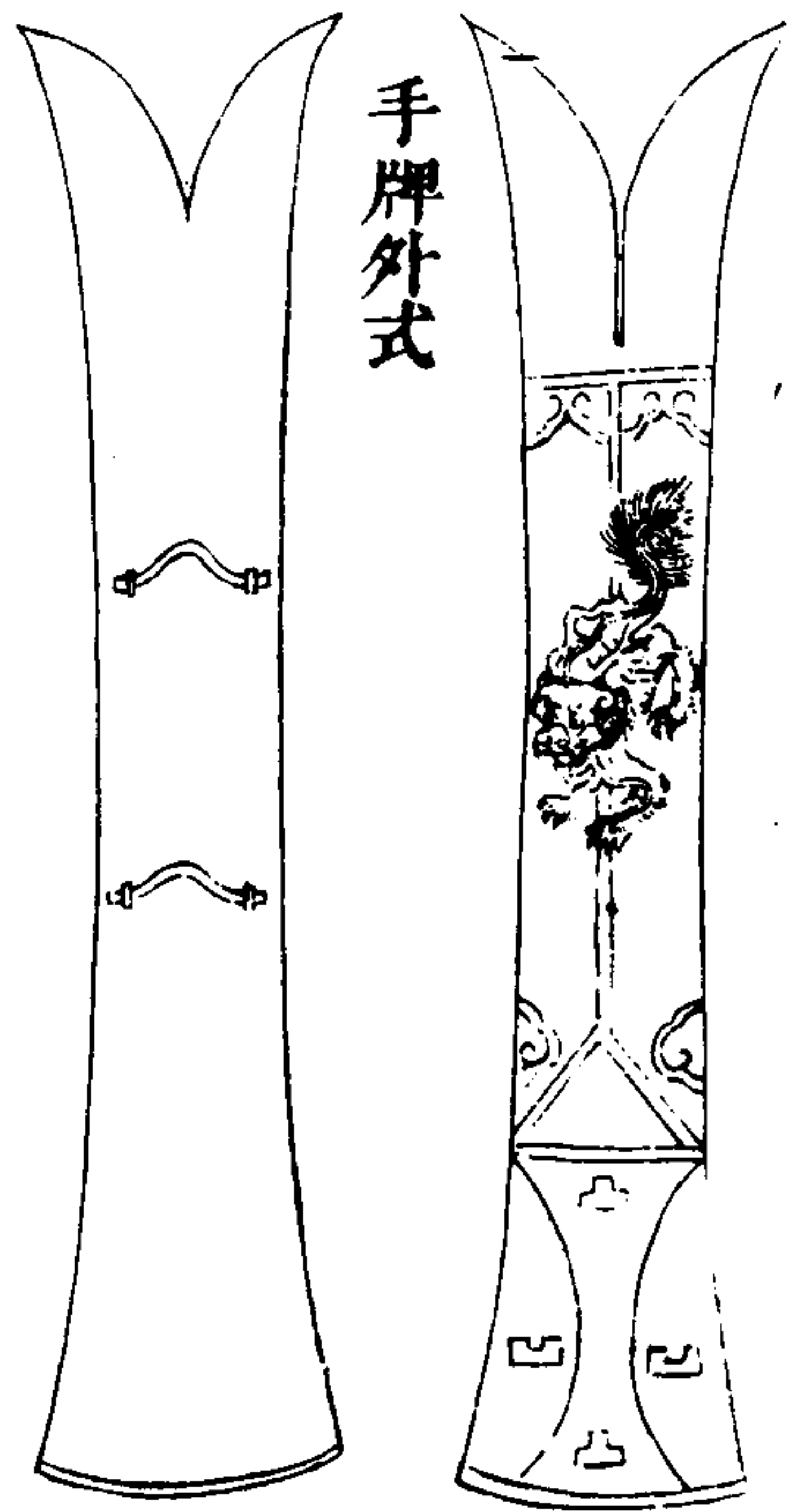

手牌外式

手牌內式

三才圖會

器用六卷

廿八

此手牌亦名燕尾牌宜用白楊木或輕鬆木為之取其輕而堅也每面約長五尺七寸濶一尺上下兩頭比中間濶三四分俱小尺

挨牌式

挨牌外式

挨牌內式

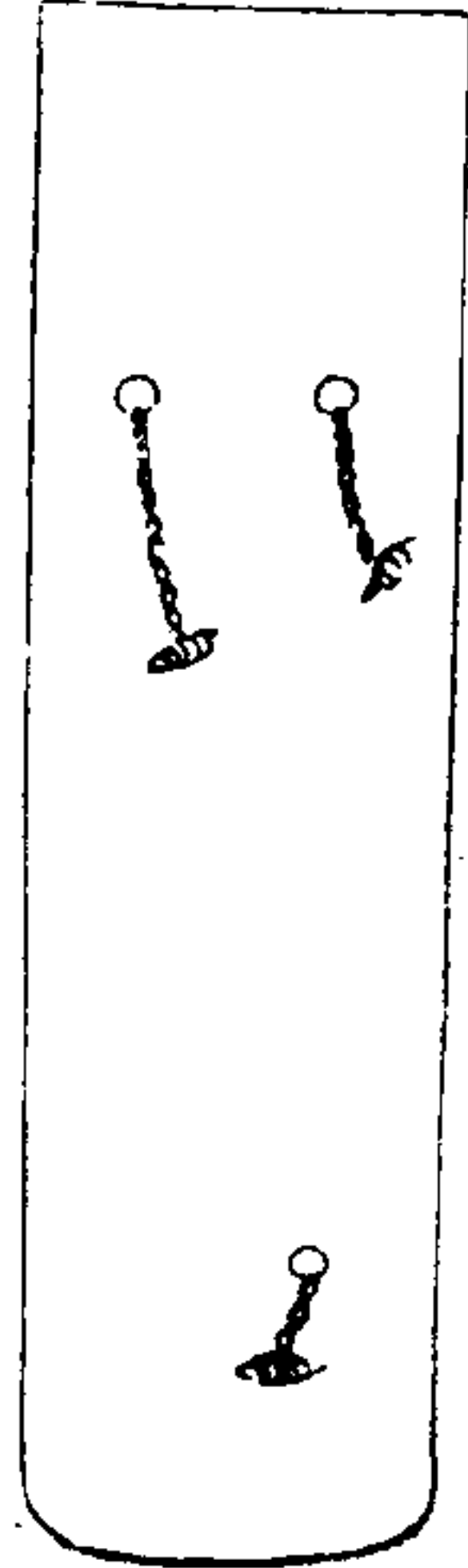

三才圖會

器用卷六

廿九

牌有二式有手牌即燕尾牌也有挨牌用繩索用木橄欖者用手牌便於用力先以鏢鎗飛擊先挫賊鋒然後用刀則前後左右隔賊枝器施我刀法此手牌之利也用挨牌則以牌上長繩上木橄欖加入繩圈中掛於項上以左手中指縫中夾牌下短繩上木橄欖仍以五指挽鎗前半節右手執鎗後半節或伸或縮或出長出短或出左右旋刺非惟護自身且護從牌之兵 又云各兵衝進必列牌於隊前以蔽矢石牌乃陣中第一器所不可少者所謂公侯干城又謂干戈戚揚者即此

步兵旁牌

旁牌正

旁牌裏

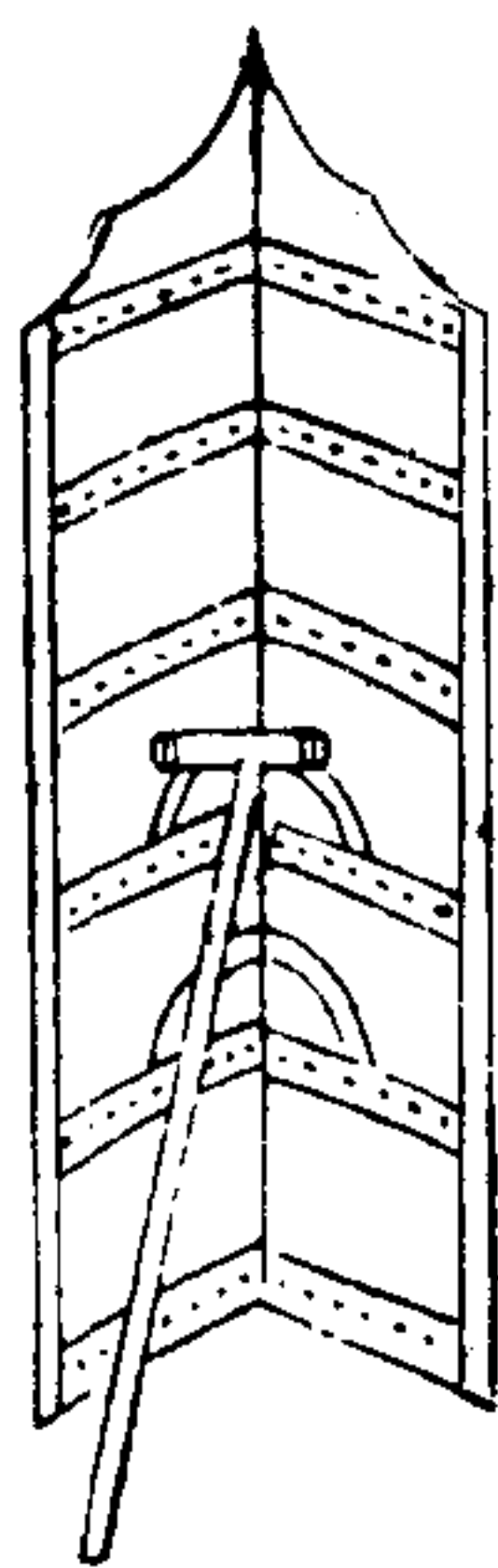
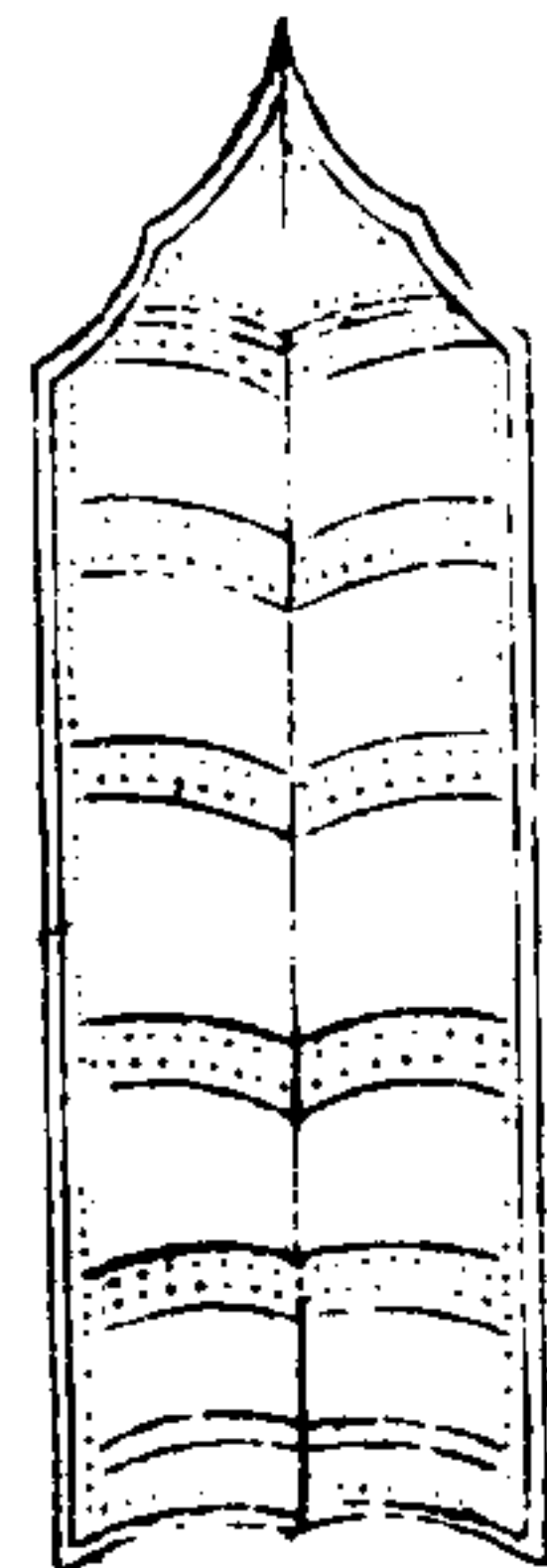

三才圖會

器用卷六

三十

騎兵旁牌

旁牌正

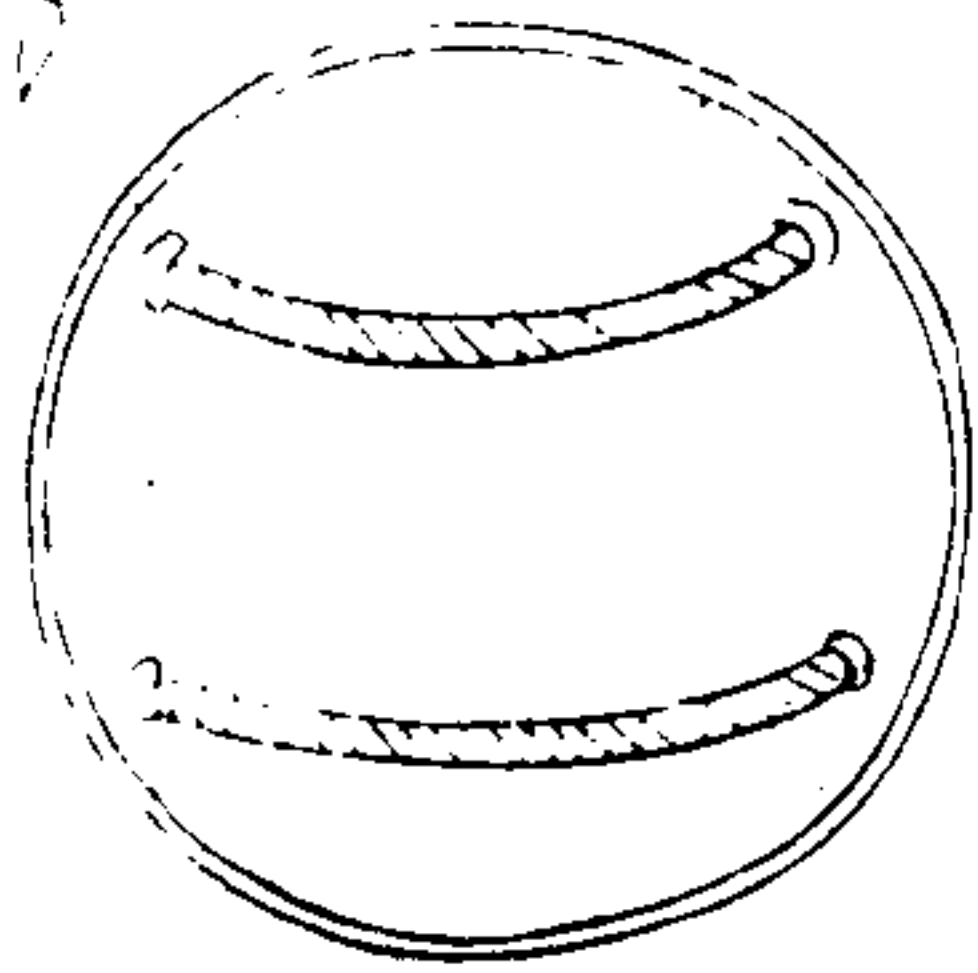
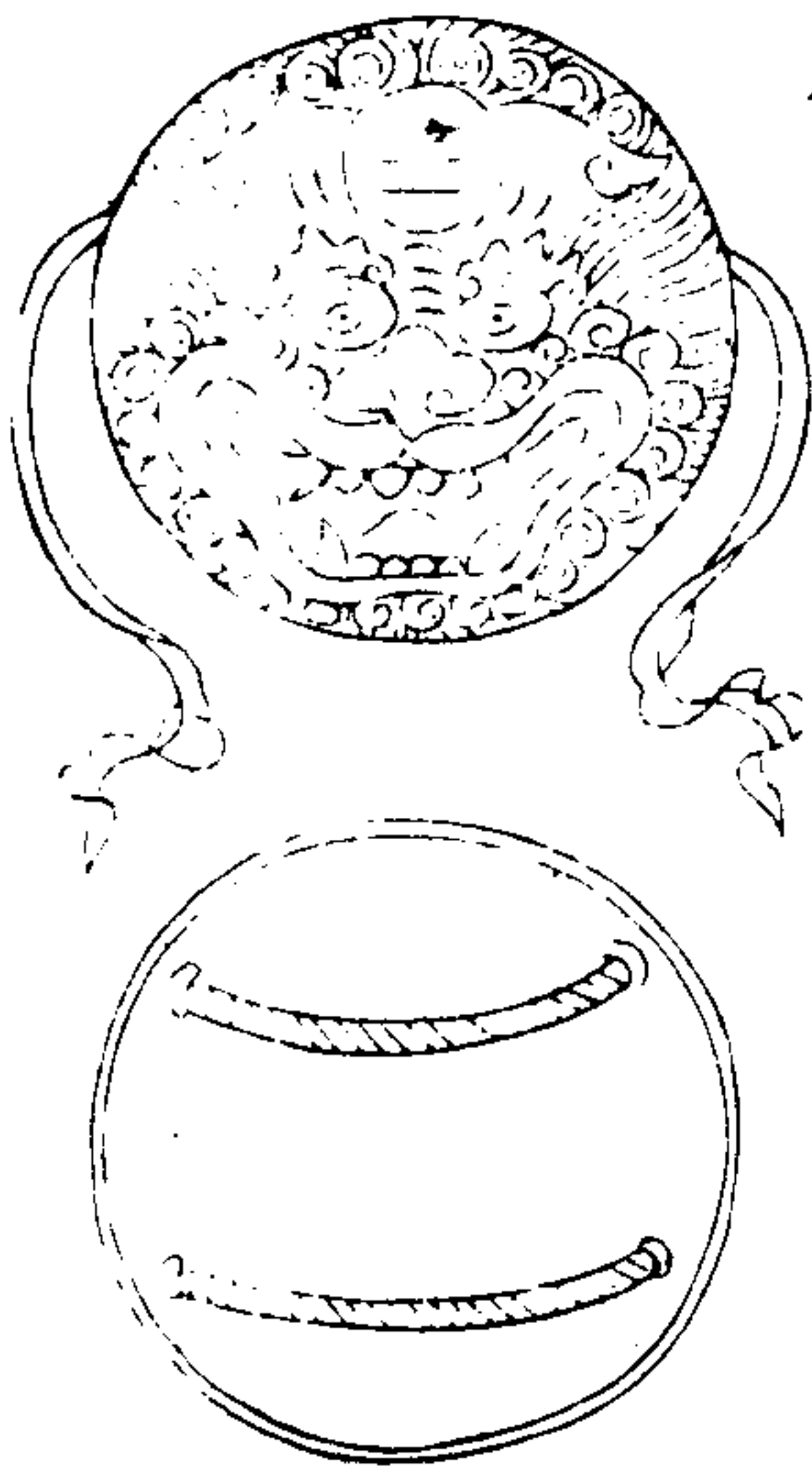

並以木為質以革束而堅之步兵牌長可蔽身內施槍木倚立於地騎牌正圓施於馬射左臂繫之以捍飛矢

竹立牌

木立牌

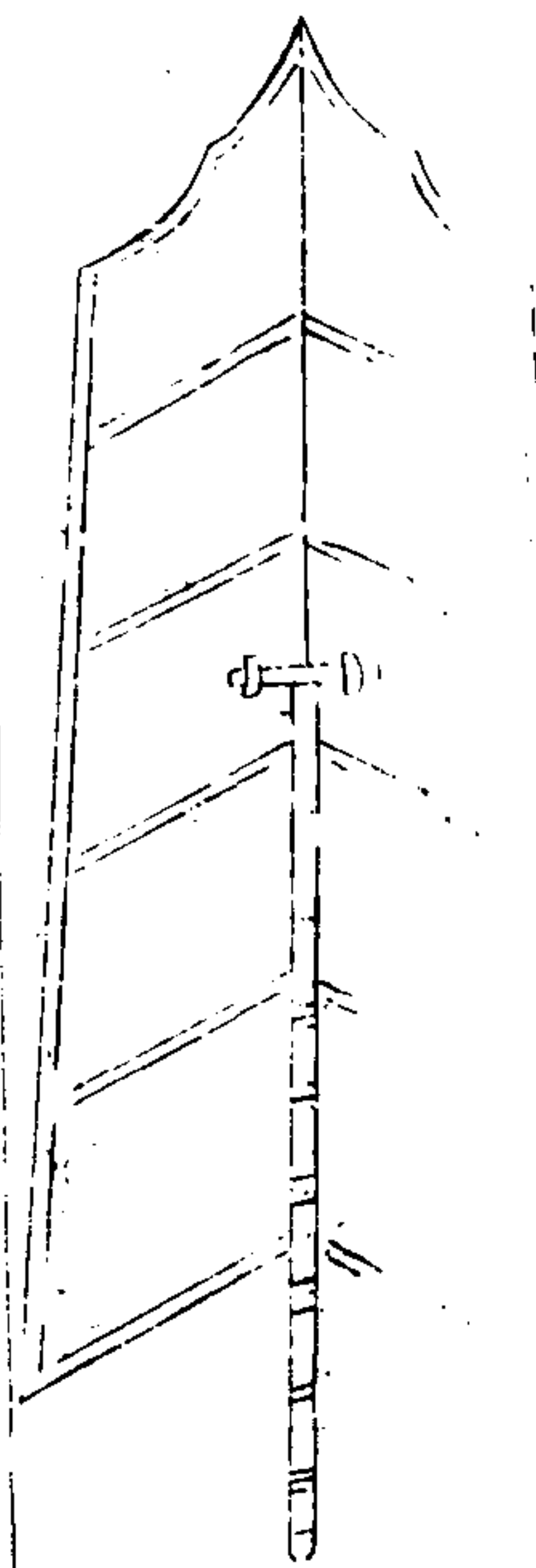
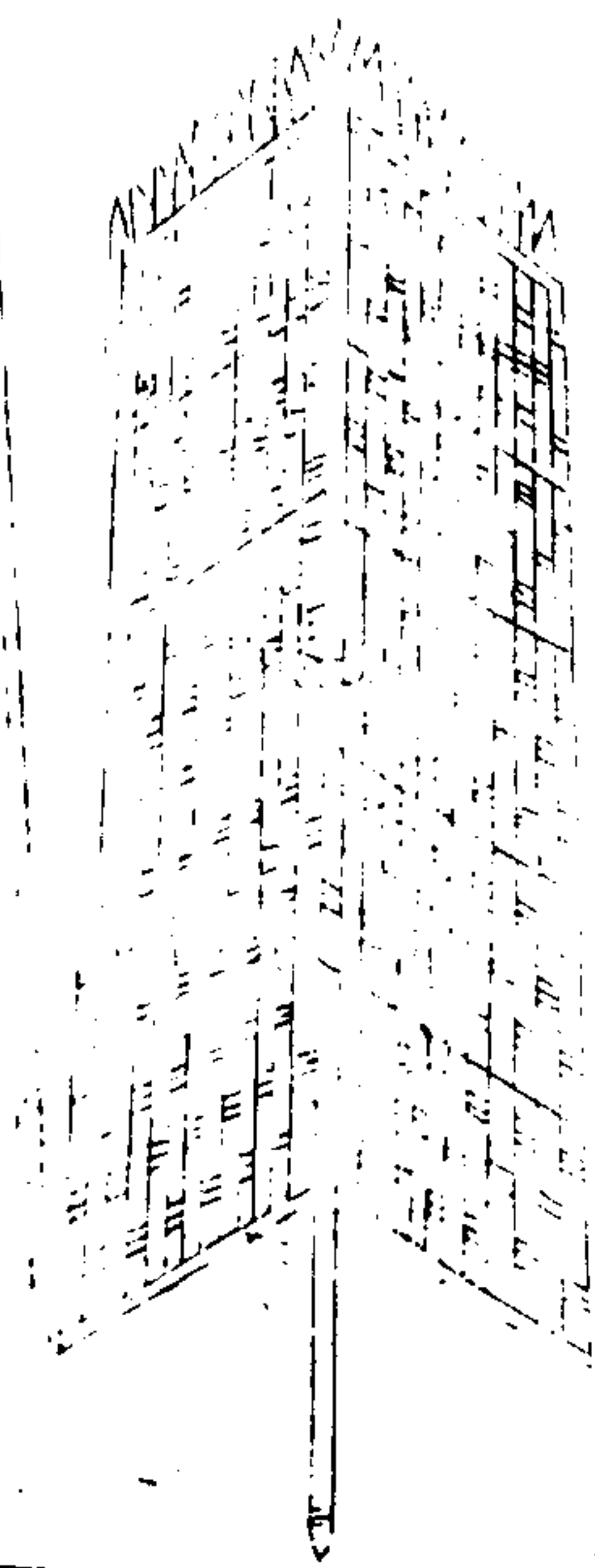

三才圖會

器用六卷

卅一

竹立牌取厚竹條濶五分長五尺者用生牛皮條編成上
銳下方餘如木牌之制一法用全生牛皮穿孔以厚竹編
之尤堅皆楯之類也可以巡城及敵棚上以防火砲火箭
之類亦以蔽人射外

木立牌高五尺濶三尺背施橫幅連轉關拐子長三尺

藤牌

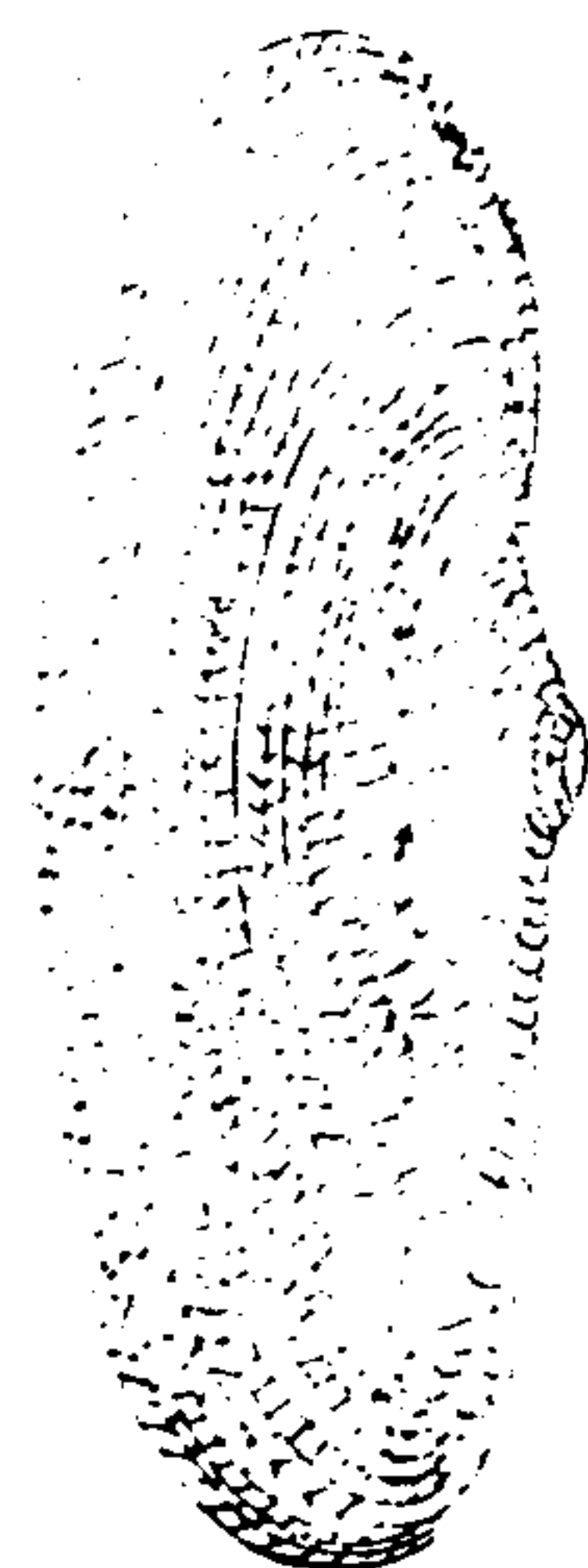

藤牌手出藤建漳州府城溪務土名海倉等處有之
川風氣生人剛勇善闘重義輕生故俱善用藤牌

三才圖會

器用六卷

卅二

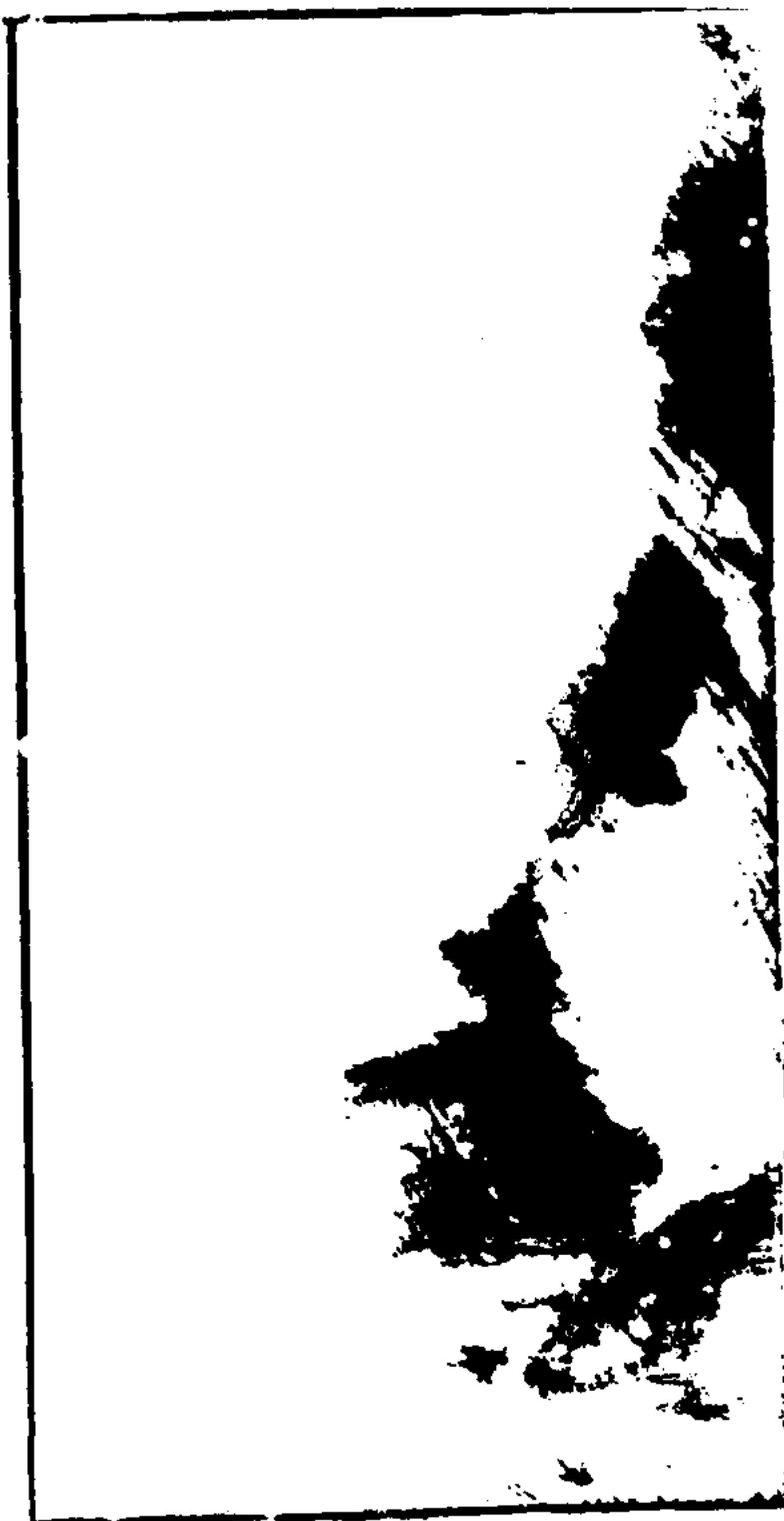

三才圖會 器用六卷 卅三

疾 蕪 蒜頭 鐵鞭 雙鐵鞭 鐵簡 鐵鏈夾棒

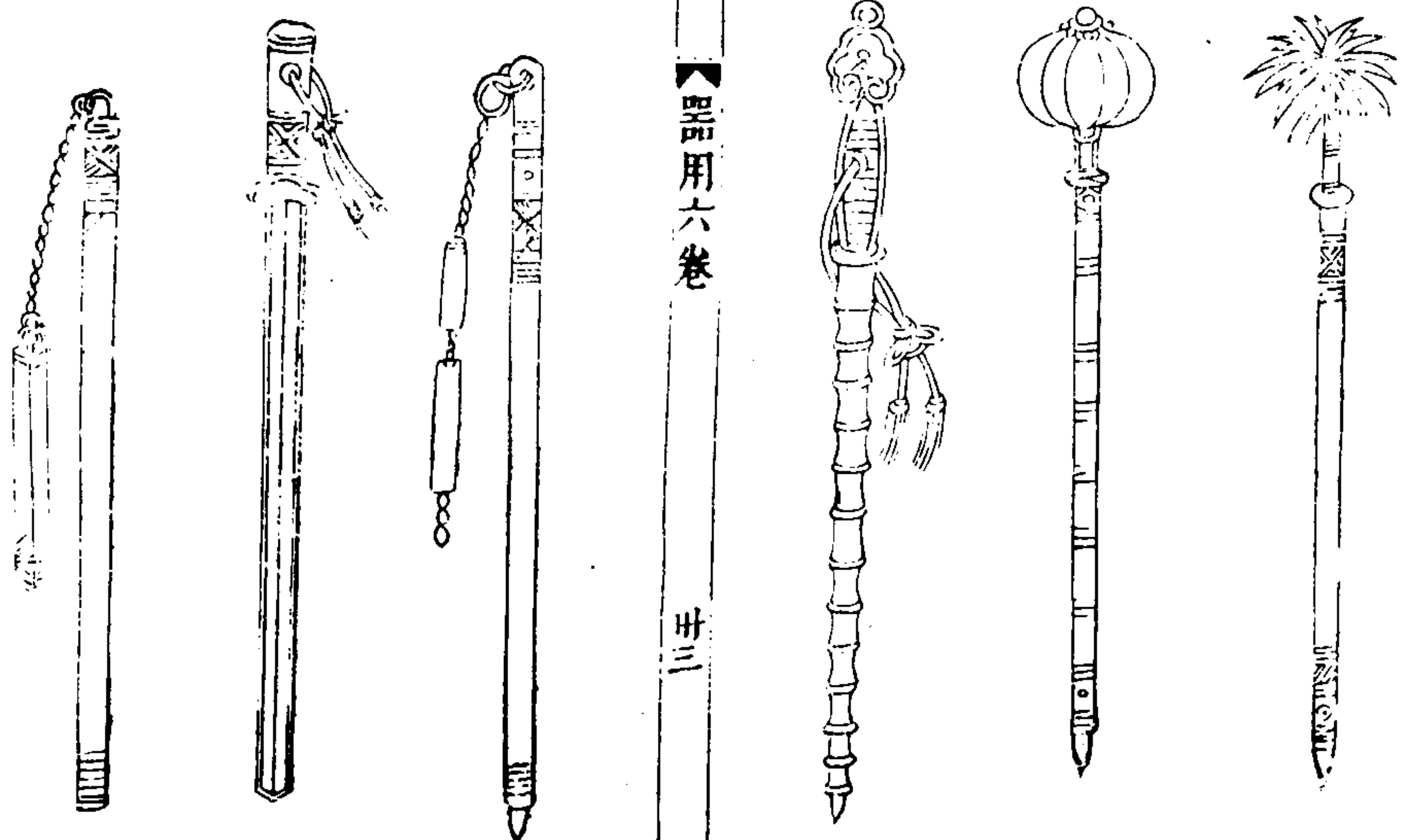

三才圖會 器用六卷 卅三

三才圖會 器用卷六

右疾蕪蒜頭骨朶二色以鐵若木為大首跡其意本為胛
 肫胛肫大腹也謂其形如胛而大後人語訛以胛為骨以
 肫為朶 其首形製不常或如疾蕪或如羔首俗亦隨宜呼之
 短柄鐵鏈皆骨朶類特形製小異爾
 鐵鞭鐵簡兩色鞭其形大小長短隨人力所勝用之人有
 作四稜者謂之鐵簡言方稜似簡形皆鞭類也
 鐵鏈夾棒本出西戎馬上用之以敵漢之步兵其狀如農
 家打麥之枷以鐵節之利於自上繫下故漢兵善用者巧
 於戎人

三才圖會 器用六卷 卅四

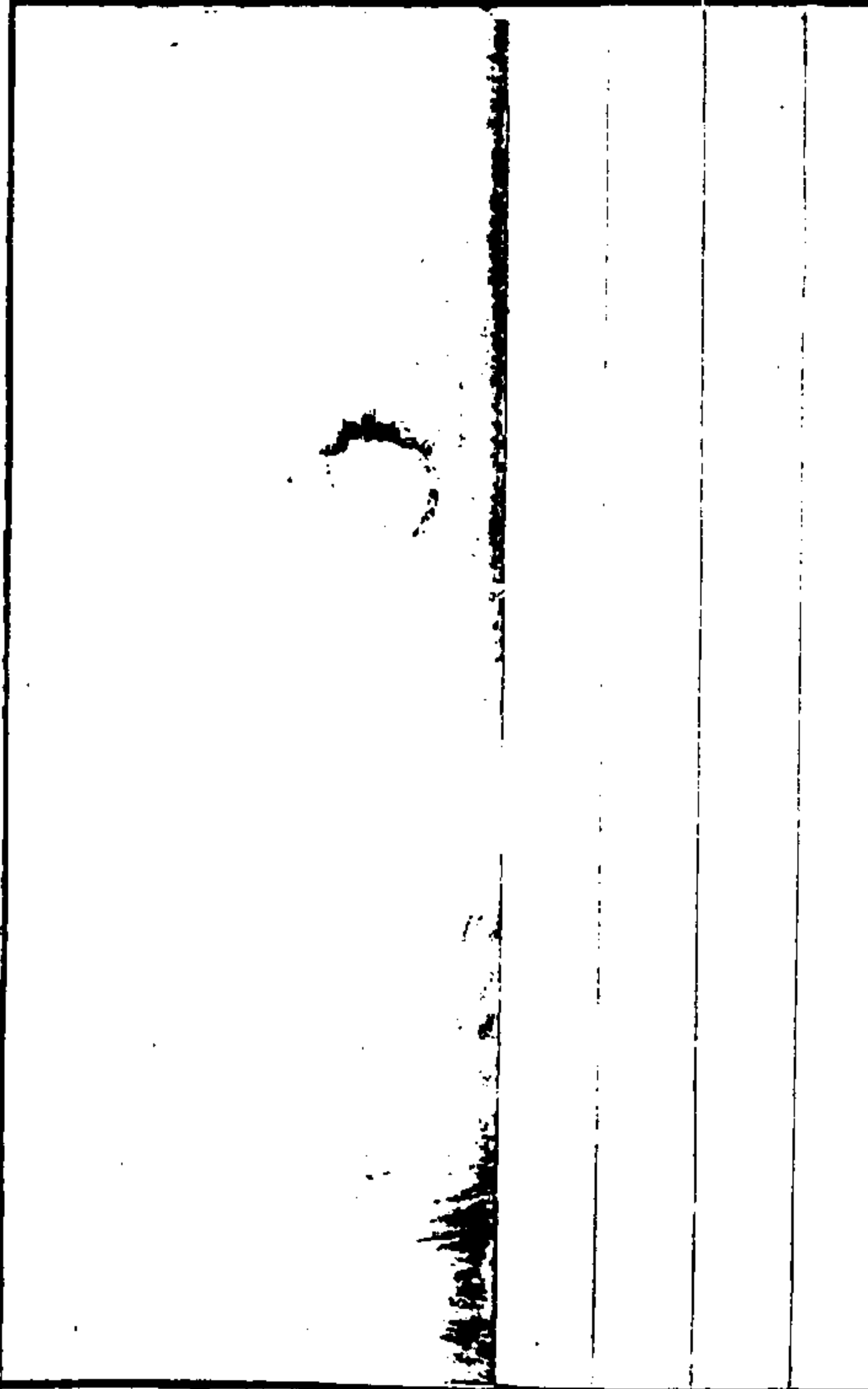

三一九

訶 蕪 棒 鈎 提 棒

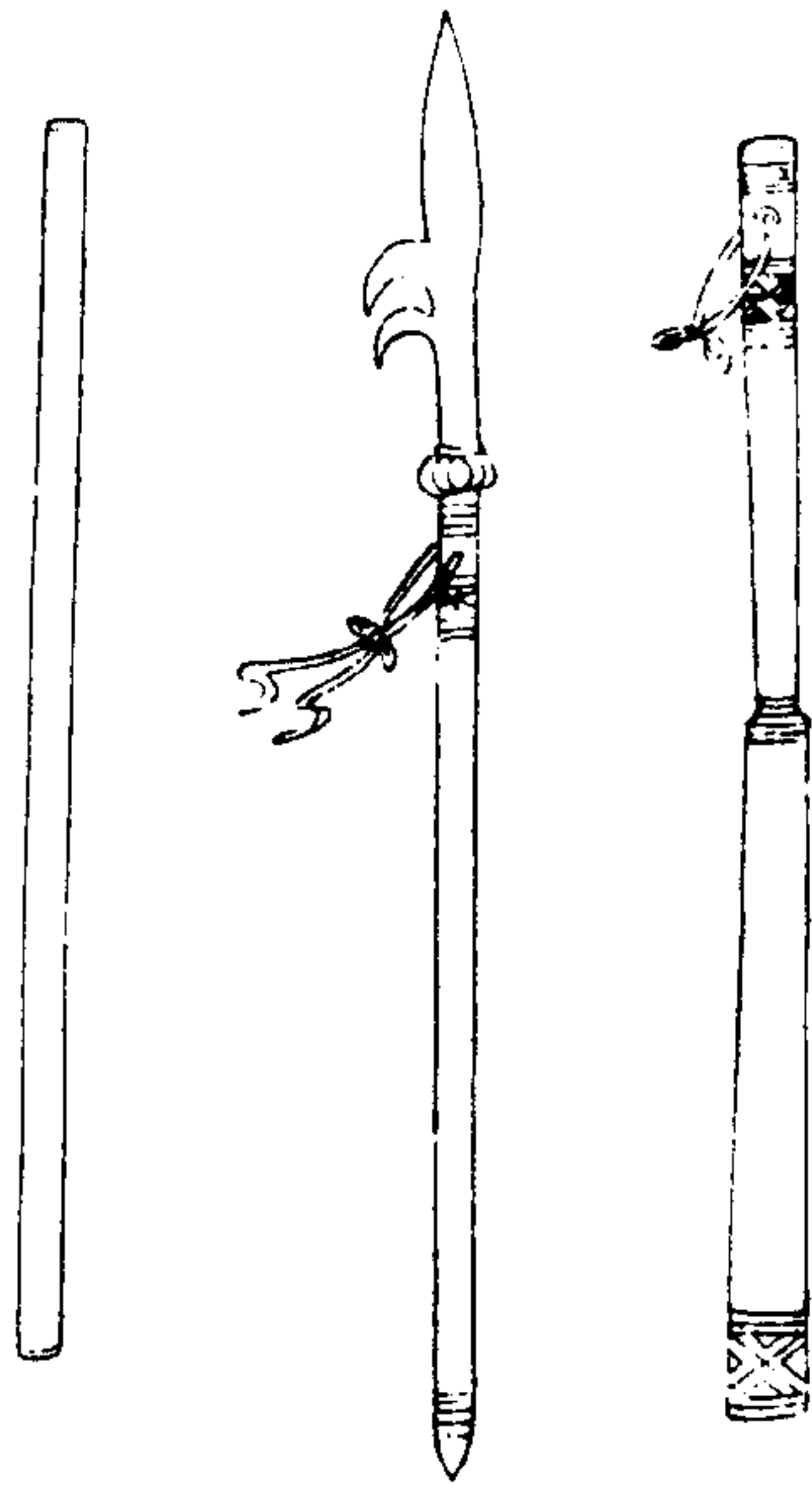

三才圖會

器用六卷

卅五

杵棒

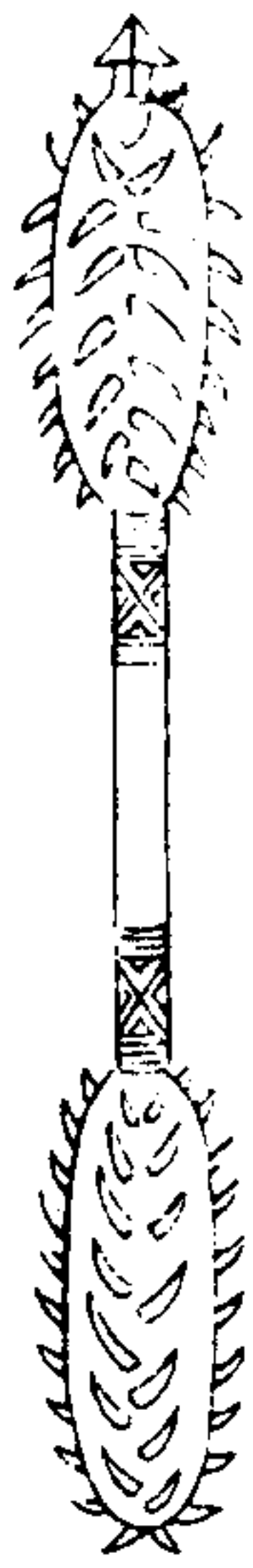

白棒



松子棒

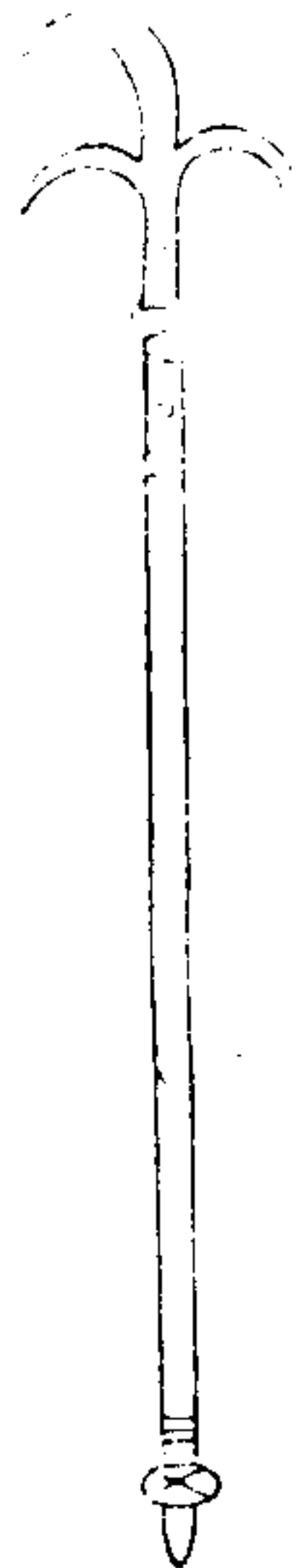

狼牙棒

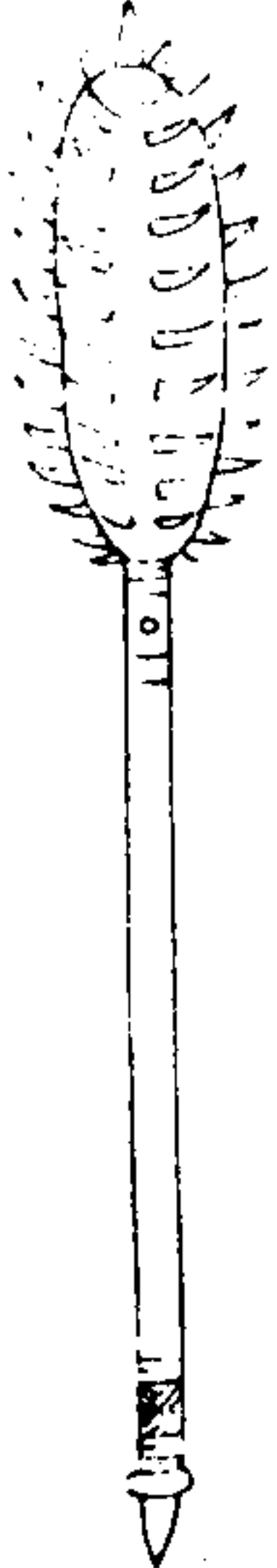

右取堅重木為之長四五尺異名有四曰棒曰楡曰杵曰
捍有以鐵裹其上人謂訶蕪棒近邊臣施棒首施銳刃下
作倒雙鈎謂之鈎棒無刃而鈎者亦曰鐵抓植釘於上如
狼牙者曰狼牙棒本末均大者為杵長細面堅重者捍亦
有施刀鐔者大抵皆棒之一種

三才圖會

器用六卷

卅六

搗馬突槍 劍 劍

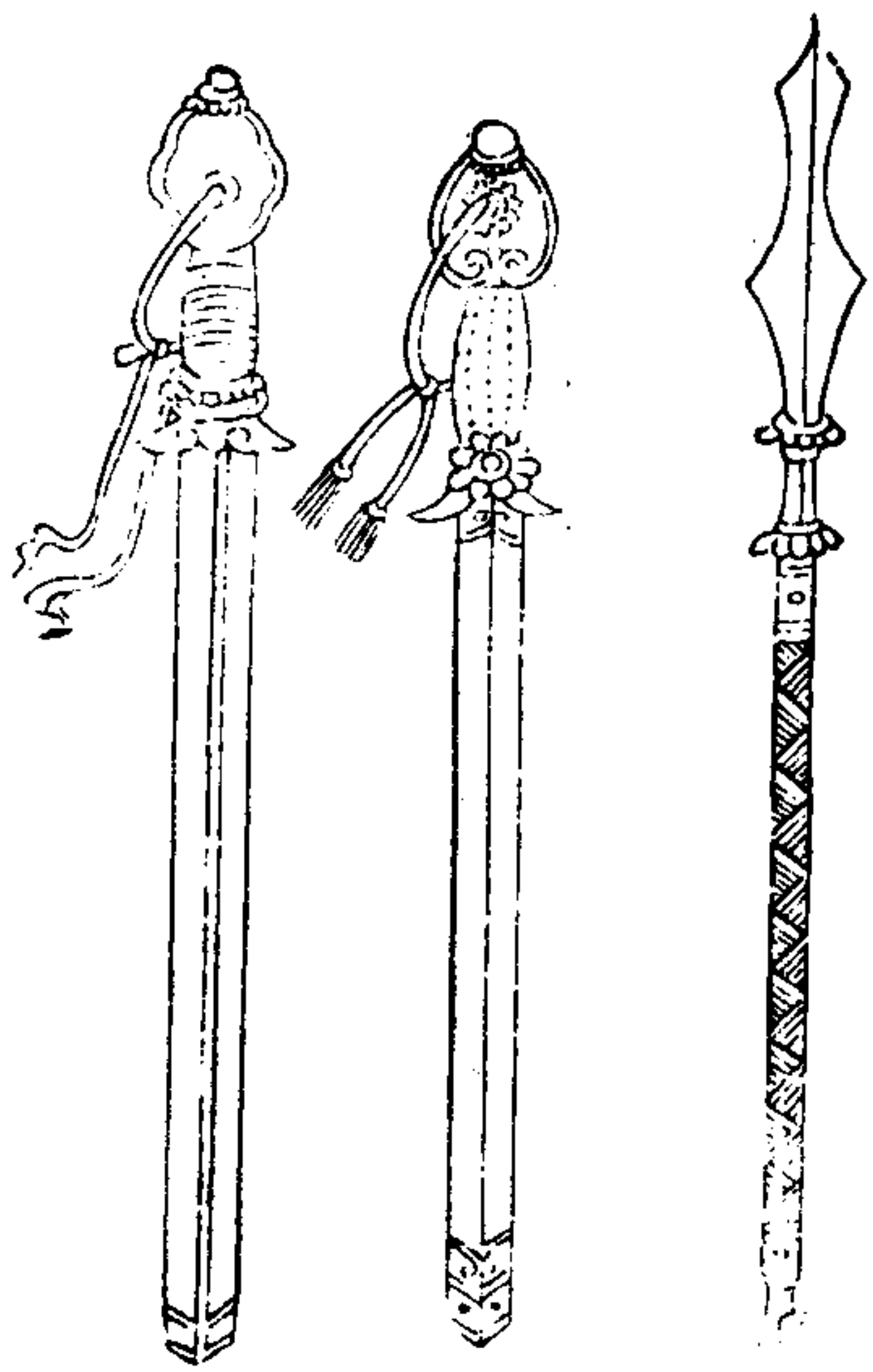

三才圖會

器用六卷

世

大斧

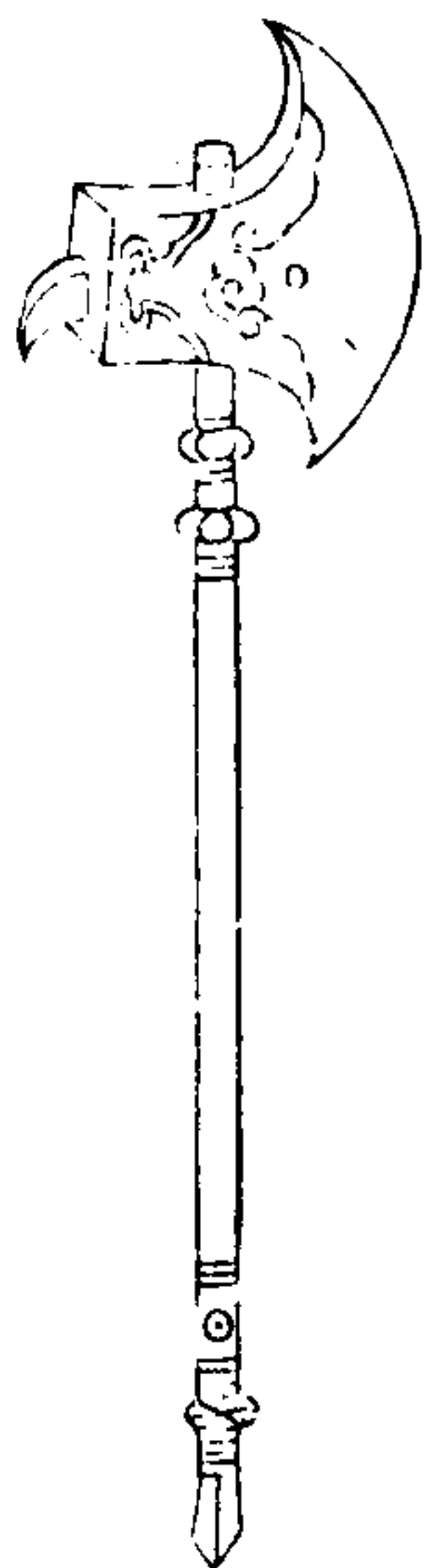

右搗馬突槍其狀如槍而刃首微潤
劍飾有銀鍮石銅素之品近邊臣乞製厚春短身劍罩頗
便其用

大斧一箇刃長柯近有開山靜燕日華無敵長柯之名六
抵其形一耳

屈刀

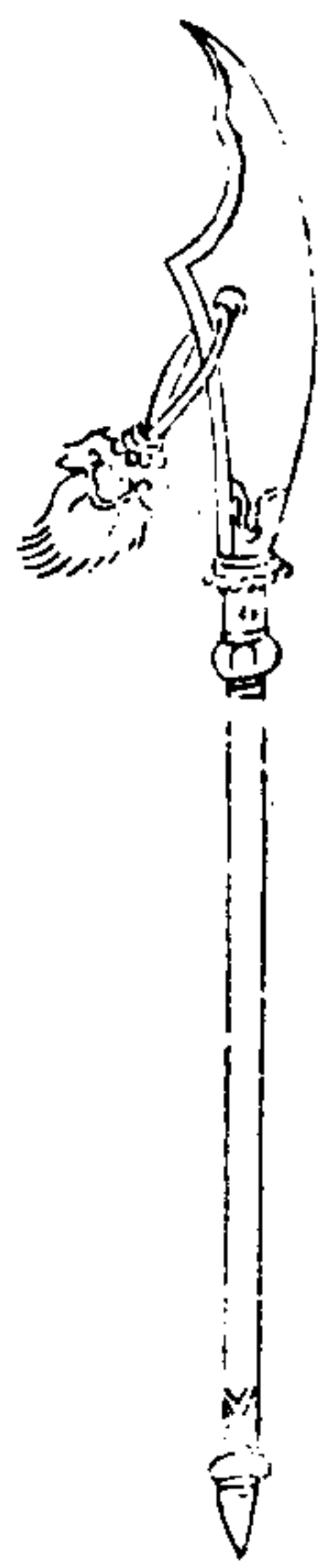

偃月刀

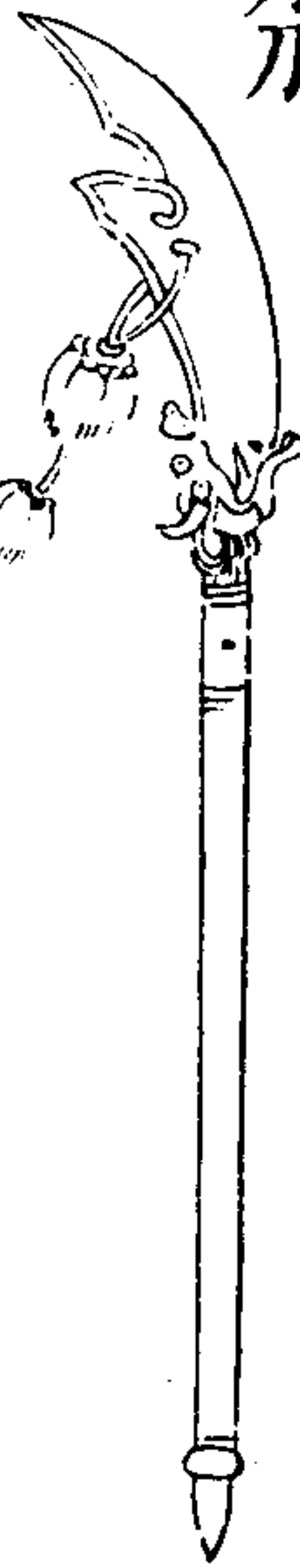

戟刀



三才圖會

器用六卷

世

眉尖刀

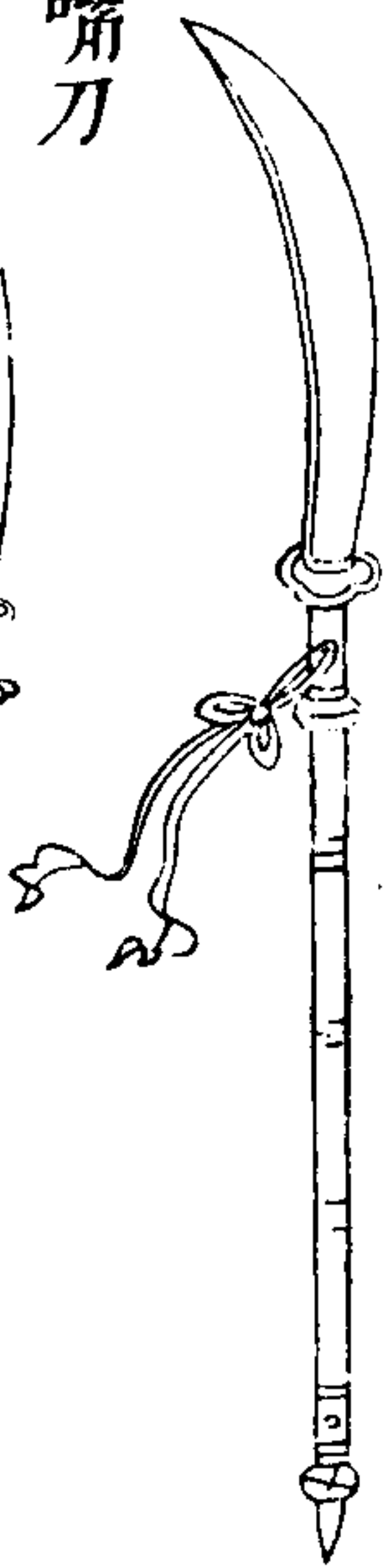

鳳嘴刀

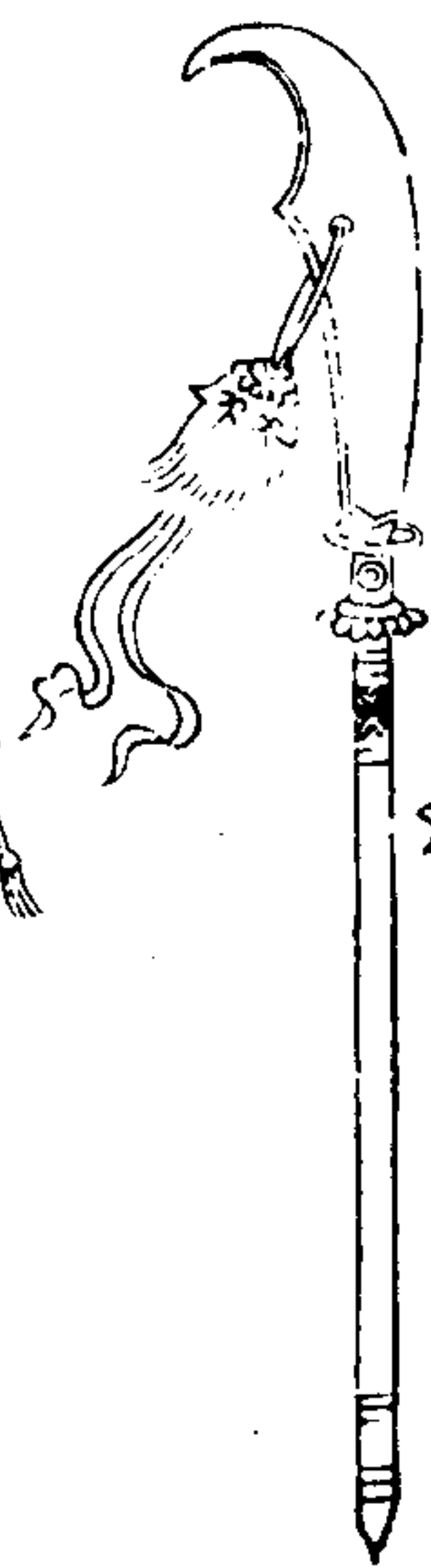

筆刀



手刀



掉刀



鞞

鞞容刀之鞞今

刀鞘也琫上飾

琫下飾戎服也

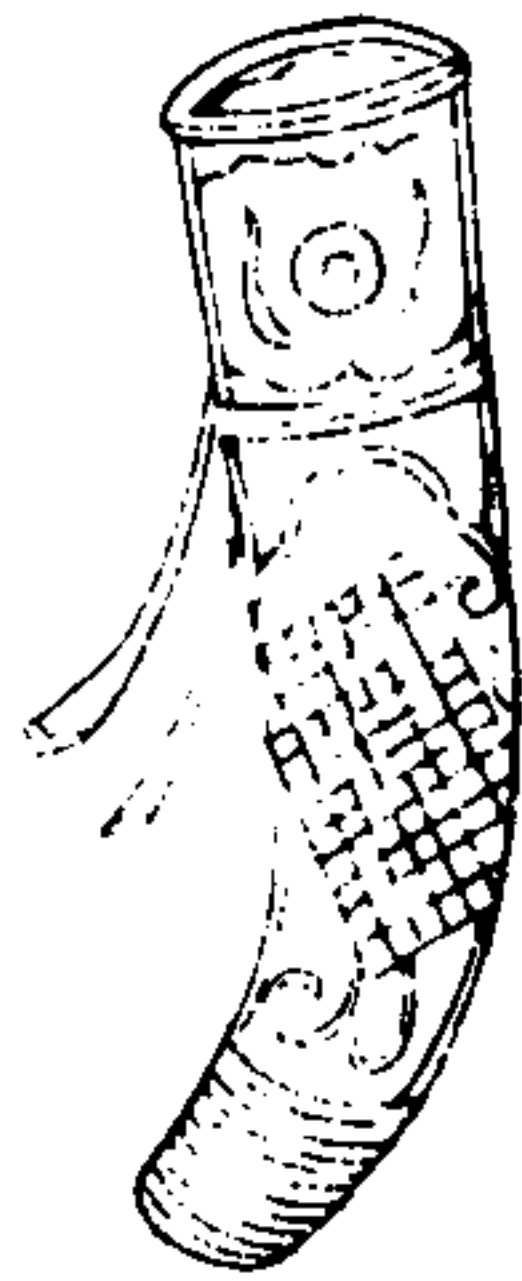

三才圖會

器用六卷

卅九

按使刀無如倭子之妙然其刀法有數藝高而能識破者
禦之無難惟關王偃月刀刀勢既大其三十六刀法兵仗
遇之無不屈者刀類中以此為第一馬上刀要長須前過
馬首後過馬尾方善
右手刀一旁刃柄短如劍掉刀刃首上濶長柄施鐔錐刀
刃前銃後斜濶長柄施鐔其小別有筆刀此皆軍中常刃
其間健闘者競為異製以自表故刀則有太平定我朝天
開山開陣割陣偏刀車刀七首一名掉則有兩刃山字之
制要皆小異故不悉出

雙鈎鎗



單鈎鎗

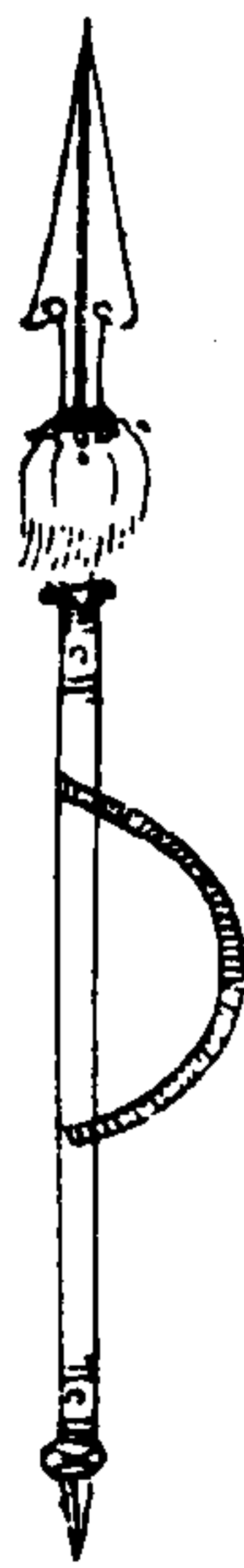

環子鎗

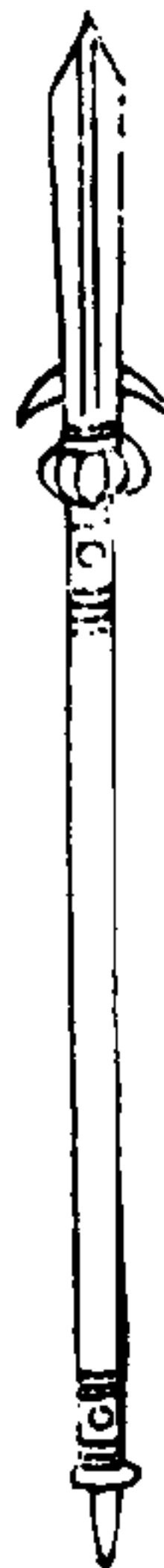

三才圖會

器用六卷

四十

素木鎗 鷓鴣項鎗

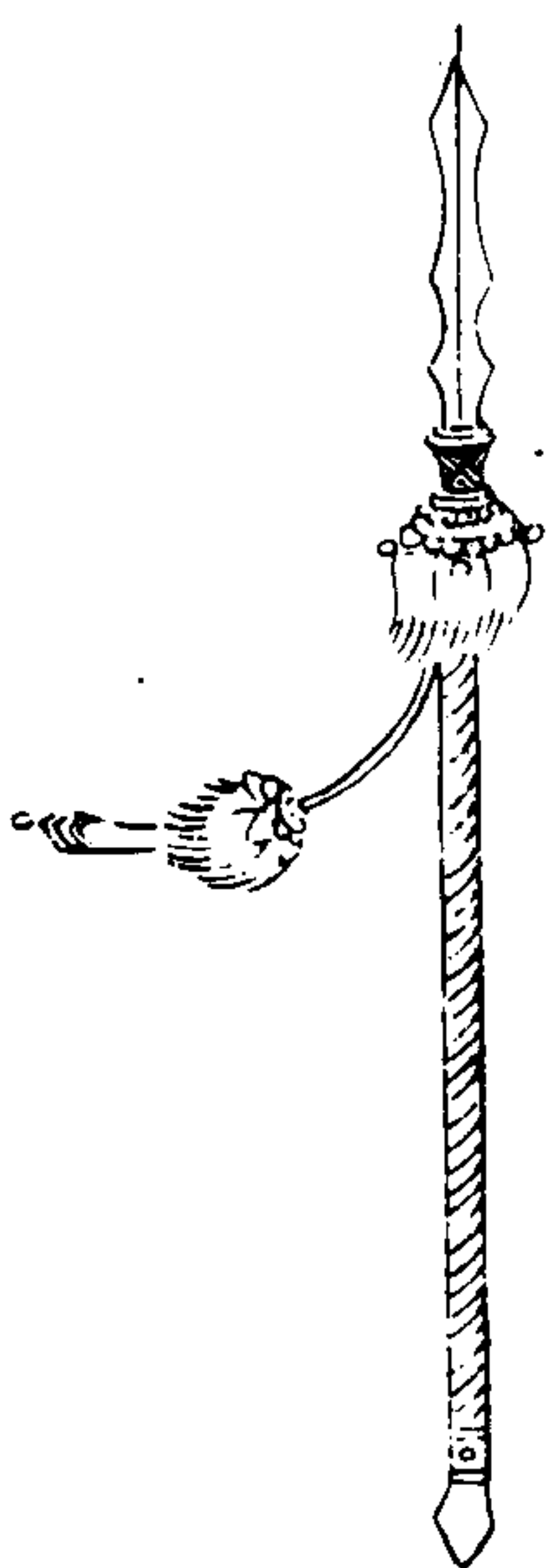
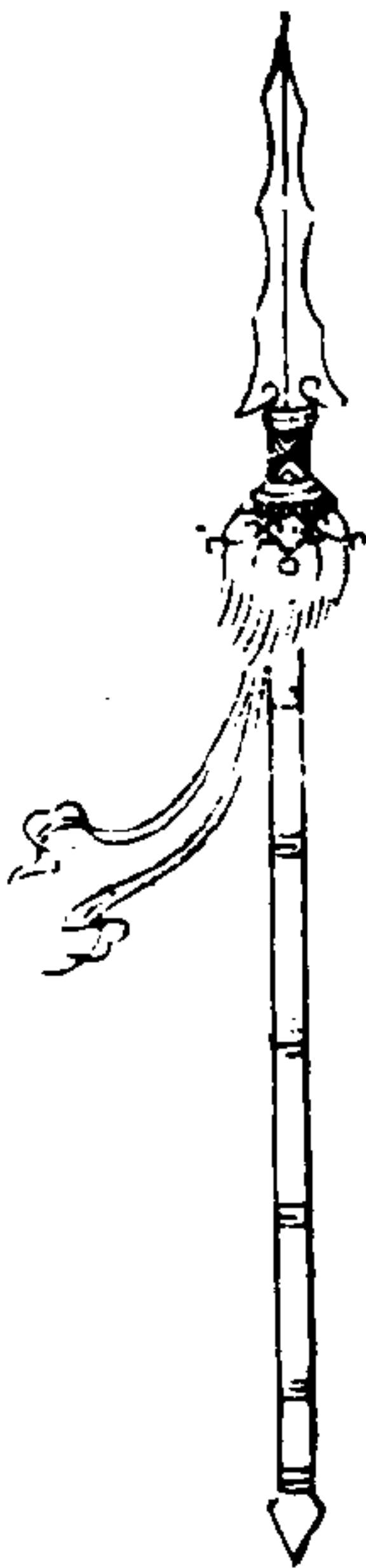

大寧筆鎗 槌鎗

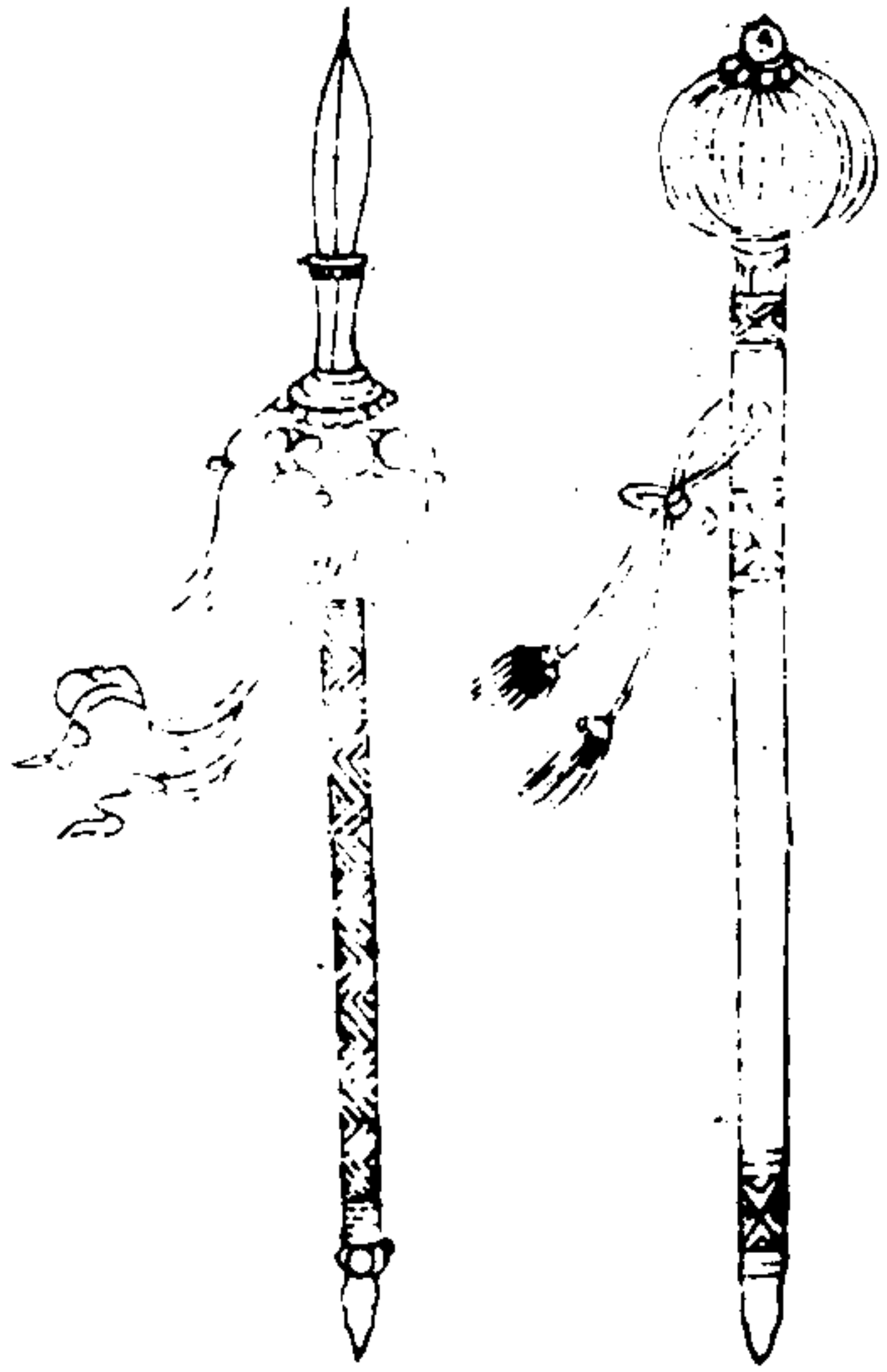

梭鎗 錐鎗

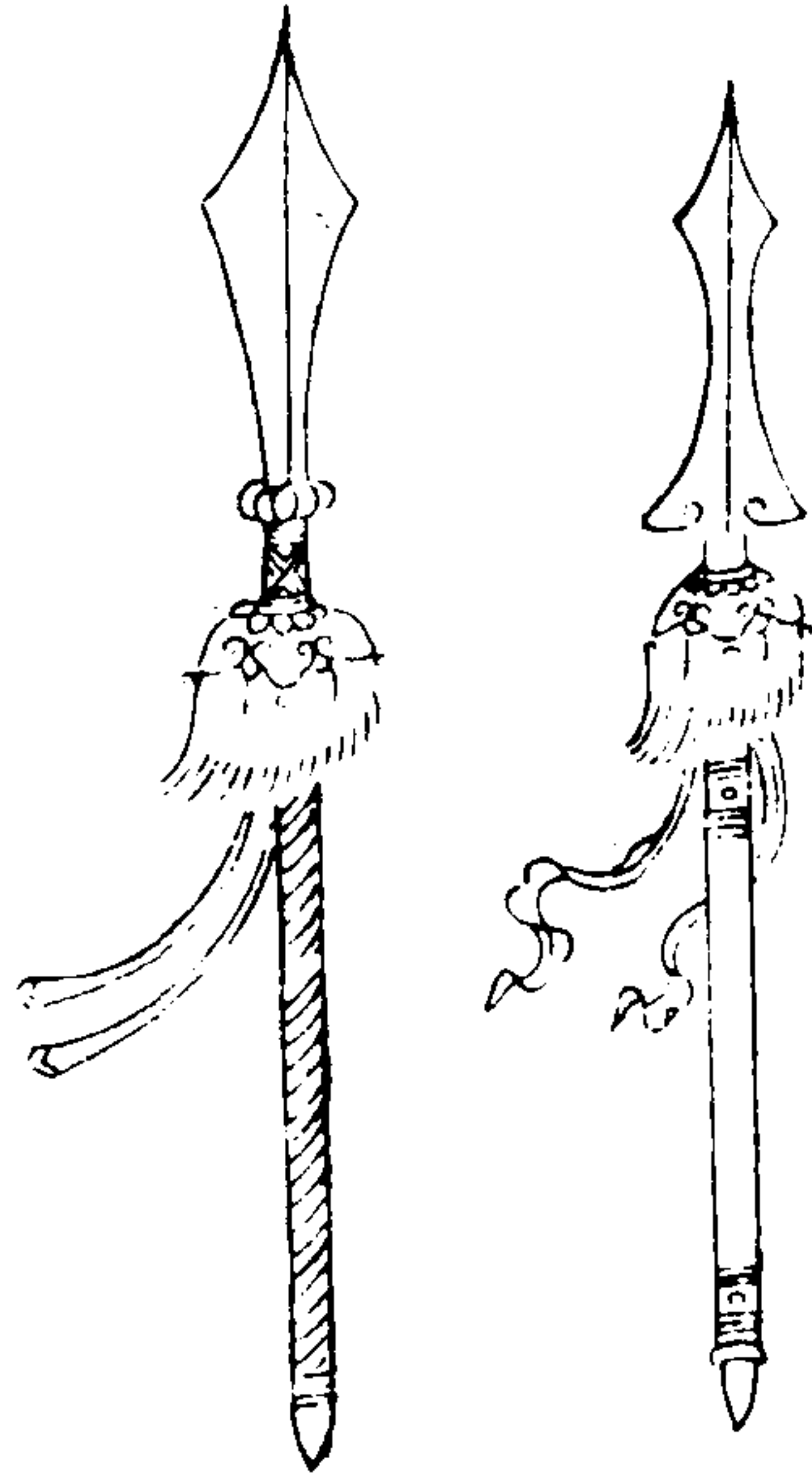

三才圖會

器用六卷

四十一

三才圖會 器用卷六

拒馬木鎗

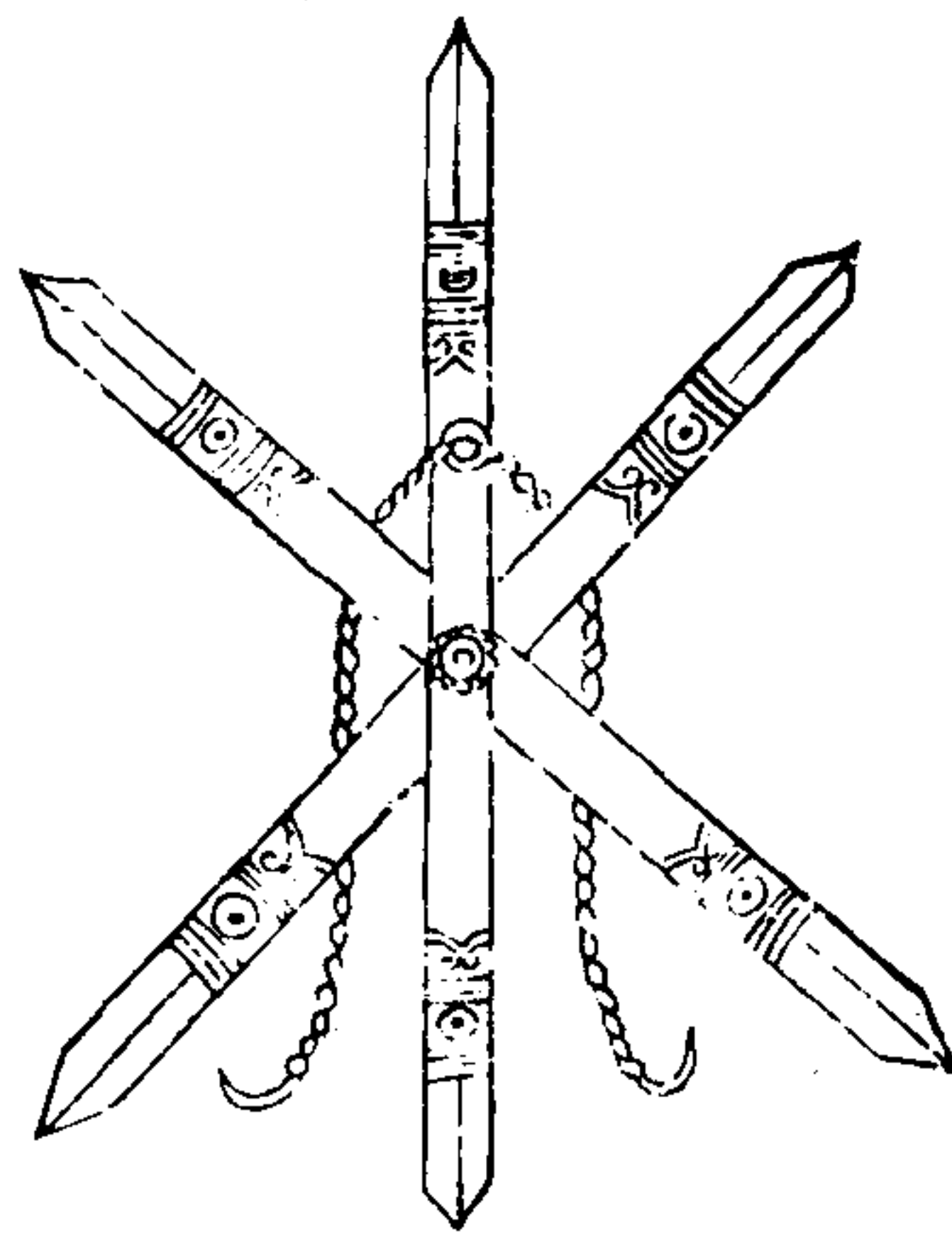

拐突鎗

抓鎗

拐刃鎗

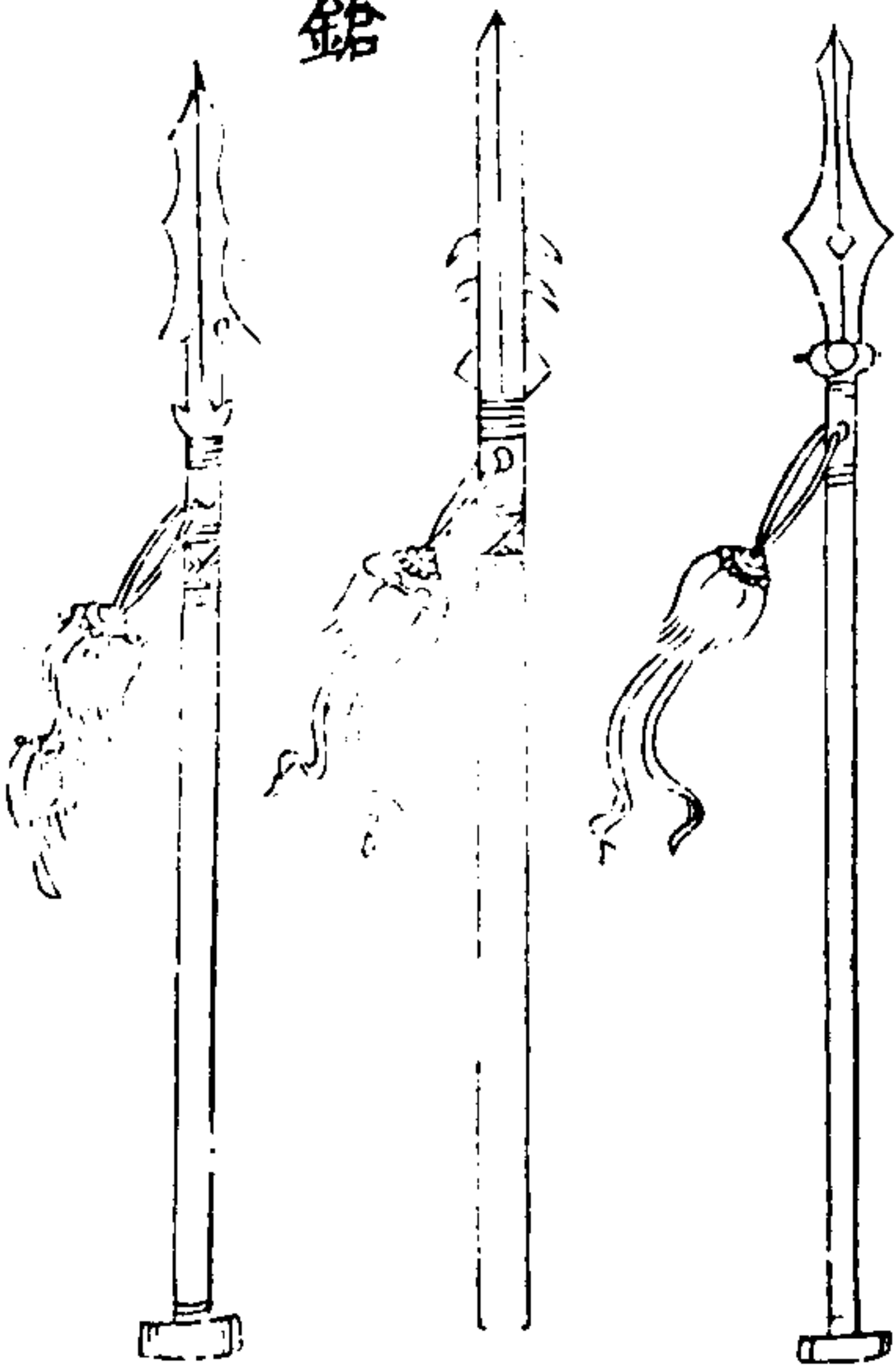

三才圖會

器用六卷

四十二

三三三三

右鎗九色其制木桿上刃下鐔騎兵則鎗首之側施例鏃
鈎倒單鈎或桿上施環步兵則直用素木或鷓鴣項者
似錫飾鐵嘴如烏項之白其小別有錐鎗梭鎗槌鎗錐鎗
者其刃為四稜頗壯銳不可折形如麥穗邊人謂為麥穗
鎗梭鎗長數尺本出南方蠻獠用之一手持旁牌一手操
以擲人數十步內中者皆踏以其如梭之擲故云梭鎗亦
曰飛梭鎗槌鎗者木為圓首教閱用之近邊臣獻太寧筆
槍首刃下數寸施小鐵盤皆有刃欲刺人不能捉擲也以
狀類筆故云近有靜戎筆亦其小異也今不悉出

三十圖會

需用六卷

四三

拒馬槍其制以竹若木三枝六首交竿相貫首皆有刃植
地輒立貫處以鐵為索更相勾聯或布陣立營拒險塞空
皆宜設之所以禦賊突騎使不得騁故曰拒馬

右拐突槍桿長二丈五尺上施四稜麥穗鐵刃連袴長二
尺後有拐

抓槍長二丈四尺上施鐵刃長一尺下有四逆鬚連袴長
二尺

拐刃槍桿長二丈五尺刃連袴長二尺後有拐長六寸

標鎗圖式

長鎗圖式

梨花鎗式

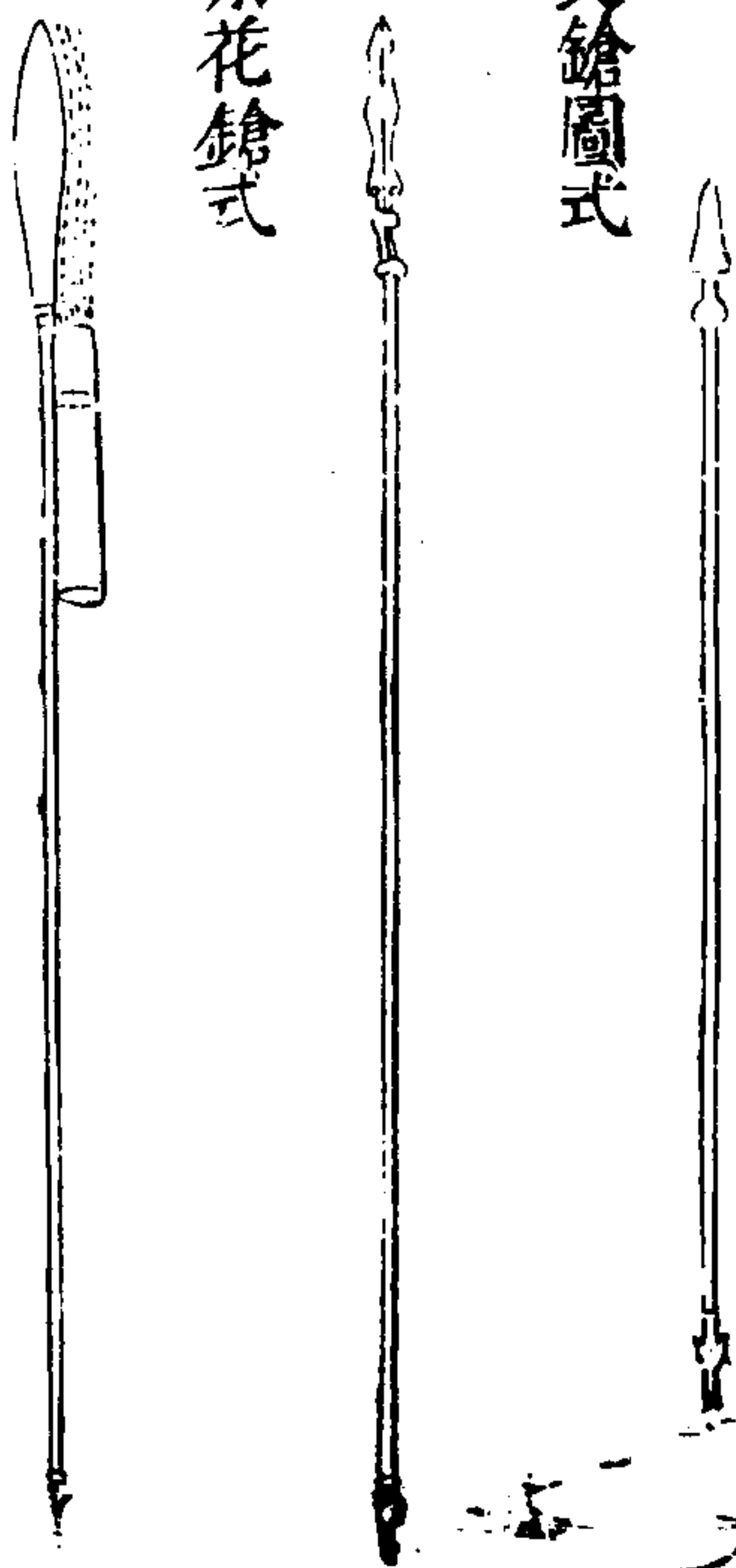

三十圖會

需用六卷

四四

標鎗或用桐木細竹皆可但前重而後輕前稍粗而後稍
細為得法

又云標鎗非船相逼不可用往下打更難准

長鎗後手要粗可盈把庶有力若細則掌把不壯鎗腰要
從根漸漸至頭而止如腰粗則硬強不可拏如腰細則軟
而無力雖手法妙不能拏打他鎗開去也鎗梢不可輒細
要自後漸細方有力最忌太重重則頭沉不可舉動是自
棄鎗也鎗頭重不可過兩其桿桐木第一合木輕而稍軟
次之要劈開者佳鏃開者紋斜易折攢竹腰軟不可用

梨花鎗者以梨花一筒繫於長鎗之首臨敵時用之一發可遠去數丈人着其藥即死火盡鎗仍可以刺賊乃軍前第一火具也宋李全嘗用之以雄山東所謂二十一年梨花鎗天下無敵手是也此法不傳久矣布政司報効吏許國得其法而造之嘗試之沈庄果得其用

三才圖會

器用六卷

四五

三才圖會

器用七卷

兵器類

雲間先明父王思義續集

砲車

單梢砲又

雙梢砲

五梢砲

七梢砲

旋風砲

虎蹲砲

柱腹砲

獨脚旋風砲

旋風車砲

卧車砲

車行砲

三才圖會

器用七卷

一

旋風五砲

合砲

火砲

威遠砲

地雷連砲

合打

火箭

神機箭

飛炬

鞭箭又

火藥鞭箭

鐵火床

遊火鐵箱

行爐

引火毬

蒸蒜火毬

鐵嘴火鷄

竹火鷄

火樓

注 梳杓 沙羅

火錐

通錐 霹靂火毬 鈎錐

火鈴 烙錐 烙鐵

迅雷砲

銃棍

火鎗

五雷神機

三捷神機

萬勝佛狼機

錯架

地湧神鎗

風鑷

藥囊 藥瓶 彈模

嚕審烏銃

大迫風鎗

三才圖會 器用七卷

二

砲車

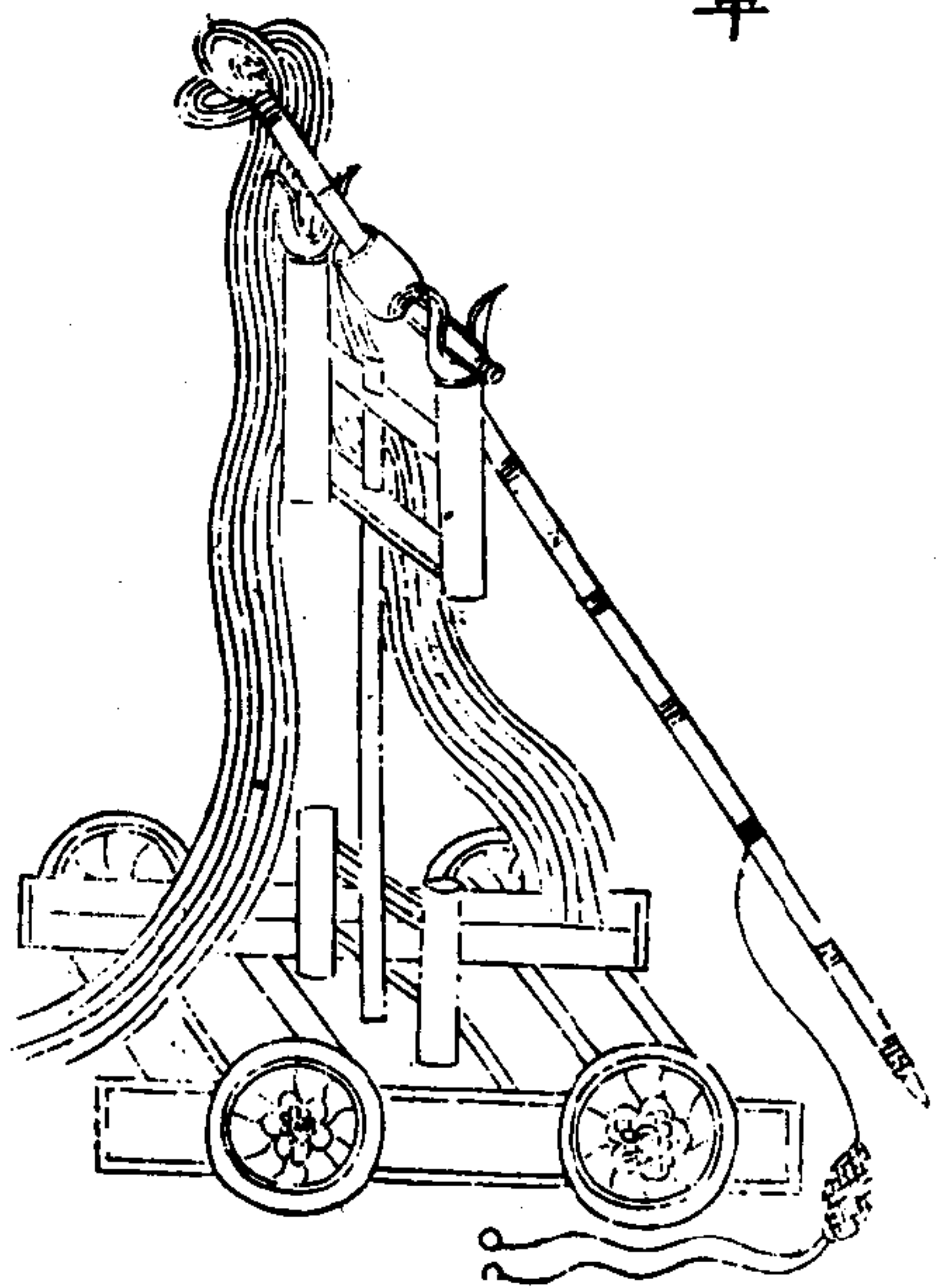

三才圖會 器用七卷

三

石砲車大木為床下施四輪上建獨竿竿首施羅匡木上置砲梢高下約城為準推徙往來以逐便利其他放及用物一準常砲法

單梢砲

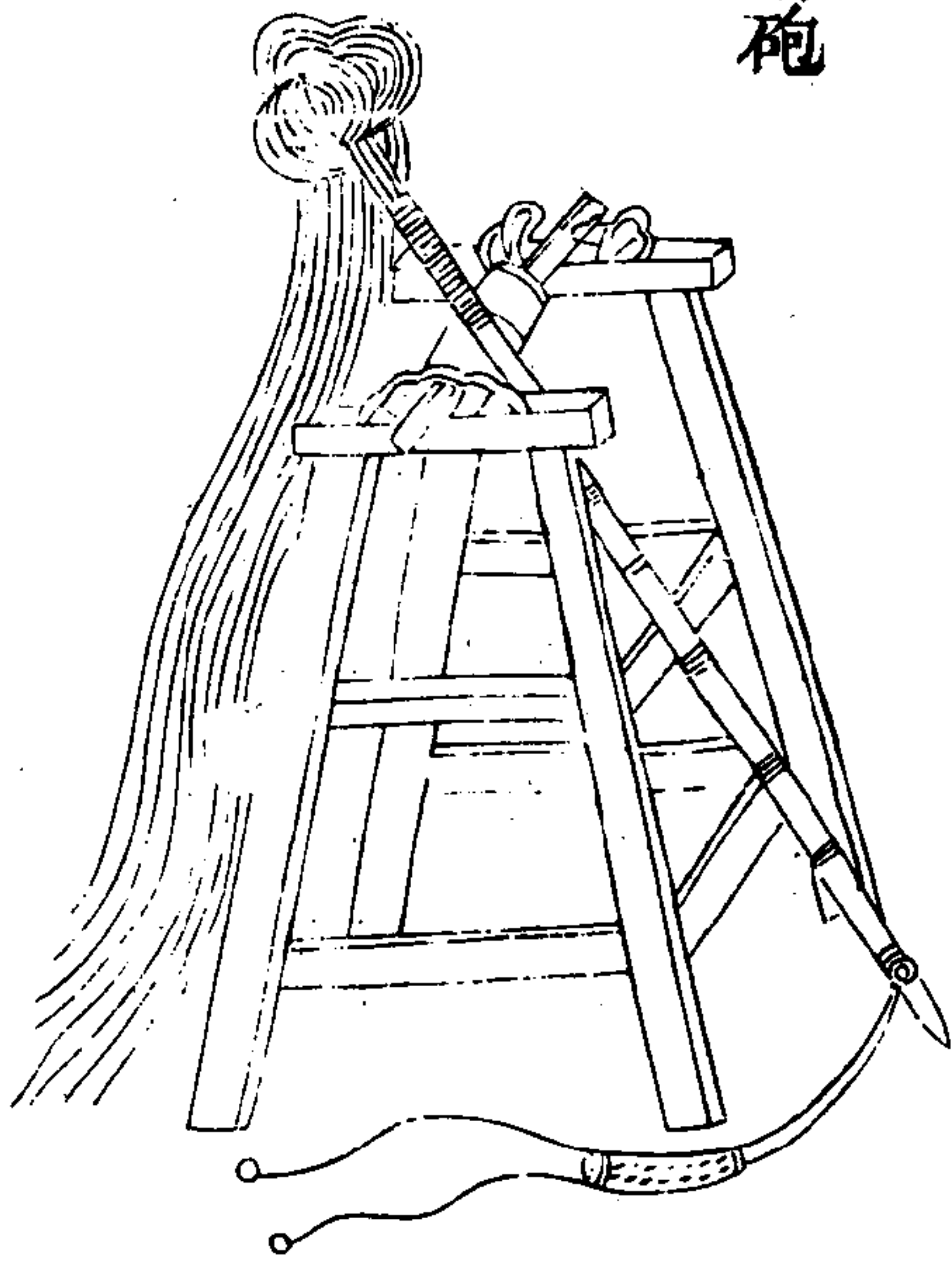

又單梢砲

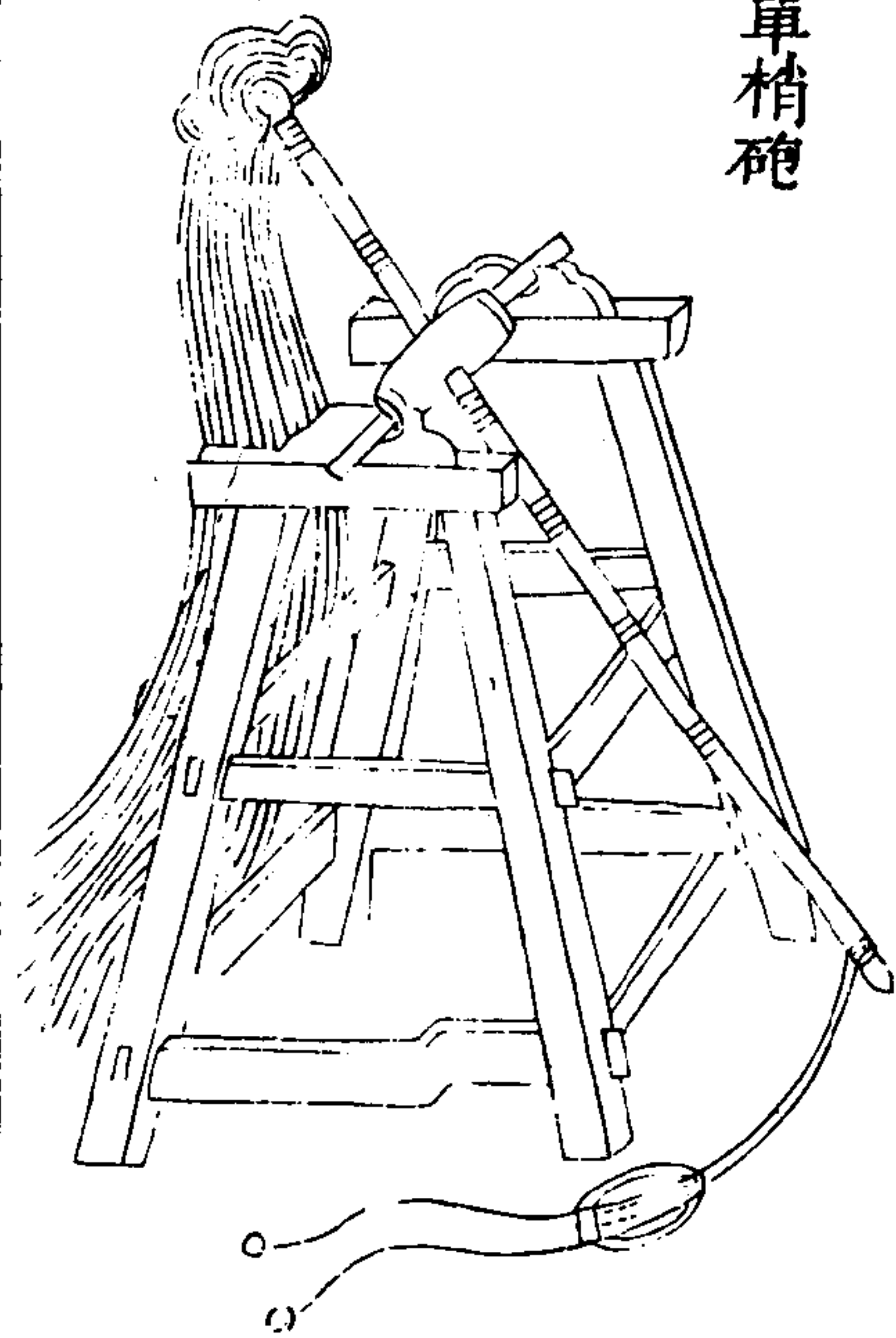

三才圖會

器用七卷

四

三才圖會 器用卷七

右單梢砲用前後脚柱四 前長一丈八尺上出口六寸 裹以鉄兼後長一丈六尺五寸

上扇枕 長八尺五寸除仰 下會枕 長一丈三尺除 鹿耳

四夾軸兩端 長一尺一寸潤 軸 長一尺七寸 卷頭木 長七

一 襖十六 長一尺八寸潤 極竿 長二丈五尺大徑四 鴉

頭 長二尺五寸潤 極竿 長二丈三寸大徑二寸也 鐵雙蝎尾

一 長一尺二寸 鐵束 每箇重七 狼牙釘十八 弦子二 長二

尺十二子用 皮窩 長四寸 扎索 長五丈每條用 搜索

四十 長四丈用 凡一砲四十人拽一人定放放五十步外

石重二斤守則設於城內四面以擊城外寇

三才圖會 器用七卷 五

又單梢砲用脚柱四 長一丈徑一尺二寸仰斜三寸 上扇

枕 長一丈除斜 下扇枕 長一丈五尺除仰斜留一尺

上會枕 長六尺五寸 下會枕 長一丈六尺除仰 軸

一 長八尺除仰斜留五尺作眼 鹿耳四夾軸兩端 長一尺

五寸厚 卷頭木 長九寸 楔 長一尺八寸潤 梢 長一

丈六尺大徑四寸 鴉頭 長一尺二寸厚五寸 鴛項 長五

小徑一尺八分 鐵蝎尾 長一尺二寸每 鐵束 長七兩圍

竿 長二尺四寸 鐵蝎尾 長一尺二寸每 鐵束 長七兩圍

七 狼牙釘八 弦子 長二丈五尺十 皮窩 長八寸 扎索

九 長五丈每條用 搜索 四十五 長五丈每條 用麻五斤

雙梢砲

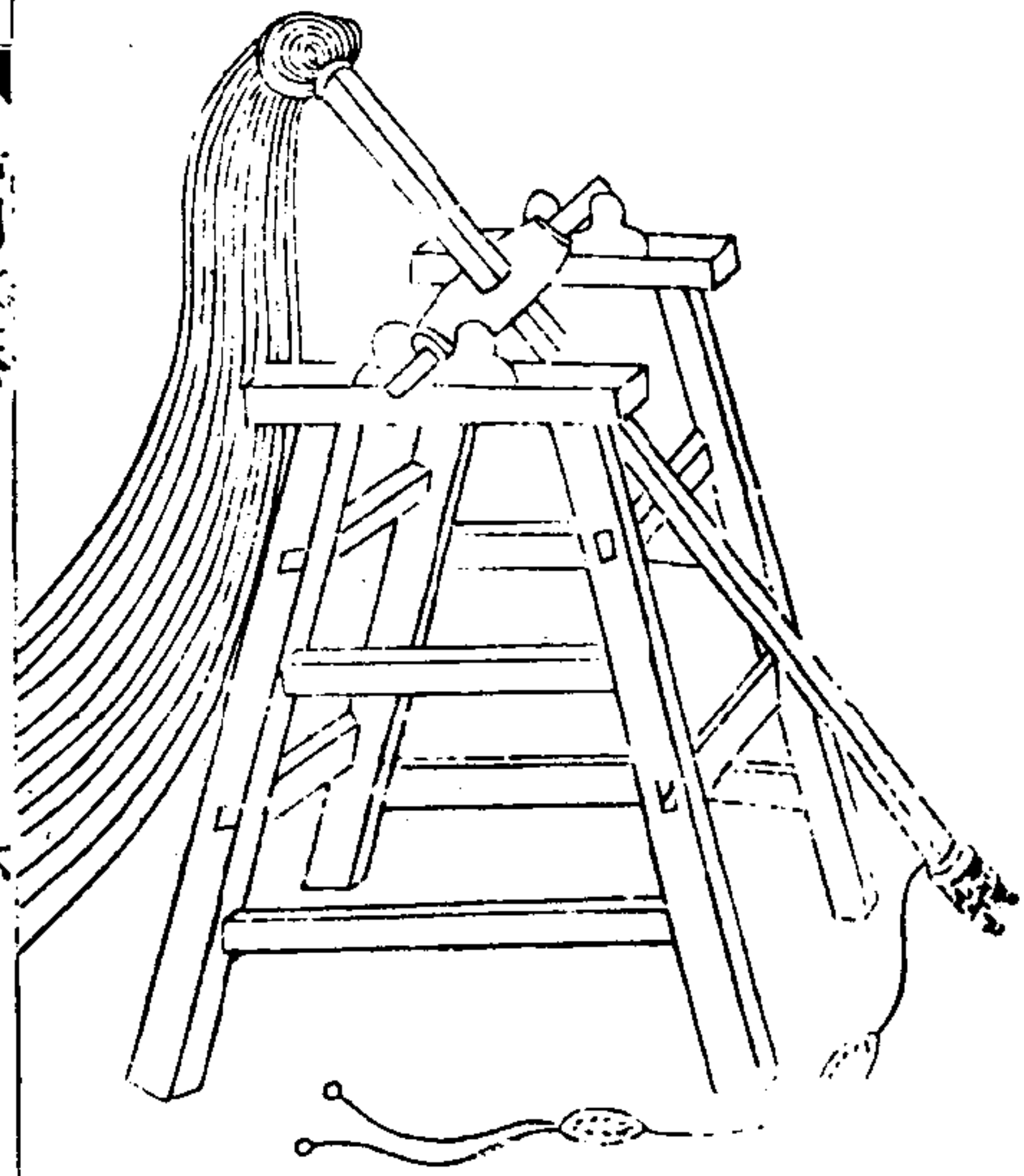

三才圖會

需用七卷

右雙梢砲用脚柱四

長二丈徑一尺二寸仰斜三寸後脩梁頭至上扇枕三尺七寸上扇

枕二

長一丈除仰斜留六尺五寸

下扇枕二

長二丈五尺除仰斜留一丈一尺自上扇枕至此一

尺九

上會枕二

長一丈除仰斜留六尺五寸

下會枕二

長一丈六尺除仰斜留五尺

孔二圓四

鹿耳四夾軸端

長一丈二寸厚三分

卷頭木二

長八寸徑一

七楔二

長一尺八寸厚三分

梢二

長二丈六尺大徑四寸小徑二寸八分

鴟頭

長一尺八寸厚三分

水一

長二尺五寸厚三分

鴛項一

長五尺

板竿一

長二丈四寸

蝎尾二

長一尺二寸每條重二斤半

鐵東四

每筒重七兩圍七寸

狼牙釘十六

每條

子二

長二丈五尺每條重二斤半

皮筒一

長八寸闊六分如鞋底樣

扎索二十五

長五丈每條重二斤半

用麻二斤半

搜索五十

長五丈每條重二斤半

凡一砲百人拽一人

定放八十步外石重二十五斤亦放火毬火鷄火槍
星石放及六十步外二砲守則於圍敵馬面及甕城內

三才圖會

需用七卷

五梢砲

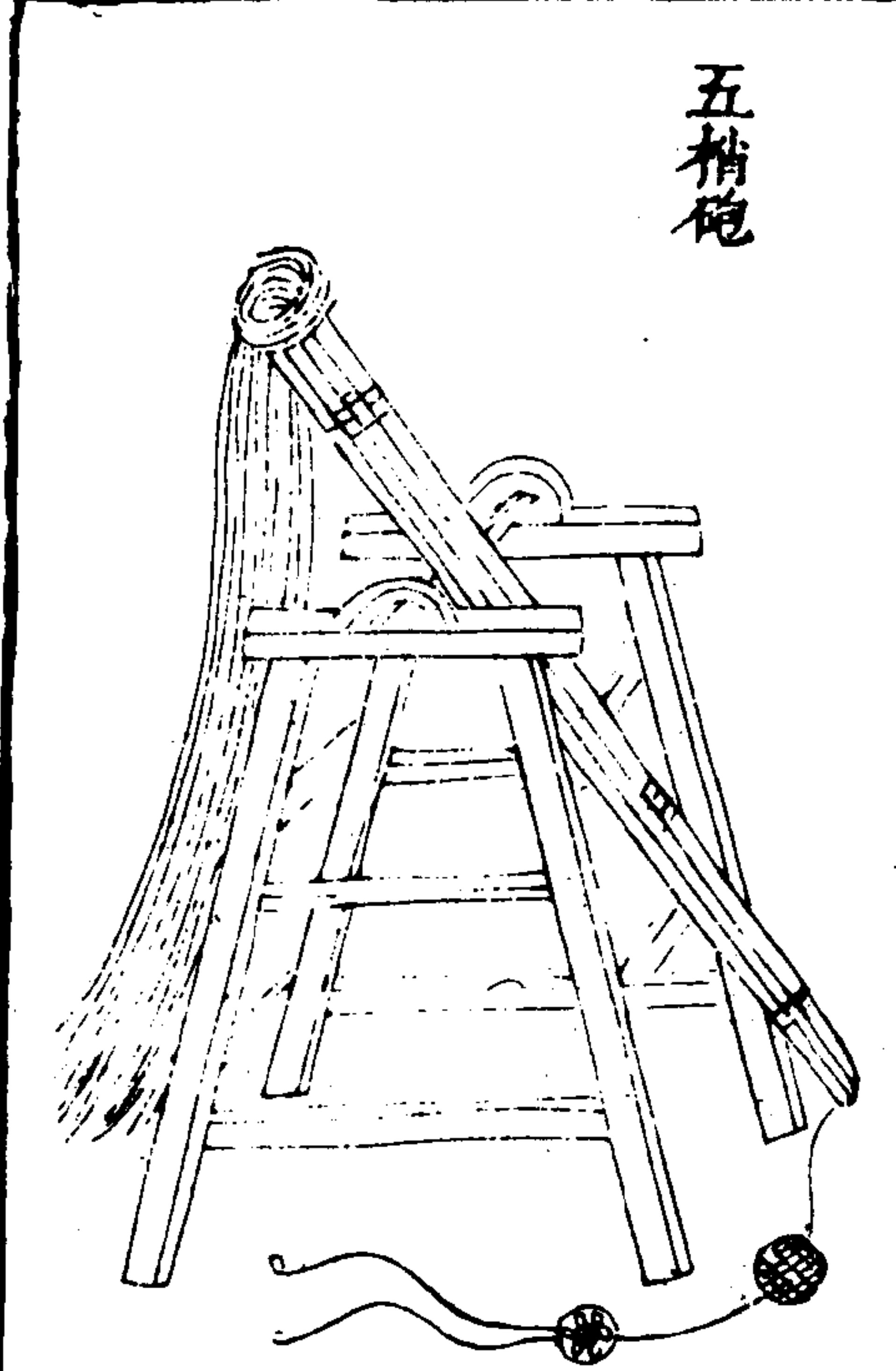

右五梢砲用脚柱四 長一丈二寸徑一尺二寸仰斜三寸
 扇枕二 長一丈二尺除仰斜留八尺 下扇枕二 長一丈八尺除仰斜留
 一尺 上會枕二 長一丈三尺除仰斜留九尺 下會枕二 長一丈九尺除
 九寸 軸一 長九尺除仰斜留六尺 鹿耳四夾軸 長一尺二寸闊
 尺 轆頭木二 長九尺 方一尺用 楔二十 長一尺八寸闊 梢
 三 長一丈五寸大徑四寸 鴟頭一 長四尺闊八寸 鴛項一 長七
 寸 小徑二寸八分 極竿二 長三丈五尺大徑四寸 鐵蝎尾二 長一尺五寸
 東四 每箇重八兩 狼牙釘十六 絃子二 長五丈十二寸 皮窩二
 長一尺 繫索四十五 長五丈每條 搜索八十 長五丈每
 闊八寸 三才圖會 器用七卷 八

一砲百五十七人拽二人定放放五十步外石重七十斤
 二砲守具設於大城門左右擊攻城人頭車

七梢砲

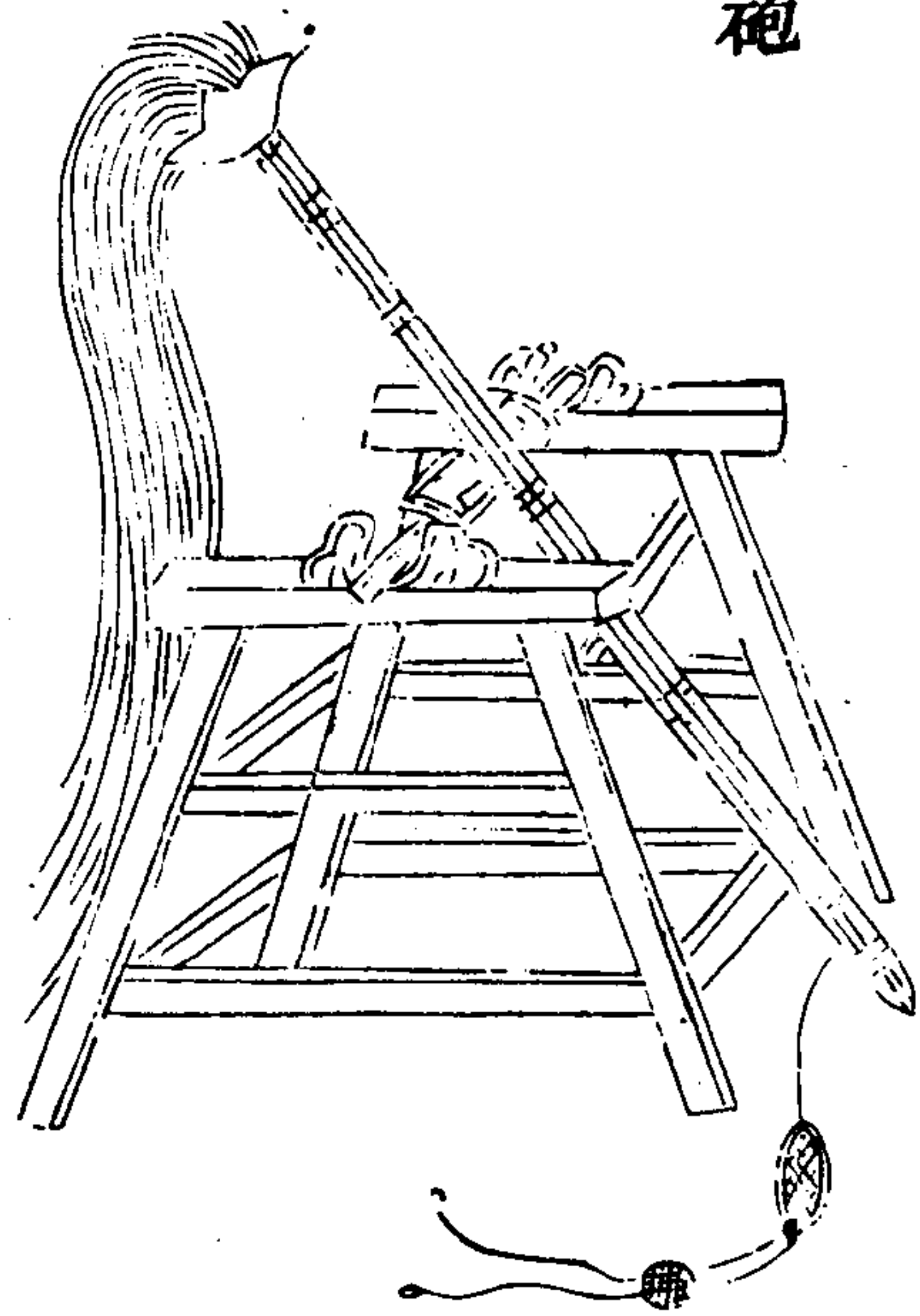

三才圖會 器用七卷 九

右七梢砲用脚柱四 長一丈二尺徑一尺二寸仰斜三寸
 扇枕二 長一丈二尺除仰斜留八尺 下扇枕二 長一丈八尺除仰斜留
 此一尺 上會枕二 長一丈三尺除仰斜留九尺 下會枕二 長一丈九尺
 九寸 軸一 長九尺除仰斜留六尺 鹿耳四夾軸兩端 長一丈
 丈五 厚 轆頭木二 長九尺五寸方一尺 楔二十 長一尺
 五寸 厚 梢四 長二丈八尺大徑四寸 鴟頭一 長四尺闊八
 五寸 厚 極竿三 長二丈五尺大徑四寸 鐵蝎尾二 長一
 三寸 厚 鐵束四 每箇重八兩 狼牙釘十六 絃子二 各長二丈
 寸 每條 皮窩一 長一尺二寸闊一尺 扎索五十 長五丈每條 搜索
 子用麻 三斤

一百二十五長五丈每條用麻五斤凡一砲二百五十人拽二人定放放五十步外石重九十一百斤

三才圖會

四器用七卷

十

旋風砲

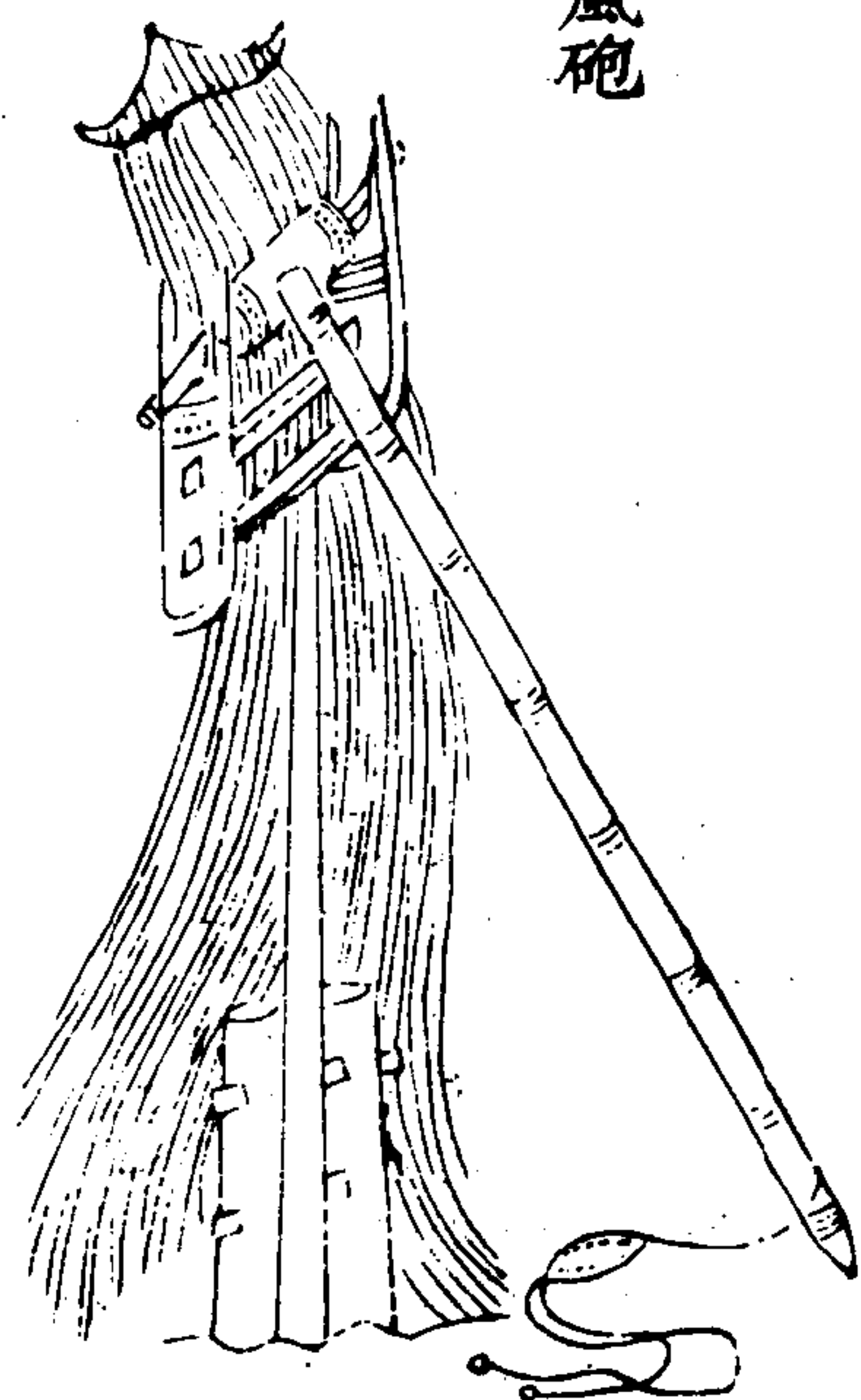

右旋風砲用衝天柱一長一丈七尺徑九寸下埋五尺別置夾柱木二夾木二長八尺五寸闊八寸厚四寸山口各六寸上下腰繫木二長四尺五寸闊一尺厚五寸軸一長四尺五寸徑八寸兩頭川鉄葉鐵仰月二每箇重十兩梢一長一丈八尺大分八鴟頭一長一尺五寸闊七寸厚三寸鐵蝎尾一長一尺二寸重一斤半鐵束二每箇重七狼牙釘八弦子一長二丈三尺十二寸用麻一斤八兩皮窩一長八寸闊四寸如鞋底樣皮用八重扎索六長四丈每條用麻一斤半搜索四十長四丈每條用凡一砲五十人拽一人定放放五十步外石重三斤其柱須埋定即可發石守則施於城上戰棚左右手砲敵近則用之 砲竿一長八尺蝎尾一長四寸鐵環一 皮窩

三才圖會

四器用七卷

十一

一方二寸半 繫于竿上用二人放石重半斤

虎蹲砲

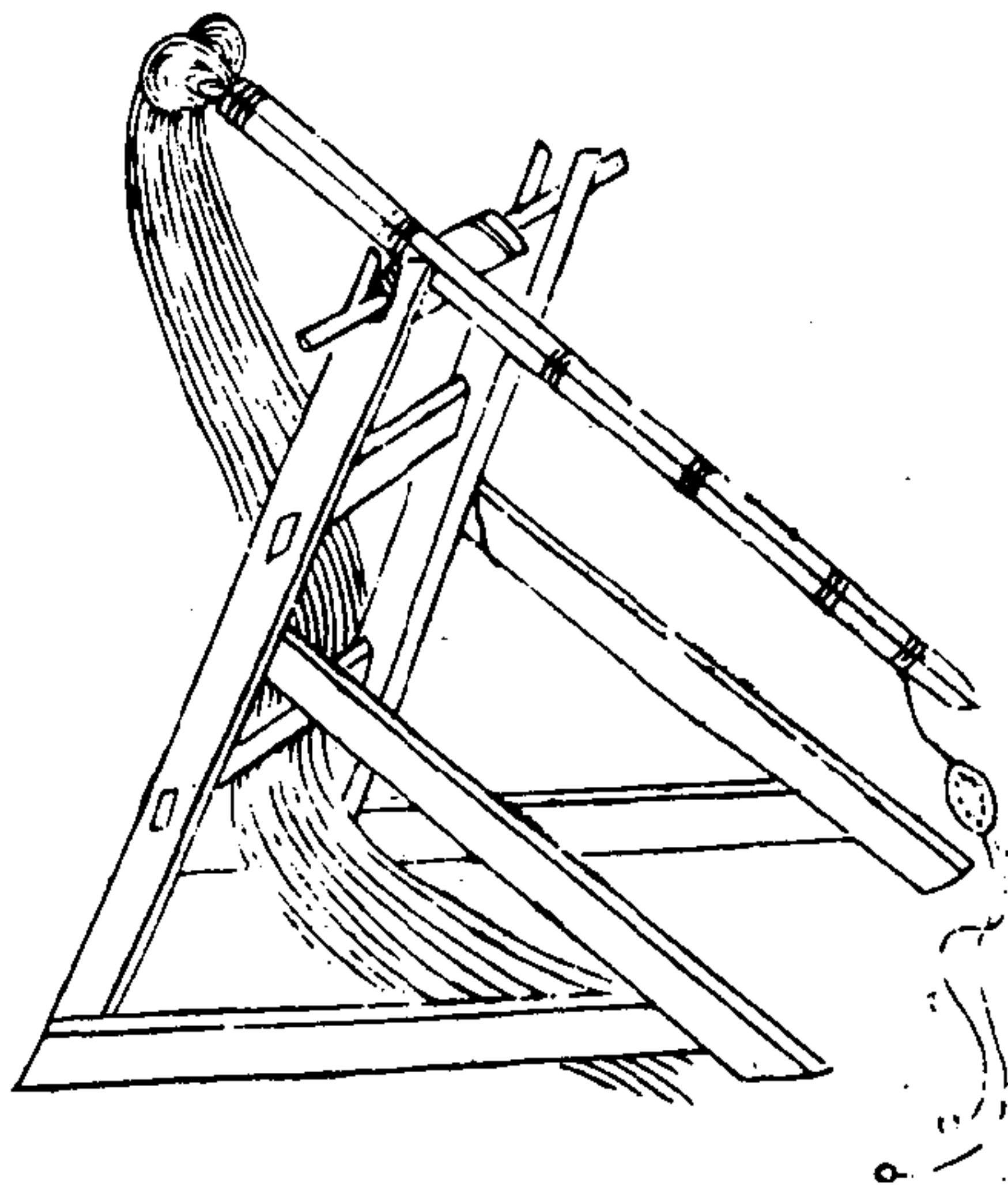

三才圖會

器用七卷

十一

右虎蹲砲用前後脚柱四

前長一丈八尺上出口六寸
以缺兼後長一丈六尺五寸

下扇枕二

長八尺五寸除仰
斜留四尺五寸

上會枕二

長八尺五寸除仰
斜留四尺五寸

下會枕二

長一丈三尺除
仰斜留九尺

軸一

長七尺
徑一尺

楔十六

長一尺八寸
厚三寸

板竿一

長二丈三尺
徑二寸八分

蝎尾一

長一尺二寸
重二斤

鐵束二

每箇重七
兩圍七寸

用麻皮一斤

八兩

皮窩一

長八寸
闊六寸

八拽索四十

長四丈每條
用麻四斤

凡一砲七十人拽

一人定放

五十步外石重十二斤

砲腹柱

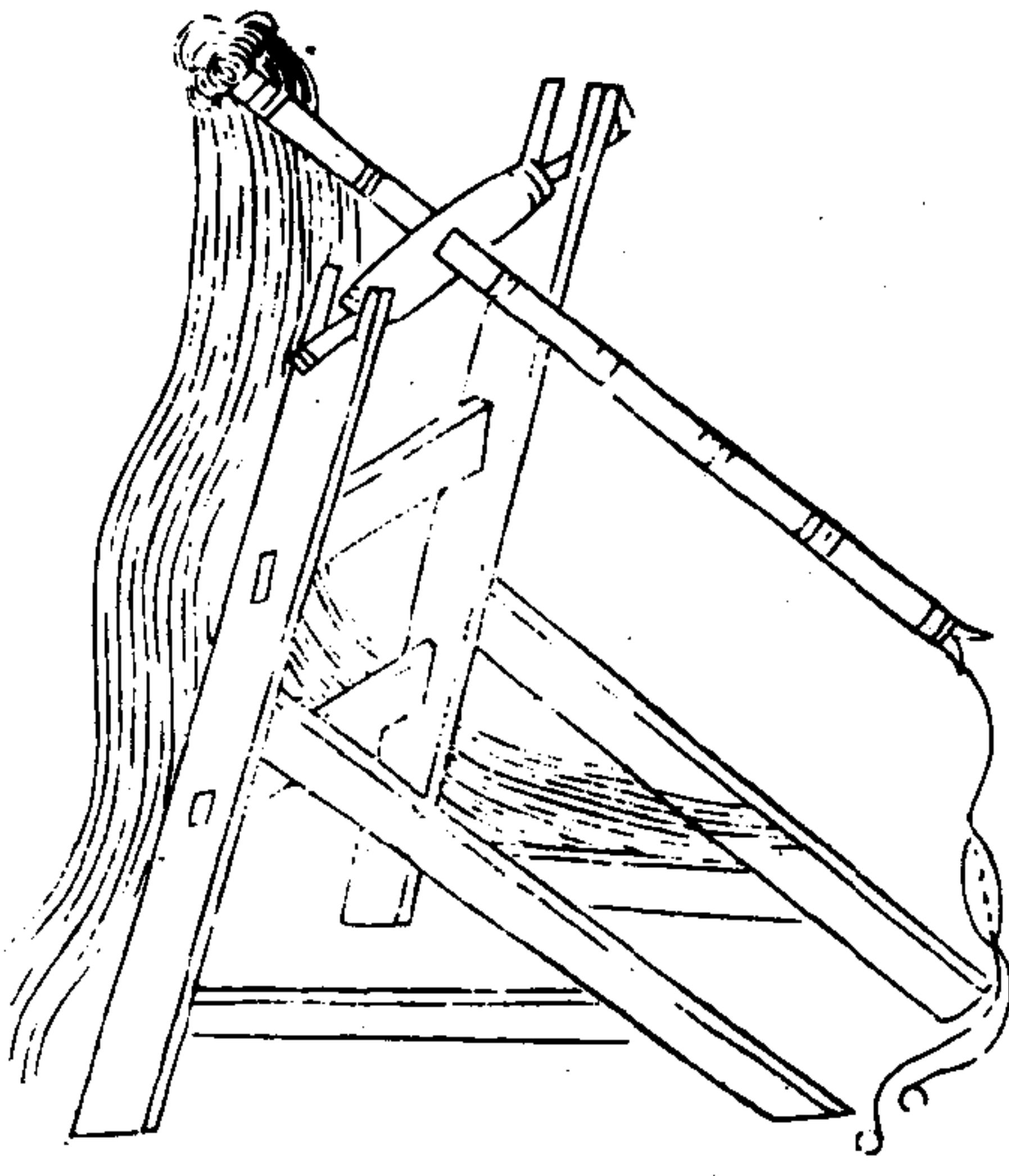

三才圖會

器用七卷

十二

獨脚旋風砲

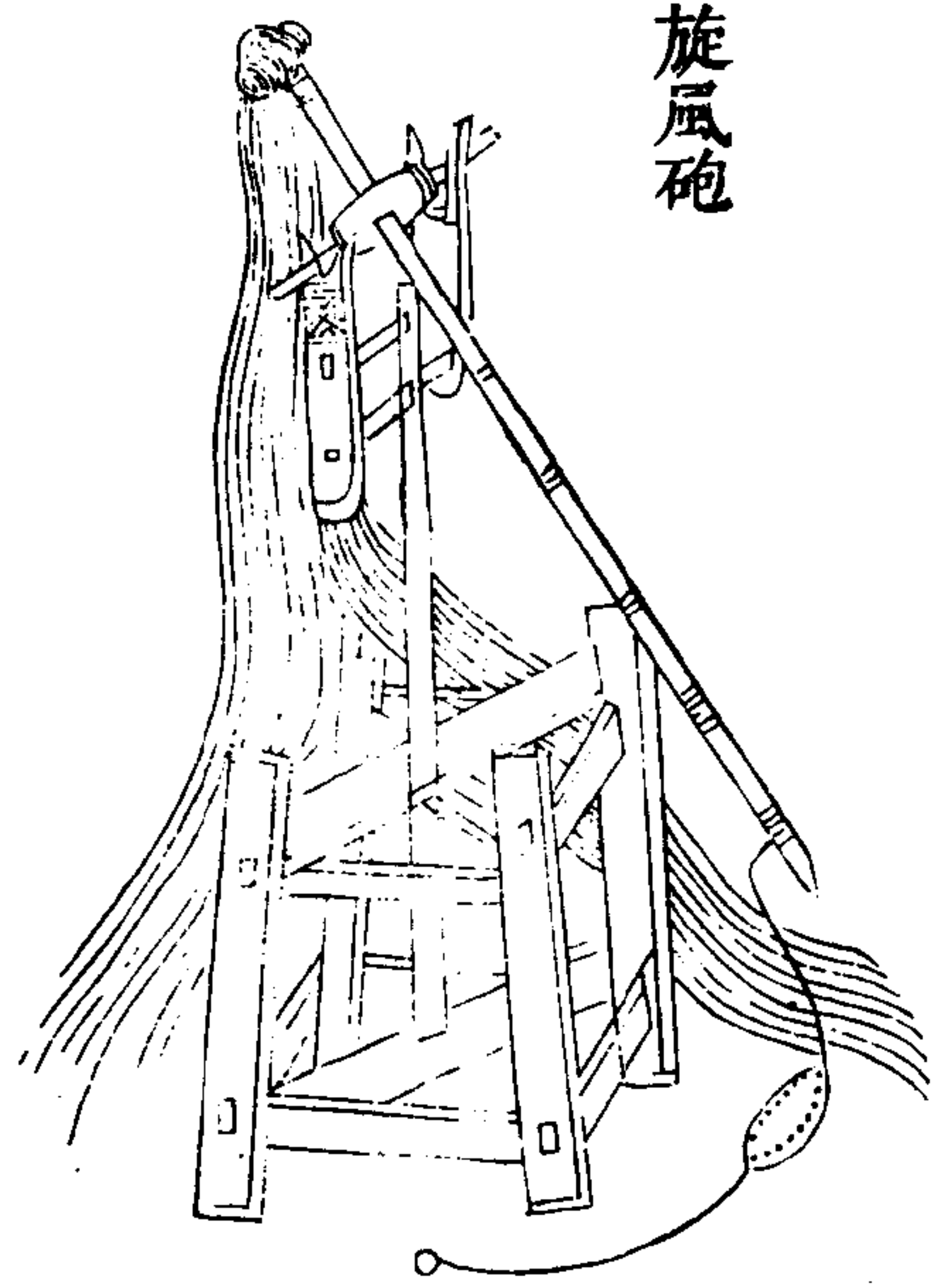

旋風車砲

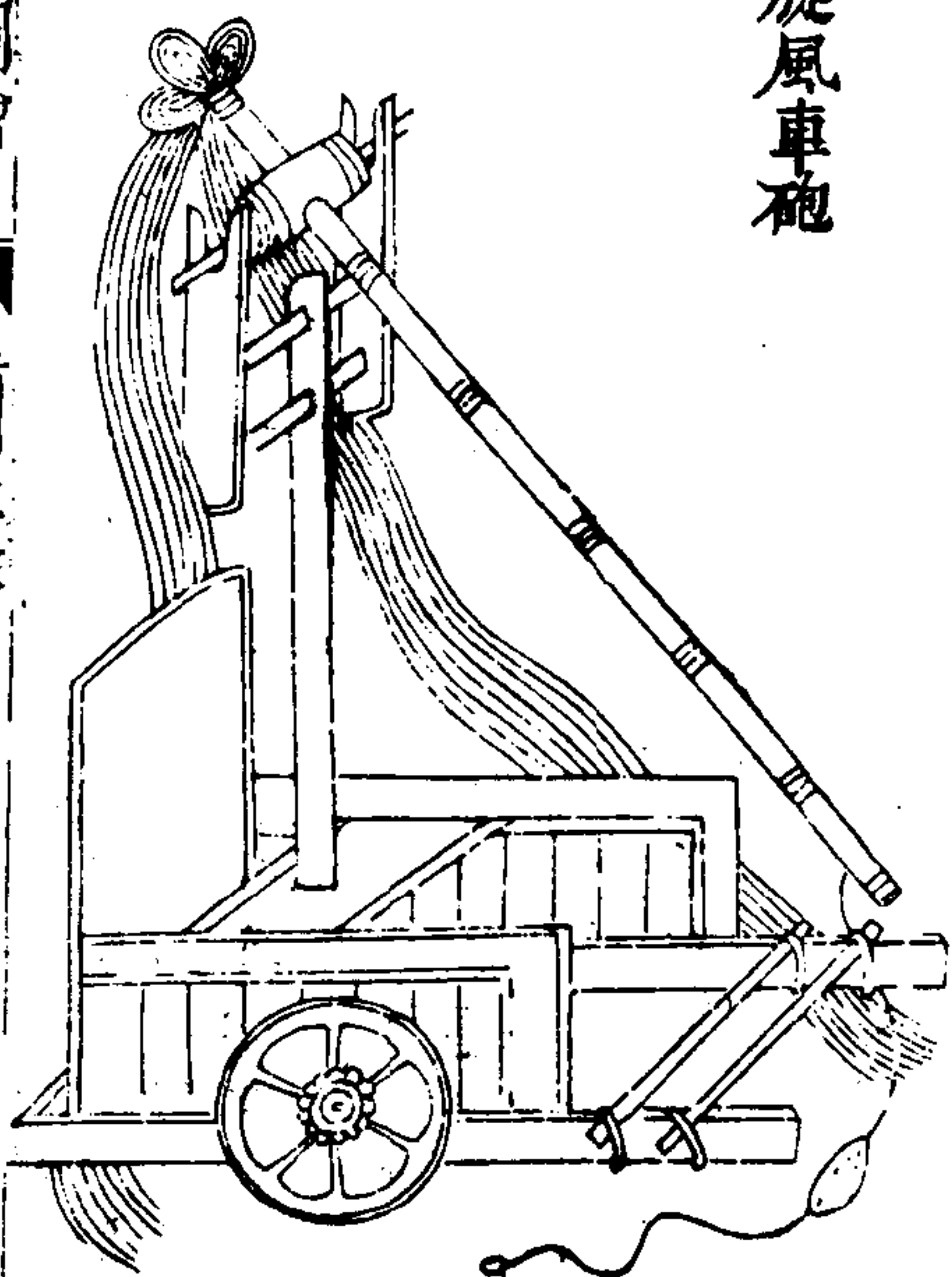

三才圖會

器用七卷

十四

卧車砲

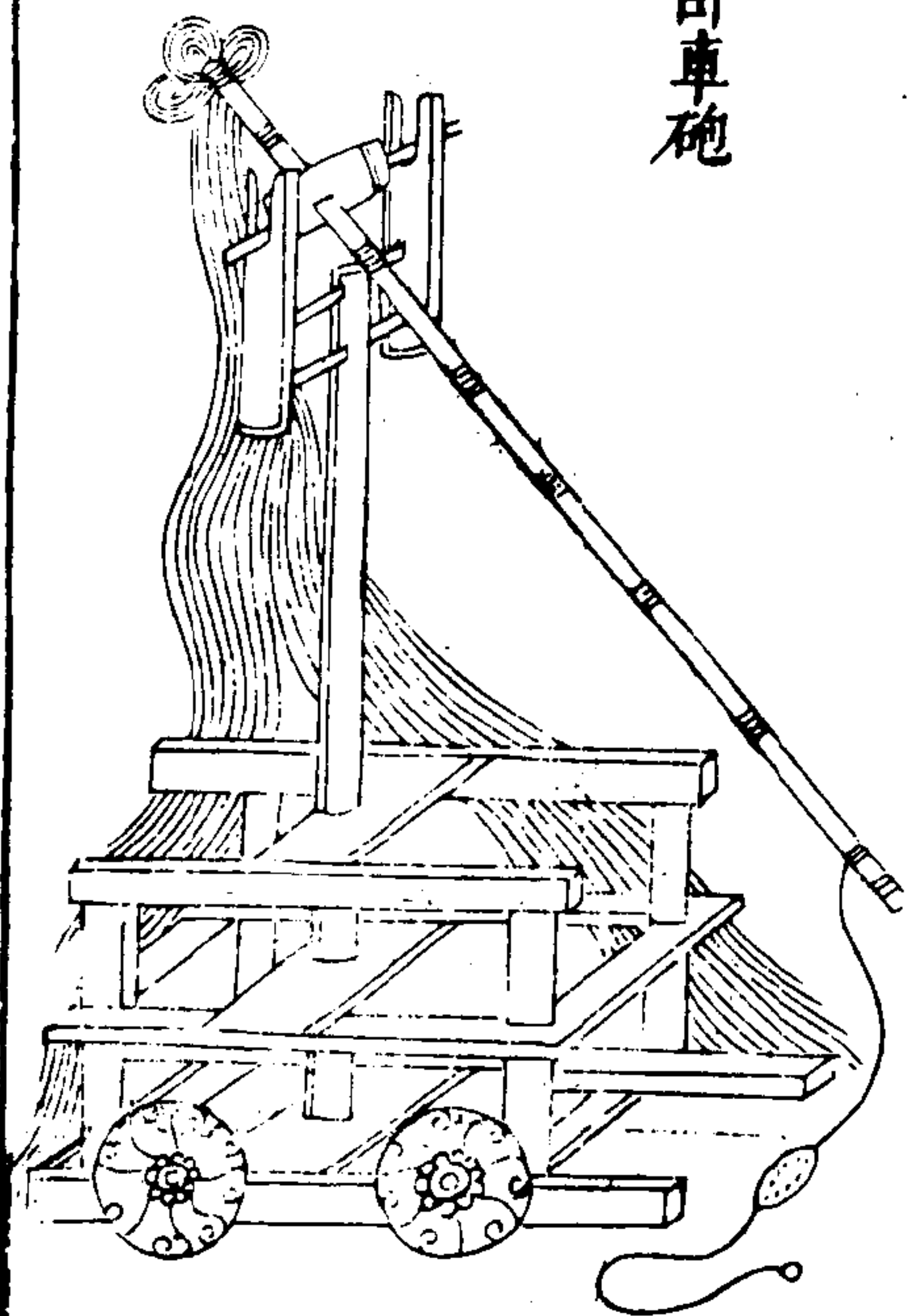

車行砲

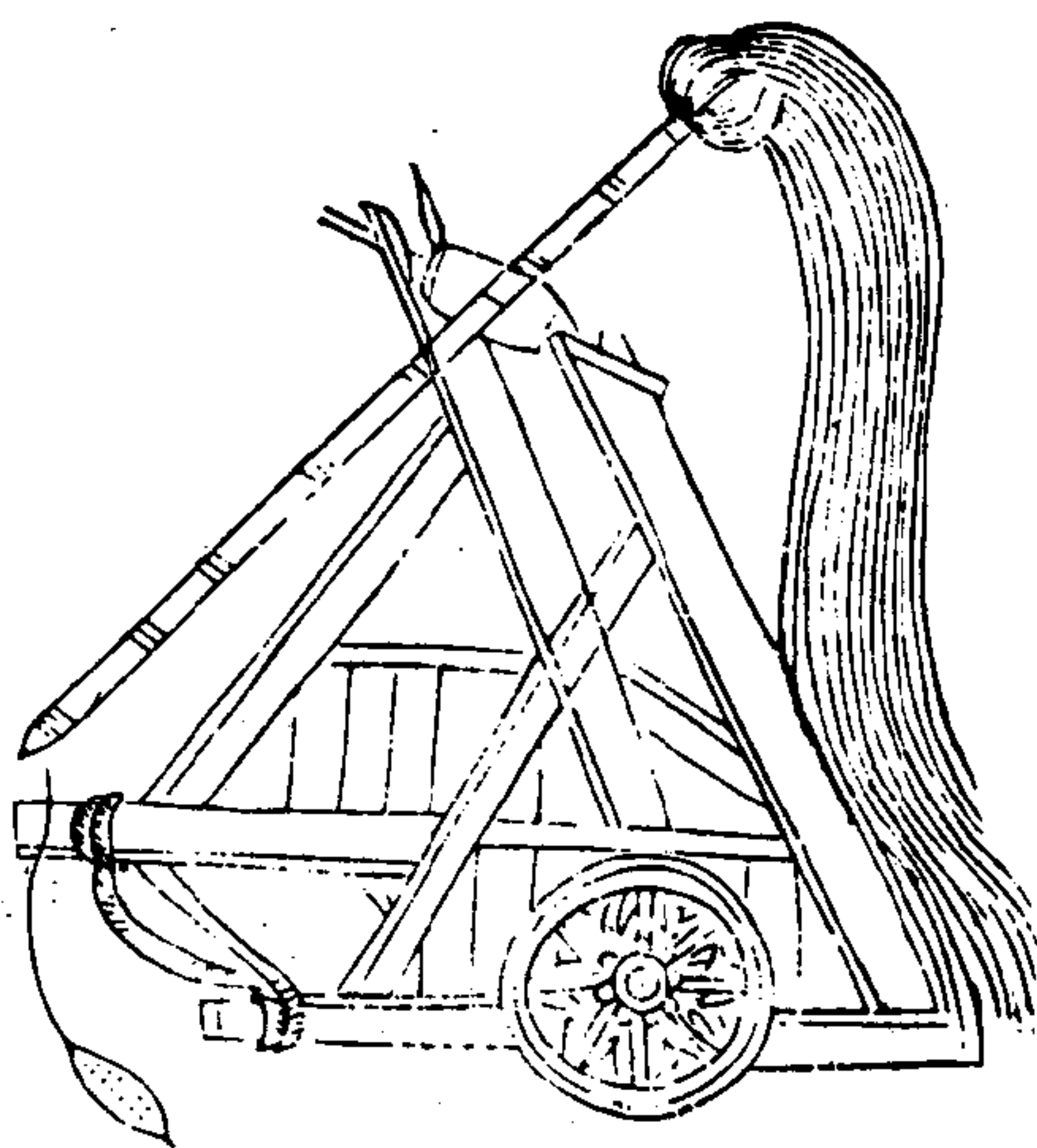

三才圖會

器用七卷

十五

旋風五砲

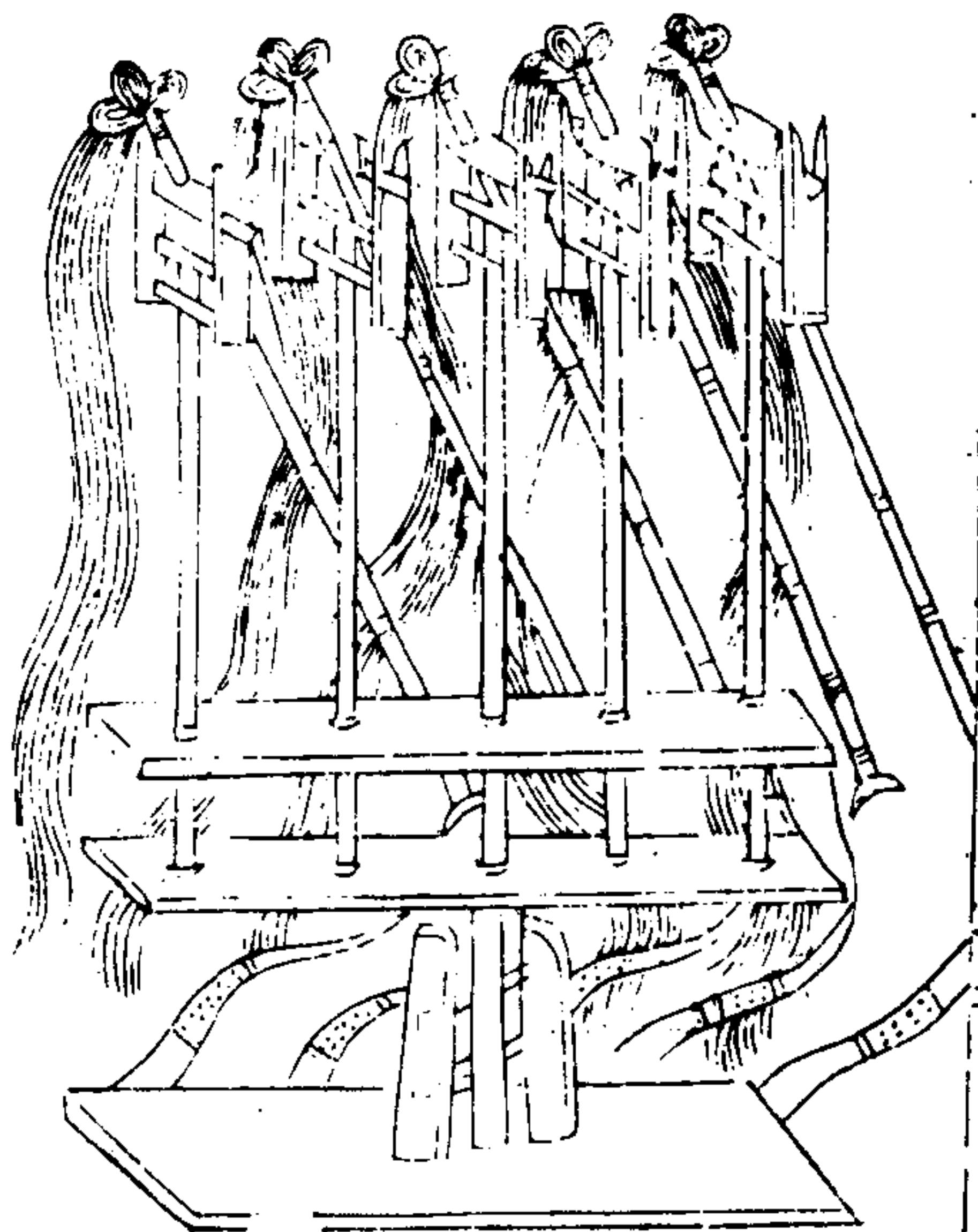

火 砲

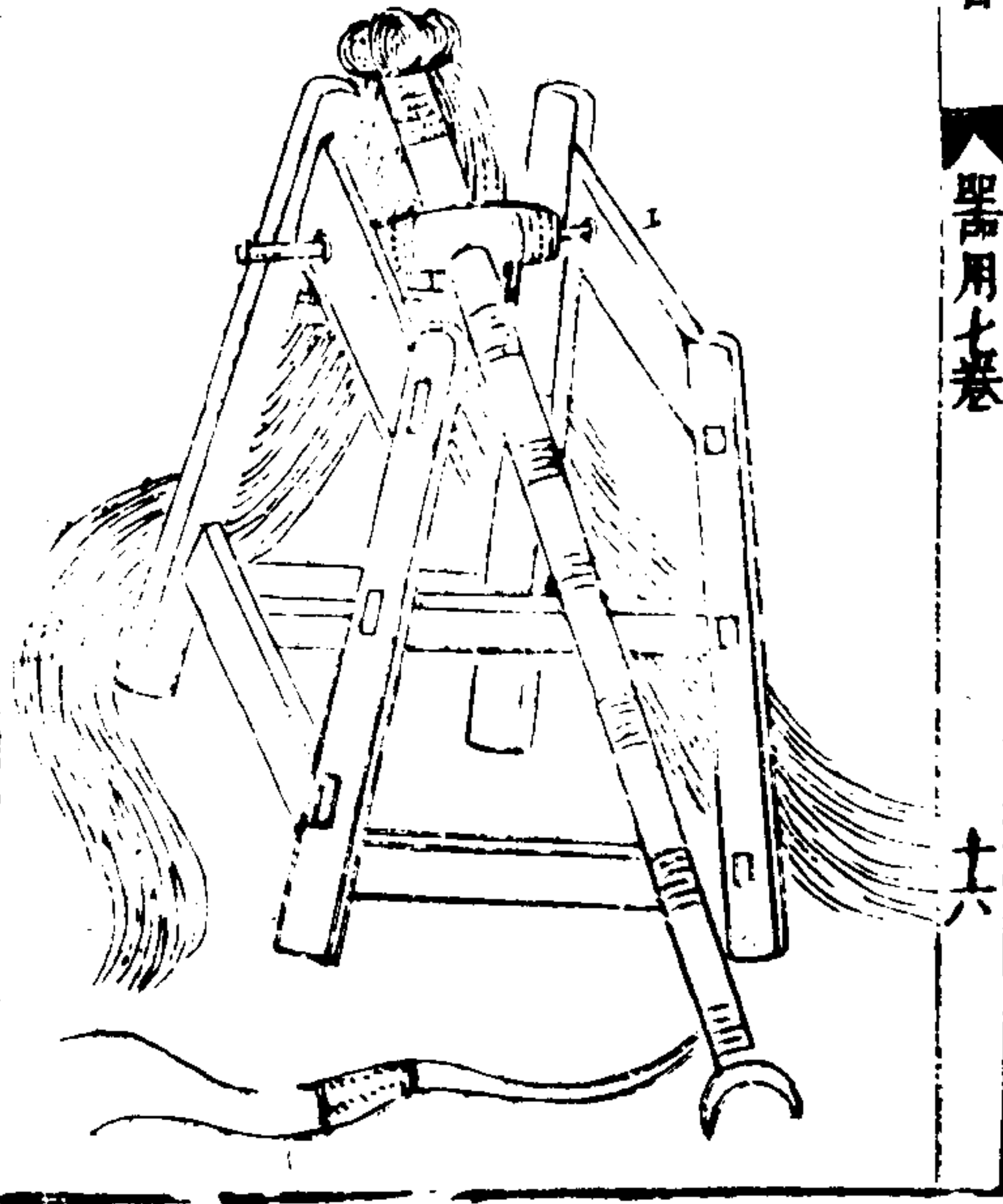

合 砲

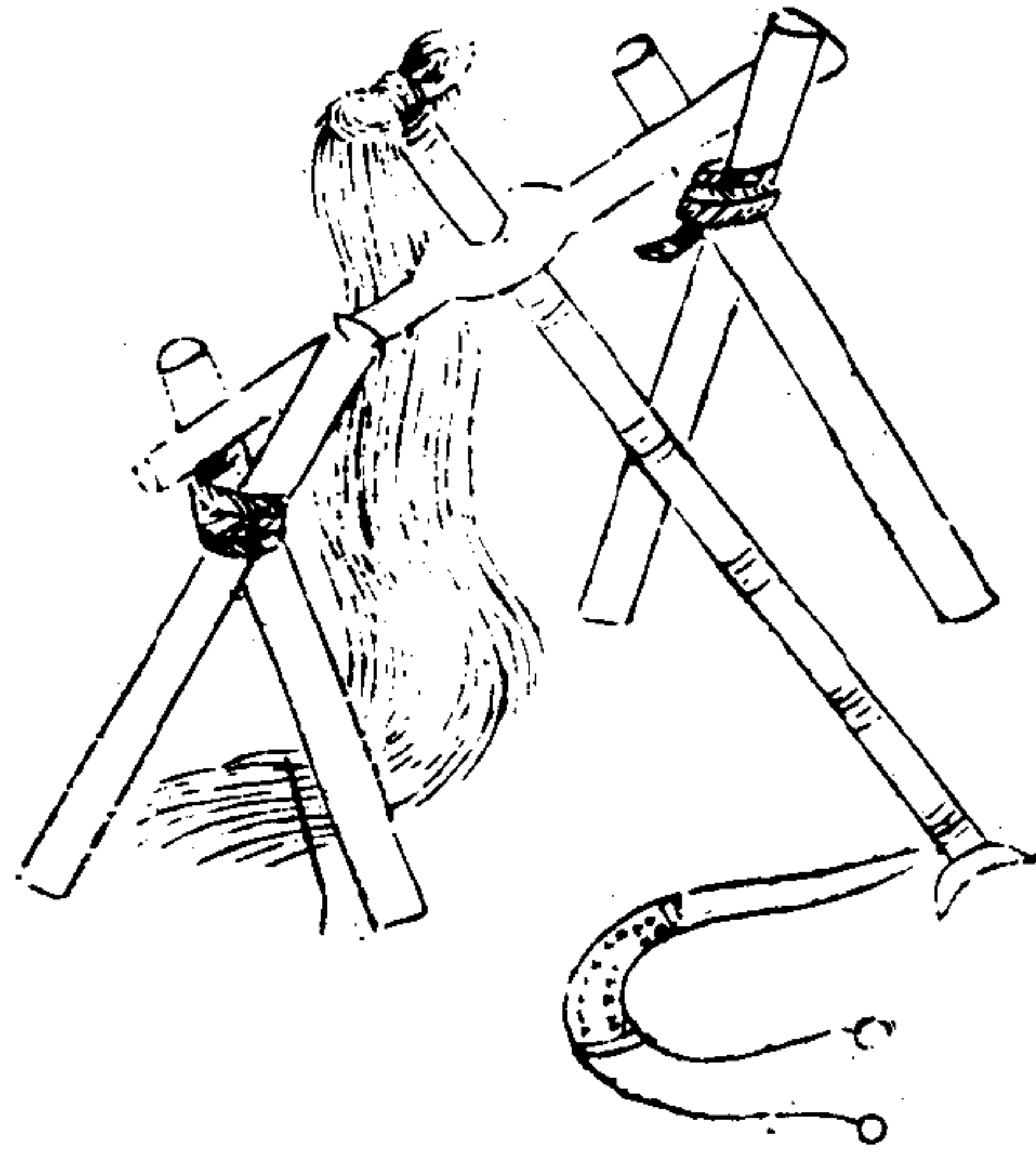

三才圖會

器用七卷

十六

三才圖會 器用卷七

凡砲軍之利器也攻守師行皆用之守宜重行宜輕故旋風單梢虎蹲師行即用之守則皆可設也又陣中可以打其隊兵中其行伍則不整矣若燔芻糧積聚及城門敵棚頭車之類則上施大毬火鷄大槍以放之雄軍稍不可放其大毬等重及其十二斤

三才圖會

器用七卷

十七

三三三三

威

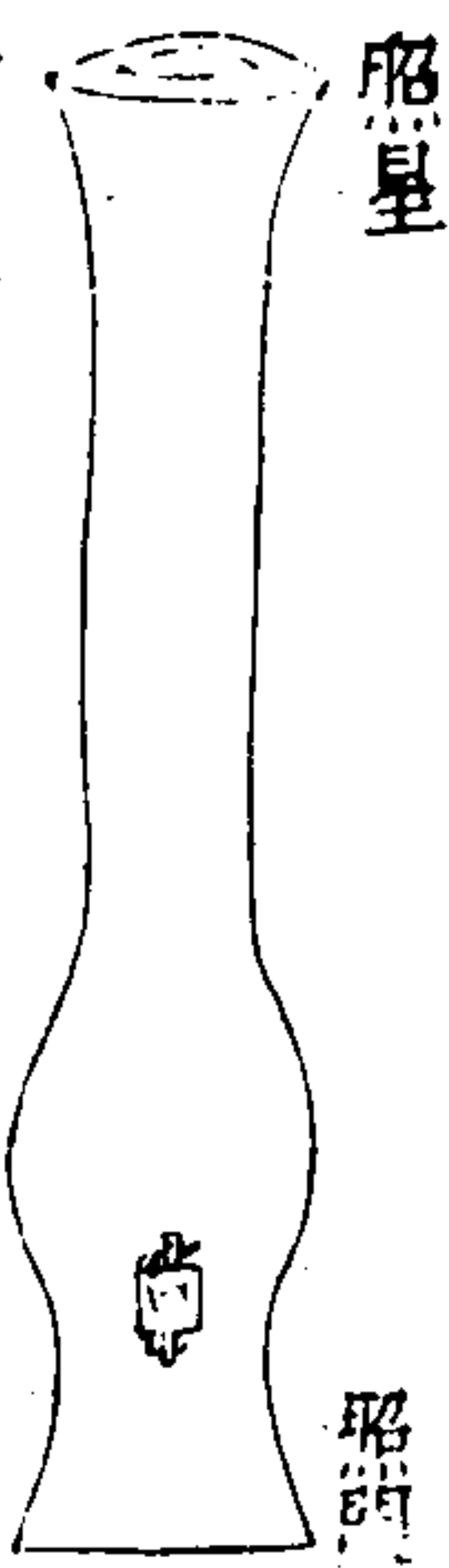

遠

高二尺八寸底至火門高五寸火門至腹高三寸二分砲口徑過二寸二分重百二十斤火門上有活蓋以防陰雨

砲

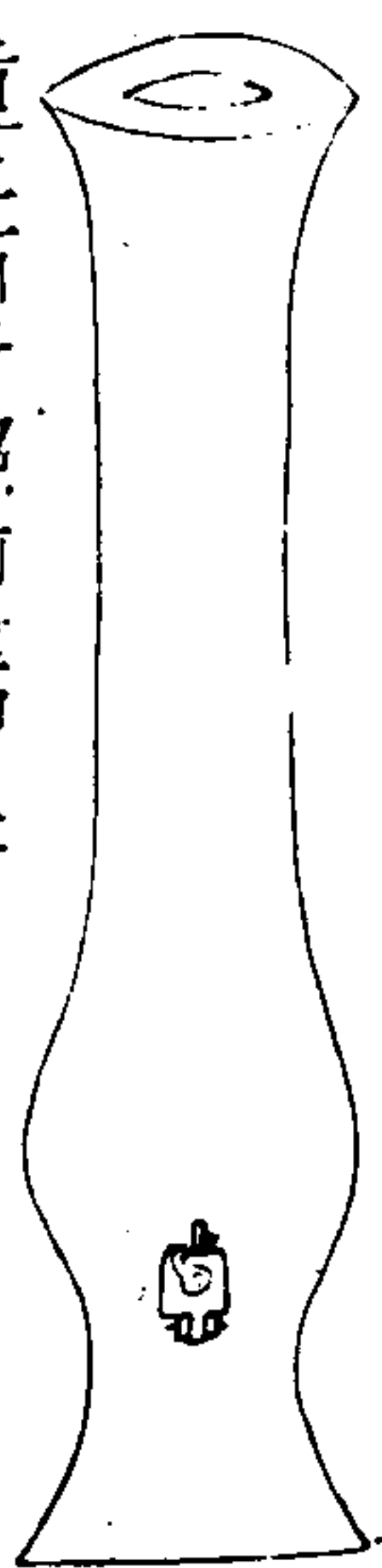

重二百斤照前量加尺寸

三才圖會

器用七卷

九

每位重百二十斤如一營三千人用十位每位用人三名驟一頭人仍各帶銃棍一根舊製大將軍砲周圍多用鐵箍徒增斤兩無益實用點放亦多不準今改為光素名威遠砲惟於裝藥發火着力處加厚前後加照星照門千步外皆可對照每用藥八兩大鉛子一枚重三斤六兩小鉛子一百每重六錢對準星門墊高一丈平放大鉛子遠可五六里小鉛子遠二三里執三寸大鉛子遠千餘里小鉛子四五里濶四十餘步若攻山險如川廣各門砲重二百斤墊五六寸用車載行大鉛子重六斤遠可二十里視世

之所名千里雷猶輕便倭屬營中或將近我營晝夜各先發大鉛子數枚令驚潰若欲誘賊至用後連砲則此砲在連前發可也此砲不炸不大後坐就近手可點放觀後製法與藥去之速始知此與地雷等砲的可用

三才圖會

器用七卷

九

地雷連砲



合打

自人跡處至藥包百步
賊來緩而多從容布此
然常用止照前十砲一
連尤便且免枉費多藥

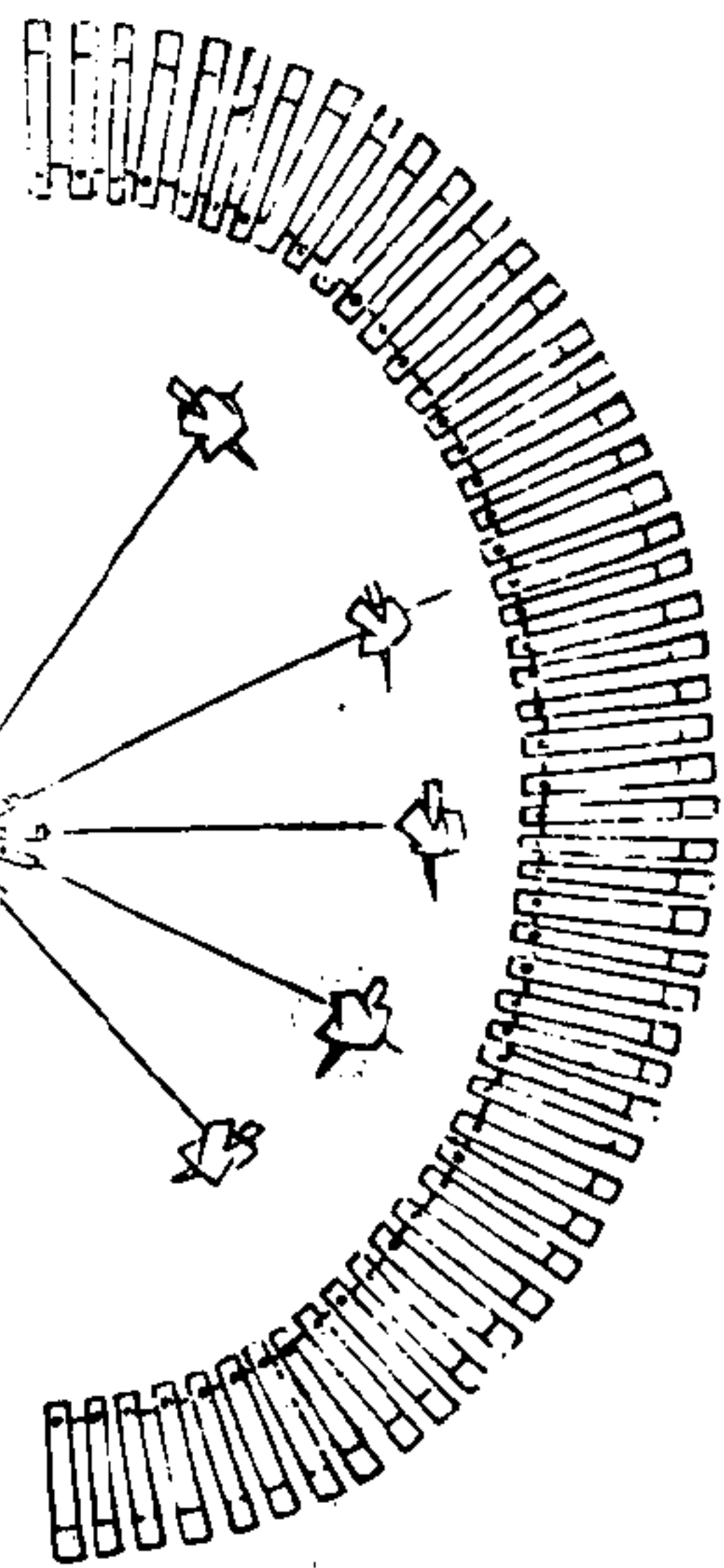

三才圖會

器用七卷

二十一

每位重二十斤十位一連如一營三千人用三十連每連
用人十五名人仍各帶銃棍或劍鎗火鎗一根舊砲點放
易後坐傷吾人馬且擺動常苦不準今改身加長尾加重
前後用照星照門以鐵大釘貫其環中不坐不擺亦不用
鐵箍比舊製力大而準初擬用火櫃今改走線以發火扁
線以傳火尤便各司一件臨時頃刻可布每用藥二兩墊
高一寸大鉛子一枚重八兩遠四五里小鉛子一百每重
三錢遠二三里濶三五十步

火箭

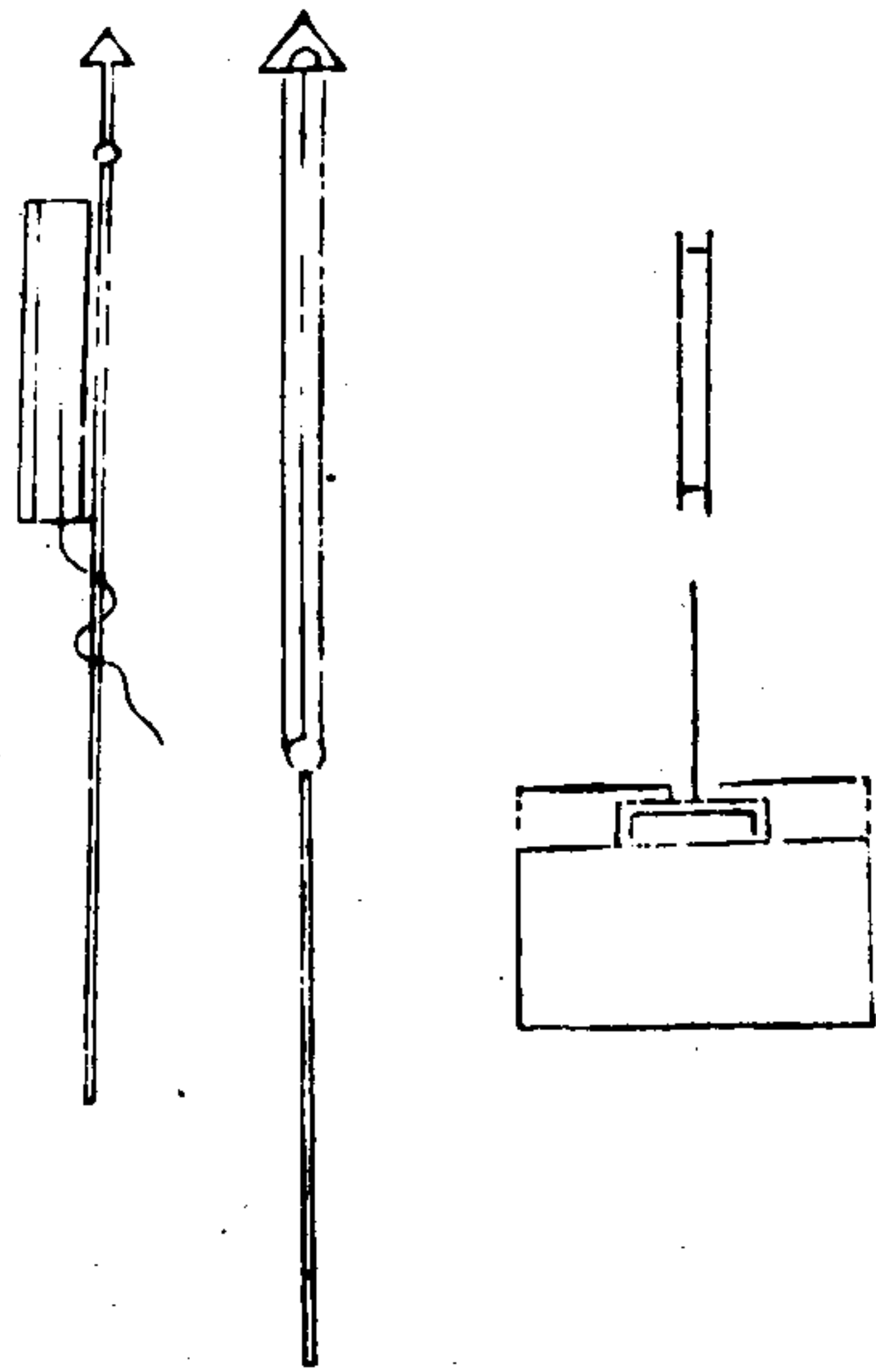

三才圖會

器用七卷

廿一

火箭亦水陸利器其功不在鳥銃下但造者無法放者無
法人鮮知此器之利也大端造法有二或造成用鑽鑽線
眼或用鐵捍打成自然線眼但鑽者不如打成者妙鑽易
而打成費手匠人多不肯用打成之法其肯鑿全係於線
眼之歪正深淺捍要直翎要勁羽長而高荷筒用簪紙間
以油紙夏不走確可留一年此物最不耐久收也
又云火箭只着棚帆當中一點打去常高中則不可救低
則易救

神機箭式

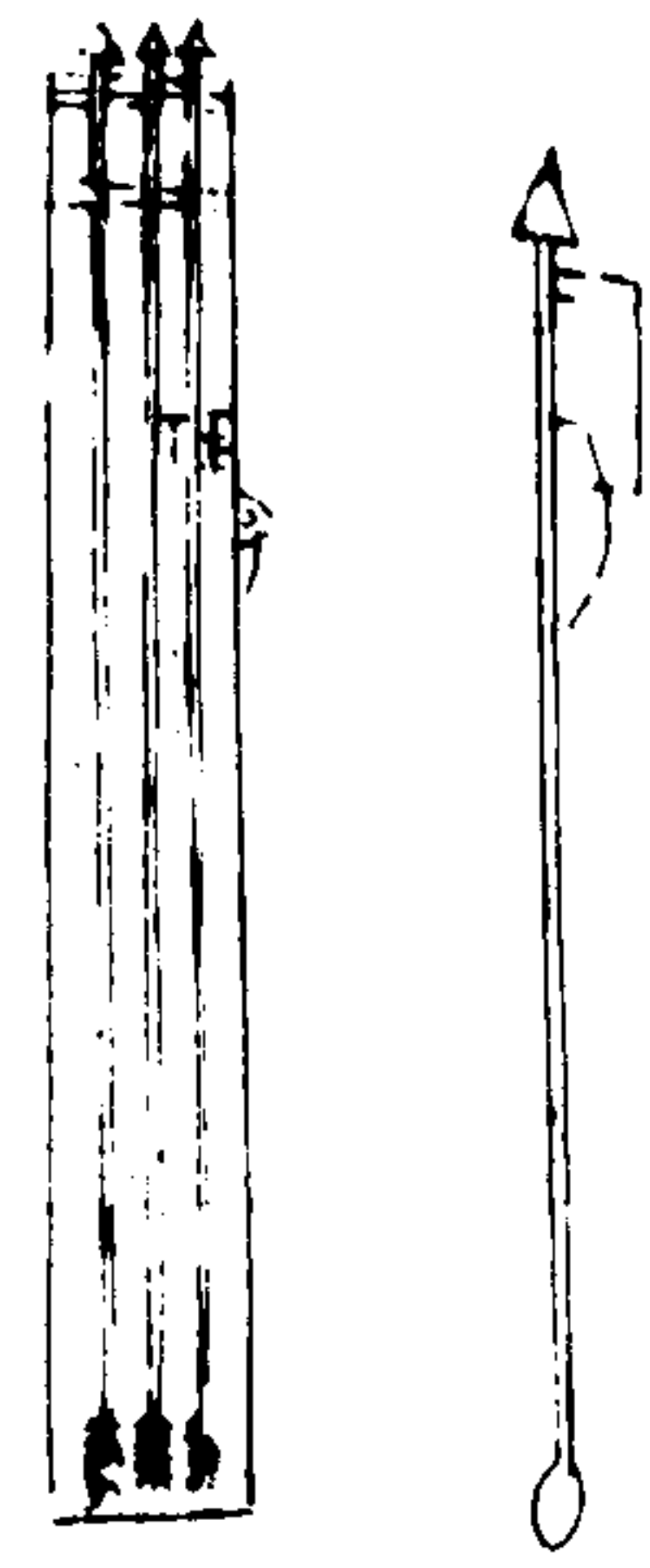

神機箭造法礬紙爲筒內入火藥築令滿實另置火塊油
紙封之以防天雨後鑽一孔裝藥線用箭竹爲幹鐵矢簇
如燕尾形未裝翎毛大竹筒入箭二矢或三矢望敵燃火
能射百步利順風不利逆風水陸戰皆可用用之水戰能
三才圖會 器用七卷 廿二
烟舟蓬用之陸戰能燬巢穴中毒必死

飛

炬

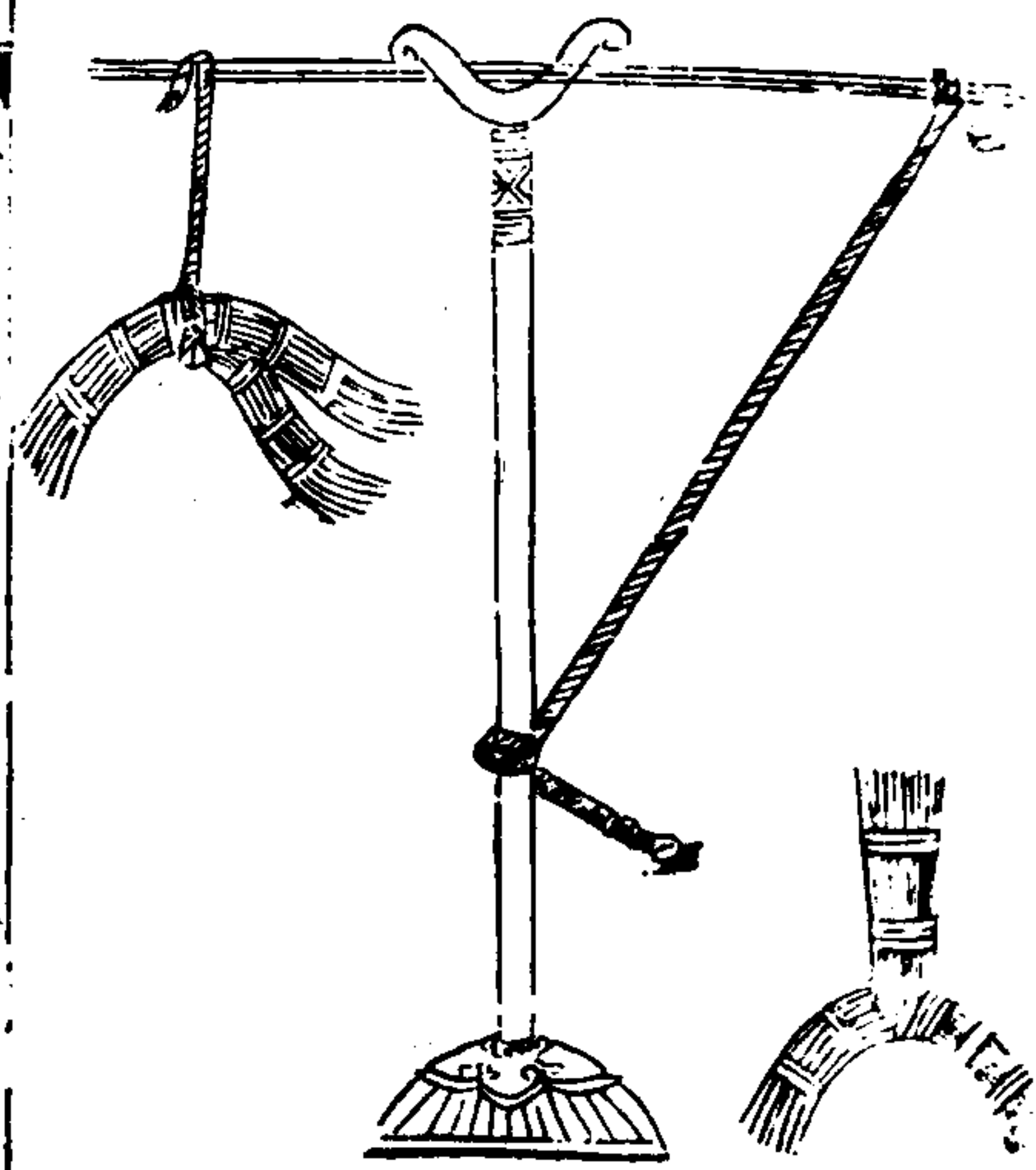

三才圖會

器用七卷

廿三

鞭箭

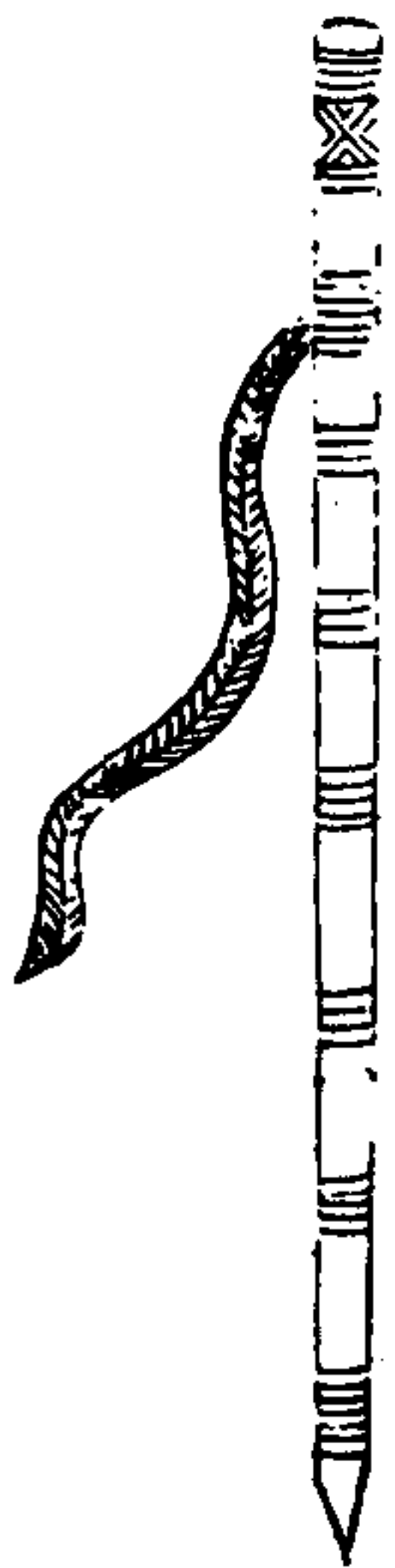

火藥鞭箭

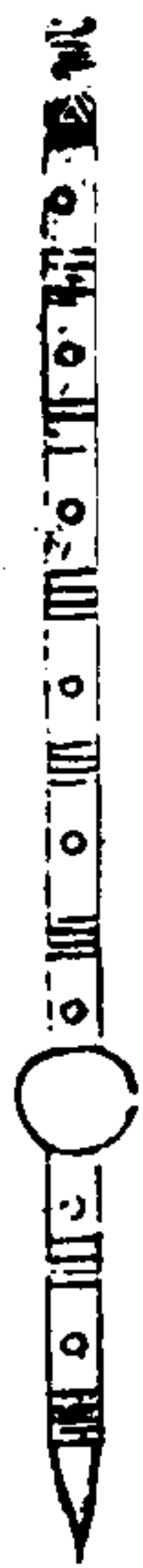

右燕尾炬束韋草下分兩岐如燕尾以脂油灌之發火自
城上繩下騎其木驢板屋燒之

飛炬如燕尾炬城上設桔槔以鐵索繩之下燒攻城蟻附
者

鞭箭用新竹長一丈徑寸半為竿下施鐵索梢繫絲繩六
尺別削勁竹為鞭箭長六尺有鐵度正中施一竹梟亦謂
子放時以繩鈎梟繫箭於竿一人搥竿為勢一人持箭末
激而發之利在射高中人如短兵放火藥箭則如槊皮羽
以火藥五兩貫鏃燔而發之

三才圖會 器用七卷 廿四

鐵火床 遊火鐵箱

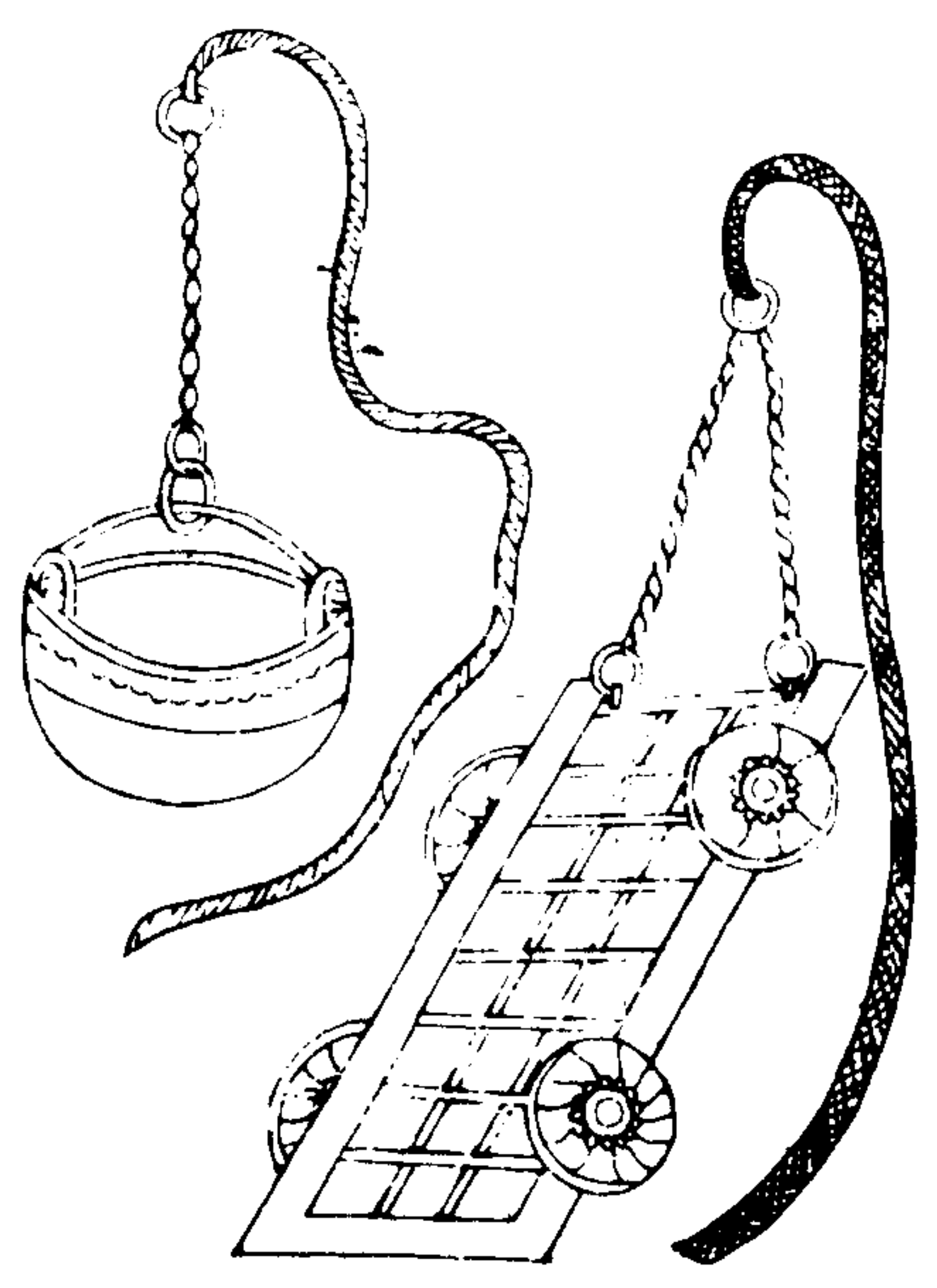

行

爐

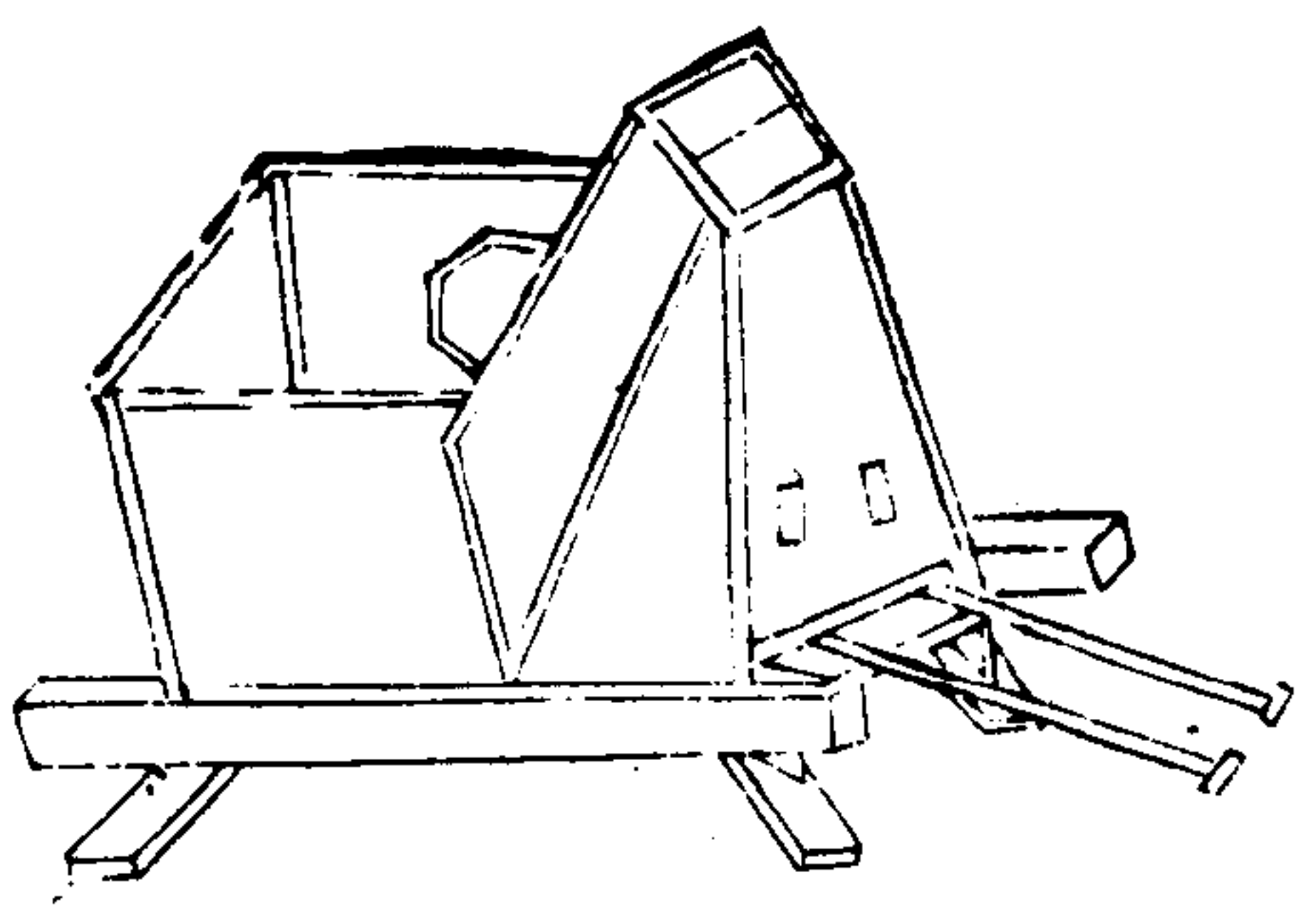

三才圖會 器用七卷 廿五

右鐵火床製用熟鐵長五六尺濶四尺下施四木輪以鐵
葉裹之首貫二鐵索上縛草火牛二十四束自城繩下燒
灼攻城者并可夜照城外
遊火箱以熟鐵如籃形盛薪火加艾蠟以鐵索繩下燒灼
穴中攻城人
行爐鑄鐵汁昇行於城上以潑敵人

引火毬 疾藥毬

鐵嘴火鷄 竹火鷄

三才圖會

器用七卷

廿六

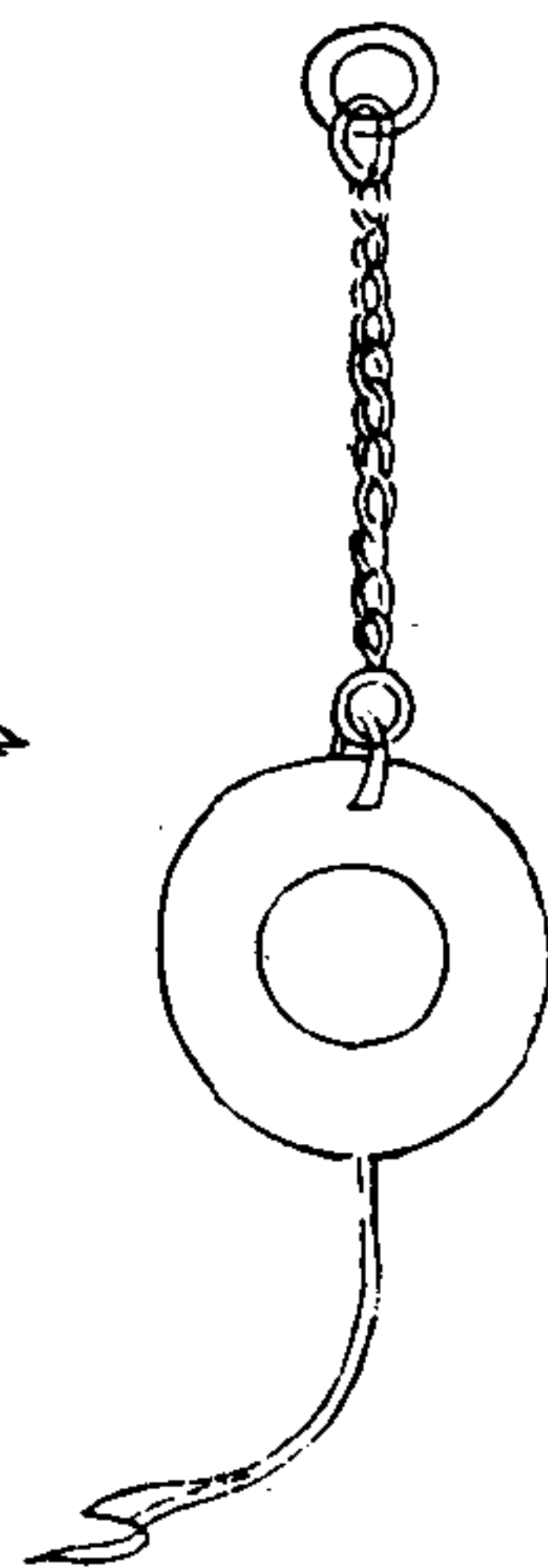
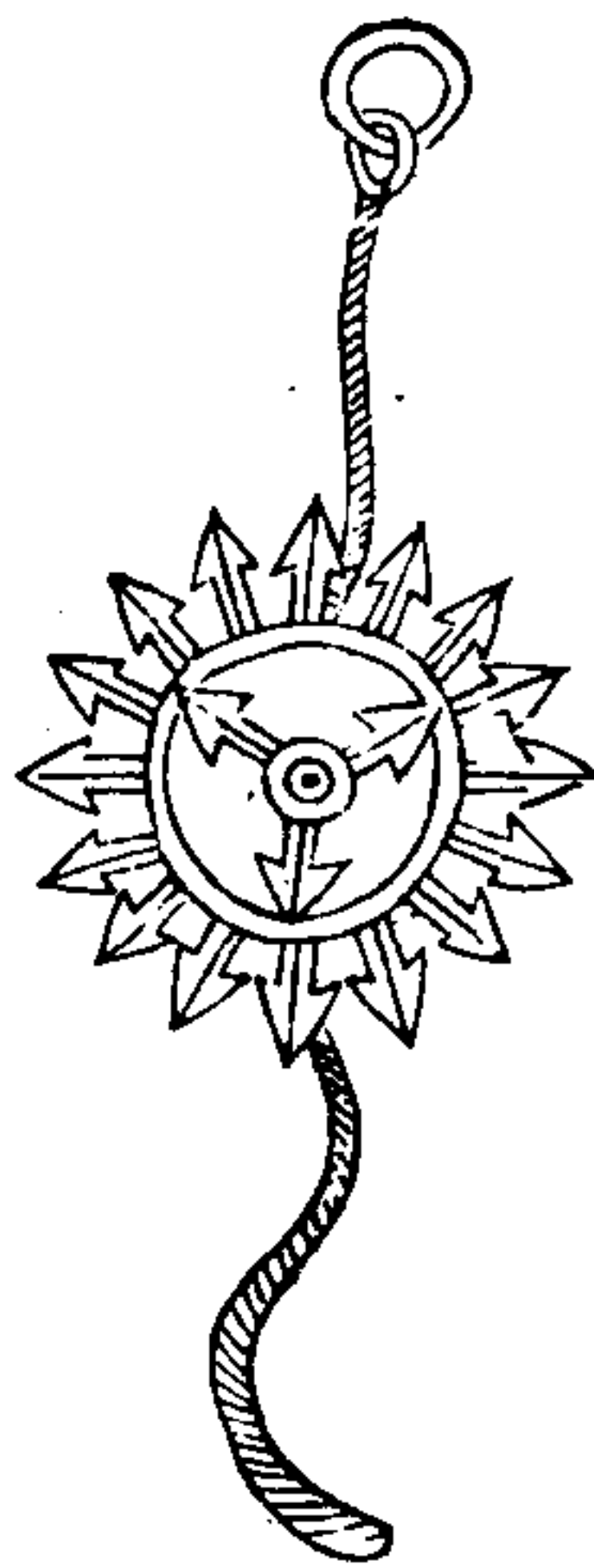
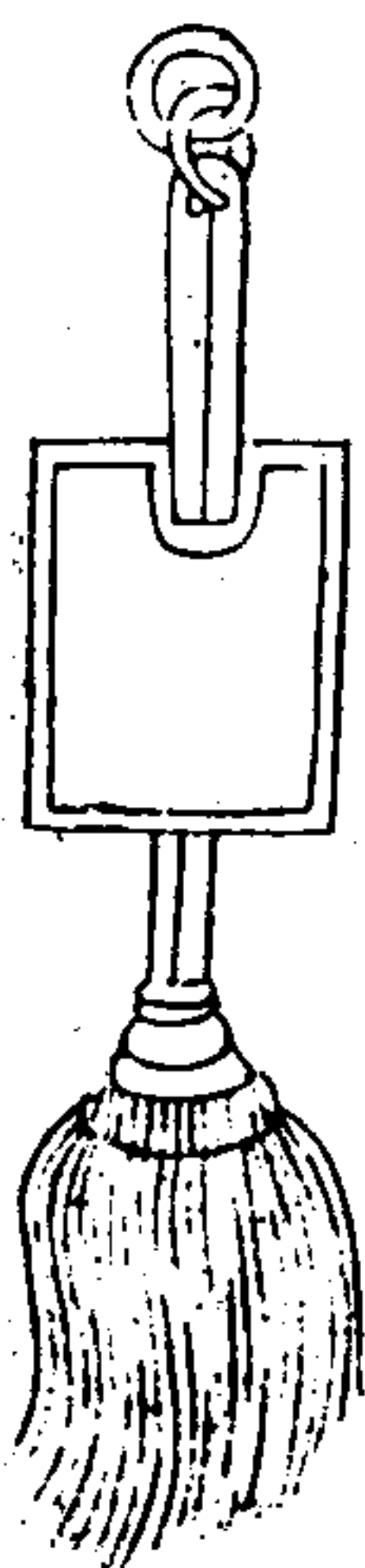
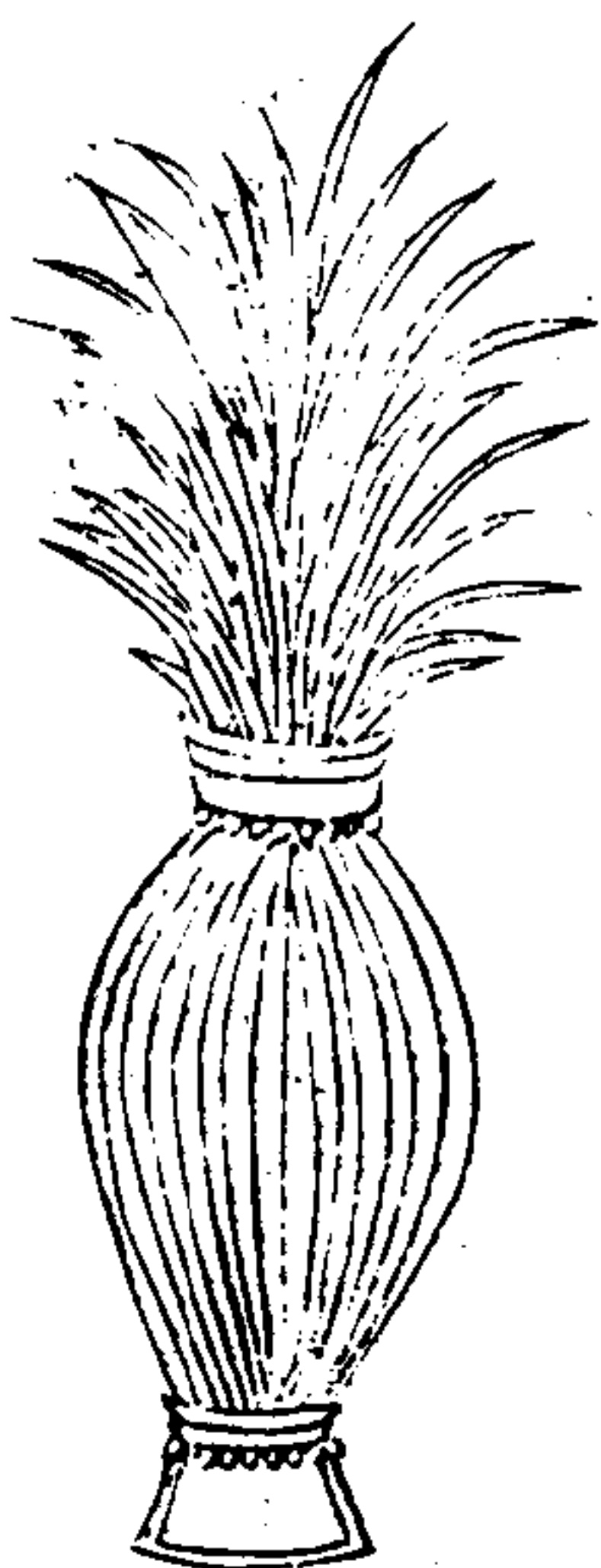

右引火毬以紙爲毬內實磚石屑可重三五斤熬黃蠟瀝青炭末爲泥周塗其物首以麻繩凡將放火毬只先放此毬以準遠近

疾藥大毬以三枝六首鐵刃以火藥圍之中大麻繩長一丈二尺外以紙并雜藥傳之又施鐵疾藥八枚各有逆鬚放時燒鐵錐烙透令焰出火藥法用硫黃一斤四兩硝磺半乾漆二兩半搗爲末竹茹二斤半炭末五兩瀝青二兩碎用桐油小油各二兩半蠟二兩半鎔汁和之外傳用紙十二兩半麻一十兩黃丹一兩一分炭末半斤以瀝青二兩半黃蠟二兩半鎔汁和合周塗之鐵嘴火鷄木身鐵嘴束稈草爲尾入火藥於尾內

三才圖會

器用七卷

廿七

竹火鷄編竹爲束眼籠腹大口狹形微脩長外糊紙數重刷令黃色入藥一斤在內加小卵石使其勢重束稈草三五斤爲尾二物與毬同若賊來攻城皆先砲放之燔賊積聚及驚隊兵

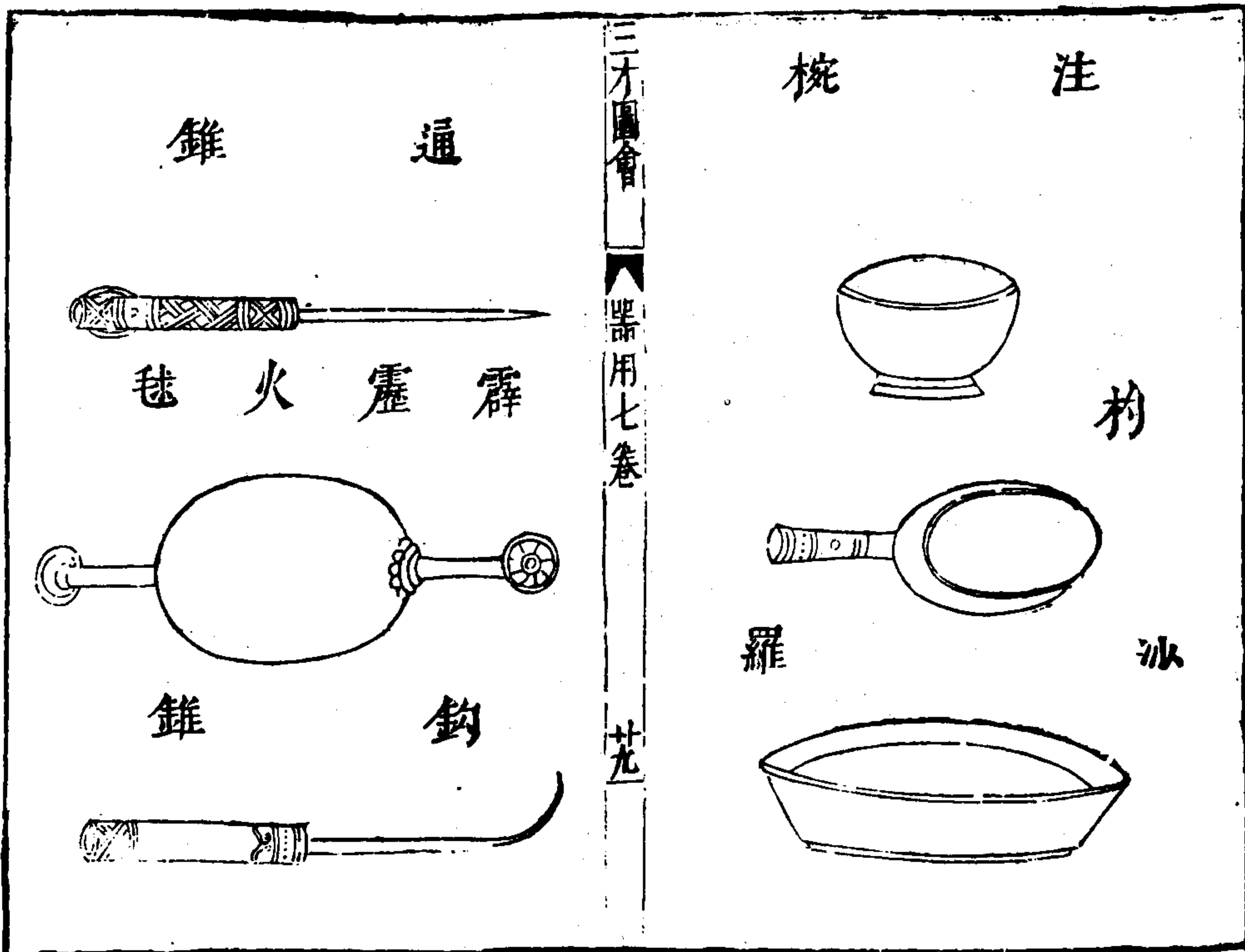
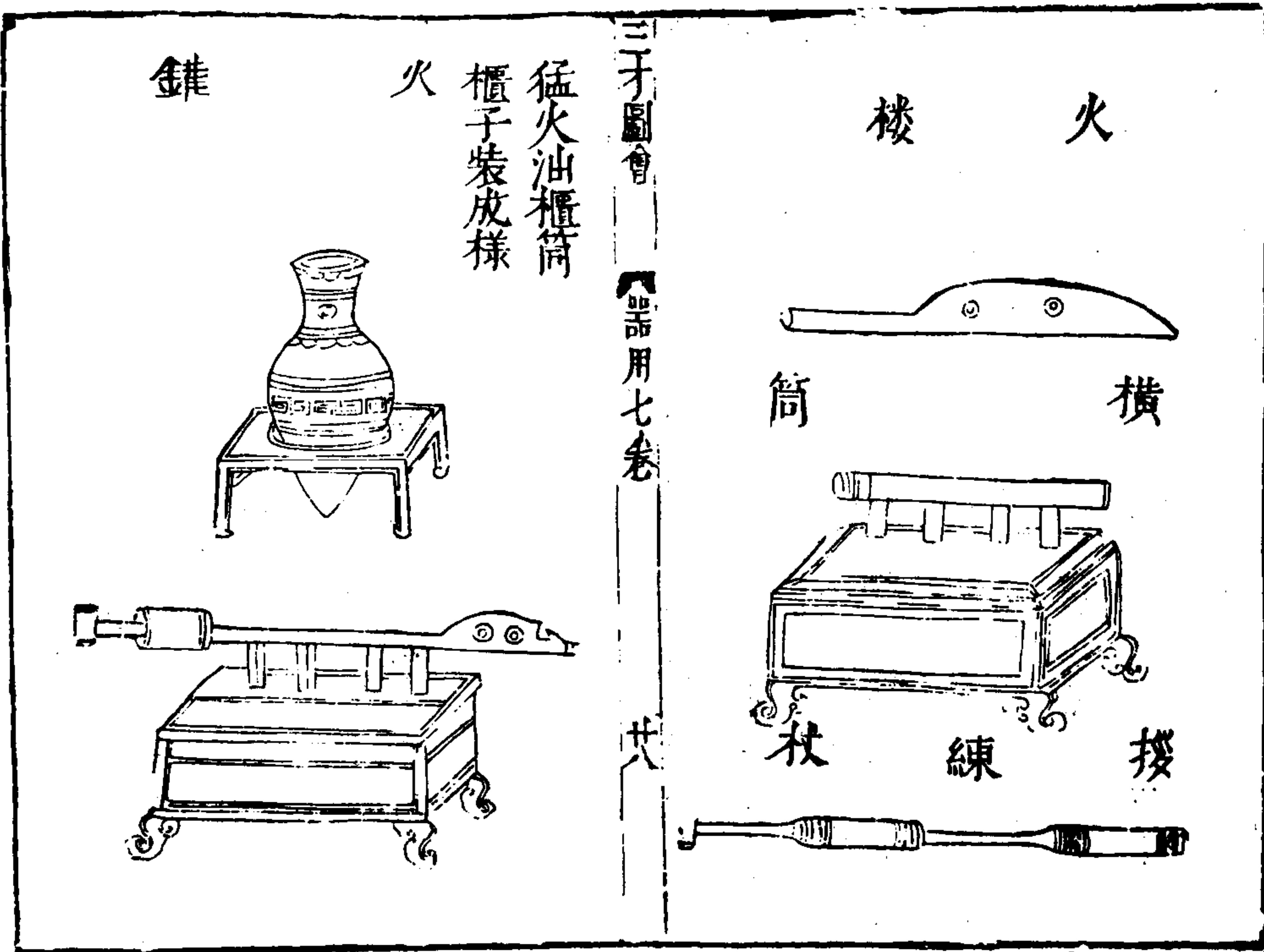

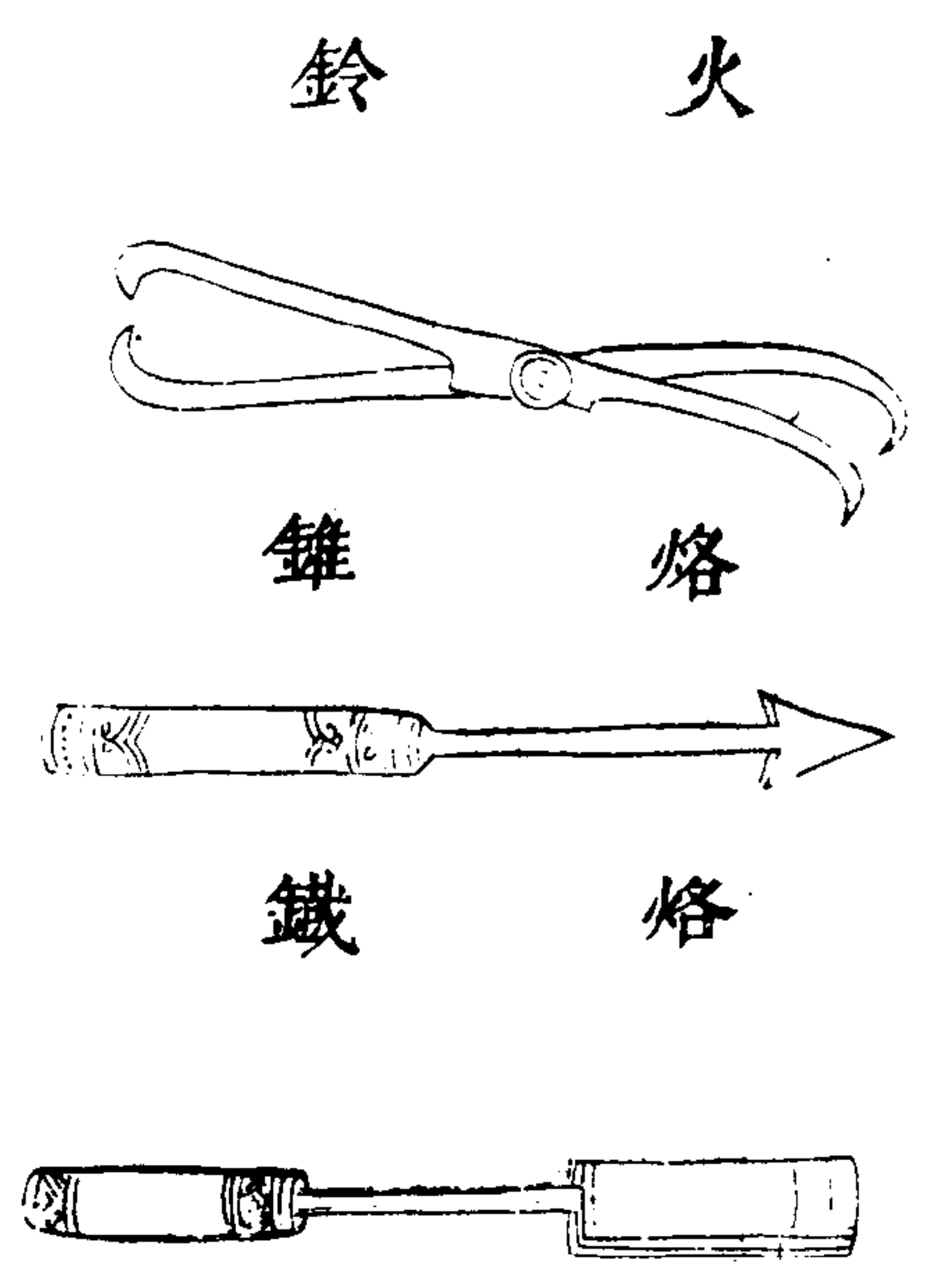

三才圖會 器用七卷 三十

右放猛火油以熟銅為櫃下施四足上列四卷筒卷筒上橫施一巨筒皆與櫃中相通橫筒首大尾細尾開小竅大如黍粒首為圓口徑寸半櫃傍開一竅卷筒為口口有蓋為注油處橫筒內有撻絲杖杖首纏散麻厚寸半前後貫一銅束約定尾有橫拐拐前貫圓拵入則用閉筒口放時以杓目沙羅中挹油注櫃竅中及三斤許筒首施火樓注火藥於中使然發火用入撻絲放於橫筒令人自後抽杖以力蹙之油自火樓中出皆成烈焰其挹注有枕有杓貯油有沙羅發火有錐貯火有錐有鈎錐通錐以開筒之壅

塞有鈴以夾火有烙鐵以補漏通櫃筒有罅漏以蠟由罅銅為之一法為大卷筒中央貫銅胡盧下施雙足內有小筒相通亦皆為之亦施撻絲杖其放法準上凡敵來攻城在大壕內及傳城上頗眾勢不能過則先用葦葑為火牛繩城下於踏空版內放猛火油中人皆摩爛水不能滅若水戰則可燒浮橋戰艦於上流放之先於上流築檣樁右霹靂火毬用乾竹三兩節徑一寸半無罅裂有存節勿透用薄瓷如鐵錢三十片和火藥三四斤裹竹為毬兩頭留竹寸許毬外加傳藥大藥外傳藥若賊穿地道攻城我則冗地迎之用火錐烙毬開聲如霹靂然以竹扇鼓其煙焰以薰灼敵人放毬者一說用乾艾一石燒烟亦可代毬

三才圖會 器用七卷 卅一

迅雷砲

砲底至火門高二寸五分火門下寸
大眼用鐵板釘地使不後坐亦可作連砲



劍 鎗

式長四尺八寸重八斤後作一鎗頭長九
寸直柄九寸二分即作鎗柄斜柄一尺一寸



鎗柄

火門

三才圖會

器用七卷

世二

每位重千餘斤如一營三千人用一百位每位用人二名
人仍各帶銃棍一根其至大約與地雷連砲同用佐威遠
地雷各砲

劍鎗用人一名其器甚長照其準發其利亦用佐威遠地
雷各砲或遇強敵或某面受敵最急或虜有可乘或招其
頭腦所向諸夷視以進止者臨敵調集數十餘位攢打一
招應發而斃殲其渠魁摧其耳目虜所大忌可使不戰而
遁其製通身是鐵把內藏鎗可當短兵鎗棍一器而兼三
器之用專備出奇制勝每用藥三錢鉛子一枚重三錢平

放遠二百餘步與棍銃火鎗相間攻打蓋恐賊忽至可急
用也總之近攻不如遠攻遠攻而廣踰里遠踰一二十里
利之利者也一人敵不如萬人敵萬人敵而一發可數十
砲中可數千萬人利之利者也用刀不如用棍用棍而先
以棍間以鎗又以火利之利者也

三才圖會

器用七卷

世三

銃棍

照星

火門火門

照門

火鎗

式長六尺五寸裝藥將至上火門即以柳枝築實入一鉛子仍加以土少許與上火門齊後如前裝藥并鉛子放時先點上門次下門方作棍外柳枝以意爲之

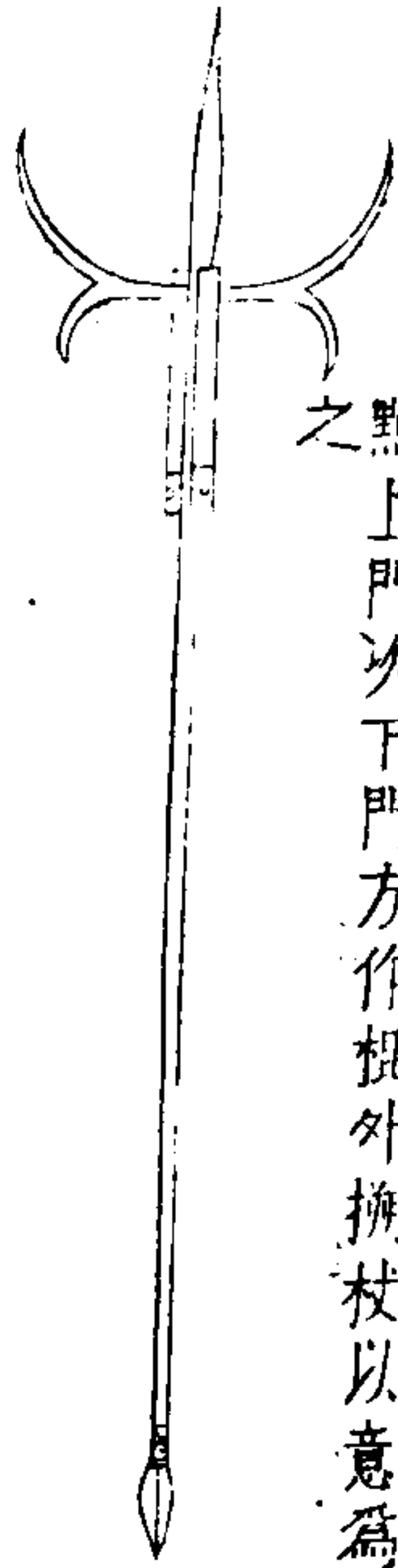

三十圖會

器用七卷

世四

銃棍每位重十斤用人一名如一營三千人用六百領放威遠地雷迅雷等砲餘二千四百名令十之五各帶銃棍一根十之五帶火鎗劍鎗若干銃棍蓋視舊悶棍而酌之也亦用星門上身全用鐵如鳥銃或一發或再發下身鐵連心外用竹藤漆包裹緩則發後再裝藥急則作悶棍以擊一器而兼二器之用每用藥三錢鉛子一重三錢平放二百餘步藥待臨放時方裝以防不虞
火鎗製長七尺鎗頭長尺許木柄下有鉄鑽兩邊又上作鈎連夾鎗有二噴筒用時先放一筒藥線引轉復放一筒

五雷神機

火繩

照星

照門

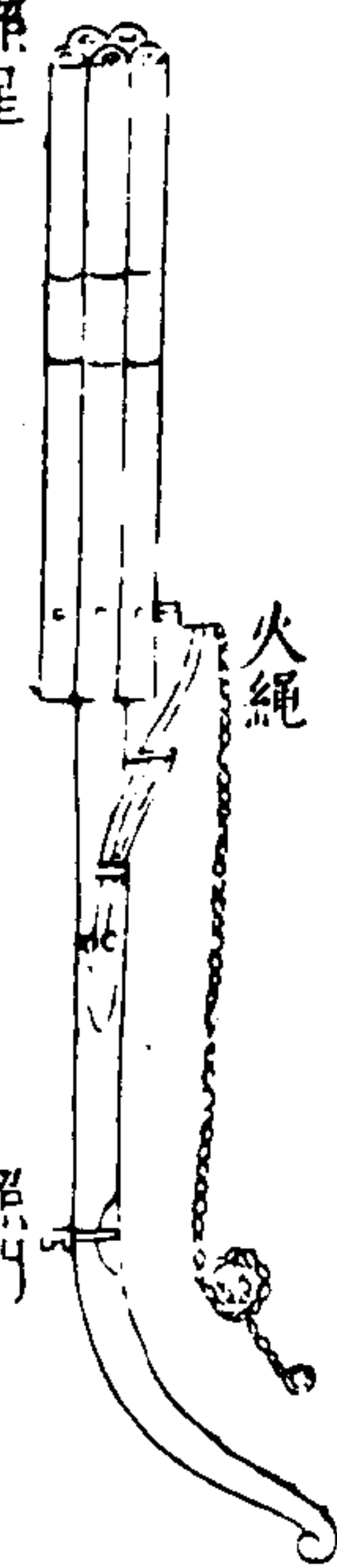

銃長一尺二寸重五斤底至火門高一寸每銃各有照星柄上總照門銃裝柄上可以旋轉火繩西銅管內剛對火門放時以左手托住柄扶右腋照準以左指按銅管點放一銃放後輪對星門再放

三十圖會

器用七卷

世五

每位人二名帶銃棍一根每發用藥二錢鉛子一枚重一錢五分遠一百二十步各鎮所用火器惟三眼鎗最勝一器三發可以備急然多而不準倭奴鳥銃前後星門對準方發極稱利器然準而不多一發後旋即無用今酌量于二者之間製爲一器前後星門一準倭奴鳥銃而加以三眼五眼其機則更易使點放由人前後對準星門平放一百二十步命中

三捷神機

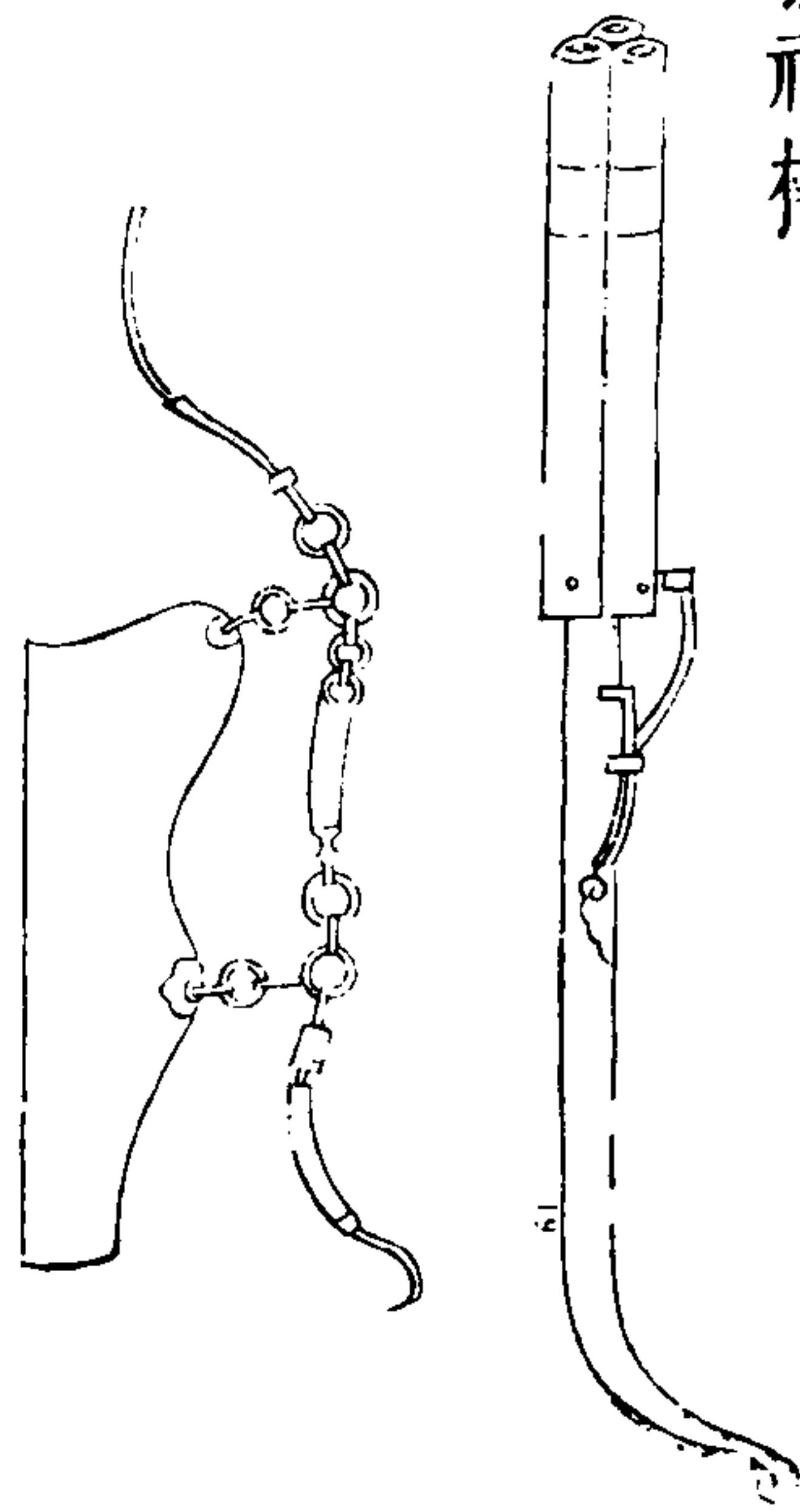

其製大約與五雷神機同

三才圖會

器用七卷

卅六

萬勝佛狼機

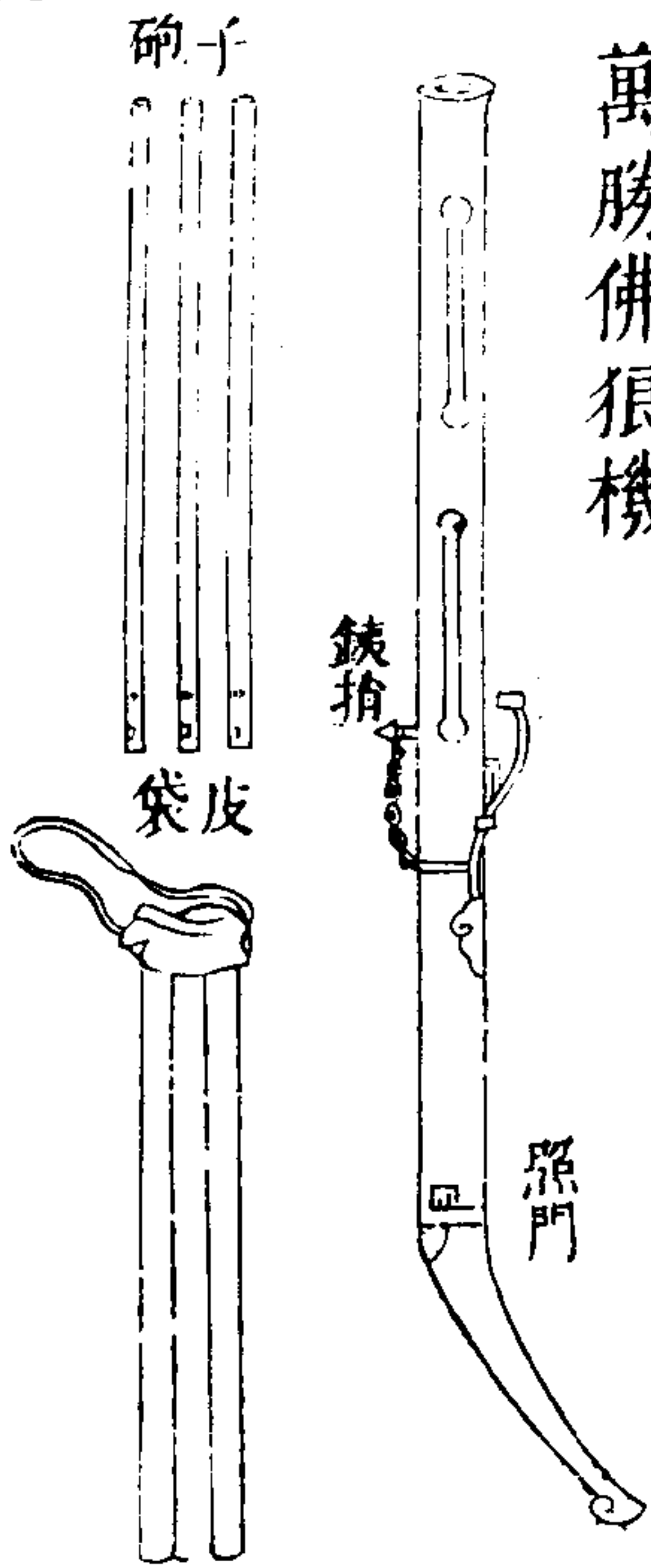

母砲長一尺六寸底上少許有孔旁繫鏡筒底至火門一寸六分子砲長一尺七寸底稍上有底底至火門一寸如望下放打以稍從孔關住子砲之闕以防倒出

每位人三名仍各帶銃棍一根此器蓋倣佛狼機而畧為更劣者也佛狼機重大而利於船不利於步騎且提砲短小氣洩無力今改子砲子砲三套九位身長氣全而有力一裝一放循環無端照星照門如前法平放二百餘步命中每用藥三錢鉛子一枚重三錢以上俱佐威遠與連砲

三才圖會

器用七卷

三毛

鑽架

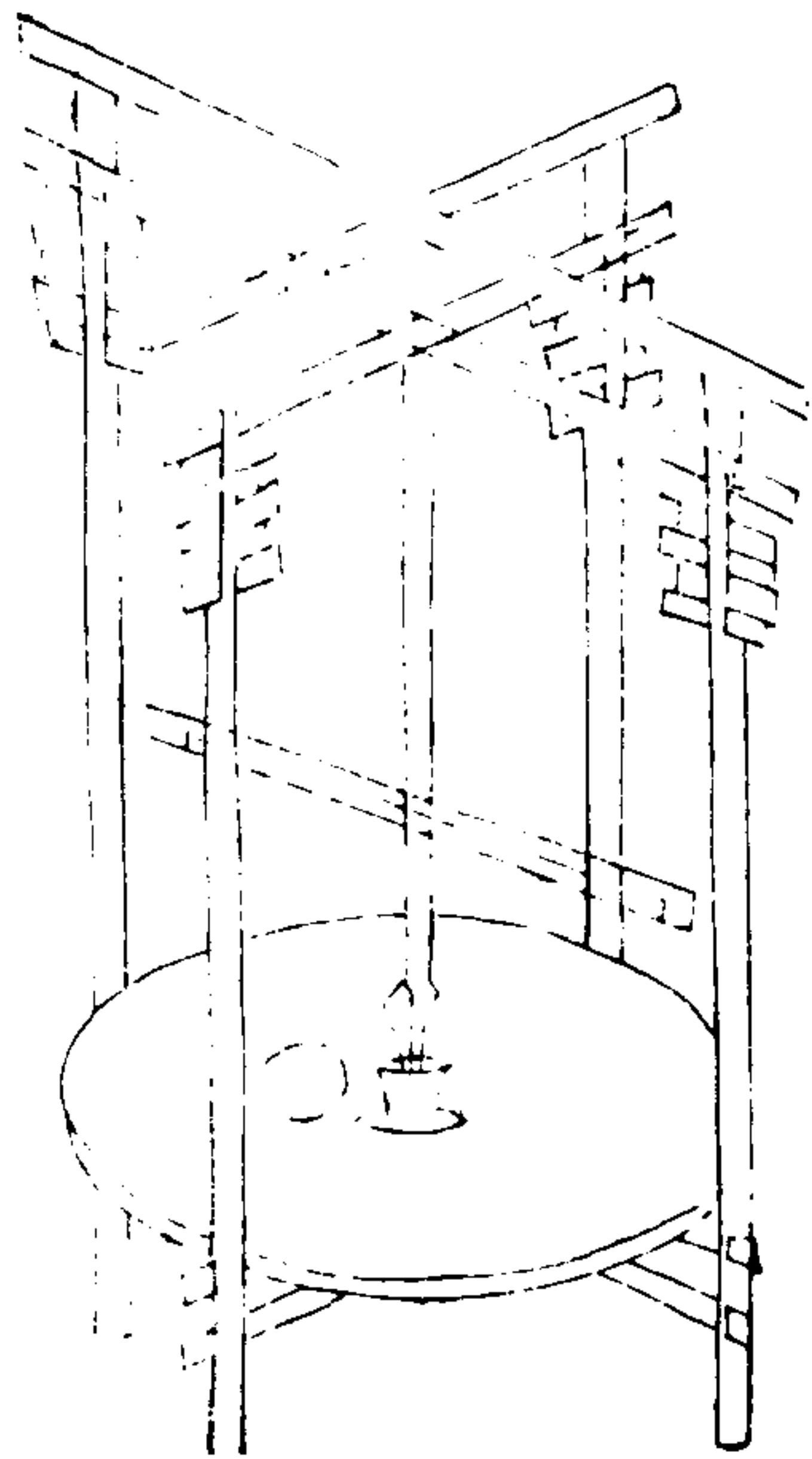

先於地穿穴深四尺周圍三丈六尺穴上作架其架用堅木立四柱長一丈二尺徑過一尺柱頂作十字木冒頭管住下尺許鑿槽路長四尺仍作一十字義嵌槽路中出箱加拴勿令出入可上可下其槽空處俱用木板墊起俟砲鑽深漸次而下十字中央朝下嵌一大鐵臼下即大鋼鑽鑽形方長七尺鑽半身有孔貫以鐵杆長六尺仍用堅木二條長餘約鐵杆大小鑿槽夾鐵杆于中不露兩頭用鐵籬以人扶可推轉四柱自下高尺許作十字義中央鑿孔再上一尺五寸亦復如是十字上加厚木圓盤可四柱

三才圖會

器用七卷

廿八

大上容鑽砲人行盤下依圍壘墻三面盤心鑿孔鑲鐵圈因旁各有二橫釘嵌入盤以防轉動孔連下二十字以砲架孔中砲頂上接鑽頭人推鑽腰鐵杆如磨旋轉鑽漸下而砲壘自通盤中稍旁作一孔大可容人人立穴下透半身於盤上時加油以利鑽

地湧神鎗

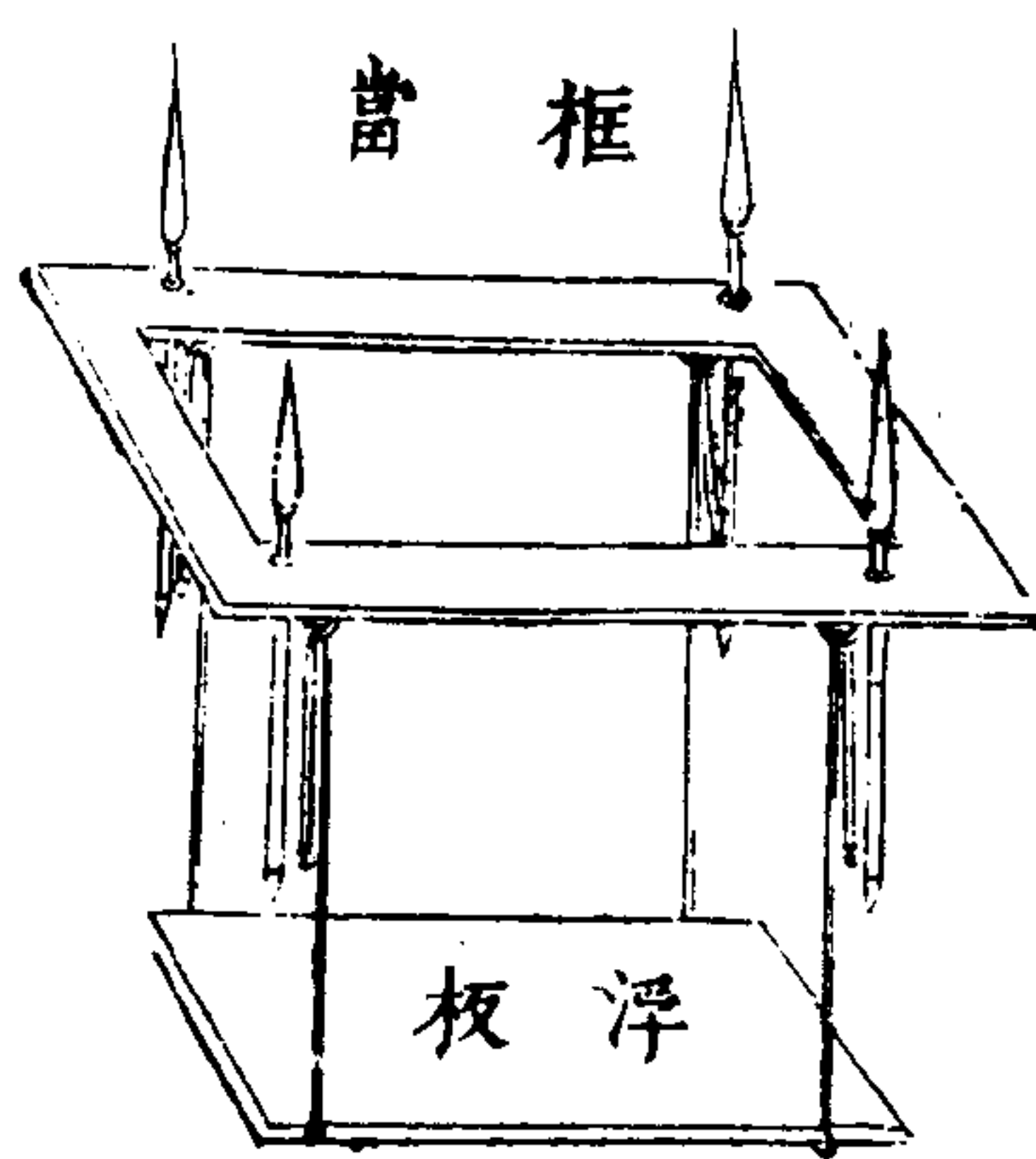

製用堅木作框當長四尺五寸橫二尺二寸四當四孔孔下旁釘鐵環製小鋼鎗四根鎗身布孔中不露鎗尾繫繩貫環中一端繫浮板後於地穿穴深數尺以當埋與地平製浮板可框心大當旁置巧機令板與當平馬踏浮板機發板下鎗從孔起預聞有警先於賊來要路邊城營前俱可埋伏費用不多一件勝如十軍若損一件即令補造方見實用

三才圖會

器用七卷

廿九

搥足殺馬風鏹

風鏹

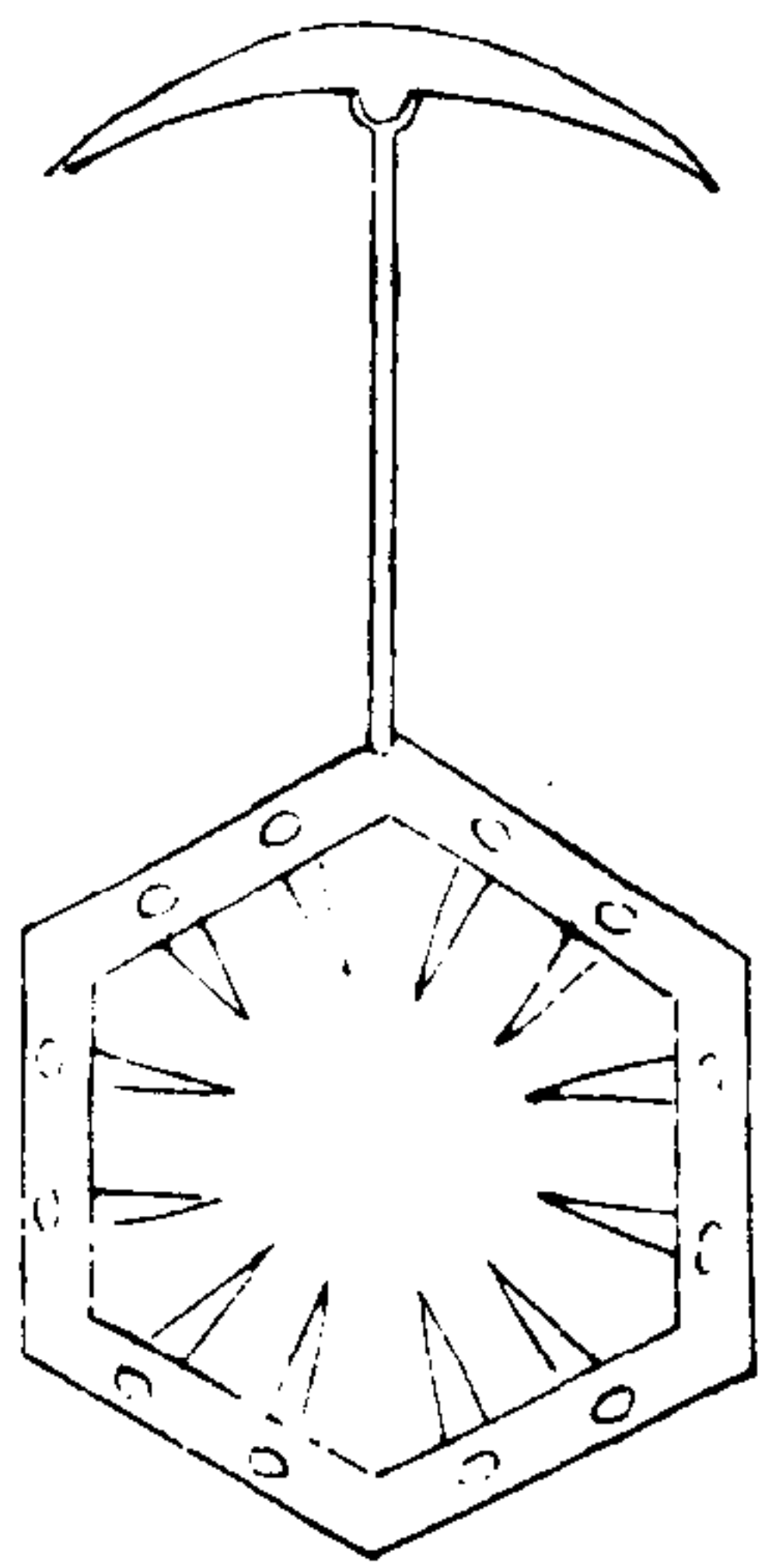

三才圖會

器用七卷

四十

用堅木作圈圍鐵釘二十二個長三寸三分竹釘亦可代之上繫極快風鏹一張重十兩與地湯神鎗兼伏邊外營前俱可用右虜恃驍侵犯先將馬足搥住痛必驚跳鏹舞自砍肩破腿折虜之所恃者馬馬傷虜驚我兵乘此擒之矣

藥囊藥瓶彈模

彈模

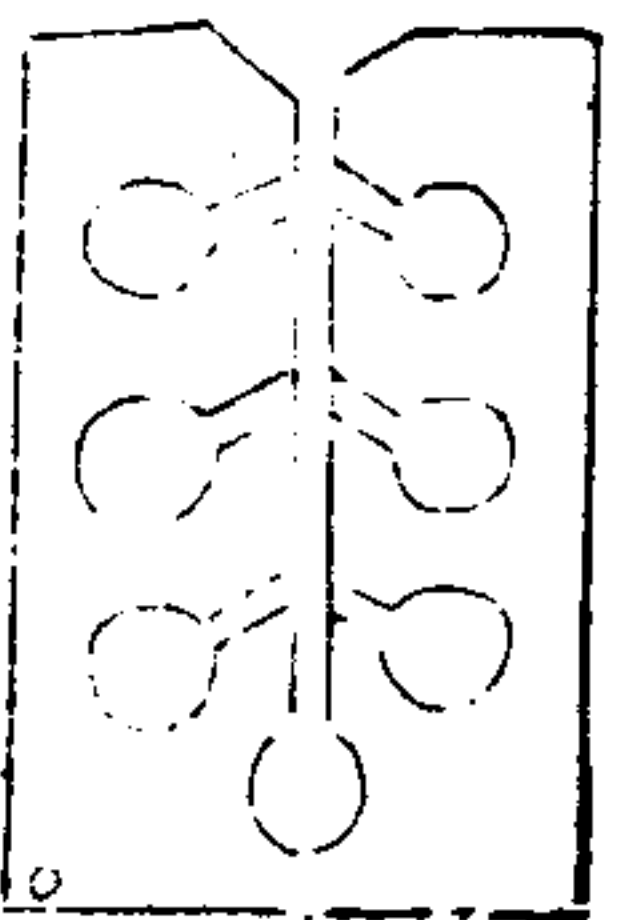
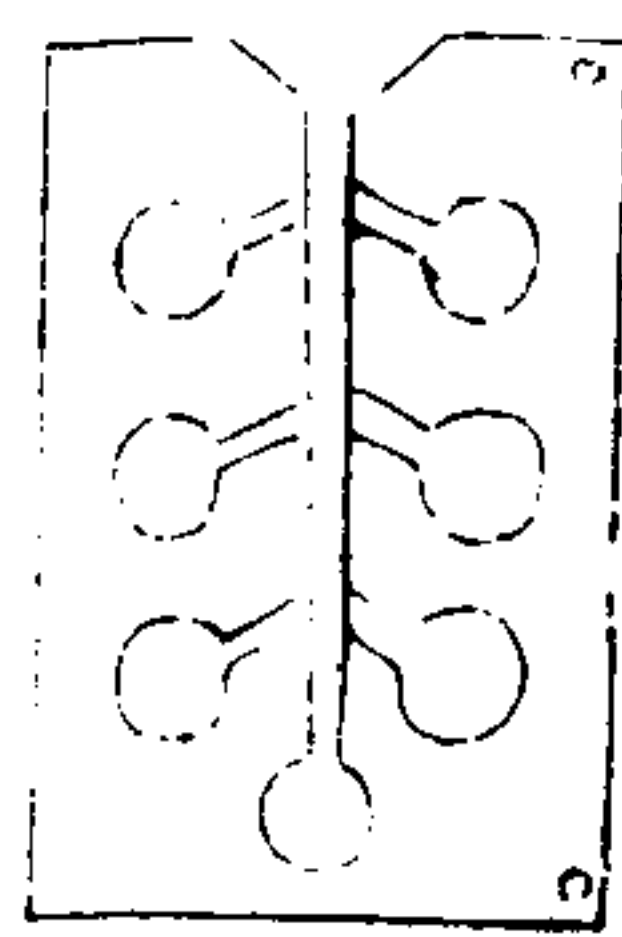

藥瓶

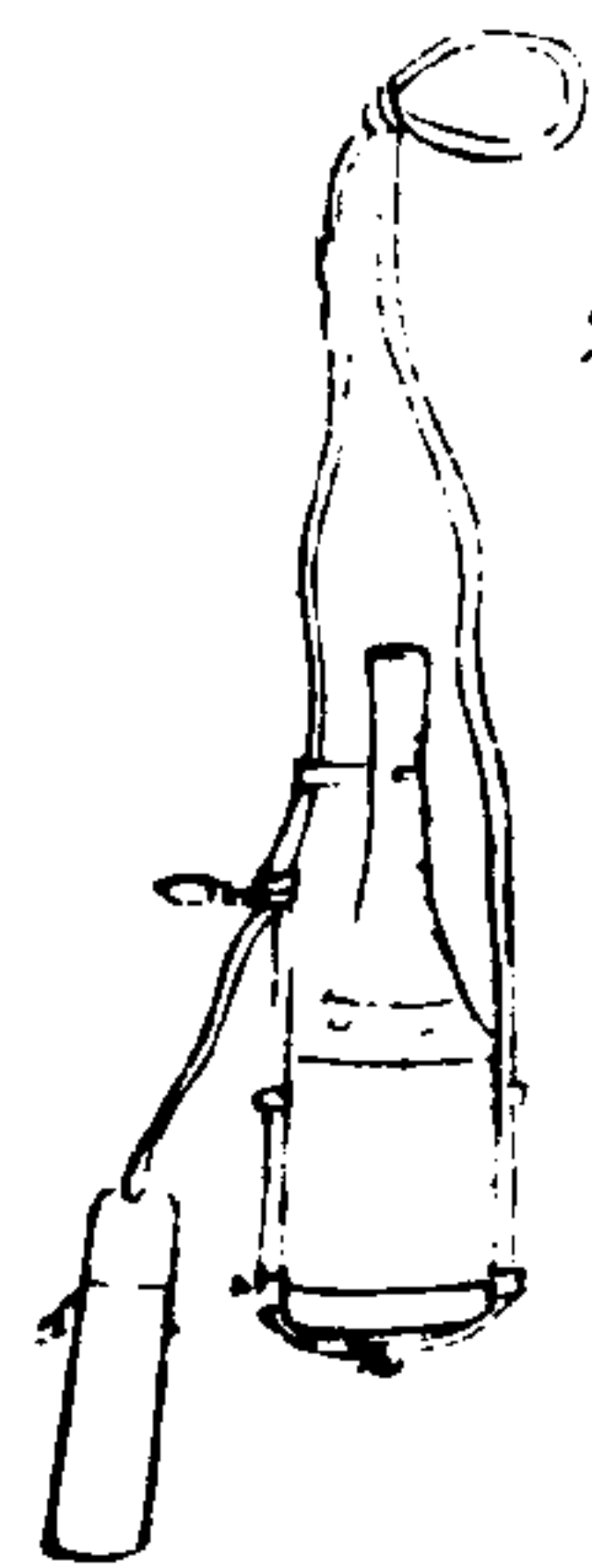

藥囊



三才圖會

器用七卷

四十一

藥瓶用銅管內約定火藥分兩頸下銅下為開用時以抵瓶口開開傾藥滿管開開傾入銃內藥囊用布木底下留孔以木塞住裝藥去塞置藥瓶上一傾便滿俱取簡便彈模以石為之用二扇有二筒卯鑄時用繩拴定

嚙蜜鳥銃

連床重八斤長五六尺機用銅裁於

棚杖

床內

藏机

照机

火門

床

桑木為上河柳次之南方多用細木

三才圖會

器用七卷

四三

筒

筒前銃床長短為之愈長愈妙下有二三錢鈕以便下指釘放時不致振動

底

銃後門內鑿成螺螄形以鍊到成螺螄纏扣底深淺粗細左轉則進右轉則出恐藥渣積內生銹即除底以棚杖運布蘸漆水刷洗

圖

前口火門

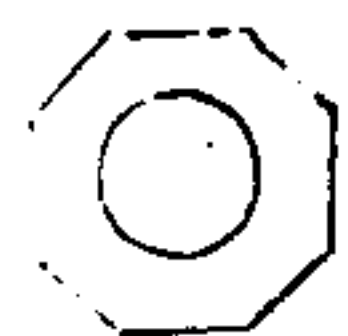

銃口宜止容三錢鉛彈至小二錢口與口一樣直若喚大口小則氣洩彈去不遠口大腹小則彈掛湯難準

機

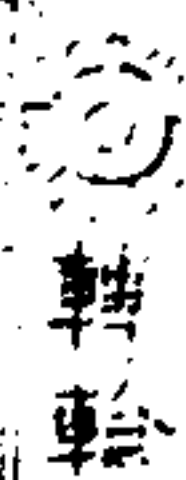

銜火官 上軌

機子

機子用黃銅片兩頭交釘摺疊意若鎖簧鈞米則機子指下軌開輪而上軌至前燃火放手則機子撐開下軌推去火官自回

三才圖會

器用七卷

四三

鳥銃惟嚙蜜最遠最毒又機昂起倭銃機雖伏筒旁又在床外不便收拾今置機床內撥出之則前火然自回如遇陰雨用銅片作瓦覆之此中書趙士楨得之采思麻而色之者

大追風鎗

照星

照門

長五寸

火門

式長四尺四寸重十八斤除四尺四寸外後長五寸八柄內柄長一尺九寸

三才圖會

器用七卷

四高

每位用人二名一名執鎗照準則一名執火繩鎗用三足鐵柱其器甚長且利便發而能遠遇敵營四面各用數十位或先以此驚賊或先以地雷連砲迅雷三捷五雷等器打敗賊勢俟賊潰奔以此同威遠砲追賊使其不敢再來以乘我亂每用藥六錢鉛子一枚重六錢五分平發二百餘步高發十餘里此真萬勝難敵之長技也

三才圖會

器用八卷

兵器類

雲間先明父王思義續集

銅發貢

佛狼機

鳥嘴銃

銃

子母炮

一窩蜂

天墜砲

地雷

大蜂窠

火妖

火藥桶

火磚

三才圖會

器用八卷

飛天噴筒

礮圖

藥箭

啣枚圖

天蓬鏟

簏笈

棍

望樓

鈎竿

剉子斧

叉竿

木平

度竿

照板

飛組

浮囊

番鍾板

篋籬笆

竹皮笆 木馬子 狗脚木

插板	暗門	地澁	鐵蒺藜	鹿角木
擄蹄	木楯	夜叉楯	塹柵	車脚柵
狼牙拍	飛鈎	水囊	水袋	麻搭
鐵撞木	穿環	下城絞車	純柵	
皮簾	毳簾	地道	頭車	
地道	屏風色	木馬子	緒棚	
車榜拐	皮色	壕橋	又	
摺疊橋	雜器二十四	雲梯		

銅發貢

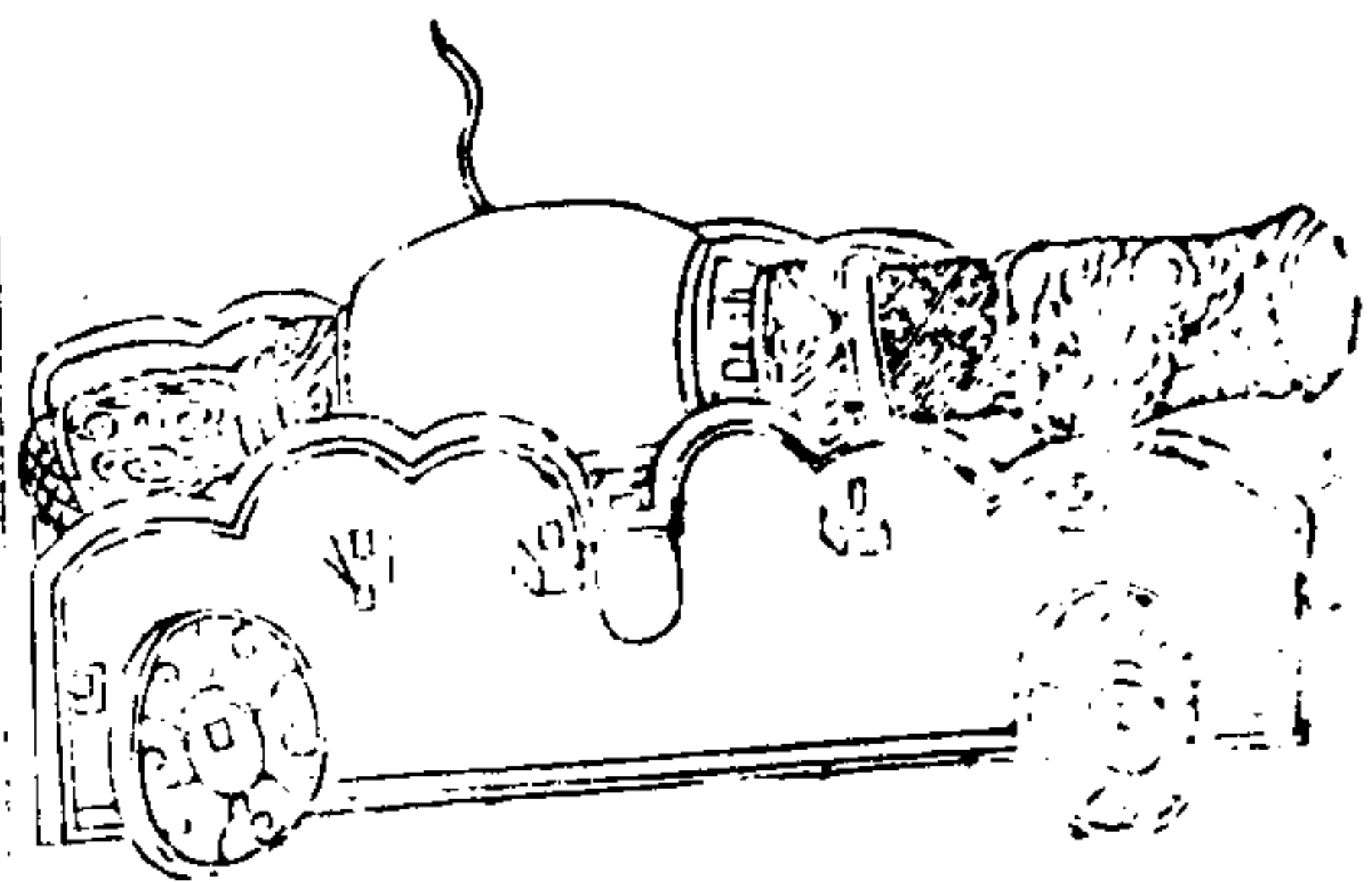

三才圖會 器用八卷 三
 銅發貢每座約重五百斤用鉛子一百箇每箇約重四斤
 此攻城之利器也大敵數萬相聚亦用此以攻之其石彈
 如小斗大石之所擊觸者無能留存墻遇之即透屋遇之
 則摧樹遇之即折人畜遇之即成血槽山遇之即深入幾
 尺不但石不可犯而已凡石所擊之物轉相搏擊物亦無
 不毀者甚至人之支體血肉被石濺去亦傷壞又不但不
 子利害而已火藥一藝之後其氣能毒殺乎人其風能煽
 殺乎人其聲能震殺乎人故欲放發鑽湏掘土坑令司火
 者藏身後燃藥線火氣與聲但向上衝可以免死

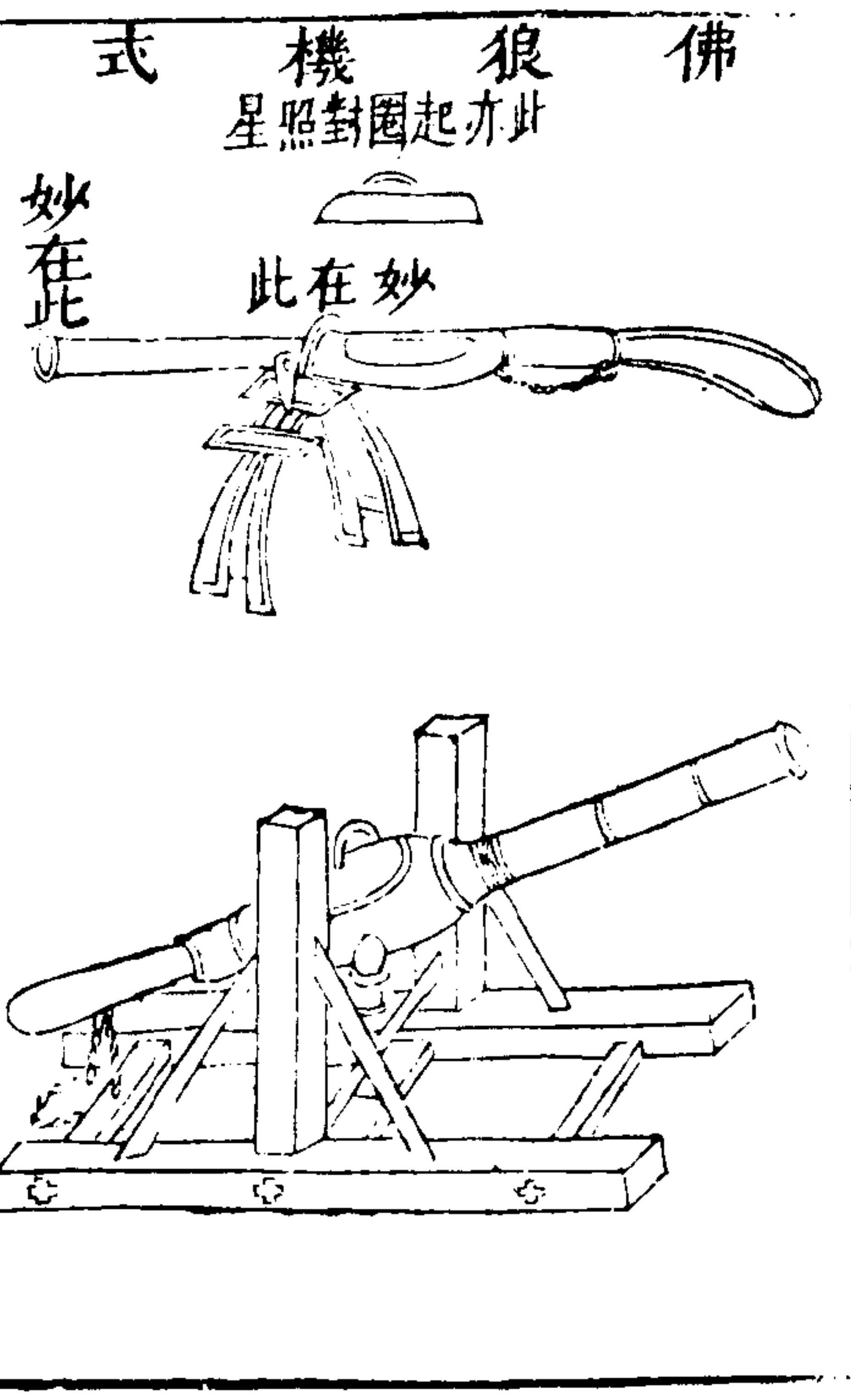

佛 狼 機 式
此亦起國對照星

三才圖會 器用八卷 四

其銃以鐵爲之長五六尺巨腹長頸腹有長孔以小銃五箇輪流貯藥安入腹中放之銃外又以木包鐵箍以防决裂海船舷下每邊置四五箇於船艙內暗放之他船相近經其一彈則船板打碎水進船漏以此橫行海上他國無敵時因征海寇通事獻銃一箇并火藥方此器曾於教場中試之止可百步海船中之利器也守城亦可持以征戰則無用矣後汪誠齋爲兵部尚書請于 上鑄造千餘發與三邊其一種有木架而可低可昂可左可右者中國原有此制不出於佛即機

側立裏面 鬼擘形

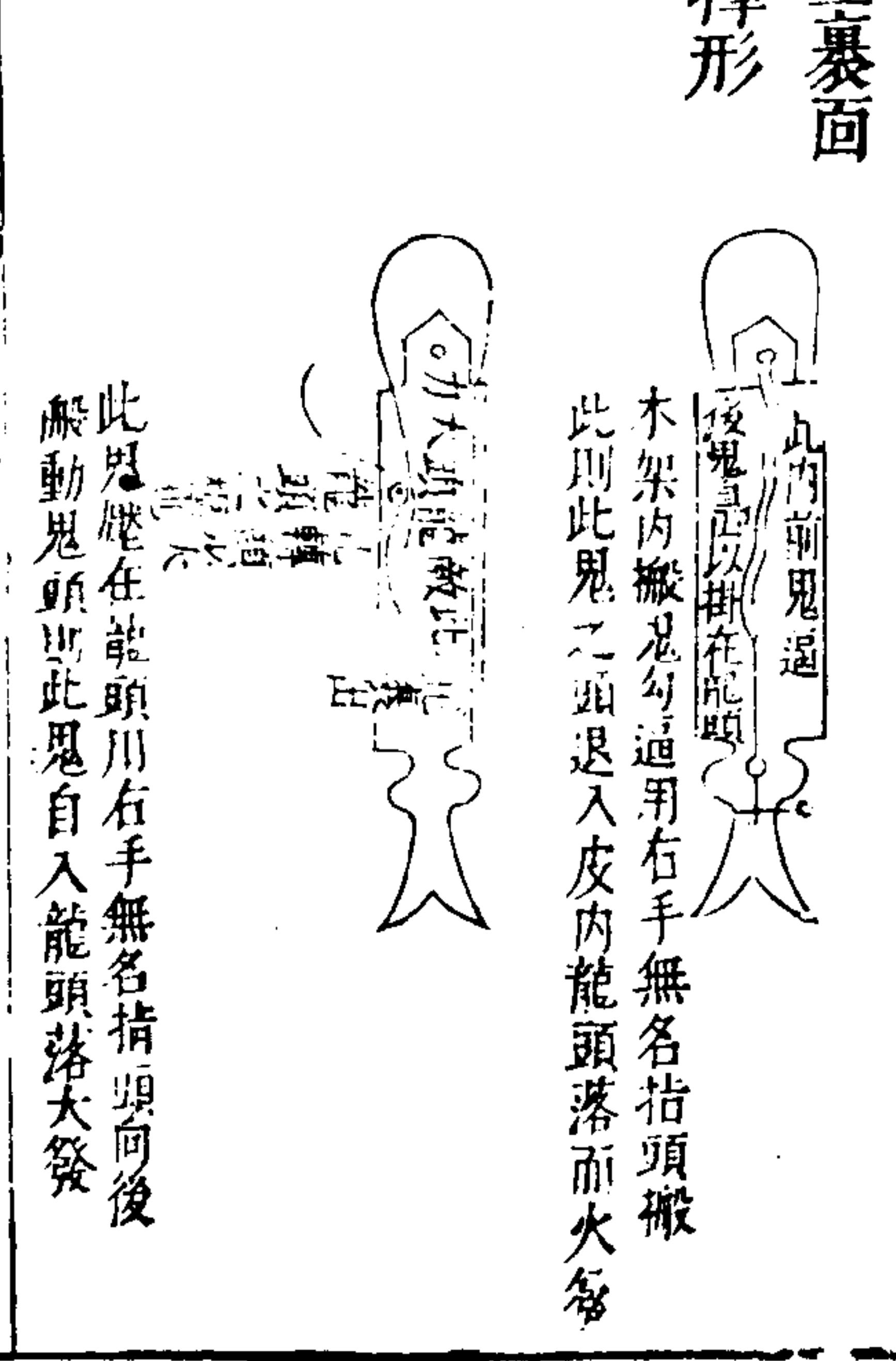

三才圖會 器用八卷 五

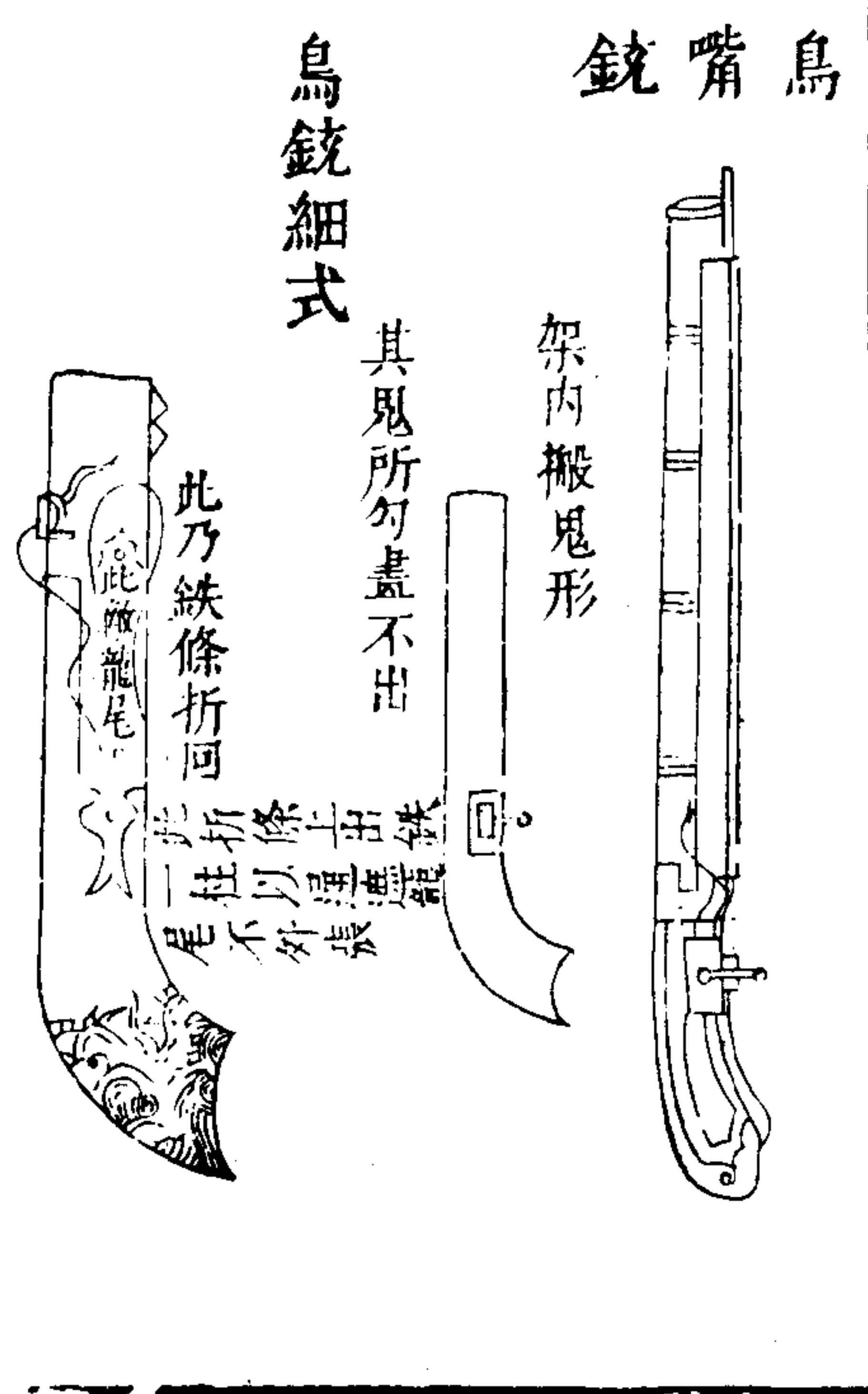

此鬼在龍頭川右手無名指頭向後 搬動鬼頭此鬼自入龍頭落大發
此內前鬼逼 後鬼以掛在龍頭 木架內搬鬼勾通用右手無名指頭搬 此則此鬼之頭退入皮內龍頭落而大發
此乃鉄條折回 此機龍尾 此機龍尾 此機龍尾 此機龍尾

鳥銃後門形

形口前

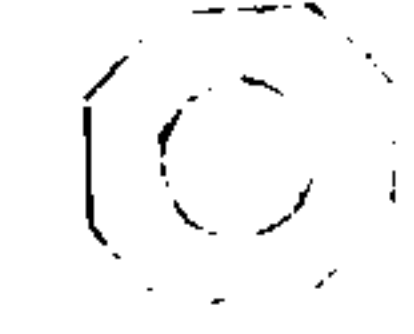

形門大

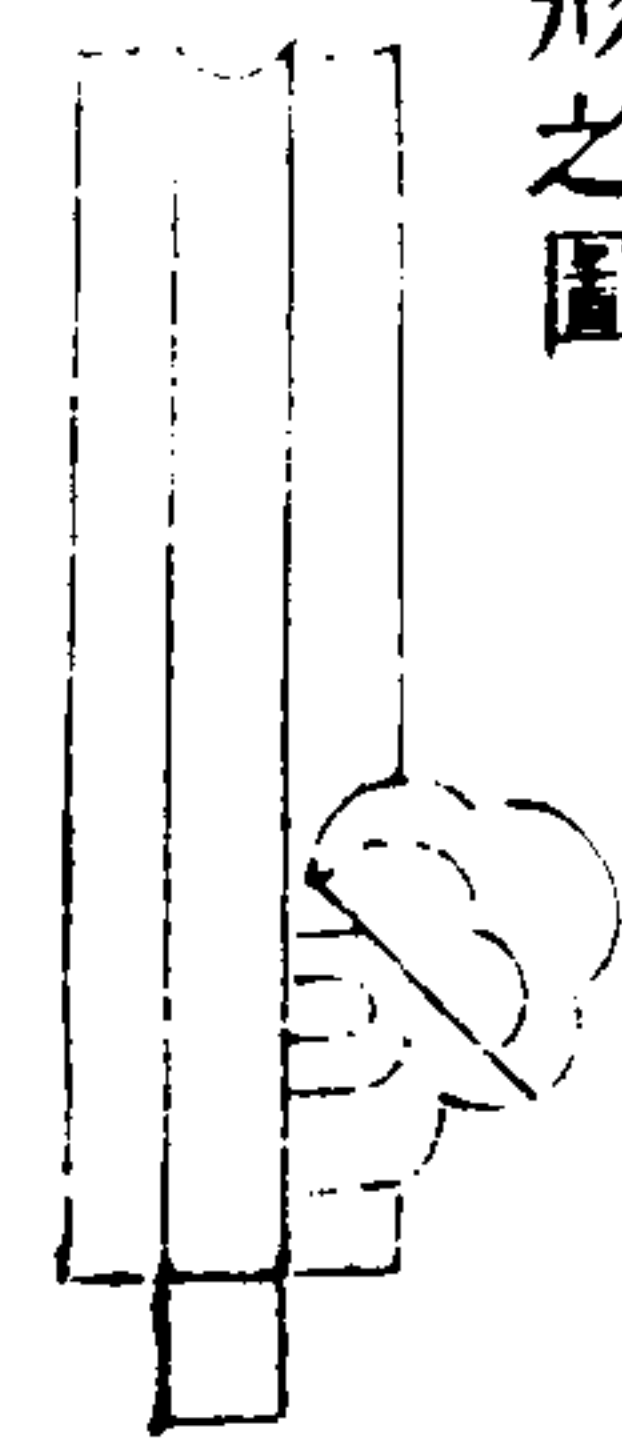

鳥銃分形之圖

絲轉形 左轉則入 右轉則出

此插入架內棚柱 此口托鳥銃全身

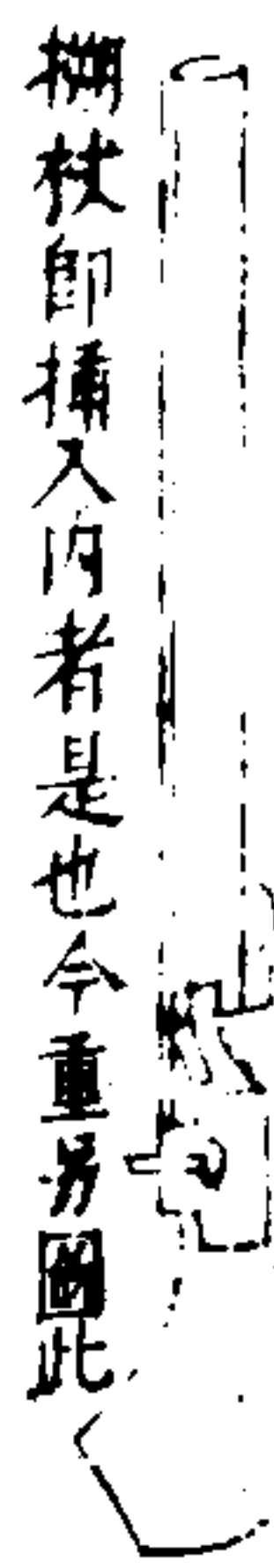

三才圖會

器用八卷

六

造鉛錫銃者須知煉鐵蓋中原有渣滓夾雜須煅煉不已融盡渣滓底於精純方免脆折爆碎之患故十斤而煉一斤者為上十斤而煉五斤者次之其管欲圓而淨其臬欲端而直司銃者須擇手足便捷之人臨敵裝藥入牌覘臬發火庶不遲悞若但見臬而不見管則失之仰但見管而不見臬則失之俯皆不能中也此器今人類並立而用之遠攻非也須近敵乃用長短兵相夾乘勢速往使賊避銃目睫閉眩之間而我兵已入其隊中矣鉛錫銃之妙全在此也若恃以攻敵不亦謬乎

銃式

形子送

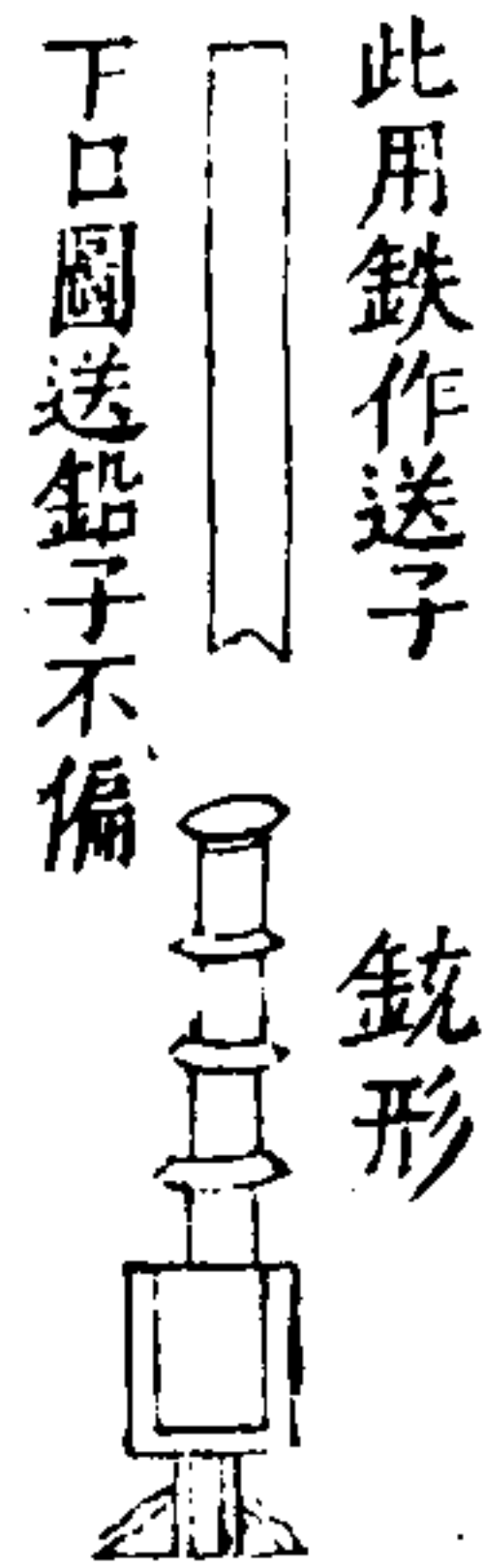

此用鉄作送子 銃形

下口圖送鉛子不偏

銃內裝藥式

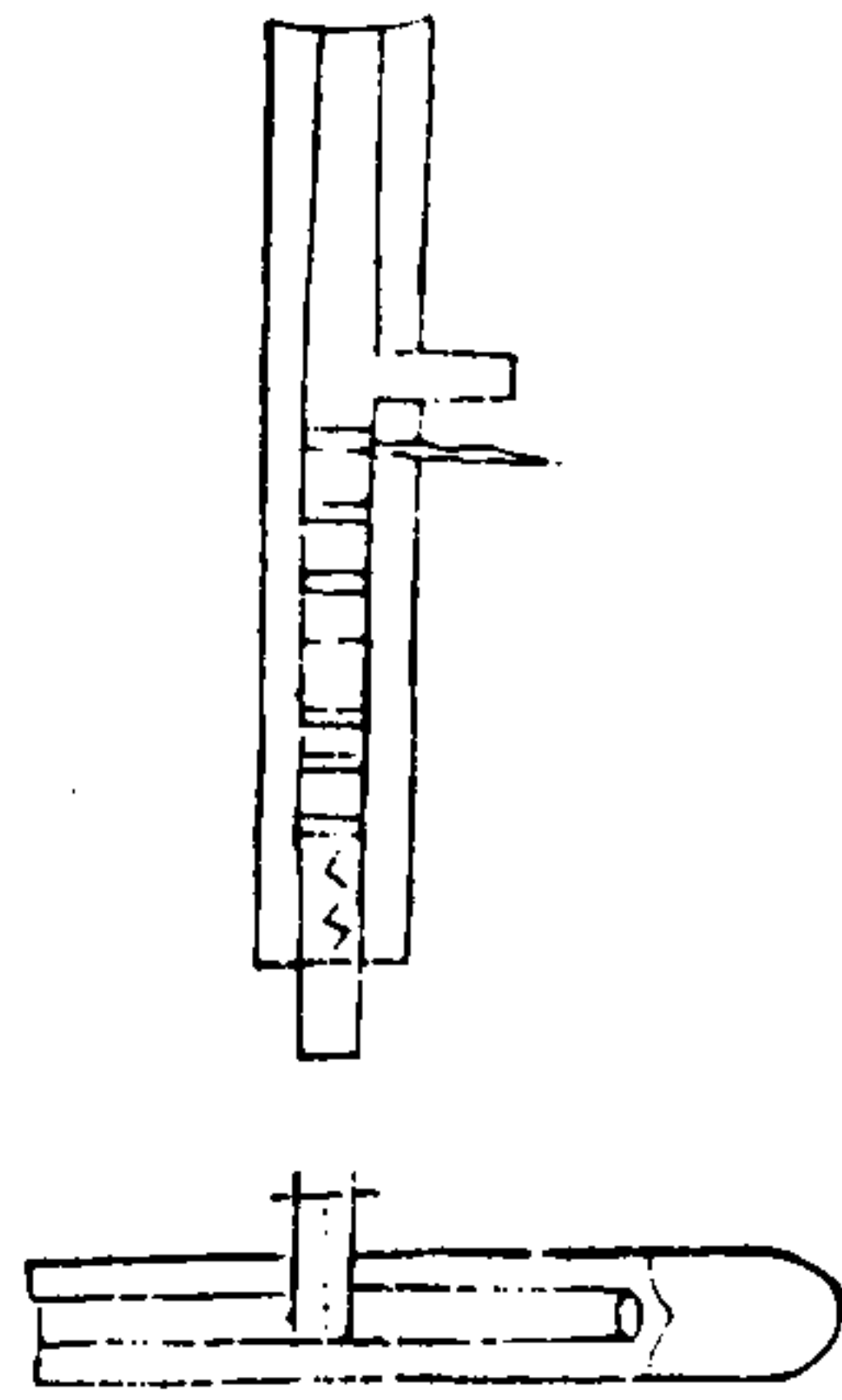

銃如鳥銃 但藥蓋處 用一孔上 安一鉄筒 入鉛子數 枚門定口 落一筒子 又落入

三才圖會

器用八卷

七

子總形

炮母子

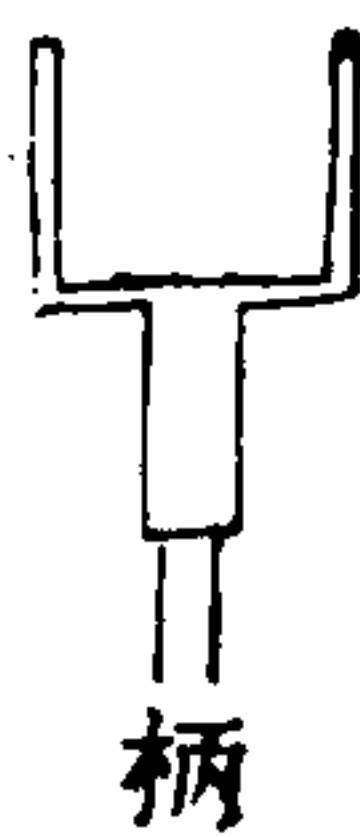
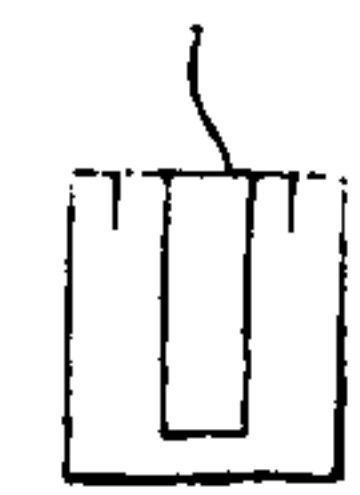

內為刻木信以藥線纏 之外用耐紙捲緊合口

此用驚營或夜間遠遠放入賊壘必停於賊壘中銃發無制之兵鳥合之衆奪氣之冠勢必驚惶我得乘之此器是妙

一窩蜂

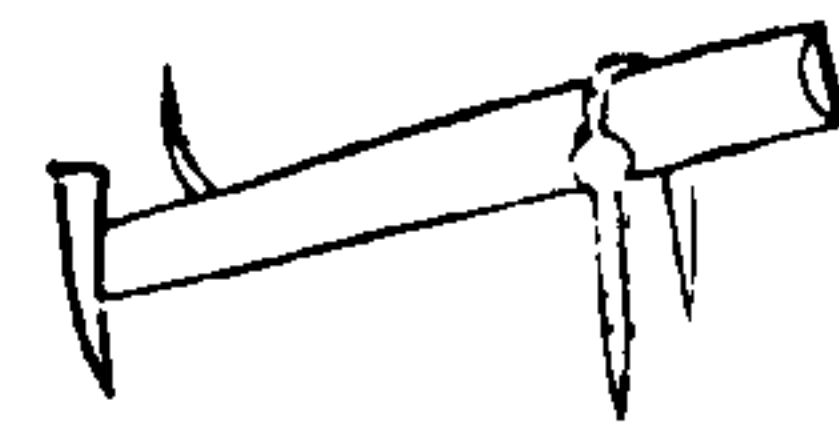
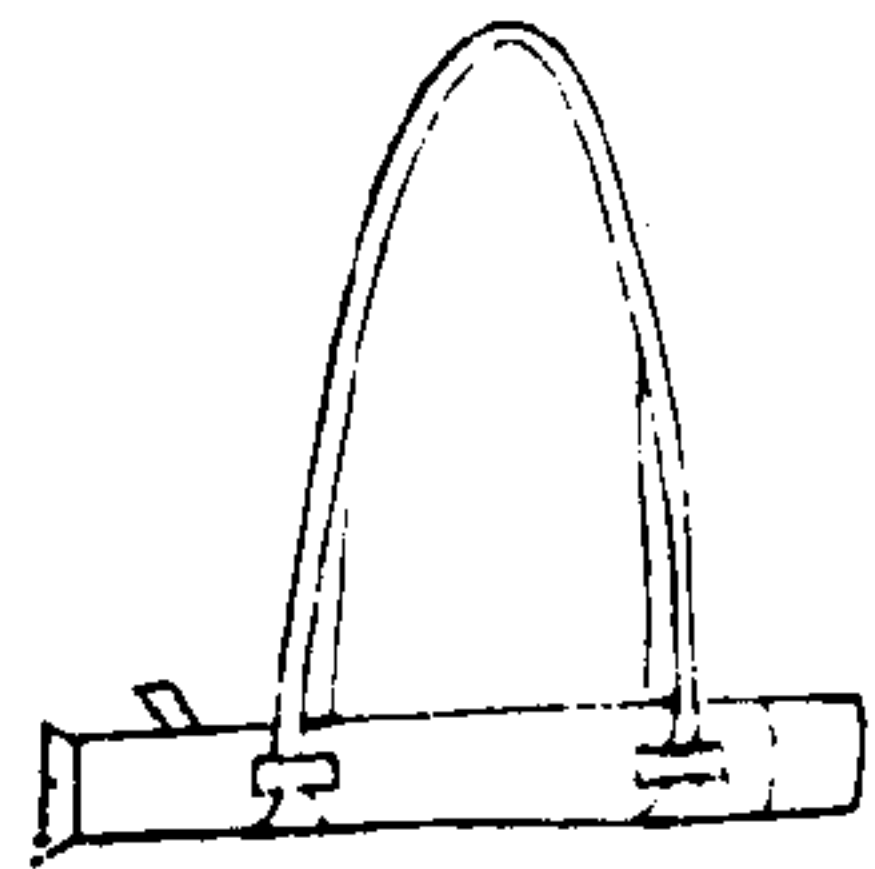

其狀如鳥銃之鐵幹而短其管口比鳥銃口稍寬容彈百枚燃藥則彈齊出遠去四五里鳥銃所發止於一彈所中

三才圖會

器用八卷

八

止於一人中則傷人不中則無所傷矣一窩蜂一發百彈漫空散去豈無中傷者乎其力量其可以爲佛即機之亞但佛即機器重難帶一窩蜂輕於鳥銃以皮條綴之一人可佩而行戰時以小鐵足駕地昂其首三四寸蜂尾另用一小木粧釘地止之誠行營之利器也若欲爲坐營之用則以木床載於營門床身左右各置一輪以便進退可以爲守營之寶

天墜砲式

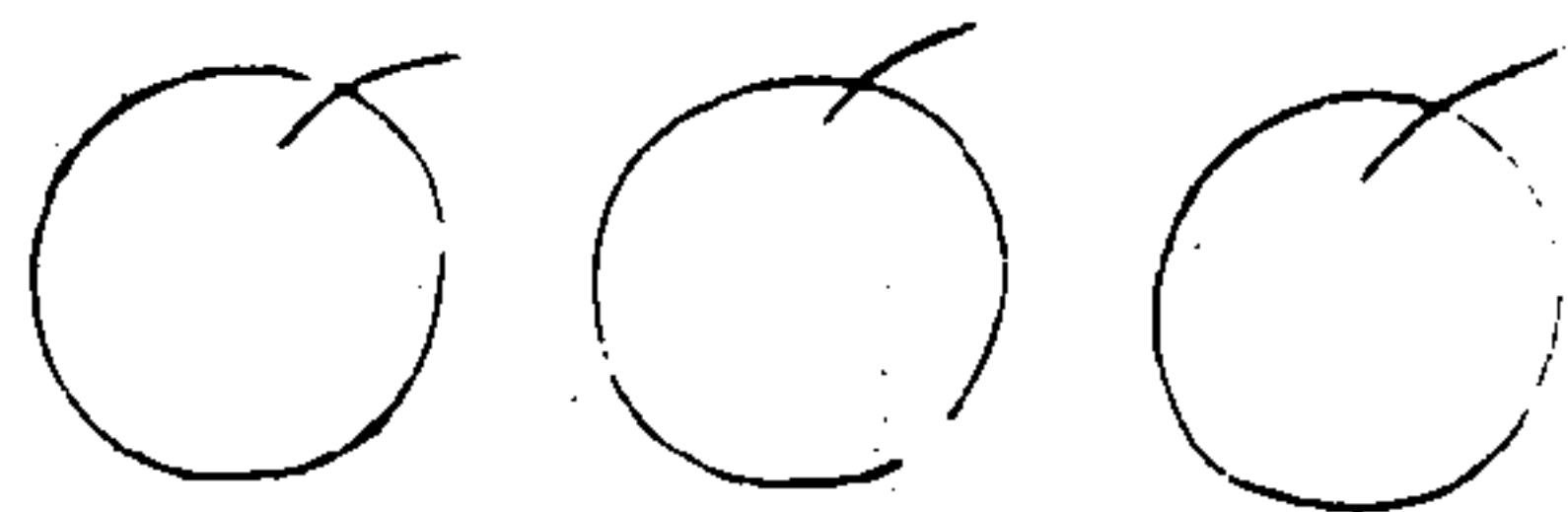

地雷式

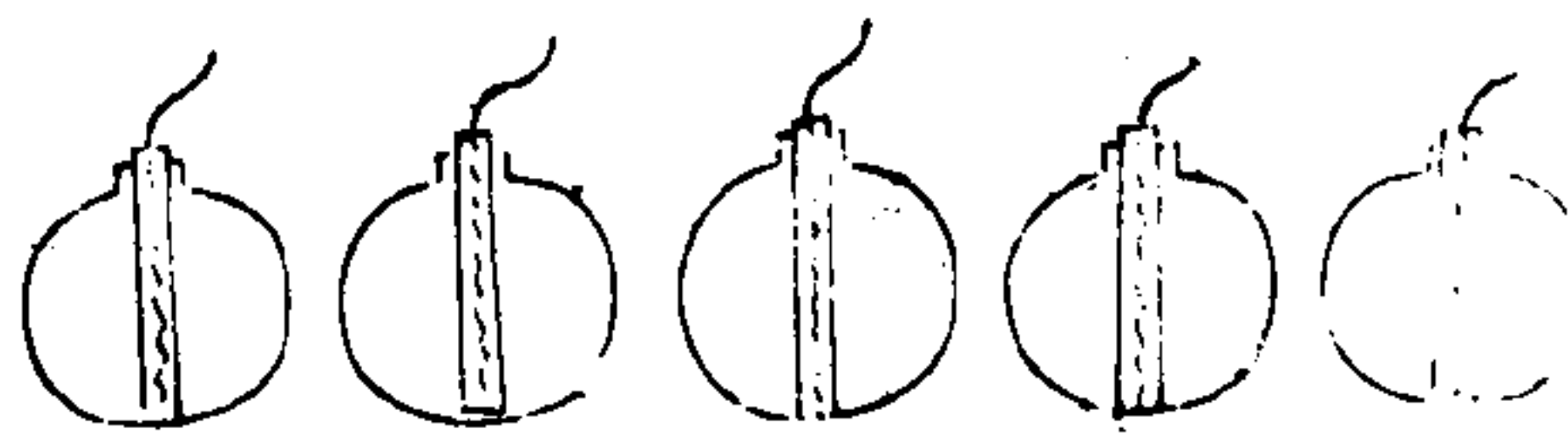

三才圖會

器用八卷

九

天墜砲其大如斗用法升至半天墜於賊巢震響如雷黑夜令賊自亂相殺內有火塊數十能燒賊之營寨必不能救以生鐵鑄成實藥斗許檀木砧砧至底砧內空心裝藥線一條擇寇必由之地掘地作坑連連數十埋地雷于坑中內用小竹筒通藥線土掩如舊機關藏火賊不知而踏動則地雷從下震起火焰冲天鐵塊如飛蝗着人即死乃孔明之秘器也

大蜂窠圖式

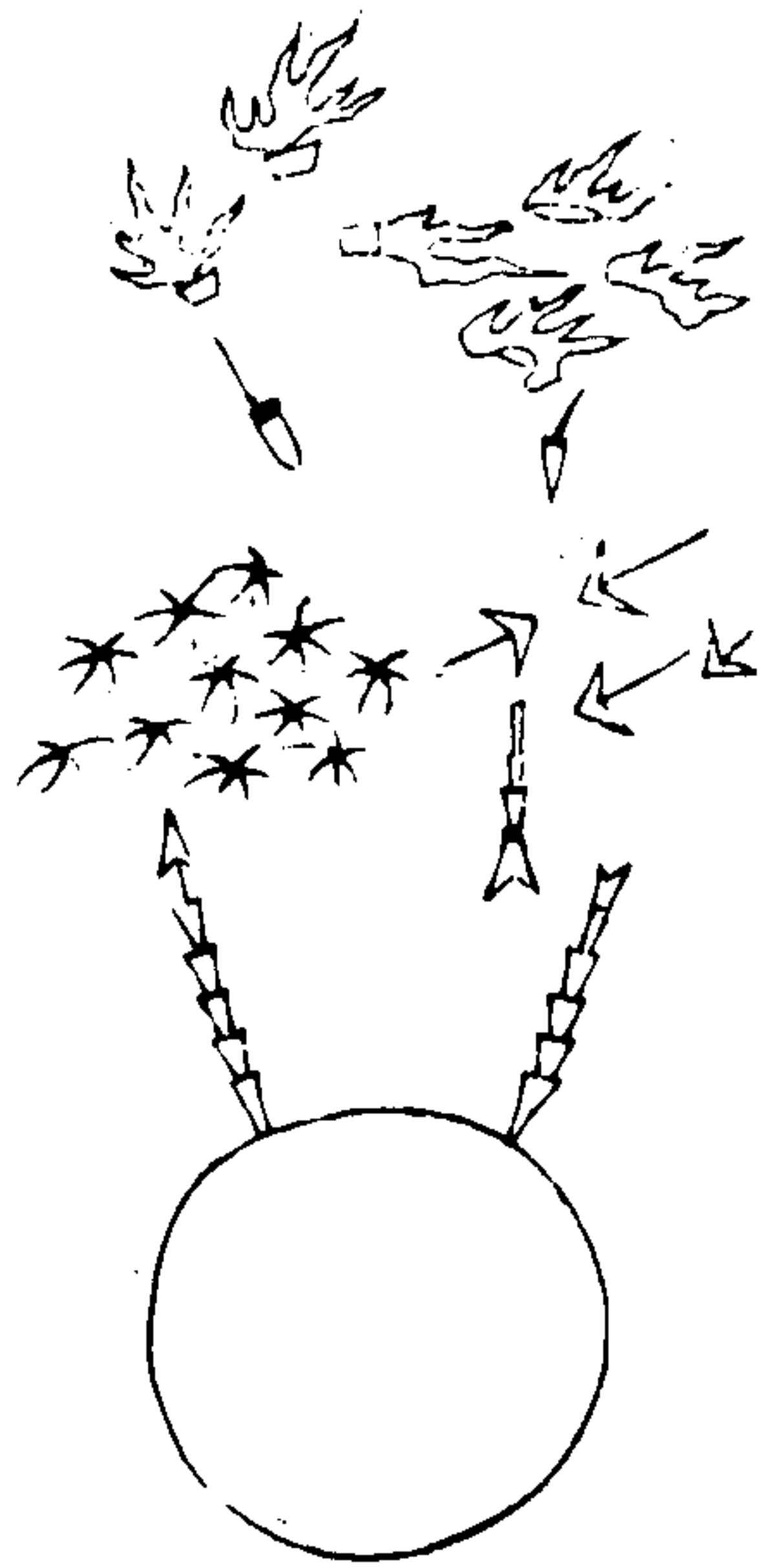

三才圖會

器用八卷

十

大蜂窠戰守攻取水陸不可無者奪心眩目警胆傷人製宜精妙此兵船第一火器也

火妖圖式

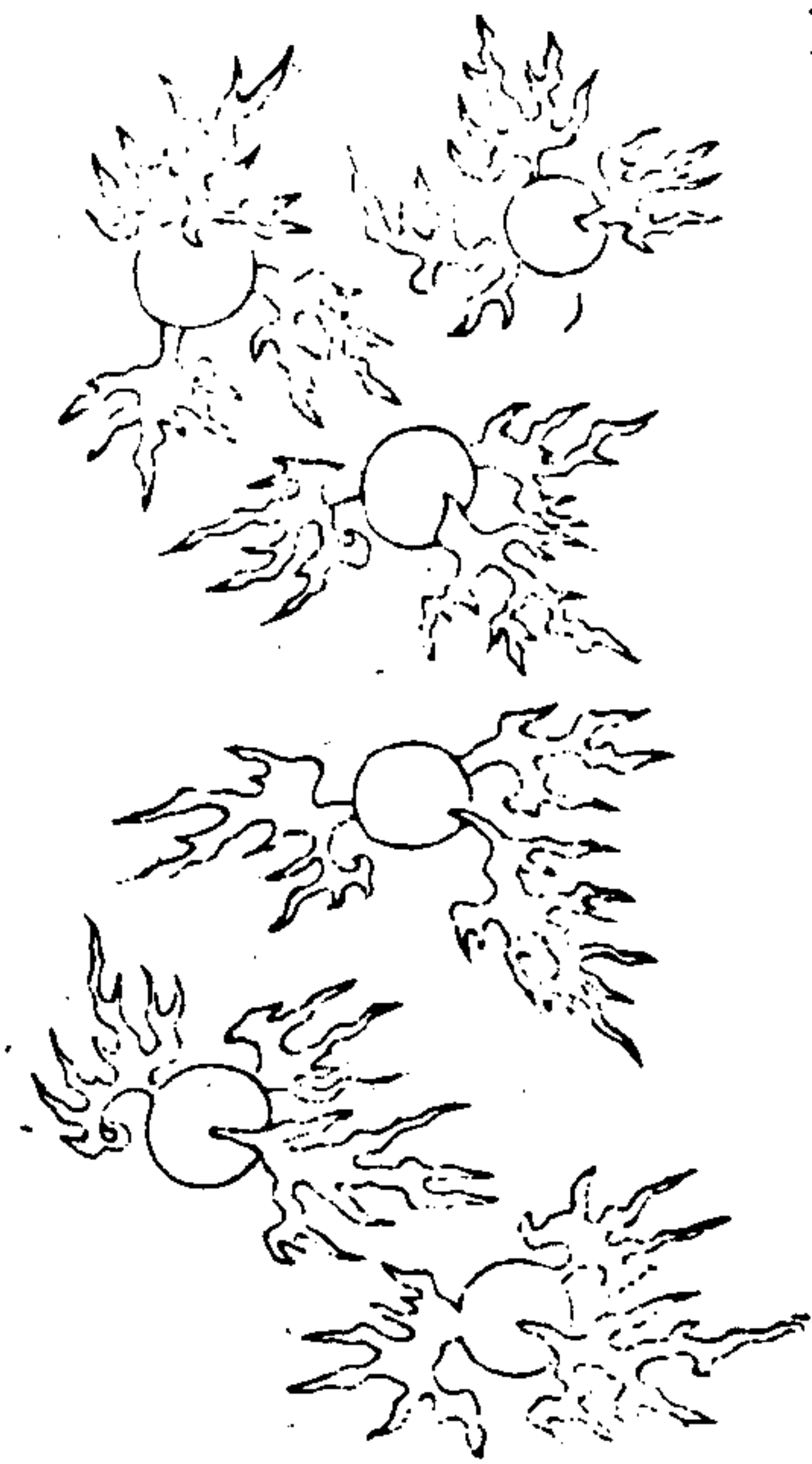

三才圖會

器用八卷

十一

紙薄拳大內蕩松脂人毒火外煮松脂檣油黃臘然火拋打烟焰藜截脚利水戰守城俯擊短戰

火藥桶式

火磚式

用粗破一箇將此火藥半桶鋪
 炭火三四塊用火磚四箇填
 桶温灰培(灰)一百箇切不可
 干疎內培(培)滿若滿則內實
 蓋不見平(平)擲下藥不泛火
 放在藥面以(以)出礙也
 蓋蓋之

竹筒穿藥線

包式



三才圖會

器用八卷

十二

火藥桶舊用火藥傾下賊舟此固長策然又別用火藥或
 炭火再傾擲使之發藥每每或連桶擲入水中或被賊乘
 藥桶及伊舟以水沃濕亦皆未中肯綮可以必發不如遠
 則只用飛天噴筒近則只用埋火藥桶至易至便火磚

用地鼠紙筒砲各安藥線每箇排爲一層上下二節各二
 層以薄茂橫束合洒火藥松脂硫黃毒烟用粗紙包裹成
 磚形外用綿紙包糊以油塗密另於頭上開口下竹筒以
 藥線自竹筒穿入

飛天噴筒

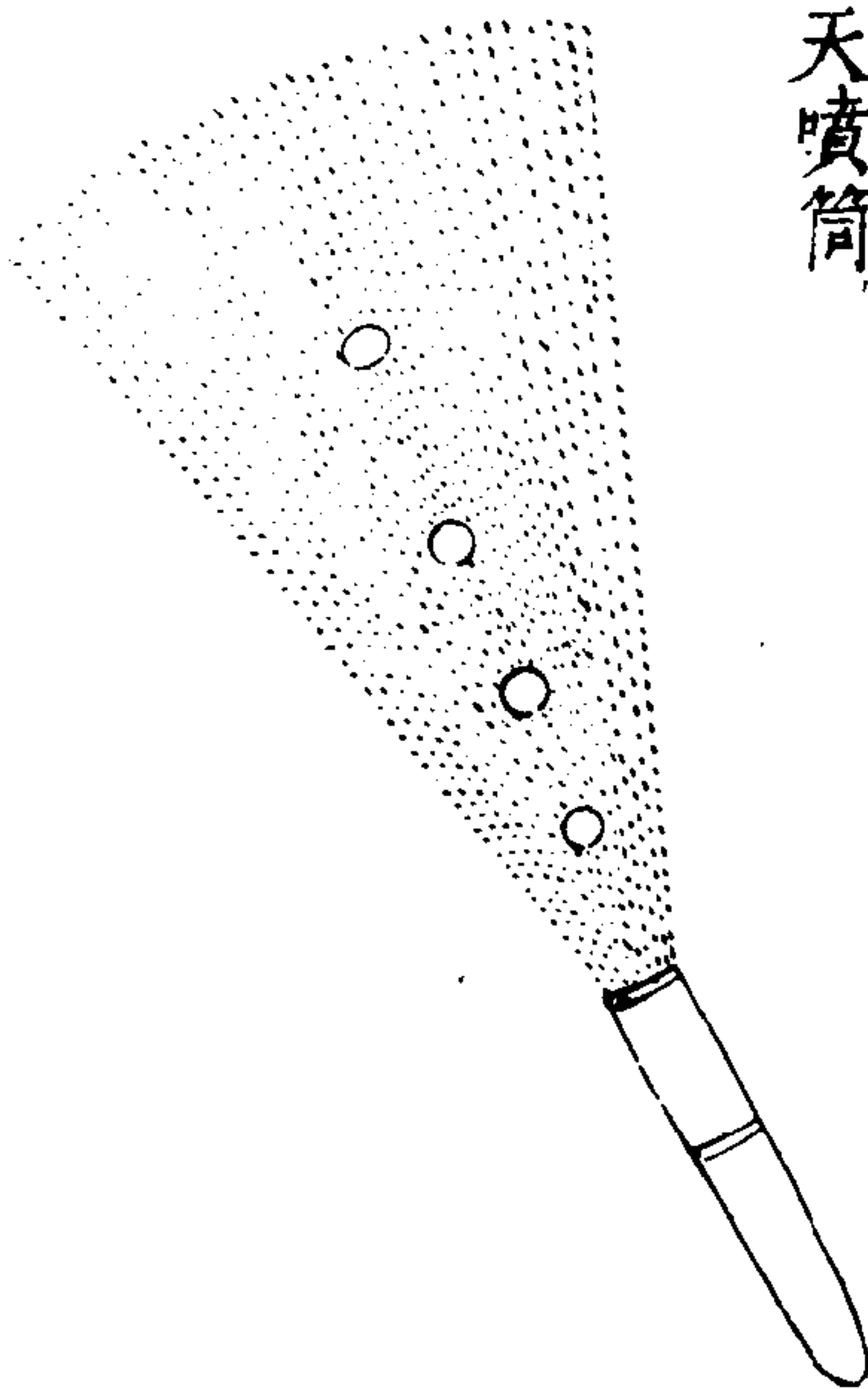

三才圖會

器用八卷

十三

飛天噴筒截徑二寸竹裝藥製打成餅修合筒口餅兩邊
 取渠一道用藥線拴之下火藥一層一餅一筒用送入推
 緊可高十數丈遠三四十步徑粘帆上如膠立見帆燃莫
 救此極妙極妙萬分効策

礮圖式

每繩長如稍之體
不必拘定若干條
但能舉其稍可矣
每繩用二人扯之

礮為守城第一器既省火
藥之費又有不乏之資

三才圖會

器用八卷

十四

兩廣藥箭

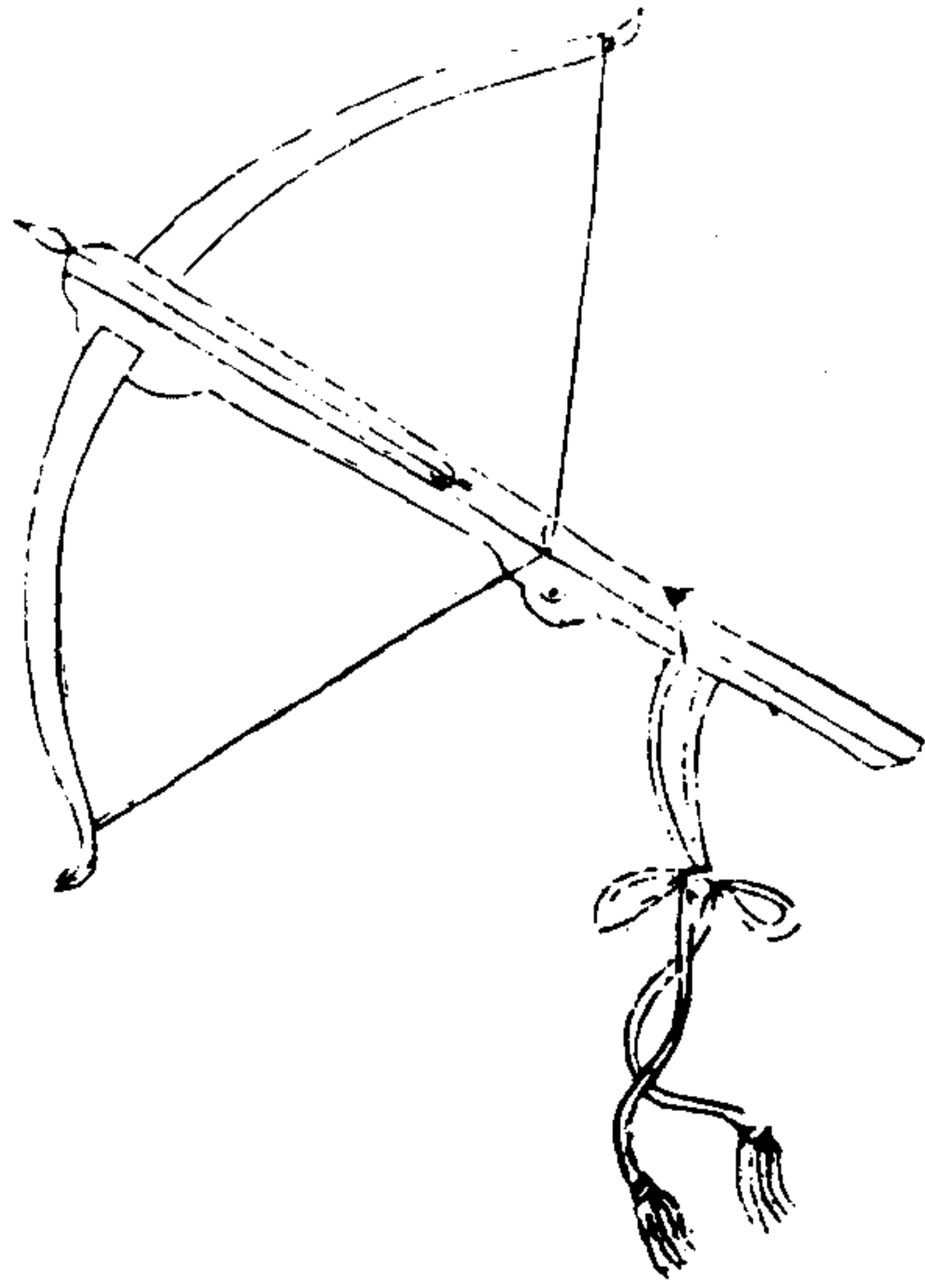

此處安大石子不拘
箇數塊數亦不拘
方圓平厚蝎尾既
掛一人雙手墜石俟
前扯起放去

此繩人墜起礮自發后去

弓弩必採兩廣毒藥以灌其鏃鏃著血縷則立死但浙人
不習射當如兩河以北懸射銀錢之利以誘之使習令弓
師而能教百人善弓則善弩者得以一人兼二人之食而
弓師且賞之以百金而署之為百人之將矣令弩師而教
百人善弩則善弩者亦得以一人兼二人之食而弩師且
賞之以百金而署之為百人之將矣如此則不數月而全
軍皆善射矣其他短兵鎗棒亦率類此

三才圖會

器用八卷

十五

啣枚圖式



某哨某隊某甲兵某人

後 某官 押寫啣枚號令

竹籤四寸長五分濶上書隊甲兵勇親臨官押油飾掛頸
靜砲響各啣枚肅靜代圖枚而用更可查考

三十圖會

器用八卷

十六

天蓬鏢式

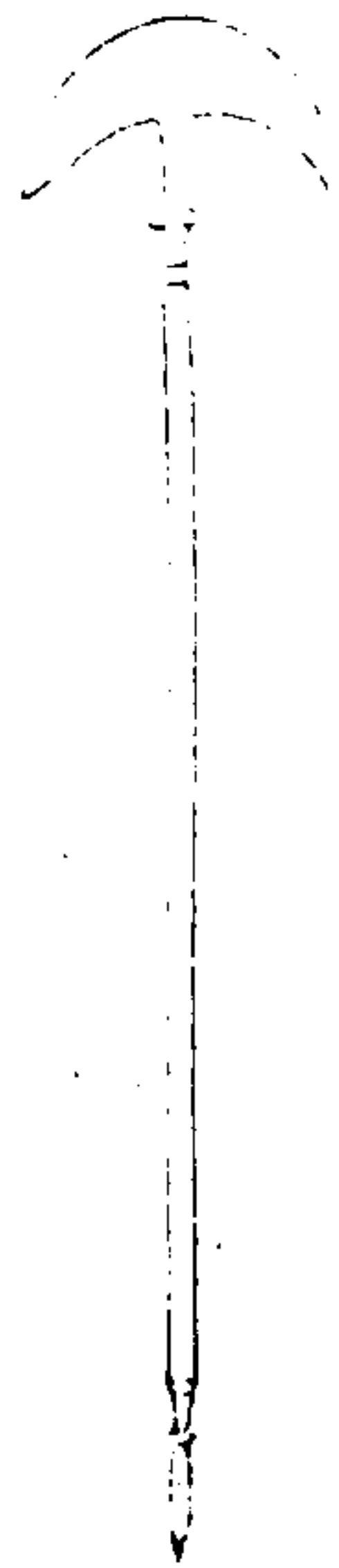

形如月牙內外皆鋒不橫長二尺柄長八九尺或一丈兵
馬步戰第一利器直推可以削手往上一推則鏢首向下推
則鏢足或鈎敗卒之足或於上風揚塵妙不勝述

狼筈式



棍式



三才圖會 器用八卷 十七
狼筈必獵戶能使製筈之法用毛竹長而多節者末銳包
鐵如小鎗兩傍多留長刺每隻用火熨之一直一鈎其直
者如戟鈎者如矛然後以熟桐油灌之敷以毒藥鋒利難
犯

少林棍俱是夜叉棍有前中後三堂之分前堂棍單手夜
叉也中堂棍陰手夜叉也類刀法後堂棍夾鎗帶棒監紫
薇山為第一牛山僧善弄之通厓孫張家棍為第二
河南棍趙太祖騰蛇棒為第一賀銘鈎杆與西山牛家硬
單頭皆次之

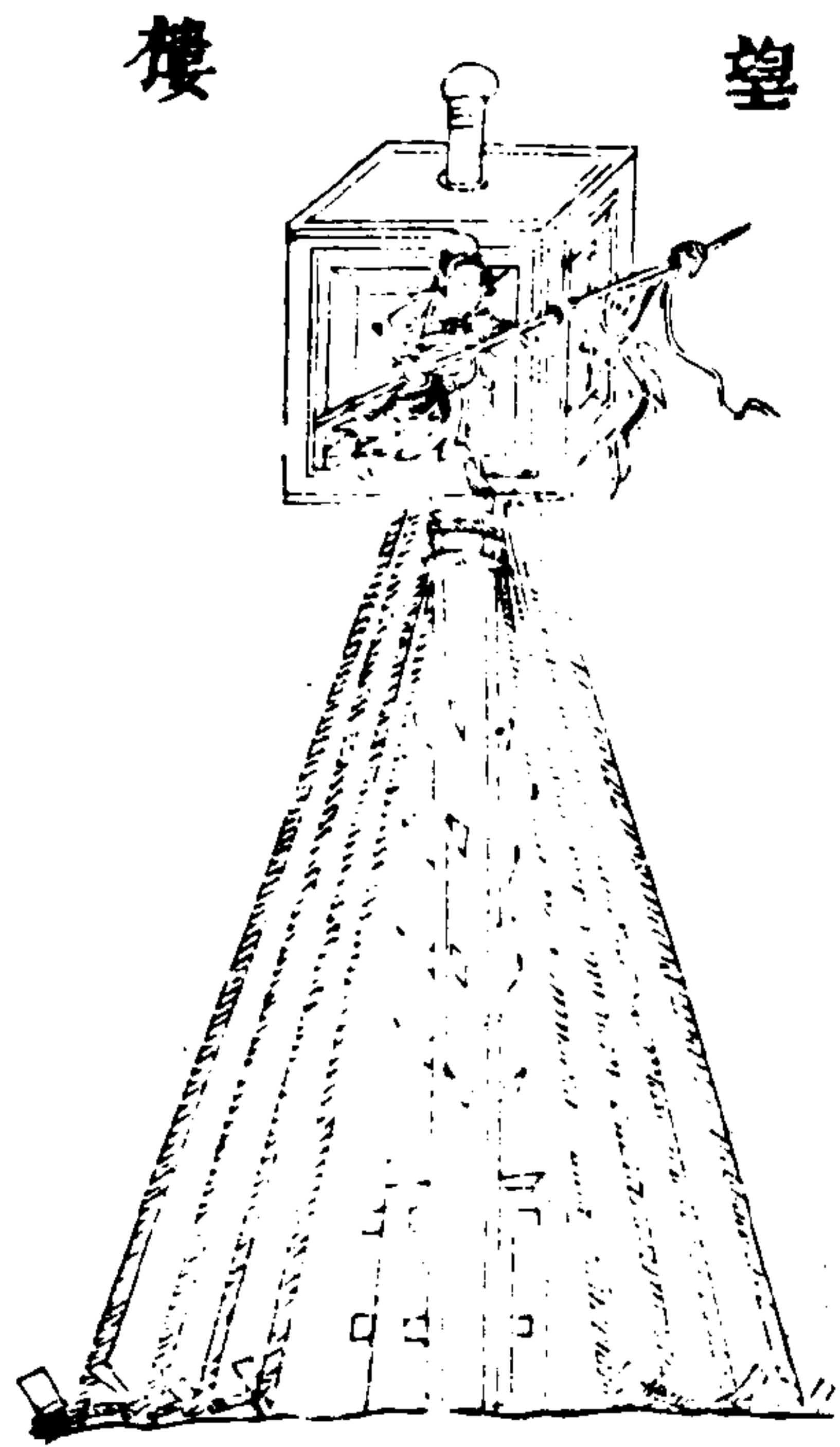

樓

望

三才圖會

器用八卷

十九

右望樓高八丈以堅木為竿木不及八丈則三兩樓亦可上施版屋方濶五尺上下開竅通人竿兩傍釘尋竿八十箇用索三棚上棚四條各一百二十尺中棚四條各一百尺下棚四條各八十尺尖鐵櫛十二箇各長三尺櫛端穿鐵環凡起樓用鹿頰木二各長一丈五尺深埋之出地八尺用鐵叉層竿數條更用木馬及木堅之如船上建檣法其高亦有一百二十尺者棚索隨而增之版屋中立望子一人手執白旗以俟望敵人無寇常卷旗寇來則開之旗桿平則寇近番則至矣寇退徐舉之寇去復卷之此軍中備預之道也

竿 叉 斧 子 剗 竿 鈎

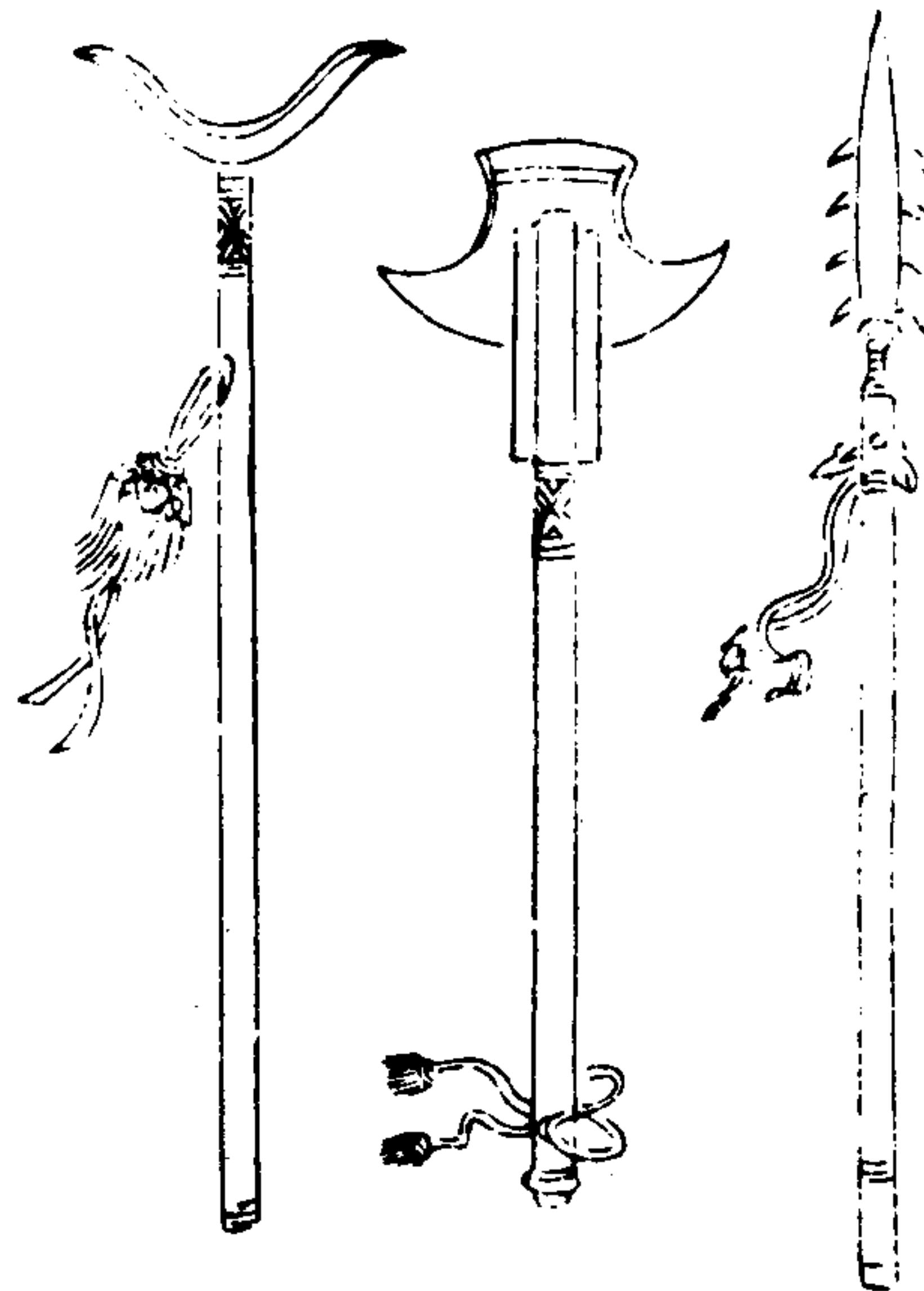

三才圖會

器用八卷

十九

又竿長一丈兩岐用叉以叉飛梯及登城
鈎竿如槍兩傍加曲叉竿首二尺裹以鐵葉施鐵刺如雞距
剗手斧直柄橫刃長四寸厚四寸五分濶七寸柄長三尺五寸柄施四刃長四寸並用於敵樓戰棚滔空版下鈎刺攻城人及斫攀城人手

水 平

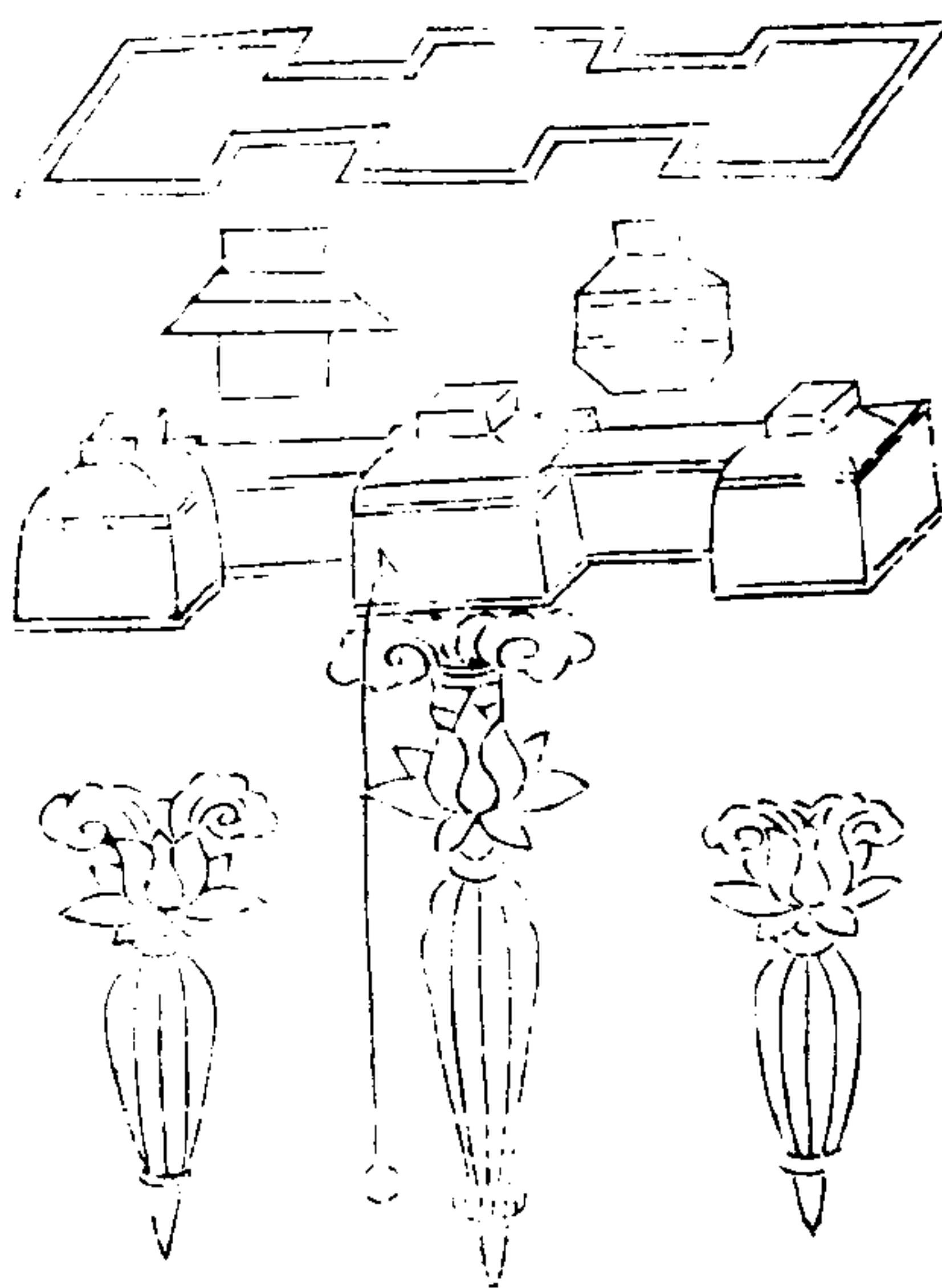

三才圖會

器用八卷

二十

照 板

度 竿



三才圖會 器用卷八

飛 繩 式

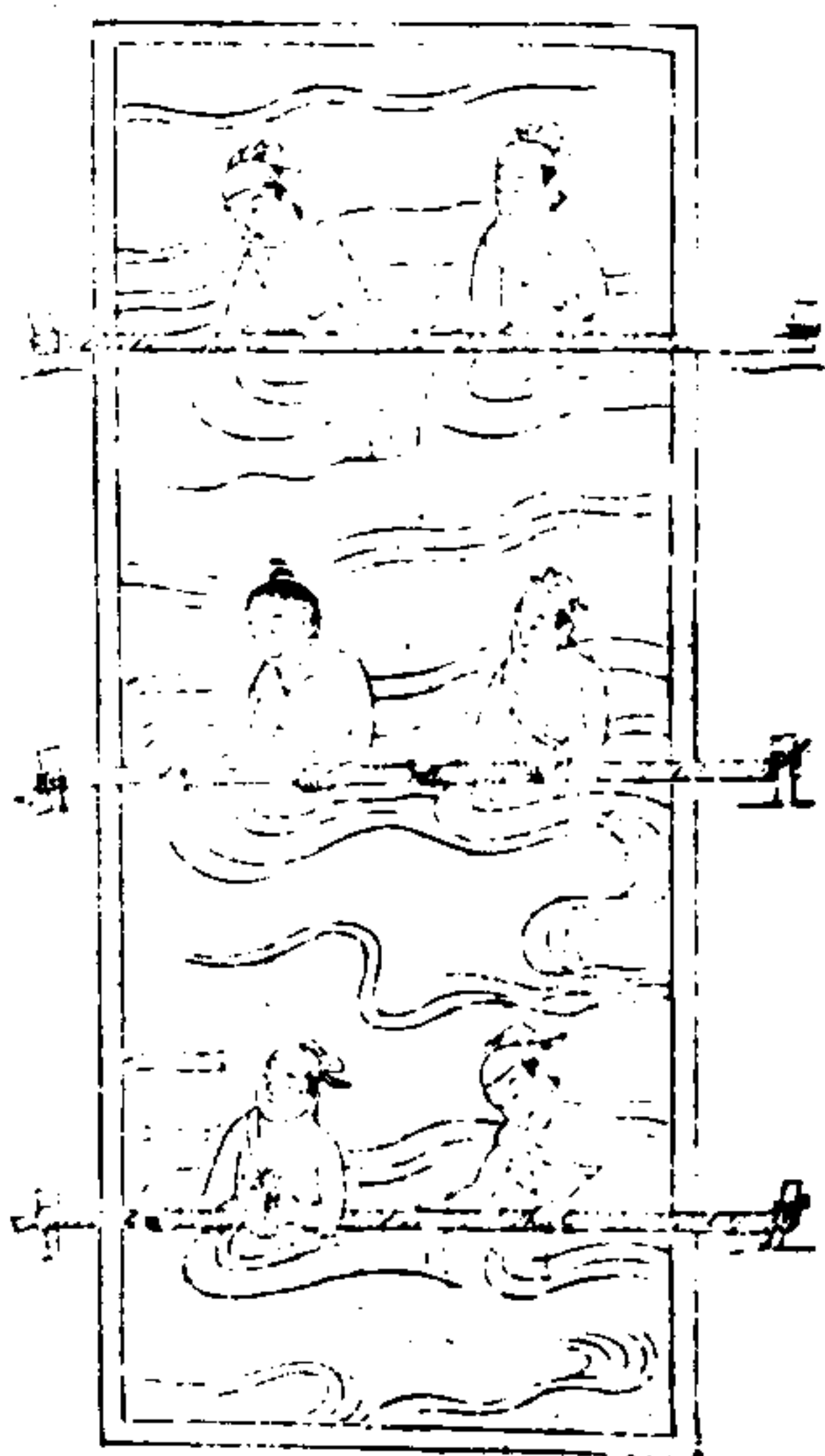

三才圖會

器用八卷

廿一

水平者木槽長二尺四寸兩頭及中間鑿為三池池橫濶一寸八分縱濶一寸三分深一寸二分池間相去一尺五寸間有通水渠濶二分深一寸三分三池各置浮木木濶狹微小於池箱厚三分上建立齒高八分濶一寸七分厚一分槽不轉為關脚高下與眼等以水注之三池浮木齊起眇目視之三齒齊平則為天下準或十步或一里乃至數十里目力所及置照版度竿示以白繩計其尺寸則高下丈尺分寸可知謂之水平

照版形如方扇長四尺下二尺黑上二尺白濶三尺柄長

三五七

一尺可握

度竿長二丈刻作二百寸二千分每寸內小刻其分隨其
分向遠近高下其竿以照版映之眇目視三浮木齒及照
版以度竿上尺寸為高下逝而往視尺寸相乘出崗溝澗
水之高下淺深皆可以分寸度之

飛絙者募善游水工或使人腋扶浮水繫繩於腰先浮渡
水次引大絙於兩岸立大柱急定其絙使人挾絙浮水而
過器械戴于首如大軍可為數十道渡

三才圖會 器用八卷

廿一

浮囊
浮囊者以
渾脫羊皮
吹氣令滿
繫其空束
於腋下人
浮以渡



三才圖會

器用八卷

廿二

番 鍾 板

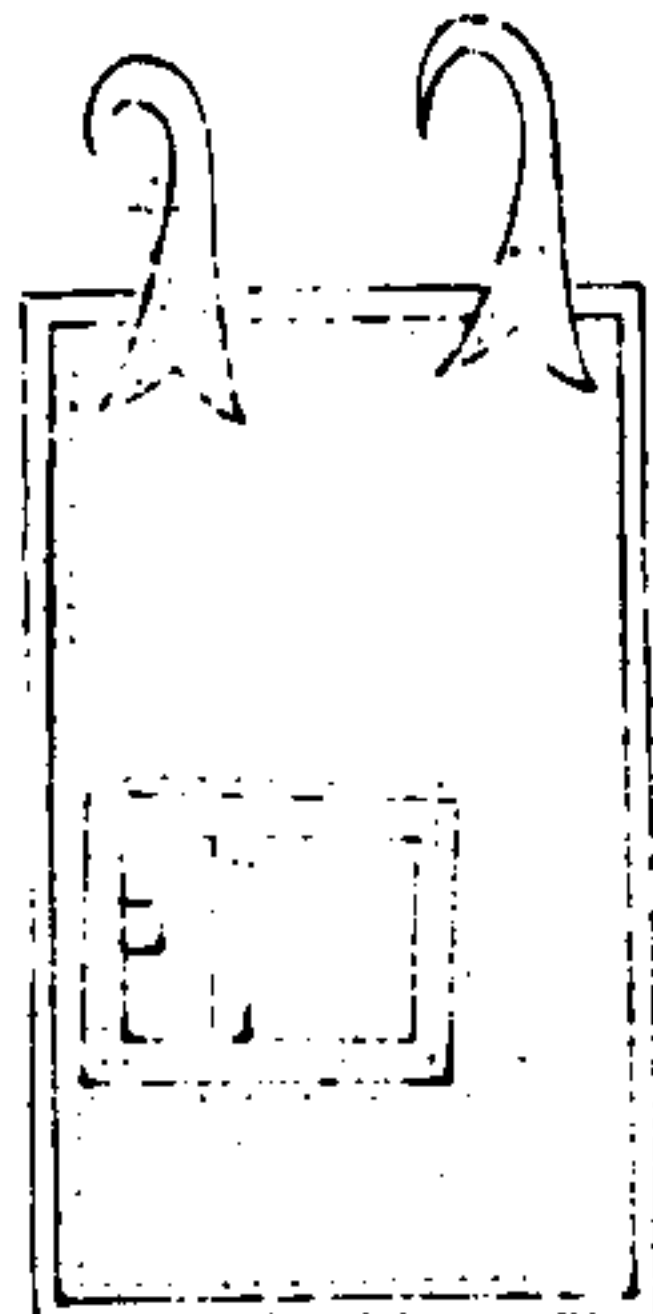

篋 籬 篋

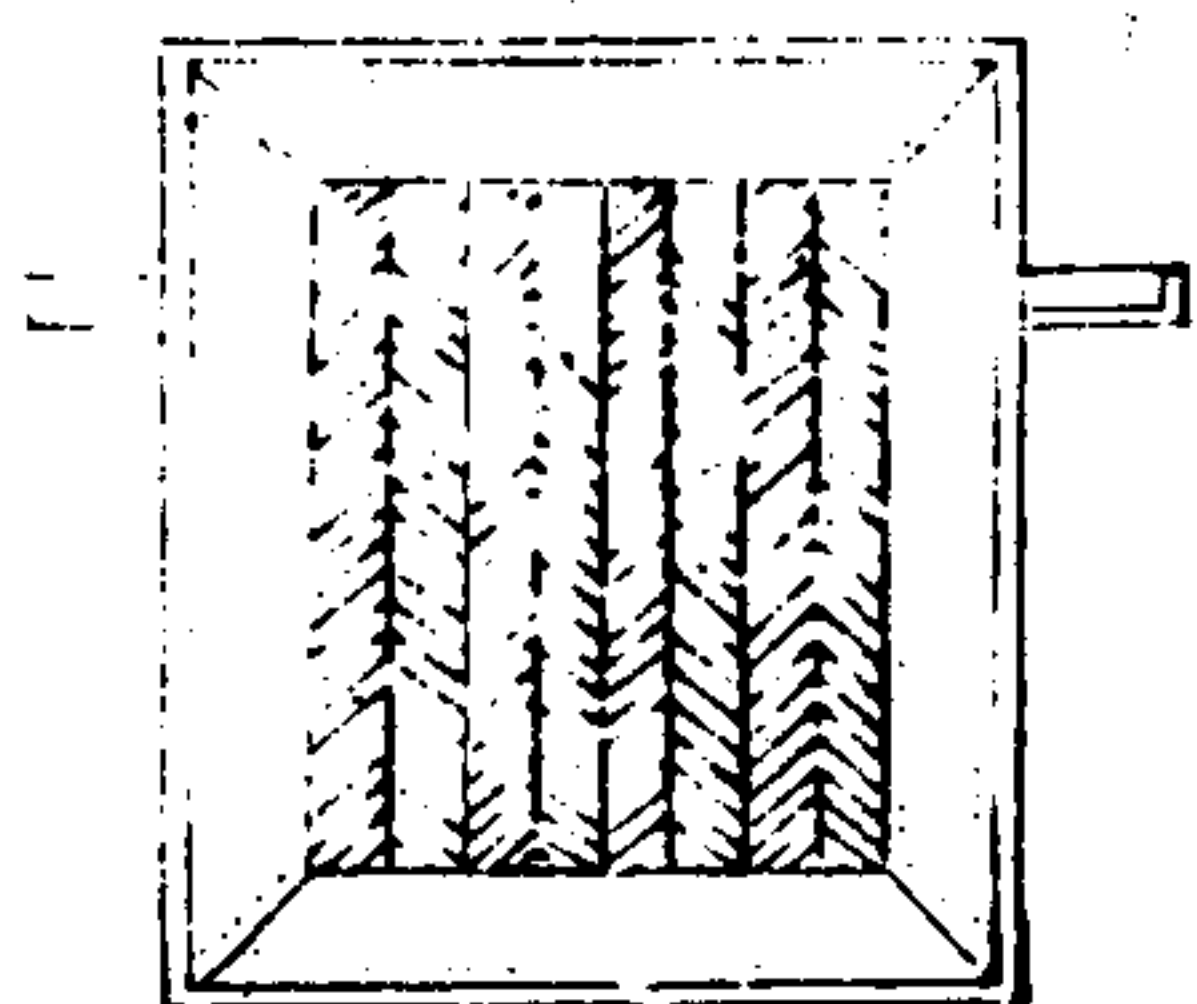

竹皮篋

狗脚木

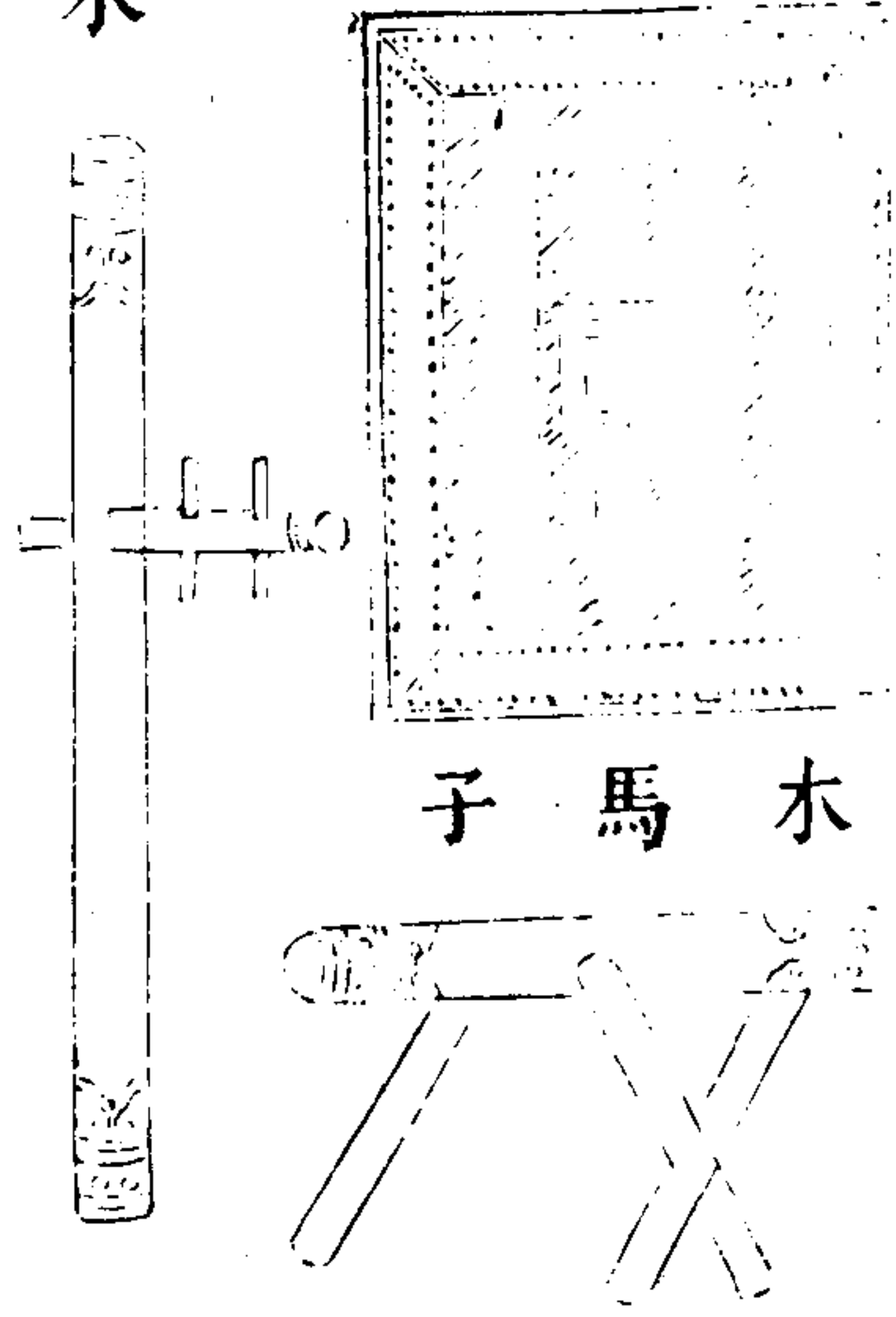

右垂鍾版長六尺濶一尺厚三寸用生牛皮裏開箭窓施

三才圖會

器用八卷

廿四

於戰棚前後有伏兔拐子木

篋籬篋以荆柳編成長五尺濶四尺漫以生牛皮背施橫

竿長六七尺用於戰棚上則以木馬倚之在女牆外以狗

脚木掛之

皮竹篋以生牛皮條編江竹爲之高八尺濶六尺施於白

露屋兩邊以木馬倚定開箭窓可以射外

木馬子一橫木下置三足高三尺長六尺

狗脚木植二柱於女牆內相去五尺準牆爲高下柱上施

橫木鈎掛

牌版

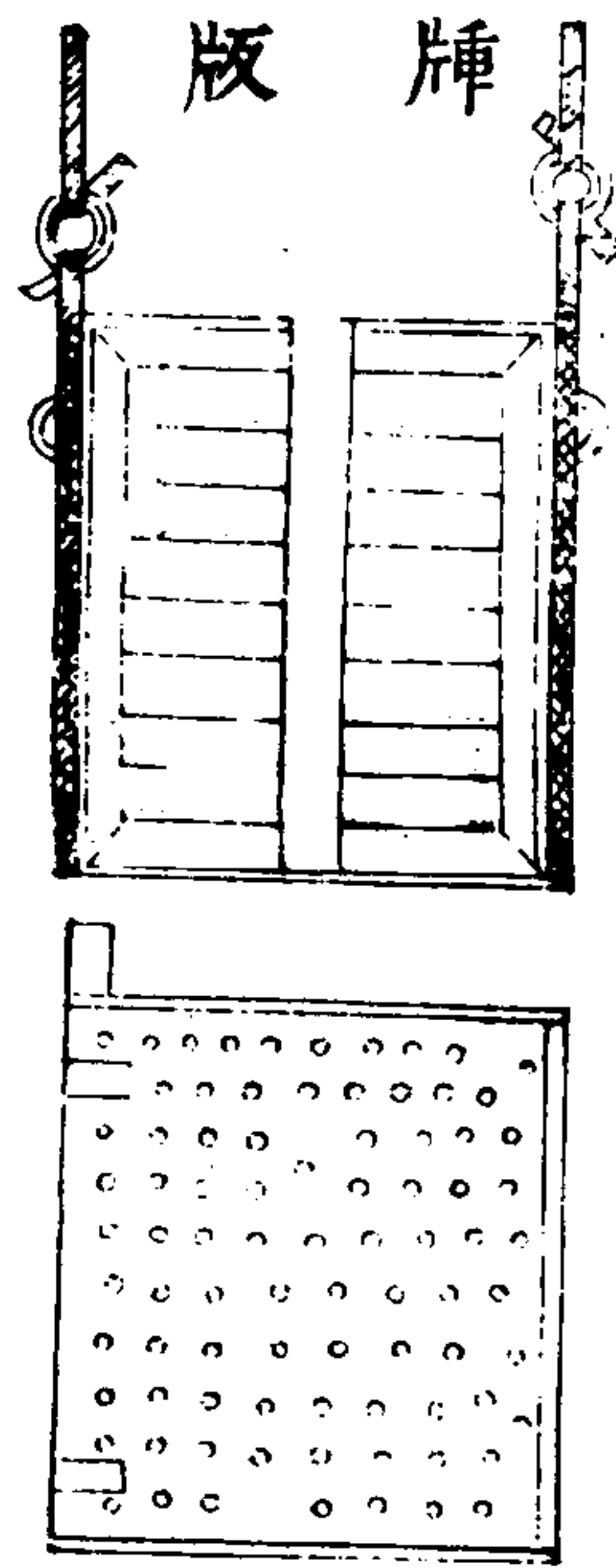

三才圖會

器用八卷

廿五

暗

門

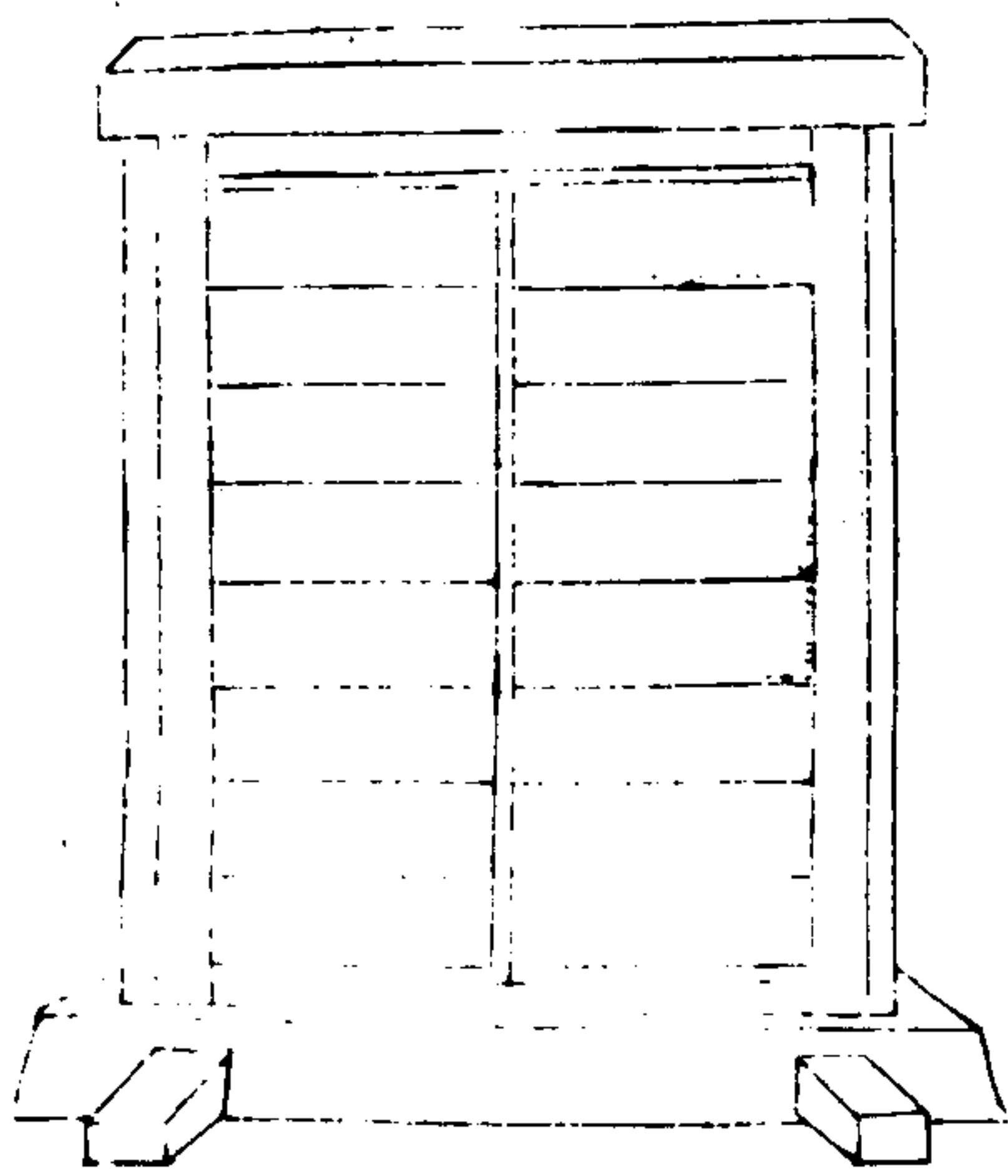

右扉版與城門為重門其制用榆槐木廣狹準城門漫以生牛皮裹以鐵葉兩傍施鐵環貫鐵索凡大城門去門闊五尺立兩頰木木開池槽亦用鐵葉裹之若寇至即以絞車自城樓上抽所貫鐵索下扉版于槽中外實以土防火攻內枝以柱防傾折一說不用扉版則鑿門為數十孔敵逼城門則出矛戟以疆弩射之謂之鑿扇暗門更於兵出入便處潛鑿城為門外存尺餘勿透以備出兵襲敵其製高七尺濶六尺內施排沙柱上施橫木搭頭下施門門闔常伺敵間出

三才圖會

器用八卷

廿六

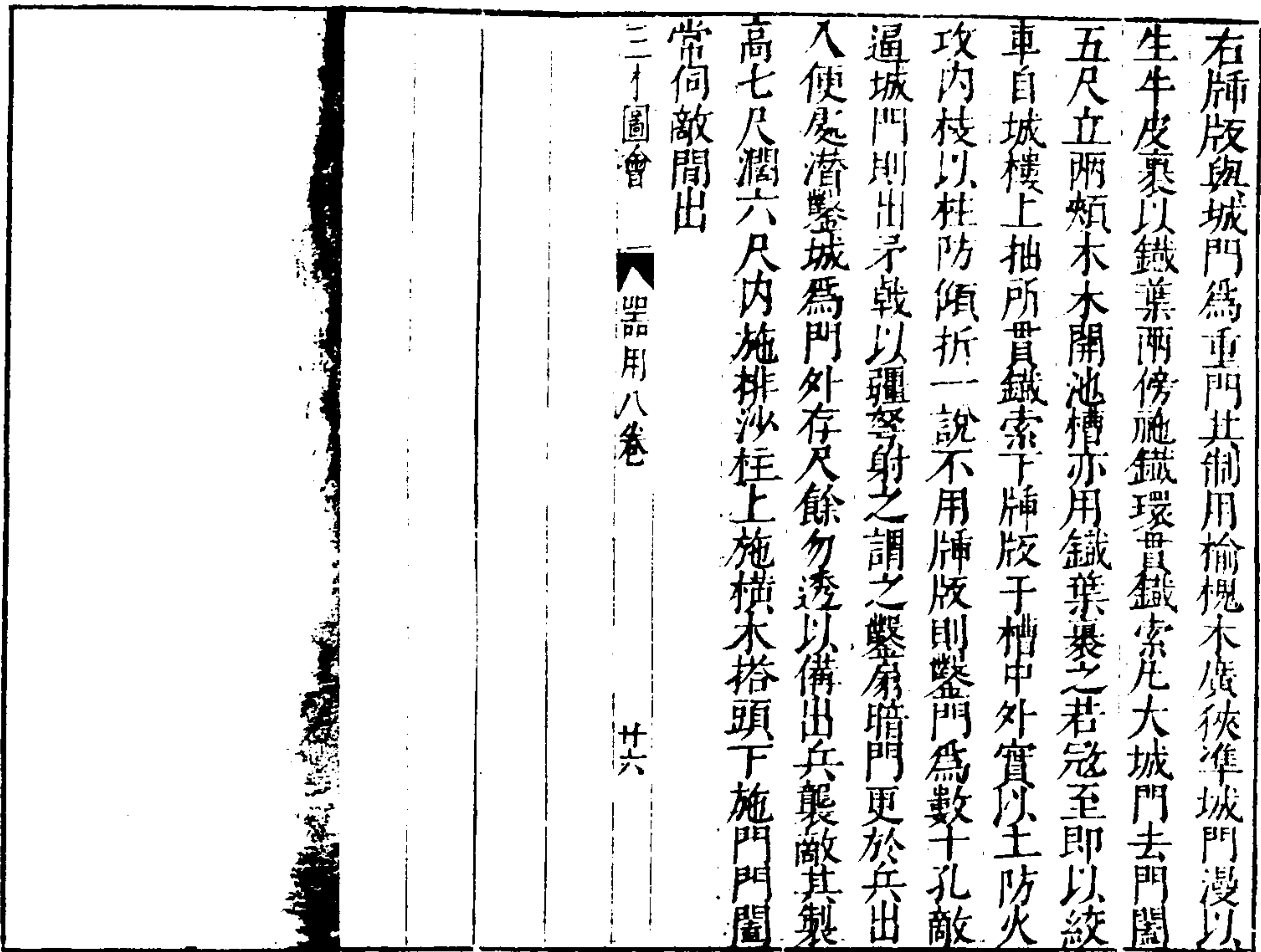

地澁

鹿角木

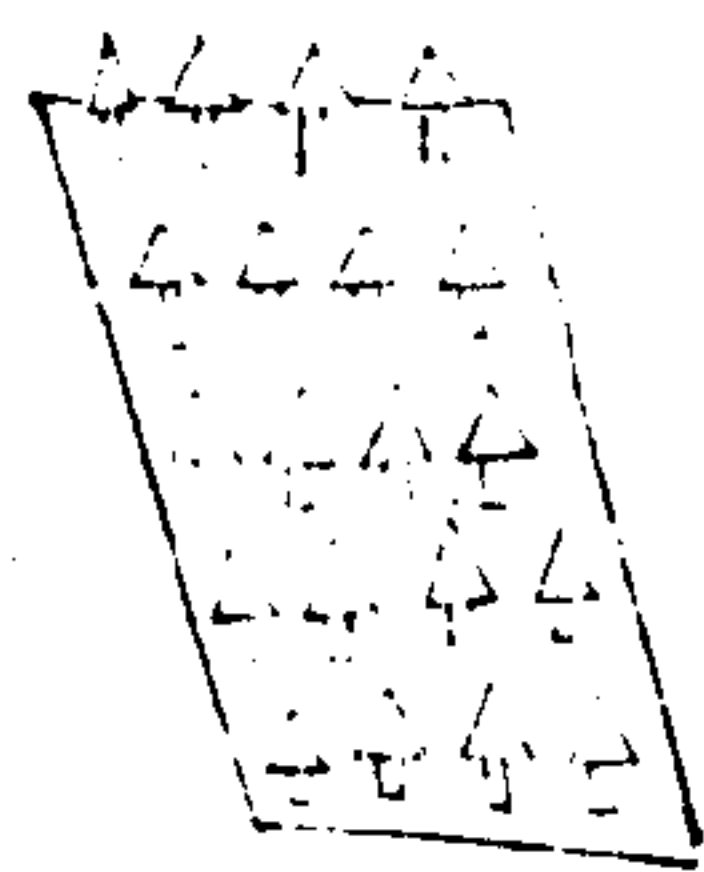
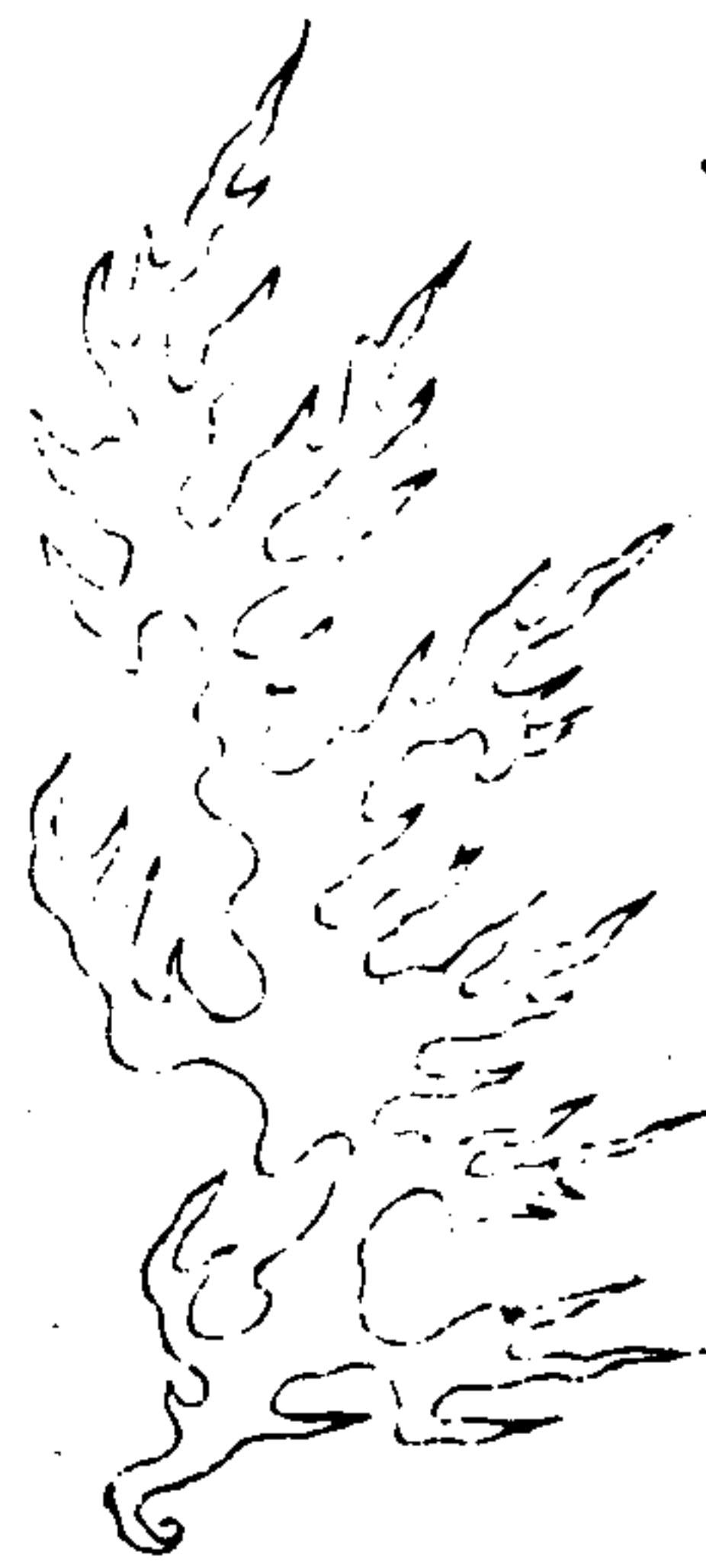

鐵蒺藜



三才圖會

器用八卷

廿七

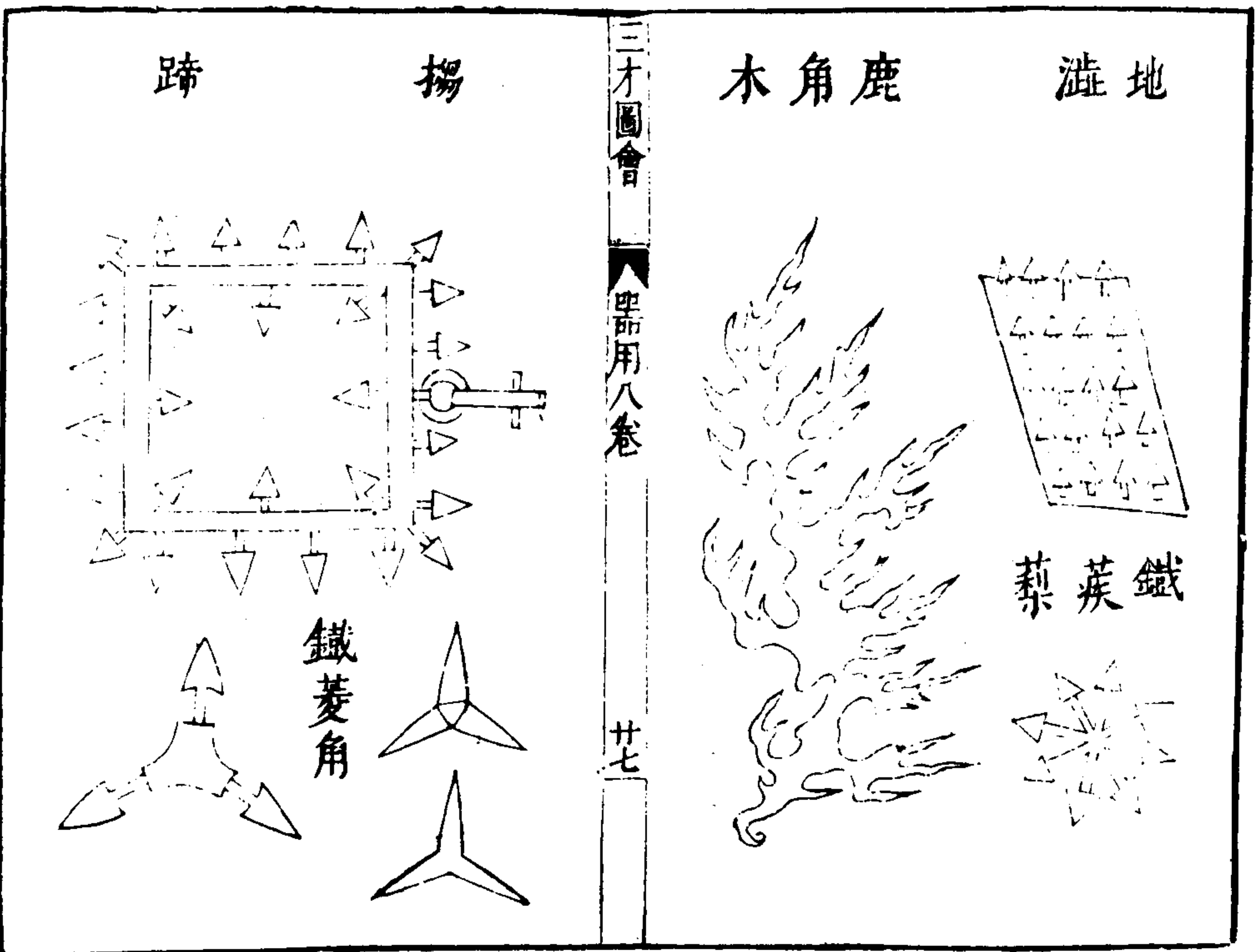

右鐵菱角如鐵蒺藜布水中刺人馬足
鹿角木擇堅木如鹿角形者斷之長數尺埋入地深尺餘
以闔馬足

地澁以逆鬚釘布版上版厚三寸長濶約三二尺

鐵蒺藜並以置賊來要路使人馬不得騁古所謂渠答也
擗蹄闢四木為方形徑七寸中橫施鐵逆鬚釘其上亦攔
馬路之具 木蒺藜以三角木為之

凡壕中遇天旱水淺則布鐵菱角於水中城外有溪陂可
絕者亦布之大城外遍植鹿角木

三才圖會

器用八卷

廿八

木 桶

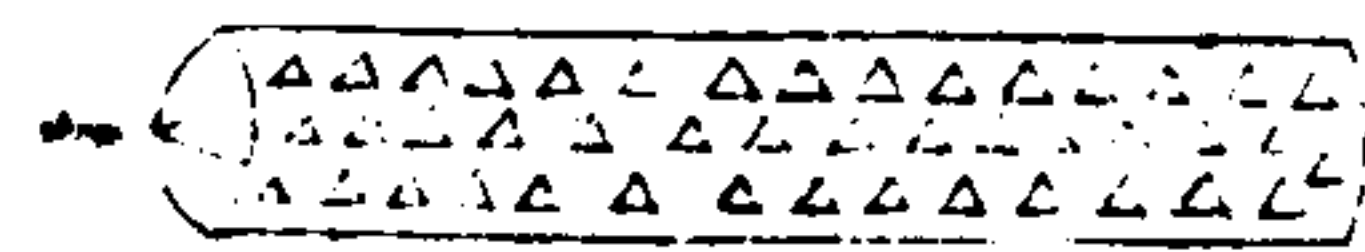

夜叉桶

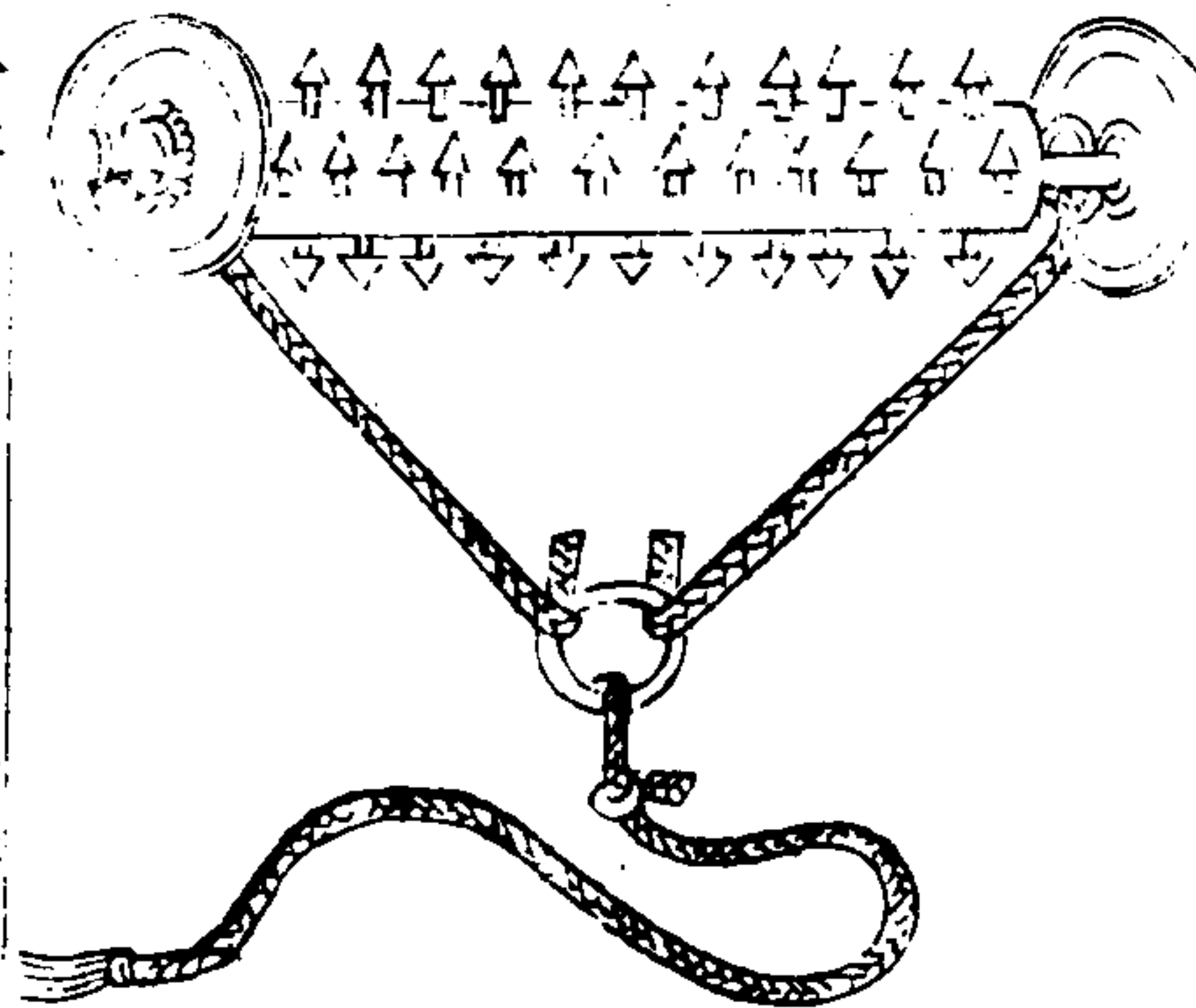

三才圖會

器用八卷

廿九

磚

桶

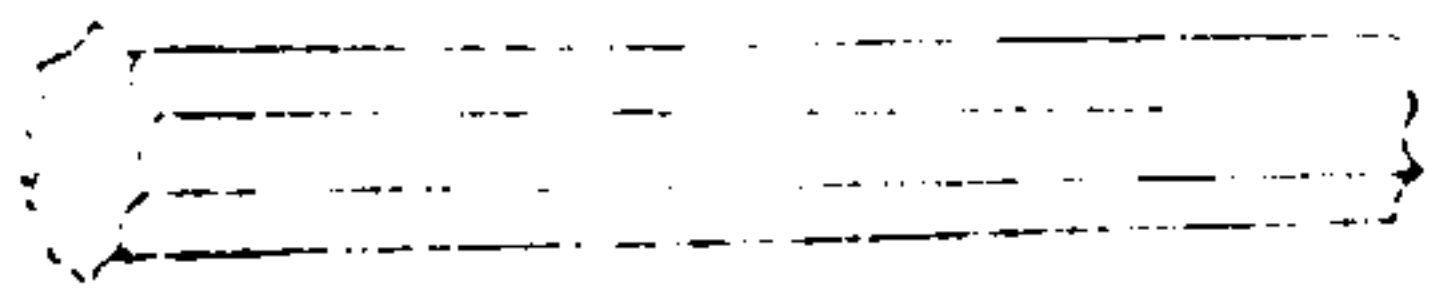

泥 桶

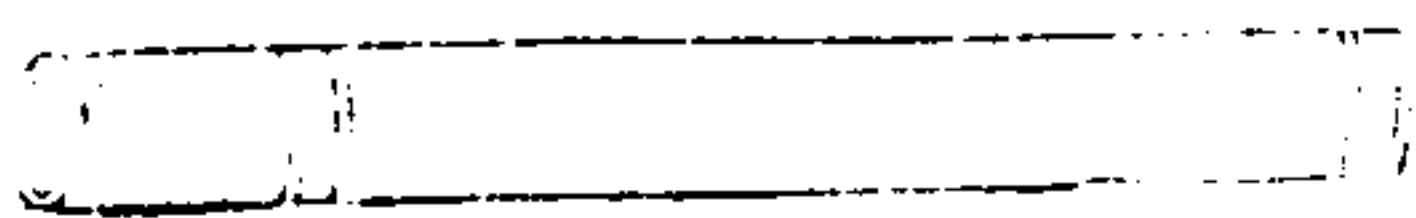

車脚桶

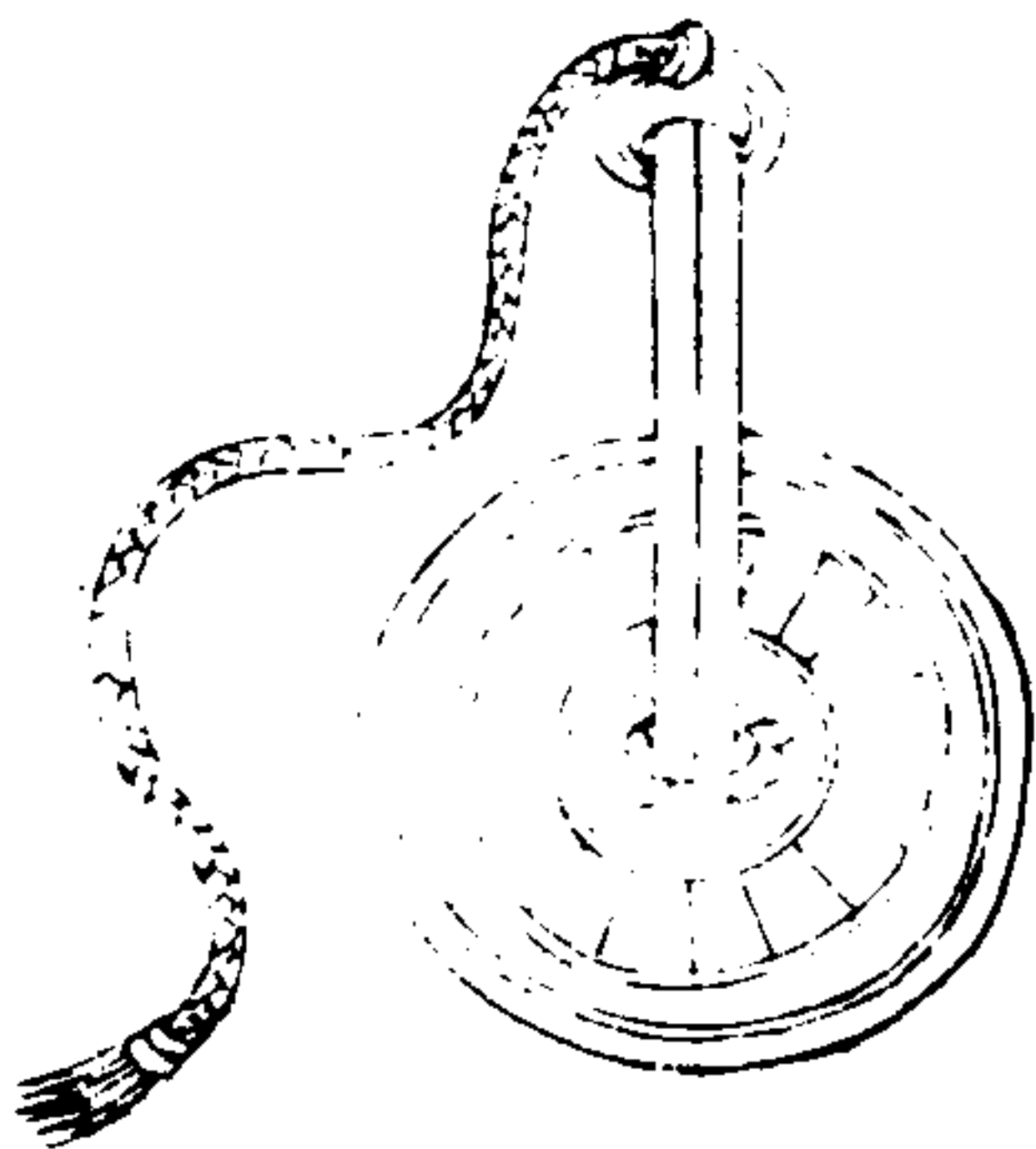

右木桶以木體重者為之長四尺徑五寸
 泥桶用鬃慢土調泥入猪鬃毛馬尾毛鬃三十斤搗熟捍
 成長二三尺徑五寸
 塼桶如桶形燒塼為之長三尺五寸徑六寸
 車脚桶以繩繫獨輪以絞車放下復收
 夜火桶一名留客住用濕榆木長一丈許徑一尺周回施
 逆鬚出木五寸兩端安輪脚輪徑二尺以鐵索絞車放下
 復收並以擊攻城蟻附者

三才圖會

器用八卷

三十

狼牙拍

飛鈎

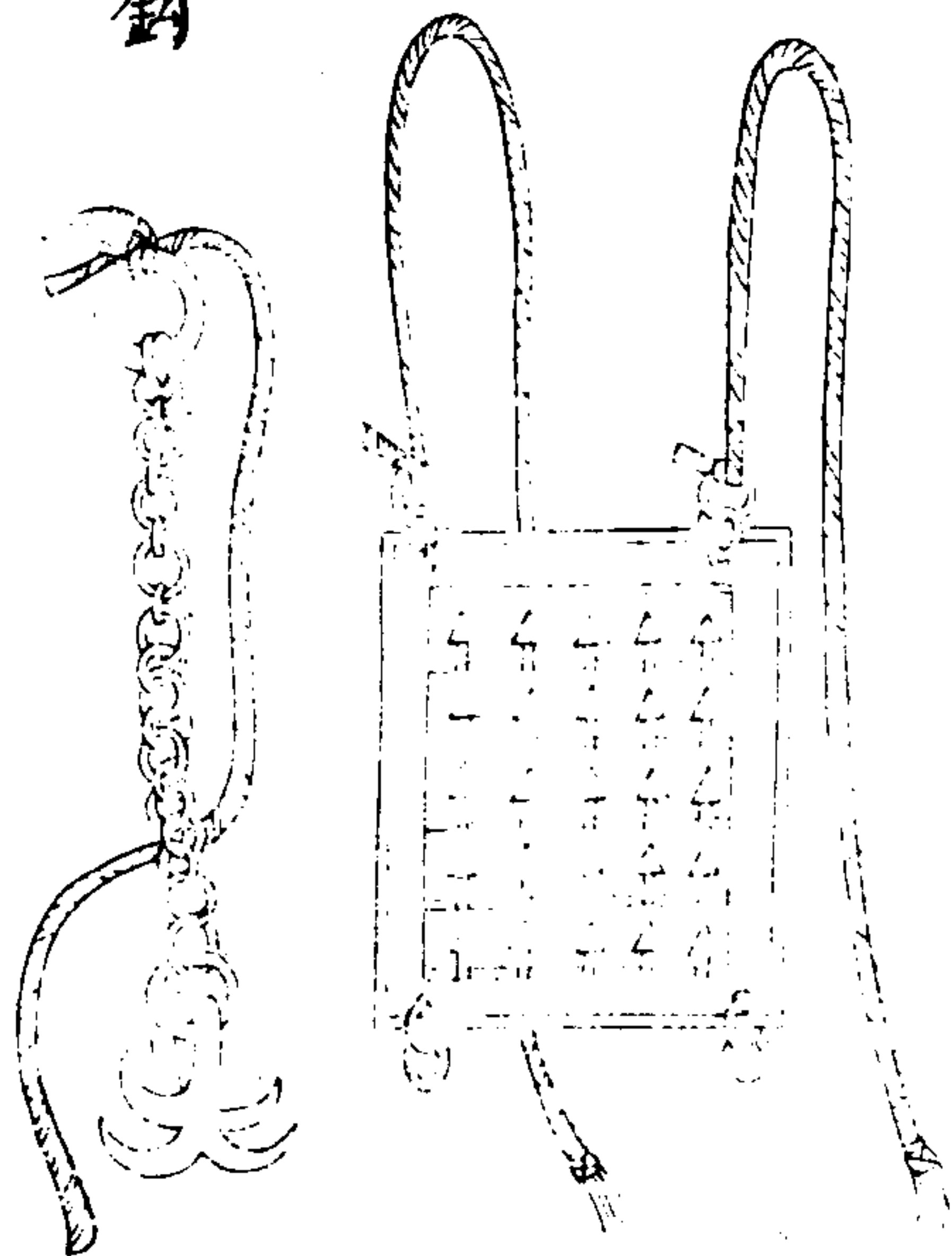

三才圖會 器用八卷 卅一
 右狼牙拍合榆木為其長五尺濶四尺五寸厚三寸以狼
 牙鐵釘二千二百箇皆長五寸重六兩布釘於拍上出木
 三寸四面施一兩刀刀八木寸半前後各施二鐵環貫以
 麻繩鈎於城上敵人蟻附登城則使人掣起下而拍之
 飛鈎一名鐵鴟脚鈎鋒長利四出而曲貫鐵索以麻繩續
 之凡敵人被重甲頭有蓋笠又畏矢石不得仰視候其聚
 處則擲鈎於稠人中急牽挽之每鈎可取三兩人

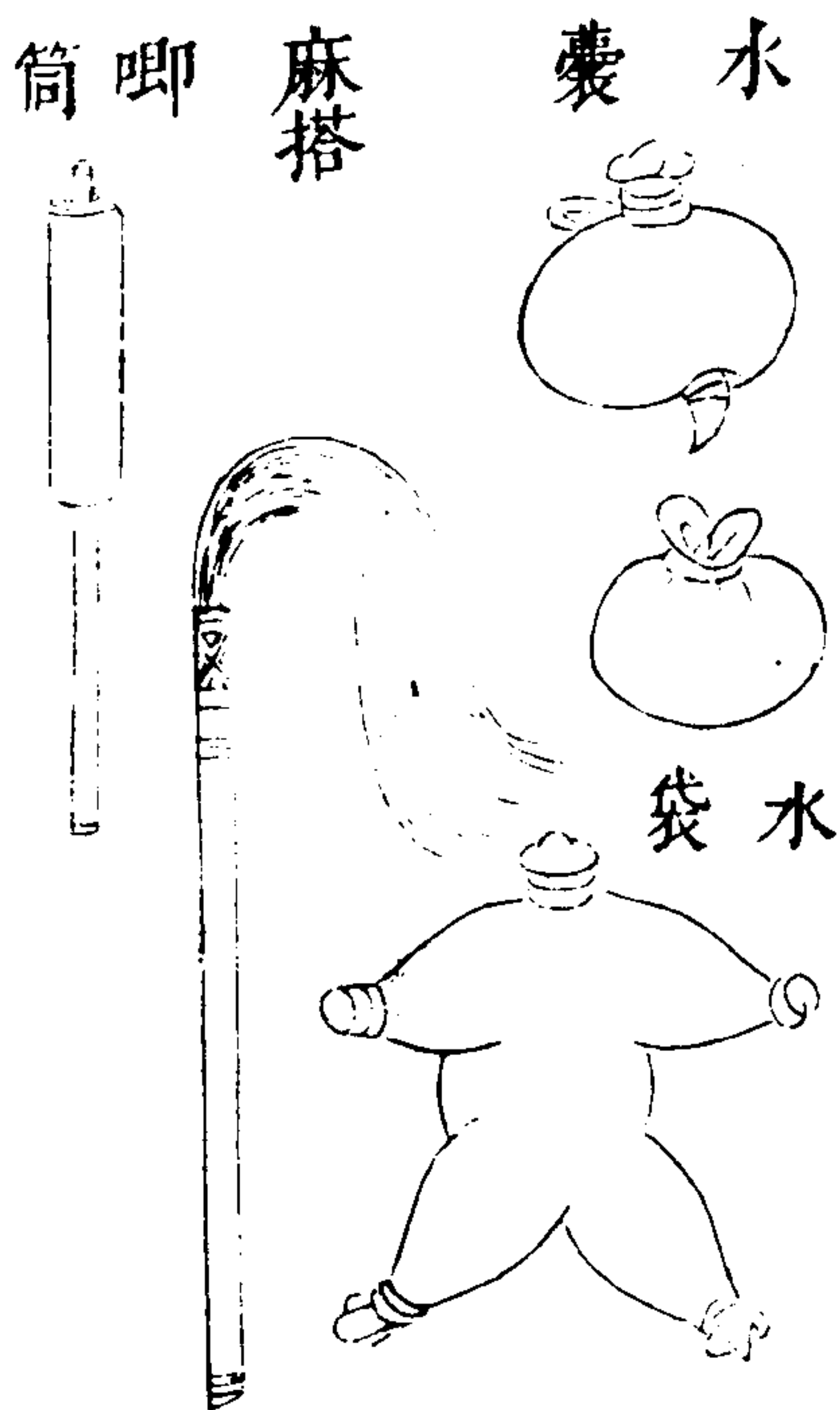

三才圖會

器用八卷

世二

右水袋以馬牛雜畜皮渾脫為袋貯水三四石以大竹一丈去節縛於袋口右火焚樓棚則以壯士三五人持袋口向火覺未注之每門置兩具
 水囊以豬牛胞盛水敵若積薪城下順風發火則以囊擲火中古軍法作油囊亦便
 唧筒用長竹下開竅以絮裹水捍目竅唧水
 麻搭以八尺捍繫散麻二斤蘸泥漿皆以感火

鐵 撞 木

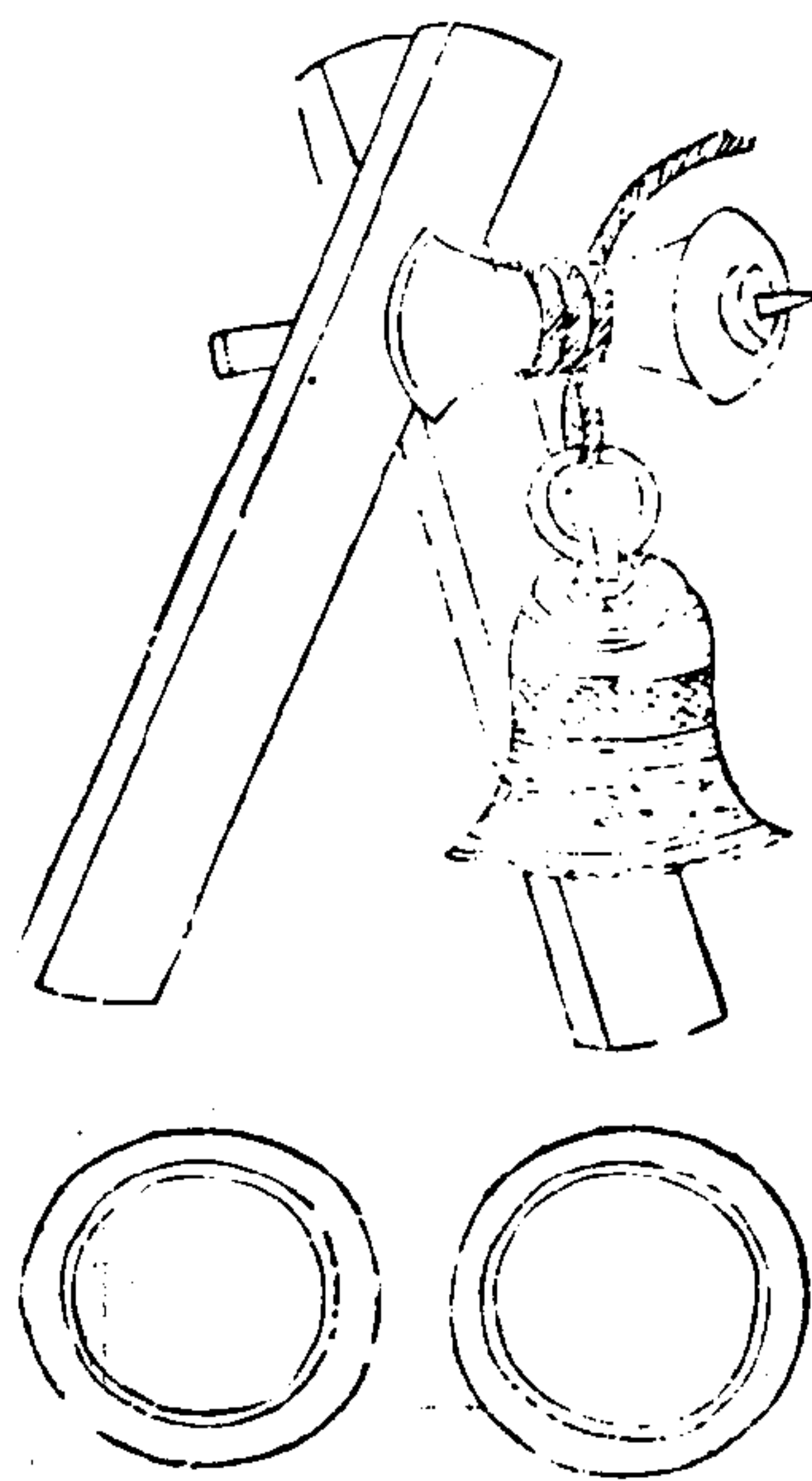

三才圖會

器用八卷

世三

下城絞車 繩梯

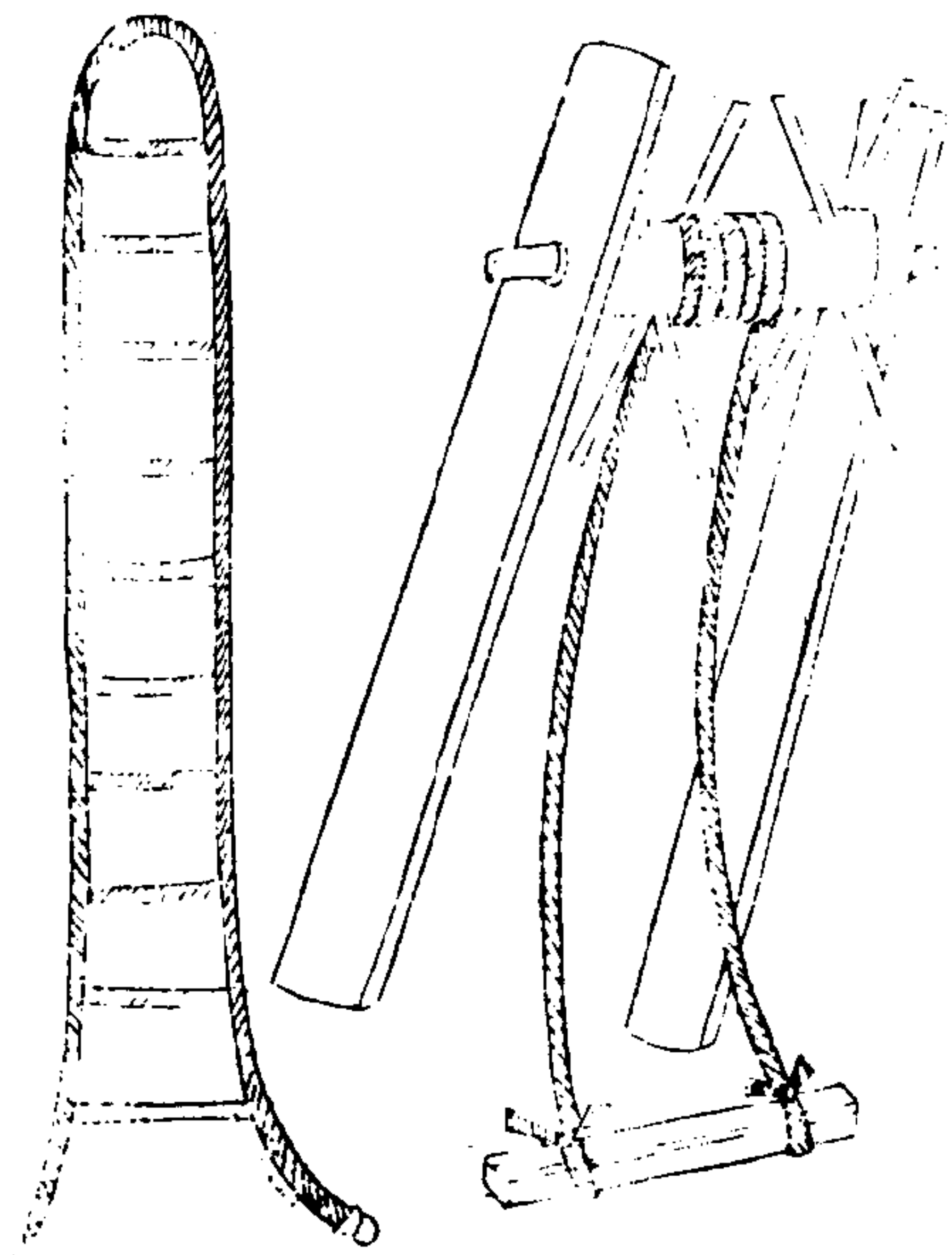

鐵撞木木身鐵首其首六鐵鋒鋒大三指長尺餘鋒尖為逆鬚其竅貫鐵索凡木驢逼城即自城上以轆轤絞鐵撞下而劉之皮革皆壞乃下燕尾炬燒之

穿環鍛鐵或屈柔脆木為大環以索繫之則用撞車及城則舉環穿掛車一併力挽繩隨以弓弩兩傍射之其車必翻射仍勿止車下人多不被甲當遁走急縱健卒擲薪芻以焚之

絞車立兩頰木橫施轉軸施十字絞木垂兩繩下貫踏版乘之上下

三才圖會

器用八卷

卅四

繩梯以巨繩繫橫枕為軟梯凡登高則用之

皮簾

右皮簾以水牛皮為之濶一丈

長八尺橫綴皮

耳七箇凡城上

有關遮蔽則張

掛之

掛之

三才圖會

器用八卷

卅五

檀簾

右檀簾制為土色

凡地道兩傍皆橫

鑿洞穴可容十人

執短兵藏穴中外

垂簾為蔽與土色

無別名敵人攻奪

地道則出兵捍之

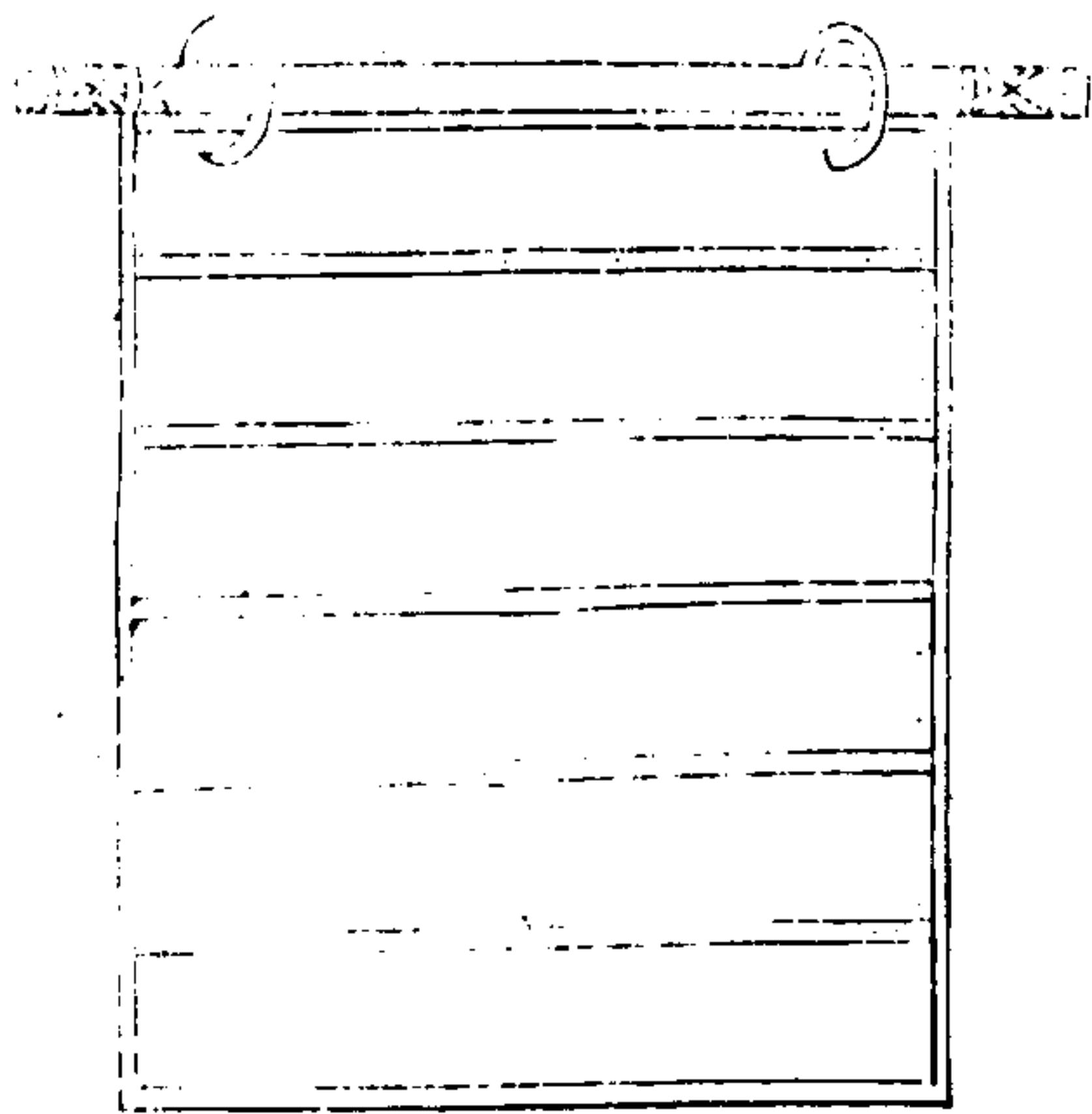
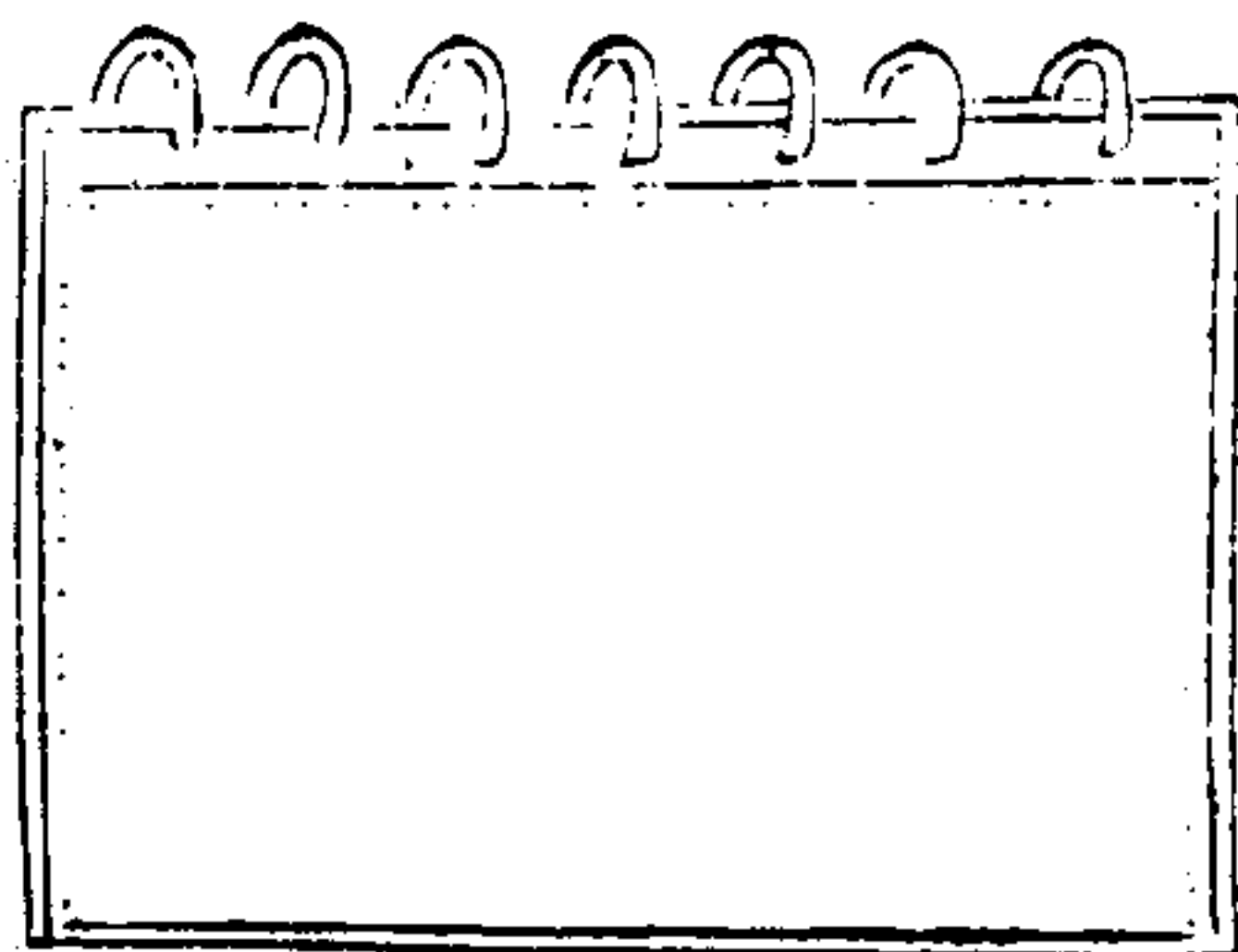

地道

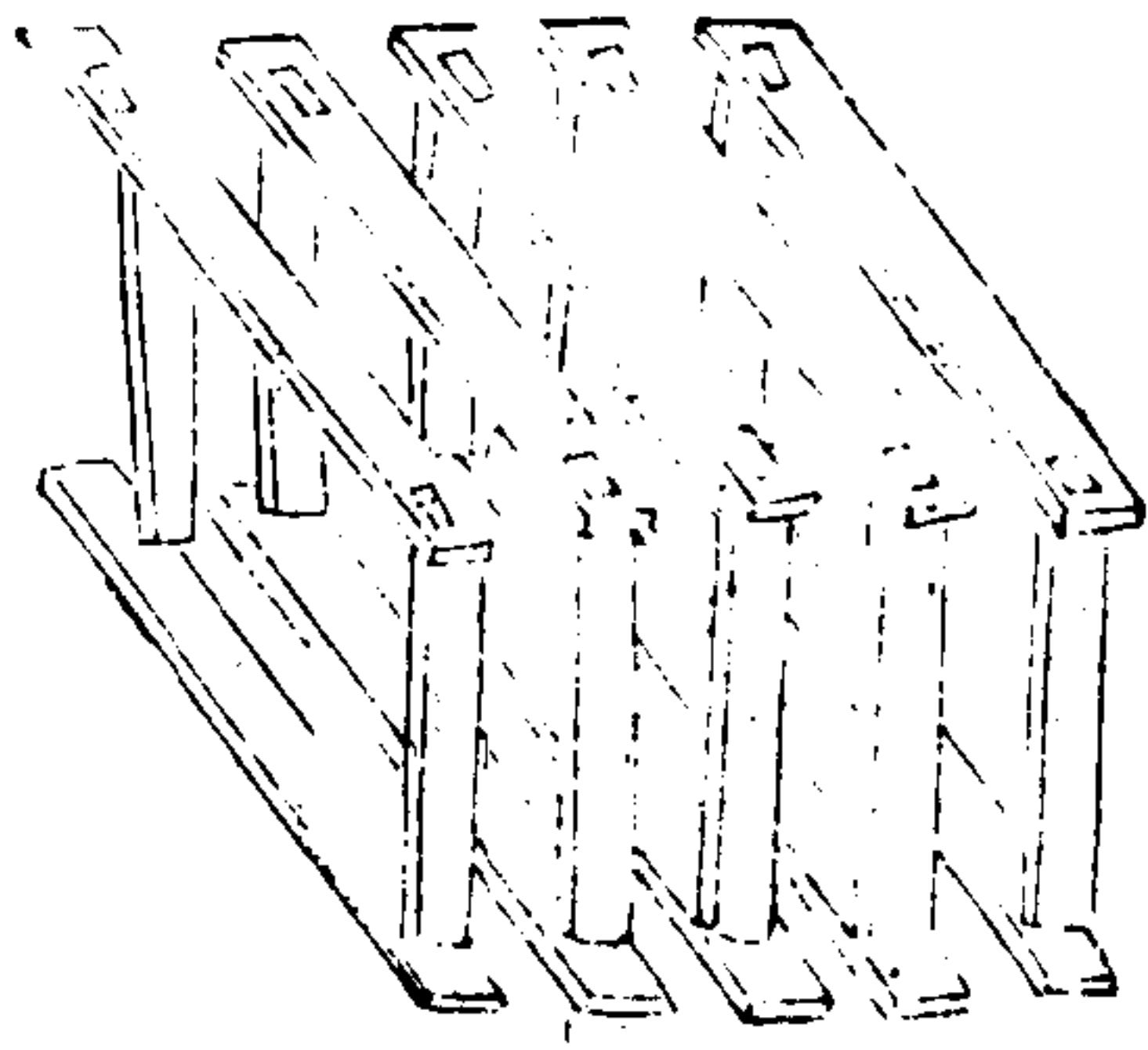

三才圖會

器用卷八

卅六

右地道約高七尺五寸廣八尺凡攻城者使頭車抵城鑿城為地道每開至尺餘便施橫地楸立排沙柱架棗標防城上下摧鑿之漸深則隨益設之役夫運木皆自頭車緒棚內外來往冗城欲透量留三五尺以來則積薪於內縱火焚之柱折則城摧

頭

車

泥漿桶

天窓

三才圖會

器用卷八

卅七

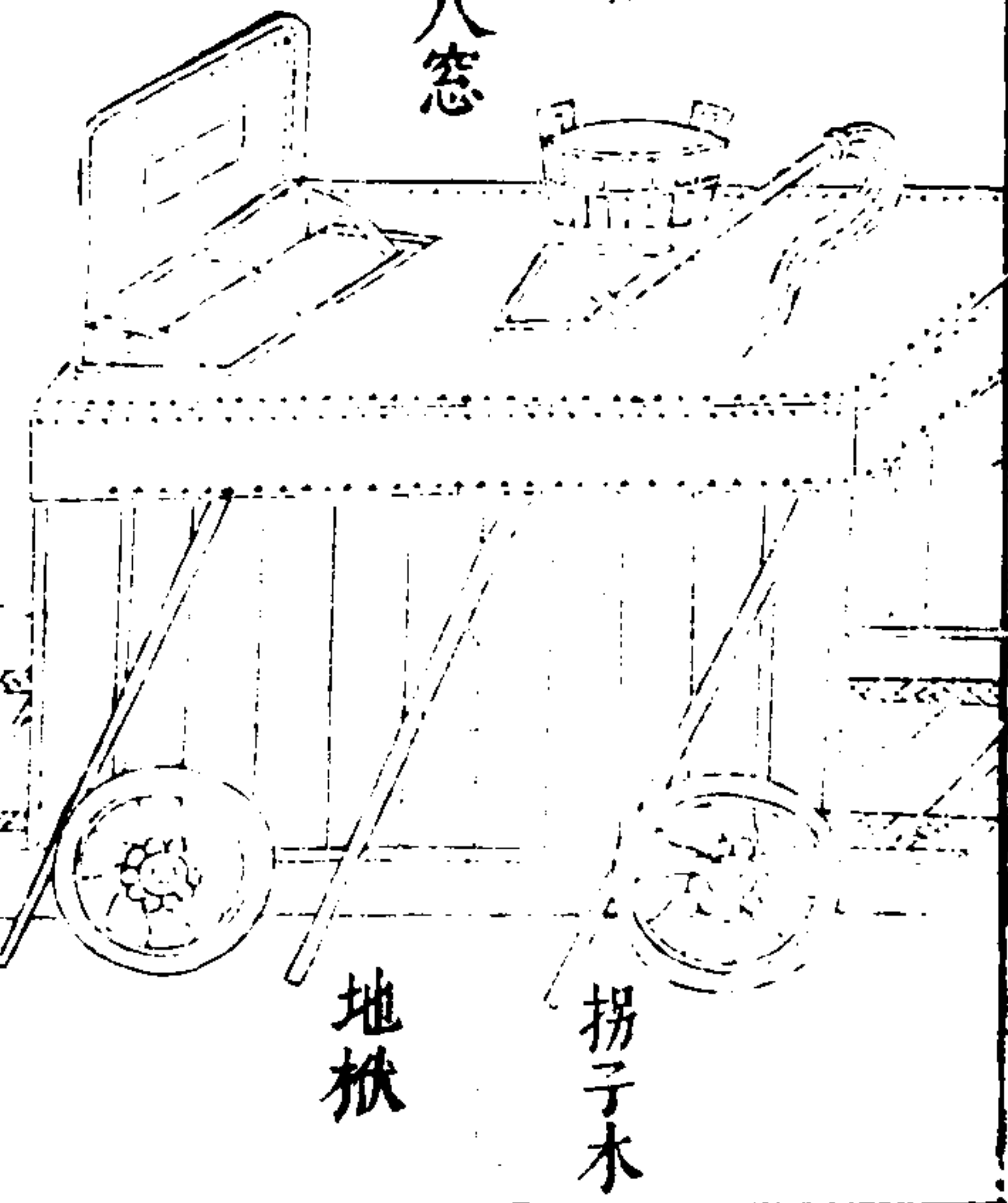

拐子木

地楸

屏風

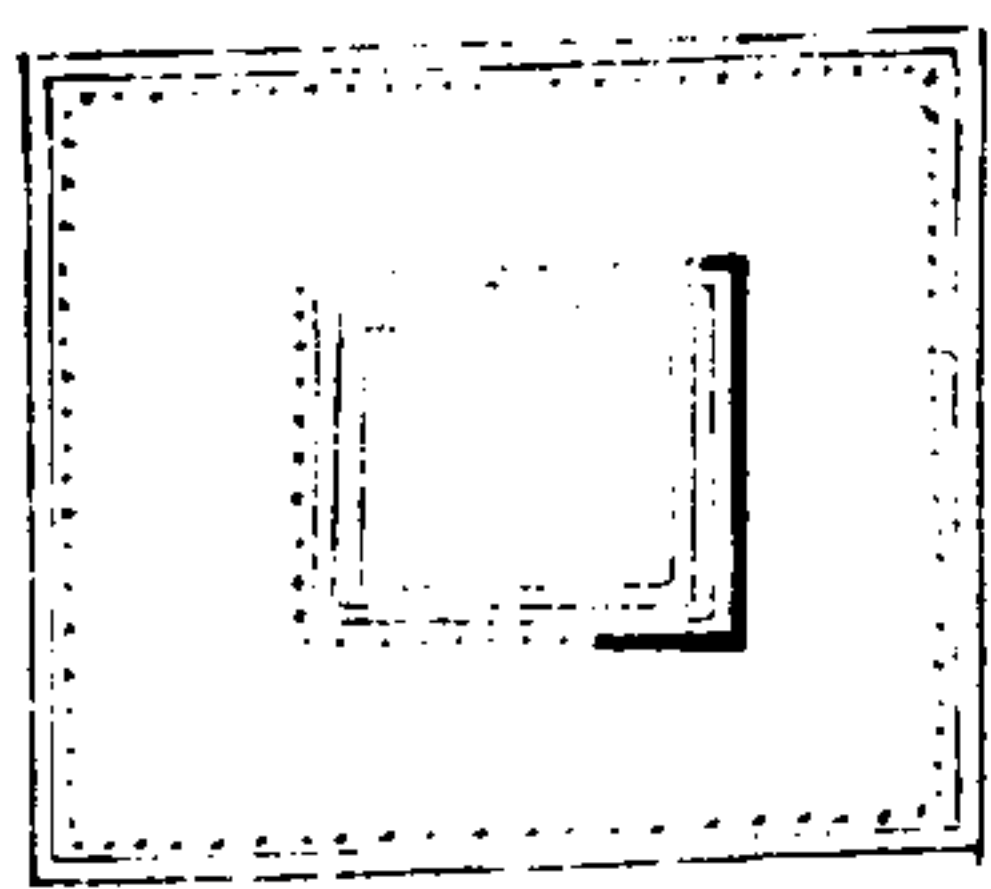

木馬子

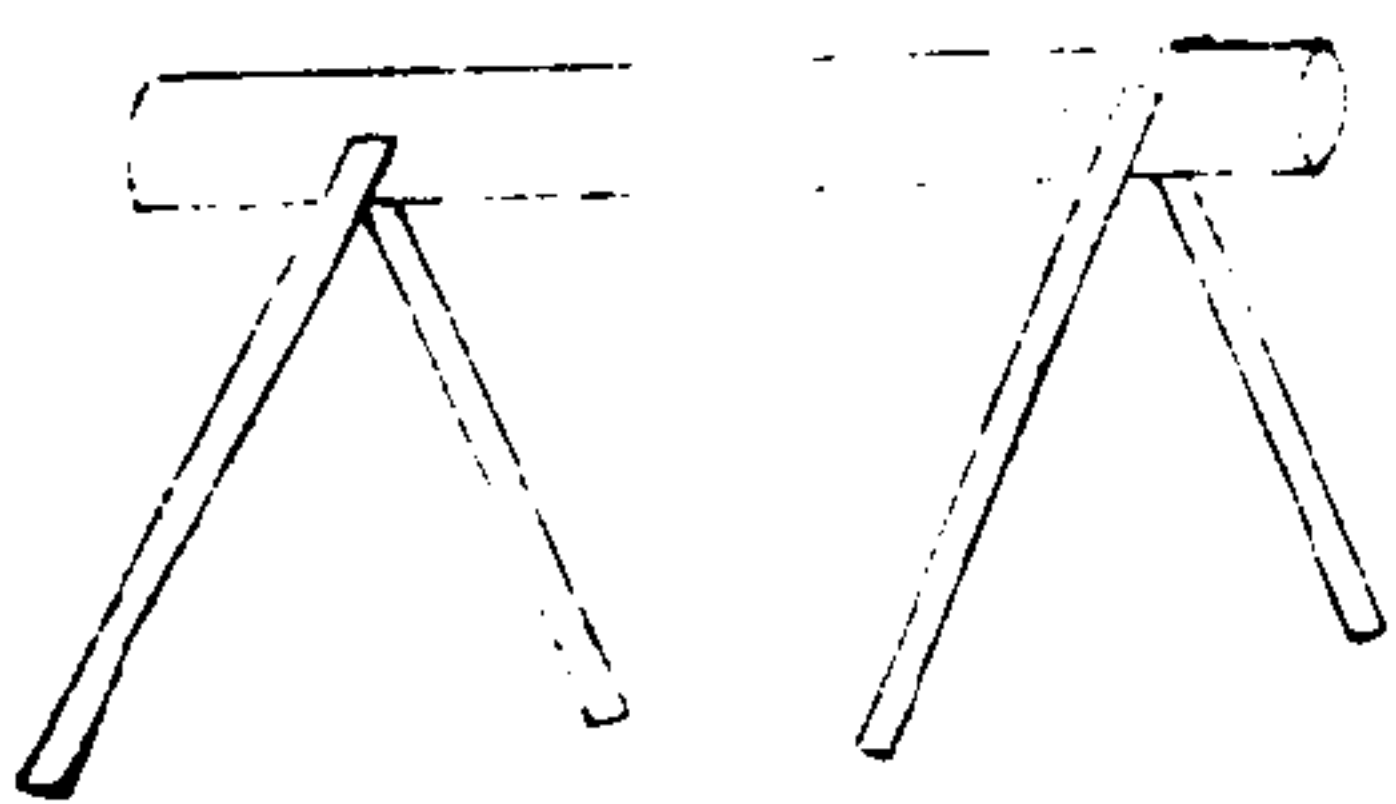

上頭車梯

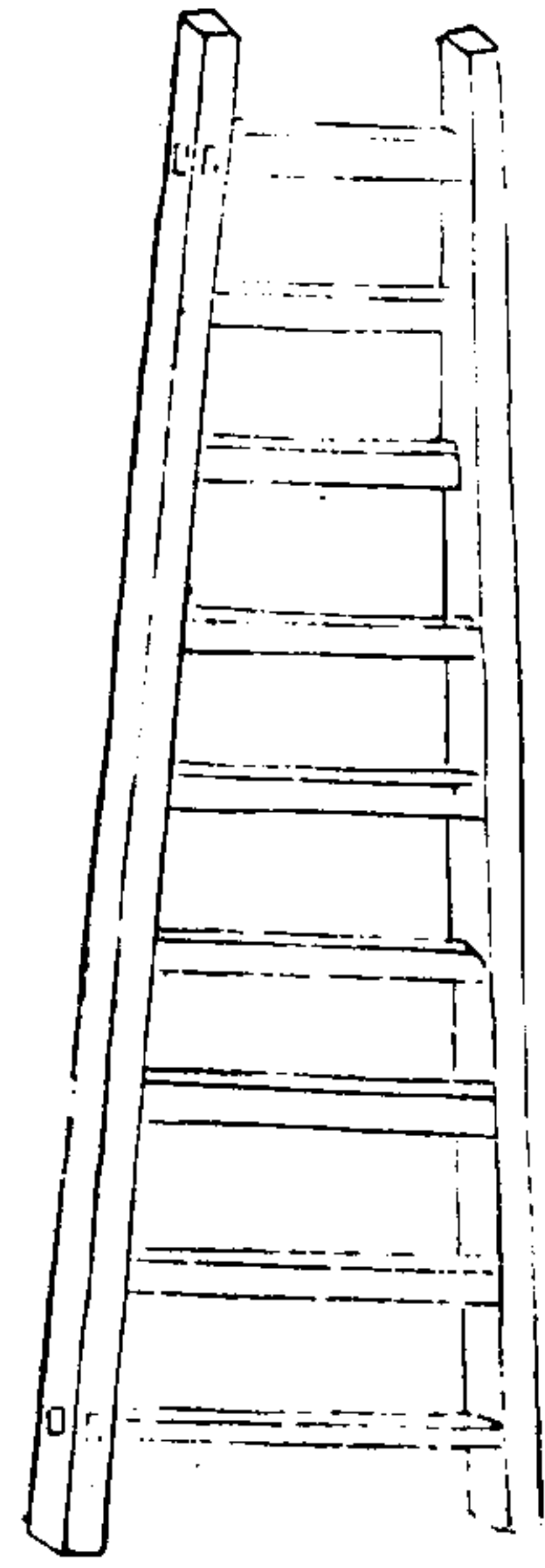

撐鴈翅笆拐

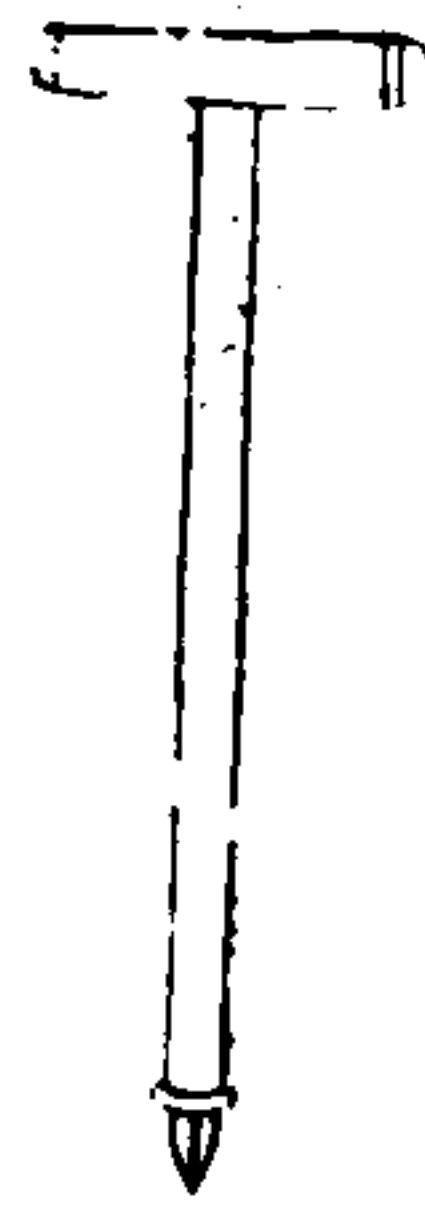

三才圖會

器用八卷

三五

右頭車攻城器也身長一丈濶七尺前高七尺後高八尺以兩巨木為地楸前後梯枕各一前枕尤要壯大上植四柱柱頭設涎衣梁上鋪散子木為蓋中留方竅廣二尺容人上下蓋上鋪皮笆一重笆上鋪穰藁厚尺餘穰藁上又施皮笆所以禦砲石也車三面皆設約竿頭牌木每牌長九尺濶五寸厚六寸首有小竅以皮繩繫著車蓋垂在約竿外木無定數但取透密三面牌外又垂皮笆亦以禦砲方竅下置梯以升蓋上前施屏風笆一笆中開箭窓倚以木馬令人於笆內射外凡攻城鑿地道以車蔽人先於百

步內以矢石擊當固守城人使不能立乃自壕外進車用大木二條各長一丈尺謂之揭竿首插前枕下稍歷後枕出以土囊壓竿稍令揭車首昂起車每進便設緒棚續車後遇壕則運土雜芻橐填之運者皆自車中及緒棚下往來矢石不能及又以千斤大麻繩繫車前枕引向後出以絞車自後急絞以助竿力令車首常去地尺餘兩面約竿牌木下分用三十人摧挽梯枕下又以木擻鐵挺幹跳使進抵城下

三才圖會

器用八卷

三五

掛搭緒棚

找車

內係排沙柱

緒棚

緒棚蓋

垂緒棚

千斤麻索二條

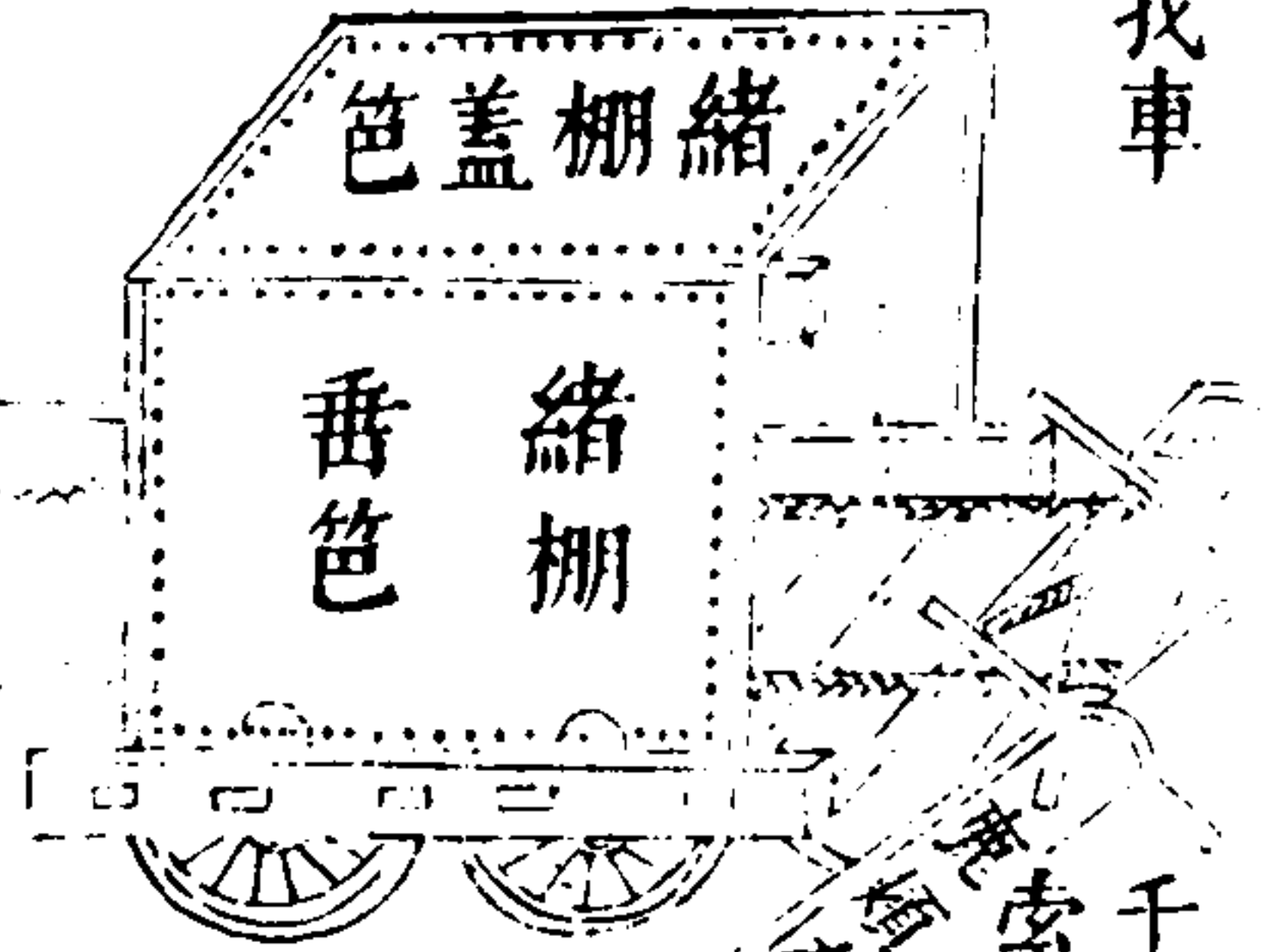

三才圖會

器用八卷

四十

編皮篋

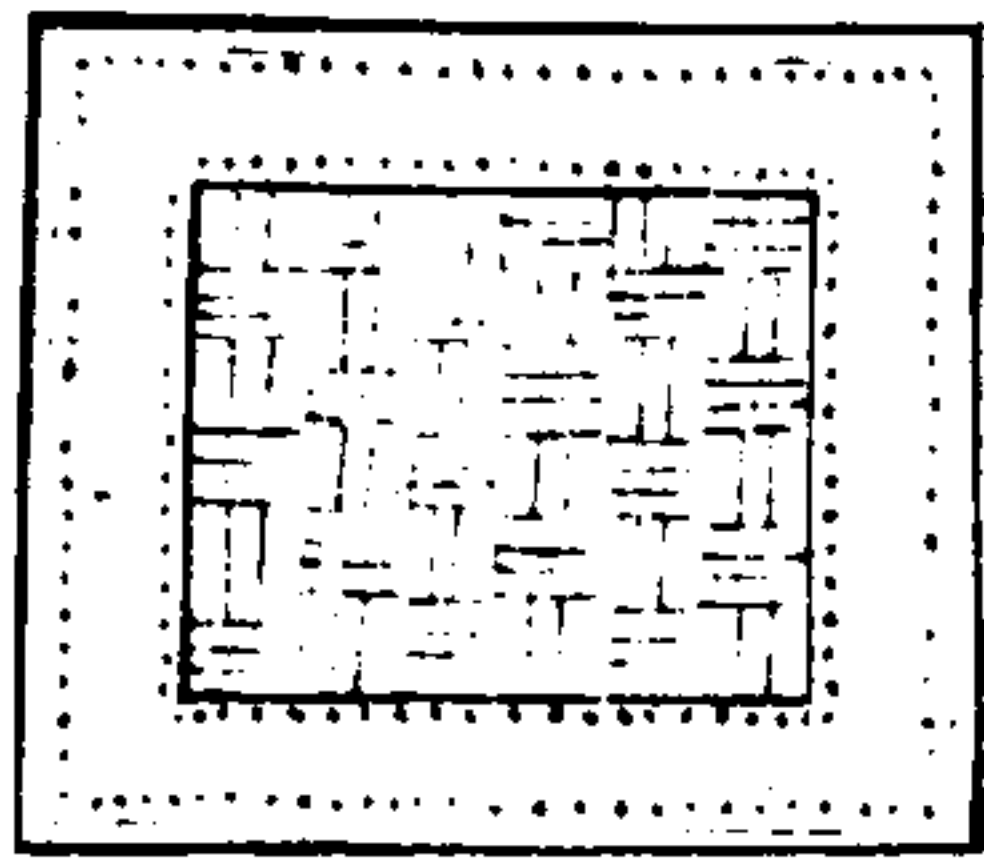

渾脫水袋

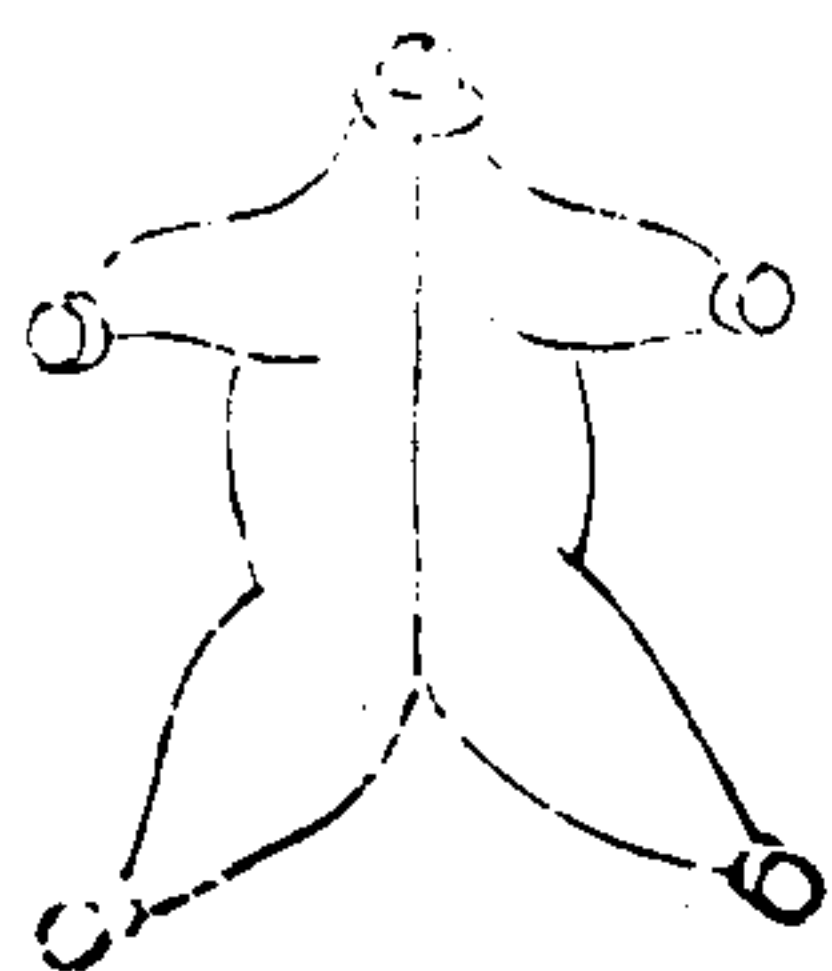

右緒棚接緒頭車架木為棚故曰緒棚其高下如頭車棚三及兩旁皆設皮篋以禦矢石若頭車進則益設之隨其遠近若敵人以火焚車及棚則施設泥漿麻搭渾脫水袋以救之

三才圖會

器用八卷

四一

壕 橋

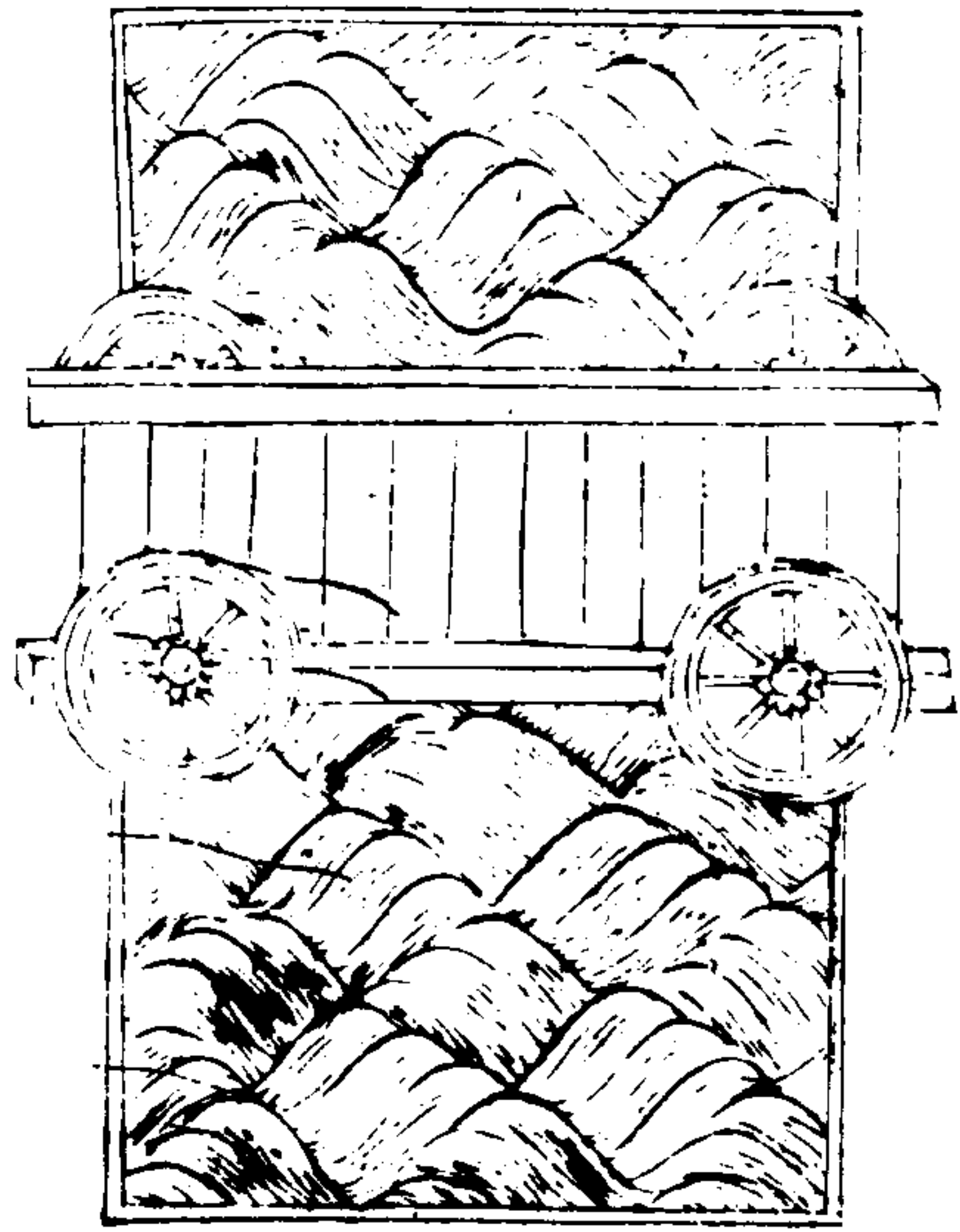

三才圖會

器用八卷

四十二

壕 橋

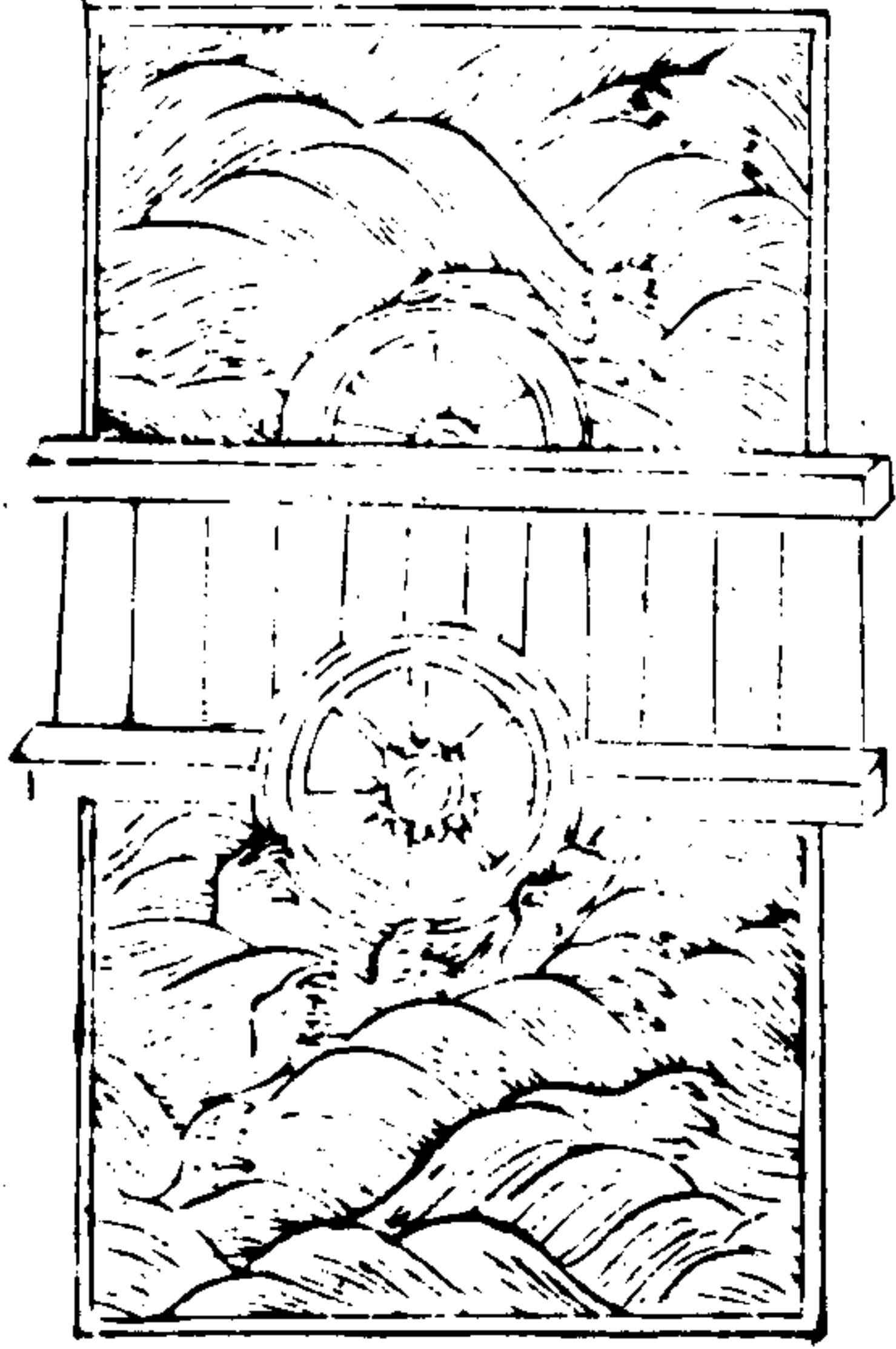

捐 壘 橋

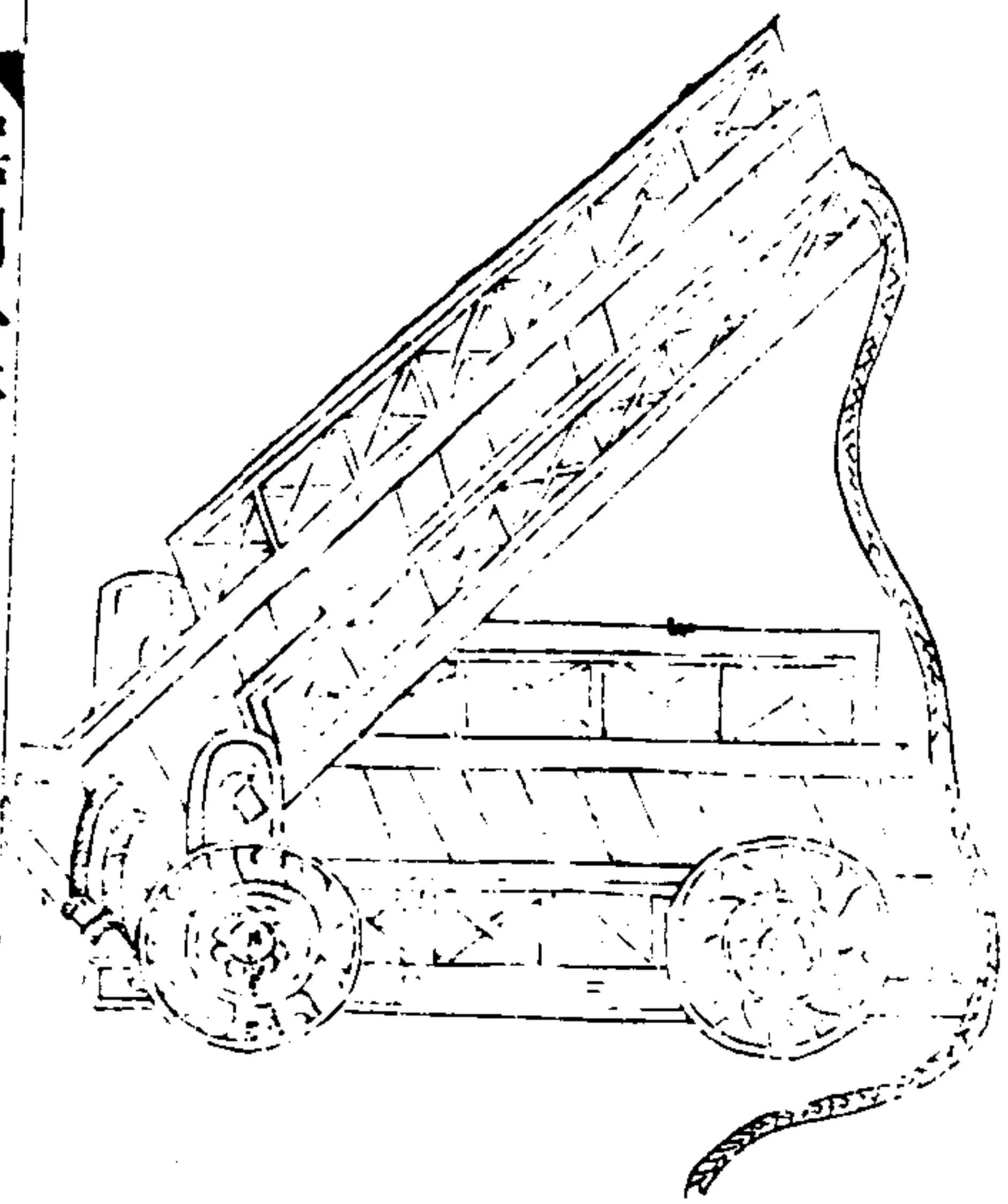

三才圖會

器用八卷

四三

右壕橋長短以壕為準下施兩巨輪首貫兩小輪推進入
 壕輪陷則橋平可渡若壕濶則用捐壘橋其制以兩壕橋
 相接中施轉軸用法亦如之

雲

梯

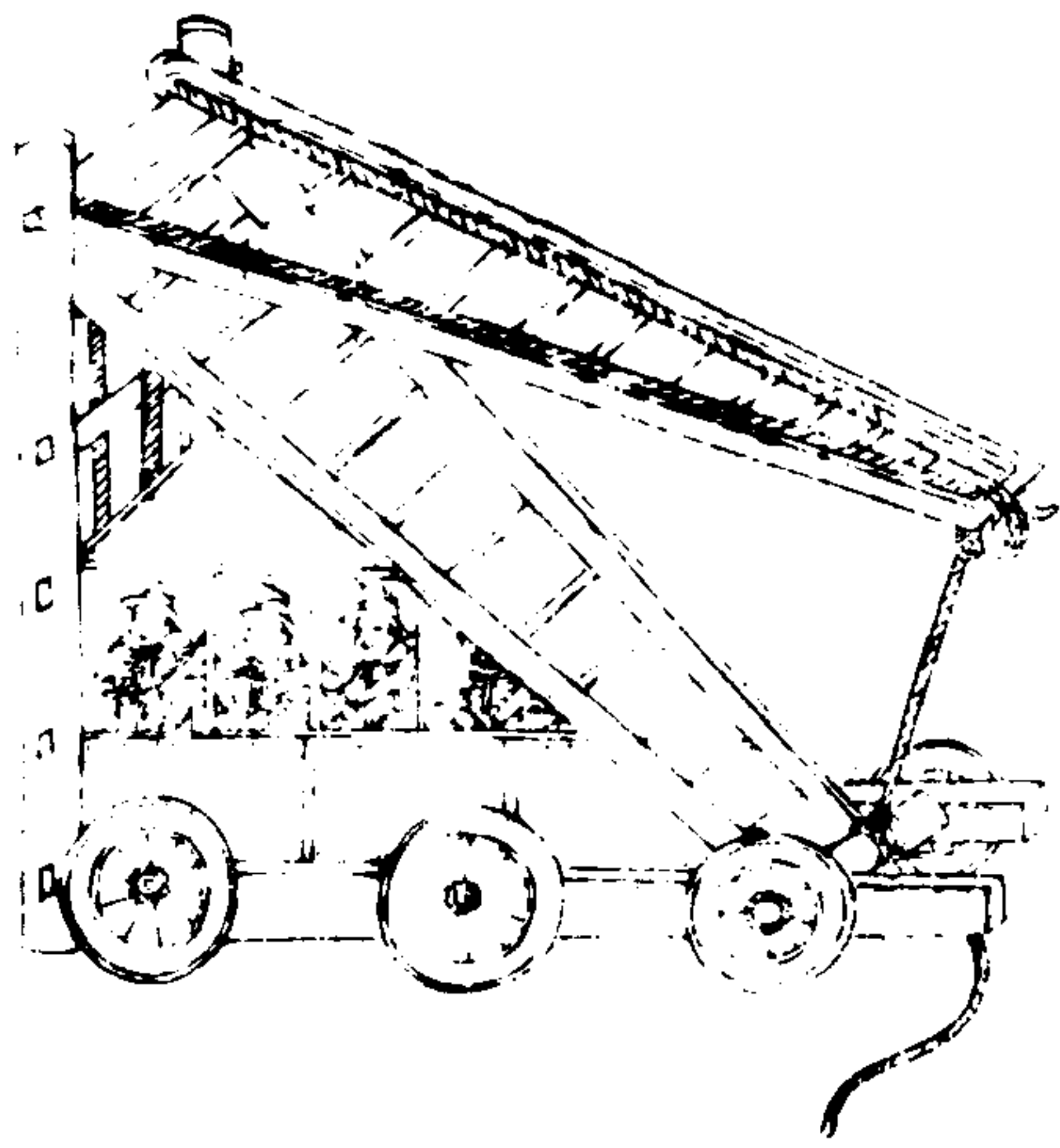

三才圖會

器用八卷

四四

右雲梯以大木為床下施六輪上立二梯各長二丈餘中施轉軸車四面以生牛皮為舛蔽內以人推進及城則起飛梯於雲梯之上以窺城中故曰雲梯○飛梯長二三丈首貫雙輪欲蟻附則以輪著城推進○竹飛梯用獨竿大竹竹兩旁施脚澁以登躡頭飛梯如飛梯之制為兩層上層用獨竿竹中施轉軸以起梯竿首貫雙輪取其附城易起

鈎

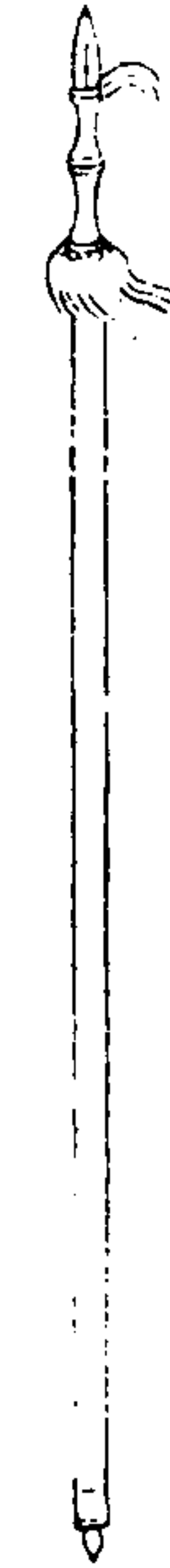

鐵

骨

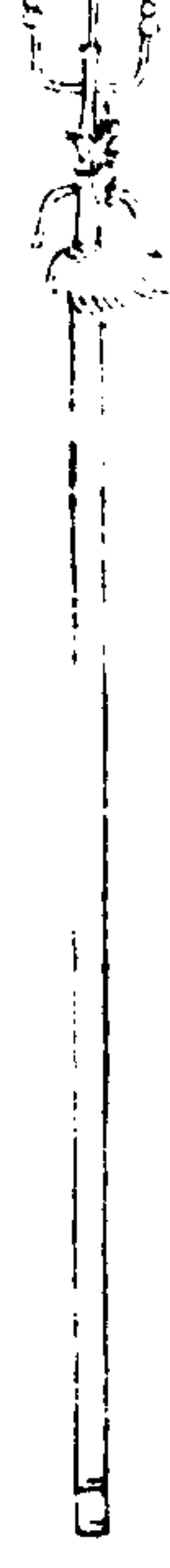

朶



留



住

三才圖會

器用八卷

四十五

請



人

拔

鑑



龍



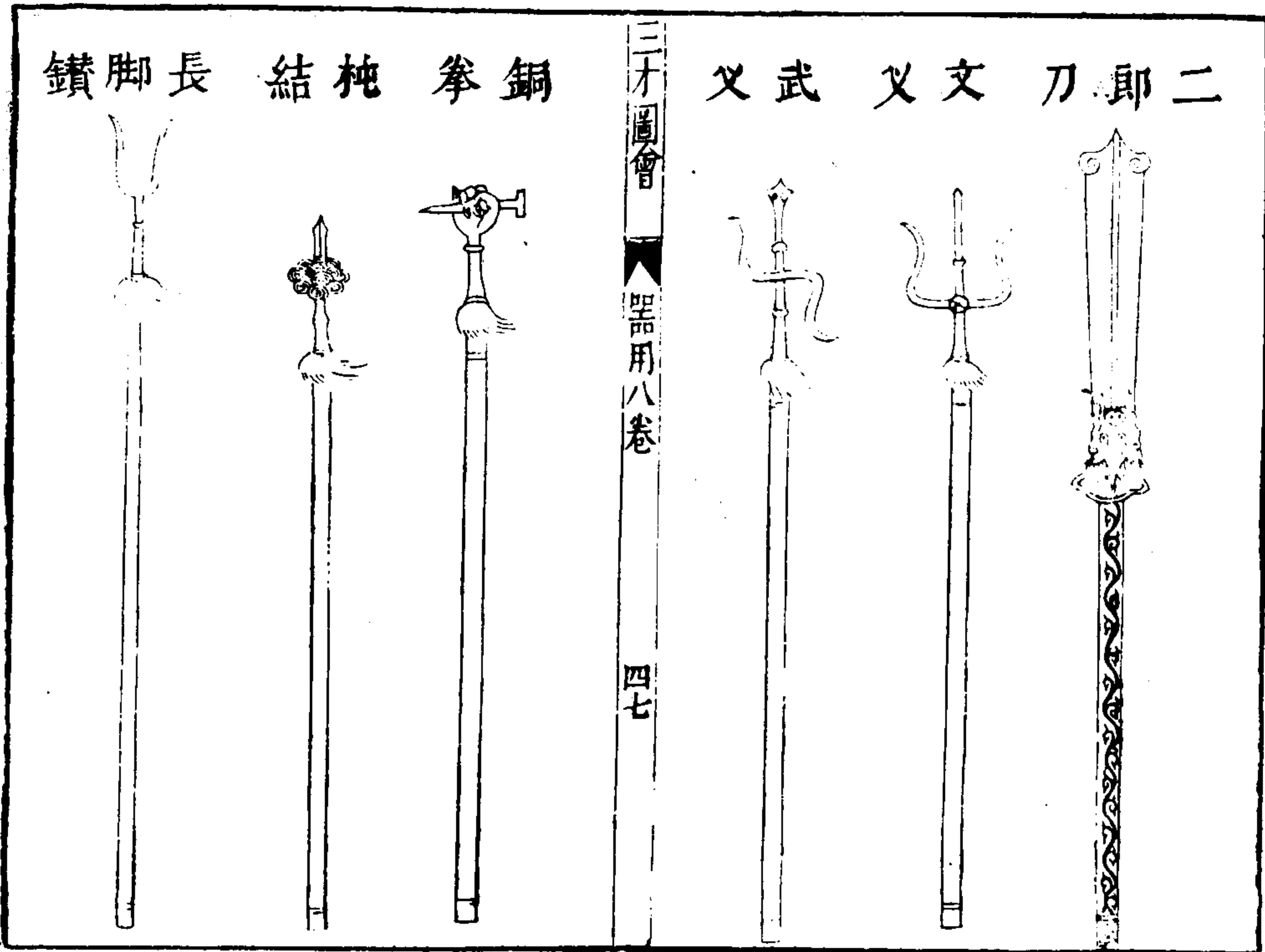
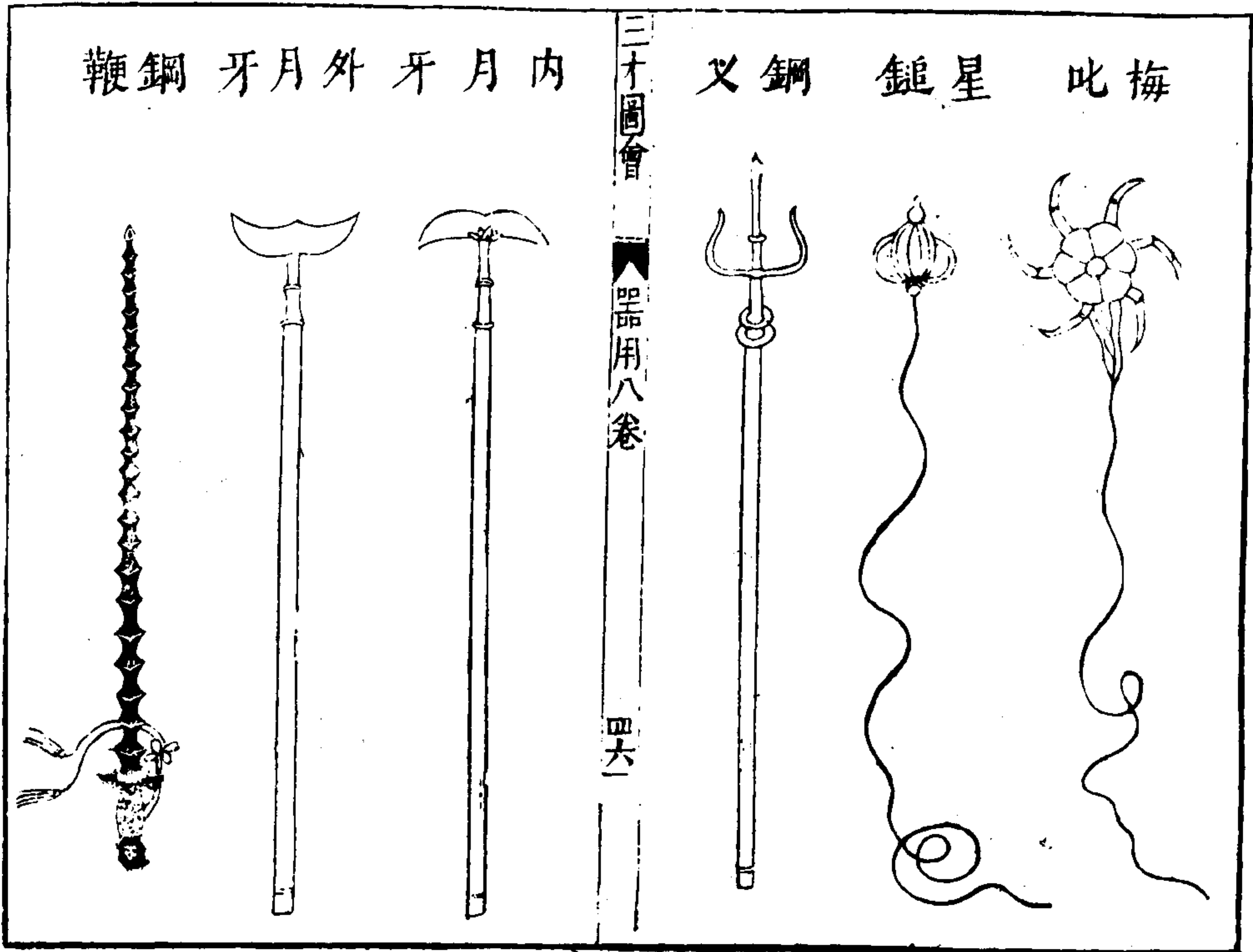

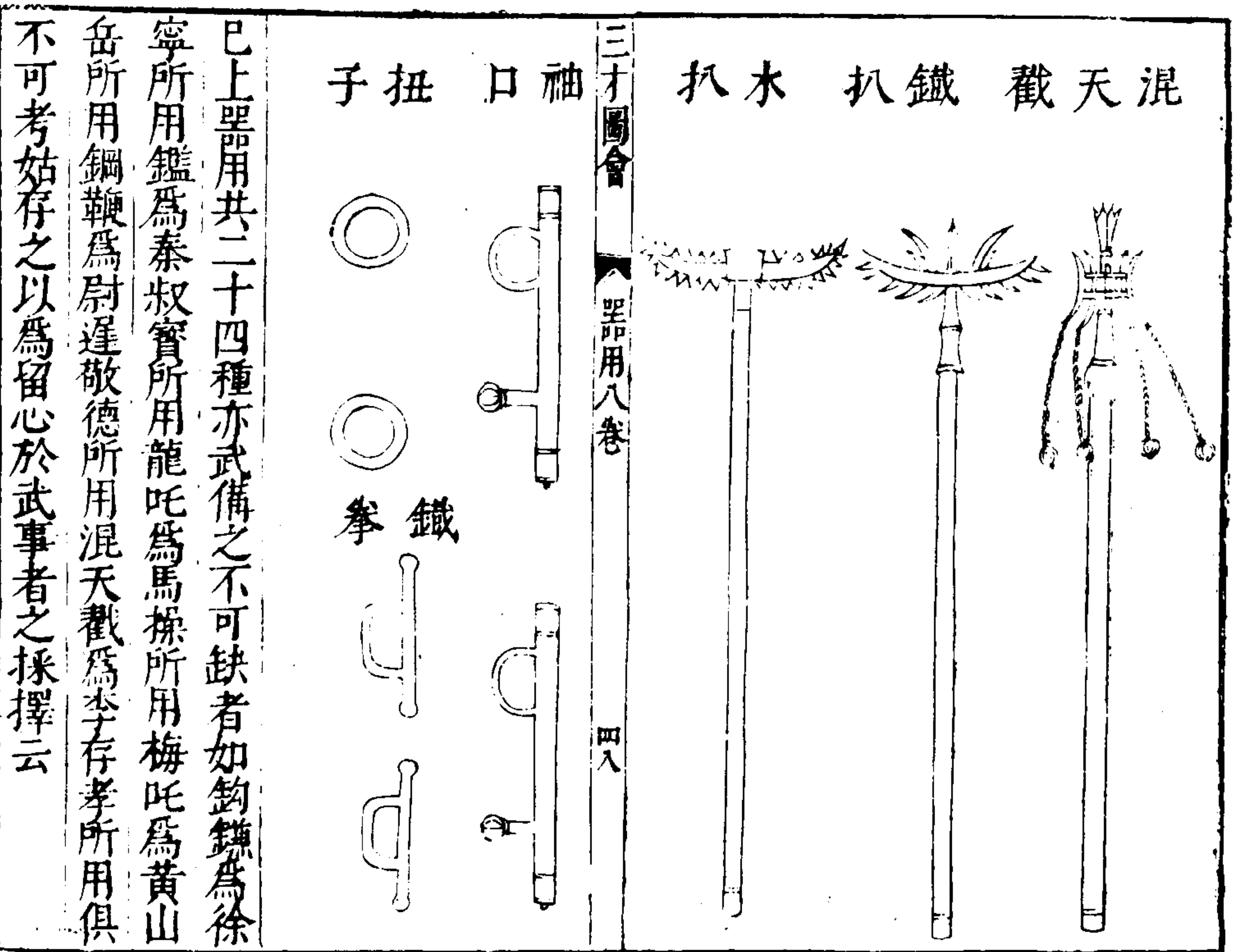

已上器用共二十四種亦武備之不可缺者如鈎鑊為徐寧所用鑑為秦叔寶所用龍吒為馬操所用梅吒為黃山岳所用鋼鞭為尉遲敬德所用混天截為李存孝所用俱不可考姑存之以為留心於武事者之採擇云

三才圖會		雲間父明父王思義集	
器用九卷 蠶織類			
大紡車	小紡車	燃綿軸	纜刷
蟠車	繩車	紉車	旋椎
布機	經車	特棧	
桑網	蠶槌	蠶筐	
蠶箔	蠶架	蠶杓	
蠶棹	熱釜	蠶網	
蠶簇	繭窠	熱簇	
繭籠	南繭車	繭籠	
北繭車	蠶連	蠶連	
桑几	桑梯	桑几	
斫斧	桑鈎	斫斧	
桑籠	切刀	桑籠	
三才圖會 器用九卷 乙			

剗刀	梭
桑碓	絡車 又
絲襲 桑夾	經架
緯 又	機 又
綿矩	苧刮刀
煮絮滑車	大綿攬車
木綿彈弓捲筵	木綿紡車
木綿經牀	木綿線架
木綿撥車	績篋

三才圖會 器用九卷

三

大 紡 車

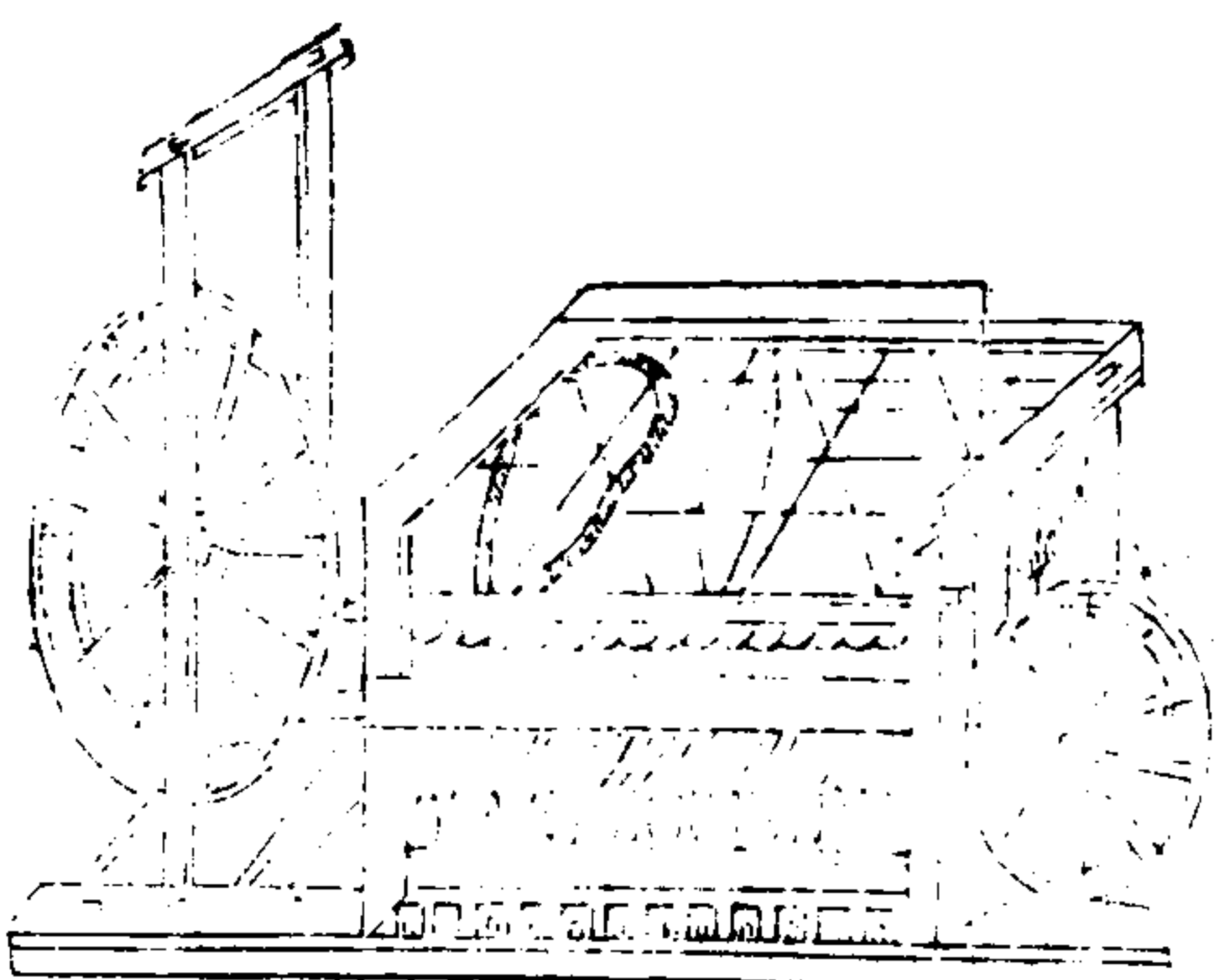

三才圖會 器用九卷

大紡車其制長餘二丈濶約五尺先造地拊木框四角立柱各高五尺中穿橫枕上架枋木其枋木兩頭山口卧受捲纏長軋鐵軸次於前地拊上立長木座座上列曰以承轆底鐵篋夫轆用木車成箭子長一尺二寸圍轆上俱用杖頭鐵環以拘轆軸又於額枋前排置小鐵义分勒績條轉上長軋仍就左右別架車輪兩座通絡皮弦下經列轆上按轉軋旋鼓或人或畜轉勒左邊大輪弦隨輪轉衆機皆動上下相應緩急相宜遂使績條成緊去聲纏於軋上晝夜紡績百斤

小紡車

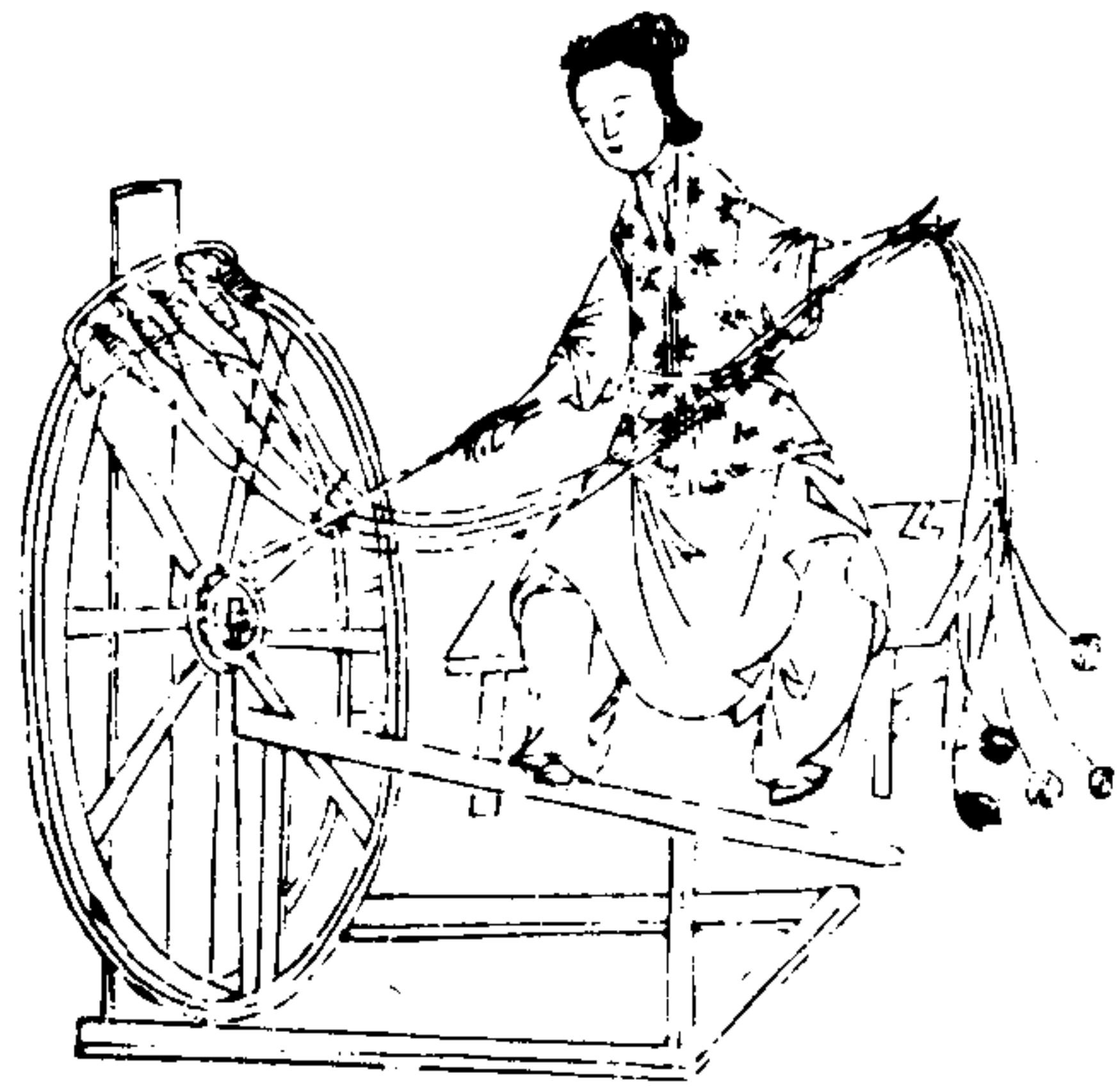

三才圖會

器用九卷

四

小紡車紡妃兩切此車之制凡麻苧之鄉在在有之前圖具陳
 茲不復述隋書鄭善果母清河崔氏恒自紡績善果曰毋
 何自勤如是耶荅曰紡績婦人之務上自王后下至大夫
 妻各有所製若惰業者是為驕逸吾雖不知禮其可自敗
 名乎今士大夫妻妾衣去聲被織美會不知紡績之事聞此
 鄭母之言當自悟也

蟠車

蟠車纏纒具也
 又謂之撥車南
 人謂撥柎又云
 車柎南北人皆
 慣用習見已圖
 於前茲不必沐

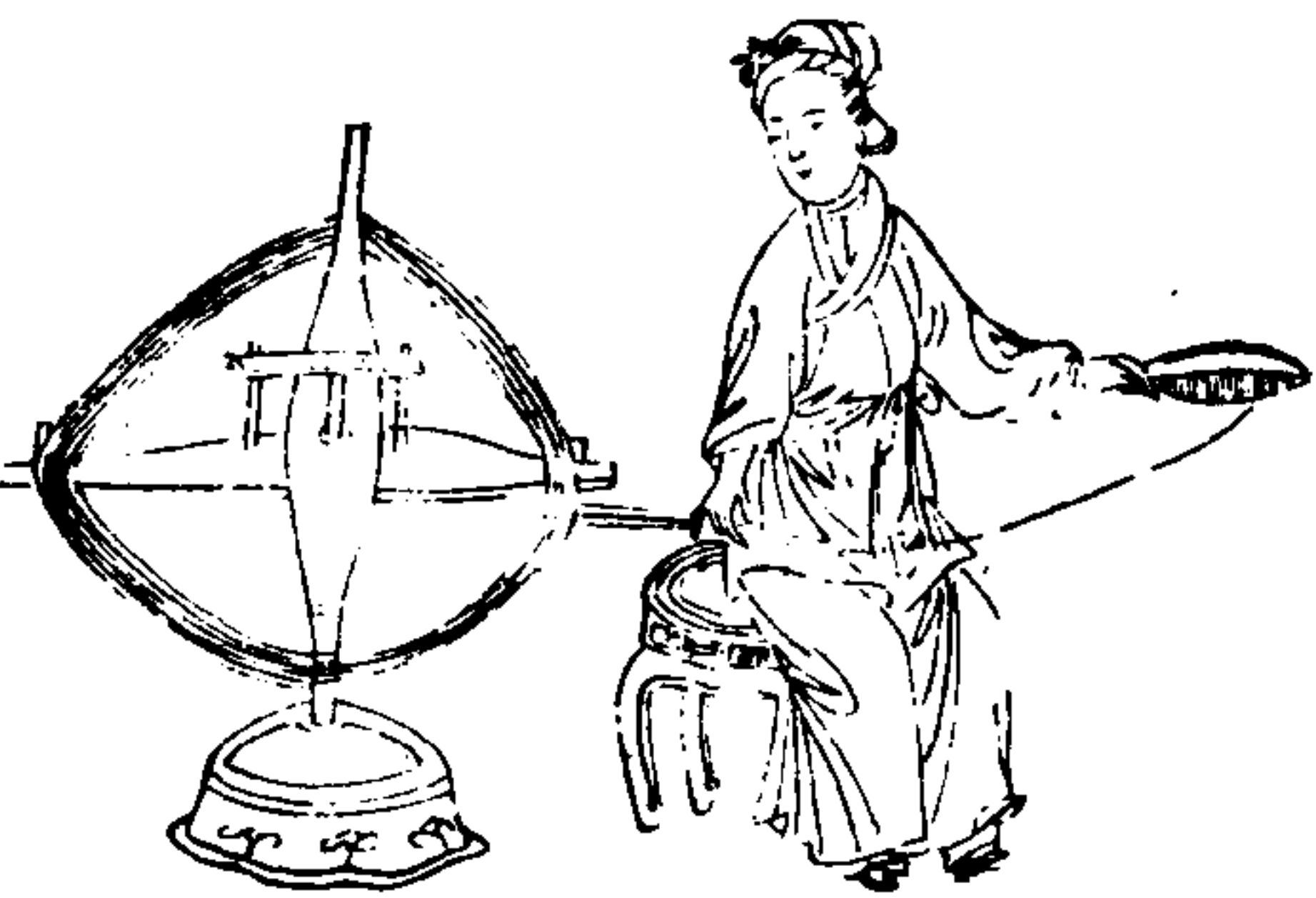

三才圖會

器用九卷

五

撚綿軸 纒刷

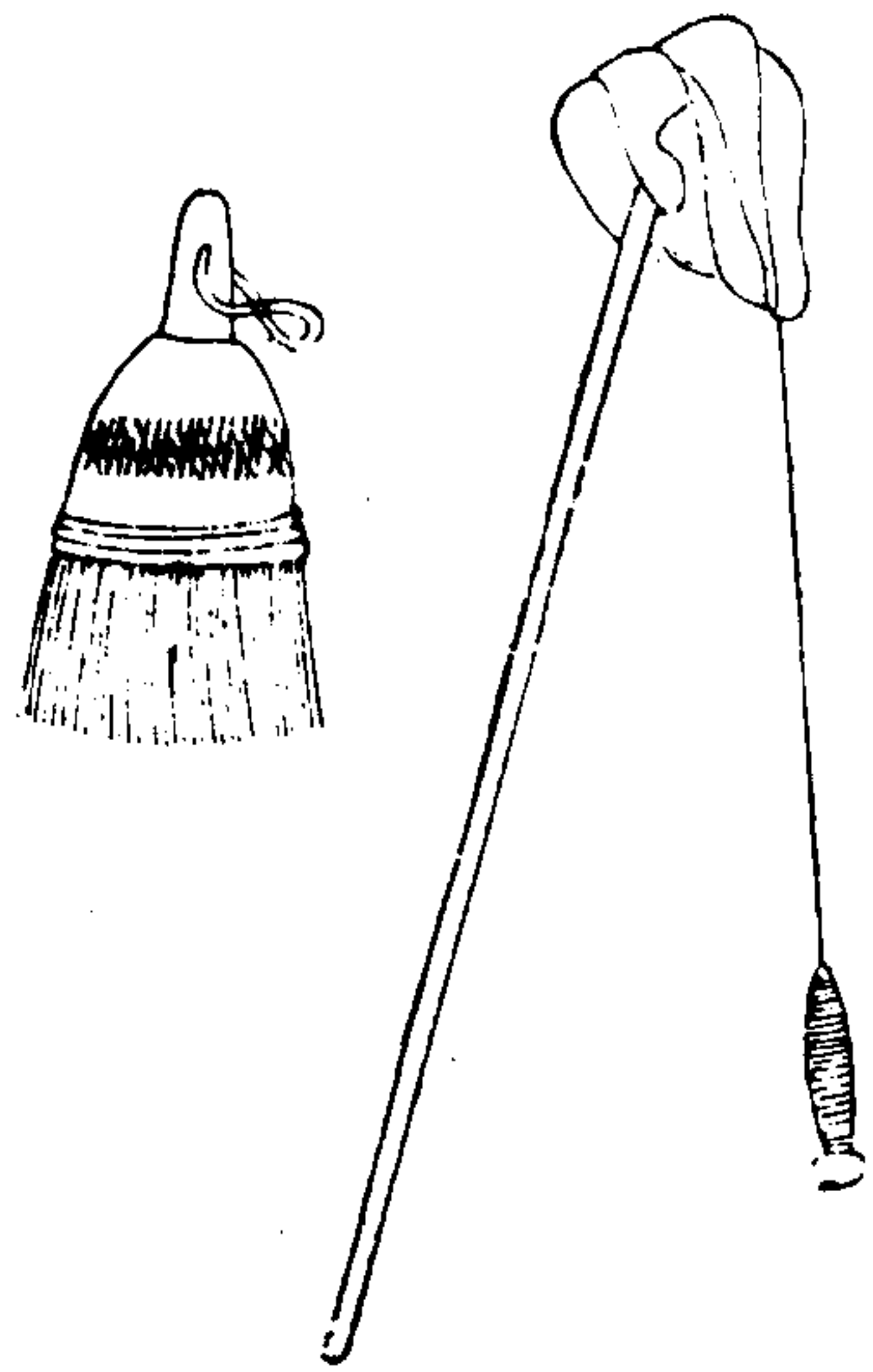

三才圖會 器用九卷

六

撚綿軸制作小礪或木或石上插細軸長可尺許先用文頭挂綿左手執又右手引綿上軸懸之撚作綿絲就纏軸上即為細縷閨婦室女用之可代績紡之工
纒刷疏布縷器也束草根為之通柄長可尺許圍可尺餘其縷縷杆軸既畢架以又木下用重物掣之縷縷已均布者以手執此就加漿糊順下刷之即增光澤可投機織此造布之器雖曰細具然不可闕

布機

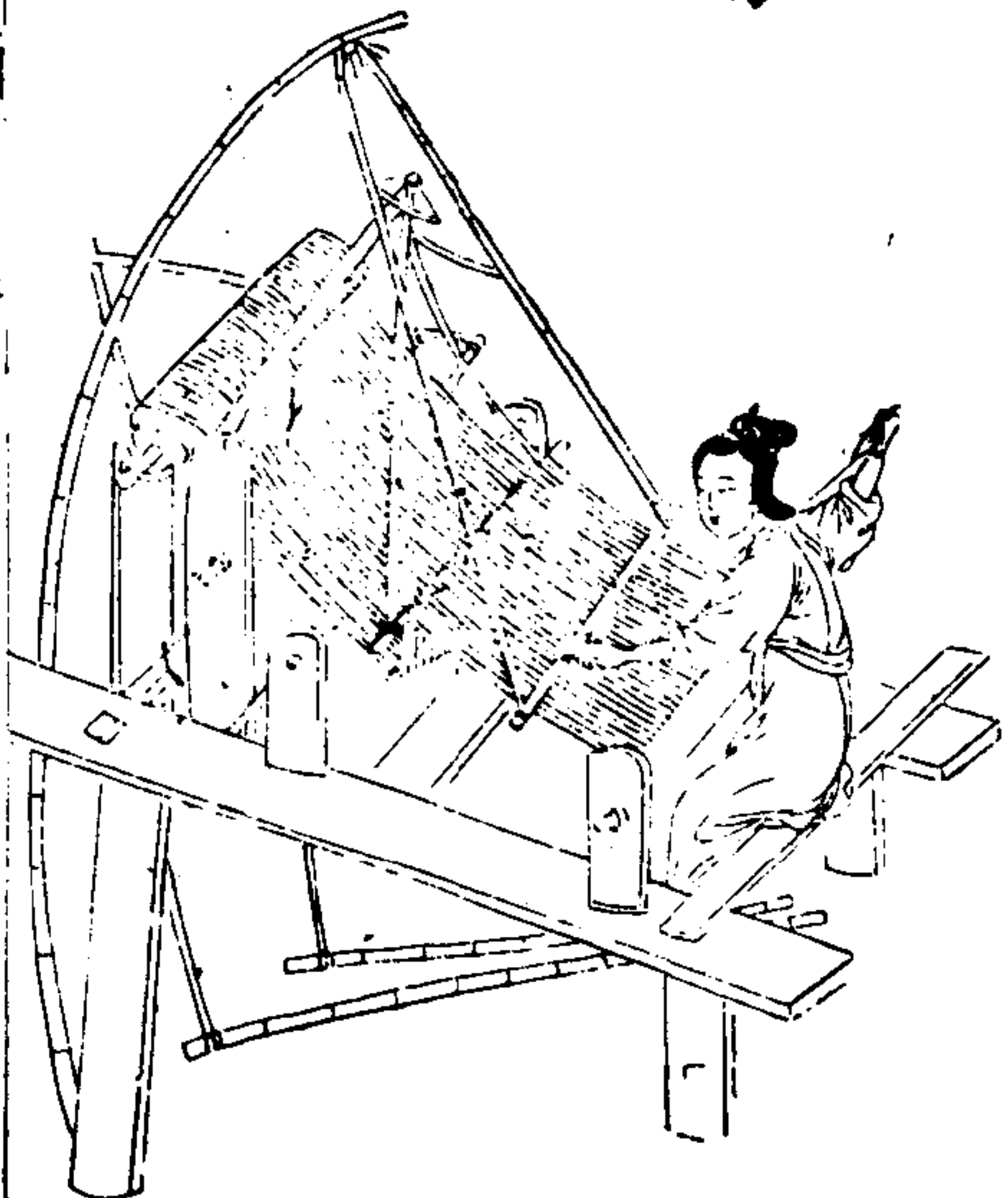

三才圖會

器用九卷

七

布機釋名曰布列諸縷淮南子曰伯餘之初作衣也伯餘黃帝也紘他封切麻索縷手經指挂後世為之機杼幅四廣尺踈密之制存焉農家春秋績織最為要具

繩 車

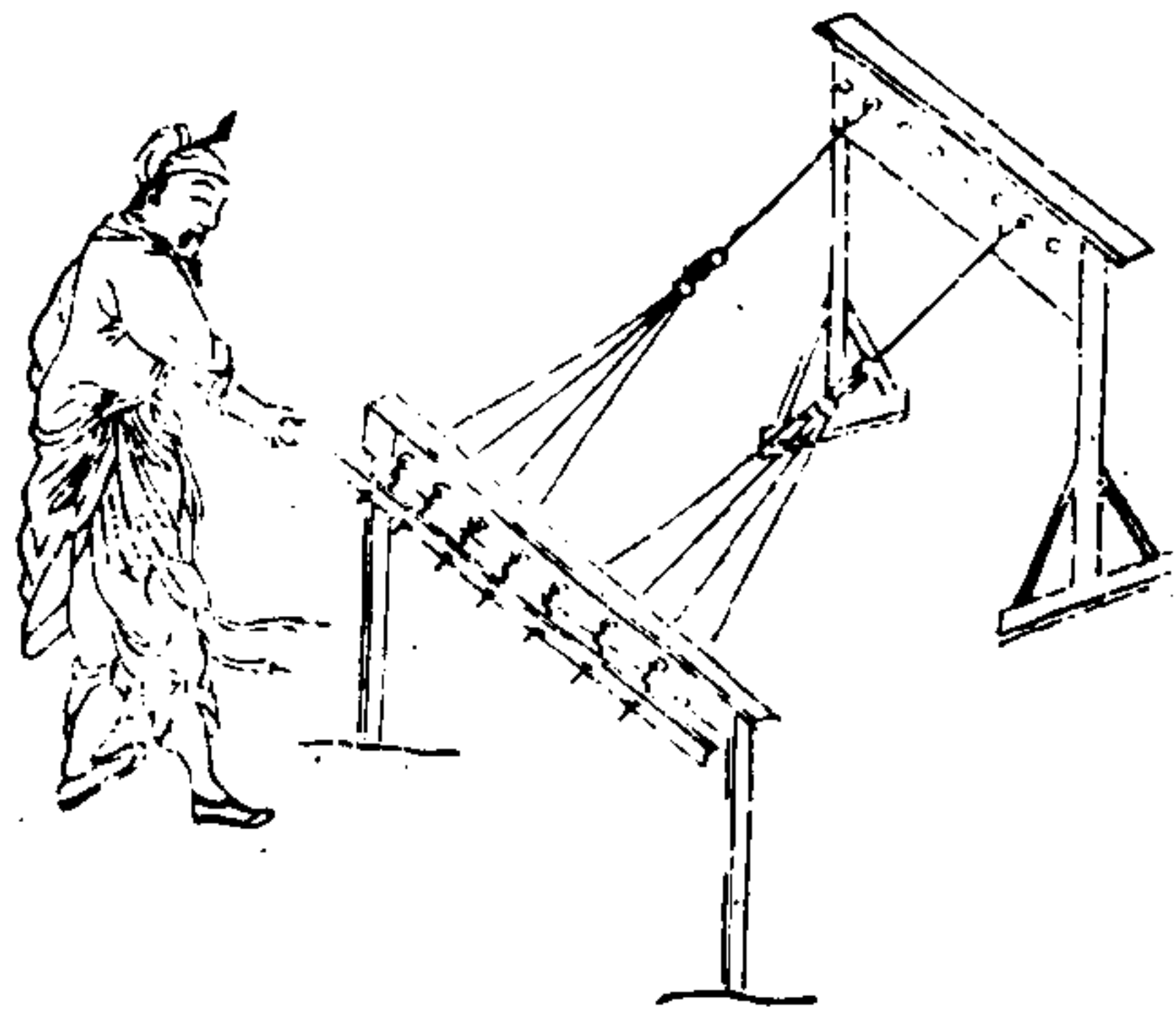

三才圖會

器用九卷

人

繩車絞合古香切經緊作繩也其車之制先立箕虞一座植木止之箕上加置橫板一片長可五尺濶可四寸橫板中間排鑿八竅或六竅各竅內置掉枝或鐵或木皆彎如牛角又作橫木一莖列竅穿其掉枝復別作一車亦如上述法兩車相對約量遠近將所成經緊去聲各結於兩車掉枝之足車首各一人將掉枝所穿橫木俱各攪轉候經股勻緊却將三股或四股撮而為一各結於掉枝一足計成二繩然後將另制爪木置於所合入聲經緊之首復攪其掉枝使經緊成繩爪木自行繩盡乃止

桑網



三才圖會

器用九卷

九

桑網盛葉繩兜也先作圈木緣繩結網眼圓垂三尺有餘下用一繩紀為網底桑者挈之納葉於內網腹既滿歸則解底繩傾之

紉車旋椎

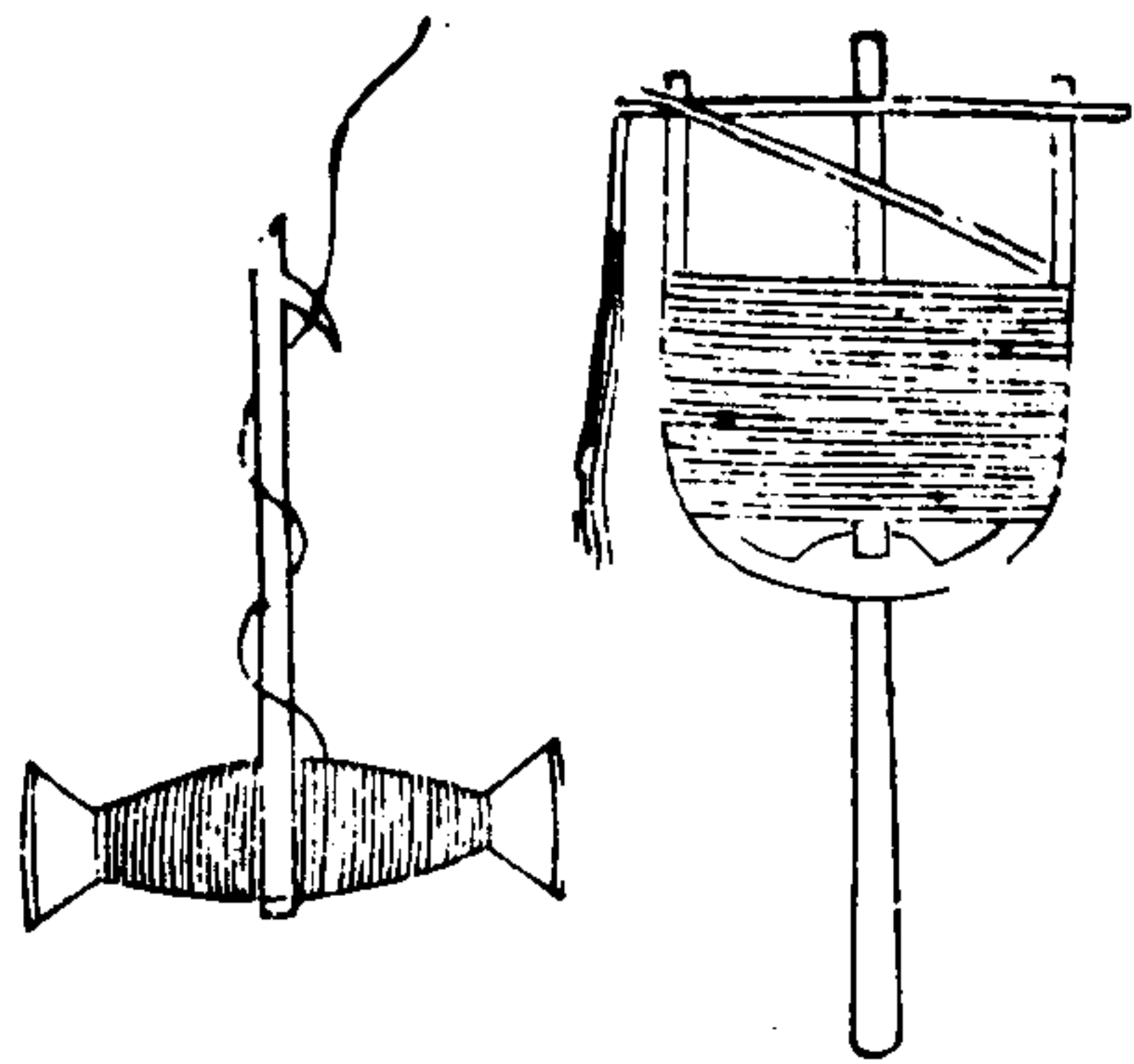

三才圖會

器九卷

七

紉車切繩繩器也通俗文曰單繩曰紉採木作捲中貫

軸柄長可尺餘以捲之上角用繩麻皮右手執柄轉之

左手續麻股既成緊去則纏於捲上或隨繩車用之以助

紉絞去又農家用作經織麻履牛衣藤箔等物此

紉車復有大小之分也

旋椎棹麻絨具也截木長可六寸頭徑三寸許兩間斫細

樣如腰鼓中作小窠插一鈎篲長可四寸用繫麻皮於下

以左手懸之右手撥旋麻既成緊就纏椎上餘麻挽於鈎

向後續之如前所成經緯可作疋布亦織履農隙時老稚皆能作此雖係瑣細之具然於貧民不為無補故繫於此

簞

箔

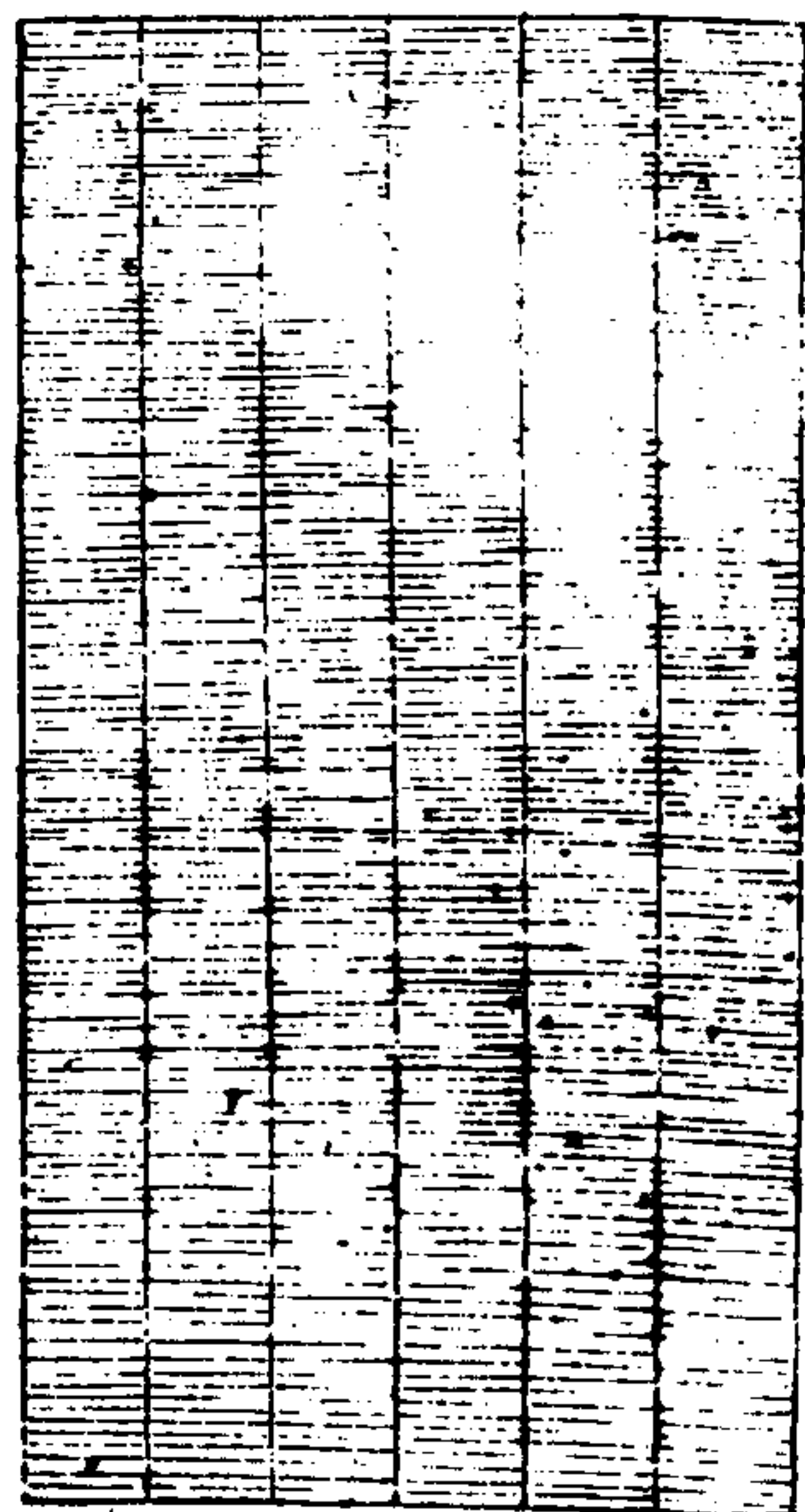

三才圖會

器九卷

七

簞箔曲簿承簞具也禮具曲植曲卽箔也周勃以織簿曲

爲生顏師古注云葦簿爲曲北方養簞者多農家宅院後

或園圃間多種切葦以爲箔材秋後莖取皆能自織

方可四丈以二椽棧之懸於槌上至簞分擡去葦時取其

卷舒易用南方葦葦甚多農家尤宜用之以廣簞事梅聖

俞詩云河上緯蕭人女歸又織葦相與爲簞曲還殊作筠

篋入用此何多往售獲能幾願豐天下衣不歡貧服卉

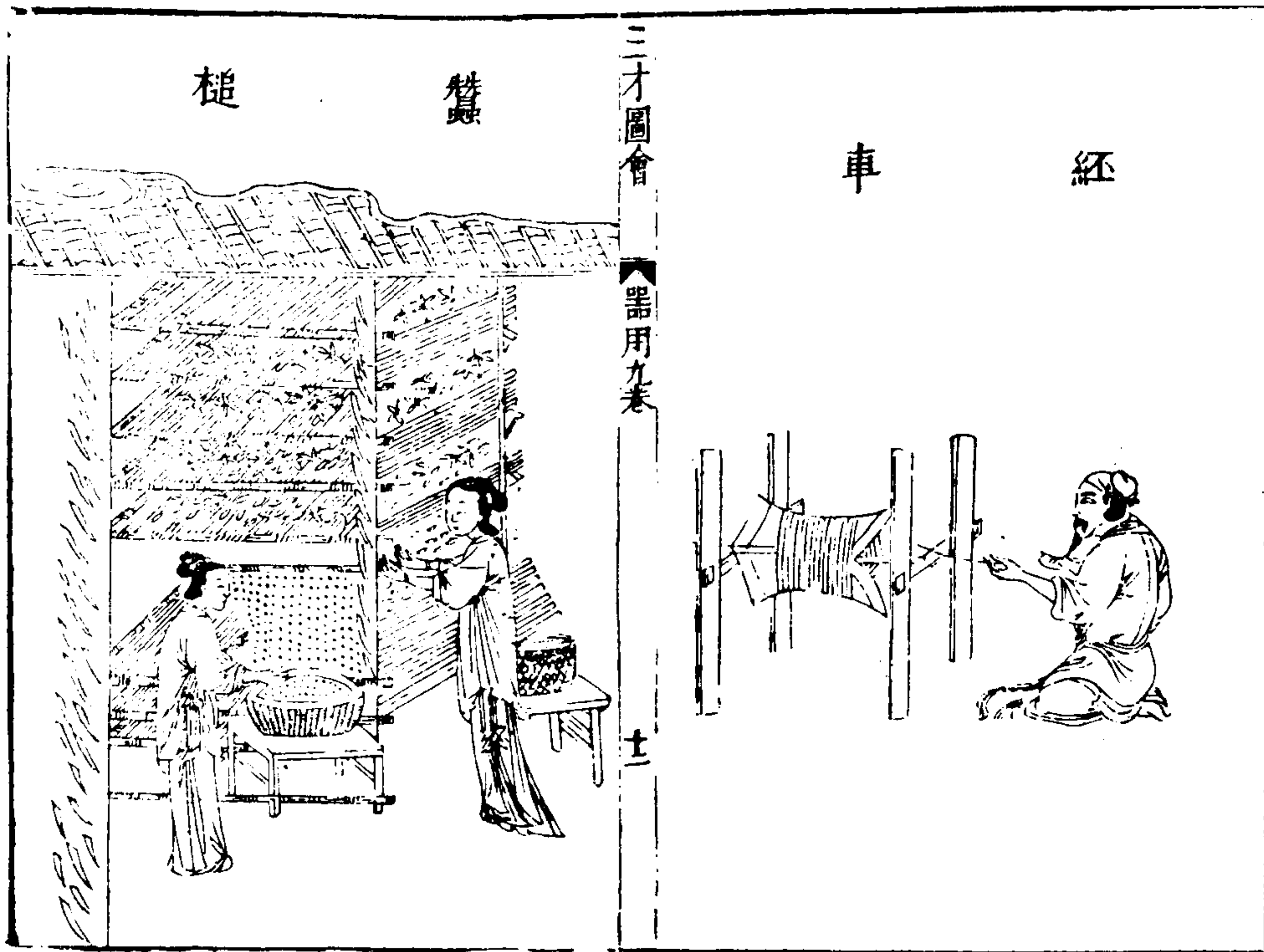

三才圖會

器用九卷

十一

經 車

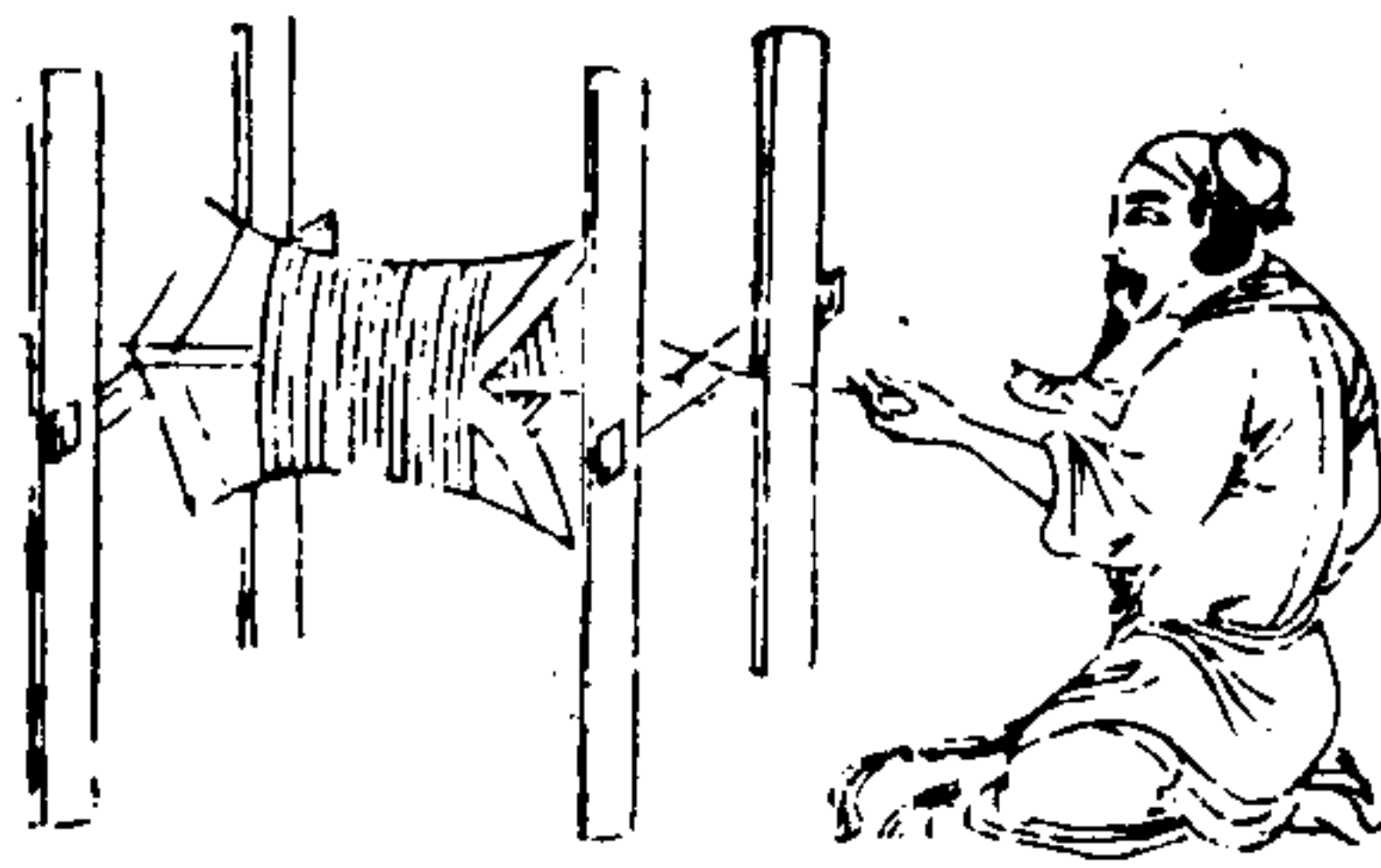

蠶樾禮季春之月具曲植植即樾也務本直言云穀雨日
 豎樾立木四莖各過梁挂之高夫樾隨屋每間豎之其立
 木外旁刻如鋸齒而深各每莖挂桑皮圓繩宜麻四角按
 二長椽椽上平鋪葦箔稍下緹馳為切之几樾十懸中離九
 寸以居撞飼之間皆可移之上下農桑直說云每樾上中
 下開鋪三箔上承塵埃下隔濕潤中備分撞梅聖俞詩云
 三月將掃蠶音其器立植先得音括室內亦塗墍表
 材疎以成多簿所得寄拾老歸族時應無慙棄置

三才圖會

器用九卷

十一

蠶椽



蠶椽架繫箔木也或用竹長一丈二尺皆以二莖為偶控
 於樾上以架繫箔須直而輕者為上久不蠹者又為上為
 因葉上綠之蠶屑不
 能透砂事見農桑要旨

簞

筐

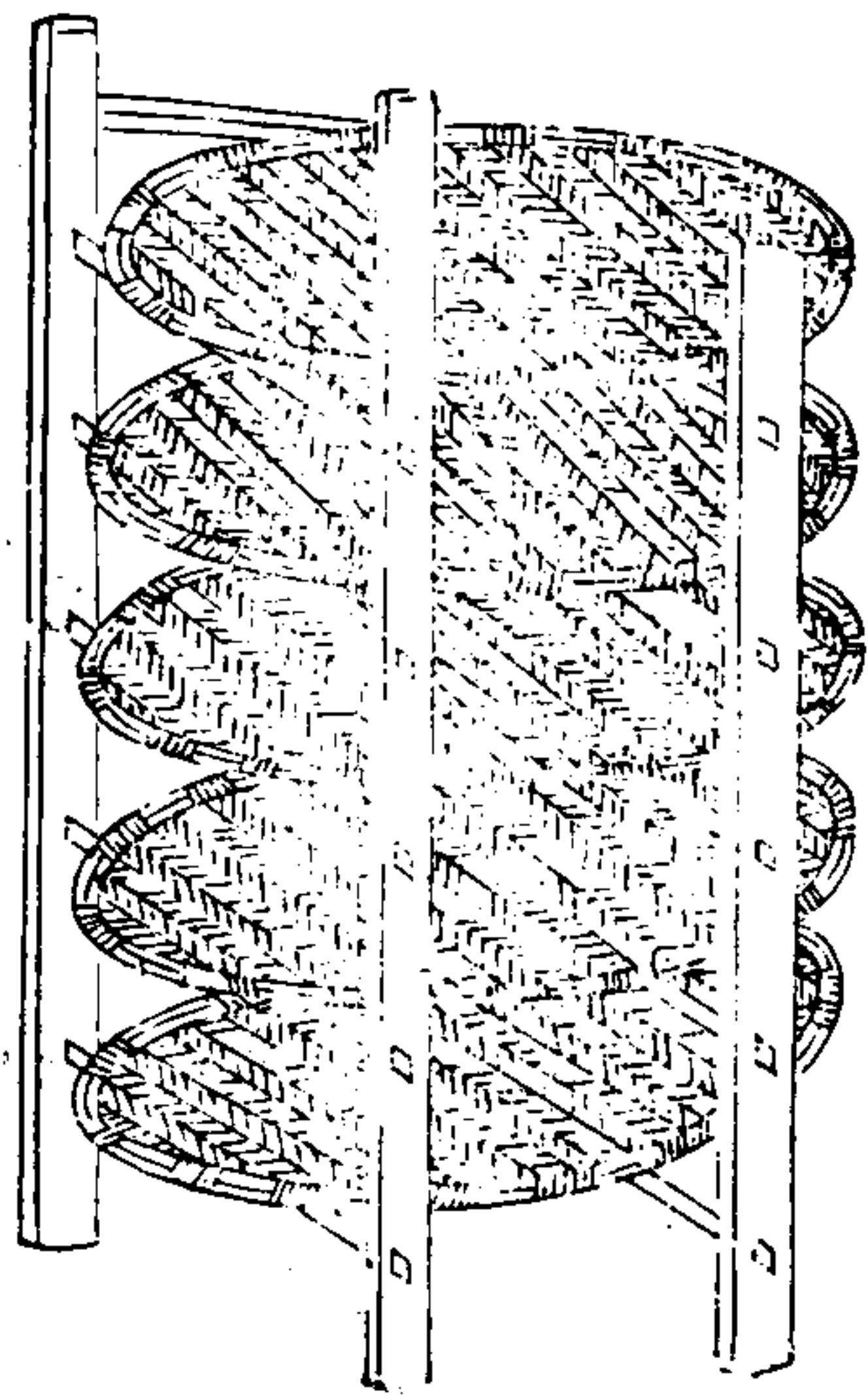

三才圖會

器用九卷

十四

簞筐古盛幣帛竹器今用育簞其各亦同蓋形制相類而稍長淺而有緣去聲適可居簞蟻簞及分居時用之閣以竹架易於擡銅梅聖俞前簞箔詩云相與為簞曲還殊作筠筐北箔南筐皆為簞且然彼此論之若南簞大時用箔北簞小時用筐庶得其宜兩不偏也

簞

樂

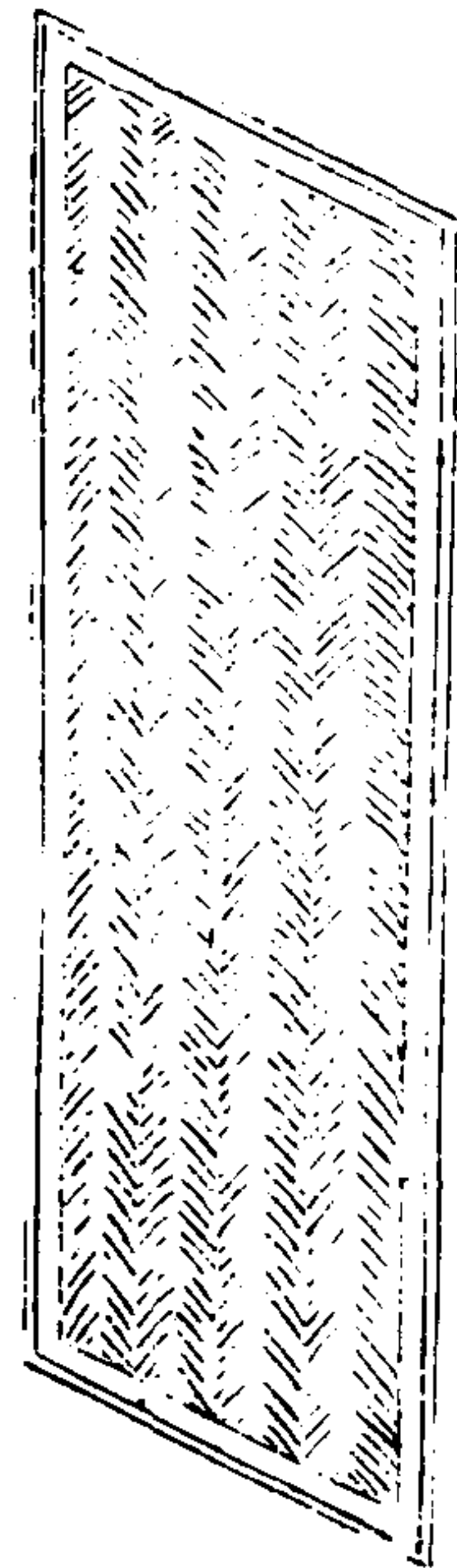

簞樂盛簞器也秦觀簞書云種變方尺及乎將納乃方尺四織萑葦範以蒼莖來唐切竹長七尺廣五尺以為筐懸筐中間九寸凡槌十懸以居食簞今呼筐為樂又有以木為框以踈篋為底架以木槌用與上同

三才圖會

器用九卷

十五

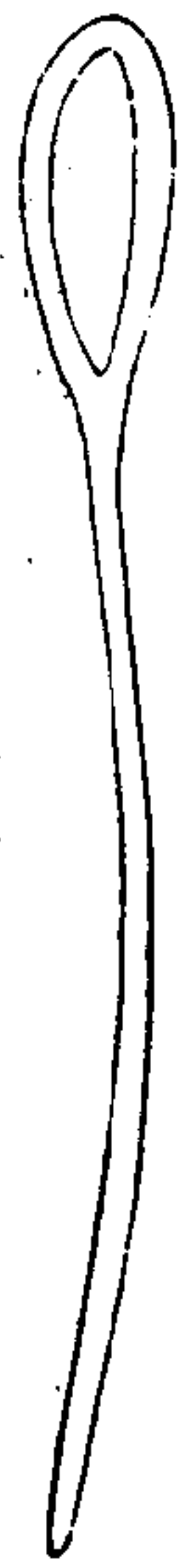

簞杓

簞杓集韻杓作勺量器也周禮勺容一升所以斟舉未切也酒說文曰杓音標今云酌物為杓以勺從木姑與今同此作簞杓斷木剝之首大如捧柄長三尺許如槃去聲簞空去聲隙或銅葉偏踈則必持此送之以補其處至簞老歸簇或稀密不倫亦用均布儻有不及復以竹接其柄此南俗簞法北方箔簇頗大臂指間有不能周徧亦宜假此以便其事幸毋忽諸

架 籠

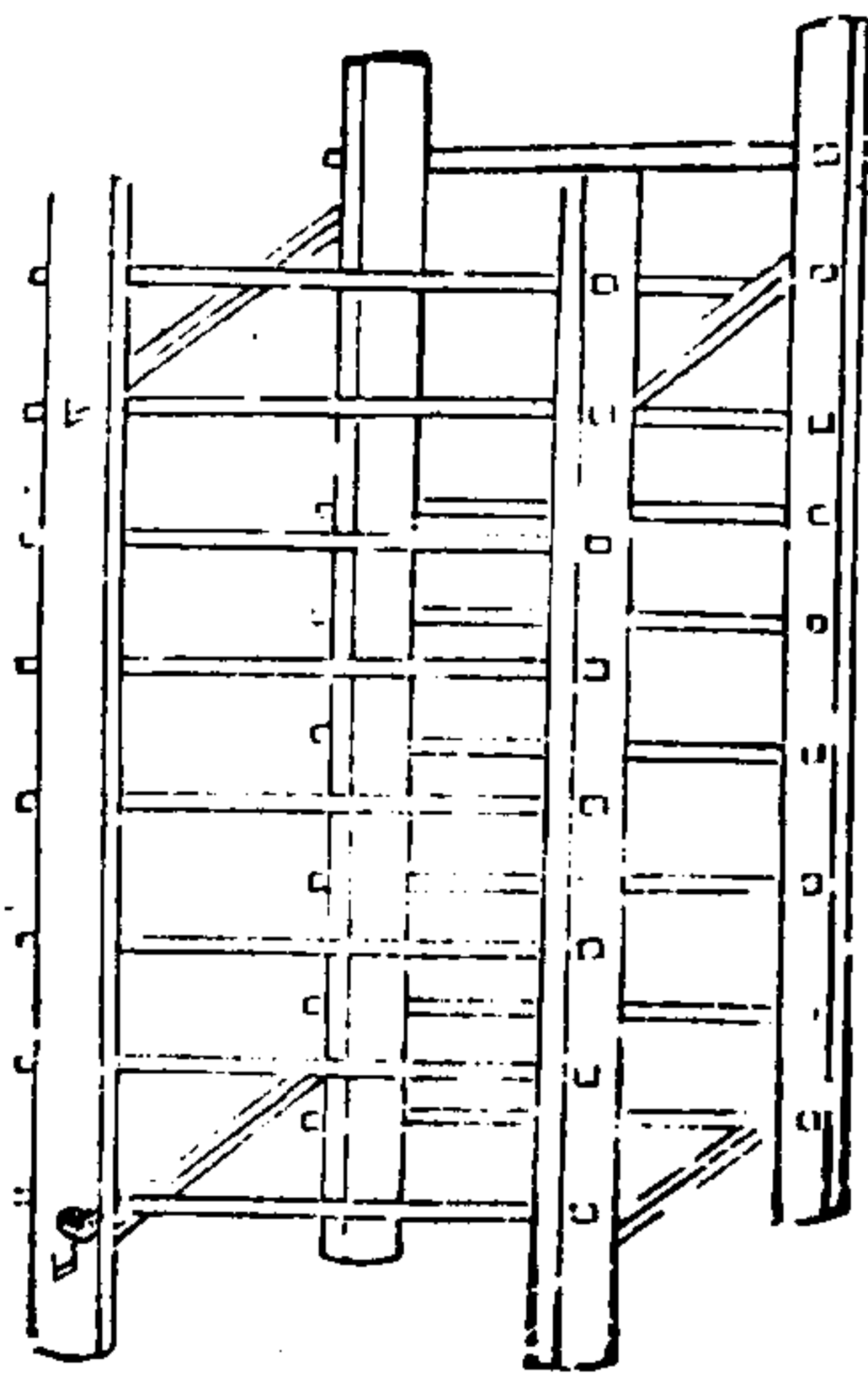

三才圖會

器用九卷

十六

蠶加閣蠶籠器具也以細枋四莖堅之高可八九尺上下以竹通作橫枕十層層母皆閣養蠶籠隨其大小蓋籠用小架樂用大架此南方樂籠有架猶北方椽箔之有槌也

網 籠

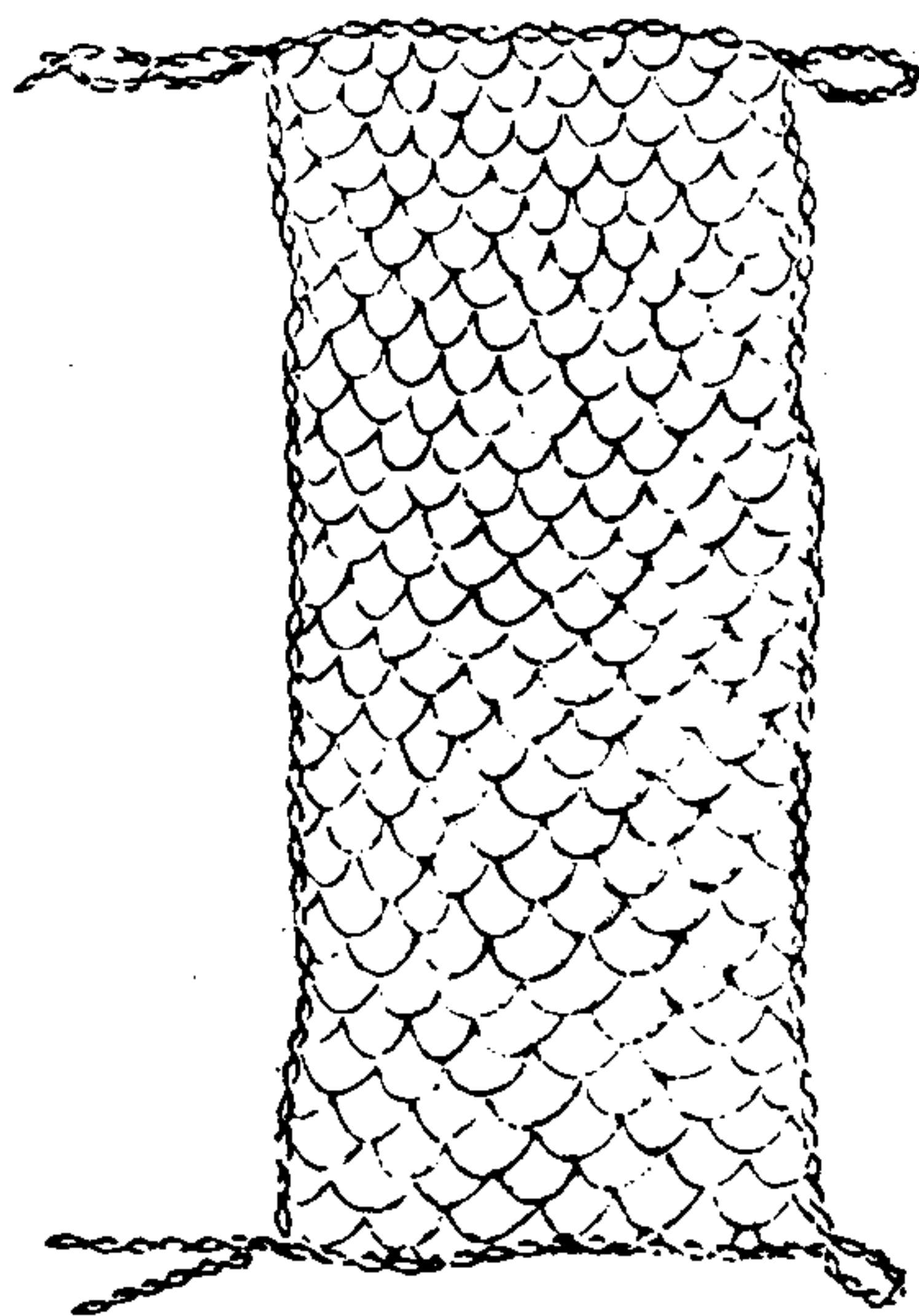

三才圖會

器用九卷

十七

蠶網撞蠶具也結繩爲之如魚網之制其長短廣狹視蠶樂大小制之沃以漆油則光緊難壞貫以網索則維持多便至蠶可替時先布網於上然後灑桑蠶聞葉香皆穿網眼上食候蠶上葉齊手共提網移置 別樂遺除拾去比之手替省力過倍南蠶多用此法北方蠶小時亦宜用之

熱茶

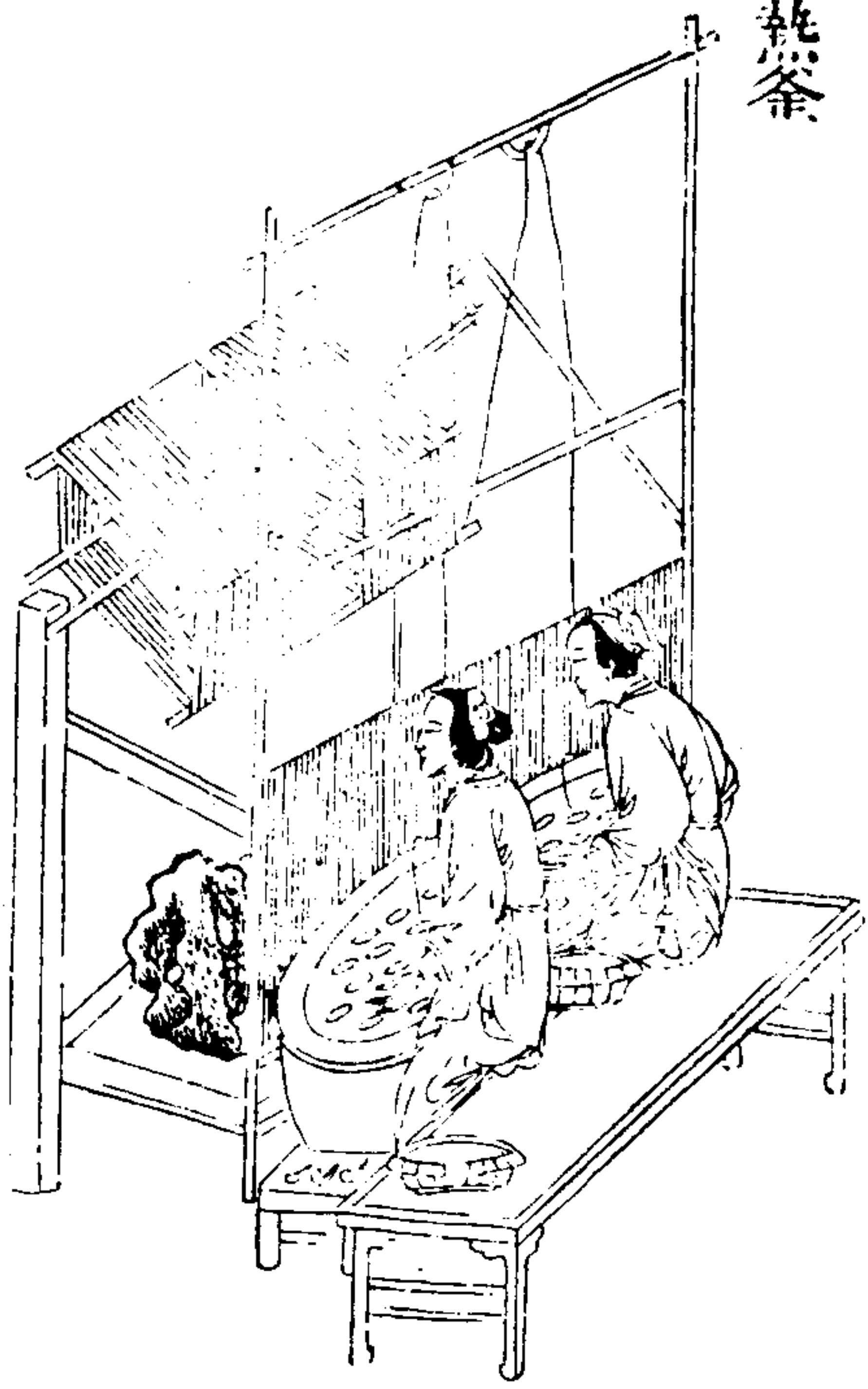

三才圖會 器用九卷

式

熱釜秦觀簪書云綠絲目出而引絲直錢眼此綠絲必用
 鼎也今農家象其深大以盤甌按釜亦可代鼎故農桑且
 說云釜要大置於竈上如蒸籠法可綠粗絲單織者雙織者亦可釜上大盤甌
 接口添水至甌中八分滿可容二人對綠水須常熱宜旋
 旋下繭線之多則煮損凡繭多者宜用此釜以趨速劫詩
 云蠶家執釜趁繅忙火候長存蟹眼湯

蠶

簇



三才圖會 器用九卷

十九

蠶

簇

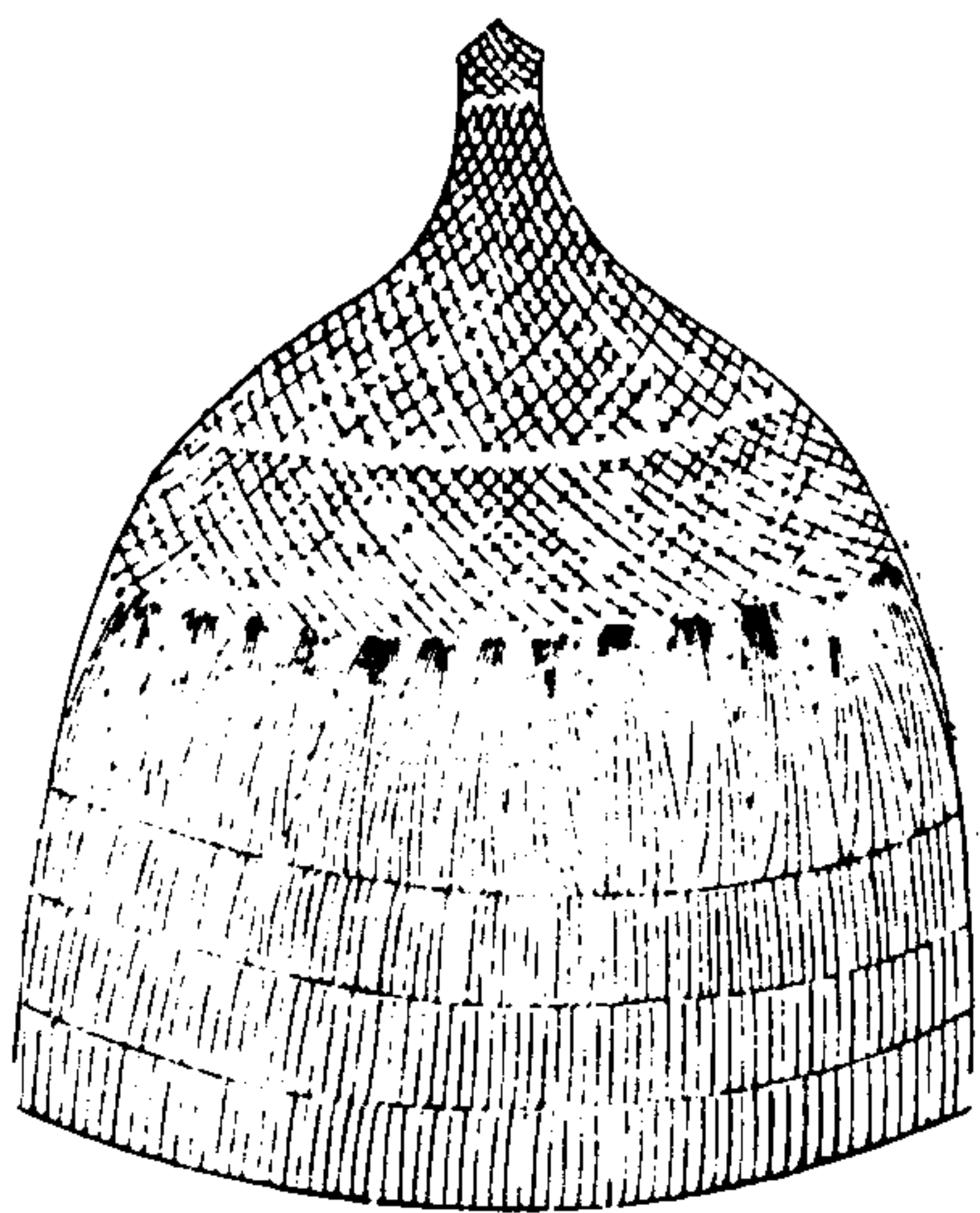

蠶簇農桑直說云簇用蒿梢叢柴苦席等也凡作簇先立簇心用長椽五莖上撮一處繫定外以蘆箔繳合是爲簇心仍周圍勻豎蒿梢布蠶簇訖復用箔圍及苦繳簇頂如圓亭者此團簇也又有馬頭長簇兩頭植柱中架橫梁兩傍以細椽相搭爲簇心餘如常法此橫簇皆北方蠶簇法也嘗見南方蠶簇止就屋內蠶架上布短草簇之人既省力蠶亦無損又按南方蠶書云簇箔以杉木解枋長六尺濶三尺以箭竹作馬眼桶插茅疎密得中復以無葉竹條從橫搭之簇背鋪以蘆箔而竹篾透背回縛之卽蠶可駐

三才圖會

器用卷九

二十

足無跌墜之患此皆南簇較之上文北簇則蠶有多少故簇有大小難易之不同也

繭

甕



三才圖會

器用卷九

廿

繭甕蠶書云凡泥於立切繭列埋大甕地上甕中先鋪竹篾次以大桐葉覆之乃鋪繭一重以十斤爲率揆鹽二兩上又以桐葉平鋪如此重重隔之以至滿甕然後密蓋以泥封之七日之後出而繅之頻頻換水欲絲明快蓋爲繭多不及繅故卽以鹽藏之蛾乃不出其絲柔韌如各潤澤不切得勻細此南方淹繭法用甕頗多可不預備嘗讀北方農桑直說云生繭卽繅爲上如人手不及殺繭慢慢繅者殺繭法有三一曰日曬二曰鹽滷三曰籠蒸籠蒸最好人多不解日曬損繭鹽滷甕藏者穩

繭籠



三才圖會 器用九卷

廿二

繭籠蒸繭器也農桑直說云用籠三扇以軟草扎圈加於釜口以籠兩扇坐於其上籠內勻鋪繭厚三指許類於繭上以手試之如手不禁熱可取去底扇却續添一扇在上如此登倒上下故必用籠也不要蒸得過了過則軟了絲頭亦不要蒸得不及不及則蠶必鑽了如手不禁熱恰得合宜此用籠蒸繭法也

將已蒸過繭於蠶房槌箔上後頭合籠內繭在上用手撥動如箔上繭滿打起更攤一箔候冷定上用細柳梢微覆了其繭只於當日都要蒸盡如蒸不盡來日必定蛾出如此繭絲有一般快釜湯內用鹽二兩油一兩所蒸繭不攷乾了絲頭如鍋小繭多油鹽旋入也

南 纜 車

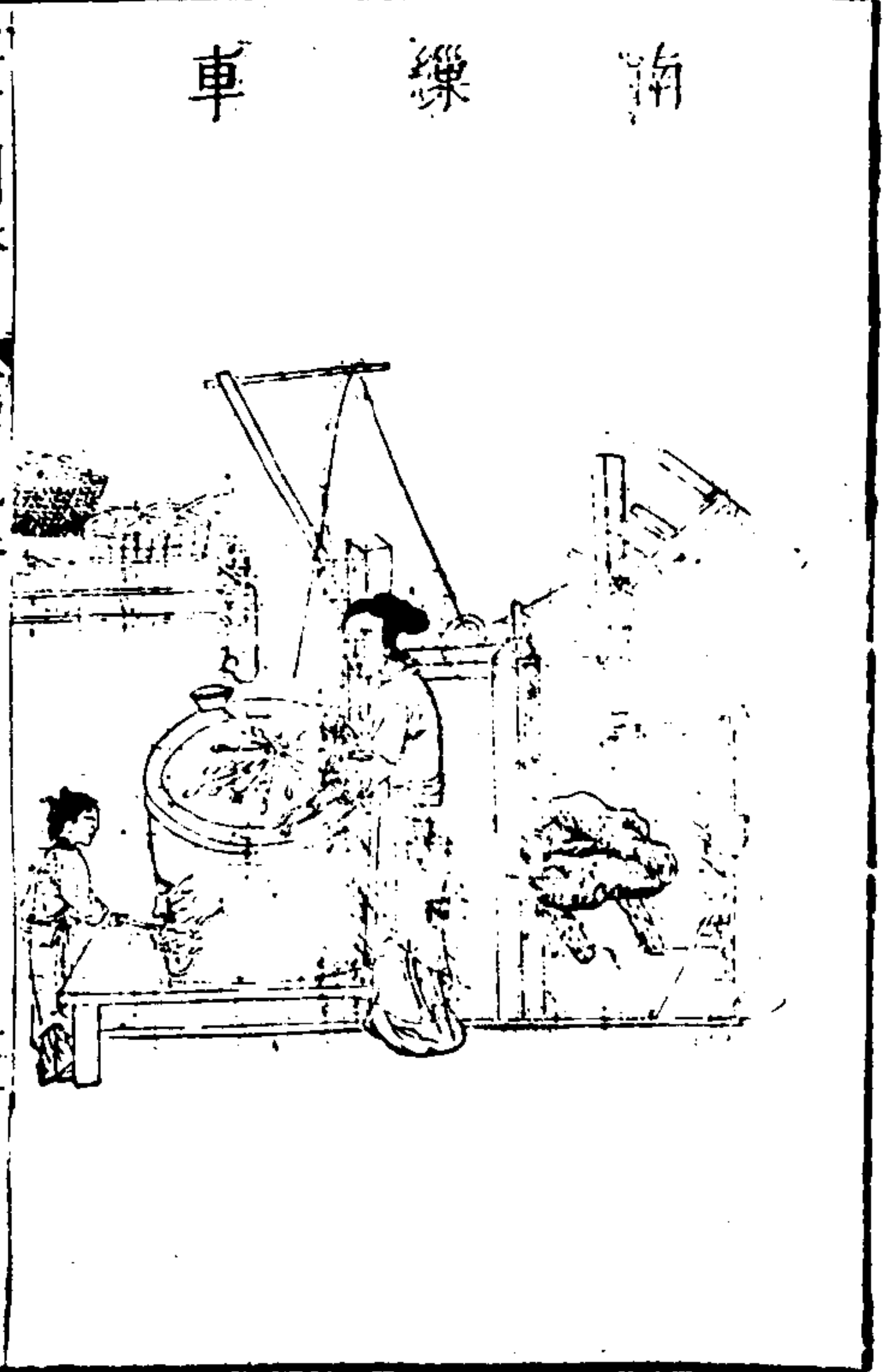

三才圖卷

器用九卷

廿三

北 纜 車

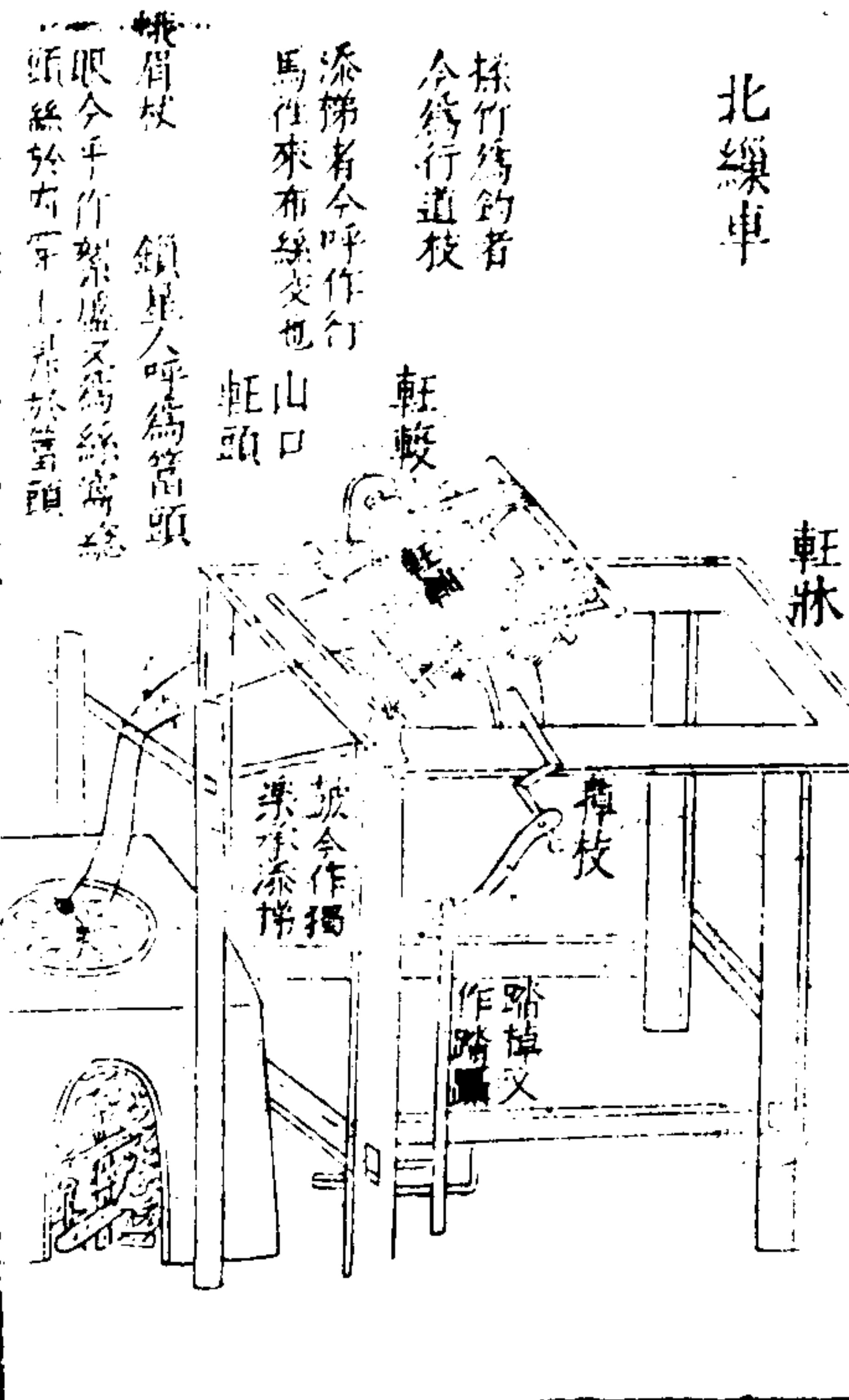

練車線絲自昂面引絲以貫錢眼升練於星星應車動以
 過添梯乃至於軒去王切方成練車秦觀盤書練車之制
 錢眼為版長過昂面廣三寸厚九黍中其厚插大錢一出
 其端橫之昂耳後鎮以石 練星為三蘆管管長四寸樞
 以圓木建兩竹夾昂耳縛樞於竹中管之轉以車下直錢
 眼謂之練星星應車動以過添梯農桑直說云竹筒子宜
細鉄條子串筒兩捲子
 亦頂 添梯車之左端置環繩其前尺有五寸當牀左足之
 上建柄長寸有半匠柄為鼓鼓生其寅以受環繩之應車
 運如環無端鼓因以旋鼓上為魚魚半出鼓其出之中建
 三才圖會 器用九卷 廿四
 柄半寸上承添梯者二人五寸片竹也其上揉竹為鉤以
 防絲竅左端以應柄對鼓為耳方其穿以閉添梯故事運
 以半環繩繩簇鼓鼓以舞魚魚振添梯故絲不過偏制車
 如轆轤必活兩輻以利脫絲竊謂上文云車者今呼為軒
 軒必以床農桑直說云軒床下昂一尺軸長二尺中經四
寸兩頭三寸用榆槐木四角或六角幅通長三
尺五寸六角不知四以承軒軸軸之一端以鐵為梟掉復
 用曲木椽作活軸右足踏動軒即隨轉自下引絲上軒總
 名曰練車

蠶連



三才圖會 器用九卷 廿五
 蠶連蠶種紙也舊用連二大紙蛾生卵後又用線長通作
 一連故因曰連匠者嘗別抄以蠶之務本新書云蠶連厚
 紙為上薄紙不禁浸浴如用小灰紙更妙連須以時浴之
 浴畢挂時令蠶子向外恐有風磨損冬至日及臘月八日
 浴時無令水極深浸浴取出比及月望數連一卷桑皮索
 繫定務本新書云蠶連不得用麻繩繫挂如或不忌後多
乾死不生本單陳燕器云以苧麻近種則不生當遠
 庭前立竿高挂以受臘天寒氣年節後窰內豎連須使
 玲瓏安十數日候日高時一出每陰雨後即便曬曝恐傷
濕悶
 見風亦不 此蠶連浴養之法直至暖種而生前文問取
可多時

几 桑



三才圖會

器用九卷

廿六

桑几狀如高機平穿二枕就作登級几柔桑不勝粉附須
登几上乃易得葉齊民要術云採桑必須高几士農必用
云擔負高几遠樹上下今蠶家採彼女桑茲為便器梅聖
俞詩云柔桑不倚粉抽葉賴高几每於得葉易曾靡憂枝
披聲躋陞類拍級下上異綠蟻閑置草舍傍鷄鳴或棲止

桑梯



三才圖會

器用九卷

廿七

桑梯說文曰梯木階也夫桑之穉者用几採摘其桑之高
者須梯剝丑全切斫梯若不長未免攀附勞條不還則鳩
脚多亂居秋切枝折垂則乳液旁出必欲趨于高下隨意
去留須梯長可也

斫斧

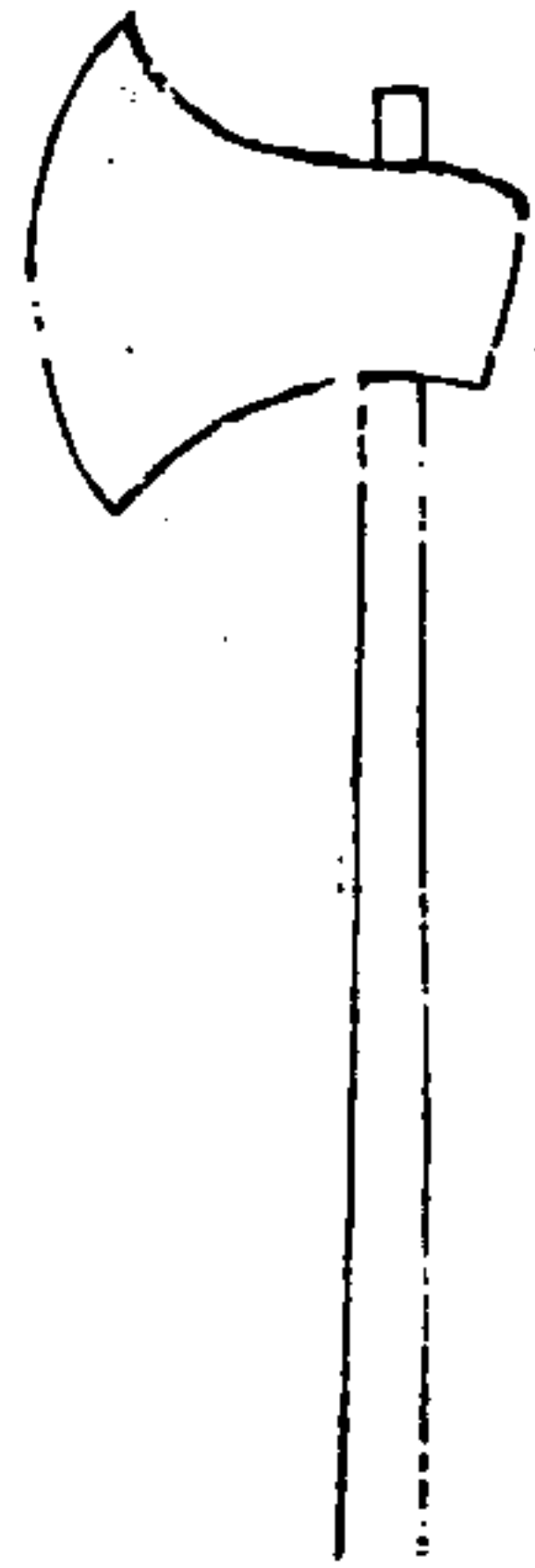

斫斧桑斧也其斧登曲容切 匪而刃潤與樵斧不同時謂蠶

月條桑取彼斧折以伐遠揚士農必用云轉身運斧條葉

偃落於外即謂以伐遠揚也凡斧所剝斫不煩再刃者為

上至遇枯枝勁節不能拒過又為上如剛而不闕利而不

乏尤為上也然用斧有法必須轉腕回刃向上斫之枝查

既順津脉不出則葉必後茂故農語云斧頭自有一倍葉

三才圖會六甫九卷 廿九

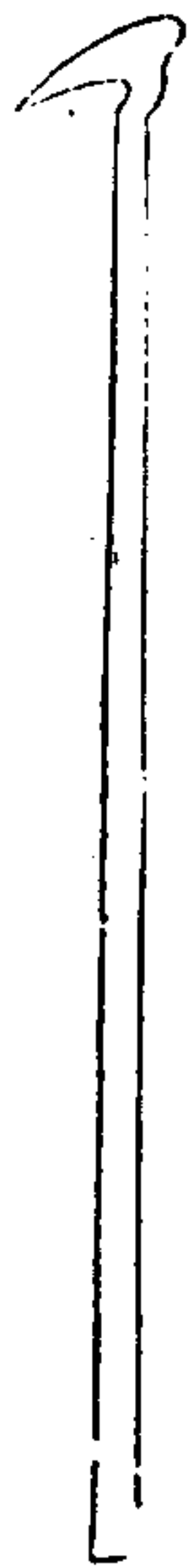

桑鈎採桑具也凡桑者欲得遠揚枝葉引近就摘故用鈎

木以代替指板普班切 援之勞昔后妃世婦以下親蠶皆用

筐鈎採桑唐肅宗上元初獲定國寶十三內有採桑鈎一

以此知古之採桑皆用鈎也然北俗伐桑而少採南人採

桑而少伐歲歲伐之則樹脉易衰久採之則枝條多結

欲南北隨宜採斫互用則桑斧桑鈎各有所施故兩及之

不致偏廢

桑

籠

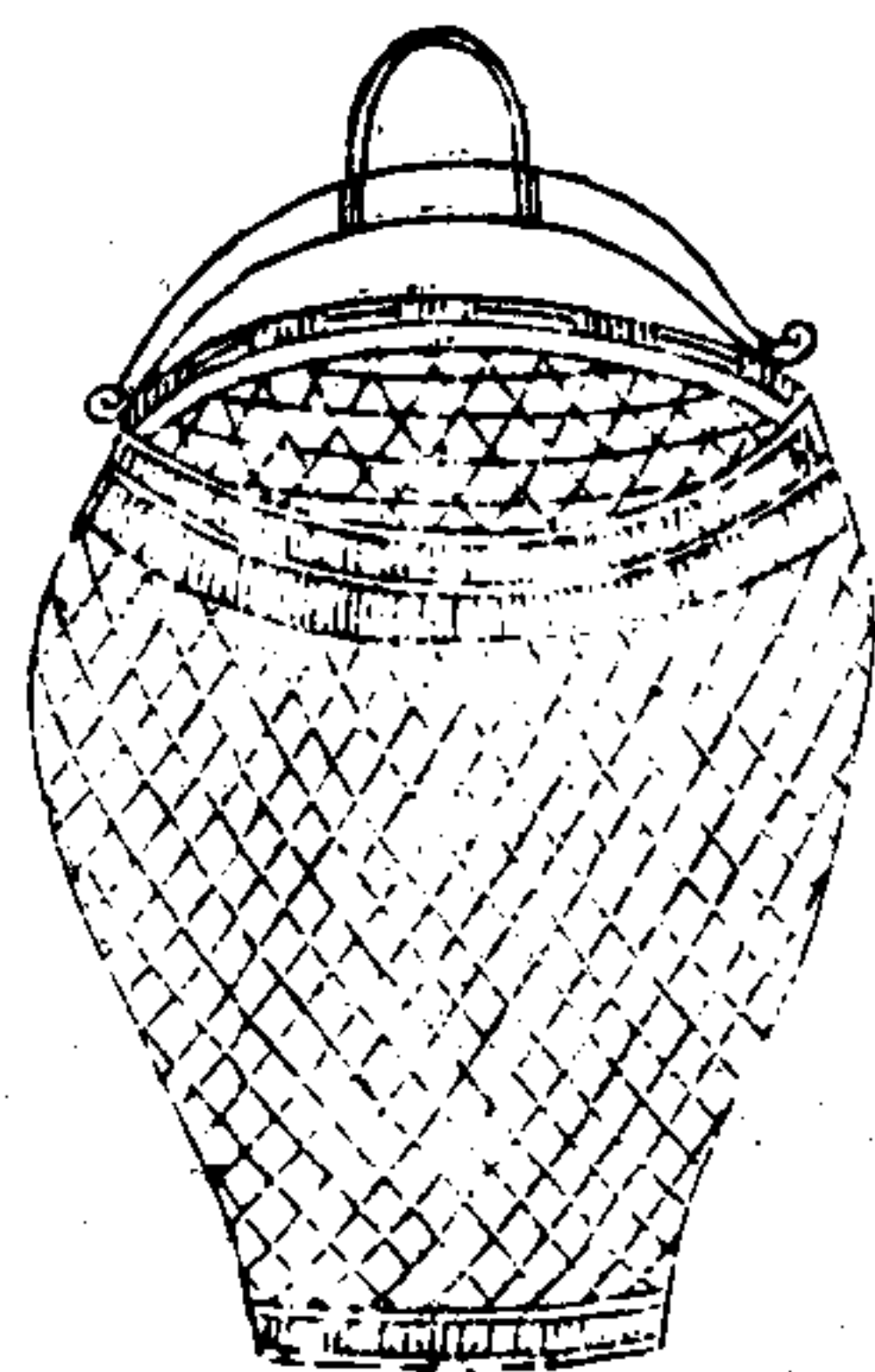

桑籠集韻云籠大篝古候也 也今人謂有條筐也桑者便於

攜挈古樂府云羅敷善採桑採桑城南隅方吉 青絲為籠

繩桂枝為籠鈎今南方桑籠頗大以擔負之尤便於用

三才圖會器用卷九 廿九

切刀



切刀斷桑刃也蠶蟻時用小刀蠶漸大時用大刀或用漫

鏟蠶多者又用兩端有柄長刃切之名曰懶刀懶刀如皮

三尺許兩端有短木柄以手按刀匠刮刀長

人於其上俯按此刀左右切之一刃之利可供百箔

剗刀



剗刀十咸切剗桑月也刀長尺餘潤約二寸水柄一握南人
斫桑剗桑俱用此刀北人斫桑用斧剗桑用鎌鎌刀雖利
終非本器始不若剗刀之輕且順也若南人斫桑用斧北
人剗葉用刀去短就長兩為便也

三才圖會

器用九卷

三

梭



梭通俗文曰織具也所以行緯之樵代切藝苑曰陶侃嘗
捕魚得一梭還插著壁有頃雷雨梭變赤龍躍去梭蓋得
魚之象有化龍之義焉梅聖俞詩云給給機上梭往返如
度日一經復一絲成寸遂成匹虛腹銳兩端素手投未畢
陶家挂壁聞雷雨龍飛出

桑碓

桑碓爾雅曰碓謂之槌
度郭璞曰碓木礮也碓
從石據從木即木碓也
碓截木為碓圓形豎理
切物乃不拒刃此北方
蠶小時用刀切葉碓上
或用瓦或用夾南方蠶
無大小切桑俱用碓也

三才圖會

器用九卷

三



絡

車

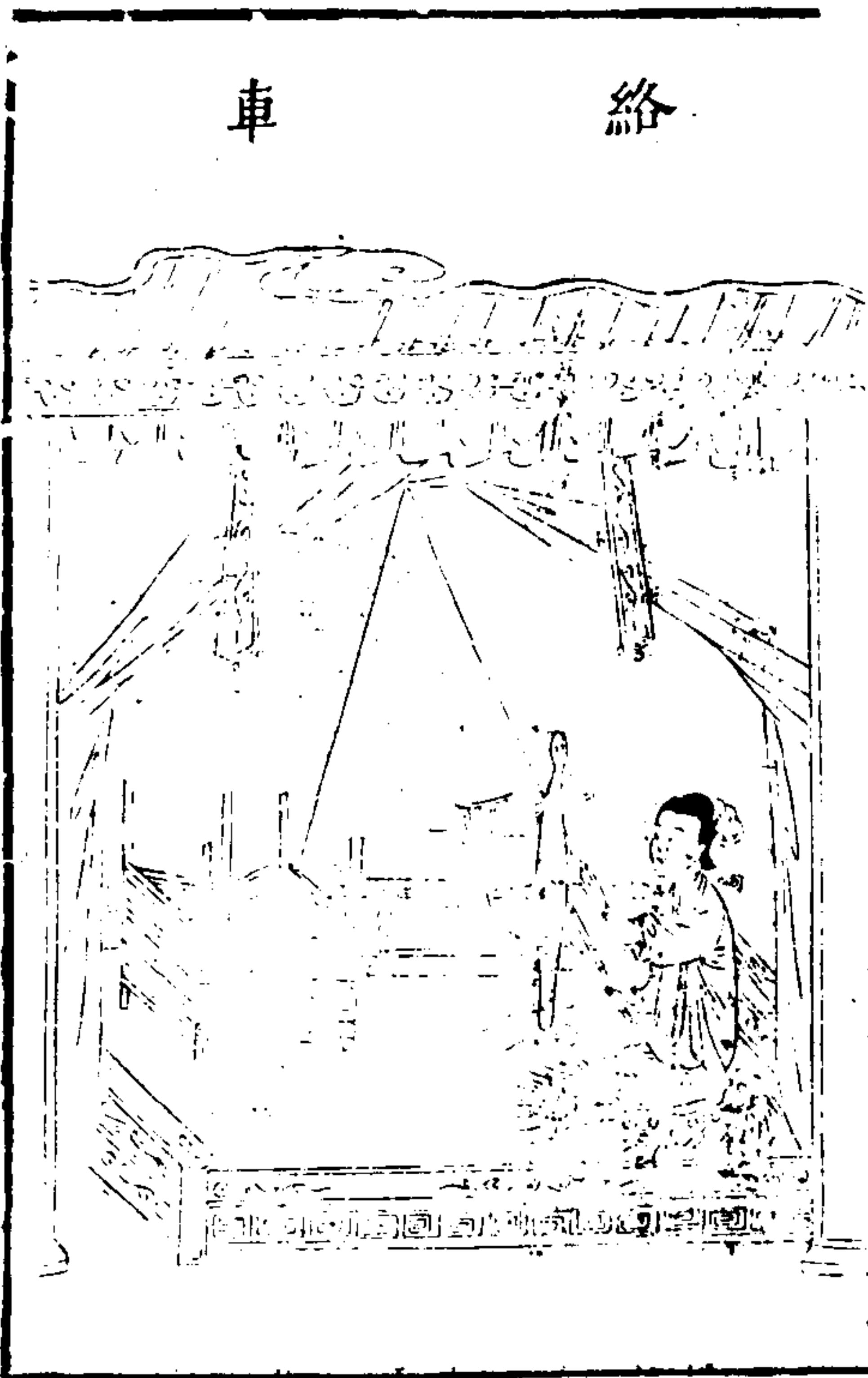

絡車



三才圖會

器用卷

三

絡車方言曰河濟之間絡謂之給郭璞注曰所以說文云

車方無切為柅易妬曰繫于金柅柅女履切金者堅剛通

俗文曰張絲曰柅蓋以脫軛之絲張於柅上上作懸鈎引

致緒端逗於車上其車之制必以細軸穿囊措於車座兩

柱之間謂一柱獨高中為通槽以貫其囊人既絕牽軸動

則囊隨軸轉絲乃止此北方絡絲車也南人但有揮囊

取絲終不若絡車安且速也今宜通用

絲篋

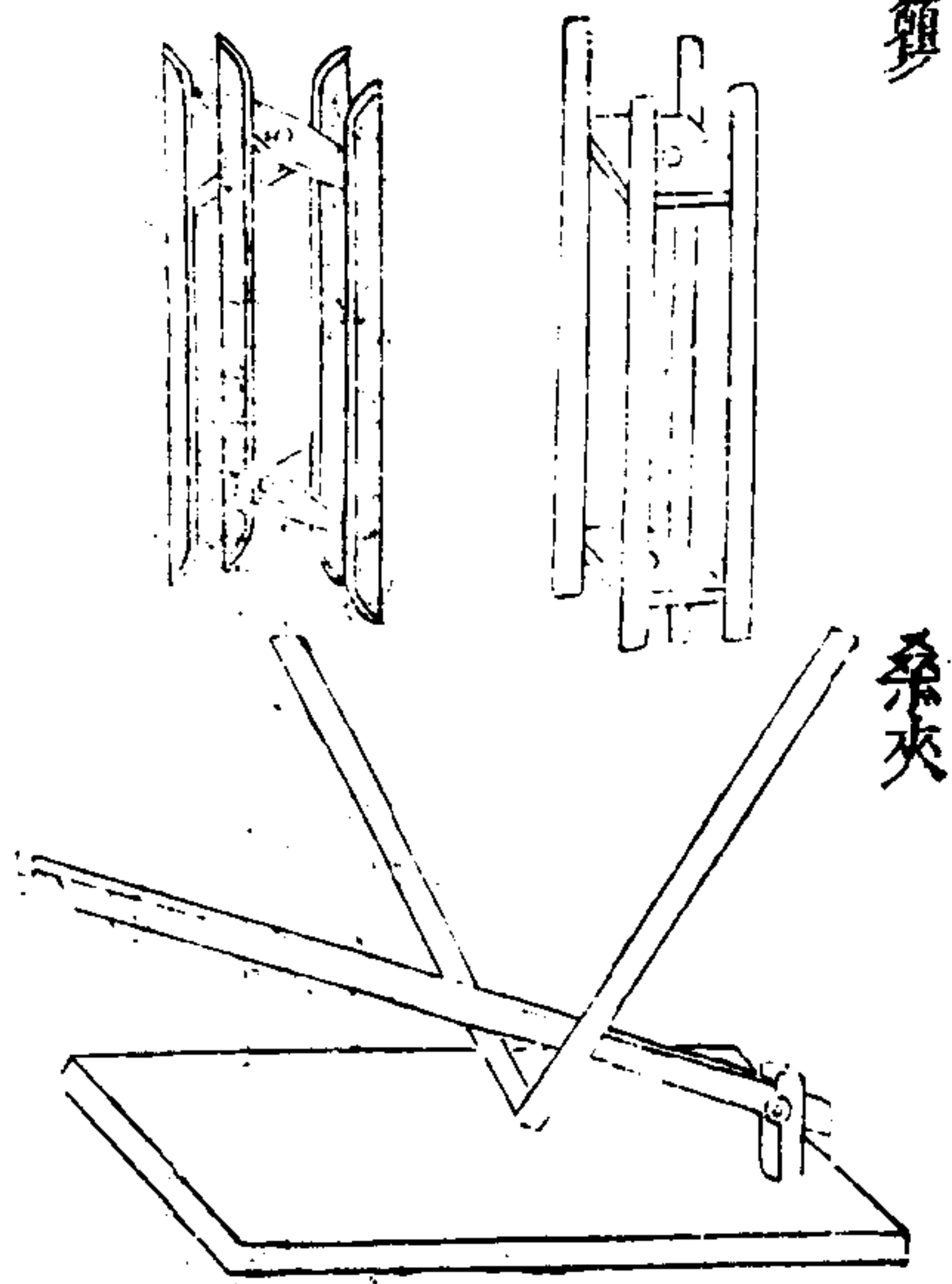

桑夾

三才圖會

器用卷

三

絲篋王綽切絡絲具也方言曰投音交豫河濟之間謂之轅

郭璞注云說文曰篋收絲者也或作劓從角聞聲今字從

竹又從篋竹器從人持之雙雙然此篋之義也然必窳實

以軸乃適於用為理絲之先具也

桑夾挾桑具也用木礦上仰置義肢高可二三尺於上順

置鋼刃左手茹葉右手按刃切之此夾之小者若蠶多之

家乃用長椽二莖駢堅壁前中寬尺許乃實納桑葉高可

及丈人則躡梯上之兩足後踏屋壁以臂前向壓佳兩手

緊按表刃向下裁切此桑夾之大者南方切桑唯用刃礦

經架

經架牽絲且也
先排絲籠於下
上架橫竹列環
以引象緒總於
架前經簿與牌
一人往來挽而
歸之綱軸然後
授之機杼

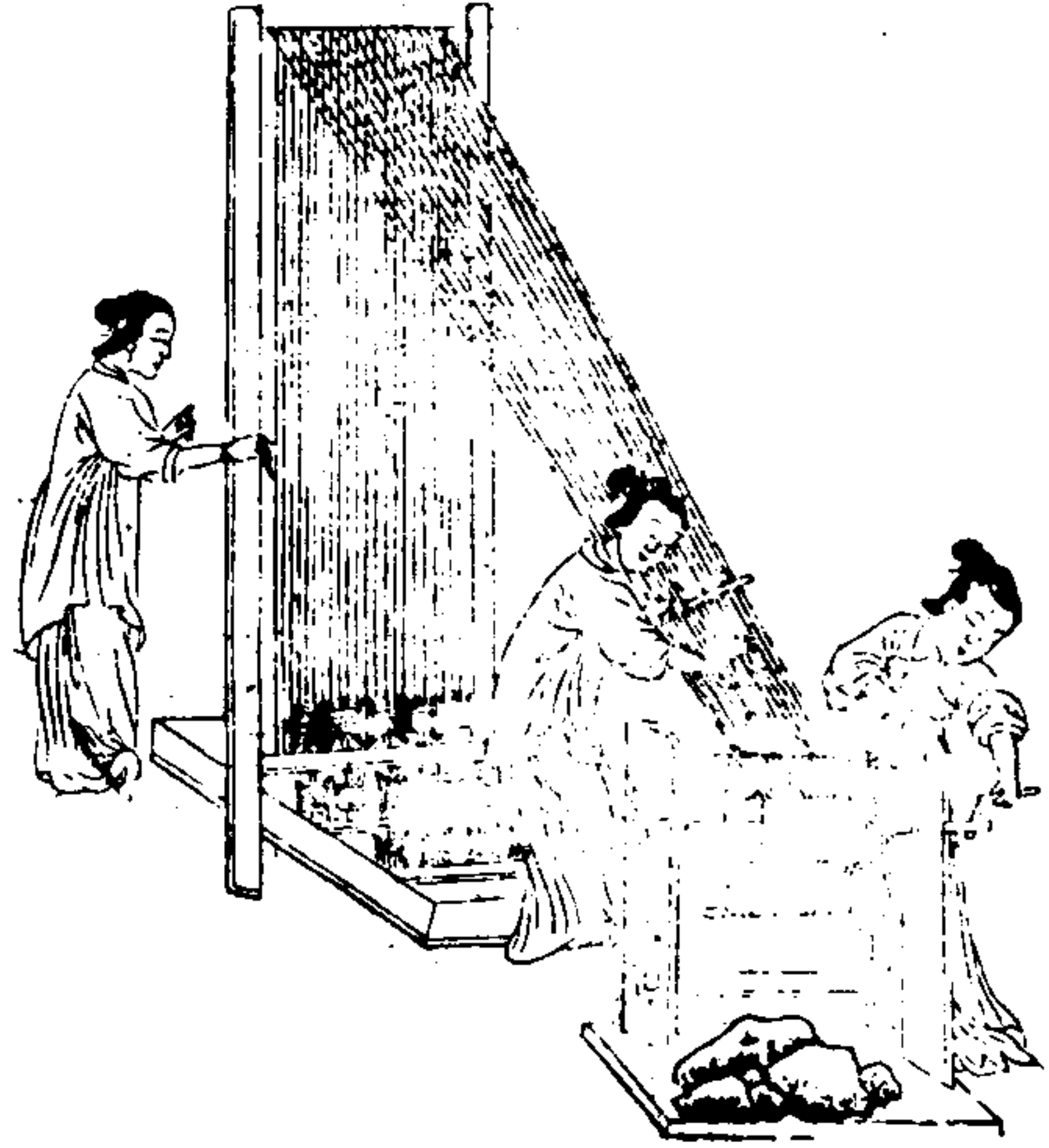

三才圖會

器用九卷

卅四

緯

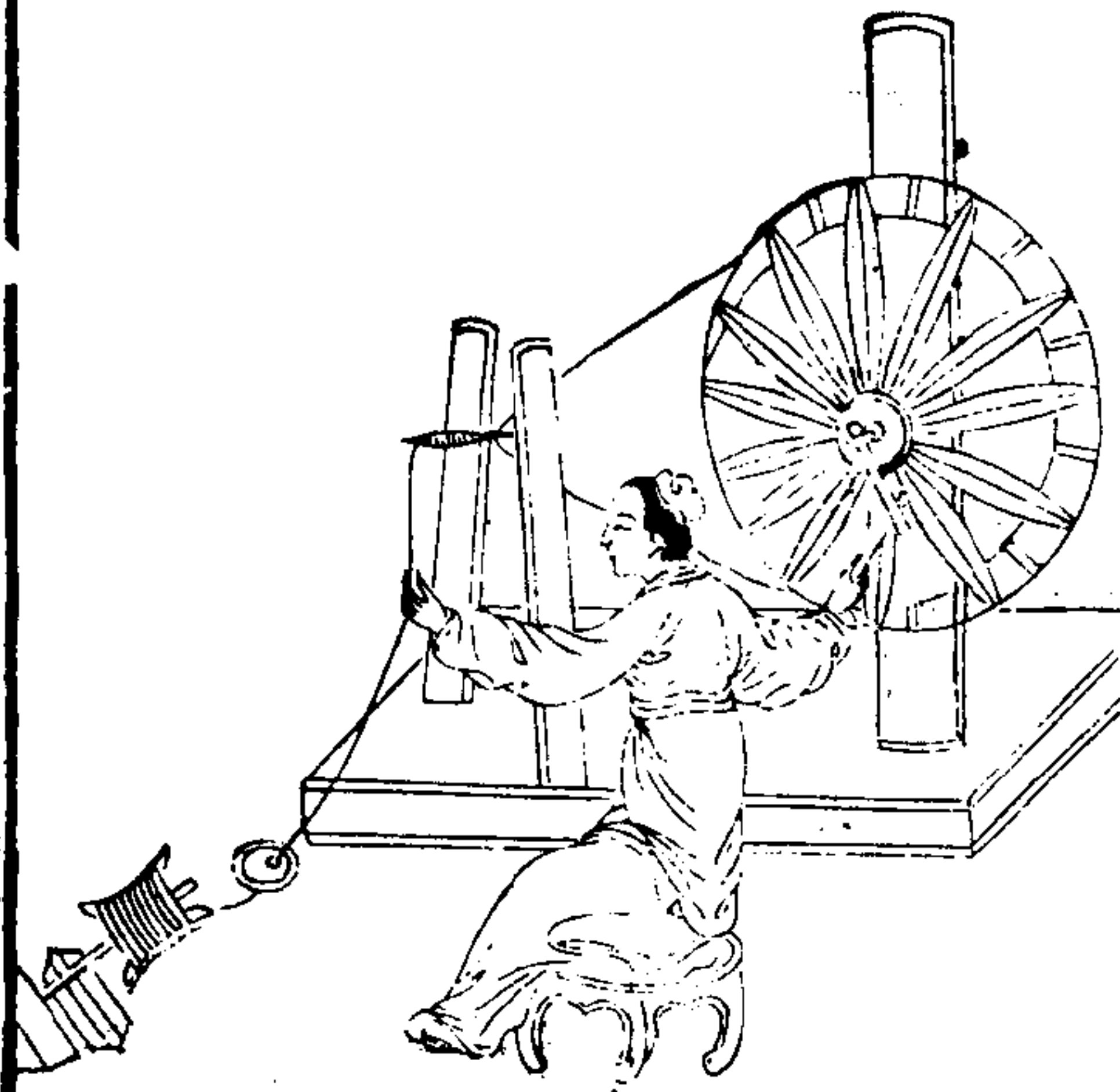

緯

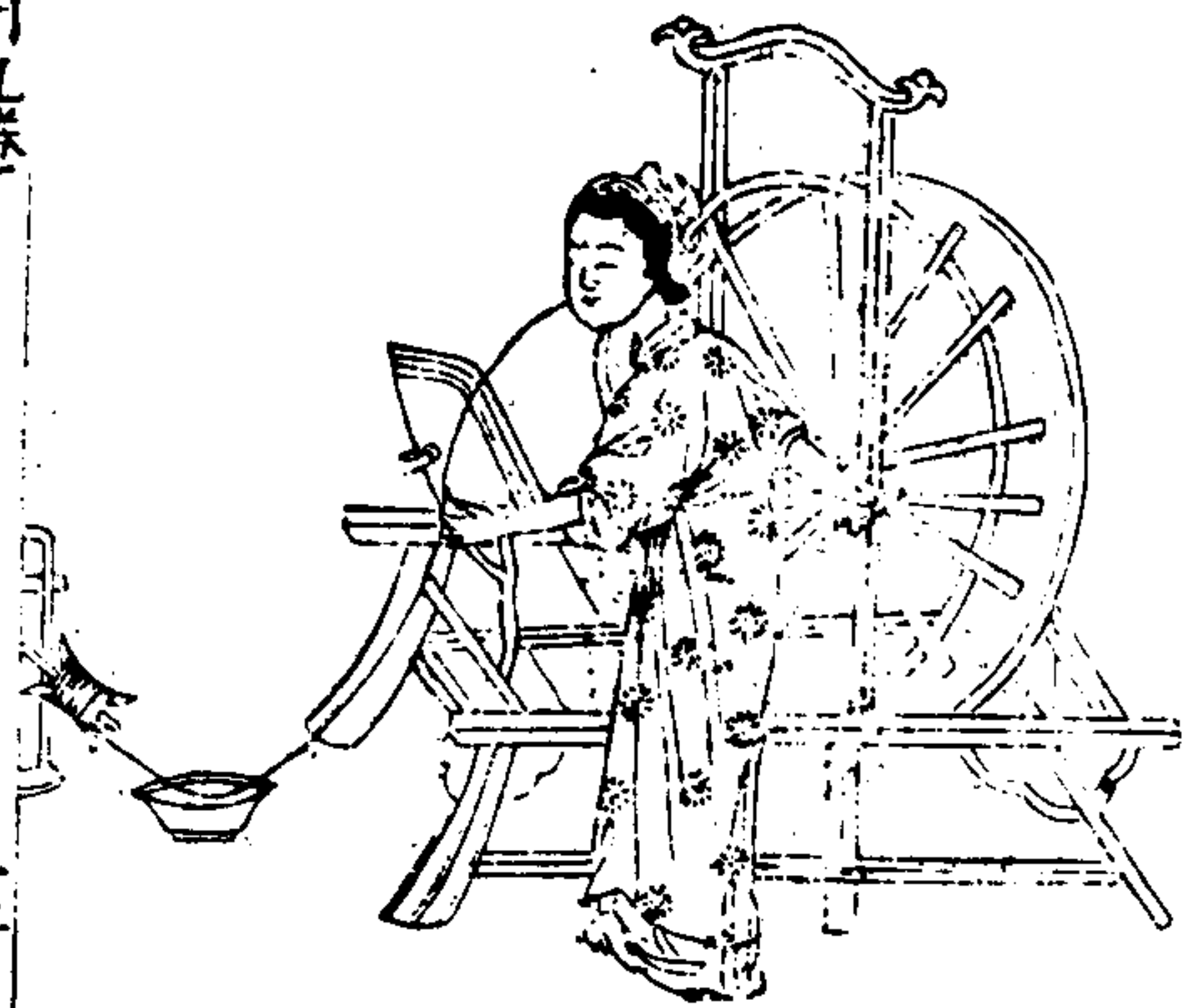

三才圖會

器用九卷

三五

緯織絲也車方言曰趙魏之間謂之歷鹿車東齊海岱之間
謂之道執今又謂維音辛車通俗文曰織織謂之維蘇內切受
緯曰萃其拊上立柱置輪輪之上近以鐵條中貫細筒乃
周輪與筒繚環繩右手掉輪則筒隨輪轉左手引絲上筒
遂成絲維以充織緯

機

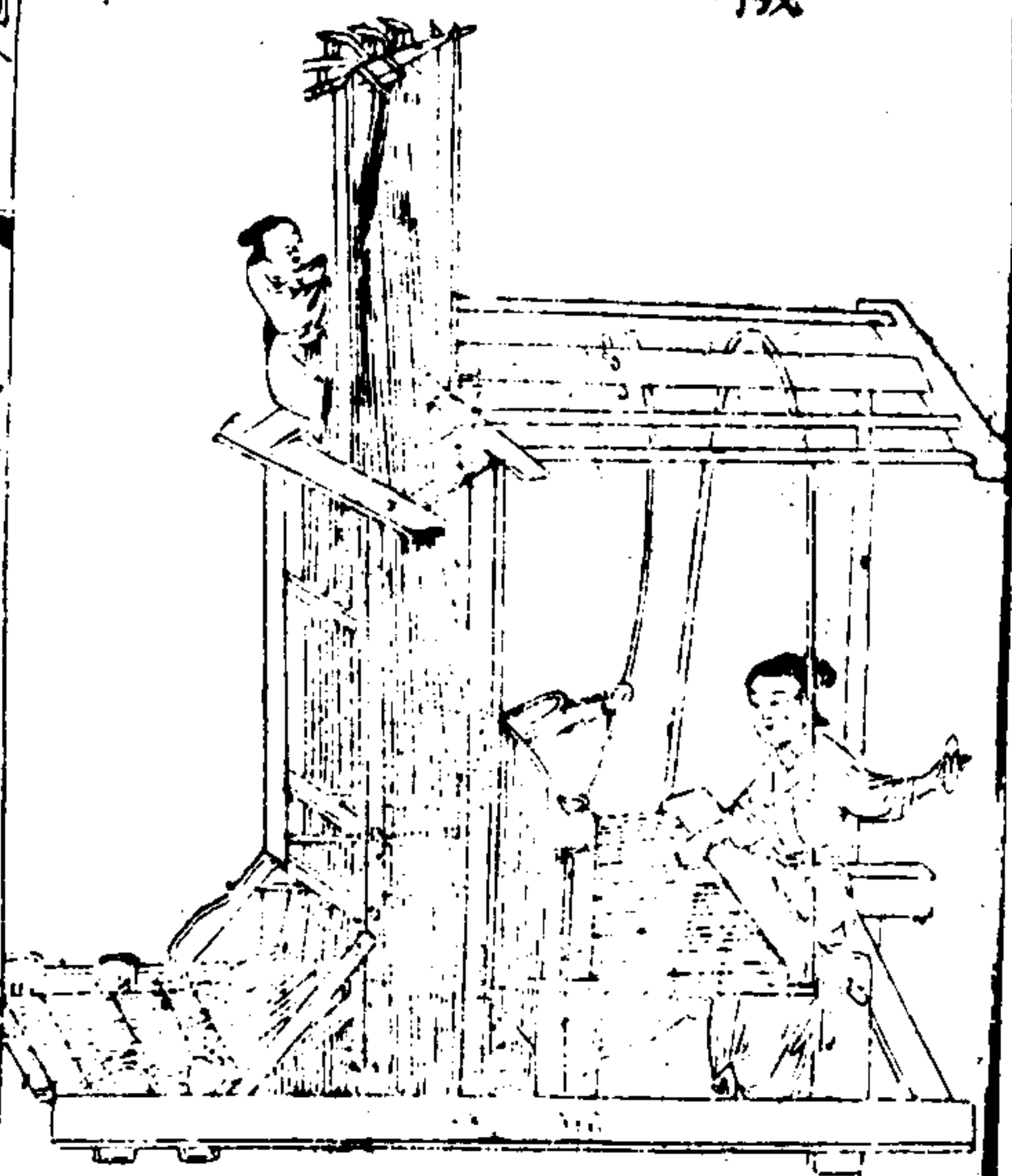

三才圖會

器用九卷

二六

機

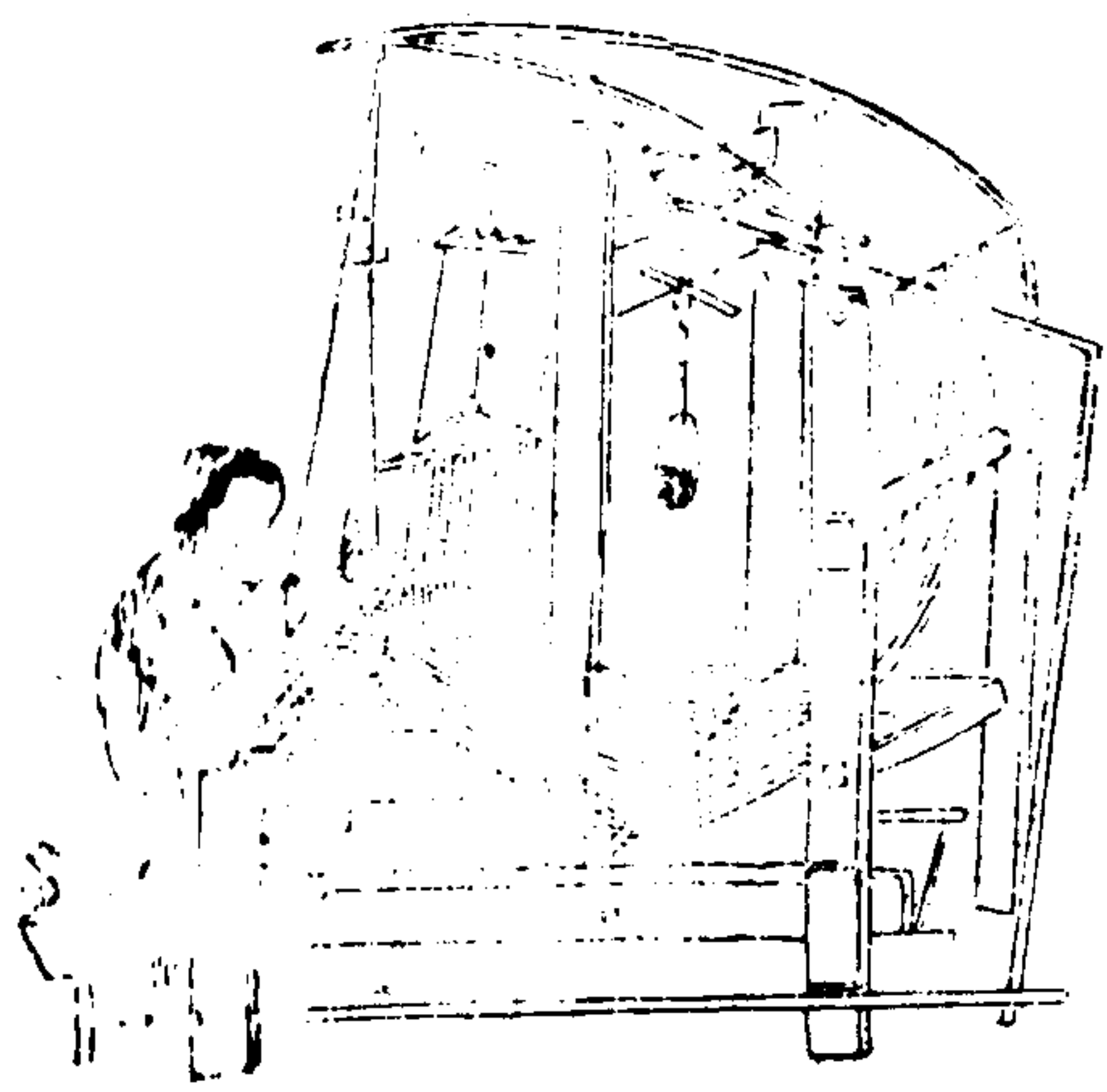

三才圖會 器用卷九

織機織絲具也按黃帝元妃西陵氏曰嫫祖始勤蠶稼月
大火而浴種夫人副禕而躬桑乃獻繭絲遂稱織經之功
因之廣織以給郊廟之服見路史傳子曰舊機五十綜者
五十躡六十綜者六十躡馬生者天下之名巧也患其遺
日喪巧乃易以十二躡今紅音工女織繒惟用二躡又爲簡
要凡人之衣法被於身者皆其所自出也

三才圖會

器用九卷

二七

綿

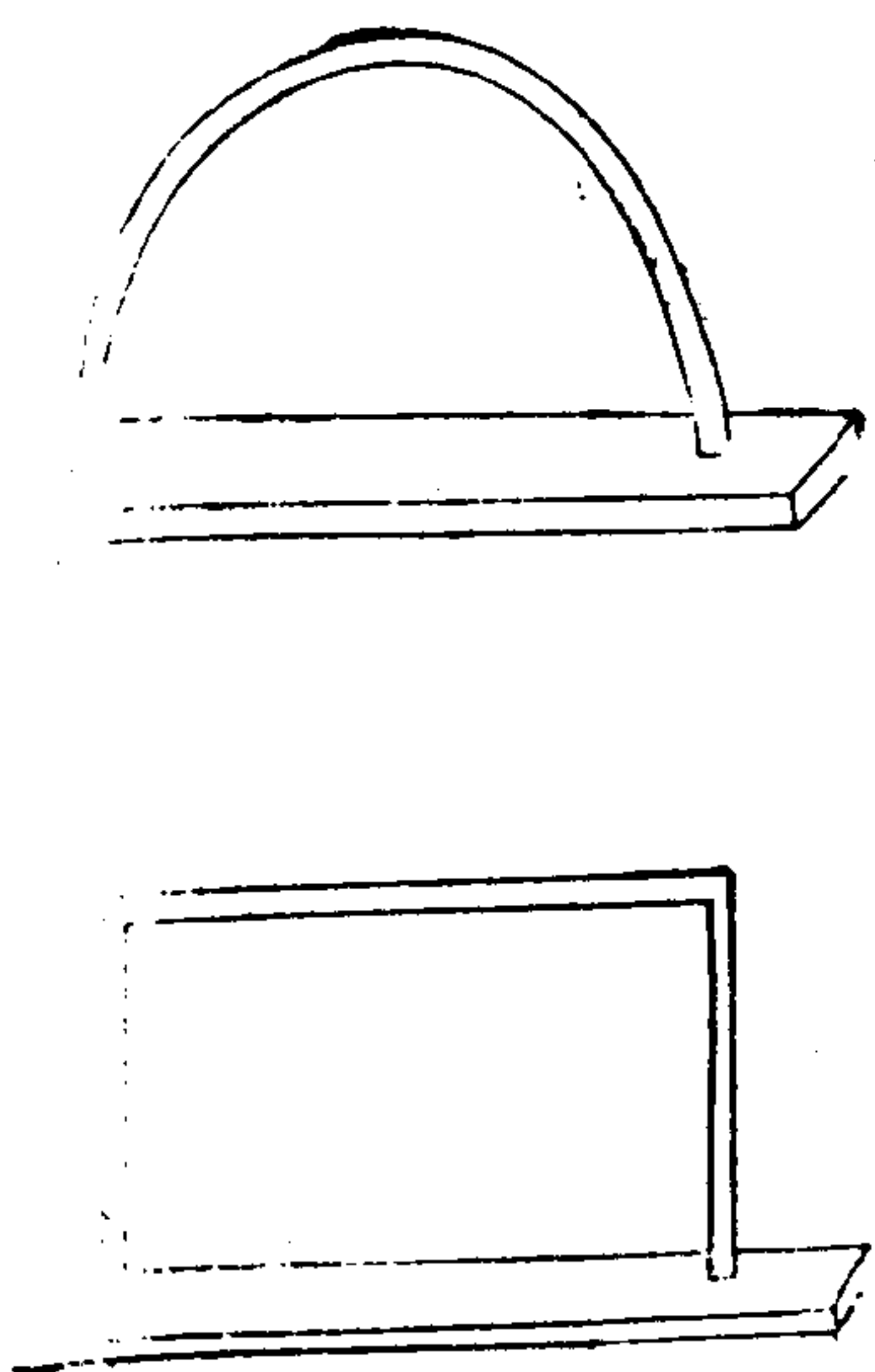

外

三八九

綿矩以木框方可尺餘用張綳綿是名綿矩又有揉竹而
彎者南方多用之其綿外圓內空謂之猪肚綿及有用大
竹筒謂之筒子綿就可改作大綿裝時未免拖池解切製折物也
比方大小用瓦蓋所尚不同各從其便然用木矩者最爲
得法

三才圖會

器用九卷

三八

芋刮刀



芋刮刀刮芋皮刃也煨鐵爲之長三寸許捲成小槽內插
短柄兩刃向上以錘爲用仰置乎中將所剥芋皮橫覆刃
上以五指就按刮之芋膚即脫農桑輯要云芋剛倒時用
手剥下皮以刀刮之其浮皺皺句自去又曰芋剥取其皮
以竹刮其表厚處自脫得裏如筋者煮之用績今制爲兩
刃鐵刃尤便於用

煮絮滑車

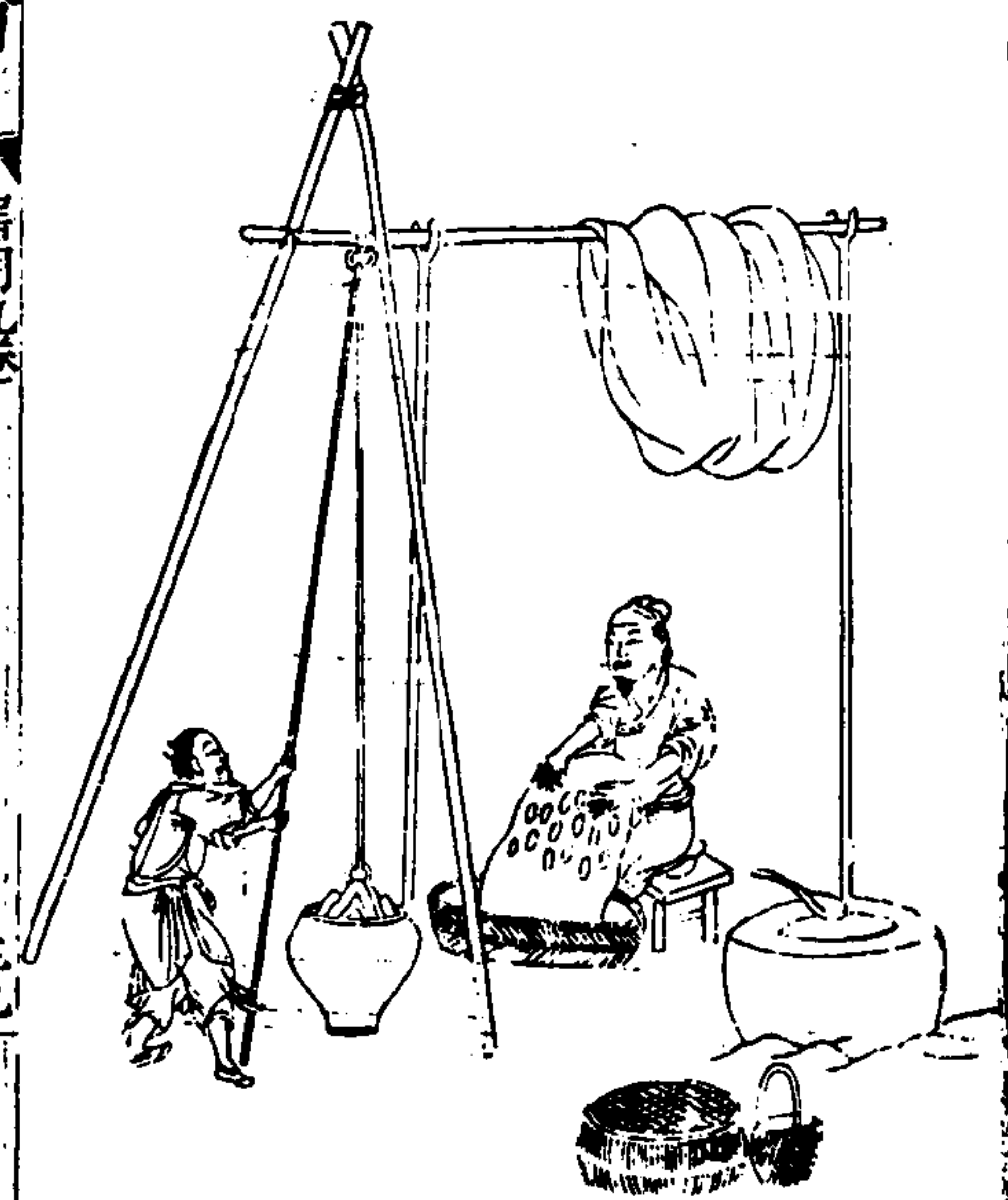

三才圖會

器用九卷

三九

絮車構木作架上控鉤繩滑車下置煮綱湯甕絮者掣繩
上轉滑車下徹甕內鉤綱出浸灰湯漸成絮段莊子謂泝
泝統者疏云并浮也泝漂也統絮也古者績絮綿一也今以精者爲綿
粗者爲絮因蠶家遺綱造絮故有此車煮之法

木綿攪車

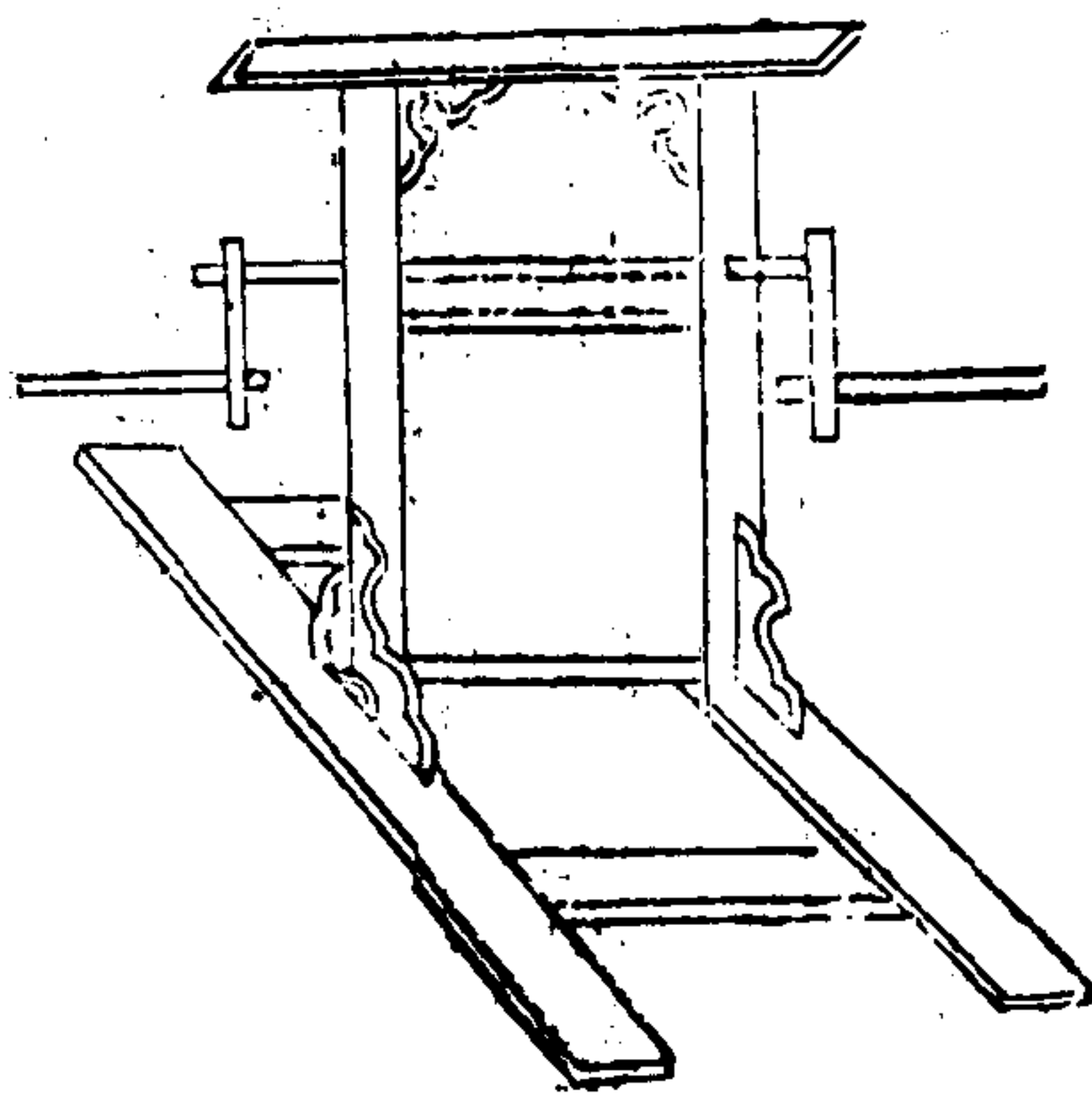

三才圖會 器用卷九

四十一

木綿攪車木綿初採曝之陰或焙乾南州異物志曰班布吉貝木所生熟時狀如我蠶細過絲綿中有核如珠珣後公切用之則治出其核昔用輾軸今用攪車尤便夫攪車用四木作框上立二小柱高約尺五上以方木管之立柱各通一軸軸端俱作掉拐軸末柱竅不透二人掉軸一人喂上綿英一軸相軋則子落於內綿出於外比用輾軸工利數倍

木綿彈弓

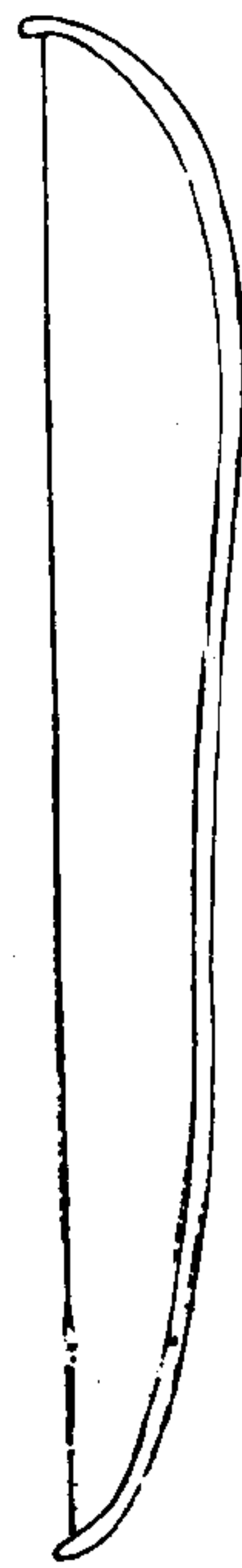

木綿捲筵



三才圖會 器用卷九

四十二

木綿彈弓以竹爲之長可四尺許上一截頗長而彎下一截稍短而勁控以繩絃用彈綿英如彈毬毛法務使結者開實者虛假其功用非弓不可
木綿捲筵徒切淮民用葛黍稍莖取其長而滑今他處多用無節竹條代之其法先將綿英條於几上以此筵捲而扞之遂成綿筒隨手抽筵每筒牽紡易爲勻細皆捲筵之効也

木 綿 紡 車

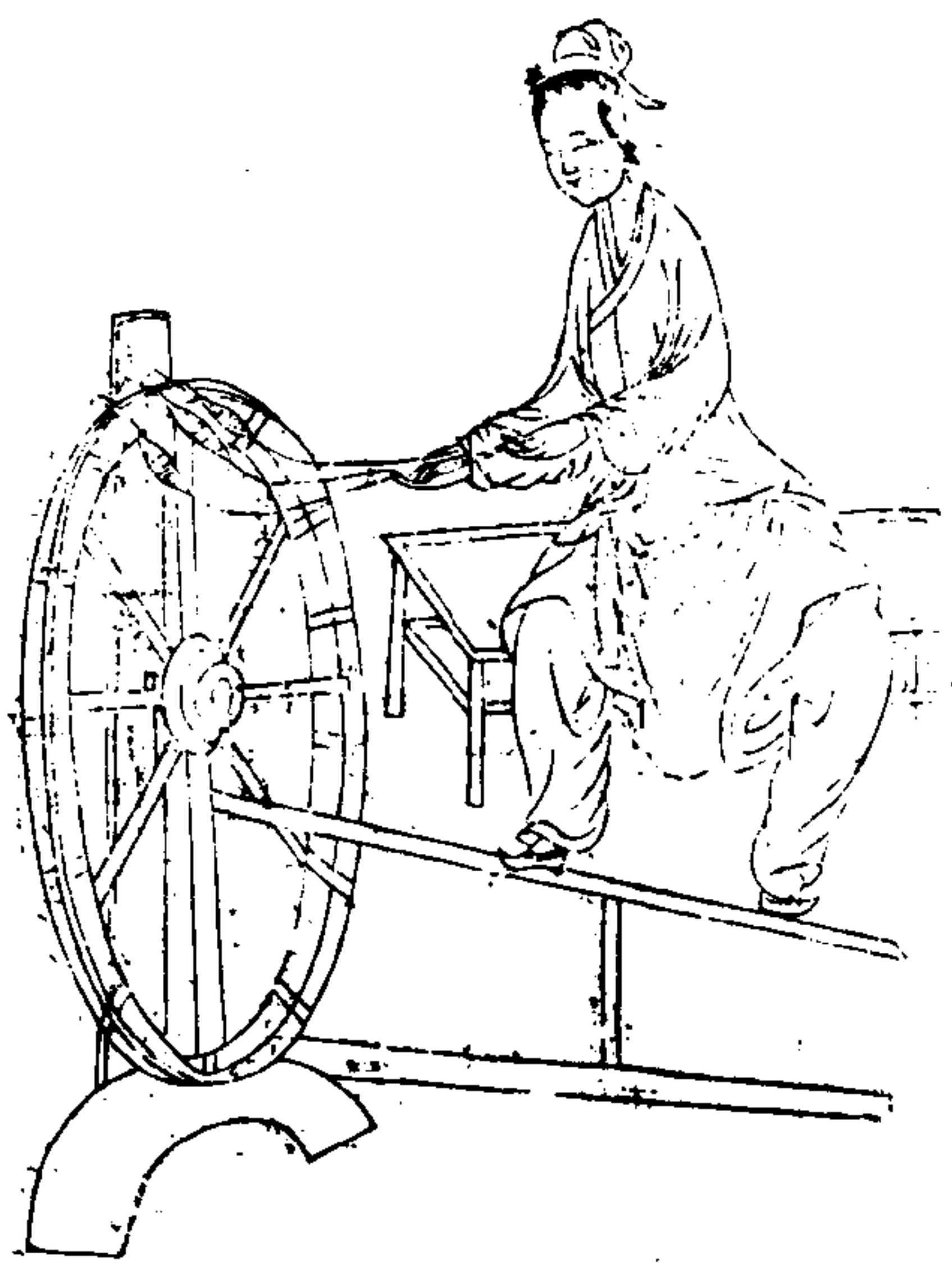

三才圖會

器用九卷

四二

木綿紡車其制比麻苧紡車頗小夫輪動弦轉苧羅隨之
紡人左手握其綿筒不過二三續於苧羅牽引漸長右手
均撚俱成緊去聲縷就統羅上欲作線織置車在左再將兩
羅綿絲合紡可為線綿南州異物志曰吉貝木熟時狀如
蠶繭但紡不績任意外抽牽引無有斷絕此即紡車之用
也

木 綿 經 牀

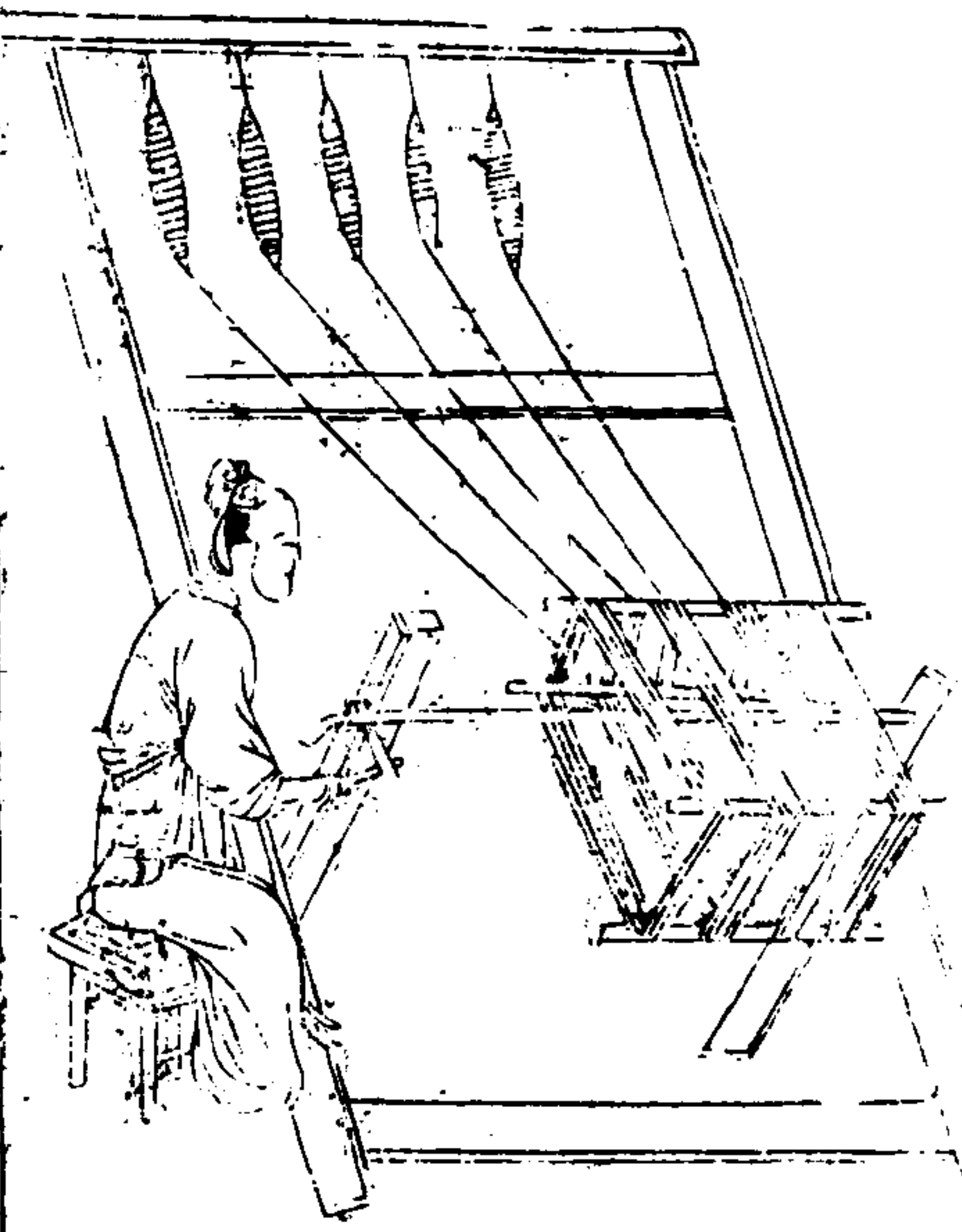

三才圖會

器用九卷

四三

木綿經牀其制如所坐交椅但下控一軀四股軀軸之末
置一掉枝上椅堅列八羅下引綿絲轉動掉枝分絡軀上
絲經既成次第脫卸比之撥車日得八倍始出閩建今欲
傳之他方同趨省便

木綿線架

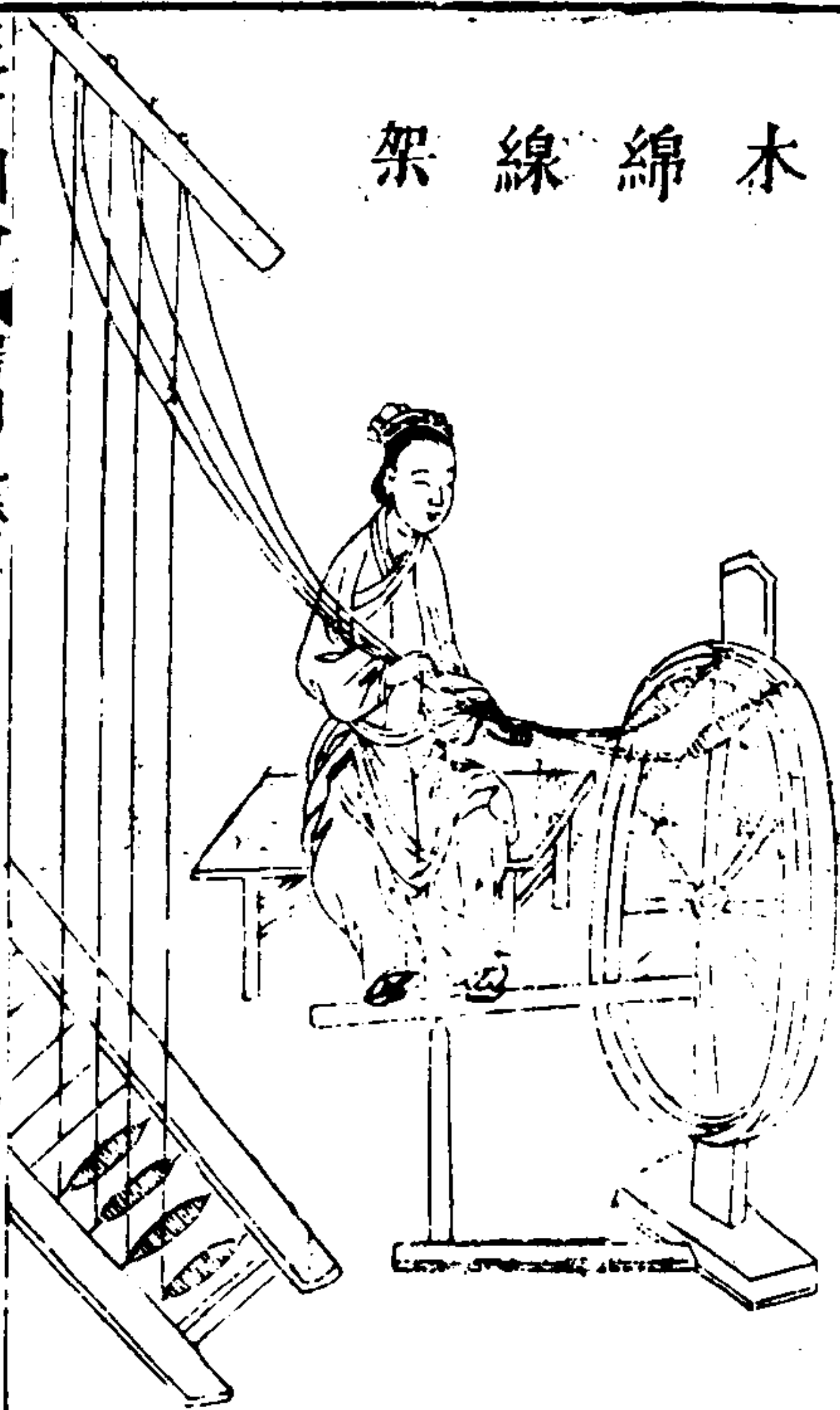

三才圖會 器用九卷

木綿線架以木為之，下作方座，長濶尺餘，計列四維座上。鑿置獨柱，高可二尺餘，柱上橫木長可二尺，用竹篾均列四彎內，引下座四維，紡於車上，即成綿線。舊法先將此維絡於篋上，然後紡，合今得此制，甚為速妙。

四四

木綿撥車

木綿撥車其制頗肖麻苧轆車，但以竹為之，方圓不等，特更輕便。按舊說，先將紡訖綿維於稀糊盆內，度過稍乾，然後將綿維頭纏撥於車上，遂成綿維。



三才圖會 器用九卷

績蠶

績蠶，去中切盛麻績器也。績集韻云：緝也。蠶說文曰：緝也。又姑篋也。字從竹，或以條莖編之，用則一也。大小深淺隨其所宜，制之麻苧苧葛等為之，締絡皆本於此。



四五

三才圖會

雲間允明父王思義續集

器用十卷 農器類

筩

筩

籩

穀匣

籬

篋

儋

條帚 掃帚

簾

颶籃 箕

杵臼

塼碓

三才圖會 器用十卷

磨

磨磨

海青輾

石輾

麥籠

颶扇

麥綽

麥鈔

捋刀

積苦

抄竿

拖杷

木筒

大水柵

桔槔

架槽

輓轆

輓轆

勞

石籠

水勞

水排

水磨 又

水磨

水碾

水轉連磨

水輪三事

水打羅

水碓

槽碓

水轉大紡車

翻車

筒車

水轉翻車

牛曳水車

筒輪

高轉筒車

水轉高車

甜車

耨車

砵車

刈刀

濬鑿

田漏

扉車

三才圖會 器用十卷

笔



三才圖會

器用十卷

三

篇

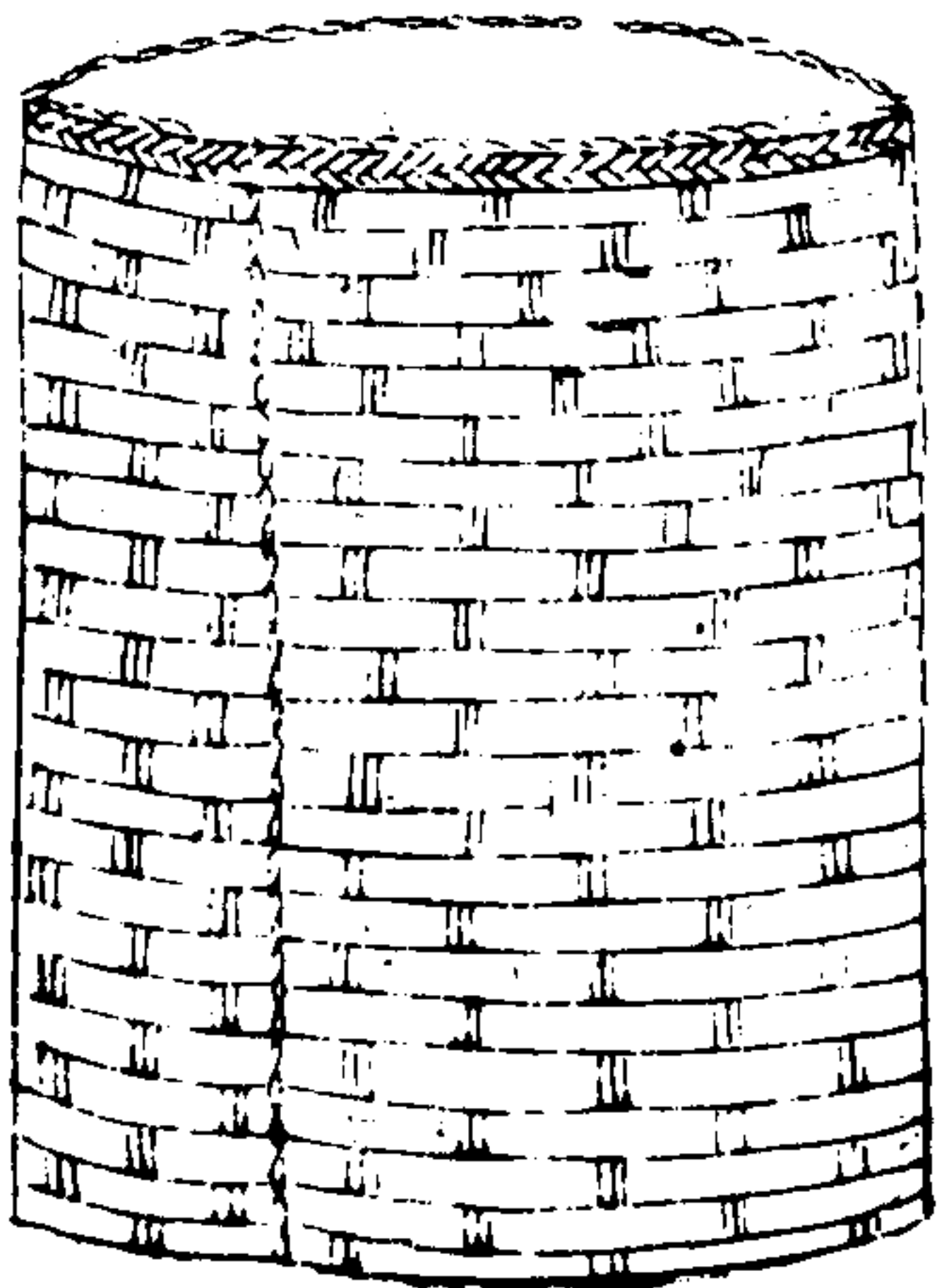

簍

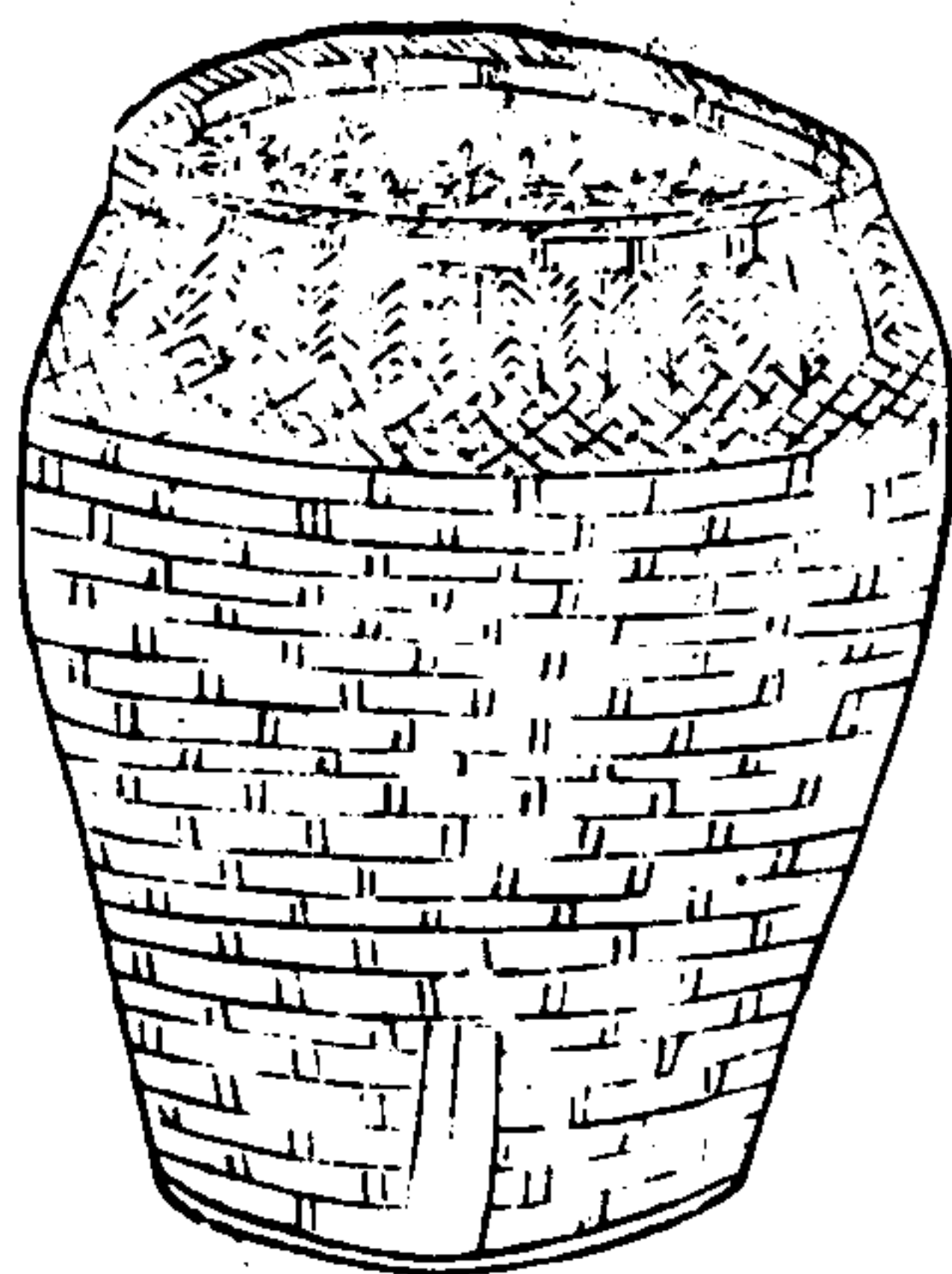

三才圖會

器用十卷

四

笔徒本切 集韻云盛穀器或作罔又遽也北方以荆柳或蒿
 并制成圓樣南方判竹編草或用蘆條空洞作罔各用貯
 穀南北通呼曰笔兼篇簍而言也然笔多露置可用貯糧
 篇市專切 簍在室可用盛種皆農家收穀所先具者故併次之
 說文云判竹圓以盛穀笔類也篇或作罔此簍與
 篇皆笔之別名但大小有差亦蓀箕之舊制不可遺也

簍章切

穀匣

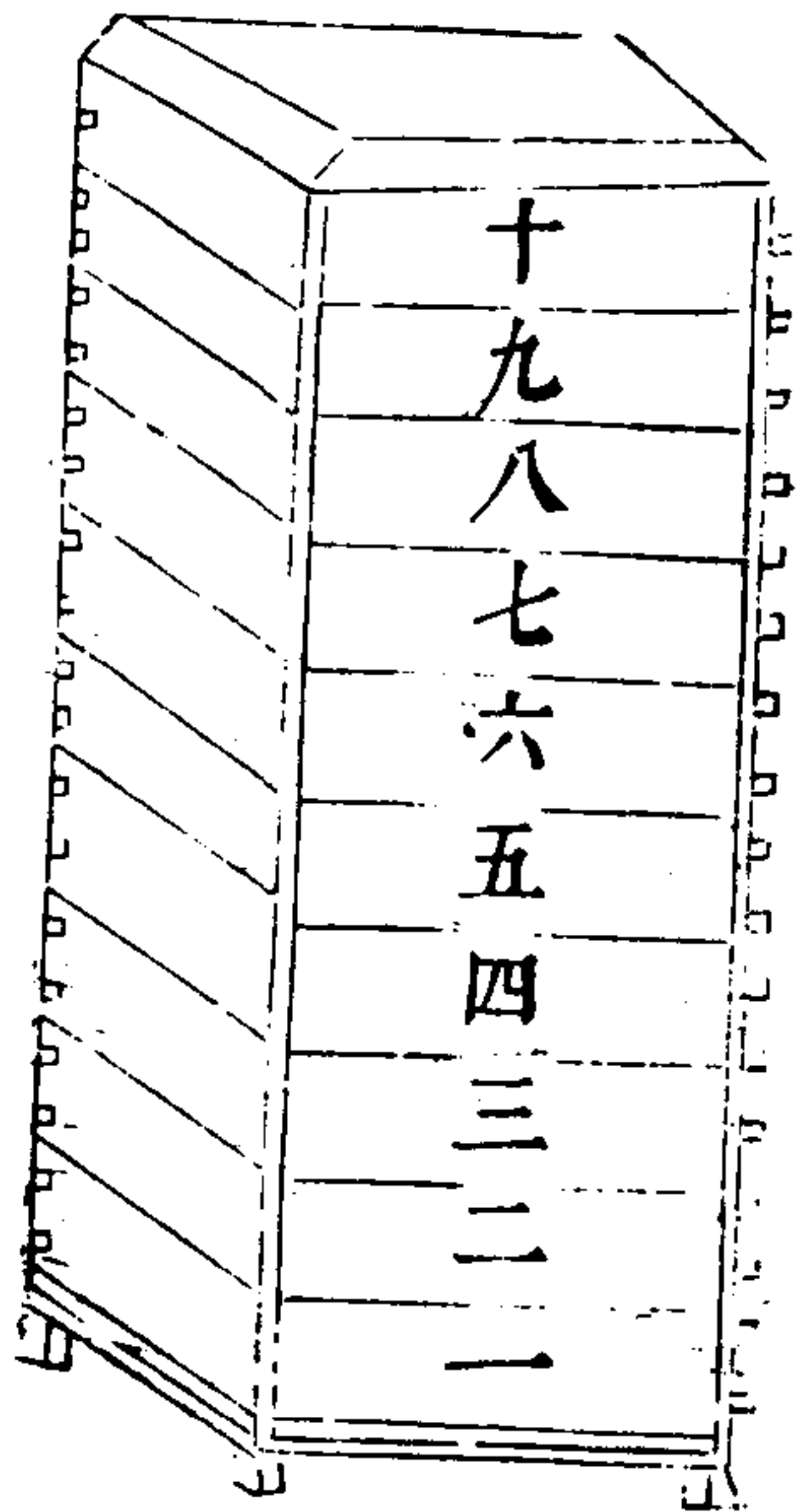

穀匣盛穀方木層匣也用板四葉相嵌而方大小不等
三才圖會 器用十卷 五

籬

籬匠竹爲之上圓
下方挈米穀量
可一斛方言籬所
以注斛陳魏宋楚
之間謂之籬自關
而西謂之注箕皆
籬之別名也

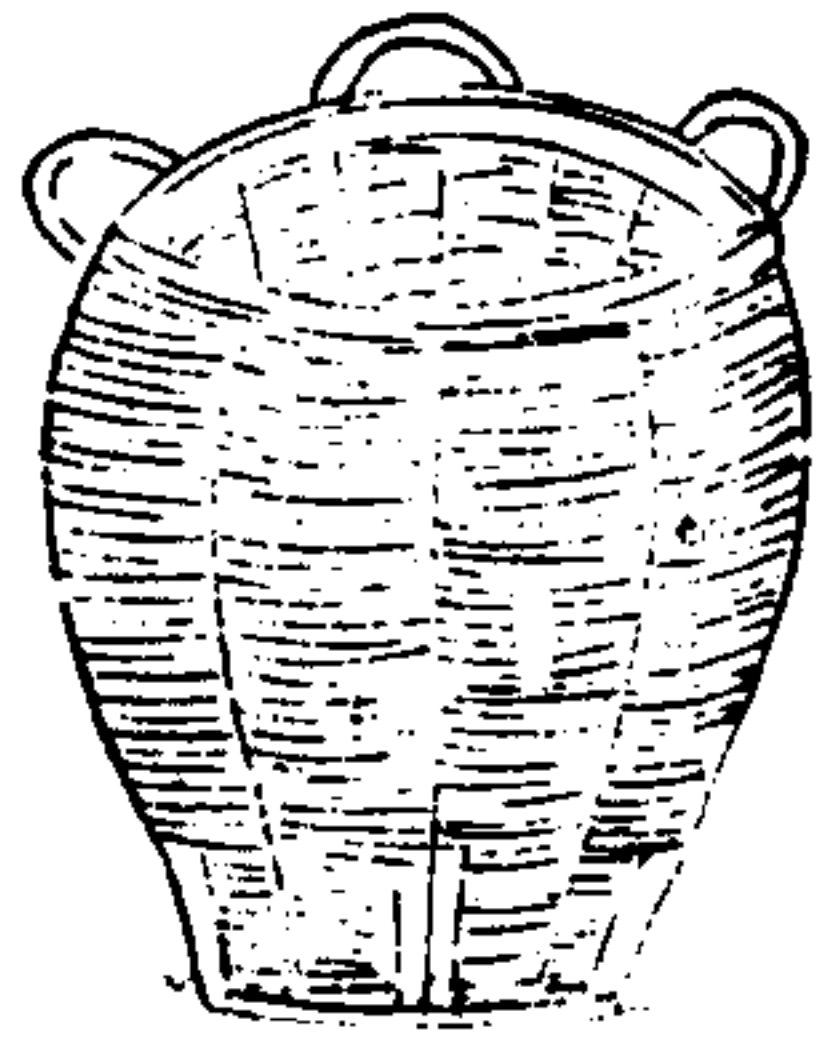

簍

簍才何亦籬屬比籬稍
區而小用亦不同簍則
造酒造飯用之漉米又
可盛食物蓋籬盛其粗
者而簍盛其精者精粗
各適所受不可易也

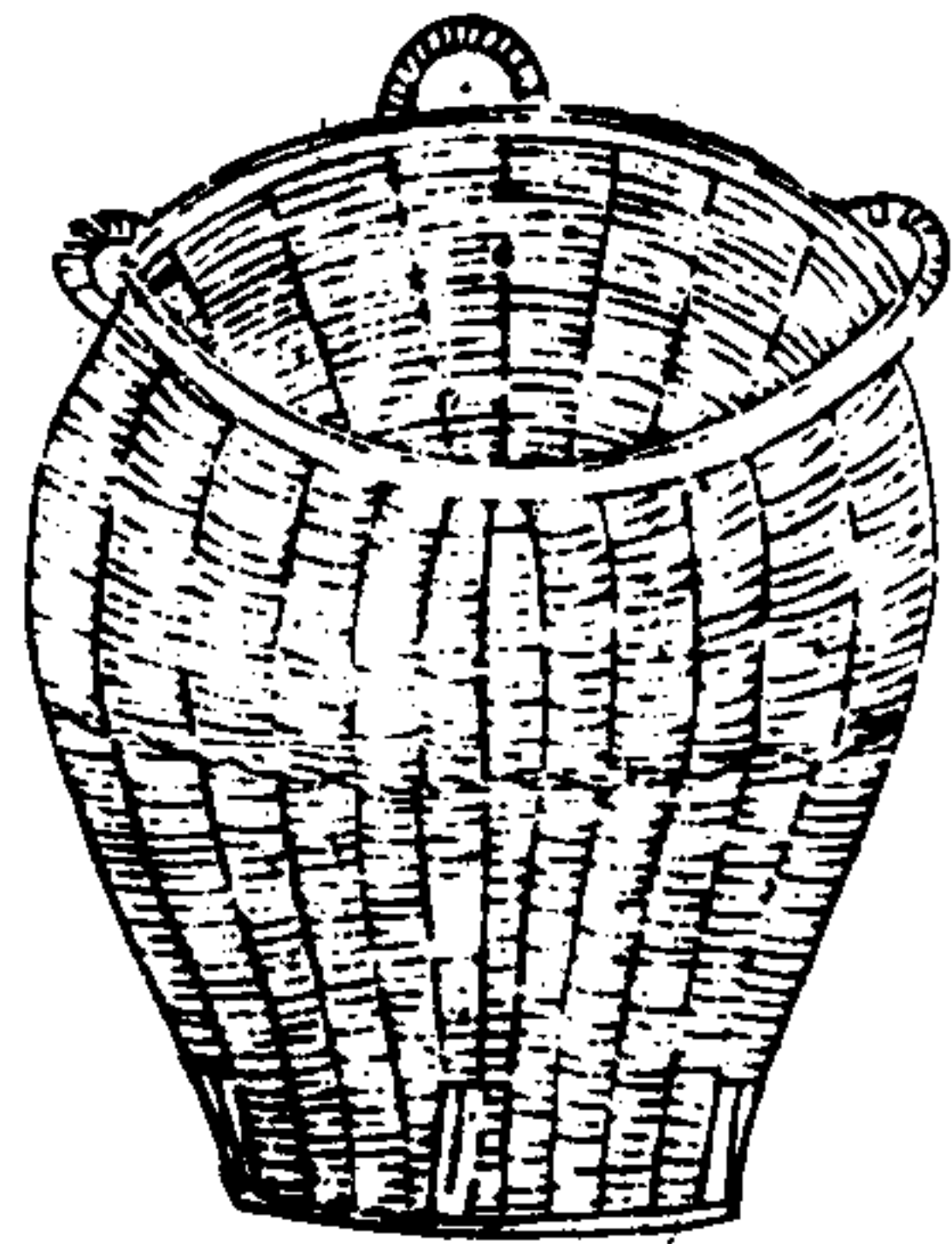

三才圖會 器用十卷 六

儋

儋都監貯米器也
漢書揚雄無儋石
之儲晉劉毅家無
儋石之儲應劭曰
齊人名甕受二斛

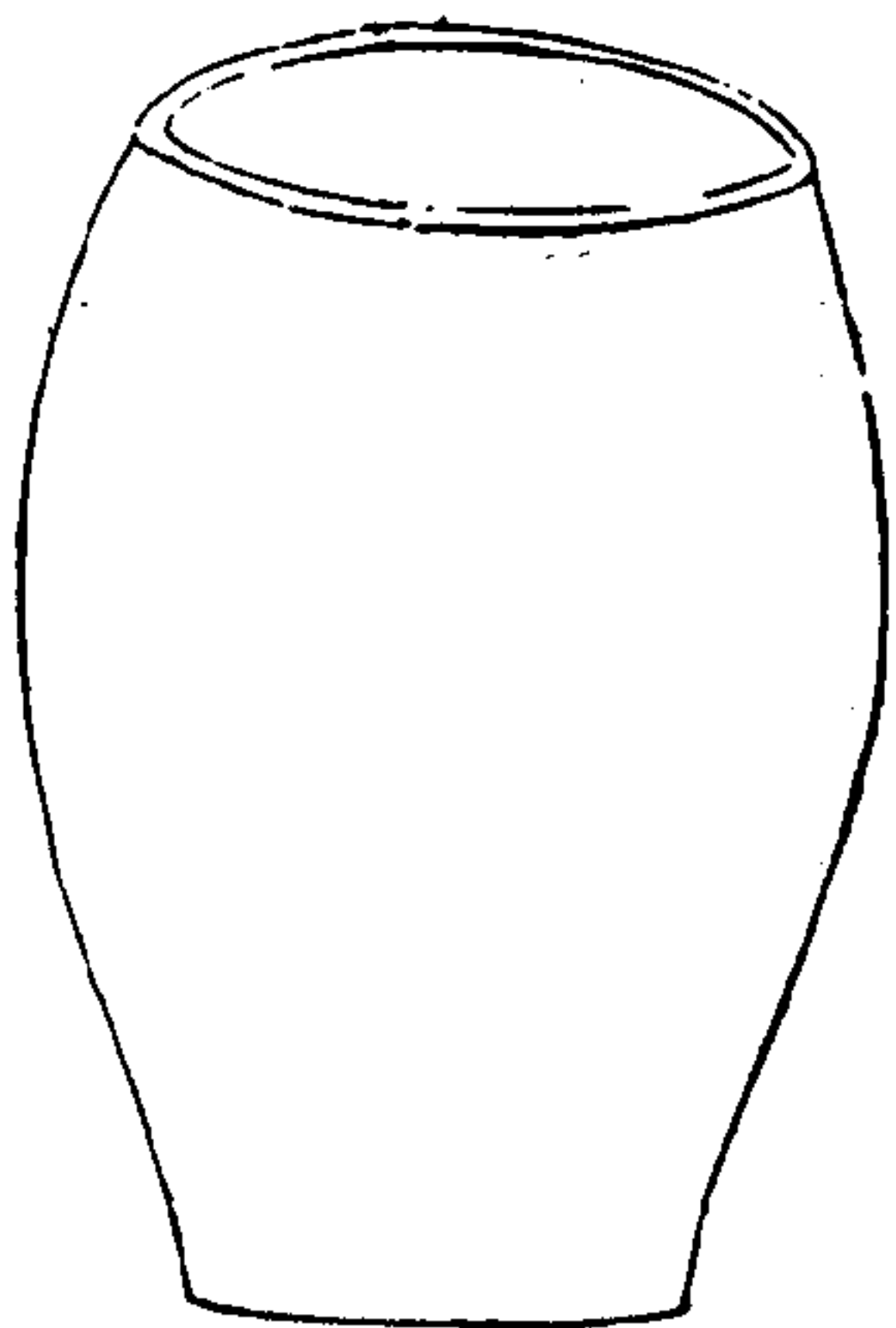

條 帚 帚 掃

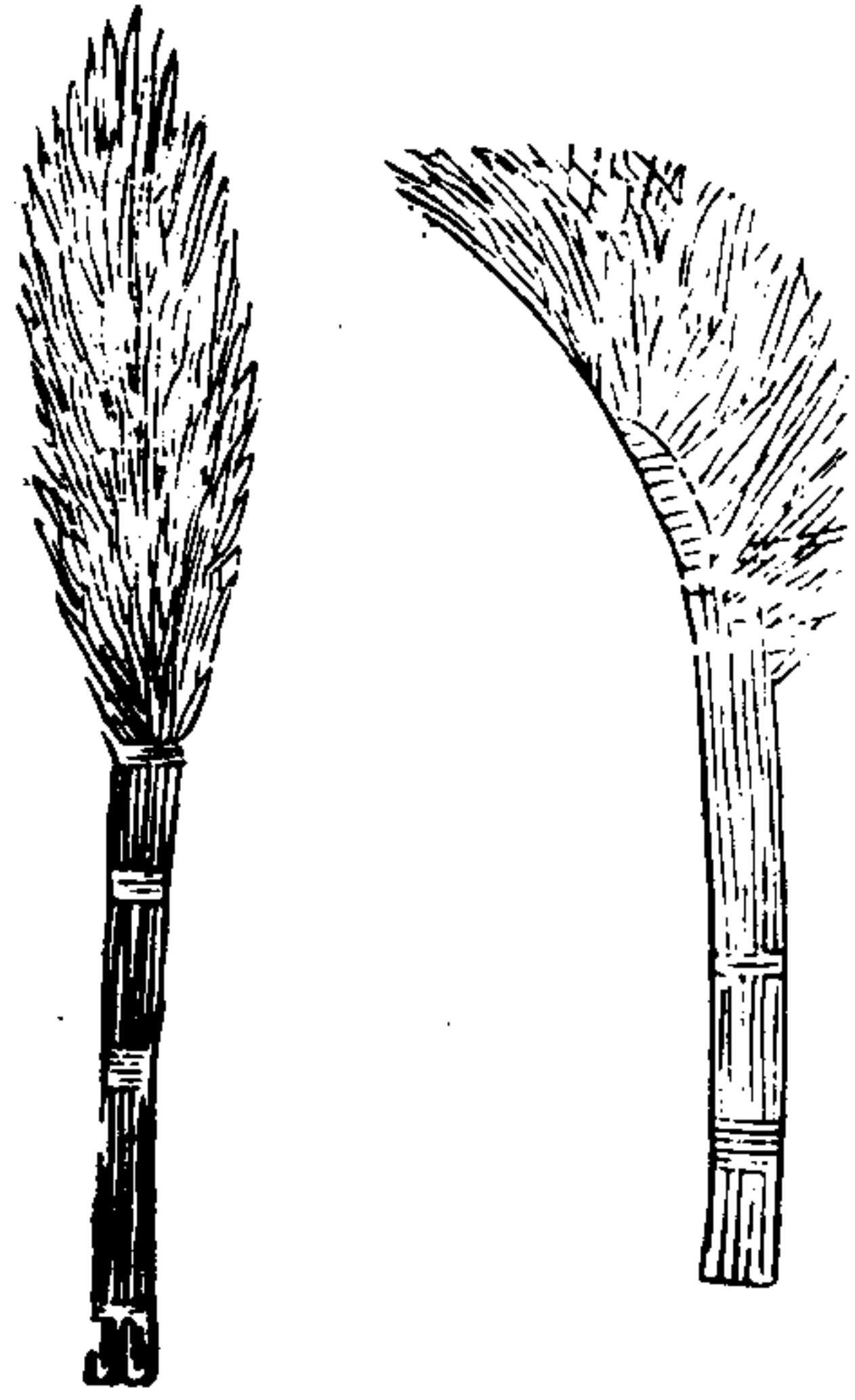

三才圖會 器用十卷 七
 帚今作帚又謂之篲集韻云少康作箕帚其用有二一則編草爲之潔除室內制則匾短謂之條亦作條帚一則束篠爲之擁掃庭院制則叢長謂之掃帚

簾

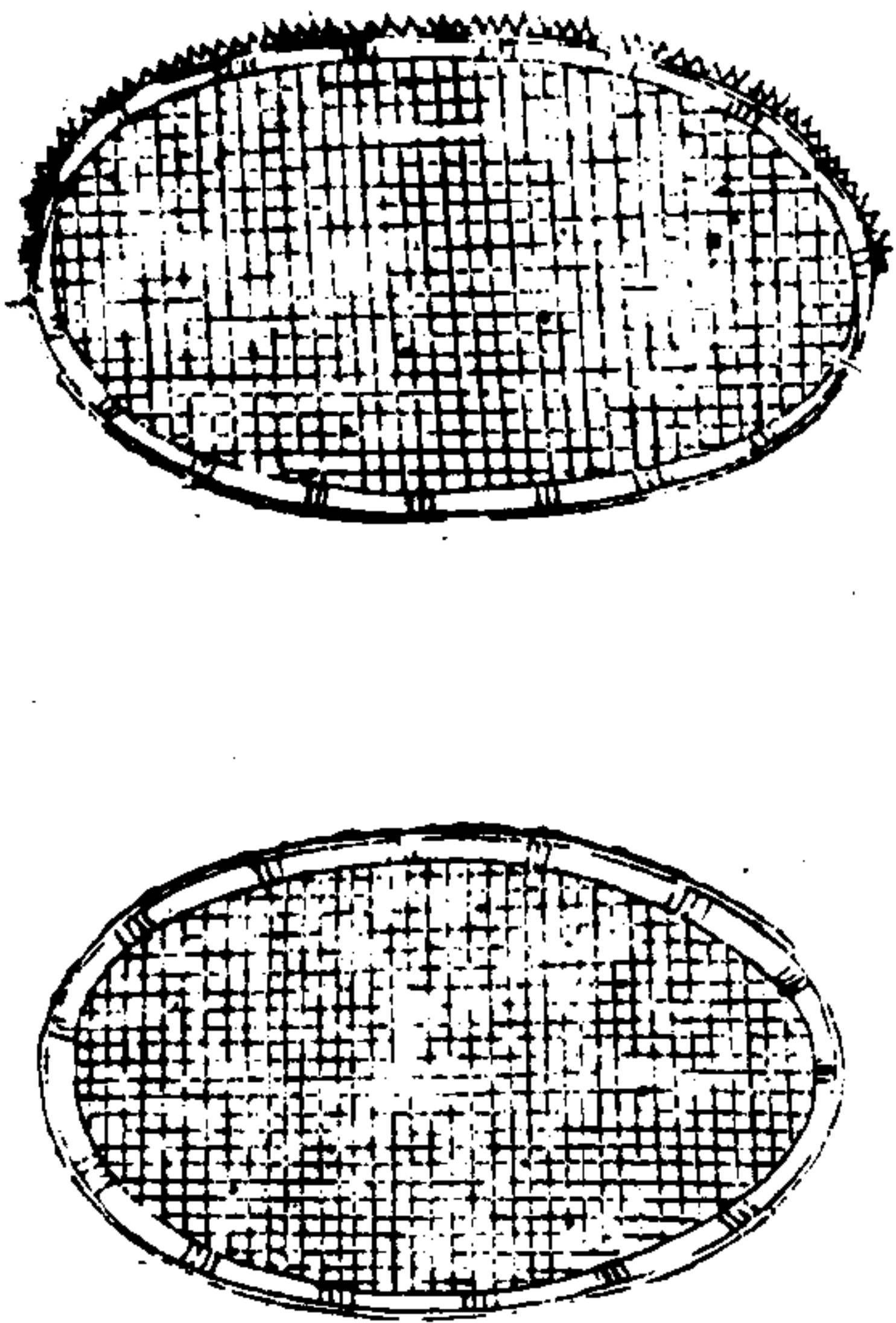

三才圖會 器用十卷 八
 簾所空切竹器內方外圓用篩穀物說文云可以除粗取精集韻作篩又作篲或作篩其制有疎密大小之分然皆粒食之總用也

風籃

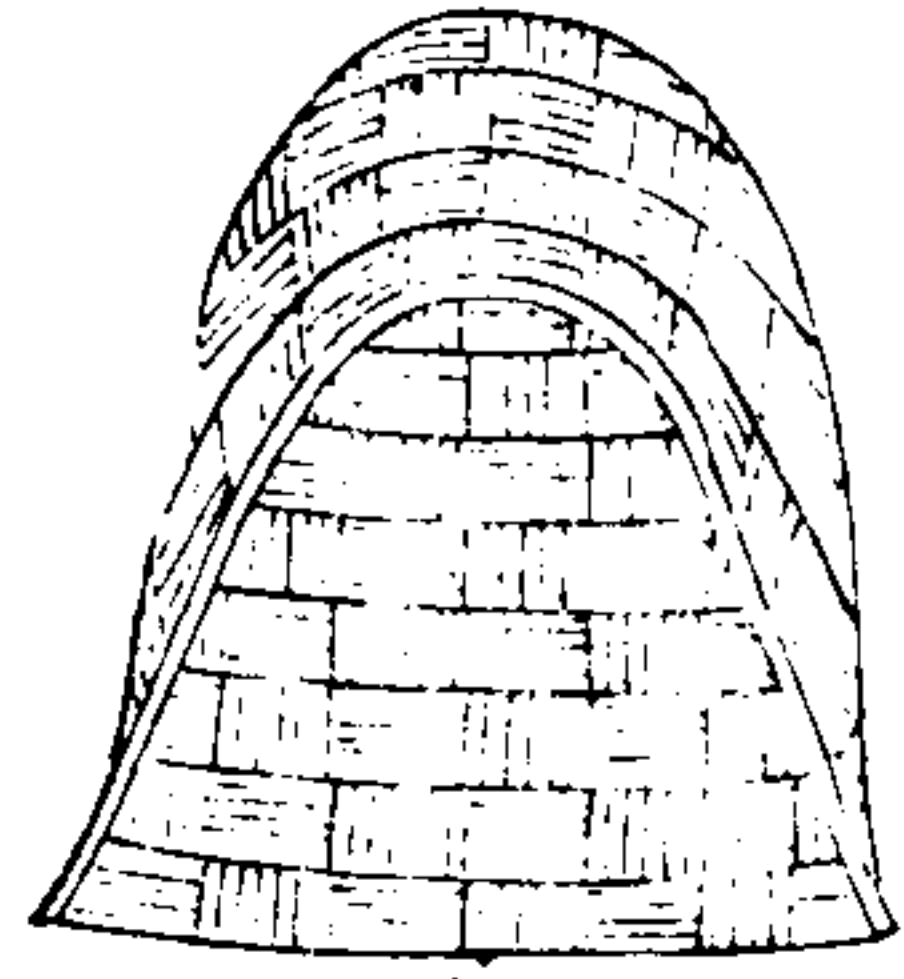

箕

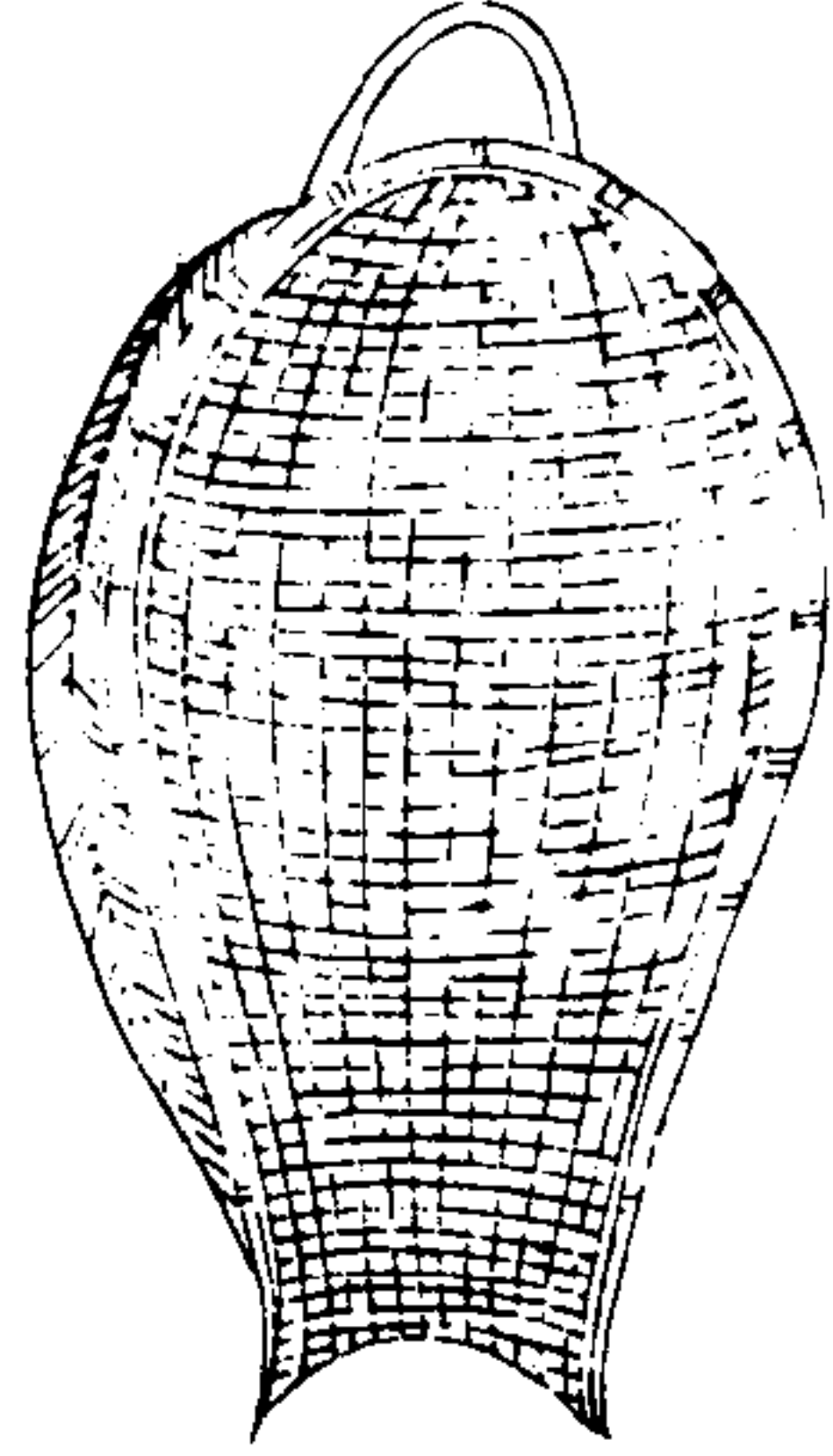

三才圖會

器用十卷

九

風籃風切餘亮集韻謂風飛也籃形如北箕而小前有木舌
後有竹柄農夫收穫之後場圃之間所蹂禾稔糠粃相雜
執此揅而向風擲之乃得淨穀不待車扇又勝箕籬田家
便之

箕於六切

漉米器說文浙箕也又云漉米藪藪治切

杵

臼



三才圖會

器用十卷

十

杵曰春也易係辭曰黃帝堯舜氏作斷木為杵掘地為臼
杵曰之利萬民以濟按古春之制常切百二十斤稻重
一石為粟二十斗為米十斗曰穀許委切為米六斗大半斗
曰粲又曰糲洛帶切米一石春為九斗曰粲則各切粲米之精
者斯古春之制自杵臼始也

碓 碓

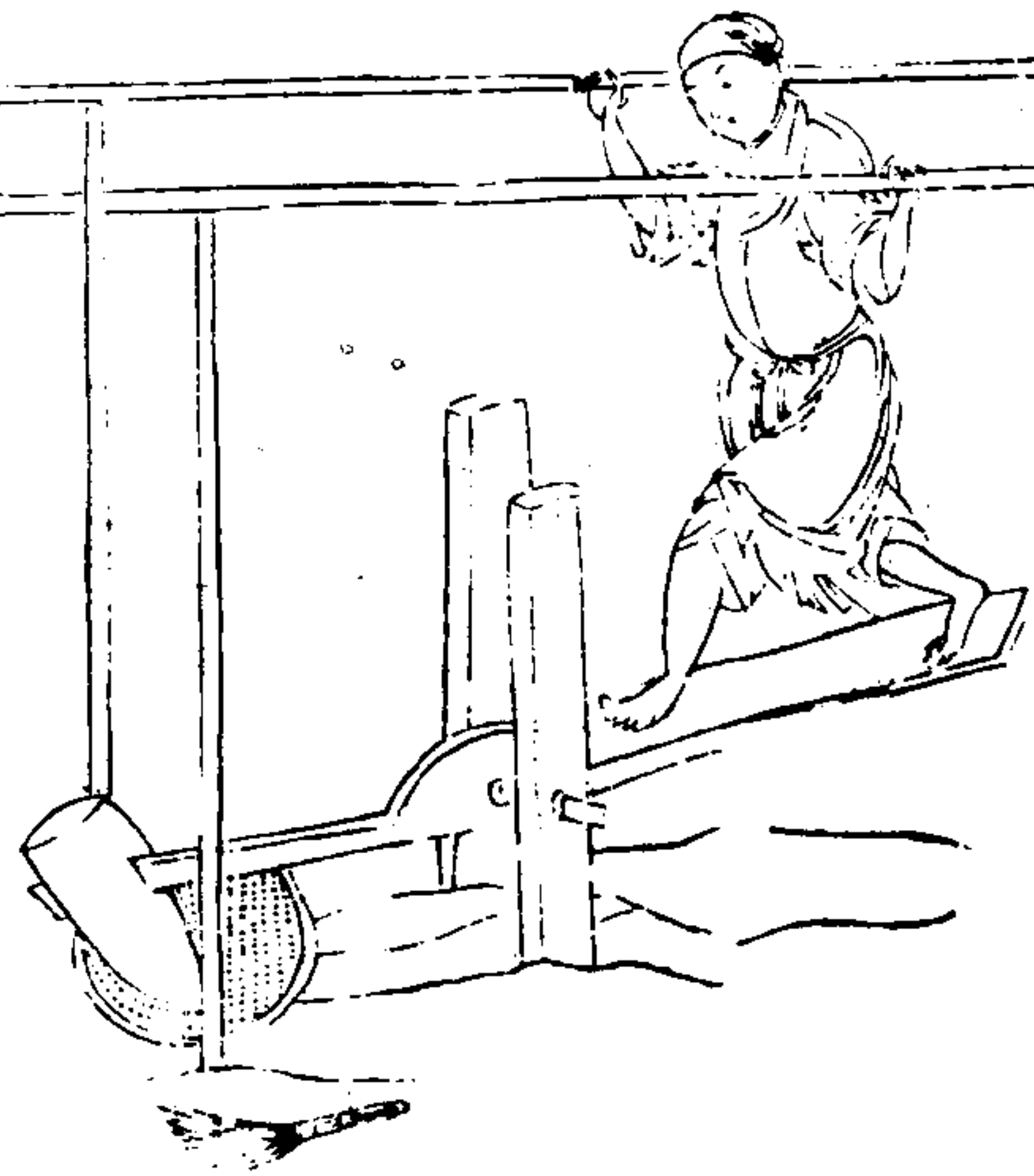

三才圖會

器用十卷

十一

碓以碓作碓曰也集韻云碓居即切甕也又作甕其制先
 掘埋坑深逾二尺坎下木地釘三莖置石於上後將大
 磁坳允透其底向外側嵌坑內埋之復取碎磁與灰泥和
 之以室底孔令圓滑如一候乾透乃用半竹搨長七寸許
 徑四寸如合香瓦樣但其下稍濶以熟皮周圍護之取其清也
 倚於坳之下唇搨下兩邊以石壓之或兩竹竿刺定然後
 注糙於坳內用碓木杵竹頭鑊團束之內搨於搨內坳
 既圓滑米自翻倒簸於搨內一搨一簸既省人攪米自勻
 細始於浙人故又名浙碓

碓

圖

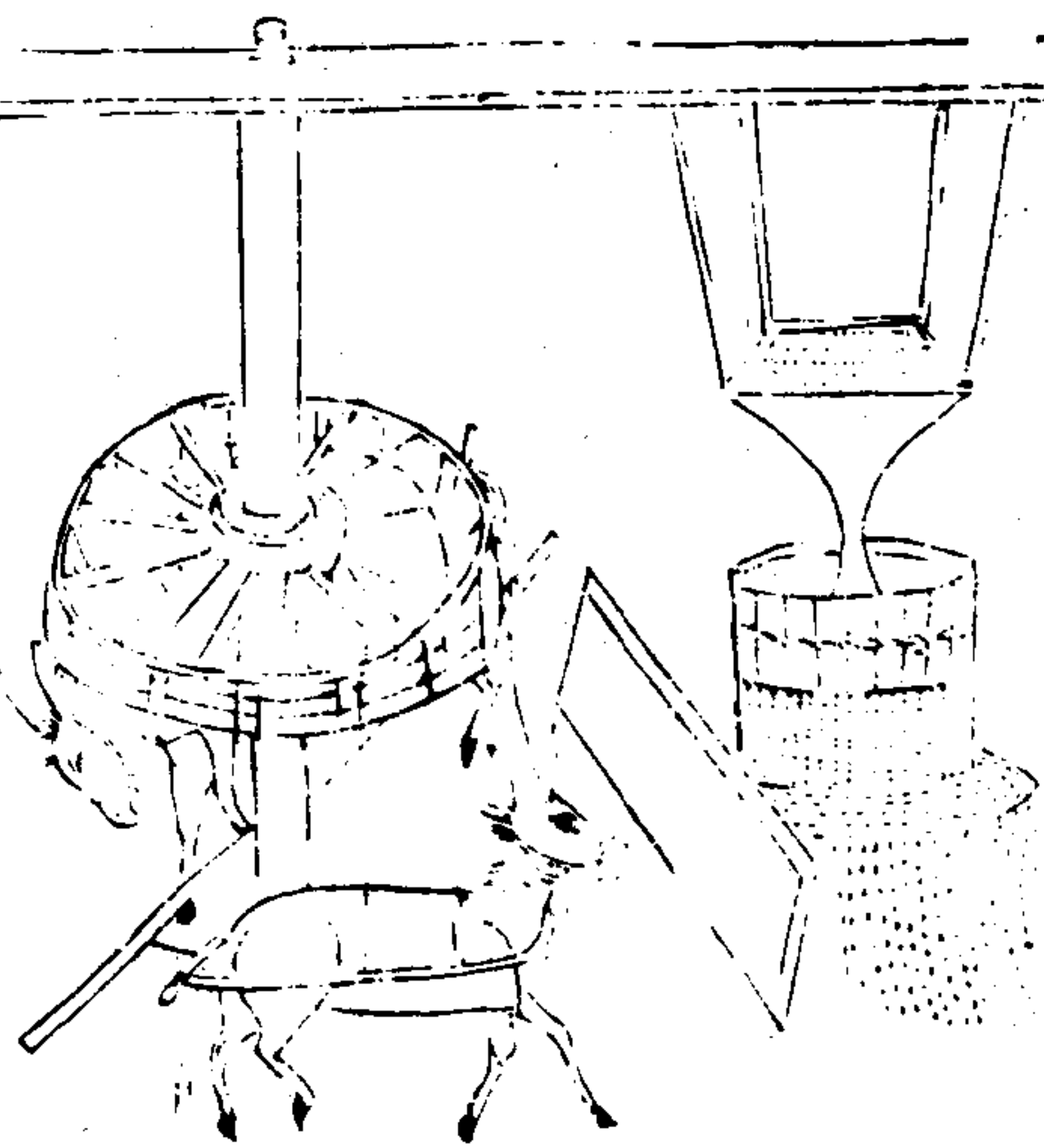

三才圖會

器用十卷

十二

碓力董切碓穀器所以去穀殼也淮人謂之碓力董切江浙之
 間謂之碓盧東切編竹作圍內貯泥土狀如小磨仍以竹木
 排為密齒破穀不致損米就用拐木窠貫碓上掉軸以繩
 懸標上衆力運肘轉上之日可破穀四十餘斛方謂之木
 碓石鑿者謂之石木碓碓字從石礪本用石今竹木代
 者亦便又有廢磨上級已薄可代穀碓亦不損米或人或
 畜轉之謂之碓磨復有畜力輓行大木輪軸以皮弦或大
 繩繞輪兩周復交於碓之上級輪轉上則繩轉繩轉則碓
 亦隨轉計輪轉一周則碓轉十五餘周

磨

磨

磨

三才圖會

器用十卷

十三

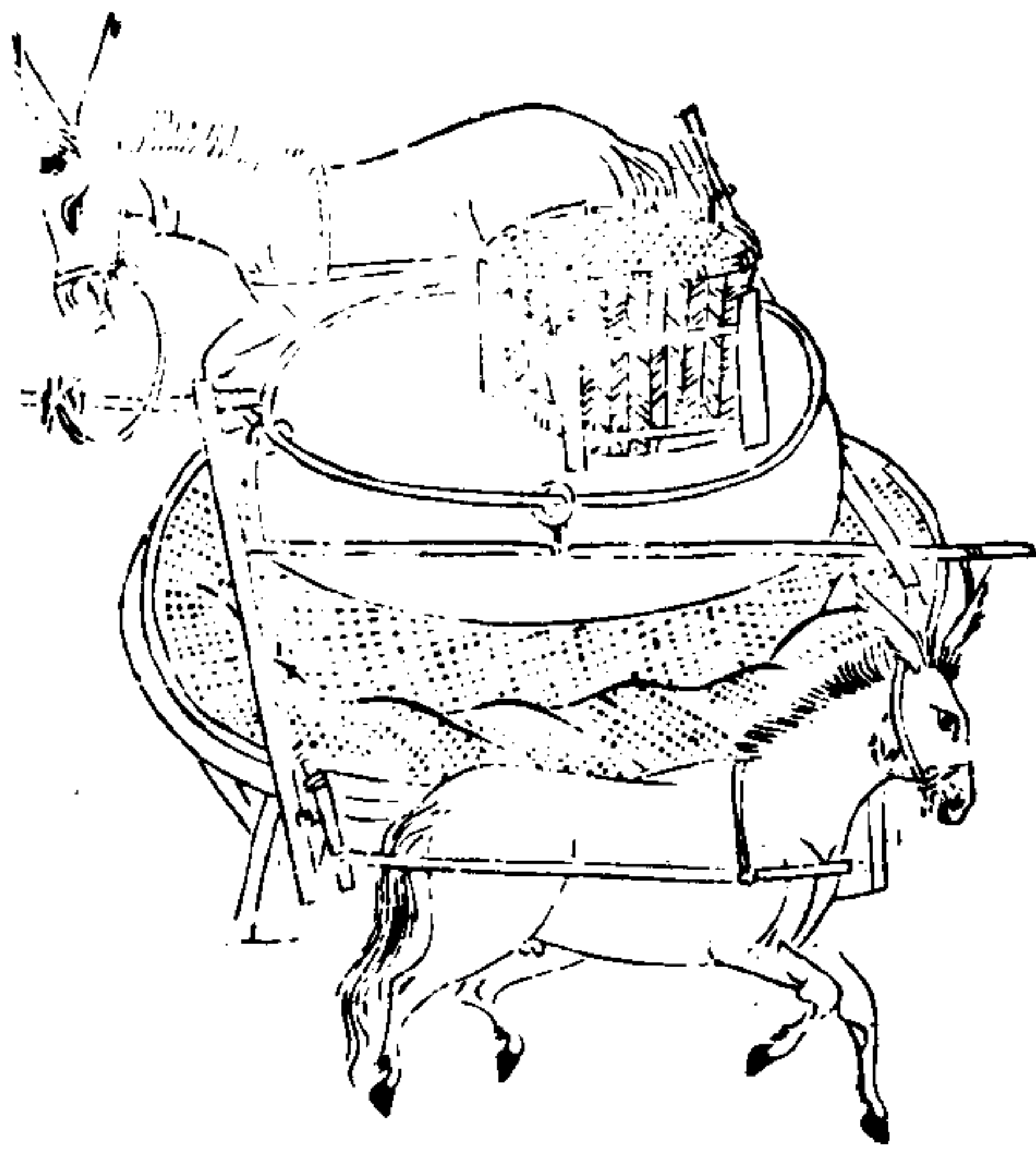
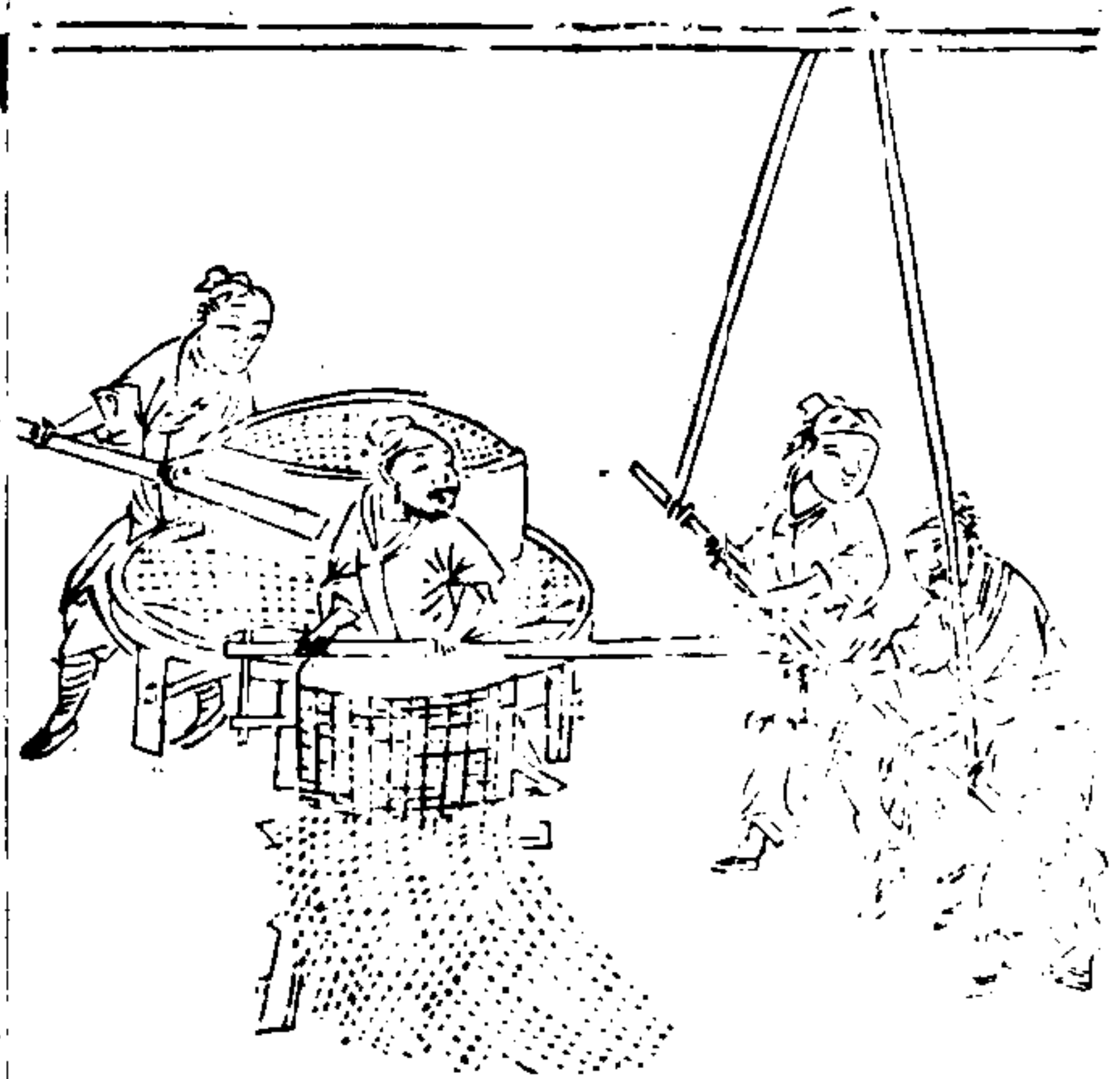

磨莫利切唐韻作磨磑五對切也磑同說文云磑石磑也世本
 曰公輸班作磑方言或謂之磑磑字說云磑從石從靡
 磑之而靡焉今皆作磨字既從石又磨聲磨之義特易曉
 也通俗文曰填音缺磑曰硎木公切磨床曰摘正易切今又謂主
 磨曰臍注磨曰眼轉磨曰榦承磨曰繫載磨曰床多用畜
 力輓行或借水輪或掘地架木下置罇軸亦轉以畜力謂
 之旱水磨比之常磨特為省力凡磨上皆用漏斗盛麥下
 之眼則利齒旋轉上聲破麥作麩然後收之篩羅乃得成
 麵世間餅餌自此始矣

三才圖會

器用十卷

十四

石

輓

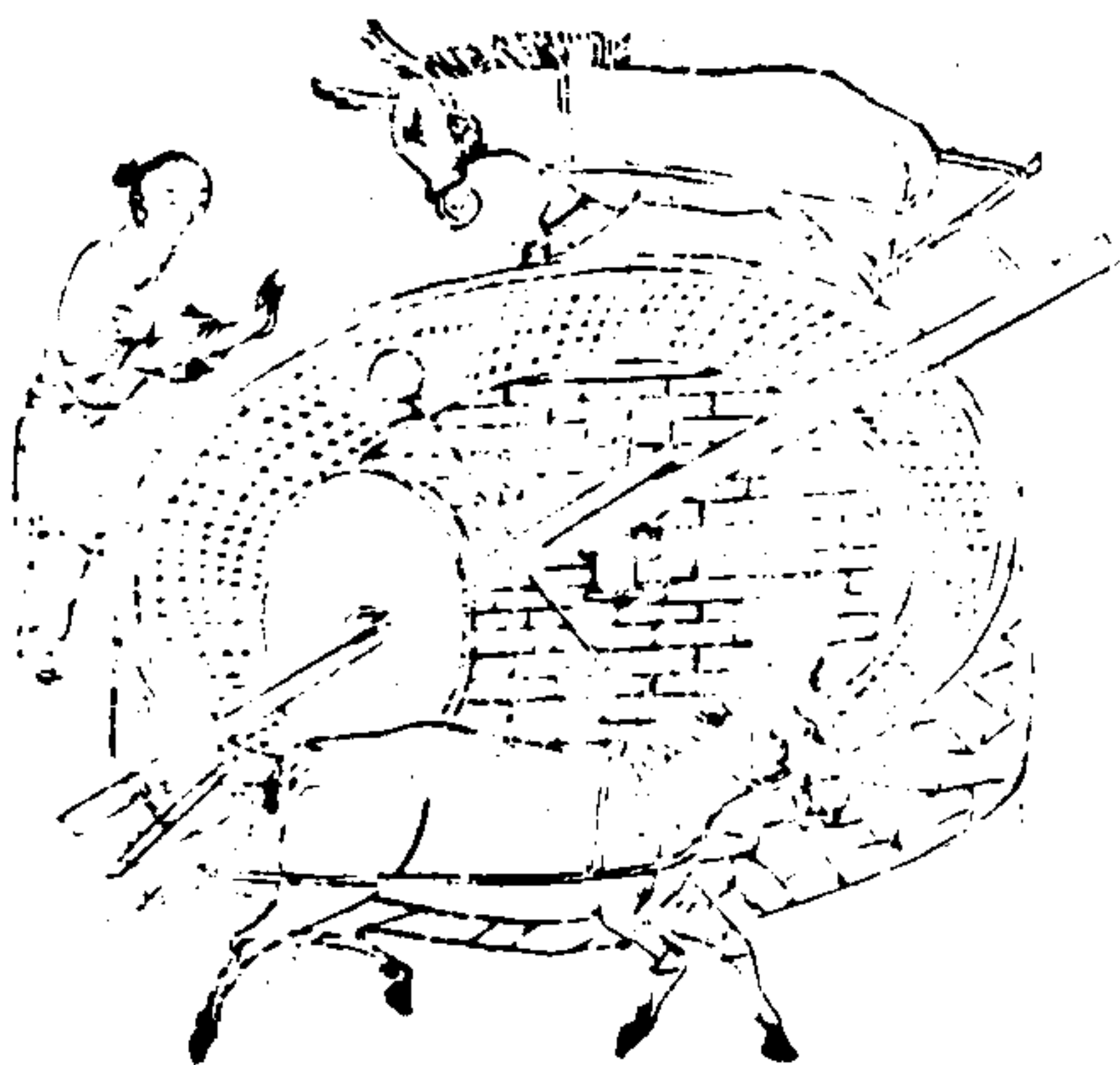

三才圖會

器用十卷

十五

輓音通 通俗文曰石碾輓穀曰輓後魏書曰崔亮在雍州讀杜預傳見其為八磨焉其有濟時用因教民為輓今以糲石甃為圓槽周或數丈高逾二尺中央作臺積以篋軸上穿榦木貫以石礪有用前後二礪用逐前備撞木不致相擊仍隨帶攪把畜力輓行箇槽轉碾穀米三十餘斛近有法製輓槽法製輓槽用石甃五尺高輓穀同碾和之以為用輓米特易可加前數此又輓之巧便

海

青

輓



三才圖會

器用十卷

十六

輓古本切 輓世呼曰海青輓喻其速也但比常輓減去圓槽就礪餘括以石輓輓者四三尺長可五尺上置板檻隨輓榦圓轉作窠下穀不計多寡旋碾旋收易於得米較之礪碾疾過數倍故比於鷺鳥之尤者人皆便之

颶 扇

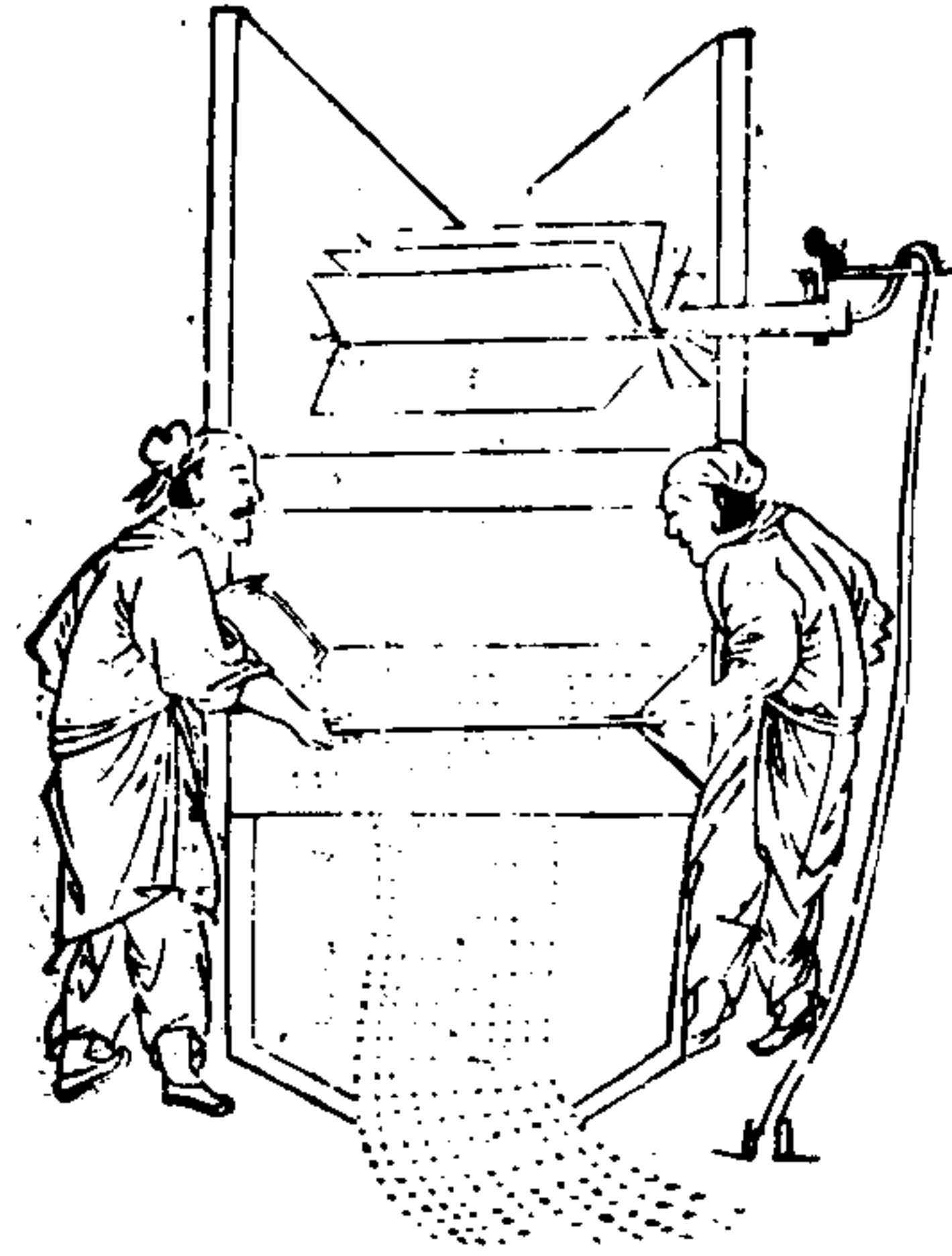

三才圖會 器用十卷

十七

颶與章 扇集韻云颶風飛也揚穀器其制中置箕軸列穿四扇或六扇用薄板或荆竹爲之復有立扇卧扇之別各帶掉軸或手轉足躡扇即隨轉凡春碾之際以糠米貯之高檻底通作匾縫下瀉均細如簾即將機軸掉颶搨之糠糶即去乃得淨米又有昇之場園間用之者謂之扇車凡踈打麥禾等稼穰粒相雜亦須用此風搨比之杖擲箕簸其功多倍

麥 綽 籠

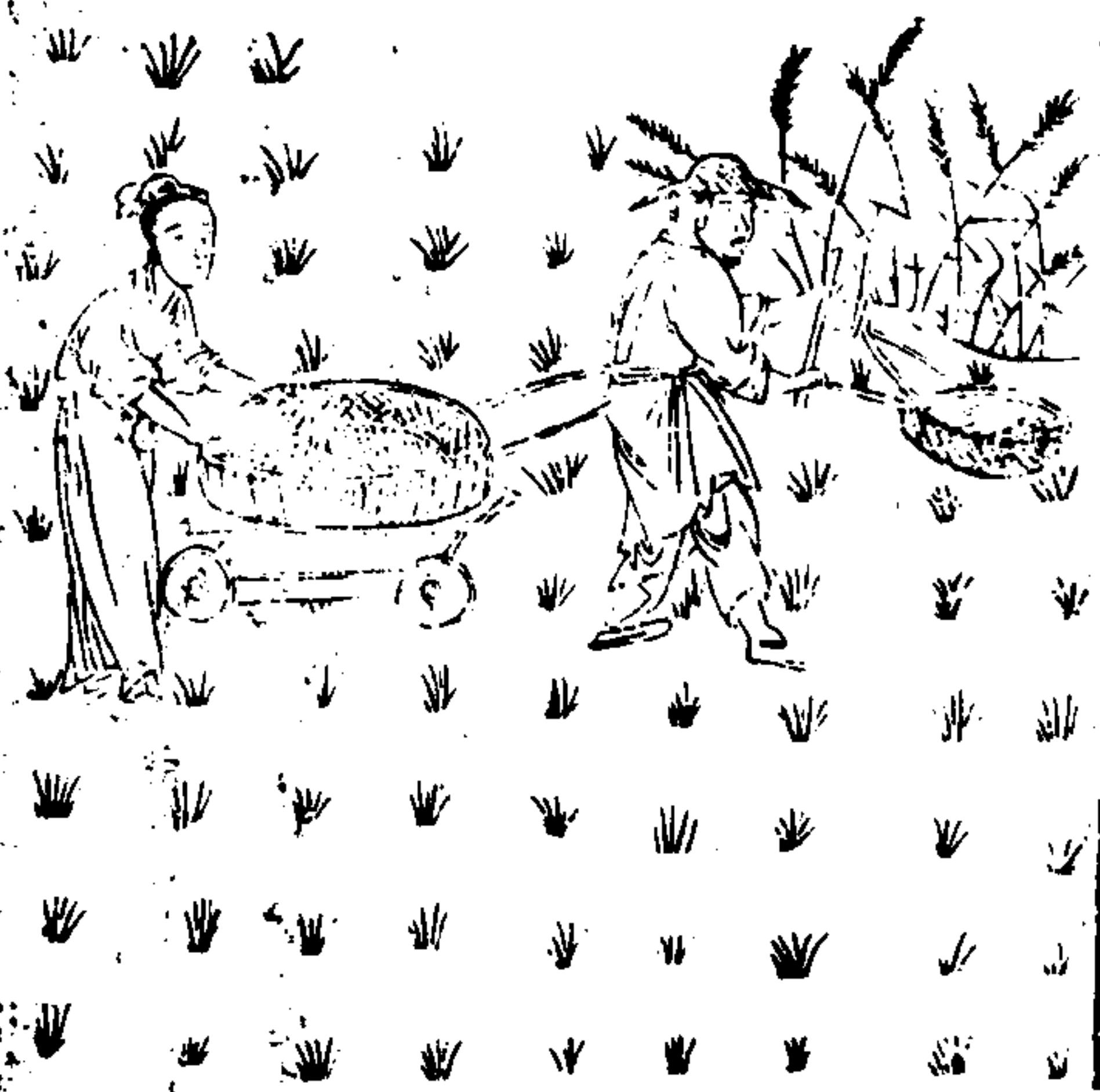

三才圖會 器用十卷

十八

麥籠力董 盛麥器也荆竹編之底平口綽廣可六尺深可二尺載以木座座帶四禍用轉上而行麥者腰繫繩字去 聲之且行且曳就借使刀前向綽麥乃覆籠內籠滿則昇之積處往返不已一籠日可收麥數畝又謂之腰籠

麥鈇



麥鈇所鑿 芟麥刃也集韻曰鈇長鎌也然如鎌長而頗直比鏃薄而稍輕所用斫而剡之故曰鈇用如鏃也亦曰鏃其刃務在剛利上下嵌繫綽柄之首以芟麥也比之剛穫功過累倍

三才圖會

器用十卷

十九

麥綽

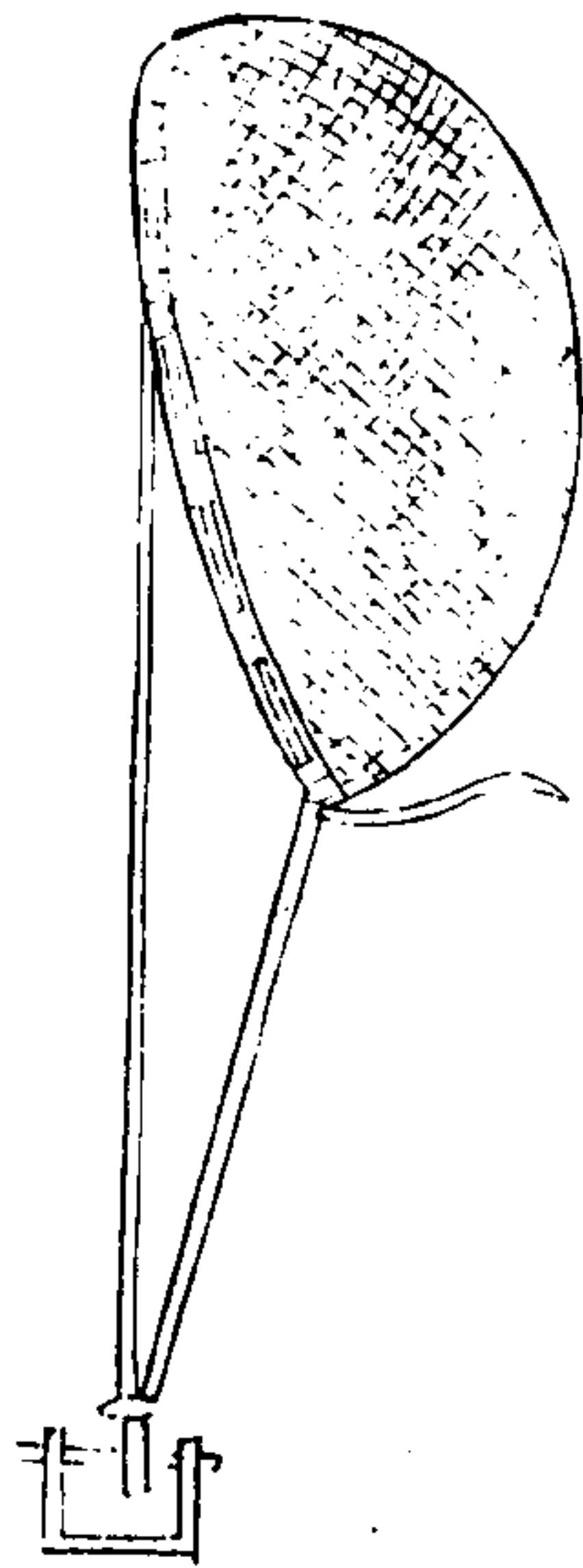

麥綽自始 抄麥器也篾竹編之一如箕形稍深且大旁有木柄長可三尺上置鈇刃下橫短拐以右手執之復於鈇旁以繩牽短軸近刃處以繩竹代 左手握而掣之以兩手齊運芟麥入綽覆之籠也夫籠鈇綽三物總一事也

積苦

積苦大應 芟麥既積編草覆之也農桑直說云作苦

用較草黃野草皆可但紐

作腰繫上 一頭留稍者為

苦兩頭齊 者為薦凡露積須苦繳

蓋不為雨所敗也嘗見農

家有以麻經或草索織之

又可速就

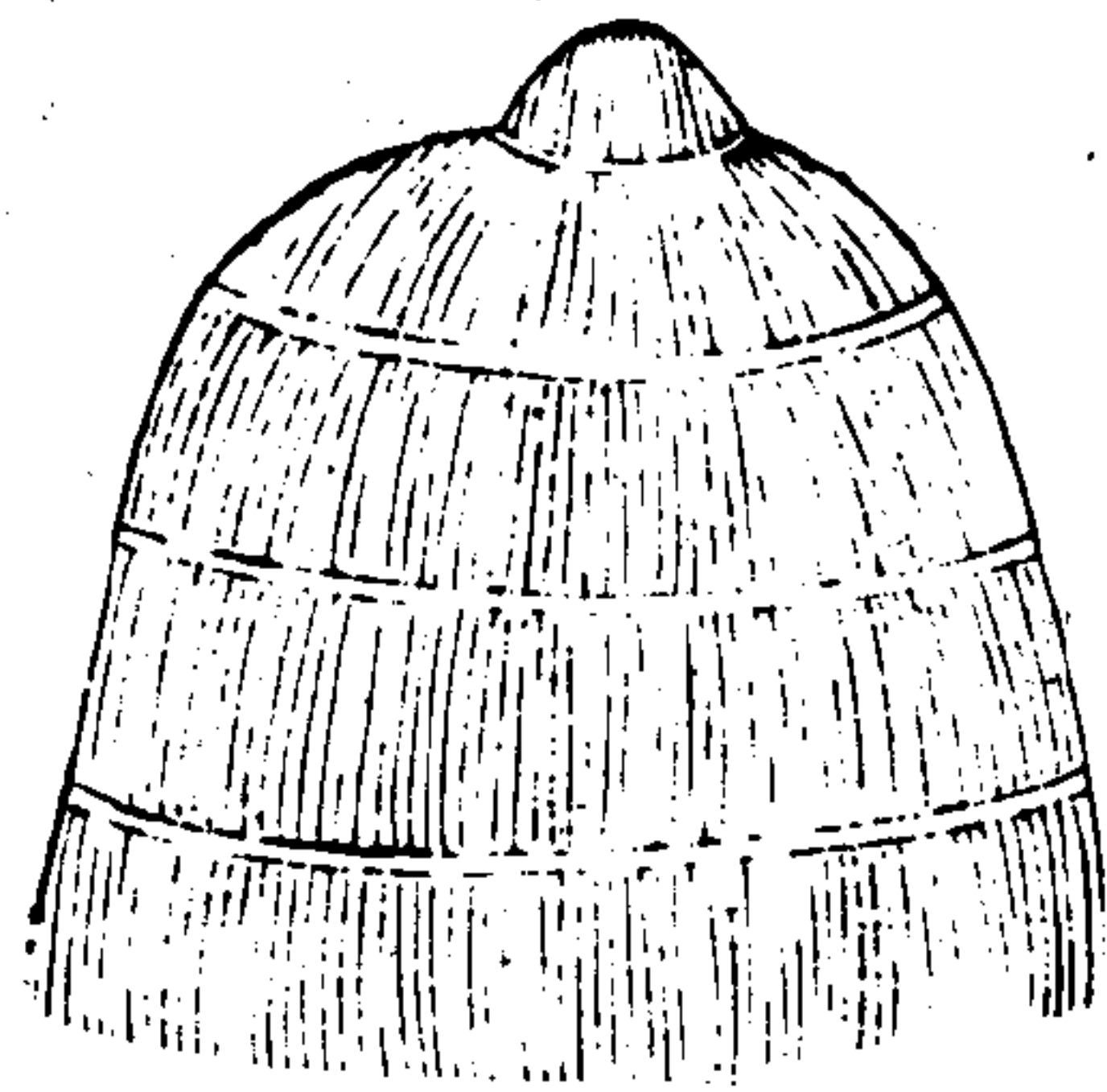

三才圖會

器用十卷

二十

拮刀



拮刀拮君 集韻云拮拾也俗謂拾麥刀刃長可五寸濶近二寸上下竅繩穿之繫於指腕隨手芟穫取其便也麥禾既熟或收刈不時莖穗狼藉不能淨盡單貧之人得以取其遺滯詩所謂此有滯穗伊寡婦之利蓋拮拾之間用此器也

拖把吐切樓麥長把也首列二十餘齒短也木柄以批漑切契私切繼腰曳之嘗見麥熟為風雨所損而莖穗交亂不能淨鏟故制此具腰後縱橫樓之仍手握柄鏟其遺餘所得穉穗隨梳積之有一把畢功得麥十餘斛者

拖把

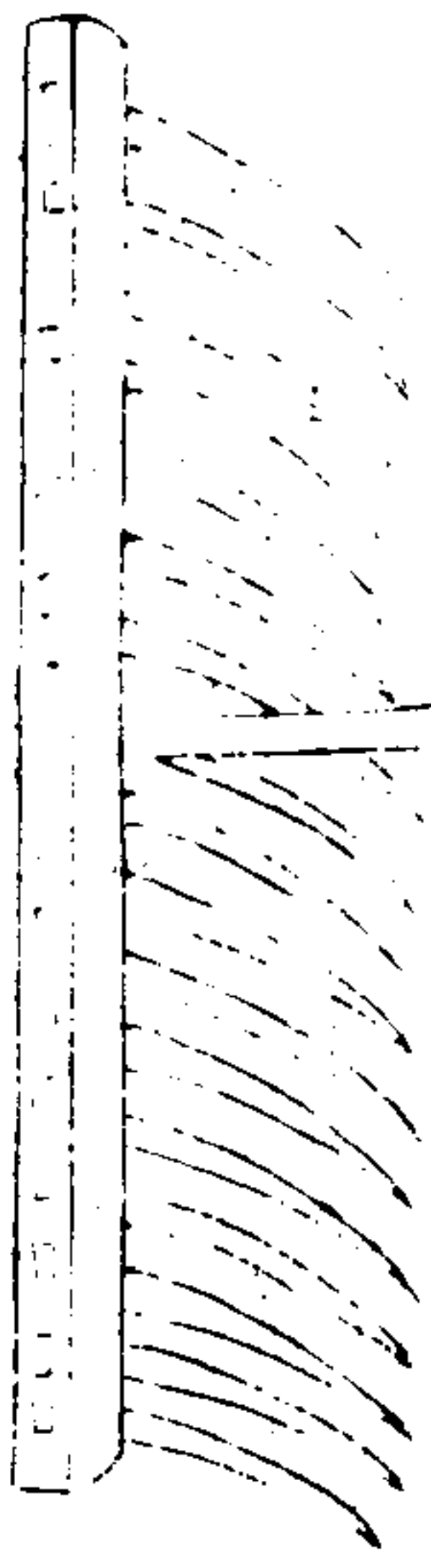

三才圖會 器用十卷

廿一

抄竿

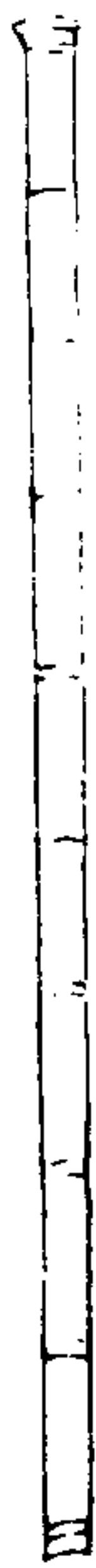

抄之教切竿扶麥竹也長可及丈麥已熟時忽為風雨所畧取也倒不能芟取乃別用一人執竿抄起卧穗竿舉則鈔隨鏟之殊無損失必兩習熟者能用不然則有矛盾之差矣或曰今麥事有拮刀拖把抄等器名色竿冗細倍不足紀錄而皆取之何也曰物有濟於人而遺之不可然世之豪侈輩固不屑知而貧窶者欲得為利極既壞於無遺取棄餘為有用是可尚也故綴於麥事之末

大水柵



三才圖會 器用十卷

廿二

水柵排木障水也作韻云柵者格切若溪岸稍深田在高處水不能及則於溪上流作柵道水使之旁出下溉以及田所其制當流列植豎樁上枕以伏牛攔後以粒盧合木仍用塊石高壘聲捷斜平以邀水勢此柵之小者如秦雍之地所拒川水率用巨柵其蒙利之家歲例量方均辦所需工物乃深植樁木列置石固長或百步高可尋丈以橫截中流使傍入溝港凡所溉田畝計千萬號為陸海此柵之大者其餘各處境域雖有此水而無此柵非地利素不彼若蓋工力所未及也

木筒



三才圖會

器用十卷

廿三

連筒以竹通水也凡所居相離水泉頗遠不便汲用乃取大竹內通其節令本末相續連延不斷閣之平地或架越澗谷引水而至又能激而高起數尺注之池沼及庖湍之間如藝畦蔬圃亦可供用杜詩所謂連筒灌小園即此

架槽



三才圖會

器用十卷

廿四

架槽木架水槽也間有聚落去水既遠各家共力造木爲槽遞相嵌接不限高下引水而至如泉源頗高水性趨下則易引也或在窪下則當車水上槽亦可遠達若遇高阜不免避礙或穿鑿而通若遇切險則置之又木駕空而過若遇平地則引渠相接又左右可移隣近之家足得借用非惟灌溉多便抑可蓄蓄爲用暫勞永逸同享其利

桔槔



三才圖會

器用十卷

廿五

桔槔古切挈水械也通俗文曰桔槔機汲水也說文曰桔結也所以固屬槔也所以利轉又曰臯綬也一俯一仰有數存焉不可速也然則桔其植者而槔其俯仰者與

輓轆

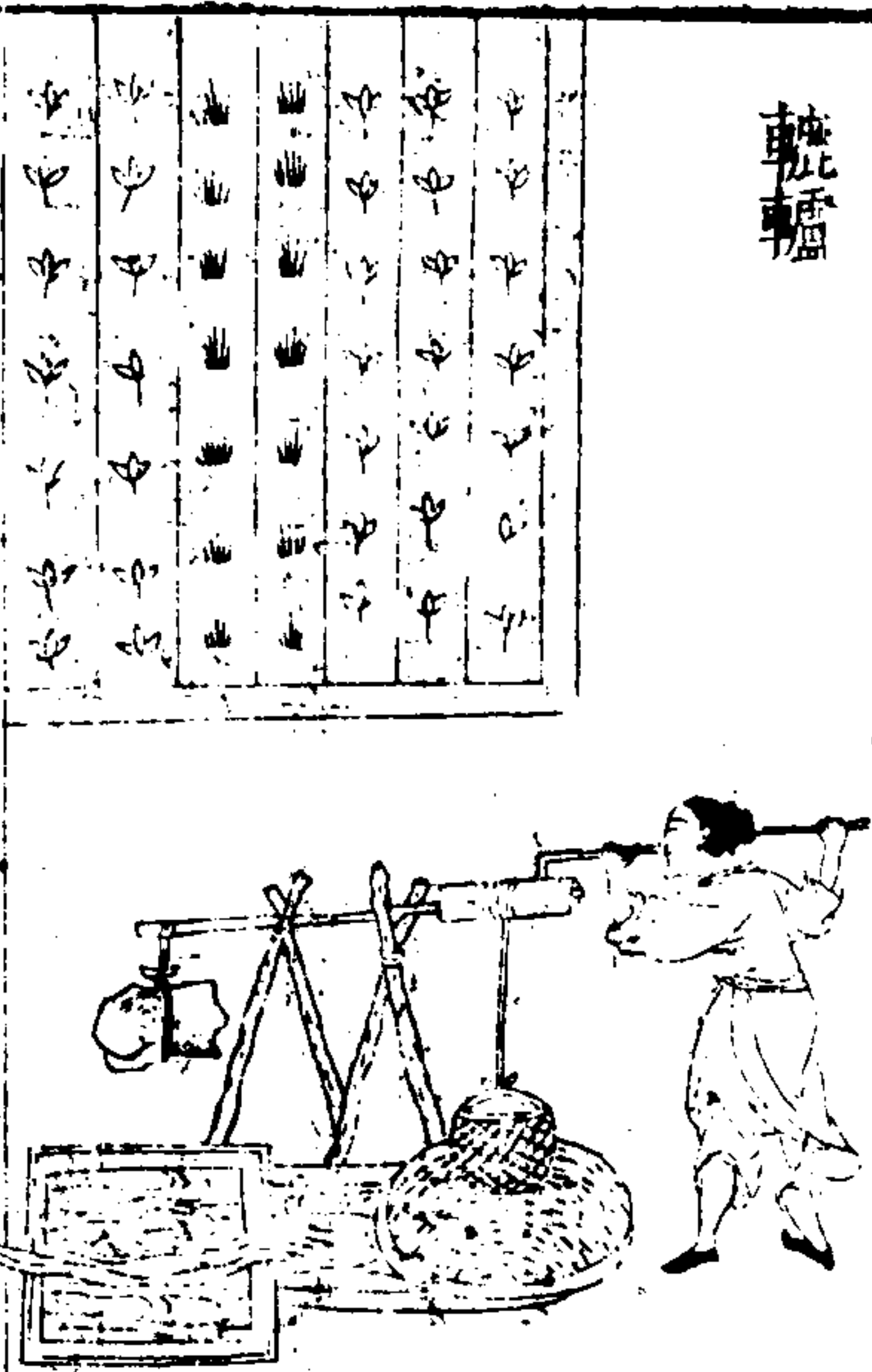

三才圖會

器用十卷

廿六

輓轆輓力未切纏綆械也唐韻云圓轉木也集韻作輓輓力胡切汲水木也井上立架置軸貫以長轂其頂嵌以曲木人乃用手掉轉上纏綆於轂引取汲器或用雙綆而逆順交轉所懸之器虛者下盈者上更相上下次第不輟見功甚速凡汲於井上取其俯仰則桔槔取其圓轉上則輓轆皆挈水械也然桔槔綆短而汲淺獨輓轆深淺俱適其宜也

勞

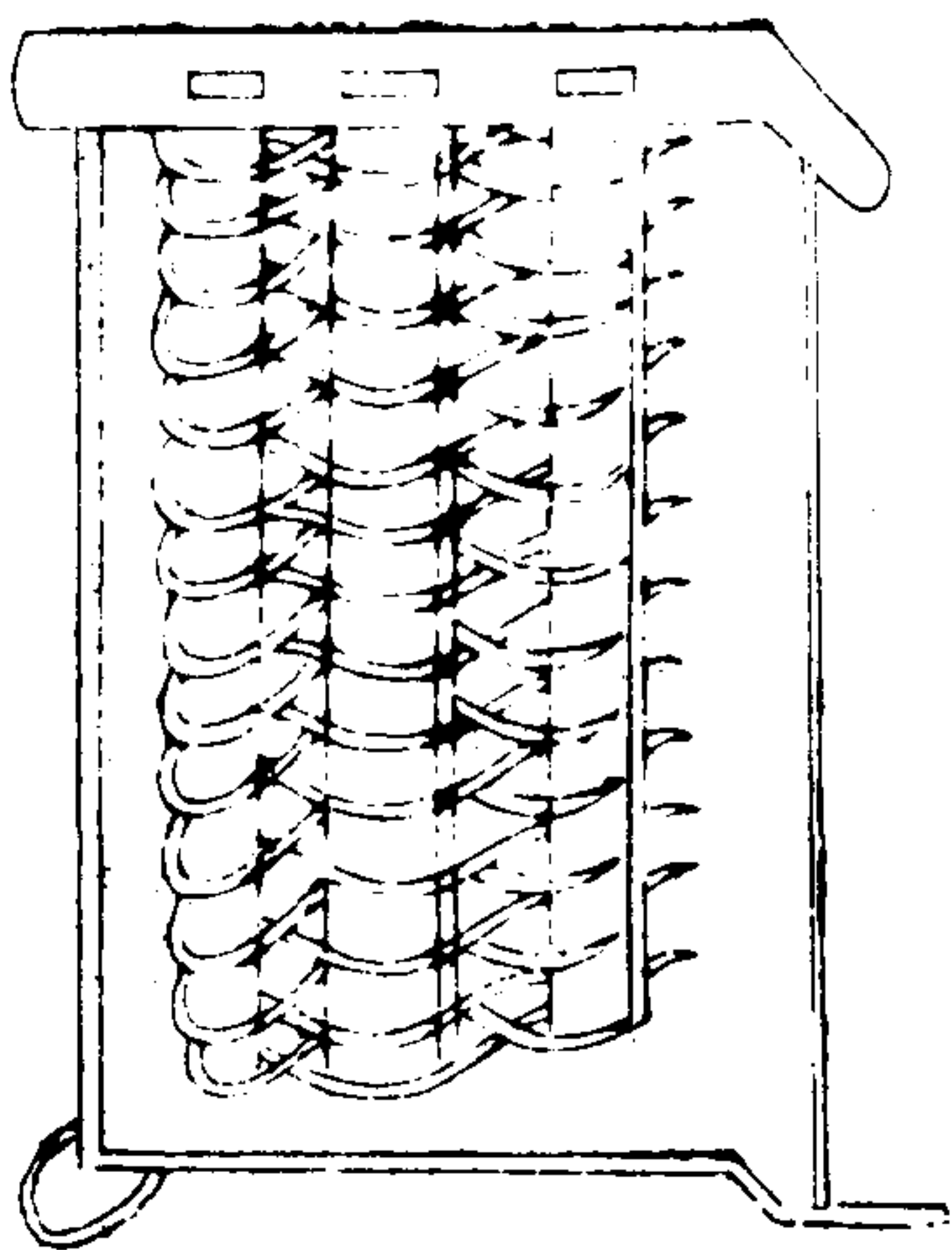

三才圖會

器用十卷

廿七

勞記到無齒耙也但耙柱之間用條木編之以摩田也耕者隨耕隨勞又看乾濕何如但務使田平而土潤與耙頗異耙有差之義勞有蓋摩之功也齊民要術曰疏春耕尋手勞秋耕待白背勞注云春多風不即勞則致地虛燥秋田場注濕速勞則恐致地硬又曰耕欲廉勞欲再今亦名勞曰摩又名蓋凡已耕耙欲受種之此非勞不可諺曰耕而不勞不如作暴謂仰墾則田無力也

石籠

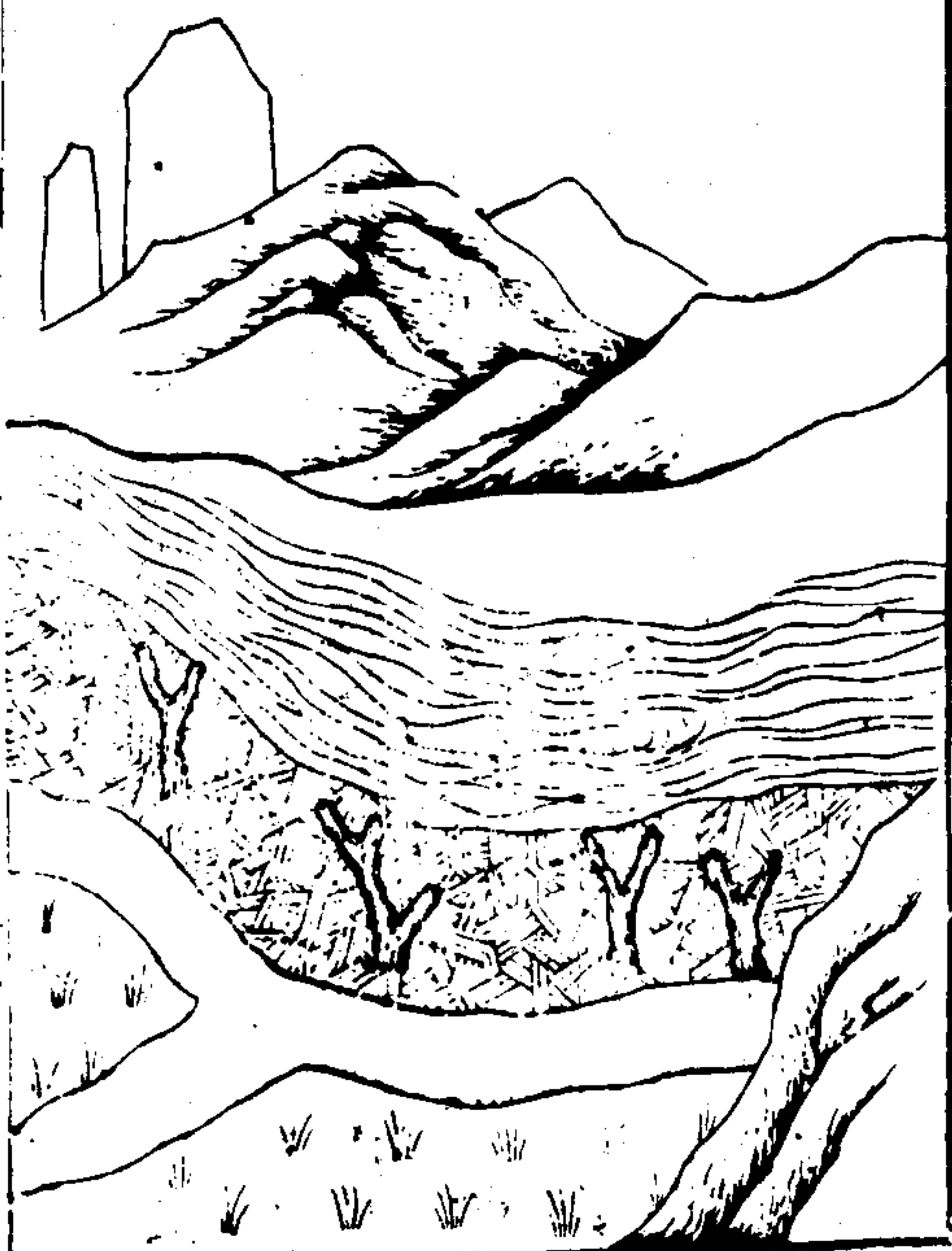

三才圖會

器用十卷

廿八

石籠力重切又謂之卧牛判竹或用藤蘿或木條編作圈眼大籠長可三二丈高約四五尺以籤橋止之就置田頭內貯硯石用擗暴水或相接連延遠至百步若水勢稍高則壘作重籠亦可遏止如遇隈岸盤曲尤宜周折以禦奔浪併作洄流不致衝蕩埂岸農家瀕溪護田多習此法比於起壘堤障甚省工力又有石籠擗水與此相類

水 笏



三才圖會 器用十卷
 水笏薄庚切 集韻云竹箕也又籠也夫山田利於水源在上
 間有流泉飛下多經磴級不無混濁泥沙淤澶畦埂農人
 乃編竹爲籠或木條爲捲芭承水透溜乃不壞田

水 排

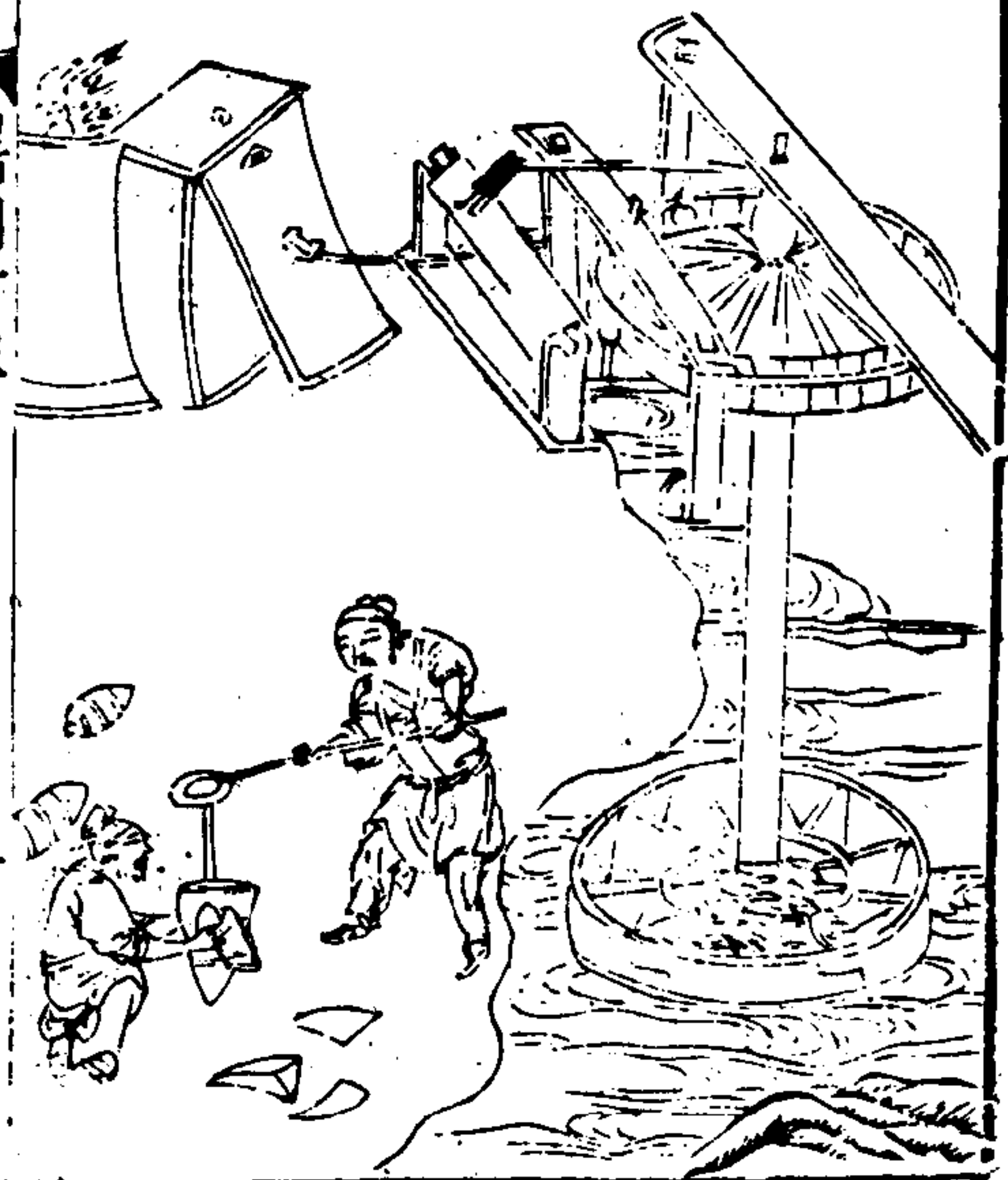

三才圖會 器用十卷
 水排蒲拜切 集韻作囊與鞴同韋囊吹火也後漢杜詩爲南
 陽太守造作水排鑄爲農器用力少而見功多百姓便之
 注云冶鑄者爲排吹炭今激水以鼓之也此耕古用韋囊
 今用木扇其制當選湍流之側架木立軸作二卧輪用水
 激轉上聲下輪則上輪所週絃索通激輪前旋鼓掉枝一例
 隨轉其掉枝所貫行枕因而推輓卧軸左右攀耳以及排
 前直木則排隨來去揚治甚速過於人力

水磨

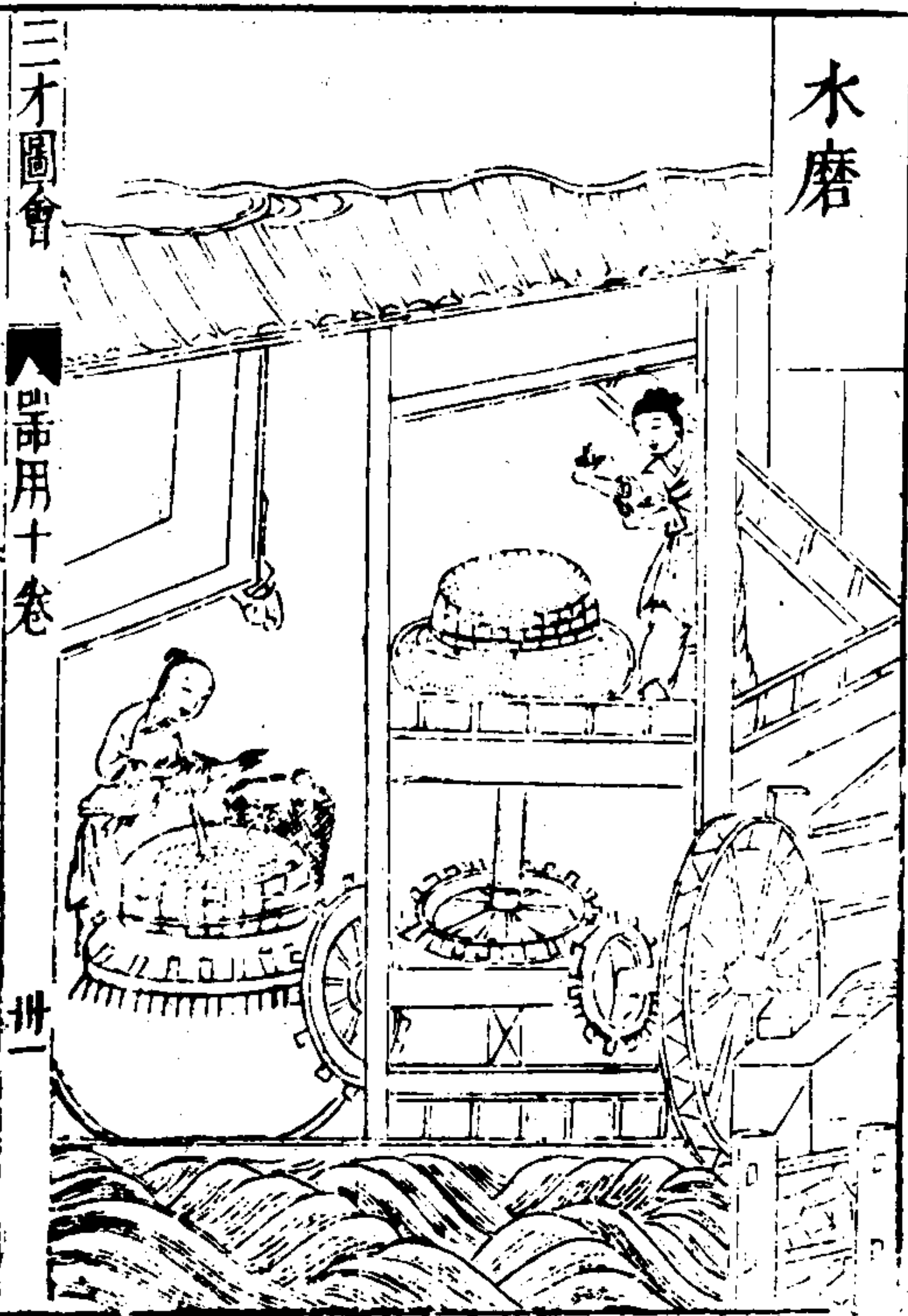

水磨

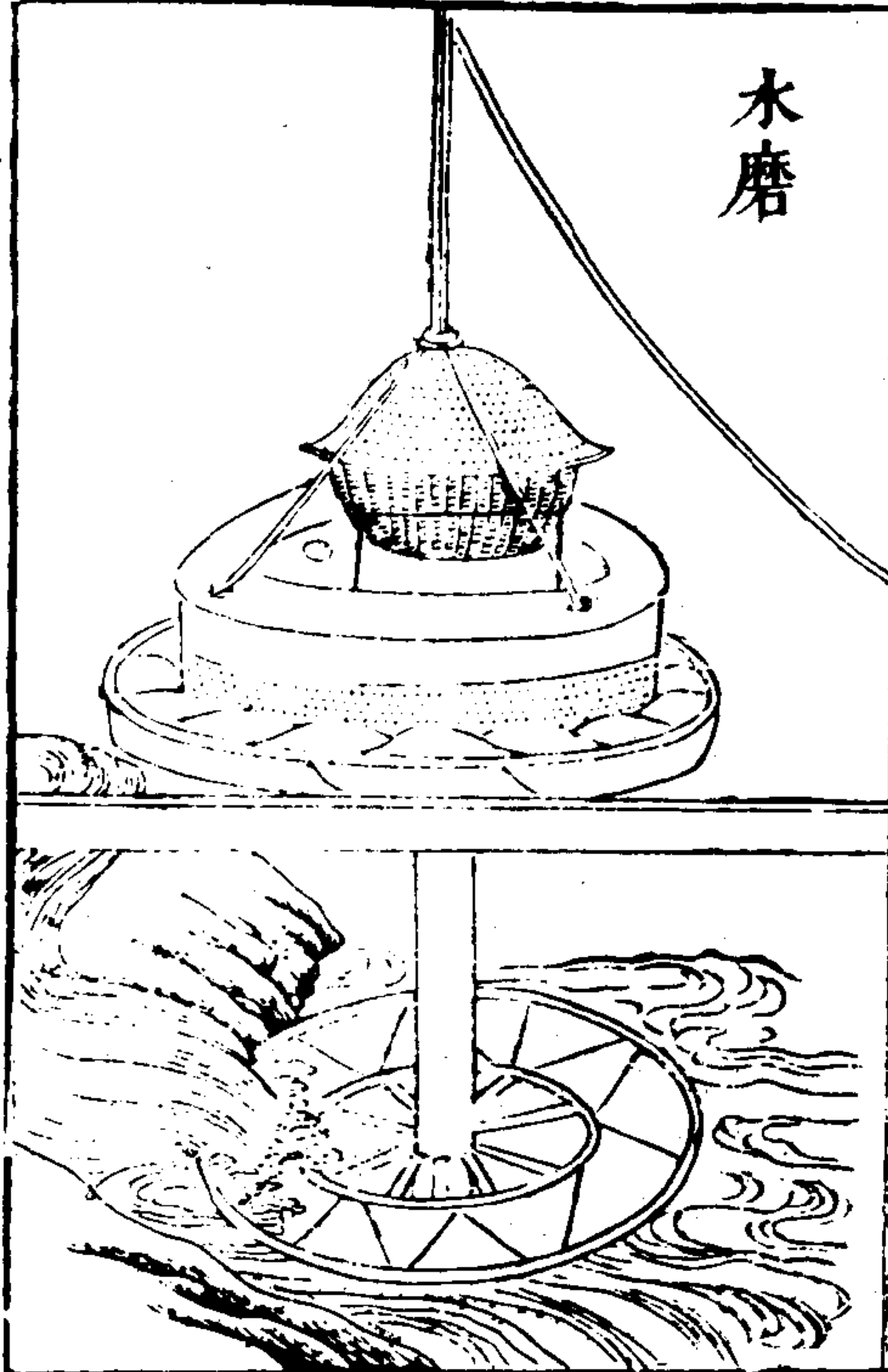

三才圖會

器用十卷

卅一

三才圖會 器用卷一〇

水磨礮凡欲置此磨必當選擇用水地所先儘並浦浪岸
 掘水激轉或別引溝渠掘地棧木棧上置磨以軸轉磨中
 下徹棧底就作卧輪以水激之磨隨輪轉比之陸磨功力
 數倍此卧輪磨也又有引水置間甃為峻槽槽上兩傍植
 木架以承水激輪軸要別作豎輪用擊在上卧輪一磨
 其軸末一輪傍撥周圍木齒一磨既引水注槽激動水輪
 則上傍二磨隨輪俱轉此水機巧異大勝獨磨此立輪連
 二磨也復有兩船相傍浦浪上立四楹以茅竹為屋各置
 一磨用索纜於水急中流船頭仍斜插板木湊水拋以鐵
 瓜使不橫斜水激立輪其輪軸通長旁撥二磨或遇泛漲
 則遷之近岸可許移借

三才圖會

器用十卷

卅二

四〇九

水磨

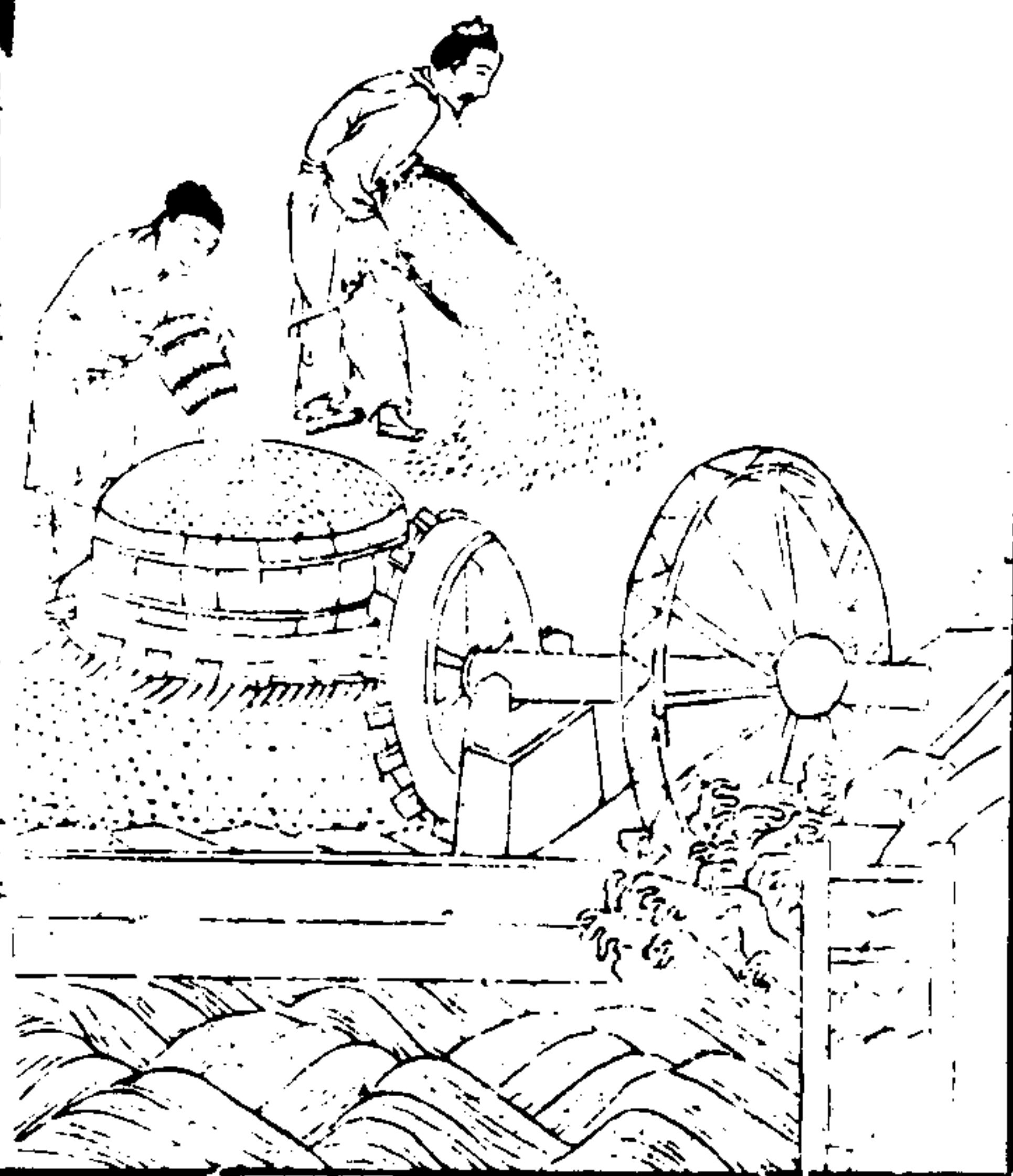

三才圖會

器用十卷

世三

水磨力董切水轉上聲磨也葉制上同但下置輪軸以水激之
一如水磨日夜所破穀數可倍人畜之力水利中未有此
制今特造立庶臨流之家以憑倣用可為未利

水

碾

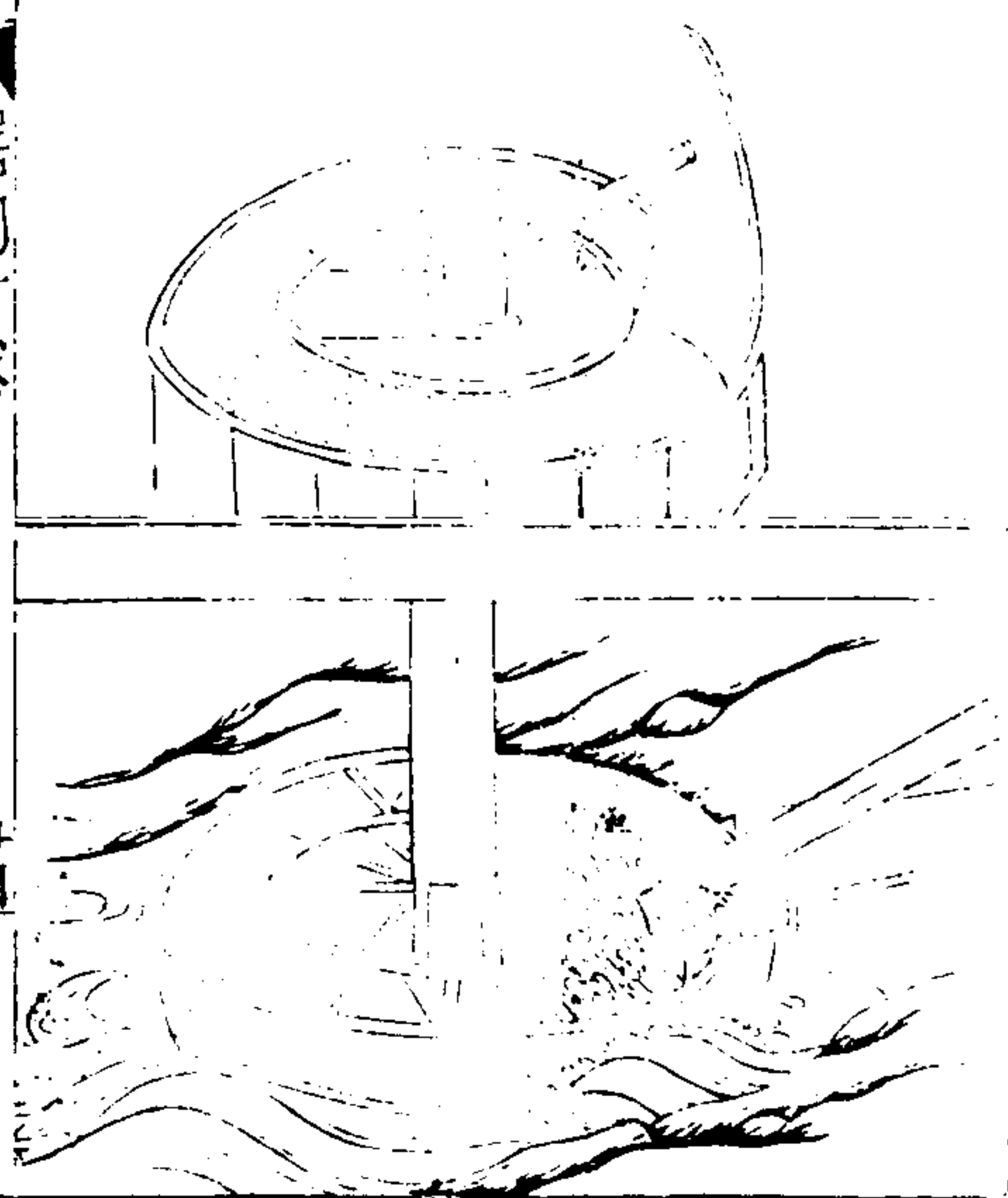

三才圖會

器用十卷

世四

水碾補董切水輪轉上聲碾也後魏書崔亮教民為碾奏於張
方橋東堰谷水造水碾數十區豈水碾之制自此始歟其
輾制上同事見并但下作卧輪或立輪如水磨之法輪軸
上端穿其碓榦水激則碓隨輪轉上聲循槽轆穀疾若風雨
日舂穀米比於陸輾功利過倍

水轉連磨

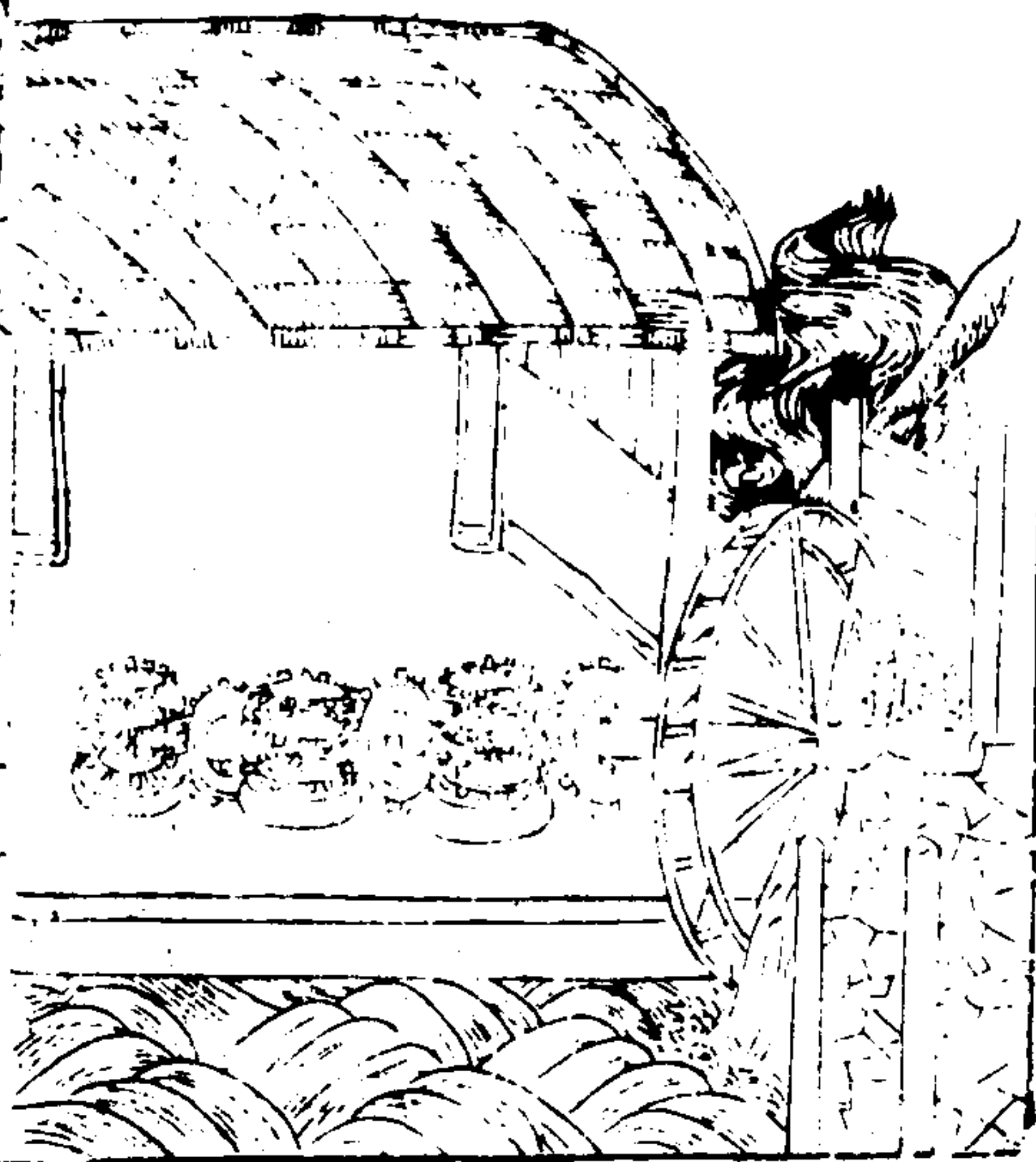

三才圖會 器用十卷 卅五
 水轉上声連磨其制與陸轉連磨不同此磨須用急流大水以湊水輪其輪高濶輪軸周至合抱長則隨宜中列三輪各打大磨一繫磨之周匝俱列木齒磨在軸上閣以板木磨傍留一狹空去声透出輪輻以打上磨木齒此磨既轉其齒復傍打帶齒二磨則三輪之功互撥九磨其軸首一輪既上打磨齒復下打碓軸可兼數碓或遇天旱旋於大輪一週列置水筒晝夜溉田數頃此一水輪可供數事其利甚博嘗至他處地分間去声有溪港大水做此輪磨或作碓輾日得穀食可給千家誠濟世之奇術也

水輪三事

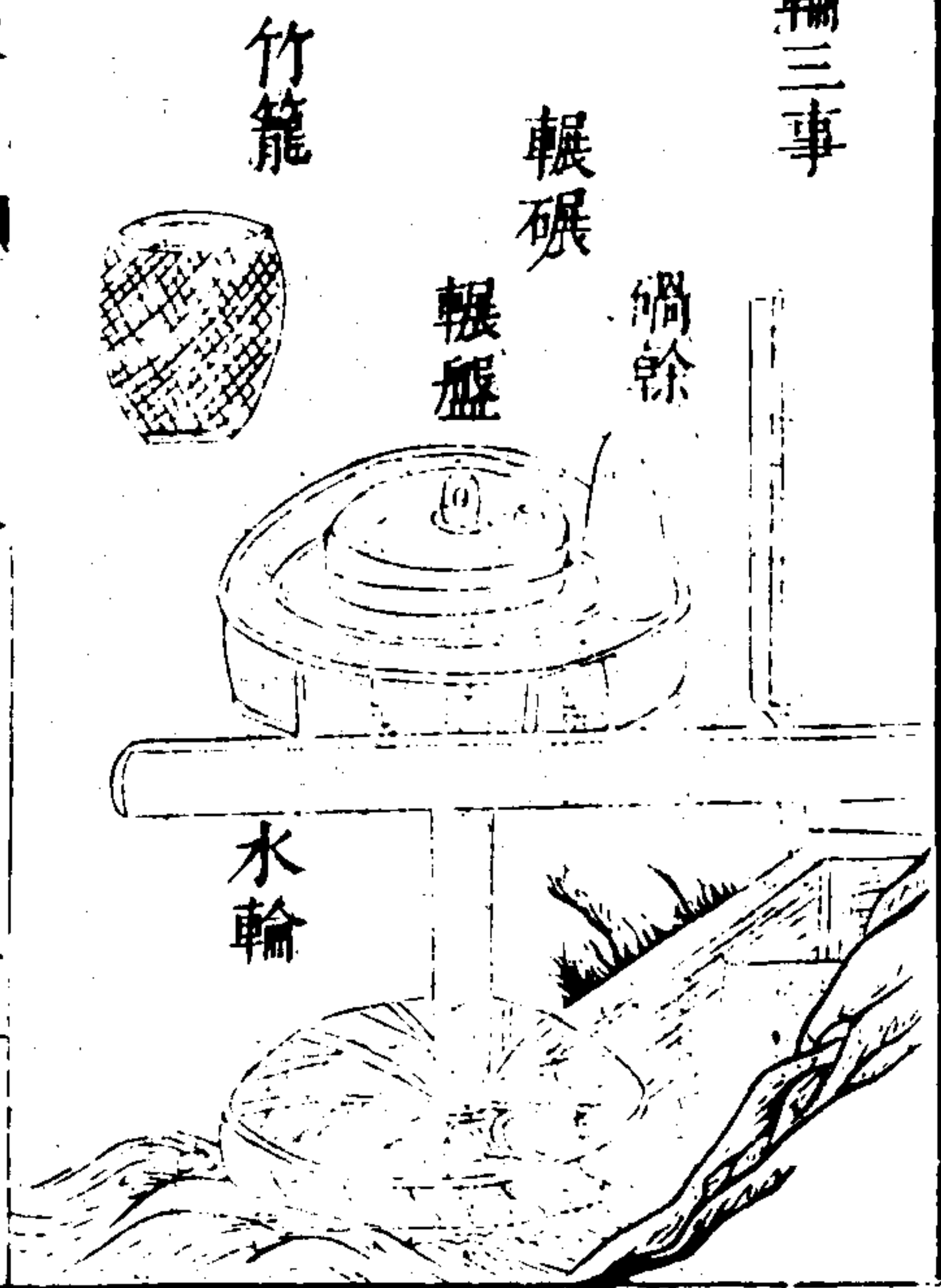

三才圖會 器用十卷 卅六
 水輾三事謂水轉上声輪軸可兼三事磨磨輾也初則置立水磨變麥作麵一如常法復於磨之外周造輾圓槽如欲舂米惟就水輪軸首易磨置輾既得糲米則去輾置輾碓去声循槽碾之乃成熟米夫一機三事始終俱備變而能通省而有要誠便民之活法也

水打羅



三才圖會

聖用十卷

卅七

水擊趨羅隨水磨用之其機與水排俱同按圖視讀當自
考索羅因水力互擊椿柱飾趨其速倍於人力又有就磨
輪軸作機擊羅亦為捷巧

水碓

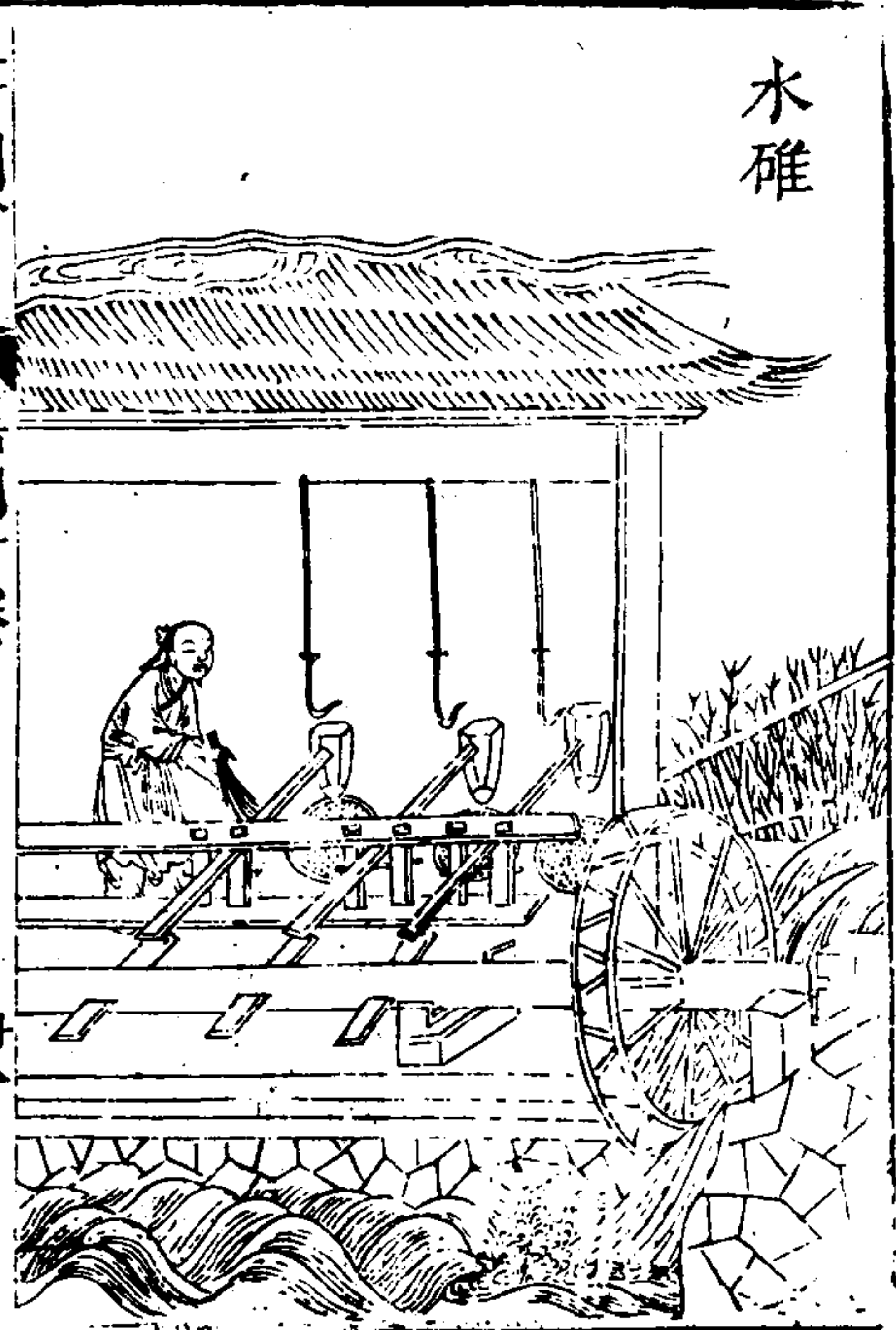

三才圖會

聖用十卷

卅八

機碓水搗器也王隱晉書曰石崇有水碓三十區今人造
作水輪輪軸長可數尺列貫橫木相交如滾搶之制水激
輪轉上則軸間橫木間去聲打所排碓稍一起一落春之即
連機碓也凡在流水岸傍俱可設置須度水勢高下為之
如水下岸淺當用陂柵或平流當用板木障水俱使傍流
急注貼岸置輪高可丈餘自下衝轉名曰撩落蕭切車碓水
若高岸深則為輪減小而濶以板為級上用木槽引水直
下射轉上聲輪板名曰斗碓又曰鼓碓此隨地所制各趨其
巧便也

槽碓

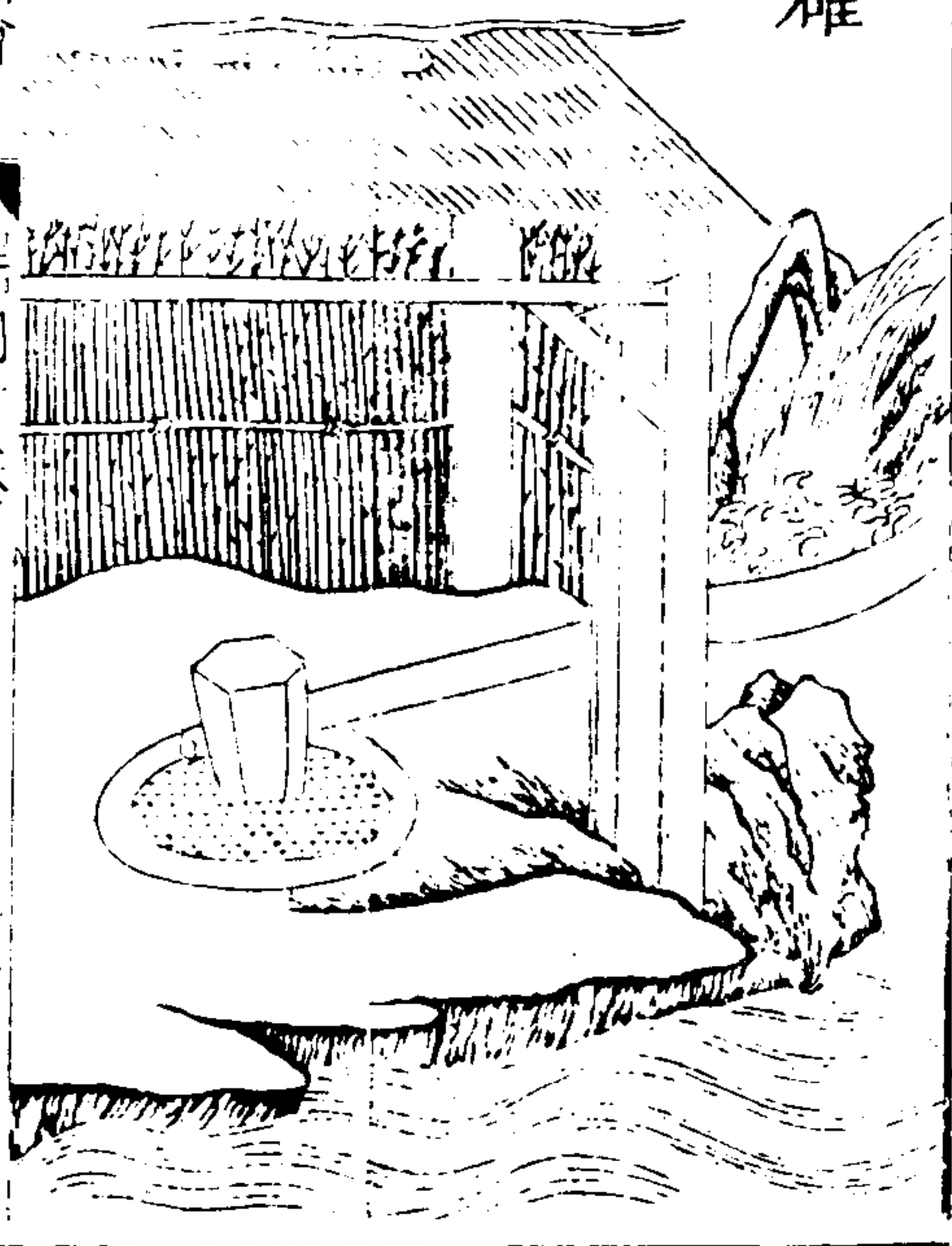

三才圖會

器用十卷

卅九

槽碓碓梢作槽受水以為舂也凡所居之地間有泉流
梢細可選低處置碓一區一如常碓之制但前頭減細後
梢深濶為槽可貯水斗餘上芘以厦槽在厦外乃自上流
用笕古典切引水下注於槽水滿則後重而前起水滿則後
輕而前落即為一舂如此晝夜不止可得米兩斛日省二
工以歲月積之知非小利

水轉大紡車

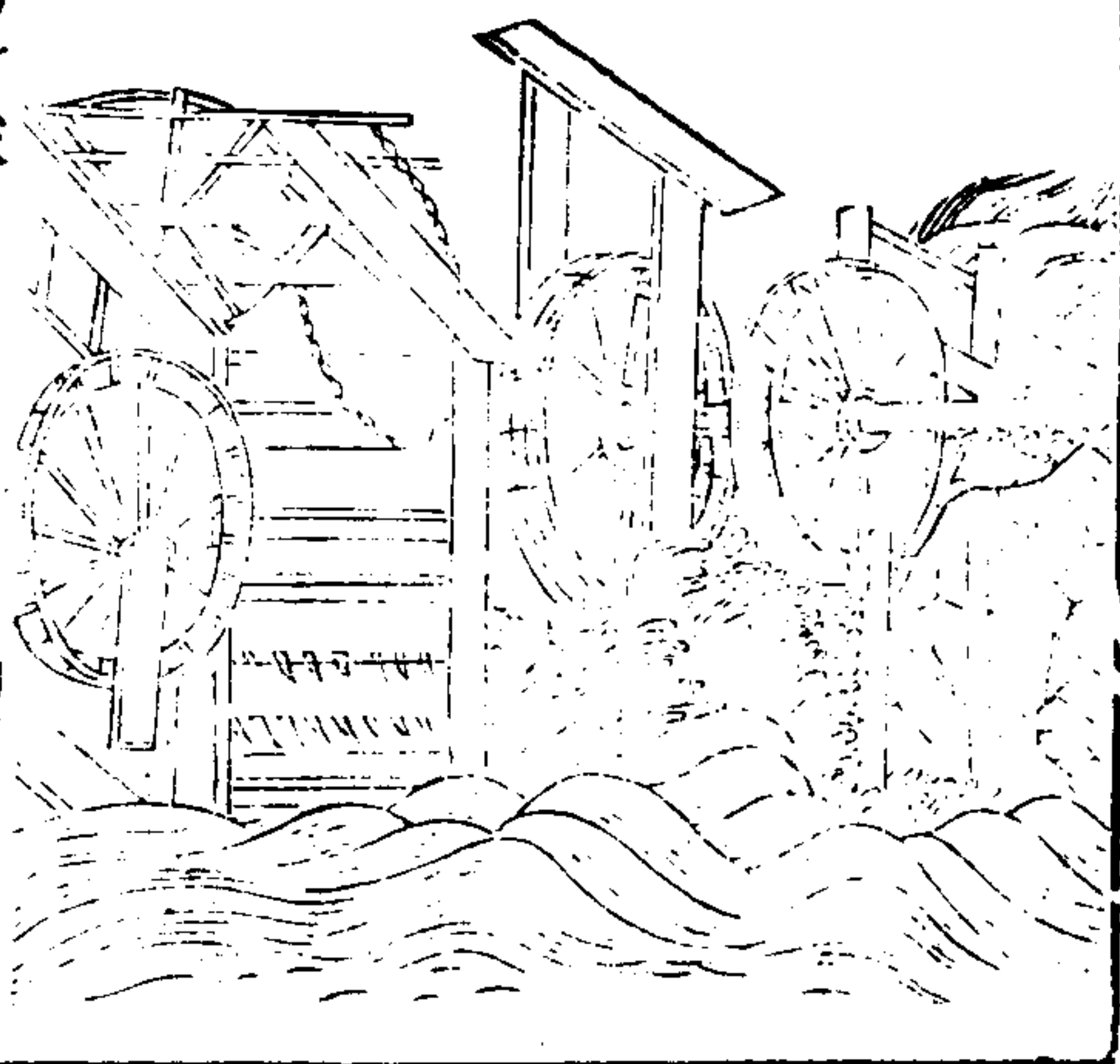

三才圖會

器用十卷

卅

水轉大紡車此車之制見紡車類茲具不述但加所轉
水輪與水轉碾磨之法俱同中原麻苧之鄉凡臨流處所
多置之今持圖寫庶他方績紡之家倣此機械比用陸車
愈便且省庶同獲其利

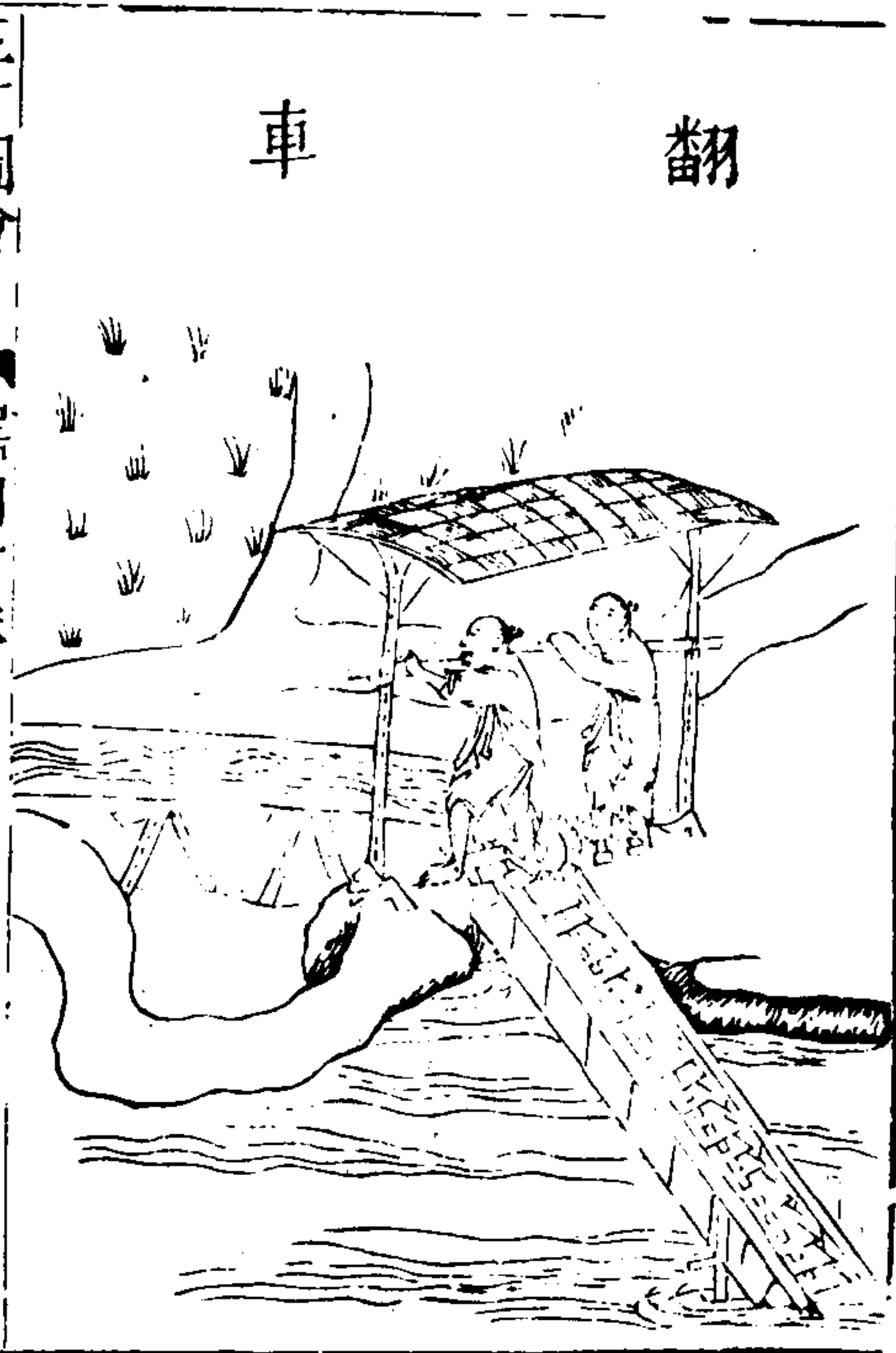

三才圖會 器用十卷 四十一
 翻車今人謂龍骨車也魏畧曰馬鈞作翻車又漢靈帝使畢嵐作翻車其車之制除壓欄木及列檻椿外車身用棧作槽長可二丈濶則不等或四寸至七寸高約一尺槽中架行道板一條隨槽濶狹比槽板兩頭俱短一尺用置大小輪軸同行道板上下通過以龍骨板葉其在上大軸兩端各帶拐木四莖置於岸上木架之間人憑架上踏動拐木則龍骨板隨轉循環行道板刮水上岸此制關捷頗多必用木匠可易成造其起木之法若岸高三丈有餘可用三車中間小池都船切水上之足救三丈



三才圖會 器用十卷 四十二
 筒車流水筒輪凡制此車先視岸之高下可用輪之大小須要輪高於岸筒貯於槽方為得法其車之所在口上流排作石倉斜擗水勢急湊筒輪其輪就軸作雙軸之兩傍閣於椿柱山口之內輪軸之間除受木板外又作木圈縛繞輪上就繫竹筒或木筒謂小輪則用竹筒大輪則用木筒於輪之一週水激轉輪衆筒堪水次第下傾於岸上所橫木槽謂之天池以灌田稻日夜不息絕勝人力若水力稍緩亦有木石制為陂相橫約溪流旁出激輪又省工費或遇流水狹處但壘石斂水湊之亦為便易此筒車大小之體用也

水轉翻車

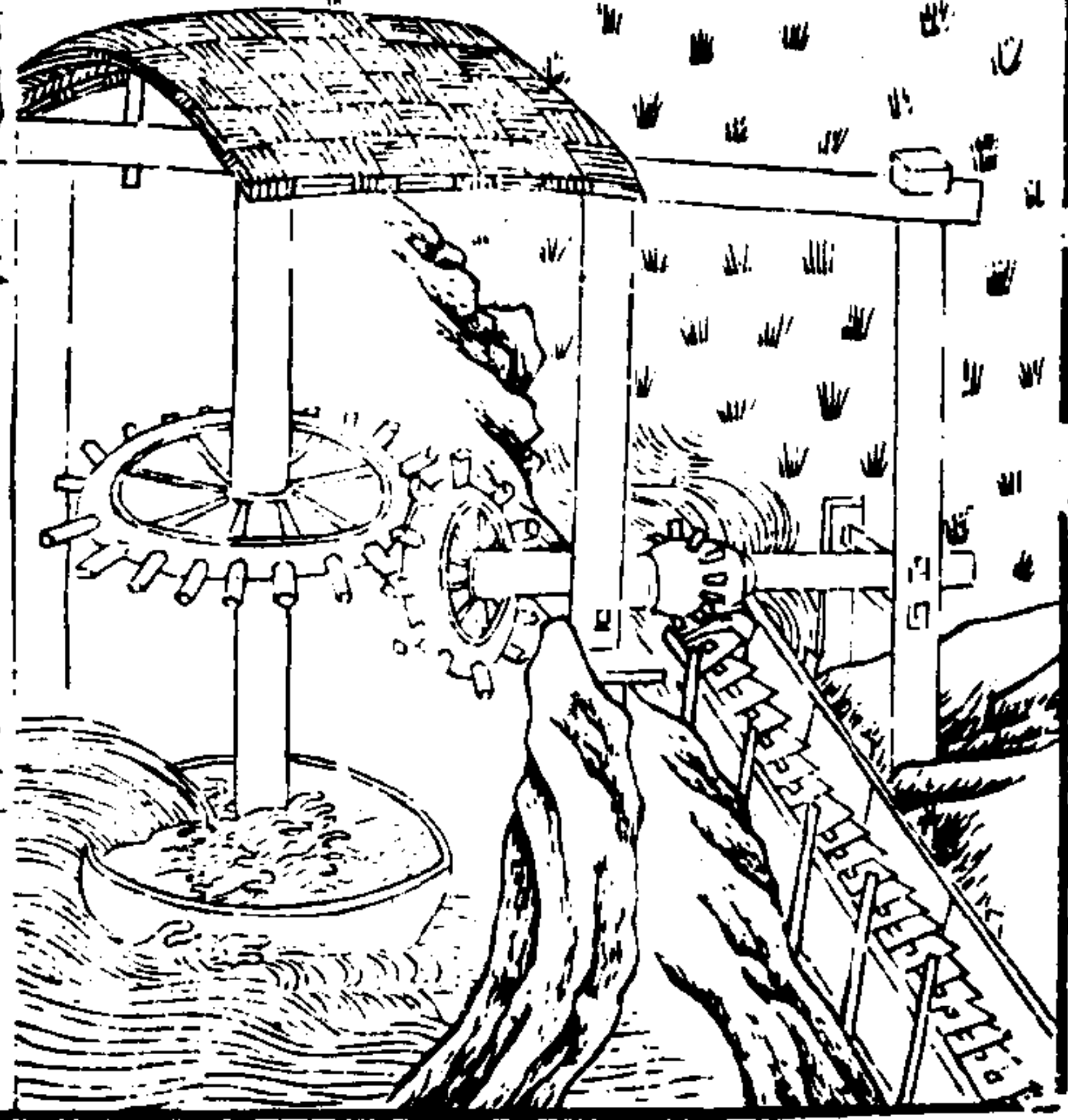

三才圖會 器用十卷

四

水轉翻車其制與人踏翻車俱同但於流水岸邊掘一狹
 壑置車於內車之踏軸外端作一豎輪豎輪之傍架木立
 軸置二卧輪其上輪適與車頭豎輪輻支相間去乃擗水
 傍激下輪既轉則上輪隨撥車頭豎輪而翻車隨轉倒水
 上岸此是卧輪之制若作立軸當別置水激立輪其輪輻
 之末復作小輪輻頭稍潤以撥車頭豎輪此立輪之法也
 然亦當視其水勢隨宜用之其日夜不止絕勝踏車

牛拽水車

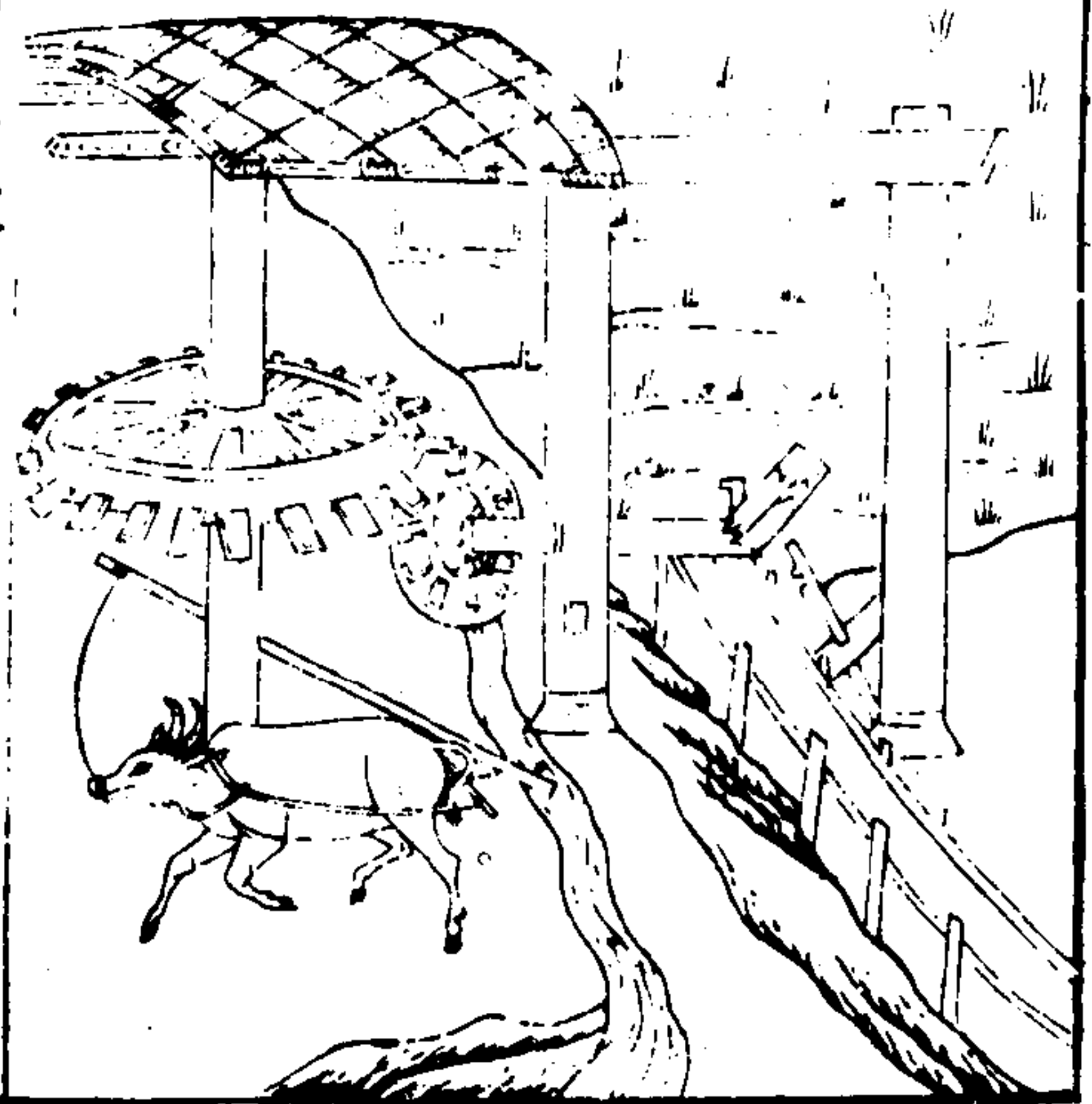

三才圖會 器用十卷

四

牛轉翻車如無流水處用之其車比水轉翻車卧輪之制
 但去下輪置於車傍岸上用牛拽轉輪軸則翻車隨轉比
 人踏功將倍之與前水轉翻車皆出新制欲遠近倣之俱
 省工力

筒輪

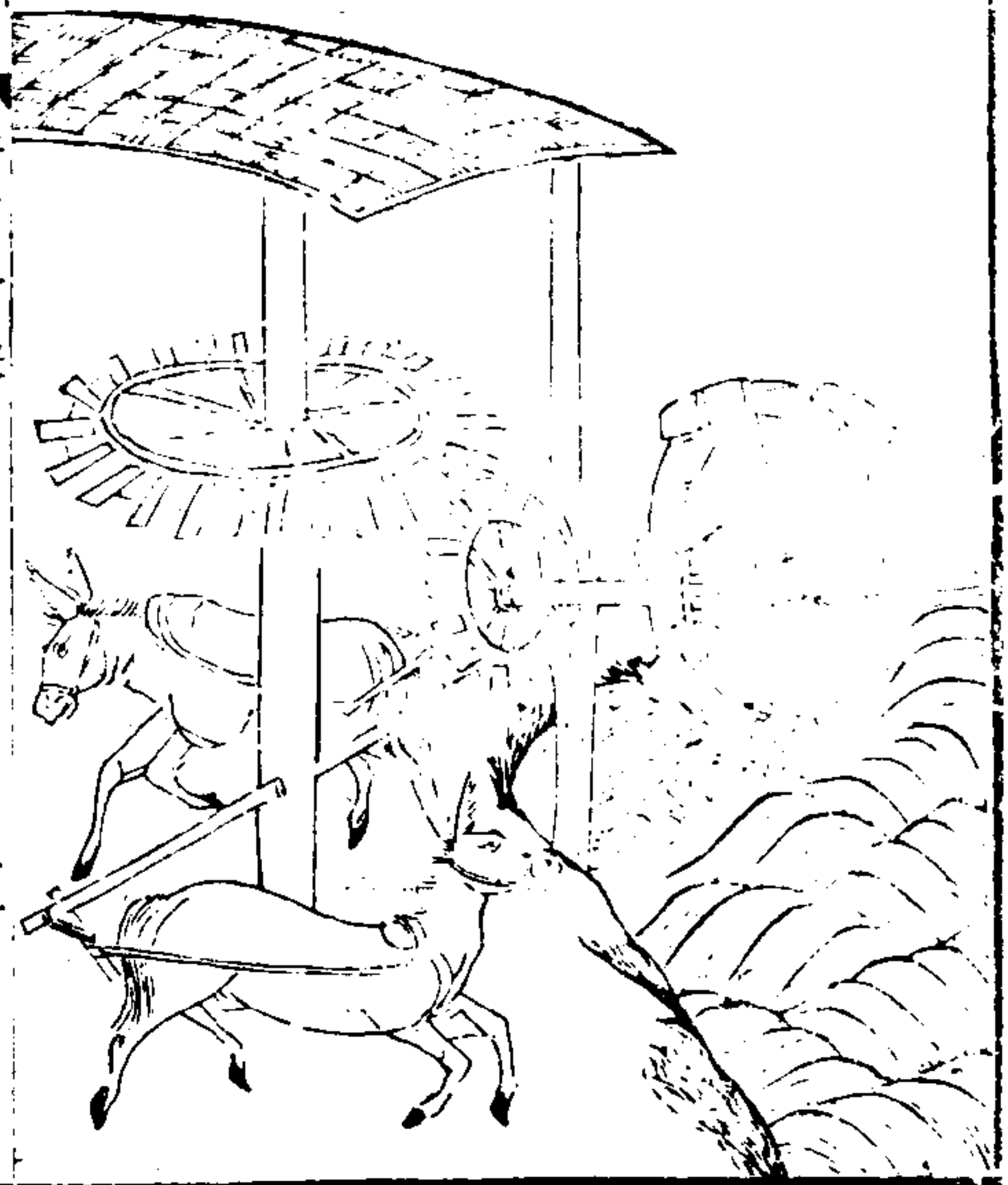

三才圖會

器用十卷

四五

驟轉筒車即前水轉筒車但於轉軸外端別造豎輪豎輪之側岸上復置卧輪與前牛轉翻車之制無異凡臨坎井或積水淵潭可澆灌園圃勝於人力汲引

高轉筒車

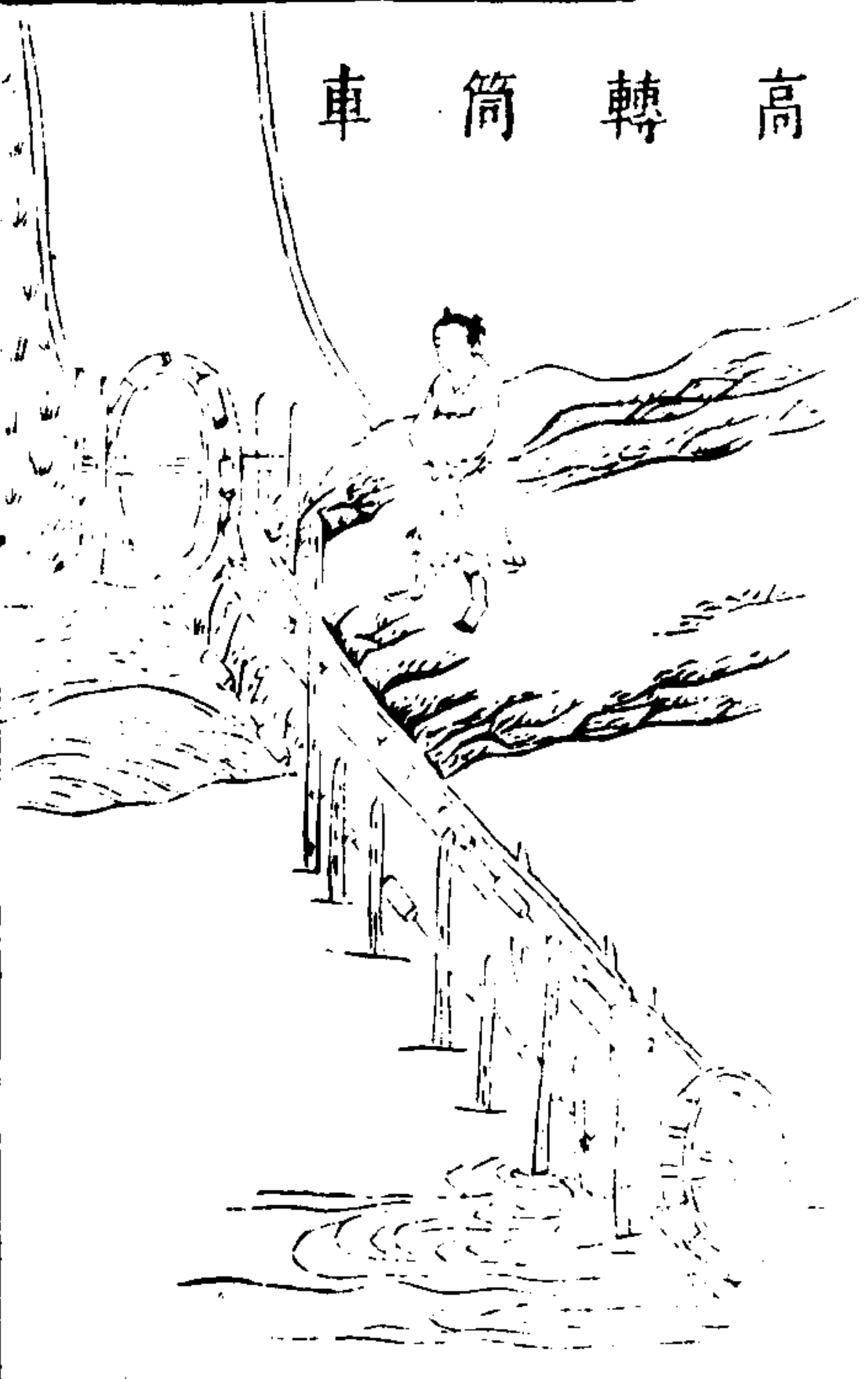

三才圖會

器用十卷

四六

高轉筒車其高以十丈為準上下架木各豎一輪下輪半在水內各輪徑可四尺輪之一周兩傍高起其中右槽以受筒索其索用竹均排三股通穿為一隨車長短如環無端索上相離五寸俱置竹筒筒長一尺筒索之底托以木牌長亦如之通用鐵線縛定隨索列坎絡於上下二輪復於二輪筒索之間架剗口孤木平底行槽一連上與二輪相平以承筒索之重或人踏或牛拽轉上輪則筒索自下兜水循槽至上輪輪首覆水空筒復下如此循環不已日所得水不減平地車耳

水轉高車



三才圖會

器用十卷

四七

水轉高車遇有流水岸側欲用高水可立此車其車亦高轉筒輪之制但於下輪軸端別作豎輪傍用掛輪撥之與水轉翻車無異水輪既轉則筒索兜水循槽而上餘如前例又湏水力相稱如打輾磨之重然後可行日夜不息絕勝人牛所轉此誠秘術今表暴之以諭來者

刮車



三才圖會

器用十卷

四八

刮車上^{時掌切}水輪也其輪高可五尺輻頭濶至六寸如木岸下田可用此具先於岸側掘成峻槽與車輻同濶然後立架安輪輪軸半在槽內其輪軸一端撥以鉄鉤木拐一人執而掉之車輪隨轉則衆輻循槽刮水上岸溉田便於車厚

耨

車

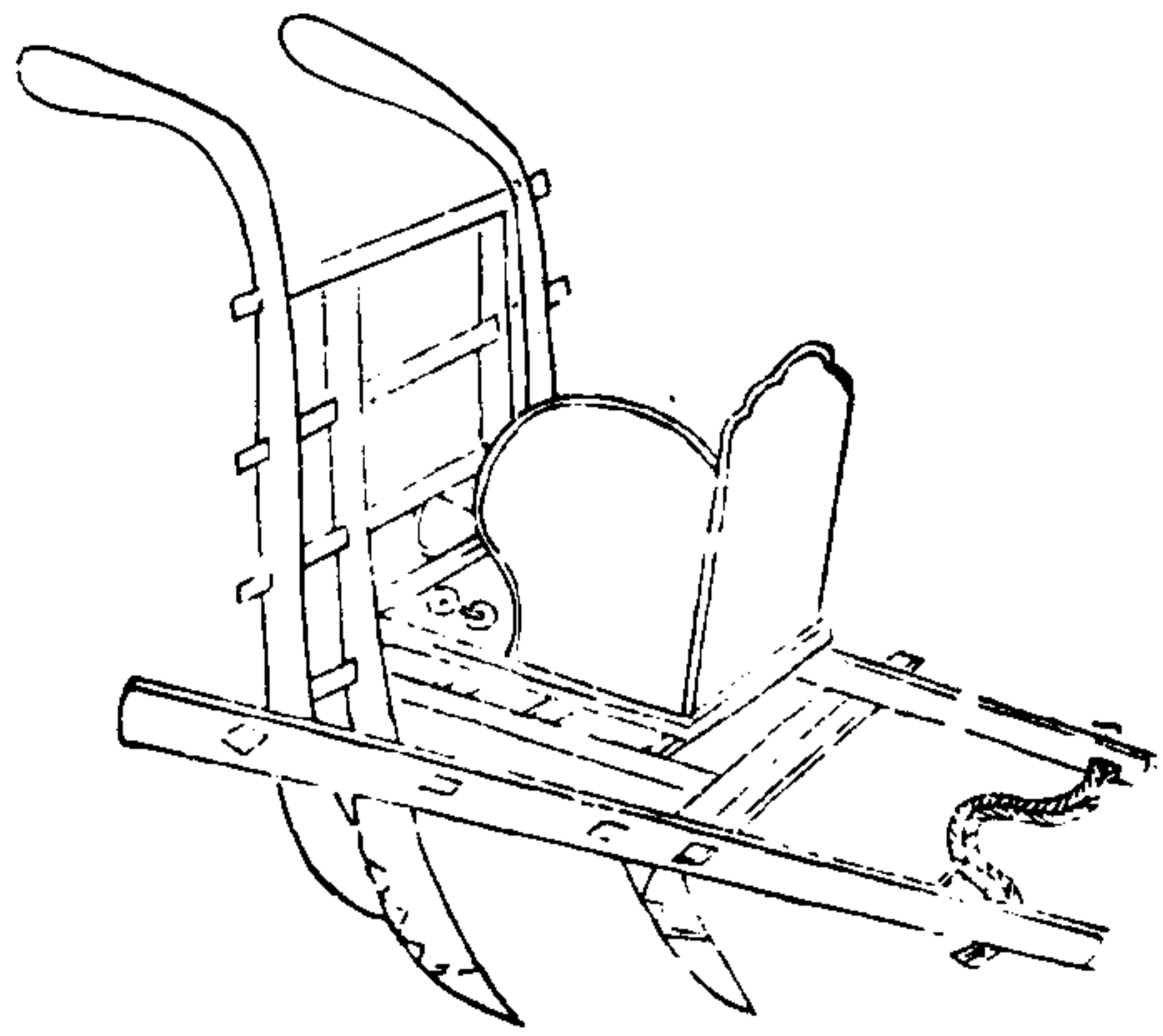

三才圖會

器用十卷

四九

耨落後車下種器也通俗文曰覆種曰耨一云耨犁其制兩柄上彎高可三尺兩足中虛濶合一瓏橫枕四匣中置耨斗其所盛種粒各下通足竅仍旁挾兩轅可容一牛用一人牽傍一人執耨且行且搖種乃自下近有創制下糞耨種於耨斗後另置篩過細糞或拌蠶沙耨時隨種而下覆於種上尤巧便也今又名曰種時曰耨子曰耨犁習俗所呼不同用則一也

砵

車

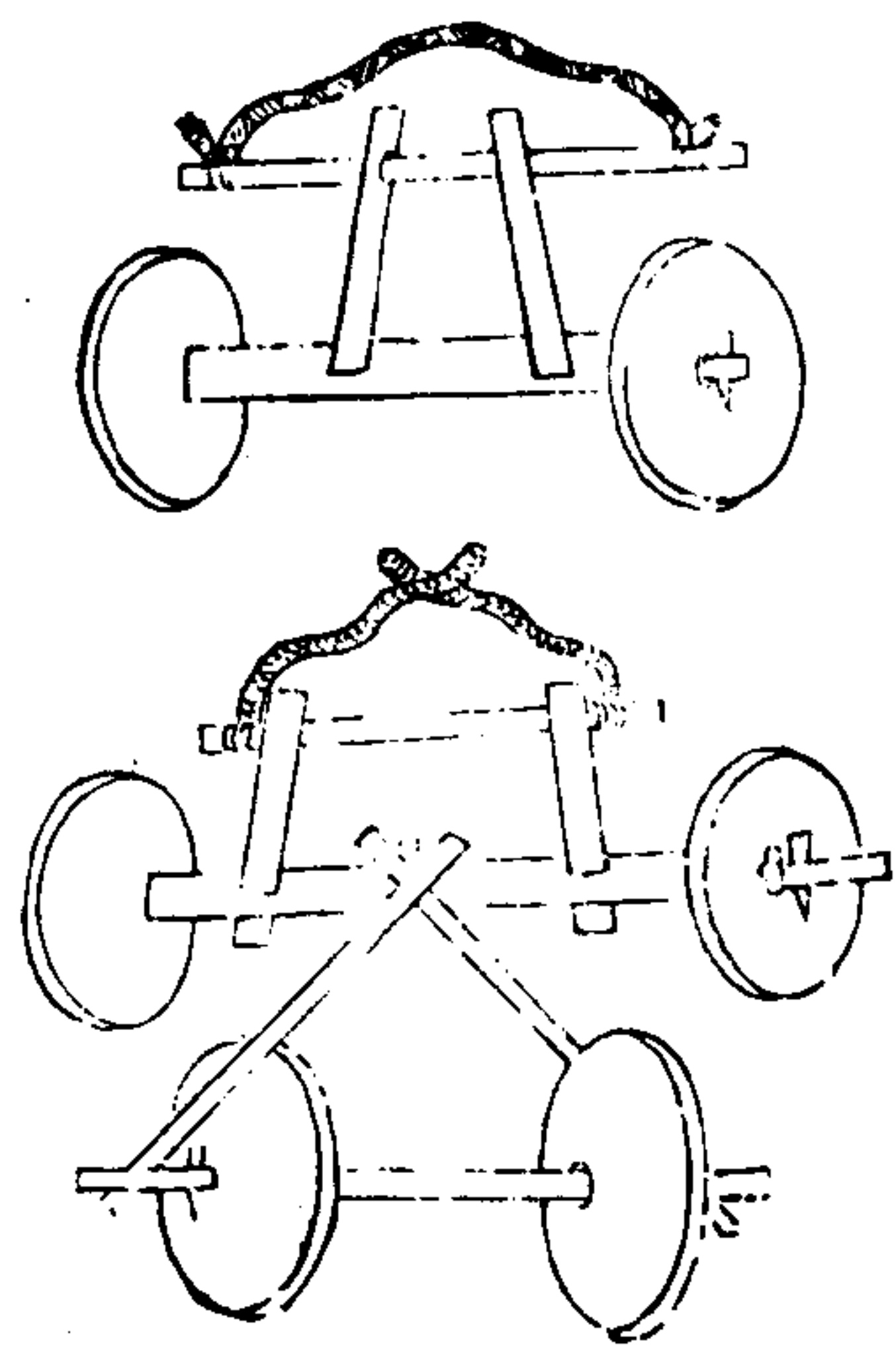

三才圖會

器用十卷

五十

砵音車砵石碓也以木軸架碓為輪故名砵車兩碓用一牛四碓兩牛力也鑿石為圓徑可尺許竅其中以受機括畜力輓之隨耨種所過泝塊碾之使種土相着易為生發然亦看土脉乾濕何如用有遲速也古農法云耨種後用捷則塊滿工實又有種人足躡塊底各是一法今砵車轉碾溝壟特速此後人所創尤簡當也

刈刀



刈刀穫麻刃也或作兩刃但用鎌似塔切旋插其刃俯身控刈取其平穩便易北方種麻頗多或至連頃另有刀工各具其器割刈根莖剝削稍葉甚有速効齊民要術曰麻勃如灰便刈葉欲小縛欲漚穫欲淨此刈麻法也南方惟用杖取頗費工力

三才圖會

器用十卷

五

澹 鏵

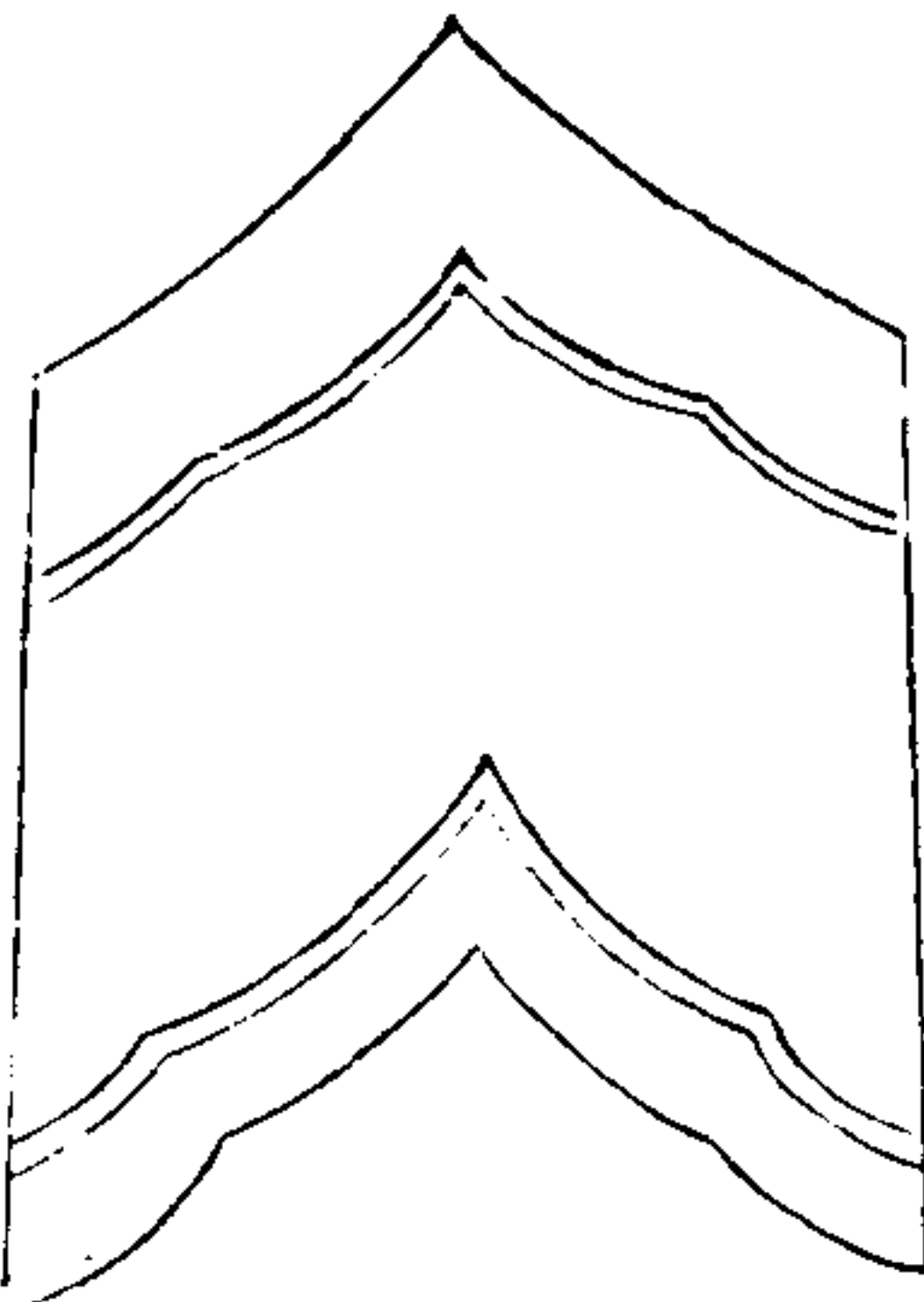

澹鏵澹思潤切與浚同鏵胡瓜切釜也澹深也書云澹畎澹距川今澹鏵即此澹也周禮匠人爲溝洫距廣五寸二距爲耦一耦之坐廣尺深尺以此考之則知澹鏵即耦距之法其制大倍常鏵鏵亦稱是凡開田間溝渠及作陸墾乃別制箭犁用

田

漏



田漏田家測景水器也凡寒暑昏曉已驗於星名占候時刻惟漏可知古今刻漏有二曰稱漏曰浮漏夫稱漏以權衡作之殆不如浮漏之簡要今田漏槩取其制置箭壺內刻以爲節既壺水下注則水起箭浮時刻漸露自已初下漏而測景焉至申初爲三時得二十五刻倍爲六辰得五十刻畫之於箭視其下尚可增十餘刻也乃於卯酉之時上水以試之今日午至來日午而漏與景合且數日皆然則箭可用矣如或有差當隨所差而損益之改畫辰刻又試如初必待其合也農家置此以揆時計工不可闕者大

三才圖會

器用十卷

五

凡農作須待時氣時氣既至耕種耘耔事在剋刻苟或違之時不再來所謂寸陰可競分陰當惜此田漏之所以作也茲刊為圖譜以示進式梅聖俞詩云占星昏曉中寒暑已不疑田家更著漏寸晷亦欲知汗與水俱滴身隨陰屢移誰當哀此勞往往奪其時

三才圖會

器用十卷

五三

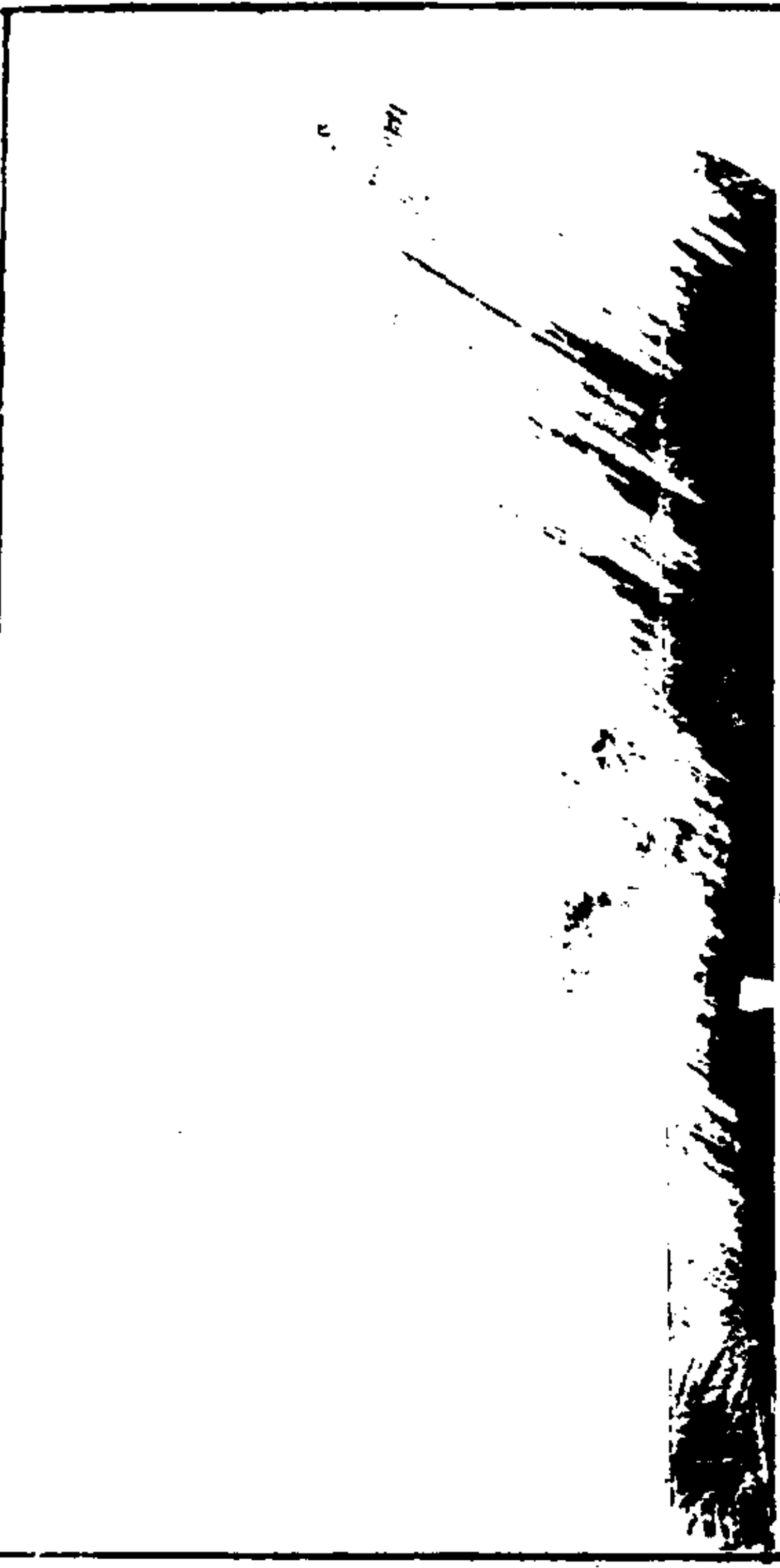

斗

斗

三才圖會

器用十卷

五四

斗斗切 挹水器也唐韻云斗上與切也挹水器挹也凡水岸稍下不容置車嘗旱之際乃用斗繫以雙繩兩人擊之挹水上岸以溉田稼其斗或柳管或木甕從所便也

三才圖會

雲間名明父王思義續集

器用十一卷

蓀	蕒	箕	芥	斲	種	籩	擗稻	穀	穀	杓	輓	杖	喬	禾	刮	臂	耒
蕒	蕒	箕	芥	斲	種	籩	擗稻	穀	穀	杓	輓	杖	喬	禾	刮	臂	耒
蕒	蕒	箕	芥	斲	種	籩	擗稻	穀	穀	杓	輓	杖	喬	禾	刮	臂	耒
蕒	蕒	箕	芥	斲	種	籩	擗稻	穀	穀	杓	輓	杖	喬	禾	刮	臂	耒
蕒	蕒	箕	芥	斲	種	籩	擗稻	穀	穀	杓	輓	杖	喬	禾	刮	臂	耒
蕒	蕒	箕	芥	斲	種	籩	擗稻	穀	穀	杓	輓	杖	喬	禾	刮	臂	耒
蕒	蕒	箕	芥	斲	種	籩	擗稻	穀	穀	杓	輓	杖	喬	禾	刮	臂	耒
蕒	蕒	箕	芥	斲	種	籩	擗稻	穀	穀	杓	輓	杖	喬	禾	刮	臂	耒
蕒	蕒	箕	芥	斲	種	籩	擗稻	穀	穀	杓	輓	杖	喬	禾	刮	臂	耒
蕒	蕒	箕	芥	斲	種	籩	擗稻	穀	穀	杓	輓	杖	喬	禾	刮	臂	耒

方耙 人字耙

瓦寶

推

擾

瓠種

礮毒

石礮

耕索

耕架 牛軛

秧馬

牛衣

呼鞭

鑿

甬

碓

鋒

鐵搭

長鏡

木杓

鏡 鐮

鐮

剗

剗

錢

鑄

釋

釋

耨鋤

耨鋤

鏟

耨爪

耘盪

耨艾

鬲鑪

推鑪

三才圖會

器用十一卷

一

三才圖會

器用十一卷

二

鐐

栗豎

薺馬

撥

剗刀

舂

三才圖會

器用十一卷

三

蓀

蕘

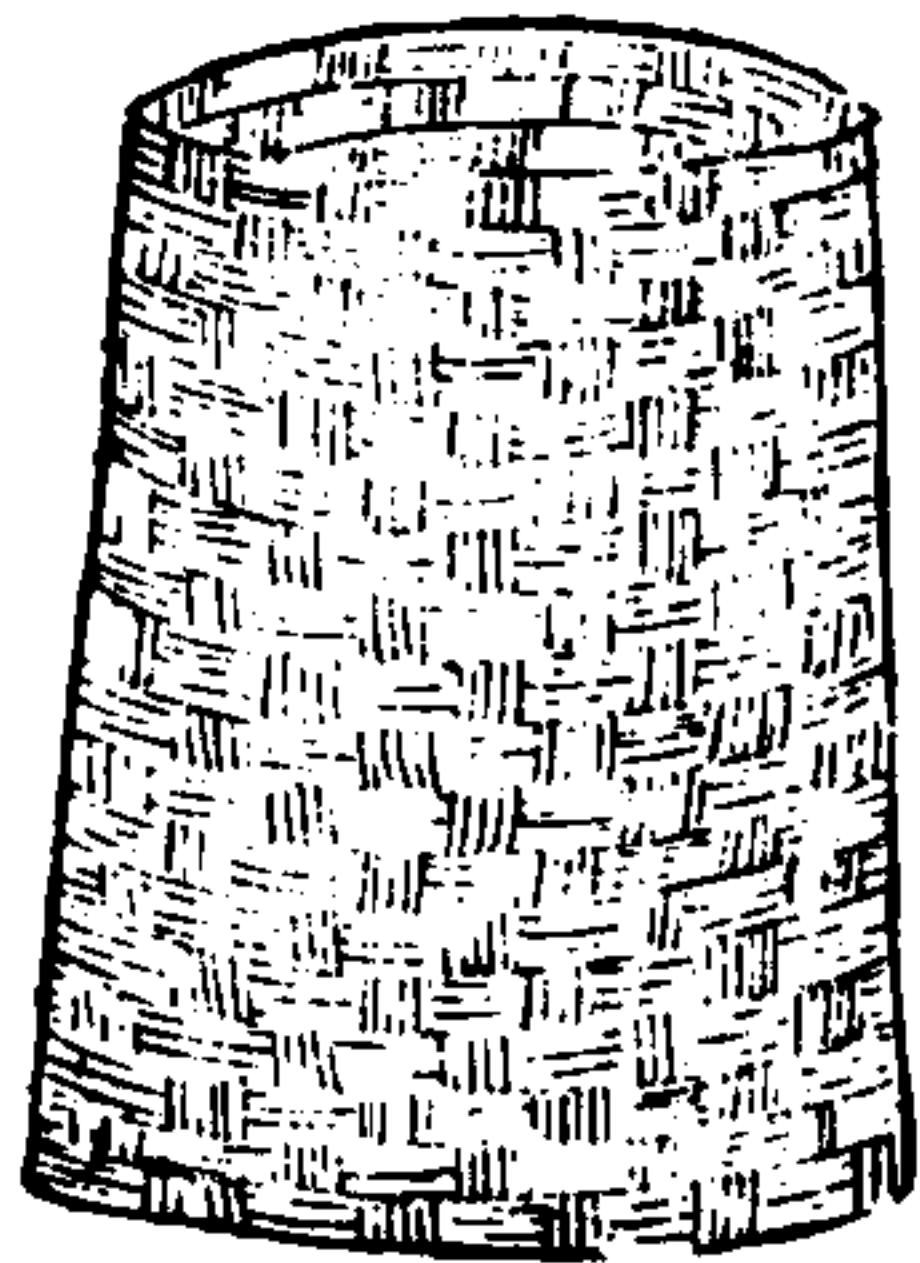
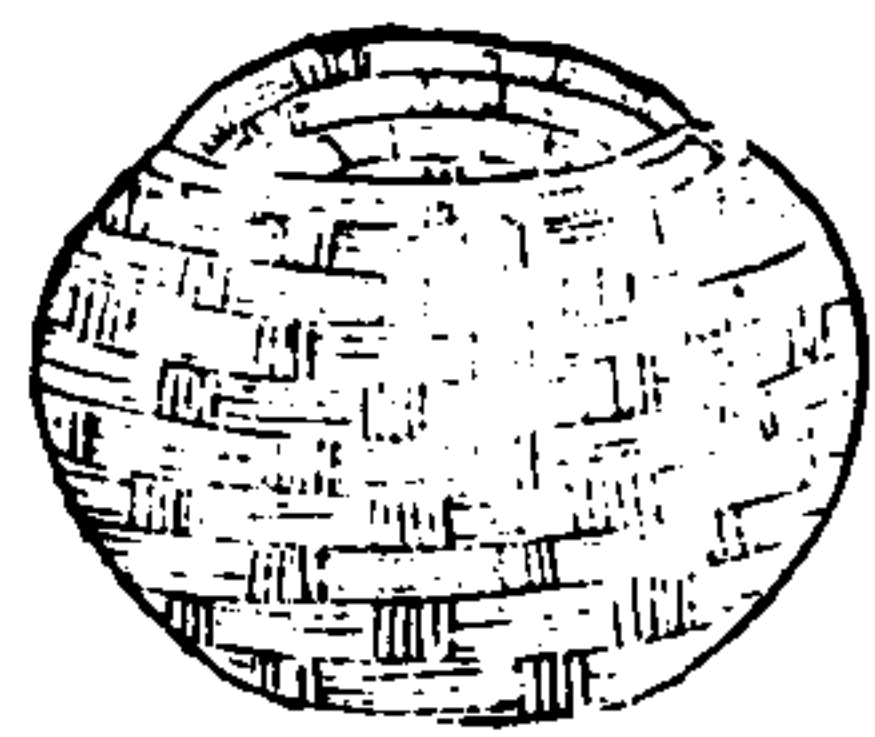

三才圖會

器用十一卷

四

蓀

徒吊字從草從條取其象也即今之盛穀種器語曰丈

人以杖荷蓀蓋蓀器之小者可杖荷之既農隱所用必為

盛穀器也

蕘草器從草貴聲論語有荷蕘而過孔氏之門者古文作

與象形盛穀器集韻作蕘字從竹舉土籠也

續修四庫全書 子部 類書類 8

籃

箕

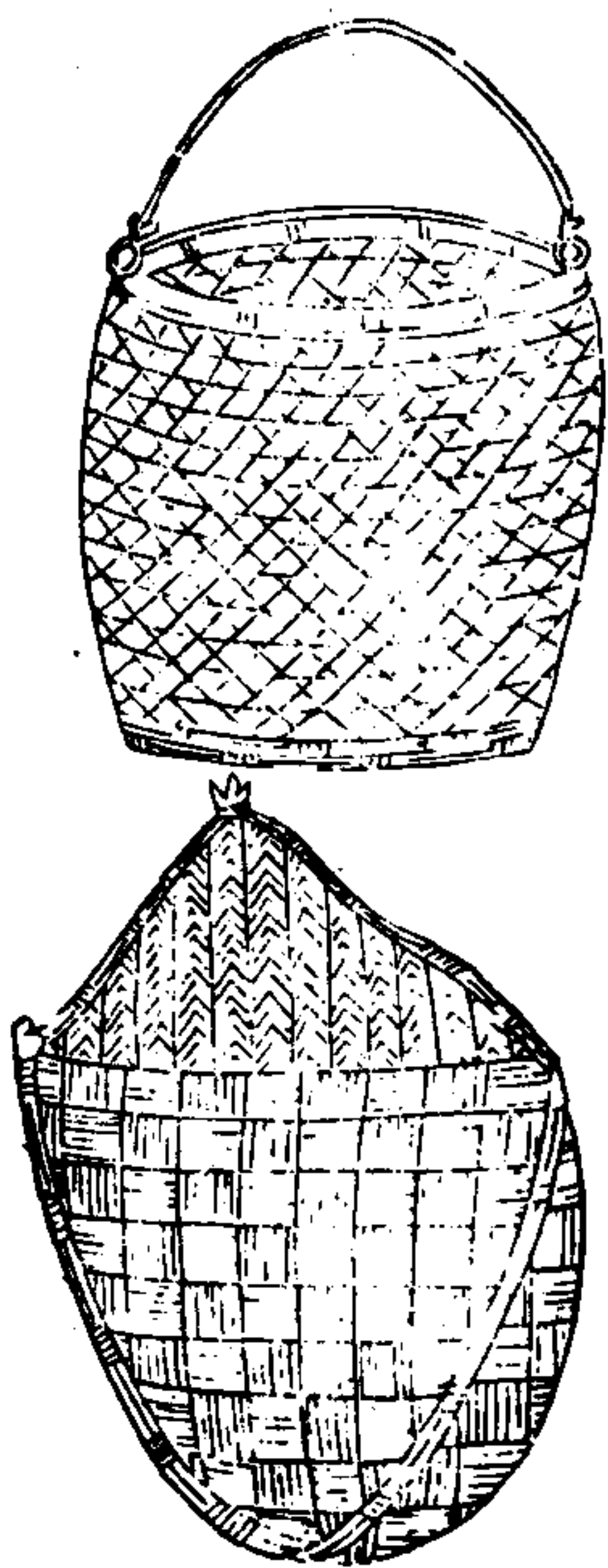

三才圖會

器用十一卷

五

籃竹器無係為筐有係為籃大如斗量又謂之笊即非切

桑鼎切農家用採桑柘取蔬菓等物易挈提者方言籠南楚

江沔之間謂之笊或謂之笊郭璞云亦呼籃蓋一器而異名也

箕簸箕也說文云簸揚米去糠也莊子曰箕之簸物雖去粗留精然取其終皆有所除是也然北人用柳南人用竹其制不同用則一也

砧杵



三才圖會

器用十一卷

六

砧杵搗練具也東宮舊事曰太子納妃有石砧一枚又搗

亦作衣杵十荊州記曰穉歸縣有屈原宅女塚廟搗衣石

猶存蓋古之女子對立各執一杵上下搗練於砧其丁東之聲互相應答今易作卧杵對坐搗之又便且速易成帛也

斧

鋸

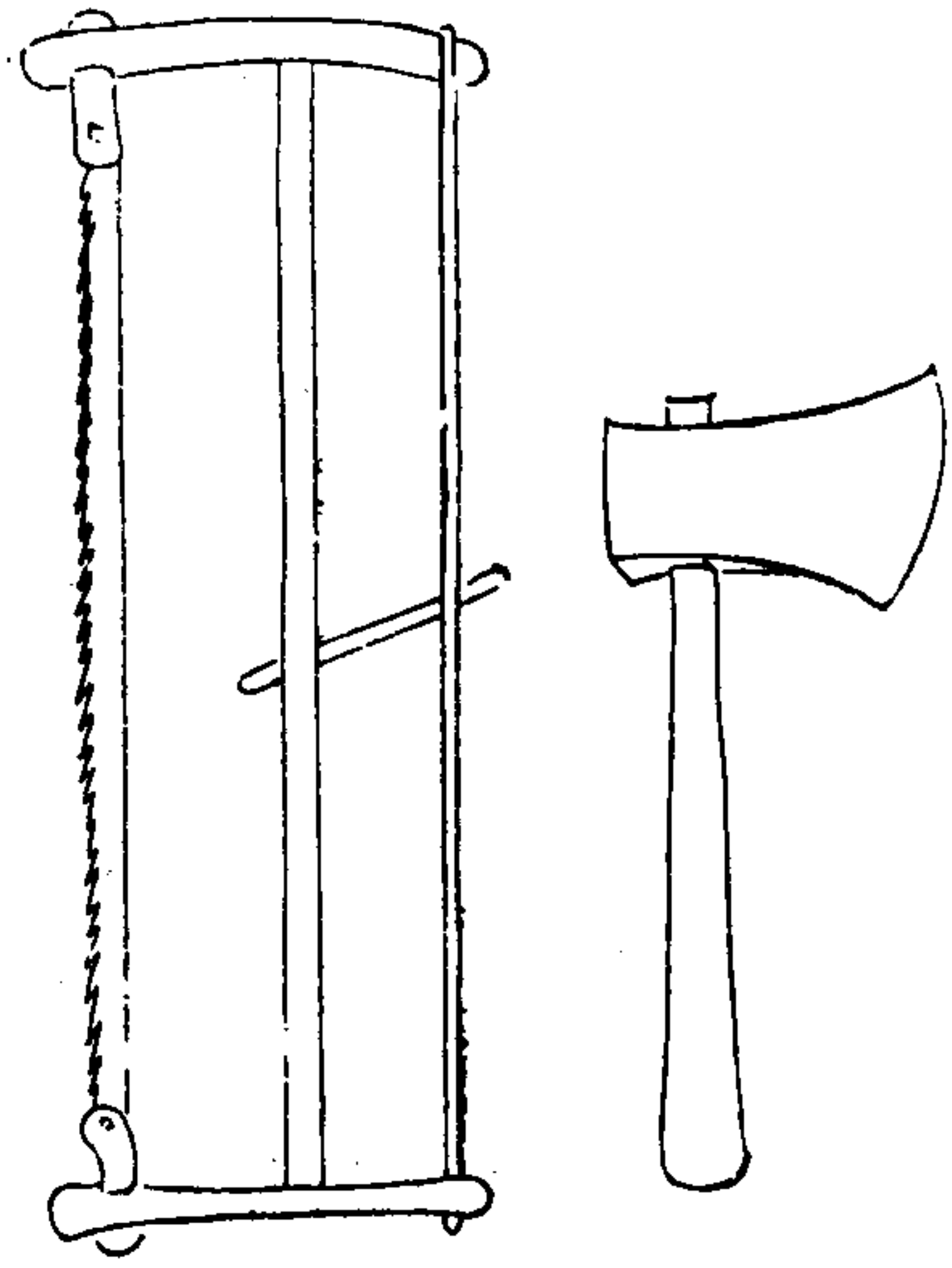

三才圖會

聖用十一卷

七

斧釋名曰斧甫始也凡將制器始以斧伐木已乃制之也周書曰神農作陶冶斧破木為耒耜鋤耨以墾章莽然後五穀興其柄為柯然樵斧桑斧制頗不同樵斧狹而厚桑斧濶而薄蓋隨所宜而制也

鋸解截木也古史考曰孟莊子作鋸說文曰鋸禮唐也莊子曰禮者元鋸之柄元舉也禮有所斷猶舉鋸之柄以斷物也又曰天下好智而百姓求竭矣於是乎斲音斤鋸顛焉太公農器篇云鑿鐘斧鋸此鋸為農器尚矣今接傳桑果不可闕者

鋤

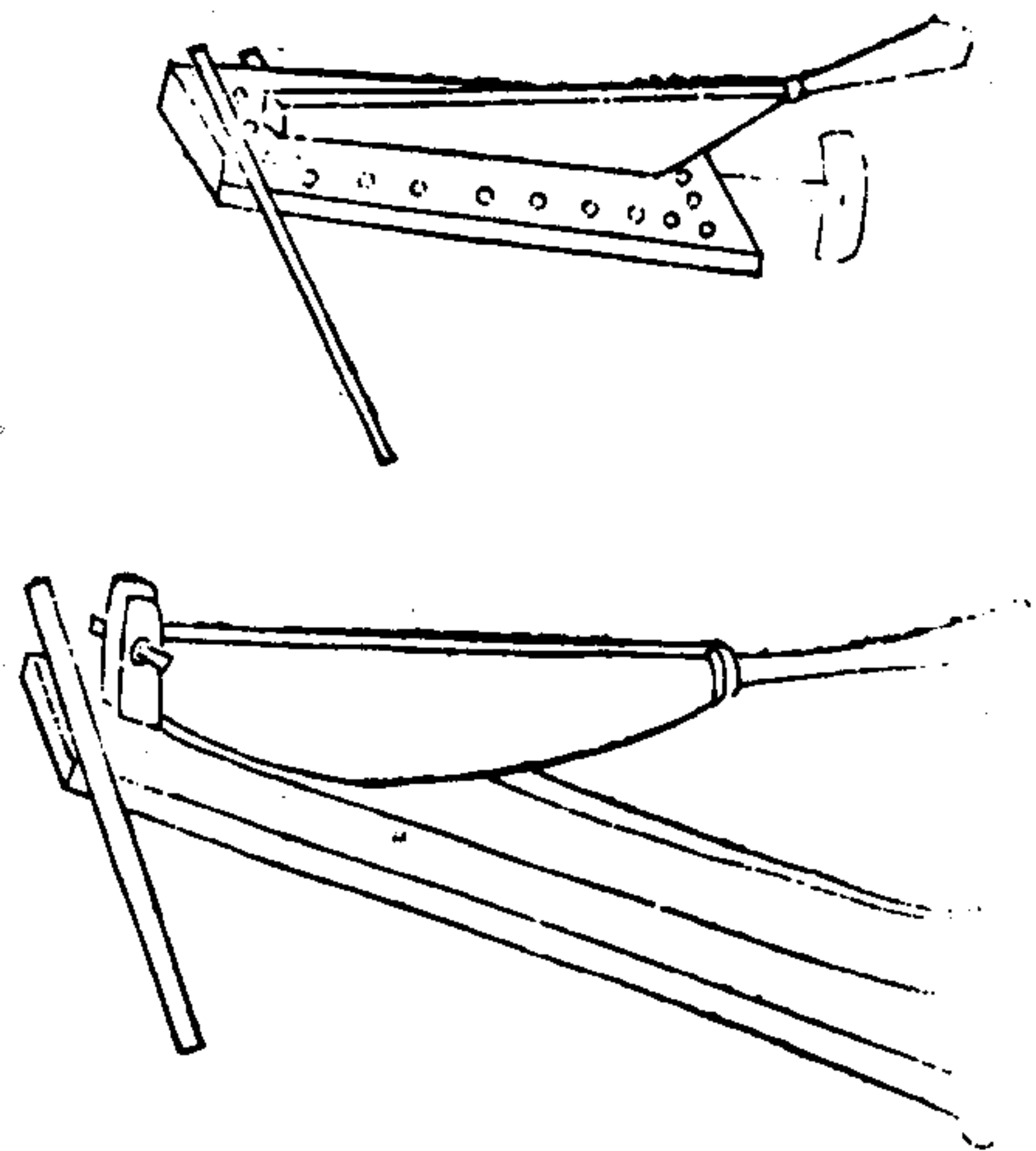

三才圖會

聖用十一卷

八一

鋤查鎔切秦云切草也凡造鋤先鍛鐵為鋤背厚可指許又作則俗作前非也內嵌鋤刀如半月而長不帶鐵柄以插木柄截木作礎長可三尺有餘廣可四五寸礎首置木篲高可三五寸突其中以受鋤首

礪

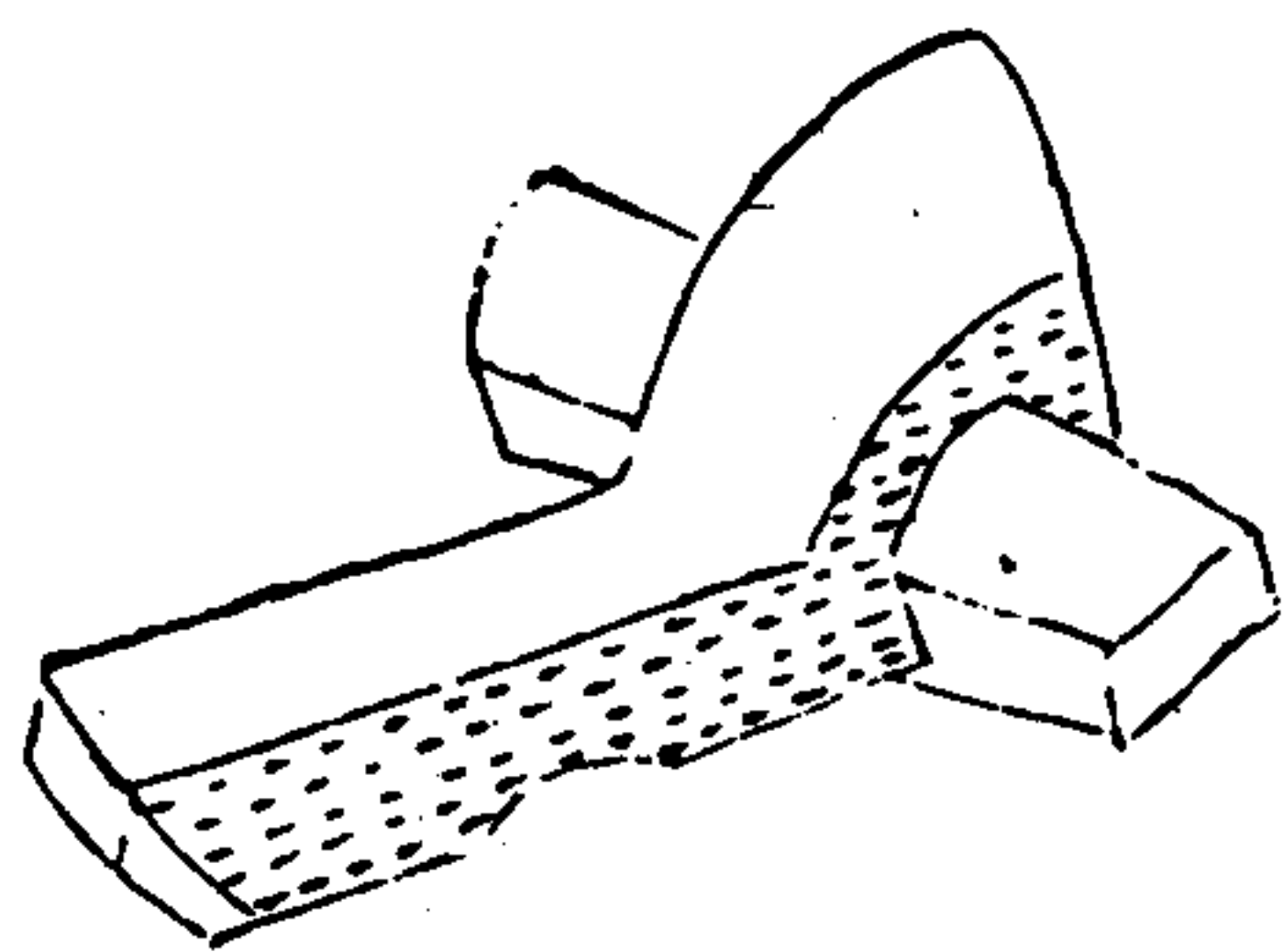
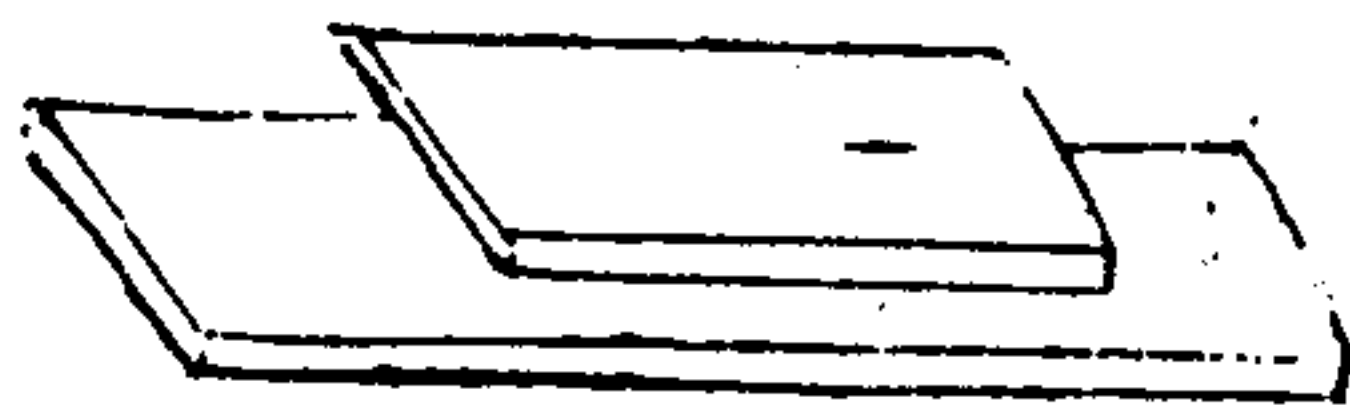

三才圖會

器用十一卷

九

礪磨刀石也書曰揚州厥貢礪砥砥細於礪石皆磨也廣志曰礪石出首陽山有紫白粉色出南昌者最善山海經曰高梁之山多砥礪今隨處間註亦有之但上數處為佳耳

種簞

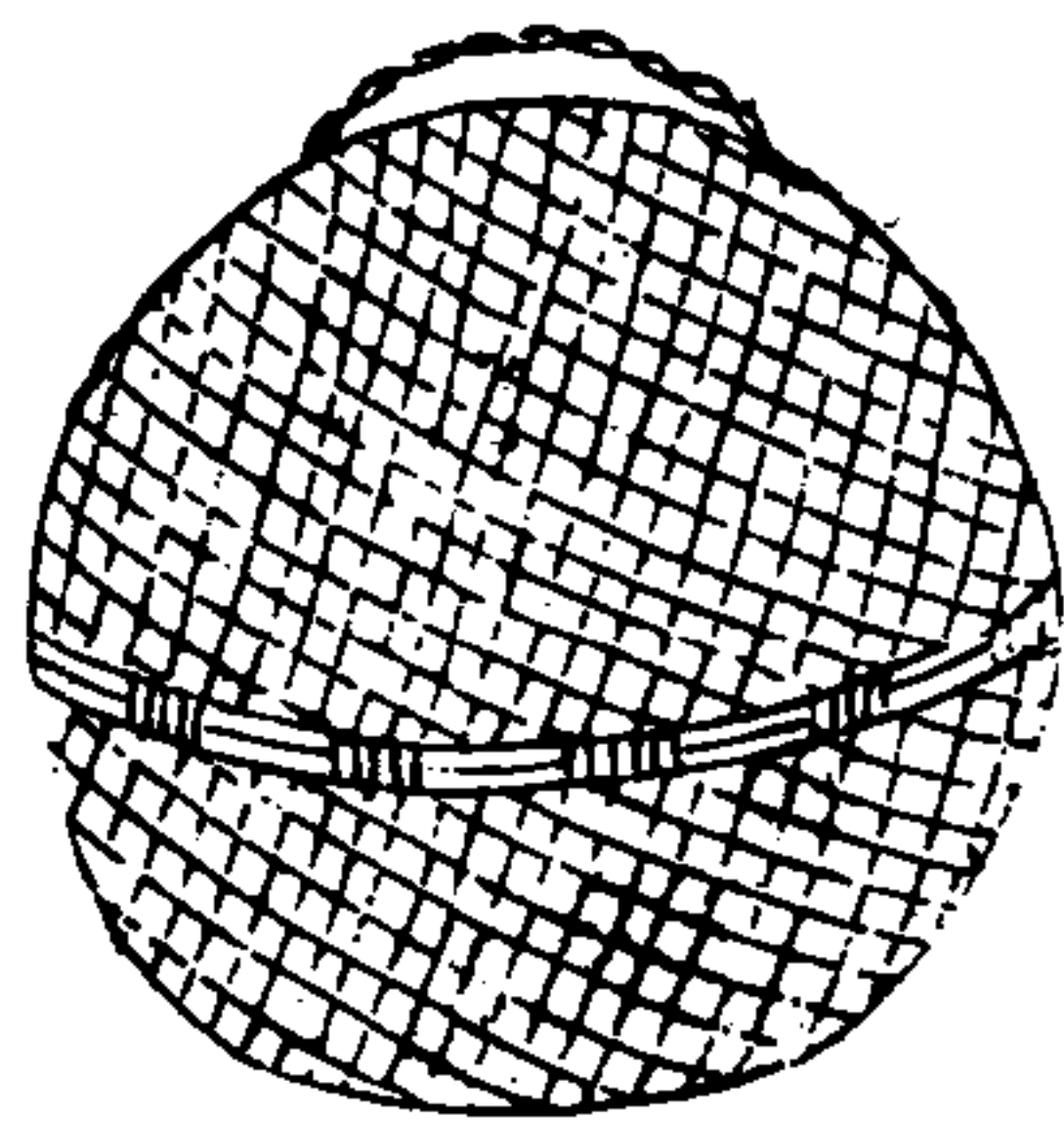

種聲上簞盛種竹器也其量可容數斗形如圓甕上有篋口農家用貯穀種皮之風處不致鬱沍勝窖藏也

三才圖會

器用十一卷

十

曬架

曬架曝穀竹器廣可五尺許邊緣微起深可二寸其中平潤似圓而長下用溜竹二莖兩端俱出一握許以便扛移越日攤布穀實曝之

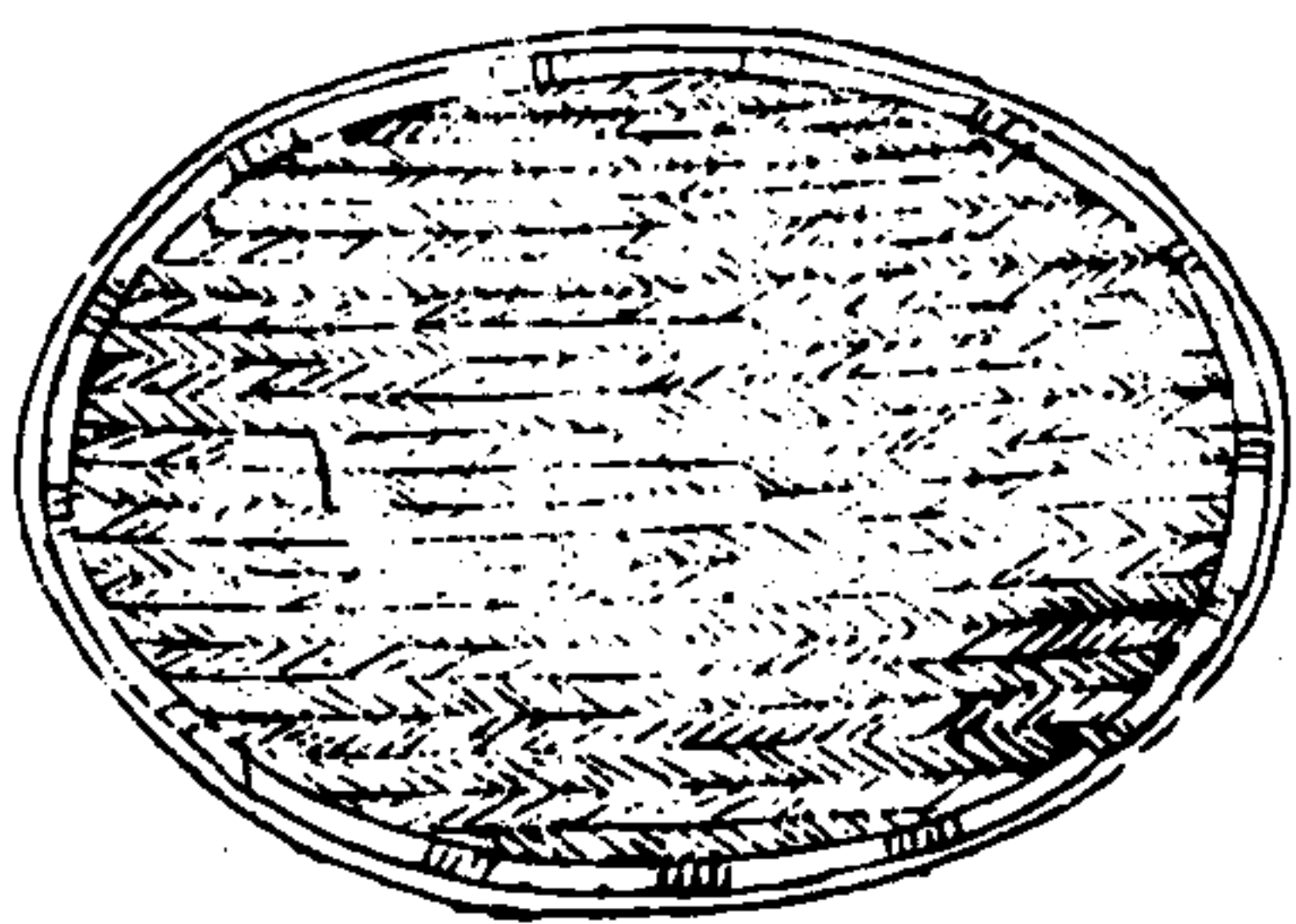

損 稻 簞



三才圖會 器用十一卷

十一

損古也稻簞損抖撒也簞承所遺稻也農家禾有早晚次第收穫即欲隨手得糧故用廣簞展布置木物或石於上各舉稻把損之子粒隨落積於簞上非惟免汚泥沙抑且不致耗失又可曬穀物或捲作筴誠為多便南方農種之家率皆制此

穀 虛

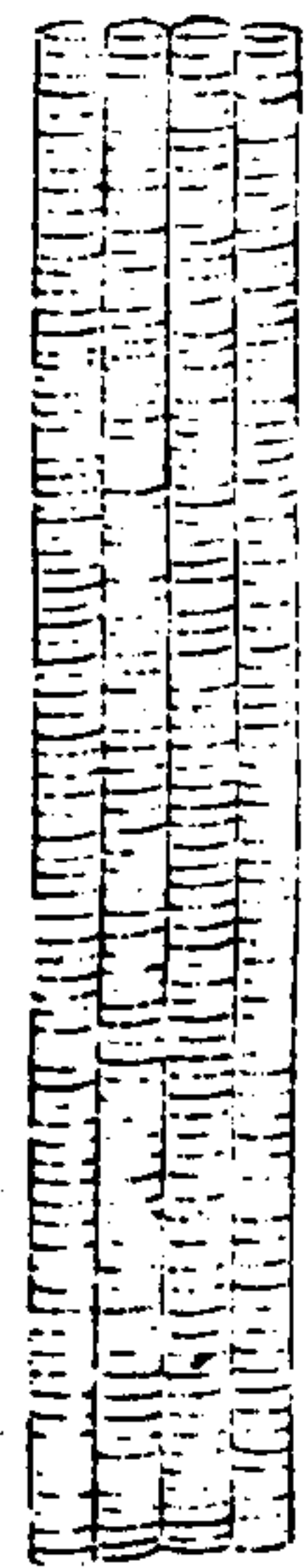

穀虛中切集韻云虛器也又謂之氣籠編竹作圓徑可一尺高或二丈底足稍大易於堅立內置木撐丑孟切數層乃先列倉中每間五或六亦量積穀多少高低大小而制之使鬱氣升通米得堅燥免蹈前弊實濟物之良法凡儲蓄之家不可闕也

三才圖會 器用十一卷

十二

穀 杷

大 杷

小 杷

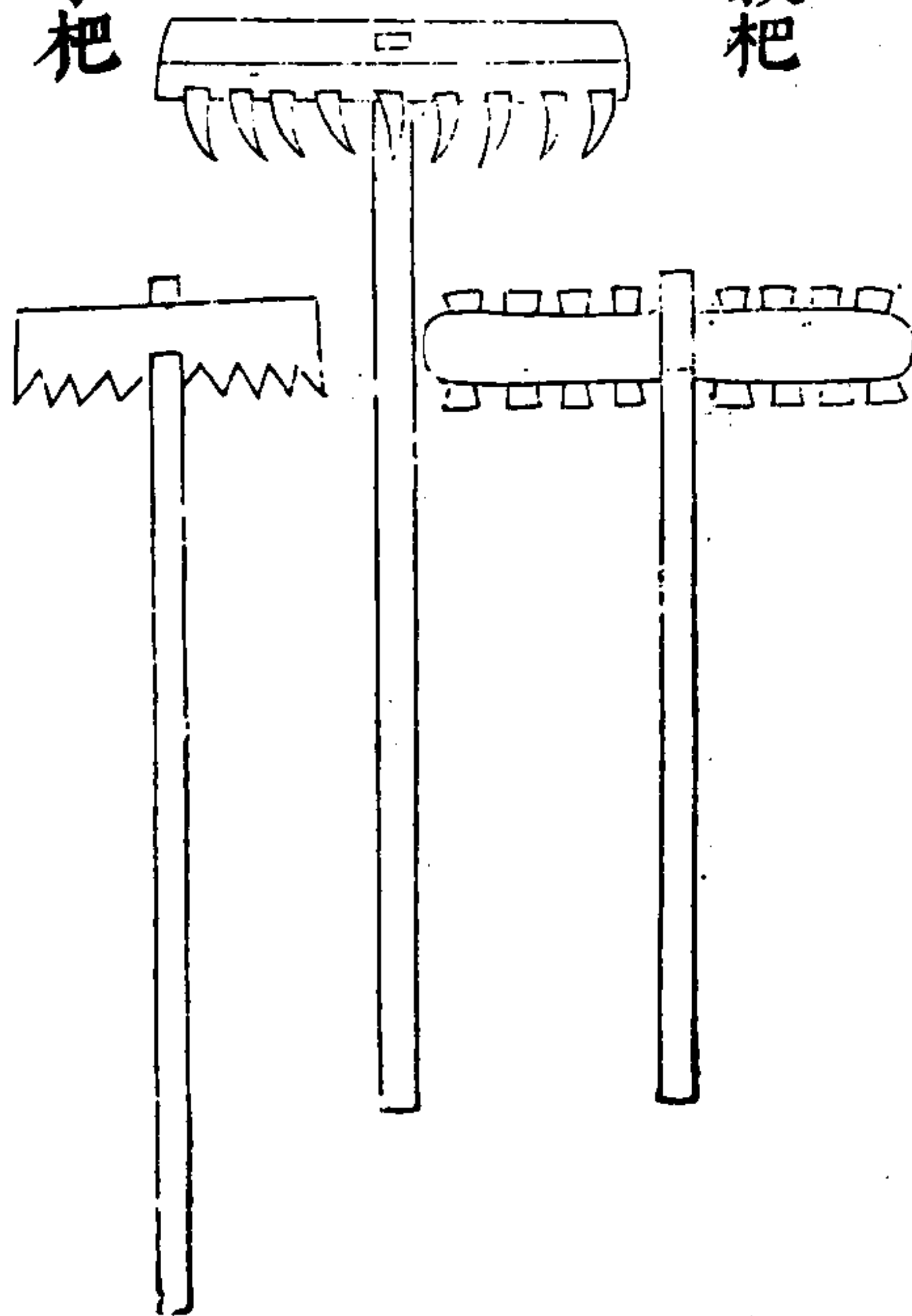

竹杷

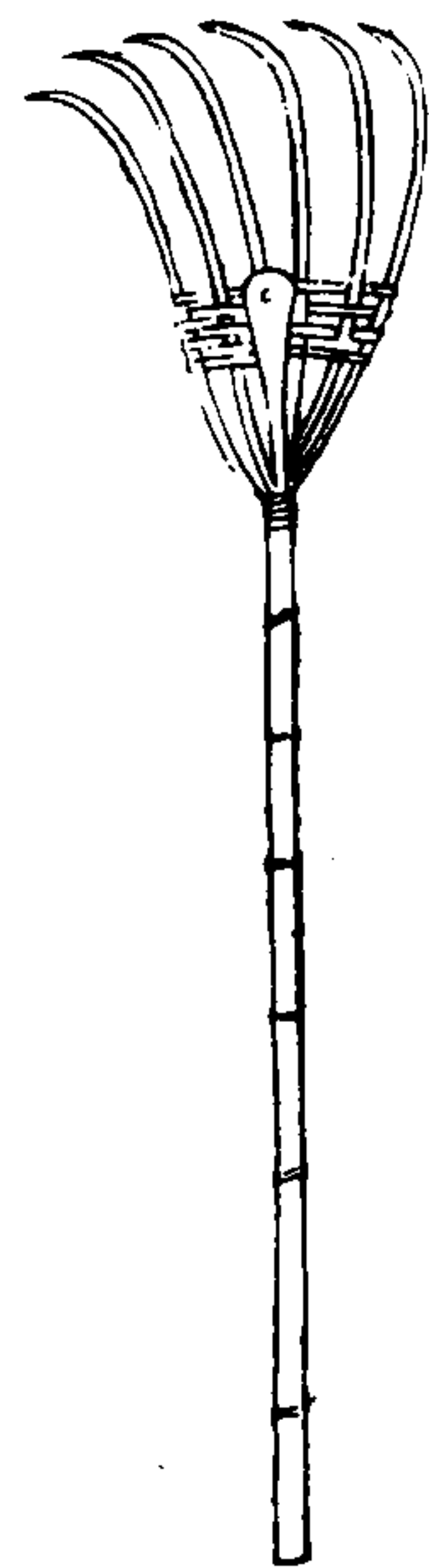

耘杷

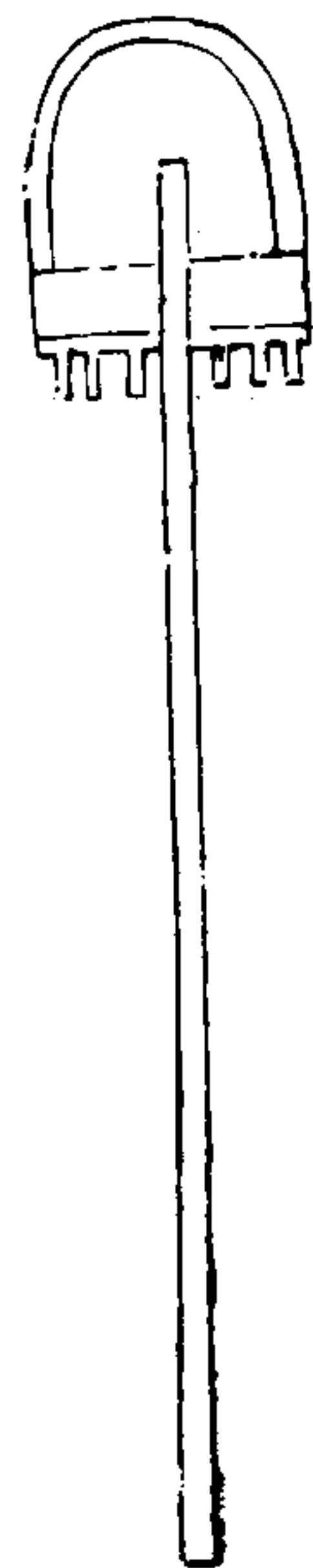

三才圖會

器用十一卷

十三

杷蒲巴切鏤鐵器也方言云宋魏間謂之渠孛女余切或謂之渠疏直柄橫首柄長四尺首濶一尺五寸列鑿方竅以齒為節夫畦畛之間鍤剔塊壤疏去瓦礫場圃之上耨聚麥禾擁積穉穗此益農之功也後有穀杷或謂透齒杷用攤曬穀又耘杷以木為柄以鐵為齒用耘稻禾竹杷場圃樵野間用之

杷

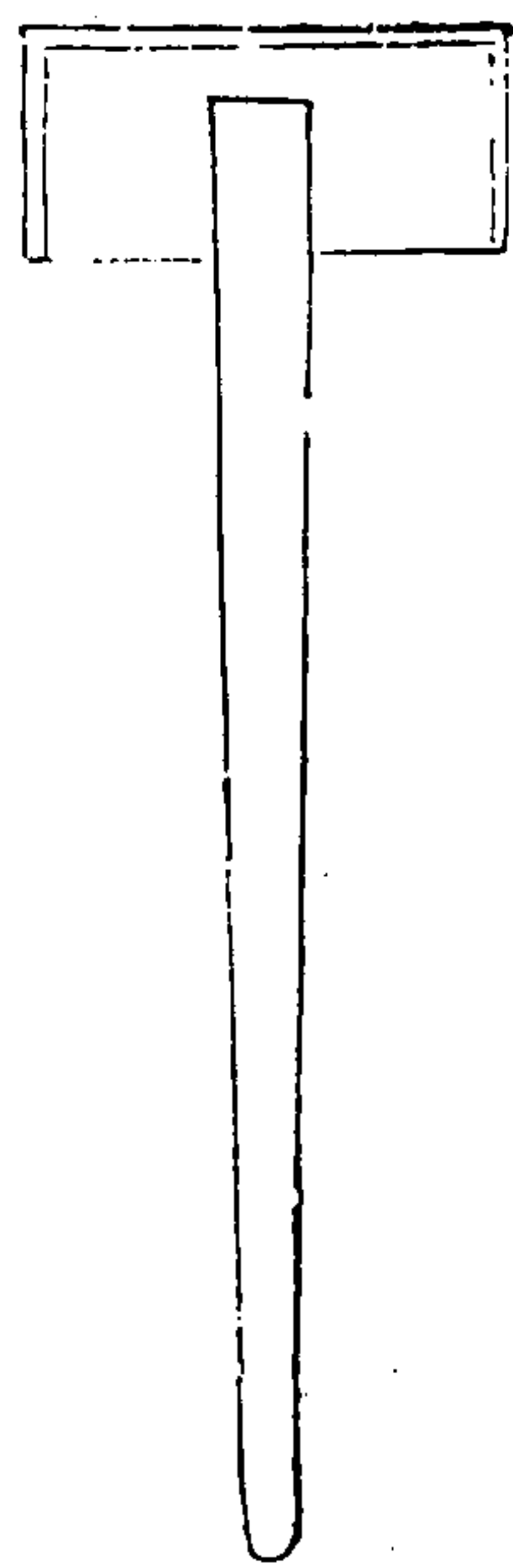

杷博反切

無齒杷也所以平土壤聚穀實說文云無齒為杷

禾譜字作憂說點切

周生烈曰夫忠憲朝之杷杷正人國之

掃篲秉杷執篲除凶掃穢國之福主之利也杷杷之為器也見於書傳至今不替其用為不負紀錄矣

三才圖會

器用十一卷

十四

平板

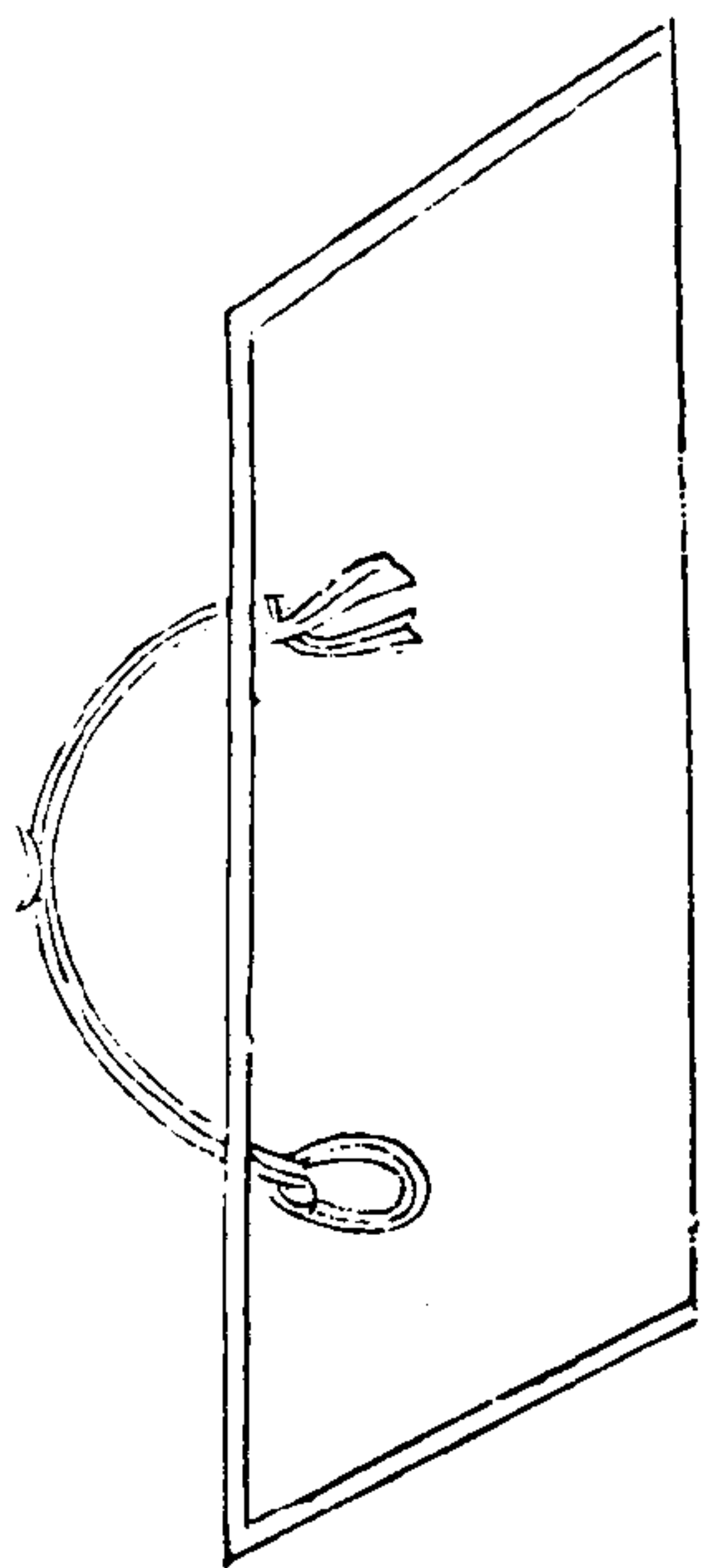

平板平摩種秧泥田器也用滑面木板長廣相稱上置兩耳繫索連軛駕牛或人拖之塵由頂平方可受種即得放水浸漬勻停秧出必齊田家或仰坐攪代之絡非

輓 軸

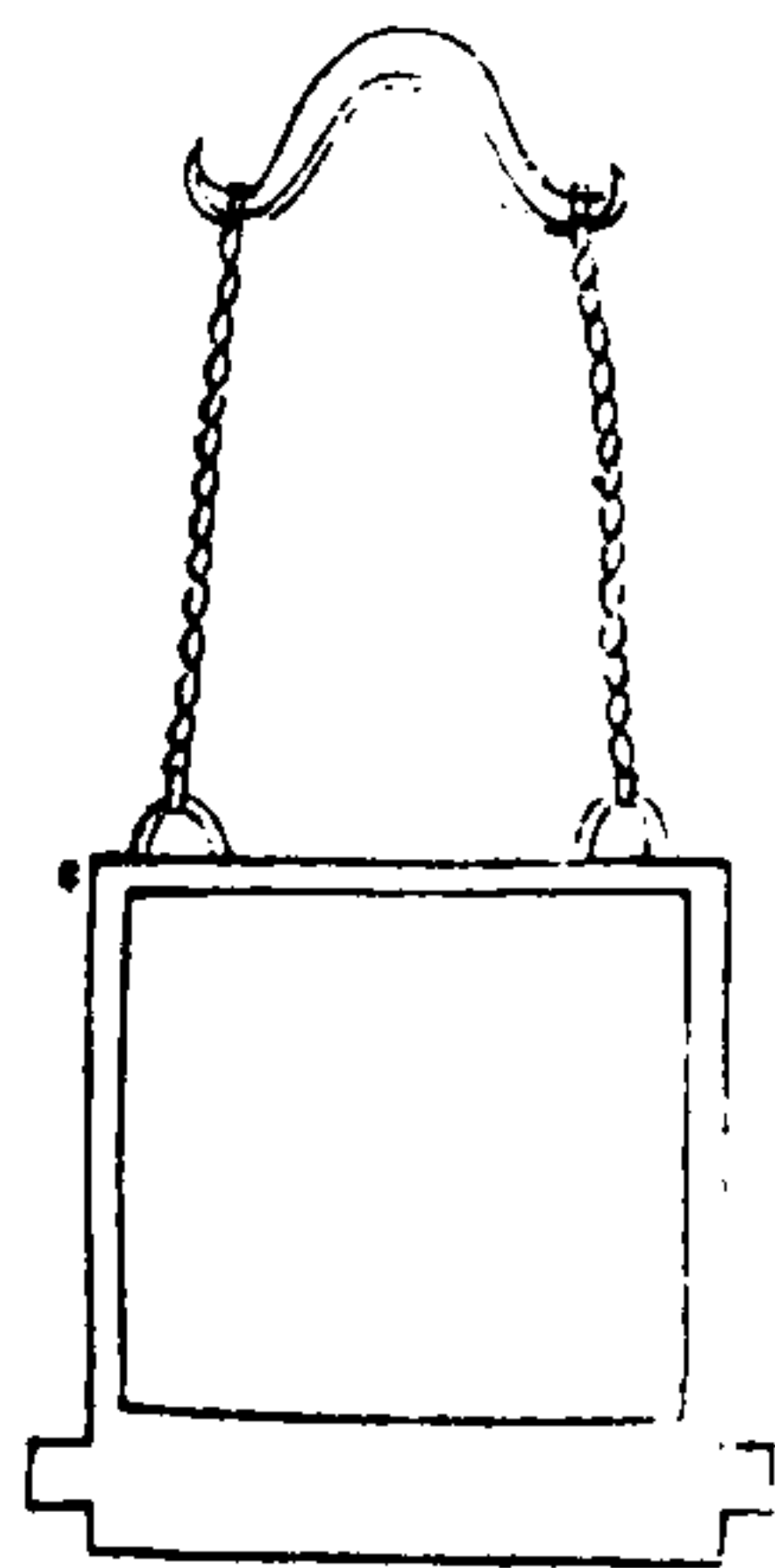

輓古木切軸輓碾草木軸也其軸木徑可三四寸長約四五尺兩端俱作轉筭挽索用牛曳之夫江淮之間凡漫種稻田其草禾齊生並出則用此輓碾使草禾俱入泥內再宿之後禾乃復出草則不起

三才圖會

器用十一卷

十五

秧 彈



秧平聲彈平聲以篾為彈彈猶弦也世呼船牽去聲曰彈字義俱同蓋江鄉櫃田內平而廣農人秧蒔漫無準則故制此長後掣於田之兩際其直如弦循此布秧了無欹斜猶梓匠之繩墨也

杈

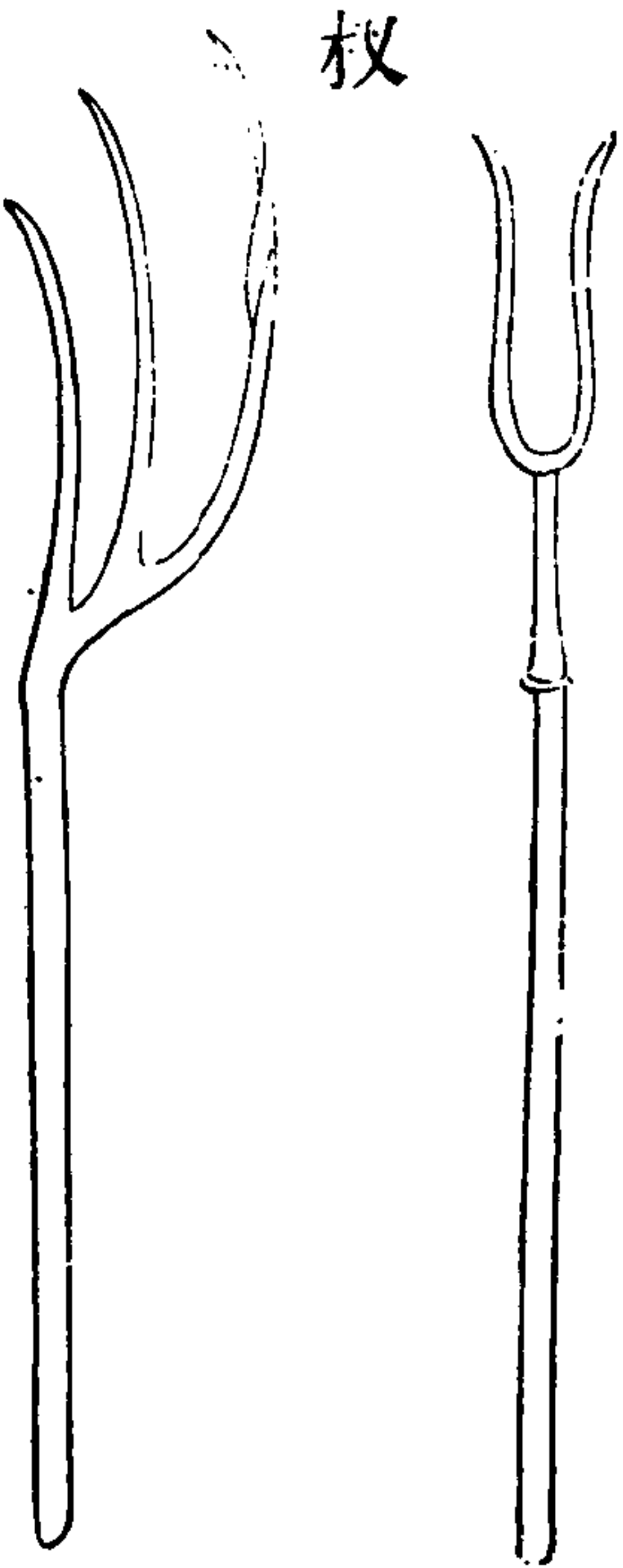

杈加切如籜禾具也採禾為之通長五尺上作二股長可二尺上一股微短皆形如彎角以籜取禾稭也又有以木為籜以鐵為首二其股者利如戈戟唯用又取禾束謂之木杈集韻云杈杷農器也

三才圖會

器用十一卷

十六

麥 笮

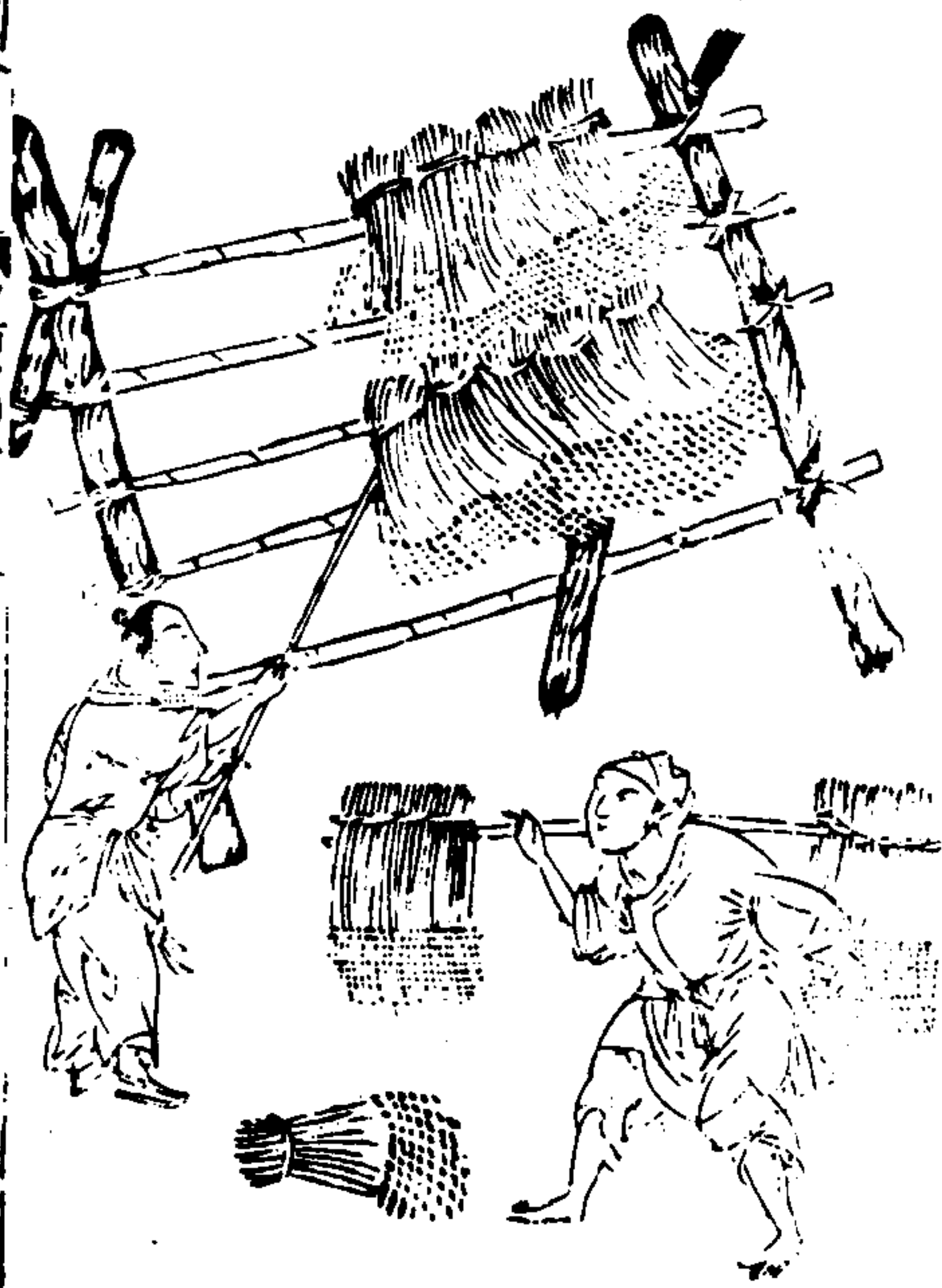

三才圖會

器用十一卷

十七

笮下浪切架也集韻作筴竹竿也或省作笮今湖湘間收禾並用笮架懸之以竹木構如屋狀若麥若稻等稼穫而葉音翻之悉倒其穗控於其上久雨之際比於積梁不致鬱泥江南上雨下水用此甚宜北方或遇霖潦亦可倣此庶得種糧勝於全窳今特載之冀南北通用

喬

扞

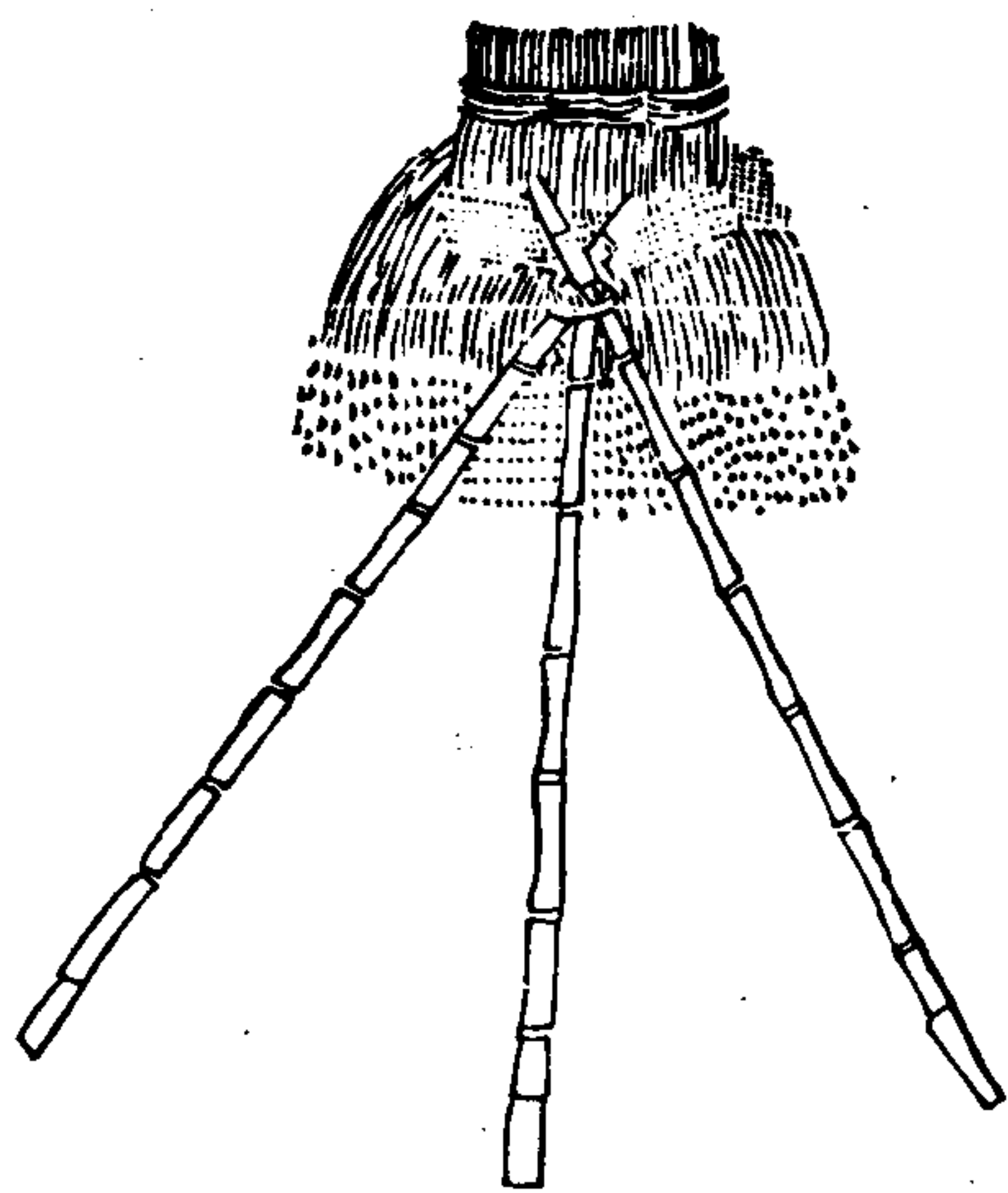

三才圖會

器用十一卷

十八

喬扞音挂禾具也凡稻皆下地沮濕或遇雨潦不無滄浸其收穫之際雖有禾稈不能卧置乃取細竹長短相等量水淺深每以三莖為數近上用篾縛之叉於田中上控禾把又有用長竹橫作連脊挂禾尤多凡禾多則用笮架禾少則用喬扞

禾 鉤 搭 爪

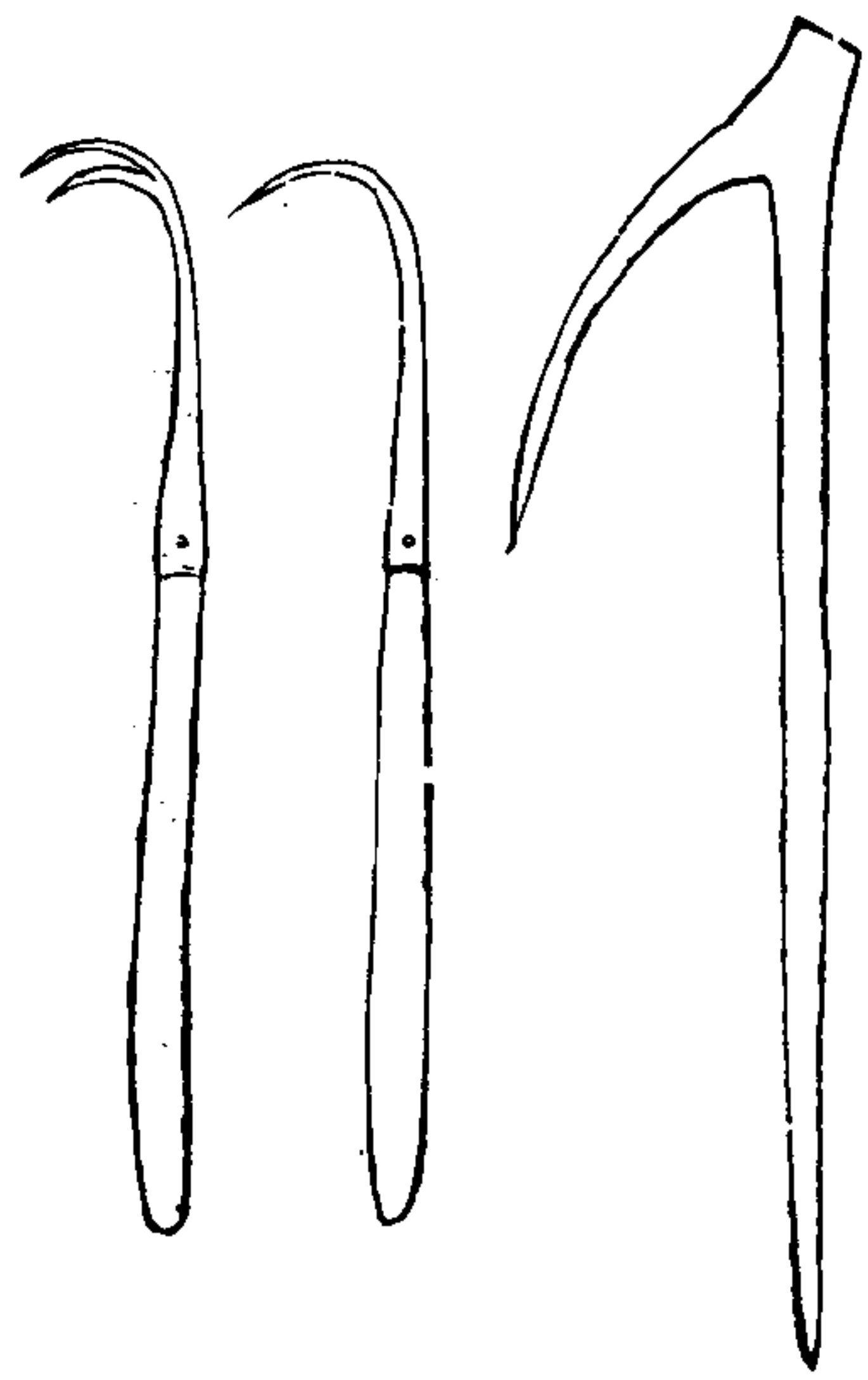

三才圖會 器用十一卷

十九

禾鉤歛禾具也。用禾鉤長可二尺，嘗見墾畝及荒蕪之地，農人將芟倒禾稈或草稈，用此匝地，約之成捆，則易於就束。比之手槌，甚速便也。
搭爪上用鐵鉤帶，榜中受木柄，通長尺許，狀如彎爪，用如爪之搭物，故曰搭爪。以稷草禾之束或積或擲，日以萬數，速於手掣，可謂智勝力也。

禾 檐

禾檐，都濫切。負禾具也。其長五尺五寸，剡匾木為之者謂之輓檐，斫圓木為之謂之柶檐。集韻云：柶音匾者宜負器與物圓者宜負薪，與禾釋名曰檐任也。力所勝任也。凡山路崎嶇或水陸相半，舟車不及之處，如有所負，非檐不可。又田家收穫之後，埽埂之上，禾積星散，必欲登之場圃，荷此尤便。

三才圖會 器用十一卷

二十

連 枷



連枷，擊禾器。國語曰：權節其用，耒耜，耜也。廣雅曰：拂謂之架，說文曰：拂，架也。拂，擊禾連架，釋名曰：架，加也。加杖於柄頭以柶。勝切穗而出穀也。其制用木條四莖，以生革編之，長可三尺，濶可四寸。又有以獨槌為之者，皆於長木柄頭造為掇軸，舉而轉之以撲禾也。

刮板

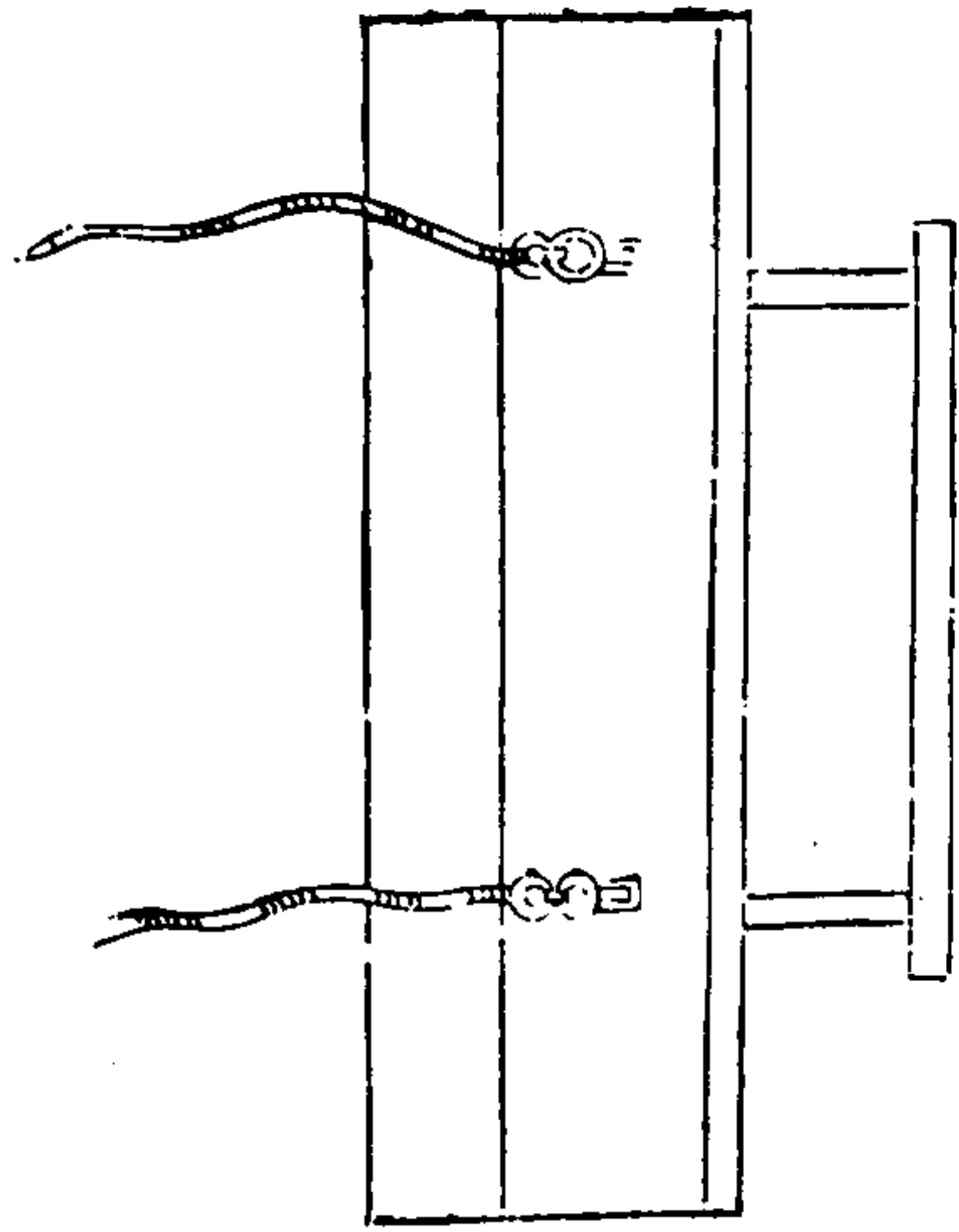

三才圖會

器用十一卷

廿一

刮板刮土具也。用木板一葉，闊二尺許，長則倍之。或煨鐵為舌板，後釘水直二莖，高出板上，繫以橫柄板之兩傍，係二鐵鑲以掇拽索。兩手推按，或人或畜，輒行以刮壅脚土。凡修閘堤起堤防，填污坎積丘垆，均土壞治畦埂疊場圃，聚子粒擁糠粃胡骨切除瓦礫即擊切，雖若乏用，然農家之事居多也。

篩穀筊



三才圖會

器用十一卷

廿二

篩穀筊竹器，務與袋同音。其制比簾疎而頗深，如籃大而稍淺，上有長係可挂。

臂箕



三才圖會 器用十一卷 廿三
 臂箕箕古侯切 狀如魚筍篾竹編之又呼為臂籠江淮之間農夫耘苗或刈禾穿臂於內以耨居願切衣袖猶比俗芟刈草末以皮為袖套皆農家所必用者

田盪他浪切 均泥田器也用叉木作柄長六尺前貫橫木五尺許田方耕耙

尚未勻熟須用此器平着其上盪之使水土相和凹凸各平則易為秧蔴

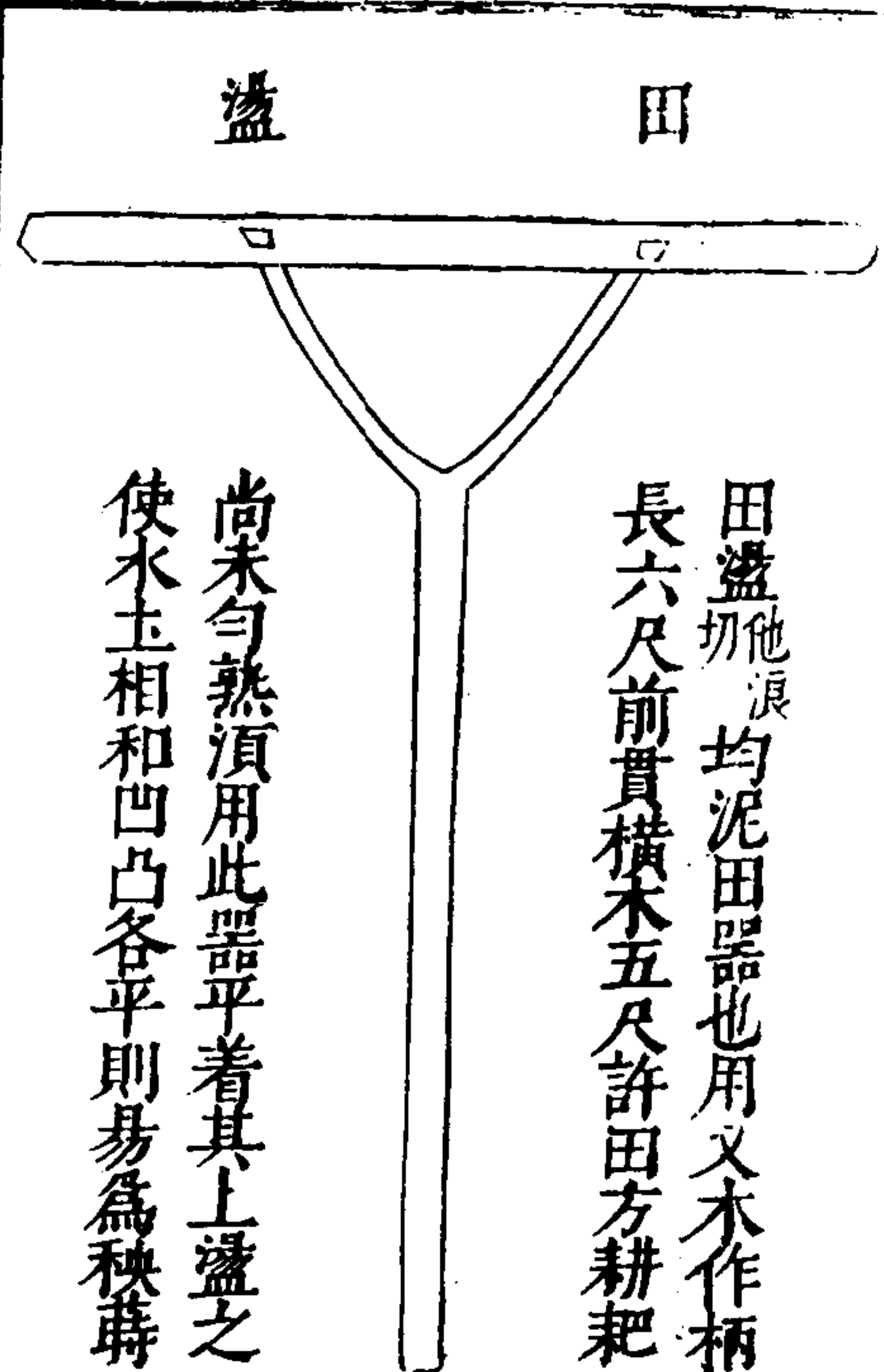

三才圖會 器用十一卷 廿四

耒耜

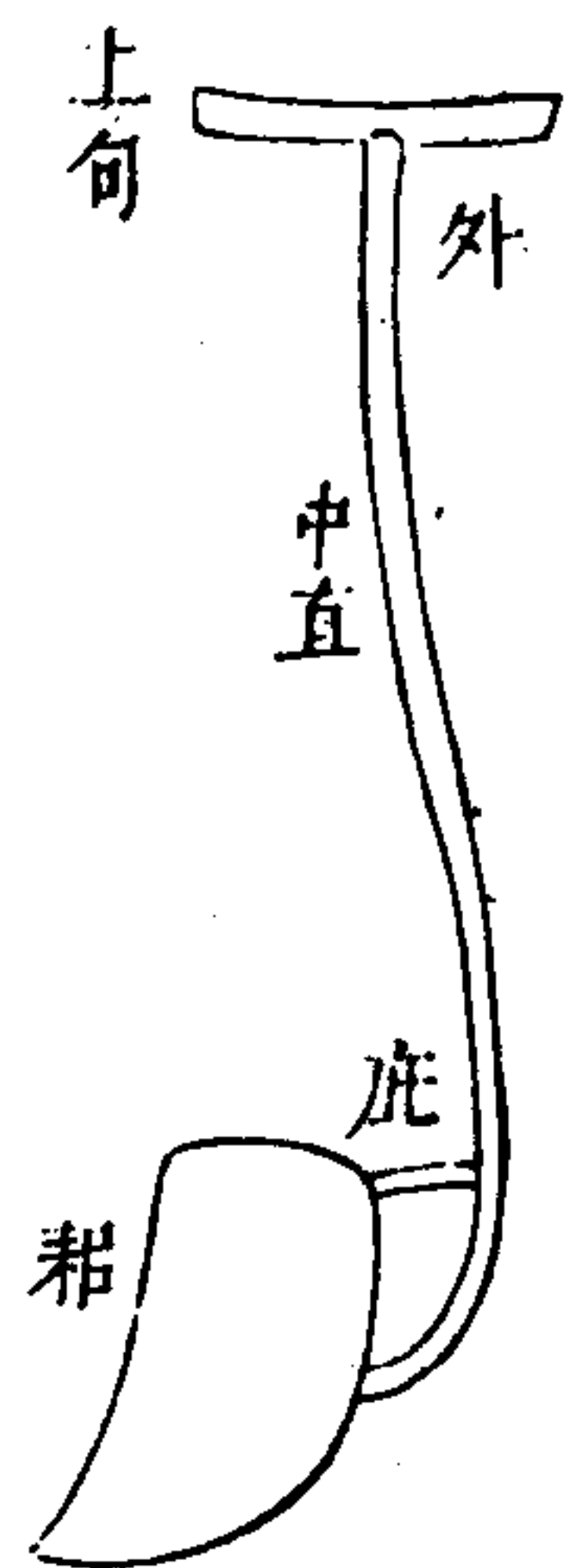

耒方對切 耜上句木也易係曰神農氏作斲木為耜揉木為耒說文曰耒手耕曲木從木推手周官車人為耒庇長尺有一寸

犁

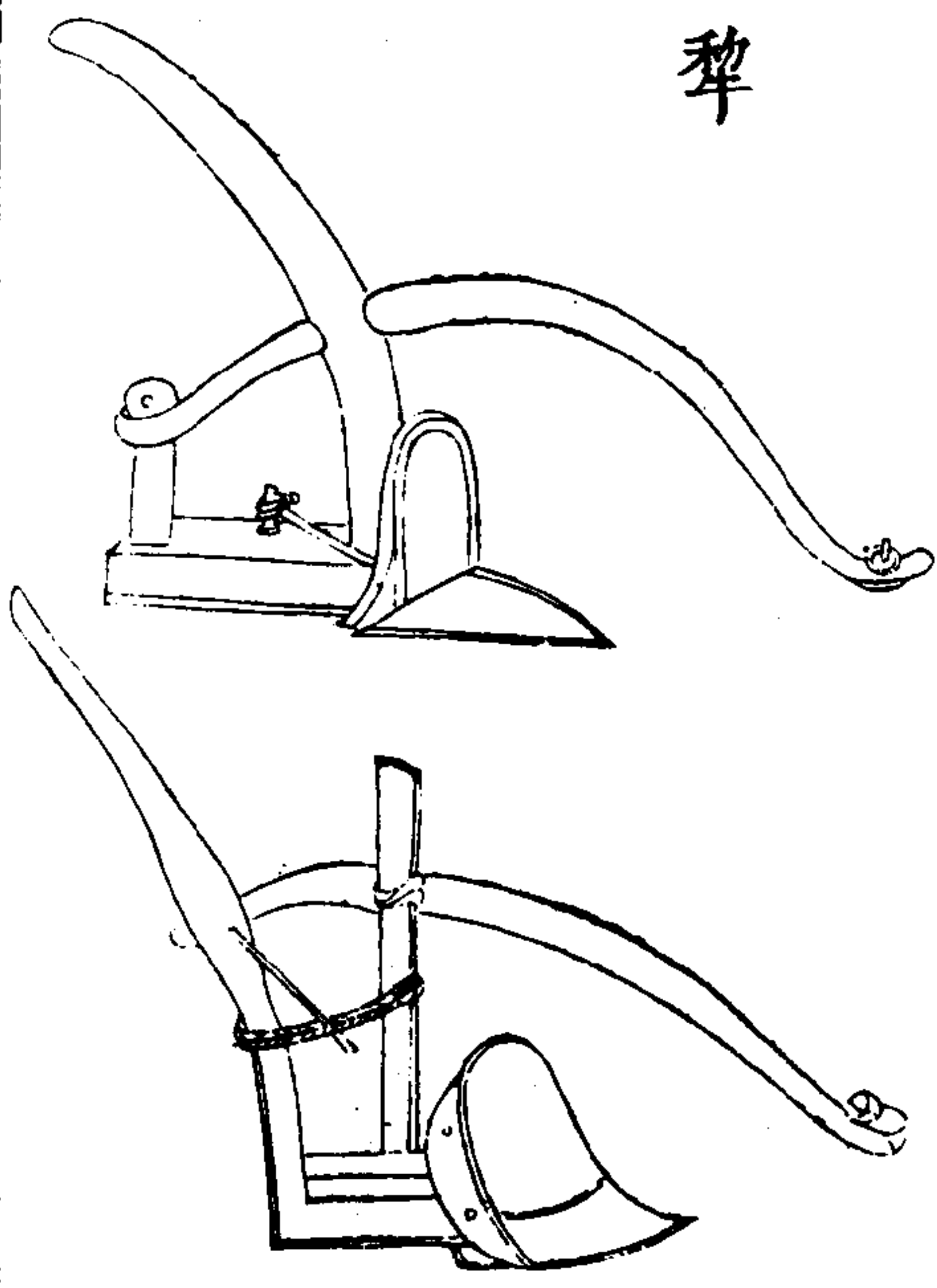

三才圖會

器用十一卷

廿五

犁墾田器釋名曰犁利也利則發土絕草根也利從牛故曰犁山海經曰后稷之孫叔均始教牛耕注云用牛犁也後改名耒耜曰犁陸彞蒙耒耜經曰農之言也耒耜民之習通謂之犁冶金而為之曰犁鏡曰犁壁壁俗作斷木而為之曰犁底曰壓鏡曰策頤曰犁箭曰犁轆曰犁梢曰犁評曰犁建曰犁槃木金凡十有一事耕之玉曰墾音墾猶塊也起其墾者鏡也覆其墾者壁也故鏡引而居下壁偃而居上鏡之次曰策頤推格切言其可以扞其壁也皆馳然相戴戴之根連坎也自策頤達于犁底繼而貫之曰箭前如程

而膠者曰轆程杜也按周禮輪人為蓋程圍倍之

而喬者曰梢轆有越加箭可弛張焉轆之上又有如槽形

亦加箭焉刻為級前高而後厚所以進退曰評進之則箭

下八土也深退之則箭上入土也淺以其上下類激射故

曰箭以下淺深數可否故曰評評之上曲而衡之者曰建

建捷也捷渠堰切門捷也與捷全所以捉其轆與評祝女氏切筒也無是則二

物躍而出箭不能止橫於轆之前末曰槃言可轉也左右

繫以樞乎軛樞苦耕切也轆之後末曰梢中在手所以執耕者

也轆也取車之骨梢取舟之尾 鏡長一尺四寸廣六

三才圖會

器用十一卷

廿六

寸壁廣長皆尺微橢橢果切狹長也底長四尺廣四寸評底過壓

鏡二尺策頤減壓鏡四寸廣狹與底同箭高三尺評尺有

三寸槃增評尺七焉建惟稱元注轆脩九尺稍得其半轆

至梢中間掩四尺犁之終始丈有二

方 耙

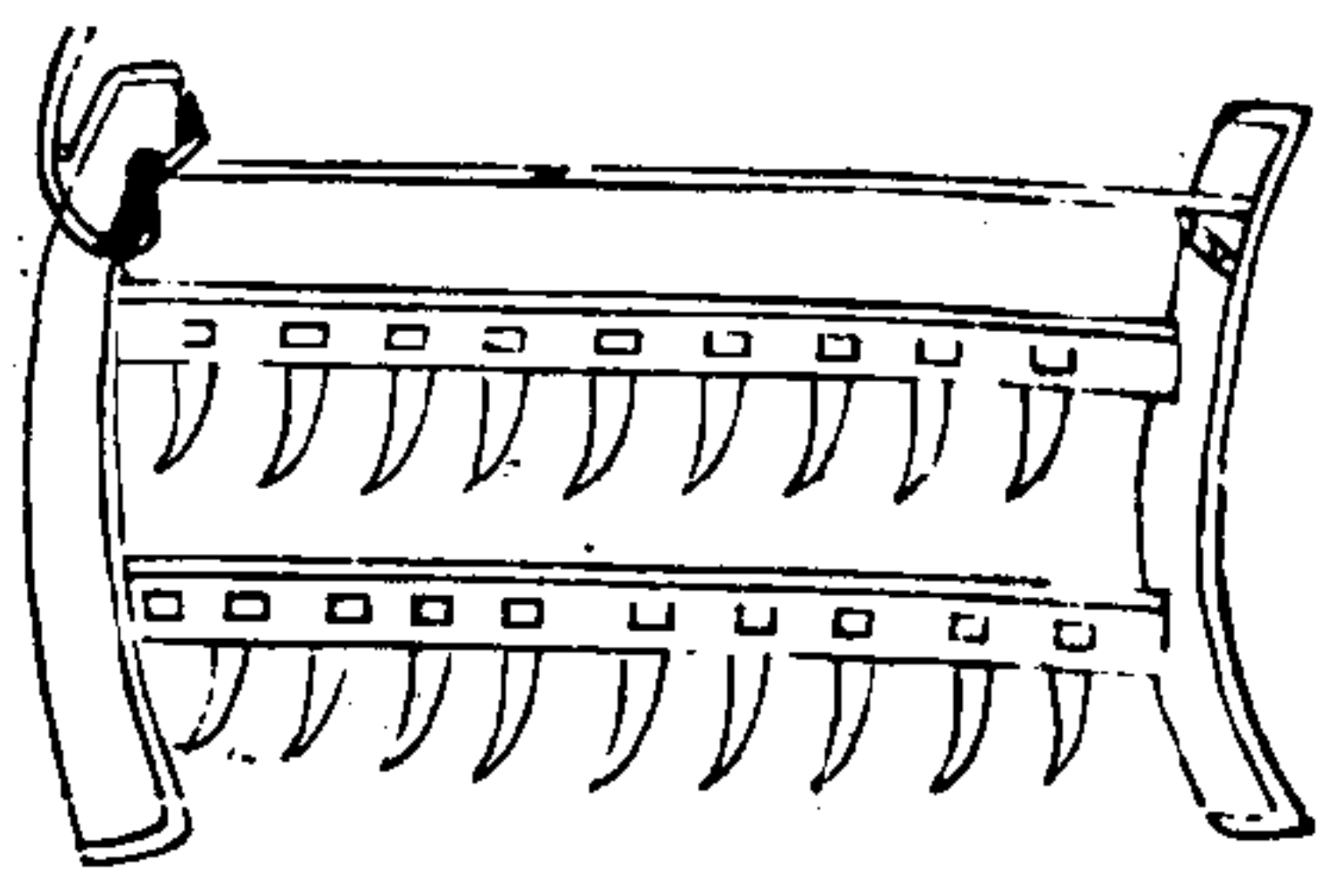

人 字 耙

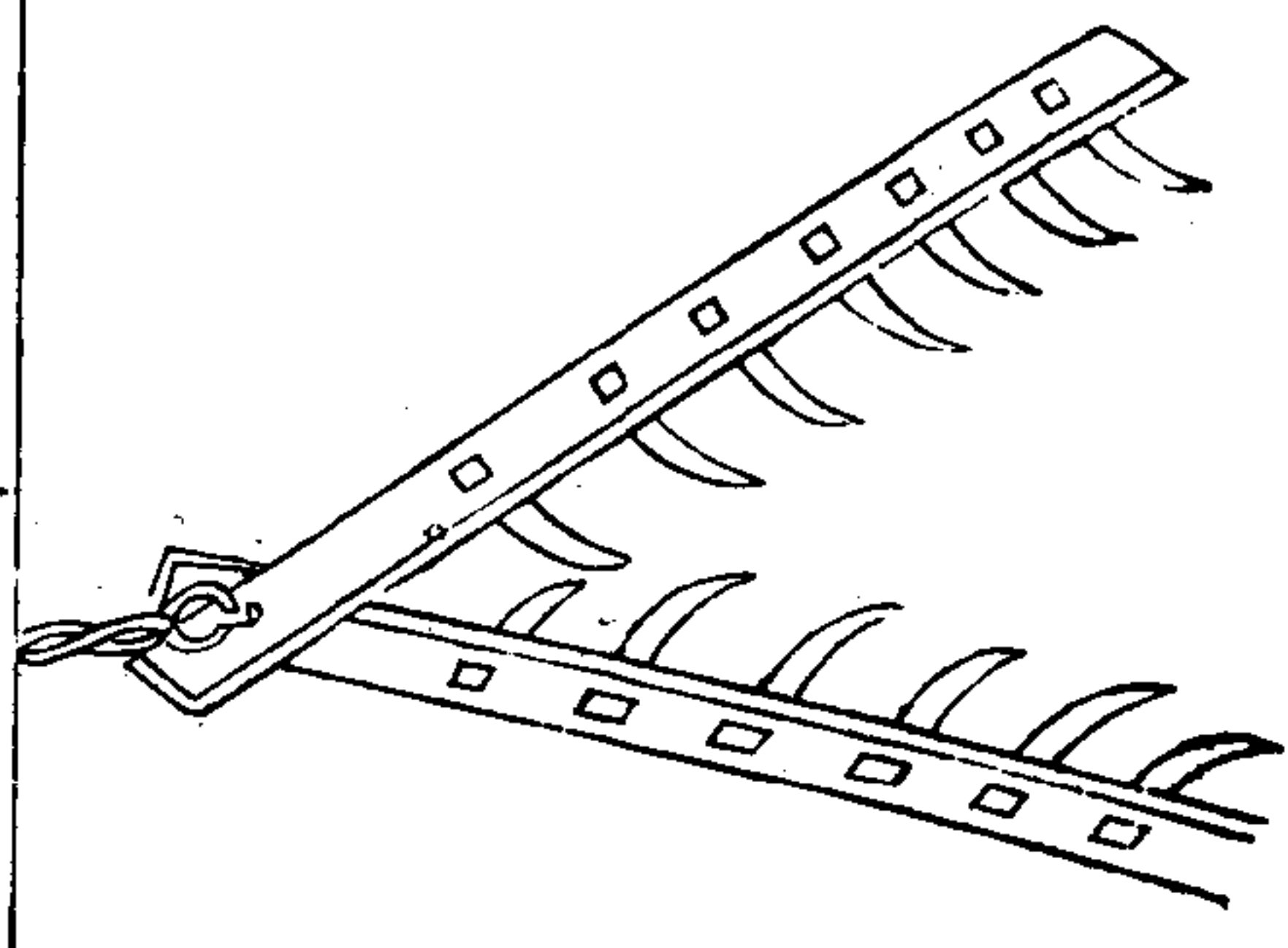

三才圖會 器用十一卷 廿七

耙又作爬又謂渠疏種時直說云犁一耙六今日只知犁深為功不知耙細為全功耙功不到則土麤不實後雖見苗立根根不相着土不耐旱有懸死蟲咬乾死等病蓋耙徧數惟多為熟熟則土有油土四指可沒雞卵為得耙程長可五尺濶約四寸兩程相離五寸許其程上相間各鑿方竅以納木齒齒長六寸許其程兩端木栝長可尺三前梢微昂穿兩木梘以繫牛輓鉤索此方耙也又有人字耙鑄鐵為齒齊民要術謂之鐵齒鏽俎切几耙田者人立其上入土則深又當於地頭不時跂足閃去所擁草木根亥水陸俱必用之

抄

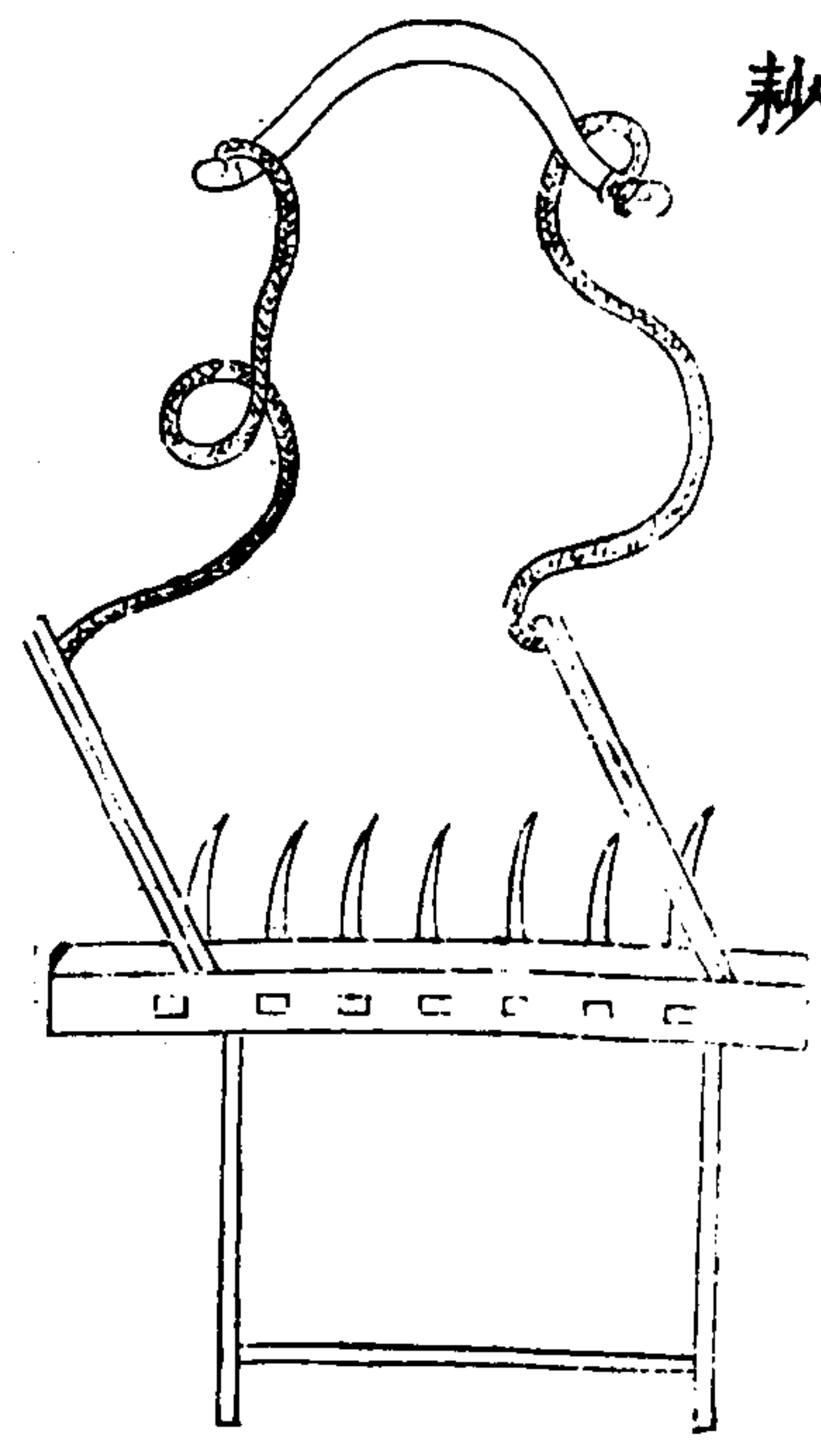

三才圖會 器用十一卷 廿八

抄初教疏通田泥器也高可三尺許廣可四尺上有橫柄下有齒以兩手按之前用畜力輓行一抄用一人牛有作連抄二人二牛特用於大田見功又速耕耙而後用此泥壤始熟矣

瓦

竇

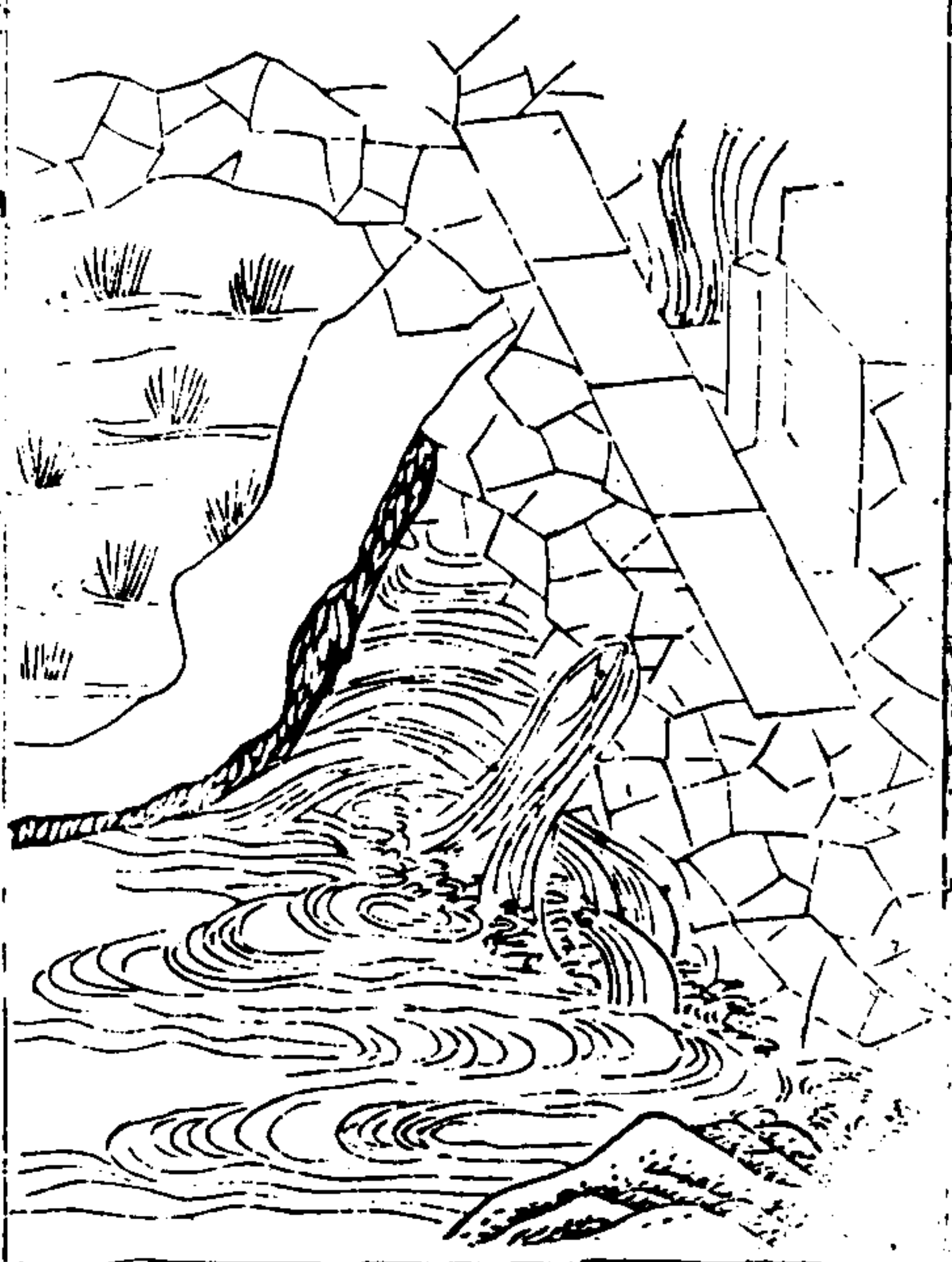

三才圖會

器用十一卷

廿九

瓦竇泄水器也又名因管以瓦筒兩端牙銜五各切相接置於塘堰之中時放田水須預於塘前堰內疊作石檻以護筒口便於啓閉不然則水湊其處非惟難於空塞抑亦衝洩滲漏不能久穩必立此檻其竇乃成

撻

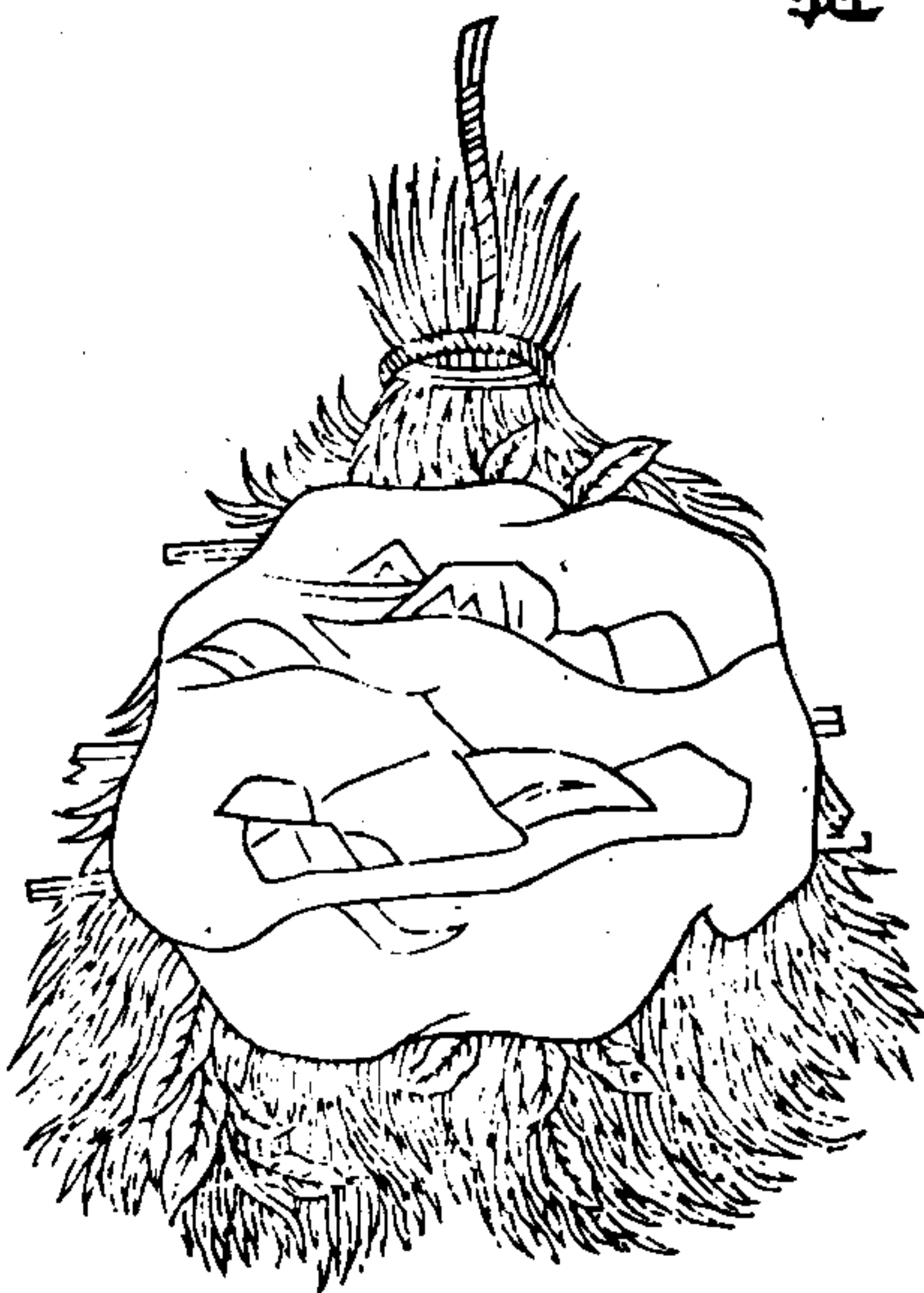

三才圖會

器用十一卷

三十一

撻打田筭也用科木縛如掃筭復加匾濶上以土物壓之亦要輕重隨宜用以打地長可三四尺廣可二尺餘古農法云耨種既過後用此撻使壟滿土實苗易生也齊民要術曰凡春種欲深宜曳重撻夏種欲淺宜置自生注云春氣冷生遲不曳撻則根虛雖生輒死夏氣熱而生速曳撻遇雨必致堅塔其春澤多者或亦不須撻必欲撻者須待白背濕撻則令地堅硬故也又用曳打場面極為平實今人耨種後唯用砵車碾之然執耨種者亦須腰繫輕撻曳之使壟土覆種稍深也或耕過田畝土性虛浮亦宜撻之

耨

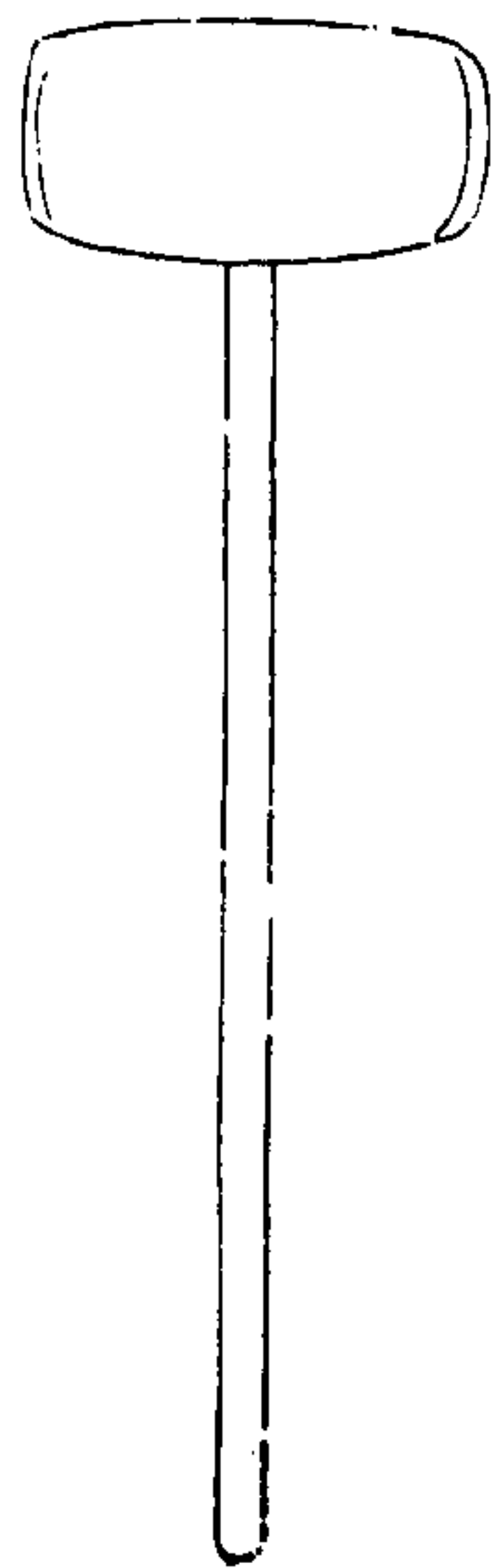

耨 地器說文云耨山器從木象聲竹灼曰耨推塊推也呂氏春秋曰鋤耨曰耨耨也管子云一農之事必有一耨一推然後成爲農今田家所制無齒把首如木惟柄長四尺可以平田疇擊塊壤又謂木斫即此耨也

三才圖會

器用十一卷

卅一

瓠種

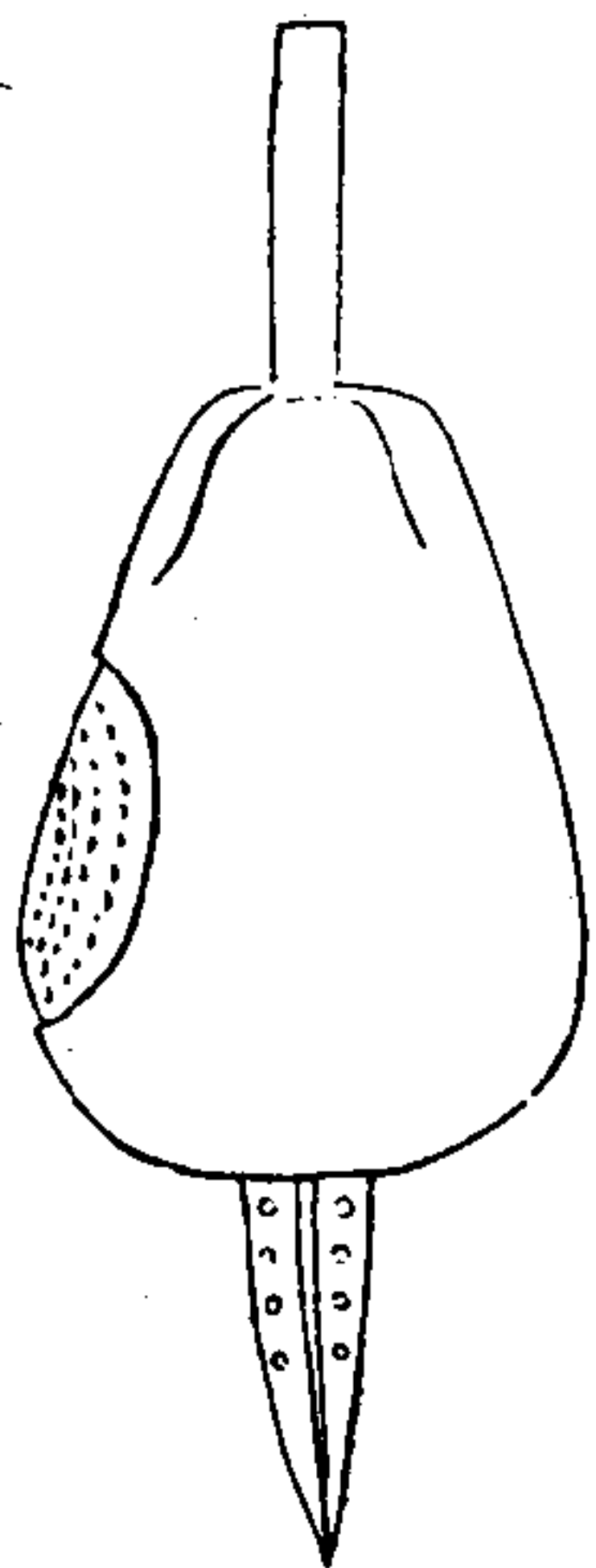

瓠種窳瓠貯種量可斗許乃穿瓠兩頭以木篋貫之後用手執爲柄前用作紫瀉種於耕墾畔隨耕隨瀉務使均勻又犁隨掩過遂成溝墾後土既深雖暴雨不至植普格他達暑夏最爲能與旱且便於耨鋤苗亦茂茂燕趙及遠以東多有之耨砵基爲功也

礮

毒

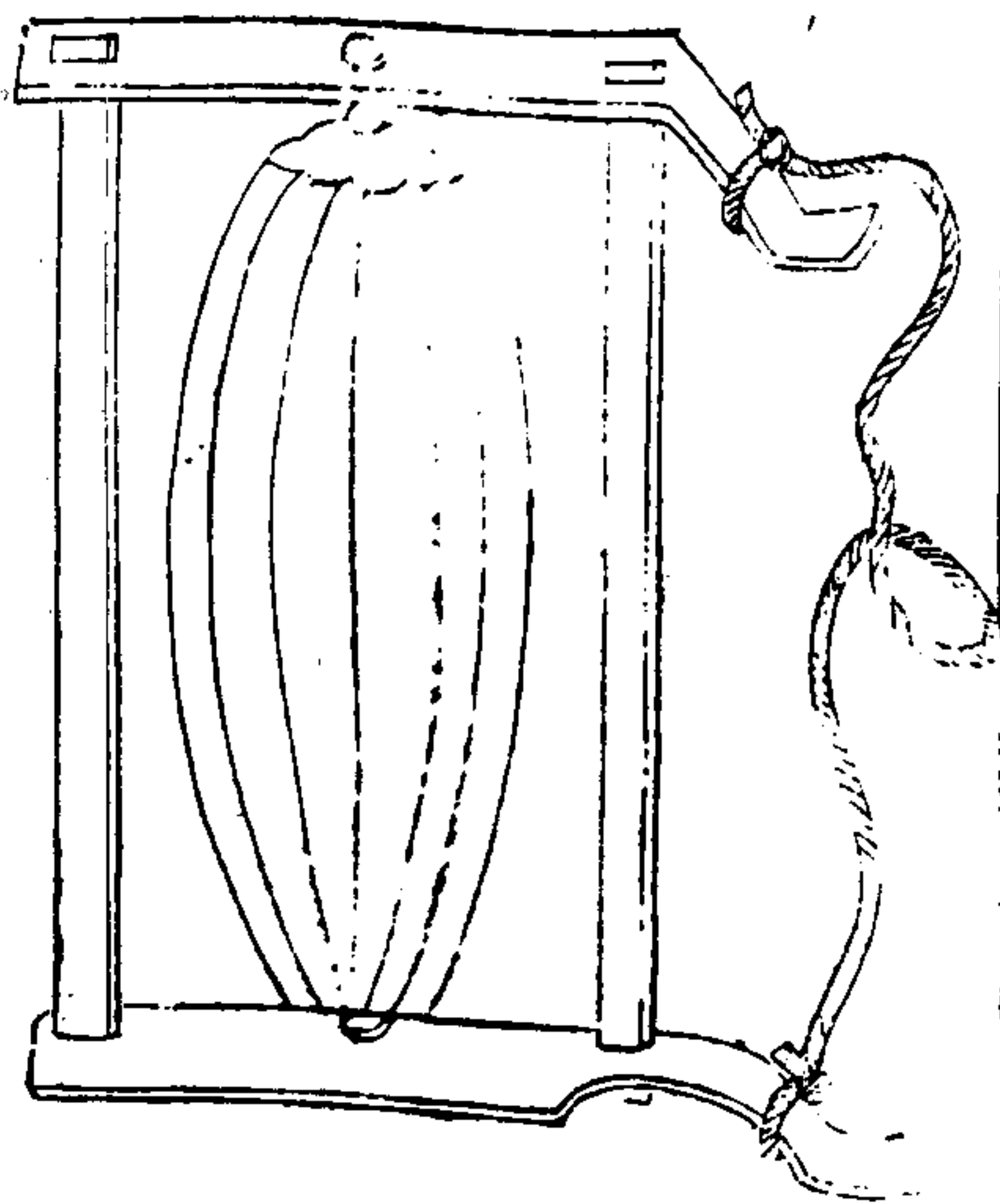

三才圖會

器用十一卷

卅二

礮 古竹徒篤又作礮礮陸龜蒙耒耜經云耜而後有礮礮焉有礮礮焉自肥至礮礮皆有齒礮礮舂而後以咸以木爲之堅而重者良余謂礮礮字皆從石恐本用石也然北方多以石南人用木蓋水陸異用易各從其宜也其制長可三尺大小不等或木或石刊木括之中受篋軸以利旋轉又有不舂稜混而圓者謂混軸俱用畜力輓行以人牽傍輓打田疇上塊皆易爲破爛及礮捍場園間麥禾即脫稃穗水陸通用之

木 礮 礮

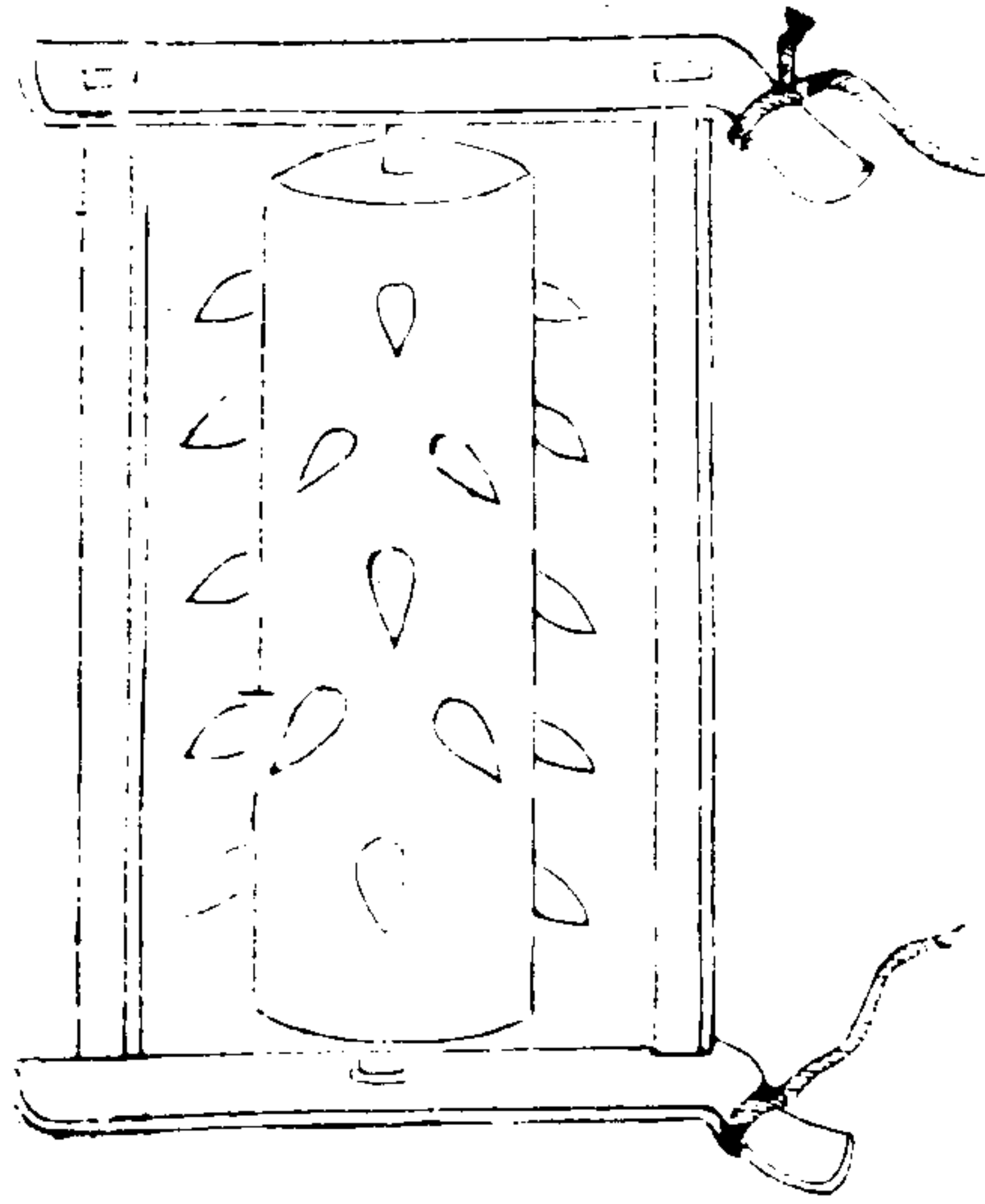

石 礮 礮

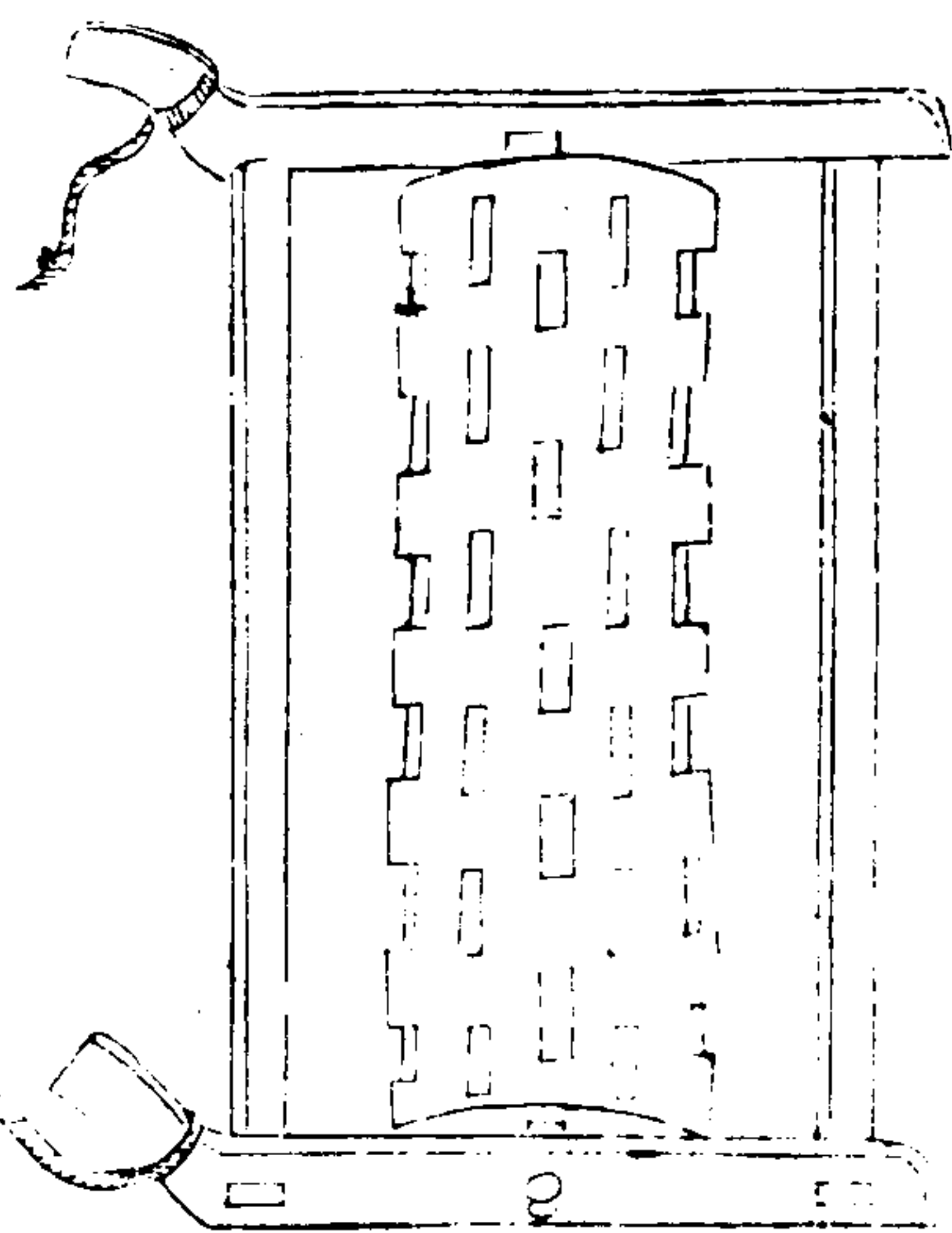

三才圖會

器用十一卷

卅三

三才圖會 器用卷二

礮 呼格 礮 呼音 又作礮礮 礮力 與礮礮之制同但外有列齒
獨用於水田破塊滓濁泥塗也耒耜經云自耜至礮礮皆
有齒者

耕 索



三才圖會

器用十一卷

卅四

絞繩索也詩云宵爾索綯農家綯麻合 以 以輓耕犁
按舊說遼東耕犁輓長可四尺回轉相妨今秦晉之地亦
用長輓犁其輓端橫木如古車之制以駕一牛然平田則
可至於山隈水曲轉折費力如山東及淮漢等處用三牛
四牛大小不等高下不齊既難並駕動作之間終不若用
索之便也

四三七

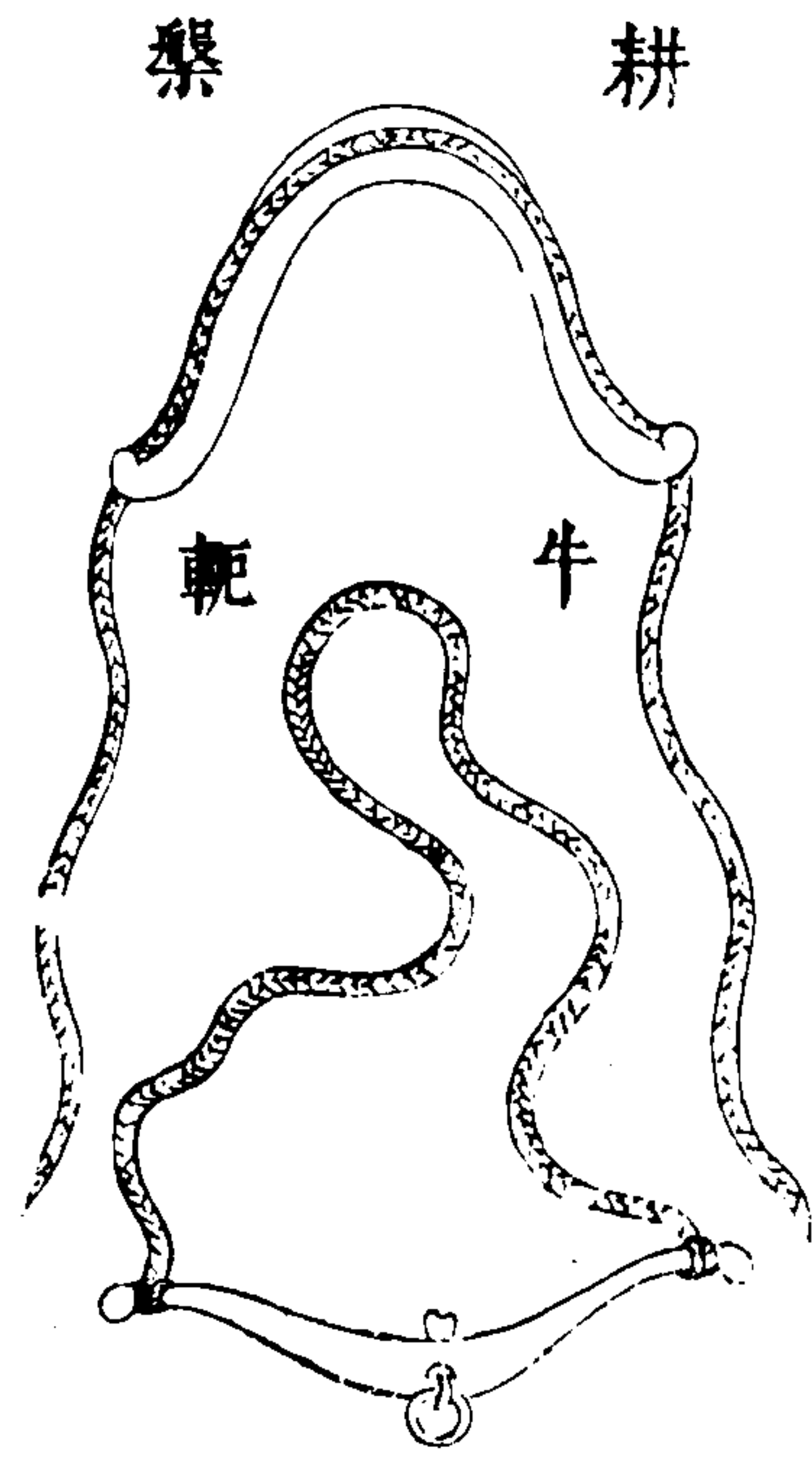

三十圖會

器用十一卷

世五

耕犁駕犁具也耒耜經云橫於犁轅之前末曰槃言可轉也左右繫以杼若耕切乎軛也耕犁舊制稍短駕一牛或二牛故與犁相連今各處用犁不同或三牛四牛其槃以直木長可五尺中置鉤環耕時旋擡犁首與軛相為本末不與犁為一體故復表出之

牛軛於革切字亦作軛服牛具也隨牛大小制之以曲木窾

其兩旁通貫耕素仍下繫鞅板用控牛項軛乃穩順了無軒側說文曰軛轅前木也潘安之籍田賦云葱轡服于縹

軛

秧

馬



三十圖會

器用十一卷

世六

文忠公序云昔遊武昌見農夫皆騎秧馬以榆棘為腹欲其滑以楸梧為首欲其輕腹如小舟昂其首尾背如覆瓦以便兩髀雀躍于泥中繫束藁其首以縛秧日行千畦較之僮僕而作者勞佚相絕矣史記禹乘四載泥行乘橈解者曰橈形如箕拖行泥土豈秧馬之類乎

牛

衣

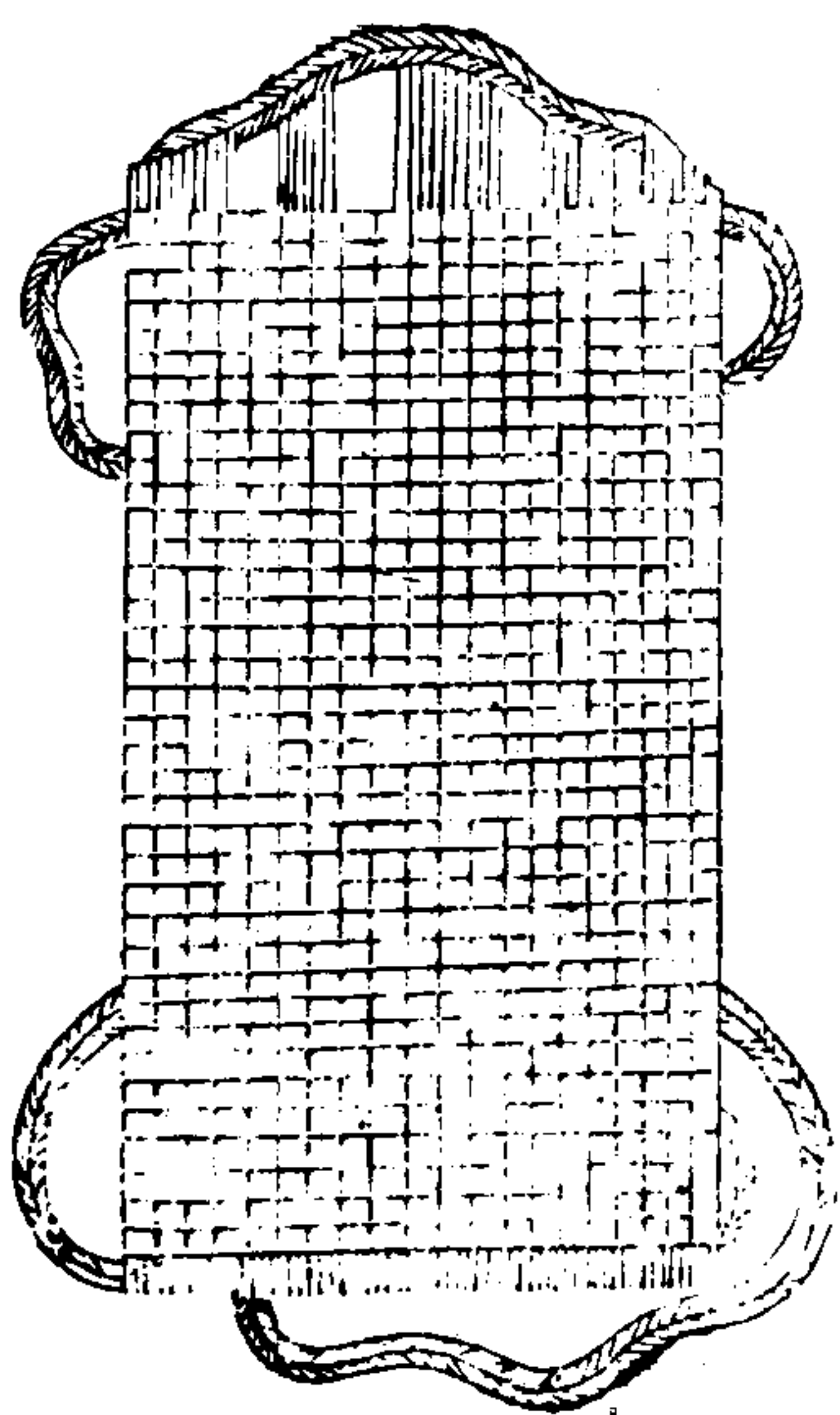

三才圖會

器用十一卷

卅七

牛衣顏師古曰編亂麻為之即今呼為鞞具者前漢王章傳嘗卧牛衣中晉書劉寔好學少貧苦口誦手繩賣牛衣以自給據牛之有衣舊矣以此見古人重畜不忘農之本故也今牧養中唯牛毛疎最不耐寒每近冬月皆宜以冗麻續作經緊法編織毳段衣法之如短布切布禡然以禦寒冽不然必有凍慄之患農耕之家不可不預為儲備王荆公詩云百獸冬自煖獨牛無毳毛無衣與卒歲坐恐得空牢主人覆護息豈啻一綈袍問汝何以報黍離蒲東旱

鞭

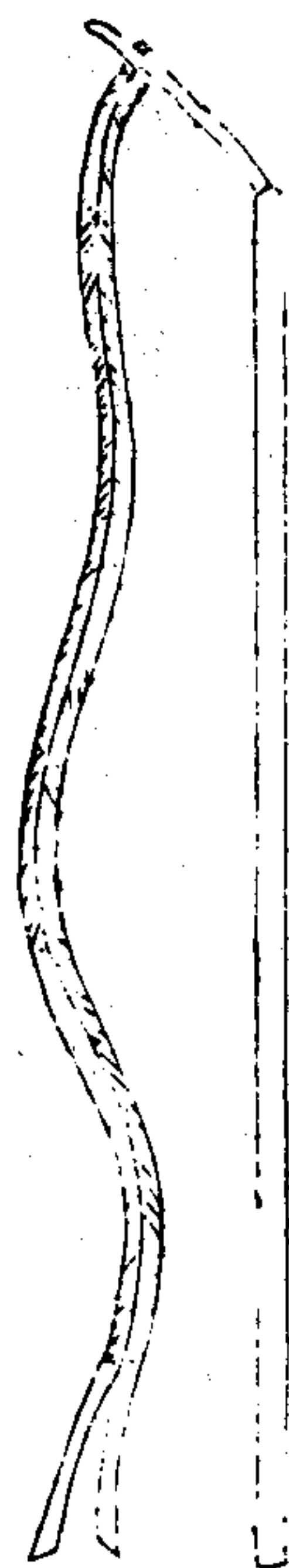

呼鞭驅牛具也字從革從便曰策曰靽曰靽備則成之春秋傳云鞭長不及馬腹此御車鞭也今牛鞭犁後用亦如之農家紉麻合鞭鞭有鳴鞘人則以聲相去聲之用警牛行不專於撻世云呼鞭即其義也

三才圖會

器用十一卷

卅八

鏹

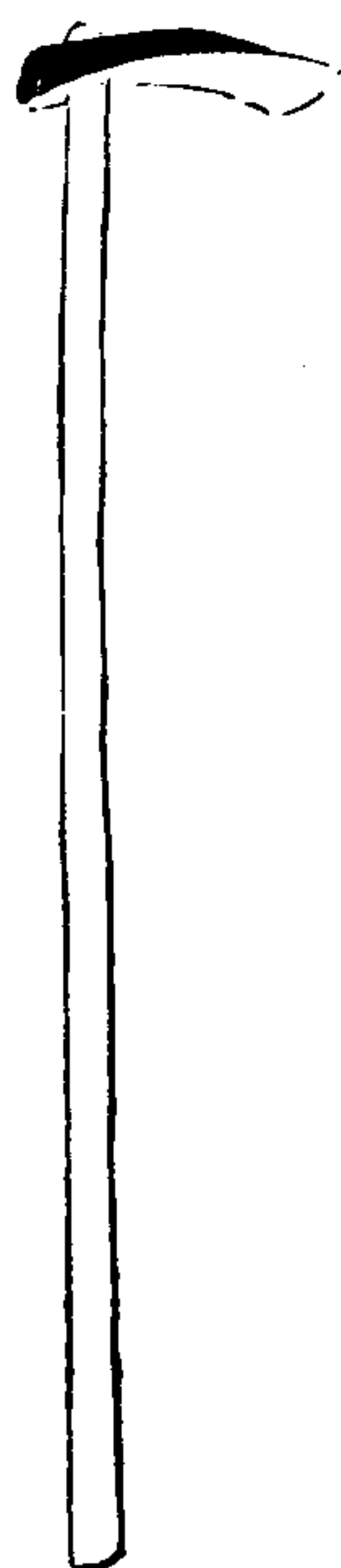

鏹居縛切斫田器也爾雅謂之鍤斫也又云魯斫說文云櫛也玉篇云櫛亦作斫又作鍤誅也主以誅除物根株也蓋鏹斫器也農家開闢地土用以斫荒凡田園山野之間用之者又有濶狹大小之分然總名曰鏹

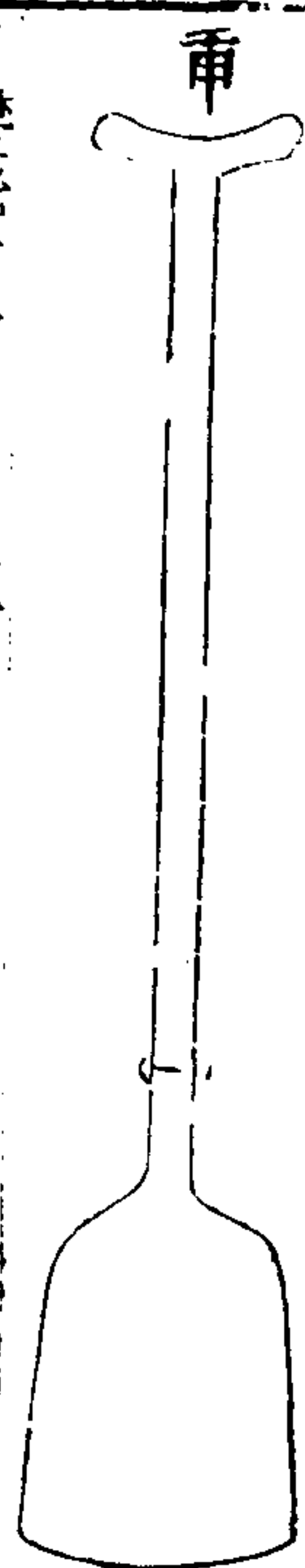

甫楚治切顏師古曰鋤也所以開渠者或曰削有所守也唐韻作隄俗作函同作插爾雅曰剗謂之隄方言云燕之東北朝鮮洌水之間謂之廓宋魏之間謂之鏹或謂之鏹音章江淮南楚之間謂之甫趙魏之間謂之崇七俏切皆謂鋤也鋤鉞音同淮南子曰禹之時天下大水禹執畚甫以為民先

三才圖會

聖用十一卷

廿九

碓

碓者器用石杵曰之一變也廣雅曰碓下力切碓也方言云碓稍謂之碓幾自關而東謂之碓杵恒譯新論曰杵曰之利後世加巧因借身重以踐碓而利十倍耕織

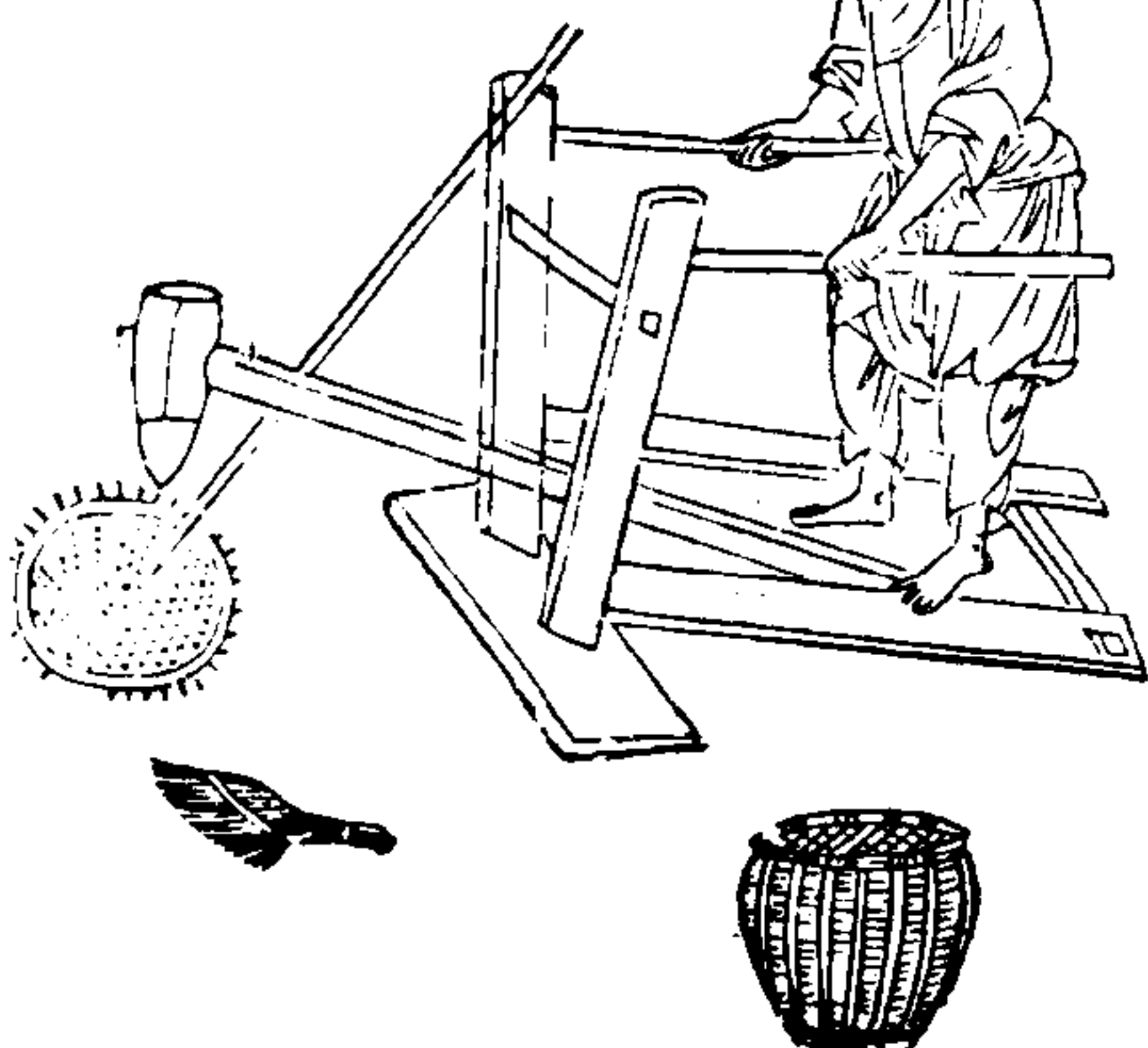

鋒



鋒平遙切其金比犁鏡小而加銳其柄如耒首如刃鋒故名鋒取其銛利也地名堅塔胡格切鋒而後耕牛乃省力古農法云鋒地宜深鋒苗宜淺齊民要術耕田篇云速鋒之地恒潤澤而不硬注曰刈穀之後即鋒蒲達力下今突起則潤澤易耕種穀篇云苗高一尺則鋒之黍捺篇云苗生壟平鋒而不耕公項切農書云無鋒而耕曰耩既鋒矣固不必耩蓋鋒與耩相類今耩多用岐頭若易鋒為耩亦可代也

三才圖會

聖用十一卷

四十

鐵搭

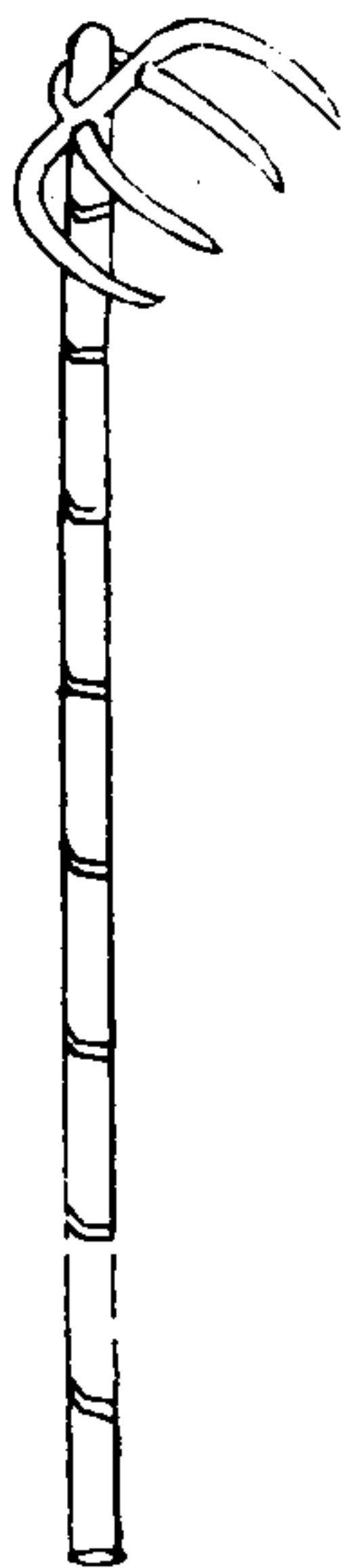

鐵搭或四齒或六齒其齒銳而微鉤似杷非杷斷土如搭是各鐵搭就帶圓釜以受直柄柄長四尺南方農家或乏牛犁舉此斷地以代耕犁取其疏利仍就鑄塊壤兼有杷鑿之効嘗見數家為朋工力相傳日可斷地數畝江南地少土潤多有此等人力猶北方山田鑿戶也

長

鏡



三才圖會

器用十一卷

聖

長鏡切踏田器也鏡比犁鏡頗狹制為長柄謂之長鏡
杜工部同谷歌曰長鏡長鏡白禾柄即謂此也柄長三
尺餘後偃而曲上有橫木如拐以兩手按之用足踏其鏡
柄後跟其鋒入土乃換柄以起塔也在園圃區田家可代
耕比於鑿新切省力得土又多古謂之蹠錘今謂之蹠
犁亦耒耜之遺制也

木杵 鐵杵 鐵杵

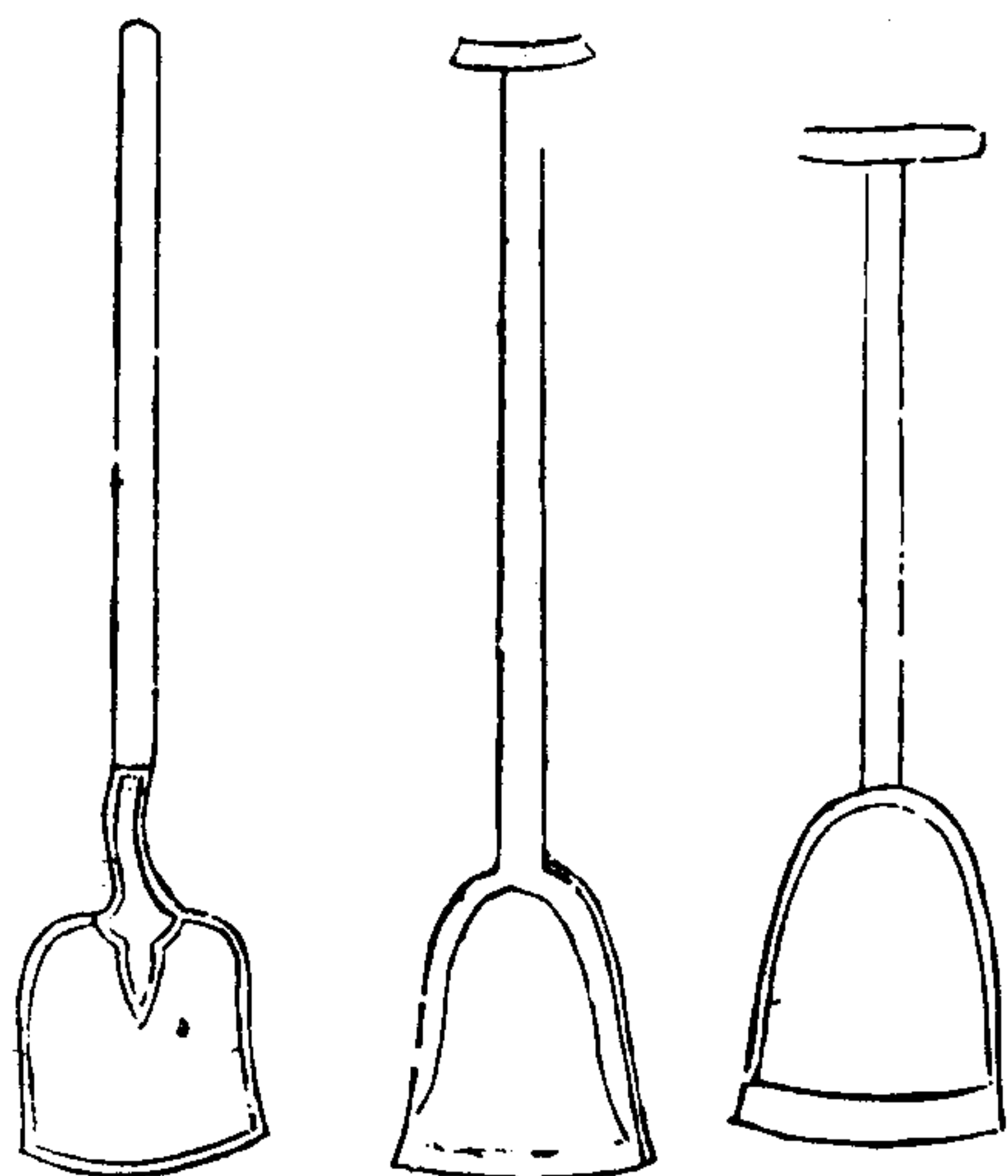

三才圖會

器用十一卷

聖

竹揚杵

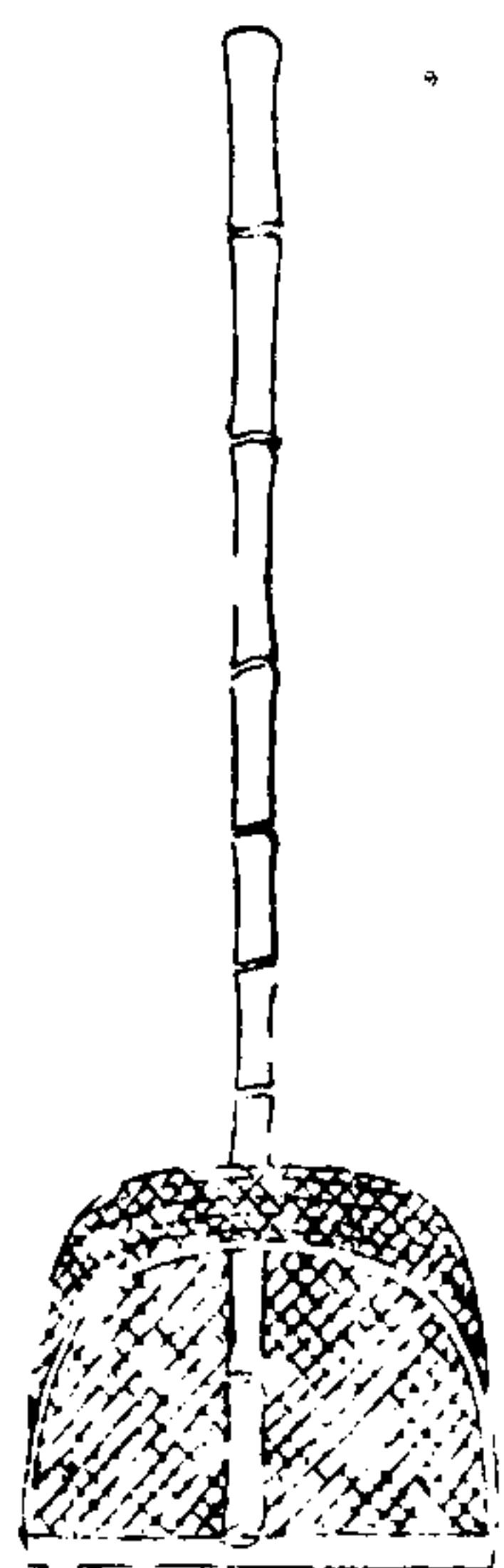

杵虛切重屬但其首方濶柄無短拐此與鐵杵異也煨鐵
為首謂之鐵杵惟宜土工剡木為首謂之木杵可揀前切
穀物又有鐵刃木杵裁割田間塔塿以竹為之者淮人謂
之竹揚杵與江浙颶聲去籃少異今皆用之

鏡

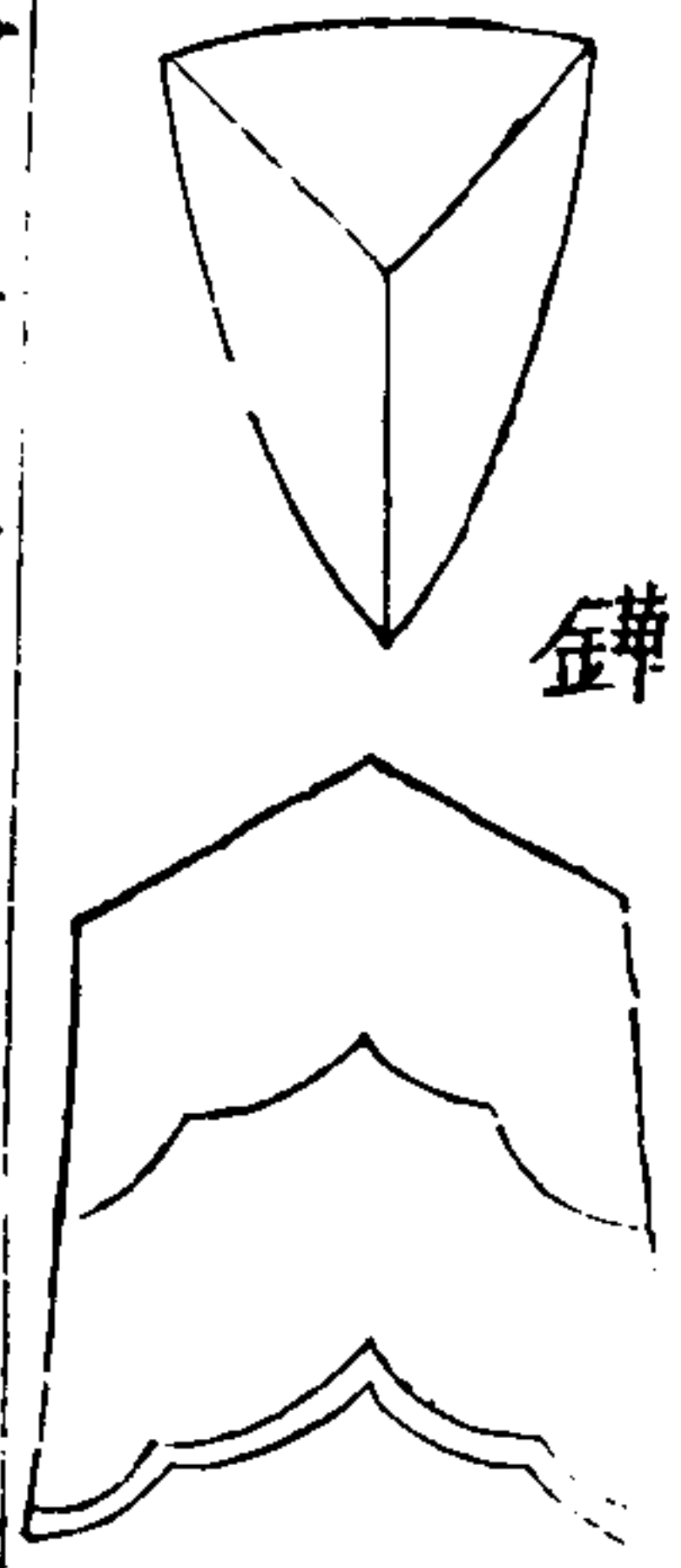

鏡什杉切犁之金也集韻注鉤也吳人云鐵犁長尺有二寸廣六寸陸龜蒙耒耜經曰白金而為之者曰犁鏡起其墾者也負鏡者底底實于鏡中工謂之斃肉底之次曰壓鏡皆馳然相戴地以鼓切物之連吹也若剗土既多其鋒不禿還可鑄接貧農利之夫鏡之體用又見鐮序

三才圖會

聖帝用十一卷

四三

鐮胡瓜切集韻云耕具也釋名鐮鍾類起土也說文鐮作某兩刃鍾也從木象形宋魏作某五瓜反集韻某作鐮或曰削能有所穿也又鐮剗地為坎也淮南子曰故伊尹之興土功脩脚者使之蹠音華長脚者蹠鐮得土多也今謂鐮與鏡頗異鏡狹而厚惟可正用鐮濶而薄翻覆可使老農云開墾生地宜用鏡翻轉熟地宜用鐮蓋鏡開生地着力易鐮耕熟地見功多然北方多用鐮南方皆用鏡雖各習尚不同若取其便則生熟莫氣當以老農之言為法庶南北互用鏡鐮不偏廢也

鏵

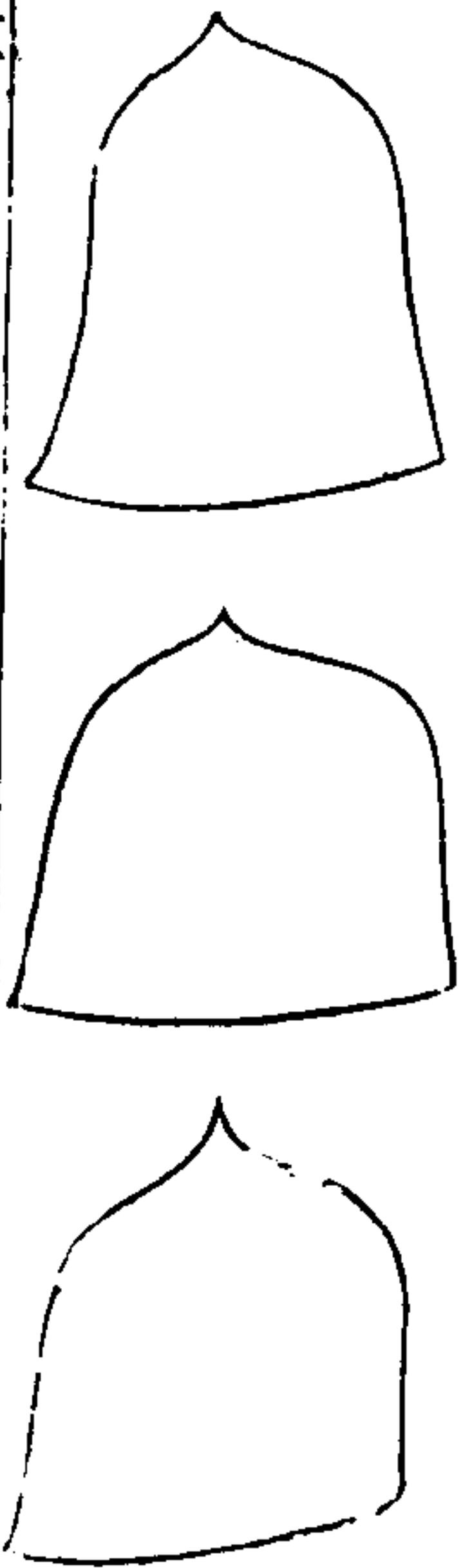

鏵蒲伏切犁耳也陸龜蒙耒耜經其畧曰冶金而為之曰犁鏵起其墾者鏡也覆其墾者鏵也鏡引而居下鏵倚而居上鏵形其圓廣長皆尺微橢徒果切狹長也背有一乳係于壓鏡之兩旁鏡之坎曰策領言其可以杆其鏵也皆相連屬不可離者

三才圖會

聖帝用十一卷

四四

剗

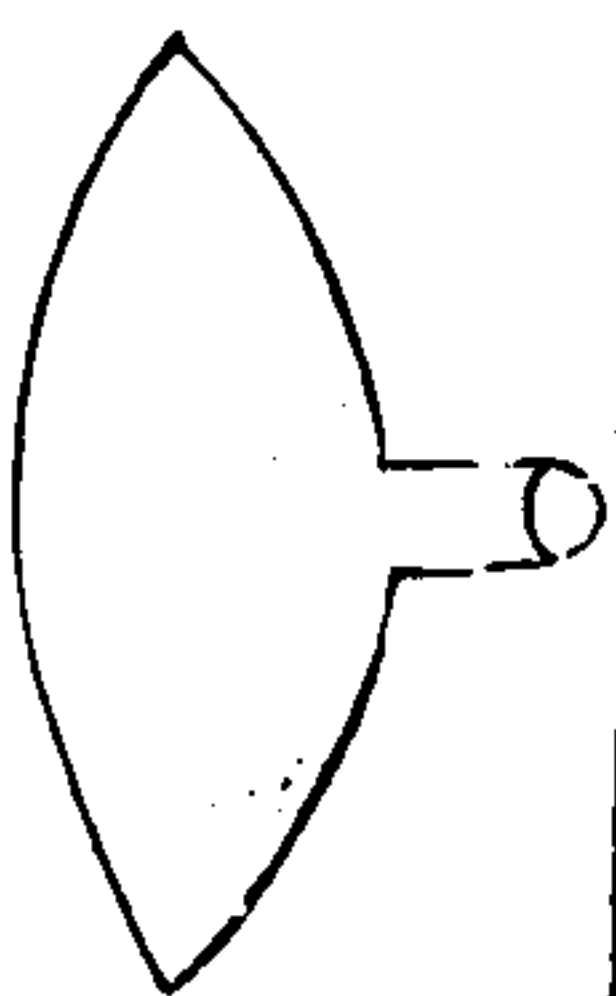

剗所間切平土器也土俗又名鏹上聲周禮籒氏堂殺草冬日至而耜之鄭玄謂以耜測凍土而剗之其刃如鍤而濶上有深袴挿於犁底所置鏡處其犁輕小用一牛或人輓行北方幽冀等處遇有下地經冬水涸至春首涸凍稍甦乃用此器剗土而耕草根既斷土脉亦通宜春種麥凡草莽汚澤之地皆可用之

剗

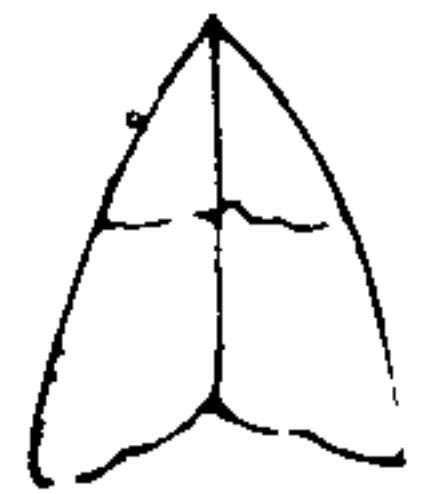
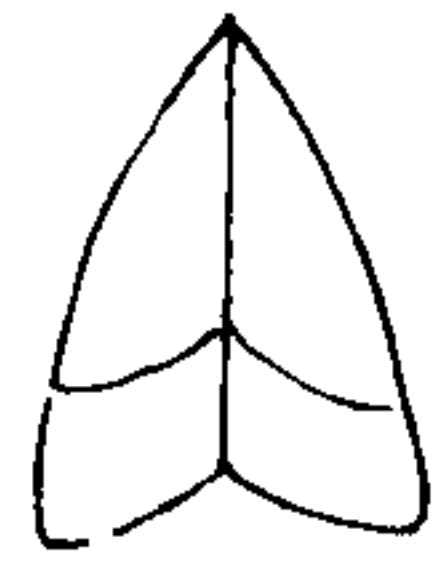

剗叶似農系輯要云燕趙之間用之今燕趙地南又謂之種金耨足所稱金也如鏡而小中有高脊長四寸許濶三寸插於耨足背上兩窻以繩控於耨之下枕其金入地三寸許耨足隨瀉種粒其種入土既深日亦加熟剗所過猶小犁一遍如古耦耕之法即一事而兩得也

三才圖會

器用十一卷

四五

錢

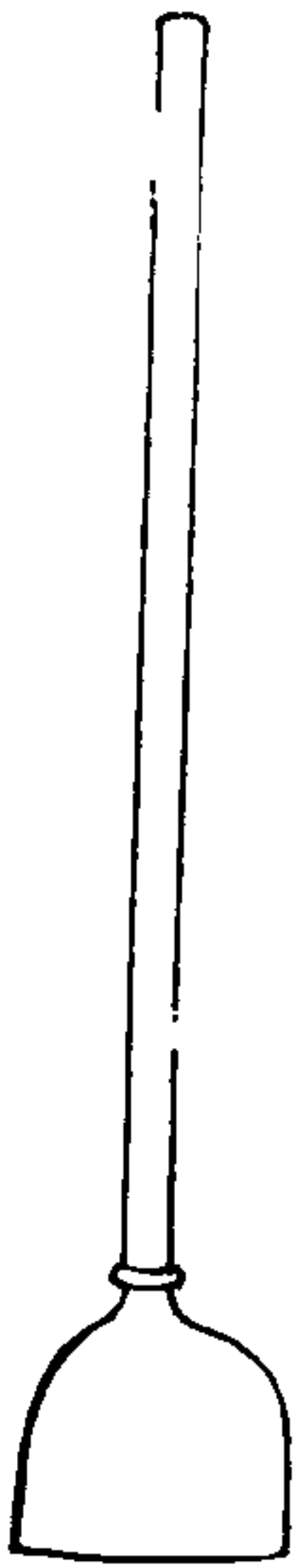

錢叶似臣工詩曰庠乃錢鑄注錢鈹也世本垂作鈹唐韻作脚今鈹與鋪同此錢與鑄為類時蒙器也非鈹屬也茲度其制似鈹非鈹始與鏟同纂文曰耨苗之道鋤不如耨力豆耨不如鏟楚簡鏟柄長一尺刃廣二寸以剗地除草此鏟之體用即與錢同錢特鏟之別名耳

鑄



鑄布各釋別名也良耨詩曰其鑄斯趙以耨茶蓼釋名曰鑄迫也迫地去草也爾雅疏云鑄鑄一器或云鉏或云鋤屬實質諸考工記凡器皆有國工粵獨無鑄何也粵之無鑄非無鑄也夫人而能為鑄也鑄鋤屬農所通用故人多匠之不必國工今舉世皆然非獨粵也

三才圖會

器用十一卷

四六

耨

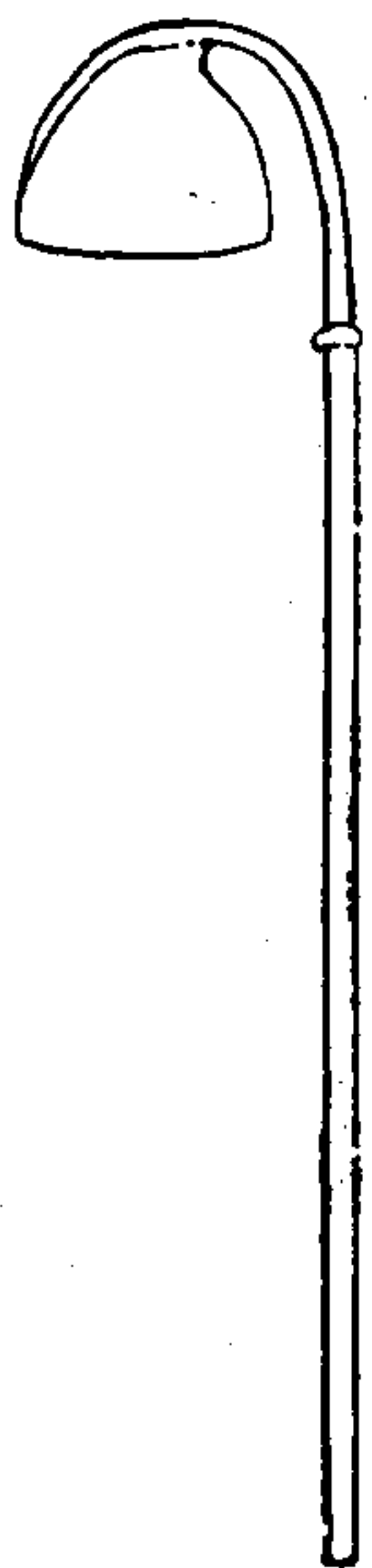

耨力豆除草器易繫曰耨耨之利以教天下蓋取諸益呂氏春秋曰耨柄尺此其度也其耨六寸所以間稼也高誘注云耨芸苗也六寸所以入苗間廣雅又云定謂之耨爾雅曰斲巨復古斲侯二切斲謂之定郭曰鋤屬淮南子曰摩廔而耨摩大味也摩令利用耨此古農器也

耨 鉏

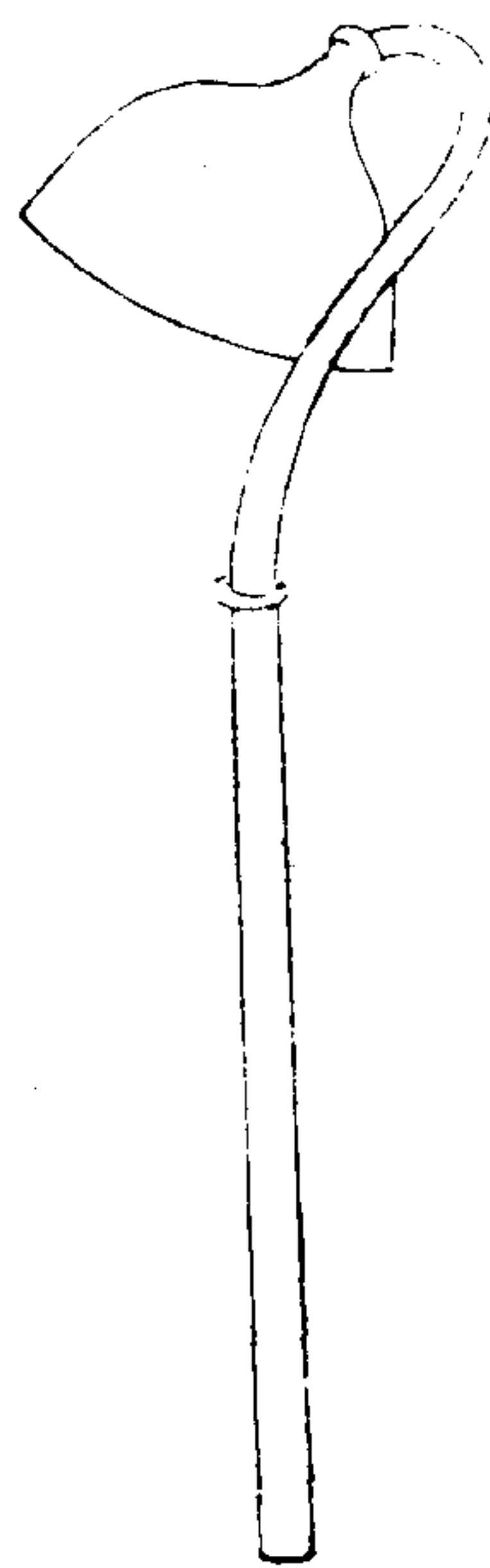

耨鉏古云斫斫一名定耨為鉏柄也賈誼云秦人僂又耨鉏即此也釋名鉏助也去穢助苗也說文鉏立耨也齊民要術曰苗生馬耳則鉏鉏鉏如馬耳鉏稀豁之處鉏而補之凡五穀惟小鉏為良勿以無草而暫停春鉏起土夏鉏除草故春鉏不用觸濕六月以後雖濕亦無嫌

三才圖會

器用十一卷

四七

耨

鉏

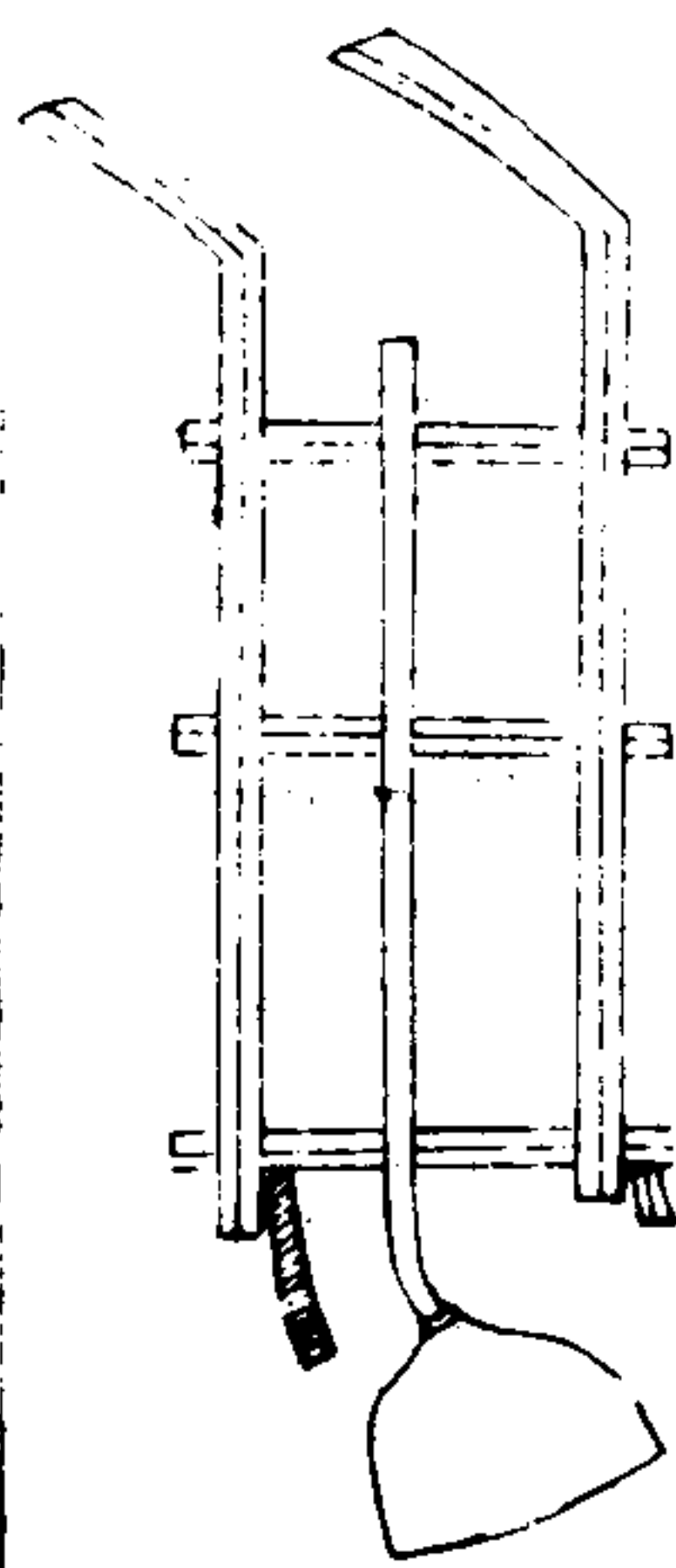

耨鉏種時直說云此器出自海墘號曰耨鉏耨制頗同獨無耨斗但用耨鉏鐵柄中穿耨之橫枕下仰鉏刃形如杏葉撮前後用一驢帶籠前輓之初用一人牽慣熟不用人止一人輕扶入土二三寸其深痛過鉏力三倍所辨之田日不啻二十畝今燕趙間用之名曰割子割子之制又少與於此

鐙 鉏

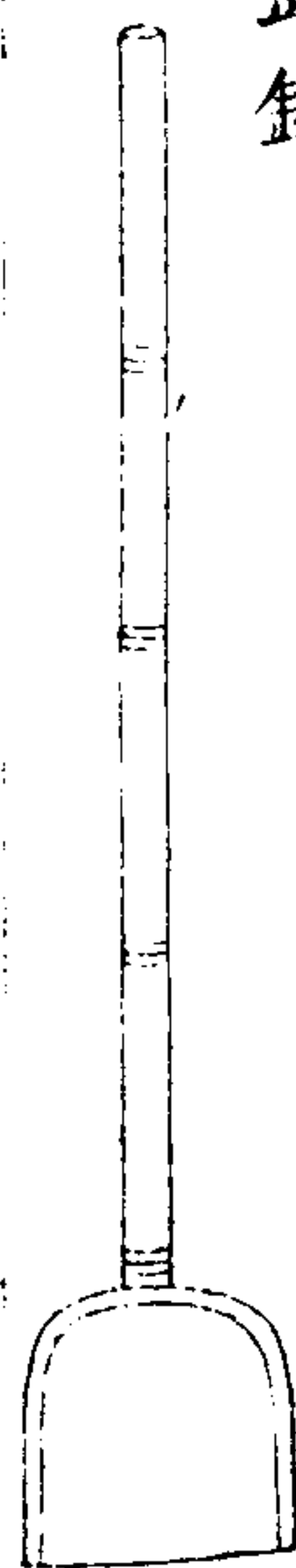

鐙鉏鉏切草具也形如馬鐙其踏鐵兩旁作刃甚利上有圓釜以受直柄用之割草故名鐙鉏柄長四尺比常鉏無兩刃角不致動傷苗稼根莖或遇少旱或燒苗之後壟土稍乾荒蕪復生非耘耙耘爪所能去者故用此割除特為健利此創物者隨地所宜偶假其形而取便於用也與前代儀仗鐙棒無異嘗見江東農家用之

三才圖會

器用十一卷

四八

鏟

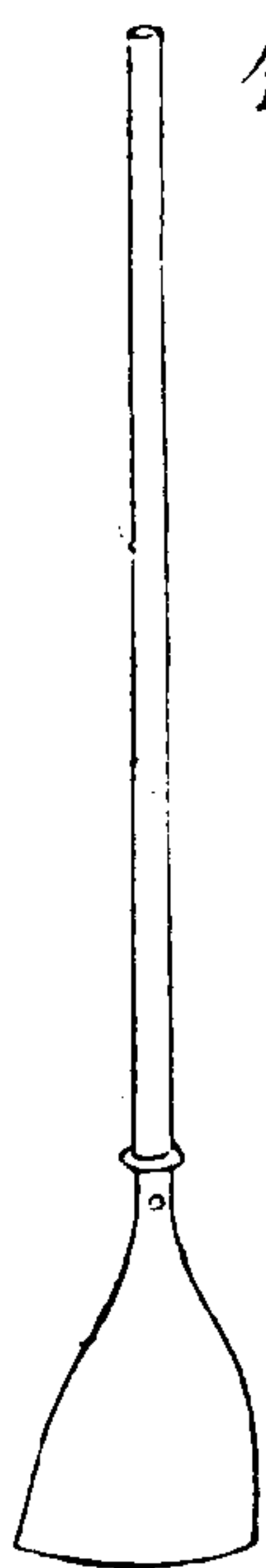

鏟楚簡釋名曰鏟平削也廣雅曰叢纂文曰養苗之道鉏不如耨耨不如鏟鏟柄長二尺刃廣二寸以割地除草此古之鏟也今鏟與古制不同柄長數尺首廣四寸許兩手持之但用前進攬之割去塊草就覆其根特號敏捷今營州之東燕薊以北農家種溝田者皆用之



耘爪

耘爪耘水田器也即古所謂鳥耘者其器用竹管隨手指大小截之長可逾寸削去一邊狀如爪甲或好堅利者以鐵爲之穿於指上乃耘田以代指甲猶鳥之用爪也

三十圖會

器用十一卷

四九

耘盪

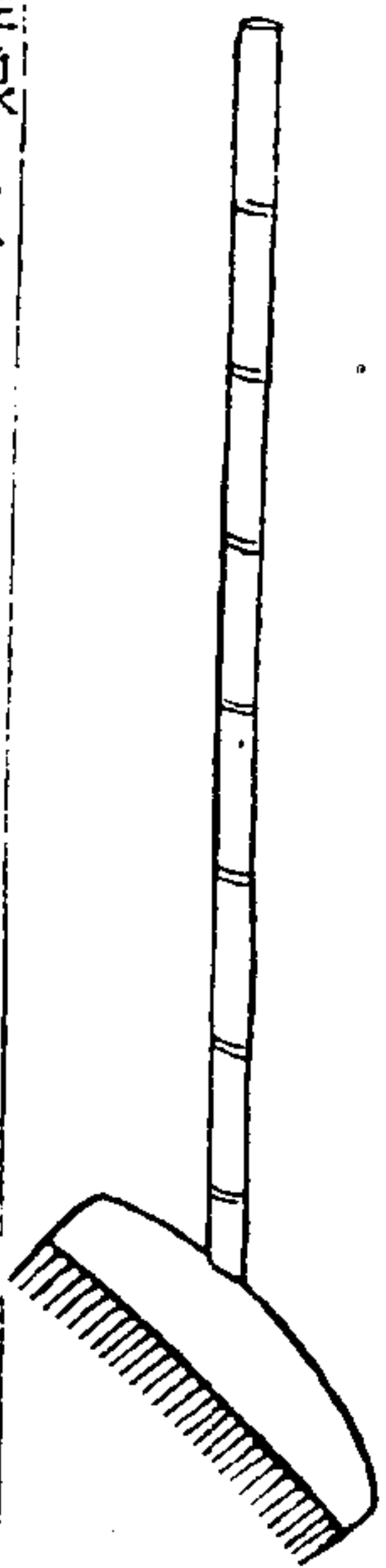

耘盪徒浪切江浙之間新制之形如木屐而實長尺餘濶約三寸底列短釘二十餘枚箕其上以貫竹柄柄長五尺餘耘田之際農人執之推盪禾塊間草泥使之溷溷則田可精熟既勝杷鋤又代手足水田有手耘足耘况所耘田數日復兼倍嘗見江東等處農家皆以兩手耘田匍匐水間膝而行前日曝於上泥濘於下誠可嗟憫

銚

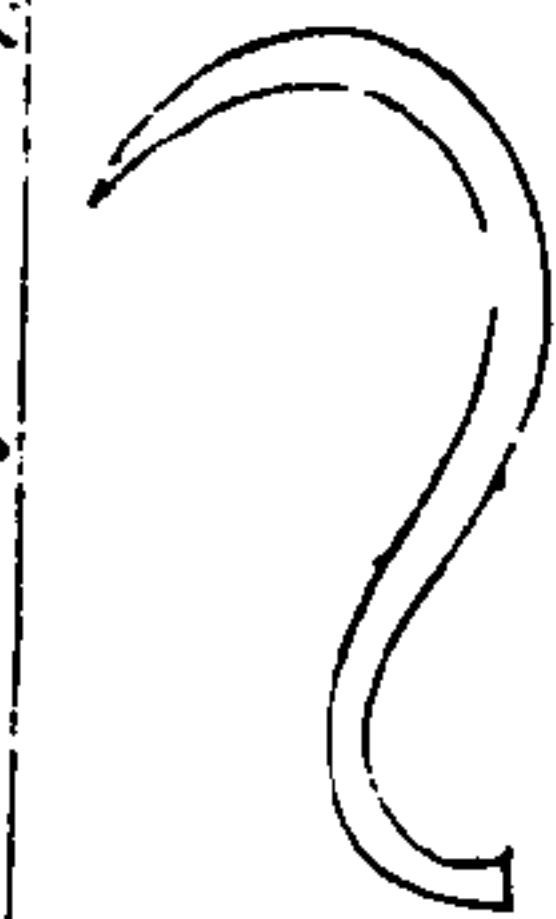

艾

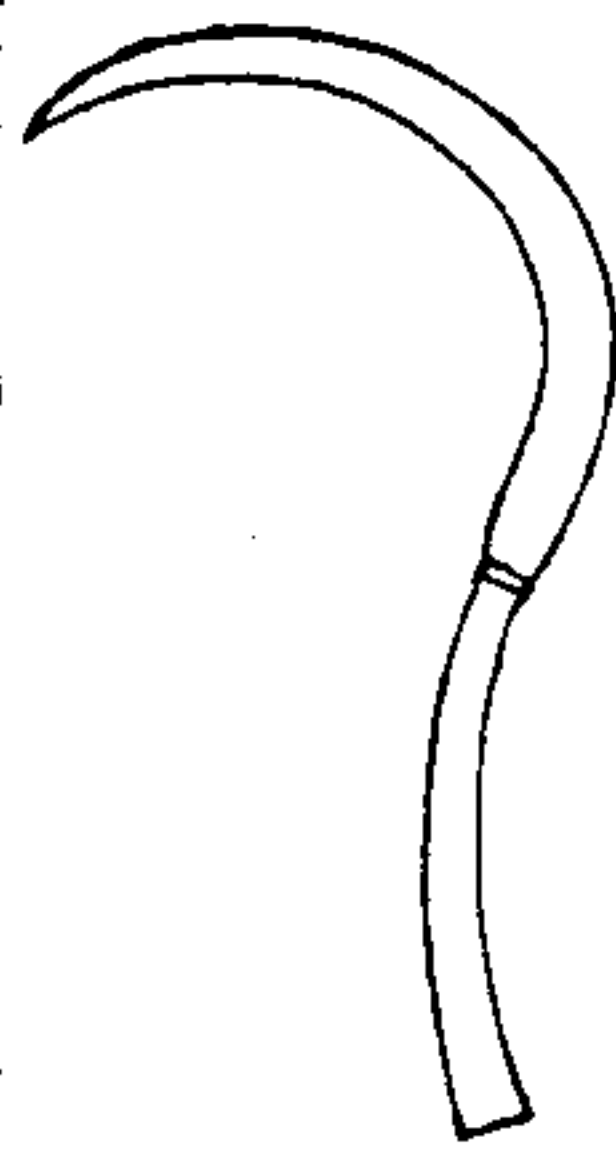

銚知栗切穫禾穗刃也臣工詩曰奄觀銚艾書禹貢曰二百里納銚注刈禾半藜也小爾雅云截穎謂之銚截穎即穫也據陸詩釋文云銚穫禾短鎌也纂文曰江湖之間以銚爲刈說文云此則銚器斷禾聲也故曰銚管子曰一農之事必有一穫一銚然後成爲農此銚之歷見於經傳者如此

艾魚肺切穫器今之劍鎌也方言曰刈江淮陳楚之間謂之艾魚肺切三十圖會

器用十一卷

五十

銚或謂之鍋音自關而西或謂之鉤或謂之鎌或謂之鋏音結詩奄觀銚艾釋音又韻作艾艾草亦作刈賈策有艾草菅生艾讀曰刈古艾從草今刈從刀字宜通用

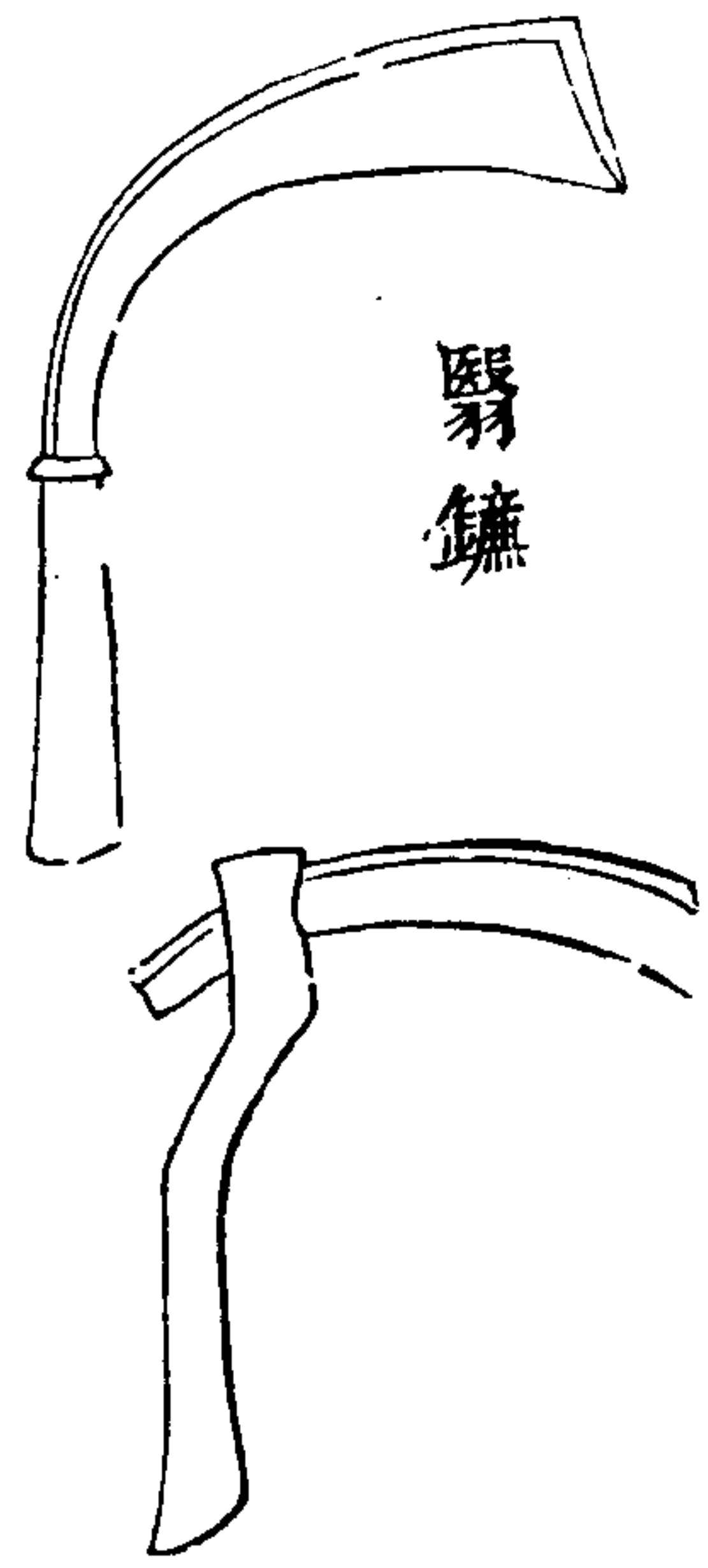

鐮

鐮力聲切刈禾曲刀也釋名曰鐮廉也薄其所刈甚廉者也
又作鐮周禮雉氏掌殺草春始生而萌之夏日至而夷之
鄭玄謂夷之鈎鐮追地芟之也若今取芟矣風俗通曰鐮
三才圖會 器用十一卷 五二
刀自揆積芻堯之效然鐮之制不一有佩鐮有兩刃鐮有
袴鐮有鈎鐮有鐮柯鐮柄揆其刃也之鐮皆古今通用芟器也

推 鐮

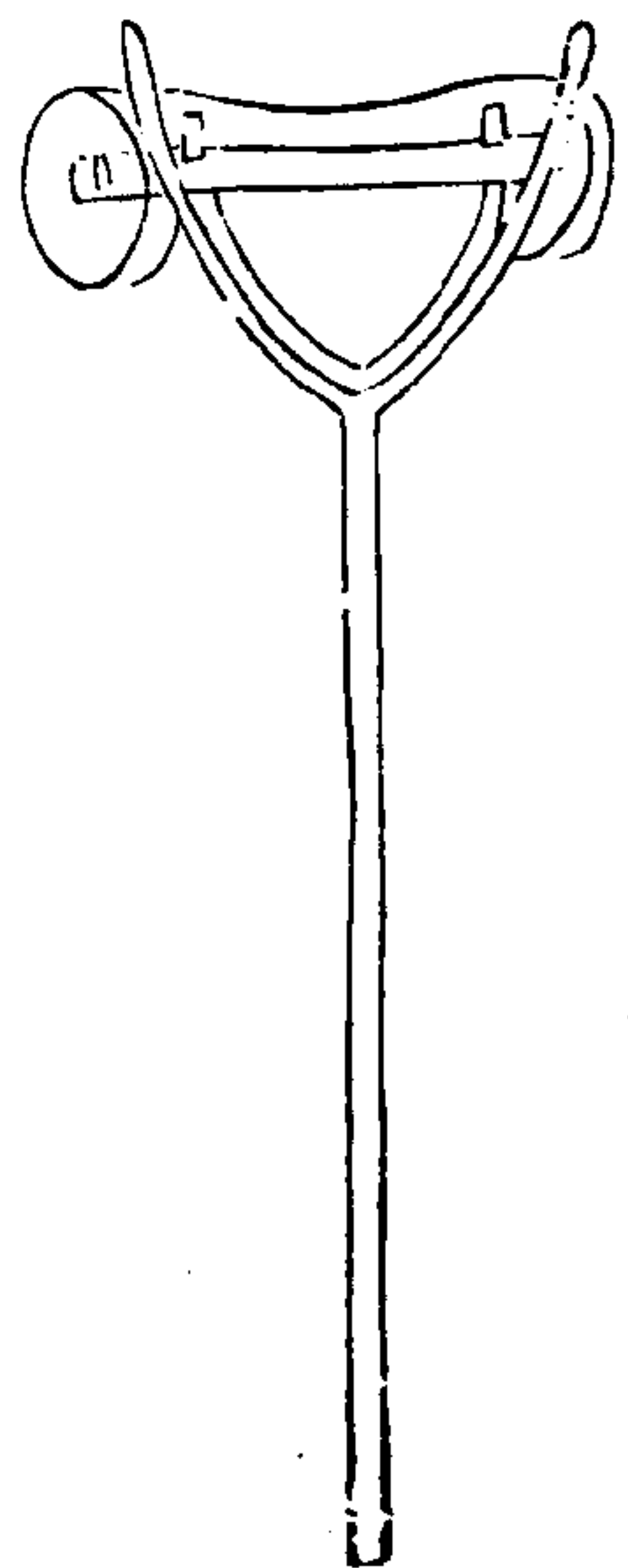

推鐮欽禾刃也如喬麥熟時子易落故制此具便於收
欽形如偃月用木柄長可七尺首作兩股短叉架以橫木
約二尺許兩端各穿小輪圓轉中嵌鐮刃前向仍左右加
以斜杖謂之蛾眉杖以聚所割之物凡用則執柄就地推
三才圖會 器用十一卷 五二
去禾莖既斷上以蛾眉杖約之乃回手左擁成穉以離糞
地另作一行子既不損又速於刀刈數倍

鏢

鏢

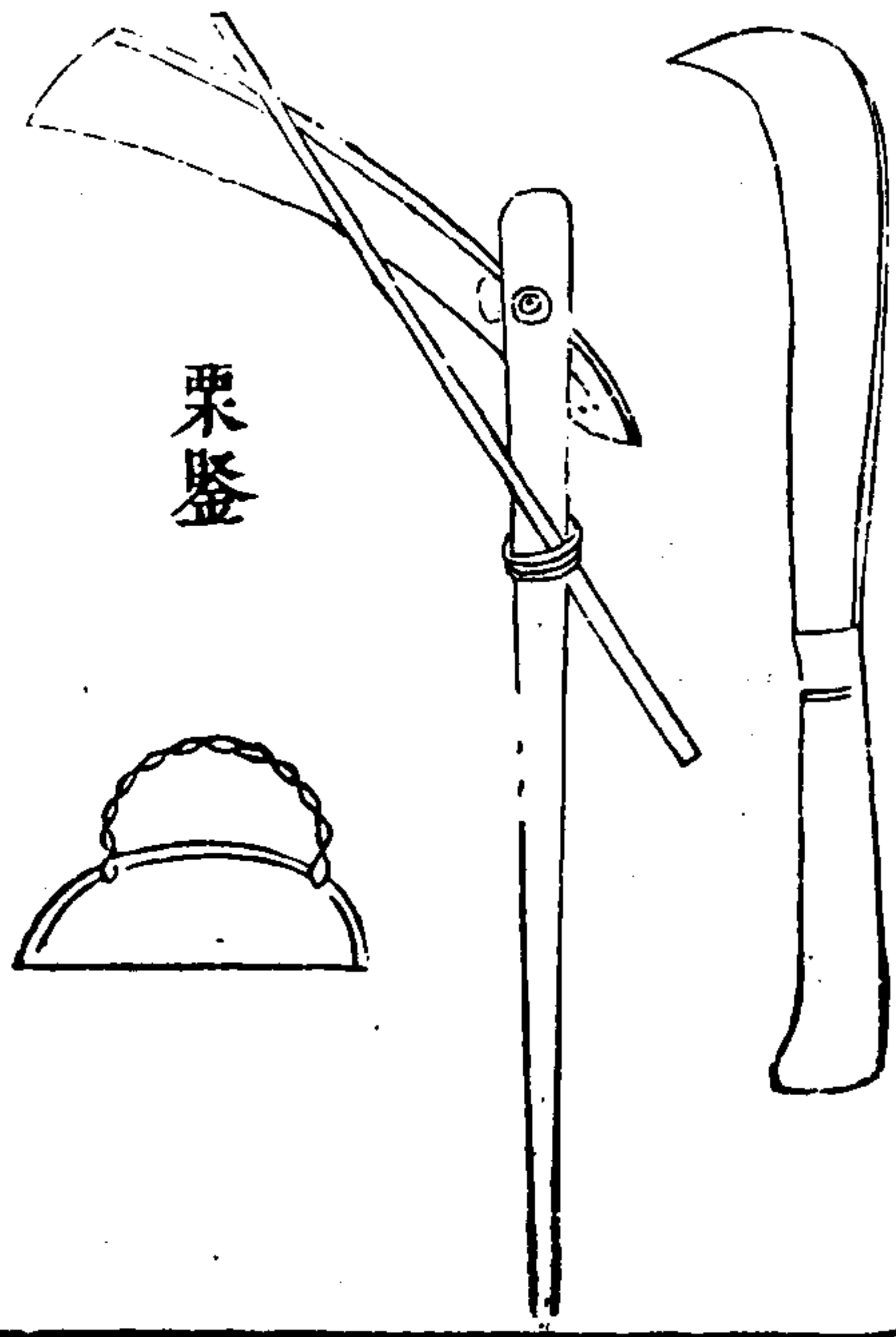

栗鑿

三才圖會

器用十一卷

五三

鏢古節切似刀而上彎如鏹而下直其背指厚刃長尺許柄

盈二握江淮之間恒用之方言云自關而西謂之鉤江南

謂之鏢音結鏢鏢集韻通用又謂之彎刀以刈草禾或斫柴

篠可代鏹斧一物兼用農家便之

鏹音蒲未切集韻云鏹兩刃刈也其刃長餘一尺濶可三寸橫

插長木柄內平以逆楔先結切農人兩手執之遇草萊或麥

禾等稼折腰展臂匝地芟之柄頭仍用掠草杖以聚所芟

之物使易收束太公農器篇云春鏹草棘又唐有鏹麥殿

今人亦云芟曰鏹蓋體用互名皆此器也

栗古堅切截禾穎刃也集韻云鑿剛也其刃長寸餘上帶圓

鋸穿之食指刃向手內農人收穫之際用摘禾穗與銚形

制不同而名亦異然其用則一此特加便捷耳

三才圖會

器用十一卷

五四



剷刀闢荒刃也其制如短鎌而背則加厚嘗見開墾荒蕪
等地根株駢密故於耕犁之前先用一牛引曳小犁仍置
刃裂地闢及一隴然後犁鏡隨過覆鋤截然省力過半

剷刀

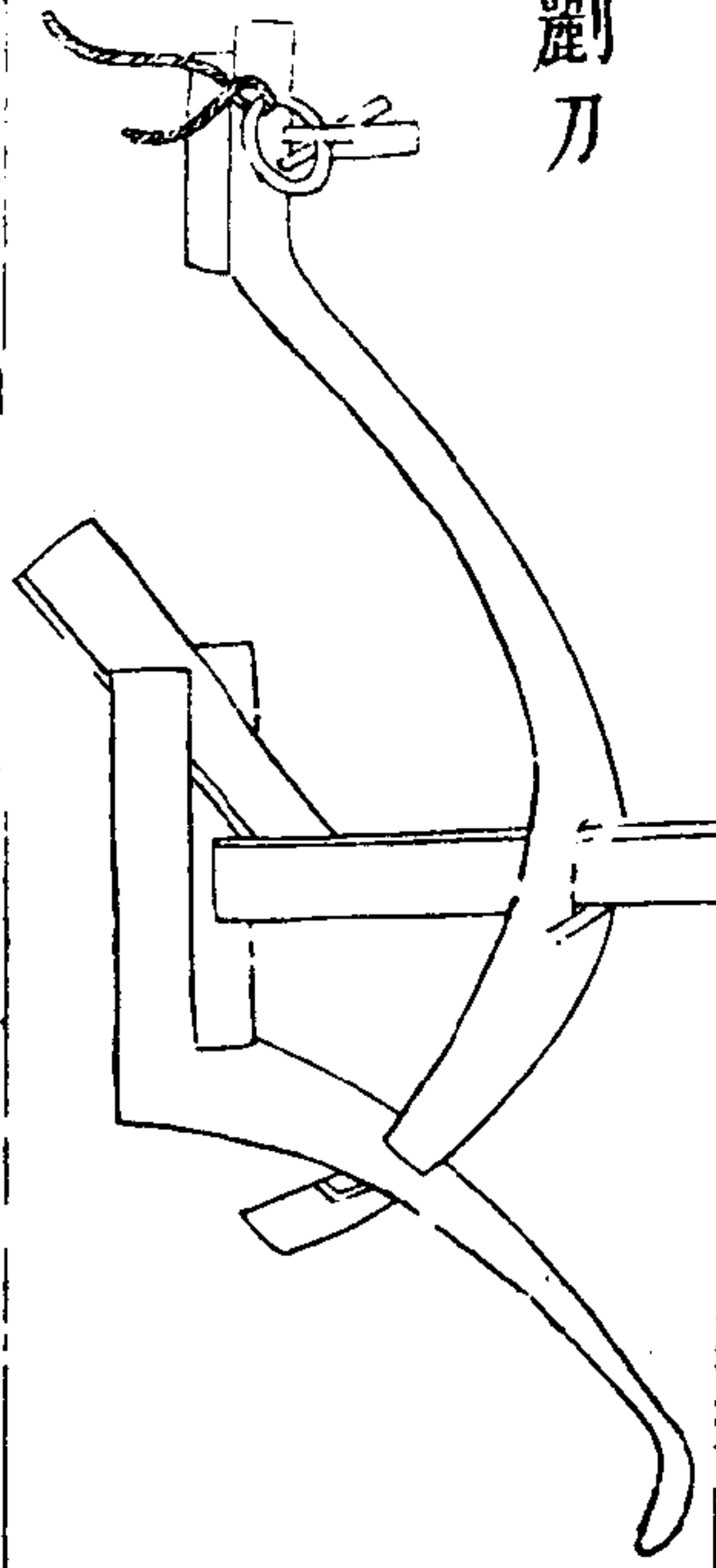

三才圖會

器用十一卷

五五

蓐馬

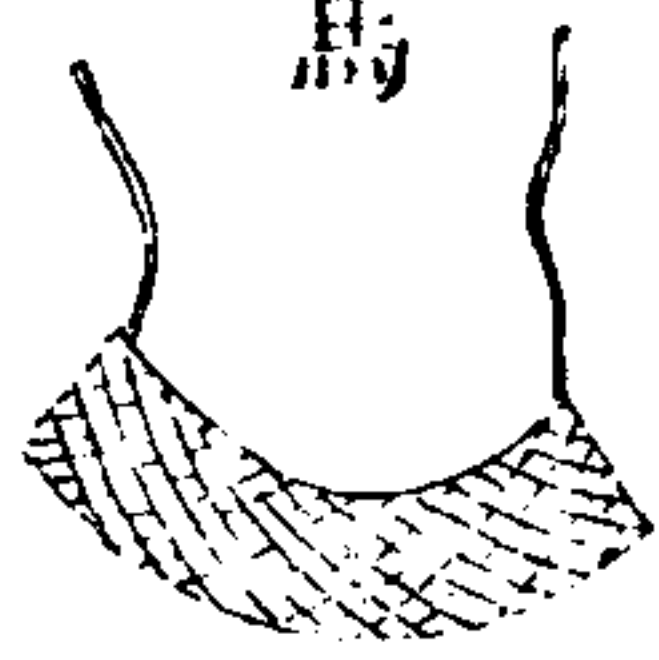

蓐馬蓐禾所乘竹馬也似籃而長如鞍而狹兩端攀以竹
系農人蓐禾之際乃寘於跨間餘裳歛之於內而上控于
腰畔乘之兩股既寬又行壠上不礙苗行胡切又且不爲
禾葉所絆故得專意摘剔稂莠速勝鋤耨此所乘順快之
一助也

春

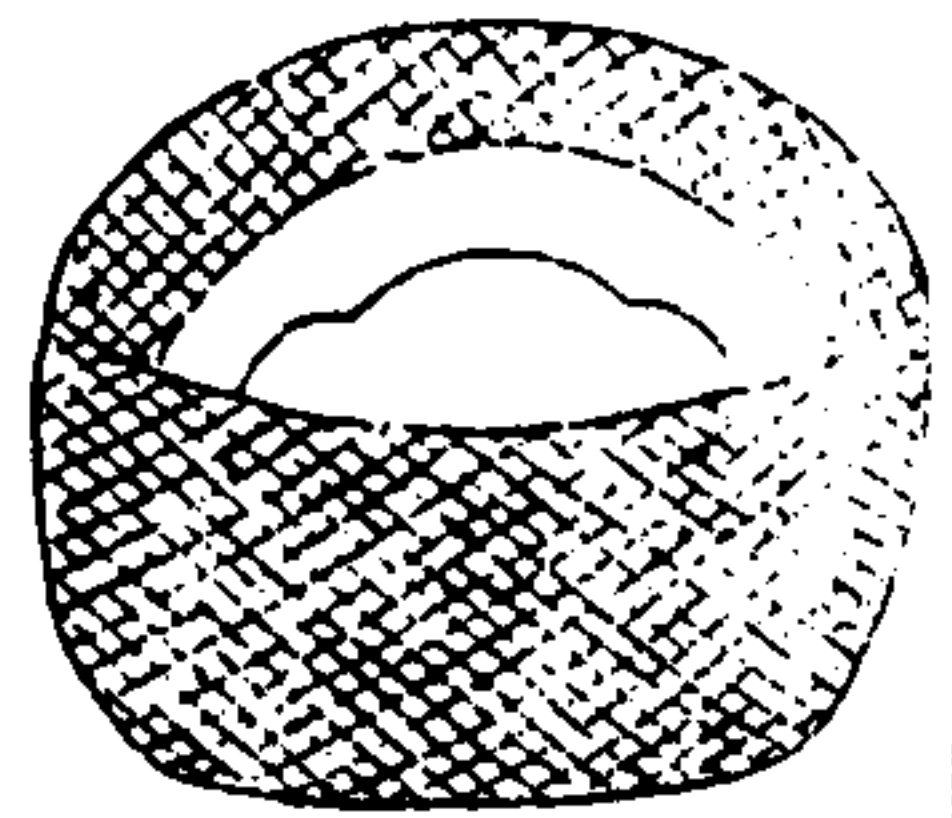

春音木土籠力董切也左傳樂喜陳春柁注云春箕籠集韻作
春晉書王猛少貧賤嘗鬻春爲事說文云春餅音瓶屬又蒲
器也所以盛種柱林以爲竹筍楊雄以爲蒲器然南方以
蒲竹北方用荆柳或負土或盛物通用器也

三才圖會

器用十一卷

五六

三才圖會

雲間允明父王思義續集

器用十二卷 什器類

奩

鳴鞭

筆

墨

硯

硯山 又

硯滴

水中丞

機帚

裁刀

縷架

剪刀

三才圖會 器用十二卷

貝光螺

書尺

錐

筆架

醉翁椅

又椅四

几卓

五

杙

杙檯

床

帳檯

場

畫

畫座

棋盤

天平

杖

三

碑

屏風

傘

雨傘

簾

梳

篦 刷 匣 梳帚

注子

備提

箸 匙

酒帘

盤蓋 漏斗

山遊提盒

提爐

尊式

如意

拂塵

蓆

篔 竹夫人

鎖鑰

毯

屐

擲

雲板

鉢

藥碾

梢箕

飯簾 飯帚 烘籠

鍤刀

銅杓 熨斗

碗

碟 碗

三才圖會 器用十二卷

茶盤

火爐

托子

匱

又

投壺

笏

扇

老瓦盆

瓢杯

葛灯笼

擎灯

燭臺

書灯

甌

油榨

刑具

十

奩

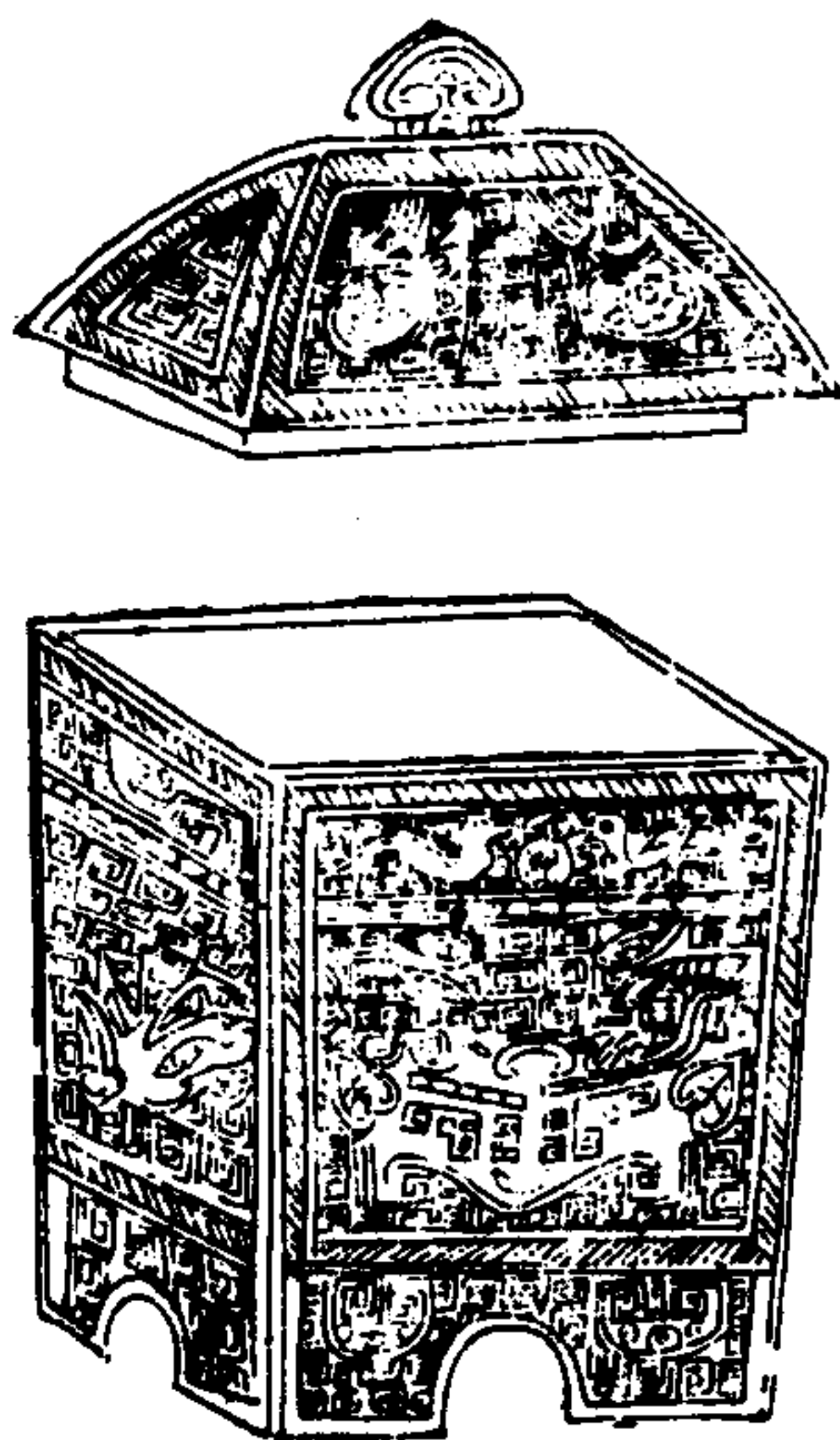

三才圖會 器用十二卷

三

奩按許慎以奩為鑑觀古人貯物之器多以奩稱不獨為鑑而設

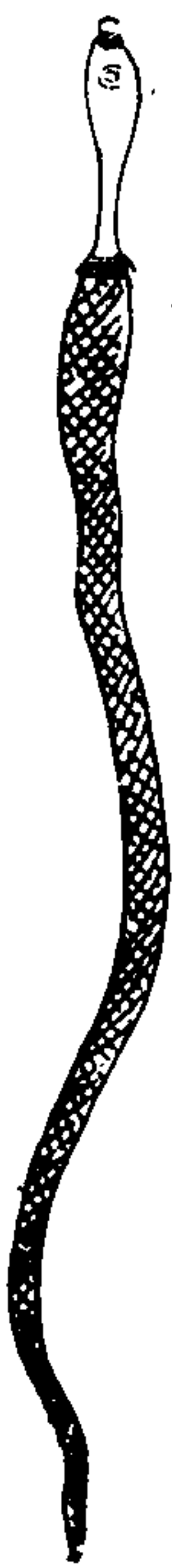

鳴鞭唐及五代有之周官條狼氏執鞭趨辟之遺法也然則鳴鞭雖始於唐亦本周事也其說詳於儀仗類

筆說



說文曰楚謂之聿吳謂之不律燕謂之弗秦謂之筆張華博物志曰秦蒙恬造又曰舜造筆古今注曰牛亨問自古有書契以來便應有筆世稱蒙恬造筆何也恬始造秦筆耳以枯木為管鹿毛為柱羊毫為被所謂蒼毫非兔毫竹管也由此觀之則以羊毫為筆斯蒙恬所制耳

三才圖會 器用十二卷

四

墨

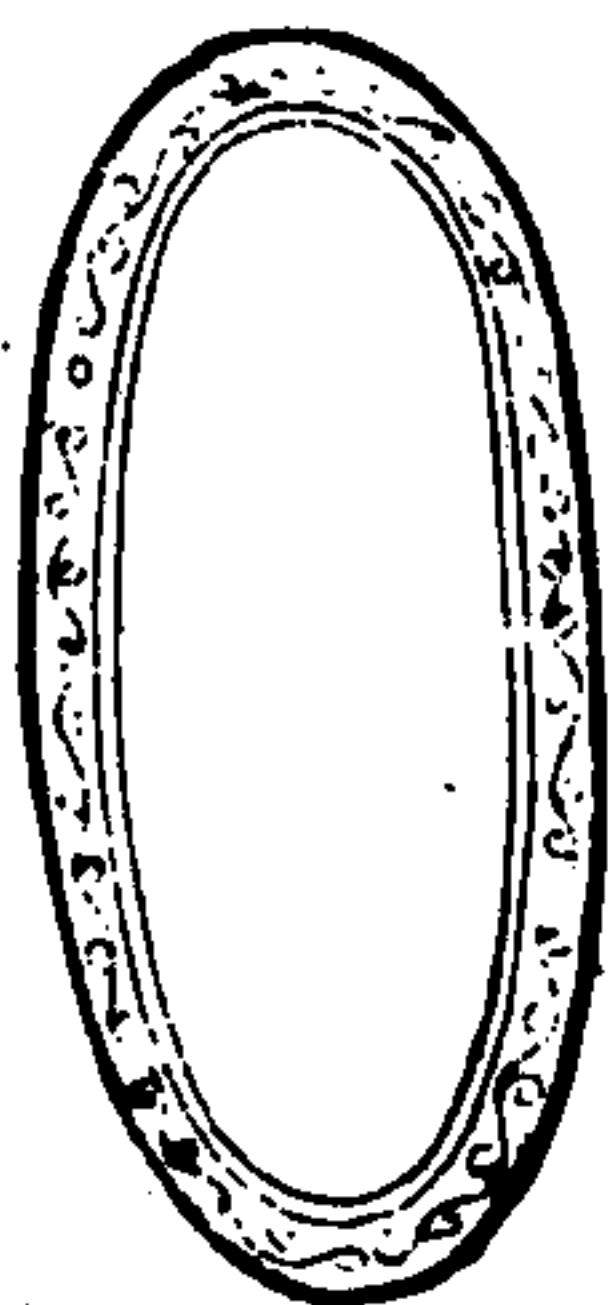

後漢李尤墨硯銘曰書契既造墨硯乃陳則是墨與硯者與文字同興於黃帝之時也一曰田真造墨

天然七星硯此爲黑青端石上有七眼列如七星次第不爽毫髮背有四眼名曰天然七星硯

曰天然七星硯

玉兔朝元硯此爲細羅紋刷絲歛石圓徑六寸高一寸五分面有菊色兔月二像巧若畫成更無凹凸以奏形似真五代前物也名曰玉兔朝元硯傍刻建中靖國元年改製下刻篆書一拳石乃呈祥俾翰墨芳增光出煨燼者不取伊蘇氏其昌張九成識又行云子孫永古用之

三才圖會 器用玉卷

子石硯天生石子長五寸零高厚寸五分傍有小凹四面光潤可愛其色紫黑如墨此端石也後有天然鴿鵲眼迹二字 甲后三角子石硯天成三角石子硯方廣四寸許厚寸許名曰三角子石硯其色青黑光賦發墨乃龍尾石也

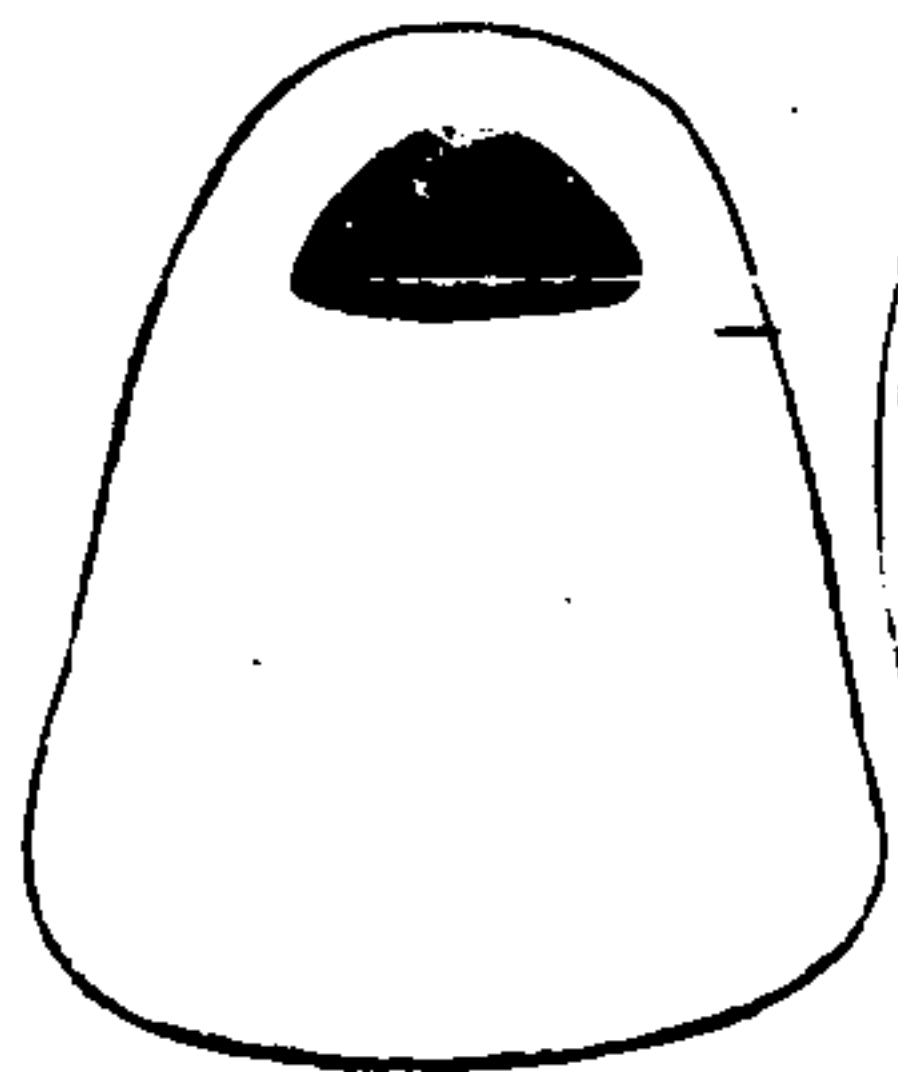
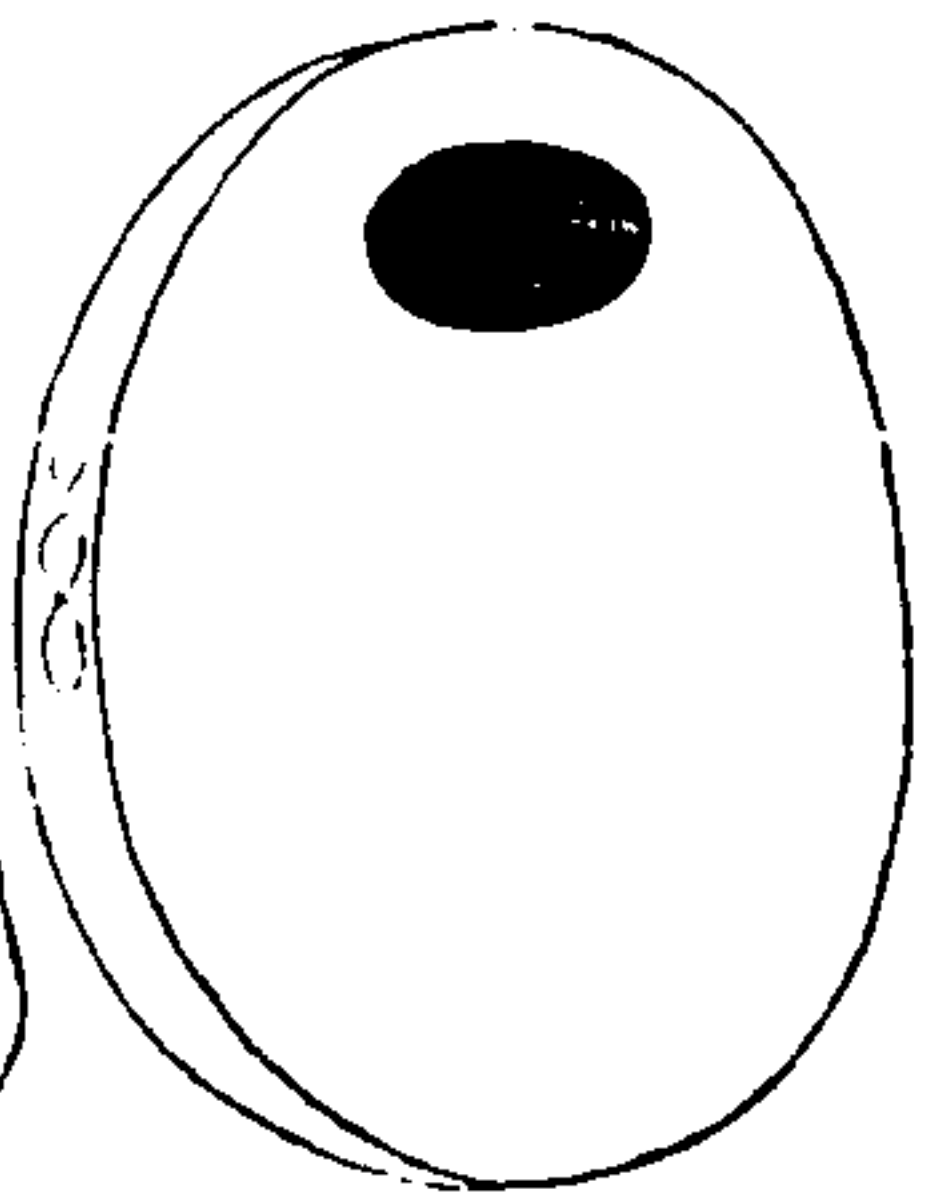
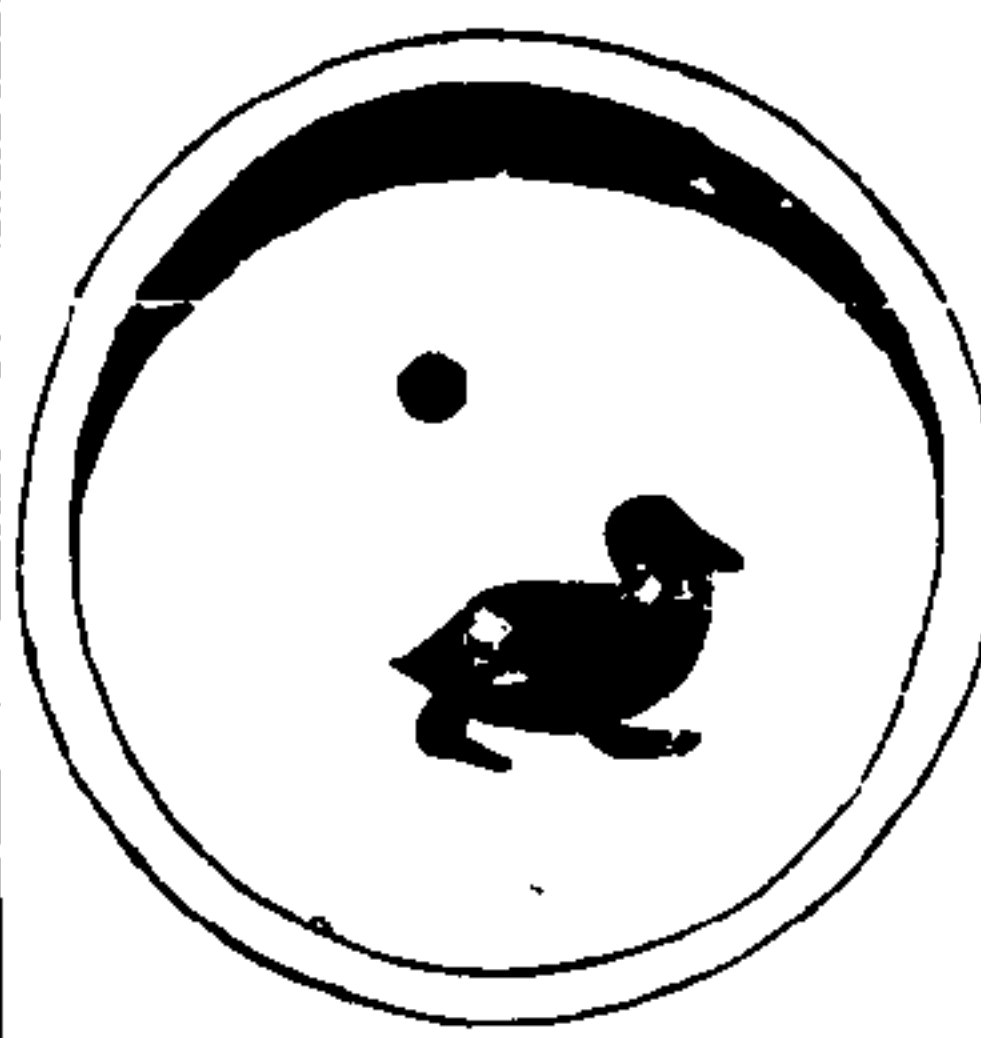
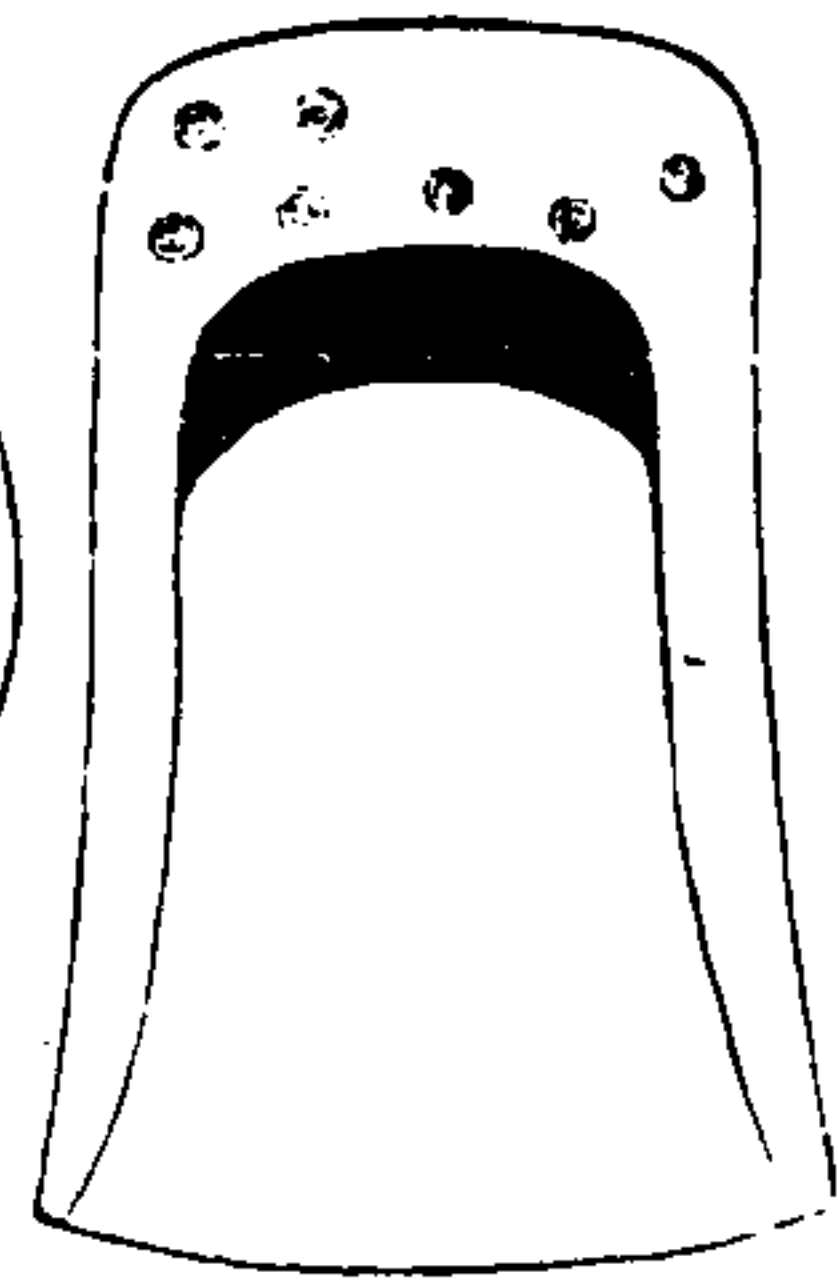

五

此碧玉圭形長七寸許厚一寸四面土秀黃剝纏滿隙處弁後露半體乃波菜綠色爲絕品碧玉上有水池四面光瑩此誠秦漢物也

混成蒼玉一塊如風字形方廣七寸厚二寸上平下瓦空起插手磨處微凹雖巧匠琢磨無此周緻

三才圖會 器用玉卷

此古片瓦之半就形琢爲鸞研其製甚佳質細而堅半厚半薄長七寸濶四寸尾上有元章二字上加米氏印章

此龍尾石塊爲天生形製無可容墨後人琢平底面四傍皆天生石文如圖長六寸濶三寸中厚一寸有多下有烏玉二字

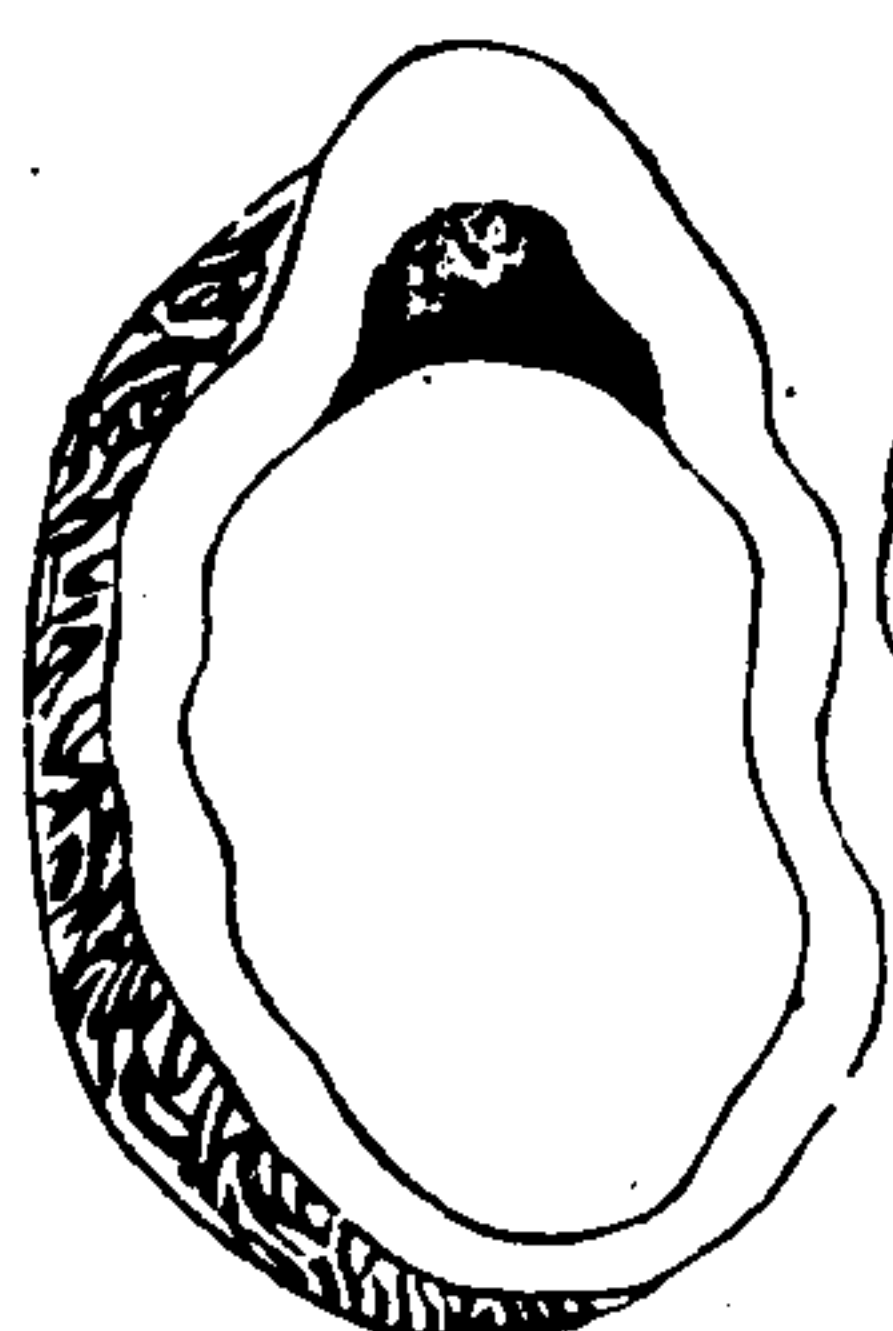
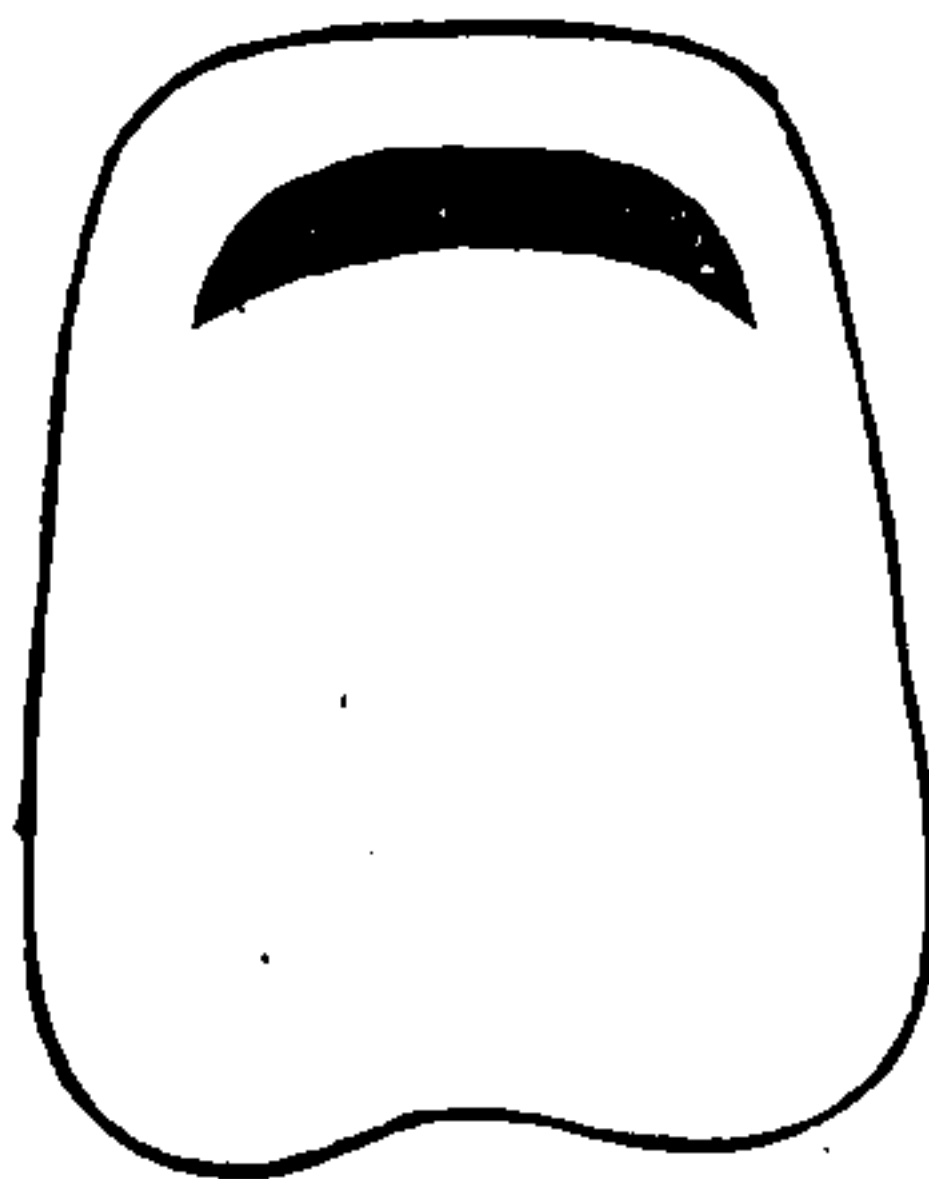
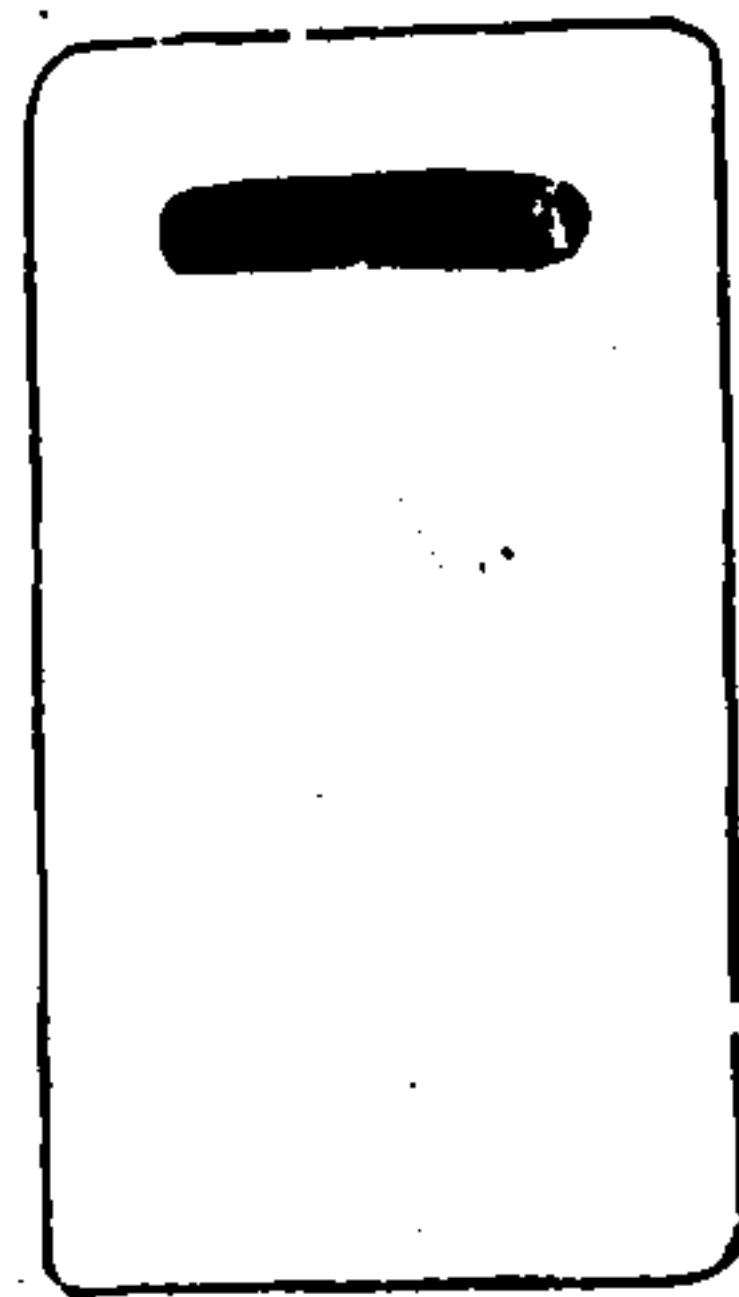

六

八稜澄泥硯此唐之澄泥研也以泥水澄瑩燒而為研品研以為第一方廣九寸厚二寸下有篆字明理宜跡平水圖壁建武庚子共十二字石渠閣瓦硯此瓦硯背篆石渠閣瓦四字研上有銘質堅声清扣之如玉長一尺濶六寸厚一寸

三才圖會 器用十二卷

犀紋石硯此為天生石面儼肖犀紋毫無雕琢亦且平整後刻德壽殿字下有御押長八寸濶四寸厚一寸許天潢硯此古欵石中段橫截白色如玉儼若天潢四面皆然高三寸許長九寸濶可五寸

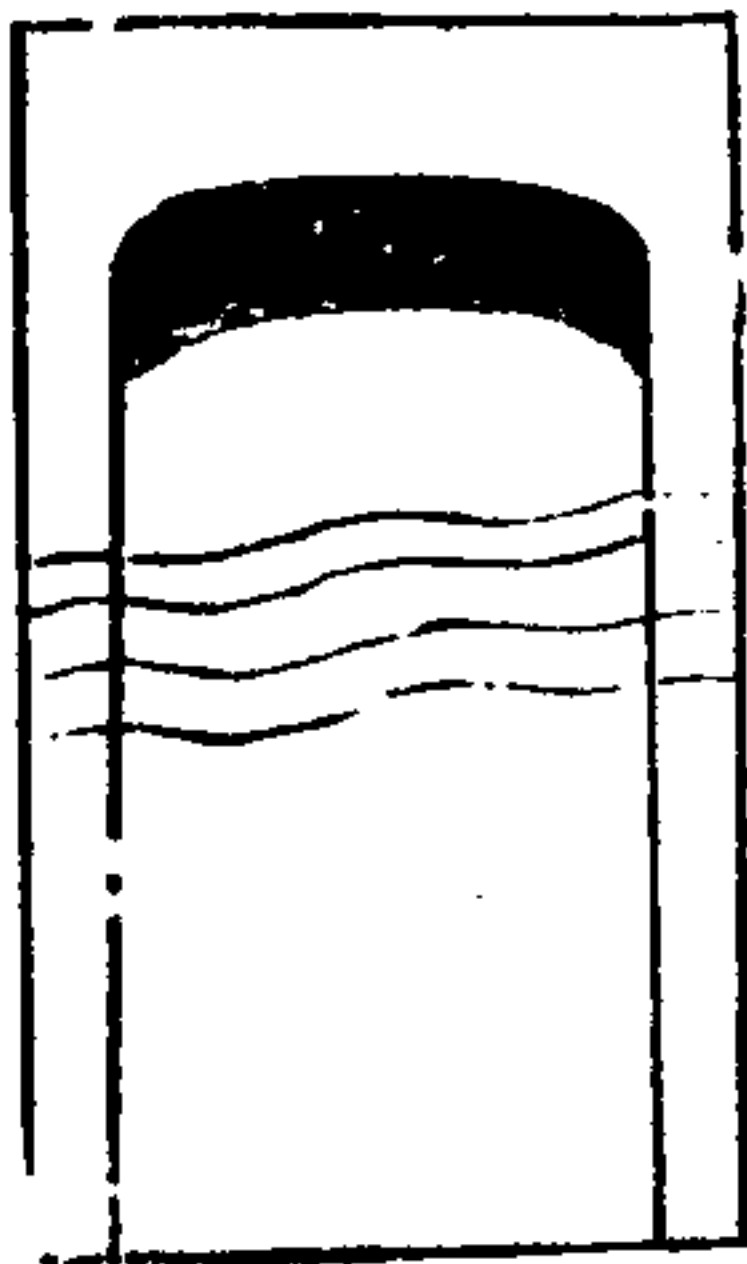
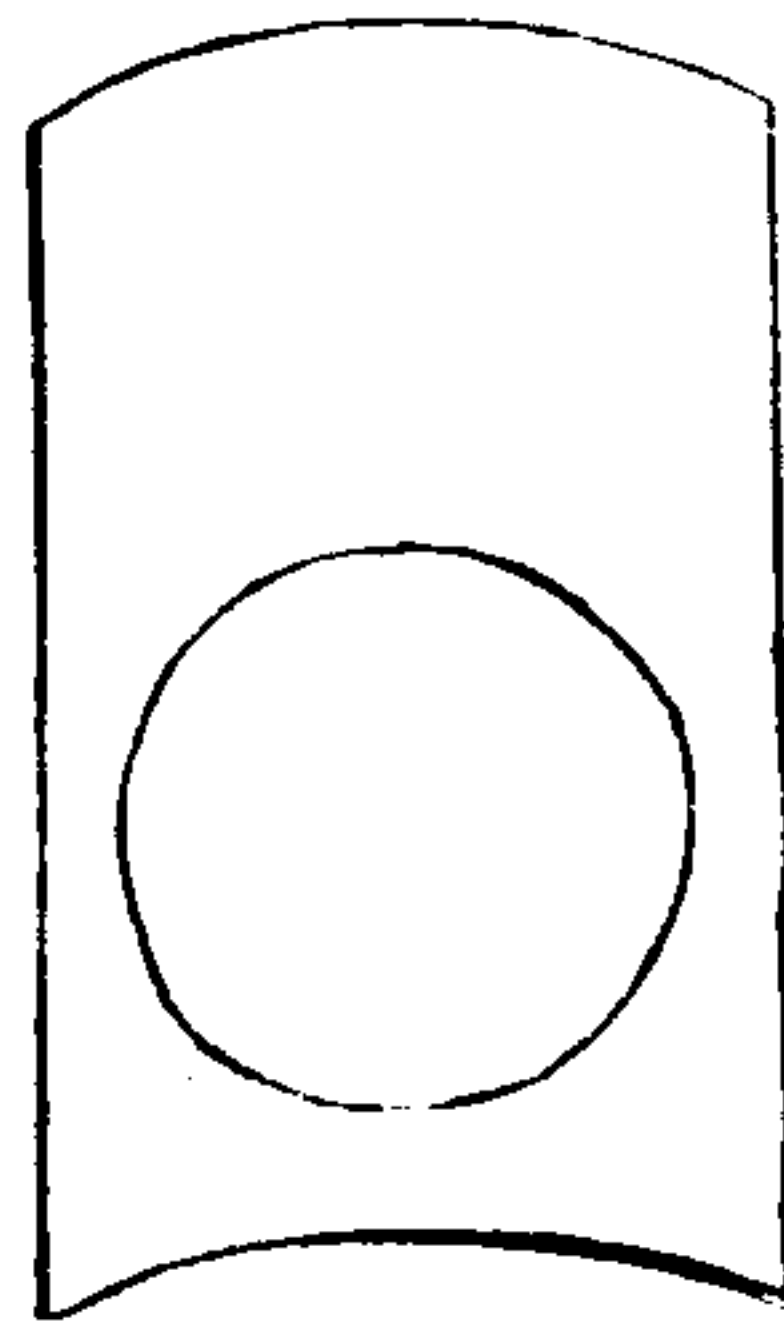
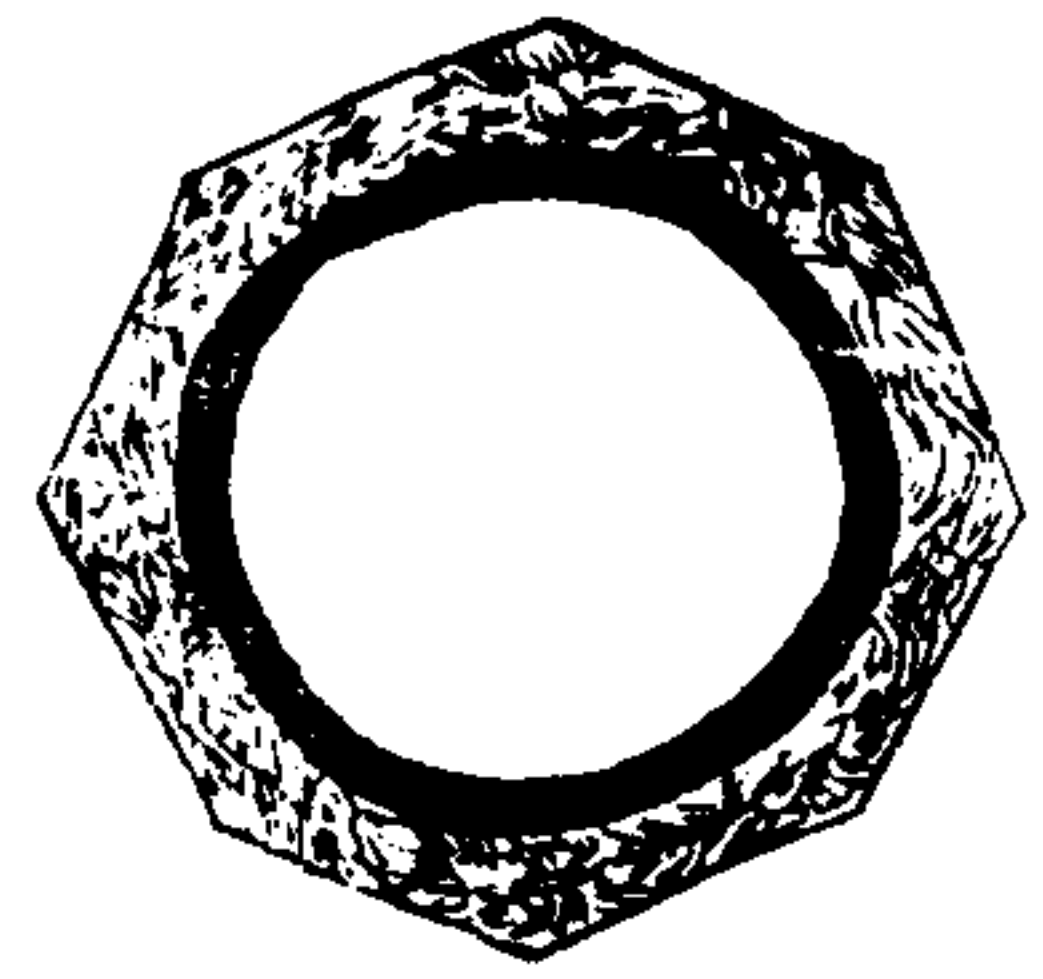

七

豆班石硯此欵之豆班石也高寸許長七寸濶三寸餘色微黃綠蒲面豆辦大小不等有數暈者有綠色黃沉光賦細滑形色可愛此洮河綠石硯也光細如玉無少差異惟不及玉之堅耳色如新綠葱翠可愛真研中寶也

三才圖會 器用十二卷

靈璧山石現此靈璧山石面平如畫形可以受墨傍背皆天生皺文長七寸許高三寸上尖中肥下欵龍尾石筒瓦硯此龍尾石硯琢如筒瓦之形面上銘刻如圖下有萬卷樓三篆字長六寸濶三寸高二寸有多

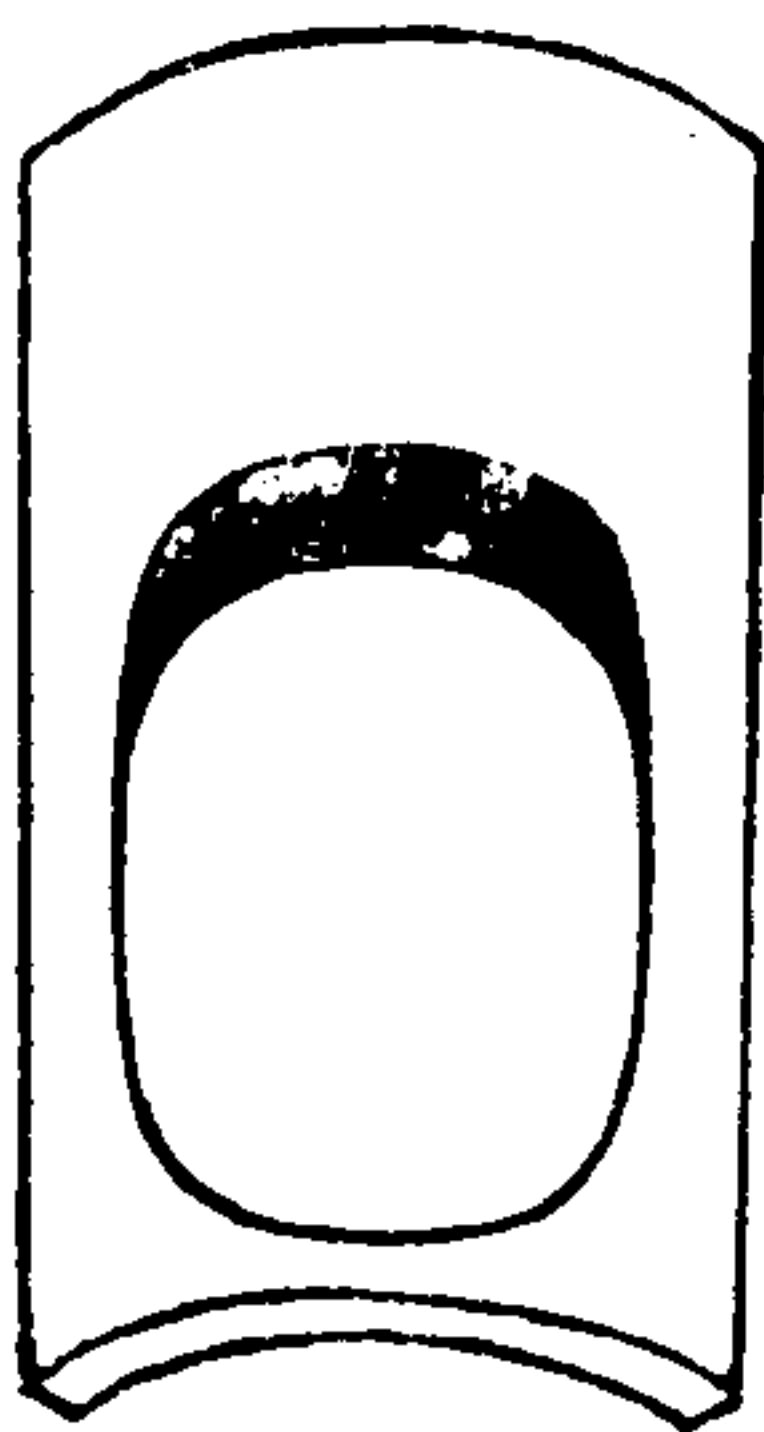
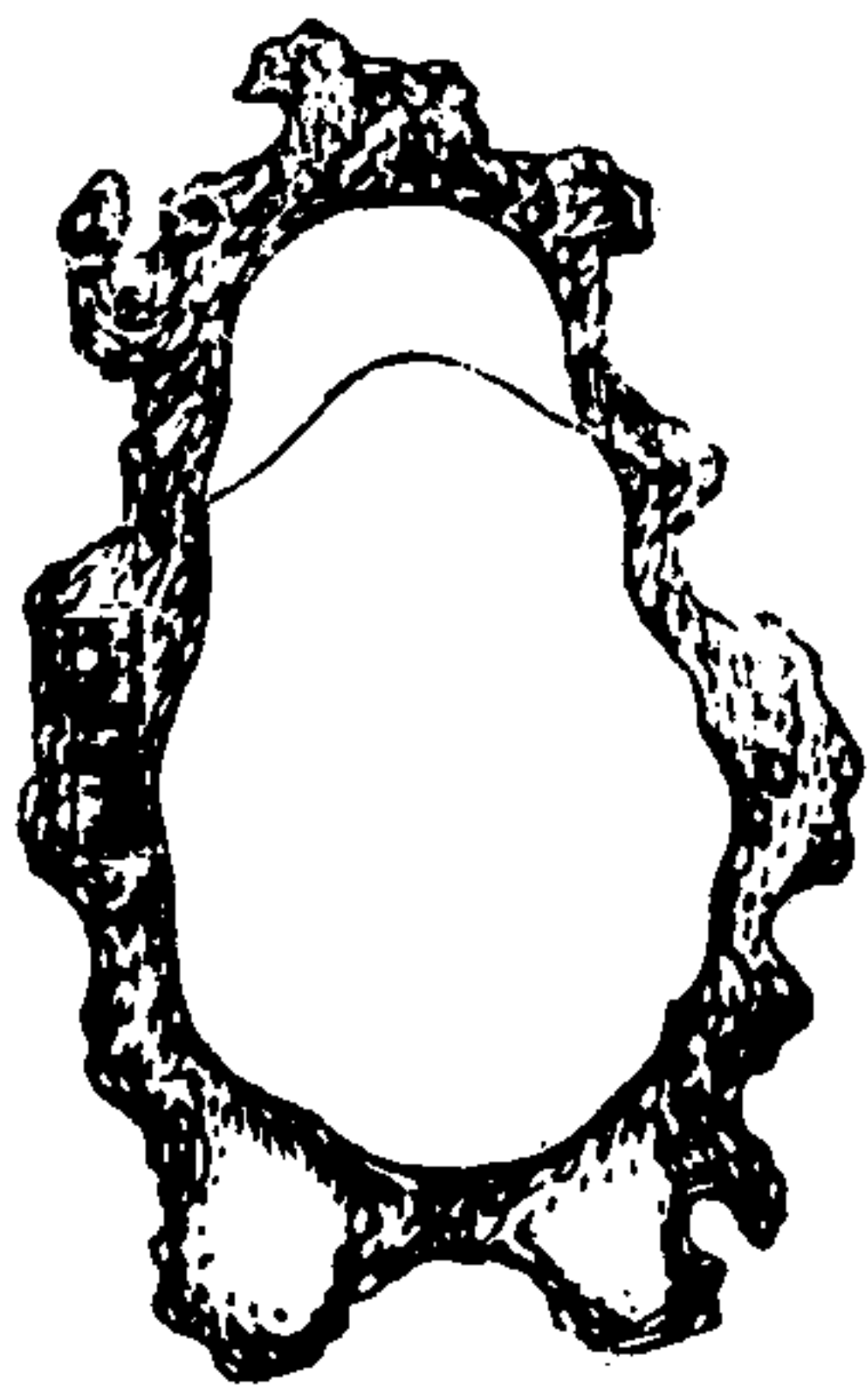
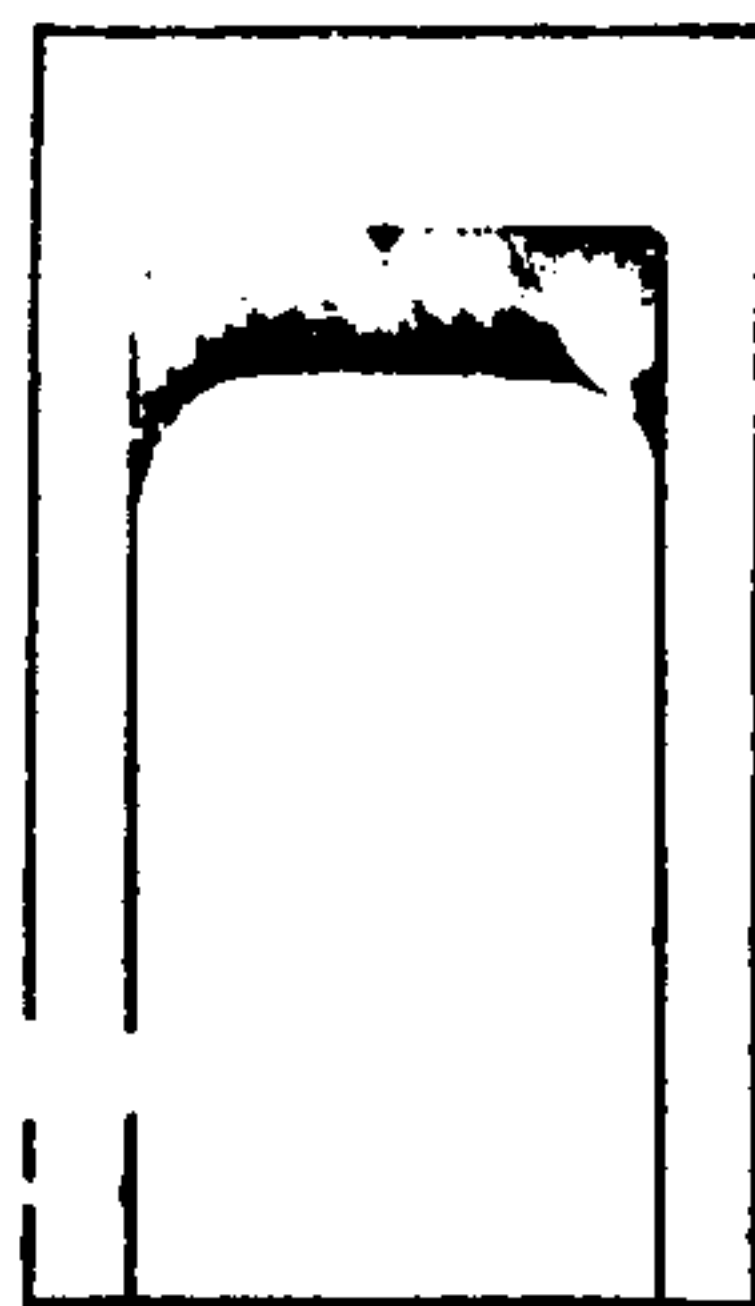
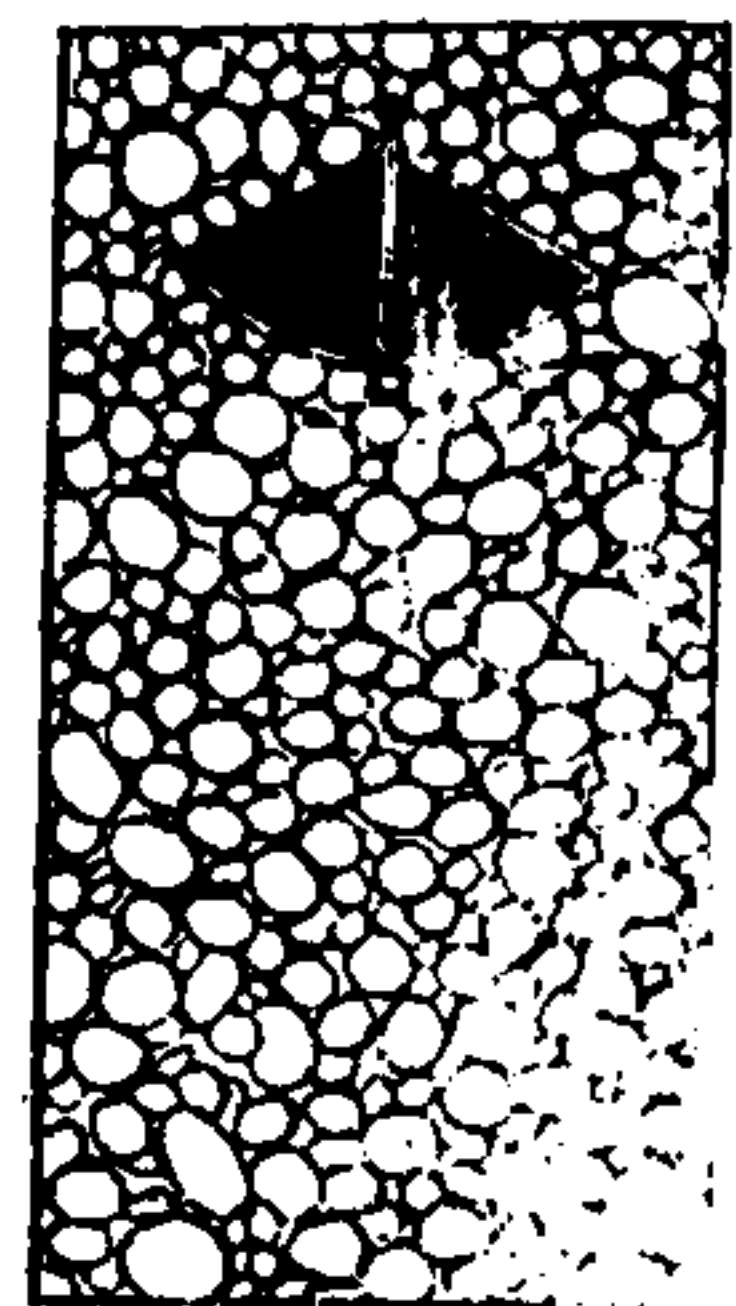

八

此未央磚頭研也色黃黑
形如腎長六寸闊四寸厚
一寸扣之聲清而堅上有
海天初月四字
此綠端石硯背有周幼海
銘上篆綠玉二字長七寸
厚二寸闊五寸色温然如
玉扣之鏗然

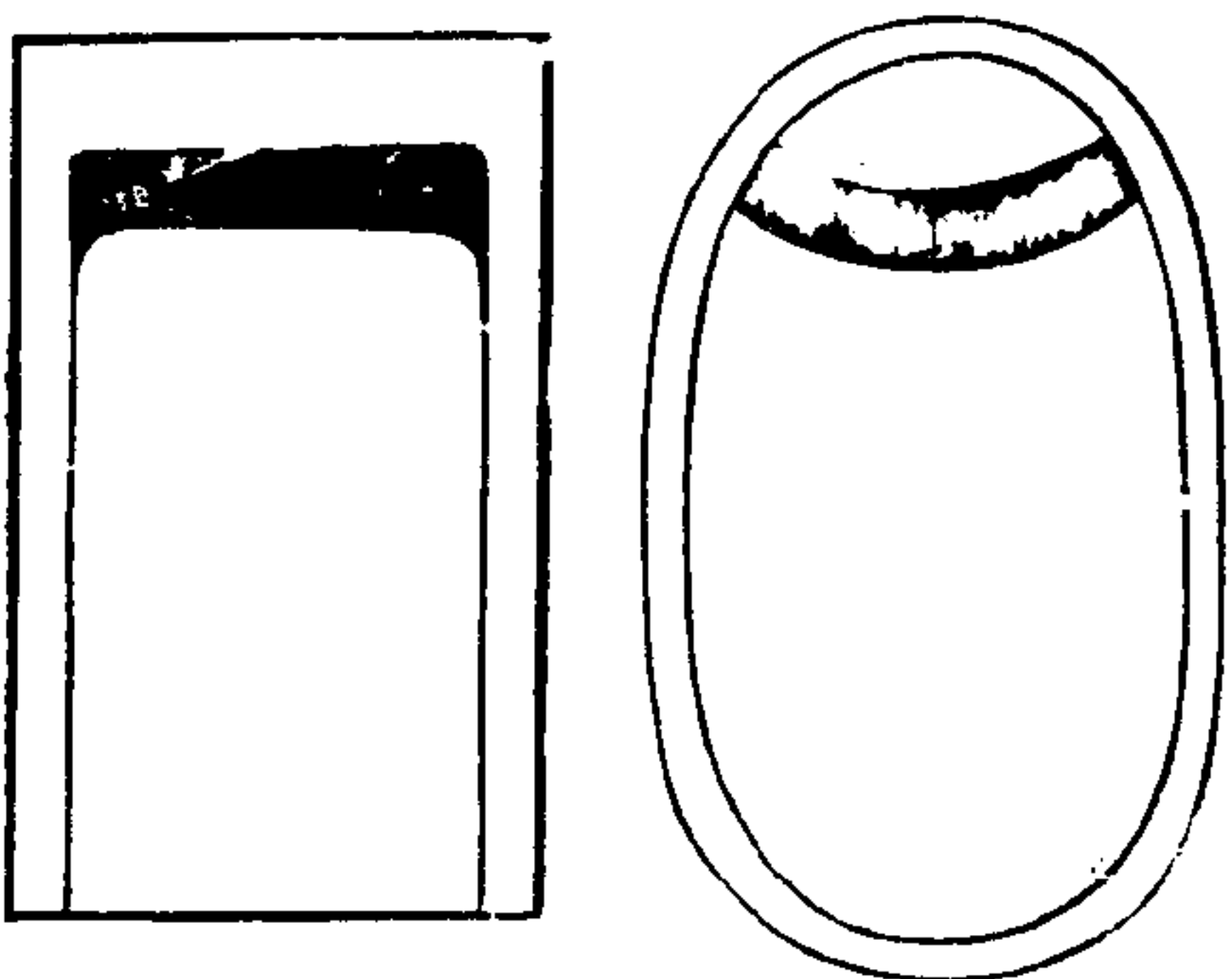

三才圖會 器用十二卷

九

此魏時磚硯質細聲堅扣之如
金石然長九寸厚二寸許闊四
寸色黃淡如沉香背一方內篆
魏興和年造又方有異獸奮翼
者半其形想磚大而得其半也
此銀絲石現長五寸闊寸半高寸
許石色如漆上有銀絲紋如畫橫
經石中温潤如玉呵氣成水硯譜不
錄此必歛石龍尾石類也紋甚可愛

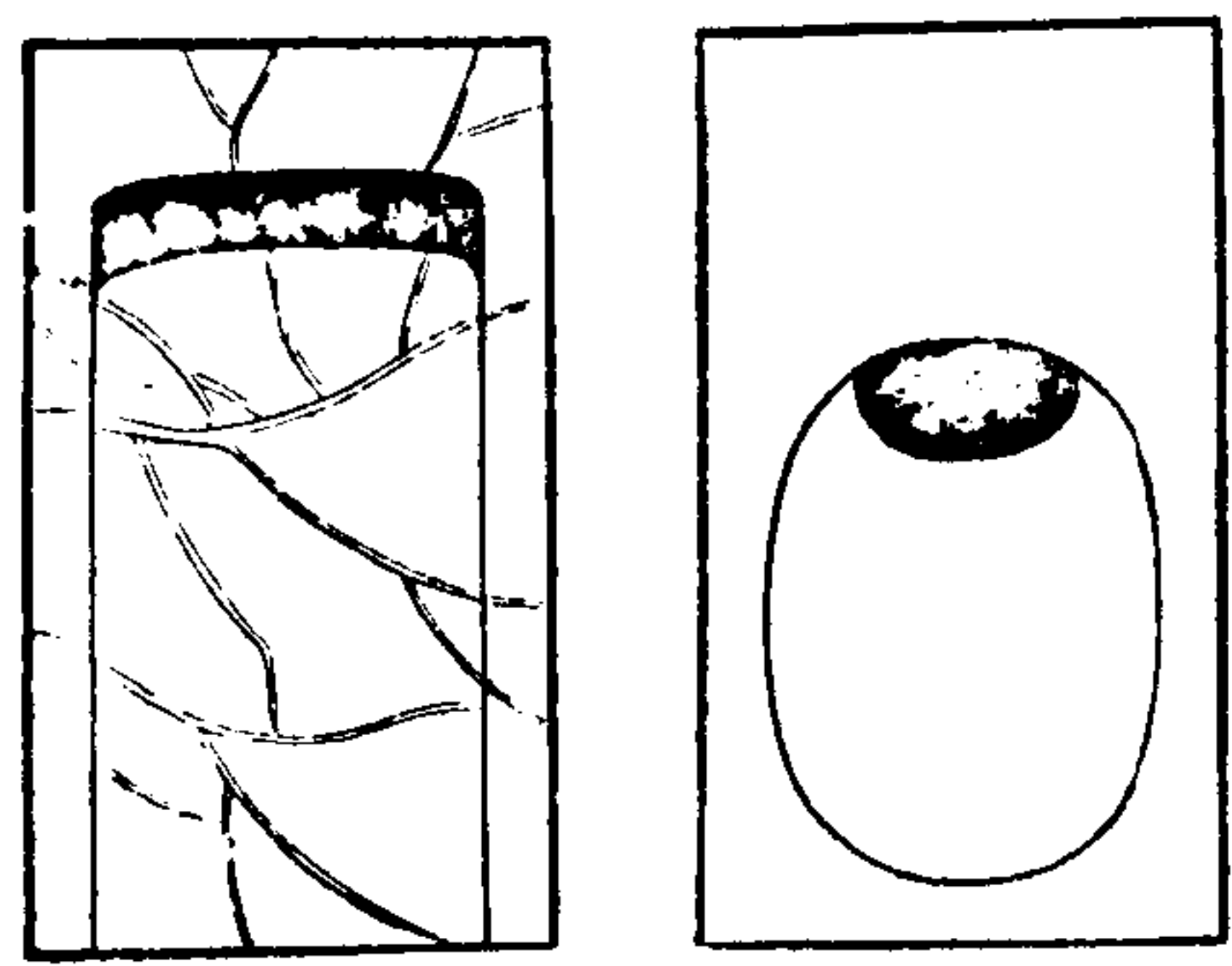

三才圖會 器用卷一二

將 色白如米糲
礫硯兩面皆
樂 然長八寸高
二寸許巒頭
五起下簇小
乳二三似亦
山 奇矣



三才圖會 器用十二卷

十

靈壁硯山
山色淡青峯巒四起邃有二
層中一水池大若小錢深可
半寸為天生成傍一小池高
二寸八分長六寸厚二寸許
下有元章二字
山足天生水波一帶若浸山
於中其水脚色白黃相映四
面皆然

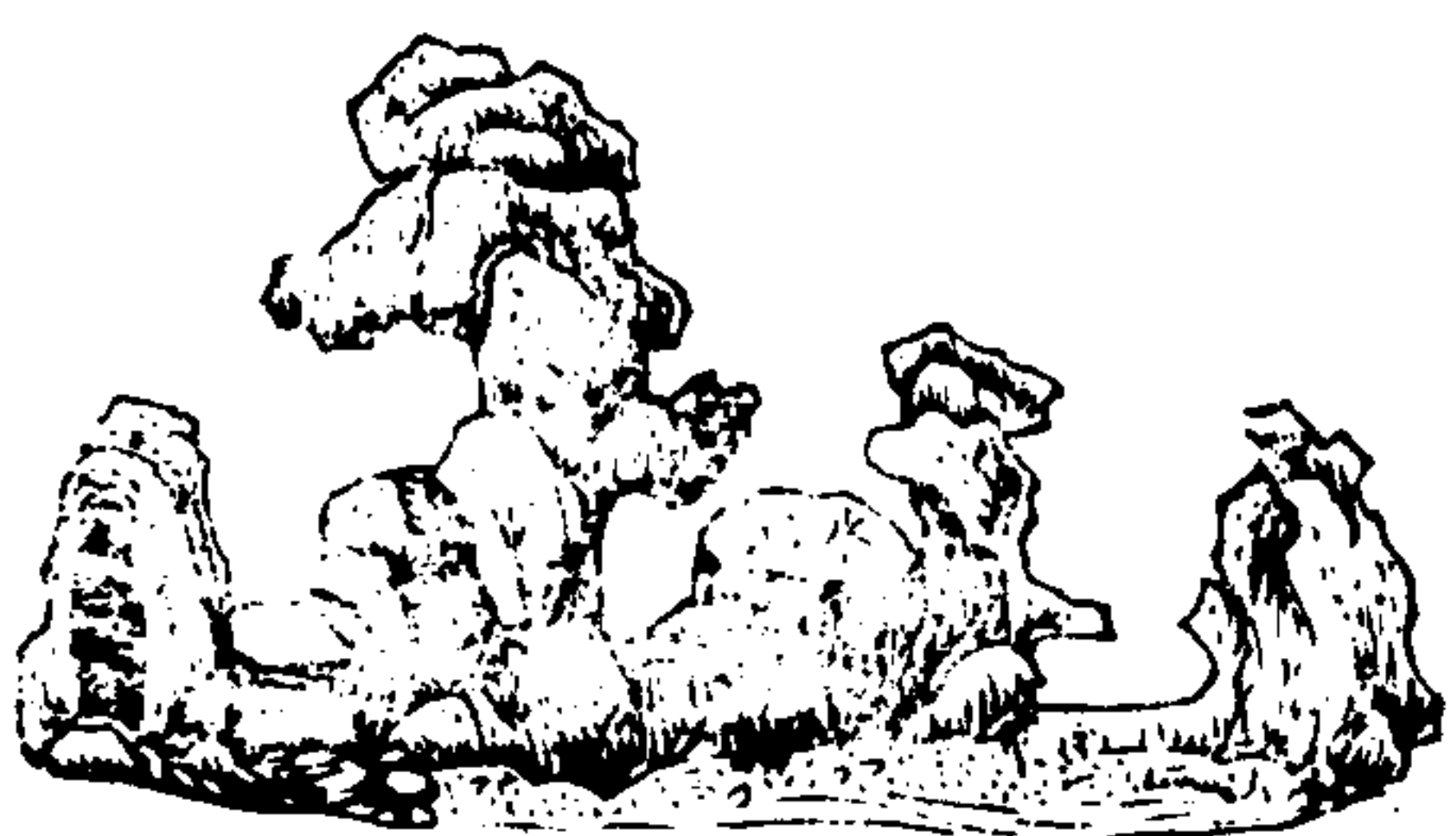

四五三

硯滴

硯席中奇玩也作
龜負蛇而有行勢
背爲圓空可以納
水其口銜物若盃
狀遇水出則吐盃
中按龜蛇北方獸
主水用以飾此蓋
取其類耳

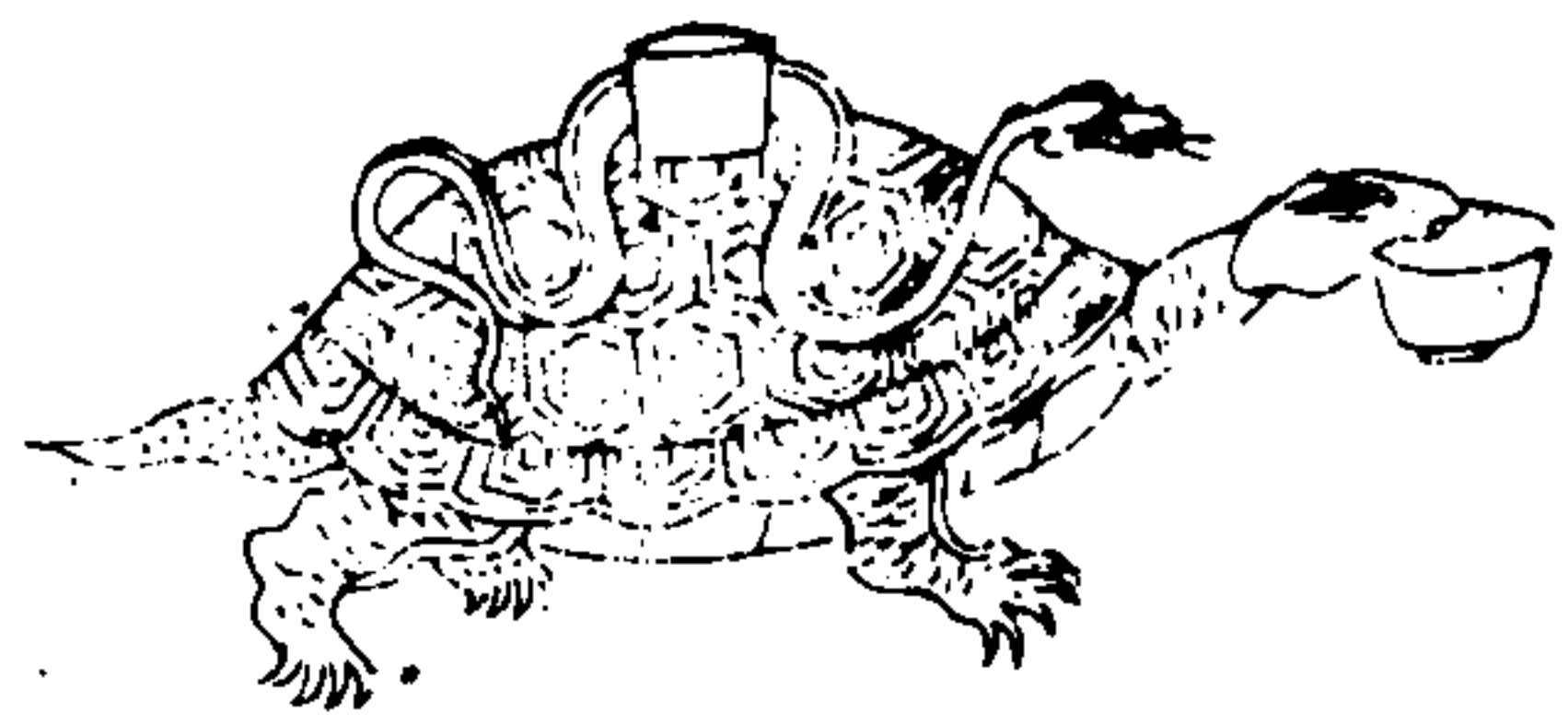

三才圖會 器用十二卷

十一

贊曰一言之出必有以
利澤於當世而後可以
任言責言大當言而不
言塞也小當言而不言
也不泛不塞動有利澤
其惟水中丞之德乎

棕將軍

贊曰版畫又虧文執未
一公方性相英豪整我
幅員公能濯刷精神水
掃蕩染不接背唾手開
使強胡屈服宜垂功
竹帛也非公其人亦徒
有白面書生耳彼惡敢
當將軍之勇哉

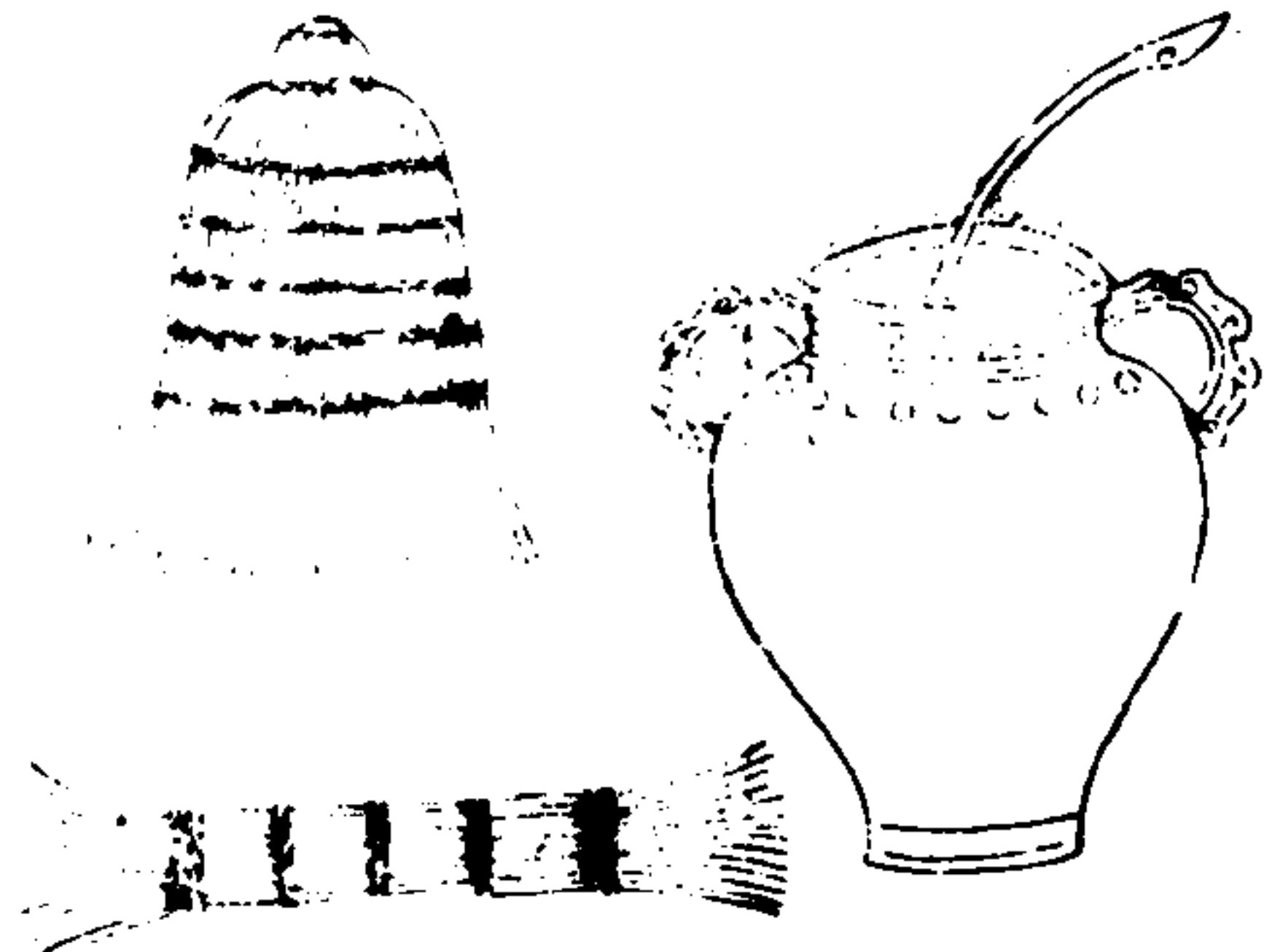

古書多用簡牘誤則
削去故用刀今第以
供裁割耳
懶架陸法言切韻曰
曹公作欹架卧視書
今懶架即其制也則
是此器起自魏武帝
也

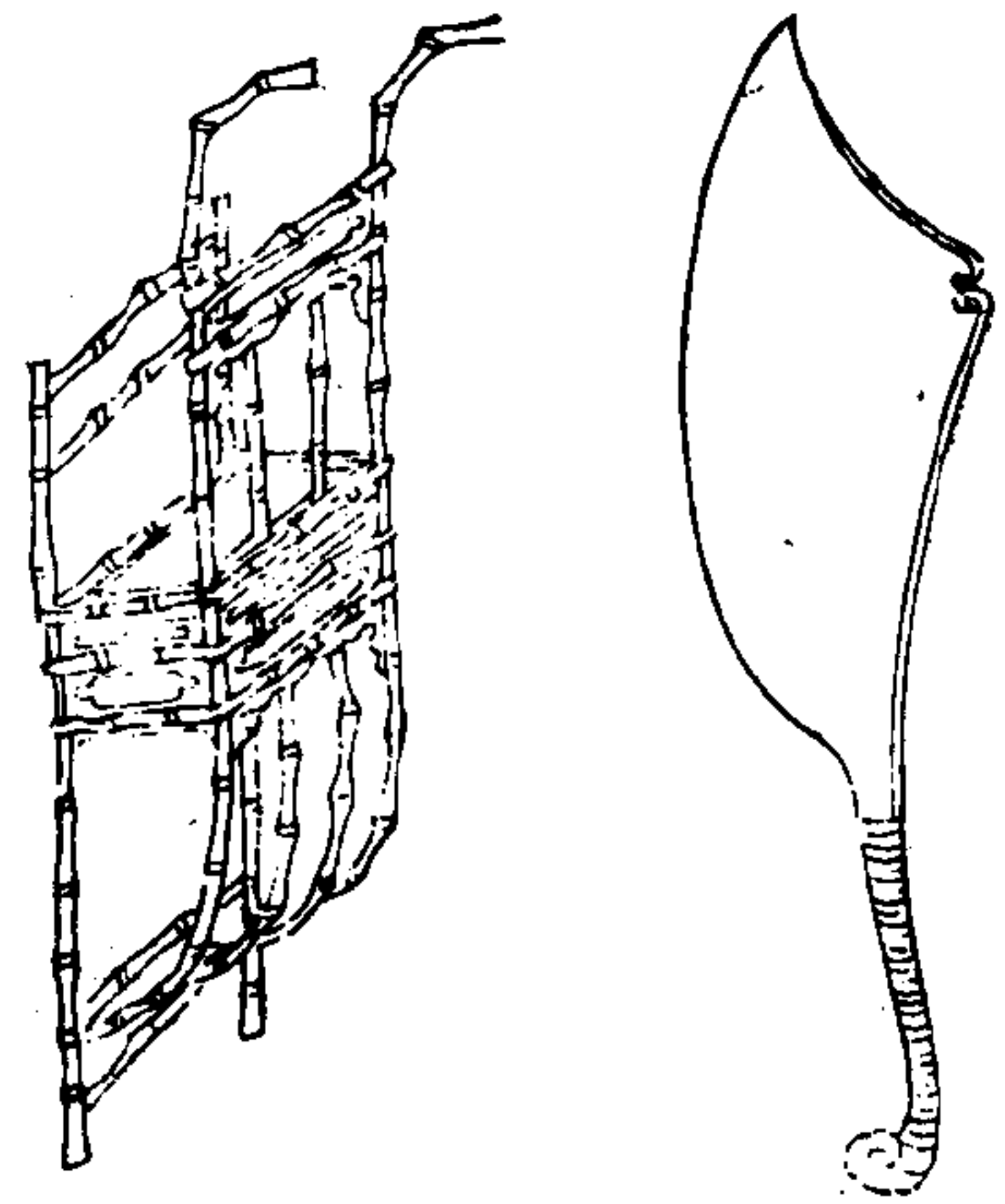

三才圖會 器用十二卷

十二

此閣閣中物也然剪
除繁蕪書齋中亦不
可少此
此介虫也南中用以
代錢婦人以爲首飾
其文有黃黑點故曰
貝錦楮先生有不平
者用此平之書齋九
錫命貝光祿

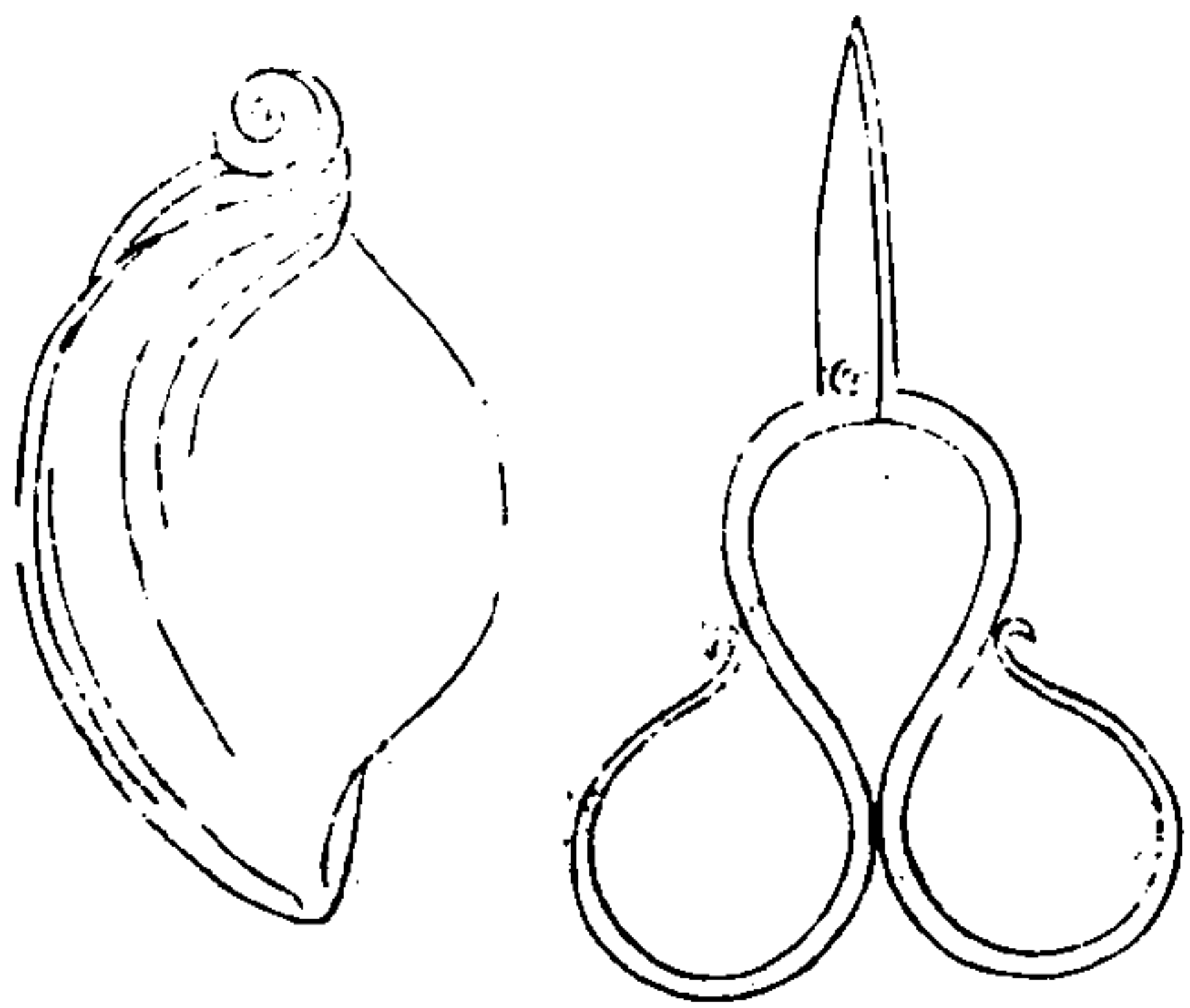

尺以鎮紙錐
以刺書古有
麟佩為解結
之用錐恐其
遺制也

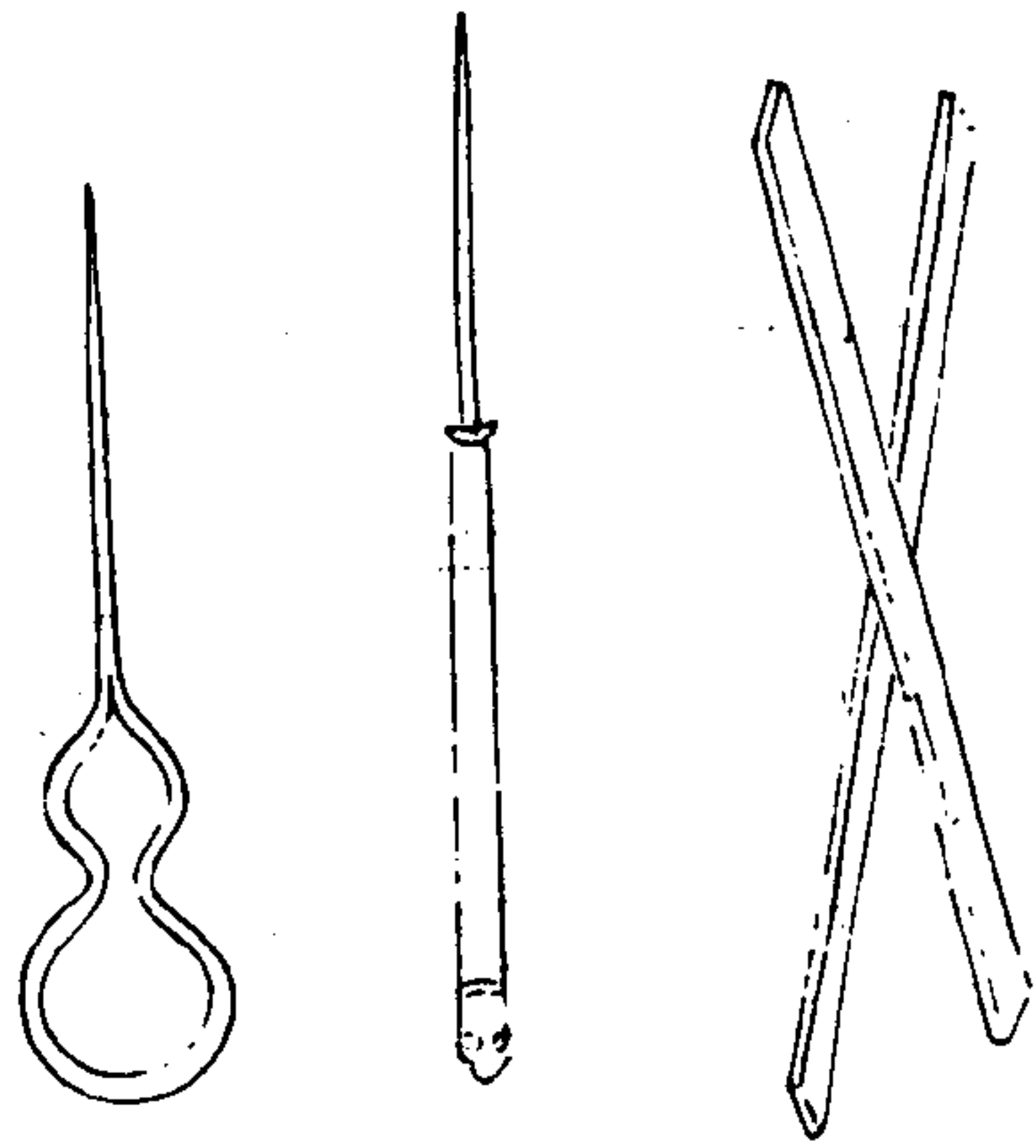

三才圖會

器用十二卷

十三

制作峯巒用以架筆此與貝光祿諸物
皆凡案間物也其贊曰架閣與端明同
譜系性剛峻未仕時嘗語人曰孔子作
春秋游夏不敢措一辭以生殺所繫非
若急於矜耀者以文章病天下及居是
官聞之者往往閣筆而不下蓋亦知所
畏矣嗚呼筆且不可以妄動况為國任
賞刑者乎

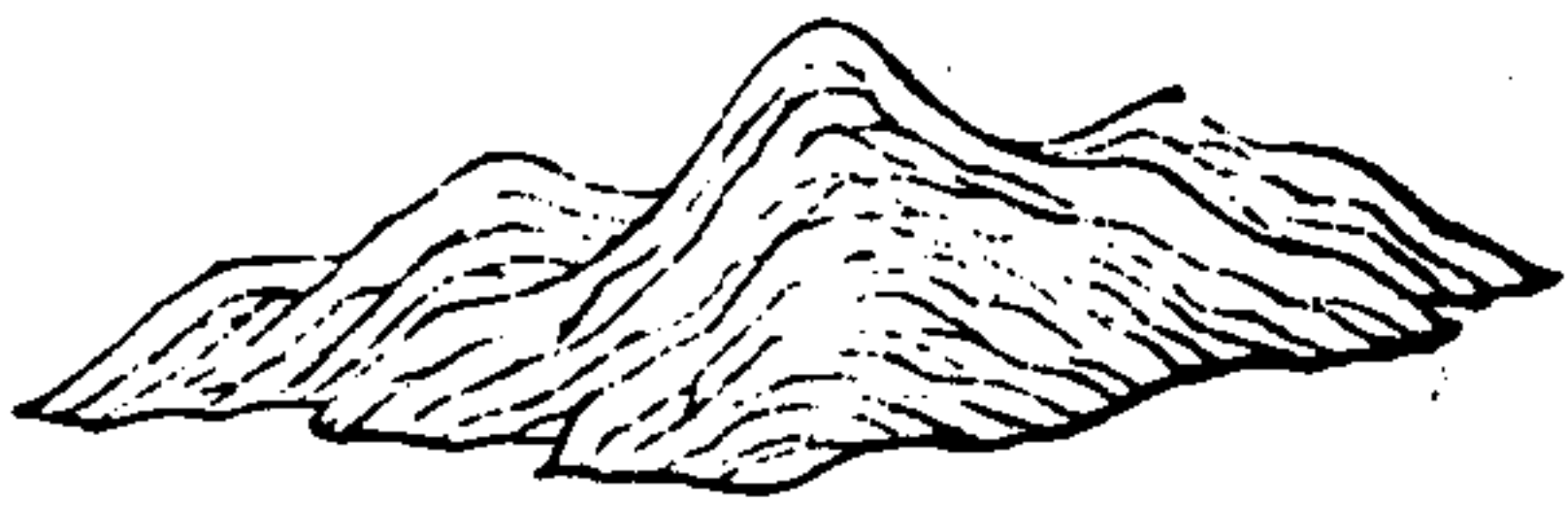

搜神記曰胡床戎翟之器
也風俗通曰漢靈帝好胡
服景師作胡床此蓋其始
也今之醉翁諸椅竹木閒
為之制各不同然皆胡床
之遺意也



三才圖會

器用十二卷

十四

折疊椅

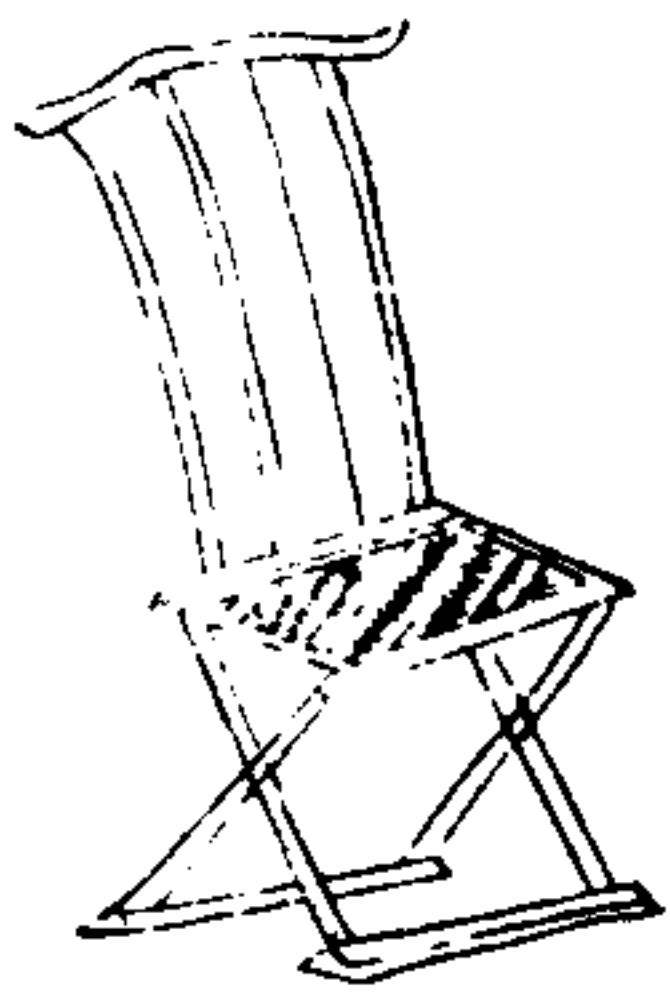

竹椅

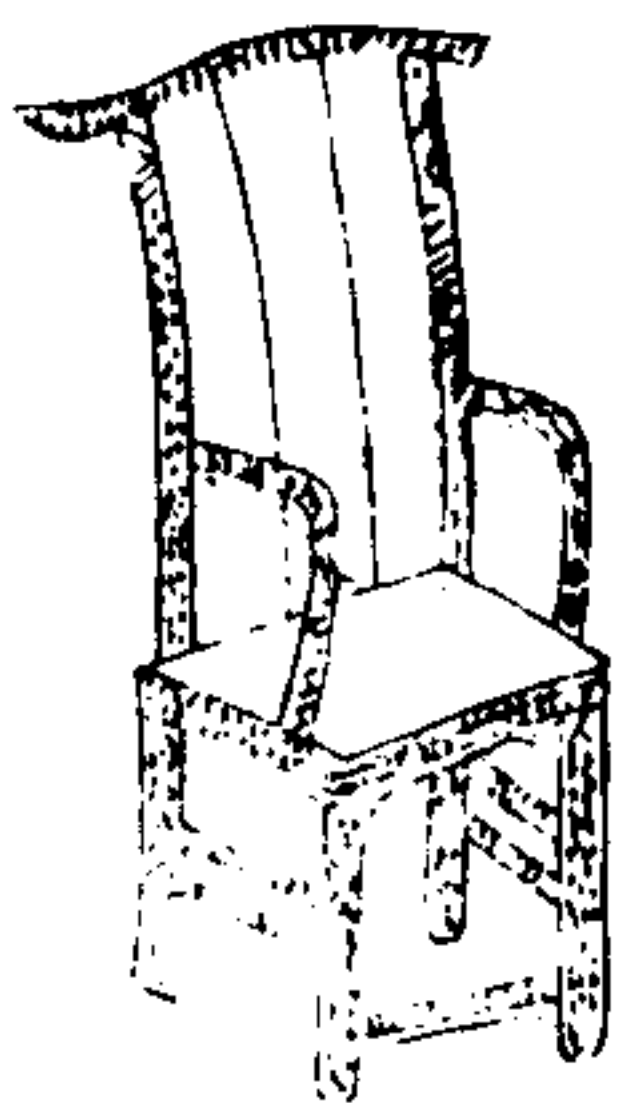

方椅

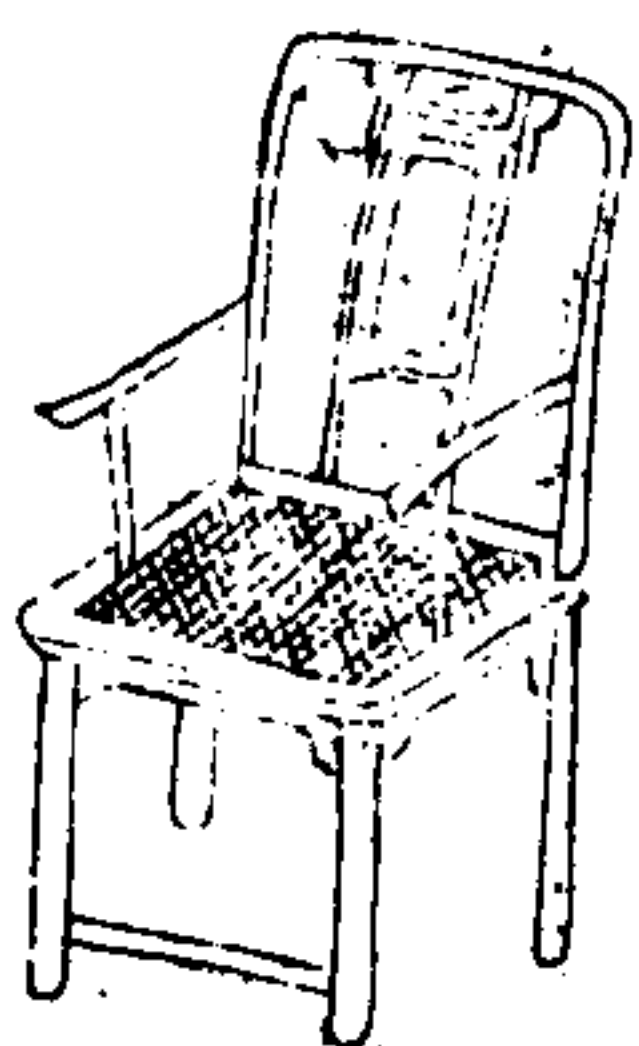

圓椅

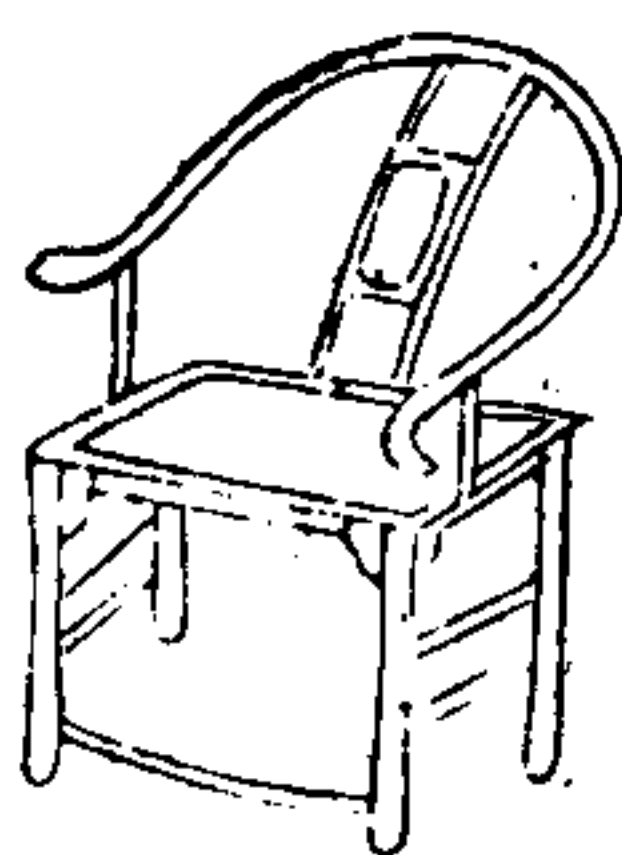

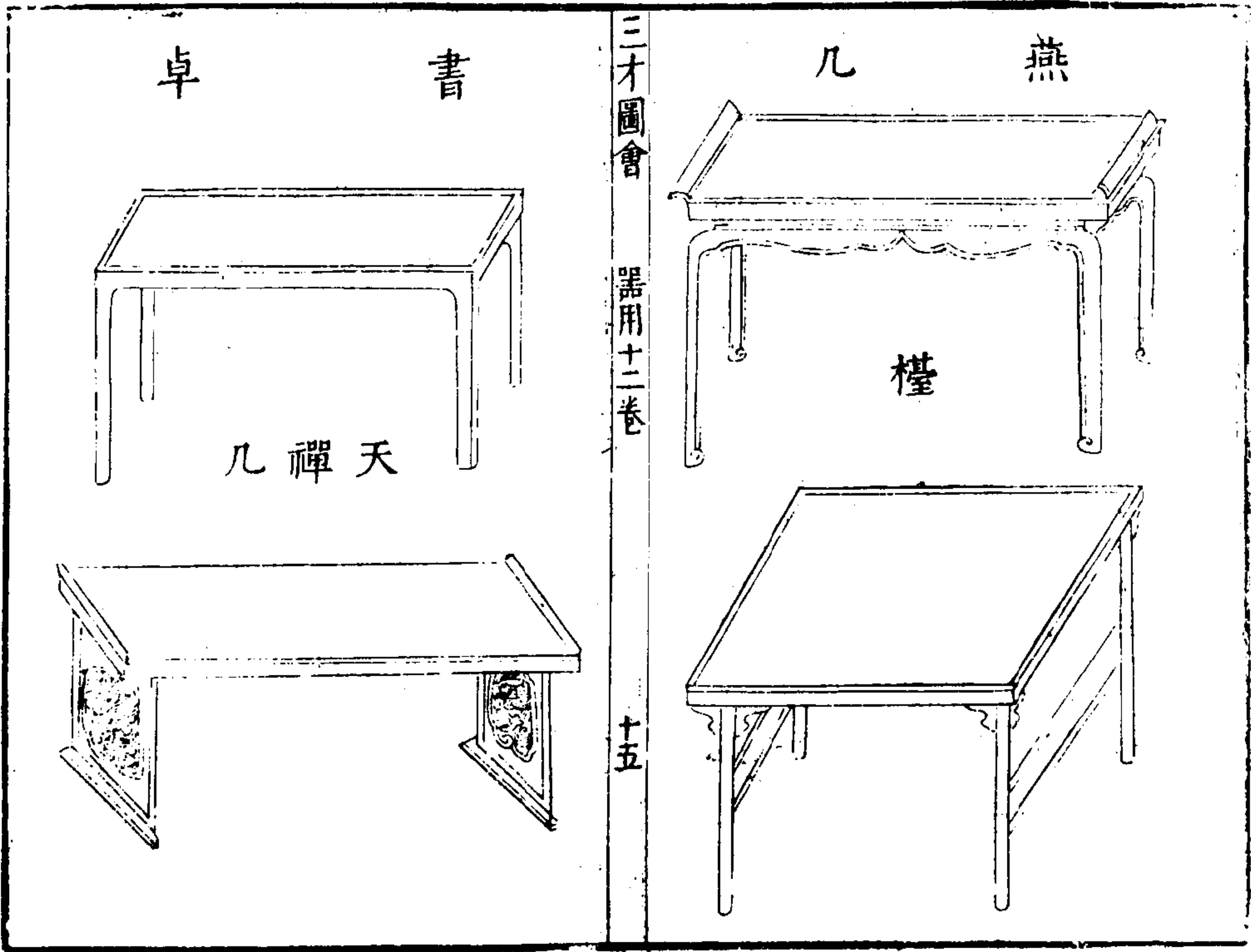

香几

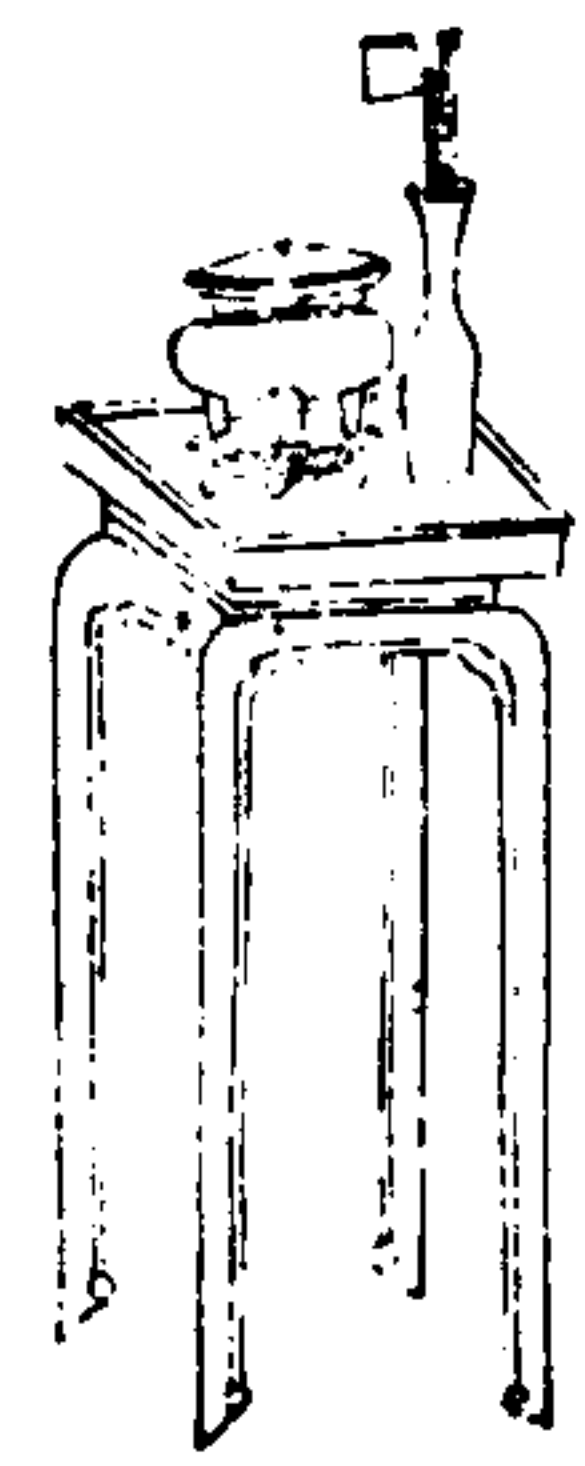

几漢李尤几銘叙曰黃帝軒轅作則几創自黃帝其來古即與几之法厥後司几筵掌五几授几有緝御蓋君子憑之以輔其德然非尊者不之設皆所以優寵之也今曰燕几曰檯曰書卓曰天禪几曰香几長短大小不齊設之必方莫非為賓朋燕衍之具亦寢失几之遺意矣

三才圖會 器用十二卷

又十五

竹杌

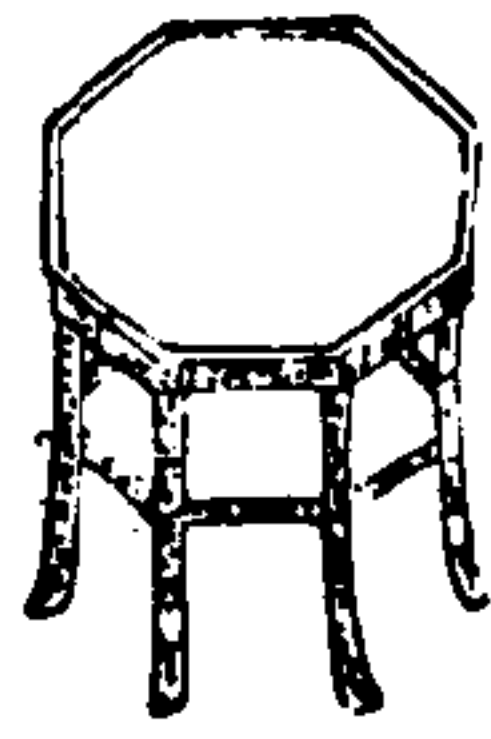

木杌

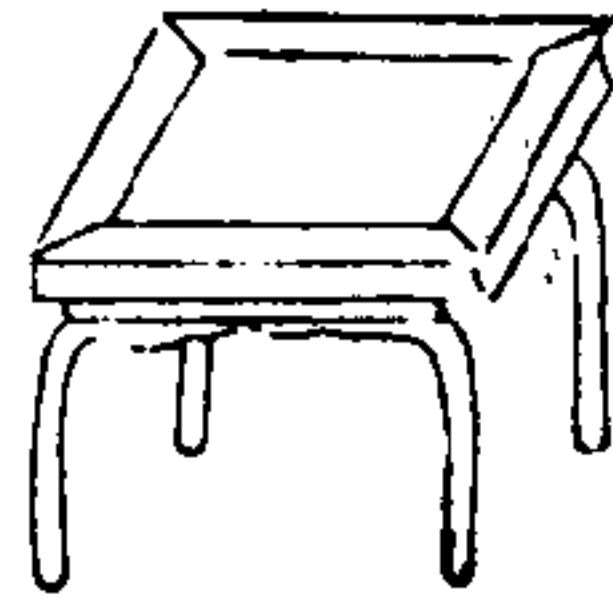

棹

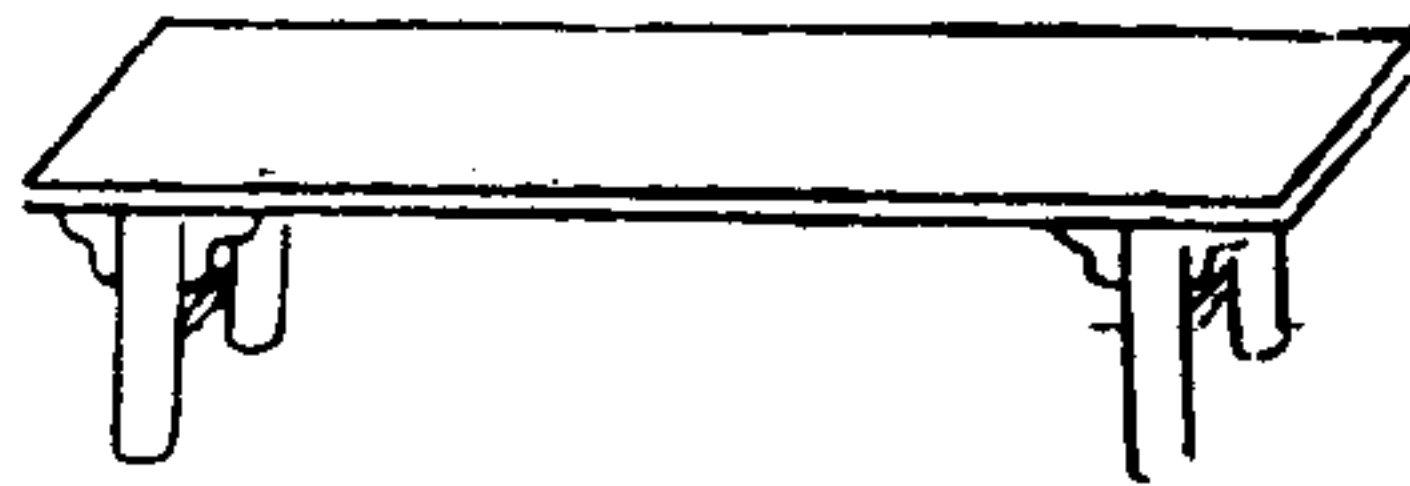

檯

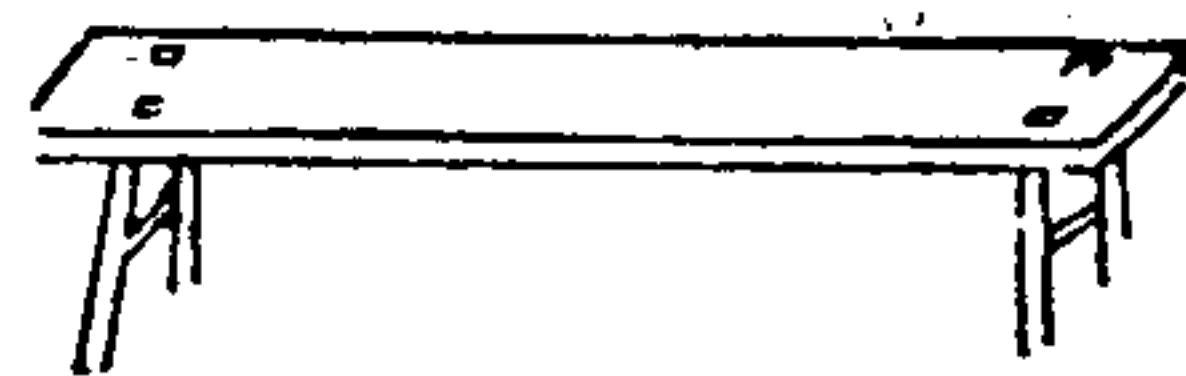

三才圖會

器用十二卷

十六

杌說

皆胡床之別名但杌之制方檯之制脩皆後人以意爲之者

床

帳

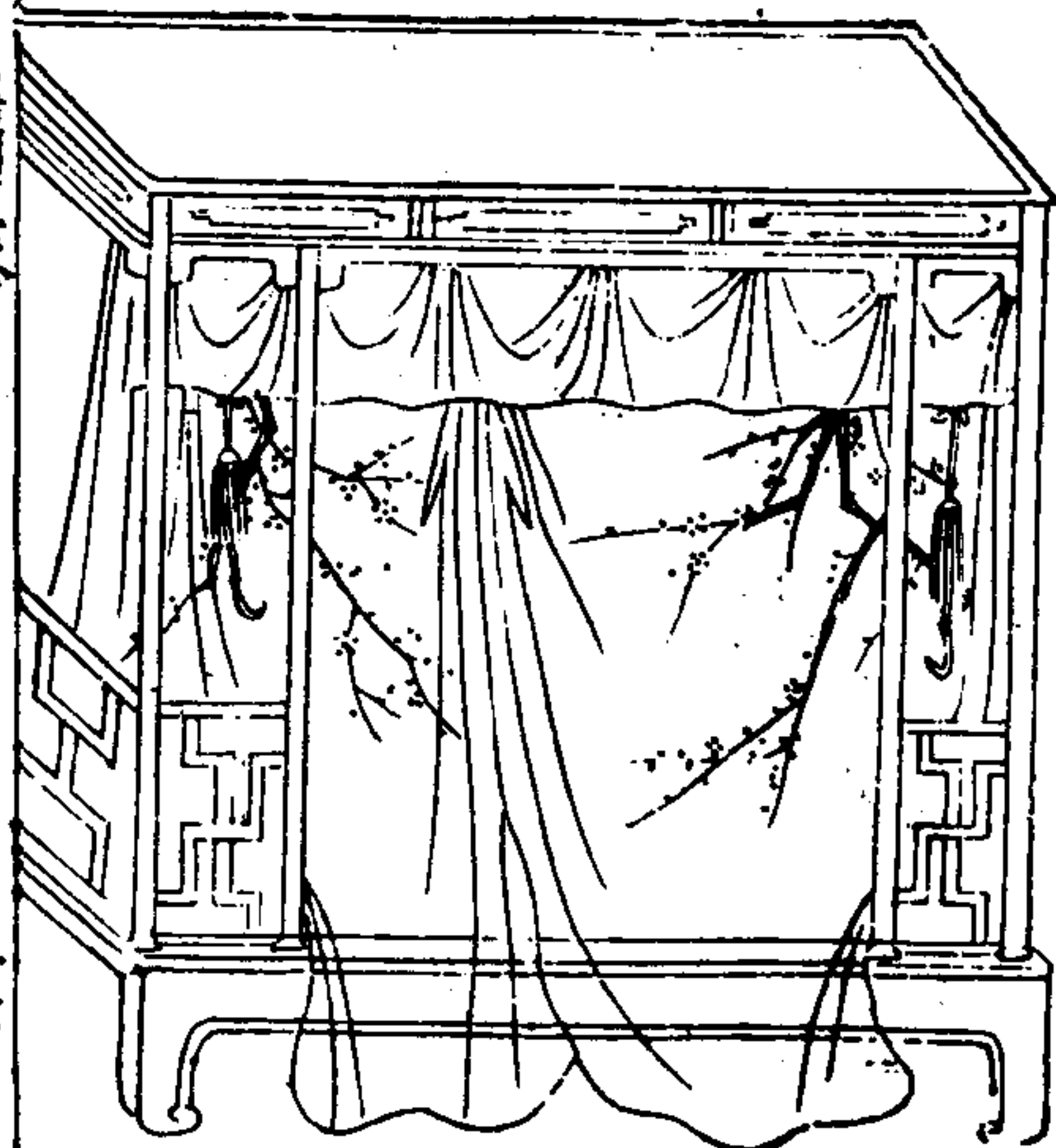

三才圖會

器用卷

十七

牀

孟子曰象往入舜宮舜在牀琴黃帝內傳有七寶之牀則牀疑始於有熊氏也

帳幄

周官幕人掌帷幕幄帟綬之事注云四合象宮室曰幄王所居帳也則帳幄當周制也在傳有子我有幄又衛侯爲虎幄皆周事云又所寢之幄謂之帳者黃帝內傳曰王母爲帝設九真十絕妙帳此疑帳之起也漢武帝作甲乙武帳蓋因此耳

榻
服虔通俗文牀三尺五曰榻釋名長狹而卑曰榻言其榻然近地也

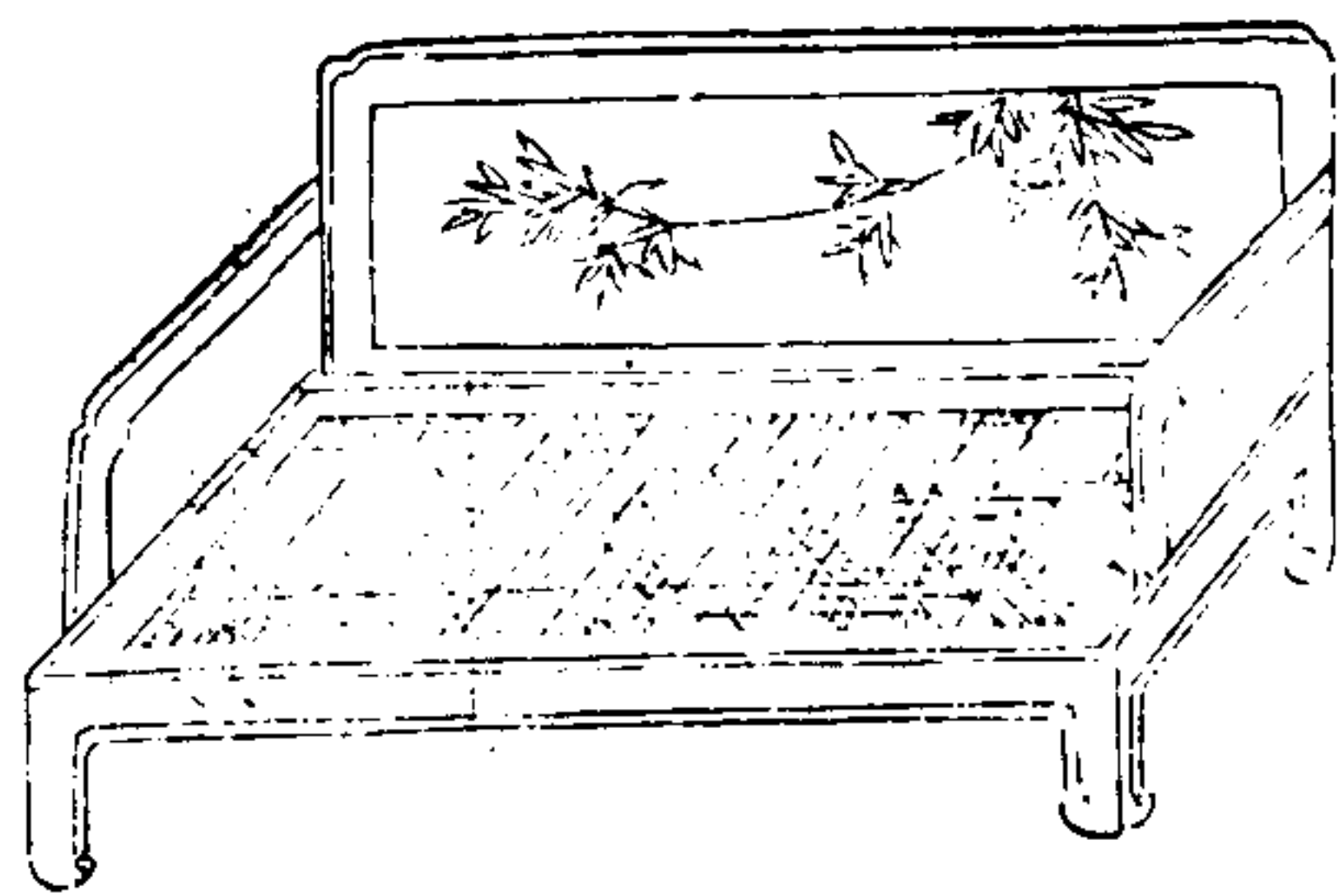

三才圖會 器用土卷

六

畫匣
以木爲櫃而盛畫故名畫匣即古之所謂櫃也

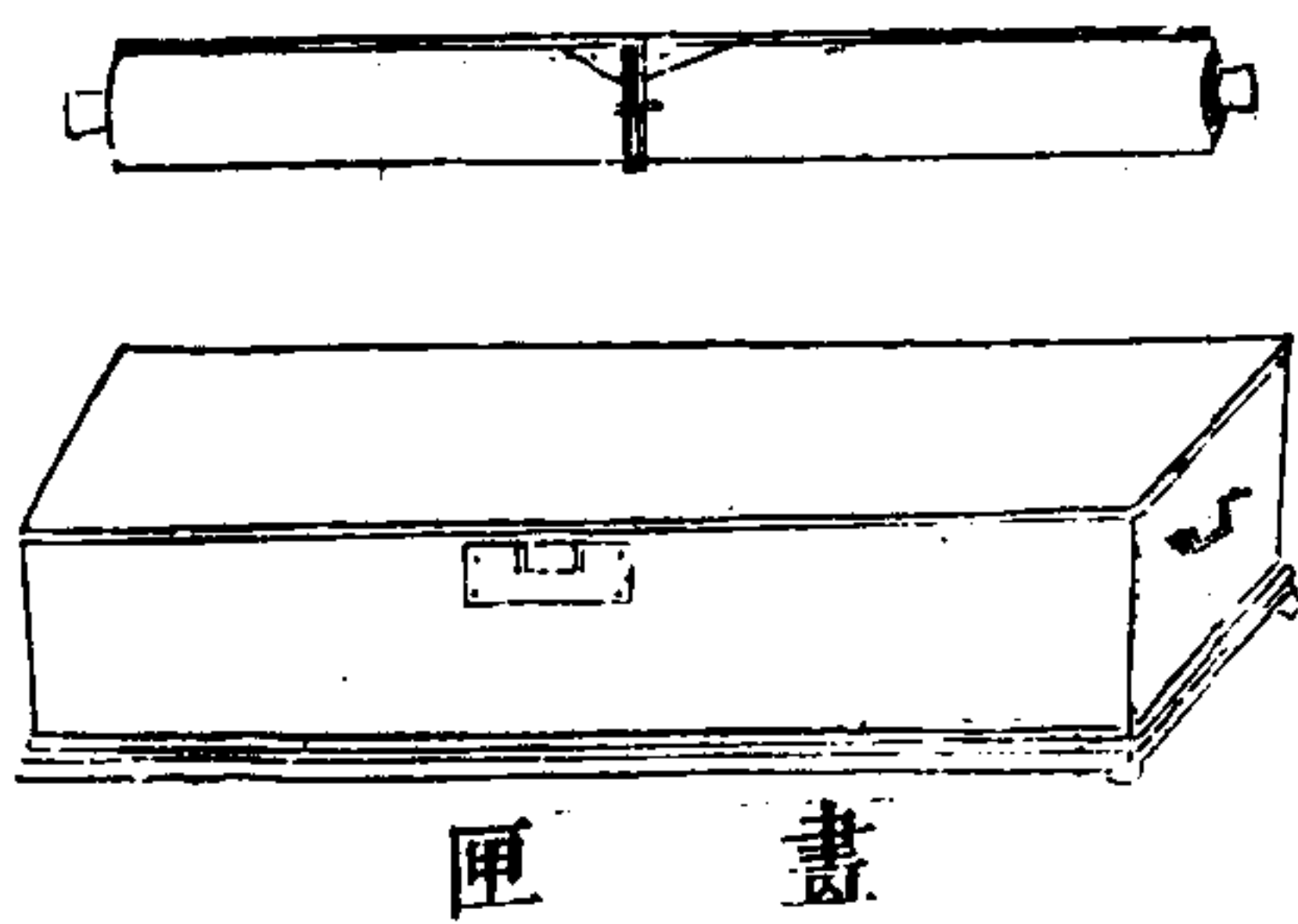

匣 畫

棋盤說
其制以矩從橫皆三十道盤之爲象棋者每邊從九道橫六道制之所自始附見於碁

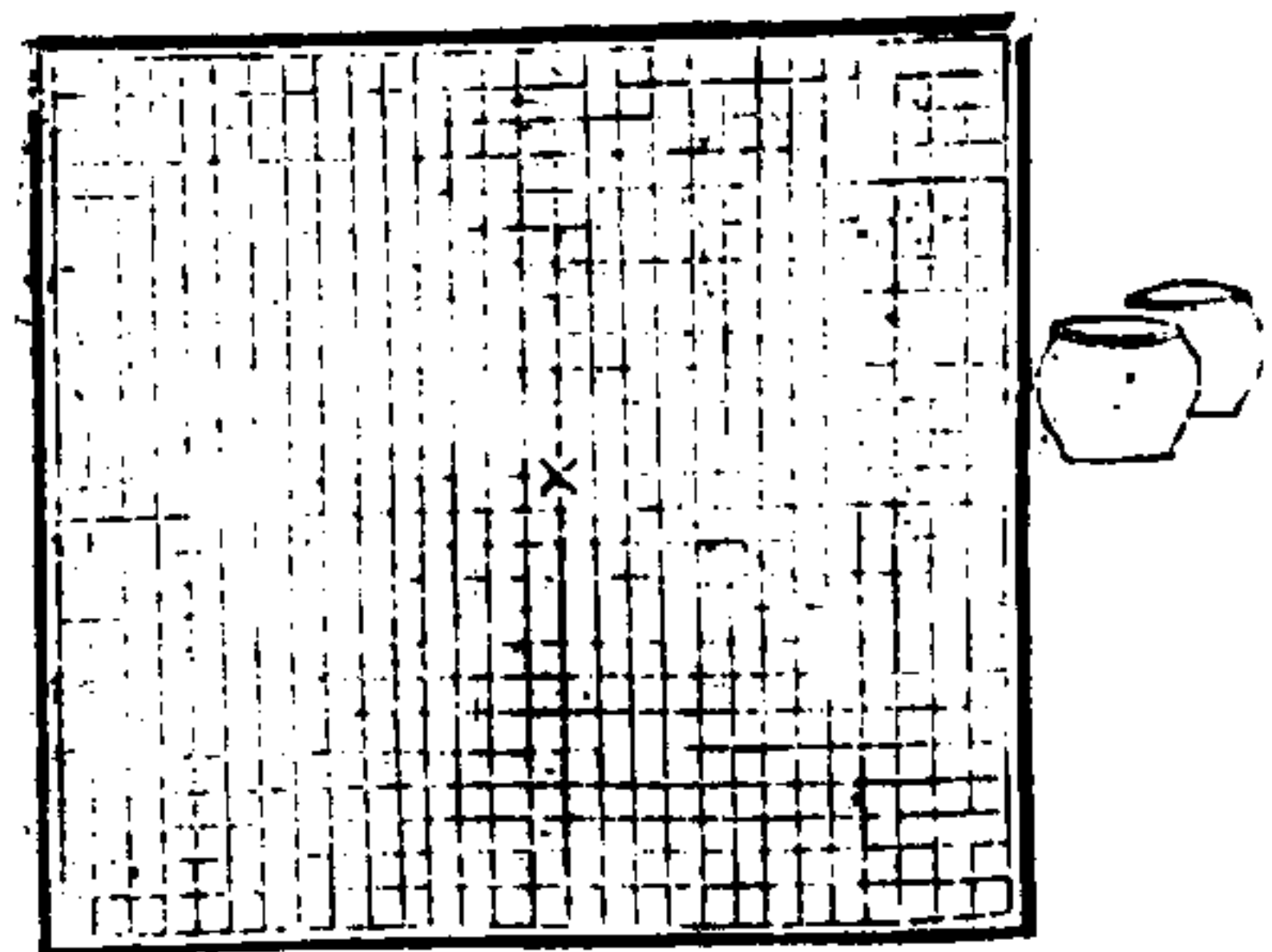

昔黃帝因黃鍾之律而造權此其始也其制以銅爲梁又有兩銅盤以銅索懸於梁之兩端梁之中間上下各有銅筭筭相對則輕重各等然則互有所欹矣

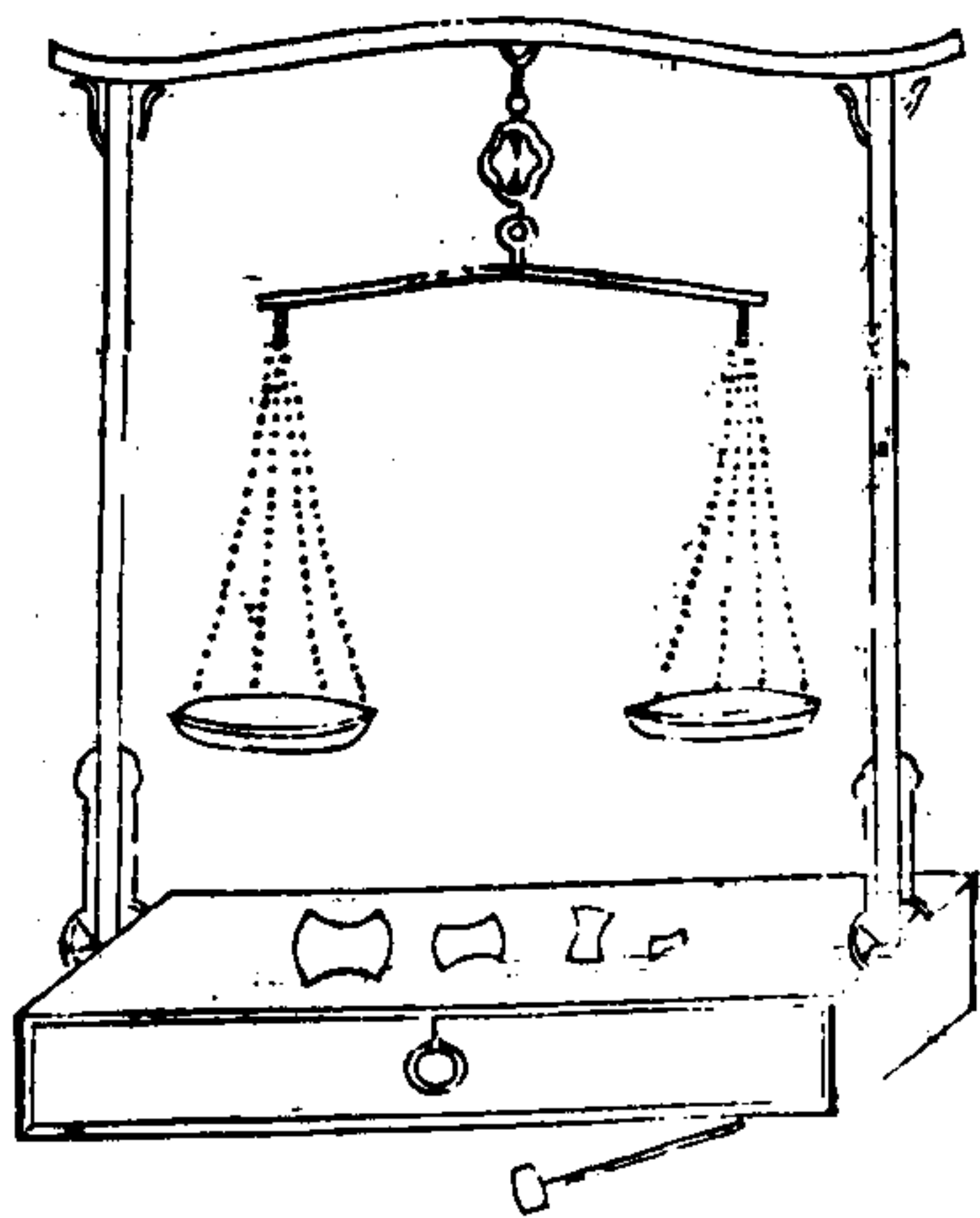

三才圖會 器用土卷

十九

杖

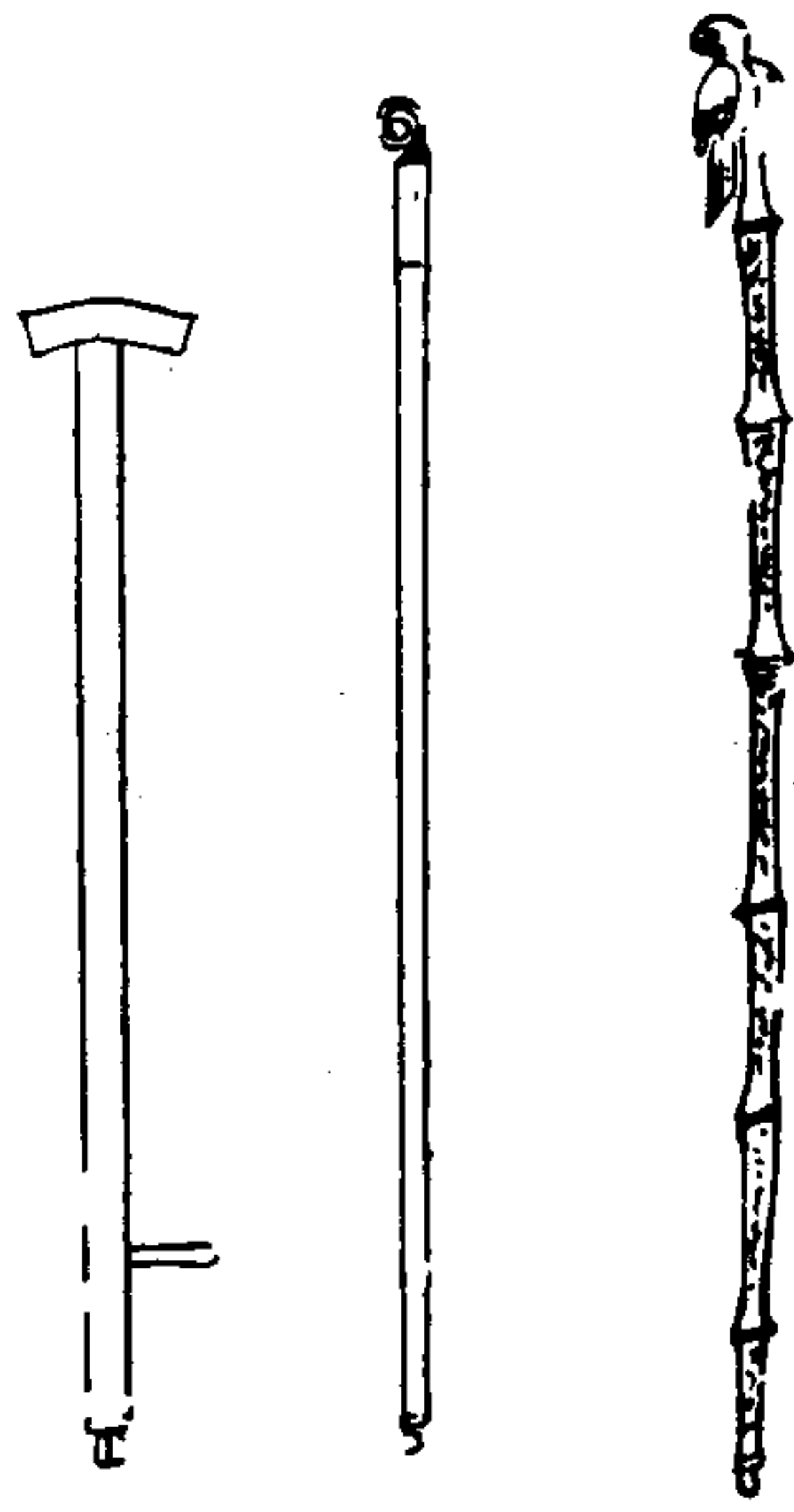

三才圖會 器用十二卷 杖
杖山海經曰夸父與日爭走道死弃其杖化為鄧林然則杖之制蓋起于此乎大戴禮武王有杖銘莊子有神農昧然放杖之文

碑 碑管子曰無懷氏封太山 紀功素漢以來始謂刻石曰碑蓋因喪禮豐碑之制也刻石當以無懷為始而名始自秦漢也陸龜蒙蒙叢書曰書曰碑悲也古者懸而空用木書之以表其功德因留之不忍去碑

碑



之名由是而得自秦漢以降生有功德政事者亦碑之而又易之以石失其稱矣此又德政有碑之起也陸法言廣韻曰碑碣季斯造疑始于嶧山之刻爾釋名曰本葬時所設臣子追述君父之功以載其上也

三才圖會 器用十二卷

廿一

屏風



屏風周禮掌次設皇邸司農云邸後板也康成謂後板屏風禮記明堂位曰天子負斧依而直陸法言云今屏風屏道象也三禮圖曰屏風之名出於漢世故班固之書多言其物徐堅為初學記亦載漢劉安羊勝等賦然則漢制屏風蓋起於周皇邸斧依之事也
國朝官員逸面屏風榻子均用雜色漆飾不許彫刻龍鳳紋并命飾珠漆

絹 傘 雨 傘

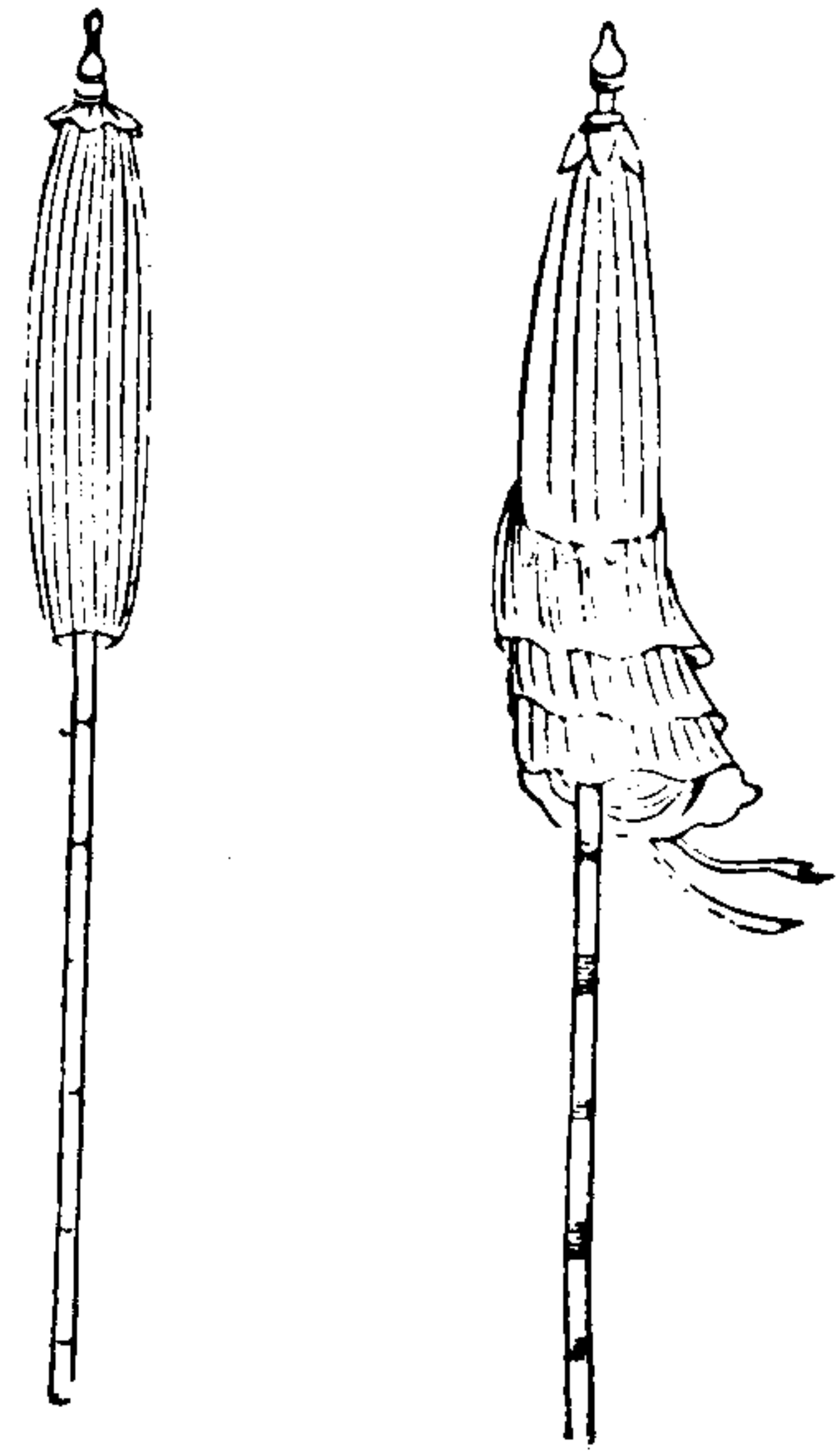

三才圖會

器用十二卷

廿二

通典曰北齊庶姓王儀同已下翟尾扇傘皇宗三品已上青朱裏其青傘碧裏達於士人按晋代諸臣皆乘車有蓋無傘元魏自代北有中國然比俗故便於騎則傘蓋施於騎耳疑是後魏時始有其制也亦古張帛爲繖之遺事也高齊始爲之等差云今天子用紅黃二等而庶僚通用青其天子之以黃蓋自秦漢黃屋左纛之制也雨傘六韜曰天雨不張蓋幔周初事也通俗文曰張帛避雨謂之繖蓋即雨傘之用三代已有也繖傘字通

簾

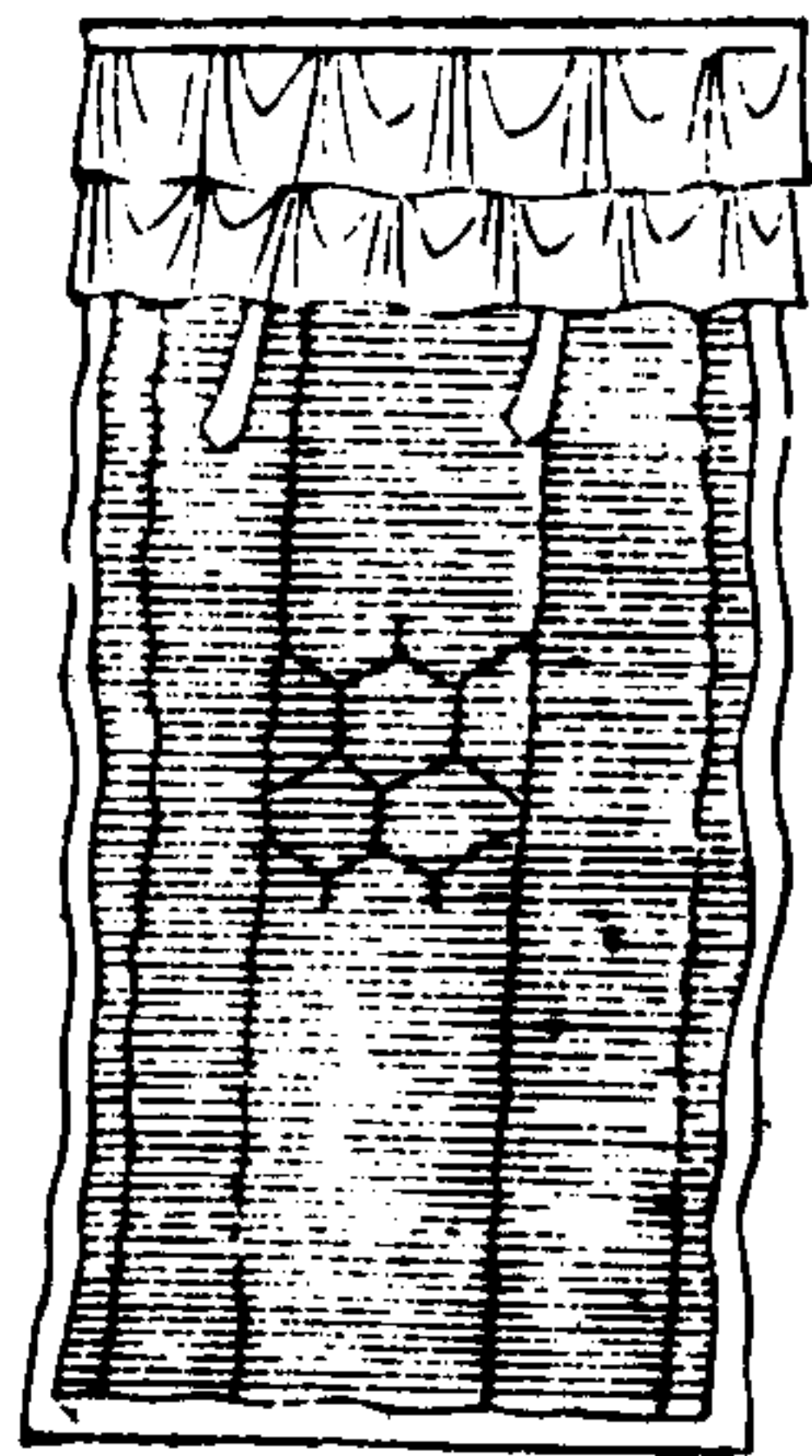

三才圖會

器用十二卷

廿三

莊子曰有張毅者高門懸箔無不走也而談數有戶下懸簾明知是箔則懸箔即簾矣荀子有局室簾簾之文由此推之疑三代物禮曰天子外屏諸侯內屏大夫以簾士以幃

梳

梳實錄曰赫胥氏造梳以木為之二十四齒取既通之義

篦

篦說文曰櫛梳櫛總名也釋名曰梳言其齒疏也批言其細相比也禮男女不同巾櫛是批因梳而制也今作篦皆周制也

三才圖會

器用十二卷

廿四

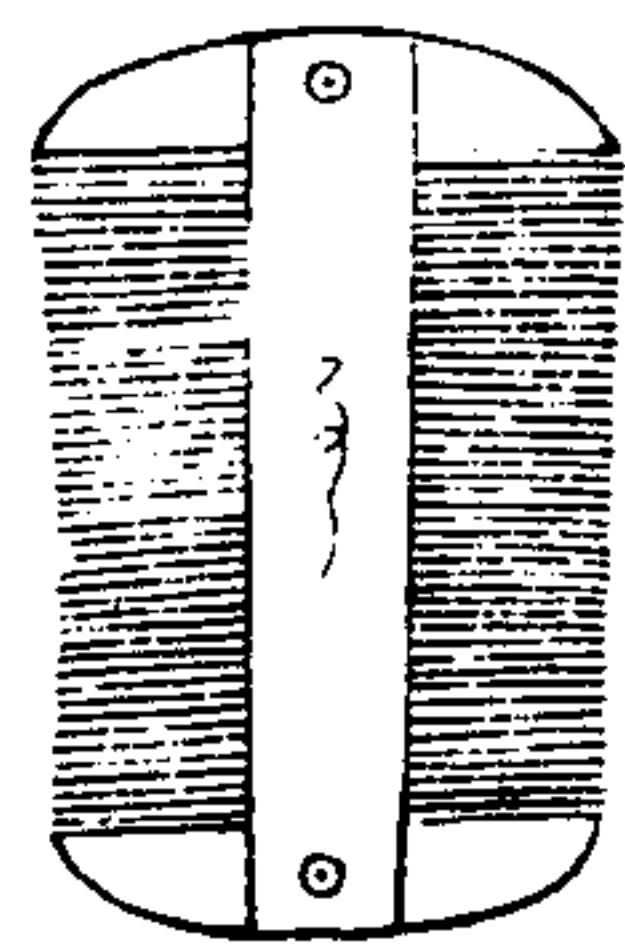

梳

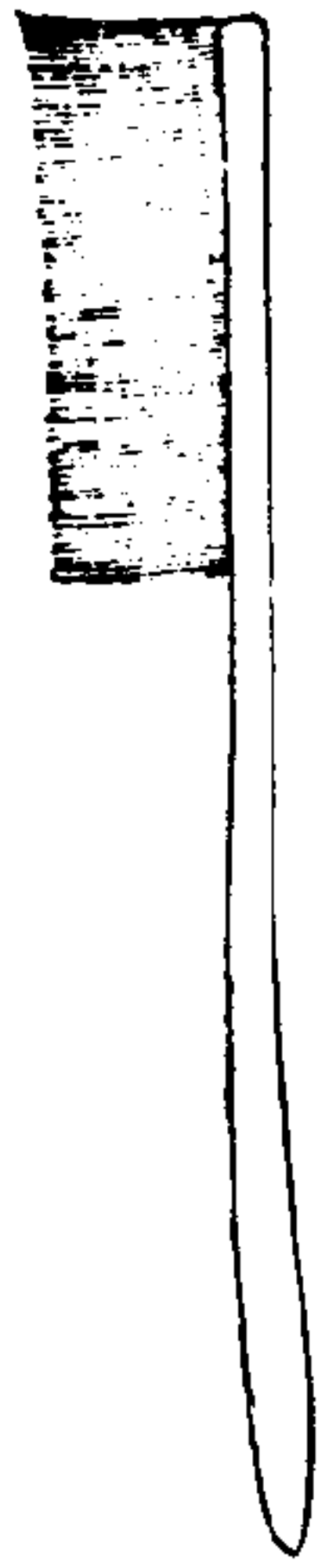

帚



刷



皿

刷皿梳帚說

刷與則其制相似俱以骨為體以毛物粧其首則以掠髮刷以去齒垢刮以去舌垢而帚則去梳垢總之為櫛沐之具也

三才圖會

器用十二卷

廿五

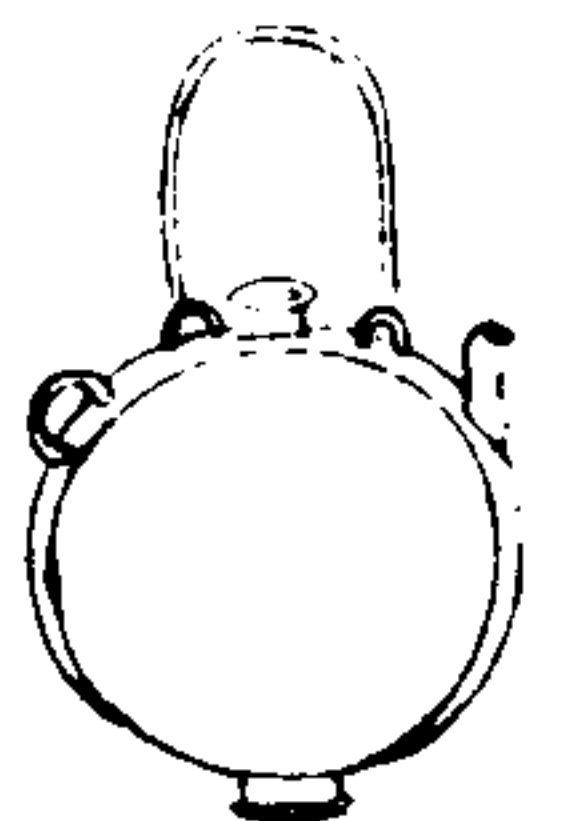
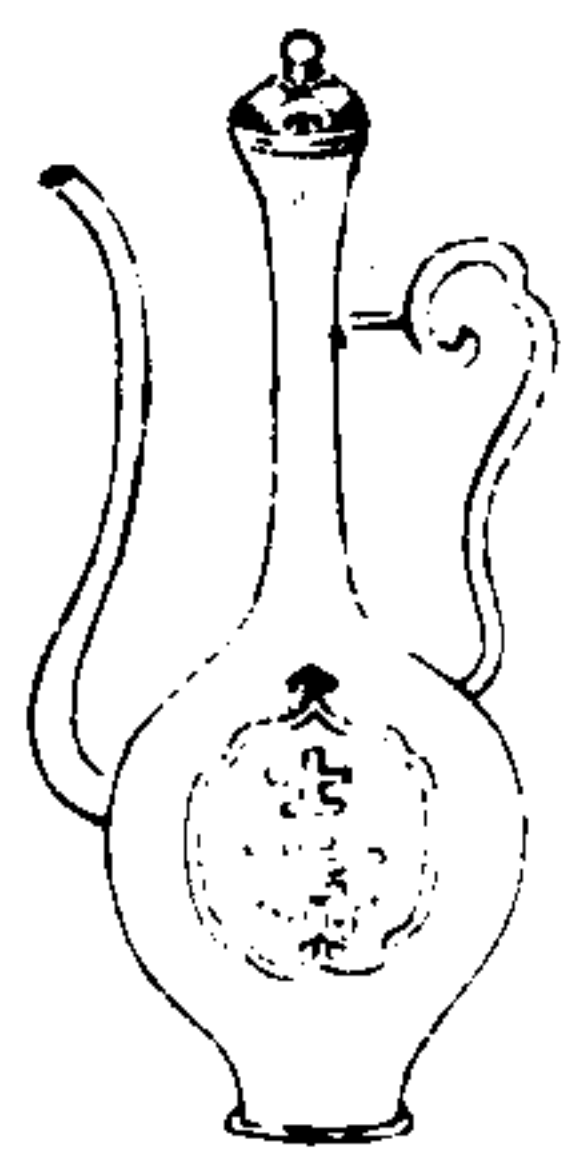

注子說

事始曰唐元和初酌酒用樽勺雖十數人一樽一杓挹酒了無遺滴無幾改用注子雖起自元和時而輒失其所造之人
偏提又曰大和中仇士良惡注子之名同鄭注乃立柄安系若茶甌而小異名曰偏提

箸



匙

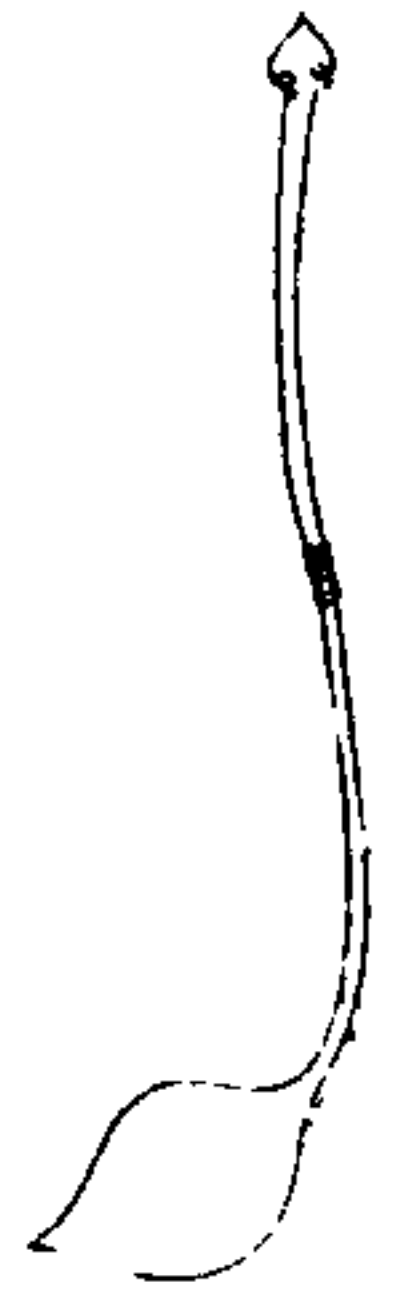

箸 禮記曰飯黍無以箸韓子曰紂為象箸則前已有之非商紂始也紂特以象為之耳即今之筋筋謂之趙達趙達吳國人也善將一筋而箸無不徵應

匙 方言曰匕謂之匙說文曰匕所以取飯文王之贊易至震曰不喪匕鬯大東之詩曰有棟棘匕注云匕所以載非實則七三王之制也

三才圖會

器用上卷

廿六

酒帘

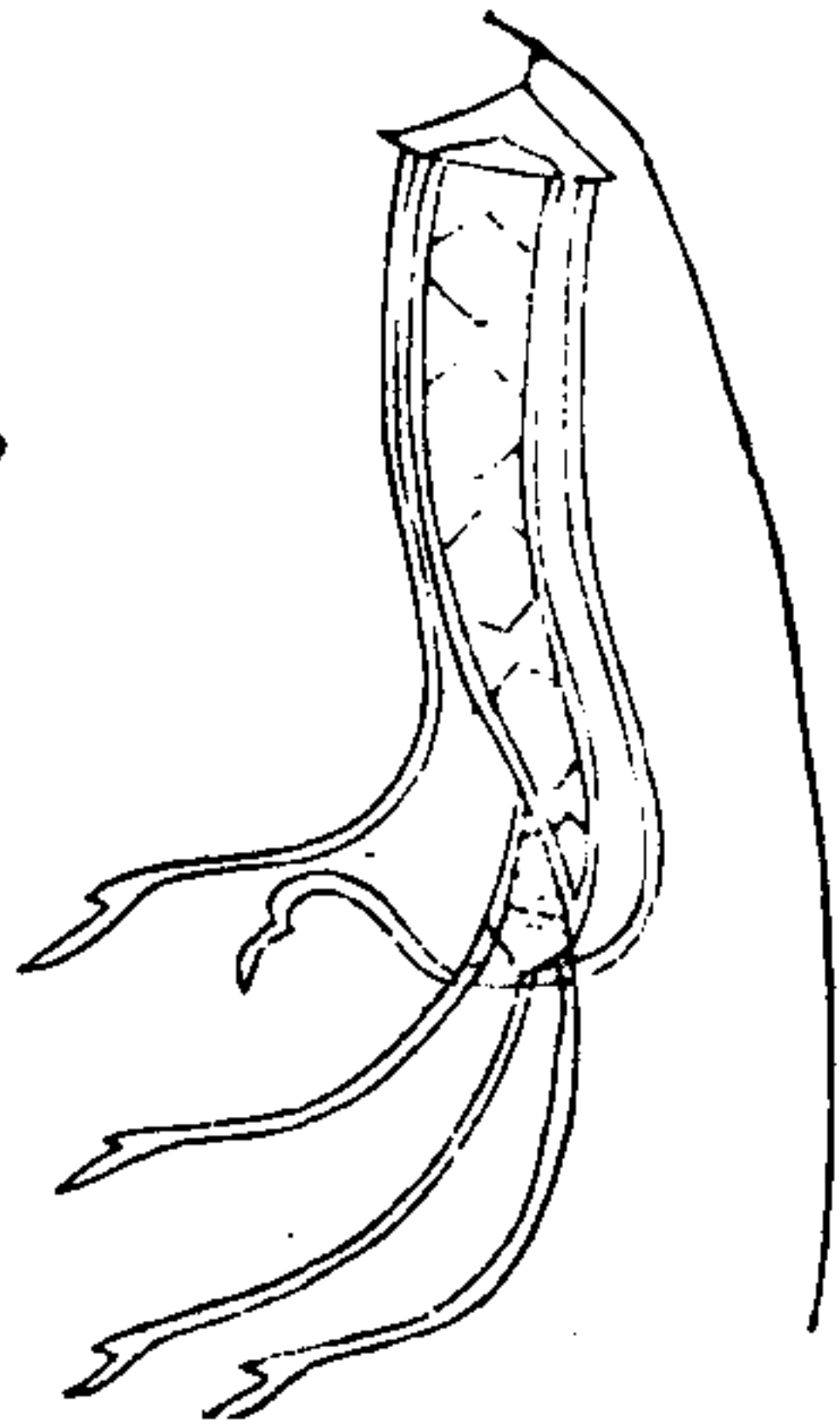

盞 盤



釣升



漏斗

酒帘即酒旗也韓子謂懸幟甚高而其酒不讐者以有楔狗則自秦已有之矣

盤盞周官司尊彝之職曰六彝皆有舟鄭司農云舟樽下臺若今承盤盞本世所用盤盞之象其事已畧見於漢世則盤盞之起亦法周人舟彝之制而為漢世承盤之遺事也

漏斗釣升皆出入權伯之器也升用以挹斗用以注不知始於何時疑起自近代

三才圖會

器用上卷

廿七

百廿八

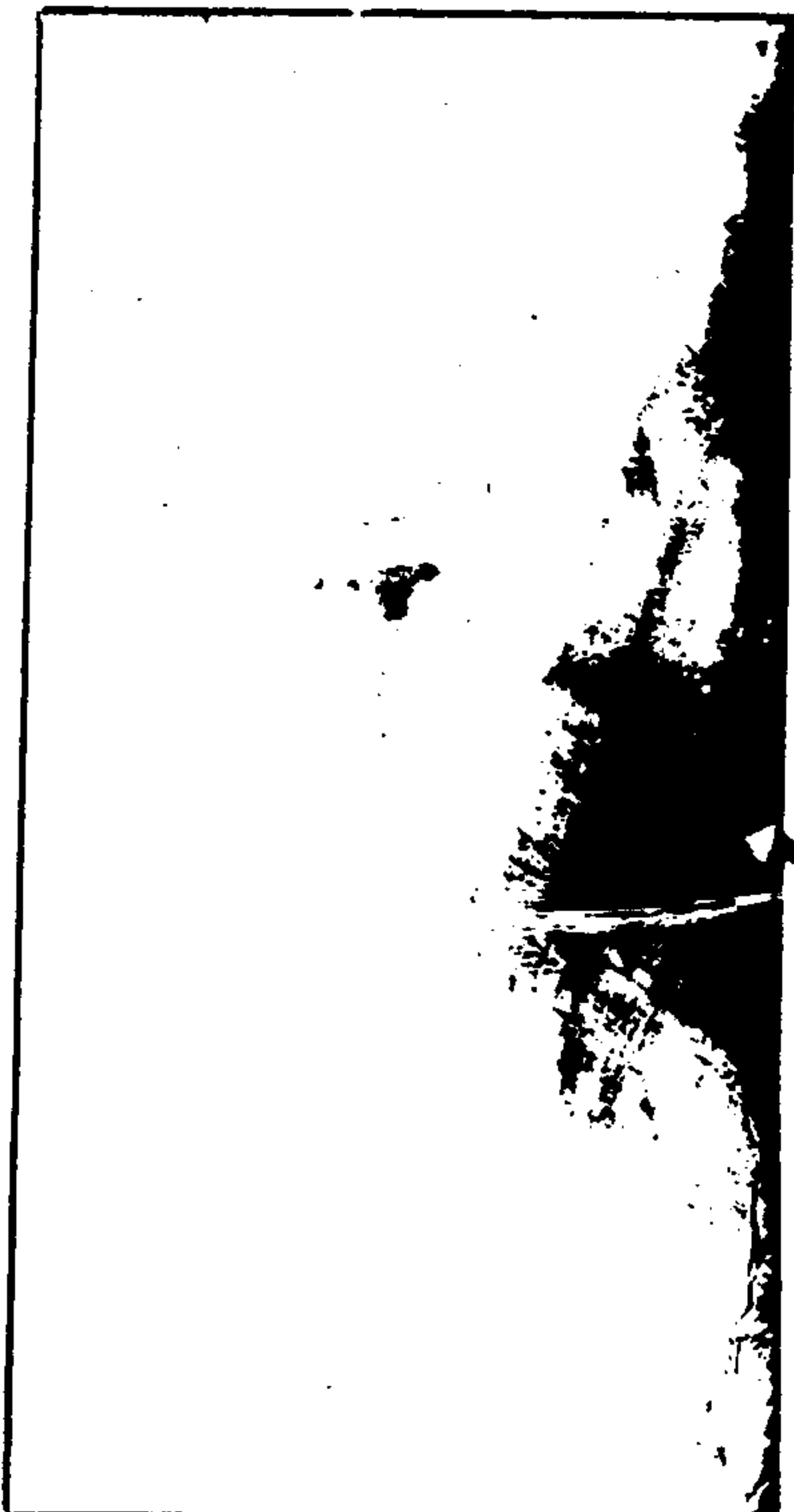

山遊提合圖式



不作提桶裝為小圖式者恐格脚既空夏月取涼非屬不足以拘攝故耳

三才圖會

器用十二卷

廿

提爐圖式

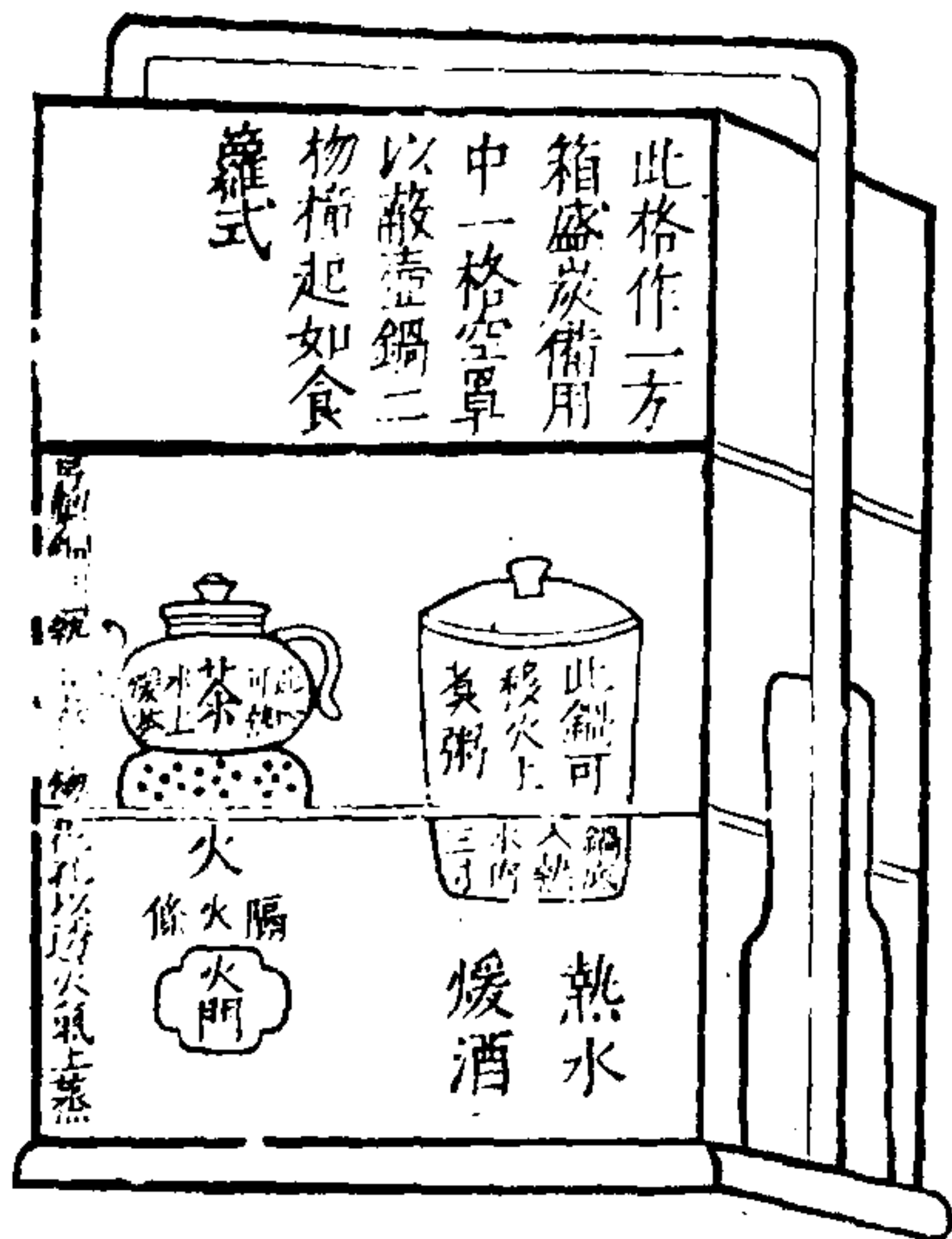

三才圖會

器用卷一二

太極樽以匾匏為之豎起上鑿一孔以竹木旋口粘以木足堅以漆布內以生漆灌之凡二次酒貯不朽且免沁漚以絡携遊便甚

葫蘆樽用大小二匏為之中腰以竹木旋管為筍上下相聯堅以布漆中開一孔如上式但不用足口上開一小孔并蓋子口透穿橫插銅銷用小鎖閉之以慎疎虞上同此製

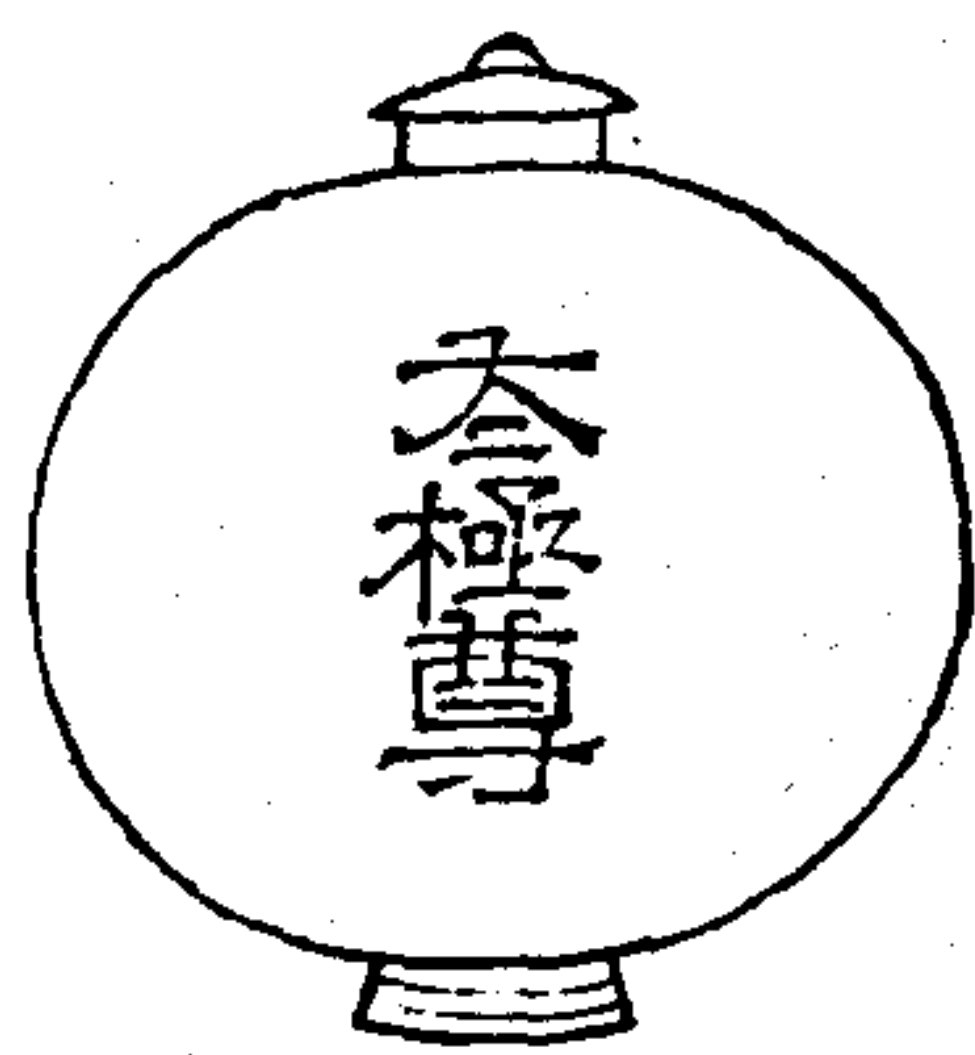

三才圖會

器用十二卷

三九

如意



麈



如意吳時秣陵有掘得銅匣開之得白玉如意所執處皆刻螭彪蠅蟬等形胡綜謂秦始皇東遊埋寶以當王氣則此也蓋如意之始非周之舊當戰國事爾

三才圖會

器用十二卷

三十

麈尾釋藏指歸云鹿之大者曰麈群鹿隨之皆看麈所往隨麈尾所轉為準今講僧執麈尾拂子蓋象彼有所指麈故耳

枕釋名枕卧所以薦首者也

蓆淮南子曰蓆先萑蓆注云蓆之先所從出生于萑與篔簹也拾遺記曰軒皇使百辟群臣列圭玉于蘭蒲蓆上韓子曰禹為蔣蓆楨綠此弥侈矣蓋至禹始加純綠之飾也

三才圖會

器用十二卷

三十一

至周司几筵掌五蓆有莞藻次蒲熊之名其純有紛画黼之別也

簟詩斯干曰下莞上簟注云竹席曰簟說文曰簟竹席也以竹為席謂之簟則是因席遂為簟也故周成王之顧命曰敷重篋席注謂篋桃竹其物雖已見于周初而猶以竹名號席則簟之名當出于周之中禁矣

竹夫人俗云竹几故東坡寄柳子王詩聞道枕頭惟竹几夫人應不解卿卿又送竹几與謝秀才詩留我同行木上坐贈君無語竹夫人

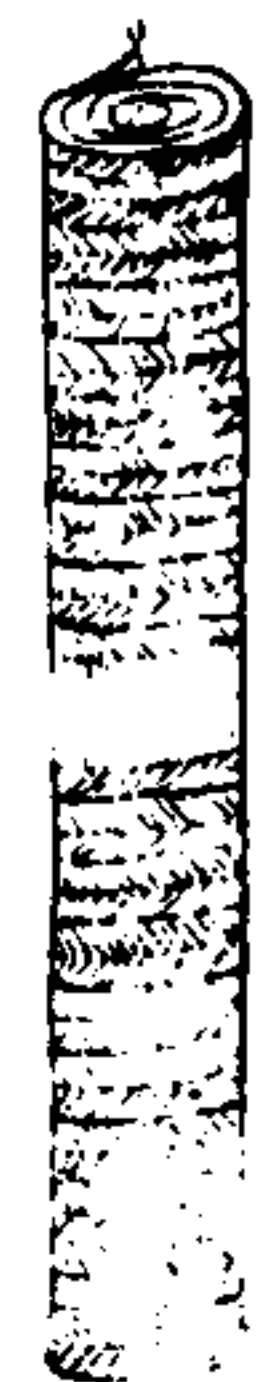

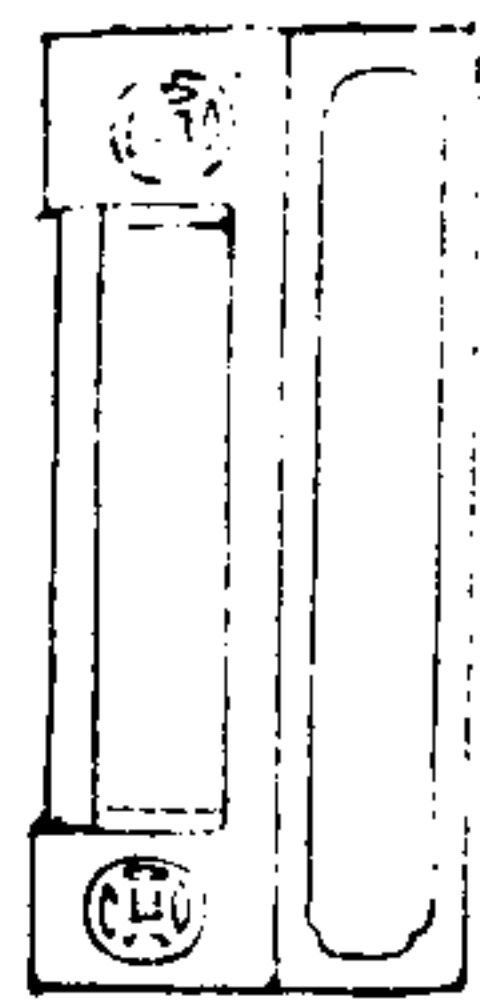

鎖鑰說

鎖司閉鑰司啓寇萊公謂北門鎖鑰鎖鑰之名始此



三才圖會

器用土卷

三十一

毬

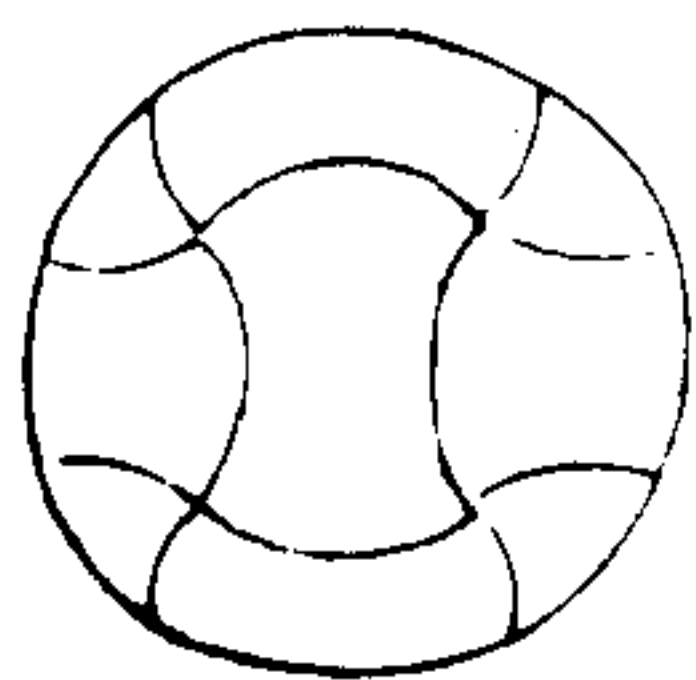

史漢云好壘鞠即毬也軍中有投石超距之戲後世因易以毬則投石者毬之始也
展見衣服門

柳 齒

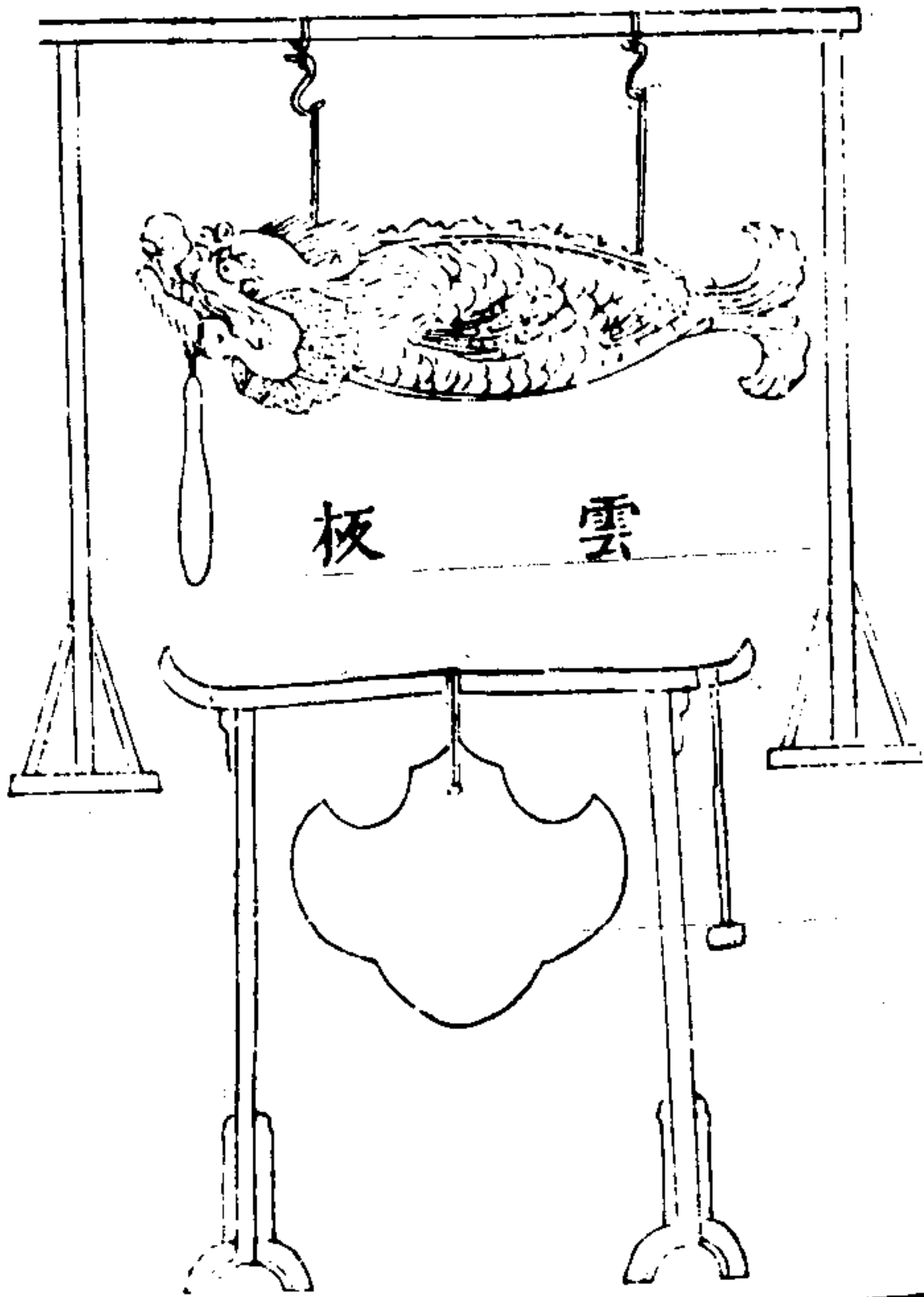

三才圖會

器用土卷

卅三

柳即柝易繫辭曰重門擊柝以待暴客蓋取諸豫說文柝夜行令擊木爲聲以待更籌者是俗曰蝦蟆更柝即柝乃古今字耳
雲板即今之更點擊鈺唐六典皆擊鐘也大史門有典鐘二百八十人掌擊編鐘即此是也

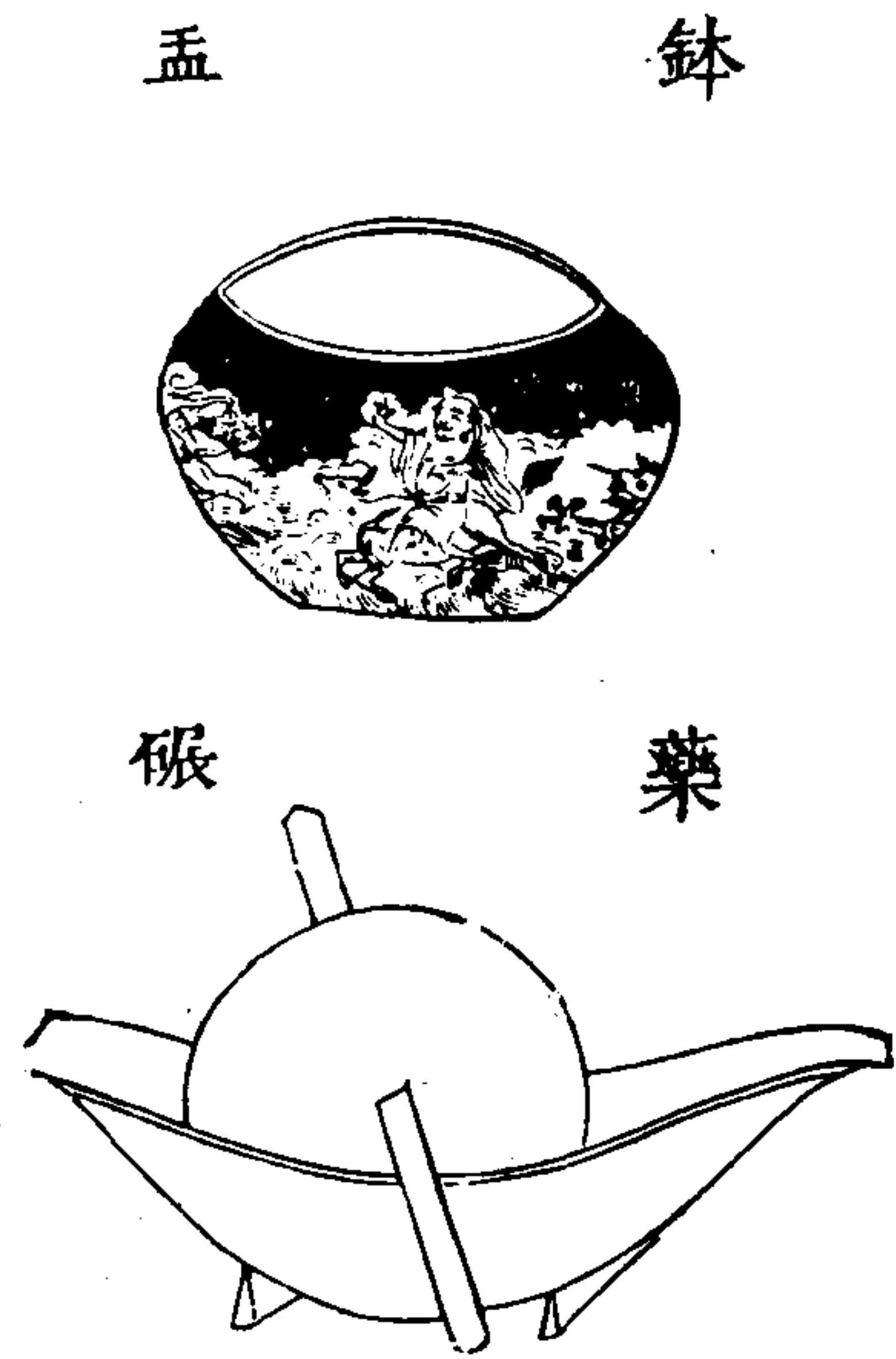

三才圖會

器用上卷

三十四

鉢本天竹國器也故語謂之鉢多羅漢云應量器省略彼
土言故名鉢西園有佛鉢是也宋廬江王以銅鉢餉祖忻
則是晉宋之間始為中夏所用也
藥礮即後漢崔亮作石礮之遺意後人名之為金法曹贊
曰柔亦不茹剛亦不吐圓機運用一皆有法使強梗者不
得殊軌亂轍豈不趨與

梢 箕 飯 籬

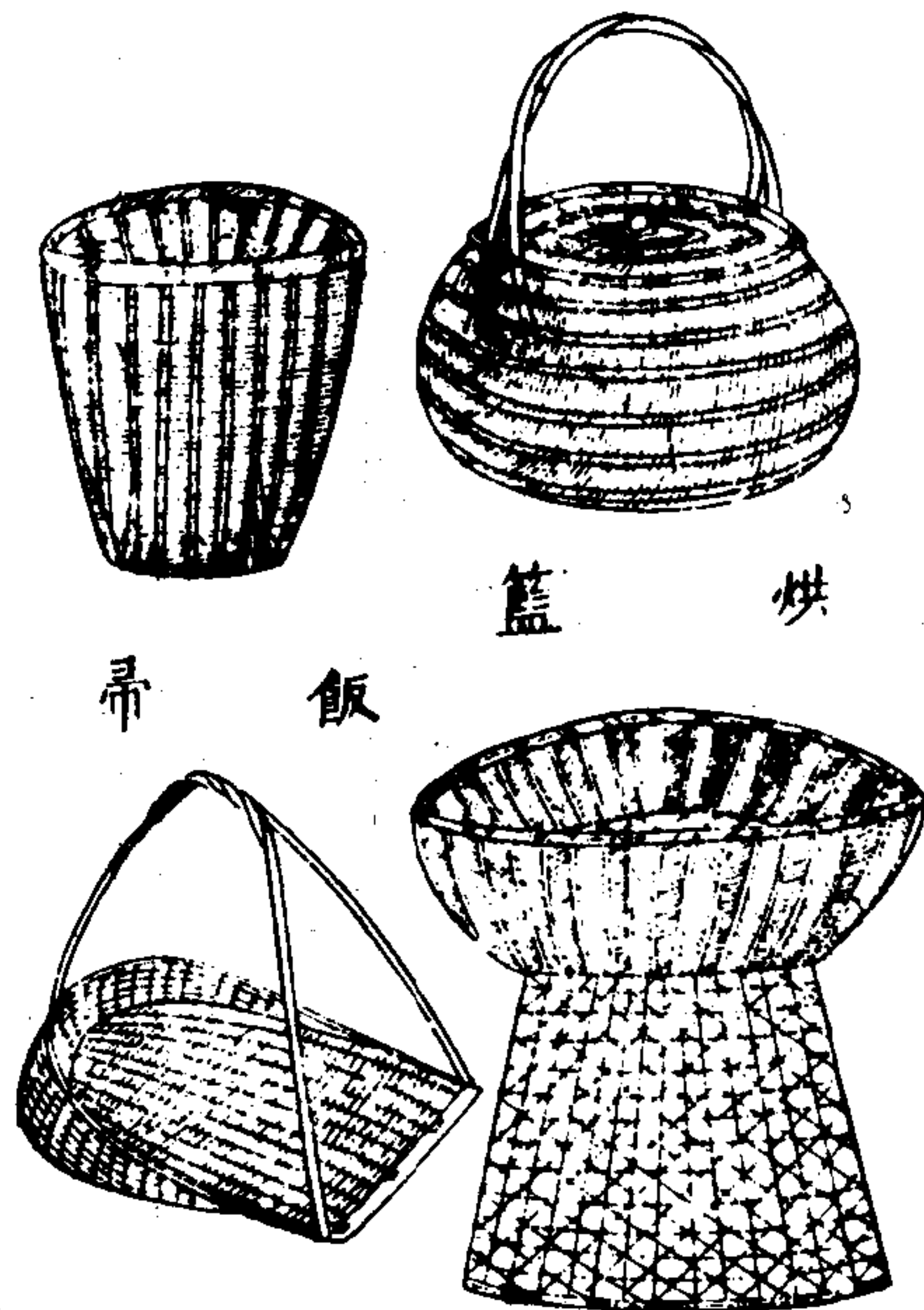

三才圖會

器用上卷

卅五

飯帚
許慎云陳留以飯帚為梢今人亦呼飯箕為梢箕慎既漢
人所記疑皆秦漢時事今之飯籬亦飯帚之類耳
烘籬
晉東宮舊事曰太子納妃有衣薰籠當亦秦漢之制也

鏟 刀 銅 杓

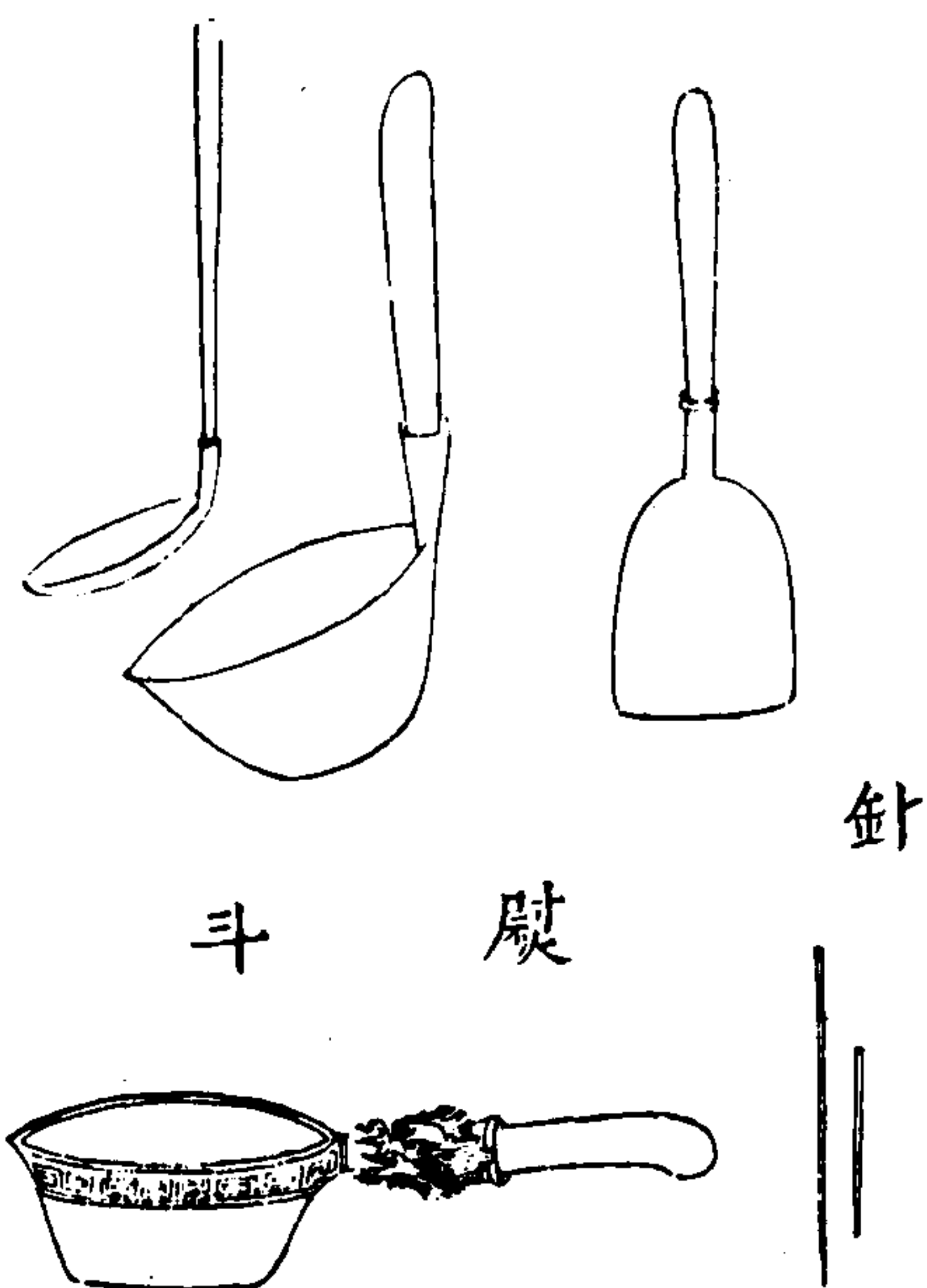

三才圖會

器用土卷

三六

杓禮明堂位曰勺夏后氏以龍勺推此以考蓋前有制矣有夏始加以龍飾杓即勺也祭祀曰勺民用曰杓其實一也或以勺之所容不過升勺命之而杓則加廣其所受皆取酌焉遂異其名制也曰鏟刀即鏟之制但鏟以起土此則用之於釜中耳
針禮記內則有紉針請縫之事由此考之當是自始制衣裳則宜有針線矣帝王世紀曰太昊九針由此始
熨斗帝王世紀曰紉欲作重刑乃先作大熨以火熨之使人舉手輒爛與姐已為戲笑今人以伸帛者其遺意也

碗



三才圖會

器用土卷

三七

黃帝時有甯封人為陶正此陶之始也或言桀臣昆吾所作非今之曰碗曰盆曰碟制雖不同皆屬陶耳

甌

許慎說文曰盃音小甌楊維方言曰甌音甌音惟慎皆漢人凡所記非戰國即秦制度蓋三代飯燕之具俱俎豆之類故也

茶盤

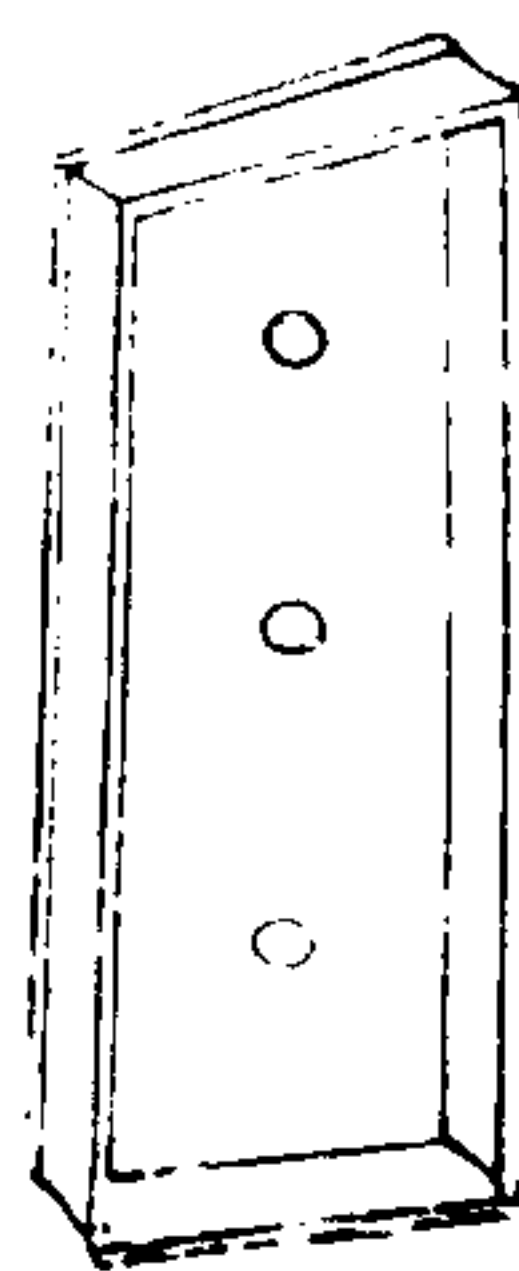

火爐



茶盤

以木爲盤加以趺而鬆其內外中有八孔用以盛盞卽周禮考工氏舟之遺制也

火爐

周禮天官冢宰之屬官人凡寢中共爐炭則爐亦三代之

三才圖會 器用主卷

世

制今火爐是也

托子

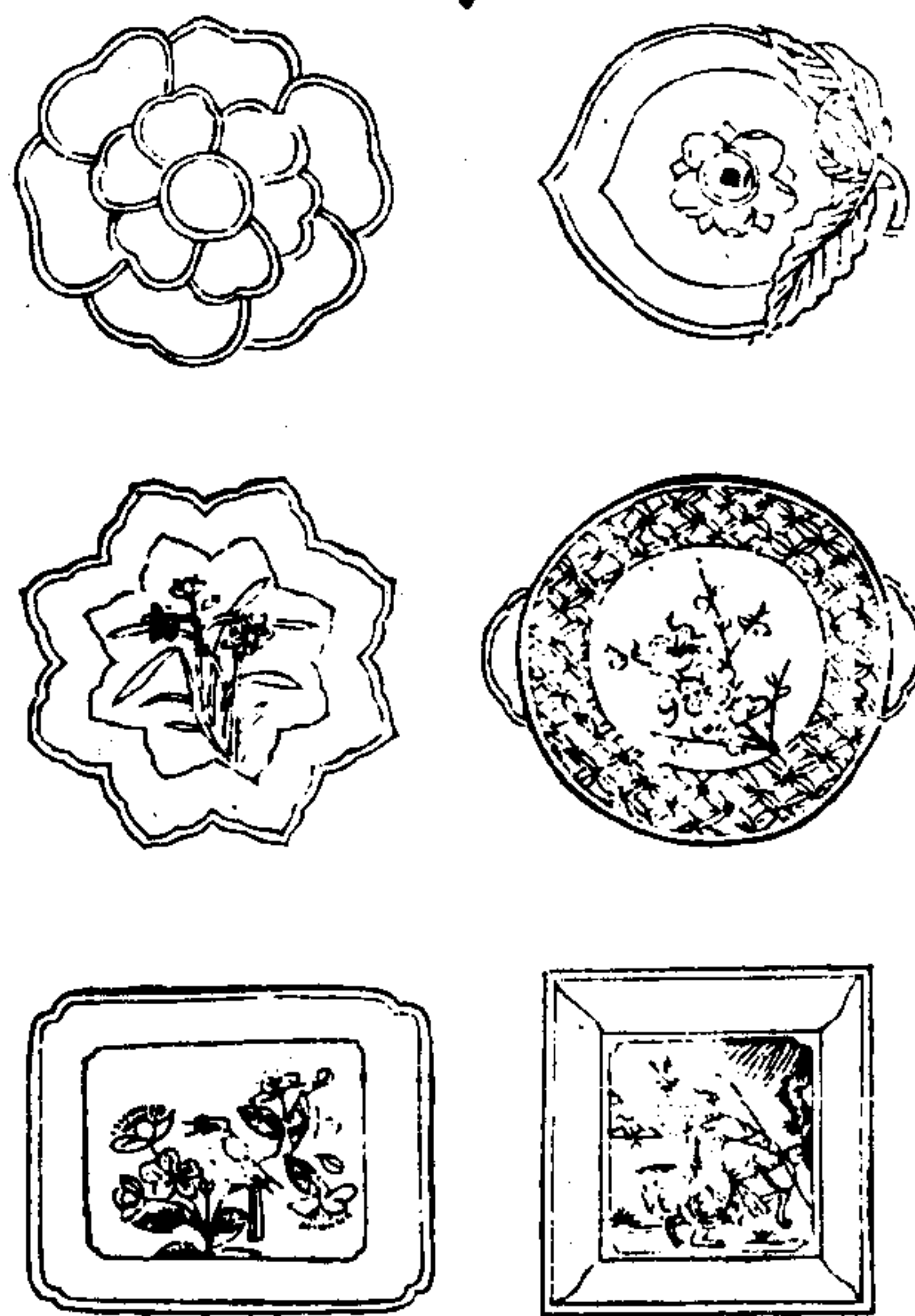

托子

三才圖會

器用十二卷

三十九

按唐建中初崔寧女以金盞無儲病其髮指取楪子盛之既發而傾乃以蠟環楪子中坐之盃遂定卽遣匠以漆環易蠟寧奇之製名托子遂行於代後傳者更環其底且異其制云

匱

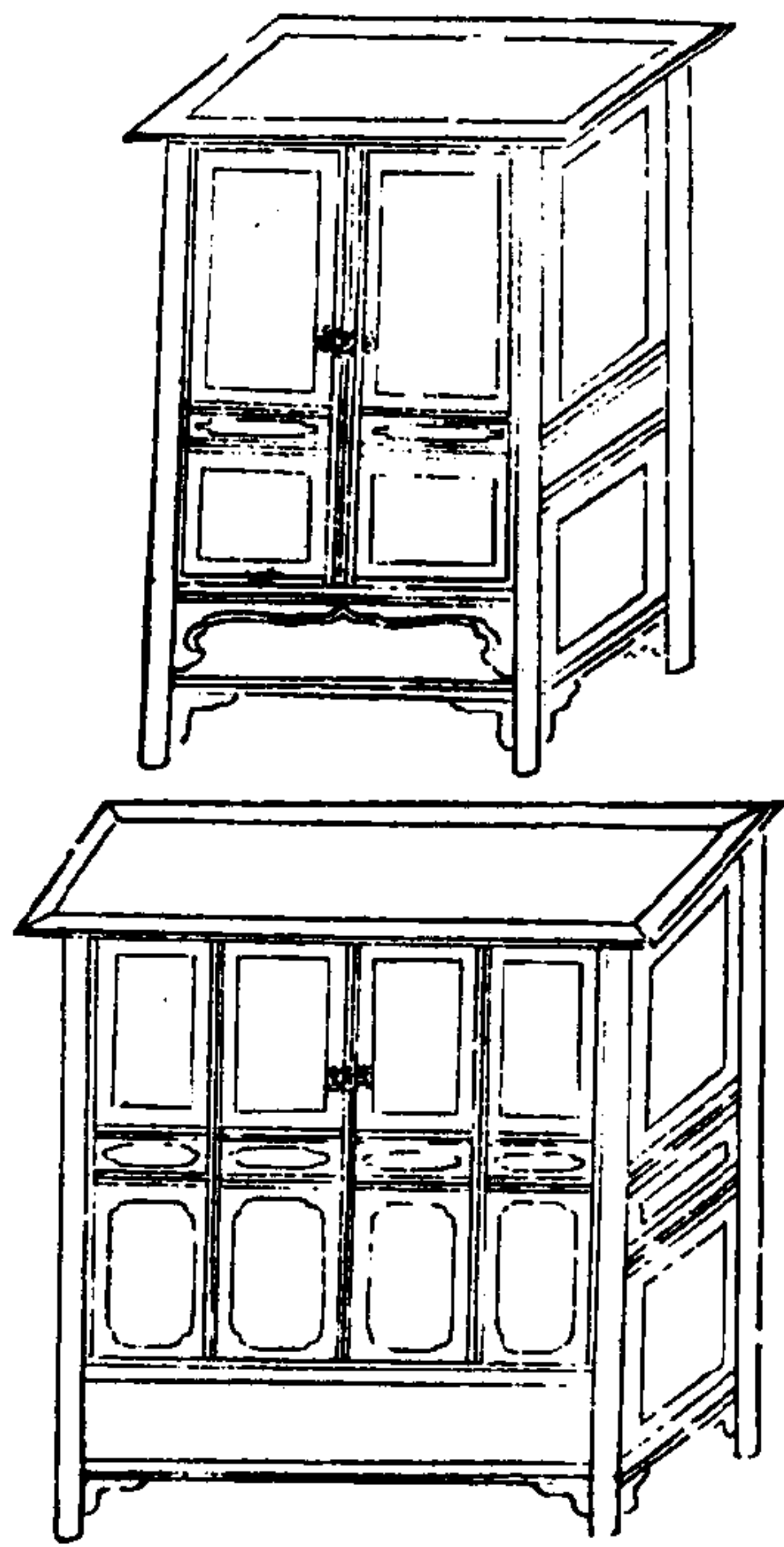

三才圖會 器用卷

四十

匱

匱一器也夏謂之櫝所謂藏龍祭於櫝是也周謂之匱所謂納冊於金滕之匱中是也宗鎬以櫝始漢景帝賜食太子者非

投

壺

笏

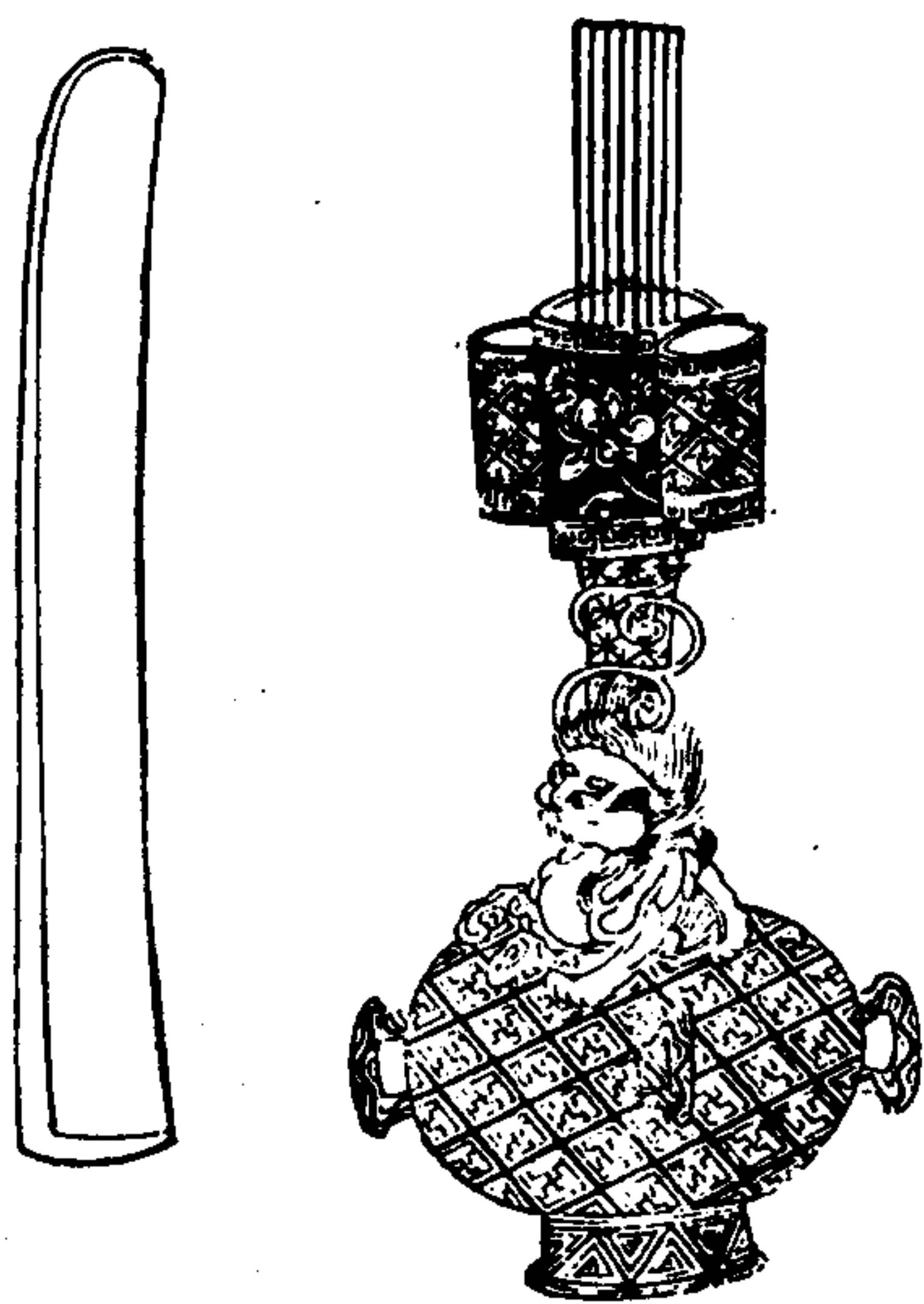

三才圖會 器用十二卷

四十一

投壺禮記投壺曰投壺之禮主人奉矢司射奉中使人執壺壺頸脩七寸腹脩五寸口徑一寸半容一斗五升壺中實小苴焉為其矢之躍而出也壺去席一矢半矢以栝若棘毋去其皮而鼓節有魯薛之異春秋有晉侯以齊侯宴中行穆子相投壺之禮是矣

笏釋名笏者忽也君有教命及所啓白則書其上備忽忘也禮玉藻笏天子以球玉諸侯以象大夫以魚須文竹士竹本象可也注云大夫以近尊而屈故飾竹以魚須士以遠尊而伸故飾竹以象象象骨也

扇

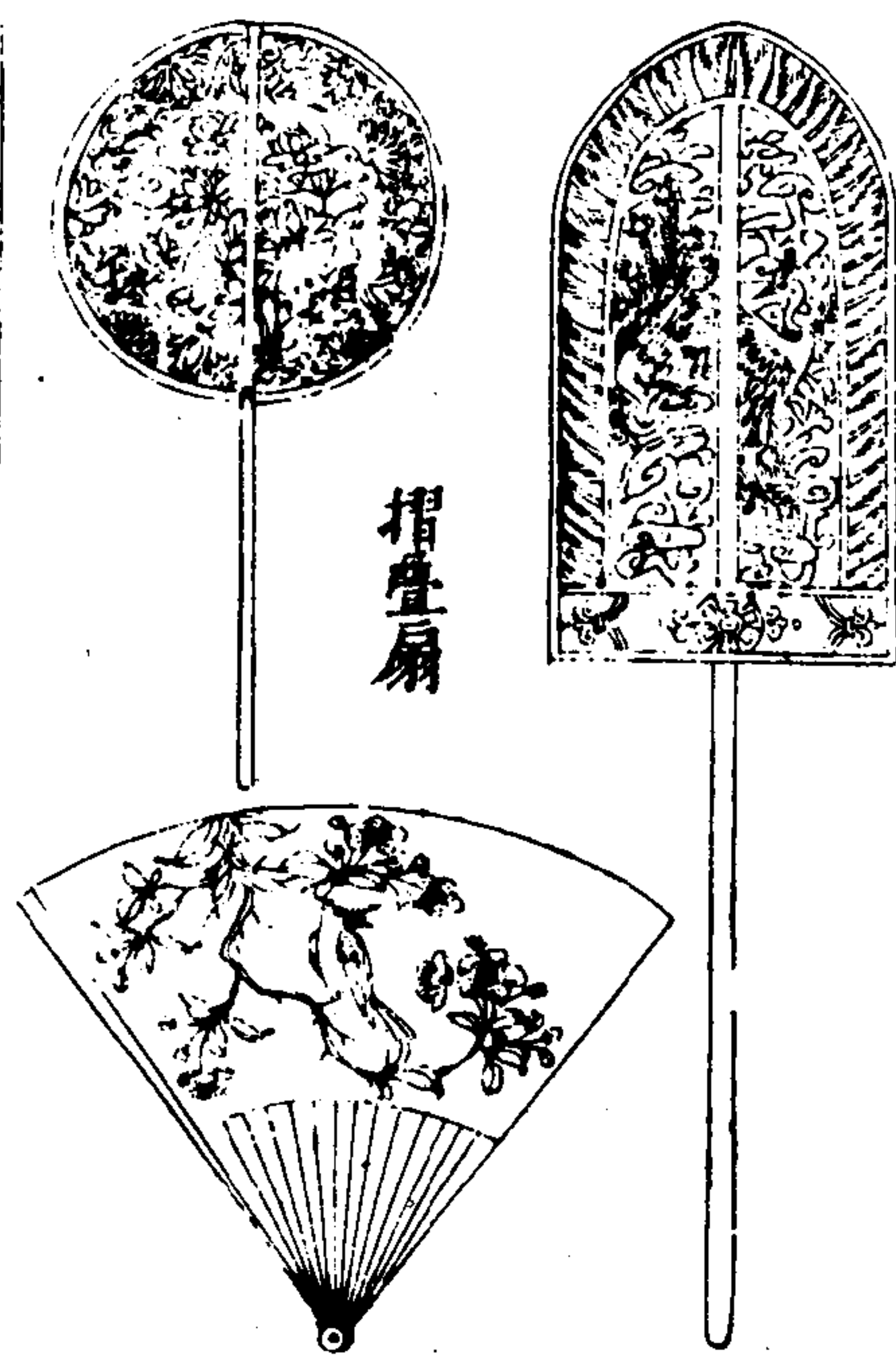

摺疊扇

三才圖會

器用十二卷

四十一

摺疊扇一名撒扇蓋收則摺疊用則撒開或寫作妻者非是妻即團扇也團扇可以遮面故又謂之便面觀前人題咏及圖畫中可見已聞撒扇始承樂中因朝鮮國進上喜其卷舒之便命工如式為之南方女人皆用團扇惟妓女用撒扇近來良家女婦亦有用撒扇者此亦可見風俗日趨於薄也若雉扇則以羽毛為之天子用之其制詳儀仗類

老

瓦

盆

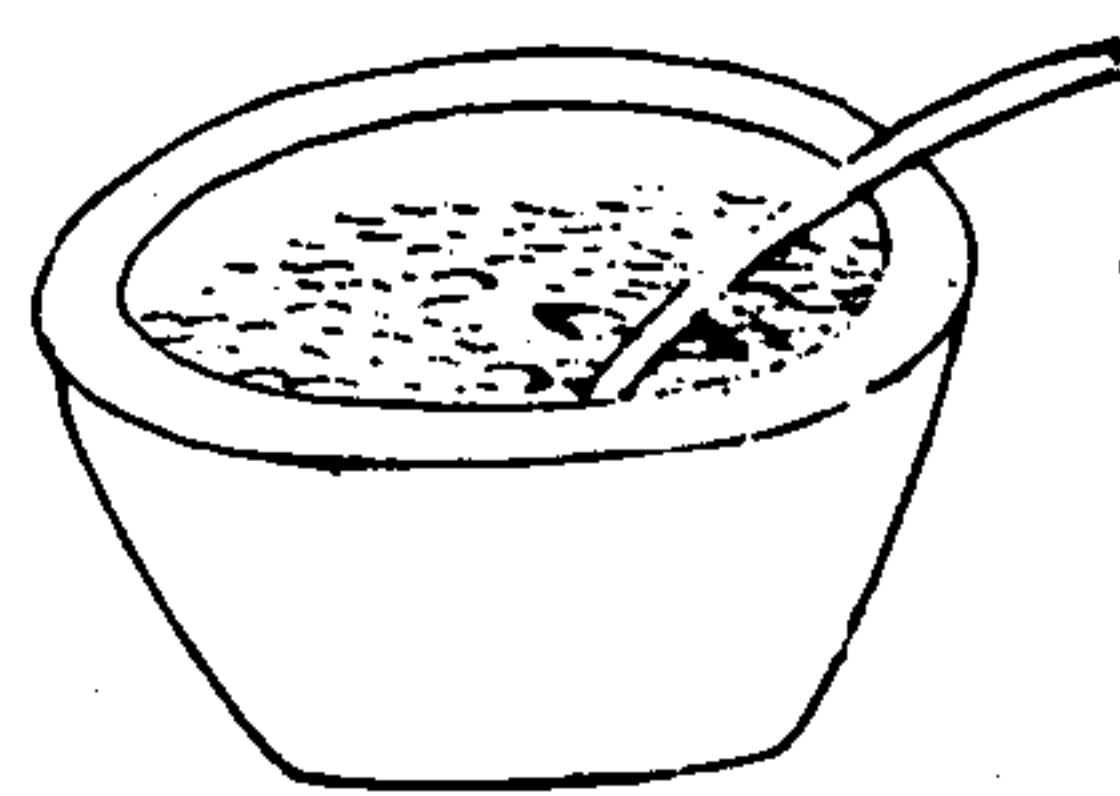

瓢



杯



三才圖會

器用七卷

四十三

老瓦盆田家舊盛酒器也周禮曰盆實二鬴厚半寸唇一寸甄土為之所以盛物世說曰阮仲容至宗人聞其集以大盆盛酒潘岳賦云傾縹盆以酌酒蓋盆古亦盛酒器也瓢杯判瓢為飲器與匏樽相配許由一瓢自隨顏子一瓢自樂今舉匏樽傾瓢杯何田家之有真趣也

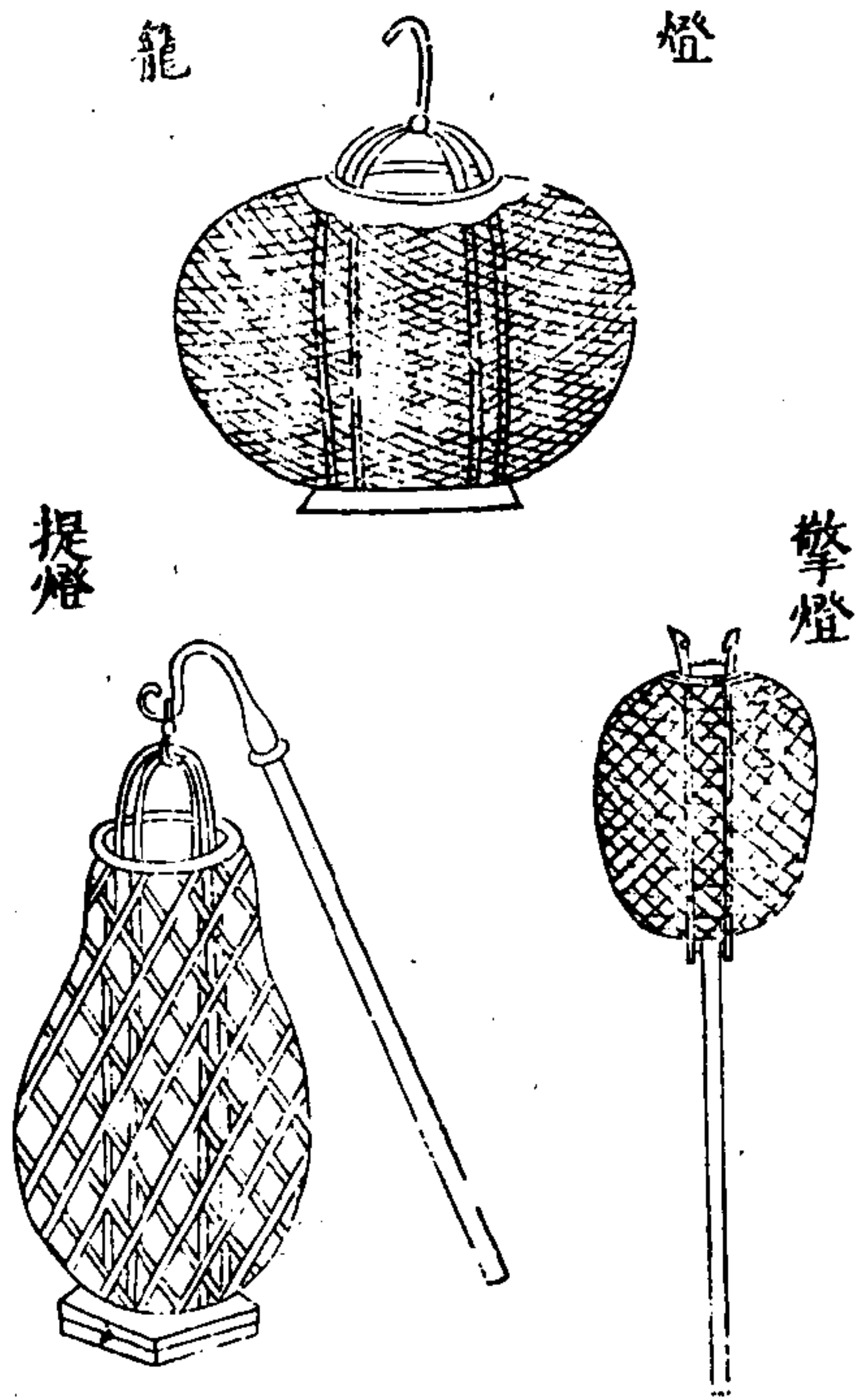

三才圖會 器用十二卷 四四
 葛燈籠南史宋太祖微時躬耕於丹徒及受命耨耜之具
 頗有存者皆命藏之以示子孫及孝武帝大明中壞所居
 陰室起玉燭殿與群臣觀之牀頭上障壁挂葛燈籠侍臣
 盛稱武帝素儉之德帝曰田舍翁得此足矣今農家襲用
 以憑暮夜提携往來照視有古之遺風焉

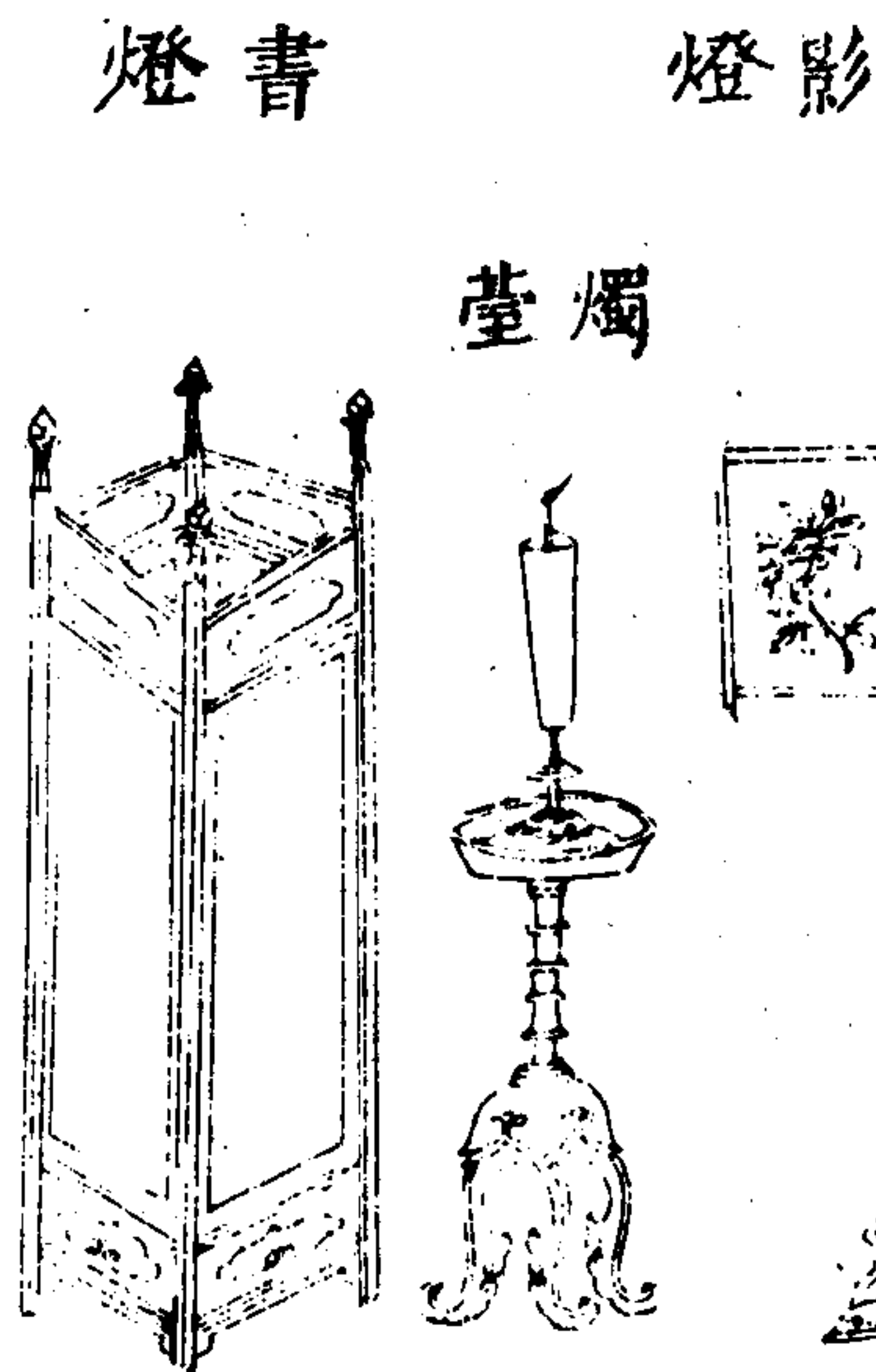

三才圖會 器用十二卷 四五
 燈擎
 黃帝內傳曰王母授帝洞霄盤雲九華燈擎二此燈有擎
 之始也
 影燈燭臺書燈
 不知其制之所始殆後人以意創為之者二物雖皆借光
 於燭然或以障日或以障風其用則同歸耳

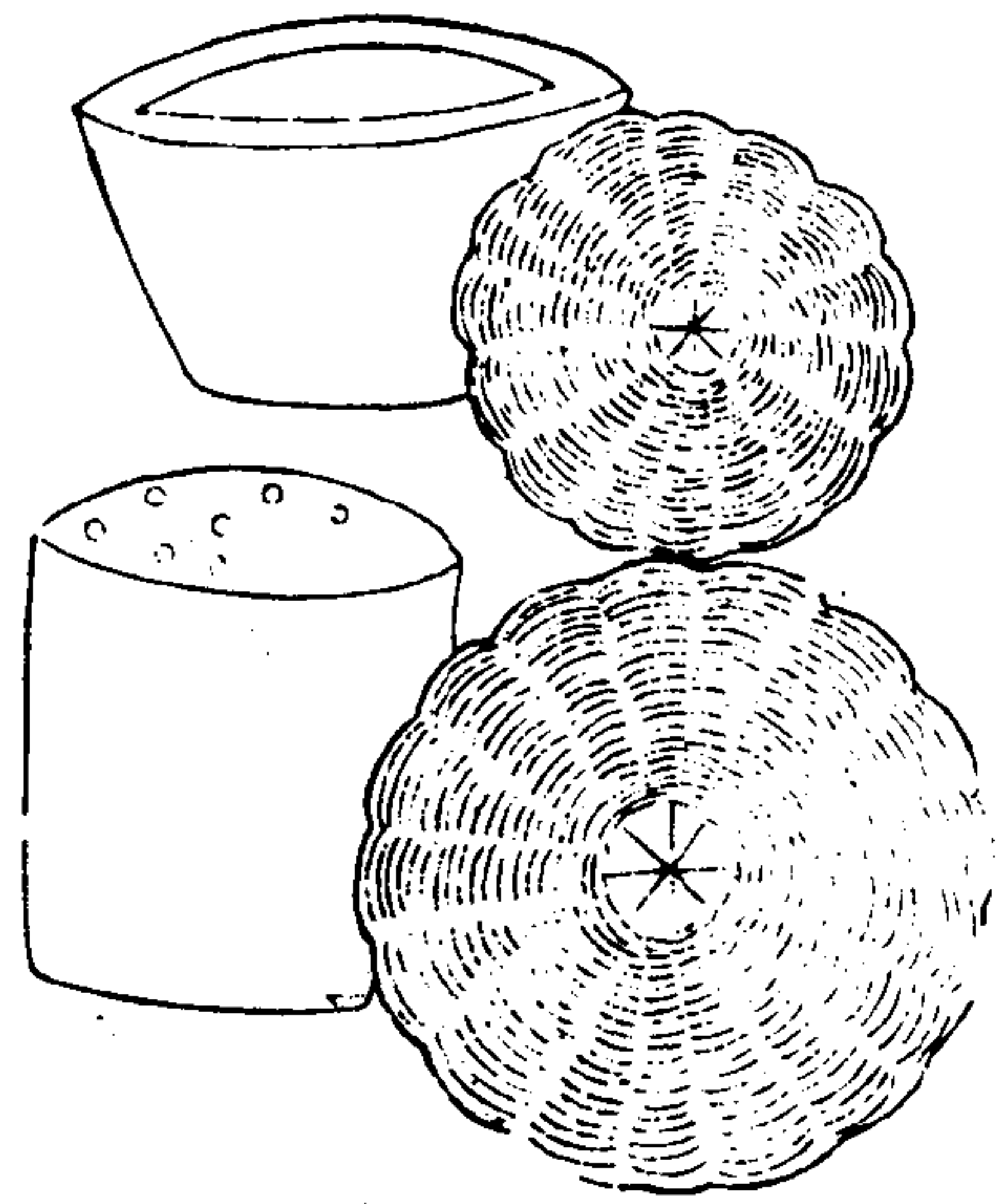

三才圖會 器用十二卷

四六

甌炊器也集韻云甌甌也籀文作甌或作甌周禮陶人爲甌實二甌厚半寸唇寸說文曰甌戶圭切甌空也爾雅曰甌謂之甌徐林切方言或謂之甌漢書頂羽渡河破釜甌又任文公知有王莽之變悉賣奇物唯存銅甌以此知古人用甌雖軍旅及反側之際不可廢者

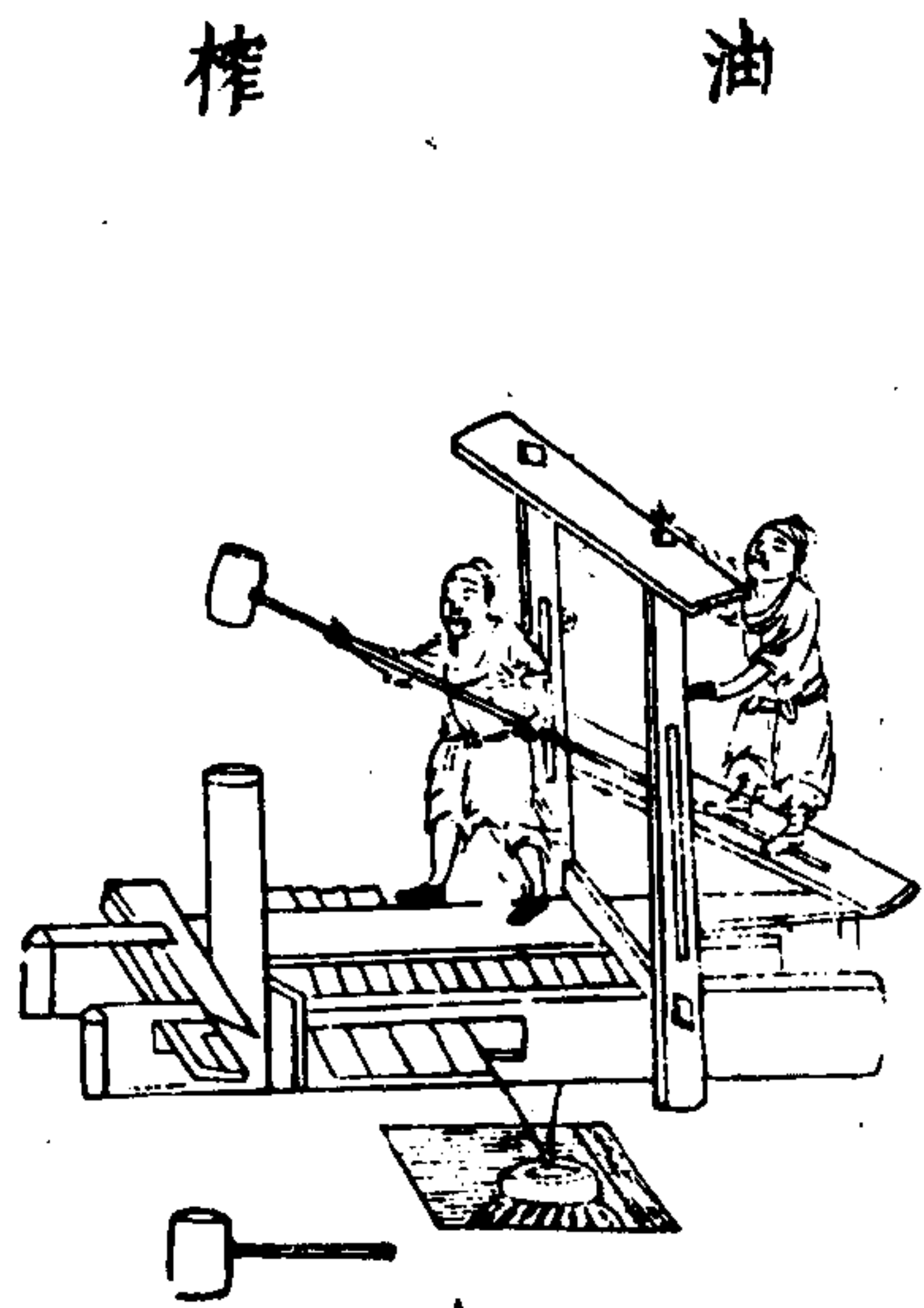

三才圖會 器用十二卷

四七

油榨取油具也用堅大四木各圍可五寸長可丈餘疊作卧枋於地其上作槽其下用厚板嵌作底槩槩上圓鑿小溝下通槽口以備注油於器凡欲造油先用大鑊爨炒芝麻既熟即用碓舂或輾碾令爛上甌蒸過理草爲衣貯之圈內累積在槽橫用枋程相拶復豎插長楔高處舉碓或椎擊槩之極緊則油從槽出此橫榨謂之卧槽立木爲之者謂之立槽傍用擊揆或上用壓槩得油甚速

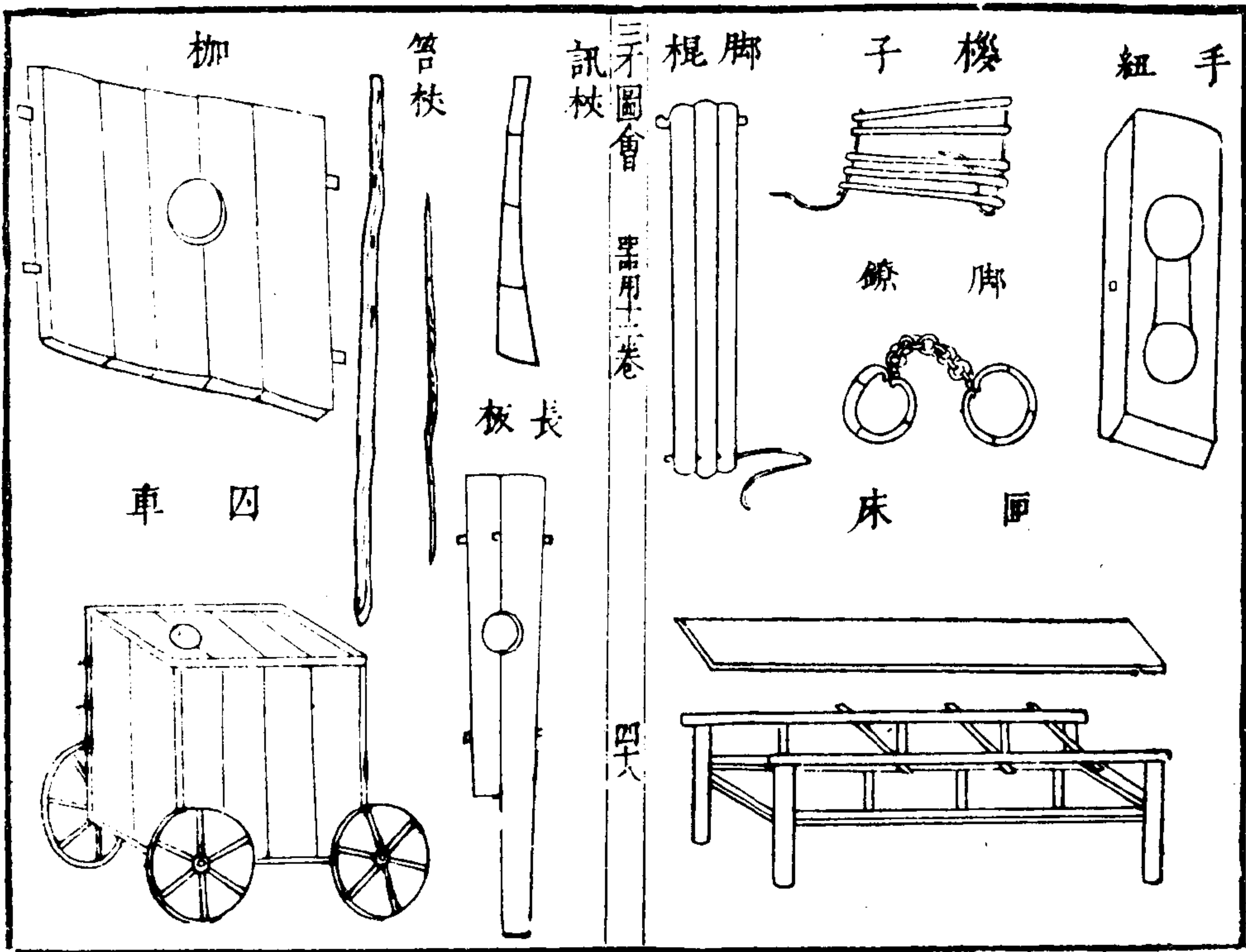

刑具說

枷制長一尺六寸厚一寸以乾木爲之男子犯死罪者用

鐐制以鐵爲連環共重三觔犯徒罪者帶鐐工作山海經曰山有木名楓蚩尤所棄程梏也桎足械梏手械蓋此械已出黃帝時矣

枷制長五尺五寸頭濶一尺五寸以乾木爲之死罪重二十五觔徒流重二十觔杖罪重十五觔蓋舊有長短而無輕重其輕重自宋太宗始也今從之

三才圖會

器用卷二

甲九

夾棍之形惟錦衣衛則有亦設而不擅用此惟可施之拷訊強賊後來問理刑名亦用之非法也

笞以小荆條爲之演削去節目用官降較板如法較勘毋令筋膠諸物裝釘應決者用小頭管受其制大頭徑二分七厘小頭徑一分七厘長三尺五寸

杖以大荆條爲之亦須削去節目用官降較板如法較勘毋令筋膠諸物裝釘應決者用小頭管受其制大頭徑三分二厘小頭徑二分二厘長三尺五寸

訊杖以荆條爲之其犯重罪証明白不服招承明立文

案依法拷訊警腿受今用竹篋重過二觔矣其初制大頭
徑四分五厘小頭徑三分五厘長三尺五寸
梭子舊無是制想因夾棍而起長板犯重罪者招成之後
以其罪與名刻誌板上而帶之頸若匣床囚車即古之檻
車不知其所自始疑即檻車之法亦今之極刑也

三才圖會

器用十二卷

五十

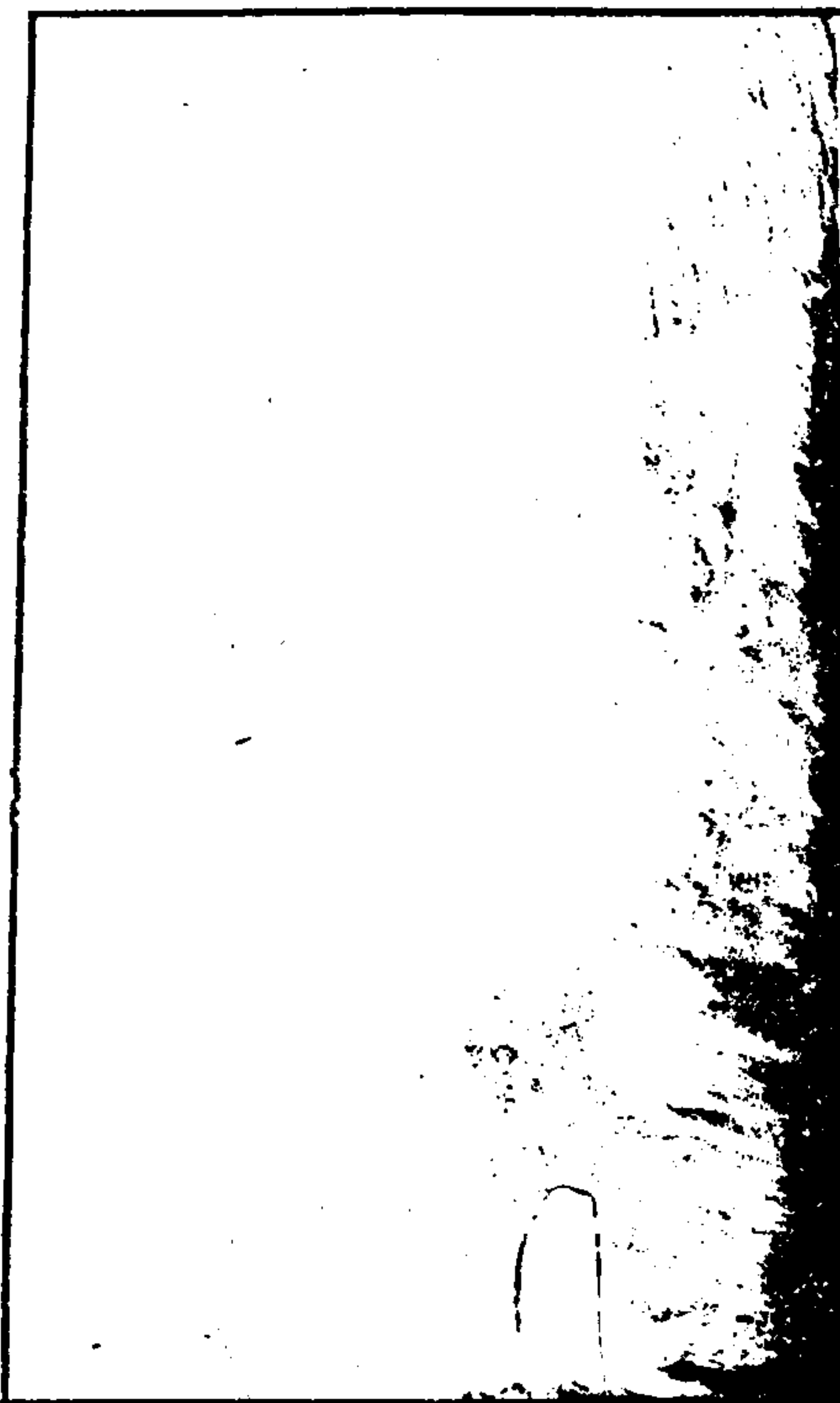

三才圖會

雲間允明父王思義續集

身體一卷

肺圖

肺經諸穴圖

肺臟之圖

肺脈見於三部之圖

肺脈之圖

肺神圖

大腸圖

大腸諸穴圖

脾圖

脾經諸穴圖

脾脈見於三部之圖

脾臟之圖

三才圖會

身體一卷

脾脈之圖

脾神圖

胃圖

胃經諸穴圖

四時胃氣之圖

心圖

心經諸穴圖

心臟之圖

心脈見於三部之圖

心脈之圖

心神圖

心包絡圖

心包絡經諸穴圖

心肺在膈上圖

小腸圖

小腸諸穴圖

膀胱圖

膀胱諸穴圖

難經曰肺重三斤三兩六葉兩
耳凡八葉三藏魄 四垂如蓋
附着于脊之第三椎中有二十
四空行列分布諸藏之氣為諸
藏之華蓋 又難經曰喉嚨重
十二兩廣二寸長一尺二寸九
節咽門重十二兩廣二寸半至
胃長一尺六寸腸胃篇伯高曰



咽門重十二兩廣長同

三才圖會 身體一卷

素問靈蘭秘典論云肺者相傳之官治節出焉靈樞本藏
篇云肺小則少飲不病喘渴肺大則多飲善病胸痺喉痺
逆氣肺高則上氣有息欬肺下則居奔迫肺善脇下痛肺
堅則不病欬上氣肺脆則苦病消痺易傷肺端正則和利
難傷肺偏傾則胸偏痛也又云白色小理者肺小粗理者
肺大巨肩反膺咽喉者肺高合腋張脇者肺下好有背厚
者肺堅有背薄者肺脆背膺厚者肺端正脇偏踈者肺偏
傾也

肺經諸穴圖



分寸歌

三才圖會 身體一卷

太陰肺兮出中府雲門之下一寸許雲門璇璣旁六寸巨
骨之下二骨數天府腋下三寸求俠白臑上五寸主尺澤
臑中約紋論孔最腕上七寸取列缺腕側一寸半經渠寸
口陷中是太淵掌後橫紋頭魚際節後散脈舉大指本少
商大指端內側此穴若鐵疾滅愈雲門巨骨下俠氣戶旁
六寸 氣戶巨骨下俞府兩旁各二寸陷中去中行任脉
四寸去膺窓四寸八分 俞府巨骨下璇璣旁二寸陷中
遊環天突下一寸 天突結喉下四寸宛宛中 右候
穴之法由天突起至璇璣山璇璣至雲門其法甚簡後倣
此

肺脉見於三部之圖

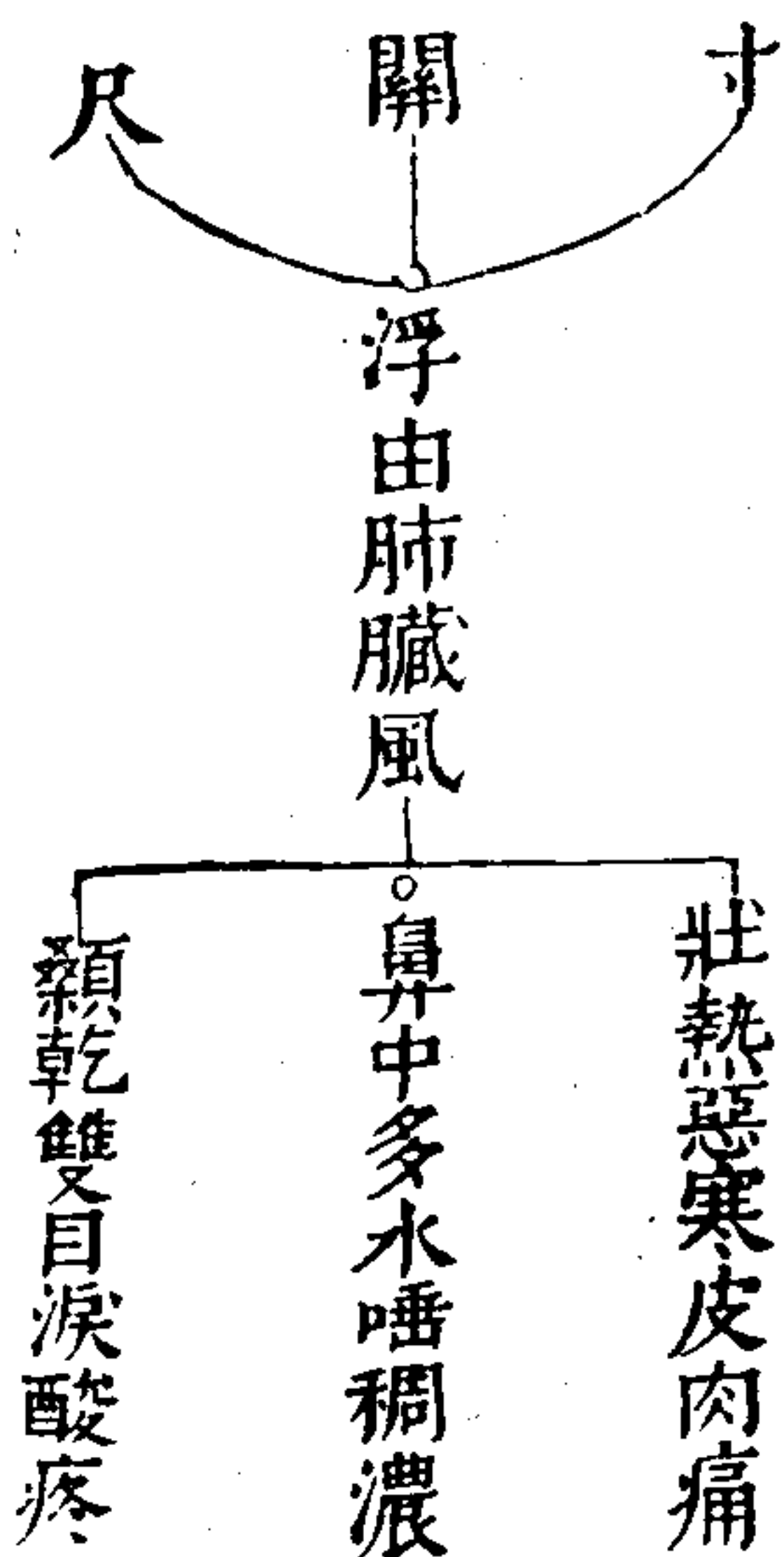

三才圖會 身體一卷

六

三部俱浮肺臟風鼻中多水唾稠濃
寸關尺部俱浮是火金衰不能制水主肺臟有風肺熱則鼻中多水金受火尅則不能生水故吐稠濃

壯熱惡寒皮肉痛頰乾雙目淚酸疼
風邪干肺則壯熱惡寒風能勝濕燥熱為患故皮肉作痛肺系干頰肺病則頰乾金衰不能制木木火俱盛故雙目淚淚而酸疼也

肺脉之圖

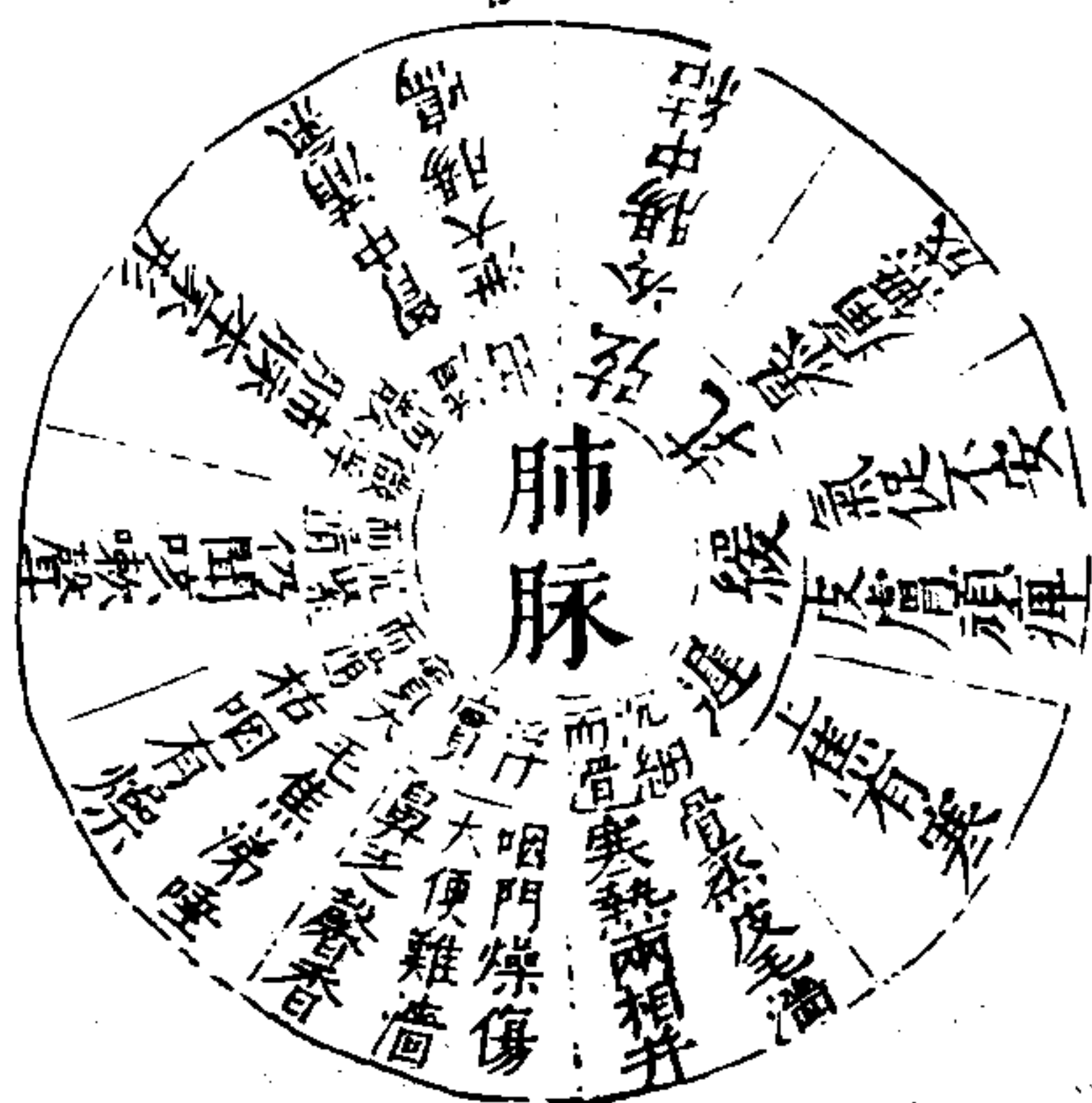

三才圖會 身體一卷

七

肺脉歌

肺脉浮兼實咽門燥又傷大便難且溢鼻內乏馨香
肺絡循咽大腸為肺候在鼻脉浮而實謂之陽結故有是病

實大相兼滑毛焦涕唾粘更和咽有燥秋盛夏宜砭
肺部診得此脉而有此症乃金中有火金受火尅而不治久則尅將盡而病欲甚故至秋則盛夏宜砭乃迎而奪之也金冠帶於未月是時砭石以由其火抑其盛氣取其其化源也潔古曰五行之氣皆可迎而奪之機由此也

沉緊相兼滑仍聞咳嗽聲
肺部得此三脉乃有寒有風有痰故發咳嗽

微浮兼有散肺脉本家形
此為平脉雖有肺病不治自愈

溢出胸中滿氣泄大腸鳴
肺脉居于右寸溢上於魚由其氣不順行而胸中滿悶氣往下

陷故氣泄而
大腸作鳴

弦冷腸中結 肺脈見弦乃金不足而妻乘之也主大

乳暴痛無成 肺主氣乳主血凝肺脈見乳其經氣多血

沉細仍兼滑因知是骨蒸皮毛皆總流寒熱兩相并

而短外應皮毛今反沉細而滑知其病之在骨內熱不得

外泄熱在內寒在外故內焉骨蒸外焉皮毛皆滋寒熱兩

相也

三才圖會 身體一卷

神名皓華字虛

成肺之狀為虎

主藏魄象如懸

磬色如縞映紅

生心上對胃有

六葉脈出于少

商少商左手大

指端內側去甲

二分許指之中



八

大

腸

圖

平人絕無六篇伯
高曰通腸大腸
寸徑一寸寸之
少半長二丈一
尺受穀一斗水
七升半

大腸上口即
小口下口

難經云大腸重
二斤十二兩腸
胃篇同按直腸
曰直則大腸周
迴壹積壹各曰
迴

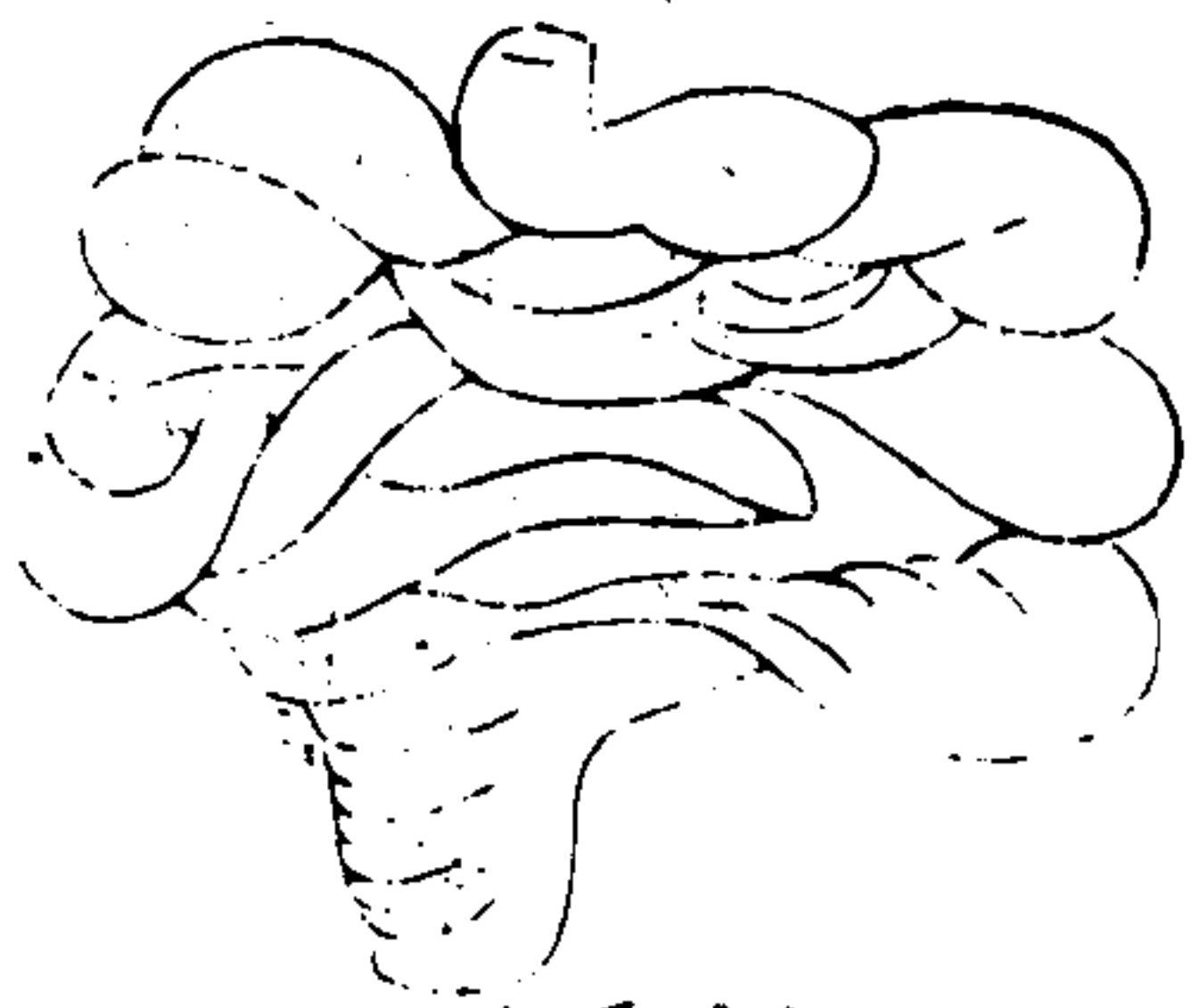

大腸下
接直腸
直腸下
為肛門
穀道即
後陰

三才圖會 身體一卷

素問靈蘭秘典論云大腸者傳道之官變化出焉靈樞本

藏篇云肺應皮皮厚者大腸厚皮薄者大腸薄皮緩腹裏

大者大腸大而長皮急者大腸急而短皮滑者大腸直皮

肉不相離者大腸結

九

大腸諸穴圖



分寸歌

商陽指內側邊二間來尋本節前三間節後陷中取合
 谷虎口歧骨間陽谿上側腕中是偏歷腕後三寸安溫溜
 腕後去五寸池前五寸下廉着池前三寸上廉中池前一
 寸三里逢曲池曲骨紋頭盡肘膠大骨外廉近大筋中央
 尋五里肘上三寸行向裏臂臑肘上七寸量有髃有端舉
 臂取巨骨肩央端上行天鼎喉旁四寸直扶突天鼎旁三
 寸禾膠水溝旁五分迎香禾膠上一寸大腸經穴自分則

左右共
 四穴

三才圖會

身體一卷

十

脾

圖

難經云脾重二斤三兩扁廣三寸長五寸有散膏半斤主養血



溫五藏主藏意素問靈蘭秘典
 論云脾胃者倉廩之官五味出焉

焉

三才圖會

身體一卷

十一

本藏篇云脾小則藏安難傷于邪也脾大則苦瘵而痛不能疾行脾高則引季脇而痛脾下則下加于大腸下加于大腸則藏苦受邪脾堅則藏安難傷脾脆則善病消瘵易傷脾端正則和利難傷脾偏傾則善滿善脹也 又云黃色小理者脾小粗理者脾大揭唇者脾高唇下縱者脾下唇堅者脾堅唇大而不堅者脾脆唇上下好者脾端止唇偏舉者脾偏傾也

脾脉見於三部之圖

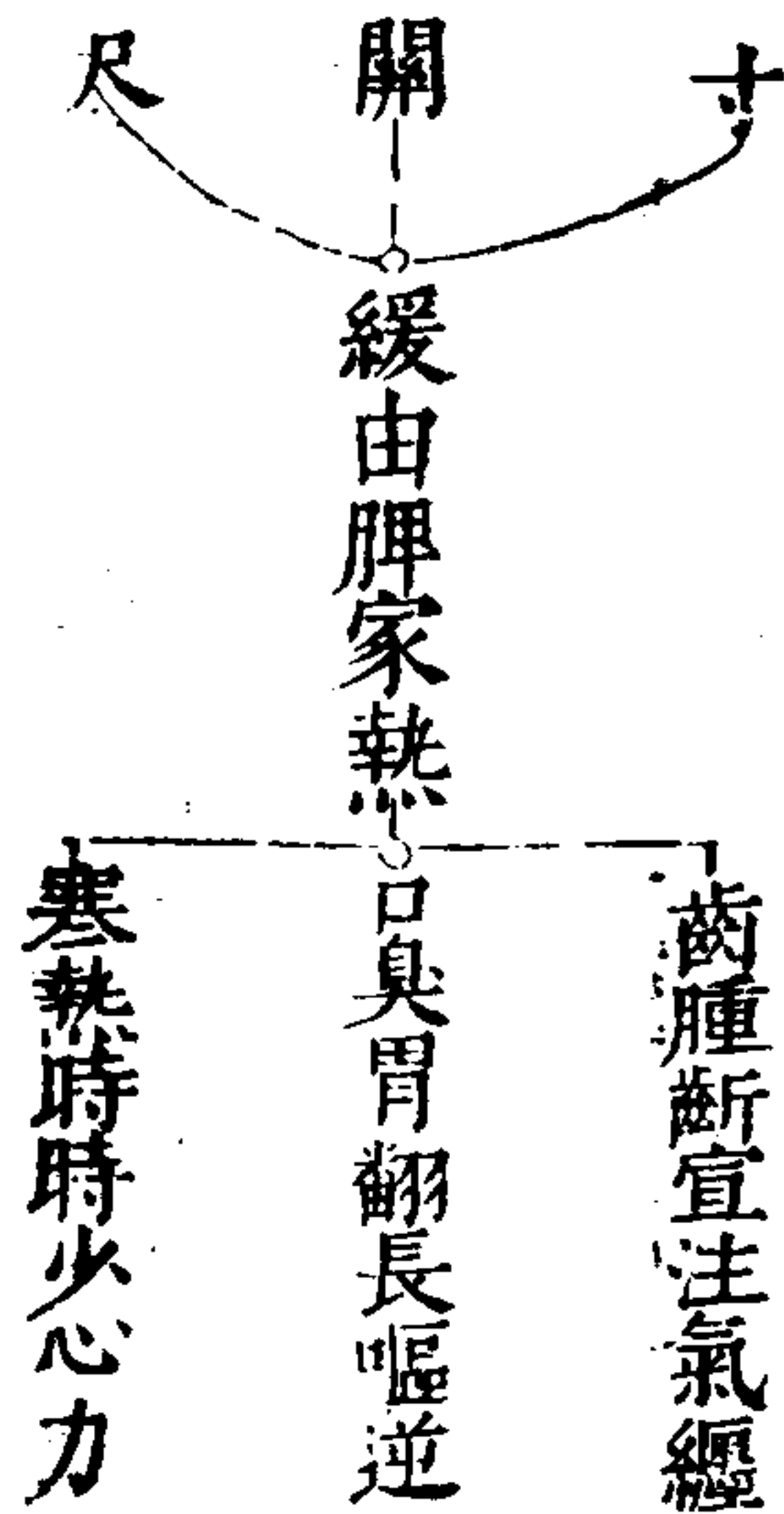

三才圖會 身體一卷

十四

脾脉見於三部歌

三部俱緩脾家熱口臭胃翻長嘔逆

後為陰脉諸陰為寒今緩脉見於三部而

故和以為脾家熱者何也然緩脉屬土土能制水水衰則

火必獨炎所以脾家有熱脾氣通十口脾熱則口臭脾胃

相連虛熱通故胃翻騰而常帶嘔逆

齒腫斷宜注氣纏寒熱時時少心力

齒腫斷宜注氣纏寒熱時時少心力

經入于下齒胃熱則齒腫斷宜注氣纏寒熱時時少心力

脾臟之圖



三才圖會 身體一卷

十五

脾臟歌

脾臟象中坤安和對胃門

脾屬土位居金木水火之中八

卦論之寄此西南坤位前木火

後金水亦居于中故象中坤其體靜而其用動安和者不

為飲食勞倦所傷也胃為戊其化火象于天其氣熱脾為

已其化濕象于地故下熱而

上濕其氣相通故對胃門

旺時隨四季自與土為根

隨四季脾屬土土旺則

脾亦旺故與土為根

有緊脾家痛仍兼筋急拘欲吐即不吐冲冲未得蘇
 肝脈見於脾部則木來剋土而作疼痛木剋土則土氣衰
 衰則木失培養筋故拘急欲吐不吐即嘔逆也嘔逆則氣
 擾亂于胸中而冲
 冲未得蘇快也

若弦肝氣盛妨食被譏謀
 脾部脈弦乃肝木之氣行餘來
 食故妨于食被譏謀
 者被肝邪為害也

大實心中痛如邪勿帶符
 脾脈大實乃土中有火火性上
 脾見大實而心中作痛知之者少如有邪帶為患
 當知瀉脾火則心自愈何必帶符以祛邪崇哉

溢關涎出口風中見羈孤
 脾脈溢關而湧于口部主本臟
 中風所作羈者絲也傷也脾
 為孤臟而受風傷故曰羈孤

三才圖會 身體一卷

大

脾 神 圖
 庭脾之狀如神
 鳳主藏魂象如
 覆盆色如縞映
 黃正掩臍上近
 前橫覆于胃脈
 出于隱白隱白
 左足大指端側
 去甲角如韭葉



胃 圖

胃重二斤一兩大一尺五
 寸長二尺六寸徑五寸
 曲伸盛穀二斗水一斗
 五升合水一滿口謂之五
 合以此堆積美去非今用
 之升斗也胃者倉廩之官
 五味出焉

食皖

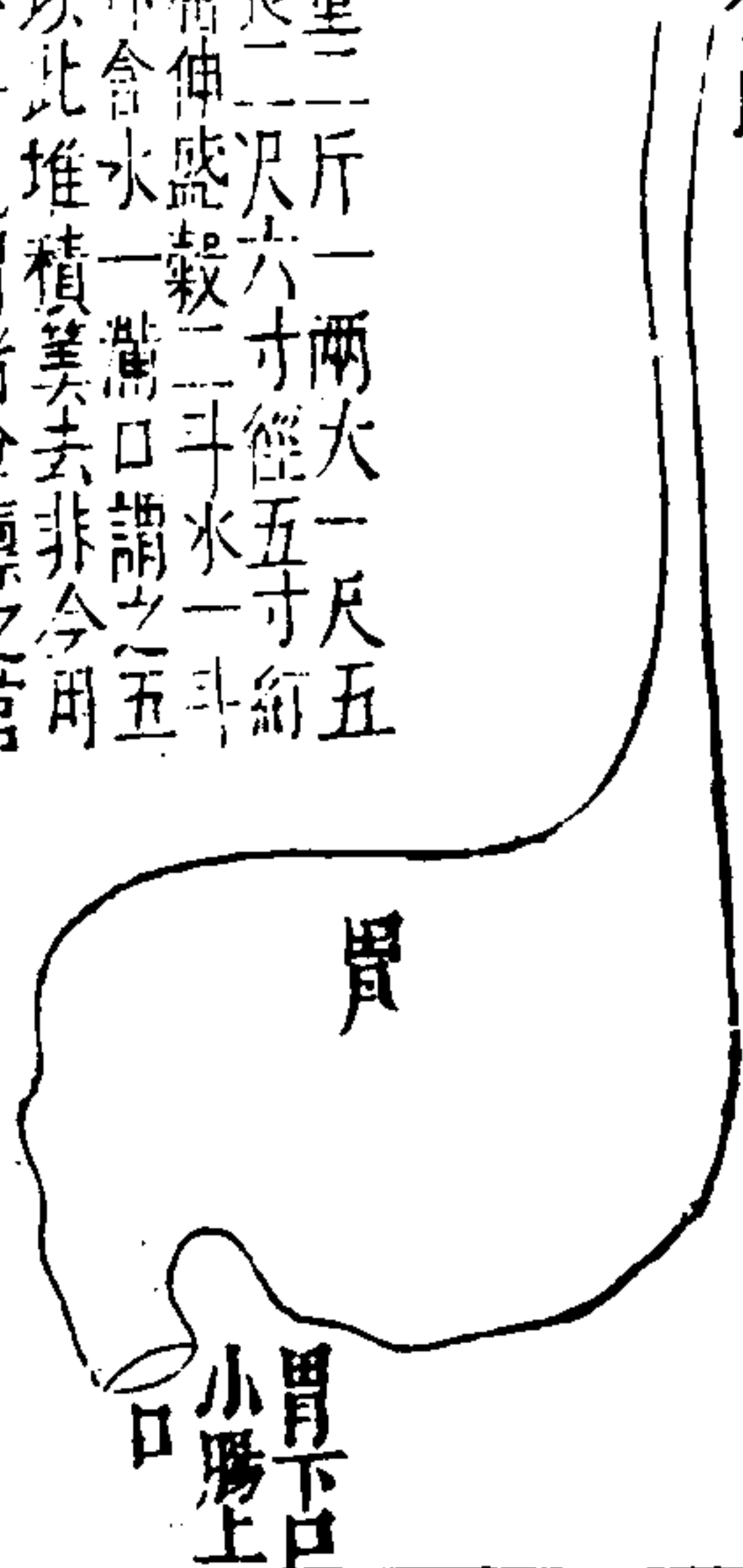

胃 經 諸 穴 圖

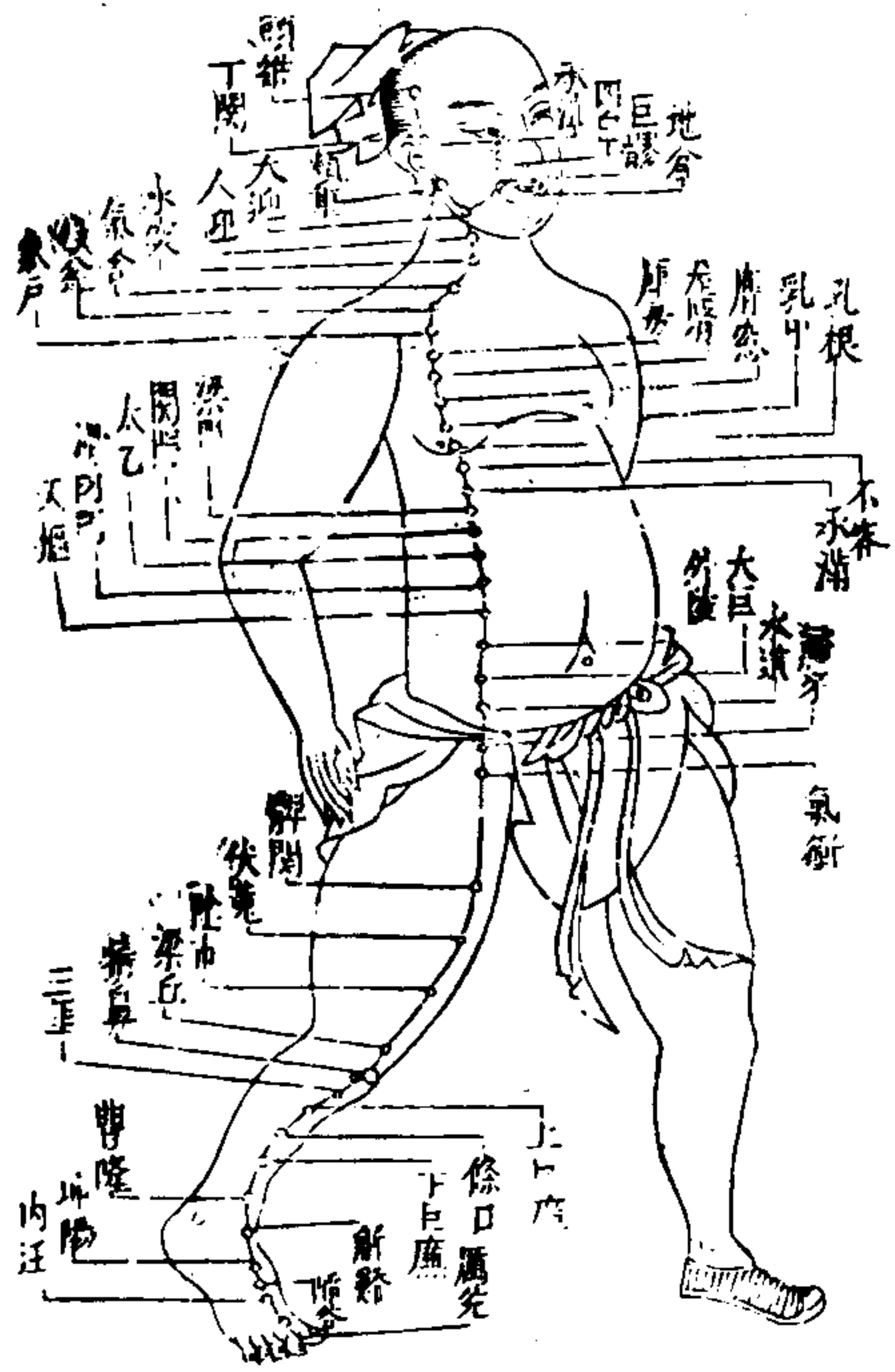

三才圖會

身體一卷

七

胃經諸穴歌

胃之經方足陽明承泣目下七分尋四白目下方一寸巨
 膠鼻孔旁八分地倉夾吻四分近大迎領下寸三中煩車
 耳下八分穴下關耳前動脈行頭維神庭旁四五神庭在
中行髮際上五分頭人迎喉旁寸五真水突筋前迎下在
 氣舍突下穴相乘氣舍在
水突下缺盆舍下橫骨內各去中行寸
 半明氣戶璇璣旁四寸至孔六寸又四分庫翳膺近
 乳中正在乳頭心坎有乳根出乳下各一寸六不相侵乳
至乳根六穴上下相去各一
寸六分去中行任脈各四寸却去中行須四寸以前穴
 三才圖會 身體一卷 二十

道與君陳不容巨關旁三寸巨關任脈六膺
上六寸五分却近幽門寸
 五新幽門腎經穴巨關旁一寸五
分在胃經任脈二脈之中其下承滿與梁門關門
 太一滑肉門上下一寸無多少共去中行三寸中天樞臍
 旁二寸間樞下一寸外陵安樞下二寸大巨穴樞下四寸
 水道全樞下六寸歸來好共去中行二寸滄氣衝鼠臑上
 一寸鼠臑橫
骨盡處又去中行四寸專髀關膝上有尺二伏兔膝
 上六寸是陰市膝上方三寸梁丘膝上二寸記膝臏陷中
 犢鼻存膝下三寸三里至膝下六寸上廉穴膝下七寸條
 口味膝下八寸下廉者膝下九寸豐隆係却是踝上八寸

量凡那下廉外邊綴解路去庭六寸半庭內
庭也衝陽庭後五
 寸換陷谷庭後二寸間內庭次指外間現足大指次指
外間隔中厲
 兌大指次指端去瓜如韭胃井判愚按足陽明胃經穴自
缺盆氣戶庫房皆屬胃
經乳中乳根去中行各四寸上下相去各一寸六分自不
容承滿梁門關門太乙滑肉門去中行各三寸上下相去
各一寸自及樞外陵大巨水道歸來去中行各二寸上下
相去不等其氣衝一穴則又去中行二寸鼠臑上一寸其
屈曲有如此者徐氏銀灸書皆以二行
言之誤矣左右各四十五穴共九十六穴

三才圖會 身體一卷

廿一

四時胃氣之圖

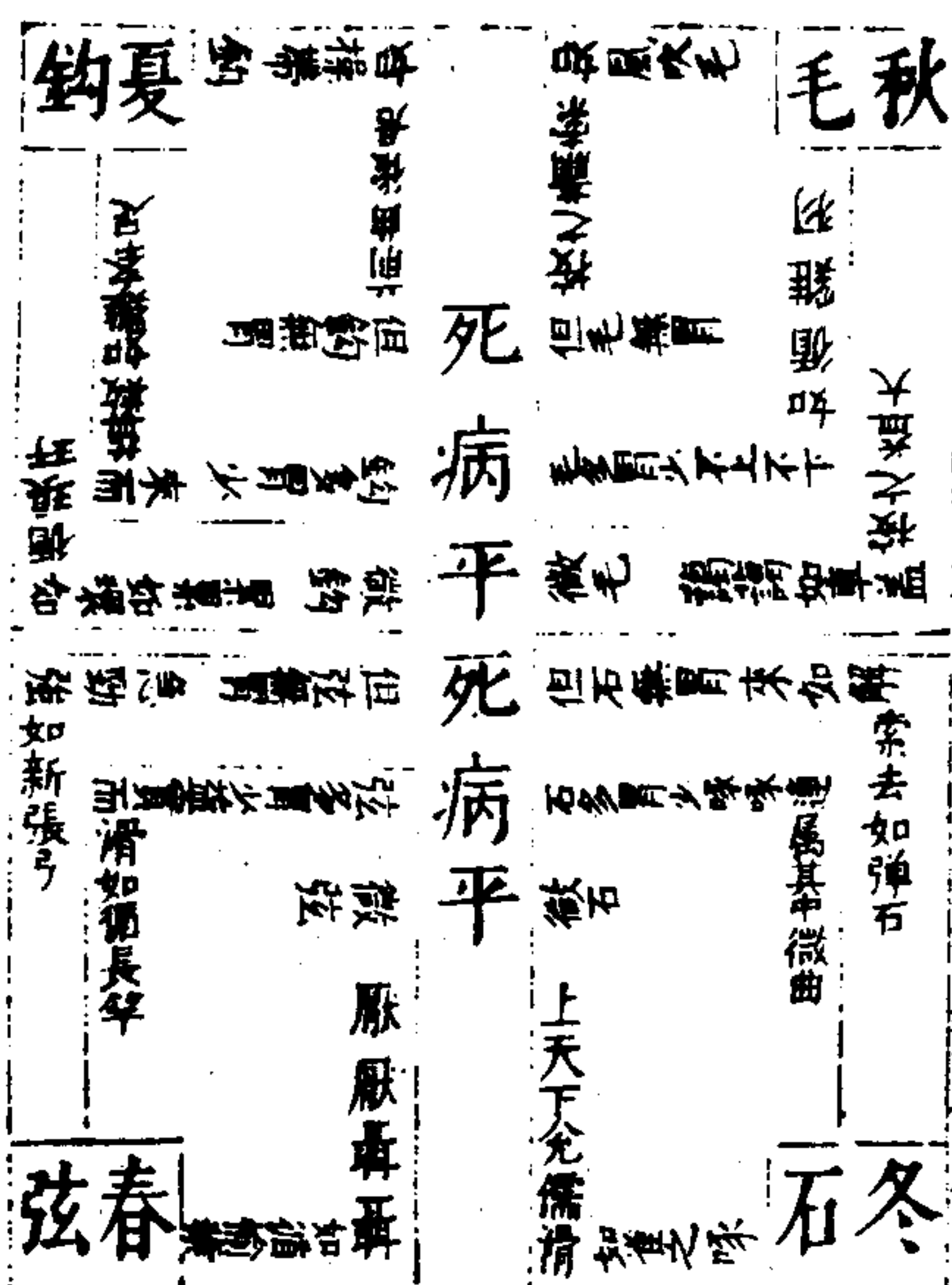

三才圖會 身體卷一

廿二

十五難曰經言春脈弦夏脈鉤秋脈毛冬脈石是王脈耶將病脈也然弦鉤毛石者四時之脈也春脈弦者肝東方木也萬物始生未有枝葉故其脈之來濡弱而長故曰弦夏脈鉤者心南方火也萬物之所茂垂枝布葉皆下曲如鉤故其脈之來疾去遲故曰鉤秋脈毛者肺西方金也萬物之所終草木華葉皆秋而落其枝獨在若毫毛也故其脈之來輕虛以浮故曰毛冬脈石者腎北方水也萬物之所藏也極冬之時水凝如石故其脈之來沉濡而滑曰石此四時之脈也如有變奈何然春脈弦反者為病何謂反

然其氣來實強是謂太過病在外氣來虛微是謂不及病在內氣厭厭聶聶如循榆葉曰平益實而滑如循長竿曰病急而勁益強如張弓弦曰死春脈微弦曰平弦多胃氣少曰病但弦無胃氣曰死春以胃氣為本夏脈鉤反者為病何謂反然氣來實強是謂太過病在外氣來虛微是謂不及病在內脈來累累如環如循琅玕曰平來而益數如雞舉足者曰病前曲後居如操帶鉤曰死夏脈微鉤曰平鉤多胃氣少曰病但鉤無胃氣曰死夏以胃氣為本秋脈毛反者為病何謂反然其氣來實強是謂太過病在外氣來虛微是謂不及病在內其脈來藹藹如車蓋按之益大曰平不上不下如循雞羽曰病按之蕭索如風吹毛曰死秋脈微毛曰平毛多胃氣少曰病但毛無胃氣曰死秋以胃氣為本冬脈石反者為病何謂反然氣來實強是謂太過病在內氣來虛微是謂不及病在內脈來上天下允濡滑如雀之喙曰平喙喙連屬其中微曲曰病來如解索去如彈石曰死冬脈微石曰平石多胃氣少曰病但石無胃氣曰死冬以胃氣為本胃者水穀之海主稟四時皆以胃氣為本是謂四時之變病死生之要會也

三才圖會 身體卷一

廿三

心

心重一十二兩附著于脊之第五椎居肺下膈上中有七孔三毛盛精汁三合主藏神

素問靈蘭秘典論心者君主之官神明出焉

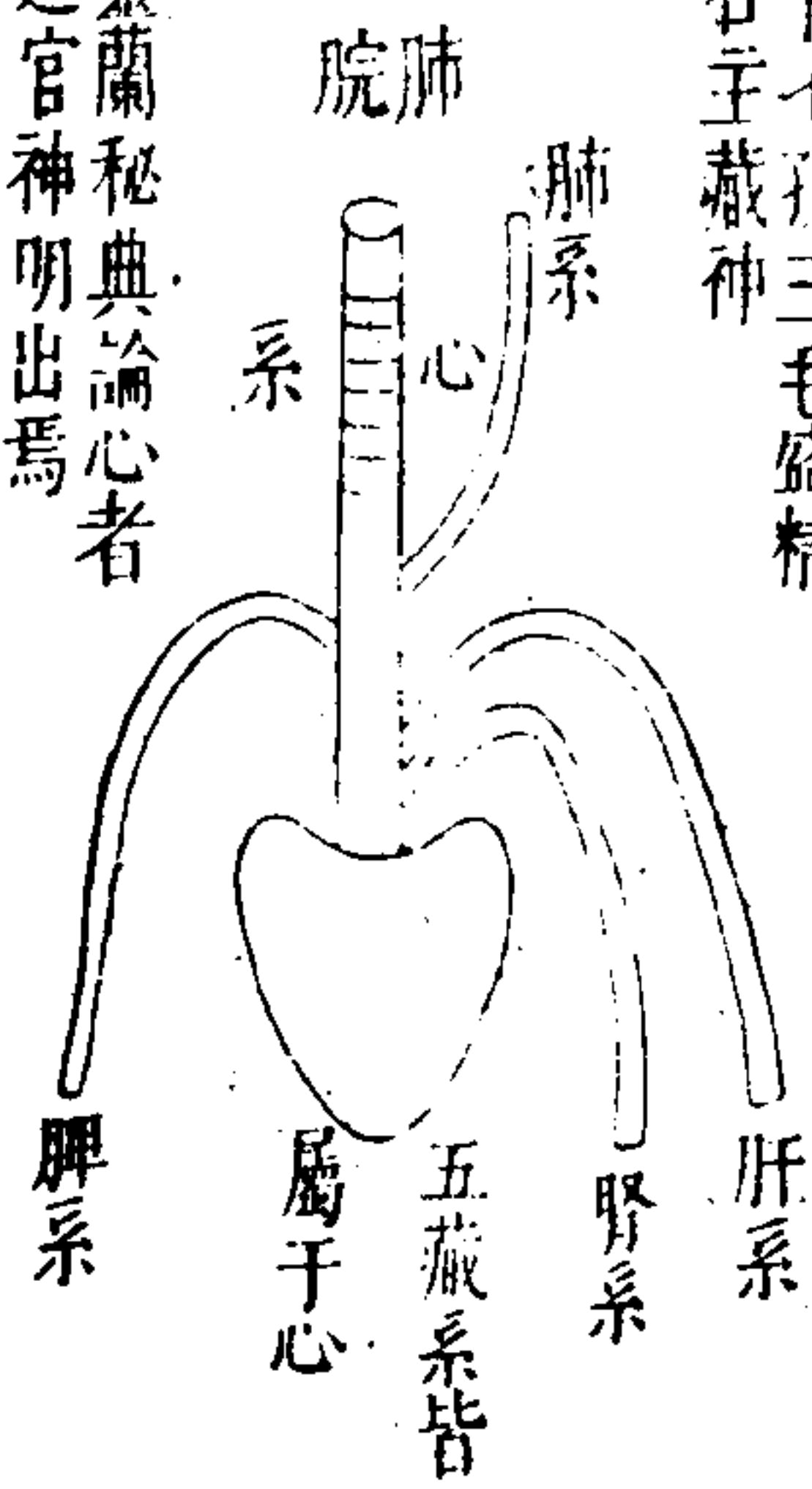

三才圖會 身體一卷

廿四

本藏篇云心小則安邪弗能傷易傷以憂心大則憂不能傷易傷于邪心高則滿于肺中悅而善忘難開以言心下則藏外易傷于寒易恐以言心堅則藏安守固心脆則善病消癉熱中心端正則和利難傷心偏傾則操持不無守司也 赤色小理者心小粗理者心大無髑髒者心高髑髒小短舉者心下髑髒長者心下堅髑髒弱小以薄者心脆髑髒直下不舉者心端正髑髒倚一方者心偏傾也

心經諸穴圖



心經諸穴歌

少陰心起極泉中腋筋間脉入胸臂內腋筋青靈肘

上三寸取臂肘舉少海肘後端五分肘內肱節後大骨外

靈道掌後一寸半通里腕後一寸同陰剗腕後方半

寸神門掌後兌骨隆少府節後勞宮直小指內側取少衝

凡九穴左右共一十九穴

三才圖會 身體一卷

廿五

心臟之圖



三才圖會

身體一卷

共

心臟身之精小腸為弟兄心也者隨機應變主宰萬物而為一身之主故曰身之精未子

有曰天君大然百體從令丙屬小腸而剛丁屬心火而柔

剛在先而為兄柔在後而為弟二者俱係君火同氣連枝

故言弟兄而不言夫婦心之夫勝脫是也小腸之婦肺金是也

象離隨夏旺屬火向南生離之為卦其中空虛心屬火亦猶是也火旺於夏所以隨夏

而旺南方乃火之位故向南生

任物無纖巨多謀最有靈任物任親萬物也纖小也巨大也人心應物小大無不任親朱

子曰人心之靈莫不有知所以多謀

內行於血海外應舌將榮血海肝也心主血肝藏之故內行血海舌乃心之竅心氣通于

舌故外應乎舌而舌能嘗知味

七孔多聰慧三毛上智英

多聰慧者有七孔上智英者有三毛其次則不全矣

反時憂不解順候脉洪驚心屬火而旺夏反得冬脉沉濡謂之賊和是可愛也順候診得夏脉也驚

者大而散也其脉洪大而散謂之煩候

液汗通皮潤聲言爽氣清腎主液入心為汗肺主聲人心為言水能剋火汗通則腎水平

而皮潤火不受水賊矣火能剋金言

爽則肺金平而氣消金不受火侵矣

伏梁秋得積如臂在臍紫經曰腎病傳心心當傳肺肺旺者不受邪心復欲還腎腎

不肯受雷滯為積故知伏梁

其積形狀如手臂環於臍紫係而不動也

順視雞冠色凶看瘀血凝雞冠色之赤者也瘀血赤而黑者也赤乃本色而為順黑則水

來尅火而凶矣通津子曰心其色赤然心藏於肉不得見

此云順如雞冠凶看瘀血叔和內經云五臟有五色皆見

三才圖會身體一卷

於而又當與寸口尺內相應假令色赤者赤脉浮大而散

赤心色也浮大而散心脉也以此言之五臟之一皆可察

而也

診時須審委細察在叮咛凡醫須行望聞問上文言視其色之難冠瘀血而知其吉凶聞

其聲言爽而知其氣清切其脉而知其反時順候獨缺問

之字故於此言診脉必須審之委曲細察病源不致差

誤可寧叔和囑醫家毋忽之語也

實夢憂驚恠虛翻烟火明心藏有餘則夢中或憂或驚或恠異之事心藏不足則夢烟火

光明化竭

而見本矣

秤之十二兩大小與常平心重十二兩不分大小皆等其斤兩之法皆起於同身寸也

便不得

通利

實大相兼并有滑舌滑心驚語話難

不能制火而火邪愈甚則熱極而生風

致令舌下活動而心中驚惕語言變遊也

單滑心執別無病

沉緊心中逆冷痛

弦時心急又心懸

邪而而言水寒起火故心懸如病飢也

三才圖會

身

神名丹元字守靈

心之狀如朱雀主

藏神象如蓮花下

垂色如縞映絳生

居肺中肝上對鳩

尾下一寸心脈出

于中衝中衝左手

指端去甲二分許

陷者之中



心

此經本有名有形其經絡

起于腋下之天池而上于

中指之中衝其藏在心之

下有黃脂暴心者是也其

脈在右手尺中

後世不知有此經者非

三才圖會

身

靈樞本輸篇云心出于中衝

中指之端云又云手少陰之脈獨無輸何也歧伯曰少

陰心脈也心者五藏六府之大主也精神之所舍也其藏

堅固邪弗能容也容之則心傷心傷則神去神去則死矣

故諸邪之在于心者皆在于心之包絡包絡者心主之脈

也故獨無輸焉黃帝曰少陰獨無輸者不病乎歧伯曰其

外經病而藏不病故獨取其經于掌後銳骨之端其餘出

入屈折其行之疾徐皆如手少陰心主之脈行也故木

者皆因其氣之虛實疾徐以取之

包絡

心包絡在心下橫膜之上

堅膜之下與橫膜相粘而

黃脂暴者心也其脂膜之

外有細筋膜如絲與心脈

相連者心包也

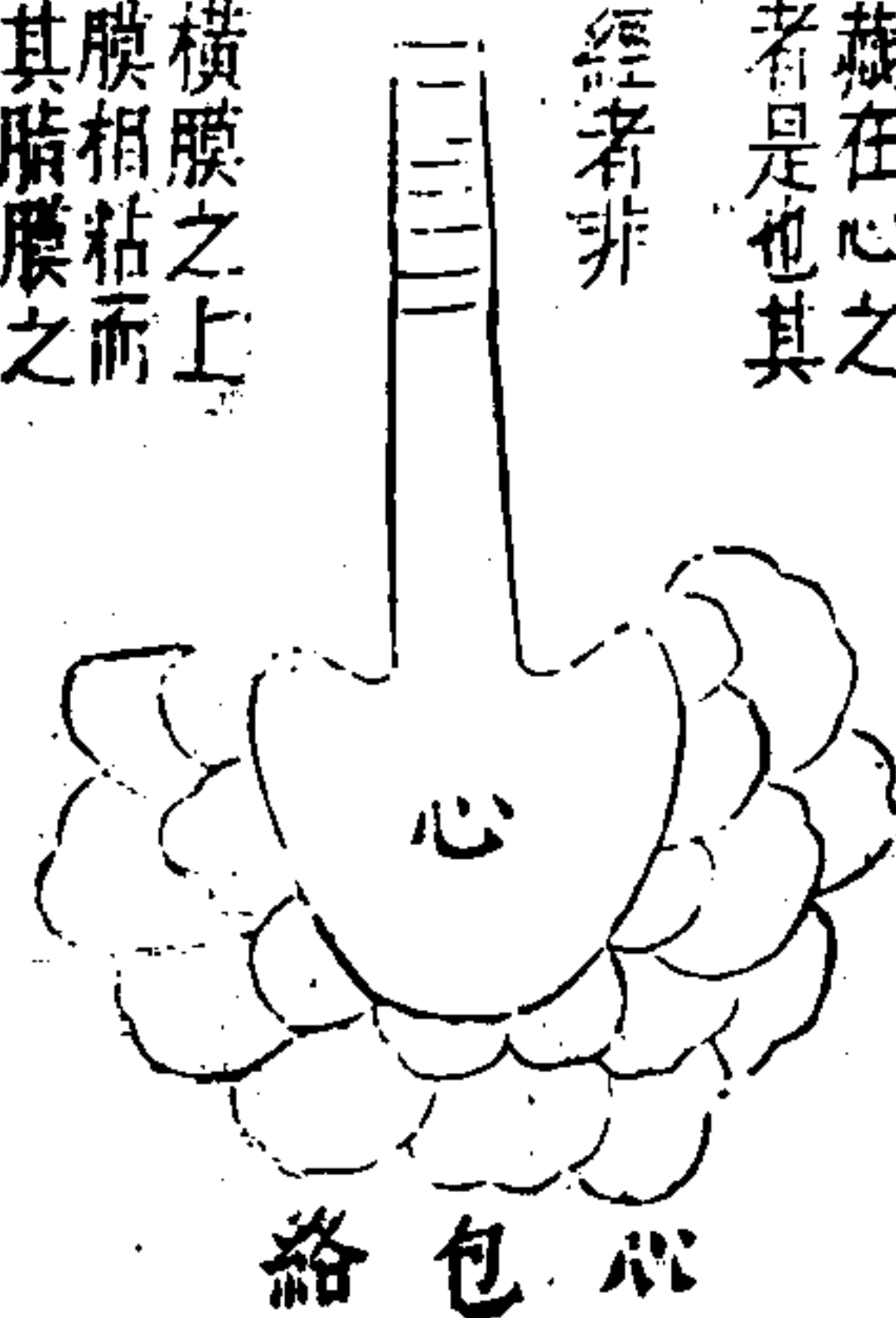

心包絡諸經穴圖

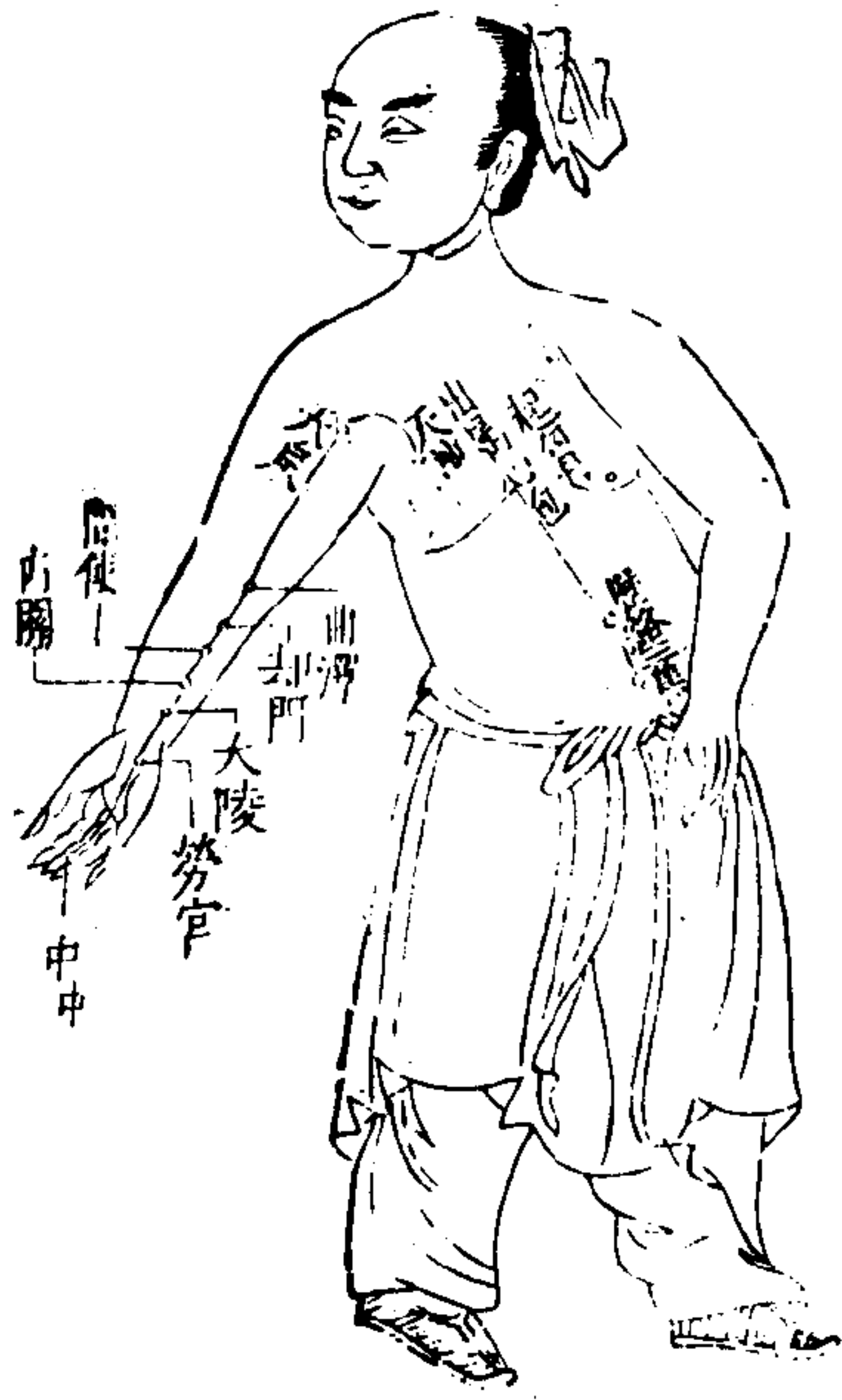

三才圖會 身體一卷

世二

心包絡經諸穴歌

心包起自天池間乳後一寸腋下腋後一寸天泉曲腋下
 二寸曲澤屈肘陷中央却門去腕方五寸掌後去腕五寸間使腕
 後三寸量內關去腕止二寸大陵掌後兩筋間勞宮屈中
 名指取屈中指無名指中指之末中衝良

心在肺上圖

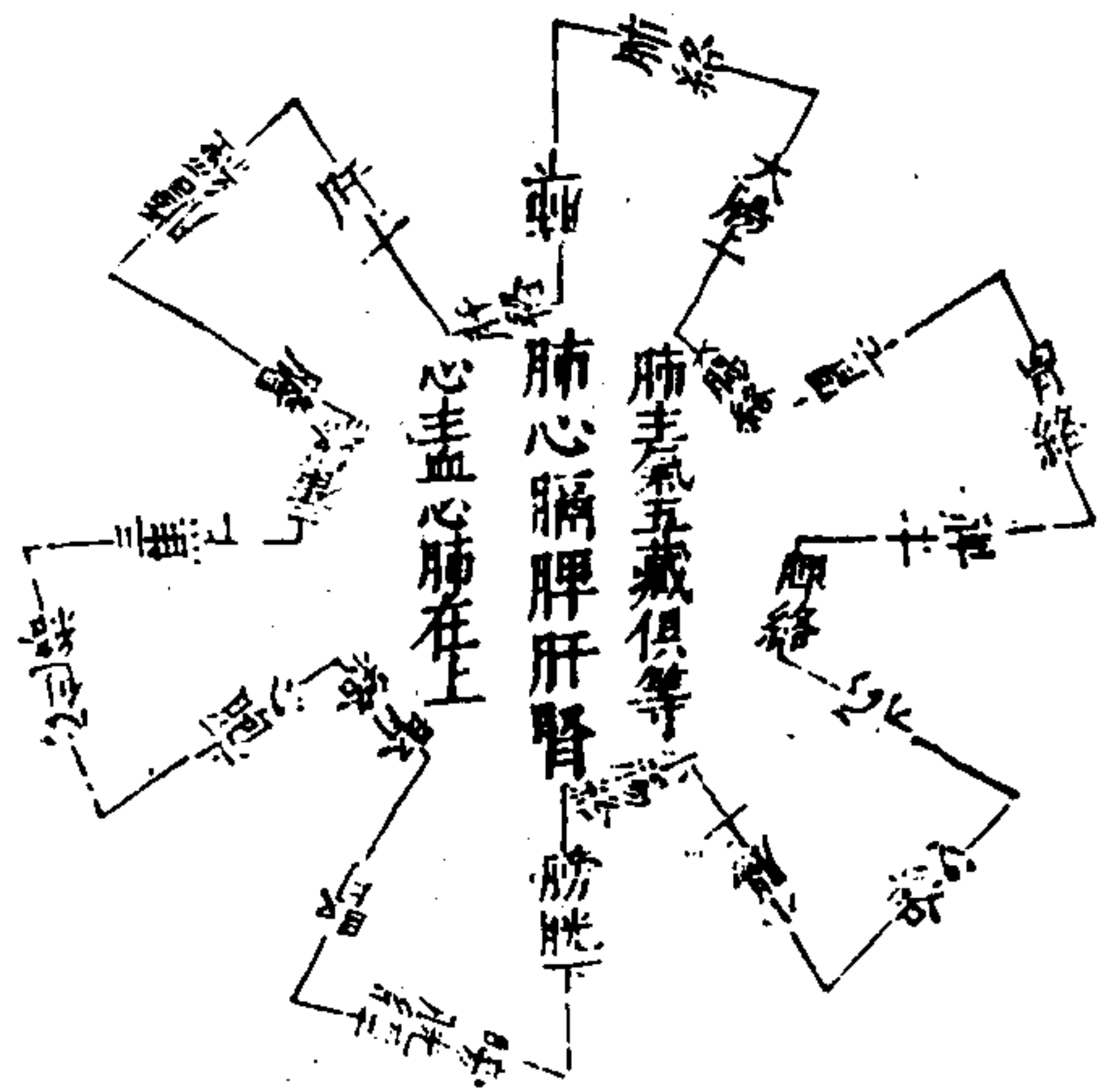

心者血肺者氣血為榮氣為衛
 相隨上下
 謂之榮衛
 通行經絡
 榮周於外

三才圖會 身體一卷

世三

三十二難曰五藏俱等而心肺俱在膈上者何也然心者
 血肺者氣血為榮氣為衛相隨上下謂之榮衛通行經絡
 榮周於外故令心肺在膈上也

小腸圖

平人總長為六尺八寸
 腸大者寸半徑八寸
 分之二寸半長三寸
 丈二尺受穀二斗
 四升水六斗三合
 合之六分又腸胃
 篇云小腸後迴春
 左環迴周於積其
 在于迴腸者外附
 于膈上迴運環十
 六曲大二寸半徑
 八分之二寸半長
 三丈三尺



三才圖會 身體一卷

卅四

素問靈蘭秘典論云小腸者受盛之官化物出焉本藏篇云心應脈皮厚者脈厚脈厚者小腸厚皮薄者脈薄脈薄者小腸薄皮緩者脈緩脈緩者小腸大而長皮薄而脈沖小者小腸小而短諸陽經脈皆多紆屈者小腸結

小腸諸穴圖



三才圖會 身體一卷

卅五

小指端外為少澤前谷外側節前竟節後捏拳取後谿腕腕後量五寸少海肘端五分好有貞髀下兩骨解曲髀下間骨解天宗秉風後骨陷後陷中臑俞大骨下陷保廉舉臂取之天宗秉風後骨陷秉風膠外舉有空臑後舉臂有空曲垣有中曲髀陷外俞脚後一寸從廉去脊三寸陷中肩中二寸大杼旁天窻扶突後陷詳頸大筋間前曲頰下扶天容耳下曲頰後顛膠面頰銳端量面頰骨下廉聽宮耳端大如菽耳中珠子大此為小腸手太陽左右共三十八穴

內俞二十椎白環二十一椎下當白環俞即腰俞已上諸穴可排
 之更有上次中下髻一二三四腰空好會陽陰尾尻骨旁
 背部二行諸穴了又從脊上開三寸第二椎下為附分三
 椎魄戶四膏肓第五椎下神堂尊第六噫嘻膈關七第九
 魂門陽綱十一意舍之穴存十二胃倉穴已分十三育
 門端正在十四志室不須論十九胞肓二十秩邊背部三
 行諸穴勻又從髻下陰紋取承扶居于陷中主浮和扶下
 方六分委陽扶下寸六數殿門扶下六寸長膈中外廉兩
 筋鄉委中膝膈約紋裏此下三寸尋合陽承筋脚跟上七
 三才圖會 身體一卷 三八

寸穴在膈腸之中央承山膈下分肉間外踝七寸上飛揚
 輔陽外踝上三寸崑崙後跟陷中央僕參亦在踝骨下申
 脉踝下五分張金門申脉下一寸京骨外側骨際量束脉
 本節後陷中通谷節前陷中強至陰却在小指側太陽之
 穴始周詳計六十三穴左右共一百二十六穴

三才圖會

雲間允明父王思義續集

身體二卷

腎圖

腎經諸穴圖

腎臟之圖

腎脉見於三部之圖

腎脉之圖

腎神圖

腎獨有兩圖

三焦圖

三焦諸穴圖

膽圖

膽經諸穴圖

膽神圖

三才圖會 身體二卷

肝圖

肝經諸穴圖

肝臟之圖

肝脉見於三部之圖

肝脉之圖

肝神圖

肝有兩葉之圖

肝脉色象浮沉圖

督脉圖

任脉圖

仰人骨度圖

伏人骨度圖

側人骨度圖

榮衛周身與天同度圖

宗榮衛三氣所生圖

榮衛相隨之圖

經脉榮衛度數圖

絡有十五之圖

十二經之圖

十二經原穴之圖

十二經合十二經水圖

人身正面圖

人身背面圖

三才圖會 身體二卷

二

腎

腎有兩枚重一斤二兩
狀如石卵附著于脊之
十四椎下各開一寸半

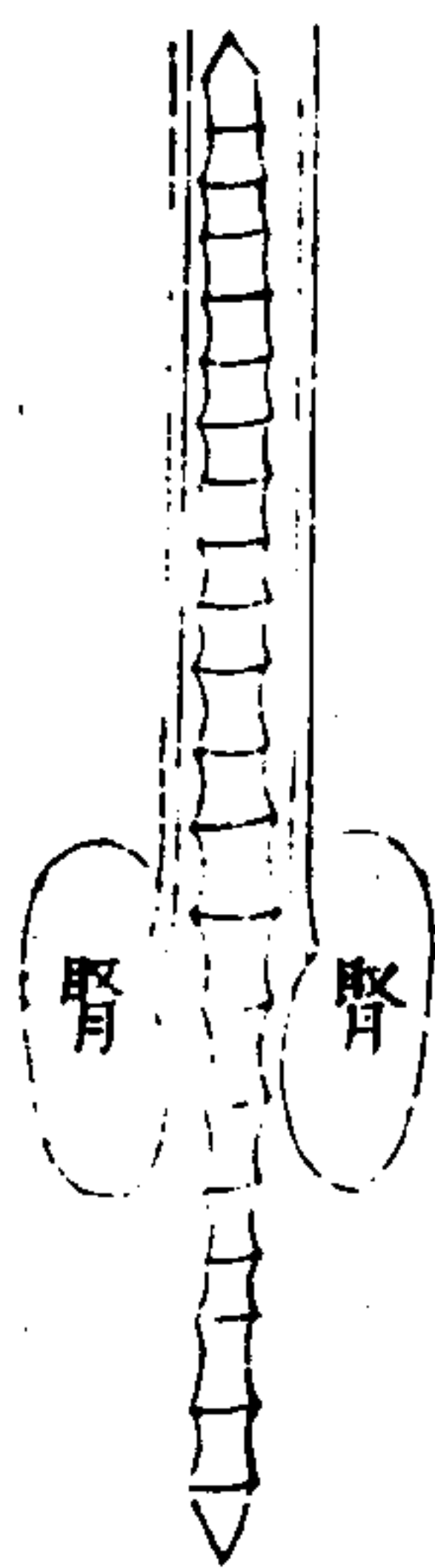

圖

素問靈蘭秘典論云腎
者作強之官伎巧出焉
足少陰經

三才圖會 身體二卷

三

本藏篇云腎小則藏安難傷腎大則善病腰痛不可以俛
仰易傷以邪腎高則苦背脊痛不可以俛仰腎下則腰尻
痛不可以俛仰為孤疝腎堅則不病腰背痛腎脆則苦病
消痺易傷腎端正則和利難傷腎偏傾則苦腰尻痛也黑
色小理者腎小粗理者腎大高耳者腎高耳後陷者腎下
耳堅者腎堅耳薄不堅者腎脆耳好前居牙車者腎端正
耳偏高者腎偏傾也

腎經諸穴圖

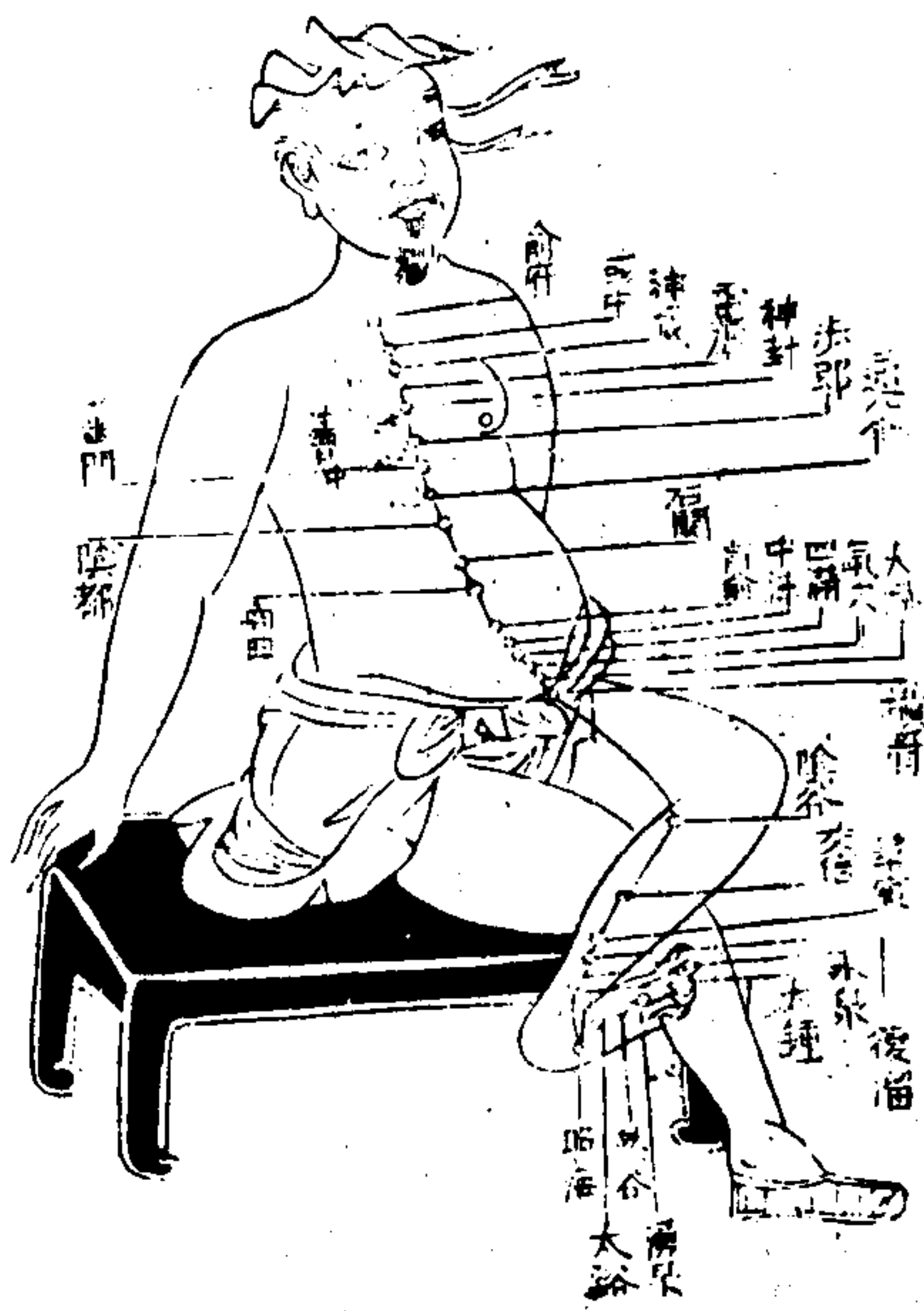

三才圖會 身體二卷

腎經諸穴歌

足掌心中是湧泉然谷踝下一寸前內踝前一寸太谿踝後跟骨上大鍾跟後踵中邊足跟後踵中九骨上筋間也水泉谿下一寸竟照海踝下四分安復溜踝上前二寸交信踝上二寸聯二穴止隔筋前後太陽之後少陰前前旁骨是復溜後旁骨是交信二穴止隔一條筋築賓內踝上膻分陰谷膝下曲膝間橫骨大赫併氣穴四滿中注亦相連各開中行止寸半上下相去一寸便上隔盲俞亦一寸盲俞臍旁半寸邊寬俞而曲石關來陰都通谷幽門開各開中行五分狹六穴上下一寸裁步廊神

封靈墟存神藏或中俞府尊各開中行計二寸上下六寸六穴同俞府璇璣旁二寸取之得法有成功愚按陰都中谷上腕旁五分幽門巨關旁五分又按下目橫骨氣穴四滿中注上下各去一寸所謂橫骨在盲俞下五寸有以也但自橫骨至中注各開中行一寸半盲俞而曲石關陰都通谷幽門各開中行五分自步廊神封靈墟神藏或中俞府去中行各二寸其屈曲有如此徐氏鍼灸書皆以二行言之誤矣計二十七穴左右共五十四穴

三才圖會 身體二卷

腎脉見於三部之圖

寸 關 尺

遲由腎臟寒 皮膚燥澁髮毛乾
 夢見鬼神時入水
 覺來情思即無權

三才圖會 身體二卷

腎脉見於三部歌

三部俱遲腎臟寒 皮膚燥澁髮毛乾
遲者遲也數則為熱遲則為寒諸陽為熱諸陰為寒

則候理閉而津液不通故皮膚不滑潤而髮毛皆乾此腎家不足也內經曰腎主五液
腎家不足則津液衰少

夢見鬼神時入水覺來情思即無權
鬼神不寧故無權也

腎脉之圖



三才圖會 身體二卷

腎脉歌

腎散腰間氣尿多澁滑并其中有聚散聚散且無憑
散則

腰間氣滯澁滑則尿多其中者腎脉中聚散者
或聚或散也無憑者失平常候也

實滑小便澁淋痛澁驛驛
此是火乘水位潔古以入

脉澁精頻漏恍惚夢魂多
腎脉滿主傷

小腸疝氣逐夢裏涉江河
承上文澁淋而言小腸乃心之

實大膀胱熱小便難不通
實大皆陽脉也腎居陰而見陽

有熱故小便赤澁不通
此陽來乘陰濕熱在下主膀胱

滑弦腰脚重沉緊痛還同 滑弦風濕之脈沉緊風寒之脈風濕則發腫故見重風寒則血

凝故作痛還同俱在腰脚

單勻無病億 腎脈沉濡而滑獨見腎脈而勻平謂之順候所以無病

浮緊耳應聾 腎臟有風脈見浮緊腎氣逆于耳風邪為患故耳無聞

三才圖會 身體二卷

神名玄冥字育嬰腎

腎之狀玄鹿兩頭主藏

志象如圓石上一色

如縞映紫生對臍搏

神着腰脊左為正腎配

五臟右為命門男以

藏精女以繫胞腎脉

圖出于湧泉湧泉在足

中心

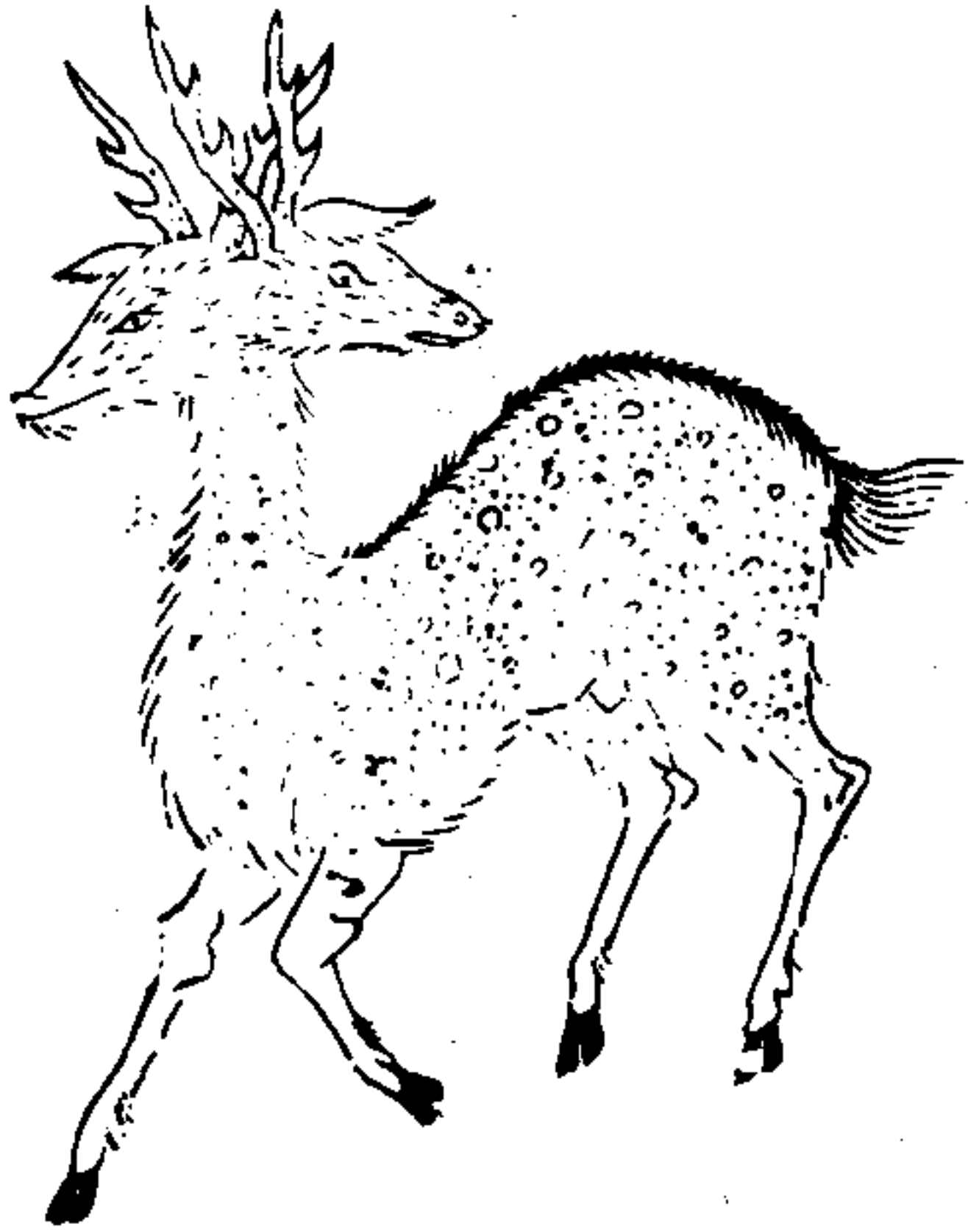

腎獨有兩圖

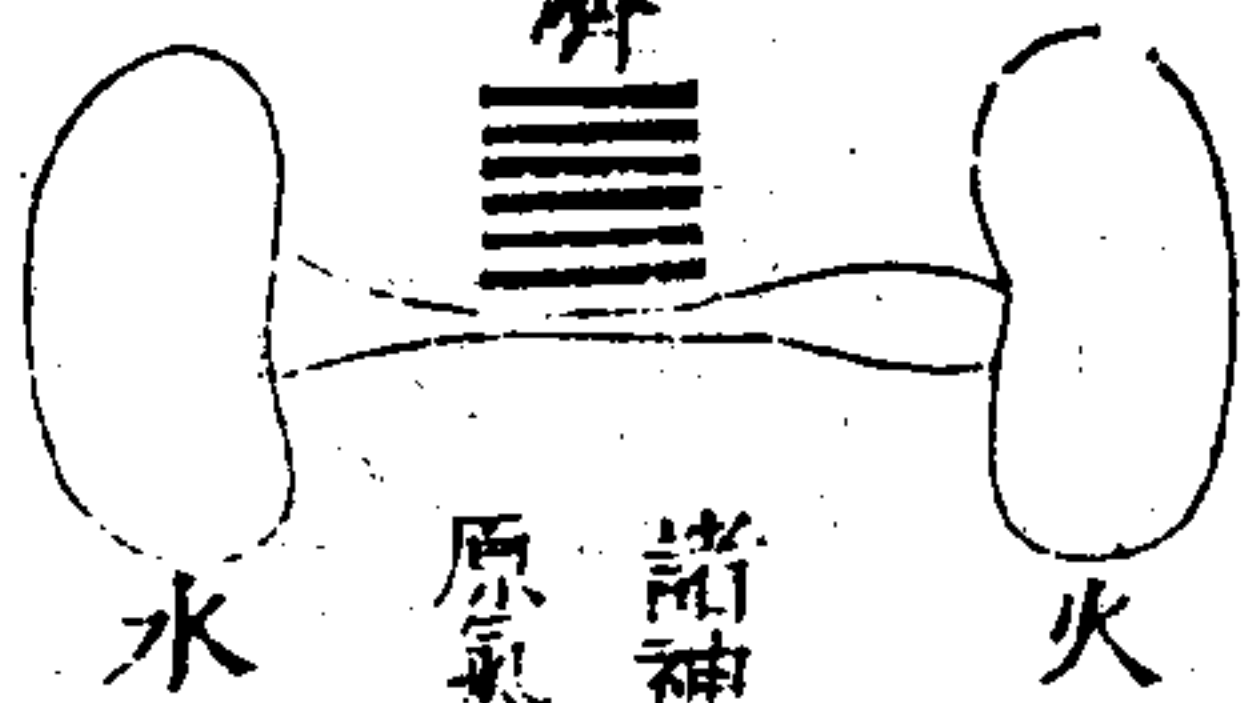

火 男子以藏精

諸神精之所舍
原氣之所繫也

水 女子以繫胞

三才圖會 身體二卷

十一

三十六難曰藏各有一耳腎獨有兩者何也然腎兩者非皆腎也其左者為腎右者為命門命門者諸神精之所舍原氣之所繫也故男子以藏精女子以繫胞故知腎有一也

三

焦

圖

此經本有名有形其經絡起于手第四指之關衝而止于面部之耳後絲竹空其府則于右腎後世以為有名無狀者非其體始于素越人而

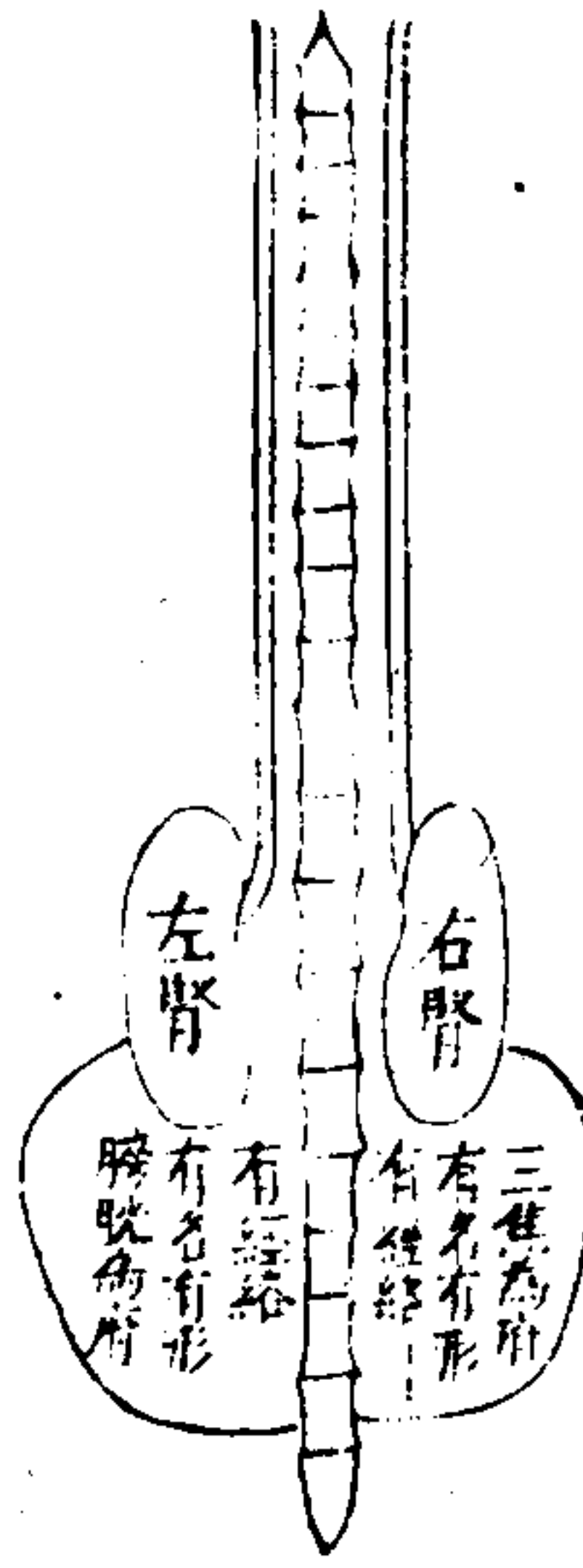

成于王叔和也其脈見于右手尺部與手厥陰心包絡經為表裏素問靈蘭秘典論云三焦者決瀆之官水道出焉

三才圖會

身體卷二

十一

本藏篇云腎庭骨密理厚皮者三焦膀胱厚粗理薄皮者三焦膀胱薄疎理者三焦膀胱緩皮急而無毫毛者三焦膀胱急毫毛美而粗者三焦膀胱血稀毫毛者三焦膀胱結也

三焦諸穴圖



三才圖會

身體卷二

十二

三焦諸穴歌

無名之外端關冲液門小次指陷中中渚液下去一寸陽池腕上之陷中外關腕後方一寸腕後三寸開支溝臂外三寸兩骨間腕後三寸內會宗空中有穴細心求腕後四寸三陽絡四瀆肘前五寸着天井肘外大骨後骨罅中間一寸摸肘後二寸清冷淵消爍對腋臂外看臑會肩前三寸中前廉去角頭三寸宛宛中肩髃臑上陷中央天髎缺盆陷處上天牖天容之後存天牖頭大筋外缺盆上天容後天柱前完骨下髮際上翳風耳後尖角陷耳後尖角陷中瘰脈耳後青脈現耳本後踵足青絡脈顛顛亦在青

絡脉角孫耳廓中間上耳門耳前起肉中
耳前起肉當
膠耳前動脈張欲知絲竹空何在肩後陷中仔細量
患按大凡
周身之穴惟頭都最難徐氏以行分之誤矣計二十三穴左右共四十六穴

三才圖會 身體二卷

十四

三焦之圖

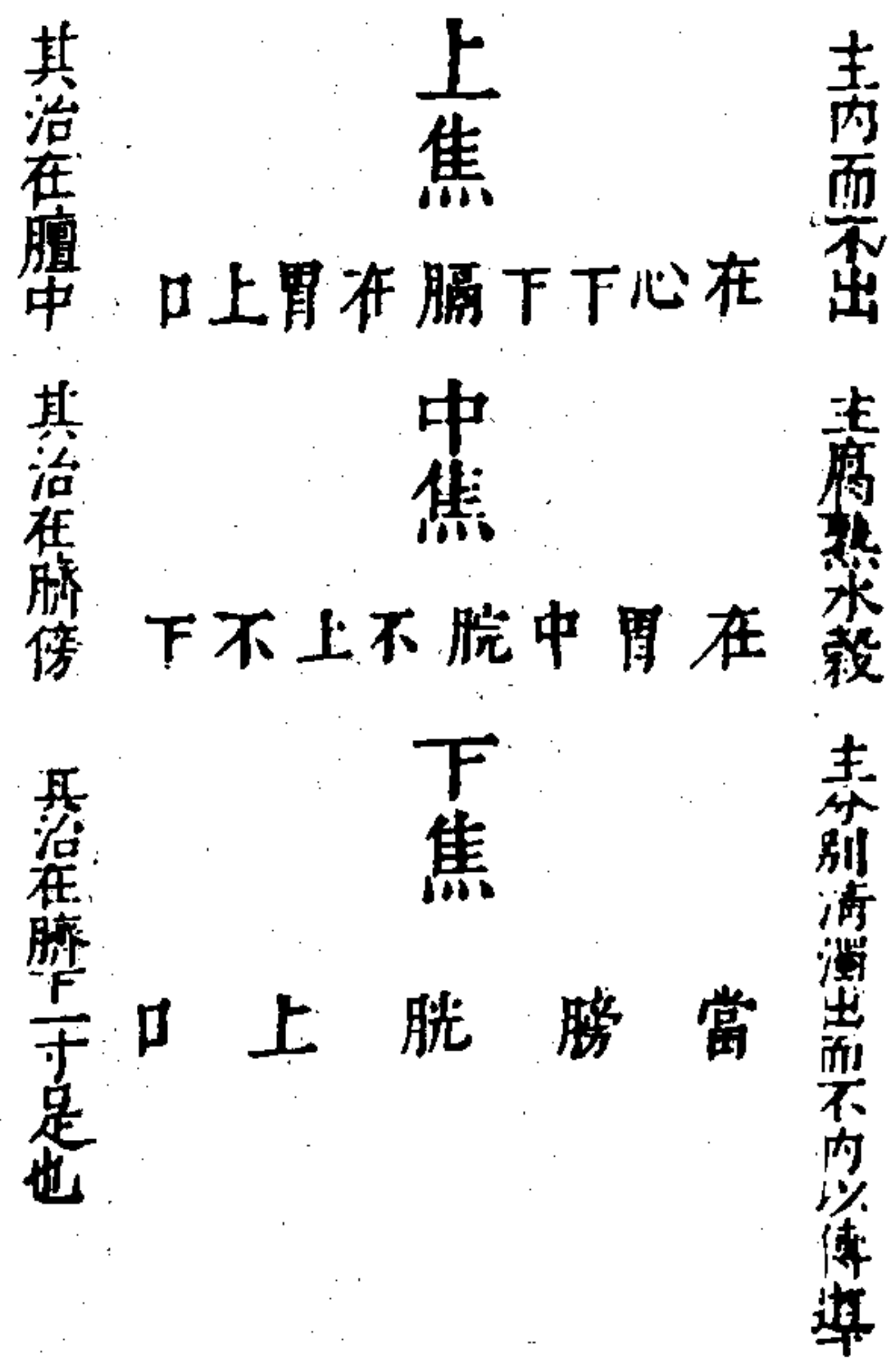

三才圖會 身體二卷 五

三十一難曰三焦何稟何生何始何終其治常在何許可曉以不然三焦者水穀之道路氣之所終始也上焦者在心下下膈在胃上口主內而不出其治在膈中玉堂下一寸六分直兩乳間陷者是中焦者在胃中腕不上不下主腐熱水穀其治在膈傍下焦者在膈下當膀胱上口主分別清濁主出而不內以傳導也其治在膈下一寸故名曰三焦其府在氣街一本云衝字

神庭旁三寸入髮一寸耳上係陽白眉上方一寸髮上五

分臨泣用日上直入髮際五分陷中髮上一寸當陽穴髮上寸半目窓

貢正管髮上二寸半承雲髮上四寸擁腦空髮上五寸半

風池耳後髮陷中耳後顛額後腦空下髮際陷中至此計二十六穴分作三折向外而行始自瞳

子膠至完骨是一折又是完骨外折上至陽白會睛明定一折又是睛明上行循臨泣風池是一折緣其穴曲外夢

難以科率故此作至二十次第言之 歌曰一瞳子膠二聽會三主人兮領厭四五懸顛兮六懸釐第七數兮曲髮

隨入率谷兮九天衝十浮白兮之穴從十一竅陰亦相繼十二完骨一折終天自十三本神始十四陽白二折隨亡

五臨泣日下穴十六目窓穴宜十七正營十八靈十九腦戶廿風池依次細心量取之膽經頭上穴吾知

井肩土陷中求大骨之前一寸半肩上有上陷中缺盆上大骨前一寸半以三指按取

三才圖會 身體二卷 六

當中指 淵液腋下方三寸輒筋期下五分判期門却是肝

經穴相去巨闕四寸半日月期門下五分京門監骨下腰

絆監骨下腰中季脇本夾脊腎之募帶脉章門下寸八五樞章下寸八貫

五樞去帶脉三寸季脇下四寸八分維道章下五寸三居髀章下八寸三章

門緣是肝經穴下腕之旁九寸含環跳髀樞宛宛中髀樞中側

臥屈上足伸下足以右手摸穴左搖撼取之屈上伸下取穴同風市垂手中指

盡膝上五寸中膺論膺外膝上五寸肉間陷中陽關陽陵上三寸陽陵

膝下一寸從陽交外踝上七寸踝上六寸外丘用踝上五

寸光明穴踝上四寸陽輔分踝上三寸懸鐘在垣墟踝前

之陷中此去俠谿四寸五却是膽經原穴功臨泣俠谿後寸半地五會去竅陰穴

三才圖會 身體二卷

九

膽

神

圖

神名龍耀字威

明膽之狀如龜

蛇混形其象如

懸匏色青紫附

於肝中



肝

肝重四斤四兩左三葉
右四葉共七葉附着于
脊之第九椎下素問
刺禁論云肝居下左後

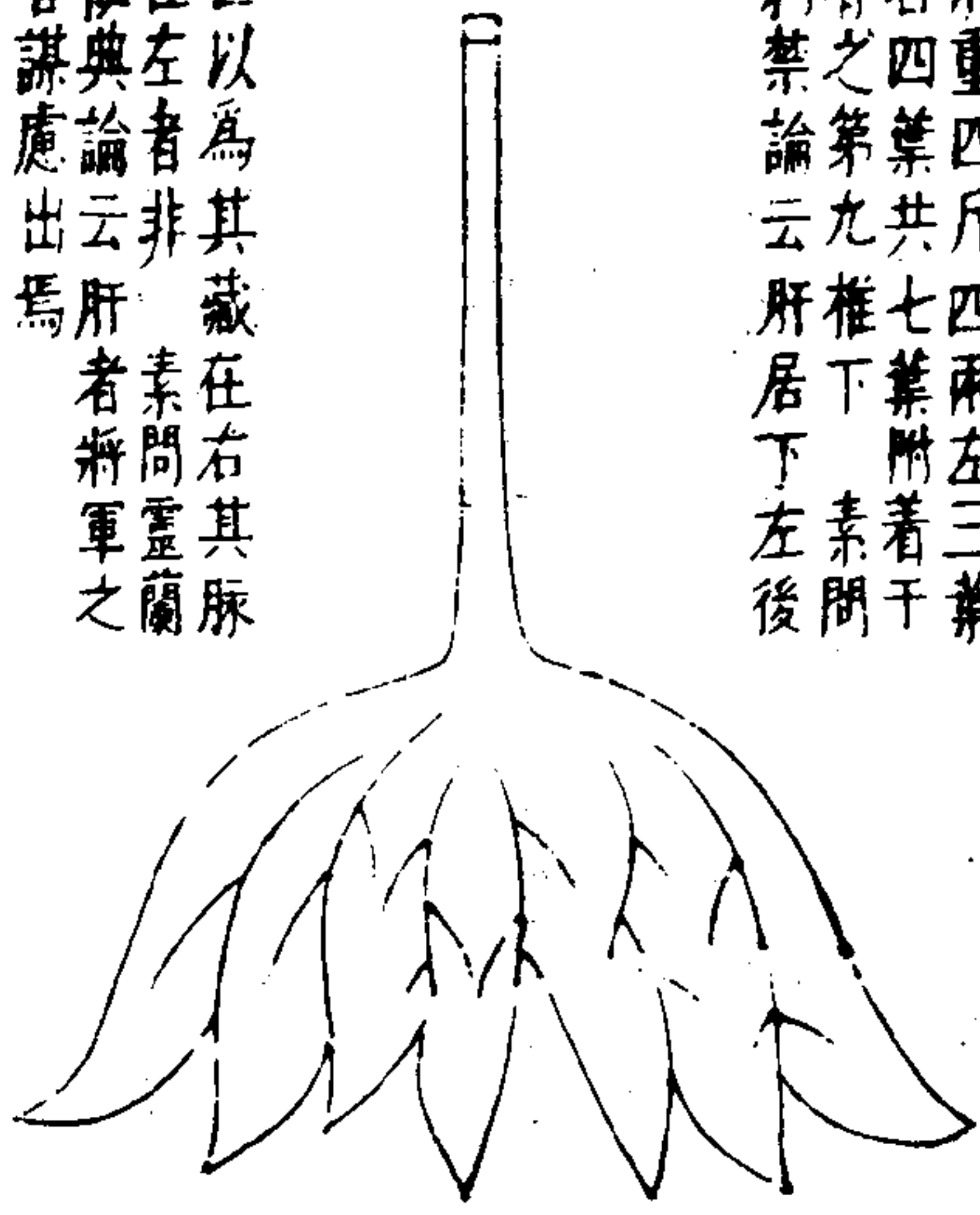

圖

世以為其藏在右其脉
在左者非素問靈蘭
秘典論云肝者將軍之
官謀慮出焉

三才圖會

身體二卷

二十

本藏篇云肝小則藏安無脇下之病肝大則逼胃迫咽迫
咽則苦膈中且脇下痛肝高則上支責切脇俛為息責肝
下則逼胃脇下空脇下空則易受邪肝堅則藏安難傷肝
脆則善病消痺易傷肝端正則和利難傷肝偏傾則脇下
痛也青色小理者肝小粗理者肝大廣胸反散者肝高合
脇兎散者肝下胸脇好者肝堅脇骨弱者肝脆膺腹好相
得者肝端正脇骨偏舉者肝偏傾也

肝經諸穴圖

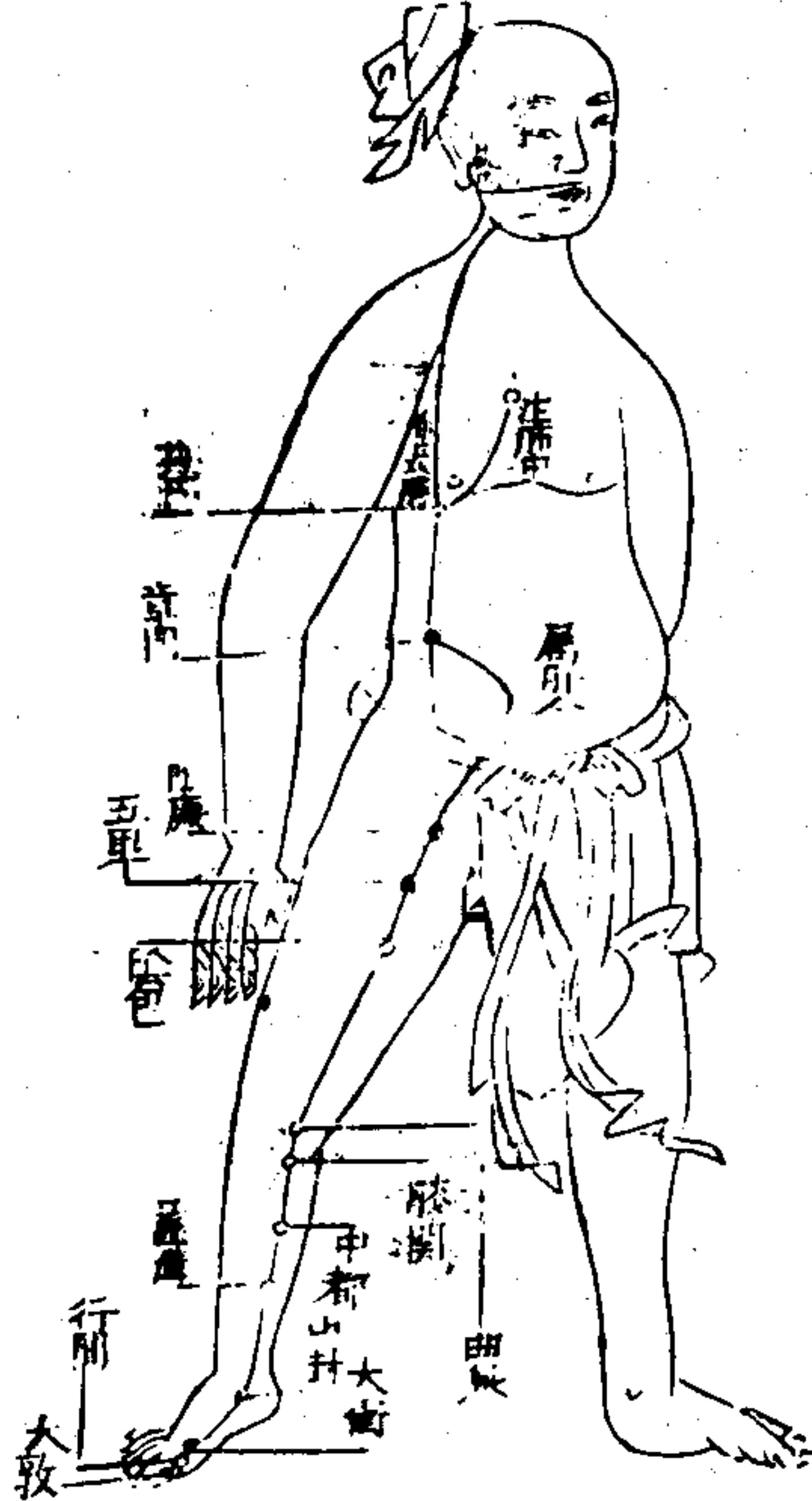

三才圖會

身體二卷

三十

肝經諸穴歌

足大指端名大敦內側為隱白行間大指縫中存太衝本
節後二寸踝前一寸號中封足內踝前一寸蠡溝踝上五
寸是內踝前中都踝上七寸中內踝上七寸膝關擗鼻下
二寸曲泉齒膝盡橫紋陰包膝上方四寸膝內廉兩筋間
內廉氣衝三寸下五里氣衝下三寸陰陰廉衝下有二
寸羊矢衝下一寸許氣衝却是胃經穴鼠鼷之上一寸主
鼠鼷橫骨端盡處相去中行四寸止章門下腕旁九寸肘
尖盡處側臥取期門又在巨闕旁四寸五分無差矣

肝臟之圖



三才圖會 身體二卷

五

肝臟歌

肝臟應春陽連枝膽共房肝屬木而應春連枝即心臟弟

色青形象木位列在東方肝之色青木之色亦猶是也肝臟之形是木之幹東方屬木木

所居之位故

含血榮於目牽筋爪運將肝臟血而為血海故能含血其

合之血榮于目牽引筋故目能視

逆時生恚怒順候脉弦長肝屬木而應春當反得秋脉浮

木受尅則不得舒暢故生

泣下為之液聲呼是本鄉腎主液入肝為泣肺主聲入肝

味酸宜所納麻穀應隨糧肝其味酸其應麥或云麻字疑

實夢山林樹虛看細草芒樹乙葉為草故虛看細草芒

積因肥氣得杯覆脇隅傍肺肺不肯受故留結為積者曰肥氣以季夏皮已日得之

翠羽身將吉顏同枯草殃翠羽色青翠羽色青而紅枯草

今尅木故曰殃

四斤餘四兩七葉兩分行肝重四斤四兩左三右

三才圖會 身體二卷

五

肝脉見於三部之圖

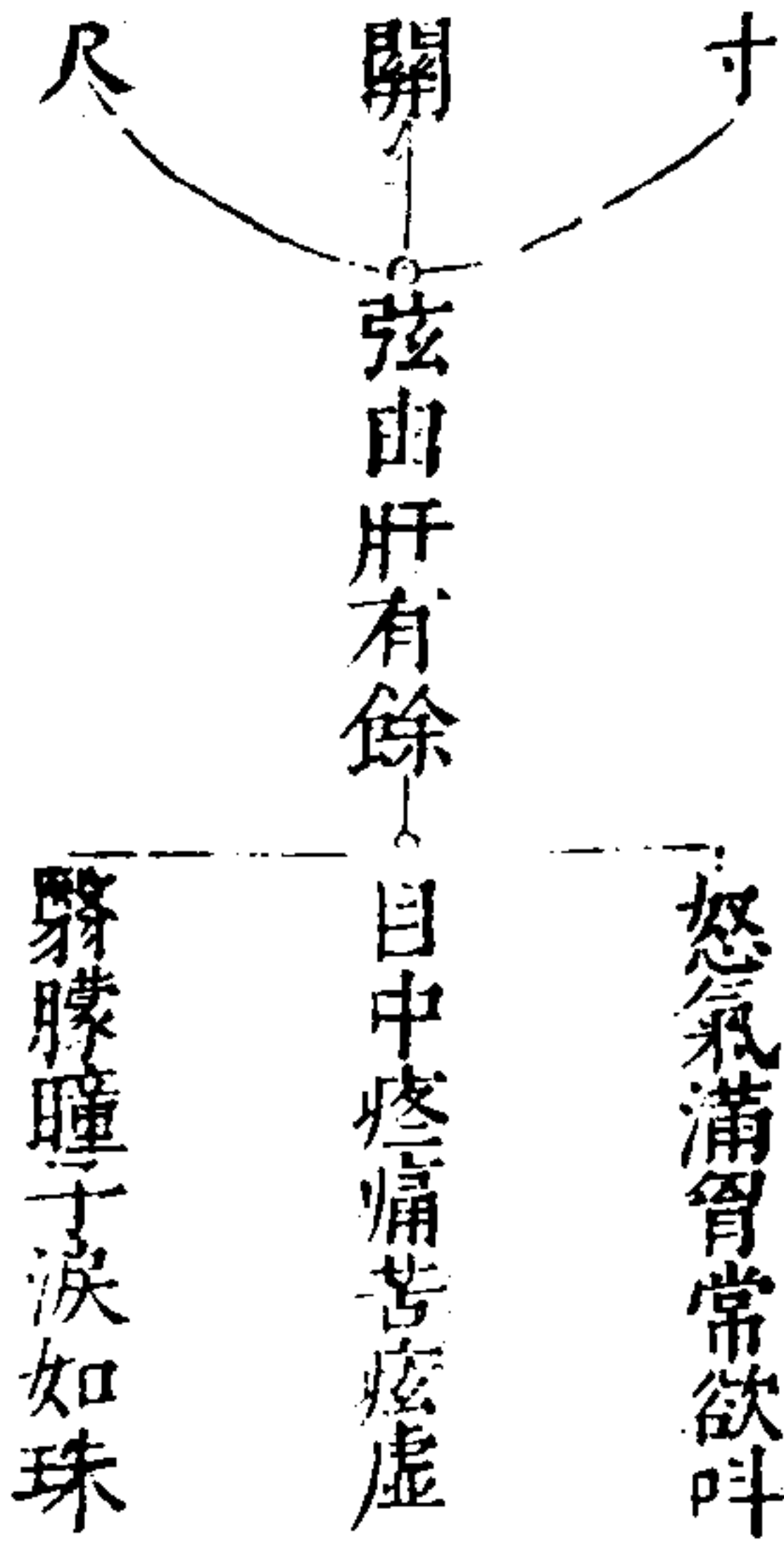

三才圖會 身體二卷

二五

肝脉見於三部歌

三部俱弦肝有餘 目中疼痛苦瘞虛

瘞必腹下病也弦脉見於三部乃肝家有餘肝乃目之竅有餘主目中疼痛其經是繞陰器而抵少腹故苦瘞虛

怒氣滿胃常欲叫 翳膜腫子淚如珠

叫呼也肝邪有餘主怒氣清於胃中而常欲叫肝有餘則生風風熱上攻翳膜腫子而淚流不止也

肝脉之圖



三才圖會 身體二卷

二五

肝脉歌

肝輒并弦本沒邪

此乃微弦名曰平脉已後皆言肝之病脉也

緊因筋急有芤芤

少見筋急其脉必緊

細看浮大更兼實 赤痛昏昏似物遮

此乃木中有火

溢關過寸口相應 目眩頭重與筋疼

關部之脉上湧出于寸口乃木盛而風喜之筋屬木寸口又主上部之有疾故目眩頭重與筋疼

花時眼暗或吐血 四肢癱緩不能行

花主血凝而不流肝脉見花不能含血而

赤目故眼筋血凝則血不歸宗或上行而吐血血不養病則筋緩不能自維持

瀉則緣虛血散之 助脹脇滿自應知

蓋脉屬金金來剋木肝家虛而不能藏血

故肋脹滿助脇肝位
 在是而經亦由於此也
 滑因肝熱連頭目
 肝脈滑乃肝家有執肝氣通
 於目其經至巔頂故連頭目
 緊實弦沉痲痺基
 肝部見此四脈能致痲
 痲之疾故曰痲痺基
 微弱浮散氣作難目暗生花不耐看
 肝家虛久視
 失其真也
 甚浮筋弱身無力遇此還須四體癱
 肝脈甚浮乃金旺木
 衰木衰則筋受傷而
 不能自
 維持矣

三才圖會 身體二卷

三

肝 神名龍煙字含明

肝之狀為龍主藏
魂象如懸匏色如

神 縞映紺生心下而

近後右四葉左三

葉脈出于大敦大

敦左大指端三毛

之中也



肝有兩葉之圖



三才圖會 身體二卷
 四十一難曰肝獨有兩葉以何應也然肝者東方木也木
 者春也萬物之始生其尚幼小意無所親去太陰尚近離
 太陽不遠猶有兩心故今有兩葉亦應木葉也

三才圖會 身體二卷

三

肝脉色象浮沉圖

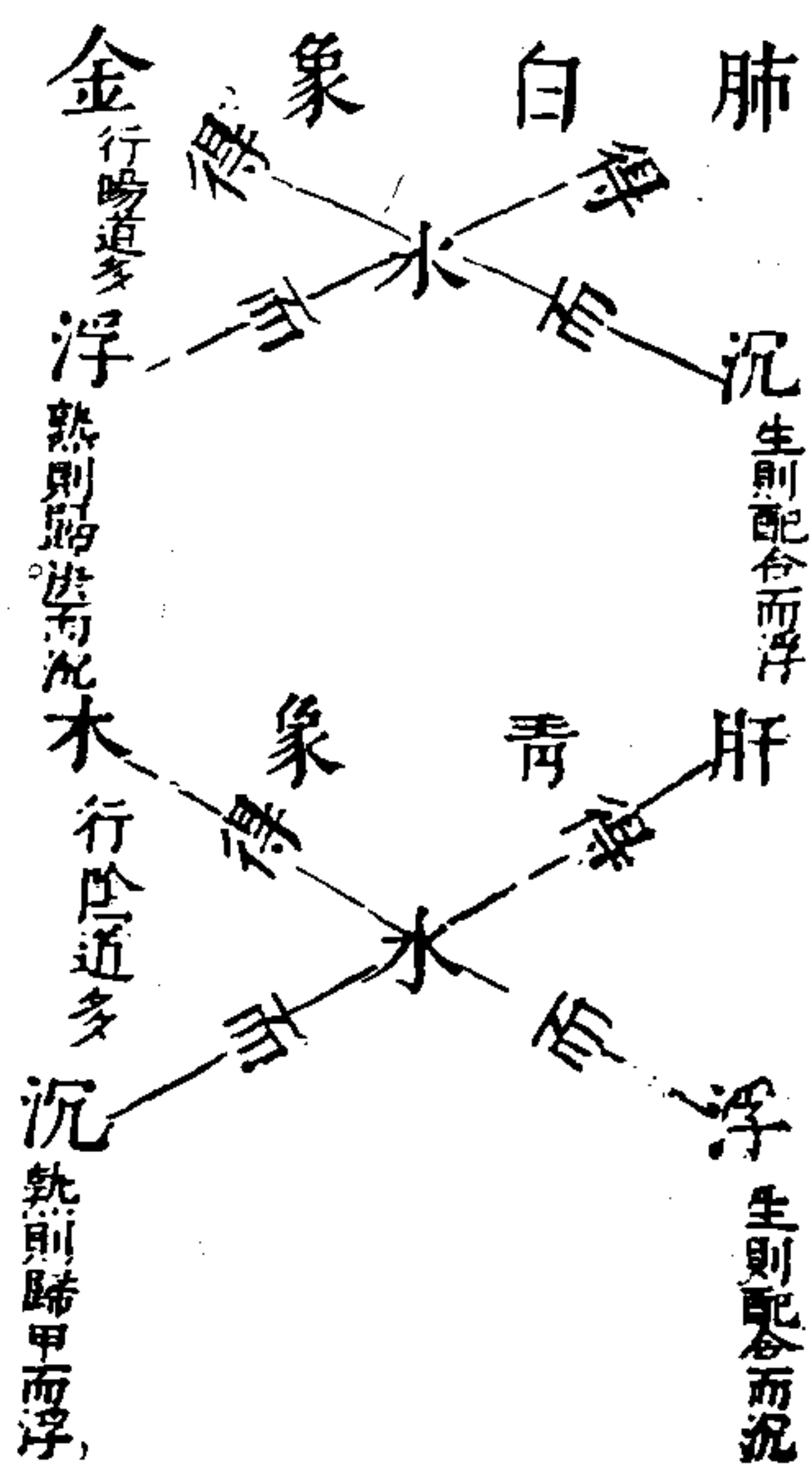

三才圖會

身體二卷

二天

三十三難曰肝青象木肺白象金肝得水而沉木得水而浮肺得水而浮金得水而沉其意何也然肝者非為純木也乙角也庚之柔大言陰與陽小言夫與婦釋其微陽而吸其微陰之氣其意樂金又行陰道多故令肝得水而沉也肺者非為純金也辛商也丙之柔大言陰與陽小言夫與婦釋其微陰婚而就火其意樂火又行陽道多故肺得水而浮也肺熟而復沉肝熟而復浮者何也故知辛當歸庚乙歸甲也

督脉諸穴圖

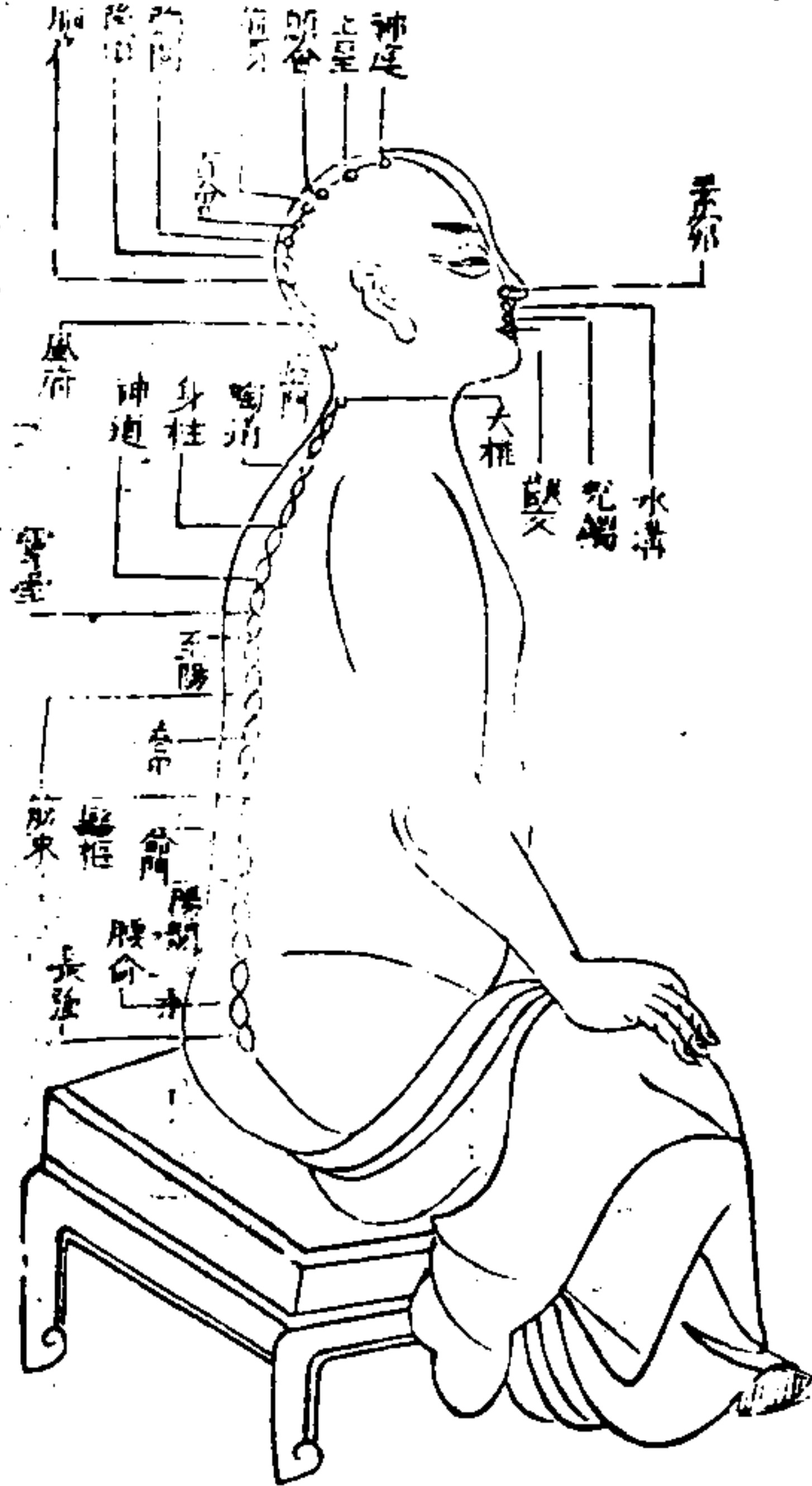

本篇此處無督脉任脉之說止下文有督脉任脉之別蓋指絡穴言也

今附二圖於此則十四經始全有穴名無藏府所以統一身之陽

三才圖會

身體二卷

无

督脉諸穴歌

督脉斷交唇內鄉兌端正在唇端中央水溝鼻下溝中索素
 膠宜向鼻端詳頭形非高面南下先以前後髮際量分爲
 一尺有二寸髮上五分神庭當髮上一寸上星位髮上二
 寸顛會良髮上前頂三寸半髮上百會五寸中央
 容豆兩耳尖性理北溪陳氏曰髮際至前額之極星居
 此夫言一尺有二寸而數止一尺一寸者何也蓋前後髮
 際無穴而必以前後髮際會後寸半即後頂會後三寸強間
 明會後腦戶四寸半後髮入寸風府行
 項後髮際入一寸
 大筋內宛宛中矣
 言其肉立起言林立止
 後髮際上五
 即百會後五寸半也
 髮上五分瘡門在
 項中央宛宛中

耳前當耳門者廣一尺三寸 兩額之間相去七寸 兩乳之間廣九寸半

此又言仰人之骨度蓋橫而數之也左右耳前之耳門相去一尺三寸 目下高骨為額兩額之間相去七寸

兩乳之間相去九寸半 兩髀之間廣六寸半

此又言側人之兩髀其度數各廣六寸半也

足長一尺二寸廣四寸半 肩至肘長一尺七寸 肘至腕長一尺二寸半 腕至中指本節長四寸本節至其末

長四寸半

此言手足之度數也自足而言其長一尺二寸廣則四寸半自手而言肩至肘長一尺七寸肘至于腕長一尺二寸半腕至中指之本節長四寸本節至指之末長四寸半

三才圖會

身體二卷

三

伏人骨度圖

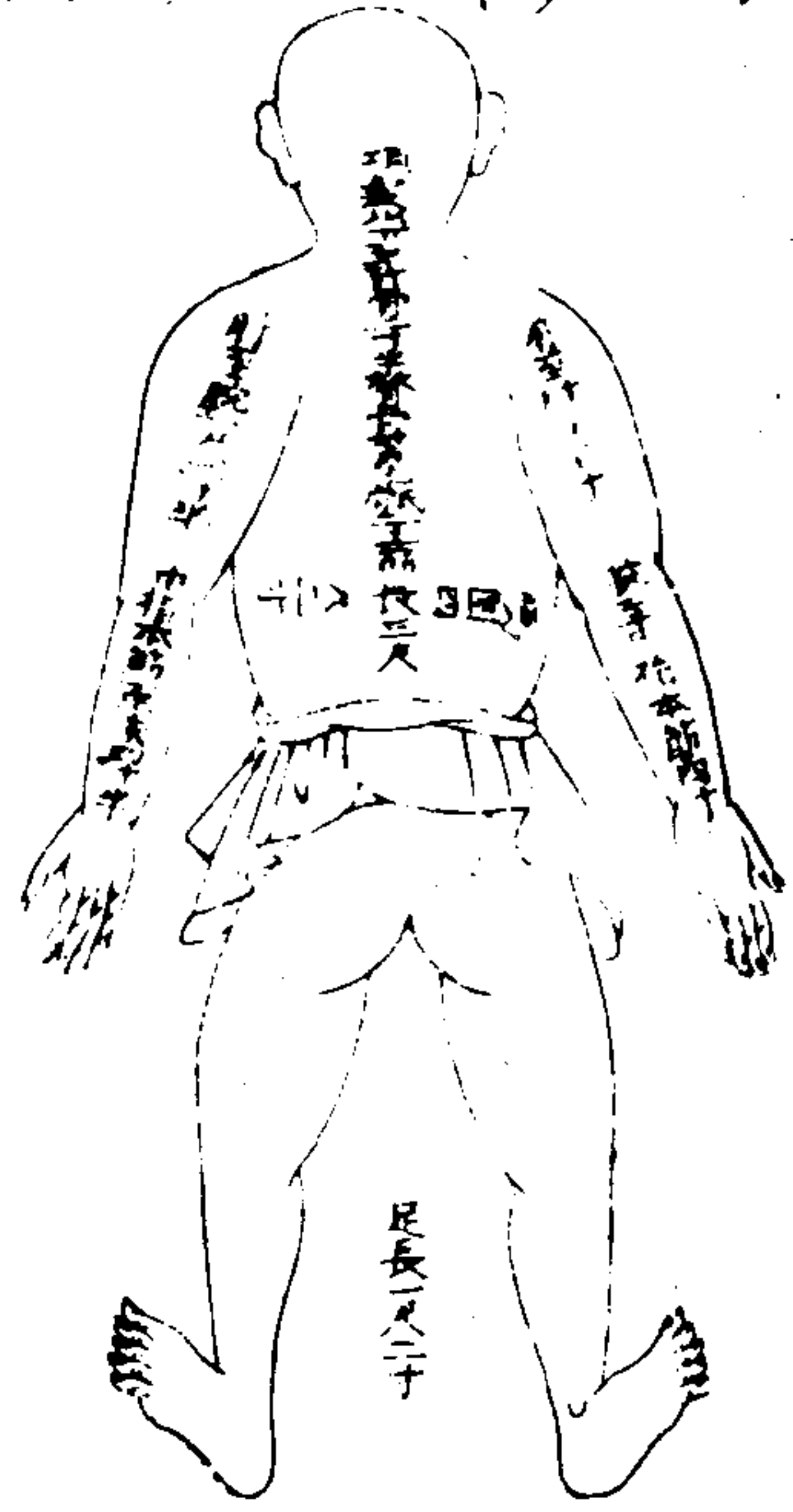

三才圖會

身體二卷

三

此言伏人之骨度也項髮以下至背骨之端長二寸半 脊骨為脊 脊骨以下至尾骶共二十一節計長三尺 上節每節長一寸四分 下節每節長一寸四分 節乃項髮以下至脊骨之數也每節長一寸四分 則七得七寸四分 七二寸八分 共九寸八分 又每節一 共計九寸八分七釐 故曰九寸八分分之七也

側人骨度圖

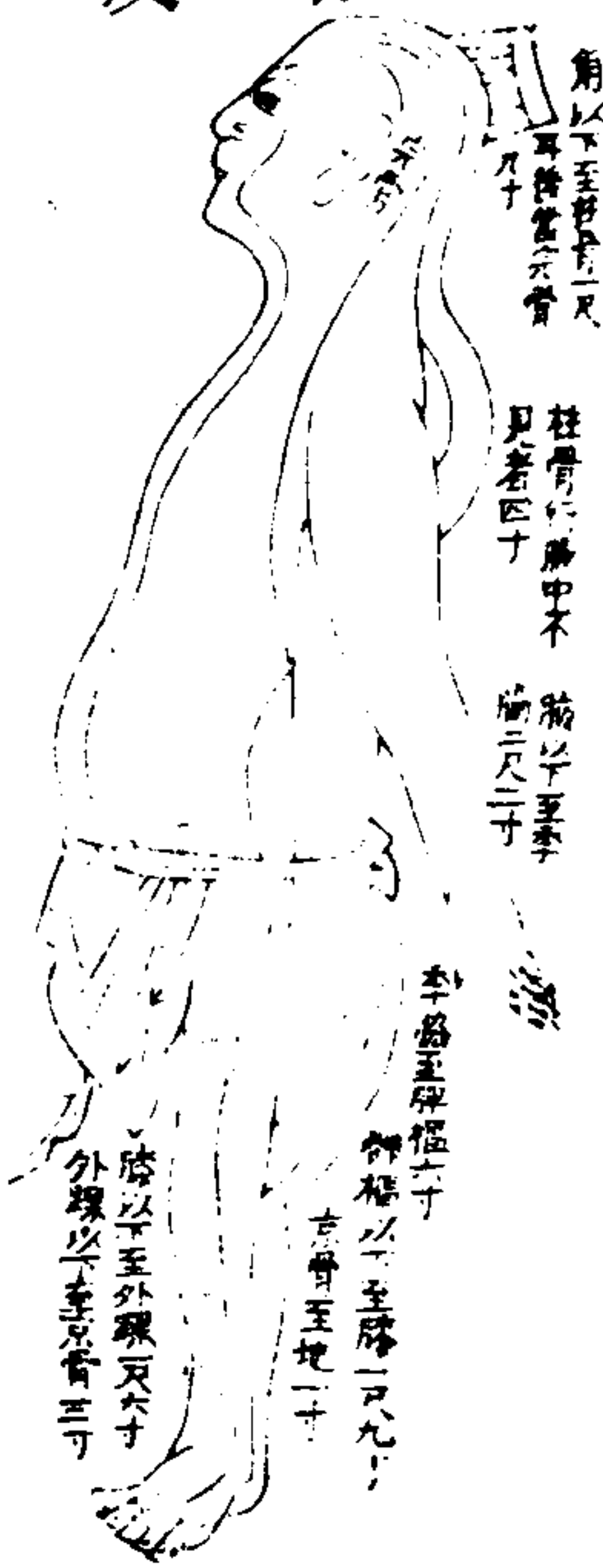

三十圖會 身體二卷 三十四

此言側人之骨度亦縱而數之也耳上之旁為角肩髀上際會處為柱骨挾項後髮際大筋外廉陷中自角以下至柱骨長一尺 肩土脇下際為腋自柱骨行于腋下之隱處長四寸 脇骨之下為季脇腋以下至季脇長一尺二寸 捷骨之下為髀樞一名髀厭股外為髀季脇以下至脾樞長六寸 髀樞以下至膝之中長一尺九寸 膝以下至外踝骨長一尺六寸 京骨足太陽膀胱經穴名在足外側大骨下赤白肉際陷中外髀骨以下至京骨長三寸 京骨以下至地長一尺一寸 自

角以下至此皆側人之骨度也

耳後當完骨者廣九寸

此言左右完骨之相去約有九寸蓋橫而言之也耳後高骨曰完骨入髮際四分蓋亦承上文側人之狀而備言之耳

三十圖會 身體二卷

卅五

榮衛相隨之圖

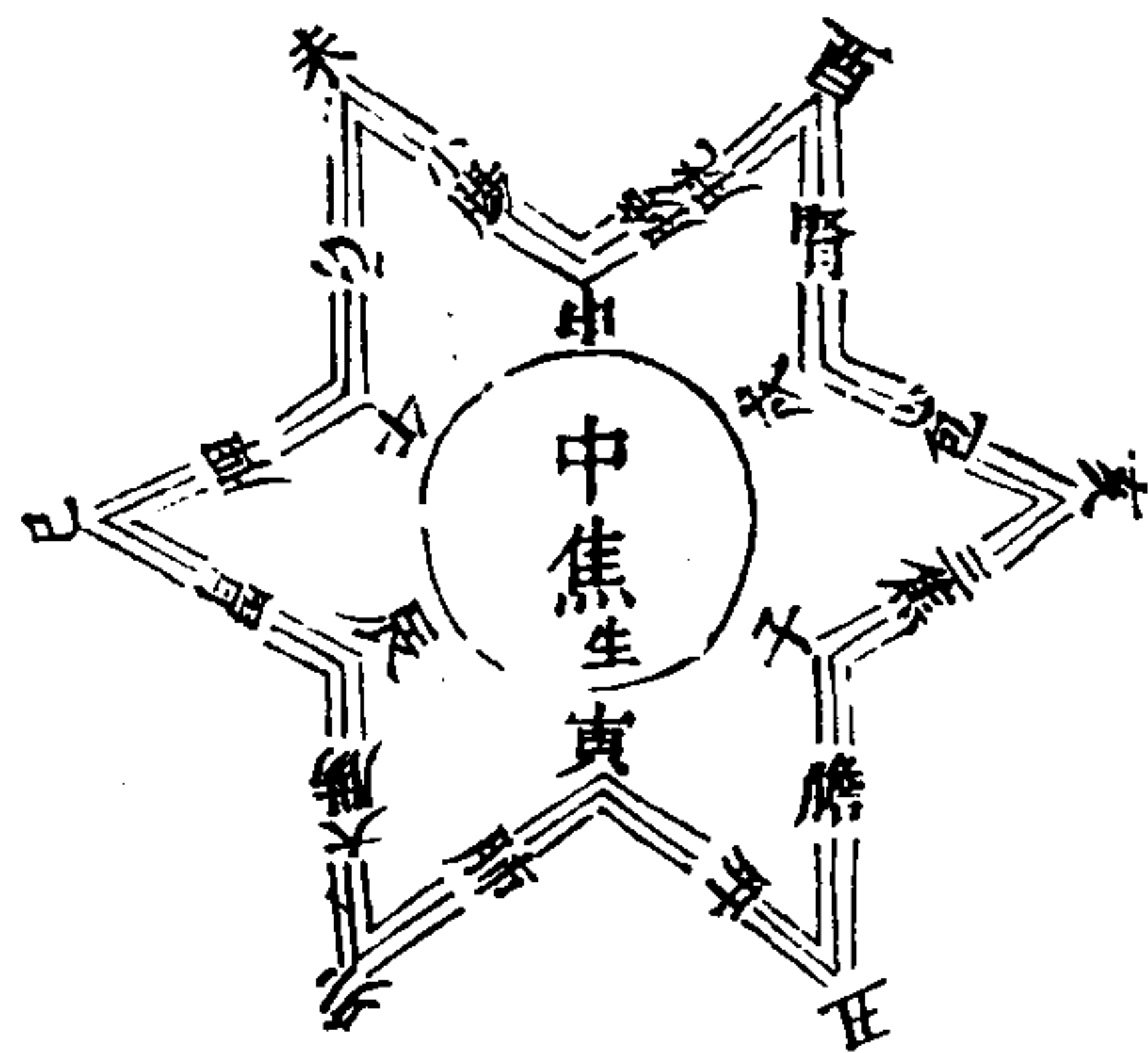

黑者為榮
而居白中
白者為衛
而裹黑外
陰陽相貫
如環無端

三才圖會 身體二卷 卅八
三十難曰榮氣之行常與衛氣相隨不然經言人受氣於穀穀入于胃乃傳與五藏六府皆受於氣其清者為榮濁者為衛榮行脉中衛行脉外營周不息五十而復大會陰陽相貫如環之無端故知榮衛相隨也

經脉榮衛度數圖

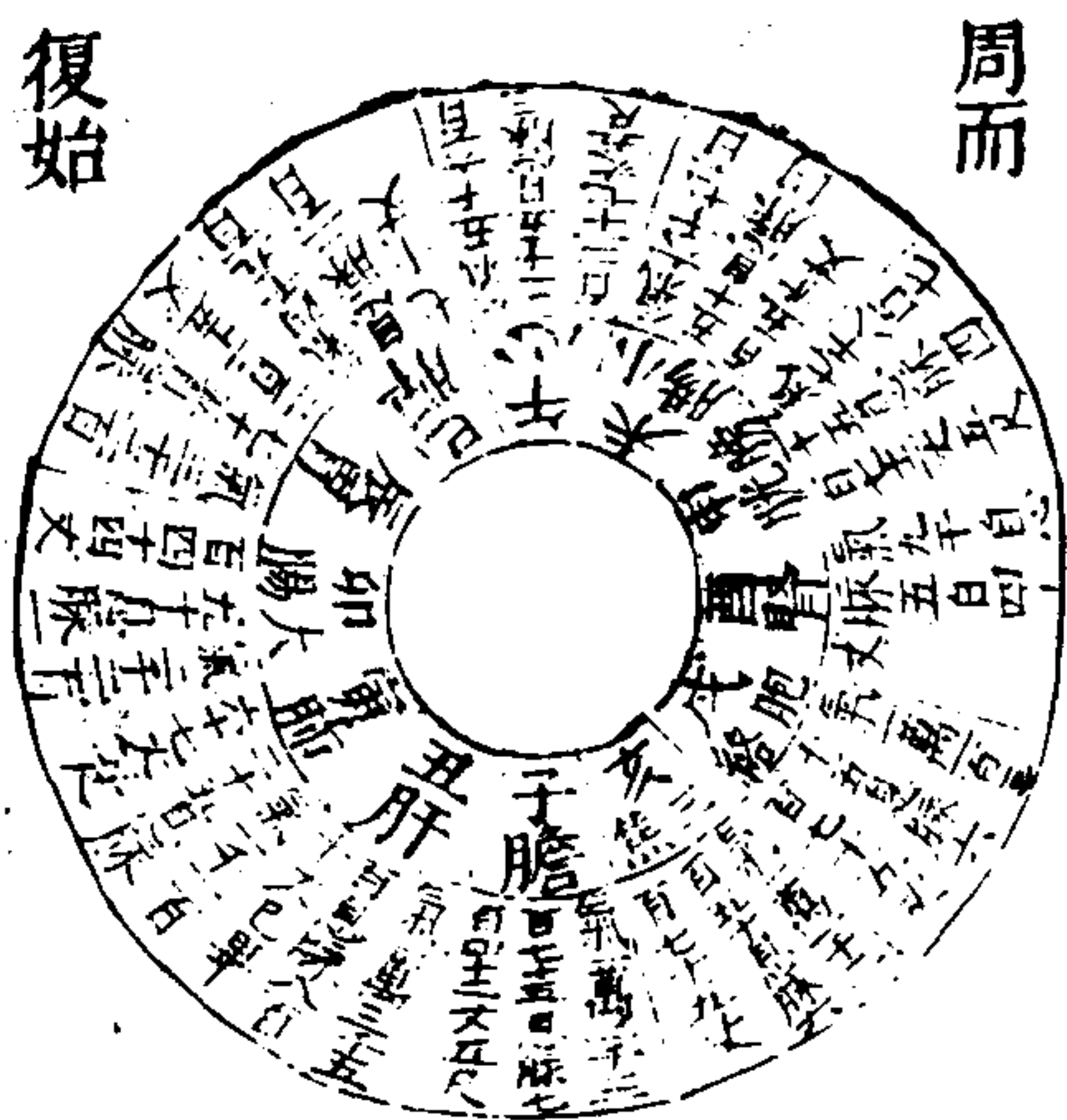

呼吸氣二百
七十息脉行
三十六丈二
尺為一周五
十度周身計
一萬三千五
百息脉行八
百一十丈從
寅復起

三才圖會 身體二卷 卅九
一難曰十二經中皆有動脉獨取寸口以決五藏六腑死生吉凶之法何謂也然寸口者脉之大會手太陰之脉動也人一呼脉行三寸一吸脉行三寸呼吸定息脉行六寸人一日一夜凡一萬三千五百息脉行五十度周於身漏水下百刻榮衛行陽二十五度行陰亦二十五度為一周也故五十度復會於手太陰寸口者五藏六腑之所終始故法取於寸口也

絡有五十之圖



三才圖會 身體二卷

四十

二十六難曰經有十二絡有十五餘三絡者是何等絡然有陽絡有陰絡有脾之大絡陽絡者陽蹻之絡也陰者陰蹻之絡也故絡有十五焉

二十經之圖

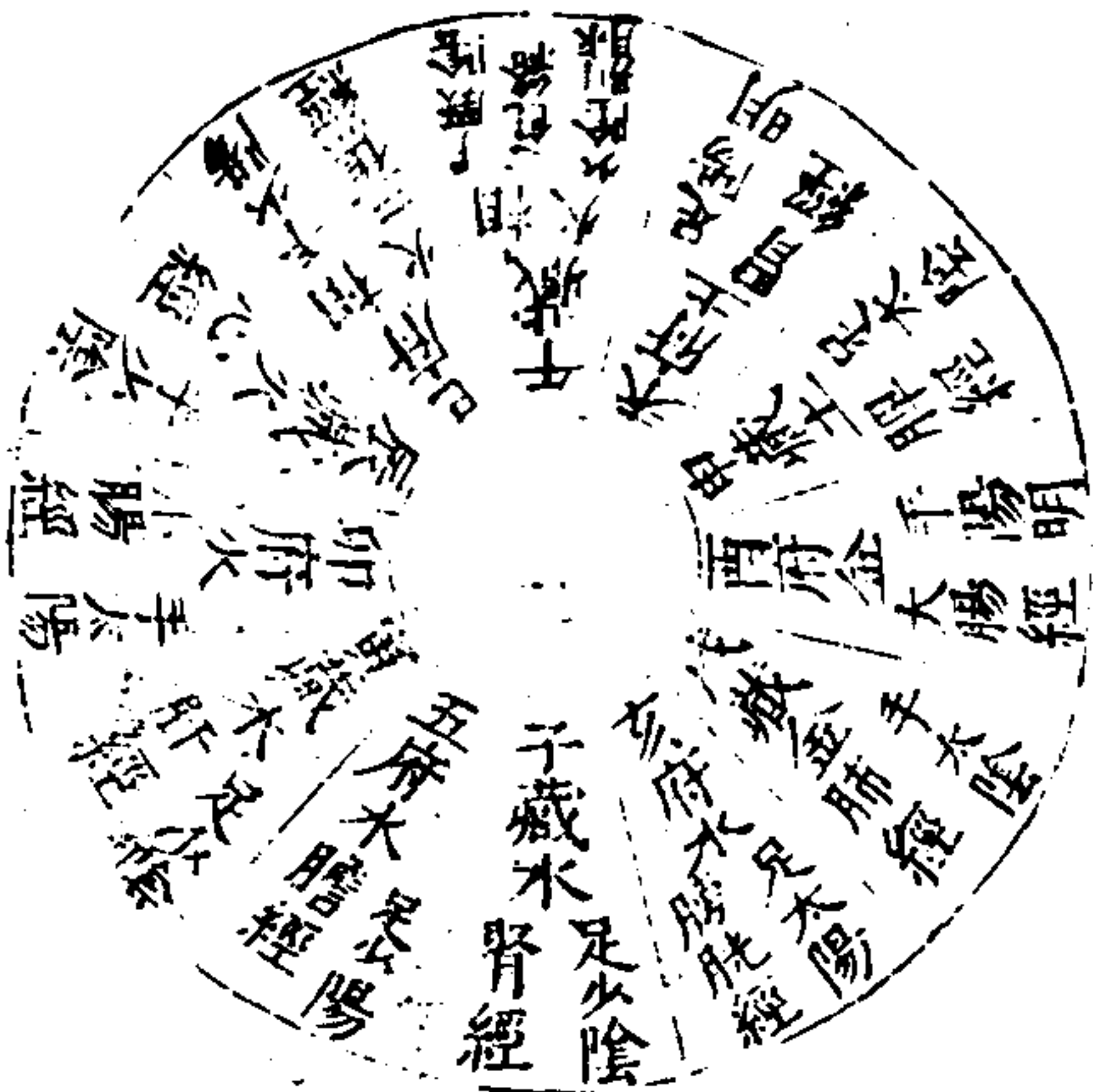

三才圖會 身體二卷

四十一

二十五難曰有十二經五藏六府十一耳其一經何等經也然一經者手少陰一心主別脈也心主與三焦為表裏俱有名而無形是以經有十二也

二十經穴之圖

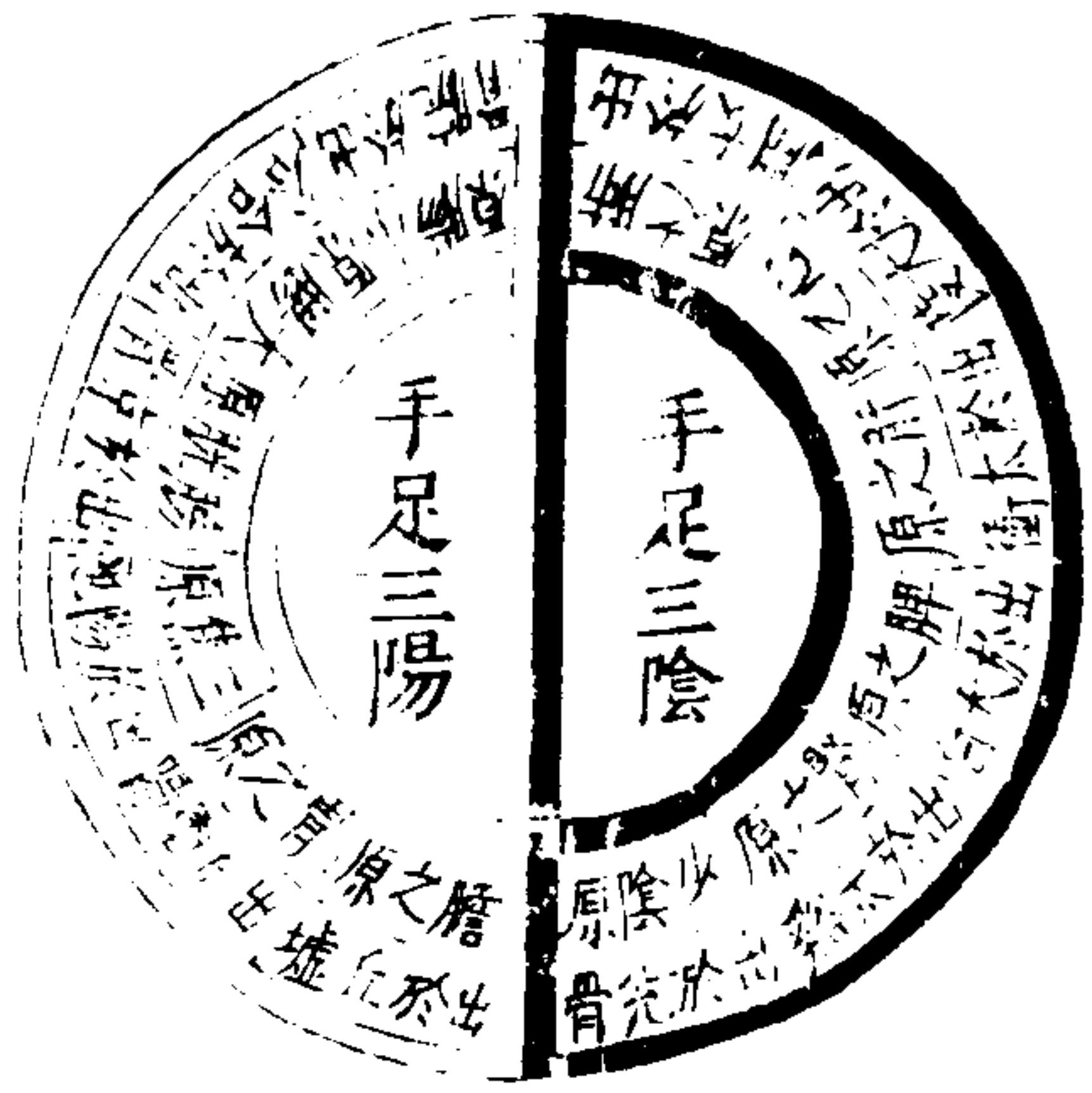

三焦者原氣之別使主通行三氣經歷五藏六府原者三焦之尊號故所止輒為原五藏六府之有病者皆取其原也

三才圖會 身體二卷 四十一
 六十六難曰經言肺之原出於太淵心之原出於太谿肝之原出於太衝脾之原出於太白腎之原出於太谿少陰之原出於充骨膽之原出於丘墟胃之原出於衝陽三焦之原出於陽池膀胱之原出於京骨大腸之原出於合谷小腸之原出於腕骨十二經皆以腧為原者何也然五藏腧者三焦之所行氣之所留止也三焦所行之腧為原者何也然臍下腎間動氣者人之生命也十二經之根本也故名曰原三焦者原氣之別使也主通行三氣經歷於五藏六府原者三焦之尊號也故所止輒為原

十二經脈外合十二經水之圖

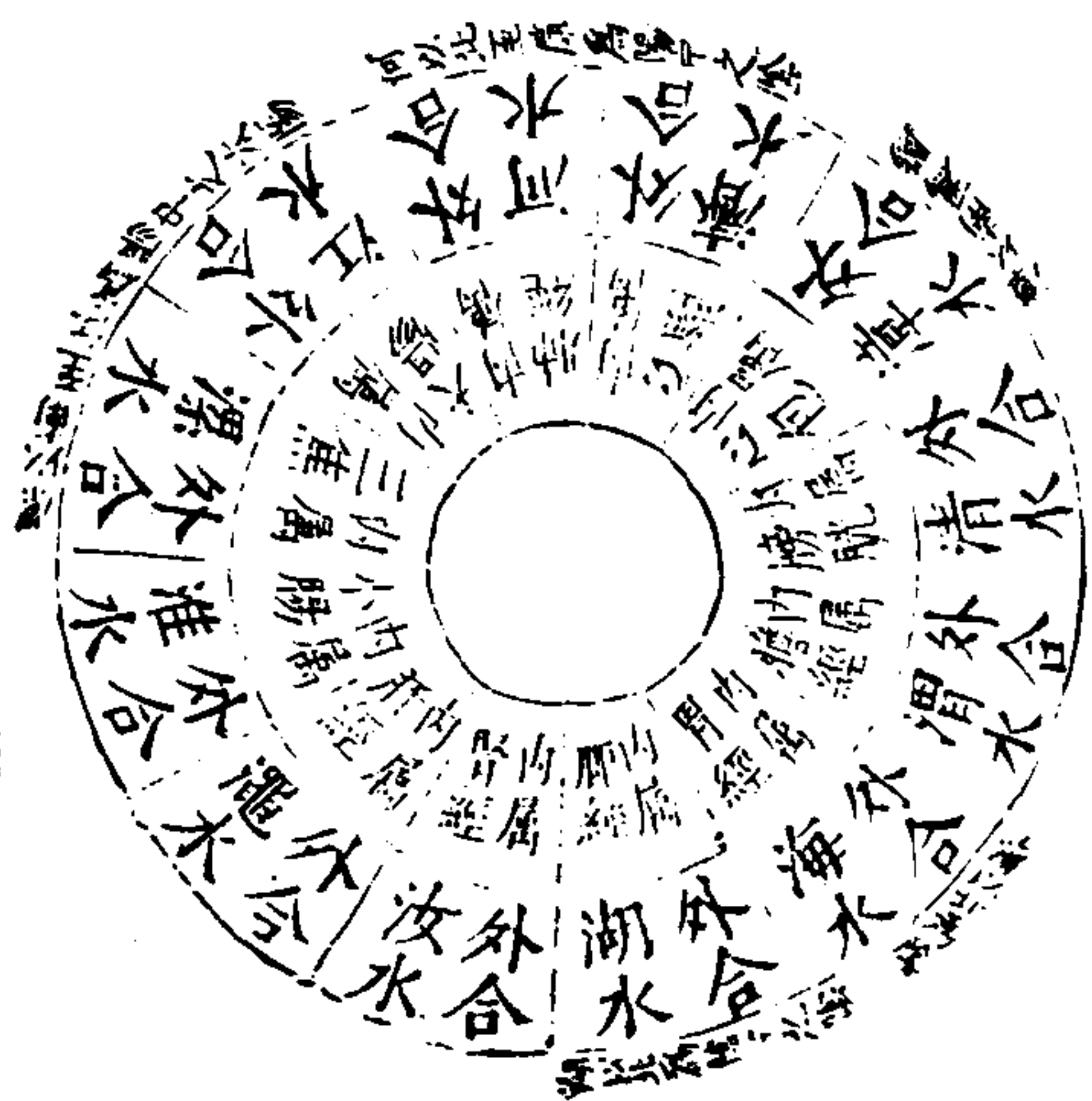

三才圖會 身體二卷 四十二
 黃帝問于岐伯曰經脈十二者外合于十二經水而內屬于五藏六府夫十二經水者其有大小深淺廣狹遠近各不同五藏六府之高下小大受穀之多少亦不等相應奈何夫經水者受水而行之五藏者合神氣竟鬼而藏之六府者受穀而行之受氣而揚之經脈者受血而營之合而以治奈何刺之淺深灸之壯數可得聞乎岐伯答曰善哉問也天至高不可度地至廣不可量此之謂也且夫人生于天地之間六合之內此天之高地之廣也非人力之所能度量而至也若夫八尺之士皮肉在此外可度量切循

而得之其死可解剖而視之其藏之堅脆府之大小穀之多少脉之長短血之清濁氣之多少十二經之多血少氣與其少血多氣與其皆多血氣與其皆少血氣皆有大數其治以鍼艾各調其經氣固其常有合乎

黃帝曰余聞之快於耳不解於心願卒聞之岐伯答曰此人之所以參天地而應陰陽也不可不察足太陽外合于清水內屬于膀胱而通水道焉足少陽外合于渭水內屬于膽足陽明外合于海水內屬于胃足太陰外合于湖水內屬于脾足少陰外合于汝水內屬于腎

三才圖會 身體二卷

四十四

足厥陰外合于澠水內屬于肝手太陽外合于淮水內屬于小腸而水道出焉手少陽外合于漯水內屬于三焦手陽明外合于江水內屬于大腸手太陰外合于河水內屬于肺手少陰外合于濟水內屬于心手心主外合于漳水內屬于心包凡此五藏六府十二經水者外有源泉而內有所稟此皆內外相貫如環無端人經亦然故天為陽地為陰腰以上為天腰以下為地故海以北者為陰湖以北者為陰中之陰漳以南者為陽河以北至漳者為陽中之陰漯以南至江者為陽中之太陽此一

隅之陰陽也所以人與天地相參也

繩彌善切深通合切以俱巳同

三才圖會

身體二卷

四十五

人身正面圖

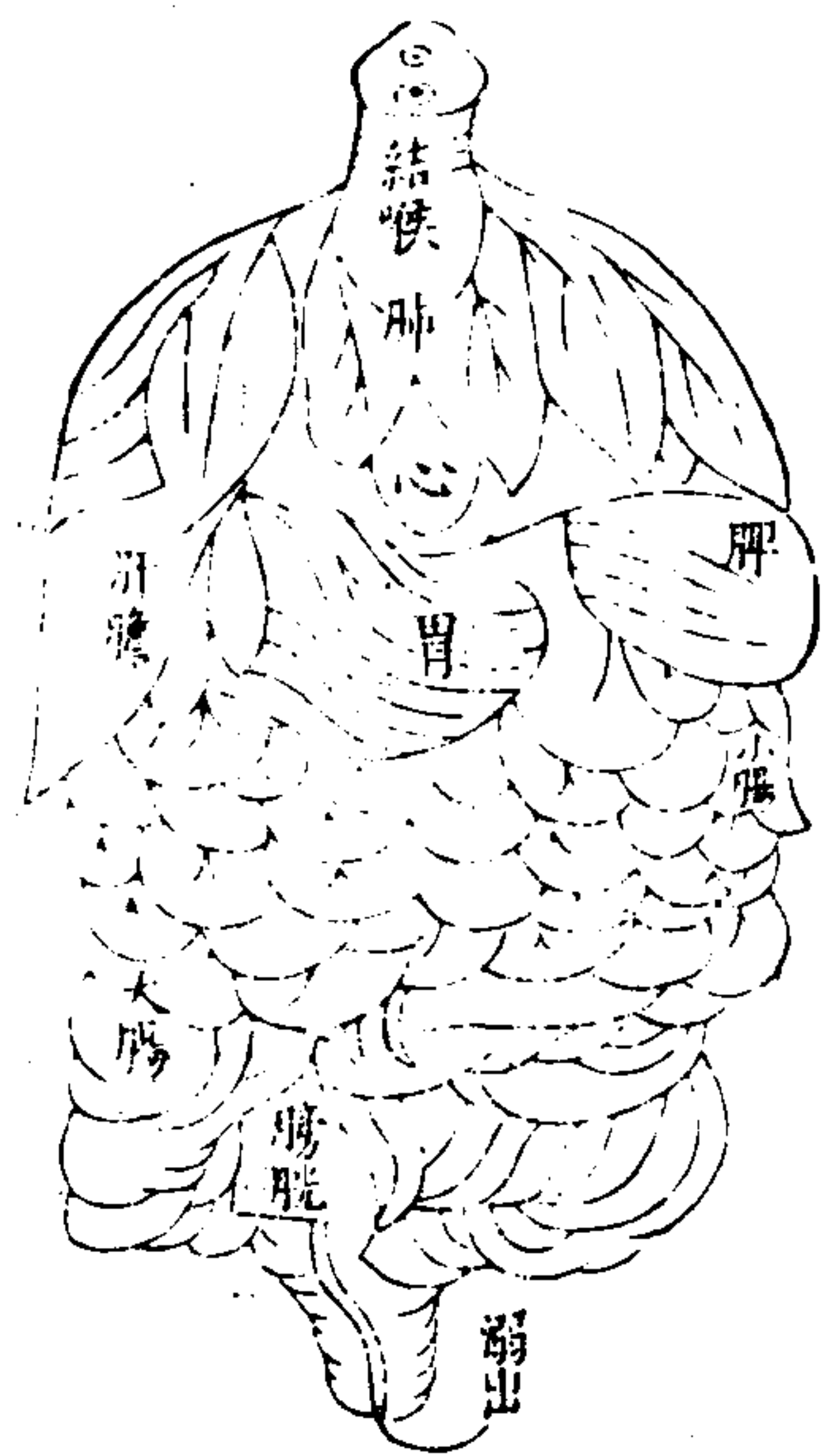

人身背面圖

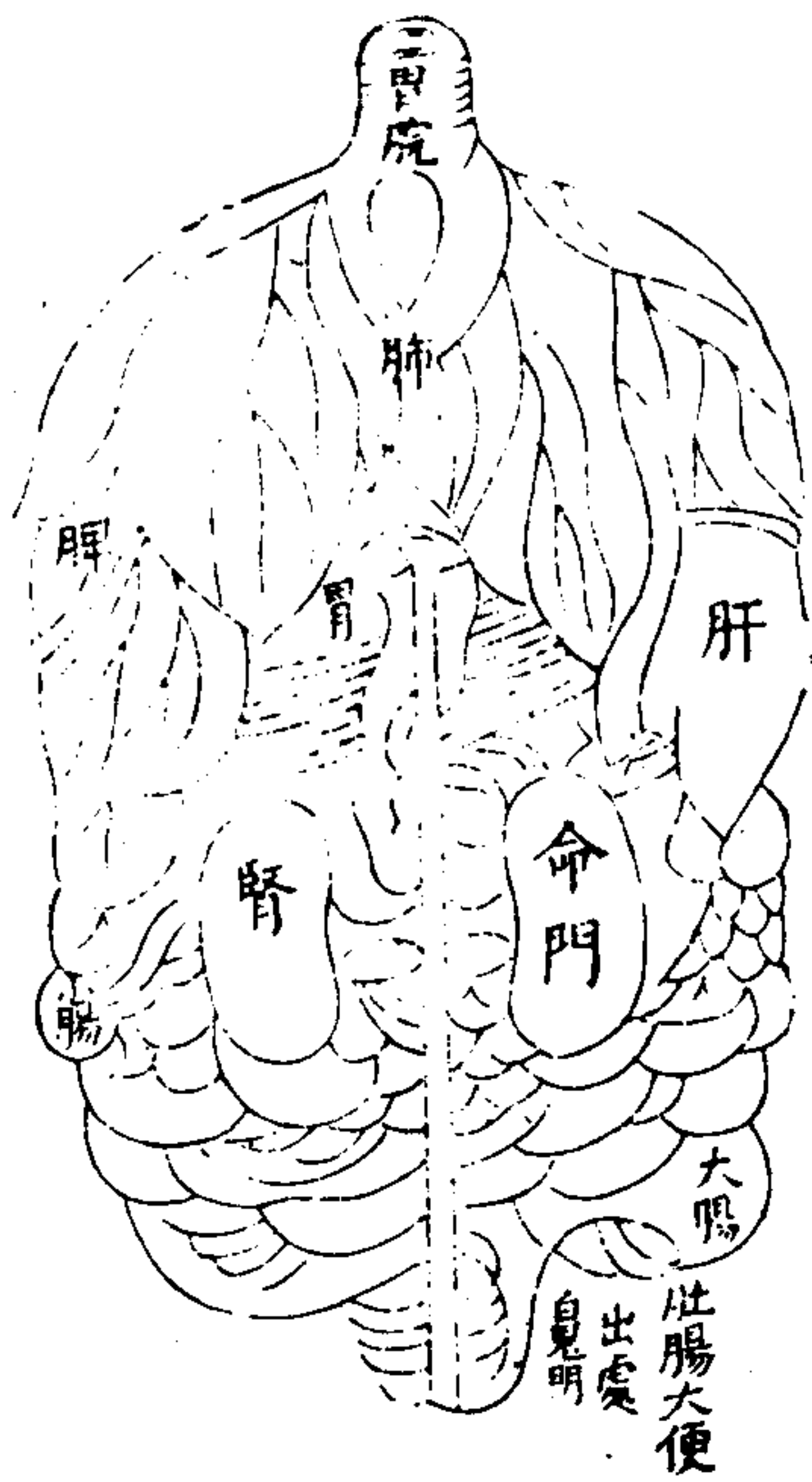

三才圖會

身體二卷

四六

喉嚨以下言六臟為手足三陰咽門以下言六腑為手足三陽蓋諸臟屬陰為裏諸腑屬陽為表以臟者藏平也藏諸神而精神流通也腑者庫府主出納水穀糟粕轉輸之謂也自喉嚨以下六臟喉應天氣乃肺之系也以肺屬金乾為天乾金也故天氣通于肺而肺應天上連會厭會者五臟音聲之門戶肺屬金音聲應金石也九墟云喉嚨喘息之道其中空長可以通氣息楊玄樞云喉嚨與咽並行其實兩異而人多惑之蓋喉中為息道咽中下水穀其喉嚨下接肺兩葉之間與今所繪者同若吳簡序宋景岳論毒布範喉中三竅者非果喉中具三竅則水穀與氣各從一竅而俱下肺下無竅何由傳道水穀入於下焦

三才圖會

身體二卷

四七

三才圖會

雲間允明父王思義續集

身體三卷

左右三部之圖

六部定位之圖

覆診仰診之圖

三部九候之圖

下指定位之圖

左右手診脈之圖

息至之圖

損至脈之圖

關前關後病脈之圖

脈有尺寸之圖

關格覆溢之圖

脈有陰陽之圖

三才圖會 身體三卷

脈有輕重之圖

脈有陰陽虛實之圖

王脈之圖

寸口脈平而死之圖

脈絕反實之圖

五行相生相勝之圖

一脈十變之圖

脈有當得反得之圖

脈有伏匿之圖

形脈相反之圖

男女有相反之圖

一脈變為二病之圖

經脈合天文宿度圖

陰陽氣絕之圖

經別八脈之圖

奇經八脈之圖

八脈為病之圖

時脈之圖

左右三部之圖



左心 小腸 肝膽 腎 右肺 大腸 脾胃 命

三才圖會

身體三卷

二

下指定

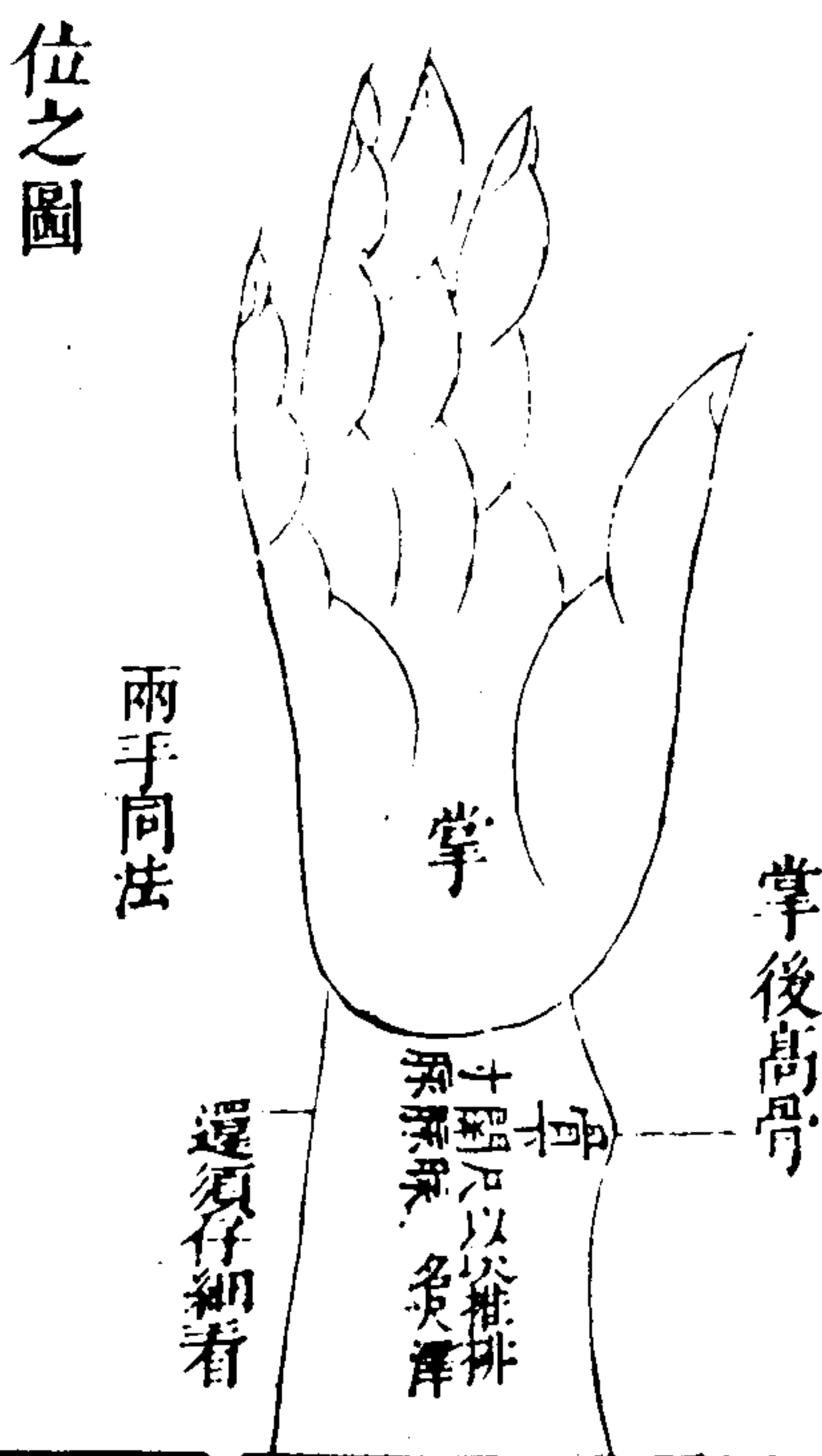

位之圖

三才圖會 身躰三卷
 掌後高骨號為關骨下關脈形如然也關脈見于此骨之下

以次推排名尺澤三部還須仔細看凡診脈時先下中指
 關位次以頭指按于寸部再按以第二指按于尺部寸部
 心部之脈三按法重寸關其脈深沉有似下澤以次推
 重尺求部按法重寸關其脈深沉有似下澤以次推
 排其指至于尺部而名為尺澤此尺澤非尺澤穴也從關
 部至尺澤穴是尺內陰之所治俱為尺澤診三部之脈必
 須均呼吸以定至數先識其脈時脈胃脈與藏腑平脈然
 後及于病脈人臂長則疎下其指臂短則密下其指而
 分舉按尋之三法輕手循之曰舉重手取之曰按下輕下
 重委曲求之曰尋而後探其脈之形狀何若察其病之何
 在既知其病在于何經更分在氣在血上下來去至此六
 字須要明白上者自尺部上寸自陽生寸陰也下者自
 寸口下寸尺部陰生寸陽也來者自月肉之分而出于皮

膚之際氣之升也去若自皮膚之際而還骨肉之分氣之
 降也應日至息曰止也行細二字所包廣此特舉其畧耳
 還須教二字也

三才圖會 身躰三卷

八

三三

左右手診脈圖

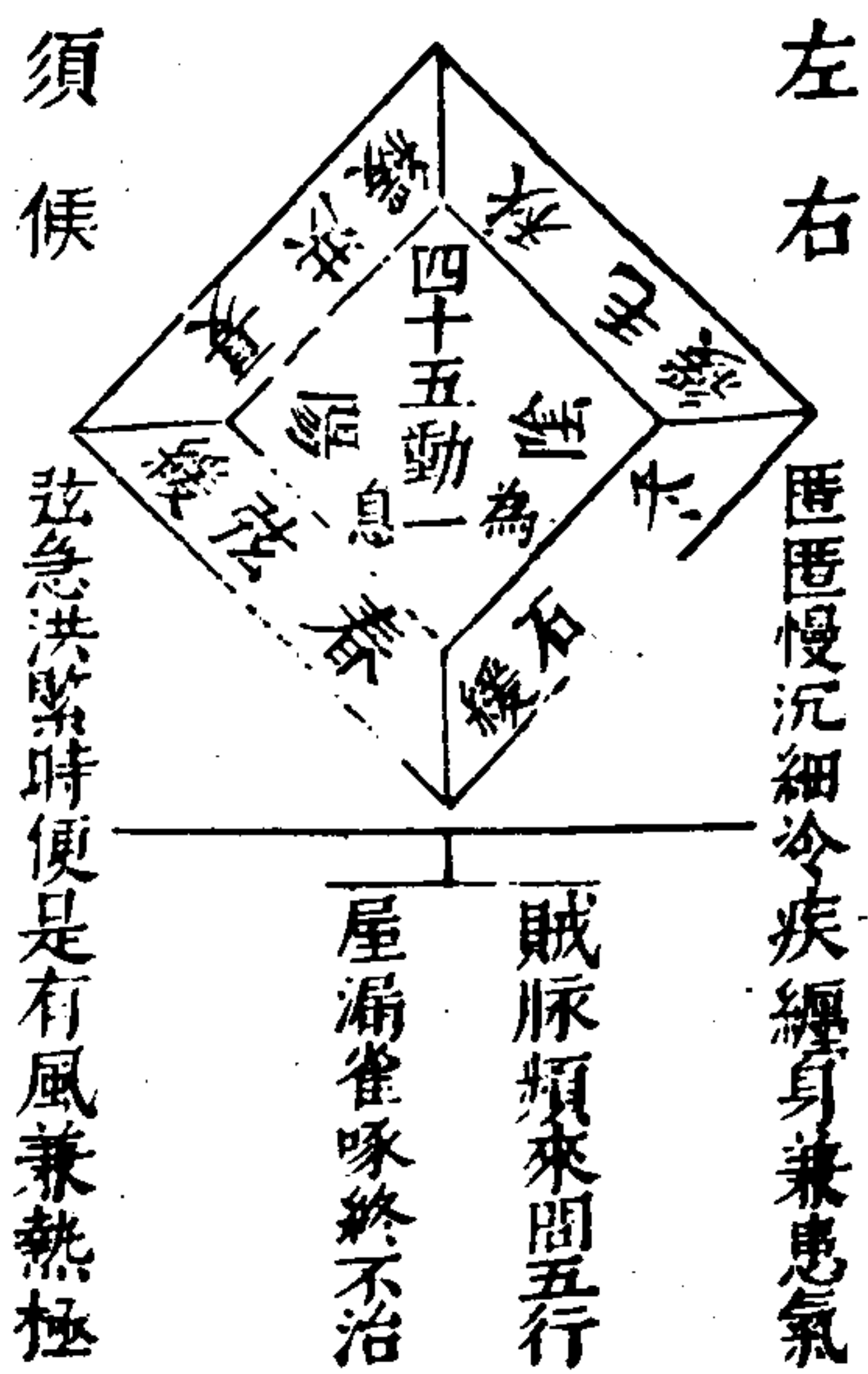

三才圖會 身軀三卷 九

六部脈數通論
 潔古曰左右手各列五臟六腑之位或有至數多而言
 寒或有至數少而言熱各隨部分推其傳變逆順是知
 不拘數則為熱遲則為寒大脈乃五行之數各有生成
 之用相尅之數木得金而伐火得水而滅金得火而缺
 土得水而虧水得土而絕五臟應五行各有相生相勝
 之理得相生者愈相勝者死此論若不通五臟交變相
 傳及虛實逆順無出入此理趣也

左右手診脈歌

左右須候四時脈

凡診脈須要先識時脈後及于病脈時
 脈謂春三月六部中須帶弦夏三月俱
 帶洪秋三月俱帶沉也

四十五動為一息

動脈至也息止也
 非呼吸之息也

指下弦急洪緊時便是有風兼熱極

諸陽為熱
 諸陰為寒

忽然匿匿慢沉細冷疾纏身兼患氣

賊脈相尅之脈也
 五行相尅之脈也

賊脈頻來問五行屋漏雀啄終不治

行金木水火土也
 屋漏雀啄終不治

精通達四傍肺衰則見是脈人無胃氣則死故曰終不治

左手寸口心脈歌

左手頭指火之子四十五動無他事

子當作指恐傳寫之
 候也左手病人之左

三才圖會 身軀三卷 五

手也頭指醫人右手之食指也左手寸口屬心火醫以手
 按之當頭指之下故曰火之指動至四十五動則無他事
 矣其數動之法不依五行相生乃呼出心與肺吸入腎與
 肝脾脈在中當依人身五臟次第而數一動肺二動心三
 動脾四動肝五動腎六
 部中皆當如是之數也

三十一動忽然沉頓飯却來還復此春中診得夏須憂夏

若得之秋絕體秋脈如斯又準前冬若候之春必死

輪在肺上肺上見沉乃金生水水漸盛則火滅或春或夏
 或秋或冬診而得此不過三月而亡三月者天道小變之
 節也學若不必穿鑿細分害理或曰沉作止非也沉則至
 數尚存但浮不如前耳故可頓飯二字止則肝不動天

左手中指肝部歌

左手中指木相連脈候還須來一息二十六動沉却來肝

臟有風兼熱極

左手關部脈也肝屬木故曰木相連一息亦四十五動也二十六動輪在肺上肺沉

則病病則不能生水陰木制火故本歲風熱之極

二十九動濇匿匿本臟及筋終絕塞

匿濇濇貌二十九動輪在肝上肝脈見

乃余米

一十九動便沉沉肝絕未曾人救得

便沉沉即在十九動在肝上流脈附骨沉沉則又其美此乃肝絕之候故不可救也

左手尺部腎脈歌

左手腎脈指第三四十五動無疾咎指下急急動弦時便

是熱風之脈候

急急而動熱也弦風也故為熱風之候

忽然來往慢慢極腎臟敗時須且救此病多從冷變來

之開破千金口

上赴水腎必救其人肝連身寒

二十五動沉即來腎絕醫人無好手努力黃泉在眼前縱

在也應終不久

沉即來即在二十五動上沉也二十五動正在腎上腎脈本沉今又日沉脈將絕也

右手寸口脈部肺歌

右手頭指肺相連四十五動無憂慮

右手病人之右手也頭指醫人左手之食

極急明知是中風更看二十餘七度

極急弦數脈也二十餘七度輪在心上心屬

大火尅金更看火

忽然指下來往慢肺冷莫言無大故一朝肺絕脈沉沉染

病臥床思此語

肺主氣氣虛則寒脈遲肺冷可憂矣肺之脈大浮脈沉則病沉而又沉肺脈絕矣

十二動而又不來咳嗽唾膿兼難補髮直如脈只片時扁

鵲也應難救護

十二動輪在心上又不來代脈也心屬火而尅金故云死在片時

右手中指脾部脈歌

右手第二指連脾四十五動無諸疑急動名爲脾熱極食

不能消定若斯

定若斯者指脈急動脾熱極而言也因食不能消脾致此

欲知疾患多爲冷指下幸之慢極遲吐逆不定經旬日胃

三才圖會

身軀三卷

氣冲心得幾時

脾病多因寒冷所致脾脈本緩傷于寒冷其脈遲緩愈甚唾吐咳逆十日已上不止胃氣必至冲心也

右手尺部命門脈歌

右手命脈三指下四十五動不須怕一十九動默然沉百

死無生命絕也

命脈命門脈也十九動輪在肝上肝屬木木為相火之源默然沉脈不應指也木絕則火亦絕故曰百死無生也

息至之圖

呼吸畢而謂之息



應指下而謂之至

三才圖會

身體三卷

十三

三

一息四至號平和更加一至太無病

一息一呼一吸也一呼脈再至心與肺脈也一吸脈再至腎與脾也如是上下交通為平和也呼吸之間更加一至是五至也乃脾受絳味其脈在寸五臟各得一至

故太無病

三遲二敗冷危困

一息三至謂之遲脈二至謂之敗脈皆陰太過而陽不及寒冷所致當以濕熱

六數七極熱生多

一息六至數多于常度謂之數脈七至過于常度又將半矣故為極脈皆陽太

以寒涼治之

八脫九死十歸墓十一十二絕魂瘥

陽則脫一息九至是陽關于陰也是無陰則風至亦然十一十二乃陽欲併絕之狀也

三至為遲一二敗

此蓋重出以起下文

兩息一至死非惟

兩息之間脈得一至為陽獨絕乃死脈也

遲冷數熱古今傳難經越度分明載

此結上文之意難經曰數則為熱遲則為

寒諸陽為熱諸陰為寒四至五至是為得中不及此數為之遲冷太過此數為之數熱越人于八十一難之中法度

布載昭然明白

三才圖會

身體三卷

十四

五



損至之脈圖

脈至	命絕死	損	寸脈無尺脈有
一呼一至	奪精離經	損	損脈從肺而至腎
二呼一至	離經	損	肺心脾肝腎
三呼一至	離經	損	至脈從腎而至肺
四呼一至	離經	損	寸脈有尺脈無
五呼一至	離經	損	吐當人其

三才圖會 身體三卷 十五

十四難曰脈有損至何謂也然至之脈一呼再至曰平三至曰離經四至曰奪精五至曰死六至曰命絕此死之脈也何謂損一呼一至曰離經二呼一至曰奪精三呼一至曰死四呼一至曰命絕此損之脈也至脈從下上損脈從上下也損脈之為病奈何然一損損於皮毛皮聚而毛落二損損於血脈血脈虛少不能榮於五藏六府也三損損於肌肉肌肉消瘦飲食不能為肌膚四損損於筋筋緩不能自收持五損損於骨骨痿不能起於床及此者至於收病也從上下者骨痿不能起於床者死從下上者皮聚而

毛落者死然治損之法奈何然損其肺者益其氣損其心者調其榮衛損其脾者調其飲食適其寒溫損其肝者緩其中損其腎者益其精此治損之法也脈有一呼再至一吸再至有一呼三至一吸三至有一呼四至一吸四至有一呼五至一吸五至有一呼六至一吸六至有一呼一至一吸一至有再呼一至再吸一至有呼吸再至脈來如此何以別知其病也然脈來一呼再至一吸再至不大不小曰平一呼三至一吸三至為適得病前大後小即頭痛目眩前小後大即胸滿短氣一呼四至一吸四至病欲甚脈洪大者苦煩滿沉細者腹中痛滑者傷熱濇者中露露一呼五至一吸五至其人當困沉細夜加浮大晝加不大不小雖困可治其有大小者為難治一呼六至一吸六至為死脈也沉細夜死浮大晝死一呼一至一吸一至各曰損人雖能行猶當着床所以然者血氣皆不足故也再呼一至再吸一至各曰無魂無魄者當死也人雖能行各曰行屍上部有脈下部無脈其人當吐不吐者死上部無脈下部有脈雖困無能為害所以然者譬如人之有尺樹之有根枝葉雖枯槁根本將自生脈有根本人有元氣故知不死

三才圖會 身體三卷

十六

關前關後辨陰陽察病根源應不朽

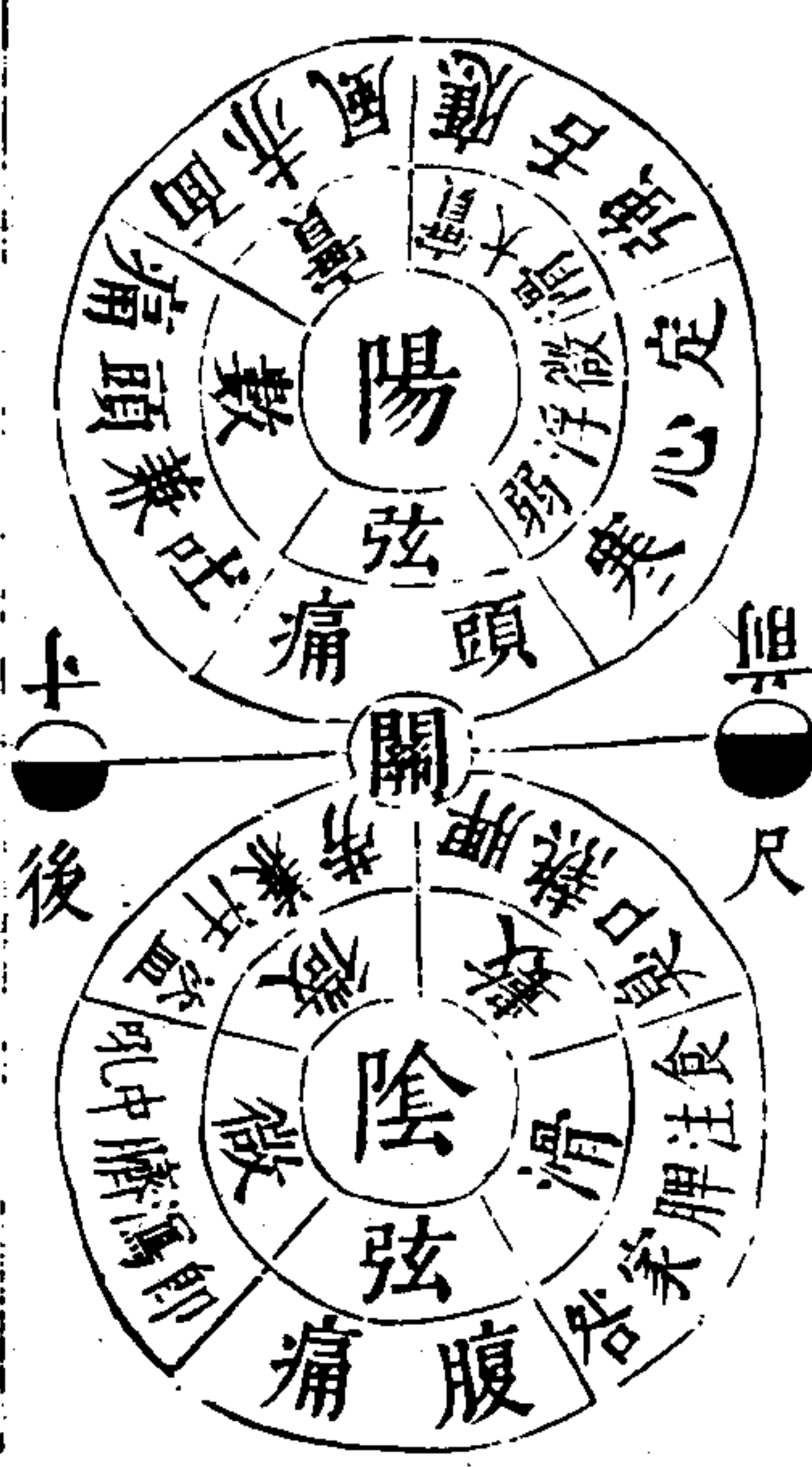

關前為陽名寸口關後為陰直下取

關前關後辨陰陽察病根源應不朽

三才圖會 身軀三卷

十七

關前為陽名寸口關後為陰直下取關前為陽脈陽脈得寸內九分而浮名爲

寸口關後為陰脈陰脈得尺內二寸而沉其取脈之法重按得之故曰直下取也

陽弦頭痛定無疑陰弦腹痛何方走關前為陽其脈九分而浮脈浮而弦風邪

在表在上關後為陰其脈一寸而沉脈沉而弦風邪在裏

陽數即吐兼頭痛陰微即瀉臍中吼陽浮脈而數邪熱在表在上陰脈沉而微

寒邪在裏

陽實應知面赤風陰微盜汗勞兼有陽脈實是心火旺火旺則熱熱則生風故

知風熱在表在上脘脈沉微是陽氣不緻密寒邪在裏

津液得以妄泄故寐而其汗自出寤則其汗即至矣

陽實大滑應舌強陰數脾熱并口臭陽脈浮實大而滑熱邪為甚熱屬心火

心氣通于舌表氣實故知舌強陰脈沉數是脾臟有熱故知口有臭氣

陽微浮弱定心寒陰滑食注脾家咎陽脈浮微表氣虛而和在裏食則注泄而脾經有疾矣

關前關後辨陰陽察病根源應不朽關前脈浮浮者陽也當關位之前後辨尺寸之陰陽浮者法於寸知病在表在上之根源也沉者法於尺知病在裏在下之根源也非止寸口獨浮尺脈獨沉尺寸俱有浮沉也知平此察病之因豈有差忒者哉

三才圖會

身軀三卷

十八

十七

脈有尺寸之圖

始九分	一寸終	若以寸關尺辨之 每部得六分五分
魚際	關	從關至尺是尺內陰之所治也
寸	尺	字後高骨為關
陽寸部	尺部陰	分寸為尺陰得尺中一寸 餘一分在尺迎之位 在右氣位共五卷

三才圖會 身體三卷 十九
二難曰脈有尺寸何謂也然尺寸者脈之大要會也從關至尺是尺內陰之所治也從關至魚際是寸口內陽之所治也故分寸為尺分尺為寸故陰得尺中一寸陽得寸內九分尺寸終始一寸九分故曰尺寸也

關格覆溢之圖

死	平	病
為內關外格 遂上為關	脈見九分而浮 之	減曰不及 過曰太過
關	關	以後陰之動 脈見一寸而沉
寸部	寸部	遂入尺為覆 為內關外格
死	平	病

三才圖會 身脈三卷 二十一
三難曰脈有太過有不及有陰陽相乘有覆有溢有關有格何謂也然關之前者陽之動也脈當九分而浮過者法曰太過減者法曰不及遂上魚為溢為外關內格此陰乘之脈也關以後者陰之動也脈當一寸而沉過者法曰太過減者法曰不及遂入尺為覆為內關外格此陽乘之脈也故曰覆溢是其真臟之脈人不病而死也

脉有陰陽之圖



三才圖會 身軀三卷 廿一
 四難曰脉有陰陽之法何謂也然呼出心與肺吸入腎與肝呼吸之間脾受穀味也其脉在中浮者陽也沉者陰也故曰陰陽也心肺俱浮何以別之然浮而大散者心也浮而短濇者肺也肝腎俱沉何以別之然牢而長者肝也按之濡舉指來實者腎也脾主中州故其脉在中是陰陽之法也脉有一陰一陽一陰二陽一陰三陽一陽一陰一陽二陰一陽三陰如此之言寸口有六脉俱動耶然此言者非有六脉俱動也謂浮沉長短滑濇也浮者陽也滑者陽也長者陽也沉者陰也短者陰也濇者陰也所謂一陰

一陽者謂脉來沉而滑也一陰二陽者謂脉來沉滑而長也一陰三陽者謂脉來浮滑而長時一沉也所謂一陽一陰者謂脉來浮而濇也一陽二陰者謂脉來長而沉濇也一陽三陰者謂脉來沉濇而短時一浮也各以其經所在名病逆順也

脉有輕重之圖

肺脉	浮而短
心脉	浮而洪
脾脉	浮而濇
肝脉	沉而弦
腎脉	沉而濇

三才圖會

身軀三卷

廿二

百四

五難曰脉有輕重何謂也然初持脉如三菽之重與皮毛相得者肺部也如六菽之重與血脉相得者心部也如九菽之重與肌肉相得者脾部也如十二菽之重與筋平者肝部也按之至骨舉指來疾者腎部也故曰輕重也

脉有陰陽虛實之圖

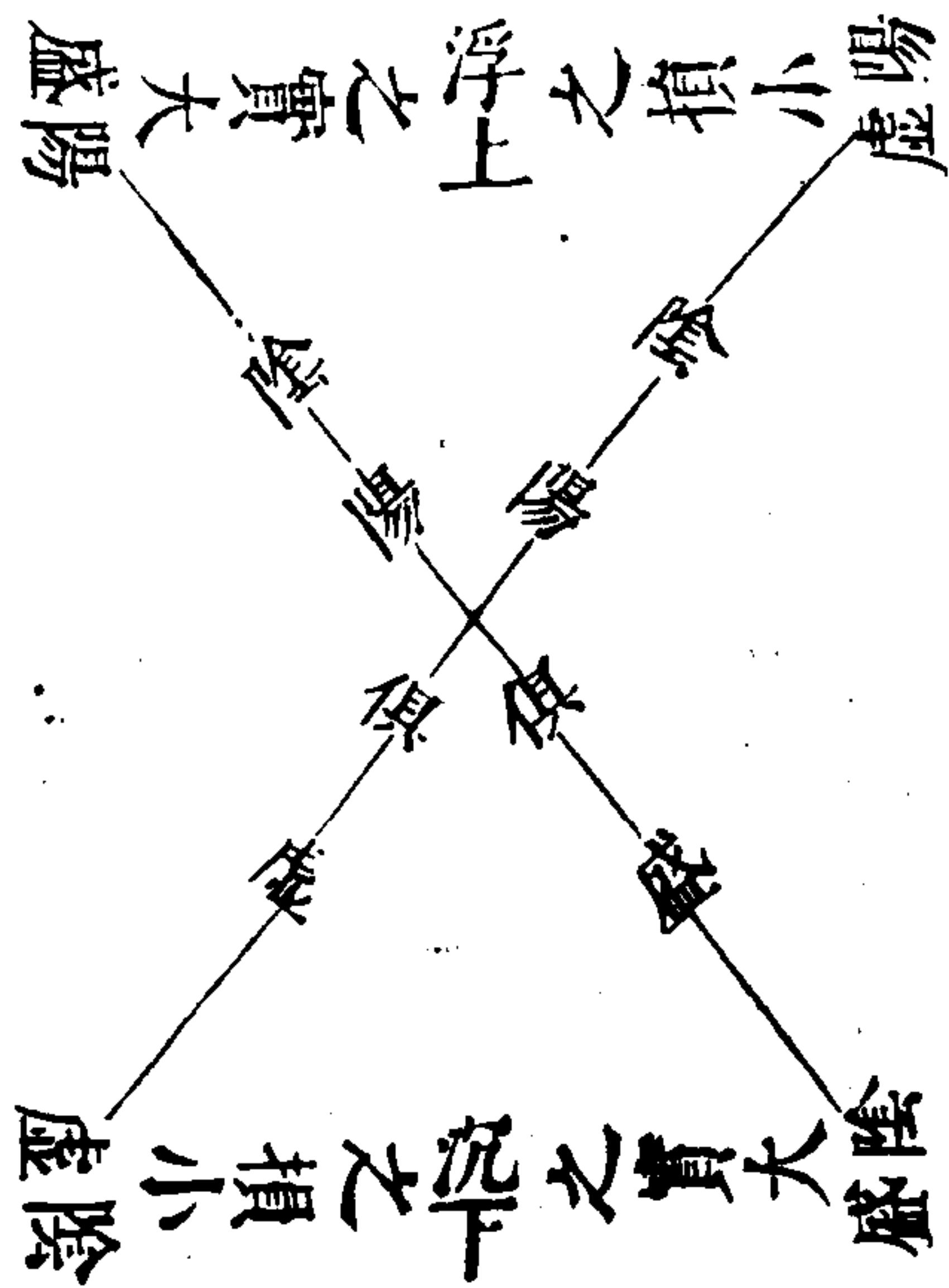

三才圖會

身軀三卷

二十三

一四六

六難曰脉有陰盛陽虛陽盛陰虛何謂也然浮之損小沉之實大故曰陰盛陽虛沉之損小浮之實大故曰陽盛陰虛是陰陽虛實之意也

王脉之圖

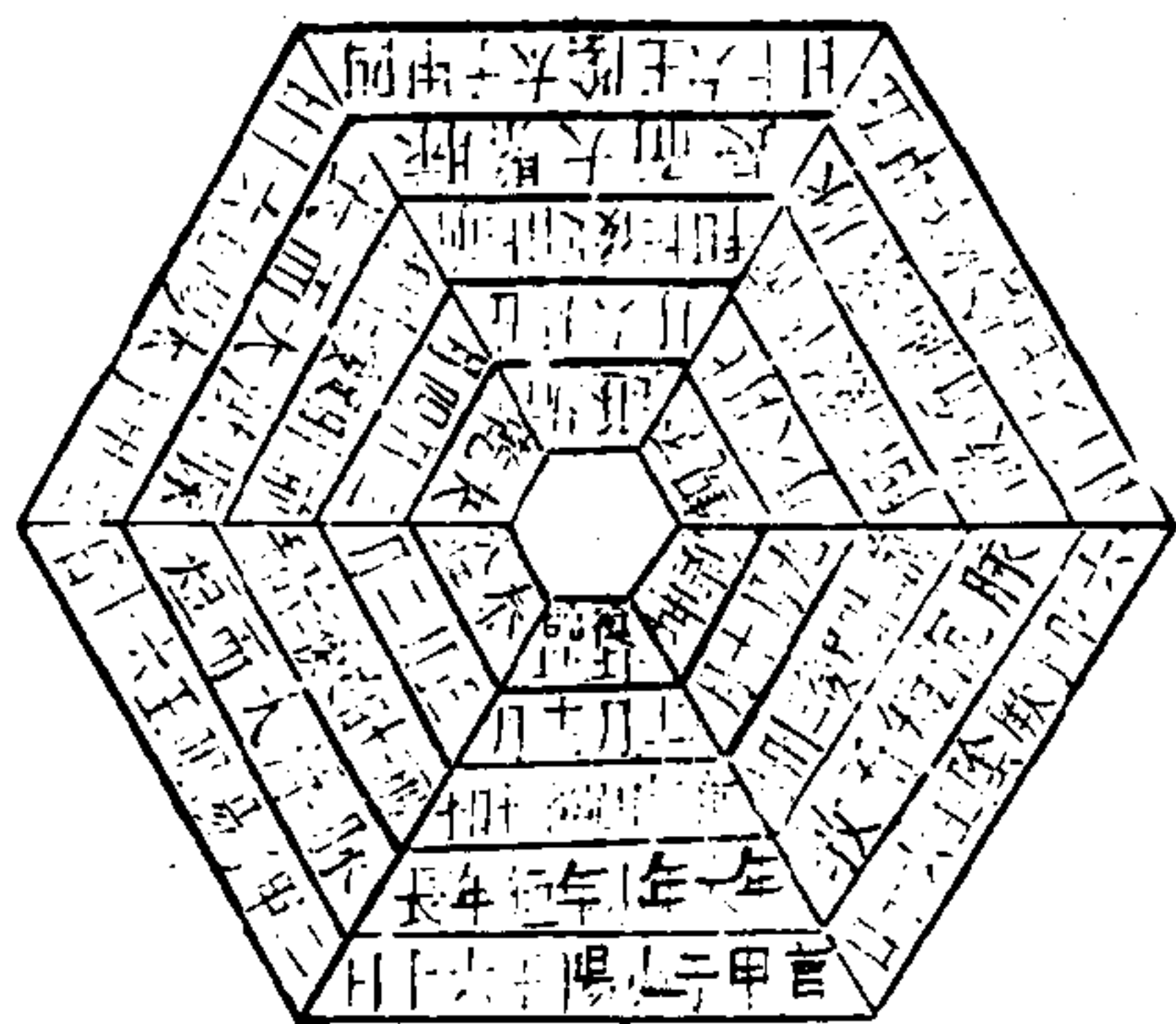

正二月陽氣漸盛其候始順三四月陽氣大盛其候已熱五六七月陰氣初五時陰氣漸盛其候清涼九十月陰氣極盛其候寒凝十一月上陽氣尚微時候尚寒故脉不同也

三才圖會

身軀三卷

廿四

三十九

七難曰經言少陽之至乍大乍小乍短乍長陽明之至浮大而短太陽之至洪大而長太陰之至緊大而長少陰之至緊細而微厥陰之至沉短而數此六者是平脉也將病脉耶然皆王脉也其氣以何月各王幾日然冬至後得甲子少陽王復得甲子陽明王復得甲子太陽王復得甲子太陰王復得甲子少陰王復得甲子厥陰王王各六十日六六三百六十日以成一數此三陰三陽之王時日大要也

寸口脉平而死之圖

左	平	脉	口	寸	右
心	平	十二	平	平	肺
肝	平	經	平	平	脾
腎	平	脉	平	平	胃
小腸	平	尺	平	平	大腸
命門	平	根	平	平	膀胱

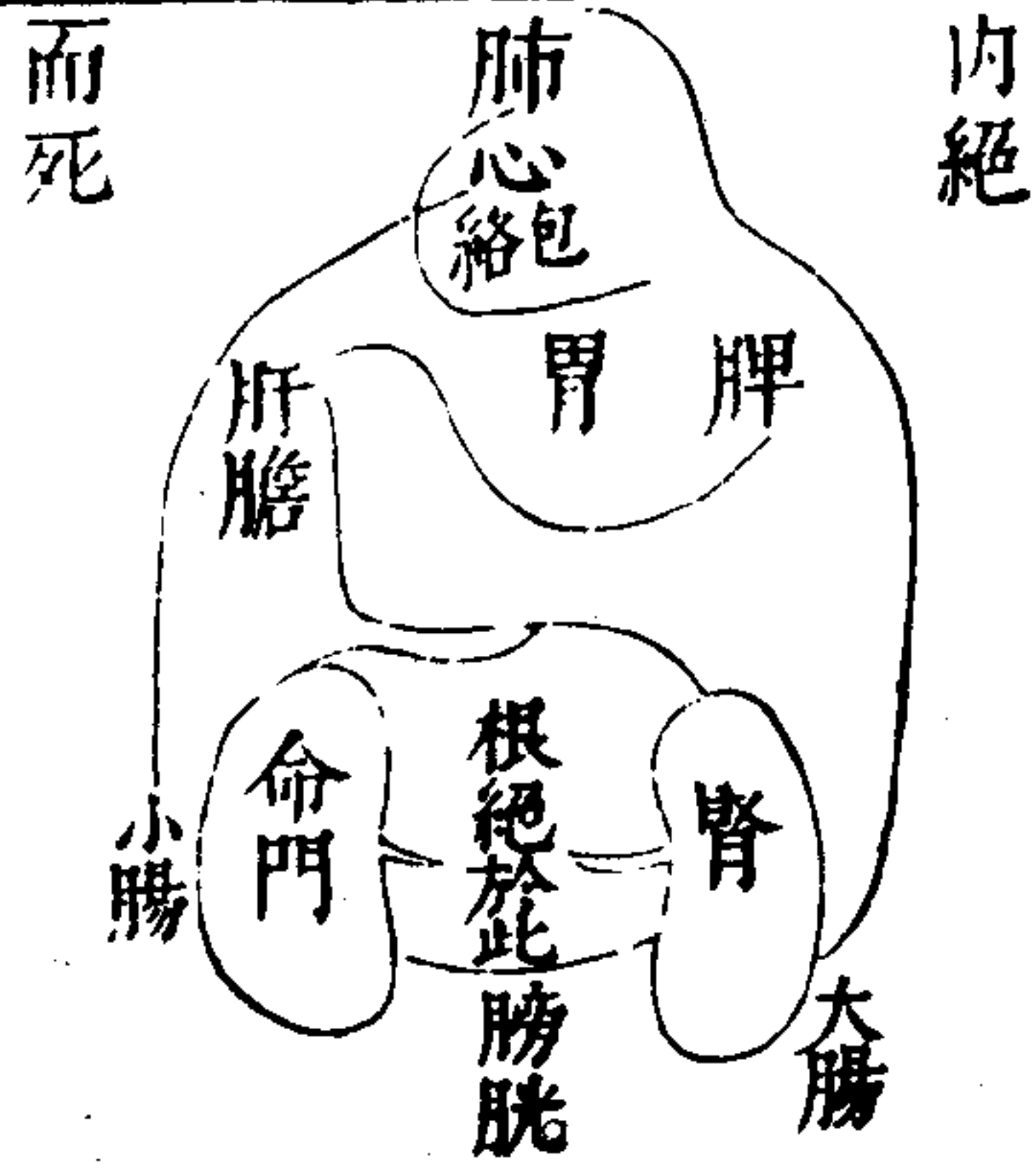

三才圖會

身脉三卷

三五

二四二

八難曰寸口脉平而死者何謂也然諸十二經脉者皆係於生氣之原所謂生氣之原者謂十二經之根本也謂腎間動氣也此五臟六腑之本十二經之根本呼吸之門三焦之原一名守邪之神故氣者人之根本也根絕則莖葉枯矣寸口脉平而死者生氣獨絕於內也

脉絕反實之圖

虛	虛	損	不足
腎	肝	脉	已絕於
內	病	其	實
外	病	其	虛
實	實	益	有餘
腎	肝	脉	已絕於
外	病	其	虛
虛	虛	損	不足

三才圖會

身脉三卷

三五

十二難曰經言五藏脉已絕於內用鍼者反實其外五藏脉已絕於外用鍼者反實其內內外之絕何以別之然五藏脉已絕於內者腎肝脉絕於內也而腎及補其心肺五藏脉已絕於外者心肺脉絕於外也而腎及補其腎肝陽絕補陰陰絕補陽是謂實實虛虛損不足而益有餘如此死者醫殺之耳

三才圖會

身林三卷

三七

三

五行相生相勝之圖

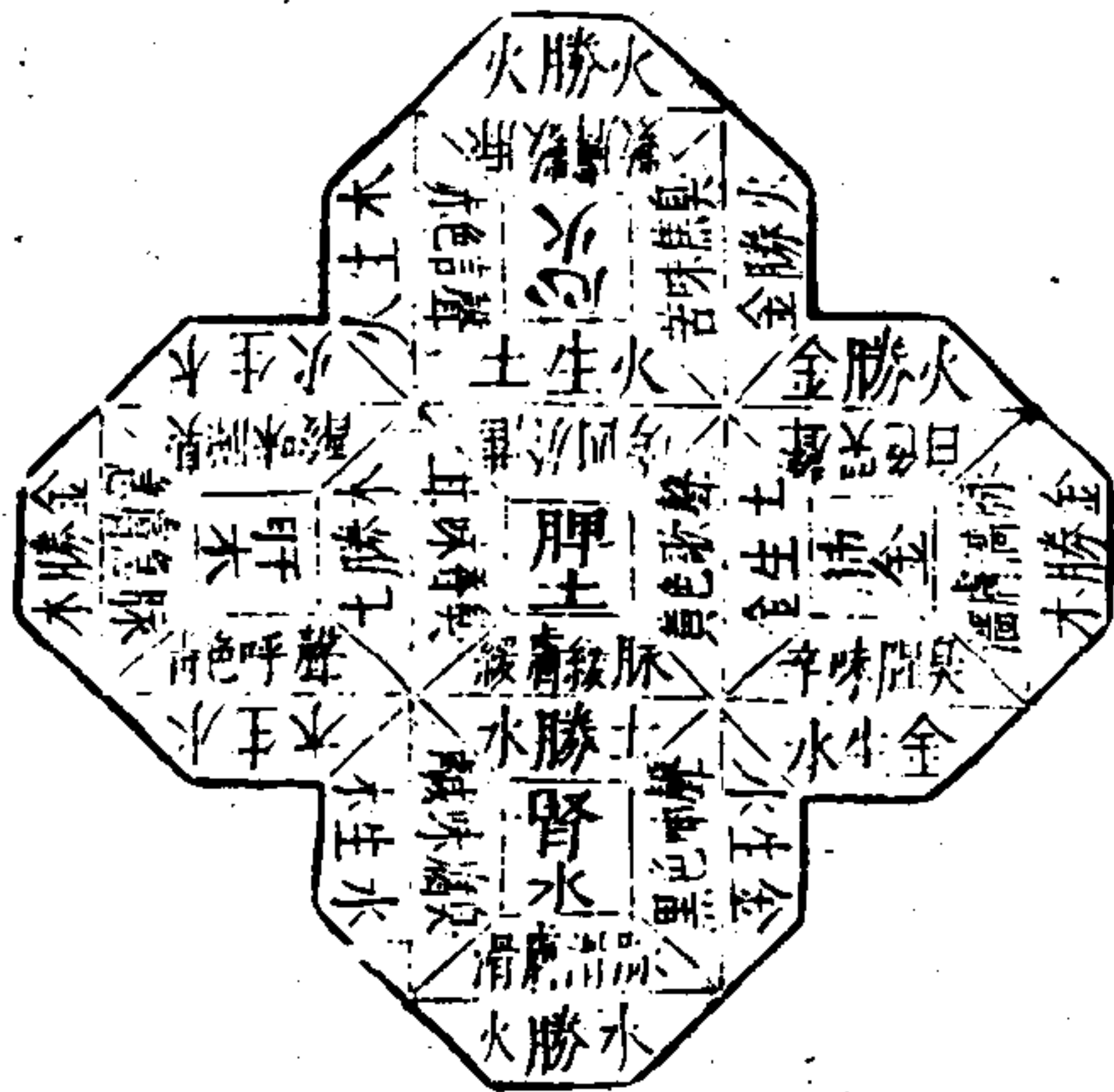

每一藏俱有兩
 勝兩生色之與
 脉尺之皮膚與
 脉聲色臭味與
 脉皆見本藏謂
 之相應否則不
 相生即相勝矣
 下工知中工知二
 上工則知斯三矣

十三難曰經言見其色而不得其脉反得相勝之脉者即死得相生之脉者病即自己色之與脉當參相應為之奈何然五藏有五色皆見於面亦當於寸口尺內相應假令色青其脉當弦而急色赤其脉浮大而散色黃其脉中緩而大色白其脉浮濇而短色黑其脉沉濡而滑此所謂五色之與脉當參相應也脉數尺之皮膚亦數脉急尺之皮膚亦急脉緩尺之皮膚亦緩脉濇尺之皮膚亦濇脉滑尺之皮膚亦滑五藏各有聲色臭味當與寸口尺內相應其不相應者病也暇令色青其脉浮濇而短若大而緩為相

三才圖會

身林三卷

三八

三

脈有伏匿圖

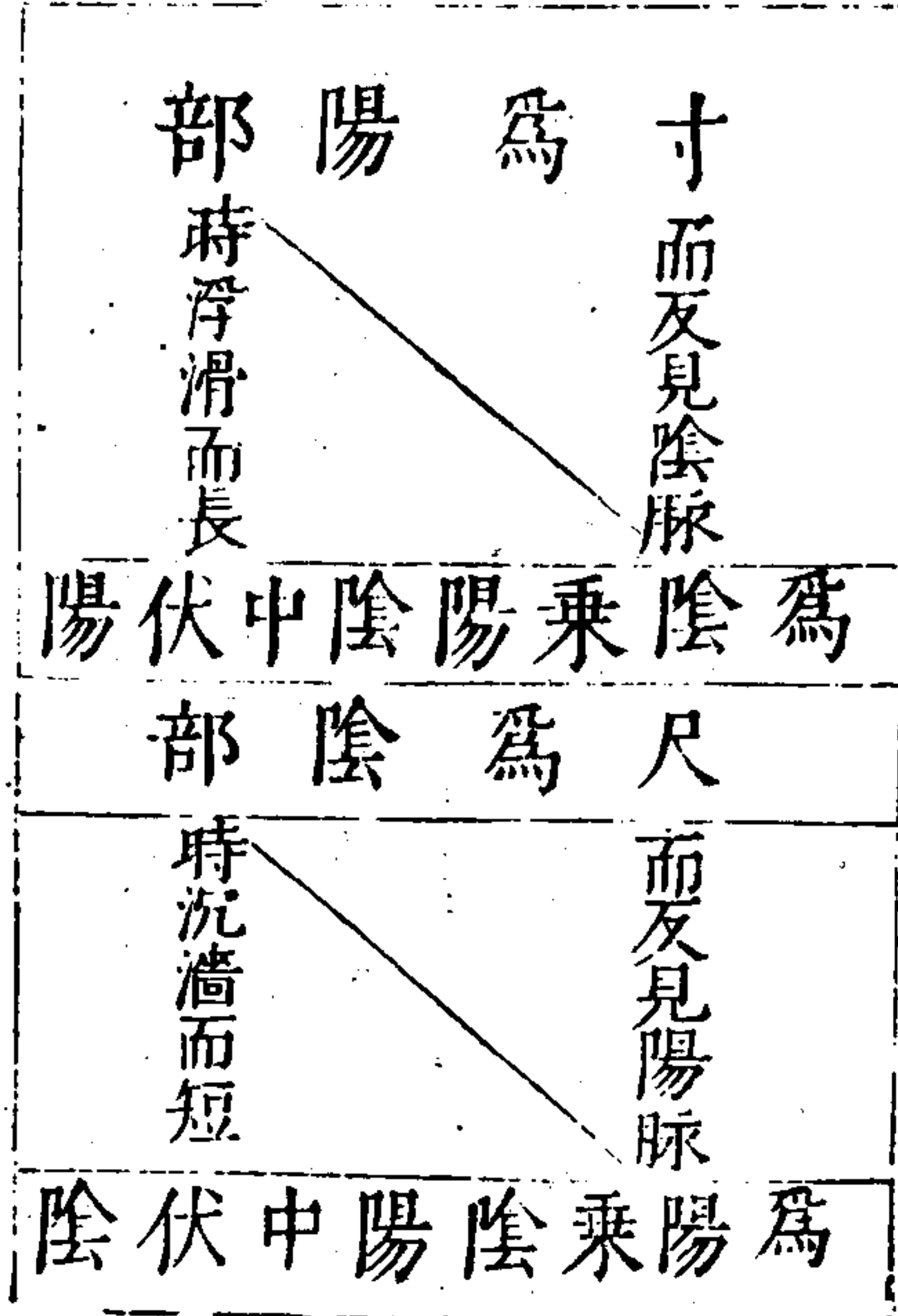

三才圖會 身軀三卷 三十一

二十難曰經言脈有伏匿伏匿於何藏而言伏匿耶然謂陰陽更相乘更相伏也脈居陰部而反陽脈見者為陽乘陰也脈雖時沉濇而短此謂陽中伏陰也脈居陽部而反陰脈見者為陰乘陽也脈雖時浮滑而長此謂陰中伏陽也重陽者狂重陰者癡脫陽者見鬼脫陰者目盲

形脈相反之圖

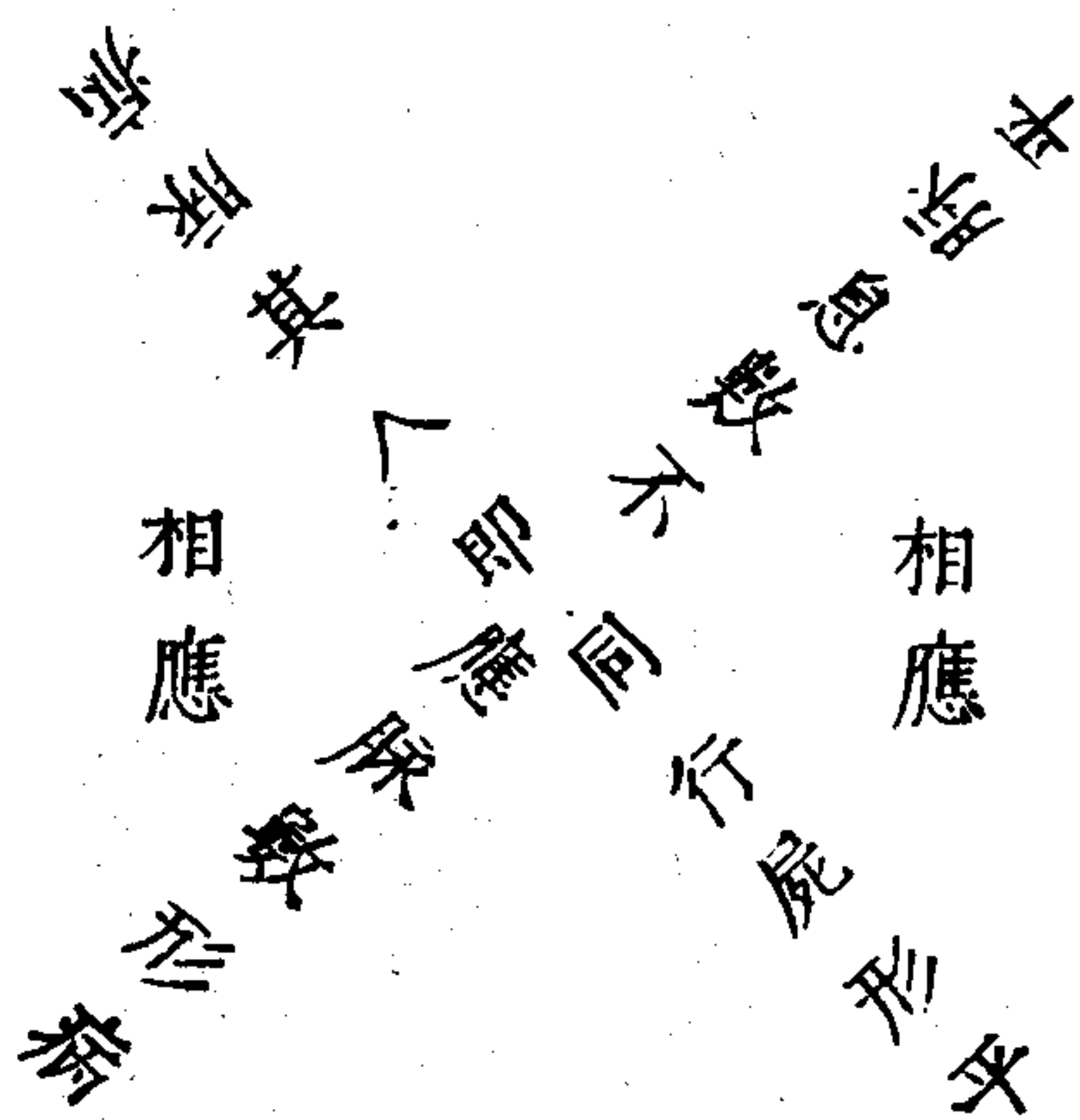

三才圖會 身軀三卷 三十一

二十一難曰經言人形病脈不病曰生脈病形不病曰死何謂也然人形病脈不病非有不病者也謂息數不應脈數也此大法

男女有相及圖



三才圖會 身軀三卷 三十三
 十九難曰脉有逆順男女有恒而反者何謂也然男子生於寅寅為木陽也女子生於申申為金陰也故男脉在關上女脉在關下是以男子尺脉恒弱女子尺脉恒盛是其常也反者男得女脉女得男脉也其為病何如然男得女脉為不足病在內左得之病在左右得之病在右隨脉言之也女得男脉為太過病在四肢左得之病在左右得之病在右隨脉言之此之謂也

一 脉 變 為

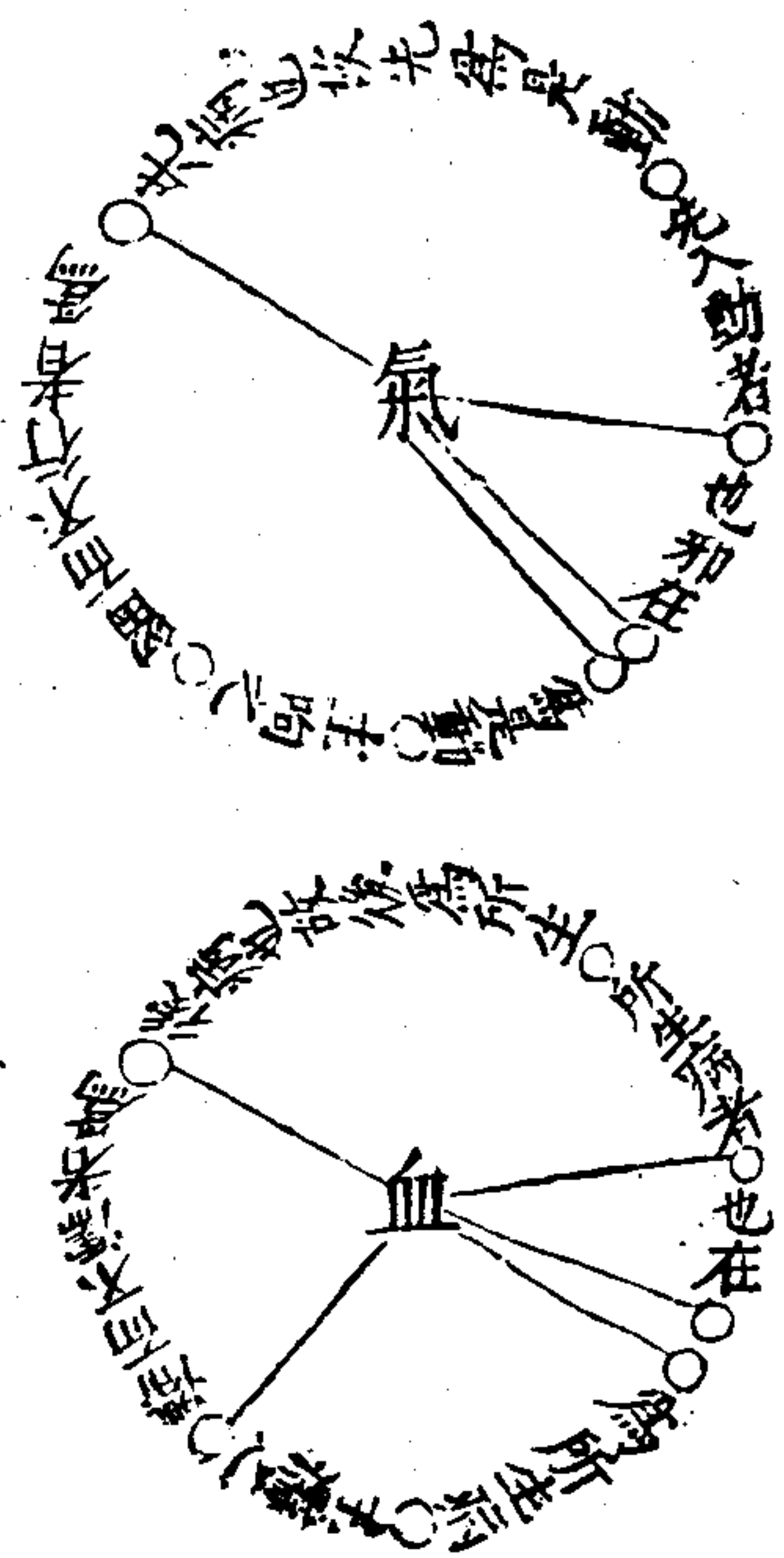

二 病 之 圖

三才圖會 身軀三卷 三十四
 二十二難曰經言脉有是動有所生病一脉變為二病者何也然經言是動者氣也所生病者血也邪在氣氣為是動邪在血血為所生病氣主响之血主濡之氣留而不行者為氣先病也血滯而不濡者謂血後病也故先為是動後所生也

經脈 丈尺 之數 合天 文宿 度始 從中 焦流 注圖

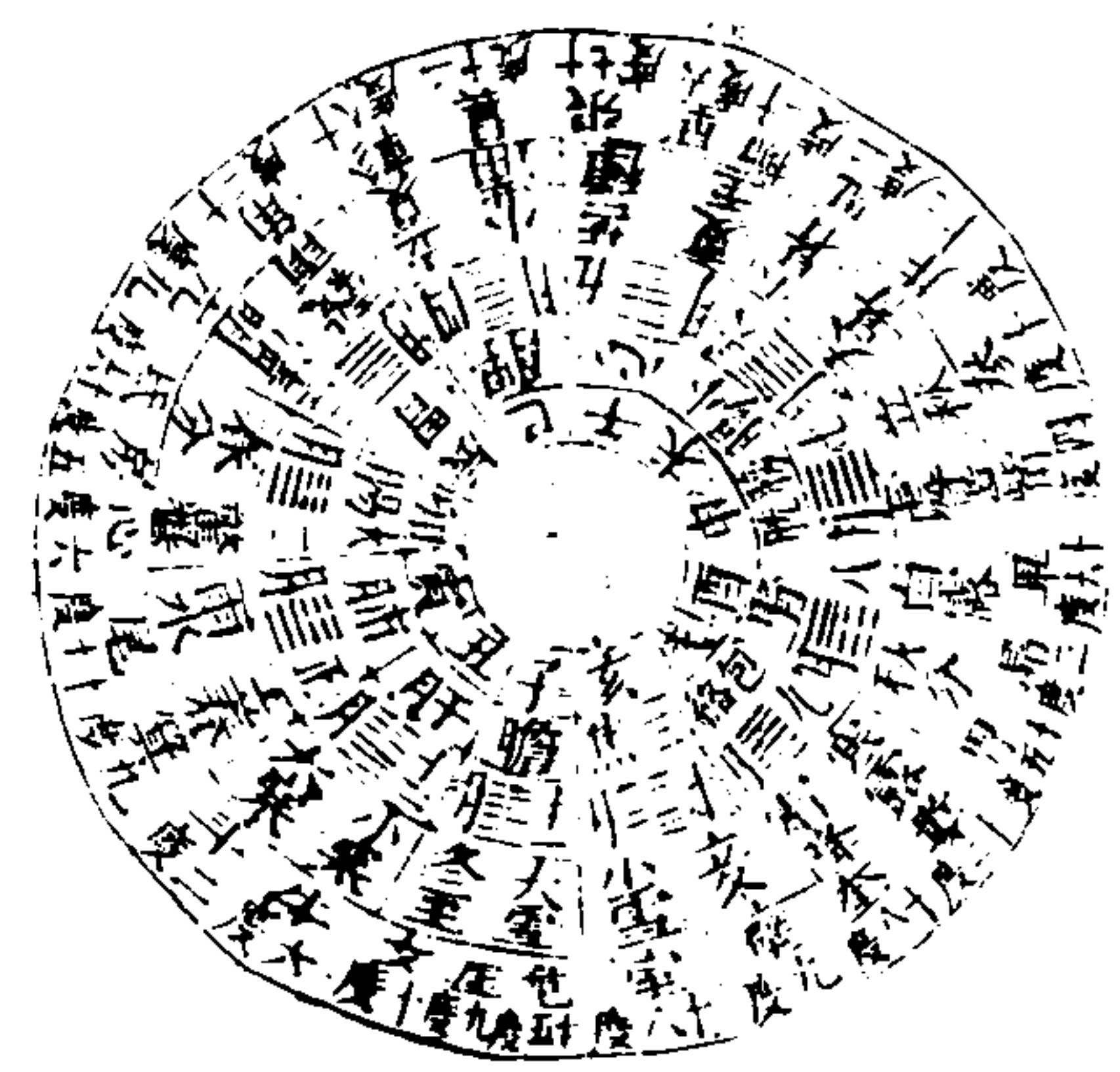

宿度每度俱有零數圖內止舉其成數而不及備言其零欲得其詳必知五星通軌斯可矣惟柳度無零數也

三才圖會 一身軀三卷 三五
二十三難曰手足三陰三陽脈之度數可曉以不然手三陽之脈從手至頭長五尺五六合三丈手三陰之脈從手至胸中長三尺五寸三六一丈八尺五六三三合二丈一尺足三陽之脈從足至頭長八尺六八四丈八尺也足三陰之脈從足至胸長六尺五寸六六三丈六尺五六三三合三丈九尺人兩足躡脈從足至目長七尺五寸二七一丈四尺二五一尺合一丈五尺督脈任脈各長四尺五寸二四八尺二五一尺合九尺凡脈長一十六丈二尺此所謂經脈長短之數也經脈十二絡脈十五何始何窮也然

經脈者行血氣通陰陽以榮於身者也其始從中焦注手太陰陽明陽明注足陽明太陰太陰注手少陰太陽太陽注足太陽少陰少陰注手心主少陽少陽注足少陽厥陰厥陰復還注手太陰別絡十五皆因其原如環無端轉相灌溉朝於寸口人迎以處百病而決死生也經云明知終始陰陽定矣何謂也然終始者脈之紀也寸口人迎陰陽之氣通於朝使如環無端故曰始也終者三陰三陽之脈絕絕則死死各有形故曰終也

陰陽氣絕之圖



三才圖會 一身軀三卷 三五

二十四難曰手足三陰三陽氣已絕何以爲候可知其吉凶不然足少陰氣絕則骨枯少陰者冬脉也伏行而溫於骨髓故骨髓不溫即肉不着骨骨肉不相親即肉濡而却肉濡而却故齒長而枯髮無潤澤無潤澤者骨先死戊日篤巳日死足太陰氣絕則脉不榮其口唇口唇者肌肉之本也脉不榮則肌肉不滑澤肌肉不滑澤則肉滿肉滿則唇反唇反則肉先死甲日篤乙日死足厥陰氣絕則筋縮引卵與舌卷厥陰者肝脉也肝者筋之合也筋者聚於陰器而絡於舌本故脉不榮即筋縮急筋縮急即引卵與舌

三才圖會 一 身體三卷 三七

故舌卷卵縮此筋先死庚日篤辛日死手太陰氣絕則皮毛焦太陰者肺也行氣溫於皮毛者也氣弗榮則皮毛焦皮毛焦則津液去津液去則皮節傷皮節傷則皮枯毛折毛折者則毛先死丙日篤丁日死手少陰氣絕則脉不通脉不通則血不流血不流則色澤去故面黑如蠶此血先死壬日篤癸日死三陰氣俱絕則目眩轉目瞑目瞑者爲失志失志者則志先死死則目瞑也六陽氣俱絕則陰與陽相離陰陽相離即腠理泄絕汗乃出大如貫珠轉出不流即氣先死旦占夕死夕占旦死

經別八脉之圖

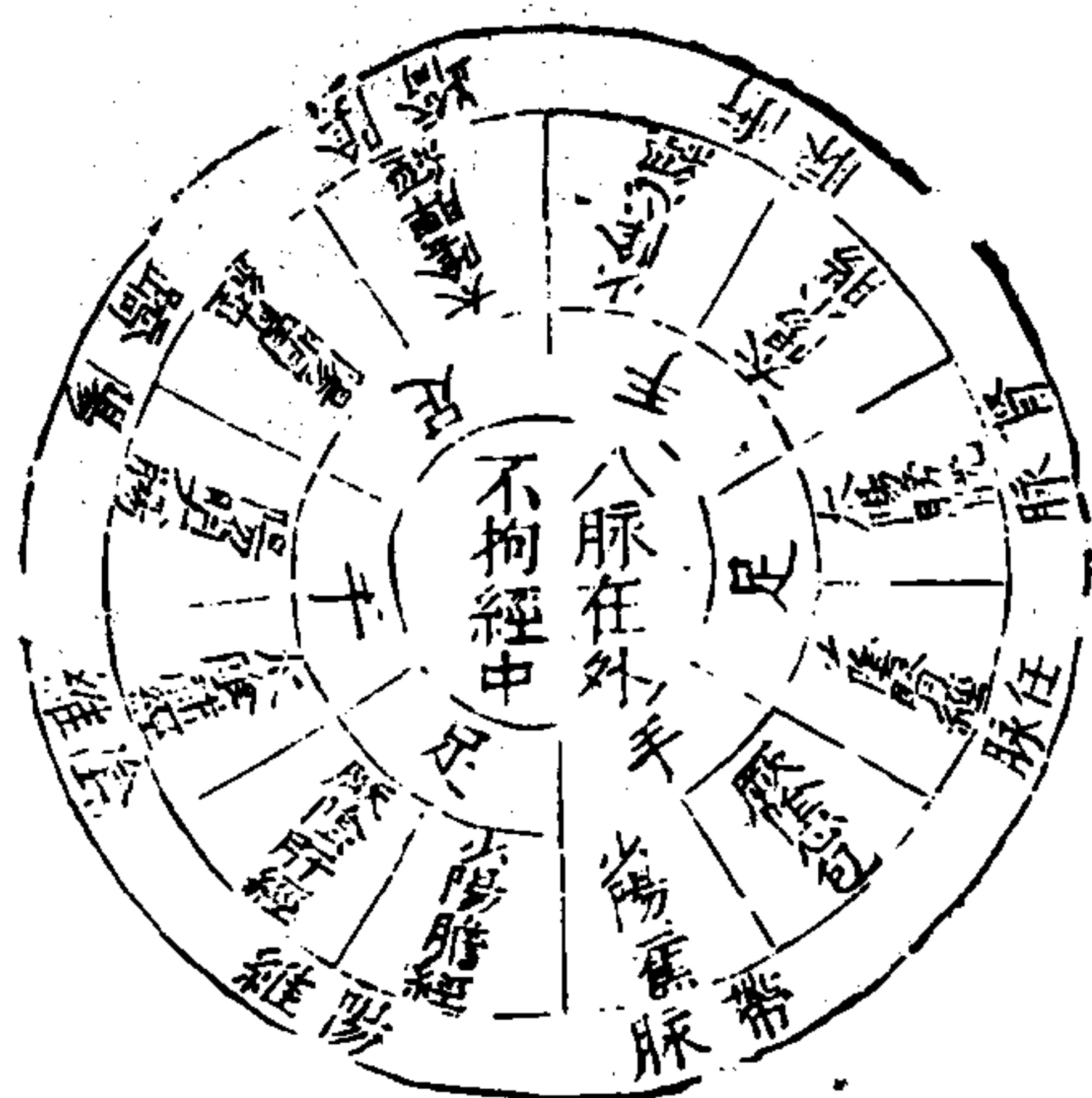

三才圖會 身體三卷 三十八 百廿二

二十七難曰脉有奇經八脉者不拘於十二經何謂也然有陽維有陰維有陽躄有陰躄有衝有督有任有帶之脉凡此八脉者皆不拘於經故曰奇經八脉也經有十二絡有十五凡二十七氣相隨上下何獨不拘於經也然聖人圖設溝渠通利水道以備不然天雨降下溝渠溢滿當此之時露滯妄行聖人不能復圖也此絡脉滿溢諸經不能復拘也

奇經八脉之圖

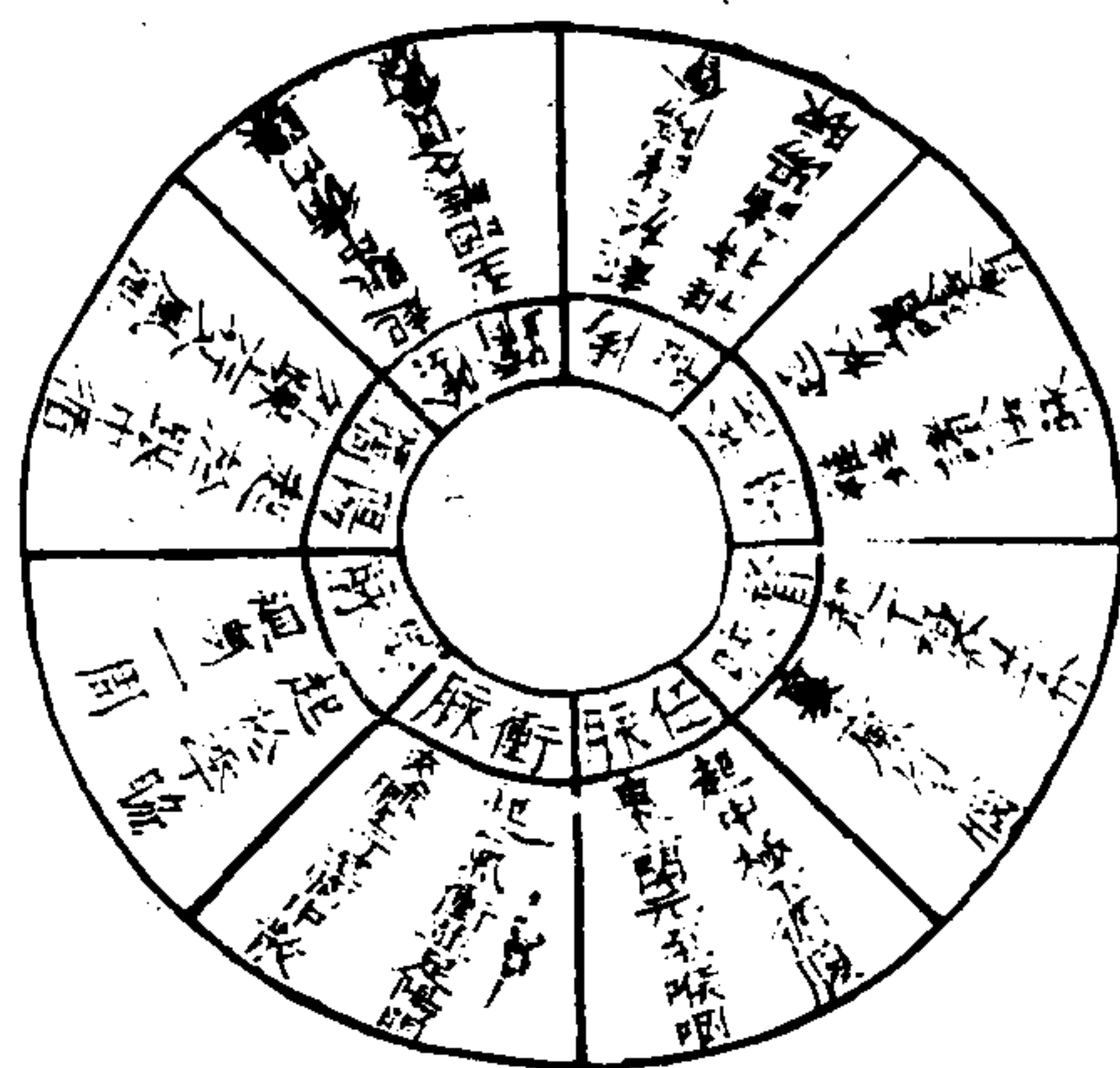

三才圖會 身體三卷 三十九

二十八難曰其奇經八脉者既不拘於十二經皆何起何繼也然督脉者起於下極之俞並於脊裏上至風府入屬於腦任脉者起於中極之下以上毛際循腹裏上關元至喉咽衝脉者起於氣衝並足陽明之經夾臍上行至胸而散也帶脉者起於季脇迴身一周陽蹻脉者起於踵中循外踝上行入風池陰蹻脉者亦起於踵中循內踝上行至咽喉交貫衝脉陽維陰維者維絡於身溢畜不能環流灌漑諸經者也故陽維起於諸陽會陰維起於諸陰交也比于聖人圖設溝渠溝渠滿溢流于深湖故聖人不能拘通

也而人脉隆盛入於八脉而不還周故十二經亦不能拘之其受邪氣畜則腫熱砭射之也

八脉為病之圖

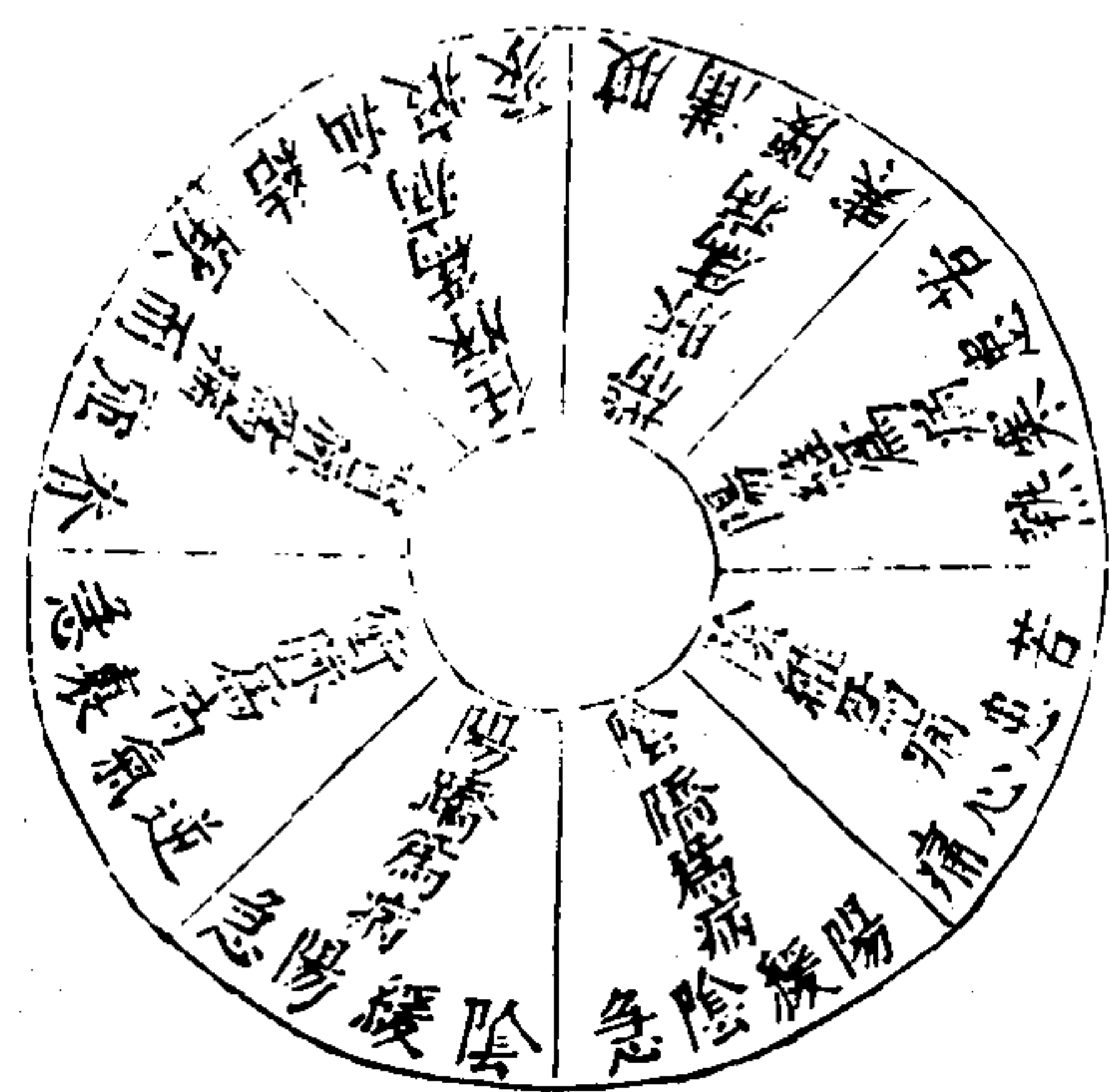

三才圖會 身體三卷 四十一百一十三

二十九難曰奇經之為病何如然陽維維於陽陰維維於陰陰陽不能自相維則悵然失志溶溶不能自收持陰躄為病陽緩而陰急陽躄為病陰緩而陽急衝之為病逆氣而裏急督之為病脊強而厥任之為病其內若結男子七疝女子瘕聚帶之為病腹滿腰_寒溶若坐水中陽維為病苦寒熱陰維為病苦心痛此奇經八脉之為病也

時脉之圖



春弦夏洪秋似毛冬石依經分節氣
節者四時之節也氣者寒熱溫涼也弦洪毛石之脉依內經因春夏秋冬之節氣而分難經於十五難中亦言之詳矣不必以十二經各主月分謂之依經夫如是不托四時脈土說夫通真子曰春脉如弦而六弱經至而滑端直以長為平實而強者為太過不實而微者為不及夏脉如鈞末盛去素為平來盛去亦盛為太過來不盛去反盛為不及秋脉如毛輕虛以浮來急去散為平中堅傍虛為太過及秋脉如毛不及冬脉如石氣來沉以博為平來如彈者毛而微者為不及冬脉如石氣來沉以博為平來如彈者為太過去如數者為不及弦洪毛石之脉各
 王七十二日王機云脉從四時謂之可治
 阿阿緩若春楊柳此是脾家居四季
阿阿寬緩視春之楊柳其風和其枝嫩動搖寬緩有似脾家故比而象之脾屬土旺四季辰戌丑未之月各旺一十八日脾脉所以是見於是時也
 在意專心察細微靈機曉解通玄記
在意專心不他雜也他事不雜於胸中精

察脉理之細微則靈機自然曉悟玄微之理貫心而不忘也靈機則脉理也脉理活動而不執滯故曰靈机

三才圖會

身體三卷

四十三

三才圖會

身體四卷

雲間允明父王思義續集

七表八裏圖

七表寸部脉圖

七表關部脉圖

七表尺部脉圖

八裏寸部脉圖

八裏關部脉圖

八裏尺部脉圖

五臟脉證病圖

五臟上脉圖

五臟七神圖

五臟上關九竅圖

五臟代脉期死圖

三才圖會

身體四卷

五臟絕死圖

臟腑形狀圖

臟腑各司圖

臟五腑六圖

腑五臟六圖

臟腑病異圖

腑臟病根不同圖

七傳間傳圖

臟腑病難易治圖

臟積腑聚圖

腑臟之積圖

五臟輪至數之圖

別知臟腑病圖

五腑不同圖

臟腑并榮圖

并始之圖

并榮配合圖

出并入合圖

刺榮衛之圖	經脈迎隨圖
刺井瀉榮圖	因時而刺之圖
九道脈圖	脈息度數圖
發明耳聞鼻臭圖	不食飲七日死圖
七衝門之圖	八會之圖
寤寐相反之圖	

三才圖會 身體四卷

二

七表八裏之圖

七浮屬金	七表脈屬陽	八微屬土	八裏脈屬陰
七沉屬水	七實屬火	八伏屬木	八滑屬水
七弦屬木	七濡屬水	八洪屬火	八弱屬金
七數屬陽	七疾屬陽	八遲屬土	八瀉屬金

三才圖會 身體四卷

三

浮孔滑實弦緊洪七表還應是本宗 此七樣脈皆屬乎陽 蓋係表脈故曰是本

微沉緩瀉遲并伏濡弱相兼八裏同 此八樣脈皆屬乎陰 蓋係裏脈故曰八裏

也同

七表寸部脉圖



凡此七變或
虛或實或補
或瀉皆治在
上焦此寸脉
主上部法天
主膈已上至
頭之有疾也

七表關部脉圖



凡此七變或
虛或實或補
或瀉皆治在
中焦此關脉
主中部法人
主胃已下至
臍之有疾也

三才圖會 身軀四卷

四

七表尺部脉圖



凡此七變或
虛或實或補
或瀉皆治在
下焦此尺脉
主下部法地
主臍已下至
足之有疾也

八裏寸部脉圖

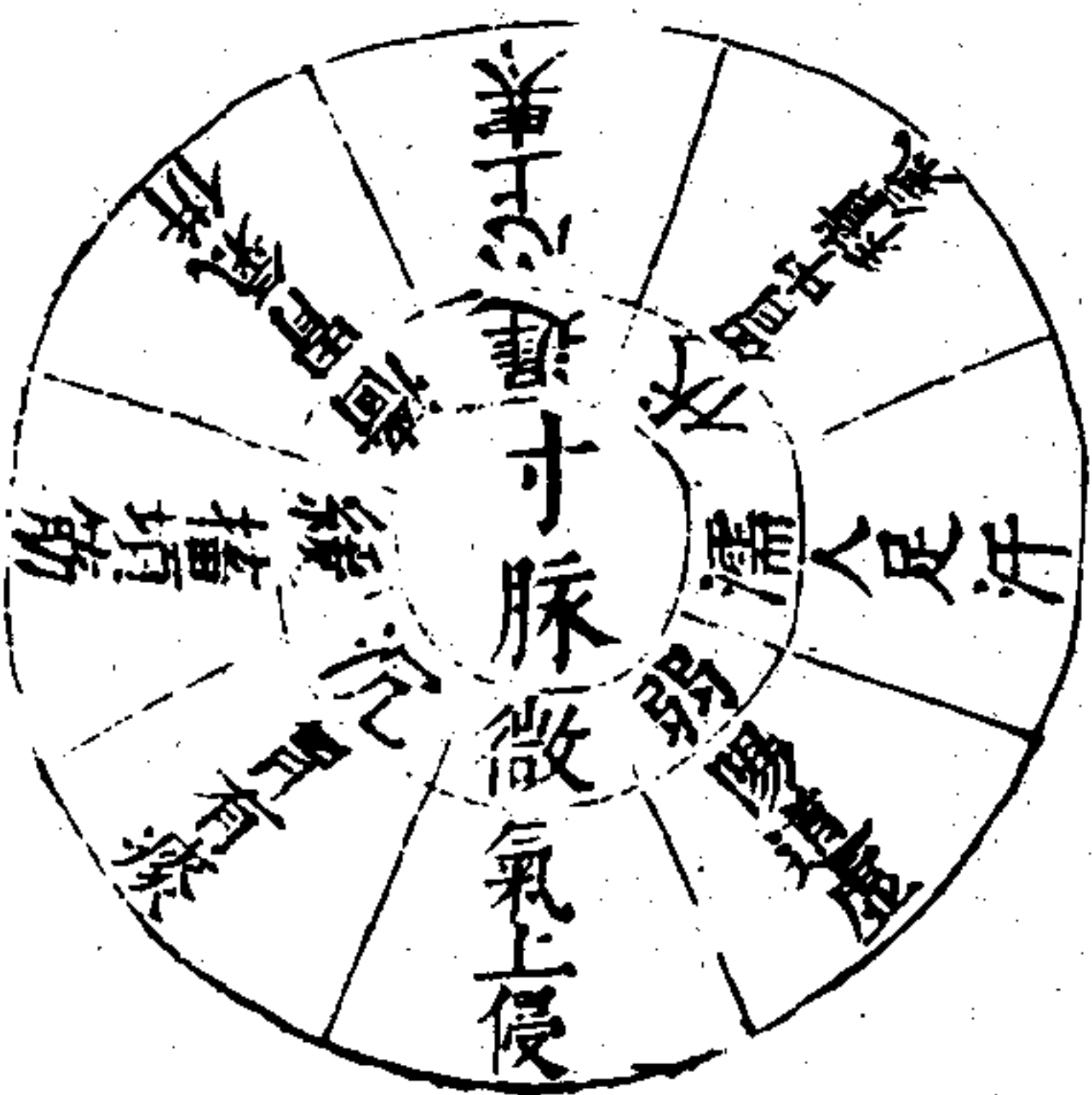

凡此八者
或虛或實
或補或瀉
皆治在上
焦乃上部
之八法也

三才圖會 身體四卷

五

八裏關脈部圖 八裏尺脈部圖



凡此八者
或虛或實
或補或瀉
皆治在中
焦乃中部
之八法也



凡此八者
或虛或實
或補或瀉
皆治在下
焦乃下部
之八法也

三才圖會 身體四卷

六

七表八裏脈總論

七表者浮芤滑實弦緊洪也八裏者微沉緩瀉遲伏濡弱也七表陽也八裏陰也表脈多見於左而容隨土變裏脈多見於右而主隨客變左手三部所主溫風寒也溫風寒病得於外右手三部所主燥濕暑也燥濕暑病生於內此脈法之大槩及其互相變見或表脈見之於右或裏脈見之於左或陰陽更相乘或陰陽更相伏或一脈為十變脈理精微非一言可盡然其要不越乎陰陽五行而已表脈有七裏脈有八共十五脈也五行分之各得三脈三五一十五也浮瀉弱屬金弦緊伏屬木滑沉濡屬水芤實洪屬火微緩遲屬土每三部俱有輕重之分至於五行當更相平一有不平病即見焉或曰謂內傷則善矣謂外感莫或之當耶殊不知天地之間六氣依於五運人身即小天地外邪所感莫不從其類而見焉假令外感風溫則木火有餘而土金不足水不能制乎火矣外感乃外邪所感致五行不平也內傷乃五內自傷五行自不能平也先明金水木火土之理次察虛實賊微正之邪更復辯其部分之浮中沉而又當

三才圖會 身體四卷

七

詳審乎主脉客脉之相合何為主弦洪濇緩沉是也何為客本部不應得之脉皆客也能如是然後內傷外感主客標本之病是者是非者非夫何差錯之有

三才圖會

身體四卷

八

五藏脉證病圖

證內	得	證外	
筋轉難便	肝脉	滿肢四	其病
腕而熱	心脉	心煩	其病
收不肢門	脾脉	腹脹	其病
寒惡浙	肺脉	咳喘	其病
逆而寒	腎脉	急腹小	其病

十六難曰脉有三部九候有陰陽有輕重有六十首一脉變為四時難聖久遠各自是其法何以別之然是其病有內外證其病為之奈何然假令得肝脉其外證善澀面青善怒其內證臍左有動氣按之牢若痛其病四肢滿閉淋洩便難轉筋有是者肝也無是者非也假令得心脉其外證面赤口乾喜笑其內證臍上有動氣按之牢若痛其病煩心心痛掌中熱而腕有是者心也無是者非也假令脾脉其外證面黃善噫善思善味其內證當臍上有動氣按之牢若痛其病腹脹滿食不消體重節痛怠惰嗜臥四肢不收有是者脾也無是者非也假令得肺脉其外證面白善嘆悲愁不樂欲哭其內證臍右有動氣按之牢若痛其病喘咳洒淅寒熱有是者肺也無是者非也假令得腎脉其外證面黑善恐欠其內證臍下有動氣按之牢若痛其病逆氣小腹急痛泄如下重足脛寒而逆有是者腎也無是者非也

三才圖會

身體四卷

九

五臟絕死之圖

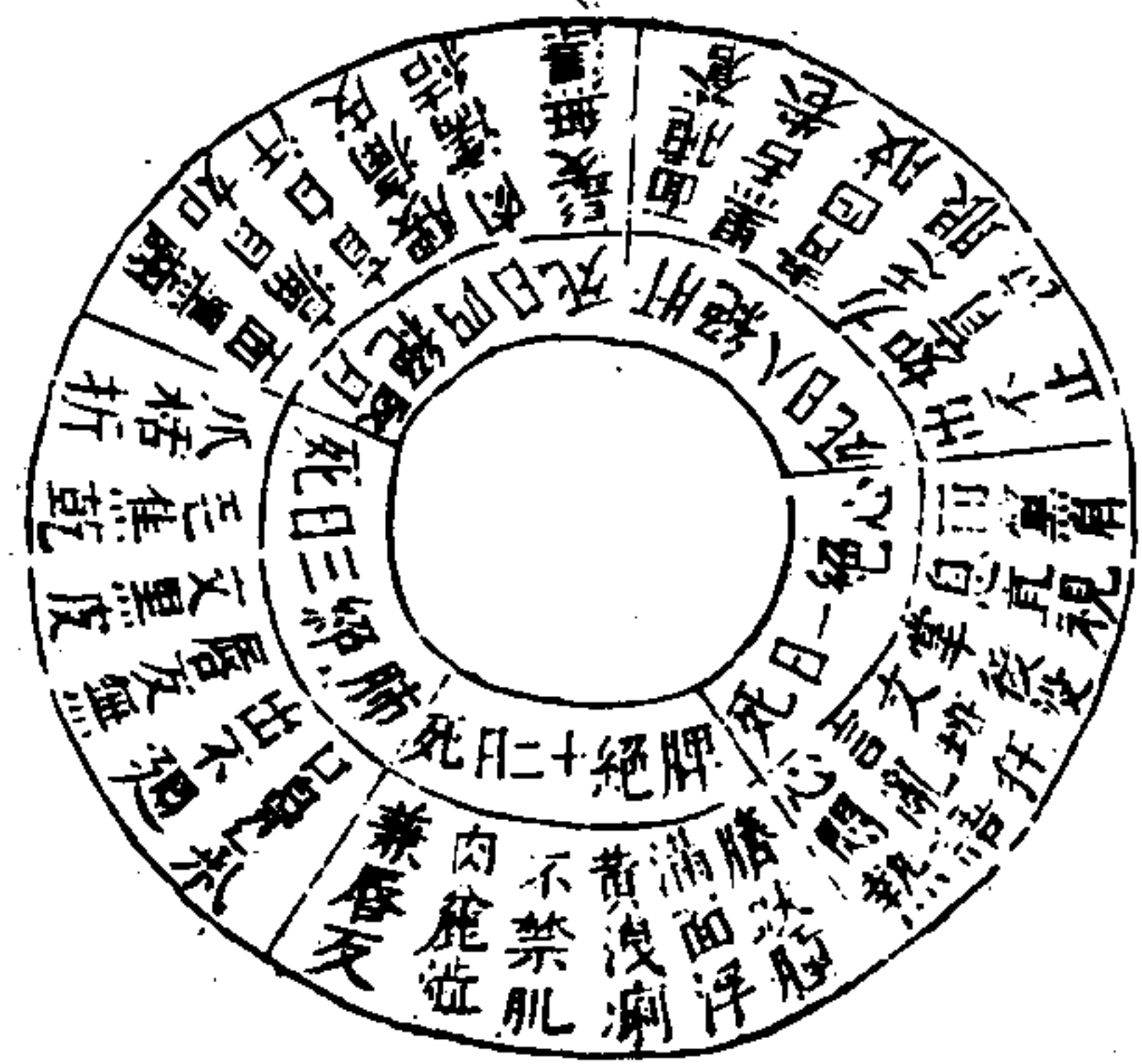

三才圖會

身體四卷

十四

五臟察色歌

肝臟歌

面腫蒼黑舌卷青四肢乏力眼如盲泣下不止是肝絕八

日應當命必傾

青肝之色也舌卷青者子見母色也四肢乏力者筋不能維持也肝不能含血榮目則眼如盲津液外泄則泣出不止凡此數者皆肝絕所致金能剋木故死于金壬之日八日從甲日數至辛日也經曰足厥陰氣絕則筋縮引卵與舌卷厥陰者肝脈也肝者筋之合也筋者聚于陰氣而絡于舌本故脈不榮則筋縮急筋縮急即引卵與舌卷也縮此筋先死庚日篤辛日死

心臟歌

面鰓肩息直視看又兼掌腫沒文班狂言亂語身悶熱一

三才圖會 身體卷四

日之內到冥間鰓黃黑色也掌腫無文心氣絕也少陰氣絕則脈不通脈不通則血不流血不流則色澤去故面色黑如鰓此血先死壬日篤癸日死

脾臟歌

臍跌腫滿面浮黃泄痢不覺汚衣裳肌肉羸遊兼唇反一

日十二內災殃臍神闕也跌足肘上也浮黃黃腫也經曰足太陰氣絕則脈不榮其日唇口唇者肌肉之本也脈不榮則肌肉不滑澤肌肉不滑澤則肉滿肉滿則唇反唇反則肉先死甲日篤乙日死

肺臟歌

口鼻氣出不復迴唇反無文黑似煤皮毛焦乾爪枯折途

程三日定知災氣出不復迴有呼吸無吸也唇反土不能生金也黑似煤金不能生水也氣不流通則

三才圖會

身體四卷

十五

皮毛焦乾魂魄不連則爪甲枯折從甲至丙三日也丙屬火火剋金故死在三日經曰手太陰氣絕即皮毛焦太陰者肺也行氣溫于皮毛者也氣弗營則皮毛焦皮毛焦則津液去津液去則皮枯毛折毛折者則毛先死丙日篤丁

死日

腎臟歌

面黑齒痛目如盲自汗如水腰折頰皮肉濡結髮無澤四

日應當命不存面黑面如垢也目如盲瞳人反背也自汗如水火獨炎也腰乃腎之腑腎敗則腰似折不能榮于骨髓而骨肉不相親濡肉而却不能為五液之主故髮不潤澤從甲至戊越四日也戊屬土土剋水故命不存經曰足少陰氣絕即骨枯少陰者冬脈也伏行

濡而却肉濡而却故齒長而枯髮無潤澤是骨先死戊日篤己日死

五四五

藏府形狀之圖

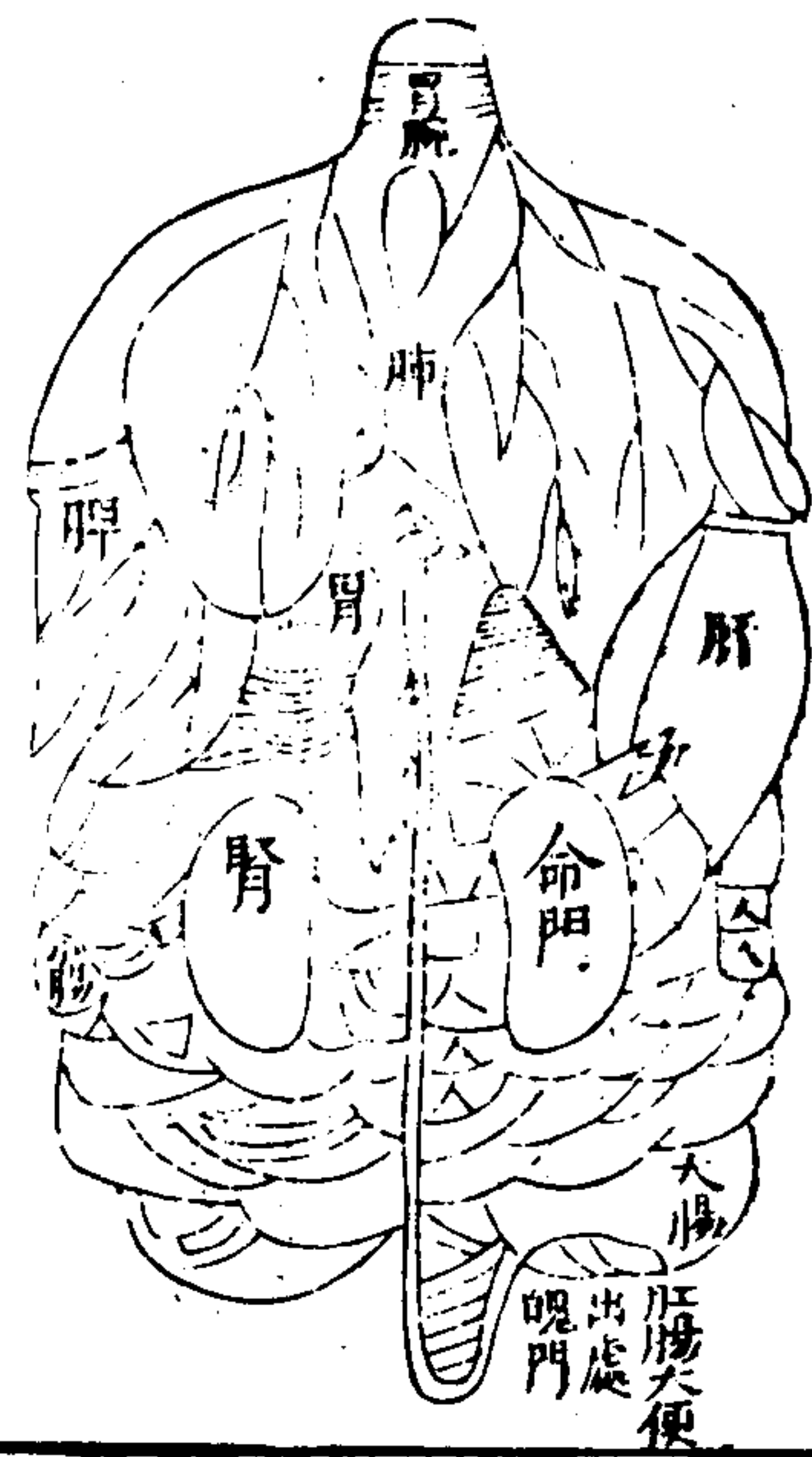

三才圖會 身體四卷

十六

四十二難曰人腸胃長短受水穀多少各幾何然胃大一尺五寸徑長二尺六寸橫屈受水穀三斗五升其中常留穀二斗水一斗五升小腸大二寸半徑八分分之少半長三丈二尺受穀二斗四升水六升三合合之大半迴腸大四寸徑一寸半長二丈一尺受穀一斗水七升半廣腸大八寸徑二寸半長二尺八寸受穀九升三合八分合之一故腸胃凡長五丈八尺四寸合受水穀八斗七升六合八分合之一此腸胃長短受水穀之數也肝重四斤四兩左三葉右四葉凡七葉主藏魂心重十二兩中有七孔三毛

盛精汁三合主藏神脾重二斤三兩扁廣三寸長五寸有散半斤主裹血溫五藏主藏意肺重三斤三兩六葉兩耳凡八葉主藏魄腎有兩枚重一斤二兩主藏志膽在肝之短葉間重三兩三銖盛精汁三合胃重二斤十四兩紆曲屈伸長二尺六寸大一尺五寸徑五寸容穀二斗水一斗五升小腸重二斤十四兩長三丈二尺廣二寸半徑八分分之少半左迴疊積十六曲容穀二斗四升水六升三合合之大半大腸重二斤十二兩長二丈一尺廣四寸徑一寸當臍右迴疊積十六曲盛穀一斗水七升半膀胱重九兩二銖縱廣九寸盛溺九升九合口廣二寸半唇至齒長九分齒已後至會厭深三寸半大容五合舌重十兩長七寸廣二寸半咽門重十兩廣二寸半至胃長一尺六寸喉嚨重十二兩廣二寸長一尺二寸九節肛門重十二兩大八寸徑二寸大半長二尺八寸受穀九升三合八分合之一

三才圖會 身體四卷

十七

臟腑各司之圖



三才圖會

身體四卷

十八

大腸共肺為傳送
 大腸者肺之腑乃傳送之官傳送不潔之物而變化出焉其傳道也必待氣往

心與小腸為氣盛
 心者火之屬也火主時令則萬物皆盛而受盛精神心為火能化物精而受已復化傳入大腸故云心與小腸受盛經曰少陰之上火氣治之中見太陽

脾胃相通五穀消
 脾胃者脾之氣常欲潤胃為倉廩之官製古曰于天其氣純脾為已其化濕象于地故下熱而上濕其氣相通則五穀腐熟而自消矣如濕多而熱少則成五泄熱多而寒少則多食而飢虛名曰消中皆脾胃

膀胱腎合為津慶
 膀胱者腎之腑乃州都之官制液藏焉腎主五液故膀胱與腎為津慶經曰太陽之上寒氣治之中見少陰

陽之上寒氣治之中見少陰

三才圖會 身體卷四

藏五府之六圖

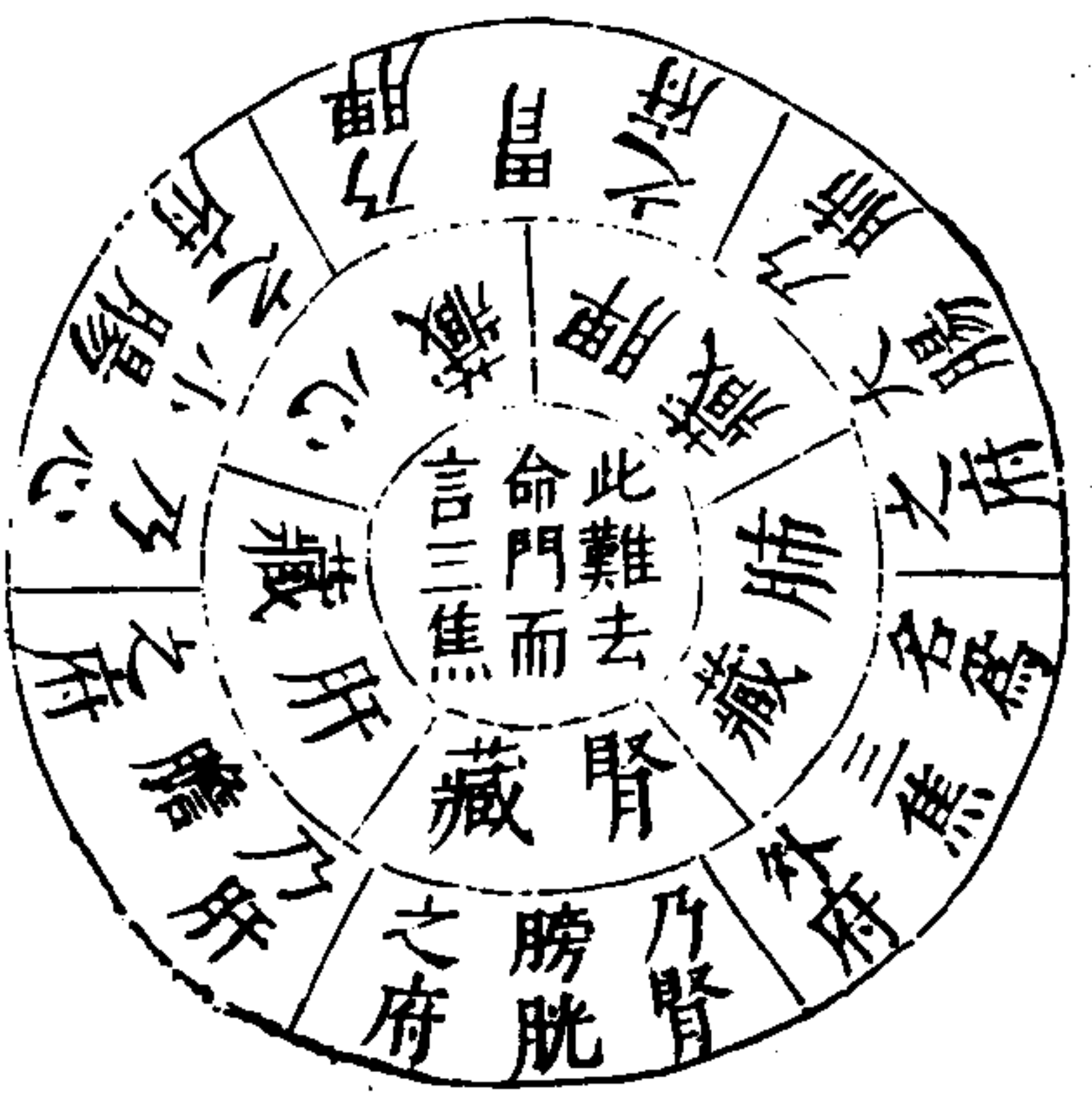

三才圖會

身體四卷

十九

三焦無狀空有名寄在胸中膈相應
 三焦者上中下之三焦也上焦在心下膈胃上口主內而不出中焦在胃中脘不上不下主腐熟水穀下焦在臍下膀胱上口主分別清濁出而不下主腐熟焦也主持諸氣徒有上中下之名而無其形其經屬手之三焦而為外腑和于本心上下俱言一腑一腑至于三焦而不言其臟腑心君火也三焦亦相火也二者為之表裏俱有名而無形故三焦寄位于胸中與膈相應何為與膈相應命門亦係相火居于膈下心包在膈上命門在膈下膈上膈下三焦俱不相失而相應故膈下一寸半為之氣海而膈中亦為氣海焉經曰少陽之上熱氣治之中見厥陰

肝膽同為津液腑能通眼目為清靜
 膽者肝之腑肝臟血氣溢入于膽積聚而成故同為津液之腑目者肝之餘氣通于目故云能通眼目內藏無穢物以葆故云清淨因其內藏清靜外觀所以得明也經曰厥陰之上風氣治之中見少陽

五四七

三十八難曰藏有五府獨有六者何也然所以府有六者謂三焦也有原氣之別焉主持諸氣有名而無形其經屬少陽此外府也故言府有六焉

圖之六藏五府



三才圖會 身體四卷

下

圖異病府藏

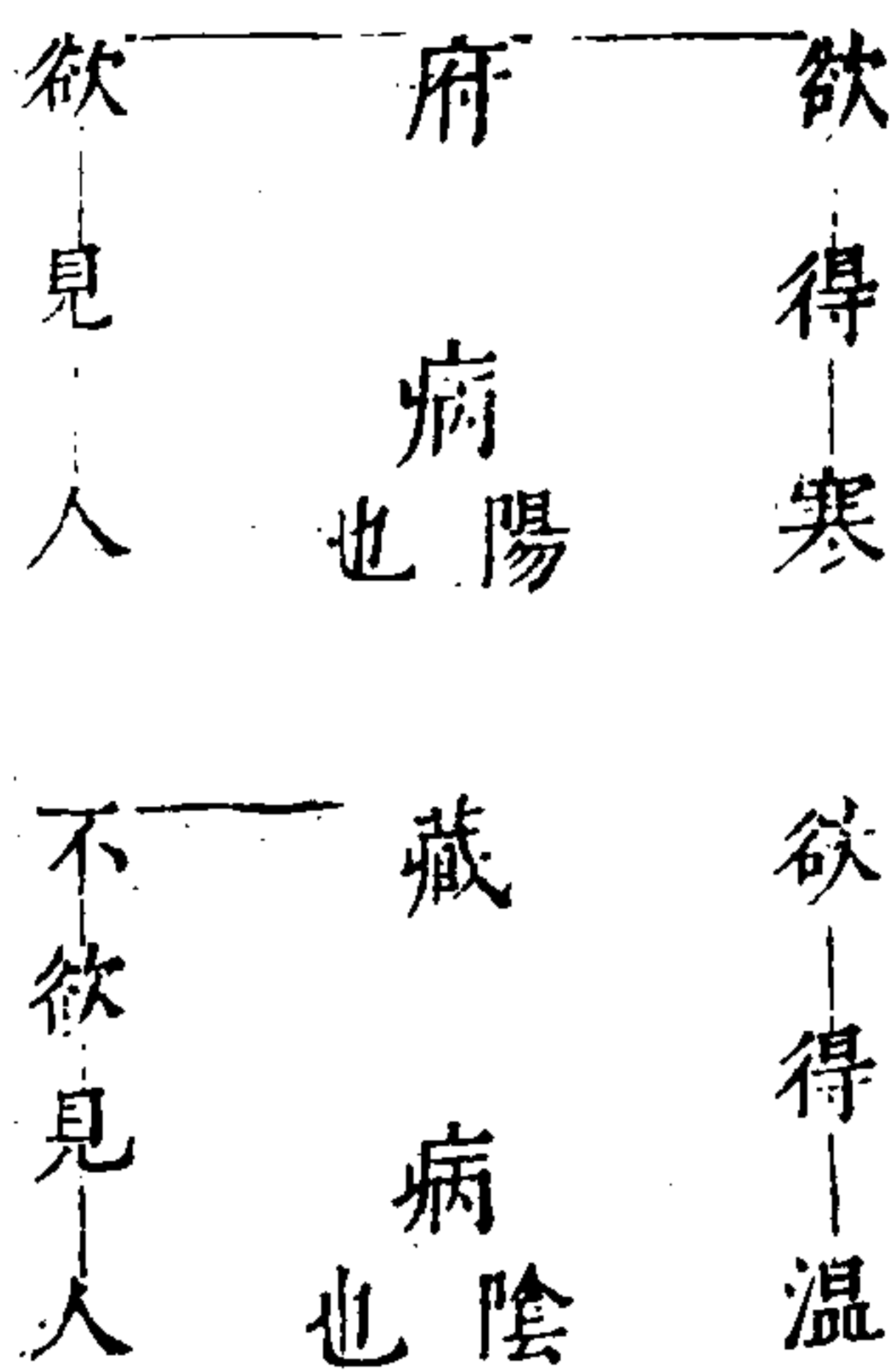

三才圖會 身體四卷 五十一難曰病有欲得溫者有欲得寒者有欲見人者有不欲見人者而各不同病在何藏府也然病欲得寒而欲見人者病在府也病欲得溫而不欲見人者病在藏也何以言之府者陽也陽病欲得寒又欲見人藏者陰也陰病欲得溫又欲閉戶獨處惡聞人聲故以別知藏府之病也

三才圖會

身體四卷

下

府藏病根不同圖



三才圖會

身體卷四

廿三

五十二難曰府藏發病根本等不然不等也其不等奈何然藏病者止而不移其病不離其處府病者彷彿貴衛上下行流居處無常故以此知藏府根本不同也

七傳問傳之圖

內七傳相尅者死

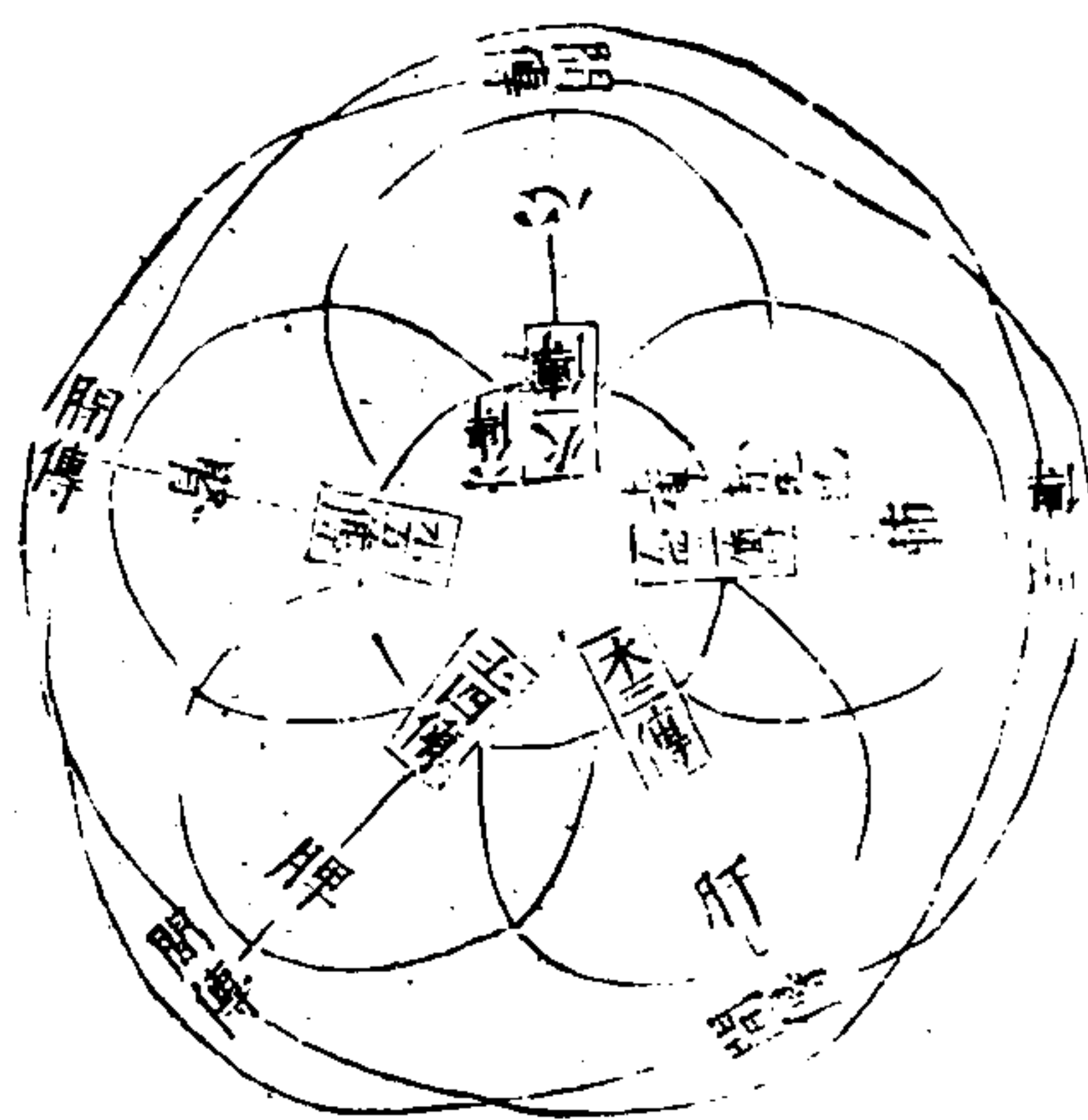

外問傳相生者生

三才圖會

身體卷四

廿三

五十三難曰經言七傳者死問藏者生何謂也然七傳者傳其所勝也問藏者傳其子也何以言之假令心病傳肺肺傳肝肝傳脾脾傳腎腎傳心一藏不再傷故言七傳者死也問藏者傳其所生也假令心病傳脾脾傳肺肺傳腎腎傳肝肝傳心是子母相傳周而復始如環無端故言生也

藏府病難易治圖

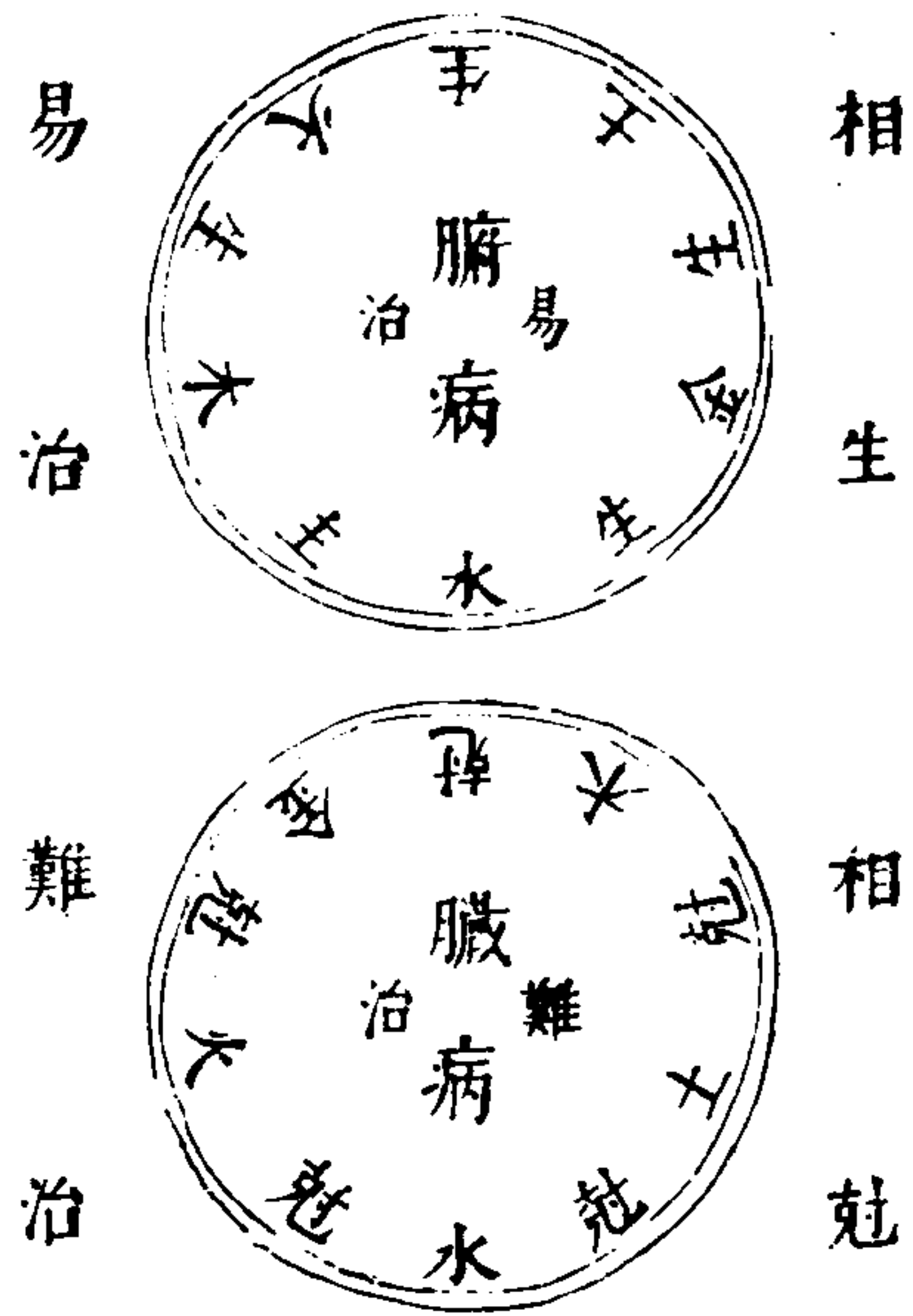

三才圖會 身體四卷 二十四
五十四難曰藏府病難治何謂也然藏所以難治者傳其所勝也府病易治者傳其子也與七傳間藏同法也

藏積府聚圖



三才圖會 身體四卷 二十五
五十五難曰病有積有聚何以別之然積者陰氣也聚者陽氣也故陰沉而伏陽浮而動氣之所積名曰積氣之所聚名曰聚故積者五藏所生聚者六府所成積者陰氣也其發有常處其痛不離其部上下有所終始左右有所窮處聚者陽氣也其始發無根本上下有所留止其痛無常處謂之聚故以是別知積聚也

府藏之積圖

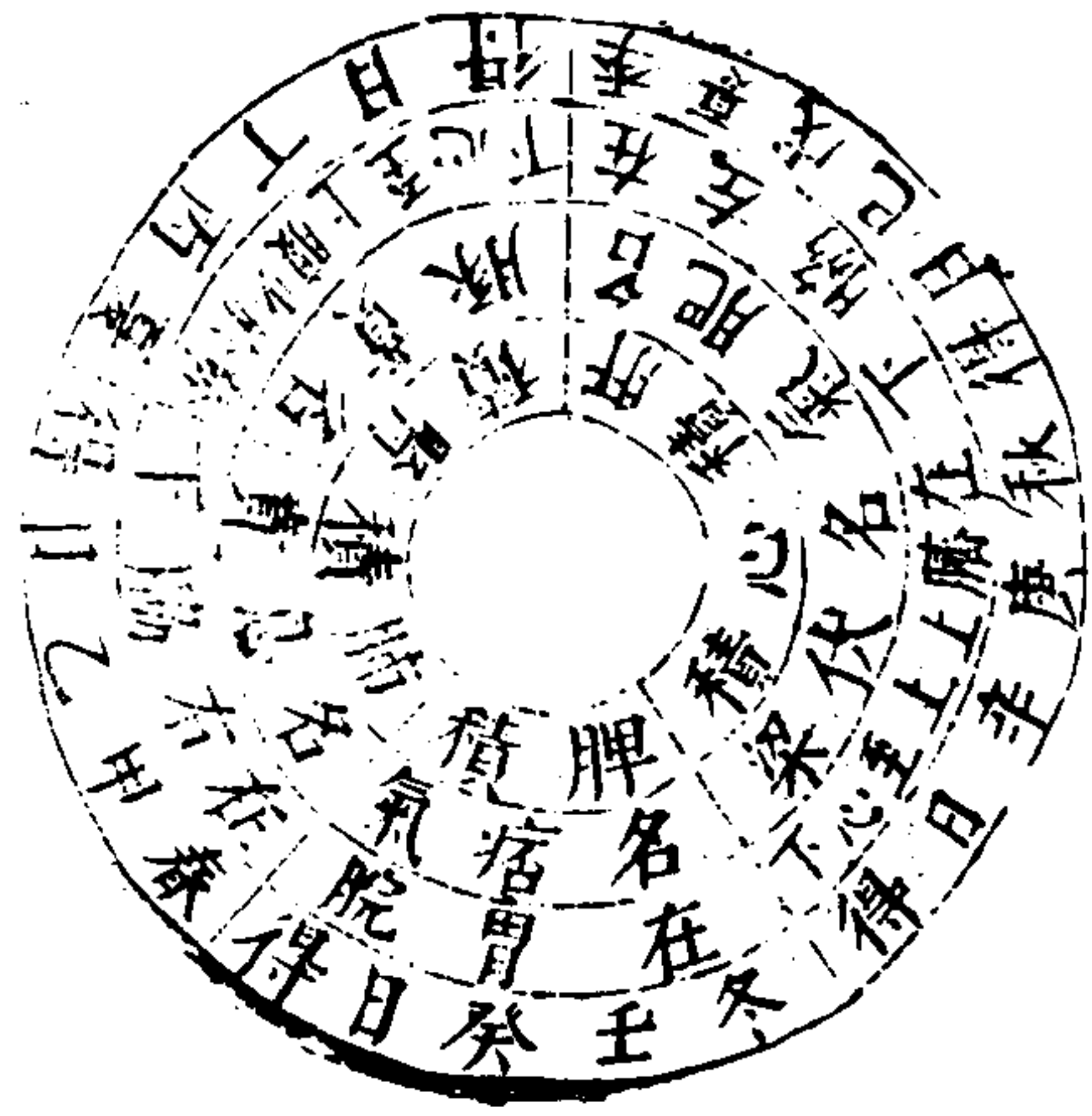

三才圖會

身軀四卷

廿六

五十六難曰五藏之積各有名乎以何月何日得之然肝之積名曰肥氣在左脇下如覆杯有頭足久不愈令人發咳逆瘕瘕連歲不已以季夏戊巳日得之何以言之肺病傳肝肝當傳脾脾季夏適王王者不受邪所復欲還肺肺不肯受故留結為積故知肥氣以季夏戊巳日得之心之積名曰伏梁起膈上大如臂上至心下久不愈令人病煩心以秋庚辛日得之何以言之腎傳心心當傳肺肺秋適王王者不受邪心復欲還腎腎不肯受故留結為積故知伏梁以秋庚辛日得之脾之積名曰痞氣在胃脘覆大如

盤久不愈令人四肢不收發黃疸飲食不為肌膚以冬壬癸日得之何以言之肝病傳脾脾當傳腎腎冬適王王者不受脾復以還肝肝不肯受故留結為積故知痞氣以壬癸日得之肺之積名曰息賁在右脇下覆大如杯久不已令人洒淅寒熱喘咳發肺壅以春甲乙日得之何以言之心病傳肺肺當傳肝肝以春適王王者不受邪肺復欲還心心不肯受故留結為積故知息賁以春甲乙日得之腎之積名曰膏肓發於少腹上至心下若豚狀或上或下無時久不已令人喘逆骨痠少氣以夏丙丁日得之何以言之脾病傳腎腎當傳心心以夏適王王者不受邪腎復欲還脾脾不肯受故留結為積故知膏肓以夏丙丁日得之此是五積之要法也

三才圖會

身軀四卷

廿七

五臟輪至數之圖

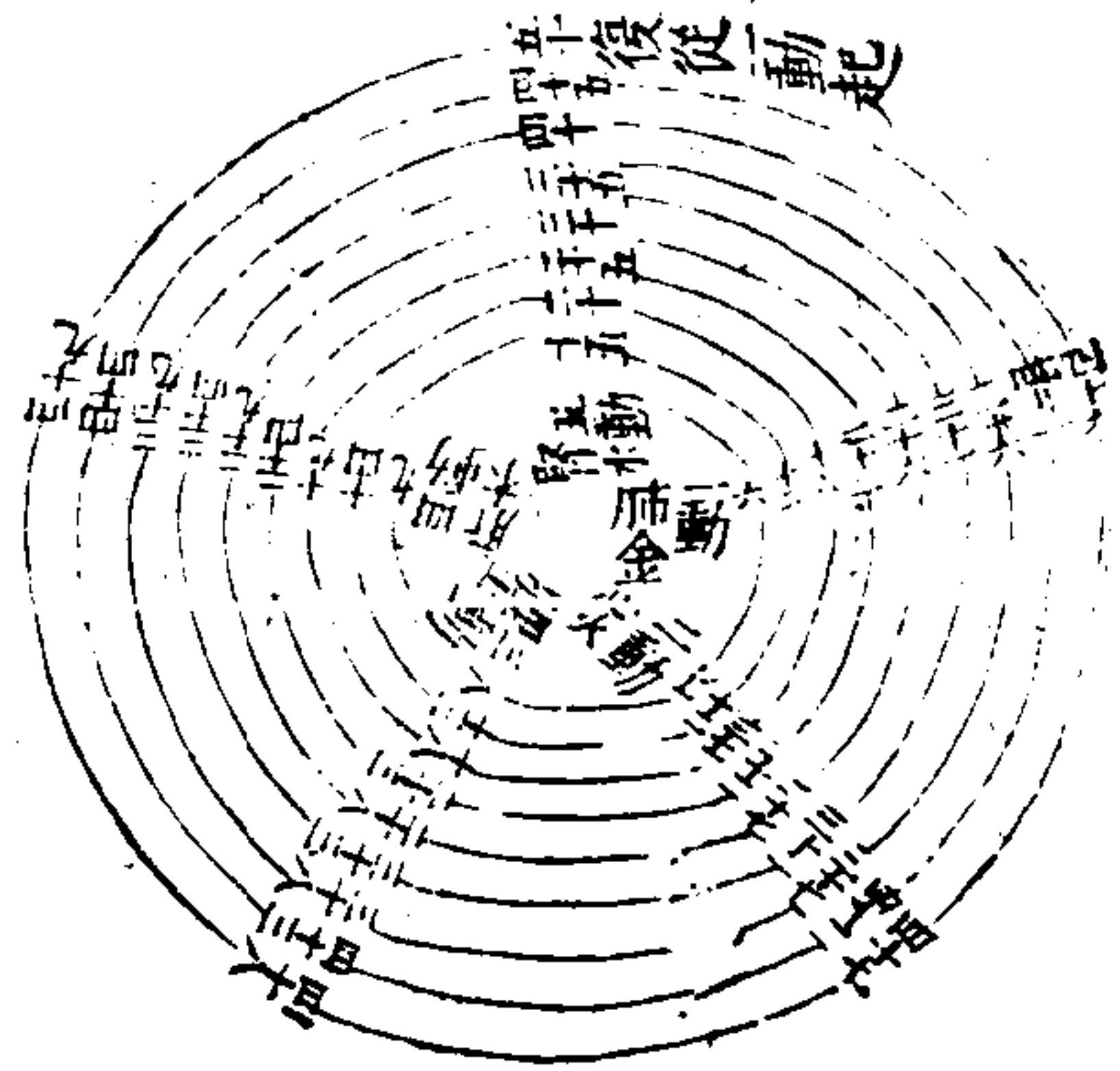

三才圖會 身體四卷

廿八

診雜病生死候歌

五十不止身無病數內有止皆知定
止即代也經曰人一呼脈再動一吸脈再

動呼吸定息脈五動也五動者一肺二心三脾四肝五腎也一息脈五動則遍周五臟矣一之十乃天地生成之數十息五臟循環十次五十動而不見止脈是五藏皆和何病之有數內五十之數內也皆知定盡可定其該死年分也

四十一止一臟絕却後四年多沒命三十一止即三年二十一止二年應十五一止一年知已下有止看暴病動為則凡少十動則絕一臟其臟絕之法悉依天地成五行之數先從腎而後至脾也暴病卒暴病也說見下文

別知藏府病圖



三才圖會 身體四卷

廿九

九難曰何以別知臟腑之病然數者府也遲者藏也數則為熱遲則為寒諸陽為熱諸陰為寒故以別知藏府之病也

五府不同圖



三才圖會

身體四卷

三

三十五難曰五藏各有所府皆相近而心肺獨去大腸小腸遠者何謂也經言心榮肺衛通行陽氣故居在上大腸小腸傳陰氣而下故居在下所以相去而遠也又諸府者皆陽也清淨之處今大腸小腸胃與膀胱皆受不淨其意何也然諸府者謂是非也經言小腸者受盛之府也大腸者傳瀉行道之府也膽者清淨之府也胃者水穀之府也膀胱津液之府也一府猶無兩名故知非也小腸者心之府大腸者肺之府胃者脾之府膽者肝之府膀胱者腎之府小腸謂赤腸大腸謂白腸膽者謂青腸胃者謂黃腸膀胱者謂黑腸下焦所治也

膀胱者謂黑腸下焦所治也

藏府井榮之圖

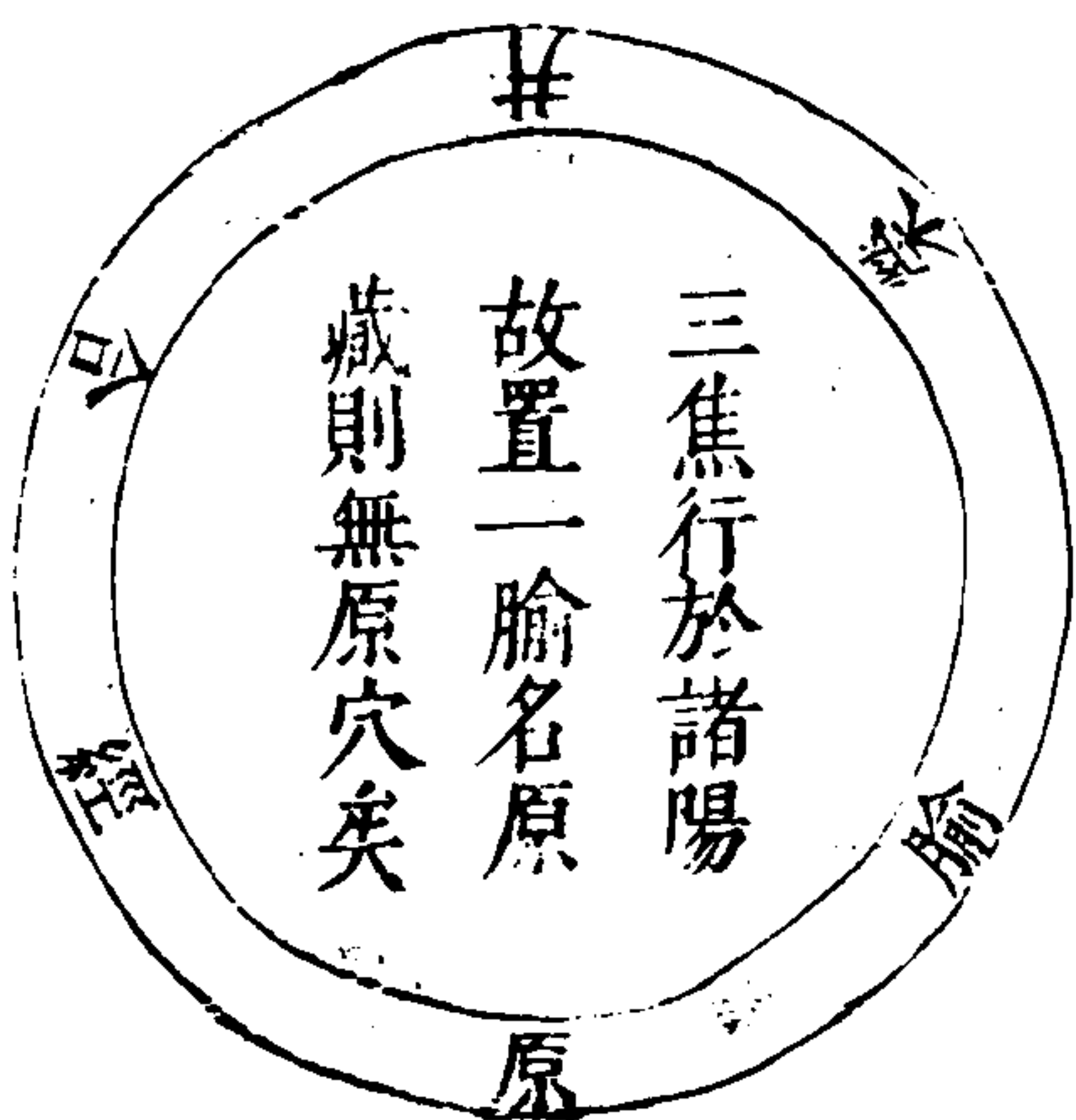

三才圖會

身體四卷

卅一

六十二難曰藏井榮有五府獨有六者何謂也然府者陽也三焦行於諸陽故置一腑名曰原所以府有六者亦與三焦共一氣也

井始之圖

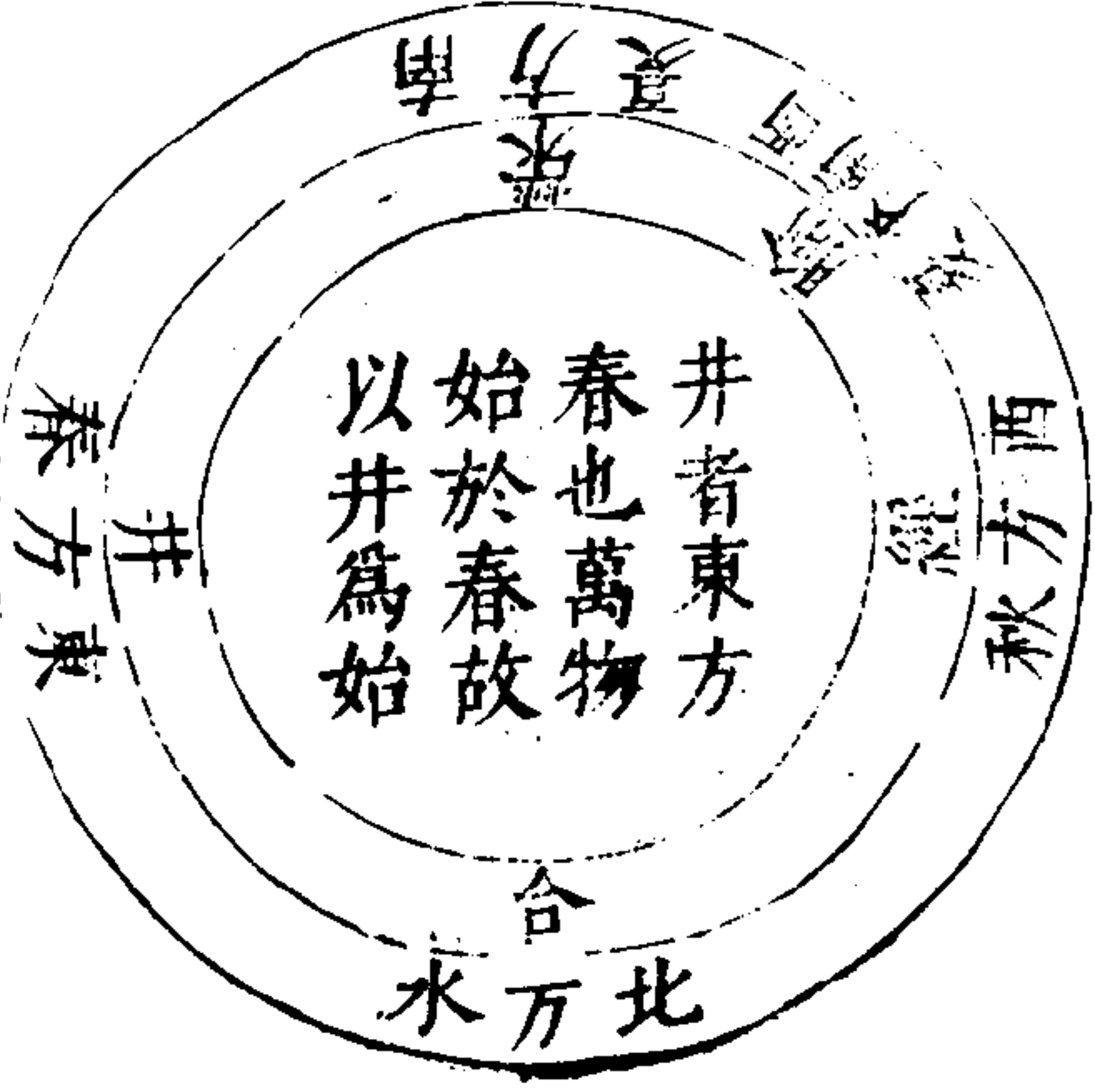

三才圖會 身體四卷

世一

六十三難曰十變言五藏六府榮合皆以井為始者何謂也然井者東方春也萬物之始生諸政行喘息翕蠕動常生之物莫不以春生故歲數始於春月數始於甲故以井為始也

井榮配合之圖



三才圖會 身體四卷

世三

陰井配陽井
陰榮配陽榮
陰喻配陽喻
陰經配陽經
陰合配陽合
陽剛陰柔配
合各從其類

六十四難曰十變又言陰井木陽井金陰榮火陽榮水陰
 諭土陽諭木陰經金陽經火陰合水陽合土陰陽皆不同
 其意何也然是剛柔之事也陰井乙木陽井庚金陽井庚
 者乙之剛也陰井乙乙者庚之柔也乙為木故言陰井木
 也庚為金故言陽井金也餘皆倣此

三才圖會

身體四卷

卅四

出井入合之圖

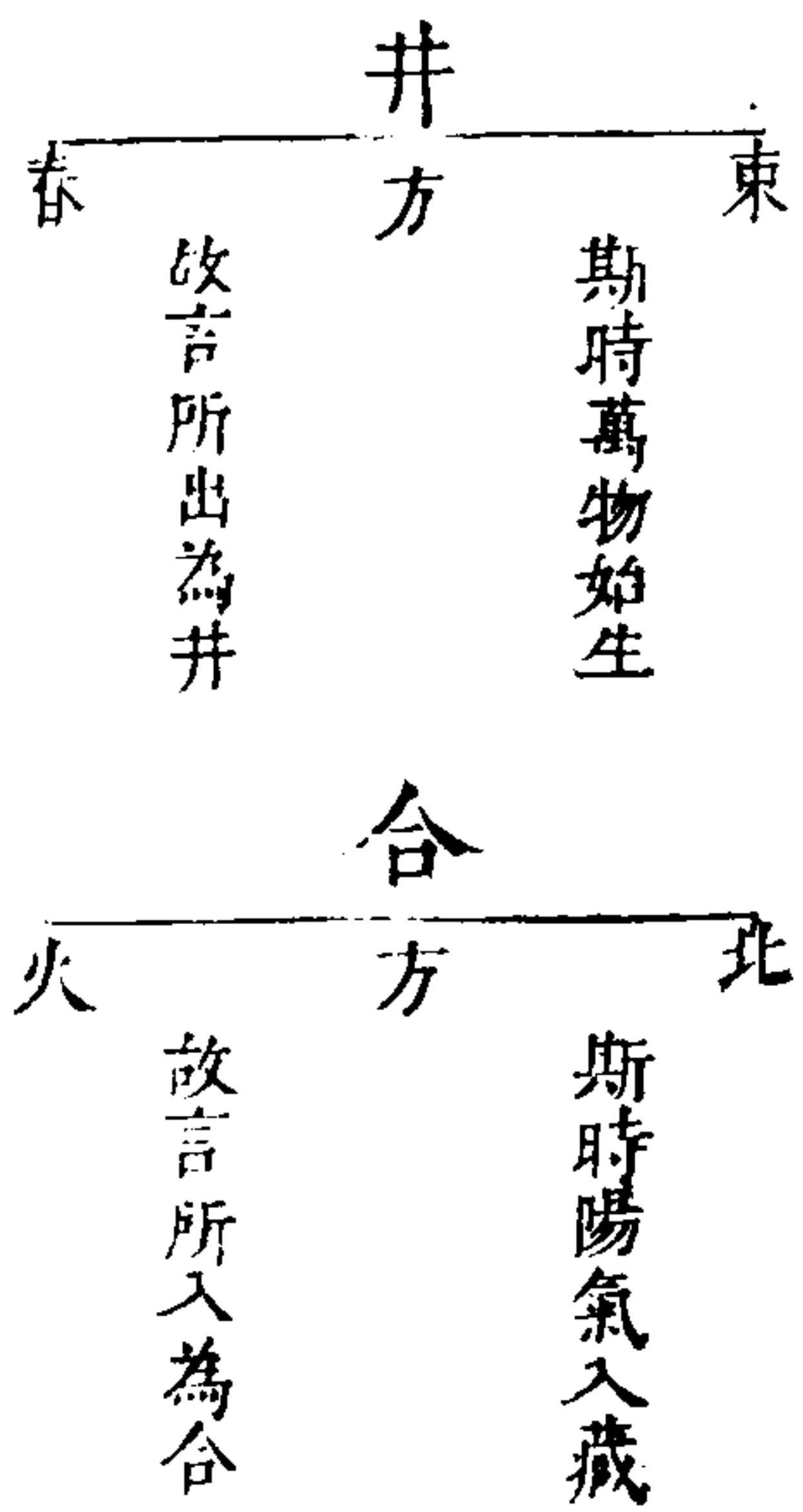

六十五難曰經古所出為井所入為合其法奈何然所出
 為井井者東方春也萬物始生故言所出為井所入為合
 合者北方冬也陽氣入藏故言所入為合也

三才圖會

身體四卷

卅五

刺井瀉榮之圖



補者不
可為瀉
瀉者不
可為補

三才圖會 身體四卷 卅八
七十三難曰諸井者肌肉淺薄氣少不足使也刺之奈何
然諸井者木也榮者火也火者木之子當刺者以榮瀉之
故經云補者不可以為瀉瀉者不可以為補此之謂也

因時而刺之圖



三才圖會 身體四卷 卅九
七十四難曰經言春刺井夏刺榮季夏刺俞秋刺經冬刺
俞者邪在脾秋刺經者邪在肺冬刺合者邪在腎其肝心
脾肺腎而繫於春夏秋冬者何也然五藏一病輒有五也
假令肝病色青者肝也臊嗅者肝也喜酸者肝也喜呼者
肝也喜泣者肝也其病衆多不可盡言也四時有數而並
繫於春夏秋冬者也針之要妙在於秋毫者也

七衝門之圖

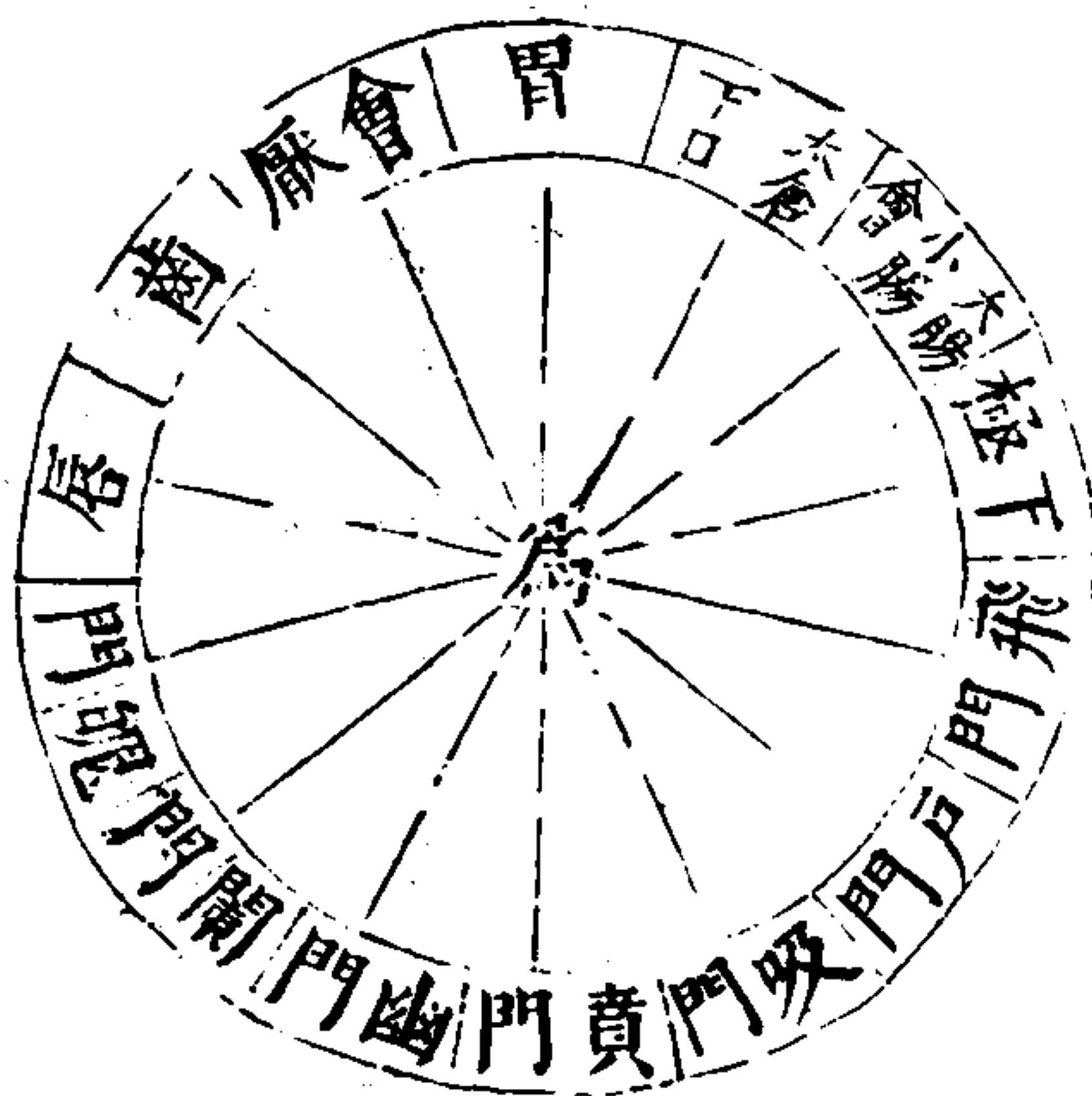

三才圖會 身軀四卷 四十四
 四十四難曰七衝門何在然唇為飛門齒為戶門會厭為
 吸門胃為賁門太倉下口為幽門大腸小腸會為關門下
 極為魄門故曰七衝門也

八會之圖

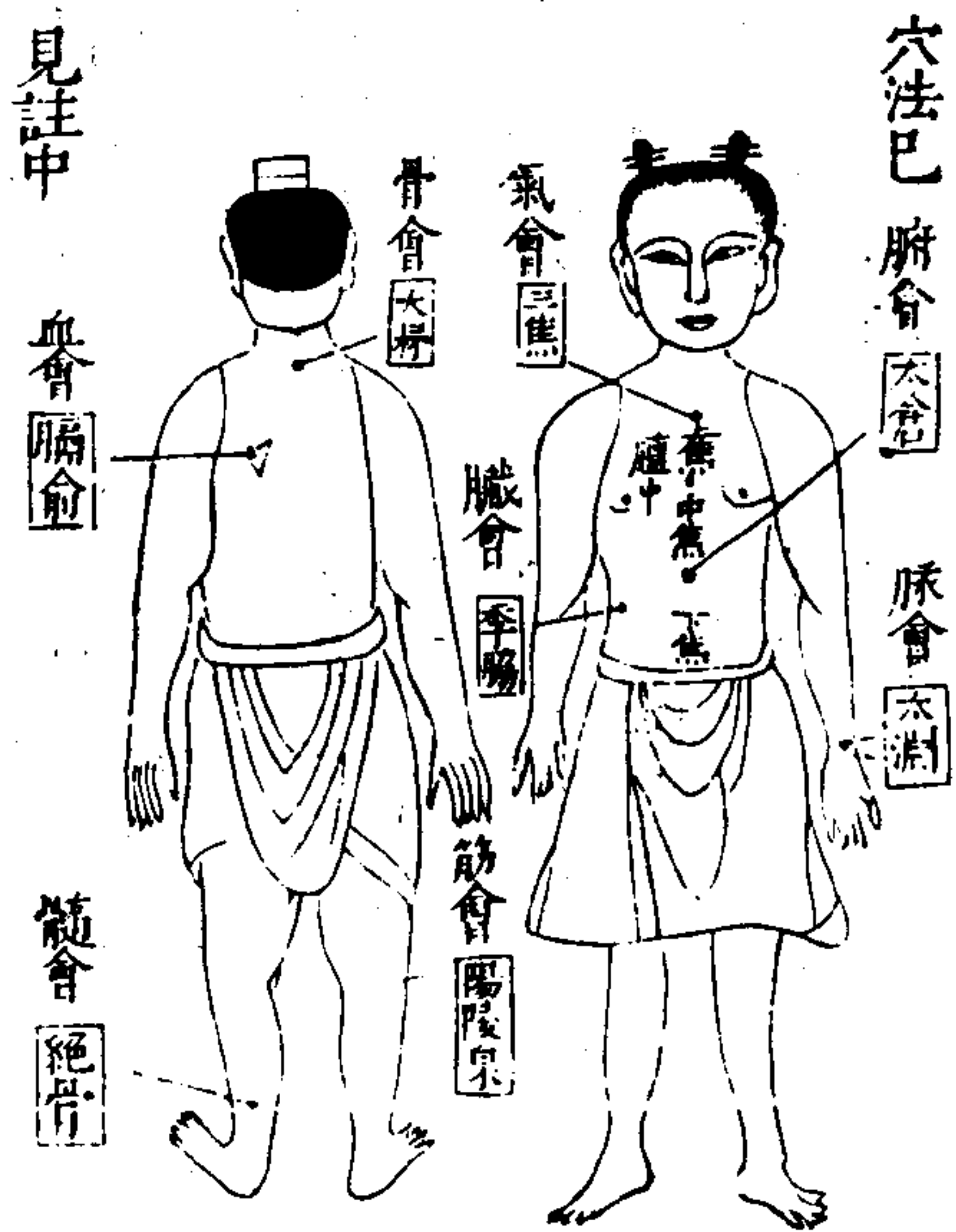

三才圖會 身軀四卷 四十五
 四十五難曰經言八會者何也然腑會太倉臟會季脇筋
 會陽陵泉髓會絕骨血會膈俞骨會大杼脈會太淵氣會
 三焦外一筋直兩乳內也熱病在內者取其會之氣穴也

寤寐相反之圖



三才圖會 身體四卷 甲六
 四十六難曰老人臥而不寐少壯寐而不寤者何也然經
 言少壯者血氣盛肌肉滑氣道通榮衛之行不失於常故
 晝日精夜不寤老人血氣衰肌肉不滑榮衛之道澹故晝
 日不能精夜不寐也故知老人不得寐也

三才圖會

雲間元明父王叔義續集

身體五卷

- | | |
|-----------|------------|
| 人回耐寒之圖 | 三虛三實之圖 |
| 五邪為病之圖 | 發明五邪之圖 |
| 五泄之圖 | 實邪之圖 |
| 狂癲病異之圖 | 頭心病之圖 |
| 四知之圖 | 智者知治之圖 |
| 陰募陽諭之圖 | 五穴主病之圖 |
| 三才圖會 身體五卷 | |
| 補母瀉子之圖 | 刺分四時之圖 |
| 補水瀉火之圖 | 陰陽補瀉之圖 |
| 上工中工治病之圖 | 補瀉之圖 |
| 迎隨補瀉之圖 | 出內鍼圖 |
| 反施補瀉之圖 | 診四時病五行相尅之圖 |
| 診四時虛實之圖 | 診暴病之圖 |
| 形證相反之圖 | 傷寒有五之圖 |
| 診傷寒熱病之圖 | 熱病之圖 |
| 陰陽一毒之候圖 | 女人背脊之圖 |

診婦人有姓之圖

三才圖會

身體五卷

二

人面耐寒之圖

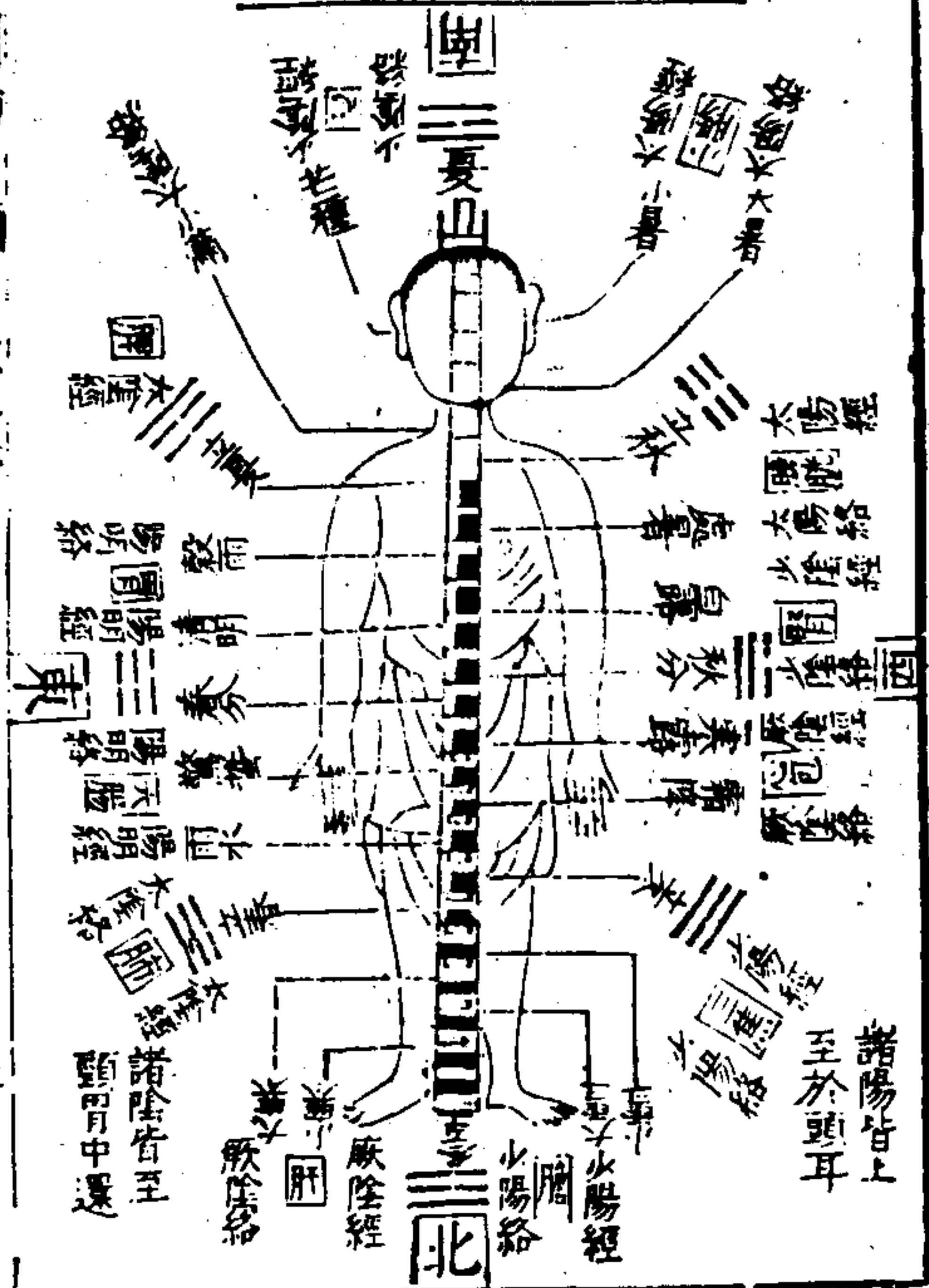

三才圖會 身體五卷
 四十七難曰人面獨能耐寒者何也然人頭者諸陽之會也諸陰脈皆至頸胸中而還獨諸陽脈皆上至頭耳故令面耐寒也

三虛三實之圖

實	脈	病	診
為	為	為	為
為	為	為	為
為	為	為	為

三才圖會 身軀五卷 四
 四十八難曰人有三虛三實何謂也然有脈之虛實有病之虛實有診之虛實也脈之虛實者濡者為虛緊牢者為實病之虛實者出者為虛入者為實言者為虛不言者為實緩者為虛急者為實診之虛實者濡者為虛牢者為實癢者為虛痛者為實外痛內快為外實內虛內痛外快為內實外虛故曰虛實也

五邪為病之圖



舉心病為
 例除自干
 獨見本經
 餘皆一經
 雜見各藏
 可以類推

三才圖會 身軀五卷 五
 四十九難曰有正經自病有五邪所傷何以別之然言憂愁思慮則傷心形寒飲冷則傷肺志怒氣逆上而不下則傷肝飲食勞倦則傷脾人坐濕地強力入水則傷腎是正經自病也何謂五邪然有中風有傷暑有飲食勞倦有傷寒有中濕此之謂五邪假令心病何以知中風得之然其色當赤何以言之肝主色自入為青人心為赤入脾為黃入肺為白入腎為黑肝為心邪故知當赤色也其病身熱脇下滿痛其脈浮大而弦何以知傷暑得之然當惡臭何以言之心主臭自入為焦臭入脾為香臭入肝為臊臭入

腎為腐臭入肺為腥臭故知心病傷暑得之也當惡臭其
 病身熱而煩心痛其脉浮大而散何以知飲食勞倦得之
 然當喜味苦也虛為不飲食實為欲食何以言之脾主味
 入肝為酸入心為苦入肺為辛入腎為鹹自入為甘故知
 脾邪入心為喜苦味也其病身熱而體重嗜臥四肢不收
 其脉浮大而緩何以知傷寒得之然當譫言妄語何以言
 之脾主聲入肝為呼入心為言入脾為歌入腎為呻自入
 為哭故知肺邪入心為譫言妄語也其病身熱酒酒惡寒
 甚則喘欬其脉浮大而濇何以知中濕得之然當喜汗出
 三才圖會 身體五卷 六

不可止何以言之腎主濕入肝為泣入心為汗入脾為涎
 入肺為涕自入為唾故知腎邪入心為汗不可止也其病
 身熱小腹痛足脛寒而逆其脉沉濡而大此五邪之法也

發明五邪之圖

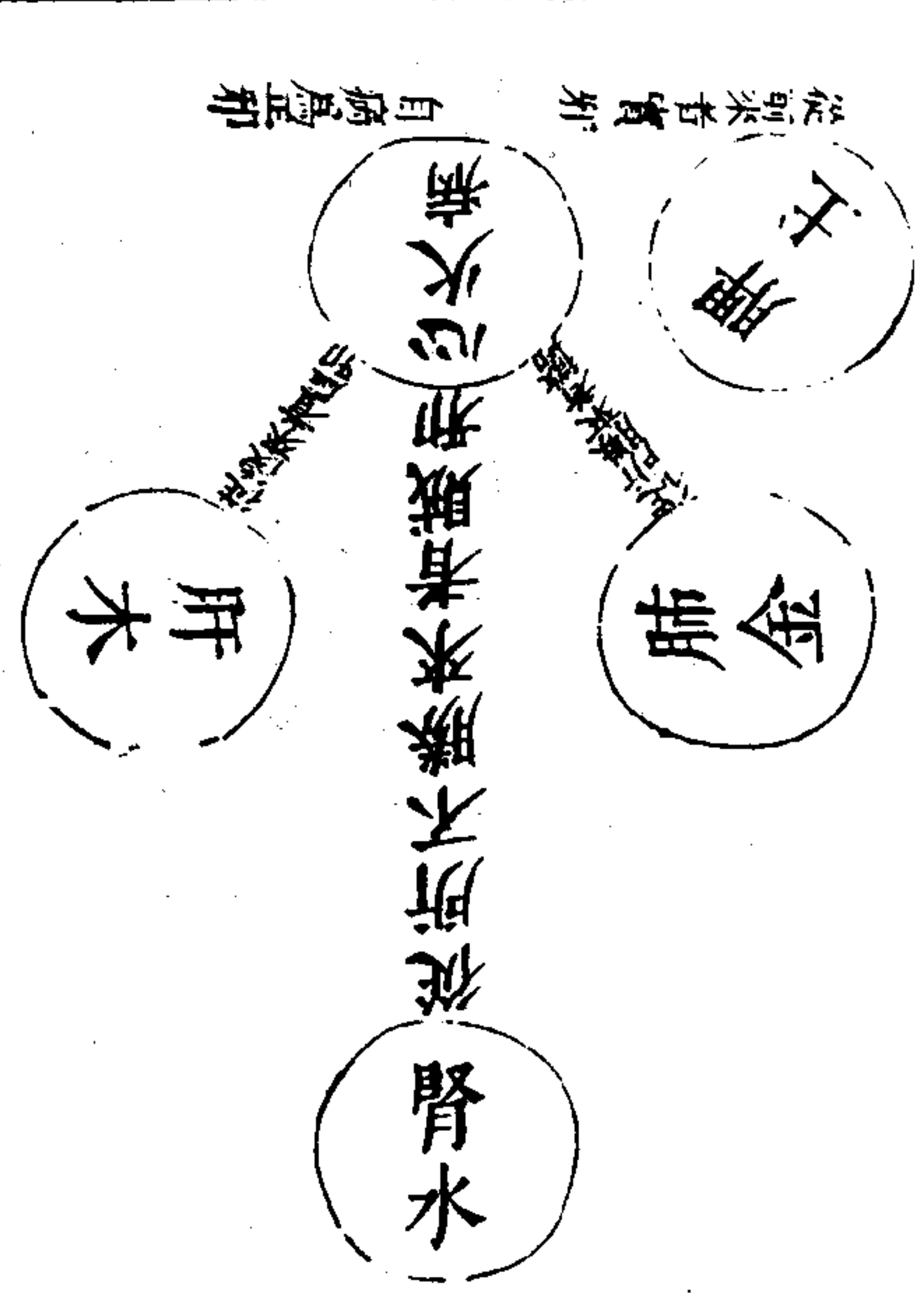

三才圖會 身體五卷 七
 五十難曰病有虛邪有實邪有賊邪有微邪有正邪何以
 別之然從後來者為虛邪從前來者為實邪從所不勝來
 者為賊邪從所勝來者為微邪自病為正邪何以言之假
 令心病中風得之為虛邪傷暑得之為正邪飲食勞倦得
 之為實邪傷寒得之為微邪中濕得之為賊邪

第一冊 續修四庫全書 第 6 版 正內

五泄之圖



三才圖會 身體五卷
五十七難曰泄凡有幾皆有名不然泄凡有五其名不同
有胃泄有脾泄有大腸泄有小腸泄有大瘕泄名曰後重
胃泄者飲食不化色黃脾泄者腹脹滿泄注食即嘔吐逆
大腸泄者食已窘迫大便色白腸鳴切痛小腸泄者澀而
便膿血少腹痛大瘕泄者裏急後重數至圇而不能便並
中痛此五泄之法也

實邪之圖



三才圖會 身體五卷
熱即生風冷生氣用心指下叮嚀記
此言實邪重申此冷
屬木木來火位則木中有火金有懼火之意金不得以制
水而木愈盛故熱則生風冷屬水氣屬金水來金位則金
中有水火有畏水之意火不得以制金而金愈盛故冷則
生氣熱則生風是東方實而西方虛也法當瀉南方火補
北方水火減則金得氣盛木自虛而風自止矣冷生氣是
北方實而南方虛也法當瀉北方水補南方火水減則火
得氣盛金自虛而氣自衰矣此實則瀉其子也用心指
下辨審遲數虛實切記熱生風冷生氣之語也

狂癩病異之圖

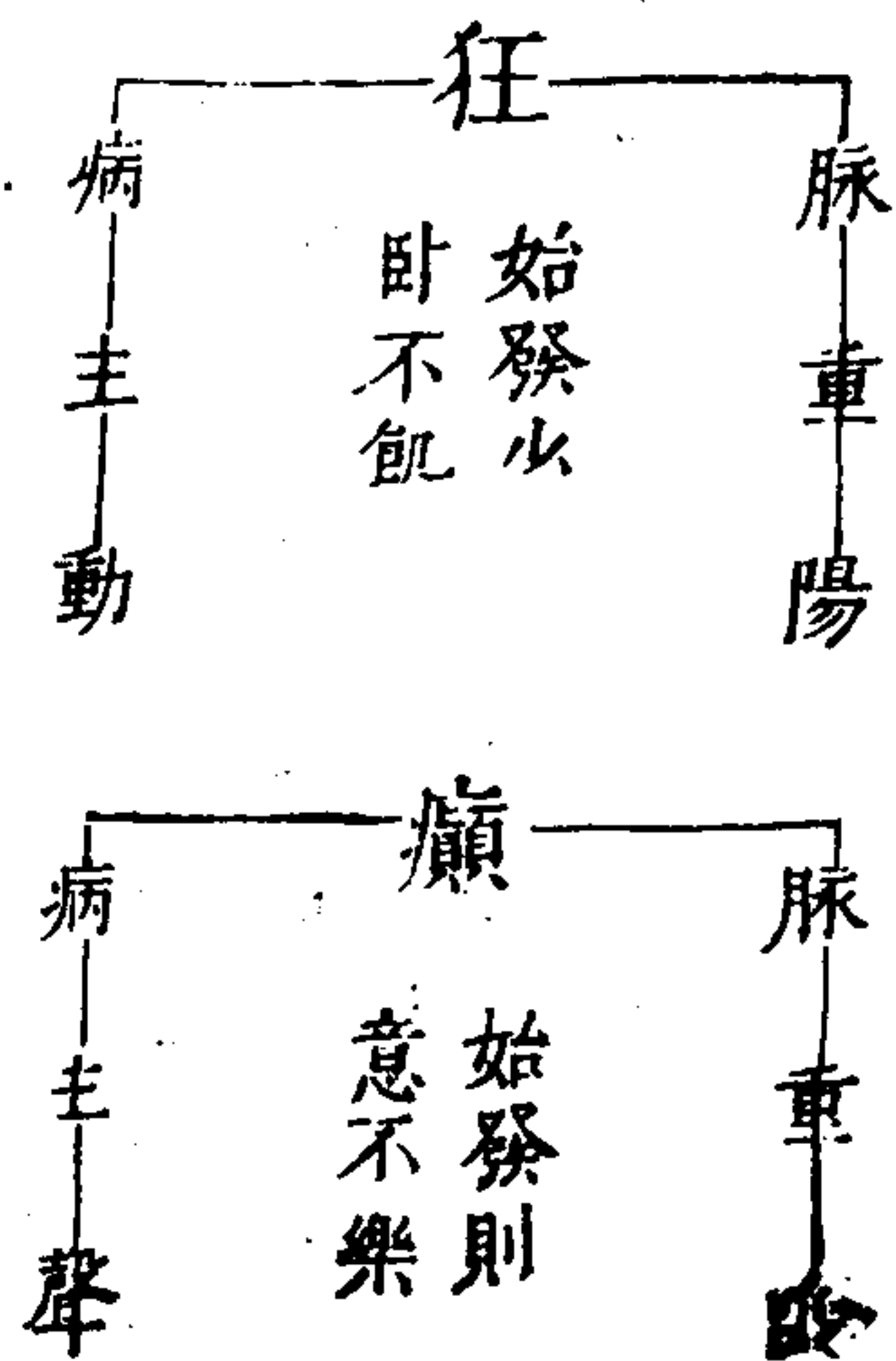

三才圖會 身軀五卷
 五十九難曰狂癩之病何以別之然狂之始發少臥而不
 飢自高賢也自辯智也自貴倨也妄笑好歌樂妄行不体
 是也癩病始發意不樂直視僵仆其脉三部陰陽俱盛是
 也

頭心之病圖

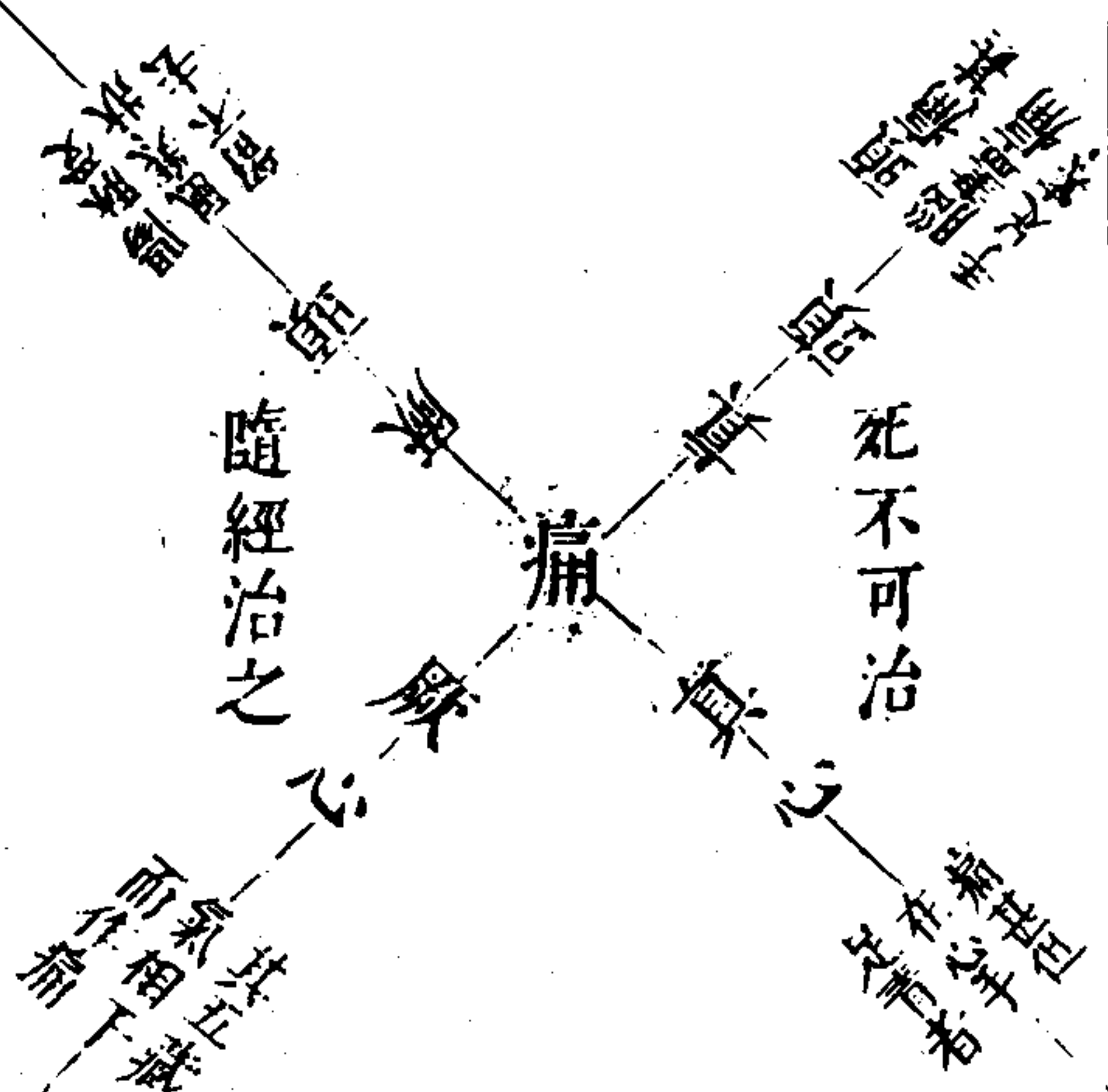

三才圖會 身軀五卷
 六十難曰頭心之病有厥痛有真痛何謂也然手三陽之
 脉受風寒伏留而不去者則名厥頭痛入連在腦者名真
 頭痛其五藏氣相干名厥心痛其痛甚但在心手足青者
 即名真心痛其真心痛者且發夕死夕發日死

四知之圖

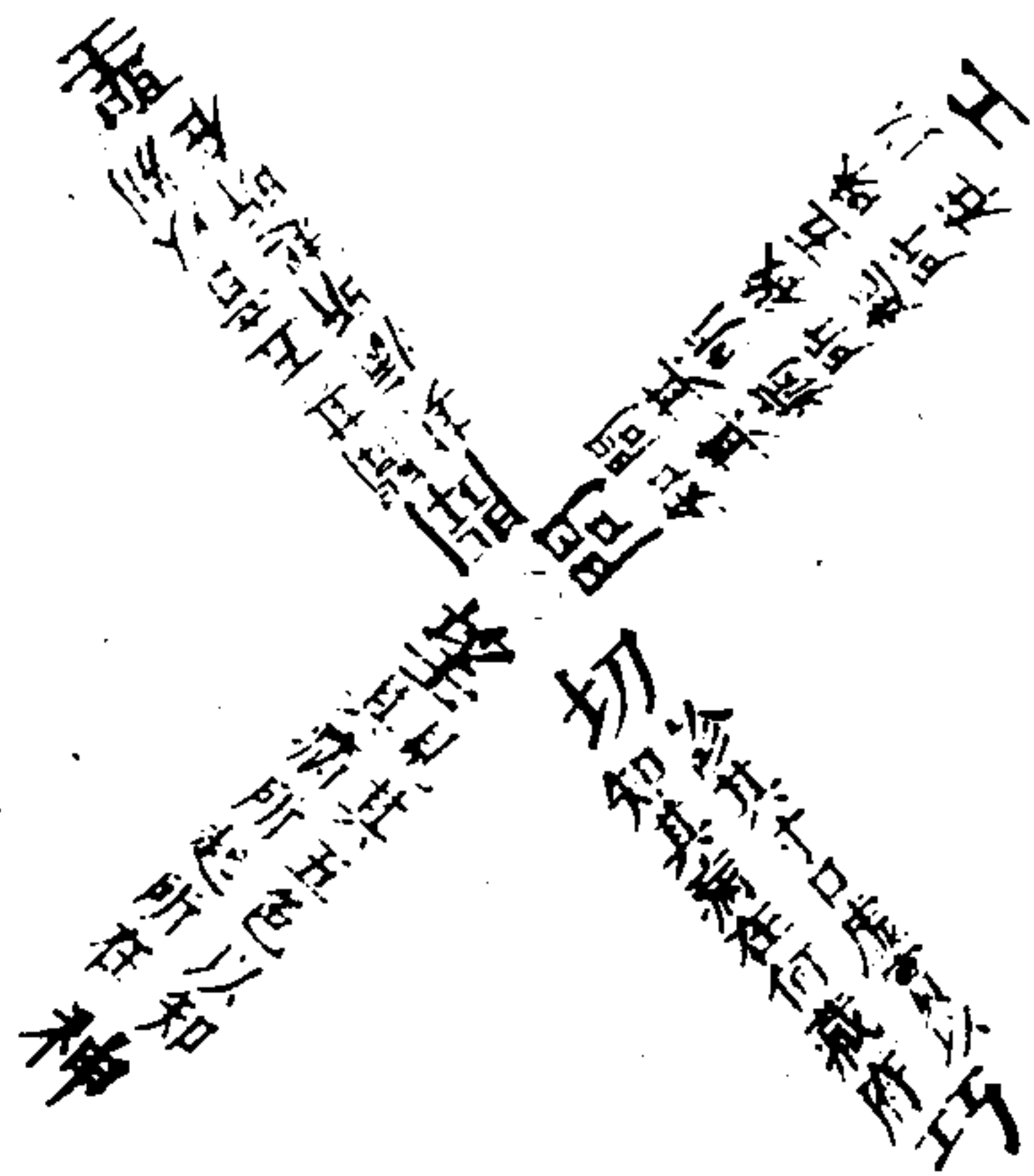

三才圖會 身體五卷

十一

六十一難曰經言望而知之謂之神聞而知之謂之聖問而知之謂之工切脉而知之謂之巧何謂也然望而知之者望見其五色以知其病聞而知之者聞其五音以別其病問而知之者問其所欲五味以知其病所起所在切脉而知之者診其寸口視其虛實以知其病在何藏府也經言以外知之曰聖以內知之曰神此之謂也

智者治之圖

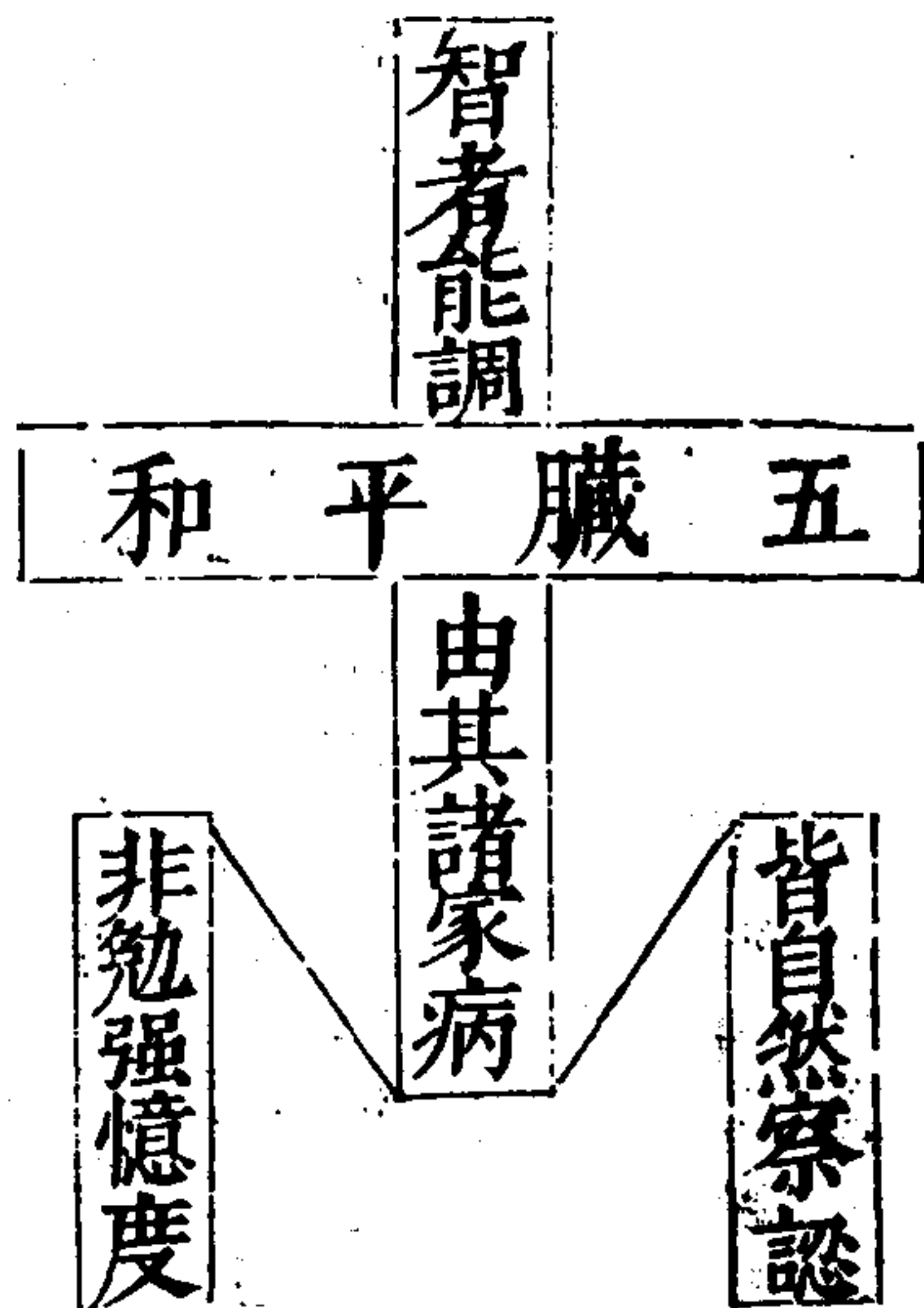

三才圖會 身體五卷

十三

智者能調五臟和自然察認諸家病也凡五臟之不和者能調而和之此無他由其察認諸家之病出于理之自然無一毫勉強憶度之為大如是所以有十全之功也

陰募陽腧之圖

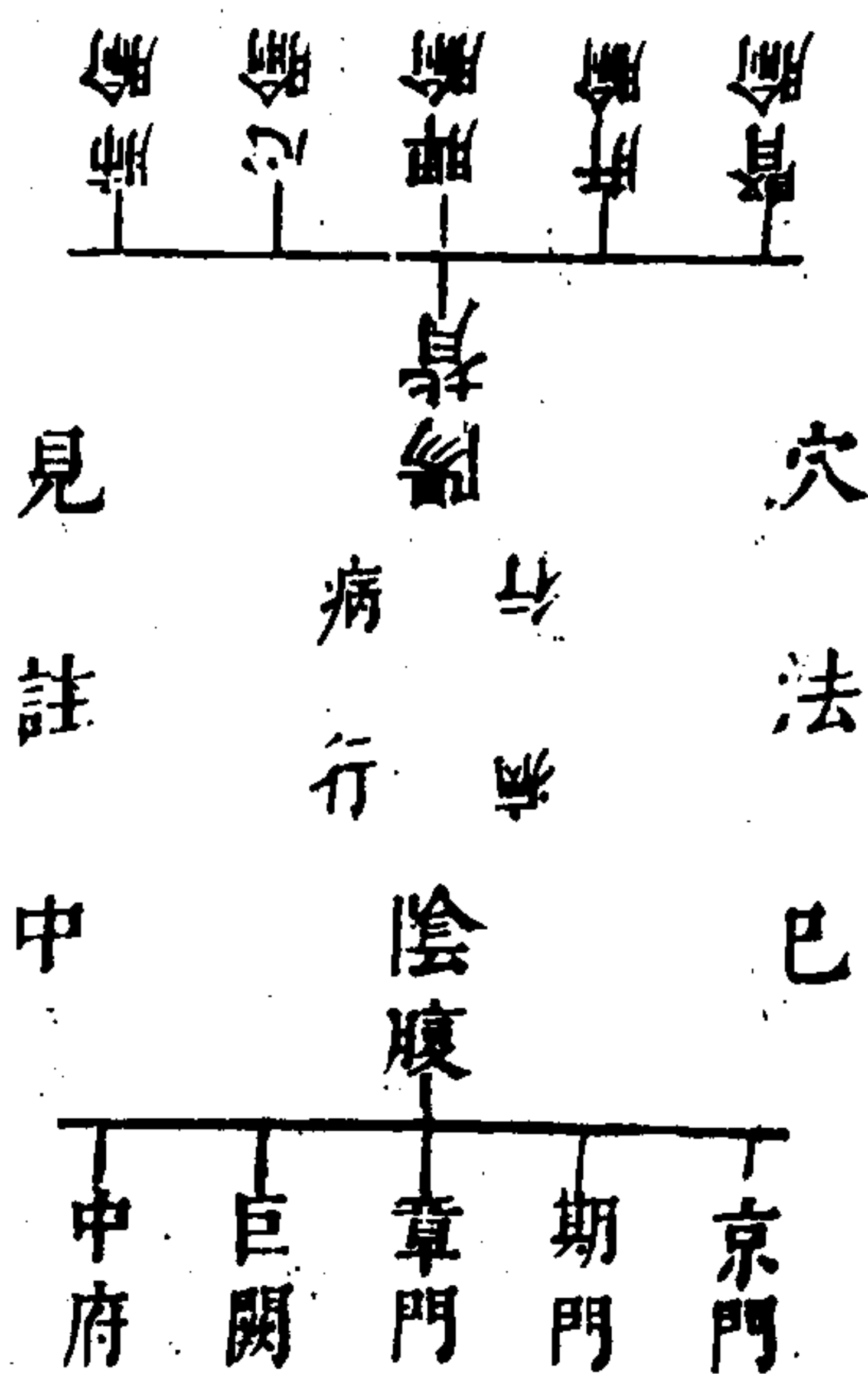

三才圖會 八身軀五卷 十四
六十七難曰五藏募皆在陰腧皆在陽若何謂也然陰病行陽陽病行陰故令募在陰腧在陽也

五穴主病之圖



三才圖會 八身軀五卷 十五
六十八難曰五藏六府各有井榮腧經合皆何所主然經言所出爲井所流爲榮所注爲腧所行爲經所入爲合井至心下滿榮主身熱腧主體重節痛經主喘欬寒熱合主逆氣而泄此五藏六府其井榮腧經合所主病也

補母瀉子之圖

實者 虛者

瀉其子

補其母

不實 不虛

以經取之

三才圖會 身體五卷

十六

六十九難曰經言虛者補之實者瀉之不虛不實以經取之何謂也然虛者補其母實者瀉其子當先補之然後瀉之不實不虛以經取之者是正經自生病不中他邪也當自取其經故言以經取之

刺四分時之圖

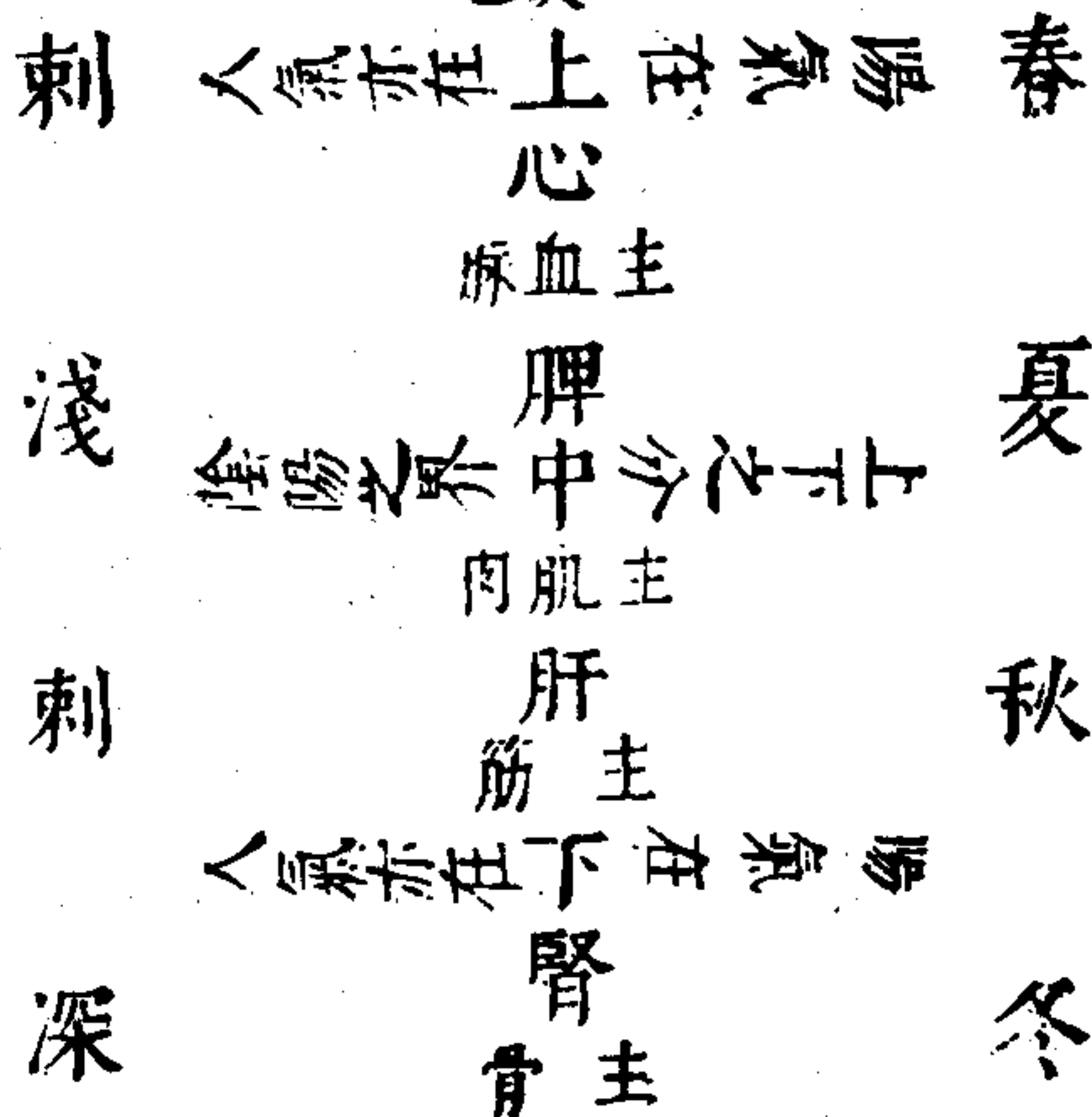

三才圖會 身體五卷

十七

七十難曰經言春夏刺淺秋冬刺深者何謂也然春夏者陽氣在上人氣亦在上故當淺取之秋冬者陽氣在下人氣亦在下故當深取之春夏各致一陰秋冬各致一陽者何謂也然春夏溫必致一陰者初下鍼沉之至腎肝之部得氣耐持之陰也秋冬寒必致一陽者初內鍼而浮之至心肺之部得氣推而內之陽也是謂春夏必致一陰秋冬必致一陽

補水瀉火圖



三才圖會 身體五卷

七

七十五難曰經言東方實西方虛瀉南方補北方何謂也然金木水火土當更相平東方木也西方金也木欲實金當平之火欲實木當平之土欲實木當平之金欲實火當平之水欲實土當平之東方者肝也則知肝實西方者肺也則知肺虛瀉南方火補北方水南方火火者木之子也北方水水者木之母也水勝火子能令母實母能令子虛故瀉火補水欲令金不得干木也經曰不能治其虛何問其餘此之謂也

陰陽補瀉之圖

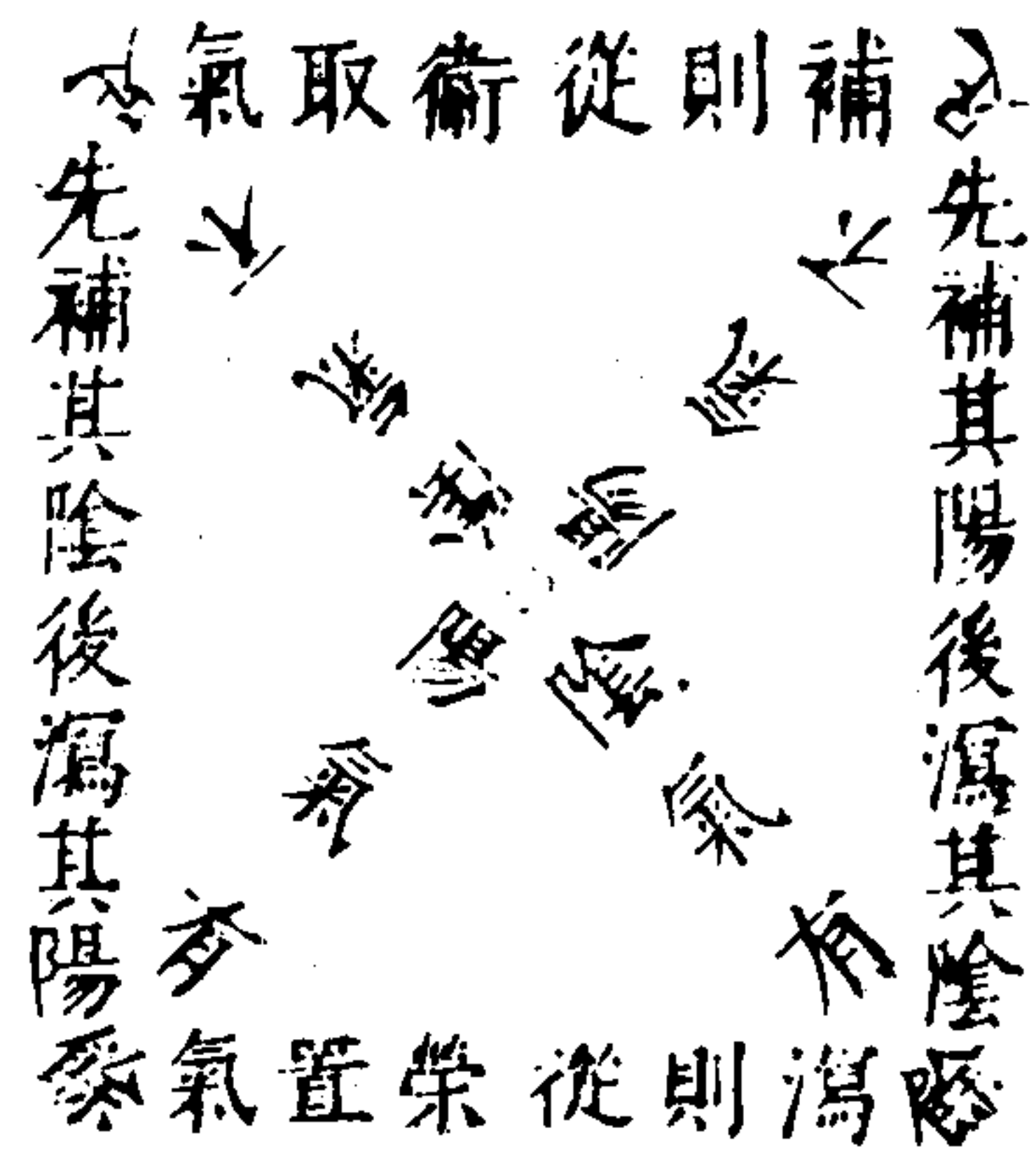

三才圖會 身體五卷

十九

七十六難曰何謂補瀉當補之時何所取氣當瀉之時何所置氣然當補之時從衛取氣當瀉之時從榮置氣其陽氣不足陰氣有餘當先補其陽而後瀉其陰陰氣不足陽氣有餘當先補其陰而後瀉其陽榮衛通行此其要也

迎隨補瀉圖

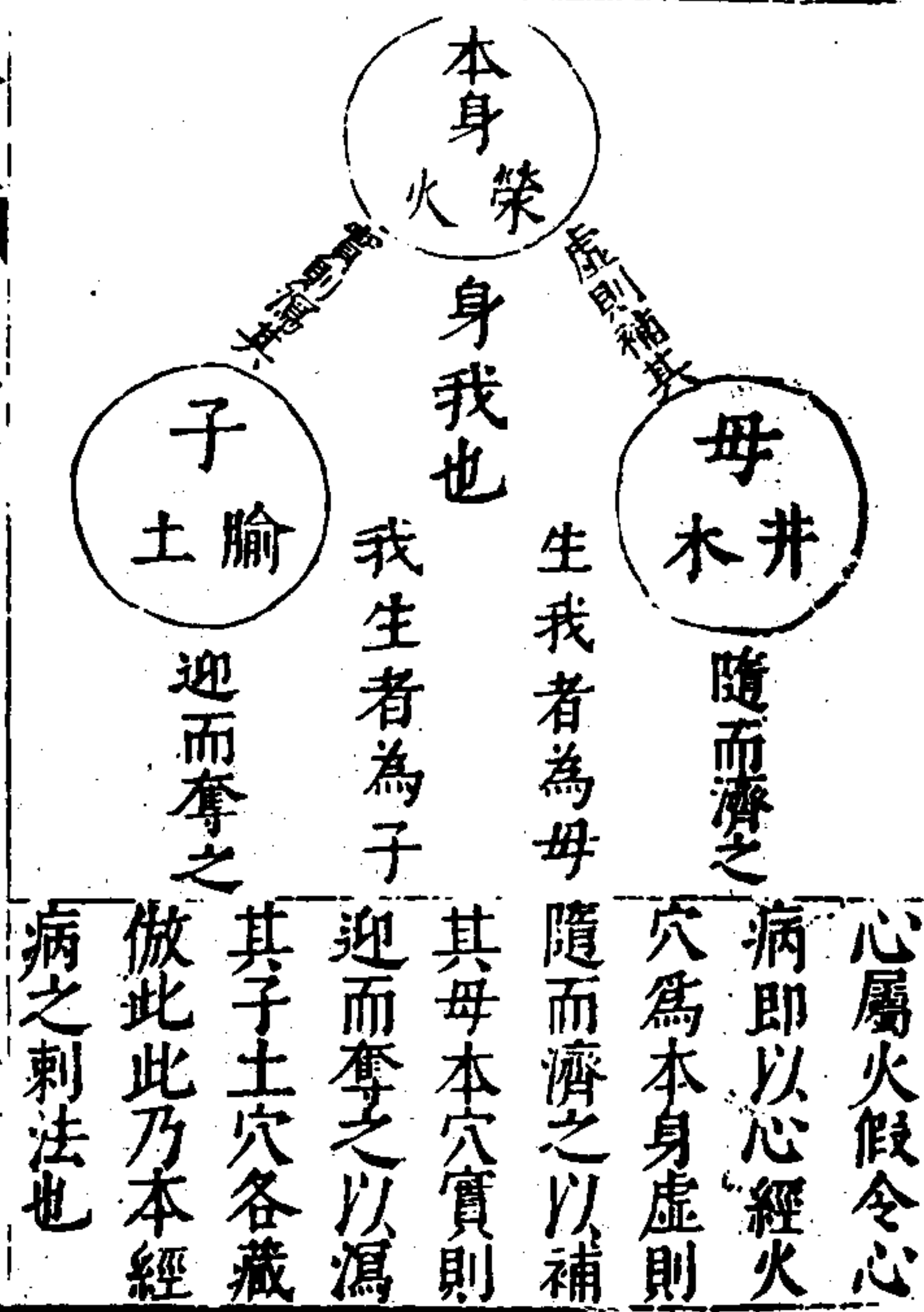

三才圖會 身體五卷

廿一

七十九難曰經言迎而奪之安得無虛隨而濟之安得無
實虛之與實若得若失實之與虛若有若無何謂也然迎
而奪之者瀉其子也隨而濟之者補其母也假令心病瀉
乎心主膻是謂迎而奪之者也補乎心主井是謂隨而濟
之者也所謂實之與虛者濡牢之意也氣來實牢者為得
濡虛者為失故曰若得若失也

出內鍼圖

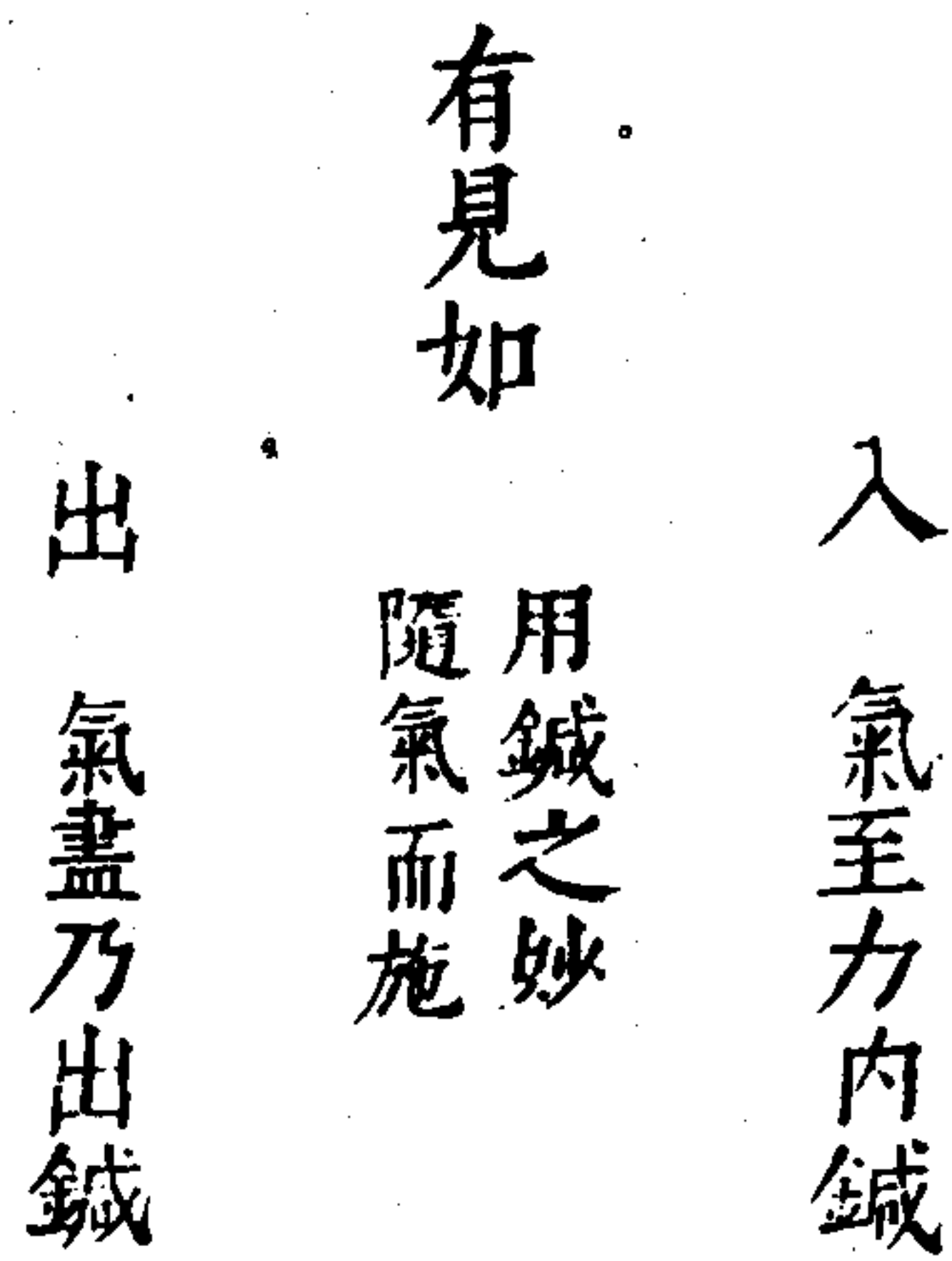

三才圖會 身體五卷

廿三

八十難曰經言有見如入有見如出者何謂也然所謂有
見如入者謂左手見氣來至乃內鍼鍼入見氣盡乃出鍼
是謂有見如入有見如出也

反施補瀉之圖

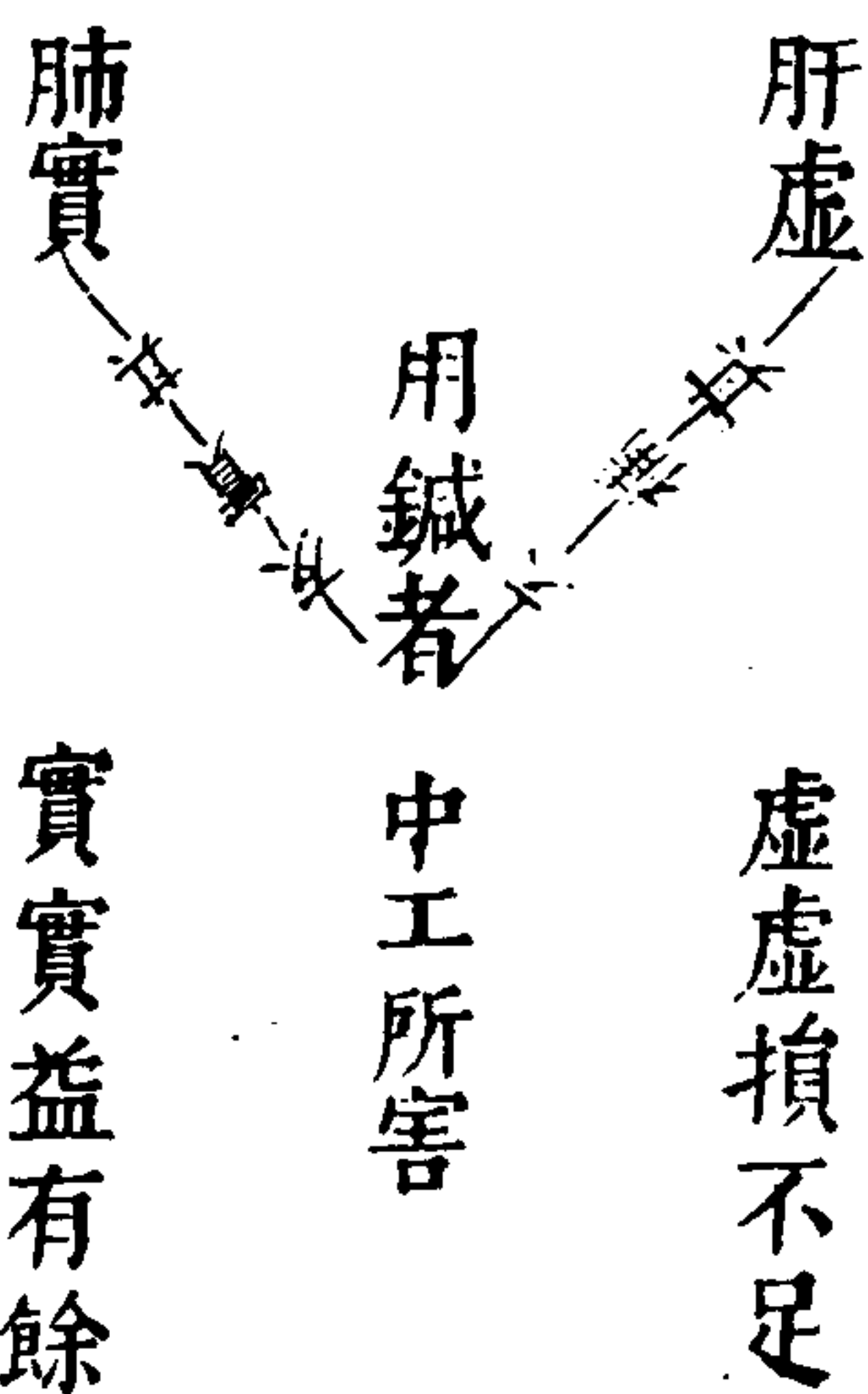

三才圖會 身體五卷
 八十一難曰經言無實實虛損不足而益有餘是寸口
 脈耶將病自有虛實也其損益奈何然是病非謂寸口脈
 也謂病自有虛實也假令肝實而肺虛肝者木肺者金也
 金木當更相平當知金平木假令肺實故知肝虛微少氣
 用鍼不補其肝而反重實其肺故曰實實虛虛損不足而
 益有餘此皆中工之所害也

診四時病五行相尅脈之圖

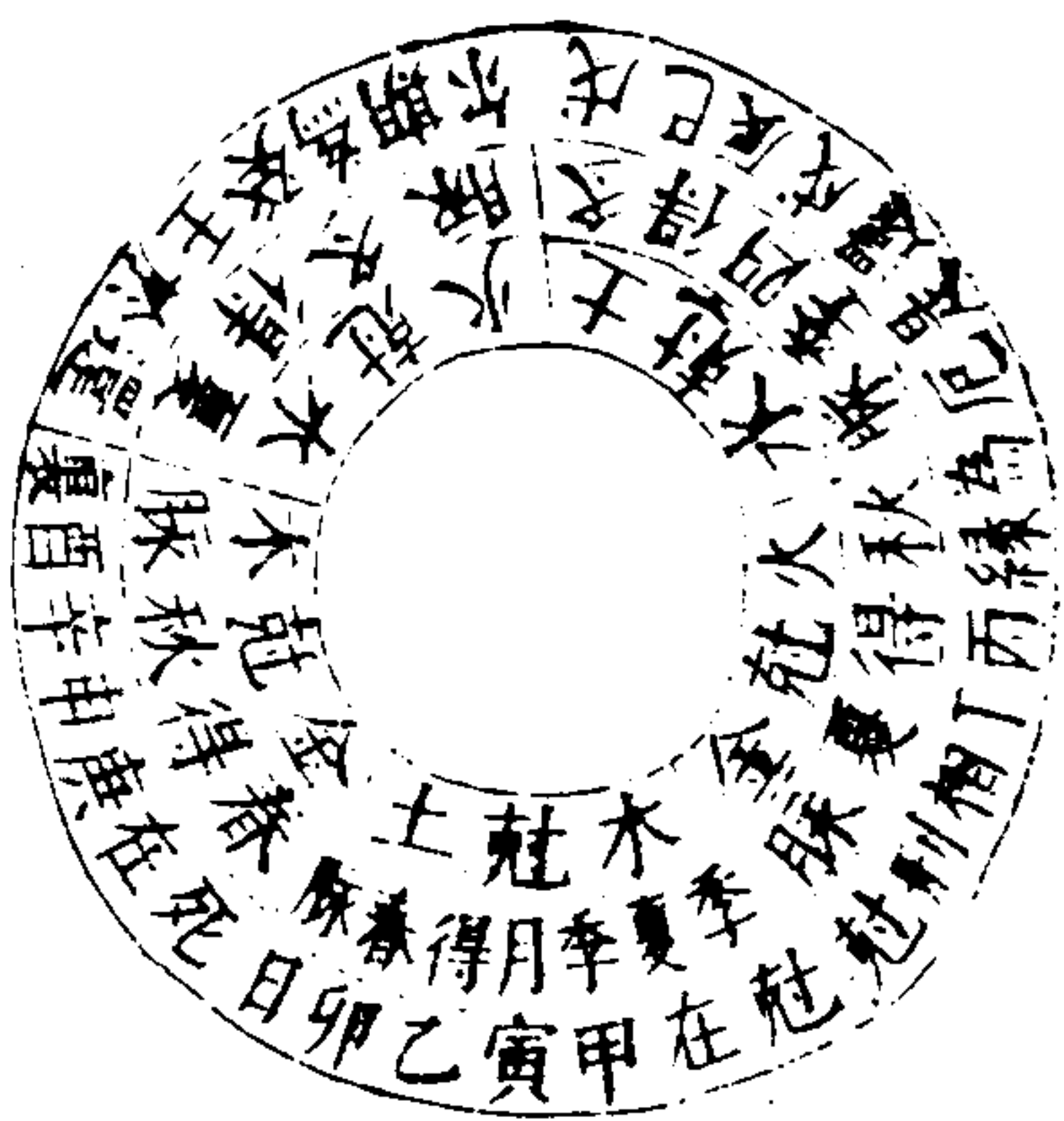

診四時病五行相尅脈

三才圖會 身體五卷
 春得秋脈定知死死在庚申辛酉裏 春旺木其脈弦秋旺
 金來尅木故知必死庚申辛酉金旺之日也 金其脈濇春得秋脈
 夏得冬脈亦如然還於壬癸為期爾 夏旺火其脈洪冬旺
 水來尅火故知必死壬子癸亥水旺之日也 水其脈石夏得冬脈
 嚴冬診得四季脈戊巳辰戌還是厄 冬旺水其脈石土旺
 季之脈土來尅水亦為死候 四季其脈緩冬得四
 戊巳辰戌土旺之日也
 秋得夏脈亦同前為緣丙丁相刑尅 秋旺金其脈濇夏旺
 火來尅金死期斷以 火其脈洪秋得夏脈
 丙丁火旺之日也

季月季夏得春脉尅在甲寅病應極直逢乙卯亦非良此
是五行相鬼賊五月辰戌丑未也季夏即未月也季月乃
上寄旺之月季夏乃五行相生土旺之時
診得春脉木來尅土謂之死候甲寅乙
卯木旺日也巳上皆五行相尅之時

診四時虛實之圖



三才圖會

身軀五卷

共

診四時虛實歌

春得冬脉只是虛更兼補腎病自除經曰虛則補其母

若是夏脉緣心實還應瀉子自無虞經曰實則瀉其子

夏秋冬脉皆如是在前為實後為虛夏秋冬之所診皆如
春法從前來者為實

從後來者為虛邪

春中若得四季脉不治多應病自除春中二月分也四季
上脉也二月分而得

四季之脉乃妻來乘夫謂之微邪况二月木居帝旺之鄉其病故不治自愈

診暴病之圖

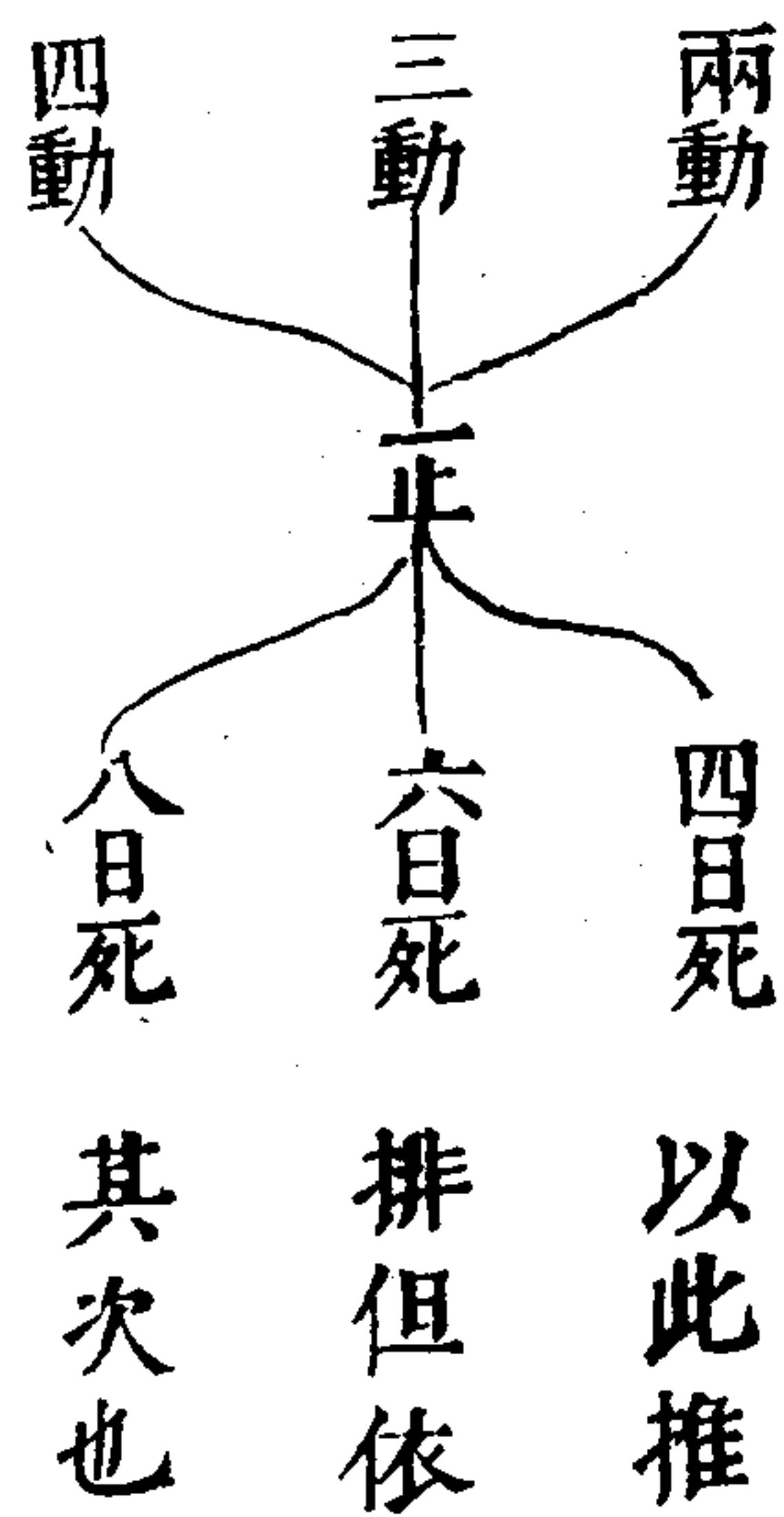

三才圖會

身軀五卷

七

診暴病歌

兩動一止或三四三動一止六七死四動一止即八朝以
 次推排但依次脈兩動而見一代其人死期三四日間三
 代死期八日以此推之一動得兩日之數其故何耶十千
 係五行也五行有陰陽金木水火土陰陽各得二日

三才圖會

身軀五卷

廿六

形證相反之圖

瘦	健	長
人	人	人
脈	脈	脈
為死候也	相反者皆	凡形與證

三才圖會 身體卷五

傷寒有五之圖



三才圖會

身軀五卷

廿九

五十八難曰傷寒有幾其脈有變不然傷寒有五有中風
 有傷寒有濕溫有熱病有溫病其所苦各不同中風之脈
 陽浮而滑陰濡而弱濕溫之脈陽濡而弱陰小而急傷寒
 之脈陰陽俱盛而緊溫熱病之脈陰陽俱浮浮之而滑沉
 之散瀉溫病之脈行在諸經不知何經之動也各隨其經
 所在而取之傷寒有汗出而愈下之而死者有汗出而死
 下之而愈者何也然陽虛陰盛汗出而愈下之即死陽盛
 陰虛汗出而死下之而愈寒熱之病候之如何也然皮寒
 熱者皮不可近膚毛髮焦鼻稿不得汗肌寒熱者皮膚痛

五七五

唇舌稿無汗骨發寒熱者病無所安汗注不休齒本稿痛

診傷寒熱病之圖

三才圖會

身軀五卷

三十

傷寒

過關微有慢騰上直至伏時重候竟

同看脈滿手透關洪拍病

邪出風門過太陽一日之中見脫厄

熱病

掌後迢迢散漫行

乾瘧瘧疔多未的

傷寒歌

傷寒熱病同看脈滿手透關洪拍拍出至風門過太陽一

日之中見脫厄過關微有慢騰騰直至伏時重候竟

也冬時嚴寒萬類深藏君子固密不傷于寒觸胃之者乃名傷寒傷寒不即病者其寒毒藏于肌膚中至夏至前變為溫病夏至後變為熱病然其發起皆傷寒所致也故看脈之法相同洪拍拍即洪驚也傷寒之病一日巨陽受之三日陽明受之三日少陽受之四日太陰受之五日少陰受之六日厥陰受之六日傳經已畢其病當愈不愈七日邪該復傳其脈洪拍拍而透過三關其邪出至風門穴而過于太陽之經其邪欲散一日之中當得汗而愈其脈過關微帶緩慢其邪至太陽亦遲日間不汗直至伏時再等候其汗也伏時即臥臥時也承日中而言

掌內迢迢散漫行乾瘧瘧疔多未的大凡當日問途程遲

三才圖會 身軀五卷 數洪微更消息 傷寒熱病未汗脈瀕浮洪既汗脈當安靜散漫之脈不行而愈其平復未可全許也

熱病之圖

三才圖會

身軀五卷

又歌曰

熱病須得脉浮洪細小徒費用神功
陽病當得陽脉陽病而得陰脉乃死症也
 汗後脉靜當便瘥喘熱脉亂命應終
汗後邪退即生邪盛即死

世

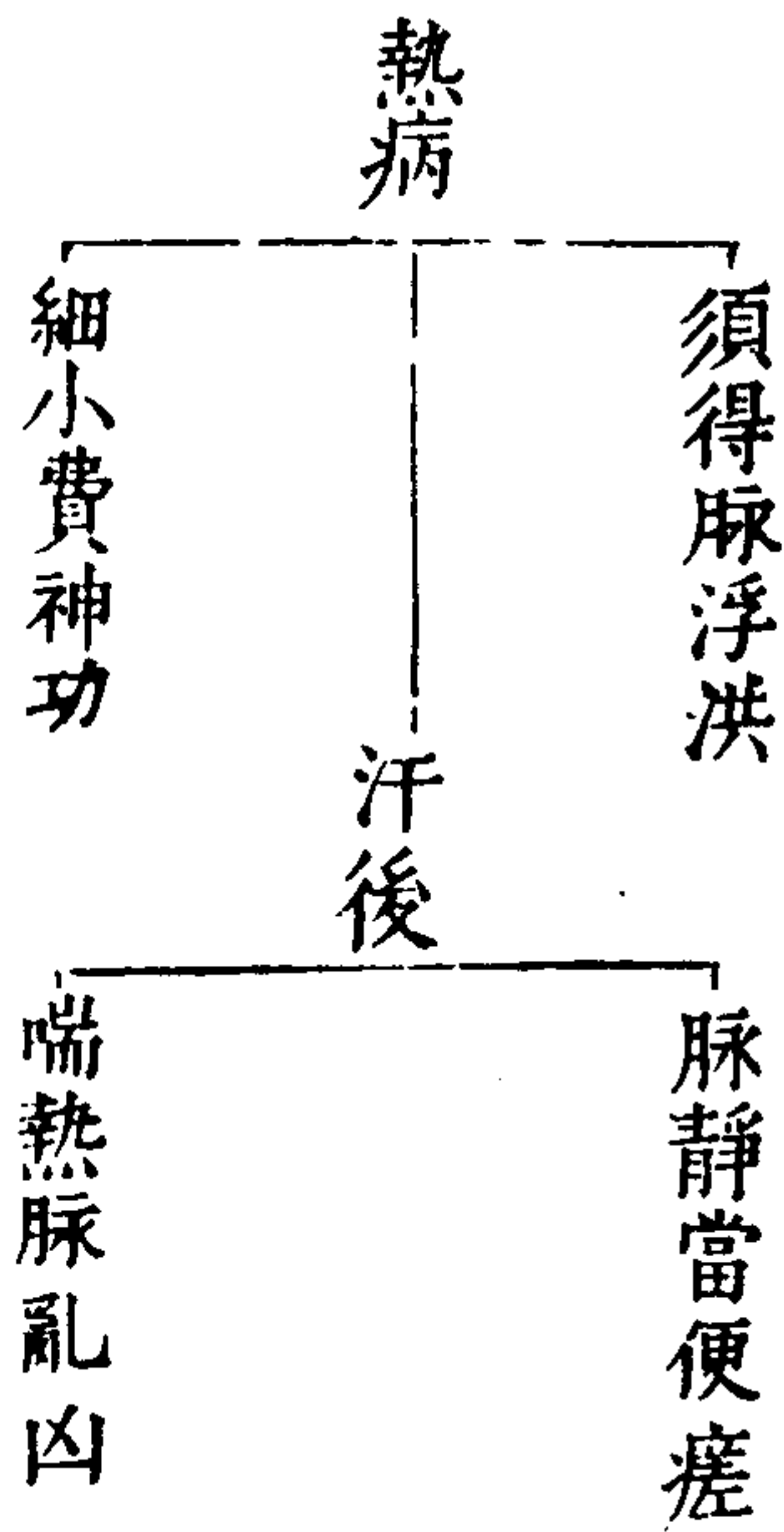

陰陽二毒之候圖

三才圖會

身軀五卷

陽毒歌

陽毒律亂四肢煩面赤生花作點班狂言妄語如神鬼下痢頻多喉不安汗出遍身應大瘥魚口開張命欲翻有藥不辜但與服能過七日漸能安
池氏曰陽症汗而解之如失汗則邪傳入藏痰熱在裏不散致病健視煩躁面赤發班狂言妄語如見鬼神下痢如血如此危證病傳在裏不當汗又加之遍身自汗口如魚口開張者死能過七日乃過經陽熱退方有可救之理

陰毒歌

陰毒傷寒身體重背強眼痛不堪任小腹急痛口青黑毒氣衝心轉不禁四肢厥冷惟思吐不利咽喉脉細沉若能

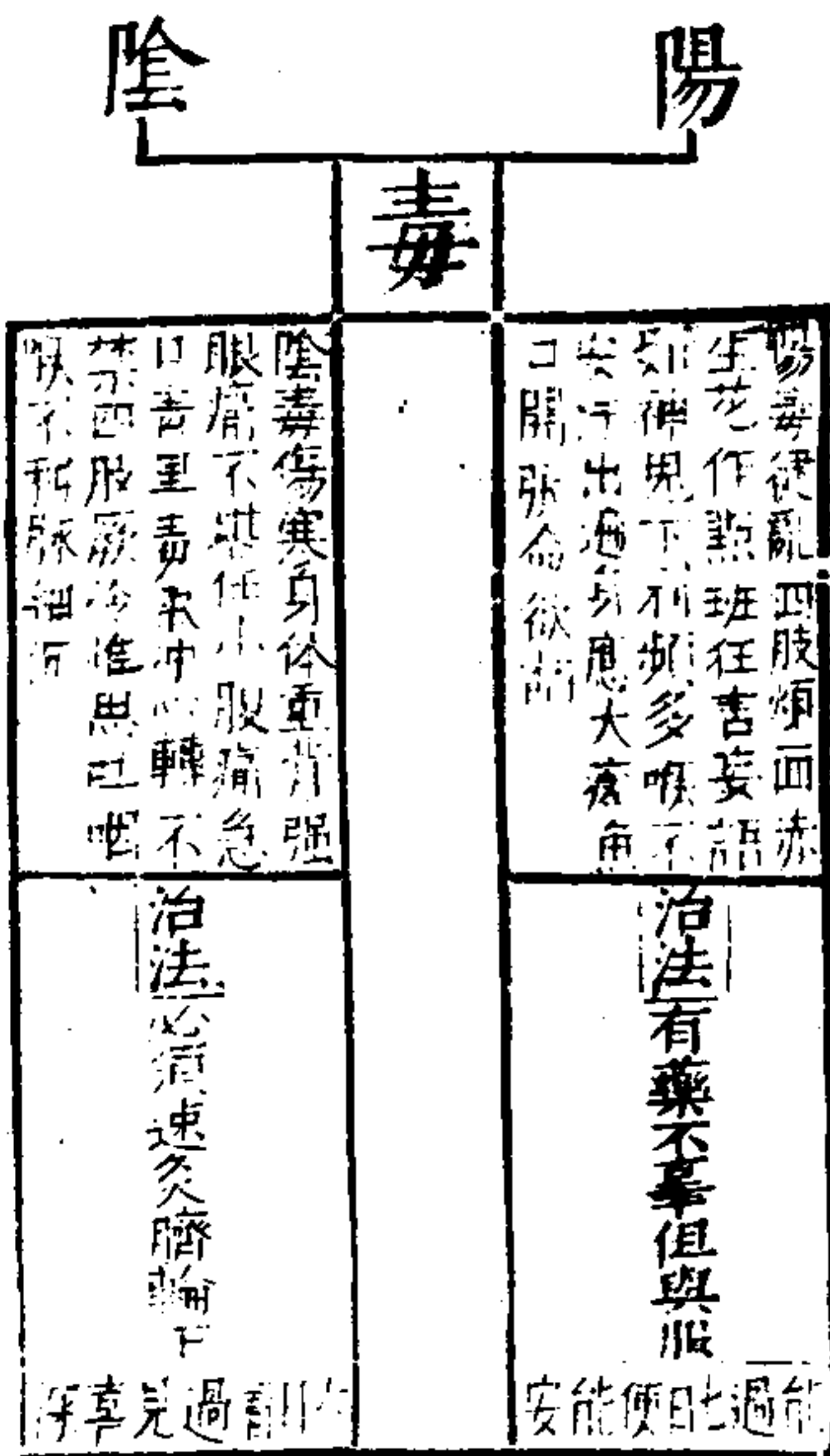

世

練灸脈輪十六日看過見喜深謂輪下丹田穴也速灸丹
陰陽生
方者可喜

三才圖會 身軀五卷

卅四

女人背看之圖

冬		秋		夏		春	
下	在	氣	天	上	在	氣	天
下	在	亦	人	上	在	亦	人
女	為	時	其	男	為	時	其
弱	寸	盛	尺	弱	尺	盛	寸
		脈	同			脈	同
		復	得			得	男
脈	男	病	在	脈	女	病	在
		外				內	
			是				是
			為				為
			太過				不足

三才圖會 身軀五卷
 女人反此背看之尺脈第三同斷病
夏與秋不同春夏天氣在上人氣亦在上其時為男其
 脈寸盛而尺弱秋冬天氣在下人氣亦在下其時為女其
 脈寸弱而尺盛女人反此因其時而有其脈也春夏之
 脈寸盛尺弱而為之乎看秋冬之脈寸弱尺盛而為之
 故曰背看之尺部之脈寸關排之居于第三而或春夏
 同秋冬是男得寸脈寸弱而陰盛則動之以病在外
 宜用字其之藥助陽而補陰秋冬脈同素真是女得寸
 乃陽太過而陰不足則動之以病在外宜用藥若之藥助
 陰而抑陽大法春夏宜汗秋冬宜下素問熱論云三三已
 前當汗三日已後當下春夏與秋冬四時同

診婦有人妊之圖

婦	人
太陽浮大男	血王應有體
帶縱兩箇男	尺微關滑尺帶數
左脈為男	流利往來并雀啄
逆主二男	小兒之脈已見形
	數日懷胎猶未覺
	太陰沉細女
	帶橫一雙女
	疾為女
	順主三女
汗出不食吐逆時	小兒日足胎成聚
滑疾不散胎三月	身熱脈亂無所苦
	但疾不散五月毋

弦緊 牢 強 滑 沉 細 微 而 歸 泉 路

診婦人有妊歌

肝為血兮肺為氣血為營兮氣為衛陰陽配偶不參差兩

臟通和皆類例肝藏血肺主氣血屬陰為營而行脈中氣

亦降陰陽無一毫之參差三陽者有兩臟之通和而通其例焉

血衰氣旺定無妊血旺氣衰應有素問曰金木者生殺

尺微關滑尺帶數流利往來并雀啄小兒之脈已見形數

月懷猶未覺女人出脈一見乃血氣未結

左疾為男右為女流利相通速來去兩手關脈大相應已

三才圖會 身體五卷

廿六

形亦在通前語左手帶縱兩箇男右手帶橫一雙女左手

脈逆生三男右手脈順還三女寸關尺部皆相應一男一

女分形證有時子死母身存或即母亡存子命往來三部

通流利滑數相參皆替替陽實陰虛脈得明遍滿胃堂皆

逆氣左手太陽浮大男右手太陰沉細女諸陽為男諸陰

女指下分明長記取三部沉正等無疑尺內不止真妊婦

三部沉正等者三部之中

重按皆不絕而正等也

母乘子兮縱氣露妻乘夫兮橫氣助子乘母兮逆氣參夫

乘妻兮順氣護此叔和自解上文

小兒日足胎成聚身熱脈亂無所苦汗出不食吐逆時精

神結備其中住池氏曰婦人初繫胞乃天一生水二月受

惡阻三月受木之氣精神結備在其中住氣和以榮

其子子氣以潤其母而二氣榮相其子安住

滑疾不散胎三月但疾不散五月毋滑疾不散而形始成

成也小兒在母腹中三月始成形

弦緊牢強滑者安沉細而微歸泉路通津子曰前有太陰

安之脈及此又以沉細而微為死脈似平相反蓋叔和以

妊婦之脈按牢緊滑為平脈其三部之脈或俱沉細而微

三才圖會

雲間允明父王思義續集

身體六卷

發背瘡圖

發腦瘡圖

發髮瘡圖

發髭瘡圖

紫疥瘡圖

火赤瘡圖

紅絲瘡圖

魚脊瘡圖

骨疽瘡圖

冷疔瘡圖

血疔瘡圖

風疔瘡圖

三才圖會

身體六卷

十一

二百四十七

鴉哨瘡圖

疔腫瘡圖

青疔瘡圖

赤疔瘡圖

白疔瘡圖

黑疔瘡圖

黃疔瘡圖

冷疔瘡圖

陰蝕瘡圖

漏睛瘡圖

癩瘡圖

癩癧瘡圖

口疔瘡圖

骨槽風圖

便毒瘡圖

喉閉瘡圖

鎖喉瘡圖

發乳瘡圖

火殖瘡圖

纏腸瘡圖

牙疔瘡圖

水流麻根瘡圖

赤癩瘡圖

赤癬瘡圖

三才圖會

身體六卷

二

三十四

發背瘡圖



三才圖會

身體卷六

三

夫發背者風熱邪毒灌於肋骨之間發在經絡之內憂苦
滯樂營衛俱虛有痰真氣衰殘毒茲攻發治法前當歸連
翹散下解毒丸疏通然後服乳香黃耆散托其背瘡口上
蟾酥丸量瘡大小四邊腫處貼乳香拔毒散如瘡潰上追
毒烏金散去其惡肉桃花散收斂

發腦瘡圖



三才圖會

身體卷六

四

夫發腦者伏陽結滯邪毒上壅或生玉枕之端或在風池
形如硬癩漸次潰爛遍生痛如刀刺赤腫無膿凡發腦與
發背同法治之

發 鬚 瘡 圖



三才圖會 身體六卷 五
夫發鬚者風邪積於手陽明經客於會合之前灌在關後形如米粒漸次赤腫遍身熱瘡尖有膿血沉困頭眩生吐逆治法先服當歸連翹散下解毒丸先疏利後服消風散去其風熱瘡口上用追毒散貼之

發 鬚 瘡 圖



三才圖會 身體六卷 六
夫發鬚者脾胃虛熱心肺邪風上攻禾膠之端多在承漿之側形如羊刺四邊腫硬痛難禁黃水流時麻痺增寒生吐逆治法先服當歸連翹散瘡口微擦破上貼針頭散神應膏如腫熱大調乳香拔毒散貼之疼者用乳香黃耆散

紫 疥 瘡 圖



三才圖會

身體六卷

七

六十五

夫紫疥者腹中毒氣經絡相傳發於定脉之關瘡生形如紫疥或疼或痒遍生不拘何處頂黑陷心傳至腹中嘔逆治紫疥法與疔相同

火 赤 瘡 圖



三才圖會

身體六卷

八

六十六

夫火赤瘡者氣血虛殘邪毒攻發初生赤色瘡漿走徹以膿胞黃水流時沾破皮膚如火燎治法先煎消毒散去渣冷用鷄毛掃在瘡上後服當歸連翹散或服乳香黃耆散亦可

紅絲瘡圖

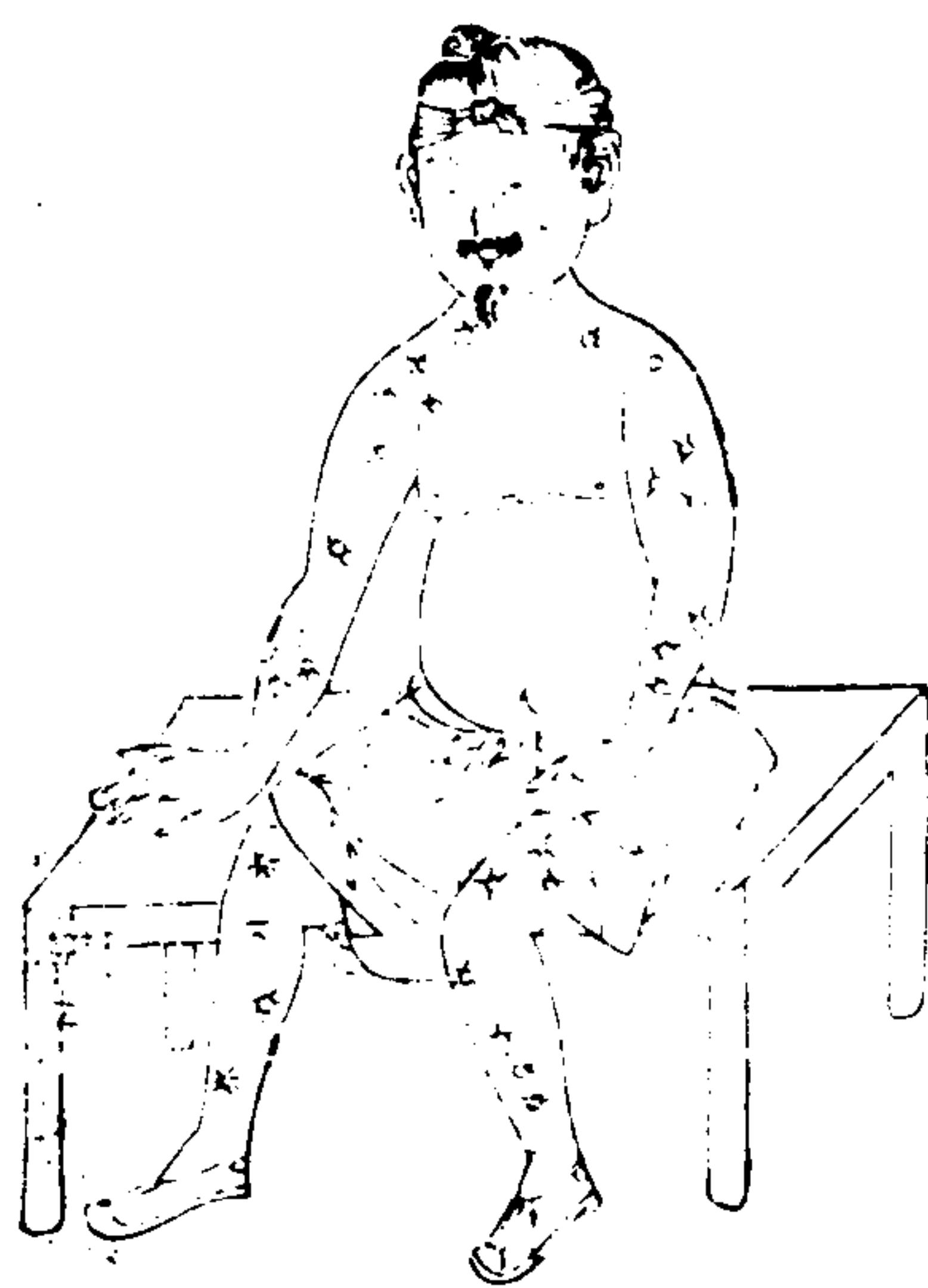

三才圖會 身體六卷 九 七七
夫紅絲者心腸積毒氣血相凝灌於經絡之間發在肌膚之上紅絲貫穿或疼或痒血箭行時暈到心間人必死治法先用針當暈刺之及瘡首微刺破出血上貼針頭散用當歸連翹散下一解毒丸疎其風熱調和榮衛

魚脊瘡圖



三才圖會 身體六卷 十 十一
夫魚脊者臟中精冷虛熱得傳經絡肋背之內發動不知何處初如疽癰破時黃水流生白骨似魚脊治法先服當歸連翹散乳香黃耆散瘡上貼針頭散追毒烏金散量瘡用藥

骨疽瘡圖



三才圖會

身體六卷

十一

九十一

夫骨疽者血凝氣滯徹骨酸疼風毒邪熱侵入榮衛痒悶自然腫痛難禁日久成膿宜用針破治法温經活血如不愈者酒服黃耆丸乳香黃耆散如成膿用針刺破燃入蟾酥丸追毒散潰時量瘡用藥

冷痺瘡圖



三才圖會

身體六卷

十一

九十一

夫冷痺者臟腑虛寒勝理毒惡損傷榮衛外邊腫破時膿水泡如痺日久將深入髓損傷人必死治法當服消風散解毒之藥此四症相類治法各別

血 疔 瘡 圖



三才圖會

身體六卷

十三

七

夫血疔者臟中虛弱邪氣相侵發於肌膚形似紫疥破時
出血遍身行處成瘡血暈損傷皮肉一般相似治法先服
當歸連翹散祛風久且和血瘡上搽乳香輕粉散

風 疔 瘡 圖



三才圖會

身體六卷

十四

七

夫風疔者經連脾胃絡足陽明客於谷道之端注於承山
之側初生癩疥破時黃小浸成瘡風濕相傳毒惡所攻生
遍體治法先服黃耆丸搽如聖膏

鵝 胎 瘡 圖



三才圖會

身體六卷

十五

八

夫鵝胎者胎中受症血氣虛邪膝理相侵發於皮膚之上
初生如錢窠後爛似鵝胎日久將深臟腑損傷無可治之
術此症小兒先服解毒丸如麻大用鵝胎散麝香輕粉散
搽之

疔 腫 瘡 圖



三才圖會

身體六卷

十六

九十五

夫疔腫者血凝氣滯風熱相搏發於經絡之間注在毛竅
之內如粟粒或痛或痒遍身麻木頭眩寒熱時生吐逆神
昏恍惚治法先服當歸連翹散下解毒丸疎其內後酒服
乳香黃耆散去其毒肉桃花散收斂之

青疔瘡圖

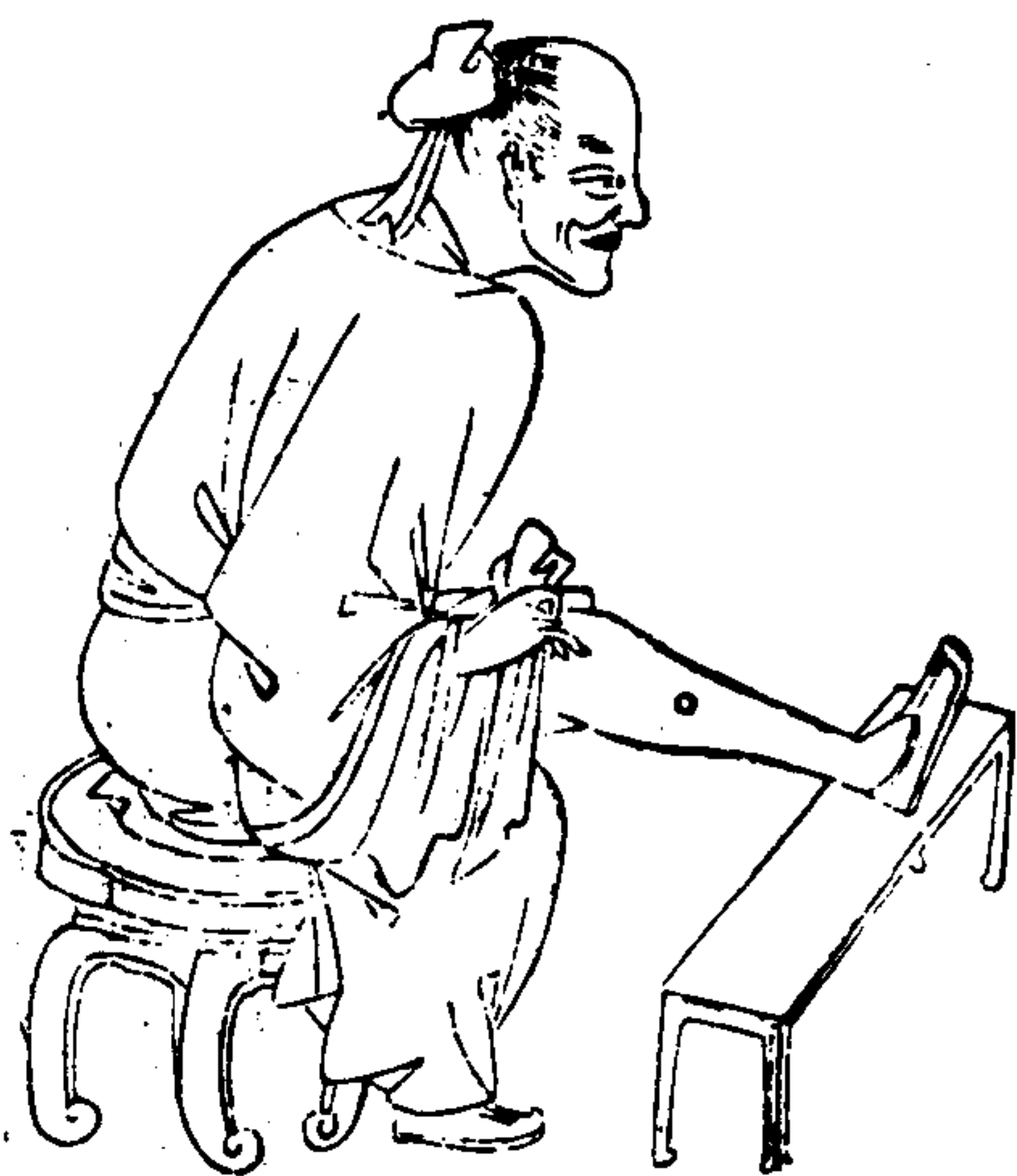

三才圖會 身體六卷 十七 卒三
夫青疔者肝臟毒氣膽腑邪風灌於經絡之間發於肋骨之內離火盛舌強語澁神昏坎水虛寒熱煩燥治法同前瘡服藥貼之

赤疔瘡圖

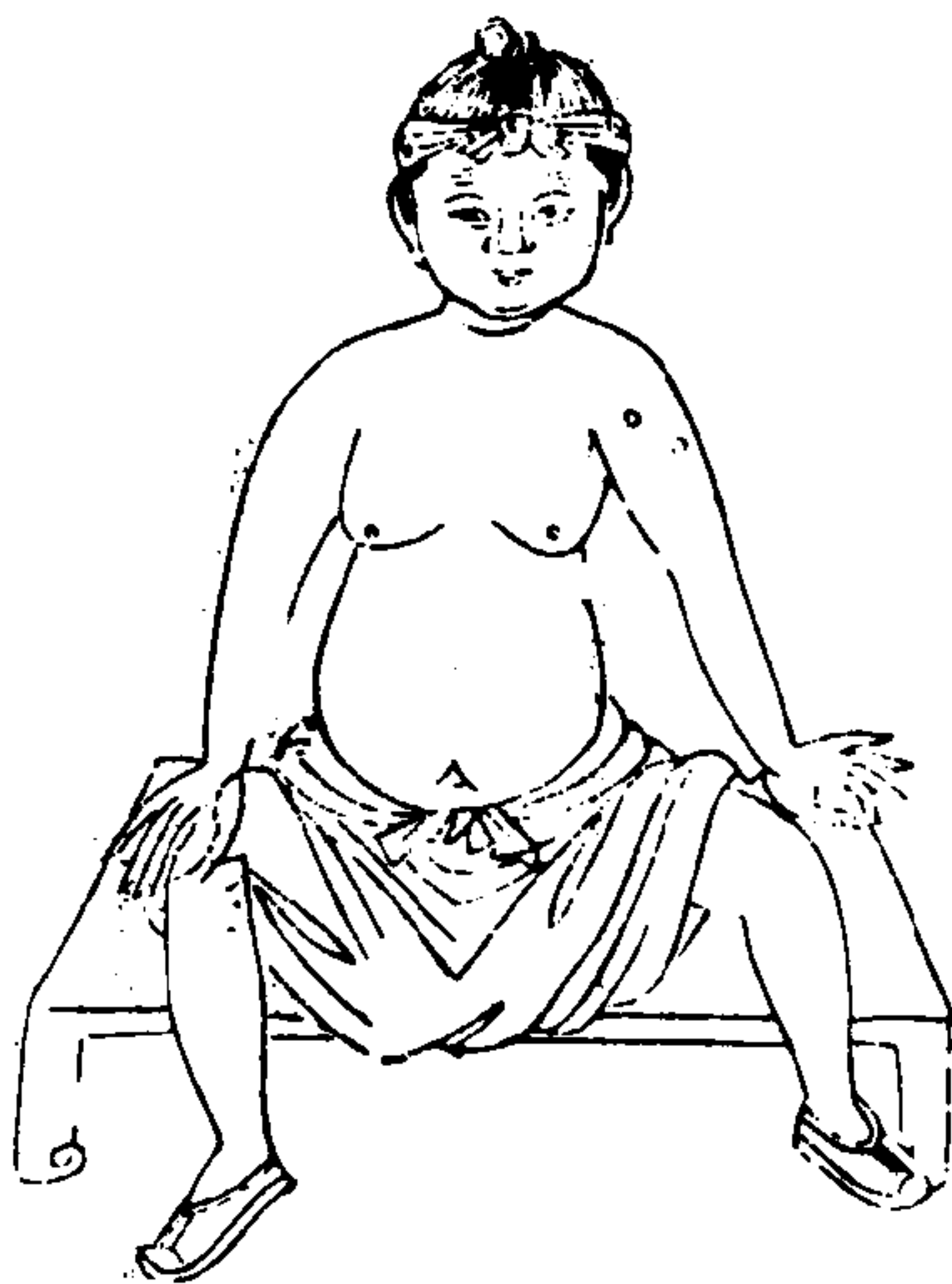

三才圖會 身體六卷 十六 三
夫赤疔者心火邪熱必發驚狂先既通其內後治其外

白疔瘡圖



三才圖會

身體六卷

九

十九

白疔者大腸虛熱肺腑邪風外乘皮肉之間發於毛竅之內初生白色燎漿走微膿泡咳唾稠粘鼻口乾咽喉燥熱凡此症屬肺腑受病先服乳香黃耆散外用針頭散或蟾酥丸疼用追毒烏金散

黑疔瘡圖



三才圖會

身體六卷

十

廿六

夫黑疔者膀胱虛熱腎臟邪風外攻兩耳之端發在毛竅之內初生黑色麻木硬似石磚恍惚心驚沉困神昏貪睡治法亦與前瘡同服當歸連翹散外貼透骨膏

黃疔瘡圖



三才圖會 身體六卷 三十一
夫黃疔者脾中受熱胃氣邪風起於唇齒之端發在人中之側初生黃色四邊麻木如痺手足難擡煩燥心驚嘔逆治法與前症同以透骨膏貼之

冷疔瘡圖



三才圖會 身體六卷 三十二
夫冷疔者膏梁之變風濕餘毒太陰久冷攻放膝下初生如米漸成潰爛色如煤敗血來浸骨肉損壞成大患經年骨節疼累歲不生肌治法先服黃耆丸乳香黃耆散瘡口上用鐵粉散追毒丸去惡肉用桃花散收斂之如疼煎洗毒散洗之

陰蝕瘡圖



三才圖會 身體卷六

廿三 五十四

夫陰蝕者臟中虛怯腎氣衰殘風邪入腑毒惡損傷榮衛
或時痛痒漸成窠作疔膿水沉須用神方速効

漏睛瘡圖



三才圖會 身體卷六

廿四

夫漏睛者肝臟毒氣小腸邪風外攻腎端灌於瞳人初生
痒疼漸成膿水色如疔日久睛昏氣敗肝絕無方救之治
法先服黃耆消風黃連地骨皮煎湯洗貼追毒散收飲

膳瘡圖



三才圖會 身體六卷

十五

五五

夫膳瘡者腎臟虛寒邪毒併攻三里之傍陰交之側下焦
久損漸次潰爛難癒風濕相合骨肉損傷治法先用洗毒
散洗淨瘡口搽麝香輕粉散神應膏貼之服當歸黃耆丸

療瘡圖



三才圖會 身體六卷

廿六

九七

夫療瘡者風膿實血四証相侵風療者熱盛餘毒膿療者
虛寒在肺實療者脾胃虛熱感邪風血療者血氣攻心多
赤色風膿實血五臟各分別治法四症皆同如瘡不破當
開破上用如聖餅子神應膏貼之又服瘡藥

耳 疳 瘡 圖



三才圖會 身體卷六 廿七
夫耳疳者風邪入腦腎臟虛寒上攻兩耳之中浸漬肌膚
之上連年不効作成膿水撲人腥與肺相通腐爛蝕肌生
穢氣治法用麝香輕粉吹入耳內

骨 槽 風 圖



三才圖會 身體卷六 廿八
夫骨槽風者太陽受症結於大腸之間邪毒交侵灌於經
絡之內牙根作痛聚成敗血似刀刺風熱相凝堵塞咽喉
連腮腫凡治風腫牙疼骨槽風服乳香草撥散及宣歸連
翹散

便癰瘡圖



三才圖會 身體卷六

廿九

九

夫便癰者膀胱虛熱腎臟邪風壅結氣海之間發在丹田之側離火盛伏鬱氣結於膏肓坎水虛殘邪熱攻乎肌體治法先服當歸連翹散或通聖散腫處用乳香拔毒散貼如不散發膿者針破膿出膏藥貼之

喉閉瘡圖



三才圖會

身體卷六

卅

七十三

夫喉閉者風熱血氣相凝發舌本之間注於重樓之上全身不遂榮衛有傷百脉相通一萬三千五百數治法先服涼藥洗心疏利上隔次用吹喉散治之

三才圖會 身體卷六 三

鎖喉瘡圖



三才圖會

身體卷六

三

九

夫鎖喉者心經毒氣小腸邪風發於聽會之端注於懸膺之側初生如瘰癧漸次腫破結癰毒氣相凝閉塞咽喉治法先服當歸連翹散瘡上貼乳香收毒散如成膿以針刺破上以蟾酥丸追毒散膏藥貼之

發乳瘡圖



三才圖會

身體卷六

三

五

夫發乳者內攻毒氣外感風邪灌於肌肉之間發在乳房之側漸成核聚不散結為癰疽榮衛相凝臟腑損傷生此腫痛治法先服當歸連翹散次服黃耆散瘡口上貼追毒散神應膏

火 殞 瘡 圖

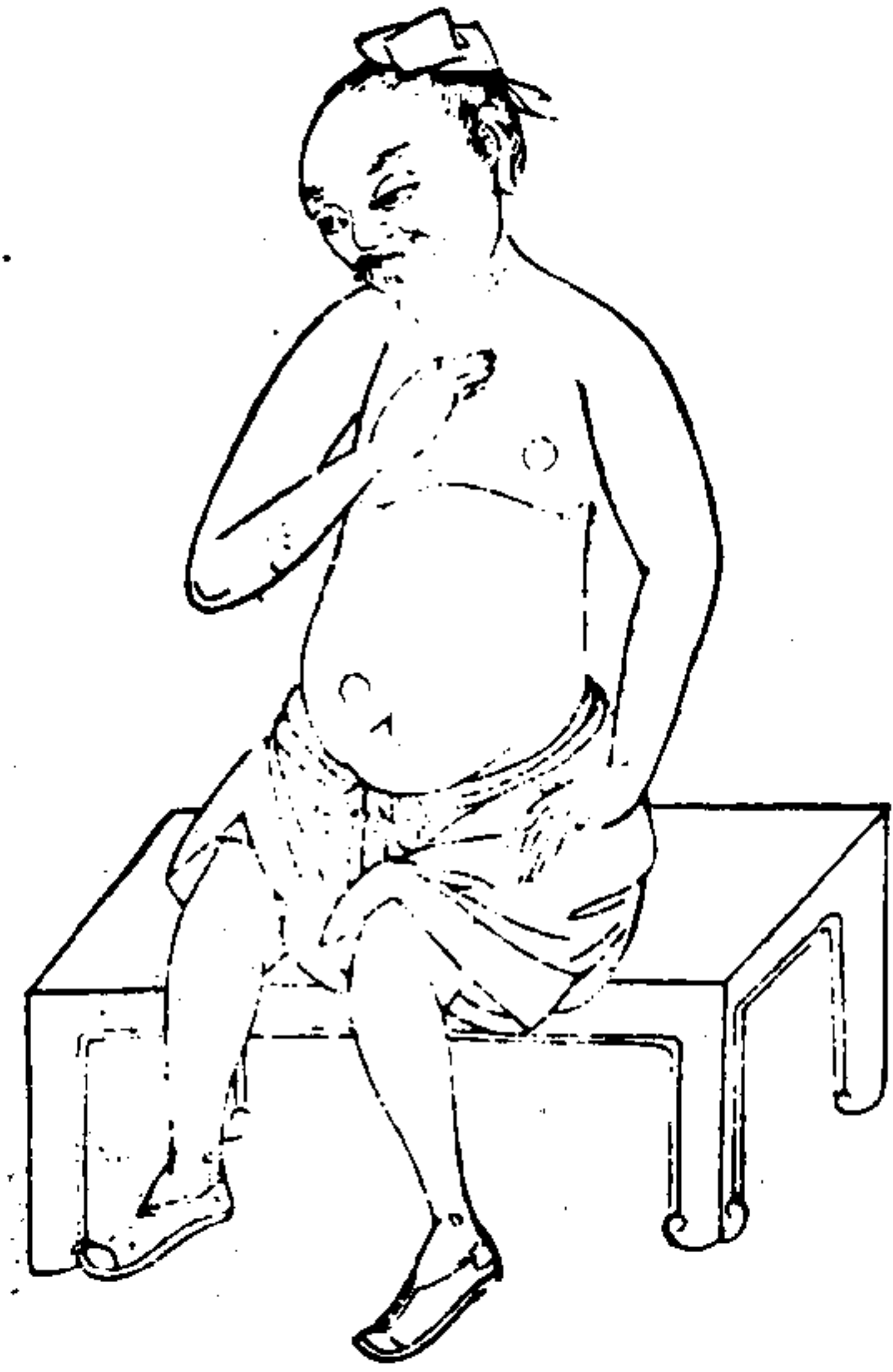

三才圖會

身體六卷

卅三

夫火殞者心經毒熱大感邪風發於血脉之間注在肌膚之上初生赤色漸成腫破串皮紅火氣相連陽盛陰衰生此症治法先服當歸連翹散又煎消毒散洗之

經 腸 瘡 圖



三才圖會

身體六卷

卅四

夫經腸者腸內血凝氣滯迴迴運度不能相逆聚結成癰因生腫毒治法先服當歸連翹散下解毒丸次服乳香黃耆散如不散者膿成日透方用針深刺膿出瘡口方用膏藥貼之如無顯跡內有成膿者但服乳香黃耆散自然膿出於大小便也

牙疳疔圖



夫牙疳者脾中邪熱胃氣餘毒上攻唇齒之端注在牙根之側或時腫痛化為腐成疔蝕敗血來侵潰爛牙槽生穢氣治法先服當歸連翹散疔蝕處貼青金膏

三才圖會

身體六卷

卅五

七十五

水瀉麻根瘡圖



夫水流麻根者膀胱陰怯心火餘毒發在血脉之間病生不拘何處肉爛皮傷腫痛治法先服當歸連翹散下解毒凡痛者乳香黃耆散瘡口上貼追毒散

三才圖會

身體六卷

卅六

七十五

赤癩瘡圖



三才圖會 身體六卷 廿七 六十九
夫赤癩者風邪毒氣滯浮行相犯經絡之間發在肌膚或因藥勢感風熱在其臟腑餘毒血脈貫串生赤腫治法先服解毒丸煎消毒散掃之

赤癬瘡圖



三才圖會 身體六卷 廿八 五十九
夫赤癬者心火熾熱腎水虛寒傳於皮肉之間發則肌膚燥痒抓成瘡疥生於遍體治法服升麻和氣飲搽藥如聖散

三才圖會

雲間允明父王思義續集

身體七卷 人相類

十二官分之圖

五星六曜五嶽四瀆圖

六府三才三停圖

九州八卦千支圖

四學堂八學堂之圖

五官之圖

男人面痣之圖

論痕紋

玉枕之圖

女人面痣之圖

十三部位總要圖

流年運氣部位圖

三才圖會 身體七卷

威猛之圖

厚重之圖

清秀之圖

古怪之圖

孤寒之圖

薄弱之圖

惡頑之圖

俗濁之圖

眉圖

眼圖

鼻圖

口圖

耳圖

手紋圖

足紋圖

十二官分之圖

相貌官者三停



五星六曜五嶽四瀆之圖

三才圖會 身體七卷



六府三才三停之圖



九州八卦千支之圖



三才圖會

身軀七卷

三

四學八堂之圖



五官之圖

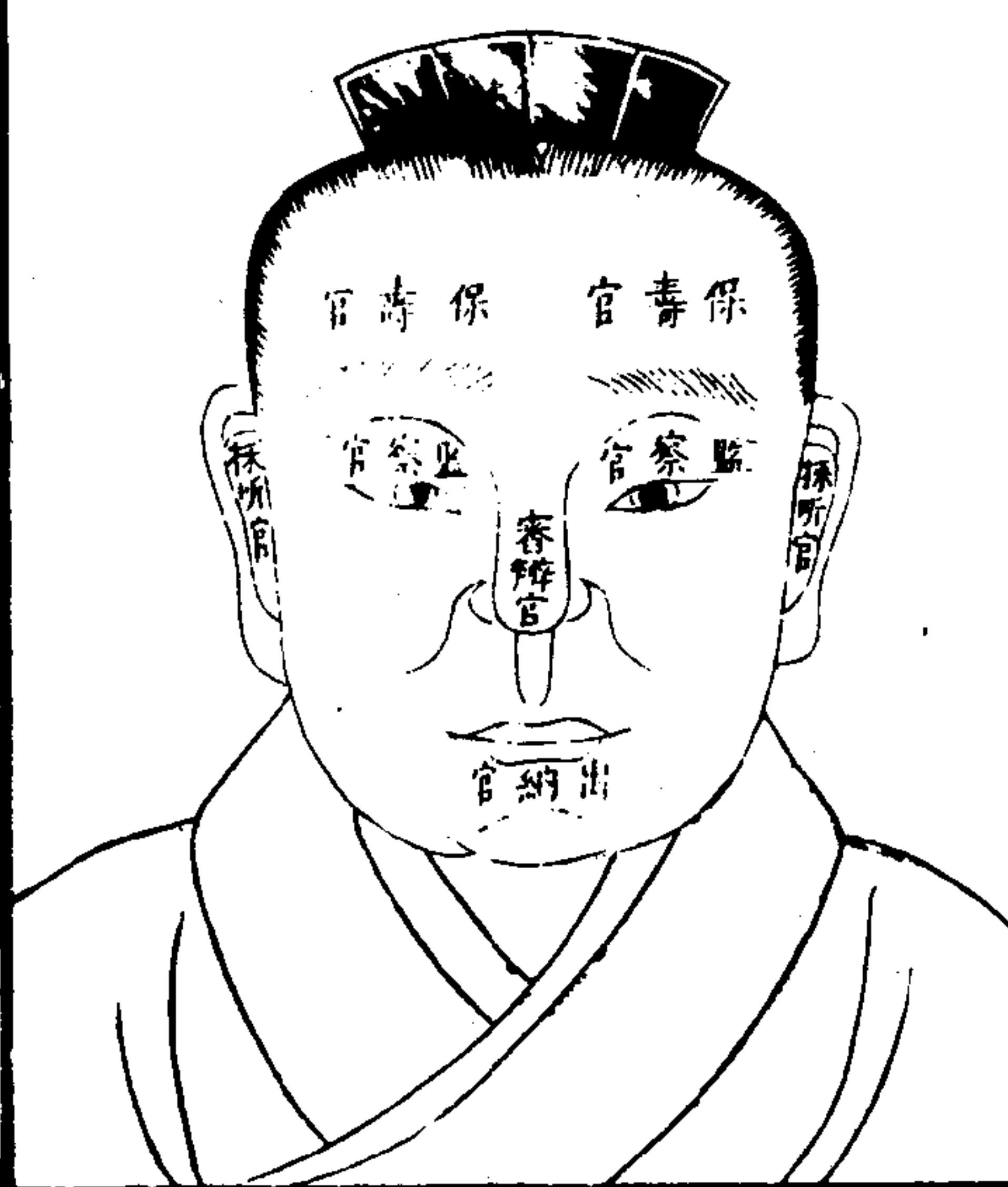

三才圖會

身軀七卷

四

又男面痣之圖

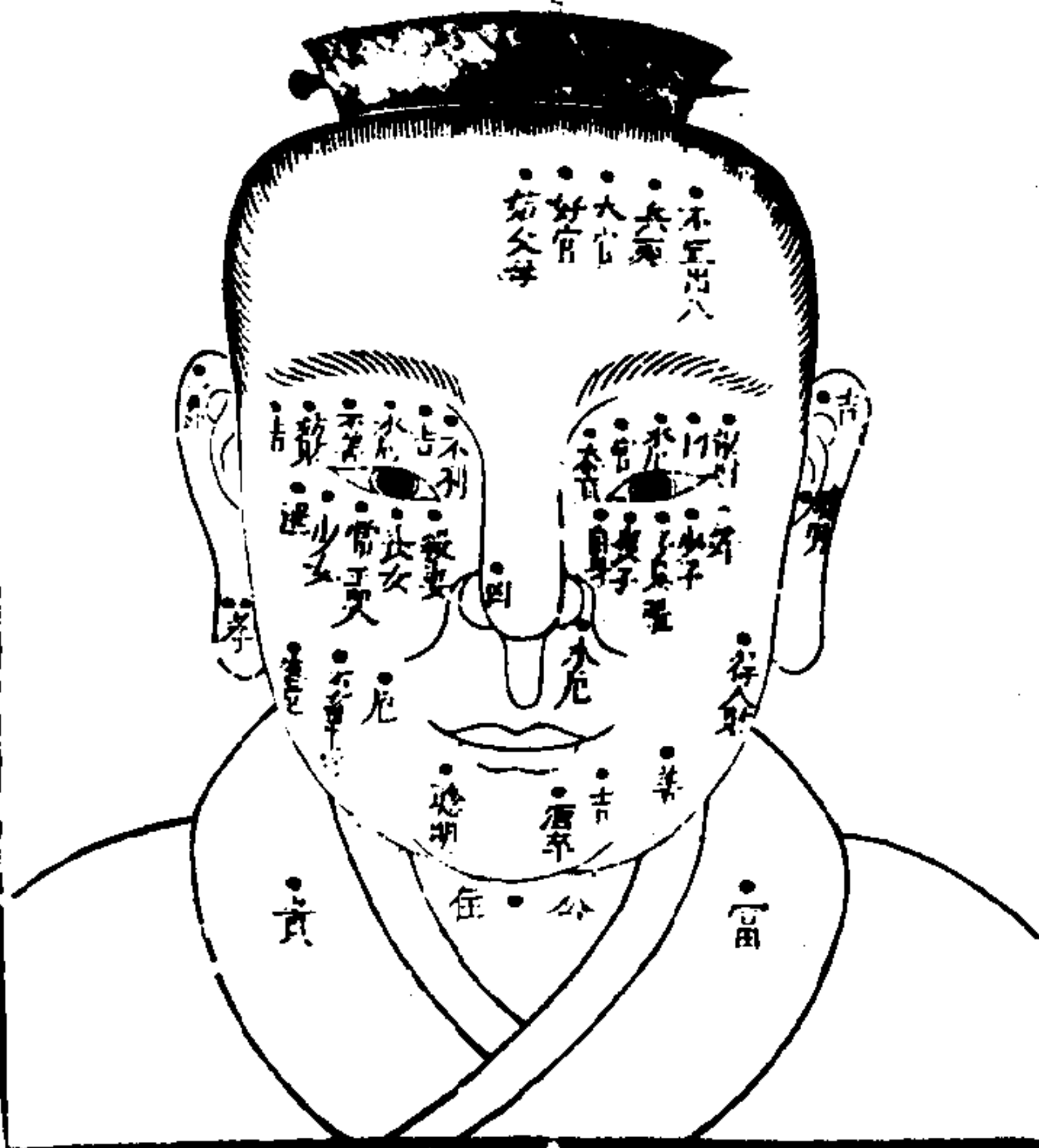

男面痣之圖



三才圖會

身體七卷

五

論痕紋



論痕紋



三才圖會

身體七卷

六

等嚴可畏謂

威之威主權統

也如蒙鷹搏

猛兔而百鳥自

驚如怒虎出

之林而百獸自

戰蓋神色嚴

圖肅而人所自

畏也

三才圖會

身體七卷

九



厚體貌敦重謂

之厚主福祿

重也其量如滄

海其器如萬

斛之舟引之

不來而搖之

圖不動也



清

秀

之

圖

清者精神翹

秀謂之清如

桂林一枝崑

山片玉洒然

高秀而塵不

染或清而不

厚則近乎薄

也

三才圖會

身體七卷

十



古者骨

氣若稜

謂之古

古而不

清則近

乎俗也

圖



孤者形骨孤
寒而項長肩
縮脚斜腦偏
其坐如搖其
行如攫又如
水邊獨鶴雨
中鷺鷥生成
孤獨也

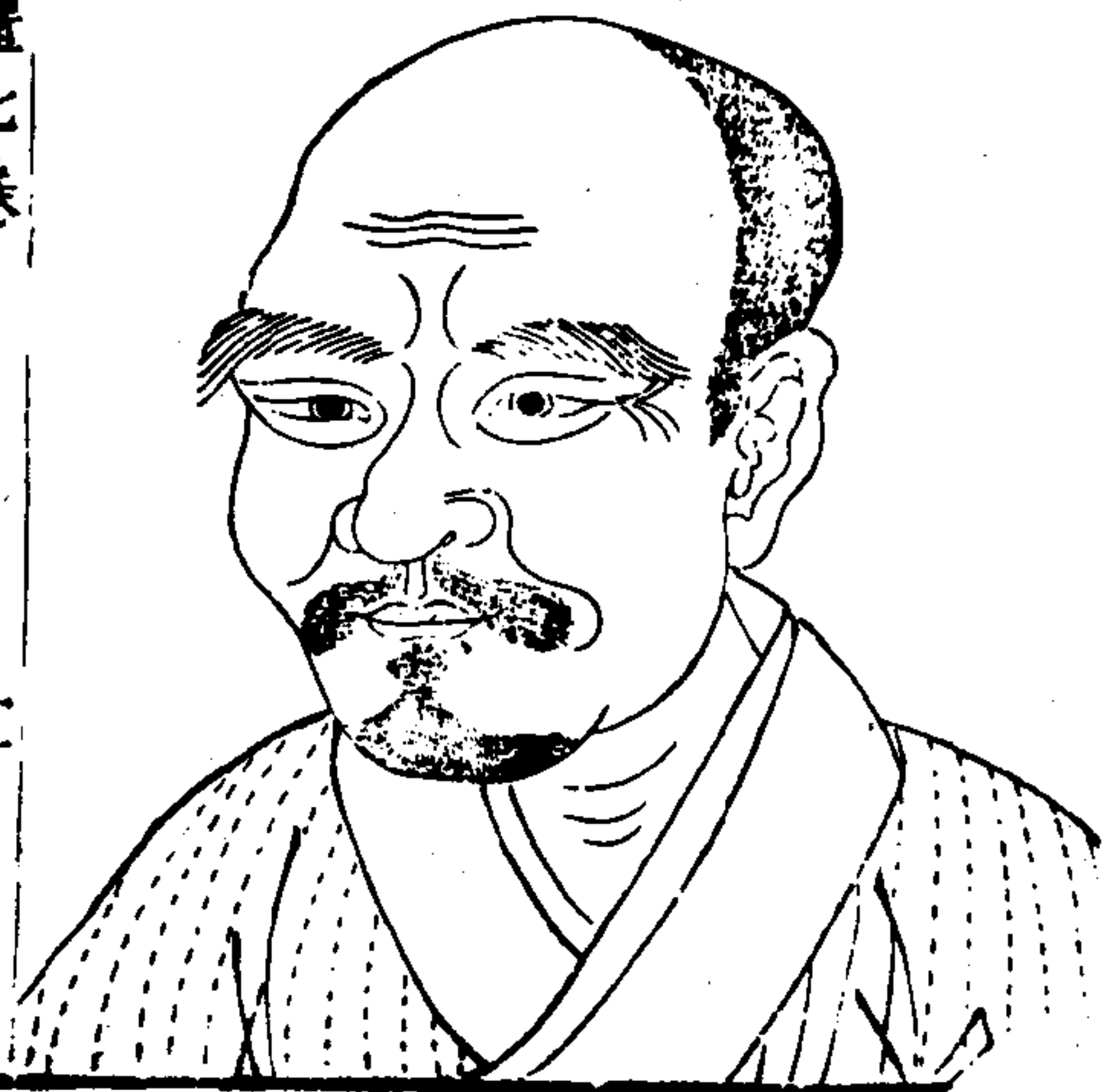

薄者體貌劣
弱形輕氣怯
色昏而暗神
露不藏如一
葉之舟而泛
重波之上見
之皆知其微
薄也主貧下



三才圖會 身體七卷

十一

惡者體貌凶
頑如蛇鼠之
形豺狼之聲
或性暴神驚
骨傷節破皆
主其凶暴不
足為美也











俗者形貌
昏濁如塵
中之物而
淺俗縱有
衣食亦多
逆也









三才圖會 身體七卷









十二



眉龍	眉漢羅	眉字八	眉刀尖	三才圖會 身體七卷 十一	眉簪掃	眉薄黃	眉散踈	眉鬼
								
父母清壽皆齊貴授幸超群天下奇 眉秀學學毫且稀鴈行六七拜丹輝	此眉相中大不歡妻遲子晚早艱難 晚年娶妾方一子正妻不產主孤單	頭踈尾散壓奸門到老數妻結不成 財帛一生足我用于息終須倚頭吟	眉粗惡煞心奸險見人一面假和情 執拘鼻雄性兇暴典刑不免喪其身		前清後踈眉散期兄翁無情心如欺 定有一二無後裔老年財帛不如之	眉短踈散目且長早年財帛有虛張 部位雖好發不久神昏氣濁喪他鄉	平生財帛多與廢不虧我用亦無餘 外和內淡如無有始末虛盈更不舒	眉粗壓眼心不善假施仁義暗毒奸 百般生活無沾染常思竊盜過平生

三才圖會 身體卷七

眉字一	眉螺旋	眉秀促短	眉清輕	三才圖會 身體七卷 十四	眉子獅	眉劍	眉葉柳	
								
少年發達登科早夫婦齊眉到白頭 毫清首尾皆如蓋富貴堪誇壽且高	旋螺之眉世間稀威權得此正相宜平 常之人皆不利英雄武職應天機	秀短之眉壽且高聯芳雙桂俊英家 平生不違雞黍約忠孝仁蕪子亦高	眉秀學長尾帶踈飛翔騰踏拜皇都 榮華兄弟情皆順交結相知亦似初		眉清尾散散中清早歲功名財帛平 中歲末年名利遂收成頭擺耀門庭	眉毫粗濁喜高眼此相須當發達遲 三運得配獅形像富貴榮華老更輝	眉若山林秀且長威權智識輔君王 縱貧不日成清貴孫子行行後且康	眉粗帶濁濁中清骨肉情踈生子遲 友交忠信貴人盼定須發達顯揚名





六〇五







眉加交	眉斷間	眉秀清	眉促短大	三才圖會 身體七卷 十五	眉帚掃小	眉虎	眉月新	眉蚕卧
								
破家累及兄和弟父在西兮册在東 最嫌此眉主大凶中年末景陷牢中	帛進退多與廢後損爹兮先損娘 若黃若淡有勾絞兄翁無緣有必傷財	聰明早歲登科第弟恭兄友姓名香 秀變長順過天倉蓋目入髮更清長	短秀毫清尾畧黃眉頭豎立慕為良 賢財來往難居積子俊妻和雁侶強		若濃若大毫不粗齊拂天倉尾不枯 兄弟背情分南北骨肉刑傷不可無	此眉雖粗且有威平生膽志有施為 不富終能成大貴遐齡鶴笑鴈行虧	棠棣怡怡皆富貴他年及第拜朝堂 眉清目秀最為良又喜眉尾拂天倉	眉彎帶秀心中巧宛轉机關甚可人 早歲鰲頭宜可占雁行猶恐弟相親







眼虎	眼獅	眼鵲	眼象	三才圖會 身體七卷 十六	眼龜	眼猴	眼鳳	眼龍
								
眼大睛黃淡金色瞳人或短有時員 性剛沉重而無慮富貴終年子有傷	眼大威嚴性畧狂相眉趁此又端莊 不貪不酷施仁政富貴榮華福壽康	少年發達尤平淡終末之時更吉昌 上有如紋秀且長平生信實有忠良	上下波紋秀氣多波長眼細亦仁和 及時富貴皆為妙退筭清平樂且歌		龜眼精圓藏秀氣數條上有細紋波 康寧福壽豐衣足攸遠綿綿及子孫	黑睛昂上波紋益益轉動机關亦有宜 此相若全真富貴好食果品坐頭低	鳳眼波長貴自成影光秀氣又神清 聰明智慧功名遂接萃超群壓衆英	黑明分白精神彩波長眼氣神藏 如此富貴非小可竟能應壽壽止皇

眼陽陰	目鳳	眼鳳瑞	眼鳳睡	三才圖會 身體七卷 十七	眼鳳鳴	眼鶯鶯	眼雀孔	眼牛
兩目雌雄睛大小精神光彩視人針心非口是無誠實富積奸謀詭不	睛如黑漆帶金黃上下波紋二樣長入相為官恭且蘊連枝同氣姓各香	日月分明兩角齊二波長秀笑微微流而不動神光色翰苑聲名達鳳池	平干瞻視不偏斜笑帶和容秀氣華天性容人而有量須知富貴足堪誇		上層波起亦分明視耳睜睜不露神敢取中年而遇貴榮宗耀祖改門庭	眼秀睛紅潤有紗眼員畧露帶桃花夫妻情順又且美若還富貴恐淫些	眼有波明睛黑光青多白少惡克強素煎清潔嫌乍煖始末興隆姓字揚	眼大睛員視見風見之遠近不分明興財巨萬無差跌壽笑綿長福祿終



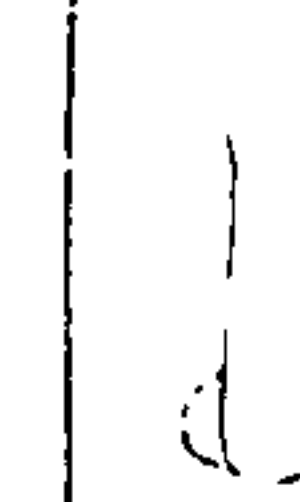

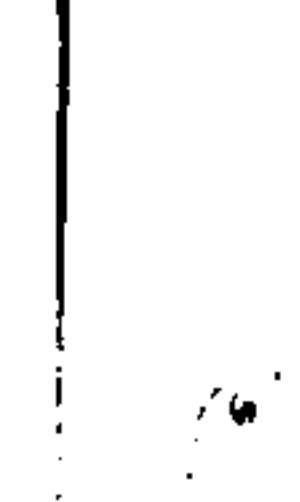
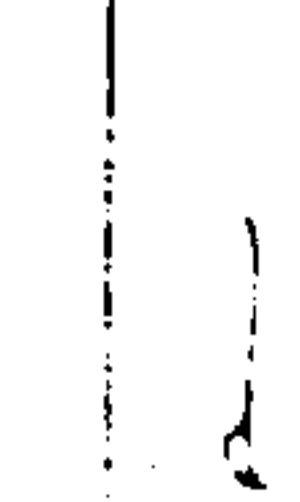

眼馬	眼魚	眼羊	眼鶴	三才圖會 身體七卷 十八	眼醉	眼花桃	眼鶯	眼形鶴
面瘦皮細真可嘆刑妻冠子又奔忙皮寬三角睛睜露終日無愁濕淚堂	情露神昏若水光定睛遠近視汪洋如逢此眼皆亡早百日須驚嘆天殤	黑淡微黃神不清瞳人紗樣却昏睛祖財縱有無緣享晚歲中年又且貧	昂昂志氣冲牛斗富貴須當達上卿眼秀精神黑白清藏神不露顯功名		紅黃混雜却流光如醉如痴心味昂女犯貪淫男必天僧人道士亦淫荒	男女桃花眼不宜逢人微笑水光迷眼皮濕淚燕斜視自足歡娛樂且嬉	數波紋秀射天倉視物分明神更長白少黑多心且善綿綿福祿老安祥	上層波秀到奸門黑白分明清秀瞳正視無偏人可愛高明廣大貴而崇

眼猿	眼鸞	眼犀伏	暴兇目狼	三才圖會 身體七卷 十九	眼鸞	眼鴿	眼蛇	眼猪
								
猿目微黃穴上開仰看心巧有疑猜 名虛多子俱靈性終作伶人且不才	眼黃身潔不占塵行搖動縮本天真 眉縮身長脚瘦細縱然巨富也教貧	此目信聰台鼎位定教富貴壽如松 頭員眼大兩眉濃耳內毫長體厚豐	狼目睛黃視若顛為人貪鄙自茫然 惶惶多錯精神亂空爆狂圖度百年		準頭圓大眼微長步急言辭媚且良 身貴近君終大用何愁不似雪衣娘	鴿眼睛黃小垵圓搖頭擺膝坐還偏 不拘男女多淫亂少實多虛心湛然	堪嘆人心毒似蛇睛紅員露帶紅紗 大奸大詐如狼虎此眼之人子打爺	白昏睛露黑无滕波厚皮寬性具口 富貴也遭刑憲催縱婦十惡法難容

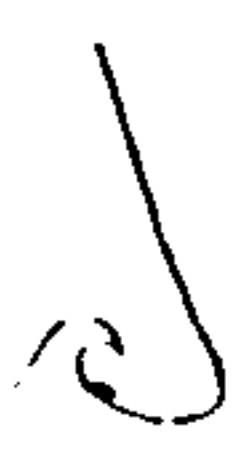

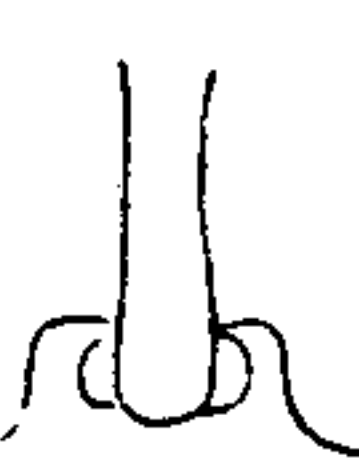
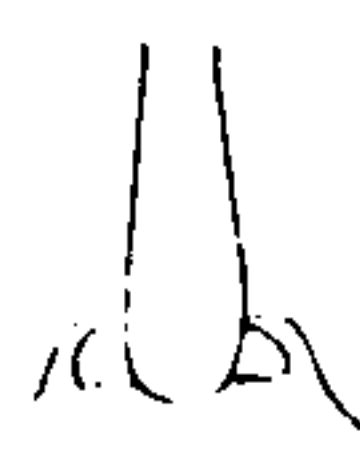





目鹿	目熊	目蝦	目螭	三才圖會 身體七卷 二十	目燕	眼鴿	目猫
							
鹿目青黑兩波長行步如飛性且剛 義隱山林沉映處自然福祿異尋常	熊目睛員又匪俗徒然力勇逞兇愚 坐伸不久喘息急教以還能滅也無	蝦目操心貌卓然英風挺挺自當前 迥運火歲水得志晚末雖榮壽不延	螭目睛露又頑愚生平賦性善江湖 有兒不得供親養休問斑衣有與無		口小唇紅更擺頭眼深黑白朗明收 語多準促而有信机巧徒勞衣食週	眼赤黃方面帶紅搖頭征步貌非隆 小身小耳常看地一生終不足珍豐	猫目睛黃面客員溫純稟性好飽 鮮有才有力量任便常得高人一世怜







鼻筒截	鼻牛	鼻犀伏	鼻懸懸	三才圖會 身體七卷 廿一	鼻獅	鼻羊胡	鼻虎	鼻龍
								
功名富貴截筒佳準頭齊直不偏斜 山根畧軟年壽滿中年富貴大成家	牛鼻豐齊根且大蘭莖廷尉又分明 年壽不高且不軟富積金資家道成	伏犀鼻插天庭中山根直上印堂隆肉 不多骨不露神清位立至三公	鼻如懸懸準頭齊山根不斷無偏欹 蘭莖廷尉模糊小富貴榮華庶幾期		君今獅形真富貴不然財帛有虛盈 山根年壽畧低平準上豈大稱蘭廷	胡羊鼻大準頭豐蘭莖廷尉亦相同 山根年壽無青露大貴當時富石崇	虎鼻鼻融不露孔蘭莖廷尉亦須無 不偏不曲山根大富貴名名褒世罕夫	龍鼻豐隆準上齊山根直從若伏犀 鼻梁方正無偏曲位至居尊九門時

鼻鋒劍	鼻三彎	鼻魚鯽	鼻狗	三才圖會 身體七卷 廿一	鼻嘴鷹	鼻猴	鼻囊盛	鼻蒜
								
鼻梁露脊如刀背準頭無肉竈門閉 兄弟無情子姓盡勞勞碌碌主孤單	鼻有三彎為女吟鼻有三曲為伏吟 反吟相見是絕滅伏吟相見淚淋漓	壽年高起如魚背山根細小準頭垂 骨肉無親睛露日一生衣食主伶仃	狗鼻年壽起骨峰準頭蘭尉孔邊空 此鼻之人主有義性嫵竊取濟時窮		鼻梁露脊準頭尖又如鷹嘴鎖唇邊 蘭莖廷尉俱短縮啄人心髓惡奸偏	山根年壽平且大蘭莖廷尉要分明 準頭豐紅不露孔雖然富貴恐奸情	鼻如盛囊蘭廷小兩邊尉竈亦具齊 始末皆財俱大盛功名必定掛朱衣	山根年壽俱平小蘭莖廷尉準頭豐 弟兄情欠心無毒晚景中年家必隆

鼻猿	鼻鹿	鼻猩	鼻犛	三才圖會 身體七卷 廿三	貧窳露	鼻脊露	鼻峯孤	鼻凹偏
								
鼻竅小而口頗尖狹狂輕燥不尊嚴性靈嗔怒多憂慮花果常時手好拈	鹿鼻尊齊準更圓情寬步急義仁全驚疑坐起渾無定福祿增添得自然	猩猩之相鼻梁高眉眼相扶粗髮毛面潤唇掀身廣厚寬懷德重貴英豪	鼻小準尖庭窳露金甲二櫃肉綳纏徒勞遺陸難居守四復三番迤且穩		孔大鼻高竅又長須知家下少衣根艱辛受苦多勞碌未喪他鄉實可傷	鼻瘦露脊山根小形容粗俗骨神昏土無萬物皆零落縱然平穩也孤貧	鼻大無肉窳門開兩顴低小鼻雀鬼此鼻縱大無財積若為僧道免言哉	年壽低歷山根小鼻而相生差不多準頭臺尉些須兒不夭不貧疾見磨

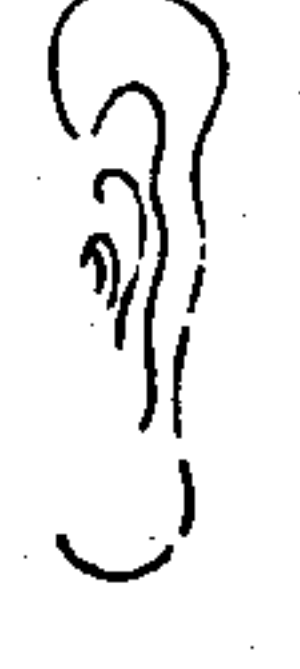
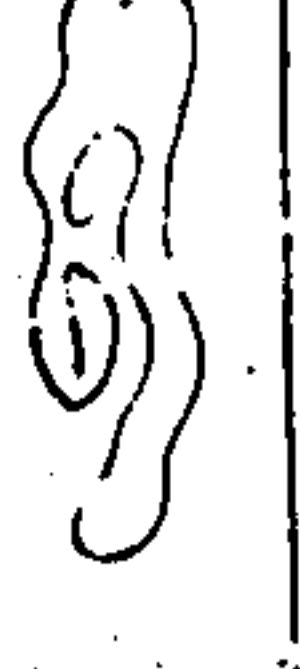
口羊	口虎	口龍	口牛	三才圖會 身體七卷 廿四	口弓彎	口月仰	口方	口字四
								
羊口無鬚長且尖兩唇又薄得人嫌口尖食物如狗樣賤且貧而鬼又遺	虎口濶大有收拾須知此口必容奉若然不貴且大富積玉堆金樂自然	龍口兩唇豐且齊光明口角更清奇駭呼喝散權通變玉帶圍腰世罕稀	牛口雙唇厚且豐平生衣祿更昌隆濁中帶清心靈巧富貴康寧福若松		口似彎弓乍上弦兩唇豐厚若丹鮮神清氣爽終為用富貴中年福自然	口如仰月上朝彎齒白唇紅似抹丹滿腹文章聲價羨竟能富貴列朝班	方口齊唇不露牙唇紅光潤似硃砂笑而不露齒且白定知富貴享榮華	口角光明唇兩齊兩頭專仰不垂低聰明更有多才學富貴應須着紫衣

口船覆	口魚鯽	口魚鮎	口猴	三才圖會 身體七卷 廿五	口桃櫻	口紋皺	口火吹	口猪
								
口角渾如覆破船兩唇牛肉色烟聯人逢此口多為丐一生貧苦不須言	鯽魚口小主貧窮一生衣食不豐隆更兼氣濁神枯澁破敗漂蓬運不通	鮎魚口潤角低尖鼻薄雙唇又欠員如此之人主貧賤須臾一命喪黃泉	猴口兩唇喜又長人中破竹更為良平生衣祿皆榮足鶴筭龜齡福壽康		櫻桃口大唇胭脂齒似榴牙密且宜笑如含蓮情和暢聰明拔萃紫袍衣	唇上皺紋似哭顏縱然有壽主孤單早年安樂末年敗若有一子屬幽關	口如吹火開不收嘴尖衣食苦難求生成此口多貧天陰下須教破且休	猪口上唇長粗潤下唇尖小角涎流誘人誑謗心好險落在途中並路休

耳羽箭	耳虎	耳子棋	耳土	三才圖會 身體七卷 廿六	耳火	耳水	耳水	耳金
								
上節高眉寸有餘下生箭羽沒垂珠父手祖財雖萬項尤能破敗走東曲	耳小輪郭又缺破對面不見始為奇此耳此人多好險亦能有貴有威儀	耳員輪郭喜相扶白手興家貴可圖祖業平常自捨立中年富貴若陶朱	土耳堅厚大且肥潤紅姿色正堪宜綿長富貴六親足鶴髮童顏輔佐時		高眉輪尖郭且反縱有垂珠不足壽山根財泰若相應末年無子壽祿加	水耳厚員高過眉又兼貼腦有垂珠硬堅紅潤如卓立富貴當朝大丈夫	輪飛郭友六親薄尤恐些財不足家面部若好碌碌度不然貧苦定塵花	高眉一寸天輪小耳白過面並垂珠富貴聞名於朝野只嫌損子末時孤

耳驢	耳鼠	耳風扇	耳花開	三才圖會 身體七卷 廿七	耳腦貼	耳肩垂	耳反低	耳猪
此耳之人必貧苦末年凶敗事蹇踟	有輪有郭耳雖厚又嫌軟弱又垂珠	鼠耳高飛根反尖縱然過目不為亨	耳輪開花並又薄縱然骨也徒然		兩耳貼腦輪郭堅壓眉壓眼是高賢	耳厚郭豐珠索肩過眉潤澤色明鮮	耳低郭反又輪開年幼刑孤且損財	無郭有輪耳雖厚或前或後或垂珠
	此耳之人必貧苦末年凶敗事蹇踟	少年享福中年敗末歲貧苦受孤窮	巨萬貨財尤破盡末年貧苦不如前		六親昆玉皆家貴百世流芳樂自然	頭員額潤形容異九五之尊奉尚賢	應有家財也消耗他年恐死没人埋	縱然富貴成何濟晚景多兇灾害且

文花六	文魚雙	文陣馬	文印花金	三才圖會 身體七卷 廿八	文符兵	文印帶	文相拜	文季四
若人有此六花文他日身沾雨露恩	雙魚居放學堂中冠世文章顯祖宗	朝衙文類馬排行一旦功名姓字揚	文帶金花印立身此生富貴不憂貧		兵符文現掌中央年少登科仕路長	掌上紋如帶印形前程合主有功名	拜相文從乾位尋其文好似玉腰琴	春青夏赤秋宜白四季之中黑喜冬
可許為官須侍從慶來晚歲曜朱門	文過天庭更紅潤為官必定至三公	出入皇都為將相歸來身帶御爐香	男兒指日封侯相女子他年國內人		節鉞定應權要賤震戎邊衛擁旌幢	莫言富貴非吾願自有清名作上卿	性情敦厚文章異常得君時春深	秋赤冬黃春見白夏間逢黑總為凶

文魚懸	文直四	文朝獨	文印天	文暈寶	文日三	文龜金	文扶高
							
懸魚文視學堂全富貴當時正少年 一舉首登龍虎榜跨龍作馬玉為鞭	四直可名求 中年不用愁 更宜紅潤色 一旦便封侯	獨朝文出正即身若逢靴笏更聰明 因官好好難和事必定中年祿位升	天印文身乾位上文章才調自榮華 為官平步天街上凡庶堆金積滿家	寶暈支奇二相形端如月暈掌中心 如環定是封侯相錢樣須多谷與金	三日精榮現掌心文章年少冠儒林 頂知月闕高攀桂四海聲名值萬金	宛宮西岳起隆隆文似金龜勢象雄 遐美定須過百歲於家金寶更雍容	高扶文出無名指瞻氣高強難並比 手紅色潤是多能自是一生招富貴

三才圖會

身體七卷

廿九

文堂學	文祿美	文峯三	文井玉	文身立	文陣筆	文奇三	文桂玉
							
玉桂文從掌直去為人膽智必聰明 學堂更得紋光顯一定中年作相公	三奇文現無名指三路分開三個文生 在選官并掌內拜相金門宰相臣	筆陣文生陣陣多文章德行勝御軻 中年得意登科第福壽無疆看綺羅	立身上印帶手堂堂形貌氣如虹 他年顯達須榮貴終作朝中一宰公	一井文為福德人二三重井玉榜名 此人必定能清貴出入朝中佐聖明	三峯堆起巽離坤肉滿高如束樣員 光澤更加紅潤色家中金玉有良田	美祿文如三角形偏宜三角帶橫生 自然衣祿常豐足到處追倍自有名	學堂文小却相宜清貴之中有福隨 開廣主人為技藝大是事事巧能為

三才圖會

身體七卷

三十

文柱折	文字川	文喜天	文貴小	三才圖會 身體七卷 卅一	文學異	文厚福	文輪車	文堂學
								
折桂紋名有大才儒人及第擢高魁 姮娥月裡頻相約一日登雲板桂來	五指俱生川字文人人益壽得延年 男兒可比錢鏡老女子堪如王母仙	立身帶天喜 一生多福祉 榮旺樂人安 事事皆全義	小貴文奇小貴官縱無官祿積閑錢 那堪紅潤蕪柔軟僧道須還管要權		異學文須招異行聲名長得貴人欽 為僧為道增殊號塵俗還須百萬銀	福厚文生向掌假平生無禍亦無災 伶貧好施多陰德必主年高又主財	此文員滿主車輪必是皇朝館殿人 更看文全名杖鼓封作諸侯百里臣	毋指山根論學堂節如佛眼主文章 金門選舉須科甲名譽清高遠播揚

文德陰	文魚坎	文蓋華	文河銀	三才圖會 身體七卷 卅一	文封震	文封離	文金千	文才三
								
陰德紋從身位生常懷陰德合聰明 凶危不犯心無毒好善慈悲好念經	文理如魚坎位藏妻饒相受富田產 因何子受官班爵賴得乾宮井字文	華蓋青龍陰德同此文吉利儘陰功 或有凶文加掌上得之為救不為凶	銀河碎在天文上必主妨妻再娶妻 震坎亂文冲尅破不宜祖業自興基		震豐色潤有男兒紋細誰知子息稀 或遇其中還帶煞只宜招取別兒宜	離紋冲亂多勞碌坎位如豐稱晚年 八卦若盈孤賤相三山要厚主榮官	人生若欲問榮華文若千金直上加 設使少年人得此前程富貴有人誇	三才紋上得分明時運平生可得平 主命與才俱有氣一紋冲破便無情

第一冊 續修四庫全書 子部 類書類

文勞色	文花亂	文欲色	文野逸	三才圖會 身體七卷 卅三	文山隱	文山住	文光山	文惠智
								
文如柳葉貴穿河巷陌風花度歲多 暮雨朝雲心更喜中年因此患沉痾	身朝生是亂花平生天性好奢華 閑花野柳時扳折只恋嬌娥不恋家	色欲紋如亂草形一生終是好風情 貪迷雲雨心無歇九十心猶似後生	逸野文從命指尋兩重耳植手中心 性好幽閑饒好術一生嫌閑怕人侵		隱山紋現掌中央性善慈悲好吉昌 愛樂幽閑增閑起末年悟道往西方	身立斜文是住山又貪幽靜又貪權 老來處世心常動尤恨鴛鴦債未還	山光文現好清閑閑是閑非兩不干 此相最宜僧與道閑人多是主孤鰥	智惠紋各遠譽揚其紋長直象文鎗 平生動作常思慮慈善無橫禍殃

文魚	文花偷	文花桃	文釵花	三才圖會 身體七卷 卅四	文鴛鴦	文柳花	文花桃	文酒花
								
妻位紋有魚 清貴更何如 期妻能守節 坤破却淫愚	偷花紋現自多非別處風花戀暗期 自有好花心不喜一心專戀別人妻	桃花紋見主情邪柳陌花街即是家 正是中年臨此限憂魂猶戀一枝花	花釵紋現主偷期巷陌風花只自知 到處得人怜又惜貪惟樂處勝西施		鴛鴦文見主多淫好色貪盃不暫停 暮雨朝雲年少愛老來猶有後生情	花柳文生自不憂平生多是愛風流 綺羅叢裡貪歡樂紅日三竿繞舉頭	桃花殺現愛奢華只愛貪盃又好花 情性一生緣此恨中年必定不成家	花酒文生向掌中一生酩酊醉花叢 踈狂好用無居積只為貪迷二八容

<p>華蓋文</p>  <p>妻宮華蓋蓋朝妻招得妻財逐後妻皆是五行并掌相他年更許有男兒</p>	<p>朝天文</p>  <p>妻紋朝入向夫妻起淫心悔父尊交合遂成雲雨事人倫不正亂家門</p>	<p>奴僕文</p>  <p>奴僕紋朝入向妻必然奴僕共淫之妻心不正奴性致此君家有此為</p>	<p>生枝文</p>  <p>妻位紋生枝 天生狡滑妻丈夫能省半 闖子賴施為</p>	<p>妻妾文</p>  <p>妻紋生入奴僕宮 有妻意欲通私事</p>	<p>一重文</p>  <p>妻宮只有一重文沒個妻奴及弟兄若有兩文并四畫許君後續好兒孫</p>	<p>尅父文</p>  <p>天文劈索朝中指此是魁星成可喜更有二指縫中心少年尅父無所倚</p>	<p>尅母文</p>  <p>太陰若有紋冲破必定親生母見之若是過房猶自可親生必定見閻君</p>
--	---	---	--	--	--	--	--

三才圖會 身體七卷 卅五

<p>過隨文</p>  <p>掌法文名是過隨早年無怕不傷悲豈思却有隨娘嫁拜替他人作養兒</p>	<p>貪心文</p>  <p>天文散走有貪心只愛便宜机未深對面身心難捉摸他人物事苦相欺</p>	<p>月角文</p>  <p>月角陰紋出兌來平生偏得婦人財好事也須當戒忌莫教色上惹官非</p>	<p>亡神文</p>  <p>手中橫直號亡神破了家財損六親到處與人皆不足更防性命險難憑</p>	<p>劫煞文</p>  <p>劫煞金紋散亂冲又多成敗又多凶初中灾了無刑害妨限須教得意濃</p>	<p>三煞文</p>  <p>三煞紋侵妻子位末妻害子空番淚若還見尅後須輕免致中年孤獨睡</p>	<p>朱雀文</p>  <p>朱雀紋生向掌來一生終是惹官非若有又紋猶自可最忌兩頭口又開</p>	<p>酒食文</p>  <p>橫來酒食紋何似坤上差池入巽宮好似斜飛三燕子每逢橫相貫交中</p>
--	--	--	--	---	--	--	--

三才圖會 身體七卷 三六

足紋圖



足下軟細而多紋者貴相足下粗硬而無紋者貧賤足下
 有龜紋者二千石祿足下有禽紋者八位之職足下五指
 三才圖會 身體上卷 二十七
 有策紋上達者兩府使相足下有十字一策紋上達者六
 曹侍郎足下有紋如錦綉者食祿萬鍾足下有紋如花樹
 者積財無數足下有紋如剪刀者藏銀巨萬足下有紋如
 人形者貴歷千官有三策紋者福而祿有螺紋者富而貴
 兩小指無則是也兩小指皆有謂之十螺紋主性鄙惟十
 指皆無紋者多破散矣足下有紋大旺子孫足下龜紋一
 世清名足下黑痣富貴賢士

三才圖會

雲間名父王忠義續集

衣服一卷

大裘	裘冕	鷩冕	毳冕
希冕	玄冕	韋弁	皮弁
冠	玄端	爵弁	燕服
上公衮冕	侯伯鷩冕	子男毳冕	孤希冕
卿大夫玄冕	士皮弁	禕衣	揄狄
闕狄	鞠衣	展衣	祿衣
三才圖會 衣服一卷	毋追	章甫	周冕
委貌	介冑冠	緇撮	麻冕
綦弁	皮弁	爵皮	雀弁
堂笠	皮冠	緇冠舊圖	緇冠新圖
五積冠	烏紗萬幅巾	帷帽	面衣
幅巾	網巾	儒巾	大帽
諸葛巾	忠靖冠	治五巾	雲巾
方巾	東坡巾	唐巾	漢巾
四周巾	純陽巾	老人巾	帽子

將巾	結巾	鳳翅盔	蝦鬚盔
金貂巾	纏棕帽	束髮冠	三山帽
毳笠	鞮帽	雷巾	道巾
僧帽	芙蓉冠	吏巾	皂隸巾
衣	裳	虞書十二章服	
九毳裘衣	九毳繡裳	狐裘	羔裘
中單	蔽膝	芾鞞	邪幅
非帷裳圖	帷裳圖	深衣掩袷圖	
深衣前圖	深衣後圖	新擬深衣圖	
三才圖會	衣服一卷	二	
裁衽圖	兩衽相疊圖	裳制	裁辟領圖
屈指量寸法圖	伸指量寸法圖	冠綾	
瑱	雜佩	綬	綉
鞞	并	大帶	縹

三才圖會	衣服一卷	二	
冕 衣	<p>享先王衣衣五章裳四章 前後旒二十四旒十二玉</p>	裘 大	<p>祭昊天上帝祀五帝服黑 羔裘冕無旒玄衣纁裳</p>

冕 毳



祀四望山川毳冕衣二
章裳一章前後十四旒

三才圖會

衣服一卷

四

冕 鷩



享先公享射鷩冕衣三
章裳四章前後十八旒

冕 玄



祭群小祀玄冕衣無
章裳一章前後六旒

三才圖會

衣服一卷

五

冕 希



祭社稷五祀希冕衣一
章裳一章前後十旒

弁 韋

兵事韋弁服以韎韝為之
又以為衣而表韋



三才圖會 衣服一卷

六

弁 皮

視朝皮弁服以鹿皮為之



冠

凡甸冠弁服以玄冠冡首謂之冠



三才圖會 衣服一卷

七

端 玄

齊服有玄端即玄冠也用於吉禮



燕服



天子燕服為諸侯朝服

弁 爵



制如冕無旒周禮有弁
弁禮記有爵弁一事也

三才圖會

衣服一卷

八

侯伯鷩冕



侯伯之服自鷩冕而下王之三公亦服之

上公衮冕



上公之服自衮冕而下
朝聘天子及助祭服之

三才圖會

衣服一卷

九

子男冕

子男之服自毳冕而下王之孤卿亦服之



三才圖會

衣服一卷

十

孤希冕

孤之服自希冕而下王之大夫諸侯之孤亦服之



卿大夫玄冕

卿大夫自玄冕而下諸侯之卿大夫亦服之



三才圖會

衣服一卷

十一

士皮弁

士之服



禕衣

禕衣色玄刻繒為軍后從王祭先王之服



三才圖會

衣服一卷

十一

揄狄

揄狄色青刻繒為揄后從王祭先公之服



闕狄

闕狄色赤刻繒為翟后從王祭群小祀之服



三才圖會

衣服一卷

十二

鞠衣

鞠衣色黃后告桑之服



展衣

展衣色白后以禮見王及賓客之服



祿衣

祿衣色黑后進御見王之服



三才圖會

衣服一卷

十四

毋追

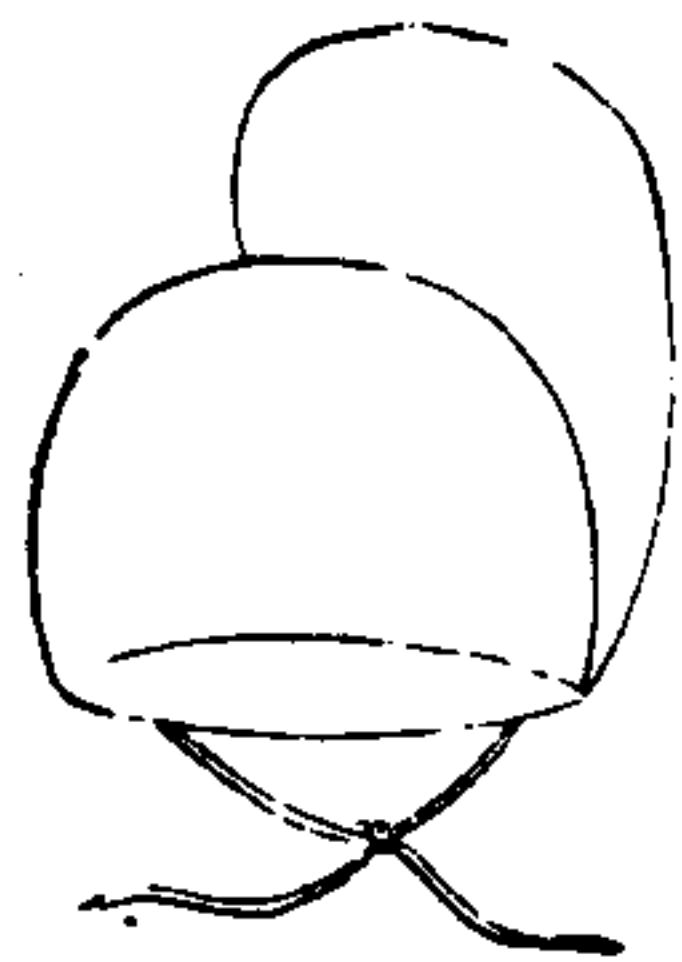

夏之冠曰毋追以漆布為殼以緇縱其上
前廣二寸高二寸

章甫

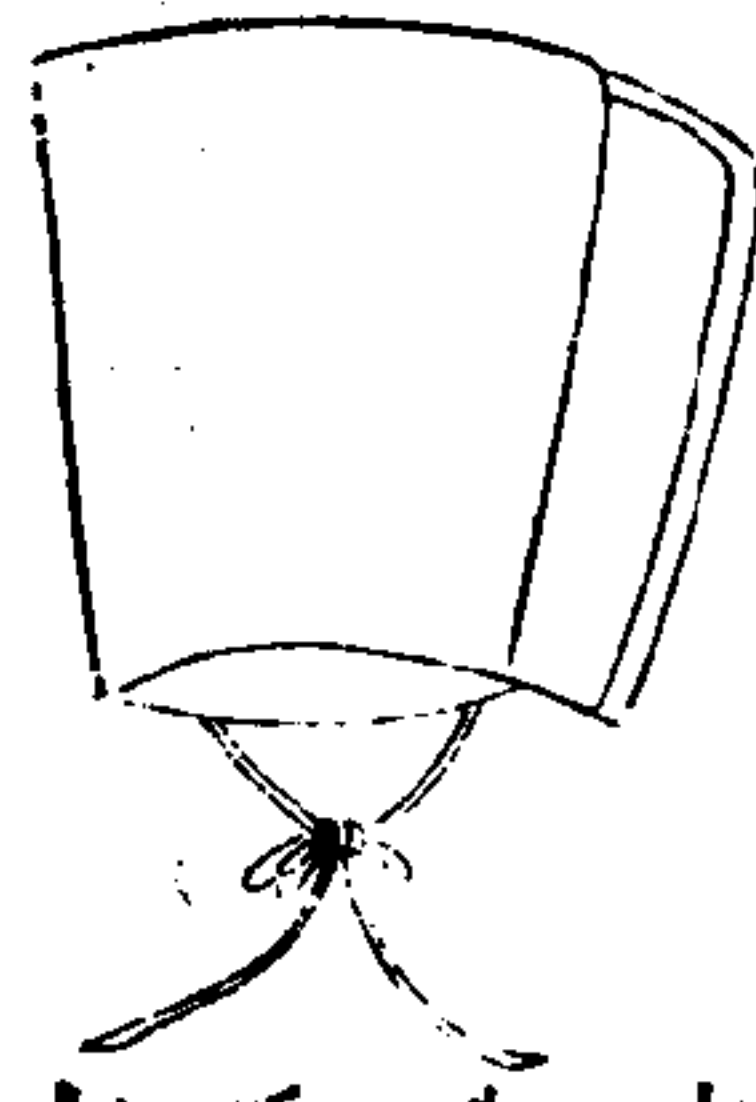

商之冠曰章甫其制與周之委貌夏之毋追相似俱用緇布為之

周冕圖

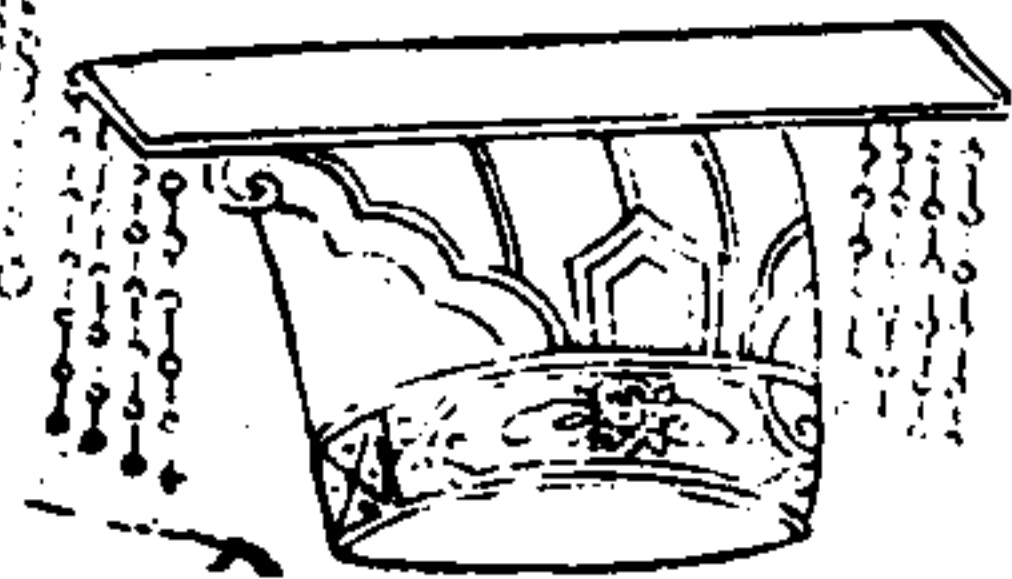

冠名殷曰皞周曰冕
黼皐黼裳而皞冠也

漢冕

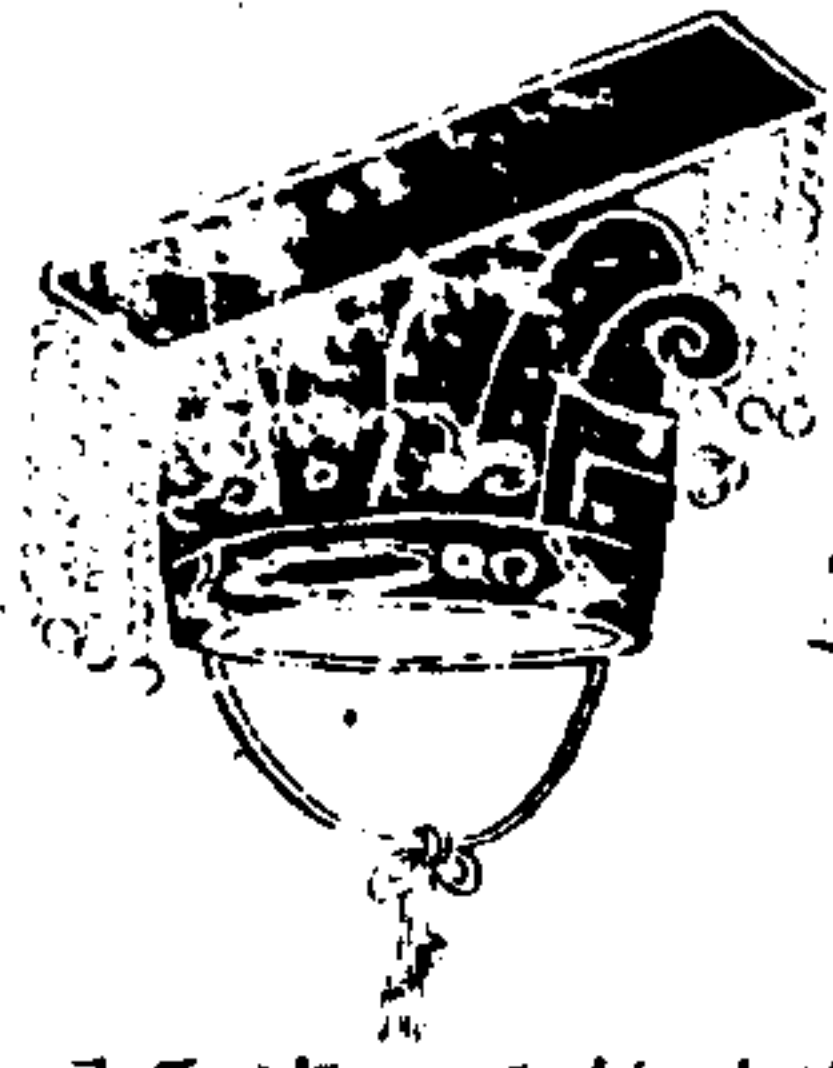

漢制度云冕制長尺六寸廣八寸前圍後方其旒皆以五采絲繩貫五采上每旒各十二垂於冕體有六冕表冕無旒表冕十二旒鷩冕九旒表冕七旒論冕五旒玄冕三旒

三才圖會

衣服一卷

十五

委貌

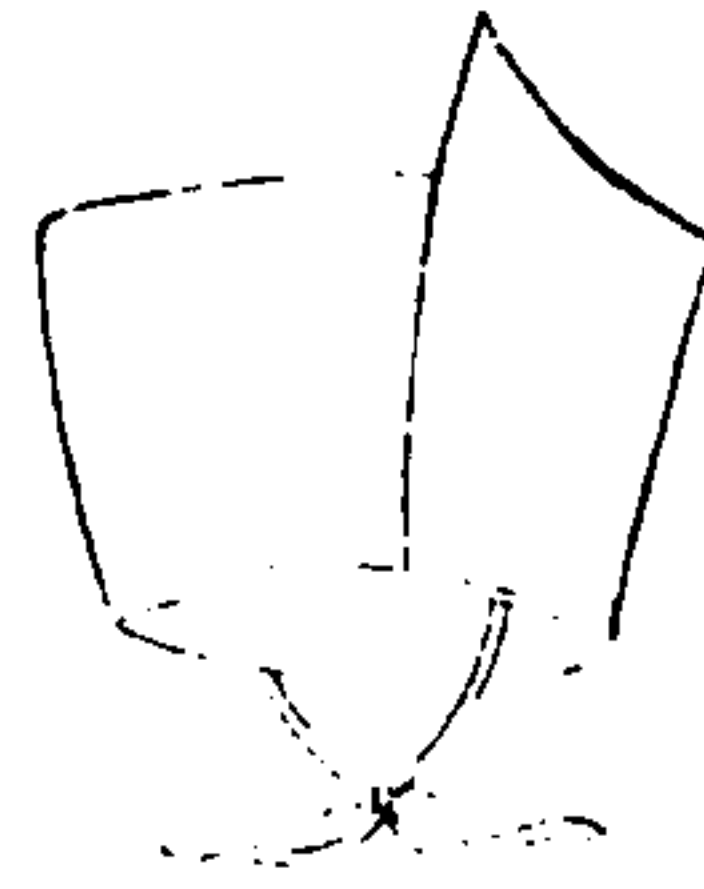

周之冠曰委貌一名四玄冠今之進賢冠乃其遺象也

介幘冠

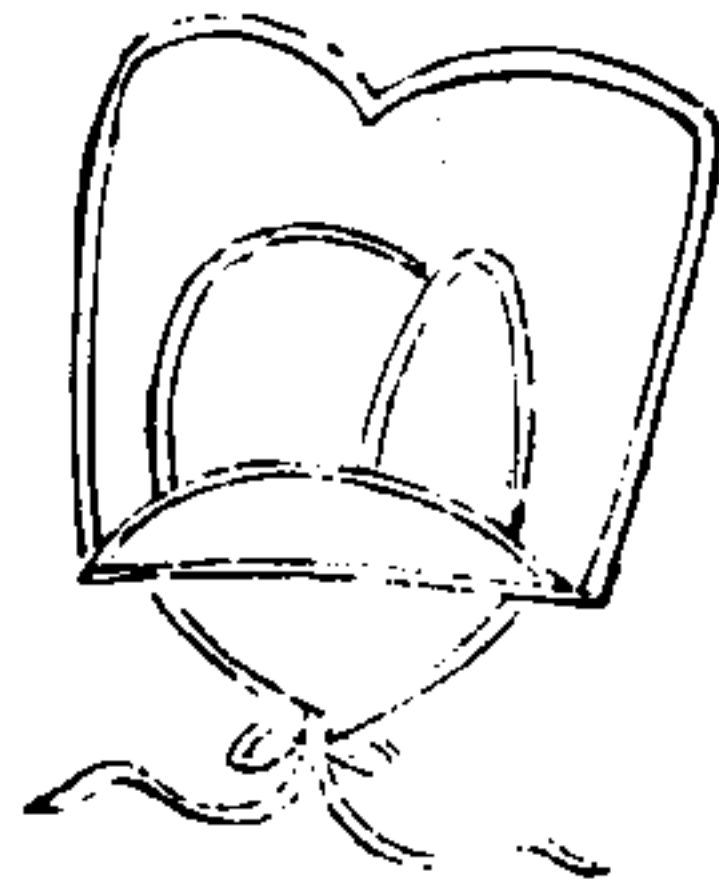

行事獻官祭服也執事者用介幘冠以皮爲之其飾黑漆

緇緇

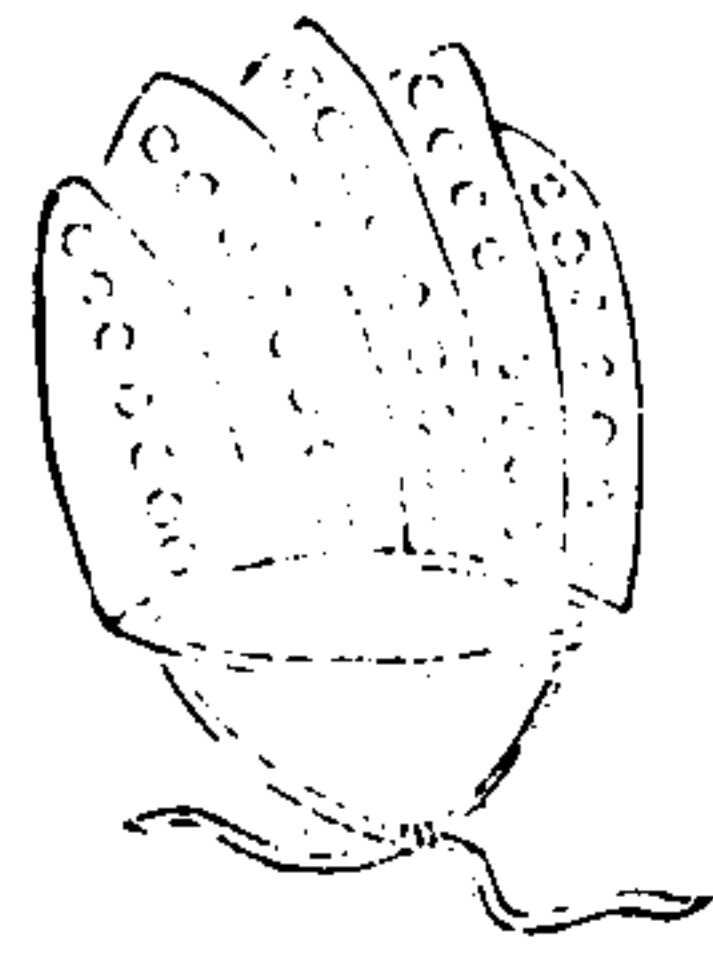

緇布冠也撮者其制小僅可撮其髻也古注云太古冠

麻冕

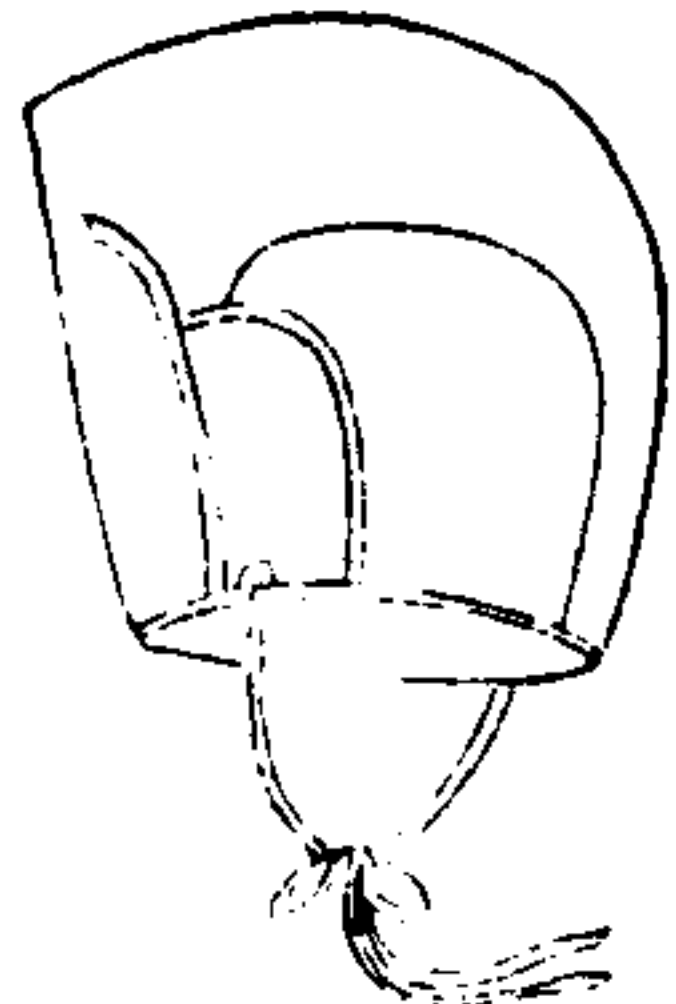

麻冕案三禮圖以漆布爲殼以縱其上前廣四寸高五寸後廣四寸高三寸

三才圖會

衣服一卷

十六

綦弁

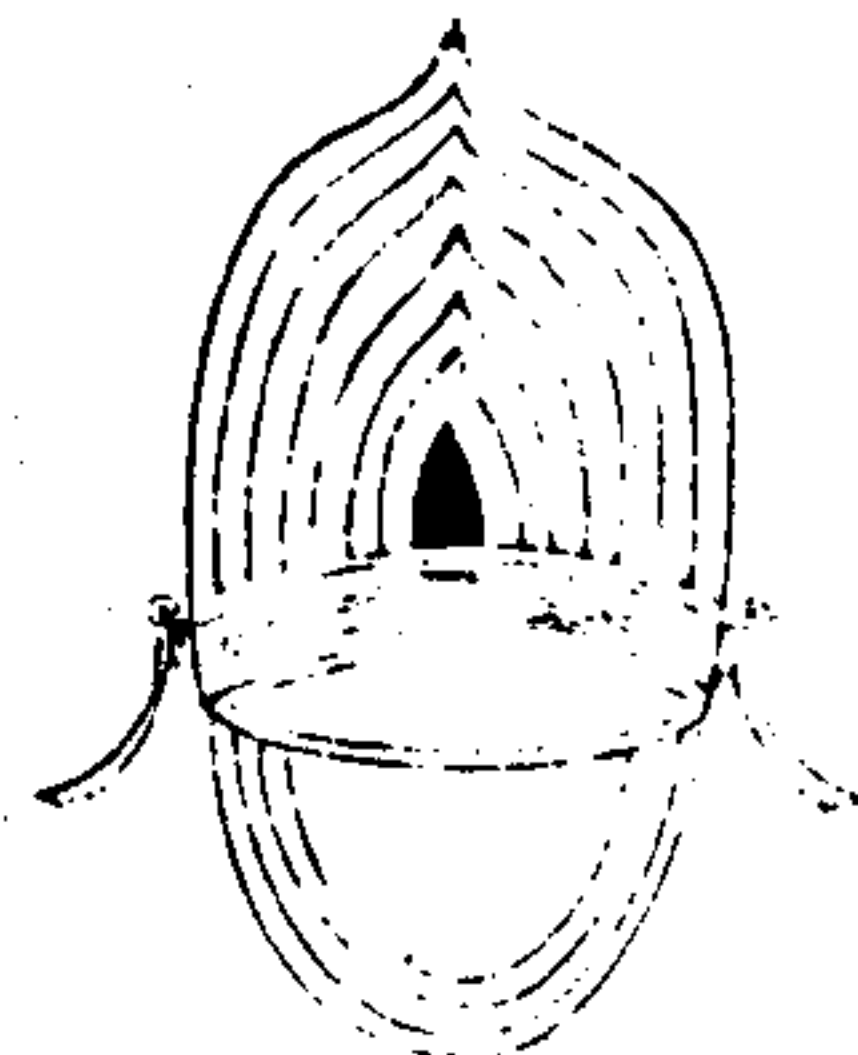

綦弁孔傳綦文鹿子皮弁士冠禮注云皮弁以白鹿皮爲之弁師云王之皮弁會五采玉琪象即玉笄注云會縫中也琪讀爲綦綦結也即謂下抵梁正張謚圖云弁縫十二賈疏引詩會弁如星謂於弁十二縫中結五采玉落落而處狀似星也

皮弁



爵弁

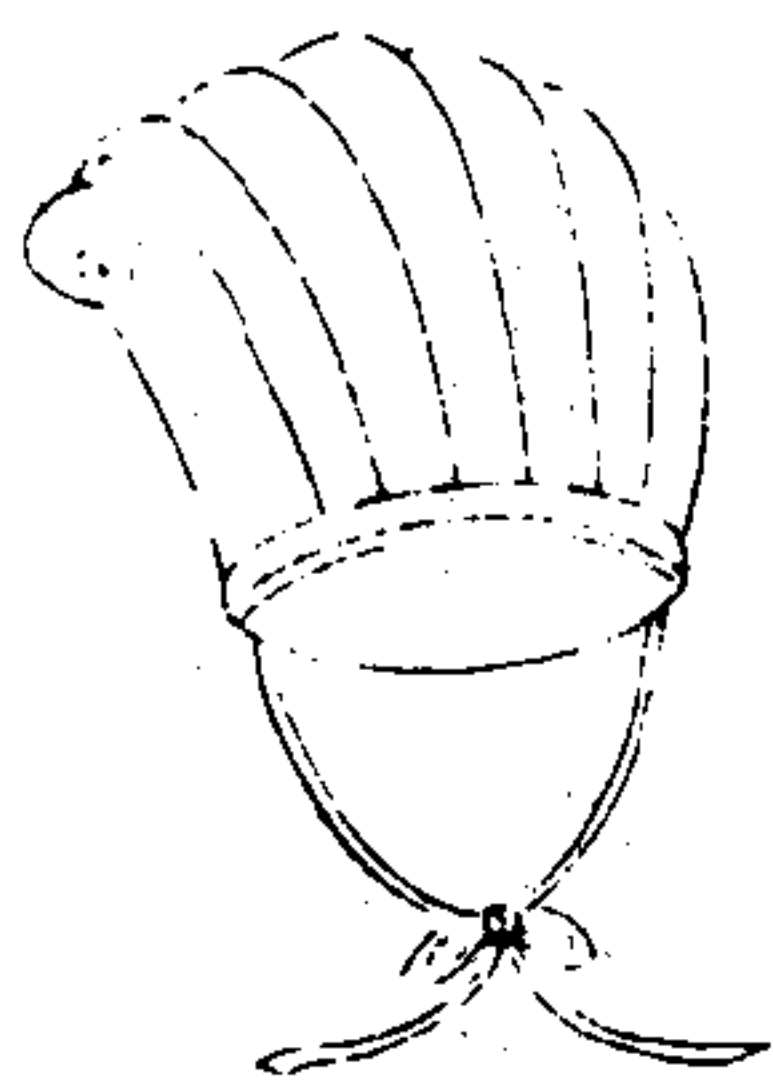

古者冠禮初加緇布冠欲其尚質次加皮弁欲其行三王之德是益尊也三加爵弁欲其行敬事神明是彌尊也

雀弁

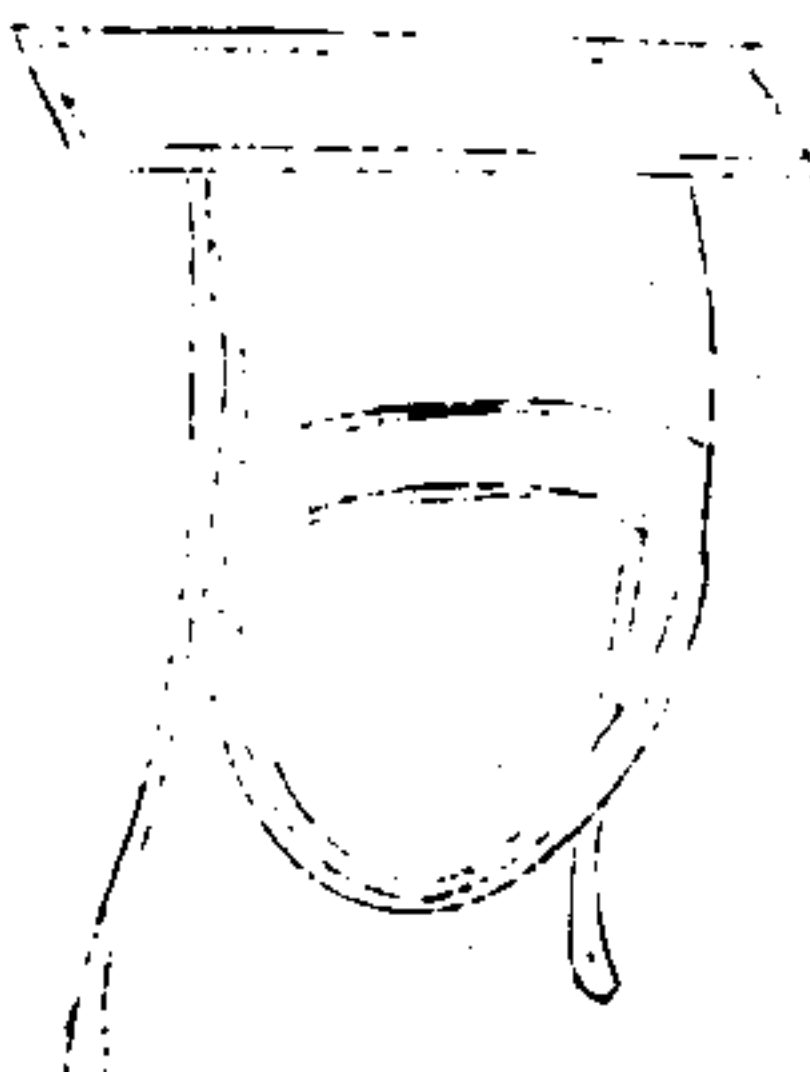

雀弁唐孔氏云韋弁也鄭云冕之次也其色赤而微黑如爵頭然用二十升布爲之亦長尺六寸廣八寸前圓後方無旒而前後平

三才圖會

衣服一卷

十七

筓 臺



臺夫須也即蒺草也古汪謂以夫須皮為筓所以禦暑禦雨

皮冠

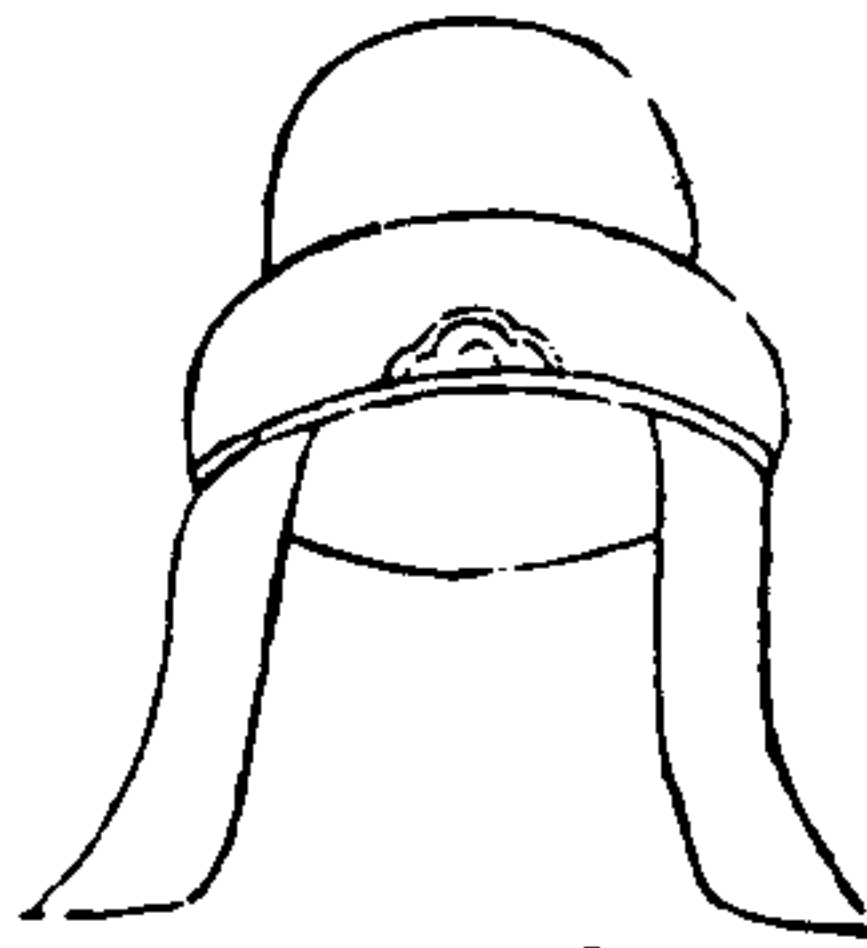

招田獵的虞人之皮冠以其所有事也

三才圖會

衣服一卷

十八

緇冠 舊冠 緇冠 新圖

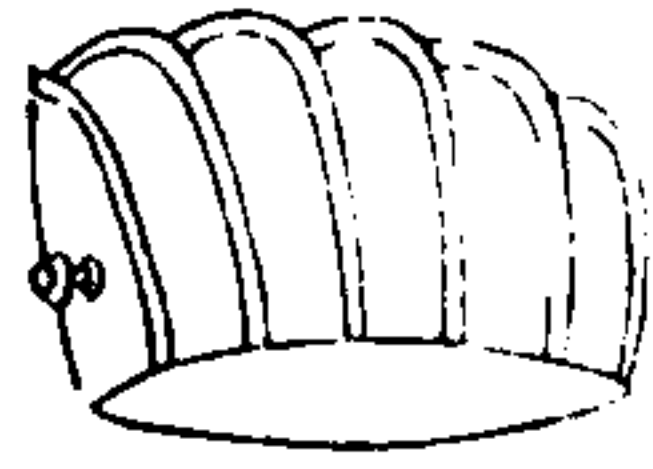
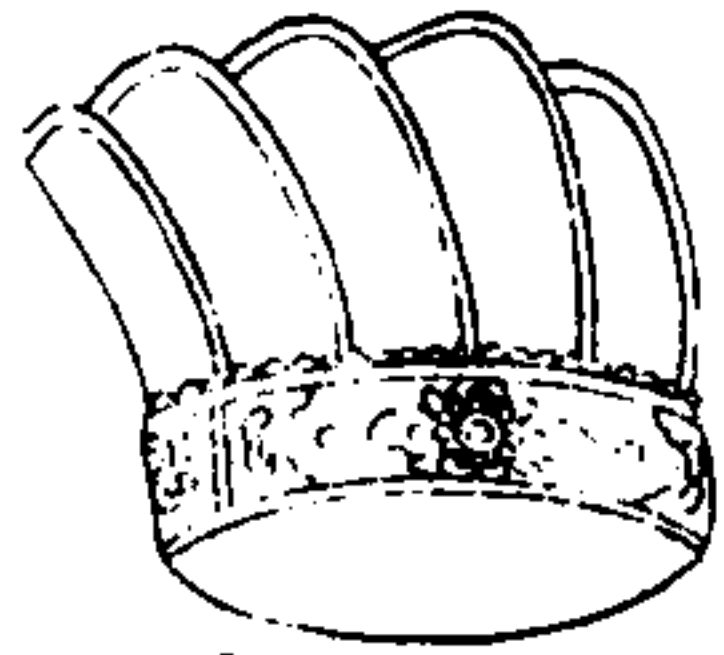

按家禮緇冠下註武高寸許上為五梁跨頂前後下著于武屈其兩端各半寸自外向內武之兩旁半寸之上竅以受筓則是梁之兩頭各蓋武上而反屈其末于武內也今卷首舊圖者乃加梁於武之上際武之前而又鏤形如俗所謂條環者又于武兩旁各增一片以受筓不知作圖者何所據也

五積冠

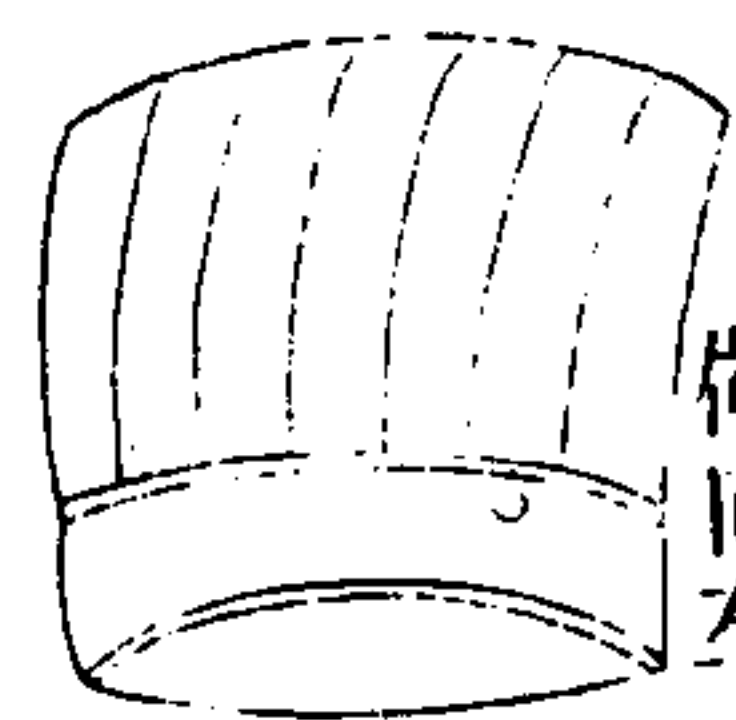

辟同左

按王氏制度云緇布冠今人用烏紗漆為之武運於冠辟積左縱登五攝同左以象五常用時以替橫貫之

烏紗萬幅巾

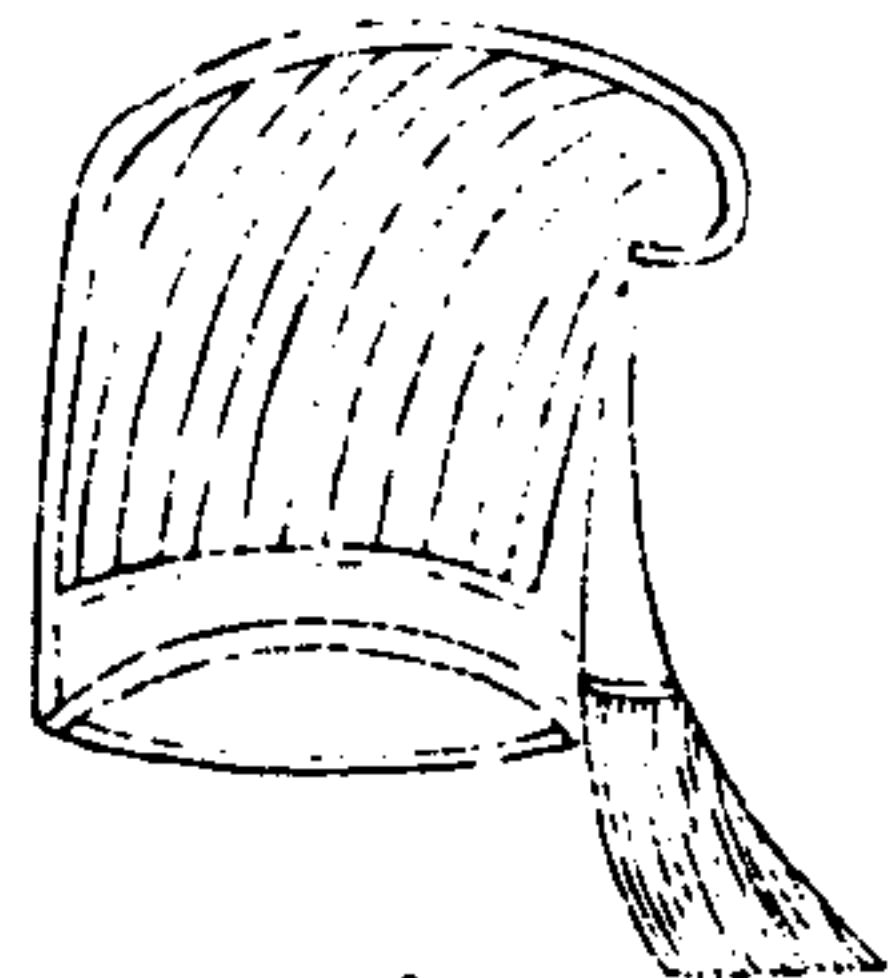

晉輿服志漢末王公名士多以幅巾為雅近世以烏紗方幅似今頭巾製之百縱其頂殺其兩端用以覆冠蓋古冠无巾今人冠小冠必加巾覆之

三才圖會

衣服一卷

十九

帷帽

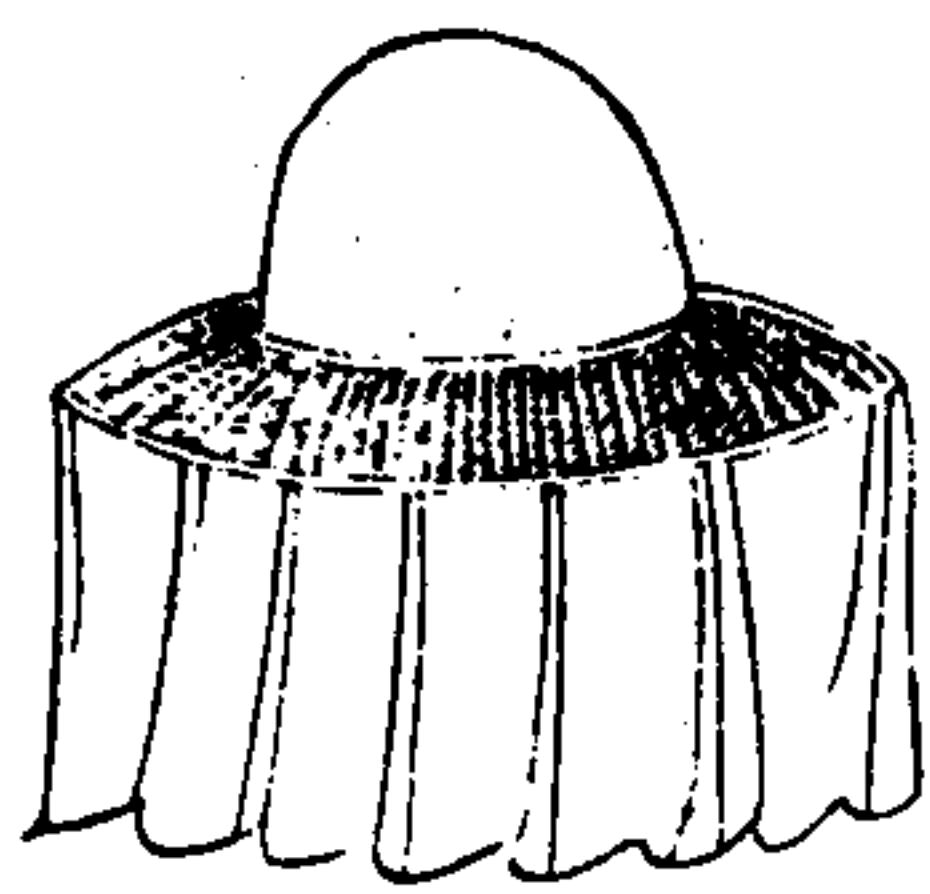

唐輿服志曰帷帽制于隋代未綴中始用之施及及頸宋士人往往用皂紗若青金幅連綴于油帽或他笠之前以障風塵為遠行之服蓋本此

面衣

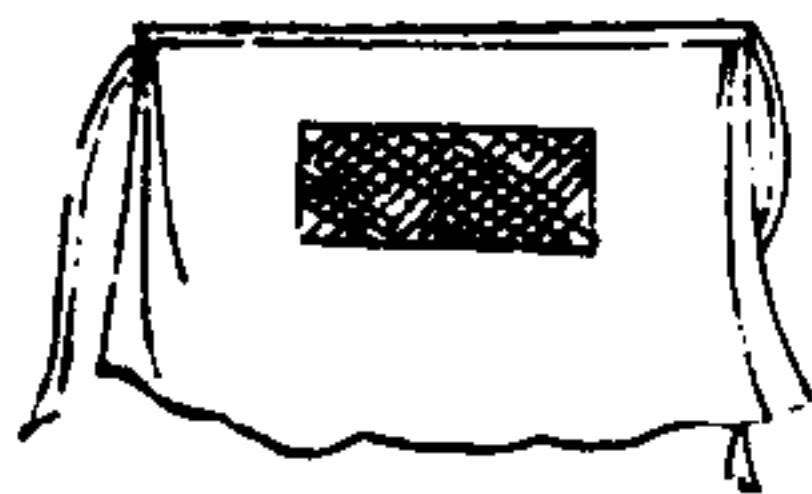

面衣前後全用紫羅為幅下垂雜他色為四帶垂于背為女子遠行乘馬之用亦曰面巾按西京雜記趙飛燕為皇后女弟昭儀上冠三十五條有金花紫羅面衣則漢已有面衣矣

大帽

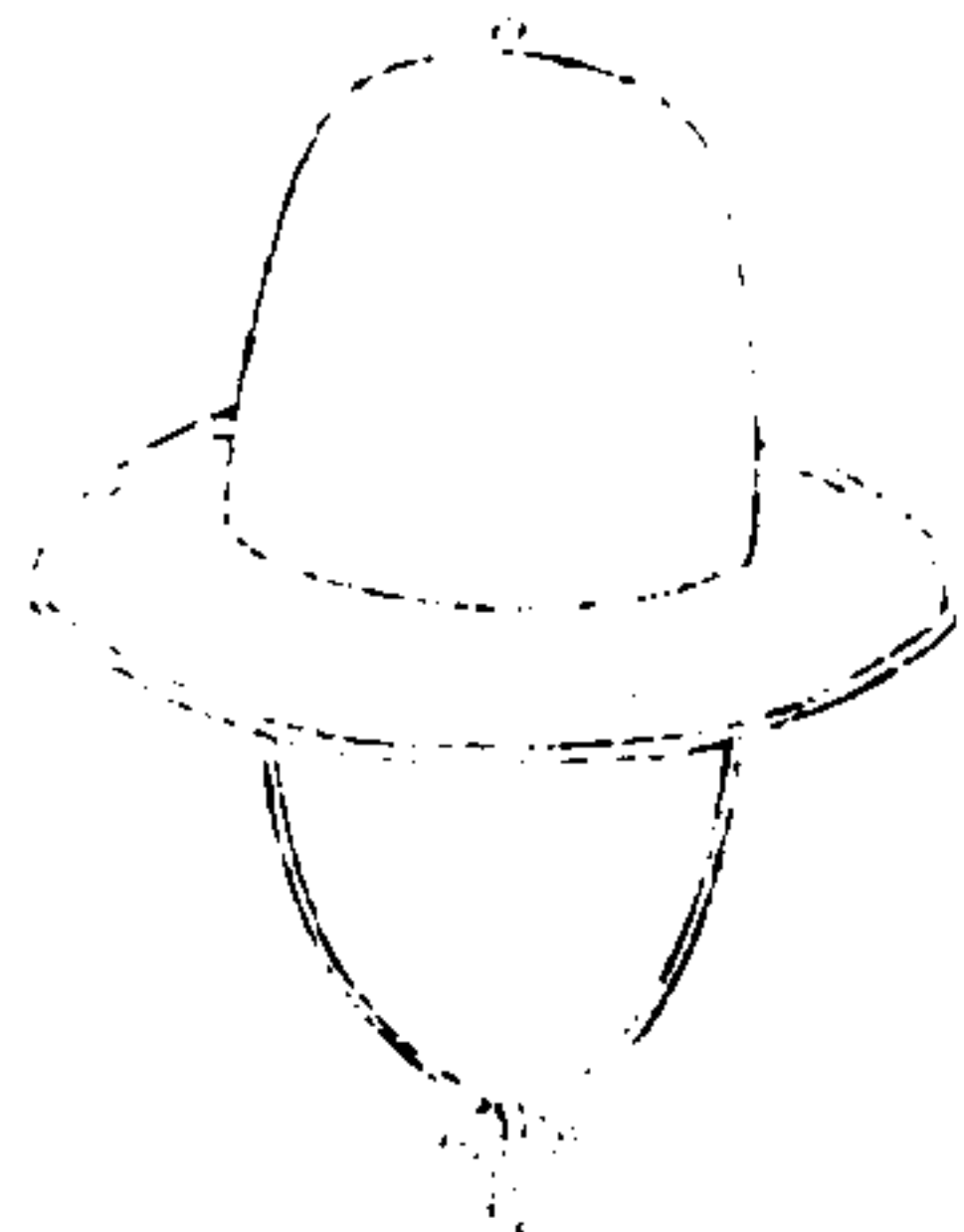

昔見彈官云國勛高皇幸學諸生烈烈日中因賜冠此其制也今起家戶其者則用之

儒巾

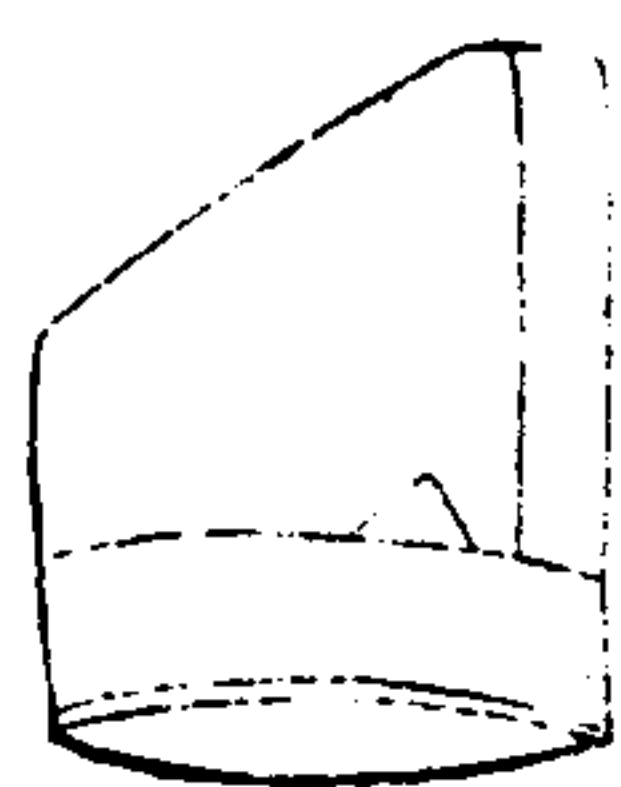

古者士大夫逢禮之衣冠章甫之冠此今之士冠也凡舉人未第者皆服之

網巾

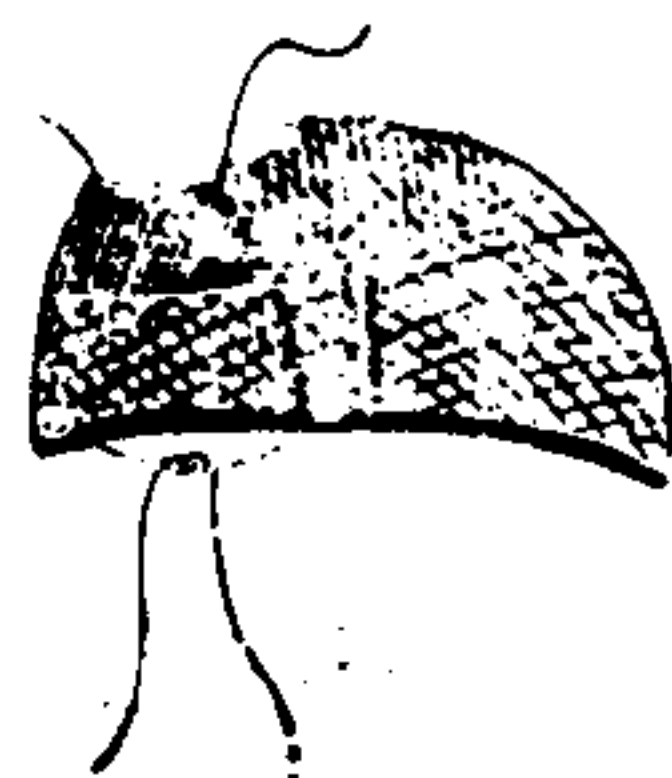

古無是制國朝勅定天下改易胡風乃以絲結網以束其髮名曰網巾識者有去束中深明方平定之語至神樂家錄曰太祖微行至神樂觀見一道士結網巾名取之遂為定制

幅巾



古庶人服巾士則冠矣傳子曰漢末王公多委士服以幅巾為雅素則幅巾古賤者之服也漢末始為士人之服

三才圖會

衣服卷

一

雲巾

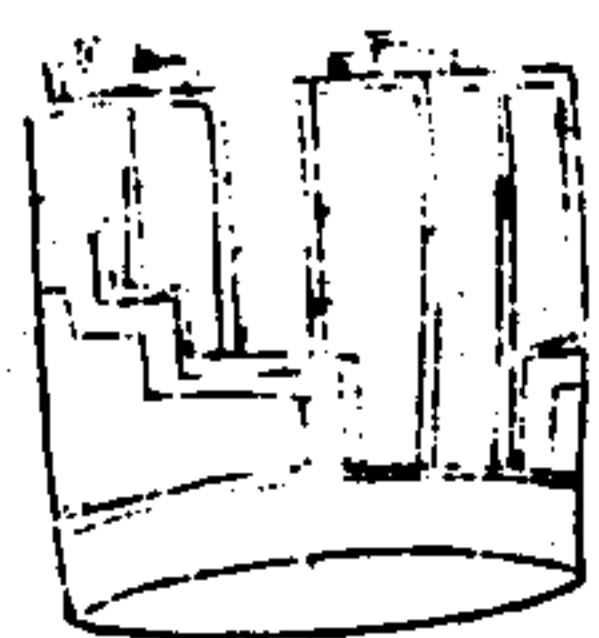

有梁左右及後用金線或素線屈曲為雲狀制頗類忠靖冠士人多服之

治五巾

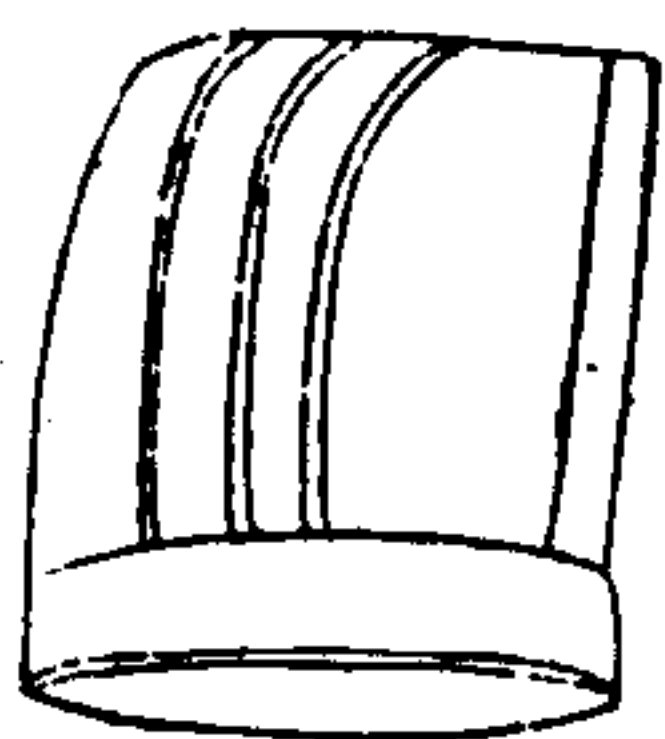

有三梁其制類古五積巾俗名緇布冠其實非也士人嘗服之

忠靖冠

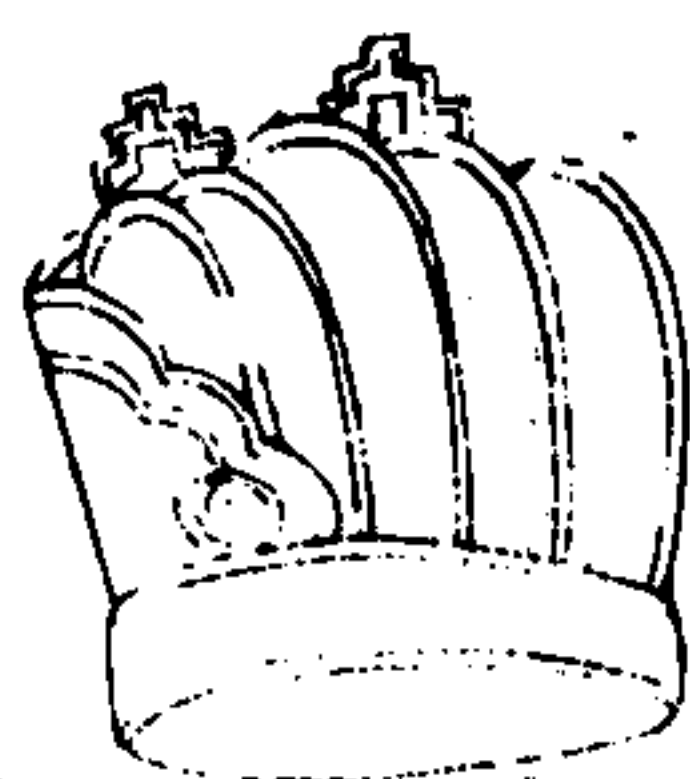

有梁隨品官之大小為多寡兩旁暨後以金線屈曲為文此卿大夫之章非士人之服也嘉靖初更定服色遂有限制

諸葛巾

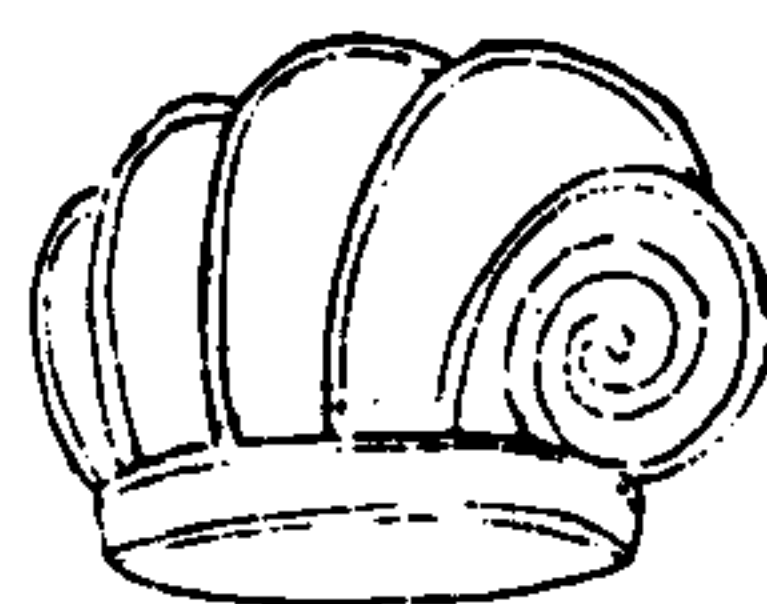

此名綸巾綸音開諸葛武侯嘗服綸巾執羽扇指揮軍事正此巾也因其人而名之今鮮服者

三才圖會

衣服卷

十一

巾方

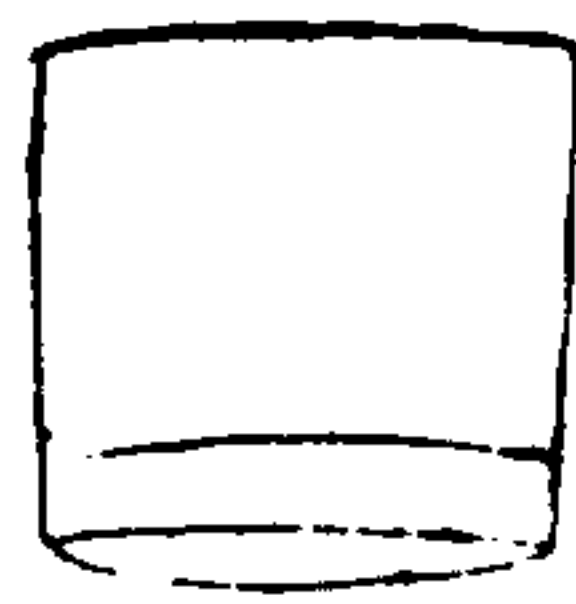

此即古所謂角巾也制同雲巾特少雲文相傳國初服此取四方平定之意

巾坡東

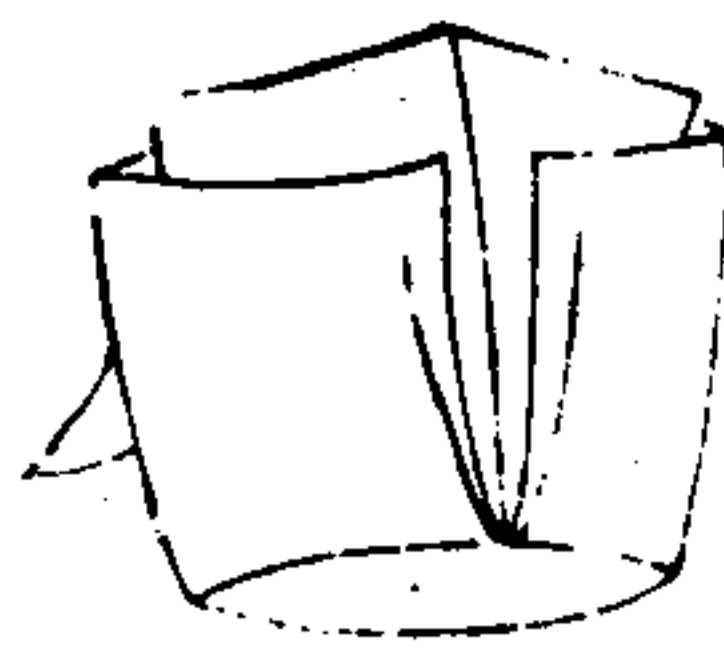

巾有四墻墻外有重墻比內墻必殺前後左右各以角相向著之則角界在兩眉間以老坡所服故名嘗見其畫像至今冠服猶爾

巾唐

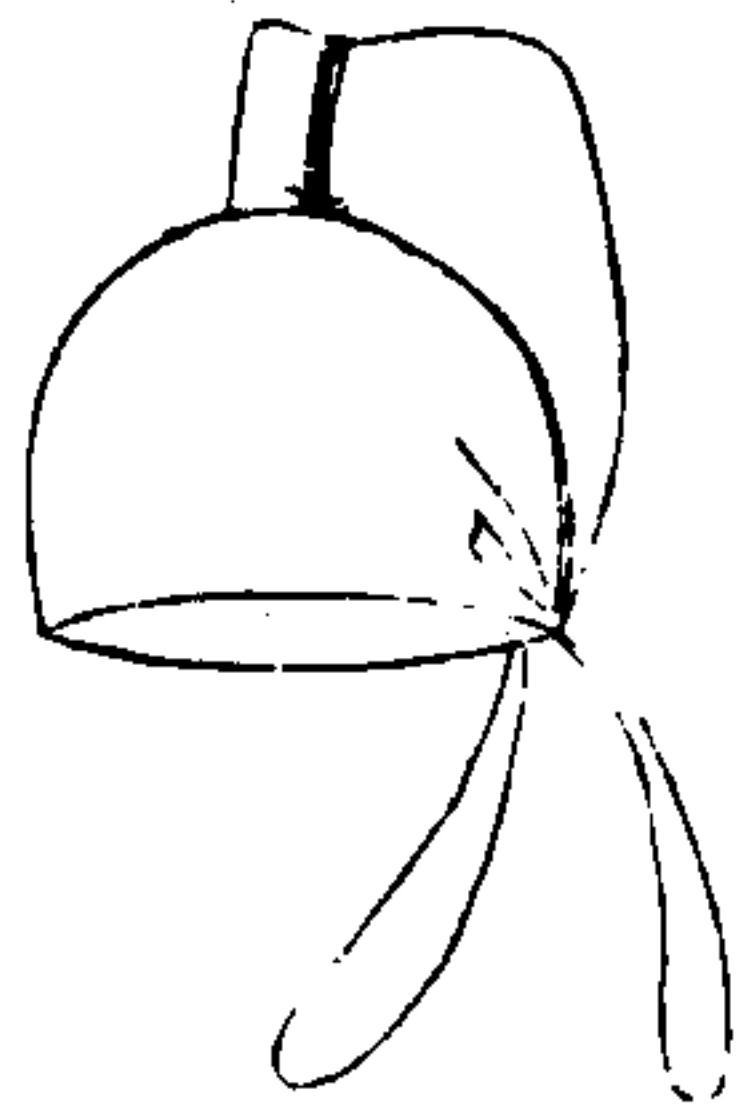

其制類古毋追嘗見唐人畫像帝王多冠此則固非士大夫服也今率為士人服矣

巾漢

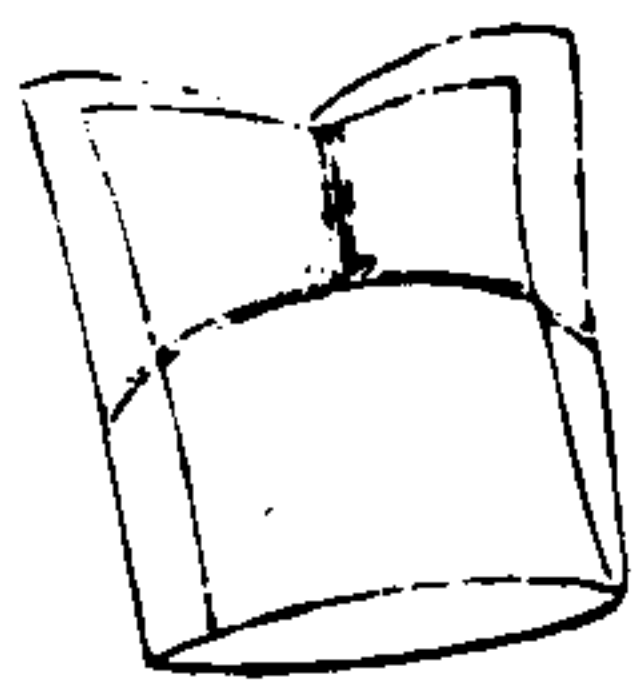

漢時衣服多從古制未有此巾疑厭常喜新者之所為假以漢名耳

三才圖會

衣服一卷

廿二

巾周四



以幅帛為之從廣皆一尺有餘用之裹頭大都燕居之飾縹黃雜用非士服也

巾陽純

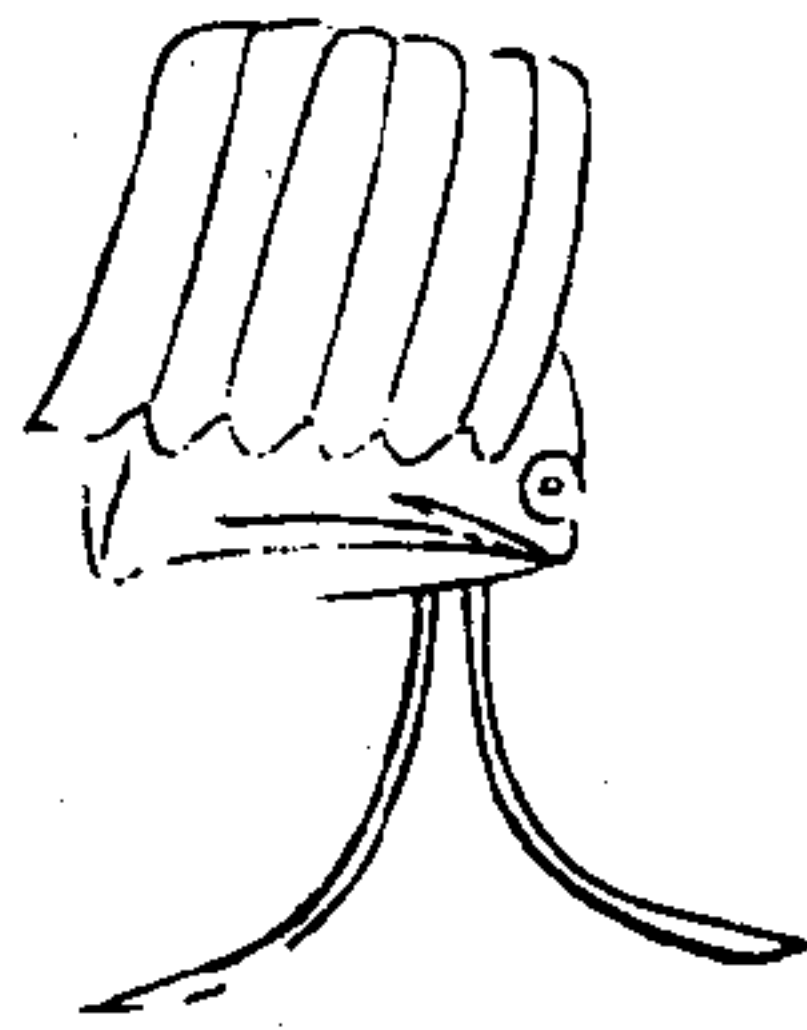

一名樂天巾頗類漢唐二巾頂有寸帛襞積如竹簡垂之於後曰純陽者以仙名而樂天則以人名也

巾人老

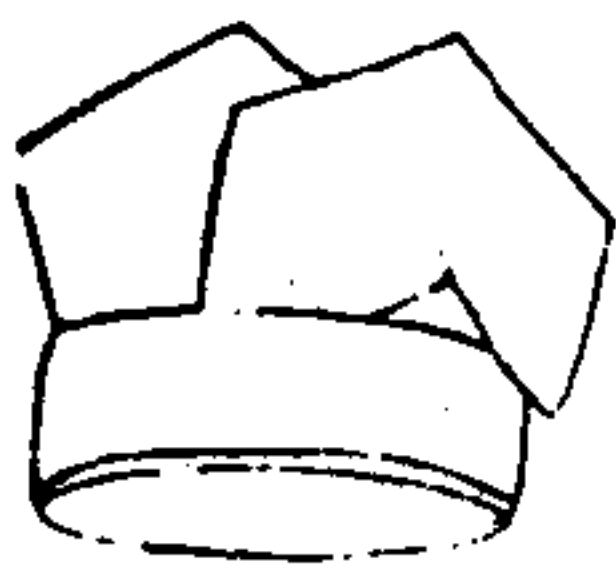

嘗見釋官云國初始進巾樣高皇以手按之使後曰如此却好遂依樣為之今其制方頂前仰後俯惟耆老服之故名老人巾

子帽

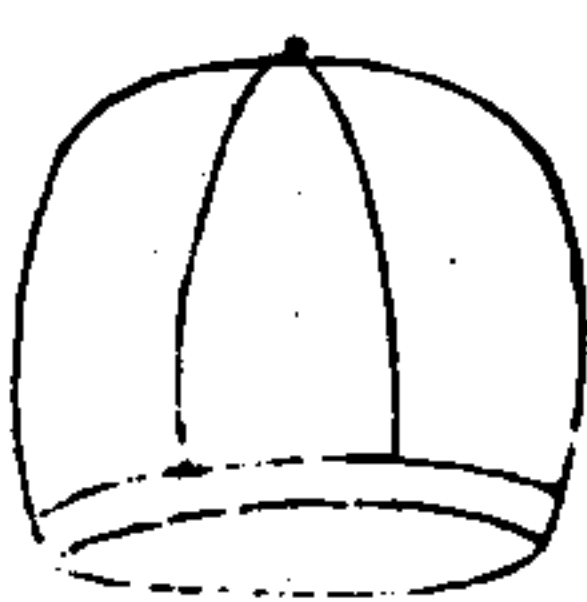

帽者冒也用帛六瓣縫成之其制類古皮弁特縫間少玉飾耳此為齊民之服

三才圖會

衣服一卷

廿三

盛鬚蝦

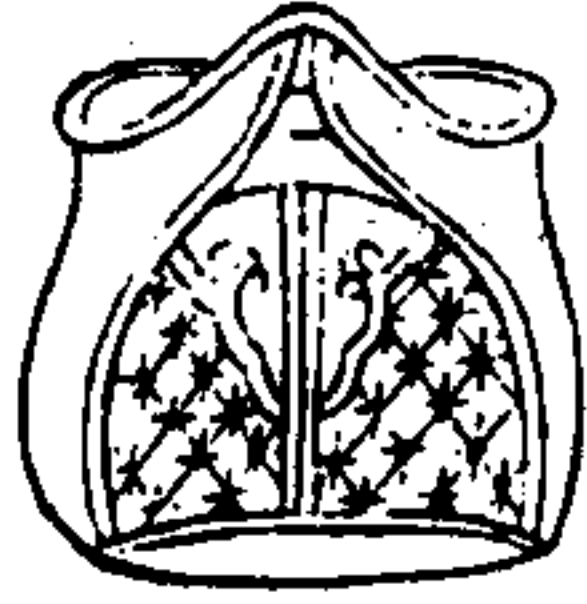

盛翅鳳

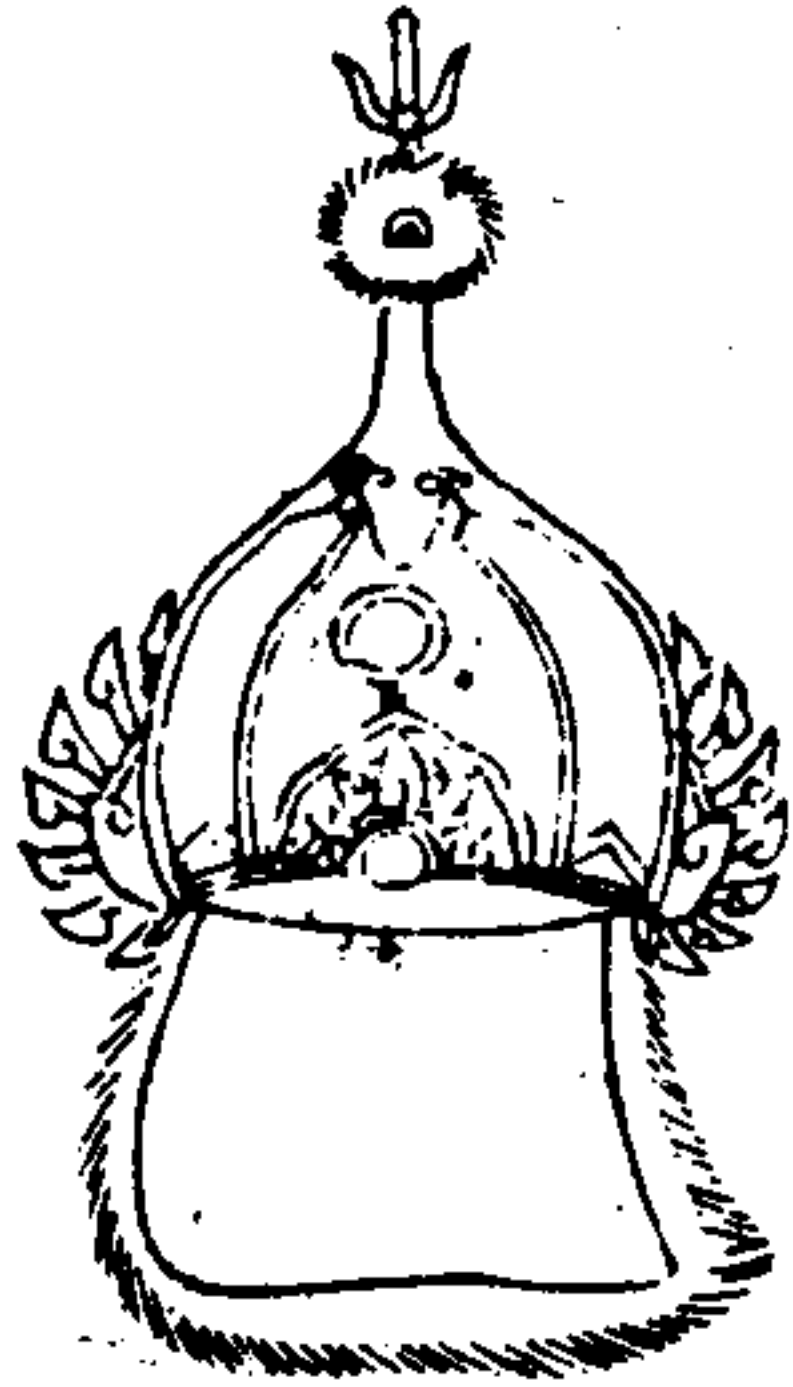

盛即冑之屬左右有珥
似翅故曰鳳翅所謂蝦
鬚不知其義嘗見神圖
有之疑出於俗工之粧
飾耳

巾結

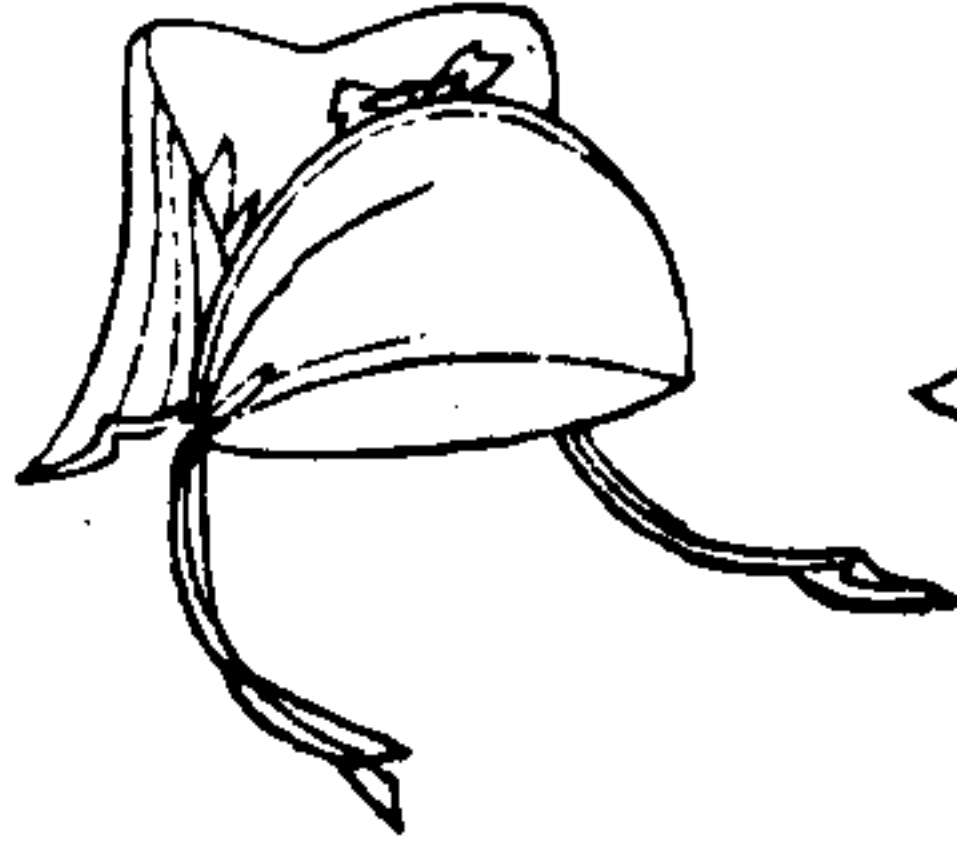

巾將

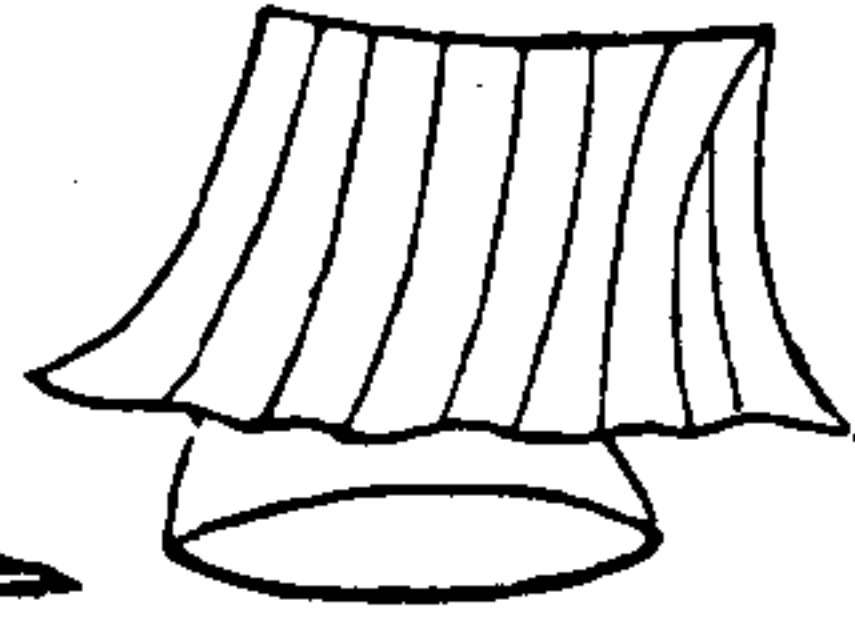

以尺帛裹頭又綴片帛於
後其末下垂俗又謂之紮
巾結巾制頗相類

三才圖會

衣服一卷

廿四

帽山三



一各二即帽皆出自閩
巷相傳不知其制所始

冠髮束



此即古制嘗見三王畫
像多作此冠名曰束髮
者亦以塵能撮一髮耳

帽粽纏

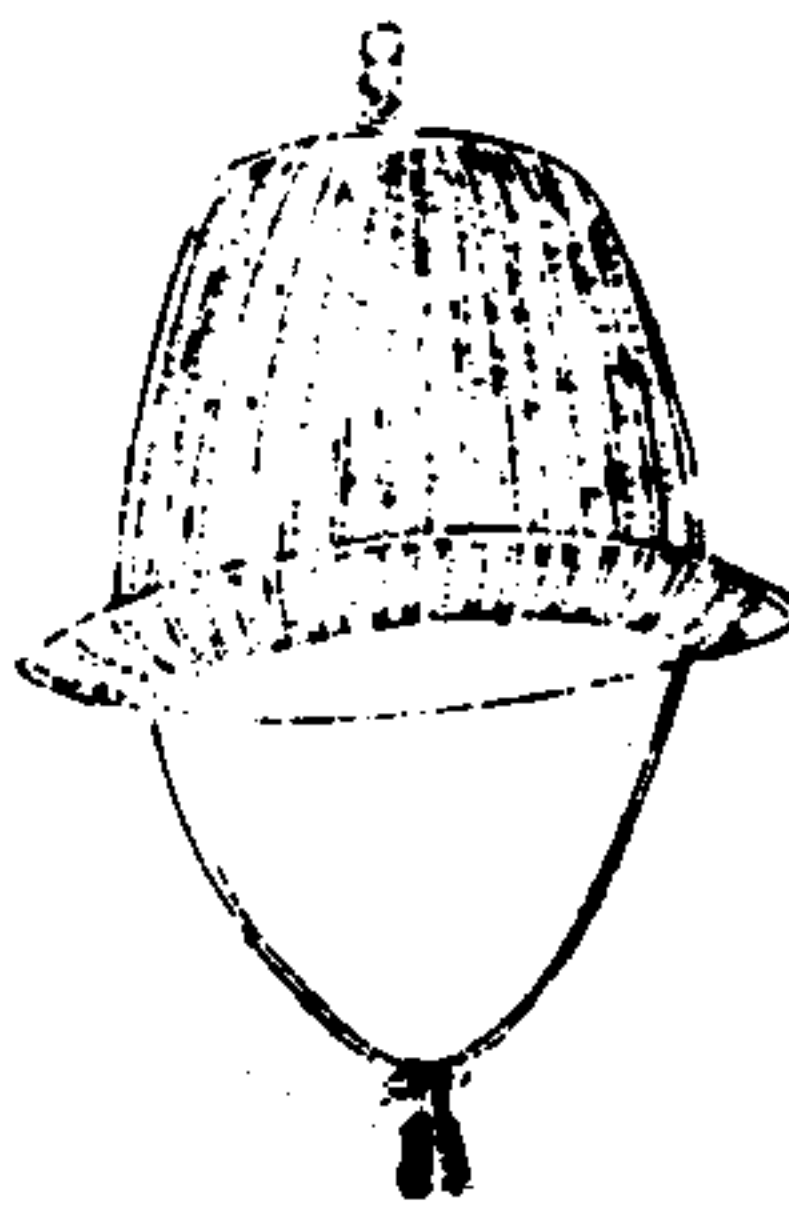

以藤織成如冑
亦武士服也

巾貂金

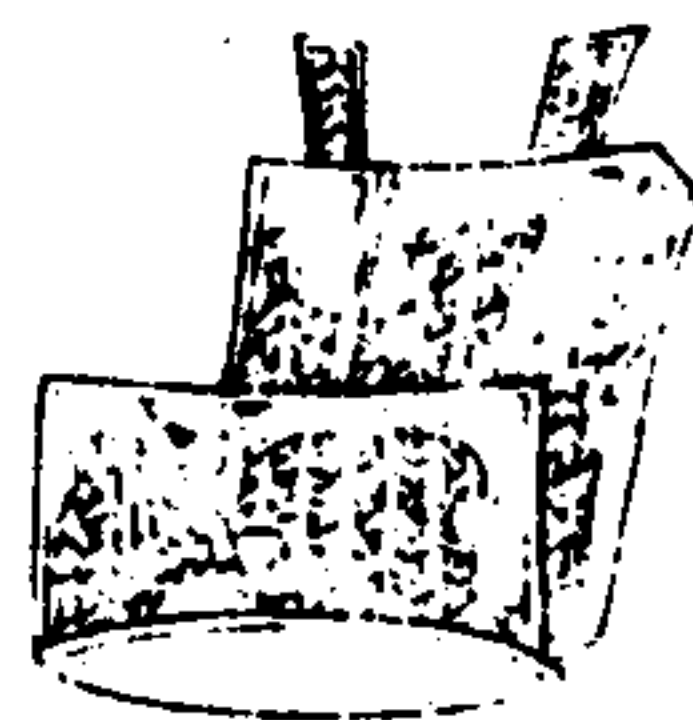

其制即幘也古惟侍中親近之冠
則加貂蟬故有汗貂及貂不足之
說茲特綴以金耳非貂也疑優伶
輩傳粉時所服非古今通制也

三才圖會

衣服一卷

廿五

笠 毳

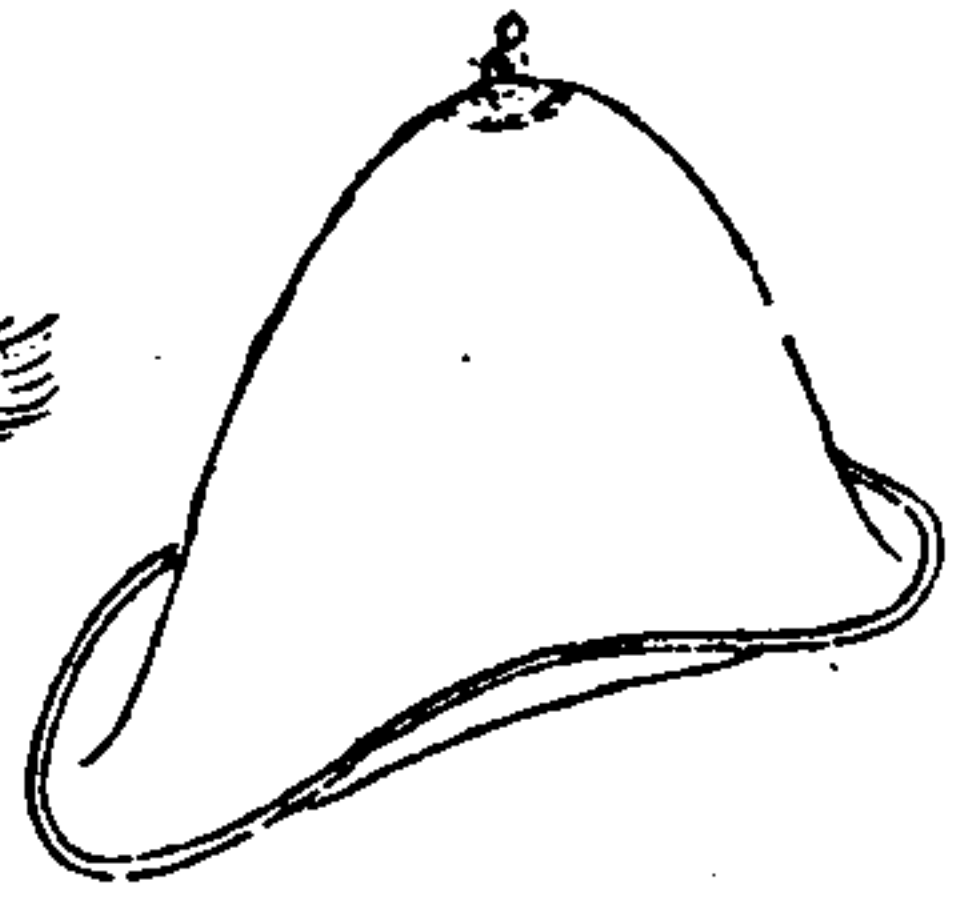

此胡服也胡人謂之
白題杜詩馬驕朱汗
落胡舞白題斜是也

帽 鞋

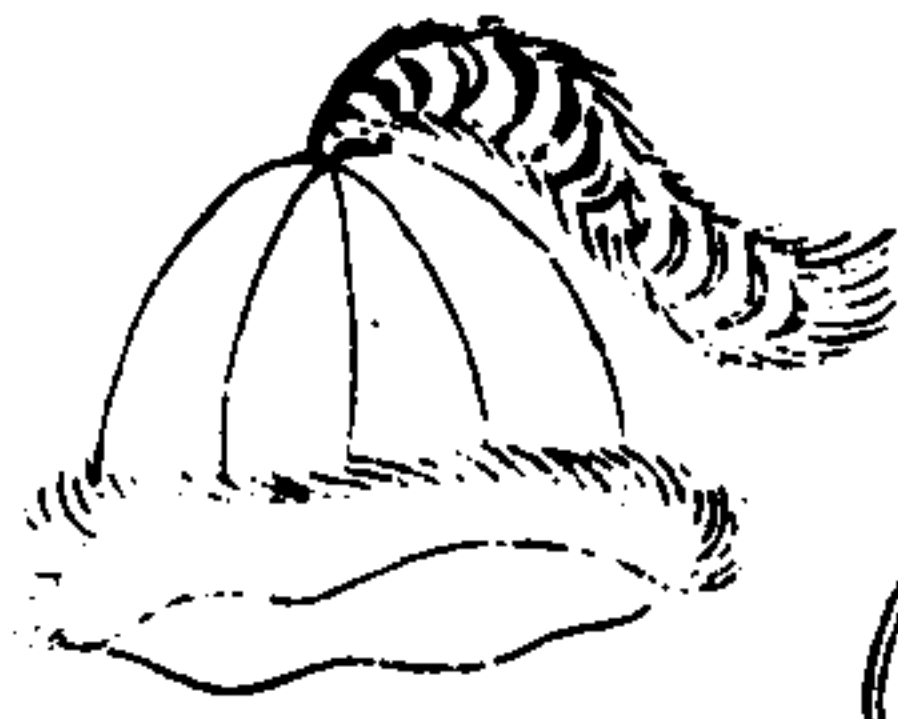

皮爲之以獸尾緣簷
或注於頂亦胡服也

三才圖會

衣服一卷

廿六

巾 雷

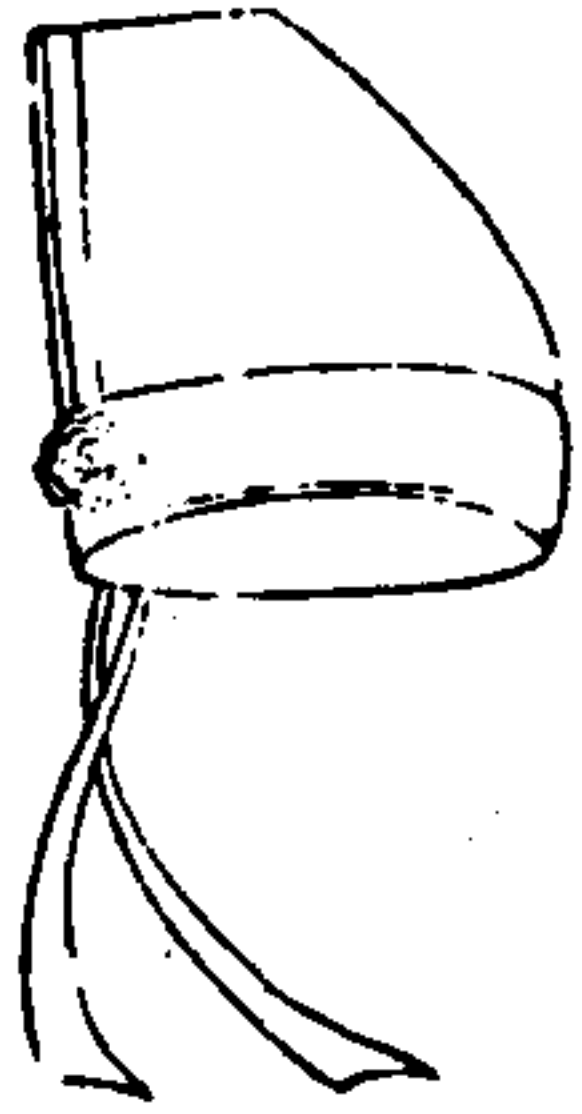

制頗類儒巾惟腦
後綴片帛更有軟
帶二此黃冠服也

冠 道



其制小厘可撮其髻
有一簪中貫之此與
雷巾皆道流服也

帽 僧



自釋迦以金縷僧伽黎
衣相傳故其衣有無后
忍辱之名其帽未之前
聞諒亦與僧衣同流耳

帽 芙蓉



秃童不巾幘然亦有二
三種有昆盧一盞燈之
名此云芙蓉者以其狀
之相似也

三才圖會

衣服一卷

廿七

巾 吏

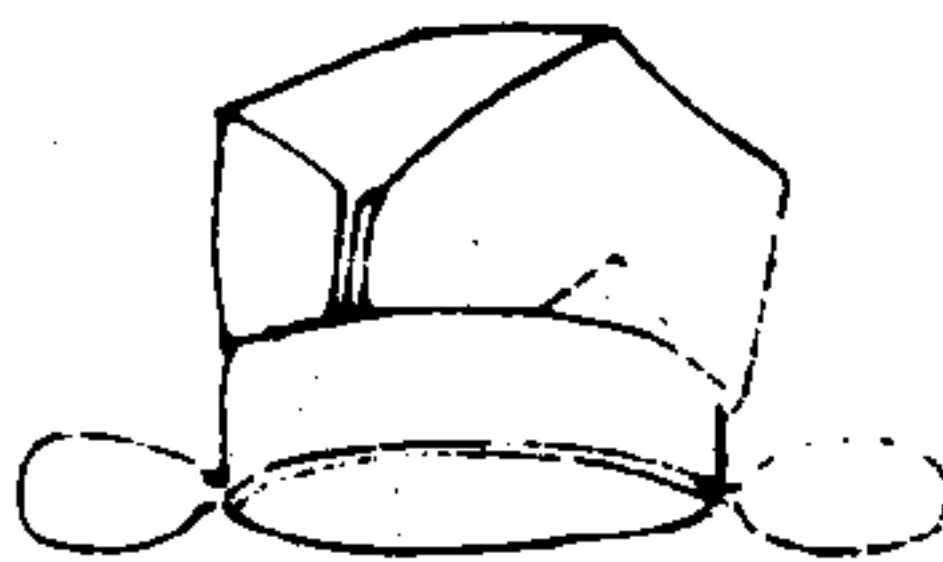



制類老人巾惟多兩翅六
功曹所服也故名吏巾

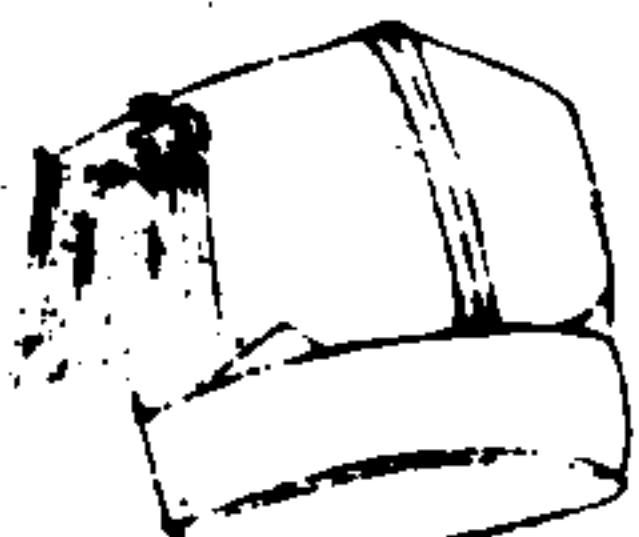



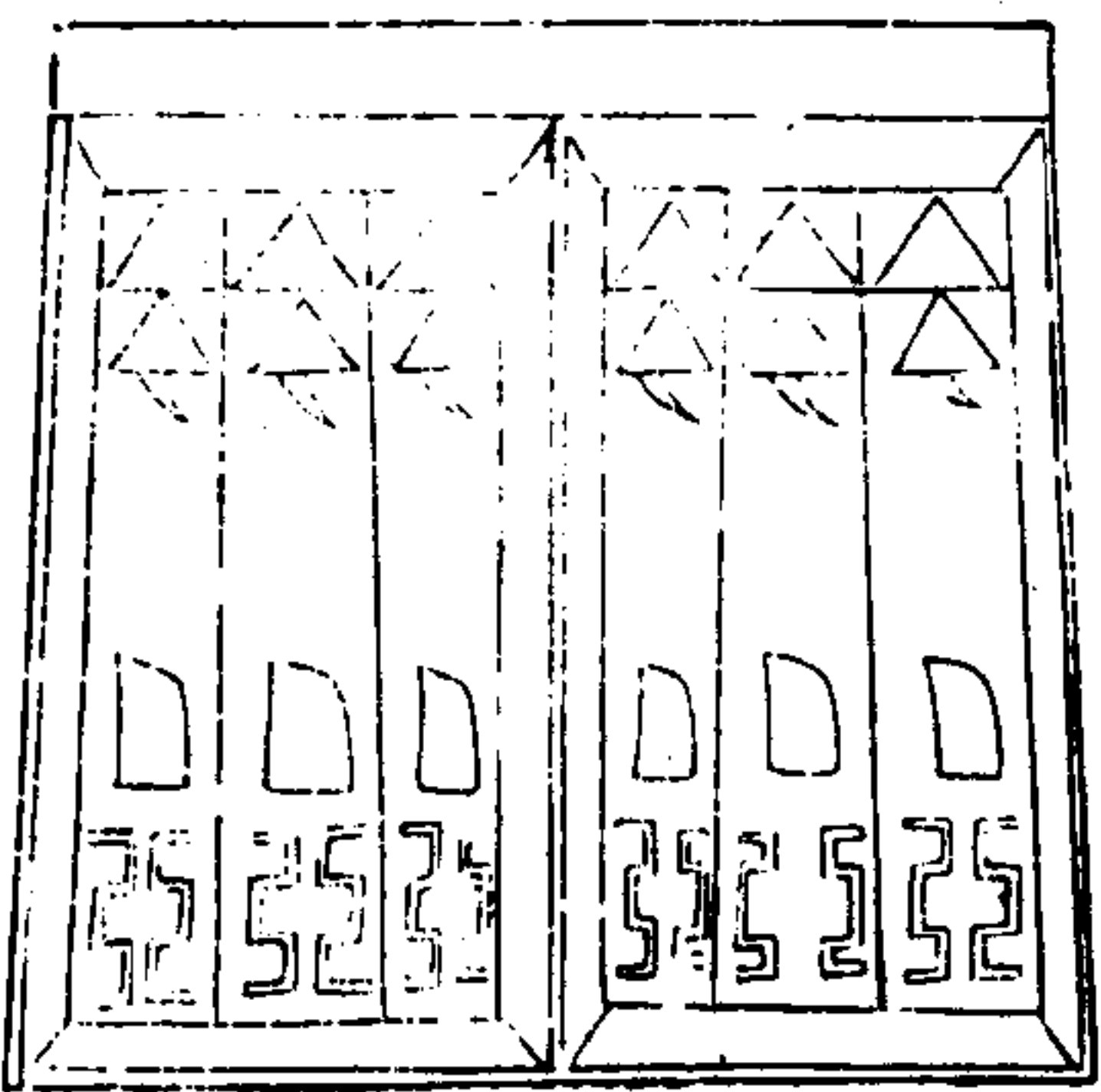



巾 隸皂

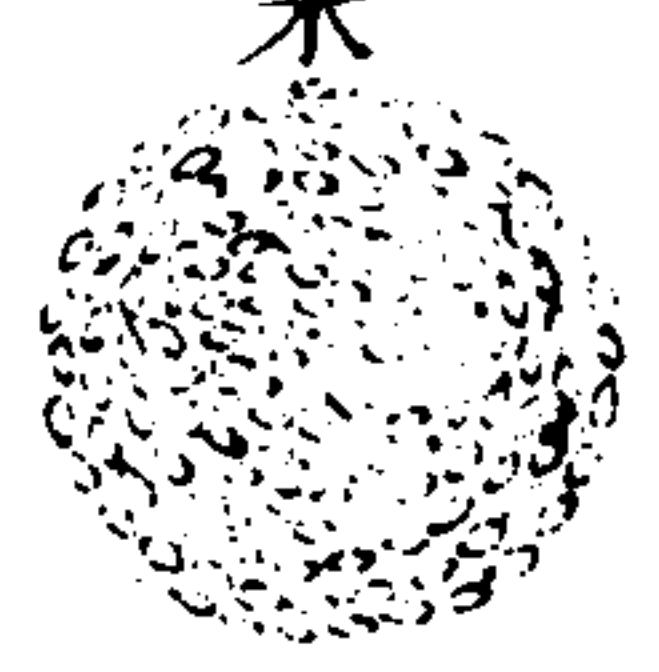
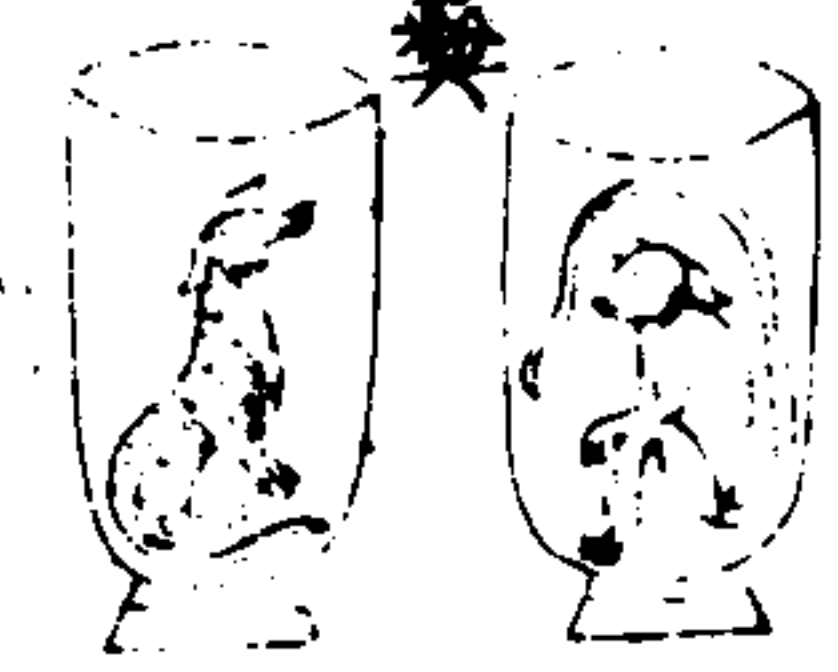
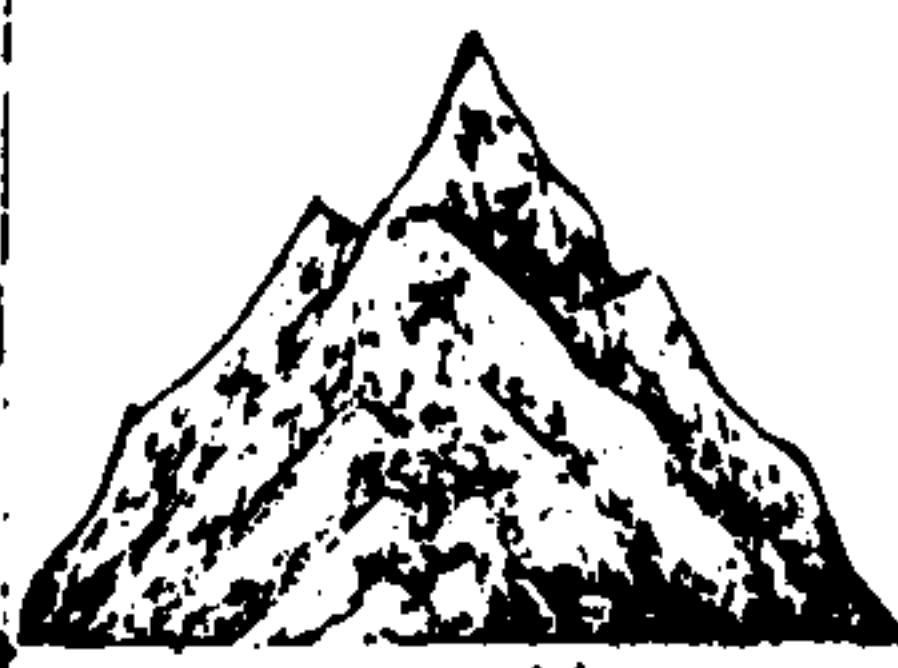

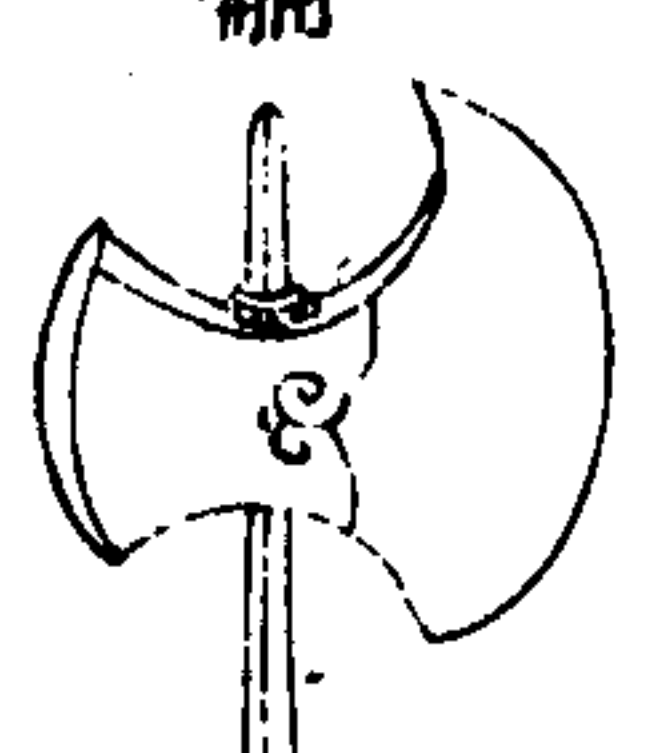
巾不覆額所謂無顏之冠是也其
頂前後頗有軒輕左右以皂線結
爲流蘇或插烏羽爲飾此賤役者
之服也相傳胡元時爲卿大夫之
冠 高皇以冠隸人示細辱之意

裳	衣
	
<p>裳下體之 服古者綉 裳五色備 前三幅後 四幅以纁 為之刺綉 於其上</p>	<p>衣上體之 服古者朝 服有玄衮 有毳衣有 黻衣有緇 衣有錦衣 有深衣其 制多相似</p>

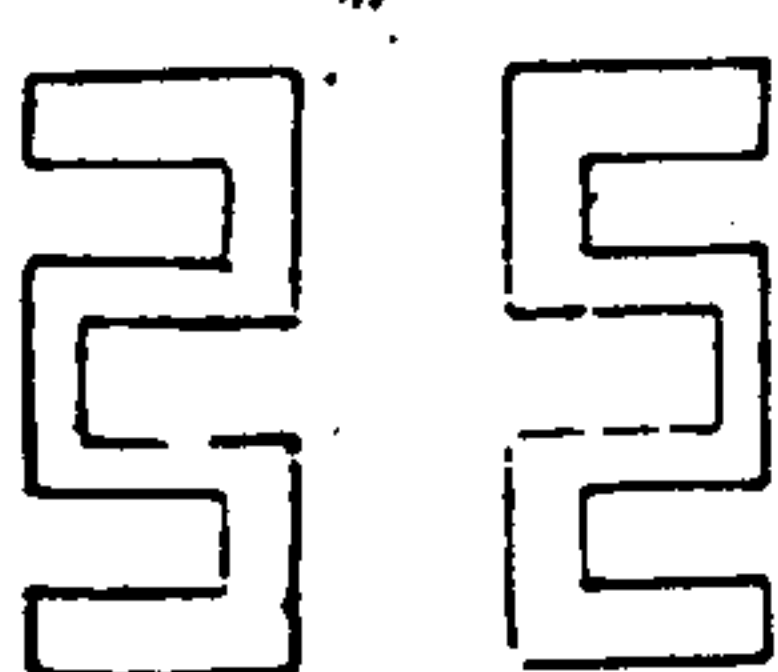
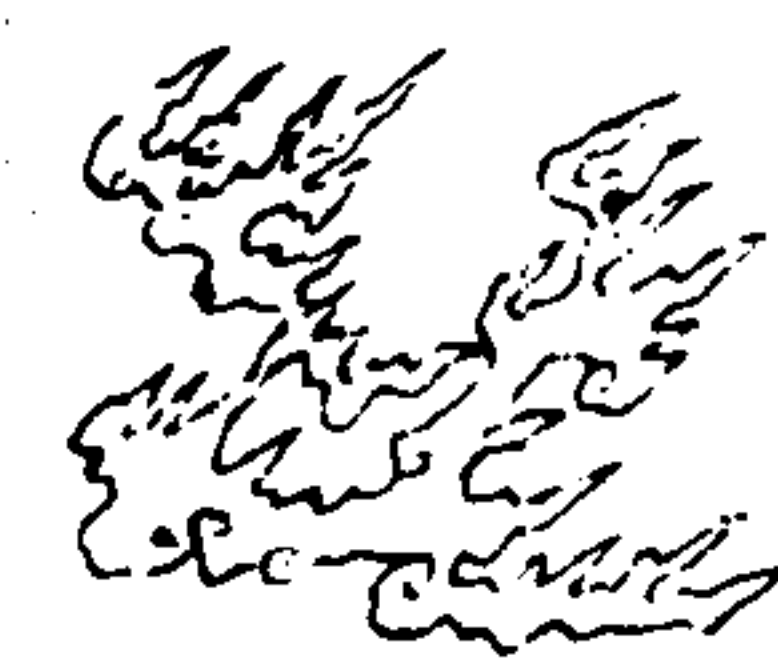
三才圖會 衣服一卷 廿八

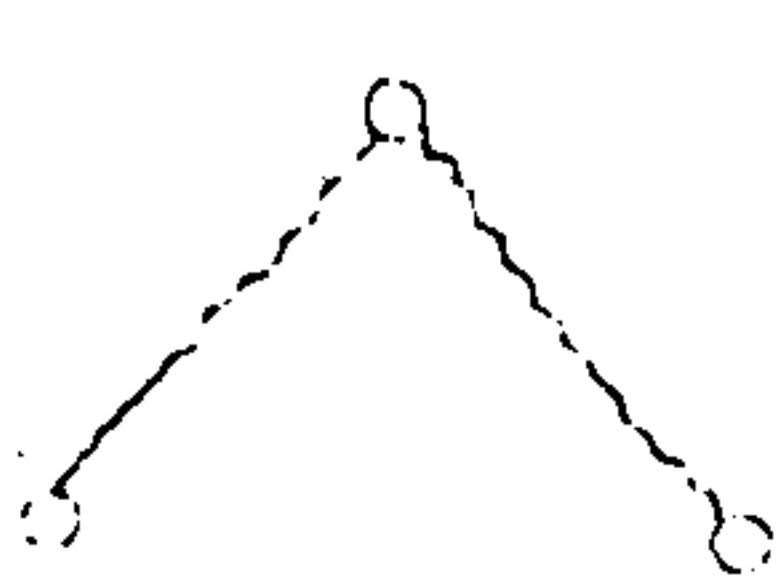
章服之圖		虞書二十	
粉米 	宗彝 	山 	日 
黼 	藻 	龍 	月 
黻 	火 	華蟲 	晨 

三才圖會 衣服一卷 廿九

九章衣圖



繪龍山華 蟲火宗彝 五章天子 之龍一升 一降上公 但有降龍 龍首卷然 故謂之袞

九章繡裳圖

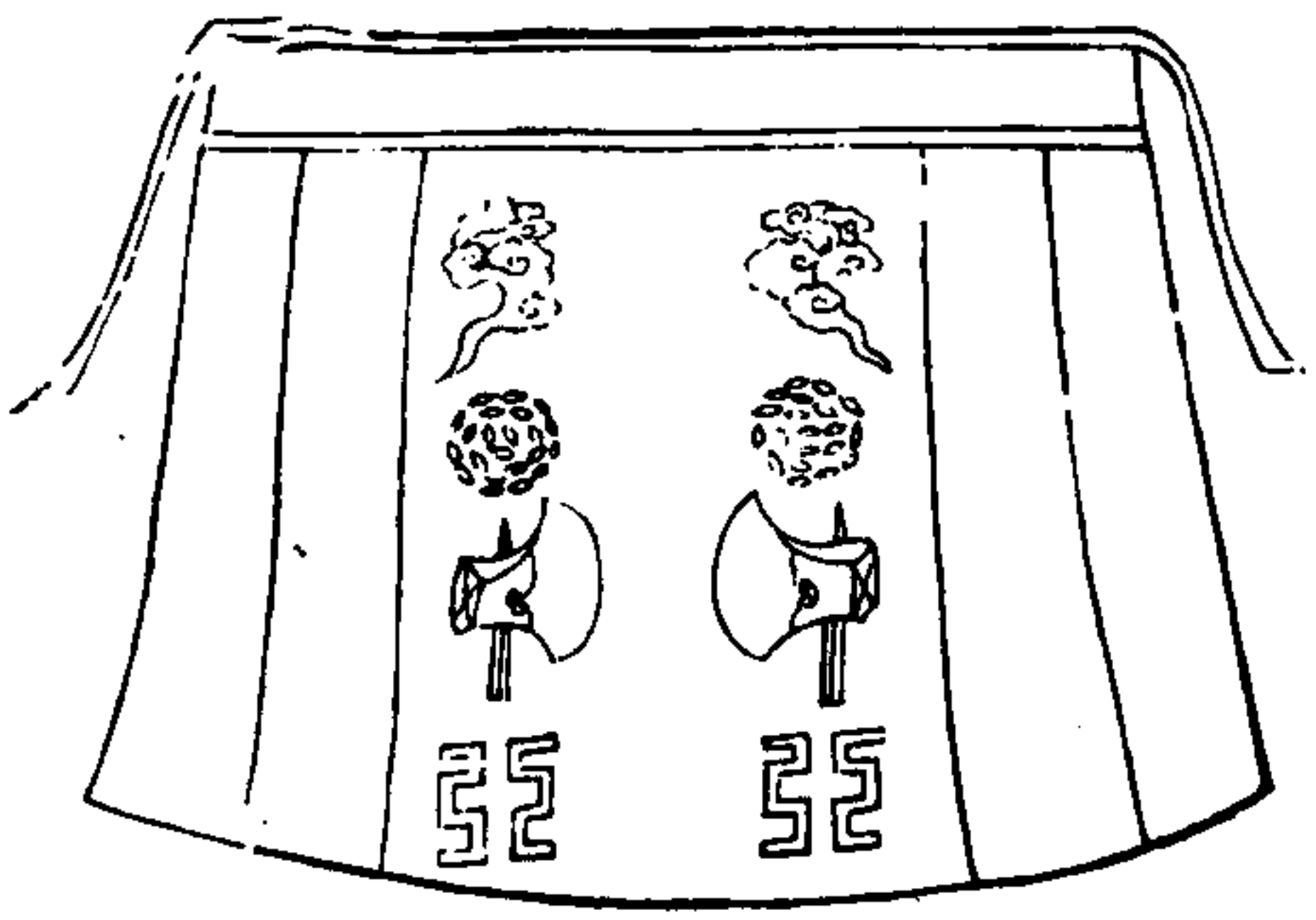

五色備 謂之繡 前三幅 後四幅 繡以藻 粉米黼 黻四章

三才圖會 衣服一卷 三十

狐裘圖



錦衣狐裘 朝天子之 服蘇氏曰 此狐裘狐 白裘也

羔裘圖



君純羔大 夫以豹飾 祛裘祛裘 皆袂也然 袂大而祛 袖小

三才圖會 衣服一卷 三十

圖 偏 邪

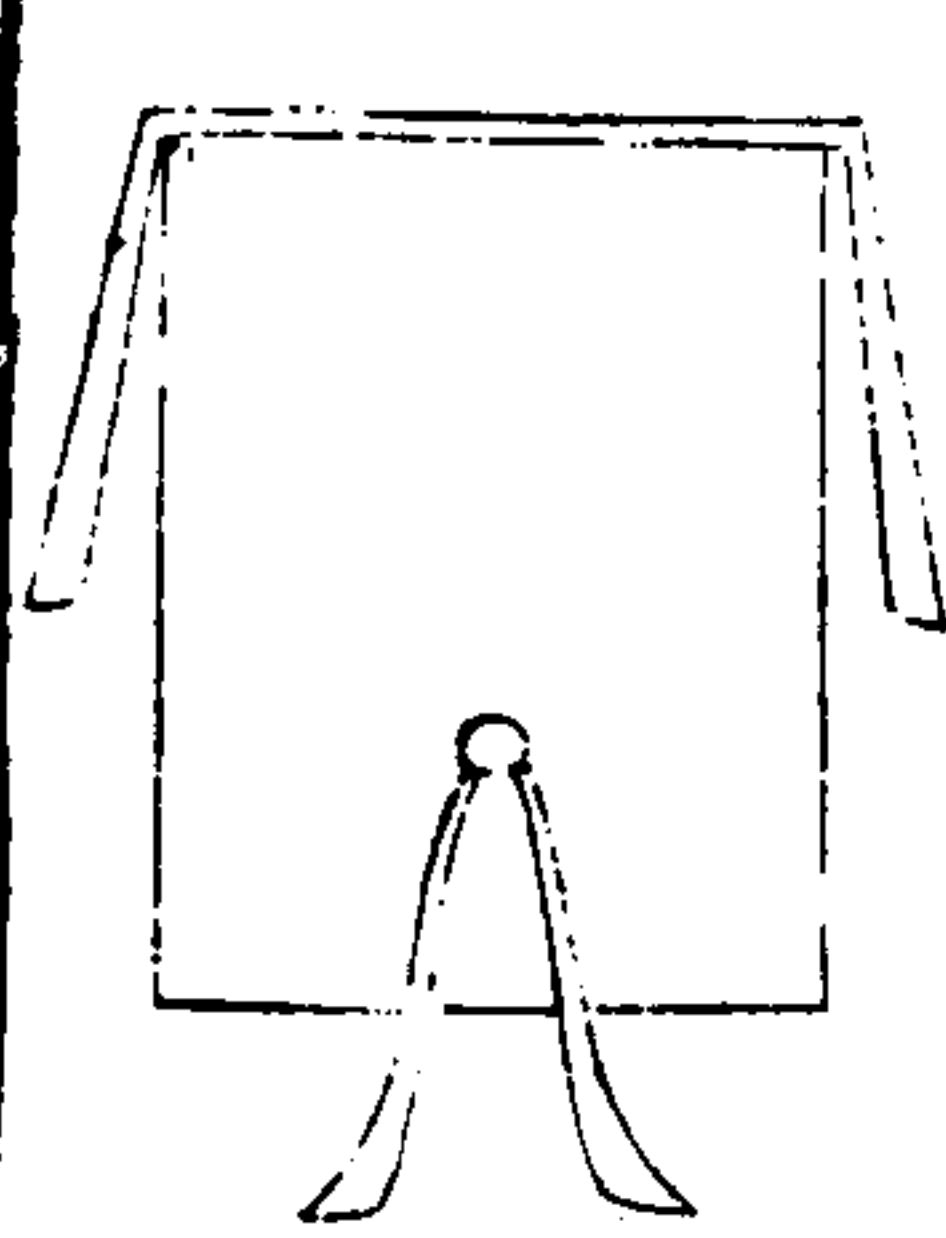

邪幅偏也邪纏於足
如今行膝偏束其脛

圖 鞞 芾

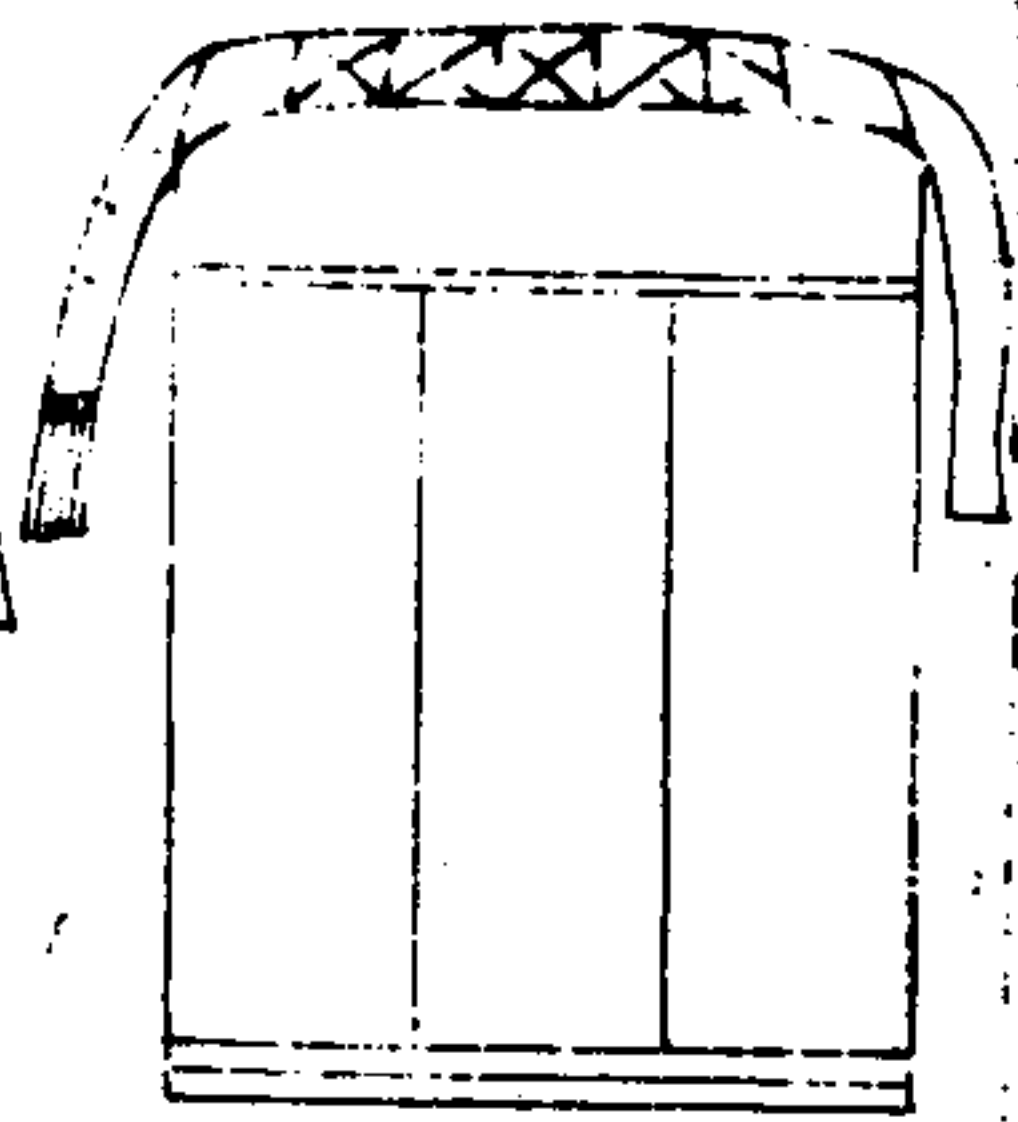

芾太古蔽膝之象字當作
鞞古字通用冕服謂之芾
其他服謂之鞞以韋爲之

圖 膝 蔽

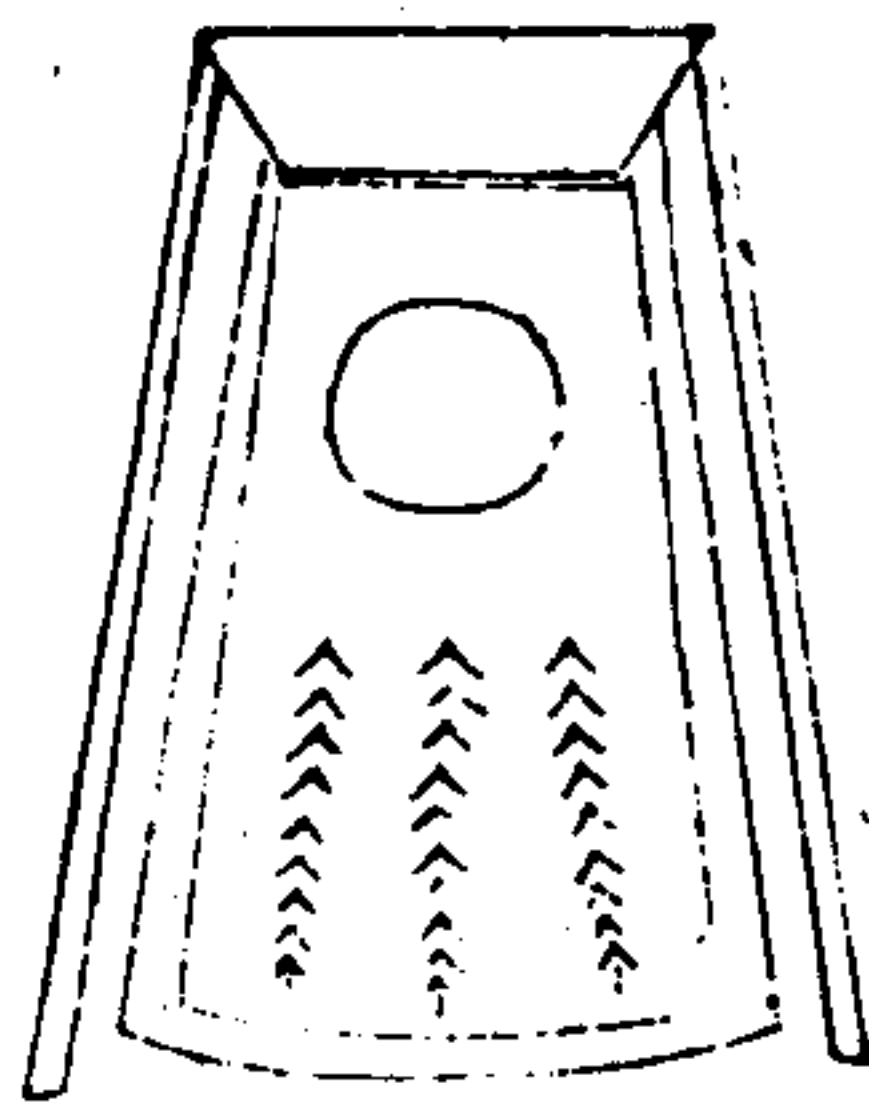

蔽膝以羅爲表絹爲
裏其色纁上下有純
去上五寸所繪各有
差大夫芾士曰嫁

圖 單 中



中單祭服其內明衣加
以用朱刺綉文以樞領
丹者取其赤心奉神也

三才圖會

衣服一卷

世二

圖 裳 帷

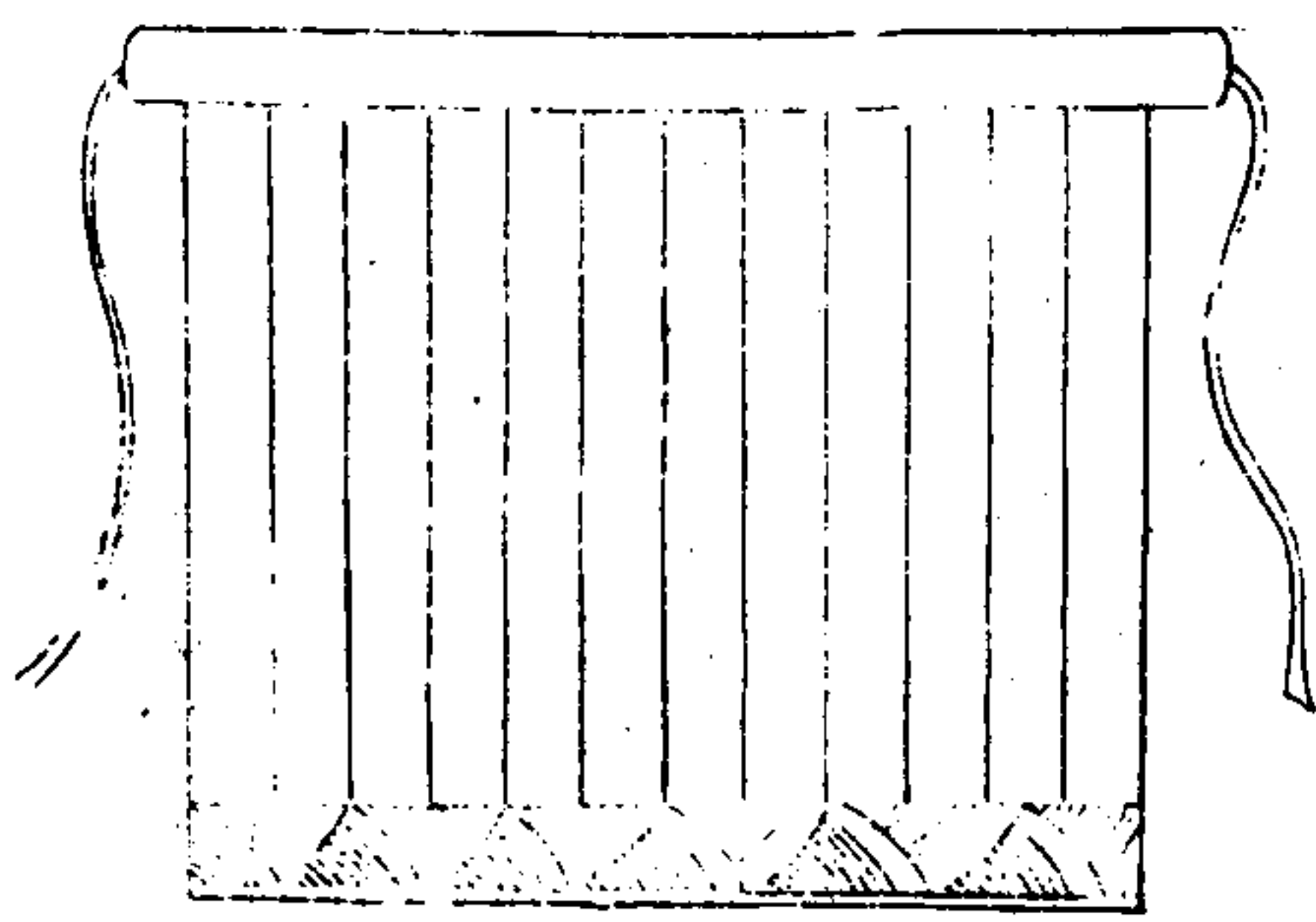

帷裳是禮服
取其方正故
用正幅如帷
帳即今之腰
裙也裳是摺
積是疊即今
之所謂裙殺

圖 裳 帷 非

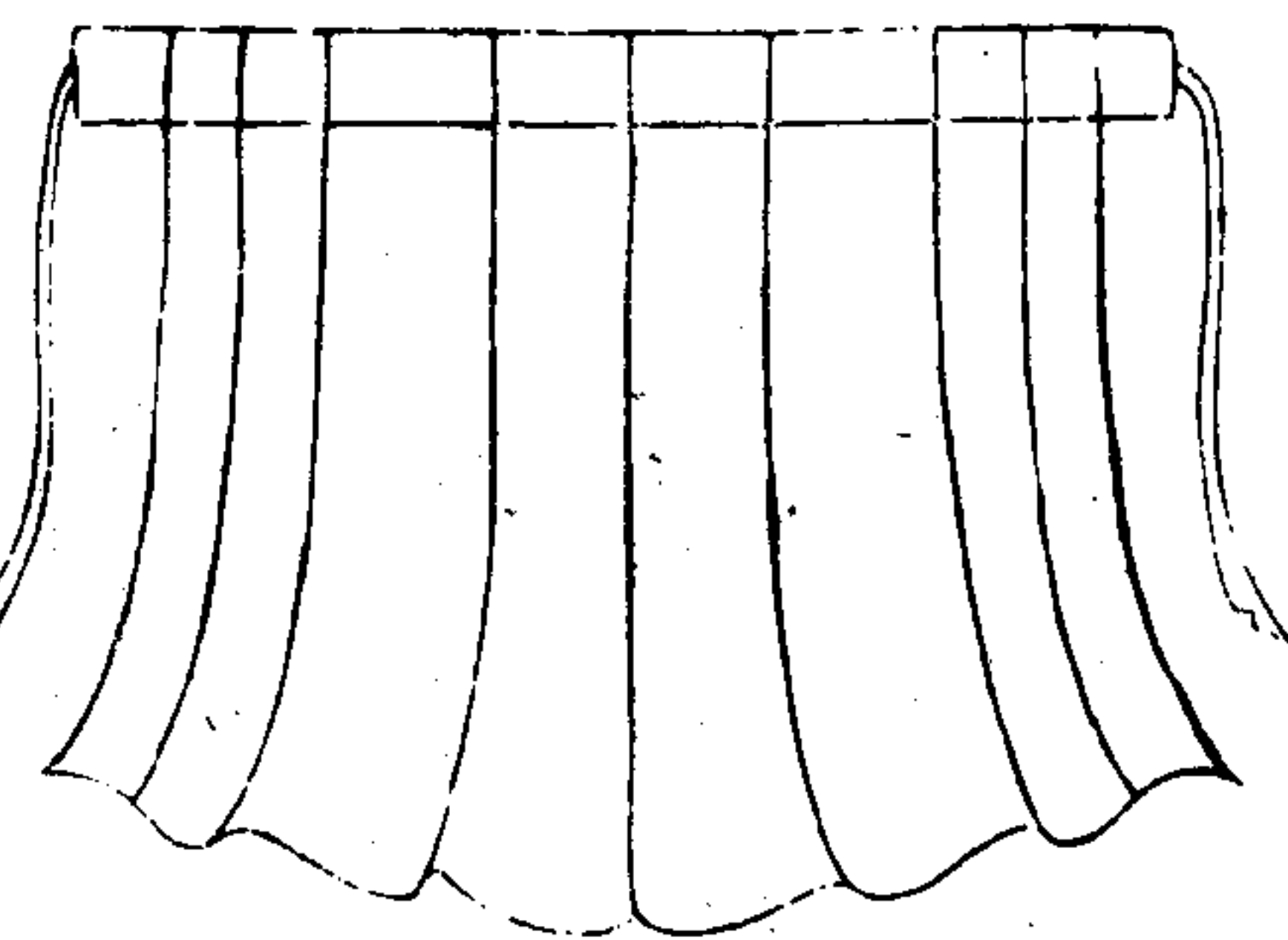

凡裳前三幅
後四幅象陰
陽也非帷裳
則斜裁倒合
腰半下齊倍
腰無裳積而
有殺縫也

三才圖會

衣服一卷

世三

深衣掩袷圖



深衣前圖



三才圖會 衣服一卷 卅四

深衣後圖

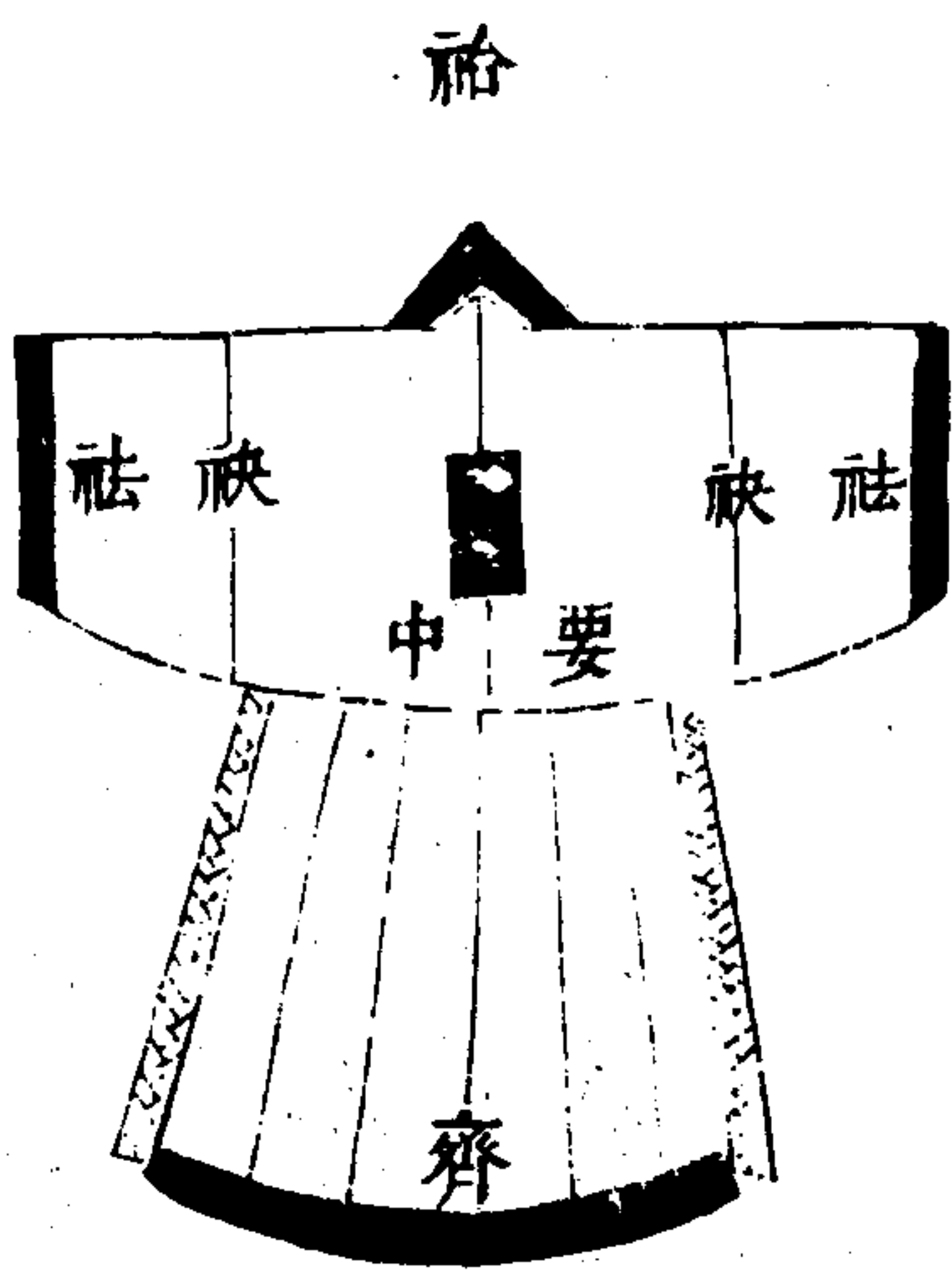

新擬深衣圖



三才圖會 衣服一卷 卅五

按玉藻衿二寸緣半寸今家禮深衣制度不言衿尺度幾何止言袂緣廣二寸今擬宜如古禮用布濶二寸長如衣身為衿而加緣寸半於其上庶全一衣之制云 按家禮卷首圖有裁衣前後法今併入衣前後圖 按深衣制度乃温公據禮深衣篇所新製非古相傳者也愚于考正疑其裳制于禮樂衣篇文勢不倫固已著其說矣後又得靈興教繼公說曰衣六幅裳六幅通十二幅具草廬亦謂裳以六幅布裁為十二片不可言十二幅又但言裳之幅而不言衣之幅尤不可良以教說為是蓋衣裳各六幅象一

三才圖會 衣服一卷 世六

歲十二月之六陰六陽也愚因恭以白雲朱氏之說衣身用布六幅袖用兩幅別用一幅裁領又用一幅交解裁兩片為內外襟綴連衣身則衣為六幅矣裳用布六幅裁十二片後六片如舊式前四片綴連外襟二片連內襟上衣下裳通為十二幅則于深衣本章文勢順矣舊製無襟故領微直而不方今以領之兩端各綴內外襟上穿着之際右襟之末斜交於左脅左襟之末斜交于右脅自然兩領交會方如矩矣或謂不連裳不殊通一幅布為之如此則無腰矣玉藻謂齊倍腰者何也

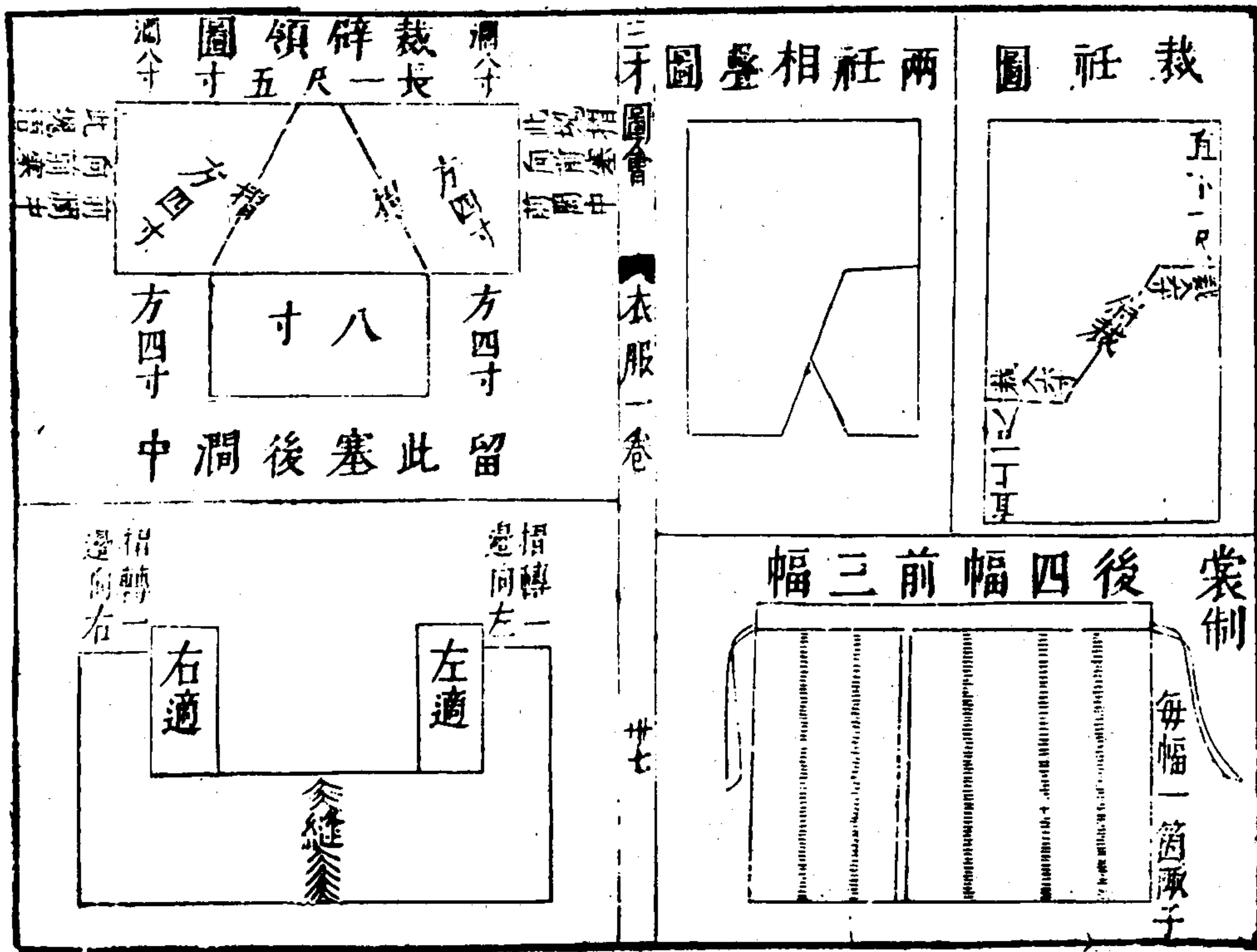

屈指量寸法圖

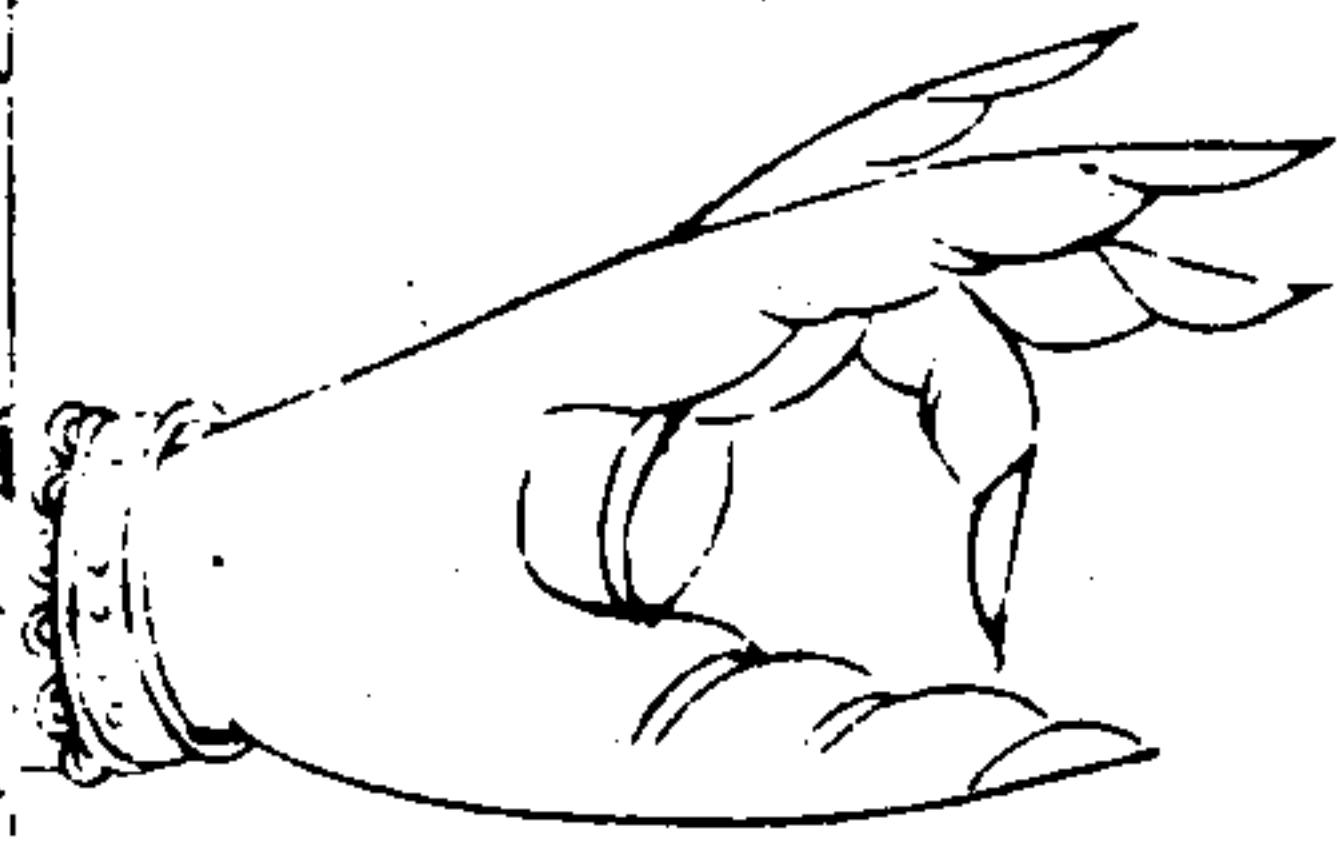

伸指量寸法圖



三才圖會 衣服一卷 世八

家禮裁深衣及衰服皆用中指中節為寸蓋以人身有長短雖周尺準以貨泉者湯氏亦謂其於中人中指之寸長短畧同然終不可為定法也指節人人殊與人身相為短長鍼經以之定俞穴無有差爽者况用以裁衣豈有不稱體也哉但世人往往昧於取法今取鍼經圖刻于其上而以其定法著之於下使裁衣者有所據依云鍼經云中指第二節內度兩橫文相去為一寸又云中指中節橫文上下相去長短為一寸謂之同身寸註云若屈指即旁取指側中節上下兩文角相去遠近為一寸若伸指即正取指

中自一節下橫文至中節中從上第一條橫文長者相去遠近為一寸與屈指之寸長短亦相符合然人之身手指或有異者至于指文亦各不同更在詳度之也

三才圖會

衣服一卷

世八

圖 綏冠

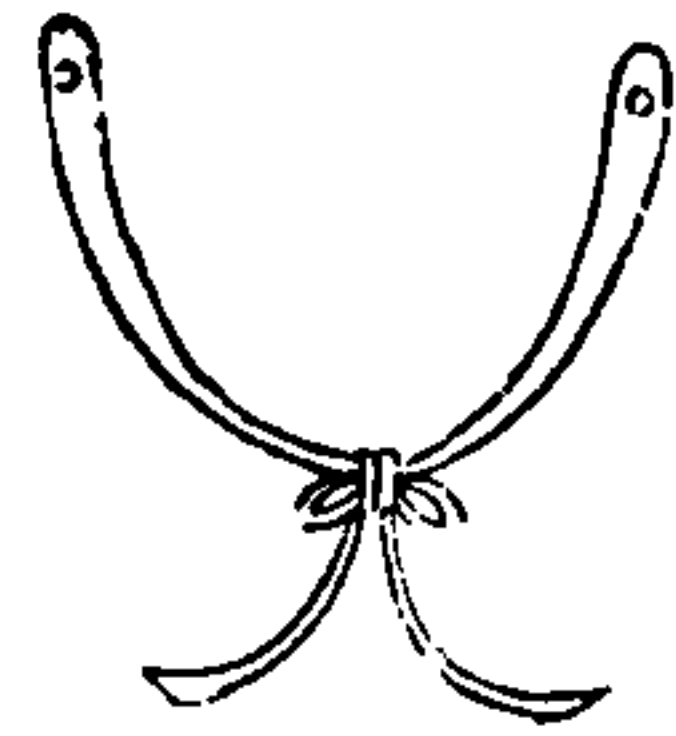

笄今替也而士以骨為之大夫以象為之綏以紘繫笄順頤而下結之 垂其飾於前曰綏

圖 瑱

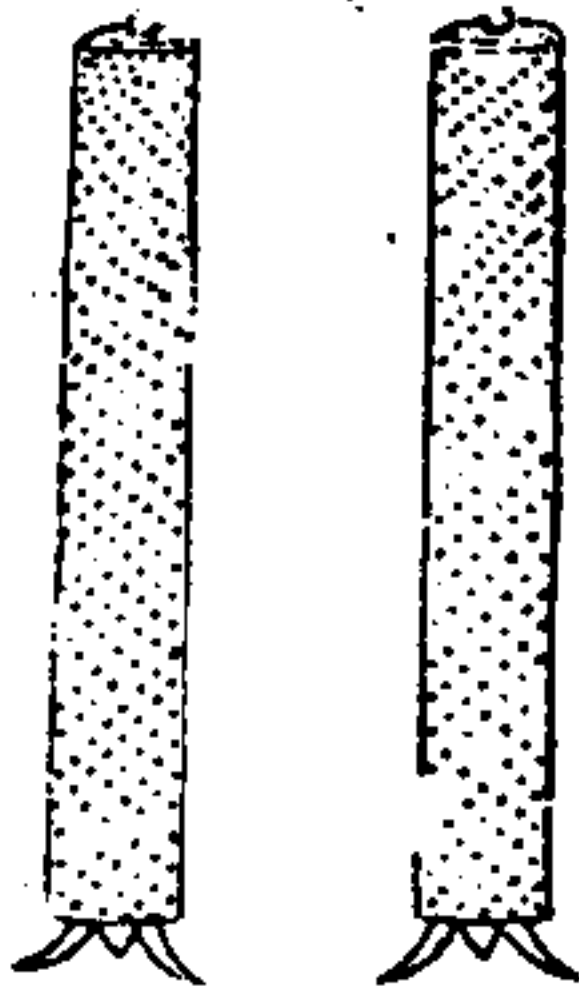

正義注云瑱塞耳也充耳是已天子以玉諸侯以石充耳以統懸瑱當耳也統用絲線織之天子諸侯五色臣三色君子偕老篇瑱言夫人服飾

圖 佩雜

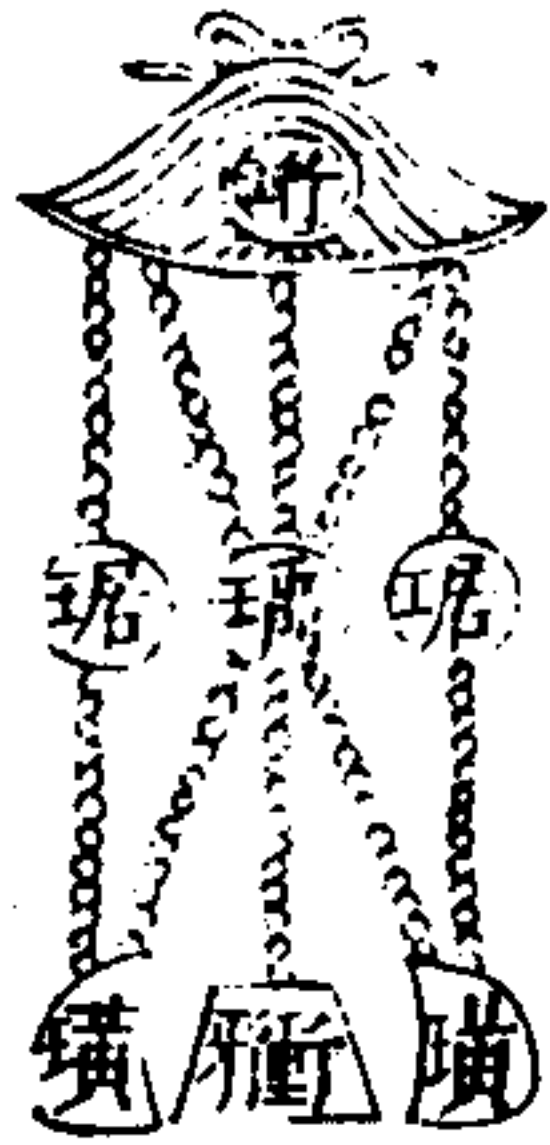

雜佩者左右佩玉也上橫曰珩繫三組貫以瑣珠中細之半貫瑣末懸齒牙兩旁組各懸瑣瑣又兩組文貫於瑣上繫瑣下繫瑣行則衝牙觸瑣而有聲也

圖 綏

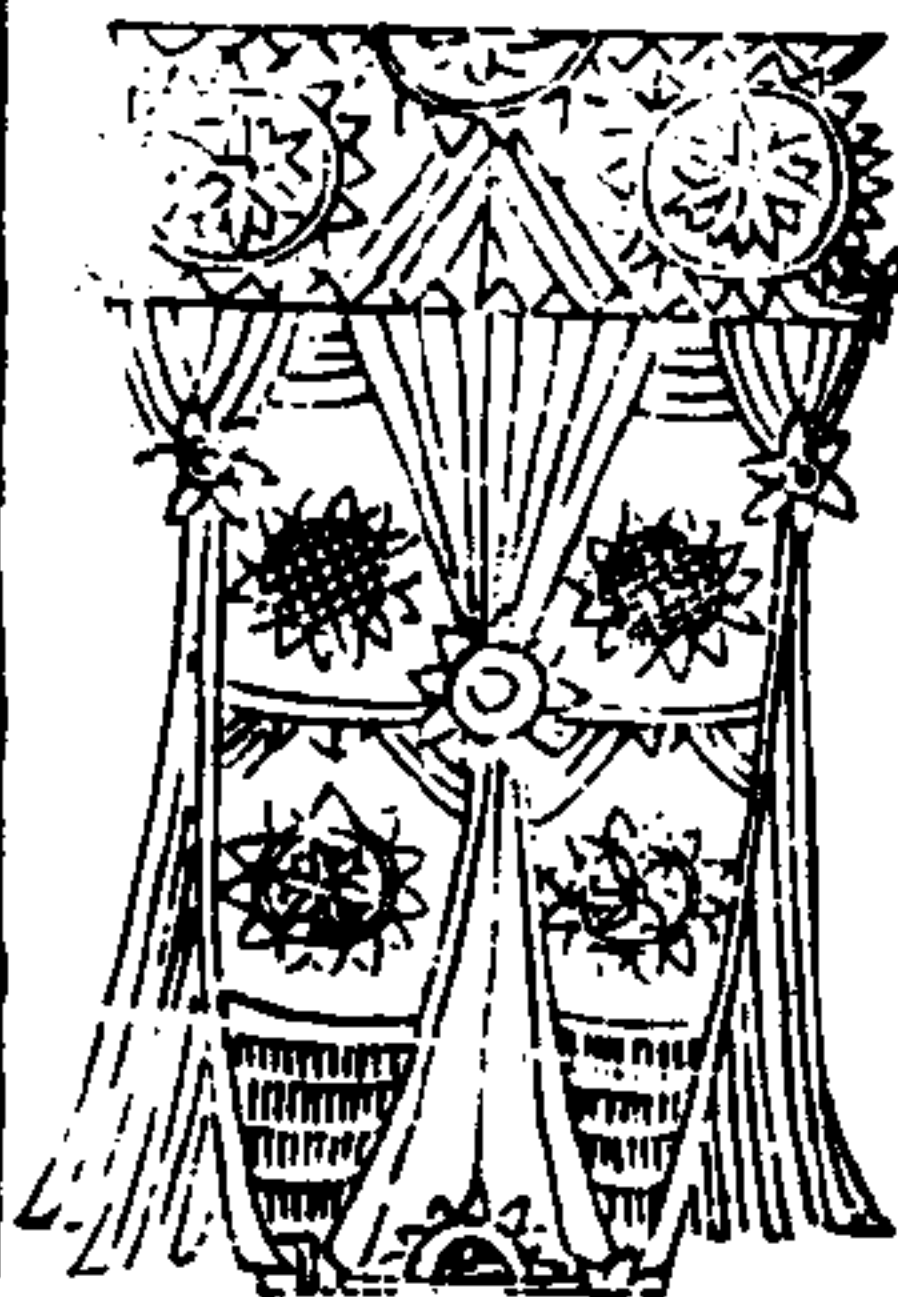

玉藻曰古之君子必佩玉天子佩皇而玄組綴公侯佩玄玉而朱組綴大夫佩蒼玉而純組綴士佩瑤而緇組綴以其貫玉相受也

三才圖會 衣服一卷

四

圖 綰

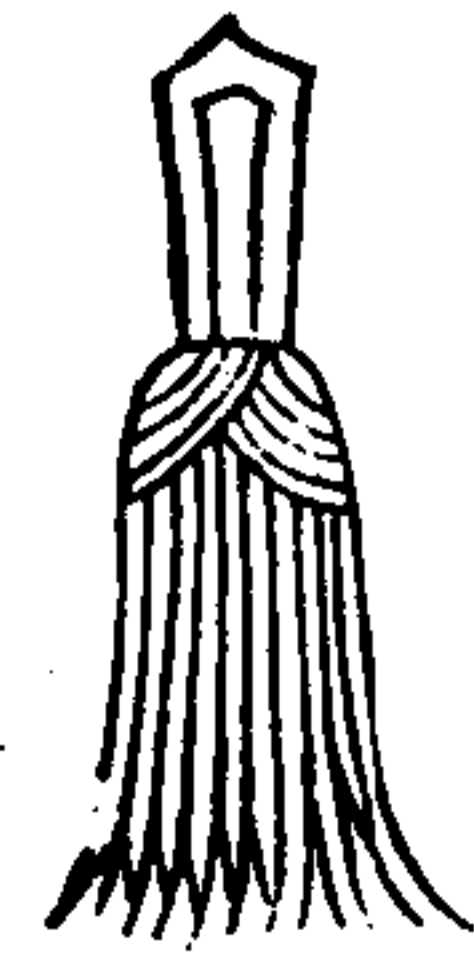

爾雅云婦人之綰謂之綰孫云綰巾也故集傳曰婦人之綰毋飛女而為之施於結也

圖 帨

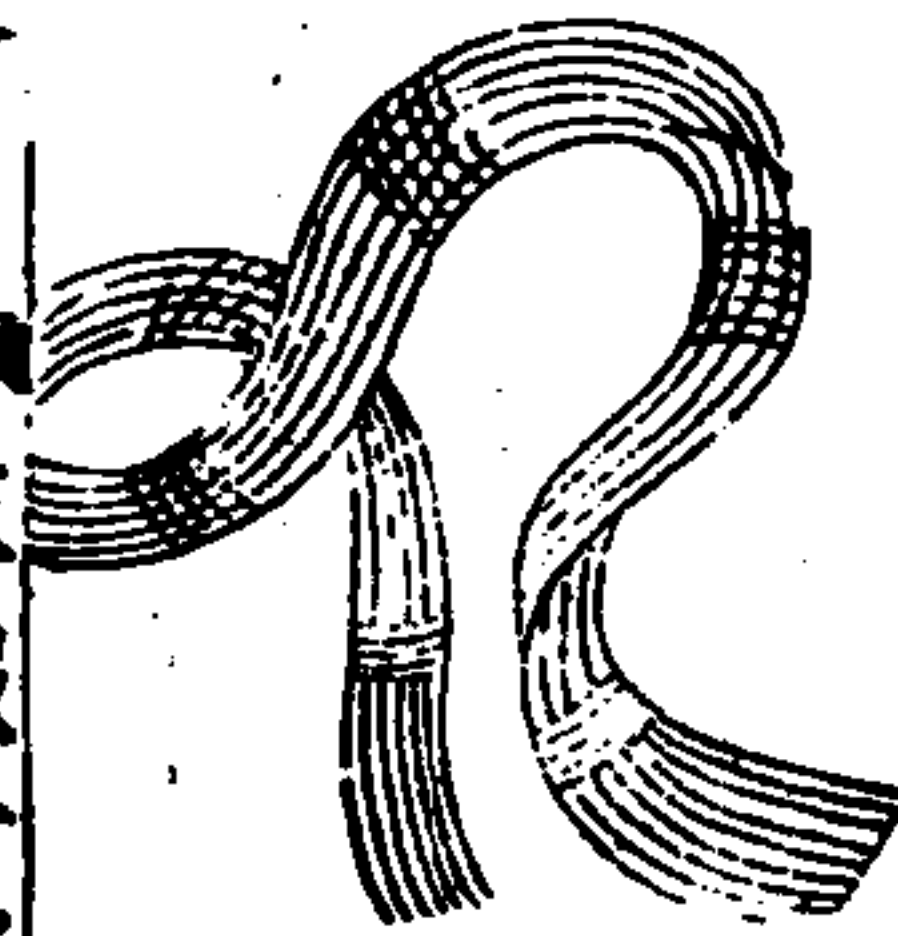

禮記婦事舅姑左佩紛 帨注紛帨拭手之巾也

圖 鞞

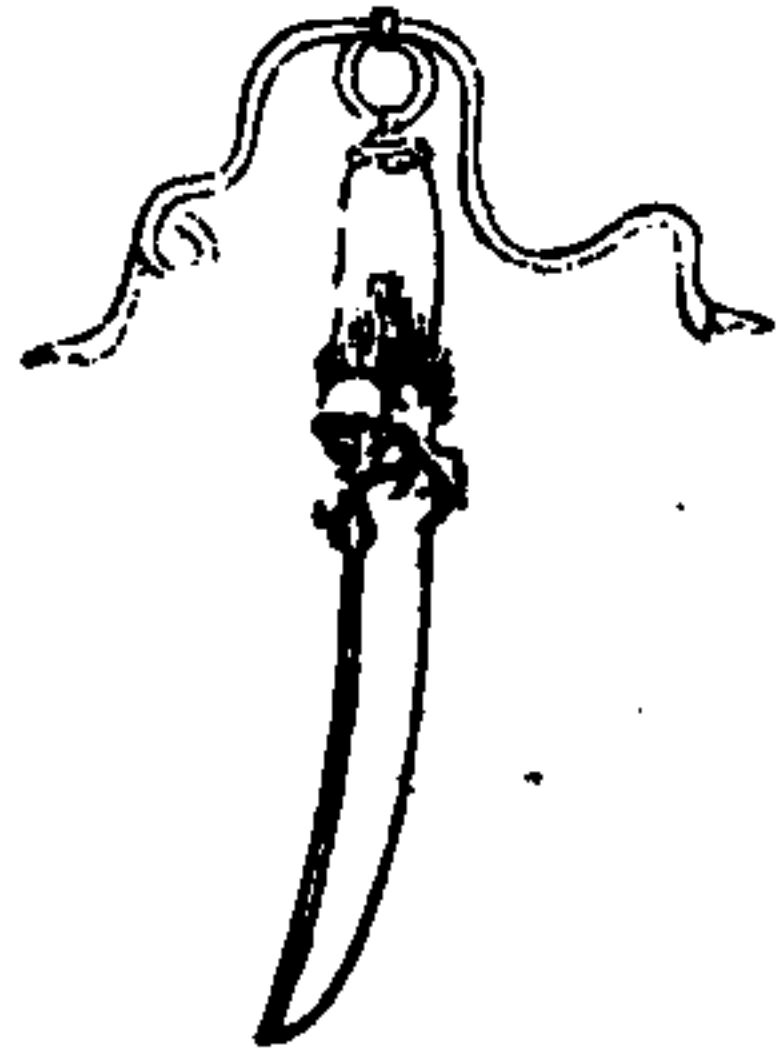

狀如鉞角以象骨為之頭以解結

圖 鞞

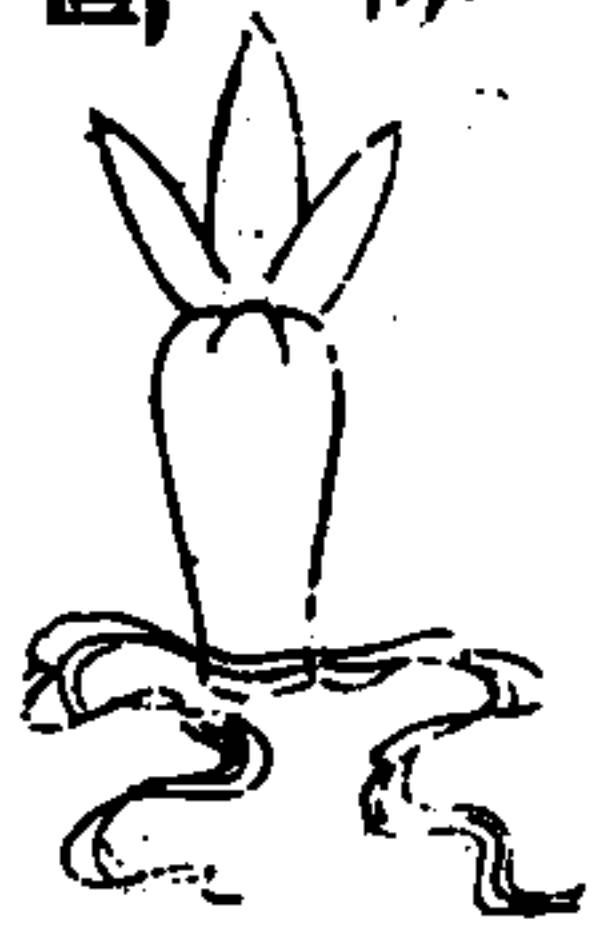

古注云鞞香也以朱韋為之射以鞞香右手食指將指無名指以遂弦也

三才圖會 衣服一卷

五

筓

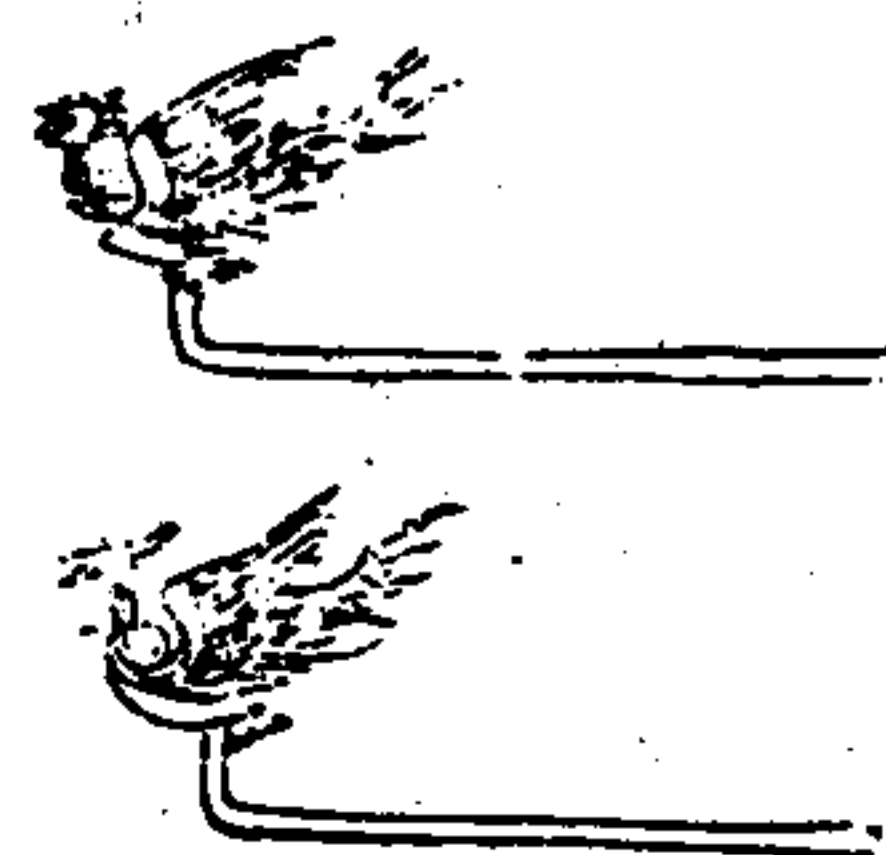

說文簪也
端刻雞形而
士以骨為之
大夫以象為
之

栉



栉所以摘髮
以象骨為之
若今之篦兒

圖

三才圖會

衣服一卷

聖

大帶



紳垂三尺
紐闊三寸長
三尺與紳齊

帶以素天子朱裏終紕羽
帶與紐及紳皆飾其側也
大夫禪其紐及末士禪其
末帶袂絹為之廣四寸禪
用黑繪各廣一寸

絲



以青絲絜如帶中別綴一
流蘇即所謂儒紳大帶之
遺制也

三才圖會

衣服二卷

國朝冠服

雲間允明父王思義續集

三才圖會

衣服二卷

烏紗折上巾

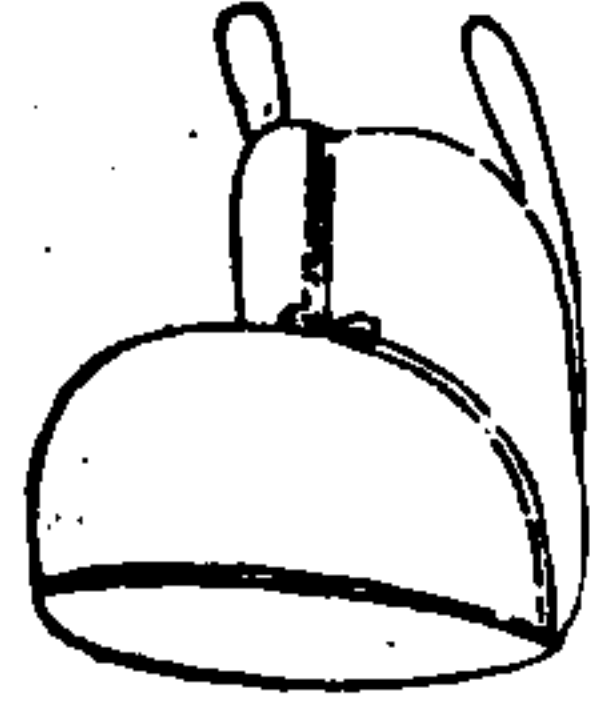

皮弁

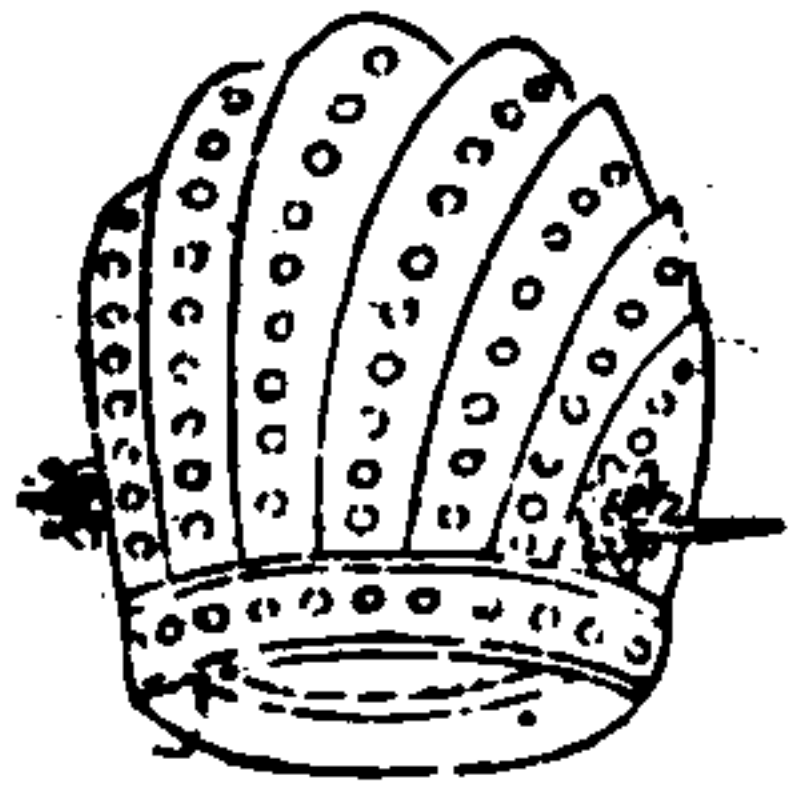

三才圖會 衣服二卷

冕

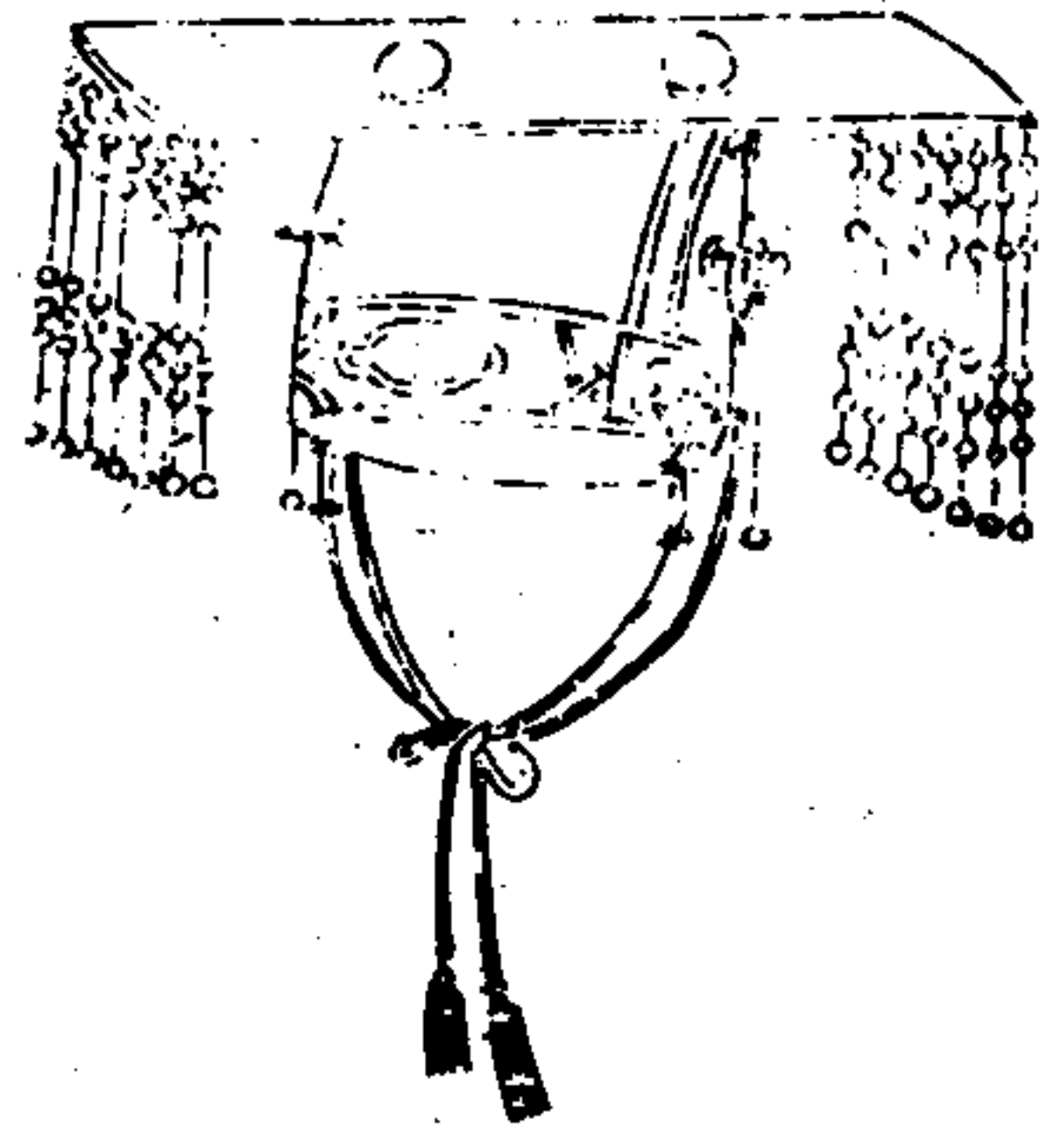

御用冠服

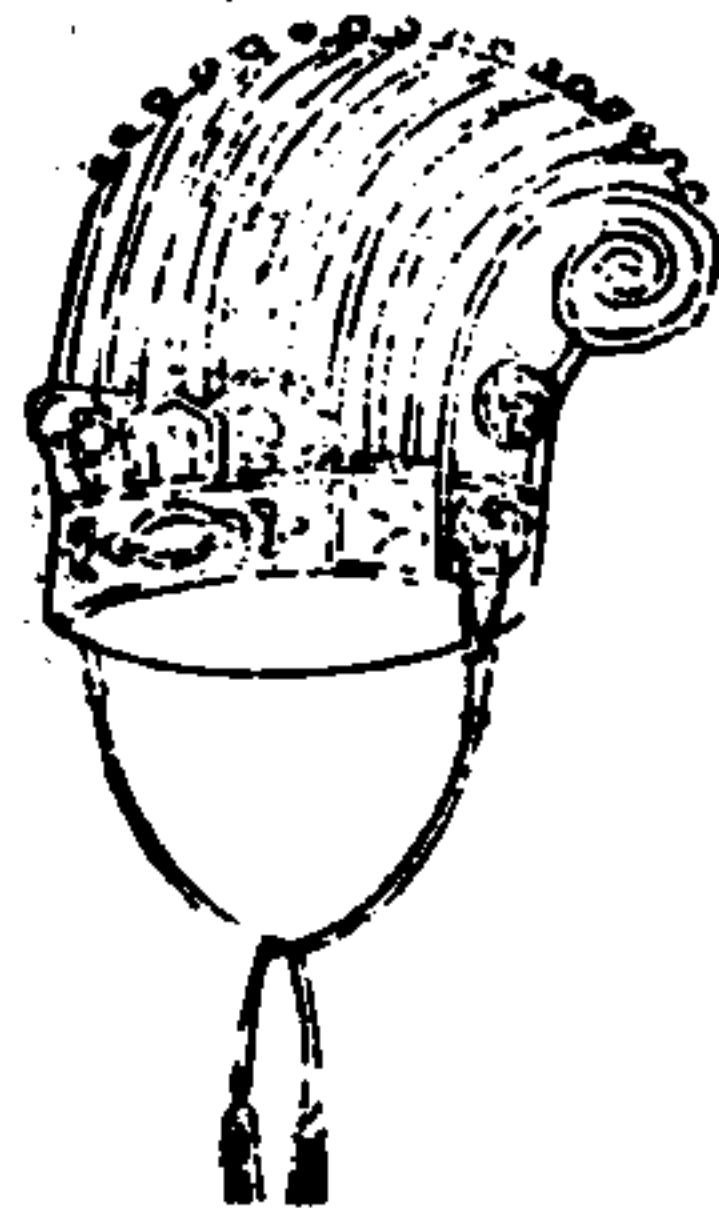

通天冠

中單

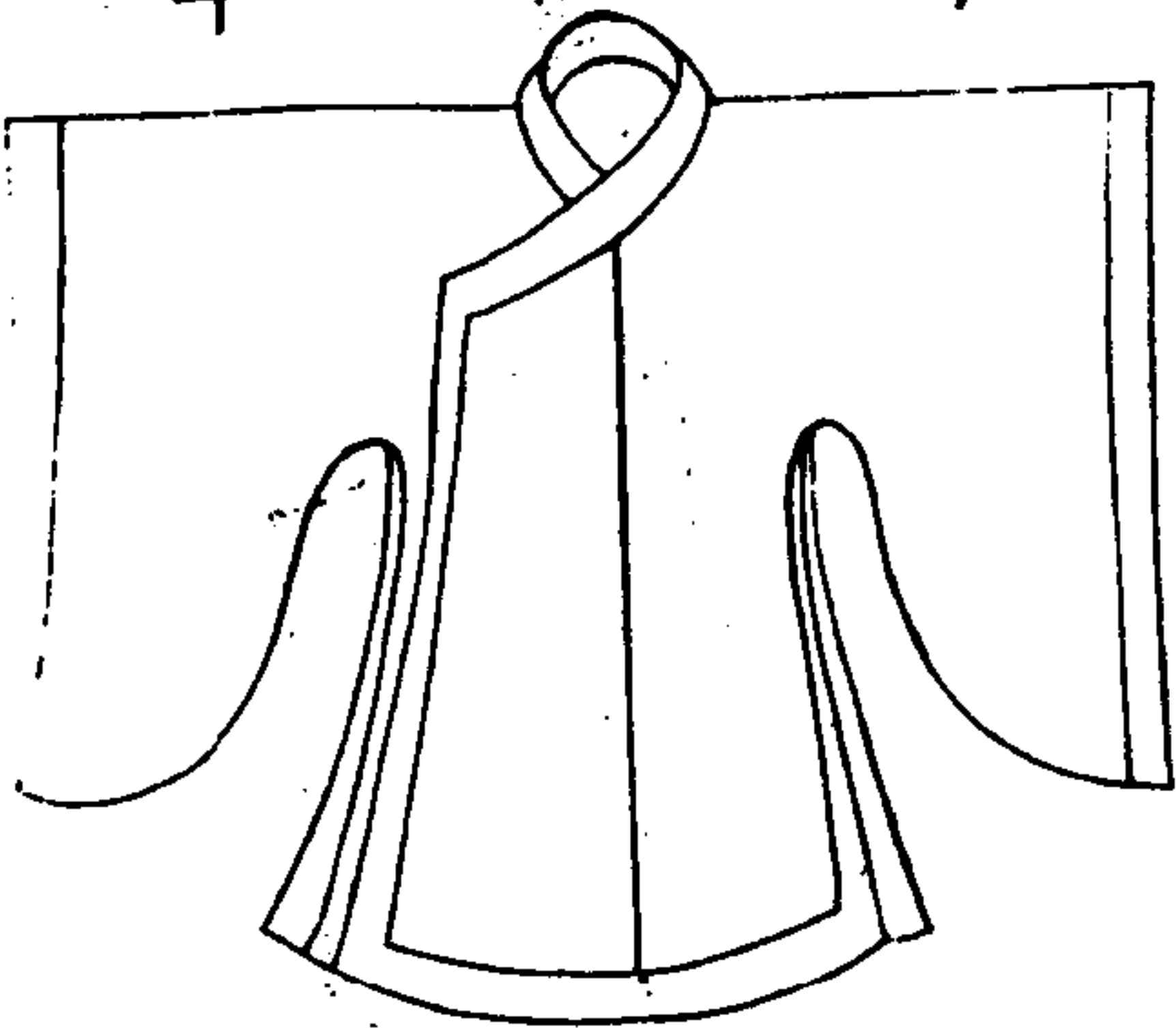

蔽膝



玄衣

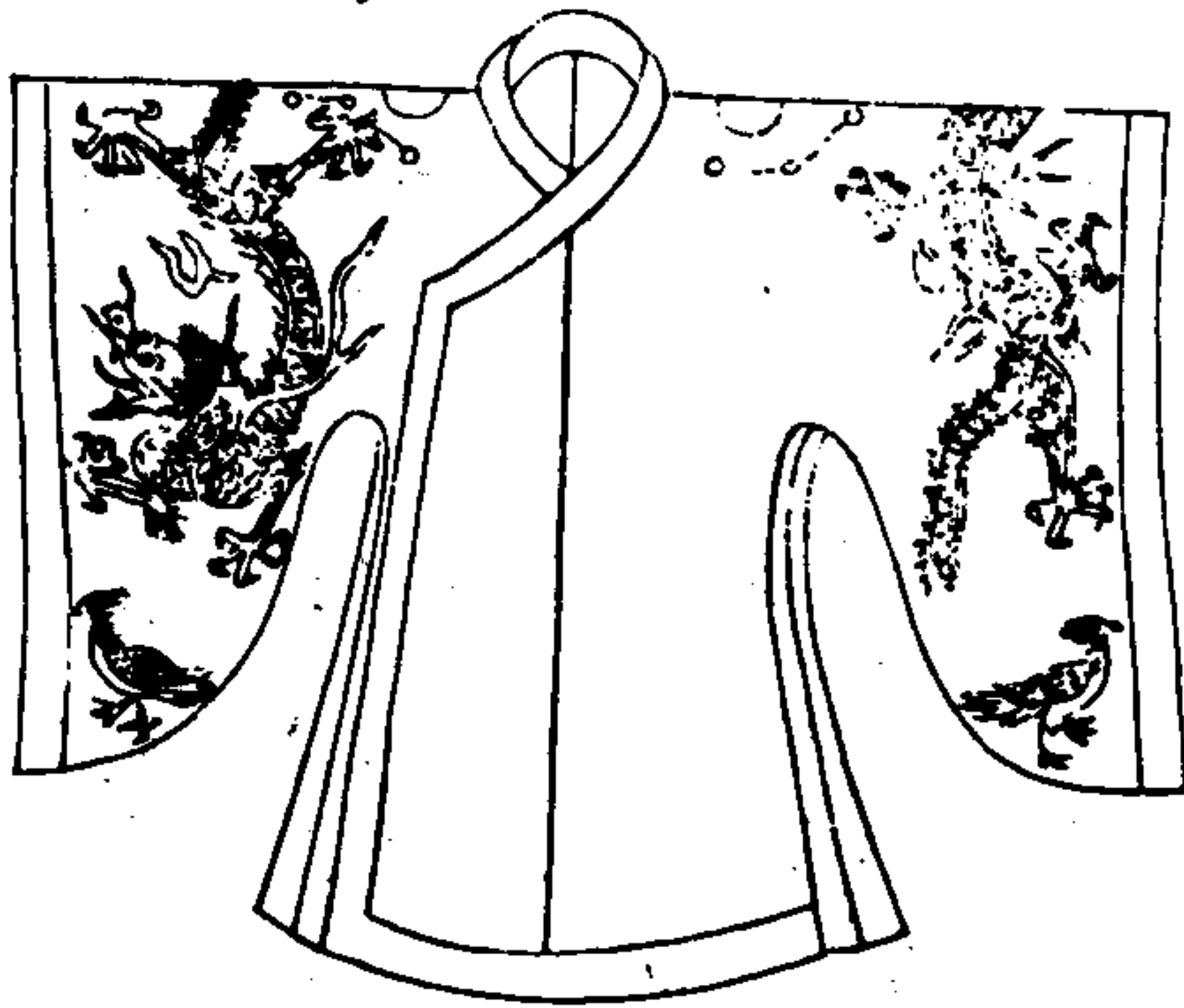

纁裳



三才圖會 衣服二卷

三

華帶



大帶

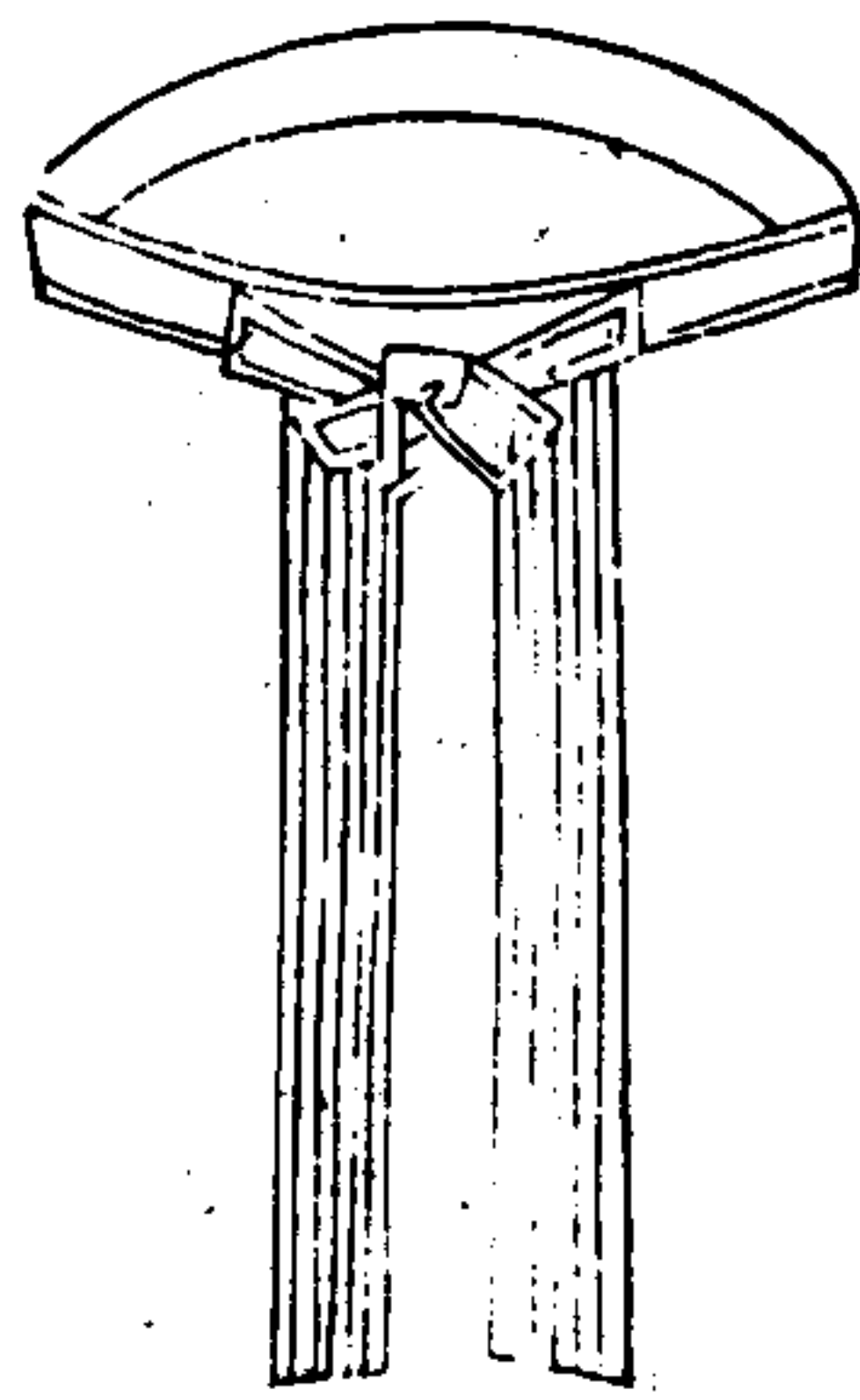

三才圖會

衣服二卷

四

綬

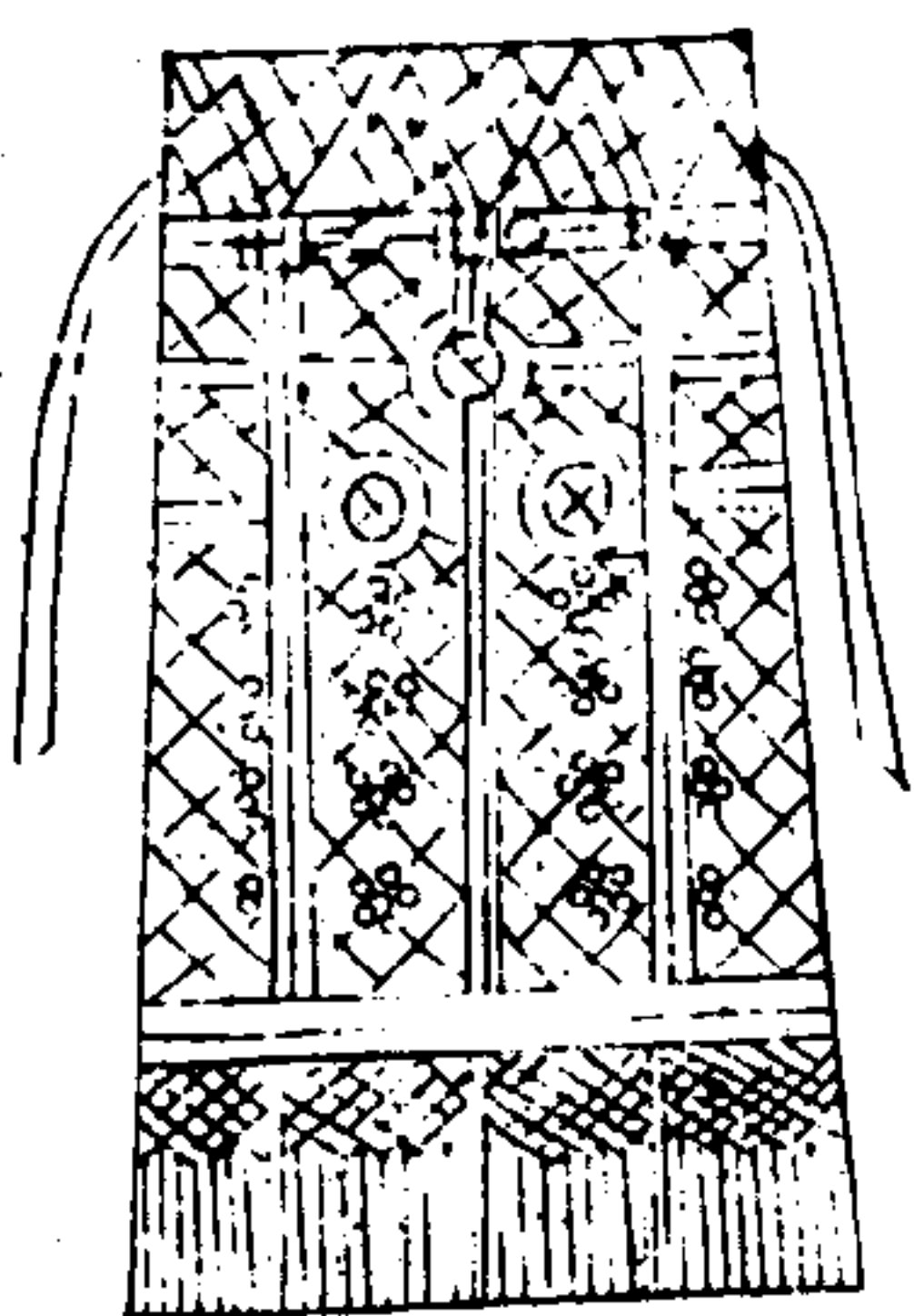

珮



襪



烏



三才圖會

衣服二卷

五

紅羅裳

絳紗袍

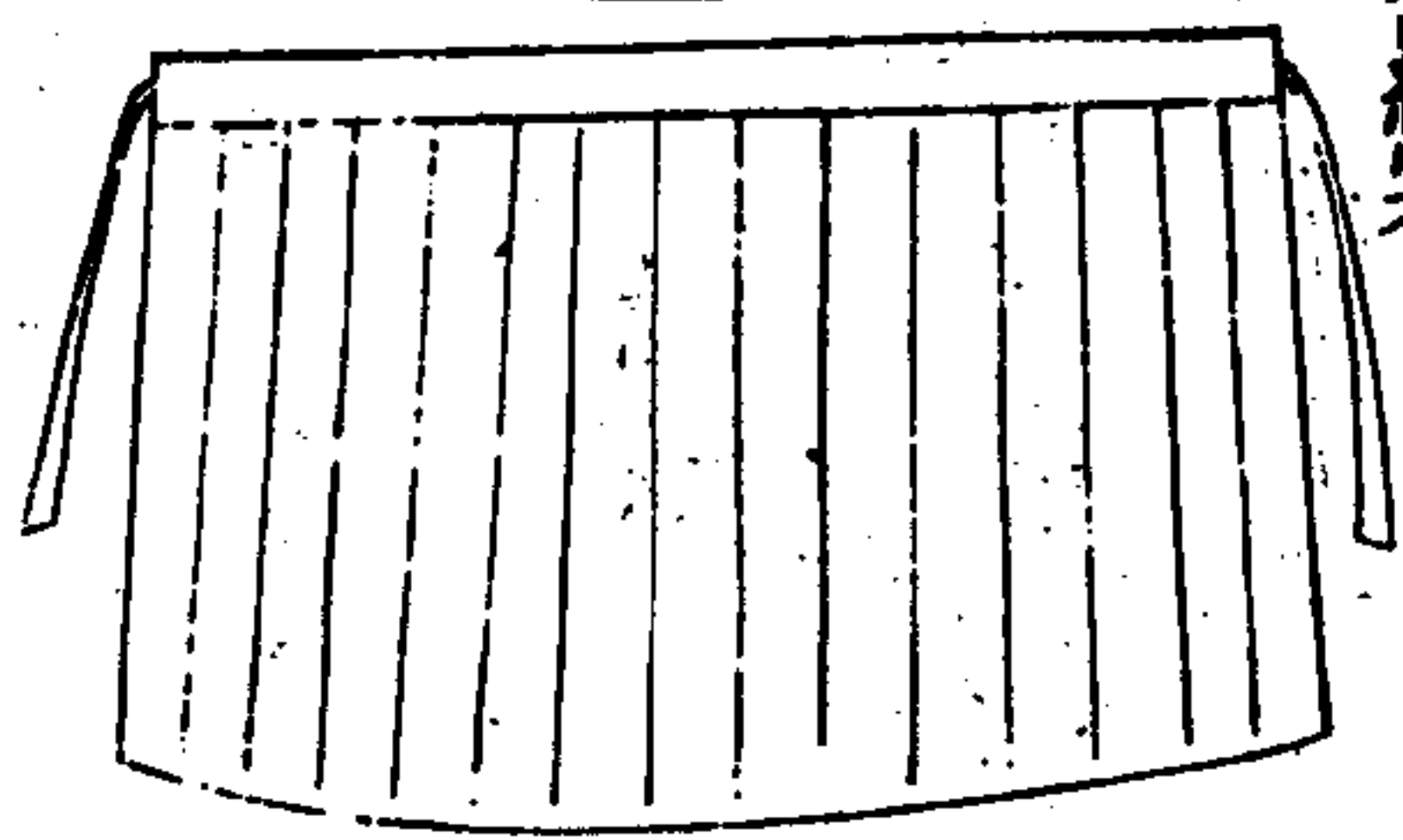
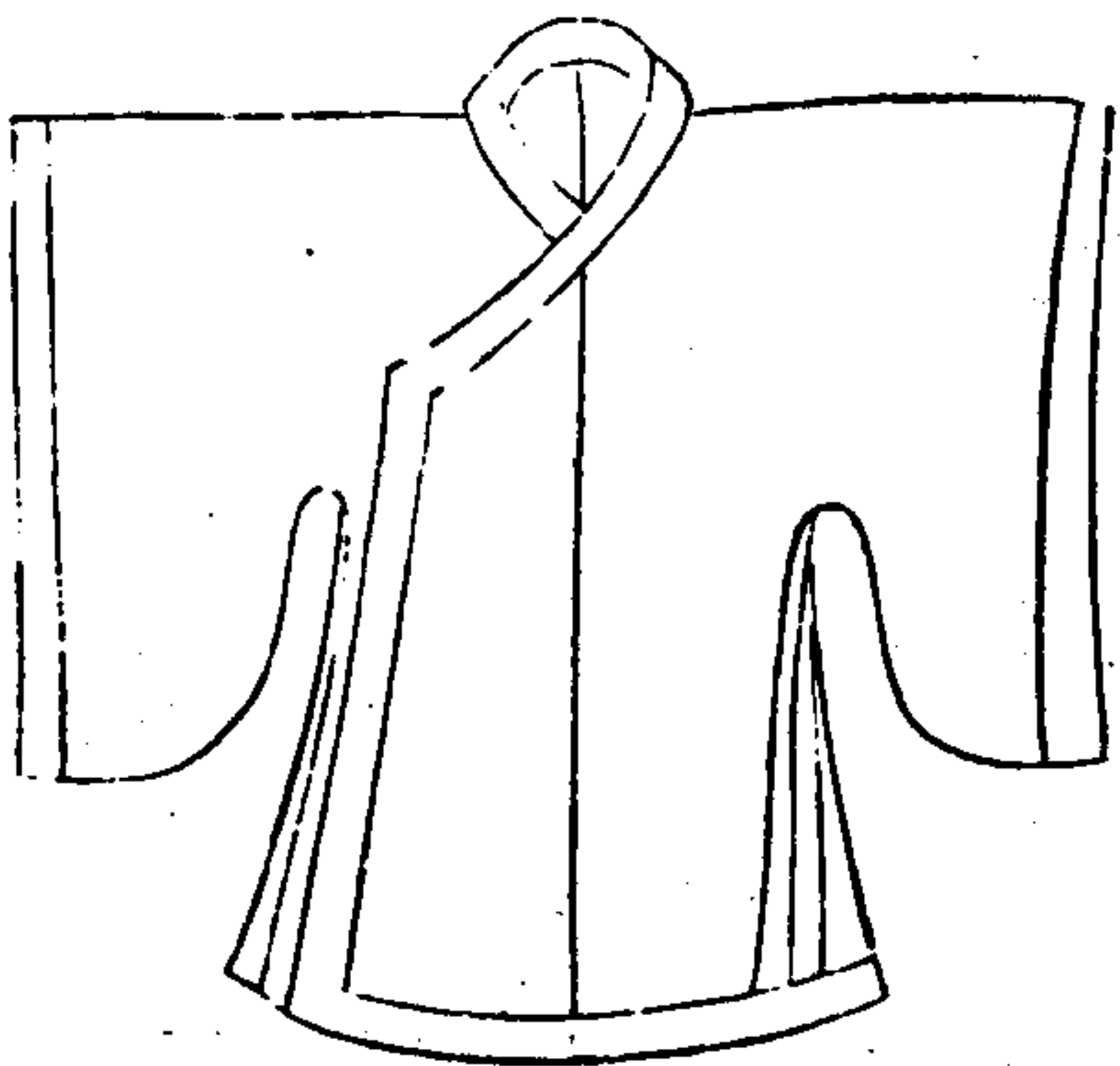

御用冠服

國朝祀天不用大裘但服袞冕其祭天地宗廟社稷先農
 及正旦冬至聖節朝會冊拜皆服袞冕玄衣纁裳其制冕
 板廣一尺二寸長二尺四寸冠上有覆玄表朱裏前後各
 十有二旒每旒五采玉珠十二玉簪導朱纓衣六章畫日
 月星辰山龍華蟲藻六章繡宗彝藻火粉米黼黻中單以
 素紗爲之紅羅蔽膝上廣一尺下廣二尺長三尺繡龍火
 山三章革帶佩玉長三尺三寸大帶素表朱裏兩邊用綠
 上以朱錦下以綠錦大綬六采黃白赤玄纁綠純玄質五
 三才圖會 衣服二卷 六一

百首小綬三色同大綬間施三玉環朱襪赤舄其朔望祝
 朝降詔降香進表四夷朝貢朝覲則服皮弁其制用烏紗
 冒之前後各十二縫每縫中綴五采玉十二以爲飾玉簪
 紅組纓其服絳紗衣及蔽膝隨衣色白玉佩革帶玉鈎釧
 緋白大帶白襪黑舄其常服則烏紗折角向上巾盤領窄
 袖袍束帶間用金玉琥珀透犀

皇后冠服

九龍四鳳冠



帶束

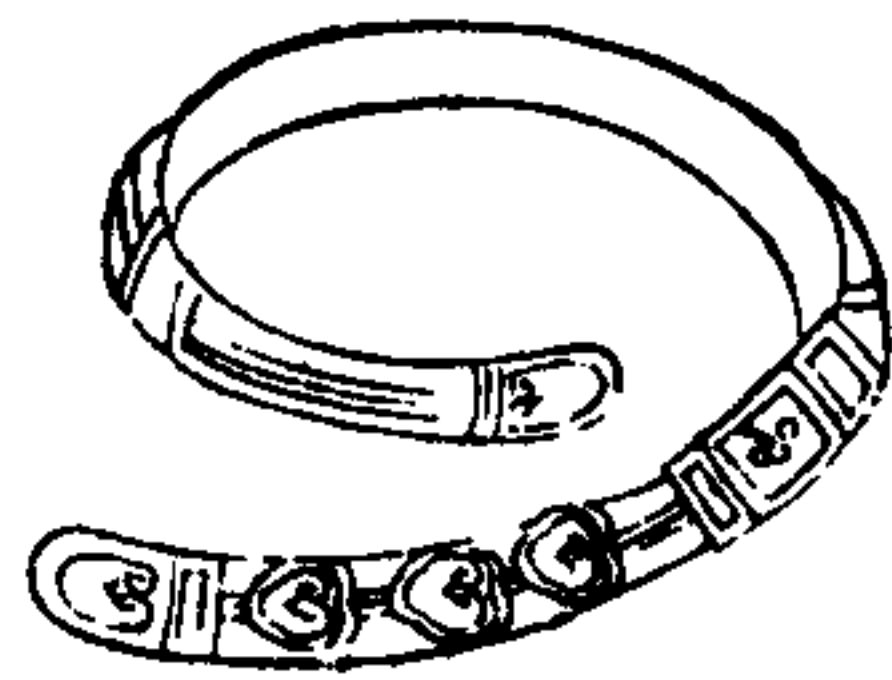

褙衣



皇后冠服

國朝皇后首飾冠為圓匡冒以翡翠上飾以九龍四鳳大花十二樹小花如大花之數兩博鬢十二鈿服褱衣深青為質畫翠赤質五色十二等素紗中單黼領朱羅縠標襪裾蔽膝隨衣色以緞為領緣用翟為章三等大帶隨衣色朱裏紕其外上以朱錦下以絲錦紐約用青組玉革帶青襪青舄舄以金飾凡朝會受冊謁廟皆服之燕居則服雙鳳翊龍冠首飾釧鐲以金玉珠寶翡翠隨用諸色團衫金帶龍鳳文帶用金玉

三才圖會

衣服二卷

八

二百五

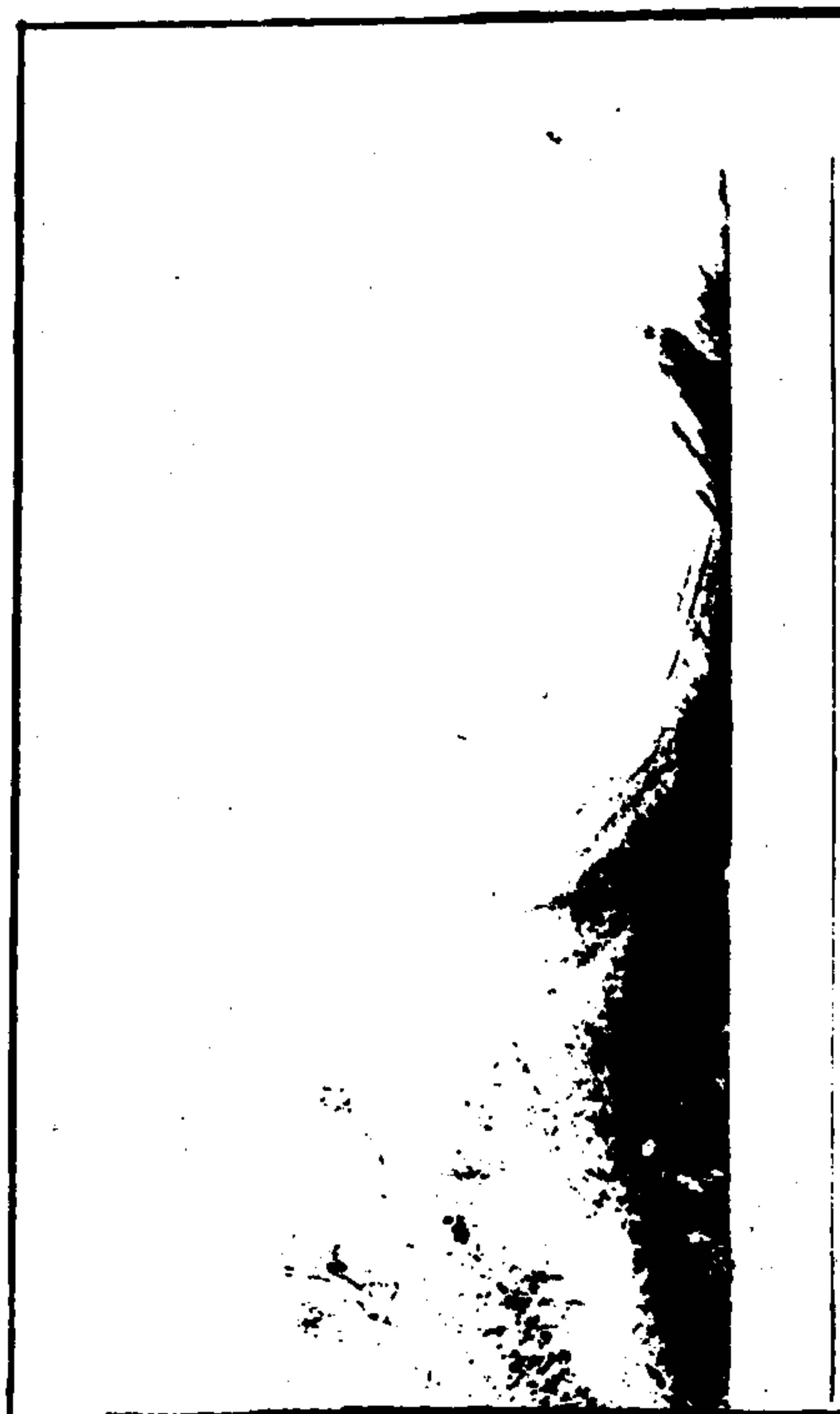

皇妃冠服

國朝參用唐宋之制冠飾以九翟四鳳花釵九樹小花如大花之數兩博鬢九鈿翟衣青質編次於衣及掌重為九等青紗中單黼領朱縠標襪裾蔽膝隨裳色加文繡重雉為章二等以緞為領緣大帶隨衣色玉革帶青襪舄佩綬凡受冊助祭朝會諸大事服之鸞鳳冠首飾釧鐲用金玉珠寶翠諸色團衫金繡鸞鳳不用黃束帶用金玉犀燕居則服之

三才圖會

衣服二卷

九

二百九

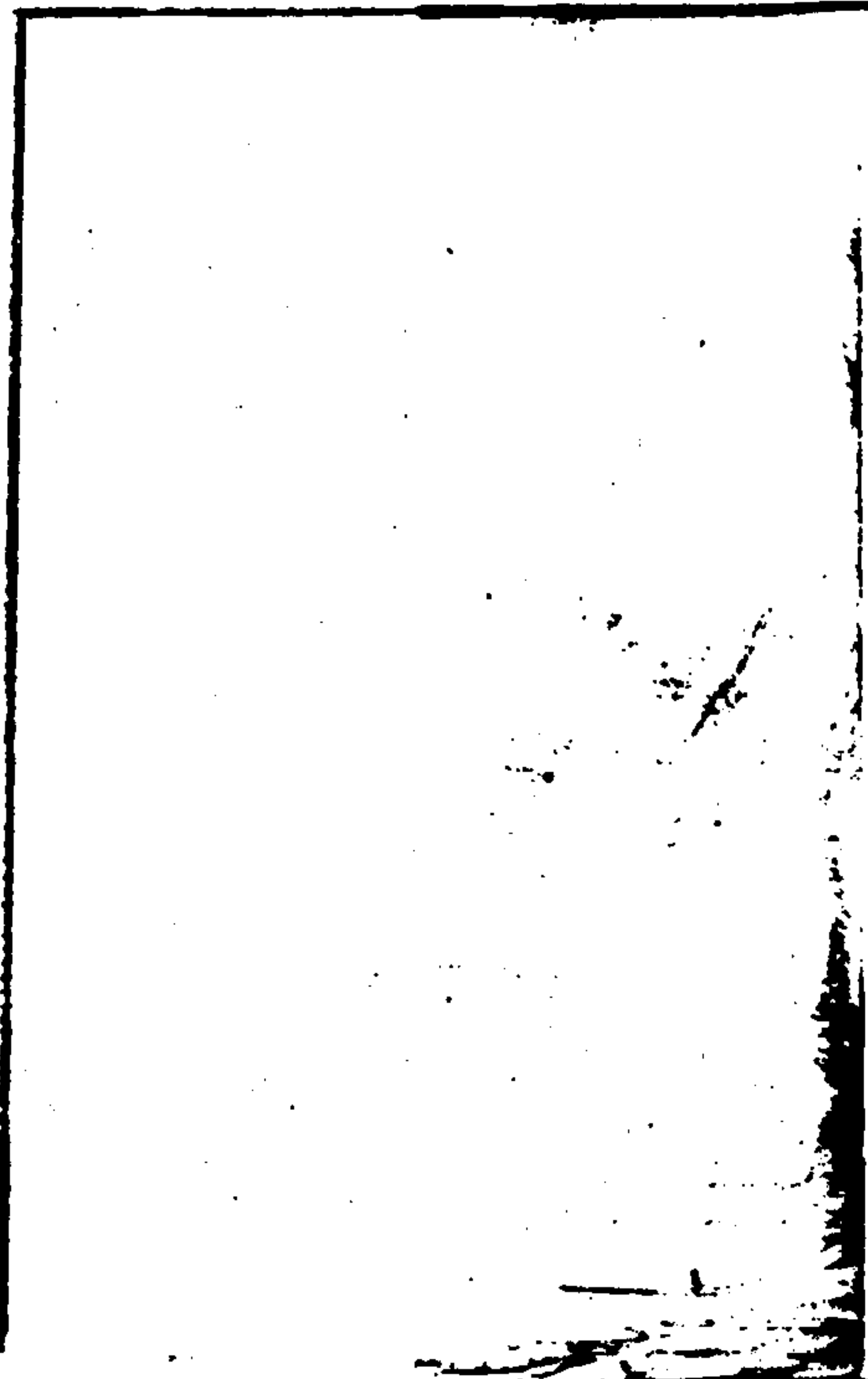

皇太子妃冠服

國朝冠飾九翬四鳳花釵九樹小花如大花之數兩博
九鈿翟衣青質繡翟編次於衣及裳重為九等青紗中單
黼領朱毅襍襪蔽膝隨裳色以緞為領緣加文繡重雉為
章二等大帶隨衣色青襪烏佩綬受冊助祭朝會大事則
服之犀冠刻以花鳳首飾釧鐲金玉珠寶翠隨用服諸色
團衫金繡鸞鳳唯不用黃帶用金玉犀燕居則服之

三才圖會

衣服二卷

十

一

公主冠服

國朝冠飾以九翬四鳳花釵九樹小花如大花之數兩博
鬢九鈿翟衣青質五色九等繡翟編次於衣及裳素紗中
單黼領朱毅襍襪裾蔽膝隨裳色以緞為領緣編翟為章
二等大帶隨衣色玉革帶青襪烏佩綬受冊助祭朝會大
事則服之犀冠刻以花鳳首飾釧鐲用金玉珠寶翡翠服
諸色團衫金繡花鳳唯不用黃帶金玉犀

三才圖會

衣服二卷

十一

二

皇太子服

九旒冕

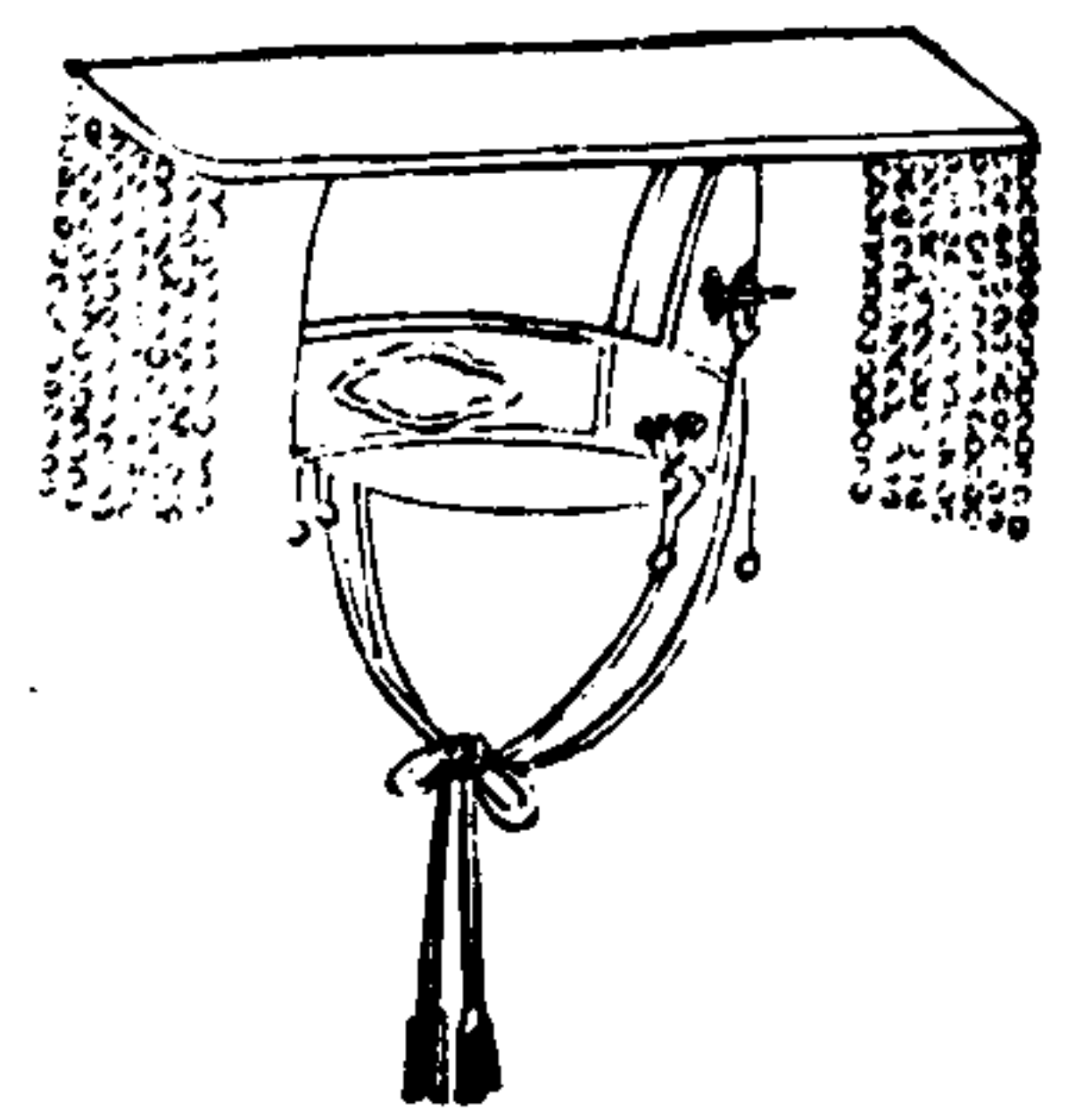

三才圖會 衣服二卷

十二

袞

服

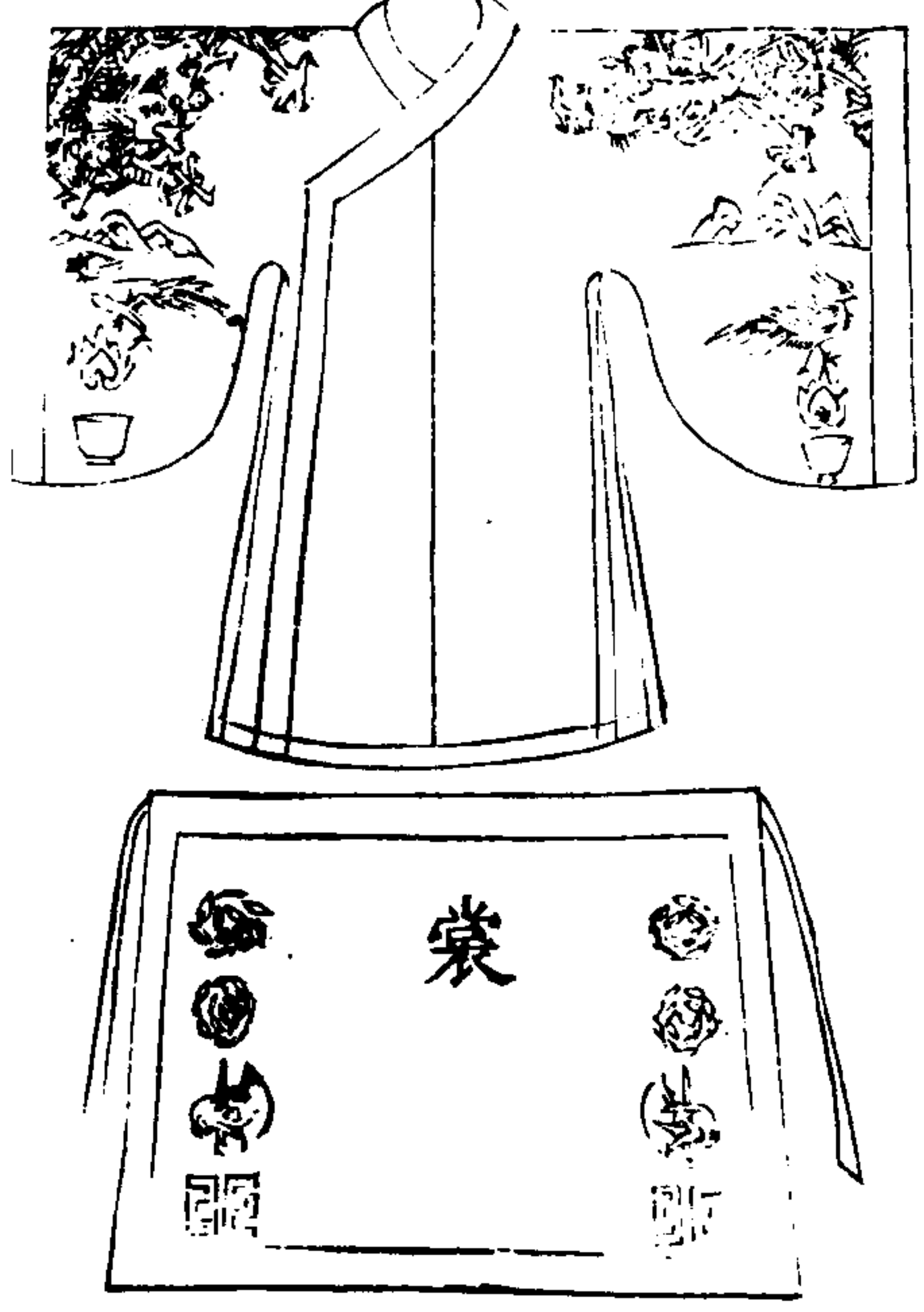

中

單

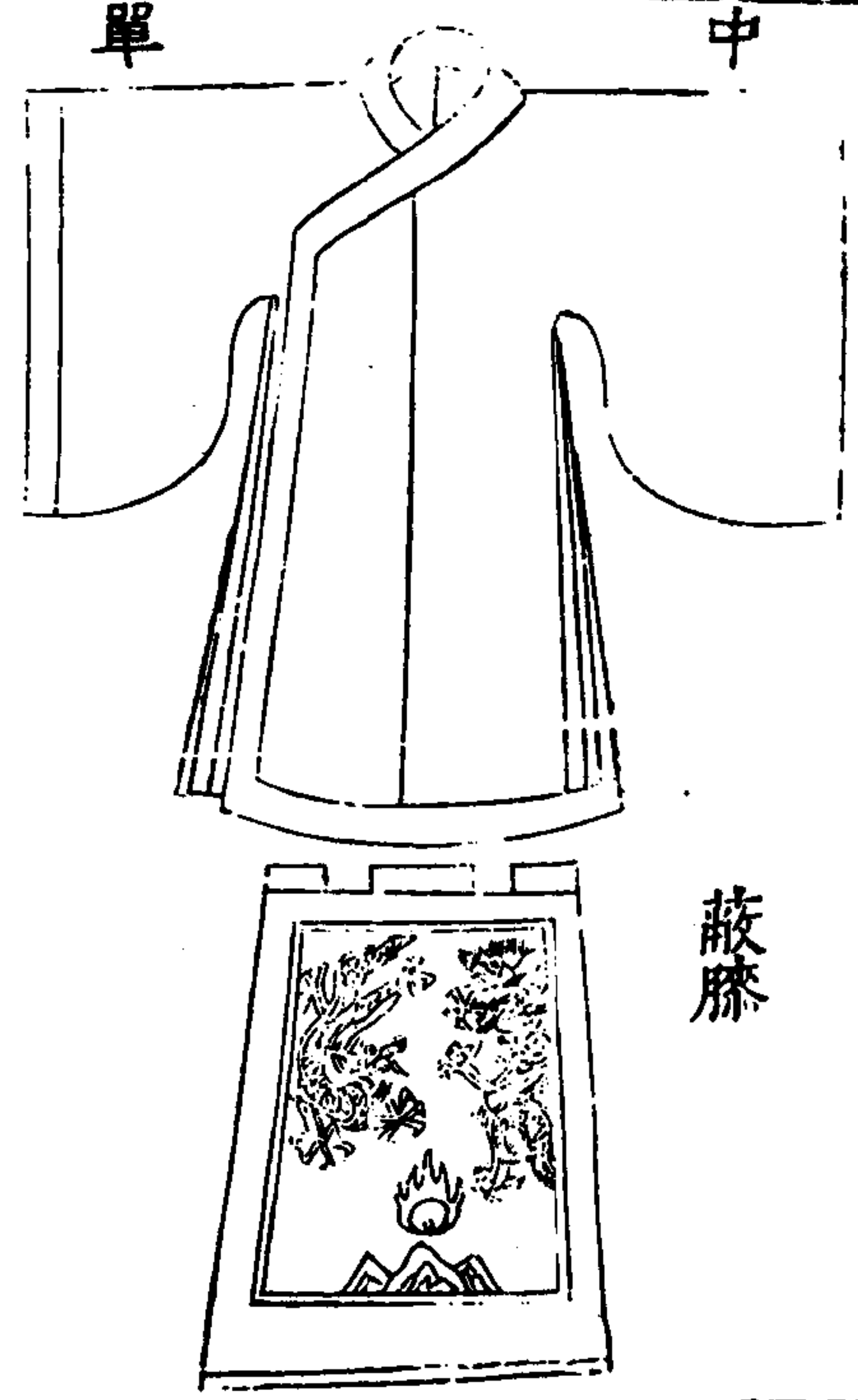

蔽膝

三才圖會 衣服二卷

十三

七

玉珮

綬

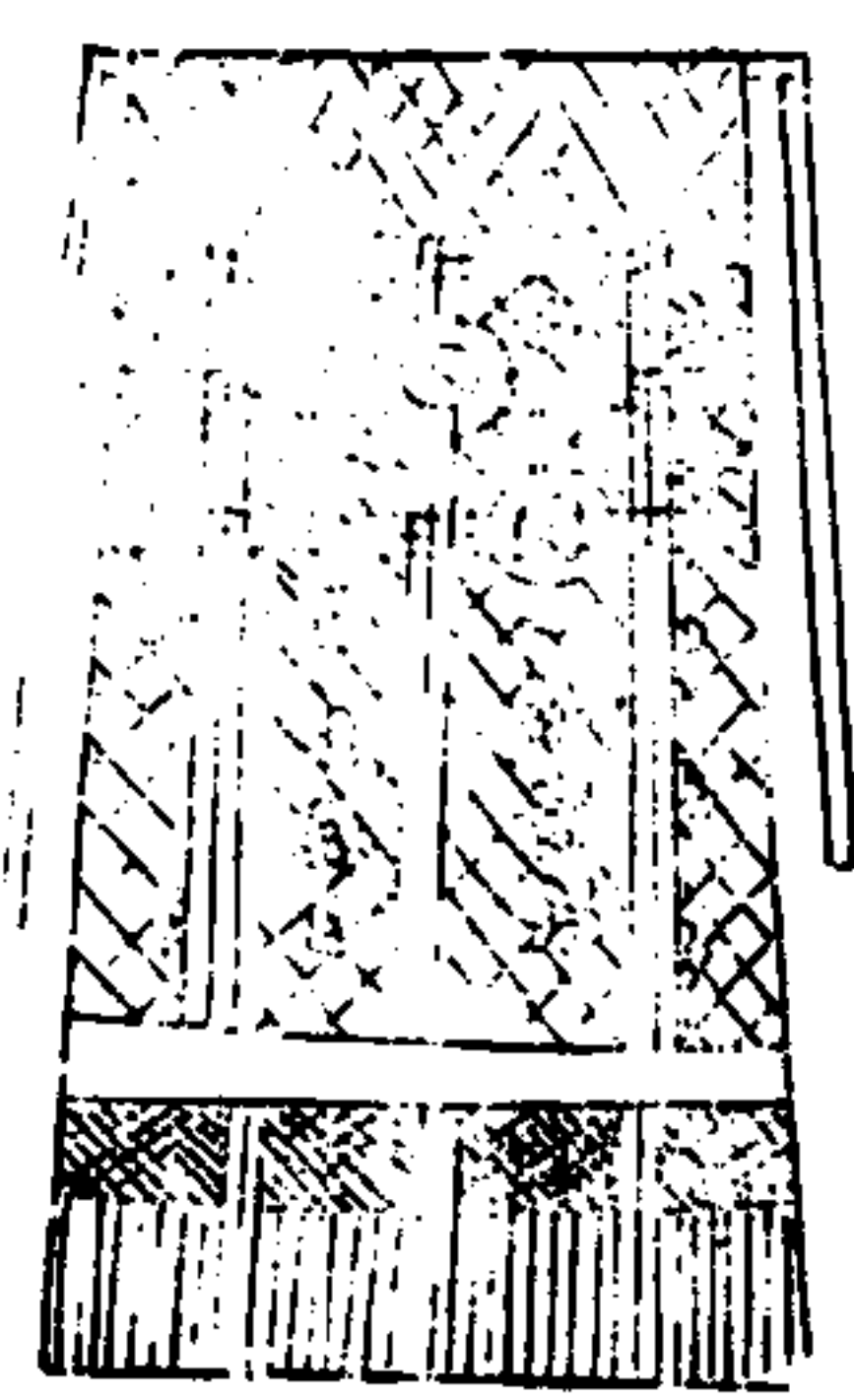
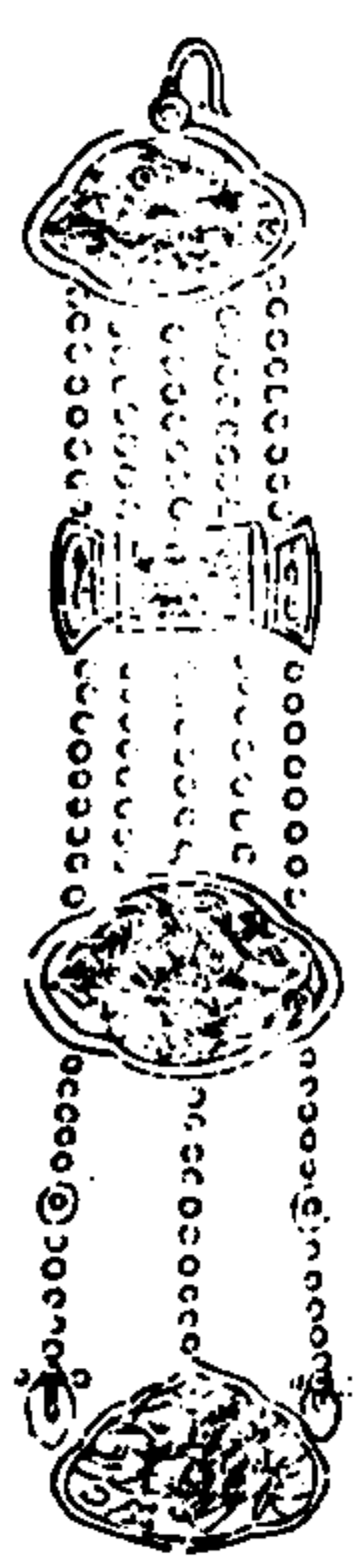

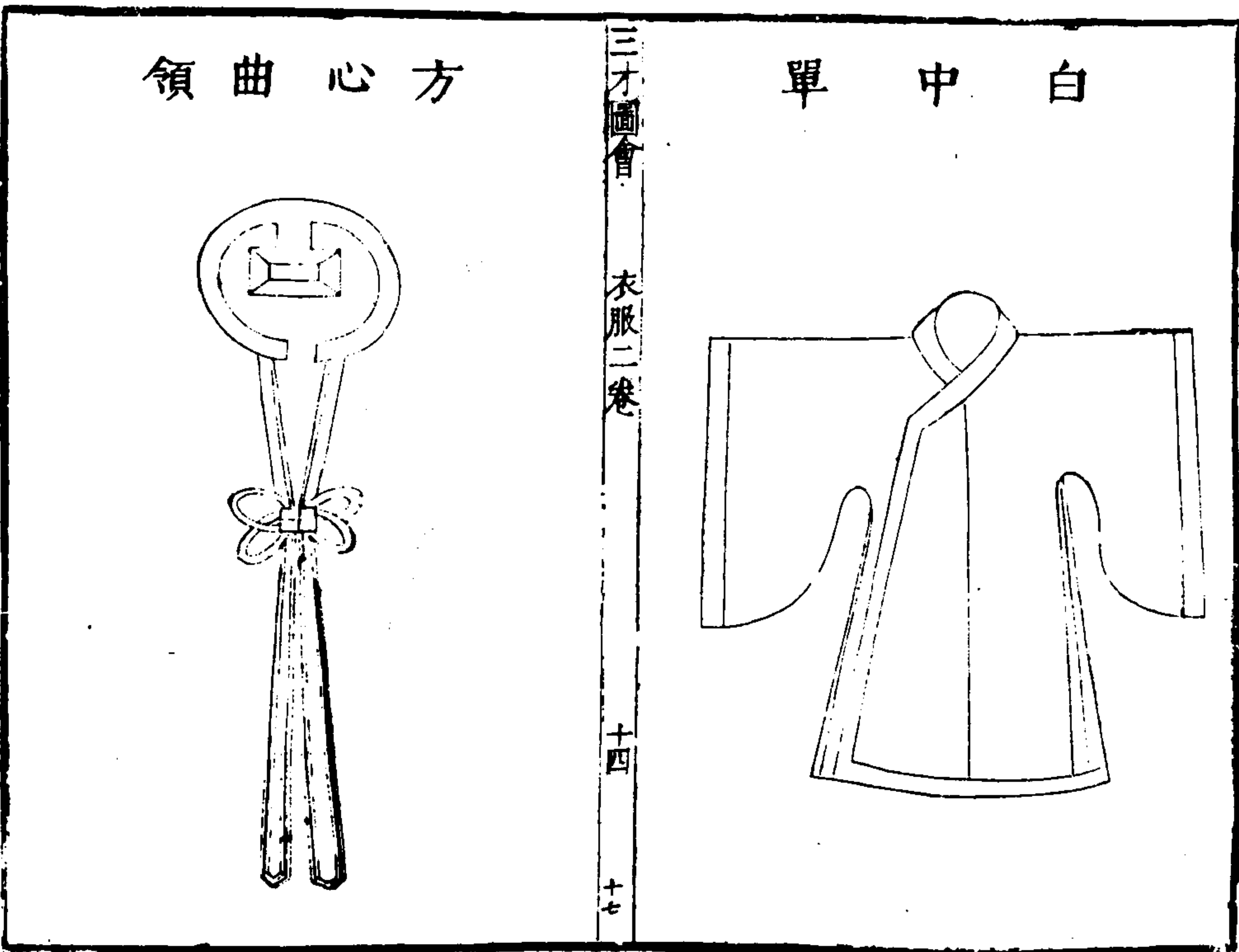

三才圖會 衣服卷二

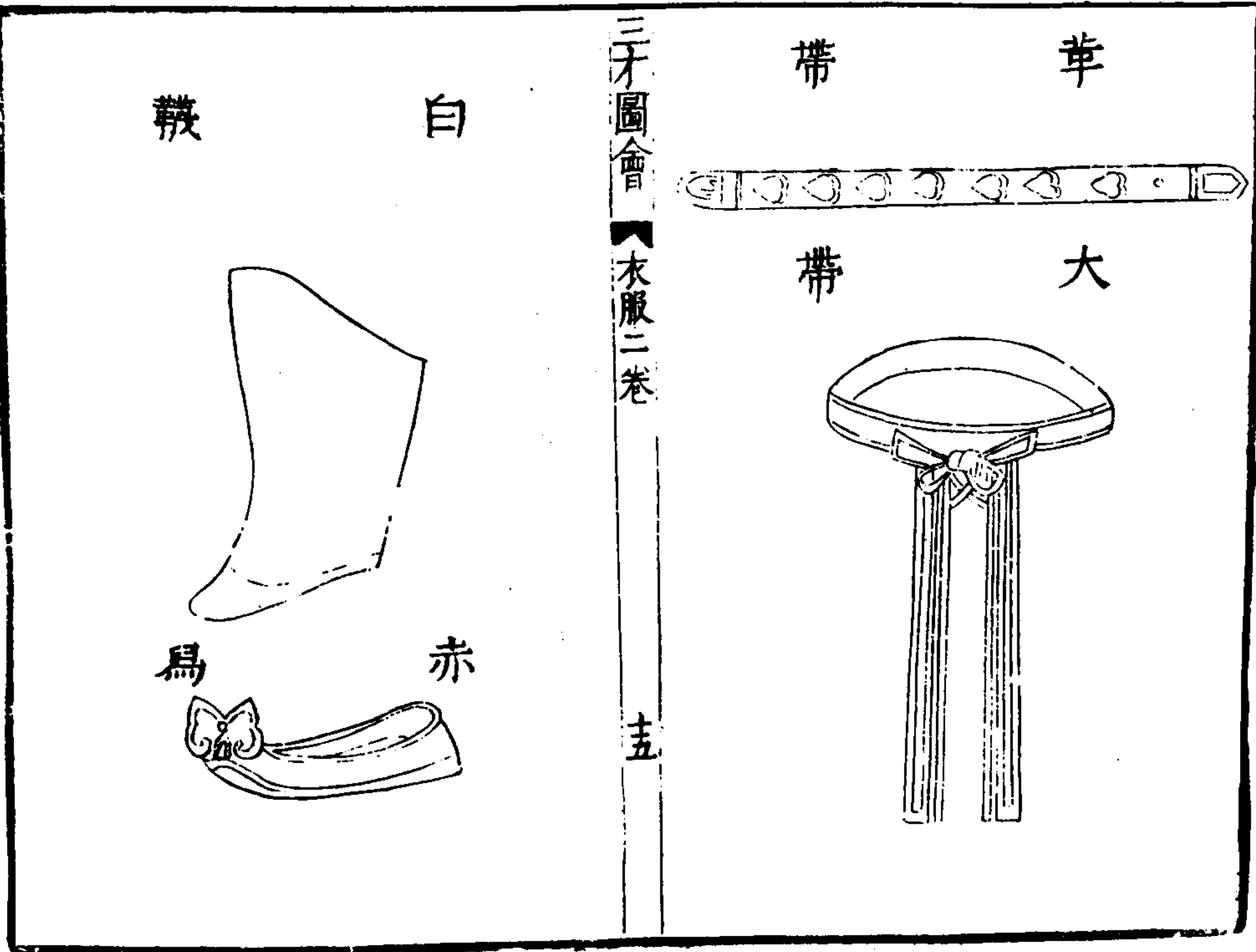

六四五

皇太子冠服

國朝皇太子從皇帝祭天地宗廟社稷及受冊正旦冬至
聖節朝賀納妃皆被袞冕其制九旒每旒九玉紅絲組纓
金簪導兩玉填袞服九章玄衣畫山龍華蟲火宗彝五章
纁裳繡藻粉米黼黻四章白紗中單黼領蔽膝隨裳色繡
火山二章革帶金鈎鑿玉佩五采綬赤白玄縹綠純赤質
三百二十首小綬三色同大綬間施三玉環大帶白表朱
裏上緣以紅下緣以綠白襪赤舄其朔望朝降詔降香進
表四夷朝貢朝覲則服皮弁

三才圖會

衣服二卷

十六

六

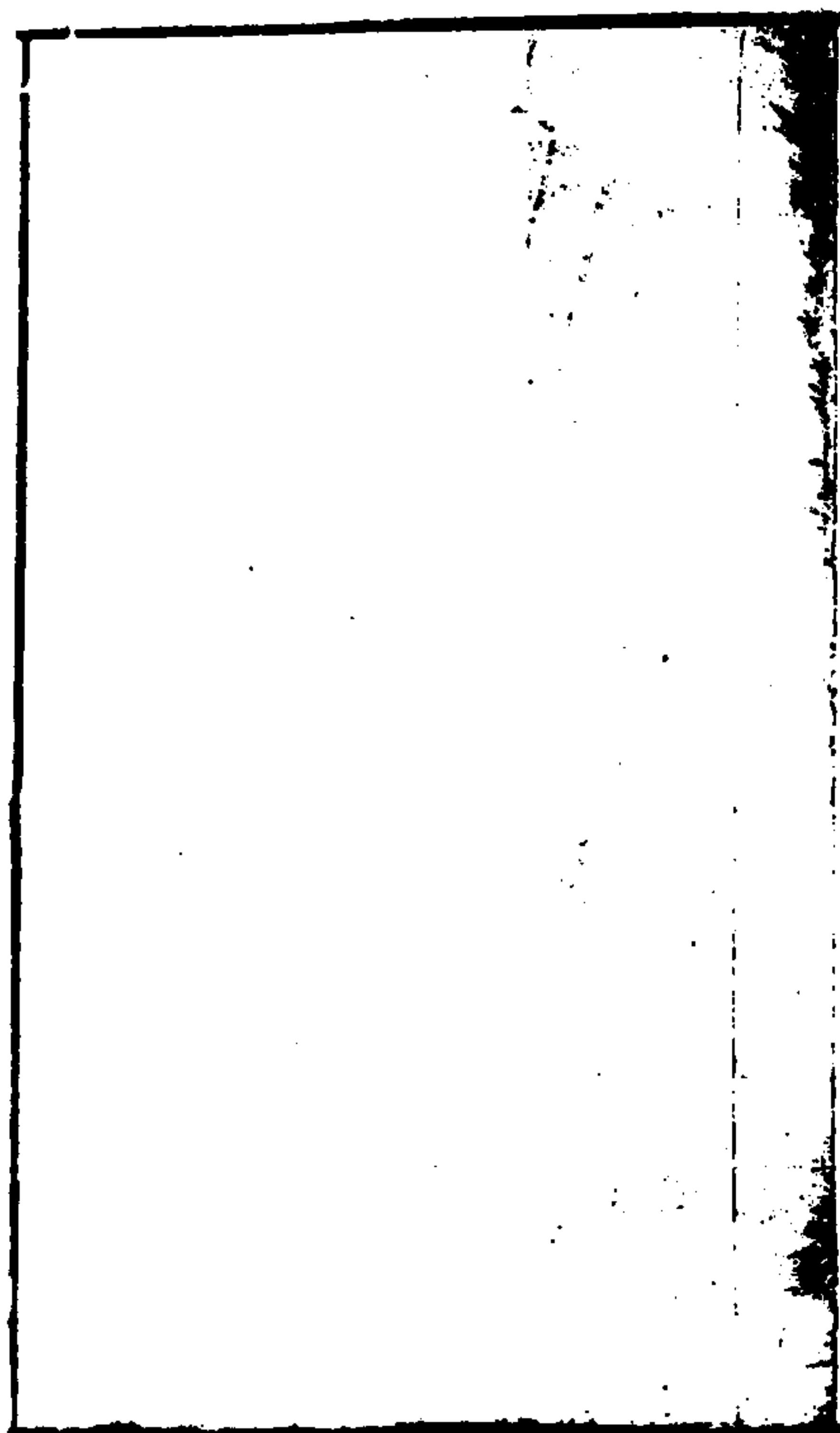

諸王冠服

遠游冠

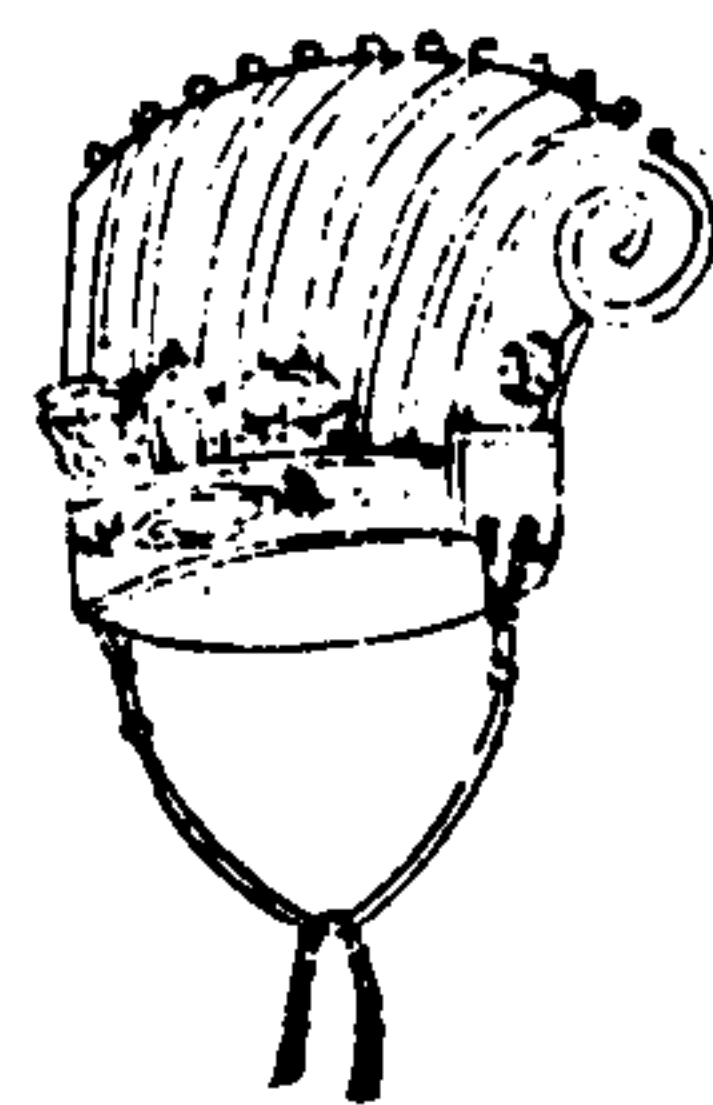

三才圖會

衣服二卷

十七

丁

絳紗袍

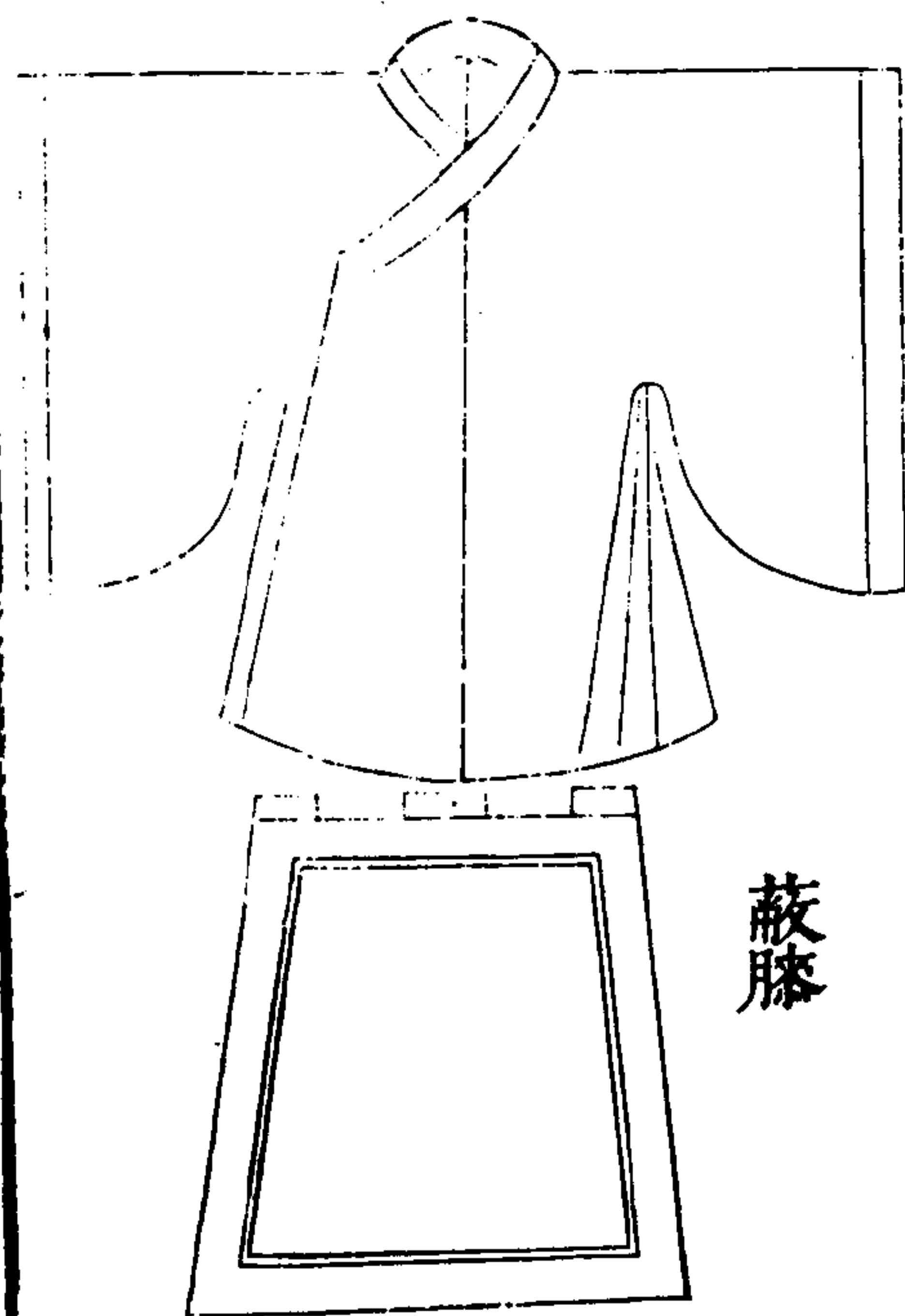

蔽膝

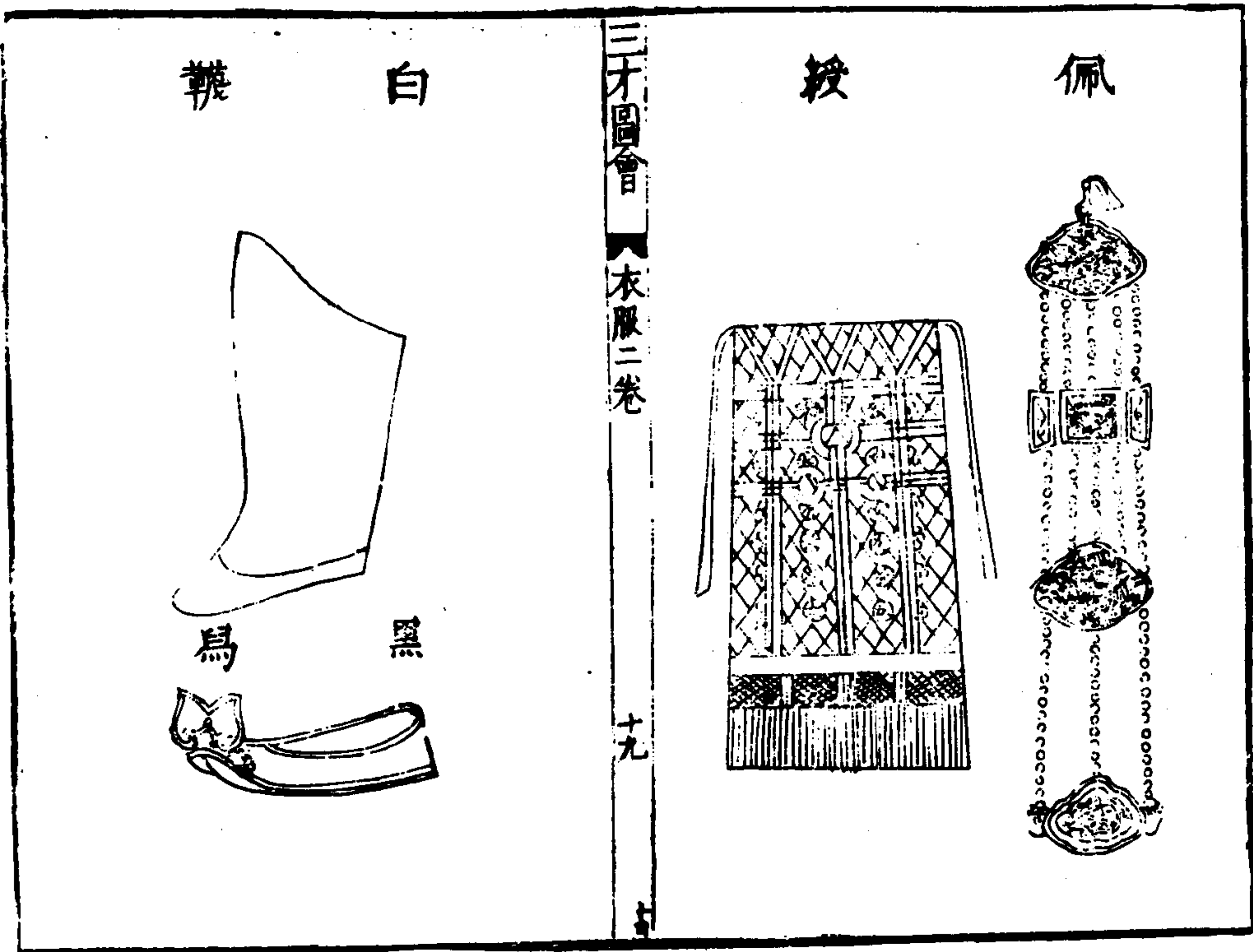
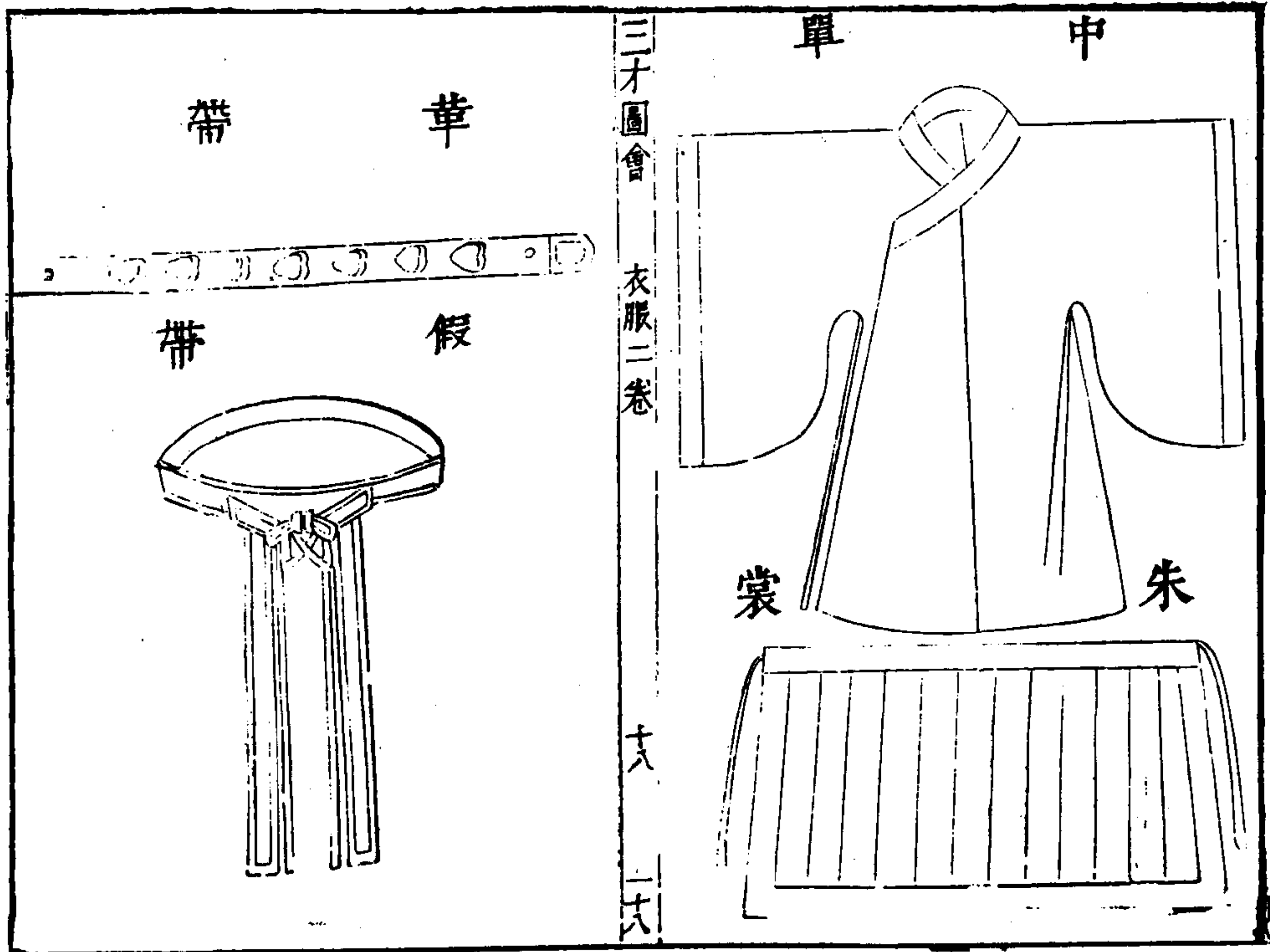

諸王冠服

國朝受冊助祭謁廟元旦冬至聖節朝賀納妃則服衣冕九章冕用五采玉珠九旒紅綵組為纓青纒充耳金簪導衣衣青衣纒裳畫山龍華蟲火宗彝五章在衣繡藻粉米黼黻四章在裳白紗中單黼領青緣蔽膝纁色繡火山二章革帶金鈎釧佩綬大帶表裏白羅朱綠緣白襪朱履其朔望朝降詔降香進表四夷朝貢朝覲則服皮弁

三才圖會 衣服二卷

二十

五十三

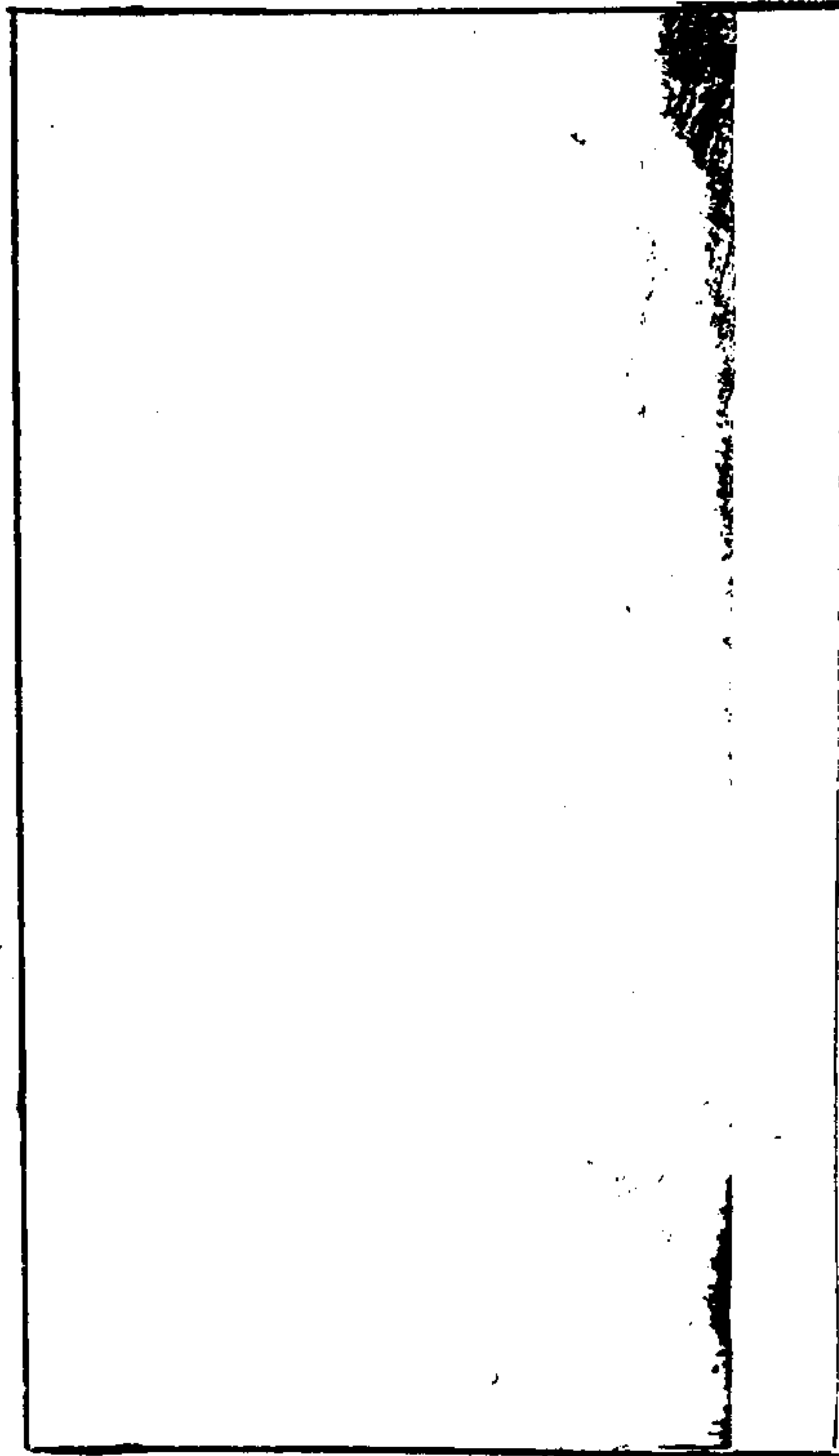

羣臣冠服

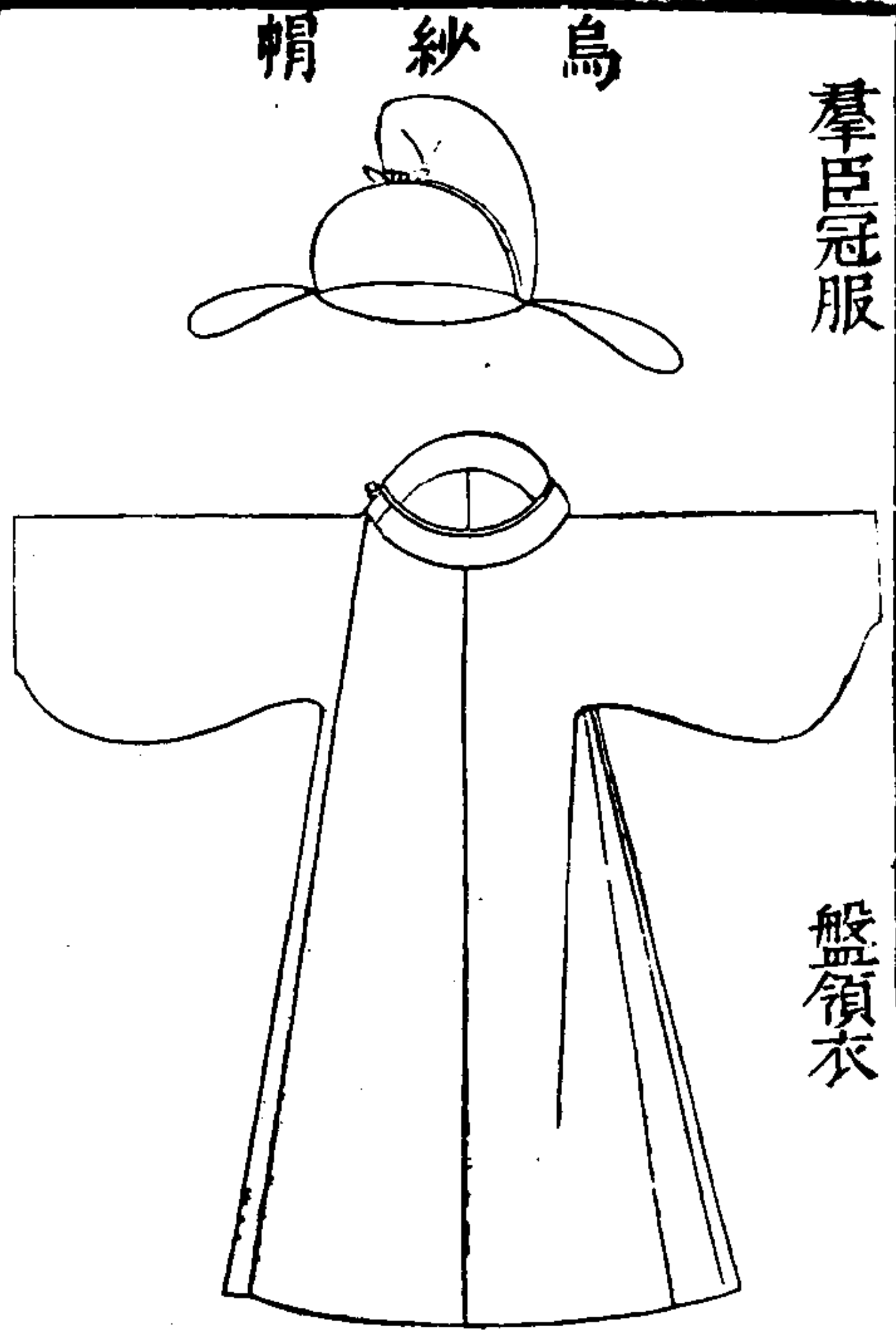

盤領衣

羣臣服

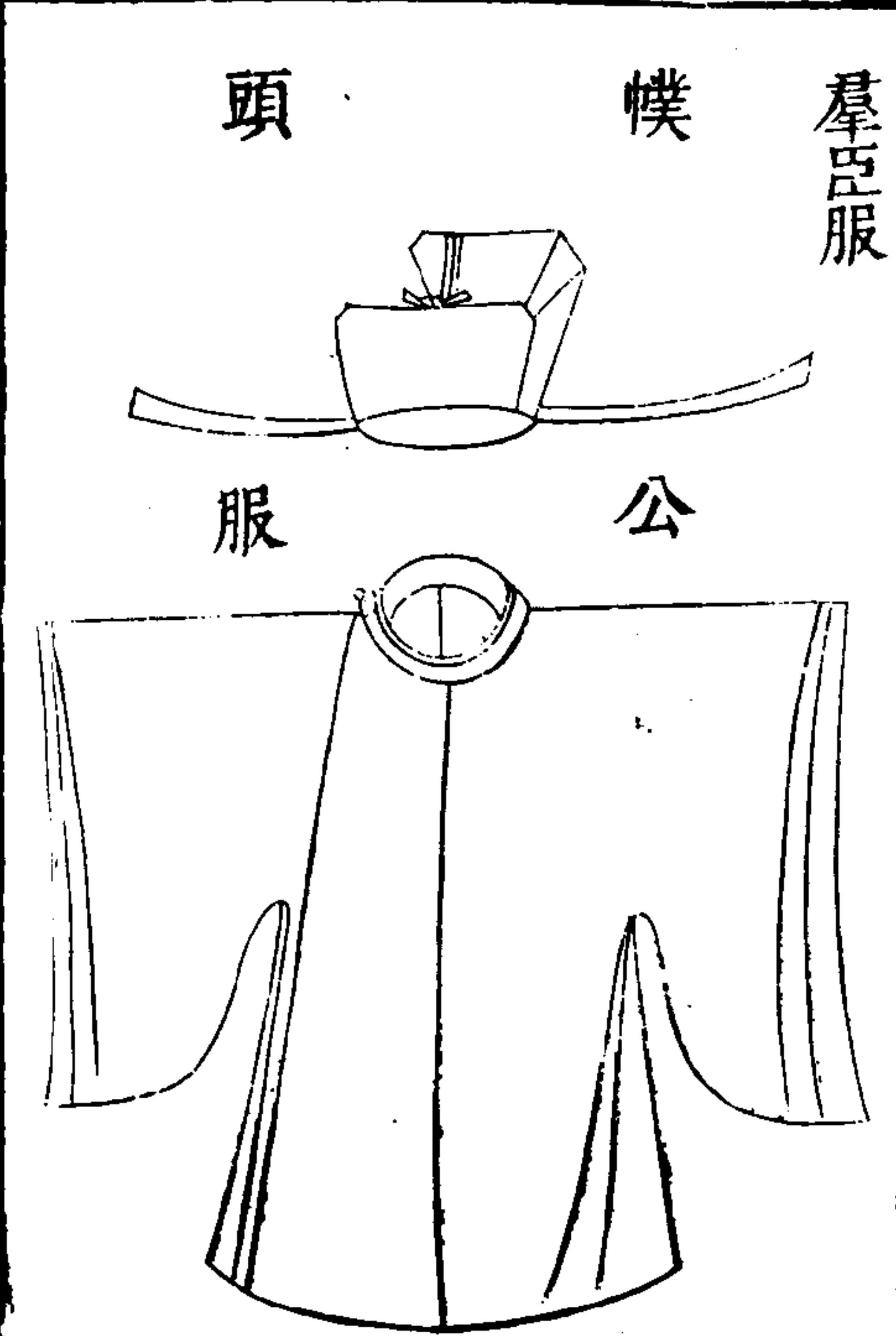

頭

幘

服

公

三才圖會

衣服二卷

廿

廿五

帶

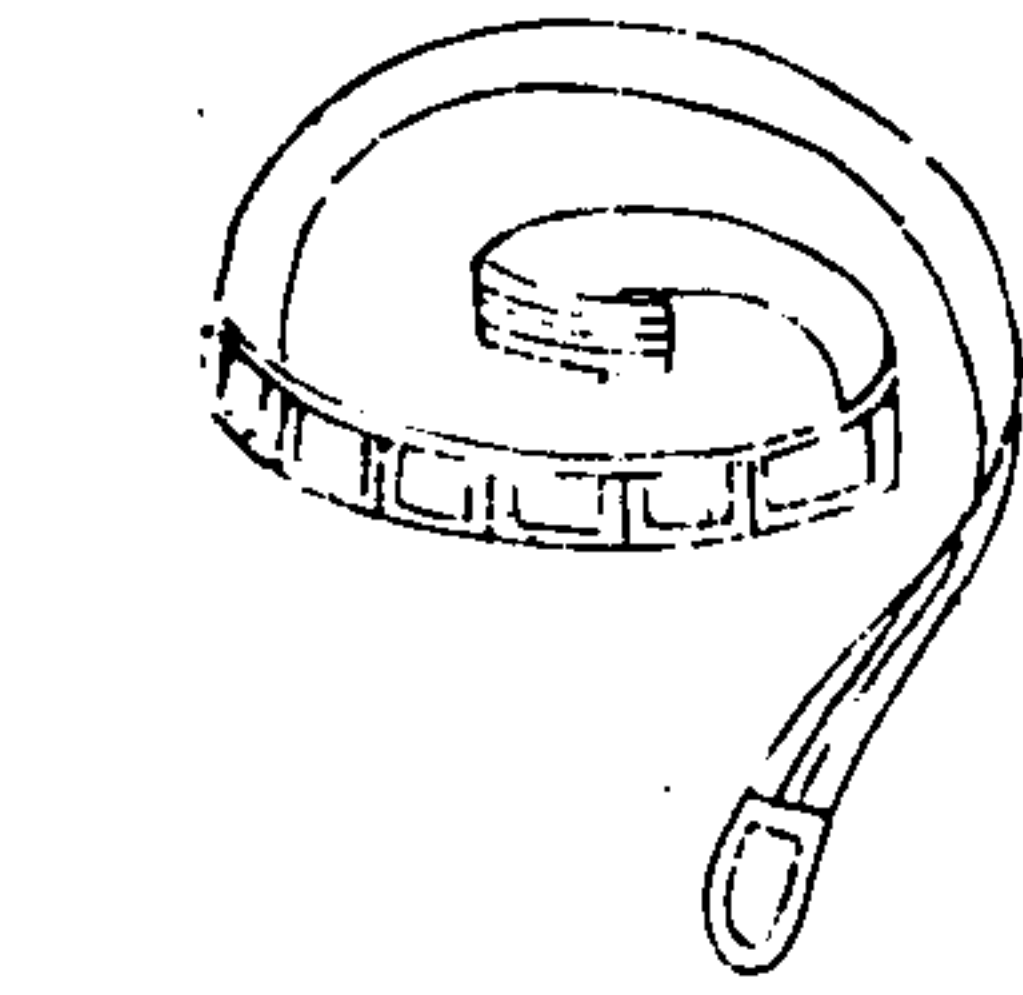

笏



皂靴

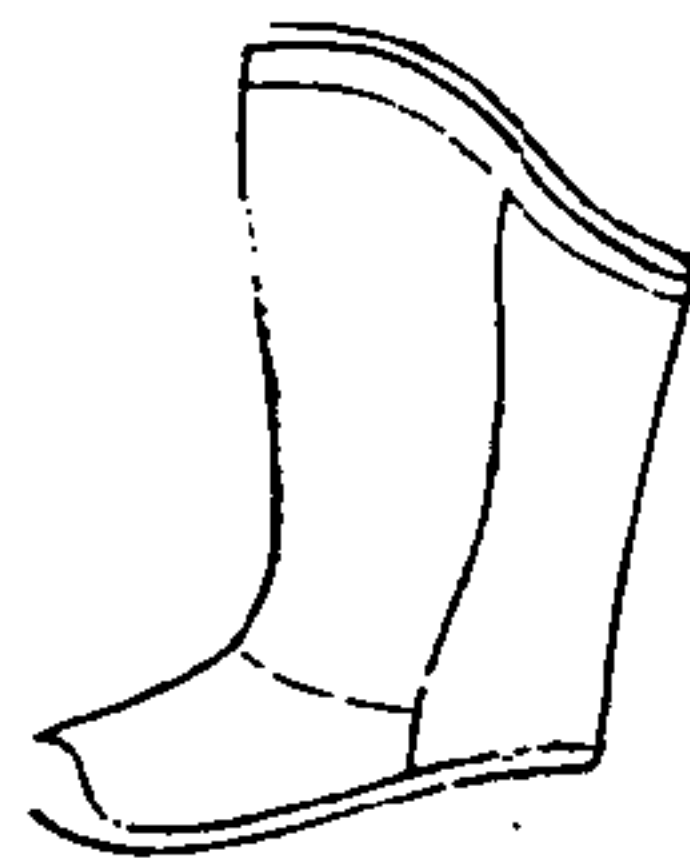

三才會

衣服二卷

廿二

廿

加籠巾

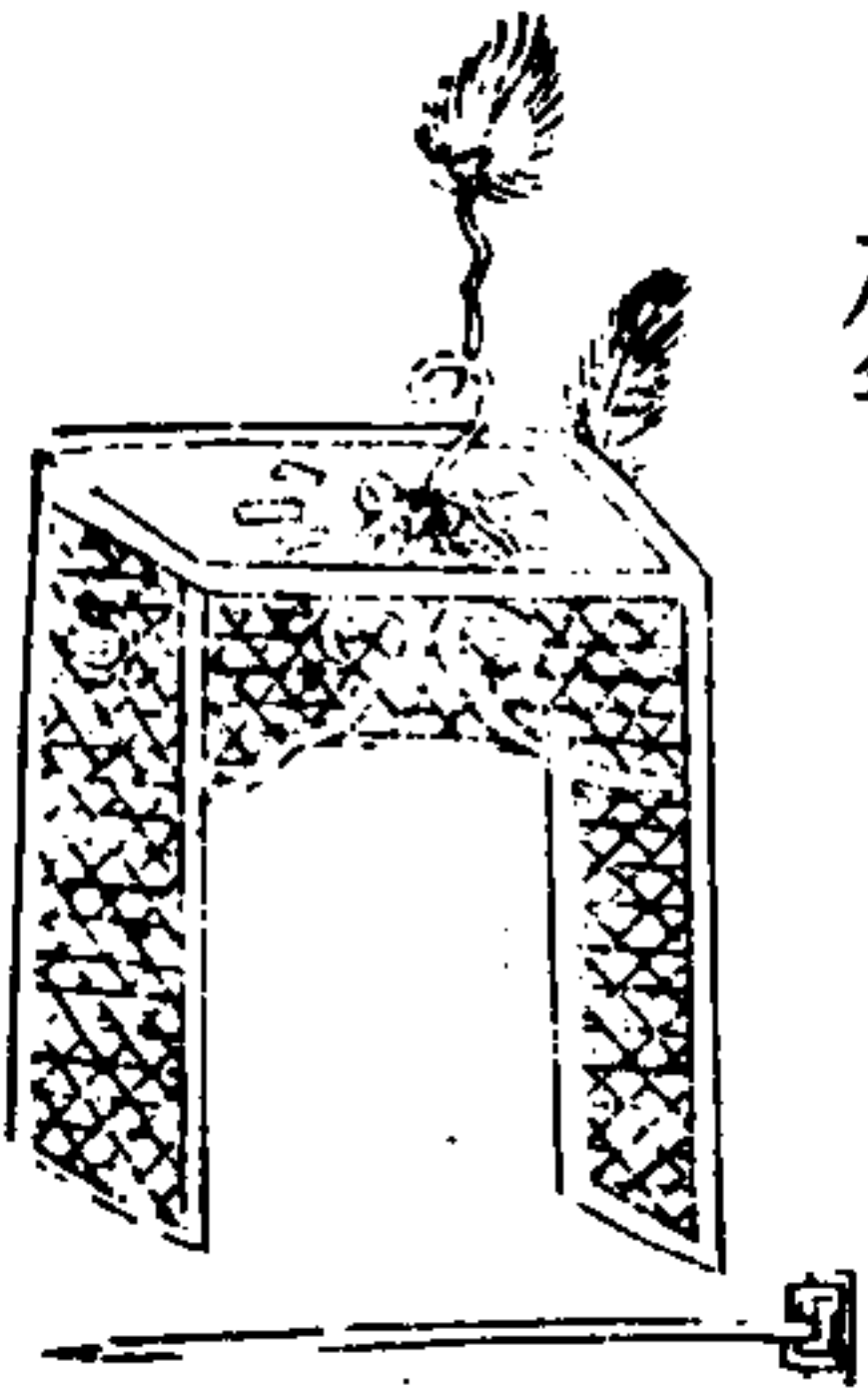

七梁冠

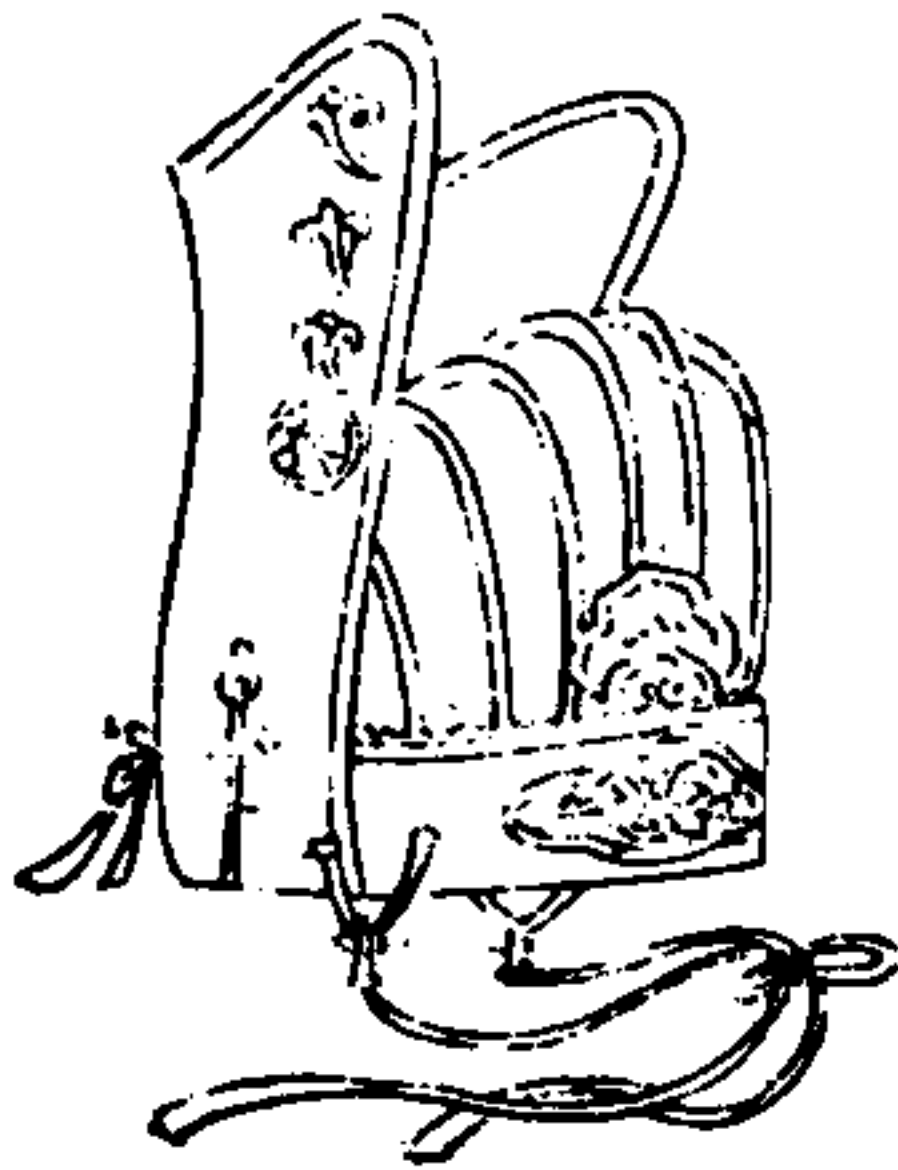

六梁

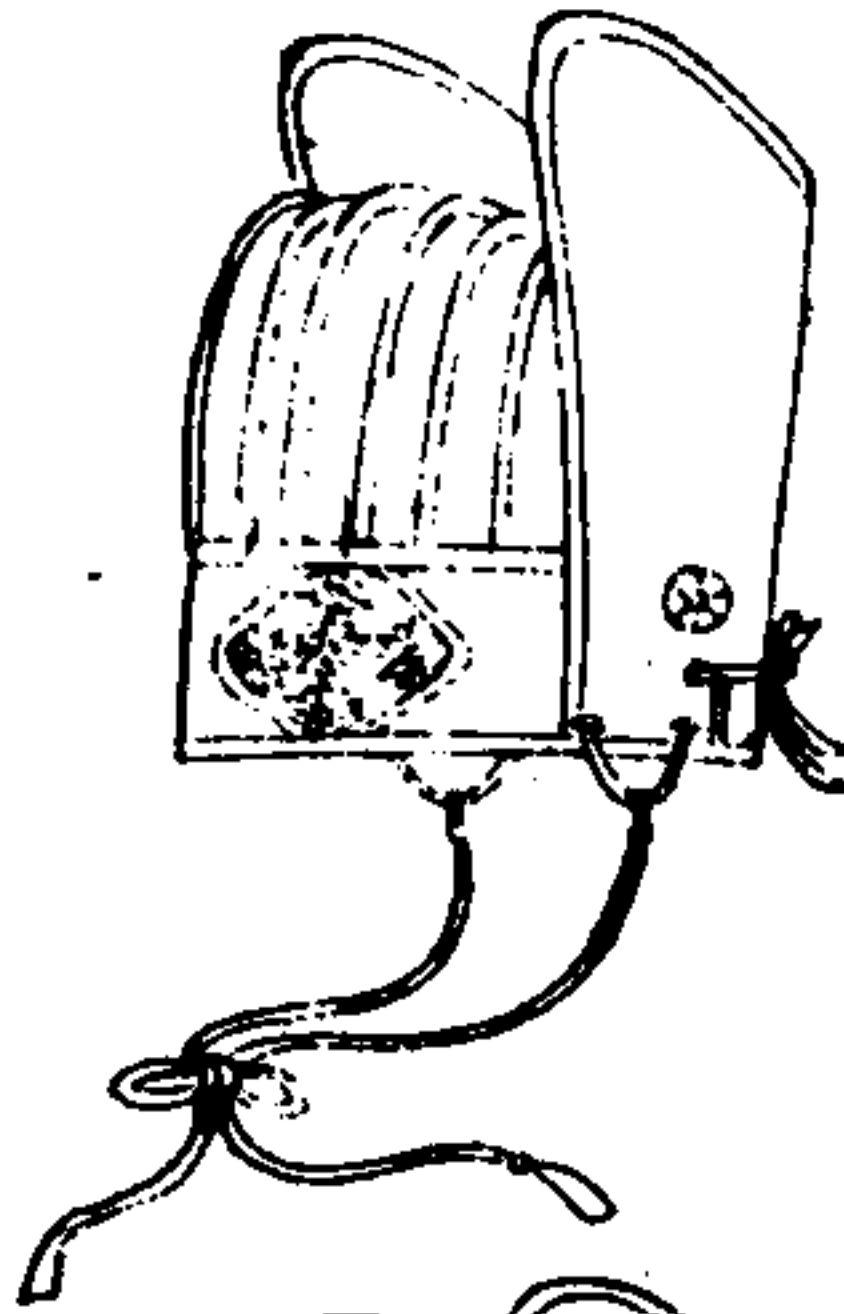

五梁

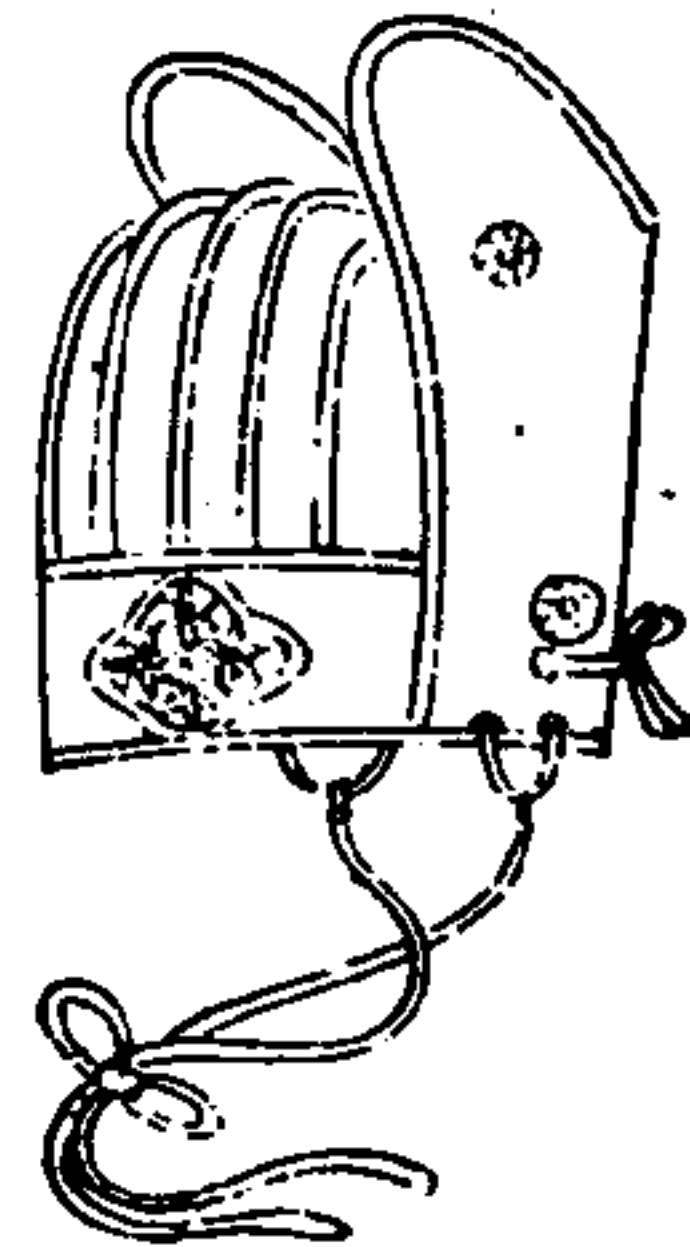

三才圖會

衣服二卷

廿三

廿

四梁

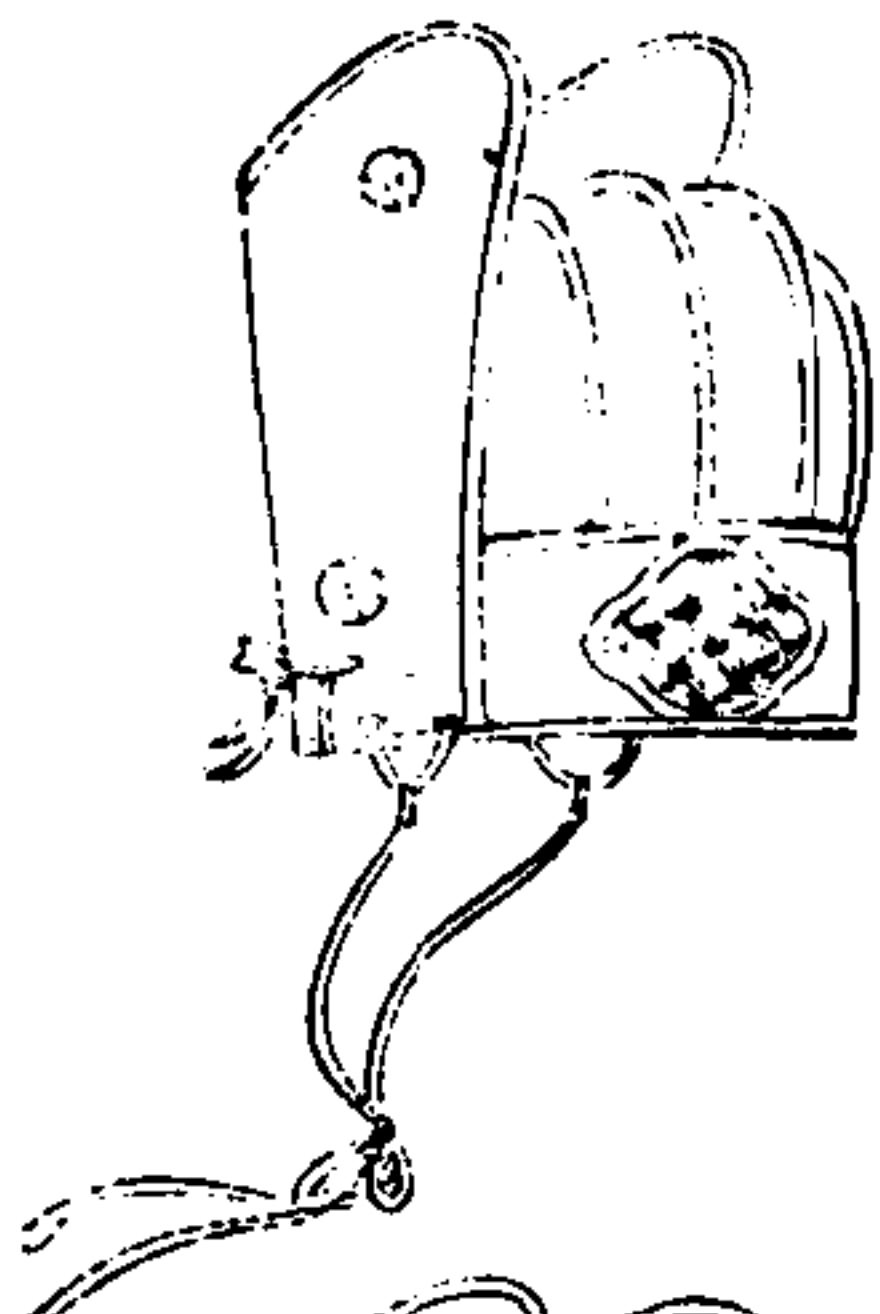

三梁

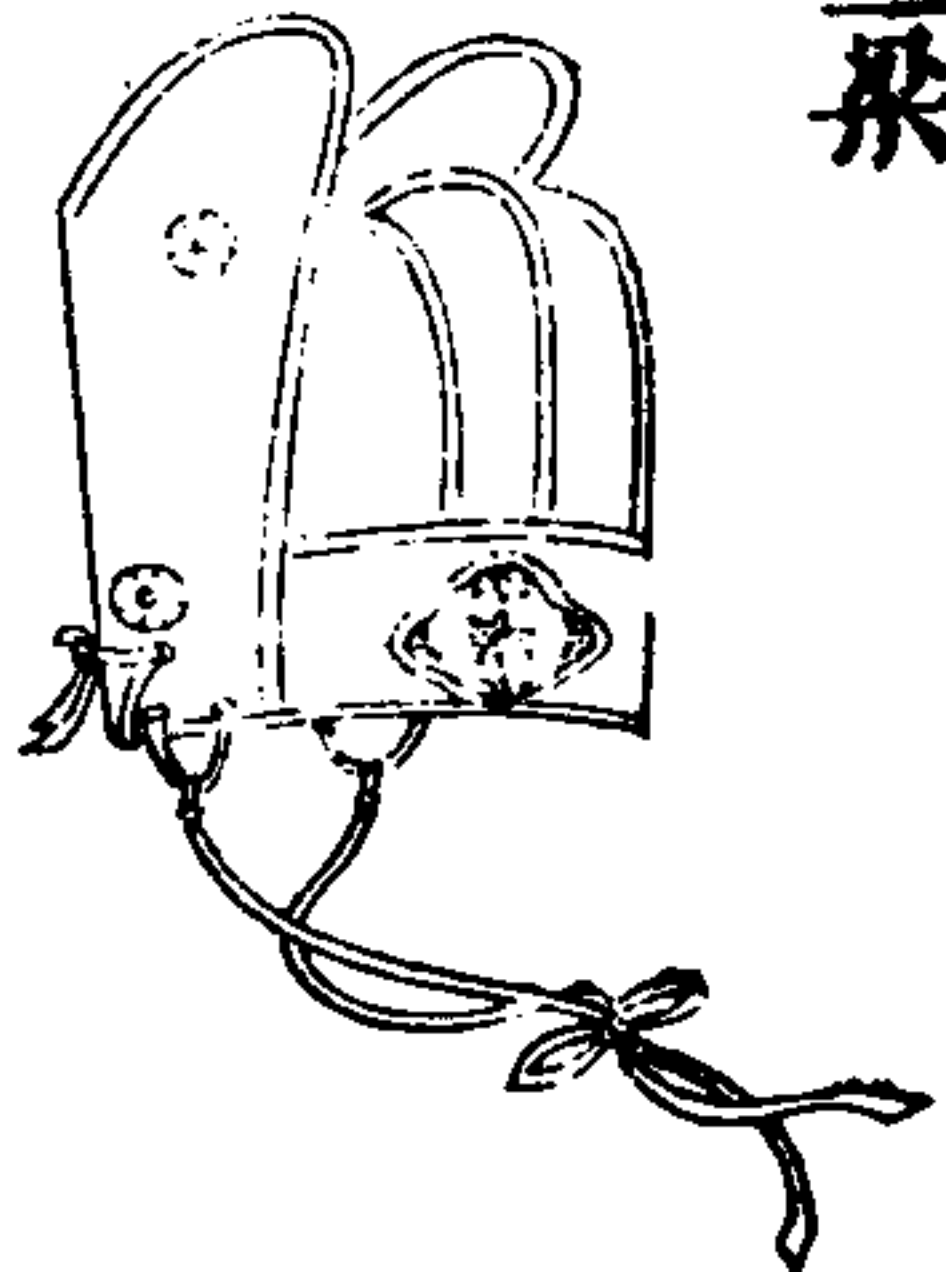

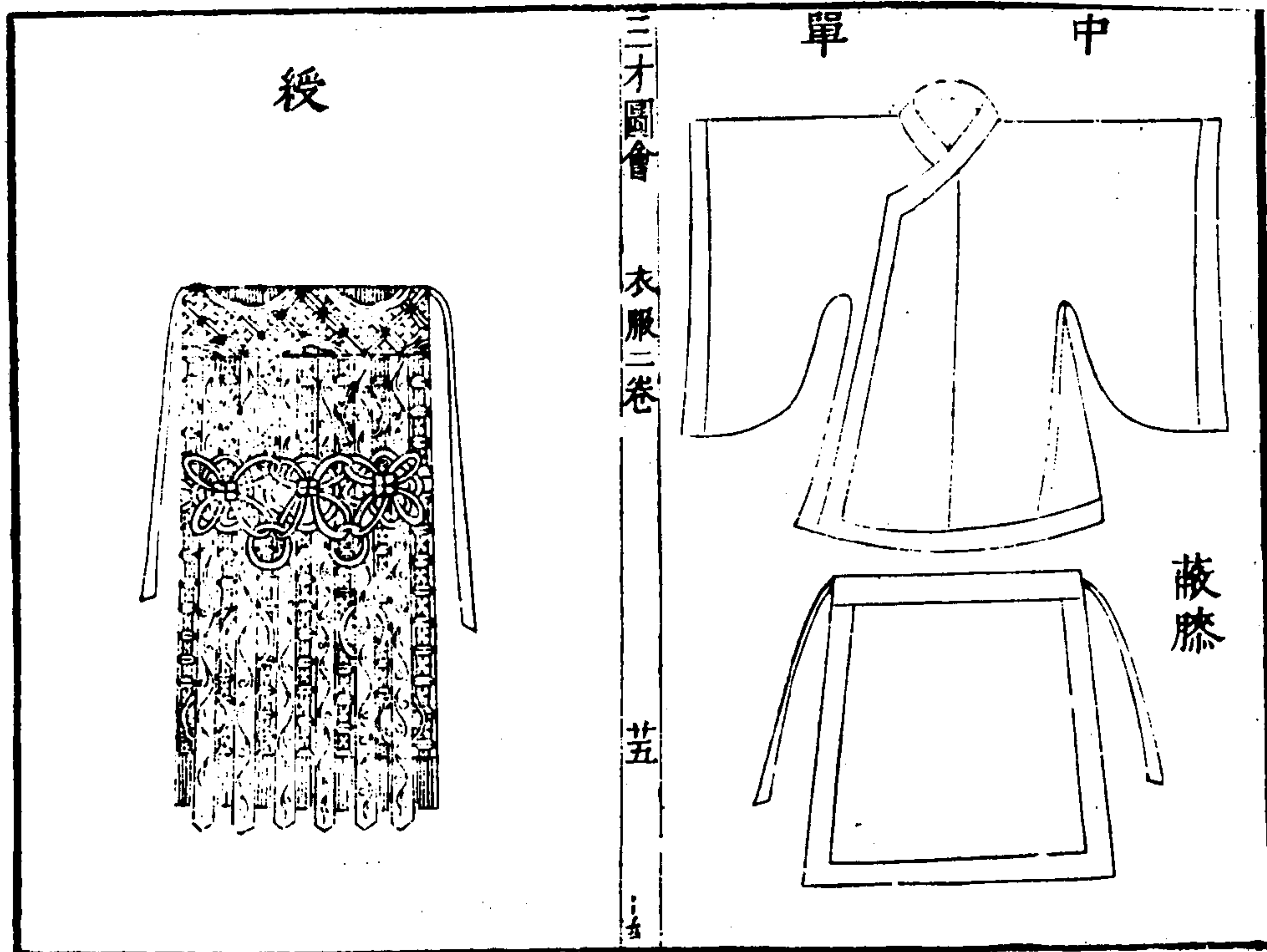
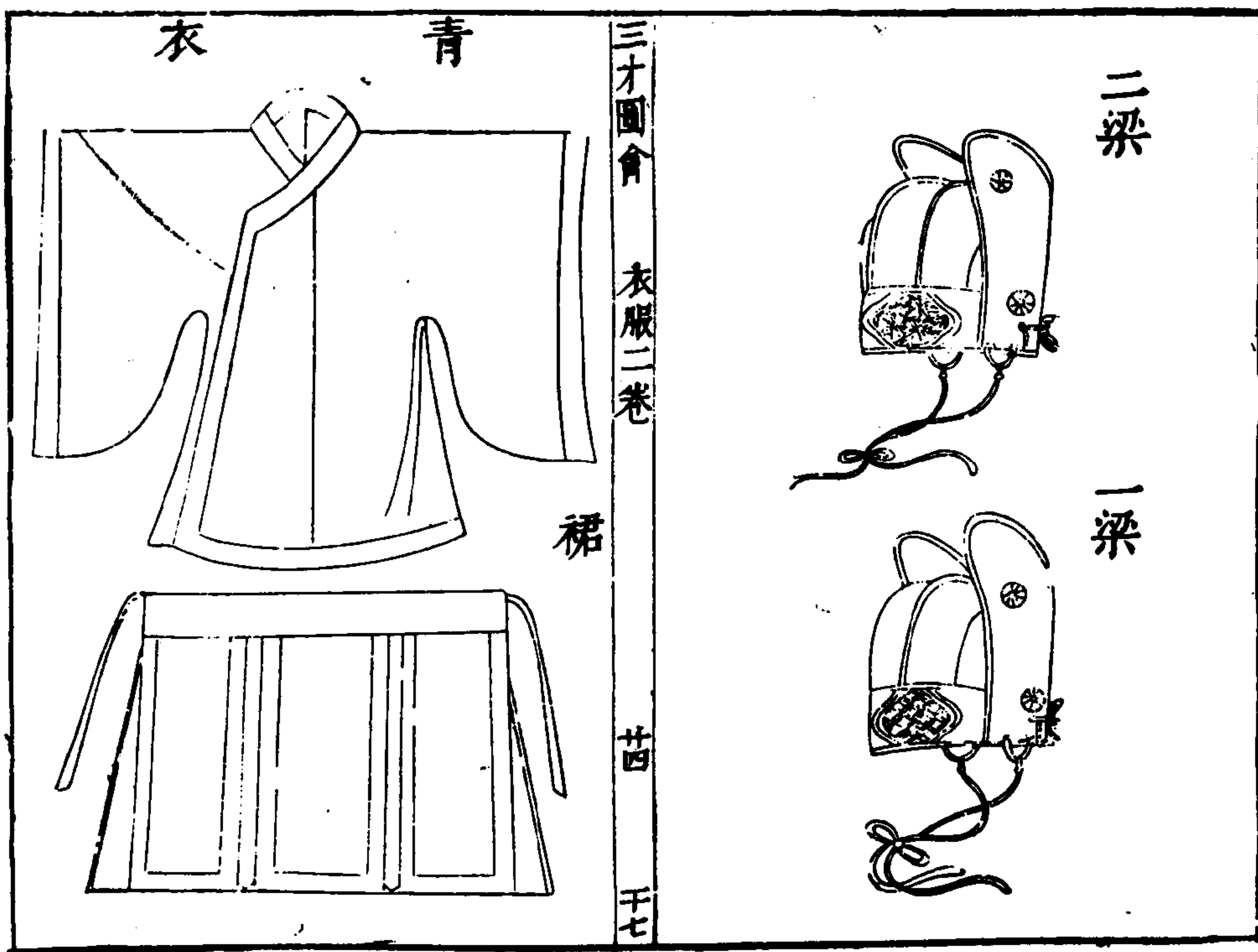

方心
曲領

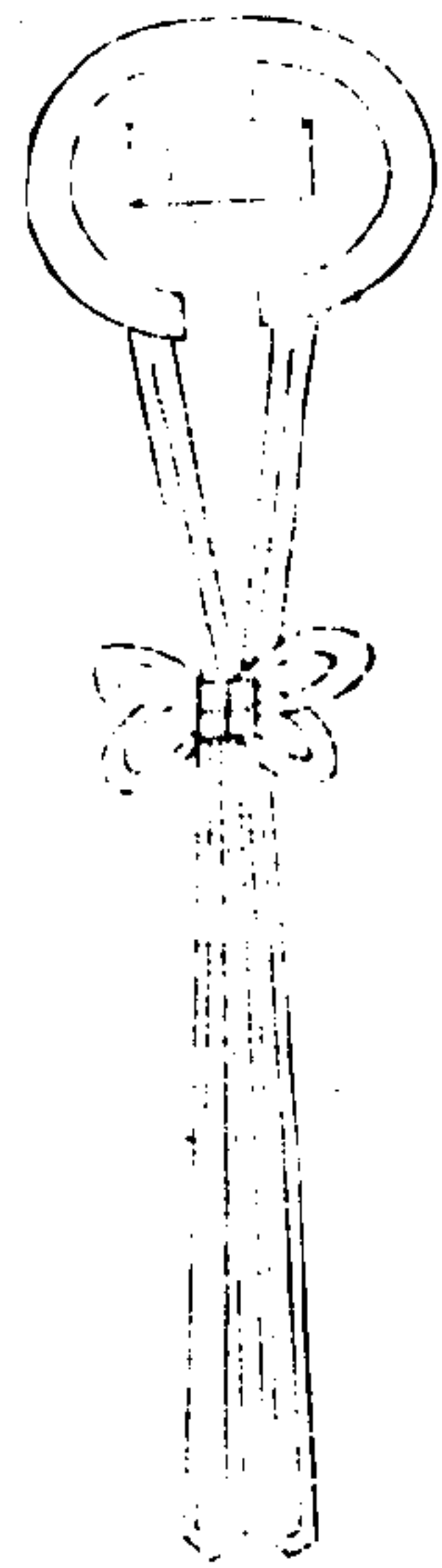

假帶

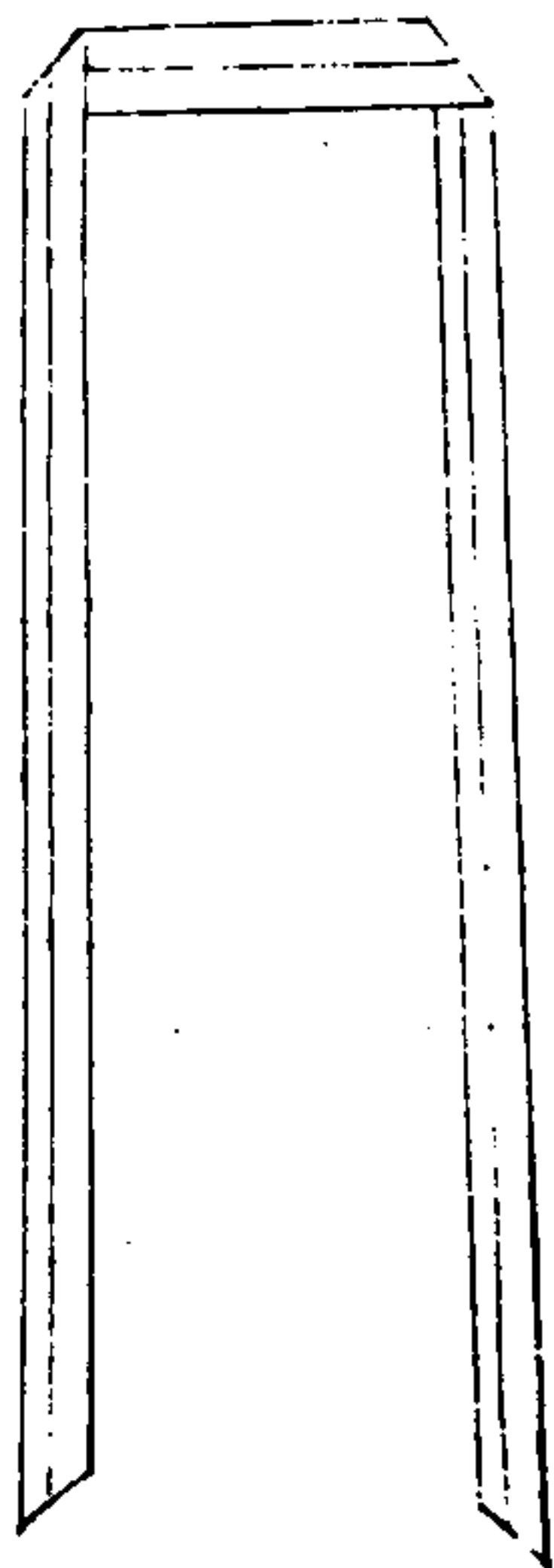

束帶



襪



烏

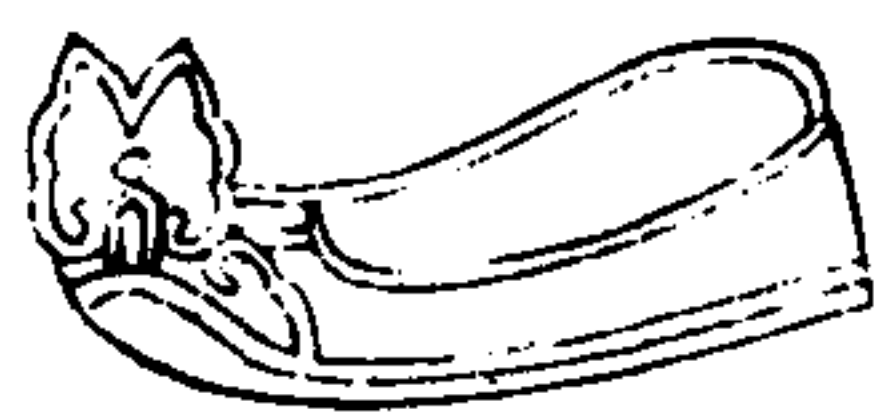

三才圖會

衣服二卷

共

十六

羣臣冠服

國朝羣臣服制凡上位親祀郊廟社稷群臣分獻陪祀則具祭服一品七梁冠服青色白紗中單俱用皂領飾綠赤羅裳皂緣赤羅蔽膝大帶用白赤二色革帶用玉鈎鐔白襪黑履錦綬上用綠黃赤紫四色絲織成雲鳳四色花樣青絲網小綬二用玉環二二品六梁冠衣裳中單蔽膝大帶襪履同上革帶用犀鈎鐔其錦綬同一品小綬二犀環二三品五梁冠衣裳中單蔽膝大帶襪履同上革帶用金鈎鐔其錦綬用綠黃赤紫四色織成雲鶴花樣青絲網小

三才圖會 衣服二卷 廿七 三十八

綬二金環二四品四梁冠衣裳中單蔽膝大帶襪履同上革帶用金鈎鐔其錦綬同三品小綬二金環二五品三梁冠衣裳中單蔽膝大帶襪履同上其革帶用度金鈎鐔其錦綬用綠黃赤紫四色織成盤雕花樣青絲網小綬二銀環二六品七品二梁冠衣裳中單蔽膝大帶同上革帶用銀鈎鐔其錦綬用綠黃赤三色絲織成練鵲花樣青絲網小綬二銀環二八品九品一梁冠衣裳中單蔽膝大帶襪履同上其革帶用銅鈎鐔錦綬用黃綠二色織成鸞鵲花樣青絲網小綬二用銅環二其笏五品以上用象九品以

上用槐木爲之凡賀

正旦 冬至 聖節

國家大慶會則用朝服一品七梁冠衣赤色白紵中單俱用皂領飾綠赤羅裳皂綠赤羅蔽膝大帶用白赤二色革帶用王鉤釧白襪黑履錦綬上用綠黃赤紫四色絲織成雲鳳四色花樣青絲綢小綬二用玉環二二品六梁冠衣裳中單蔽膝大帶鞞履同上革帶用犀鈎釧其錦綬同一品小綬二犀環二三品五梁冠衣裳中單蔽膝大帶鞞履同上革帶用金鈎釧其錦綬用綠黃赤紫四色織成雲鶴

三才圖會 衣服二卷 廿九

花樣青絲綢小綬二金環二四品四梁冠衣裳中單蔽膝大帶鞞履同上革帶用金鈎釧其錦綬同三品小綬二金環二五品三梁冠衣裳中單蔽膝大帶鞞履同上其革帶用鍍金鈎釧其錦綬用綠黃赤紫四色織成盤鵲花樣青絲綢小綬二銀環二六品七品二梁冠衣裳中單蔽膝大帶同上革帶用銀鈎釧其錦綬用綠黃赤三色絲織成練鵲花樣青絲綢小綬二銀環二八品九品一梁冠衣裳中單蔽膝大帶鞞履同上其革帶用銅鈎釧錦綬用黃綠二色織成鴻鵠花樣青絲綢小綬二用銅環二其笏五品以

上用象牙九品以上用槐木其朔望朝見及拜詔降香侍班有司拜表朝覲則用公服一品服赤色大獨科花直徑五寸五帶二品服赤色小獨科花直徑三寸花犀帶三品服赤色散答花直徑二寸金帶鑲葵花一蟬八四品五品服赤色小雜花直徑一寸五分金帶鑲四品葵花一蟬六五品葵花一蟬四六品七品服赤小雜花直徑一寸光素銀帶六品鑲金葵花一蟬三七品光素銀帶鑲金葵花一蟬二八品九品服赤無花通用光素銀帶其笏五品以上用象牙九品以上用槐木其幘頭鞞並依舊制

三才圖會 衣服二卷

廿九

二〇三

練雀禛



文官八
九品併
雜職服
色

黃鸚禛

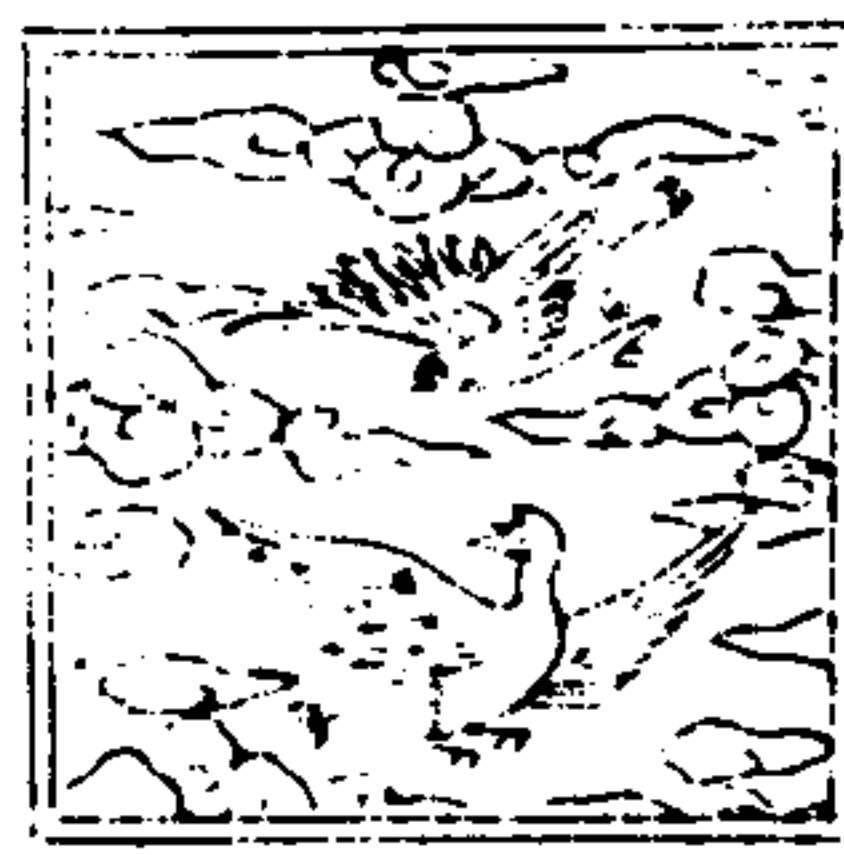

文官八
九品併
雜職服
色

獬豸禛



文官風
憲衙門
服色

一二仙鶴與錦鷄

三四孔雀雲鳳飛

五品白鵝惟一樣

六七鸞鷟鷓鴣宜

八九品官并雜職

鷓鴣練鵝與黃鸚

風憲衙門專執法

特加獬豸遺倫夷

三才圖會

衣服二卷

卅三

五〇二

麒麟禛



公侯伯
駙馬服
色

白澤禛



公侯伯
駙馬服
色

獅子禛



武官一
品二品
服色

虎禛



武官
三品

三才圖會

衣服二卷

卅三

甲

海馬禮



武官
八品

彪禮



武官六
品七品
服色

三才圖會

衣服二卷

卅五

熊禮



武官
五品
服色

豹禮



四品
服色

犀牛禮



九品
服色

公侯駙馬伯 麒麟白澤表 一二綉獅子 三四虎豹優
五品熊羆俊 六七定為彪 八九是海馬 花樣有犀牛

三才圖會

衣服二卷

卅五

卅五

士庶冠服

士庶初戴四角巾今改四方平定巾雜色盤領衣不許用
黃皂隸冠圓頂巾衣皂衣樂藝冠青卍字頂巾繫紅綠搭

膊

內使烏紗帽

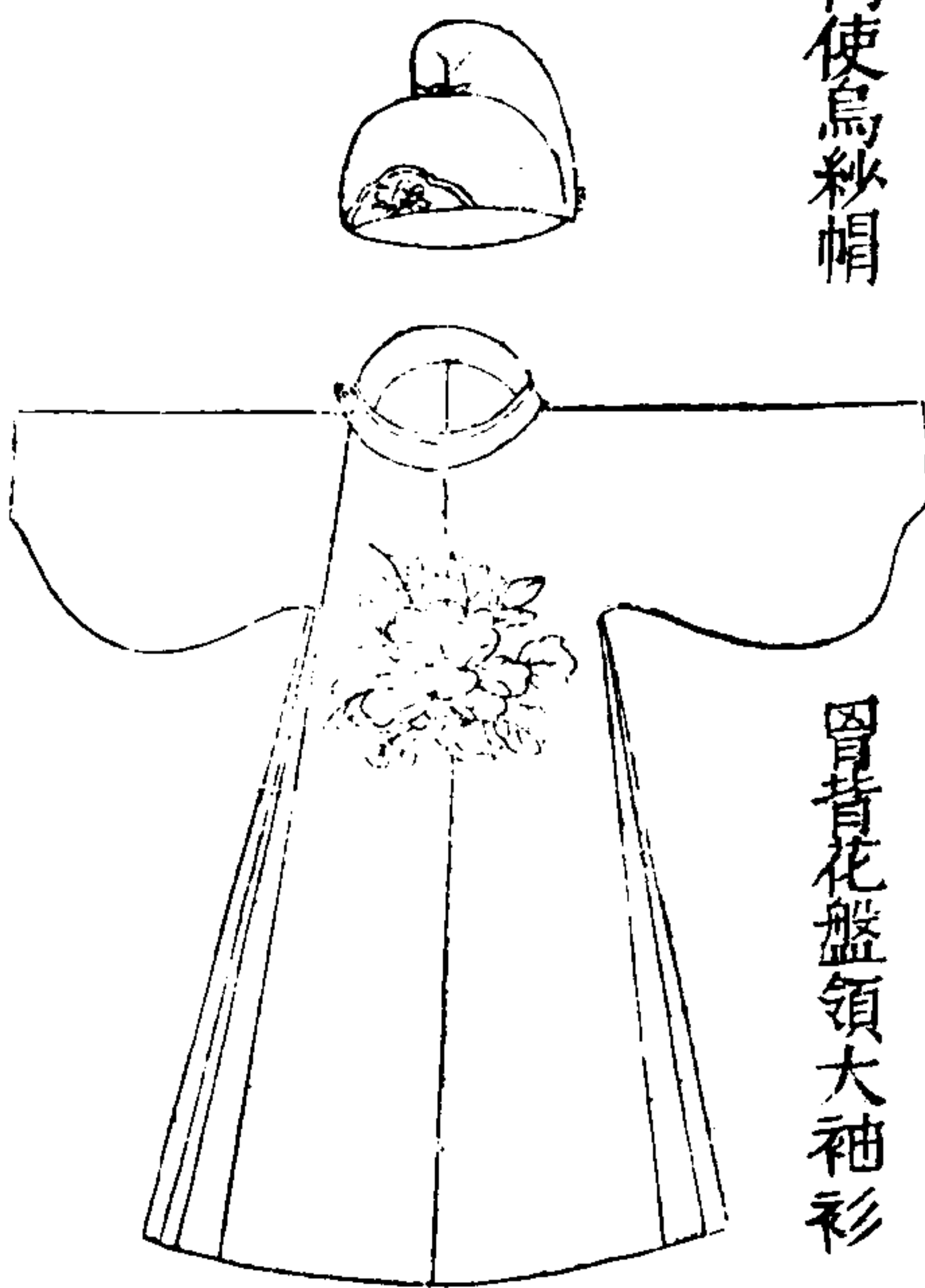

冒背花盤領大袖衫

三才圖會

衣服二卷

卅六

六十三

角束帶



靴

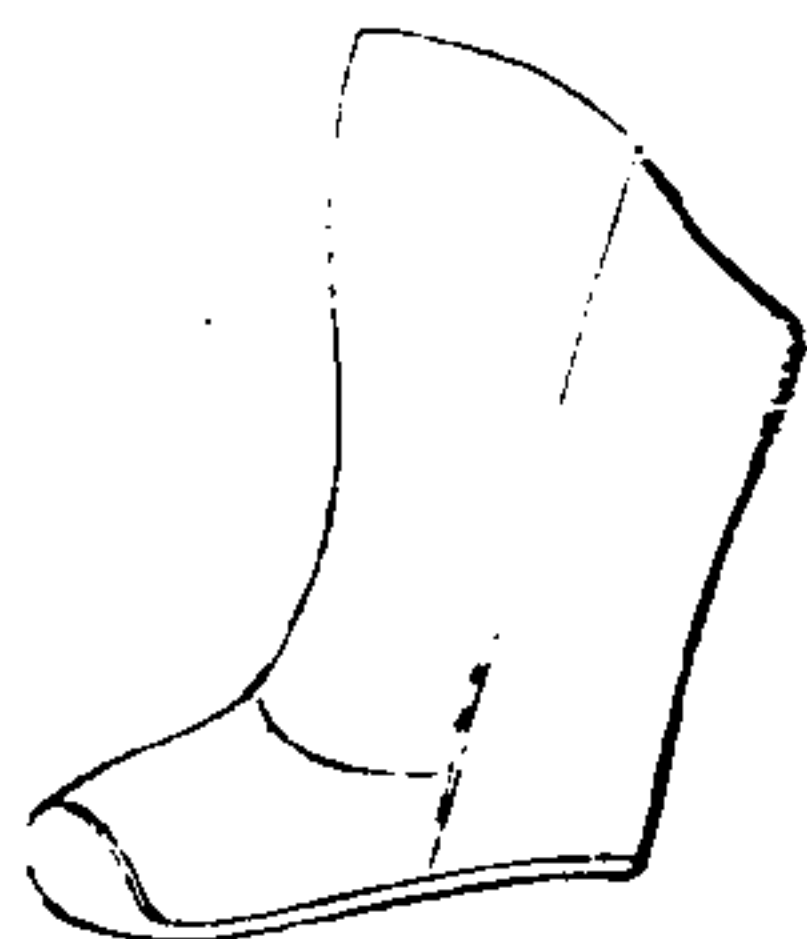

國朝置內使監冠烏紗描金曲脚帽胸背花盤領窄袖衫
角束帶其各官火者服則與庶人相似

侍儀舍人



窄袖衫

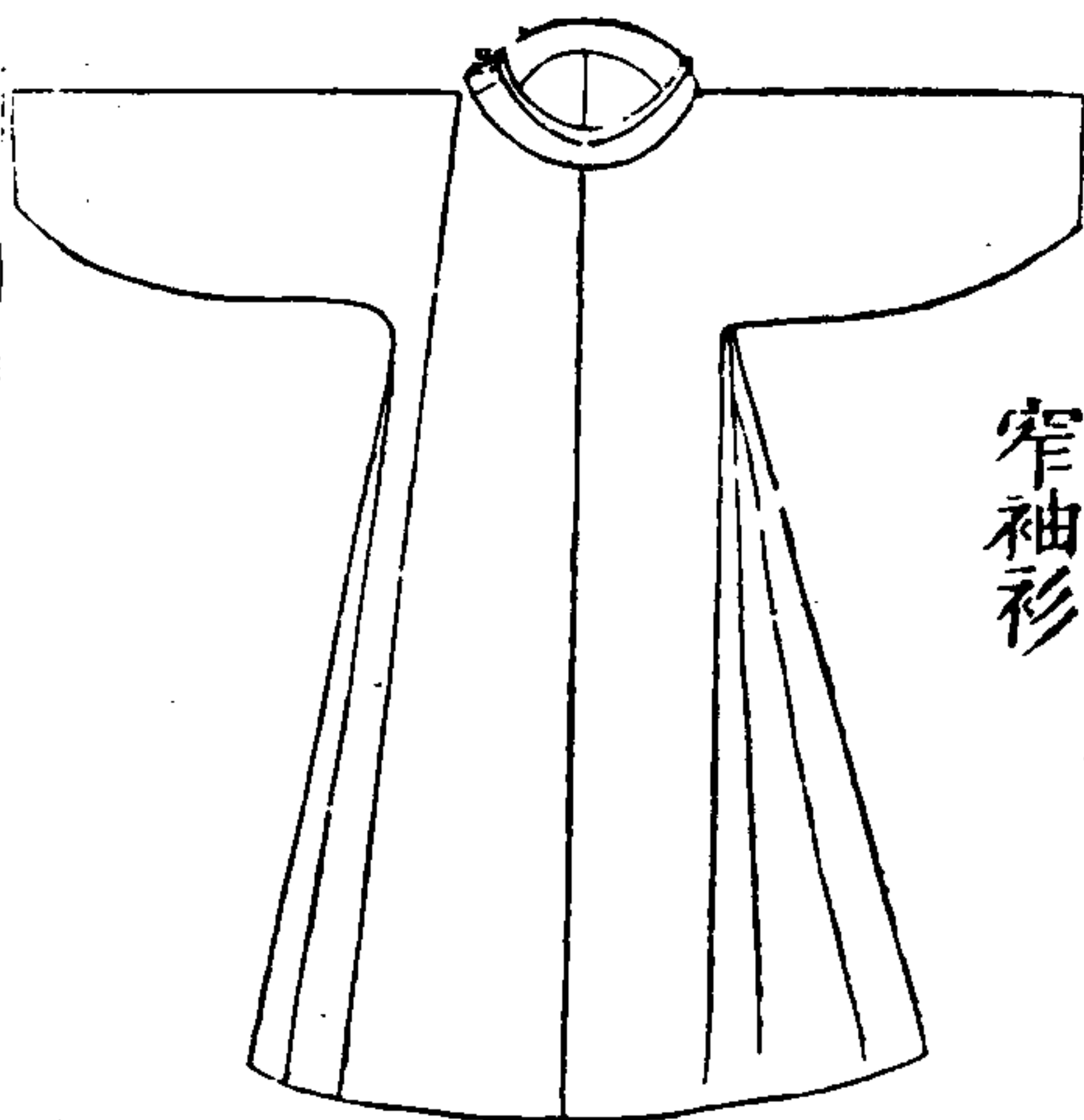

展脚幘頭

三才圖會

衣服二卷

卅七

六十一

國朝侍儀舍人用展脚幘頭窄袖紫衫塗金束帶皂紋鞞
常服烏紗唐帽諸色盤領衫烏角束帶衫不用黃

葵花束帶

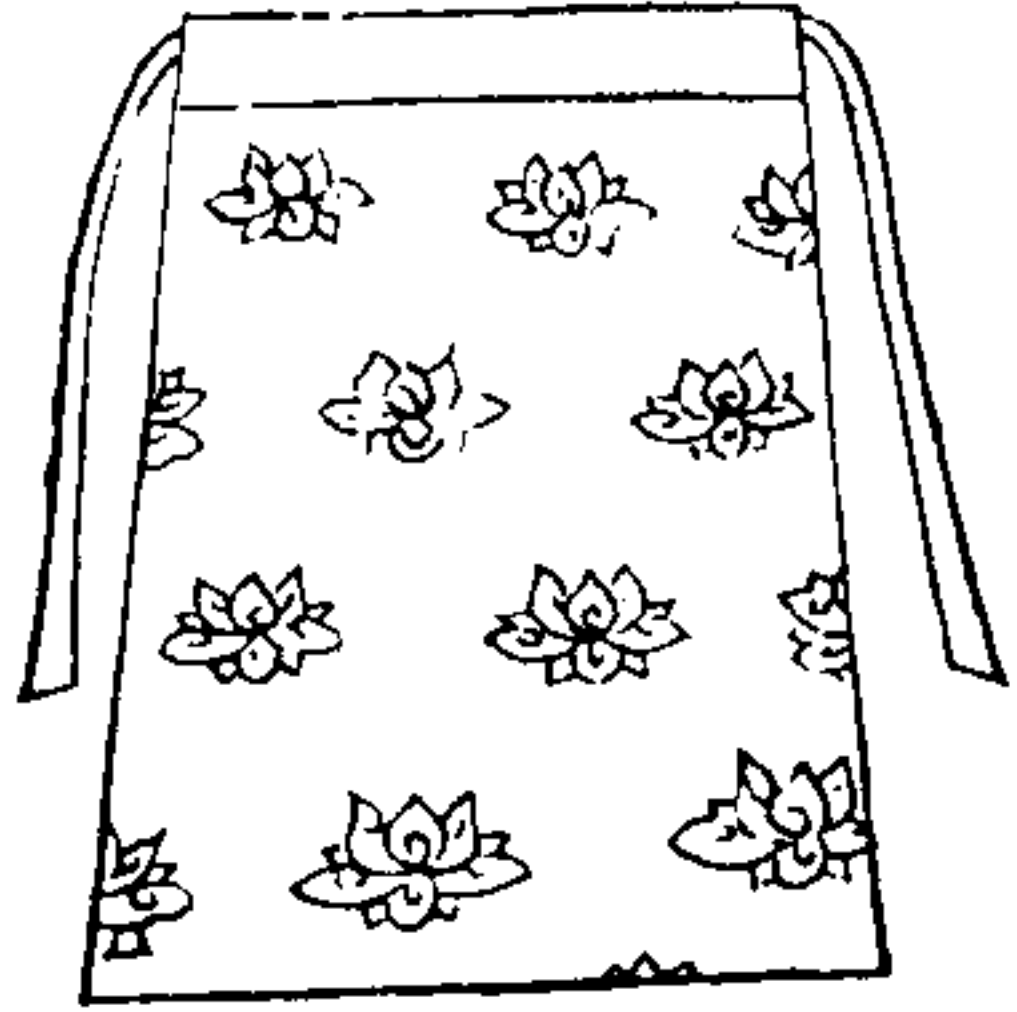

蔽膝

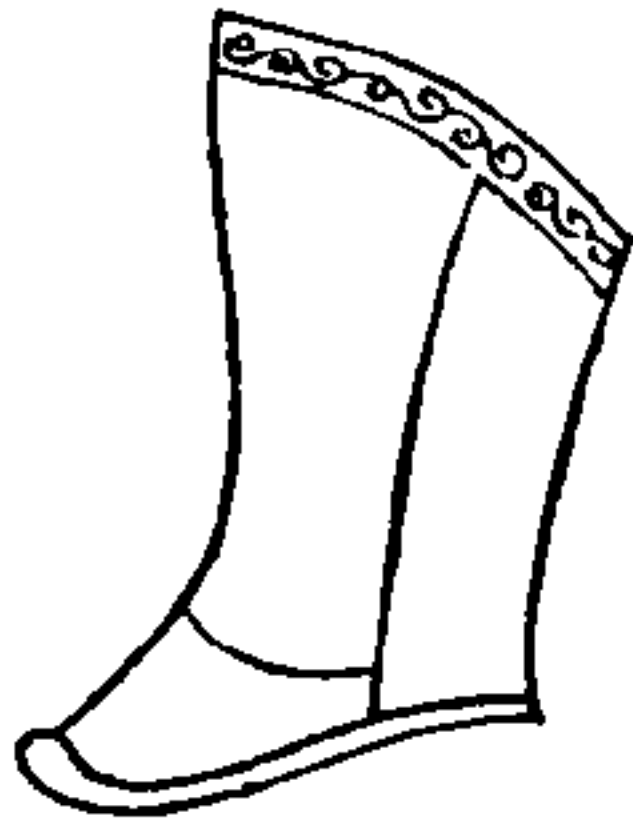

皂靴

三才圖會

衣服二卷

卅八

廿九

交脚幞頭

校尉



寶相花裙襖

腰線襖子

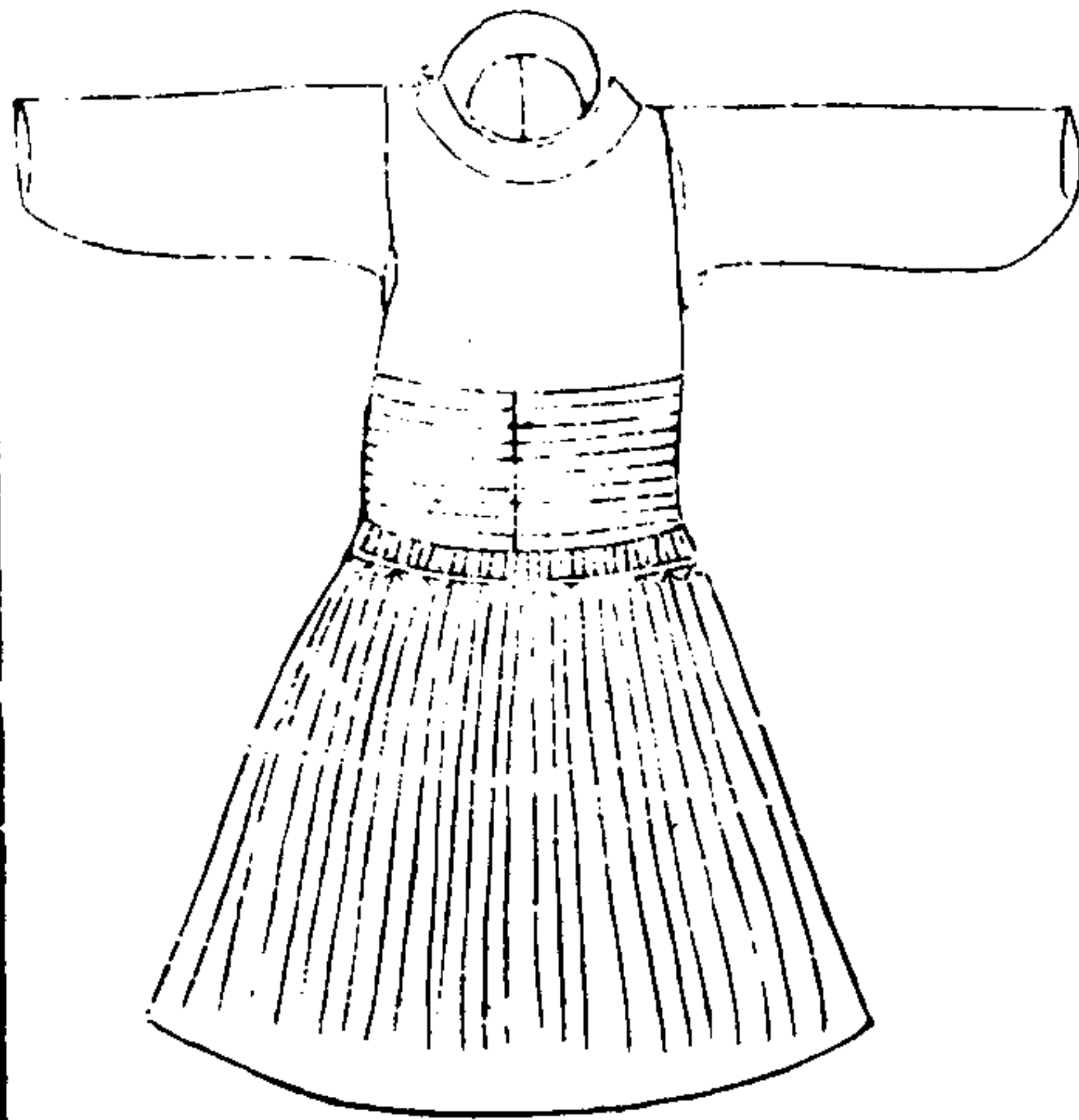

三才圖會

衣服二卷

卅九

方頂巾

象牙條環開條

靴

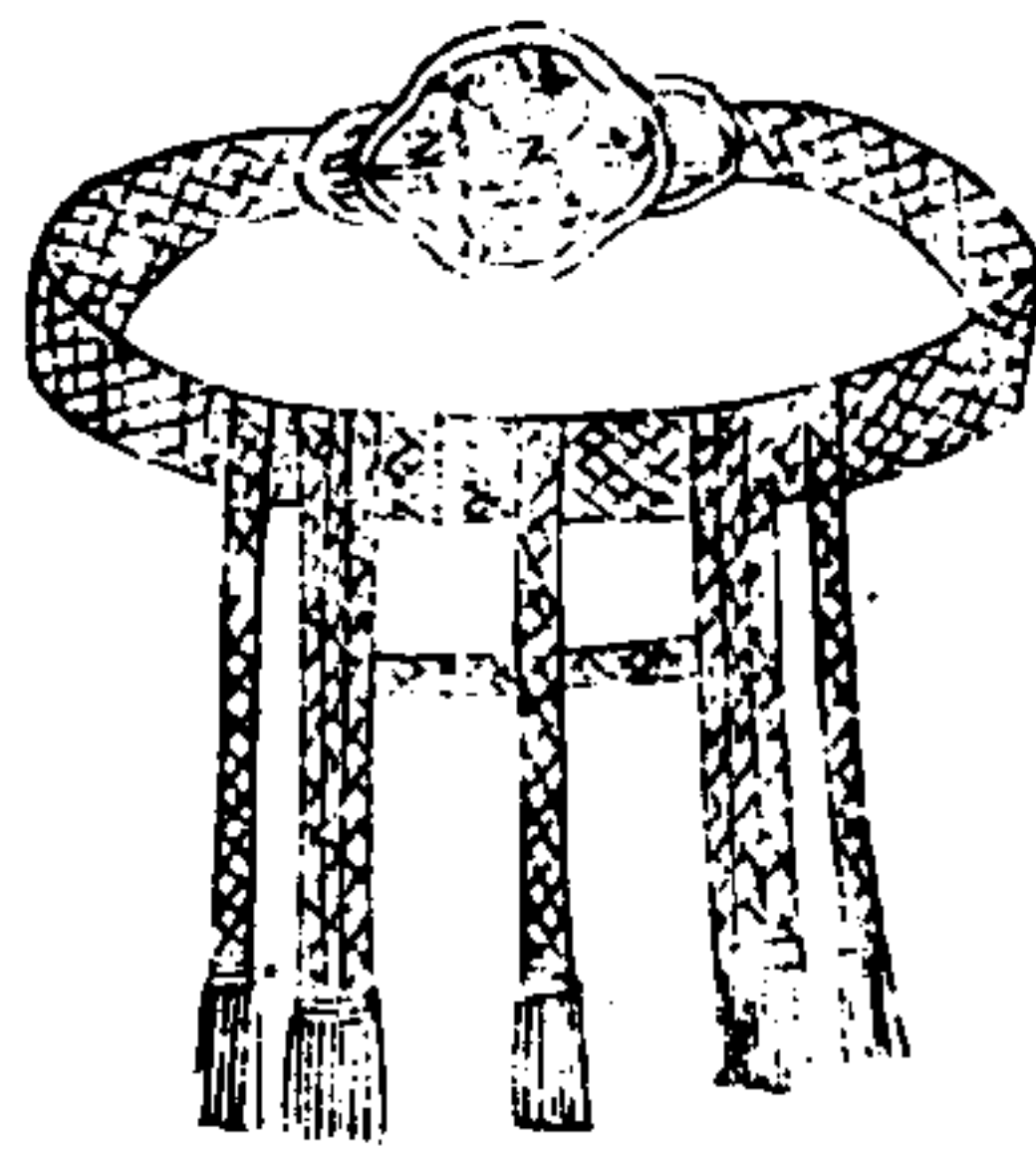
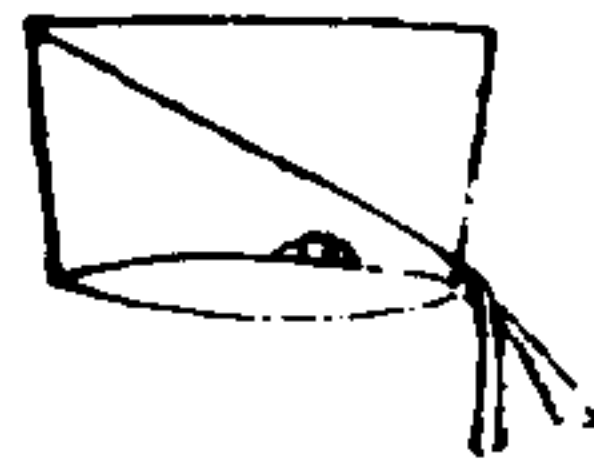

校尉冠服

國朝凡執仗之士其首服則皆服鍤金額交脚幘頭其服則皆服諸色辟邪寶相花裙襖銅葵花束帶皂絞鞋

刻期冠服

國朝謂之刻期冠方頂巾衣胸背鷹鷄花腰線襖子諸色關絲匾條大象牙雕花環行滕八帶鞋

三才圖會

衣服二卷

四

紅 怪

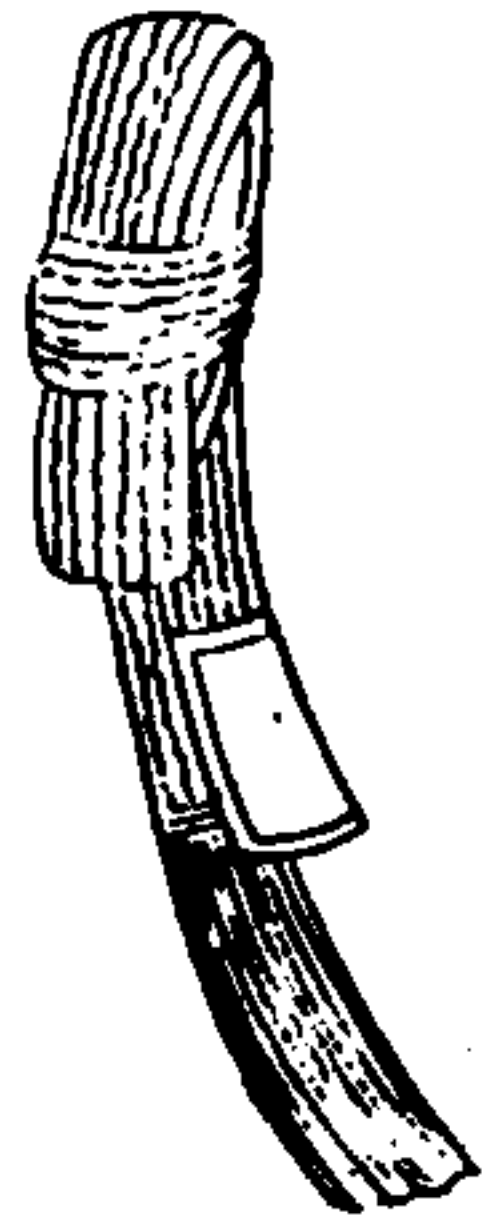

以赤線織成濶二寸許隸人用以繫腰

三才圖會

雲間允明父王思義續集

衣服三卷

襖衫

襖子

半臂

衫

襖子

被褥

冠

髻

釵

釵

面花

滿冠

三才圖會

衣服三卷

一

博髻

釧

指環

霞帔

斬衰服圖

齊衰服圖

大功服圖

小功服圖

總麻服圖

魂帛圖

束帛式

瞑目巾

握手帛圖

笠黃圖

覆膝圖

通簪

扉

履

三才圖會	衣服三卷	二	槿	鳥	展	僧衣	道衣	頭蓋掩髻	項項身甲	粵兵盔甲圖	馬甲
------	------	---	---	---	---	----	----	------	------	-------	----

三才圖會	衣服三卷	三	衫	襖
------	------	---	---	---



唐志曰馬周以三衣布深衣因于其下著襖及裾名襖衫以爲上士之服今舉子所衣者即此

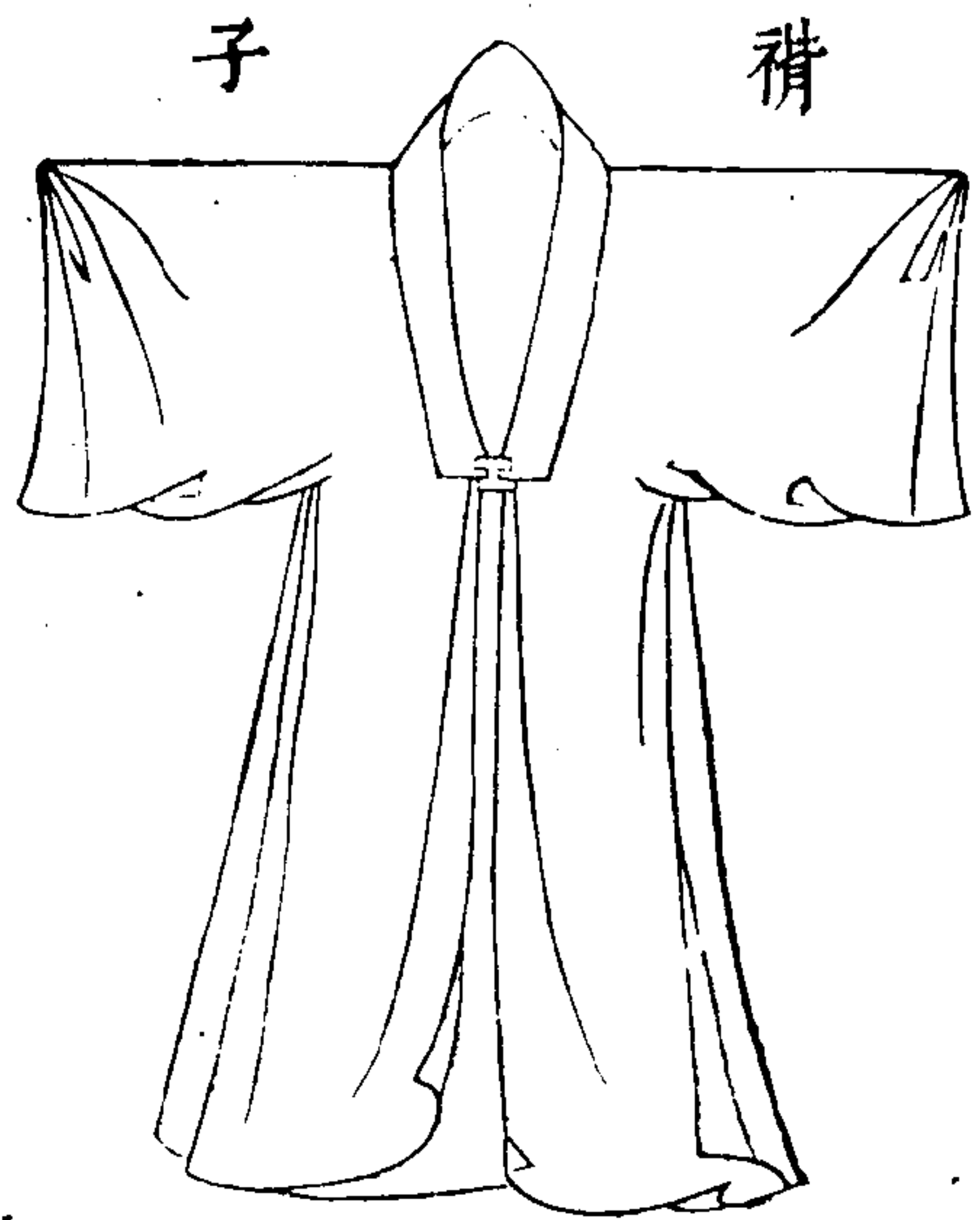

即今之披風
實錄曰秦二世詔朝服上加襟子其制袖短于衫身與衫齊而大袖宋又長與裙齊而袖纔寬于衫

三才圖會

衣服三卷

四

半臂

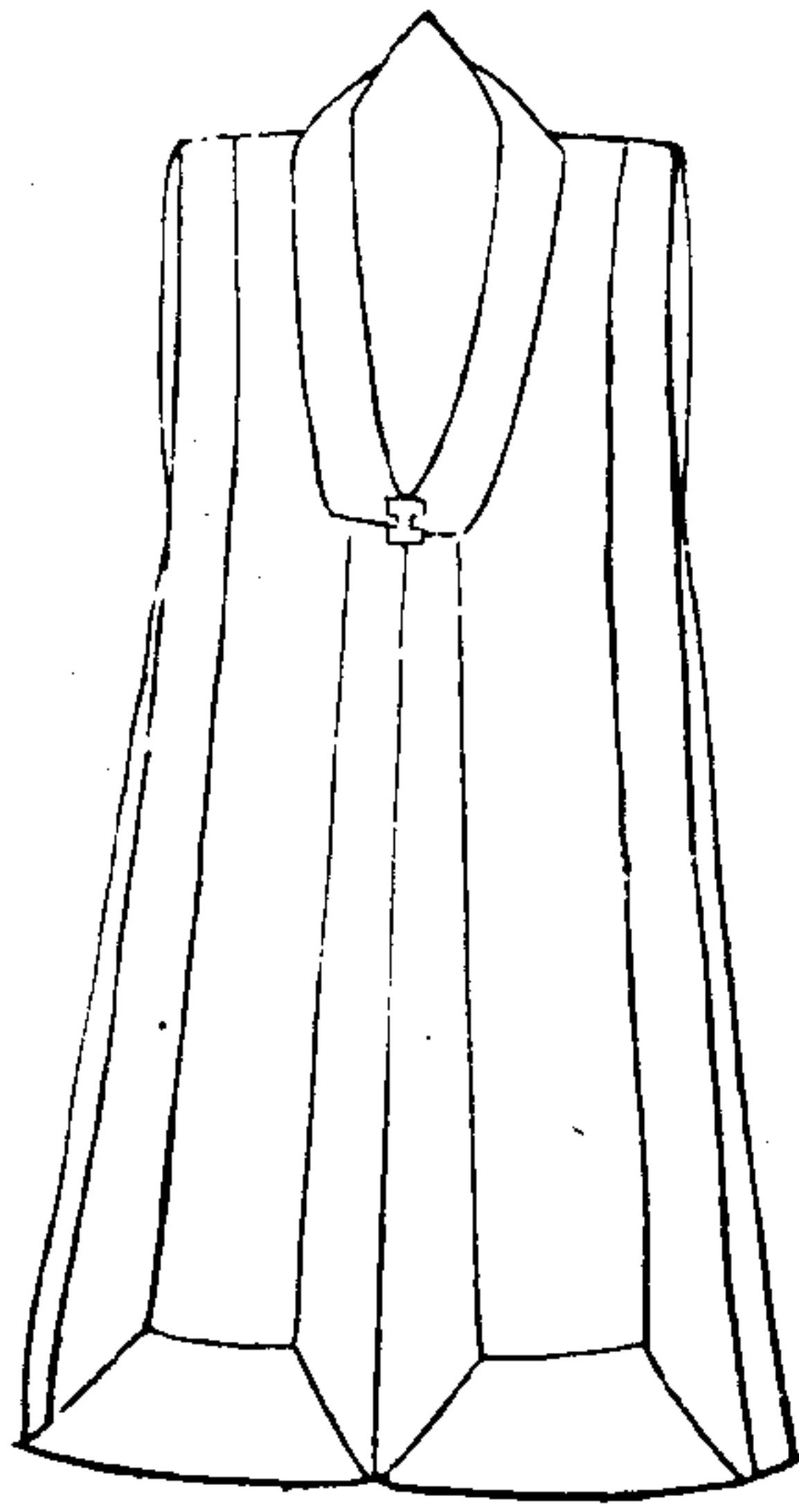

實錄曰隋大業中內官多服半臂除即長袖也唐高祖咸其袖謂之半臂今背子也江淮之間或曰綽子士人競服隋始制之也今俗名搭護又名背心

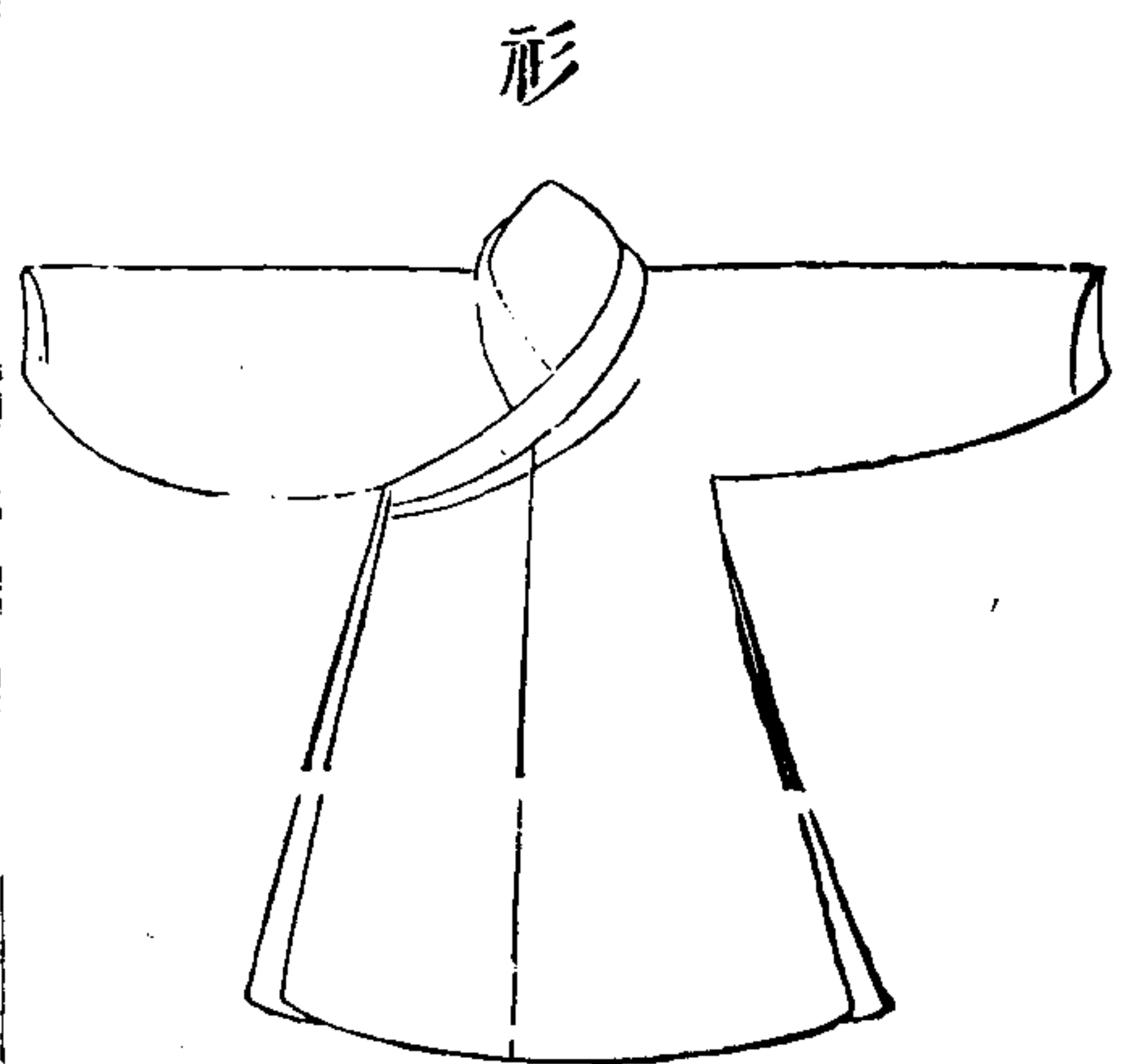

與服志曰馬周上議禮無服衫之文三代有深衣青禪袖禪禪為士人上服開袴名缺袴衫庶人服之即今四袴衫也蓋自馬周始云

三才圖會

衣服三卷

五

子襖

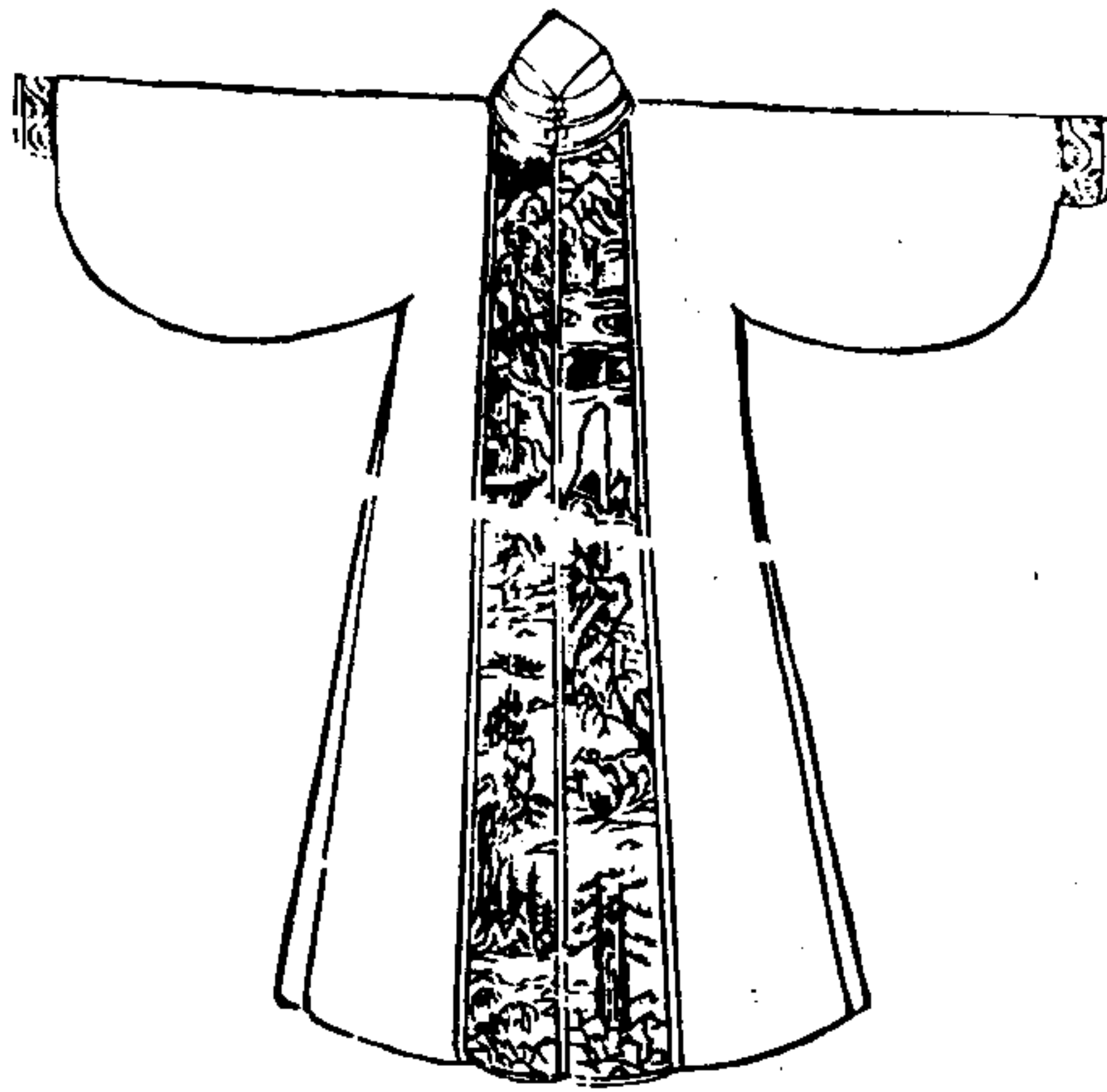

舊唐書輿服志曰燕服古襲服也亦謂之常服江南以巾裙襦北朝雜以戎夷之制至北齊有長帽短靴合袴襖子未紫玄黃各任所好若非元正大會一切通用蓋取子便是則今代襖子自北齊起也

被

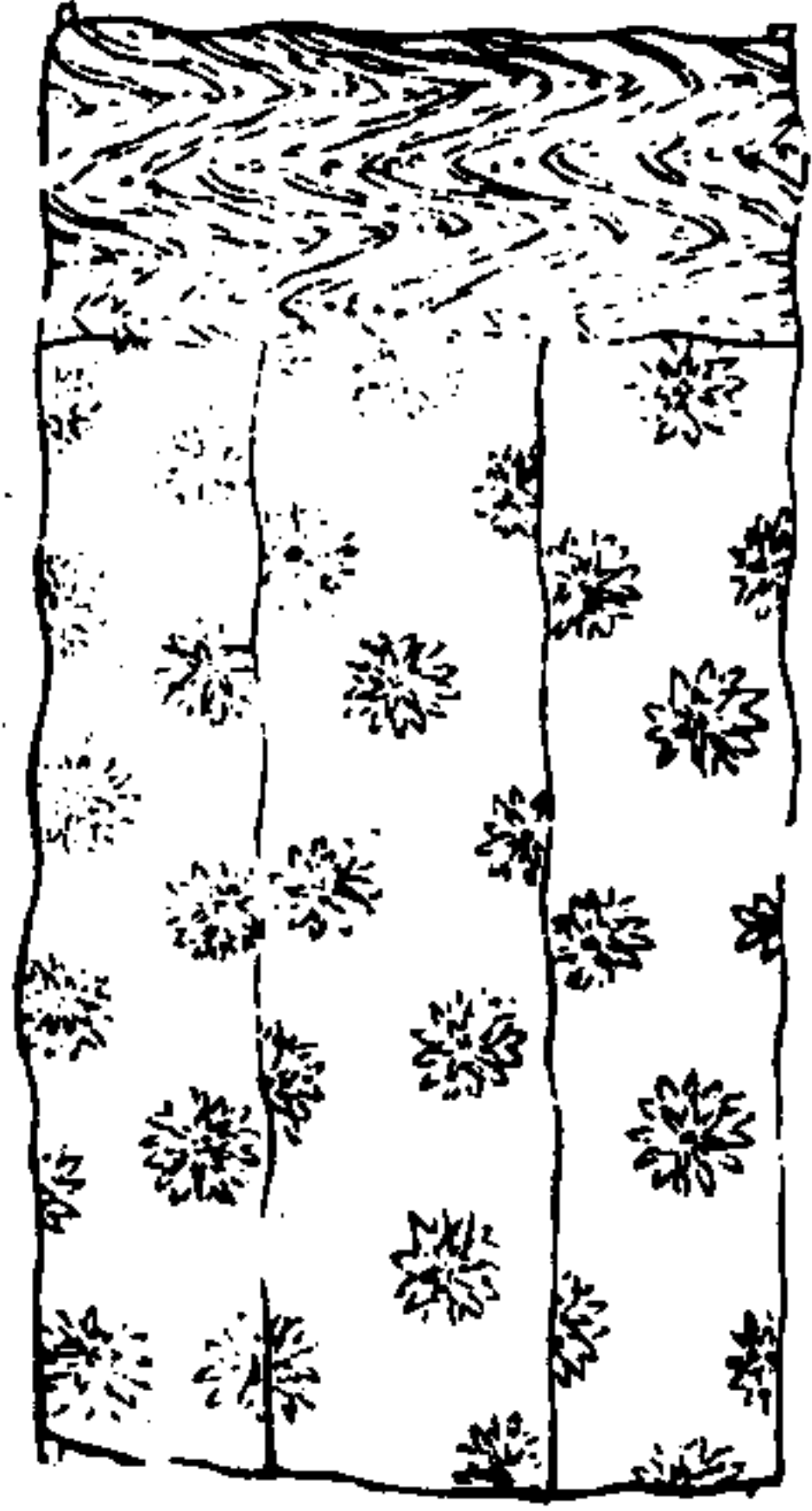

褥

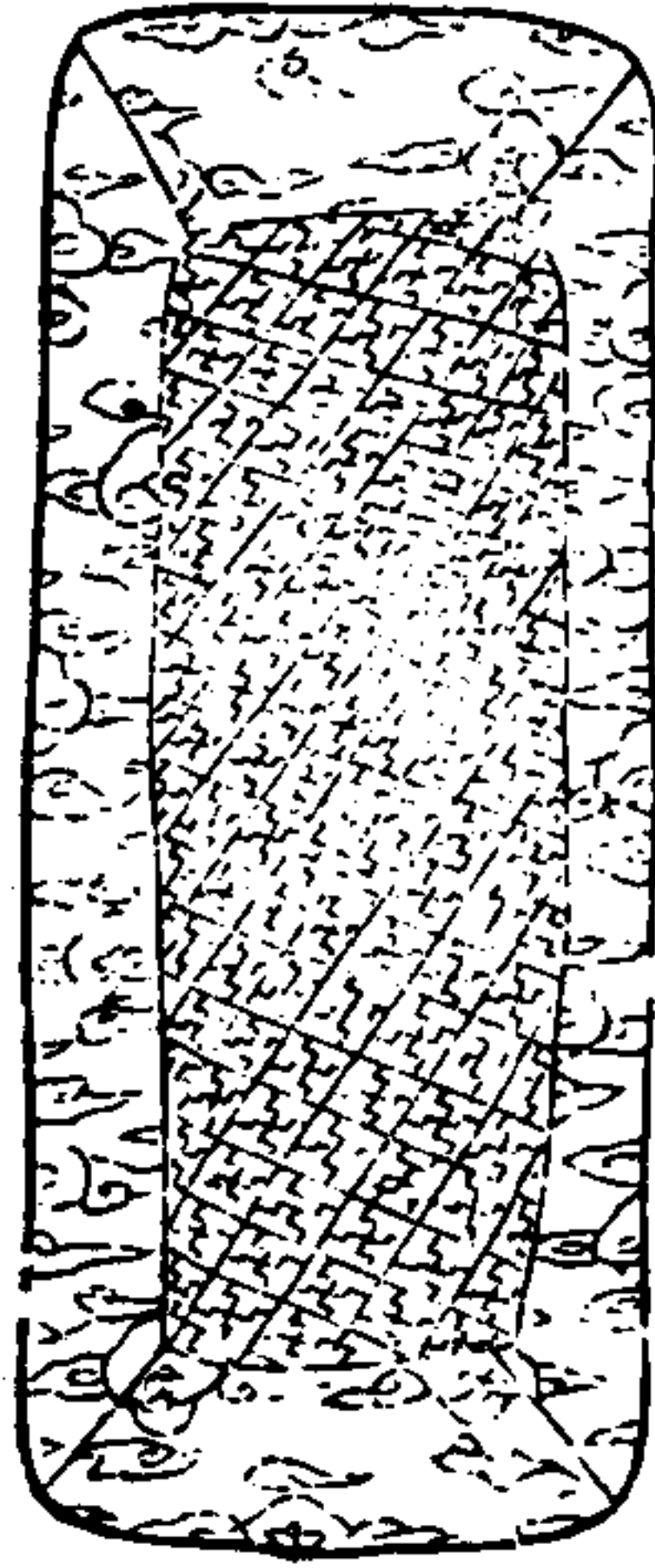

被

詩曰抱衾與裊論語曰必有衾衣長一身有半此商周之事也西京雜記曰趙飛燕爲后女弟昭儀上襪三十五條有鴛鴦被則漢始名被也

褥

黃帝內傳曰王母爲帝列七寶登真之床敷華茸淨光之褥疑二物此其起耳趙昭儀上皇后襪三十五條有鴛鴦被

三才圖會 衣服三卷 六

內外命婦冠服

冠



髻

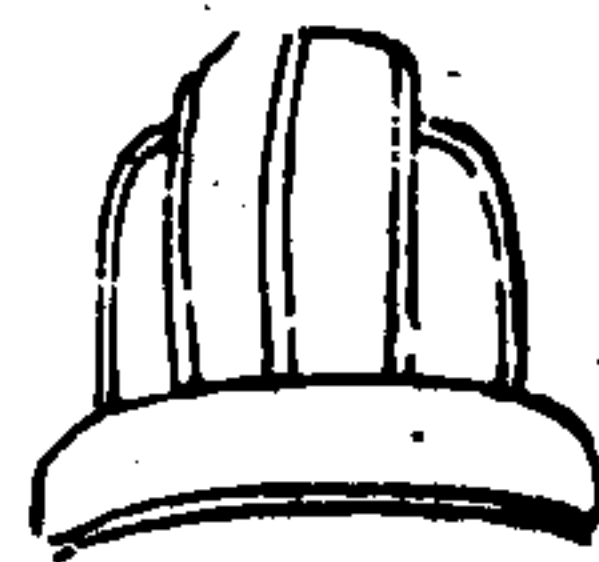

釵



釵



三才圖會 衣服三卷 七

花面



冠滿



兩博髻

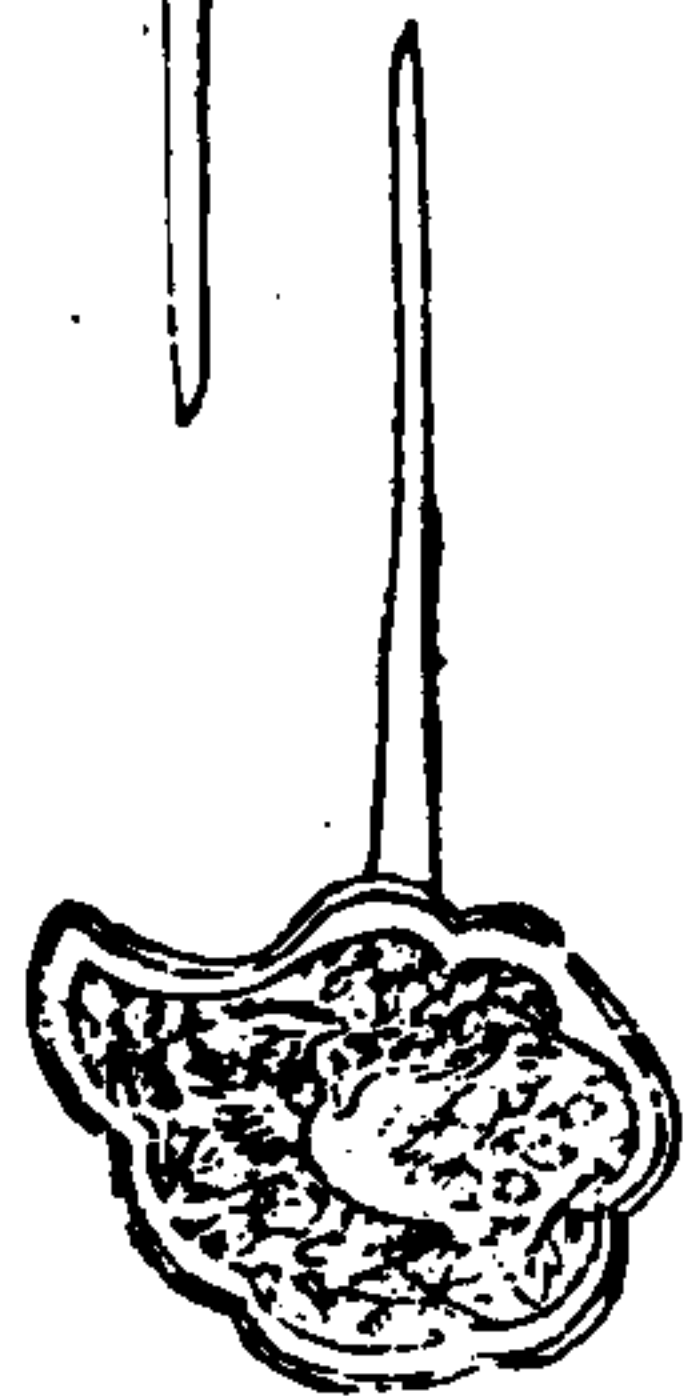

冠 二儀實錄曰爰自黃帝為冠冕而婦人之首飾無文至周亦不過幅笄而已漢宮掖承恩者始賜碧或緋芙蓉冠子則其物自漢始也

簪 實錄曰燧人氏婦人始束髮為髻至用玉后首飾為副編鄭云三輔謂之假髻

釵 實錄曰燧人始為髻女媧之女以荆杖及竹為笄以貫髮至堯以銅為之且橫貫為舜維以象牙玳瑁郭憲洞冥記曰漢武帝元鼎元年有神女留玉釵與帝故宮人作玉釵

三才圖會 衣服三卷 八
釵 瑞應圖曰黃帝時西王母獻白環舜時又獻之則環當用于此

面花滿冠 酉陽雜俎曰今婦人面飾用花子起目唐上官昭容所制以掩點迹也按隋文宮貼五色花子則前此已有其制即今之面花也若滿冠不過以首飾副滿於冠上故有是名耳

兩博髮 即今之掩髮

釧

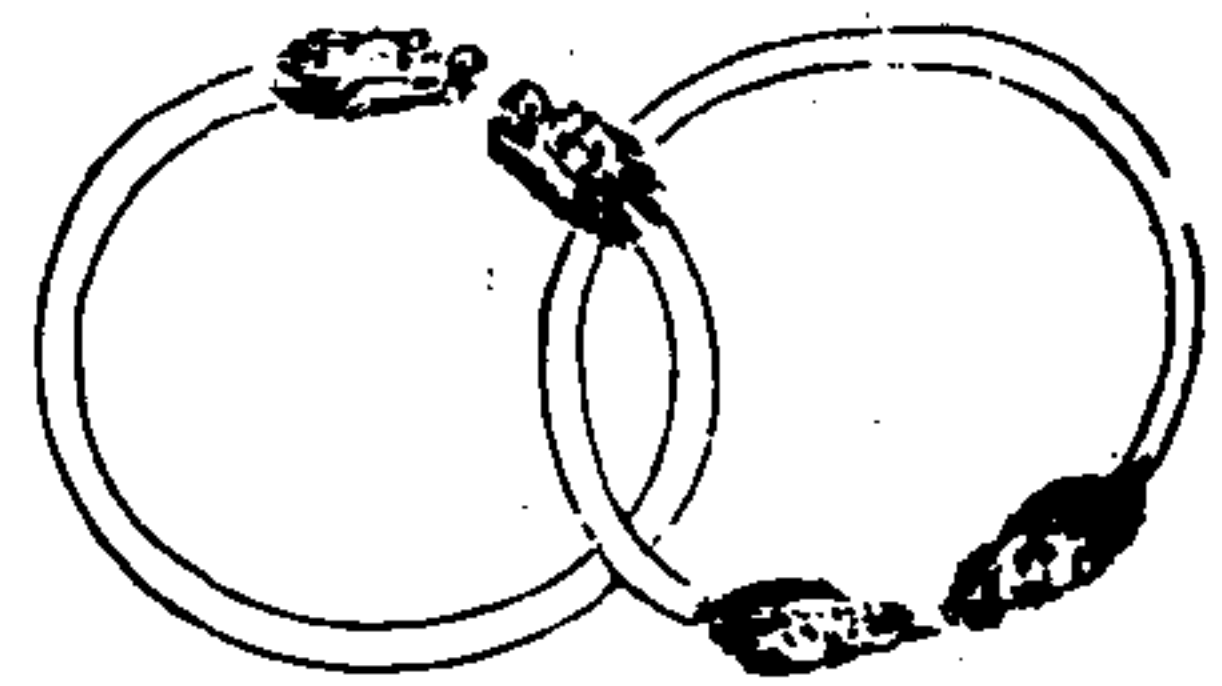

指



釵

後漢孫程十九人立順帝有功各賜金釧指釵
則釧之制漢已有之也
五經要義曰古者后妃群妾御于君所當御者以銀釵進之娘則以金釵退之進者著右手退者著左手本三代之制即今之戒指也

三才圖會 衣服三卷 九

霞

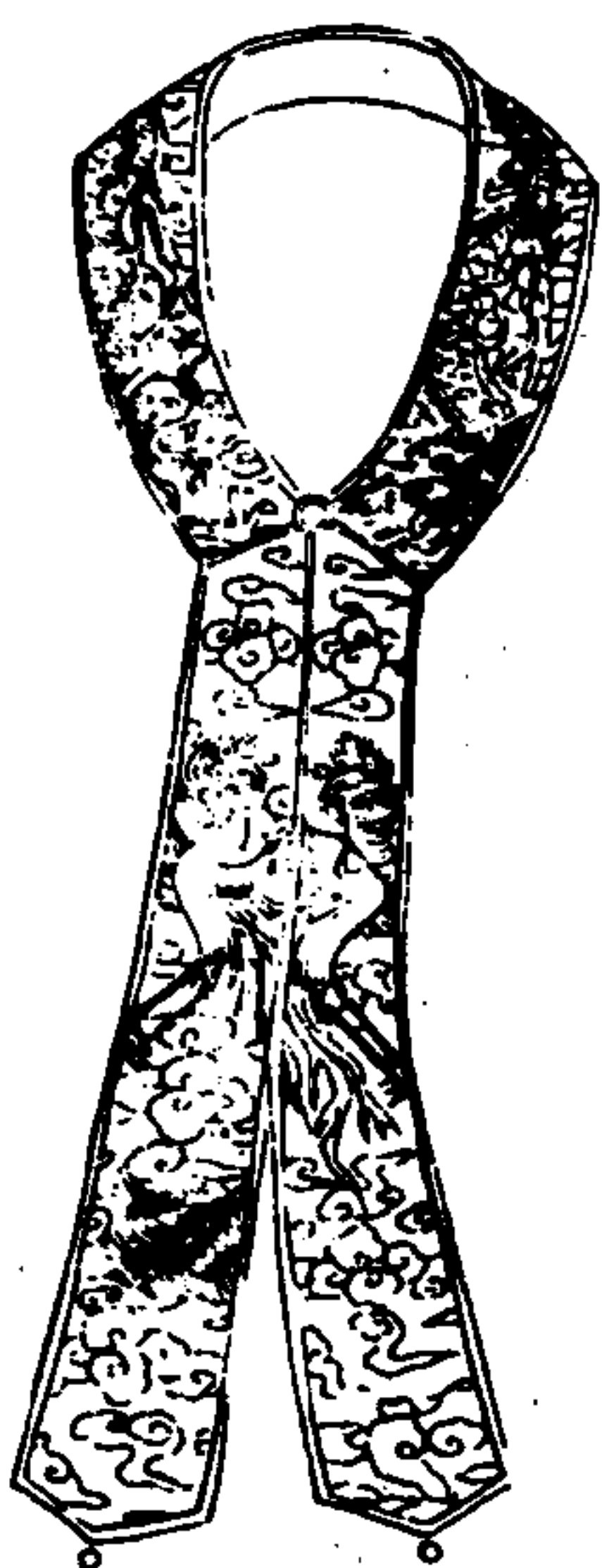

帔 實錄曰三代無帔說秦有披帛以縑帛為之漢即以羅晉永嘉中制縫量帔子是披帛始于秦帔始于晉也唐令三妃以下通服之士庶女子在室搭披帛出適披帔子以別出處之義宋代帔有三等霞帔非恩賜不得服為婦

人之命服而直帳通于民間也 國朝命婦霞帳裙皆用
深青段疋公侯及三品金繡雲霞翟文三四品金繡雲霞
孔雀文五品繡雲霞翟文六七品繡雲霞練鵲文

三才圖會

衣服三卷

十

內外命婦冠服

國朝命婦一品冠花釵九樹兩博髮九鈿服用翟衣色隨
夫用紫繡翟九重素紗中單補領朱縠襖襜褕蔽膝隨裳
色以緞為領緣綠加文繡重翟為章二等大帶隨衣色翟帶
用玉青襪烏佩綬二品冠花釵八樹兩博髮八鈿服用翟
衣八等其色隨夫用紫革帶用犀角並同一品三品冠花
釵七樹兩博髮七鈿翟衣七等其色隨夫用紫革帶用金
餘同二品四品冠花釵六樹兩博髮六鈿翟衣六等其色
隨夫用紫革帶用金餘同三品五品冠花釵五樹兩博髮
三才圖會 衣服二卷 十一

宮人冠服

宮人衣用紫色團領窄袖徧刺折枝小葵花以金圈之珠
絡縫金束帶紅裙弓樣鞋上刺小金花烏紗帽飾以花帽
額綴團珠結珠髮梳垂珠耳飾
士庶妻冠服

國朝首飾許用銀鍍金耳環用金珠釧鐲用銀服淺色團衫許用紵絲綾羅細絹其樂妓則戴明角冠阜褶子不許與庶民同

三才圖會

衣服三卷

十一

斬衰圖

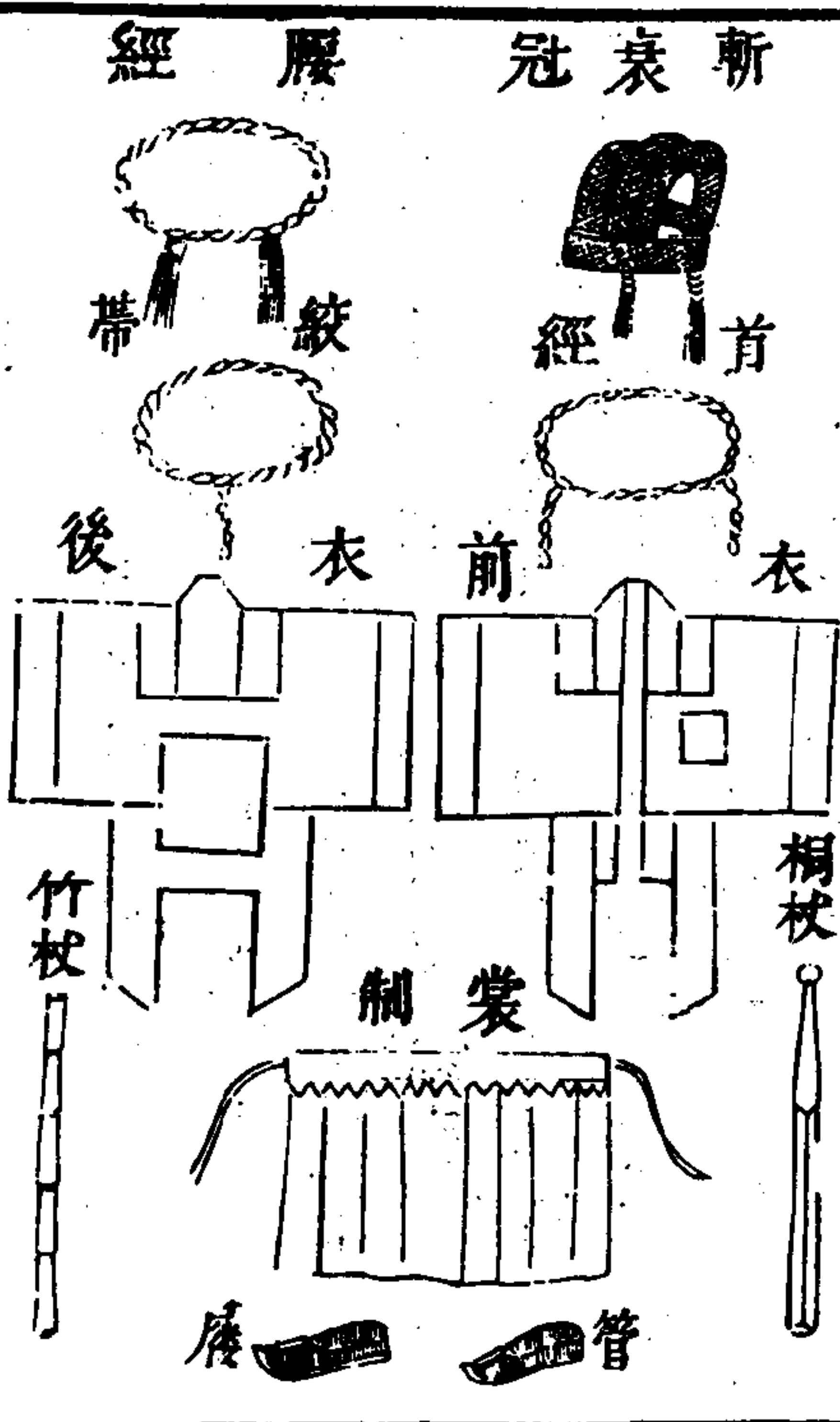

三才圖會

衣服三卷

十三

斬衰

按文公家禮云斬不緝也衣裳皆用極麤生布旁及下際皆不緝衣長過腰足以掩裳上際縫外向背有負版前當心有衰左右有辟領兩腋之下有衽垂之向下狀如燕尾以掩裳旁際裳前三幅後四幅縫內向前後不連每幅作三幅

冠制比衣裳用布稍細紙糊為材廣三寸長足跨頂為三幅用麻繩一條從額上約之至頂後交過前各至耳結之為武武之餘繩垂下為纓結於頤下

三才圖會

衣服三卷

十四

首經以有子麻為之其圍九寸麻本在左從額前向右圍之又以繩為纓

腰經圍七寸有餘兩股相交兩頭結之各存麻本散垂三尺其交結處兩旁各綴細繩繫之

絞帶用有子麻繩一條大半腰經中屈之為兩股各一尺餘乃合之其大如經圍腰從左過後至前乃以其右端穿兩股間而反插於右在經之下

杖父用竹本在下毋用桐上圓下方

管屨以菅草為屨若今之蒲鞋

婦人用極麤生布為大袖孝衫長裙蓋頭皆不緝竹釵麻鞋衆妾則以背子代大袖凡婦人皆不杖

叙服

子為父母

庶子為所生母

子為繼母

子為慈母

子為養母

女在室為父母

三才圖會

衣服三卷

十五

女嫁及在室為父母

嫡孫為祖父母承重及曾高祖父母承重者

為人後者為所後父母

為人後者為所後祖父母承重

夫為人後則妻從服

婦為舅姑

庶子之妻為夫之所生母

妻妾為夫

齊衰圖

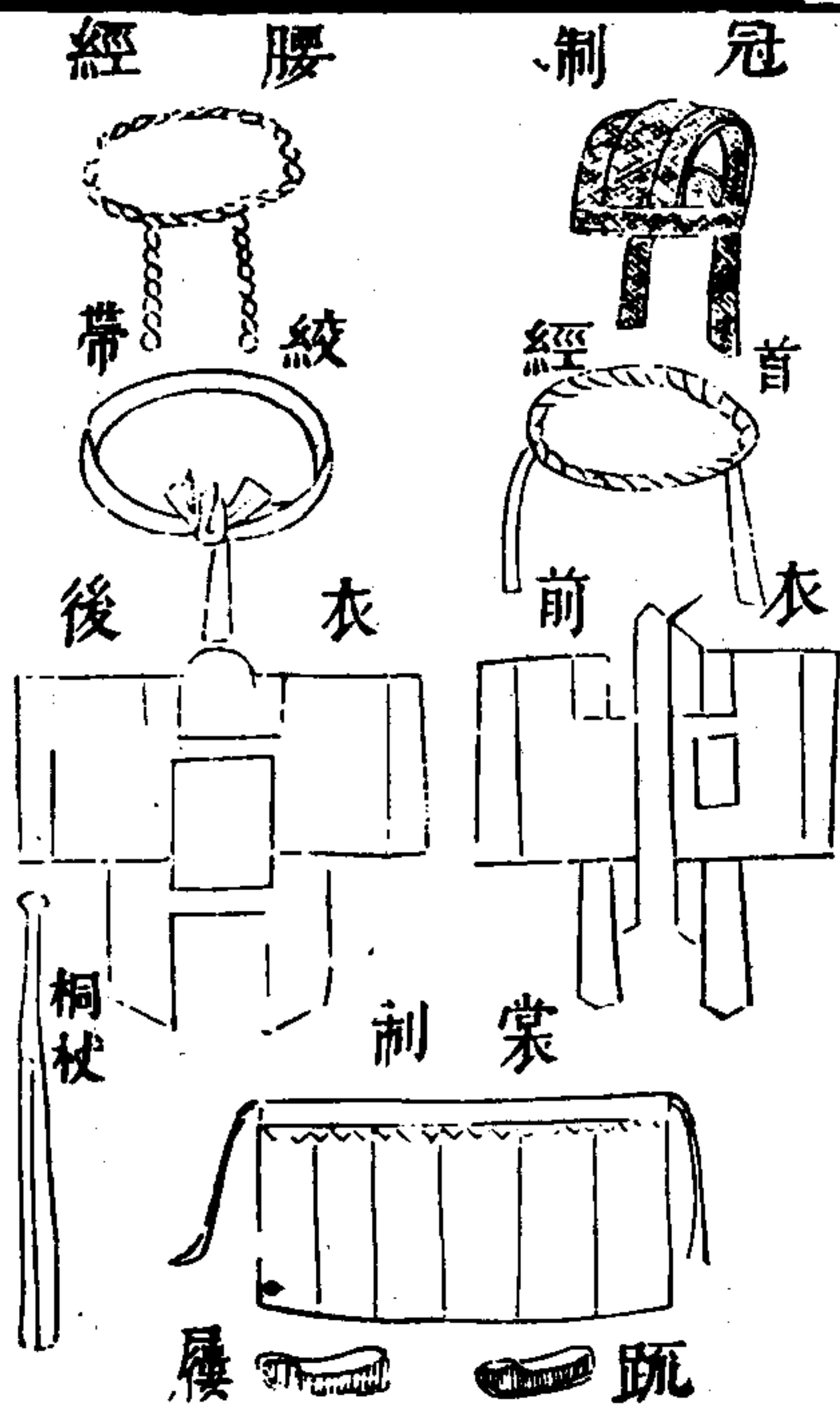

三才圖會

衣服三卷

十六

齊衰

齊緝也用坎等麓生布緝其旁及下際餘同斬衰

冠制以布為武及纓餘同斬衰

首經以無子麻為之圍七寸餘本在右末繫本下布纓餘

同斬衰

腰經圍五寸餘制同斬衰

絞帶齊衰以下布為之而屈其右端尺餘削杖以桐為之

上圓下方

疏屨麓屨也以疏草為之

三才圖會

衣服三卷

十七

婦人衣服制同斬衰但用布稍細大功以下同

叙服

嫡子衆子為庶母 謂父之妾

嫡子衆子之妻為夫之庶母

為嫁母出母 即親生母因父卒改嫁及父在祓出者

夫為妻

父卒繼母改嫁而已從之者 已上五條俱齊衰杖期

父母為嫡長子及衆子

繼母為長子及衆子

慈母為長子及眾子

孫為祖父母父母

女雖適人不降

為伯叔父母

即伯伯媽媽叔叔嬸嬸

嫁母出母為其子

為兄弟

祖為嫡孫

妾為嫡妻

妾為其父母

父母為長子婦

三才圖會

衣服三卷

十八

為姑及姊妹在室者

雖適人而無夫與子者同

繼母改嫁為前夫之子從已者

為兄弟之子及兄弟之女在室者

即姪男姪女

婦人為夫親兄弟之子

為繼父同居兩無大功之親者

繼父無子孫伯叔兄弟已身亦無伯叔兄弟

女在室及雖適人而無夫與子者為其兄弟及兄弟之

子姊妹及姪女在室者同

婦人為夫親兄弟之女在室者

為人後者為其父母

即本生父母

女出嫁為父母

女適人為兄弟之為父後者

父母為女在室者

雖適人而無夫與子者亦同

妾為夫之長子及眾子為所生母

已上齊衰不杖期凡二條

為曾祖父母

女雖適人不降已上一條齊衰五月

為高祖父母

女雖適人不降

為繼父先曾同居今不同居者

為繼父雖同居而兩有大功以上親者

已上三條俱齊衰三月

三才圖會

衣服三卷

十九

大功服圖



三才圖會 衣服三卷

二十

大功冠腰經

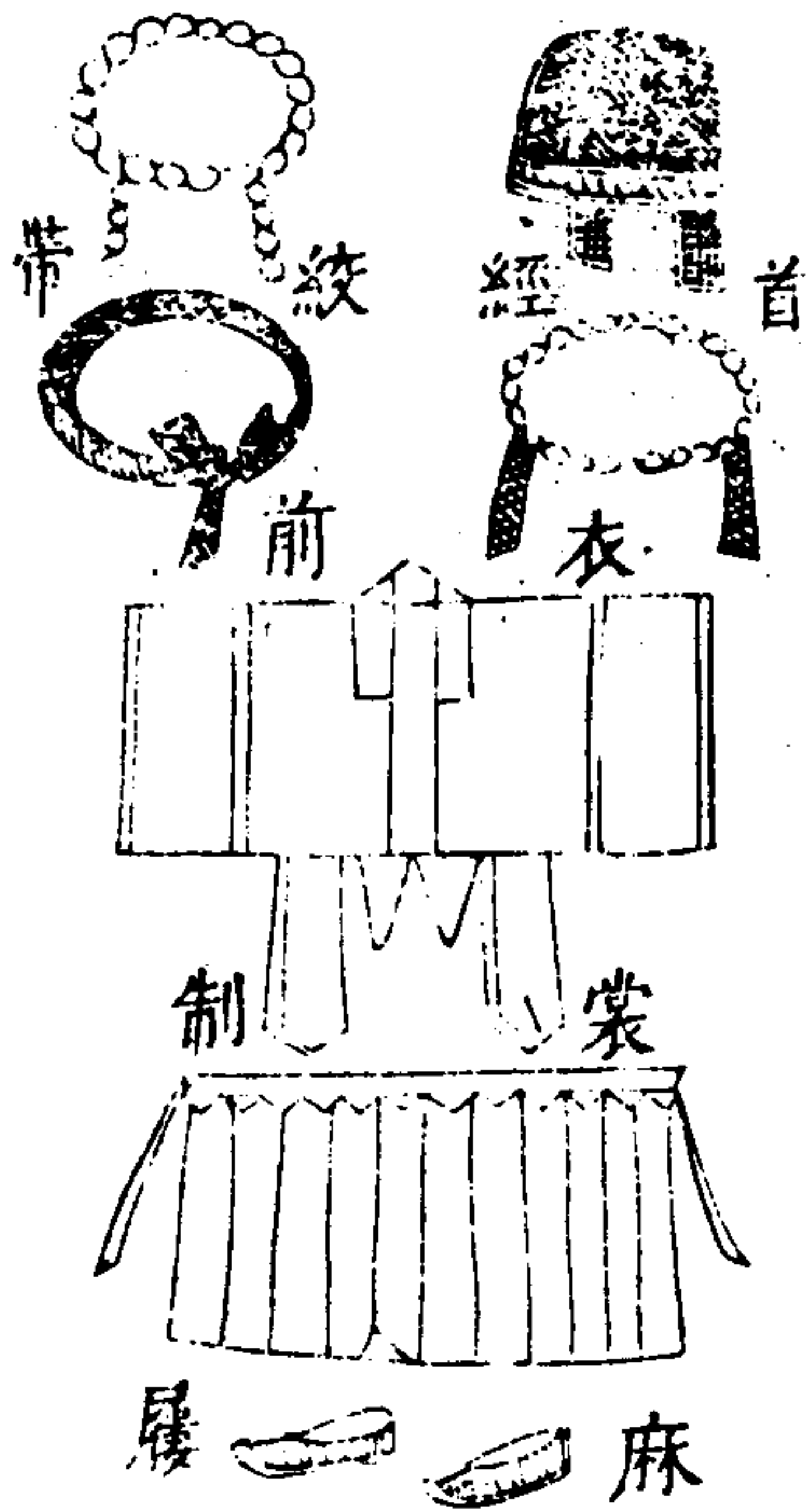

大功言布之用功粗大也服制同齊衰但用布比齊衰稍熟耳 冠制同上 首經圍五寸餘 腰經四寸餘 絞帶同上 屨用布為之 婦人服制同上但用布稍熟耳

叙服

為同堂兄弟 姊妹在室同

為喪孫 女在室同

為女適人者

為姑姊妹適人者

女適人為兄弟姪 姑姊妹及姪女在室者同

三才圖會 衣服三卷

廿一

出母為女

為人後者為其兄弟 報服亦同

女適人者為伯叔父母 報服亦同

為人後者為其姑姊妹 在室者 報服亦同

為夫之祖父母

為夫之伯叔父母

為兄弟子之婦

為夫兄弟子之婦

大為人後者其妻為本生舅姑

為衆子婦

為子之長殤中殤男女同

為叔父之長殤中殤

為姑姊妹之長殤中殤

為兄弟之長殤中殤

為嫡孫之長殤中殤嫡曾玄孫同

為兄弟之子長殤中殤

為夫之兄弟之子長殤中殤男女同

長殤九月 中殤七月

三才圖會 衣服三卷

廿一

小功服圖



三才圖會 衣服三卷

廿三

小功冠履經

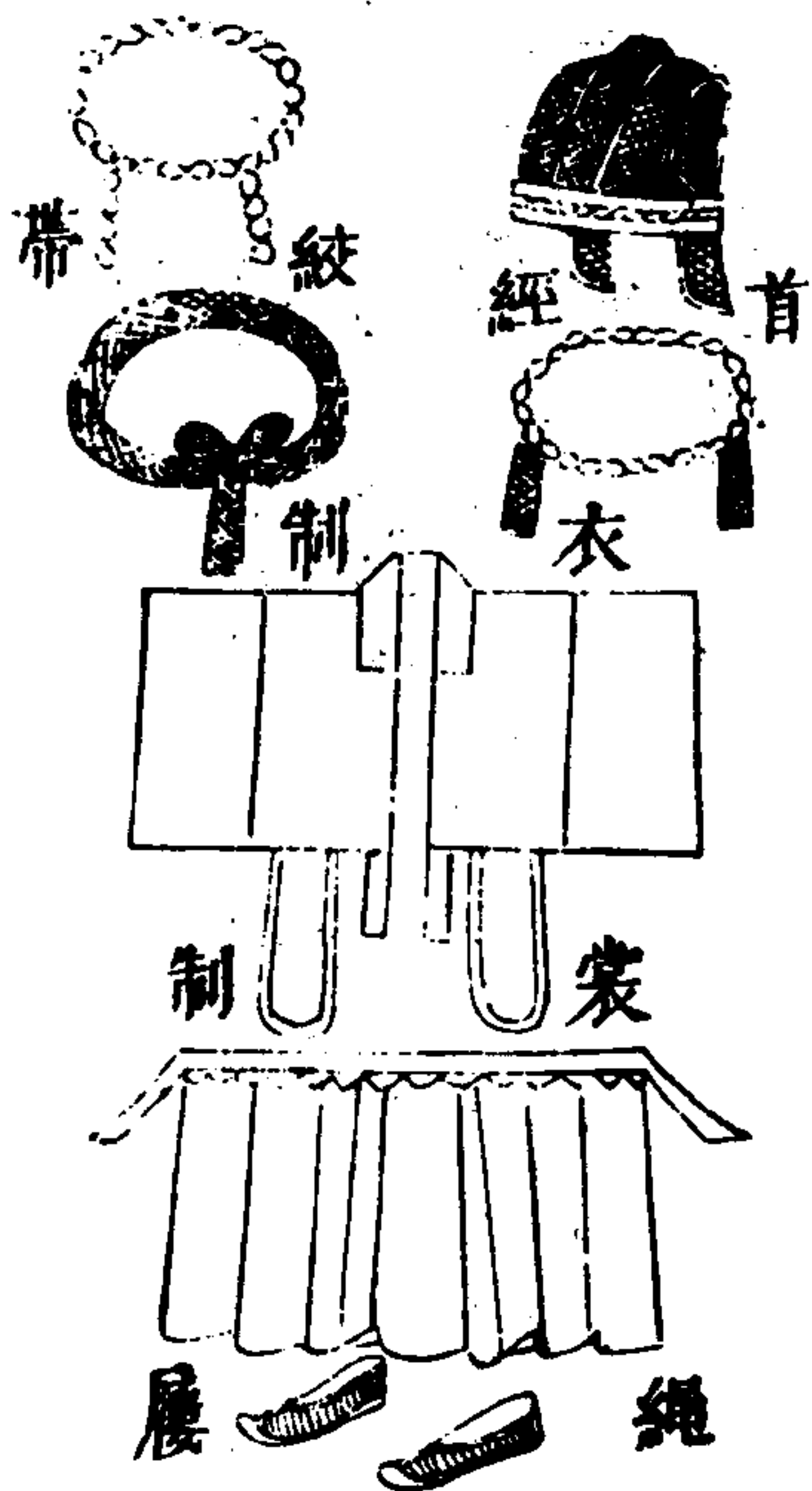

小功者言布之用功細小也服制同大功但用布稍細耳
裳同上 冠辟積縫向左 首經圍四寸餘 腰經三寸
餘 絞帶 屨用白布為之 婦人服制同上布稍熟細

叙服

為伯叔祖父母

為兄弟之孫

為兄弟之孫女在室者

為同堂伯叔父母

為同堂兄弟之子

三十圖會 衣服三卷

為同堂兄弟之女在室者

為從祖姑姊妹之在室者 報服亦同

為從祖祖姑之在室者 報服亦同

為再從兄弟

為外祖父母

為同堂姊妹適人者 報服同

為母之兄弟姊妹 報服同

為人後者為其姑姊妹適人者 報服亦同

為孫女適人者

為夫同堂兄弟之子

為夫兄弟之孫

妯娌相為服

為夫之姑姊妹在室者 適人同報服亦如之

為嫡母之父母兄弟姊妹

為庶母慈已者

為嫡孫之婦

母出為繼母之父母兄弟姊妹

為兄弟妻 報服亦同

三十圖會 衣服三卷

為男女之下殤

為叔父姑姊妹兄弟之下殤

為嫡孫之下殤

為眾孫之長殤 男女同

為兄弟之子之下殤 男女同

為同堂兄弟姊妹之長殤

為人後者為其姑姊妹兄弟之長殤

出嫁姑為姪之長殤 男女同

為夫兄弟之子下殤 男女同 為夫之叔父之長殤

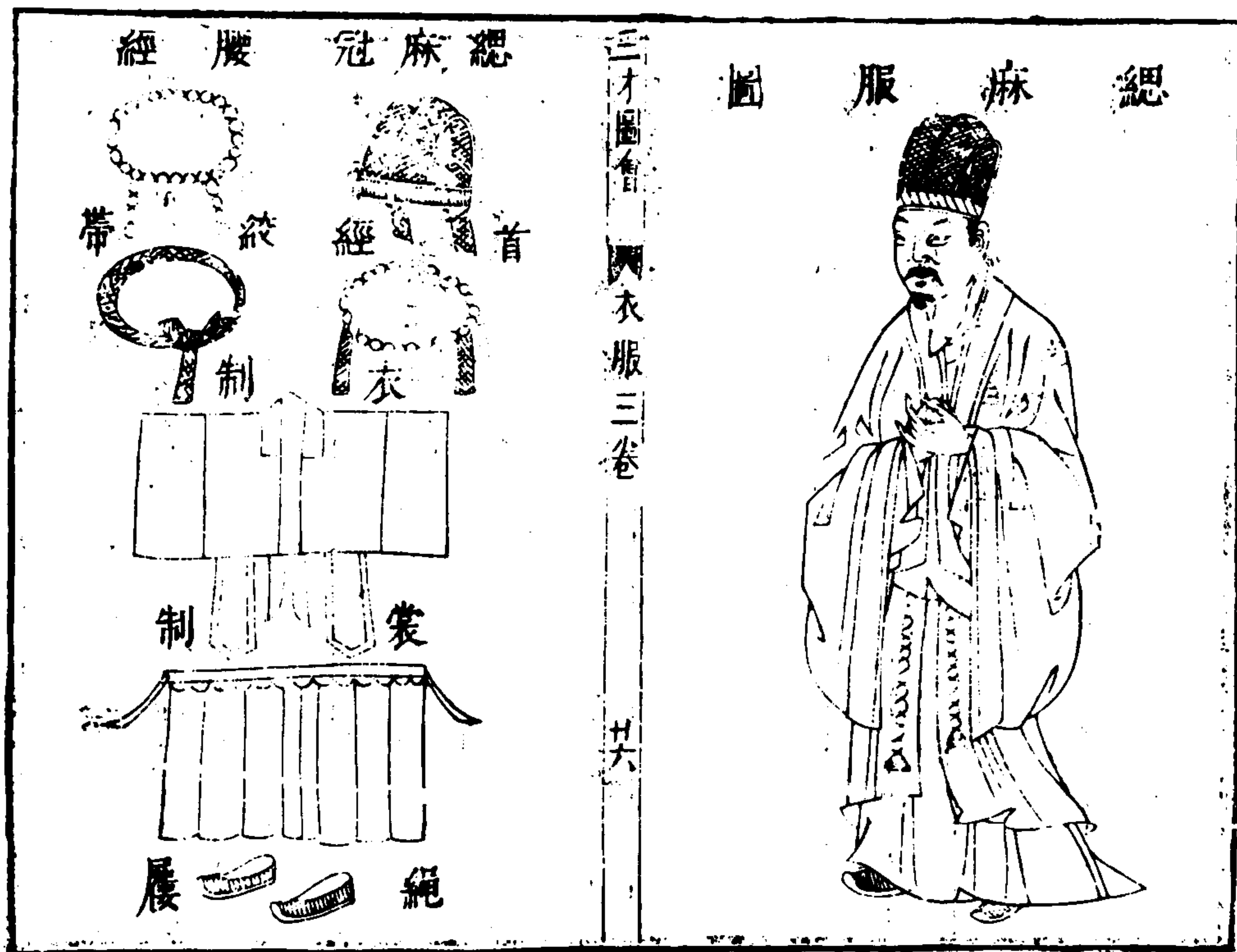

總麻服制同小功但用極細熟布爲之 裳同上 冠
 辟積縫向左 首經圍三寸 腰經圍一尺並用熟麻爲
 之 婦人服制同小功但布極熟細

叙服

爲族兄弟

爲族曾祖父母

爲兄弟之曾孫 爲族祖父母

爲兄弟之曾孫女之在室者

爲外孫男女同

爲同堂兄弟之孫

爲再從兄弟之子

爲曾孫玄孫

爲從母兄弟姊妹

爲舅之子 爲姑之子

爲族曾祖姑在室者

爲族祖姑在室者

爲族姑在室者

同堂兄弟之孫女在室同出嫁則無服

再從兄弟之女在室同出嫁則無服

報服亦同

報服亦同

報服亦同

為從祖姑姊妹適人者 報服亦同

女適人者為同堂伯叔父母 報服同

庶子為父後者為其母

為從祖祖姑適人者

為人後者為外祖父母

為兄弟之孫女適人者 報服亦同

為夫兄弟之曾孫

為夫同堂兄弟之孫

為夫再從兄弟之子 男女同

三十圖會 衣服三卷

為衆孫之婦

為庶母 父之妾有子者

為乳母

為妻之父母 報服亦同

為夫之曾祖父母

為夫之從祖祖父母

為兄弟孫之婦

為夫兄弟孫之婦

為夫之從祖父母

為同堂兄弟子之婦

為甥之婦

為夫之外祖父母

為外孫婦

為同堂兄弟之妻

為夫之舅姨

為夫同堂兄弟子之婦

為夫之從父兄弟之妻

為夫之從姊妹在室及適人者

三十圖會 衣服三卷

為姊妹之子之婦

子為父母妻妾為夫改葬既葬除之

為從父兄弟姊妹之中殤下殤 男女同

為衆孫之中殤下殤 男女同

為從祖叔父之長殤

為舅姨之長殤

為從祖兄弟之長殤

為從父兄弟之子長殤

為兄弟之孫長殤

為從祖姑姊妹之長殤

為人後者為其兄弟之中殤下殤

出嫁姑為姪之中殤下殤男女同

為人後者為其姑姊妹之中殤下殤

為人後者為從父母兄弟之長殤

為夫之叔父之中殤下殤

為夫之姑姊妹之長殤

唯禮有二殤年十九至十六為長殤十五至十二為

中殤十一至八歲為下殤長殤中殤降正服一等下

三才圖會

衣服三卷

三十

殤降長殤中殤一等即生三歲至七歲者為無服之

殤其已娶已嫁則服之如成人

魂帛圖

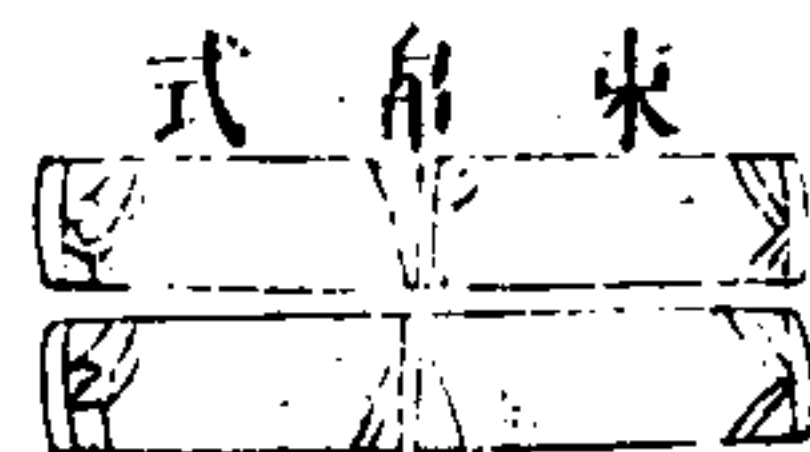

古者束帛之制用絹一匹
兩端掩起至中間相轉此
温公所謂束帛依神者也

結帛式

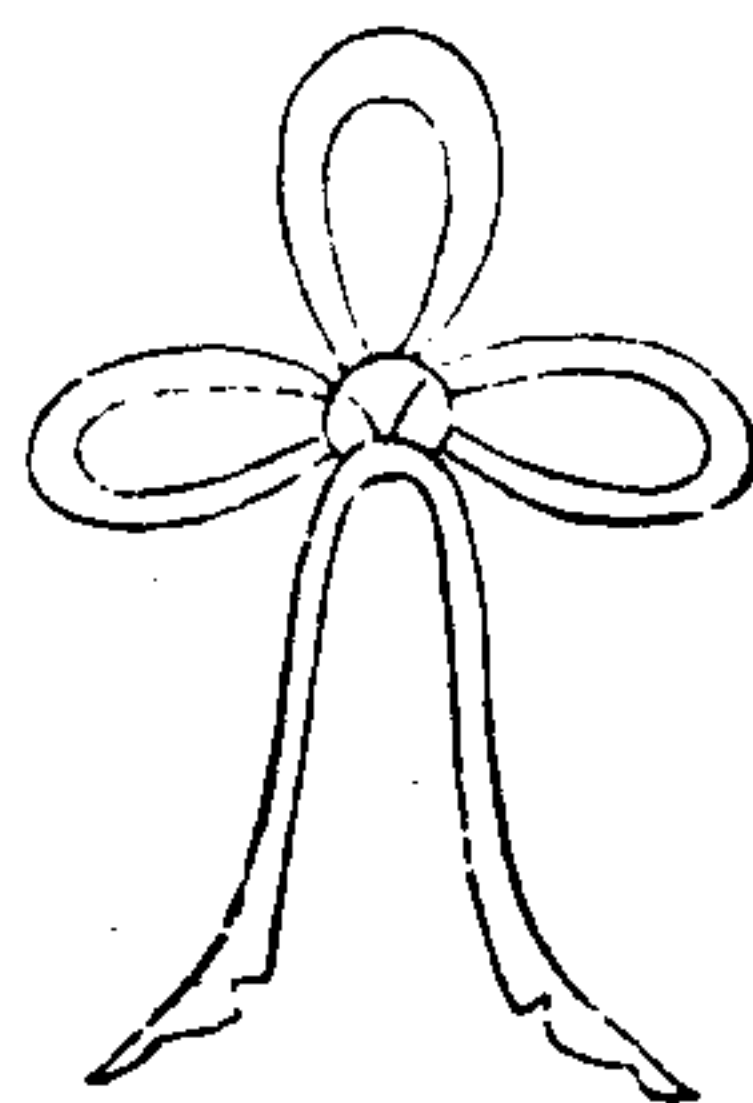

用白絹一匹結如
世裕所謂同心結
者朱子所謂結絹
蓋如此云

幘目巾

握手帛

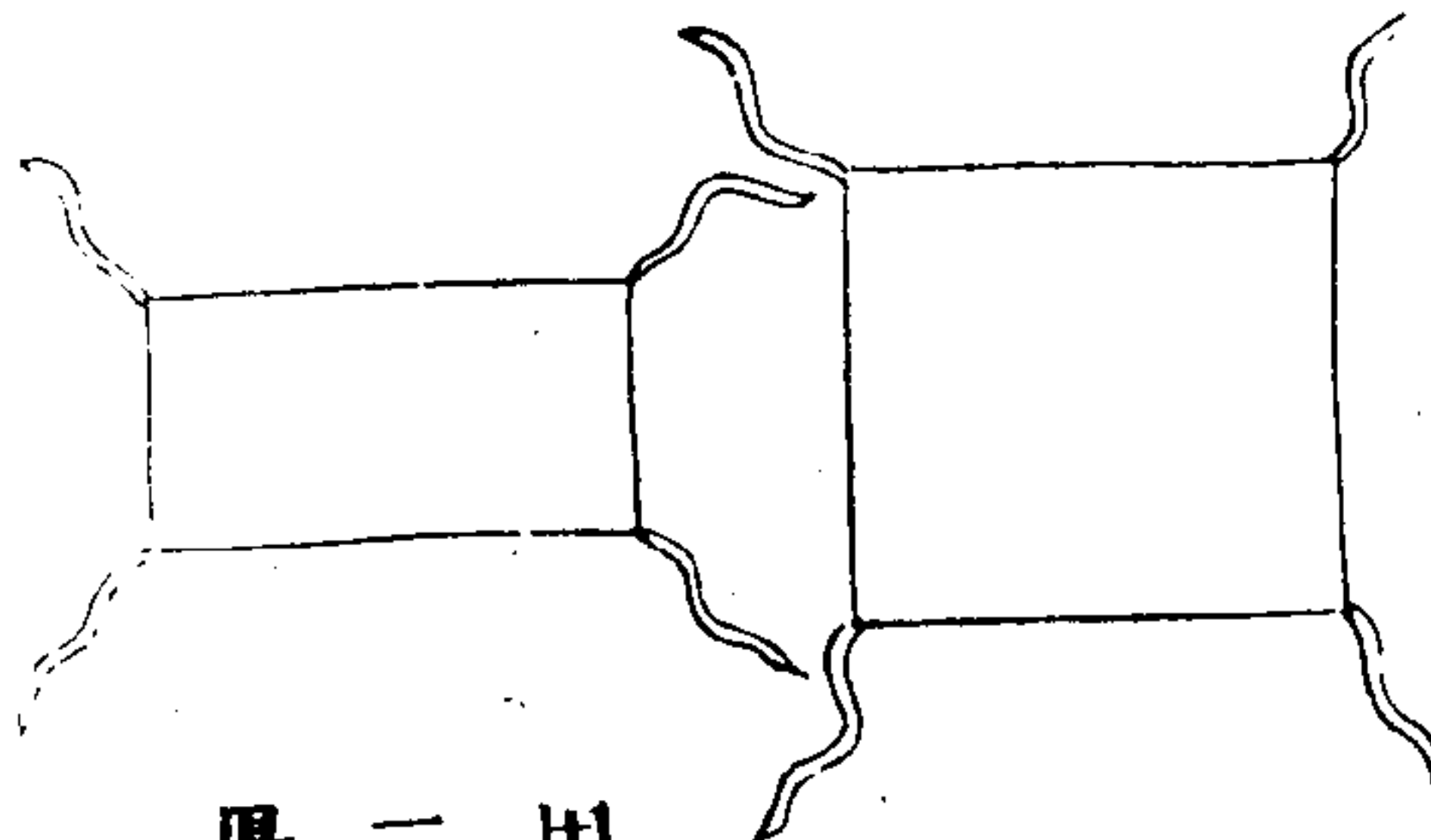

用熟絹方尺二寸夾
縫之內充以綿四角
有帶繫於後結之

用熟絹一幅每幅長尺
二寸廣五寸內充以綿
裹手兩端各有帶繫

三才圖會

衣服三卷

卅一

蓑

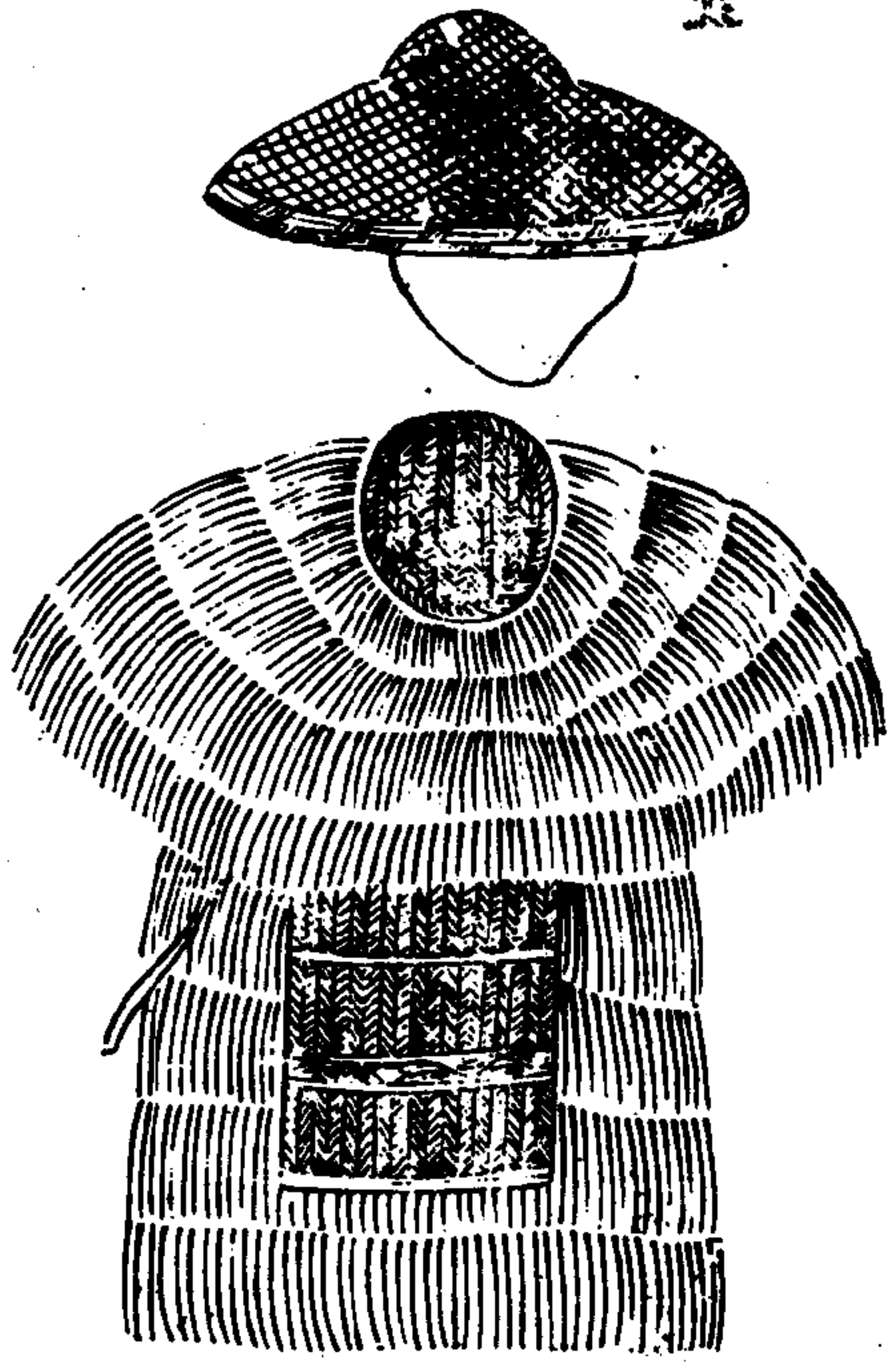

三才圖會 衣服三卷

卅二

笠戴具也古以臺皮爲笠詩所謂臺笠緇撮今之爲笠編竹作殼裹以籐籜或大或小皆頂隆而口圓可芘雨蔽日以爲蓑之配也

蓑雨衣無羊詩云何蓑何笠毛註曰蓑所以備雨笠所以禦暑唐韻云蓑草名可爲雨衣又名襍比未襍施隻說文

云秦謂之葦萬歷切又婢赤切爾雅曰溝侯莎蓑衣以沙草爲之

故音同莎又名薛六 農器篇曰蓑薛蓑立今總謂之蓑

用具中最爲輕便

覆

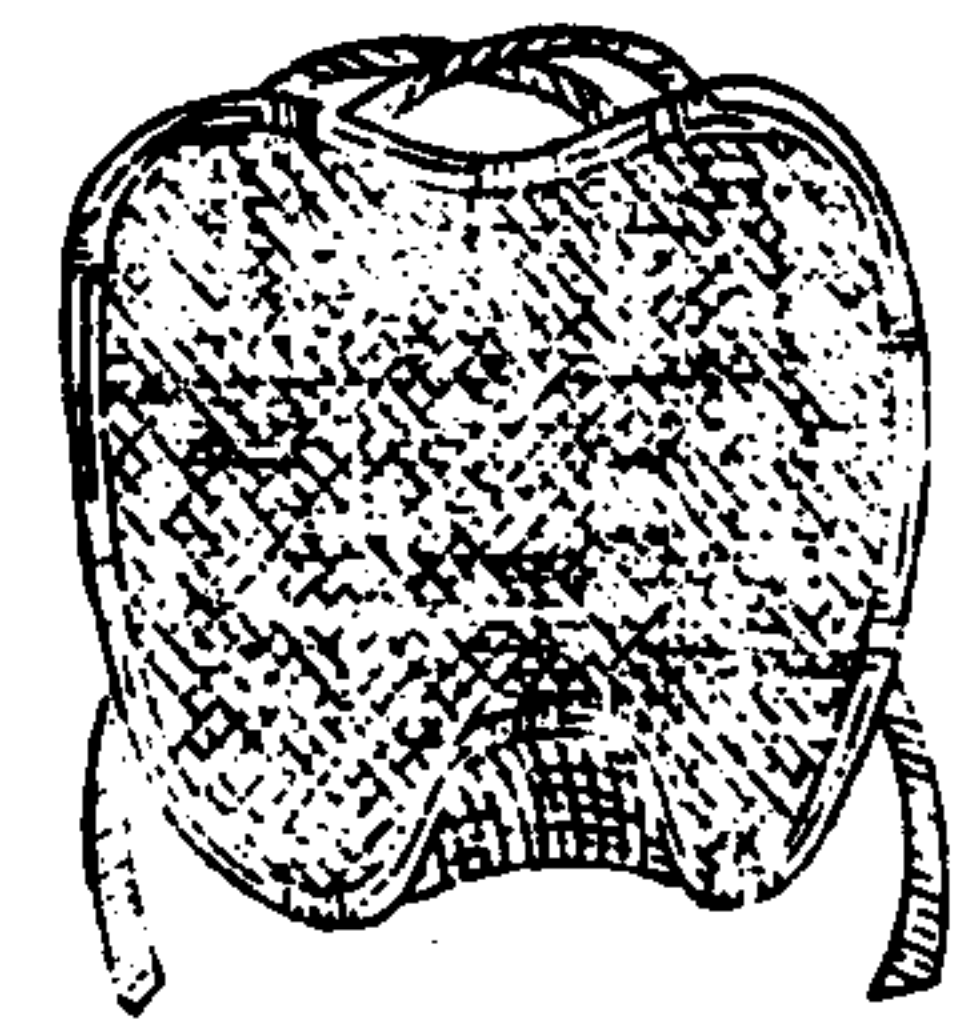

殼

覆殼一名鷓鴣翅茂竹編如龜殼裹以籐若覆於人背絕繫肩下耘耨之際以禦畏日兼作用具下有卷口可通風氣又分兩溜適當盛暑田夫得此以免曝烈之苦亦一壺千金之比也

三才圖會 衣服三卷

卅三

通 替

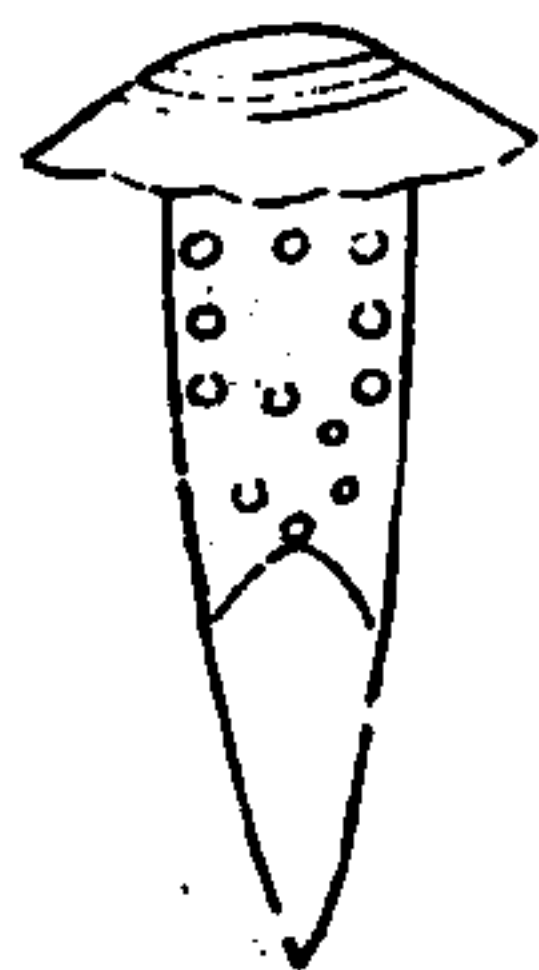

通替貫髮鹿替也一名氣筒以鹿角稍尖作之如無鹿角以竹木代

之或大翎筒亦可長可三寸餘同之周圍橫穿小竅數處使俱相通故曰通替田夫田婦暑日之下折腰俛首氣騰汗出其

髮髻蒸鬱得貫此替一二以通風氣自然爽快夫物雖微末而有利人之効甚可愛也

扉



扉草履也左傳曰其其資備
扉屨說文曰扉草履也孔疏
二扉屨俱是在足之物善惡
異名耳喪服傳曰疏屨者粗
簡之扉也是扉用草為之注
二章屨者屨屨通言耳今云
扉屨相形以曉人也

屨



屨麻履也傳云屨蒲戶外蓋古人上堂則
遺屨於外此當屨也今農人春夏則扉秋
冬則屨從省便也方言扉粗屨也徐亮之
交謂之扉自關而西謂之屨中有木者謂
之複為自關而東謂之複屨其卑者謂之
鞞音不禪謂之鞞是今韋鞞也絲作者謂之屨麻
作者謂之不借粗者謂之屨東北朝鮮以
水之間謂之鞞音印或謂之屨下瓦切徐士
邳沂之間大相謂之鞞角皆屨之別名也

三才圖會

衣服三卷

世四

屨

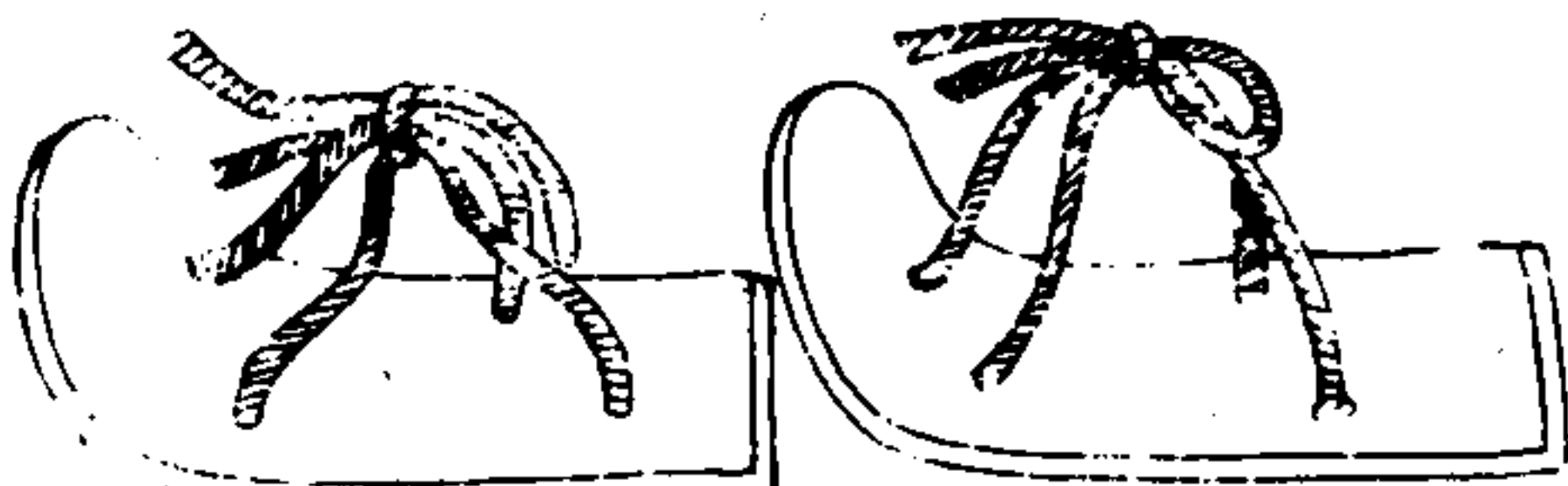

屨輸切泥行具也史記禹乘四載泥行
乘屨孟康曰屨形如箕摘行泥上東坡
秧馬歌叙云屨豈秧馬之類與以康言
考之非秧馬類也嘗聞同時河水退灘
淤地農人欲就泥裂漫撒麥種奈泥深
恐淺故制木板為屨前頭及兩邊昂起
如箕中綴毛繩前後繫足底板既潤則
舉步不陷今海陵人泥行及川過葦泊
中皆用之切詳本字從木從毛即其義也

三才圖會

衣服三卷

世五

屨

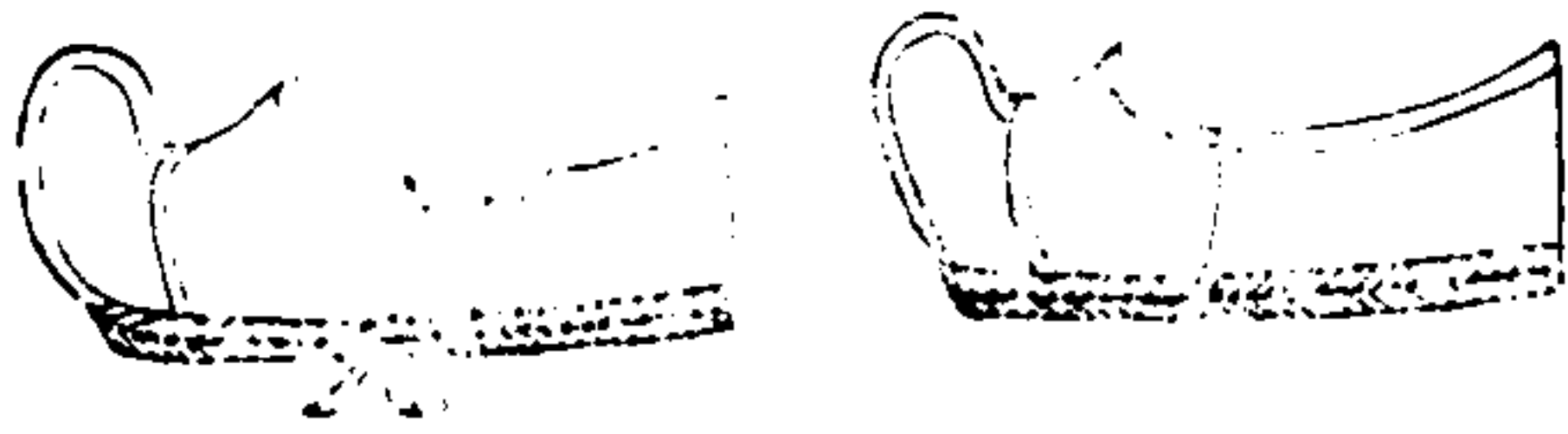

周禮屨人所掌
有屨有屨鄭氏
謂複下曰屨單
下曰屨唯服冕
屨其餘皆屨

木

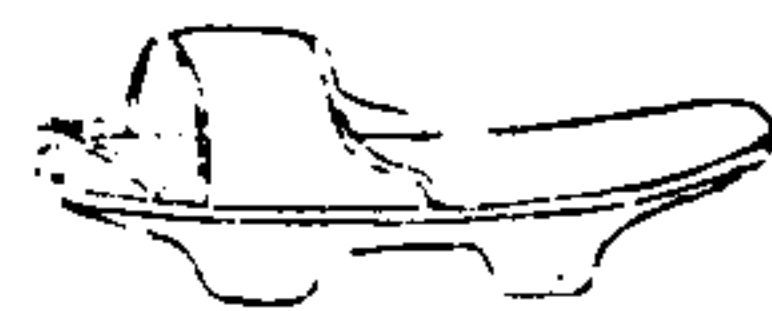

屐



異苑曰介子推
抱木燒死晉文
伐以製屐則春
秋時已有是物
矣至司馬晉遂
為常服

三才圖會

衣服三卷

世六

僧

衣

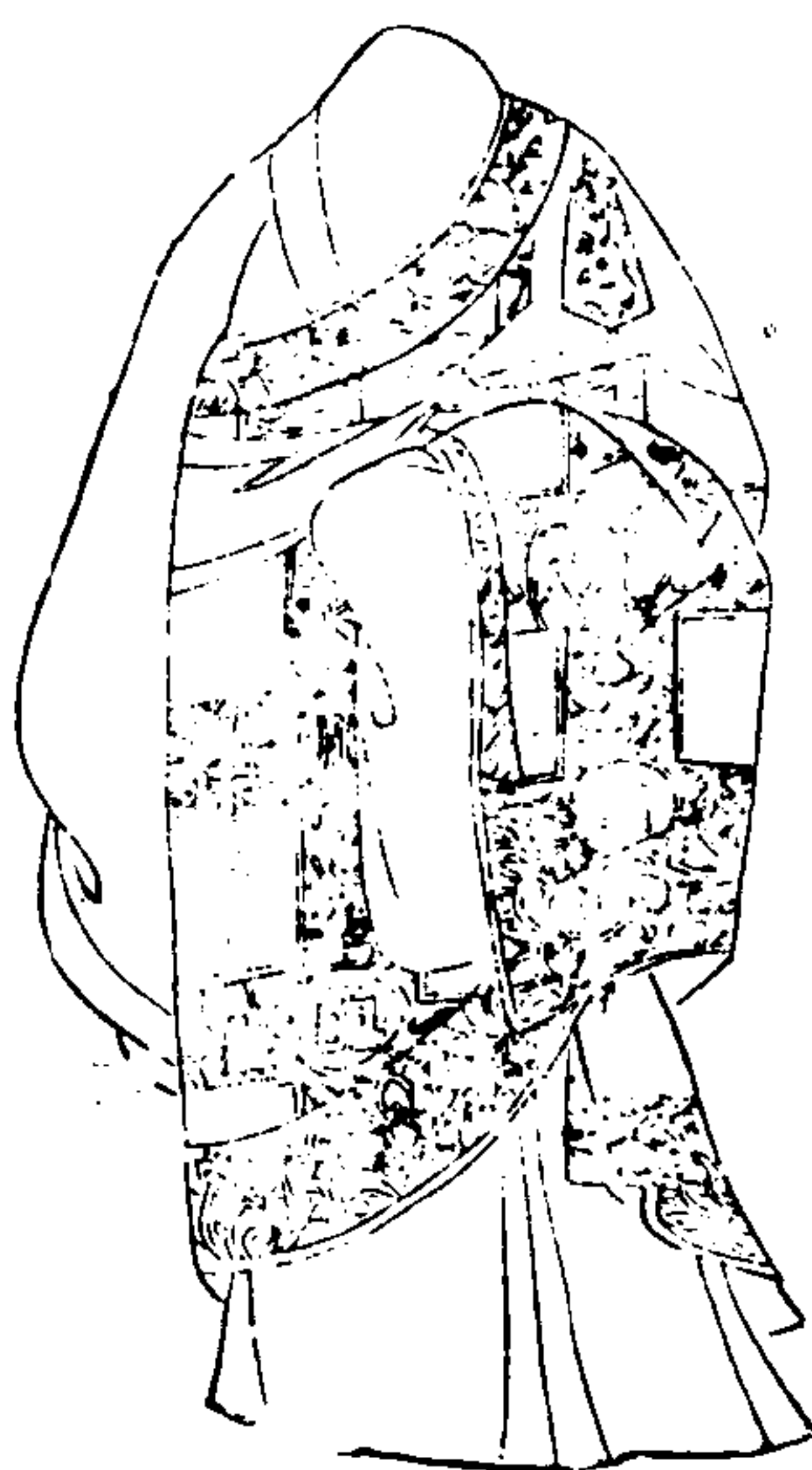

僧衣

僧史畧曰後魏宮中見僧自恣偏袒右肩乃施一邊衣號
偏衫故其兩肩衿袖失祇支之體 大明會典云禪僧茶
禡常服青條五色袈裟講僧五色常服綠條淺紅袈裟教
僧卑常服黑條淺紅袈裟衆僧如之惟僧錄司袈裟綠紋
飾以金

三才圖會

衣服三卷

世七



道衣

三才圖會 衣服三卷 卅八

援補契曰禮記有侈袂大袖衣也道衣其類也唐李泌為
道上賜紫後人因以為常直領者取蕭散之意 大明會
典云道士常服青法服朝服皆用赤色道官亦如之惟道
錄司官法服朝服皆綠紋飾以金

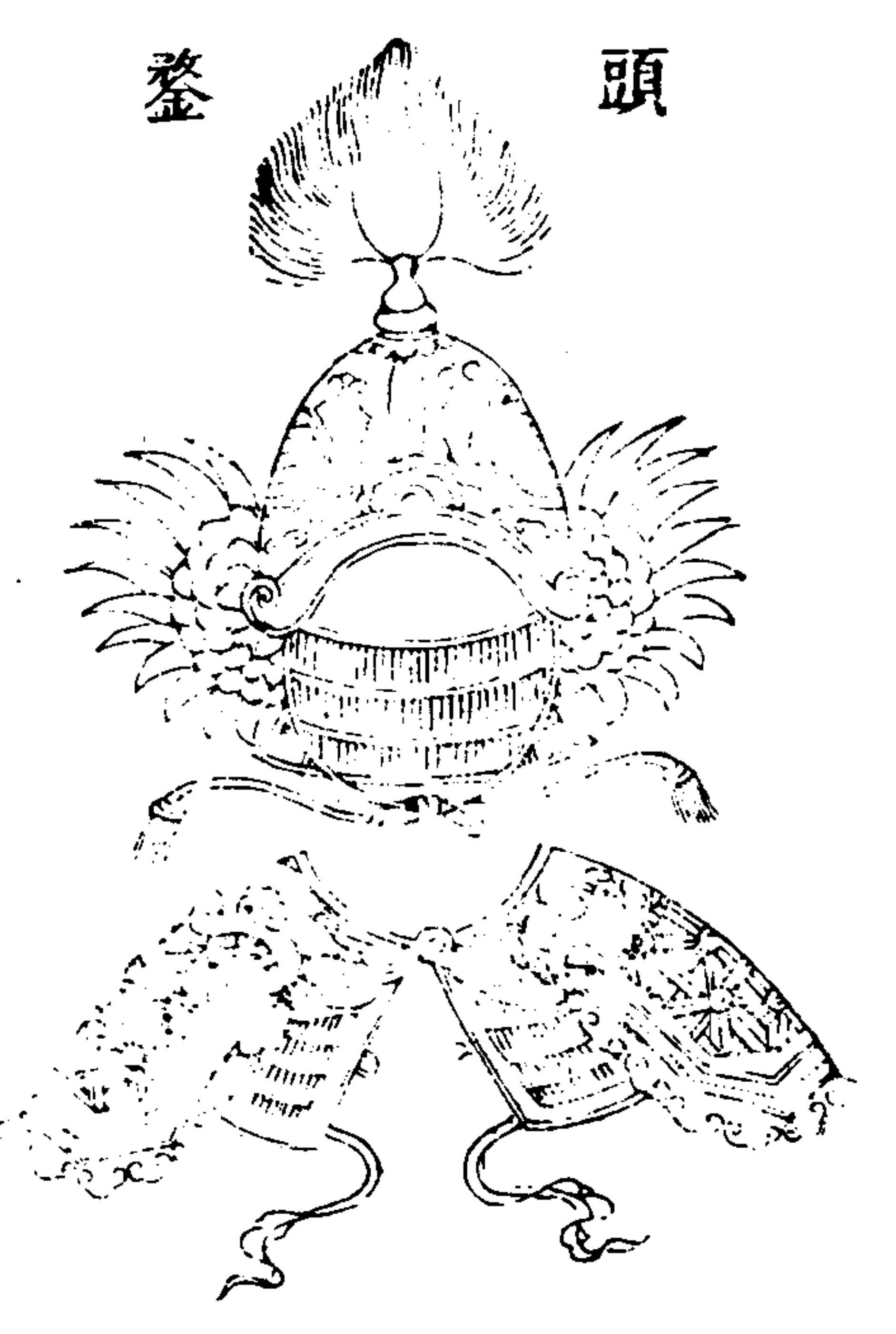
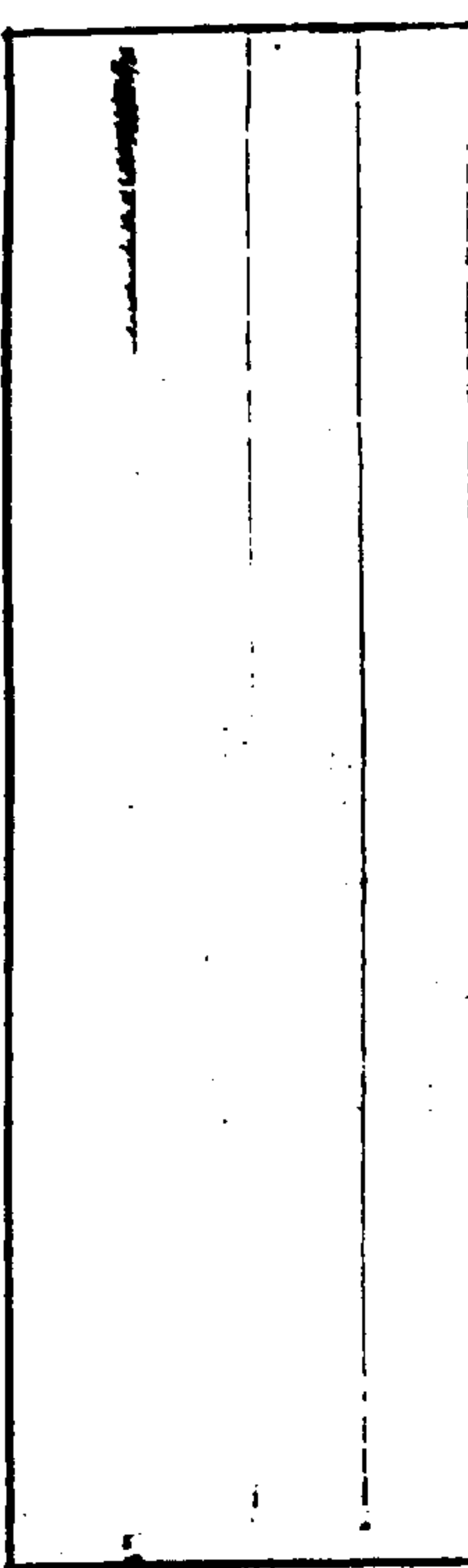

頭蓋

三才圖會 衣服三卷 卅九

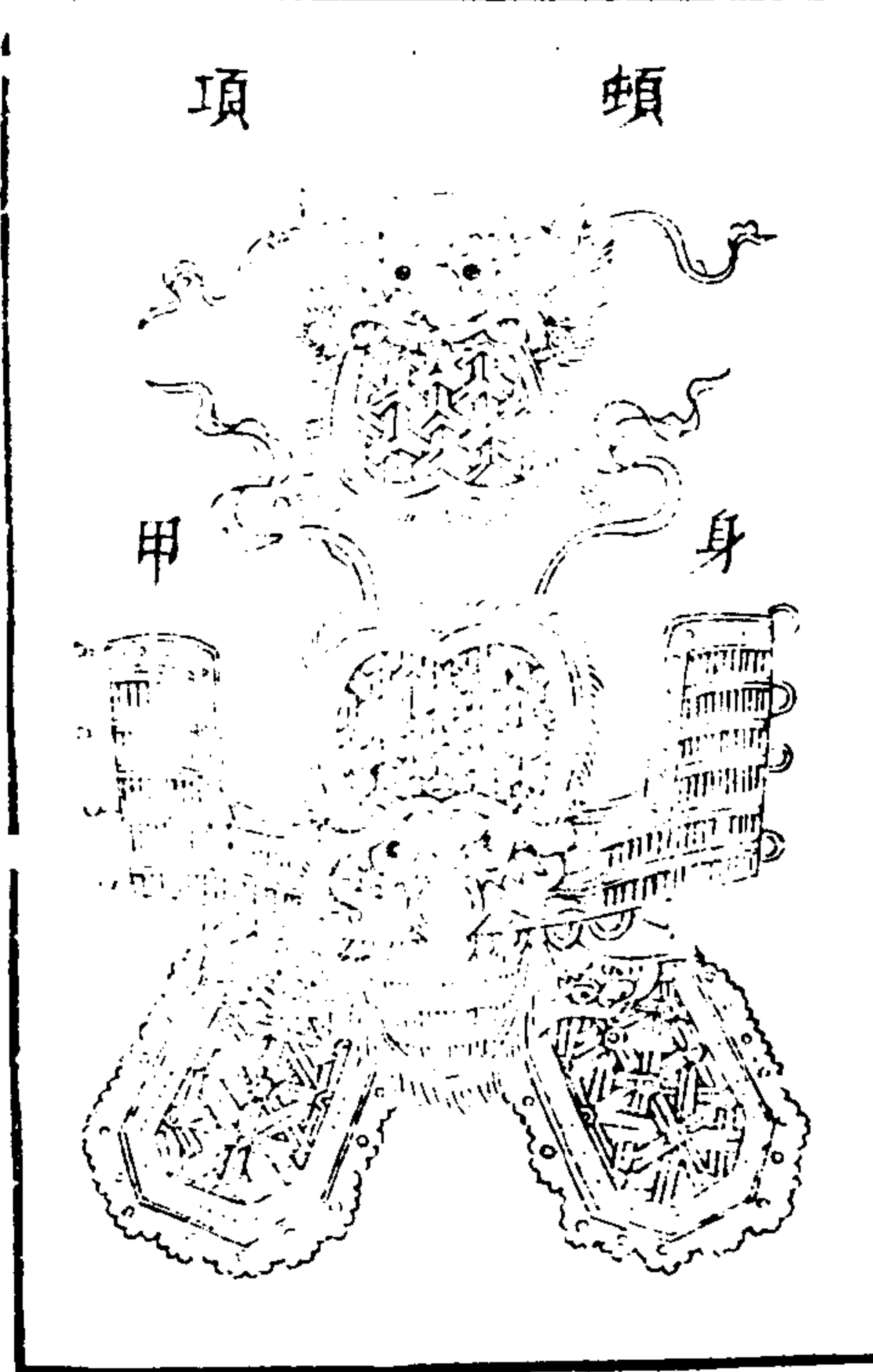

項頸

甲身

粵兵盔甲式

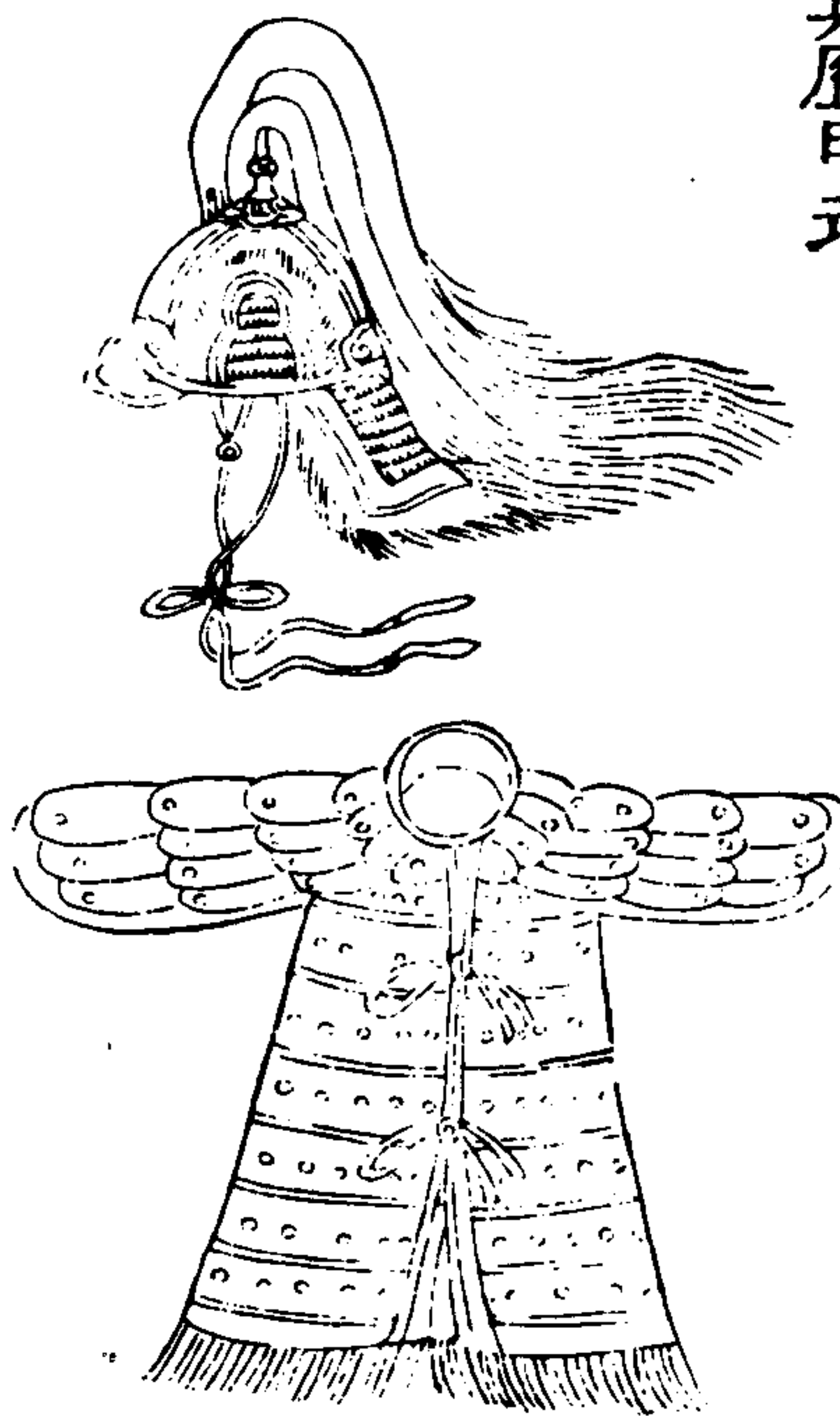

三才圖會

衣服三卷

四十

古有鐵皮紙三等其制有甲身上綴披膊下屬吊腿首則
 堯整頓項貴則鐵則有鎖甲次則錦繡緣繪裏馬裝則並
 以皮或如列鐵或如笏頭上者以銀飾次則朱漆二種而
 已

面簾



三才圖會

衣服三卷

四十一

項 鷄

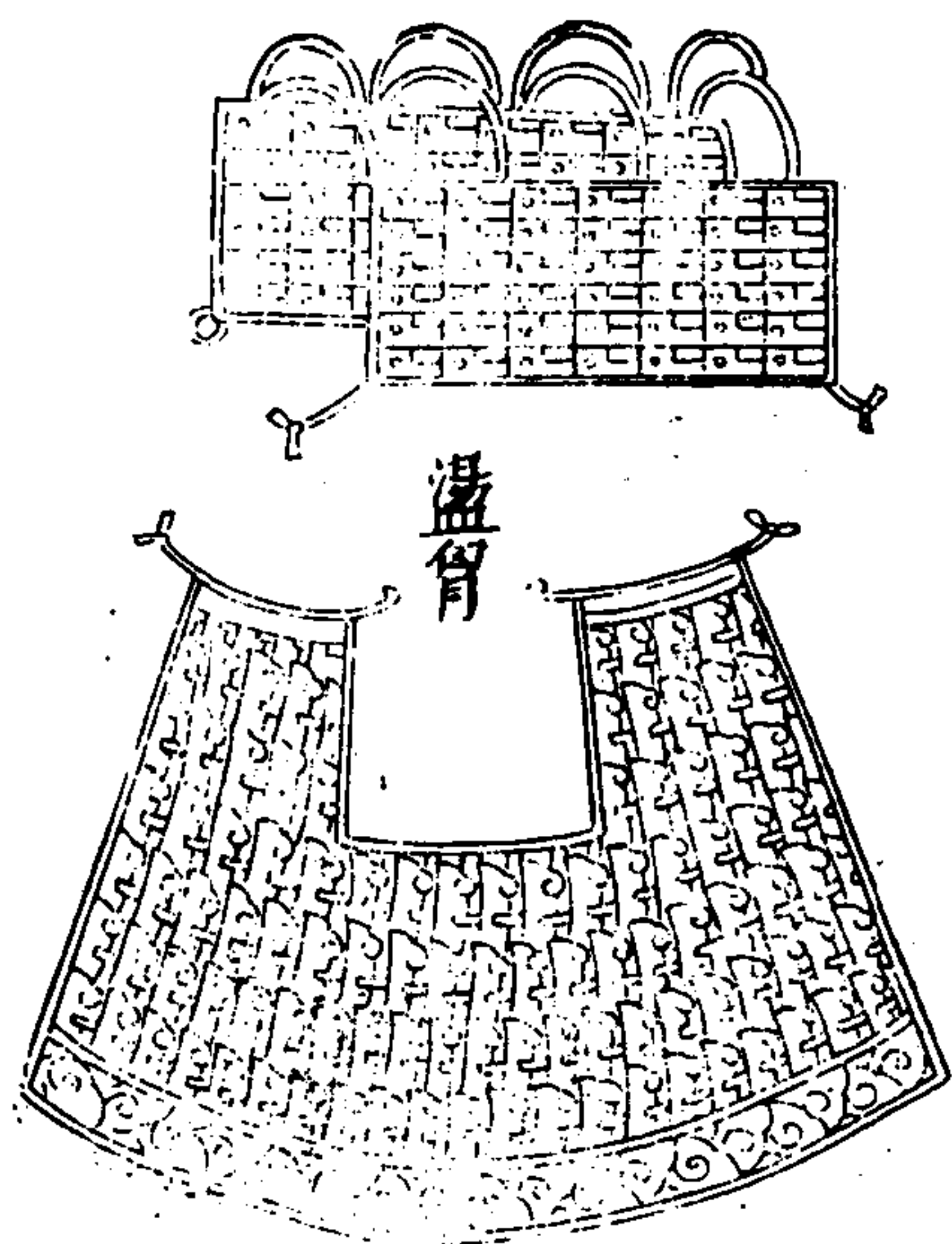

馬半面簾

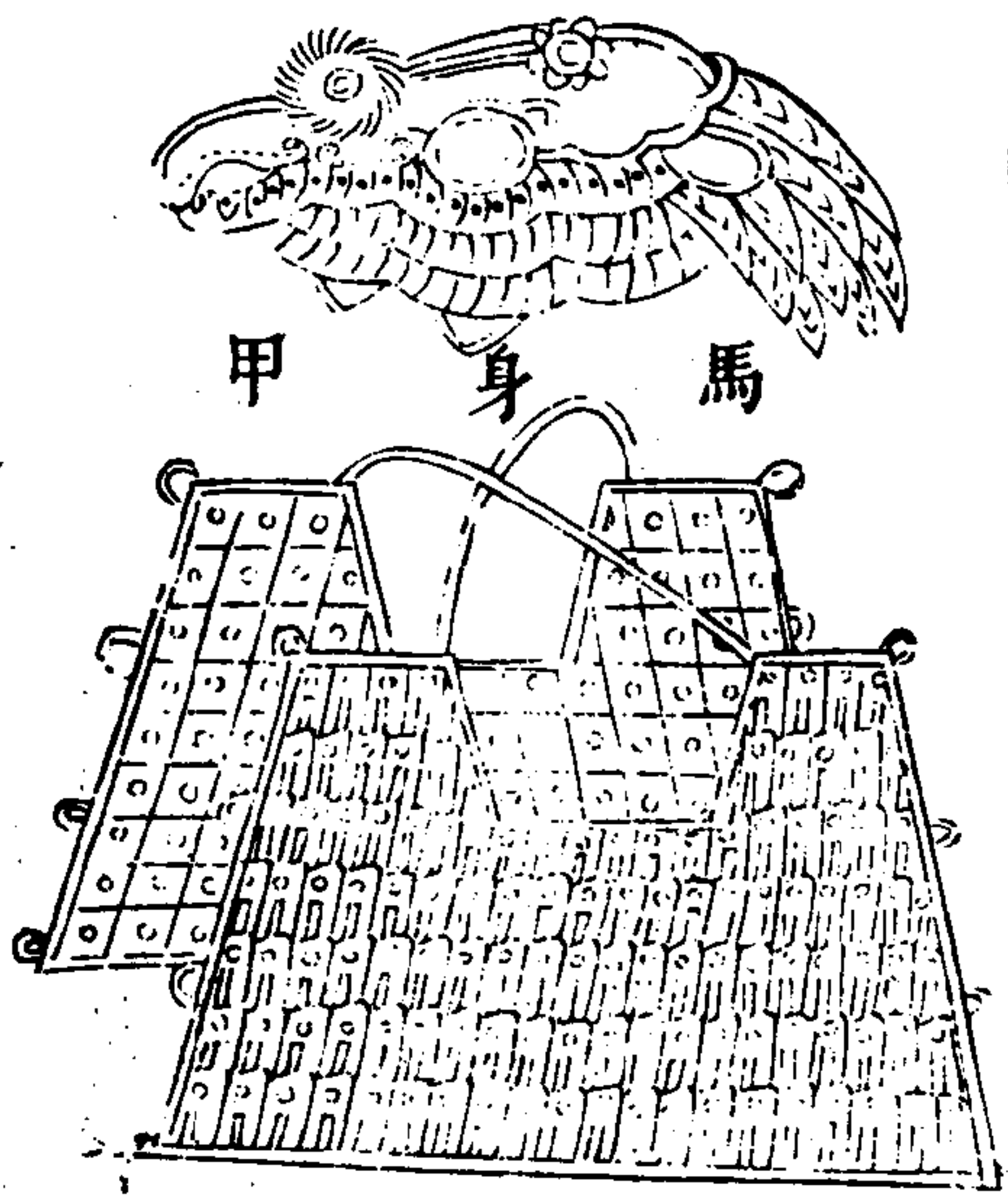

三才圖會

衣服三卷

甲

三才圖會 人事卷一

三才圖會

人事一卷

鼓琴圖

象戲圖

打馬圖

雲間允明文王思義續集

三才圖會

人事一卷

六七九

鼓琴圖

禁指 禁者不
 名指 如動也
 中指 譜作
 食指 譜作
 大指 譜作

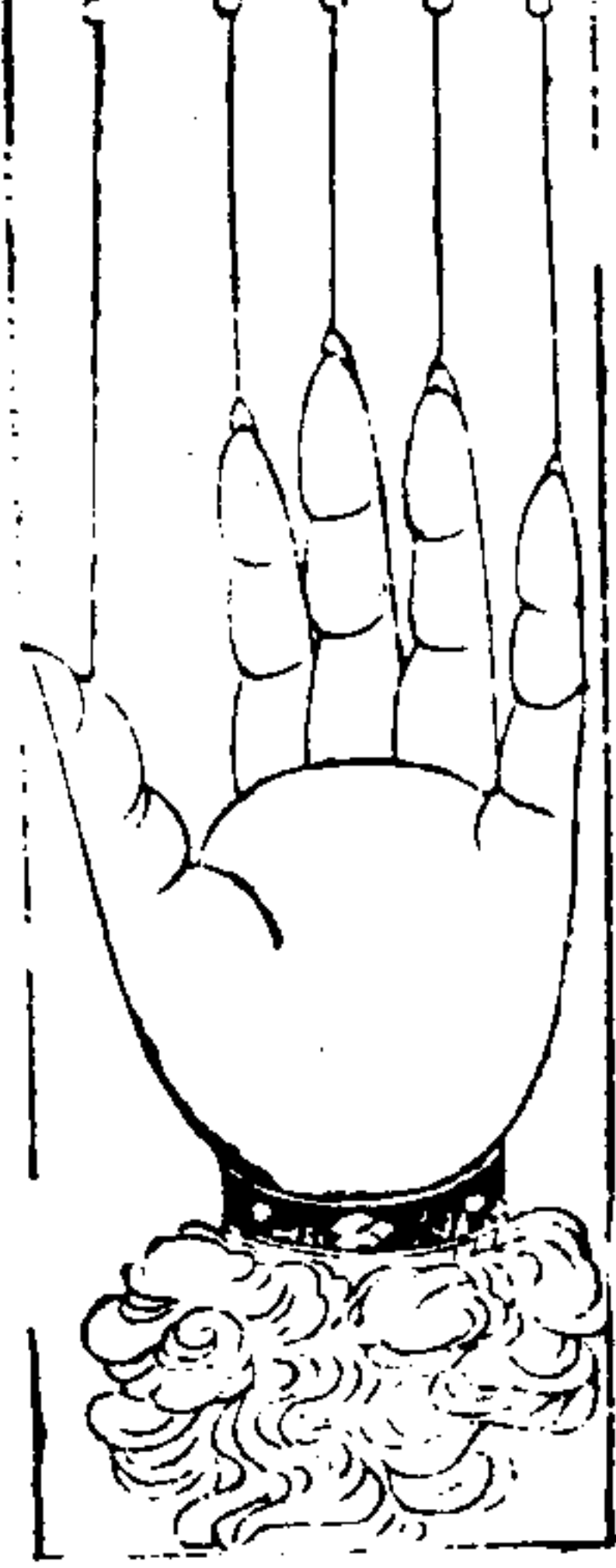

三才圖會

人事一卷

右手大指 鳴鶴將翔勢

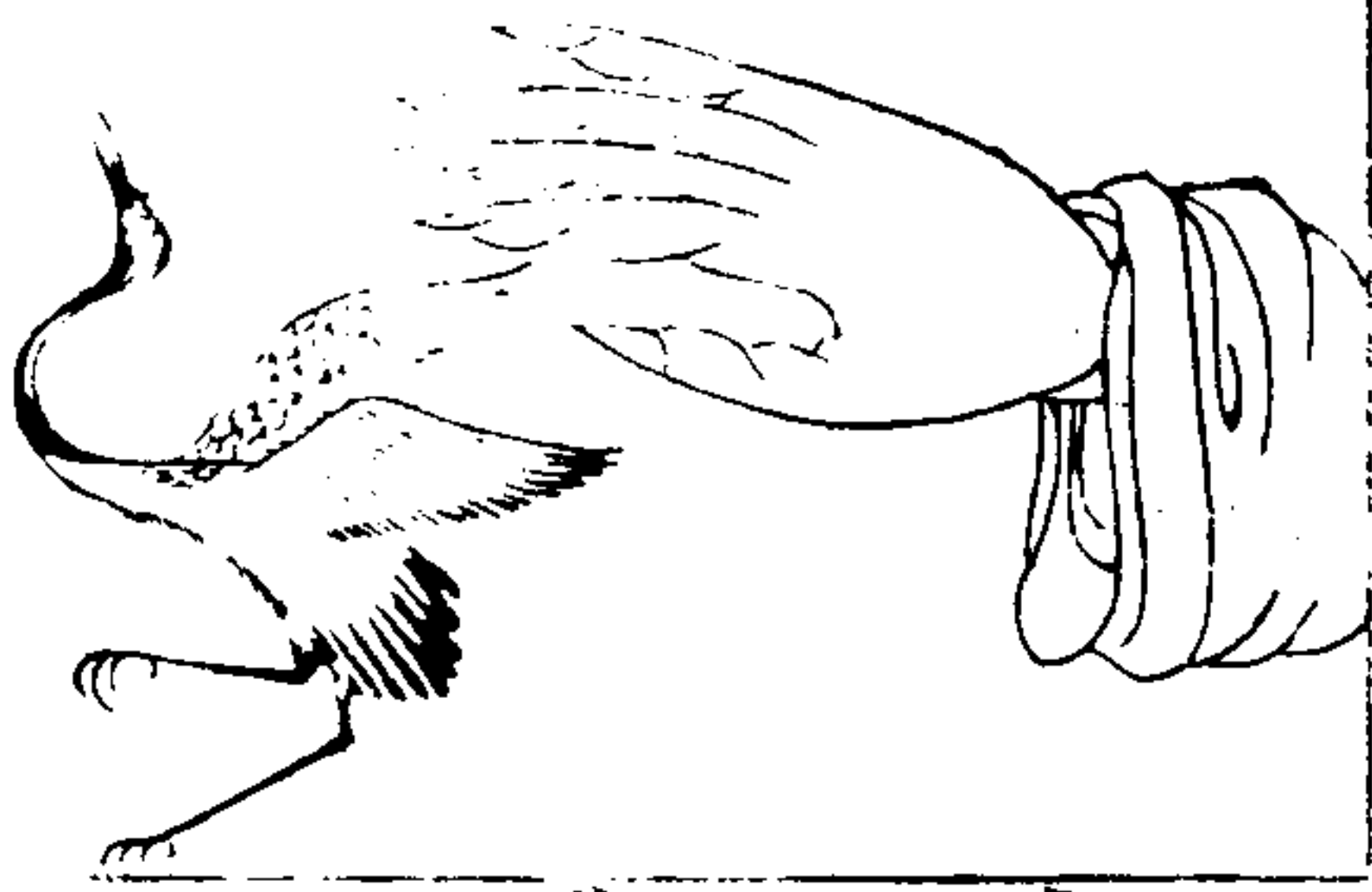

摩 譜作尸
 托 譜作毛
 甲肉相半向內入絃曰
 摩向外出絃曰托
 凡用指向身曰內曰入
 向微曰外曰出餘倣此

右手大指食指 賓鴈啣蘆勢

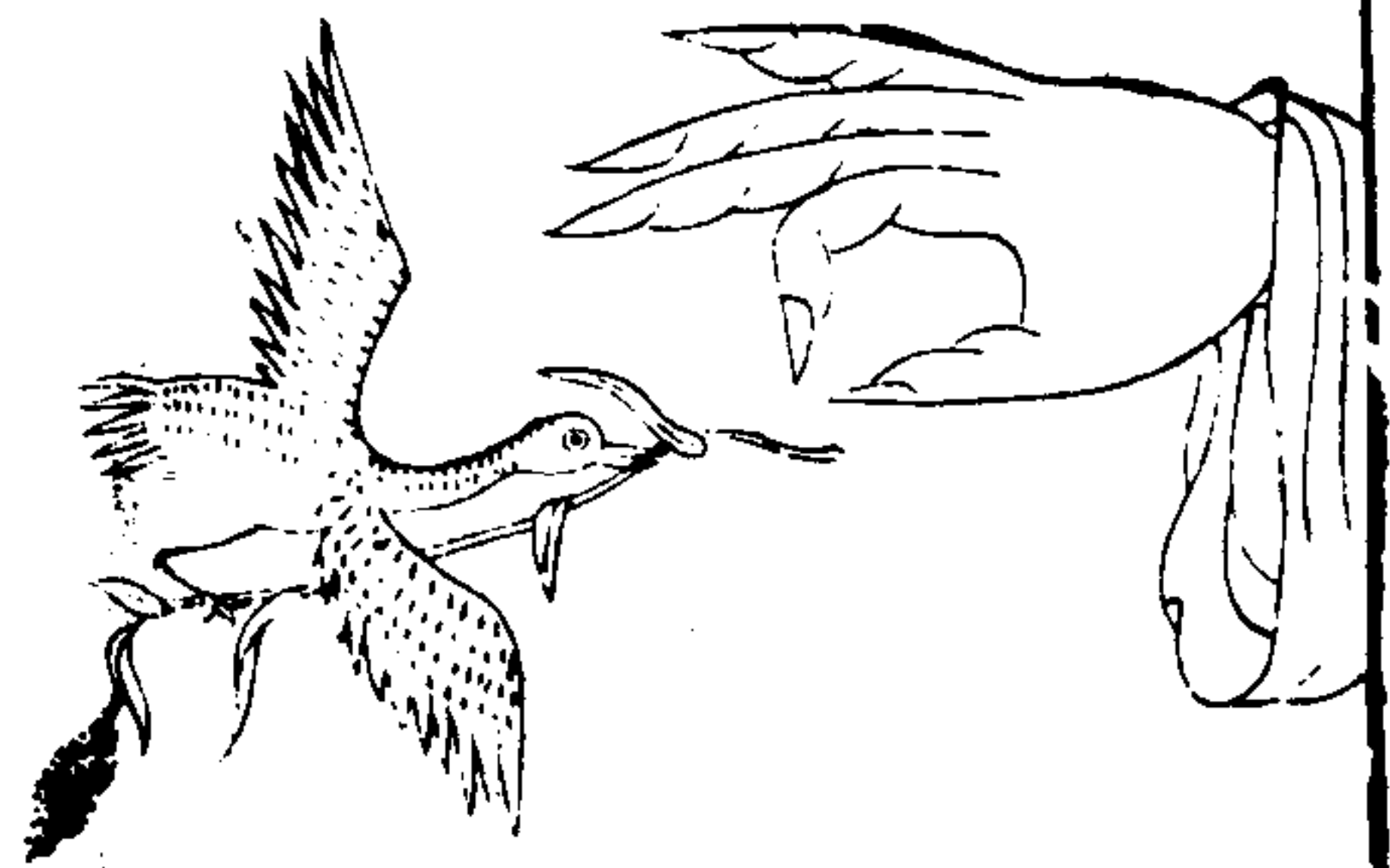

捻 譜作念
 以兩手指捻起一絃
 放之有聲

三才圖會

人事一卷

右手食指 鳴鶴在陰勢

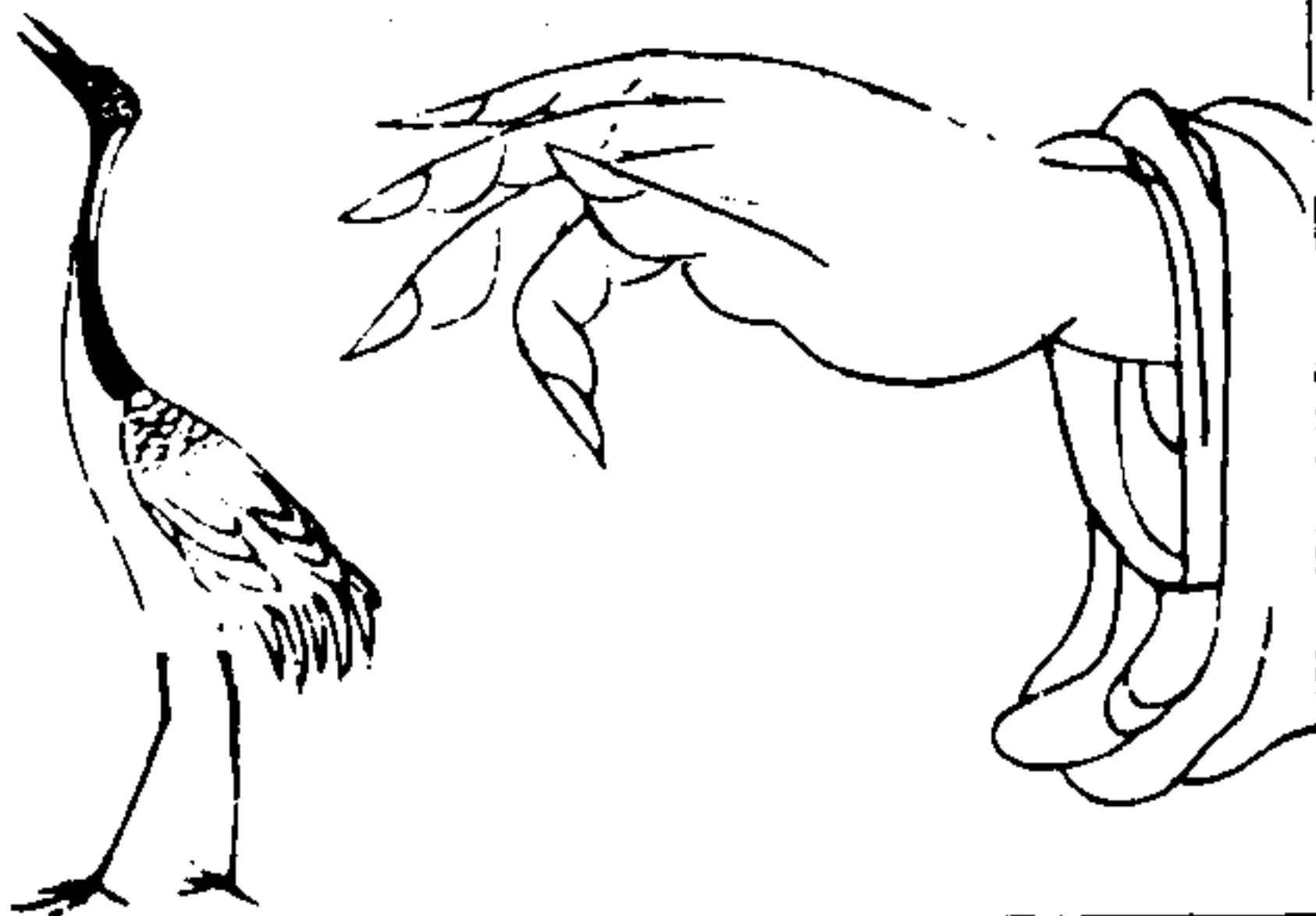

抹 譜作木向內入絃曰抹
 歷 譜作厂向外出絃曰歷
 拂 譜作弗以絃拂下曰拂
 度 譜作广輕拂曰度
 播 譜作雷或作袞從七絃
 歷至大絃如一聲亦名
 曰播

三

勢羣顧鷲 法指中手右



勾 譜作勾向內入絃曰勾
 陽 譜作易向外出絃曰易

反 鎖 譜作... 以食批抹又
 曰 鎖 譜作... 以食批抹又
 曰 鎖 譜作... 以食批抹又

三才圖會 人事卷一

勢舞鳴雞鷓 指名中食手右

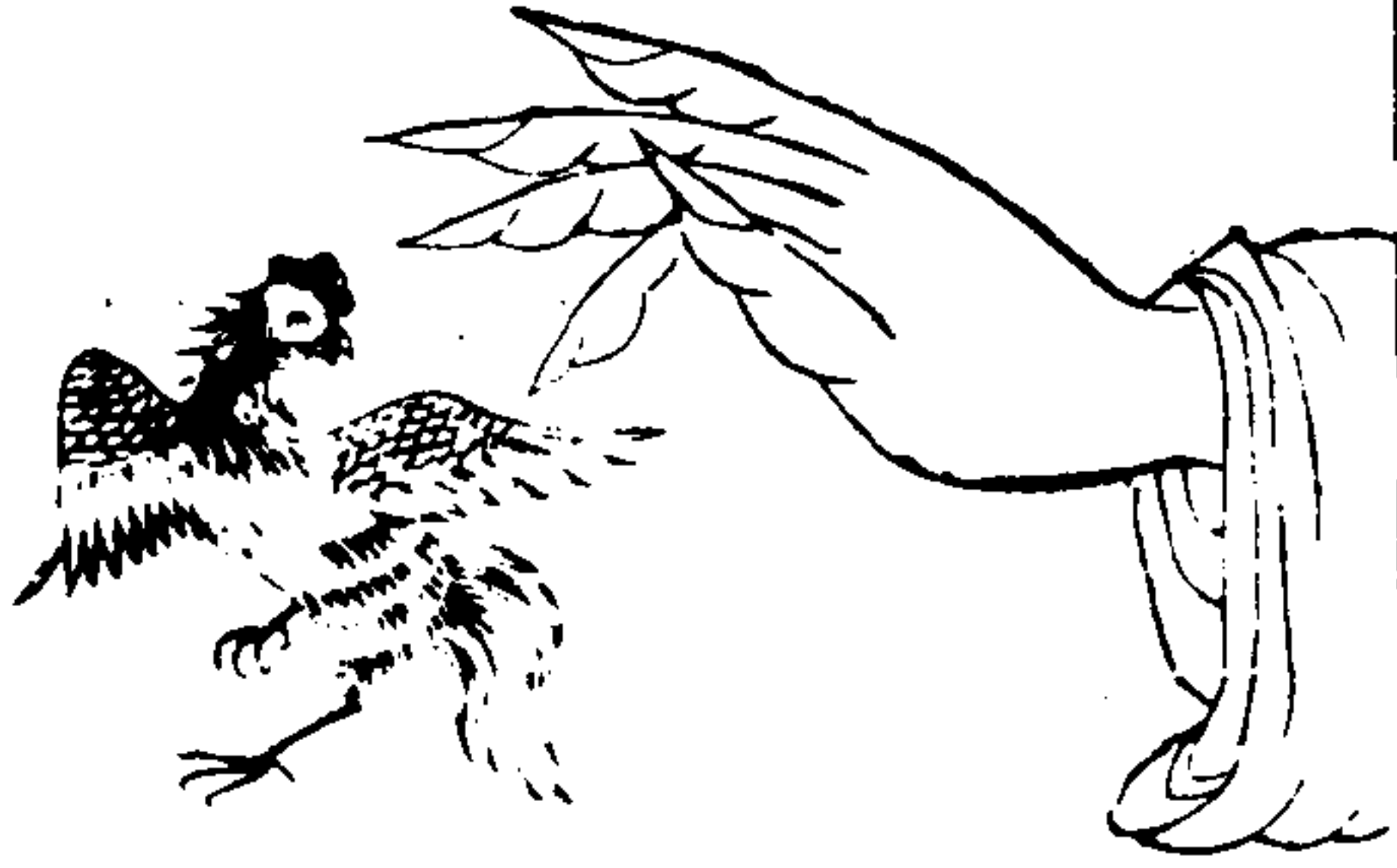

長 鎖 譜作... 以食批抹又
 聲 共 連 譜作... 以食批抹又
 聲 共 連 譜作... 以食批抹又

勢蟬捕娘螳 指名食手右

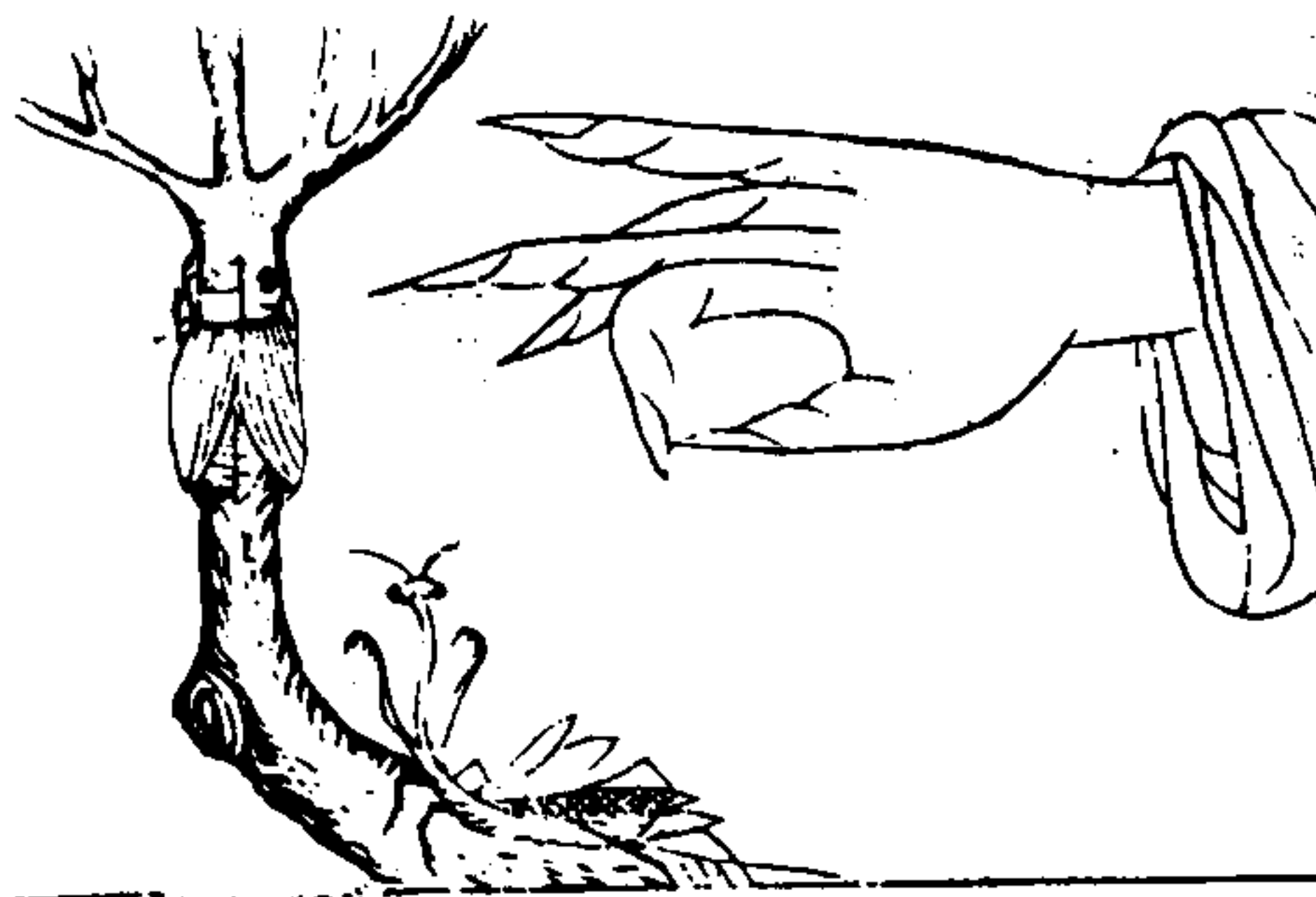



齊撮 反撮 譜作反
 早假如齊作三絃與
 五絃以大指拍食指
 挑五以名指打三兩
 指齊下如一聲隨聲
 放開大指留名指在
 四絃若反早就以食
 指抹五絃名指摘三
 絃如一聲

三才圖會 人事卷一

勢雲拿龍飛 指中大手右

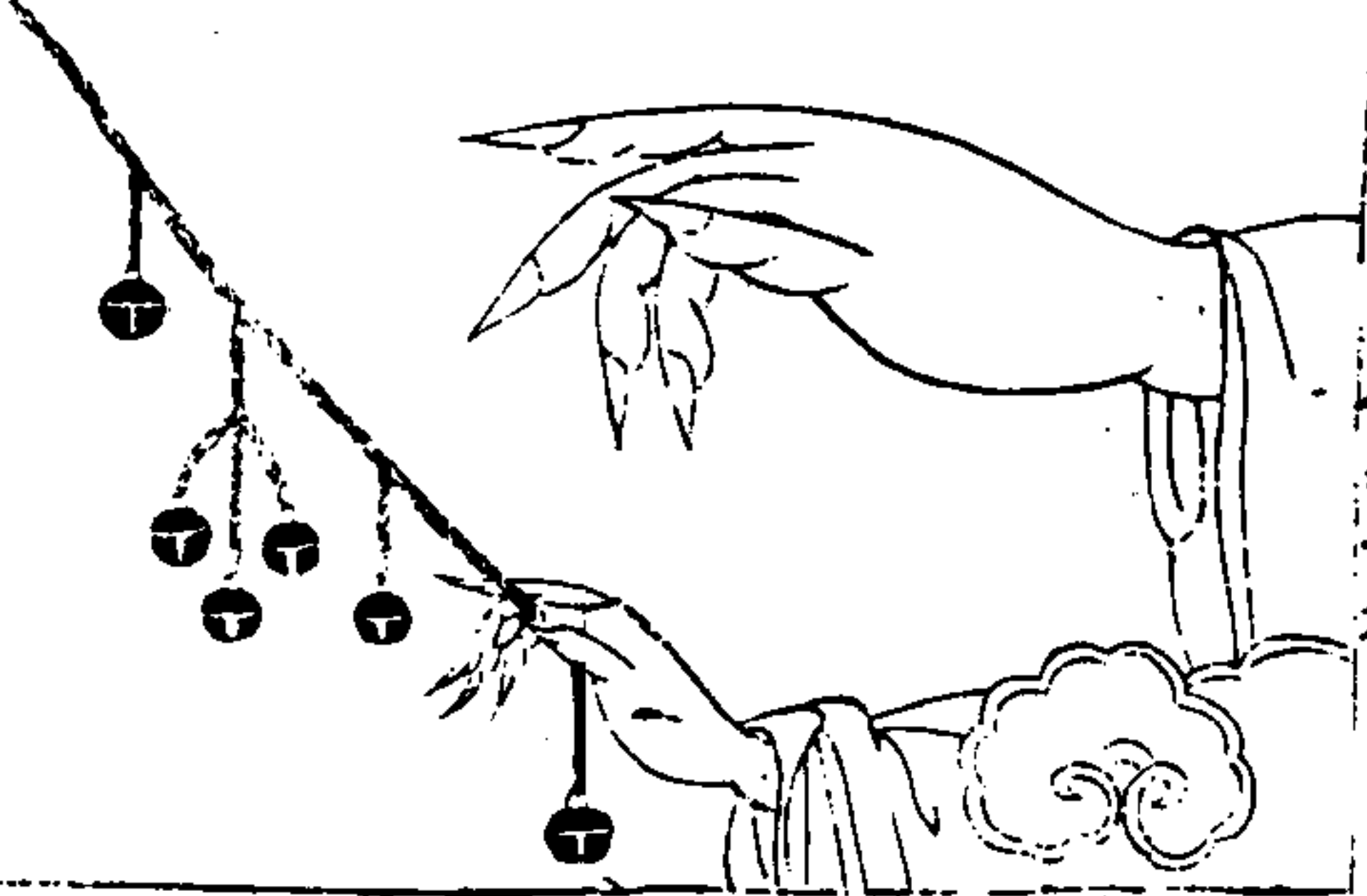

齊撮 譜作章或作早假
 如撮大絃與六絃
 齊下如一聲曰齊撮
 靛捉 譜作足字雖異而用
 與撮同

<p>執鈴鳴索振 指名中食手右</p>	<p>勢索郭行蠲 指名中食手右</p>
	
<p>索鈴 譜作參或作鈴 假如以左手大指當 第七徽按七六五絃一 輪而遍及之謂之索 鈴</p>	<p>輪 譜作合屈三指當 三四徽處次第摘 踢歷一絃曰輪譜 絃言合歷七六即 是合合歷六也 倒合 急抹勾打一絃曰 倒合</p>

<p>勢雲輕送風 指中食手右</p>	<p>勢泉流谷幽 指中食手右</p>
	
<p>全扶 譜作全 二指雙入二絃 如一聲曰全扶</p> <p>半扶 譜作半扶 二指參差入兩 絃如一聲曰半扶</p>	<p>分指 譜作全先抹次勾作 字下指曰分指譜作 八絃如一聲曰分指 倚消 譜作倚半消 譜作半 食先抹中指隨下着絃 有聲曰倚八白半抹做此 覆消 譜作覆反消中指先 雙消 譜作雙連消 疊消 譜作疊先抹次勾 連之反又謂 連之反又謂</p>

勢尾揮魚遊 指中食手右

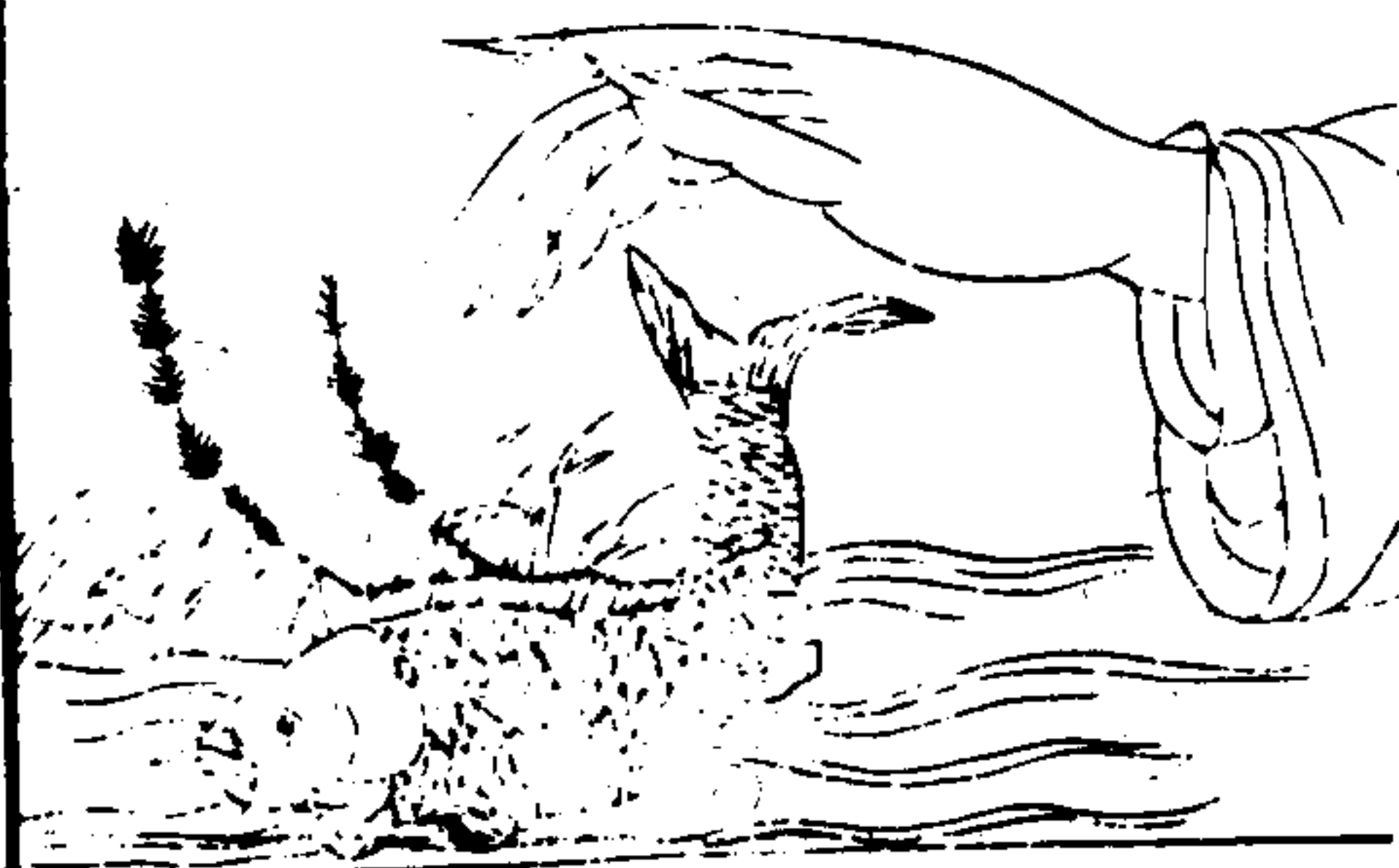

撥刺 譜作緊
 二指雙出絃曰撥
 二指雙入絃曰刺
 山入二作曰撥刺

三才圖會 人事卷一

勢鳴和鳳鸞 指中食手右



圓樓 譜作團
 爰樓 譜作爰
 假如以食指抹五絃
 中勾四絃併下清員
 如一聲謂之員樓秘
 康賦所謂龍樓是也

勢水出龜神 指名食手右



打 譜作丁
 挑 譜作乙
 大指指定食指出絃曰挑
 名指又打曰挑打
 打圓 譜作丁負又作丁
 假如挑六打三連作三
 絃連作三勾共六聲前
 慢後急曰打員挑打兩
 聲為一勾先作勾後疊
 作三勾

三才圖會 人事卷一

勢舞鼓羊商 指名手右

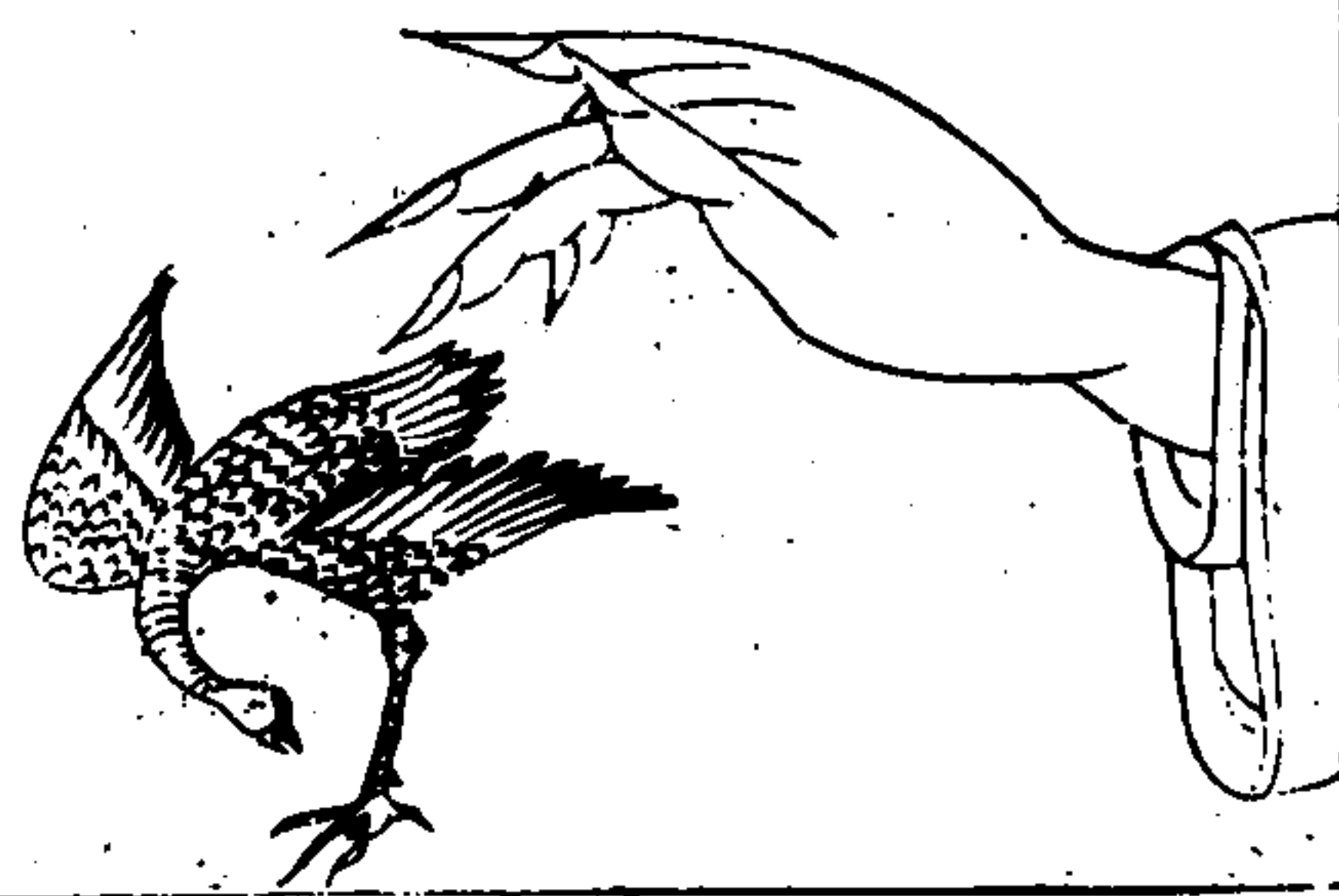

打 譜作丁
 摘 譜作商
 打摘 譜作丁商
 向內入絃曰打
 向外出絃曰摘
 出入二作曰打摘

勢雪啄鳥饑 指名食中手右 勢吟龍海滄 指名食中手右

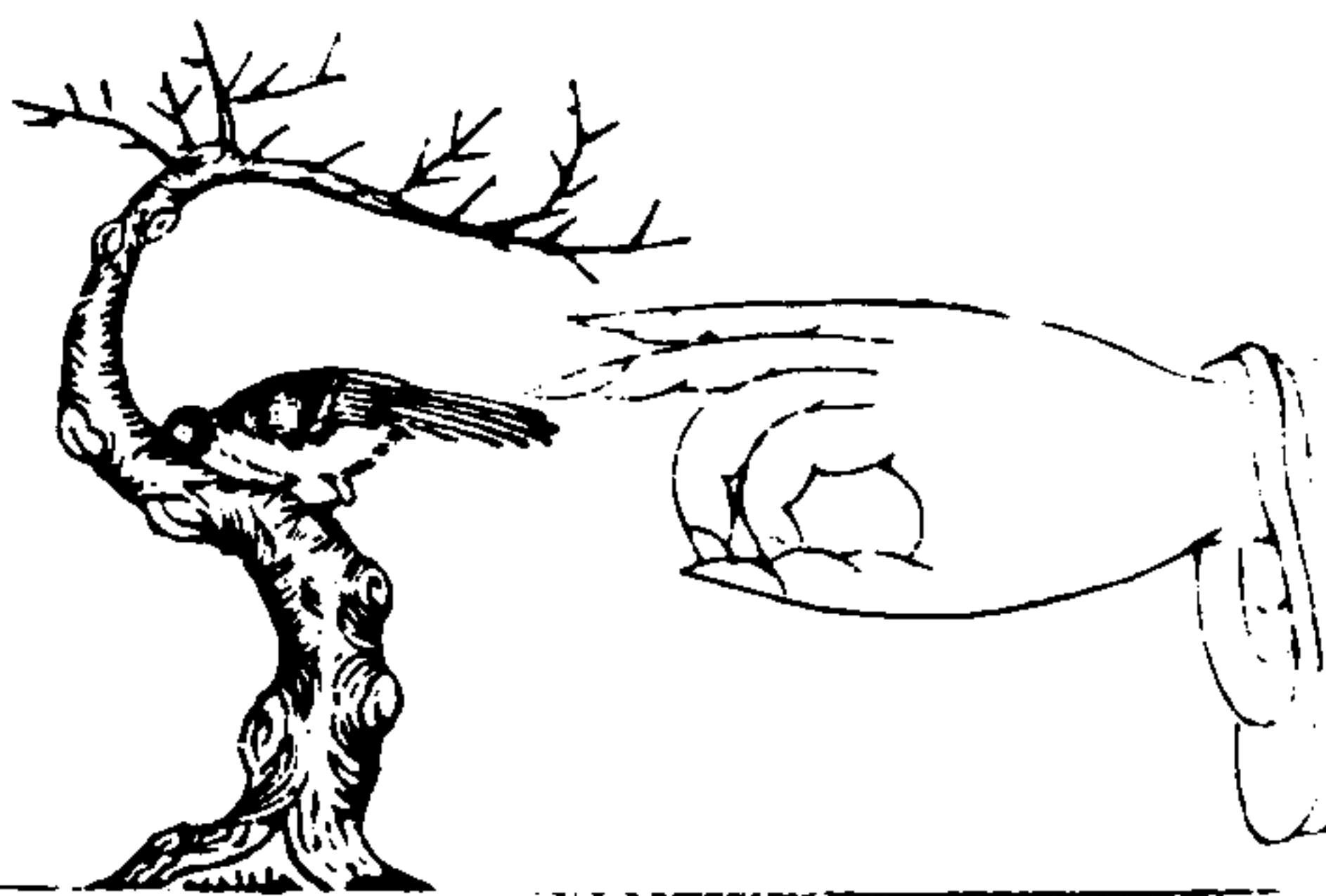

三才圖會 人事一卷

小間勾譜作尙或作旬假
如打員 安三廿六絃勾
四打三挑六謂之的若
不打員即非的當云勾
丁耳

大間勾譜作尙先作打員
又勾 廿四丁三四勾三
挑 廿六謂之大的

單彈譜作弟以大指勾
食指內外彈出絃曰
單彈
雙彈譜作瑟以大指勾
曲食中指次第彈出
絃雙彈
三彈譜作言以大指勾
曲食中名三指次第
彈出絃曰三彈

法指大手左 勢木升猿號

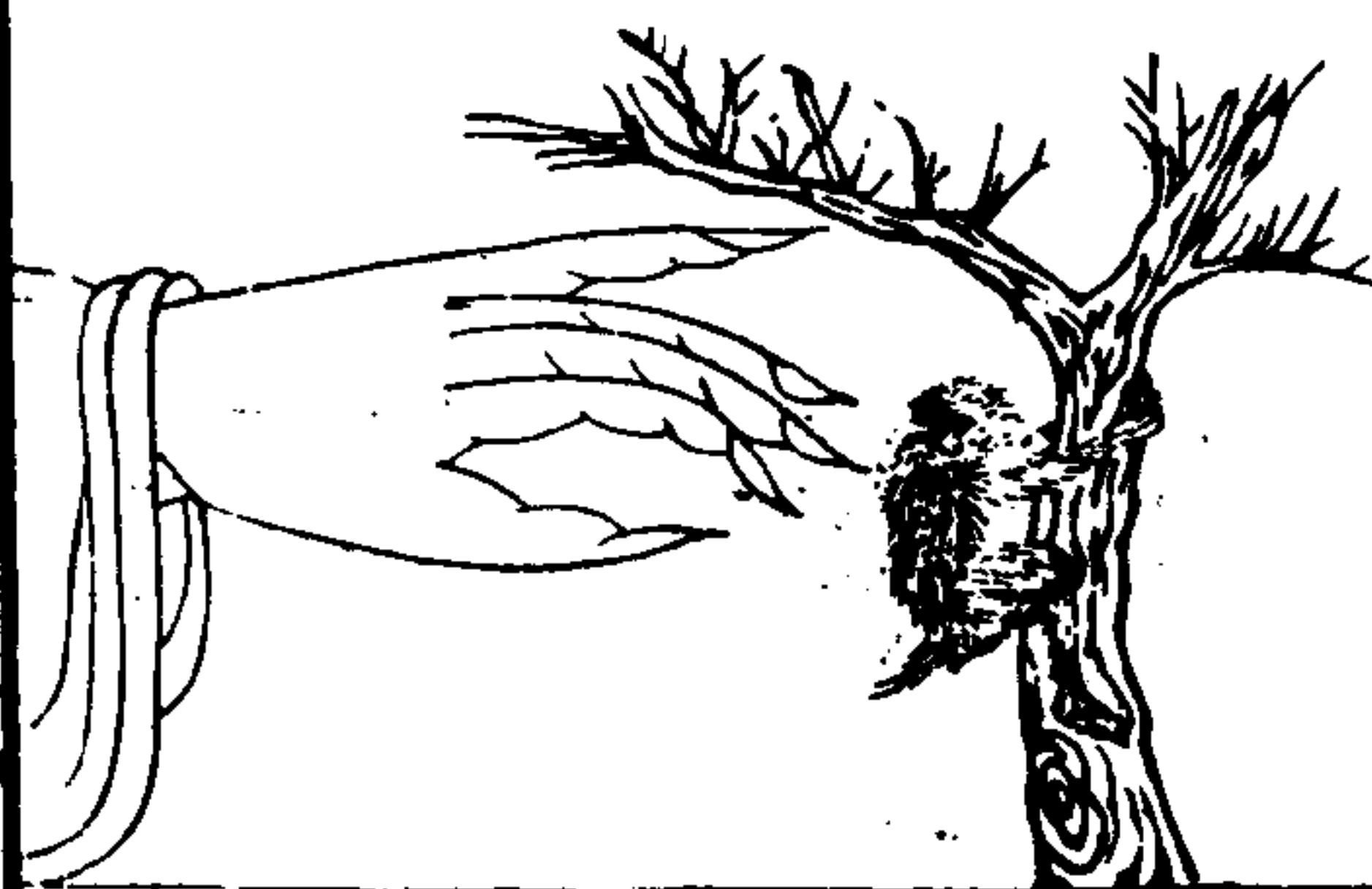

法指大手左 勢書嘶鳳神

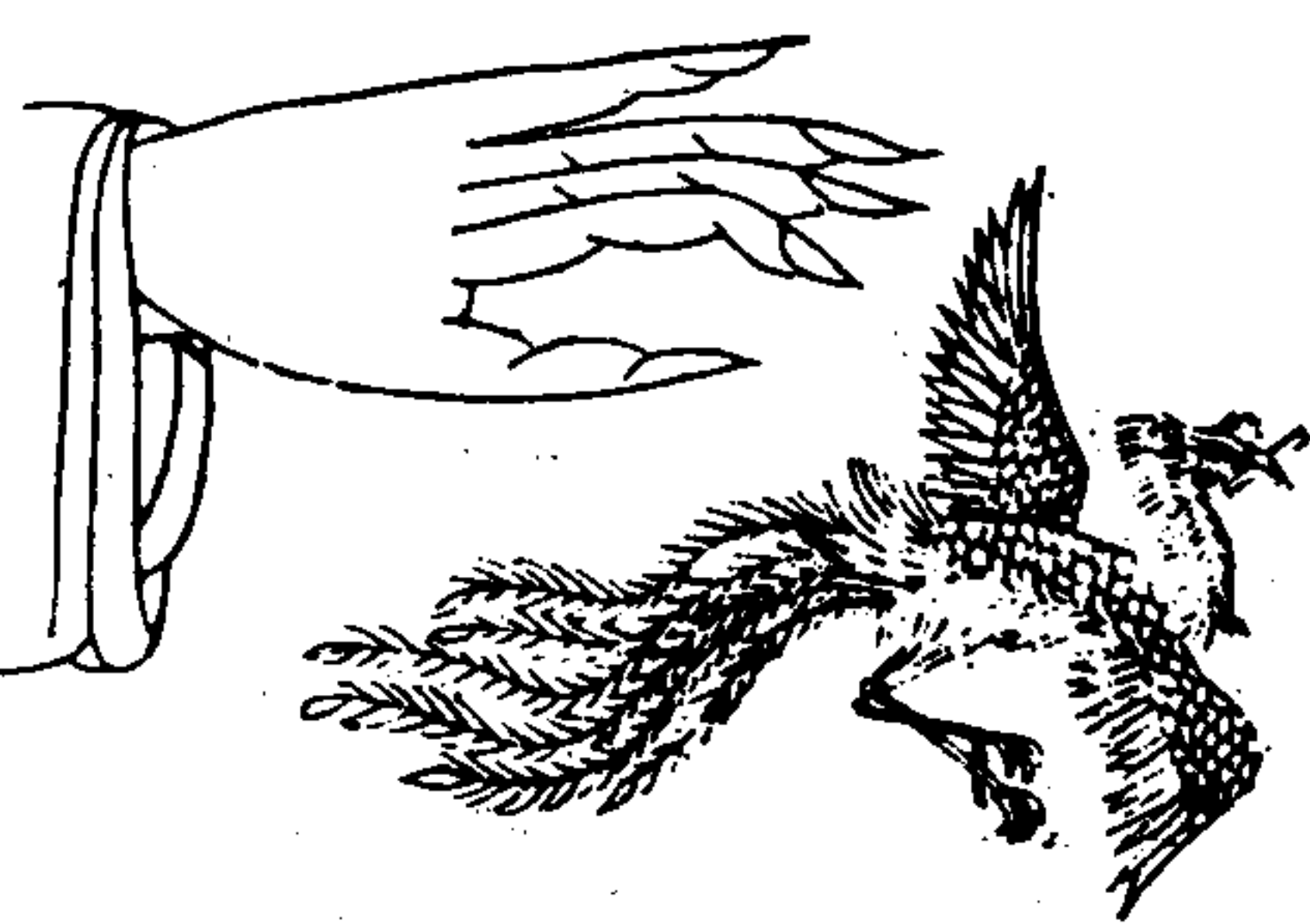

三才圖會 人事一卷

按譜作女
以甲肉相半擦絃上
如入木之狀而用力
不覺謂之按假如大
按第九微譜作大九
餘倣此

猿譜作才按指乘聲引
出微少許急回對微
得聲如圓珠謂之猿
若猿猴之升木躡攀
而吟號也 猴音奴
微猴譜作山才細猴作才
敦譜作享即山才
畜猴譜作玄才即來去
才也言含蓄不舍也

法指大手左

勢木啄禽幽

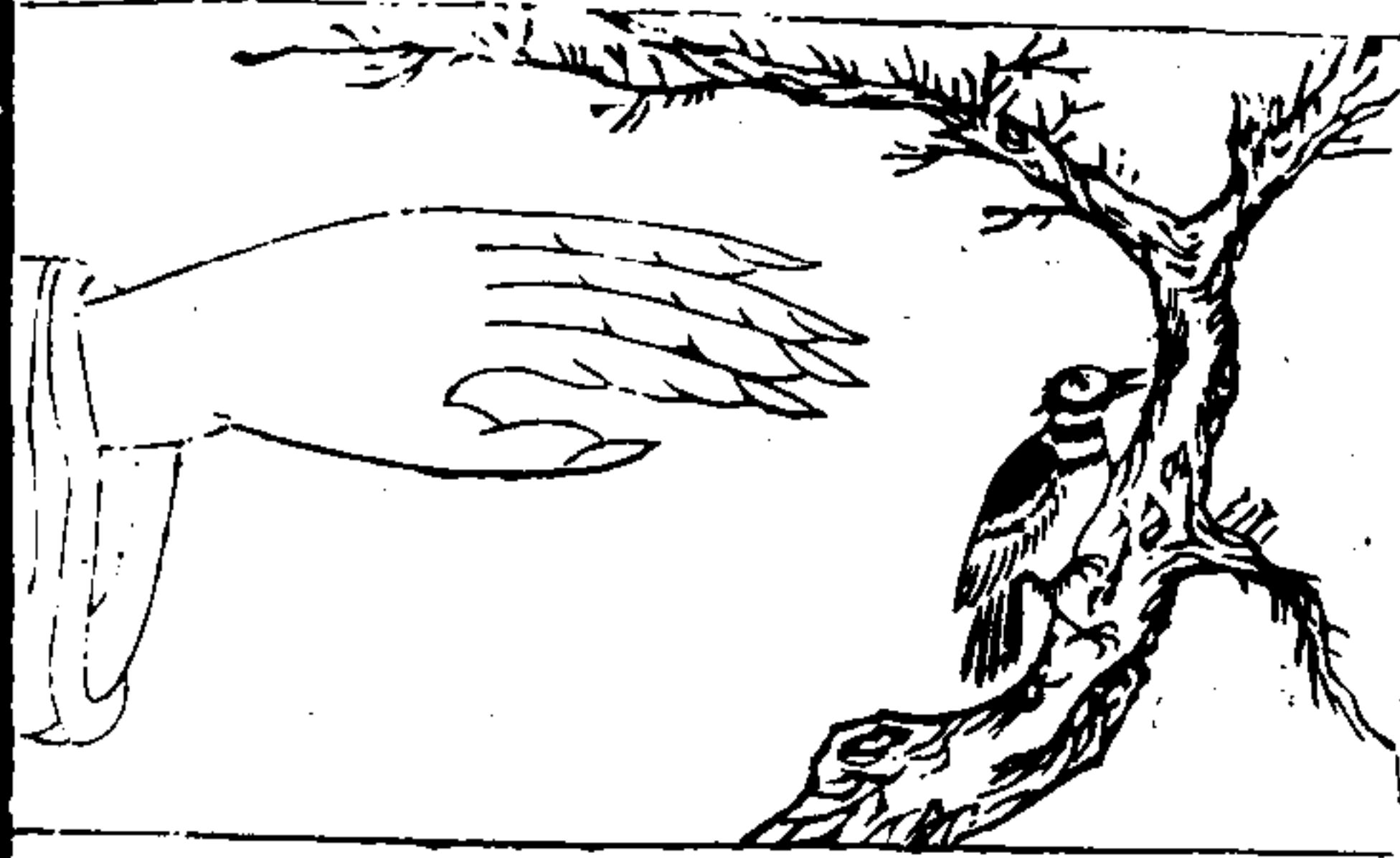

虛點 譜作慮
與电同或用名指依
譜
虛罨 譜作庵
不撫大按大指也絃
有聲曰電

法指大手左

勢聲傳谷空



罨 譜作丙或作奄
名指先按十徽次以
大指电九徽有聲謂
之罨餘倣此

三才圖會

人事卷一

十一

法指中手左

勢木登雉野

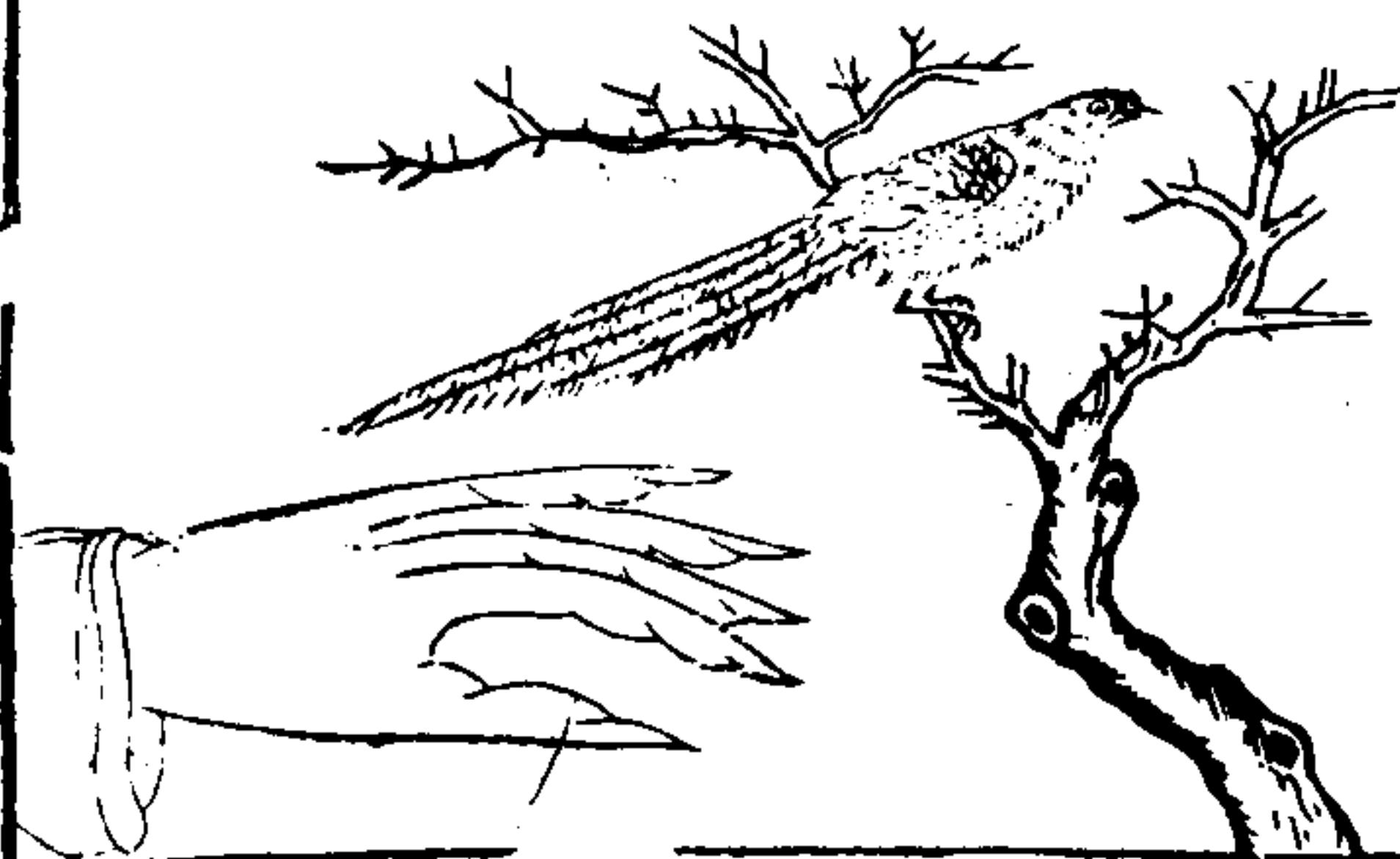

按 屈大指近掌豎立
而按如中指按十徽
譜作中十餘倣此
推起 譜作雉
推出 譜作雉謂按指注
下推絃起而有聲曰
雉或云注下徽外推
出

法指食手左

勢鶯嬌林芳



按 譜作女以肉捺絃
上曰按假如按七徽
譜作民七或作人七
梳 譜作堯
以甲勾絃起而有聲
曰堯

三才圖會

人事卷一

十二

法指名左手 勢物抱豹文

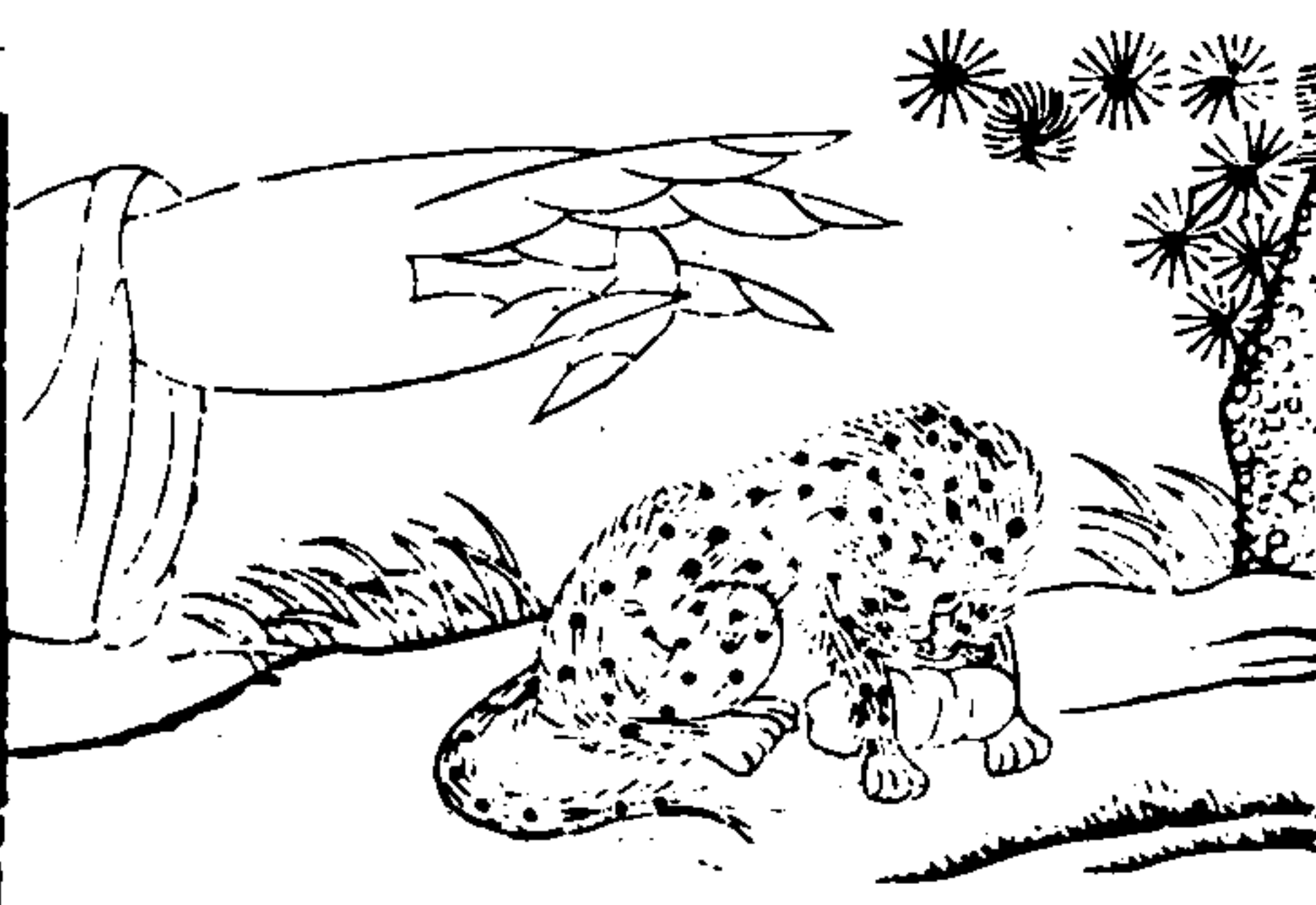

跪 譜作危或作足又
作跪
曲名指而按曰跪

法指名左手 勢翎梳鳳栖

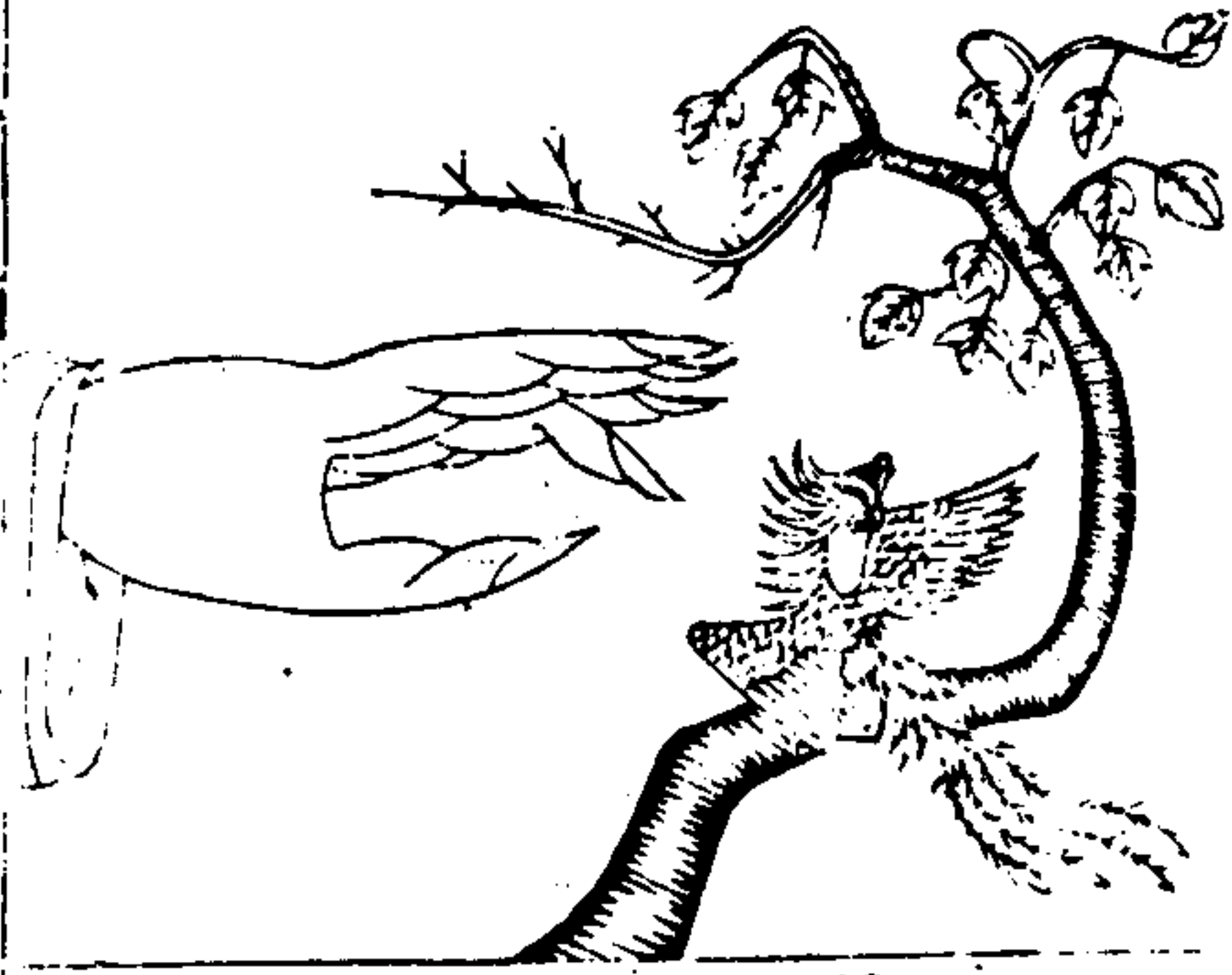

按 大指近掌側指而
按假如名指按十徽
譜作夕十餘做此

三才圖會 人事一卷

十四

指名中左手 勢秋吟蟬寒

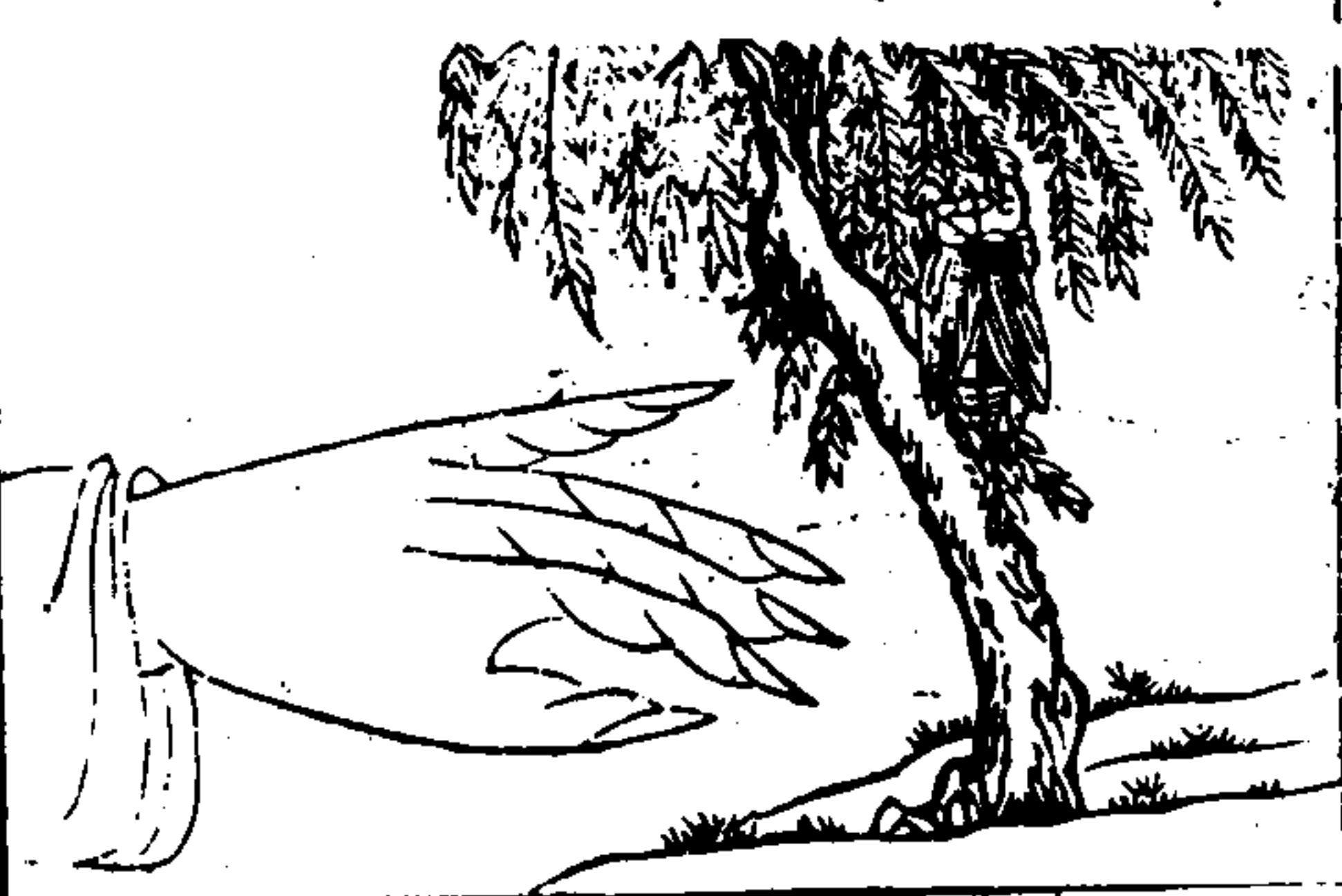

吟 譜作六按指得聲
細動不過微謂之吟
或以甲或以肉假如
右指按一絃則用甲
吟若按兩絃則用肉
吟
細吟 譜作紆

指名大左手 勢兩喚鳩鳴

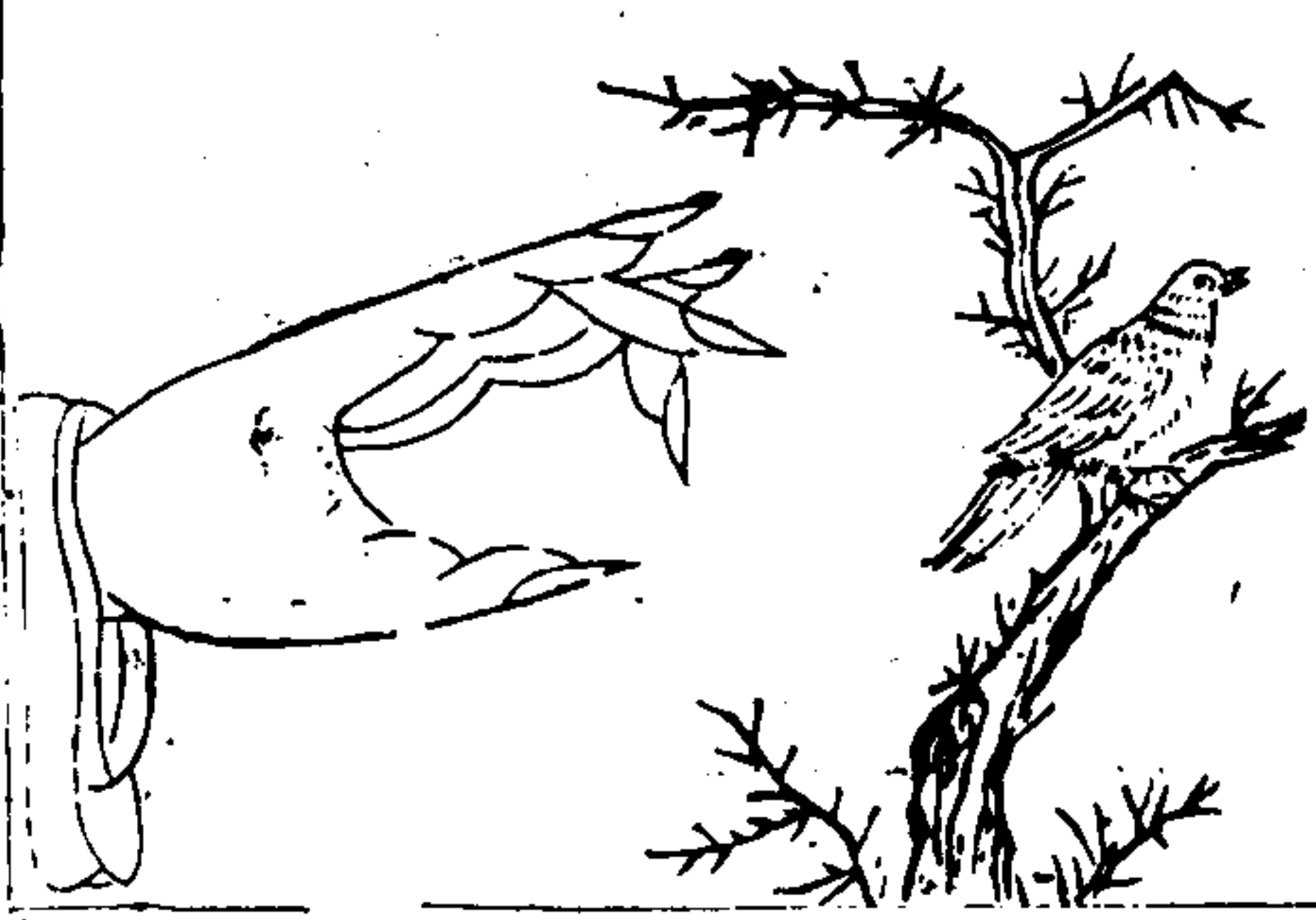

對按 譜作对
假如大按九徽得聲
以名按十徽而大指
起謂之對按也餘做
此

三才圖會 人事一卷

十五

指名中大手左 勢蟬啣鳥飛

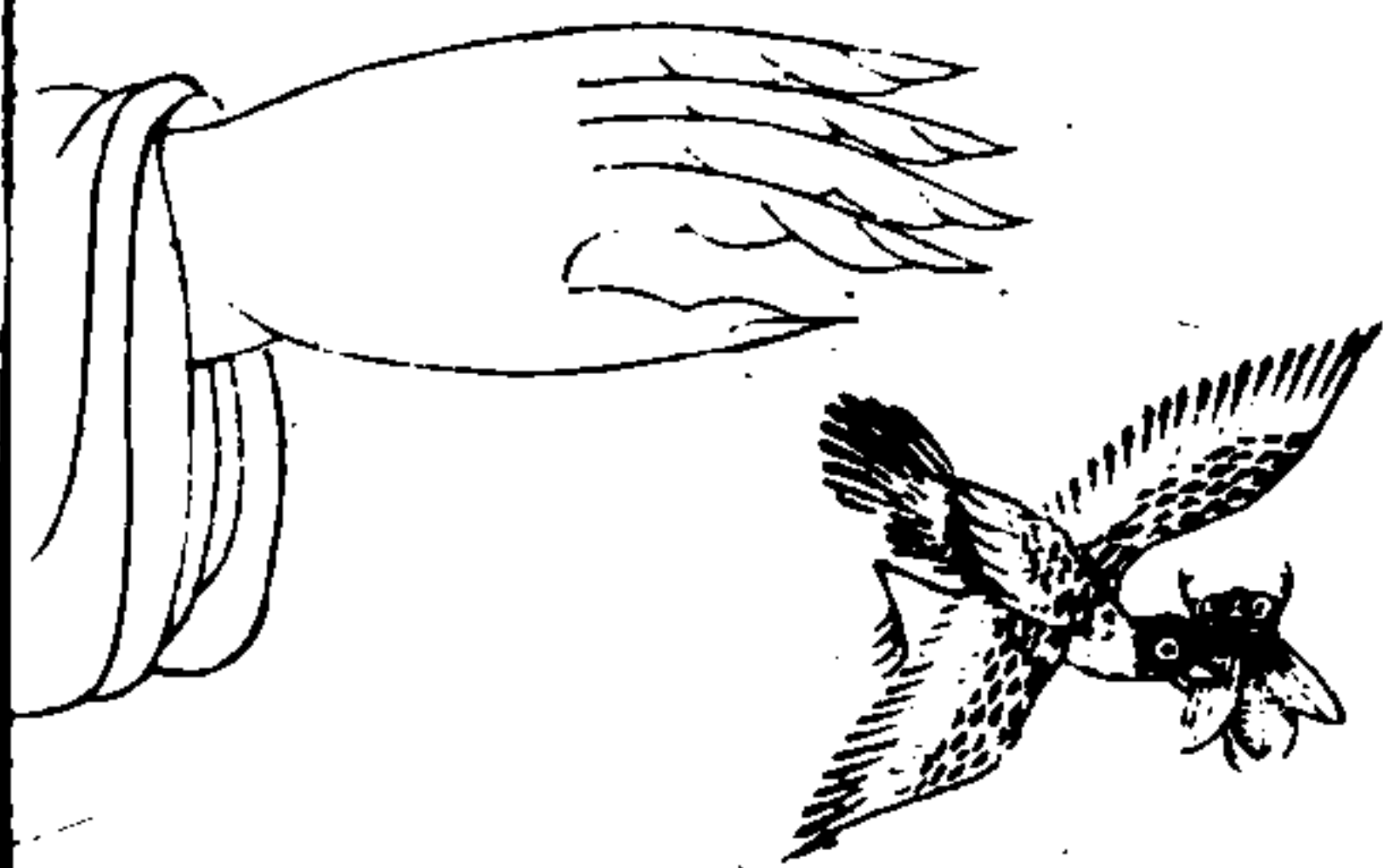

走吟 譜作丰
謂按指隨聲逐分引
上且吟且引聲
曰走吟

三才圖會

人事卷一

十六

指名中大手左 勢水隨花落

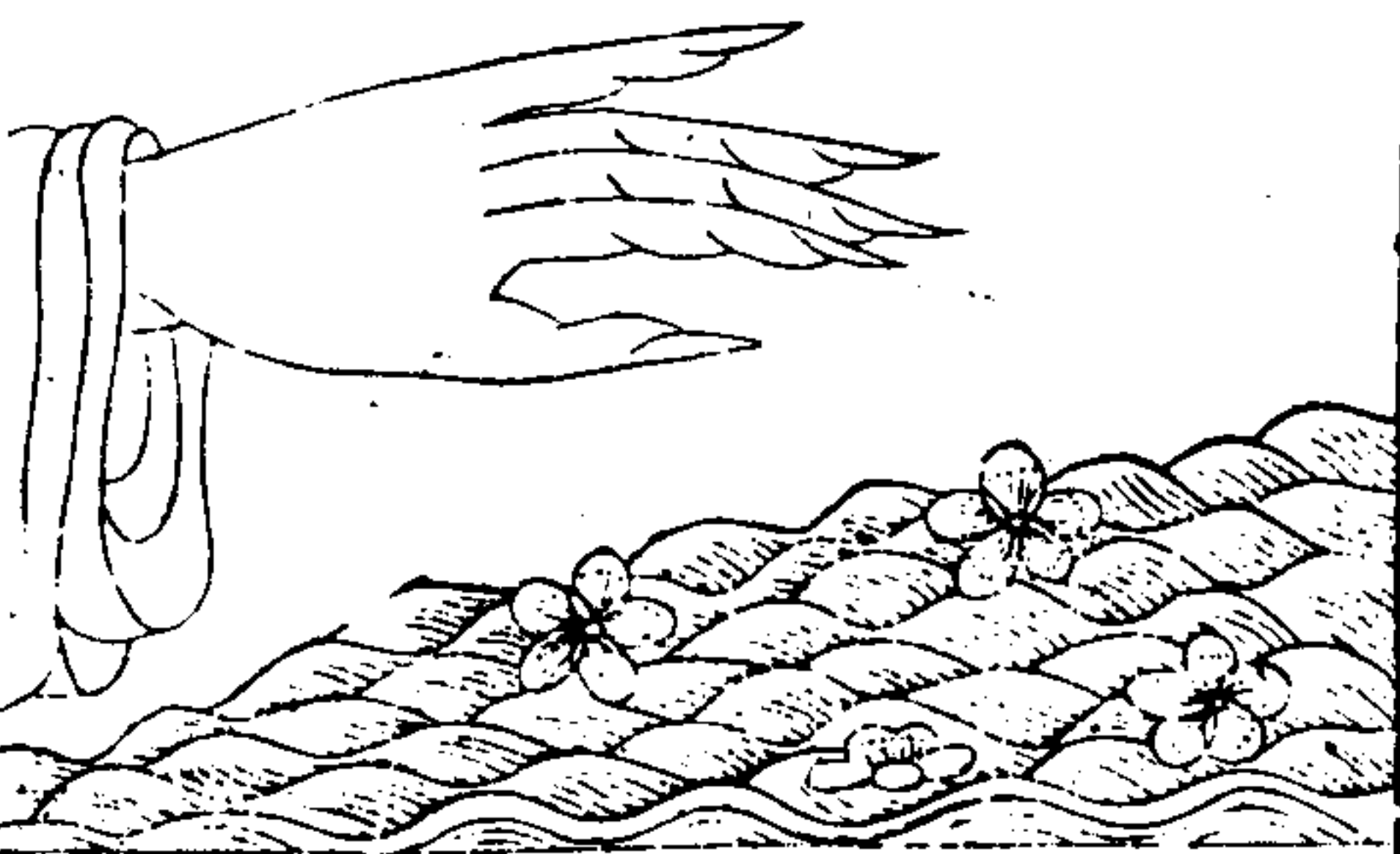

遊吟 譜作迂
謂按指游漾而吟
畧過微少許或多半
微

指名中食手左 勢水點蜓蜻

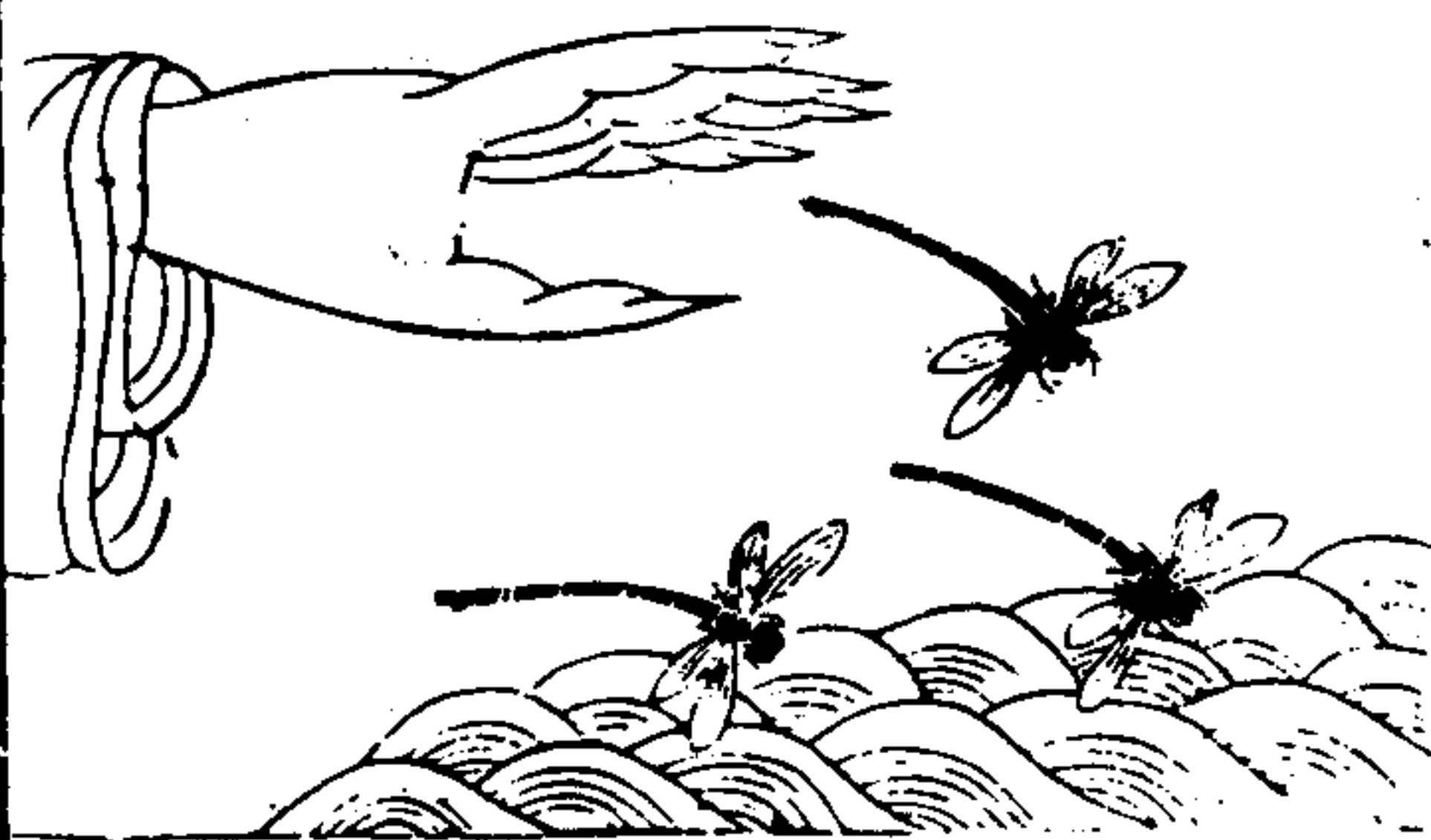

牙泛 譜作牙
謂兩指交互泛也

指名中食大手左 勢花浮蝶粉

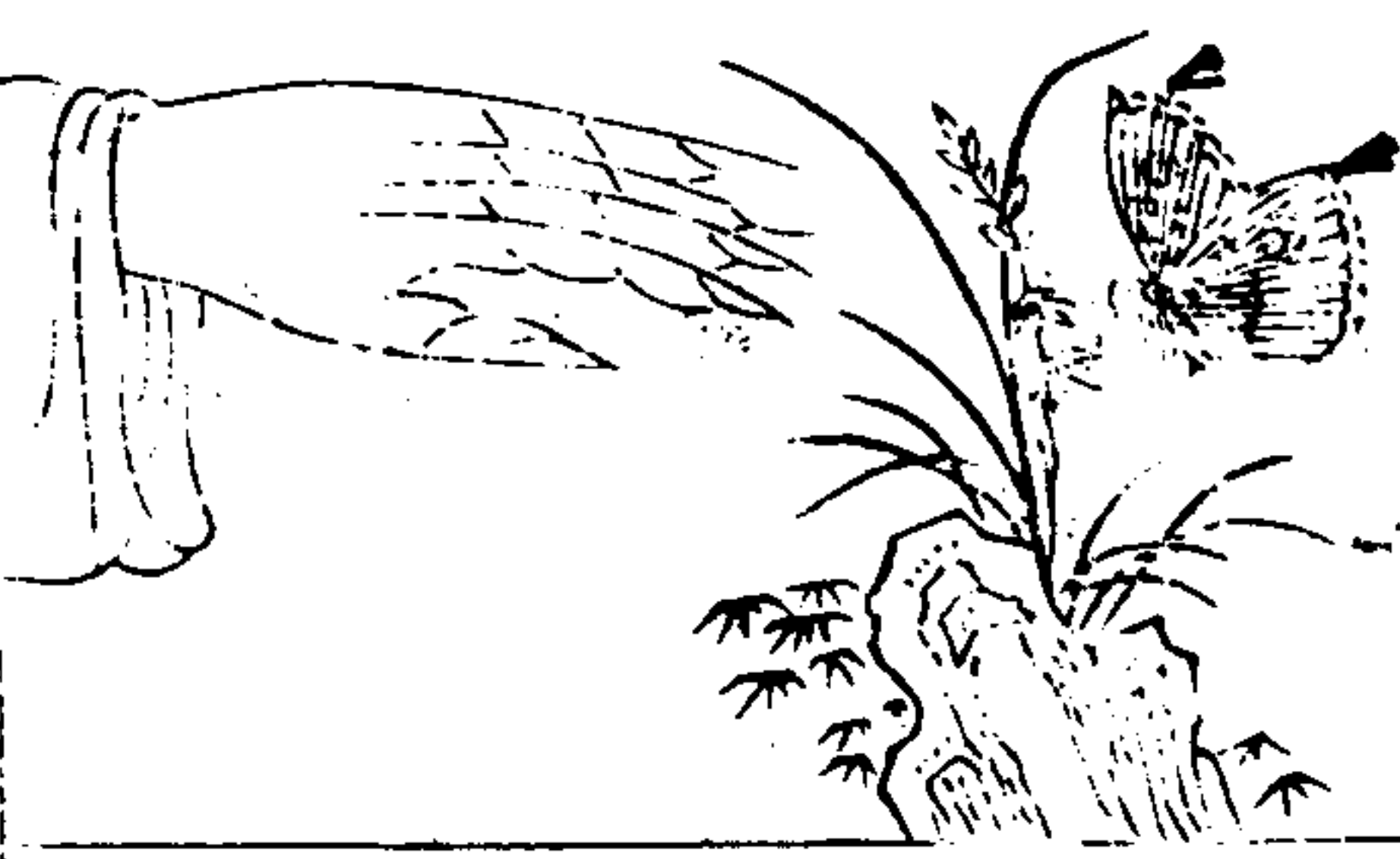

泛 譜作乏以指尖隨
右手得聲浮着絃上
令絃振指而名謂之
泛
泛起 譜作已謂泛聲
起頭也
泛止 譜作正謂泛聲
至此而住也

三才圖會

人事卷一

十七

<p>指名中大手左 勢蟲飛逐燕</p> 	<p>指名中大手左 勢枝過翹鳴</p> 
<p>抑 譜作印 謂按指抑上抑下也</p>	<p>引 譜作弓 按指得聲引上曰引 注 譜作主 按指無頭聲引下曰注</p>

辨指

蔡邕云巨指者大指也食指者頭指也將指者中指也名指者無名指也趙惟則云手勢所象本自邕五弄趙邪利脩之曰天指右大所象地指右食所象日指右中下水左名所象

八法

擘 譜作尸	托 譜作毛	抹 譜作木	挑 譜作乚
勾 譜作勹	剔 譜作易	打 譜作丁	摘 譜作疒

大指向內曰擘向外曰托食指指向內曰抹向外曰挑中指向內曰勾向外曰剔名指指向內曰打向外曰摘

三才圖會 人事一卷 九

勾琴總字母

拍拂歷聲	大間勾枒	小間勾枒	全扶矣
長鎖長聲	短鎖長聲	背鎖悲	少息省
推出拙	勾剔寫	圓婁圓	打圓回
滾拂第	撥刺笨	雙彈鞏	對起豈
指起邑	按吟字	往來徠	不動初
帶合唇	指合唇	虛罨膚	雙綽唇
指撮卓	撞立	輪合	歷丁
換角	挑乚	抹木	細吟紗

又精考左手指法

散力右手和結不致中按着十徽按安甲肉相兼捺上
 孺乘聲引出微少許急回對微往猱才即畜豕來去台
 上意同譽大情強九徽有聲虛虛點兜起而有聲虛
 點虛不撫不彈或入名推推即推推注下徽外跪跪
 走走吟吟寸引上聲盡乃止泛泛指取聲四指同引引引
 出出指同牙牙泛牙撞撞觸觸無無尾尾綽綽上上得得
 其其無無頭頭四四同同注注指指同同今今下下且且注注游游漾漾而而下下抑抑上上抑抑下下四四
 三才圖會 人事一卷 五

用指甲法

竹甲堅剛水甲易折水甲可銼生薑切白芨入火煎如飴
 時蘸之或熬川椒只銼指甲同熬蘸之一法以鶴翎管剪
 如指甲用鰾粘縛待其經宿盡力不能動

宮意

惠風膏雨沐花天紫陌青門
 芍蕊芻送芍芻送芍蕊芻
 人繾綣花壓帽簷偏紅相映
 簪芻芻送芍蕊芻送芍蕊芻
 桃花面綠楊庭院餘情俱付
 芻芻芻芻芻芻芻芻芻
 閒鶯燕
 芻芻芻
 三才圖會 人事一卷 五
 是意有人十聲陽中之老陽也位於一絃專之而為宮
 調有溫舒廣大之音曲如陽春梅花二進履酒狂高
 山遇仙吟浩浩歌之類皆宮意也

商意

秋風秋風清鴻鴈來賓今朝
 送芻送芻送芻送芻送芻送
 庭臯落一葉嘆人生能有幾
 芻送芻送芻送芻送芻送芻
 許的那光陰古往興亡事如

象棋局面圖式

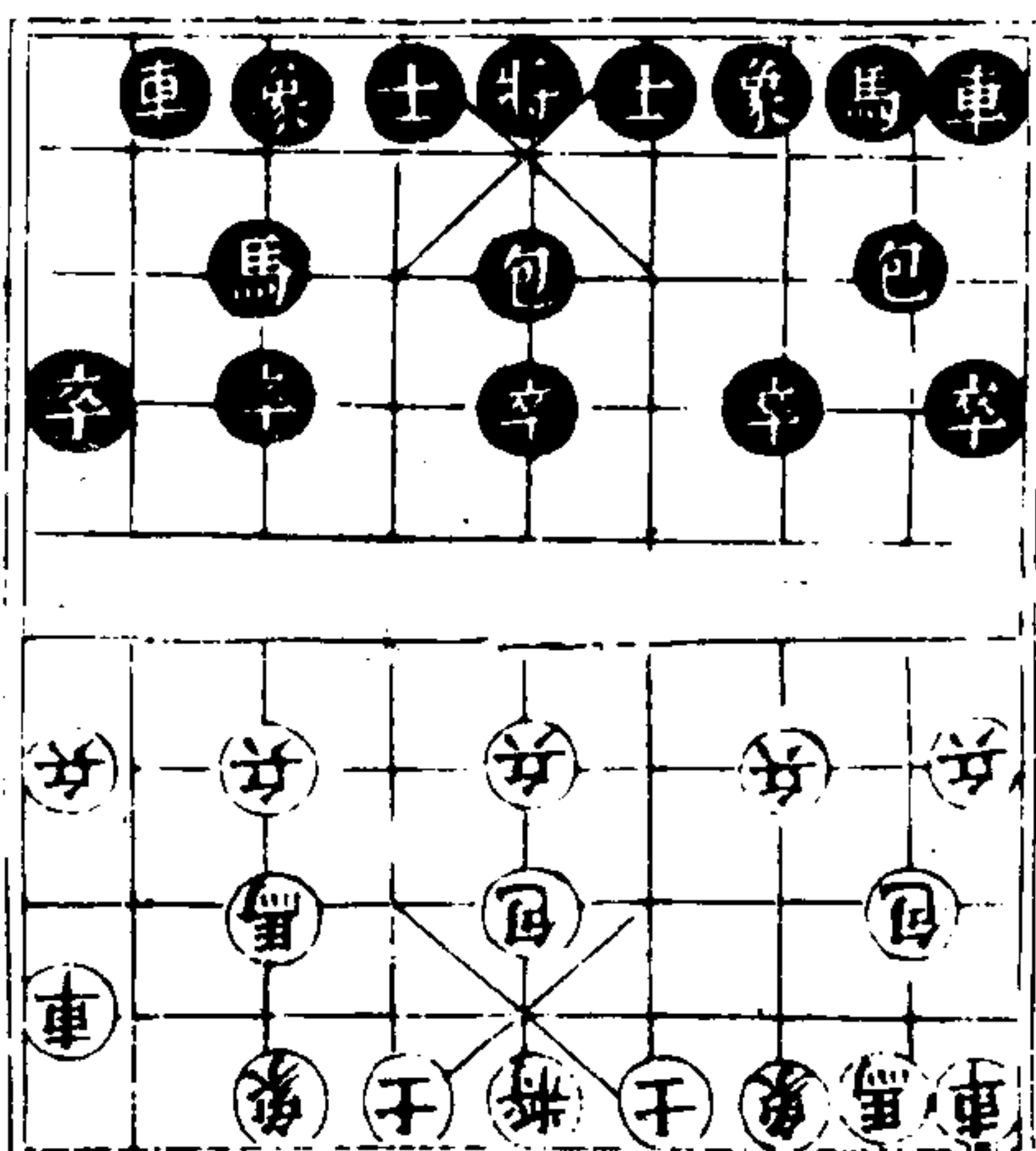

象棋下子法
將行一步九宮
內士止一尖
不離官象雖
一尖飛四路
馬行一直一尖
衝砲須隔子
打一子車橫
直撞任西東
卒子若行止一
步過河有進退
無踪

三才圖會 人事卷一

二九

局面名數

一字布陣 二龍爭珠 三思疑感 四門斗底 五通
變現 六丁神將 七賢過關 八仙出洞 九曲黃河
十面埋伏

棋九十分

將二十分 車二十分一車十分 砲十四分一砲七分
馬十二分一馬六分 士六分一士三分 象八分一象
四分 卒十分一卒二分

二龍出海勢

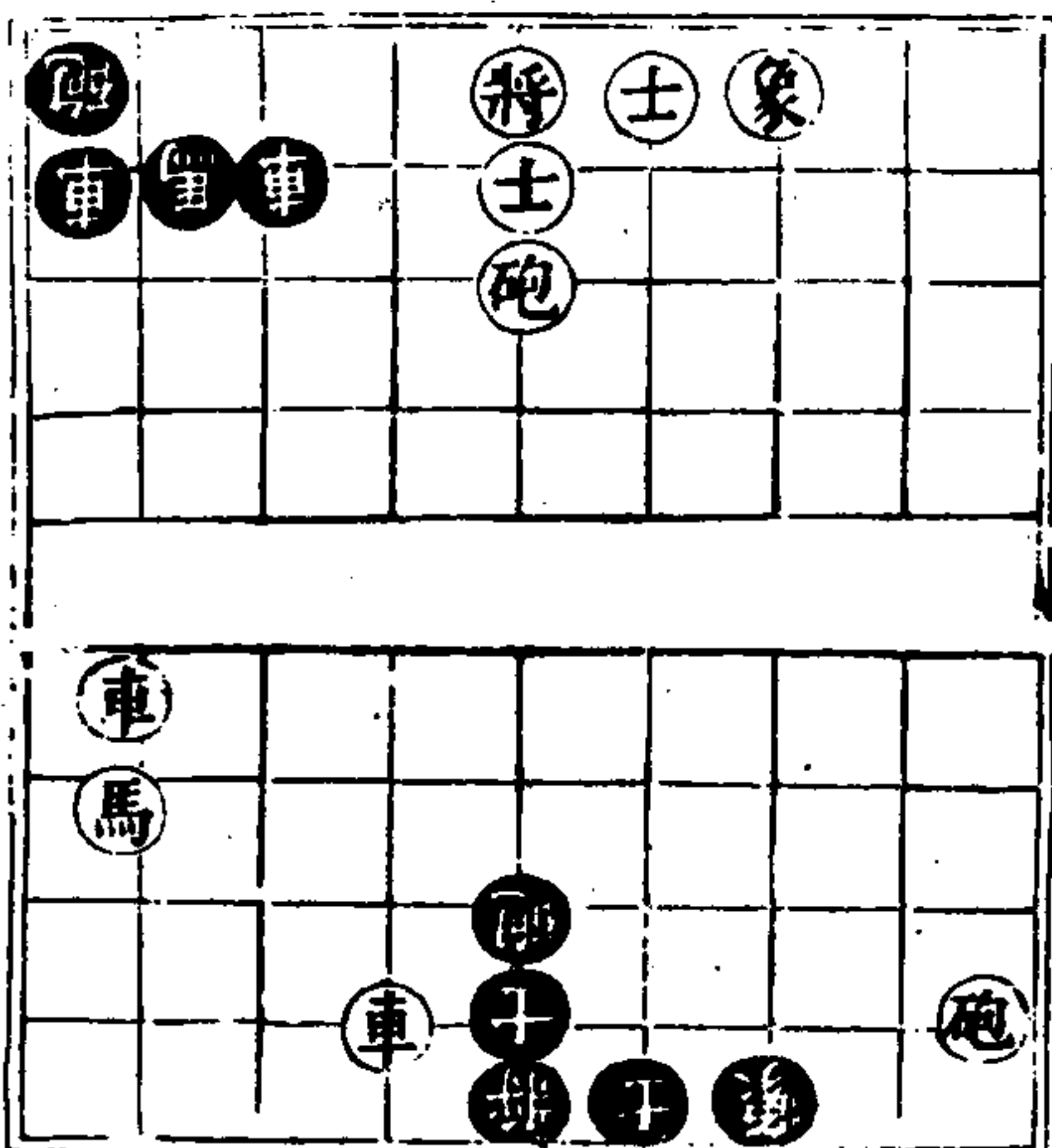

馬二進三車三
進一
車四退八車三
退八
車四進九將五
平四
車二進四白勝
七着

三才圖會 人事卷一

二九

雙馬飲泉勢

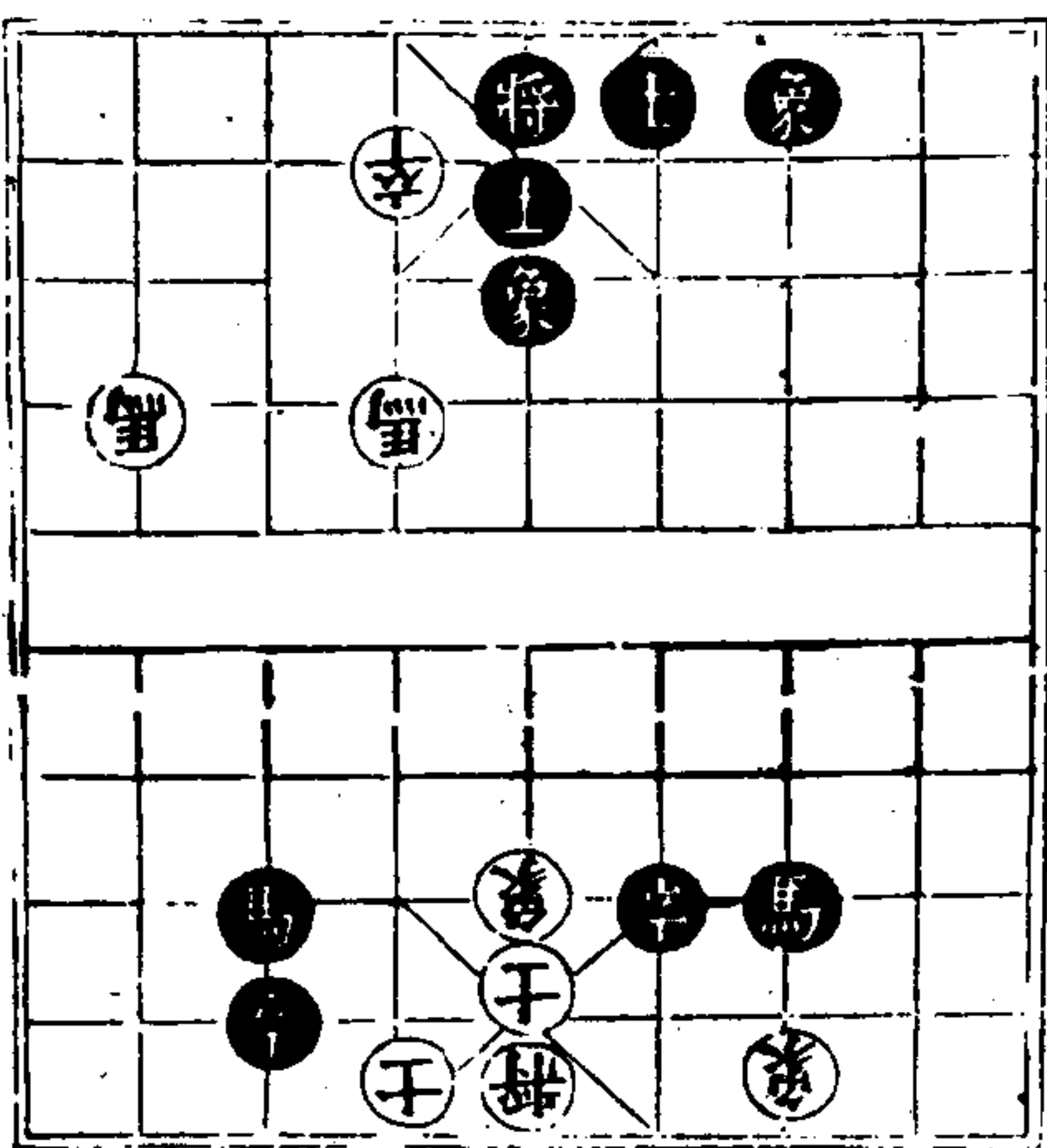

馬二進四卒六平五
士四進五卒三平四
卒四進一將五平四
馬四進二將四平五
馬四進一將五平四
馬二退五將四平五
馬五進七白先致勝

三 跳 澗 勢

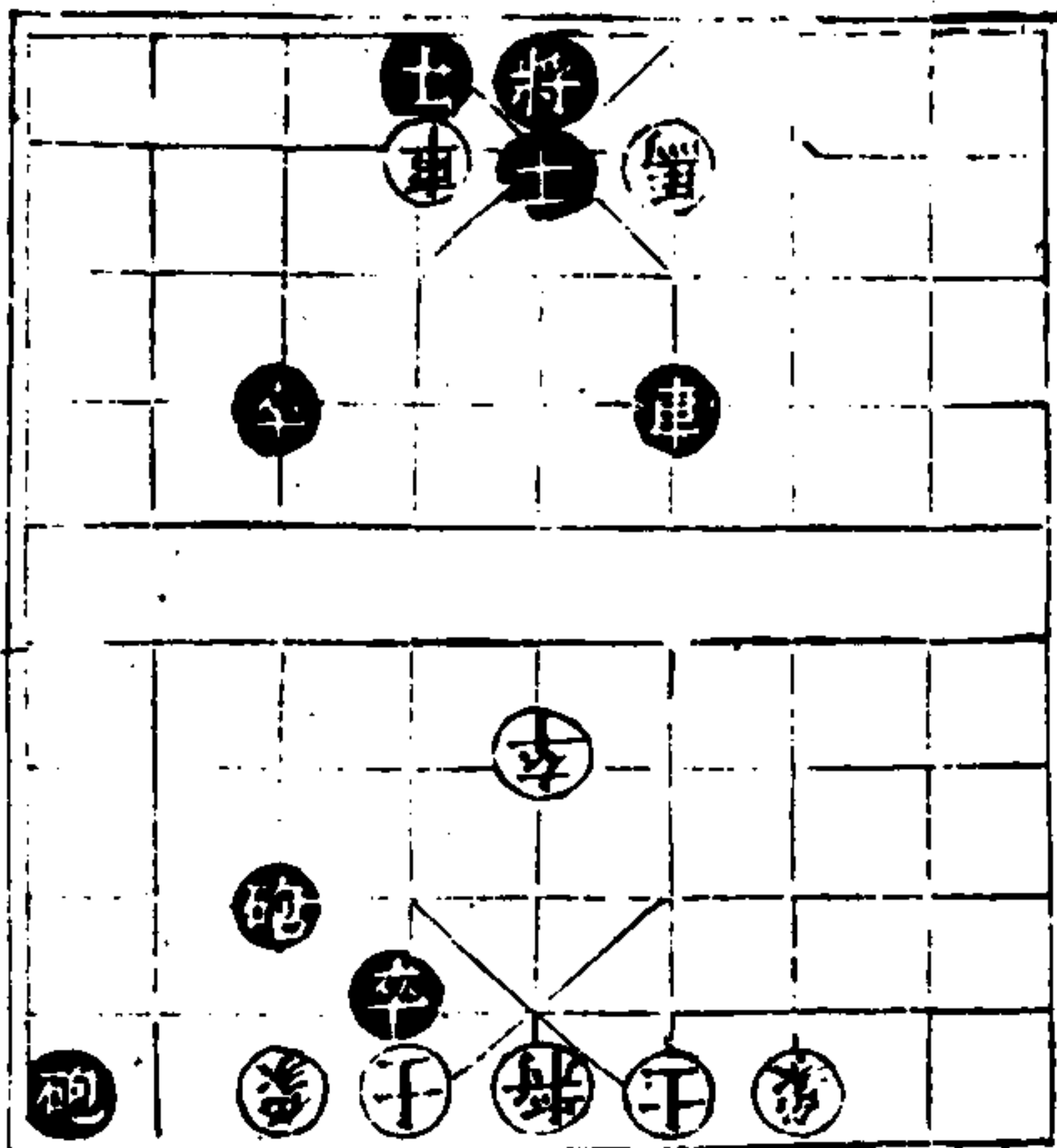

馬四進二士五
退四
車六平三車四
進五
馬二退三士四
進五
車三進一士五
退四
車三平四白勝

步 步 隨 勢

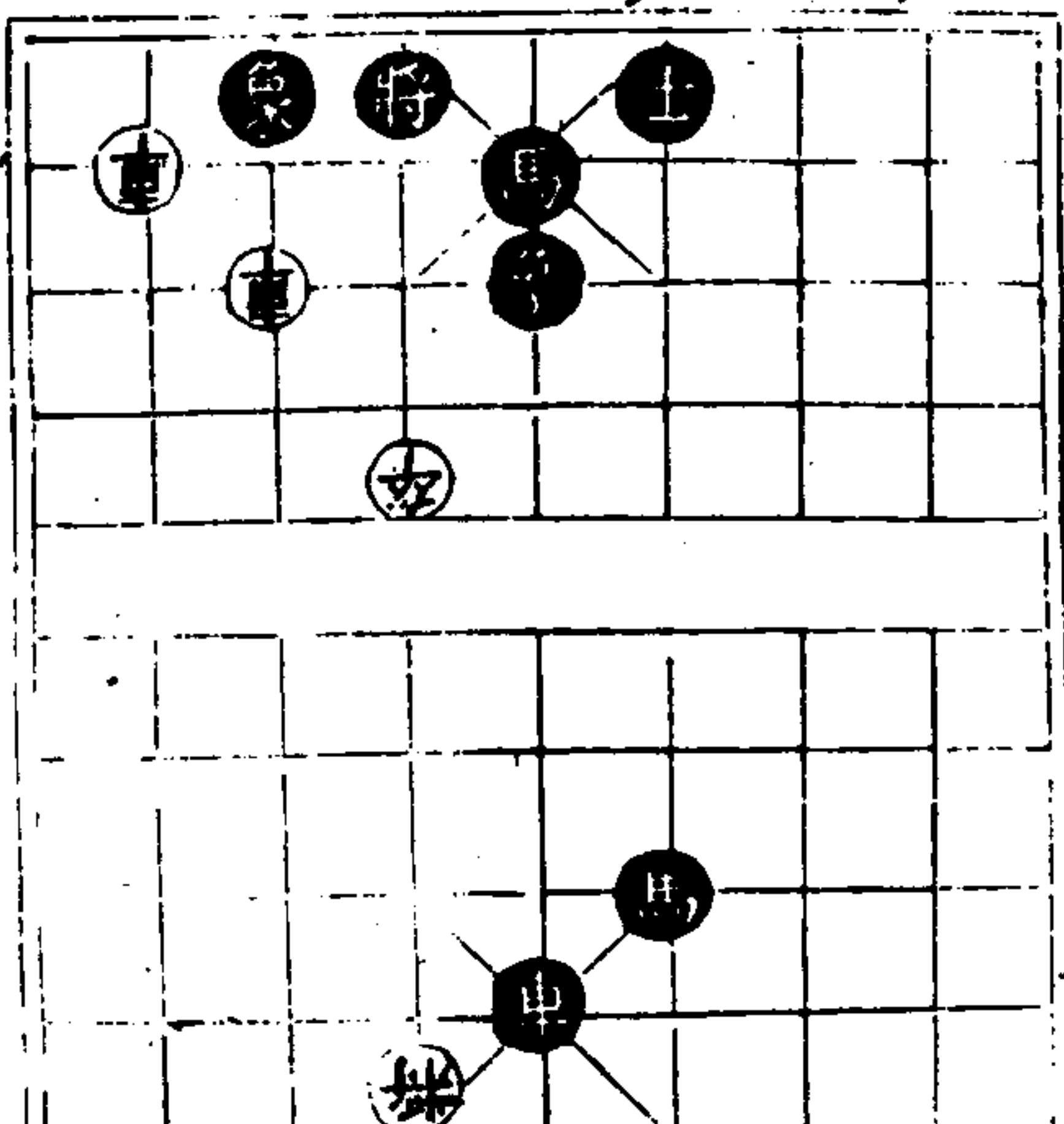

車二進四將四平五
車一進二勝
車三平四將四進二
卒四進二將四退二
卒四進二將四退二
卒四進二將四平五
卒四進二白先勝

三才圖會 八事一卷

三

藏 機 勢

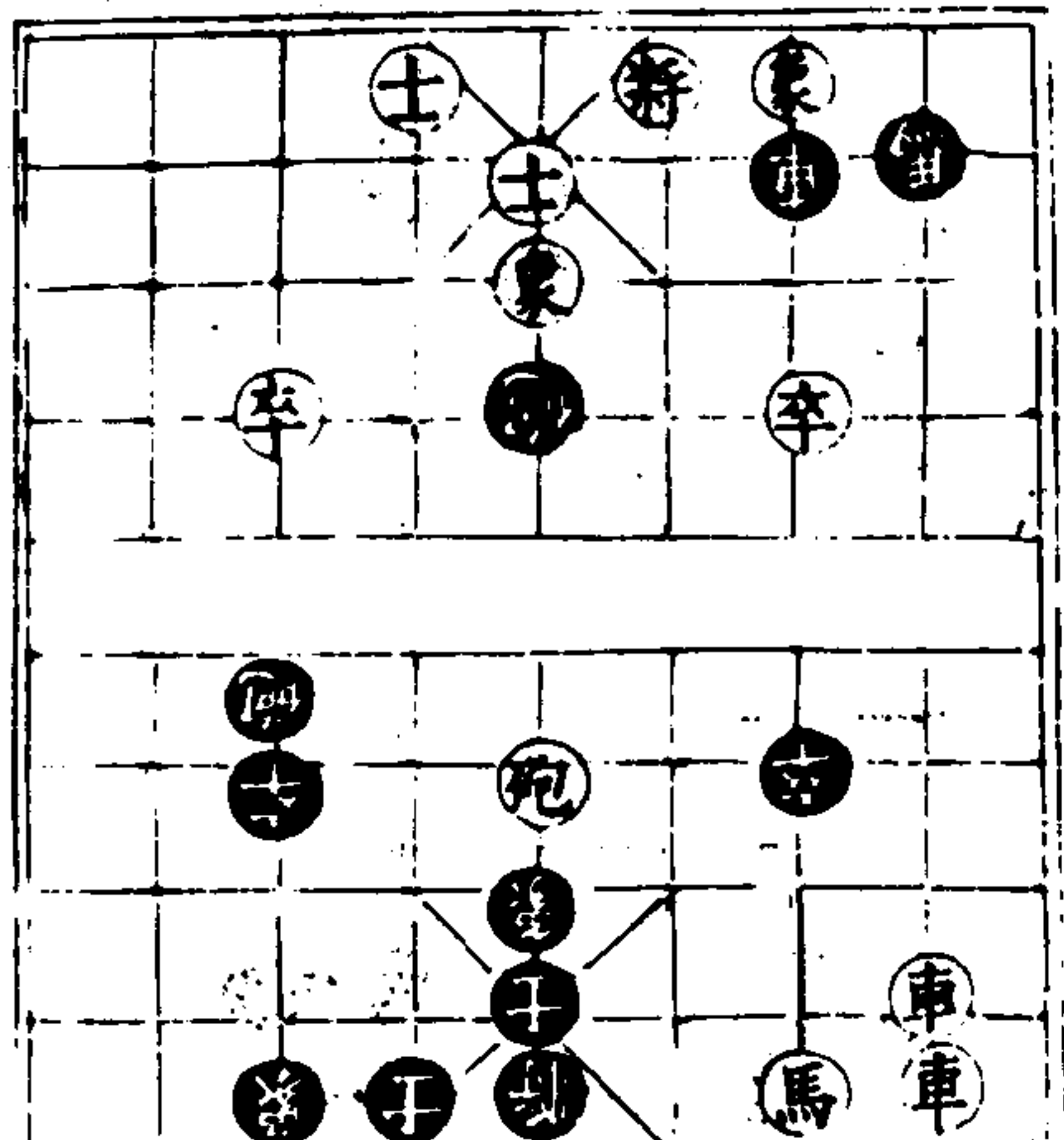

急中慢 車七進
將六進馬八退七
將六進車七退三
將六退車七平八
將六退馬進八
將六進車八平六
士五進六炮三平六
士六退五

隱 智 勢

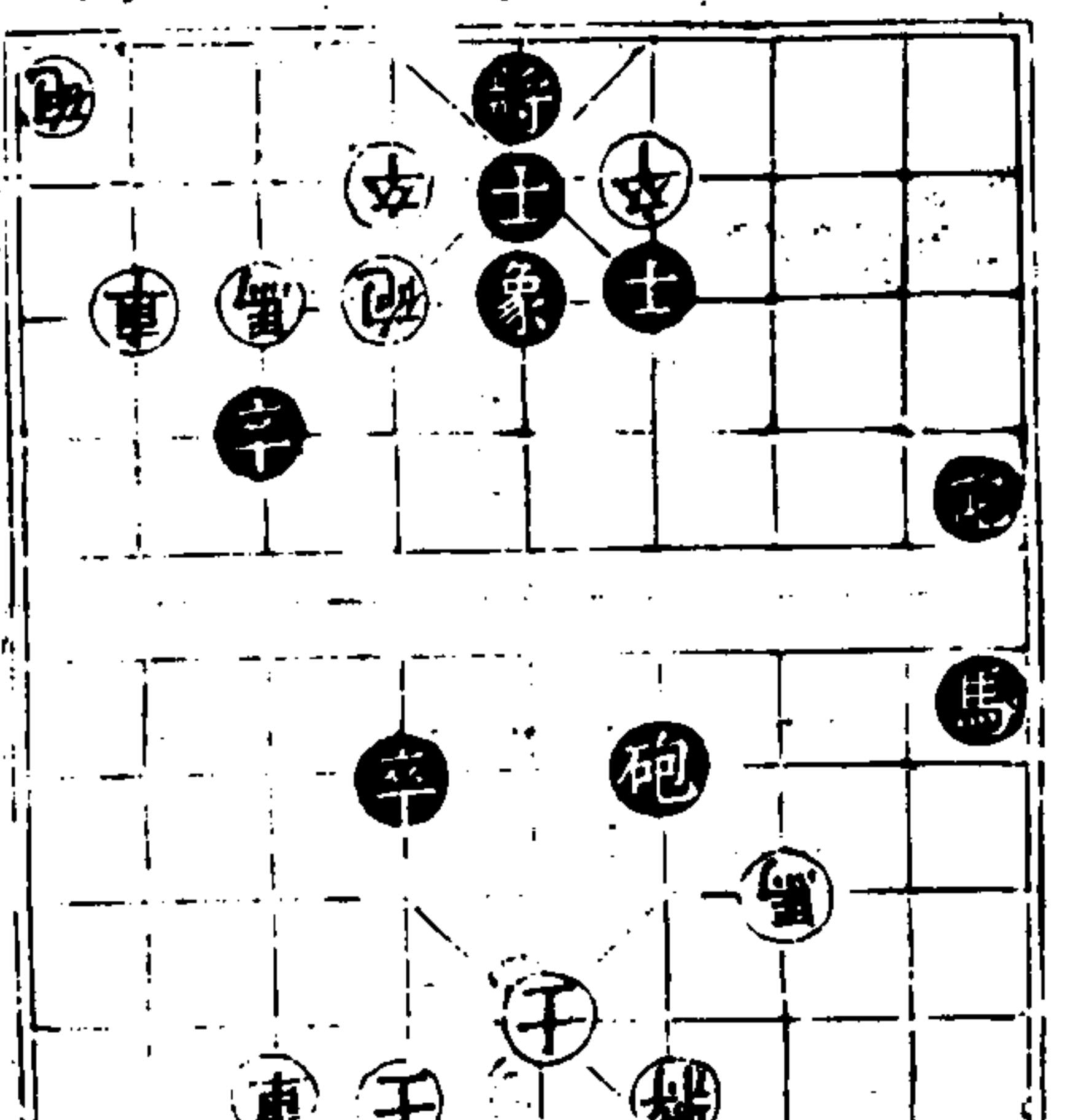

馬九進八將六
進一砲九進三
馬七退九
馬八退六將六
進一砲六退五
將六平五
卒四平五將五
平四砲六平四

三才圖會 八事一卷

三

真本采方許過如卑鶴是真本采
凡十三大鎊之類皆是傍本采也

下馬例

凡馬母二十匹用犀象刻成或鑄銅為之如大錢樣刻其

文為馬文各以馬名別之如驃驪山或只用錢各以錢文

為別仍雜彩漆其文須用當二當三錢堂印四渾花下八

更下二匹碧油六渾花下六桃花重五五渾花下五本采

更下二匹雁行兒三渾花下四拍板兒四渾花下四

六本采更二渾花下四真本采二帖傍本采二帖

二帖承人真撞謂下大人擲采與上大人本采同即是真

三才圖會 人事一卷 三才

擲撞自家真本采賞三帖別人擲自家傍本采各下

賞一 上次擲罰采小浮圖小娘子各餘散采下

行馬例

凡馬局十一窩遇入窩不打賞一擲後來者馬難

凡疊成十馬方許過函谷關十馬先過然後餘馬隨多少

得過自至函谷關則少馬不許踰別人多馬如前後有多

多馬移動方許行 方茲萬勒爭先于羈競轉得其中道止

馬數同即許行 以半塗如能疊騎先馳方許後來繼進既施薄効須稍旌

以半塗如能疊騎先馳方許後來繼進既施薄効須稍旌

甄可倒半盆

凡疊足二十馬到飛龍院散采不得行直待自擲真本采

堂印碧油雁行兒拍板兒滿盆星諸賞采等及別人擲自

家真本采上次擲罰采方許過

打馬例

凡多馬遇少馬點數相及即打去馬馬數同亦許打去任

便再下

凡打去人全壞馬謂二十四倒半盆被打人出局如願再

下者亦許

三才圖會 人事一卷 三才

被打去全馬人願再下

倒行例

凡遇打馬過疊馬遇入窩許倒行

唯敵是求唯險是據後騎欲來前馬反顧既將有為退亦

何害語不云乎日暮途遠故倒行而逆施之也

入夾例

凡遇飛龍院下三路謂之夾散采不許行遇諸夾采方許

行謂如六六么行一路么么六行六路之類雖渾花亦只

夾采采如碧油行六路滿盆星行一路之類夾六細滿

落塹例

凡尚乘局下一路謂之塹不行不打雖後有馬到亦同落塹謂之同處患難直待自擲諸渾花賞采真本采傷本采別人擲自家真本采切本采上次擲罰米下次擲真傷撞方許依元初下馬之數飛出飛盡為倒盆每飛一匹賞一帖

倒盆例

凡十馬先到由谷關倒半盆在局人再添打去人全馬倒半盆全馬先到尚乘局為細滿倒倍盆在局人再添遇尚乘局為粗三才圖會 人事一卷滿倒一盆落塹馬飛盡同粗滿倒一盆

賞帖例

凡謂之賞帖者臨時商量用錢為一帖不過三錢多自擲則重復難供諸渾花賞采真傷本采各隨下馬匹數謂下十馬賞十帖下一馬賞一帖在局皆供別人擲人真傷本采隨手真傷撞上次罰采各隨下馬匹數謂如兩匹賞二帖之類犯事人供凡打馬得一馬賞一帖被打人供落塹飛出馬一匹賞帖在局人皆供

賞擲例

凡自擲諸渾花諸賞采真傷本采打得馬馬得馬飛得馬皆賞一擲別人擲自家真傷本采上次擲罰米皆賞一擲

三才圖會 人事一卷

三九

三才圖會

雲間允明父王思義續集

人事二卷

圍棋圖 共八十八圖

三才圖會

人事二卷

三才圖會 人事卷二

大鐵網一變

十九廿三

二變

三好 十三同五

三變

三好

四變

九好

三才圖會

人事二卷

一

二

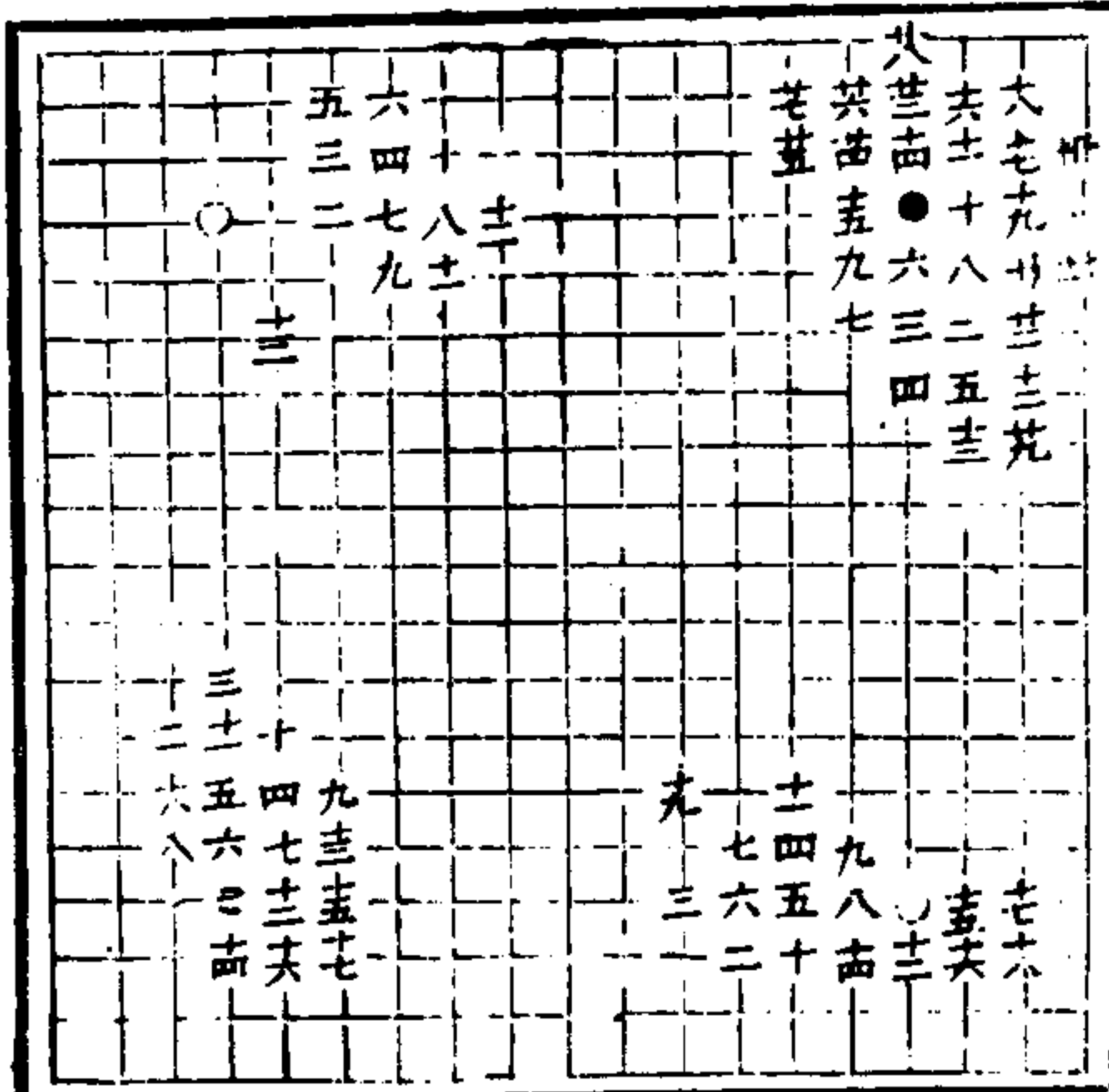

五變

三好

六變

十三廿一

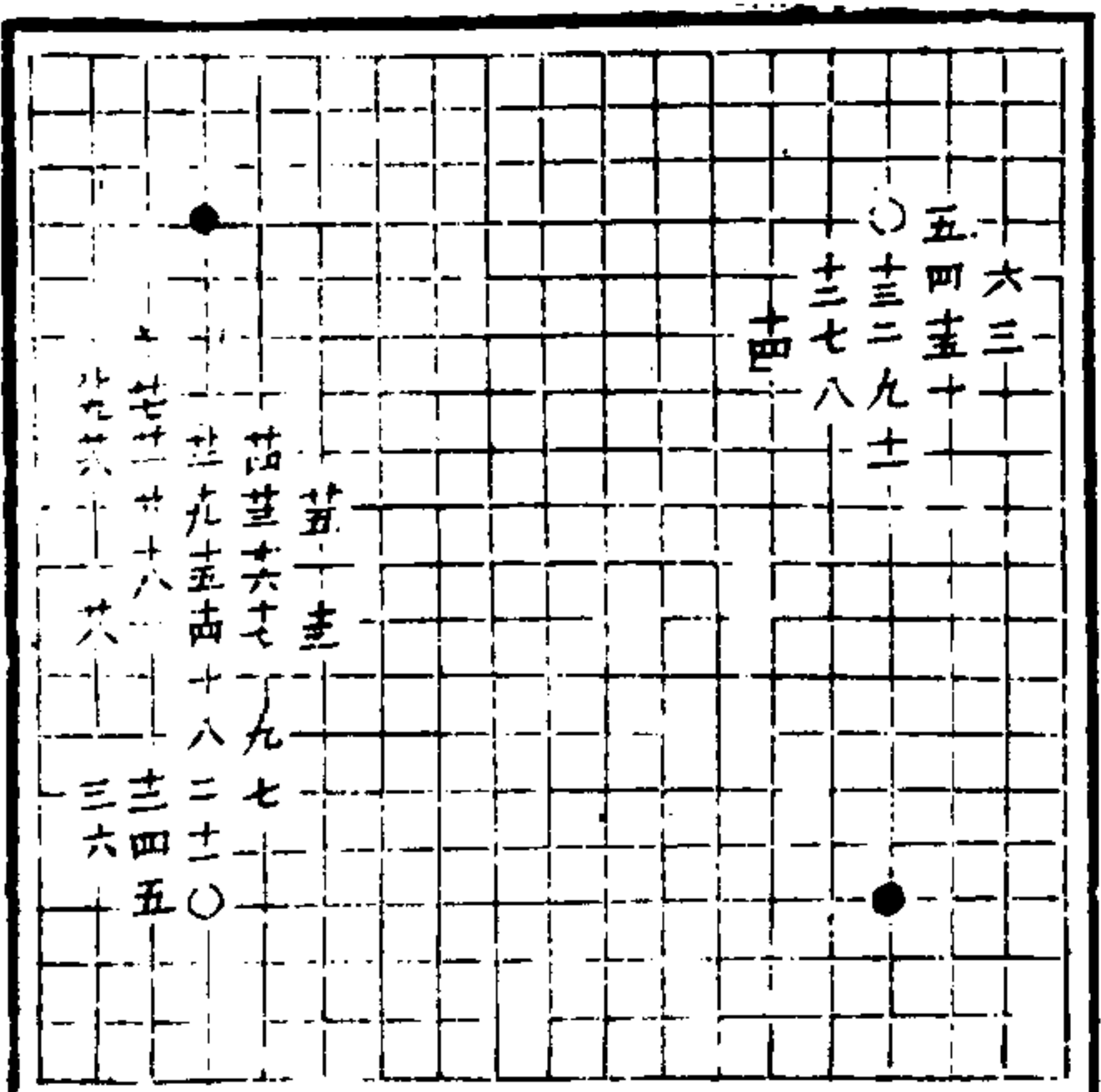

六九九

三才圖會 人事二卷

大捲簾一變
六好

二變
六好
十二同四

二變
三四好

三才圖會 人事二卷

捲簾邊一變
九廿一好

四變
二十好

三才圖會 人事二卷

二變
十一好
十九同
十一同
十五同

三變
五好

三才圖會 人事二卷

四變
十三好
廿二同
十一

五變
十一好
十三

金井欄一變

七好
十八同九

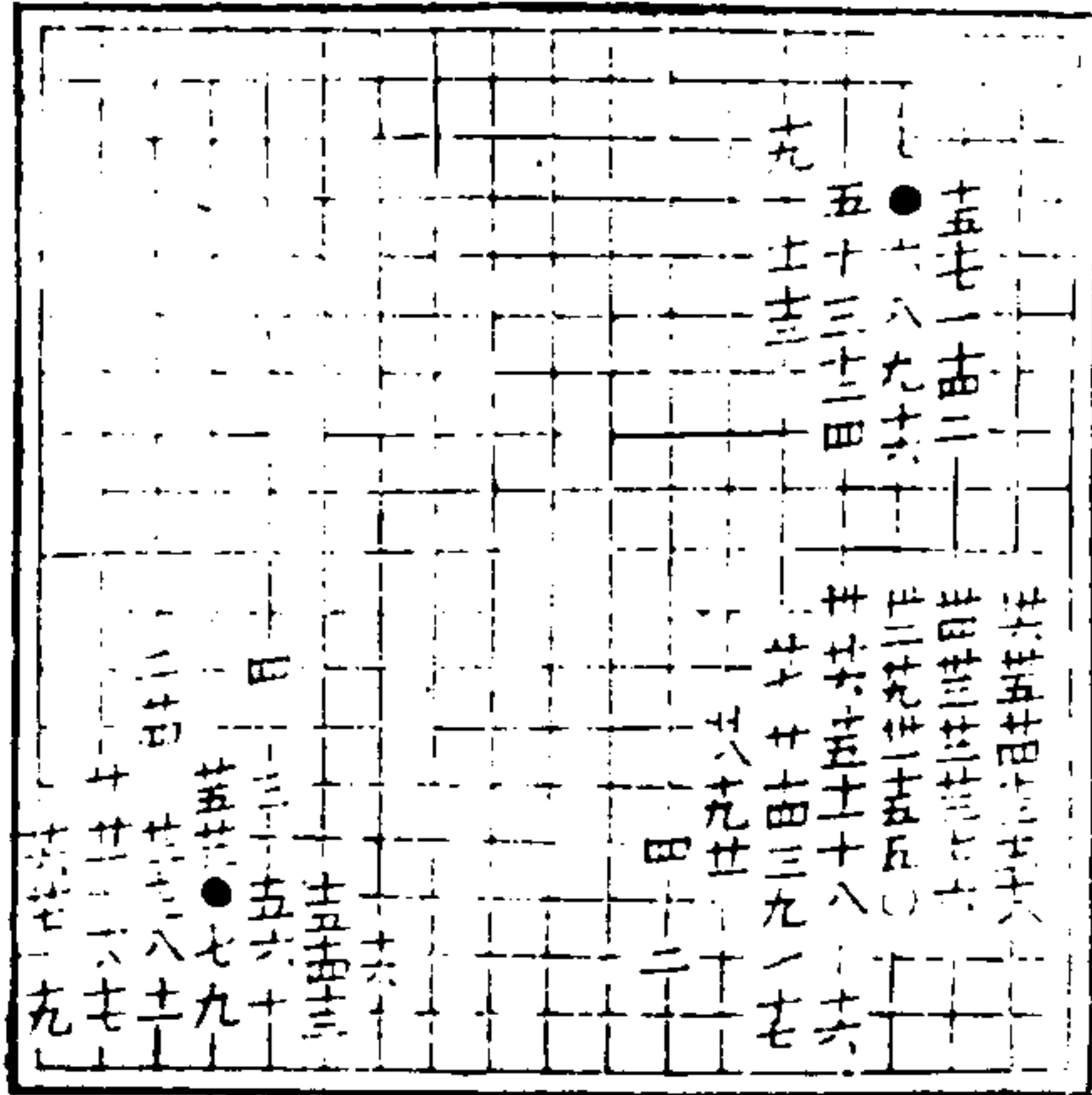

二變

十二好

三變

十三好

三才圖會 人事二卷

五

三十一

四變

十三好

五變

十七好
廿五同十五

六變

十七好
廿五同十三

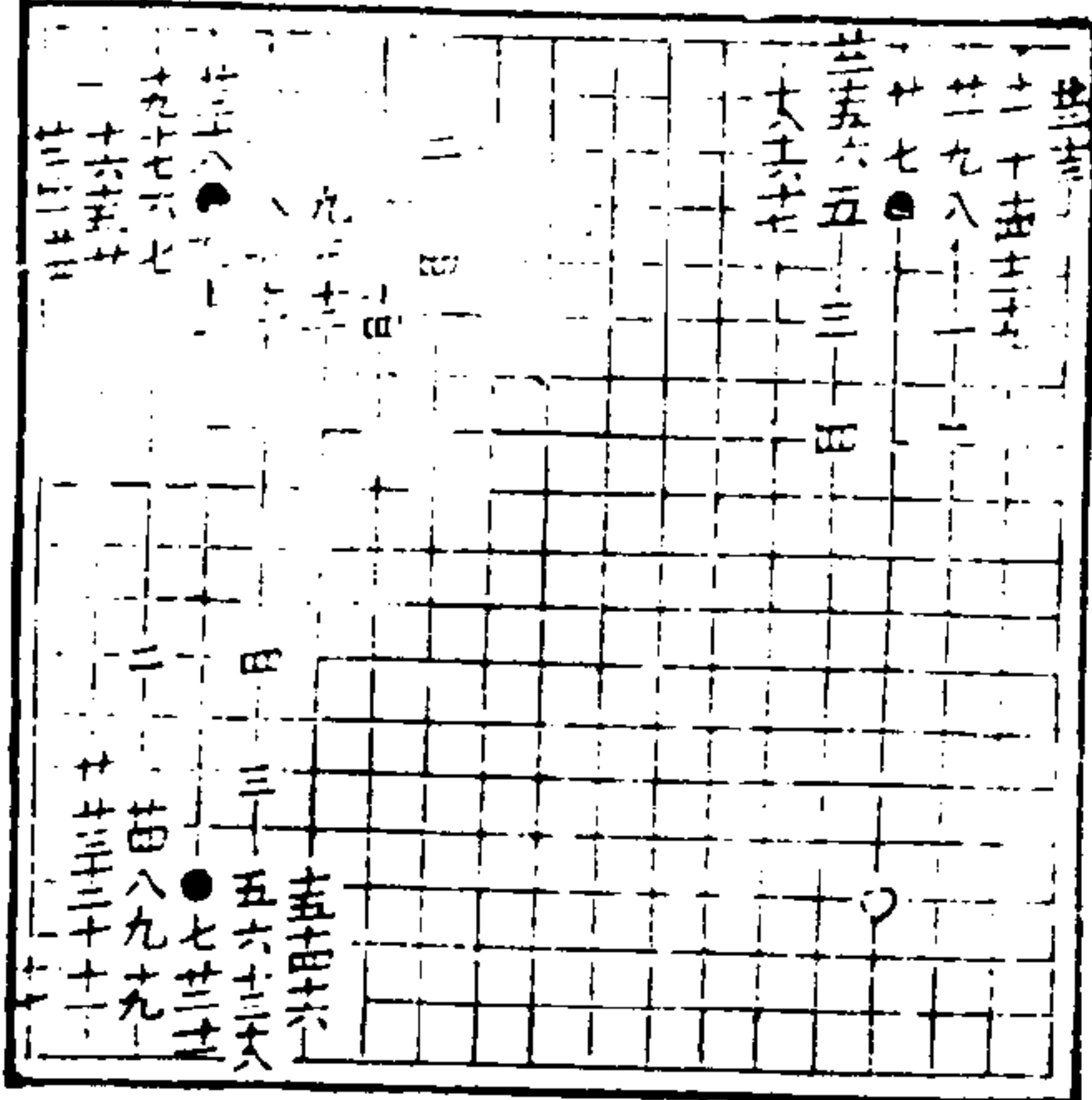

七變

十五十九好

八變

十九廿廿五好

九變

十二好

十變

九好

三才圖會 人事二卷

又五

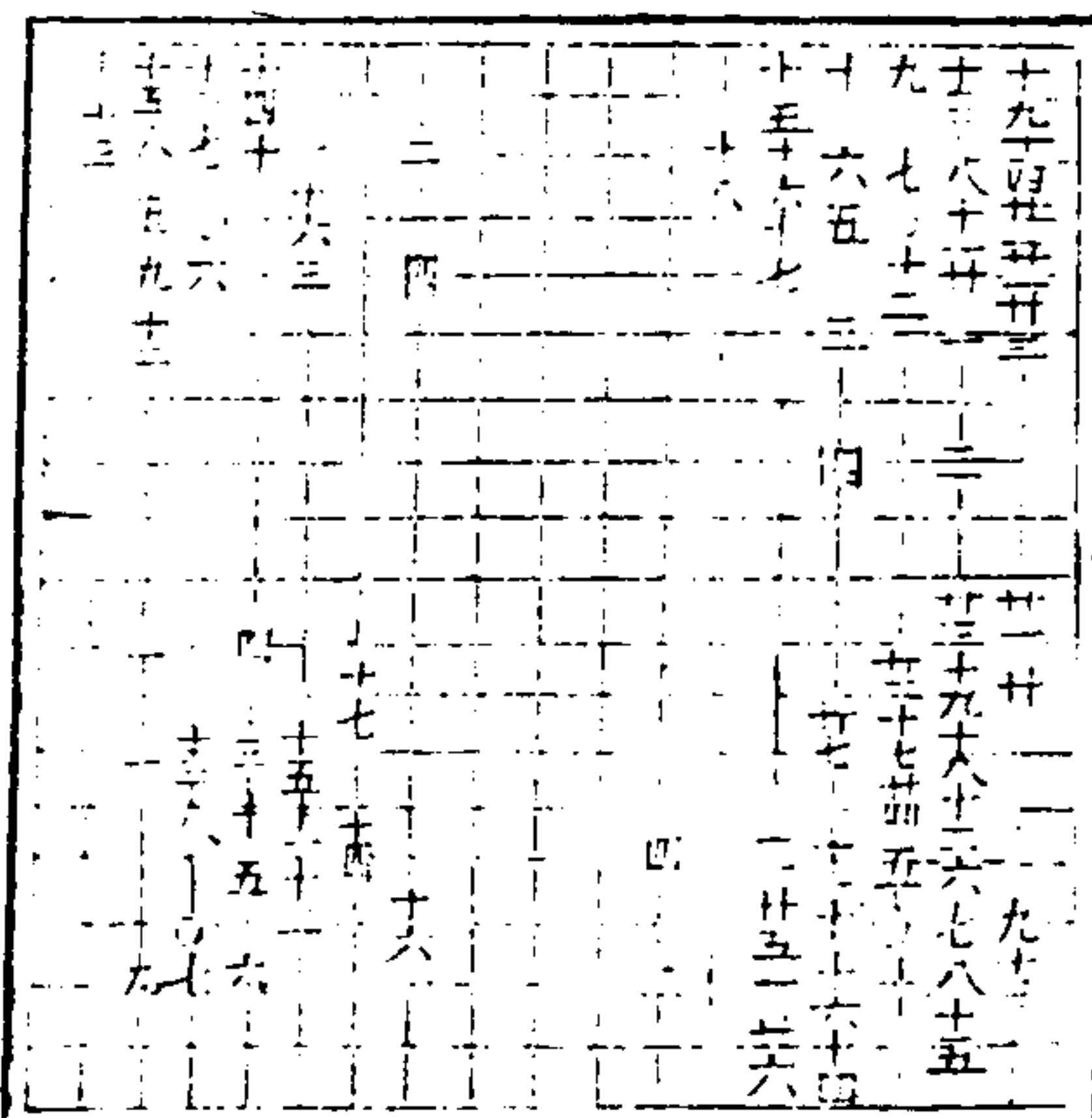

十一變

四一五十好
五七同五二
五九同五十二

十二變

廿三好

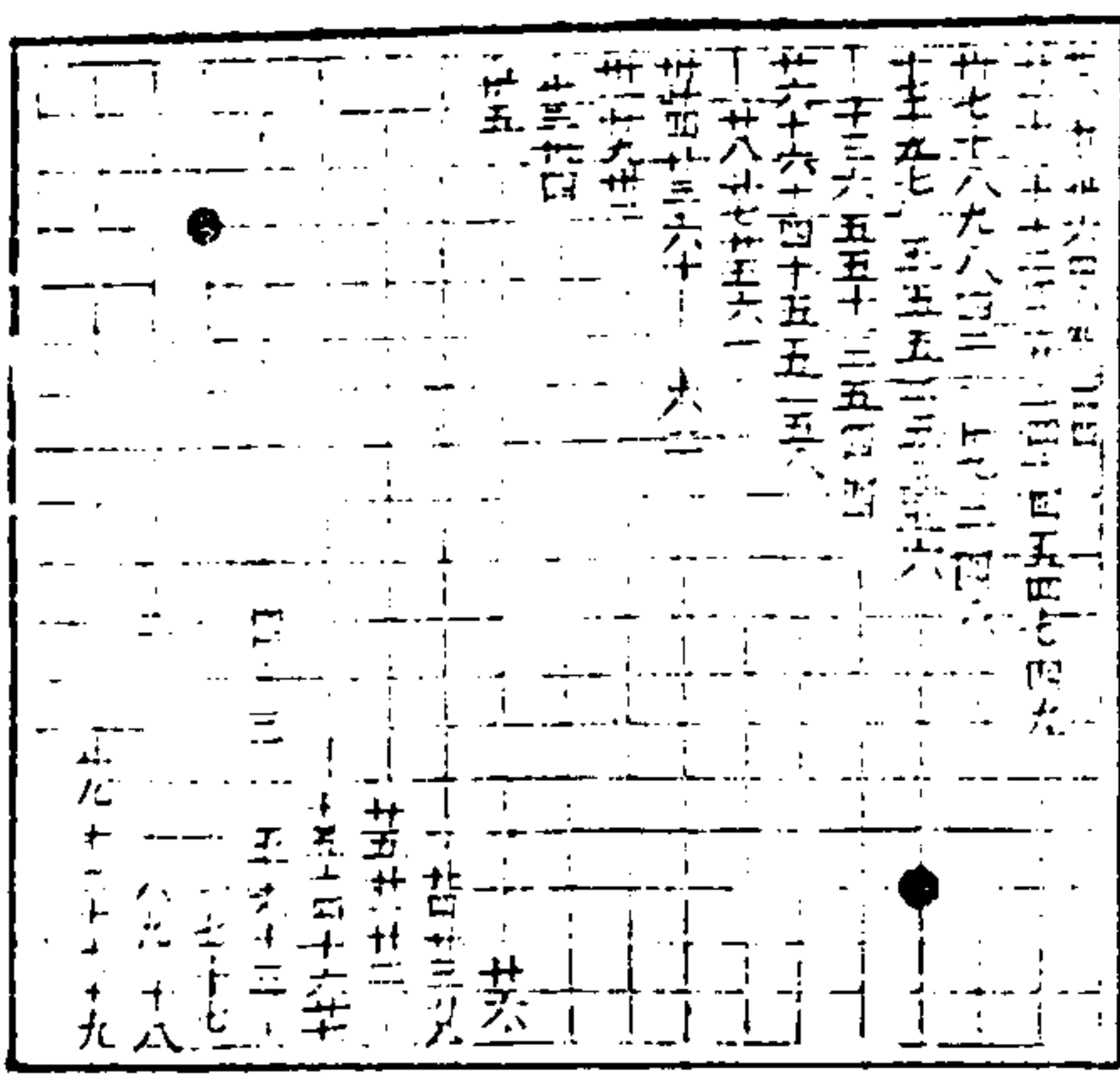

三才圖會 人事二卷

三變 十五十九好

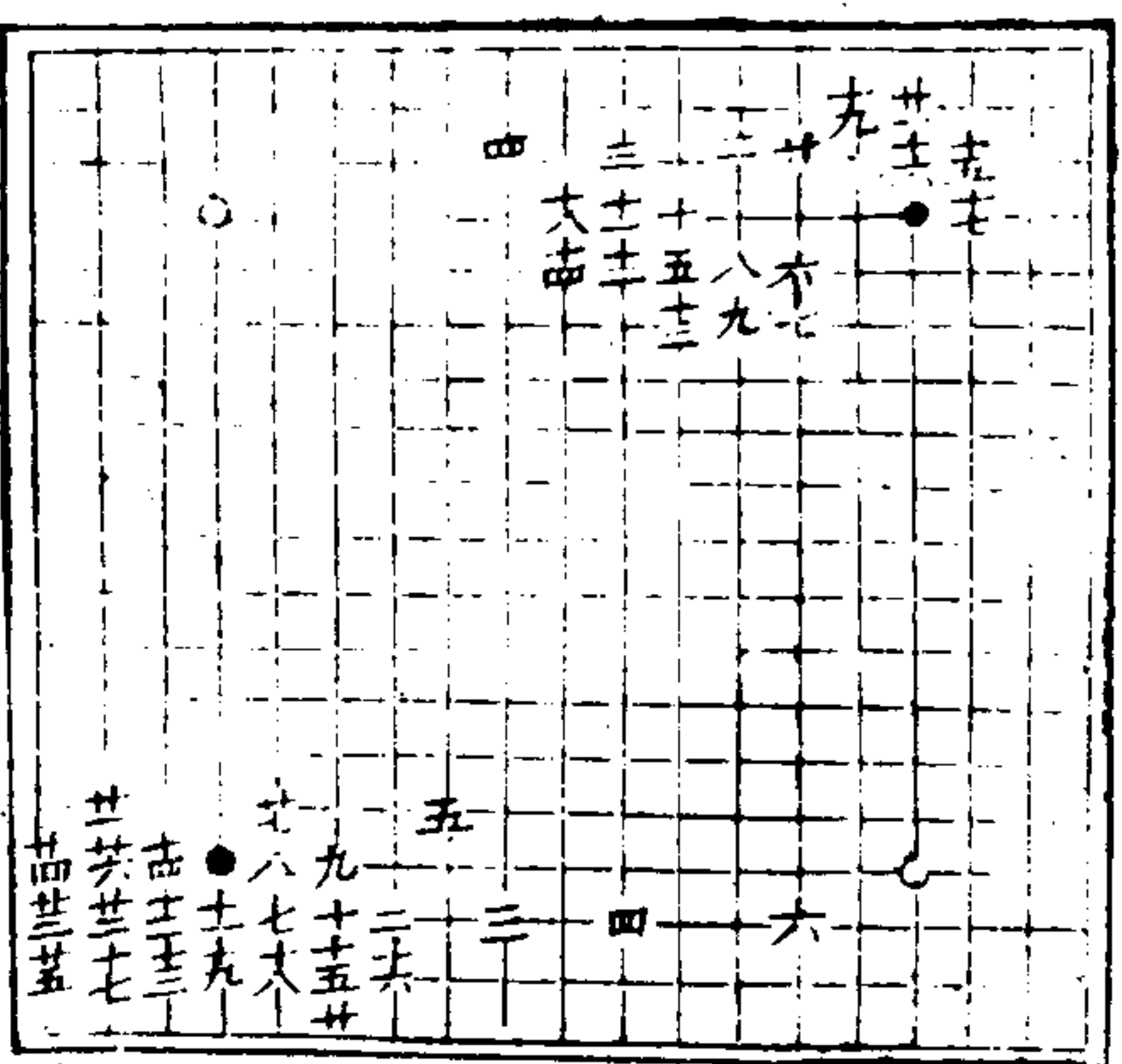

四變 十五好

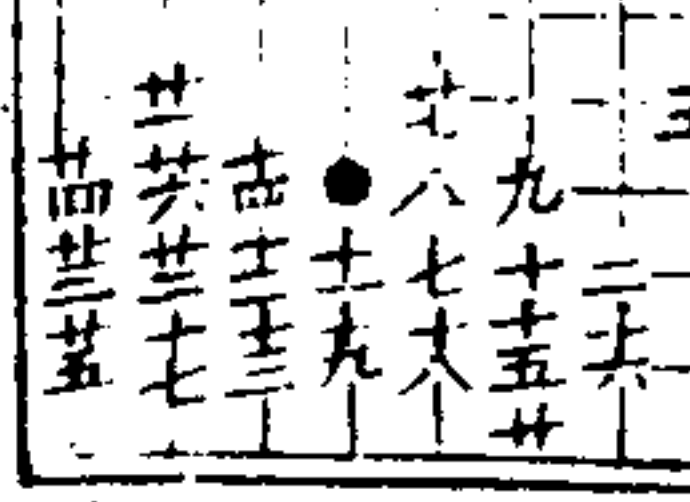

五變 三十三好

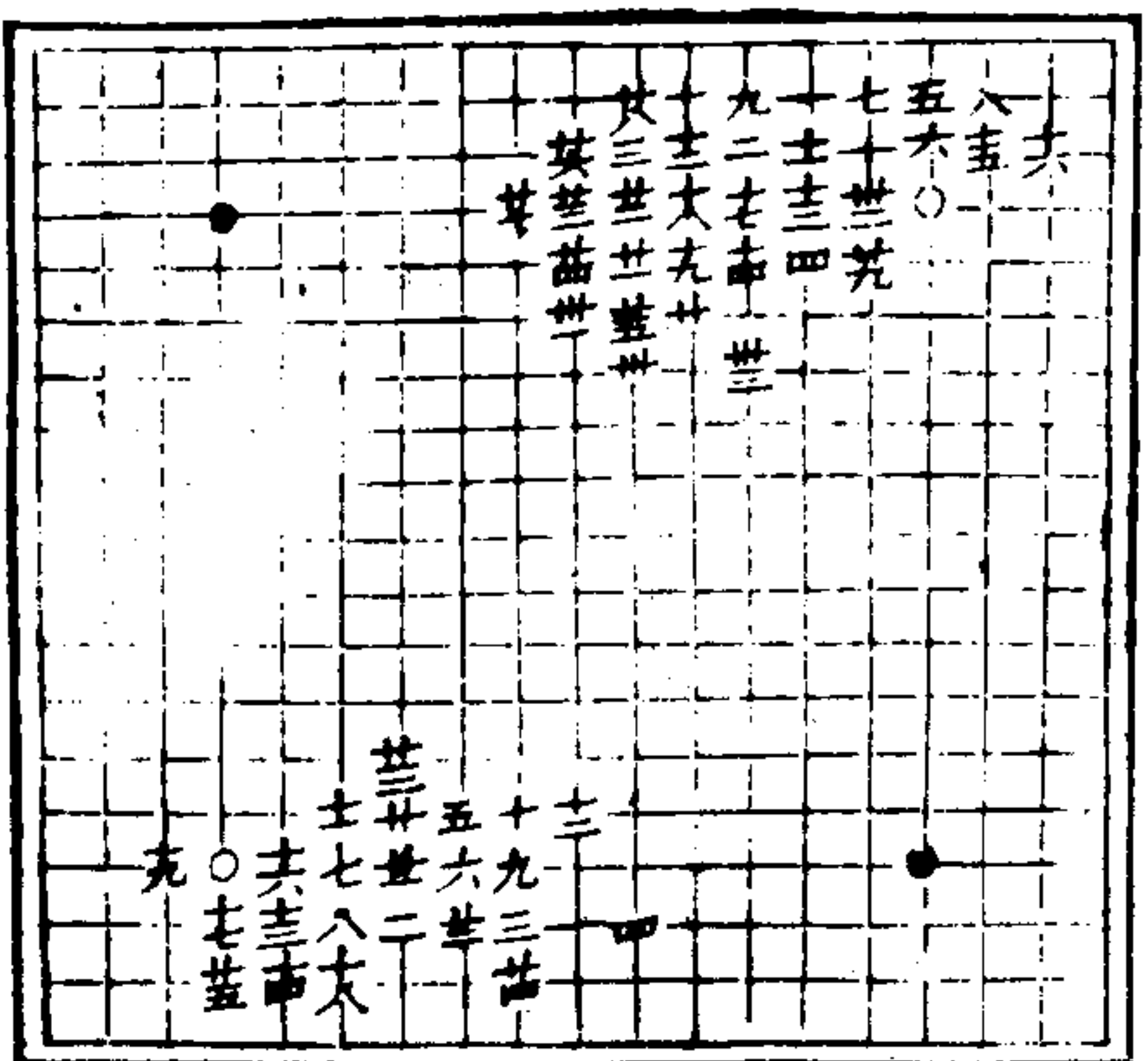

六變 十一好

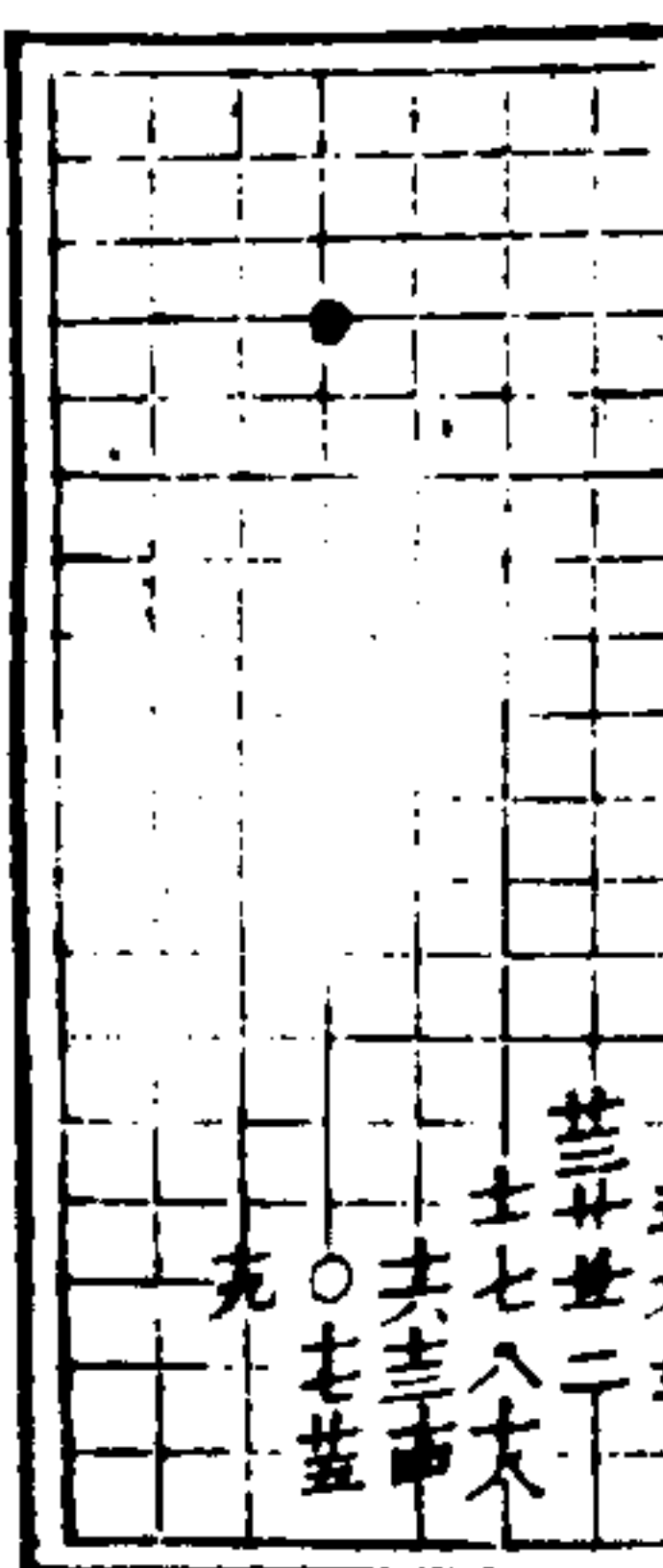

三才圖會 人事卷二

三才圖會 人事二卷

七變 十五好 三十同廿一

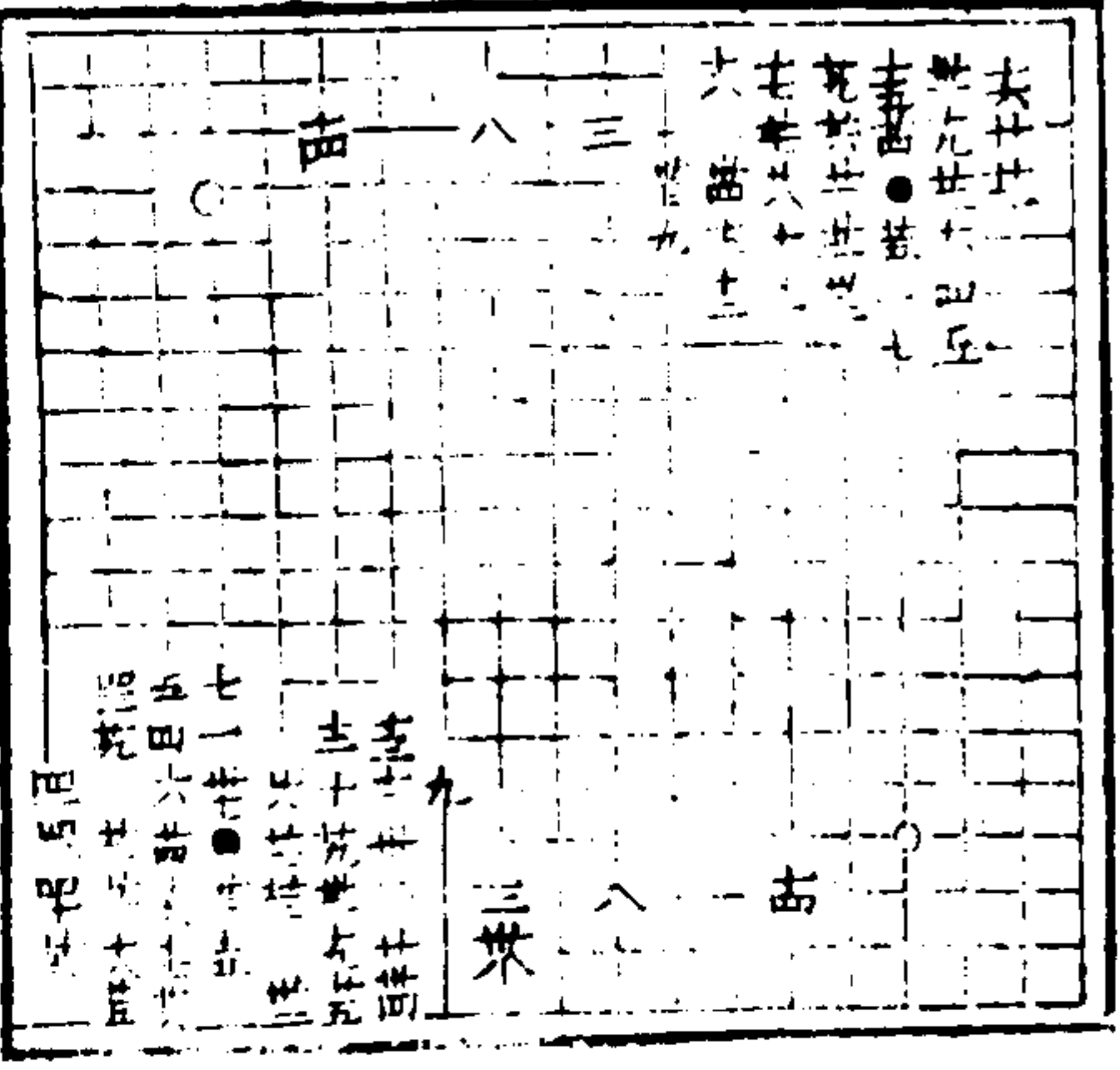

八變 廿一好

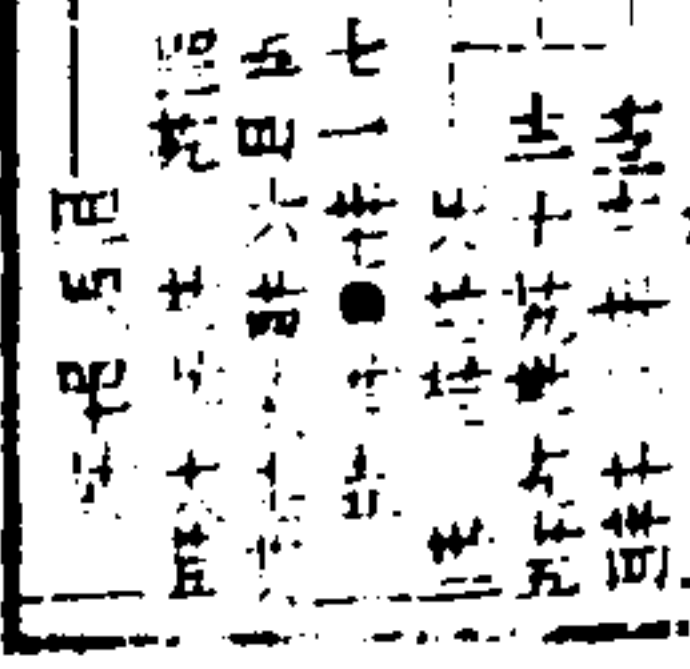

大角圖一變

十三苗芒好

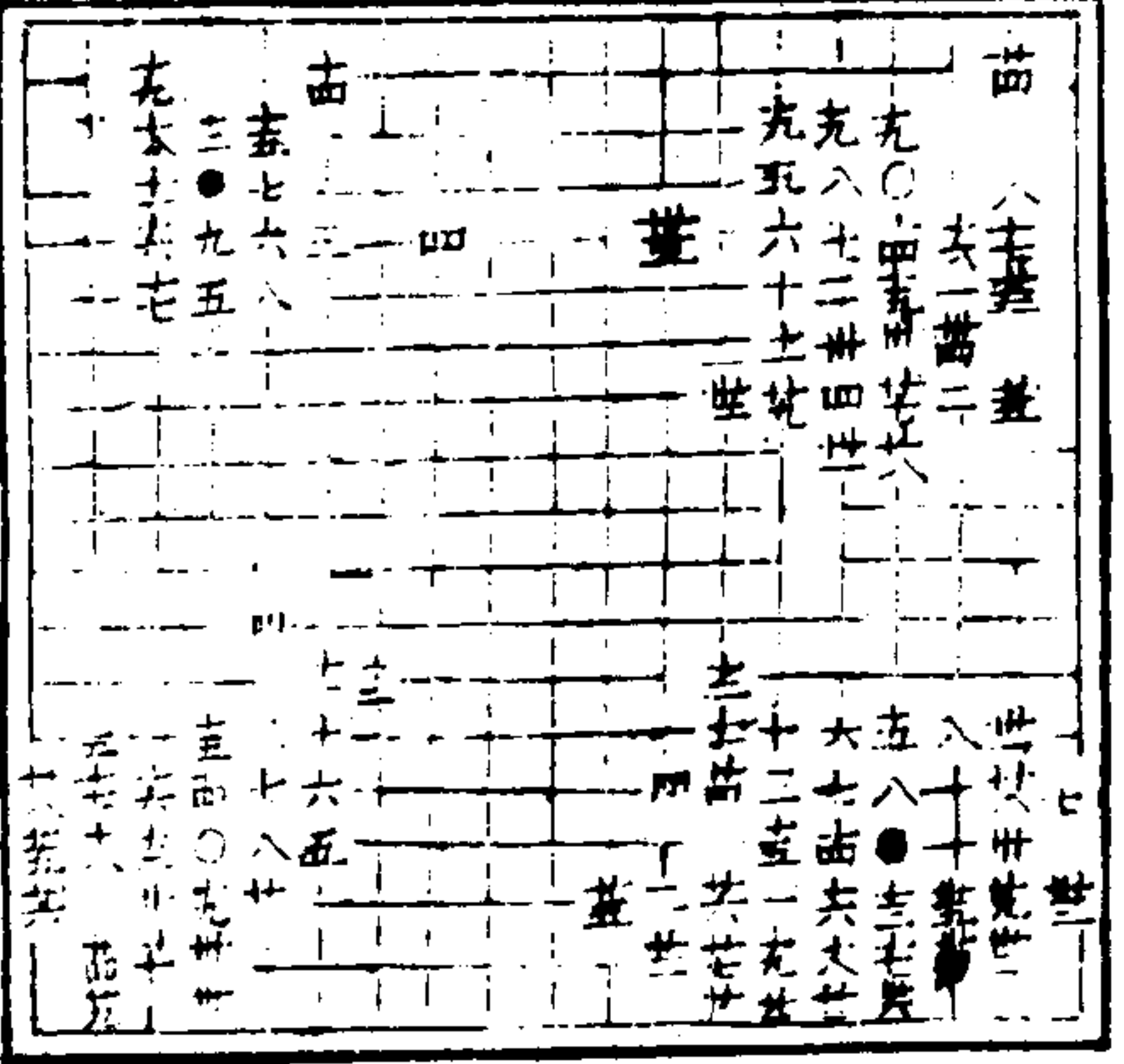

二變 十七廿七好

三變 十三好

四變 廿五好 廿二同十三

七〇三

十六變

十卅卅五好

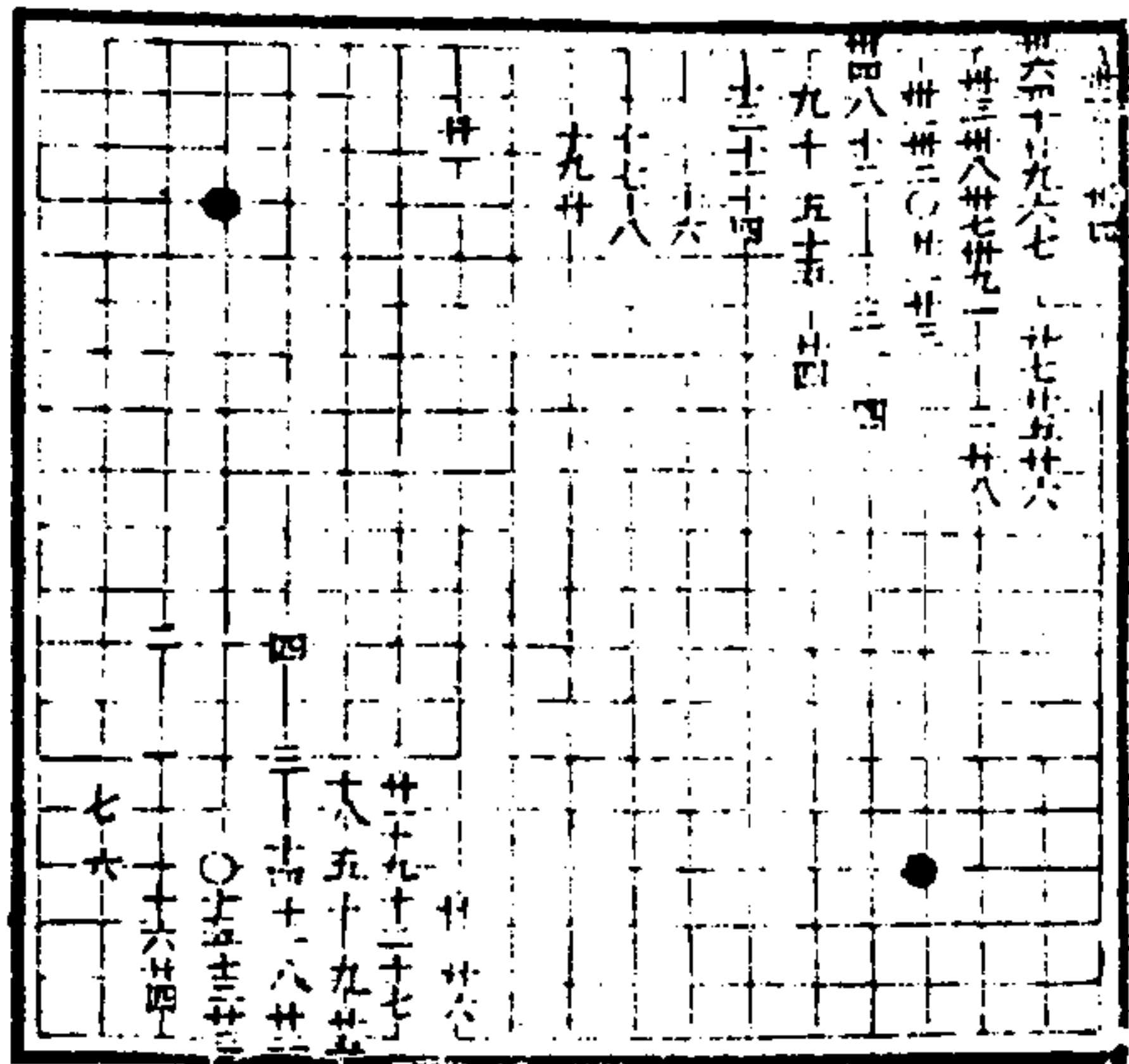

十七變

十廿二好

三才圖會

人事二卷

又又十

十八變

十八卅六好

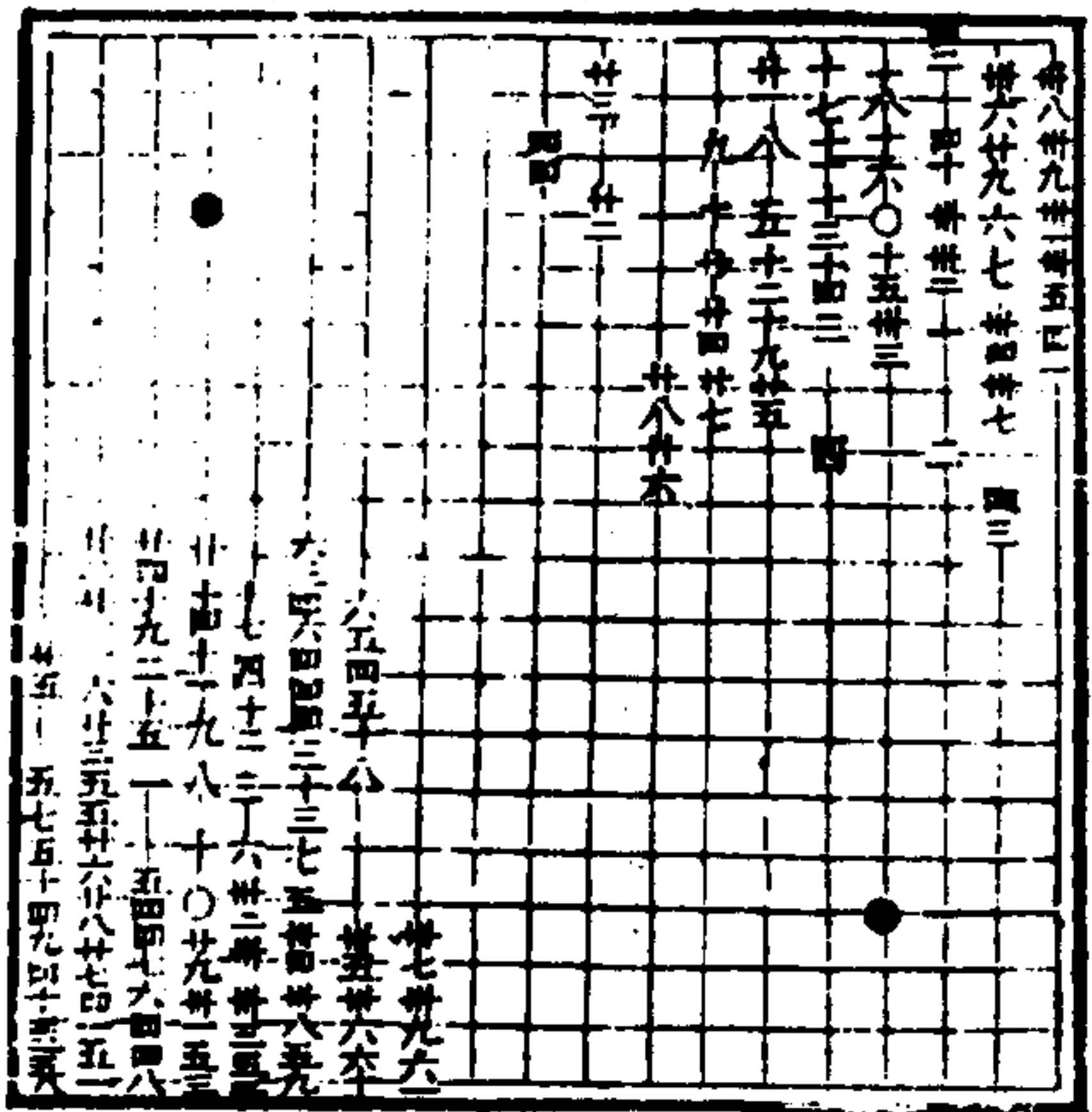

十九變

四三先意可法
五六同四九
六二同五二

廿變

十四十八好

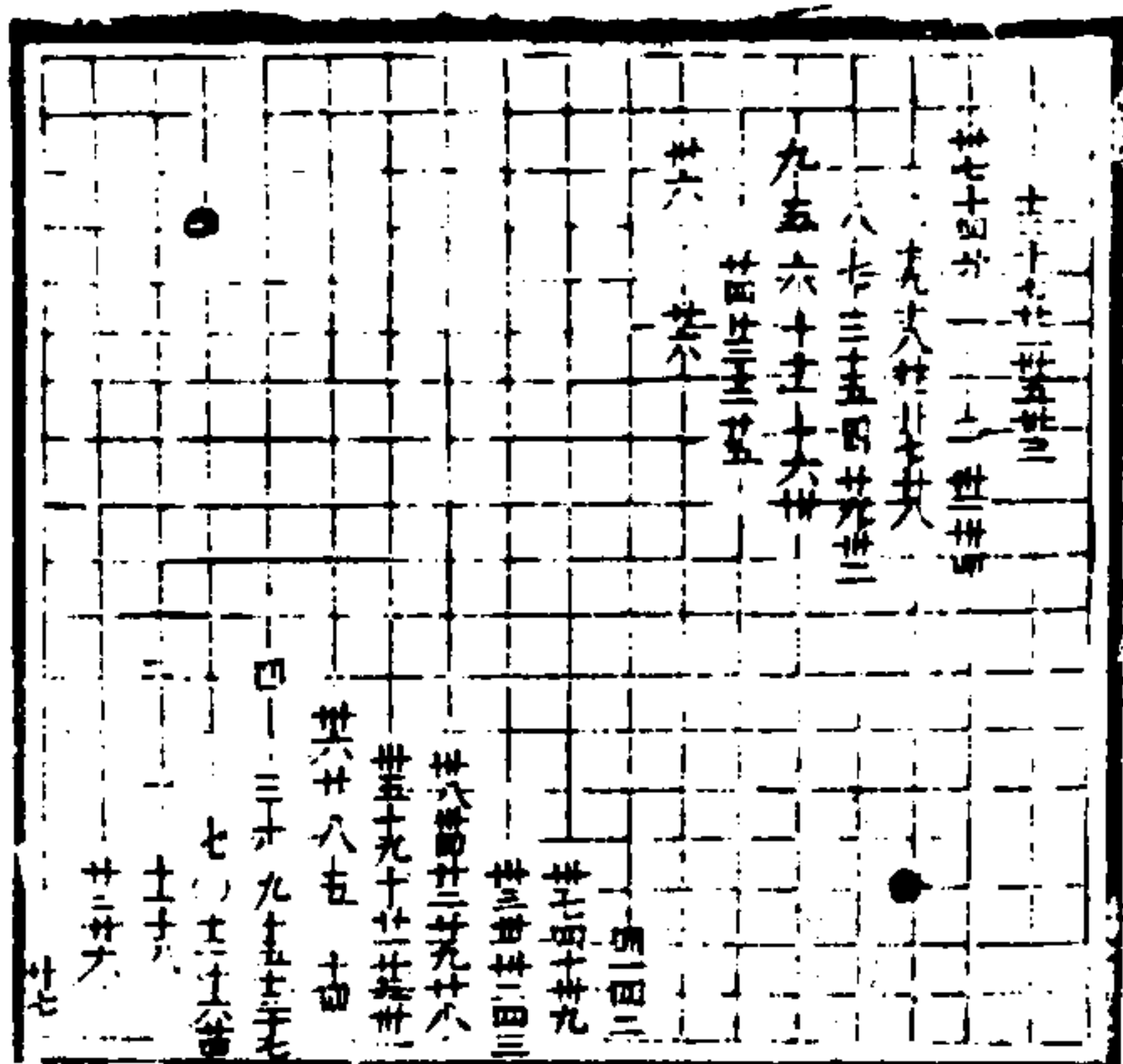

廿一變

卅一卅九好

三才圖會

人事二卷

又又又十

廿二變

十好

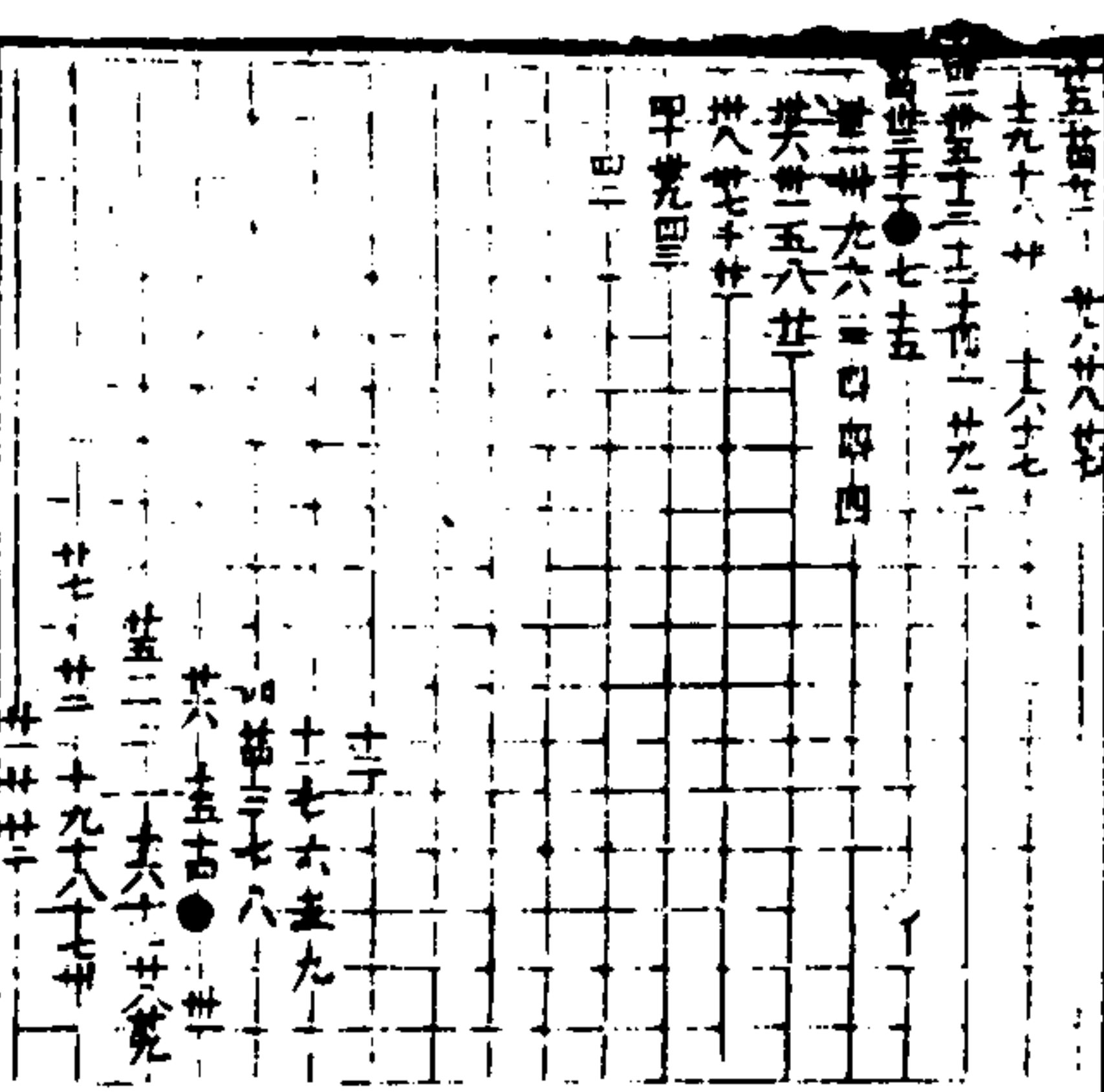

廿三變

十三廿九好

鎮神頭一變

六十八好

二變

十八好

三變

廿七好
廿六同十九

四變

六好

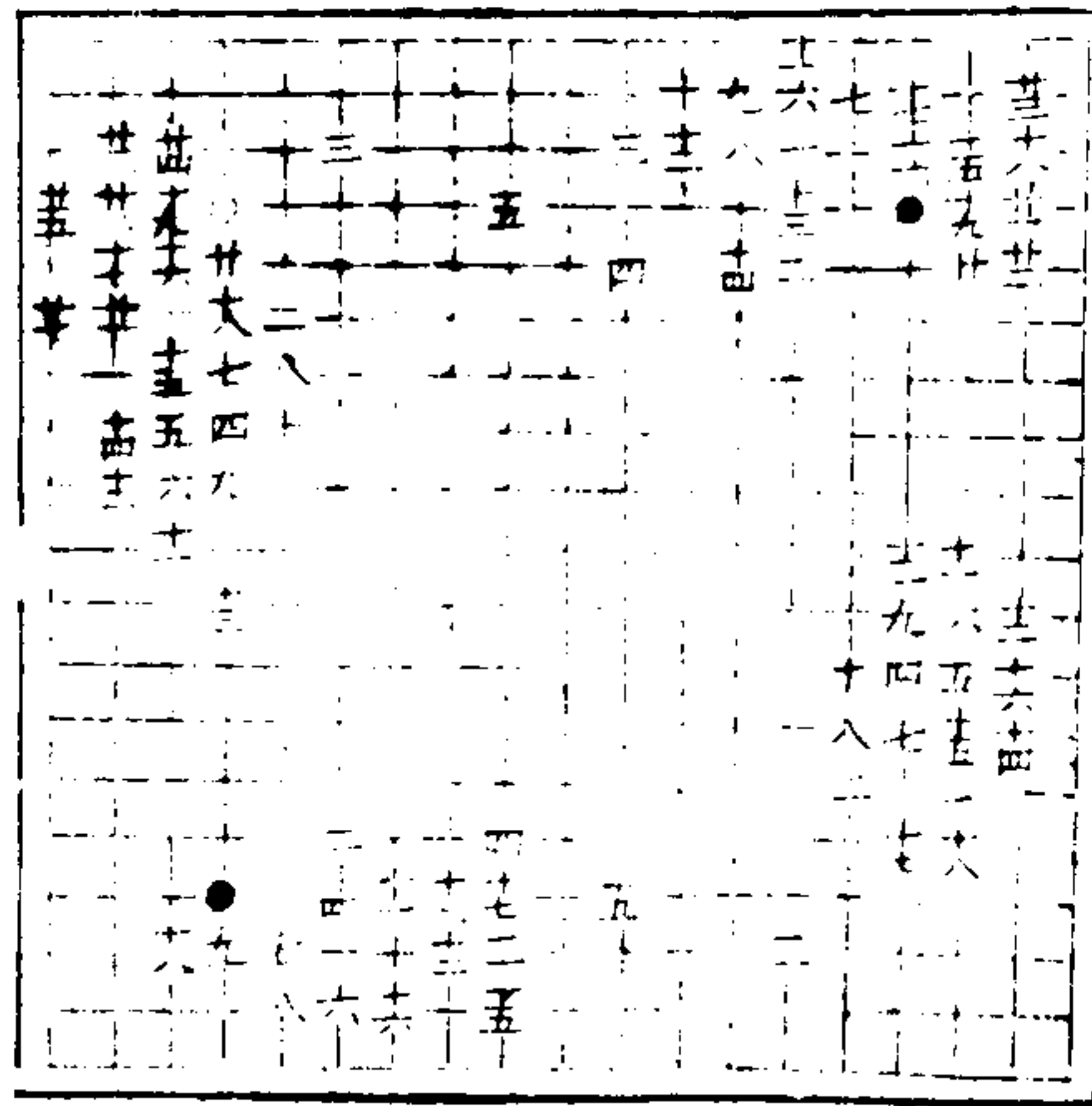

三才圖會 八事二卷

十一

五變

十六好

六變

十一好

七變

三十四三好

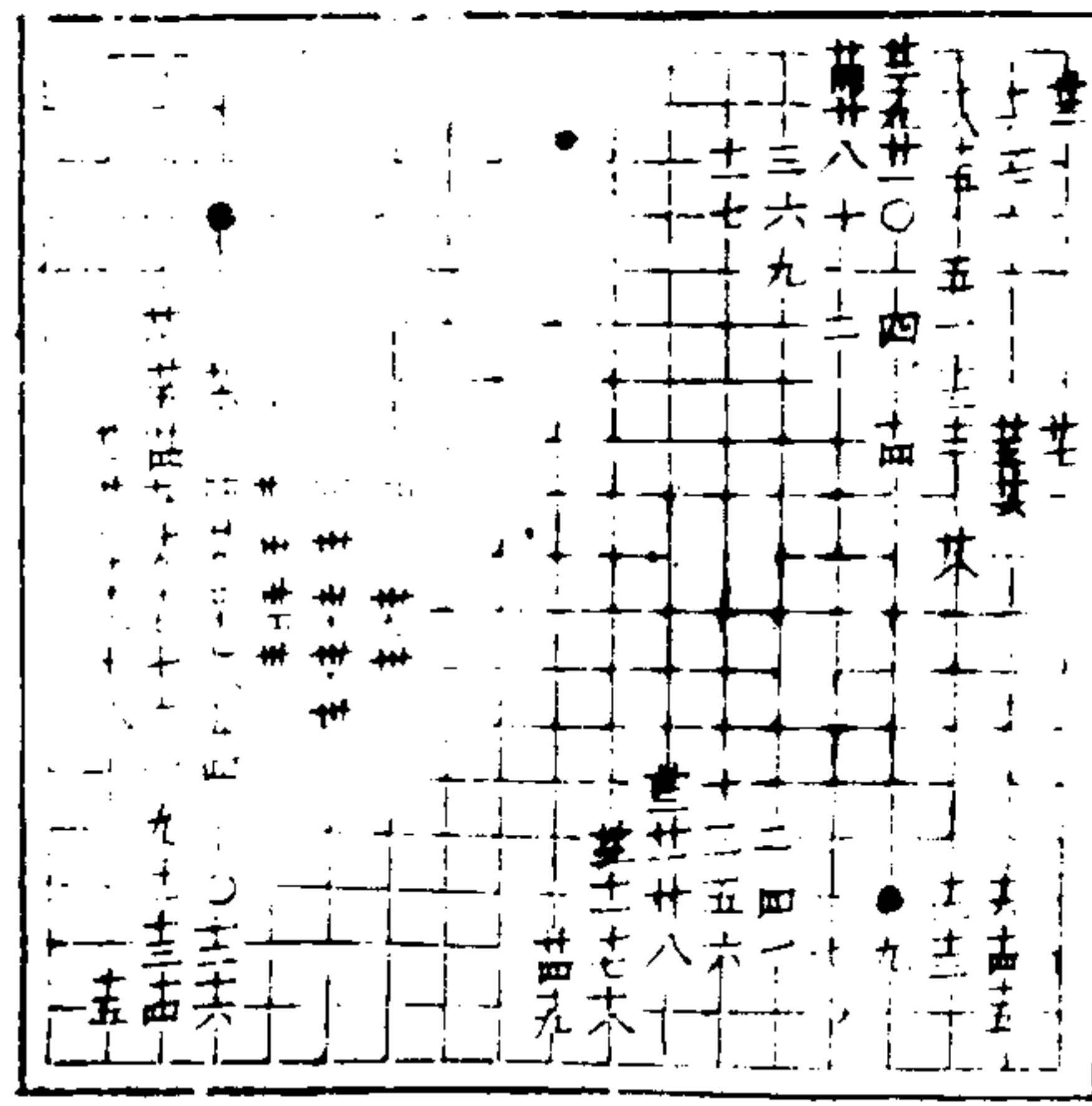

八變

十四十六好

九變

十一好
十八同十三

十變

八十二好

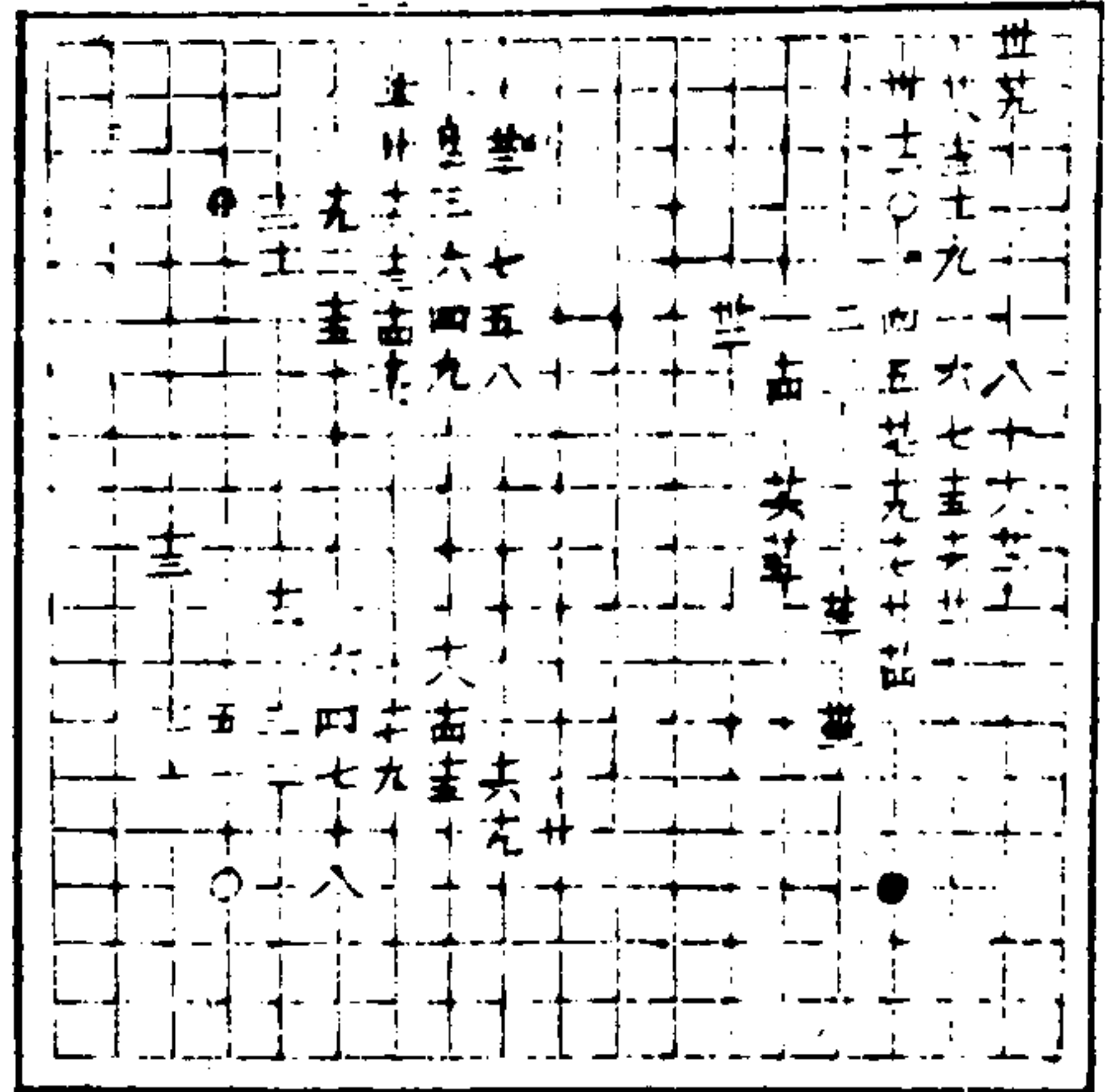

三才圖會 八事二卷

十一

十一變

卅二卅五好

十二變

七卅四卅五好
四六同卅九

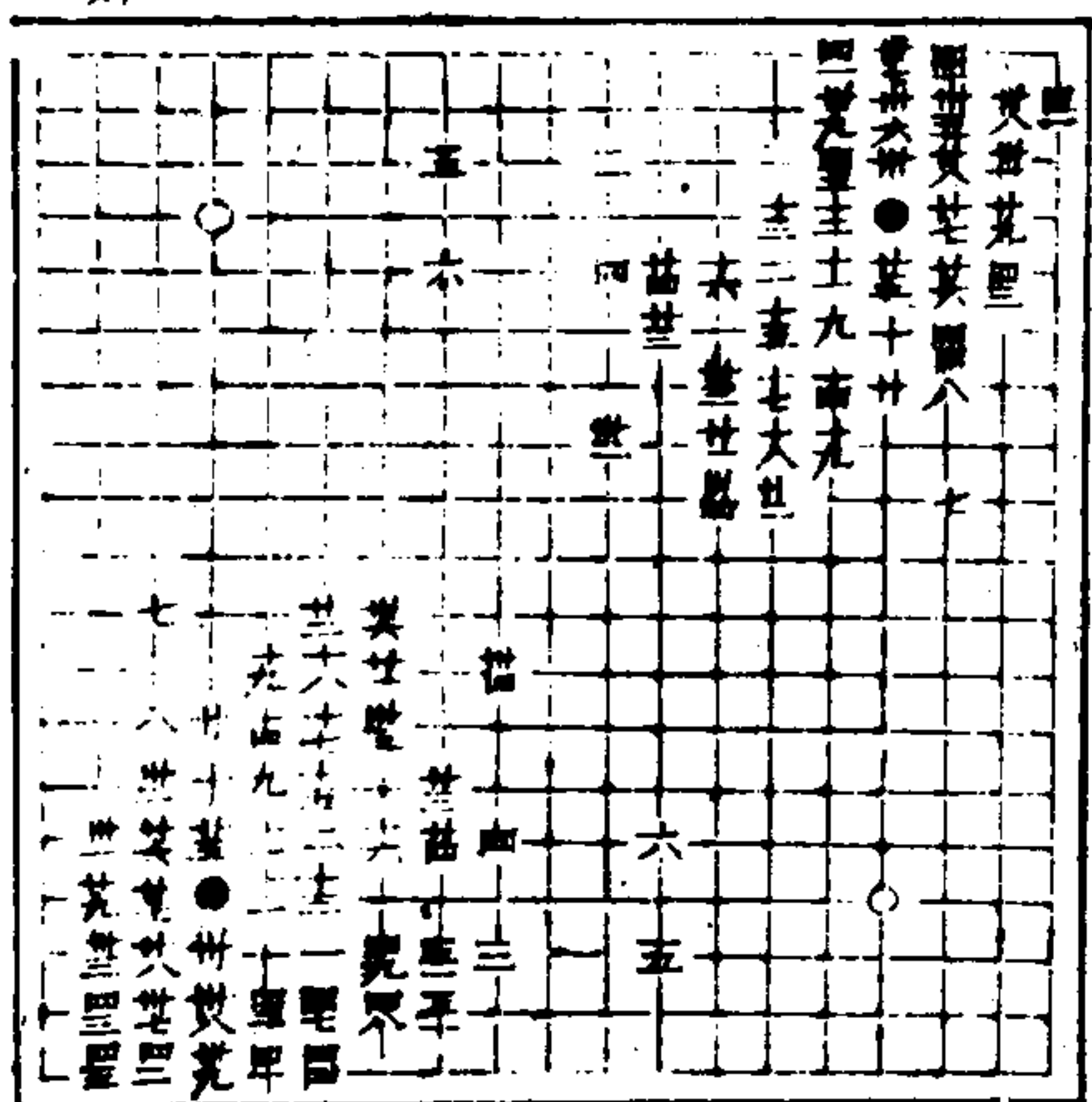

倚蓋角一變

十三占十六好
廿三同十四

二變

十一世一好

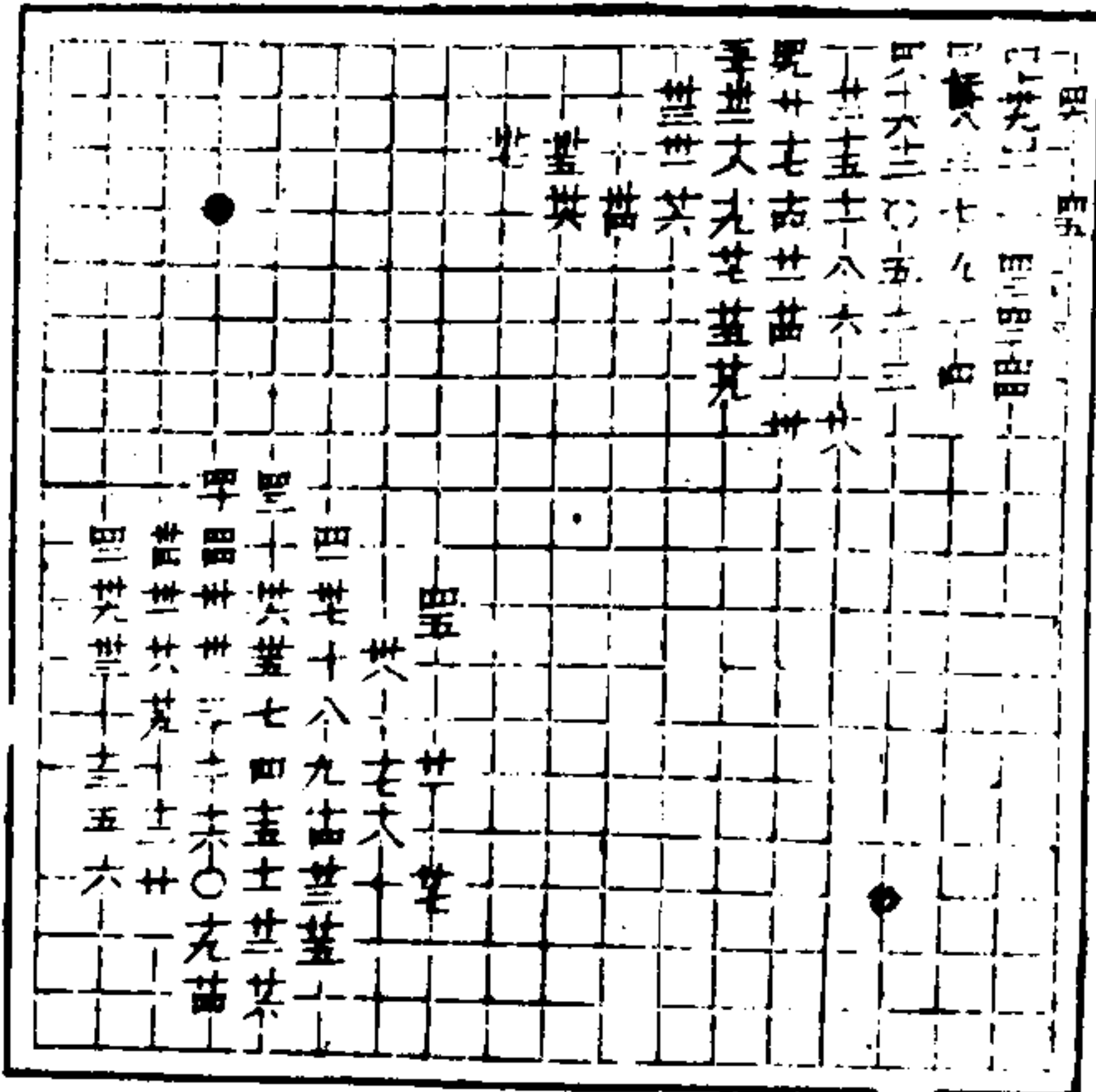

三才圖會

人事二卷

十三

三變

四十二好

四變

十四好

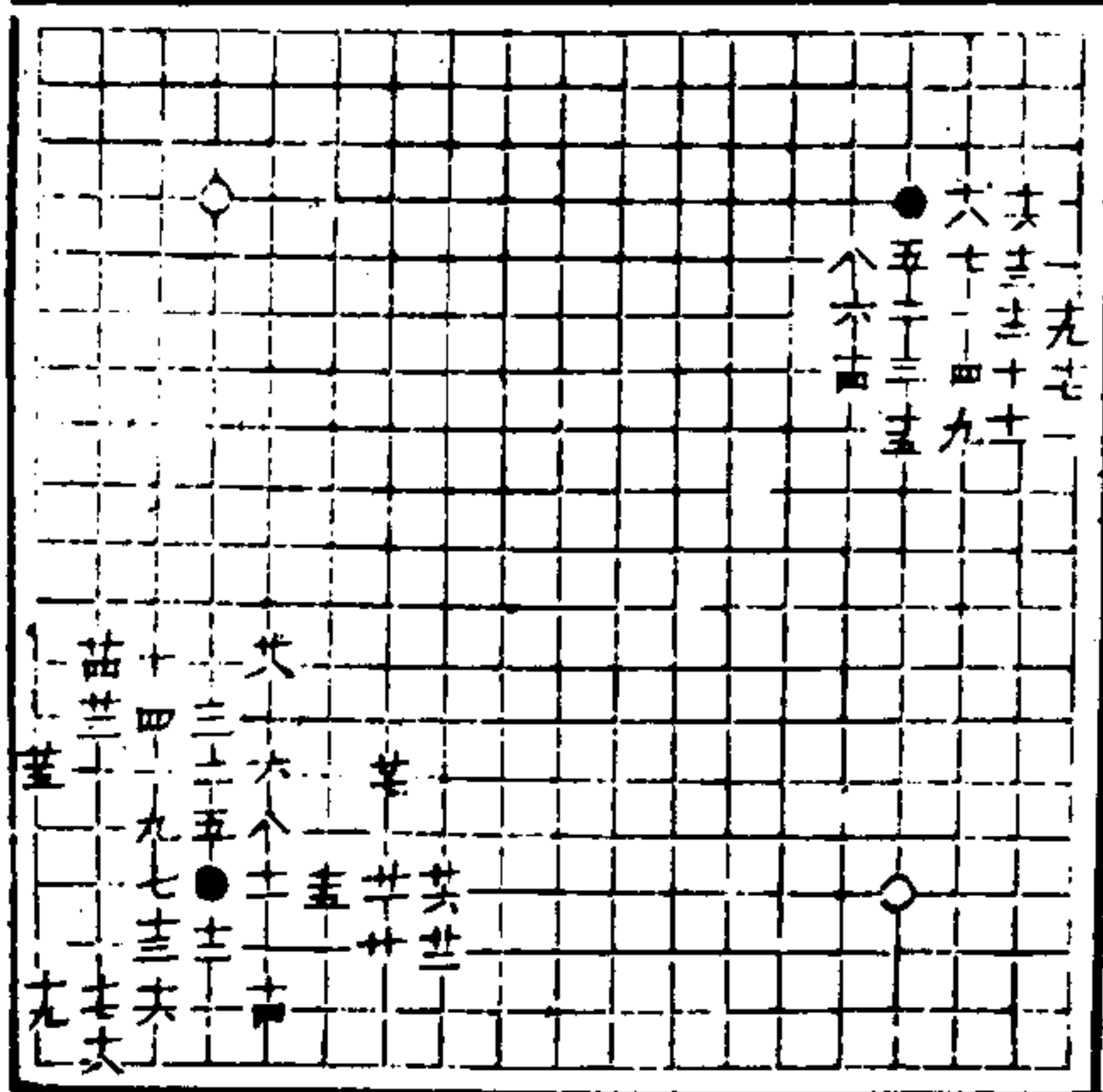

倒垂蓮一變

十二廿四好

二變

四八好
四四同廿八
四七同卅五

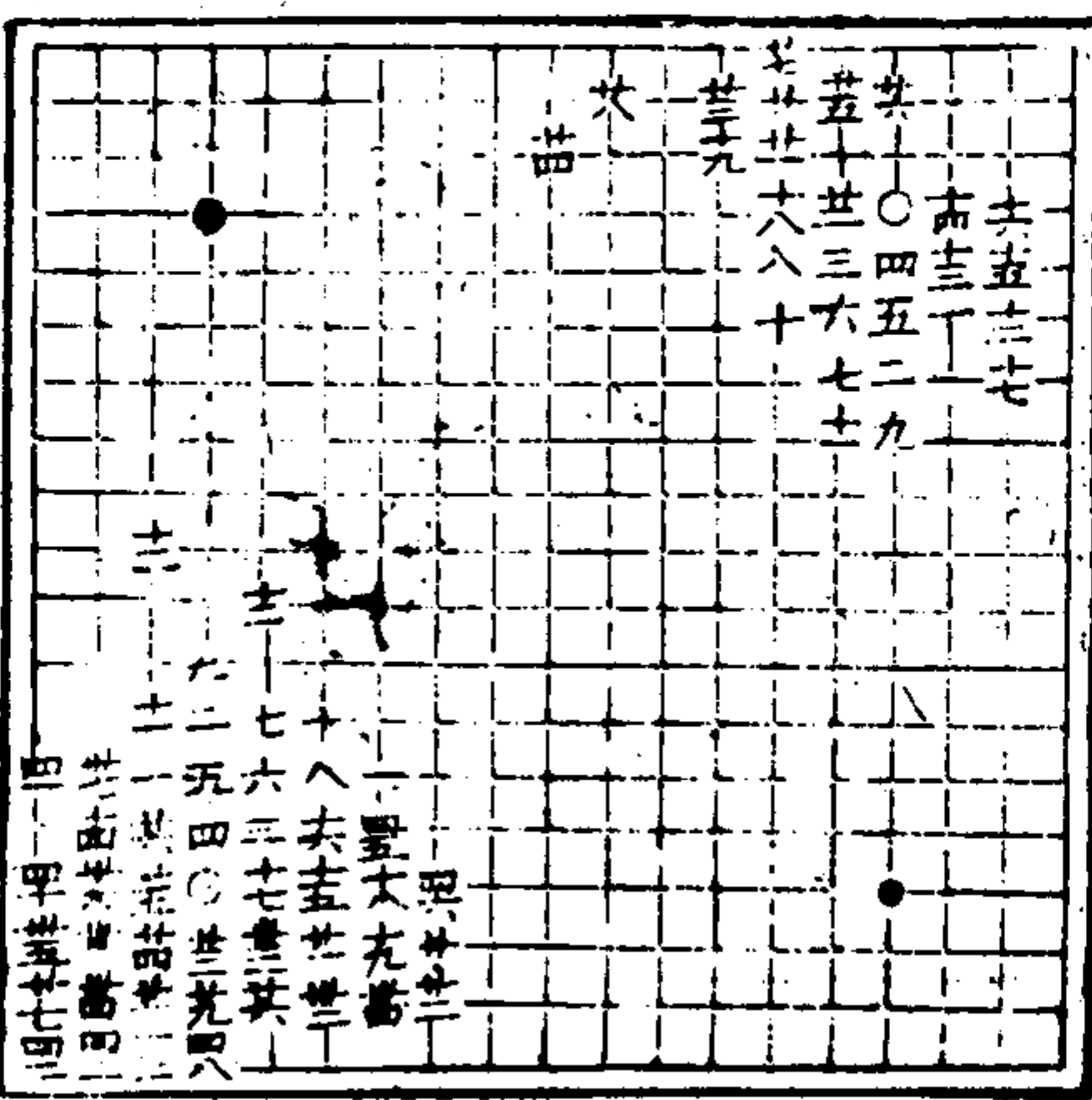

三才圖會

人事二卷

十四

五變

十九廿六好
廿四同十九

六變

十四六廿好
十九同勢子

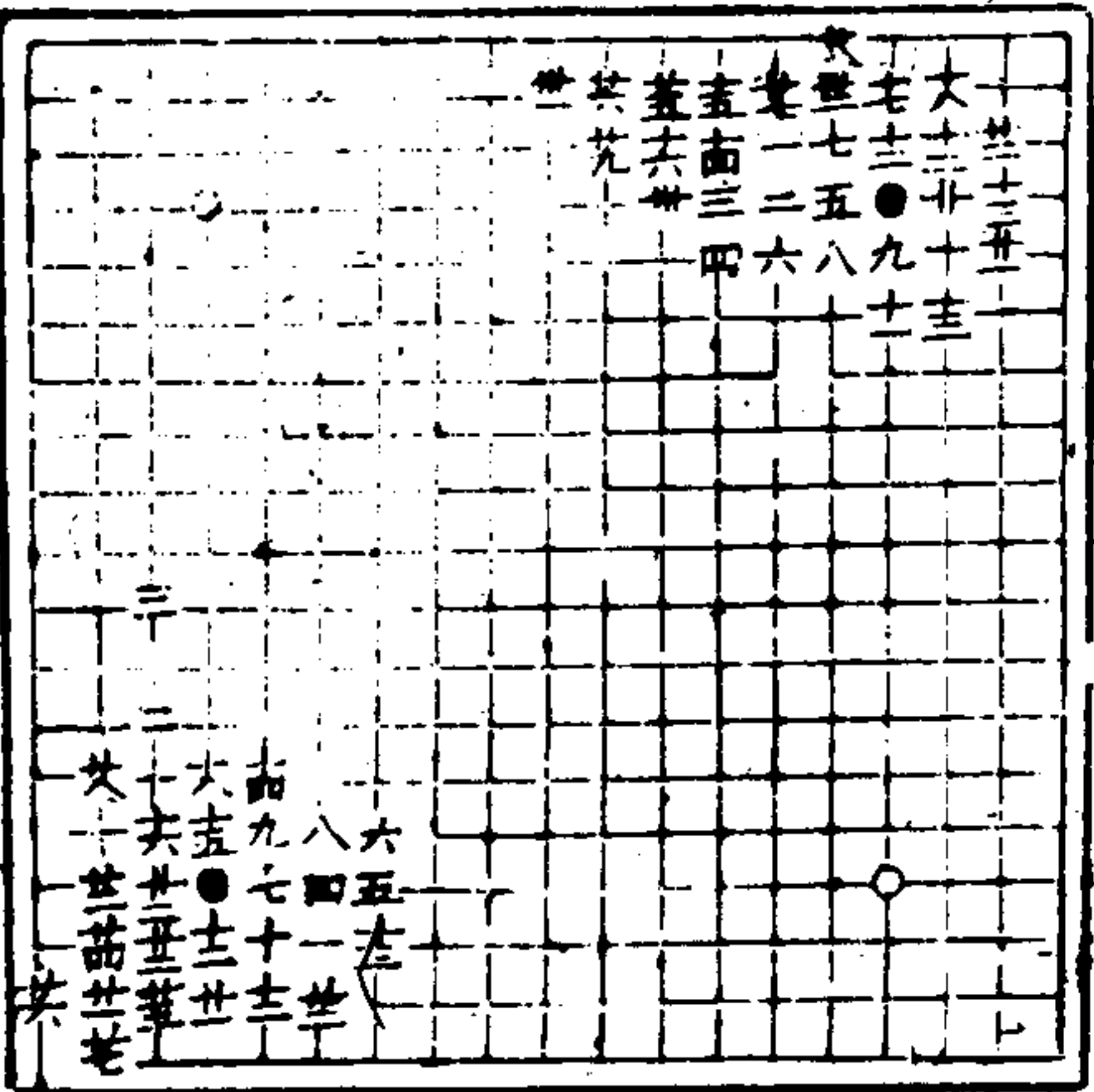

五變

十九廿六好
廿四同十九

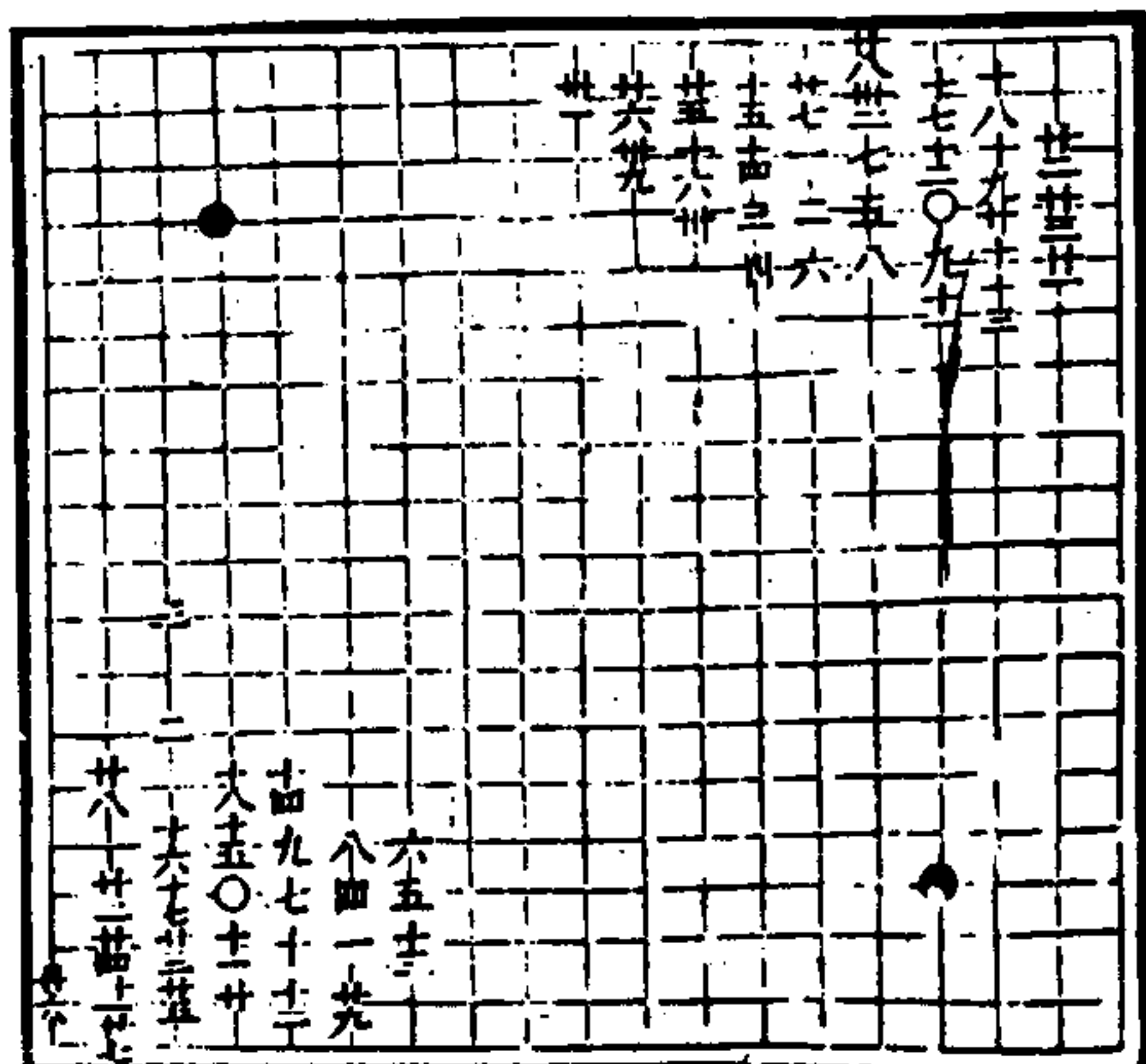

六變

十四十六廿二好
十九同勢子

三才圖會 人事二卷

又十四

倒垂蓮一變

十二廿廿四好

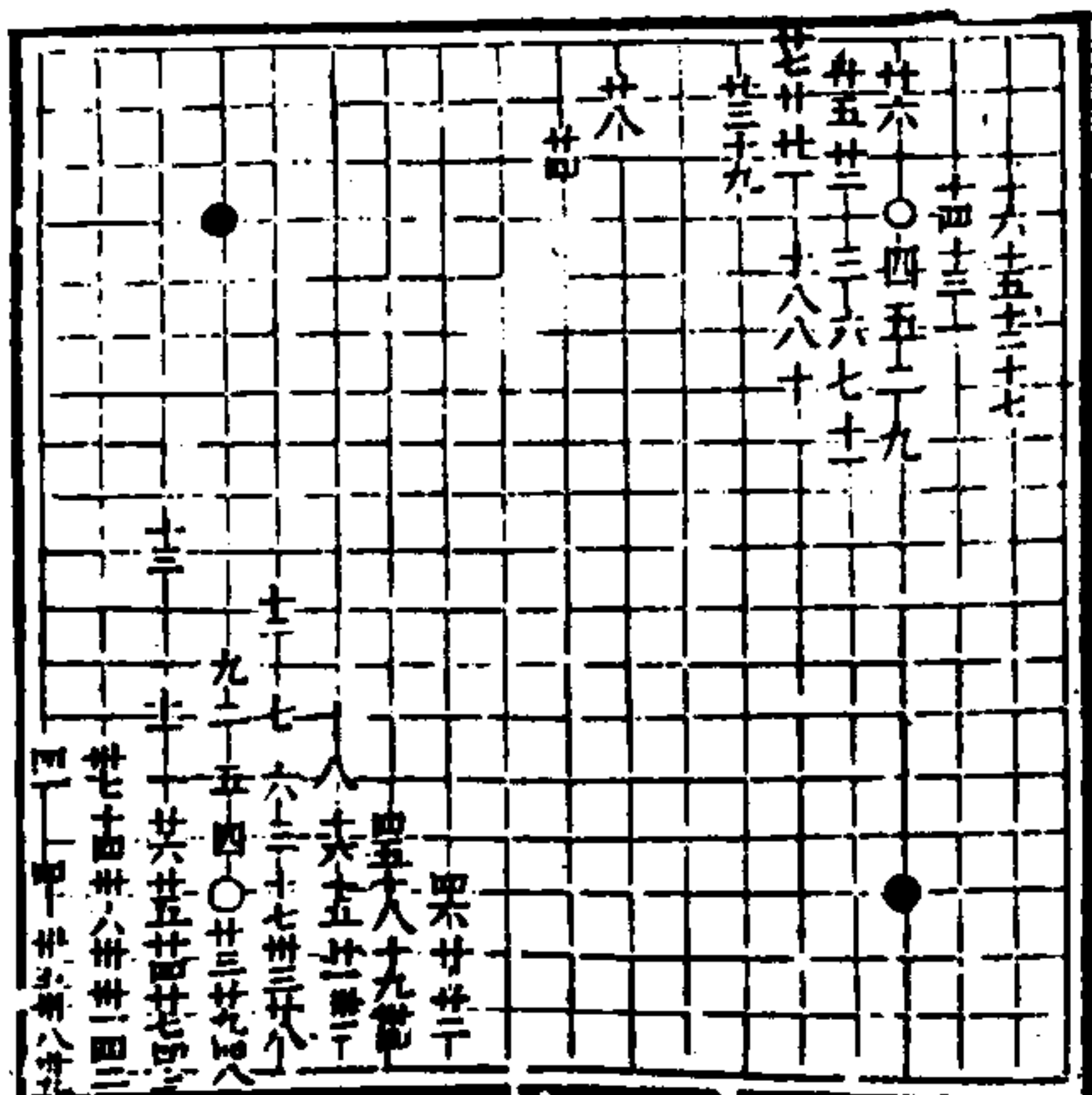

二變

四八好
四四同卅八
四七同卅五

三變

十八好

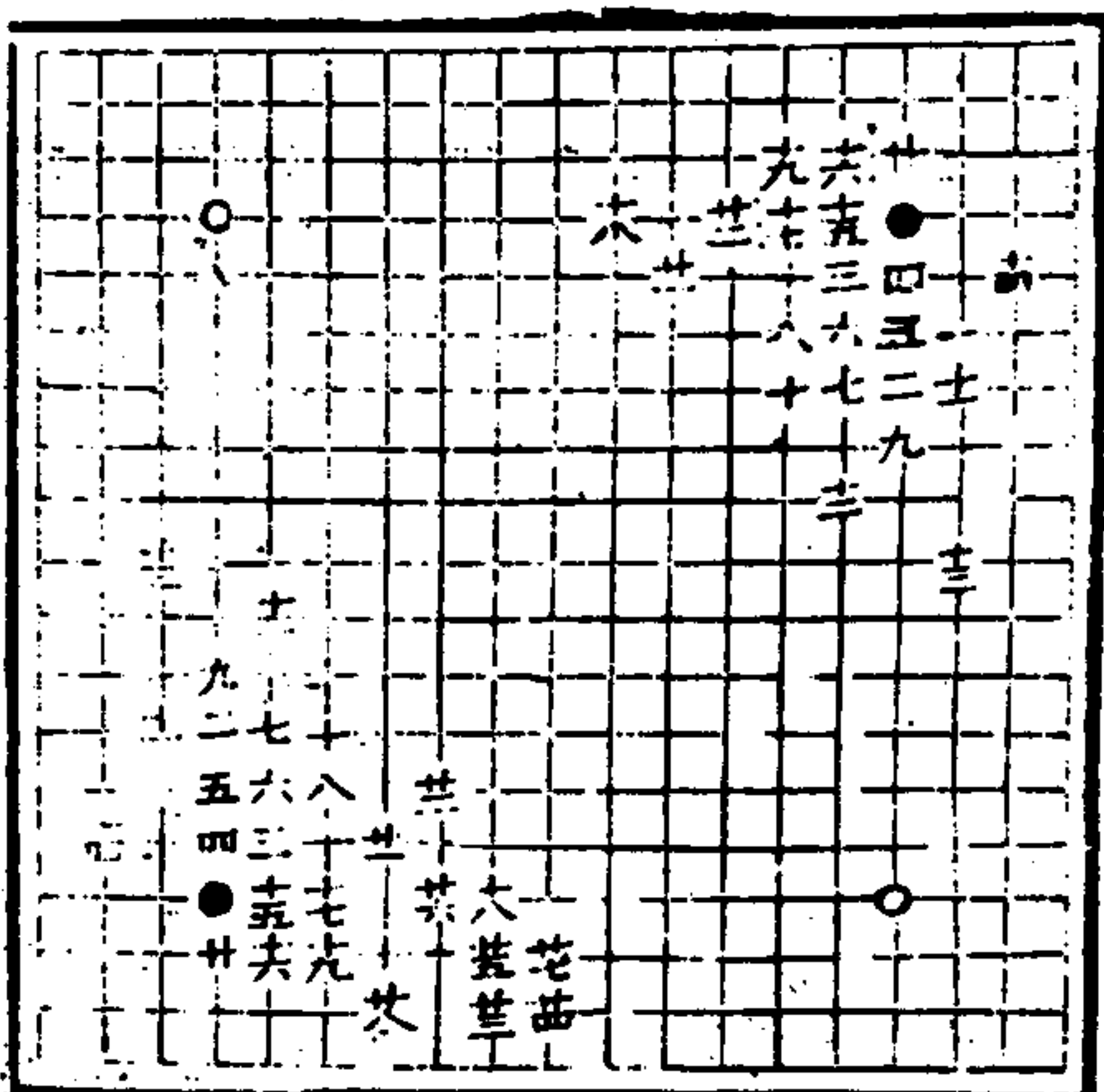

四變

廿六好

三才圖會 人事二卷

十五

五變

廿四好

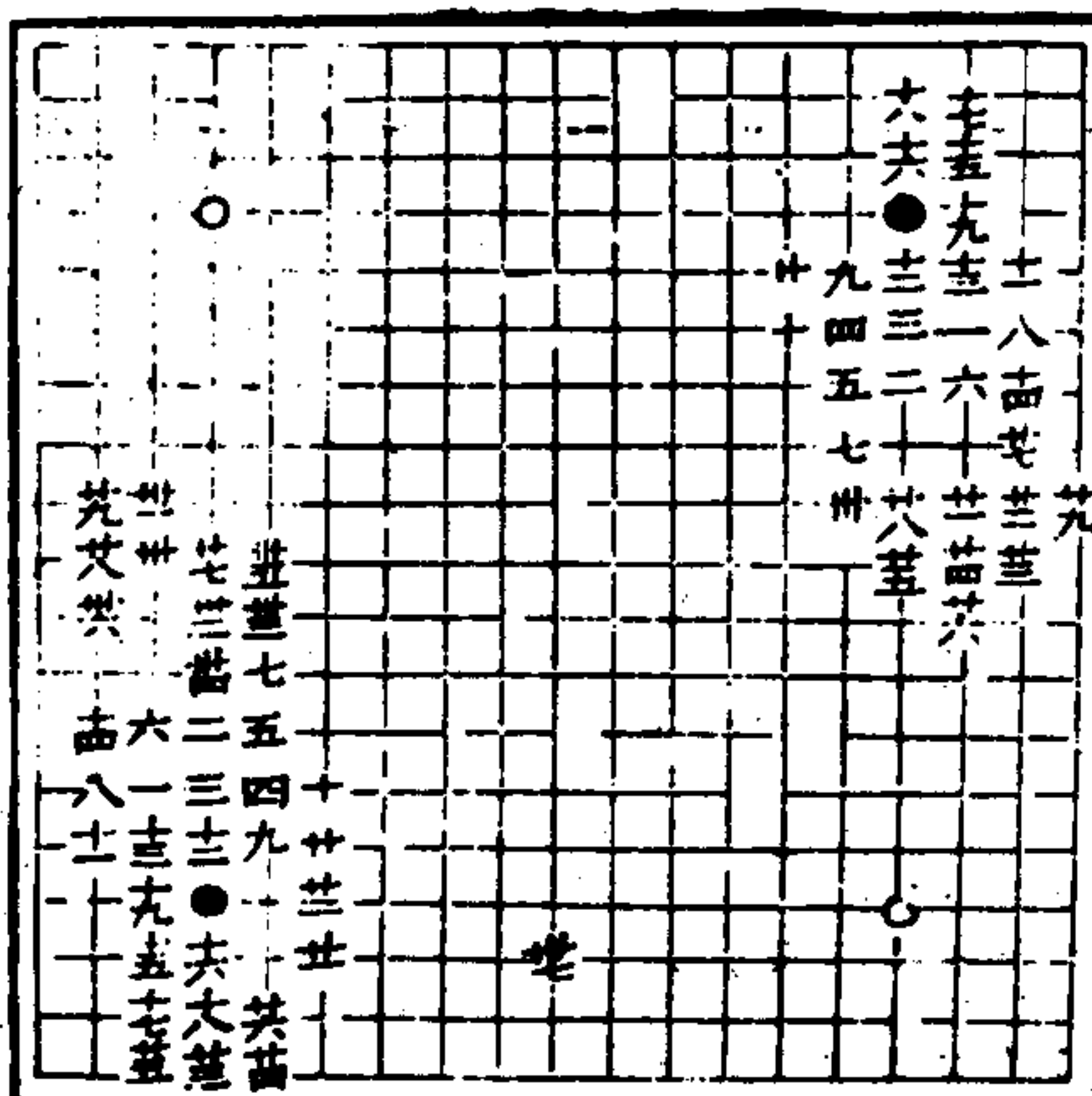

六變

廿一好

七變

十二廿二好
廿七同廿二
卅六同廿四

八變

廿八卅卅五好
卅同廿八
卅一同廿六

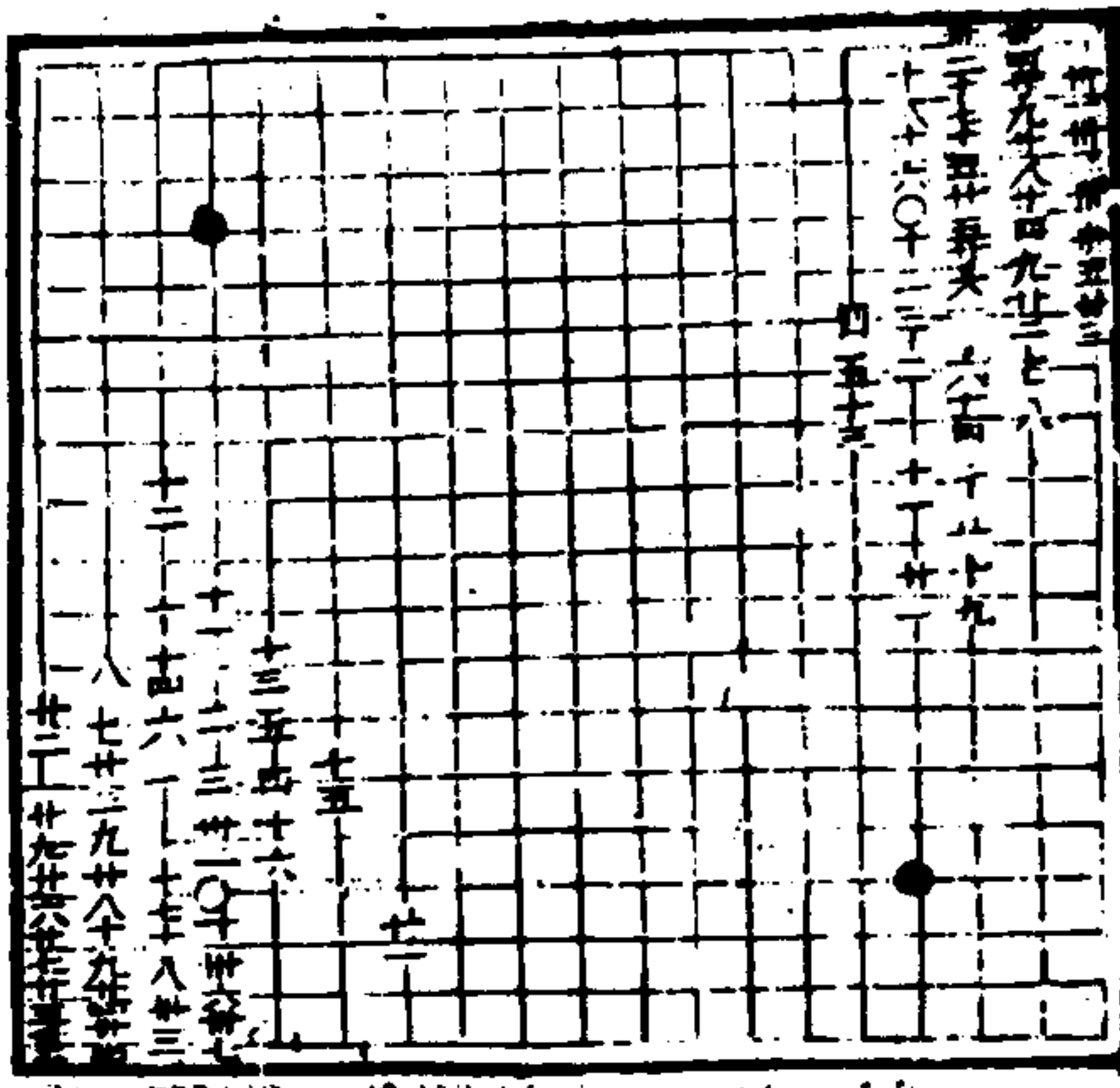

三才圖會 人事二卷

又十五

九變

十八廿好

十變

十八廿好

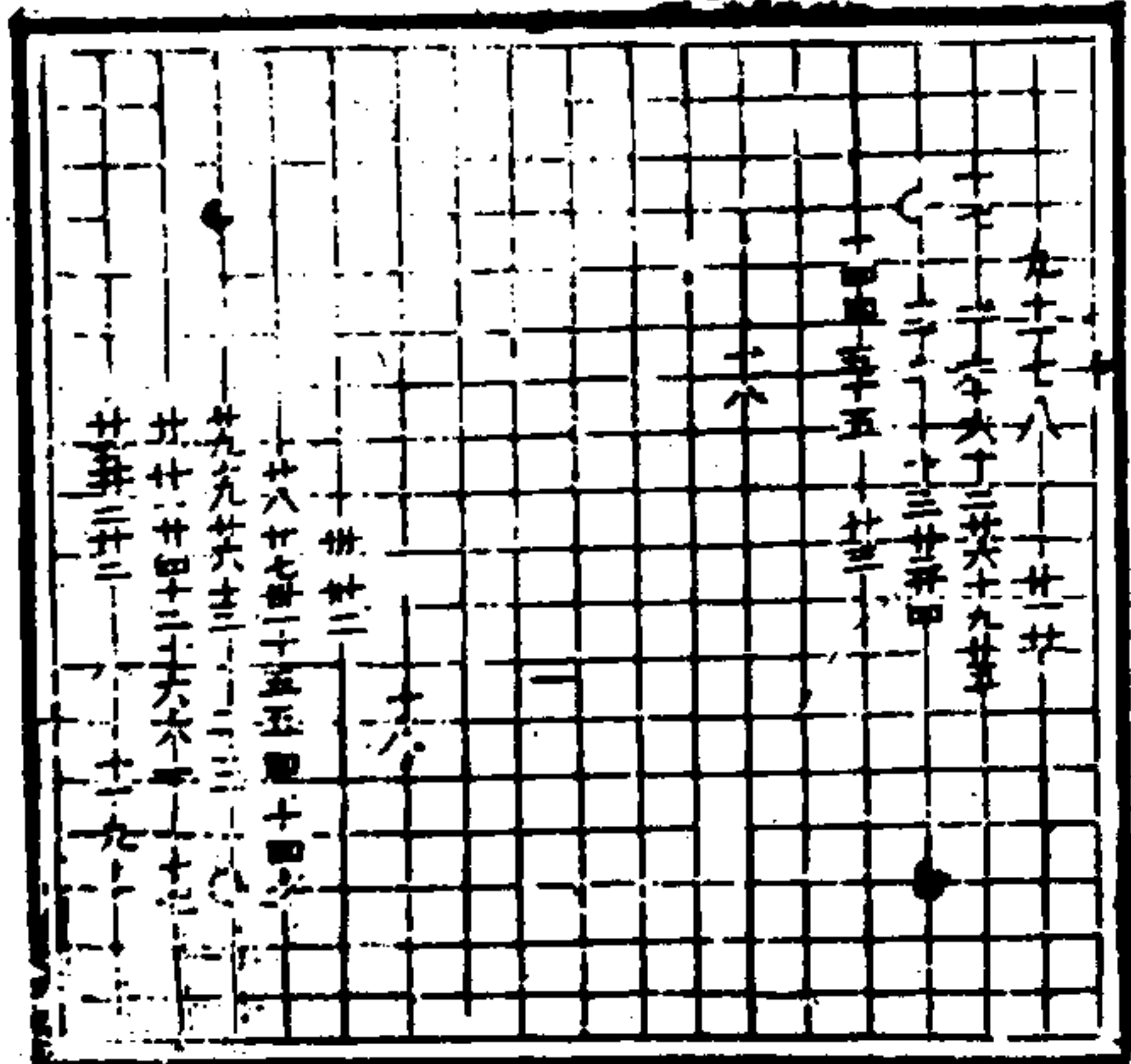

十一變

六廿八好
卅七同卅八

十二變

十五好

十三變

六八好
卅三同卅八
卅九同卅五

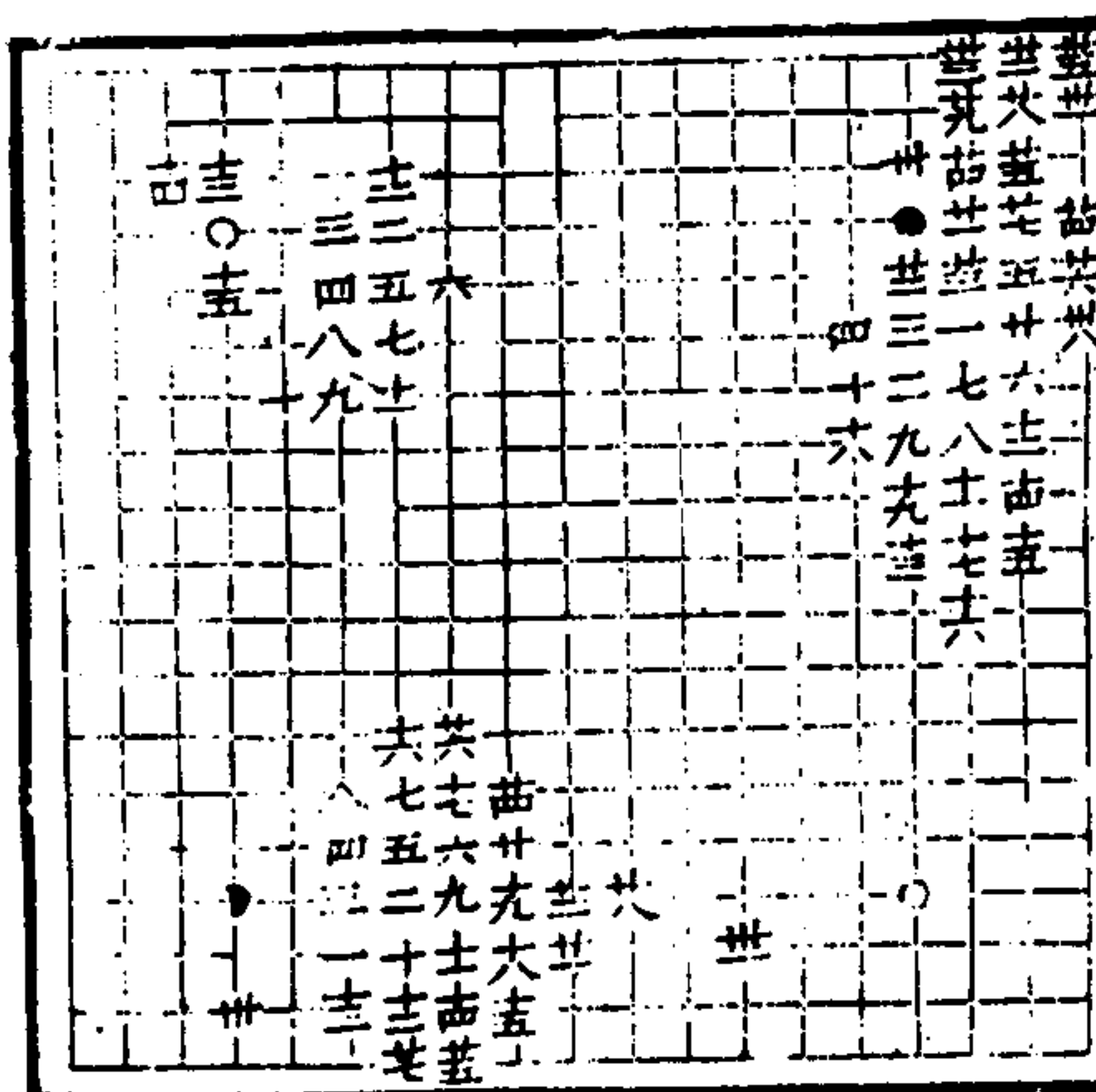

三才圖會 人事二卷

十六

侵分圖一變

三好

二變

三好

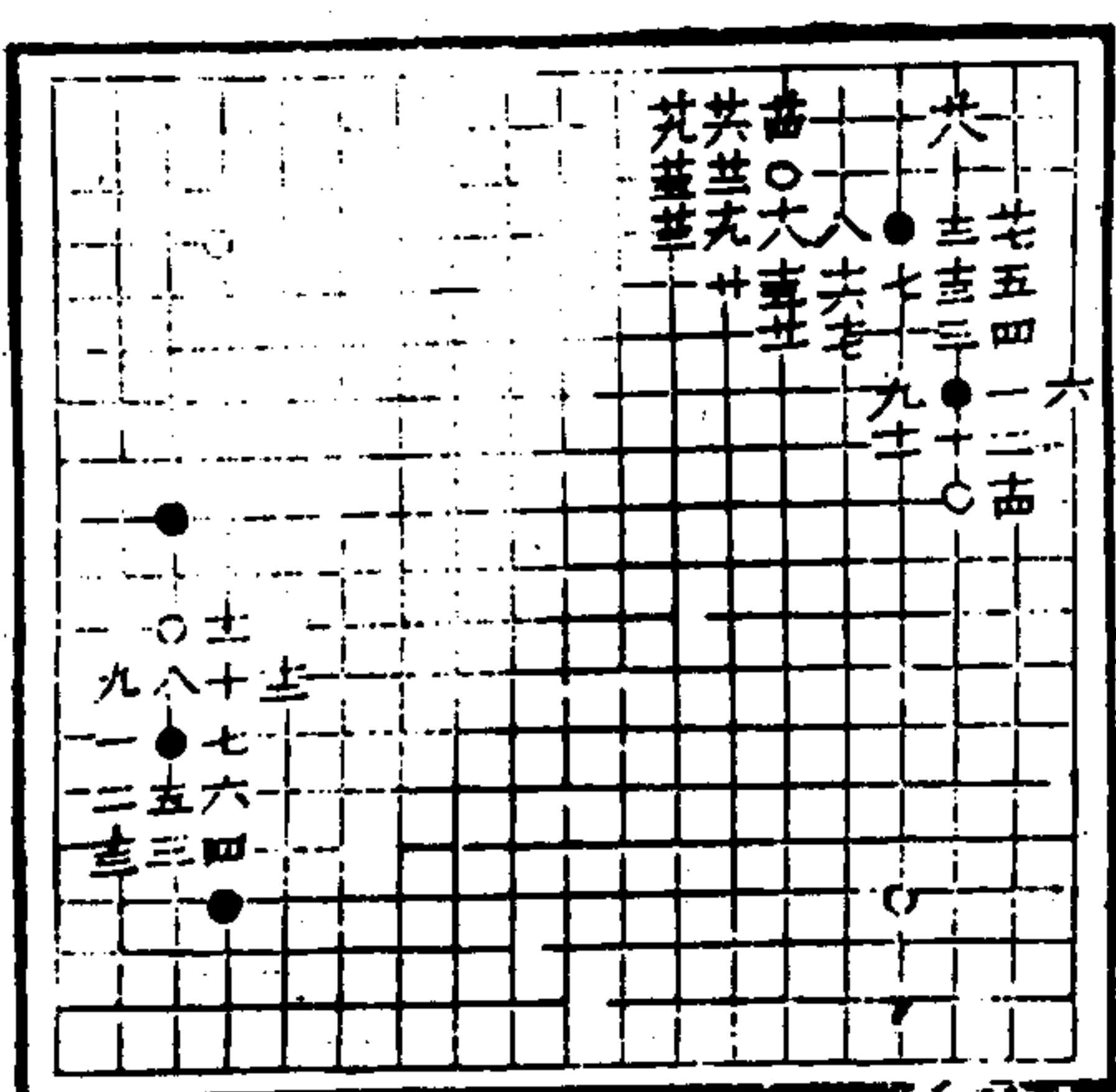

三變
九好
十三同
十四同
七

四變
七好

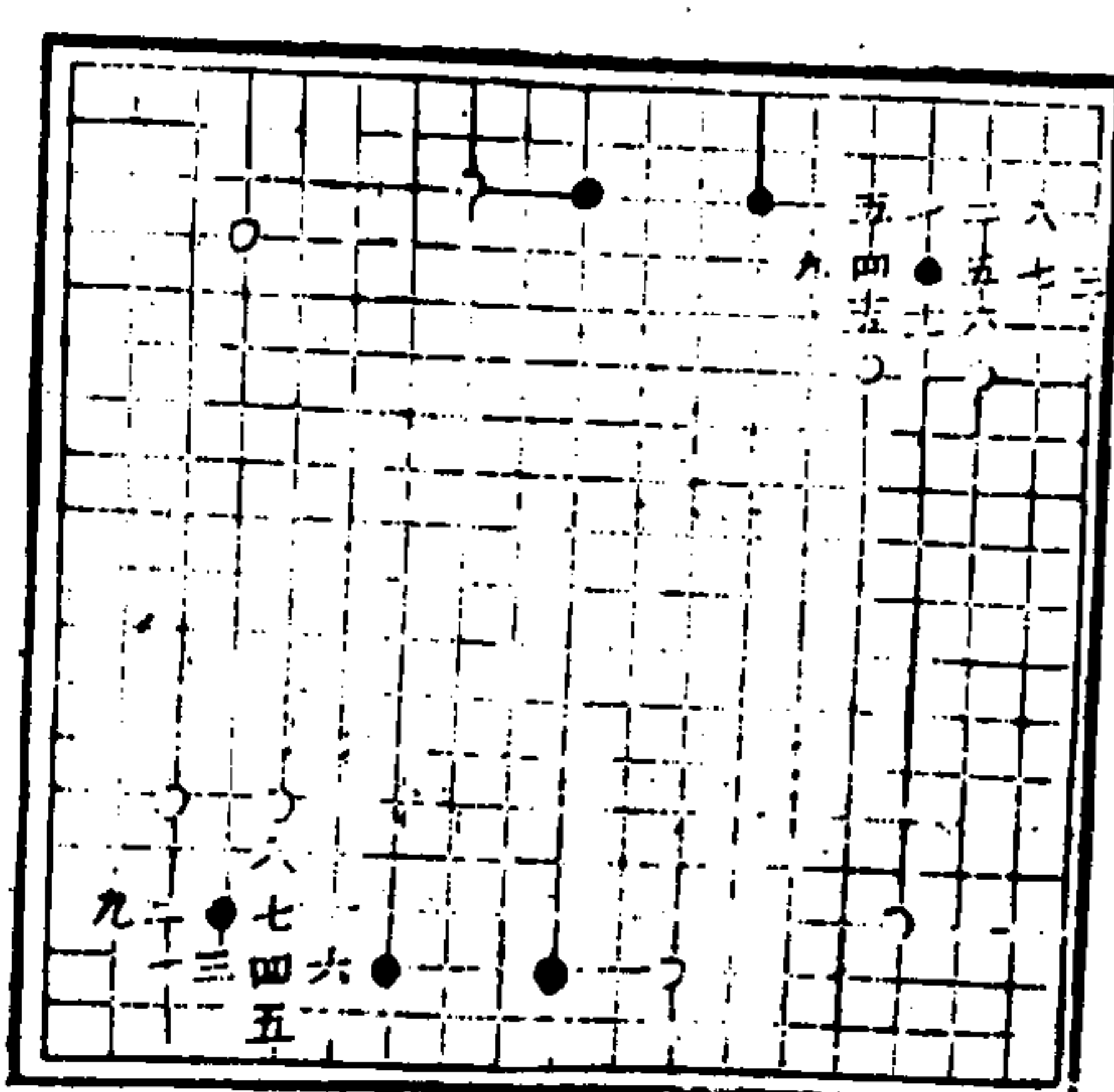

五變
三好

六變
一三好

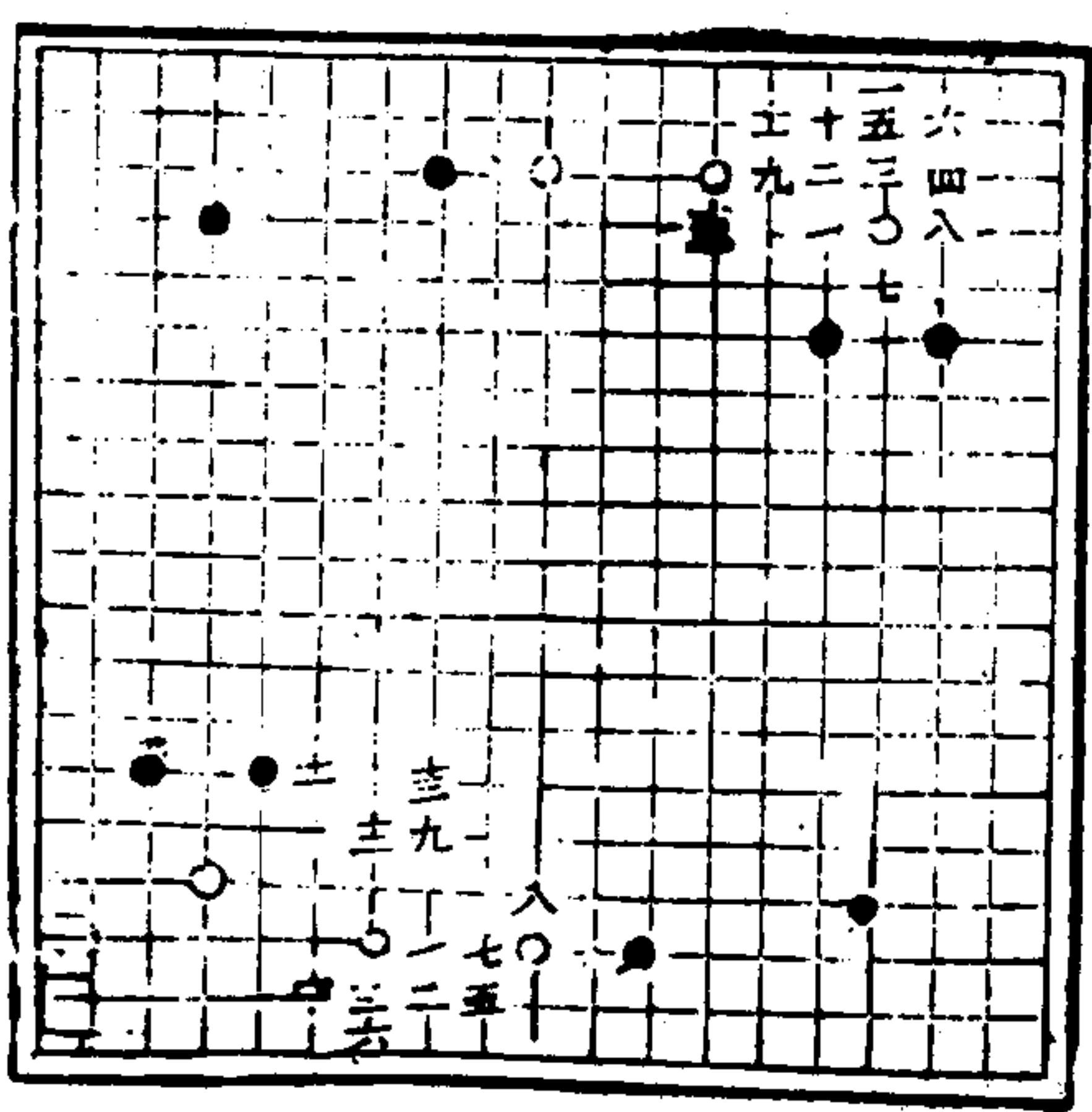

三才圖會 八事二卷

十七

七變
六八好

八變
先後有序

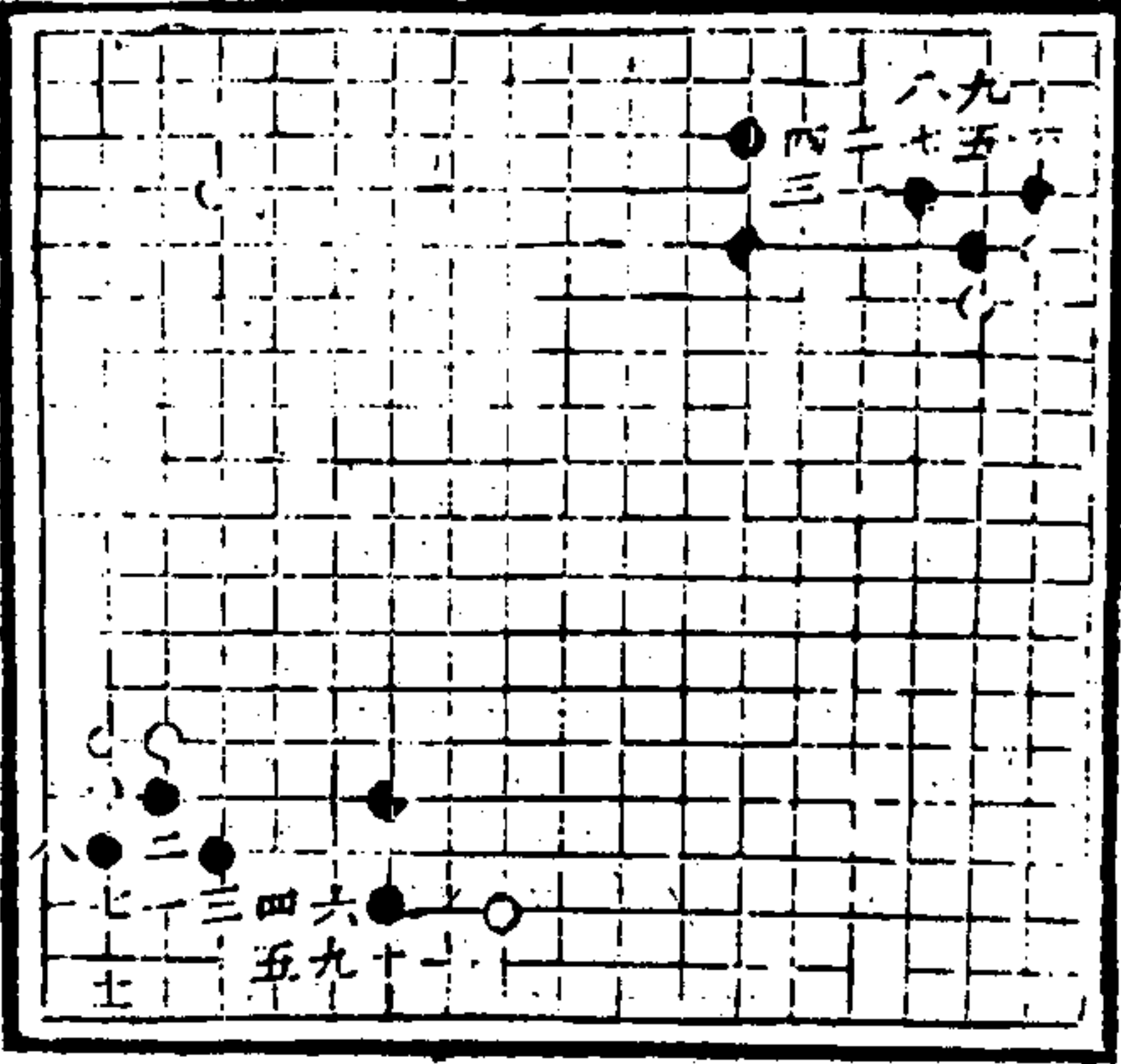

九變
七好

十變
五好

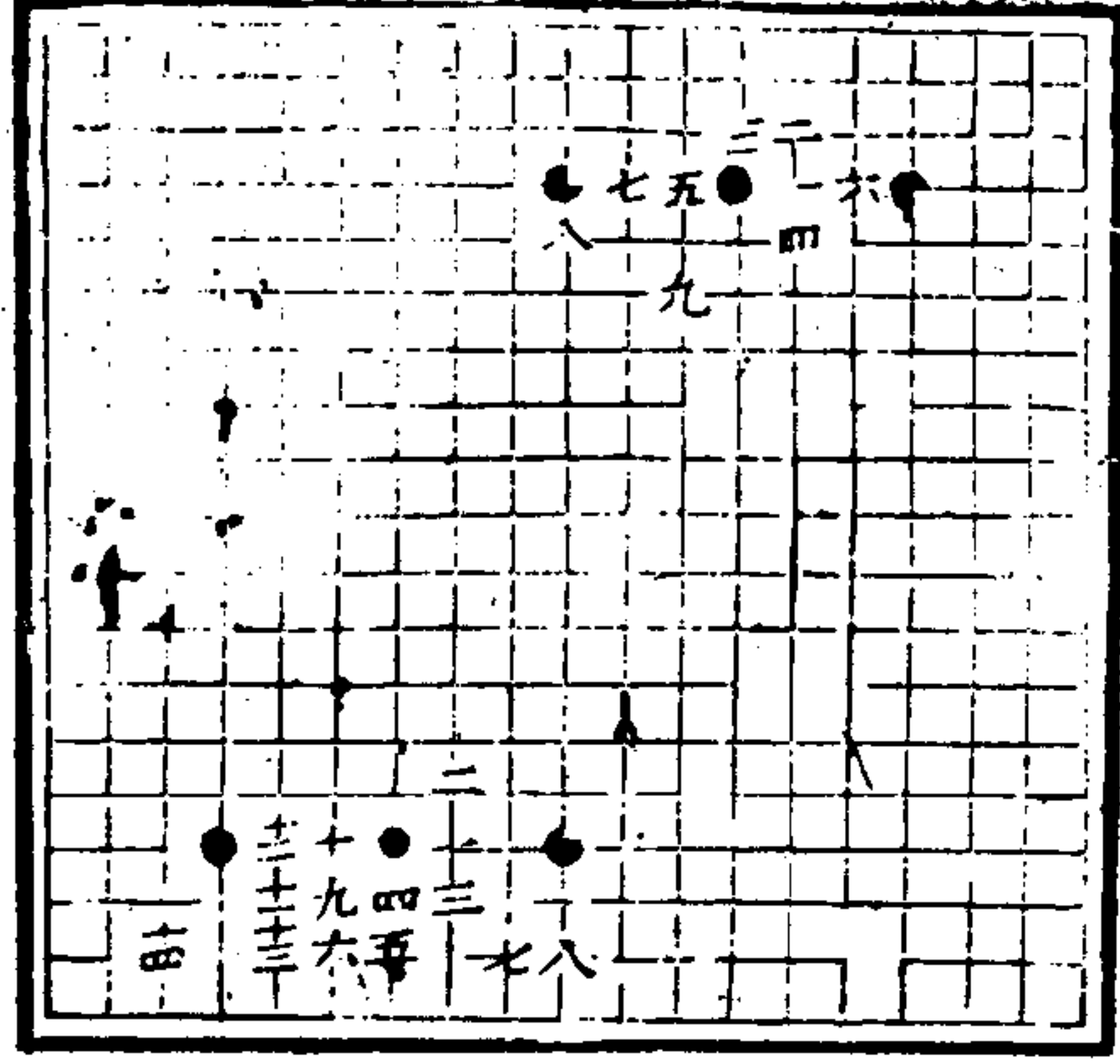

三才圖會 八事二卷

十八

五

十一變
先後得宜

十二變
五好

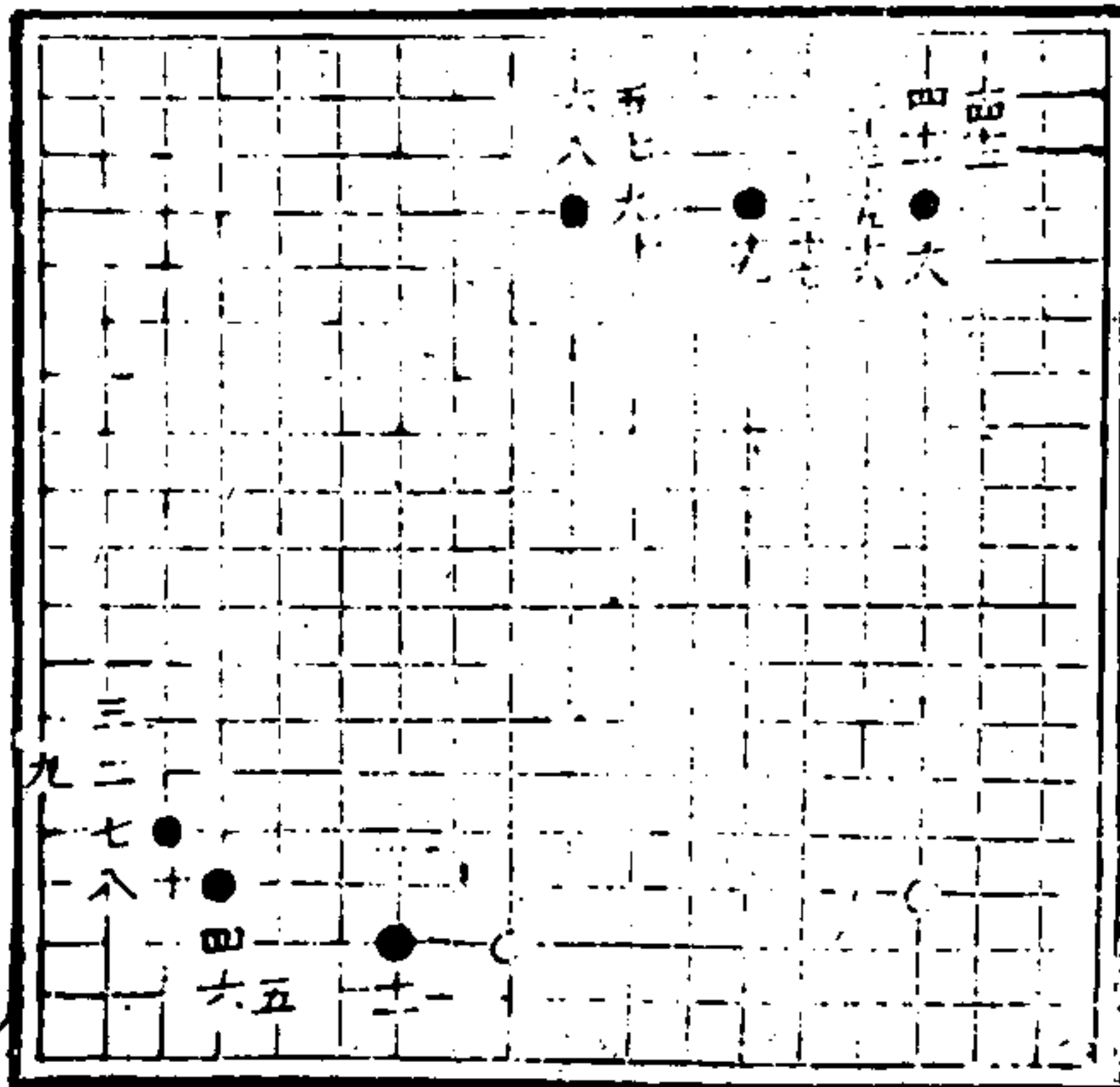

十三變
一五好

十四變
五好

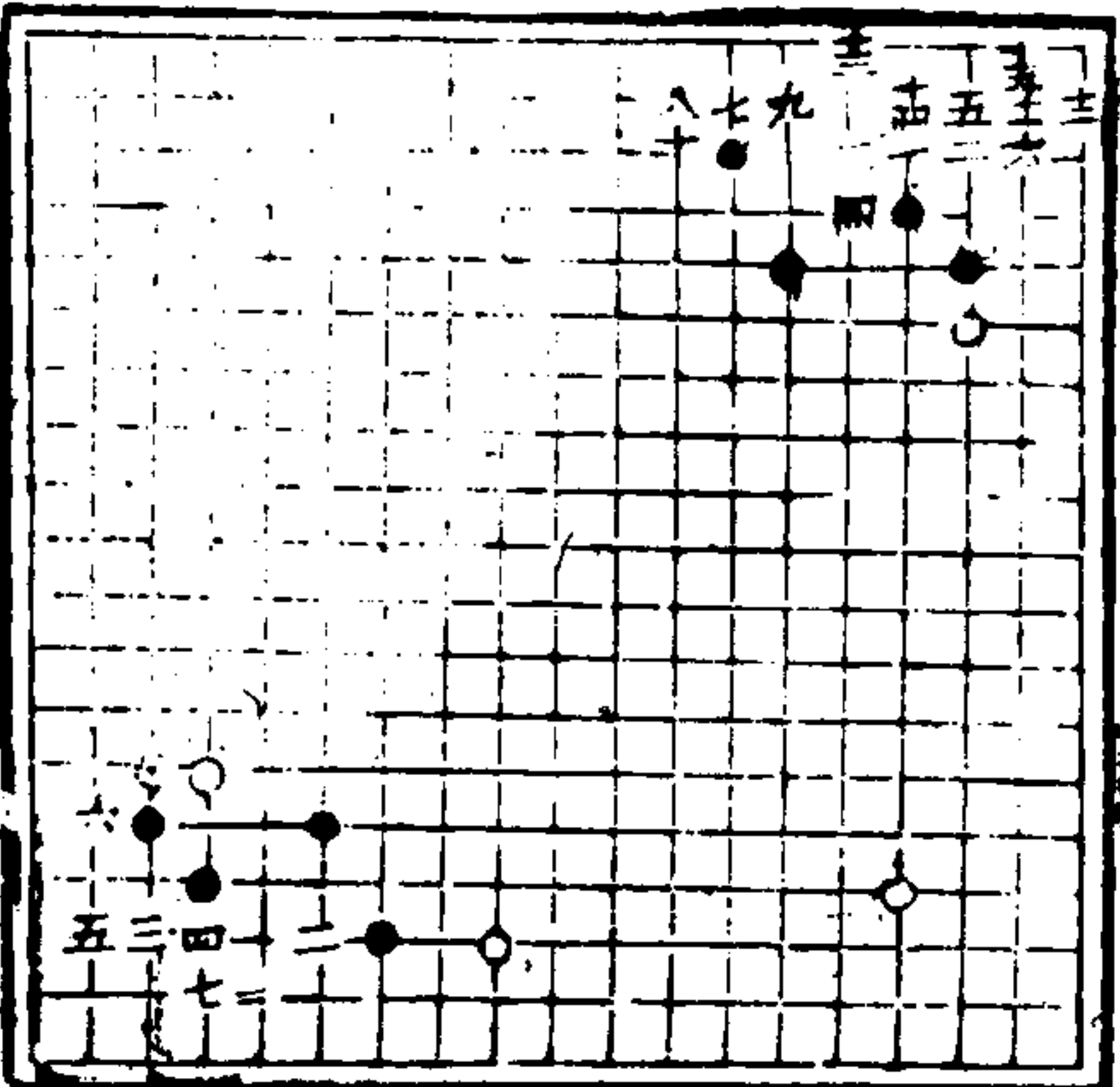

三才圖會 人事卷二

九

十五變
一三五七好

十六變
三九好

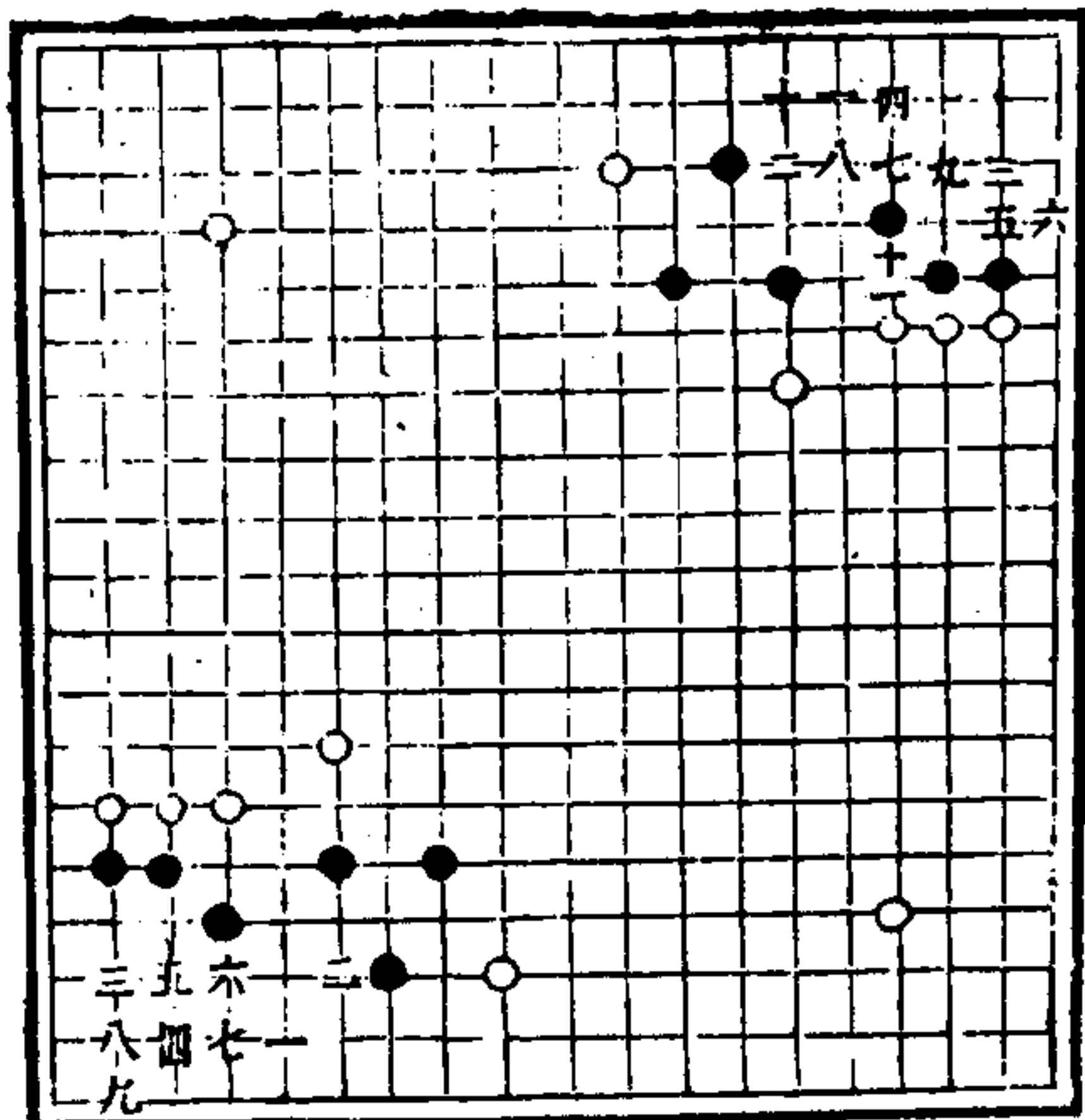

十七變
三好

十八變
一好

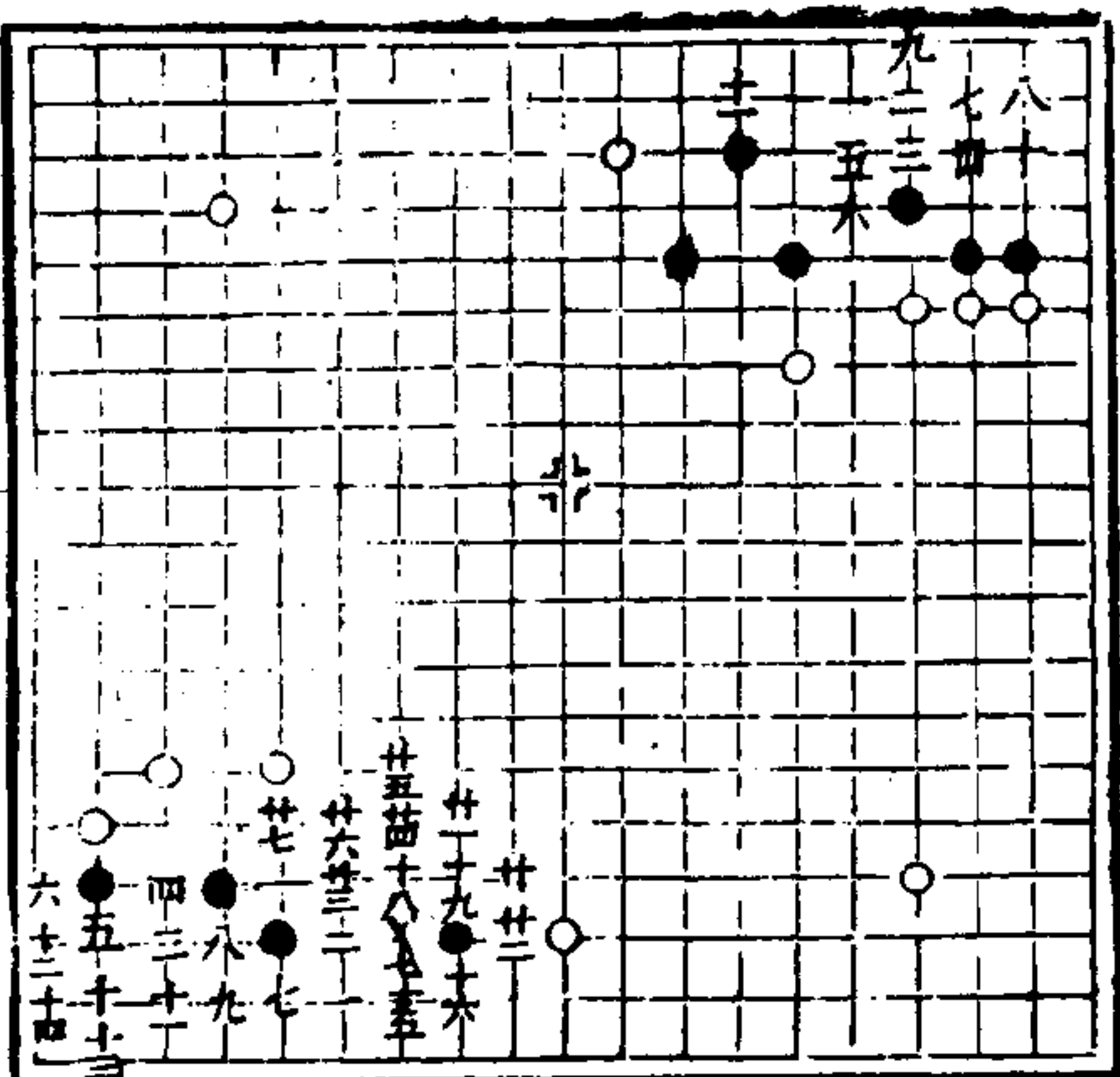

三才圖會 人事卷二

又十九

十九變
三好

廿變
一三好

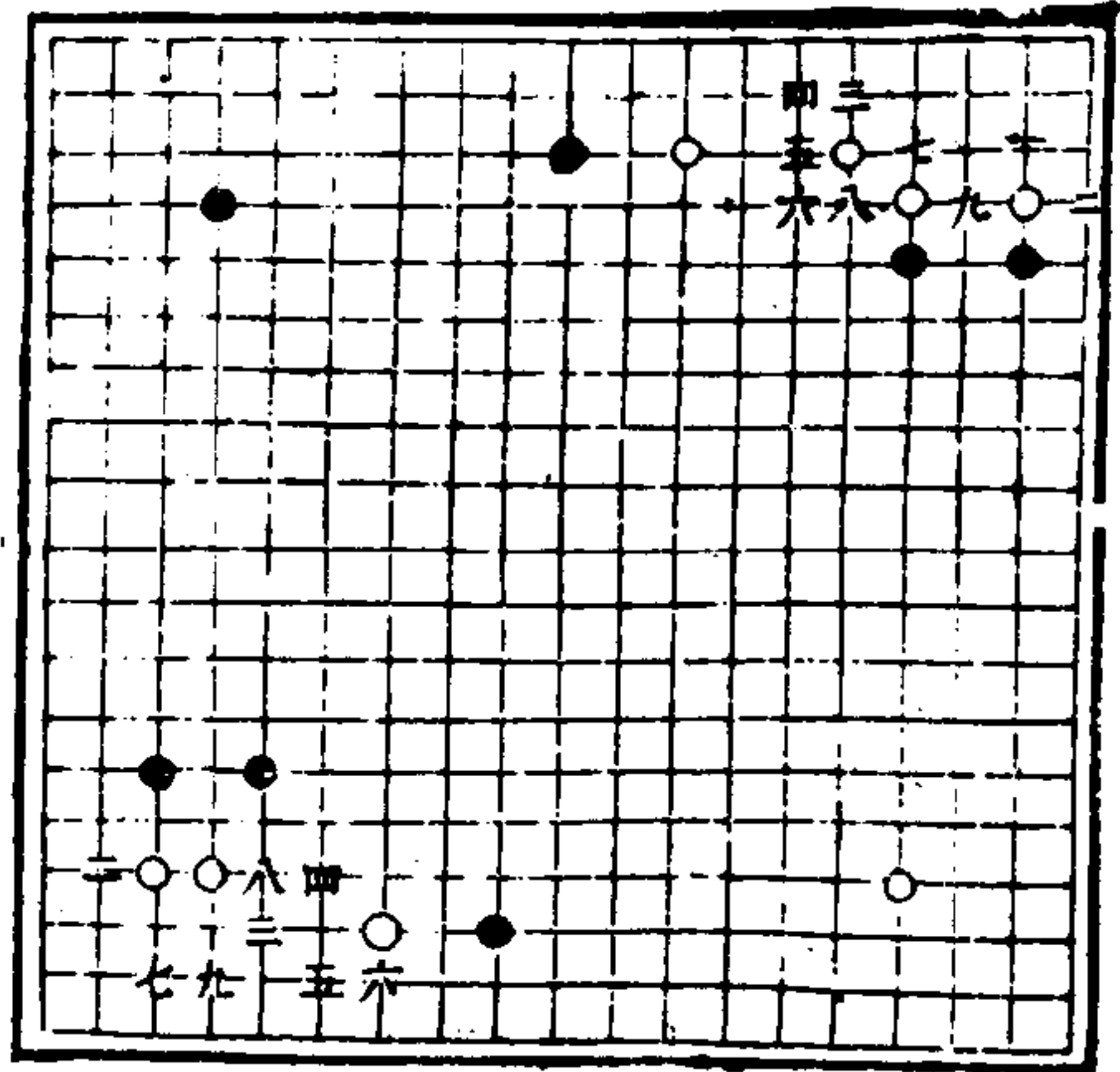

三才圖會

人事二卷

又又十九

廿一變
七好

廿二變
四六好
九五三粘

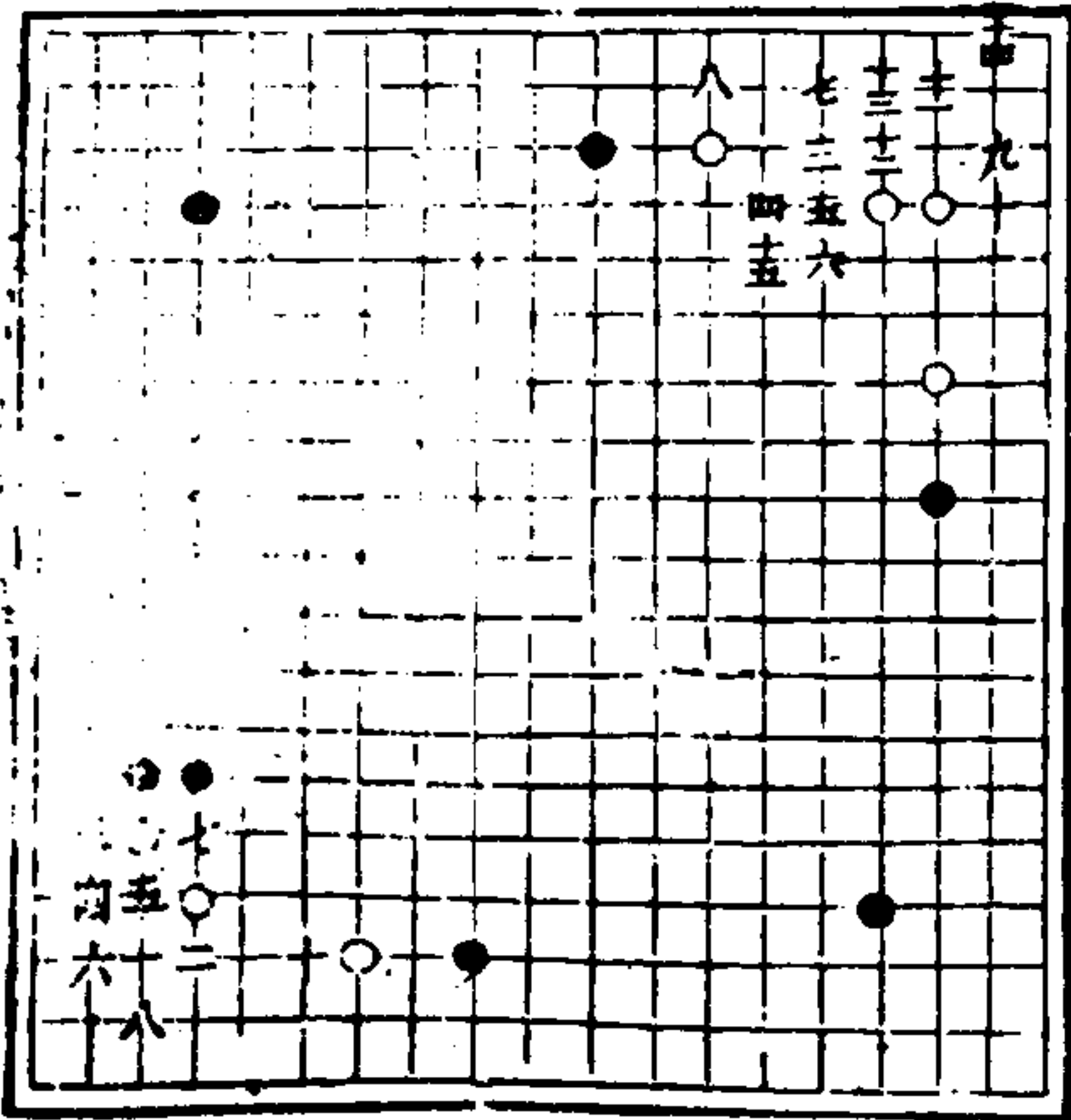

全圖一局

一百八着
九至五至二八
九二九八俱好
五五同五
五八同四
百八同七

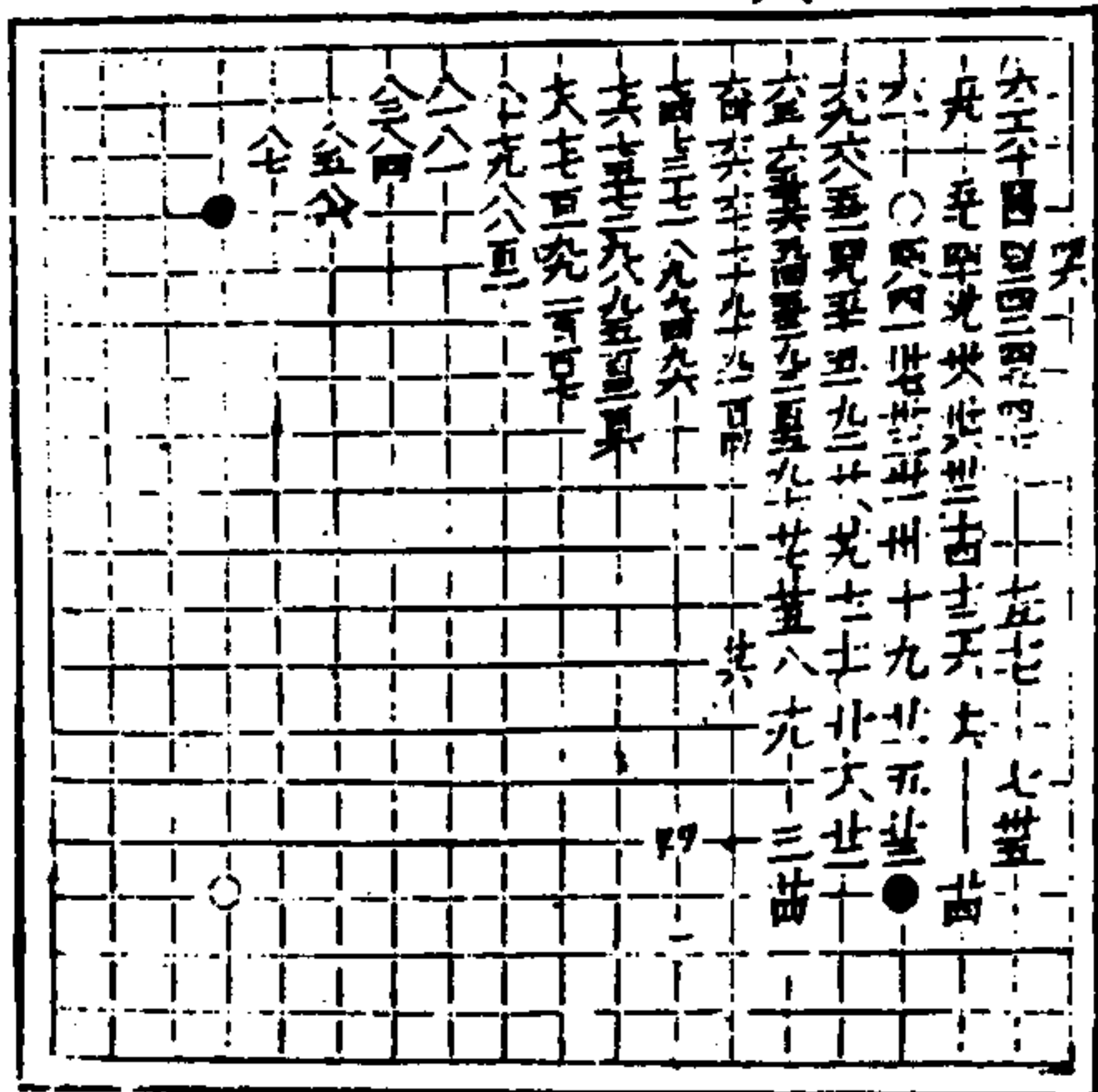

三才圖會

人事二卷

二十

二局

一百卅四着
卅三九二九四六
百七俱妙
九十同八五
四角俱切用



三才圖會 人事卷二 三十一

檜栢

五妙 十三同
十五同五

武韜

一三妙

驚鵝

三九妙

斬蛟

一妙

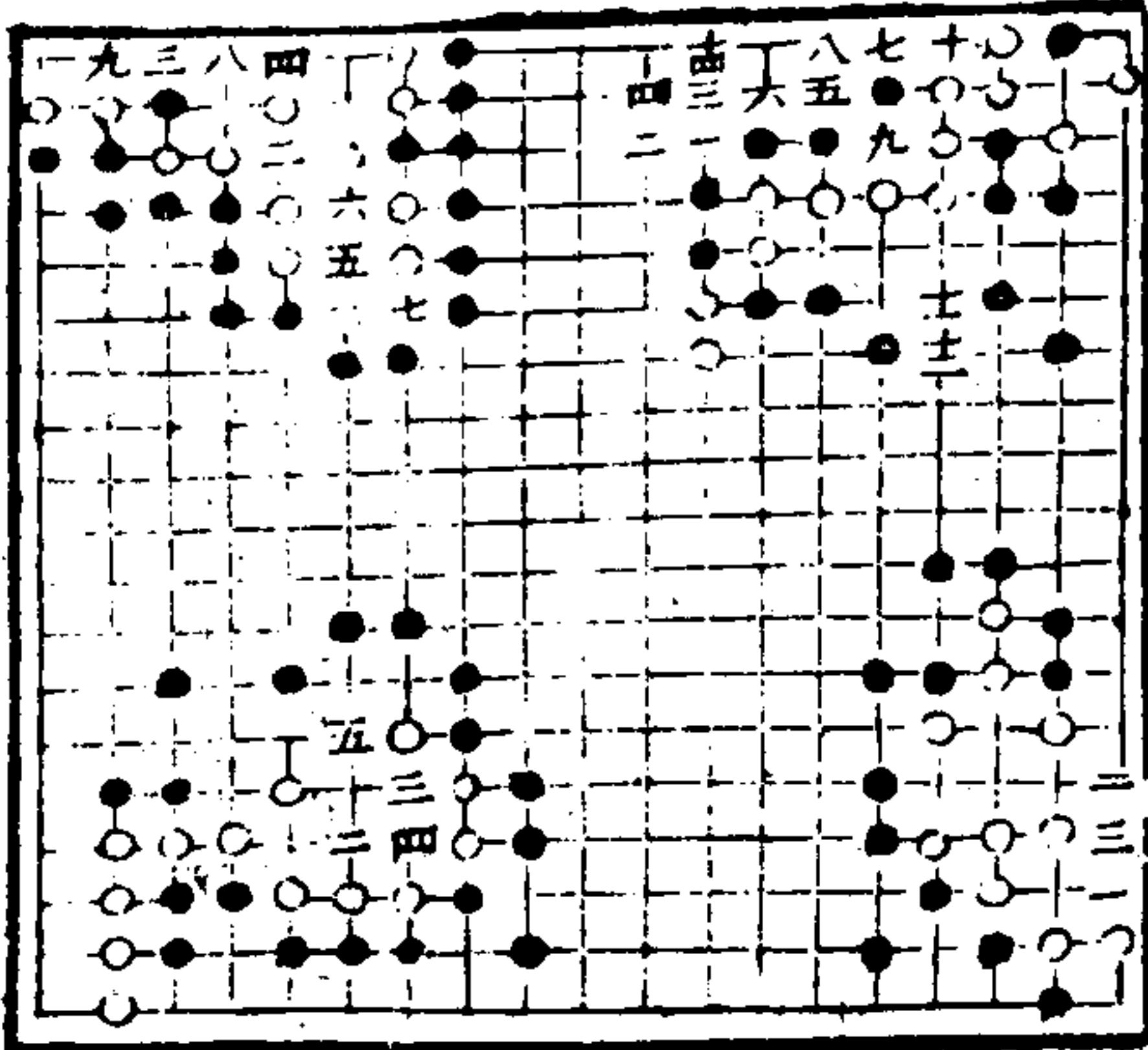

迷仙

三七妙

合璧

五九妙
八同五

再生

一五七妙

銀河

妙

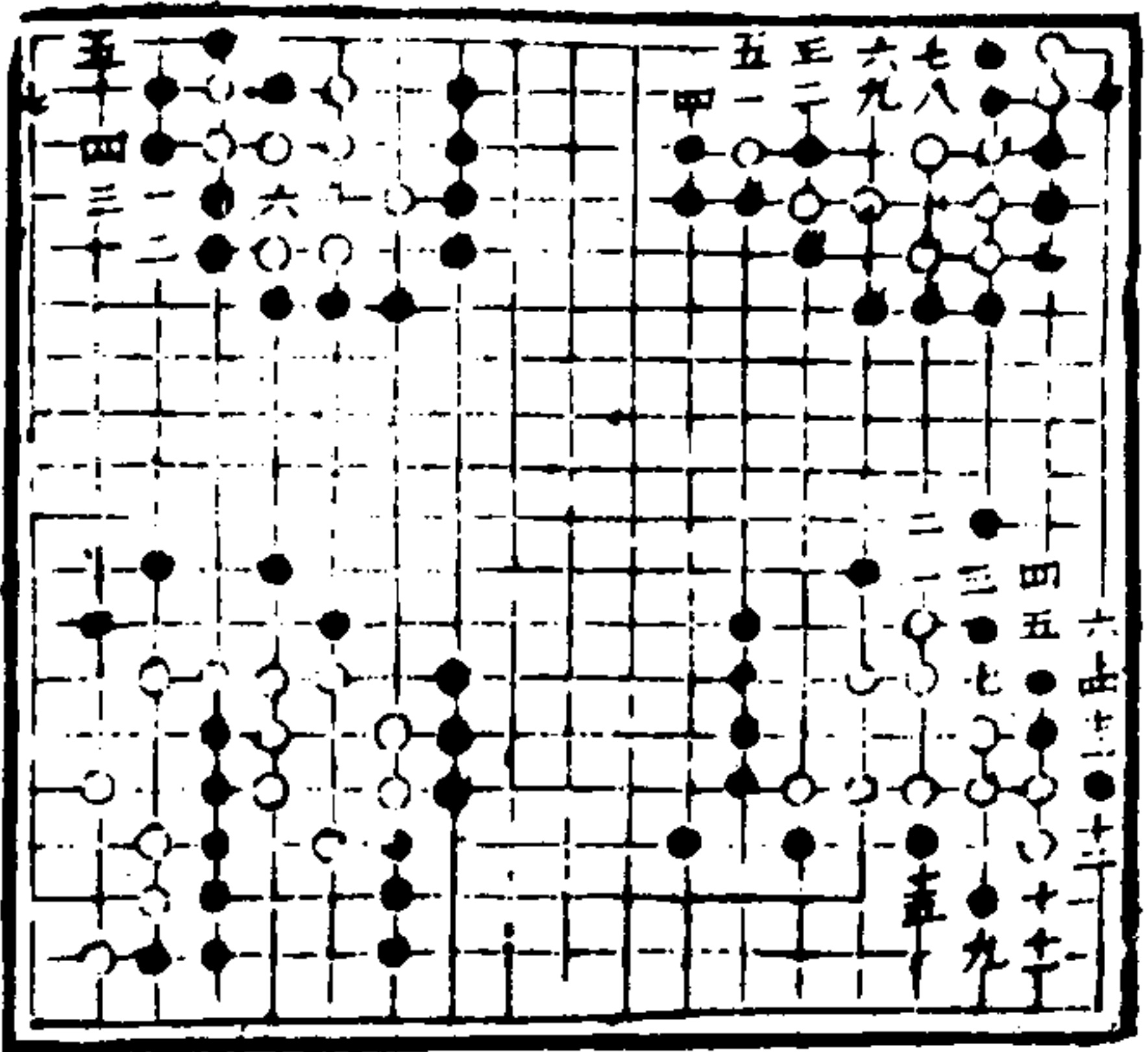

斷枚

五妙

磔天

一妙 六同四
七二提八同四
九三三打

撲蝶

一妙

登真

三九妙
十五二六打

三才圖會 人事卷二 三十二

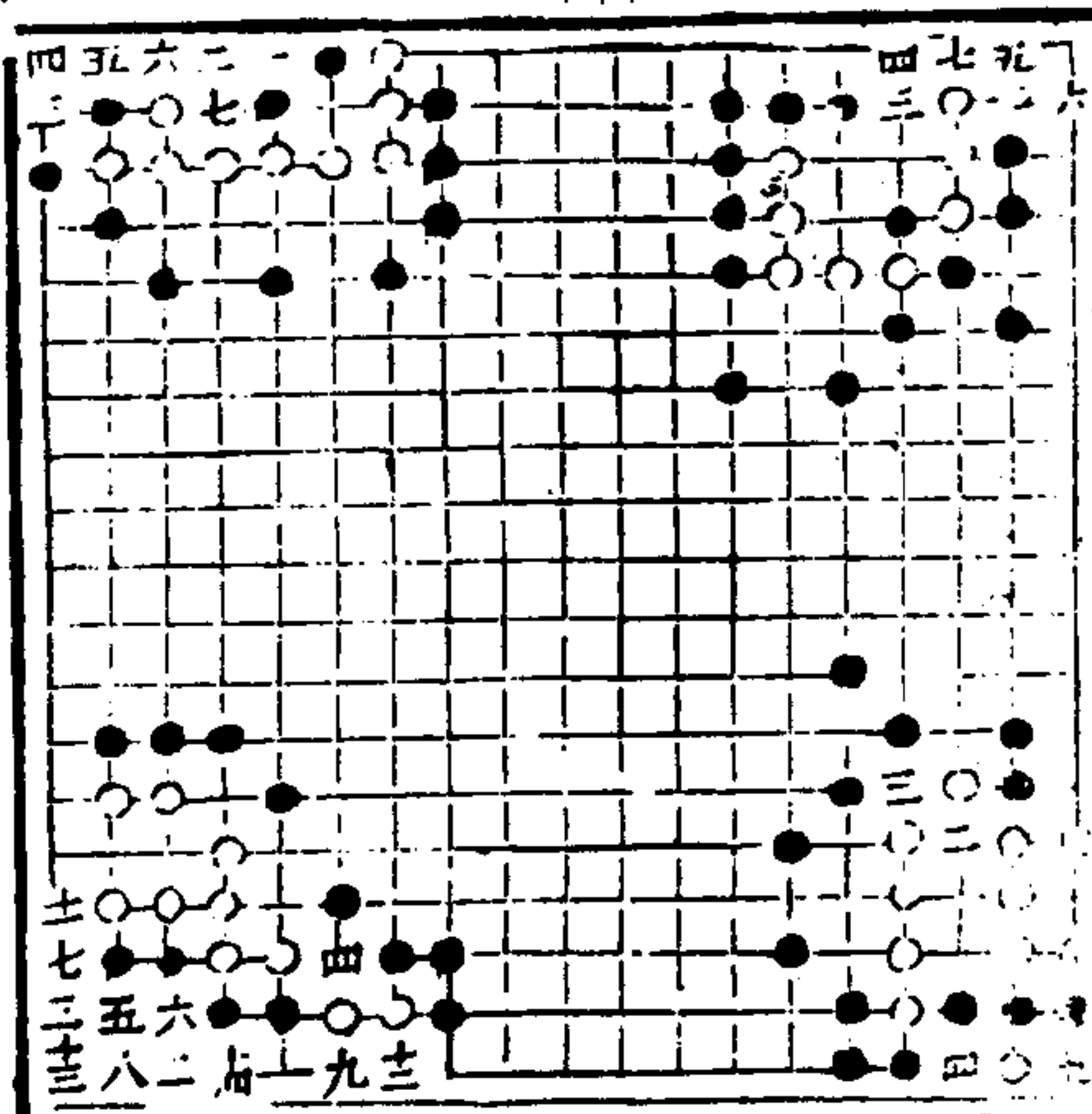

煉丹

三九妙

金莖

三妙

穿萍

五妙

入妙

三妙

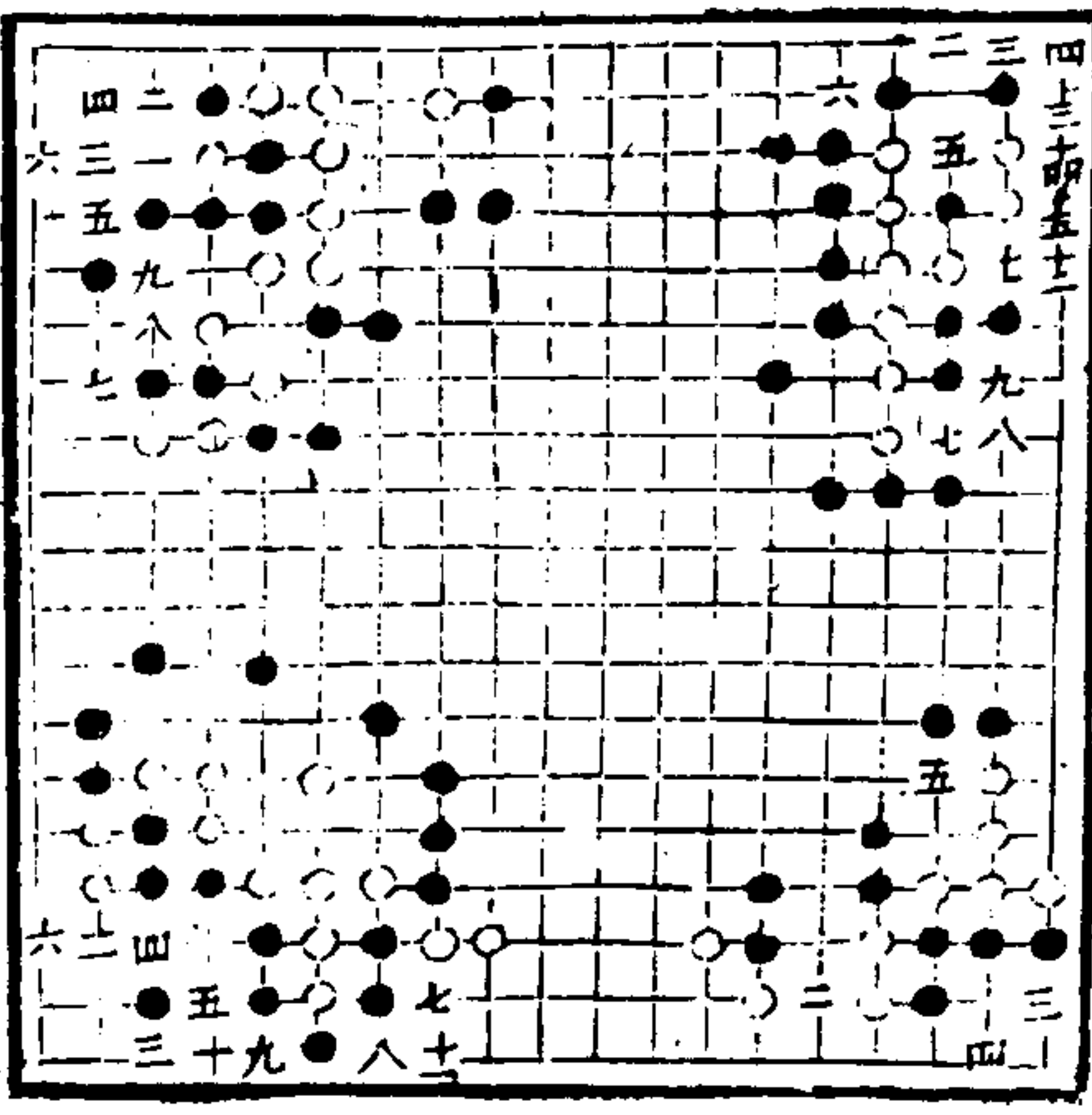

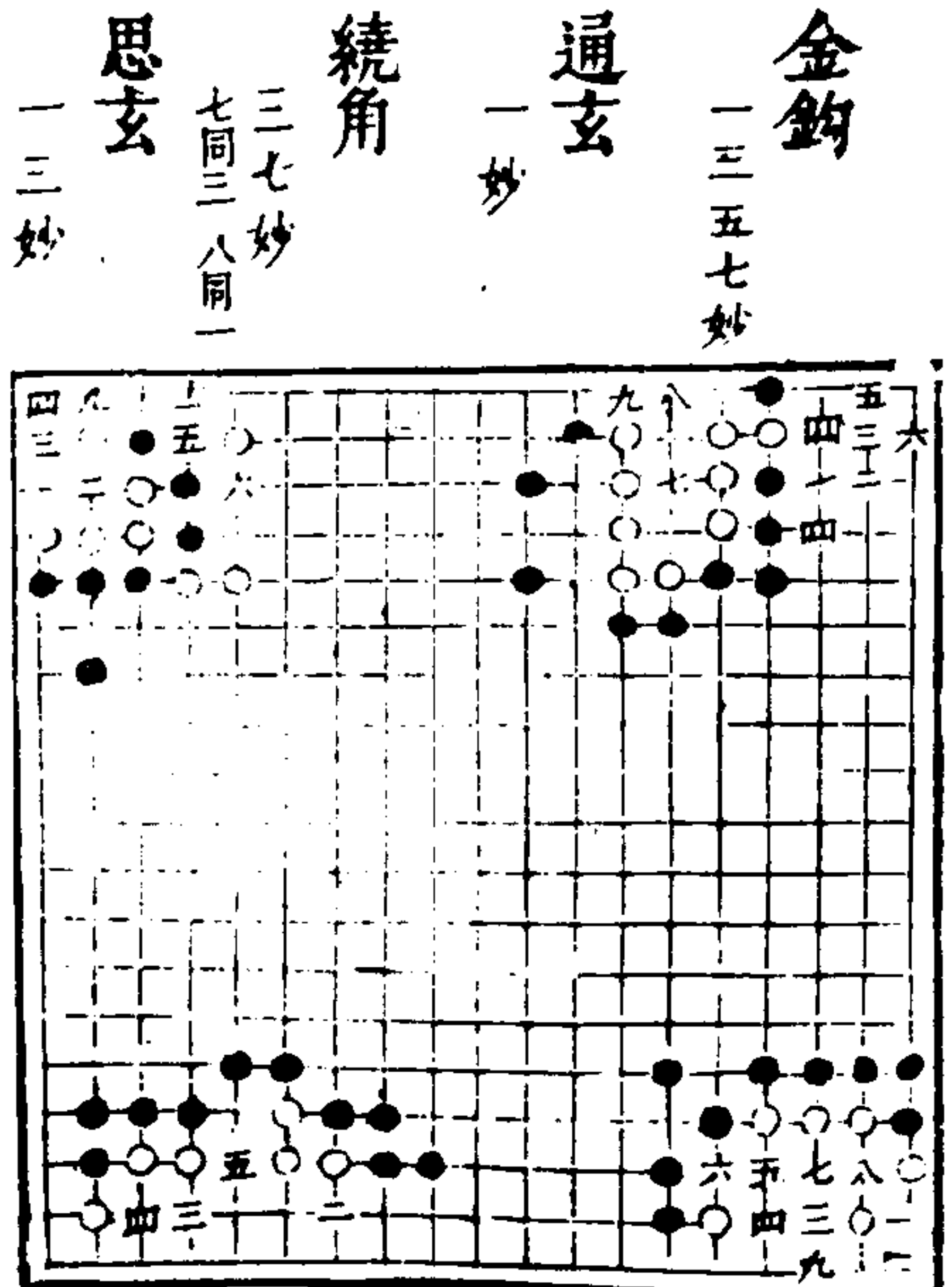
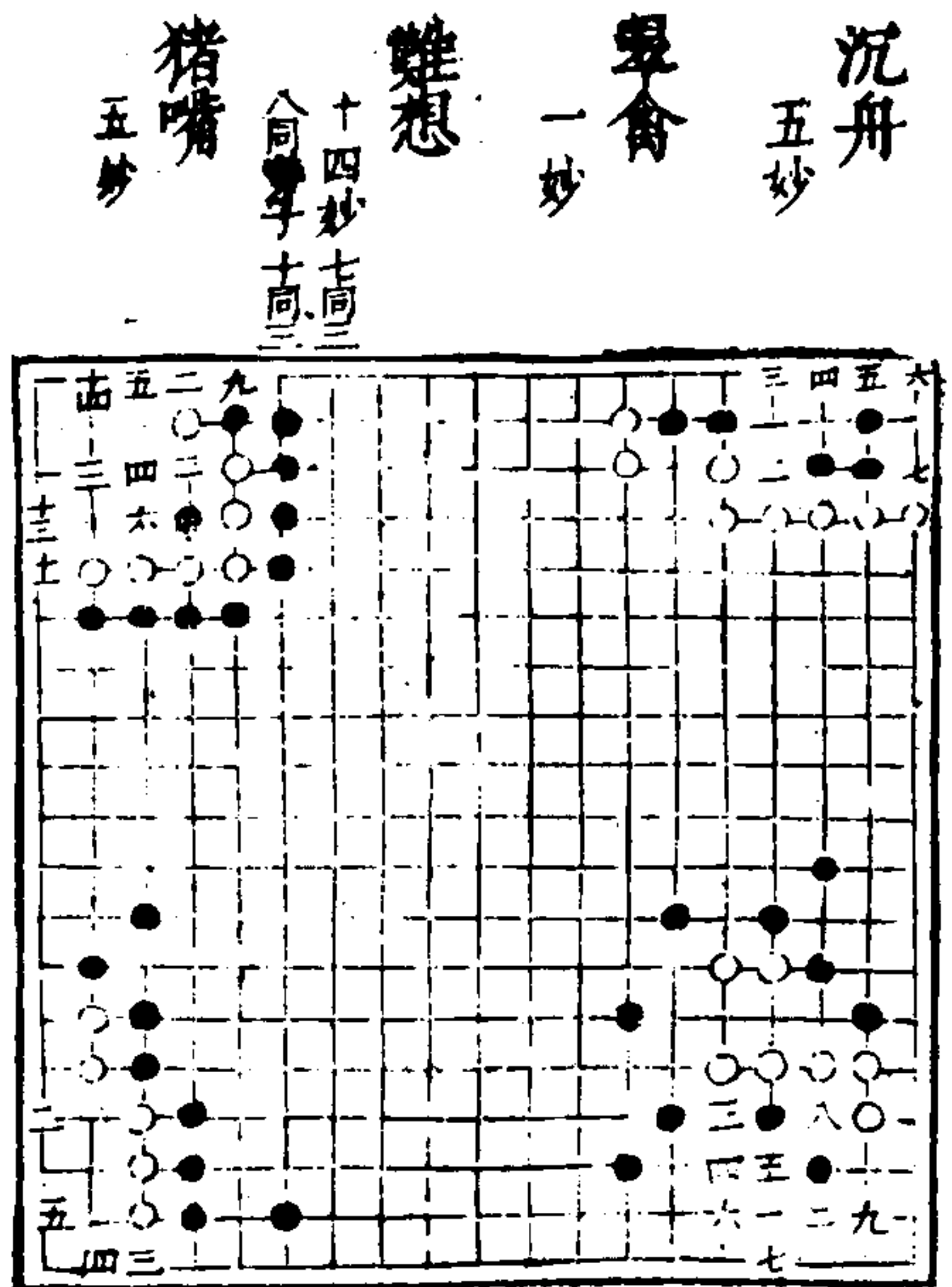

三才圖會 人事二卷 三五

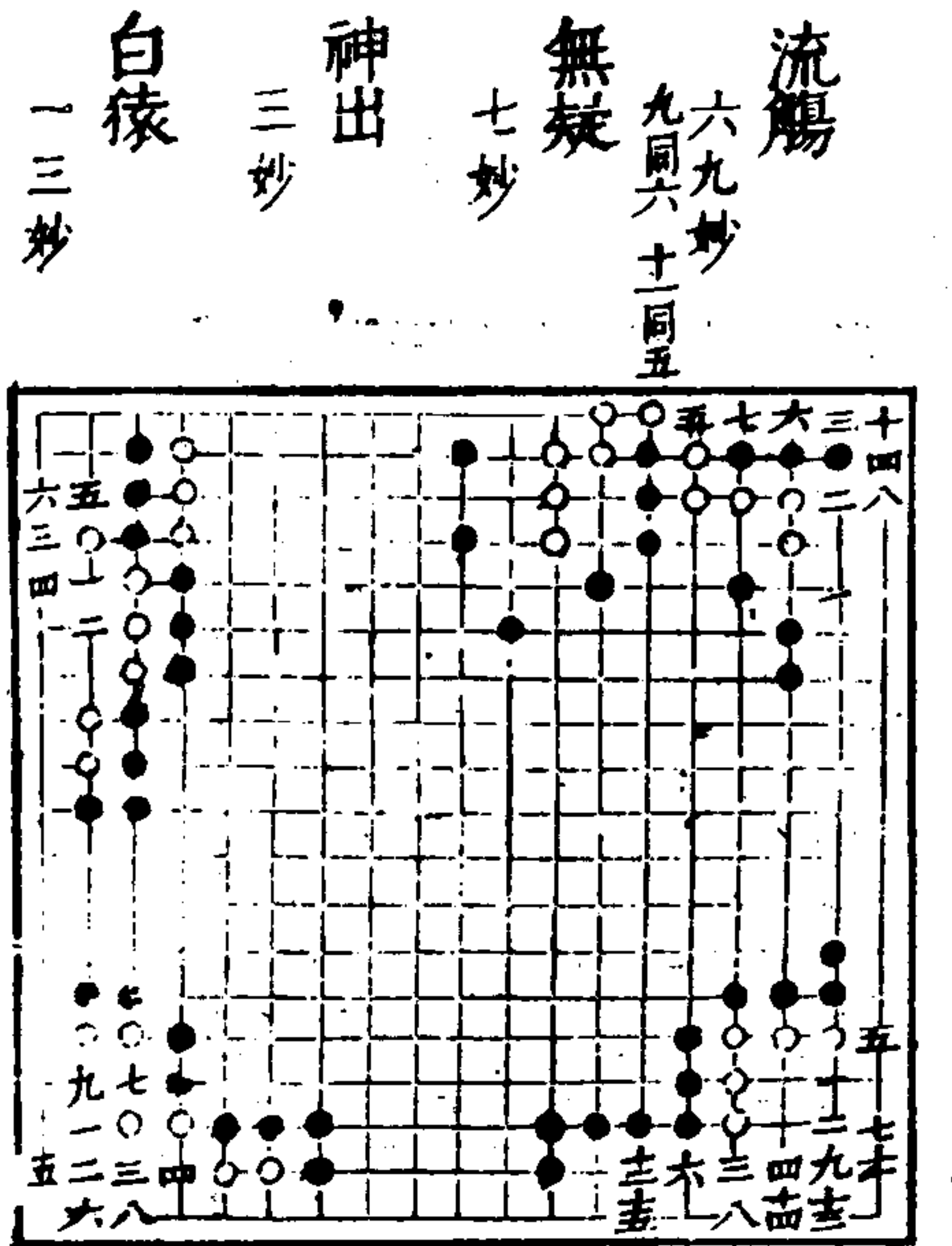
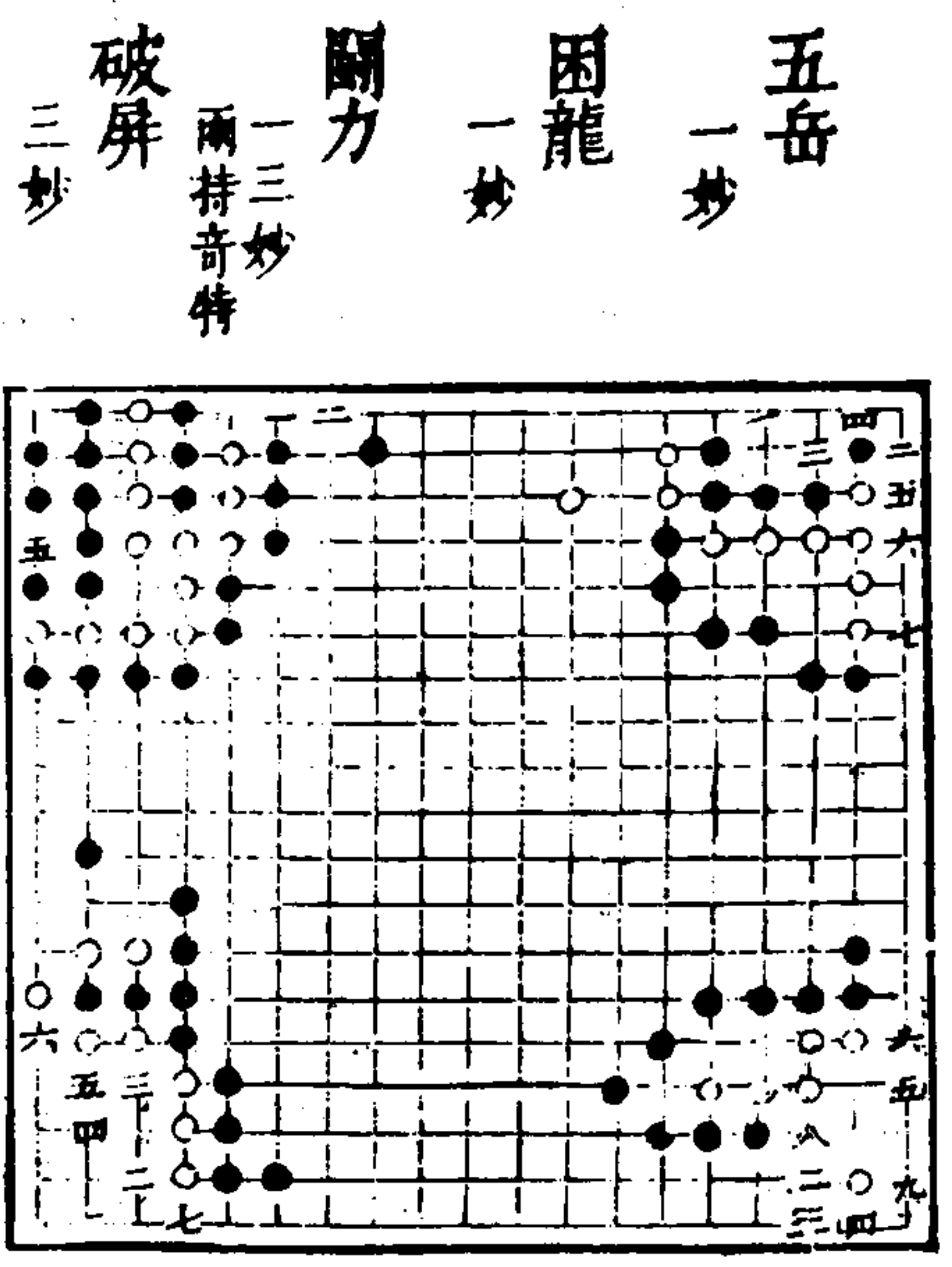

三才圖會 人事二卷 三五

一第... 九... 四... 台... 金... 4...)

三才圖會 人事卷二 二十

跨鳳

七十一妙
十三同九

採樵

六八妙

遇仙

一三妙

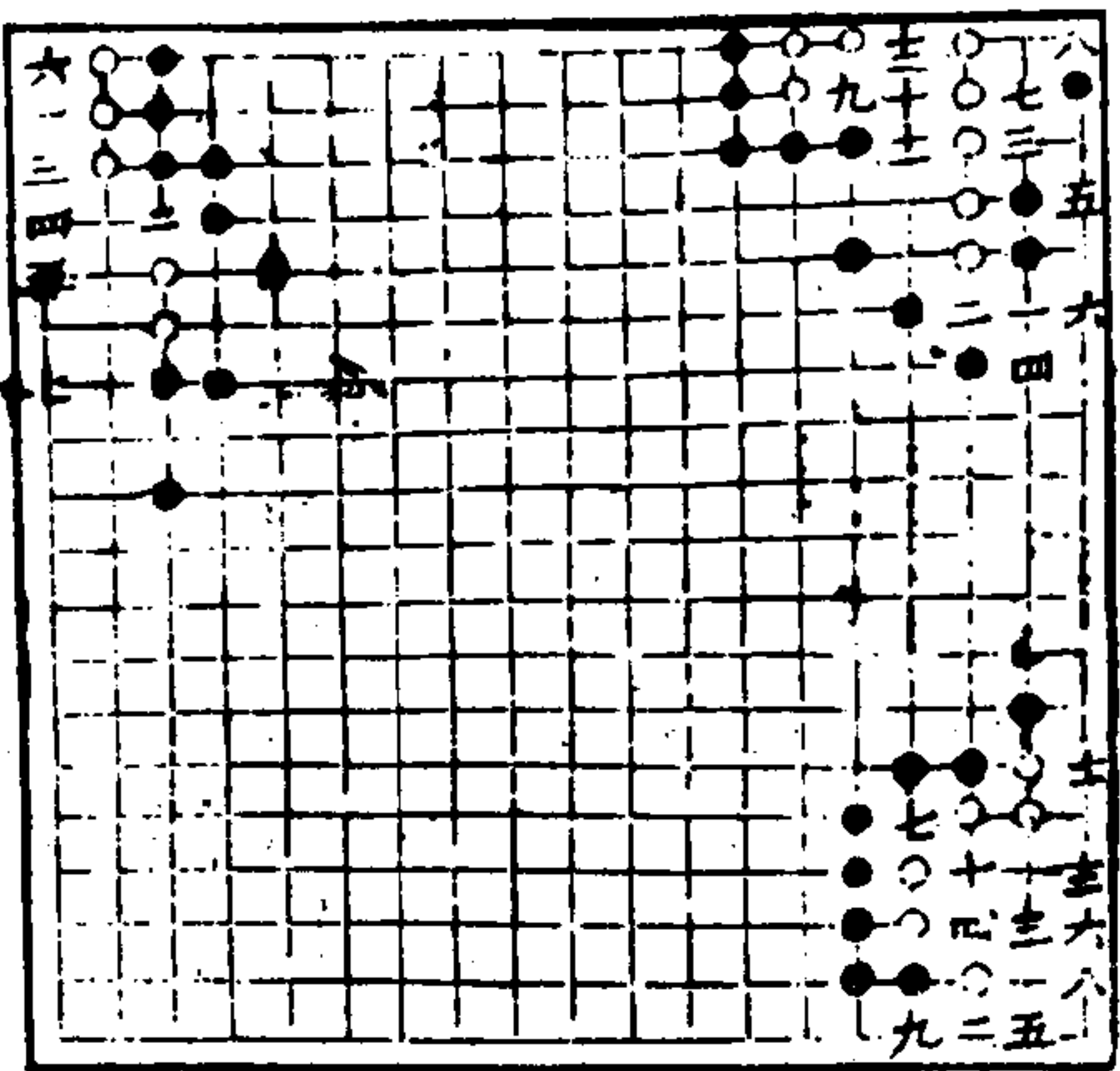

玉鍊

一五妙

獨行

一妙

進講

一五妙

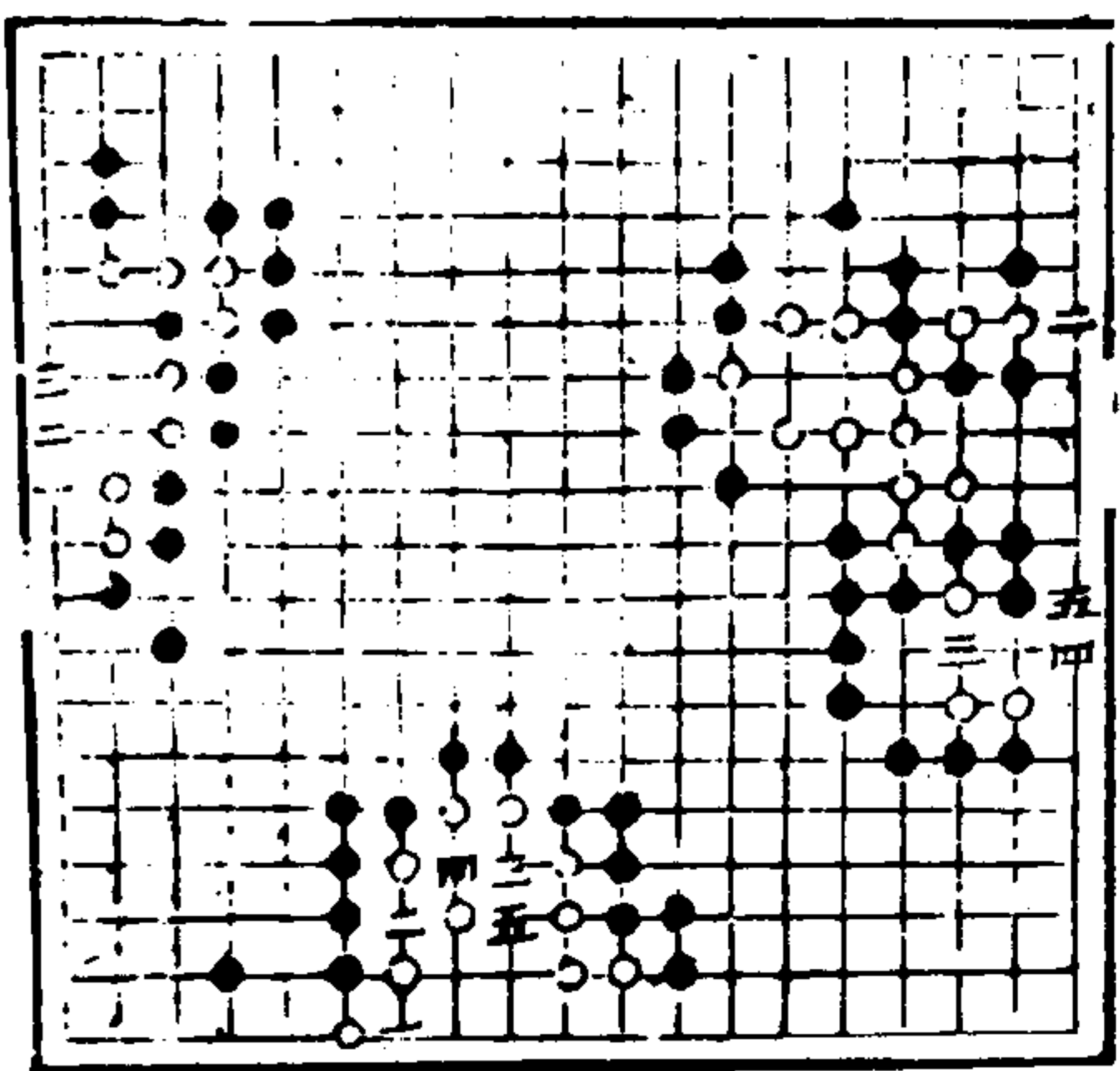

三才圖會 人事卷二

釣鯊

五十七妙

蒼鷹

三五妙

長生

六妙 八同四
九同五 十同六

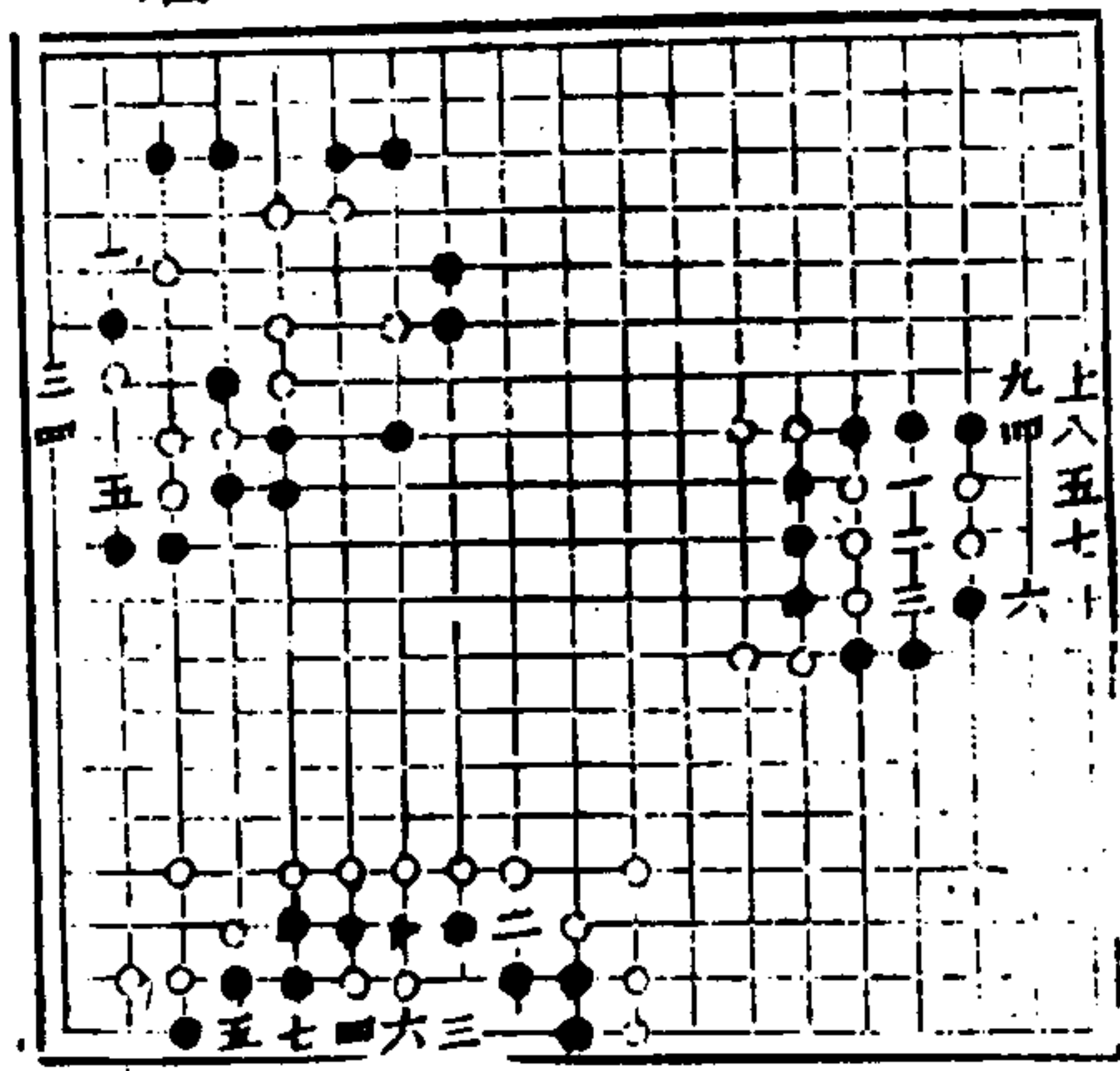

常用

四六妙

築壇

三妙

陷虎

五七妙

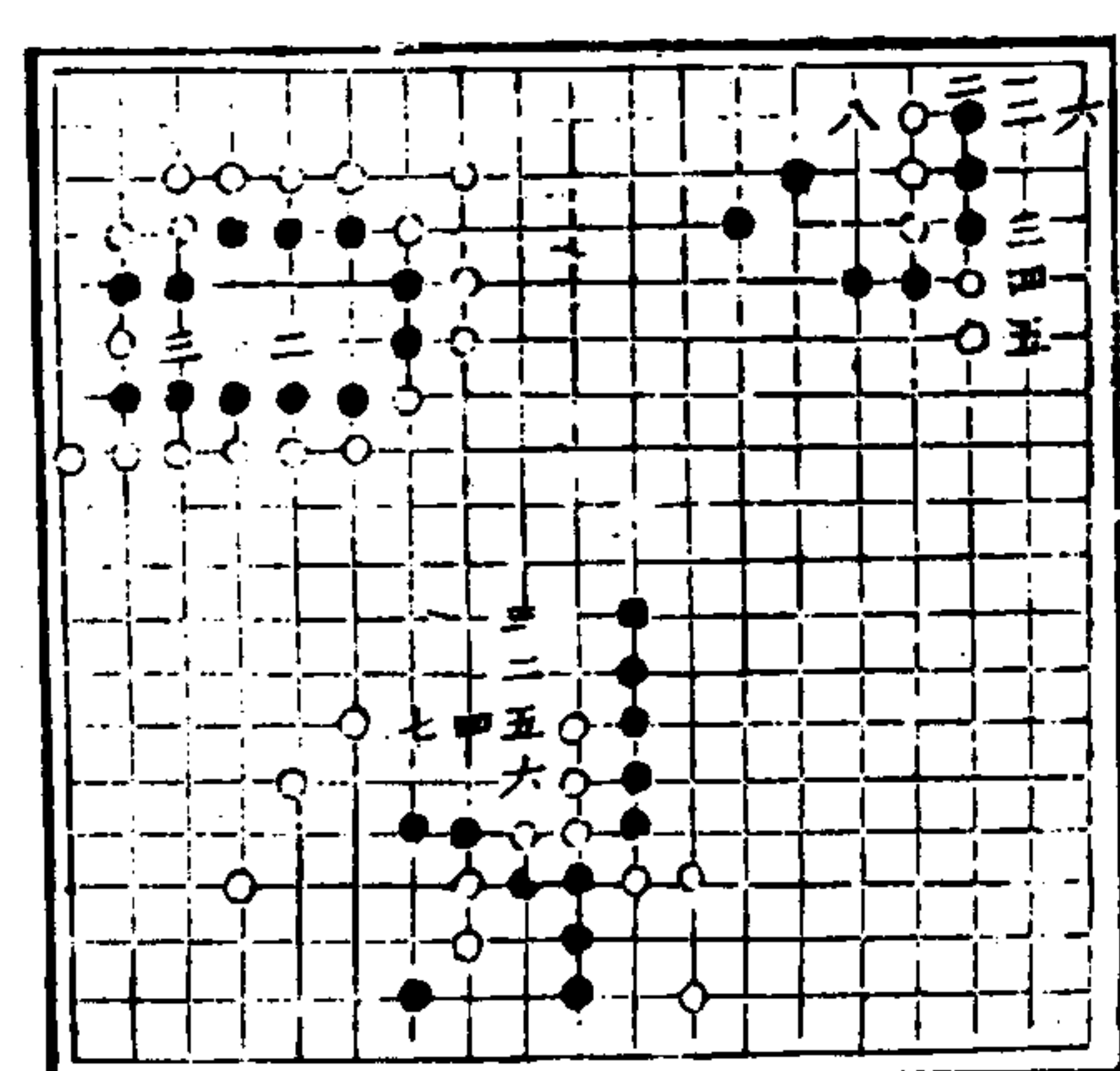

三才圖會 人事卷二 二十一

七一一

三才圖會 人事二卷

騰空
一妙

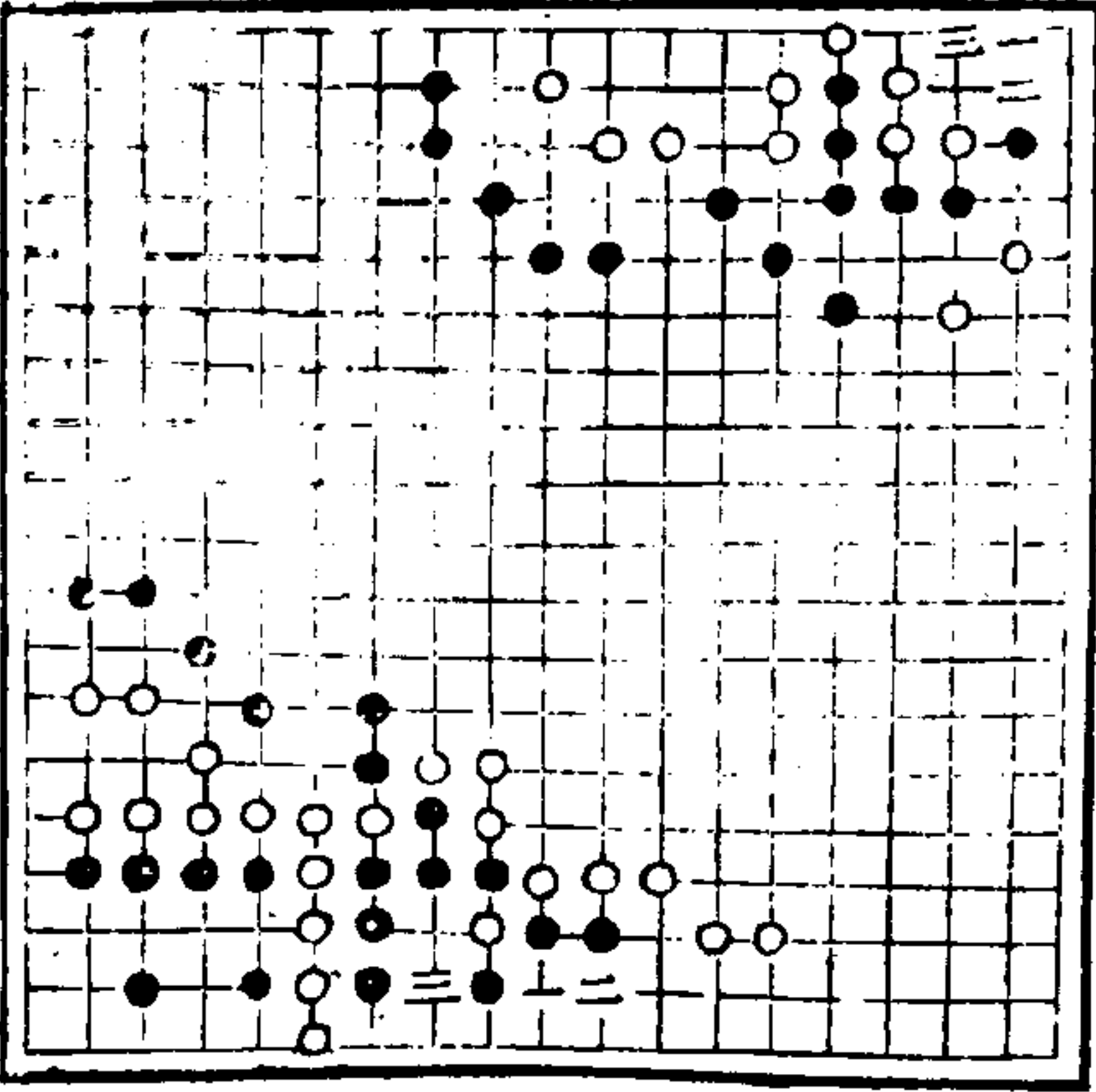

三山
一妙

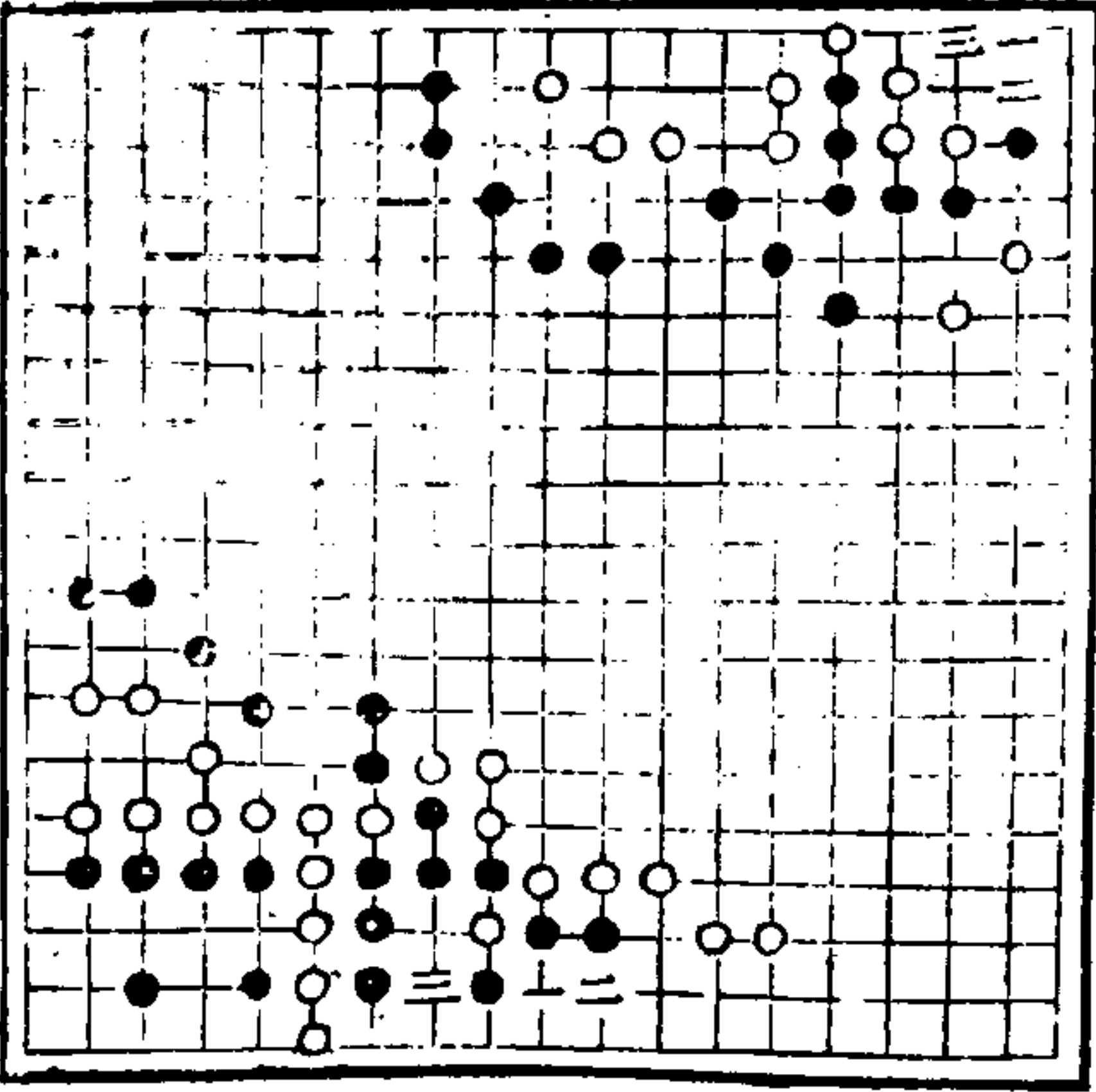

八元
一妙

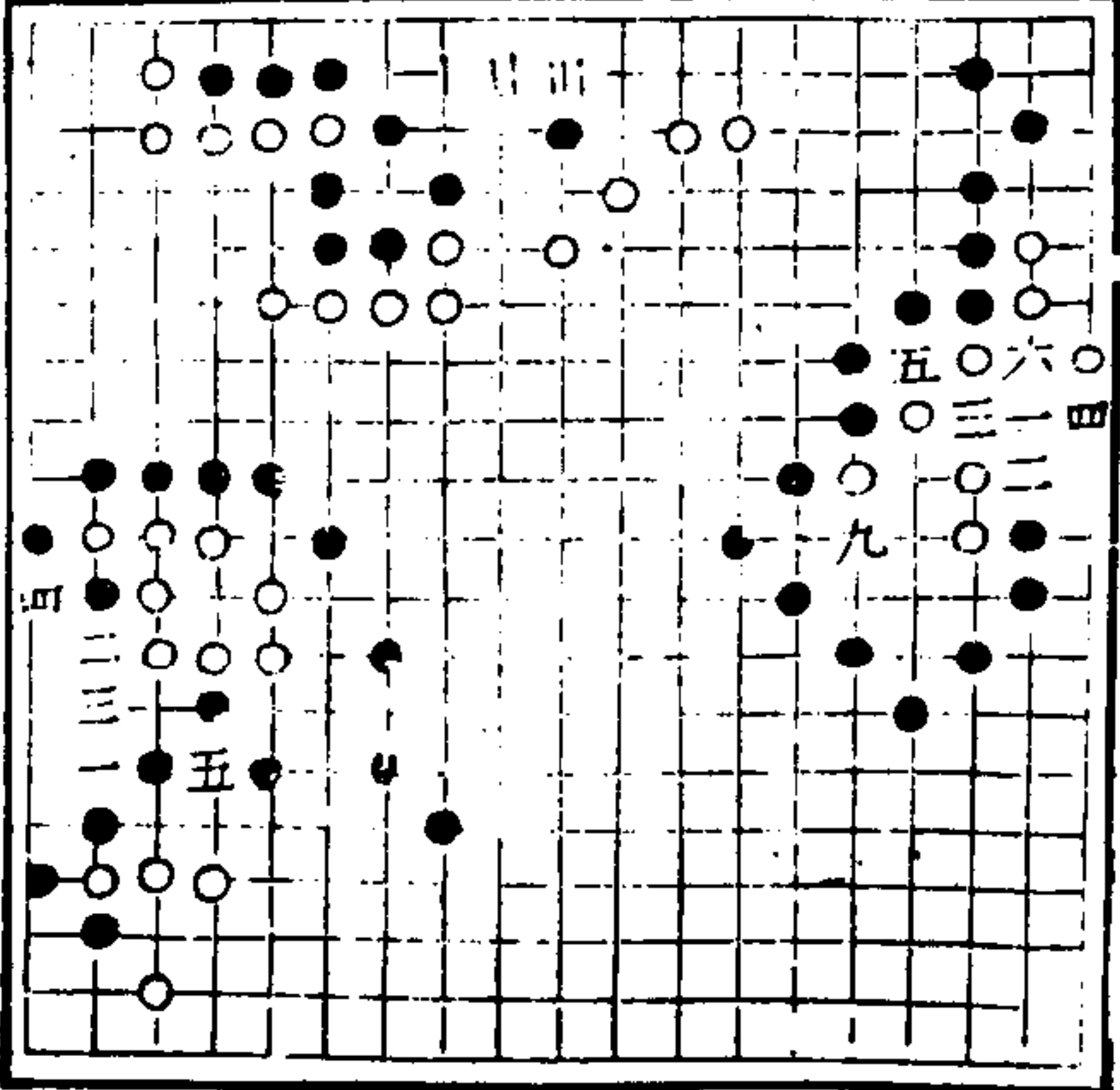

月官
三妙

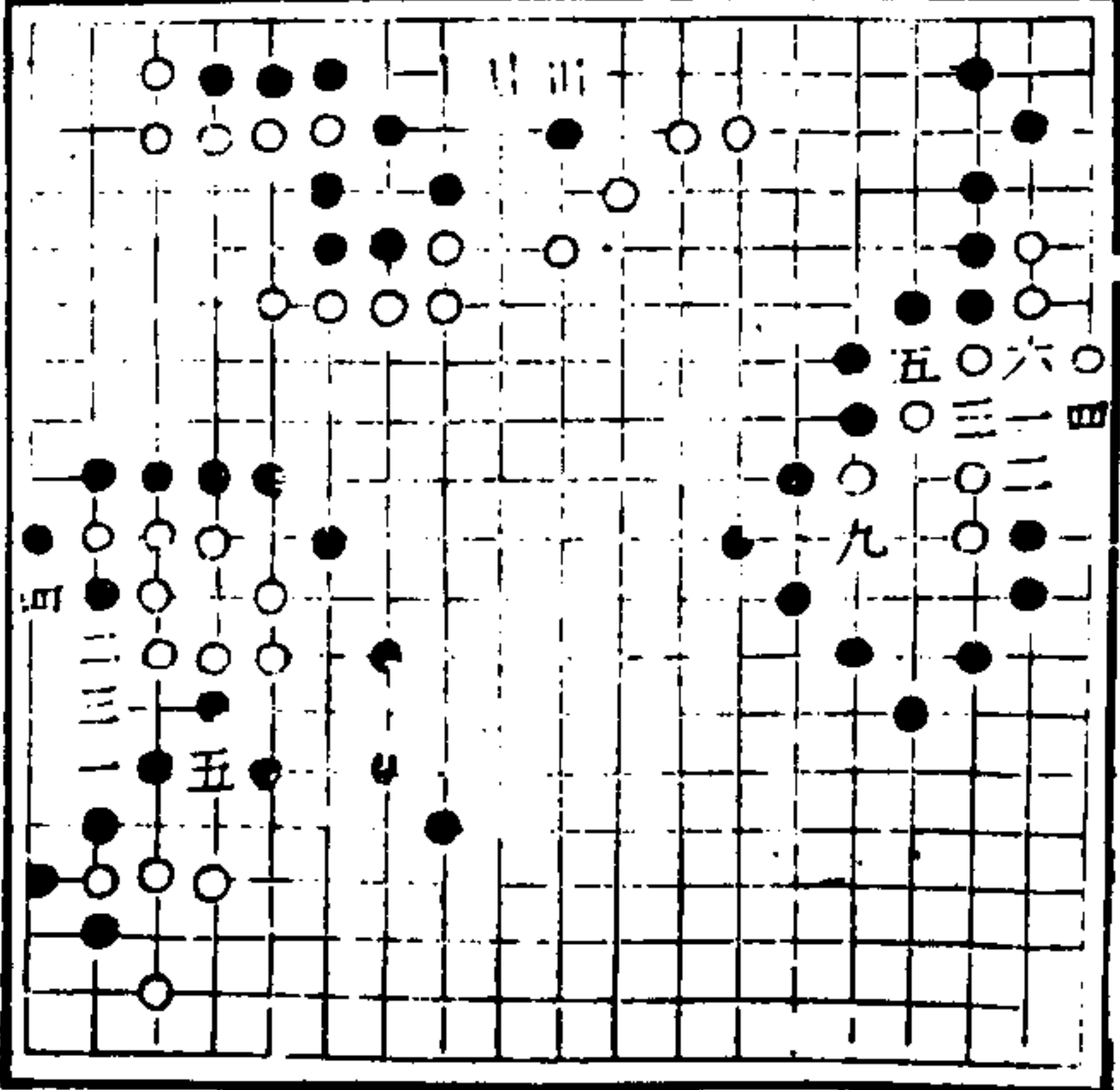

八士
三七妙
七同一八同一

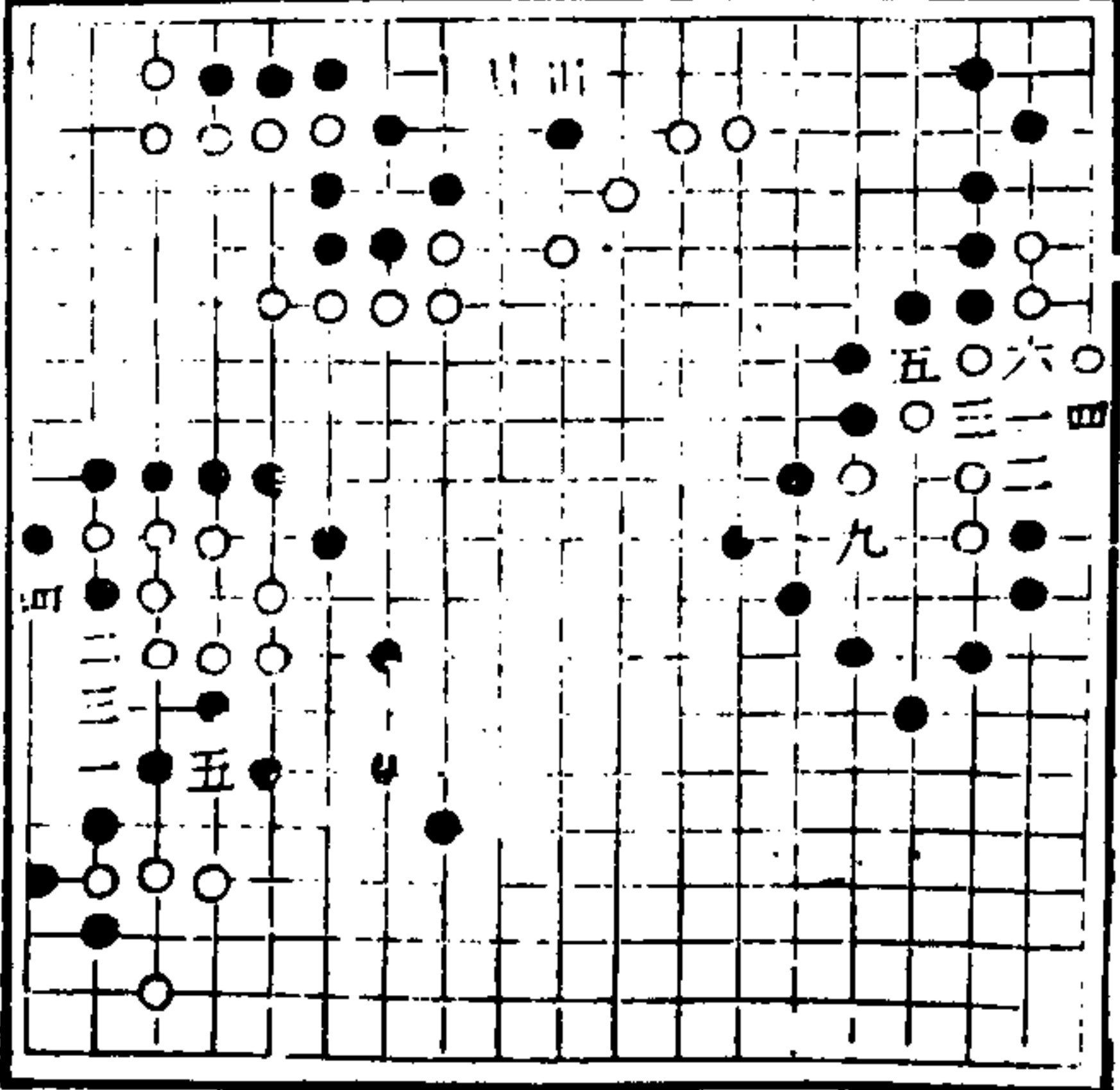

无

三才圖會 人事二卷

破陣
一三妙

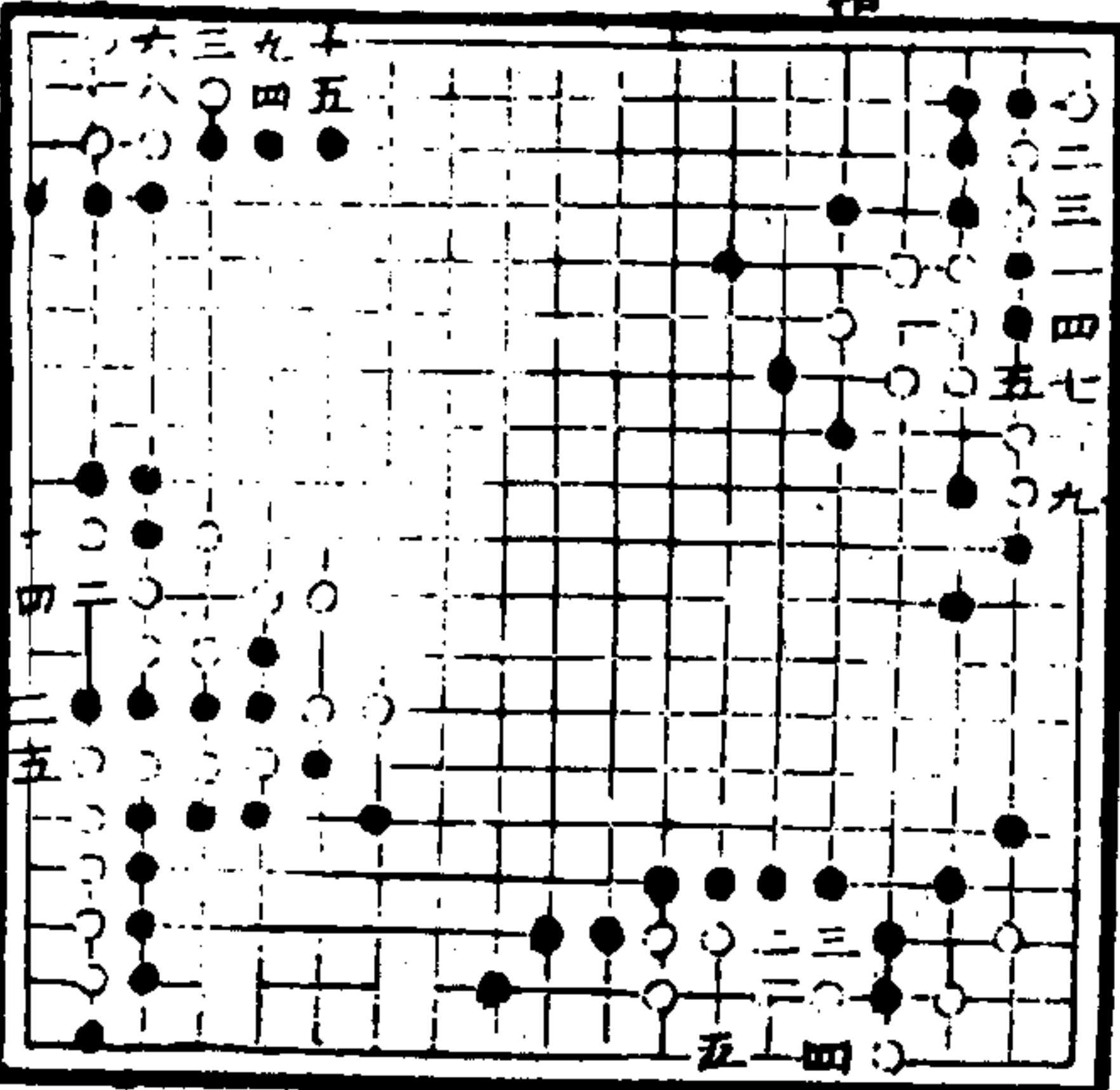

小巧
三妙

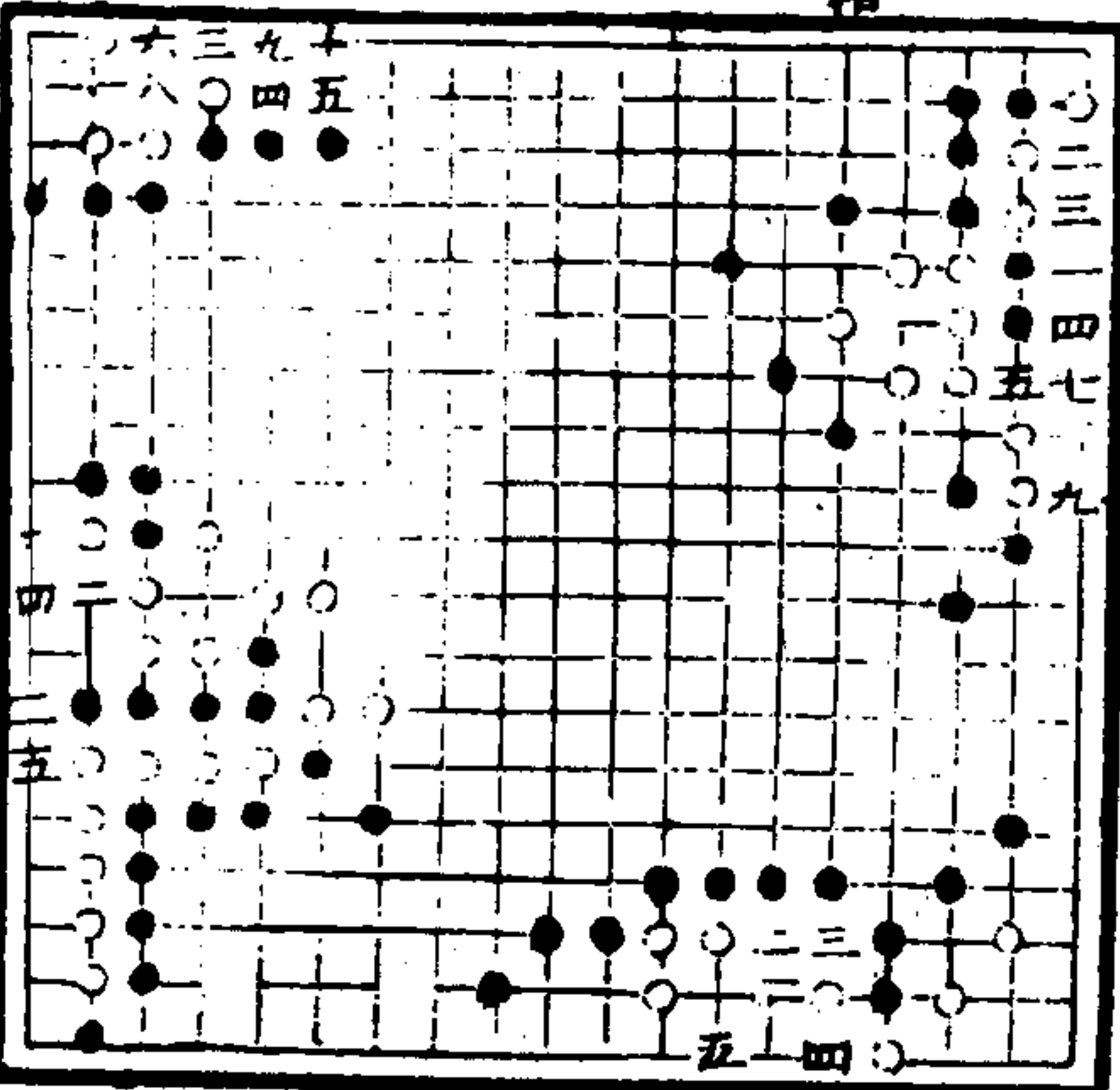

巧雲
二妙

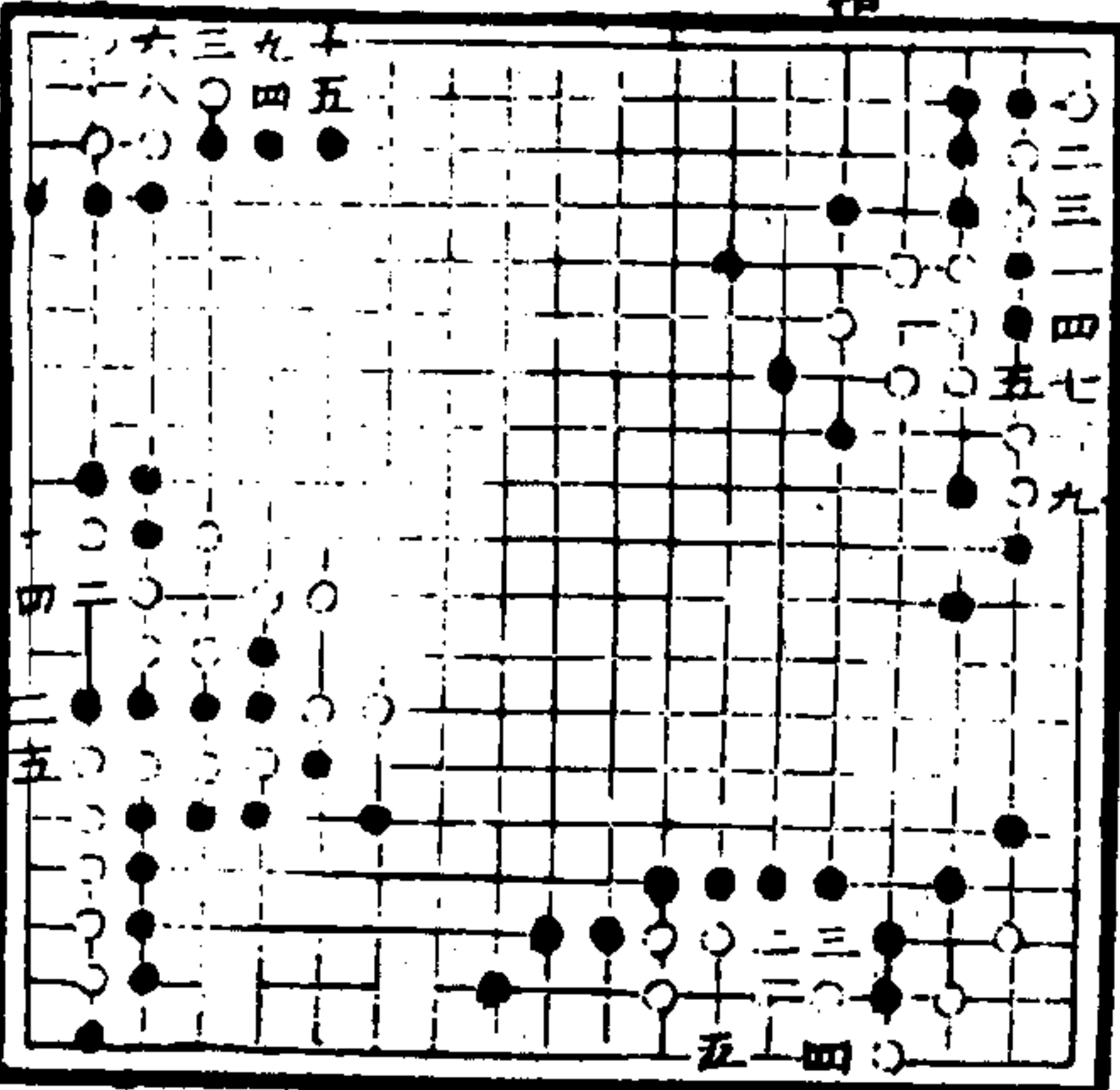

熙春
一妙
六同一八四二雅

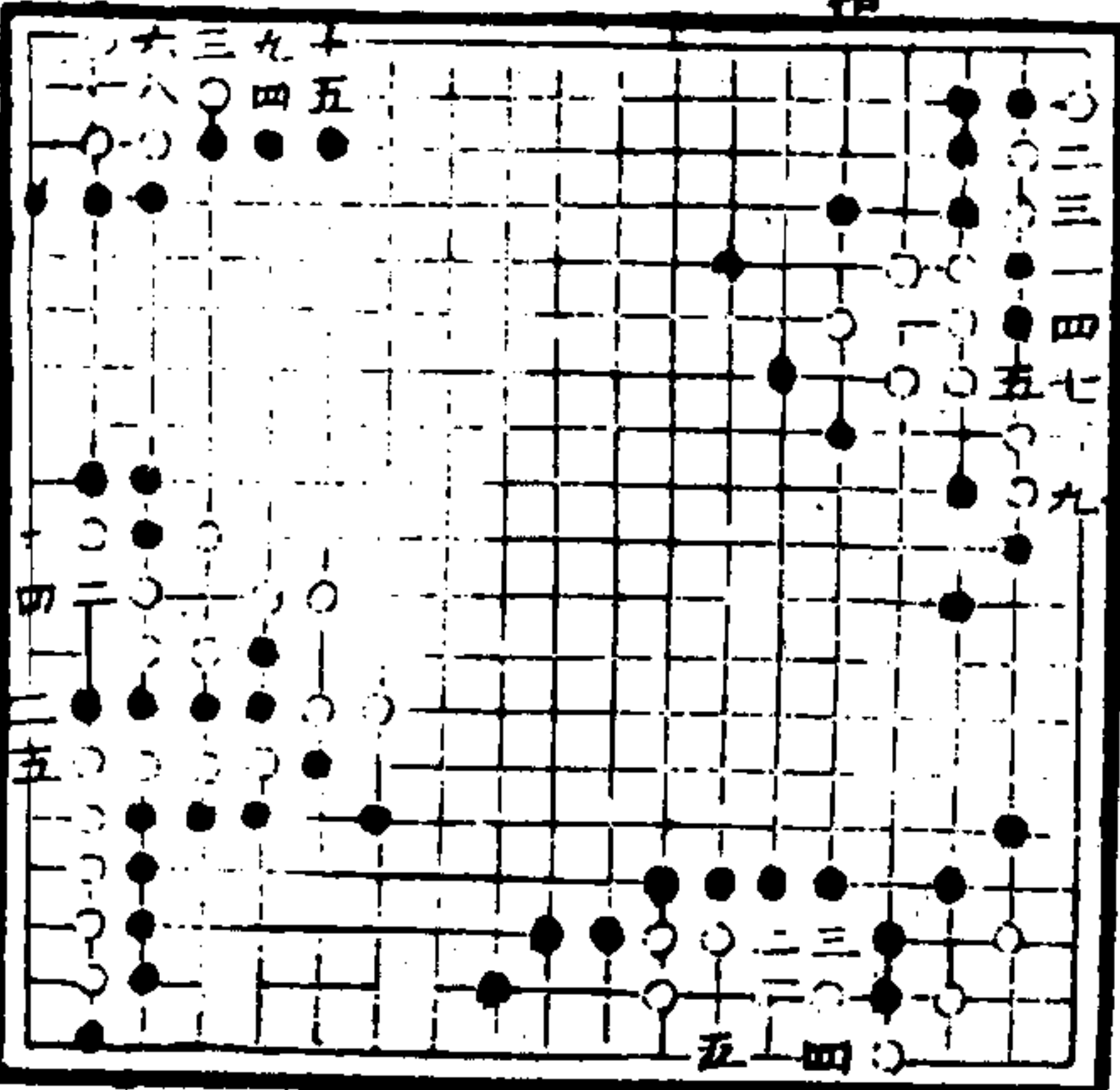

桃源
七十一妙
若十在六一士
則十二右三士
即勝矣

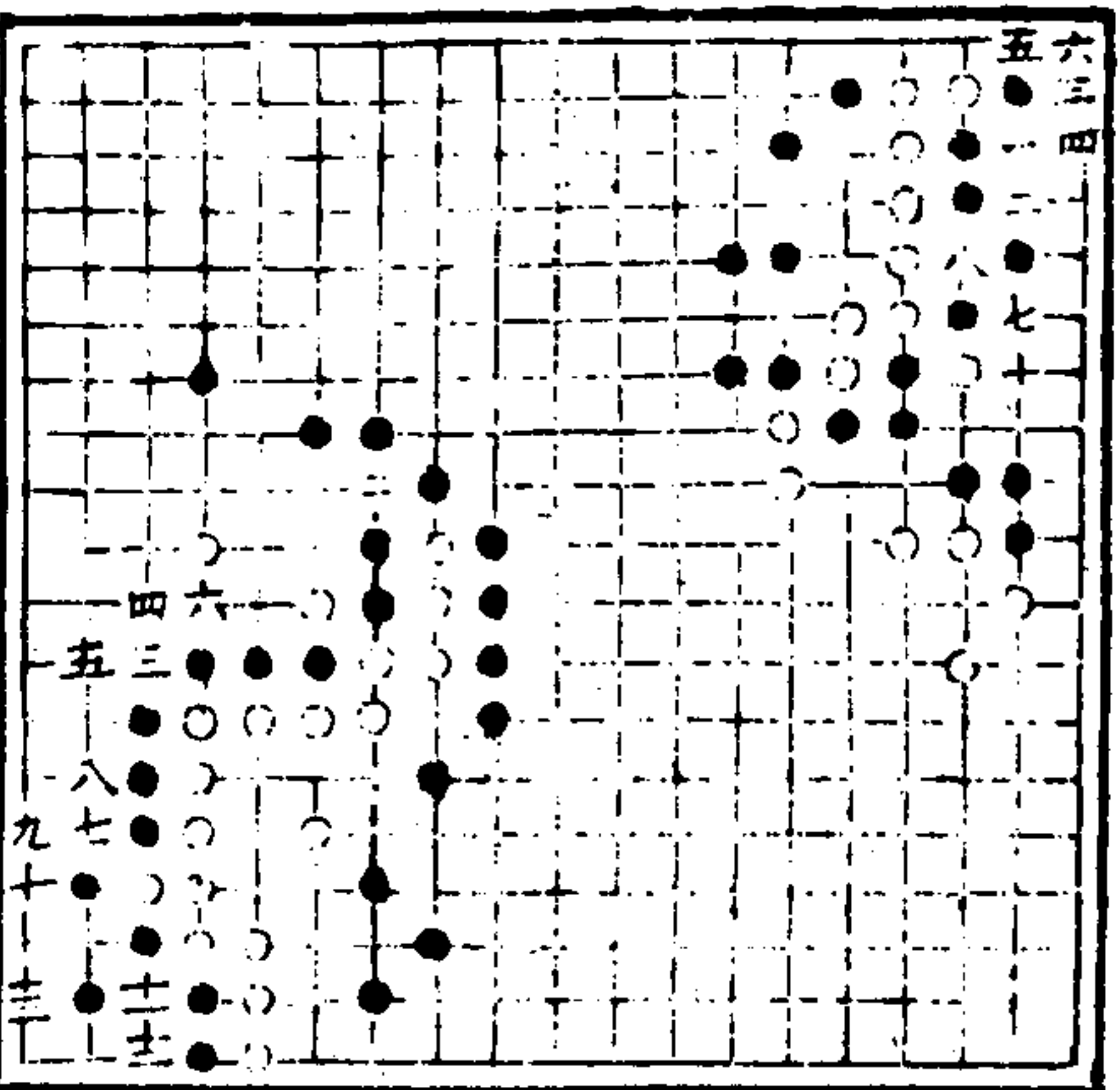

獲麟
一三妙
九同三
十一同一

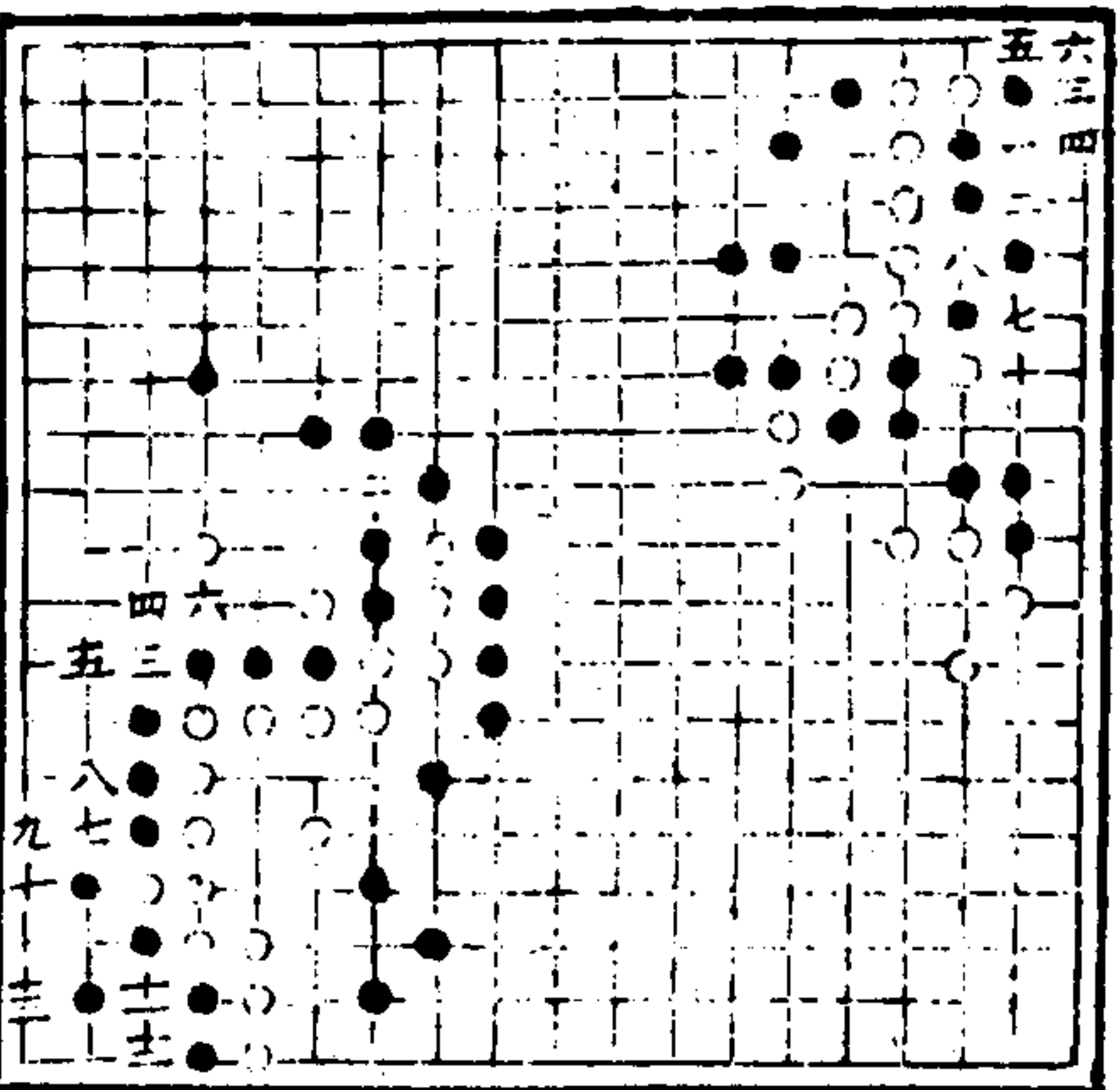

三

鎮神
五子
非常

三妙
一三妙

三才圖會

人事卷二

三

春濤
神機
大巧
得隴

一妙
一五妙
一妙
三妙

三星
拔蛇
鯨濤

再變七妙
二妙
一妙

三才圖會

人事卷二

三

破浪
天雞
老松

三五妙
三妙
一三妙劫勝
十三四三提
十厚平古雀獲
共四十箇

三才圖會 人事二卷

倒戈 一三妙

爭功

三妙
七四二樸
八同三
十四二粘

造玄 三妙

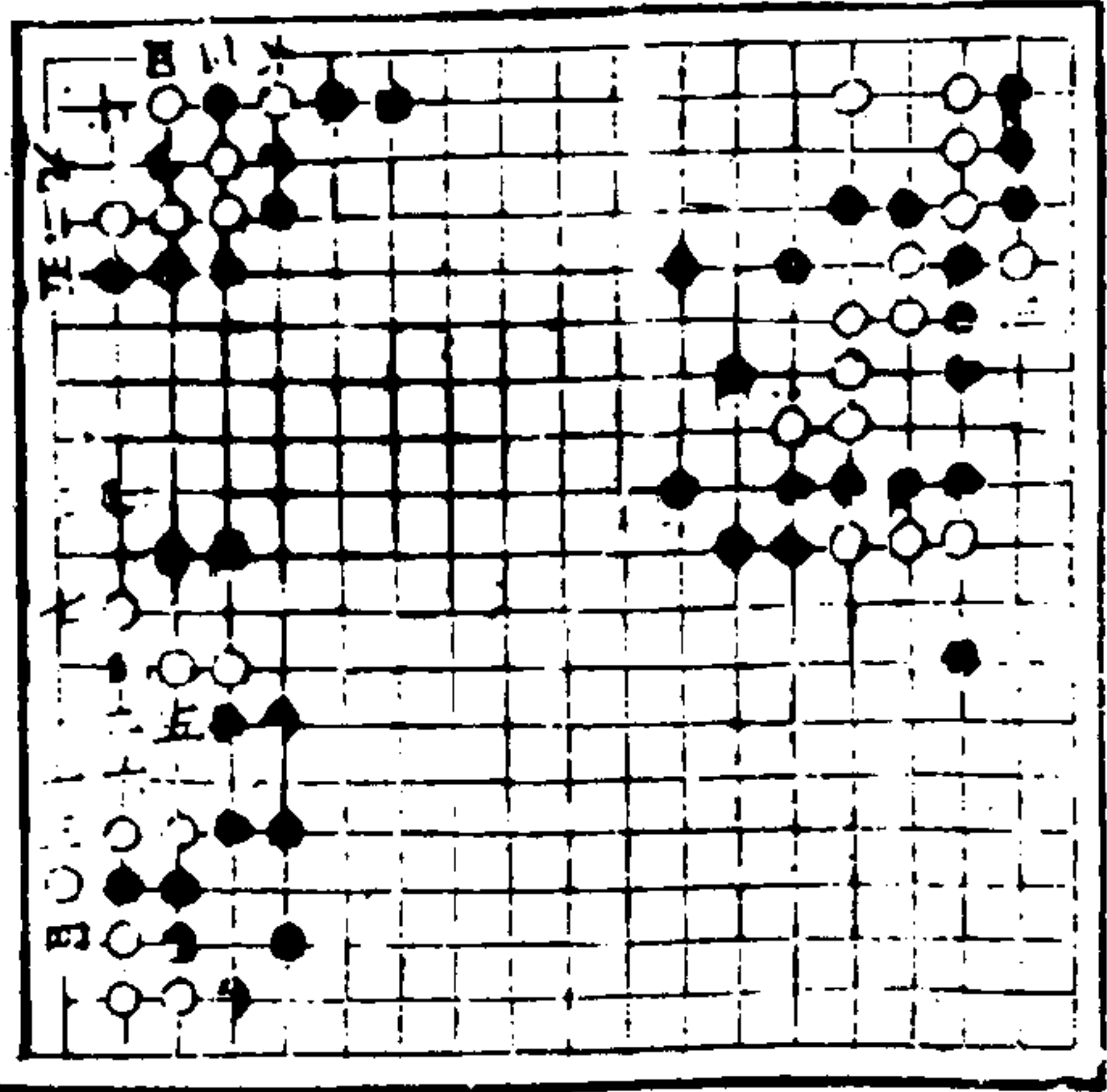

長虹 一妙

決策 一妙

九子

八妙
六二樸
十三提
九同三

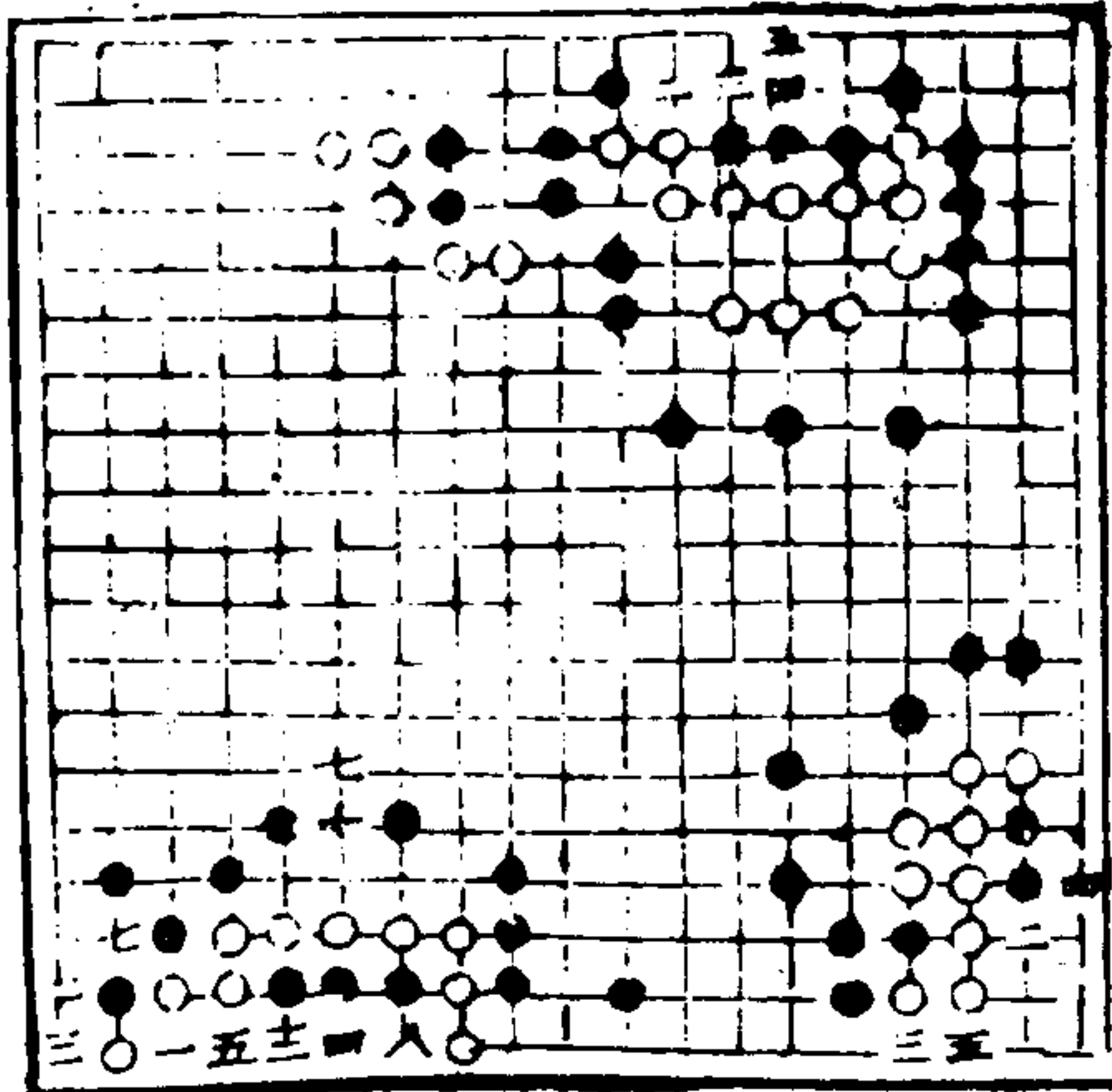

八龍

十二三二妙
廿同廿買
廿六廿十四
廿同三

深淵 一妙

六奇 一妙

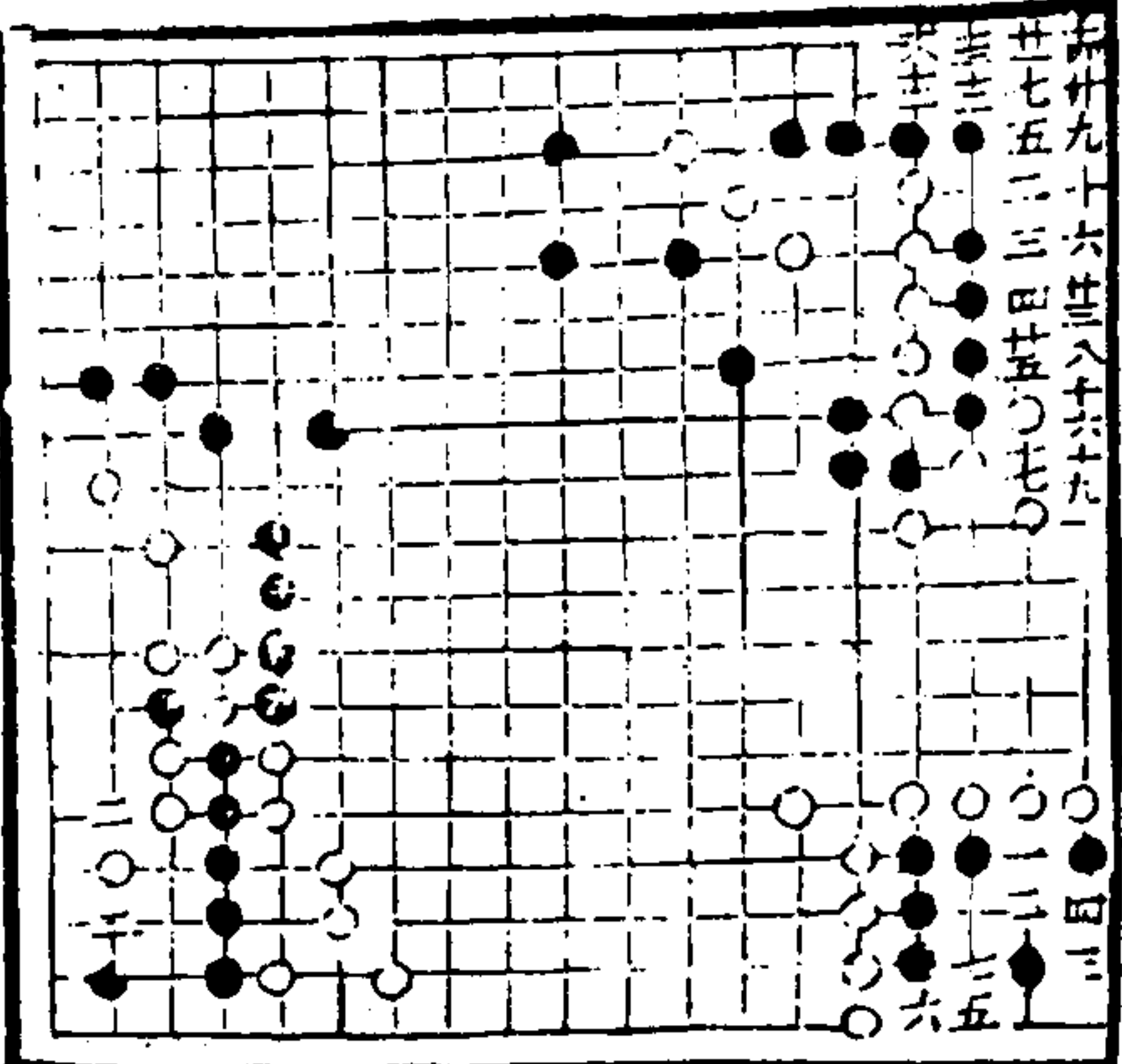

金牛 一三妙

盡解 九妙

九妙

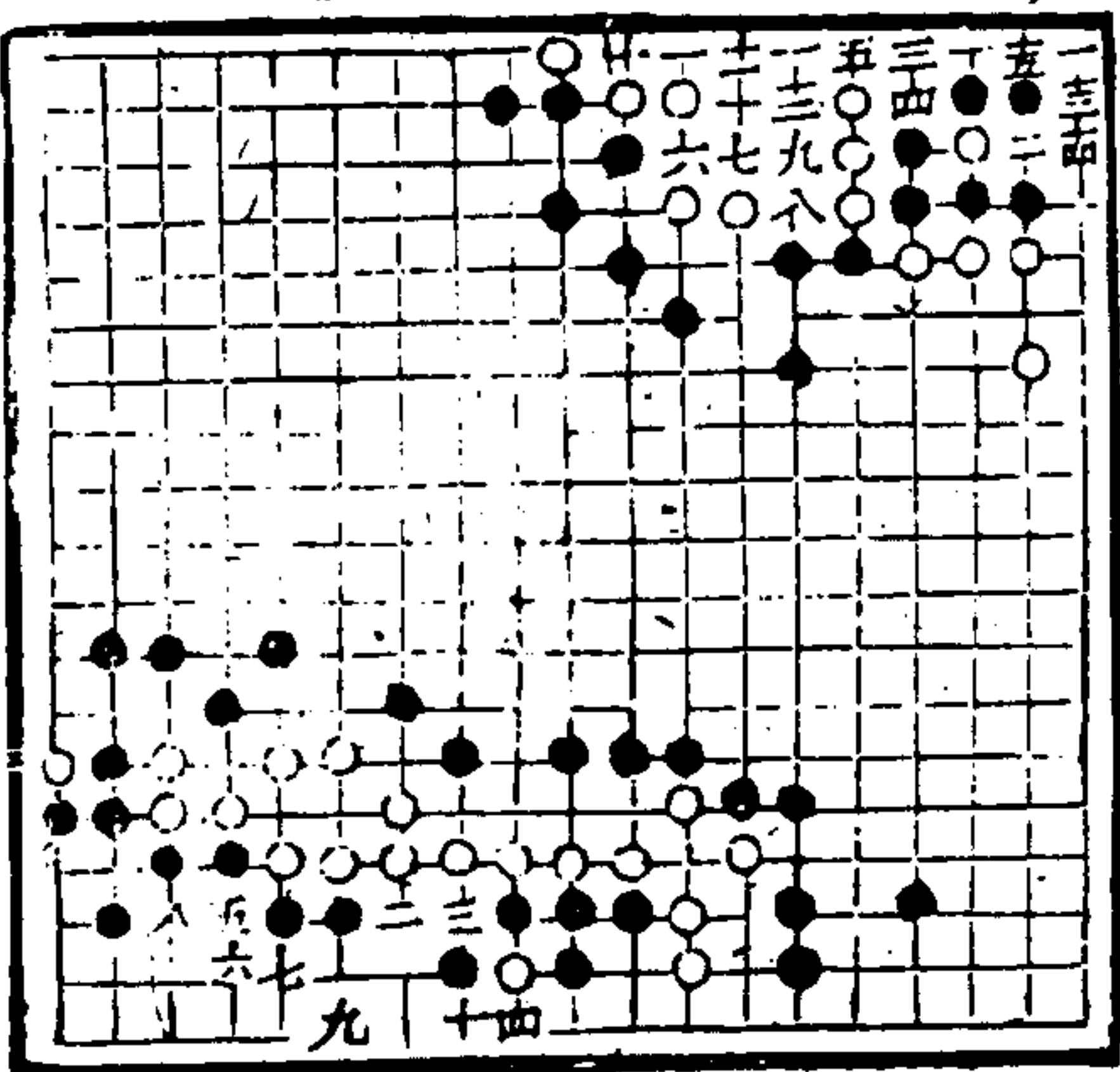

說劍
三妙

清遠
十三妙

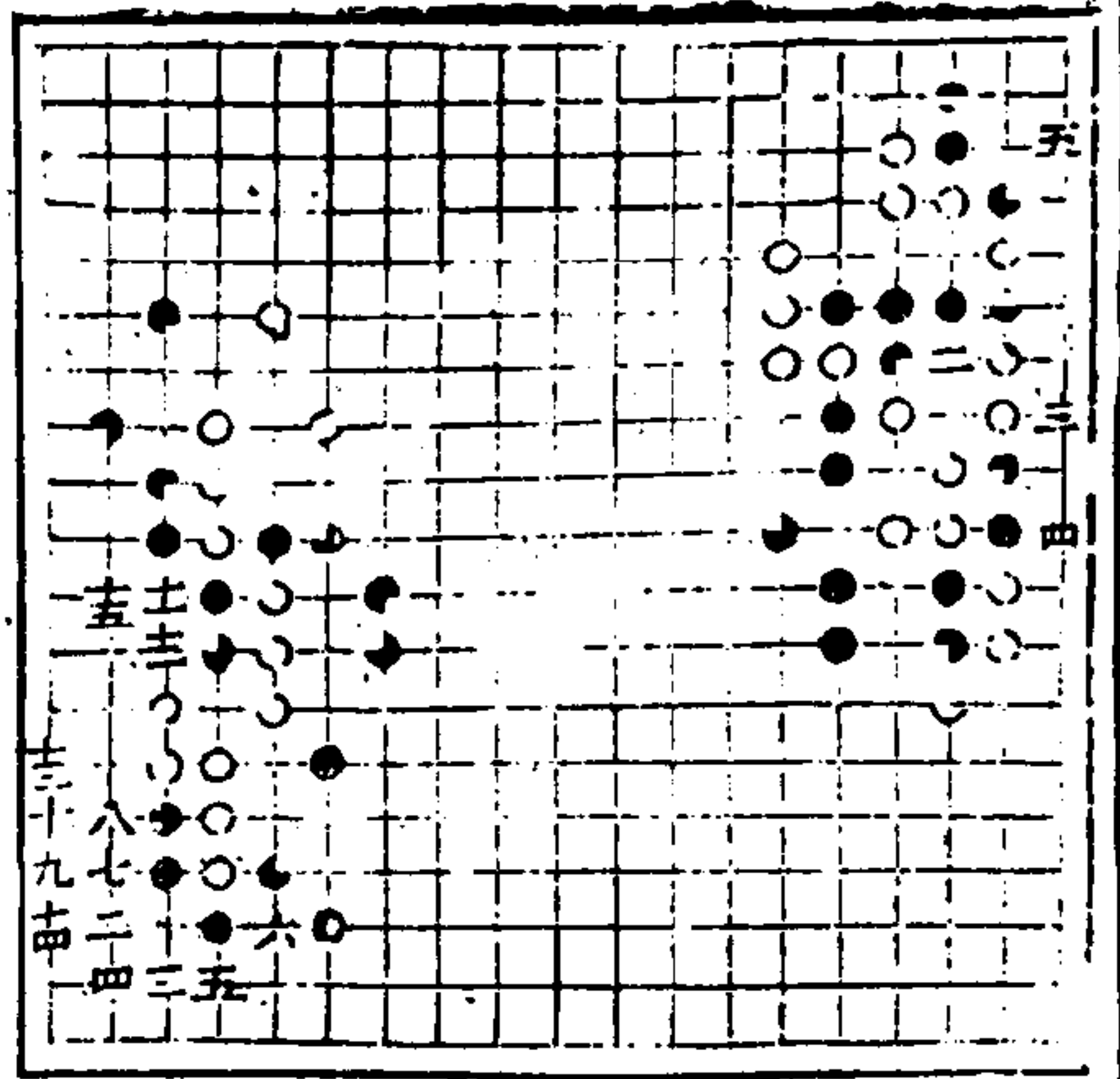

三才圖會 人事卷二 三五

化生
一三七妙

乘槎
五十一妙

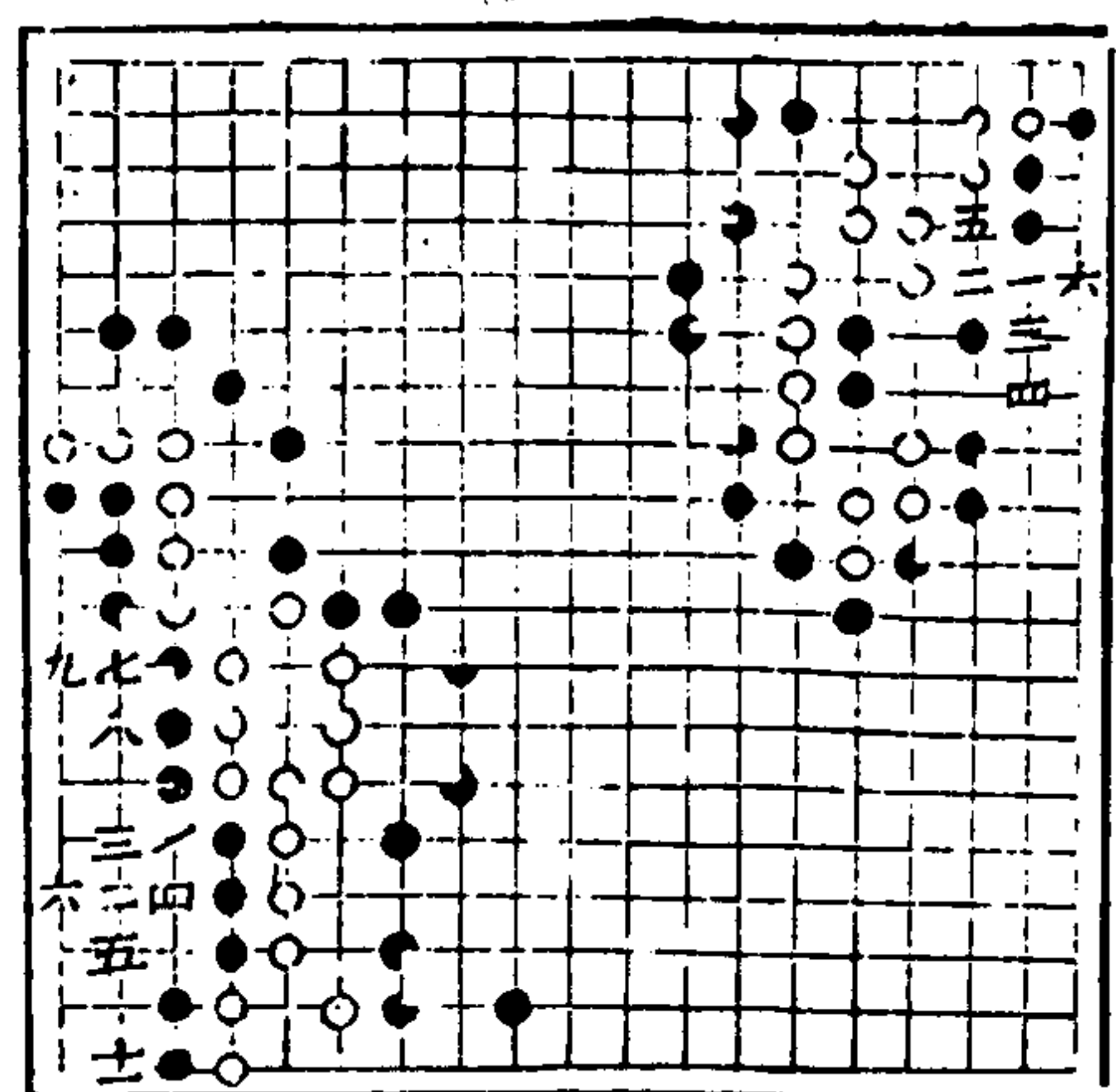

雙金
一妙

運籌
一妙

金魚
七妙

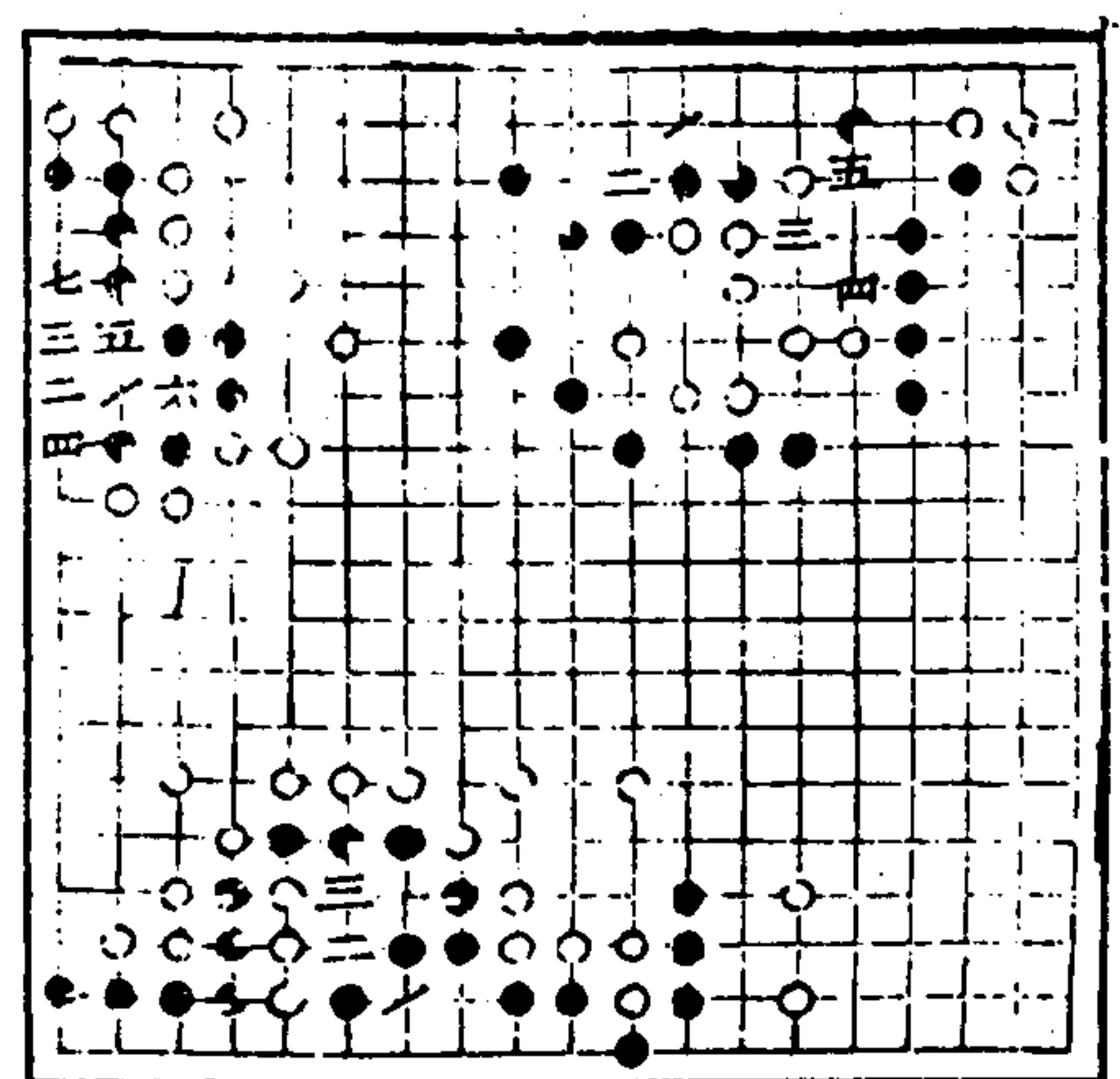

三才圖會 人事卷二 三六

三島
一五妙

龍韜
一五十三妙
十七同十一

八俊
三妙

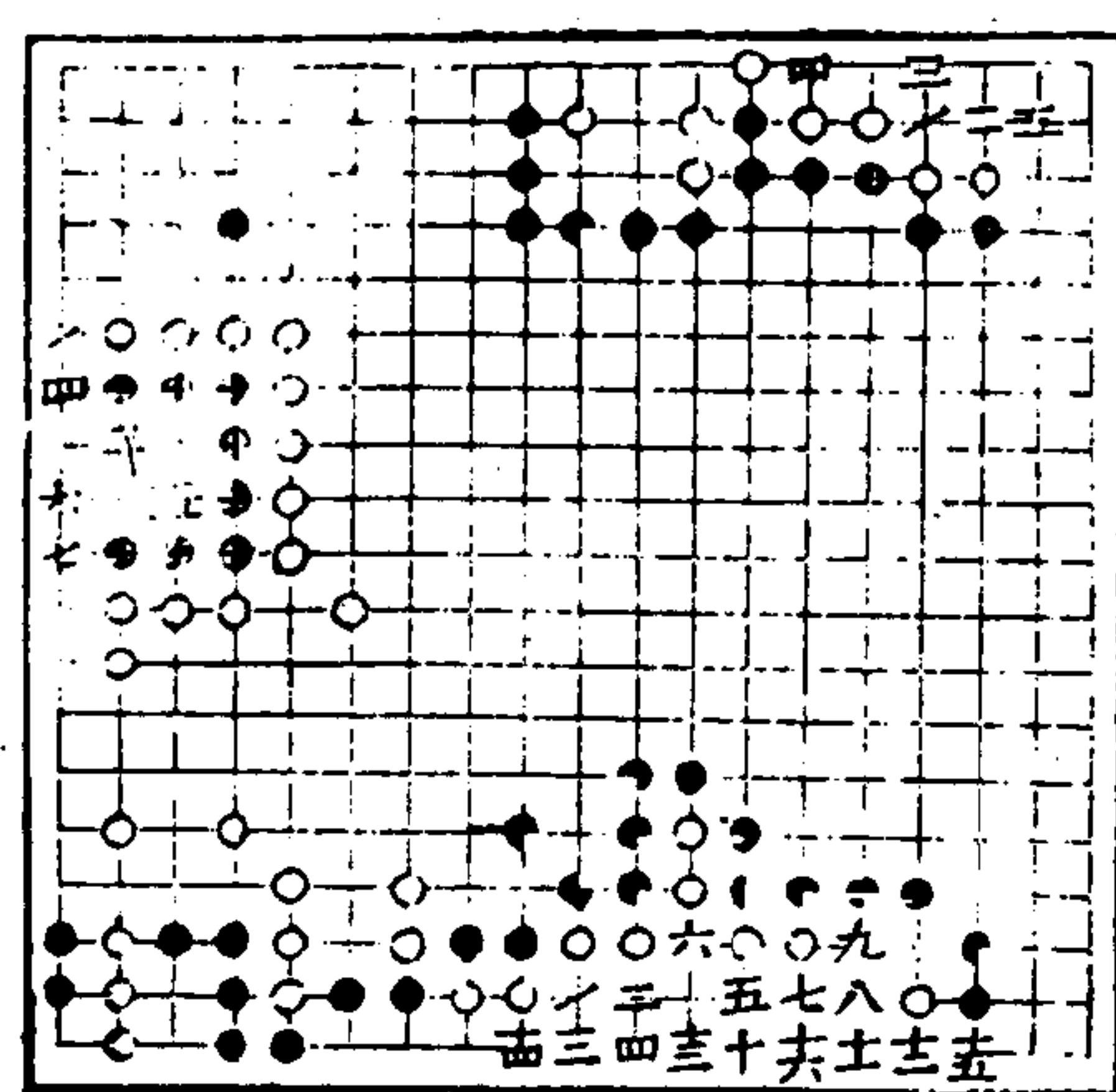

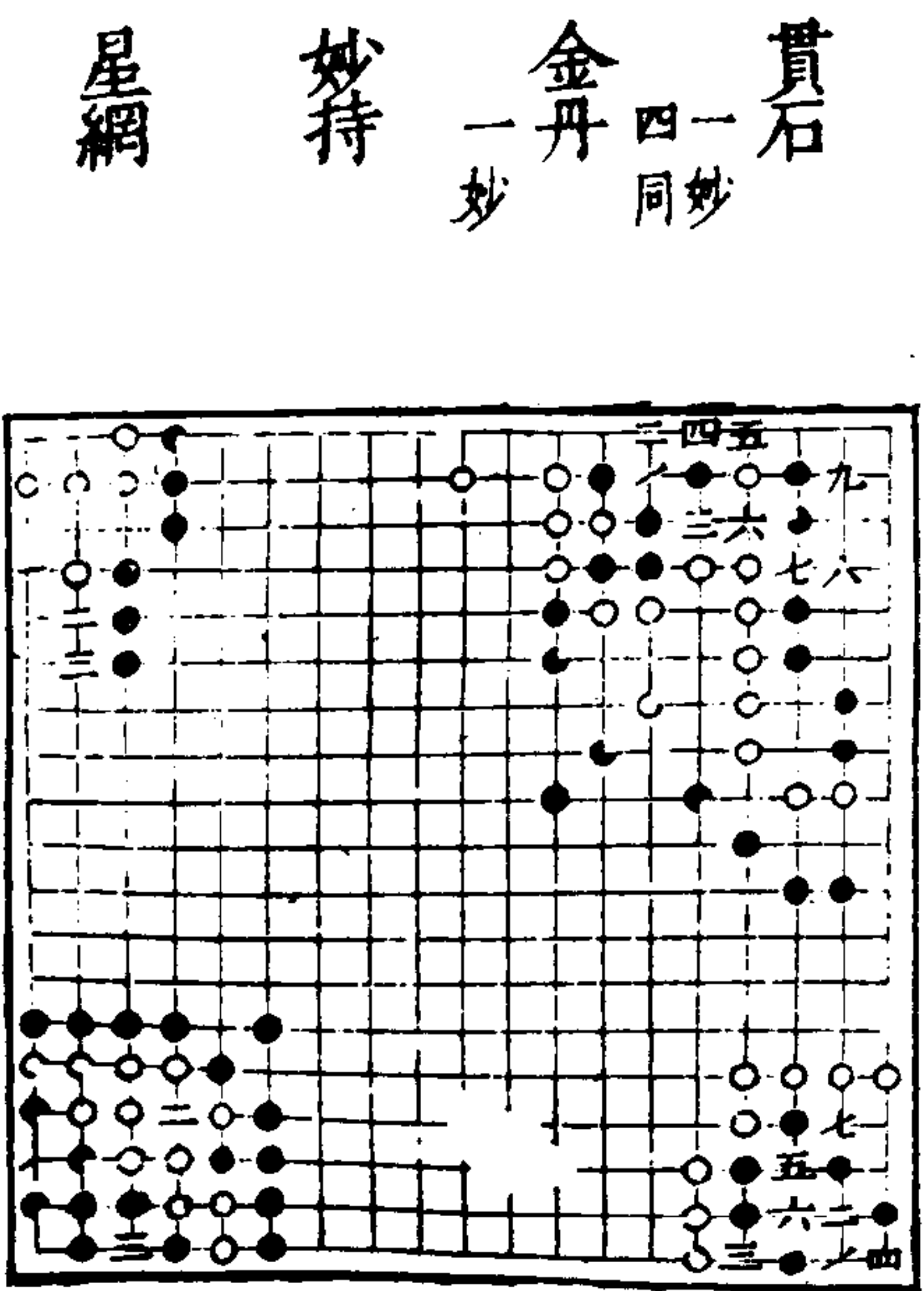
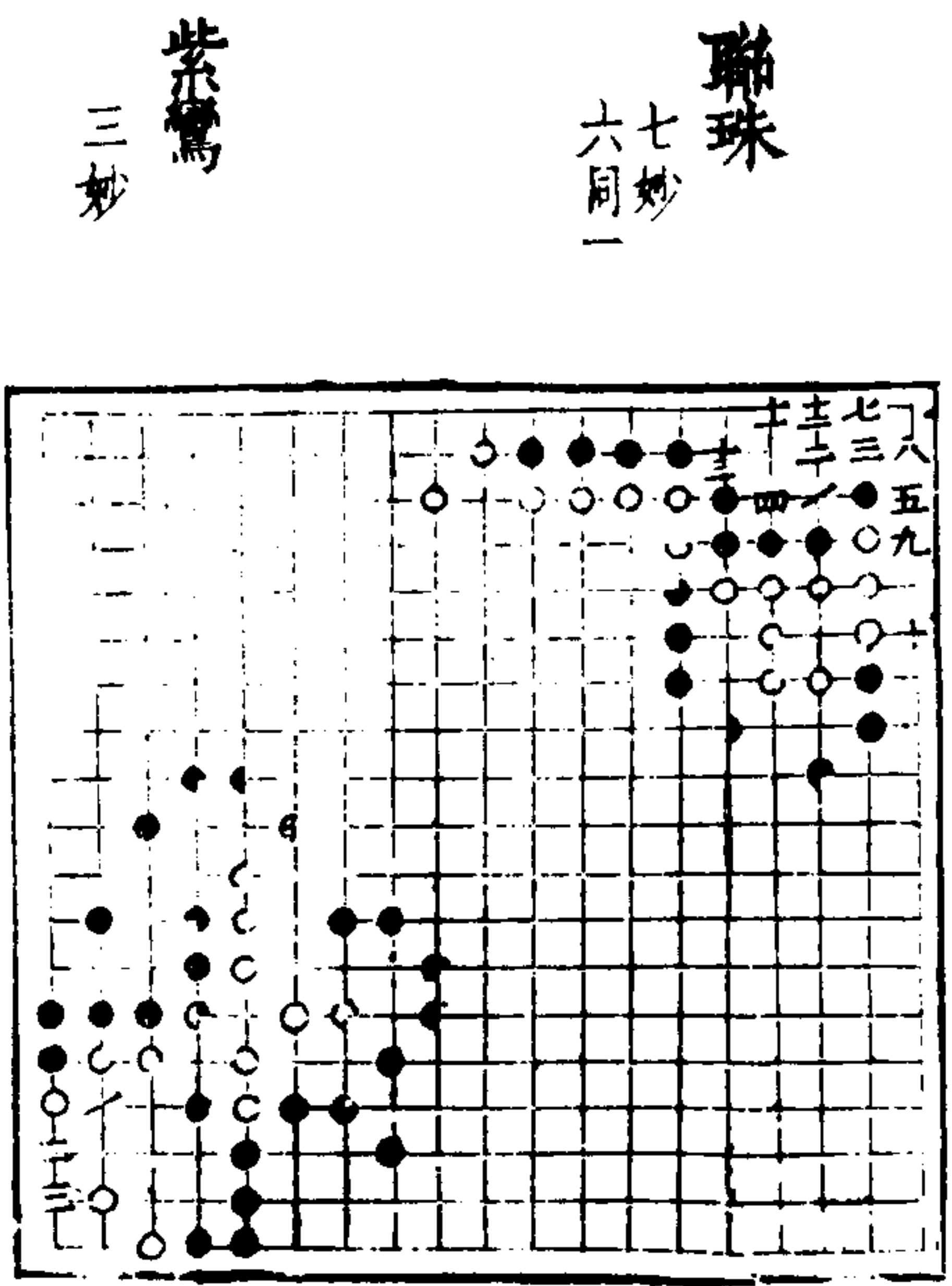

三才圖會 人事二卷 三七

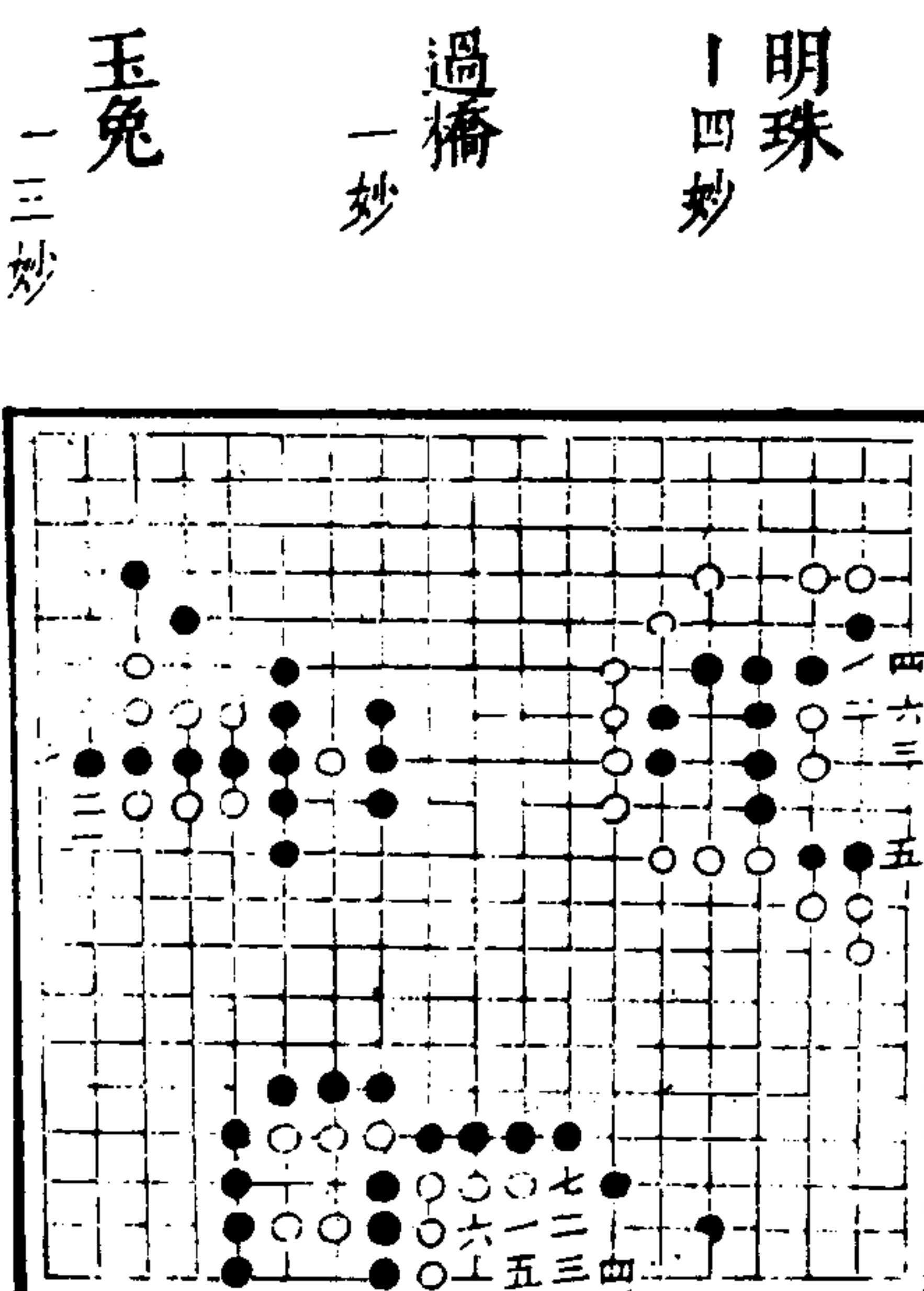
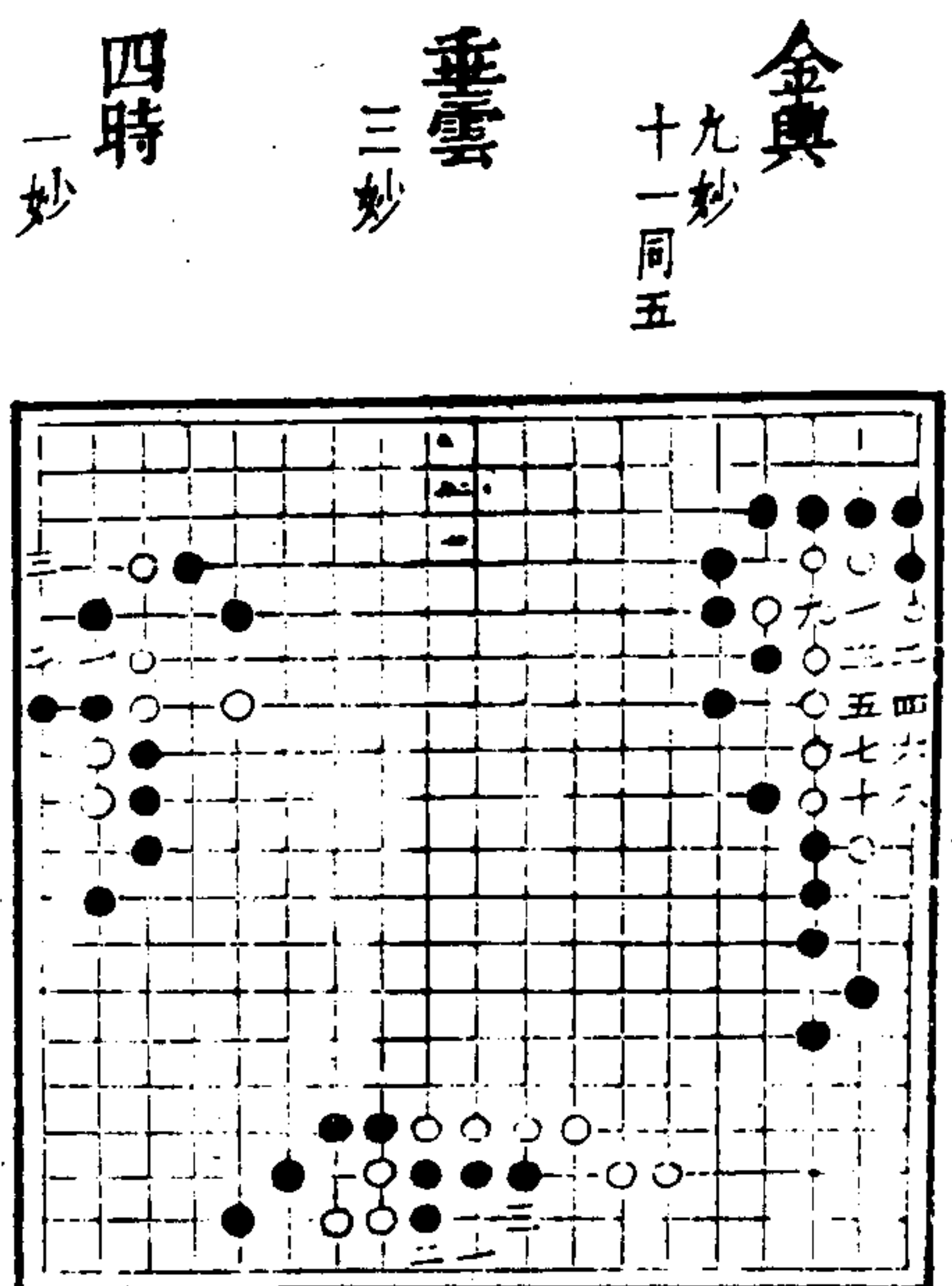

三才圖會 人事二卷 三八

吉祥
一三妙

三才圖會
人事卷二

小捷
五七妙

突圍
三妙

三才圖會
人事卷二

會仙
二妙

抱璞
七二妙

三才圖會
人事卷二

困脫
三妙

透窓
三七妙

三才圖會
人事卷二

玄玄
三五妙

三奇
五妙

三才圖會
人事卷二

困脫
三妙

斗牛 三妙
寶珠 一妙
八仙 三妙

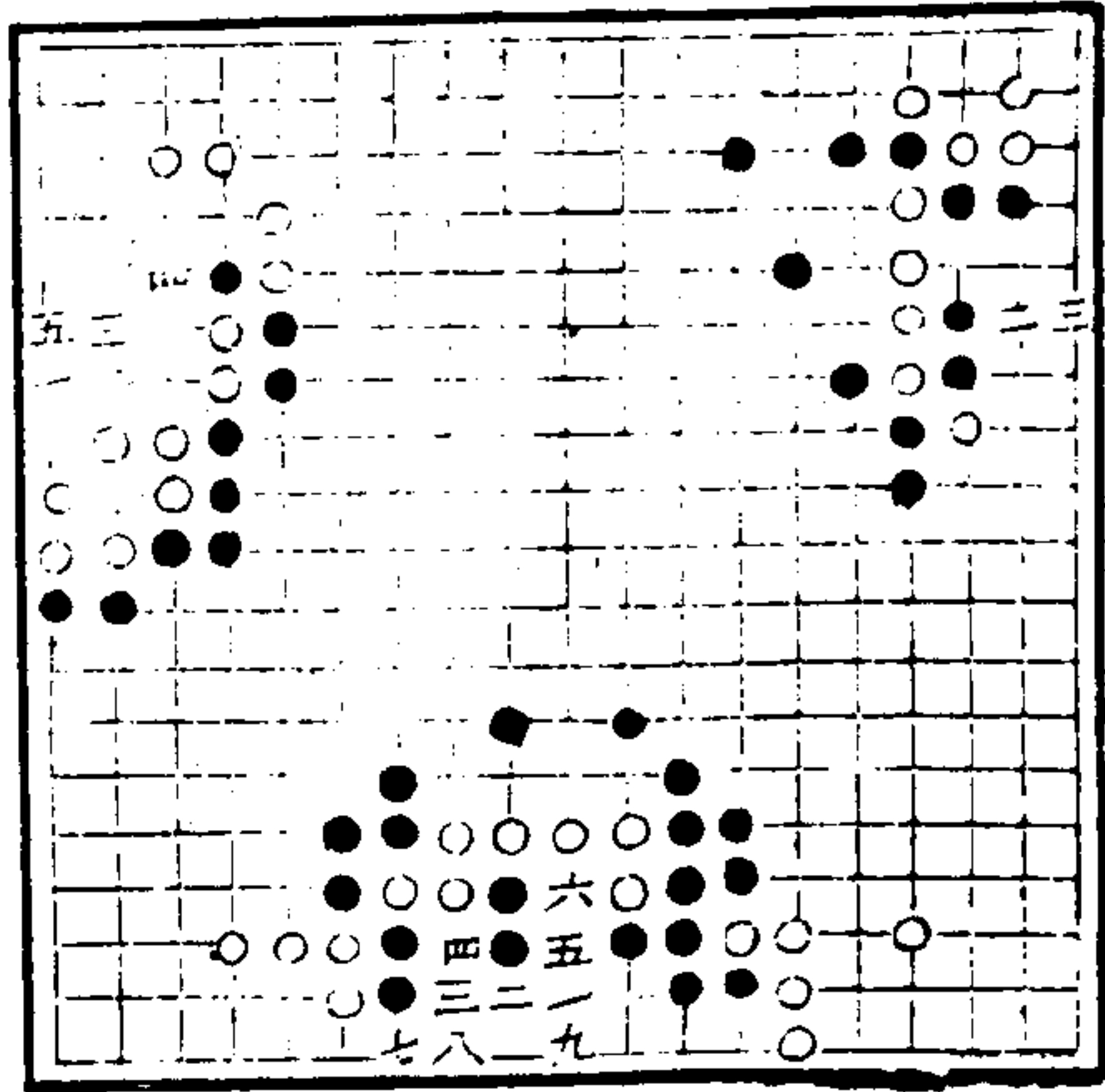

遺金 三妙
三生 二四妙
七夕 奇妙
通妙 十一同三

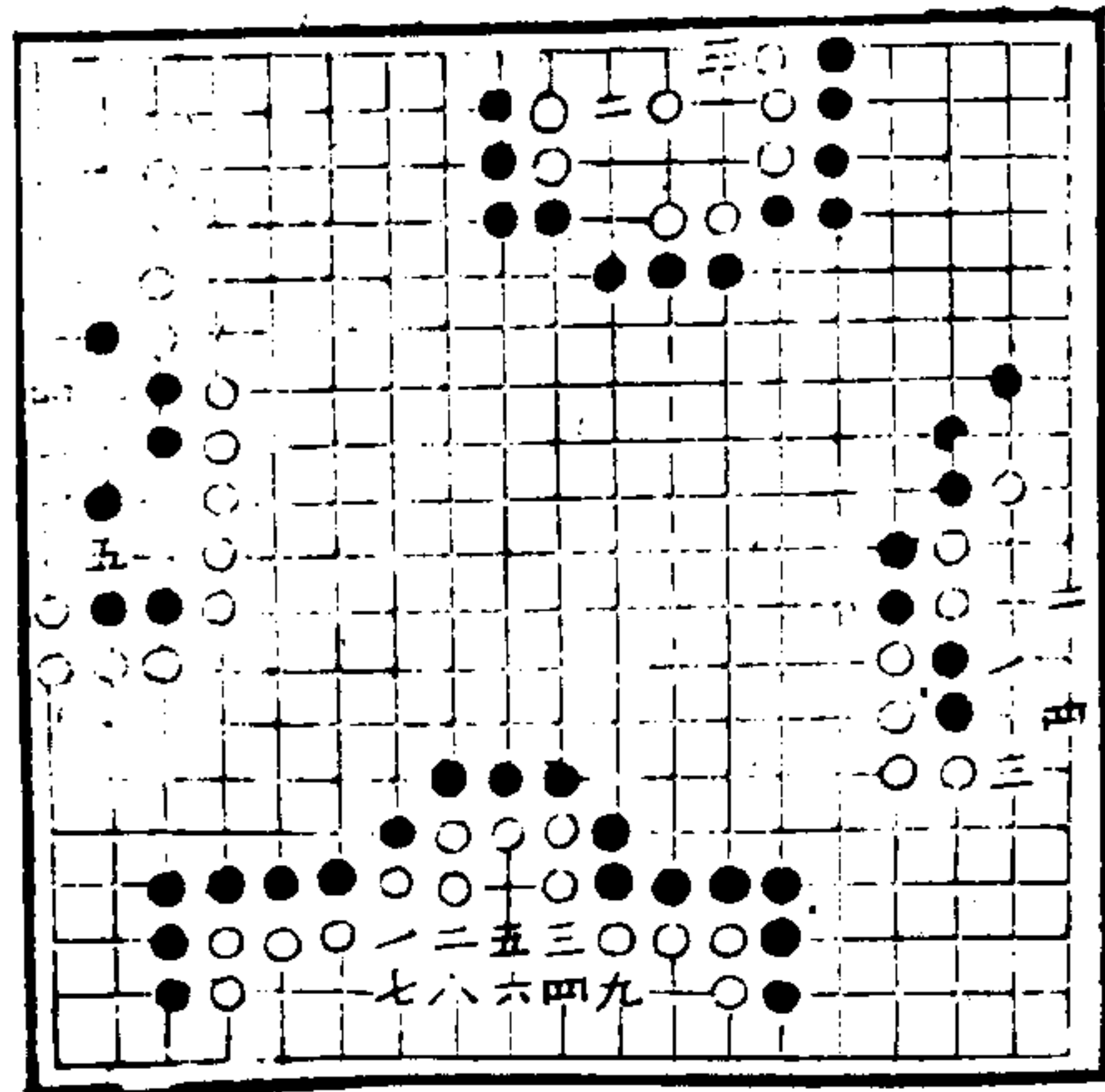

三才圖會 人事二卷 聖

四皓 九妙
黃鶴 九妙
重榮 三妙
得雋 三妙

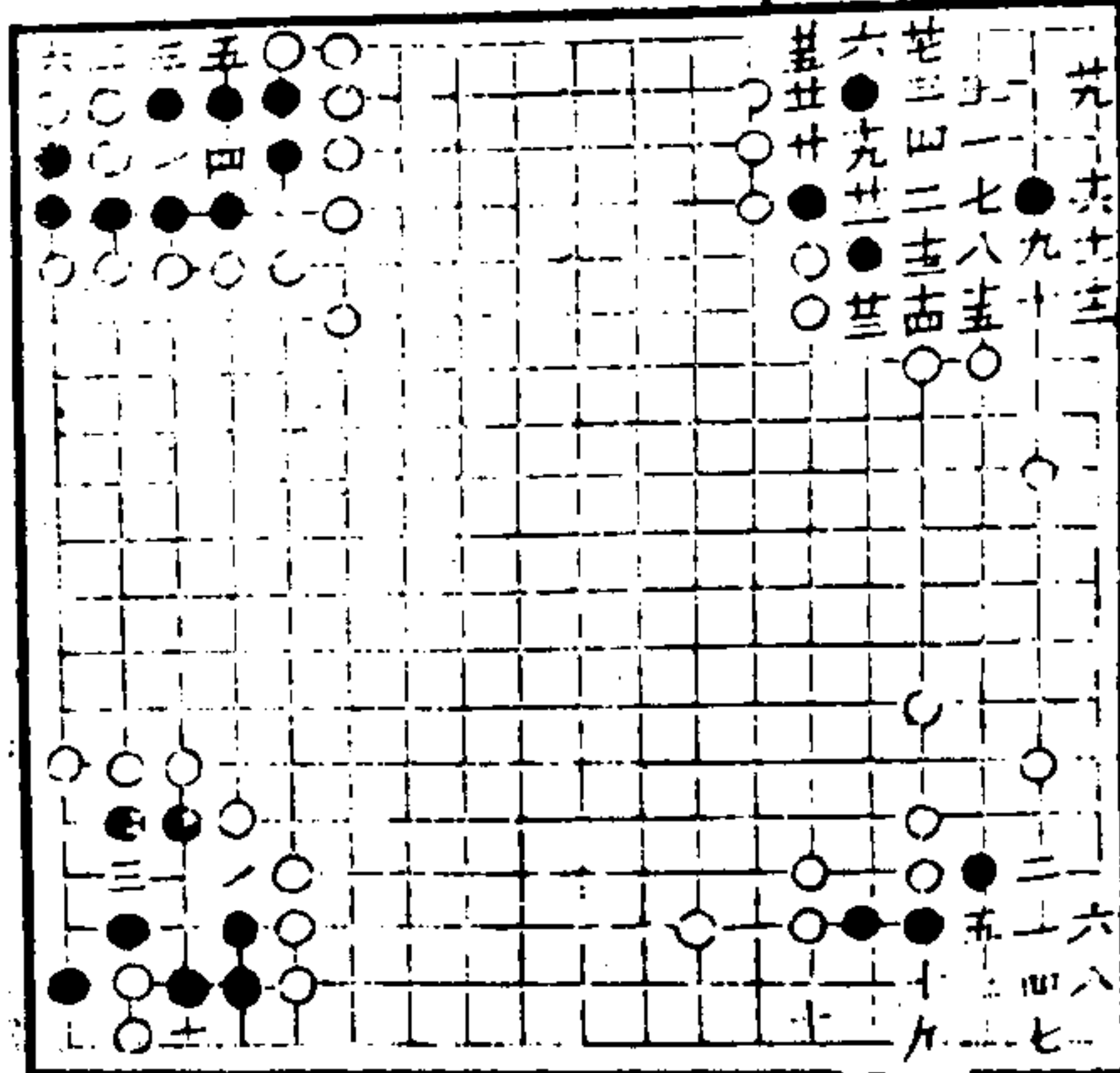

幽玄 廿二點眼 廿八三九妙
偷營 七妙

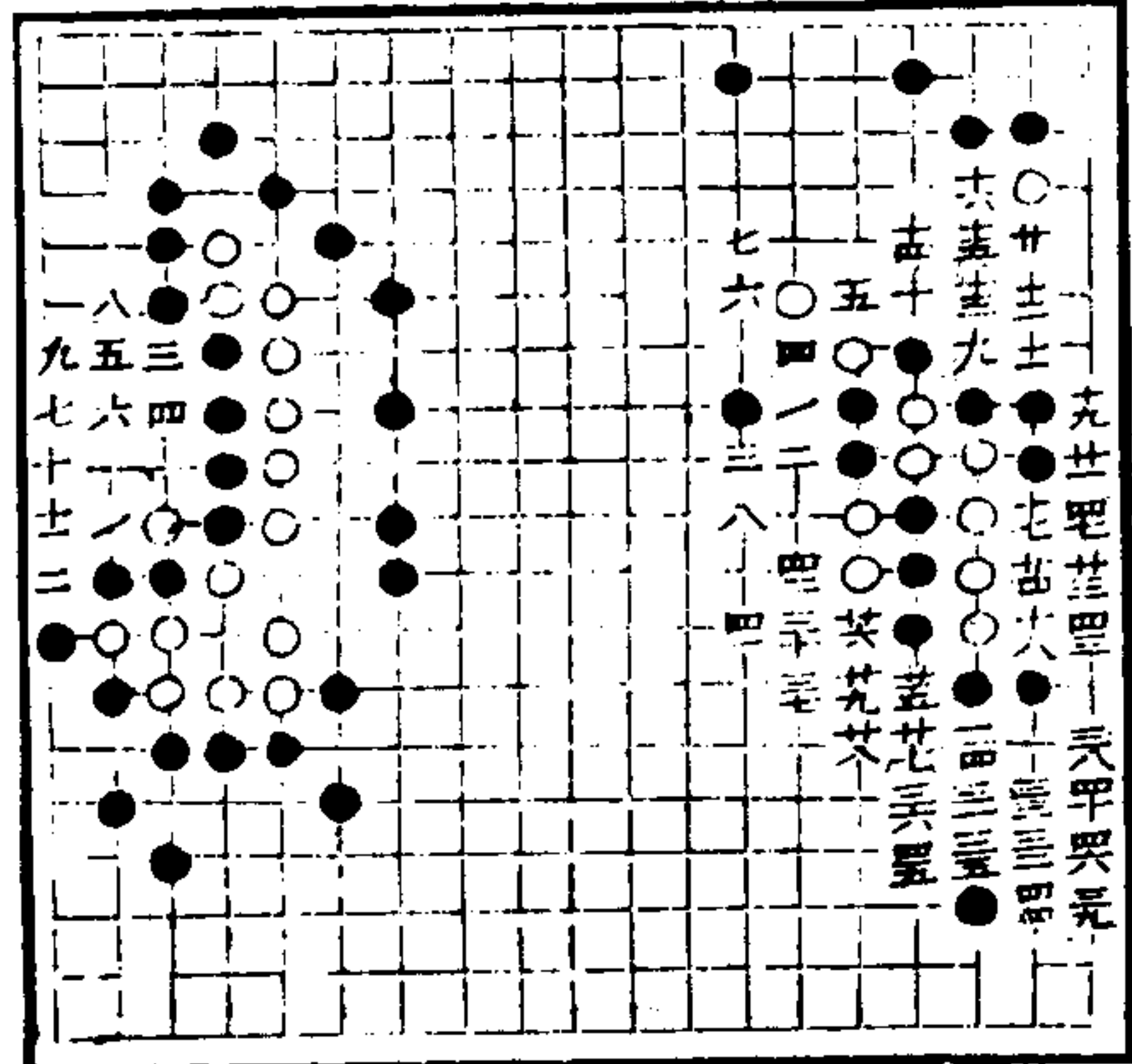

三才圖會 人事二卷 聖

用鬆
十三同
十四同
一六

悟仙
三妙

詐降
十一妙

太乙
五同
九同
五三

驍兵
九十一妙

Diagram 11: 詐降 (Zhuajiang). A 6x6 grid with 11 black dots and 11 white dots. The black dots are at (1,1), (1,2), (1,3), (1,4), (1,5), (1,6), (2,1), (2,2), (2,3), (2,4), (2,5), (2,6), (3,1), (3,2), (3,3), (3,4), (3,5), (3,6), (4,1), (4,2), (4,3), (4,4), (4,5), (4,6), (5,1), (5,2), (5,3), (5,4), (5,5), (5,6), (6,1), (6,2), (6,3), (6,4), (6,5), (6,6).

Diagram 12: 太乙 (Taoyi). A 6x6 grid with 12 black dots and 12 white dots. The black dots are at (1,1), (1,2), (1,3), (1,4), (1,5), (1,6), (2,1), (2,2), (2,3), (2,4), (2,5), (2,6), (3,1), (3,2), (3,3), (3,4), (3,5), (3,6), (4,1), (4,2), (4,3), (4,4), (4,5), (4,6), (5,1), (5,2), (5,3), (5,4), (5,5), (5,6), (6,1), (6,2), (6,3), (6,4), (6,5), (6,6).

三才圖會 人事卷二 四三 三三三

破敵
二妙

駝骨
七妙

飛躍
七妙

十曜
十七妙

夏雲
十同
五

金印
一妙

鐵匣
五同
七同
一三

玄妙
五同
五妙
三

Diagram 13: 破敵 (Podie). A 6x6 grid with 13 black dots and 13 white dots. The black dots are at (1,1), (1,2), (1,3), (1,4), (1,5), (1,6), (2,1), (2,2), (2,3), (2,4), (2,5), (2,6), (3,1), (3,2), (3,3), (3,4), (3,5), (3,6), (4,1), (4,2), (4,3), (4,4), (4,5), (4,6), (5,1), (5,2), (5,3), (5,4), (5,5), (5,6), (6,1), (6,2), (6,3), (6,4), (6,5), (6,6).

Diagram 14: 夏雲 (Xiayun). A 6x6 grid with 10 black dots and 10 white dots. The black dots are at (1,1), (1,2), (1,3), (1,4), (1,5), (1,6), (2,1), (2,2), (2,3), (2,4), (2,5), (2,6), (3,1), (3,2), (3,3), (3,4), (3,5), (3,6), (4,1), (4,2), (4,3), (4,4), (4,5), (4,6), (5,1), (5,2), (5,3), (5,4), (5,5), (5,6), (6,1), (6,2), (6,3), (6,4), (6,5), (6,6).

三才圖會 人事卷二 四四 四四



ZW 21101000819257

21101000819257

續修四庫全書 子部 類書類

三才圖會 人事二卷

五馬 十五同二
一三妙

芙蓉 一七妙

單井 五妙

玉井 五妙

玉關 三四妙

分慶 一五妙

海島 九同五十一同二
七同三一妙

博物志曰堯造圍碁以教丹朱世說曰王中郎以圍碁為坐隱支公以圍碁為手談其說雖有小異然俱晉語

三才圖會 人事二卷