

類宮禮樂疏序



六經之道同歸禮樂之用  
為急蓋所須不寧去身而  
櫻云積德百年後興也則今  
國家重熙索治已二百五十年

板 區  
(公分)

22.6×15.3

04565

12册

國立中央圖書館藏善本  
書號：史部政書類禮之屬  
書名：類宮禮樂疏  
卷名：明字之清撰 一〇卷 一二册  
版本：明萬曆間浙西書院刊本

所矣庠序之設於樂文章  
所自始然而士習帖括資進  
取弦誦詘焉即樂德樂語  
教遜成周之備乃春秋祀典  
樂舞為嘗不載在

今甲頌布天下府與合州縣  
式修舉乎此亦古禮古樂之  
儀羊而未盡遵行士終身  
佔俾者不知燔瘞綴地為  
何物者則亦為司之咎也

吾澶庫舊無樂翁有之自  
仁和李侯始吾畿南六郡  
之屬舊不具樂舞其者  
之自精撫王以檄支郡以邑  
倣李侯澶樂之制始侯中

和其德而學道愛人楷模  
前詰年以考水名印未守  
吾澶也不以遷謫傲吏子  
以車而百廢具興其大者如  
寬徭沒補庫藏郵俵馬完

積逋所清豁賠糧額田第解  
晦修久祀城郭屹然畿南保  
障緩刑尚德請皆殫力區  
畫一鍰之入悉佐百姓而又以  
解力興繕學校勤課諸生

與學博張夫舜典萃修組  
豆之歆訂賢儒之位具金石  
之樂無聲宿之美爲黍  
稷得此竹書音於陶樂泚  
庶幾見三代之遺焉而是素

仲秋丁祭數百里內士子膏  
車餼舍來澶相與觀聽於橋  
門之外嘆息得未曾有浸假  
而弦誦徧乎畿輔危以一郡  
守莊僅初月致之蓋賢者之

者益於人國也如是而尤習  
河子嘗計自澶濟舊渠達  
張新即澶滑間永無水患  
而百貨之灌輸便嗟乎今侯  
榮得行此年阻條澶而無

道殫相生而惜乎其旋以薦  
石山果門也己再奉使治水  
江淮辭馬解間晉諸生講  
肄古學宮牆輪奐風雅幸  
新商乃寄晚滄溟探賸岸

籍究極道器考論異同靈心  
如海濤徵獨契作類官於樂  
疏十卷大拉叢明祀典而飲射  
附焉吾澹王生嗣虞以高足  
得分校館之門序於余：憶游

楚中時欽瞿聘其禮樂志  
而心儀之也顧亦獨自成家  
致用或宦侯特議一以遵而令  
而以古義傳之令士子由今學  
古漸漬弦歌之化不惟情洽句

閑抑且切實者用蓋其於禮  
樂也精研之躬試之又明述  
之夫孔腹笥說鈴為博而已  
也融性情廣德業興教育持  
殿羽是為賴於稽聖學吾夫子

之自道亦曰俎豆之子嘗聞之  
而已矣以此知願學非迂而是  
編之作用以鼓吹六經羽翼  
聖化庠序之教固其所必  
資者也侯既精究禮樂又數

以訂曆薦薦兩治河南北庶績  
夫天官禮樂河渠太史公  
十書之四皆宇宙大學問也  
而侯無之人才實難

廟堂唯握將曷為侯侯之用



俾出平水出入真璣銜進而  
雍容禮樂佐

聖朝久道化成之德其禪補  
少矣多乎即斗大澶淵不  
得私者吾侯謂去後之思

天下為公焉可也侯名之其藻  
字振之戊戌進士

萬曆戊午季春之吉

賜進士出身通奉大夫奉

年務巡撫湖廣等

虞地方為察院右副都御

史今

予告澶淵董漢儒書

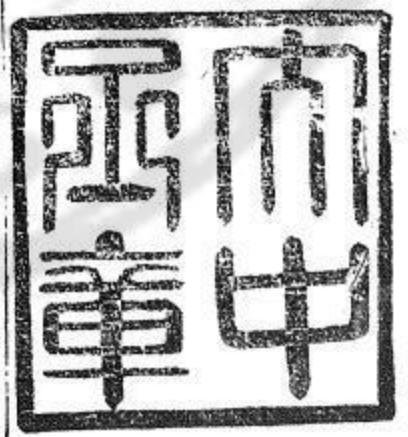

刻類宮禮樂疏序

記有之知禮樂之情者能作識  
禮樂之文者能述作者由情以  
生文而述者緣文以會情其揆  
一也三代以降禮壞於絲葛樂  
墮於淫哇有能識其文者亦寡

矣

國家創制立隆集百王而潤色之  
然宮徵之音朱學士有不能辯  
而從祀之議去取紛于聚訟蓋  
辟雍猶多曠典而羈國可知也  
吾師我存李夫子學貫百家才

兼數器自星官疇人下迨水學  
竿法罔不抽精抉奧纚乎成書  
而鑿乎可見之施行間徘徊黌  
宮喟然嘆曰文不在茲乎修古  
之謂何胡爲乎蹇淺而闕於禮  
樂乃網羅異代綜厥沿革衷之

以

聖謨尊王也禮時爲大徵文獻焉  
七十子之以年次也諸儒之以  
世序也蓋尚齒之遺乎於其所  
不知闕如也胡然而容也胡然  
而物也胡然而噐而音而律而

蹲蹲然舞也其義難知也執古  
以御之按今以譜之條理以倫  
之旋宮以諧之可周可折可弦  
可歌終之以化民觀德而禮樂  
備矣欲楫曰小子讀師禮樂疏  
蓋穆然有感於古今之變也孔

子曰先進於禮樂野人也後進於禮樂君子也深乎其言禮樂也今夫野人未知俎豆相莊以杯飲未知音律相歡以謳舞肅然動於不容已而哦然發於不自知情也素也然後聖人因其

相莊者制爲同節之禮因其相歡者制爲同和之樂其容嫺以都其聲雍以雅美哉君子乎文也繪也素先而繪後情先而文後野人先而君子後故禮樂者以君子之貌而飾野人之心者

也朝廷之上郊廟之間民間既無由習覩乃其濡於耳而浹於心薰於目而洽於髓奮至德之光而能盪宇宙之和者無如類宮之奏故曰觀於鄉而知王道之易易也吾師今者哀千古之

聞銓一代之典豈徒苟爲備而已將使郡國之從事于斯聽其鏗鏘志意得廣焉習其俯仰容貌得莊焉行其綴兆進退得齊焉如是而文可識也遺器而求之撤響而索之遂皇氏之坎葛

天氏之舞女媧氏之簧若可位  
置若不可位置若有均節若不  
有均節如是而情可知也情與  
文相生教與俗相摩立之成之  
使自得之故君子有道古之容  
小人有聽過之益青衿無饒達  
之習閭里無滯懣之風斯牖民  
所以孔易而程正叔不嘆於成  
材之難者也昔

高皇帝論近代禮樂謂人與器判  
然爲二故手擊之而不得於心  
口歌之而非出于志所以然者

上之教不先而人與器不相習也藉令吾師之禮樂行習而安之又安有判然爲二者哉然則吾師之禮樂

高皇帝之禮樂也

高皇帝之禮樂三代先進之禮樂

也小子不敏非曰能之願學焉爰不揣固陋而爲之序

萬曆著雍敦牂之歲日在東井國史編脩江門人林欲楫謹序

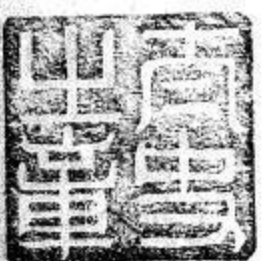



欽定黃子光刊

類宮禮樂疏序

誨人以畊者結程而報誨人以織者玄纁而報則化人以禮樂者可無禮樂而報歟古者祭必爲尸而釋奠釋菜於

禮已簡後概不為尸而先師  
上丁之舉煌々乎立隆也已  
然考禮先聖之稱若羲農而  
下各於其鄉而所謂先師者  
則若詩有毛鄭顓門之師耳

至唐而以孔子為先聖顏子  
為先師猶二之也至我

明嘉靖間始去封號崇以至  
聖先師而師益尊夫先農先  
蠶皆推其無以復加者而師

異乎哉其於名也變而正矣  
周禮祭樂祖於成均而以樂  
德教國子中和祇庸孝友則  
祭樂爲大而先聖之門亦無  
故不去琴瑟曾記長老言楚

黃耿公督學吾土以類宮之  
樂不典試童子端謹者充樂  
舞生初意良美乃諸童子特  
借途廁青衿取捷棄實值大  
合樂遂不能別識琴徽瑟柱

一切疎拙露見爲咲後竟廢  
樂舞生以羽流供事不承權  
輿維用吁嗟且夫握劍戟則  
猛氣發顏理絲竹則清意盈  
襟此亦人情因而設教耳釋

奠之具禮樂譬禡牙之建旗  
鼓胡可廢也今水部仁和李  
公敦古博聞自渾蓋鍾律器  
數無所不闕迓續絕學頃涖  
事秦郵爲類宮具軒縣之器

自庀良材被以雅音勤、幽  
討光啓曠逸邇又獲睹其所  
著類宮禮樂一書大指謂先  
聖之祀宜有專志出其犧象  
靜其中罽煇蕭臚胖罔敢不

共而嗣諸禮則譜樂為詳樂  
則絲竹為詳以應古不去琴  
瑟之義淵哉一揆蓋伯牙適  
海而聞洞滑崩折之聲也迺  
悟其師指曰此移我情淳源

遂往人莫不堪於熙攘而忤  
于和理聖人以為諍之以言  
不若移之以情以無累之神  
合有道之器將有達者從是  
而益遠矣此助流聖教非淺

也公又嘗為余言樂律中聲  
自然而具只如登歌以歌者  
老少驗之已高則老人弗赴  
已下則少者拂滯若高下齊  
即不擇老少皆可使歌宋人

正樂遺音而求理故訖無成  
功余惟斯言尤有當於所謂  
細抑大陵不容於耳之論方  
今積德倍百年不可謂非其  
時寧謙讓未遑或者待其人

乎云爾希曠之學自昔珍之  
神之由類宮而達之天下不  
亦光乎則舍公誰屬哉養人  
爲本固切而不迂矧

國家於學宮之制業已正名

號易木主釐黜從祀矣則次第及禮樂不疑也

江都王納諫謹序



讀類宮禮樂疏

嘗聞禮樂相表裏者也古之王者舉大事必制禮作樂而樂尤所以成禮未有禮行而樂可廢者煌煌乎禮樂用孰有大于太壇太折太廟者乎



類官之禮樂何居乎蓋太壇  
以祀天也太折以祀地也太  
廟以祀先祖也

孔子總天地人三才而立其極  
垂教萬世祀之類官故有類  
宮之禮樂禮昉於漢高帝之

過魯祠以太牢而未明備也  
樂昉於宋文帝之太子釋奠  
設軒懸舞六佾而未通行也  
嗣是褒崇之典代加嚴重無  
論英喆卽昏如桓靈逆如莽  
不夷如拓拔奇渥慮無不凜

淳熙禮樂疏  
八  
凜祀之等威擬于王者列爵  
逮于羣從真生民以來所未  
有而未盡制也我

高皇帝登極之初卽以太牢

親祀國學

詔定釋奠禮舞用六佾頒大成

樂器于天下府學令州縣學  
如府式至

肅皇帝又從而更定之典垂不  
刊固宜奉行無斁乃自兩雍  
遣奠外惟府庠禮樂稍具州  
縣率多未遑春秋二仲一豆

一登毳劄三獻燔帛送神苟  
幸成禮而已試執廟中百執  
事而問之牢醴何義律呂何  
音兩階綴兆何物茫無以置  
對也蓋雖奉

欽諭諄復申飭而樂書藏之太  
常未經流布無從稽攷卽太  
常所肄惟是鏗鏘舞蹈之節  
未有能言其義者矜弁無從  
稽考

盛典遂以闕如吾

師水部我存李翁上察天章

下挈地靈一切象緯稗家蔑  
弗研微抉奧而于禮樂尤極  
究心當守澶淵時卽修復  
文廟樂舞選儒童肄習聲容器  
數一稟令甲而詳訂焉時環  
橋門觀聽者無不詫爲盛事

已乃聞于當事相與快曠典  
之聲復檄畿南六郡邑一體  
遵行至今頓丘洹水間侑享  
奕如吾師之所脩明也迨移  
節孟城晉諸生討論祀典具  
金石羽籥如澶淵而又念身

教在一時言教在萬世聲名  
文物之邦講求猶易草墊甌  
脫烏在其執尸祝徧告之也  
類成類宮禮樂疏分壘十卷  
以示時來首臚前代崇祀故  
寔暨

本朝

列祖釐正詔旨諸如封號述贊  
廟貌服章席嚮灌獻歌工舞  
列迄堂廡配享從祀位置提  
綱分目搜輯靡遺而凡禮節  
禮物禮器樂音樂律亦各爲

詰爲圖爲譜爲辨旁及飲射  
之隸學官者皆有圖注燦若  
指掌時來受而讀之念今所  
蒞新安支邑卽我師之澶淵  
也故紫陽先生闕里而風尚  
朴畧禮仍苟簡方與學博徐

君待任酌增丁祭噐物教習  
鄉飲升歌喜得是疏益奉行  
有據不禁踴躍亟下博士第  
子議製噐習舞樂亦庶其有  
興乎時來讀是疏而穆然有  
深感也昔陶唐之始陰多滯

伏而湛積水道壅塞不行民  
氣鬱悶而瑟縮不達故既爲  
之雍容揖讓以養之復作爲  
舞以宣之至禹勤勞天下通  
大川決壅塞鑿龍門降溲水  
以導河疏三江五湖注之東

海以利黔首於是玄圭告成  
釐然惟叙乃命臯陶作夏籥  
九成以昭其功今師所轄南  
河五湖伏隍上走淮泗下控  
惟揚衝激

陵寢爲梗漕輓勢難底定而吾

師精心決排蒿目疏瀹旣臻  
厥成坐見安流天下晏如也  
吾師之明德遠矣是疏又攷  
訂禮樂肅雝雖兪鬯情貌全羅  
舉而錯之由澶淵而畿南而  
孟城而新安而天下漸次暨  
訖於以助宣政教鼓吹休明  
將泮泮乎溲唐流夏寧直  
宣聖在天之靈寔是式憑之且令  
天下知我

列祖崇祀精神夔越千古非第  
獲嫺于儀而不聾于音已也



時來故讀是疏而穆然有深感也謹藉手剗劂告竣事僭爲數語識之簡末云

直隸徽州府知婺源縣事晉  
安門人馮時來謹序



類宮禮樂疏凡例

一類宮所最重者先師祀典歷代褒崇南宋有輯而其書久亡太常南雍諸志僅及

本朝未該異代闕里志則泛及封錫蠶瞻蓋孔氏一家之書不啻禮樂茲集備考聖祀一切典禮沿革悉從諸史紀志中檢出例取編年提綱分目但有議論是禪悉附載焉其詔命文采可觀者亦爲收錄惟蕪泛不切者不取

一祀典之逮我

朝屢經釐正是爲不刊之典業已萬世欽遵故凡出

聖謨卽爲大書特書用昭尊王大義其有臣工建白儒賢著述或見行或有俟者均于禮樂有裨悉爲拈出隨事分註以資考究

一辟雍典故自有成書是編所重罷國學校故不復載然考據禮樂度數疏綱詰目備儀兼譜頗似詳悉或堪爲雍志補遺

一從祀先賢先儒嘉言懿行漢唐以後不患無徵其七十子之徒則併姓名齒邑有不可知者矣家語史記自多異同今主家語以其爲孔壁遺文故也史記以下但有牴牾悉互存以備參考諸不能備厥言行間

載前人述贊亦具大畧論世者或有稽焉但藏書未博如隋志孔子弟子先儒傳十卷唐志五卷李旼孔子弟子贊傳六十卷至十萬餘言悉非管蠡所及博雅君子肯爲采摭發覆執鞭所欣慕焉

一賢儒位次載在會典率循開元之舊其有增祀改祀更祀向于東西兩廡從便升躋西多東少致有凌躐因仍未改參考頒降圖位及闕里志禮樂志諸書自多錯雜似未畫一近瞿布衣論世論齒之說最合典禮今覆訂再具一圖膚見附焉明有所據似可施行一八音次第先儒率謂金石絲竹匏土革木而周禮之

序則金石土革絲木匏竹也漢志之序則土匏皮竹  
絲石金木也初無定序若論樂理則律始截竹應以  
竹音居先而匏土吹氣成聲音諸簫管皆所謂人籟  
者也樂重人聲用相比附次則絲音最備與理非他  
器比其金石亦按律呂但不過始終條理而已併革  
木二片以節也故以鍾磬居後而祝敵終焉

一古禮古樂世鮮傳習自學宮祀典飲射而外他無從  
睹古禮聞古樂者然尚不免雅俗相參是書所以志  
也所幸者禮失而義存器失而理存考索講求則文  
獻于今不乏入廟思問凡禮節禮物禮器樂器樂音

樂律一一爲詰爲圖爲辯爲譜雖出自管輅未必有  
當然傳述有自不敢以臆說參之

一議禮之難擬于聚訟然類官頒降已有定制從周不  
倍又奚贅焉惟是雅樂失傳其理數聲器頗稱與肆  
自專門學鮮而儒者徒言其義樂官第習其音苟無  
究義審音古樂亦非絕學故借大成雅樂切磋究之  
譜攷諸家間參鄙見然亦試之制器合之古經不致  
勦說窳言如律呂元聲諸說者

一教化首重弦歌則絲音更爲喫緊琴瑟之論所以特  
詳操縵安詩使學者循此津梁亦信爲途不遠或者

不以弦誦爲迂

一古樂歌奏必取陰陽相合自旋宮法廢世儒惑于聿建之說牽附滯濫論樂旣舛合樂全乖隋唐以來大和絕響太常雅樂此義未究今取大成詩樂配以律呂相生之義另擬一譜附歌譜後世或有知音者審焉

一樂器悉遵祀典見用蓋自禮部頒行如橫笛搏拊鼓皆非古樂今不敢去特鍾特磬管籥春牘應雅播鼗古樂所有今不敢增大成之舞原自宋化成天下之舞強附三獻樂章今不敢釐其他裸獻之儀歌奏合舞之節考之古經總之不無可議但禮時爲大道存講習義無擅更積德百年其數則過固將拭目待之矣

一化民莫先鄉飲觀德莫重鄉射令甲具載今射禮久廢不舉卽飲禮亦漸失其初意矣考據而詮次焉附以雅樂總皆庠序之教故樂與同志習之

一鄉飲一歲兩舉頒有圖式不敢輕議今注古禮諸圖非必謂有司之舉悉遵周道緣古者將射先飲其禮固然亦與時制義理相通慕古者似亦不妨參同蓋律有廢禮之罰而無增樂之禁故也

一鄉射載之會典亦有定儀草昧之初未暇備禮備樂  
故不必盡與古合南雍志參考儀禮什得其三然于  
樂節無徵焉聞徐二學使圖解儀注詳畧不同俱不  
及樂鄭世子頗詳樂舞又不兼及古禮茲悉取衷儀  
禮而以注附經以儀附圖以射節附詩樂以琴附瑟  
庶于肄習明備不俟他求大約飲與射相爲表裏故  
自立司正以前旅酬以後飲禮有圖有注者射禮不  
復重列第釋經義而大旨已晰焉其飲禮合樂之訛  
與射樂聽終公之節舊說襲舛僭爲訂正非以求爲新  
異古樂自爾竊亦附從先之志云

凡例終

類宮禮樂疏日錄

一卷

歷代褒崇疏

聖朝釐正疏

二卷

從祀沿革疏

配享從祀位次

四配

十哲

兩廡

考定兩廡位次疏

兩廡對列考定位圖

從祀先賢辭



啓聖祠原始

位次

配享

從祀

祀典存疑

三卷

祀典疏

堂上位次圖

兩廡位次圖

釋奠儀

陳設目

樂器目

陳設圖

樂舞位圖

儀注

祝文

祭祀榜文式

釋菜儀

陳設目

陳設圖

儀注

木主誌

主式

釋奠誌

釋菜誌

齋戒誌

祭時誌

省牲誌

燔瘞誌

迎神樂誌

拜儀誌

奠帛詰

三獻詰

飲福受胙詰

五齊三酒詰

鬱鬯詰

粢盛詰

豚解體解詰

庶品詰上

庶品詰下

簋詰

簠詰

籩詰

豆詰

登詰

鉶詰

尊彝詰

巾冪詰

勺詰

爵詰

俎詰

脯腊 鼈魚

籩豆之實 造祭品法

簠圖

籩圖

豆圖

登圖

鉶圖

尊圖

巾冪圖

勺圖

爵圖

俎圖

雲雷尊 象尊 犧尊 壺尊  
大尊 罍尊

國家圖書館 NATIONAL CENTRAL LIBRARY TAIWAN R.O.C.

籥詁 籥圖

盥洗匱盤詁 匱圖 洗圖

祝版圖 附四案

四卷

樂律疏

十二律配歲月八風八卦圖

律呂配乾坤圖說

五音配律呂求旋宮均主圖說

律尺詁 尺樣

三十六律橫黍定算

律呂周徑詁

三十六律內外周定算 三十六律內外徑定算

竹音疏

鳳簫詁 鳳簫圖

鳳簫編竹按律次序譜色

箏詁 橫笛附

吹箏法 箏圖

吹橫笛法 橫笛圖 吹簫用減字譜

簫箏樂章譜 橫笛附

簫詁



吹簾法

簾圖

吹簾減字譜

簾樂章譜

匏音疏

笙竽律管位次圖

笙竽圖

十九簧上下相生譜

十二簧上下相合譜

審音定簧開山口次第圖

笙竽樂章譜

土音疏

吹埤法

埤圖

埤樂章譜

五卷

絲音疏

琴誥

琴圖

琴合律呂圖

併說

鼓琴定弦法

操縵譜

琴樂章譜

附舊譜

減字譜法

上弦和弦舊法

瑟誥

瑟圖

用琴音定瑟弦法

吹笙定瑟弦法

俱有圖

上弦法

鼓瑟操縵法

操縵琴瑟合譜上

六卷

操縵琴瑟合譜下

金音疏

編鍾詰 古鍾制圖

編鍾在縣之圖 併說

一虞十六鍾律度算

石音疏

編磬詰 古磬制圖

編磬在縣之圖

一虞十二磬律度算

鍾聲龔虞詰

鍾虞磬虞圖 併說

鍾磬合譜

革音疏

建鼓詰 建鼓圖

應鞞在縣圖 併說 擊鼓法

搏拊詰 古搏拊制 今搏拊制 併說 擊拊法

木音疏

祝詰 祝圖

柷詰 柷圖

麾詰 麾圖

七卷

登歌節奏疏

律呂清濁高下圖

併說

協律歌譜

旋宮歌奏相配疏

擬黃鍾調衆樂合譜

八卷

樂舞疏

節詁

節圖

籥詁

籥圖

翟詁

翟圖

舞人章服詁

袍帶冠履制

舞佾詁

舞佾圖

舞圖

附說

九卷

啓聖祠祭禮

名宦鄉賢祠祭禮

鄉飲酒禮疏

賓詁

僕詁

介衆賓司正詁

主賓僎介席位詁

鄉樂詁

牢醴詁

儀禮鄉飲古文解

會典儀注

考訂鄉飲禮樂位設圖

古鄉飲禮樂圖注 凡十六圖

升歌三終詩譜

笙入三終詩譜

間歌三終詩譜

合樂三終詩譜

無算樂詩譜

賓出奏陔詩譜

十卷

鄉射禮疏

弓詁

矢詁

物詁

物圖

侯詁

侯圖

旌詁 旌圖

乏詁 乏圖

福詁 福圖

鹿中詁 鹿中圖

豐詁 豐圖

扑詁 扑圖

袒決遂詁 決遂極圖

射耦詁

射樂詁

主賓遵士衆賓司正司馬司射獲者釋獲者齋弟子詁

會典儀注 附南雍志令射位設

儀禮鄉射古文解

古射禮圖注 凡十六圖

鄉射樂節譜

星源典樂門生潘中孚校閱

監生門生詹養心

江元氣

韓起龍

程道弘校釋



國家圖書館, NATIONAL CENTRAL LIBRARY, TAIWAN, R.O.C.

目錄

類宮禮樂疏卷一

浙西後學李之藻著

門人晉江馮時來校

歷代褒崇疏

古者先聖先師祀典不一四時常奠皆祭先師惟始立學及天子視學乃祭先聖四代之學所稱先聖者舜禹湯文也稱先師者當時左右四聖成其德業者也漢儒所傳第謂立學釋奠未指先聖先師爲誰唐初周公孔子互爲先聖顯慶後專聖孔子維時所云先師悉傳經之師高堂伏生制氏毛公之流也原本學無常師稱聖迺至生民以來未有夫子稱曰至聖先師禮崇義至雖王公衮冕寧足益



其褒尊至於郡縣學校之祠實始永平辟雍專廟始於武  
德州縣學皆立廟始於貞觀前此不過修其林廟即魏之  
齊王芳晉之孝武帝臨雍執鬯亦不過掃壇張幕一修俎  
豆之觀而止其諸牢醴器幣典故無可徵者大抵歷代尊  
崇儀文以漸而備然禮多意起師古尚疎胥名釋奠抑亦  
存崇文之雅意云爾

漢高皇帝十二年自淮南還過魯以太牢祀孔子

太牢重祀也不事詩書之主識展禮焉嗣是者除挾書  
律表章六經文教漸興傳經之儒兩漢爲盛則貽謀亦  
有自矣漢祚  
所以靈長也

元帝初元中令太師褒成君霸以食邑八百戶祀孔子

按孔子子孫封爵奉祀始此先是戰國魏封八代謙爲  
文信君錄賢爾非奉祀也高帝封九代騰爲奉祀君未  
有食邑至是始以關內侯專奉祀其子福孫房皆嗣侯  
後至平帝進褒成侯和帝改褒亭侯魏曰宗聖晉曰奉  
聖宋及北魏曰崇聖北齊曰恭聖後周進鄒國公隋曰  
文宣曰紹聖唐曰褒聖宋仁宗乃改衍聖哲宗仍稱奉  
聖崇寧以迄金元皆稱衍聖至今因焉所封皆大宗子  
職主蒸嘗睦宗族不涉吏事其擇賢族俾吏于鄉也自  
漢桓帝元嘉錄十八代澍爲魯從事始唐開元詔每代  
賜一子官宋初擇一人知曲阜縣英宗治平中言者乞  
慎重長吏詔停用後復承襲然吏治漸媮萬曆初年乃  
令三載入覲黜陟如流官焉○程敏政聖裔考曰先聖  
之後凡嗣爵奉祀者謂之大宗子宗法在禮不可不慎  
重而考諸史籍則因襲之間尚有可議蓋自先聖一傳  
爲泗水侯再傳爲沂國公沂國五傳生斌史記作順  
名謙仕衛以孔子後封魯國文信君其聖裔之受封始  
此順生三子長曰鮒秦封魯國文通君又爲陳王博士  
次曰騰爲漢長沙王太傅次日澍而鮒騰之後分爲兩  
宗鮒六世生何齊成帝時梅福上書言孔子殷人宜封  
其後以奉湯祀遂封何齊爲殷紹嘉侯尋進爵爲公地



滿百里此一宗也騰四世生霸元帝時賜號褒成君奉孔子祀此一宗也然則紹嘉公乃大宗褒成君乃小宗何齊生安光武時嗣爵又進封宋公為漢賓位諸侯上霸三世生均平帝元始初進封褒成侯均再世生損和帝永光中徙封褒亭侯至獻帝初國絕蓋兩宗至於漢亡俱失傳矣魏文帝黃初中復求先聖之後得議郎羨賜爵宗聖侯傳再世生震晉武帝泰始初改封奉聖亭侯震再世生懿隨文帝南渡居會稽孔氏自此復分南北兩宗懿生鮮宋文帝元嘉八年以罪奪爵十九年以隱之嗣隱之復以子不道失爵二十八年以惠雲嗣又以重疾失爵孝武大明二年以邁嗣邁傳其子奉亦以罪失爵此南宗也後魏時求先聖之後得二十七世孫乘以為崇聖大夫孝文帝時改封其子靈珍為崇聖侯靈珍三世生渠北齊文宣帝改封恭聖侯入後周宣帝進封鄒國公渠再世生嗣恣隋煬帝時改封紹聖侯此北宗也然則從元帝南渡者為大宗受北魏所封者為小宗南北兩宗至于隋亡又并失傳矣唐太宗貞觀十一年始得先聖之後德倫賜爵褒聖侯德倫再世生遂之玄宗開元中進封文宣公傳七世生光遭五季之亂失爵為泗水令有灑掃戶孔末欲冒襲封盡殺諸孔氏光

妻生子仁玉方九月遂秘養之後周時乃得嗣爵入宋而卒至太平興國中復召仁玉之子宜嗣封宜再世生聖佑無子以弟宗愿嗣仁宗嘉祐中以祖謚不可加後人改封衍聖公宗愿傳若蒙哲宗元祐初改封奉聖公若蒙坐事廢弟若虛嗣復為衍聖公若虛傳若蒙子端友從高宗南渡居衢州孔氏自此又分南北兩宗端友傳四世生洙以宋亡失爵此南宗也偽齊劉豫自濟南僭位得先聖四十九代孫璠賜爵衍聖公豫廢金囚之璠三傳生元措金末崔立作亂降元遂并執元措以去此北宗也然則從高宗南渡者為大宗受劉豫所封者為小宗矣元措入元而卒乃召洙俾嗣爵固讓歸衢州仁宗延祐四年召中書定議先聖五十三世孫當嗣封者遂得元措宗人思晦以聞思晦受爵以卒因子貴追封魯郡公蓋今之為大宗子者皆思晦之後矣夫宗禮先王之所制蓋以制天下之大倫而絕爭端者也先聖定禮樂以為萬世法而况其後人奉世祀可不慎乎夫以魏唐之初其所封者史記不載其世次而凡在北宗者又皆出于一時之訪求乃以之當大宗子之責亦異乎先聖之禮矣必不得已則南宗猶為近之蓋南宗出於當時嗣爵之人而北宗出其疎且遠者或乃以去宗

國爲南宗之罪以守林廟爲北宗之賢則又有大不然者焉以史考之凡出於北宗者實皆逃難四出流落民間非真有仗義守禮之心効死而不去者也然則取此去彼又豈大公至正之道哉矧北宗祖璠始受逆豫之命而終於胡元之朝所謂因襲之間尚有可議者凡以此而已作聖裔考

平帝元始元年六月追謚孔子曰褒成宣尼公改封孔均爲褒成侯食邑二千戶

梅福上書曰仲尼之廟不出闕里孔氏子孫不免編戶以聖人而歆匹夫之祀非皇天之意也今陛下誠能據仲尼之素功以封其子孫則國家必獲其福又陛下之名與天無極何者以聖人之素功封其子孫未有法也後世必以爲則不滅之名可不勉哉○藻按此後世尊崇孔子之始亦孔子謚宣之始也檀弓魯哀公誅孔子曰天不遺耆老莫相予位焉嗚呼哀哉尼父鄭玄曰尼父者因其字以爲之謚也夫尼父豈可言謚其謚也蓋自宣尼始也然宣者聖善周聞之謂寧足盡吾夫子此王莽假善收譽聖人在天之靈未必受耳

光武皇帝建武五年幸魯遣大司空以太牢祠孔子十月還宮幸太學

明帝永平二年躬養三老五更於辟雍令郡縣道行鄉飲酒禮於學校皆祀聖師周公孔子

藻按嬴秦滅學之後至漢武帝時始有太學至北魏獻文帝時始有郡縣學此稱郡縣道學校者蓋武帝雖未備設學校而天下郡國已立學校官故禮祀以漸修舉

十五年東巡至魯詣孔子宅廟以太牢致祀及七十二弟子親御講堂命太子諸王說經

按後世祀孔子弟子始此

章帝元和二年過魯幸闕里祠孔子作六代之樂大會孔

氏命儒者講論語

帝升廟西面群臣中庭北面皆再拜帝進爵而後坐大會孔氏男子六十三人命儒者論難賜褒成侯損等錢帛○藻按祠孔子用樂始此作六代樂即古成均之教大合樂也至梁武帝始謂祭日不宜徧舞六代樂罷之

安帝延光三年三月戊戌幸太學如元和禮

和帝永光四年封孔子為褒尊侯

桓帝元嘉二年詔孔子廟置百石卒史一人掌領禮器春

秋饗禮出王家錢給大酒直河南尹給牛羊豕各一大

司農給米

司徒吳雄等言褒成侯四時來祠事已即去廟有禮器無常人掌領請置百石卒史一人典主守禮故事辟雍祠先聖太宰太祝各一人備爵太常丞監祠河南尹給牛羊豕大司農給米制曰可按此畧存漢祠孔子之禮

靈帝建寧三年詔祀孔子依社稷出王家穀春秋行禮

按此春秋二祭之始

光和元年始置鴻都門學畫先聖及七十二弟子像

按漢以後辟雍外置學始此

魏主丕黃初二年詔魯罷修孔子廟封孔羨為宗聖侯奉祀

詔曰昔仲尼負大聖之才懷帝王之器當衰周之末無受命之運教化乎洙泗之上于是王公莫能用之乃退考五代之禮修素王之事因魯史而制春秋就太師而正雅頌千載之後莫不宗其文以述作仰其聖以成謀真可謂命在之大聖億載之師表者也遭天下大亂百祀墮壤舊居之廟毀而不修褒成之後絕而莫繼闕里不聞講頌之聲四時不覩蒸嘗之位斯豈所謂崇禮報功盛德百世必祀者哉其以議郎孔羨為宗聖侯邑百戶奉孔子祀令魯罷修起舊廟置百戶吏卒以守衛之又於其外廣為室屋以居學者

魏主芳正始七年令太常釋奠以太牢祀孔子于辟雍以

顏淵配

按釋奠及顏淵配皆始此講論語通也五年尚書通七年禮記通亦如之前此第祠闕里至是始行于太學云

晉武帝泰始二年詔太學及魯國四時以三牲祀孔子及

七十二弟子

七年皇太子親釋奠于太學

講孝經通也按此太子釋奠之始自是咸寧三年講詩通太康三年講禮記通太子並親釋奠以顏子配

惠帝元康二年春皇太子講論語通釋奠于太學

潘尼上釋奠頌曰掃壇為殿張幕為宮夫子位于西序顏回侍于北墉宗伯掌禮司儀辨位

元帝太興二年皇太子講論語通釋奠

成帝咸康元年二月甲子帝講詩通親釋奠

穆帝升平元年三月壬申帝講孝經通釋奠于中堂

孝武帝寧康三年二月癸巳帝講孝經通釋奠于中堂

時議以大學在水南懸遠依穆帝故事於中堂權立大學○藻按古者明堂辟雍太學太廟合為一所以朝以祭以饗以射見蔡邕說至東漢始別辟雍為天子養老大射行禮之所太學為博士弟子授受之所而晉因之

宋文帝元嘉十九年十二月丙申建孔子廟祀置守墳戶

詔曰胄子始集學業方與自微言泯絕逝將千載感事思人意有慨然奉聖之胤可速議襲於先廟地特為營建依舊給祠宜令四時饗祀闕里往經寇亂黷學殘毀并下魯罷復修學舍採召生徒昔之賢哲及一介之善猶或衛其土隴禁其芻牧况尼父德表生民功被百代而墳塋荒蕪荆棘弗剪可蠲墓側數戶以掌灑掃魯罷士民孔景等五戶居近孔子墓側蠲其課役以給灑掃并栽種松柏六百株

二十二年皇太子釋奠舞六佾設軒懸之樂牲牢器用悉

如上公

從裴松之之議也按釋奠用六佾軒懸始此

### 武帝孝建元年詔建孔子廟制同諸侯禮

詔曰仲尼體天降德繼周興漢經緯三極冠冕百王爰自前代咸加褒述典司失人因闕宗祀先朝遠存遺範有詔繕立世故妨道事未克就國難頻深忠勇奮厲實憑聖義大教所敦未惟兼懷無忘待旦可開建廟制同諸侯之禮詳擇爽塏後給祭秩

### 齊武帝永明三年正月詔立學是年秋集有司議禮冬十月

#### 月皇太子講孝經親臨釋奠車駕幸聽

尚書令王儉議周禮春入學舍菜合舞祭法云始教皮弁祭菜示敬道也又云始入學必祭先聖先師中朝以來釋菜禮廢今之所行釋奠而已金石俎豆皆無明文陸納車胤謂宣尼廟宜依亭侯之爵范甯欲依周公之

廟用王者儀范宣謂當其為師則不臣之釋奠日備帝王禮樂車陸失于過輕二范傷于太重引周上公即事惟允元嘉立學裴松之議應備六佾以郊樂未具權奏登歌今金石已備宜設軒懸之樂六佾之舞牲牢器用上公悉依

### 七年詔修闕里封孔子後

詔曰宣尼誕敷文德峻極自天發揮七代陶鈞萬品英風獨舉素王誰匹功隱於當年道深於日月感麟厥世緬邈千祀川竭谷虛陵夷淵塞非但洙泗湮淪至乃饗嘗乏主前王敬仰崇修寢廟歲月亟流鞠為茂草今學校興立實稟洪規撫事懷人彌增欽屬可改築宗祊務在爽塏量給祭秩禮同諸侯奉聖之爵以時繼紹

### 明帝永泰元年三月詔復孔子祭秩

詔曰仲尼明聖在躬允光上哲弘厥雅道大訓生民師範百王軌儀千載在人斯仰忠孝攸出玄功潛被至德彌闡雖反袂遐曠而祧薦靡缺時祭舊品秩比諸侯頃歲以來祀典陵替俎豆寂寥牲奠莫舉豈所以克昭大

烈求隆風教者哉可式循舊典共詳復祭秩使宰餼備禮欽饗無申

梁武帝天監四年六月初立孔子廟于江左

八年九月皇太子釋奠

大同七年皇太子釋奠國學表其子寧國臨城公入學

臣績等以為參點回路金事宣父洙汶無譏制可時樂府無孔顏登歌令杜之偉製文

敬帝太平二年訪孔子後修廟堂備四時祭

詔曰夫子降靈體詰經仁緯義允克素王載闡玄功仰之者彌高誨之者不倦立忠立孝德被蒸民制禮作樂道冠群后雖泰山極峻一簣不遺而泗水餘瀾千載猶在自國圖屯阻祧薦不修奉聖之門胤嗣殲滅敬神之寢篋簋寂寥求言聲烈實兼欽愴可搜舉魯國之族以為奉聖之後并修繕廟堂祗備祀典四時薦秩一皆遵其舊

陳宣帝泰建三年八月辛丑皇太子釋奠于太學

後主至德三年親行釋奠禮畢設金石之樂宴王公卿士

詔曰宣尼誕膺上哲體資至道祖述憲章之典並天地而合德樂正雅頌之興與日月而偕明垂後昆之制範開生民之耳目梁季湮微志處鞠為茂草三十餘年敬仰如在哀惟愴息今雅道和熙由庶得所斷琴故履零落不追闕筭開書無因修復可詳之禮典改築舊廟葺房棟棟咸使維新芳馨潔滌以時饗奠

北魏主拓跋珪始光三年起太學于城東祀孔子以顏子配

天興四年命樂師入學習舞釋奠于先聖先師

按此祭用舞佾之始然亦暫一舉之而後未有繼也所稱先聖先師其詳不可考矣顧索虜崛起而能不忘師祀且備禮樂焉君子有取乎爾

魏主燾太平真君十一年南伐至鄒山以太牢祀先聖

魏主濬詔宣尼廟別勅有司行薦享之禮

按此有司薦享之始

魏主弘皇興二年以青徐既平遣中書令高允以太牢祀孔子

魏主宏延興二年春二月乙巳詔崇祀孔子禁巫覡娼狎

詔曰尼父稟達聖之資體生知之量窮理盡性道光四海頃者徐淮未賓廟隔非所致令祀典頓寢禮章殄滅遂使女巫巫妖覲淫進非禮殺生鼓舞倡優娼狎豈所以尊明師敬聖道者也自今以後有祭孔子廟制用酒脯而已不聽婦女合雜以祈非聖之福犯者以違制論其公家有事如常儀牲粢盛務盡豐潔臨事致敬肅如也

太和十六年二月丁未改諡宣尼為文聖宣父

十九年四月庚申如魯城親祠孔子拜孔顏二氏子孫官

魏主詔正光三年行講學之禮于國子寺釋奠

司徒崔光執經常聚錄義詔百官作釋奠詩

北齊主高洋天保元年令魯祀修先聖先賢廟遣使致祭

又制春秋二仲釋奠于先聖先師樂用軒懸舞六佾

太子每通一經必釋奠以為常每朔日祭酒領博士國子生四門博士升堂助教及大學諸生階下拜孔揖顏士以下亦每月朝○此月朔行禮之始

後周宣帝大象二年視露門學釋奠追封孔子為鄒國公

詔曰大德之後是稱不絕功施于民義昭祀典孔子德惟藏往道實生知以大聖之才屬千古之運載弘儒業式次彝倫至如參贊天人之理裁成禮樂之務作範百王垂風萬葉朕欽承寶曆服膺教義眷言洙泗懷道滋深而褒成啓號雖彰故實旌崇聖績猶有闕如可追封為鄒國公邑數唯舊并立後承襲

隋文帝贈孔子爲先師尼父制國子寺每歲以四仲月上

丁釋奠先聖先師州縣學以春秋仲月釋奠

按元魏雖勅有司薦享未有定期亦未名爲釋奠其州縣學春秋二仲釋奠實始於此樂奏咸夏

唐高祖武德二年六月戊戌詔國子學立周公孔子廟各

一所四時致祭

七年二月丁巳親臨釋奠以周公爲先聖孔子配皇太子

王公皆從祭酒以下說經

九年十二月太宗皇帝卽位詔立孔子後

詔曰宣尼以大聖之德天縱多能王道藉以裁成人倫資其教義故孟軻稱生民以來一人而已自漢氏馭歷魏室分區爰及晉朝暨於隋代咸相崇尚用存享祀朕欽若前王憲章故實親師宗聖是所庶幾存亡繼絕抑

惟通典可立孔子後爲褒聖侯

太宗貞觀二年升孔子爲先聖以顏子配備俎豆于戚之

容

左僕射房玄齡等議武德中詔釋奠于太學以周公爲先聖孔子配享臣以爲周公尼父俱稱聖人庠序置奠本緣孔子故晉宋梁陳及隋皆以孔子爲先聖顏回爲先師請停周公升孔子爲先聖以顏回配從之○按孔子定稱先聖始此至高宗永徽中復聖周公師孔子顯慶中乃稱孔子先聖如故

四年詔州縣學皆作孔子廟

十一年尊孔子爲宣父作廟于兗州給戶二十奉之

十四年二月丁丑釋奠于國子學

二十年詔皇太子詣國學釋奠先聖先師皇太子初獻國



### 子祭酒張復胤亞獻光州刺史趙弘智攝司業終獻

初釋奠以儒官主祭至是中書奏按禮凡學官春釋奠於先師註謂官詩書禮樂之官也彼謂四時之學將習其道故儒官釋奠各於其師既非國家行禮所以不及先聖至於春秋合樂則天子視學命有司與秩節總祭先聖先師焉請國學釋奠令國子祭酒為初獻祝祠稱皇帝謹遣仍令司業為亞獻博士為終獻其諸州刺史為初獻上佐為亞獻博士為終獻縣學令為初獻丞為亞獻無博士以主簿為終獻次年詔以為永制又增左丘明等二十二人從祀設先聖神坐於廟室內西楹間東向先師於先聖東北南向其餘弟子及二十一賢以次東陳南向西上春秋上丁行事前亭一日奉禮郎設三獻位於東門之內道北執事位於道南皆西向北上學官館官位於縣東當執事西南南向學生位於館官之後皆重行北上觀者位於南門之內道之左右重行北而相對為首設三獻門外位於東門之外道南執事位於其後每等異位北向西上館官學官位於三獻東南北向西上○藻按唐世太子釋奠總章開羅景雲大極先天皆踵行之而開元太子諸王齒胄尤為曠典○

### 附開元禮開元二十年撰定續有變更大畧遵用

仲春仲秋上丁釋奠於太學孔宣父為先聖顏子為先師凡九十五座先聖先師籩豆各十簋籩各二甗鉶俎各三其七十二弟子及左丘明公羊高等二十一人從祀諸座籩豆各二簋籩俎各一 新撰享樂用姑洗之均三成 祀孔宣父用太牢凡肉皆實俎其牲皆升右胖體十一前節三肩臂臠後節二肫脰正脊一脰脊一橫脊一長脅一短脅一代脅一皆二骨以竝脊從前為正脅旁中為正凡供別祭用太牢者犢一羊一豬一酒二斗脯一段醢四合若供少牢者去犢減酒一斗 凡用籩豆各十二籩實以石鹽乾魚乾棗栗黃榛子人菱人芡人鹿脯白餅黑餅糗餌粉糝豆實韭菹醢醢菁菹鹿醢芹菹兔醢笋菹魚醢脾析菹豚胎飽食糝食用籩豆各十籩減糗餌粉糝豆減飽食糝食用籩豆各八籩又減白餅黑餅豆減脾析菹豚胎用籩豆各四籩實石鹽乾棗栗黃鹿脯豆實芹菹兔醢菁菹魚醢也用籩豆各二籩實栗黃牛脯豆實葵菹鹿醢用籩豆各一籩實牛脯豆實鹿醢其應用牛脯者亦通用羊脯用籩籩各二籩實稻梁飯籩實黍稷飯用籩籩各一籩實稻梁籩實黍飯甗實大羹鉶實肉羹凡神祀之物當時所無者

則以時物代之 諸州釋奠於孔宣父 縣釋奠同 前  
享三日 刺史散齋於別寢 二日致齋於廳事 一日亞獻  
以下應享之官散齋 二日各於正寢致齋 齋一宿 前享二日  
其日助教及諸學生皆清齋於學館 一宿  
本司掃除內外 又為瘞培於院內堂之壬地方 深取足  
容物 南出階 本司設刺史以下於門外 隨地之宜  
前享一日 晡後 本司帥其屬守門 本司設三獻位於東  
階 東南每等異位 俱西面 設掌事位於三獻東南西面  
北上 設壘瘞位於堂上之東北 當瘞培西面 設助教位  
於西階西南 掌事學生位於助教之後 俱東面 北上 設  
贊唱者位於三獻西南西面 北上 又設贊唱位於瘞培  
東北 南向 東上 設三獻門外 位於道東 每等異位 俱西  
面 掌事位於終獻之後 北上 祭器之數 每座樽二 簋八  
豆八 簋二 簋二 俎三 羊豚皮腊各一 俎掌事者以罇 坩  
升設於堂上 前楹間 北向 先聖之罇 在西 先師之罇 在  
東 俱西上 皆加勺 罇先聖爵一 配座爵四 各置於坩 設  
幣 篚於罇所 設洗值東 榮南 北上 以堂深 壘水在洗 東加  
勺 罇篚在洗 西南 肆實爵三 巾二 於篚加罇 執罇 壘洗  
篚者 各位於罇 壘洗之後 享日未明 烹牲於厨 夙興  
掌饌者 實祭器 祝以豆 二 取牲血 本司帥掌事者 設先

聖神座於堂上 西楹間 東向 設先師神席於先聖神座  
東北 南向 席皆以莞 質明 諸享官各服祭服 助教儒服  
學生青衿 服本司帥掌事者入實罇 壘及幣 每座罇二  
一 實玄酒為上一 實醴齊 次之 禮神之幣 用帛 各長丈  
八尺 祝版各置於坩 贊唱者先入就位 祝二人與執罇  
壘 篚者入 立於庭 重行 北上 立定 贊唱者再拜 祝  
以下 皆再拜 執罇 壘 篚者各就位 祝升自東階 升行 掃  
除 訖 降自東階 各還齋所 刺史將至 贊禮者引享官以  
下 俱就門外 位助教學生並入就位 門內位 刺史至 參軍  
事引次之 縣令贊禮者引下 倣此 贊唱者先入就位 祝  
入升自東階 各立於罇 後刺史停於次 少頃 服祭服 出  
次 參軍事引刺史入就位 西向 立 參軍事退位 立於左  
贊禮者引享官以下 次入就位 凡導引者 每曲一 逡巡  
立定 贊唱者曰 再拜 刺史以下 皆再拜 參軍事少進 刺  
史之左 北面 白請行事 退復位 祝俱跪 取幣於篚 與各  
立於罇所 凡取物者 皆跪 伏取 以興 奠則奠 就俛伏 而  
與本司帥執饌者 奉饌 陳於門外 參軍事引刺史升自  
東階 進先聖神座前 西向 立 祝以幣 北向 授刺史 刺史  
受幣 參軍事引刺史進 西向 跪 奠於先聖神座前 與少  
退 西向 再拜 訖 參軍事引刺史當先 師神座前 北向 立

又祝以幣西向授刺史受幣參軍事引刺史進比何跪奠於先師神座與少退北向再拜參軍事引刺史降復位本司引饌入升自東階祝迎引於階上各設於神座前筵豆蓋幕先徹乃升簋簋既奠却取蓋於下邊居右三豆居左簋蓋居其間羊豕二組橫而陳於右腊特陳於左筵設訖本司與執饌者降出祝還罇所參軍事引刺史詣壘執壘者酌水執洗者跪取盤興承水刺史盥手執篚者跪取中於篚興進刺史受爵執壘者酌水刺史洗奠於篚遂取爵興以進刺史受爵執壘者酌水刺史洗於篚奉盤者跪奠盤興參軍事引刺史升自東階詣先聖酒罇所執罇者舉罇刺史酌醴齊參軍事引刺史詣先聖神座前西向跪奠爵興少退西向立祝持版進於神座之右北面跪讀祝文曰維某年歲次朔日子刺史具官姓名敢昭告于先聖孔宣父惟夫子固天攸縱誕降生知經緯禮樂闡揚文教餘烈遺風千載是仰俾茲末學依仁游藝謹以制幣犧齊盛庶品祗奉舊章式陳明薦以先師顏子配尚饗祝興刺史再拜祝進跪奠版於神座興還罇所刺史拜訖參軍事引刺史詣先師酒罇所取爵於坵執罇者舉罇刺史酌醴齊參軍事引

刺史詣先師神座前北向跪奠爵興少退北向立祝持版進於神座之左西向跪讀祝文曰敢昭告于先師顏子爰以仲春秋率遵故實敬修釋奠於先師顏子惟子庶幾具體德冠四科服道聖門實臻壺奧謹以制幣犧齊粢盛庶品式陳明獻從祀配神尚饗祝興刺史再拜訖參軍事引祝進跪奠版於神座興還罇所刺史拜訖參軍事引刺史詣東序西向立祝各以爵酌福酒合置一爵一太祝持一爵進刺史之左北面立刺史再拜受爵跪酒啐酒奠帛俯伏興祝各帥執饌者進組跪減先師神座前胙肉各取前脚第二骨共置一組上又以邊取稷黍飯共置一邊興祝先以飯進刺史受以授執饌者刺史跪取爵遂飲卒爵祝進受爵復於坵刺史興再拜參軍事引刺史降復位初獻飲福如刺史之儀惟不讀祝獻詣壘洗盥手洗爵升獻飲福如刺史之儀惟不讀祝文亦不受胙訖降復位初獻畢贊禮者引終獻詣壘洗盥手升獻如亞獻之儀訖復位諸祝各進神座前跪徹豆興還罇所贊唱曰賜胙再拜凡飲福受胙者皆再拜贊唱者又曰再拜刺史以下皆再拜參軍事少進刺史之左西面白請就聖座位參軍事引刺史就聖座位西向立祝於神前取幣及血寘於坵贊唱者曰可瘞埋陳

西面各二人。真土半培。參軍事。進刺史。左白禮畢。遂引  
刺史出。還次贊禮者。引祭官以下。次出諸祝及執罇壘。  
籩者降。復掌事位。贊唱者曰。再拜祝。以下皆再拜。以出。  
其祝版。燔於齋所。○藻按。開元禮略。倣儀禮饋食篇節。  
文為詳錄。此以存一代之典。嗣後改定南向之位。獻官  
北面。行禮遂與古異。今時所行。將祭先陳奠饌。瘞毛血。  
其初獻。即與奠帛同舉。亦不洗爵配位。不讀祝文。飲福  
只主祭者一人。亦不搏稷黍視此。稍簡。朱子云。今學中  
儀乃禮院所頒。多參差。不可用。唐開元禮。却好開寶禮。  
只是全錄。開元禮。易去帝號耳。若政和五禮。則甚錯。

### 高宗顯慶二年以周公配武王定孔子為先聖

先是永徽中。令復以周公為先聖。孔子為先師。顏回立  
明降配。享為從祀。至是長孫無忌等議曰。謹按禮記云。  
凡學春官釋奠。其先師鄭玄注曰。官謂詩書禮樂之官。  
也。先師者若漢禮有高堂生。樂有制氏。詩有毛公。書有  
伏生。可以為師者。又禮記始立學。釋奠於先聖。鄭玄注  
曰。若周公孔子是也。據禮為定。昭然自別。聖則非周。即  
孔子師則偏善。一經漢魏以來。取捨各異。顏回夫子互作  
先師。宣父周公迭為先聖。求其節文。遞有得失。所以貞

觀之。末親降綸言。依禮記之明文。酌康成之奧說。正夫  
子為先聖。加眾儒為先師。永垂制於後昆。昆華往代之紕  
繆。而今新令不詳。制旨輒事刊改。遂違明詔。且成王幼  
年。周公踐極。制禮作樂。功比帝王。所以禹湯文武成王。  
周公為六君子。此即姬旦鴻業。合同王者。祀之仲尼。生  
衰周之末。祖述堯舜。憲章文武。弘聖教於六經。闡儒風  
於千世。故玉軻稱生民以來一人而已。自漢以降。奕葉  
封侯。崇奉其聖。迄於今日。胡可降茲上哲。俯入先師。且  
丘明之徒。見行其學。既令從祀。亦無故事。今請改令。從  
詔。其周公仍依別禮。配享武王。詔從之。於是始為定制。

### 三年撰文宣王廟登歌用宣和之舞

詔國子博士范頤等撰次其迎神誠和之曲。亦曰宣和  
聖道。日用神機。不測金石。以陳絃歌。載陟爰釋。其菜匪  
馨。於稷來顧。來享是宗。是極。皇太子行承和之曲。亦  
曰永和。姑洗為宮文舞。三成萬國。以貞光上嗣。三善茂  
德。表重輪視膳寢門。尊要道高闕崇賢。引正人。其奠  
幣肅和之曲。南呂之均。粵惟上聖。有縱自天。傍周萬物。  
俯應千年。舊章允著。嘉贊孔虔。王化茲首。儒風是宣。  
其迎俎雍和之曲。此後酌獻皆奏永和。堂獻。瑶籥。庭敷。

瑒縣禮備其容樂和其變肅肅觀享雍雍執奠明醴惟馨蘋蘩可薦送文舞出迎武舞入舒和之曲隼集龜開昭聖列龍躡鳳時肅神儀尊儒敬業宏圖闡緯武經文盛德施送神祇和與迎神同

乾封元年正月辛卯追贈孔子爲太師車駕發泰山至曲阜

### 阜親幸祠廟

詔曰朕聞德契機神盛烈光於後代化成天地玄功被於庶物魯大司寇宣尼父孔某資大聖之材屬衰周之末思欲屈已濟俗弘道佐時歷聘周流莫能見用想乘桴以永嘆因獲麟而興感於是垂素王之能則正魯史之繁文播鴻業於一時昭景化於千祀朕嗣膺寶曆祇奉睿圖憲章前王規矩先聖崇至公於海內行大道於天下遂復九圍又安爾儀交奉功成化洽禮備樂和展采東巡回輿西上途經茲境撫事興懷駐驂荒區願爲師友瞻望幽墓思承格言雖寔寢荒蕪餘基尚在靈廟空寂微烈猶存孟軻曰自生民以來未若孔子者也微禹之嘆既深褒崇之道宜峻可追贈太師庶年代雖遠式範令圖景業惟新儀刑茂實其廟宇制度卑陋非宜

更加修造仍令三品一人以少牢致祭褒聖侯德倫旣承胤嗣有異常流其子孫並宜免賦役○其遣官致祭文曰維乾封元年歲次庚寅二月戊戌朔二日己亥皇帝李治謹遣司祿正卿扶餘隆以少牢之奠致祭于先師孔宣父之靈惟神玉鉤陳賦靈開四肘之源金鼎流禎慶傳三命之範神資越誕授山徽以騰英天縱攸高蘊河海而標壯折衷六藝宣創九流睿乃生知靈非外糞於是考三古哀一言刊典謨定風什莊敬之容畢備鍾鼓之音載和父子爰親若臣以穆蕩乎煥乎樂正雅頌各得其所可不謂至聖矣乎朕以涼德嗣膺神器式崇祗配展義云亭感周禮之尚存悲素王之獨往行軸洙泗如挹清瀾留連舞雩似聞金奏闔門曳練徒有生芻之疑漢曲疑舟非復祥萍之實慨然不已爰贈太師堂宇卑陋乃命修造褒聖子孫合門勿事庶能不遺百代助損益之可知末鑑千年同比肩而爲友聿陳菲奠用旌無朽梅曙霞梁松春月曠德音暢而無斃形神忽其將久儻弗殊於生前亦知榮於身後尚饗○尹起莘曰過曲阜祠孔子庶見尊師重道之意然贈以三公之官是臣之也至亳州尊老子爲太上玄元皇帝其輕重不倫如此綱目於贈太師削不書爲先聖諱也雖然

先聖豈以是為輕重哉

武后天授元年十月封孔子為隆道公

中宗景隆元年皇太子釋奠于國學

睿宗太極元年製宣聖贊皇太子釋奠開講筵

贊曰奇哉夫子實有聖德其道可尊其儀不忒剛詩定禮百土取則吾豈匏瓜東西南北○藻按贊吾夫子者至祖述憲章數語而盡嗣雖代有褒頌然而繪天難為工也玄宗有孔子詩顏子贊宋太祖真宗徽宗高宗理宗皆親製贊今錄其存者南梁元帝初在荊州起宣聖廟自畫聖像為之贊而書之時稱三絕帝王作贊始此

玄宗開元七年詔皇太子諸王入國學行齒胄禮謁孔子

太子奠孔子文具開元禮生其奠群賢文曰維某年歲坎月朔日子皇太子某敢昭告于先師顏子等七十二賢爰以仲春仲秋率遵故實敬脩釋奠于先聖孔宣父惟子等或服膺聖教德冠四科或光闡儒風貽範千載謹

以制幣牲齊粢盛庶品式陳明薦從祝配神尚饗

是年詔春秋釋奠用牲牢其屬縣用酒脯

至憲宗時劉禹錫謂凡學官春秋釋奠於先師斯止辟雍類宮非及天下今制咸以春秋上下有事孔子廟其禮不應古甚非孔子意武德初詔國學立周公孔子廟四時祭貞觀中詔修孔子廟于兗州後許敬宗奏天下州縣置三獻官玄宗與儒臣議罷釋奠牲牢止薦酒脯時王孫林甫為相不學使王敬宗以明衣牲牢著為令遂無有非之者今舉天下州縣歲費四十萬適資三獻官飾衣裳飽妻子於學無用也請下禮官議罷天下州縣牲牢衣幣藉其資使增學校○嗚呼衣幣之罷是已牲牢可罷哉今之獻官飽妻子者不盡無然而子言之我愛其禮其甚焉者飾梵宇飯緇流有司汲汲若狂也而獨與寒羶老儒校蠅饒之算此之謂不知務

十三年封禪迴幸孔子宅奠祭又遣使以太牢祀墓

二十六年詔諸州貢舉人就胄監謁先師官為開講

按此貢士謁廟之始今釋褐必於國學昉此宋大觀中強淵明建議貢士始入辟雍並以元日釋菜

二十七年八月甲申追諡孔子為文宣王二京國子監及

### 州縣始正南向位

詔曰弘我王化在乎儒術發揮此道迪啓含靈自生民以來未有如孔子者也所謂自天攸縱將聖多能德配乾坤身揭日月故能立天下之大本成天下之大經美德教善風俗君若臣臣父父子子民民到於今受其賜不其偉歟於哉楚王莫封魯公不用俾夫大聖才列陪臣栖遲旅人固可知矣年祀寢遠光靈益彰雖代有褒稱未為崇峻不副其實人其謂何夫子改稱先聖可追諡為文宣王今三公持節冊命其後嗣褒聖侯改封嗣文宣公昔周孔並祀之時周公南面坐坐夫西面坐及貞觀二年停祀周公之後孔子坐仍其舊制今位既有殊豈宜依舊宜補其墜典永作成式其兩京國子監及天下諸州夫子南面坐十哲等東西行列侍坐被王者服釋奠樂用宮懸且門人三千見稱十哲包夫衆美實越等夷暢玄聖之風規發人論之耳目並宜褒贈以寵賢

明其顏子既云亞聖宜優其秩於是二京之祭牲用太牢樂舞六佾矣州縣少牢無樂○姚燧曰杜預春秋傳叙曰子路欲使門人為臣孔子以為欺天而云仲尼素王之堯舜二帝也宰我以夫子遠賢於堯舜何王之不可居然後世天子之子有功之臣皆曰王以孔子之聖下比爵于其臣不知其可也○吳沉孔子封王辯曰後世之禮有甚似而實非者且以追諡夫子為王言之王君之號也夫子人臣也生非王爵死而諡之可乎夫子曰必也正名乎名不正則言不順臣而王之於名正乎於言順乎春秋之時列國有僭王者麟經黜之蓋名者實之著也無其實有其名謂之淫名在天之靈其肯歆之哉嗟夫有德必有位理之常也有其德而無其位此則夫子之不幸也曾謂以無實之稱而足以為聖人榮乎或曰夫子之道王者之道也謂仲尼素王其來久矣奚至今封之而不可呼謂夫子有王者之道則可謂夫子有王者之號則不可昔夫子病子路使門人為臣夫子責之曰久矣哉由之行詐也無臣而為有臣夫無臣不可以為有臣非王而可以稱王乎聖人不敢欺天也人其可以欺聖人乎然則當若之何曰褒之以王之貴

若事之以師之尊書曰天降下民作之君作之師古者治教之職不分君即師也師即君也二帝三王盡君師之責者也故曰雖詔於天子無北面所以尊師也得以王爵之貴爲隆於稱師者習俗之見也考之經聖門高弟之稱其師有曰孔子有曰夫子其孫子思直字之曰仲尼蓋夫子既無爵諡則稱之者不曰仲尼必曰夫子觀其門人弟子之不敢過號其師則知以無實之諡加於聖人必非聖人之意也○丘濬曰此孔子封王弟子封公侯之始夫自漢平帝追諡孔子爲宣尼公後世因謂孔子爲宣父爲宣尼夫宣之爲諡不過聖善周闢而已豈足以盡吾聖人之大德哉况北齊高洋李元忠南齊蕭子良隋長孫賢先有此諡聖人萬世道德之宗稱天以誅之猶恐未稱區區荒誕之稱何足爲聖人重輕哉

二十八年詔以春秋二仲月上丁祭先聖先師

按此祭用上丁之始

代宗永泰二年修國學祠堂成行釋奠禮

宰相及參軍官六軍將軍皆就觀焉自肅宗以來初復二京宮懸不具至是乃奏宮懸於祠堂○藻按祭復宮懸禮稱隆盛乃緣魚朝恩典監事而奏復之又雜教坊二伎吾夫子詎歎此哉

德宗貞元二年釋奠詔宰臣以下畢集于國學

貞元間每年春秋釋奠祝版御署訖北堂而後

宋太祖建隆元年二月視國子監詔加飾祠宇及塑繪先聖先賢先儒之像親製文宣王及兗公二贊十哲以下

分命宰臣兩制撰

贊曰王澤下衰文武將墜尼父挺生河海標異祖述堯舜有德無位哲人其萎鳳鳥不至○按藝祖建國首幸辟雍自後太宗真宗相繼釋奠遂爲一代常典多不具載

三年詔祀文宣王用一品禮廟門立戟十六祭用永安之



曲

真宗咸平三年幸曲阜謂文宣王廟追謚玄聖文宣王

帝服韞袍詣廟酌獻廟內外設黃旄仗孔氏家屬陪列  
初有司定儀止肅揖帝特再拜又至孔林降輿乘馬詣  
墳奠拜加謚玄聖文宣王先是詔有司檢討漢唐褒崇  
宣聖故事欲追謚為帝或言宣父周之陪臣周止稱王  
不當加帝號乃按春秋演孔圖曰孔子母感黑帝而生  
又莊子恬淡玄聖素王之道故加以玄聖又加冕服禮  
從上公九旒九章○大中祥符元年十一月制曰王者  
順考古道懋建大猷崇四術以化民昭宣教本總百三  
而致治不變人文方啓迪於素風思丕揚於鴻烈先聖  
文宣王道膺上聖體自生知以天縱之多能實人倫之  
先覺玄功侔乎簡易景鏢配乎貞明惟列辟以尊崇為  
億載之師表肆朕以寡昧欽承命曆曷嘗不遵守彝訓  
保乂中區屬以祇若元符告成喬嶽觀風廣魯之地飭  
駕數仞之墻躬詣遠祠緬懷遐躅仰明靈之如在肅奠  
獻以惟寅是用稽簡冊之文昭聰睿之德聿舉追崇之  
禮庶申嚴奉之心備物典章垂之不朽誕告多士昭示

朕意宜追謚曰玄聖文宣王復遣官以太牢致祭于闕  
里祝文特進御名其文曰維大中祥符元年歲次戊申  
十一月戊午朔四日辛酉皇帝趙恒謹遣推誠保德功  
臣光祿大夫行禮部尚書上柱國清河縣開國公食邑  
一千五百戶食實封八百戶張齊賢致祭于玄聖文宣  
王朕有事岱宗畢告成之盛禮緬懷闕里欽設教之素  
風躬謁奠於嚴祠特葉崇於懿號仍令舊相載達精  
誠昭薦吉蠲用遵典禮以充國公顏子等配尚饗

大中祥符二年製宣聖贊追封從祀諸賢

詔曰朕乃者封巒禪社昭烈聖之鴻休崇德報功廣百  
王之彝制泊言旋於闕里遂躬謁於魯堂瞻河海之安  
晬容穆若出泗水之上高風凜然舉茂典之有加期斯  
文之益振由是推恩世胄併錫寵章祇事祠庭廣增其  
奉邑復念性與天道德冠生民議茲玄聖之名冀廣嚴  
師之禮兼朕親為製贊以表崇儒至於四科鉅賢並起  
五等七十達者俱增列侯仍命案察分紀遺烈式盡褒  
揚之旨庶資善誘之方宜令中書門下樞密院三司使  
兩制丞郎待制閣館直館校理分撰贊以聞○御製宣  
聖贊若夫檢玉岱丘迴輿闕里緬懷於宣聖躬謁於嚴

祠以爲易俗化民既仰師於彝訓崇儒尊道宜益峻於  
徽章增薦崇名聿陳明祀思形容於盛德爰刻鏤於斯  
文贊曰立言不朽垂教無疆昭然令德偉哉素王人倫  
之表帝道之綱厥功茂實其用允臧升中既畢盛典載  
揚洪名有赫  
懿範彌彰

### 六月丙辰頒諸州釋奠儀注祭器圖

先是景德四年同判太常禮院李維言按開寶通禮諸  
州釋奠並刺史致齋三日從祀之官齋於公館祭日刺  
史爲初獻上佐爲亞獻博士爲終獻今諸州長吏不親  
行祀非尊師重教之道詔太常禮院檢討按五禮精義  
州縣釋奠刺史縣令初獻上佐縣丞亞獻州博士縣主  
簿終獻有故以次官攝之至是判國子監孫奭又言上  
丁釋奠舊禮以祭酒司業博士充三獻官新禮以三公  
行事近歲止命獻官兩員臨時通攝未副崇祀向學之  
意望自今備差太尉太常光祿卿以充三獻乃命崇文  
院刊釋奠儀注及詔太常禮院定州縣釋奠器數先聖  
先師每坐酒尊一盞豆八盞二盞二俎三壘一洗一篚  
一尊皆加勺罍各置於拈巾共一燭二爵共四拈有從

祀之處諸坐各盞二豆二盞一篚一俎一燭一爵一以  
其制頒行諸路 州縣釋奠儀春秋二仲上丁釋奠至  
聖文宣王前一月檢舉闕所屬排辦 前釋奠五日應  
行事官執事官散齋三日治事如故宿於正寢不弔喪  
問疾作樂判書刑殺文書決罰罪人及與穢惡致齋二  
日一日於廳事其一日質明赴祠所宿齋唯釋奠事得  
行其餘悉禁獻官各以州縣長吏已齋而闕者通攝行  
事 前釋奠三日有司設行事執事官次於廟門外隨  
地之宜前二日有司牽牲詣祠所前一日掃除廟之內  
外設登歌之樂於殿上稍南北向釋奠日丑前五刻執  
事者陳幣篚各於神位之左祝版各於神位之右置於  
拈次設祭器掌饌者實之每位各左十盞爲三行以右  
爲上右十豆爲三行以右爲上俎二一在邊前一在豆  
前又俎六在豆右爲三重以北爲上盞二盞二在邊豆  
外二俎間盞在左盞在右設犧尊四象尊四爲二重在  
殿上東南隅北向西上犧尊在前皆有拈加勺罍爲勺  
尊又設太尊二山尊二在神位前著尊二犧尊二象尊  
二壺尊六在殿下皆北向西上加罍五齊三酒皆設而  
不酌又設諸從祀位祭器每位各左二盞右二豆俎一  
在邊豆間盞一在邊前盞一在豆前爵一在邊豆之前

兩廡各設象尊二有司設燭於神位前洗二於東階之  
東壘在洗東加勺篚在洗西南肆實以巾執壘篚者位  
於其後設揖位於廟南門外初獻在西東向亞終獻及  
祝在東西向北上又設三獻官席位於殿下東階東南  
西向北上分獻官位其後祝位二於庭中稍北學主位  
於庭中北上向西上設初獻飲福位於東序西向又設祝  
位於殿上前楹間西向開瘞坎於廟殿之北土地方深  
取足容物南出陛設壘瘞坎於瘞坎之南三獻官在南  
北向西上祝在東西向 前釋奠一日釋奠官帥其屬  
常服闋饌物祝牲充膺詣厨視滌既訖各還齋所痛後  
掌廟者掃除廟之內外 釋奠日丑前五刻行事執事  
官各入就次掌饌者帥其屬實饌具畢贊禮者引升自  
東階點視陳設訖退就次各服其服學生先入就位三  
獻官詣廟南門外揖位立定贊禮者贊揖次引祝入殿  
下席位西向立贊者對立於三獻之前少定贊請行事  
凝安之樂作三成止贊唱者曰再拜初獻以下皆再拜  
贊者引祝升殿就位贊者引初獻詣盥洗位同安之樂  
作至位北向立執壘者酌水初獻搢笏盥手悅手執笏  
升詣至聖文宣王神位前北向立樂止明安之樂作搢  
笏跪祝立於神位之左西向搢笏跪執事以幣授祝祝

奉幣授初獻祝執笏興先詣充國公神位前北向立初  
獻受幣奠訖執笏俛伏興再拜次詣充國公邾國公沂  
國公鄒國公神位前東向奠幣並如上儀樂止祝復位  
初獻降階樂作復位樂上少頃贊者引初獻再詣盥洗  
位樂作至位北向立搢笏盥手悅手執笏次詣爵洗位  
北向立搢笏洗爵拭爵以授執事者執笏升殿詣至聖  
文宣王酌尊所南向立樂止成安之樂作執事者以爵  
授初獻初獻搢笏跪執爵執尊者舉罍執事者酌犧尊  
之泛齊初獻以爵授執事者興執笏詣至聖文宣王神  
位前北向立搢笏跪執事者以爵授初獻初獻執爵三  
祭酒奠爵執笏俛伏興樂止次引祝詣神位前東向搢  
笏跪讀祝文讀訖執笏興先詣配位前南向立初獻再  
拜成安之樂作次詣充國公邾國公沂國公鄒國公神  
位前東向酌獻讀祝並如初儀俱復位初獻降階樂作  
復位樂止贊者引亞獻詣盥洗爵洗位升詣酌尊所立  
酌象尊之醴齊亞獻以爵授執事者執笏詣神位前搢  
笏跪執爵三祭酒奠爵執笏俛伏興再拜次詣充國公  
邾國公沂國公鄒國公神位前並如上儀降復位樂止  
贊者引終獻詣洗升殿酌獻並如亞獻之儀降復位終  
獻將升次引分獻官詣盥洗盥手悅手分獻殿內及兩廡

諸神位皆笏跪執爵三祭酒奠爵執笏俛伏興再拜分  
 獻訖俱復位贊者引初獻升階詣東序西向正執事者  
 以爵酌正配位福酒合置於一爵持爵詣初獻之左北  
 向立初獻再拜摺笏跪受爵祭酒啐酒奠爵執饌者以  
 俎進減正配位胙肉合置一俎又以豆取黍稷飯合置  
 一豆先以飯授初獻初獻受訖以授執饌者又以俎授  
 初獻初獻受爵飲卒爵執事者受虛爵復于坩初獻執  
 笏俛伏興再拜降復位贊禮者曰執事者各各位贊唱  
 者曰賜胙再拜在位者皆再拜贊禮者引初獻以下就  
 聖瘞位執事者取幣祝版寘於瘞坎贊禮者曰可瘞寘  
 上半坎初獻以下詣南門外揖位立定贊禮者贊曰揖  
 禮畢退有司監徹禮饌闔戶以降乃退附朱子滄州  
精舍釋采儀前期獻官以下皆盛服掌儀設神座用席  
 先聖南向配位西向從祀位東西向設祝版於先聖位  
 之右設香爐香案香合於堂中設祭器於神座前每位  
 各左一盞右一豆設犧尊一於堂上東南隅加以勺罍  
 設燭四於堂中二於東西從祀位之前設洗二於東階  
 之東卓一於洗東卓上箱二設獻官位於堂下北面分  
 奠者二人次之諸生又次之皆北向西上及期獻官以  
 下序立於東廊下掌儀帥執事者升堂實酒饌贊者一

人引獻官升堂點閱降就堂下位分奠官及諸生各就  
 位贊者一人離位少前再拜訖進立於主人之右西向  
 曰再拜在位者皆再拜掌儀祝司尊者皆升掌儀立於  
 東序西向祝立於阼階上西向司尊者立於尊南北向  
 贊引獻官詣盥洗之南北向立盥手悅手升焚香再拜  
 降再詣盥悅如初詣爵洗南北向立洗爵以授贊升詣  
 尊所西向立贊以爵授獻官司尊舉罍酌酒獻官以爵  
 授贊俱詣先聖前獻官北向跪贊跪授爵獻官執爵三  
 祭奠爵於邊之間俛伏興少立祝詣獻官之左東向跪  
 讀祝訖與復位獻官再拜以詣盥洗爵如初洗諸配位  
 爵訖贊者以盤兼捧升酌詣配位如初儀但不讀祝獻  
 官復位當獻官詣配位酌獻時贊者二人各引分奠官  
 分行東西從祀禮盥洗以下並如配位之儀分奠訖復  
 位在位者皆再拜歐陽修穀城夫子廟記曰釋奠釋  
 菜祭之畧者也古者士之見師以菜為摯故始入學者  
 必釋菜以禮其先師其學官四時之祭乃皆釋奠釋奠  
 有樂無尸而釋菜無樂則其又略也故其禮亡焉而今  
 釋奠幸存然亦無樂又不徧舉於四時獨春秋行事而  
 已又曰祭之畧者其以迎尸酌鬯為盛釋奠薦饌直奠而已  
 故曰祭之畧者其事有樂舞授器之禮今又廢則於其

畧者又不備焉然古之所謂吉凶鄉射賓燕之禮民得而見焉者今皆廢失而州縣幸有社稷釋奠風雨雷師之祭民猶得以識先生之禮器焉其牲酒器幣之數升降俯仰之節吏又多不能習至其臨事舉多不中而色不莊使民無所瞻仰見者怠焉因以爲古禮不足復用可勝歎哉○丘濬曰修之記作於宋盛時而謂釋菜禮亡又謂釋奠幸存而亦無樂今制國子監每月朔先期太常送兔蔬等物至日行禮其春秋上下丁二祭則先期皇帝傳制遣官行禮文武官朝服侍班牲用太牢禮行三獻樂備登歌舞用八佾其禮可謂備矣說者謂釋奠釋菜二者之重輕繫乎樂之有無今世之樂襲勝國用宋人魏漢津所製大晟之故耳非古樂也

### 是年賜文宣王廟桓圭一就廟立學豫養孔氏子孫

按此立學教聖裔之始魏黃初詔廟外廣爲屋宇以居學者尚非專爲聖裔而設至是因四十四代孫知仙源縣勗之請始立學以訓孔氏子孫而學官未設至哲宗元祐元年設教授四年設學錄各一員元世祖中統三年以楊庸爲教授兼訓孔顏孟之後延祐間遂改孔氏學爲三氏學 國朝洪武二年改稱三氏子孫教授司

宣德以後以聖裔克學錄三氏孫許應山東鄉試每三歲貢有文行者一人

### 五年十二月壬辰改謚玄聖爲至聖文宣王

以玄聖犯聖祖諱也丘濬曰加謚用緯書異端之說改謚因黜卒所言妖妄之神而避其諱要皆非禮之禮

### 仁宗天聖元年視國子監奠謁先聖退閣七十二賢贊觀

#### 東序及禮器

天聖慶曆再幸有司言舊儀肅揖請再拜

### 景祐元年詔釋奠用登歌

登歌六首 其迎神凝安之曲大哉至聖文教之宗紀綱正化丕變民風常祀有秩備物有容神其格思是仰是崇 其初獻升降同安之曲右文興化憲古師今明祀有典吉日惟丁豐犧在俎雅奏來庭周旋陟降福祉是膺 其奠幣明安之曲一王垂法千古作程有儀可

其酌獻成安之曲自天生聖垂範百王恪恭明神降上庠酌彼醇旨薦此令芳三獻成禮幸由舊章其飲福綏安之曲犧象在前豆籩在列以享以薦既芬既潔禮成樂備人和神悅祭則受福率遵無越其送神寔安之曲肅肅庠序祀事惟明大哉宣父將聖多能歆馨盼饗迴馭凌競祭容斯畢百福是膺哲宗朝增充國公配位酌獻成安之曲無疆之祀配侑可宗事舉以類與享其從嘉栗旨酒登薦惟恭降此遐福令儀肅雍○陳暘曰禮記文王世子凡釋奠必有合也月令仲春上丁命樂正習舞釋菜蓋學校禮樂之所自出小有釋菜而以食爲主大有釋奠而以飲爲主其習舞與聲而大合六代之樂一也北齊以太牢釋奠孔子設軒架之樂六翁之舞唐開元中釋奠用宮架之樂宋朝上下釋奠設登歌之樂不用軒架而用判架不設於堂下而施於堂上於其庭又不設舞焉有歌而無舞非古人習舞合樂之意矣

### 哲宗元祐六年幸國子監釋奠

一獻  
再拜

### 徽宗崇寧四年詔辟雍文宣王殿名大成幸國子監謁拜

行酌獻禮乃加文宣王冕十二旒服九章畫圖頒天下

### 州縣學依圖改正

先是國子監丞趙子櫟言唐封孔子爲文宣王其廟像內出王者衮冕衣之今乃循五代故制服上公之服七十二子皆周人而衣冠率用漢制非是詔孔子仍舊七十二子易以周之冕服又詔辟雍文宣王殿以大成爲名帝幸國子監謁文宣王殿皆再拜行酌獻禮遣官分奠充國公而下司業蔣靜言先聖與門人通被冕服無別配享從祀之人當從所封之爵服周之服公之衮冕九章侯伯之鷩冕七章衮公服也達於上鄭氏謂公衮無升龍誤矣攷周官司服所掌則公之冕與王同弁師所掌則公之冕與王異今既考正配享從祀之服亦宜考正先聖之冕服於是增文宣王冕爲十有二旒時議禮局又言太學獻官太祝奉禮皆以法服至於罷邑則用常服聖命有司降祭服於州縣凡獻官祝禮各服其服詔頒衣服制度使州縣自造

大觀元年令貢士始入辟雍並以元日釋菜於先聖

從強淵之請也唐德宗時太常奏以十一月貢舉人謁先師若上丁釋奠與親饗太廟太祀同日即用仲丁其貢舉人謁先師請別擇日蓋貢舉人謁廟自唐有之至是殆久廢云其始自何時不可考

### 三年更撰釋奠樂章

凡六首 其迎神凝安之曲仰之彌高鑽之彌堅於昭斯文被於萬年峩峩膠庠神其來止思報無窮敢忘於始 其升降同安之曲生民以來道莫與京溫良恭儉惟神惟明我潔尊壘陳茲芹藻言升言旋式崇斯教其奠幣明安之曲於論鼓鍾於茲西雍粢盛肥碩有顯其容其容洋洋成瞻像設幣以達誠敬我明潔其酌獻成安之曲道德淵源斯文之宗功名穰穰素王之風碩兮斯牲芬兮斯酒綏我無疆與天為久 其配位酌獻成安之曲儼然冠纓崇然廟庭百王承祀治辰惟丁於牲於醑其從予享與聖為徒其德不爽 其送神凝安之曲肅莊紳綏吉蠲牲犧於皇明祀薦登惟時神之來兮盼蠶之隨神之去兮休嘉之貽次年大晟府擬撰

釋奠十四首 其迎神凝安黃鍾為宮 大哉宣聖道

德尊崇維持王化斯民是宗典祀有常精純並隆神其

來格於昭盛容 大呂為角 生而知之有教無私成

均之祀威儀孔時維茲初丁潔我盛粢求適其道萬世

之師 太蔟為徵 巍巍堂堂其道如天清明之象應

物而然時維上下備物薦誠維新禮典樂諧中聲 應

鐘為羽 聖王生知闡迺儒規詩書文教萬世昭垂良

日惟丁霧誠丕爽揭此精虔神其來享 初獻盥洗同

安姑洗宮 右文興化憲古師今明祀有典吉日惟丁

豐犧在俎雅奏在庭周旋陟降福祉是膺 升殿同安

南呂宮 誕興斯文經天緯地功加於民實千萬世笙

鏞和鳴粢盛豐備肅肅降登欽茲秩祀 奠幣明安

-5 105 35 955" data-label="Text">

自生民來誰感其盛惟王神明度越前聖粢幣具成禮

容斯稱黍稷非馨惟神之聽 奉俎豐安姑洗宮 道

同乎天人倫之至有饗無窮其興萬世既潔斯牲粢明

醑旨不辯以忱神之來暨 文宣王位酌獻成安南呂

宮 大哉聖王實天生德作樂以崇時祀無斁清醑惟

馨嘉牲孔碩薦羞神明庶幾昭格 充國公位酌獻成

安 庶幾屢空淵深矣亞聖宣猷百世宜祀吉蠲斯

辰昭陳尊簋旨酒欣政神其來止 鄒國公位酌獻成

安道之由興於皇宣聖惟公之傳人知趨正與事在  
堂情文實稱萬年承休假哉天命亞終獻俱用文安  
始洗宮百王宗師生民物執瞻之洋洋神其寧止酌  
彼金壘惟清且旨登獻惟三於喜成禮徹豆娛安南  
呂宮犧象在前豆籩在列以饗以薦既芬既潔禮成  
樂備人和神悅祭則受福率遵無越送神疑安黃鍾  
馨飀馭旋復明禋斯畢咸膺百福咸淳加配位酌獻二  
章俱成安邨國公位心傳忠恕一以貫之爰述大學  
萬世訓彝惠我光明尊聞行知繼聖迪後是享是宜  
沂國公位公傳自曾孟傳自公有嫡緒承允得其宗提  
綱開蘊乃作中庸侑於元聖億載是崇○藻按宋之登  
歌景祐六章七奏大觀三年五奏四年增為十三奏終  
宋之世遵焉樂繁則怠節促則苟禮之數也  
國朝摘取六章止於六奏迎神用首章更名咸和奠帛初  
獻更名寧和亞獻更名安和俱用大簇為羽終獻更名  
景和徹饌更名咸和俱用仲呂為宮送  
神亦名咸和太簇為羽皆仲呂調也

政和元年詔先聖廟用戟二十四文宣王執鎮圭僉用王

者之制

三年頒辟雍大成殿名于諸路州學又御書大學殿額頒  
闕里

六年五月賜堂上正聲大樂一部及禮器于闕里

按此乃魏漢津之樂藉口於聲律身變而以帝指定尺  
造律焉者也宋自景祐以來講求鍾律初時遵用王朴  
舊樂李照譏其音高乃以太常在昂尺定律而其聲失  
之太濁歌工不能成聲山堂肆考云朴之樂比古樂高  
三律其黃鍾應古之夾鍾玉海則云照之樂比古樂下  
二律其黃鍾應古無射之倍聲和峴胡瑗更之比朴第  
下一律又以古之太簇為其黃鍾然則其失維均總之  
於雅樂無當焉至於蔡元定之律與王朴算異而律同  
而漢津之樂又大抵即李照之樂但耻與之同於是乃  
駕說於時君之指姑以獻諂而懼衆嗚呼曾是而誇詡  
於孔氏之  
庭乎哉



宣和四年製宣聖贊

贊曰厥初生民自天有造百王之師立人之道有彝有倫垂世立教爰集大成千古允蹈乃嚴斯所乃瞻斯宮瞻彼德容云孰不崇

高宗紹興十年七月甲子復釋奠宣王為大祀加籩豆

十二禮如社稷

十四年三月己巳視太學謁先聖製像贊及七十二子贊

刻石

詔曰宣王復古采芑著詠於新田世祖緯文建武肇興於太學將款謁於先聖仍備舉於舊章乃幸大學止駕於大成門外登降步趨執爵灌獻禮畢御敦化堂頒詔闕徽宗大晟樂頒降肄習仍內降玉圭贊曰大哉宣王斯文在茲帝王之式古今之師志則春秋道由忠恕賢於堯舜日月其喻惟時載雍載此武功肅昭盛儀海寓

崇 幸

孝宗淳熙四年二月乙卯視太學御崇化堂

詔曰昔我藝祖開基之月首幸國學越三月又幸既宏先師之宅復審象而為贊本原治道厥有深旨大上中興闕設學校乘輿臨幸儒術益光肆朕纂圖儲精稽古爰以仲春謁款將聖躬釋奠之禮闡中庸之義沐泗遺風儼然在目朕甚嘉之夫孝於事親忠於事君學之本也崇精於勤行成於思學之序也子大夫其念哉當為君子之儒毋慕人爵之得

理宗淳祐元年視太學以紹定所製伏羲堯舜禹湯文武

周孔顏曾思孟道統十三贊就賜國子監宣示諸生

贊曰聖哉尼父秉德在躬歷聘列國道大莫容六藝既作文教聿崇古今日月萬代所宗

金主完顏雍大定十四年加宣聖像十二旒十二章宛國

公鄒國公像九章九旒遷鄒國公像於宣聖之右與充國公相對

元世祖忽必烈中統二年六月申嚴廟祀禁褻擾

詔聖廟國家歲時致祭諸儒月朔釋奠宜令灑掃修潔  
今後禁約諸官員使臣軍馬毋得於廟庭安下或聚集  
理問詞訟及飲宴營造凡有書院亦不得令諸人騷擾  
使臣安下違者罪之○按胡元教崇釋氏儒道蔑矣恃  
此稍存其意至元中亦  
有中外崇奉孔子之詔

成宗鐵木耳大德十年命江浙行省製宣聖廟樂秋八月

用於廟祀

其歌樂仍宋之舊又令翰林新撰樂章然因循未用今  
錄元史禮樂志迎神奏文明之曲天縱之聖集厥大成  
立言垂教萬世準程廟庭孔碩尊俎既盈神之格思景  
福來并 盥洗奏昭明之曲神既寧止有孚顒若壘洗

在庭載盥載濯匪惟潔脩亦新厥德對越在茲敬恭惟  
則 升殿奏景明之曲降同大哉聖功溥海內外禮隆  
秩宗光垂昭代陟降在庭攝齊委佩莫不肅雍洋洋如  
在 奠幣奏德明之曲圭衮尊崇佩紳列侑籩豆有楚  
樂具和奏式陳量幣駿奔左右天曠斯文繫神之祐  
文宣王酌獻奏誠明之曲惟聖監格享於克誠有樂在  
縣有碩斯牲奉醴以告嘉薦惟馨綏以多福永底隆平  
充國公酌獻奏誠明之曲潛心好學不違如愚用舍  
行藏乃與聖俱千載景行企厥步趨廟食作配祀典弗  
渝 邠沂酌獻俱闕 鄒國公酌獻奏誠明之曲 洙  
泗之傳學窮性命力拒揚墨以承三聖遭時之季孰識  
其正高風仰止莫不肅敬 亞終獻俱奏靈明之曲  
廟成奕奕祭祀孔時三爵具舉是饗是宜於昭聖訓示  
我民彝紀德報功酌於兩儀 送神奏慶明之曲 禮  
成樂備靈馭其旋濟濟多士不解益虔文  
教茲首儒風是宣佑我皇祚

武宗海山至大元年七月加孔子號大成至聖文宣王

詔曰蓋聞先孔子而聖者非孔子無以明後孔子而聖  
者非孔子無以法所以祖述堯舜憲章文武儀範百王

師表萬世朕纂承丕緒敬仰休風循沿古之良規舉追封之盛典加號大成至聖文宣王遣使闕里祀以太牢於戲父子之親君臣之義永惟聖教之尊天地之大日月之明奚罄名言之妙尚資神化祚我皇元乃遣使致祭牲加太牢其文曰維至大元年七月丁巳朔越十一日丁卯皇帝奇渥溫海山謹遣集賢學士嘉議大夫王德淵謹以銀幣牲牢庶羞之奠敢昭告于大成至聖文宣王惟王秉德生知垂教不朽聖之時者天何言哉由百世之後莫能違自生民以來未之有特加封號大展祭儀仍命臣僚往祀林廟以充國公鄒國公配尚享

三年冬十月置曲阜宣聖廟登歌樂

藻按夫子廟祀肇自魯哀十七年立廟故宅蓋寥寥數百載矣暨漢高崛起而釋馬秉秬一造其堂嗣後代有褒崇雖昏若桓靈逆如莽不夷如拓跋奇渥亦各懷我好音尊親弗替以至列爵逮乎門牆宗祀徧

夫膠序至尊大昕而秩節元嗣執鬯於辟雍生民以來祀典之盛未有焉然而意多緣飾禮或諂諛像祀王封多鑿古制所以折衷釐正不無待於

明時者也

聖朝釐正疏

天生素王木鐸萬禩師道通乎天子禴獻達乎庶人惟師也故祀也不師而王而公於義何居將足以榮夫子乎哉聖人建極正名定制義莫精乎

昭代矣然而席嚮灌獻制參古今堂廡配食尚貽討論鴻儒詰輔議既盈庭而卒乃衷之乎

獨斷則禮時爲大乎所謂非天子不議禮也

太祖高皇帝吳元年秋七月乙亥閱釋奠樂舞是日

上御戟門召學士朱升率樂舞生入見設雅樂閱之

上親擊石磬命升辯五音升以宮爲徵

上詰責之起居注熊鼎對曰八音之中石最難和故書曰

於予擊石拊石百獸率舞

上曰石音固難和然樂以人聲爲主人聲和卽八音和矣

登歌一闕

上復歎曰古者作樂以和民聲格神感人而與天地同其

和近世儒者鮮知音律欲樂和難矣鼎曰樂音不在外

求實在君心君心和則天地之氣亦和樂無不和矣

上深然之先是命選道童充樂舞生至是始集釋奠樂舞

用道童自此始

按樂舞用羽流制出權設爾時經營草昧卽講釋奠雅樂論儒臣以審音

聖祖之識復矣熊鼎歸重君心轉圜採納蓋聖人之弘也然而和德莫盛於唐虞后夔之典亟焉樂官

樂音職司自在豈可  
以迂談取捷給哉

洪武元年二月詔以太牢親祀孔子於國子學

八月丁丑遣官釋奠於先師孔子

初禮官奏周制凡始立學者釋奠於先聖先師凡學春夏釋奠於先師秋冬亦如之漢儒以先聖爲周公若孔子先師爲詩書之官若禮有高堂生樂有制氏詩有毛公書有伏生可以爲師者蓋四時之學將習其道故釋

奠各以其師而不及先聖惟春秋合樂則天子禮樂不  
司總祭先聖先師是則漢時釋奠亦畧可知矣魏正始  
中使太常釋奠於辟雍晉釋奠皆於國學東晉成穆孝  
武皆親釋奠隋置國子監每歲四仲月唐初釋奠儒官  
爲祭主直書博士姓名敢昭告於先聖許敬宗奏請令  
國子祭酒爲初獻辭稱皇帝謹遣仍令司業爲亞獻博  
士爲終獻縣則令爲初獻丞爲亞獻主簿及尉通爲終  
獻未爲禮制武德貞觀中皆以二月親幸國子監釋奠  
開耀景隆中皆皇太子釋奠於太學開元中詔春秋釋  
奠以三公攝事著之常式若遇大祀則用仲丁州縣用  
上丁宋元因古禮而損益之今宜定制以仲春仲秋二  
上丁日降香遣官祀於國學以丞相爲初獻翰林學士  
亞獻國子祭  
酒終獻從之

二年十月辛巳諭中書省臣令天下罷縣皆立學每學皆  
有孔廟禮延師儒教授生徒

三年五月立祀典之碑於國學先師廟墀東

詔曰自有元失馭群雄鼎沸土宇分裂聲教不同朕奮起  
布衣以安民爲念訓將練兵平定華夷大統以正未惟  
爲治之道必本於禮考諸祀典知五嶽五鎮四海四瀆  
之封起自唐世崇名美號歷代有加在朕思之則有不  
然夫嶽鎮海瀆皆高山廣水自天地開闢以至於今英  
靈之氣萃而爲神必皆受命於

上帝幽微莫測豈國家封號之所可加瀆禮不經莫此爲  
甚至如忠臣烈士雖可加以封號亦惟當時爲宜夫禮  
所以明人神正名分不可以僭差今命依古定制凡嶽  
鎮海瀆並去其前代所封名號止以山水本名稱其神

肥縣城隍神號一體改正歷代忠臣烈士亦依當時初封以爲實號後世溢美之稱皆與革去其孔子善明先王之要道爲天下師以濟後世非有功於一方一時者可比所有封爵宜仍其舊庶幾神人之際名正言順於理爲當用稱朕以禮祀神之意於戲明則有禮樂幽則有鬼神其理既同其分當改正故茲詔示

四年秋更定孔廟釋奠祭器禮物正位犢一羊一豕一籩豆各十登一鉶一簠簋各二酒尊三爵二初孔子之祀像設高座而器物陳於座下其來已久至是各置高案其籩豆簠簋登鉶悉用瓷器樂六奏擇監生及文職大

### 臣子弟在學校者充樂舞生預教習之

時宋濂以議禮謫知安遠縣濂上孔子廟堂議曰世之言禮者咸取法孔子然則爲廟以祀之其可不稽於古之禮乎不以古之禮祀孔子是褻祀也褻祀不敬不敬則無福奈何今人之與古異也古者將祭主人朝服卽位於阼階東西面祝告利成主人立於阼階上面尸出入主人降立於阼階東西面此皆主人之正位也卒齊祝盥於洗升自西階主人盥升自阼階祝先入南面主人從戶內西面祝酌奠主人西面再拜稽首皆爲几筵之在西也尸升筵主人西面立於戶內拜妥尸尸醑主人主人西面奠爵拜皆爲尸之在西也漢晉春秋所載章帝元和二年幸魯祀孔子帝升廟西面再拜開元禮亦謂先聖東向先師南面三獻官皆西向是猶未失古之意也今襲開元二十七年之制遷神於南面而行禮者北面則非神道尚右之義矣古者造木主以棲神天子諸侯之廟皆有主卿大夫士雖無之大夫束帛以依神士結茅爲菴無有像設之事開元禮亦謂設先聖神座於堂上西楹間設先師神座於先聖神座東北席皆以莞則尚掃地而祭也今因開元八年之制擣土而甃

像焉則失神而明之之義矣古者灌用鬯臭鬱合鬯臭陰達於淵泉既灌然後迎牲致陰氣也蕭合黍稷臭陽達於墻屋故既奠然後炳蕭合羶薌蓋求神於陰陽也今用薰蕕代之庸非簡乎古朝觀會同與凡郊廟祭饗之事皆設庭燎司烜共之火師監之其數則天子百公五十餘三十以爲不若是則不嚴且敬也今以秉炬當之庸非瀆乎古之有道有德者使教焉死則爲樂祖祭於瞽宗此之謂先師若漢禮有高堂生樂有制氏詩有毛公書有伏生之類也又凡始立學者必釋奠於先聖先師釋奠必有合有國故則否謂國無先聖先師則所以奠者當與鄰國合若唐虞有夔伯夷周有周公魯有孔子則皆自奠之不合也當是時學者各自祭其先師非其師弗學也非其學弗祭也學校旣廢天下莫知所師孔子集群聖之大成顏回曾參孔伋孟軻實傳孔子之道尊之以爲先聖先師而通祀於天下固宜其餘當各及其邦之先賢雖七十二子之祀亦當罷去而於國學設之庶幾弗悖禮意開元禮國學祀先聖孔子以顏子七十賢配諸州但以先師顏子配今也雜置而妄列甚至苟况之言性惡揚雄之事王莽王弼之宗老莊賈逵之忽細行杜預之建短喪馬融之黨附勢家亦廁其

中吾不知其爲何說也古者立學專以明人倫子雖齊聖不先父食久矣故禹不先鯀湯不先契文武不先不宿宋祖帝乙鄭祖厲王猶上祖也今一切置而不講顏回曾參孔伋子也配享堂上顏路曾點孔鯉父也列祀庶間張載則二程之表叔也乃坐其下淳祐初張居程上後因國子監集議再定張遂居程下顛倒彝倫莫此爲甚吾又不知其爲何說也古者士之見師以菜爲贄故始入學者必釋菜以禮其先師其學官四時之祭乃皆釋奠今專用春秋亦非釋奠有樂無尸而釋菜無樂是二者之重輕繫乎樂之有無也今則用魏漢津所製大晟之樂乃先儒所謂亂世之音者其可乎哉古者釋奠釋菜名義雖存其儀注皆不可知唐開元禮彷彿儀禮饋食篇節文爲詳所謂三獻各於獻後飲卽尸醋主人主婦及賓之義也今憚其繁惟初獻者得行之其可乎哉嗚呼學校者禮之所自出猶河瀆之宗海也猶山岳之祖岷嶠也今乃舛謬若是則其他可知矣禮固非士庶人之所敢議有人心者孰能默默以自安乎雖然此姑言其畧爾若夫廟制之非宜冕服之無章器用則雜乎雅俗升降則昧乎左右如此類甚多雖更僕不可盡也或者則曰子之言信辯矣建安熊氏欲以伏羲爲

道統之宗神農黃帝堯舜禹湯文武各以次而列焉  
陶伊尹太公望周公暨稷契夷益傳說箕子皆可與享  
於先王天子公卿所宜師式也當以此秩祀天子之學  
若孔子實兼祖述憲章之任其爲通祀則自天子下達  
矣苟如其事則道統益尊三皇不汨於醫師太公不辱  
於武夫也不識可乎昔周有天下立四代之學其所謂  
先聖者虞庠則以舜夏學則以禹殷學則以湯東膠則  
以文王復各取當時左列四聖成其德業者爲之先師  
以配享焉此固天子立學之  
之法也奚爲而不可也

是年令進士釋褐行釋菜禮於國學孔廟

五年作文廟成遣官以大牢祭遂視學釋奠

六年八月庚午學士承旨詹同侍講學士樂韶鳳協律郎  
冷謙等上所定釋奠樂章舞六佾迎神曰咸和奠帛初  
獻曰寧和亞獻曰安和終獻曰景和徹饌亦曰咸和望

瘞送神皆同禮部尚書生諒復定禮儀自遣官傳制至  
行事皆典儀唱禮自迎神至徹饌皆用同等樂章從之  
○丁丑遣御史大夫陳寧釋奠於先師孔子時誠意伯  
劉基叅政馮冕等不陪祭而受胙

上聞之曰基等學聖人之道而不陪祀使弗學者何以勸  
旣不與祭而享其胙於禮可乎其武人不知禮道者皆  
不足責命停基冕俸各一月寧坐不舉亦停俸半月自  
是不與祭者不頒胙

七年正月定上丁遇朔日日食者改仲丁致祭

時二月丁酉日食禮臣引禮記曾子問所載當祭日食  
牲至未殺則止唐六典釋奠有故改用仲丁元延祐六



年二月丁亥朔日食改用十一日丁酉釋奠今擬二月十一日仲丁遣官行禮其正月三十日降香仍舊從之  
十一年七月

命今後各處祭祀都用帛不用紙

十五年正月作先師孔子廟去塑像用木主四月

詔天下通祀孔子賜學糧增師生廩膳

上諭禮部尚書劉仲質曰孔子明帝王之道以教後世使君君臣臣父父子子綱常以正彝倫攸叙其功參乎天地今天下羈縣廟學並建而報祀之禮止行京師豈非缺典卿與儒臣其定釋奠禮儀頒之天下學校令以每歲春秋仲月通祀孔子

初釋奠之禮議止曲阜林廟刑部尚書錢唐疏言孔子百王宗師先儒謂仲尼以萬世爲土祀孔子如天下祝聖壽報本之禮不可廢也吏部尚書程徐亦上疏其畧曰曠古以來帝王之治天下教養而已民無社稷三皇則無以生非孔子之道則無以立斯二者在國家在萬世不可一日或廢者也故有國者祀之徧天下無非爲維持人心世道之計而示人以崇本始報功施之典耳三代而上若堯舜文武周公皆聖人也然而發揮三綱五常之道載之於經以之儀範百王師表萬世使世愈降而人愈不墜者孔子之力也孔子以道設教其心未嘗一日忘天下天下祀之非祀其人祀其教也祀其道也天下不可一日無孔子之道則教不可一日廢天下不可一日無孔子之教則祀不可一日廢使天下之人必讀其書由其教行其道而不得通祀焉非所以崇本始報功施也從之

五月乙丑幸國子監謁先師行釋菜禮自經始國學

車駕數臨視焉至是成

上謂禮部尚書劉仲質曰國學新成朕將釋菜令諸儒議禮議者曰孔子雖聖人臣也禮宜一奠而再拜朕以爲孔子明道德以教後世豈可以職位論哉昔周太祖如孔子祠將拜左右曰孔子陪臣不宜拜周太祖曰百世帝王之師敢不拜乎遂再拜朕深嘉其明斷不惑於左右之言今朕有天下敬禮百神於先師之禮宜加尊於是仲質上議服皮弁服執圭詣先師再拜獻爵後又再拜退易服詣彝倫堂祭酒司業博士助教進講賜坐侍臣以次東西列坐講畢宣諭師生明日表謝

上從之視學釋菜禮成

御講筵畢諭諸臣曰中正之道無踰於儒上古聖人不以儒名而德行實儒後世儒之名立雖有儒名或無其實孔子生於周末身儒道行儒行立儒教率天下後世之人皆欲其中正惜乎魯國君臣無能用之者當時獨一公父文伯之母知其賢責其子之不能從則一國君臣可愧矣卿等爲師表正當以孔子之道爲教使諸生咸趨乎正則朝廷得人矣復取尚書大禹臯陶謨洪範親爲講說反復開諭群臣聞者莫不悚悅

賜宴竟日而還

十六年正月令祭酒朔望行釋菜禮郡縣長以下詣學行

香

丘濬曰朔望行香之禮古未有也北齊每月朔祭酒博士諸生展拜階下罷縣朔朝是時未蕪今所謂香也然朔日行禮始此其後遂以朔望行香朱熹曰謂宣聖焚香不是古禮捻香不當叩頭只直上捻香耳却出笏叩首而降拜由是言之則在宋已  
有矣其行禮當以朱氏言爲則

十七年六月辛巳

命禮部製大成樂器甲午

諭禮部臣曰近命製大成樂器將以頒天下學校俾諸生習之以祀孔子朕思古人之樂所以防民欲後世之樂所以縱民欲其故何也古樂之詩章平而正後世之歌詞淫以誇古之律呂協天地自然之氣後之律呂出人

爲智巧之私天時與地氣不審人聲與樂音不比故雖以古之詩章用古之器數亦乖戾而不合陵犯而不倫矣手擊之而不得於心口歌之而非出於志人與樂判然爲二而用以動天地感鬼神豈不難哉然其流已久救之甚難卿等宜求諸此俾樂成而頒之諸生得以肄習庶幾可以復古人之意

嗚呼古今樂之不相及也  
聖諭諄諄焉教化本原實在於此今學校祀典樂器不具青衿子有白首而未覩雅樂爲何物者二百餘年崩壞滋甚未審學校以何爲教古者仲春合舞季春合樂仲秋合聲於此時天子親往視焉  
奈何提調有司不以屑意哉

二十六年頒大成樂器於天下府學令州縣學如府式始

定舞用六佾樂用登歌

成祖文皇帝永樂四年三月辛卯朔視太學先是  
勅禮部曰朕惟孔子帝王之師帝王爲生民之主孔子立  
生民之道三綱五常之禮治天下之大經大法皆孔氏  
明之以教萬世朕

皇考太祖高皇帝膺君師億兆之任正中夏文明之統復  
衣冠禮樂之舊渡江之初首建學校親祀孔子御筵講  
書守帝王之心法繼聖賢之道學集其大成以臻至治  
朕承鴻業惟成憲是遵今當躬詣太學釋奠先師以稱  
崇儒重道之意其合行禮儀禮部詳議以聞尚書鄭賜  
言宋制謁孔子服鞞袍再拜

上曰見先師禮不可簡必服皮弁行四拜禮於是悉如洪  
武儀注禮畢

御彝倫堂諭諸臣曰六經聖人之道彌綸天地昭揭日月  
垂憲萬世率由彝訓與卿等皆勉之

命光祿寺賜百官茶翊日表謝賜師生宴及衣鈔  
立視學之碑於國學先師廟墀西

御製文曰朕惟帝王之興必首舉學校之政以崇道德弘  
教化正人心成天下之才致天下之治唐虞三代之盛  
率由於茲後世之君其學政或修或否是以治不古若

也我

皇考聖神文武欽明啓運峻德成功統天大孝高皇帝龍  
飛淮甸渡江首建學校親祀孔子日引儒臣講論經義  
求古聖人之道身體力行既統有萬方卽詔府州縣皆  
立學天下士子雲集京師復新作廟學於鷄鳴山之陽  
親製教條頒布中外又命天下增廣生員復其家府州  
縣皆命春秋有事孔子賜以樂舞德教廣被海外諸國  
及蠻夷酋長并遣子入學教化之隆視古爲盛朕續承  
大統仰遵成憲乃未樂四年三月朔日詣廟庭謁先師  
孔子前期三日雨將事之夕霖雨澄霽星緯昭明暨旦

天宇穆清旭日鮮麗舍菜於廟退卽彝倫堂文武群臣  
咸侍左右師儒在席諸生序列堂下命祭酒胡儼等以  
次講經成禮乃還夫學以明道也道之體廣大光明配  
乎天地日月而其實不離乎日用彝倫之間孔子明之  
上以承堯舜禹湯文武之傳下以爲後世植綱常開太  
平於無窮而世之極其尊崇其禮者非於孔子有所增  
益特以著明其道之至大天下不可一日而無也惟我  
皇考繼統帝王尊師孔子舉天下皆約之使由於斯道是  
以治化之盛隆洽周徧薄海內外罔不嚮風慕義朕景  
仰洪謨夙夜祗敬思維繼承之道不敢怠荒爰因視學

謹敘述

皇考所以致隆治化之本勒石於廟俾我子孫臣庶尚克  
欽承於千萬年

八年正文廟聖賢繪塑衣冠令合古制

英宗睿皇帝正統三年禁天下祀孔子於釋老宮令祭丁  
品物非其土產者鹿以羊代榛棗以所產果品代

九年春新建北京太學成三月臨視行釋奠禮

先是太學猶因元陋吏部主事李賢上言國家建都北  
京以來所廢弛者莫甚於太學所創新者莫多於佛寺  
舉措如是可謂舛矣若重修太學雖極壯麗不過一  
佛寺之費宜諭及時久舉以致養賢及民之效從之

景皇帝景泰六年二月乙卯詔兩廡從祀先賢增豕四棗

粟各五十斤黍稷各一斗形鹽五十斤

用太常卿  
許術言也

憲宗純皇帝成化元年視學行釋奠禮

蔡復賞曰按朱熹曰弟子見師其摯束修若禮於先師  
則釋菜其禮比釋奠爲最簡不酌饌不列饌不作樂不  
授器我

太宗躬謁先師行釋菜禮至  
憲宗則行釋奠何若是其不同乎伏觀

太祖因禮部定奏天子親祀與遣官致祭之儀嘗諭之曰  
凡祭享之禮載牲致帛交於神明費出已帑神必歆之  
如庶人陌紙瓣香皆可格神不以菲薄而弗享者何也  
所得之物皆已力所致耳由是言之則釋奠釋菜惟在  
於致力之何如而不在于於物之詳與畧也我

祖宗之承祀也尊醪俎饌皆供之於耕籍而頒之於太常  
其交於神明者信得其道矣書曰黍稷非馨明德惟馨  
謂與

十三年閏二月丁丑釋奠初用八佾籩豆各十二遣官祭告其文曰維王生知之資天縱之聖道德配於二儀教法昭於萬世緬懷功烈宜極褒揚顧冕服之章數雖隆而祀享之儀物弗稱爰考儀章參合輿論增樂舞爲八佾加籩豆爲十二蓋用祭天享地之禮樂庶副尊師重道之本意也特遣儒臣用申祭告王其鑒知謹告

先是祭酒周洪謨奏請加孔子封號改大成至聖爲神聖廣運若謂孔子陪臣不當稱帝則宋儒羅從彥嘗曰唐旣封先聖爲王襲其舊號可也加之帝號而褒崇之亦可也所封乃當時天王之王旣正南面之位宜服冕十二旒衣十二章十籩十二豆各增爲十二增六佾之舞爲八佾又言古者鳴球琴瑟堂上之樂笙鏞祝敔堂下之樂而干羽舞於兩階今舞羽居上而樂器居下非古制也宜改正下禮官議尚書鄒幹言正統十二年御史

李奎奏請加封孔子

英宗皇帝制曰孔子萬世帝王所尊已有大成至聖之號祖宗以來旣仍其舊不必損益今聖神廣運乃伯益贊堯之辭不若大成至聖本於孟子中庸猶可擬議也洪武中新創南京太學止用神主不設塑像故當時祭酒宋訥奉勅撰文有像不土繪祀以神主百年夷習乃革之語今北監所有塑像乃仍元舊不忍撤毀故有冕旒原非

聖朝之制而籩豆樂舞之數

祖宗斟酌已有定式簡易證號加器數舉不足爲孔子重輕所貴乎孔子之道者在身體力行乃尊崇之實耳加封籩豆樂舞俱當仍舊洪謨復請

上曰尊崇孔子朝廷盛典籩豆佾舞如上  
洪謨言增之自是羽舞始居下云

孝宗敬皇帝弘治元年三月視學釋奠先師用太牢加幣

改分獻爲分奠

從吏部尚書  
王恕之請也

世宗肅皇帝嘉靖九年十二月詔釐正祀典

御製正孔子祀典說曰朕惟孔子之道王者之道也德王者之德也功王者之功也事王者之事也特其位也非王者之位焉昨輔臣少保張璉再疏請正其號稱服章等事已命禮官集翰林諸臣議正外惟號與服章二事所關者重亦關於朕者不得不爲言之朕惟我

聖祖高皇帝應天作辟以繼羲農堯舜而君天下傳至我皇兄

皇兄升遐以朕爲我

皇考至親之子命入奉大統繼承宗祀以主

郊廟百神爾豈敢於義理不當爲者而率爲之茲所議祀典亦未爲輕而號稱章服實又重焉孔子當周家衰時知其不能行王者之道耳乃切切以王道望於魯衛二國二國之君竟不能明孔子之道孔子既逝後世至唐玄宗乃薦謚曰文宣加以王號至元又益其謚爲大成夫孔子之於當時諸侯有僭王者皆筆削而心誅之故曰孔子作春秋而亂臣賊子懼孔子生如是其死乃不體聖人之心漫加其號雖曰尊崇其實目爲亂賊之徒是何心哉又我

聖祖當首定天下之時命天下崇祀孔子於學不許祀於



釋老宮又除去塑像止令設主樂舞用六佾籩豆以十  
可謂尊崇孔子極其至矣無以加矣特存其號豈無望  
於後人哉亦或當時草創未暇歟至我  
皇祖文皇帝始進北京國學因元人之舊塑像猶存蓋不  
忍毀之也又至我

皇祖考用禮官之議增樂舞用八佾籩豆用十二牲用熟  
而上擬乎事天之禮也畧無忌焉夫孔子設或在今肯  
安享之昔不觀魯僭王之禮寧肯自僭祀天之禮乎果  
能體聖人之心決當正之也至於稱王賊害聖人之甚  
王者已有是德宜居是位堯舜是也無其德而居是位  
者昏亂之君如桀紂幽厲是也若至於後世之爲君而  
居王者之位者其德於孔子或二三肖之十百肖之未  
有能與之齊也至我

太祖高皇帝雖道用孔子之道而聖仁神智武功文德宜  
與堯舜並矣恐有非孔子所可擬也由是觀之王者之  
名不宜僞稱王者之德不宜僞爲僞稱者近於僭亂僞  
爲者其實有未盡之也至於章虞之加因其位耳孔子  
昔曰名不正則言不順言不順則事不成何其不幸身  
遭之哉夫旣以王者之名而橫加於孔子故使顏回曾  
參孔伋以子而並配於堂上顏路曾皙孔鯉以父從列

於下安有子坐堂上而父食於下乎此所謂名不正者  
焉皆由綱領一紊而百目因之以隳傳至有宋而程頤  
以親接道統之傳遂主英宗不父濮王之禮誠所謂是  
可忍也孰不可忍也之明驗哉今也不正滋來世之非  
道將見子不父其父臣不君其君內離外叛可勝言哉  
除待該部集議施行茲朕不得不辯亦不得不爲輔臣  
辯璉也爲名分也爲義理也非諛君也非滅師也若朕  
所正者亦如是所以防閑於萬世之下也設或有謂朕  
以位而凌先師實非知原心者是爲說又

御製正孔子祀典申記於是禮官上議通行天下學校去

塑像爲木主題曰至聖先師孔子神位改大成殿爲先  
師廟殿門爲廟門四配稱復聖顏子宗聖曾子述聖子  
思子亞聖孟子神位十哲以下及門弟子皆稱先賢某  
子神位左丘明以下稱先儒某子神位罷公侯伯諸封  
爵進后蒼王通歐陽修胡瑗陸九淵黜諸不當祀者公  
伯寮等罷林放等七人祠於鄉別祠叔梁紇其木主稱  
啓聖公孔氏神位以顏無繇曾點孔鯉孟孫氏配俱稱  
先賢以程珦朱松蔡元定從祀稱先儒而先師之祭國  
學十籩十豆罷縣學八籩八豆樂舞俱止用六佾舊樂  
章宣聖改曰孔聖聖王改曰聖師維王改曰維師大抵

皆閣臣張璪議也得

皆俱堆議行仍改神位作之位云

宋洪邁曰自唐以來相傳於孔門高弟顏淵至子夏爲十哲坐祀於廟堂上其後升顏子配享則進曾子於堂居子夏之次以補其闕然顏子之父路曾子之父點乃在庶下從祀之列子處父上神靈有知何以自安所謂子雖齊聖不先父食正謂是也。姚燧曰江之左進曾子思師也由子思而視曾子又師也子思孔子孫也弟子於師孫於祖坐而語道者有之非可並南面燧知四子已避讓於冥冥中不能一日自安其身一堂之上况又祀無繇點鯉於庶其失在於崇子而抑父夫爲是學宮將以明人倫於天下而倒施錯置於數筵之地如此奚以爲訓。熊禾曰宜別設一室以齊國公叔梁紇居中南面顏路曾皙孔鯉孟孫氏侑食東西向春秋二祀當先聖酌獻之時以齒德之尊者爲分獻官行禮於齊國之前其配位亦如之如此則亦可以示有尊而教民孝矣。弘治中侍講學士程敏政奏曰自唐宋以來以顏

子曾子子思孟子配享坐堂上而顏子父無繇曾子父點子思父鯉皆坐庶下臣考之禮子雖齊聖不先父食而三代之學皆所以明人倫也夫孔子之所以爲教與諸弟子之所以爲學者不過明此而已今乃使子坐於上父坐於下豈禮也哉若以爲此乃論傳道之功則自古及今未有外人倫而告道者恐諸賢冥冥之中必有不安於心乞於各處廟學別立一廟中祀啓聖王以祀國公顏無繇萊蕪侯曾點泗水侯孔鯉邾國公孟孫氏配享臣又觀聖學失傳千五百年程朱出而後孟氏之統始續則程朱之先亦不可缺况程子之父大中大夫封永年伯程珦首識濂溪周子於屬掾之中薦以自代而又使二子從遊朱子之父韋齋先生追謚獻靖公朱松臨沒之時以朱子託其友籍溪胡氏而得程氏之學珦以不附王安石新法退居於洛松以不附秦檜和議奉祠於闕其歷官行已俱有稱述乞將程珦朱松從祀啓聖使學者知道學之傳有闕必先明倫之義不爲虛文矣是時祭酒謝鐸亦持別祠啓聖之議以部議不合而止至是大學士張璪條議及之乃舉行。桂華曰嘗讀宋史有蔡元定者史曰朱熹疏釋四書及易詩傳通鑑綱目皆與元定參訂啓蒙一書則元定之藁又因朱

子論易推本圖書往往與元定往復而有發焉考其所  
著有律呂新書皇極指要洪範解大衍詳說等篇性理  
全書指要新書固已備錄至於範數雖止入其子沈所  
著沈之所受則何自哉真德秀謂範數西山獨得之沈  
之受於元定可知矣元定勤斯道而竄死於古以  
死勤事者同所宜從祀張璪是其說亦祀啓聖祠

十年以釐正服皮弁謁廟用特牲奠帛行釋奠禮迎神送  
神各再拜三樂三奏文舞六佾配享從祀及啓聖祠分  
奠用酒脯亦遣官致祭於南監及闕里其文曰維嘉靖  
十年歲次辛卯月日

皇帝致祭於先師孔子曰自昔混沌之初天命羲農軒聖  
創世開物以至堯舜禹湯文武周公及先師列聖相繼  
奉天行道立教誨人肆我

聖祖再造區宇化行天下我

聖祖崇禮於先師者

御製有文典冊具在予惟寡昧之人近仰遵

祖憲去胡元褻慢之偶像如

祖制崇禮之

聖謨號稱核實俎豆究本以遵

祖典無體先師至意予實不聰賴先師默鑒及良輔洪儒  
所贊之也爰擇令辰奉安先師神位以及配從之位於  
此惟先師鑒知永依陟降大運神化教我君民俾予性  
理早開而無負

皇天付託之眷命暨士庶學業咸正而無違先師傳道之至情予實有望焉先師鑒之以復聖顏子宗聖曾子述聖子思子亞聖孟子配尚饗遂各鐫於石增構二碑亭如洪武未樂之制云

丘濬曰塑像之設中國無之至佛教入中國始有也三代以前祀神皆以主無有所謂像設也彼異教用之無足怪者不知祀吾聖人者何時而始為像云觀李元瓘言顏子立侍則像在唐前已有矣嗚呼姚燧有言北史敢有造泥人銅人者門誅則泥人固非中土為主以祀聖人法也後在莫覺其非亦化其道而為之罷異縣殊不一其狀長短豐瘠老少美惡惟其工之巧拙是隨就使盡善亦豈其生盛德之容甚非神而明之無聲無臭之道也○張聰籩豆樂舞議曰夏寅曰籩豆增為十二六佾增為八佾惟太學可行此皇上所自祭也若十三布政司各府行之則祭禮僭矣蓋天子之禮所以用於太廟郊天古之諸侯惟祀宋王者

之後得用先代禮樂他雖周公有大功魯用天子禮樂孔子亦不欲觀以其僭也况於今各府可用天子禮樂乎臣竊惟夏寅之論所以矯當時之失其曰天子之禮所以用於太廟郊天誠然矣然推孔子敬天之心八佾十二籩豆之禮肯安然享之而同於天子乎魯用天子之禮樂孔子誠不欲觀之矣然推孔子尊君之心八佾十二籩豆又肯安然享之而同於天子乎魯既請正孔子祀典又撰或問以進其文曰或問孔子祀典自有唐以來稱號定矣子必願

皇上正之者何也臣答曰為尊孔子也為人道大倫也聖人人倫之至也孔子以德則師也以位則臣也大倫正而後孔子之道尊故曰尊孔子也然非愚一人之見也今昔諸儒之公論也世之人徒知以封王尊孔子而實不知所以尊也或曰孔子封號

聖祖詔仍元舊也臣答曰聖祖初未嘗為孔子作謚號也仍元舊耳按洪武三年詔曰夫禮所以明神人正名分不可以僭差歷代忠臣烈士依當時初封以為實號後世溢美之稱皆與革去其孔子善明先王之要道為天下師以濟後世非有功於一方一時者可比所以封爵宜仍其舊夫胡元祀神

禮極矣名之不正甚矣

聖祖一切革去獨存孔子祀典者實以孔子明先王之道

為天下師也曰為天下師

聖祖實尊之以師也非以王號也

祖訓凡傳制遣官代祀歷代帝王孔子廟於帝王則直曰

帝王於孔子則直曰孔子故凡祭祀遣命俱稱先師孔

子實未嘗有以王號稱之者也夫孔子稱文宣王太公

稱武成王實始於開元之制也洪武二十年禮部奏請

如前代故事立武學仍祀太公建武成王廟

聖祖曰太公周之臣封諸侯若以王祀之則與周天子並

矣加以非號必不享也太公之祀止宜從祀帝王廟

遂命去王號罷其舊廟觀此則孔子專廟祀之實

聖祖尊之以師之故其不王孔子之意亦自可見矣不然

孔子道德雖非太公可擬然以周天子視之則皆臣子

也加以非號太公既必不享也孔子又豈肯享哉或曰

尊崇之禮其來尚矣凡為人君者皆追崇其祖父孔子

師也獨不可追崇乎臣答曰此國朝楊守陳之論也

其言曰孔子道德教化之盛賢堯舜而配天地自生民

以至於今一人而已後世人君皆師之則皆其弟子也

稱為先師固當矣若追崇之典必當臻乎極而後已焉

周公制禮追王其父祖前未有也師生之義與父子之

恩同子可以追王其父則生亦可以追王其師况孔子

又萬世一人後王實被罔極之恩者乎噫斯言也悖也

甚矣夫子而追崇其父周公之制也弟子而追王其師

古有是制乎信斯言也成湯之於伊尹學焉者也亦追

崇伊尹可乎或曰孔子有天德王道者也追崇為王奚

NATIONAL CENTRAL LIBRARY TAIWAN

所尊也臣答曰三尺童子皆知所尊者尊孔子以師也非以王也有人於此列堯舜禹湯文武之像而祀之其罹刑禁也必矣孔子雖三尺童子皆得以祀之尊之以師故也或曰塑像之設果非禮乎臣答曰非禮也諸儒已論之詳矣又按國朝宋濂曰不以古之禮祀孔子是褻祀也褻祀不敬不敬則無福開元之制搏土而肖像焉則失神而明之之義矣或曰孔子塑像固非禮也然仍元之舊一旦毀之忍乎臣答曰以土梗爲孔子也爲禮也誠一旦不忍毀也以土梗非孔子也非禮也則不可不亟毀之矣毀之所以尊孔子也以全禮也夫奚疑哉或曰塑像毀矣無假於章服矣然則籩豆樂舞之數其仍舊可乎一旦殺之忍乎臣答曰以籩豆樂舞之加爲尊孔子也爲禮也誠一旦不忍殺之矣以籩豆樂舞之加非尊孔子也非禮也則不可不亟殺之矣殺之所以尊孔子也以全禮也夫奚疑哉或曰祭用生者之祿天子以天子之禮樂祀其先師矣奚不可臣答曰祭用生者之祿人子推之以事其父則古禮也弟子推之以事其師則古禮未之有聞也杞宋用天子禮樂以祀其先爲二代王者後也若魯以周公之功用天子禮樂則非禮矣孔子謂季氏八佾舞於庭是可忍也孰不可

忍也又謂俎豆之事則嘗聞之矣然則八佾十二籩豆天子之禮樂也孔子肯安然享之乎或曰廟仍以殿名可乎臣答曰孔子學宮之祭本古弟子釋奠先師之禮也謂廟可也非殿也或曰孔子祀典之正將行之天下也然則闕里如之何臣答曰孔子之後其傳者宜莫如子思也昔魯哀公誅孔子曰尼父子思作中庸則直稱曰仲尼固未嘗援之爲孔子重也曾子將死起而易箒責曾元曾申曰君子之愛人也以德細人之愛人也以姑息是不安用大夫之禮也孔子豈肯安然享天子之樂乎又子思曰今天下車同軌書同文行同倫言天下

一統也奚疑於闕里乎哉或曰聖明在上凡諸祀典誠不可不正也無乃太速乎臣答曰天地定位日月陰陽各正其所禮儀有成典矣夫孔子與天地合其德日月合其明實亦祀典之大者不可不急正者也非速也宜也○按天順中林鶚知蘇州府時蘇學廟像多剝落或請修飾鶚曰塑像非古我太祖於大學易以木主百年夷俗乃革彼未壞者猶當毀之况遇其壞乎可易以木主或以毀聖賢像爲疑鶚曰此土泥耳豈聖賢耶孔子生於佛教未入中國之前烏識所謂泥像哉况古人席地而坐政不如此也於是

從祀諸賢皆易木主云蓋管仲南齊蘇州已過  
聖祖之制而天下羣邑尚多拘泥未改至是始盡整厘正其  
矣俗見之難破哉噫古教之不易復也事尚有甚於木主者

二十一年八月初十日丁祭是日恭遇

萬壽聖節又

孝慈高皇后忌辰禮官議先拜牌次行香次祭孔子從之

豫章胡見原刻

類宮禮樂疏卷一



類宮禮樂疏卷二

浙西後學李之藻著

門人莆田余士芳校

從祀沿革疏

古者功臣與祭大烝未聞弟子而從祀於師者其從祀何也聖人之徒親炙私淑不必同然躬任斯道羽翼紹明夫皆有功後學列諸祀典亦崇德報功之義也元和過魯兼祀羣賢正始臨雍配專顏子自唐以降率躋經師至於禮備義嚴則於

今爲盛焉與從祀者子思孟子暨及門七十四子而外春秋迄漢共十人隋唐各一人宋十八人元一人

皇明四人共一百九人而顏路曾皙伯魚別祀啓聖祠

漢章帝元和二年二月幸魯祀孔子及七十二弟子

按此及光和鴻都門畫像皆稱七十二弟子考王肅本家語所載弟子前日七十二後日七十五其中間所列姓名自顏回至顏祖計七十六彼此互異史記載孔子之言曰受業身通者七十有七人北齊顏之推稱仲尼門徒升堂入室者七十有二顏氏居八唐顏真卿自叙家譜亦稱孔門達者七十二人顏氏有八今肅本顏氏止七人而史記有顏何字冉索隱證之曰家語字稱然則家語原有顏何肅本漏耳所云七十七人者是也家語無公伯僚秦冉鄭單史記無琴牢陳亢懸亶或謂懸亶卽鄭單蓋字畫之誤云文翁石室圖七十二人比家語少公西輿懸亶原桃公肩公夏守勾井彊邾選顏何八人多遽瑗秦冉林放三人蘇子由古史兼收論語家語史記凡七十九人唐贈典禮樂志及會要所載俱七十七人姓名與史記同獨杜氏通典所載除十哲外自計七十三人係增入遽瑗林放陳亢申棖琴牢琴張六人也夫遽瑗林放公伯僚未必弟子而琴張卽是琴牢

申黨卽是申棖自應去此五人今祀典又黜顏何秦冉二人共得七十七人漢人第謂七十二弟子不知何據

魏主芳正始二年使太常釋奠孔子於辟雍以顏淵配

按此顏子配享之始歷晉宋齊梁陳隋無改

北魏主宏太和十九年如魯城祠孔子改封二十八葉靈

珍爲崇聖侯拜孔氏四人顏氏二人官

按此顏子錄後之始國朝景泰三年錄顏孟嫡孫世五經博士十六年錄朱熹裔孫樾七年錄周敦頤裔孫冕弘治六年錄衢州孔氏孫彥繩俱五經博士正德元年設子思書院博士以衍聖公嫡次子孫爲之嘉靖改元又錄婺源朱氏孫墅十八年錄曾氏孫質粹于是四配俱世博士而朱氏乃有兩博士云

北齊制每月朔祭酒率諸生拜孔揖顏郡學亦每月朝

唐太宗貞觀二十一年二月壬申以左丘明卜子夏公羊

高穀梁赤伏勝高堂生戴聖毛萇孔安國劉向鄭衆賈

逵杜子春馬融盧植鄭康成玄服子慎虔何休王肅王

輔嗣彌杜元凱預范甯二十二人代用其書垂於國胄

自今有事於太學與顏子俱配並為先師

按此諸儒配享之始○丘濬曰諸儒從祀孔子皆其有  
功於聖人之經者也卜子夏毛萇有功於詩左丘明穀  
梁赤公羊高有功於春秋伏勝孔安國有功於尚書高  
堂生戴聖有功於禮王輔嗣有功於易劉向鄭衆杜子  
春馬融盧植鄭康成服子慎王肅賈逵則通有功於諸  
經者何休杜元凱范甯則又有功於三傳者然子夏在  
十哲之列而此又列之者是時七十二子雖列像廟  
堂未得享祀惟子夏以有功於詩得在從祀之列

高宗永徽中制改先聖孔子為先師降顏回左丘明從祀

顯慶二年詔仍以孔子為先聖左丘明等二十一人與顏

### 回俱配享于太學

總章元年贈顏回太子少師曾參太子少保並配享孔廟

此弟子追贈及曾子配享之始至開元八年李元瓘復  
請從享僅得坐次十哲當時舉廢之故載籍無徵二十  
七年孔子正南向位獨配顏子一人十哲贈侯而曾子  
弟贈以伯禮從貶沒然則顏曾並配在唐無定典也至  
宋咸淳復與思孟同為四配而迄今遂為永制矣

睿宗太極元年二月加贈顏回太子太師曾參太子太保

玄宗開元八年詔十哲為坐像悉從祀曾參坐十哲之次

### 圖七十弟子及二十二賢於廟壁

司業李元瓘言孔子廟顏子配其像立侍準禮授坐不  
立授立不跪請據禮文合從坐侍又四科弟子閔子騫  
等雖列像廟堂不參享祀謹按祠令何休等二十二賢  
猶懸從祀豈有升堂入室弟子獨不配享之餘聖請

春秋釋奠列享於二十二賢之上又七十子之像文翁之壁尚不闕如豈有國庠遂無圖繪請命有司圖形於壁象爲之贊又曾參考道可崇獨受經於夫子金壁從子乃詔顏子等十哲爲坐像悉從祀曾參坐次之圖繪上十子及二十二賢上以顏子亞聖親爲贊書刻於石仍令當朝文士分爲諸贊題其壁焉○按此十哲曾子坐像及親製御贊之始○馬端臨曰聖作之者也師述之者也述夫子之道以親炙言之則莫如十哲七十二賢以傳授言之則莫如子思孟子必是而後可以言先師可以繼先聖今合是不錄而皆取於釋經之諸儒始以二十二子言之左丘公穀猶曰受經於聖人至於高堂生以下則謂之經師可矣非人師也如毛鄭之釋經於名物固爲該洽而義理間有差舛至王輔嗣之宗旨老莊賈景伯之附會識緯則其所學已非聖人之學矣又况戴聖馬融之貪鄙固當見擯於洙泗今乃俱在脩食之列而高第弟子除顏淵之外反不得與李元瓘雖懇懇言之而僅能升十哲曾子儕於二十二子之列而七十二賢俱不霑享祀蓋拘於康成之註而以專門訓詁爲盡得聖人之傳也

二十七年八月贈顏回充國公配享文贈閔損費侯冉耕

鄆侯冉雍薛侯冉求徐侯仲由衛侯宰予齊侯端木賜

黎侯言偃吳侯卜商魏侯曾參郕伯顓孫師陳伯澹臺

滅明江伯宓不齊單伯原憲原伯公冶長莒伯南宮适

邾伯公皙哀邠伯曾點宿伯顏無繇杞伯商瞿蒙伯高

柴共伯漆雕開滕伯公伯察任伯司馬耕向伯樊須樊

伯有若卞伯公西赤邵伯巫馬施鄒伯梁鱸梁伯顏辛

蕭伯冉孺郈伯曹卹豐伯伯虔鄒伯公孫龍黃伯冉季

東平伯秦祖少梁伯漆雕哆武城伯顏高瑯琊伯漆雕

徒父須句伯穰駟赤北微伯商澤睢陽伯石作蜀邾邑

伯任不齊任城伯公夏首亢父伯公良孺東平伯后處  
營丘伯秦冉彭衙伯奚容蒧下邳伯公肩定新田伯顏  
祖臨沂伯鄒單銅鞮伯句井疆淇陽伯罕父黑乘丘伯  
秦商上洛伯申黨召陵伯公祖句茲期思伯榮旂雩婁  
伯縣成鉅野伯左人郢臨淄伯燕伋漁陽伯鄭國滎陽  
伯秦非汧陽伯施常乘氏伯顏噲朱虛伯步叔乘淳于  
伯顏之僕東武伯原亢藉萊蕪伯樂欬昌平伯廉絜莒  
父伯顏何開陽伯叔仲會殺丘伯狄黑臨濟伯邾巽平  
陸伯孔忠汶陽伯公西輿如重丘伯公西蒧祝阿伯

按此從祀者封爵之始一公九侯六十七伯 爵依唐書  
次序一本有蘧瑗衛伯林放清河伯陳亢顏伯申煇魯

伯琴 南陵伯多五人

後唐明宗長興二年以顏子配坐閔損等十哲從祀堂上

又准太常禮院言勅四壁圖畫英賢各陳脯醢以祭

宋太祖建隆元年親製堯國公贊餘先賢先儒侍臣分贊

真宗大中祥符二年五月乙卯詔進封孔子弟子顏回以

下閔損瑯琊公冉耕東平公冉雍下邳公宰予臨淄公

端木賜黎陽公冉求彭城公仲由河內公言偃丹陽公

卜商河東公會參瑕丘侯顓孫師宛丘侯澹臺滅明金

鄉侯宓不齊單父侯原憲任城侯公冶長高密侯南宮

适龔丘侯公皙哀北海侯曾點萊蕪侯顏無繇曲阜侯

商瞿須昌侯高柴共城侯漆雕開平輿侯公伯寮壽張

侯司馬耕楚丘侯樊須益都侯公西赤鉅野侯有若平  
陰侯巫馬施東阿侯陳亢南頓侯梁鱣千乘侯顏辛陽  
穀侯冉孺臨沂侯冉季諸城侯伯虔沐陽侯公孫龍枝  
江侯秦冉新息侯秦祖鄆城侯漆雕哆濮陽侯顏高雷  
澤侯漆雕徒父高苑侯穰駟赤上邽侯林放長山侯商  
澤鄒平侯石作蜀成紀侯任不齊當陽侯申棖文登侯  
曹卹上蔡侯奚容蒧濟陽侯申黨淄川侯公祖句茲卽  
墨侯榮旂厭次侯縣成城武侯左人郢南華侯燕伋泝  
源侯鄭國胸山侯秦非華亭侯施之常臨濮侯顏噲濟  
陰侯步叔乘博昌侯句井疆滏陽侯公西輿臨朐侯顏

之僕寃句侯遽瑗內黃侯叔仲會博平侯顏何堂邑侯  
狄黑林慮侯公良孺牟平侯邾巽高唐侯孔忠鄆城侯  
申棖文登侯公西蒧徐城侯琴牢頓丘侯仍命宰執兩  
制館閣撰贊

初帝閱崇文院檢定七十二弟子案史記唐會要凡七  
十七人今曲阜廟惟七十二人帝曰何故不同王旦曰  
國學七十二弟子經太祖  
定議曲阜准國學畫像

七月戊寅封左丘明瑕丘伯公羊高臨淄伯穀梁赤龔丘  
伯伏勝乘氏伯高堂生萊蕪伯戴聖楚丘伯毛萇樂壽  
伯孔安國曲阜伯劉向彭城伯鄭衆中牟伯盧植良鄉  
伯杜子春緱氏伯馬融扶風伯鄭玄高密伯服虔滎陽

伯賈逵岐陽伯王弼偃師伯何休任城伯范甯新野伯  
贈蘭陵亭侯王肅司空當陽侯杜預司徒命羣臣爲贊  
仁宗明道元年八月詔國子監修七十二賢堂左丘明以  
下二十一人金以本品衣冠圖之

神宗熙寧七年令諸州釋奠通祀十哲

京兆府教授蔣夔請以顏回爲兗國公母稱先師而祭  
不讀祝儀物一切降殺而進閔子騫九人亦在祀典禮  
官以孔子顏子稱號歷代各有據依難輒更改儀物祝  
獻亦難降殺所請九人已在此祀典熙寧祀儀十哲皆爲  
從祀惟州縣釋奠未載請自今二京及諸州  
春秋釋奠並準熙寧祀儀詔封孟軻鄒國公

元豐元年五月壬戌封孟軻鄒國公塑像同顏回配享又  
封荀况蘭陵伯揚雄成都伯韓愈昌黎伯金從祀

先是熙寧中判國子監官洪等請立孟軻揚雄像於廟  
廷仍賜爵號又請追尊孔子以帝號下兩制禮官詳定  
以爲非是而止至是晉州教授陸長愈請春秋釋奠孟  
子宜與顏子並配議者以謂凡配享從祀皆孔子同時  
之人今以孟軻並配非是禮官言唐貞觀以漢代勝高  
堂生晉杜預范甯之徒與顏子俱配享至今從祀豈必  
同時孟子於孔門當在顏子之列至於荀况揚雄韓愈  
皆發明先聖之道有益學者久未配食誠闕典也請自  
今春秋釋奠以孟子配食荀况揚雄韓愈並加封爵以  
世次先後從祀於左丘明二十一賢之間自國子監及  
天下學廟皆塑鄒國公像冠服同兗國公仍繪荀况等  
像於從祀荀况左丘明下揚雄劉向下韓愈范甯下冠  
服各從封爵詔如禮部議○按此孟子配享之始當宋  
盛時講明聖道者甚盛孔道輔况聖裔也然而兗州五  
賢之繪孟軻之次即列荀况揚雄次以王通韓愈夫以  
道輔且爾而元豐諸臣抑又奚責乎荀揚今黜顧法言  
之揚雄又非劇秦美新之揚雄也胡  
正甫辨證甚晰當黜者似獨荀耳

八年二月命學士院撰鄒國公及荀揚韓子贊

徽宗崇寧元年二月追封孔鯉泗水侯伋沂水侯

大觀二年詔繪子思像從祀

從通仕郎侯孟請繪像從祀於左丘明二十四賢之間

四年九月追封公夏首鉅平侯后處膠東侯公肩定梁父

侯顏祖富陽侯鄒單聊城侯罕父黑祈鄉侯秦商馮翊

侯原抗樂平侯樂欬建成侯廉絜胖城侯

議禮局言史記弟子傳曰受業身通六藝者七十有七人自顏回至公孫龍三十五人顯有年名及受業見於書傳四十二人姓名僅存家語曰七十二弟子皆升堂入室者按唐會要七十七人而開元禮止七十二人又復去取不一本朝議臣斷以七十二子之說取琴張等五人而去公夏首等十人今以家語史記參定公夏首后處公肩定顏祖鄒單罕父黑秦商原抗樂欬廉絜唐會要開元禮亦互見之皆有伯爵載於祀典請追贈侯

爵使預祭享從之

政和元年詔改從祀封爵之犯先師諱者於是改封曾參

武城侯顓孫師潁川侯南宮縚汝陽侯司馬耕睢陽侯

琴張陽平侯左丘明中都伯穀梁赤睢陵伯戴勝考城

伯

三年以王安石配享封舒王子雱從祀封臨川伯

新儀成以孟春元日釋菜仲春仲秋上丁日釋奠以顏孟安石配享俱東坐西向殿上閔損冉耕冉雍宰予端木賜金西向冉求仲由言偃卜商曾參金東向東廡顓孫師以下至揚雄四十九人金西向西廡林放以下至王雱四十八人並東向

五年春詔樂正子克配享孟廟公孫丑至子叔十七人從



祀各加封爵

封樂正子克利國侯公孫丑壽光伯萬章博興伯告子不害東阿伯孟仲子新泰伯陳臻蓬萊伯充虞昌樂伯屋廬連奉符伯徐辟僊源伯陳代沂水伯彭更雷澤伯公都子平陰伯咸丘蒙須城伯高子澗水伯桃應膠水伯益成括萊陽伯季孫豐城伯子叔承陽伯

靖康元年罷王安石配享猶從祀

右諫議大夫楊時言安石學術之謬請追奪王爵明詔中外毀去配享之像使邪說誠行不為學者之感詔落配享猶從祀又以尚書傳墨卿言禮饌依元豐祀儀陳設其五禮新儀勿復遵用

孝宗淳熙四年去王雱畫像

從趙粹  
中言也

理宗淳祐元年正月幸大學詔贈周惇頤汝南伯張載郿

伯程顥河南伯願伊陽伯與徽國公朱熹竝從祀孔子

廟庭黜王安石

按此周程張朱從祀之始先是紹興中胡安國請追爵二程張邵從祀不報慶元中李道傳請取朱熹論語孟子集註大學中庸章句或問頌之太學仍請以周惇頤及二程張邵從祀嘉定末李心傳亦乞以司馬光周惇頤願邵雍張載程顥程頤朱熹七人從祀皆未施行至是詔曰孔子之道自孟子後不得其傳至我朝周敦頤張載程顥程頤真見力踐深探聖域千載絕學始有指歸中興以來又得朱熹精思明辯表裏渾融使大學中庸語孟之書本末洞徹孔子之道益以大明於世其令學官列諸從祀以示崇獎尋以王安石謂天命不足畏祖宗不足法人言不足惜為萬世罪人不宜從祀其黜之

景定二年贈張栻華陽伯呂祖謙開封伯俱從祀

皇太子既謁孔子廟還奏曰乾淳間文公朱熹與宣公張栻成公呂祖謙志同道合切思講磨如義利之辨

近思錄之書擇精語詳開牖後學誠有功於聖門今熹已秩從祀而杜祖謙尚未奉明詔臣竊望焉故有是詔

度宗咸淳三年以顏回曾參孔伋孟軻並配享進封參邨

國公伋沂國公定十哲位改封閔損費公冉耕鄆公冉

雍薛公宰予齊公端木賜黎公冉求徐公仲由衛公言

偃吳公卜商魏公躋顓孫師進陳公祀泗水侯鯉位於

鄆城侯忠之次贈邵雍新安伯與溫國公司馬光俱從

祀

御筆邵雍天挺人豪英雄蓋世司馬光有德有言有功有烈朱熹贊之與周程張俱雍述經世書發先天奧旨而內聖外王之學實關吾道光著通鑑貽後世治法而真履實踐爲時儒宗茲豈前代諸儒或以章句文詞得利于學者比朕將臨辟雍因思朱熹所贊已祀其四而尚遺雍光非缺歟其令學宮列諸從祀以示崇獎又御

筆惟孔子獨稱顏回好學固非三千之徒所同也而其學不傳獨曾子傳子思子思傳孟子忠恕兩語深契一貫之旨中庸一篇丕闡前聖之蘊而孔子之道益著向非顏曾思孟相繼演繹著書垂訓中更管商揚墨佛老幾何其不遂泯哉今顏孟侑食曾思不預尚爲闕典其令禮官學官議可升曾思侑食併議可升十哲者以聞又詔泗水侯以先聖爲之父以子思爲之子而聞詩禮周南召南之學其在魯論著明如此鄆城侯忠其昆也亦在祀列伯魚可列于鄆城侯之次○按此顏曾思孟配享之始先是端平中禮部尚書李塉請以子思升祀堂上列在十哲之間至是乃定爲四配居正位之東面西向其十哲少次殿上東西對列俱北上 丘濬曰古者祭祀几筵在西神皆東向漢帝幸魯祠帝升廟西面再拜唐開元禮亦謂先聖東向先師南向三獻官皆西向猶有古意自尊孔子爲王之後始改從南面而配位則西向獻官序立東廡前而行禮執事者升降必由東階以神道尚右西乃迎送神之所避右不敢當尊故也宋人以顏孟配享俱列在神像之東其後因王安石配享乃以坐對顏子西坐東向其後革去安石從祀增入曾子子思俱坐於東此姚燧所以有江左進曾子子思

竝顏孟之說然謂之竝南面則不知何據也熊不謂顏曾思孟所在學校皆東坐西向十哲兩廡從祀皆左右列則是宋末元初其制已如此矣今則四子者配享皆左右列不知始於何時意者宋金分治宋人之制如熊禾所云金人之制則以顏孟與孔子並列其後乎宋又加以曾思因而不改歟燧之所見蓋北方廟像歟鄭曉曰近世多議從祀諸儒而不及十哲十哲直取陳蔡一時與難之賢非孔門定論自開元迄今無敢議者夫有若之言四見於論語大類聖人公西赤志於禮樂有為邦之才其為言語政事不優於宰冉乎我求言行不必徵諸史傳論語中多有之視二子優劣何如宜進祀二子於殿上改求我廡中潘府曰溫公宋之儒者孝友忠信恭儉正直其學無所不通一時師儒賴之領袖其居政府尤有旋乾轉坤之功惜乎所見畧偏不能無可議者如非孟子而好揚雄則扶持聖教之功有歉矣黜蜀漢而帝曹魏則羽翼聖經之功有愧矣俾之從祀孔廟予恐其進無顏以見孟子退則諸葛亮文天祥之徒皆以無功著述不得同享焉其心亦將有不安者矣張朝瑞曰按鄭玄稱周公孔子俱為先聖故唐初嘗竝祀之至顯慶中以周公作禮樂當同王者之祀乃以

周公配武王而孔子獨為先聖夫周公象周易制禮作樂非無學術迺祀在彼不在此蓋各有所重也光功在社稷無愧周公以之配享哲宗廟庭可也况學尚可議何必從祀于孔子之廟哉王新建似亦當援此例按司馬公學術事功尚在歐陽之上而於繼往開來固未敢以輕許故存潘張二氏之論陽明闡發良知一匡俗學雖流趨超悟弊或近禪然卓爾儒宗又在司馬之上比例未允况周公自是先聖既已尊崇孔子自當別祀與後儒侑享之義原自不同

### 元仁宗皇慶二年以許衡從祀

張朝瑞曰元之大儒稱許魯齋吳草廬劉靜修三人而魯齋為優蓋直接乎朱子之傳者也遭逢世祖言聽計從以農桑學校導其君以小學大學訓其俗當被髮左衽之時而儒者之道不廢皆其功也但其任元一節關乎綱常係乎否泰非小失比論者謂吳草廬任夷之罪浮於魯齋然不過百步五十步之間耳彼既罷祀則此亦無顏列于俎豆間矣嘗觀魯齋臨終時戒其子勿請謚勿立碑謚碑且不安美况安于文廟乎蓋

元也學本正而遇則窮心可原而事則憐夫孔孟何教  
文廟何地從祀何典而可以夷狄之臣廁于其間哉何  
也愛典禮固甚于愛魯齋也然則賢如魯齋可無祀乎  
曰考之史魯齋嘗立教于燕京矣而北方之學者皆化  
焉詔祀于此其誰曰不宜此非愚之臆說也周禮稱大  
司樂凡有道德者使教焉死則為樂祖祭于瞽宗賈公  
彥釋之曰教在瞽宗故祭在瞽宗由是觀之祀魯齋于  
燕頗合禮經 藻按魯齋從祀瓊山丘氏亦議其非但  
胡元綱淪法數儒教一脉非賴魯齋孰延  
遺燼夫人有功于一代儒教而可無祀乎

文宗至順二年加封顏回為兗國復聖公曾參郕國宗聖  
公孔伋沂國述聖公孟軻鄒國亞聖公

國朝

太祖高皇帝洪武三年黜孟子祀踰年又奉

聖旨我聽得孟子辯異端闢邪說發明先聖之道今後依

還祭祀

二十九年春三月罷揚雄從祀進董仲舒追封江都伯

從行人司副  
楊砥議也

宣宗章皇帝宣德十年四月壬戌追封元吳澄為臨川郡

公從祀

時慈利教諭蔣明建議  
楊士奇胡濙等覆從之

英宗睿皇帝正統元年閏六月丁卯考正兩廡從祀名爵

位次頒圖於天下學校

用忠州訓導  
宋廣言也

二年二月以宋儒胡安國蔡沈真德秀從祀

憲宗純皇帝成化二年春正月改封董仲舒爲廣川伯又封從祀諸未有爵者胡安國爲建寧伯蔡沈爲崇安伯真德秀爲浦城伯

孝宗敬皇帝弘治元年冬十月議釐正文廟從祀不果行

禮科右給事中張九功請罷荀况馬融揚雄進禮部侍郎兼學士薛瑄下禮官集議尚書周經等言揚雄已黜於洪武時而薛瑄嘗與元儒劉因並欲從祀楊士奇謂其無著述而止自餘皆有羽翼聖經之功宜仍舊從祀○少詹事兼侍讀學士程敏政奏曰臣考歷代正史馬融初應鄧騭之召爲秘書歷官南郡太守以貪濁免官髡徙朔方又不拘儒者之節前授生徒後列女樂爲梁冀草奏殺忠臣李固作西第頌以美冀爲正直所羞衆醜備於一身五經爲之掃地劉向初以獻賦進喜誦神僊方術嘗上言黃金可成鑄作不驗下吏當死所著洪範五行傳最爲舛駁使箕子經世之微言流爲陰陽術家之小技賈逵以獻頌爲郎不修小節附會圖讖以致

賢顯蓋左道亂政之人王弼倡爲清談注易專祖老莊茫寯以爲罪深桀紂何休則止有春秋解詁一書黜周王魯又註風角等書班固之於孝經論語蓋異端和說之流也戴聖爲九江太守治行多不法霍何武劾之而自免後爲博士毀武於朝反子賓客爲盜繫獄而武平心在魏以女適司馬昭當是時昭篡勢已成肅爲世臣封蘭陵侯官至中領軍乃坐觀成敗及每丘儉文欽起兵討賊肅又爲司馬師畫策以濟其惡若好人佞已乃其過之小者杜預所著亦止有左氏經傳集解其大節蓋無可稱如守襄陽則數饋遺洛中饗宴伐吳之際因斫瘦之譏盡殺江陵之人以吏則不廉以將則不義凡此諸人其於名教得罪非小而議者謂能守其遺經轉相授受不爲無功夫守其遺經若左丘明公羊高穀梁赤之於春秋伏勝孔安國之於書毛萇之於詩高堂生之於儀禮后蒼之於禮記杜子春之於周禮可以當之以從祀可也若融等不過訓詁此九人所傳者耳况其書行於唐故唐姑以備經師之數今易用程朱詩用朱子書用蔡氏春秋用胡氏又何取於不正之人使安享天下之祀哉至於鄭衆盧植鄭玄服虔范甯五人

無過然其所著亦未能以祭聖學若五人從祀則漢唐以來當預者尚多臣愚乞將戴聖劉向賈逵馬融何休王肅王弼杜預八人褫爵罷祀鄭衆盧植鄭玄服虔范甯五人各祀於其鄉后蒼在漢初說禮數萬言號后氏曲臺記戴聖等皆受其業禮記非后氏不傳乞與左丘明等一體從祀又孔子弟子見於家語自顏回而下七十六人家語之書出於孔子當得其實而司馬遷史記所載多公伯寮秦冉顏何三人文翁成都廟壁所畫又多蘧瑗林放申棖三人先儒謂後人以所見增益始未可據臣考宋邢昺論語注疏申棖孔子弟子在家語作申續史記作申黨其實一也今廟庭從祀申棖封文登侯在東廡申黨封淄川侯在西廡重複無稽一至於此且公伯寮愬子路以沮孔子乃聖門之蝨螻而孔子稱瑗爲夫子決非及門之士林放雖嘗問禮然家語史記邢昺注疏朱子集註俱不載諸弟子之列秦冉顏何疑亦爲字畫相近之誤如申棖申黨者但不可考耳臣愚以爲申棖申黨位號宜存其一公伯寮秦冉顏何蘧瑗林放五人旣不載於家語七十子之數宜罷其祀若瑗放二人不可無祀則乞祀瑗於衛祀放於魯或附祭於本處鄉賢祠仍其舊爵以見優崇賢者之意○何孟春

日七十弟子門人有公孫尼子者作樂記緇衣矣吐詞爲經宜列從祀敏政乃不之及何耶○敏政又曰洪武二十九年司副楊砥建議黜揚雄進董仲舒矣然苟况揚雄實相伯仲而况以性爲惡以禮爲僞以子思孟子爲亂天下以子張子夏子游爲賤儒故程子有荀卿過多揚雄過少之說今言者欲並黜况之祀宜也漢儒莫如董仲舒唐儒莫如韓愈而尚有可議者一人文中子王通是也通之言行先儒之論已多大約以爲僭經臣請斷以程朱之說程子曰王通隱德君子也論其粹處始非苟揚所及朱子曰文中子論治體處高似仲舒而本領不及爽似仲舒而純不及又曰韓子原道諸篇不免文士之習利達之求若覽觀古今之變措諸事業恐未若通之精到懇惻而有條理也至於河汾師道之立出於魏晉佛老之餘迨今人以爲盛則通固豪傑之士也今董韓並列崇祀而通不預疑爲闕典臣又按宋儒自周子以下九人同列從祀而尚有可議者一人安定胡瑗是也瑗之言行先儒之論已詳大約以爲少著述臣亦請斷以程朱之說程子看詳學制曰宜建尊賢堂以延天下道德之士如胡瑗張載邵雍使學者得以矜式朱子小學書亦備載瑗事以爲百世之法臣以爲

秦漢以來師道之立未有過瓊者况宋端平二年請增  
十賢從祀以瓊為首若以為瓊無著述則元之許衡亦  
無著述臣考之禮有道有德於教於學者死則為樂祖  
祭於瞽宗通瓊兩人師道百世如新得加封爵使與衡  
同祀於學宮最得禮意部議皆不從○國初王禕從祀  
議曰孔子廟庭從祀者凡百有五人自澹臺滅明至孔  
鯉七十一人皆受業聖人之門而承聖人之教者也自  
左丘明至許衡三十四人皆傳註聖經尊崇聖學而有  
功於聖人之道者也蓋自唐貞觀二十一年始以左丘  
明至范甯等二十一人從祀及宋元豐七年復增荀况  
揚雄韓愈以世次先後從祀左丘明二十一人之間淳  
祐元年乃以周敦頤程顥程頤張載朱熹列於從祀景  
定二年又增張栻呂祖謙咸淳三年又增邵雍司馬光  
及元皇慶二年乃以許衡繼宋九儒居從祀之列所謂  
三十四人者也以今論之漢儒之從祀者一人而猶闕者一  
闕者一人董仲舒是也唐之從祀者九人而猶闕者四人范仲  
人孔穎達是也宋之從祀者九人而猶闕者一人而猶  
淹歐陽修真德秀魏了翁是也元之從祀者一人而猶  
闕者一人吳澄是也自夫孟軻既往聖學不明邪說盛  
行異端並起歷秦至漢諸儒完經翼傳局於繭門之學

而於聖人之道莫或有聞惟董仲舒號稱醇儒其學博  
通諸經於春秋之義尤精所以告其君者如天人性命  
仁義禮樂以及勉強遵行正誼明道之論皆他儒之所  
不能道至其罷黜百家表章六經以隆孔子之教使道  
術有統異端息滅民到於今賴之功殆不在孟子下以  
荀况之言性惡揚雄之事新莽猶獲從祀而仲舒顧在  
所不取何也秦焚之後聖經闕逸漢儒收拾散亡各為  
箋傳而偏學異說各自名家晉宋以來為說滋蔓去聖  
既遠莫可考證唐初孔穎達受詔撰定諸經之疏號曰  
正義自是以來著為定論凡不本於正義者謂之異端  
誠學者之宗師百世之取信也何休註公羊而黜周王  
魯王弼註易而專尚清虛害道已甚然在祀列胡獨至  
於穎達而遺之聖人之道或著事功或載文章用雖不  
同實則一致三代以下人才莫盛於宋東都其間慨然  
以聖人之道為己任而著之行事者范仲淹而已其言  
先憂後樂雖伊尹之任無以尚之况當其時天下學術  
未知所宗尚而仲淹首以中庸授張載以為道學之倡  
蓋其為學本乎六經而其議論無不主於仁義雖勲業  
未究而事功所及光明正大實與司馬光相上下自聖  
道不行世儒徒知章句以為事而孰知聖人經世之志

固不專在是也歐陽修與仲淹同時明聖賢之學而著  
之文章其易春秋諸說詩本義等書發揮經學為精至  
其欲刪諸經正義識緯之說一歸於正尤有功于聖道  
至於本論等篇此之原道何愧而世之淺者每目之為  
文人夫文以載道雖經天緯地者亦謂之文而顧可少  
之哉然則如范仲淹之立功歐陽修之立名皆可謂有  
功於聖道者韓愈司馬光既列從祀則此二人固决在  
所當取者也自周敦頤接聖賢千載不傳之緒而程頤  
兄弟承之朱熹有作五經四子皆有傳註論述統宗會  
元集聖賢大成中更學禁真德秀魏了翁力以尊崇朱  
學為已任而聖賢之學乃復明真氏所著有大學衍義  
讀書記魏氏所著有九經要義大抵皆黜異端崇正理  
質諸聖人而不謬足以繼朱氏所傳之緒此二人者當  
繼朱氏而列於從祀者也及元興許衡起於北方尊用  
朱氏之學以教人吳澄起於南方孝經大學中庸易詩  
書春秋禮皆傳註隱括折衷於禮經尤多刪正凡以  
補朱氏之未備而其真修實踐蓋無非聖賢正大之學  
則其人又可謂有功聖人之道宜與許衡同列從祀按  
祀法有功於聖道則祀之是七人者其有功於聖人之  
道如此而從祀闕焉此甚不可又按聖孫孔伋故列孔

鯉之下而曾參亦在曾後咸淳二年始升配為四備  
東坐而西向父祀庶下子配堂上尊卑舛逆莫此為甚  
聖人之道在於明人倫而先自廢亂何以詔後世借曰  
曾子子思以傳道為重然子必當為父屈昔曾祀僖公  
躋之閔公之上傳者謂子雖齊聖不先父食以為逆祀  
今孔氏曾氏父子之失序非逆祀乎是故曾參孔伋今  
當降居於曾誓孔鯉之下又司馬光於程顥程頤為先  
進張載於二程為表叔而位次皆在下其先後次序亦  
不可不明咸淳從祀徒依朱子六贊以周二程邵張司  
馬為序而不知朱子之贊特以形容六君子道德之盛  
初未嘗定其先後之次胡可遂據以為準乎是故司馬  
光張載今當居於程顥程頤之上若夫苟况揚雄何  
休王弼之徒有不當與於從祀者茲又未敢以遽數也  
嗟乎天下之禮有似緩而急似輕而重者以有關於名  
教也况乎禮文之事自儒者出則於有功聖道之人禮  
宜與祀而未獨於禮者固不得置之而不議列之如右  
庶議禮君子有所採擇云 藻按子克此議欲正曾子  
子思祀位居其父下果爾則曾誓伯魚庶祀可安而啓  
聖配可已也嘉靖諸議禮者似未睹此抑子淵之配非  
自宋始不可降而又無以處顏路故為是委曲耶罷揚



雄進董仲舒事在洪武而子充死節在前惜未之見程敏政之議嘉靖中多采行之荀况何休等祀今俱罷吳沈則增祀而復罷王通歐陽修胡瑗真德秀今已俱祀特公孫尼子孔穎達范仲淹魏了翁似有所待然而可祀者尚不止于此也

### 八年八月追封宋楊時為將樂伯從祀

先是祭酒謝鐸言楊時息邪放淫不媿南軒所稱繼往開來吾道南矣實衍晦翁之派雖其晚節一出不克盡從其言而新經之闢誠足以衛吾道吳澄生長於淳祐貢舉於咸淳受宋之恩已如此其久為國子司業為翰林學士歷元之官乃如彼其榮跡其所為曾不及洛邑之頑民何敢望首陽之高士乞升時以上附宋諸賢之位斥澄以下從莽大夫之列尚書傳瀚詆之且力稱前人之請為有見不可遽易焦芳曰所謂前人蓋楊士奇也今天下方議其當柄用之際雖從祀大事猶得私庇同鄉可又襲其非耶瀚曰有其舉之莫敢廢也澄竟從祀仍舊至是少傳徐溥復言時雖由蔡京薦起然入朝首請黜安石配享廢其新經又乞罷綱運以收人心斥

和議以張國勢竄權臣以正邦憲培主德以崇治本胡安國謂當時若能聽用決救得一半時值洛學禁之餘指示學者以大本所在體驗之功轉相授受朱子得聞其指訣則見於何鏞之書朱子於理一分殊之說稱其所見益精則見於西銘之跋則以著述見少者亦未考之過也又按元史至正間因杭州路照磨何瑜建言已將時與李侗胡安國蔡沈真德秀並加封爵列從祀以世變不及徧行天下今躋於從祀實合公論遂躋時世宗肅皇帝嘉靖十三年釐正祀典以申黨即申棖存棖

去黨罷公伯寮秦冉顏何荀况戴聖劉向賈逵馬融何休王肅王弼杜預吳澄十三人祀其林放蘧瑗鄭衆盧植鄭玄服虔范甯七人各祀於其鄉增后蒼王通歐陽修胡瑗陸九淵從祀

張璁議曰歐陽修乃有宋一代人物所著本論實存翊衛聖道之功蘇軾曰自漢以來道術不出於孔氏而

天下者多矣五百餘年而後得韓愈學者以配孟氏蓋庶幾焉愈之後三百有餘年而後得歐陽子其學推韓愈孟子以達於孔氏故天下翕然師尊之曰歐陽子今之韓愈也夫韓愈既已從祀歐陽修豈可闕哉於是進修其餘稍采張九功程敏政之議○王世貞議曰四科十哲孔子偶追陳蔡之厄思不及門之士而記者追列其名耳不然何傳道若曾子者而不與也宰我冉求濫竽其間朽木糞土之謂見鄙聖門短喪自便之私得罪名教鳴鼓之攻非徒之責凜乎霜鉞乃使偃然於大聖一堂之上與顏閔比肩宜降置兩廡必欲補十哲之缺則有有若南宮适二子其言行蓋為純嫺可從顯孫師之例進補臣又考得嘉靖所進歐陽修者文章士也其行誼政術亦在中上嘗議易繫非聖無法而驟賢之臣祇以其所著濮議微合新禮遽登從祀臣以為登歐陽修不如登范仲淹仲淹力振綱常首扶神氣又能於戎馬倥偬之際以中庸誨引張載渾成大儒視修何啻倍蓰○陸九淵從行人薛侃議入其疏曰宋儒陸九淵生而清明學術純正自孟子沒而心學晦至宋周敦頤程顯追尋其緒九淵繼之心學復明當時呂祖謙張栻輩莫不悅服今諸子皆祀而九淵獨未從祀蓋以蚤歲嘗

與朱熹論說不合故其徒擠之為禪臣考九淵起荆門時朱熹延入白鹿洞講喻義利之旨聽者流涕熹亦嘆服又為之跋以為不迷於入德之方則其非禪明矣夫禪空寂其心遺人倫棄物理九淵之學如曰惟天下之至一為能處天下之至變曰先立乎其大者曰學莫先於義利之辯則皆孔孟之旨豈空寂其心者哉曰某何嘗不理會文字但理會與人別耳曰人情事勢物理上用功曰已德明然後推其明以及天下此豈遺棄倫理者哉况荆門之政可驗躬行之效則見於賢相之稱超然獨契乎本心以俟聖人百世則見於名儒之贊而宋朝議謚文安亦極尊美之辭及先儒吳澄許衡國朝名臣程敏政席書皆有撰述每稱其學之純獨陷於記誦詞章而莫自覺者乃以躬行實踐為近禪則世學之誤也請以九淵從祀

### 穆宗莊皇帝隆慶五年以本朝薛瑄從祀

成化初監臣李紳始請祀瑄嗣是屢有議及不果行至是給事中韓楫雜遵御史馬三樂皆以為請乃躋瑄○霍韜議曰謹按歷代從祀孔庭之儒若孔門七十二賢則親炙聖化者也漢儒則蒐輯聖經者也唐儒則流注

聖經者也宋儒則闡明聖經者也薛瑄生當聖學未明之時實能誦法孔子雖不如七十二子親炙孔門原其精神心術無頃刻不師孔子之教雖不必如漢儒蒐輯遺經實目童叟至歿齒無頃刻忘聖經之言雖不如唐儒宋儒疏註闡明遺經觀其讀書錄平易親切非身心體驗不能及蓋其造詣不及董仲舒而篤實似之穎悟不及韓愈歐陽修而篤行過之粹精淵微不及程顥而渾厚似之出處不改其操禍患不易其節貧賤不移其介身為世師言為世訓動為世式晦而彌彰抑而彌光非真誠積累之素不能也

### 今上萬曆十二年以本朝王守仁陳獻章胡居仁從祀

嘉靖初行人薛侃始請獻章從祀隆慶初御史耿定向始請守仁從祀至是御史詹事講請並祀二人祭酒張位又請並祀居仁乃下廷議禮部尚書沈鯉請獨祀居仁大學士申時行等仍請並祀三人其疏曰仰惟皇上重道崇儒德音屢下該部覆議乃請獨祀布衣胡居仁臣等切以為未盡也彼詆訾守仁獻章謂各立門戶者必離經叛聖如老儒莊列而後可守仁言致知出于大學言良知本于孟子獻章言主靜沿于宋儒周敦

頤程顯皆祖述經訓羽置聖真豈其自創一門戶耶事理浩繁茫無下手必于其中提示切要以啓關鑰宋儒曰仁曰敬亦各有主獨守仁獻章為有門戶哉其謂禪家宗旨者必外倫理遺世務而後可今孝友如獻章出處如獻章而謂之禪氣節如守仁文章如守仁功業如守仁而謂之禪可乎其謂無功聖門者豈必著述而後為功孔子刪述六經然曰予欲無言曰吾無行而不與二三子顏淵最稱好學然曰於吾言無所不悅曰退而省其私亦足以發夫聖賢於道有以身發明者比於以言發明其功尤大也其謂崇王則廢朱者不知道固互相發明並行不悖朱與陸辯盛氣相攻兩家弟子有如警隙今竝祀學宮朱學不以陸廢今獨以王廢乎大抵近世儒者褒衣博帶以為容而究其實用往往病於拘曲而無所建樹博物洽聞以為學而究其實得往往狃於見聞而無所體驗習俗之沉錮久矣今誠祀守仁獻章一以明真儒之有用而不安於拘曲一以明實學之自得而不專於見聞斯於聖化豈不有裨若居仁之純心篤行衆議所歸亦宜併祀我國家二百餘年理學名臣先後輩出不減宋朝至于從祀乃止薛瑄一人殊為闕典請益三賢以昭熙代文運

之隆是時議祀儒臣尚有陳真晟羅倫章懋黃仲昭吳與弼鄒守益王艮七人廷議以祀典隆重如宋儒游酢呂大臨謝良佐羅從彥李侗胡宏之倫殆勝今儒而未能盡祀姑以俟諸他日

### 四十一年以宋儒羅從彥李侗從祀

福建提學僉事熊尚文疏請崇祀羅李侍讀學士何宗彥等博議禮部覆疏曰謹按宋儒羅從彥者少鄙言語文字之學長絕利祿仕進之心從游龜山之門有幾虛一生之嘆信道敦篤築室羅浮山中端坐行吟克然自得學者仰之如泰山北斗又按李侗語治道先崇廉耻節義明學術嚴辯儒釋正邪受業豫章之門潛心顏子之學默坐澄心看喜怒哀樂未發氣象體認天理表章聖經先儒鄧迪稱其如水壺秋月當時著述在羅則有春秋解及指歸毛詩解中庸語孟說又遵堯錄八卷行于世在李則有延平問荅要說錄此皆緒接真傳有功道統我

朝稱道術必曰孔孟必曰程朱然孔子倡道于洙泗有曾子子思相繼發明而後孟子接其傳程氏倡道于伊洛得羅豫章李延平相承衣鉢而後朱子衍其緒羅李

之功與曾子子思等宜將二賢列宋儒揚時之下入廟崇祀從之 藻按羅李二儒位列龜山之下似也但元晦受業於延平之門伯恭仲默亦皆後輩而位躡羅李併躡龜山分義尚乖必須更定其王陳胡三公亦似但以顯晦為序考其年次陳胡實在王前議禮者抑未深考歟

### 配享從祀位次

兩廡位次重修會典及禮樂志諸書所列參差不一此遵嘉靖祀典

### 四配

### 復聖顏子

東一位

回字子淵曾人漢元和二年祀享孔廟唐總章元年贈太子少師開元二十七年加贈竟國公元至順二年加竟國復聖公嘉靖九年釐改今稱○宋太祖御製贊生值衰周爵不及魯一簞藜藿陋巷環堵德冠四科名垂千古及表萬邦遂封東土 高宗御製贊德行首科顯冠學徒不遷不貳樂道以居食埃甚忠在陋自如宜稱賢哉豈止不思 理宗御製贊學冠孔門德行科首聞一知十若虛實有樂道箠瓢不易所守步趨聖人堂若

其後 王旦贊賢哉子淵惟仁是好如愚屢望鄰  
幾覩與用行舍藏與聖同道封岱丁辰益茲榮號

### 宗聖曾子

西一位

參字子輿魯人唐總章元年追封太子少師太極元年  
進太子太保開元二十七年封郎伯宋祥符進叟丘侯  
政和改武城侯咸淳三年進郟國公配享元至順二年  
加宗聖公嘉靖中改今稱○宋高宗御製贊夫孝要道  
用訓羣生以綱百聖以通神明因子侍師答問成經事  
親之實代爲儀刑 張齊賢贊孝乎惟孝曾子稱焉唐  
虞比德洙泗推賢服膺校旨終身身拳拳封巒飾贈永耀  
青緇 明陳鳳梧贊守約而博學恕以忠聖門之傳獨  
得其宗一貫之旨三省之  
功格物誠正萬世所宗

### 述聖子思子

東二位

伋字子思伯魚之子宋崇寧元年追封沂水侯咸寧三  
年進沂國公配享元至順二年加述聖公嘉靖中改今  
稱○宋理宗御製贊閑居請膺世業克昌可離非道  
孜孜立行發揮中庸體固有常入德樞要治道權衡

### 亞聖孟子

西二位

軻正義作字子輿漢書作子車鄒人宋元豐六年追封  
鄒國公配享次顏子元至順二年加亞聖公嘉靖中改  
今稱○宋理宗御製贊道術分裂諸子爲書旣極而合  
篤生真儒詆訶揚墨皇極是扶較功論德三聖之徒

### 十哲

### 先賢閔子

東一位

損字子騫魯人唐開元二十七年贈費侯宋大中祥符  
二年加封郟國公咸淳三年改封費國公其稱先賢某  
子係嘉靖中釐改後同○宋高宗御製贊天經地義孝  
哉閔騫父母兄弟莫間其言汙君不仕志氣軒軒復我  
汶上出處休焉○王旦贊子騫達者閭閻成性德冠四  
科孝先百行人無間言道亦幾聖公交增封均乃天慶  
先賢冉子 西一位

### 先賢冉子

西一位

耕字伯牛魯人唐開元贈郟侯宋大中祥符加封東平  
公咸淳改封鄆國公○宋高宗御製贊德以充性行

澡身二事在躬日躋而新命並驅賢科德顏與鄰不幸其疾命也莫伸○王欽若贊聖門達者德行爲先洙泗來學顏閔差肩天封展禮公衮褒賢生則命寬殘而進宣

**先賢冉子** 東二位  
雍字仲弓魯人唐開元贈薛侯宋大中祥符加封下邳公咸淳改薛國公○宋高宗御製贊懿德賢行存一則尊子也履之成性存存駢角有用犁牛莫論刑政之言惠施元元○王欽若贊不佞之仁具體之賢登彼堂與用之山川代逢偃革禮畢升裡錫之二壤賁茲九泉

**先賢宰子** 西二位  
予字子我魯人唐開元贈齊侯宋大中祥符加封臨淄公咸淳改齊國公○宋高宗御製贊辯以飾詐言以致文苟弗執禮宜莫釋紛朽木糞牆置不足云言語之科燁然有聞○馮拯贊綽彼宰子服膺宣父學洞堂與菴揚鄒魯再期設問五常垂矩遇我慶成增封茅土

**先賢端木子** 東三位  
賜字子貢衛人唐開元贈黎侯宋大中祥符加封黎陽公咸淳改黎國公○宋高宗御製贊謙德知二器實瑚璉動必幾先孰並其辯使存魯五國有變終相其上譽處悠遠 馮拯贊賜之望回獨云知二器稱瑚璉在禮斯賢服道稱師名垂萬世公爵尊崇時追肆類

**先賢冉子** 西三位  
求字子有魯人唐開元贈徐侯宋大中祥符加封彭城公咸淳改封徐國公○宋高宗御製贊循良之要在於有政可使爲宰于室百乘師門育材治心扶性退則進之琢磨之柄 陳堯叟贊謙謙令德少著嘉聞敏於從政洽於斯文垂鴻報本道遇明君永錫徽稱載揚清芬

**先賢仲子** 東四位  
由字子路史記卞人家語一字季路唐開元贈衛侯宋大中祥符改河內侯咸淳加衛國公○宋高宗御製贊升堂維先于乘惟權陵暴知非委質可賢折獄言簡結纓禮全惡言不耳仲尼賴焉 陳堯叟贊衛侯

勇無儔獨立不懼從政惟優欽屬仁  
聖勒封介丘褒賢進號載顯英猷

先賢言子

西四位

偃字子游吳人唐開元贈吳侯宋大中祥符加封丹陽  
公咸淳改封吳國公○宋高宗御製贊道義正已文學  
擅科為宰武城聊以絃歌割雞之試牛刀謂何前言戲  
爾博約則多趙安仁贊魯堂登科觀奧將聖武城之  
小可以觀政澹臺之舉行不  
由徑追建上公素風逾盛

先賢卜子

東五位

商字子夏衛人唐開元贈魏侯宋大中祥符加封河東  
公咸淳改封衛國公○宋高宗御製贊文學之目各重  
一時為君子儒作魏侯師不可後禮始可言詩假益小  
嫵聖亦不疵趙安仁贊詩動天地起予者商溫柔立  
教文學升堂雅頌得所治亂  
攸彰慶成加增其道彌芳

先賢顓孫子

西五位

師字子張陽城人唐開元贈陳伯宋大中祥符加封宛  
丘侯咸淳改陳國公躋十哲○宋高宗御製贊念昔顓  
孫商德與鄰學以干祿問以書紳參前倚衛忠信是遵  
色取行違作戒後人張齊賢贊堂堂張也商德與鄰  
尊賢容衆崇德依仁入趨函丈  
退而書紳升中優贈道與名新

東廡

四十九位內先賢三  
十三位先儒十六位

先賢澹臺子

一位

滅明字子羽武城人唐開元贈江伯宋大中祥符加封  
金鄉侯○宋高宗御製贊惟子有道天與異容狀雖云  
惡德則其豐南止江沱學者雲從取士自茲貌或非公  
○濫仲舒贊不日徑行其真可賢不私見人其公可畏  
擊校既勇毀壁且義  
紀號益封旌厥賢士

先賢原子

二位

憲字子思宋人檀弓作仲憲唐追封原伯宋大中祥符  
加封任城侯○宋高宗御製贊賦彼窮闕達士所貴

無道穀進退就倫敝衣非病無財乃貧賜雖不博  
照人向敏中贊賢哉子思介然清淨貧惟固學道乃  
非病衣冠志敝草澤遂  
性升中進秩垂芳尤盛

先賢南宮子

三位

適字子容魯人史記作南宮括家語作南宮韜一作緇  
唐追封郊伯宋大中祥符加龔丘侯政和改封汶陽侯  
○宋高宗御製贊先覺既位簪履並馳尚德君子爾乃  
兼之羿暴可慚禹稷可師三復此道載觀白圭 冠準  
贊南容君子尚德聖門有道不廢危行遜言  
白圭三復執慎思存慶成旌善作壤佳蒲

先賢商子

四位

瞿字子木魯人唐追封蒙伯宋大中祥符加封須昌侯  
○宋高宗御製贊易之為書彌綸天地五十乃學師則  
有是子能授受洗心傳世知幾其神宜被厥祀 晁迥  
贊易之為書窮理盡性瞿也親受抗心希聖韋編靡釋  
素風允兢展禮  
封侯千載輝映

先賢漆雕子

五位

開家語字子若蔡人史記漆彫開字子開魯人唐追封  
滕伯宋大中祥符加封平輿侯○宋高宗御製贊仕進  
之道要在克習具臣而居外欲誰執斯未能信謙以直  
立闕里說之多士莫及 李宗諤贊闕里之堂逸矣難  
造猗歟子若實觀其奧學優當仕  
非乃攸好明祀益封式稽古道

先賢司馬子

六位

耕字伯牛宋人家語作司馬黎耕與史記俱字子牛唐  
贈向伯宋大中祥符加封楚丘侯政和改封睢陽侯○  
宋高宗御製贊手足甚親志異出處雖將為亂子乃脫  
去在汚能潔危而有慮內省若斯何憂何懼 楊億贊  
仁遠乎哉其言也詎虛往實歸耽思旁訊  
違難迷邦奚虞悔吝疏爵丁辰寵名以峻

先賢有子

七位

若史記字子若魯人家語作子有唐追封卜伯宋大中  
祥符加封平陰侯○宋高宗御製贊人真秀



同而子儼然溫溫其容兩端發問  
未荅幾鋒以禮節和斯言可宗

先賢巫馬子 八位

家語期字子期陳人史記作巫馬施字子旗鄭玄云魯人唐封卽伯宋大中祥符加封東阿侯○宋高宗御製贊天清日明密雲曷有師命持蓋子亦善叩惟夫子博三才允究學者之樂所得遂茂 趙昌言贊英英子施受天和氣名登魯堂位沈周季猶勤 戴星庶民為治讓德進封垂芳永世

先賢顏子 九位

家語辛字子柳魯人史記作顏幸唐追封蕭伯宋大中祥符加封陽穀侯○宋高宗御製贊執封於蕭實惟子柳夙飭格言克遵善誘明德斯馨賢業所就以侑於儒傳芳逾茂 周起贊增封雲嶺詔驛魯堂顯允君子令儀有章英槩如挹德音不忘橫亘千古淳風載揚

先賢曹子 十位

卹字子循蔡人唐贈曹伯宋大中祥符加封上蔡侯○宋高宗御製贊肅肅曹伯王室之裔積習樂道切磋明義惟善則主爾德是類史筆有煥令名永紀 楊紳贊三千孔徒七十賢者子循服道聖門之下笙簧經籍輔翼儒雅爵為蔡侯名器匪假

先賢公孫子 十二位

龍史記字子石鄭云楚人孟云趙人家語作公孫寵衛人唐贈黃伯宋大中祥符加封枝江侯○宋高宗御製贊黃伯著祀公孫是云彌縫中道協輔斯文載修方異漸漬其勤史詞不忘播為清芬 王曾贊子石鉅賢探微博古稟粹荆衡從師鄒魯令聞不已儀刑斯觀展義疏封遂侯故土

先賢秦子 十二位

商史記字子丕家語字丕茲魯人左作不慈鄭云楚人一云秦人唐贈上洛伯宋大中祥符加封馮翊侯○宋高宗御製贊孔父秦父相尚以力俱生賢嗣相與以德是父是子致詰疇克會弁儒林令名共垂

先賢顏子 十三位

史記高字子驕家語作顏刻魯人唐追封瑯琊伯宋大中祥符加封雷澤侯○宋高宗御製贊瑯琊之伯其惟子驕微言既彰德音孔昭已觀雩舞同聽齊韶歷千百禩跋思高標 戚綸贊魯國諸生顏氏為盛達者升堂是以希聖龍章載加侯服輝映名著遺編人師往行

先賢穰駟子 十四位

赤家語字子從史記作壤駟赤字子徒鄭云秦人唐封北微伯宋大中祥符加封上邽侯○宋高宗御製贊式是壤伯昭乎聖徒執經請益載道若無詩書規矩問學楷摸得時而駕領袖諸儒 陳彭年贊猗歟壤駟信而好古趣駕咸秦樞衣鄒魯言必成文動不踰矩成禮介丘追榮社土

先賢石作子 十五位

史記蜀字子明家語作石子蜀秦人唐贈郿邑伯宋大中祥符加封成純侯○宋高宗御製贊在昔石邑能知所遵懋依有德克述無言鼓篋槐市場名里門此道久視彼美長存 陳克贊宣尼日月無得而踰粵有哲士嘗為學徒登封偶聖至德崇儒以地進爵斯文迺殊

先賢公夏子 十六位

守字子乘史記作公夏首字棄鄭云魯人唐贈亢父伯宋大觀四年加封鉅平侯○聖門人物志贊洙水汪濊吸者滿腹子乘參之雅言攸服學以適道弗雕其樸庶幾斯文令終有俶

先賢后子 十七位

史記后處字子里齊人家語作石處字里之唐贈營丘伯宋大觀加封膠東侯○宋高宗御製贊温温子入聞至聖攬道之華秉德之柄深造闢域不乖言行全齊之封竹素榮盛

先賢奚容子 十八位

藏家語字子偕史記字子偕古史字偕文翁圖魯人正義衛人唐贈下邳伯宋大中祥符加封濟陽侯○宋高宗

宗御製贊雍容子哲已望堂室幼明翰造成則祖述  
采日化儒效力弼永觀厥成德音秩秩 楊紳贊雍容  
子哲服勤儒墨闕里橫經曾堂師德昔  
從游聘今逢檢勒皇賜信圭洙泗改色

### 先賢顏子 十九位

史記祖字襄家語作顏相又作祖字子襄魯人唐贈臨  
邑伯宋大觀加封富陽侯○聖門志贊武公崇基魯國  
益昌追跡好學熙有子襄探牘索  
隱識微知彰闕里茂才松檜蒼蒼

### 先賢句井子 二十位

家語句井疆字子疆闕里志字野山東志字子孟史記  
作句井正義作鈞井鄭云衛人唐贈淇陽伯宋大觀加  
封滄陽侯○宋查道贊衛之君子達者比肩服勤鼓篋  
學慕韋編升中覃慶儒術攸先徹侯疏爵闕里之賢

### 先賢秦子 二十一位

祖字子南魯人鄭云秦人唐贈少梁伯宋大中祥符加  
封鄆城侯○宋高宗御製贊秦有子南贊聖述作守道

之淵成德之博範若鑄金契  
猶發藥歷世明祀少梁寵爵

### 先賢公祖子 二十二位

史記句茲字子之家語作公祖茲魯人唐贈期思伯宋  
大中祥符加封卽墨侯○宋高宗御製贊惟彼子之錫  
伯期思與賢並進得聖而師彬彬雅道翼翼令儀一日  
至焉廟食不隳 梅詢贊子之生曾從師尼父恂恂闕  
里峩峩章甫非聖勿言惟道  
是與千古而下俾侯齊土

### 先賢縣子 二十三位

史記縣成字子祺家語作懸成字子橫魯人唐贈鉅野  
伯宋大中祥符加封武城侯○宋高宗御製贊至聖立  
教子祺安雅擅譽魯邦啓祚鉅野煒矣風猷時哉周捨  
出倫離類後學是假 石中立贊異能之士孔徒實繁  
悅服至德祖述微言富稟天爵  
游乎聖門追崇之典昨以侯藩

### 先賢燕子 二十四位

級字子思史記作伋字思秦人唐贈漁陽伯宋大中祥符加封沂源侯○宋高宗御製贊師席高振大成是集至道克傳賢達斯執善教云衰儒風可立漁陽之士得跋而及陳知微贊八九之徒俱傳大義賢哉子思道本無媿鍾靈咸鎬浴德洙泗增封沂源皇澤斯被

先賢顏子 二十五位

之僕家語字子叔魯人史記字叔唐贈東武伯宋大中祥符加封宛句侯○宋高宗御製贊賢行顏叔親承尼父志銳所期道尊是輔泥在鈞陶木就規矩終縻好爵揚名東武崔遵度贊洙水悠悠子叔優優及肩等賜升堂並由元后時邁禮成介丘旌此達者爵為列侯

先賢樂子 二十六位

欽史記字子聲正義魯人家語作樂欣秦人唐贈昌平伯宋大中祥符加封建成侯○宋高宗御製贊樂氏子聲錫爵昌平信道之篤見善乃明引領高節載微思誠先賢聿集出為時英

先賢狄子 二十七位

黑家語字皙之一作子皙史記字皙衛人唐贈臨濟伯宋大中祥符加封林慮侯○宋高宗御製贊仰止狄皙抱負淵通游泳德化揚厲素風偉識既異持教乃隆厥志茂焉慈祀無窮姜嫄贊矯矯子皙來學有藏依仁游藝攝齊升堂羽儀先聖物色上庠林慮錫壤百世之光

先賢子蔑子 二十八位

忠子蔑其字史記孔子兄孟皮之子家語作孔弗唐贈汝陽伯宋大中祥符加封鄆城侯○宋高宗御製贊惟子挺生道德之門佩服至論鯉則弟昆三得三亡所問殊溫君子歸宓義不掩恩陳謚贊賢哉先生聖口夫子道賢希聖口斯行已闕里服膺國庠從祀載享侯封式昭德美

先賢公西子 二十九位

歲字子尚史記作子上魯人唐贈祝阿伯宋大中祥符加封徐城侯○宋高宗御製贊爾爾

德則賢惟道是唱師聰師明友直友諒師於此成  
斯暢 劉筠贊魯多學者服勤遊聖祝羸惟肖哉也成  
性温有餘裕是亦為政  
追侯於徐用均天慶

### 先賢施子 三十位

之常字子常史記字子恒魯人唐贈乘氏伯宋大中祥  
符加封臨濮侯○宋高宗御製贊闢國乘氏有德斯彰  
參稽百行贊理三綱自後行聞策名甚光在史藹藹歷  
久彌芳 王隨贊懿彼施常學深儒雅魯國上賢孔堂  
達者跡晦名彰德高言  
寡封侯是邦昭錫純嘏

### 先賢秦子 三十一位

非字子之魯人唐贈汧陽伯宋大中祥符加封華亭侯  
○宋高宗御製贊樂善哲士伯於汧陽傳道克正垂名  
允臧執德以弘用心必剛豪廣業履式贊素王 王隨  
贊七十之賢皆傳聖道彼美子之學臻堂與珍席圭璋  
儒宮黼藻列爵  
華亭令名長保

### 先賢申子 三十二位

根見論語鄭云卽申續史記申黨字周家語申續字子  
周文翁圖作申堂後漢王政碑有羔羊之節無申黨之  
欲史記以棠為黨家語以續為績皆傳寫之誤固知申  
根申黨總是一人唐贈根為魯伯又贈黨邵陵伯宋大  
中祥符加封根文登侯黨又加淄川侯○宋高宗御製  
贊剛毅近仁志操莫渝性匪祝鮀面豈子都有一於此  
剛名可圖云愆則柔蓋生之徒 張智贊洙泗之秀橫  
經魯堂名亞十哲道尊五常時巡駐驂闕里增光封侯  
錫命□□□

### 先賢顏子 三十三位

曾字子聲魯人唐贈朱虛伯宋大中祥符加封濟陰侯  
○宋高宗御製贊褒錫朱虛在器輪輿儒室振領聖門  
曳裾賢業得蘊美才以攬百世不刊載觀成書 張象  
中贊回也庶幾諸賢近之洙泗受業汶上從師輔翊儒  
道經營德基俾侯  
濟君子攸宜

先儒穀梁子 三十四位

赤字元始魯人尸子曰名倣顏師古曰名喜作春秋傳唐貞觀中從祀宋大中祥符追封襲丘伯政和改維陽伯嘉靖中釐改稱先儒後同○宋理宗贊仲尼作經獲麟絕筆赤也發揮奧義斯出立學名家道隆聖日列爵疏封式崇儒術

先儒高堂子 三十五位

生魯郡人索隱曰字伯傳儀禮十七篇后蒼戴慶等明其業唐貞觀從祀宋大中祥符追封萊蕪伯○宋周起贊秦曆告窮炎靈啓祚篤生令人允貞王度名教斯宗禮文有素勒封告成式昭餘裕

先儒毛子 三十六位

長趙人漢河間獻王博士大毛公享之子受詩號小毛公著毛詩故訓二十卷詩傳十卷馬融賈逵鄭康成皆宗之孔穎達為之傳唐貞觀從祀宋大中祥符追封樂壽伯○宋王曾贊孔徒受業商也言詩研精詁訓誰其

嗣之毛公與學永代師資疏封錫命禮治禎期

先儒后子 三十七位

蒼字近君東海剡人漢宣帝博士從孟卿受禮說禮數萬言號后氏曲臺記授聞人通漢慶晉歲聖又事夏侯始昌通齊詩著齊詩故訓二十卷詩傳三十九卷授翼奉匡衡蕭望之傳師并伏理嘉靖九年從祀○聖門志贊東海通儒孟氏高弟淹中古文獨詮其秘三家傳業曲臺揚厲禮教珍崇褒然博士

先儒杜子 三十八位

子春東漢河南人受周禮於劉歆傳鄭眾賈逵又明連山歸藏易唐貞觀從祀宋大中祥符加封緱氏伯○宋查道贊三川二室英靈所鍾學窮周制譽藹經宗杏壇闕里差可比蹤一命作伯慶我天封聖門志贊河間獻書周官殺青緱氏受之埒于六經學窮姬制譽藹漢廷九十尚存鴈行伏生

先儒韓子 三十九位

愈字退之唐修武人諫憲宗迎佛骨所著有原道原性師說諸篇及文集四十卷終吏部侍郎贈禮部尚書謚文宋元豐七年從祀追封昌黎伯○聖門志贊倡始斯文不膠於物馳騫揚馬并包莊屈富澤孔周觚排老釋因文見道  
斗山蔚蔚

### 先儒程子 四十位

顥字伯淳河南洛陽人宋宗正丞其學得之周惇頤傳楊時諸子所著有定性書語錄錄學者稱明道先生嘉定謚純淳祐追封河南伯從祀元至順加封豫國公○宋朱熹贊揚休山立玉質金聲元氣之會渾然天成瑞日祥雲和風甘雨龍德正中厥施斯普

### 先儒邵子 四十一位

雍字堯夫其先范陽人徙河南受學李之才定易卦圖象著皇極經世觀物內外編漁樵問對擊壤集舉遺逸不出贈秘書省著作郎元祐中賜謚康節咸淳從祀追封新安伯○宋朱熹贊天挺人豪英邁蓋世駕風鞭霆

歷覽無際手探月窟足躡天根開中今古靜裏乾坤

### 先儒司馬子 四十二位

光字君實陝州夏縣人宋端明殿大學士左僕射奉詔編資治通鑑三百二十四卷所著有文集八十卷及稽古錄歷年圖考異通曆易說繫辭又有古文孝經注老子道德論注大元經注大學中庸義揚子注文巾子傳河外詒日書儀家範讀詩話醫問諸書封溫國公謚文正咸淳從祀○宋朱熹贊篤學力行清修苦節有德有言有功有烈紳衣大帶張拱徐趨遺像凜然可肅薄夫

### 先儒胡子 四十三位

安國字康侯崇安人宋寶文直學士著春秋傳三十卷文集十五卷資治通鑑舉要補遺百卷學者稱武夷先生謚文定正統元年從祀成化二年追封建寧伯○聖門志贊道傳伊洛志奮春秋綱常羽翼名利蜉蝣左氏同源公穀共流並列學宮多士薪樵

先儒楊子 四十四位

時字中立將樂人二程門人宋工部侍郎兼侍讀謚文靖學於二程世稱龜山先生胡宏羅從彥皆其門人所著有三經義解及龜山集行世弘治八年追封將樂伯從祀○聖門志贊英姿夷曠雅志踈踈坐春且酣立雪彌慙憂國許謨結性實學吾道南矣龜山岳岳

先儒李子 四十五位

侗字愿中劔浦人學於羅從彥隱居不仕朱熹受其業為述延平問答及要說行世學者稱延平先生謚文靖元至正議從祀成化中以配享延平楊時同萬曆四十二年從祀○李之藻贊學契聖宗靜觀未發有真欄柄為世先覺充養自然若有成法秋月水壺性天灑落

先儒張子 四十六位

栻字敬夫緜竹人宋秘閣修撰知江陵府學於湖宏所著有論語說書詩孟子解太極圖說經世編年諸書學

者稱南軒先生嘉泰謚宣景定二年從祀追封華陽伯○聖門志贊秉靈自天式穀於父學嚴義利才包文武任道匡世摠忠酬主玉壘錦江共公不朽

先儒陸子 四十七位

九淵字子靜金谿人宋知荆門軍其學主於尊德性別理欲明王伯有易提綱諸經雜說及語錄行世學者稱象山先生嘉定謚文安門人之最著者楊簡袁燮舒璘沈煥嘉靖九年從祀○宋包揚贊辭蔓蝕真會當一正刻百家偽藥千古病發人本心全人性命一洗佛老的傳鄒孟

先儒許子 四十八位

衡字仲平元河內人從姚樞竇默聞程朱之學仕元中書右丞贈司徒謚文正封魏國公學者稱魯齋先生皇慶二年從祀○宋濂贊濂洛之學傳自武夷重輝疊照日星昭垂逮我許公尊聞行知若親樞承寒泉之麋張皇幽渺登析毫絲如臯陶淑問畢其情辭如后羿注矢不失其馳既入閩城遂升堂基橫經胃監今風



其人私瞞其天堯釋其偏岐挽其九衢德成林達昭於時黼黻帝治甄陶泰熙明體適用公實庶幾無德弗報四海祝尸嗚呼許公百世之師

### 先儒胡子 四十九位

居仁字叔心餘干人 國朝布衣受學吳與弼世稱敬齋先生所著有居業錄敬齋集萬曆十二年從祀補謚文敬○聖門志贊翼翼叔心絕俗高蹈學則為已治則王道泌之洋洋從吾所好青青子衿是則是效

右東廡前朝之祀凡五十三位共十三壇今四十九位

分十六壇舊有顏何荀況劉向王肅杜預今黜其鄭衆

盧植服虔改祀於鄉曾黜孔鯉改入啓聖祠從祀凡損

十人增杜子春胡安國楊時李侗陸九淵胡居仁六人

西廡 四十八位內先賢二十九位先儒十九位

### 先賢宓子 一位

不齊字子賤魯人唐開元贈單父伯宋大中祥符進侯○宋高宗御製贊君子若人單父之政引時憲君放魚稟令傳郭勿獲遂能制命百代理邑用規觀政 溫仲舒贊天生良材為魯君子堂上琴作邑中民治伍人致逸受教成美展禮 崇賢疏封有燁

### 先賢公冶子 二位

長字子長史記齊人索隱曰家語云魯人名萇范甯云字子芝唐開元追封莒伯宋大中祥符加封高密侯○宋高宗御製贊子長宏度高出倫輩雖在縲綬知非其罪純德備行夫子所采以于妻之尤知英傑 向敏中贊德行貞純公冶孰倫本非其罪枉拘厥身 魯堂推善孔門配姻俾侯之貴久而彌新

### 先賢公析子 三位

哀字季沉齊人史記作公皙哀字季次索隱云一作公析克唐追封郟伯宋大中祥符加封北海侯○宋高宗

御製贊周衰偽隆政在羣公廉耻道微家臣事崇不  
屈節揭默自容子於是時凜然清風 冠準贊賢哉季  
次履潔居貞卷懷不仕家臣自輕素王  
攸歎式昭令名封巒均慶侯祉疏榮

### 先賢高子 四位

柴字子羔史記衛人家語齊人高氏別族唐追封共伯  
宋大中祥符加封共城侯○宋高宗御製贊婉彼子羔  
受業先聖宗廟之間一出乎正克篤於孝非愚乃令師  
知其生有輝賢行 是迥贊荷子羔孝心篤矣慎終  
銜恤未嘗見齒難能而能君  
子知已考古褒崇於斯為美

### 先賢樊子 五位

須字子遲家語魯人鄭云齊人唐追封樊伯宋大中祥  
符加封益都侯○宋高宗御製贊養才以道聖人兼濟  
始謂非仁問辯良喜寓志農圃以睽仁義學稼之辭豈  
姑舍是 楊億贊學優乃仕齒于家陪戎車為右誓眾  
靡回質疑辯問仁智既  
該建侯追榮垂裕方來

### 先賢公西子 六位

赤字子華魯人唐追封郈伯宋大中祥符加封鉅野侯  
○宋高宗御製贊學者行道敬組亦稱使齊光華偶為  
肥輕周急之言君子所令 答問允嚴理著先經 王嗣  
崇贊翊聖賢者徂徠之英謙言小相終成大名立朝儒  
雅出使光榮佐佑  
禮法諸侯作程

### 先賢梁子 七位

鱣史記註云一作鯉字叔魚家語齊人唐追封梁伯宋  
大中祥符加封千乘侯○宋高宗御製贊室家壯年無  
子則遂見於信史全齊之俗原本厥初師言可復以學  
則知揆之宜篤 周起贊玄聖舊邦森然精爽於惟子  
魚式瞻遺像紀號停鑾侯封  
錫壤儒道有光百王所仰

### 先賢冉子 八位

孺史記字子魯一作魯家語作冉儒魯人字子魚唐追  
封紀伯宋大中祥符加封臨沂侯○宋高宗御製贊

伯子魯聖學是務勵已斯約好問乃裕周旋中規  
可度允矣昔賢後世所慕李維贊聖人之道一以貫  
之允矣子魯堂奧斯窺惟帝登岱  
克陳上儀追封侯社沂水之湄

### 先賢伯子 九位

虔家語字楷一作子析史記字子折魯人唐追封聊伯  
宋大中祥符加封沐陽侯○宋高宗御製贊有懷子折  
全魯之彥儒行既名聊伯乃建兢兢受道奕奕弁懿  
選嘉封世享馨薦王曾贊肅肅魯堂先先闕里伯氏  
達者克肖夫子運偶慶成禮  
崇追美後學式瞻高山仰止

### 先賢冉子 十位

季字子產魯人唐追封東平伯宋大中祥符加封諸城  
侯○宋高宗御製贊東平子產姓著盛時奉師於塾講  
道之微荅問甚敏淵妙以思升降陛廉尚想英姿李  
維贊冉子挺生鍾是純粹游聖之門切磨道義時邁升  
中禮成肆類錫壤  
諸城式昭遺懿

### 先賢漆雕子 十一位

史記哆字子歛鄭云魯人家語作漆雕後唐追封武城  
伯宋大中祥符加封濮陽侯○宋高宗御製贊子歛受  
封爰居武城疊疊其間翩翩其英樞衣時習願學日明  
誕敷孔教爵里疏榮戚綸贊闕里稱賢哆也其一學  
以適道名參入室昔為達者今  
逢聖日俾侯濮陽膺茲寵秩

### 先賢漆雕子 十二位

史記徒父家語作漆雕從字子文高宗贊作子期魯人  
唐追封須句伯宋大中祥符加封高苑侯○宋高宗御  
製贊遐思子期挾策聖帷涉道是嗜微爵可縻在德既  
賢在名乃垂洋洋之風逮今四馳陳彭年贊受教聖  
人服勤墳籍如彼時術故能日益元封  
慶成介圭近錫圖形繪素鏤美金石

### 先賢商子 十三位

澤家語作字子秀史記作子季魯人唐追封睢陽伯宋  
大中祥符加封鄒平侯○宋高宗御製贊  
子季

陽是伯屏息受業延教登席未踐四科固涉六籍禮典  
載之好是正直才術贊子季從師服膺儒雅闕里垂  
名同於達者昔寵睡陽今旌  
鄒野運偶登封薦臻純嘏

### 先賢任子 十四位

不齊家語字子選史記字選楚人唐追封任城伯宋大  
中祥符加封當陽侯○宋高宗御製贊任城建伯其表  
日選淑問雅馳才華清遠競辰力行愛日龜勉孔教崇  
崇令緒顯顯 陳充贊荆山誕粹賢生其中服膺數伊  
誠明感通地邇長坂爵加  
素風虔遵祀典列在儒宮

### 先賢公良子 十五位

儒字子正史記作孺張智贊稱子幼陳人唐追封東牟  
伯宋大觀加封牟平侯○宋張智贊子幼真賢從師尼  
父服膺大猷希跡好古詩書蓄畬  
仁義干櫓匡蒲之役展也孔武

### 先賢公肩子 十六位

家語公肩定字子仲史記作公堅定字子中文翁圖亦  
作子中鄭云魯人或曰晉人唐追封新田伯宋大觀加  
封梁父侯○聖門志贊及門受業率稱并能子中樂道  
左準右繩賜墻可跋由堂同升致志景迹外彪中朔

### 先賢鄒子 十七位

史記鄒單字子家徐廣曰一云鄒單唐追封銅鞮伯宋  
大觀加封聊城侯按史記有鄒單無懸竄家語有懸竄  
無鄒單疑卽一人以姓名相近而誤也其字則史記曰  
子家家語曰子象字亦相類何孟春以為宜補贈懸竄  
爵號列諸從祀張朝瑞以為宜從家語祀懸竄而罷鄒  
單存其說以俟考竄一作豐○聖門志贊子家學孔容  
與不忒思以誠凝行將道翼涉彼玄  
津馳於聖域連哉偉器惟陶斯埴

### 先賢罕父子 十八位

史記罕父黑字子索家語作宰父黑字索一字子黑魯  
人唐追封乘丘伯宋大觀加封祈鄉侯 按氏族畧無  
罕父氏止有宰父氏其法云孔子弟子有宰父黑則宜  
從家語稱宰父子○聖門志贊懿彼名貴

以來行銳然希聖四教不騫六  
莠惟競庶幾達者有道就正

### 先賢榮子 十九位

史記旂字子祺家語作祈魯人唐追封零婁伯宋大中祥符加封厭次侯○宋高宗御製贊伯茲零婁務學實著二千之徒七十是預匪善莫行惟德乃據紀於前書式彰厥譽 梅詢贊聖人之門學者先先彼美子祺行修志淳異端茲害微言服勤格於我宋侯封是齋

### 先賢左人子 二十位

史記左人郢字行家語作左郢字子行魯人唐追封臨淄伯宋大中祥符加封南華侯○宋高宗御製贊伯彼臨淄左行稱賢踰蹤十哲秀穎三千心悅誠服家至戶傳樂只君子文聲益宣

### 先賢鄭子 二十一位

史記鄭國字子徒正義曰家語薛邦字徒史記避高祖諱薛字與鄭字誤也然則當稱先賢薛子矣今亦不稱

改也魯人唐追封榮陽伯宋大中祥符加封胸山侯○宋高宗御製贊伯夫榮陽實惟令德優入聖門過不留跡道以目傳妙則心識倚歎偉歎後代之則 陳知微贊懿彼子徒挺生闕里日遊聖門躬授微旨德音孔昭令聞不已疏爵胸山式旌遺美

### 先賢原子 二十二位

亢字子抗見闕里志家語作原桃字子籍文翁圖字籍史記作原亢籍正義亢作亢魯人唐追封萊蕪伯宋大中祥符加封樂平侯○聖門志贊不學將落聞道貴早斯人頴異動輒有造身遊馨渚志契闡奧名誰與偕洋洋聖道

### 先賢廉子 二十三位

繁史記字庸家語字子庸一作子曹鄭云衛人唐追封莒父伯宋大觀加封胙城侯○宋高宗御製贊兄弟之邦士有廉庸涵泳素教表揭儒宗杏壇探蹟洙泗縱容作興一府莒父其封

先賢叔仲子 二十四位

會字子期文翁圖作噲家語魯人鄭云晉人唐追封瑕丘伯宋大中祥符加封博平侯○宋高宗御製贊股丘祚邑子期是為親訓有日廣業於時四教允隆五常以持比肩傑俊聞望斯垂 劉鐸贊斯文有宗吾道不窮執筆迭侍惟賢比崇少成習貫 函丈順風東巡駐驂需澤儒宮

先賢邾子 二十五位

史記邾異字子欽家語作邾選文翁圖作國選蓋亦避漢諱當稱曰先賢邾子然未敢擅改也魯人唐追封平陸伯宋大中祥符加封高唐侯○宋高宗御製贊彼美邾子先聖是承墻仞已及堂陛將升良玉斯琢寒水必冰錫壤平陸茂實騫騰 陳謚贊展矣子欽孔門高弟模範將聖博約六藝斯謂達者顯於當世追封列侯流芳永裔

先賢公西子 二十六位

公西輿字子上魯人家語及子由古史皆同史記作公西輿如唐追封重丘伯宋大觀加封臨胸侯○宋范曄贊鍾美齊疆從師魯國展矣斯人道臻聖域禮墨金繩慶敷文德薦亨侯封永光廟食

先賢陳子 二十七位

亢字子亢一字子禽陳人唐追封穎伯宋大中祥符加封南頓侯○宋高宗御製贊惟禽之問從容其鯉求以異聞詩禮云爾請一得三誠退而喜且知將聖不私其子 趙昌言贊於美子禽伏膺尼父問一得三垂訓千古名由實賓德以位序 運屬封巒爵封介士

先賢琴子 二十八位

牢家語字子開一字張文翁圖一字子張衛人唐追封南陵伯宋大中祥符進封頓丘侯政和改封陽平侯○宋高宗御製贊多能鄙事聖人曲意惟其知之是以不試宗魯雖友弔必以義尚師嘉言祀亦罔替 宋綬贊反魯之始從師去里不仕故藝善言攸紀 非義罷弔崇仁為美銘嶽益封用旌君子

先賢步叔子 二十九位

乘字子車齊人唐追封淳于伯宋大中祥符加封博昌侯○宋高宗御製贊勉勉子車封邑淳于親炙避席准諾趨隅發微既博雅道是扶抑可尚也不亦美乎張象中贊聖人之門子車服勤學以時習道宜日新數仍爰處函丈是親追封遺烈旌美儒臣

先儒左丘子 三十位

明魯人傳春秋杜預以為受經於仲尼唐貞觀從祀宋大中祥符贈瑕丘伯政和改中都伯嘉靖中釐改稱先儒後同○宋理宗御製贊猗歟左氏聞道素王依經作傳微旨用彰詞有餘韻人希末光慶封錫壤廣魯之疆

先儒公羊子 三十一位

高齊人傳春秋或云子夏門人唐貞觀從祀宋大中祥符追封臨淄伯○宋晁迥贊高也解經辯惑感服學宮所傳齊名左穀追獎肇封衆心允屬闕典彌縫斯文載郁

先儒伏子 三十二位

勝字子賤鄒平人正義云即子賤之後為秦博士壁藏尚書至漢初傳鼂錯後有大小夏侯之學唐貞觀從祀宋大中祥符追封乘氏伯○宋楊億贊伏生明經為秦博士祖習微言流離耄齒壁藏其文口授厥旨建號旌儒錫封仁里

先儒子國子 三十三位

安國字子國孔子十一世孫漢臨淮太守傳尚書古文授都尉朝又訓古文論語作孝經傳及集孔子家語唐貞觀從祀宋大中祥符追封曲阜伯○宋錢惟演贊顯臨淮聖人之系訓傳遺文克示永世繪像廟庭聿章善繼東巡受封是為褒異

先儒董子 三十四位

仲舒廣川人漢江都膠西王相其學推明孔氏抑黜百家所著有春秋繁露數十篇天人三策及止疏條教百

二十三篇元至順元年從祀後廢洪武二十九年封江都伯從祀成化二年改封廣川伯○聖門志贊蘇秦厲燼炎精始然奮業下帷志不窺園天人方對江都遂遷一代醇儒世濟其賢

### 先儒王子 三十五位

通字仲淹龍門人隋文帝仁壽中遊長安奏太平策不用隱居河汾累徵不就著禮論樂論各十卷續書二十五卷續詩贊易各十卷元經十五卷中說十卷門人私謚曰文中子嘉靖九年從祀○聖門志贊稟靈博達潛心典墳策上太平教洽河汾憂厯皇綱羽翼斯文房魏繩之有光龍門

### 先儒周子 三十六位

惇願字茂叔道州營道人宋虞部郎中廣南東路提點刑獄著太極圖通書二程受其學學者稱濂溪先生嘉定謚元淳祐封汝南伯從祀元至順加封道國公○宋朱熹贊道喪千載聖遠言湮不有先覺孰開我人書不盡言圖不盡意風月無邊庭草交翠

### 先儒歐陽子 三十七位

修字永叔廬陵人宋參知政事太子少師贈兗國公謚文忠所著有易童子問一卷詩本義十四卷唐本紀表志七十五卷五代史七十四卷及文集雜著行世嘉靖九年從祀○聖門志贊畫荻受學羅浮崇雅道契孟韓文追班馬明黨有辨史筆豈假龍圖元老命世長者

### 先儒張子 三十八位

載字子厚鄆人宋同知太常禮院著東西銘正蒙學者稱橫渠先生嘉定謚明淳祐封鄆伯從祀○宋朱熹贊蚤脫孫吳晚逃佛老勇撤臯比一變至道精思力踐妙契疾書訂頑之訓示我廣居

### 先儒程子 三十九位

顥字正叔顯弟宋崇政殿說書著易傳春秋傳學者稱伊川先生其門人著者有謝良佐游酢呂大臨太鈞尹焞楊時嘉定謚正淳祐追封伊陽伯從祀元至順二年加封洛國公○宋朱熹贊規圓矩方繩直準平允矣君



君子展也大成布帛之文救  
粟之味知德者希孰識其貴

### 先儒胡子 四十位

瑗字翼之泰州海陵人宋太常博士天章閣侍讀謚文昭蘇湖學規為世所稱其遺書有胡氏口義學者稱安定先生嘉靖九年從祀○宋范仲淹贊天地儲精山川毓秀孔孟衣鉢蘇湖領袖道學正傳體用善誘雅飭化風澤流于後

### 先儒朱子 四十一位

熹字元晦婺源人學於李侗集諸儒大成所著有易本義啓蒙著卦考誤詩集傳論孟集註學庸章句或問太極圖通書西銘解楚辭集註辨證韓文考異所編次有論孟集議孟子指要中庸輯畧孝經刊誤通鑑綱目名臣言行錄家禮小學近思錄程氏遺書伊洛淵源儀禮通解其門人著者黃榦李燾劉燾張洽陳淳李方子黃灝輔廣蔡沈仕宋煥章閣待制嘉定謚文贈寶文直學寶慶贈太師信國公紹定改徽國淳祐從祀元至正改

封齊國公○元吳澄贊義理玄微繭絲牛毛心胸開豁海濶天高豪傑之才聖賢之學景星慶雲泰山喬嶽

### 先儒呂子 四十二位

祖謙字伯恭婺州人宋南渡倡道東南所著有春秋博議讀詩紀易說書說閏範官箴詩志錄大事記宋朝文鑑世稱東萊先生仕終著作郎嘉泰謚成嘉熙改謚忠亮景定二年追封開封伯從祀○聖門志贊敏才獻賢博學宏詞秘獵千古蘇轍四時朱張則友關洛我師中原文獻東浙蔡著

### 先儒蔡子 四十三位

沈字仲默建陽人元定次子學於晦庵隱居不仕所著有書傳及洪範皇極內篇世稱九峰先生正統元年從祀成化三年追封崇安伯謚文正○聖門志贊近述父師遠崇聖賢洪範衍數洛誥著篇探賸索隱發微鈞玄帝典王謨匪公誰詮

### 先儒羅子 四十四位 依部文真此別有考定

從彥字仲素南劍州人受學於楊時仕傳羅主簿所著  
有遵堯錄春秋解及指明毛詩解中庸語孟說學者稱  
豫章先生淳熙七年謚文質萬曆四十二年從祀○李  
之藻贊聞道汗浹不虛此生任重詣極潛思力行羅浮  
高隱山斗並欽遵  
堯有錄周孔之心

### 先儒真子 四十五位

德秀字景元更字希元浦城人宋參知政事謚文忠其  
學宗朱子所著有大學衍義讀書記文章正宗唐書考  
疑心政二經西山甲乙稿對越甲乙集經筵講義端平  
廟議獻忠集江東救荒錄清源雜志星沙集志學者稱  
西山先生正統元年從祀成化三年追封浦城伯○聖  
門志贊玉立長身鍾呂大器骯髒詞翰沉潛仁義黨錮  
既開善彙復文文正宗千秋赤幟

### 先儒薛子 四十六位

瑄字德溫河津人 國朝禮部侍郎兼閣學謚文清所  
著有讀書錄河汾集學者稱敬軒先生隆慶五年從祀

○楊廉贊本朝理學實始于公求之于宋若濂溪翁誰  
得其傳欲考無從復性之教最爲有功孔孟程朱平生  
所宗讀書有錄無理不  
窮大露天機豁我顛蒙

### 先儒王子 四十七位

守仁字伯安餘姚人兵部尚書新建伯贈侯謚文成學  
以致良知爲宗所著有傳習錄及文成全集學者稱陽  
明先生萬曆十二年從祀○聖門志贊蠖屈龍場獄寃  
性術一脉良知千載先覺武戡溥戊學幟虔吉傳習有  
訓斯文  
穀率

### 先儒陳子 四十八位

獻章字公甫新會人聘授翰林檢討不就學者稱白沙  
先生所著有白沙集萬曆十二年從祀○楊廉贊有評  
象山吾嘗竊識儒以爲禪佛謂無是公學所期自得爲  
至箋經著書非其所事平生議論詩以見意此卽語錄  
無所隱秘堯夫  
法門懷卷遁世

右西廡前朝之祀凡五十三位其十三壇今四十八位  
分十六壇舊有公伯寮秦冉戴聖賈逵馬融何休王弼  
今俱黜而遽瑗林放鄭玄范甯及宣德間增祀之吳澄  
俱改祀於鄉顏無繇改入啓聖祠配享又去申黨共損  
十四人益董仲舒歐陽修胡瑗羅從彥呂祖謙真德秀  
薛瑄王守仁陳獻章九人

家語衛將軍文子問於子貢曰吾聞孔子之施教也先  
之以詩書導之以孝弟說之以仁義觀之以禮樂然後  
成之以文德升堂入室者七十餘人其孰爲賢子貢曰  
夫能夙興夜寐諷誦崇禮行不貳過稱言不苟是顏回

之行也在貧如客使其臣如借不遷怒不深怨不錄舊  
罪是冉雍之行也不畏彊禦不侮矜寡其言循性材任  
治戎是仲由之行也恭老卹幼不忘賓旅好學博藝省  
物而勤是冉求之行也齊莊而能肅志通而好禮擯相  
兩君之事篤而有節是公西赤之行也滿而不盈實而  
若虛過之如不及其德敦其於人無所不信其驕人也  
常以浩浩是曾參之行也美功不伐貴位不喜不侮不  
佚不傲無告是顓孫師之行也送迎必敬上交下接若  
截焉是卜商之行也貴之不喜賤之不怒苟利於民矣  
廉於行已足澹臺滅明之行也先成其慮及事而用之

故動則不忘是言偃之行也獨居思仁公言仁義其於  
詩也一日三復白圭是南宮縚之行也自見孔子出入  
於戶未嘗越履往來過之足不履影啓蟄不殺方長不  
折執親之喪泣血三年未嘗見齒是高柴之行也又史  
記令尹子西謂楚昭王曰王之使使諸侯有如子貢者  
乎輔相有如顏回者乎將率有如子路者乎官尹有如  
宰予者乎其他評騭大氏載在論語而其顯有年名事  
跡者自遷史所紀三十五人而外亦不多見緣夫尼山  
誕聖英哲颺從化雨春風鼓鑄自異諸皆出爲國華潛  
爲士楷宮墻俎豆有其舉之庸可得而廢乎又考孔

子載孔子四友顏回胥附端木賜奔輿顓孫師先後仲  
由禦侮尸子云仲尼志意不立子路侍儀服不修公西  
華侍禮不習子貢侍辭不辯宰我侍忘忽古今顏回侍  
節小物冉伯牛侍則皆功資聖學所謂七十子鑄孔子  
者殆非虛語而諸賢其尤爲表表者所以十哲之祀視  
之兩廡稍存差別然而宰我冉有與夫補入子張之祀  
世猶得而議焉南宋咸淳升躋顏子議者欲晉有若以  
補十哲祭酒某獨持異議遂躋子張夫孔子歿子夏子  
游子張欲事有若茲令張也升堂而迴視所欲北面之  
有若乃在廡下於義或不安乎蔡氏清亦云然且謂晉

子張抑有若崇冉求未服萬世士人之心而鄭氏賤王  
氏世貞亦不滿於求我堂上之祀鄭謂宜晉有若及公  
西赤王謂宜晉有若及南宮适其言各有所據雖然十  
哲亦何爲者是乃陳蔡共難一時之目非聖門定評也  
聖門定評則家語子貢之論殆庶幾焉而開元君臣初  
不深考第祀所謂十哲旋附曾子位於十哲之次以與  
二十一賢並祀其餘弟子有繪無祀五代因之迨宋通  
祀諸賢於兩廡而十哲名目似可毋設乃復因仍舊貫  
堂廡區分晉哲於配晉廡於哲欲取盈於十人之數夫  
唐增曾子既已溢爲十一宋躋顏子何妨額儉九人要

之據禮參詳哲廡不須強別並是千古師儒欽崇秩祀  
而後學更評優劣榮辱施之神其歆此否乎惟是弟子  
闕遺有可議者左傳昭公七年孟僖子屬說與何忌於  
夫子而學禮焉故孟懿子與南宮敬叔師事仲尼則何  
忌固弟子也論語注孺悲嘗學士喪禮於孔子是悲亦  
弟子無疑而家語懸竄張氏朝瑞謂卽史記之鄒單一  
字子家一字子象字亦相類宜從家語祀竄而去單理  
或宜然秦冉顏何以不見於家語故毅然顏裔之推真  
卿俱稱孔門顏氏有八若去顏何則繇回刻辛噲僕柎  
僅得七人不滿八人之數又史記載顏何字冉索隱注

引家語字稱此則家語原有顏何不當黜祀明也其秦  
冉顏何疑爲字畫相訛亦屬臆度不可爲據至於公孫  
尼子作樂記緇衣篇業已吐辭爲經而庶祀未暨是可  
不謂闕典乎哉又鄉飲禮有序點公罔之裘與子路比  
肩揚觶或亦弟子之列併論語所載孟武伯林放孟子  
所述牧皮似皆及門之士而歷代封祀率未詳及其近  
世儒先屢議未決者在唐有孔穎達宋有范仲淹游酢  
謝良佐呂大臨胡宏魏了翁楊簡元有劉因金履祥  
國朝有陳真晟章懋羅倫曹端吳與弼羅洪先鄒守益  
湛若水王良大都尚需論定茲不具述又有謂諸葛亮

文天祥亦堪從祀者夫文山成仁取義不愧孔孟武侯  
澹泊寧靜學術無疵但於承先啓後之功未知何若而  
武侯輔蜀戎馬劬勩其於儒術表章曾不若黃初一詔  
猶知祀以此而觀侑祀孔庭恐其心尚有所未安也  
考定兩廡位次疏

藻按四配十哲兩廡其祀分爲三則似以道德爲之甲乙  
夫十哲之必賢於兩廡也非末學所敢深論矣至於同在  
兩廡考其次序固宜德同論世世同論齒然而亦不盡然  
史記所載有子少孔子十三歲蓋自顏路而下半年似最長  
乃在東第七位居其上者尚有十二人公孫子石少孔子

五十三歲年似最少乃在東第十一位居其下者尚有四十人此猶云史有年歲者僅三十五人其餘不可得而考也澹臺子羽東第一位少孔子三十九歲宓子賤西第一位少孔子四十九歲其年皆少次東二位原思西二位公冶長東三位南宮子縉西二位公哲哀史不載年姑置弗論至東四位商子木則少孔子二十九歲西四位高子羔則少孔子三十歲其年固皆長於第一人也而倒置乃爾此類甚多是又未盡論齒不審位次終奚據也如以爲據家語七十二子之序則家語首子羽次子羔子賤樊遲有子子華原思如以爲遵闕里志則其志首子羽次子賤南

宮公冶原思公哲如以爲循史記則自子羽至子開同者不過九人此後亦復更置且史記所載自子石以右三十人五人顯有年名聞見於書傳者爲一列自冉子產以後不見書傳者四十二人又爲一列固未可據其先後卽以定諸賢之位次如謂稍以德業差序則尚論二千年以上載籍湮滅嘉言懿行大率無徵意自開元從祀之初原未加意考定亦不依之何書漫入祠令遂爾歷代相沿今則載之令典又經嘉靖重頒爲下不倍聞貴闕疑惟有肅遵祿將誰敢意爲更正但以兩廡會同校其朝代先後之槩則其序置舛錯終亦有不安於心者如公羊乃周末齊人而

居西三十一則躡東三十一之申棖伏勝秦人而居西三十一則躡東三十三之顏噲孔安國仕於漢武而在周末  
禮記之前董仲舒亦仕武帝而在漢初高堂生之上文中  
子噲人也而躡毛萇周茂叔歐陽永叔皆宋儒也而周躡  
后蒼歐躡杜子春是西漢降於隋宋矣橫渠又躡韓昌黎  
是唐降于宋矣永叔爲安定作墓表稱爲先生而越居其  
上者六位康侯生於熙寧距安定之卒十五年而禮樂志  
改定位次安定之主反下康侯七位又永叔乃濂溪前輩  
而濂溪之位會典先歐二位禮樂志先歐十一位君實亦  
二程前輩而會典乃二程居二位又濂溪之越明道則以

第先兄元晦之越司馬則以南宋先汴宋薛敬軒生於洪  
武而越宋寧時之陸子靜陽明生當嘉靖而越勝國之許  
平仲近年躡祀羅仲素李愿中部議位次亦不深考漫云  
列楊時下頓使朱元晦呂伯恭蔡仲默皆以後學躡踞其  
上而朱則親受業于李者也其他稍稍倒置尚不具論令  
諸先生在廟之靈幸或陟降而生則服膺其訓歿乃僭躡  
其祀能晏然於此否耶大都議祀典者初旣鮮所考訂後  
皆習於因循凡有移祀改祀革祀增祀第以原列東西兩  
廡爲定東則躡東西則躡西曾不考世論年東西遞互升  
附故東廡二十八位之顏何點卽以其次狄黑居之不復



移西二十八位之叔仲會以補其位西廡第六位之公伯寮黜卽以其次樊遲居之不復移東七位之司馬牛以補其位東廡之移祀改祀革祀者僅曾皙顏何荀況劉向鄭衆盧植服虔王肅杜預九人而西廡則顏路蘧伯玉林放秦冉申黨公伯寮戴聖賈逵馬融鄭玄何休王弼范甯吳澄凡十四人多寡之數旣懸東西之列一定循次魚貫卽古今世代之凌躡亦不復計蓋泥於殷周宗廟之制昭穆常爲昭穆常爲穆不以南北遞遷以爲禮煩則亂遵古爲簡不知諸儒從祀率皆隔世寥遠初無祖孫父子之親寧拘昭穆卽以昭穆論明道伊川兄弟亦何不同昭同穆而東

西相望又復長幼易序吾不知於古禮有合否也古禮先聖東嚮先師一位配之南嚮三獻官皆西嚮開元王祀孔子始改其位南嚮而以顏子西嚮獻官序立東廡前行禮至宋漸增孟子及曾子子思爲四配然而四配亦皆東坐西向也朱子滄洲精舍釋奠儀亦然蓋西爲先聖舊位避不敢居今四配東西對列非其舊矣禮時爲大則兩廡亦以對列爲叙而尊卑從此定焉東西遞互遷躋復又何疑今旣不可較量爵秩以傷尚德之雅又不敢軒輊德行以恣月旦之評獨有論世論齒於義爲允秦漢隋唐其世可考宋元以來譜傳更詳不揣稍爲校正以待將來誼存齒

學或亦可行惟七十二子之齒載籍舊多遺脫即載在家語史記者彼此亦有互異如子游子羽子羔樊遲各差十年有子差二十年叔魚差七年大抵難據自施子以上應姑仍舊但改祀黜祀者東西通融移補其東三十一位之秦非宜晉二十九位而以申顏次之以列秦漢諸儒之前其餘序列如左

兩廡對列考定位圖

東一位澹臺子威明

西一位宓子不齊

東二位原子憲

西二位公冶子長

東三位南宮子

適 此下改 祀一位曾點

西三位公析子

京 此下改 祀一位癩無絲

東四位商子瞿

西四位高子柴 此下點 一位公伯寮

東五位漆雕子開

西五位司馬子耕

東六位樊子須

西六位有子若

東七位公西子赤

西七位巫馬子施

東八位梁子鱸

西八位顏子辛

東九位冉子孺

西九位曹子邴

東十位伯子虔

西十位公孫子寵

東十一位冉子季

西十一位秦子商

東十二位漆雕子哆

西十二位顏子高

東十三位漆雕子徒父

西十三位穰駟子赤

東十四位商子澤

西十四位石作子蜀

東十五位任子不齊

西十五位公夏子首

東十六位公良子孺

西十六位后子處

東十七位奚容子歲

西十七位公肩子定

東十八位顏子祖

西十八位鄆子單

東十九位勾井子疆

西十九位罕父子黑 此下 黜二位申黨 句茲

東二十位秦子祖

西二十位公祖子成

東二十一位榮子旂

西二十一位縣子成

東二十二位左人子鄂

西二十二位燕子餒

東二十三位薛子邾

西二十三位顏子之僕

東二十四位原子亢

西二十四位樂子欬 此下黜位顏何

東二十五位廉子絜

西二十五位叔仲子會

東二十六位狄子黑

西二十六位邦子選

東二十七位子蔑子忠

西二十七位公西子與如此改 祀二位邊環林放

東二十八位公西子歲

西二十八位施子之常

東二十九位秦子非

西二十九位陳子亢

東三十位申子楨

西三十位琴子張

東三十一位顏子噲此下改祀一位孔 鯉黜一位荀况

西三十一位步叔子乘以先賢但仍 舊東面進不敢東

東三十二位左丘子明此下位安更定 故改黜不采注

西三十二位公羊子高

東三十三位穀梁子赤 以上周末

西三十三位伏子勝

東三十四位高堂子

生以上秦漢間人

西三十四位董子

仲舒漢景帝博士

東三十五位子國子

安國

西三十五位毛子

長以上武帝時人

東三十六位后子

蒼后宣帝時人

西三十六位杜子

子春哀平至明帝時人

東三十七位王子

通隋人

西三十七位韓子

愈唐人

東三十八位胡子

瑗生宋太宗淳化癸巳

西三十八位歐陽子

修生真宗景德末

東三十九位邵子

雍生大中祥符辛亥

西三十九位周子

惇願生天禧丁巳

東四十位司馬子

光生天禧巳未

西四十位張子

棫生天禧庚申

東四十一位程子

顯生仁宗明道壬申

西四十一位程子

願生明道癸酉

東四十二位楊子

時生皇祐癸巳

西四十二位胡子

安國生神宗熙寧甲寅

東四十三位羅子

從彦生元豐

西四十三位李子

侗生哲宗元祐癸巳

東四十四位朱子

熹

西四十四位張子

棫生紹興乙卯

東四十五位呂子

祖謙生紹興丁巳

西四十五位陸子

九淵生紹興巳未

東四十六位蔡子

沈

西四十六位真子

德秀

東四十七位許子

衡生宋寧宗嘉定

西四十七位薛子

瑄生真宗景德巳巳

東四十八位陳子

獻章生宣德戊申

西四十八位胡子

居仁生宣德甲寅

東四十九位王子

守仁生成化壬辰

從祀先賢辯

仲尼弟子子貢擬於辯士貽亂齊霸越之譏宰我溷於闕止蒙作亂見誅之謗以彼誼存宗國忠衛其君乃受厚誣若此抑或者賜不受命予訛何誅聖人固豫卜其後而教

勅之若所擬於行行之由者乎然才辯所使義激之過固當異於中行觀過知仁不足深辯前人亦曾辯之其姓名承誤者以薛邦爲鄭國以邦選爲邦巽考之家語薛邦字徒邦選字子歛紀載甚明而司馬貞史記索隱亦爲之辯曰漢人諱邦爲國也又曰文翁圖作國選亦避諱也以字繹之訛薛爲鄭緣以左自作右邑隸文之誤今兩廡未改尚稱鄭邦業有知其誤者亦不足辯獨是公孫子石家語稱公孫寵衛人史記則稱公孫龍俱不詳其事實然俱載少孔子五十三歲史記孟軻傳附及趙有公孫龍爲堅白同異之辯而繼之云或曰僉孔子時或云在其後則堅白

同異之公孫龍亦未敢信謂受業孔氏之公孫龍也至索隱則直以爲仲尼弟子矣而又曰此云趙人弟子傳作衛人鄭玄云楚人各不能知其真似猶有傳疑之意焉乃宋人不復置疑大加排詆近儒尊宋遂謂當黜其祀以理論之堅白同異倣詭不倫盜名惑世允爲吾道之賊但子石躬事聖人身通六藝不應任誕乃爾循循善誘亦豈其無所取裁而置不屑教以至於此是卽流弊不同如吳起初事曾子荀卿派出子夏誠不可知然亦聖遠言湮壞於再傳數傳之後未有身親受業而未路談衷誠淫畔道如白馬非馬之談者又孔子玄孫穿與公孫龍論臧三耳龍不能

屈既與玄孫同時其去孔子必遠何緣得及門牆而與游  
夏之徒並稱弟子乎於稽其年龍少孔子五十三歲孔子  
生於周靈王二十一年庚戌則龍生敬王二十二年癸卯  
距周赧王之立已一百八十四年而龍爲趙公子平原君  
之客平原君以赧王五十七年合楚魏之師以存邯鄲而  
龍於是時沮虞卿之請封夫使其爲仲尼弟子子石也者  
壽殆二百四十餘歲恐無是理家語弟子籍出孔氏古文  
當可信所紀公孫寵衛人者良是寵與龍其名既異衛楚  
又異春秋戰國又異明係先後兩人而以遷史一字之謬  
索隱因合爲一人以誤後學事之可哂莫過於此卽云子

石少事孔子晚年及與穿遊然孔子歿於敬王四十年壬  
戌距是時亦二百餘年子思孔子問答儒者尚疑未信而  
况穿又七世之孫哉抑或彼子石者延齡久視有出常理  
之外亦安得龍鍾垂暮之年而尚曳裾侯門與後生輩競  
其齒吻若謂子石實龍非寵家語誤載然古今人同名者  
亦自不乏漫焉訛以傳訛正如詭纂夏之羿於陶唐詫殺  
人之參於曾母疑叩馬之伯夷復典禮於虞廷稱堯命之  
羲和經迎筴於黃帝流言止於智者此之謂矣猶幸歲月  
不磨史冊可據如法言之揚雄畢竟非劇秦美新之揚雄  
士人忽考究輕詆訛又易隨聲附會遂使吾孔氏之徒與

衍奭尸校慎到淳于髡之流同類而蒙詬者一千六百餘年豈不悲哉張守節正義公孫龍子十四篇顏師古云卽爲堅白之辯者蓋亦未敢執爲仲尼弟子也蓋其誣自小司馬始

啓聖祠原始

宋真宗大中祥符元年十一月封泰山幸曲阜謁文宣王廟幸叔梁紇堂命官分奠追封齊國公顏氏魯國太夫人伯魚母并官氏鄆國夫人

封文宣王父母詔曰朕以祗陟岱宗親巡魯甸未懷宣聖之德躬造闕里之宮奠獻周旋欽崇備至惟降靈之所自亦錫羨之有初像設具存名稱斯闕宜加追命以煥典章叔梁紇宜追封齊國公顏氏宜追封魯國太夫

人遣都官員外郎王勵精虔祭告封鄆國夫人詔曰朕時巡魯觀躬詣孔堂顧風教之所尊舉典章而旣渥眷惟令淑作合聖靈載稽籙冊之文尚闕封崇之數屬茲咸秩特示追崇垂厥方來式昭遺範并官氏宜追封鄆國夫人仍令兗州遣官詣曲阜廟祭告

元仁宗延祐三年七月追封孟子父爲邾國公母爲邾國宣獻夫人

文宗至順二年九月加封叔梁紇啓聖王顏氏啓聖王太夫人并官氏爲大成至聖文宣王夫人

詔曰闕里有家系出神明之胄尼山請禱天啓聖人之生幸觀人文敷求往哲維孔氏之有作集群聖之大成原道統則堯授舜傳至周文王論世家則契至湯下逮正考父其明德也遠矣故生知者出焉有開必先克昌厥後如太極之生天地如鉅海之有本源雲仍旣襲於上公之封考妣宜跡夫素王之爵於戲君子之道考而

不謬建而不悖於以敦典而叙倫宗廟之禮愛其所親敬其所尊於以報功而崇德尚篤其慶以相斯文齊國公叔梁紇加封爲啓聖王魯國太夫人顏氏加封啓聖王太夫人加封大成至聖文宣王夫人詔曰我國家惇典禮以彌文本本閨門而成教乃曉素王之廟尚虛元媿之封有其舉之斯爲盛矣大成至聖文宣王妻并官氏來嬪聖室垂裕世家籩豆出房自流風於殷禮琴瑟在御存燕樂於魯堂功言迥若於遺聞儀範儼乎其合德作爾禕衣之像稱其命鼎之名噫秩秩彝倫吾欲廣關雎鵲巢之化皇皇文治天其興河圖鳳鳥之祥可特封大成至聖文宣王夫人

順帝元統三年五月贈顏子父無繇爲杞國文裕公母齊姜氏爲齊國端獻夫人妻宋戴氏爲兗國貞素夫人改塑杞國公像冕九旒服九章杞堯二夫人各建殿祀於曲阜

世宗

世宗肅皇帝嘉靖九年令南京國子監及天下學校通建啓聖祠祀孔子父叔梁紇以先賢顏無繇曾點孔鯉及孟子父激公宜配享堂上宋儒程珦朱松蔡元定俱從祀兩廡

先是弘治元年吏部尚書王恕請立祠廟祀啓聖王以祀國公顏無繇萊蕪侯曾點泗水侯孔鯉邾國公孟孫氏配享永平伯程珦獻靖公朱松從祀大抵因侍講學士程敏政之議禮官持不可遂已十四年侍郎曾鐸復議如前亦不合至是從輔臣張總之請詔天下學校俱建啓聖祠其配享從祀俱如前疏又用桂華議併蔡元定從祀程桂華見前登正疏

今上萬曆二十二年增周輔成從祀啓聖祠



從湖廣撫按郭惟賢等議也○藻按孔庭從祀賢儒蓋有三等親炙聖門身通六藝其一道德著聞人倫師表其二綜述遺經發明聖教其三卽今見在祀典諸儒固無論已罷祀若鄭玄鄭衆盧植服虔范甯皆經師也吳澄人師也而嘉靖釐正悉罷而祀于其鄉周氏輔成品樂經術視諸子不知何如而從祀啓聖乃徧於天下之學校議禮者似嚴於孔庭之侑食而稍寬於啓聖之錫類也未學不取妄議第謂人師經師若康成草廬者而已祀復罷又如唐之孔穎達宋之游呂胡楊 國朝之吳曹羅湛諸君子允爲一代儒英率能闡翼遺經紹明聖統然而不得與程朱周三子之父共歆秩祀萬世學者儻亦有入廟興感而致疑於軒輊之未審者乎

### 位次

### 正祀

### 啓聖公孔氏

叔梁紇鄒大夫黃帝之後至帝嚳生契封於商賜姓子氏殷帝乙之長子紇子啓周封爲宋公四傳至湣公

共生弗父何讓國於弟而世爲宋卿其曾孫正考父三命滋益恭者也生孔父嘉始以孔爲氏嘉生木金父避華督之難奔於魯金父生祈父祈父生孔防叔爲防大夫是生伯夏伯夏生叔梁紇紇九女而無子其妾生長子曰孟皮有足疾不任繼祀乃求婚於顏氏顏氏禱於尼山以魯襄公二十二年十一月庚子生孔子卽周靈王之二十一年也宋大中祥符元年封孔子父叔梁紇爲齊國公元大德十一年加封啓聖王  
國朝因之嘉靖九年改今稱○聖門志贊水精慶祚勇力長驅神監尼阜瑞吐玉書丹山威鳳滄海明珠啓聖百代天壤與俱

### 配享

### 先賢顏氏

東一位

史記顏無繇字路家語作顏繇字季路爲魯卿士孔子始教於闕里而受學焉娶齊姜氏生子回爲聖門高弟唐開元贈杞伯從祀孔庭宋大中祥符加封曲阜侯元元統加封杞國公謚文裕嘉靖九年改今稱祀啓聖

○宋高宗御製贊人誰無子爾嗣標奇行爲世範學爲人師請車誠非顧匪其私千載之下足以示慈 丁謂贊素王將聖實爲我師顏子殆庶趨庭學詩請車無媿陋巷安卑追榮侯服逢此上儀

先賢曾氏 西一位

家語曾點曾參父子皆史記作魯哉字皆唐贈宿伯從祀孔庭宋大中祥符加封萊蕪侯嘉靖改從今祀○宋高宗御製贊惟時義方有子誠孝怡怡聖域俱膺是道暮春舞雩詠歌至教師故與之和悅宜紹 丁謂贊侍坐魯堂各言其志舍瑟而對超乎冉季浴乎舞雩詠歌道義遇我慶成錫璫進位

先賢孔氏 東二位

鯉字伯魚孔子年十九娶宋之升官氏二十仕魯委吏生伯魚適昭公以鯉魚賜孔子遂名鯉榮君賜也先孔子卒宋崇寧贈泗水侯成淳從祀孔庭嘉靖改從今祀○聖門志贊商王塔祚微子開先周召是訓詩禮並傳父作至聖子述上賢天倫慶殖奕葉萬年

先賢孟孫氏 西二位

激公宜魯公族也娶仇氏生軻三歲而孤母有三遷之教今鄒縣孟廟有斷機堂祠焉元延祐中封亞聖父邾國公母邾國宣獻夫人嘉靖從祀孟孫氏於塔聖祠○高士傳孟母贊母何聖善能教則然墓市學宮非可屢遷女士若休示學靡全成此名儒莫由已焉

兩廡從祀

先儒程氏 東一位

珦字伯溫洛陽人顯頤之父也克已爲義內行惇飭崇正闢邪侔南安軍識周茂叔于獄掾而友之使二子受學焉熙寧時以詆新法罷仕終大中大夫贈永年伯嘉靖九年祀○明張朝瑞贊束身飭行嗇已寵義歷官一介成子兩驥清節表世新法抗議甲會熙恬公參其四

先儒朱氏 西一位

松字喬年婺源人熹父也嘗師羅從彥紹興官吏部員外郎兼史館校勘以詆和議出補旋卒學者稱韋齋先生元至正追謚獻靖尋封齊國公嘉靖九年祀○聖門志贊蚤挾才思尋醜道腴追宗河洛抗直權輿授子三友為世大儒標美父鵠蔚然華秀

### 先儒蔡氏 東二位

元定字季通建陽人沈之父也薦召不仕事晦菴以黨禁死道州所著有律呂新書燕樂原辯皇極太玄潛虛指要洪範解八陣圖說大衍詳說嘉定中贈迪功郎謚文節學者稱西山先生嘉靖九年祀○聖門志贊學嘗啖齋行不愧影說理精瑩涉道要領腹笥百家情田萬頃箕裘者三丹青彪炳

### 先儒周氏 西二位

輔成道州營道人惇願父也仕桂嶺令萬曆二十二年以楚中撫按言列從祀○張朝瑞贊周族繁衍營道為盛昆友聯翮諫議獨憂六舉成名花封試政篤生碩儒組豆啓聖

### 祀典存疑

藻按宋以來顏曾子思配享堂上顏路曾皙伯魚從祀兩廡自洪邁姚燾以為崇子抑父而熊禾遂謂宜別設一室祀叔梁紇遷三子以配焉我

朝程敏政亦主其說嘉靖釐正業已通行無庸異議然而尚有疑者孔庭從祀四配尚矣十哲次之兩廡漸降至啓聖祠推及所生似又降焉以曾皙學見大意欲修禮教夫子善之顏路魯之卿族少夫子六歲而能攝節受業子淵之死至不能具槨以請子車此其羔羊素絲之節與夫師友一體之誼有可想見然則一賢之在聖門固俱所謂高

足弟子也維子之故而俾之侑享別祀曾不得躋於公夏  
句井諸公以寓目於金聲玉振之樂彼與近世地封之貴  
若是班者他弗具論曾子之孝也而恐遠其親以已之賢  
而降其祀躬侑乎四配之列以爲榮殆必不然卽顏氏一  
姓庶祀六人安知其中不更有父兄在而獨遷顏路此亦  
顏子之心所未安也唐以前第配顏子固以好學不惰殆  
庶之詣獨冠群賢故耳其餘有繪像配賢貞觀乃列子夏  
於經師開元漸躋十哲元豐咸淳遂躋三十三而宋賢儒  
之祀遂徧天下於是乎子思子夏子夏子夏之議與焉而  
抑孰知子祀廟庭父祀廟庭父祀廟庭父祀廟庭父祀廟庭

判而已乎王子充曰曾子子思仍宜降居父下是也然亦  
無可以處顏子者顏子配食自曹魏正始迄今固不可降  
而曾思孟又皆聖道嫡傳四百年來與顏並配天下莫或  
以爲非藉弟令配顏而降曾子降思孟萬世學者之心必  
不謂憚惟是配之爲義則有可得而論者配者神之主也  
郊特牲云大報天而主日方氏以爲天尊而無爲故以日  
爲之主猶之王燕飲則主以大夫王嫁女則主以諸侯是  
則所謂主也祭義云大報天而主日配以月陳澔以爲有  
其祀必有其配猶祀社必配以勾龍氏祀稷必配以后稷  
氏是則所謂配也祭必有主所謂自外至者非主不止也

主無二配所謂郊廟之尊明不敢瀆也有虞氏禘黃帝而郊魯殷人禘魯而郊冥周人園丘之禘以帝魯配感生之祭以后稷配曲禮疏云后稷爲天地之主文王爲五帝之宗則祀皆一配而已故西漢惟以高祖配天東漢惟以光武配帝唐初三祖迭配至乾封僉配而韋縉非之宋初二祖二宗迭配至皇祐以太祖太宗僉配而楊旼非之開元嘉祐卒定一配之制我

國朝諸大享祀恪遵古典亦僅一配而孔庭治宋四配制獨異焉夫謂吾夫子之居歆藉諸賢爲之主也將必不爾抑謂禮隆聖師誼同天道自早迭配豈有取於配如祀天之

必配以祖者乎則一之已足禮不貴多貞觀二十二賢開元十哲與夫進曾子於十哲之次當時第名從祀不謂配享殆猶行古之道而未可謂爲未備之禮也竊思配之有四大抵以道統論自顏子而外曾思子孟遞演宗傳是故祖仲尼而宗四配禮同宗廟制異郊丘則夫堂上之配自是後學隆道之懷非關昔賢展親之典敬有所專七十子俱望下風路替伯魚卽抑在兩廡亦無所拘必欲拘以分誼豈惟路之于回替之于參伯魚之手及彼七十子者大抵以子思視之皆父執以孟子視之皆前輩也而儼然躡蹠其上雖倫殊父子而禮存齒胄則師友淵源之漸克類至

義亦必有柎而今不盡論固知重在道統則庶祀俱可相安不必崇其子而故遠其父也且夫路督伯魚以視激公宜則又有間矣觀孟母三遷之教於今爲烈卽激公宜刑家之範亦自可思躋祀非濫然而可以配啓聖未必可以班三子三子者品高狂簡人爲升堂入室之英學嗣箕裘祀有同堂異室之典以賢以齒兼以子爲大賢卽升之四配之上俾父子祖孫衍饗一堂以昭千古獨盛之典似不爲過或者更可以妥聖賢之靈乎但祀義無取於多而濫祀反嫌於壙故昔宋景濂之議以爲三子之祀宜歸諸顏曾思孟其餘各及邦之先賢皆宜歸諸七十子之祀庶幾禮而

第於國學設之引唐開元禮國學通祀七十賢諸州但配先師顏子爲證亦一義也第有其舉之終莫敢廢今之配享既殊古典頗類宗祊而祭止春秋上丁亦非古者學官四時釋奠之禮竊謂宜倣景濂之意稍增飾之而春秋第祀顏曾思孟歲卜一日進七十子於堂而通祀之如古者禘祭之禮而以路督位於子淵子輿之上還伯魚於舊位暫以思孟居七十子之次餘儒仍祀兩廡祀畢則別爲一室以藏其主誼或兩全顧不知其可行否也若疑復聖宗聖述聖亞聖之尊不宜更以先賢加乎其上則封號本自勝國聖賢亦豈以是爲輕重哉每思兩廡羣賢自論語家

語記載而外嘉懿泯滅師儒秉鬯大抵憶姓名於彷彿所稱几筵椽桷如見其人入戶愾然如聞嘆息者總不可強顧不如唐人僅祀經師誦其書修其祀典猶或申如在之敬也

國朝崇儒議禮屢有損益欲妥三子之祀故增啓聖之祠實借啓聖之尊以見三子雖配他祠禮無貶於兩廡抑亦祀海先河明教天下以孝故與其增躋配位而道統不專毋寧推尊叔梁而聖孝益廣

廟謨淵微或者爲是要於其當孔子萬世師也故天下學校可以通祀漢諸帝立廟禮國則議者率以爲增啓聖之

有祠有配有廡也以爲隆吾孔子孟程朱之道也歟哉乃孔子孟程朱之首卽羲軒堯舜湯文之道羲軒堯舜湯文此數聖人者實開道統之傳然自帝王廟一祀之外禮不推及所生卽皇師帝師王師祀在

文華殿亦非太常所頌而獨以素王之徒當此推崇曠典蓋當年議禮諸臣一切推恩自出有不覺錫類之太廣焉者莊誦

聖諭僭王號則削僭八佾十二籩豆則減雖禮意務極裒顧制節謹度其防不假而惜乎諸臣之仰承德意其稽猶有所未盡也凡天下所以編祀孔氏之徒者重其道

也重道則必其纖悉之不違而道近瞿布衣亦不安於三  
賢啓聖之配又謂林放公孫尼琴張牧皮孟懿子武伯俱  
弟子當祀顏冉顏何不當黜王元美謂八佾十二簋豆不  
當減大成殿之名不當改與宋景濂位向庭燎獻醋諸議  
皆鑿鑿乎有據者存其槩俟秉禮者審焉

頌宮禮樂疏卷二終



類宮禮樂疏卷三

浙西後學李之藻著

門人餘杭孫有祿校

男長楸次彪重校

祀典名義疏

學校之設自德行藝儀而外莫重於先師之祀典父師司  
成名其官曰祭酒蓋以釋奠先師而名載在

聖祖誥命可繹焉古者成均之教樂德樂語樂舞以饗以  
祀大樂正實董正之而王制天子受命於祖受成於學出  
征執有罪反釋奠於學以訊馘告則學與祖並重云武事  
之不忘告也而况文德乎哉周禮大胥春入學舍菜合舞



注云入學釋菜禮先師也文王世子凡始立學者釋奠於先聖先師適東序釋奠於先老疏云立學爲重故及先聖常奠爲輕惟祭先師四時釋奠不及先聖諦繹經傳三代之學先聖先師則必有分釋奠釋菜禮有隆殺如云惟釋蘋藻無牲牢幣帛則釋菜禮輕如云奠有牲牢有合樂有獻酬則釋奠禮重長樂陳氏曰學校禮樂之所自出小有釋菜而以食爲主大有釋奠而以飲爲主其習舞與聲而大合六代之樂則一也然而頒樂合聲無釋菜之文其大胥所云入學舍菜合舞者蓋將習舞乃先舍菜非合舞以行舍菜之禮也釋菜不舞不授噐禮有明徵故宋景濂曰

釋菜無樂釋奠有樂無尸此其辨也惟其無迎尸以下事故王伯厚曰釋奠釋菜祭之略者也此禮不止用於學顧學校祀典惟此耳周以前封建諸侯國各有學東序之奠先老西學之祀先賢所主皆不可考或云各祀其師如唐虞有夷夔周有周公魯有孔子也孔子沒天下學者宗焉天下萬世師則天下萬世所公祀魯國烏得而私諸遭秦滅學祀秩闕然雖漢高過魯剋祠太牢乃晉魏以前學廟未設太常釋奠肇於正始元嘉權奏登歌北齊乃儻六佾春秋二仲歲有事焉拜孔揖顏每朔一舉隋備四仲之祭日用上下其猶古者四時皆祭之意歟貞觀定名先聖開

元樂備宮縣而天下諸州配享從祀彬彬盛矣宋初以上  
丁釋奠東序上戊釋奠西序是時登歌雖備樂止判縣元  
豐以還禮樂漸賁公元迄今小有損益而春秋丁祭則釋  
奠之名無改焉用丁象文明也不用丙者內事用柔也其  
國學吉月謁廟及州縣之附府者春秋二祭俱行釋菜禮  
進士釋褐亦釋菜各有頒行定儀設誠致行則有司存焉  
爾已

釋奠儀

國學先師釋奠

欽遣重臣行禮南雍則祭酒主之是爲獻官監屬四員分

獻御史監禮祠部監宰鴻臚引班太常贊禮其牲醴祭品  
皆出太常前期十日移會諸司前四日散齋演樂滌牲禮  
卿奉常祭酒司業咸往觀焉部寺屬官繼之博士書祝祭  
前一日致齋奉常乘馬教坊司備樂導送祝文祭品入廟  
行一拜禮詣彝倫堂填獻官職名是晚詣宰牲所省牲訖  
囿宿齋房祭之日五鼓各官省視陳設先上廟行一拜禮  
候獻官至以祭其外郡國則以所在長官一員爲獻官郡  
縣佐及教官爲分獻官或闕官則以應貢生代贊禮則諸  
生充之觀樂省牲齊宿皆於祭前一日凡釋奠祭服與社  
稷同儒士陪祭者深衣幅巾



陳設目

正壇

按會典舊制先師祭籩豆各十成化十二年祭酒周洪謨奏

准籩豆各十二嘉靖九年釐正籩豆各十去左籩糗餌右豆飽食糝食

犢一

九體

羊一

五體

豕一

五體

登一實以太羹

煮肉汁不用鹽醬

鉶一實以和羹

以豬腰羊脊肉造

籩十實以形鹽

藁魚

棗

栗

榛

菱

芡

鹿脯

白餅

白麵造

黑餅

蕎麵造

豆十實以菁菹

芹菹

鹿醢

韭菹

以韭切去本末取中四寸

醢醢

豬肉鮮用鹽酒料物調造

兔醢

筍菹

魚醢

脾析

牛羊百葉切細湯熟鹽酒造

豚胎

豬肩肉

簠二實以黍

稷

簋二實以稻

梁

篚一實以制帛

壇東南西向

共設酒尊三

爵三

獻

饌盤一

祝文案

壇西

罌洗一

盥盆二

露臺下東西向

四配四壇

每壇羊一

五體

豕一

五體

鉶二

爵三

簠二

簋二

籩十

豆十

今籩豆各八

篚一

饌盤一

十哲

東哲五位總一壇西哲五位總一壇

每壇共豕一

分五體每體一

篚一

爵三

獻

饌盤一

每位爵一 劔一 簋簋各一 籩豆各四

東廡 西廡同

共豕 舊一景泰六年增為二解四十八分 篚一 爵三 酒尊一

鬯洗一 盥盆一 饌盤一

每三位為一壇 簋簋各一 籩豆各四 爵四

樂器目

鍾十六 磬十六 祝一 敔一 建鼓一 搏拊二

琴六 瑟二 篴六 笙六 鳳簫二 橫笛六

塤二 箎二 翟籥各四十八 麾一

引節二 共樂生四十一人 舞生五十人 歌六人

陳設圖

正壇 府州縣學不用牛



四配陳設

復聖顏子

帛

爵 爵 爵

和羹 和羹

榛 麥

形鹽

黍 稻

藁 蕪

棗 芡

棗 栗

鹿脯

羊肉

豕肉

燭 爐 燭

曾思孟同

東西哲陳設

先賢閔子

爵

和羹

栗 黍 稷

形鹽

栗 鹿脯

菁菹

芹菹

鹿醢

兔醢

饌盤

豕

帛

燭

爵 爵 爵

冉子以下同

五位共帛一爵三爐二饌盤一

兩廡三位一壇

每壇爵三簋各一籩豆各四爐一

先賢南宮子之位

爵

栗 鹿脯

饌盤

豕肉

爵

燭

先賢原子之位

爵

黍

豕肉

帛

爵

爐

稷

爵

燭

先賢澹臺子之位

爵

芹菹 兔醢

豕肉

爵

燭

菁醢 鹿醢

東廡商子木以下

西廡宓子賤以下俱同

十六壇共帛一爵三饌盤一

先師廟

祝 麾

舞 舞

歌 歌

琴 琴 琴

筮 橫笛 橫笛 橫笛

楹 鼓

舞 舞

舞 佾

敬 舞 舞

歌 歌

琴 琴 琴

筮 塤 鳳簫 磬 虞 筮 橫笛 橫笛 橫笛

引 舞

舞 佾



儀注

祭前一日執事者設香案於牲房外贊引者引獻官常服贊引唱詣省牲所唱省牲執事者牽牲於香案前過贊引唱省牲畢遂宰牲以毛血少許盛於盤其餘毛血以淨器盛貯祭畢埋之是日觀樂許習儀

正祭日將行禮起鼓初嚴遍燃庭燎香燭鼓再嚴樂舞生執事者各序立於丹墀兩傍鼓三嚴贊引引各獻官至戟門下立候通贊唱樂舞生各就位樂舞生各以序進立於殿庭奏樂之所司節者分引舞生至丹墀東西兩階各序於舞佾之位司節在東則退至

東四班舞生之首在西則退至西四班舞生之首相向立通贊唱執事者各司其事各執事亦各以序進就位訖通贊唱陪祭官各就位衆官就位訖通贊唱分獻官各就位各贊引引各分獻官至拜位各贊引退立東西訖通贊唱獻官就位贊引引獻官至拜位贊引退立於獻官東西兩傍相向立訖通贊唱瘞毛血執事者捧毛血正廟由中門出四配東西哲由左右門出兩廡隨之瘞於坎遂啓俎蓋通贊唱迎神舞生執羽籥麾生舉麾唱樂奏咸和之曲擊祝作樂通贊唱鞠躬拜興拜興拜興拜興平身獻官以下俱拜

訖麾生偃麾樂盡櫟致**通贊唱**奠帛行初獻禮捧帛者各捧帛執爵者各執虛爵贊引詣獻官前**唱**詣盥洗所引獻官至盥洗所司盥者捧盆**贊引唱**搯笏獻官搯笏盥畢進巾**贊引唱**出笏獻官出笏**贊引唱**詣酒樽所引獻官至酒樽所**贊引唱**司樽者舉釁酌酒執爵者以爵受酒同捧帛者在獻官前行

先聖帛爵由中門入四配帛爵左門入各於神案之側朝上立贊引隨引獻官亦由左門入**唱**詣

至聖先師孔子神位前麾生舉麾**唱**樂奏寧和之曲擊祝作樂贊引引獻官至神位前**唱**跪獻官跪**唱**搯笏獻

官搯笏捧帛者轉身西向跪進帛於獻官右獻官接

帛**贊引唱**奠帛獻官獻帛以帛授接帛者奠於神位

前案上執爵者轉身西向跪進爵於獻官右獻官接

爵**贊引唱**獻爵獻官獻爵以爵授接爵者奠於神位

前**贊引唱**出笏獻官出笏**贊引唱**俯伏興平身詣讀

祝位讀祝位設於廟中香案前贊引引獻官至祝位

麾生偃麾樂暫止讀祝者跪取祝文退立於獻官之

左**贊引唱**跪獻官並讀祝者皆跪**通贊隨唱**衆官皆

跪陪祭官俱跪訖**贊引唱**讀祝讀祝者讀畢仍將祝

文跪置於祝案上退堂西朝上**贊引與通贊同唱**俯

伏興平身麾生舉麾不唱樂生接奏先未終之樂贊引唱詣

復聖顏子神位前引獻官至神位前唱跪搯笏獻官搯笏捧帛者跪於獻官右進帛於獻官獻官接帛贊引

唱奠帛獻官獻帛以帛授接帛者奠於神位前案上執爵者跪於獻官右進爵於獻官獻官接爵贊引唱

獻爵獻官獻爵以爵授接爵者奠於神位前贊引唱出笏獻官出笏贊引唱俯伏興平身贊引唱詣

宗聖曾子神位前儀同復聖但捧帛執爵者跪於獻官左進帛爵訖贊引唱詣

述聖子思子神位前儀同前贊引唱詣

亞聖孟子神位前儀同前通贊隨唱行分獻禮各贊引

詣各分獻官前同唱詣盥洗所各贊引引各分獻官至洗所司盥者酌水贊引同唱搯笏各分獻官搯笏

盥畢進巾贊引同唱出笏各分獻官出笏贊引同唱詣酒樽所引各分獻官詣酒樽所同唱司樽者舉盥

酌酒各執爵以虛爵受酒與捧帛者俱在分獻官前行各至堂及兩廡神案之側朝神位立候正廟贊引

唱詣東哲西哲東廡西廡神位前各贊引引各分獻官詣東哲西哲俱由左門進東廡西廡各詣廡至神

位前同唱跪同唱搯笏獻官並各分獻官搯笏東哲  
東廡捧帛者轉身跪於分獻官右西哲西廡捧帛者  
跪於分獻官左進帛分獻官接帛贊引同唱奠帛分  
獻官獻帛以帛授接帛者奠於神位前案上捧爵者  
轉身進爵如進帛儀分獻官接爵贊引同唱獻爵分  
獻官獻爵以爵授接爵者獻於神位前贊引同唱出  
笏各獻官出笏贊引同唱俯伏興平身贊引同唱復  
位麾生偃麾櫟啟樂止各贊引引各獻官至原拜位  
立執事者亦隨至罇所立候通贊唱行亞獻禮贊引  
詣獻官前唱詣酒罇所引獻官至酒罇所贊引唱司

罇者舉罇酌酒各執爵者以虛爵受酒前行至廟如  
初獻儀贊引引獻官亦由左門入唱詣

至聖先師孔子神位前麾生舉麾唱樂奏安和之曲擊祝

作樂贊引引獻官至神位前如初獻獻爵之儀行禮  
訖贊引引獻官如前出至原位麾生偃麾櫟啟樂止

通贊唱行終獻禮贊引引獻官並執事者儀同亞獻

但麾生舉麾唱樂奏景和之曲擊祝作樂行禮復位  
俱如初惟執爵者不必出廟外俱在廟內兩傍立候  
徹饌麾生偃麾櫟啟樂止通贊唱飲福受胙進福酒  
者捧爵進福胙者捧盤立於神位之東又令一執事

取正壇羊左肩胙置於盤贊引唱請飲福位飲福位  
乃讀祝位也又令二執事先立於廟內兩傍贊引引  
獻官至飲福位捧福酒福胙者轉身向西立於獻官  
傍前廟內二執事行於獻官西與捧爵捧胙者相對  
**贊引唱**跪搯笏獻官跪搯笏進福酒者跪於獻官右  
進爵於獻官贊引唱飲福酒獻官接酒飲訖西傍接  
福酒者跪於獻官左接爵捧福胙者跪於獻官右進  
胙於獻官贊引唱受胙獻官接胙訖西傍接福胙者  
跪於獻官左接捧胙出中門出贊引唱出笏獻官出  
笏贊引唱俯伏興平身復位贊引引獻官至原拜位

**通贊唱**鞠躬拜興拜興平身各官俱拜訖通贊唱徹  
饌麾生舉麾唱樂奏咸和之曲擊祝作樂執事者各  
於神位前將籩豆稍移動復立於原位舞生直執其  
籩與翟同司節者在東進立於東一班舞生之首在  
西者進立於西一班舞生之首舉節朝上分引舞生  
於丹陛東西序立相向樂盡麾生偃麾櫟啟樂止通  
**贊唱**送神麾生舉麾唱樂奏咸和之曲擊祝作樂通  
**贊唱**鞠躬拜興拜興拜興平身各官俱拜訖樂  
盡麾生偃麾櫟啟樂止通贊唱讀祝者捧祝進帛者  
捧帛執事者各詣神位前待讀祝者先跪取祝文捧

帛者跪取帛齊轉身向外立通贊唱各詣瘞所正殿  
由中門出四配十哲由左門出兩廡執事者取帛隨  
班出通贊唱望瘞麾生舉麾唱樂奏咸和之曲擊祝  
作樂捧祝帛者過訖贊引唱詣望瘞位各贊引引獻  
官分獻官陪祭官至瘞所贊引唱祝板一帛一段數  
至九段待焚訖樂盡麾生偃麾樂止贊引通贊同唱  
禮畢

祝文

維

某年歲次某甲子某月朔某日某甲子某衙門某官

某等敢昭告於

至聖先師孔子惟

師德配天地道冠古今刪述六經垂憲萬世茲惟仲春謹

以牲帛醴齊粢盛庶品式陳明薦以

復聖顏子

宗聖曾子

述聖子思子

亞聖孟子配尚

饗

祭祀榜文式

爲祭祀事照得某年 月初 日丁 致祭  
至聖先師孔子其供事并執事官員人等俱依例齋戒至  
日行禮毋得臨期違悞不便須至榜者  
計開

一 陳設樂器并樂舞生位某 生員充之後同

一 省牲引贊某 某 某 太學用助

一 監宰者煮并造羹醢官二員某 某 某 太學用助

一 監饌二員某 某 某 太學用學正學錄二員外

郡以生員充之

一 提調瘞坎二名某 某

正壇陳設并收及司香燭鎖鑰四名某 某 某 某

一 東廡陳設并收及司香燭鎖鑰二名某 某

一 西廡陳設并收及司香燭鎖鑰二名某 某

一 監禮官二員某官某 某 某 太學有御史二員

外郡無

一 引班官二員某 某 某 大學用序班二員外郡

無

一 通贊某 某

一 引贊某

正獻官某官某

太學 欽遣外郡以所在長官

一 司執燈籠二名某 某 某 太學用監生外郡無

一 司罇某

一 疊洗某

至聖先師孔子

一 進帛并捧帛詣瘞坎某

一 執爵三獻徹饌捧饌詣瘞坎某

一 讀祝捧祝詣瘞坎某

復聖顏子

一 進爵并捧帛詣瘞坎某

一 執爵三獻并徹饌捧饌詣瘞坎某

宗聖曾子

述聖子思子

亞聖孟子開列同前

東哲

一 引贊某

分獻官某官某

一 進帛并捧帛詣瘞坎某

一執爵三獻并徹饌捧饌詣瘞坎某  
西哲開列同前  
東廡

一引贊某  
一司罇疊洗某 某

一進帛并捧帛詣瘞坎某  
一執爵三獻并徹饌捧饌詣瘞坎某

西廡開列同前

一進昨受昨某

一進爵受爵某

一司樂器祭器洗滌并收官一員某 大學用助

教外郡生員充之

啓聖祠

正獻官某官某

分獻官二員某官某 某

右榜諭

衆通知

年 月 日

釋菜儀

春秋仲月上丁凡附郭州縣俱行釋菜禮國學則月朔行  
之前期關領祭品午後省牲貯毛血以俟瘞埋乃齋宿

陳設日

正壇 各州縣丁祭則增羊一豕一

兔 一作醢

棗

栗

菁菹

酒罇 一連勺 爵二

籩二

豆二

罍洗 一連勺 盥盆一

罍巾一

幌巾一

香爐一 燭臺二

東配 二位共一壇

西配 同



兔一

棗

栗

菁菹

爵三

邊二

豆二

香爐一

燭臺二

東哲

五位共一壇  
西哲同

棗

栗

菁菹

爵三

邊二

豆一

香爐一

燭臺二

東廡

五十八位共一壇  
西廡同

制同十哲

酒罇一

連勺

罍洗一

盥盆一

陳設圖

正壇

神位

爵 爵 爵

棗 菁菹 栗

兔醢

燭 爐 燭

拜位

東配

二位共一壇  
西配同

神位二

爵 爵 爵

棗 菁菹 栗

兔醢

燭 爐 燭

拜位

東哲五位共一壇西哲同

爵 棗 燭

神位五  
爵 棗 燭  
拜位

爵 栗 燭

東廡五十八位共一壇西廡同

爵 棗 燭

神位  
爵 棗 燭  
拜位

爵 栗 燭

儀注

祭之日先於廟廡陳設如儀酒罇盥洗之所依釋奠禮陳設於丹墀執事者先就位各贊引分東西立分獻官各教官具常服分列於紅門左右諸生排班俟獻官至通贊唱排班獻官以下各就位通贊唱班齊通贊唱闕戶未行禮之先禮生二人在廟內兩傍立待聞唱即闕之通贊唱鞠躬拜興拜興拜興拜興平身獻官以下俱拜執爵者各執虛爵以俟贊引唱行禮贊引引獻官贊引唱詣盥洗所引獻官至洗所司洗者酌水盥畢進巾贊引唱詣酒罇所引獻官至罇

所贊引唱司罇者舉罇酌酒各執事者以前虛爵受酒在獻官前行

先師爵由中門進四配由左門入各立於神案之側朝上立贊引獻官亦由左門入唱詣

至聖先師孔子神位前引獻官至神位前唱跪獻官跪執

爵者轉身跪於獻官右進爵於獻官獻官接爵贊引

唱獻爵獻官獻爵以爵授接爵者奠於神位前替引

唱俯伏與平身詣

復聖顏子神位前引獻官至神位前唱跪獻官跪執爵

者轉身跪於獻官右進爵於獻官獻官接爵贊引唱

獻爵獻官獻爵以爵授接爵者奠於神位前贊引唱

俯伏與平身詣

宗聖曾子神位前儀同前但執爵者跪於獻官左進爵

訖唱詣

述聖子思子神位前儀同前通贊隨唱行分獻禮各贊

引詣各分獻官前唱詣盥洗所各贊引引各分獻官

至洗所司洗者酌水盥畢進巾贊引唱詣酒罇所引

各分獻官至酒罇所同唱司罇者舉罇酌酒各執事

者以虛爵受在分獻官前行各至廟及兩廡神案之

側朝神位立俟

亞聖孟子神位前各贊引隨唱誦

東哲西哲東廡西廡神位前各贊引引各分獻官東哲

西哲俱由左門進各至神位前同唱跪獻官分獻官

俱跪東哲東廡執爵者轉身跪於分獻官右亞聖位

西哲西廡執爵者跪於獻官分獻官左進爵於獻官

分獻官各獻官接爵贊引同唱獻爵獻官分獻官獻

爵以爵授接爵者奠於神位前贊引同唱俯伏興平

身復位各贊引引獻官分獻官依次由左門出至原

拜位訖通贊唱鞠躬拜興拜興拜興拜興平身獻官

以下俱拜訖通贊唱闔戶其內二禮生即闔之通贊

唱禮畢

木主話

在昔祀吾夫子或以繪像或以塑像闕里志司寇像凭几像乘輅像行教小影及唐吳道子所畫皆繪像之著者也而鬚眉有無孔叢子所載不同則畫像寧得其真乎漢光和唐開元皆畫七十二子像宋紹興亦有畫贊石刻今在杭庠尊經閣下夫孔子之像尚且未必真况於諸弟子像安得人人而貌之乎塑像本自佛教去孔子始五百年彷彿畫象而土木其形者耳玄宗出王者衮冕服以衣孔子似木像可被衣裳者而與門弟子咸服衮冕無復等殺祥

符九旒九章桓圭以玉易木崇寧十二旒而服九章元遂  
從而左衽之至正統中絳縣學博猶以釐正左衽請夫惟  
土木偶像也是故章甫而冕旒而左衽惟庸妄人之所爲  
而無復義理且肥瘠短長塑造工皆得匠意妄作就使克肖  
而溫良恭儉讓之貌不存焉吾夫子之神其據之乎朱子  
曰宣聖本不當設像只合設主以祭蓋像則褻主則神束  
帛結菽則又太樸而不可以常祀惟設爲木主最爲得禮  
之中故我

太祖高皇帝毅然改爲木主

世宗肅皇帝又命盡撤塑造像而後千古祀典之謬一革而

新焉洪武因仍舊式嘉靖裁文返質合於古道天下學校  
欽遵今錄其式如左

木主式

正位

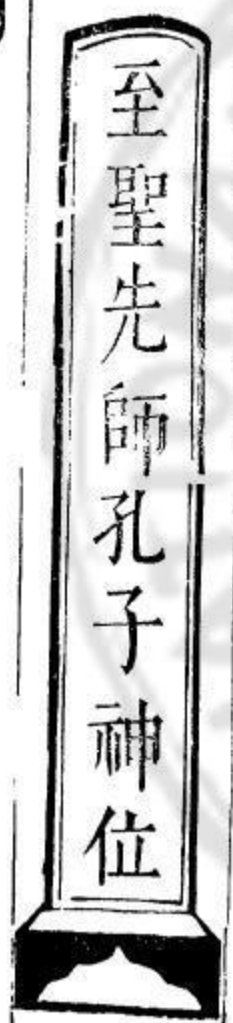

洪武年間

欽定大成至聖文宣王木主長三尺三寸五分連上雲下  
座共五尺二寸濶七寸連左右雲共二尺一寸五分嘉  
靖中定先師木主高二尺三寸七分濶四寸厚七分座

高四寸長七寸厚三寸四分朱地金書

四配

式同正位而尺寸殺之

洪武制木主各長一尺九寸五分連上雲下座共三尺  
濶五寸連左右雲共一尺一寸嘉靖改各高一尺五寸  
濶三寸二分厚五分座高四寸長六寸厚二寸八分赤  
地墨書 啓聖公神主與四配同

十哲 兩廡

洪武制木主各長一尺九寸濶四寸連座共二尺五寸  
兩廡諸賢木主各長一尺七寸濶三寸連座共二尺一  
寸嘉靖制十哲及兩廡木主俱高一尺四寸濶二寸六

分厚五分座高二寸六分長四寸厚二寸赤地墨書

嘉靖制左丘明以下木主各高一尺三寸四分濶一寸  
三分厚四分座高二寸六分長四寸厚二寸赤地墨書

凡從祀賢儒木主背書姓名位次以防混亂

釋奠詁

釋奠亦曰舍奠賈公彥曰奠之爲言停停饌具而已陳祥  
道曰奠者陳而奠之也鄭氏曰設薦饌酌奠而已無迎尸  
以下事考之儀禮賓聘歸至于禴薦脯醢觴酒陳陳者所  
以奠之釋奠設薦而已可知也特牲饋食奠解於尸未至  
之前則釋奠無迎尸可知也孔疏云釋奠無尸者主於行

禮非報功也古者釋奠施於山川廟社或施于學周禮大  
祝大會同造於廟宜於社過大山川則用事焉反則舍奠  
又甸祝舍奠於祖廟禴亦如之此施於山川廟社者也大  
司樂樂祖祭於瞽宗文王世子春官釋奠於其先師秋冬  
亦如之凡始立學者釋奠於先聖先師行事必以幣大昕  
鼓徵乃命有司行事興秩節祭先聖先師及東序釋奠於  
先老王制釋奠於學以訊馘告此施於學者也釋奠於學  
有常時之奠四文王世子所載言春秋冬三不言夏鄭氏以  
爲夏從春可知是歲四祀也有非時之奠三始立學天子  
視學出征告訊是也所謂釋奠有牲幣有合樂有獻者大

祝之釋奠告祭也而凡告必用牲幣載於曾子問與夫始  
立學釋奠以幣此牲幣之證文王世子釋奠必有合劉敞  
曰合樂也此合聲與舞之證聘禮觴酒陳席於阼薦脯醢  
三獻一人舉爵獻從者行酬乃出此獻酬之證今牲帛樂  
舞咸具而獻酬則第存飲福行於三獻之後蓋其簡也古  
者四時常祀第祀先師周禮凡有道者有德者使教焉祭  
於瞽宗此謂先師若禮有高堂生樂有制氏之類此謂經  
師蓋學生常祀惟此三禮義宗所謂四時入學不及先聖  
天子視學迺祭先聖與夫立學告訊亦兼先聖先師者是  
也或曰舜禹湯文爲先聖當時左右四聖成其德業者

先師古無明文然舜禹湯文帝王之師天下學校祀之則  
僭常祀則瀆惟吾孔子之聖生民未有自天子達於庶人  
均之有師道焉稱曰至聖先師孔子而配享者從祀者第  
稱先賢先儒禮有隆殺祀通天下蓋萬世不能易也祀名  
釋奠故弘治間改分獻爲分奠今贊者猶稱分獻似誤

### 釋菜詁

釋菜亦曰舍菜亦曰舍萌大胥春入學舍菜合舞鄭司農  
以菜爲蔬食菜羹之菜康成云舍即釋也菜蘋藻之屬舍  
萌者占夢季冬乃舍萌於四方是也注云舍萌猶釋菜也  
萌菜始生也士昏禮婦奠舅姑執筭菜毛詩采蘋于以奠

之宗室牖下蓋釋菜之禮猶摯然婦見舅姑摯用棗栗脯  
脩若沒而廟見則釋菜弟子見師摯用束脩若禮於先師  
則亦釋菜至於舍萌以贈惡夢則用以祓矣喪大記大夫  
士既殯而君往弔焉釋菜於門內亦用以祓此皆不但爲  
摯用也故知釋菜禮輕非釋奠比而注王制者以釋奠獻  
馘爲釋菜奠幣則遂混釋菜釋奠而一之南齊王儉以爲  
始教皮弁釋菜示敬道也中朝以來釋菜禮廢今之所行  
釋奠而已則是釋菜更隆於釋奠乎文王世子始立學者  
既興學券器用幣然後釋菜不舞不投器蓋釋奠則舞舞則  
司兵司戈司盾授舞者器釋菜不然虞庠儼于東序一獻



無介禮皆最簡即大胥有舍菜合舞乃先舍菜後合舞也  
樂正習舞釋菜亦將習舞先釋菜也入學也釁器也皮弁  
也頰宮之舍菜有三而總之皆以芹藻薦忱苟有明信澗  
溪沼沚之毛蘋蘩蕓藻之菜筐筥錡釜之器潢汚行潦之  
水可薦於鬼神此之謂也今制月朔釋菜僅行之於國學  
而羈國則於朔望之晨蕪香展謁而已然蕪香於古未有  
郊特牲曰蕭合黍稷臭陽達於墻屋故既奠然後燂蕭合  
羶薌凡祭慎諸此陳澍曰蕭香蒿也取此蒿及牲之脂骨  
合黍稷而燒之使其氣旁達於墻屋是以臭而求諸陽今  
不奠而燂香木與夫奠而不燂蕭合羶薌非古義矣香木  
多出嶺南成周盛時未入包匭近世迺多用之以祭  
朝廷時或遣使降香致敬所謂禮時爲大殆此類乎抑或  
聖人聲教既已施及蠻貊以其方物附於薦馨固亦無所  
不可乎

### 齋戒詁

祭所以交神明也神明其德防其邪物訖其嗜欲心不苟  
慮必依於道手足不苟動必依於禮身不聽樂不敢散其  
志所以致精明之德而齊不齊以致其齋也散齋七日以  
定之致齋三日以齊之致齋於內散齋於外是故先期十  
日太宰率執事而卜日遂戒大司寇於戒之日涖誓百官

戒於百族而又協之以太史審之以遂師相之以司士卜  
之日王立於澤親聽誓命獻命庫門之內戒百官也太廟  
之命戒百姓也其戒曰各惕其職百官廢職服大刑滌狼  
氏執鞭以趨誓之以殺輶鞭墨嚴之至也既戒而散齋矣  
散齋雖豫外事不御不樂不弔不飲酒不茹葷不賓不鳴  
佩喪者則弗見也不蠲則弗見也凡不以哀欲惡貳其心  
而已致齋則王即齋宮百官御事各即其齋晝夜處於適  
寢不豫外事祭義所謂思其居處思其笑語思其志意思  
其所樂思其所嗜齋三日必見其所祭者精誠之極也而  
後可交於神明三日齋七日戒此常禮也迺先儒謂人君

下日則散齋卜尸則致齋大夫前祭一日筮尸則散齋九  
日致齋一日士前祭三日筮尸則致齋三日則其禮有隆  
殺焉至於飲食車服亦與恒異膳夫五日三舉玉府王齊  
則共食玉鬯人齊事共其秬鬯及期物人薦鬯犧人薦醴  
則齋食異饌也諸侯玄冠丹組纓士玄冠綦組纓與夫績  
佩爵鞞玄端素端則齋服異色也君羔辟虎犴大夫士鹿  
辟豹犴則齋車異飾也王制天子齊戒受諫冢宰齊戒受  
諫月令先立春三日天子迺齊昏禮玄冕齊戒玉藻將  
公所齊戒居外寢沐浴儀禮疾者齊處適寢國語耕藉齊

古者行禮有大事必先齊

重云我

聖祖諭陶凱曰經言鬼神無常享享於克誠人謹方事於此而能格神明於彼由至誠也然人心操舍無常必有所儆而後無所放耳迺命禮部鑄銅人高尺五寸手執簡書曰齋戒三日致齋則致朕前庶朕心有所儆惕而不敢放也文曰整齊心志對越神明此心不能不爲事物所動檢持甚難蓋防閑此身使不妄動則自信已能若防閑此心使不妄動尚難能也蓋檢心如此而後可爲神明其德則受福此非與祭臣工共當恪遵無斁者乎

某月某日  
令甲凡遇大祭祀前期七日陪祭官詣中書省受誓戒曰

皇帝有事於某神爾百官其聽誓戒祭祀必先齋戒然後可以感神明戒者禁止其外事齊者整齊其內心凡戒是沐浴更衣別於乾淨房舍宿歇不飲酒不食蔥韭薤蒜不問疾不弔喪不聽樂不理刑名不與妻妾同處此便是戒凡齋是專一其心十分謹慎不思別事才舉意時便想着合祭那箇神道模樣如在虛空如在頭上如在面上如此思想謹慎使其心至誠此便是齋如大祭祀齋戒七日前四日戒後三日齋爾百官受誓之後各惕其職不共其事國有常刑此洪武二年禮部所擬也奉

聖旨大祀宗廟是我祖宗只教百官齋戒三日餘准所擬後二年仍定祀天地齋戒十日

太廟社稷七日山川百神五日先農三日兩京孔廟之祭則先期十日行會四日演樂隔日庀事外麗國則先一日演樂齋宿然亦有不盡然者夫齋戒宜稟

令甲况士人誦法孔子一歲兩祀此而猶然忽諸不知其可也

### 祭時詰

祭必用丁蓋丙丁屬火文明之象而丁其明之盛丙其明之初故祠令用丁不用丙至日質明行事亦取陰陽之交

神屬陰神就人陰交陽也故求之陰陽之介古者天子視學大昕鼓徵所以警衆也衆至然後天子至焉命有司興秩節致祭先師先聖小宗伯祭之日告時於王雞人大祭祀掌夜嘒旦以詔百官康成曰夜夜漏未盡時也嘒旦以警起百官使夙興則質明在昧爽後也子路爲季氏宰季氏逮闇而祭論者以爲不敬佗日祭子路與室事交乎戶堂事交乎階質明而始行事晏朝而退孔子聞之曰孰謂由也而不知禮乎唐制凡祀以日未明十五刻大官令率宰人以鸞刀割牲祝史以豆斂毛血置饌所釋奠孔廟未明三刻諸饗官各服祭服入久之刺史方至又皇太子釋

奠平明服學生之服立於門外蓋夜而割牲無夜祭者至  
宋釋奠仲春用丑時七刻仲秋用丑時一刻則夜半而祭  
不止逮闇矣或者先期省牲不欲久頓秋暑未退更爲夙  
戒乎然日取文明時用幽闇於義爲舛藻嘗陪祀國學見  
其漏盡二鼓輒祭心竊非之旋有具疏論之者謂非祭丁  
迺祭丙然亦未能改也罷國尤無定時竊謂宜師古禮定  
以質明行事庶俾廟庭禮儀更肅橋門觀聽更新耳郊特  
牲饋食迺諸侯士祖禰祭禮而其儀曰厥明日夙興朱子  
家禮凡祭告皆用厥明固知釋奠先師不必以未央之夜  
爲敬也古者祭饗皆設庭燎司烜共之火師監之其數則  
天子百公五十餘三十以爲不若是則不嚴且敬也今皆  
廢而不用尤非質明不可

省牲詁

大亨之饗牲牲爲重周禮牧人掌之凡陽祀用騂牲毛之  
陰祀用黝牲毛之聖祀各以其方之色牲毛之凡時祀之  
牲必用牲物外祭毀事用龙可也純色謂牲完體謂犧祭  
之日君牽牲卿大夫序從司徒奉牛宗伯奉雞司馬奉馬  
羊司寇奉犬司空奉豕大宰大僕贊事封人共水藁充人  
共其互與盆簠諸侯則士執芻君執鸞刀羞齎詩云執其  
鸞刀以啓其毛凡大祭祀皆然不止於郊丘廟社而已也

大宗伯祀大神享大鬼祭大示宿眡滌濯省牲饗小宗伯  
大祭祀省牲眡滌濯及詔於庭而麗於碑則王射之國語  
曰禘郊之事天子必自射其牲然考周禮司弓矢凡祭祀  
共射牲之弓矢則射牲之禮凡祀皆然亦非特行於禘郊  
也漢郊祀志武帝祠后土令侍中儒者皮弁縉紳射牛蓋  
猶行古之道者矣夫古者養老之禮天子袒割况先聖先  
師之祭哉今制國學之祀用大牢牛羊豕各一牛用黃黓  
純色大常供牲祠官監宰獻官分獻官省之外羈國用少  
牢則羊豕各一而已牲無常牧臨時取辦先祭一日省牲  
如常儀

### 燔瘞詁

爾雅祭天曰燔柴祭地曰瘞埋祭山川曰瘞縣祭川曰浮  
沈周禮以禋祀昊天上帝以實柴祀日月星辰以禋燎祀  
司中司命觀師兩師以血祭祭社稷五祀五嶽以貍沈祭  
山林川澤記曰燔柴于泰壇祭天也瘞埋于泰圻祭地也  
又曰列祭祀瘞繒則古禮燔非特帛瘞非特毛血也其禮  
之先後說亦不同崔靈恩謂祭天以燔柴爲始祭地以瘞  
血爲先是燔瘞各有所先賈公彥以爲燔瘞在作樂降神  
之後而禮神又燔瘞之後則燔瘞俱在祭先曾子問曰天  
子將出必以幣帛皮圭告於祖禰反必告設奠卒歛幣玉

藏諸兩階之間乃出此則所謂瘞繒者又瘞於既事之後矣郭璞云祭天既祭積柴燒之祭地既祭埋藏之則燔瘞亦俱在後與崔賈說異周魏之間燔柴皆在祭未所燔則漢用牲首晉用左胖唐用牲脅以祭義考之升首所以報陽則天地燔瘞固當用首乃周禮羊人犬人亦有伏瘞則是凡牲皆瘞也詩云圭璧既卒書金縢爾之許我我其以璧與圭歸俟爾命則亦幣玉皆瘞之證今制幣燎於祭畢毛血瘞於迎神與古不同蓋毛血所以瘞者禮運云薦其血毛禮器云血毛詔於室國語云毛以告物血以告殺蓋血在內爲告幽毛在外爲告全以明表裏之純故用之於祭先也儀禮大夫士無裸禮故殺牲而後迎牲迎牲而後迎尸天子諸侯有裸禮故迎尸而後迎牲蓋尸入則裸牲入則用幣於庭以告將殺既殺則薦血毛於室以告幽全既裸然後燔蕭所謂燔燎羶羶見以蕭光以報氣者也羶者腠骨之氣羶者黍稷之氣蕭合腠骨黍稷而燔燎之在朝事之節則燔多在前而血毛言詔不言瘞則瘞似在後然皆不可攷矣裸也瘞羶也皆求神於陰也燔柴燗蕭燔帛皆求神於陽也今祀無裸古者大夫士之禮也抑亦宗廟有裸天地無裸義各有所重猶不失爲敬之至也

迎神樂詁

周人尊禮而辨神於幽故先裸而求諸陰殷人尊神而求神於明故先樂而求諸陽郊特牲曰殷人尚聲臭味未成滌蕩其聲樂三闕然後出迎牲聲音之號所以詔告於天地之間也周官大司樂凡樂黃鍾爲宮大呂爲角太簇爲徵應鍾爲羽於宗廟之中奏之若樂九變則人鬼可得而禮矣良由人神寥絕其接不易冥漠之表而欲以聲音召之非三闕九變未易感通宋大觀釋奠迎神曲黃鍾宮大呂角太簇徵應鍾羽各一成元制黃鍾宮乃至三成大呂角太簇徵應鍾羽各三成以合九變今所奏迎神第用宋黃鍾一曲而調改太簇羽以義揆之九成固繁一奏則太迫矣且一奏初動而贊者即唱鞠躬是音樂未暢而神已來歆既不炳蕭以臭陽達垣屋又不裸鬯以臭陰達重泉雖几筵如在而降格似易言之宜於迎神之後獻官陪祭者疑立以待樂奏過半然後下拜庶幾得之

拜儀詰

兩手垂下曰拜周禮作擗今贊所謂鞠躬拜者即書稱拜手稽首是也禮曰拜服也稽手服之甚也拜手手拜也稽首首至地稽留也稽顙則以首叩地荀卿云平衡曰拜下衡曰稽首至地曰稽顙周禮大祝辯九擗一稽首二頓首三空首四振動五吉擗六凶擗七竒擗八褒擗九肅擗蓋



以輕重叙之稽首之禮最重記曰大夫之臣不稽首避君也孟武伯曰非天子寡君無所稽首知武子曰天子在君稽首寡君懼矣是稽首者諸侯於天子大夫士於其君之禮也故以之事先師焉頓首則首頓於手而已說文頓下首也何註首叩地即起也晉穆嬴抱太子頓首於趙宣子魯季平子頓首於叔孫則頓首非施於尊者之禮矣空首不至於手第空其首何註以爲首至手而不相接振動者以手振動禮之輕者也鄭謂王動色變爲振動之拜疑悞吉擗者拜而後稽顙凶擗者稽顙而後拜說見檀弓吉擗者一拜也儀禮鄉飲鄉射聘禮士相見凡禮之殺者皆一

拜也肅拜俯其手而肅之婦人與介者之拜也少儀曰婦人雖有君賜肅拜句爲尸坐則不手拜句肅拜句所謂手拜者手至地也士昏禮婦拜扱地是也褒擗者鄭注褒讀爲報再拜也古者非君非父非師但再拜而已故禮莫重於四拜唐宋釋奠第再拜則太簡然唐制再拜者九宋制再拜者二十六則又太煩至送神又皆不拜繁簡蓋胥失之今制前後皆四拜飲福再拜可謂得禮之中

### 奠帛詰

周官大宰以九賦斂財賄有幣餘之賦以祀五帝祀之日贊玉幣爵之事祀大神示亦如之小宰凡祭祀亦贊玉幣

爵國語酬幣宴貨以示容合好故侑食有侑幣用饗有酬幣而禮神亦有奠幣所以將其誠敬也肆師立大祀用玉帛牲牲立次祀用牲幣立小祀用牲然攷典瑞所職則中祀未嘗無玉日月星辰有圭璧山川有璋邸是也小祀亦或用幣釋幣于禰釋幣于行與夫息民所以幣大灾奉玉幣之類不一而足凡用幣之禮其色則天地四方各象其類大宗伯云各放其器之色是也宗廟則玄纁雜焉聘禮制玄纁注以爲玄纁之率玄居三纁居二是也其數則十端爲束曾子問禫冕執束帛升聘禮玄纁束是也其長則一丈八尺天子巡狩禮所載是也其奠則或於几上或於

几下曾子問奠于殯東几上聘禮玄纁束奠于几下出是也其埋則廟階之間曾子問斂幣玉藏諸兩階之間聘禮埋於西階東是也古者有燔瘞之幣有禮神之幣有從爵之酬幣酬幣施於賓主之侑與酬也非祭祀所用今祭禮神之幣名曰制帛正位用綾餘用絹俱白色長同古制祭畢燔而不瘞其奠在初獻之前而樂與初獻同奏攷大成釋奠樂譜乃成化中所刻其奠帛初獻各有樂章奠帛所奏寧和也初獻所奏安和也其亞獻奏景和其二獻重奏景和據此則奠帛訖宜降自西階俟奏畢仍升自東階以行初獻此亦唐宋舊禮而儀注迺奠帛初獻同奏寧和而

以安和奏之亞獻以景和專用之三獻其奠獻次第悉同於社稷說者謂大社稷帝社稷皆無奠帛樂章故宜與初獻同行孔廟明有奠獻兩詩則奠獻各舉爲當其說是也但奠帛初獻分爲兩舉則亞獻終獻亦不免重奏一曲至送神聖瘞又重奏一曲是六詩而八奏也

大廟迎神泰和初獻壽和亞獻豫和終獻寧和徹饌雍和還宮聖瘞並奏安和而無奠帛之曲止於六曲七奏若令孔廟有加始爲過禮

國朝諸大祀典圜丘九曲九奏方澤八曲九奏朝日夕月社稷七曲七奏歷代帝王先農八曲八奏皆無一詩兩奏

者惟方澤大廟於聖瘞重奏一曲釋奠亦重聖瘞一曲祀師之禮同於祀親祀示矣既極尊崇固不必重奏景和亦不妨奠獻同舉然則見行儀注不爲誤也

### 三獻詁

禮器云一獻質三獻文五獻察七獻神郊特牲云郊血

大饗腥句三獻燔一獻熟鄭氏謂一獻祭群小祀三獻祭

社稷五祀五獻祭四聖山川七獻祭先公也然社稷之祀不降於山川而大禘十有二獻四時與禘九獻亦不止七且禘大於時祭而禘又大於禘若禘儕時祭而禘之爲獻反增則於禮爲不倫周禮所載九獻以圭瓚酌雞彝之鬱

爲一獻以璋瓚酌鳥彘之鬱爲二獻酌犧尊之醴齊爲三獻酌犧尊之醴齊爲四獻酌象尊之盎齊爲五獻酌象尊之醴齊爲六獻酌犧尊之醴齊爲七獻酌象尊之盎齊爲八獻諸臣酌於罍爲九獻而祭統尸飲五君洗玉爵獻卿句尸飲七以瑤爵獻大夫句尸飲九以散爵獻士及群有司解者曰凡祭二獻裸用鬱鬯尸祭奠而不飲至朝踐二獻饋食二獻及食畢酌尸則皆尸飲之故云尸飲五繼之以主婦酌尸賓長獻尸此時九獻既畢因初二裸不飲故云尸飲七也自後長賓長九第更爲加爵尸又飲二并前飲九主人迺散爵獻士及群有司則尸飲凡九而獻不止

九其所云十二獻者似亦禮之所有周官掌客諸侯長十有再獻皆所謂以多爲貴者也陳氏曰司尊彘朝踐用兩尊皆有罍饋食用兩尊皆有罍邊人醢人有朝踐之邊豆有饋食之邊豆有加邊加豆則朝踐王獻后亞之諸臣之所昨酢三獻也饋食王獻后亞之諸臣之所昨亦三獻也併酌尸三凡九獻而加爵不與焉此宗廟九獻之禮也加爵不與則九獻以外之獻也蓋古者宗廟之祭王與后同有事焉又卿大夫士相之酌尸獻尸王及后各四諸臣一以成九獻其禮如此漢以後南北郊宗廟社稷但皆三獻昭代亦然無所謂九獻者享至九獻儀節太繁將恐不肅

所謂逮闇而祭日不足繼之以燭雖有強力之容肅敬之心皆倦怠矣其爲不敬大矣此之謂也

聖祖之諭中書省亦疑獻牲致帛酬酒奉饋爲華飾之過恐飾過事生禮繁人勑而享祀之神弗安所以作樂殷薦雖自六奏以至九奏而禮則止於三獻蓋既無迎尸以下諸事則九獻固無所用之耳或以爲祭天地祖考皆九獻而孔子從殺禮僅三獻者蓋未攷典故也

飲福受胙詁

古者祭必迎尸尸酢主人受之嘏飲福者古相酢之禮也禮運曰修其祝嘏正義謂祝以主人辭饗神嘏謂祝以尸

之辭致福而嘏主人祝以孝告嘏以慈告天子祭天地諸侯祭社稷祝嘏莫敢易其常周禮司几筵設王昨酢席鬱

人大祭祀與量人受舉學之卒爵而飲之所謂飲福受胙者也然攷儀禮特牲與少牢饋食之禮飯醕之後尸酢主人佐食搏黍稷以授尸尸迺命祝以嘏或尸自嘏主人再拜士卒角大夫卒爵受齋寫齋與夫三進爵三祭酒三奠爵蓋自皇尸醕飯而亞獻三獻無不相酢特醕尸迺搏黍受嘏而亞獻終獻不過受尸之酢爵而已也自開元開寶禮儀注及熙寧祀儀迺於亞終獻飲福今第於終獻飲福割腥爲胙洪武六年命別用一牲先割胙置酒尊左右賜

胙用之遂爲常儀蓋今之胙古之酢今之肉古之黍今之  
終獻飲福古之饋食亞終一酢相去遠矣至於攝祭亦皆  
飲福受胙自唐以來大尉攝祭禮皆如是然攷之古禮曾  
子問云攝主不厭祭不旅不嘏不綏祭不配梁天監中明  
山賓議請郊廟受福惟皇帝再拜明上靈降祚臣下不敢  
同也然則攝祭而飲福亦皆僭也併祭主之所謂飲福亦  
謂之飲酢焉而可也

### 五齊二酒詁

周禮酒正掌酒之政令以式灋授酒材辨五齊齊之名一  
曰泛齊二曰醴齊三曰盎齊四曰緹齊五曰沈齊辨三酒

之物一曰事酒二曰昔酒三曰清酒郊特牲曰先王之薦  
可食也而不可肴也所以交於神明者不可同於所安褻  
之甚也禮器曰醴酒之用玄酒之尚蓋祭祀之有五齊非  
人所飲不致其味特致其義而已故第云辨其名也大古  
以明水爲禮其後乃有玄酒玄酒變而爲泛齊泛者滓滓  
而上泛也又變而醴齊醴者滓汁相將而一體也二者最  
濁次則盎齊盎者滂滂然蔥白色也又次則緹齊緹者成  
而緹赤色也又次沈齊沈者成而滓沈也三者差清此五  
者皆酒之始而未可以言酒但曰劑而已矣二酒則以飲  
矣給其材故辯其物事者方事於精漉也昔者久釀而熟

也清者澄之而可飲也祭祀之有五齊以神事也有三酒以人養也酒正供五齊三酒以實八尊陳而弗酌所以致事養之義也大祭三貳中祭再貳小祭一貳尊各有副以祭之大小爲其多寡皆酌而獻所以致事養之用也朝踐犧尊再獻象尊皆有罍備其器也犧象之實泛與醴君獻之罍尊之實盎緹沈夫人薦之別其用也禮運玄酒在室醴餞在戶粢醴在堂澄酒在下坊記醴酒在室醴酒在堂澄酒在下禮器罍尊在阼犧尊在西君西酌犧象夫人東酌罍尊君親制祭夫人薦盎君親割牲夫人薦酒祫備五齊禘備四齊時祭備二齊朝用醴齊饋用盎齊諸臣自酢

用凡酒而五齊三酒之用於是乎備矣釋奠之禮唐以犧尊實醴齊象尊實盎齊山罍實酒皆設於堂上混而無別宋以泛齊醴齊設堂上則以神道處孔子也以盎醴沈三酒設堂下則以人道處群弟子及諸儒也元因之今制但言犧象山罍而不言用何齊何酒實何尊罍其酒彷彿清酒蓋樂章有清酌維馨之句或者泥於信南山之詩祭以清酒旱麓之詩清酒既載鳧翳爾酒既清烈祖既載清酌而於禮經貴五味之本者未詳考耶抑有說焉太古未始有酒凡祭天神地示先農社稷五齊以致其義宜也孔子維酒無量又云不爲酒困則酒其生前所嘗享也又安

不可食之五齊以申其薦乎天下釀法隨其水土而異古  
人縮酌用茅醖酒沅於清與夫醴齊縮酌益齊沅酌鬱齊  
獻酌事酒沛醴齊清酒沛益齊之類恐是一方釀法今釋  
奠通之天下而以古人一方之法拘之或不可成其將必  
苟焉以塞夫祭品之苟且從事者多矣而又可益之以難  
一之酒齊乎以今之酒供今之祭禮時爲大或亦無傷第  
醴當特設市沽斷所不可耳

鬱鬯詁

周禮鬱人凡祭祀賓客之裸事和鬱鬯以實彝而陳之肆  
師祭之日及裸築鬯音煮禮記曰鬱合鬯又曰暢曰以掬杵

以梧正義曰掬栝也梧桐也以栝香桐潔白搗鬱鬯於神  
爲宜然則掬也梧也皆所以築鬱而和暢之卽所謂築鬯  
也鄭衆曰鬱爲草若蘭許慎曰鬯以秬釀鬱草芬芳攸服  
以降神也中象米七所以扱之易曰不喪七鬯鬱芳草也  
十葉爲貫築百二十貫以煮之蘇恭曰鬱金出蜀地及西  
戎苗似薑黃花白質紅未秋出莖心而無實根黃赤取四  
畔子根去皮火乾蘇頌曰鬱金出鬱林郡又生大秦國二  
月三月有花狀如紅藍其花卽香也諸說不同朱震亨曰  
鬱金無香而性輕揚能致達酒氣於高遠古人用治鬱遏  
不升者此說是也用葉用根凡二種今藥肆所用者苗如



薑根大小如指體圓有橫紋如蟬腹外黃內赤亦有香氣  
故用以和秬黍如云出於鬱林則周時未入職方聖人不  
貴遠物未必取是以共祭况西戎大秦其說充誕又有以  
鬱卽爲鬯者黃流在中之箋與夫朱子之註秬鬯一卣蔡  
氏之註秬鬯二卣皆以秬爲黑黍一稗二米鬯卽鬱金香  
草是也有以秬黍卽鬯者鄭註周禮鬯人以鬯爲秬黍孔  
疏曲禮凡摯天子鬯鬯者釀黑黍爲酒其氣蕝芳調暢因  
謂爲鬯是也有謂鬱鬯爲兩種草者證類本草曰鬱鬯百  
草之華遠人鬱人所貢芳草合釀之以降神五音篇曰鬱  
非鬯又別爲一香草是也夫周官鬱人掌鬱鬯鬯人掌秬

鬯明分二職安可謂一但鬯取芬香調暢固不可謂之草  
正義云凡鬯有二若和之鬱謂之鬱鬯鬱人所掌祭宗廟  
而灌者也若不和鬱謂之秬鬯鬯人所掌黑黍之酒卽名  
鬯也以事上帝詩生民維秬維秠李巡曰黑黍一名秬郭  
璞曰秠亦黑黍但中米異耳大者名秬中有二米者名秠  
蓋宗廟之祭惟裸爲重秬有一稗二米嘉異之物天地和  
氣所生其芬芳已自調鬯於上下無待鬱金之和此爲秬  
鬯與鬱鬯別周人尚臭灌用鬯臭鬱合鬯令臭陰達於淵  
泉以求神於陰故宗廟有鬱鬯然無禮神之玉天地有禮  
神之玉則用秬鬯而已社稷山川外神亦用秬不用鬱也

粢盛詰

黍稷曰粢在噐曰盛爾雅釋草云粢稷也禮記名稷曰明  
粢郭璞云今江東呼粟爲粢周禮小宗伯辨六齋蓋受黍  
稷之噐而注讀爲粢以黍稷稻粱麥苽釋之則諸穀通名  
粢矣大宗伯奉王齋太祝五日齋號則言粢而盛可知閭  
師不耕者無盛廩人共接盛饌人共盛饌人凡祭祀共盛  
則言盛而粢可知甸師共齋盛春人共齋盛之米小宗伯  
表齋盛告潔則又兼言齋盛他經直謂粢盛其義一也粢  
盛特祭品之一耳乃甸師共之春人春之饌人饌之舍人  
實之大小宗伯奉之逆之而又王后必自春其粢夫人必

自春其盛而猶未也周公盛魯公燾群公廩則紀之公羊  
天子親春郊禘之盛則載在楚語古人維馨之薦備物備  
官又必躬致其力以冀神明之格而今之粢盛有未必備  
其物者簋實黍稷簠實稻粱今有黍稻粱而無稷以蘆粟  
充之夫黍卽秫也旱地所種稻卽秔稻糯稻也水田所種  
粱卽粟米也汜勝之曰粱是秫蓋大者粱小者粟一類也  
二者人皆知之獨不辨稷爲何穀其蘆粟自名葛秫北人  
謂之高粱其高丈許種以釀酒或飼牛馬豈祭品哉說文  
稷爲五穀之長羅願云稷稌粢皆一物語音之輕重耳赤  
者名糜白者名芑黑者名秬呂覽飯之美者有陽山之祭

高誘註云關西謂之糜冀州謂之緊月令章句稷秋種夏  
熟歷四時備陰陽故爲五穀之長寇宗奭云稷米先諸米  
熟其香可愛故取以供祭作飯不粘其味淡一云三月下  
種五六月可收與黍一類二種粘者爲黍不粘者爲稷猶  
稻之有秔與糯也稷苗似粟而低小有毛結子成枝而殊  
散其粒如粟而光滑北人通呼爲黍不辨爲稷稷乃穀之  
最貴土穀之神謂稷上古厲山氏與周之始祖棄皆以稷  
祀而奈何以他物代之此穀非難得者宜特種之或購之  
北方以共祭祀詩曰誕祀如何或舂或揄或簸或蹂釋之  
叟叟烝之浮浮粢盛之不備而胡可輕以祭也

### 豚解體解詁

古者正祭天子諸侯有豚解體解大夫士有體解無豚解  
禮運曰腥其俎熟其餼體其犬豕牛羊腥其俎謂豚解而  
腥之爲七體也熟其餼謂解之爛之爲二十一體也豚解  
者殊左右肩髀而爲四又兩肱也肱也一脊而爲七體解者左  
右肱之肩臂膈左右股之肱脰也凡十二與夫左右脅骨  
各三曰代脅曰長脅曰脰肩又脊骨三曰正脊曰脰脊曰  
橫脊也然而二穀不薦於神尸主人之俎兩髀不升於主  
人主婦之俎膾不升於吉祭之俎則祭之所用者去髀膾  
故二十一去二穀則十九矣國語禘郊之事則有全脊王

公立飫則有房胄親戚燕飲則有餽胄全胄卽脾解房胄  
卽體解餽胄則骨折也祭統曰商人貴髀周人貴肩考之  
禮經周人之禮大抵胄貴中而賤兩端骨貴右而賤左貴  
前而賤後貴上而賤下祭不升髀以髀在後體也祭不用  
臚臚雖前非體之正也儀禮或言合升或言升左胖或言  
升右胖蓋用成牲則升其胖合升則髀亦升矣士喪禮載  
兩髀於兩端是也升胖則去髀矣既夕禮實羊豕左胖髀  
不升是也士虞亦升左胖公食大夫鄉射記少牢皆升右  
胖特牲尸俎右肩蓋禮皆貴右惟喪尚左則左右亦有別  
焉少儀凡膳告於君子太牢以牛左肩臂臠折九箇少牢

以羊左肩七箇豕豕以左肩五箇其膳以肩不以膊者貴  
其前也其肩以左不以右者右以祭也唐制肉載以俎皆  
升右胖猶有古意而體分十一前節三肩臂臠後節三肫  
胛正脊一脰脊一橫脊一正脅一短脅一代脅一皆並  
骨別祭而髀臚二骸亦不與焉然曰別祭則視禮經所云  
肩臂臠膊胛在兩端脊脅肺肩在上與夫正脊二骨長脅  
二骨者亦已簡矣宗廟之祀始則以神事焉故以腥終則  
以人養焉故以熟豚解而腥之法上古也體解而爛之法  
中古也體其犬豕牛羊設饌於堂行饋食之禮薦今世之  
食也釋奠有腥有熟而不敢以今世之食薦其剝烹燔炙

皆在祭前亦不全用古禮其腥則太學之制正壇牛一九體羊豕各一俱五體四配羊豕各一五體東哲一豕分五體每位一體西哲亦如之東西廡各共豕三東解四十六分西解四十三分外部國正壇無大牢兩廡俱止一豕其餘皆同然大抵全而不解蓋去古益遠矣學校禮所自出博士弟子所當講求

庶品詒上

脯腊

麋魚

周禮腊人掌乾肉凡四獸之脯腊臠胖之事蓋析而乾之曰脯全而乾之曰腊脯在籩腊在俎脯先於醢腊亞於魚腊或以祭或不以祭今祭惟脯惟鹿內則牛修鹿脯田豕

脯麋脯儀禮大夫腊用麋康成云士腊用兔蓋凡脯腊之類皆田獸耳故不以鮮也郊特牲云大饗尚服脩先儒謂薄析曰脯捶而施薑桂曰服然則服猶濁氏之冒脯也斷者曰服長者曰脩學者束脩以見師故釋奠必致其脯非特此也冠禮有牲俎取脯以見母昏禮婦摯服脯見舅姑燕禮賓執脯以賜鍾人則脯之於禮其用甚隆脯亦謂尹曲禮士虞謂之尹祭是也亦謂之脰士虞禮脯四脰是也脰亦作挺鄉飲薦脯五挺是也亦謂之臠鄉射禮薦腊用邊五臠祭半臠臠長尺二寸也又曲禮藁魚曰商祭鮮魚曰脰祭則魚亦可謂脰矣獻人凡祭祀共其魚之屬藁

亦曰鱠邊人朝事事邊膾鮑魚鱠加邊之實菱芡栗脯則  
邊之所薦又先魚而後脯也古者禮重薦魚然鼠留有時  
月令季冬魚師始漁周禮獻師春獻王鮪夏行則肹鱠矣  
今春秋二丁祭魚非乏鱣也而必以薹蓋非薦魚獻鮪之  
時用薹猶存古意其魚之在俎或縮或橫或左或右進首  
進尾進箸進腴禮皆不同然鬻者體之所在腴者氣之所  
聚禮貴右神貴氣則右首進腴爲當

庶品詒下 邊豆之實

周禮四邊四豆者薦邊豆有四次一朝事二饋食三加邊  
加豆四羞邊羞豆也王薦腥后亞獻於是乎薦朝事之邊

豆王薦熟后亞獻於是乎薦饋食之邊豆王醑尸后於是  
薦加邊加豆既醑尸后於是薦羞邊羞豆今制邊之所盛  
白餅黑餅形塩薹魚卽周禮朝事之邊實也棗栗榛卽饋  
食之邊實也菱芡鹿脯卽加邊之實糗餌粉飧卽羞邊之  
實也豆之所盛韭菹醢醢菁菹鹿醢卽朝事之豆實脾析  
豚拍卽饋食之豆實芹菹兔醢荀菹魚醢卽加豆之實醢  
食糝食卽羞豆之實也然周禮朝事之邊尚有麩蕡膾鮑  
魚其豆尚有菖本麋藟茅菹麋藟饋食之邊尚有桃乾榛  
其豆尚有葵菹羸醢麤醢蜃蚶醢加豆尚有深蒲箔菹鴈  
醢此數物者水陸飛潛家畜田禽草木昆蟲各有所取謂

之備物而尋常之藝味不與焉說者曰籩豆之實四時之和氣也又曰恒豆之菹水草之和氣也然天下之物多矣凡其肥碩膾庶大抵悉鍾和氣所生若論食物性味則亦各有所偏人稟五常以生尚多偏戾而謂此數物者獨鍾和氣則漢儒之迂說也必欲備物致享則內則所載子事父母婦事舅姑如穀部之白黍黃粱秫稌蕡菽麥食苽食草部之薊藿芣羹藜芥荼蓼薤蔥菓部之桃諸梅諸柎梨栢楂禽部之爵雉鴉雞舒鴈舒鳧鷓鴣鴛鴦鴝鶩部之范蝟蝸魚部之魴鱧魚膾卵醬鼈而牛羊豕則有臠有臠有膾有膾有炙又有野豕田豕脯豕麋膚麋腥麋脯麋臠麋犬

馬狸狐狼其品甚多亦豈皆非和氣所毓而籩豆不盡取焉蓋聖人固欲備物又不欲以四方難得之物繼之故所用於祭者皆中州常有可以隨取隨給而又不用恒藝之味所以籩豆所需止此惟其取給土宜則北方或乏菱芡南方或乏榛棗雖未盡合古典亦非甚礙有用羗桃葡萄扶荔蓮實者亦皆足申維馨之薦豈其五齊三酒之不必備而惟是籩豆之實之爲拘乎洪武中溧水丁祭以牛醢代鹿而

聖祖罪之謂鹿爲江南易致之物而苟且從事所以可罪至正統三年仍有非其土產以所產代之之令蓋萬里一

統五方異宜各薦其物正以昭聖化同文之遠夫子聖之時者其必不以尊俎之獻強人以難耳至於朝踐饋食加籩加豆羞籩羞豆明有四薦而今皆豫爲陳設則禮記郊特牲何以既有恒豆又有加豆耶蓋陳設之初惟當先設朝事之實其饋食加薦羞薦皆當於再獻三獻時次第進之以合古禮有司治之不可以爲劬作之難而槩從苟簡爲也周制籩豆各二十六漢魏六朝以暨宋元其籩豆之數史皆不載惟唐書載大祀用籩十二實石鹽即形藁魚栗棗榛菱芡鹿脯白餅黑餅糗餌粉餐而減周禮麴蕡醢鮑魚乾蓀諸物凡一十四豆十二實韭菹醢醢菁菹鹿醢

芹菹兔醢筍菹魚醢脾析豚胎鮓食糝食而減周禮菹本芡菹葵菹深蒲筍菹鹿藹麋藹羸醢蜃蚘醢廡醢鴈醢諸物一十四其中祀用籩十則減糗餌粉餐用豆十則減鮓食糝食其小祀用籩八則又減白餅黑餅用豆八又減脾析豚胎

國朝釋奠率沿唐舊不盡與周禮合亦已簡矣而所薦籩豆又不悉循古禮次第此議禮者之所未安也然唐乾封中詔宗廟薦享爵及簠簋登鉶各宜別奠雖不言及籩豆大抵亦非祭前並設熬麥曰麴京實曰蕡即脂麻也熬稻曰白熬黍曰黑廡豚生魚爲大鱣也鮑以魚於糶室中糗乾之也鱣折乾之即鮓魚也乾蓀乾梅也菱芡也芡雞頭也糗熬大豆與糯米即蒸餅也粉豆



屑也或云糯米粉杵成髓膏舊註合蒸曰餅餅之口資以  
 上籩實有骨為齏無骨為醢醢肉汁也昌本菖蒲根也菁  
 蔓菁也茆鳧葵也羸螭蚰也麤蛤也屨大蛤也蚺蛾子也  
 深蒲謂蒲始生者筲箭萌也筍竹萌也醢食以酒醢為餅  
 或云以狼臑膏及蜜拌糯飯成塊也糝食以牛豕豕肉與  
 米合為餌而煎之也以上豆實薊紫蘇之屬藪菜莢也根  
 石李也楸小栗也楂山查也乾雉日牯鵝日舒鴈鴨日舒  
 鳧鴛即鴿也麤麇也蜜蜂日范卵醬鯤也即魚子俱見內  
 則○菹音菹醢音醢糝音泥菹音卵麋音均麤音  
 反蚺音池落音臺醢音移糝音散餘見後祭品

造祭品法

大羹

淡牛肉汁如無羊代

和羹

豬脊脊肉薄切片滾湯焯過漉起塩醬醋拌勻腰子切荔形蓋面臨祭用淡牛肉熱汁澆

黍稷

稻

梁

此四品各揀完潔滾湯澆起作飯

形鹽

淨白鹽印作虎形

薹魚

白魚重一斤白塩醃過曬乾用時溫水洗淨酒浸片時

黑餅

黍粉造或蕎麥麩造

白餅

稻粉造或小麥麩造俱砂糖作餡印作小餅子

鹿脯

宰活鹿為之如無以獐鹿代

韭菹

韭切去本末取中二寸淡用如無時則用根亦可

醢醢

豬脊肉細切小方塊用油鹽酒蔥椒蔣蘿茴香拌作鮮

菁菹

蔓菁略經沸湯切長片淡用

鹿醢

鹿肉切小方塊製法與醢醢同

芹菹

生芹菜切作長段如無用其根

兔醢

宰兔取肉切小方塊作醢製法與鹿醢同

筍菹

乾笋煮過淨洗切作長片淡用

魚醢

活魚切小方塊作酢製與兔醢同凡造醢料每淨肉一斤所用鹽春秋二兩五錢夏三兩冬二兩香油一兩淨蔥白一兩五錢

胡椒茵蔯末各一錢

豚胎

豬肩膊上取肉一圓塊用若壇數多肩膊以次皆可

脾析

牛百葉刷去黑皮切細條沸湯滷過鹽酒拌勻如無羊代

棗

此五種不拘乾鮮俱揀淨用如無則胡桃枝圓蓮子皆可代

栗

此五種不拘乾鮮俱揀淨用如無則胡桃枝圓蓮子皆可代

榛

此五種不拘乾鮮俱揀淨用如無則胡桃枝圓蓮子皆可代

菱

此五種不拘乾鮮俱揀淨用如無則胡桃枝圓蓮子皆可代

芡

此五種不拘乾鮮俱揀淨用如無則胡桃枝圓蓮子皆可代

簋詁

明堂位曰有虞氏之兩敦音夏后氏之四璉殷之六瑚周之八簋注以為皆盛黍稷之器則簋與瑚璉同用周名曰簋然而堯舜土簋則又非自周始也考工記旄人為簋則

亦以瓦為之而先儒以為天地之簋用瓦宗廟之簋用木

則用各有宜矣其實一殼崇尺厚半寸脣寸豆實三而成

殼左傳四升為豆是簋容斗二升也其制外圓內方易損

卦彖云二簋可用亨四以簋進黍稷於神初與二直其四

與五承上故用二簋四異爻也異為木五離爻也離體圓

木器圓簋象也故宗廟之簋用木其用瓦者天地外神尚

質器用陶匏之類也周禮舍人凡祭祀共簋簋實之陳之

饌人共簋簋之實祭統曰三牲之俎八簋之實美物備天

祭有餼以四簋黍玉藻朔月少牢五俎四簋詩伐木陳饋

八簋而掌客五等諸侯之禮其簋者亦有二則與西來東

夾分饋所用而其陳之於堂上者固不過八簋而已也中  
髹以朱天子飾以玉諸侯飾以象其上有蓋儀禮曰啓簋  
會會者蓋也簋簋敦之蓋皆象龜形近制鑄銅爲之或用  
磁博古圖所載有寶簋旋簋饗簋者簋方圓異制或四足  
或無足蓋玩器非祭器也

圖 簋

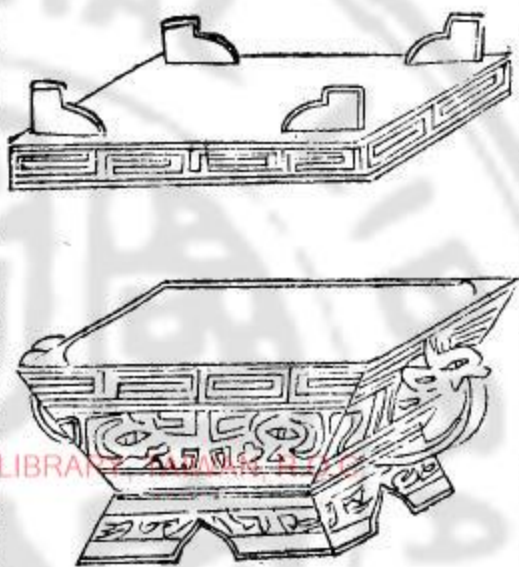

數六十二外方內圓  
兩旁有紐上覆以蓋  
高一尺厚半寸脣厚  
一寸口徑五寸二分  
深七寸二分底徑與

口徑同

簋詁

簋與簠相須爲用正義曰方曰簋圓曰簠皆據外而言按  
孝經云陳其簠簋注云內圓外方受斗二升蓋形制雖與  
簠異而容受則與簠同也其實稻梁公食大夫禮云宰夫  
授公梁公設之宰夫膳稻于梁西註云膳猶進也進稻梁  
者以簋周禮掌客公簋十侯伯簋八子男簋六注亦以爲  
稻梁之器上覆以蓋四隅微稜起如雲狀儀禮曰簋有蓋  
冪古者飾以金玉近制或銅或磁與簠同

簠

圖



數六十二其制	外圓內方有紐	有蓋口徑六寸	深七寸二分底	徑五寸二分厚	八分足底徑六	寸厚半寸
--------	--------	--------	--------	--------	--------	------

邊詁

周禮邊人掌四邊之實蓋朝事也饋食也加邊羞邊也薦  
 邊者凡四也朝事之邊其實醴

方中黃符文曰三黑四形切一

鹽五膾六鮑七魚鱠八朝事者謂清朝未食先進寒具薦

此八邊也饋食之邊其實棗棗桃乾榛榛實凡饋食所薦

皆果蓋食後繼以清饌加邊之實菱芡棗脯重

四物以明八邊加邊者謂尸既食后亞獻所加之邊也羞邊之實

糗餌粉飧羞邊謂若少牢主人獻尸宰夫薦房中之羞于

尸者也周語品其百邊漢郊祀歌嘉邊列陳庶其宴饗而

所用則有等焉禮特牲少牢士二邊二豆大夫四邊四豆

則諸侯宜六大夫宜八矣邊是竹器亦名簠魯祀周公以

雕篋注篋邊屬以竹爲之雕刻飾其直疏謂雕鏤其柄

圖 籩



數二百有二形  
制如豆竹豆曰  
籩口有藤緣容  
受四升面徑尺  
柄尺

豆詁

豆若脰然其實菹醢周禮醢人掌四豆之實朝事之豆其

實非菹醢醢

醢音醢

昌本麋麇

乃今切

菁菹鹿麇茆菹麋

京菓

倫饋食之豆其實葵菹羸醢脾析麋醢

麋蒲迷切

蜃

市軫切

蚺醢

蚺音移

豚拍魚醢加豆之實芹菹兔醢深蒲醢醢箔菹鴈醢

筍菹魚醢羞豆之實醢食

醢陳知切

糝食

糝素感切

其獻饋與籩

同用明堂位曰夏以楬豆殷玉豆周獻豆方氏曰楬豆以

木為柄若蜡氏之楬而已玉豆於楬之上又飾以玉獻豆

若周官再獻之獻也乃外宗佐王后薦玉豆是周亦用玉

豆矣內宗薦加豆籩宗伯攝薦豆籩司士率屬羞俎豆所

謂籩豆之事有司存也其數則古者二十有六祭與饗同

故禮器云天子之豆二十有六諸公十六諸侯十二上大

夫八下大夫六掌客所載則上公豆四十侯伯三十二子

男二十四蓋禮器之豆用數也掌客之豆陳數也聘禮致

饗餼于上大夫堂上八豆西夾六豆此其證也而總之以

多爲貴貴貴之義也鄉老六十者三七十者四八十者五九十者六亦尚齒之義也豆木器也醢人四豆以木而亦用瓦旄人爲豆是也呂氏考古圖說及政和近制以銅其足名鐙中央植者名校祭統云夫人薦豆執校執醴授之執鐙鄭注云校中央直者也鐙豆下跗也口圓徑尺黑漆飾朱中大夫以上畫以雲氣諸侯則口飾以象天子以玉

豆圖



以木爲之高一尺口足俱徑一尺校徑二寸實四升數與籩同

登詰

爾雅木豆謂之豆竹豆謂之籩瓦豆謂之登登者執而登之以實太羹之清音澹唐書作甒公食大夫禮云太羹清不和實於登清者肉汁太古之羹也不調以鹽菜以其質故以瓦盛之詩生民于豆于登儀禮作鐙則亦以金爲之矣大抵食禮用之飲禮不設故鄉飲鄉射燕禮皆無此器唐制釋奠國學甒三劔三州縣不具甒劔今制先聖一登二劔配哲以下無登其餘簠簋邊豆之數嘉靖釐正悉同唐制南雍太常二志所載如此今郡國四配十哲皆具太羹用登殆非典制

登圖



數一範金為之高  
一尺四寸用盛大  
羹

鉶

禮運注鉶如鼎而小周禮脯脩刑臠注刑與鉶同韓非子  
堯有天下飯於土簋飲於土鉶亨人祭祀賓客供鉶羹蓋  
鉶羹所以具五味也而鉶鼎則所以實羹者也自羹言之  
曰鉶羹自鼎言之曰鉶鼎亦曰陪鼎以其陪正鼎也亦曰

羞鼎以其具庶羞也王日食九鼎而陪鼎三大夫七鼎而  
鉶鼎四掌客上公鉶四十有二侯伯鉶二十有八子男鉶  
十有八聘禮之賓餼饗之羞鼎皆三上介餼饗之羞亦三  
少牢設羊鉶豕鉶特牲主婦設兩鉶則鉶之為用甚廣不  
第為和羹用也今釋奠則以薦和羹耳範銅為之

鉶圖



數二十二三足  
口有兩耳覆以  
蓋用盛和羹

尊彝詁

雲雷尊

象尊

犧尊

壺尊

太尊

著尊

周禮司尊彝掌六尊六彝之位詔其酌辨其用與其實彝以盛鬯所以灌也尊以盛酒所以獻也獻尊象尊著尊壺尊太尊山尊是謂六尊鄭司農云獻讀爲犧音娑犧尊飾以翡翠象尊以象鳳凰孔謂犧象畫沙羽及以象骨飾尊阮音謀禮圖犧尊飾以牛象尊畫象飾尊則於尊腹之上畫爲牛象之形說與鄭同乃王肅引子尾送女器犧尊犧牛爲尊因知象尊尊爲象形則今制所用是也泰亦作大虞之瓦尊也山壘卽雲雷也畫爲山雲之形壘取雷義雷有聲無形雷起於雲雲出於山故刻山雲一云刻木作雲雷形

以象施之不窮也著尊無足而底著地壺尊者以壺爲尊左傳尊以魯壺燕禮兩方壺左玄酒是也六彝者雞鳥罍黃虎雌也凡裸春祠夏禴彝以雞鳥尊以犧象秋嘗冬烝彝以罍黃尊以著壺追享朝享彝以虎雌尊以泰山虞夏以上虎雌而已夏以雞殷以罍周以黃目明堂位曰泰有虞氏之尊也山壘夏后氏之尊也著殷尊也犧象周尊也而說文以壺爲昆吾尊則亦商以前之器矣周兼用之而各有副焉大祭三貳中祭再貳小祭一貳故大裕之尊十八禘祭之尊十六時祭之尊十二皆備器以致孝享也唐制釋奠先聖先師每座以犧尊實醴齊象尊實盎齊山壘



實酒皆貳宋制犧尊四象尊四在殿上爲酌尊注酒之尊泰尊二山尊二犧尊二象尊二著尊二壺尊二在殿下設而不酌元制以犧尊實泛齊以象尊實醴齊皆三設堂上以泰尊實泛齊山壘實醴齊著尊實盎齊犧尊實緹齊象尊實沈齊壺尊實三酒設堂下以象尊實醴齊設兩廡國朝禮同唐制祇設犧尊象尊山壘其闕里志仍備六尊之制蓋勝國之舊也或謂先師之祭宜備四代尊壘增設副尊以示敬慎愚謂古者設一器必有一器之用如春祠朝踐用兩獻尊王醴之饋獻用兩象尊后酌之皆有壘諸臣酢之其量則彝受三斗尊受五斗壘受一斛彝以裸故

其受少尊以獻故其受多壘則助祭之臣衆矣故倍其量是宜上尊之外復有副尊以備其乏今三獻之外裸鬯迎尸酬酢一切不行則以雲雷尊供初獻象尊供亞獻犧尊備三獻而於用已足雖無副貳固不失爲任質之義耳設而不酌毋乃以虛文事吾夫子若謂循闕里之規備諸彝器俾入廟者知所講求此在賢有司固無所不可

雲 雷 尊 圖



數三形似壺刺梓木爲之畫山雲形卽山尊也高九寸八分五釐口徑六寸七分五釐深七寸

象尊圖

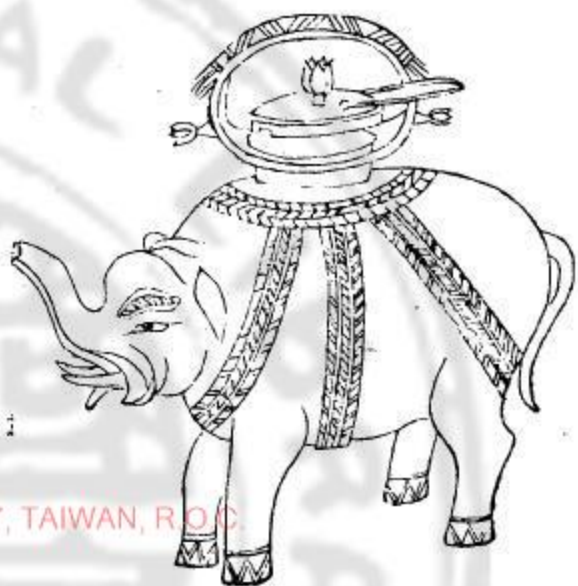

五分脰高三寸脰下橫徑九寸足高二寸貯  
初獻酒今制或瓦或銅兩旁有螭首紐曰壘  
洗一日壘尊挹酒以勺

數一象形範銅爲之穴  
背受酒於腹上覆以蓋  
蓋後有紐以便開合瀉  
酒以鼻通蓋高九寸八  
分耳高一寸五分濶九  
分深四寸五分口徑二  
寸二分通長一尺二寸

犧尊圖



七分濶三寸八分容三  
升三合貯亞獻酒  
數一牛形範銅爲之穴  
背受酒於腹上覆以蓋  
制同象尊惟紐在前瀉  
酒以口通蓋高九寸四  
分耳高二寸二分濶一  
寸深三寸五分口徑二  
寸通長一尺二寸濶五  
寸二分容三升三合貯

終獻酒

右象犧二尊載闕里志與博古圖相近吾杭郡庠祭器亦用之然似几案中物也古尊俱有斲禁以木爲方案穴孔置尊則犧象二形似乎不倫如毛鄭諸說則刻畫牛象於尊腹與雲壘同制他處學校如此者多典制祇有三獻之尊不言堂上堂下南雍志亦第云酒尊不知四配十哲兩廡復用何尊闕里志載象尊數十犧尊壺尊數各六蓋似通諸兩廡泰尊山尊著尊各二似僅設之堂下如元制也然犧象二尊其說不一故配享從祀俱用雲雷尊或壺尊亦可

壺尊圖



大尊圖

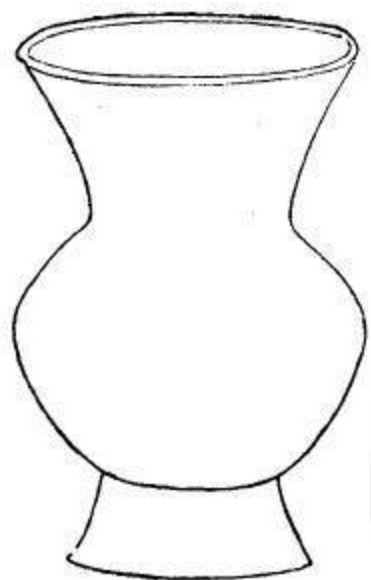

高八寸四分口徑四寸五分腹徑六寸深七寸一分禮運曰明外正門內壺君尊瓦甒則壺尊爲磁器宜兼用於堂上堂下其數九通足高八寸一分口徑五寸七分腹徑六寸一分足徑三寸八分深六寸五分瓦爲之

著尊圖



高八寸四分五釐口徑四寸三分腹徑六寸二分深八寸三分木爲之右三尊太常南雍諸志俱不載

巾冪詁

冪人祭祀以疏布巾冪八尊以畫布巾冪六尊蓋八尊以獻及於天地故巾疏冪不畫尚質也六尊以裸施於宗廟故巾畫而不疏則稍文焉凡王巾皆黼則又畫斧於巾而白黑其色雖文而不至於靡也自宗廟以外凡祭尊彝有

冪而冠禮聘禮則有醴而無冪君尊有冪而大夫方壺士園壺則無冪皆因尊卑有隆殺也燕禮公尊冪用綌若錫大射冪用錫若絺士喪冪用功布士虞冪用絺鄉飲酒士昏特牲冪皆用綌君冬夏異大夫士冬夏一也然冪不止用於尊彝亦施于籩豆簠簋禮經所載如郊特牲籩中以綌纁裹士喪籩豆用布巾士昏笄緇被纁裹聘禮竹籩方玄被纁裹有司徹簠有蓋冪則冪之用非一而用之祭祀則尊彝尤重故歷代不敢廢焉若論致慎致潔則籩豆簠簋皆當徧設一冪今制惟尊有冪蓋相沿之禮如此

巾 冪 圖



數二十八幅廣二尺  
二寸古以疏布為之  
釋奠儀譜用絳帛畫  
龍二四角以錢鍍金  
為隆以覆尊

勺 詁

勺所以酌酒而注之爵者明堂位夏后氏以龍勺殷以疏  
勺周以蒲勺周禮梓人為飲器勺一升龍勺者勺為龍頭

疏勺者刺鏤勺頭令疏通也蒲勺皇氏云刻勺為鳧頭其  
口微開如蒲草本合而未微開也三者皆指勺柄開元儀  
先聖先師每座犧尊二象尊二山罍二皆有勺元制堂上  
六尊兩廡各尊亦皆有勺而未著所用何勺今用龍勺範  
金為之臨獻則司尊者舉冪而酌

勺 圖

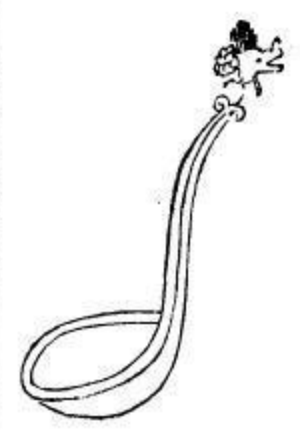

數二十八柄長尺  
二寸九分口濶二  
寸一分深一寸一  
分縱徑三寸五分

爵 詁

爵所以獻也夏曰琖殷曰斝周曰爵琖者以玉飾之爾雅  
鍾之小者謂之棧爵之淺者亦曰琖也爵說文作𩚑象爵  
之形中有鬯酒又持之也所以飲器象爵者取其名節節  
足足也兩旁有柱使飲不盡戒其過也因以寓警焉祭統  
尸酢夫人執柄夫人受尸執足柄其尾也有足有尾命之  
以爵其制若雀然也明堂位言玉琖周禮言玉爵春秋傳  
言瓘斝則三者皆飾以玉矣而又有瑤爵散爵琥璜爵廢  
爵足爵總爵之名玉爵大宰少宰之所贊也散爵加獻所  
用琥璜禮器所載廢爵無足足爵無篆總爵口足有篆爵  
之總猶履之總也宗廟之器以小爲貴貴者獻爵賤者獻

散儀禮少牢鄉飲鄉射皆獻以爵酬以觶梓人獻以爵酬  
以觚一升曰爵二升曰觚三升曰解四升曰角五升曰散  
觥亦五升先儒之說曰爵盡也觚寡也解適也角觸也散  
訕也總名曰爵其實曰觴觴餉也觥亦名兕爵其用不同  
自唐以來釋奠飲器皆以爵陸佃禮象圖載古銅爵云有  
首有尾有柱有足有柄今制或瓦或木或金玉爲之

爵圖

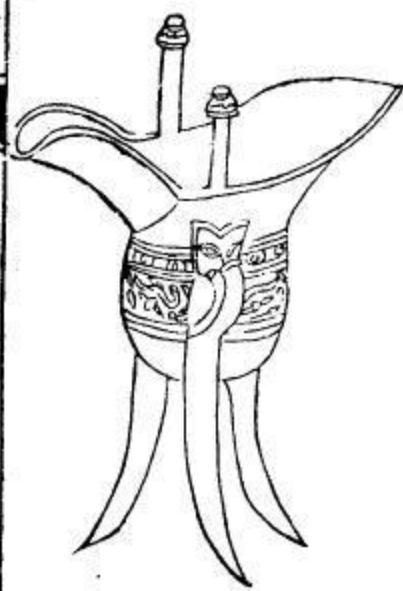

數一百二十八通高  
八寸三分深三寸三  
分口徑長六寸二分  
濶二寸九分前俯後

仰兩柱三足有流有整

俎詁

明堂位曰俎有虞氏以椀款夏后氏以厥貴殷以楨矩周以房俎陳氏曰斷木爲椀橫距爲炭椶木枝多曲撓房制似乎戶闕蓋有虞氏未有文飾斷木爲四足而已炭之言厯也俎則足間橫木有似乎距少牢所云俎距是也禹爲雕俎墨染其外而朱畫其內以致孝乎鬼神則漸趨文飾矣楨之言枳楨也撓屈其足則愈文矣周人足下加跗上下兩間有似堂房魯頌邊豆大房國語王公立飫則有房丞是也周公之廟用椀炭魯公之廟用大房其兼四代之

制而用之者乎鼎俎貴竒邊豆貴偶竒以象陽偶以象陰是故少牢五俎特牲三俎玉藻諸侯日食三俎朔月五俎蓋皆尚乎竒也而司徹六俎則又因時制宜有不必於盡拘者房俎長一尺八寸濶八寸高八寸五分以載體解列於邊豆之間而禮樂志所載乃高二尺七寸廣二尺三寸長三尺此非古制古者席地而坐其祭也亦掃地而列俎豆其高不過數寸而止過高則不適于用近世改設高案故載牲之俎與案齊高此獨正壇全牲可以用之四配以下仍宜悉從古制庶可列于邊豆之間今祭率用牲盤失之太簡

### 圖 俎

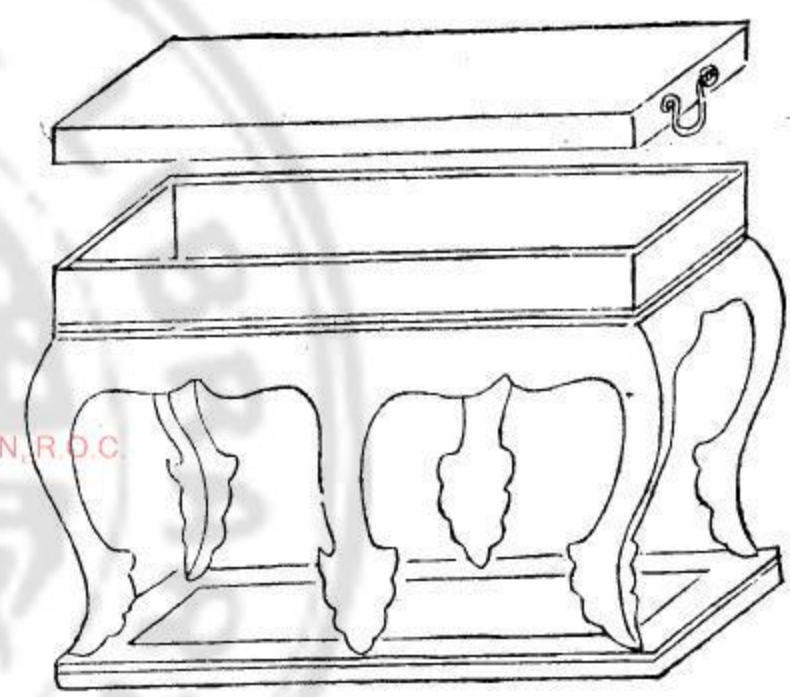

高俎三有跗有蓋  
朱漆兩端中以黑  
蓋施兩環祭則舉  
環而去蓋正壇用  
之餘用古俎尺寸  
見前其數一百三  
十而無蓋

### 篚 詁

篚箱屬通作匪象形漢志作斐應劭註曰方曰箱隋曰篚

### 圖 篚

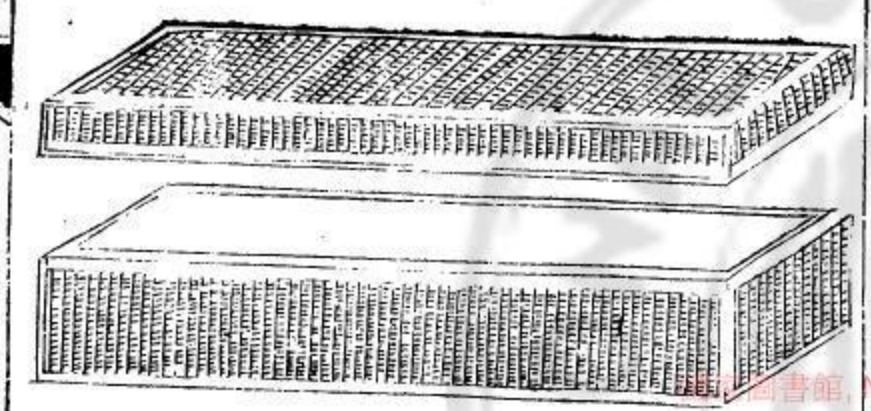

隋圓而長也音爾爾雅注隋狹長也禹貢厥篚織文蓋以篚盛文錦而貢則其形狹長可知亦曰篚士冠禮緇組紃同

篚禮記入學鼓篚鄭氏曰  
隋方曰篚蓋以盛書亦即  
篚也以竹為之上覆以蓋  
後世用木而髹以朱以實  
制帛  
數一十四長二尺廣五寸  
深四寸上蓋深二寸八分  
足高一寸五分



盥洗匱盤詰

周禮鬱人凡裸事沃盥小祝大祭祀沃尸盥御僕大祭祀相盥而登天府凡吉凶之事祖廟之中沃盥士師祀五帝則沃尸及王盥泊鑊水蓋祭祀之盥備宮乃爾而設之則於東榮士冠禮之文也設於阼階東南鄉飲鄉射大射燕禮特牲之文也而壘水則皆設於洗東匱水則皆實於槃中蓋祭之時有壘以盛水有料以盥水而洗則以盛棄水祭祀禮肅不欲其停汚於地也特牲尸盥句匱水實於槃中則匱之用猶壘而槃之用猶洗也匱亦名匱盤形圓有耳四足象獸洗制亦類匱盤而無耳有環今制設於墀東

將獻則盥其帨用白布

洗圖

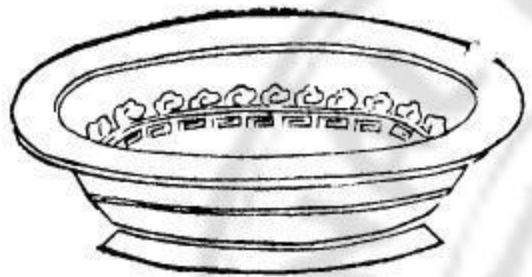

高六寸深三寸一分口徑一尺四寸足徑六寸容九升銅為之兩傍有環中飾以龜魚

祝版式圖

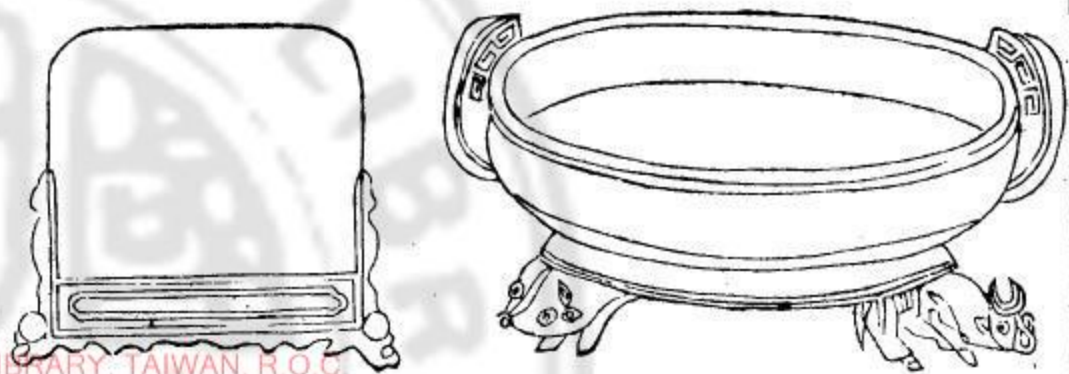

高四寸五分深八分口  
徑一尺四寸高二寸二  
分濶二寸八分容一斗  
亦銅爲之

以木爲之高九寸濶一  
尺二寸用白紙寫祝文  
黏版上祭畢揭而焚之

祝案一高二尺一寸濶一尺九寸長二尺二寸

酒尊案高二尺七寸五分濶一尺五寸長五尺卓而

刺三孔仍橫置木版於孔下以載酒尊以代古之

椀禁凡三先師四配十哲皆雲雷尊也

爵帛案高二尺七寸五分濶二尺三寸長三尺

盥洗案與爵帛案同

以上四案皆近制也故不爲圖說

外有毛血盤滌牲桶粃盆如數備之

庭燎隨用

香案香合洪武七年令祭祀皆免上香

類宮禮樂疏卷三

慎修堂藏板

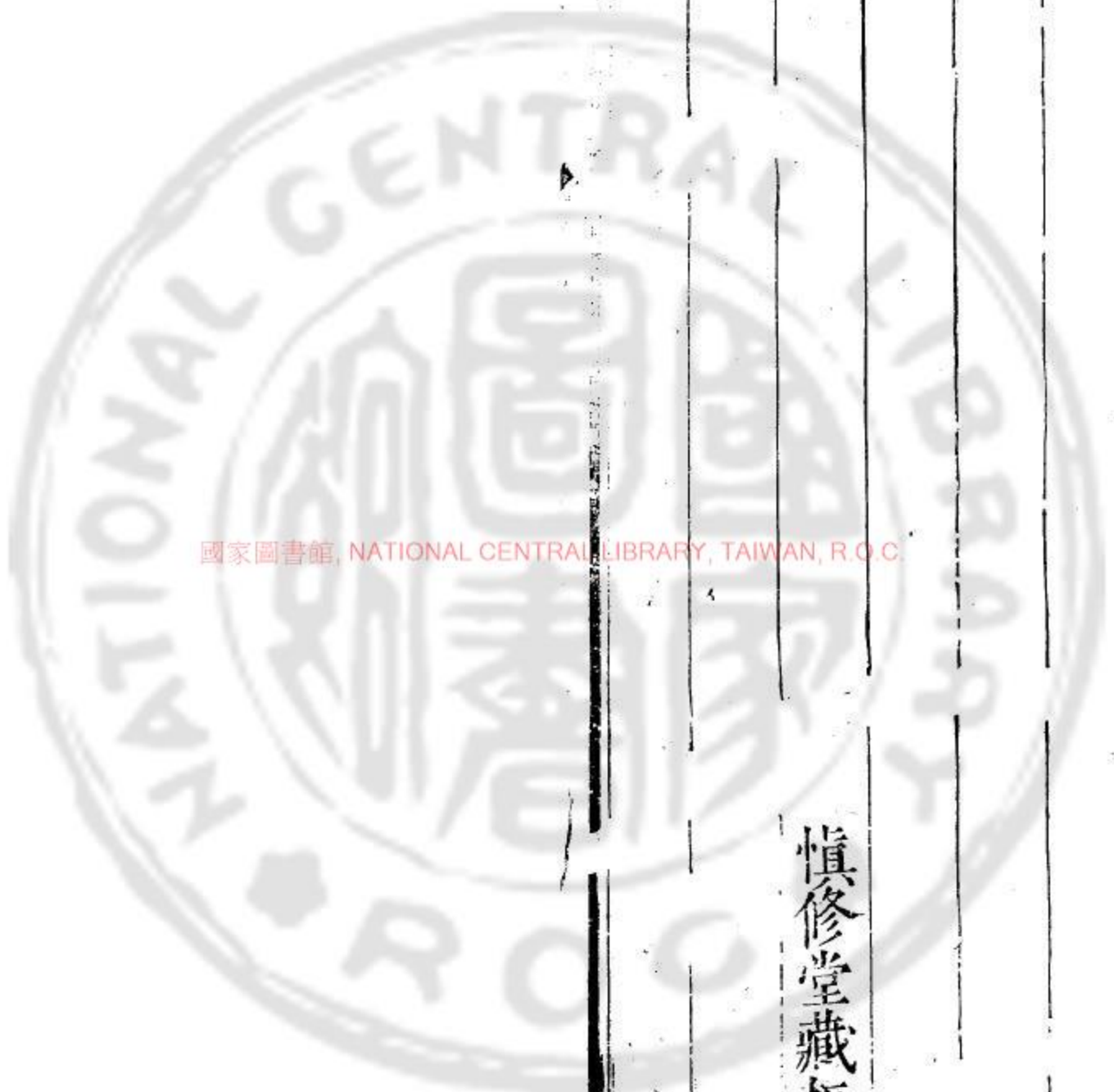

國家圖書館, NATIONAL CENTRAL LIBRARY, TAIWAN, R.O.C.

類宮禮樂疏卷四

浙西後學李之藻著

男長楹次彰同校

樂律疏

殷薦之用樂也以聲感也聲出乎氣氣盈乎天地之間虛  
豁而不見其形是謂至陽有物塊軋則發而爲聲人與鬼  
神形不接而氣接氣之寥廓其接也莫或通之故樂之爲  
道以聲音號誨感召於天地之間庶幾神明聞焉因而來  
格乎所以祭必求諸陽商人之祭先奏樂以求神於陽也  
次灌地求神於陰達於淵泉也周人尚臭祭先灌地則先  
求之於陰然而成均之教祭祀之禮其於樂制恭備典同



掌六律六同之和以辨天地四方陰陽之聲以爲樂器凡  
爲樂器以十有二律爲之數度以十有二聲爲之劑量大  
司樂以五聲八音六舞大合樂以致鬼神示以和邦國王  
制命典禮考時月定日同律宣八風之氣順五行之軌其  
效則聲和氣和而天地之和應焉五聲者宮主周覆聲宏  
以舒徵主合驗聲賤以疾商主商度聲徹以明羽主翕張  
聲散以虛角主善觸聲防以約宮動脾而和正聖商動肺  
而和正義角動肝而和正仁徵動心而和正智羽動腎而  
和正禮萬籟之聲不越五者五聲之變不可勝窮於是乎  
金石以動之絲竹以行之匏以宣之瓦以贊之革木以節

之鍾磬取其燥濕之不改琴瑟取其繁簡之不雜埙篪取  
其溫柔而不焦簫管取其從容而不迫籥箏取其同聲而  
相合笙竽取其同類而相和革木無當於律呂律呂不得  
則不節故八物者備而後謂之大合樂夫此八物者或堅  
或脆或勁或韌或實或虛或沈或浮皆天地間至相戾之  
物而聖人調之以五音金尚羽石尚角瓦絲尚宮匏竹尚  
議大不踰宮細不踰羽俾之倡和清濁迭相爲經而細大  
不踰聲應相保純然出於至和而絕無凌犯之迹恣恣之  
音八者旣和而天地間固無一物之不和然後太和洋溢  
而天神地示人鬼可得而禮也然而和出於中不中則不

和爰命神瞽考中聲吹律以求黃鍾而損益相生六律六呂出焉六律謂之六始六呂謂之六間陰陽取其相配故律娶妻其義有合母子取其相生故呂生子其禪不窮而總之以陰陽消長升降之機叶律呂高下清濁之度是故律之成也則以聲召氣律之肇也則因氣審聲黃鍾陽氣始踵於黃泉也大呂陰氣旅助陽也太簇萬物湊地生也夾鍾陰夾助陽出種物也姑洗陽氣洗物辜潔之也仲呂陰微始起未成於其中旅助姑洗宣氣齊物也蕤賓蕤繼也賓導也陽始導陰使繼養物也林鍾陰氣受任種物使茂盛也夷則陽氣正法度而律陰氣夷當傷之物也南呂

南任也陰氣旅助夷則任成萬物也無射陽氣無餘也應鍾陰氣應陽種物也以律應氣以器肇聲凡十二正律之聲雖清濁有差皆合陰陽冲和之氣所謂中聲者也倍律則過濁半律則過清然有時而用之則旋宮之法亦陰陽老少自然之變所寓不可得而廢者也律隔八而後諧故均以七而成調七始之說肇於帝舜非必有周受命自鷄及駟而後以七列七同爲之證也是陰陽賡和自然之文也聖人本陰陽別風聲審清濁而不可以文載口傳是故鑄金而作鍾以主十二月之聲又以鍾難分別故截竹爲筦謂之律律也者清濁之率法也律具而聲該又恐律失

而聲忒故以律生度生量生衡因而借度量權之三物以訂律而又爲秬黍爲算數爲璧羨爲泉布爲龠爲龠爲斛多方以傳其度量衡之制而律亦賴以俱傳是故無形之聲音寄之乎有形之法物而倫夔曠摯其人雖逝樂理尚可知也後世儒者知持論不知制器知究度數不知審音律索黍吹灰八風卦氣之說甚辨而可味而聲音之道茫然聲失而求尺尺失而論算泥於三分損益隔八相生之語第知二因三歸四因三歸之法至於仲呂而其算窮焉則以爲往而不返因而妄增六十律自執始至於南事竟復不合彌益其疎錢樂之又演京房之律爲二百六十強

附歲周然而於律終無當也豈知三分損益乃約略之辭八十一分亦捷取之算精密推求惟河圖用十之數可以乘除損益周轉皆通仲呂何嘗不生黃鍾黃鍾亦可逆推仲呂試取黃鍾正律化數十億長生短五億乘之短生長十億乘之從母求子則以仲呂之率除之從子求母則以蕤賓之率除之仲呂之率七億四千九百一十五萬三千五百三十八蕤賓之率七億〇七百一十萬〇六千七百八十一又自黃鍾循大呂而左皆以長生短五億乘之以應鍾之率除之自黃鍾半律循應鍾而右皆以短生長十億乘之以大呂之率除之應鍾之率五億二千九百七十三萬一千五百四十七大呂之率九億四千三百八十七萬四千三百一十二而上生下生逆取順取無不

合焉者不離三分損益不泥三分損益不離隔八相生不拘隔八相生求徑求周亦復如是元聲元韻固可坐而得焉惟算術之鹵莽致音律之無憑卽度以軒轅之律確乎不差猶懼得之黃鍾或失之他律何況所用之尺率非古制蔡元定襲劉歆荀勗王朴之舊蓋用新莽泉貨之尺而以夾鍾爲黃鍾則高三律矣李照之樂范鎮邢昺魏漢津大抵因之而所用者宋太府之鐵尺所謂黃鍾乃古無射之倍律也則下二律矣今太常律乃

國初冷謙所定顧其黃鍾類古南呂倍聲而微高則較之季照之律或恐無以相非而所云聲氣之元亦不在是也故曰因聲定尺庶幾協律任尺定聲無自而可所以虞書周禮皆有聽律之官而無算律之法樂由音生詎度算之謂哉自古樂旣遠而談鍾律者大抵知音而不知樂則有謂四清爲鄭聲者有謂二變爲夷音者有以喉牙齒舌唇定五音爲譜者有以黃林太南姑應相生之序爲譜者有謂黃鍾以下無濁聲應鍾以上無清聲者有謂黃鍾三寸九分妄爲陰陽增損之法者原夫四清之設專爲旋宮令無四清則無射應鍾之均商與宮犯夷則南呂之均角與宮犯所以子律清聲適濟其窮俾細大無奪倫臣民無凌僭而乃以鄭衛擬之何也變宮變徵之聲亦爲隔位而設



如宮與商商與角徵與羽皆隔一律而羽與宮角與徵則隔二律遠則不諧須以近宮稍高近徵稍下者諧屬其間而况宮爲君君不可執以一方徵爲事事不可滯以一隅變亦何妨於義而必欲去之乎以喉牙齒舌唇定五音者是不知切韻之五音有定而律呂之五音固無定也如必切字而譜其音或將數字而連一律而何以謂之和聲以律呂相生之序爲譜者不知旋宮有每章換調之法譜曲無逐句換宮之理如必宮次徵而徵次商將稱誰調宮而誰調角是凡詩皆其一譜而風雅頌不復可辨尚可謂之樂否乎以黃鍾爲最濁應鍾爲最清蓋不知宮音雖濁而

半律則清羽音本清而倍律則濁以應黃爲清濁之極則倍半無安頓之所滯於不變之常而不能諧於無常之變試之歌聲將必不可通矣以黃鍾爲三寸九分妄意增損盡變古法者不知全律十二總爲百二十分呂覽原文乃謂就全數內斷去三寸九分則餘八十一分爲黃鍾而非以三寸九分爲黃鍾也且明謂三分損一以下生三分益一以上生矣果如三寸九分之說則算至應鍾止長一寸八分有奇而何以成律漫謂陰陽進退增損於九分六分之間豈不亦杜撰可哂之甚乎而又有謂孔庭之樂不宜用清黃之六者不知工與合音不相諧則黃正必受南倍

而南正必禪黃清第取和聲豈惟黃清之六卽濁工小五  
何嘗不入黃鍾之調而又奚正半之爲拘焉彼泥仲呂黃  
鍾之官正律已足七均至於倍半變化律協聲諧思議未  
及則亦何恠乎其談之易也紛紜衆論病在乎不制器不  
審音而雜能旁魄角勝於議論文宇之間以自是嘗試與  
之考鍾擊石吹竽比竹而後乃信學士大夫之說良不足  
以服伶人賤工之心辨之固不可勝辯耳今世學者視鍾  
律爲極難不復講究乃古者成均養士此爲正業夫令人  
人習樂調鑿鑿舞蹈之節躬中和祇庸孝友之範毋論變  
化氣質涵養性情反情以和志廣樂以成教其裨益治化

者何若要以實究聲容精解器數游六藝之途以綴六經  
之闕安有實體之而不得其音曹習之而可欺以誕者漫  
曰箎弦綴兆爲觀而已矣聽和視正爲適而已矣登雅頌  
之壇騁雲謁之辨爲博而已矣談性命則禮樂爲粗習詞  
章則磬武爲贅然則樂德樂語樂舞之教真迂濶而無當  
而司徒大司樂之屬設官二十皆贅員也周公之志已荒  
而反魯正樂吾夫子又汲汲焉謂之何哉士所習聞惟孔  
庭之大成樂舍此無可窺古樂者聊著其槩於此俾初學  
有考焉律始截竹故首竹樂貴人聲故竹之後匏土繼之  
樂理莫備於絲而金石爲始終條理革木者第所以節也

故次絲次金石而以革木終焉

十二律配歲月八風八卦圖

黃鍾建其子月其享候其冬至歲其困敦其風廣漠其卦乾初九

大呂 丑 涂 大寒 赤奮 坤六四

太簇 寅 暵 雨水 攝提 條 乾九二

夾鍾 卯 如 春分 單閼 明庶 坤六五

姑洗 辰 寗 穀雨 執徐 乾九三

仲呂 巳 余 小滿 荒蒞 清明 坤上六

蕤賓 午 阜 夏至 敦牂 景 乾九四

林鍾 未 且 大暑 協合 坤初六

夷則 申 紹 處暑 涿灘 涼 乾九五

南呂 酉 壯 秋分 作噩 閭闔 坤六二

無射 戌 玄 霜降 闌茂 乾上九

應鍾 亥 陽 小雪 大淵 不周 坤六三

律呂配乾坤圖

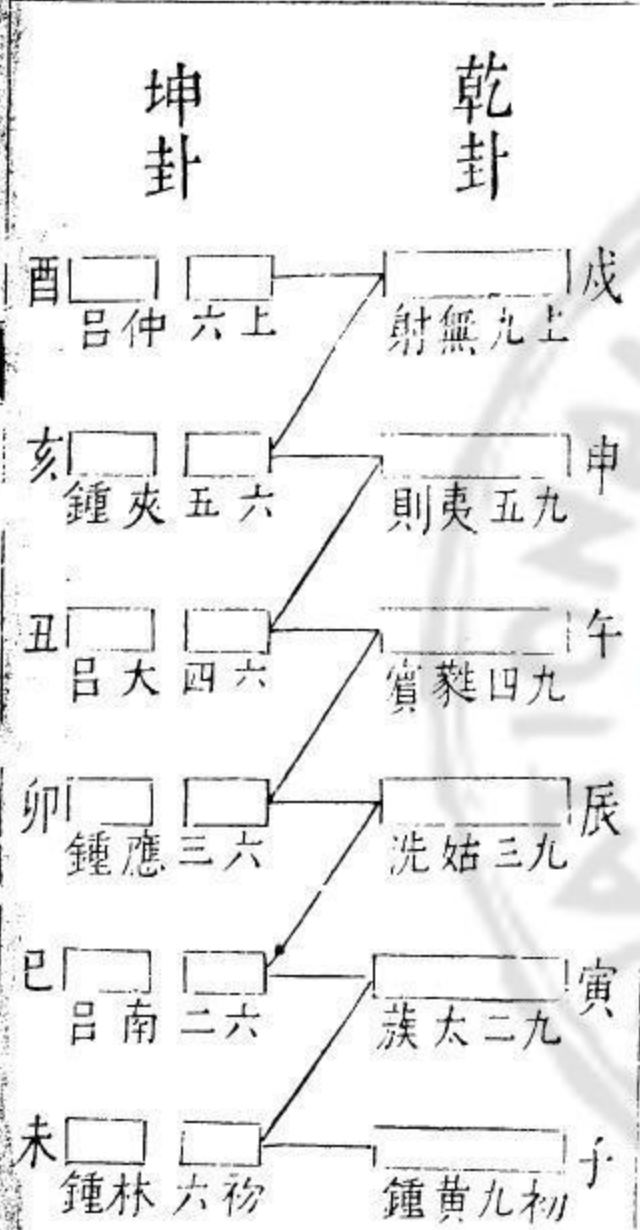

陽律歸乾 始於內卦 陰律從坤 始於外卦 依次列之

上生 夾鍾 上生 始洗 上生 仲呂 上生 蕤賓

下生 林鍾 下生 夷則 下生 南呂 下生 無射 下生 應鍾 下生 黃鍾 上生 大呂 上生 太簇

舊說黃鍾乾之初九下生林鍾爲坤初六林鍾下生  
 太簇爲乾九二太簇下生南呂爲坤六二南呂上生  
 姑洗爲乾九三姑洗下生應鍾爲坤六三應鍾上生  
 蕤賓爲乾九四蕤賓下生大呂爲坤六四大呂上生  
 夷則爲乾九五夷則下生夾鍾爲坤六五夾鍾上生  
 無射爲乾上九無射下生仲呂爲坤上六同位者象  
 夫妻異位者象子母所謂律娶妻而呂生子也此雖  
 附會然亦近理一說黃鍾在子大呂在丑子與丑合  
 太簇在寅應鍾在亥寅與亥合姑洗在辰南呂在酉  
 酉與辰合蕤賓在午林鍾在未午與未合夷則在申

仲呂在巳申與巳合無射在戌夾鍾在卯戌與卯合  
 蓋取斗與月合今以曆法考之固未見其合也牽合  
 無義然自漢有此二說儒者恒言故附於此  
 五音配律呂求旋宮均主圖

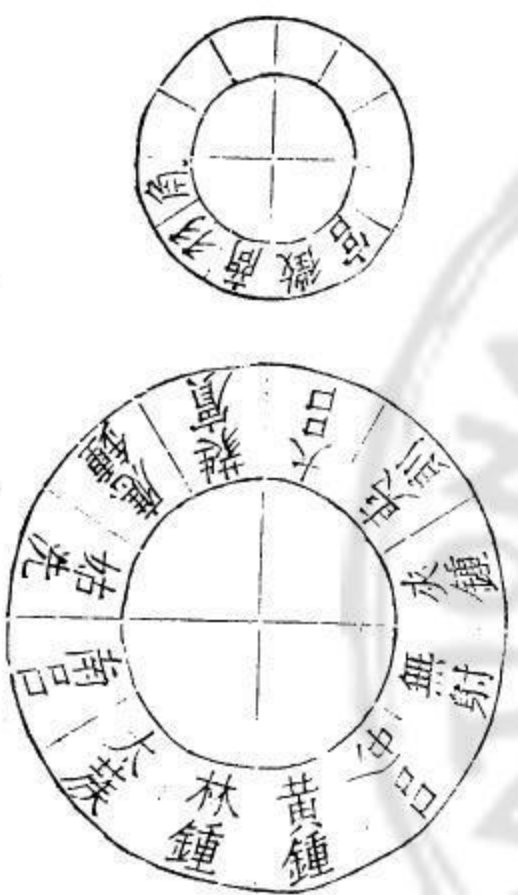

下規係律呂相生  
 次第上規係五音  
 相生次第以五音  
 小規與六律六呂  
 大規同心以考樂  
 章是屬某調

其法將小輪旋於大輪之上以求五音在於某律要見譜內所用之律於此五音俱備否如或不合則不係此調更推至一位求之但備五音卽其所屬本調

### 律尺詰

昔者聖王作樂首定黃鍾謂之萬事根本其長爲度其容爲量其重爲衡其聲則人之中聲合乎天地之正氣亘古不變故名曰律而副之以六呂呂也者侶此者也度量衡失當以黃鍾校之黃鍾失亦以度量衡求之而其要先於審度黃帝之度取黃鍾之律均而九之九九八十一分九分爲寸九寸爲尺舜同律度量衡更而十之十分爲寸十

寸爲尺而夏后氏因焉傳曰夏禹十寸爲尺卽此尺也八十一分之尺縱黍爲之者也百分之尺橫黍爲之者也而其爲黃鍾之度則未之有改也蓋尺可改黃鍾不可改因而九之則爲律因而十之則爲尺也聖人無改於律而或改于尺何哉數究於九協於十顯乎河圖洛書乃天地自然之數書數九故黃鍾律長九寸九九八十一分與縱黍之長相合圖數十故黃鍾度長十寸十之得百分與橫黍之廣相合河圖洛書太和之氣所呈也黃鍾太和之聲所寓也竒偶錯綜呈竒著瑞二數合而律度於是乎備矣朱子所謂與先天圖一般者此也理有自然聖人雖欲不然

而不可得班氏漢書乃謂黃鍾九寸加一寸爲一尺夫度量權衡所以取法黃鍾以其出於自然與天地之正氣相應耳必加一寸以爲尺而何取於黃鍾此尺一謬而千數百年無復正律正聲今爲考定斷以舜律爲準立算損益黃鍾協而衆律無所不協焉歷代尺度不同大都五種商尺四其黃鍾之度而益其一當夏禹尺之一十二寸五分周尺五其黃鍾之度而損其一當夏禹尺之八寸至如九其黃鍾之度外益一者漢尺也八其黃鍾之度外益二者唐尺也八十一其黃鍾而益之以一十九者宋尺也唐尺卽商尺也宋尺之分卽黃帝之尺之分也而寸則異焉漢

尺之寸卽黃帝之尺之寸也而分則異焉後世尺度之長也掎克巧取者之爲也三代則不然隨時損益姑以示改革之義云爾夏之尺商之咫也夏之咫周之尺也用夏之尺商之咫用周尺而加之以其四之一皆黃鍾之度也然則舜律安據必索黍乎哉曰難言之地有肥瘠時有水旱農有勤惰則黍生大小自不得齊而於度當不盡合合於度未必合於量與衡也胡瑗定樂用羊頭山黍取其中等用之律不可成或曰秬黍中者謂選其中式者非中等之中也釋秬黍之義黍宜取巨巨則尺長而聲濁細則尺短而聲清黃鍾宮音最長最濁故黍當用巨然須參求古律

尺疑似之間多截律管先以人聲審定然後象黍參伍復以量衡相較乃得其真古璧羨及大小泉錯刀契刀開通錢世多有之可以參驗今世寶鈔尺度尤爲合古鄭世子以今營造尺絜寶鈔之外墨邊而又以古錢及象黍相與考較以爲工部營造尺去二寸當大泉九枚當開元錢十枚當縱黍八十一當橫黍百爲真黃鍾而李照以大泉十枚爲黃鍾冷謙從之所失者長劉歆荀勗以貨泉九枚爲黃鍾王朴蔡元定從之所失者短語多不載今取所定黃鍾尺用九用十凡兩式列圖於左其算法諸家不同大略四種以黃鍾爲九寸每寸十分者京房律準及後漢志也

以八十一分爲八寸一分不作九寸者淮南子及晉宋二書也以八十分爲九寸每寸九分者周禮註疏律呂新書也惟史記則生鍾分用十寸爲尺其百分者爲算其律數用九寸每寸十分者爲算蓋兼用二法其文古其義顯較勝

縱黍尺

此尺九分爲寸九寸爲尺

橫黍尺

此尺十分爲寸十寸爲尺

諸家生鍾分之分字去聲所云子一分者全得一尺也丑三分二者子乘母除以生諸律之法一爲子三爲母也而註皆誤解致晦其義然亦未爲精密以算至仲呂皆不能生黃鍾故也故今專取律呂精義推定者以爲律準

三十六律橫黍定算

每律一吋每寸十分

倍律

正律

半律

黃鍾 長二尺

長一尺

長五寸

林鍾 長一尺三寸三分四釐八毫

長六寸六分七釐四毫

長三寸三分三釐七毫

太簇 長一尺七寸八分二釐七毫

長八寸九分〇八毫

長四寸四分五釐四毫

南呂 長一尺二寸八分九釐二毫

長五寸九分四釐六毫

長二寸九分七釐三毫

姑洗 長一尺五寸八分七釐四毫

長七寸九分三釐七毫

長三寸九分六釐八毫

應鍾 長一尺〇五分九釐四毫

長五寸二分九釐七毫

長二寸六分四釐八毫

蕤賓 長一尺四寸一分四釐二毫

長七寸〇七釐二毫

長三寸五分三釐九毫

大呂 長一尺八寸八分七釐七毫

長九寸四分三釐八毫

長四寸七分二釐九毫

此用法捷算古尺氏轅軒

此用法精算今尺氏后夏



夷則 長一尺二寸五分九釐九毫 長六寸二分九釐九毫 長三寸一分四釐九毫  
夾鍾 長一尺一寸八分一釐七毫 長八寸四分〇八毫 長四寸二分〇四毫  
無射 長一尺一寸二分二釐四毫 長五寸六分一釐三毫 長二寸八分〇六毫  
仲呂 長一尺四寸九分八釐三毫 長七寸四分九釐二毫 長三寸七分四釐五毫  
右算皆止於毫其自毫以下除黃鍾外皆有奇零不盡之算棄之以目力所及至毫而止也然依此制律足矣後倣此

算法從倍律起黃鍾倍律通長二尺容黍二合稱重  
二兩律度量衡皆從倍起故算法當從黃鍾倍律起  
手若夫正律於度雖是一尺於量祇容半合於衡祇

重半兩非全數也然用之於樂則以正律爲主

### 律呂周徑詁

古稱黃鍾空圍爲九分其長之一蓋取黃鍾之管九分之一以爲內周而鄭康成謂凡律空圍九分蔡邕月令章句亦曰律雖有大小圍徑無增減孟康註漢志則曰黃鍾圍九分林鍾圍六分太簇圍八分彷彿得之而隋志不以爲然唐宋諸議律者悉從隋志胡瑗更定林鍾以下諸律圍徑而蔡元定又譏其失今依蔡說爲之大抵聲調不協試取黃鍾一律較之截取半律林鍾以與黃鍾同吹音宜相合然半律之音雖清反下與正律聲不相應推尋其故清

由管短下緣氣寬其聲自宜有異衆律皆然固未有圍徑  
 相同而正半諧音母子互應者今依古法推之凡律九分  
 其律之長以其一爲之內周用句股求弦之術卽得外周  
 二十分其律之長以其一爲之外徑用弦求句股之術卽  
 得內徑圓中取方方中取圓內外周徑皆出自自然之數律  
 有定度而清濁高下咸應焉不惟正倍半相應凡相生者  
 皆相和使一人吹黃鍾又一人吹林鍾其聲相合又吹林  
 鍾與太簇應吹太簇與夷則應其諸正律半律聲亦俱協  
 諸儒漫謂圍徑相同抑何舛也然吹律氣欲極細聲欲極  
 微方得其妙太史公曰細若氣微若聲其言可味若軒昂

掩抑氣猛聲焦卽乖正音非所以調律也

三十六律內外周定算

	倍律外周	正律外周	半律外周	正律內周	半律內周
黃鍾	寸二分釐毫	寸五分釐毫	寸一分釐毫	寸一分釐毫	寸一分釐毫
大呂	二一五八	一五二六	一〇七九	七六三	
太簇	二〇九七	一四八三	一〇四八	七四一	
夾鍾	二〇三七	一四四〇	一〇一八	七二〇	
姑洗	一九七九	一三九九	九八九	六九九	
仲呂	一九二三	一三六〇	九六一	六八〇	
蕤賓	一八六八	一三二一	九三四	六六〇	

林鍾

寸分釐毫

寸分釐毫

分釐毫

分釐毫

夷則 一七六三 一二四七 八八一 六二二三

南呂 一七一三 一二一一 八五六 六〇五

無射 一六六四 一一七七 八三二 五八八

應鍾 一六一七 一一四三 八〇八 五七一

三十六律內外徑定算

倍律外徑

正律外徑

正律內徑

半律內徑

黃鍾

分釐毫

分釐毫

分釐毫

分釐毫

大呂 六八六 四八五 三四三 二四二

太簇 六六七 四七一 三三三 二三五

夾鍾 六四八 四五八 三二四 二二九

姑洗 六二九 四四五 三一四 二二二

仲呂 六一二 四三二 三〇六 二一六

蕤賓 五九四 四二〇 二九七 二一〇

林鍾 五七七 四〇八 二八八 二〇四

夷則 五六一 三九六 二八〇 一九八

南呂 五四五 三八五 二七二 一九二

無射 五二九 三七四 二六四 一八七

應鍾 五一四 三六三 二五七 一八一

徑求周者徑自乘得數折半為實開平方除之得數

以四十乘之九歸得周

周求徑者九因周數以四十除之得數自乘加倍爲實開平方除之得徑周徑互求還原

以周徑求面冪者內周折半內徑折半相乘得面冪以面冪求實積者以本律通長乘面冪得積此有舊法今不詳載

竹音疏

其器鳳簫

篴

橫笛

簫

凡四種

學樂先絲造樂先竹古人非弦不歌非歌不弦學歌必先琴瑟故曰不學操縵不能安弦不學博依不能安詩弦在詩前相須爲用故學樂先絲音也然弦有緩急非管莫定管之長短大小而十二律呂賴焉黃帝使伶倫取竹嶰谷以生而空竅厚薄均者斷兩節間而吹之制十二簫以聽鳳鳴其雄鳴六雌鳴亦六以比黃鍾之宮五音正變由此而生是謂律本故知造樂之先竹也編竹而比之律長者聲濁短者聲清其狀鳳翼其音鳳聲名曰鳳簫卽律管也吹之以候氣奏之以和聲舜典所謂律和聲月令所謂律

中某皆指律管而言律形而上者也管形而下者也律猶法律易曰師出以律管則所以攝之俾毋相凌亂而樂音樂理胥於是乎寄焉詩言磬管將將嘒嘒管聲禮言下管新宮下而管象與夫孤竹孫竹陰竹之管皆是物也八音之中惟竹與匏土用口吹之餘五者則否朱子曰音律只是氣人亦只是氣故相關氣之感通六馬秣而游魚聽風雨至而鳳凰儀然而不有律管孰肇其先有律而後度量權衡由此乎生而可忽乎哉周禮笙師掌教吹箎簫簾篴管皆竹音也凡竹單吹無孔謂之管編吹無孔謂之簫吹處類簫謂之箎吹處類楚謂之笛四器周徑長短皆同惟篴不同吹法亦異管以協律畢一律則更一管大音雅淡非有繁管促節可適於聽也故後世失傳其洞簫篴篴遂鑽竅成聲以比諸律繁聲易逐故世俗驚焉要於審音正律必以簫管爲本

鳳簫詁

釋名簫肅也其聲肅肅而清也世本曰舜所造其形參差以象鳳翼簫然清亮以象鳳鳴原本黃帝使伶倫自大夏之西昆侖之陰取竹之解谷生其竅厚均者斷兩節間而吹之宣揚六氣而成天道是謂律管管有長短周徑有大小而聲之清濁高下因焉編集衆律一管一聲又名排簫

朱子云今呼簫管乃是古之笛雲簫乃是古之簫雲簫者排簫也排簫有二爾雅釋樂云大簫謂之管小簫謂之筴而管之多寡諸家說異郭璞曰簫大者編二十三管長尺四寸小者十六管長尺二寸一名籟又引風俗通云簫參差象鳳翼十管長二尺今本風俗通作一尺隋書樂志亦言簫十六管長二尺而無二十三管之簫竊謂長二尺者倍律也管也一尺者正律也筴也大小皆十六管大簫用倍律十二而以黃大太夾四正律配之小簫用正律十二管而以黃大太夾四半律配之長短周徑皆如前算古稱孤竹之奇禮天神孫竹之衆禮地示陰竹之幽禮人鬼今

不可別第用紫竹斑竹或天門山竹江浙筆竹皆佳擇取天生兩端圓勻合外徑之數者用之而內徑或稍按度修治上開吹口一一試之令於律合然後編之編法黃鍾居左餘以次列除左右編管外餘管兩傍略削使平加鰓粘聯上加二束束用象牙隨器大小狀類腰帶銅釘間之口用朱漆竹之佳者勿傷其皮而存其本質文選所謂帶以象牙提其會合絳唇錯雜羅鱗捷獵者也若無佳竹則以金漆塗之元史樂志排簫有牘黑漆捨金鸞鳳今用朱漆其狀類刪蓋簫字奇篆作刪象形籥字從刪會意廟祀之簫崇飾無害第用之於燕賓飲射則傷雅耳劉濂曰簫乃

十二律之本體虞廷最重之器故曰簫韶長短並列有似鳳翼故曰鳳簫一管一音無事假借其十二管長短俱如本律或用加倍此言是矣而又曰或長俱如黃鍾以蠟次第實之則又何以似鳳翼耶蔡邕亦謂簫有底以蠟實之增損則和陳暘簫圖長短一般而蠟塞以分清濁謂之底簫大抵襲邕之謬又一種通底洞簫十二律皆清聲自夷則以上至夾鍾卽次第開竅此與底簫參用而皆從右起蓋宋太常樂也

大明集禮所載用之然非古制

鳳簫圖

大簫用十二倍律加四正

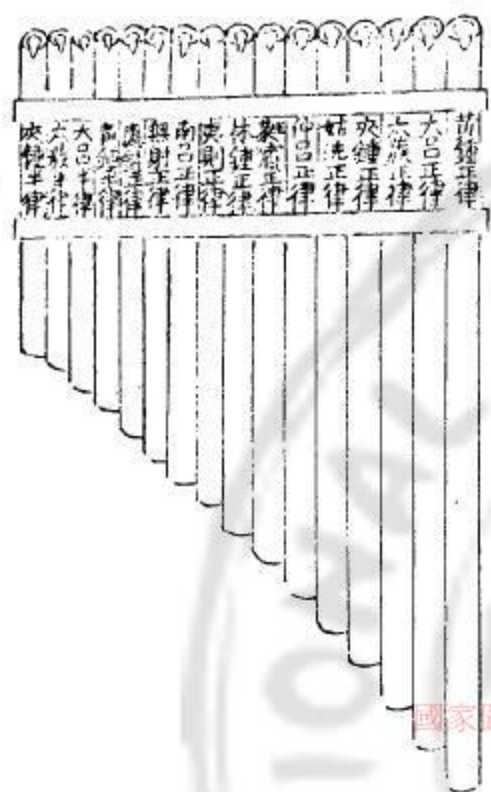

此正律簫制其倍律倣此

律小簫用十二正律加四半律各二架長短周徑悉照前本律之算其吹口縱橫俱廣一分七釐六毫乃黃鍾正律內徑之半也律有長短廣狹吹口無異勿過不及不及則濁過則清矣凡算律長連吹口在內有謂黃鍾吹口在九寸正數外者非是

鳳簫編竹按律次序譜色

大簫

小簫

第一管 黃鍾倍 濁合

黃鍾正 合

第二管 大呂倍 濁亞四

大呂正 亞四亞亦云下

第三管 太簇倍 濁四

太簇正 正四正亦云上

第四管 夾鍾倍 濁亞一

夾鍾正 亞一

第五管 姑洗倍 濁一

姑洗正 正一

第六管 仲呂倍 濁上

仲呂正 上

第七管 蕤賓倍 濁勾凡

蕤賓正 勾

第八管 林鍾倍 濁尺

林鍾正 清尺

第九管 夷則倍 濁亞工

夷則正 亞工

第十管 南呂倍 濁工

南呂正 清工

第十一管 無射倍 濁亞凡

無射正 亞凡

第十二管 應鍾倍 濁凡

應鍾正 清凡

第十三管 黃鍾正 合

黃鍾半 六

第十四管 大呂正 亞四

大呂半 亞五

第十五管 太簇正 正四

太簇半 正五

第十六管 夾鍾正 亞一

夾鍾半 緊五

琴瑟鍾磬埙篪笙簫管箏皆分大小二等或加半律為三等李文察論備器曰備也者合大與小之謂也小者



合律呂之本數大者合律呂之倍數本數聲清倍數聲濁單清失之輕單濁失之重輕重之間乃天地之所以合德四象之所以合氣中聲之所以妙用故必合大小器而並奏之合於律呂之和而不見其乖戾此樂之大成所以爲妙若夫單器者小成之用也今製鳳簫一架一倍一正吹者兩手捧之按律次第輕吹以調衆音大成樂所用只合四上尺工六共五字云張鷟改作十五管左八音右八音而中爲黃鍾其管獨長吹之爲合左右比者爲四爲一爲上爲尺爲工爲凡爲六爲五皆兩兩相應杜撰可哂抑不知吹時何以能一口兩音左右

### 相應耶

遂詁

自唐以來通名長簫橫笛附

今之簫古之遂也通作笛音義並同風俗通曰笛者滌也所以蕩滌邪穢納之於雅正也周禮笙師掌之經傳自笙師條外不多見故儒者疑遂非雅器因指橫笛爲遂不知雅音之遂與簫同類古人通呼爲簫廣雅曰簫七孔謂之笛毛詩傳曰簫六孔其或曰七孔者連吹孔而言也然簫制自是三孔所謂三竅成簫三才之和寓焉註疏解簫者曰如笛三孔而短然則如簫六孔而長者非笛也耶古無橫笛馬融云羗人所造翰註笛本四孔京君加一爲商音

而許慎云羗笛三孔則又似與今笛異也風俗通云笛七孔漢丘仲造其於古者笙師所習未知合否今太常樂以橫吹之笛爲篳篥而呼篳篥爲長簫誤也其器納氣發聲度與律合以孔遠近分音清濁按律翕氣八十一分爲黃鍾宮又上翕氣七十二分爲太簇商次上翕氣六十四分爲姑洗角次上翕氣五十四分爲林鍾徵下三分爲蕤賓變徵次上四十八分爲南呂羽四十二分爲應鍾變宮此依法九分爲寸推之義當如是而俗以三竅爲仲呂四竅爲林鍾五竅爲南呂背竅爲應鍾者蓋自宋以來認無射倍聲爲黃鍾故仲呂爲徵林鍾爲羽南呂爲變宮應鍾爲變徵知音者審協正聲而又不取明指黃鍾爲商故遷就兩均而兼用之其變徵迥徵則背竅移近以取子聲所謂變宮比於正音爲和變徵不比於正音爲謬者也若論黃鍾均主則變徵乃蕤賓也而曰應鍾宮徵不易位乎然六竅俱啓低吹亦得蕤賓大抵旋宮之法宮商原無定位又在隨管審定以諧各調也晉荀勗以五聲十二律還相爲宮之法制十二笛其說曰周禮調樂金石有一定之聲造鍾磬者先依律調之然後施於廂垂諸音受鍾磬之均卽爲悉應至於燕享無廂垂鍾磬諸弦歌從笛爲正笛猶鍾磬宜合律呂是則鑽孔以盡旋宮與古之管籥略同也今鄭

世子樂圖亦有此器又有三孔者有六孔者但今孔廟樂無旋宮不備可耳正義云簫是樂器之小者一器而具十二律謂卽箏者是亦名洞簫洞與簫其音相近原本截竹爲簫而或謂以其形如洞門故名洞簫其義遠矣今長簫遵制存用而正其名曰箏若橫笛則漢唐以來用之已久亦備其器不敢輒廢制竹音者須擇圓徑合度竅厚適均之管而以合徑圓鑽修治其內之周徑令圓中規直中繩竅中律度其聲乃協不則流入別調難合雅音矣所以算取倍律之長者竹音清激配以倍律然後協於中正竹尚議蓋謂是也

### 吹箏法

紫竹長二尺五分以二尺合黃鍾倍律此際橫鑽兩孔相通以達黃鍾之聲而繫之以紅絲自此而上俱照算定倍律分中鑽孔前五孔後一孔共六孔各徑二分口開半竅名山口直吹之其法在口脣之俯仰吹氣之緩急脣仰急吹則聲清脣俯緩吹則聲濁

最下相通之孔乃黃鍾律凡吹黃鍾六孔皆閉調氣俯脣而輕吹之則合字應仰而急吹則爲清黃鍾六字應

全閉

低吹濁尺亦合林鍾倍聲所謂下徵黃生林也

自下而上第一孔太簇律俯脣輕吹則四字應仰而急吹

則五字乃清太簇也凡吹四字五字只開此孔餘皆閉

其半竅爲大呂

低吹濁工亦合南呂倍聲所謂下羽太生南也

次第二孔姑洗律以一字應凡吹一字開此孔及下一孔

餘皆閉其半竅爲夾鍾

低吹濁凡亦合應鍾倍聲始生應也

次第三孔仲呂律以上字應凡吹上字開此孔併下二孔

餘皆閉

低吹則濁亞凡無射倍聲是仲呂之母

第四孔爲林鍾以尺字應凡吹尺字開此孔并下三孔餘

皆閉其半竅爲蕤賓

低吹則四字亦太正蓋林生太

第五孔爲南呂以工字應凡吹工字開此孔并下四孔餘

皆閉其半竅爲夷則

低吹一字亦始正蓋南生姑

後一孔兼應鍾清大二律輕吹之爲應鍾以凡字應重吹

之爲清大呂以亞五應如吹凡字開此孔并尾上第二

與第三孔餘皆閉如吹亞五只開此一孔餘皆閉一云

此孔爲黃清蓋黃清止下應正一律其聲相近故誤認

之其實非也此竅與仲呂雙發爲應鍾

六孔俱開低吹勾字亦蕤賓凡協律必自下而上象陽氣

之自下升也凡藝是者宜平其氣緩取其音雖清激而

不失悠徐之韻乃爲雅樂若促拍弄巧則淫哇俗樂而

已古賦云剪雲夢之霜筠法龍吟之異韻協律雅遂可

和琴瑟之弦也然竹之伐取率以期歲爲候過期不伐

則音窒末期而伐則音浮

### 遂

### 圖

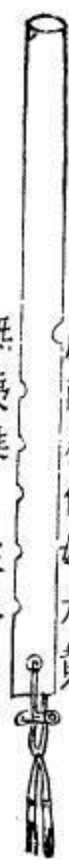

清清清正正  
凡工尺上一四合  
應南林仲始大黃

半竅 無夷蕤 夾大  
凡工 凡工 凡工 凡工  
一四

凡四管長二尺  
外加五分制法  
如前吹口徑二  
分深一分餘孔  
皆徑二分

### 吹橫笛法

漢制雅笛七竅以五聲加二變也蔡邕曰形長尺圍寸無底有穴唐制尺有八寸亦取黃鍾倍律為義雖非古樂然而近於正矣紫竹為之共七孔上一大孔徑三分乃吹竅

也下六孔徑各二分橫而右輕吹之譜法大抵與長簫同六孔皆閉為黃鍾律以合字應 低吹濁尺為林倍

尾第一孔太簇律輕吹之以四字應重吹為清太簇五字也凡吹四字五字只開此孔惟以輕重別之餘皆閉 低吹

濁工為南倍

次第二孔姑洗律以一字應凡吹一字開此孔及下孔餘皆閉 低吹濁凡為應倍

次第三孔仲呂律以上字應凡吹上字開此孔并下一孔餘皆閉 低吹濁亞凡為無倍

第四孔林鍾律以尺字應凡吹尺字開此孔併下二孔餘

皆閉 低吹四字亦太正

第五孔南呂律以工字應凡吹工字開此孔併下三孔餘皆閉 低吹一字亦姑正

第六孔應鍾律以凡字應凡吹凡字開此孔併尾上第二第三孔餘皆閉若重吹則為清黃鍾只開此孔俗以六字應 低吹勾字 亦蕤賓 凡聲過則淫中則和實像鳳簫故吹簫必以笛和之

太常譜云按上五孔得四空下五孔得工按上二孔得上按下二孔得六上下俱合得合

### 橫 笛 圖

橫 而 右 吹

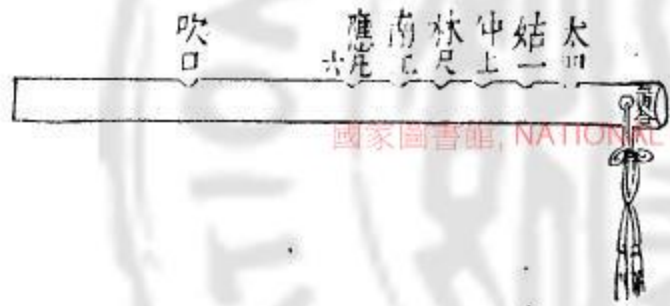

右際橫鑽兩孔相通為黃鍾餘律依算鑽穴每孔徑二分吹口徑三分吹口距應鍾之孔四寸二分而塞其左
--

### 吹簫遂減字譜

妥

六孔俱按俯而輕吹

虛

啓下第一孔輕吹

妥

六孔俱按仰而急吹

虛

啓一急吹

虛

啓後一孔

戶

啓下二孔

扈啓下  
 扈啓下  
 扈啓下  
 扈啓下

簫遂樂章譜橫笛同惟清黃之六則輕吹啓後一孔與簫遂異

迎神樂奏咸和之曲

大太 哉南 孔林 聖仲 道太 德仲 尊林 崇仲

扈 扈 扈 扈 扈 扈 扈 扈

維南 持林 王仲 化太 斯林 民仲 是黃 宗太

扈 扈 扈 扈 扈 扈 扈 扈

典黃 祀太 有仲 常林 精南 純林 並太 隆仲

扈 扈 扈 扈 扈 扈 扈 扈

神黃 其南 來林 格仲 於林 昭仲 聖黃 容太

扈 扈 扈 扈 扈 扈 扈 扈

奠帛初獻樂奏寧和之曲有舞

自太 生仲 民林 來仲 誰太 底黃 其仲 盛太

扈 扈 扈 扈 扈 扈 扈 扈

維南 師林 神仲 明太 度黃 越太 前仲 聖太

扈 扈 扈 扈 扈 扈 扈 扈

綦仲 帛太 具仲 成林 禮黃 容太 斯林 稱仲

扈 扈 扈 扈 扈 扈 扈 扈

黍太 稷南 非黃 馨林 維南 神林 之仲 聽太

亞獻樂奏安和之曲 有舞

扈 扈

大<sub>四太</sub> 哉<sub>上仲</sub> 聖<sub>合黃</sub> 師<sub>四太</sub> 實<sub>工南</sub> 天<sub>尺林</sub> 生<sub>上仲</sub> 德<sub>四太</sub>

扈 扈 妥 扈 扈 扈 扈 扈 扈 扈 扈 扈 扈 扈 扈 扈 扈 扈 扈 扈 扈 扈

作<sub>上仲</sub> 樂<sub>四太</sub> 以<sub>上仲</sub> 崇<sub>尺林</sub> 時<sub>上仲</sub> 祀<sub>四太</sub> 無<sub>尺林</sub> 斲<sub>上仲</sub>

扈 扈

清<sub>六黃</sub> 酤<sub>工南</sub> 維<sub>尺林</sub> 馨<sub>上仲</sub> 嘉<sub>尺林</sub> 牲<sub>上仲</sub> 孔<sub>合黃</sub> 碩<sub>四太</sub>

扈 扈

薦<sub>四太</sub> 羞<sub>工南</sub> 神<sub>六黃</sub> 明<sub>尺林</sub> 庶<sub>工南</sub> 幾<sub>尺林</sub> 昭<sub>上仲</sub> 格<sub>四太</sub>

扈 扈

終獻樂奏景和之曲 右舞

百<sub>上仲</sub> 王<sub>工南</sub> 宗<sub>尺林</sub> 師<sub>上仲</sub> 生<sub>尺林</sub> 民<sub>上仲</sub> 物<sub>四太</sub> 軌<sub>合黃</sub>

扈 扈

聃<sub>六黃</sub> 之<sub>工南</sub> 洋<sub>尺林</sub> 洋<sub>上仲</sub> 神<sub>尺林</sub> 其<sub>上仲</sub> 寧<sub>四太</sub> 止<sub>合黃</sub>

扈 扈

酌<sub>四太</sub> 彼<sub>合黃</sub> 金<sub>尺林</sub> 罍<sub>上仲</sub> 維<sub>工南</sub> 清<sub>尺林</sub> 且<sub>四太</sub> 旨<sub>上仲</sub>

扈 扈 妥 扈 扈 扈 扈 扈 扈 扈 扈 扈 扈 扈 扈 扈 扈 扈 扈 扈 扈 扈

登<sub>上仲</sub> 獻<sub>四太</sub> 維<sub>尺林</sub> 三<sub>上仲</sub> 於<sub>六黃</sub> 嘻<sub>工南</sub> 成<sub>尺林</sub> 禮<sub>上仲</sub>

扈 扈

徹饌樂奏咸和之曲

扈 扈



犧 <small>上仲</small>	象 <small>四太</small>	在 <small>上仲</small>	前 <small>尺林</small>	豆 <small>四太</small>	籩 <small>上仲</small>	在 <small>合黃</small>	列 <small>四太</small>
廡	廡	廡	廡	廡	廡	晏	廡
以 <small>四太</small>	享 <small>工南</small>	以 <small>尺林</small>	薦 <small>上仲</small>	既 <small>上仲</small>	芬 <small>尺林</small>	既 <small>四太</small>	潔 <small>上仲</small>
廡	廡	廡	廡	廡	廡	廡	廡
禮 <small>合黃</small>	成 <small>四太</small>	樂 <small>上仲</small>	備 <small>四太</small>	人 <small>工南</small>	和 <small>尺林</small>	神 <small>上仲</small>	悅 <small>四太</small>
晏	廡	廡	廡	廡	廡	廡	廡
祭 <small>合黃</small>	則 <small>四太</small>	受 <small>上仲</small>	福 <small>尺林</small>	率 <small>六黃</small>	遵 <small>工南</small>	無 <small>尺林</small>	越 <small>上仲</small>
晏	廡	廡	廡	廡	廡	廡	廡
送神樂奏咸和之曲							
有 <small>四太</small>	嚴 <small>工南</small>	學 <small>尺林</small>	宮 <small>上仲</small>	四 <small>合黃</small>	方 <small>四太</small>	來 <small>上仲</small>	宗 <small>四太</small>

恪 <small>六黃</small>	恭 <small>工南</small>	祀 <small>尺林</small>	事 <small>上仲</small>	威 <small>工南</small>	儀 <small>尺林</small>	雍 <small>上仲</small>	雍 <small>四太</small>
廡	廡	廡	廡	廡	廡	廡	廡
歆 <small>上仲</small>	茲 <small>尺林</small>	維 <small>工南</small>	馨 <small>尺林</small>	神 <small>上仲</small>	馭 <small>四太</small>	還 <small>尺林</small>	復 <small>上仲</small>
廡	廡	廡	廡	廡	廡	廡	廡
明 <small>六黃</small>	禋 <small>工南</small>	斯 <small>尺林</small>	畢 <small>上仲</small>	咸 <small>上南</small>	膺 <small>尺林</small>	百 <small>上仲</small>	福 <small>四太</small>
廡	廡	廡	廡	廡	廡	廡	廡
聖瘞與送神同							
簾詒							

庖犧氏竅竹爲簾帝嚳命柞卍制苓管填簾周官笙師教

之說文作龔注管樂也從龔虎聲或從竹作簾吹類橫笛而吹口從右與埙相和聲似爾雅大簾謂之沂音銀其聲清辨孫炎曰簾聲悲沂悲也釋名曰簾啼也聲如嬰兒啼以竹爲之其長尺有四寸陰數也其圍三寸陽數也小者尺有二寸似全乎陰數矣要皆有翹以通氣翹也者正面近尾一小孔是也黃鍾之聲寄此大則過濁小則過清必大小適中僅容粒米而後中聲出焉廣雅謂簾八孔晦菴因之又謂簾一孔上出徑三分似指翹爲上出然爾雅謂沂一孔而先儒言簾有六孔七孔及十孔之說蓋古制之失久矣以意揆之六孔六律之正聲也併吹口兩七矣其八

之十之何居陳氏以鄭司農七孔之論爲泥於七音之失而又曰八孔八音正聲也十孔五音正倍之聲也不穿鑿歟自宋以來太常簾用六孔橫吹今從之鄭世子謂吹孔居中上出前面左右各三孔共六孔後面及底無孔引古銅器爲證第左右均平安分律呂或聲與埙和而製亦與埙類耶詩有之伯氏吹埙仲氏吹簾釋詩者以埙簾異器而同聲以况伯仲異體而同氣也然八音孰不同聲獨以埙簾爲况蓋埙簾俱以五竅取聲十二律始於黃鍾終於應鍾二器五竅盡閉則爲黃鍾五竅盡啓則爲應鍾餘樂不然故惟埙簾有應和之義耳

吹簾法

此器聲大宜輕吹以和其聲乃合衆樂吹口在上前四孔後一孔底一孔通六孔

六孔俱閉調氣輕吹爲黃鍾律譜以合應若重吹之卽清太蕤以五應

底一孔爲太蕤律譜以四應凡吹四只開此孔餘皆閉半竅

大呂

底上第一孔爲姑洗律譜以一應凡吹一只開此孔併底一孔餘皆閉半竅夾鍾

次二孔爲仲呂律譜以上應凡吹上只開此孔併下二孔

餘皆閉半竅夾蕤賓

第三孔爲林鍾譜以尺應凡吹尺只開此孔併下三孔餘皆閉

第四孔爲南呂譜以工應凡吹工字只開此孔併下四孔餘皆閉半竅夷則

後一孔爲應鍾譜以凡應若吹凡字開此孔併前五孔輕吹取音若獨啓此孔重吹則爲清黃鍾譜以六應五蕤半啓

爲無射其黃鍾大呂太蕤夾鍾哨之皆有清聲

李文察曰周官笙師掌教吹箛簫簾遂管五者皆出於笙師所教無非竹音之雅樂也今太常之所謂單簫卽

古之簫也所謂排簫即古之管簫篋簫也遂即橫笛也  
 管即律呂管也惟排簫最易吹一管一音無事假借而  
 簫篋笛管皆一孔兼三音吹之極難分曉全在口唇之  
 俯仰吹氣之緩急唇仰則清一律唇俯則濁一律仰而  
 急者則為本律之半聲如第一孔太簇也俯則兼大呂  
 仰則兼夾鍾仰而急則為太簇之半聲二孔姑洗也仰  
 則兼仲呂仰而急則為姑洗之半聲三孔林鍾也仰則  
 兼夷則仰而急則為林鍾之半聲四孔南呂也仰則兼  
 無射仰而急則為南呂之半聲五孔應鍾也仰則兼乎  
 黃鍾之半聲欲全乎律呂者其妙處在兼音也鄭世子

謂文察所論俯仰緩急一孔三音者則然但指某孔為  
 某律則未必然今集諸家律譜各有小異如張鷟則更  
 異大抵清濁疑似之間原不易辨巧由熟生者自能不  
 拘矩法然非認定某律審音定字則初學無入門之路

# 簫

橫而左吹

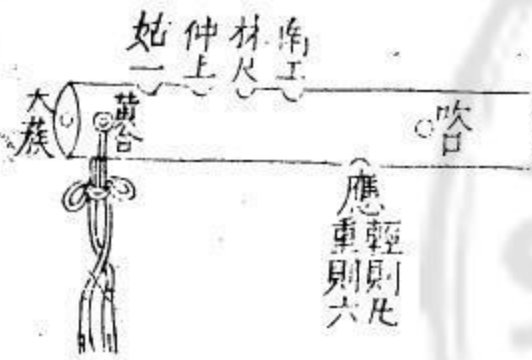

以竹為之長一尺四寸圍  
 五寸三分上一大孔徑三  
 分形如酸棗橫而左吹前  
 四孔後一孔底一孔通六  
 孔吹竅距後一孔二寸五  
 分後一孔距前一孔一寸

一分餘三孔皆同孔皆徑二分半正面尾上開二小孔繫以紅絨繚眼距第六孔九分繚以朱亦用黃布為囊吹時用左手無名指挽其繚

吹簾減字譜

大	太	四	哉	南	工	孔	林	尺	聖	仲	上	道	太	四	德	仲	上	尊	林	尺	崇	仲	上
尺	單	啓	啓	第	二	孔	尺	尺	尺	尺	尺	尺	尺	尺	尺	尺	尺	尺	尺	尺	尺	尺	尺
後	單	啓	啓	第	二	孔	尺	尺	尺	尺	尺	尺	尺	尺	尺	尺	尺	尺	尺	尺	尺	尺	尺
啓	第	二	孔	尺	尺	尺	尺	尺	尺	尺	尺	尺	尺	尺	尺	尺	尺	尺	尺	尺	尺	尺	尺
尺	尺	尺	尺	尺	尺	尺	尺	尺	尺	尺	尺	尺	尺	尺	尺	尺	尺	尺	尺	尺	尺	尺	尺

迎神樂奏咸和之曲

大 太 四 哉 南 工 孔 林 尺 聖 仲 上 道 太 四 德 仲 上 尊 林 尺 崇 仲 上

尺 尺

尺 尺

尺 尺

尺 尺

尺 尺

尺 尺

尺 尺

奠帛初獻樂奏寧和之曲 有舞

尺 尺

尺 尺

維工南 師尺林 神上仲 明四太 度合黃 越四太 前上仲 聖四太

扁 扈 扈 扈 夫 扈 扈 扈 扈

梁上仲 帛四太 具上仲 成尺林 禮合黃 容四太 斯尺林 稱上仲

扈 扈 扈 扈 夫 扈 扈 扈 扈

黍四太 稷工南 非六黃 馨尺林 維工南 神尺林 之上仲 聽四太

扈 扈 扈 扈 扈 扈 扈 扈 扈

亞獻樂奏安和之曲 有舞

太四太 哉上仲 聖合黃 師四太 實工南 天尺林 生上仲 德四太

扈 扈 夫 扈 扈 扈 扈 扈 扈

作上仲 樂四太 以上仲 崇尺林 時上仲 祀四太 無尺林 斲上仲

扈 扈 扈 扈 扈 扈 扈 扈 扈

清六黃 酤工南 維尺林 馨上仲 嘉尺林 牲上仲 孔合黃 碩四太

扈 扈 扈 扈 扈 扈 夫 扈 扈

薦四太 羞工南 神六黃 明尺林 庶工南 幾尺林 昭上仲 格四太

扈 扈 扈 扈 扈 扈 扈 扈 扈

終獻樂奏景和之曲 有舞

百上仲 王工南 宗尺林 師上仲 生尺林 民上仲 物四太 軌合黃

扈 扈 扈 扈 扈 扈 扈 扈 夫

瞻六黃 之工南 洋尺林 洋上仲 神尺林 其上仲 寧四太 止合黃

扈 扈 扈 扈 扈 扈 扈 扈 夫

酌四太 彼合黃 金尺林 疊上仲 維工南 清尺林 且四太 旨上仲

戾 矣 巨 巨 扁 巨 戾 巨

登上仲 獻四太 維尺林 三上仲 於六黃 嘻工南 成尺林 禮上仲

巨 戾 巨 巨 戾 扁 巨 巨

徹饌樂奏咸和之曲

犧上仲 象四太 在上仲 前尺林 豆四太 籩上仲 在合黃 列四太

巨 戾 巨 巨 戾 巨 矣 戾

以四太 享工南 以尺林 薦上仲 既上仲 芬尺林 既四太 潔上仲

戾 扁 巨 巨 巨 巨 戾 巨

禮合黃 成四太 樂上仲 備四太 人工南 和尺林 神上仲 悅四太

矣 戾 巨 戾 扁 巨 巨 戾

祭合黃 則四太 受上仲 福尺林 率六黃 遵工南 無尺林 越上仲

矣 戾 巨 巨 戾 扁 巨 巨

送神樂奏咸和之曲

有四太 嚴工南 學尺林 宮上仲 四合黃 方四太 來上仲 宗四太

戾 扁 巨 巨 矣 戾 巨 戾

格六黃 恭工南 祀尺林 事上仲 威工南 儀尺林 雍上仲 雍四太

戾 扁 巨 巨 扁 巨 巨 戾

歆上仲 茲尺林 維工南 馨尺林 神上仲 馭四太 還尺林 復上仲

巨 巨 扁 巨 巨 戾 巨 巨

明六黃 禮工南 斯尺林 畢上仲 咸工南 膺尺林 百上仲 福四太  
 戾 扁 巨 巨 扁 巨 巨 辰

聖瘞與送神同

匏音疏 其器笙 竽 凡二種

列管爲簫聚管爲笙鳳凰於飛簫則象之鳳凰戾止笙則象之匏部有六曰竽笙曰巢笙曰和笙曰閏餘匏曰九星匏曰七星匏而笙竽之名最古蓋自女媧氏作使其臣隨裁匏竹以爲竽而周禮笙師教之月令仲夏調笙竽淮南子孟夏吹笙竽大者竽小者笙一類也笙者發萬物始生道達陰陽之氣故有長短之制焉有六合之和焉古者造

笙以齒沃之匏汶陽之篠列管匏中施簧管端矣在其中鍾而爲宮以達冲氣而其用與衆樂相應大射儀樂人宿縣句東笙磬句西面句其南笙鍾周官笙師共其鍾笙之樂以教祓虞書曰笙鏞以間是鼓鍾而笙應也眡瞭掌擊笙磬詩曰笙磬同音是擊磬而笙應也鹿鳴鼓瑟鼓琴吹笙鼓簧則笙應琴瑟矣賓之初筵簫舞笙鼓則笙應鼓矣檀弓孔子十日而成笙歌儀禮歌魚麗笙由庚之類則笙應歌矣詩書儀禮所載有笙無竽而爾雅謂大笙十九簧小笙十三簧又十九簧謂之巢以衆管在匏有巢之象十三管謂之和以大者唱則小者和所謂三笙一和而成聲



者也然則大笙卽竽卽巢而小笙卽和乎十二簧以象明  
餘九簧以象九星七簧以象七星俗樂率從荀簡乃說文  
竽管三十六風俗通謂竽二十三簧諸儒以爲二十四簧  
竊恐管多則匏巨而手不易持吹氣難達古有義甯旋宮  
用之或別有法今旋宮久廢太常所用惟十七管者止吹  
一調雖有正倍多管亦無所用之矣舊說笙之宮管在左  
竽之宮管在中今不可攷俗笙第取順手陰陽錯雜今依  
鄭世子所定取陽律陰呂分左右列之於義爲當黃鍾太  
蕤姑洗蕤賓夷則無射六陽律悉皆在左而以左手按之  
大呂夾鍾仲呂林鍾南呂應鍾六陰呂悉皆在右而以右

手按之管上各刻律呂正倍如吹合字認取黃鍾正律以  
左大指按之黃鍾半律以左食指按之林鍾倍律右中指  
按之林鍾正律右食指按之四簧齊鳴總是黃鍾其餘相  
生相應悉皆倣此其制刻木代匏牛角爲蓋鑽孔插管管  
以黃楊爲脚脚內旁開半竅施簧簧用響銅薄片以方鋼  
鏟削使合律呂厚薄之辨而清濁分焉過薄則以黃蠟瀝  
清點之依時和調夏秋則蠟少清多冬春則蠟多清少點  
輕則聲清點重則聲濁其大凡也詩稱吹笙鼓簧旣日吹  
又曰鼓者凡竹音之屬吹者按其孔則無聲發其孔則有  
聲笙獨不然發其孔則無聲惟按其孔則呼吸之氣從山

口出鼓動其簧而聲始發耳山口高下各有定度管圍以

### 九十簧定位圖

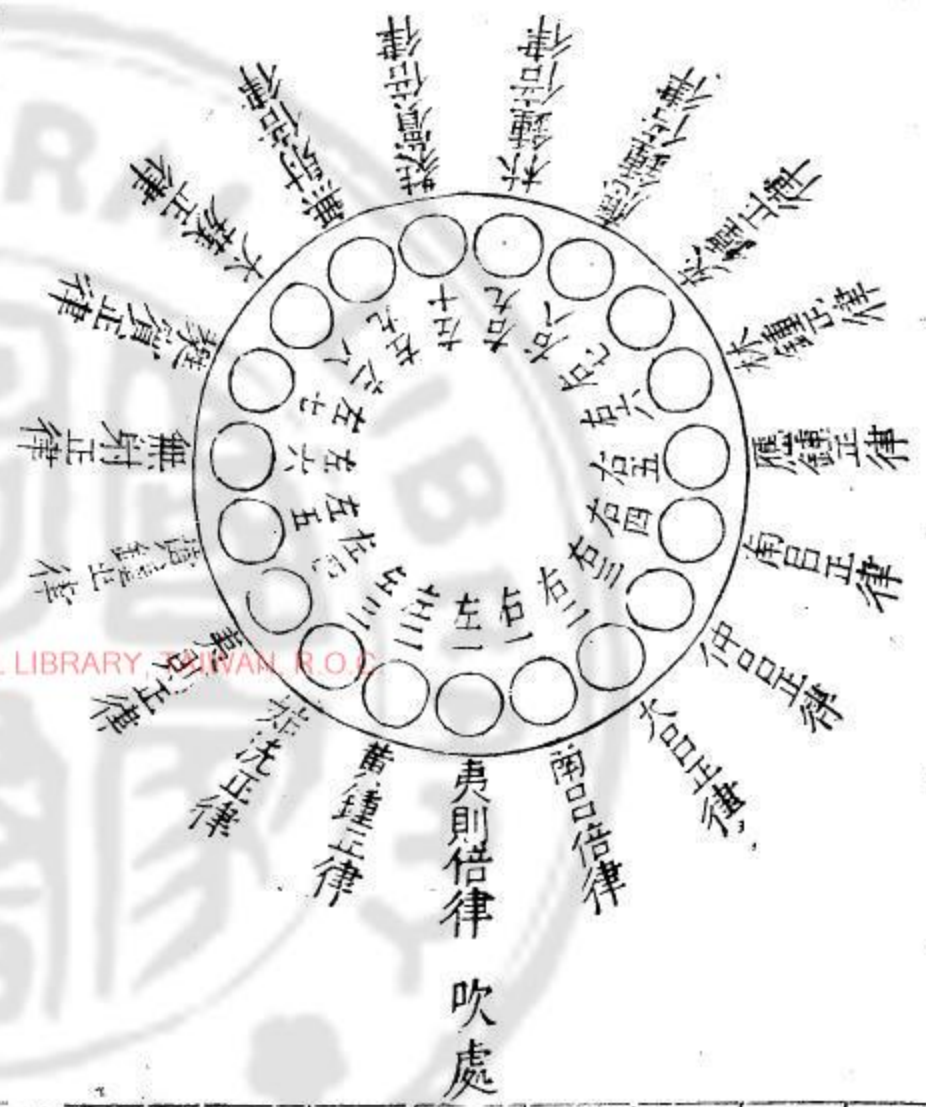

竹匏髹以漆堅  
木為味插管處  
勿使氣漏時置  
煖處以防沍蛙  
以上位次如環  
無端與俗笙右  
傍留闕不連二  
孔向內以指入  
其中而按之者

### 三十簧定位圖

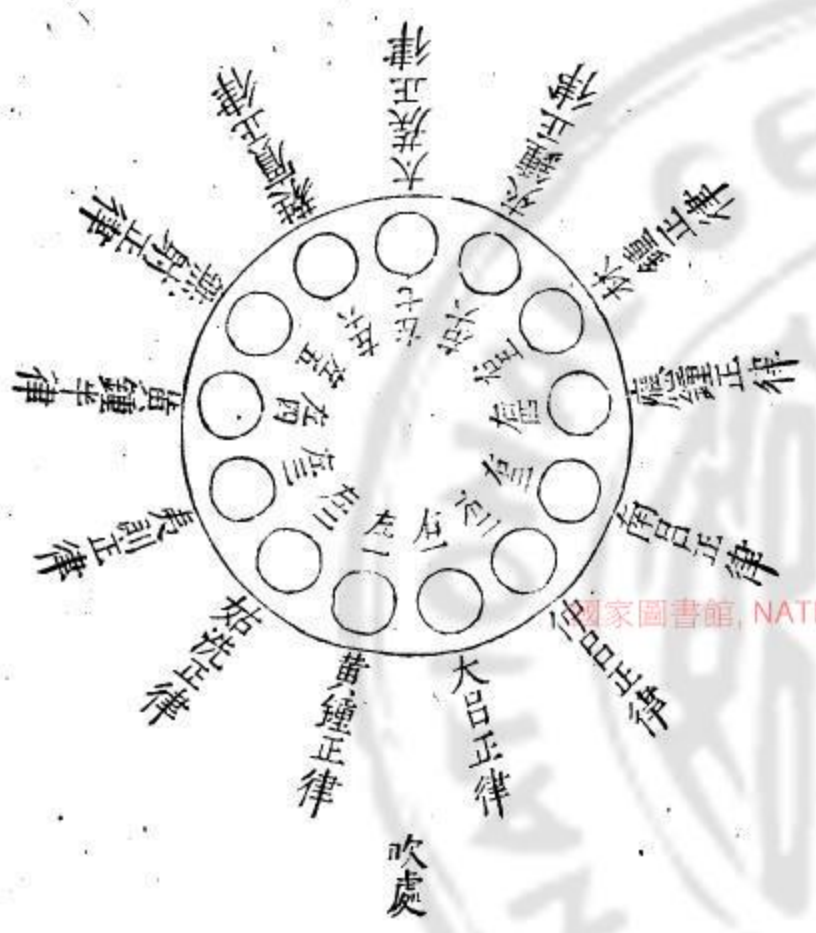

不同此雅笙也  
其音皆須吹律  
詳議故曰匏竹  
尚議竽最難吹  
故不能者謂之  
濫竽

十九簧笙匏圖

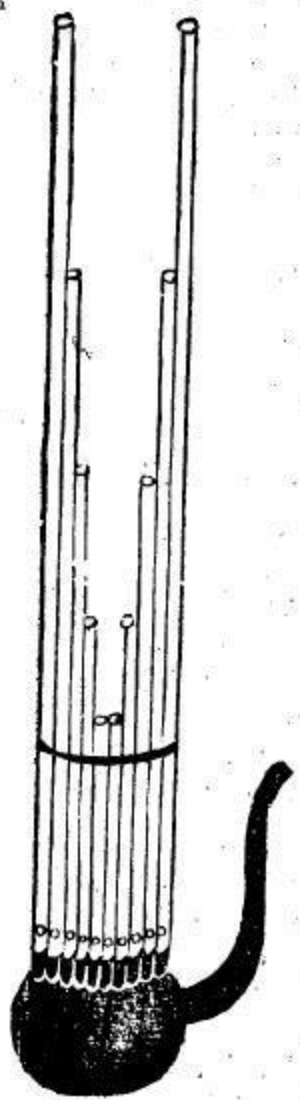

首二管長一尺九寸次四管長一尺四寸次四管長一尺次四管長七寸次四管長五寸其尺寸定以黃鍾之管其二十四管之筭稍增之首四管長二尺四寸次四管殺六寸次四管殺四寸五分又次四管殺三寸又次四管殺二寸以世俗未習今但用十九十三兩等

十三簧笙匏圖



首二管長一尺五寸次四管長九寸次四管長六寸次二管長四寸以十二簧為六律六呂之正聲加一簧為黃鍾半聲閏餘相生循環無際律準十二弦亦此義也十九簧上下相生譜

黃正生林正 俗呼清尺

林正生林倍 俗呼濁尺

林倍生太正 俗呼正四

太正生南正 俗呼清工

南正生南倍 俗呼濁工

南倍生姑正 俗呼正一

始正生應正 俗呼清凡

應正生應倍 俗呼濁凡

應倍生蕤正 俗呼勾凡

蕤正生蕤倍 俗呼濁勾凡

蕤倍生大正 俗呼亞四

大正生夷正 俗呼亞工

夷正生夷倍 俗呼濁亞工

夷倍生夾正 俗呼亞一

夾正生無正 俗呼亞凡

無正生無倍 俗呼濁亞凡

無倍生仲正 俗呼上字

仲正生黃半 俗呼六字

黃半生黃正 俗呼合字

右十九簧皆以二管成音或用三管四管亦可如吹合字則按黃鍾正半與林鍾正倍四管如吹尺字則按林鍾正倍及黃正三管如吹四字則按林倍蕤倍

太正大正四管如吹工字則按南正倍太正三管如吹一字則按南倍始正夷倍夾正四管如吹凡字則按始正 應正無正倍四管如吹勾字則按應倍及蕤正倍三管如吹上字則按仲正無正倍三管如吹六字則按仲正黃半二管聲俱相協

十三簧上下相合譜

黃正合黃半 六又名清上

黃半合仲呂 正上

仲呂合無射 亞凡

無射合夾鍾 亞一

夾鍾合夷則 亞工

夷則合大呂 亞四

大呂合蕤賓 勾凡

蕤賓合應鍾 清凡

應鍾合姑洗

正一

姑洗合南呂

清工

南呂合太簇

正四

太簇合林鍾

清尺

林鍾合黃正

合

右十三簧亦以兩管配音而俗用三管如吹合字則

按黃正半及林鍾三管如吹四字則按南呂太簇大

呂三管如吹上字則按仲呂黃半二管如吹凡字則

按無射蕤賓應鍾三管如吹勾字則按大呂蕤賓二

管如吹一則按夾鍾應鍾始洗三管如吹工則按姑

洗南呂夷則三管如吹尺則按太簇林鍾二管如吹

六則按黃鍾正半二管

審尺

此開口高以次定律清濁之訣

工

凡

合

四

一

上

勾小尺

尺

工

一

六

五

審尺 音安 簧開 山 口 次 第 圖

樂用雅笙則俗笙無所用之存此以備審訂

今俗笙從吹口右旁缺處數起自一至九為正而自十至十七為背而以後中最長一管第十四者為黃鍾合與第十三清黃六相應第十四為太簇四其八其十一為清太簇相應 第三為姑洗一與第十相應 第二為仲呂上亦與第十相應 第十五為林鍾尺與第十二相應 第七為南呂工與第三第十一相應 第五與第三第十一相應 第十一為五字與四八應其一九無音三四十七穴在內

笙竽樂章譜

迎神樂奏咸和之曲

太四太

笙左七

右一三

竽左八十

右二九

哉工南

笙左二三

右三

竽左八

右一四

孔尺林

笙左七

右五

竽左二

右六九

聖上仲

笙左四

右二

竽左六九

右三

道四太

笙左七

右一三

竽左八十

右二九

德上仲

笙左四

右二

竽左六九

右三

尊尺林

笙左七

右五

竽左二

右六九

崇上仲

笙左四

右二

竽左六九

右三

維工南

笙左二三

右二

竽左八

右一四

持尺林

笙左七

右五

竽左二

右六九

王上仲

笙左四

右二

竽左六九

右三

化四太

笙左七

右二

竽左八十

右二九

斯尺林

笙左七

右五

竽左二

右六九

民上仲

笙左四

右二

竽左六九

右三

是合黃

笙左一四

右五

竽左二五

右六九

宗四太

笙左七

右一二

竽左八十

右二九

典合黃

笙左一四

右五

竽左二五

右六九

祀四太

笙左七

右一二

竽左八十

右二九

有上仲

笙左四

右二

箏左六九

右三

常尺林

笙左七

右五

箏左二

右六九

精工南

笙左二三

右三

箏左八

右一四

純尺林

笙左七

右五

箏左二

右六九

僉四太

笙左七

右一三

箏左八十

右二九

隆上仲

笙左四

右二

箏左六九

右三

神六黃

笙左一四

箏左五

右三

其工南

笙左二三

右三

箏左八

右一四

來尺林

笙左七

右五

箏左二

右六九

格上仲

笙左四

右二

箏左六九

右三

於尺林

笙左七

右五

箏左二

右六九

昭上仲

笙左四

右二

箏左六九

右三

聖合黃

笙左一四

右五

箏左二五

右六九

容四太

笙左七

右一三

箏左八十

右二九

奠帛初獻樂奏寧和之曲

自四太

笙左七

右一三

箏左八十

右二九

生上仲

笙左四

右二

箏左六九

右三

民尺林

笙左七

右五

箏左二

右六九

來上仲

笙左四

右二

箏左六九

右三

誰四太

笙左七

右一三

箏左八十

右二九

底合黃 笙左一四 右五 竽左二五 右六九

其上仲 笙左四 右二 竽左六九 右三

盛四太 笙左七 右一三 竽左八十 右二九

維工南 笙左二三 右三 竽左八 右一四

帥尺林 笙左七 右五 竽左二 右六九

神上仲 笙左四 右二 竽左六九 右三

明四太 笙左七 右一三 竽左八十 右二九

度合黃 笙左一四 右五 竽左二五 右六九

越四太 笙左七 右一三 竽左八十 右二九

前上仲 笙左四 右二 竽左六九 右三

聖四太 笙左七 右一三 竽左八十 右二九

案上仲 笙左四 右二 竽左六九 右三

帛四太 笙左七 右一三 竽左八十 右二九

具上仲 笙左四 右二 竽左六九 右三

成尺林 笙左七 右五 竽左二 右六九

禮合黃 笙左一四 右五 竽左二五 右六九

容四太 笙左七 右一三 竽左八十 右二九

斯尺林 笙左七 右五 竽左二 右六九

稱上仲 笙左四 右二 竽左六九 右三

黍四太 笙左七 右一三 竽左八十 右二九



稷工南

笙左二三 右三

竽左八 右一四

非六潢

笙左一四

竽左五 右三

馨尺林

笙左七 右五

竽左二 右六九

維工南

笙左二三 右三

竽左八 右一四

神尺林

笙左七 右五

竽左二 右六九

之上仲

笙左四 右二

竽左六九 右三

聽四太

笙左七 右一三

竽左八十 右二九

亞獻樂奏安和之曲

大四太

笙左七 右二三

竽左八十 右二九

哉上仲

笙左四 右二

竽左六九 右三

聖合黃

笙左一四 右五

竽左二五 右六九

師四太

笙左七 右二三

竽左八十 右二九

實工南

笙左二三 右三

竽左八 右一四

天尺林

笙左七 右五

竽左二 右六九

生上仲

笙左四 右二

竽左六九 右三

德四太

笙左七 右一三

竽左八十 右二九

作上仲

笙左四 右二

竽左六九 右三

樂四太

笙左七 右一三

竽左八十 右二九

以上仲

笙左四 右二

竽左六九 右三

崇尺林

笙左七 右五

竽左二 右六九

時	祀	無	斨	清	酤	維	馨	嘉	牲
上仲	四太	尺林	上仲	六潢	工南	尺林	上仲	上林	上仲
笙左四	笙左七	笙左七	笙左四	笙左一四	笙左二三	笙左七	笙左四	笙左七	笙左四
右二	右一三	右五	右二		右三	右五	右二	右五	右二
竽左六九	竽左八十	竽左二	竽左六九	竽左五	竽左八	竽左二	竽左六九	竽左二	竽左六九
右三	右二九	右六九	右三	右三	右一四	右六九	右三	右六九	右三

孔	碩	薦	簠	神	明	庶	幾	昭	格
合黃	四太	四太	工南	六潢	尺林	工南	尺林	上仲	四太
笙左一四	笙左七	笙左七	笙左二三	笙左一四	笙左七	笙左二三	笙左七	笙左四	笙左七
右五	右二三	右二三	右三	右五	右五	右三	右五	右二	右一三
竽左二五	竽左八十	竽左八十	竽左八	竽左五	竽左二	竽左八	竽左二	竽左六九	竽左八十
右六九	右二九	右二九	右一四	右三	右六九	右一四	右六九	右三	右二九

終獻樂奏景和之曲

百上仲

笙左四

右二

竽左六九

右三

王工南

笙左二三

右三

竽左八

右一四

宗尺林

笙左七

右五

竽左二

右六九

師上仲

笙左四

右二

竽左六九

右三

生尺林

笙左七

右五

竽左二

右六九

民上仲

笙左四

右二

竽左六九

右三

物四太

笙左七

右一三

竽左八十

右二九

軌合黃

笙左一四

右五

竽左二五

右六九

膽六廣

笙左一四

竽左五

右三

之工南

笙左二三

右三

竽左八

右一四

洋尺林

笙左七

右五

竽左二

右六九

洋上仲

笙左四

右二

竽左六九

右三

神尺林

笙左七

右五

竽左二

右六九

其上仲

笙左四

右二

竽左六九

右三

寧四太

笙左七

右一三

竽左八十

右二九

止合黃

笙左一四

右五

竽左二五

右六九

酌四太

笙左七

右一二

竽左八十

右二九

彼合黃

笙左一四

右五

竽左二五

右六九

金尺林

笙左七

右五

竽左二

右六九

壘上仲

笙左四 右二

竽左六九 右三

維工南

笙左二三 右三

竽左八 右一四

清尺林

笙左七 右五

竽左二 右六九

且四太

笙左七 右一三

竽左八十 右二九

旨上仲

笙左四 右二

竽左六九 右三

登上仲

笙左四 右二

竽左六九 右二

獻四太

笙左七 右一三

竽左八十 右二九

維尺林

笙左七 右五

竽左二 右六九

三上仲

笙左四 右二

竽左六九 右三

於六潢

笙左一四

竽左五 右三

嘻工南

笙左二三 右二

竽左八 右一四

成尺林

笙左七 右五

竽左二 右六九

禮上仲

笙左四 右二

竽左六九 右三

徹饌樂奏咸和之曲

犧上仲

笙左四 右二

竽左六九 右三

象四太

笙左七 右一三

竽左八十 右二九

在尺林

笙左七 右五

竽左二 右六九

前上仲

笙左四 右二

竽左六九 右三

豆四太

笙左七 右一三

竽左八十 右二九

籥上仲

笙左四 右二

竽左六九 右三

國家圖書館 NATIONAL CENTRAL LIBRARY TAIWAN

在合黃 笙左一四 右五 箏左二五 右六九

列四太 笙左七 右一三 箏左八十 右二九

以四太 笙左七 右一三 箏左八十 右二九

享工南 笙左二三 右三 箏左八 右一四

以尺林 笙左七 右五 箏左二 右六九

薦上仲 笙左四 右二 箏左六九 右三

既上仲 笙左四 右二 箏左六九 右三

芬尺林 笙左七 右五 箏左二 右六九

既四太 笙左七 右一三 箏左八十 右二九

潔上仲 笙左四 右二 箏左六九 右三

禮合黃 笙左一四 右五 箏左二五 右六九

成四太 笙左七 右三 箏左八十 右二九

樂上仲 笙左四 右二 箏左六九 右三

溝四太 笙左七 右一三 箏左八十 右二九

人工南 笙左二三 右三 箏左八 右一四

和尺林 笙左七 右五 箏左二 右六九

神上仲 笙左四 右二 箏左六九 右三

悅四太 笙左七 右一三 箏左八十 右二九

祭合黃 笙左一四 右五 箏左二五 右六九

則四太 笙左七 右一三 箏左八十 右二九

受上仲尺林 笙左四 右二 箏左六九 右三

福尺林 笙左七 右五 箏左二 右六九

率六潢 笙左一四 箏左五 右三

遵工南 笙左二三 右三 箏左八 右一四

無尺林 笙左七 右五 箏左二 右六九

越上仲尺林 笙左四 右二 箏左六九 右三

送神樂奏咸和之曲

有四太 笙左七 右一三 箏左八十 右二九

嚴工南 笙左二三 右三 箏左八 右一四

學尺林 笙左七 右五 箏左二 右六九

宮上仲 笙左四 右二 箏左六九 右三

四合黃 笙左一四 右五 箏左二五 右六九

方四太 笙左七 右一三 箏左八十 右二九

來上仲 笙左四 右二 箏左六九 右三

宗四太 笙左七 右一三 箏左八十 右二九

恪六潢 笙左一四 箏左五 右三

恭工南 笙左二三 右三 箏左八 右一四

祀尺林 笙左七 右五 箏左二 右六九

事上仲 笙左四 右二 箏左六九 右三

威工南 笙左二三 右三 箏左八 右一四

儀尺林

笙左七

右五

竽左二

右六九

雍上仲

笙左四

右二

竽左六九

右三

雍四太

笙左七

右一三

竽左八十

右二九

歆上仲

笙左四

右二

竽左六九

右三

茲尺林

笙左七

右五

竽左二

右六九

維工南

笙左二三

右三

竽左八

右一四

馨尺林

笙左七

右五

竽左二

右六九

神上仲

笙左四

右二

竽左六九

右三

馭四太

笙左七

右一三

竽左八十

右二九

還尺林

笙左七

右五

竽左二

右六九

復上仲

笙左四

右二

竽左六九

右三

明六潢

笙左一四

竽左五

右三

禮工南

笙左二三

右三

竽左八

右一四

斯尺林

笙左七

右五

竽左二

右六九

畢上仲

笙左四

右二

竽左六九

右三

咸工南

笙左二三

右三

竽左八

右一四

膺尺林

笙左七

右五

竽左二

右六九

百上仲

笙左四

右二

竽左六九

右三

福四太

笙左七

右一三

竽左八十

右二九

聖瘞與送神同

土音疏 其器塤

昔者葛天氏塊柎瓦缶武梁從之是曰廣樂包犧氏繼之  
灼土爲塤以合天人之和塤之爲器瓦缶之器也故曰土  
土居中央於氣爲冲氣於聲爲中聲故聖王用之以和八  
音周官教於小師播於瞽矇吹於笙師樂記以塤爲德音  
之音其字從員土形圓也一從熏燒土爲之也說文曰塤  
爲樂器一作塤風俗通曰塤燒土也圍五寸半長三寸半  
有四孔其二通凡六孔爾雅大塤謂之跗註亦云燒土爲  
之大如鵝子銳上平底形如秤錘六孔小者如雞子由是  
觀之古所謂土卽今所謂瓦也國語曰瓦絲尚官又曰瓦

以贊之蓋塤以飲宜以尊皆土之屬而必資於火近世泥  
於土音無用火者陳暘樂書亦第以爲具火之形云耳未  
知其爲缶屬也其說曰塤之爲器平底六孔水之數也中  
虛上銳如秤錘然火之形也塤以水火相合而後成器亦  
以水火相和而後成聲於義爲允而又謂古有雅塤如鴈  
子頌塤如雞子其聲清濁合乎雅頌復云大者聲合黃鍾  
大呂小者聲合太簇夾鍾然則雅無大夾頌無黃大此其  
說不近贅乎大抵吹一塤而衆律咸備至於脣有頌仰抑  
揚氣有疾徐輕重則一竅可該數音旋宮具焉巧存乎人  
而雅頌烏足以拘之其音大抵類篪而周官之教又似詳



於塤略於箎者塤主倡始不得不詳箎則和終而已不得不略夫亦寓伯仲之誼焉故曰伯氏吹塤仲氏吹箎譙周曰周幽王時暴辛公善塤蘇成公善箎以義相友有兄弟之親而說者又謂箎竹音爲仲春塤土音爲季夏故稱兄弟其解如此乃世本遂以爲暴公作塤蘇公作箎誤也製塤之法最不易過於小則無黃鍾律過於大則無四清聲務求小大適宜而後十二律始全法以米瀋和灰作模俟其燥也乃用磬石屑熟搗成泥水澄極細漆調如錫搏塑模上圍七寸五分高三寸五分底徑二寸四分厚四分上銳處留一竅俟乾後上竅空去其灰塤腰四隅各開一孔相對透明雖顯四孔只是兩孔之通者耳古云其二通者此也雙孔之下復開一孔形如鼎足寔之前面共上一孔是爲六孔所謂前三後二併吹孔爲六者也凡孔前後內外徧用生漆磨光更加硃漆戩金雲龍爲飾頂竅徑四分餘竅空分許往來可容粒米要極淨圓乃能協律否則不惟不應字且不成聲矣

吹塤法

左右兩手名指屈蟠塤底作環抱狀兩大指按內二孔左中指按外下孔左右食指按外上二孔五竅俱閉平氣俯脣輕吹之爲黃鍾譜以合應

略俯唇微仰吹之為太簇譜以四應

俯仰間略微加氣為姑洗譜以一應以上五竅全閉

啓右手食指餘閉平唇極重吹為仲呂譜以上應

啓後二竅閉前三竅為蕤賓譜以勾應

啓左手中食二指餘閉為林鍾譜以尺應

前三竅俱啓餘閉為南呂譜以工應

五竅俱啓輕吹為應鍾譜以凡應

五竅俱啓重吹為清黃鍾譜以六應

左中指閉前下一竅餘皆啓重吹為清太簇譜以五應此

其大略若夫圍徑有大小體質有厚薄穴竅有高下疎

密差之毫釐則其聲不應妙達其解又當隨器消息

前 壘

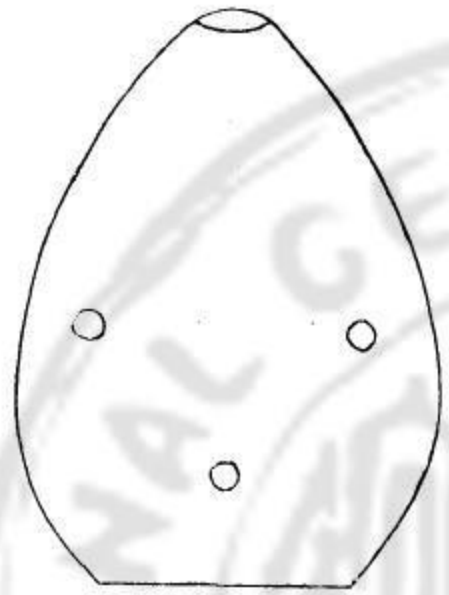

前三竅如倒品字上二下一後  
二竅並列除吹口前後共五竅  
舊制大壘高三寸五分圍七寸  
五分底徑二寸四分吹孔徑三  
分五釐按孔徑一分七釐

後 壘

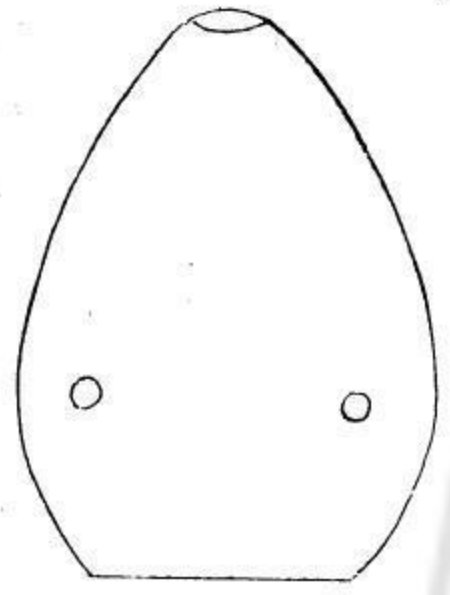

小壘高與大壘同其圍五寸五  
分底徑一寸七分五釐吹孔徑  
三分按孔徑一分五釐 今考  
按孔不宜太寬只用米許為當

減字塤譜

虛 五孔俱

啓 閉俯吹  
食二指

望 五孔俱

啓 閉仰吹  
食右手指

虛 啓前

虛 五孔俱  
啓重吹

塤樂章譜

迎神樂奏咸和之曲

大四太 哉工南 孔尺林 聖上仲 道四太 德上仲 尊尺林 崇上仲

望 虛 望 磬 望 磬 望 磬 望 磬

維工南 持尺林 王上仲 化四太 斯尺林 民上仲 是合黃 宗四太

虛 磬 磬 望 望 磬 虛 望 磬

典合黃 祀四太 有上仲 常尺林 精工南 純尺林 僉四太 隆上仲

虛 望 磬 望 虛 望 望 磬

神六黃 其工南 來尺林 格上仲 於尺林 昭上仲 聖合黃 容四太

虛 虛 望 磬 望 磬 虛 望

奠帛初獻樂奏寧和之曲 有舞

自四太 生上仲 民尺林 來上仲 誰四太 底合黃 其上仲 盛四太

望 磬 望 磬 望 虛 望 磬 望

維工南 師尺林 神上仲 明四太 度合黃 越四太 前上仲 聖四太

虛 望 磬 望 虛 望 磬 望

染上仲 帛四太 具上仲 成尺林 禮合黃 容四太 斯尺林 稱上仲

磬 望 磬 望 虛 望 磬 望 磬

黍四太 稷工南 非六黃 馨尺林 維工南 神尺林 之上仲 聽四太

望 扈 扈 望 望 望 望 望 望 望

亞獻樂奏安和之曲有舞

大四太 哉上仲 聖合黃 師四太 實工南 天尺林 生上仲 德四太

望 砦 庶 望 扈 望 砦 望 望

作上仲 樂四太 以上仲 崇尺林 時上仲 祀四太 無尺林 斲上仲

砦 望 砦 望 砦 望 望 砦 砦

清六黃 酤工南 維尺林 馨上仲 嘉尺林 牲上仲 孔合黃 頤四太

扈 扈 望 砦 望 望 望 望 望

薦四太 羞工南 神六黃 明尺林 庶工南 幾尺林 昭上仲 格四太

望 扈 扈 望 扈 望 望 望 望

終獻樂奏景和之曲有舞

百上仲 王工南 宗尺林 師上仲 生尺林 民上仲 物四太 軌合黃

砦 扈 望 砦 望 望 望 望 望

瞻六黃 之工南 維尺林 神尺林 其上仲 寧四太 止合黃

扈 扈 望 砦 望 望 望 望 望

酌四太 彼合黃 合尺林 壘上仲 維工南 清尺林 且四太 旨上仲

望 庶 望 砦 扈 望 望 望 望

登上仲 獻四太 維尺林 三上仲 於六黃 嘻工南 成尺林 禮上仲

砦 望 望 砦 扈 望 望 望 望

徹饌樂奏咸和之曲

犧上仲 象四太 在上仲 前尺林 豆四太 籩上仲 在合黃 列四太

磬 望 磬 望 磬 望 磬 望 磬 望

以太四太 享工南 以尺林 薦上仲 既上仲 芬尺林 既四太 潔上仲

望 扈 磬 磬 磬 磬 望 磬

禮合黃 成四太 樂上仲 備四太 人工南 和尺林 神上仲 悅四太

虛 望 磬 望 扈 磬 望 磬 望

祭合黃 則四太 受上仲 福尺林 率六黃 遵工南 無尺林 越上仲

虛 望 磬 望 扈 磬 望 磬 望

送神樂奏六咸和之曲

有四太 嚴工南 學尺林 宮上仲 四合黃 方四太 來上仲 宗四太

望 扈 磬 磬 虛 望 磬 望

恪六黃 恭工南 祀尺林 事上仲 威工南 儀尺林 雍上仲 雍四太

虛 扈 磬 磬 扈 磬 磬 望

歆上仲 茲尺林 維工南 馨尺林 神上仲 馭四太 還尺林 復上仲

扈 望 扈 望 磬 望 望 望

明六黃 禋工南 斯尺林 畢上仲 咸工南 膺尺林 百上仲 福四太

扈 望 望 磬 扈 望 望 望

聖瘞與送神同

頌宮禮樂疏卷四



國家圖書館, NATIONAL CENTRAL LIBRARY, TAIWAN, R.O.C.

類官禮樂疏卷五

浙西後學李之藻著

門人晉江馮時來校

絲音疏

其器琴 瑟

八音以絲爲君絲以琴爲君琴出乎器入乎覺而瑟亦類之琴者禁也禁止其邪以正人心瑟者閉也所以懲忿窒慾正德也朱襄之世遲春而黃落盛夏而疢枯乃命士達作五弦之琴以來陰氣伏羲氏斲桐爲七尺二寸之琴其弦二十有七命之曰離以操辯駕之曲絙桑爲三十六弦之瑟以修身理性以合天人之和女皇氏用五弦之瑟於澤丘動陰聲極其數爲五十弦聽之極悲乃破爲二十五



弦而或謂神農制洞越練朱五弦之瑟或謂瞽瞍有十五弦之瑟而舜益之爲二十三弦至郭璞又有二十七弦之說陳暘論琴專取五弦以爲倍之則十弦四之則二十弦而其論瑟也又以五弦十五弦爲小瑟二十五弦爲中瑟五十弦爲大瑟大傳亦曰大琴練弦達越大瑟朱弦達越爾雅大琴謂之離大瑟謂之灑明堂位曰大琴大瑟中琴小瑟四代之樂器也然則琴瑟之有大小也自古記之大都琴音易良瑟音靜好兩者必相須而爲用亦異制而同音而聲應欲其相保細大欲其不踰是故大琴必以大瑟配之中琴必以小瑟配之所以使大不陵細不抑而和平

之韻從是乎出也樂有五聲七始十二律正變倍半備樂備制取數參差非特琴瑟爲然鍾磬之縣笙竽之管多寡亦各不等要於中正之道和平之音則大琴小琴總之不過七弦大瑟小瑟總之不過二十五弦然而律度理數無不具備少固不可多亦奚爲卽所謂雅琴頌琴雅瑟頌瑟者以義揆之雅以用之燕享或從簡便頌以用之郊廟制取覲嚴豈必以弦之多寡定琴瑟大小之等乎雅樂失傳賴有琴笙二者尚在雖於古律有間然以歌聲高下協之則人聲卽是律準雖百世可知也以笙定琴以琴定瑟以琴瑟協歌詠則八音俱定而雅樂可興是故琴必配瑟君



子鼓琴鼓瑟必以配歌虞書琴瑟以咏周禮瞽矇掌教琴瑟用以養性情美教化動天地格鬼神端必由之風雨動於師曠寒暑變於師襄伯牙鼓而六馬仰秣賀令鼓而防風夜舞非其驗歟聲之靈變神與之協心之精微聲亦與之通孔子鼓瑟於室而聲變於狸之搏鼠閔子知之鄰客彈琴於屏而聲動於螳之向蟬蔡邕訝之入耳而會心聆音而徹理有其理斯涉其境登聖師之庭回琴點瑟形而上者夫固有所待也音律之數樂其可知窮樂之趣莫妙於琴瑟是故入廟思問弦歌六奏不可不繹其旨爲作琴瑟譜

### 琴詁

古者造琴削以嶧陽之桐絙以屨桑之絲徽以麗水之金軫以昆山之玉其名則有臨岳承露龍池龍齧鳳沼鳳翅味舌鴈足其品則有綠綺焦尾玉牀響泉韻磬清音其調則有緜角清商正調緜宮緊羽其曲則堯有神人暢舜有思親操禹有襄陽湯有訓佃文有拘幽周公越裳成王儀鳳孔子之將歸猗蘭曾子之歸耕殘形以至詩三百篇大抵皆可弦可歌之詩也其制以律爲尺通長五尺五寸合於河圖全數齧岳中間五尺以當大衍首廣九寸爲太陽

六寸爲太陰數肩廣一尺爲中央全數剗其中則

太虛之理具弦其外則妙應之用該而陳暘樂書謂長三尺六寸六分象晷日也廣六寸象六合也弦有五象五行也腰廣四寸象四時也前廣後狹象尊卑也上圓下方象天地也徽十有三象十二律也餘一以象閏也其形象鳳天文朱鳥南方之禽樂之主也五分其身以三爲上二爲下參天二地之義也蓋聖人之制其義廣大無所不可附而合焉至謂中琴三尺六寸六分大琴八尺一寸然則前所比象謂何況中琴不及大琴之半而音律安協耶彼蓋不知大者黃鍾之尺中者大簇之尺小者姑洗之尺各用正律之管爲度周禮所謂以十二律爲之度數是也

亦然明乎律度之尺而三等琴制大抵不甚相遠是故中聲可求而諸調皆可和也弦有七以五音兼二少肇自太古而揚雄謂陶唐氏始加二弦以會君臣之恩桓譚謂文王加少宮少商釋知匠謂文武各加一弦爲文武弦又有謂頌琴十弦蔡邕九弦孫登一弦郭璞二十七弦乃至有宋郊廟燕享增以兩儀弦十二律弦益復樊然異制總之非誕則迂不足具論惟是舜歌南風琴取五弦太音希聲亦自一時之制而李照陳暘遂欲去二弦只存五弦然則七音八十四聲將安寄乎有七弦故有七音七乘十二故有八十四聲理數自然未可攢爲胡曲輒棄不用至於七

弦宮位遷史謂居中央世俗則謂一弦爲宮次弦爲商三弦爲角而徵而羽而少宮少商以次序列五音清濁大抵其序如是然而旋宮之法固不可以若是拘也音以弦分律隨徽定雖體無陵犯大律常在大弦小律常在小弦然而旋宮無定位則黃鍾亦無定在俗謂一弦黃鍾二弦太簇三弦姑洗而蕤林南應以次列之又不可以若是拘也琴有大中小三等律有正倍半三律調有正平清瑟四調雖改弦而調可換顧宮旋而律不旋黃鍾者萬事之根本亦諸調清濁高下之權衡也故定律正調先求黃鍾爲本轉弦緩急審定其聲漢志有之弦以緩急清濁然而清濁

之序協律最難吹律以定弦古人之本法也按笙以定弦今人之捷法也雖有八十四音而笙之七簧足以定之此執簡馭繁之道也律有十二當用惟七是爲七始不用有五是爲五降孰爲均主而以相生之法推之其數可得此正雅者所必究也乃徵則更有可論者矣自宋以來以自齟至中徽爲濁聲中徽至四徽爲中聲上至一徽爲清聲故姜夔有上中下準之說以配黃鍾正倍半律之度而每準各具十二律聲按弦附木取之求中聲於七徽以爲一弦七徽中聲之始以定黃鍾不知絲音尚宮古樂和緩所謂中聲乃在十徽九徽之間蓋有說焉十徽於琴體得四

之一九徽得三之一黃鍾損益上下相生此其正位是以琴道尚之必求黃鍾於此七徽以左正合正律七徽以右乃合半律七徽者正半之中非黃鍾之所寓也左氏曰先王之樂以節百事故有五節遲速本末以相及中聲以降五降之後不容彈矣琴從十徽至五徽凡五節亦曰五降降也者自濁漸清之謂也十而九九而八八而七七而六六而五此謂五節五節而外濁益濁清益清中聲不寓焉雖有餘徽非雅樂之所用也唐人紀琴先以管色合字定宮弦乃以宮弦下生徵徵上生商上下相生終於少商下生隔二上生隔一而朱子亦取其說分定十二律五聲之

位吹管傳琴先吹黃鍾以琴合之聲合無差以次徧合諸聲又謂七弦隔一調之六弦皆應於第十徽惟第三弦獨應於十一徽備論其理今以相生位置依法推求有瞭然於指下者按十徽彈一弦吹笙以求黃鍾之律而得焉其散音卽林鍾是黃鍾之子也按九徽則林鍾之子所謂太簇者也而黃鍾之本位固在第三弦之散聲是故三弦散聲嘗與初弦十徽實音應三弦當五音琴中爲君弦故七弦之音不易焉三弦按十徽吹上字卽仲呂是爲黃鍾母按九而得所生之林鍾故黃林二律一弦與三弦相應也二四之相應亦然三弦按十爲太簇按九爲姑洗散聲爲

南呂四弦散聲爲太簇按十爲林鍾按九爲南呂故求太  
南者多於三四之間鼓之皆應而三與五則不相應五弦  
散音姑洗也二弦按九亦姑洗也弦改三而用二徽改十  
而用九一爲宮二爲商三爲角凡角音必按九而後叶也  
而姑洗之母南呂則五弦按十姑洗之子應鍾則五弦按  
九故姑洗南呂皆於二五求之至于太夾蕤夷無五律則  
又在十九兩徽之間一大呂二夾鍾三蕤賓四夷則五無  
射而其散音則大呂三應鍾夾鍾四蕤賓五仲呂夷則六  
無射七皆相應也而又有緊其弦以十一徽定者一弦實  
黃散夷二弦二弦實太散無三弦實仲散大四弦四弦實

林散夾五弦實南散仲皆下一律而六與一七與二同焉  
所謂一合二四三上四尺五工六合七四者皆吹笙可定  
者也而又有仍取十徽第更吹管色定之者一五吹凡皆  
實應而散蕤二三吹一皆實始而散應調有高下故弦有  
緊緩而協律者因焉總其大端以自一至七次第定之則  
十徽之序黃太仲林南黃太也九徽之序太姑林南應太  
姑也十九之間大夾蕤夷無大夾也小弦中則大弦倍大  
弦中則小弦清其大較也八徽以下十二徽以上倣此皆  
可推定而十二以上過濁歌則聲咽七徽以下過清歌則  
漸焦是故雅音不用焉譜色有十六然太常所恒用者則

黃鍾之合太簇之四姑洗之一仲呂之上蕤賓之勾林鍾  
之尺南呂之工應鍾之凡清黃之六清太之五而已其餘  
設而不用猶隋之所謂啞鍾也然而太古琴音併勾六五  
餘用絙而尚清繁而有節大聲不喧譁而流漫小聲不湮  
滅而不聞其要歸於雅澹平中使人聽之而慾心平躁心  
釋故足術也黃鍾大呂之均正調也三弦十一徽實音與  
五弦之散首應者也取琴二張一按十徽一按十一徽每  
弦依前吹笙定之下者即黃鍾高者  
即大林鍾夷則之均縵角調也一六按十一徽與三散應  
三爲角也黃鍾調縵三弦即林鍾調  
大呂調縵三弦即夷則調太簇夾鍾之均縵宮  
調也四弦按十一徽與一六散聲應一六爲宮也林鍾調  
縵一六

即太簇調夷則調姑仲蕤三均緊羽調也五弦按十一徽  
與二七散聲應五爲羽也黃鍾調緊五即仲呂調大呂調  
緊五即蕤賓調別定一琴每弦  
九徽實音與蕤賓十  
徽實音同即始洗調南無應三均清商調也二七按十一  
二七即  
應鍾調而黃大二均宮在三弦散聲太夾二均宮在四弦  
散聲始仲蕤之宮在五弦林夷之宮在六弦南無應之宮  
在七弦皆取散聲以爲均主而一弦二弦則第取實音應  
和而已不取散聲故不名爲均主也大抵琴主散聲實音  
次之泛音鄭聲君子弗賚是以左手綽注吟猱右手疾徐  
輕重雅樂禁焉琴理雖淵雅音尚簡指法大略可得而論

右中指內爲勾向外爲剔食指內爲抹向外爲挑大  
指向內爲托向外爲擘一勾一挑同聲爲撮抹擘同聲亦  
爲撮上生者撮三弦中隔一弦名小間勾下生者撮四弦  
中隔二弦名大間勾遞互鼓之散實相應若散聲在大弦  
按聲在小弦則左大指按之散聲在小弦按聲在大弦則  
左中指按之而其要在於習操縵學記曰不學操縵不能  
安弦操縵者操持歌聲令極緩縵歌永言聲依永是也聲  
不依琴瑟則不永絲音短促無操縵之法以爲之節且不  
能逐匏竹何以永歌聲永歌聲則未有不尋操縵者矣古  
操縵法有十六字者有十二字者皆以二段爲之章以一

章爲歌聲之準每段以首字爲金聲爲玉振以提其綱又  
間字而爲之節節有八象八卦也段有二象兩儀也總爲  
一章陰陽一太極也金以鍾玉以磬節以搏拊搏拊不欲  
其有聲是故韋表而糠裏凡十六字者倍之三十二凡十  
三字者倍之二十六而八節無改焉歌於是乎永矣依也  
者依此節也操縵二段配歌一聲衆樂從之記所謂擘諧  
縵易之音其法如是而俗琴乃一字爲一彈吟揉揲擘倫  
齟綽瓌之音出而雅道遠矣此可登歌清廟與金石並奏  
乎哉今取十二字譜著於篇俟初學者習焉張鷟樂譜乃  
謂按徽聲短莫若散彈則聲洪而長夫散音之長也與有

幾不與按徽實音相應則意味索然况所謂散音亦似是而非者乎

桐木爲之脣以梓髹以硃漆古稱冰弦  
 玉軫漆質金徽身通長五尺五寸首廣  
 九寸尾廣六寸肩廣一尺齧岳中間五  
 尺首通足中高二寸七分傍高二寸尾  
 通足中高二寸傍高一寸五分岳以棗  
 鴈足以黃楊腹下龍池八寸鳳沼四寸  
 中藏天地二柱天柱圓厚七分居四五  
 徽界地柱方厚六分居八九徽界若定  
 位小差近上則損上聲近下則損下聲



琴圖

琴合律呂圖

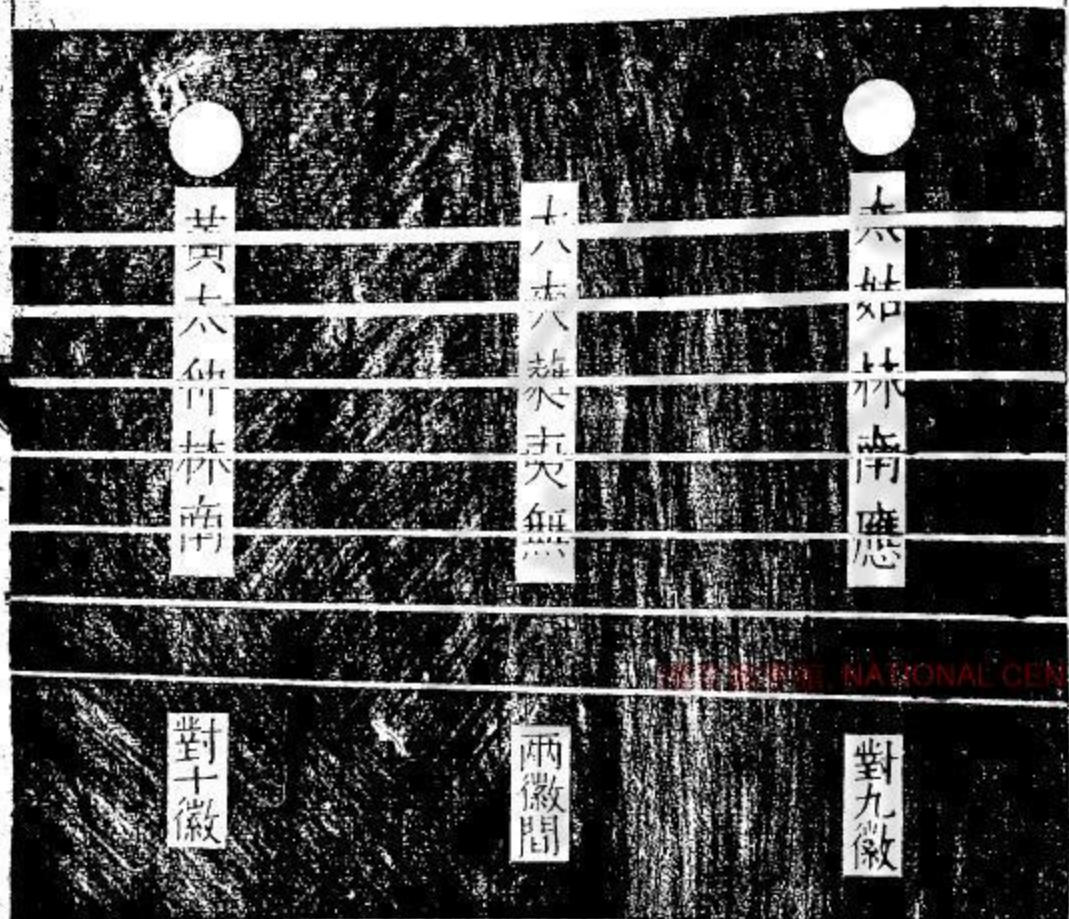

初學琴依此法用紙  
 三條第一條黃太仲  
 林南對十徽下諸弦  
 貼之第二條太姑林  
 南應對九徽下第三  
 條太夾蕤夷無對十  
 徽九徽之間各貼之  
 按弦彈之其第六弦  
 與第一弦同第七弦  
 與第二弦同



鼓琴定弦法

鄭世子論琴專以十徽九徽為主其說曰凡各弦散聲為本律之正音第十徽為散聲之母能生本律第九徽實音為散聲之子本律所生也惟此兩徽雅樂尚之不用餘徽者惡其亂雅也一弦十徽實音為宮二弦十徽實音為商三弦十一徽實音為角四弦十徽實音為徵五弦十徽實音為羽六弦十徽實音為少宮七弦十徽實音為少商此古所謂正調也俗以散聲為正調非也解弦更張吹律定之不能得合律之管當以笙代俗笙取新點者亦可拔出笙簧而單吹之

朱子曰每疑七弦隔一調之六弦皆應於第十徽而第三弦獨應於第十一徽調之

乃應及思而得之七弦散聲為五聲之正而大弦十二律之位又衆弦散聲之所取正也故逐弦之五聲皆自東而西相為次第其大弦會於十徽則一與三者角與散角應也二與四者徵與散徵應也四與六者宮與散少宮應也五與七者商與散少商應也其第三第五弦會於十一徽則羽與散羽應也義各有當初不相須故不同會於一徽也旋宮諸調之法古人隨月用律今乃謂不必轉軫促弦但依旋宮法抑按之恐難如此泛論當每宮指定各以何聲取何弦為倡各以何弦取何律為均乃見詳實又以禮運正義推之則每律各為一宮每宮各有五調而其每調用律取聲亦各有法此為琴之綱領而說者罕及乃闕典也按此所論十徽十一徽與旋宮轉弦最切琴理特以四弦為宮則取七弦之中然七弦琴之宮即是五弦之宮當在三弦也蔡元定之律亦取第四弦為宮此古夾鍾調俗呼清徵調者也老者歌之則揭不起失之太高冷謙改用第二弦為宮音乃古無射調俗呼清商調者也童子歌之則拽不出失之太下今以第三弦為宮音比冷高一律比此不拘老幼皆可

歌也試之自見

吹合字上第一弦按第十徽彈之令與笙音同是爲黃鍾  
其散音卽林鍾

次吹四字上第二弦按第十徽彈之令與笙音同是爲太  
簇其散音卽南呂

次吹上字上第三弦按第十徽彈之令與笙音同是爲仲  
呂散音卽黃鍾

次吹尺字上第四弦按第十徽彈之令與笙音同是爲林  
鍾散音卽太簇

次吹工字上第五弦按第十徽彈之令與笙音同是爲南  
呂散音卽姑洗若按十一徽彈之與笙音同實音爲南

呂散音爲仲呂今大成樂皆以仲呂爲角此弦宜按十  
一徽求之

其第六弦散聲與第一弦散聲相應第七弦散聲與第二  
弦散聲相應此五聲爲均之琴也吹笙定位畢復照調  
弦法再詳定之

### 操縵譜

周禮鍾師掌金奏磬師教縵樂縵樂卽操縵也操縵引乃  
古曲名操之爲言持也縵之爲言緩也其譜擬弦音而作  
然有其義定當達理定者言定弦之人當達定弦之理而  
後弦可定也下二句咏歎之前後二段合此二段方成歌

之一聲歌之所由永也

十三字操縵

前段名曰金聲

定當達理定

達理定

定當達理定

後段名曰玉振

定當達理定

達理定

定當達理定

正應正和同

正和同

正應正和同

學操縵者學節奏爲至要每段句首有圈是其總節每句字傍有點是其細節總節前段擊鍾爲金聲後段擊磬爲玉振此謂始終條理其細節不欲有聲只以搏拊節之或點識亦可也二段一章配歌一聲歌彼一字弦此二段二段既畢一字方終勿令歌聲先盡而弦聲未盡勿令弦聲

先終而歌聲未終弦與歌相依以永此操縵安弦博依安詩之旨也朱子曰古樂有倡有歎倡者發歌句也歎者繼其聲也詩辭之外應更有疊字散聲以歎發其趣曰弄曰引曰疊字曰散聲皆操縵之別名也此操縵古引有四義曰正曰應曰和曰同正者本弦散聲定達二字是也應者別弦實音與本弦同聲相應者當字是也和者散聲相生理字是也同者齊撮兩弦成音句尾定字是也定當二聲爲同達理二字爲和相生者宮生徵徵生商商生羽羽生角黃生林林生太太生南南生姑姑生應應生蕤蕤生大生夷夷生夾夾生無無生仲仲又生黃陽律陰呂互相

倡和者是也以律應律以呂應呂曰應以律和呂以呂和律曰和兩陽兩陰同而不和陰陽倡和和而不同琴瑟譜中皆有正應和同四義具此四義謂之操縵其定律之法只取十徽爲母十徽尋不見方去九徽尋假如正調十徽按一而散三應爲宮按二而散四應爲商至按三則不與散五相應須按二弦九徽乃與五應至四與六五與七則仍按十徽矣上生者用小間勾下生者用大間勾遞互而彈散實相應散聲在大弦按聲在小弦則大指按之散聲在小弦按聲在大弦則中指按之俗惟禁小指古亦禁無名指法從簡以省繁聲蓋鄭衛之聲賚泛音而尚吟猱雅頌之聲賚實音而尚齊撮是以古樂用撮十居其三笙不能以獨簧成音必合三兩簧琴不能以獨弦成音必撮兩弦先王之樂琴瑟笙簧未有不相合者雜比曰音單出曰聲若琴瑟之專一誰能聽之是所以尚和同也俗曲則不然吟猱多齊撮少繁弦淒惡衰世之音切宜忌之

操縵二譜之節

十三字 正應正和同 正和同 正應正和同

十六字 正應正和正應正和正應正和正應

右操縵二譜後譜增三字然每段俱只八節字可增節

不可增其十三字者有正應和同十六字者只正應和

蓋十三字者弦聲有間斷故用齊撮十六字者弦聲無  
間斷不暇齊撮也今取十三字操縵為譜如左

琴樂章譜

迎神樂奏咸和之曲

仲呂之羽太簇起調太簇畢曲

大

太簇為羽

𪛗·𪛗·𪛗·𪛗·𪛗·𪛗·𪛗·𪛗·

𪛗·𪛗·𪛗·

𪛗·𪛗·𪛗·𪛗·𪛗·𪛗·

哉

南呂為角

𪛗·𪛗·𪛗·𪛗·𪛗·𪛗·𪛗·𪛗·

𪛗·𪛗·𪛗·

𪛗·𪛗·𪛗·𪛗·𪛗·𪛗·

孔

林鍾為商

𪛗·𪛗·𪛗·𪛗·𪛗·𪛗·𪛗·𪛗·

𪛗·𪛗·𪛗·

𪛗·𪛗·𪛗·𪛗·𪛗·𪛗·

聖

仲呂為宮

𪛗·𪛗·𪛗·𪛗·𪛗·𪛗·𪛗·𪛗·

𪛗·𪛗·𪛗·

𪛗·𪛗·𪛗·𪛗·𪛗·𪛗·

道

太簇為羽

𪛗·𪛗·𪛗·𪛗·𪛗·𪛗·𪛗·𪛗·

𪛗·𪛗·𪛗·

𪛗·𪛗·𪛗·𪛗·𪛗·𪛗·

德

仲呂為宮

𪛗·𪛗·𪛗·𪛗·𪛗·𪛗·𪛗·𪛗·

𪛗·𪛗·𪛗·

𪛗·𪛗·𪛗·𪛗·𪛗·𪛗·

尊

林鍾為商

𪛗·𪛗·𪛗·𪛗·𪛗·𪛗·𪛗·𪛗·

𪛗·𪛗·𪛗·

𪛗·𪛗·𪛗·𪛗·𪛗·𪛗·

崇

仲呂為宮

𪛗·𪛗·𪛗·𪛗·𪛗·𪛗·𪛗·𪛗·

𪛗·𪛗·𪛗·

𪛗·𪛗·𪛗·𪛗·𪛗·𪛗·

維

南呂為角

𪛗·𪛗·𪛗·𪛗·𪛗·𪛗·𪛗·𪛗·

𪛗·𪛗·𪛗·

𪛗·𪛗·𪛗·𪛗·𪛗·𪛗·

持

林鍾為宮

𪛗·𪛗·𪛗·𪛗·𪛗·𪛗·𪛗·𪛗·

𪛗·𪛗·𪛗·

𪛗·𪛗·𪛗·𪛗·𪛗·𪛗·

王

仲呂為宮

𪛗·𪛗·𪛗·𪛗·𪛗·𪛗·𪛗·𪛗·

𪛗·𪛗·𪛗·

𪛗·𪛗·𪛗·𪛗·𪛗·𪛗·

化

太簇為羽

𪛗·𪛗·𪛗·𪛗·𪛗·𪛗·𪛗·𪛗·

𪛗·𪛗·𪛗·

𪛗·𪛗·𪛗·𪛗·𪛗·𪛗·

斯

林鍾為商

𪛗·𪛗·𪛗·𪛗·𪛗·𪛗·𪛗·𪛗·

𪛗·𪛗·𪛗·

𪛗·𪛗·𪛗·𪛗·𪛗·𪛗·

民

仲呂為宮

𪛗·𪛗·𪛗·𪛗·𪛗·𪛗·𪛗·𪛗·

𪛗·𪛗·𪛗·

𪛗·𪛗·𪛗·𪛗·𪛗·𪛗·

是

黃鍾為徵

𪛗·𪛗·𪛗·𪛗·𪛗·𪛗·𪛗·𪛗·

𪛗·𪛗·𪛗·

𪛗·𪛗·𪛗·𪛗·𪛗·𪛗·

宗

太簇為羽

𪛗·𪛗·𪛗·𪛗·𪛗·𪛗·𪛗·𪛗·

𪛗·𪛗·𪛗·

𪛗·𪛗·𪛗·𪛗·𪛗·𪛗·

典為黃鍾 苙 芎 苙 芎 畢 苙 芎 畢 苙 芎 畢 苙 芎 畢 筥 簋 卑

祀為大族 苙 芎 苙 芎 畢 苙 芎 畢 苙 芎 畢 苙 芎 畢 筥 簋 卑

有為仲呂 苙 芎 苙 芎 畢 苙 芎 畢 苙 芎 畢 苙 芎 畢 筥 簋 卑

常為林鍾 苙 芎 苙 芎 畢 苙 芎 畢 苙 芎 畢 苙 芎 畢 筥 簋 卑

精為南呂 苙 芎 苙 芎 畢 苙 芎 畢 苙 芎 畢 苙 芎 畢 筥 簋 卑

純為林鍾 苙 芎 苙 芎 畢 苙 芎 畢 苙 芎 畢 苙 芎 畢 筥 簋 卑

僉為太簇 苙 芎 苙 芎 畢 苙 芎 畢 苙 芎 畢 苙 芎 畢 筥 簋 卑

隆為仲呂 苙 芎 苙 芎 畢 苙 芎 畢 苙 芎 畢 苙 芎 畢 筥 簋 卑

神為黃鍾 苙 芎 苙 芎 畢 苙 芎 畢 苙 芎 畢 苙 芎 畢 筥 簋 卑

其為南呂 苙 芎 苙 芎 畢 苙 芎 畢 苙 芎 畢 苙 芎 畢 筥 簋 卑

來為林鍾 苙 芎 苙 芎 畢 苙 芎 畢 苙 芎 畢 苙 芎 畢 筥 簋 卑

格為仲呂 苙 芎 苙 芎 畢 苙 芎 畢 苙 芎 畢 苙 芎 畢 筥 簋 卑

於為林鍾 苙 芎 苙 芎 畢 苙 芎 畢 苙 芎 畢 苙 芎 畢 筥 簋 卑

昭為仲呂 苙 芎 苙 芎 畢 苙 芎 畢 苙 芎 畢 苙 芎 畢 筥 簋 卑

聖為黃鍾 苙 芎 苙 芎 畢 苙 芎 畢 苙 芎 畢 苙 芎 畢 筥 簋 卑

容為大族 苙 芎 苙 芎 畢 苙 芎 畢 苙 芎 畢 苙 芎 畢 筥 簋 卑

奠帛初獻樂奏寧和之曲仲呂之羽大族起調太簇畢

自為大族 苙 芎 苙 芎 畢 苙 芎 畢 苙 芎 畢 苙 芎 畢 筥 簋 卑

生為仲呂 苙 芎 苙 芎 畢 苙 芎 畢 苙 芎 畢 苙 芎 畢 筥 簋 卑

民為林鍾 苙 芎 苙 芎 畢 苙 芎 畢 苙 芎 畢 苙 芎 畢 筥 簋 卑







以仲呂宮 苙·芎·苙·芎·  
苙·芎·苙·芎·  
苙·芎·苙·芎·

崇林鍾 苙·芎·苙·芎·  
苙·芎·苙·芎·  
苙·芎·苙·芎·

時仲呂宮 苙·芎·苙·芎·  
苙·芎·苙·芎·  
苙·芎·苙·芎·

祀大蕤 苙·芎·苙·芎·  
苙·芎·苙·芎·  
苙·芎·苙·芎·

無林鍾 苙·芎·苙·芎·  
苙·芎·苙·芎·  
苙·芎·苙·芎·

斨仲呂宮 苙·芎·苙·芎·  
苙·芎·苙·芎·  
苙·芎·苙·芎·

清黃鍾 苙·芎·苙·芎·  
苙·芎·苙·芎·  
苙·芎·苙·芎·

醕南呂 苙·芎·苙·芎·  
苙·芎·苙·芎·  
苙·芎·苙·芎·

維林鍾 苙·芎·苙·芎·  
苙·芎·苙·芎·  
苙·芎·苙·芎·

馨仲呂宮 苙·芎·苙·芎·  
苙·芎·苙·芎·  
苙·芎·苙·芎·

嘉林鍾 苙·芎·苙·芎·  
苙·芎·苙·芎·  
苙·芎·苙·芎·

牲仲呂宮 苙·芎·苙·芎·  
苙·芎·苙·芎·  
苙·芎·苙·芎·

孔黃鍾 苙·芎·苙·芎·  
苙·芎·苙·芎·  
苙·芎·苙·芎·

碩大蕤 苙·芎·苙·芎·  
苙·芎·苙·芎·  
苙·芎·苙·芎·

薦太蕤 苙·芎·苙·芎·  
苙·芎·苙·芎·  
苙·芎·苙·芎·

羞南呂 苙·芎·苙·芎·  
苙·芎·苙·芎·  
苙·芎·苙·芎·

神黃鍾 苙·芎·苙·芎·  
苙·芎·苙·芎·  
苙·芎·苙·芎·

明林鍾 苙·芎·苙·芎·  
苙·芎·苙·芎·  
苙·芎·苙·芎·

庶南呂 苙·芎·苙·芎·  
苙·芎·苙·芎·  
苙·芎·苙·芎·

幾林鍾 苙·芎·苙·芎·  
苙·芎·苙·芎·  
苙·芎·苙·芎·

昭仲呂 苙苙苙苙 苙苙 苙苙苙苙

格大簇 苙苙苙苙 苙苙 苙苙苙苙

終獻樂奏景和之曲仲呂之宮仲呂起調仲呂畢曲

百仲呂 苙苙苙苙 苙苙 苙苙苙苙

王南呂 苙苙苙苙 苙苙 苙苙苙苙

宗林鍾 苙苙苙苙 苙苙 苙苙苙苙

師仲呂 苙苙苙苙 苙苙 苙苙苙苙

生林鍾 苙苙苙苙 苙苙 苙苙苙苙

民仲呂 苙苙苙苙 苙苙 苙苙苙苙

物大簇 苙苙苙苙 苙苙 苙苙苙苙

軌黃鍾 苙苙苙苙 苙苙 苙苙苙苙

瞻黃鍾 苙苙苙苙 苙苙 苙苙苙苙

之南呂 苙苙苙苙 苙苙 苙苙苙苙

洋林鍾 苙苙苙苙 苙苙 苙苙苙苙

洋仲呂 苙苙苙苙 苙苙 苙苙苙苙

神林鍾 苙苙苙苙 苙苙 苙苙苙苙

其仲呂 苙苙苙苙 苙苙 苙苙苙苙

寧大簇 苙苙苙苙 苙苙 苙苙苙苙

止黃鍾 苙苙苙苙 苙苙 苙苙苙苙

酌大簇 苙苙苙苙 苙苙 苙苙苙苙

彼黃鍾 苕 芎 苕 芎 畢 苕 芎 畢 苕 芎 畢 苕 芎 畢 筥 豆 卑

金林鍾 苕 芎 苕 芎 畢 苕 芎 畢 苕 芎 畢 苕 芎 畢 筥 豆 卑

壘仲呂 苕 芎 苕 芎 畢 苕 芎 畢 苕 芎 畢 苕 芎 畢 筥 豆 卑

維南呂 苕 芎 苕 芎 畢 苕 芎 畢 苕 芎 畢 苕 芎 畢 筥 豆 卑

清林鍾 苕 芎 苕 芎 畢 苕 芎 畢 苕 芎 畢 苕 芎 畢 筥 豆 卑

且太簇 苕 芎 苕 芎 畢 苕 芎 畢 苕 芎 畢 苕 芎 畢 筥 豆 卑

旨仲呂 苕 芎 苕 芎 畢 苕 芎 畢 苕 芎 畢 苕 芎 畢 筥 豆 卑

登仲呂 苕 芎 苕 芎 畢 苕 芎 畢 苕 芎 畢 苕 芎 畢 筥 豆 卑

獻太簇 苕 芎 苕 芎 畢 苕 芎 畢 苕 芎 畢 苕 芎 畢 筥 豆 卑

維林鍾 苕 芎 苕 芎 畢 苕 芎 畢 苕 芎 畢 苕 芎 畢 筥 豆 卑

三仲呂 苕 芎 苕 芎 畢 苕 芎 畢 苕 芎 畢 苕 芎 畢 筥 豆 卑

於黃鍾 苕 芎 苕 芎 畢 苕 芎 畢 苕 芎 畢 苕 芎 畢 筥 豆 卑

嘻南呂 苕 芎 苕 芎 畢 苕 芎 畢 苕 芎 畢 苕 芎 畢 筥 豆 卑

成林鍾 苕 芎 苕 芎 畢 苕 芎 畢 苕 芎 畢 苕 芎 畢 筥 豆 卑

禮仲呂 苕 芎 苕 芎 畢 苕 芎 畢 苕 芎 畢 苕 芎 畢 筥 豆 卑

徹饌樂奏咸和之曲 仲呂之宮仲呂起調仲呂畢曲

犧仲呂 苕 芎 苕 芎 畢 苕 芎 畢 苕 芎 畢 苕 芎 畢 筥 豆 卑

象太簇 苕 芎 苕 芎 畢 苕 芎 畢 苕 芎 畢 苕 芎 畢 筥 豆 卑

在仲呂 苕 芎 苕 芎 畢 苕 芎 畢 苕 芎 畢 苕 芎 畢 筥 豆 卑

前林鍾 苕 芎 苕 芎 畢 苕 芎 畢 苕 芎 畢 苕 芎 畢 筥 豆 卑

豆為太族 苳芎苳芎 苳芎 苳芎 苳芎苳芎 苳芎苳芎 苳芎苳芎

邊為仲呂 苳芎苳芎 苳芎 苳芎 苳芎苳芎 苳芎苳芎 苳芎苳芎

在為黃鍾 苳芎苳芎 苳芎 苳芎 苳芎苳芎 苳芎苳芎 苳芎苳芎

列為太族 苳芎苳芎 苳芎 苳芎 苳芎苳芎 苳芎苳芎 苳芎苳芎

以為太族 苳芎苳芎 苳芎 苳芎 苳芎苳芎 苳芎苳芎 苳芎苳芎

享為南呂 苳芎苳芎 苳芎 苳芎 苳芎苳芎 苳芎苳芎 苳芎苳芎

以為林鍾 苳芎苳芎 苳芎 苳芎 苳芎苳芎 苳芎苳芎 苳芎苳芎

薦為仲呂 苳芎苳芎 苳芎 苳芎 苳芎苳芎 苳芎苳芎 苳芎苳芎

既為仲呂 苳芎苳芎 苳芎 苳芎 苳芎苳芎 苳芎苳芎 苳芎苳芎

芬為林鍾 苳芎苳芎 苳芎 苳芎 苳芎苳芎 苳芎苳芎 苳芎苳芎

既為太族 苳芎苳芎 苳芎 苳芎 苳芎苳芎 苳芎苳芎 苳芎苳芎

潔為仲呂 苳芎苳芎 苳芎 苳芎 苳芎苳芎 苳芎苳芎 苳芎苳芎

禮為黃鍾 苳芎苳芎 苳芎 苳芎 苳芎苳芎 苳芎苳芎 苳芎苳芎

成為太族 苳芎苳芎 苳芎 苳芎 苳芎苳芎 苳芎苳芎 苳芎苳芎

樂為仲呂 苳芎苳芎 苳芎 苳芎 苳芎苳芎 苳芎苳芎 苳芎苳芎

備為太族 苳芎苳芎 苳芎 苳芎 苳芎苳芎 苳芎苳芎 苳芎苳芎

人為南呂 苳芎苳芎 苳芎 苳芎 苳芎苳芎 苳芎苳芎 苳芎苳芎

和為林鍾 苳芎苳芎 苳芎 苳芎 苳芎苳芎 苳芎苳芎 苳芎苳芎

神為仲呂 苳芎苳芎 苳芎 苳芎 苳芎苳芎 苳芎苳芎 苳芎苳芎

悅為太族 苳芎苳芎 苳芎 苳芎 苳芎苳芎 苳芎苳芎 苳芎苳芎

祭黃鍾為徵 芑芑芑芑 芑芑芑 芑芑芑

則太簇為羽 芑芑芑芑 芑芑芑 芑芑芑

受仲呂為宮 芑芑芑芑 芑芑芑 芑芑芑

福林鍾為商 芑芑芑芑 芑芑芑 芑芑芑

率黃鍾清徵 芑芑芑芑 芑芑芑 芑芑芑

遵南呂為角 芑芑芑芑 芑芑芑 芑芑芑

無林鍾為商 芑芑芑芑 芑芑芑 芑芑芑

敦仲呂為宮 芑芑芑芑 芑芑芑 芑芑芑

送神樂奏咸和之曲仲呂之羽太簇起調太簇畢曲

有太簇為羽 芑芑芑芑 芑芑芑 芑芑芑

嚴南呂為角 芑芑芑芑 芑芑芑 芑芑芑

學林鍾為商 芑芑芑芑 芑芑芑 芑芑芑

宮仲呂為宮 芑芑芑芑 芑芑芑 芑芑芑

四黃鍾為徵 芑芑芑芑 芑芑芑 芑芑芑

方太簇為羽 芑芑芑芑 芑芑芑 芑芑芑

來仲呂為宮 芑芑芑芑 芑芑芑 芑芑芑

宗太簇為羽 芑芑芑芑 芑芑芑 芑芑芑

恪黃鍾清徵 芑芑芑芑 芑芑芑 芑芑芑

恭南呂為角 芑芑芑芑 芑芑芑 芑芑芑

祀林鍾為商 芑芑芑芑 芑芑芑 芑芑芑

事

仲呂為官

苣芎苣芎

苣芎

苣芎苣芎

威

南呂為角

苣芎苣芎

苣芎

苣芎苣芎

儀

林鍾為商

苣芎苣芎

苣芎

苣芎苣芎

雍

仲呂為官

苣芎苣芎

苣芎

苣芎苣芎

雍

太蔟為羽

苣芎苣芎

苣芎

苣芎苣芎

歆

仲呂為官

苣芎苣芎

苣芎

苣芎苣芎

茲

林鍾為商

苣芎苣芎

苣芎

苣芎苣芎

維

南呂為角

苣芎苣芎

苣芎

苣芎苣芎

馨

林鍾為商

苣芎苣芎

苣芎

苣芎苣芎

神

仲呂為官

苣芎苣芎

苣芎

苣芎苣芎

馭

太蔟為羽

苣芎苣芎

苣芎

苣芎苣芎

還

林鍾為商

苣芎苣芎

苣芎

苣芎苣芎

復

仲呂為官

苣芎苣芎

苣芎

苣芎苣芎

明

黃鍾為徵

苣芎苣芎

苣芎

苣芎苣芎

禮

南呂為角

苣芎苣芎

苣芎

苣芎苣芎

斯

林鍾為商

苣芎苣芎

苣芎

苣芎苣芎

畢

仲呂為官

苣芎苣芎

苣芎

苣芎苣芎

咸

南呂為角

苣芎苣芎

苣芎

苣芎苣芎

膺

林鍾為商

苣芎苣芎

苣芎

苣芎苣芎

百

仲呂為官

苣芎苣芎

苣芎

苣芎苣芎

福

太簇爲羽

芭芎芭芎

芭芎

芭芎芭芎

以上六奏皆仲呂調也俗呼緊羽調之平者以旋宮論之大成樂一弦林鍾爲商二弦南呂爲角三弦黃鍾爲徵四弦太簇爲羽五弦仲呂爲宮六弦林鍾爲商七弦南呂爲角當以此法和弦

右依操縵爲譜其論備於律呂精義務以歌聲按弦令弦歌按節而衆樂隨以和鳴其聲若一如吹笙者必以笙配琴琴彈前段總呼一聲琴彈後段總吸一聲共成一章配歌一字和平其氣操演擘緩勿得乍呼乍吸及彈舌弄聲淫哇亂聽其簫篳篥皆然古所謂雅頌之音如是也古琴以三弦散聲及一弦十徽實音爲黃鍾今俗所傳琴譜却以一弦七徽尋黃鍾然亦沿襲自宋故陳暘姜夔之儔皆主其說今姑存其譜然僻糲窮鄉羽流綿蕞暫以之備數或可耳茲誦之士固不必庸心於此也

附舊譜

其法俱按七徽以取實音一弦爲黃鍾吹合字應七徽微下爲大呂二弦爲太簇吹四字應七徽微下爲夾鍾三弦爲仲呂一字應七徽下之半爲姑洗四弦爲蕤賓尺字應七徽下之半爲林鍾五弦爲夷則工字應七徽下之半爲南呂七弦爲清黃六字應七徽

下之半爲應鍾凡字應微下爲無射七弦爲清太族  
五字應較前譜聲高似緊羽調也

大哉孔聖道德尊崇維持王化斯民是宗典祀有常精純  
筇筇筇筇筇筇筇筇筇筇筇筇筇筇筇筇筇筇筇筇筇筇  
並隆神其來格於昭聖容

右迎神

自生民來誰底其盛維師神明度越前聖粢帛具成禮容  
筇筇筇筇筇筇筇筇筇筇筇筇筇筇筇筇筇筇筇筇筇筇  
斯稱黍稷非馨維神之聽

右奠帛初獻

大哉聖師實天生德作樂以崇時祀無斃清酤維馨嘉牲  
筇筇筇筇筇筇筇筇筇筇筇筇筇筇筇筇筇筇筇筇筇筇  
孔碩薦修神明庶幾昭格

右亞獻

百王宗師生民物軌瞻之洋洋神其寧止酌彼金罍維清  
筇筇筇筇筇筇筇筇筇筇筇筇筇筇筇筇筇筇筇筇筇筇  
且旨登獻維三於嘻成禮

右終獻

犧象在前豆籩在列以享以薦旣芬旣潔禮成樂備人和  
筇筇筇筇筇筇筇筇筇筇筇筇筇筇筇筇筇筇筇筇筇筇



神悅祭則受福率遵無越

𦇧𦇧𦇧𦇧𦇧𦇧𦇧𦇧𦇧𦇧𦇧𦇧𦇧

右徹饌

有嚴學宮四方來宗恪恭祀事威儀雍雍歆茲維馨神馭  
𦇧𦇧𦇧𦇧𦇧𦇧𦇧𦇧𦇧𦇧𦇧𦇧𦇧𦇧𦇧𦇧𦇧𦇧𦇧𦇧𦇧  
還復明禋斯畢咸膺百福

𦇧𦇧𦇧𦇧𦇧𦇧𦇧𦇧𦇧𦇧𦇧𦇧𦇧𦇧𦇧𦇧𦇧𦇧𦇧𦇧𦇧

右送神

減字譜法

右手散也左手不按弦惟以右手  
手廿 手彈之故曰散譜減作廿

尸 手之右大

毛 托也大指內

木 抹也右食

乚 挑也食

勺 勾也右中

弓 剔也中

早 撮也中指勾四弦食指挑七弦齊  
作一聲或大指擘食指抹亦同

此外有打摘滾拂歷度等四十六法雅樂不用今操縵

譜惟挑勾散撮

左大 大指也左第一指凡散聲  
在大弦按在小弦用此

中 中指也左第三指凡散聲  
在小弦按在大弦用此

筮 從頭再作也前段已畢又  
鼓後段共成操縵一章

此外有吟猱掉撞等四十六法雅樂不用今操縵譜惟

中大二指按之

附上弦和弦舊法

習簫遂者能吹之成音習琴瑟者能知上弦之法則途

徑近矣故述之以便弦誦者凡上弦以絨射繫蠅頭絨與

弦相結處臨岳之半展第一弦過龍齧君位焦尾當歷鳳沼尾近

方以盤鴈足將長餘之弦纏於左手食指自內繞小指

外轉入名指裏由中而上復以食指的住貼琴着力微

抽量其緊繆之中就以右手中指按住七徽而以大指

勾弦取聲審定黃鍾中聲相合卽以弦尾緊纏鴈趾使

不動移次上第二弦亦如之惟略加緊而以右手中指

按十三徽其聲與二弦散聲相合卽是也其餘諸弦俱

如前法以次漸緊大小間勾和之其緊繆全在於軫右

手調之欲緊則以大指轉出爲進欲繆則以大指內轉

爲却

芑芻 先以右食指散挑七弦後以左中指按九徽右中

指勾第四弦相應如未相應聽其聲如在徽右則

七弦俗用大指按九徽

芑芻 第四弦和定勿動依前法又作小間勾調

緊繆第六弦以應之俗用名指按十徽

芑芻 第七弦和定勿動

芑芻 第六弦已和定

芑芻 惟緊繆第三弦

芑芻 此宜緊繆二弦

芑芻 此宜緊繆一弦

七弦俱和未復成文以結之

芭荀芭荀

芭荀芭荀

芭荀芭荀

芭荀芭荀

芭荀芭荀

芭荀芭荀

芭荀芭荀

芭荀芭荀

芭荀芭荀

瑟詒

古者歌則有瑟故登歌在堂琴瑟侑焉鄉飲酒禮二人皆左何瑟後首擗越燕禮小臣左何瑟而執越詩言並坐鼓瑟何不日鼓瑟瑟者樂之弘其音靜好靜勝欲好勝惡靜好在德欲惡在色古者好德而禁色故燕有房中之弦樂學有宵雅之肄教極其道能使君父有節臣子有義四時和萬物生則三才之道而瑟具焉二十五弦具中清二均

莊子曰鼓之二十五弦皆動淮南子曰調瑟者鼓之而二十五弦皆應後世乃有五弦十五弦二十三弦二十七弦之說聶崇義禮圖祖用二十三弦而又謂其常用者十有九則雅樂之失傳非一日也雅瑟長八尺一寸廣一尺八寸頌瑟長七尺二寸吳良輔樂書曰八尺一寸宮數也七尺二寸商數也姜夔樂議曰八尺一寸者九黃鍾之長也一尺八寸者倍黃鍾律之廣也七尺二寸者八黃鍾律之長也此皆黃鍾九寸之算也而大中小三等之制無傳焉要於其當則黃鍾太簇姑洗三尺之論或近之易通卦驗冬至鼓黃鍾之瑟用槐八尺一寸夏至琴用桑五尺七寸

夫五尺七寸不知所中何律而槐桑中實又未必能中琴  
瑟必也如詩稱椅桐梓漆爰伐琴瑟者乎故其制桐面梓  
腹九梁二越越者瑟兩頭底下穴也儀禮正義云瑟首寬  
尾狹近首鼓處故寬近尾不鼓故狹首越上當鼓處宜衡  
尾越餘弦所歸宜縱武崇寸有八分四隅刻雲以緣其武  
蓋取諸雲和也弦有柱游移以調清濁鴈行列之前其柱  
則清後其柱則濁其邊弦之去前後山岳也大約一肘勿  
太遠勿太近裁取當律而止柱崇二寸七分十分其瑟之  
長以其一爲首之長而尾倍之四分其尺有八之廣去一  
以爲尾之廣首廣容弦令其可鼓尾弦縮狹而尾底有越  
廣不及而長則倍之以容越也五十弦者大衍之數也裁  
爲二十有五者天數也五五者旋宮也一均七律諸調悉  
具隔八相生不舍瑟而道存焉大弦之縷八十一小弦之  
縷七十二大弦者十二中聲小弦者十二清聲益一弦以  
爲黃鍾半聲邊弦二中弦一皆黃鍾也十二律各具二均  
而黃鍾則正倍半有三焉黃鍾君也星有三帝座曆有履  
端舉正歸餘鼓中則清應鼓清則半應不與衆律若是班  
也尊君也小笙十三簧律準十三弦皆於十二律外闕一  
焉以爲黃鍾清聲瑟之末弦猶是也而俗樂黃其中弦虛  
而不用而以內外二十四弦分十二律之中清夫旣以中

爲君又設而不作是無君也不祥莫大乎是杜氏通典曰  
二十五弦盡用之陳暘樂書馬氏通考皆以第一弦爲黃  
鍾中聲第十三弦爲黃鍾清聲十三弦卽中弦也第二第  
十四弦爲大呂三與十五爲太簇四與十六爲夾鍾五與  
十七爲姑洗六與十八爲仲呂七與十九爲蕤賓八與二  
十爲林鍾九與二十一爲夷則十與二十二爲南呂十一  
與二十三爲無射十二與二十四爲應鍾其第二十五弦  
雖不明言何律然貞下起元當屬黃鍾無疑以管色定之  
黃鍾中律爲合清律爲六半律則取其子聲爲四大呂爲  
背四太簇爲正四夾鍾爲背一姑洗爲正一仲呂爲上蕤

賓爲勾林鍾爲尺夷則爲啞工南呂爲工無射爲啞凡應  
鍾爲凡一弦各具一律不相假借只以清中互應今太常  
以合上尺單彈單應而大太之四夾姑之一南夷之工無  
應之凡皆雙彈雙應潘巒又以林鍾之尺配蕤賓之勾爲  
雙彈以義揆之夫其中清相應有合之義雙聲相叶相得  
之義分別七音第取諧適亦何不可但四弦並鼓未免繁  
聲亂雅斷非古法至其分別單雙之義以單鼓黃鍾爲尊  
君似也以仲呂之實爲黃鍾之實所自出而亦單鼓以尊  
之牽合無謂惟謂六五變音借用右手以嚴正變其說近  
理蓋鼓合而六應則右合而左六若鼓六應四自不得不

右六而左四以至清大太之五原不與中聲之四相應暫借右手別之自無不可柱非可膠指亦可換固不得謂右手專鼓中聲左手專鼓清聲而為是拘拘者也瑟音最雅而世鮮習之浸成絕響獨使蒙箏阮筑篋篥之屬啁晰喧歷以導慾增悲於世良可深悼幸而孔庭侑食餼典猶存膠庠士子尚或可以講求故具述其大凡其弦雖繁指法甚簡較琴更易於佩雅士固不可以不時習也

姜夔瑟柱別以五色五五相次蒼為上朱次之黃次之素與黝又次之使肄習者便於擇弦弦八十一絲而朱之是為朱弦尺用漢尺凡琴弦具五聲五聲為均凡五均其二變之聲則柱後抑角羽而取之五均凡三十五聲十二律六十均四百二十聲瑟之能事畢矣

瑟圖



以黃鍾全律算瑟身通長九尺首長九寸廣二尺尾長一尺八寸廣一尺六寸兩岳中間六尺三寸岳崇一寸七分腹下迎首對岳圓越一徑三寸橫四寸尾對岳方越一徑四寸長五寸首尾兩越使其音條達腹中貼施九梁梁下相通使其聲冲融首通足中高四寸傍高三寸尾通足中高五寸傍高二寸五分尾下兩傍垂雲各六兩岳外小孔各二十五以系弦弦

長一丈色用朱每弦一柱柱崇二寸七分其制面桐背梓紫漆飾之繪雲氣以象雲和兩端繪錦承以架用琴音定瑟弦法

將弦通解畢新布拂拭尾端用錦一幅襯之先上中弦空彈散聲令與琴第三弦散聲相同就從中挨次上之上弦聽音俱用散聲不須設柱第一弦第二弦散聲比琴第一弦散聲微低第三第四弦散聲與琴第一弦散聲同第五弦第六弦散聲比琴第二弦散聲微低第七弦第八弦與琴第二弦散聲同第九弦第十弦比琴第二弦散聲微高第十一十二弦比琴第三弦散聲微低自第十三弦起至

第二十五弦散聲皆與琴第三弦散聲相同如是聽畢然後安柱裏外兩近邊之弦皆去岳山一肘餘弦斜排如鴈陣只作一行勿作兩行

### 吹笙定瑟弦法

排簫及笙俱可用之定瑟而笙爲更近卽俗笙亦可也用新點合律者先吹合字定第一弦爲黃鍾中聲又吹合字定第十三弦卽中弦爲黃鍾之清聲復吹六字定第二十五弦爲黃鍾之子聲次吹四字定第三弦及第十五弦是爲太簇其隔第二弦不先定者以俗笙無背四故也次吹一字定第五弦及第十七弦爲姑洗隔第四弦不先定者以俗笙無背一

故也次吹上字定第六弦及第十八弦爲仲呂次吹勾字定第七弦及十九弦爲蕤賓次吹尺字定第八弦及廿弦爲林鍾次吹工字定第十弦及廿二弦爲南呂次吹凡字定十二弦及廿四弦爲應鍾隔夷則無射而不先定者恐俗笙無啞工啞凡二音故也俗笙雖無此音但先定所有者而無者可推故求大呂在於合四兩音之間比合微清比四微濁求夾鍾在於四一兩音之間比四微清比一微濁求夷則在於尺工兩音之間比尺微清比工微濁求無射在於工凡二音之間比工微清比凡微濁俗呼背四背一啞凡啞工是也俗樂不用此音古樂旋宮有之今太常瑟無此四律者旋宮法久

廢故也是以合字上字尺字獨彈獨應四字一字工字雙彈雙應總之非古法也

一弦黃中 以下用琴定之 對十徽按一弦實音定 用笙 吹合字定

二弦大中 九十兩徽間按二弦實音定 背四

三弦太中 對十徽按二弦實音定 吹四字定

四弦夾中 兩徽間按二弦實音定 背一

五弦姑中 對九徽按二弦實音定 吹一字定

六弦仲中 對十徽按三弦實音定 吹上字定

七弦蕤中 兩徽間按三弦實音定 吹勾字定

八弦林中 對十徽按四弦實音定 吹尺字定



九弦夷中

兩徽間按四弦實音定

啞工

十弦南中

對十徽按五弦實音定

吹工字定

十一弦無中

兩徽間按五弦實音定

啞凡

十二弦應中

對九徽按五弦實音定

吹凡字定

十三弦黃清

以下即用  
瑟定之

彈第一弦黃中定

吹合字定

十四弦大清

彈第二弦大中定

背四

十五弦太清

彈第三弦太中定

吹四字定

十六弦夾清

彈第四弦夾中定

背一

十七弦姑清

彈第五弦姑中定

吹一字定

十八弦仲清

彈第六弦仲中定

吹上字定

十九弦蕤清

彈第七弦蕤中定

吹勾字定

二十弦林清

彈第八弦林中定

吹尺字定

二十一弦夷清

彈第九弦夷中定

啞工

二十二弦南清

彈第十弦南中定

吹工字定

二十三弦無清

彈第十一弦無中定

啞凡

二十四弦應清

彈第十二弦應中定

吹凡字定

二十五弦小黃清

彈第十三弦黃清定

吹六字定

上弦法

先將弦穿入岳傍竅內以手探越取出將弦頭繫以絨條令抵竅隙緊抽貼岳卽以弦尾穿入尾岳傍竅又以

手探越取出纏於食指之端自掌內繞小指外著力緊  
拽繞瑟尾而上以止機按定然後將餘弦纏繞本弦或  
三纏五纏大多不過七纏以不動爲度止機之形如阮  
首瑤簪觚稜銳表其端平方用麪漆粘薄軟皮於端取  
其澀滯上弦之際用以頂之則弦止而不走以便煞尾  
故曰止機

鼓瑟操縵法

凡學瑟者兩手十指皆伸切忌屈其小指與箏手不同也  
其指法擘托抹挑勾剔打摘俱與琴同而雅音惟用擘抹  
勾三法此外尚有歷撮輪帶等三十法俱出淫聲非雅頌

之音所有

十三字 **正應正和同**

**正和同**

**正應正和同**

笠

十六字 **正應正和正應正和正應正和正應正和正應** 笠

正者中聲右手中指鼓

圓印朱書

應者清聲左手中指彈

方印朱書

和者隔八右手大指擘

方印朱書

同者專壹兩手聲一般

圓印朱書

黃中隔八下生林中

勾黃擘林

林中隔六上生太中

擘林抹太

太中隔八下生南中

勾太擘南

南中隔六上生始中

擘南抹始

始中隔八下生應中

勾始擘應

應中隔六上生蕤中

擘應抹蕤

蕤中隔六上生大中

擘蕤抹大

大中隔八下生夷中

勾大擘夷

夷中隔六上生夾中

擘夷抹夾

夾中隔八下生無中

勾夾擘無

無中隔六上生仲中

抹仲無

仲中隔八下生黃清

勾仲無

黃清隔八下生林清

勾黃林

林清隔六上生太清

抹太林

太清隔八下生南清

勾太南

南清隔六上生姑清

抹姑南

姑清隔八下生應清

勾應姑

應清隔六上生蕤清

抹應姑

蕤清隔六上生太清

抹大蕤

太清隔八下生夷清

勾大夷

夷清隔六上生夾清

抹夷夾

夾清隔八下生無清

勾夾無

無清隔六上生仲清

抹仲無

仲清隔八下生小黃清

勾仲小黃

下生順行隔八相和以右手手中指勾大指擘上生逆行隔六相和以右手食指抹大指擘勾抹以大弦爲正者則必以小弦爲應和擘托以小弦爲正者則必以大弦爲應和

今太常之瑟右手不鼓小弦左手不鼓大弦則專以大弦爲正小弦爲應矣

操縵琴瑟合譜上 瑟必合琴故並譜以便肄習

迎神樂奏咸和之曲

大

**太** 爲 大 瑟

四

**太** 瑟

齒 芎 齒 芎 龠

齒 芎 龠

齒 芎 齒 芎 龠 簋 屮

哉

**角** 爲 哉 瑟

工

**角** 瑟

芒 芎 芒 芎 龠

芒 芎 龠

芒 芎 芒 芎 龠 簋 屮

孔

**商** 爲 孔 瑟

尺

**商** 瑟

林 林 太 林

林 太 林

林 林 太 林 簋 屮

聖

官為呂仲

上

譜琴

仲 仲 仲 仲 仲 仲 仲 仲 仲 仲

仲 仲 仲 仲 仲 仲 仲 仲 仲 仲

仲 仲 仲 仲 仲 仲 仲 仲 仲 仲

道

羽為太

四

譜琴

太 太 太 太 太 太 太 太 太 太

太 太 太 太 太 太 太 太 太 太

太 太 太 太 太 太 太 太 太 太

德

官為呂仲

上

譜琴

仲 仲 仲 仲 仲 仲 仲 仲 仲 仲

仲 仲 仲 仲 仲 仲 仲 仲 仲 仲

仲 仲 仲 仲 仲 仲 仲 仲 仲 仲

尊

商為鍾林

尺

譜琴

林 林 林 林 林 林 林 林 林 林

林 林 林 林 林 林 林 林 林 林

林 林 林 林 林 林 林 林 林 林

崇

宮為呂仲

上

譜琴

仲 仲 仲 仲 仲 仲 仲 仲 仲 仲

仲 仲 仲 仲 仲 仲 仲 仲 仲 仲

仲 仲 仲 仲 仲 仲 仲 仲 仲 仲

維

角為呂仲

工

譜琴

南 南 南 南 南 南 南 南 南 南

南 南 南 南 南 南 南 南 南 南

南 南 南 南 南 南 南 南 南 南

持

商為鍾林

尺

譜琴

林 林 林 林 林 林 林 林 林 林

林 林 林 林 林 林 林 林 林 林

林 林 林 林 林 林 林 林 林 林

王

宮為呂仲

上

譜琴

仲 仲 仲 仲 仲 仲 仲 仲 仲 仲

仲 仲 仲 仲 仲 仲 仲 仲 仲 仲

仲 仲 仲 仲 仲 仲 仲 仲 仲 仲

化

羽為太

四

譜琴

太 太 太 太 太 太 太 太 太 太

太 太 太 太 太 太 太 太 太 太

太 太 太 太 太 太 太 太 太 太

斯

商為鍾林

尺

譜琴

林 林 林 林 林 林 林 林 林 林

林 林 林 林 林 林 林 林 林 林

林 林 林 林 林 林 林 林 林 林

國家圖書館, NATIONAL CENTRAL LIBRARY, TAIWAN, R.O.C.

民

宮為呂仲  
上

論琴 莛 芎 莛 芎 轟  
仲 仲 漢 橫  
仲 漢 橫  
仲 仲 漢 橫 筥 豆 卑

是

徵為鍾黃  
合

論琴 莛 芎 莛 芎 轟  
黃 橫 林 橫  
黃 林 橫  
黃 黃 黃 林 橫 筥 豆 卑

宗

太為箴大  
四

論琴 莛 芎 莛 芎 轟  
太 太 南 獻  
太 南 獻  
太 太 太 南 獻 筥 豆 卑

典

徵為鍾黃  
合

論琴 莛 芎 莛 芎 轟  
黃 橫 林 橫  
黃 林 橫  
黃 黃 黃 林 橫 筥 豆 卑

祀

羽為蕤大  
四

論琴 莛 芎 莛 芎 轟  
太 太 南 獻  
太 南 獻  
太 太 太 南 獻 筥 豆 卑

有

宮為呂仲  
上

論琴 莛 芎 莛 芎 轟  
仲 仲 漢 橫  
仲 漢 橫  
仲 仲 漢 橫 筥 豆 卑

常

商為鍾林  
尺

論琴 莛 芎 莛 芎 轟  
林 林 林 太 林  
林 太 林  
林 林 林 太 林 筥 豆 卑

精

角為呂南  
工

論琴 莛 芎 莛 芎 轟  
南 南 南 始 南  
南 始 南  
南 南 南 始 南 筥 豆 卑

純

商為鍾林  
尺

論琴 莛 芎 莛 芎 轟  
林 林 林 太 林  
林 太 林  
林 林 林 太 林 筥 豆 卑

金

羽為蕤大  
四

論琴 莛 芎 莛 芎 轟  
太 太 南 獻  
太 南 獻  
太 太 太 南 獻 筥 豆 卑

隆

仲呂宮為尺

論琴

仲仲仲漢橫

仲漢橫

仲仲黃橫

神

黃鍾清為六

論琴

芎芎芎

芎芎

芎芎芎

其

南呂角為工

論琴

南南姑

南姑

南南南姑

來

林鍾商為尺

論琴

林林太

林太

林林林太

格

仲呂宮為上

論琴

仲仲仲漢橫

仲漢橫

仲仲仲漢橫

於

林鍾商為尺

論琴

林林太

林太

林林林太

昭

仲呂宮為上

論琴

仲仲仲漢橫

仲漢橫

仲仲仲漢橫

聖

黃鍾微為合

論琴

黃黃林橫

黃林橫

黃黃黃林橫

容

太簇羽為四

論琴

太太南

太南

太太太南

奠帛初獻樂奏寧和之曲  
右仲呂之羽太簇起調太簇畢曲

卷之三

自

羽為簇太  
四

譜瑟  
太  
太  
太  
南  
獻

太  
太  
太  
南  
獻

太  
太  
太  
南  
獻  
笠  
屮

生

宮為呂仲  
上

譜瑟  
仲  
仲  
仲  
漢  
儂

仲  
漢  
儂

仲  
仲  
仲  
漢  
儂  
笠  
屮

民

商為鍾林  
尺

譜瑟  
林  
林  
林  
太  
林

林  
太  
林

林  
林  
林  
太  
林  
笠  
屮

來

宮為呂仲  
上

譜瑟  
仲  
仲  
仲  
漢  
儂

仲  
漢  
儂

仲  
仲  
仲  
漢  
儂  
笠  
屮

謹

羽為簇太  
四

譜瑟  
太  
太  
太  
南  
獻

太  
南  
獻

太  
太  
太  
南  
獻  
笠  
屮

底

徵為鍾黃  
合

譜瑟  
黃  
黃  
黃  
林  
橫

黃  
林  
橫

黃  
黃  
黃  
林  
橫  
笠  
屮

其

宮為呂仲  
上

譜瑟  
仲  
仲  
仲  
漢  
儂

仲  
漢  
儂

仲  
仲  
仲  
漢  
儂  
笠  
屮

盛

羽為簇太  
四

譜瑟  
太  
太  
太  
南  
獻

太  
南  
獻

太  
太  
太  
南  
獻  
笠  
屮

維

角為呂南  
工

譜瑟  
南  
南  
南  
始  
舖

南  
始  
舖

南  
南  
南  
始  
舖  
笠  
屮

師

商為鍾林  
尺

譜瑟  
林  
林  
林  
太  
林

林  
太  
林

林  
林  
林  
太  
林  
笠  
屮

國家圖書館 NATIONAL CENTRAL LIBRARY TAIWAN, R.O.C.

神

宮為呂仲

上

論琴 論瑟  
仲 仲 仲 漢 僨

芭 芍 轟  
仲 漢 僨

芭 芍 轟 笠  
仲 仲 仲 漢 僨 笠 卑

明

羽為簇太

四

論琴 論瑟  
太 太 太 南 獻

芭 芍 轟  
太 南 獻

芭 芍 轟 笠  
太 太 太 南 獻 笠 卑

度

徵為鍾黃

合

論琴 論瑟  
黃 黃 林 橫  
芭 芍 轟

芭 芍 轟  
黃 林 橫

芭 芍 轟 笠  
黃 黃 黃 林 橫 笠 卑

越

羽為簇太

四

論琴 論瑟  
太 太 太 南 獻  
芭 芍 轟

芭 芍 轟  
太 南 獻

芭 芍 轟 笠  
太 太 太 南 獻 笠 卑

前

宮為呂仲

上

論琴 論瑟  
仲 仲 仲 漢 僨  
芭 芍 轟

芭 芍 轟  
仲 漢 僨

芭 芍 轟 笠  
仲 仲 仲 漢 僨 笠 卑

聖

羽為

四

論琴 論瑟  
太 太 太 南 獻  
芭 芍 轟

芭 芍 轟  
太 南 獻

芭 芍 轟 笠  
太 太 太 南 獻 笠 卑

粲

宮為呂仲

上

論琴 論瑟  
仲 仲 仲 漢 僨  
芭 芍 轟

芭 芍 轟  
仲 漢 僨

芭 芍 轟 笠  
仲 仲 仲 漢 僨 笠 卑

帛

羽為簇太

四

論琴 論瑟  
太 太 太 南 獻  
芭 芍 轟

芭 芍 轟  
太 南 獻

芭 芍 轟 笠  
太 太 太 南 獻 笠 卑

具

宮為呂仲

上

論琴 論瑟  
仲 仲 仲 漢 僨  
芭 芍 轟

芭 芍 轟  
仲 漢 僨

芭 芍 轟 笠  
仲 仲 仲 漢 僨 笠 卑

成

商為鍾林

尺

論琴 論瑟  
林 林 太 林  
芭 芍 轟

芭 芍 轟  
林 太 林

芭 芍 轟 笠  
林 林 林 太 林 笠 卑

國家圖書館 NATIONAL CENTRAL LIBRARY TAIWAN, R.O.C.



禮	貴鍾為	合	琴瑟	芒芎芒芎	畢	芒芎畢	芒芎畢	畢	芒芎畢	畢	芒芎畢	畢	畢	芒芎畢	畢	畢	畢	畢	畢	畢
禮	貴鍾為	合	琴瑟	芒芎芒芎	畢	芒芎畢	芒芎畢	畢	芒芎畢	畢	芒芎畢	畢	畢	芒芎畢	畢	畢	畢	畢	畢	畢

容	大族為	四	琴瑟	芒芎芒芎	畢	芒芎畢	芒芎畢	畢	芒芎畢	畢	芒芎畢	畢	畢	芒芎畢	畢	畢	畢	畢	畢	畢
容	大族為	四	琴瑟	芒芎芒芎	畢	芒芎畢	芒芎畢	畢	芒芎畢	畢	芒芎畢	畢	畢	芒芎畢	畢	畢	畢	畢	畢	畢

斯	林鍾為	尺	琴瑟	芒芎芒芎	畢	芒芎畢	芒芎畢	畢	芒芎畢	畢	芒芎畢	畢	畢	芒芎畢	畢	畢	畢	畢	畢	畢
斯	林鍾為	尺	琴瑟	芒芎芒芎	畢	芒芎畢	芒芎畢	畢	芒芎畢	畢	芒芎畢	畢	畢	芒芎畢	畢	畢	畢	畢	畢	畢

稱	仲晉為	上	琴瑟	仲仲	廣	廣	廣	廣	仲仲	廣	廣	廣	廣	仲仲	廣	廣	廣	廣	廣	廣
稱	仲晉為	上	琴瑟	仲仲	廣	廣	廣	廣	仲仲	廣	廣	廣	廣	仲仲	廣	廣	廣	廣	廣	廣

黍	大族為	四	琴瑟	太太	太南	太南	太南	太南	太南	太南	太南	太南	太南	太南	太南	太南	太南	太南	太南	太南
黍	大族為	四	琴瑟	太太	太南	太南	太南	太南	太南	太南	太南	太南	太南	太南	太南	太南	太南	太南	太南	太南

稷	南呂為	工	琴瑟	南南	南始	南始	南始	南始	南始	南始	南始	南始	南始	南始	南始	南始	南始	南始	南始	南始
稷	南呂為	工	琴瑟	南南	南始	南始	南始	南始	南始	南始	南始	南始	南始	南始	南始	南始	南始	南始	南始	南始

非	黃鍾清徵	六	琴瑟	黃黃	廣林	廣林	廣林	廣林	黃黃	廣林	廣林	廣林	廣林	黃黃	廣林	廣林	廣林	廣林	廣林	廣林
非	黃鍾清徵	六	琴瑟	黃黃	廣林	廣林	廣林	廣林	黃黃	廣林	廣林	廣林	廣林	黃黃	廣林	廣林	廣林	廣林	廣林	廣林

馨	林鍾為	尺	琴瑟	林林	太林	太林	太林	太林	林林	太林	太林	太林	太林	林林	太林	太林	太林	太林	太林	太林
馨	林鍾為	尺	琴瑟	林林	太林	太林	太林	太林	林林	太林	太林	太林	太林	林林	太林	太林	太林	太林	太林	太林

維	南呂為	工	琴瑟	南南	南始	南始	南始	南始	南南	南始	南始	南始	南始	南南	南始	南始	南始	南始	南始	南始
維	南呂為	工	琴瑟	南南	南始	南始	南始	南始	南南	南始	南始	南始	南始	南南	南始	南始	南始	南始	南始	南始

神	林鍾為	尺	琴瑟	林林	太林	太林	太林	太林	林林	太林	太林	太林	太林	林林	太林	太林	太林	太林	太林	太林
神	林鍾為	尺	琴瑟	林林	太林	太林	太林	太林	林林	太林	太林	太林	太林	林林	太林	太林	太林	太林	太林	太林

之

仲呂為宮

上  
琴瑟  
仲仲仲漢儀

芭芍畢  
仲漢儀

芭芍畢  
仲仲仲漢儀  
登卑

聽

太簇為羽

四  
琴瑟  
太太太南獻

芭芍畢  
太南獻

芭芍畢  
太太太南獻  
登卑

右仲呂之羽太簇起調太簇畢曲

亞獻樂奏安和之曲

大

太簇為羽

四  
琴瑟  
太太太南獻

芭芍畢  
太南獻

芭芍畢  
太太太南獻  
登卑

哉

仲呂為宮

上  
琴瑟  
仲仲仲漢儀

芭芍畢  
仲漢儀

芭芍畢  
仲仲仲漢儀  
登卑

聖

黃鍾為徵

合  
琴瑟  
黃黃黃林橫

芭芍畢  
黃林橫

芭芍畢  
黃黃黃林橫  
登卑

師

大簇為羽

四  
琴瑟  
太太太南獻

芭芍畢  
太南獻

芭芍畢  
太太太南獻  
登卑

實

南呂為角

工  
琴瑟  
南南南姑商

芭芍畢  
南姑商

芭芍畢  
南南南姑商  
登卑

天

林鍾為商

尺  
琴瑟  
林林林太林

芭芍畢  
林太林

芭芍畢  
林林林太林  
登卑

生

仲呂為宮

上  
琴瑟  
仲仲仲漢儀

芭芍畢  
仲漢儀

芭芍畢  
仲仲仲漢儀  
登卑

國家圖書館, NATIONAL CENTRAL LIBRARY, TAIWAN R.O.C

德

羽為太  
四

瑟 琴  
太 太 太 南 獻

太 南 獻

太 太 太 南 獻 簞 豆 卑

作

宮為仲  
上

瑟 琴  
仲 仲 仲 橫 橫

仲 橫 橫

仲 仲 仲 橫 橫 簞 豆 卑

樂

羽為太  
四

瑟 琴  
太 太 太 南 獻

太 南 獻

太 太 太 南 獻 簞 豆 卑

以

宮為仲  
上

瑟 琴  
仲 仲 仲 橫 橫

仲 橫 橫

仲 仲 仲 橫 橫 簞 豆 卑

崇

商為鍾林  
尺

瑟 琴  
林 林 林 太 林

林 太 林

林 林 林 太 林 簞 豆 卑

時

宮為仲  
上

瑟 琴  
仲 仲 仲 橫 橫

仲 橫 橫

仲 仲 仲 橫 橫 簞 豆 卑

祀

羽為太  
四

瑟 琴  
太 太 太 南 獻

太 南 獻

太 太 太 南 獻 簞 豆 卑

無

商為鍾林  
尺

瑟 琴  
林 林 林 太 林

林 太 林

林 林 林 太 林 簞 豆 卑

敦

宮為仲  
上

瑟 琴  
仲 仲 仲 橫 橫

仲 橫 橫

仲 仲 仲 橫 橫 簞 豆 卑

清

商為鍾林  
尺

瑟 琴  
林 林 林 太 林

林 太 林

林 林 林 太 林 簞 豆 卑

國家圖書館 NATIONAL CENTRAL LIBRARY, TAIWAN, R.O.C.

酤  
商為呂南  
工  
論琴 論瑟  
芒 芻 芒 芻 畢  
南 南 南 姑 舖  
芒 芻 畢  
南 姑 舖  
芒 芻 芒 芻 畢 筭 豆 卑

維  
商為鍾林  
尺  
論琴 論瑟  
芒 芻 芒 芻 畢  
林 林 林 太 林  
芒 芻 畢  
林 太 林  
芒 芻 芒 芻 畢 筭 豆 卑

馨  
宮為呂仲  
上  
論琴 論瑟  
芒 芻 芒 芻 畢  
仲 仲 仲 潢 橫  
芒 芻 畢  
仲 潢 橫  
芒 芻 芒 芻 畢 筭 豆 卑

嘉  
商為鍾林  
尺  
論琴 論瑟  
芒 芻 芒 芻 畢  
林 林 林 太 林  
芒 芻 畢  
林 太 林  
芒 芻 芒 芻 畢 筭 豆 卑

牲  
宮為呂仲  
上  
論琴 論瑟  
芒 芻 芒 芻 畢  
仲 仲 仲 潢 橫  
芒 芻 畢  
仲 潢 橫  
芒 芻 芒 芻 畢 筭 豆 卑

孔  
徵為鍾黃  
合  
論琴 論瑟  
芒 芻 芒 芻 畢  
黃 黃 黃 林 橫  
芒 芻 畢  
黃 林 橫  
芒 芻 芒 芻 畢 筭 豆 卑

碩  
羽為蕤太  
四  
論琴 論瑟  
芒 芻 芒 芻 畢  
太 太 太 南 獻  
芒 芻 畢  
太 南 獻  
芒 芻 芒 芻 畢 筭 豆 卑

薦  
羽為蕤太  
四  
論琴 論瑟  
芒 芻 芒 芻 畢  
太 太 太 南 獻  
芒 芻 畢  
太 南 獻  
芒 芻 芒 芻 畢 筭 豆 卑

羞  
角為呂南  
工  
論琴 論瑟  
芒 芻 芒 芻 畢  
南 南 南 姑 舖  
芒 芻 畢  
南 姑 舖  
芒 芻 芒 芻 畢 筭 豆 卑

神  
徵清鍾黃  
六  
論琴 論瑟  
芒 芻 芒 芻 畢  
潢 潢 潢 林 橫  
芒 芻 畢  
潢 林 橫  
芒 芻 芒 芻 畢 筭 豆 卑

國家圖書館, NATIONAL CENTRAL LIBRARY, TAIWAN, R.O.C.

類官禮樂疏卷五終

右仲呂之羽太簇起調太簇畢曲

格	昭	幾	庶	明
太簇為羽	仲呂為宮	林鍾為商	南呂為角	林鍾為商
四	上	尺	工	尺
論瑟	論瑟	論瑟	論瑟	論瑟
論琴	論琴	論琴	論琴	論琴
太	仲	林	南	林
太	仲	林	南	林
南	演	太	始	太
獻	備	林	備	林
太	仲	林	南	林
南	演	太	始	太
獻	備	林	備	林
太	仲	林	南	林
太	仲	林	南	林
南	演	太	始	太
獻	備	林	備	林
登	登	登	登	登
卑	卑	卑	卑	卑



國家圖書館, NATIONAL CENTRAL LIBRARY, TAIWAN, R.O.C.

慎修堂藏板

類宮禮樂疏卷六

浙西後學李之藻著

門人汝陰王文炳校

操縵琴瑟合譜下

終獻樂奏景和之曲

百

仲呂為宮

上

琴瑟

仲 仲 仲 漢 僂 菑 芻 菑 芻 畢

仲 漢 僂 菑 芻 畢

仲 仲 仲 漢 僂 菑 芻 畢 簞 簞

王

南呂為角

工

琴瑟

南 南 南 始 補 菑 芻 菑 芻 畢

南 始 補 菑 芻 畢

南 南 南 始 補 菑 芻 畢 簞 簞

宗

林鐘為尺

尺

琴瑟

林 林 林 太 林 菑 芻 菑 芻 畢

林 太 林 菑 芻 畢

林 林 林 太 林 簞 簞



師

商為鍾林

上

論琴

仲 仲 仲 漢 橫

仲 漢 橫

仲 仲 仲 漢 橫 笠 卑

生

商為鍾林

尺

論琴

林 林 林 太 林

林 太 林

林 林 林 太 林 笠 卑

民

宮為呂仲

上

論琴

仲 仲 仲 漢 橫

仲 漢 橫

仲 仲 仲 漢 橫 笠 卑

物

材為蕤太

四

論琴

太 太 太 南 獻

太 南 獻

太 太 太 南 獻 笠 卑

軌

鍾黃

合

論琴

黃 黃 黃 林 橫

黃 林 橫

黃 黃 黃 林 橫 笠 卑

瞻

宮清鍾黃

六

論琴

黃 黃 黃 林 橫

黃 林 橫

黃 黃 黃 林 橫 笠 卑

之

角為呂南

工

論琴

南 南 南 始 補

南 始 補

南 南 南 始 補 笠 卑

洋

商為鍾林

合

論琴

林 林 林 太 林

林 太 林

林 林 林 太 林 笠 卑

洋

宮為呂仲

上

論琴

仲 仲 仲 漢 橫

仲 漢 橫

仲 仲 仲 漢 橫 笠 卑

神

商為鍾林

尺

論琴

林 林 林 太 林

林 太 林

林 林 林 太 林 笠 卑

國家圖書館 NATIONAL CENTRAL LIBRARY TAIWAN, R.O.C.



其  
仲呂為宮  
上  
論琴  
莖 芎 莖 芎 畢  
仲 仲 漢 儂  
莖 芎 畢  
仲 漢 儂  
仲 仲 漢 儂 簞 簞 卑

寧  
太簇為羽  
四  
論琴  
莖 芎 莖 芎 畢  
太 太 南 猷  
太 南 猷  
太 南 猷  
太 太 南 猷 簞 簞 卑

止  
黃鍾為徵  
合  
論琴  
莖 芎 莖 芎 畢  
黃 黃 林 橫  
黃 林 橫  
黃 黃 林 橫 簞 簞 卑

酌  
太簇為羽  
四  
論琴  
莖 芎 莖 芎 畢  
太 太 南 猷  
太 南 猷  
太 太 南 猷 簞 簞 卑

彼  
黃鍾為徵  
合  
論琴  
莖 芎 莖 芎 畢  
黃 黃 林 橫  
黃 林 橫  
黃 黃 林 橫 簞 簞 卑

金  
林鍾為商  
尺  
論琴  
莖 芎 莖 芎 畢  
林 林 太 林  
林 太 林  
林 林 太 林 簞 簞 卑

壘  
仲呂為宮  
上  
論琴  
莖 芎 莖 芎 畢  
仲 漢 儂  
仲 漢 儂  
仲 仲 漢 儂 簞 簞 卑

維  
南呂為角  
工  
論琴  
莖 芎 莖 芎 畢  
南 南 始 猷  
南 始 猷  
南 南 始 猷 簞 簞 卑

清  
林鍾為商  
尺  
論琴  
莖 芎 莖 芎 畢  
林 林 太 林  
林 太 林  
林 林 太 林 簞 簞 卑

且  
太簇為羽  
四  
論琴  
莖 芎 莖 芎 畢  
太 太 南 猷  
太 南 猷  
太 太 南 猷 簞 簞 卑

旨

宮為鍾黃

上

論琴必

芭芻芭芻轟  
仲仲仲漢儀

芭芻轟  
仲漢儀

芭芻芭芻轟  
仲仲仲漢儀

登

宮為呂

上

論琴必

芭芻芭芻轟  
仲仲仲漢儀

芭芻轟  
仲漢儀

芭芻芭芻轟  
仲仲仲漢儀

獻

材為族太

四

論琴必

芭芻芭芻轟  
太太太南獻

芭芻轟  
太南獻

芭芻芭芻轟  
太太太南獻

維

商為鍾林

尺

論琴必

芭芻芭芻轟  
林林林太林

芭芻轟  
林太林

芭芻芭芻轟  
林林林太林

三

宮為呂仲

上

論琴必

芭芻芭芻轟  
仲仲仲漢儀

芭芻轟  
仲漢儀

芭芻芭芻轟  
仲仲仲漢儀

於

宮為鍾黃

六

論琴必

芭芻芭芻轟  
黃黃黃林橫

芭芻轟  
黃林橫

芭芻芭芻轟  
黃黃黃林橫

嘻

角為呂商

工

論琴必

芭芻芭芻轟  
南南南始南

芭芻轟  
南始南

芭芻芭芻轟  
南南南始南

成

商為鍾林

尺

論琴必

芭芻芭芻轟  
林林林太林

芭芻轟  
林太林

芭芻芭芻轟  
林林林太林

禮

宮為呂仲

上

論琴必

芭芻芭芻轟  
仲仲仲漢儀

芭芻轟  
仲漢儀

芭芻芭芻轟  
仲仲仲漢儀

右仲呂之宮仲呂起調仲呂畢曲

徹饌樂奏咸和之曲

犧

官為呂仲  
上

論琴  
仲仲仲漢儀

仲漢儀

仲仲仲漢儀  
筮

象

羽為蕤太  
四

論琴  
太太太南獻

太南獻

太太太南獻  
筮

在

官為呂仲  
上

論琴  
仲仲仲漢儀

仲漢儀

仲仲仲漢儀  
筮

前

商為鍾林  
尺

論琴  
林林林太林

林太林

林林林太林  
筮

豆

羽為蕤太  
四

論琴  
太太太南獻

太南獻

太太太南獻  
筮

遵

官為呂仲  
上

論琴  
仲仲仲漢儀

仲漢儀

仲仲仲漢儀  
筮

在

徵為鍾黃  
合

論琴  
黃黃黃林橫

黃林橫

黃黃黃林橫  
筮

列

羽為蕤太  
四

論琴  
太太太南獻

太南獻

太太太南獻  
筮

以

羽為蕤太  
四

論琴  
太太太南獻

太南獻

太太太南獻  
筮

享

角為蕤南  
工

論琴  
南南南姑舖

太姑舖

南南南南姑舖  
筮

國家圖書館, NATIONAL CENTRAL LIBRARY TAIWAN, R.O.C.

以  
商為鍾林  
尺  
論琴  
林林林太林  
林林林太林  
林太林  
林林林太林  
林林林太林  
林林林太林

薦  
宮為呂仲  
上  
論琴  
仲仲仲漢仲  
仲仲仲漢仲  
仲漢仲  
仲仲仲漢仲  
仲仲仲漢仲

既  
官為呂仲  
上  
論琴  
仲仲仲漢仲  
仲仲仲漢仲  
仲漢仲  
仲仲仲漢仲  
仲仲仲漢仲

芬  
商為鍾林  
尺  
論琴  
林林林太林  
林林林太林  
林太林  
林林林太林  
林林林太林

既  
羽為簇太  
四  
論琴  
太太太南太  
太太太南太  
太南太  
太太太南太  
太太太南太

潔  
宮為呂仲  
上  
論琴  
仲仲仲漢仲  
仲仲仲漢仲  
仲漢仲  
仲仲仲漢仲  
仲仲仲漢仲

禮  
徵為鍾黃  
合  
論琴  
黃黃黃林橫  
黃林橫  
黃林橫  
黃黃黃林橫  
黃黃黃林橫

成  
羽為簇太  
四  
論琴  
太太太南太  
太太太南太  
太南太  
太太太南太  
太太太南太

樂  
宮為呂仲  
上  
論琴  
仲仲仲漢仲  
仲仲仲漢仲  
仲漢仲  
仲仲仲漢仲  
仲仲仲漢仲

備  
羽為簇太  
四  
論琴  
太太太南太  
太太太南太  
太南太  
太太太南太  
太太太南太

國家圖書館 NATIONAL CENTRAL LIBRARY TAIWAN, R.O.C

人  
商為呂南  
工  
譜琴  
芒 芻 芒 芻 曩  
芒 芻 曩  
芒 芻 芒 芻 曩 筮 卑  
南 南 南 始 舖

和  
商為鍾林  
尺  
譜琴  
芒 芻 芒 芻 曩  
芒 芻 曩  
芒 芻 芒 芻 曩 筮 卑  
林 林 林 太 林

神  
官為呂仲  
上  
譜琴  
芒 芻 芒 芻 曩  
芒 芻 曩  
芒 芻 芒 芻 曩 筮 卑  
仲 仲 仲 漢 橫

悅  
羽為簇太  
四  
譜琴  
芒 芻 芒 芻 曩  
芒 芻 曩  
芒 芻 芒 芻 曩 筮 卑  
太 太 太 南 欽

祭  
徵為鍾黃  
合  
譜琴  
芒 芻 芒 芻 曩  
芒 芻 曩  
芒 芻 芒 芻 曩 筮 卑  
黃 黃 黃 林 橫

則  
不為簇太  
四  
譜琴  
芒 芻 芒 芻 曩  
芒 芻 曩  
芒 芻 芒 芻 曩 筮 卑  
大 大 大 南 欽

受  
商為呂仲  
上  
譜琴  
芒 芻 芒 芻 曩  
芒 芻 曩  
芒 芻 芒 芻 曩 筮 卑  
仲 仲 仲 漢 橫

福  
商為鍾林  
尺  
譜琴  
芒 芻 芒 芻 曩  
芒 芻 曩  
芒 芻 芒 芻 曩 筮 卑  
林 林 林 太 林

率  
黃  
六  
譜琴  
芒 芻 芒 芻 曩  
芒 芻 曩  
芒 芻 芒 芻 曩 筮 卑  
黃 黃 黃 林 橫

遵  
角為簇太  
工  
譜琴  
芒 芻 芒 芻 曩  
芒 芻 曩  
芒 芻 芒 芻 曩 筮 卑  
南 南 南 始 舖

國家圖書館, NATIONAL CENTRAL LIBRARY, TAIWAN, R.O.C.

無

商為鍾林

尺

論瑟 論琴

林 林 林 太 林

林 太 林

林 林 林 太 林 笠 屮

敦

宮為呂仲

上

論瑟 論琴

仲 仲 仲 漢 橫

仲 漢 橫

仲 仲 仲 漢 橫 笠 屮

右仲呂之宮仲呂起調仲呂畢曲

送神樂奏咸和之曲

有

羽為箏太

四

論瑟 論琴

太 太 南 太 南 獻

太 南 獻

太 太 太 南 獻 笠 屮

嚴

角為呂南

工

論瑟 論琴

南 南 南 始 論

南 始 論

南 南 南 始 論 笠 屮

學

商為鍾林

尺

論瑟 論琴

林 林 林 太 林

林 太 林

林 林 林 太 林 笠 屮

宮

宮為呂仲

上

論瑟 論琴

仲 仲 仲 漢 橫

仲 漢 橫

仲 仲 仲 漢 橫 笠 屮

四

徵為鍾林

合

論瑟 論琴

黃 黃 黃 林 橫

黃 林 橫

黃 黃 黃 林 橫 笠 屮

方

羽為箏太

四

論瑟 論琴

太 太 南 太 南 獻

太 南 獻

太 太 太 南 獻 笠 屮

來

宮為呂仲

上

論瑟 論琴

仲 仲 仲 漢 橫

仲 漢 橫

仲 仲 仲 漢 橫 笠 屮

宗

太族

四

論必

芭芎芭芎轟  
太太南獻

芭芎轟  
太南獻

芭芎芭芎轟  
太太南獻

恪

黃鍾

六

論必

芎芭芎芭轟  
橫橫橫

芎芭轟  
橫橫

芎芭芎芭轟  
橫橫橫

恭

南呂

工

論必

芭芎芭芎轟  
南南南

芭芎轟  
南南

芭芎芭芎轟  
南南南

祀

鍾呂

尺

論必

芭芎芭芎轟  
林林林

芭芎轟  
林林

芭芎芭芎轟  
林林林

專

仲呂

上

論必

芭芎芭芎轟  
仲仲仲

芭芎轟  
仲仲

芭芎芭芎轟  
仲仲仲

威

南呂

工

論必

芭芎芭芎轟  
南南南

芭芎轟  
南南

芭芎芭芎轟  
南南南

儀

鍾呂

尺

論必

芭芎芭芎轟  
林林林

芭芎轟  
林林

芭芎芭芎轟  
林林林

雍

仲呂

上

論必

芭芎芭芎轟  
仲仲仲

芭芎轟  
仲仲

芭芎芭芎轟  
仲仲仲

雍

大呂

四

論必

芭芎芭芎轟  
太太南

芭芎轟  
太南

芭芎芭芎轟  
太太南

歆

仲呂

上

論必

芭芎芭芎轟  
仲仲仲

芭芎轟  
仲仲

芭芎芭芎轟  
仲仲仲

國家圖書館, NATIONAL CENTRAL LIBRARY, TAIWAN, R.O.C.

茲

商為鍾林

尺

論琴

林林林太林

林太林

林林林太林

惟

角為呂南

工

論琴

南南南姑

南姑

南南南姑

馨

商為鍾林

尺

論琴

林林林太林

林太林

林林林太林

神

宮為呂仲

上

論琴

仲仲仲潢

仲潢

仲仲仲潢

馭

羽為族大

四

論琴

太太南

太南

太太南

還

商為鍾林

尺

論琴

林林林太林

林太林

林林林太林

復

宮為呂仲

上

論琴

仲仲仲潢

仲潢

仲仲仲潢

明

宮清鍾黃

六

論琴

荷荷荷

荷荷

荷荷荷

裡

角為呂南

工

論琴

南南南姑

南姑

南南南姑

斯

商為鍾林

太

論琴

林林林太林

林太林

林林林太林

國家圖書館 NATIONAL CENTRAL LIBRARY, TAIWAN, R.O.C.



畢 仲呂為宮	咸 南呂為角	膺 林鍾為商	百 仲呂為宮	福 太簇為羽
上	工	尺	上	四
<small>論琴</small> 瑟 <small>論瑟</small> 仲 <small>論瑟</small> 仲 <small>論瑟</small> 仲 <small>論瑟</small> 仲 <small>論瑟</small> 仲 <small>論瑟</small> 仲 <small>論瑟</small> 仲 <small>論瑟</small> 仲	<small>論琴</small> 瑟 <small>論瑟</small> 仲 <small>論瑟</small> 仲 <small>論瑟</small> 仲 <small>論瑟</small> 仲 <small>論瑟</small> 仲 <small>論瑟</small> 仲 <small>論瑟</small> 仲	<small>論琴</small> 瑟 <small>論瑟</small> 仲 <small>論瑟</small> 仲 <small>論瑟</small> 仲 <small>論瑟</small> 仲 <small>論瑟</small> 仲 <small>論瑟</small> 仲 <small>論瑟</small> 仲	<small>論琴</small> 瑟 <small>論瑟</small> 仲 <small>論瑟</small> 仲 <small>論瑟</small> 仲 <small>論瑟</small> 仲 <small>論瑟</small> 仲 <small>論瑟</small> 仲 <small>論瑟</small> 仲	<small>論琴</small> 瑟 <small>論瑟</small> 仲 <small>論瑟</small> 仲 <small>論瑟</small> 仲 <small>論瑟</small> 仲 <small>論瑟</small> 仲 <small>論瑟</small> 仲 <small>論瑟</small> 仲
<small>論瑟</small> 仲 <small>論瑟</small> 仲 <small>論瑟</small> 仲 <small>論瑟</small> 仲 <small>論瑟</small> 仲 <small>論瑟</small> 仲 <small>論瑟</small> 仲 <small>論瑟</small> 仲 <small>論瑟</small> 仲 <small>論瑟</small> 仲 <small>論瑟</small> 仲 <small>論瑟</small> 仲 <small>論瑟</small> 仲 <small>論瑟</small> 仲 <small>論瑟</small> 仲 <small>論瑟</small> 仲 <small>論瑟</small> 仲 <small>論瑟</small> 仲 <small>論瑟</small> 仲 <small>論瑟</small> 仲 <small>論瑟</small> 仲 <small>論瑟</small> 仲 <small>論瑟</small> 仲 <small>論瑟</small> 仲 <small>論瑟</small> 仲 <small>論瑟</small> 仲 <small>論瑟</small> 仲 <small>論瑟</small> 仲 <small>論瑟</small> 仲 <small>論瑟</small> 仲 <small>論瑟</small> 仲 	<small>論瑟</small> 仲 <small>論瑟</small> 仲 <small>論瑟</small> 仲 <small>論瑟</small> 仲 <small>論瑟</small> 仲 <small>論瑟</small> 仲 <small>論瑟</small> 仲 <small>論瑟</small> 仲 <small>論瑟</small> 仲 <small>論瑟</small> 仲 <small>論瑟</small> 仲 <small>論瑟</small> 仲 <small>論瑟</small> 仲 <small>論瑟</small> 仲 <small>論瑟</small> 仲 <small>論瑟</small> 仲 <small>論瑟</small> 仲 <small>論瑟</small> 仲 <small>論瑟</small> 仲 <small>論瑟</small> 仲 <small>論瑟</small> 仲 <small>論瑟</small> 仲 <small>論瑟</small> 仲 <small>論瑟</small> 仲 <small>論瑟</small> 仲 <small>論瑟</small> 仲 <small>論瑟</small> 仲 <small>論瑟</small> 仲 <small>論瑟</small> 仲 <small>論瑟</small> 仲 <small>論瑟</small> 仲 	<small>論瑟</small> 仲 <small>論瑟</small> 仲 <small>論瑟</small> 仲 <small>論瑟</small> 仲 <small>論瑟</small> 仲 <small>論瑟</small> 仲 <small>論瑟</small> 仲 <small>論瑟</small> 仲 <small>論瑟</small> 仲 <small>論瑟</small> 仲 <small>論瑟</small> 仲 <small>論瑟</small> 仲 <small>論瑟</small> 仲 <small>論瑟</small> 仲 <small>論瑟</small> 仲 <small>論瑟</small> 仲 <small>論瑟</small> 仲 <small>論瑟</small> 仲 <small>論瑟</small> 仲 <small>論瑟</small> 仲 <small>論瑟</small> 仲 <small>論瑟</small> 仲 <small>論瑟</small> 仲 <small>論瑟</small> 仲 <small>論瑟</small> 仲 <small>論瑟</small> 仲 <small>論瑟</small> 仲 <small>論瑟</small> 仲 <small>論瑟</small> 仲 <small>論瑟</small> 仲 <small>論瑟</small> 仲 	<small>論瑟</small> 仲 <small>論瑟</small> 仲 <small>論瑟</small> 仲 <small>論瑟</small> 仲 <small>論瑟</small> 仲 <small>論瑟</small> 仲 <small>論瑟</small> 仲 <small>論瑟</small> 仲 <small>論瑟</small> 仲 <small>論瑟</small> 仲 <small>論瑟</small> 仲 <small>論瑟</small> 仲 <small>論瑟</small> 仲 <small>論瑟</small> 仲 <small>論瑟</small> 仲 <small>論瑟</small> 仲 <small>論瑟</small> 仲 <small>論瑟</small> 仲 <small>論瑟</small> 仲 <small>論瑟</small> 仲 <small>論瑟</small> 仲 <small>論瑟</small> 仲 <small>論瑟</small> 仲 <small>論瑟</small> 仲 <small>論瑟</small> 仲 <small>論瑟</small> 仲 <small>論瑟</small> 仲 <small>論瑟</small> 仲 <small>論瑟</small> 仲 <small>論瑟</small> 仲 	<small>論瑟</small> 仲 <small>論瑟</small> 仲 <small>論瑟</small> 仲 <small>論瑟</small> 仲 <small>論瑟</small> 仲 <small>論瑟</small> 仲 <small>論瑟</small> 仲 <small>論瑟</small> 仲 <small>論瑟</small> 仲 <small>論瑟</small> 仲 <small>論瑟</small> 仲 <small>論瑟</small> 仲 <small>論瑟</small> 仲 <small>論瑟</small> 仲 <small>論瑟</small> 仲 <small>論瑟</small> 仲 <small>論瑟</small> 仲 <small>論瑟</small> 仲 <small>論瑟</small> 仲 <small>論瑟</small> 仲 <small>論瑟</small> 仲 <small>論瑟</small> 仲 <small>論瑟</small> 仲 <small>論瑟</small> 仲 <small>論瑟</small> 仲 <small>論瑟</small> 仲 <small>論瑟</small> 仲 <small>論瑟</small> 仲 <small>論瑟</small> 仲 
<small>論瑟</small> 仲 <small>論瑟</small> 仲 <small>論瑟</small> 仲 <small>論瑟</small> 仲 <small>論瑟</small> 仲 <small>論瑟</small> 仲 <small>論瑟</small> 仲 <small>論瑟</small> 仲 <small>論瑟</small> 仲 <small>論瑟</small> 仲 <small>論瑟</small> 仲 <small>論瑟</small> 仲 <small>論瑟</small> 仲 <small>論瑟</small> 仲 <small>論瑟</small> 仲 <small>論瑟</small> 仲 <small>論瑟</small> 仲 <small>論瑟</small> 仲 <small>論瑟</small> 仲 <small>論瑟</small> 仲 <small>論瑟</small> 仲 	<small>論瑟</small> 仲 <small>論瑟</small> 仲 <small>論瑟</small> 仲 <small>論瑟</small> 仲 <small>論瑟</small> 仲 <small>論瑟</small> 仲 <small>論瑟</small> 仲 <small>論瑟</small> 仲 <small>論瑟</small> 仲 <small>論瑟</small> 仲 <small>論瑟</small> 仲 <small>論瑟</small> 仲 <small>論瑟</small> 仲 <small>論瑟</small> 仲 <small>論瑟</small> 仲 <small>論瑟</small> 仲 <small>論瑟</small> 仲 <small>論瑟</small> 仲 <small>論瑟</small> 仲 <small>論瑟</small> 仲 	<small>論瑟</small> 仲 <small>論瑟</small> 仲 <small>論瑟</small> 仲 <small>論瑟</small> 仲 <small>論瑟</small> 仲 <small>論瑟</small> 仲 <small>論瑟</small> 仲 <small>論瑟</small> 仲 <small>論瑟</small> 仲 <small>論瑟</small> 仲 <small>論瑟</small> 仲 <small>論瑟</small> 仲 <small>論瑟</small> 仲 <small>論瑟</small> 仲 <small>論瑟</small> 仲 <small>論瑟</small> 仲 <small>論瑟</small> 仲 <small>論瑟</small> 仲 <small>論瑟</small> 仲 	<small>論瑟</small> 仲 <small>論瑟</small> 仲 <small>論瑟</small> 仲 <small>論瑟</small> 仲 <small>論瑟</small> 仲 <small>論瑟</small> 仲 <small>論瑟</small> 仲 <small>論瑟</small> 仲 <small>論瑟</small> 仲 	<small>論瑟</small> 仲 <small>論瑟</small> 仲 <small>論瑟</small> 仲 <small>論瑟</small> 仲 

右仲呂之羽太簇起調太簇畢曲

金音疏 其器編鍾

樂出於虛寓於實麗於器盈天地間之物若堅若脆若勁若執若實若虛若沈若浮皆得効其響以成一器之用故八音異器而同和然而始條理者金也金爲物之至精不爲燥濕寒暑變節不爲風雨暴露改形介然有常似士君子之行聖人有取焉黃帝採金鑄鼎因命榮援鑄十二鍾以協月筭以調政之緩急分五聲以正五鍾以定五音其聲揮綽其名高融五鍾一曰清鍾太音二曰赤鍾重心三曰黃鍾灑光四曰景鍾昧其明五曰黑鍾隱其常五聲旣

調而後入地之羹生又命岐伯作鐃角神鉦以揚德建威而金之爲樂權輿於此矣至有虞氏之樂間笙鏞夏后氏之器縣鍾鐸商頌之鞀鼓鏞鼓靈臺之鼗鼓維鏞周官之罇師鼓金奏之樂鼓人掌敎六鼓四金以金罇和鼓以金錫節鼓以金鐃止鼓以金鐸通鼓而金之用綦備後世胡部俗部之樂其器之用金者殆半於絲竹匏革而說者以爲秋肅之氣過盛而不和先王之世則不然所重者鍾律鍾也者律之寄而樂之首也故黃鍾函鍾圜鍾應鍾皆以鍾名而儒者談律呂謂之鍾律之學律也者制事立法物度軌則皆於是乎出者也第鍾之於律也難別則又鑄銅

爲律方外圓內以其容爲之量以其長爲之度以其重爲之權衡而聲音之道賴以有傳於世鑄必以銅銅者所以同天下齊風俗也是以大師執同先鄭直訓爲銅後鄭謂陽律以竹陰律以銅竹陽銅陰各順其性雖未盡爾亦可以見金之爲物有重於樂者矣凡範金者必致其精然後可協其聲考工記曰臬氏爲量改煎金錫則不耗不耗然後權之權之然後準之準之然後量之世俗之金工則賤丈夫者爲之惟恐其耗也而鉛濁雜馬期以諧律而和樂也其可得乎古者攻金之工冶氏執上齊劑鳧氏爲聲六分其金而錫居一謂之鍾鼎之齊則剛柔有劑也凡鑄金

之候金與錫黑濁之氣竭黃白次之黃白之氣竭青白次之青白之氣竭青氣次之然後可鑄也則火劑有候也如是故厚薄之所震動清濁之所由出侈弇之所由興可得而論也金用紅銅錫用滇蜀高錫余嘗試之煉銅至於不耗什殆損五鼓鑄之法黃白青白之氣皆鉛濁也鉛濁淨後方可用錫和合錫以引銅令入範易灌而不壘金六斤錫一斤所謂六分其金而錫居一金精則聲清雜錫則聲濁聲之清濁非特於厚薄大小辯之調劑分量火候遲疾更須諦審此必非世俗金工可辦也有不合音律者必煉而更鑄之昔者晉平公鑄大鍾使工聽之皆曰調矣師曠

以爲不調請更鑄焉曰後世有知音者將知鍾之不調也臣竊耻之後師涓至果知其不調世固未嘗無知音者也聲中平律通神明動天地恒必由之陝州黃河之鍾感陰雨而鳴豐山九耳之鍾遇霜降則鳴晉銅燥盤之鳴與洛陽之鍾相應漢未央鍾之鳴與南郡山崩相應其輕重厚薄之器有動乎氣因發乎聲物類與之相感莫測其所以然然而有知音者能默識之是以宋沈聞光宅寺鐸以協姑洗長孫紹遠獲浮圖鳴鐸以備黃鍾荀勗訪趙州之牛鐸蕪郊躍池內之蕤賓所謂用志不分乃疑於神者夫亦精誠之極而鬼神爲之通焉者乎要以道冥於器器合於

氣氣通於神卽一器之微其精靈存乎世亦有必不可廢  
滅者况乎元聲之在天地間而謂其終不可求也

編鍾詁

周禮鍾師掌金奏磬師掌教編鍾鍾大爲鏞以其能考民  
功凡樂象成民功爲大也孫炎曰鏞深長之聲也爾雅大  
鍾爲鏞中曰剽小曰棧左傳單襄公曰先王之制鍾也大  
不過鈞重不過石伶州鳩曰鍾音之器也小者不窕大者  
不橈則和於物齊景公之大鍾周景王之大林魯莊公之  
國小而鍾大君子皆譏至秦皇千石之鍾西漢陵廟十二  
萬斤之鍾則侈心爲之中聲不與焉樂鍾所用惟特鍾罇

鍾編鍾三種而已特鍾形制小於罇而大於編以特懸得  
名其器大其聲宏雜奏於八音之間則絲竹爲其所掩故  
但於起調畢曲之時擊之以爲節編懸則聲器皆小故可  
以雜奏而不相凌也陳氏曰虞夏之時小鍾謂之鍾大鍾  
謂之鏞周之時大鍾謂之鍾小鍾謂之罇因而指罇鍾爲  
編鍾則悞矣許慎曰罇罇于之類又一說也凡縣鍾磬者  
半爲堵全爲肆十六枚而在一虞謂之堵鍾一堵磬一堵  
謂之肆數用十六者蔡元定以爲四象相因之數凡天地  
之變化萬物之感應古今之因革損益皆不出乎十六十  
六而天地之道畢焉故磬與鳳簫皆十六也而或謂大架

倍十二律爲二十四小架倍七音爲十四中架倍八音爲十六豈其然乎鍾之爲制備於考工記所載古文深奧註家多舛古制遂不可曉今細解之其釋名也兩欒謂之銑銑間謂之于欒稜也古鍾形扁兩旁有稜故曰欒欒下兩角銑利光澤故曰銑銑之爲言跣也讀下文則自鍾跣上至鍾肩經文似通名爲銑也于在兩角之間俗名鍾肩于上謂之鼓鼓上謂之鉦鉦上謂之舞鼓者受擊處也鉦正也鍾之正體鉦中震動處爲舞如人之肩舞而動也自舞至于亦通名爲鉦也舞上謂之角角上謂之衡鍾懸謂之旋旋謂之幹甬者涌出之貌鍾上柄也古鍾有柄而中實

此處用銅最多甬端極平平之爲言衡也甬下東腰爲旋旋前有紐獸面名爲旋蟲又名爲幹云鍾帶謂之篆篆間謂之枚枚謂之景蓋鍾體界道狀如田畦縱橫若篆籀然故名曰篆枚卽鍾乳也古鍾前二區後二區每區九枚前後共乳三十六枚景如圭表之景于上之擁謂之隧擁者敝也擊久而敝則形窪如取火之燧古字隧燧通用也以上皆鍾之名義也其釋度數也十分其銑去二以爲鉦以其鉦爲之銑間言舞至于其視舞至銑得五之一如黃鍾正律之鍾鉦長十寸則銑長十二寸五分矣鉦爲銑間則左右兩銑相距亦十寸也去二分以爲之鼓間以其鼓間

爲之舞修去二分以爲舞廣鼓間者鍾身前後兩鼓之徑  
舞廣者鍾肩前後兩舞之徑舞修則左右肩之距也兩銑  
間橫距十寸則兩鼓間縱徑八寸左右肩亦距八寸前後  
舞間縱徑六寸四分以此知古鍾橫寬縱窄也銑間外半  
周也鼓間舞修舞廣皆外徑也故鈺之長卽舞修也以其  
鈺之長爲之角長以其角長爲之圍參分其圍去一以爲  
衡圍參分其角長二在上一在下以設其旋此釋角制也  
鈺長八寸角長亦如之其角下近舞處圍亦如之其衡則  
三分去一以爲圍五寸三分寸之一也又角通長八寸其  
近下三之一以設旋蟲旋之狀旋繞於角其徑四寸其上

安鼻有獸面是名旋蟲也其論厚薄清濁侈弇則謂已厚  
則石已薄則播侈則柞弇則鬱長角則震是故大鍾十分  
其鼓間以其一爲之厚小鍾十分其鈺間以其一爲之厚  
已厚則播者脣固欲厚若鈺與俱厚則過於堅實而聲石  
已薄則播者舞至鼓宜漸厚若脣處亦薄則過於浮薄而  
聲播散張口則聲柞縮口則聲鬱角長則聲搖拽皆非中  
和是故鍾脣務取鼓間鈺間十分之一鈺間卽舞廣也又  
云鍾大而短則其聲疾而短聞鍾小而長則其聲舒而遠  
聞論至於是而鑄鍾審音無遺法矣又云爲遂六分其厚  
以其一爲之深而圜之遂卽隧也圜者擊之擁也而深取

六分其厚之一則鑄時已預設之非必由擊而後攤矣古  
 人鑄鍾之法詳盡如此而又煉銅必精火齊必適加以磨  
 鑄安得不中律呂乎唐殷盈孫後周王朴皆按其法所鑄  
 俱稱工美形扁而側垂屬角於虞以便考擊李照胡瑗非  
 之改鑄圓形正紐垂下扣之弁鬱不協乃欲毀前代所寶  
 古鍾以滅其跡至劉傑亦欲銷朴舊鍾卒爲樂工挪揄噫  
 甚矣宋人之陋也然宣和博古圖鍾制多與考工記相合  
 當時第爲玩具不擬作樂殊爲可恨今取其諸圖中善者  
 存之以爲鍾式其十二律各依正律尺度四清聲依半律  
 尺度更攷其聲清則去其厚濁則去其長太極殿鍾聲嘶

張環鑿其突大處鳴盤聲諧洛鍾茂先磨鑿令輕此前事之  
 師也

古鍾制圖

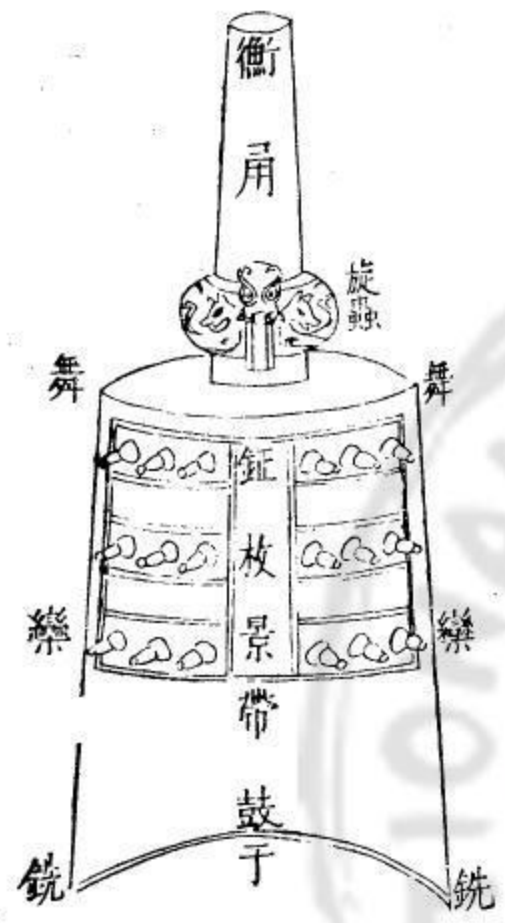

鍾脣厚四分自舞至銑  
 兩邊各長一尺二寸五  
 分自舞至于各長一尺  
 兩銑左右相距亦長一  
 尺銑間前後相距廣八  
 寸兩舞左右相距長八  
 寸舞間前後相距廣六  
 寸四分  
 角依實角之制衡端至  
 舞八寸上圍五寸三分  
 寸之一下圍八寸旋圍  
 一尺二寸廣一寸九分  
 寸之七下距舞九分寸  
 之八鍾紐各旋蟲形如  
 獸面鍾乳如枚前後共  
 三十六其形如乳此黃

編鍾在縣之圖

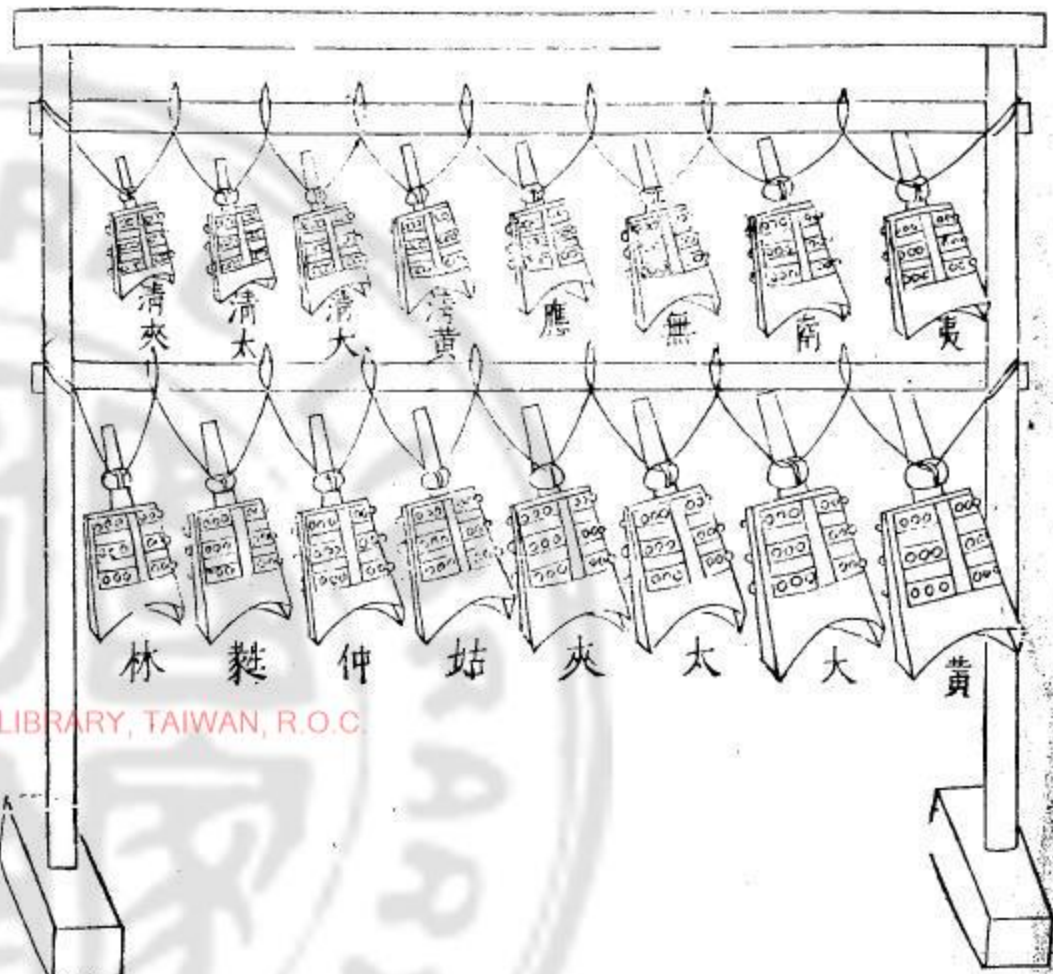

十二特鍾各以其倍律爲尺十二編鍾各以其正律爲尺四清鍾各以其半律爲尺每尺均作十寸十分今大成樂所用皆編鍾也其尺寸以自舞至于爲鍾體銑加五分之一二又在數外依律鑄造厚薄適宜

自與律合過清去厚過濁損長懸法自右下起黃鐘次大呂次太簇夾鍾姑洗仲呂蕤賓林鍾而止又自左上起夷則次南呂次無射應鍾次清黃清大清太清夾終焉所用者惟黃鍾之合太簇之四仲呂之上南呂之工清黃鍾之六一虞十六鍾律度算

鉦

舞至于通爲鉦兩銑橫距外半圍同

銑

兩旁舞至銑通爲銑

舞修

正面橫半圍

黃鍾 一尺

一尺二寸五分

八寸

大呂 九寸四分三八

一尺二寸一分四七五

七寸五分五〇四

太簇 八寸九分〇八

一尺二寸一分三五

七寸一分二六四



夾鍾	八寸四分〇八	一尺〇五二〇	六寸七分二六四
姑洗	七寸九分三七	九寸九分三二二	六寸三分四九六
仲呂	七寸四分九一	九寸三分六三七	五寸九分九二八
蕤賓	七寸〇七一	八寸八分二八七	五寸八分九二八
林鍾	六寸六分七四	八寸三分四二五	五寸三分三九二
夷則	六寸二分九九	七寸八分七三二	五寸〇三九二
南呂	五寸九分四六	七寸四分三二五	四寸七分五八八
無射	五寸六分一二	七寸〇一四	四寸四分八九六
應鍾	五寸二分九七	六寸六分二二二	四寸二分三七六
清黃	五寸	六寸二分五	四寸

清大	四寸二分九	五寸九分二三七	三寸七分七二五
清太	四寸四分五四	五寸五分六八四	三寸五分五三三
清夾	四寸二分〇四	五寸二分五五	三寸三分六三二
黃鍾	分	衡圍 角上平頭	舞舞肩 肩正徑
大呂	七寸五分五〇四	五寸三之一	六寸四分
太簇	七寸一分二六四	五寸三三六	六寸〇四〇三二
夾鍾	六寸七分二六四	四寸七分五二〇	五寸七分四二二
姑洗	六寸三分四九六	四寸四分八五二	五寸三分八二二
仲呂	五寸九分九二八	四寸二分四四	五寸〇八〇四八
		三寸九分九二五	四寸四分九四六

蕤賓	五寸八分九二八	三寸九分三〇五三三	四寸四分九一〇
林鍾	五寸三分三九二	三寸五分五九四六	四寸二分七二三六
夷則	五寸〇三九二	三寸四分五九四	四寸〇三二六三
南呂	四寸七分五六八	三寸一分七二一	三寸八分〇五四四
無射	四寸四分八九六	二寸八分九三〇六	三寸五分九一六八
應鍾	四寸二分三七六	二寸八分二五〇六	三寸三分九〇〇八
清黃	四寸	二寸三之二	三寸二分
清大	三寸七分七二五	二寸五分二五	三寸〇一八
清太	三寸五分五三三	二寸三分六八八六	二寸八分四二四四
清夾	三寸三分六三三	二寸二分四二二三	二寸六分九〇四六

石音疏 其器編磬

少昊始制浮磬以通山川之風帝嚳之樂亦有沈鳴之磬則石音之所自遠矣或謂始於古母句氏而明堂位叔之離磬皇氏釋之曰母句叔之別名也一云始於伶倫皆不可考呂覽堯命夔鳴球以象上帝玉磬之音其說尤誕乃攷之尚書舜興樂教申命於八音克諧而后夔所對第曰於予擊石拊石當時徐州泗磬梁州璆磬雍州球琳豫州磬錯大抵以充樂器之用聖王無他玩好又厚卹民力甚明也而任土作貢九州之內玉石居四樂成而百獸率舞則石音之有貴於樂可想焉石之貴者名球又名璆禮曰

玉之清越以長樂也其聲有隆無殺衆聲求而依之故曰  
天球書言戛擊鳴球又言天球在東序詩言受大球小球  
而國語言籟籥蒙璆漢樂章言軒朱璆璆卽是球之類  
者一物而二名焉蓋鍾有齊量磬無齊量因玉石之自然  
以十二律爲之度數其制曲折中矩記所謂立必磬折考  
工記所謂磬折以三五者是也古人論磬以爲有貴賤焉  
有親疏焉有長幼焉三者行然後王道得萬物成天下樂  
之故在廟朝聞之君臣莫不和敬在閨門聞之父子莫不  
和親在族黨聞之長幼莫不和順然則磬以立辯依我磬  
聲豈適耳之謂哉世傳黃帝作律以玉爲琯而及魏魏冢

之琯漢殿候氣之律大抵用玉爲之玉爲山川精英能該  
八音是以涼王之笛明皇之簫石音也而代乎竹天水夏  
架臨平零陵洞庭逢山往往有石鼓焉則石音而近於革  
舜祠玉笙之管石也而匏武昌鍾臺之石石也而金雖非  
雅樂常用亦以驗天地自然之音人工琢造之巧體貴用  
備允爲八音領袖后夔之聖舜德之至而用之以播於樂  
獸舞允諧之盛又奚惑乎哉春秋時齊以玉磬賂晉止師  
魯以玉磬如齊告雜古者天子諸侯之磬似皆用玉而戴  
記鄉飲鄉射皆有磬然而不言玉磬蓋大夫士之器以石  
代玉成禮而已不必求備也產磬石處山海經所載不一

而足一云小華之山其陰多磬石一云高山之水出而東  
流注於渭其中多磬石一云烏危之山其陽多磬石俱今  
關隴之間殆古雍梁所貢之石而世泥泗濱浮磬之文必  
以靈璧之產爲勝尚書蔡傳曰今下邳磬石山或以爲古  
取磬之地一統志邳州城西南八十里靈璧縣北七十里  
俱載山出磬石此爲古者泗濱之石無疑然今河內大行  
諸山產石頗勝靈璧則磬石隨處有之唐制採華原縣石  
爲磬固亦倣之禹貢而宋人譏其淫聲召亂迂矣石以浮  
名舊注以爲浮生於土不根著者一云取其土少而水多  
其聲和潤蓋石出土上者常見風日其質堅脆雖琢之甚  
艱然而其品最佳其埋沒水土中者不見風日質柔而聲  
不可叶石工以其易琢往往以此欺人擇石者不可不留  
意於此也趙希鵠曰靈璧石出虹州靈璧縣其石不在山  
谷深山之中掘之迺見色如漆間有細白紋如玉然不起  
峰亦無岩岫佳者如茵蔯或如卧牛如蟠螭扣之聲清越  
如金玉以利刀刮之略不動此則珍珠之類而今不可易  
得矣

編磬誌

周禮磬師掌教擊磬而考工記磬氏爲磬倨句一矩有半  
其博爲一股爲二鼓爲三參分其股博去一以爲鼓博參

分其鼓博以其一爲之厚已上則摩其旁已下則摩其端  
鄭司農釋之云假令磬股廣四寸半者股長九寸也鼓廣  
三寸長一尺三寸半厚一寸股磬之上大者鼓其下小者  
康成曰股外面鼓內面蓋擊者爲前爲內爲下爲小不擊  
者爲後爲外爲上爲大也大小長短雖殊其厚則均黃鐘  
之磬股鼓皆厚二寸則餘磬可推矣顧笙磬頌磬有不同  
者判懸笙磬在阼階東其形厚而小其聲清而高與笙管  
協詩所謂笙磬同音磬筦將將者也頌磬在賓階西其形  
薄而大其聲和而平與頌相協詩所謂既和且平依我磬  
聲者也笙磬之制以本律半數爲鼓博鼓博加半爲股博

股博倍之爲股長股長加半爲鼓長以鼓博三之一爲其  
厚此厚而小者頌磬之制以本律正數爲股博參分去一  
以爲鼓博倍律爲股長三律爲鼓長七分其股博以其一  
爲厚其厚則三分損益算之此薄而大者鄭司農所說卽  
頌磬而笙磬長廣之算亦相類焉所異者長廣增四之一  
厚殺三之一耳石乃天生之物不假劑量陶鑄惟因其自  
然之質而以大小厚薄別之而清濁高下之音次第具焉  
宋時縣磬大小長短若一其黃鐘厚二寸一分餘磬漸厚  
至應鍾厚至三寸五分與律全乖范鎮曾言其失未之改  
正今尚遵之舛也凡擊磬厚者宜重不宜輕輕則不清

薄者宜輕不宜重重則不和故先儒釋擊石拊石謂重擊為擊輕擊為拊輕重之間妙義寓焉所以諸器不言輕重惟磬言之磬和則諸樂皆和后夔論樂惟磬舉其綱也大戴禮曰縣一磬而尚拊明堂位云搏拊玉磬皆大磬也爾雅大磬謂之磬此特縣者孔庭編磬率用笙磬以配編鍾其石必擇堅瀕清越似玉音者迺佳

宋皇祐中議者言大鍾輕小鍾厚重磬無搏厚無長短不合古制知制誥王洙辨之曰黃鍾最尊以聲有尊卑不在形體言依律大小者經典無正文鄭康成假設之法孔疏因而述之據歷代史籍亦無鍾磬依數大小之說其康成穎達非曾制作樂器至如言磬前長三律後長二律臣曾依此造黃鍾特磬止得林鍾律聲若隨律長短則黃鍾長二尺二寸半減至應鍾比黃鍾才四分之一無射應鍾為宮即黃鍾大呂為商宮小商大呂為商

古磬制圖

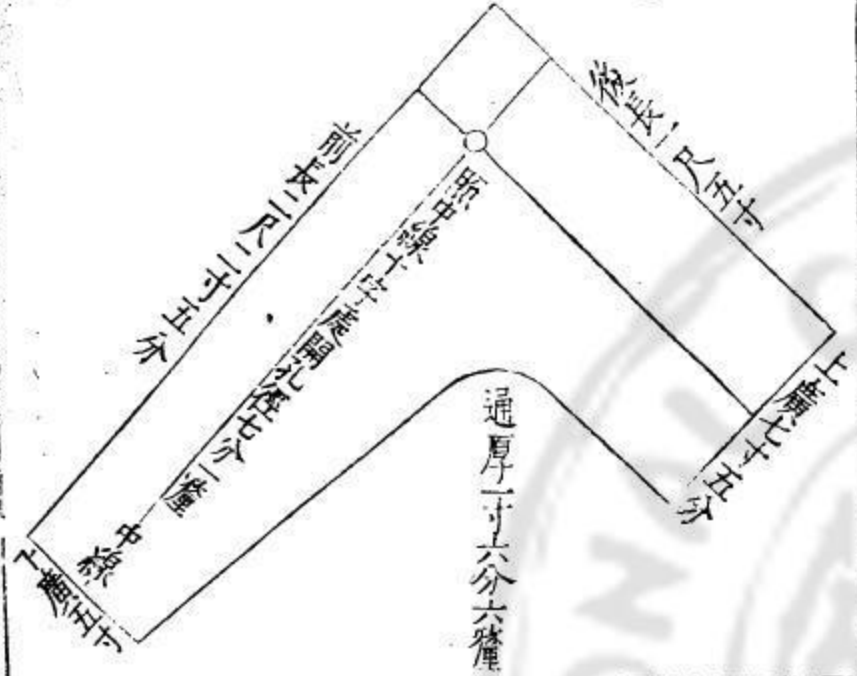

臣彊承旨王拱辰非之然終不能改也燕用泗石試按宋制琢磬大抵皆不協律子聲尤不可厚因知洙謬然最要在於擇石按律琢造或磨其端或去其厚古法自不爽也其言宮小商大蓋不知用四清律更不足辯

此笙磬也上段謂之股長一律半博四分律之三其下段謂之鼓長二律四分律之一博半律通厚六分律之一孔徑十四分律之一其率見上其頌磬股長二律博一律鼓長三律博三分律之二通厚股博七之一孔徑鼓博七分之一

編磬在縣之圖

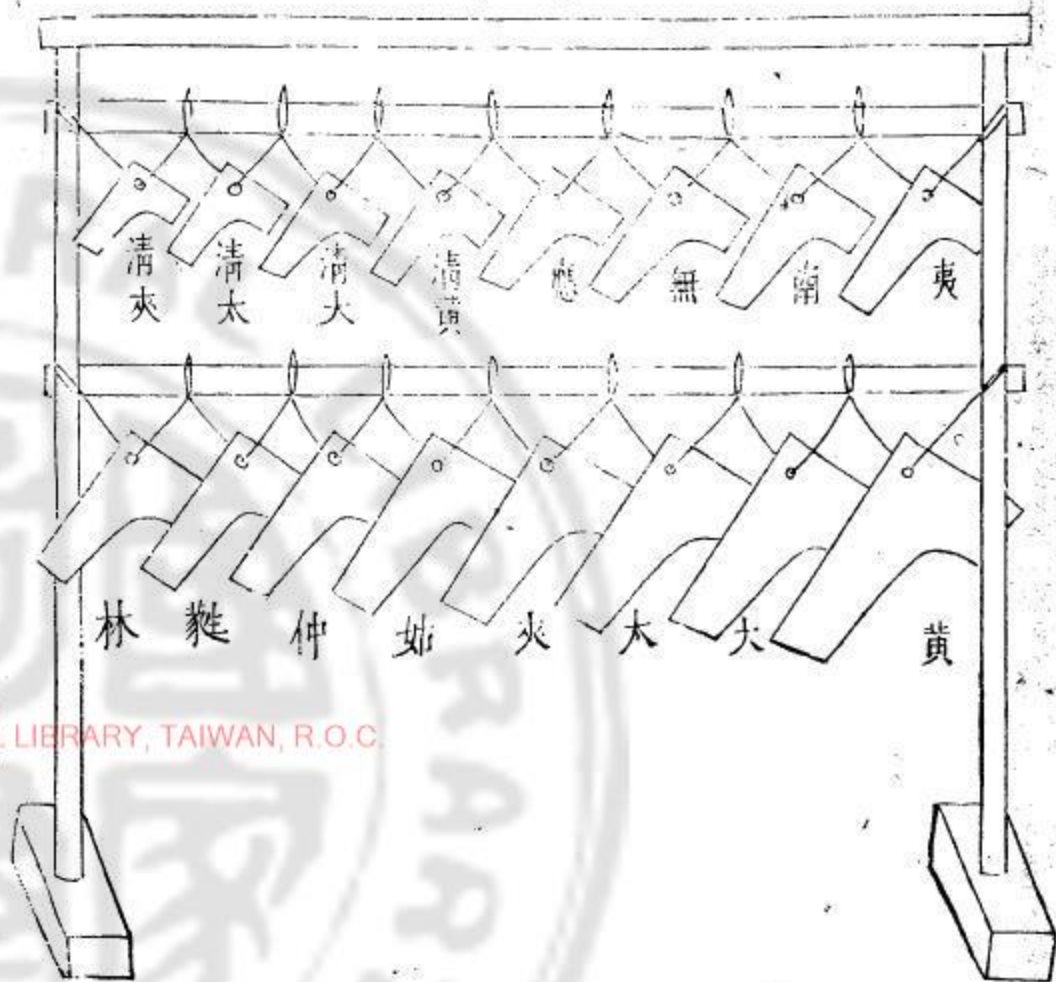

欲造何律之磬各以其律之尺造之長廣厚數悉如前例其聲自與律協如或不協磬聲太清則去其厚太濁則去其長

一虞十六磬律度算

黃鐘	一尺	五寸	二尺
大呂	九寸四分三八	四寸七分一九	一尺八寸八七六
太簇	八寸九分〇八	四寸四分五〇四	一尺七寸八六
夾鐘	八寸四分〇八	四寸二分〇四	一尺六寸八六
姑洗	七寸九分三七	三寸九分六八	一尺五寸八七四
仲呂	七寸四分九一	三寸七分四五	一尺四寸九八三
蕤賓	七寸〇七一	三寸五分〇三五	一尺四寸一四二
林鐘	六寸六分七四	三寸三分三七	一尺三寸三四八

本律

鼓博

鼓長

夷則 六寸二分九九 三寸二分四五 一尺二寸五九八

南呂 五寸九分四六 二寸九分五七三 一尺二寸八九二

無射 五寸六分一二 二寸八分五一 一尺二寸三三四

應鍾 五寸二分九七 二寸六分四七 一尺〇寸五九四

清黃 五寸 二寸五分 一尺

清大 四寸七分二九 二寸三分五五 九寸四三八

清太 四寸四分五四 二寸二分二五 八寸九〇四

清夾 四寸二分〇四 二寸一分〇二 八寸四〇八

股博 股長 厚

黃鍾 七寸五分 一尺五寸 一尺〇七一

大呂 七寸〇七七 一尺四寸二五七 一尺〇二二

太簇 六寸六分七五六 一尺三寸三七八 九分五三六

夾鍾 六寸二分〇六 一尺二寸四二二 八分八六五

姑洗 五寸九分五二 一尺一寸九四 八分五〇二

仲呂 五寸六分二七五 一尺一寸三三五 八分〇二五

蕤賓 五寸二分五五二 一尺〇寸五一 七分五〇七

林鍾 五寸〇分〇五 一尺〇寸〇一 七分一五

夷則 四寸七分二七五 九寸四三五 六分七三九

南呂 四寸四分二五八 八寸八七二六 六分三三六

無射 四寸二分七六 七寸三五二 六分一〇八



應鍾 三寸九分七〇五

七寸九四一

五分六七二

清黃 三寸七分五

七寸五

五分三五七

清大 三寸四分三〇

六寸六

四分九

清太 三寸三分三七五

六寸六七五

四分七六七

清夾 三寸一分五三一

六寸三〇六

四分五〇四

右編磬在縣次序與編鍾同

鍾磬龔虞詁

縣鍾磬之木其植者名爲虞橫者名爲龔龔上加業大雅  
靈臺虞業維縱釋器大版謂之業孫炎曰業所以飾虞刻  
版捷業如鋸齒也其縣鍾磬之處又以采色爲大牙其狀

隆然謂之崇牙又謂之縱詩傳曰縱崇牙也龔之上崇  
牙崇牙上有業業兩端又有壁龔蓋龔虞所以縣鍾磬崇  
牙壁龔又所以飾龔虞明堂位曰夏后氏之龍龔虞殷之  
崇牙周之壁龔夏飾龔虞以龍未有崇牙殷人飾以崇牙  
而無壁龔至周極文而二者乃備故曰設業設虞崇牙樹  
羽鄭氏謂龔上畫繒爲龔載之以壁垂五采羽其下樹於  
龔角者是也凡鍾磬之龔皆飾以鱗屬其文若竹筍然從  
巽爲義故龔亦曰筍虞亦曰錄凡鍾虞則飾以羸磬虞則  
飾以羽考工記曰宗廟之事脂者膏者以爲牲羸者羽者  
鱗者以爲筍虞厚脣弁口出目短耳大脣耀後大體短脰

若是者謂之羸屬恒有力而不能走其聲大而宏有力而不能走則於任重宜聲大而宏則於鍾宜若是者以爲鍾虞銳喙决吻數音促目頤音堅脰小體騫腹若是者謂之羽屬恒無力而輕其聲清陽而遠聞無力而輕則於任輕宜其聲清陽而遠聞則於磬宜若是者以爲磬虞故擊其所縣而由其虞鳴小首而長博身而鴻若是者謂之鱗屬以爲筍此器異異虞之旨也而謂擊其所縣而由其虞鳴則虞取中虛或如琴瑟之音由桐而發漢武時樂虞銅人生毛董卓壞銅人銅虞充鑄則漢虞用銅或取其音之相應也然亦與古者削木爲鑿異矣所取羸屬羽屬鱗屬大抵樂

聲在器而鳴取諸物故管夷吾之論五聲有似馬之鳴野者有似鷄之鳴木者有似牛之鳴窳者亦此意也至於刻畫載虞之獸其說亦備於考工凡攫網援箬之類必深其爪出其目作其鱗之而句深其爪出其目作其鱗之而句則於眦必撥爾而怒苟撥爾而怒則於任重宜且其匪斐色必似鳴矣爪不深日不出鱗之而不作則必頽爾如委矣苟頽爾如委則加任焉必將如廢措其匪色必似不鳴矣周文郁郁誦此想見當時廟虞之制今制梁列木鳳凡五兩端亦刻羽屬如鳳首者口銜璧髮下垂五層采綫爲燧五色相間貫以絲絳其業繪飾博山崇牙南向翹出其

磬 虞 圖

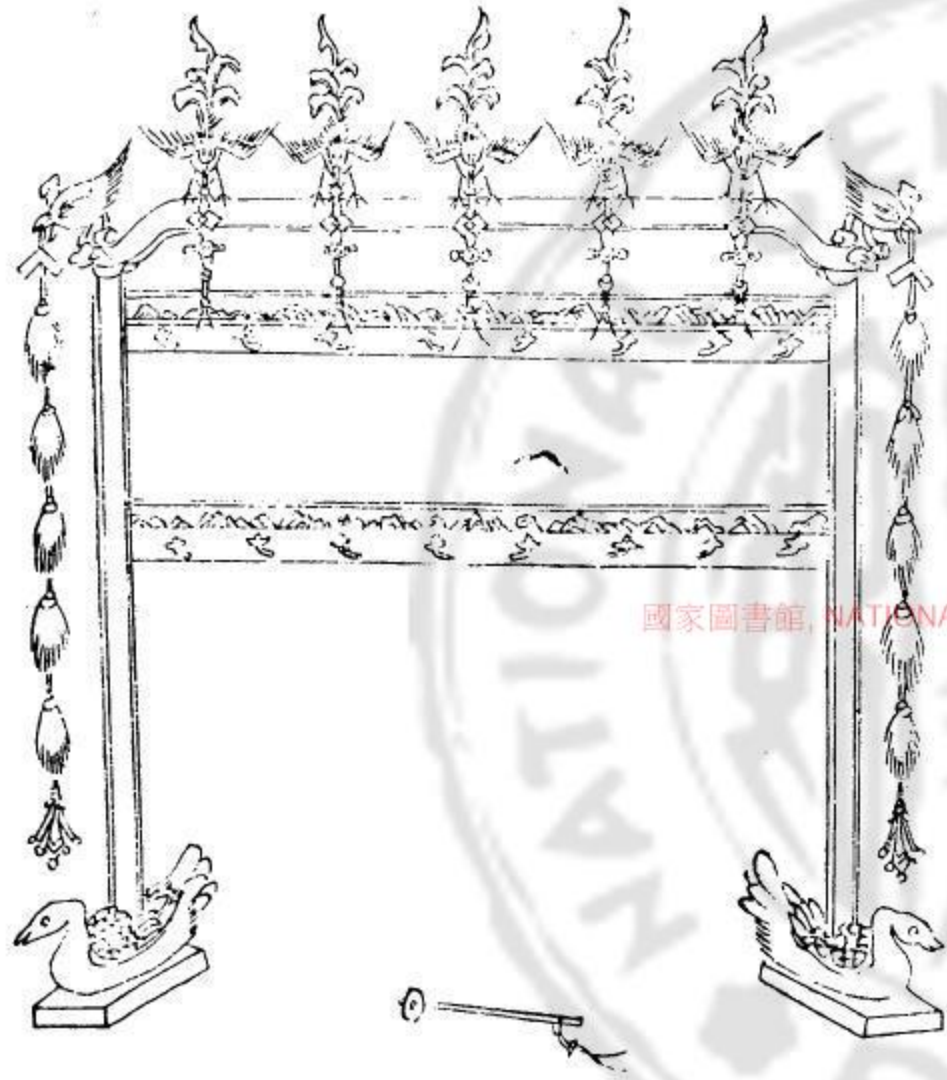

註疏云以其  
卷然可以挂  
縣故言磬用  
繩可懸挂於  
上也故牙端  
不設銅鉤

鐘 虞 圖



出者為崇牙  
牙上刻版為業

植者為虞

縣鐘者牙端  
更設銅鉤以  
系旋蟲角屬  
於篋牢固不  
動縣磬者則  
不施銅鉤用  
繩而已所謂  
磬絃者也

右編鍾編磬一虞之數歷代不同或以十九爲一虞者取  
十二月底又加七律也或以二十一爲一虞者以一均聲  
更加濁倍也或以十六爲一虞者以均清正爲十四宮商  
各置一是謂縣八用七也或以二十四爲一虞則備清正  
之聲故唐制以十六之數爲小架二十四爲大架宗廟朝  
會各有所施今大常鍾縣十六者舊傳正聲之外有黃大  
太夾四清聲雖於圖典未明所出然考之實有義趣蓋旋  
宮之法自夷則至應鍾四律爲均之時若盡用正聲則宮  
輕商重宮弱商彊是謂陵僭故須用子聲乃得長短相叙  
自角而下亦循茲法故夷則爲宮則黃鍾爲角南呂爲宮

則大呂爲角無射爲宮則黃鍾爲商太簇爲角應鍾爲宮  
則大呂爲商夾鍾爲角益黃大太夾正律俱長當用清聲  
音律方諧此四清可用之驗至於他律爲宮其長短尊卑  
自以序及者不當更以清聲間之如今諸司文移若品卑  
者爲政以行品尊衙門則檄經歷司轉達正與子聲義合  
其自尊臨卑初無拘礙者自是不必此鍾磬所以但用十  
六者也而陳暘欲去四清以爲鄭衛之音謬矣宋時大樂  
諸器塤箎竽筑瑟五器本無清聲磬簫琴和巢五器俱有  
清聲五弦阮九弦琴太宗御製有譜然歌工引聲極唱止  
及黃鍾清聲益歌者本用中聲故夏禹以聲爲律明人皆

可及若強所不及足累至和孔庭歌章其清者止於黃鍾  
之六自大呂下五以上縣而不用亦此義也故因論樂虞  
併及

鐘磬合譜

迎神樂奏咸和之曲

大四太四哉工南南孔尺林林聖上仲仲道四太太德上仲仲尊尺林林崇上仲仲

三 十 八 六 三 六 八 六

維工南南持尺林林王上仲仲化四太太斯尺林林民上仲仲是合黃黃宗四大大

十 八 六 三 八 六 一 三

典合黃黃祀四太太有上仲仲常尺林林精工南南純尺林林金四太太隆上仲仲

一 三 六 八 十 八 三 六

神六黃黃其工南南來尺林林格上仲仲於尺林林昭上仲仲聖合黃黃容四太太

十三 十 八 六 八 六 一 三

奠帛初獻樂奏寧和之曲

自四太太生上仲仲民尺林林來上仲仲誰四太太底合黃黃其上仲仲盛四太太

三 六 八 六 三 一 六 三

維工南南師尺林林神上仲仲明四太太度合黃黃越四太太前上仲仲聖四太太

十 八 六 三 一 三 六 三

粢上仲仲帛四太太具上仲仲成尺林林禮合黃黃容四太太斯尺林林稱上仲仲

六 三 六 八 一 三 八 六

黍	四太	稷	工南	非	六黃	馨	尺林	維	工南	神	尺林	之	上仲	聽	四太
三	十	十二	八	十	八	六	三	六	三						

亞獻樂奏安和之曲

大	四太	哉	上仲	聖	合黃	師	四太	實	工南	天	尺林	生	上仲	德	四太
三	六	一	三	十	八	六	三								

作	上仲	樂	四太	以	上仲	崇	尺林	時	上仲	祀	四太	無	尺林	斲	上仲
六	三	六	八	六	三	六	三	八	六	六	三				

清	六黃	酤	工南	維	尺林	馨	上仲	嘉	尺林	牲	上仲	孔	合黃	碩	四太
十三	十	八	六	八	六	八	六	一	三						

薦	四太	羞	工南	神	六黃	明	尺林	庶	工南	幾	尺林	昭	上仲	格	四太
二	十	十三	八	十	八	六	三								

終獻樂奏景和之曲

百	上仲	王	工南	宗	尺林	師	上仲	生	尺林	民	上仲	物	四太	軌	合黃
六	十	八	六	八	六	八	六	三	一						

瞻	六黃	之	工南	洋	尺林	洋	上仲	神	尺林	其	上仲	寧	四太	止	合黃
十三	十	八	六	八	六	八	六	三	一						

酌	四太	彼	合黃	金	尺林	壘	上仲	維	工南	清	尺林	且	四太	旨	上仲
三	一	八	六	十	八	三	六								

登	上仲	獻	四太	維	尺林	三	上仲	於	六黃	嘻	工南	成	尺林	禮	上仲
六	三	八	六	十三	十	八	六								

徹饌樂奏咸和之曲

犧 <sup>上仲</sup>	象 <sup>四太</sup>	在 <sup>上仲</sup>	前 <sup>尺林</sup>	豆 <sup>四太</sup>	籩 <sup>上仲</sup>	在 <sup>合黃</sup>	列 <sup>四太</sup>
六	三	六	八	三	六	一	三
以 <sup>四太</sup>	享 <sup>工南</sup>	以 <sup>尺林</sup>	薦 <sup>上仲</sup>	既 <sup>上仲</sup>	芬 <sup>尺林</sup>	既 <sup>四太</sup>	潔 <sup>上仲</sup>
三	十	八	六	六	八	三	六
禮 <sup>合黃</sup>	成 <sup>四太</sup>	樂 <sup>上仲</sup>	備 <sup>四太</sup>	人 <sup>工南</sup>	和 <sup>尺林</sup>	神 <sup>上仲</sup>	悅 <sup>四太</sup>
一	二	六	三	十	八	六	三
祭 <sup>合黃</sup>	則 <sup>四太</sup>	受 <sup>上仲</sup>	福 <sup>尺林</sup>	率 <sup>六黃</sup>	遵 <sup>工南</sup>	無 <sup>尺林</sup>	越 <sup>上仲</sup>
一	三	六	八	十三	十	八	六

送神樂奏咸和之曲

有 <sup>四太</sup>	嚴 <sup>工南</sup>	學 <sup>尺林</sup>	宮 <sup>上仲</sup>	四 <sup>合黃</sup>	方 <sup>四太</sup>	來 <sup>上仲</sup>	崇 <sup>四太</sup>
三	十	八	六	一	三	六	三
恪 <sup>六黃</sup>	恭 <sup>工南</sup>	祀 <sup>尺林</sup>	事 <sup>上仲</sup>	威 <sup>工南</sup>	儀 <sup>尺林</sup>	雝 <sup>上仲</sup>	雝 <sup>四太</sup>
十三	十	八	六	十	八	六	三
歆 <sup>上仲</sup>	茲 <sup>尺林</sup>	維 <sup>工南</sup>	馨 <sup>尺林</sup>	神 <sup>上仲</sup>	馭 <sup>四太</sup>	還 <sup>尺林</sup>	復 <sup>上仲</sup>
六	八	十	八	六	三	八	六
明 <sup>六黃</sup>	禋 <sup>工南</sup>	斯 <sup>尺林</sup>	畢 <sup>上仲</sup>	咸 <sup>工南</sup>	膺 <sup>尺林</sup>	百 <sup>上仲</sup>	福 <sup>四太</sup>
十三	十	八	六	十	八	六	三

革音疏 其器建鼓 搏拊

黃帝命岐伯作鼓吹靈鞀揚德建威帝少昊立建鼓以通

山川之風帝嚳命柞卜作鞞鼓鼓奏以觀聲明堂位所載  
則土鼓蕢桴固自伊耆氏始土鼓者陶土爲腔蓋太古之  
希聲歟而或解之曰土冲氣也樂冲氣之和聲亦一義也  
迨後世而制加備矣夏后氏足鼓足跌也鼓下用柱柱下  
用趺故曰足鼓殷人貫之以楹楹如屋楹鼓大而不可跌  
故埋柱於地而堅築之貫鼓於其端一楹四稜猶四植之  
桓圭也周官太僕建路鼓大寢之門外儀禮大射建鼓在  
阼階西皆楹鼓也而莊子曰負建鼓陳氏曰建鼓可負則  
以楹貫而置可知然則建鼓楹鼓其大小亦隨宜用之乎  
其小而播者別爲鼗鼓故曰置我鼗鼓置讀作植豎周乃

有縣鼓戴記縣鼓在東應鼓在西毛詩棘田縣鼓然周禮  
儀禮不載當是建鼓兩傍所懸應朔二鞞而或謂宮縣設  
之四隅軒縣設之三隅判縣設之東西夫宮縣軒縣判縣  
通指八音之樂豈專謂革音乎哉其土鼓足鼓楹鼓周亦  
用之周官籥章掌上鼓擊之以迎暑迎寒樂田峻息老物  
詩云賁音焚鼓維鏞賁鼓卽足鼓也又云鞞音高鼓弗勝鞞鼓  
卽楹路也曰朔鞞曰棘鼓曰相鼓曰田鼓總是縣鼓蓋一  
物而五名焉皆鼓之小者也曰應鞞曰應鼓又曰應曰鞞  
亦一物而四名則又次之其鼓之大者則以鼙鼓鼓神祀  
以靈鼓鼓社祭以路鼓鼓鬼享而又鼓人救日月以鼙鼓



冥氏攻猛獸以靈鼓太僕路鼓以達窮者與遽令然其鼓制則一耳惟繪以風雲雷雨之象謂之雷鼓繪以麟鳳龜龍之象謂之靈鼓繪以飛鷲盤旋之象謂之路鼓路與鷲通古文從省詩所謂振振鷲鷲於飛鼓咽咽醉言歸者是也舊綱鷲乃鼓精周制但繪鷲於鼓腔隋唐以來則刻鷲於鼓上今制則訛爲彩鳳矣蓋猶然路鼓鬼享之遺意也易通卦驗冬至鼓用馬革夏至鼓用牛革解之者曰乾爲馬故雷鼓用之坤爲牛故靈鼓用之然則路鼓又用何革不亦穿鑿甚乎雷鼓雷鼓六面靈鼓靈鼓八面路鼓路鼓四面蓋亦一樣六面八面四面如今儀仗花廳鼓二十四

面杖鼓十二面之類非一鼓而有多面也而宋人圖說迺以靈鼓八各目一面總爲一架承以槃軼轉以金樞作靈車之狀雷鼓路鼓亦如之悞矣鼓音初無律呂詎若排簫笙竽取備多面者哉其周官六鼓又有所謂以鼗鼓鼓軍事以鞀鼓鼓役事以晉鼓鼓金奏鼗鼓通用鞀鼓亦作臯鼓晉鼓皆建鼓也晉鼓建於軍路鼓則建於寢故其名異耳鞀人爲臯陶其制甚備晉鼓長六尺有六寸臯鼓長尋有四尺鼗鼓長八尺皆兩面相距之度鼓皆四尺兩面擊處爲鼓中圍加三之一句倨磬折長短有異而鼓制不殊則六鼓之制可推焉獨應鞀棟朔乃縣於大鼓之旁者其制有異棟朔

之度長二尺大面一尺四寸小面七寸聲徐而洪類鞞鼓  
之聲應鞞之度長一尺四寸大面一尺小面五寸聲焦而  
急類鼗鼓之聲爾雅大鼓謂之鼗小者謂之應而應田縣  
鼓節等皆以爲小鼓毛傳以田爲大鼓蓋以田較應則爲  
稍大而總之皆小鼓縣於建鼓之旁者耳凡作樂先鼓鞞  
次擊大鼓復擊應大師大祭祀鼓鞞小師大祭祀擊應則  
大祀皆鼓鞞擊應而大射有朔鼗應鼗詩又以應配鞞  
則鞞鼓是朔鼗以其引鼓焉故曰鞞以其始鼓焉故曰  
朔而應鼗則與之相應周禮有鞞無朔儀禮有朔無鞞名  
異而用則同也又有大鞞小鞞形如小鼓有柄有耳播之

爲樂爾雅大鼗謂之麻小者謂之料世紀倭作鞞鞞夫鼗  
鞞一也大謂之鞞而與麻同小謂之鞞而與料同小師掌  
教鼓鼗下管擊應鼓鞞瞽掌播鼗而眡瞭亦掌凡樂事播  
鼗蓋鞞者引鼓者也鼗者兆鼓者也先儒謂凡樂先擊鍾  
次坎鼓鍾動而鼗已作及下管播樂器而樂具作焉乃鼓  
鞞以先之則鼗又先於鞞也今太常樂器無鼗至於鞞朔  
又不用以引而用之於搏拊以爲應蓋其去古制亦遠矣  
建鼓詁

今之建鼓其貫之以柱類楹鼓承之以趺類足鼓上有翔  
鳳藻謂宜如隋唐之制刻木爲鷲其猶有路鼓遺意焉堂

下之樂貴西堂上之樂貴東故建鼓設於堂東南隅鼓無當於五聲五聲弗得不和鼓爲雄樂其聲謹而象雷其形穹而象天其於衆樂爲君是故其器不宜小小則不尊其擊不宜輕輕則不嚴而尤不宜於繁其聲音不配律呂第以檢樂所謂鞀鼓疎擊以管繁絃之契者是也鼓之爲言孤也老子曰孤者王公以爲稱又曰大音希聲言其尊重而不繁也拊之爲言輔也擊之宜輕而亦不嫌於繁近代雅樂其與鼓相間而擊者雖名爲拊其實鞀也鞀之爲言裨也鼓聲疾而短聞須鞀以裨助之故曰鞀所以助鼓也商頌奏鼓簡簡又簡兮簡兮方將萬舞簡簡鼓聲將萬而

鼓先焉又有先鼓而擊者曰鞀鼓與鼓相應者曰應鞀俱縣建鼓之旁是謂縣鼓今應鞀乃代搏拊之用而鞀鼓亦廢獨有建鼓則古制不盡存也古者冒鼓必於啓蟄之日義取震奮以暢陽氣其謂鼓大而短則其聲疾而短聞晉鼓近之疾以作氣固不嫌於節短其謂鼓小而長則其聲舒而遠聞朔鞀之類近之舒以導和正欲取其雍徐至於鞀鼓大又欲其聞之遠也以鼓役事故其長夾有二尺宗廟之樂楹鼓兩端第距六尺六寸者節樂者不欲其聲之過謹况有應鞀助之雖短聞焉可耳

建鼓圖



鼓前後距六尺六寸而徑四尺中徑六尺周二十  
 版每版中廣一尺兩端廣六寸周禮鞀人為臯陶  
 窵者三之一也其所用何木古典無載大都桑梓  
 楠樟隨其地宜用之中貫方柱徑七寸長一丈二  
 尺上下半之方趺四獸其首外向頂接朱甍上為  
 翔鷲方蓋覆之繚以紅羅銷金雲花雙簷四角有  
 鍍金囚牛如龍首皆銜壁翬垂下與鍾磬虞同

應 鞞 在 縣 之 圖

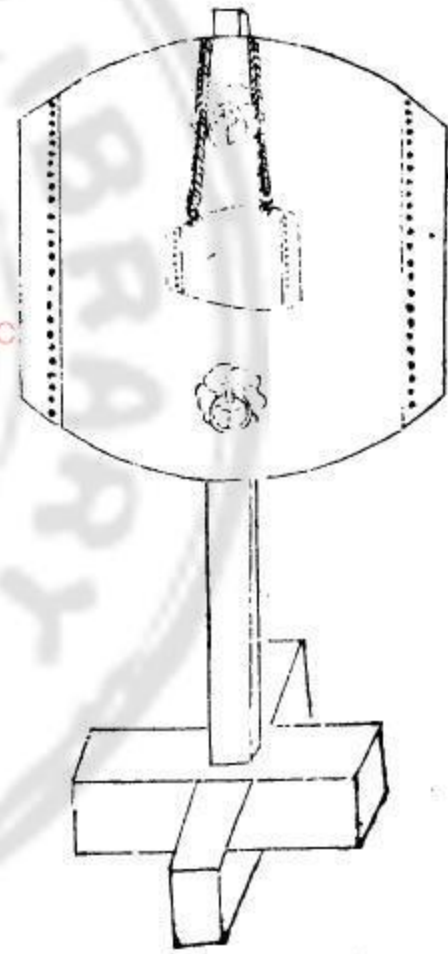

詩言鞞田縣鼓記曰縣鼓在西應鼓在東蓋應與田  
皆縣而鼓之詩指田鼓爲縣鼓而記言縣鼓在建鼓  
之西應鼓在建鼓之東堂下之樂先西故朔西而應  
東也先儒謂商人加左鞞右應則縣鼓不始於周未  
可知也近世別爲小鼓架而用之名爲搏拊非是

擊鼓法

凡作樂先鳴鼓以動之所以統衆音也擊鼓之法首以兩  
槌連雙擊繇者三而鼓一擊又兩作俱如之凡三作但未  
作連兩擊此起鼓也三次共六擊此後不復擊繇第以槌擊鼓  
先後連二者三此爲第一通三次共六擊又先後二擊者三此

爲第二通

共九擊

又急五擊者三末復連加二擊此爲第三

通

三次帶末二擊共十七擊

連前共三十六擊三通既畢則又從容三

擊然後祝起而衆樂翕然作焉故曰羣音之首也古樂播  
鼗鼓棘今遵時制未敢輒增每樂奏一句鼓三擊而搏拊  
三應之

搏拊詁

司馬遷樂書引子夏弦匏笙簧合守拊鼓之語張守節曰  
合會也守待也拊者皮爲之實以糠如革囊也用手撫之  
鼓也言奏弦匏笙簧之時若欲令堂上作樂則撫拊堂上  
樂工聞撫拊乃弦歌也若欲令堂下作樂則擊鼓堂下樂

工聞鼓乃吹管播樂也言弦匏笙簧皆待拊鼓爲節故言  
合守拊鼓也觀此則拊鼓自是兩物拊之設則堂上用則  
先歌故周禮言登歌令奏擊拊其制則白虎通謂革著以  
糠陳祥道禮書謂韋表糠裏狀若鼓然其聲和柔書傳謂  
以韋爲鼓謂之搏拊總之用革類鼓畢竟非鼓而徑七寸  
其長倍焉座長一尺八寸廣一尺連趺高一尺跌高二寸  
用時置膝用畢置座荀卿曰縣一鍾而尚拊大戴禮曰縣  
一磬而尚拊蓋拊居鍾磬之間以爲之節鍾一擊磬一擊  
各有八節俱尚拊故文獻通考亦云拊狀如革囊實以糠  
擊之以節樂近代搏拊之制以木爲腔形如小鼓而長昌

熟皮或生皮或實以糠或無糠乃是古之雅鼓而以架度之夫拊在堂上坐奏以節歌雅在堂下立奏以節舞其用不同而今以雅鼓冒搏拊之名且以代應鞞之用非古制也宋儒稱搏拊之搏從粵有父之義焉堂上則門內之樂以拊為之父今不倡而應失其所為父矣是宜改正別以朔聲應鞞縣建鼓傍度合古道但頒自禮部未敢輕議云或疑拊置膝上今堂上無坐奏之樂似未可用姑存其舊俟攷古者

古搏拊制

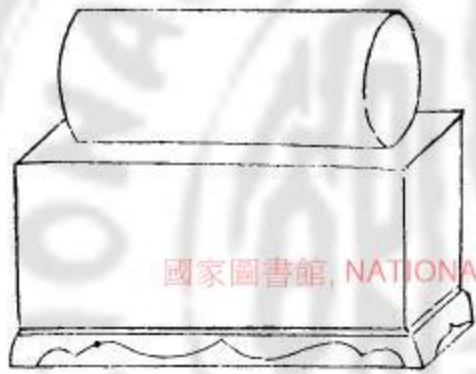

今搏拊制

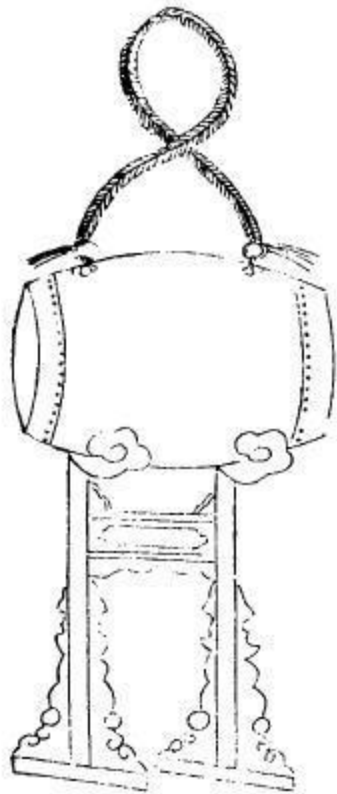

國家圖書館, NATIONAL CENTRAL LIBRARY, TAIWAN, R.O.C

拊用熟皮縫成袋長一尺四寸高徑七寸實之以糠用時置膝上用畢置座上座長一尺八寸廣一尺連趺高一尺以桑為籛長尺有咫兩端冒以皮徑六寸腹微大彩繪飾之金環二竝直釘之以繫襜焉閒則卧置於架

擊拊法

每奏樂一句將闕聽建鼓一擊此則一拍應之二擊鼓則三拍拊初拍用左手次拍用右手第三拍兩手齊舉以爲之節古者小師掌教鼓鼗大祭祀登歌擊拊則用以爲登歌之節而琴瑟簫笙諸樂從之其說具琴瑟譜中非第與鼓聲相應而已也一拊也虞書言搏拊周禮言擊拊何也輕則拊重則爲搏爲擊與擊石拊石同義蓋一搏而間一拊更迭以成音者云

木音疏

其器柷 敵

先王之作樂也金石以動之絲竹以行之匏以宣之瓦以

贊之革以節之亦既洋洋乎盈耳矣然而始之以柷終之以敵制用於木獨有取於質樸之音者何也禮始於報本樂始於尚德德莫崇於質樸質樸而後文生文極而返之乎質以樸始以樸終惡其文之著也故曰控楬者德音之音也傳曰柷敵者終始之聲樂記曰聖人作爲控楬柷敵控楬同物而異名柷敵以控楬爲體控楬以拊擊爲用禮言拊擊書言戛擊周官小師掌教鼓鼗柷敵塤簫管磬矇掌播鼗柷敵塤簫管於此可以徵奏樂之序焉敵亦作圉周頌有磬播鼗柷圉是也先儒之說曰柷於衆樂先之而已非能成之也有兄之道焉圉於樂能以反爲文非特不



失已也有禁過之義焉爾雅曰所以鼓柷謂之止所以鼓  
敵謂之鼗柷以合樂而作之然而鼓之以其止戒之於蚤  
也敵以節樂而止之然而鼓之以鼗者節之於後也然更  
有說焉在易震起也艮止也先天卦位震東北艮西北聖  
人則之設柷於東北形如仰盂以始樂象震之所以起也  
設敵於西北形如伏虎以止樂象艮之所以止也萬物生  
於春其氣木其方東擊其中虛以成聲聲出乎虛以象雷  
出地奮而其外飾以山林皆取物生之象其成也以西虎  
者西方之獸又艮居東北寅位寅爲虎也履虎尾不噬人  
亨盈而持之滿而損之伏虎在旁上有齟齬聖人蓋

乎慎焉侑卮敬器亦此物此志也木之屬古有春牘周禮  
笙師掌教春牘應雅以教祓樂蓋今世拍板之類一六編  
聯取象律呂用以節樂今雅樂亦軼此器

柷詁

樂出於虛故琴必用桐拊必用糠控必用空而仰盂以象  
震陽動於下樂由中出而太和由是乎洋溢矣古樂先擊  
鍾次擊鼓播鼗擊柷而樂作焉春秋傳曰入門而金作國  
語曰金石以動之今孔庭雅樂無特鍾特磬亦不播鼗但  
擊鼓以統之鼓訖而柷動爾雅所以鼓柷謂之止註云柷  
如漆桶方二尺四寸深一尺八寸中有椎句柄連底句掬

之令左右擊文獻通考所載畧同而於柄連底下益以旁  
有孔句內手於中擊之以舉樂宋仁宗時禮官言鄭康成  
謂投椎於中撞之撞擊之法宜同康成之法祝外圖時卉  
則可矣而中設一色非稱也宜依方色以圖瑞物東圖青  
隱而爲青龍南圖赤隱而爲丹鳳西圖白隱而爲騶虞北  
圖黑隱而爲靈龜中圖黃隱而爲神螭從之今制三面繪  
山一面繪水而已祝用楸木止用梓木陳氏樂書曰陰始  
於二四終於八十陰數四八而以陽主之所以作樂則以  
此先之而已非能成之也藻謂二尺四者四六之數陰數  
也底方一尺八寸則二九陽數也椎亦陽數陽動乎下震

象也故居東凡奏樂先以止左右擊共三聲以舉樂

祝圖

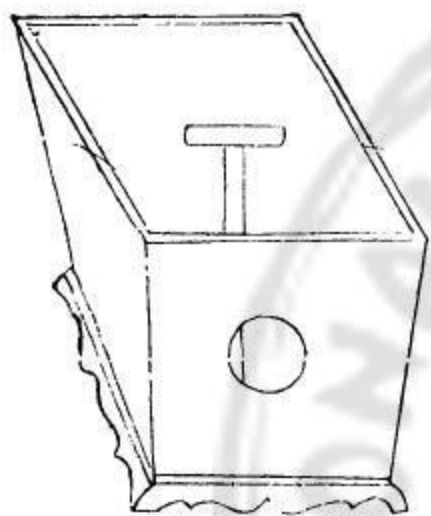

形類板斗厚五分口方二  
尺四寸底方一尺八寸深  
如之下有趺高廣二寸傍  
有孔圓徑六寸納手於中  
持椎柄以撞擊椎形如拐  
首長一尺柄長一尺八寸  
底中心開一竅僅容椎柄  
透出底外鐵軸貫之令搖  
動而拔不出故名曰止

敵詰

爾雅注云敵如伏虎背上有二十七鋸鋸刻句擿之句斲者其名文獻通考則謂碎竹以擊其首而逆戛之又云宋因唐制用竹長二尺四寸析爲十二莖先擊其首次三戛齟齬而止與舊用木擿齟齬者異此今時所承用也而擊首九三次以柄戛亦三以止樂先儒之說曰齟齬二十七者三九之數也斲則長尺寬寸厚分其數十寸陽極於九而陰以十勝之虎亦陰獸始乎陽卒乎陰陰陽互用以成終始是故氣無滯陰亦無散陽而太和在宇宙之間敵之時用大矣哉敵與斲皆用楸木唐宋以來用竹以斲從竹

故也書言戛擊鳴球搏拊琴瑟以詠漢儒以爲戛卽敵擊卽祝皆屬木音鳴球屬石搏拊屬革琴瑟屬絲蓋四音六器總皆堂上之樂而敵之用戛所以施之鋸鋸其義甚顯至宋儒乃以戛擊傳球磬以搏拊傳琴瑟夫磬何以戛琴瑟何以搏且疑爲絲石獨奏堂上而祝以起之敵以止之搏拊以節之者皆爲堂下之樂上聽於下卑制乎尊殆非古義古者堂上堂下俱設祝敵晉宋之樂乃至四廟各有祝敵牛弘罷之宋仁宗時始從王珪之議設諸堂上今攷大明集禮存心錄諸書所載圖式祝敵搏拊設於琴瑟工歌之上則從漢儒舊說

圖 敵

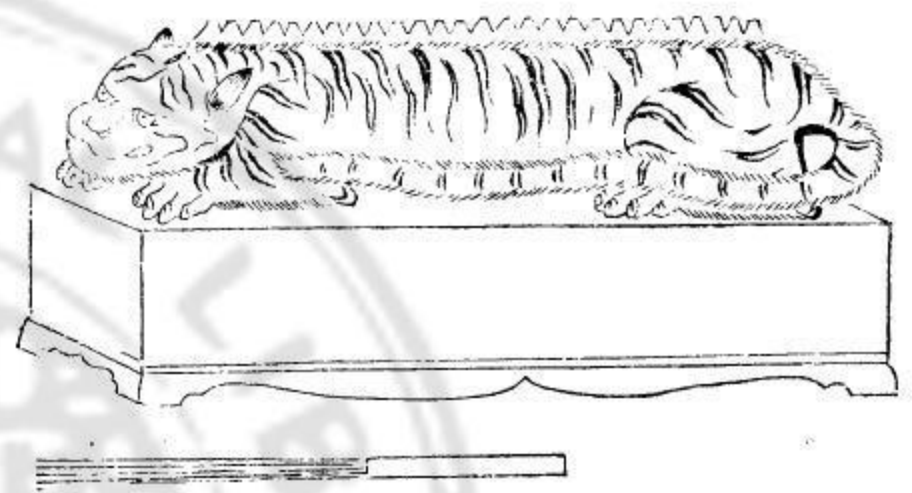

形類板箱而覆良覆椀也長三尺六寸廣一尺八寸高一尺底向上其下有趺高廣二寸此其座也髹以硃座上有物形如睡虎身長三尺首高一尺二寸五分尾高一尺一寸背上刻二十七鋸齒名曰齟齬繪以白色黑紋其戛擊者曰鑊古以木長尺廣寸厚分如界尺今用竹長二尺四寸析其半為十二莖以莖

擊三以柄撻三而樂止

麾詁

麾於經籍無所攷惟周禮巾車掌木路建大麾以田以封非以麾樂者然歷代之樂用之而協律郎執以令樂歌立於樂縣之前稍西唐樂錄所謂輦干是也其制用纁帛畫升降螭高八尺或以絳繒一幅為之濶一尺一寸上下綴版粉質上版繪雲下版繪山中繪金似龍三爪而無珠前升後降輔以雲氣朱竿長八尺五寸顛刻龍首銜而縣之升螭向外降螭向內樂將作司麾者舉麾唱迎神樂奏咸和之曲舉則升螭見而樂作樂闋則偃偃則降螭見而樂

止蓋所以指麾樂之始終亦雷出地奮之意也每奏皆次第舉麾偃麾以木為架髹以硃恒植其上一云以置於祝

麾

圖

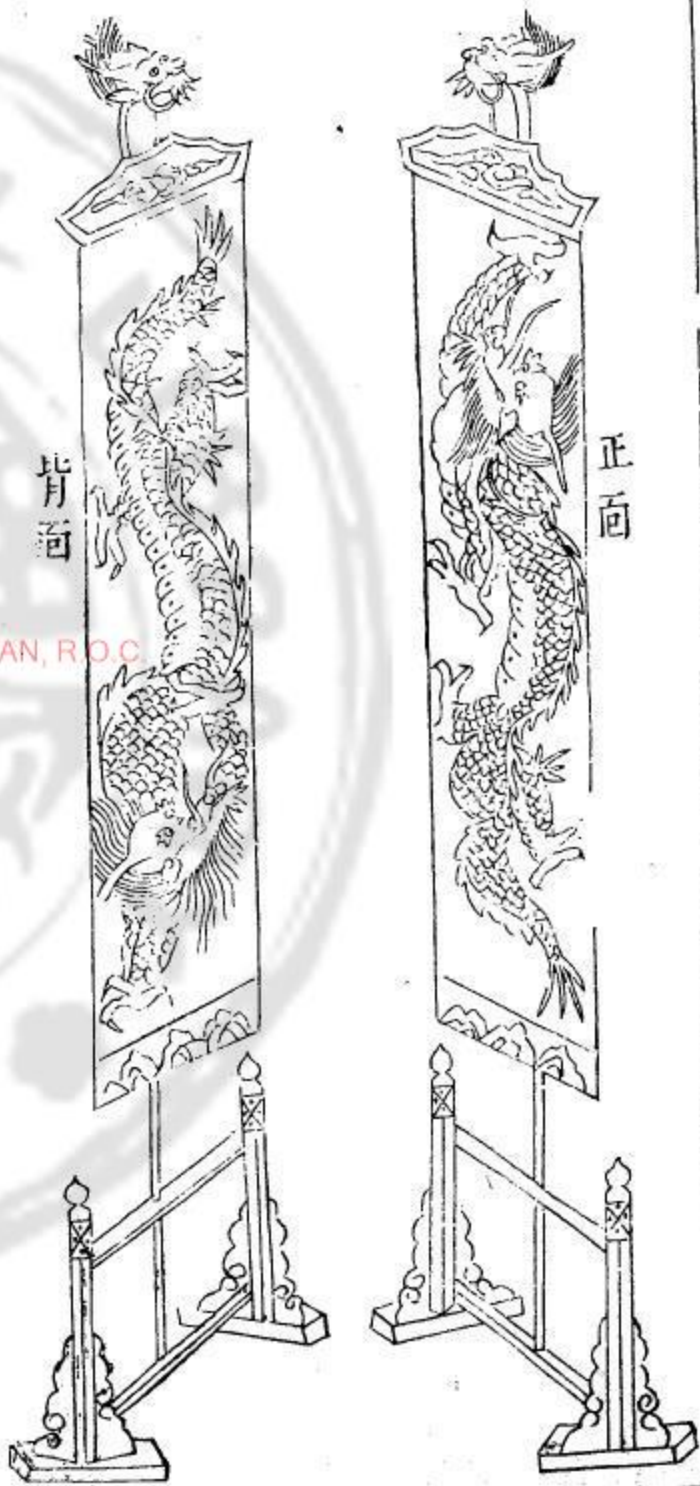

辨宮禮樂疏卷六終

類宮禮樂疏卷七

浙西後學李之藻著

門人晉江馮時來校

登歌節奏疏

樂辭曰詩詩聲曰歌登歌在前貴人聲也清廟之歌所以美盛德之形容長言之不足故嗟歎之嗟歎之不足故詠歌之詠歌之不足不知手之舞之足之蹈之於是乎叶之以五聲八音而樂始大備焉五聲者宮謂之重商謂之敏角謂之經徵謂之迭羽謂之抑凡聽宮如牛鳴窳中全出自喉殷殷隆隆凡聽商如離群羊出齒張口朗朗鏘鏘凡聽角如雉登木自牙而發喔喔局局凡聽徵如負駭豕自



舌振起倚倚靡靡凡聽羽如鳴鳥在樹自唇撮聚揚揚詡詡此五聲者盈乎天地之間氣相軋物相戛大而雷霆細而蟻蠓無之非是而人聲尤爲親切五聲遞變是之謂歌徒歌則謂之謠故必和以八音然而金聲春容失之重石聲溫潤失之輕絲聲纖微失之細竹聲清越失之高匏聲崇聚失之長土聲函胡失之下革聲隆大失之洪木聲無餘失之短惟人合天地之中故聲調陰陽之節所以八音從律尤以八聲爲準呂覽蒨天氏之樂三人摻牛尾投足以歌八闋山海經帝俊八子實始爲歌八闋九序嗣後黃帝駕辯帝堯大唐舜歌南風禹有康歌暨周乃歌九德九

夏而其教綦備樂師帥學士而歌徹大師大祭祀帥瞽登歌小師大祭祀登歌擊拊祭統曰聲莫重於登歌此周道也然而歌之妙盡於虞書命夔所云詩言志歌永言聲依未律和聲者蓋聲不未不成其爲歌律不和無所依以未知歌所以未未所以依律所以和而聲歌之能事無餘蘊矣單出曰聲一字一聲也雜比爲音數聲合音也字有喉唇齒舌之用融入歌中歌逐宮徵羽角之音妙出字表雖旋宮均主以此起必以此終乃轉宮作商聲從律不必從字如關關之互用姑蕤泮泮之參差林仲悟清濁高下之相次知律學字學之殊科要於字字舉皆輕圓塊磊俱化

然後聲聲俱有吞吐意味乃長故曰善歌者聲中無字字  
中有聲不善歌者無抑揚謂念曲無含韞謂叫曲此未言  
法也乃聲之依未何也不學操縵不能安弦不學博依不  
能安詩詩何以安依而後能安歌何以未安而後能未依  
何以博諧以八物之音而後博瑟先歌後依於絲也下而  
管象依於竹也鼓正而歌依於土也春牘應雅以教祓樂  
依革木也笙鏞以間依金匏也戛擊鳴球搏拊琴瑟以詠  
依於木石絲革大合樂也聲依於器器協夫聲猗那何賀  
味歎滌迴疊字散聲連屬擘緩其氣安舒不迫其韻安穩  
不佻其神安定不浮其狀安詳不躁而後其發之爲歌也

詩安而聲永然而專事乎聲又恐圓融而易蕩故悉舉而  
和諸律律也者率也清濁高下有一定之率率不易定南  
北殊乎勁曼男女判乎雌雄老稚別乎洪細彼各就其氣  
之所稟以自成其爲聲則亦各成其爲調而未必盡協於  
中則亦無當於律聖人者聲旣爲律又多方以求之截竹  
爲箛範金琢玉以爲琯而猶未已也又爲之命神瞽考中  
聲量之爲制以度律均鍾於是乎一定之率出焉所咏者  
中聲所道者中德用以理性情興教化和邦國通神示胥  
必由之自古樂旣邈世謂中聲難求不知人之中聲與天  
地之中聲應天地寥廓其中聲他無可驗驗之人聲其清



濁高下有出乎自然而高引之不至於伉深抑之不至於窒者是謂中聲卽名正律中聲以上則爲半律清者愈清中聲以下則爲倍律濁者愈濁凡十二律之聲黃鍾濁也揭之漸清黃大太夾姑仲蕤林夷南無應皆自然也繼以半律黃大太夾雖清可歌至於姑仲則過高而揭不起或強揭起非自然矣應鍾清也低之漸濁應無南夷林蕤仲姑夾太大黃皆自然也繼以倍律應無南夷雖濁可歌至於林蕤則益低而咽不出或強歌出亦不自然矣是故十二正律樂準也亦歌則也然而必參之以半以倍者何也試舉黃鍾一均言之黃鍾爲宮則濁俗呼合字半律則清

俗呼高六南呂爲羽則清俗呼工字倍律則濁俗呼低工移宮換羽倡和清濁大抵迭相爲經要於繩續珠聯則倍半雖非中聲有時不得不用非此則聲拗而不和亦出於理勢自然莊周所謂調之以自然之命者也所謂律和聲者此也凡歌中於宮彰於商觸於角驗於徵宇於羽而其妙盡之乎求惟求可以徵人之所養自非心氣和平則不能求非嫻習有素亦不能求師乙曰寬而靜柔而正者宜歌頌廣大而靜疏達而信者宜歌大雅恭儉而好禮者宜歌小雅廉而謙者宜歌風則歌豈易言哉氣異異聲聲異異歌歌異異宜音協於德可以徵德故成均之教用是以

成德太司樂以樂語教國子興道諷誦言語大胥領學合  
聲春誦夏弦大師教之其教六詩以六德爲之本以六律  
爲之音瞽矇掌九德六詩之歌以役大師而洙泗之間弦  
歌之教彬彬如也參歌商頌點詠舞雩憲弦蓬戶雖子畏  
於匡而尚謂子路汝歌予和旣祥十日而成笙歌焉以至  
列國之大夫玉帛燕享之間莫不賦詩示意庶唱迭酬總  
之禮樂不斯須而去身則聲歌亦隨事而弗輟何況俎豆  
之間升歌之重誠慎其選必致其慤又可知矣夫歌非難  
知也窮經之士求之乎經而自足可也蓋言爲文言終  
必操縵是爲依求歛聲極其

諧起祝合奏是爲翕如音不凌犯是爲純如清明象天是  
爲皦如始終象四時是爲繹如而其妙極形容者則又有  
曰上如抗下如墜曲如折止如藁木倨中矩句中鉤纍纍  
乎如貫珠夫上如抗者揭音極高而其餘聲漸下高如抗  
手然而不至於太高也下如墜者由高漸下如物之墜有  
湫底而無留滯曲如折者轉折之際或上而折下或下而  
折上柔和頓挫如折枝然止則聲之定也自上而下煞句  
安穩如枯木勁截不搖拽也倨中矩者其聲平出直上停  
折方如用矩句則周轉圓滑似鉤之肖規也端則吞吐圓  
融相續不絕如珠之聯貫下垂然凡夫一章之詩必兼衆

妙一句之內數者處一乃至一字吐納當亦具美使其曲  
 直繁省廉肉節奏一一咸中於法而後謂之能未而後謂  
 之歌而善也大凡學者且先靜養真氣其氣出自丹田至  
 喉乃噫抗墜之節可以意會而分塗山歌於候人有娥謔  
 於飛燕夏甲歎於東陽殷整思於西河五方之歌固殊六  
 律之用則一無他繆巧一本靜定之功儻於學問無關后  
 夔詎以教胄若無中和之養輒謂可交神明是周官九變  
 之說真誕而儀舞允諧聖人亦欺我耳昔者秦青歌而行  
 雲遏舒氏歌而雙魚起虞公之聲動梁塵馮乘之音傳林  
 藪廬陵之響窮九陌夏統之大風隨至韓娥之餘響音繞梁

彼其一伎專長或性之者也非養之者也然而猶若是矣  
 况德音之音動天地格鬼神豈足異哉今譜聖祀樂章備  
 考肄焉清濁抑揚覽此思過半矣  
 律呂清濁高下之圖

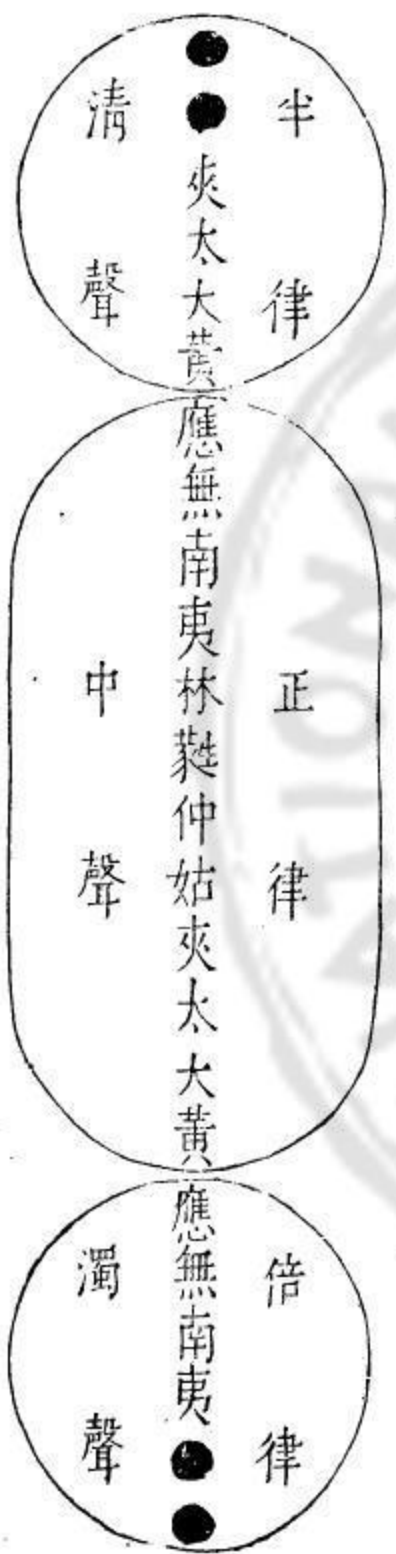

從子至巳律呂皆長故有半而無倍倍之則太長從午

至亥律呂皆短故有倍而無半半之則太短然半律雖六而清聲只用四律過此以上太高歌聲揭不起倍律雖八而濁聲亦只用四律過此以下則太低歌聲咽不出

協律歌譜

大哉孔聖

上如抗格



道德尊崇

句中鉤格



維持王化

端如貫珠格



斯民是宗

下如墜格

大黃應無南夷林蕤仲姑夾大大黃

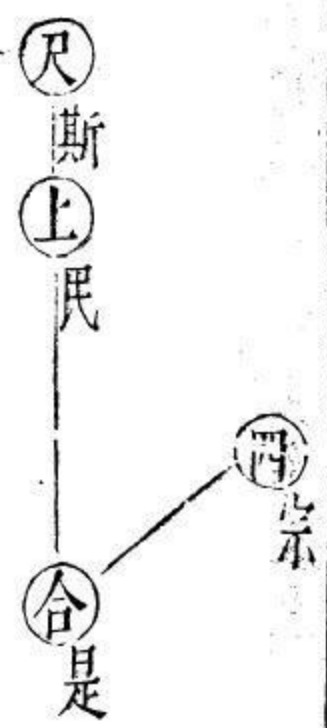

典祀有常

倨中矩格

大黃應無南夷林蕤仲姑夾大大黃



精純龜隆

句中鉤格

大黃應無南夷林蕤仲姑夾大大黃

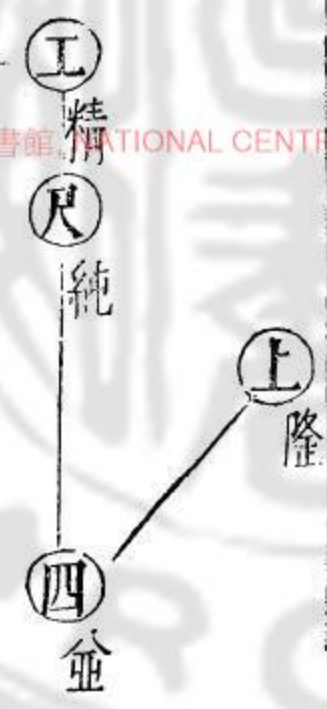

神其來格

上如抗格

大黃應無南夷林蕤仲姑夾大大黃



於昭聖容

下如墜格

大黃應無南夷林麤仲姑夾大大黃

右迎神咸和之曲



自生民來

句中鉤格

大黃應無南夷林麤仲姑夾大大黃

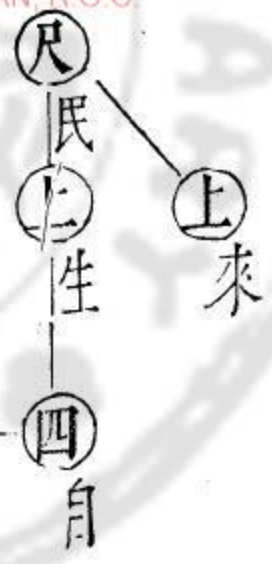

誰底其盛

曲如折格

大黃應無南夷林麤仲姑夾大大黃



維師神明

端如貫珠格

大黃應無南夷林麤仲姑夾大大黃



國家圖書館, NATIONAL CENTRAL LIBRARY, TAIWAN, R.O.C.

馨非稷黍

上如抗格

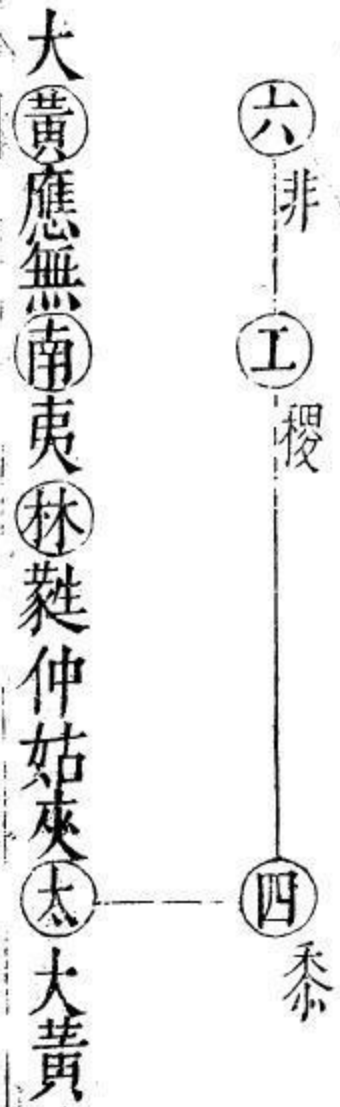

稱斯容禮

句中鉤格



成具帛案

曲如折格



聖前越度

句中鉤格

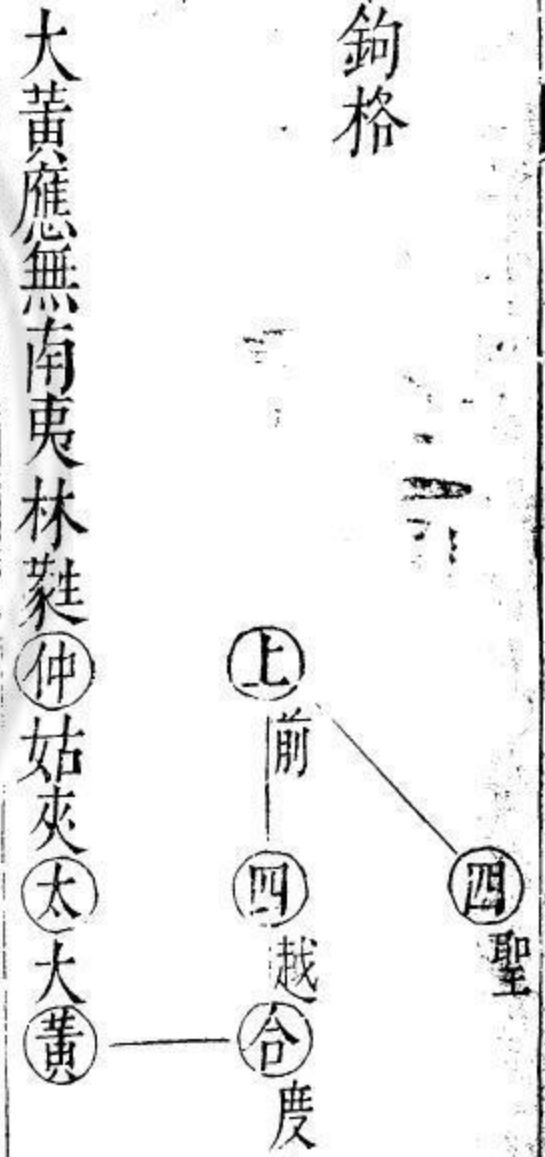

國家圖書館, NATIONAL CENTRAL LIBRARY, TAIWAN, R.O.C.

維神之聽

止如橐木格

工 惟 尺 神 上 之 四 聽

大黃應無南夷林蕤仲姑夾太太大黃

右奠帛初獻寧和之曲

四 師 合 聖

大哉聖師

曲如折格

上 哉 四 大

大黃應無南夷林蕤仲姑夾太太大黃

實天生德

端如貫珠格

工 實 尺 天 上 生 四 德

大黃應無南夷林蕤仲姑夾太太大黃

尺 崇 上 以

作樂以崇

句中鉤格

上 作 四 樂

大黃應無南夷林蕤仲姑夾太太大黃

國家圖書 NATIONAL CENTRAL LIBRARY, TAIWAN, R.O.C.



明神羞薦



頌孔牲嘉



馨維酌清



斲無祀時

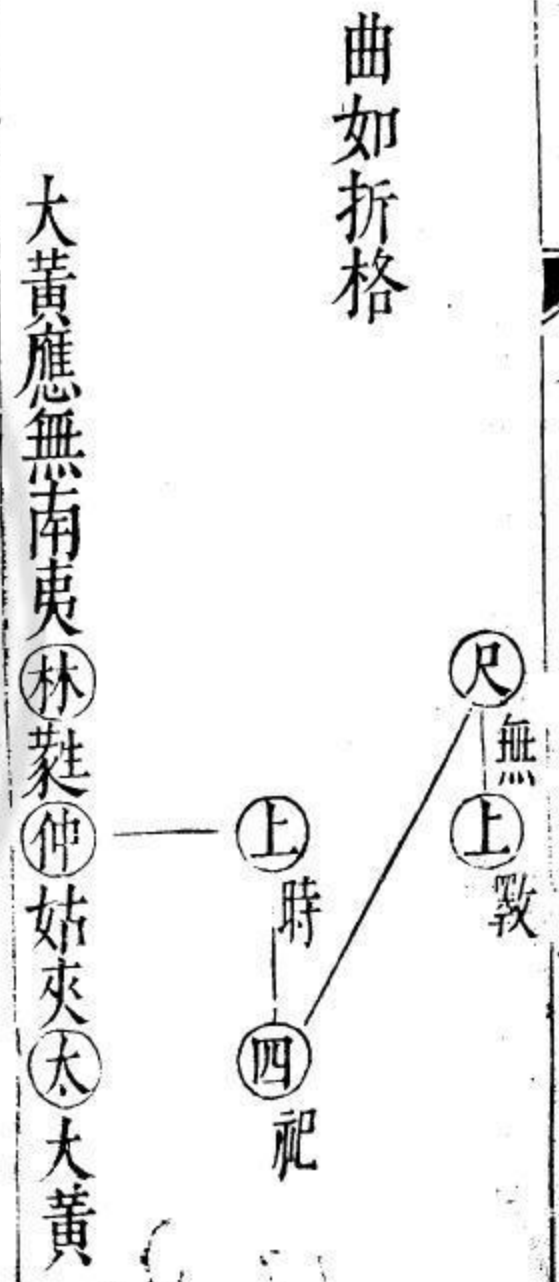

庶幾昭格

止如藁木格



大黃應無南夷林蕤仲姑夾太太黃

右亞獻安和之曲

百王宗師

句中鉤格

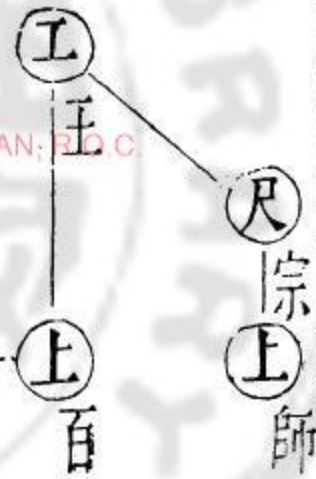

大黃應無南夷林蕤仲姑夾太太黃

生民物軌

端如貫珠格



大黃應無南夷林蕤仲姑夾太太黃

瞻之洋洋

上如抗格



大黃應無南夷林蕤仲姑夾太太黃

國家圖書館 NATIONAL CENTRAL LIBRARY, TAIWAN, R.O.C.

止寧其神

端如貫珠格

大黃應無南夷林蕤仲姑夾大大黃



曲如折格

疊金彼酌

大黃應無南夷林蕤仲姑夾大大黃

旨且清維

下如墜格

大黃應無南夷林蕤仲姑夾大大黃



三維獻登

曲如折格

大黃應無南夷林蕤仲姑夾大大黃



NATIONAL CENTRAL LIBRARY, TAIWAN, R.O.C.

於 嘻 成 禮

上如抗格

六 上  
 工 嘻  
 尺 成  
 上 禮  
 大黃應無南夷林蕤仲姑夾太太黃

右終獻景和之曲

犧 象 在 前

句中鉤格

尺 前  
 上 在  
 上 犧  
 四 象  
 大黃應無南夷林蕤仲姑夾太太黃

豆 邊 在 列

曲如折格

上 邊  
 四 豆  
 四 列  
 合 在  
 大黃應無南夷林蕤仲姑夾太太黃

以 享 以 薦

上如抗格

尺 以  
 上 薦  
 工 享  
 四 以  
 大黃應無南夷林蕤仲姑夾太太黃

國家圖書館, NATIONAL CENTRAL LIBRARY, TAIWAN, R.O.C.

既芬既潔

曲如折格

大黃應無南夷林蕤仲姑夾太

上 潔 四 既

尺 芬 上 既

四 備

禮成樂備

句中鉤格

大黃應無南夷林蕤仲姑夾太

上 樂 四 成 禮

人和神悅

端如貫珠格

大黃應無南夷林蕤仲姑夾太

工 人 尺 和 上 神 四 悅

祭則受福

倨中矩格

大黃應無南夷林蕤仲姑夾太

尺 福 上 受 四 則 合 祭

國家圖書館 NATIONAL CENTRAL LIBRARY, TAIWAN, R.O.C.

率 遵 無 敦

止如蒙木格



大黃應無南夷林蕤仲姑夾大大黃

右徹饌咸和之曲

有 嚴 學 宮

句中鉤格



大黃應無南夷林蕤仲姑夾大大黃

四 方 來 宗

曲如折格



大黃應無南夷林蕤仲姑夾大大黃

恪 恭 祀 事

上如抗格



大黃應無南夷林蕤仲姑夾大大黃

威儀雍雍

端如貫珠格

工 威 尺 儀 上 雍 四 雍

大黃應無南夷林蕤仲姑夾太太黃

歆茲維馨

句中鉤格

工 惟 尺 茲 上 歆 尺 馨

大黃應無南夷林蕤仲姑夾太太黃

神馭還復

曲如折格

尺 還 上 復 上 神 四 馭

大黃應無南夷林蕤仲姑夾太太黃

明禮斯畢

上如抗格

六 明 工 禮 尺 斯 上 畢

大黃應無南夷林蕤仲姑夾太太黃

止如藁木格

咸 膺 百 福

① 咸 ② 尺 膺 上 ③ 百 ④ 福

大黃應無南夷林蕤仲姑夾太 大黃

右送神咸和之曲

旋宮歌奏相配疏

周禮大師掌六律六同以合陰陽之聲典同掌六律六同之和以辯天地四方陰陽之聲以爲樂器而大司樂掌成均之灋分樂而序之以祭以享以祀祀天神則奏黃鍾歌大呂而舞雲門祭地示則奏太簇歌應鍾而舞咸池祀四

望則奏姑洗歌南呂而舞大磬祭山川則奏蕤賓歌函鍾而舞大夏享先妣則奏夷則歌小呂而舞大濩享先祖則奏無射歌夾鍾而舞大武大率以祀典之尊卑爲樂舞之次第而奏陽律則歌陰呂以合之所以致陰陽之和也然惟姑洗之生南呂夾鍾之生無射取義母子聲協陰陽而其餘天神地示山川先妣之所奏所歌殊不相配音亦不調先儒爲之說曰黃鍾子大呂丑日躔在子則斗建在丑日躔在丑則斗建在子子丑合也太簇寅應鍾亥日躔在亥則斗建在寅日躔在寅則斗建在亥寅亥合也其蕤賓在午函鍾在未則午與未合小呂在巳夷則在申則巳與



申合而姑洗辰南呂酉夾鍾卯無射戊其義亦然竊嘗疑之樂和神人不惟其和而第惟斗建日躔之爲拘於義未矣矧歲差漸遠而今冬至建子日躔乃退於箕安得子丑之合而周公聖人識不及此而附會矯誣以壝上帝山川百神之祀必不其然嘗試更互推求以黃鍾合小呂以夷則合大呂以太簇合函鍾以蕤賓合應鍾而奏其子爲陽聲之律歌其母爲陰聲之同母子同調陰陽同聲而後乃可謂合陰陽之聲則竊意斗建之說漢儒固求其說而不得而竄易其文迂其解以惑後世者乎及讀鄭世子律呂精義其說正同以爲泥於仲呂黃鍾往而不返算術不精之所致因爲推演旋宮歌仲呂則奏黃鍾歌林鍾則奏太簇歌南呂則奏姑洗歌應鍾則奏蕤賓歌大呂則奏夷則歌夾鍾則奏無射而後乃今六律六同一一相合爾始信周禮之書爲後儒所亂者誠多也今孔庭之樂歌與奏俱用仲呂一調有陰無陽未合古義或者當年初撰歌詞行之學宮卽以填謔播樂不知仲呂第是登歌樂貴人聲故以歌爲之主至於被之金石管絃仍宜配以黃鍾之均起止仍用羽調則以南呂羽和太簇羽然後陰陽方協聲和氣和而天地之和應人神之交合耳此詎可沿訛襲謬而以苟且從事焉者但今頒行已久未敢擅更故前論悉遵

時用第照旋宮之法別爲黃鍾樂譜如左俟知樂者擇焉  
 或曰若是則奏黃鍾歌仲呂天神之樂也而以祀孔子不  
 已僭歟曰自生民以來未有孔子也孔子上律天時其祀  
 典配天非過也然而舞非雲門則其於祀天也固已殺矣  
 曰歌用仲呂之羽奏用黃鍾之羽羽起調羽畢曲何也曰  
 大雅宮調小雅徵調國風角調頌羽調周制也宮爲君大  
 雅朝廷之樂故用宮音起調畢曲徵爲事小雅周爰諮諏  
 皆事也是以用徵角爲民歌謠採風風屬木是以用角羽  
 爲物周樂一變而致羽物六變而致象物及天神夫神祇  
 非可目見可見者物耳故用羽音起調畢曲也春秋孔演

圖孔子曰丘援律吹命陰得羽之宮然則其樂之用羽也  
 不亦宜乎

擬黃鍾調衆樂合譜

迎神樂奏咸和之曲

大

角爲工

譜

荀 芘 荀 芘 蠶

荀 芘 蠶

荀 芘 荀 芘 蠶 簋 犀

哉

角爲流姑

譜

芘 芘 芘 芘 蠶

芘 芘 蠶

芘 芘 芘 芘 蠶 簋 犀

孔

商爲太

譜

太 太 南 獻

太 南 獻

太 太 南 獻 簋 犀

聖  
宮為鍾黃  
合

論琴必  
黃黃黃林橫  
黃林橫  
黃黃黃林橫  
黃黃黃林橫  
黃黃黃林橫  
黃黃黃林橫  
黃黃黃林橫  
黃黃黃林橫

道  
羽濁呂南  
工

論琴必  
南南南姑  
南姑  
南姑  
南姑  
南南南姑  
南南南姑  
南南南姑  
南南南姑  
南南南姑

德  
宮為鍾黃  
合

論琴必  
黃黃黃林橫  
黃林橫  
黃黃黃林橫  
黃黃黃林橫  
黃黃黃林橫  
黃黃黃林橫  
黃黃黃林橫  
黃黃黃林橫

尊  
商為簇太  
四

論琴必  
太太太南  
太南  
太南  
太南  
太太太南  
太太太南  
太太太南  
太太太南  
太太太南

崇  
宮為鍾黃  
合

論琴必  
黃黃黃林橫  
黃林橫  
黃黃黃林橫  
黃黃黃林橫  
黃黃黃林橫  
黃黃黃林橫  
黃黃黃林橫  
黃黃黃林橫

維  
角為洗姑  
一

論琴必  
姑姑姑南  
姑南  
姑南  
姑南  
姑姑姑南  
姑姑姑南  
姑姑姑南  
姑姑姑南  
姑姑姑南

持  
商為簇太  
四

論琴必  
太太太南  
太南  
太南  
太南  
太太太南  
太太太南  
太太太南  
太太太南  
太太太南

王  
宮為鍾黃  
合

論琴必  
黃黃黃林橫  
黃林橫  
黃黃黃林橫  
黃黃黃林橫  
黃黃黃林橫  
黃黃黃林橫  
黃黃黃林橫  
黃黃黃林橫

化  
羽濁呂南  
工

論琴必  
南南南姑  
南姑  
南姑  
南姑  
南南南姑  
南南南姑  
南南南姑  
南南南姑  
南南南姑

斯  
商清簇太  
五

論琴必  
太太太南  
太南  
太南  
太南  
太太太南  
太太太南  
太太太南  
太太太南  
太太太南

國家圖書館, NATIONAL CENTRAL LIBRARY, TAIWAN, R.O.C

民 宮清鍾黃 六  
譜琴 芎 芘 芗 芛 羃  
論必 譜 橫 橫 橫 橫  
黃 橫 橫 橫 橫

是 徵爲鍾林 尺  
譜琴 芘 芗 芛 芗 羃  
論必 譜 林 林 林 太 林  
林 林 林 太 林  
林 太 林 林 林 太 林  
林 太 林 林 林 太 林  
林 太 林 林 林 太 林

宗 羽爲呂南 工  
譜琴 芗 芛 芗 芛 羃  
論必 譜 南 南 南 姑 舖  
南 南 南 姑 舖  
南 姑 舖  
南 南 南 姑 舖  
南 南 南 姑 舖

典 徵爲鍾林 尺  
譜琴 芘 芗 芛 芗 羃  
論必 譜 林 林 林 太 林  
林 林 林 太 林  
林 太 林 林 林 太 林  
林 林 林 林 林 太 林

祀 羽爲呂南 工  
譜琴 芗 芛 芗 芛 羃  
論必 譜 南 南 南 姑 舖  
南 南 南 姑 舖  
南 姑 舖  
南 南 南 姑 舖  
南 南 南 姑 舖

有 宮清鍾黃 六  
譜琴 芎 芘 芗 芛 羃  
論必 譜 橫 橫 橫 橫  
橫 橫 橫 橫 橫  
橫 橫 橫 橫 橫  
橫 橫 橫 橫 橫

常 商清鍾黃 五  
譜琴 芘 芗 芛 芗 羃  
論必 譜 太 太 太 南 獻  
太 太 太 南 獻  
太 南 獻  
太 太 太 南 獻  
太 太 太 南 獻

精 角爲洗姑 一  
譜琴 芘 芗 芛 芗 羃  
論必 譜 姑 姑 姑 南 舖  
姑 姑 姑 南 舖  
姑 南 舖  
姑 姑 姑 南 舖  
姑 姑 姑 南 舖

純 商爲養太 四  
譜琴 芘 芗 芛 芗 羃  
論必 譜 太 太 太 南 獻  
太 太 太 南 獻  
太 南 獻  
太 太 太 南 獻  
太 太 太 南 獻

並 濁呂南 工  
譜琴 芗 芛 芗 芛 羃  
論必 譜 南 南 南 姑 舖  
南 南 南 姑 舖  
南 姑 舖  
南 南 南 姑 舖  
南 南 南 姑 舖

隆 宮為鍾黃 合 芭芎芭芎畢 芭芎畢 芭芎畢 芭芎芭芎畢登卑

神 徵為鍾林 尺 芭芎芭芎畢 芭芎畢 林太林 芭芎芭芎畢登卑

其 角為洗姑 一 芭芎芭芎畢 芭芎畢 姑南姑 芭芎芭芎畢登卑

來 商為簇太 四 芭芎芭芎畢 芭芎畢 太南太 芭芎芭芎畢登卑

格 宮為鍾黃 合 芭芎芭芎畢 芭芎畢 黃黃林 芭芎芭芎畢登卑

於 商為簇太 四 芭芎芭芎畢 芭芎畢 太南太 芭芎芭芎畢登卑

昭 宮為鍾黃 合 芭芎芭芎畢 芭芎畢 黃黃林 芭芎芭芎畢登卑

聖 徵為鍾林 尺 芭芎芭芎畢 芭芎畢 林太林 芭芎芭芎畢登卑

容 羽為南 工 芭芎芭芎畢 芭芎畢 南南姑 芭芎芭芎畢登卑

右旋宮黃鍾之羽南呂起調南呂畢曲

奠帛初獻樂奏寧和之曲

自濁南  
工  
論琴  
芎 芎 芎 芎 豷  
南 南 南 南 南  
姑 姑 姑 姑 姑  
楠 楠 楠 楠 楠  
豷 豷 豷 豷 豷  
豷 豷 豷 豷 豷  
豷 豷 豷 豷 豷  
豷 豷 豷 豷 豷  
豷 豷 豷 豷 豷  
豷 豷 豷 豷 豷  
豷 豷 豷 豷 豷  
豷 豷 豷 豷 豷

生鐘黃  
宮  
論琴  
芎 芎 芎 芎 豷  
黃 黃 黃 黃 林  
橫 橫 橫 橫 橫  
黃 林 橫  
黃 黃 黃 林 橫  
豷 豷 豷 豷 豷  
豷 豷 豷 豷 豷  
豷 豷 豷 豷 豷  
豷 豷 豷 豷 豷  
豷 豷 豷 豷 豷  
豷 豷 豷 豷 豷  
豷 豷 豷 豷 豷

民為族太  
四  
論琴  
太 太 太 太 南  
太 太 太 太 南  
南 南 南 南 南  
太 太 太 太 南  
太 太 太 太 南  
太 太 太 太 南  
太 太 太 太 南  
太 太 太 太 南  
太 太 太 太 南  
太 太 太 太 南  
太 太 太 太 南

來鐘黃  
宮  
論琴  
黃 黃 黃 黃 林  
橫 橫 橫 橫 橫  
黃 林 橫  
黃 黃 黃 林 橫  
豷 豷 豷 豷 豷  
豷 豷 豷 豷 豷  
豷 豷 豷 豷 豷  
豷 豷 豷 豷 豷  
豷 豷 豷 豷 豷  
豷 豷 豷 豷 豷  
豷 豷 豷 豷 豷  
豷 豷 豷 豷 豷

誰為呂南  
工  
論琴  
南 南 南 南 南  
南 南 南 南 南  
南 南 南 南 南  
南 南 南 南 南  
南 南 南 南 南  
南 南 南 南 南  
南 南 南 南 南  
南 南 南 南 南  
南 南 南 南 南  
南 南 南 南 南  
南 南 南 南 南

底為鍾林  
尺  
論琴  
林 林 林 林 太  
林 林 林 林 太  
林 林 林 林 太  
林 林 林 林 太  
林 林 林 林 太  
林 林 林 林 太  
林 林 林 林 太  
林 林 林 林 太  
林 林 林 林 太  
林 林 林 林 太

其為鍾黃  
宮  
論琴  
芎 芎 芎 芎 豷  
黃 黃 黃 黃 林  
橫 橫 橫 橫 橫  
黃 林 橫  
黃 黃 黃 林 橫  
豷 豷 豷 豷 豷  
豷 豷 豷 豷 豷  
豷 豷 豷 豷 豷  
豷 豷 豷 豷 豷  
豷 豷 豷 豷 豷  
豷 豷 豷 豷 豷  
豷 豷 豷 豷 豷

盛為呂南  
工  
論琴  
南 南 南 南 南  
南 南 南 南 南  
南 南 南 南 南  
南 南 南 南 南  
南 南 南 南 南  
南 南 南 南 南  
南 南 南 南 南  
南 南 南 南 南  
南 南 南 南 南  
南 南 南 南 南  
南 南 南 南 南

維為洗姑  
一  
論琴  
姑 姑 姑 姑 南  
姑 姑 姑 姑 南  
姑 姑 姑 姑 南  
姑 姑 姑 姑 南  
姑 姑 姑 姑 南  
姑 姑 姑 姑 南  
姑 姑 姑 姑 南  
姑 姑 姑 姑 南  
姑 姑 姑 姑 南  
姑 姑 姑 姑 南  
姑 姑 姑 姑 南

師為族太  
四  
論琴  
太 太 太 太 南  
太 太 太 太 南  
太 太 太 太 南  
太 太 太 太 南  
太 太 太 太 南  
太 太 太 太 南  
太 太 太 太 南  
太 太 太 太 南  
太 太 太 太 南  
太 太 太 太 南  
太 太 太 太 南

國家圖書館, NATIONAL CENTRAL LIBRARY, TAIWAN, R.O.C.

神 宮為鍾黃  
合  
論琴  
芒芎芒芎畢  
芒芎畢  
芒芎畢  
芒芎畢  
畢  
畢  
畢  
畢  
畢

明 羽為呂南  
工  
論琴  
苟芎苟芎畢  
苟芎畢  
苟芎畢  
苟芎畢  
苟芎畢  
苟芎畢  
苟芎畢  
苟芎畢  
苟芎畢

度 徵為鍾林  
尺  
論琴  
芒芎芒芎畢  
芒芎畢  
芒芎畢  
芒芎畢  
芒芎畢  
芒芎畢  
芒芎畢  
芒芎畢  
芒芎畢

越 羽為呂南  
工  
論琴  
苟芎苟芎畢  
苟芎畢  
苟芎畢  
苟芎畢  
苟芎畢  
苟芎畢  
苟芎畢  
苟芎畢  
苟芎畢

前 宮清鍾黃  
六  
論琴  
苟芎苟芎畢  
苟芎畢  
苟芎畢  
苟芎畢  
苟芎畢  
苟芎畢  
苟芎畢  
苟芎畢  
苟芎畢

聖 羽為呂南  
工  
論琴  
苟芎苟芎畢  
苟芎畢  
苟芎畢  
苟芎畢  
苟芎畢  
苟芎畢  
苟芎畢  
苟芎畢  
苟芎畢

案 宮為鍾黃  
合  
論琴  
芒芎芒芎畢  
芒芎畢  
芒芎畢  
芒芎畢  
芒芎畢  
芒芎畢  
芒芎畢  
芒芎畢  
芒芎畢

帛 羽濁呂南  
工  
論琴  
苟芎苟芎畢  
苟芎畢  
苟芎畢  
苟芎畢  
苟芎畢  
苟芎畢  
苟芎畢  
苟芎畢  
苟芎畢

具 宮為鍾黃  
合  
論琴  
芒芎芒芎畢  
芒芎畢  
芒芎畢  
芒芎畢  
芒芎畢  
芒芎畢  
芒芎畢  
芒芎畢  
芒芎畢

成 商為簇太  
四  
論琴  
太太南  
太太南  
太太南  
太太南  
太太南  
太太南  
太太南  
太太南  
太太南

禮 徵爲鍾林 尺  
論琴必 苾 苾 苾 苾 苾 苾  
論琴必 苾 苾 苾 苾 苾 苾  
論琴必 苾 苾 苾 苾 苾 苾  
論琴必 苾 苾 苾 苾 苾 苾

容 羽爲呂南 工  
論琴必 苟 苾 苟 苾 苟 苾  
論琴必 苟 苾 苟 苾 苟 苾  
論琴必 苟 苾 苟 苾 苟 苾  
論琴必 苟 苾 苟 苾 苟 苾

斯 商爲簇太 四  
論琴必 苾 苾 苾 苾 苾 苾  
論琴必 苾 苾 苾 苾 苾 苾  
論琴必 苾 苾 苾 苾 苾 苾  
論琴必 苾 苾 苾 苾 苾 苾

稱 宮爲鍾黃 合  
論琴必 苾 苾 苾 苾 苾 苾  
論琴必 苾 苾 苾 苾 苾 苾  
論琴必 苾 苾 苾 苾 苾 苾  
論琴必 苾 苾 苾 苾 苾 苾

黍 羽爲呂南 工  
論琴必 苟 苾 苟 苾 苟 苾  
論琴必 苟 苾 苟 苾 苟 苾  
論琴必 苟 苾 苟 苾 苟 苾  
論琴必 苟 苾 苟 苾 苟 苾

稷 角爲滿姑 一  
論琴必 苾 苾 苾 苾 苾 苾  
論琴必 苾 苾 苾 苾 苾 苾  
論琴必 苾 苾 苾 苾 苾 苾  
論琴必 苾 苾 苾 苾 苾 苾

非 徵爲鍾林 尺  
論琴必 苾 苾 苾 苾 苾 苾  
論琴必 苾 苾 苾 苾 苾 苾  
論琴必 苾 苾 苾 苾 苾 苾  
論琴必 苾 苾 苾 苾 苾 苾

馨 商爲簇太 四  
論琴必 苾 苾 苾 苾 苾 苾  
論琴必 苾 苾 苾 苾 苾 苾  
論琴必 苾 苾 苾 苾 苾 苾  
論琴必 苾 苾 苾 苾 苾 苾

維 角爲洗姑 一  
論琴必 苾 苾 苾 苾 苾 苾  
論琴必 苾 苾 苾 苾 苾 苾  
論琴必 苾 苾 苾 苾 苾 苾  
論琴必 苾 苾 苾 苾 苾 苾

神 商爲簇太 四  
論琴必 苾 苾 苾 苾 苾 苾  
論琴必 苾 苾 苾 苾 苾 苾  
論琴必 苾 苾 苾 苾 苾 苾  
論琴必 苾 苾 苾 苾 苾 苾





德羽爲呂南  
工  
論琴  
荀 苞 荀 苞 畢  
荀 苞 畢  
荀 苞 畢 筭 筭 筭

作宮爲鍾黃  
合  
論琴  
苞 苞 苞 畢  
苞 苞 畢  
苞 苞 畢 筭 筭 筭

樂羽濁呂南  
工  
論琴  
苞 苞 苞 畢  
苞 苞 畢  
苞 苞 畢 筭 筭 筭

以宮爲鍾黃  
合  
論琴  
苞 苞 苞 畢  
苞 苞 畢  
苞 苞 畢 筭 筭 筭

崇商爲蕤太  
四  
論琴  
苞 苞 苞 畢  
苞 苞 畢  
苞 苞 畢 筭 筭 筭

時宮爲鍾黃  
合  
論琴  
苞 苞 苞 畢  
苞 苞 畢  
苞 苞 畢 筭 筭 筭

祀羽濁呂南  
工  
論琴  
苞 苞 苞 畢  
苞 苞 畢  
苞 苞 畢 筭 筭 筭

無商爲蕤太  
四  
論琴  
苞 苞 苞 畢  
苞 苞 畢  
苞 苞 畢 筭 筭 筭

數宮爲鍾黃  
合  
論琴  
苞 苞 苞 畢  
苞 苞 畢  
苞 苞 畢 筭 筭 筭

清徵爲鍾林  
尺  
論琴  
苞 苞 苞 畢  
苞 苞 畢  
苞 苞 畢 筭 筭 筭

國家圖書館 NATIONAL CENTRAL LIBRARY TAIWAN, R.O.C.

醜	維	馨	嘉	牲
角為洗姑 一	商為簇太 四	宮為鍾黃 合	商為簇太 四	宮為鍾黃 合
論琴 姑 姑 姑 南 姑	論琴 太 太 太 南 獻	論琴 黃 黃 黃 林 橫	論琴 太 太 太 南 獻	論琴 黃 黃 黃 林 橫
苙 芎 苙 芎 聶	苙 芎 苙 芎 聶	苙 芎 苙 芎 聶	苙 芎 苙 芎 聶	苙 芎 苙 芎 聶
姑 南 姑 南 姑	太 南 獻 太 南 獻	黃 林 橫 黃 林 橫	太 南 獻 太 南 獻	黃 林 橫 黃 林 橫
苙 芎 聶 苙 芎 聶	苙 芎 聶 苙 芎 聶	苙 芎 聶 苙 芎 聶	苙 芎 聶 苙 芎 聶	苙 芎 聶 苙 芎 聶
姑 姑 姑 南 姑	太 太 太 南 獻 太 南 獻	黃 黃 黃 林 橫 黃 林 橫	太 太 太 南 獻 太 南 獻	黃 黃 黃 林 橫 黃 林 橫
苙 芎 苙 芎 聶 苙 芎 聶	苙 芎 苙 芎 聶 苙 芎 聶	苙 芎 苙 芎 聶 苙 芎 聶	苙 芎 苙 芎 聶 苙 芎 聶	苙 芎 苙 芎 聶 苙 芎 聶

NATIONAL CENTRAL LIBRARY, TAIWAN, R.O.C.

孔	碩	薦	羞	神
徵為鍾林 尺	羽為呂南 工	羽為呂南 工	角為洗姑 一	角為洗姑 尺
論琴 林 林 林 太 林	論琴 南 南 南 南 姑	論琴 南 南 南 南 姑	論琴 姑 姑 姑 南 姑	論琴 林 林 林 林 林
苙 芎 苙 苙 聶	苙 芎 苙 苙 聶	苙 芎 苙 苙 聶	苙 芎 苙 苙 聶	苙 芎 苙 苙 聶
林 林 林 太 林	南 姑 南 姑 南	南 姑 南 姑 南	姑 南 姑 南 姑	林 林 林 林 林
苙 苙 聶 苙 苙 聶	苙 苙 聶 苙 苙 聶	苙 苙 聶 苙 苙 聶	苙 苙 聶 苙 苙 聶	苙 苙 聶 苙 苙 聶
林 林 林 太 林	南 姑 南 姑 南	南 姑 南 姑 南	姑 姑 姑 南 姑	林 林 林 林 林
苙 苙 聶 苙 苙 聶	苙 苙 聶 苙 苙 聶	苙 苙 聶 苙 苙 聶	苙 苙 聶 苙 苙 聶	苙 苙 聶 苙 苙 聶

明  
商清簇太  
五

論琴瑟  
荷·芑·芑·芑·轟  
荷·芑·轟  
荷·芑·芑·芑·轟·登·卑

庶  
角爲洗姑  
一

論琴瑟  
芑·芑·芑·芑·轟  
芑·芑·轟  
姑·姑·姑·南·南·登·卑

幾  
商爲簇太  
四

論琴瑟  
芑·芑·芑·芑·轟  
芑·芑·轟  
太·太·太·南·南·登·卑

昭  
商爲鍾黃  
合

論琴瑟  
芑·芑·芑·芑·轟  
芑·芑·轟  
黃·林·橫  
黃·林·橫·登·卑

格  
工  
論琴瑟

芑·芑·芑·芑·轟  
芑·芑·轟  
登·芑·芑·芑·轟·登·卑

終獻樂奏景和之曲  
右旋宮黃鍾之羽南呂起調南呂畢曲

百  
宮爲鍾黃  
合

論琴瑟  
芑·芑·芑·芑·轟  
芑·芑·轟  
黃·林·橫  
黃·黃·黃·林·橫·登·卑

王  
角爲洗姑  
一

論琴瑟  
芑·芑·芑·芑·轟  
芑·芑·轟  
姑·姑·姑·南·南·登·卑

宗  
商爲簇太  
四

論琴瑟  
芑·芑·芑·芑·轟  
芑·芑·轟  
太·太·太·南·南·登·卑

師  
宮爲鍾黃  
合

論琴瑟  
芑·芑·芑·芑·轟  
芑·芑·轟  
黃·黃·黃·林·橫  
黃·林·橫  
黃·黃·黃·林·橫·登·卑

生 商為簇太 四  
論琴 茜 芎 茜 芎 轟  
論瑟 太 太 太 南 獻  
 茜 芎 轟  
論瑟 太 太 太 南 獻  
 茜 芎 轟  
論瑟 太 太 太 南 獻 筮 豆 卑

民 宮清鍾黃 六  
論琴 芎 芭 芎 芭 轟  
論瑟 潢 潢 潢 林 橫  
 芎 芭 轟  
論瑟 潢 潢 潢 林 橫  
 芎 芭 轟  
論瑟 潢 潢 潢 林 橫 筮 豆 卑

物 羽為呂南 工  
論琴 芎 芭 芎 芭 轟  
論瑟 南 南 南 姑 獻  
 芎 芭 轟  
論瑟 南 南 南 姑 獻  
 芎 芭 轟  
論瑟 南 南 南 姑 獻 筮 豆 卑

軌 徵為鍾林 尺  
論琴 芭 芎 芭 芎 轟  
論瑟 林 林 林 太 林  
 芭 芎 轟  
論瑟 林 林 林 太 林 筮 豆 卑

瞻 徵為鍾林 尺  
論琴 芭 芎 芭 芎 轟  
論瑟 林 林 林 太 林  
 芭 芎 轟  
論瑟 林 林 林 太 林 筮 豆 卑

之 角為洗姑 一  
論琴 芭 芎 芭 芎 轟  
論瑟 姑 姑 姑 南 獻  
 芭 芎 轟  
論瑟 姑 姑 姑 南 獻 筮 豆 卑

泮 商為簇太 四  
論琴 芭 芎 芭 芎 轟  
論瑟 太 太 太 南 獻  
 芭 芎 轟  
論瑟 太 太 太 南 獻 筮 豆 卑

泮 宮為鍾黃 合  
論琴 芭 芎 芭 芎 轟  
論瑟 黃 黃 黃 林 橫  
 芭 芎 轟  
論瑟 黃 黃 黃 林 橫 筮 豆 卑

神 商為簇太 四  
論琴 太 太 太 南 獻  
論瑟 太 太 太 南 獻  
 太 太 南 獻 筮 豆 卑

其 宮為鍾黃 合  
論琴 芭 芎 芭 芎 轟  
論瑟 黃 黃 黃 林 橫  
 芭 芎 轟  
論瑟 黃 黃 黃 林 橫 筮 豆 卑

國家圖書館 NATIONAL CENTRAL LIBRARY, TAIWAN, R.O.C.

寧 羽為呂南 工

論琴 論瑟 南 南 南 姑 楠

南 姑 楠

南 南 南 姑 楠 登 罕

止 徵為鍾林 尺

論琴 論瑟 林 林 林 太 林

林 太 林

林 林 林 太 林 登 罕

酌 羽為呂南 工

論琴 論瑟 南 南 南 姑 楠

南 姑 楠

南 南 南 姑 楠 登 罕

彼 徵為鍾林 尺

論琴 論瑟 林 林 林 太 林

林 太 林

林 林 林 太 林 登 罕

金 商為簇太 四

論琴 論瑟 太 太 太 南 獻

太 南 獻

太 太 太 南 獻 登 罕

疊 宮為鍾黃 合

論琴 論瑟 黃 黃 黃 太 橫

黃 太 橫

黃 黃 黃 太 橫 登 罕

維 角為洗姑 一

論琴 論瑟 姑 姑 姑 南 楠

姑 南 楠

姑 姑 姑 南 楠 登 罕

清 商為簇太 四

論琴 論瑟 太 太 太 南 獻

太 南 獻

太 太 太 南 獻 登 罕

且 羽濁呂南 工

論琴 論瑟 南 南 南 姑 楠

南 姑 楠

南 南 南 姑 楠 登 罕

旨 宮為鍾黃 合

論琴 論瑟 黃 黃 黃 林 橫

黃 林 橫

黃 黃 黃 林 橫 登 罕

登 爲鍾黃  
合

琴 苳 芎 葑 畢 登 筭 卑  
琴 苳 芎 葑 畢 登 筭 卑  
琴 苳 芎 葑 畢 登 筭 卑  
琴 苳 芎 葑 畢 登 筭 卑

獻 羽濁呂南  
工

琴 苳 芎 葑 畢 登 筭 卑  
琴 苳 芎 葑 畢 登 筭 卑  
琴 苳 芎 葑 畢 登 筭 卑  
琴 苳 芎 葑 畢 登 筭 卑

維 商爲簇太  
四

琴 苳 芎 葑 畢 登 筭 卑  
琴 苳 芎 葑 畢 登 筭 卑  
琴 苳 芎 葑 畢 登 筭 卑  
琴 苳 芎 葑 畢 登 筭 卑

三 宮爲鍾黃  
合

琴 苳 芎 葑 畢 登 筭 卑  
琴 苳 芎 葑 畢 登 筭 卑  
琴 苳 芎 葑 畢 登 筭 卑  
琴 苳 芎 葑 畢 登 筭 卑

於 徵爲鍾林  
尺

琴 苳 芎 葑 畢 登 筭 卑  
琴 苳 芎 葑 畢 登 筭 卑  
琴 苳 芎 葑 畢 登 筭 卑  
琴 苳 芎 葑 畢 登 筭 卑

嘻 角爲洗姑  
一

琴 苳 芎 葑 畢 登 筭 卑  
琴 苳 芎 葑 畢 登 筭 卑  
琴 苳 芎 葑 畢 登 筭 卑  
琴 苳 芎 葑 畢 登 筭 卑

成 商爲蕪太  
四

琴 苳 芎 葑 畢 登 筭 卑  
琴 苳 芎 葑 畢 登 筭 卑  
琴 苳 芎 葑 畢 登 筭 卑  
琴 苳 芎 葑 畢 登 筭 卑

禮 宮爲鍾黃  
合

琴 苳 芎 葑 畢 登 筭 卑  
琴 苳 芎 葑 畢 登 筭 卑  
琴 苳 芎 葑 畢 登 筭 卑  
琴 苳 芎 葑 畢 登 筭 卑

徹饌樂奏咸和之曲

右旋宮黃鍾之宮黃鍾起調黃鍾畢曲

犧 宮爲鍾黃  
合

琴 苳 芎 葑 畢 登 筭 卑  
琴 苳 芎 葑 畢 登 筭 卑  
琴 苳 芎 葑 畢 登 筭 卑  
琴 苳 芎 葑 畢 登 筭 卑

國家圖書館 NATIONAL CENTRAL LIBRARY TAIWAN R.O.C





卷之九

薦 宮為鍾黃  
合  
論琴 論必 芑 芎 芑 芎 畢  
黃 黃 黃 林 橫  
黃 林 橫  
黃 黃 黃 林 橫  
芑 芎 芑 芎 畢 筥 簞 屮

旣 宮為鍾黃  
合  
論琴 論必 芑 芎 芑 芎 畢  
黃 黃 黃 林 橫  
黃 林 橫  
黃 黃 黃 林 橫  
芑 芎 芑 芎 畢 筥 簞 屮

芬 商為簇太  
四  
論琴 論必 太 太 太 南 獻  
太 太 太 南 獻  
太 南 獻  
太 太 太 南 獻  
太 太 太 南 獻 筥 簞 屮

旣 羽為呂南  
工  
論琴 論必 南 南 南 南 始 舖  
南 南 南 南 始 舖  
南 始 舖  
南 南 南 始 舖  
南 南 南 始 舖 筥 簞 屮

潔 宮為鍾黃  
合  
論琴 論必 芑 芎 芑 芎 畢  
黃 黃 黃 林 橫  
黃 林 橫  
黃 黃 黃 林 橫  
芑 芎 芑 芎 畢 筥 簞 屮

禮 徵為鍾林  
尺  
論琴 論必 林 林 林 太 林  
林 林 林 太 林  
林 太 林  
林 林 林 太 林  
林 林 林 太 林 筥 簞 屮

成 羽為呂南  
工  
論琴 論必 南 南 南 南 始 舖  
南 南 南 南 始 舖  
南 始 舖  
南 南 南 始 舖  
南 南 南 始 舖 筥 簞 屮

樂 宮為鍾黃  
合  
論琴 論必 黃 黃 黃 林 橫  
黃 黃 黃 林 橫  
黃 林 橫  
黃 黃 黃 林 橫  
黃 黃 黃 林 橫 筥 簞 屮

備 商為簇太  
四  
論琴 論必 太 太 太 南 獻  
太 太 太 南 獻  
太 南 獻  
太 太 太 南 獻  
太 太 太 南 獻 筥 簞 屮

人 角為洗姑  
一  
論琴 論必 姑 姑 姑 南 舖  
姑 姑 姑 南 舖  
姑 南 舖  
姑 姑 姑 南 舖  
姑 姑 姑 南 舖 筥 簞 屮

國家圖書館, NATIONAL CENTRAL LIBRARY, TAIWAN, R.O.C.

和  
商為簇太  
四  
論琴 論瑟  
茵 芑 茵 芑 轟  
太 太 太 南 獻  
茵 芑 轟  
太 南 獻  
茵 芑 轟 茵 芑 轟 筮 豆 卑

神  
宮為鍾黃  
合  
論琴 論瑟  
茵 芑 茵 芑 轟  
黃 黃 黃 林 橫  
茵 芑 轟  
黃 林 橫  
黃 黃 黃 林 橫 筮 豆 卑

悅  
羽濁呂南  
工  
論琴 論瑟  
芑 茵 芑 茵 轟  
南 南 南 姑 楠  
芑 茵 轟  
南 姑 楠  
南 南 南 姑 楠 筮 豆 卑

祭  
徵為鍾林  
尺  
論琴 論瑟  
茵 芑 茵 芑 轟  
林 林 林 林 橫  
茵 芑 轟  
林 太 林 橫  
林 林 林 林 橫 筮 豆 卑

則  
商為呂南  
工  
論琴 論瑟  
芑 茵 芑 茵 轟  
南 南 南 姑 楠  
芑 茵 轟  
南 姑 楠  
南 南 南 姑 楠 筮 豆 卑

受  
宮為鍾黃  
合  
論琴 論瑟  
茵 芑 茵 芑 轟  
黃 黃 黃 林 橫  
茵 芑 轟  
黃 林 橫  
黃 黃 黃 林 橫 筮 豆 卑

福  
商為簇太  
四  
論琴 論瑟  
茵 芑 茵 芑 轟  
太 太 太 南 獻  
茵 芑 轟  
太 南 獻  
太 太 太 南 獻 筮 豆 卑

率  
徵為鍾林  
尺  
論琴 論瑟  
茵 芑 茵 芑 轟  
林 林 林 太 林  
茵 芑 轟  
林 太 林  
林 林 林 太 林 筮 豆 卑

遵  
角為洗姑  
一  
論琴 論瑟  
茵 芑 茵 芑 轟  
姑 姑 姑 南 獻  
茵 芑 轟  
姑 南 獻  
姑 姑 姑 南 獻 筮 豆 卑

無  
商為簇太  
四  
論琴 論瑟  
茵 芑 茵 芑 轟  
太 太 太 南 獻  
茵 芑 轟  
太 南 獻  
太 太 太 南 獻 筮 豆 卑

國家圖書館, NATIONAL CENTRAL LIBRARY, TAIWAN, R.O.C.

越宮為鍾黃合論琴 芑芑芑芑畢 芑芑畢 芑芑芑芑畢 簞簞

右旋宮黃鍾之宮黃鍾起調黃鍾畢曲

送神樂奏咸和之曲

有羽為呂南工論琴 芑芑芑芑畢 芑芑畢 芑芑芑芑畢 簞簞

嚴角為洗姑一論琴 芑芑芑芑畢 芑芑畢 芑芑芑芑畢 簞簞

學商為簇太四論琴 芑芑芑芑畢 芑芑畢 芑芑芑芑畢 簞簞

宮宮為鍾黃合論琴 芑芑芑芑畢 芑芑畢 芑芑芑芑畢 簞簞

四徵為鍾林尺論琴 芑芑芑芑畢 芑芑畢 芑芑芑芑畢 簞簞

方羽為呂南工論琴 芑芑芑芑畢 芑芑畢 芑芑芑芑畢 簞簞

來宮清鍾黃六論琴 芑芑芑芑畢 芑芑畢 芑芑芑芑畢 簞簞

宗羽為呂南工論琴 芑芑芑芑畢 芑芑畢 芑芑芑芑畢 簞簞

恪  
尺  
徵為鍾林

論琴必  
林林林太林

林太林

林林林太林  
林林林太林  
林林林太林  
林林林太林

恭  
一  
角為洗姑

論琴必  
姑姑姑南

姑南

姑姑姑南  
姑姑姑南  
姑姑姑南  
姑姑姑南

祀  
四  
商為簇太

論琴必  
太太太南

太南

太太太南  
太太太南  
太太太南  
太太太南

事  
合  
徵為鍾黃

論琴必  
黃黃黃林

黃林

黃黃黃林  
黃黃黃林  
黃黃黃林  
黃黃黃林

威  
一  
角為洗姑

論琴必  
姑姑姑南

姑南

姑姑姑南  
姑姑姑南  
姑姑姑南  
姑姑姑南

儀  
四  
商為簇太

論琴必  
太太太南

太南

太太太南  
太太太南  
太太太南  
太太太南

雍  
合  
宮為鍾黃

論琴必  
黃黃黃林

黃林

黃黃黃林  
黃黃黃林  
黃黃黃林  
黃黃黃林

雍  
工  
羽為呂南

論琴必  
南南南南

南南

南南南南  
南南南南  
南南南南  
南南南南

歆  
合  
宮為鍾黃

論琴必  
黃黃黃林

黃林

黃黃黃林  
黃黃黃林  
黃黃黃林  
黃黃黃林

茲  
四  
商為簇太

論琴必  
太太太南

太南

太太太南  
太太太南  
太太太南  
太太太南

國家圖書館 NATIONAL CENTRAL LIBRARY, TAIWAN, R.O.C.

維 角為姑 一  
論琴 芭 芎 芭 芎 畢  
論瑟 姑 姑 姑 姑 姑  
論瑟 姑 姑 姑 姑 姑  
論瑟 姑 姑 姑 姑 姑  
論瑟 姑 姑 姑 姑 姑

馨 商為蕤太 四  
論瑟 芭 芎 芭 芎 畢  
論琴 太 太 太 太 太  
論瑟 太 太 太 太 太  
論瑟 太 太 太 太 太  
論瑟 太 太 太 太 太

神 宮清鍾黃 六  
論瑟 芎 芭 芎 芭 畢  
論琴 潢 潢 潢 潢 潢  
論瑟 潢 潢 潢 潢 潢  
論瑟 潢 潢 潢 潢 潢  
論瑟 潢 潢 潢 潢 潢

馭 羽為呂南 工  
論瑟 芎 芭 芎 芭 畢  
論琴 南 南 南 南 南  
論瑟 南 南 南 南 南  
論瑟 南 南 南 南 南  
論瑟 南 南 南 南 南

還 商為蕤太 四  
論瑟 芭 芎 芭 芎 畢  
論琴 太 太 太 太 太  
論瑟 太 太 太 太 太  
論瑟 太 太 太 太 太  
論瑟 太 太 太 太 太

復 宮鍾黃 合  
論瑟 芭 芎 芭 芎 畢  
論琴 黃 黃 黃 黃 黃  
論瑟 黃 黃 黃 黃 黃  
論瑟 黃 黃 黃 黃 黃  
論瑟 黃 黃 黃 黃 黃

明 徵為鍾太 尺  
論瑟 芭 芎 芭 芎 畢  
論琴 林 林 林 林 林  
論瑟 林 林 林 林 林  
論瑟 林 林 林 林 林  
論瑟 林 林 林 林 林

禪 角為洗太 一  
論瑟 芭 芎 芭 芎 畢  
論琴 始 始 始 始 始  
論瑟 始 始 始 始 始  
論瑟 始 始 始 始 始  
論瑟 始 始 始 始 始

斯 商為蕤太 四  
論瑟 芭 芎 芭 芎 畢  
論琴 太 太 太 太 太  
論瑟 太 太 太 太 太  
論瑟 太 太 太 太 太  
論瑟 太 太 太 太 太

畢 宮鍾黃 合  
論瑟 芭 芎 芭 芎 畢  
論琴 黃 黃 黃 黃 黃  
論瑟 黃 黃 黃 黃 黃  
論瑟 黃 黃 黃 黃 黃  
論瑟 黃 黃 黃 黃 黃

國家圖書館, NATIONAL CENTRAL LIBRARY, TAIWAN, R.O.C.

咸  
角為洗姑

一

譜琴

姑·姑·姑·南·

姑·南·

姑·姑·姑·南·

膺  
商為簇太

四

譜琴

太·太·太·南·

太·南·

太·太·太·南·

百  
宮為鍾黃

合

譜琴

黃·黃·黃·林·

黃·林·

黃·黃·黃·林·

福  
羽為呂南

工

譜琴

南·南·南·姑·

南·姑·

南·南·南·姑·

右旋宮南呂之羽南呂起調南宮畢曲

類宮禮樂疏卷七



國家圖書館, NATIONAL CENTRAL LIBRARY, TAIWAN, R.O.C.

頽宮禮樂疏卷八

浙西後學李之藻著

門人澶淵王嗣虞校

樂舞疏

呂覽陰康氏之始陰多滯伏民氣鬱閼故作舞以宣導之後世聖人因而用之乎樂配之以五聲八音以享以祀樂記曰詩言其志也歌咏其聲也舞動其容也蓋聲可以聽而知容藏於心難以貌睹聖人假干戚羽旄以表其容祭揚蹈厲以見其意盡筋骸之力以要鍾鼓拊會之節然後聲容選和而樂備焉而亦用以教育學校之人材故古者成均學政四術四教非不具備而大司樂以樂舞教國子

樂師教國子小舞大胥掌學士之版以待致諸子小胥掌  
學士之徵令而比之巡舞列而撻其怠慢者籥師掌教國  
子舞羽吹籥小樂正學干大胥贊之樂師學戈樂師丞贊  
之蓋設官若是之備云凡舞宗廟帔舞社稷羽舞旱暵皇  
舞辟雍旄舞兵事干舞星辰人舞又有雲門大卷大咸大  
韶大夏大濩大武之舞與夫來瞽臯舞射夫弓矢舞旄人  
教舞散樂夷樂而所舞蓋無遺樂焉大胥春入學舍采合  
舞月令孟冬命樂正入學習舞仲春亦命樂正習舞釋菜  
文王世子曰凡學世子及學士必時春夏學干戈秋冬學  
羽籥內則曰十有三年學樂誦詩舞勺成童舞象二十而

冠始學禮舞大夏是其舞殆無曠時也而至釋菜習舞天  
子乃帥三公九卿諸侯大夫親往視之祭統君執干戚就  
舞位樂記武王冕而總干則王太子王子與夫辟后之大  
子卿大夫元士之適子國之俊秀又不足言蓋無人不從  
事於舞矣而獨卑者之子不得舞宗廟之酌載在漢大樂  
律者可考焉當時除吏二千石到六百石及關內侯到五  
大夫子先取適高七尺以上年十二到年三十顏色和順  
身體修治者以爲舞人至隋而尚以品子爲之號一舞郎  
蓋典樂之教雖亡而胄子之選猶在也降至大觀乃詔罷  
雲門生舞而舞人皆取陋屠沽或用羽流俚雜者混跡其



間貴介志行之士於是乎羞與爲伍而先王教化之道殆不可復行於叔季之世矣嗟乎先王之教所以必從事於舞者何也人生而成童血氣筋骨漸以充實而憤盈其嬉笑跳躍動於手足舞蹈之間如熊經鶴舞獅攫猿騰機自有所不容遏禁之鬱縱之蕩聖人因而導之曰來吾教爾舞進而示之以盤躡顧盼之容束之以俯仰進退之節而又鍾鼓悅其耳羽旄快其目而習之者亦相率而以爲便不自知其閑於節範於正而幼志之潛消也故曰聽雅頌之聲志意得廣焉執其干戚習其俯仰詘信容貌得莊焉行其綴兆要其節奏行列得正焉進退得齊焉古者之教

灑掃應對以禁傲詩書羽籥以導和若夫動而有節則莫舞若矣固以動陽氣道萬物其於成就人才則尤親切焉由小學之書而進之以瞽宗之禮樂由瞽宗之禮樂而成之以東序之舞則聖王之教可想也三代而後新聲代變舞容從之於是乎有鞞舞鐸舞巾舞拂舞擊舞幡舞鼓舞輪舞城舞師子舞白紵舞八莫舞巴渝舞渾脫舞景雲舞紫極舞柘枝舞清商舞伎舞母論節族淫雜抑亦冠飾匪倫雲翹建華芙蓉鷓鴣商鬼奇袤大抵皆俳優雜弄羗胡蹀躞燕享恣其淫褻清廟寧復居歆所謂內則致疾損壽外則亂政傷民馴致大雅淪滅教化陵夷何怪乎士流厭

薄置不屑講迨至身心性命之學興而此道益絕殆已逾千載矣孰知夫古人之於舞也童而習之既以治身亦以事人而終其身焉於是故有臣爲君舞者大司樂王大射詔諸侯以弓矢舞是也有君爲臣舞者食三老五更於太學天子冕而總干漢高帝置酒沛宮酒酣上自起舞是也有孫爲祖舞者冕而總干率其群臣以樂皇尸是也有子爲親舞者老萊子著斑斕衣而舞是也有弟子爲其師舞者子路援戚而舞是也有兄弟相舞者武帝時長沙定王起舞是也有負主相舞者灌夫舞屬丞相張磐君舞屬陶謙謝安舞屬桓嗣周武帝與梁明帝宴周主親彈琵琶梁主

起舞是也而其用之祭祀則以事生之道事鬼神蓋音者生之所聽舞者生之所睹故樂必有歌有舞以備觀聽之美而後神人之交始洽因而昭其德焉象其功焉歷代不沿舞名遞變然而總其大端不出文武二舞武舞亦名干舞文舞亦名羽舞又名籥舞古者雲門大咸大韶大夏是皆文舞而韶則文德之隆大濩大武是皆武舞而武爲武烈之盛是故夫子論樂而美善獨評韶武無他舉其最焉耳已三代而降漢曰文始魏曰大韶晉曰正德宋曰凱容梁曰大觀唐曰治康曰九功而石晉觀象宇文崇德趙宋文德胡元崇德皆所謂文舞也秦曰五行漢曰武德晉曰

大豫宋曰宣烈梁曰大壯唐曰凱安曰七德以至石晉講  
功宇文象成宋曰武功元曰定功皆所謂武舞也文武謙  
恭揖讓武舞蹈厲發揚文武夏翟葦籥武舞朱干玉戚容  
不同而器亦異焉至於進退疾徐變態離合周旋中規折  
旋中矩整齊嚴肅動應節奏則二舞同之干戚羽旄左右  
開闔亦各皆有其義凡總干持戚者左手干右手戚未開  
舞時干外而戚內干縱而戚橫蓋左屬仁右屬義義以待  
敵仁以自衛故左干而右戚仁統四端恩常掩義故干外  
而戚內干仁好生戚義果斷故干縱而戚橫也凡執籥秉  
翟者皆左手籥右手翟未開舞時籥內而翟外籥橫而翟

縱蓋左屬陽右屬陰陽主聲陰主容故左籥而右翟和順  
積中英華發外故籥內而翟外籥象衡運準平翟象表端  
繩直故籥橫而翟縱也此干戚羽籥之容也然古舞定立  
四表三進三退武取六伐止齊文取六爻變化文俯取諸  
陰武仰取諸陽文先舉左手足武先舉右手足文則左旋  
武則右旋諸皆揖遜征伐擬諸形容動盪廻旋以奮至德  
之光以動四氣之和以著萬物之理而後神明感通亦泮  
泮乎如臨其上近世失傳太常雅舞立定不移微示手足  
之容殆與古異今孔廟大成之舞卽宋朝化成天下之舞  
元祐間命樂正開封葉防所撰義取揖遜彰宋受命之自

不知何故輒以用之孔庭而至今仍之無改焉近世有私擬舞曲者固未見之實用藻伏思之夫子之樂不同百王惟是道德尊崇刪述垂憲非有揖讓征伐可爲摹擬終難杜撰所以

國初儒彥不敢輕有更易但與其遵用宋樂不如上取韶舞聞韶忘味蓋聖心有獨契焉周制雲門之舞用之圜丘咸池之舞用之方澤九磬之舞用之宗廟之中凡祭祀皆用古樂卽歷代不相沿襲然名異而實則同非必其躬爲之也制磬之爲用更廣以祀四墜亦以禮人鬼孔祀用磬於古未悖雖其笙鏞綴兆不詳載籍然可考求潤飾畧存

古意至於有文無武近於婦人無武事者之樂夫子却萊夷墮三都奚爲而不武乎韶兼干羽於德甚合於義甚允唐猶兼用文武宋乃罷武存文迄今沿之蓋闕典也

### 節詁

爾雅云和樂謂之節蓋樂之聲有鼓以節之而其舞之容亦有節以節之故先代之舞皆有執節二人前引文舞以節武舞以旌宋享晉侯舞師題以旌夏旌夏者大旌也大射禮舉旌以宮偃旌以商今其詳不可考矣大抵武舞象成故旌參焉文舞則或用羽葆幢或析朱繒三重爲節或謂之纛或謂之翽陳風宛丘值其鷺翽解者曰舞者所建

則又以鷺爲之也今制蒺紅纓七層下垂或用五色相間以象五聲每蒺用綠斜皮刻花爲蓋上銳下廣狀如偃鍾而以紅皮內托表而出之覆於纓上爲飾顛之最銳處皮金緣口貫以紅絨絛長七尺竿長八尺五寸朱髹塗金龍首銜節舞者當就列時雙節前引行列綴兆則執節者分立於東西兩階舞生之前以節其舞閑則植於架上

### 節

### 圖



### 簫詁

周禮簫師掌教國子舞羽吹簫簫章掌土鼓豳簫文王世子秋冬學羽簫明堂位土鼓葦簫詩曰左手執簫右手秉翟夫簫者竹音之一器耳而執之以舞何也聲音之本於是乎寓焉命之曰簫以黍龠之法在是也說文龠者樂之竹管三孔以和衆聲龠籥字皆從龠旁而俗乃加竹爲簫龠卽律也黃鍾之律萬事根本體有長短檢以度物有多少受以量量有輕重平以權衡倍律所容謂龠通長二尺容黍二合稱重二兩而於律則具二均是爲五聲主宰八音領袖故文舞尚焉舜作大韶執簫龠秉翟周人舞象亦做

上帶之二孔似韶箭象箭箭卽簫之別名古人舞則吹簫春  
秋萬入去簫杜註以爲內舞去簫惡其聲聞可見文舞吹  
簫非如近世之不復成聲也爾雅大簫謂之產其中謂之  
仲小謂之箛或曰簫有緩吹急吹三孔以和衆聲禮書所  
謂主中聲而上下之律呂於是乎生蓋一孔具三音故有  
上生下生之別非有三器然而旣已有三名矣則亦安得  
無三器乎或謂黃大太夾爲大簫姑仲蕤林爲中簫夷南  
無應爲小簫亦未可曉今亦只用黃倍爲準足矣形制吹  
口類篪鄭注周禮郭注爾雅咸云三孔獨詩簡兮之注以  
爲六孔皆出古傳宜並存之其開孔也有法取簫身勻作

二十寸以墨界之自下而上至三至五至七之界各開一  
孔孔徑各如倍律內徑之半如黃倍內徑五分則孔開二  
分五釐是也若於三孔簫每孔之下各增一孔卽爲六孔  
之簫凡吹三孔者全閉之則緩宮急徵啓下一孔則緩商  
急羽啓中下二孔則緩角急清宮啓上下二孔緩爲清宮  
急爲清徵也吹六孔者全閉之則緩爲黃鍾急爲林自下  
啓第一孔緩爲大急爲夷啓第二孔緩爲太急爲南啓第  
三孔緩夾急無啓第四孔緩姑急應啓第五孔緩爲仲急  
爲清黃啓第六孔緩爲蕤急爲清大呂也但今舞者右手  
秉翟旣難按管調律且兩手開合上下皆不暇於吹簫竊

疑古舞三進三退別有吹簫之節與堂下八音相和而今不可攷矣

簫

圖



翟詒

周禮大司樂教六舞注謂帔舞析五采繪羽舞雜采羽如鳳皇色人舞無所執以手袖爲威儀也一謂帔舞者全羽羽舞者析羽皇舞者以羽覆首頭上衣飾翡翠之羽旄舞者翬牛之尾也社稷以帔宗廟以羽四方以皇辟雍以旄兵事以干星辰以人玄謂四方以羽宗廟以人山川以干

皐曠以皇今孔庭之舞用翟爲飾說文山雉曰翟江淮之間謂雉青質而五色皆備者謂翟其執之以舞者何休所謂以象文德之風化疾也古人舞大夏之器簫曰夏簫翟曰夏翟徐州厥貢羽畎夏翟夏大也文舞之最先者也九雉之名備於爾雅釋鳥一鷩雉二鷮雉三鷩雉四鷮雉五鷩雉六海雉七山雉是之曰翟蓋長尾者其八翰雉其九鷩雉其雉絕有力曰奮素質五采成章曰翬青質五采成章曰鷩南方曰鷩東方曰鷮北方曰鷩西方曰鷮此四方雉名也雉身有文章其性耿介故先王貴而用焉用於五玉三帛二生一死之屬貴其性也用於山龍華蟲藻火貴

其文也用之於舞則取其耿介而文章類士德也故詩言  
右手秉翟書紀舞干羽於兩階率皆用之堯之大章舜之  
韶禹之夏周之象文舞則無非是者特載籍所稱其配不  
同有以羽配旄者記稱飾以羽旄是也有以旄配翟者記  
稱旄翟以舞之是也有以翟配籥者簡兮之詩是也然而  
言羽則皆是翟羽自陳風有植其鷺羽之句先儒遂云用  
鷺易繫鴻羽為儀之爻先儒遂云用鴻雉不知鴻鷺之羽  
素質無文何以當於文舞哉其用翟之制亦有二說一謂  
柄長二尺其端刻龍口中植翟三莖一謂柄長五尺其端  
龍項下垂雉羽五層然惟引舞所持其名為節或用綵繒

之帳或用彩羽之旌或用白羽之翽或用紅纓之旄自漢  
以降所尚不同翟則一而已矣前說今所遵用朱柄而龍  
首髯以金彩

翟圖



舞人章服詁

古稱胤之舞衣以其制作之善故歷代傳以為寶今不可  
考矣太常之制舞人蟬冠服朱團領衫革帶皂雲履國學  
欽遣行禮用此則宜在外艷邑必遵集禮所載儒巾爛衫



爲當也蔡邕月令章句曰每佾八人各服冕而執戚有俯仰張翕之容然質之禮經冕而舞大武皮弁素積而舞大夏乃天子所以樂皇尸養老更之服也卽諸侯尚不敢僭矧今之舞人羽流猥雜而可爲不衷之服乎藻守澶淵遵制爲孔廟樂舞時未請於學使卽衣巾亦不敢用權用民巾青衫皂縹如江南應試儒士之服諸皆能文通經子弟然亦一時權制後考禮記集說深衣可以爲文可以爲武可以擯相可以治軍旅方氏曰端冕則有敬色所以爲文介冑則有不可辱之色所以爲武然端冕不可爲武介冑不可爲文兼之者惟深衣而已深衣之制諸侯大夫庶人

上下同之文舞武舞均之可用然則郡邑學校舞於孔庭者惟深衣最爲古雅矣

袍帶制



制用紅綉團領無襪如  
 公服之制衣曾背繪大朵  
 紅花綠草扶疏不設邊  
 襪以別諸子  
 其帶以苳十爲韉裹以青  
 布上綴黑角爲飾如朝  
 祭之革帶

冠履制

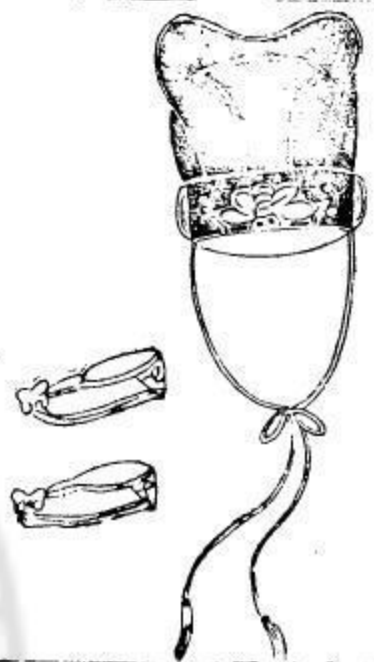

夏布爲之黑漆如梁冠樣梁上  
不設金線惟前抹額上下塗金  
飾邊中繪金蟬取義高潔可以  
交於神明也冠纓用青絲爲之  
履用皂帛前後有雲緣面縫紉  
以白線以皮爲底

右舞人冠袍今罷學通用然近於僭始存其製深衣  
冠服則性理大全及陳氏禮書俱載世所通知也

舞佾詁

左傳衆仲曰舞所以節八音而行八風故自八以降天子

用八諸侯用六大夫用四士二傳曰天子舞行八佾諸侯  
舞行六佾大夫舞行四佾士舞行二佾晉悼公女樂二八  
賜魏絳以一八其可摠者故服虔注謂天子八八諸侯六  
八大夫四八士二八而杜預則以爲六六三十六人宋太  
常傳隆辯之曰舞必以八人爲列自天子至士降殺以兩  
減其二列預以爲一列又減二人至士止餘四人豈復成  
樂乃鄭世子又從杜說以開方爲舞位夫使立定不移第  
如今之雅舞開方誠亦無礙若如古舞立表三進三退當  
從服說方成行綴也孔庭之舞自宋以來六佾我  
朝成化增用八佾嘉靖仍用六佾蓋從諸侯之禮樂也六

八用四十八人

# 舞佾圖

廟庭

舞 舞 舞 舞 舞 舞 舞 舞 舞 舞 舞 舞 舞 舞 舞	舞 舞 舞 舞 舞 舞 舞 舞 舞 舞 舞 舞 舞 舞 舞	舞 舞 舞 舞 舞 舞 舞 舞 舞 舞 舞 舞 舞 舞 舞
---	---	---

# 舞圖

開翟籥向上起右手於肩垂左手於下跪左足向前

西 四 自 太 東

獻 初



開翟籥向上起左手於肩垂右手於下跪右足向前

東 尺民林 西



合籥向上移右足過左足邊交立

合籥向上移左足過右足邊交立

東 上生仲 西

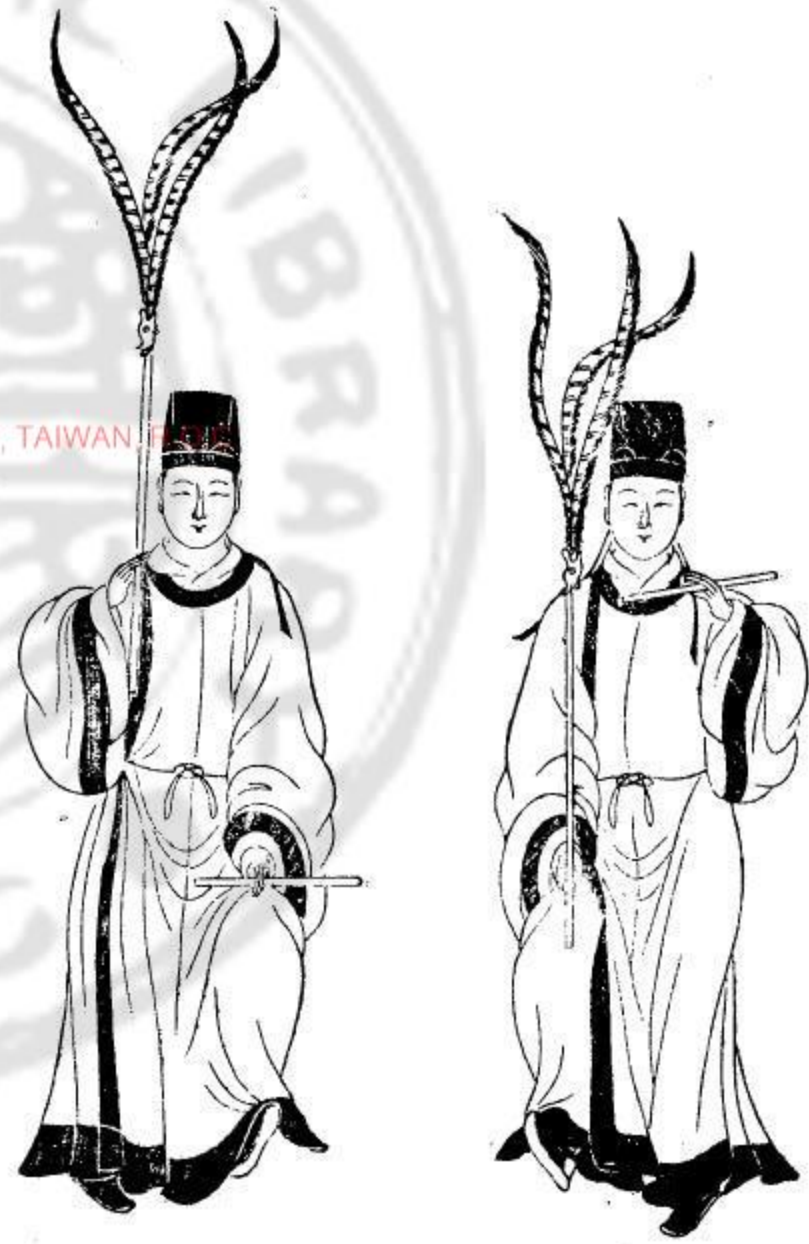

開籥籥向上起右手於肩垂左手於下跪左足向前

開籥籥向上起左手於肩垂右手於下跪右足向前

東 太 誰 四 西

合籥向內拱手出右足



合籥向內拱手出右足

五

東 仲 來 上 西

轉身向東開籥起左手於肩垂右手於膝  
蹲身曲足更加右足虛其根足尖着地

轉身向西開籥起右手於肩垂左手於膝  
蹲身曲足更加左足虛其根足尖着地



國家圖書館, NATIONAL CENTRAL LIBRARY, TAIWAN, R.O.C.

合簷轉身向外拱手出右足

西 合 底 黃 東



合簷轉身向外拱手出左足

西 上 其 仲 東

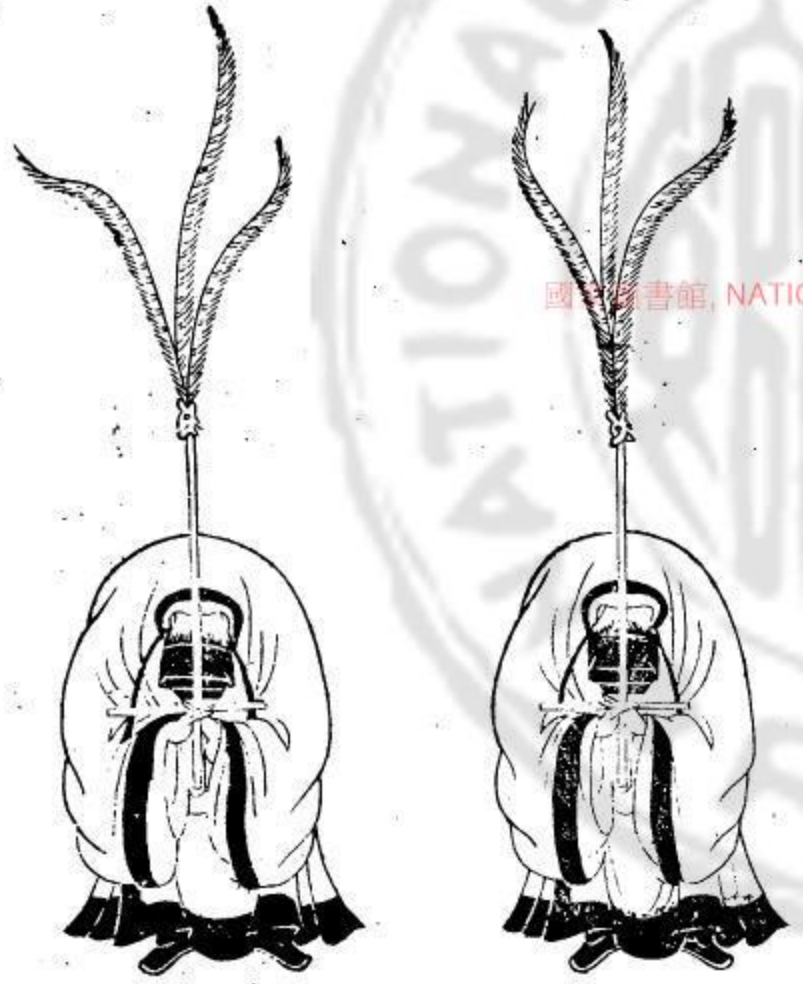

合簷躬身向上揖

禮記集說卷之九

十六

東 | 南 維 工 | 西



開籥向上起右手於肩垂左手於下出左足

開籥向上起左手於肩垂右手於下出右足

東 太 盛 四 西



合籥轉身向西躬身拱手出左足

合籥轉身向東躬身拱手出右足

開籥向上起左手於肩垂右手於下出右足

東 籥 師 尺 西



開籥向上起右手於肩垂左手於下出左足

東 上 神 仲 西

合籥轉身向東踏右足



合籥轉身向西踏左足



東 黃 度 合 西

合簪向上過左足於右交立



合簪向上過右足於左交立

東 太 明 西

開簪以左手平肩右手平胷斜身向上頭偏面東右足虛其根足尖著地

開簪以右手平肩左手平胷斜身向上頭偏面西左足虛其根足尖著地



合簋向上過左足於右交立

東 西 上 越 仲

合簋向上過右足於左交立

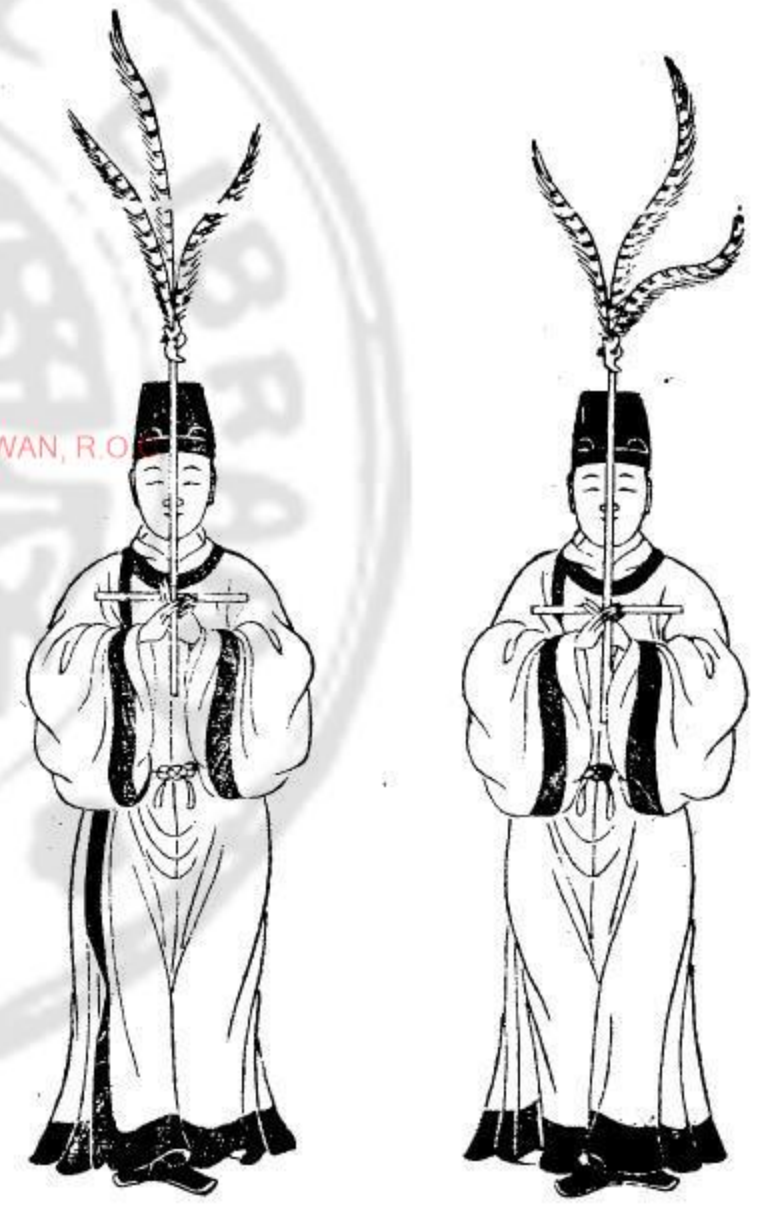

合簋向上躬身揖

東 西 上 前 仲

合簋向上躬身揖



國家圖書館 NATIONAL CENTRAL LIBRARY, TAIWAN, R.O.

合簫向上拱手平身立

西 四 聖 太 東



合簫向上拱手平身立

西 上 案 仲 東



開翟向上起右手於肩垂左手於下跪左足向前

開簫向上起左手於肩垂右手於下跪右足向前

國家圖書館 NATIONAL CENTRAL LIBRARY, TAIWAN, F.R.O.

東 西  
上 具 仲

合籥當肩向上握手於右

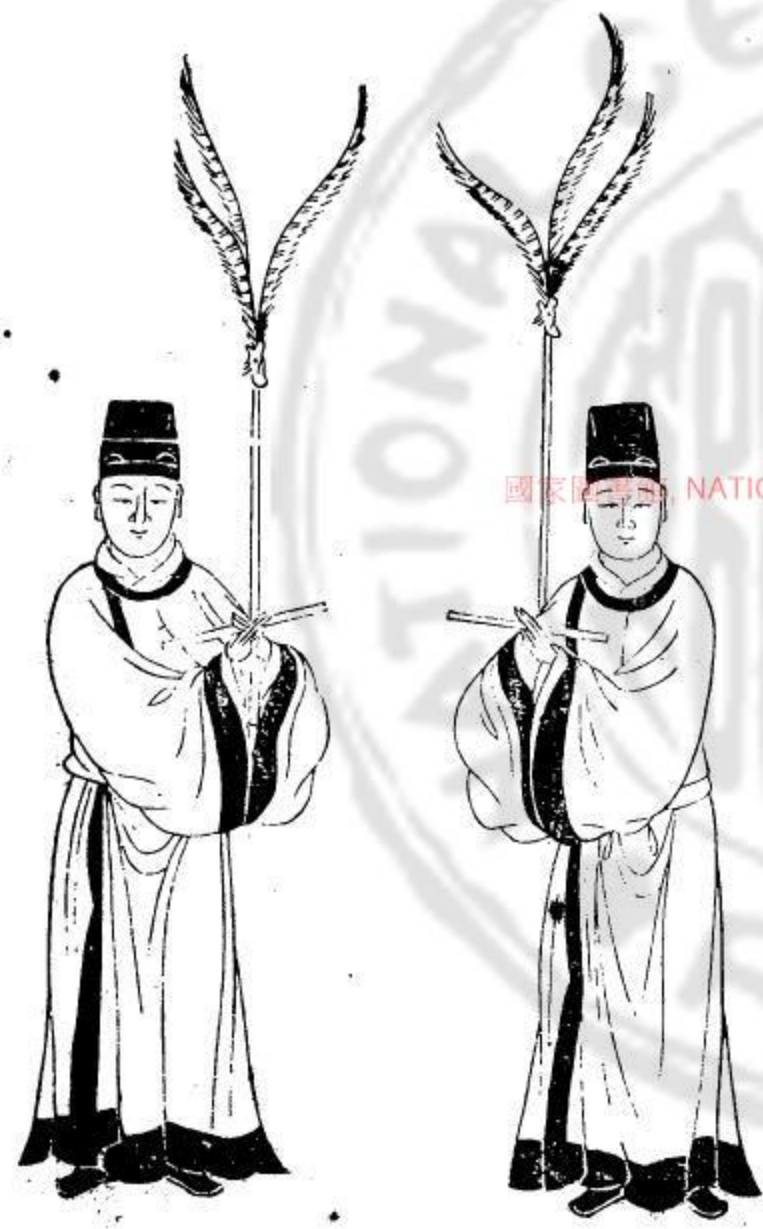

合籥當肩向上握手於左

東 西  
太 帛 四

開籥向上起左手於肩垂右手於下蹠右足向前

開籥向上起右手於肩垂左手於下蹠左足向前



合籥當肩向上揖手於左隨復中平身拱手立於中

東 尺 成 林 西

合籥當肩向上揖手於右隨復中平身拱手立於中



東 合 禮 黃 西

合籥蹈右足轉身向上



合籥蹈左足轉身向上

國家圖書館, NATIONAL CENTRAL LIBRARY, TAIWAN

合簋蹈右足向東

西 容 太 東

合簋蹈左足向西



西 尺 斯 林 東

合簋低頭向東揖



合簋低頭向西揖

國家圖書館, NATIONAL CENTRAL LIBRARY, TAIWAN, R.O.C.

東 西 四 黍 太



合籥向上過左足於右交立

合籥向上過右足於左交立

東 西 上 稱 仲



合籥轉身向上平立拱手

合籥轉身向上平立拱手

國家圖書館, NATIONAL CENTRAL LIBRARY, TAIWAN, R.O.C.

東 清黃 非 六 西

合簪低頭揖向上



合簪低頭揖向上

東 南 稷 工 西

合簪向上過右足於右交立

合簪向上過右足於左交立



禮記

集

國家圖書館, NATIONAL CENTRAL LIBRARY, TAIWAN, R.O.C.



東 南 維 工 西



合簫低首揖於右右足隨揖蹈之於後

合簫低首揖於左左足隨揖蹈之於後

東 林 馨 尺 西



開翟向上起右手於肩垂左手於膝蹲身  
曲右左足更加左足虛其根以足尖著地

開簫向上起左手於肩垂右手於膝蹲身  
曲左右足更加右足虛其根以足尖著地

國家圖書館 NATIONAL CENTRAL LIBRARY, TAIWAN, R.O.C.

東 西 上 之 仲

合簋轉身向西拱手躡左足尖



合簋轉身向東拱手躡右足尖

東 西 尺 神 林

合簋低首揖於左左足隨揖蹈之於後



合簋低首揖於右右足隨揖蹈之於後

NATIONAL CENTRAL LIBRARY, TAIWAN, R.O.C.

西 四 聽 太 東

合簫復身向上拱手跪右足尖

合簫復身向上拱手跪左足尖



西 四 大 太 東

亞 獻

開簫向上起左手於肩垂右手於下跪右足向前

開翟向上起右手於肩垂左手於下跪左足向前



東 西 合 聖 黃



合翟向上過左足於右交立

合籥向上過右足於左交立

東 西 上 哉 仲



開籥向上起右手於肩垂左手於下跪左足向前

開籥向上起左手於肩垂右手於下跪右足向前

國立中央圖書館, NATIONAL CENTRAL LIBRARY, TAIWAN

西 工 實 南 東

合籥向上躬身揖於左隨蹠右足尖

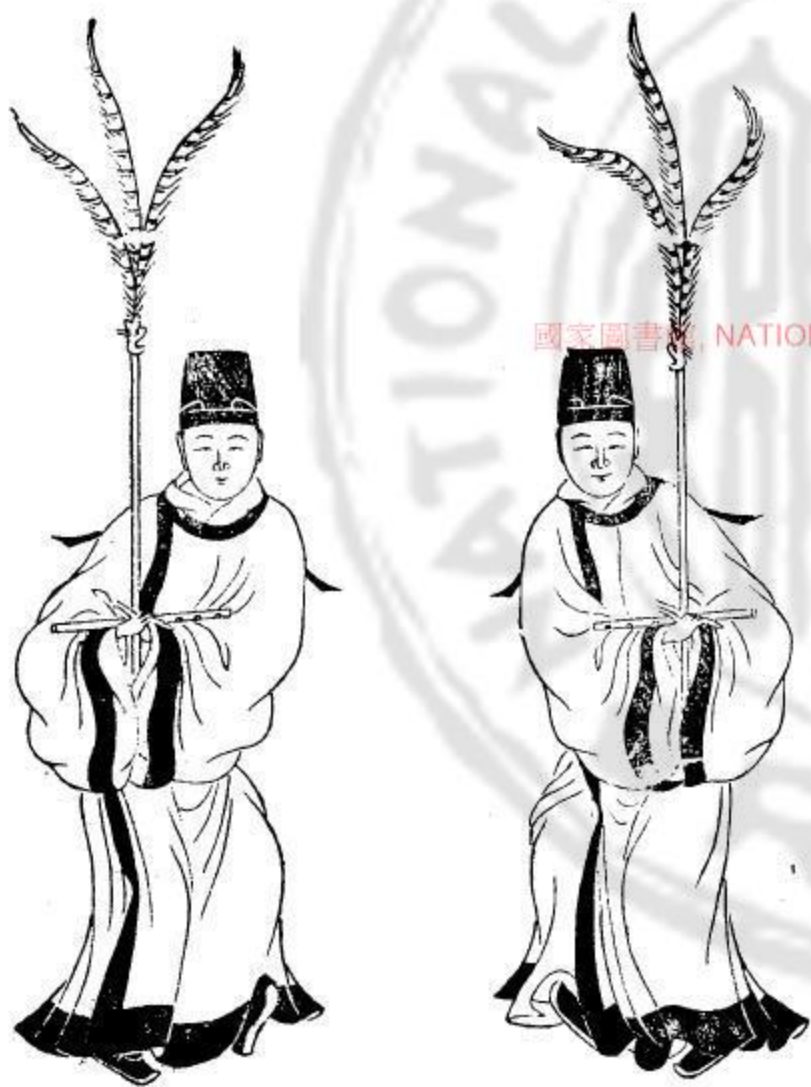

合籥向上躬身揖於右隨蹠左足尖

西 四 師 太 東

開翟向上起右手於肩垂左手於下蹲身  
曲右足更加左足虛其根以足尖著地

開籥向上起左手於肩垂右手於下蹲身  
曲左足更加右足虛其根以足尖著地



合籥向上躬身揖於右隨蹠左足尖

東 林 天 尺 西

合籥向上躬身揖於左隨蹠右足尖



東 仲 生 上 西

合籥向上躬身復揖於左隨蹠右足尖



合籥向上躬身復揖於右隨蹠左足尖

NATIONAL CENTRAL LIBRARY, TAIWAN, R.O.C.

東 上 作 仲 西

合簫拱手向西出右足



合簫拱手向東出左足

東 四 德 太 西

開簫向上起右手於肩垂左手於下蹲身  
 曲右足更加左足虛其根以足尖著地

開簫向上起左手於肩垂右手於下蹲身  
 曲左足更加右足虛其根以足尖著地



合翟轉身拱手向東出左足

東 太 樂 四 西

合箏轉身拱手向西出右足



合翟向東過右足於左交立

東 仲 以 上 西



合箏向西過左足於右交立

國家圖書館, NATIONAL CENTRAL LIBRARY, TAIWAN, R.O.C.



合翟回東徹左足虛右足根斜拱手於上

東 尺 崇 林 西

合簪向西徹右足虛左足根斜拱手於上



東 上 時 仲 西

開簪向上起左手於肩垂右手於下跪右足向前



開翟向上起右手於肩垂左手於下跪左足向

書館, NATIONAL CENTRAL LIBRARY, TAIWAN, R.O.C.

東 西 四 祀 太 東

開翟向上起右手於肩垂左手於下跪左足



開翟向上起左手於肩垂右手於下跪右足向前

合籥蹈右足轉身

東 西 八 無 林 東

合籥蹈左足轉身



合簋向東拱手蹠右足

西 上 數 伴 東



合簋向西拱手蹠左足

西 六 清 黃 清 東

躬身向上開簋起手向左蹠右足尖



躬身向上開簋雙手向左右蹠右足尖

東 南 西 工 醜

躬身向上開籥雙手向右蹠左足尖

躬身向上開籥雙手向左蹠右足尖



東 西 上 維 仲

合籥向上低揖

合籥向上低揖



國立中央圖書館, NATIONAL CENTRAL LIBRARY, TAIWAN

東 林 嘉 尺 西

合籥向東拱手出左足



合籥向西拱手出右足

東 仲 馨 上 西

開籥起左手於肩垂右手於下蹲身曲  
左右足更加右足虛其根以足尖著地



開籥起右手於肩垂左手於下蹲身曲  
左右足更加左足虛其根以足尖著地

國立中央圖書館, NATIONAL CENTRAL LIBRARY, TAIWAN, R.O.C.

合籥向西拱手出右足

東 西 上 仲 牲

合籥向東拱手出左足



開籥向西起右手於肩垂左手於下蹲身  
曲左右足更加左足虛其根以足尖著地

東 西 合 孔 黃

開籥向東起左手於肩垂右手於下蹲身  
曲左右足更加右足虛其根以足尖著地



開箭轉身向東起左手於肩垂右手於下  
蹲身曲左右足虛右足根以足尖著於地

東 合 碩 四 西



開翟轉身向西起右手於肩垂左手於下  
蹲身曲左右足虛左足根以足尖著於地

東 太 薦 四 西



合箭躬身向上揖於左

合箭躬身向上揖於右

國家圖書館, NATIONAL CENTRAL LIBRARY, TAIWAN, R.O.C.

合簫躬身向上揖於右

西 工 簫 南 東

合簫躬身向上揖於左



合簫躬身向上復揖於左

西 六 神 黃 清 東

合簫躬身向上復揖於右



國家圖書館, NATIONAL CENTRAL LIBRARY, TAIWAN, R.O.C.



東 南 庶 工 西

開翟躬身右手起舞加額左手垂  
舞於後左足隨手出後足小入著地



開籥躬身左手起舞加額右手垂  
舞於後右足隨手出後足小入著地

東 林 明 尺 西

合籥復手於中躬身拱手向上



合籥復手於中躬身拱手向上

西 尺 幾 林 東

開籥躬身左手起舞加額右手垂舞於後右足隨手出後足尖著地

開籥躬身右手起舞加額左手垂舞於後左足隨手出後足尖著地



西 上 昭 仲 東

開籥躬身以右手起舞加額左手垂舞於後左足隨手出後足尖著地

開籥躬身以左手起舞加額右手垂舞於後右足隨手出後足尖著地



合籥拱手下拜

東 西 四 格 太

合籥拱手下拜

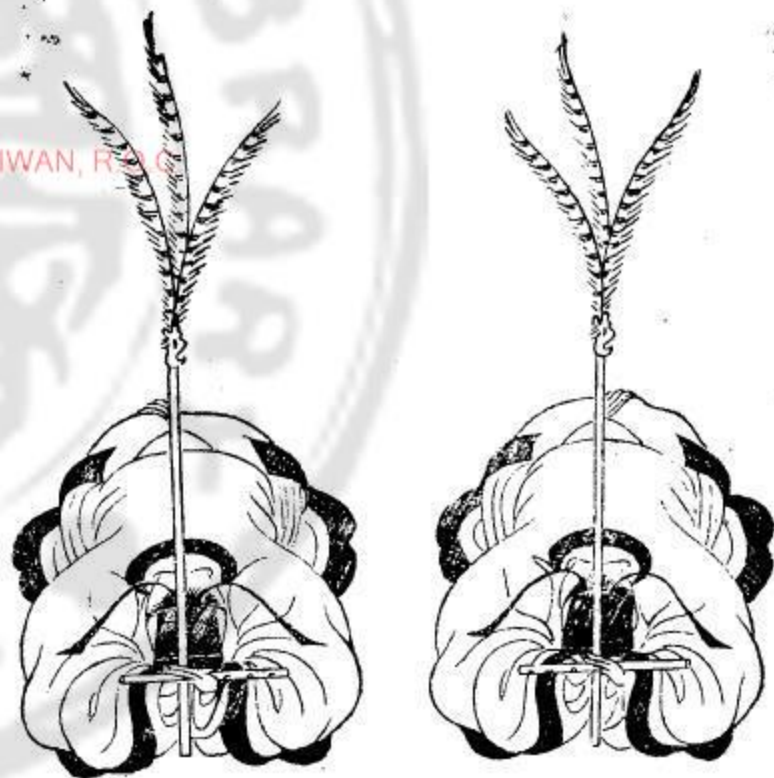

向外開籥舞

東 西 上 百 仲

終 獻



向外開籥舞

東 林宗尺 西

側身向外落簋而朝上拱手



側身向外落簋而朝上拱手

東 南王工 西

向裏開簋而舞

向裏開簋而舞



國立中央圖書館, NATIONAL CENTRAL LIBRARY, TAIWAN, R.O.C.

東 尺生林 西

兩班上下兩兩相對六文簫

兩班上下兩兩相對交簫



東 上師仲 西

朝上正立

朝上正立



國立中央圖書館, NATIONAL CENTRAL LIBRARY, TAIWAN, R.O.C.

合手朝上正蹲

西 上 民 仲 東

合手朝上正蹲



西 四 物 太 東

側身向裏落籥舞復拱手



側身向裏落籥舞復拱手

NATIONAL CENTRAL LIBRARY, TAIWAN, R.O.C.

合籥朝上正立

西 合 軌 黃 東

合籥朝上正立



向外開籥舞

西 六 瞻 黃 清 東

向外開籥舞



國家圖書館 NATIONAL CENTRAL LIBRARY, TAIWAN

向裏開籥舞

東 南 之 工 西

向裏開籥舞



東 尺 洋 林 西

開籥朝上正立

開籥朝上正立



國家圖書館 NATIONAL CENTRAL LIBRARY, TAIWAN, R.O.C.



卷之八

合簪朝上正立

西 上 洋 仲 東

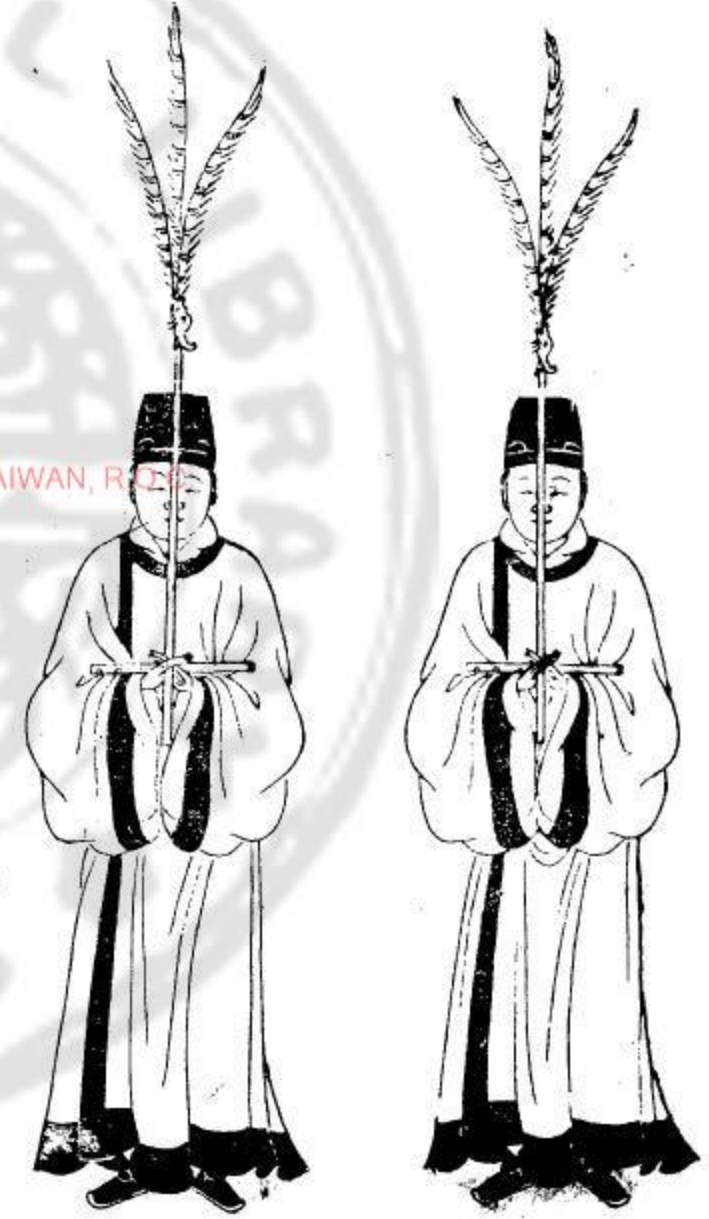

合簪朝上正立

西 尺 神 林 東

向外開簪舞



向外開簪舞

國家圖書館, NATIONAL CENTRAL LIBRARY, TAIWAN, R.O.C.

舞

向裏開籥舞

東 仲 其 上 西

向裏開籥舞



東 太 寧 四 西

進步向前雙手合籥

進步向前雙手合籥



國家圖書館, NATIONAL CENTRAL LIBRARY, TAIWAN, R.O.C.

東 西 四 酌 太

向外開簋舞



向外開簋舞

東 西 合 止 黃

回身東西相向手謙



回身東西相向手謙

國家圖書館 NATIONAL CENTRAL LIBRARY, TAIWAN

向裏開籥舞

西 合 彼 黃 東

向裏開籥舞



開籥朝上正立

西 尺 金 林 東

開籥朝上正立



圖書館, NATIONAL CENTRAL LIBRARY, TAIWAN, R.O.C.

合簋朝上正立

東 仲 壘 上 西

合簋朝上正立



向外垂手舞

東 南 維 工 西

向外垂手舞



NATIONAL CENTRAL LIBRARY, TAIWAN, R.O.C.

朝服禮儀

向裏垂手舞

東 · 尺 清 林 西

向裏垂手舞



朝上正揖

東 太 且 四 西

朝上正揖

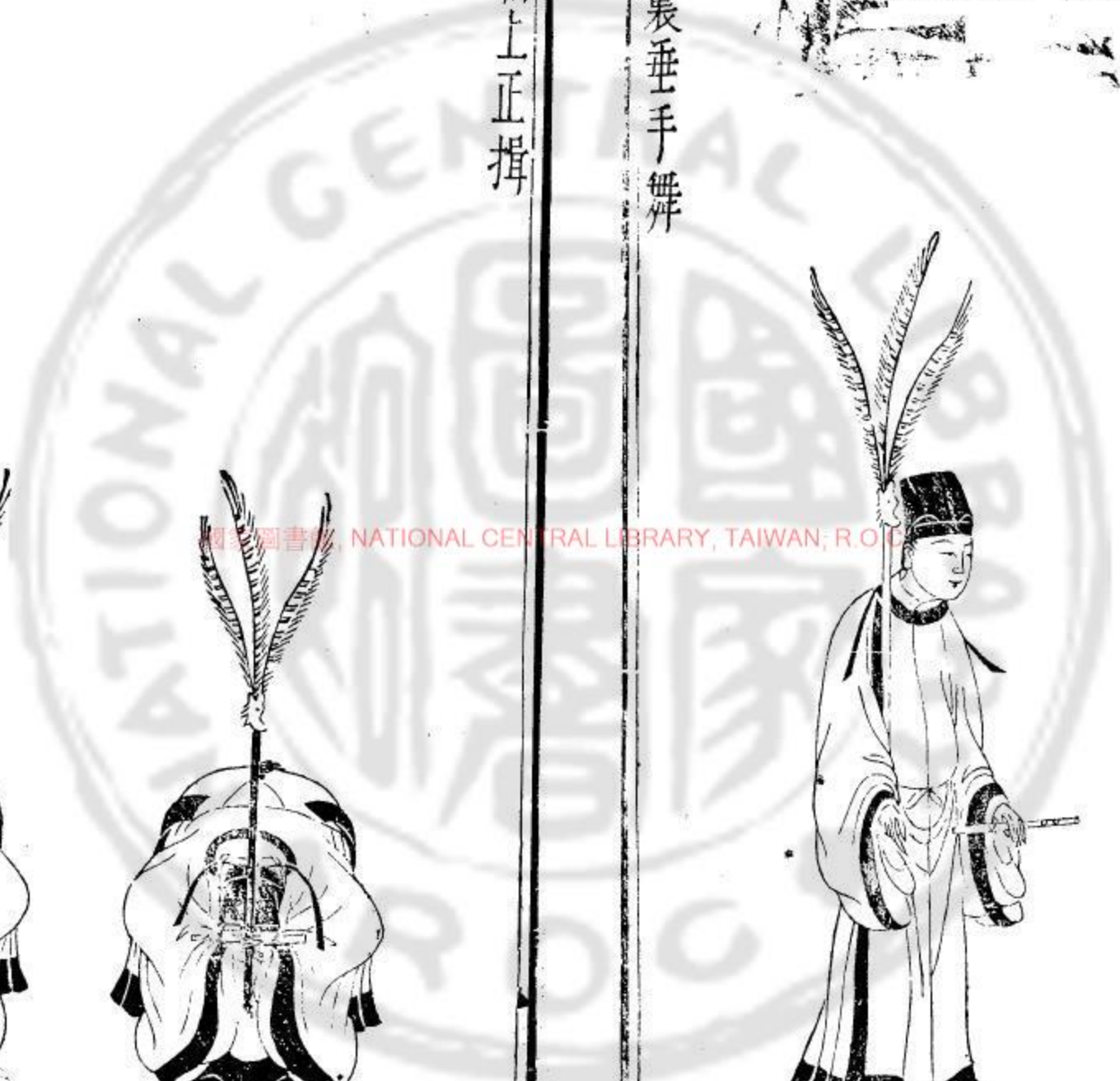

東 仲 登 上 西

躬身向右合籥舞



躬身向左合籥舞

東 仲 音 上 西

躬身兩開而拱

躬身兩開而拱



NATIONAL CENTRAL LIBRARY, TAIWAN

直身向東合籥舞

西 四 獻 太 東

直身向西合籥舞



躬身復向東合籥舞手向西

西 尺 維 赫 東

躬身復向西合籥舞手向東



國家圖書館, NATIONAL CENTRAL LIBRARY, TAIWAN R.O.C.



合籥朝上拜一鼓便起身

西 上 三 仲 東

合籥朝上拜一鼓便起身



西 六 於 清 東

側身向外垂手舞復拱

側身向外垂手舞復拱

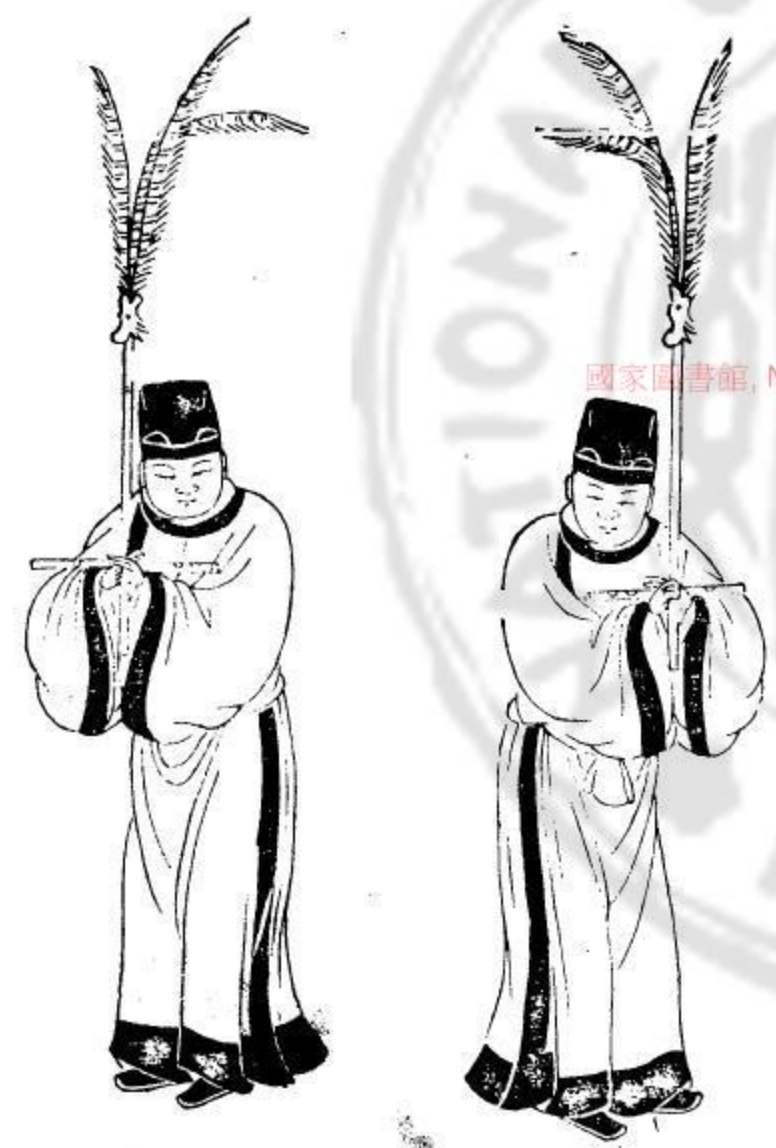

國家圖書館, NATIONAL CENTRAL LIBRARY, TAIWAN, R.O.C.

側身向裏垂手舞復向外

東 南 嘻 工 西

側身向裏垂手舞復向外



朝上正揖各回頭拱手

東 林 成 尺 西

朝上正揖各回頭拱手



躬身朝南受之三鼓畢起身終

西 | 上 | 禮 | 仲 | 東



躬身朝南受之三鼓畢起身終

右舞儀俱遵時制然自宋元相沿非

令甲曾有所裁定者也考之宋史葉防撰朝會一舞儀其  
文舞曰化成天下之舞第一變舞人立南表之南聽舉  
樂則蹲再鼓皆舞進一步正立再鼓皆稍前而正揖合  
手自下而上再鼓皆左顧左揖再鼓皆右顧右揖再鼓  
皆開手蹲再鼓皆舞進一步正立再鼓皆少卻身初辭  
合手自上而下再鼓皆右顧以右手在前左手推後為  
再辭再鼓皆左顧以左手在前右手推出為固辭再鼓  
皆合手蹲再鼓皆舞進一步正立再鼓皆俛身相顧初  
謙合手當眉再鼓皆右側身左垂手為再謙再鼓皆左

側手右垂手爲三謙再鼓皆躬而授之遇節樂則蹲第  
二變聽舉樂則蹲再鼓皆舞進一步轉面相嚮再鼓皆  
稍前相揖再鼓皆左顧左揖再鼓開手蹲正立再鼓皆  
舞進一步復相嚮再鼓皆卻身爲初辭再鼓皆舞辭如  
上儀再鼓皆再辭再鼓皆固辭再鼓皆合手蹲正立再  
鼓皆舞進一步再鼓相嚮再鼓皆顧爲初謙再鼓皆再  
謙再鼓皆三謙再鼓皆躬而授之正立遇節樂則蹲第  
三變聽舉樂則蹲再鼓皆舞進一步兩兩相嚮再鼓皆  
相趨揖再鼓皆左揖如上再鼓皆右揖再鼓皆開手蹲  
正立再鼓皆舞進一步復相嚮再鼓皆卻身初辭再鼓

皆再辭再鼓皆固辭再鼓皆合手蹲正立再鼓皆舞進  
一步兩兩相嚮再鼓皆相顧初謙再鼓皆再謙再鼓三  
謙躬而授之正立節樂則蹲其舞節如此每變皆具三  
揖三辭三謙之儀以明宋有天下本於揖遜協律郎陳  
沂按視以爲節奏詳備遂以用之朝會范鎮楊傑譏之  
其用之孔庭三獻則稍有增損以就歌章實與歌義毫  
不相蒙也古者不以舞配歌奏凡樂先登歌次歌奏合  
作次文武二舞或別有舞曲今制歌奏舞一時並作亦  
與古異學校禮樂之地似當彷彿古樂更定其儀卽成  
均之教未易驟復然使青衿士子肄雅有階觀感而興

類宮禮樂疏卷九

浙西後學李之藻著

門人晉江馮時來

侯官吳爾施同校

啓聖祠祀儀疏

按叔梁紇氏之封爵自祚符封禪幸宅始其進公而王而稱啓聖也自勝國始其專祠徧天下而祀也則自

國朝嘉靖始尊聖師並尊聖師之父蓋報本錫類莫盛乎此矣羲軒堯舜禹湯師也而君祀不及於所生文武周公師也而君而相能追王上祀而不能俾萬世爲之祀其追王上祀也而達孝則吾夫子之爲達孝也達乎百世以下



者也堯學於君疇舜學於務成昭禹學於西王國湯學於伊尹文王學於鬻熊武學於師尚父未聞推恩自出如是之隆而我

世宗肅皇帝誦法遺書祀典之隆若是則我

肅皇帝之達孝達乎百世以上者也於乎懿已其木主暨陳設視四配其以顏路曾皙伯魚孟孫氏配也儀視十哲程朱蔡四氏之從祀也儀視配而少殺有程朱蔡則不得不躋周氏錫類之道則然矣主祭或司成或郡守大抵以所在長官之次或學博充之期隨春秋丁祭子夜行禮取不先父食之義云

位次圖

先賢顏氏

先賢孔氏

先儒程氏

先儒蔡氏

啓聖公孔氏神位

先賢曾氏

先賢孟氏

先儒朱氏

先儒周氏

陳設圖

啓聖公位

帛

爵 爵 爵

和羹 和羹

芹菹	韭菹	稷	黍	形鹽	榛
兔醢	醢醢	梁	稻	藁魚	菱
筍菹	菁菹			棗	芡
魚醢	鹿醢			栗	鹿脯

豕 羊

案祝 燭 爐 燭

拜位

東西配四壇

先賢顏氏位

爵 爵 爵

和羹

芹菹	菁菹	稷	黍	形鹽	栗
兔醢	鹿醢	豕首	東位	東	鹿脯

共二

豕肉

燭 帛 燭

共二 東位

其東西從祀陳設與東西配同惟豕肉少一

儀注 省牲與前祭同

**典儀唱**執事者各司其事分獻官各就位導引引獻官盥**贊**引唱詣盥洗所**贊**搯笏盥手訖**贊**出笏引至拜位**贊**就位**典儀唱**迎神**贊**鞠躬拜興拜興拜興與平身分獻官同四拜**典儀唱**奠帛行初獻禮執事者各捧帛進爵立於神位前**贊**引**贊**陞壇**贊**詣

啓聖公孔氏之位前**贊**引**贊**搯笏執事者以帛跪進於獻官**贊**奠帛執事者以爵跪進於獻官**贊**獻爵**贊**出笏**贊**詣讀祝位讀祝者取祝跪於獻官左**贊**跪**贊**讀祝讀訖**贊**俯伏興平身讀祝者捧祝進於神位前**贊**詣

先賢顏氏之位前**贊**搯笏執事者以帛跪於獻官**贊**奠帛執事者以爵跪進於獻官**贊**獻爵**贊**出笏**贊**詣

先賢曾氏之位前儀同**贊**詣

先賢孔氏之位前儀同**贊**詣

先賢孟孫氏之位前俱同前禮**贊**復位**典儀唱**亞獻禮

執事者各捧爵自獻於神位前訖**典儀唱**終獻禮儀

同亞獻禮**典儀唱**徹饌執事者詣神位前徹饌訖**典**

儀唱**送神****贊**引**贊**鞠躬拜興拜興拜興平身分

獻官同四拜**典儀唱**讀祝者捧祝掌祭者捧帛饌各

詣瘞位**典儀唱**望瘞執事各捧祝帛饌由中門出至



聖座所贊引贊詣聖座位禮畢

祝文

維某年歲次某甲子某月朔某日某甲子某衙門某官某等致祭於

啓聖公孔氏之神曰惟公誕生至聖爲萬世王者師功德

顯著茲因仲春秋特用祭告以

先賢顏氏

先賢曾氏

先賢孔氏

先賢孟孫氏配尚饗

名宦鄉賢祠祭儀疏

周禮大宗伯以吉禮事邦國之鬼神示所謂人鬼則宗廟之祭而已矣非其族也其神弗歆乃祭法法施於民則祀之以死勤事則祀之以勞定國則祀之能禦大災捍大患則祀之饗宗之祭設於學校鄉先生之賢者歿而祭之於社諸皆崇德報功示民不忘且以風勵來茲典其甚重已我太祖高皇帝登極之元年

首詔郡縣訪求應祀神祇聖帝明王忠臣烈士久有功于國遺愛及民者載諸祀典明年

詔有司祠祀典神祇其不在祀典而嘗有功德於民者卽

不祭存其祠宇又令天下學校各建先賢祠左祀賢牧右祀鄉賢春秋仲月亦得附祭廟庭後乃更名名宦鄉賢世宗肅皇帝令天下有司學校備查名宦鄉賢果有遺愛在人鄉評有據未經表彰卽立祠祀若原祠傾頽及未追戴者聽民間建祠崇祀隆慶六年秋

今上登極覃敷

恩詔於此亦惓惓焉夫牧先惠政賢重清修必無媿於宮墻斯有光於俎豆若果甘棠思未鴻漸風高蓋棺論定司風教者自宜亟取而崇祀焉奚俟象賢之陳乞膠序之推揚而後可與於斯位哉今漸不然非有華胄必不易得其得之也不必其賢甚則去思專祠不必良牧鄉賢濫舉或參匪人而祀典幾於不足重此真教化之所關而有司者奈之何其不留意也

陳設圖

每四位共祭一壇



儀注

名宦鄉賢祠迎送神各再拜獻帛三獻爵讀祝皆立  
提調官行禮

名宦祝文

卓哉群公懋修厥職澤被生靈功垂社稷

鄉賢祝文

於惟群公孕秀茲邦懿德卓行奕世流芳

鄉飲酒禮疏

庠序首善之地尊賢養老行禮於斯以申孝弟之義主之  
以鄉大夫州長黨正州黨皆統於鄉是故通曰鄉飲其事  
有四三年興舉賢能飲而賓之其一鄉大夫飲國中賢者  
其二州長習射飲酒其三黨正蜡祭飲酒其四賓興者三  
年一飲大比之禮也州則一年再飲春秋習射而飲黨則  
一年一飲歲十二月大蜡於學子貢觀蜡是也古者貢士  
於其君必以正月故今之鄉飲亦用正月其飲之以十月  
也自漢始也周十二月卽夏十月取黨正之文也唐禮樂  
志季冬之月正齒位百官志縣令每歲季冬行鄉飲酒禮

則仍十二月矣至於鄉貢試已長吏以鄉飲酒禮會僚屬  
設賓主陳俎豆備管弦牲少牢而歌鹿鳴與耆艾序少長  
焉蓋猶然賓興鄉飲之遺意乎宋政和遂改鹿鳴宴爲鄉  
飲酒紹興令州縣以科舉年行之庠序則三年一舉之飲  
至宋尚存也射飲之廢久矣石渠禮論尚有鄉射合樂之  
說鄭玄儀禮注亦稱今郡國行此禮於季春漢而後鮮有  
行者政和雖定貢士射儀而旋遭喪亂未及施用今之鄉  
飲一舉於十月之朔而非蜡再舉於正月之望而非賓賢  
能其大比別稱鹿鳴不涉鄉飲所謂鄉飲別舉於庠則尚  
賢尚齒鄉大夫飲賓之禮也嘗合儀禮王制鄉飲酒義而  
繹之主人就先生而謀賓介選德也主人拜迎賓於庠門  
之外入三揖而後至階三讓而後升所以致尊讓也盥洗  
揚觶致潔也拜至拜洗拜受拜送拜旣致敬也禮隆於賓  
主略於介更略於衆賓貴賤之等也設俎豆備禮樂肴熟  
而不咀酒清而不飲徹俎而後坐稅屨進箴而無算爵無  
算樂義惠盡也賓主象天地介僎象陰陽三賓象三光讓  
之三象月之三日而成魄四面之坐象四時賓者接人以  
義坐於西北主人接人以德厚坐於東南坐僎於東北以  
輔主人坐介於西南以輔賓六十者坐五十者立侍以明  
尊長六十三豆七十四豆八十五豆九十六豆所以明養

老皆所謂習鄉尚齒者也他如饗用餽蒸見於毛傳樂縣  
笙磬籩俎見於應邵注祀聖師牲以犬紀於後漢志則又  
禮經未載而儀節可以互徵者其事不過飲食之節鄉黨  
之會而所關乎教化風俗者則甚鉅所以伏湛奏舉於建  
武田錫獻議於建中鄭樵撰圖於紹興雖古制湮沒而朔  
餼猶存漢唐盛時鄧暉得以舉汝南之觥李忠藉以變丹  
陽之俗裴耀卿行之於宣州歌白華華黍由庚南陔諸詩  
而民聽之有泣下者蓋禮樂之進物也速而謙讓之服人  
也深觀祭獻之嚴而知報本睹蘋藻之薦而知貴誠見賢  
者爲主而知懋德之可尊視老者爲賓而知高年之當敬  
閱揖讓拜起之式而莊敬之志自生聞雅頌和平之音而  
淫慝之心自息聽南陔白華之詩而父母之孝養自篤窮  
鄉僻鄙之民烏知禮樂惟示之以鄉飲之禮樂而觀感興  
起覺亦有所不容已者以此知先王之禮真足以移風易  
俗而所裨於陶世之具非淺也先王之世非特行之有司  
而已月令孟冬大飲蒸注謂天子諸侯與群臣飲酒於大  
學乃至總干袒割執爵執醬屈天子而躬養老之義逮漢  
之末平晉之泰始咸寧臨雍拜老猶或踵行當時傅玄作  
賦東督補詩膠庠之儀彬彬如矣晚世雖不行於天子而  
罷縣長吏一歲兩行業已著爲律令無敢墜曠惟是禮多

綿葛樂曠登歌甚者故事徒修賓選不肅秩秩賓筵而匪  
人干之志行之賢或鑿坏而羞與爲耦有司者亦曰吾以  
飾吏治完功令而已矣嗚呼此禮教所以不興而民風不  
免於日澆者乎有宋銳意講求蘇易簡撰樂章三十四具  
鹿鳴南陔嘉魚崇丘關雎鵲巢諸篇林保修定鄉飲酒矩  
範其禮有主賓僕介二賓有肅賓序賓祭酒主獻賓賓酬  
主人主人酬介介酬衆賓脩爵無算沃洗揚觶拜送拜既  
及約束十九事而當時固未盡行近鄭世子亦譜鄉樂其  
武舞奏以兔罝文舞奏以羔羊又備帔舞人舞皇舞羽舞  
旄舞干舞諸圖法上之用以助流教化追隆古始亦未旄

用令甲所頒僅載其畧有司推行不無漸失禮意今考禮  
經時制論次儀節佐以登歌笙歌間歌合樂要於簡要可  
行無取繁縟若兼六舞更備聲容賢守相毅然任之亦不  
難行事似迂而實切禮有劔而實因不曰吾從先進乎哉  
從之此其始矣

### 賓詰

儀禮主人就先生而謀賓介注主謂鄉大夫先生鄉中致  
仕者賓介處士賢者古者致仕大夫名曰父師士名曰少  
師常知鄉人之賢者是以大夫就而謀之賢者爲賓其次  
爲介又其次爲衆賓而與之飲酒然則致仕大夫猶晉魏

間之中正操人倫之鑒而評舉大賓非必其躬爲大賓者也所謂大賓則年高德邵之處士平日韜光掩采如祥麟瑞鳳欲望見而不可得至此而鄉大夫物色焉以光盛典蓋尊賢與養老無焉若謂第延鄉紳則貴有重於齒者所謂一命齒於鄉里再命齒於父族三命不齒豈俟以禮屬民而與之飲酒於序然後正其齒位乎會典洪武十六年刑定大賓以致仕官爲之弘治十七年改定今後鄉飲酒延訪年高有德爲衆所推服者一人爲賓其次爲介則亦不拘致仕官矣所患處士中或難其選然當虛心延訪崇禮潛德以示風教之原尚齒尚德不兼尚爵有爵之人官評鄉評必已久著豈必臨期延訪而後知其賢哉

### 僕詰

僕儀禮作遵注云遵者謂此鄉之人仕至大夫者也來助主人樂賓主人所榮而遵法者據此則僕固鄉先生爲之唐制以鄉飲賓興有主賓介而無僕宋高閎草定其儀僕介之位不盡合古晦庵所定儀位主以州守縣令位於東南賓以里居年高及致仕者位於西北僕則州以倅縣以丞若簿位東北介以次長位西南學者多從其說

大明集禮因之然非古也舊會典所載亦不然洪武六年刑定僕賓鄉里年高有德之人弘治十七年定今後遇鄉

飲如本縣有以禮致仕官員主席請以爲僎夫謂之僎賓  
義殊叅佐况會典儀注主人率僚屬迎賓庠門之外以入  
揖讓行禮畢又率僚屬出迎僎夫僚屬卽佐貳以下也旣  
率僚屬又迎僚屬於義爲贅及其獻賓禮畢又詣僎前獻  
爵交拜夫守令正官固無率屬以迎僚友之禮况禮名鄉  
飲而正官與佐貳獻酬交拜於黌序之堂置介置衆賓於  
度外是何義耶然則佐貳必不可以充僎故僎必致仕鄉  
紳有齒德可遵法者然後合禮亦不必拘定三人禮有三  
賓無三僎儀禮經文云若有遵者夫曰若有則僎在或有  
或無之間疏云以其無常或來或不來夫有無來否之未

必而尚何三僎之拘耶會典迎送設席並不及於三僎惟  
圖式列之當由佐貳充僎佐貳不止一人故編纂者因訛  
混列遂若以三僎配三賓者不知僎無取於充數多或二  
人三人所謂諸公大夫舉解乃入者固非一人如值其乏  
則一人亦無不可

介衆賓司正詰

儀禮主獻衆賓繼以介酬衆賓記言五十者立侍聽政後  
又言少長以齒終於盥沃賈氏所謂鄉人有學識者皆來  
觀禮皆與堂下之飲則是觀養老之禮者皆得謂之曰賓  
也經言拜受者二人此三賓之說也衆賓辯有酒脯此衆



賓之說也衆賓以齒介則以賢不拘於齒矣唐禮樂志鄉  
飲禮刺史爲主人先召鄉致仕有德者謀之賢者爲賓次  
爲介次爲衆賓此卽古者謀賓介於先生者也而明經秀  
才進士孝弟旌表者咸與焉則所謂賓者亦衆矣至其季  
冬正齒位則縣令爲主人鄉老六十以上有德望者一人  
爲賓次爲介爲三賓爲衆賓大抵如鄉飲酒禮云唐之所  
謂鄉飲者爲貢士也尚賢也介與衆賓輔賓行禮者也大  
抵辯賢之意重於序齒惟正齒位於季冬而養老之禮行  
焉尚齒尚賢重不在爵故賓若介皆得以未仕之耆碩而  
晉與令長爲禮而衆賓亦濟濟焉第所謂司正者不可考

矣古者由介以至衆賓禮有詳略主人親速賓及介而衆  
賓自從至於門外主人拜賓及介而衆賓自入揖讓獻酬  
繁於賓略於介至於衆賓升授坐祭立飲不酢則又略均  
賓也而賤隆殺則大有辯焉介者介於賓主之間者也  
僕有異人之義介有剛辯之義鄉飲有介鄉射無介射賓  
禮略也鄉飲迎賓一相樂正告備將留賓乃使相爲司正  
者酒清肴乾賓主百拜而怠倦生焉於是乎監之以司正  
司正者以禮法正人所以使之和樂而不流者也其人則  
衆所推服者以副主人然而受命於主人以通賓主之情  
故鄉飲之司正卽鄉射之司馬選重而其任則勞茲州縣

以學博充焉猶之可也郡以推官可以副不可以命賓筵之肅也而揚解致辭繩愆示誠或以贊者代焉此其去古道更遠矣古之司正禮行樂備而後設今之司正夙戒而立專官必專席然而古必舉其職今僅存其名是不若俗飲之酒監立於酣暢之後必欲勝其任而愉快也所謂禮失而求之野者乎今鄉飲之爲介者一人爲司正者一人三賓之外衆賓無算朱子禮儀相及贊用士之熟於禮者頒行圖例亦用老成諸生必擇容止端詳聲音和暢者讀律一人及賓主贊引亦如之

主賓僎介席位詰

禮載四面之坐象四時先儒謂坐有四方者禮不主於敬主欲以尊賢故其位賓主不相對而坐僎於其間以見賓賢之義也所謂主坐東南南者坐東近南而向西記曰主人必居東方東方者春春之爲言春蟲也產萬物者也主人者造之其所以偏於南者天地溫厚之氣始於東北而盛於東南主人者接人以仁以德厚者也故坐於東南也賓坐西北者坐北近西而向南也記曰賓必南向南方者夏夏之爲言假也養之長之假之仁也其所以偏於西者天地嚴凝之氣始於西南而盛於西北此天地之尊嚴氣也賓者接人以義者也故坐於西北也主西向賓南向所謂賓

主不相對者此也若主居東南隅向西北賓居西北隅向東北是相對矣是禮主于敬主矣非尊賢之義也介輔賓者也坐賓於西北坐介於西南南者賓之南也坐西面東非坐西南隅也記曰介必東向介也者間也坐賓主之間所以間之尊賓也僎輔主者也坐主於東南坐僎於東北北者主之北也坐北面南非坐東北隅也賓象天主象地僎象日介象月經之以天地緯之以日月而可無正歟且夫三賓衆賓司正僚屬俱正向而主賓僎介又各隅向是八面之坐非四面以象四時也席不正不坐首善之地而有不正之坐民奚觀焉嘉靖四年蘇守胡公改正其位立榜學堂藻守澶淵亦未敢徇俗隅坐蓋舊刻會典圖式原皆正坐萬曆重刊乃始更之或亦纂修者一時之誤耳又按會典社飲禮設賓席於堂中稍西向南設主席於堂東南向西此亦可以類推今取會典舊圖參酌典禮爲圖附後以俟酌行

鄉樂詰

獻酬禮畢則進樂以樂賓禮樂不相離也工入升歌三終主人獻之笙入三終主人獻之間歌三終合樂三終賓出至於階奏陔皆所以備樂也其獻之尊先王之樂也升歌者鼓瑟而歌瑟先歌後其升堂之序也歌鹿鳴美嘉賓也

四牡辭親從王事於此乎始也皇皇者華將爲天子使也古者賓興而行鄉飲之禮故有四牡皇華之章次則笙入而奏於堂下奏南陔孝子相戒以養也奏白華孝子之潔白也奏華黍時和歲豐宜黍稷也旣乃一歌一吹相間而作歌魚麗笙由庚歌南有嘉魚笙崇丘歌南山有臺笙由儀魚麗美萬物盛多也嘉魚太平之君子有酒樂與賢者共也南山樂得賢也由庚萬物得由其道也崇丘萬物得極其高大也由儀萬物之生各得其宜也旣乃合而奏周南之關雎葛覃卷耳召南之鵲巢采芣采蘋而樂於是稱備矣關雎后妃之德葛覃后妃之職卷耳后妃之志鵲巢

夫人之德采芣夫人之不失職采蘋卿大夫之妻能循法度蓋夫婦之道生民之本而王化之端故君卿大夫以及四方之賓燕皆用之以合樂焉用之鄉人用之邦國通上下者也賓出奏陔陔夏也陔之言戒也終日燕飲以戒爲節明無失禮也旣醉之詩是也或曰卽南陔也樂用登歌四人二人瑟二人歌也笙四人三笙一和而成聲二人吹笙一人手舂牘歌而和之磬一人鼓鞀一人搏拊一人合則堂上之歌瑟與夫堂下之笙磬合而奏此二南而舊註以爲瑟歌關雎則笙吹鵲巢合之歌葛覃則采芣采合之歌卷耳則采蘋合之夫此數詩者通奏則不可爲合也

奏則音調既殊章句亦異何自而合焉蓋堂上堂下並奏謂之合周南召南邇奏亦謂之合而以爲取彼詩合此詩則不通之論也惟是升歌三詩十三章笙入三詩九章間歌六詩二十四章合樂六詩十九章音節繁多行禮既久奏樂復遲雖強有力者或將乘以勸心而和敬之有忒儀禮曰鄉樂惟欲注謂周南召南六篇之中惟所欲作義避國君則省鹿鳴魚麗禮存尚齒則皇華四牡之詩不作可焉或於歌笙間合每詩摘取首章而餘詩用於無算爵無算樂之時量晷之末短客之多寡而酌用之朝不廢朝莫不廢夕夫亦不失古人之意矣登歌間奏漢猶用之廟祀其合奏有鍾磬則謂鄉樂無鍾磬則古房中之樂也今世所行之禮近所號爲近古者獨一鄉飲而其儀尚參雅俗又不備樂誠爲闕典好古君子加意振舉更取鄭世子樂譜六舞之節擇童子而肄習焉公私燕會俱用雅音風俗當亦丕變且奚必俳優靡曼導欲增悲之具而後足以適耳耶

牢醴詁

養老用醴設兩壺於房戶間以備執爵之醕也設玄酒不忘始也祭臍肺周人尚肺也薦用脯薦脯五挺辯有酒脯尚服脩也烹狗於東方祖陽氣之發生於東也方氏曰植

物皆地產養人之陰動物皆天產養人之陽天產不特狗也烹狗以祖陽氣者陽窮於戊戌屬狗狗者至陽之畜也漢永平郡縣行鄉飲於學校祀先聖先師周公孔子牲以犬則犬之爲用有自來矣亦養老所當具也牲體賓用肩主人用臂介用脗者前貴於後尊者俎尊骨卑者俎卑骨也必設俎豆重其禮也徹俎而後坐而後旅酬所以盡賓主之歡也酒則漿人掌之酒人共之然亦有異焉漿人六飲水漿醴涼醫醕而酒正四飲則清醫漿醕不及水醴至其飲於賓客醫醕而外又有糟焉內則醴清糟醕漿醕濫無水涼醫玉藻水漿酒醴醕亦無涼醫鄭氏曰清醴之泂者則酒正之清卽漿人之醴也泂曰清不泂曰糟內則稻醴清糟黍醴清糟梁醴清糟則三醴之用皆有清有糟也醫卽醕也釀粥爲之涼卽濫也以糗飯雜水曰涼醕薄粥也水者煮醕爲之味薄而澹故謂之水其釋漿謂之載漿則有不可曉者玄酒醴齊用以祀醫醕糟清醴用以燕賓西漢之時尚設穆生之醴今則大官法醞已殊古制賓筵秩秩槩用市酤成禮而已經言祭酒啐酒不言所用何酒然則與鄉人飲隨其鄉俗亦未甚拘也至於薦脯醢設折俎獻以爵酬以觶祭脯醢祭肺祭酒主賓介禮存隆殺而俎豆之觀坐祭之儀莫之或廢焉禮不其勞而今皆裁省

不知何故疑自近世筵用案酒其俎豆無所用之因而併廢祭禮但禮重報本似宜補入儀注不知可否此禮既以行於學宮飲前一謁先師尤不可已古者將行鄉飲必祀先聖先師朱子禮儀質明主人率賓以下先釋菜於先聖先師退各就次以俟肅賓蓋其徵也

儀禮鄉飲古文解

主人就先生而謀賓介

主人鄉大夫也先生此鄉致仕大夫賓介處士中道藝優者其次爲介

主人戒賓賓拜辱主人答拜乃請賓賓禮辭句許句主人

再拜賓答拜主人退賓拜辱

拜辱者以送謝之

介亦如之

乃席賓主人介

句

衆賓之席皆不屬焉

夙興往戒歸而敷席賓席牖前南面

主人阼階上西面介席西階東面衆賓在賓席西不與相聯

尊兩壺於房戶間斯禁

兩壺

醴尊也斯禁亦名

有玄酒在西設篚於禁南東肆

陳之曰肆首西

向加二勺於兩壺設洗於阼階東南南北以堂深

設洗之所假如

堂深二丈則洗去堂廡亦二丈

東西當東榮

屋翼曰榮

水在洗東篚在洗西南

肆設酒尊於東房之西室戶之東在賓主之間蓋酒雖主

人所設而賓亦以酬主人故取賓主共之之義北面設

尊玄酒在左是在酒尊之西地道尚右玄酒在西貴其質素且教民不忘本也斯禁者切地無足者也設洗於庭當

屋翼示主人潔以事實也水在洗東取水有

所歸之義祖夫地之左海也以上紀陳設

之

羹定也肉熟主人速賓賓拜辱主人答拜還賓拜辱介亦如

賓及衆賓皆從之主人一相相者主人之吏擯贊也迎於門外再拜

賓賓答拜拜介介答拜揖衆賓拜介揖衆賓皆西南面主人揖先入

揖賓也先入門而面西賓厭介入門左介厭衆賓入衆賓皆入門左

北上推手曰揖引手曰厭今文通作揖主人與賓三揖至於階三讓主人

升賓升主人先升者是主人先讓於賓賓不俱升者賓客之道進宜難也主人阼階上當

楣北面再拜賓西階上當楣北面答拜拜至以迎賓

主人坐取爵於篚降洗將獻賓降從主主人坐奠爵於階

前句辭重以已事煩賓也古人坐以膝着地凡言坐做此賓對答主人坐取爵興

適洗南面坐奠爵於篚下盥洗致潔賓進東北面辭洗進

行示情也初立序南東向今行至東而南向以辭蓋洗在南也主人坐奠爵於篚興對句

賓復位當西序東面

主人坐取爵句沃洗者西北面沃洗者主人之佐助沃盥薦俎者卒洗主

人壹揖壹讓升同賓升也賓拜洗主人坐奠爵遂拜賓拜洗故主人答拜

降盥再賓降主人辭賓對復位當西序卒盥揖讓升賓西

階上疑立伋立也

主人坐取爵實之賓之席前西北面獻賓初進賓西階上

拜主人少退避賓之拜賓進受爵以復位主人阼階上拜送爵

賓少退句薦脯醢主人有司薦之賓升席自西方乃設折俎牲體支解

節折在俎主人阼階東疑立

賓坐坐於席上左執爵祭脯醢奠爵於薦西興將取肺故興少儀云



不右手取肺卻左手執本坐句弗繚句右絕末以祭大夫繚祭

士絕祭言繚祭者以手從肺本循之至於未乃絕以祭絕祭則直絕之禮畧也尚左手嚌之當至齒

與加於俎坐挽手遂祭酒興席未坐啐酒降席席坐奠爵拜告告執爵興主人阼階上答拜就告上自時同拜賓西階上北面

坐卒爵興坐奠爵遂拜坐而遂拜不必起執爵興主人阼階上答

拜就答卒爵之拜○按此祭薦祭酒敬禮也嚌肺嘗禮也啐酒成禮也敬主人之物故祭薦祭酒嚌肺皆在席中啐酒則入於已故在席未也在席上貴禮也在席未賤財也飲食財之類也人所以有爭者無禮而志於財也如知貴禮而賤財先禮而後財則民興敬讓不爭矣啐纔始入口尚在席未言是席之正非專為飲食也卒爵者盡爵中之酒也遠在西階上則愈後愈謙矣郊特牲曰祭肺貴氣也蓋祭貴馨香肺為氣主陽氣所鍾馨香出焉故獨祭之也以上皆主人獻賓

賓降洗將辭主人主人降立阼階東西面賓坐奠爵西階興辭主人對句

賓坐取爵適洗南北面主人阼階東南面辭洗賓坐奠爵

於篚興對句主人復阼階東西面賓東北面盥坐取爵卒

洗揖讓如初升主人拜洗賓答拜興降盥如主人禮

賓實爵主人之席前東南面酢主人主人阼階上拜賓少

退主人進受爵復位賓西階上拜送爵薦脯醢主人升席

自北方設折俎祭如賓禮不告薦俎嚌肺啐酒皆與賓同不告上自酒已物也主

人凡升席自北方降自西南方自席前適阼階上北面坐卒爵興坐奠爵

遂拜執爵興賓西階上答拜主人坐奠爵於序端阼階上

北面再拜崇酒賓西階上答拜北面再拜崇酒崇重也謂賓乃奉崇也

薄而飲之於其來酬而拜謝也儀禮圖亦曰  
拜崇酒舊注崇充也非是以上賓酬主人

主人坐取解於篚將以道降洗賓降主人辭降賓不辭洗

以其將自飲也立當西序東面卒洗揖讓升賓西階上疑立立以待主

人之自飲主人實解酬賓句阼階上北面坐奠解遂拜執解與

賓西階上答拜與奠解同拜坐祭主人祭遂飲卒解與坐奠解遂

拜執解與賓西階上答拜凡酬賓之禮主人欲酬賓先自飲于阼階上以導之

主人降洗賓降辭如獻禮升不拜洗酬殺於獻賓西階上立主

人實解賓之席前北面賓西階上拜主人少退卒拜進坐

奠解於薦西賓已拜而主人遂奠其解賓辭以主人復親酬已故辭坐取解復位

主人阼階上拜送賓北面坐奠解於薦東復位酬酒奠而不舉不盡

人之歡也記言凡奠者于左將舉者于右以上主酬賓

主人揖降將獻賓降立於階西當序東面主人將與介為禮賓讒不敢居

上堂

主人以介揖讓升拜如賓禮

主人坐取爵於東序端降洗介降主人辭降介辭洗如賓

禮升不拜洗介禮殺也介西階上立

主人實爵介之席前西南面獻介介西階上北面拜主人

少退介進北面受爵復位主人介右北面拜送爵主人拜於介右

降尊以就卑也介少退主人立於西階東薦脯醢介升席自北方

設折俎祭如賓禮不啻肺不啻酒不告旨禮下於賓自南方降

席北面坐卒爵興坐奠爵遂拜執爵興主人介右答拜以上

主人獻介

介降洗將以酢主主人復阼階降辭如初介辭主人從已降主人辭介為已洗皆如

禮卒洗主人盥尊介也當介揖讓升授主人爵於兩楹之間尊在兩楹之北今授爵於尊南也酒賓主共之賓親酌以酢主人此不親酌介卑也

主人實爵酢於西階上介右主人自實坐奠爵遂拜執爵

與介答拜主人坐祭遂飲卒爵興坐奠爵遂拜執爵興介

答拜

主人坐奠爵於西楹南將以獻介右再拜崇酒介答拜以上

介酢主人

主人復阼階揖降復位介降立於賓左用

主人西南面三拜眾賓賓眾故以眾賓皆答壹拜不升拜

主人揖升坐取爵於西楹下降洗并實爵於西階上獻眾

賓眾賓之長升句拜受者三人賓不止三而拜受惟三則堂下眾賓不拜也主

人拜送坐祭立飲不拜句既爵句授主人爵降復位卒爵

立飲立授賤也凡坐卒爵者則眾賓獻則不拜受爵坐祭

拜既爵其立卒爵者不拜既爵

立飲此眾賓乃三人下每一人獻則薦諸其席眾賓辯有

脯醢有獻則隨以脯醢薦之辯今文作編

主人以爵降奠於篚不復揖讓升賓獻揖介升介厭眾賓

升眾賓序升即席以上主獻眾賓

一人洗升舉解於賓

自此以下皆用解一人者主人佐實吏贊者也舉解者代主人再行禮

解西階上坐奠解遂拜執解與賓席末答拜

拜將受解坐祭舉

者遂飲卒解興坐奠解遂拜執解與賓答拜降洗升實解

立於西階上賓拜

句

進坐奠解於薦西賓辭坐受以興

句

舉解者西階上拜送

句

賓坐奠解於其所

此以酬主人舉解者降

事已以上舉解

大夫若有遵

儀

者則入門左主人降

迎

賓及眾賓皆降

復初位

門內東西

主人揖讓以大夫升拜至大夫答拜

以上

此下四條鄉射禮文以補飲儀之禮此篇不言儀禮者儀不必備下文所云若有遵者是也

主人以爵降大夫降主人辭降大夫辭洗如賓禮席於

尊東

尊東明與賓夾尊也

升不拜洗

大夫尊故

主人實

爵席前獻於大夫大夫西階上拜進受爵反位主人大

夫之右拜送大夫辭加席主人對不去加席

大夫禮當再重席故

不去加席其辭之者不以已尊加於賓也

乃薦脯醢大夫升席設折俎祭如

賓禮不嘑肺不啐酒不告旨西階上卒爵拜主人答拜

以上主人獻儀

大夫降洗

將酢主人也大夫若衆則偏獻長乃酢

主人復阼階降洗如初

卒洗主人盥

將受大夫之爵故盥明不敢褻

揖讓升大夫授主人爵於

兩楹間復位主人實爵以酢於西階上坐奠爵拜大夫

答拜坐祭卒爵拜大夫答拜主人坐奠爵於西楹南再

拜崇酒大夫答拜主人復阼階揖降以上僕

大夫降立於賓南雖尊不敢加賓主人揖讓以賓升大夫及衆

賓皆升就席

設席於堂廉東上為工設席也工四人二瑟句瑟先句相

者二人衆賓之少者為相皆左何瑟句後首拵越句內弦句右手

相句樂正先升立於西階東工入升自西階北面坐相者

東面坐遂授瑟乃降工歌鹿鳴四牡皇皇者華卒歌主人

獻工不洗工左瑟一人拜不興受爵主人阼階上拜送爵薦

脯醢使人相祭工飲句不拜既爵句授主人爵衆工則不

拜受爵句祭句飲句辯有脯醢不祭爵雖不洗亦祭脯太

師則為之洗賓介降主人辭降工不辭洗此言若有大師則為之洗尊之

也賓介降以從主人

笙入堂下磬南北面立樂南陔白華華黍主人獻之於西

階上一人拜盡階不升堂受爵主人拜送爵階前坐祭立

飲不拜既爵升授主人爵衆笙則不拜受爵坐祭立飲辯

有脯醢不祭

乃間句歌魚麗笙由庚歌南有嘉魚笙崇丘歌南山有臺

笙由儀

乃合樂周南關雎葛覃卷耳召南鵲巢采芣苢木蕢工告於

樂正曰正歌備樂正告於賓乃降立西階東北

主人降席自南方將燕賓也側降賓介不從作相為司正禮久恐怠故立司正

復席

司正洗解升自西階句阼階上北面受命於主人主人曰

請安於賓留司正告於賓賓禮辭許司正告於主人主人

阼階上再拜拜賓之許賓西階上答拜司正立於楹間以相拜

皆揖復席

司正實解降自西階階間兩階之間北面坐奠解退共拱少立

少立自正真其位也坐取解不祭遂飲卒解興坐奠解遂拜執解興

洗北面坐奠解於其所退立於解南洗解奠之示潔敬立於其南以察衆

賓北面坐取俎西之解初起旅酬也俎西之解即前一人所舉之解阼階上北

面酬主人主人降席立於賓東賓坐奠解遂拜執解興主

人答拜不祭立飲賓先自飲而禮皆從殺不拜卒解不洗實解東南

面授主人主人阼階上拜賓少退主人受解賓拜送於主

人之西賓揖復席以上賓酬主人

主人西階上酬介介降席自南方立於主人之西如賓酬

主人之禮主人揖復席以上主人酬介

司正升相旅助旅也升自西階北面曰某子受酬受酬者降席司正

退立於序端東面立於西序東面受酬者自介右衆受酬者自左

為首一人由介右其次一人以下由左拜興飲皆如賓酬主人之禮辭卒受

者以解降坐奠於篚司正降復位解南之位相旅畢也以上司正旅酬

使二人舉解於賓介將行無算爵也洗升實解於西階上皆坐奠

解遂拜執解興賓介席未答拜皆坐祭遂飲卒解興坐奠

階上賓介皆拜皆進薦西奠之言皆進者一人至賓所奠解於薦西一人至介所奠

薦於南賓辭坐取解以興介則薦南奠之介坐受以興退皆

拜送降賓介奠於其所奠而不飲

司正升自西階受命於主人主人曰請坐於賓前此立而行禮人皆

勞倦故此賓辭以俎不敢以殺禮當俎之貴主人請徹俎賓許司正

降階前命弟子俟徹俎司正升立於序端賓降席北面主

人降席阼階上北面介降席西階上北面遵者降席東南

面遵今作僎此鄉之人仕至大夫來助主人樂賓主人之所遵法者也賓取俎還授司正司

正以降賓從之主人取俎還授弟子弟子以降自西階主

人降自阼階介取俎還授弟子弟子以降介從之皆復就初入東

西階之位若有諸公大夫則使人授俎如賓禮以上坐賓徹俎

衆賓皆降說履前此堂上行禮不脫履今將燕坐乃脫履揖讓如初升坐乃羞

鄭注所羞而進者狗臠醢也鄉設骨體所以致無算爵行

敬今進羞所以盡愛也敬之愛之所以厚賢也無算樂或間或合

數無算樂盡歡而止

賓出奏陔陔主人送於門外再拜以上終飲送賓

明日賓服鄉以拜賜主人如賓服以拜辱主人釋服更服玄端

乃息司正勞賜之無介句不殺句薦脯醢句羞唯所有徵唯

所欲以告於先生君子可也賓介不與鄉樂唯欲徵唯所欲昨日

正行飲禮不得召親故今禮食之餘惟所欲召先生君子

不以觴骨為禮者此日亦可告而召焉惟昨之賓介則不

再預不敢墮也鄉樂者周召二南之樂惟所擇而用也

記鄉朝服而謀賓介皆使能不宿戒此下總記儀節若凡例也鄉鄉大夫也朝

服冠玄端緇帶素鞞白屨蒲筵緇布純筵席也藉之曰席鋪陳曰筵純緣也音準蓋以緇布為之尊綌冪賓至徹

之其牲狗也亨於堂東北視陽氣之所發

獻用爵其他用解爵尊不棄用

薦脯五挺橫祭於其上出自左房挺鄉射作臚臚長尺有二寸祭半臚東曰左陽

主養也房饌陳處俎由東壁自西階升賓俎脊脅肩肺主人俎脊

脅臂肺介俎脊脅胛肺解見肺皆離拵離之不絕中央皆右體周人

貴進腍膚理曰腍

以爵拜者不徒作拜既爵則不徒起起必醉主人坐卒爵者拜既爵立卒

爵者不拜既爵

凡奠者於左不飲者不欲其妨將舉於右便其舉飲

衆賓之長一人句辭洗如賓禮主人為衆賓降而洗解三賓中惟一人辭洗其一不

辭若堂下衆賓則主人不洗

立者東面北上若有北面者則東上衆賓立於堂下東面北上若賓多而東面

不盡即立於門西而北面以東為上



樂正與立者皆薦以齒尊樂正與堂下衆賓齒有飲必薦

凡舉爵三作而不徒爵獻賓獻介獻工皆有薦

樂作大夫不入

獻工與笙取爵於上篚既獻奠於下篚其笙則獻諸西階

上磬階間縮雷北面鼓之縮縱也雷以東西為縱鼓者擊也

主人介凡升席自北方降自南方

司正既舉觶而薦諸其位薦司正之脯醢於其觶南

凡旅不洗不洗者不祭既旅士不入

徹俎賓介尊者之俎受者以降遂出授從者主人之俎以

東藏於東方

樂正命奏陔賓出於階陔作

若有諸公則大夫於主人之北西面

主人之贊者西面北上句不與不獻無算爵然後與及之

經文古奧讀者但覺其禮之繁也故畧解之如右其

節次不過三段始自迎賓拜至之後主人獻賓賓酢

主人主人酬賓主人獻介介酢主人主人獻衆賓而

其中拜洗拜受拜送拜既有辭有對或祭薦祭酒嚼

肺啐酒或備或否或坐飲或立飲主人酬賓不酬介

衆賓不酢主人則其禮有隆殺焉此第一段乃鄉飲

正禮也次則舉觶而樂作矣樂有升歌笙入間歌合

樂四節爲第二段所謂鄉樂次乃立司正以留賓賓  
又酬主主又酬介司正升相旅酬坐賓徹俎而進羞  
爵無算樂無算以盡賓主之歡此爲第三段禮和而  
樂更備焉鄉飲之禮只此四段則亦不可謂繁若果  
繁縟何以謂朝不廢朝暮不廢夕安燕而不亂乎哉  
第其數拜數坐禮節似繁緣古者席地而坐坐則膝  
着於席類今之跪維時尊篚在禁爵在篚俎豆在席  
坐地而俯就之跪拜最便所以終日百拜而不以爲  
勞今則不然踞高坐而下奠爵於階於篚又下而拜  
焉其誰能僕僕爾乎故遂謂古禮難行若稍裁拜跪  
之文但稟獻酬之節坐或爲立拜或爲揖由今之儀  
其所宜增亦不過洗爵以致潔薦祭以報本備樂以  
崇雅旅酬以周惠而其去古道也不遠矣夫使民知  
敬老尊賢以興孝弟之義而又漸習於古禮古樂之  
化教成國安而三代之隆可幾故曰觀於鄉而知王  
道之易易也至於賓以處士則潛德光焉僕以致仕  
大夫則儀刑肅焉謀賓介於先生則老生濫舉之實  
塞焉此尤可以救末流之敝事皆師古而總亦不悖  
於功令此古禮古樂所以必可復而不爲迂也

一各府州縣每歲正月十五日十月初一日於儒學行鄉飲酒禮酒殽於官錢酌量支辦務要豐儉得宜除僎賓外衆賓序齒列坐其僚屬則序爵

前一日執事者於儒學之講堂依圖陳設坐次司正率執事習禮

至日黎明執事者宰牲具饌主席及僚屬司正先詣學遣人速僎以下比至執事者先報曰賓至主席率僚屬出迎於庠門之外以入主居東賓居西三讓三揖而後升堂東西相向立贊兩拜賓坐執事又報曰僎至主席又率僚屬出迎揖讓升堂拜坐如前儀僎賓介至既就

位執事者唱司正揚觶執事者引司正由西階升詣堂中北面立執事者唱僎賓以下皆立唱揖司正揖僎賓以下皆報揖執事者以觶酌酒授司正司正舉酒曰恭惟

朝廷率由舊章敷崇禮教舉行鄉飲非爲飲食凡我長幼各相勸勉爲臣盡忠爲子盡孝長幼有序兄弟恭內睦宗族外和鄉里無或廢墜以忝所生讀畢執事者唱司正飲酒飲畢以觶授執事執事者唱揖司正揖僎賓以下皆報揖司正復位僎賓以下皆坐唱讀律令執事者舉律令案於堂之中引禮引讀律令者詣案前北向

立唱僎賓以下皆拱立行揖禮如觶儀然後讀律乃讀大誥鄉飲酒禮叙長幼論賢良別姦頑異罪人其坐席間高年有德者居於上高年淳篤者僉之以次序齒而列其有曾違條犯法之人列於外坐同類者成席不許干於善良之席主者若不分別致使貴賤混淆察知或坐中人發覺罪以違制姦頑不由其主紊亂正席全家移出化外讀畢復位執事者唱供饌案執事者舉饌案至賓前次僎次介次主三賓以下各以次舉訖執事者唱獻賓主席起北面立執事斟酒以授主主受爵詣賓前置於席稍退贊兩拜賓答拜訖執事者又斟酒以授主主受爵詣僎前置於席交拜如前儀畢主退復位執事者唱賓酬主賓起僎從之執事者斟酒授賓賓受酒詣主前置於席稍退贊兩拜賓僎主交拜訖各就位坐執事者分左右立介三賓衆賓以下以次斟酒於席訖執事者唱飲酒或三行或五行供湯又唱斟酒飲酒供湯三品畢執事者唱徹饌候徹饌案訖唱僎賓以下皆行禮僎主僚屬居東賓介三賓衆賓居西贊兩拜訖唱送賓以次下堂分東西行仍三揖出庠門而退

右儀注洪武四年所定鄉飲以禮法會民故先之揚

觶讀

誥律以肅衆志然後賓主獻酬而就坐焉獻酬在前坐飲  
在後與古禮尚有合者惟是獻賓之後不及介而及  
僎亦不及衆賓其三僎充以佐貳然不以輔主而以  
輔賓酬主則與古異弘治更定或者其有嘅於是也  
方今見行儀注讀律後卽坐飲酒三行進饌再讀律  
再飲徹饌然後賓酬主主酬賓交拜而退此以古禮  
叅證似有安賓以後之酬而無拜至洗爵之獻主不  
獻賓而賓先酬主終席而若介若僎若衆賓曾無一  
觶以相加遺也而可乎則其所當議亦非特洗薦啐  
濟之文笙磬登歌之樂而已者古人旅酬之惠終於

盥沃今日勸酬之禮不徧於介與衆賓况夫行禮於  
學宮而先聖先師主若賓不一展謁尤爲闕典鄙意  
謂謀賓必於鄉紳大賓必延處士禮必設夫尊俎樂  
必具夫管絃質明而先釋菜羹定而後迎賓拜至就  
坐揚觶讀法諸凡令甲所已載者固當恪遵而此後  
卽宜先行獻酬如洪武故事則主人降洗賓拜洗主  
人奠爵賓拜爵主人拜送賓祭酒脯啐酒於席末卒  
爵於西階固皆主人獻賓所未可或廢之禮也而賓  
之酢主主之導飲以酬賓與夫獻介獻衆賓一一皆  
當按據儀禮始雖覺煩久習自便况係

朝廷盛典儻亦不必以遵古爲勞否獻酬已畢乃始迎僎鄉射禮文固可考據而洪武舊禮先迎賓次迎僎則賓僎原非同至亦非率僎迎賓何得混舉衆官出迎令主伯亞旅之無別耶獻僎之禮與獻介同僎既酢主再申律誥于是乎揖讓就坐而登歌而笙入而間歌而合樂可次第而作焉鄉飲之樂有瑟無琴有笙無簫遂塤箎有磬無鍾其磬有特縣無編縣樂之畧者也瑟二人歌二人笙歌四人工之易備者也而先之以播鼗繼之以應鞀堂上節以拊堂下節以舂牘奏雅頌之音於興賢尚齒之地蓋旣舉古禮則亦宜

具古樂禮與樂均之不可斯須去身者也進湯供饌具有常儀獻工獻笙禮不遺賤登歌三終笙入三終而司正安賓相拜此其會矣于是繼以間歌司正舉觶爲奏魚麗賓酬主人爲笙由庚主人酬介爲歌南有嘉魚主人酬僎爲奏崇丘主人酬衆僎爲奏由儀而堂上堂下合樂以後則司正相旅二人舉觶至於徹俎皆似有自然之節族寓焉禮旣綢繆樂依操縵全詩俱用日昃不給故每詩先及晉章餘俟留眉進羞無算爵無算樂之頃而更迭奏之其必更迭奏之者畧短則止賓勸則止鄉樂惟欲非必俟其篇之竟

也而禮成樂備于既醉之詩則威儀之傲錫類之澤  
 又申之以景福景命君子萬年之頌以延祝于吾君  
 教孝教忠此鄉飲酒禮所以通極乎王道而首善之  
 地所必不可苟焉以塞者乎不揣竊取儀禮列圖附  
 注與同志共講求焉抑亦習射于庠先行鄉飲者之  
 所必用至于孟冬之朔孟春之望原有頒行定規不  
 當輕議顧未知其可采與否也

考訂鄉飲位次圖  
 明倫堂

賓 賓 賓 賓

若百三儀  
 則以次列  
 於儀位東  
 僎

家

律

中

生禮

介

生禮

正樂  
 樂歌  
 樂歌

國家圖書館 NATIONAL CENTRAL LIBRARY, TAIWAN, R.O.C.

西階 應鼓 應鼓 應鼓  
 笙笙笙和

樂會

此遵舊會典圖式故不以  
 主賓僎介為四隅嚮樂設  
 於西階少東從賓也堂上  
 則鼓瑟而歌搏拊為節堂  
 下則笙磬同音春牘為節  
 合樂則播鼗三逆以始之  
 棟應鼓應以終之俱按古  
 禮增入

禮會

鄉飲古禮陳設總圖



此與鄉射飲禮畧同而射飲無介有士其僎曰大夫將射則司正為司馬射畢則司馬反為司正其啓縣在洗東北西面笙從之別有圖

主人迎賓圖

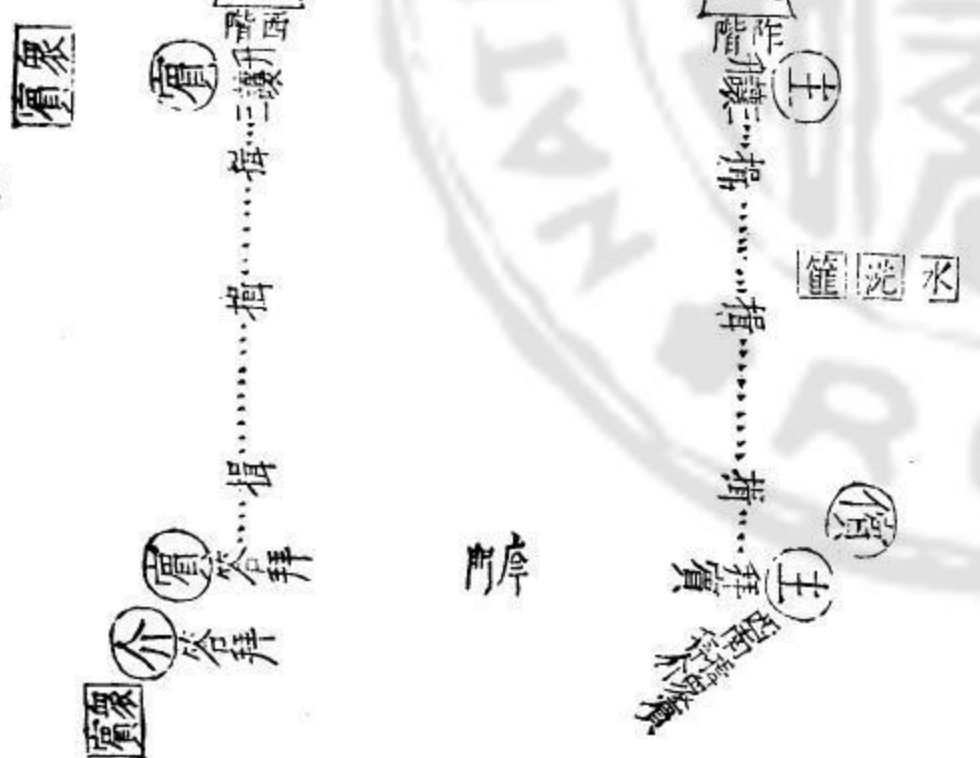

門序

國家圖書館 NATIONAL LIBRARY OF TAIWAN, R.O.C.



羹定禮生奉命速賓賓介衆賓及門擯者報賓至擯報訖退立東

階下通贊唱迎賓主人與擯一人出門外迎賓賓西主東對立此僮者即通贊其賓主介各有引贊

二人通唱主拜賓隨唱賓答拜引唱鞠躬拜興拜興

平身通唱主拜介隨唱介答拜引唱鞠躬拜興拜興平

身引唱揖衆賓主與衆賓揖訖稍先入門左面西賓揖介介揖衆賓俱入門由右面東相對

引唱揖至中引唱揖及引唱揖三讓賓主介衆賓三次揖訖主讓賓云請

賓云不敢如是者三引唱升階主先升一等賓皆隨之至堂上楯前俱北面通唱拜至

引唱鞠躬拜興拜興平身賓主交拜介以下西序面東立俟

以上迎賓遵見行儀注則此後即當立司正揚解讀誥律俟學禮者酌之

### 主人獻賓圖

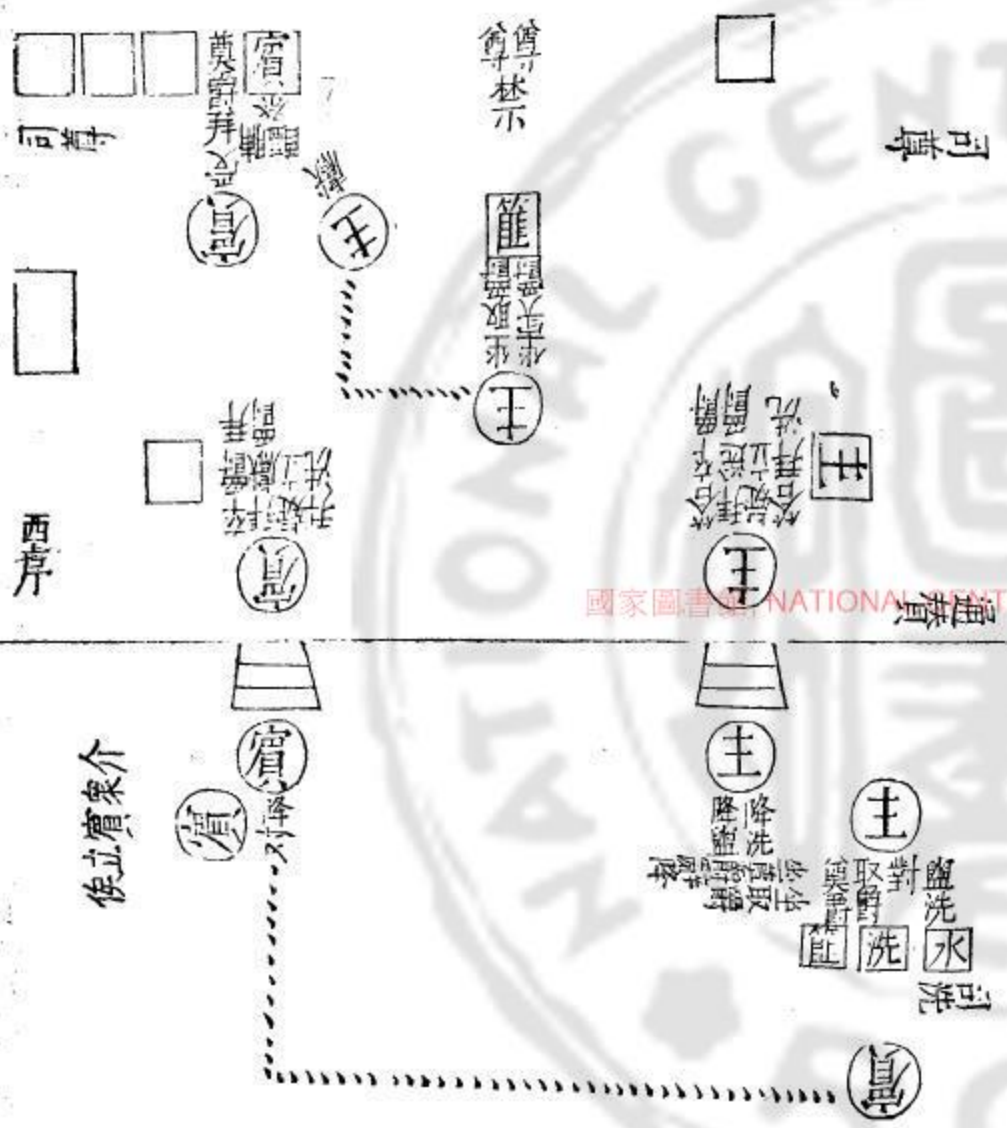

NATIONAL LIBRARY

賓酢主人圖

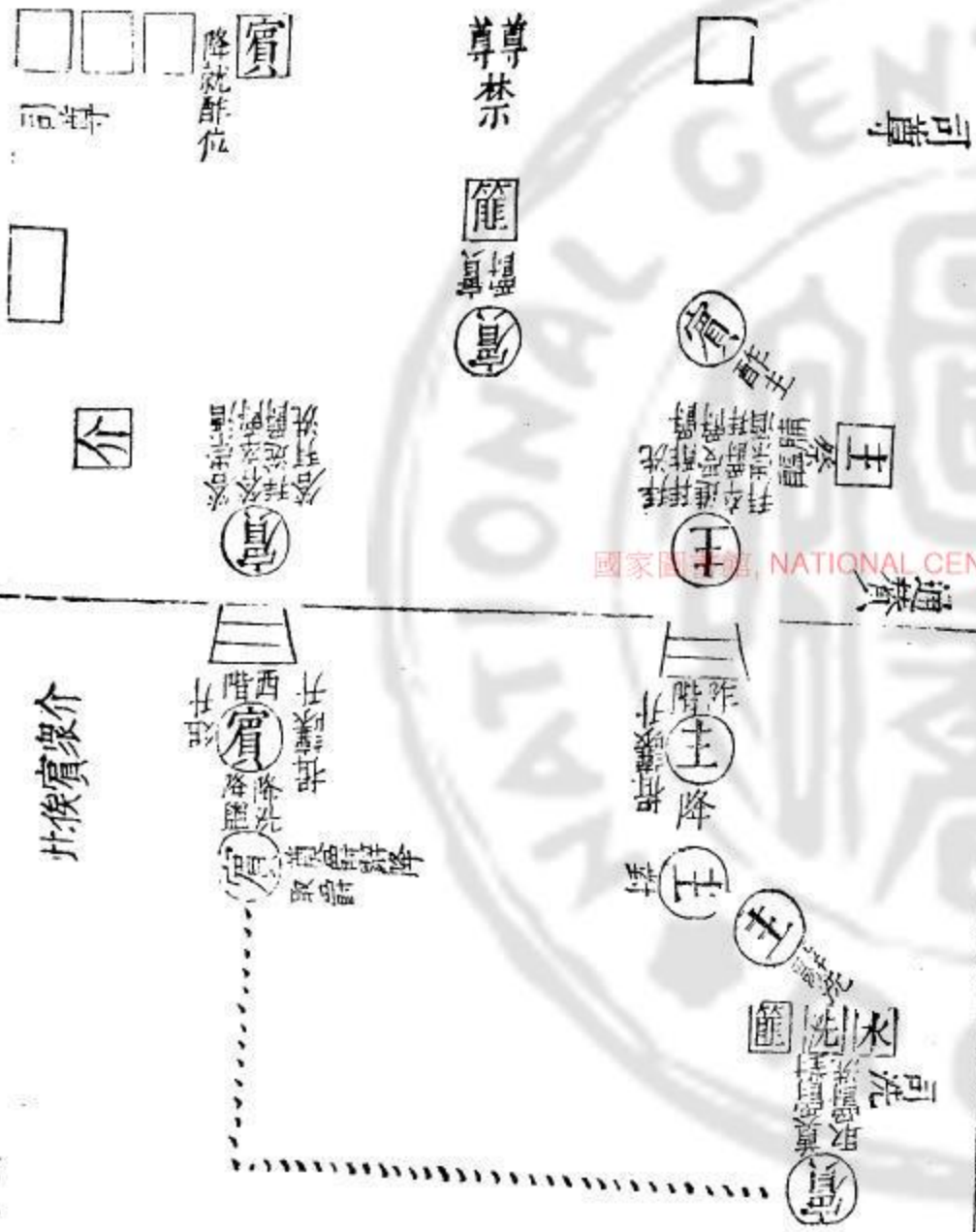

**通贊唱主人獻賓引唱降洗** 引主人取爵由東階降亦引

賓答云不敢不降引主人適盥洗所南面立洗爵賓就盥

洗之南北面立辭云免洗主答云不敢不洗賓退就西階

東面立俟主人洗訖**引唱揖升階** 賓主一揖

**通唱拜洗引唱鞠躬拜** 主人奠爵於篚下階盥手賓

與平身位一拜訖**引唱降盥** 主人亦降主辭云免降賓立於西

序東面主盥手訖揖讓**通唱主人進爵** 引主人取爵於西

如前賓西階上面東立**通唱主人進爵** 引主人取爵於西

**唱請賓席前** 引主人西北向賓席奠爵賓西階上北面**通**

**唱薦脯醢設折俎** 執事者進**引唱坐祭** 賓就席跪左手執

醢以祭又奠爵於席左手取**引唱臍肺** 賓左手取肺臍又

俎中之肺右手摘少許以祭**引唱臍肺** 賓左手取肺臍又

**唱祭酒** 祭又唱啐酒 賓舉爵啐酒告主人曰旨酒**引唱卒**

**通唱拜既引唱鞠躬拜與平身** 以上主人獻賓

飲爵進

飲爵進

飲爵進

飲爵進

飲爵進

飲爵進

飲爵進

飲爵進

飲爵進

**通贊唱賓酢主** **引唱降洗**

引賓執爵由西階降亦引主人東階降賓辭云免降主人

云不敢不降引賓向東至洗之南向北而洗主人向南而辭賓云不敢不洗主人西面立賓盥手隨洗爵訖

**引唱升階**

主賓一揖一讓升拜洗又降盥如初乃升

**通唱賓進爵**

賓取爵於篚司尊其

**引唱請主席前**

引賓東南向主席奠爵主人東階上北面拜手進受爵賓退西階上亦拜

爵

**通唱薦脯醢設折俎**

執事者進俎豆

**引唱坐祭**

主就席跪祭如賓禮

**引唱齊肺祭酒啐酒**

主齊肺訖又祭酒啐酒

**引唱卒爵**

主人飲訖奠爵拜手

賓亦拜手

**通唱再拜崇酒**

主人揖賓云崇酒

**引唱鞠躬拜興拜興平**

身

以上賓酢主人

主人酬賓圖

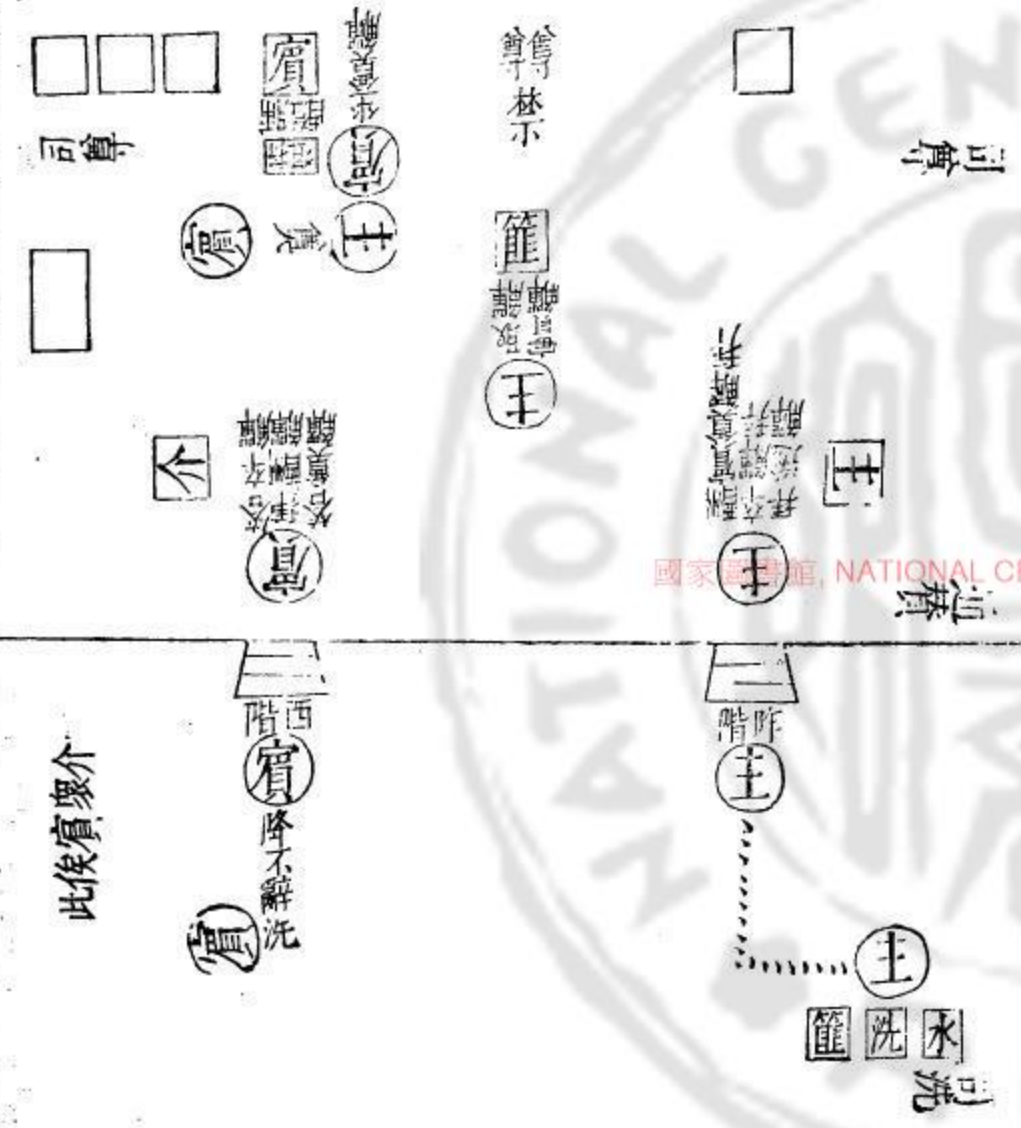

此後賓象介

**通贊唱主人酬賓引唱降洗**

引主人取解于篚詣盥洗亦引賓降如前主人辭降

賓不辭洗賓立西階東面主人洗訖

**引唱升階**

主賓揖讓升賓西階立

**通唱主人實**

解主人執解執事者斟酒于解

**引唱揖**

主東賓西俱北面揖

**引唱祭酒卒解**

跪祭酒卒飲訖

**引唱鞠躬拜興平身引唱降洗**

引主人降賓降主人辭降如獻

**引唱升階** 揖讓升賓不拜洗西階上立

**通唱主人送解** 主執爵執事者斟酒

于通唱詣賓席前

主人詣賓席奠于席西賓西階上拜手主人退于東階上拜手

**引唱**

復位 賓復位將解奠于席東不飲

**引唱降階** 引主人揖降亦引賓揖由西階降立于西序

以上主人酬賓

主獻介圖

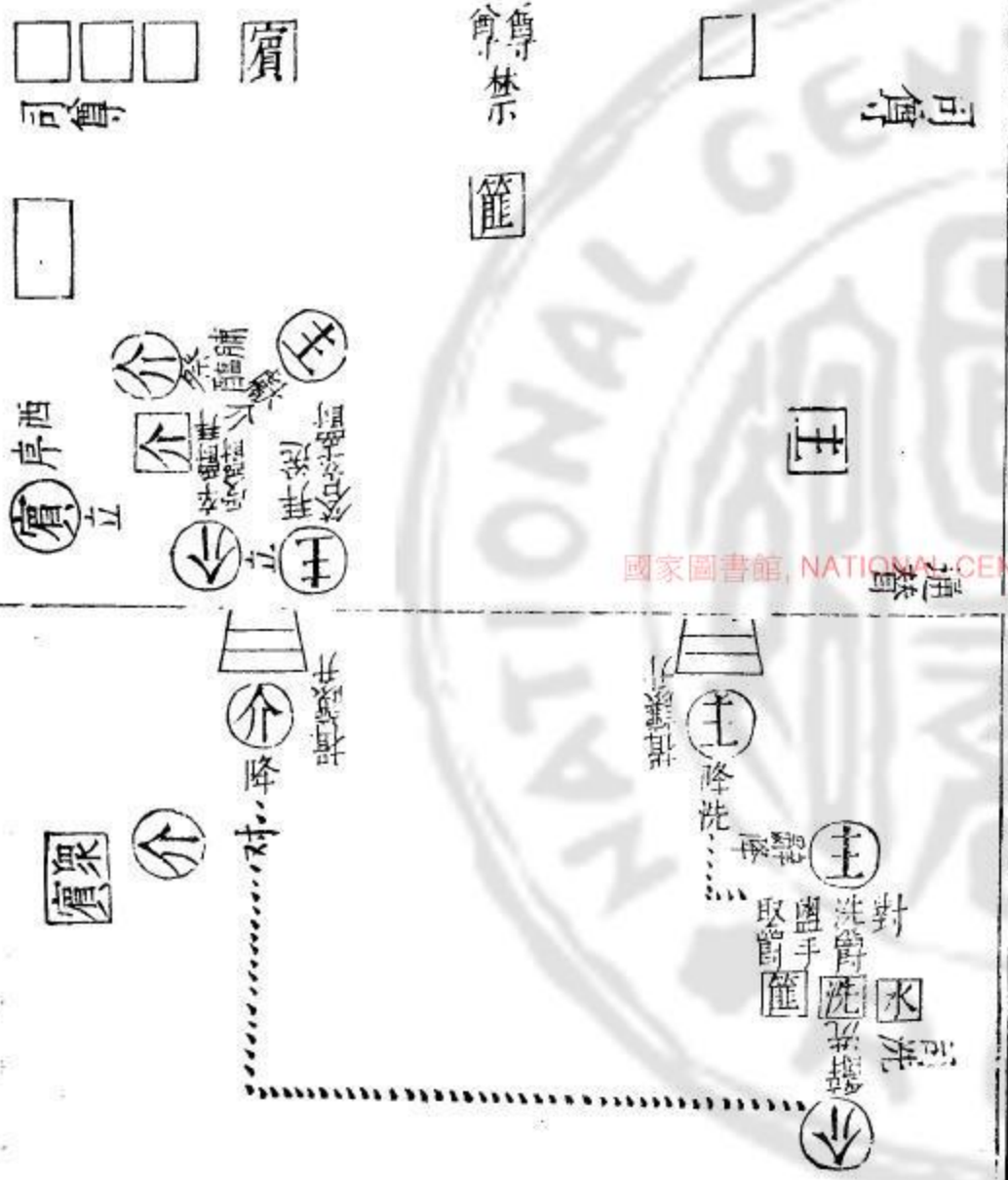

國家圖書館, NATIONAL CENTRAL LIBRARY, TAIWAN, R.O.C.

通贊唱主人以介升引唱揖三讓揖讓升如賓禮引唱升階通

唱拜至引唱鞠躬拜興拜興平身通唱主人獻介引唱

降洗引主人降介隨降主人辭降主人取爵于篚洗介辭洗如賓禮引唱升階揖讓升

洗介西階上東面立通唱主人進爵司尊者引唱詣介席前主人

面向介席奠爵介北面拜手進受爵主通唱薦脯醢設

人于介右亦拜手送爵訖立于西階東折俎進俎豆執事者通唱坐祭介升自席北跪祭如賓禮不嘑

引唱卒爵介飲既奠爵引唱鞠躬拜興平身介拜主人于

以上主人獻介

介酢主人圖

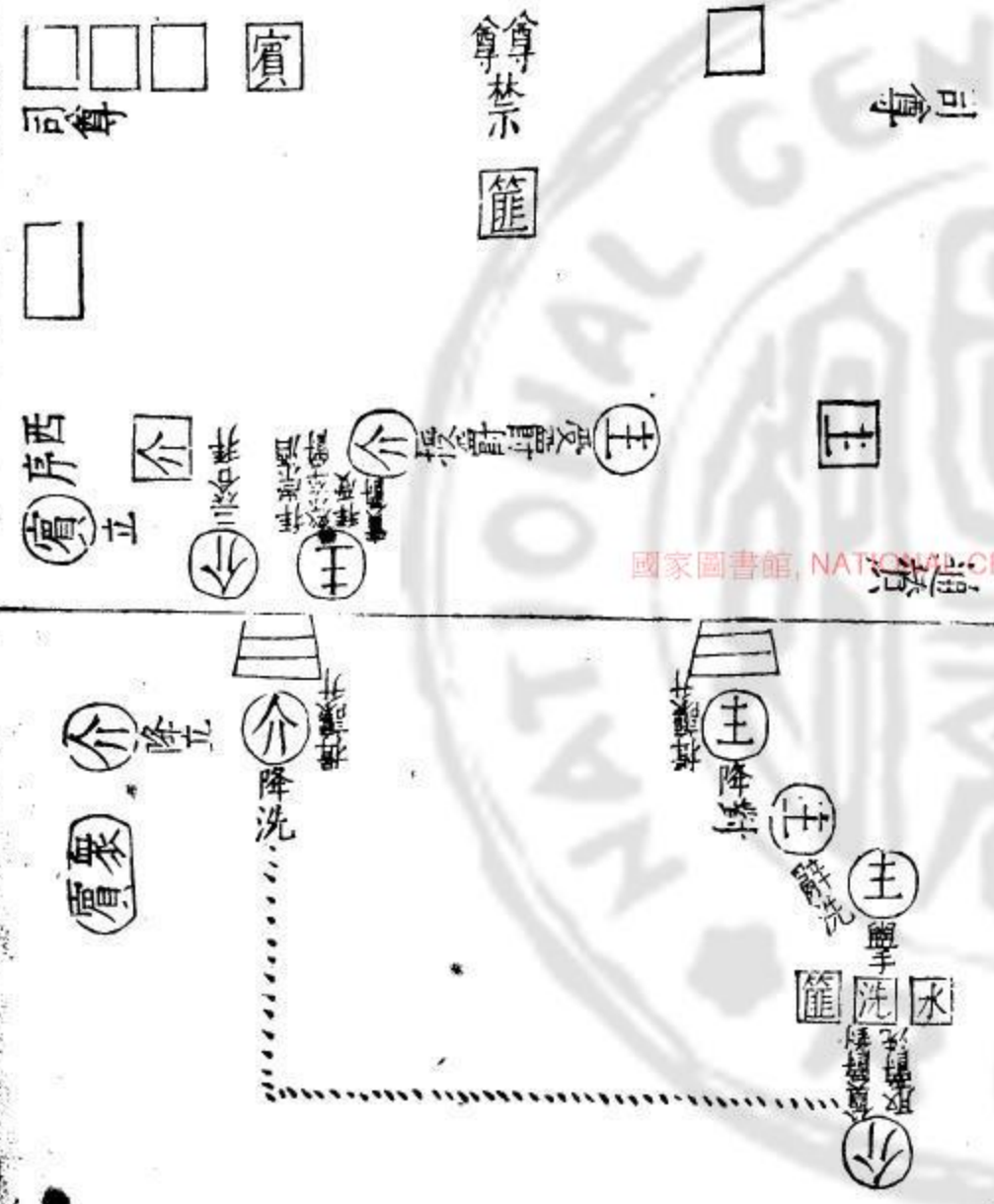

國家圖書館, NATIONAL CENTRAL LIBRARY, TAIWAN, R.O.C.

通贊唱介酢主引唱降洗

一引介西階降一引主東至

辭洗介卒

引唱降盥

主人降階盥訖

引唱升階

主介一揖

通唱

介授爵

介以空爵授主人于兩楹之間主人受爵介立

拜引唱坐祭卒爵

主人跪祭飲盡解

通唱再拜崇酒引

唱鞠躬拜與拜與平身引唱復位降階

主人復位由東階降亦引介從

西指降立

于賓南

以上介酢主人

獻 衆 賓 圖

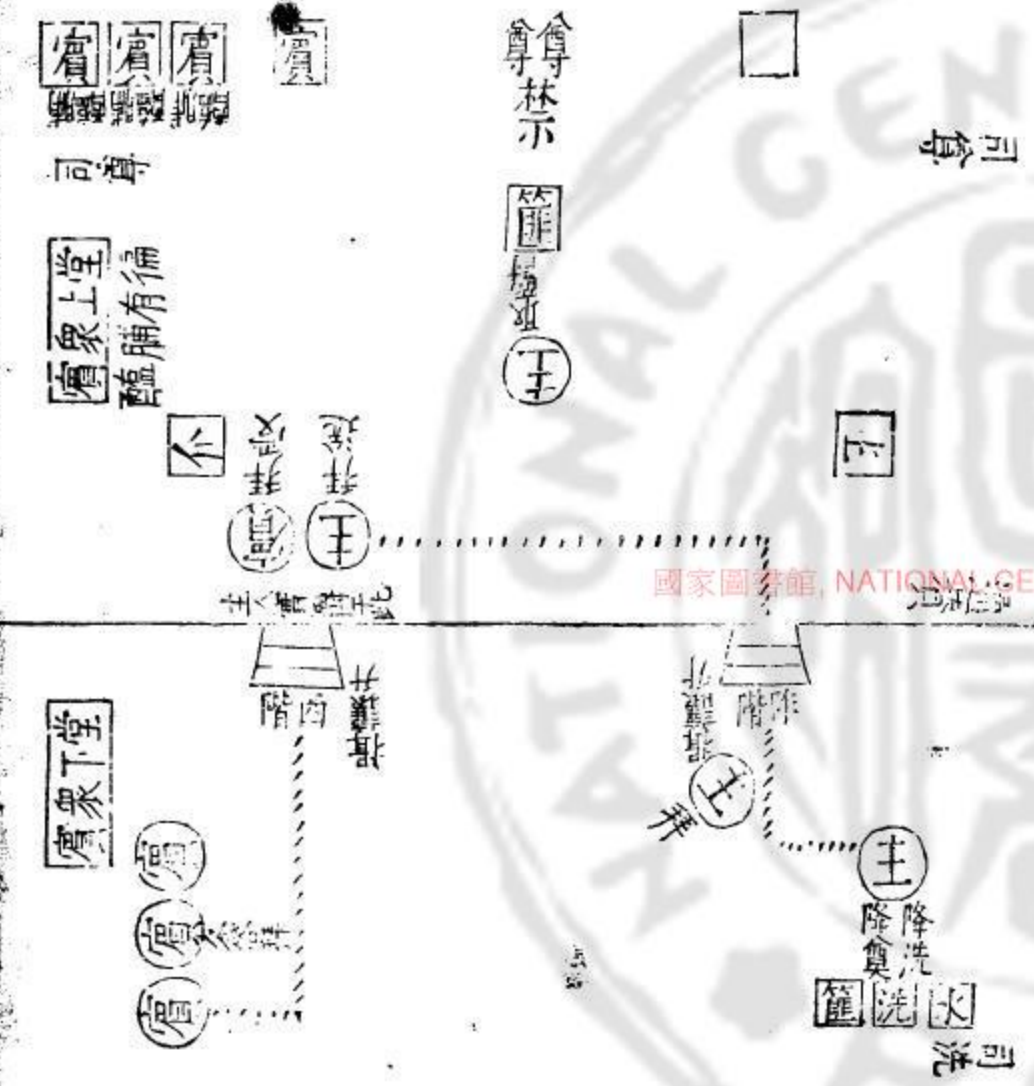

**通贊唱**主拜衆賓衆賓答拜**引唱**鞠躬拜與拜與

**平身**主就阼階下西南三拜三賓**引唱**升階主人揖三賓升主人

取爵于西楹下**引唱**降洗主人洗訖**引唱**升階主人升**通唱**主獻三賓

司尊者酌酒三爵授主人送三賓薦于席**通唱**薦脯醢

三賓受爵拜手主人于三賓右亦拜手**引唱**坐祭三賓跪祭酒**引唱**興卒爵三賓立飲訖**引唱**復位

復位**通唱**主獻衆賓司尊者酌衆賓爵授主人**通唱**

**徧薦脯醢****引唱**衆賓坐祭衆賓祭酒**引唱**興卒爵衆賓立飲

既俱以爵授主人奠于篚**引唱**升階主揖賓一揖一讓賓揖介介揖衆賓升

### 以上主獻衆賓

國家圖書館, NATIONAL CENTRAL LIBRARY, TAIWAN, R.O.C.

### 一人舉解圖

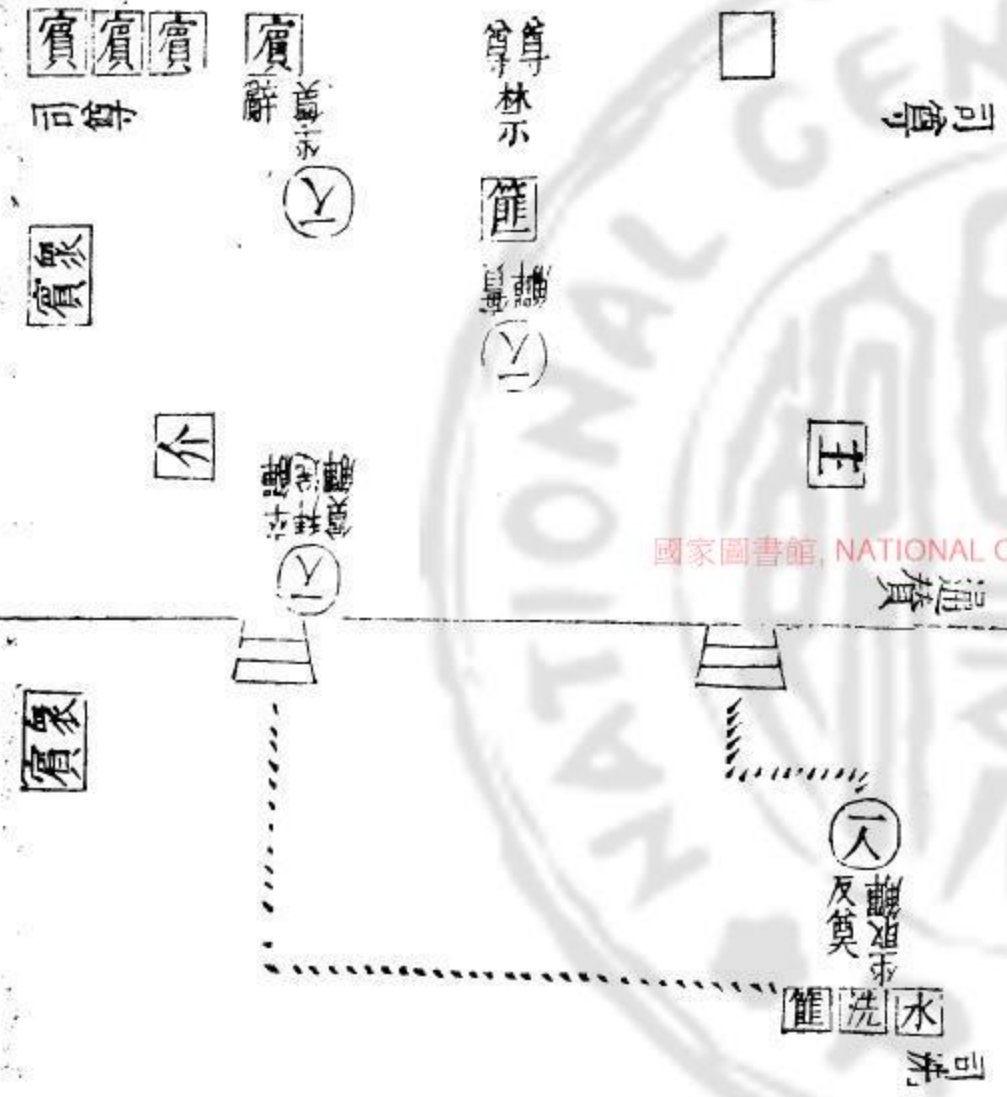

通贊唱一人舉解

禮生一人取下篚之解就洗

引唱揖

舉解者揖賓席西答揖

引唱坐祭卒解

舉解者跪祭飲盡

引唱興揖

執解者揖

賓答引唱降洗升

執解者由東階降西階升

引唱詣賓席前

執事者酌酒執解者

奠于賓席之西賓受之

引唱揖

賓南面揖云免賜

引唱

奠解 賓仍將解奠于席西

引唱復位

舉解者降

以上一人舉解

主人迎僎圖

賓 賓 賓 賓

賓

介

執事

賓 介 賓

賓 介 賓

先立於筵

尊 林 示 篚

僎

主 主 主

主 主 主 主 主 主

水 洗 篚

主

門 序



主人獻僕圖

賓 賓 賓 賓 尊禁 篚 司尊 司尊

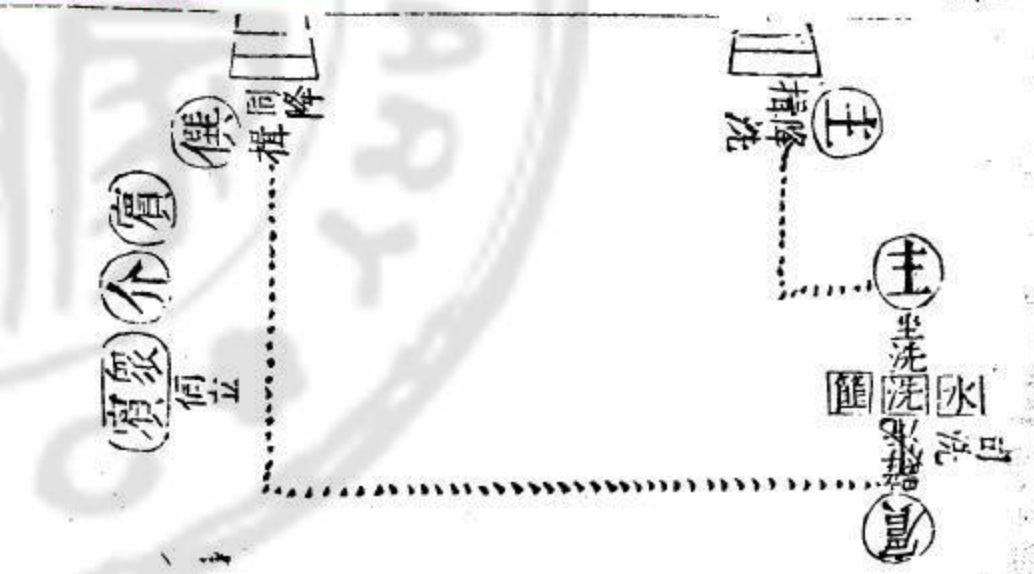

僕酢主人圖

賓 賓 賓 賓 尊禁 篚 司尊 司尊

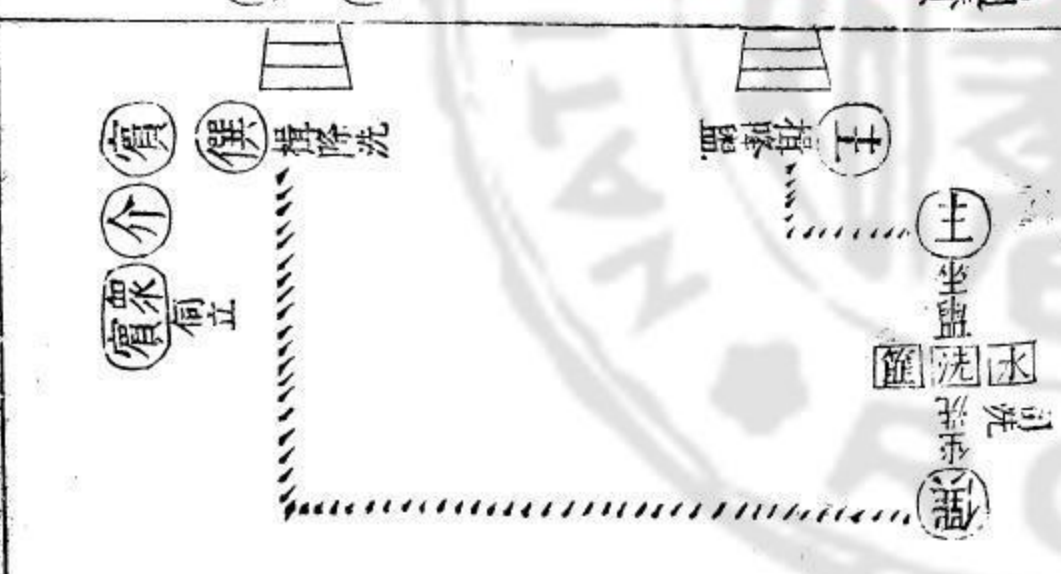

國家圖書館, NATIONAL CENTRAL LIBRARY, TAIWAN, R.O.C.

擯者報僎至 擯報訖退立 通贊唱迎僎 僎入門右若有人

人降賓介衆賓皆降復門內之初位 引唱揖 三揖三讓如迎賓 唱升階 升訖 贊唱拜

至 拜訖 又唱主人獻僎 主人降洗僎從之主辭降僎辭洗主人卒洗揖讓升僎不拜洗主人

實爵西北面獻僎僎拜手主人卒洗揖讓升僎不拜洗主人 通唱加席 僎辭云請去加席主人云禮有

加 贊唱薦脯醢設折俎 僎祭酒祭肺如賓禮不齊 引唱

卒爵 飲訖 通唱拜既 如介禮介衆賓西階上東面俟

通唱僎醉主 其禮與介醉同若有三僎則主人次第獻之不洗餘與獻僎同行禮畢 引唱

升階 主人以賓升賓揖僎僎隨升 引唱復位

以上迎僎主人獻僎僎醉主人

樂賓獻工獻筮圖

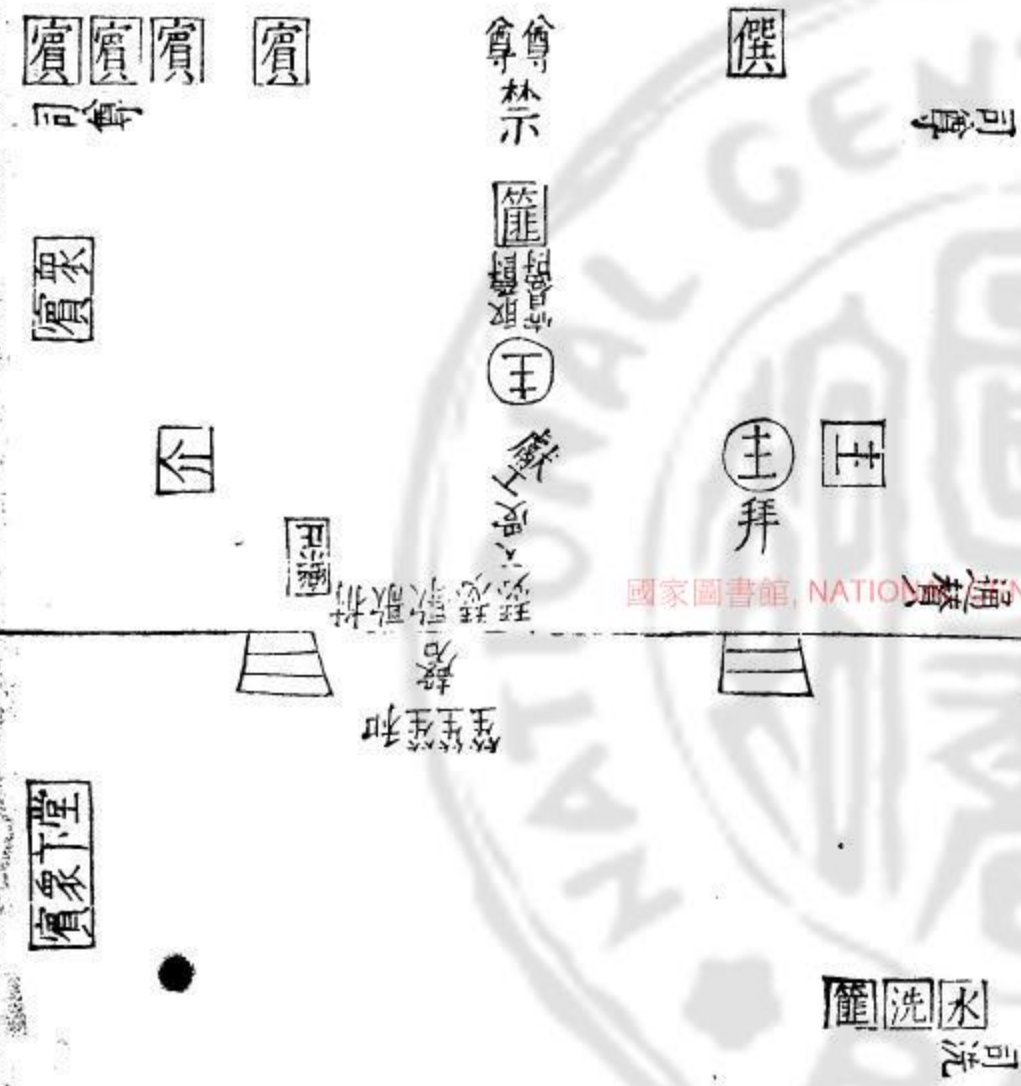

通贊唱以樂樂賓隨唱升歌

執事者設瑟席于西階堂應上稍東樂正先升瑟二人隨

之歌二人又隨之拊一人位其西

樂正唱工歌鹿鳴

鼓瑟歌訖

唱工歌皇皇者華

各歌一章訖

通唱主人獻工

執事者酌酒于爵以授主人主

人南面

引唱拜受爵

瑟長一人跪受爵遂拜

引唱主人拜送

主人降階上拜

引唱薦脯醢

薦訖執事者隨送衆工酒及脯醢

唱祭脯醢

瑟必一人祭

又唱祭

酒又唱飲酒

衆工俱跪祭酒飲酒訖

唱授爵

瑟必一人以爵授主人餘以爵授執事者

唱

興通唱笙入

笙三人春牘一人同入立于磬縣之南北面

樂正唱笙奏南陔

唱笙奏白華又唱笙奏華黍

以次奏訖

通唱主人獻笙

酌酒如前獻之

引唱拜受爵

一人拜盡階不升堂

引唱主人拜送

又唱薦脯醢

又唱祭酒飲酒

衆笙俱跪祭飲訖

引唱升授

爵一人升授主人餘階下授執事者此時通贊唱立司正安賓相拜復位訖

通唱間歌樂正

唱詩歌魚麗

歌訖此時司正舉觶

唱笙奏由庚

奏訖此時實酬主

又

唱詩歌南有嘉魚

歌訖此時主酬介

又唱笙奏崇丘

奏訖此時主酬

又

又唱詩歌南山有臺

歌訖此時主酬次僕以下

又唱笙奏由儀

儀奏

通唱合樂

此後司正相旅

樂正唱樂奏周南關雎

堂上下合奏訖

又

唱樂奏召南鵲巢

又唱樂奏周南葛覃

又唱樂奏召南采芣

又唱樂奏周南卷耳

此時二人舉

又

次第合

樂正唱正歌備

樂正降

以上樂賓獻工獻笙備樂

自獻笙以後即立司正其間歌合樂與旅酬以後之禮同

時樂以侑食非久俟終樂然後勸酬也鄉射之飲第有

餘樂所奏周南召南鵲巢葛覃卷耳采芣卷耳采芣

立司正舉解圖

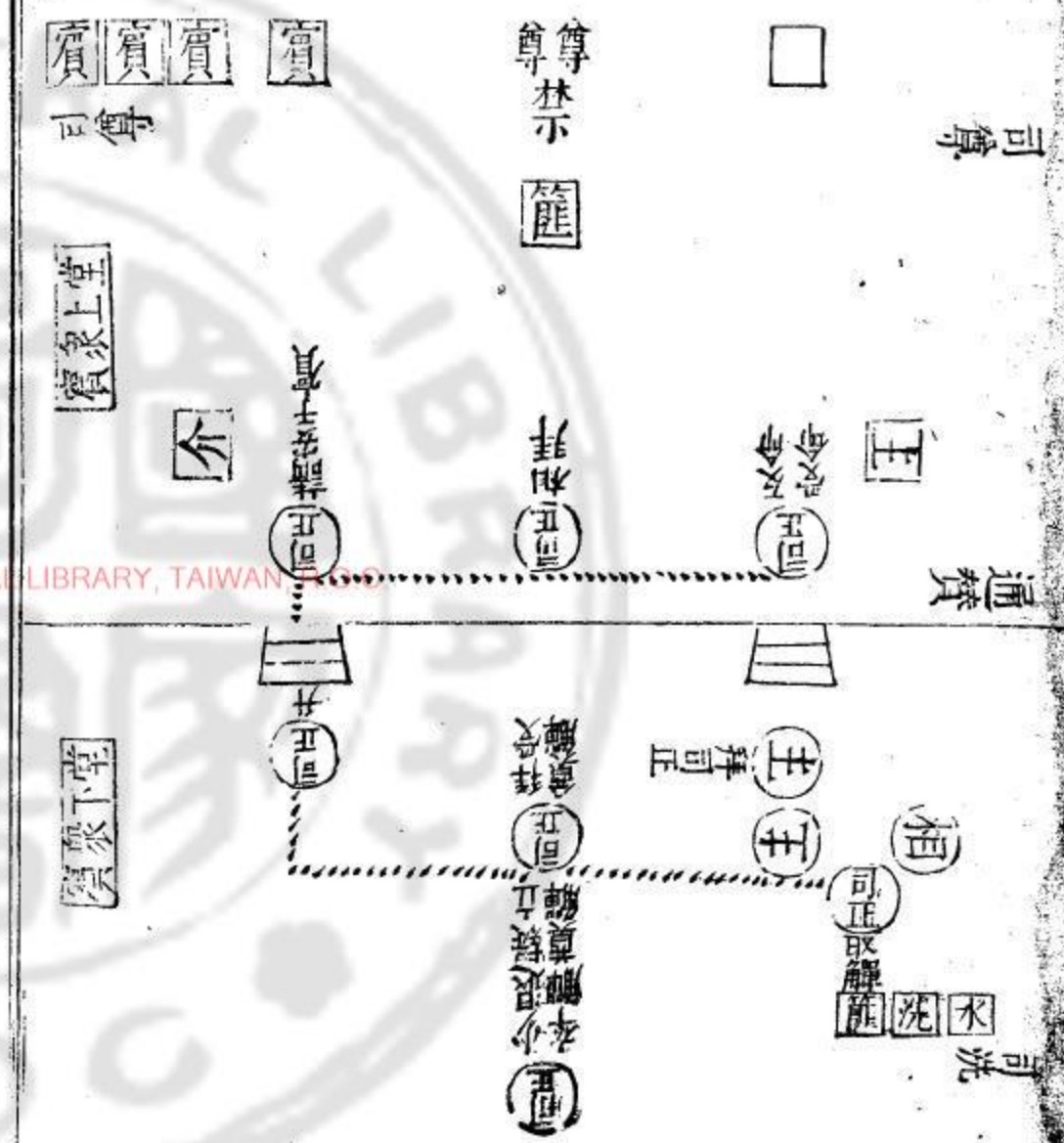

**通贊唱立司正引唱主人降階**

主由東階降請賓者前請云吾子為司正儼辭

云某不能主人云莫若吾子儼云敢不惟命遂就中庭北面立

**通唱主人拜隨唱司正**

答拜引唱鞠躬拜與平身復位

主人西面拜司正北面答拜訖主人東階升

**通唱司正舉解引唱洗解**

司正取解請洗所洗訖

**引唱升階**

由西階升

**又唱詣主人前**

請作階北面主人揖云請安於賓司正揖云諾

**引唱安賓**

司正請西

階北面告賓曰敢請賓安賓曰諾

**唱復命唱相拜**

司正告主人云賓許遂立於楹間以相賓

主之拜

**通唱主賓交拜**

主人階西階上俱北面拜

**引唱鞠躬拜與拜**

**與平身唱復位**

司正揖賓主使復位乃少進○此時間歌魚麗

**引唱酌酒**

司尊酌酒

於解

**唱降階** 司正降西階中庭北面立置解於几拱立

**唱卒解**

司正飲訖

身

**又唱洗解**

執解請洗

**唱泣酒**

司正奠解立於其南

以上司正揚解

旅酬圖

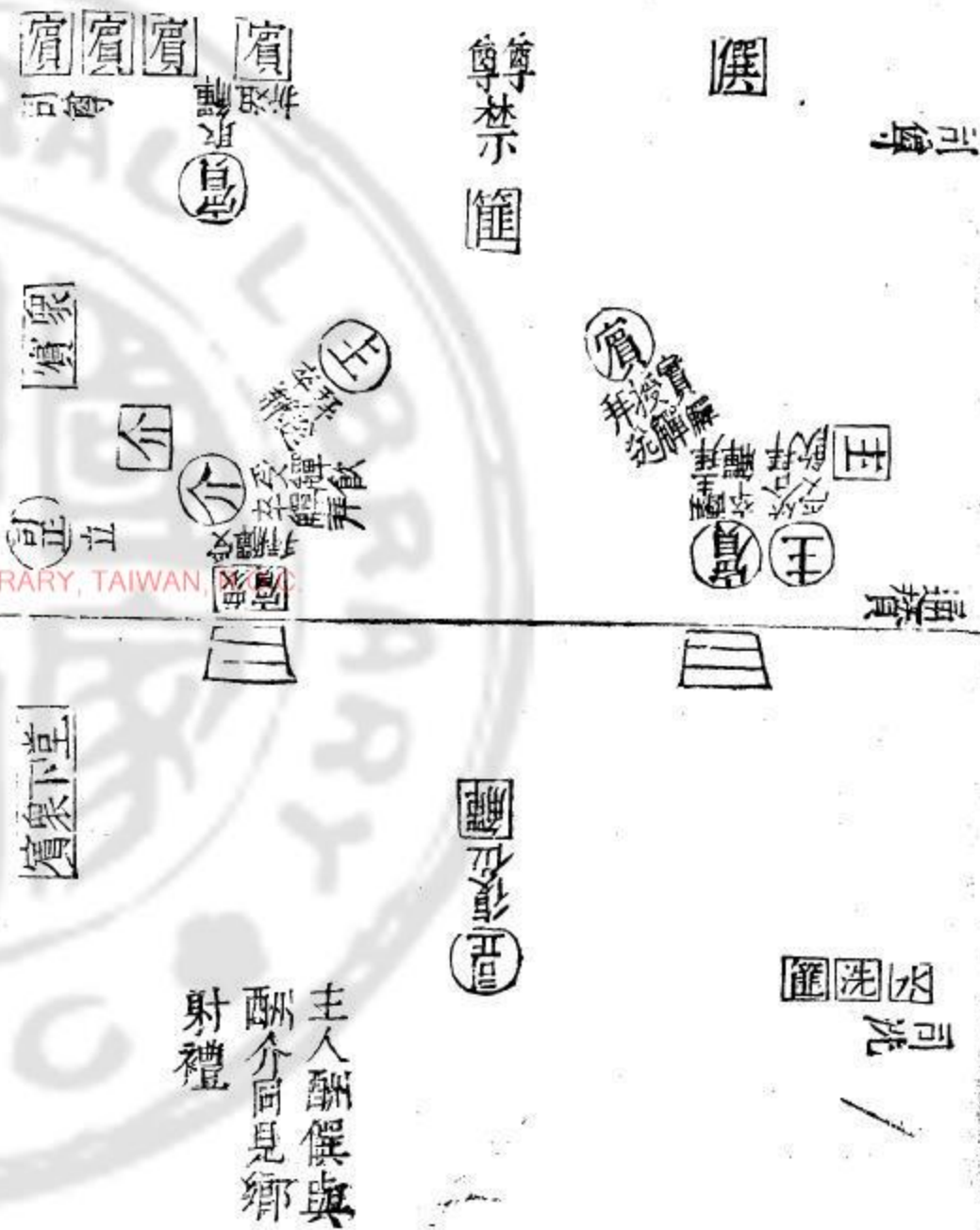

通贊唱行旅酬禮又唱賓酬主

此時笙由庚

引唱詣主席前

賓興取俎西之解詣階

引唱揖 主賓北

唱卒解 賓飲

實解 執事者斟酒賓東南面授主人

唱受解 主人受之飲訖

唱揖 同在階

唱 北面授

復位 賓回席

通唱主酬介 此時歌嘉魚

引唱詣介席前 主人詣西階介

降立主 人之西

唱卒解 主人飲訖

唱實解 主人西南面授介

唱受解 飲訖

唱揖 飲訖

唱復位通唱主酬僎

此時笙崇丘若有三僎則次

通唱

司正升相旅

司正升自西階立于西面

通唱受酬者降

三賓以次降由介之東司正立西序東面一賓酬次賓

次賓酬三賓三賓酬堂下之賓皆受酬西階如賓酬主

人之禮卒受者以解降奠于籩

比旅酬時合奏堂上堂下之樂

引唱司正復位 司正降復解南

# 二人舉解圖

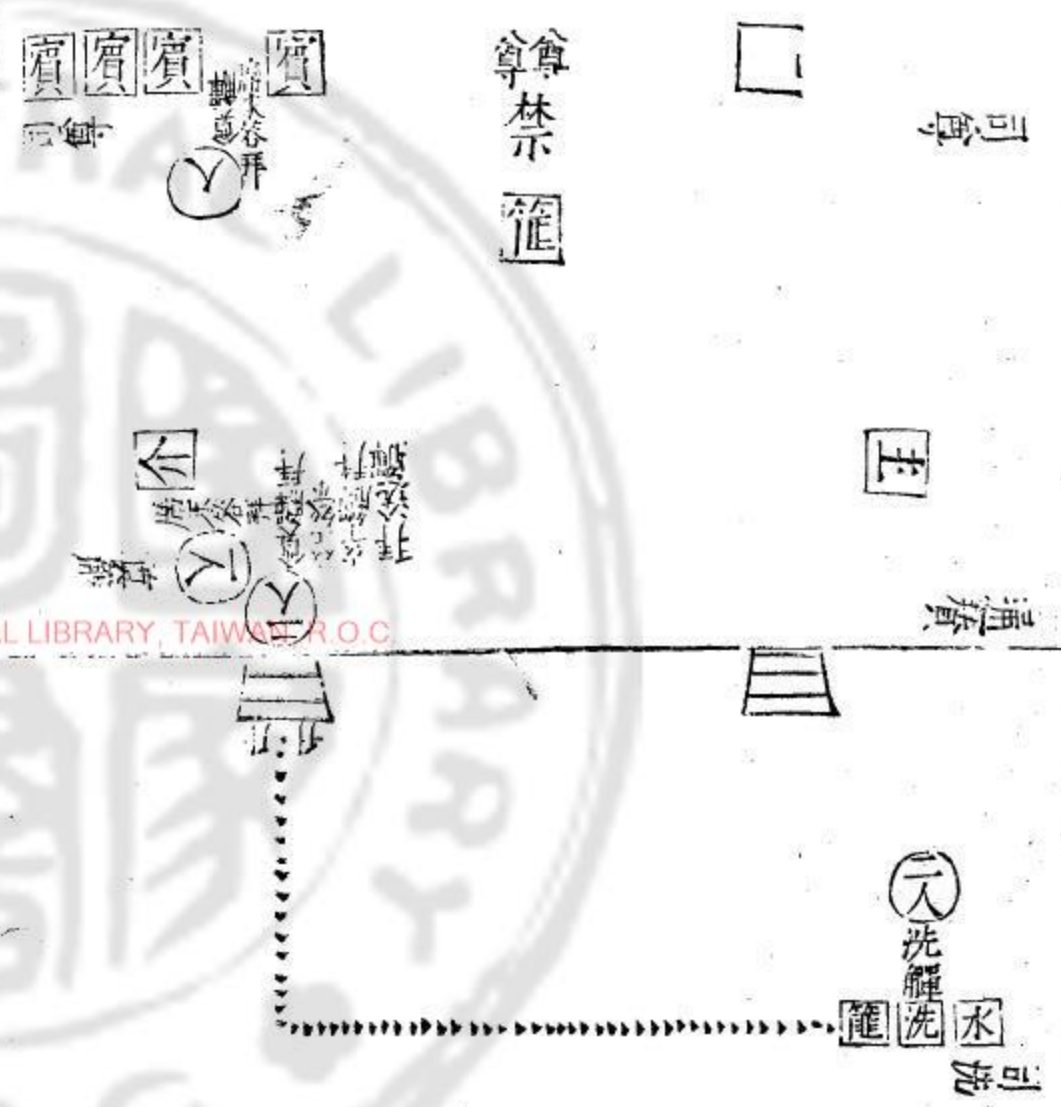

**通贊唱**二人舉解於賓介合樂將終之時禮生**引唱**揖

二人北面揖賓南面介東面各答揖**唱**祭酒**唱**卒解二人祭**唱**揖揖如前**唱**

**降洗**西階**唱**升**唱**實解執事以酒**一唱**獻賓**一唱**獻介

各以解奠其席右**唱**揖揖如前賓介舉解仍奠于其所二人復位

## 以上二人舉解

**坐飲無算爵無算樂**不另圖即同前位

**通贊唱**行坐飲禮司正升自西階東詣主人主人揖云

不敢褻俎司正揖反命于主人曰請坐于賓賓辭以俎

主人云請徹俎司正西階上面賓曰主人請徹俎賓曰

惟主人命司正揖降自西階**通唱**徹俎司正升立賓席

命賓之弟子曰弟子俟徹俎西賓介俱主俱

興主賓介俱北面俛西**通引**同唱取俎降賓取俎授司

自西階降賓從之降立階西南面司正以俎出授從者主人亦取俎授弟子弟子受俎降自西階授從者主人降自阼階西面立俎取俎授弟子弟子降自西階出授從者俎從之降立于賓南介衆賓皆取俎同前降立于賓南少通唱升席坐飲引唱揖升階主人揖賓賓揖介退北上引唱進羞無算爵樂正唱奏無算樂此後勸

俱不贊前舉解二人立西階上以俟賓介取前所奠解飲卒解各以虛解授二人司尊者各斟酒以賓解之主人以介解之俎以俎解之次賓以主人解之次俎俱卒解不拜徧飲訖其執解二人降東階前西面立卒受者與以旅在下者于西階衆賓之未飲而酬主人之贊者僕大夫之未飲而酬賓黨其執解者皆與旅卒受者以虛解降奠于筐執解者洗升實解及奠于賓介又以相酬如前醉乃止俟賓與擯者請于主人曰送賓主及僕介俱興樂正唱奏陔合奏既醉之詩主人由阼階賓介降及階

階下引唱鞠躬拜興拜興平身賓介先退擯報云賓不

賓退主人入門引唱鞠躬拜興拜興平身僕退主人反位贊唱

禮畢

升歌三終譜

律呂清濁高下之節見第七卷今所譜者長短之節也依十六字操縵法首一字擊磬間一字搏拊一聲八節

而止不用從頭再作

樂正倡贊弦歌鹿鳴

叨 林 黃 林 林 林 黃 林 林 林 黃 林 林

叨 蕤 應 蕤 蕤 應 蕤 蕤 應 蕤 蕤 應 蕤 蕤

鹿 姑 應 姑 姑 應 姑 姑 應 姑 姑 應 姑 姑

鳴

黃林黃黃黃林黃黃黃林黃黃黃林黃黃黃林黃黃黃

食

應麤應應應麤應應應麤應應應麤應應應麤應應

野

林黃林林林黃林林林黃林林林黃林林林黃林林

之

南姑南南南姑南南南姑南南南姑南南南姑南南

萃

林黃林林林黃林林林黃林林林黃林林林黃林林

我

姑應姑姑姑姑應姑姑姑姑應姑姑姑姑應姑姑姑

有

黃林黃黃黃林黃黃黃林黃黃黃林黃黃黃林黃黃黃

嘉

南姑南南南姑南南南姑南南南姑南南南姑南南

賓

林黃林林林黃林林林黃林林林黃林林林黃林林

鼓

姑應姑姑姑姑應姑姑姑姑應姑姑姑姑應姑姑姑

瑟

林黃林林林黃林林林黃林林林黃林林林黃林林

吹

姑應姑姑姑姑應姑姑姑姑應姑姑姑姑應姑姑姑

笙

黃林黃黃黃林黃黃黃林黃黃黃林黃黃黃林黃黃黃

吹

姑應姑姑姑姑應姑姑姑姑應姑姑姑姑應姑姑姑

笙

黃林黃黃黃林黃黃黃林黃黃黃林黃黃黃林黃黃黃

鼓

姑應姑姑姑姑應姑姑姑姑應姑姑姑姑應姑姑姑

簧

林黃林林林黃林林林黃林林林黃林林林黃林林

承

應麤應應應麤應應應麤應應應麤應應應麤應應

筐

林黃林林林黃林林林黃林林林黃林林林黃林林

是

南姑南南南姑南南南姑南南南姑南南南姑南南



將 林黃林林林黃林林林林黃林林林黃林林  
 人 南姑南南南姑南南南姑南南南姑南南  
 之 林黃林林林黃林林林黃林林林黃林林  
 好 姑應姑姑姑應姑姑姑應姑姑姑應姑姑  
 我 黃林黃黃黃林黃黃黃林黃黃黃林黃黃  
 示 姑應姑姑姑應姑姑姑應姑姑姑應姑姑  
 我 黃林黃黃黃林黃黃黃林黃黃黃林黃黃  
 周 南姑南南南姑南南南姑南南南姑南南  
 行 林黃林林林黃林林林黃林林林黃林林

右一終

樂正倡贊弦磬拊拊搏搏拊拊搏搏拊拊  
 歌四牡

四 林黃林林林黃林林林黃林林林黃林林  
 牡 姑應姑姑姑應姑姑姑應姑姑姑應姑姑  
 駢 南姑南南南姑南南南姑南南南姑南南  
 駢 林黃林林林黃林林林黃林林林黃林林  
 周 南姑南南南姑南南南姑南南南姑南南  
 道 林黃林林林黃林林林黃林林林黃林林  
 倭 姑應姑姑姑應姑姑姑應姑姑姑應姑姑  
 遲 黃林黃黃黃林黃黃黃林黃黃黃林黃黃  
 豈 姑應姑姑姑應姑姑姑應姑姑姑應姑姑

不 林黃林林林黃林林林黃林林林黃林林

懷 南姑南南南姑南南南姑南南南姑南南

歸 林黃林林林黃林林林黃林林林黃林林

王 姑應姑姑姑姑姑姑姑姑姑姑姑姑姑姑

事 林黃林林林黃林林林黃林林林黃林林

靡 姑應姑姑姑姑姑姑姑姑姑姑姑姑姑姑

盥 黃林黃黃黃林黃黃黃林黃黃黃林黃黃

我 姑應姑姑姑姑姑姑姑姑姑姑姑姑姑姑

心 林黃林林林黃林林林黃林林林黃林林

傷 南姑南南南姑南南南姑南南南姑南南

悲 林黃林林林黃林林林黃林林林黃林林

右二終

樂正倡贊 弦歌皇皇者華

磬

拊

搏

搏

拊

搏

拊

搏

皇 林黃林林林黃林林林黃林林林黃林林

皇 姑應姑姑姑姑姑姑姑姑姑姑姑姑姑姑

者 黃林黃黃黃林黃黃黃林黃黃黃林黃黃

華 林黃林林林黃林林林黃林林林黃林林

于 應 應 應 應 應 應 應 應 應 應 應 應 應

彼 林黃林林林黃林林林黃林林林黃林林

原 南姑南南南姑南南南姑南南南姑南南

隰 林黃林林林林黃林林林林黃林林林黃林林  
 駢 南姑南南南南姑南南南南姑南南南南姑南南  
 駢 林黃林林林林黃林林林林黃林林林黃林林  
 征 姑應姑姑姑姑應姑姑姑姑應姑姑姑姑應姑姑  
 夫 黃林黃黃黃黃林黃黃黃黃林黃黃黃黃林黃黃  
 每 林黃林林林林黃林林林林黃林林林黃林林  
 懷 南姑南南南南姑南南南南姑南南南南姑南南  
 靡 姑應姑姑姑姑應姑姑姑姑應姑姑姑姑應姑姑  
 及 林黃林林林林黃林林林林黃林林林黃林林

右二終升歌已竟  
 主人獻工

笙入三終譜

笙詩之義載於毛詩小序遭秦滅學其文遂亡而或謂  
 元初有聲無辭非也夏侯湛束皙皆有補作湛詩僅存  
 南陔一首見劉孝標世說註皙作具載文選今以操縵  
 譜之十六字只是一長聲暗藏節奏

樂正倡贊笙奏南陔

磬

讀

讀

讀

循 南南南南南南南南南南南南南南南南南南南  
 彼 姑姑姑姑姑姑姑姑姑姑姑姑姑姑姑姑姑姑  
 南 林林林林林林林林林林林林林林林林林林林  
 陔 南南南南南南南南南南南南南南南南南南南

言 姑姑姑姑姑姑姑姑姑姑姑姑姑姑姑姑姑姑

採 南南南南南南南南南南南南南南南南南南南南南南

其 林林林林林林林林林林林林林林林林林林林林林林林

蘭 太太太太太太太太太太太太太太太太太太太太太太

眷 林林林林林林林林林林林林林林林林林林林林林林林

戀 姑姑姑姑姑姑姑姑姑姑姑姑姑姑姑姑姑姑姑姑姑姑

庭 林林林林林林林林林林林林林林林林林林林林林林林

闡 南南南南南南南南南南南南南南南南南南南南南南

心 黃黃黃黃黃黃黃黃黃黃黃黃黃黃黃黃黃黃黃黃黃黃黃黃

不 林林林林林林林林林林林林林林林林林林林林林林林

遑 姑姑姑姑姑姑姑姑姑姑姑姑姑姑姑姑姑姑姑姑姑姑

安 太太太太太太太太太太太太太太太太太太太太太太

彼 太太太太太太太太太太太太太太太太太太太太太太

居 林林林林林林林林林林林林林林林林林林林林林林林

之 潢潢潢潢潢潢潢潢潢潢潢潢潢潢潢潢潢潢潢潢潢潢潢潢

子 南南南南南南南南南南南南南南南南南南南南南南

罔 黃黃黃黃黃黃黃黃黃黃黃黃黃黃黃黃黃黃黃黃黃黃黃黃

或 姑姑姑姑姑姑姑姑姑姑姑姑姑姑姑姑姑姑姑姑姑姑

游 南南南南南南南南南南南南南南南南南南南南南南

盤 林林林林林林林林林林林林林林林林林林林林林林林

馨 姑姑姑姑姑姑姑姑姑姑姑姑姑姑姑姑姑姑

爾 林林林林林林林林林林林林林林林林林林

多 姑姑姑姑姑姑姑姑姑姑姑姑姑姑姑姑姑姑姑姑

膳 太太太太太太太太太太太太太太太太太太

絜 南南南南南南南南南南南南南南南南南南

爾 姑姑姑姑姑姑姑姑姑姑姑姑姑姑姑姑姑姑姑姑

晨 林林林林林林林林林林林林林林林林林林

餐 南南南南南南南南南南南南南南南南南南

樂正倡贊笙 奏白華

磬

牘

牘

牘

白 姑姑姑姑姑姑姑姑姑姑姑姑姑姑姑姑姑姑姑姑

華 林林林林林林林林林林林林林林林林林林

朱 應應應應應應應應應應應應應應應應應應

芻 南南南南南南南南南南南南南南南南南南

被 南南南南南南南南南南南南南南南南南南

於 林林林林林林林林林林林林林林林林林林

幽 姑姑姑姑姑姑姑姑姑姑姑姑姑姑姑姑姑姑姑姑

薄 林林林林林林林林林林林林林林林林林林

粲 姑姑姑姑姑姑姑姑姑姑姑姑姑姑姑姑姑姑姑姑

粲 應應應應應應應應應應應應應應應應應應

門 南南南南南南南南南南南南南南南南南南  
 子 林林林林林林林林林林林林林林林林林林  
 如 南南南南南南南南南南南南南南南南南南  
 磨 林林林林林林林林林林林林林林林林林林  
 如 南南南南南南南南南南南南南南南南南南  
 錯 蕤蕤蕤蕤蕤蕤蕤蕤蕤蕤蕤蕤蕤蕤蕤蕤蕤蕤  
 終 南南南南南南南南南南南南南南南南南南  
 晨 太太太太太太太太太太太太太太太太太太  
 三 姑姑姑姑姑姑姑姑姑姑姑姑姑姑姑姑姑姑  
 省 林林林林林林林林林林林林林林林林林林

匪 南南南南南南南南南南南南南南南南南南  
 惰 林林林林林林林林林林林林林林林林林林  
 其 太太太太太太太太太太太太太太太太太太  
 恪 姑姑姑姑姑姑姑姑姑姑姑姑姑姑姑姑姑姑

樂止倡贊

笙磬奏華黍

右一終

牘

牘

黠 林林林林林林林林林林林林林林林林林林  
 應 應 應 應 應 應 應 應 應 應 應 應 應 應 應  
 重 南南南南南南南南南南南南南南南南南南  
 雲 林林林林林林林林林林林林林林林林林林

習 林林林林林林林林林林林林林林林林林林林林林林

習 姑姑姑姑姑姑姑姑姑姑姑姑姑姑姑姑姑姑姑姑姑姑

和 南南南南南南南南南南南南南南南南南南南南南南南

風 蕤蕤蕤蕤蕤蕤蕤蕤蕤蕤蕤蕤蕤蕤蕤蕤蕤蕤蕤蕤蕤蕤蕤

黍 太太太太太太太太太太太太太太太太太太太太太太

華 姑姑姑姑姑姑姑姑姑姑姑姑姑姑姑姑姑姑姑姑姑姑

陵 林林林林林林林林林林林林林林林林林林林林林林

巔 南南南南南南南南南南南南南南南南南南南南南南南

麥 汰汰汰汰汰汰汰汰汰汰汰汰汰汰汰汰汰汰汰汰汰汰

秀 應應應應應應應應應應應應應應應應應應應應應應

丘 林林林林林林林林林林林林林林林林林林林林林林

中 應應應應應應應應應應應應應應應應應應應應應應

靡 太太太太太太太太太太太太太太太太太太太太太太

田 姑姑姑姑姑姑姑姑姑姑姑姑姑姑姑姑姑姑姑姑姑姑

不 林林林林林林林林林林林林林林林林林林林林林林

播 應應應應應應應應應應應應應應應應應應應應應應

九 太太太太太太太太太太太太太太太太太太太太太太

穀 南南南南南南南南南南南南南南南南南南南南南南南

斯 姑姑姑姑姑姑姑姑姑姑姑姑姑姑姑姑姑姑姑姑姑姑

豐 林林林林林林林林林林林林林林林林林林林林林林

右三終 笙竟主 人獻笙

間歌三終譜

樂正倡贊 箏 弦 拊 歌魚麗

搏 拊 搏 拊 搏 拊

魚 林黃林林林黃林林林黃林林林黃林林

麗 蕤應蕤蕤蕤應蕤蕤蕤應蕤蕤蕤應蕤蕤

于 姑應姑姑姑應姑姑姑應姑姑姑應姑姑

罍 黃林黃黃黃林黃黃黃林黃黃黃林黃黃黃林黃黃

鱧 應蕤應應應蕤應應蕤應應蕤應應蕤應應

鯊 林黃林林林黃林林林黃林林林黃林林林黃林林

君 南姑南南南姑南南南姑南南南姑南南南姑南南

子 林黃林林林黃林林林黃林林林黃林林林黃林林

有 姑應姑姑姑應姑姑姑應姑姑姑應姑姑姑應姑姑

酒 黃林黃黃黃林黃黃黃林黃黃黃林黃黃黃林黃黃

旨 南姑南南南姑南南南姑南南南姑南南南姑南南

且 姑應姑姑姑應姑姑姑應姑姑姑應姑姑姑應姑姑

多 林黃林林林黃林林林黃林林林黃林林林黃林林

右歌一終

牘 牘

樂正倡贊 箏 奏由庚

蕩 仲仲仲仲仲仲仲仲仲仲仲仲仲仲仲仲仲仲

蕩 南南南南南南南南南南南南南南南南南南南南



夷 太太太太太太太太太太太太太太太太太太

庚 仲仲仲仲仲仲仲仲仲仲仲仲仲仲仲仲仲仲仲仲

物 太太太太太太太太太太太太太太太太太太太太

則 仲仲仲仲仲仲仲仲仲仲仲仲仲仲仲仲仲仲仲仲

由 林林林林林林林林林林林林林林林林林林林林

之 太太太太太太太太太太太太太太太太太太太太

蠹 黃黃黃黃黃黃黃黃黃黃黃黃黃黃黃黃黃黃黃黃黃

太 太太太太太太太太太太太太太太太太太太太太

度 仲仲仲仲仲仲仲仲仲仲仲仲仲仲仲仲仲仲仲仲

類 林林林林林林林林林林林林林林林林林林林林

王 潢潢潢潢潢潢潢潢潢潢潢潢潢潢潢潢潢潢潢潢潢

亦 南南南南南南南南南南南南南南南南南南南南

柔 林林林林林林林林林林林林林林林林林林林林

之 仲仲仲仲仲仲仲仲仲仲仲仲仲仲仲仲仲仲仲仲

道 仲仲仲仲仲仲仲仲仲仲仲仲仲仲仲仲仲仲仲仲

之 林林林林林林林林林林林林林林林林林林林林

既 仲仲仲仲仲仲仲仲仲仲仲仲仲仲仲仲仲仲仲仲

由 太太太太太太太太太太太太太太太太太太太太

化 南南南南南南南南南南南南南南南南南南南南

之 林林林林林林林林林林林林林林林林林林林林

既 仲仲仲仲仲仲仲仲仲仲仲仲仲仲仲仲仲仲

柔 林林林林林林林林林林林林林林林林林林

木 潢潢潢潢潢潢潢潢潢潢潢潢潢潢潢潢潢潢潢潢潢

以 南南南南南南南南南南南南南南南南南南南南南

秋 仲仲仲仲仲仲仲仲仲仲仲仲仲仲仲仲仲仲仲仲仲

零 林林林林林林林林林林林林林林林林林林

草 仲仲仲仲仲仲仲仲仲仲仲仲仲仲仲仲仲仲仲仲仲

以 太太太太太太太太太太太太太太太太太太太太

春 仲仲仲仲仲仲仲仲仲仲仲仲仲仲仲仲仲仲仲仲仲

抽 南南南南南南南南南南南南南南南南南南南南南

獸 林林林林林林林林林林林林林林林林林林

在 太太太太太太太太太太太太太太太太太太太太

於 仲仲仲仲仲仲仲仲仲仲仲仲仲仲仲仲仲仲仲仲仲

草 林林林林林林林林林林林林林林林林林林

魚 黃黃黃黃黃黃黃黃黃黃黃黃黃黃黃黃黃黃黃黃黃

躍 仲仲仲仲仲仲仲仲仲仲仲仲仲仲仲仲仲仲仲仲仲

順 林林林林林林林林林林林林林林林林林林

流 仲仲仲仲仲仲仲仲仲仲仲仲仲仲仲仲仲仲仲仲仲

右笙一終

樂正倡贊弦歌南有嘉魚

搏拊搏拊

南 林黃林林林黃林林林黃林林林黃林林

有 姑應姑姑姑應姑姑姑姑姑姑姑姑姑姑

嘉 南姑南南南姑南南南姑南南南姑南南南

魚 林黃林林林黃林林林黃林林林黃林林

烝 應蕤應應應蕤應應應蕤應應應蕤應應

然 林黃林林林黃林林林黃林林林黃林林

罩 南姑南南南姑南南南姑南南南姑南南南

罩 林黃林林林黃林林林黃林林林黃林林

君 南姑南南南姑南南南姑南南南姑南南南

子 林黃林林林黃林林林黃林林林黃林林

有 姑應姑姑姑姑應姑姑姑姑姑姑姑姑姑姑

酒 黃林黃黃黃林黃黃黃林黃黃黃林黃黃黃

嘉 姑應姑姑姑姑應姑姑姑姑姑姑姑姑姑姑

賓 黃林黃黃黃林黃黃黃林黃黃黃林黃黃黃

式 蕤應蕤蕤蕤應蕤蕤蕤應蕤蕤蕤應蕤蕤

燕 南姑南南南姑南南南姑南南南姑南南南

以 姑應姑姑姑姑應姑姑姑姑姑姑姑姑姑姑

樂 林黃林林林黃林林林黃林林林黃林林

右歌二終

磬

牘

牘

牘

樂正倡贊笙奏崇丘

瞻 太太太太太太太太太太太太太太太太

彼 潢潢潢潢潢潢潢潢潢潢潢潢潢潢潢潢潢潢

崇 仲仲仲仲仲仲仲仲仲仲仲仲仲仲仲仲仲仲

丘 林林林林林林林林林林林林林林林林林林

其 太太太太太太太太太太太太太太太太

林 仲仲仲仲仲仲仲仲仲仲仲仲仲仲仲仲仲仲

藹 南南南南南南南南南南南南南南南南南南

藹 林林林林林林林林林林林林林林林林林林

植 林林林林林林林林林林林林林林林林林林

物 仲仲仲仲仲仲仲仲仲仲仲仲仲仲仲仲仲仲

斯 太太太太太太太太太太太太太太太太

高 仲仲仲仲仲仲仲仲仲仲仲仲仲仲仲仲仲仲

動 太太太太太太太太太太太太太太太太

類 仲仲仲仲仲仲仲仲仲仲仲仲仲仲仲仲仲仲

斯 南南南南南南南南南南南南南南南南南南

大 林林林林林林林林林林林林林林林林林林

周 仲仲仲仲仲仲仲仲仲仲仲仲仲仲仲仲仲仲

風 林林林林林林林林林林林林林林林林林林

既 南南南南南南南南南南南南南南南南南南

洽 林林林林林林林林林林林林林林林林林林



之 南姑南南南姑南南南姑南南南姑南南南

基 林黃林林林黃林林林黃林林林黃林林

樂 南姑南南南姑南南南姑南南南姑南南南

只 林黃林林林黃林林林黃林林林黃林林

君 姑應姑姑姑應姑姑姑應姑姑姑應姑姑

子 黃林黃黃黃林黃黃黃林黃黃黃林黃黃黃

萬 林黃林林林黃林林林黃林林林黃林林

壽 姑應姑姑姑應姑姑姑應姑姑姑應姑姑

無 南姑南南南姑南南南姑南南南姑南南南

期 林黃林林林黃林林林黃林林林黃林林

右歌二終

樂正倡贊笙奏由儀

牘

牘

肅 姑姑姑姑姑姑姑姑姑姑姑姑姑姑姑姑姑姑

肅 應應應應應應應應應應應應應應應應應

君 南南南南南南南南南南南南南南南南南

子 太太太太太太太太太太太太太太太太太太

由 林林林林林林林林林林林林林林林林林

儀 南南南南南南南南南南南南南南南南南

率 太太太太太太太太太太太太太太太太太太

性 姑姑姑姑姑姑姑姑姑姑姑姑姑姑姑姑姑姑



在 應 麤 應 應 應 麤 應 應 應 麤 應 應 應 麤 應 應

河 南 姑 南 南 南 姑 南 南 南 南 姑 南 南 南 姑 南 南 南

之 麤 應 麤 麤 麤 應 麤 麤 麤 應 麤 麤 麤 應 麤 麤 麤

洲 姑 應 姑 姑 姑 應 姑 姑 姑 應 姑 姑 姑 應 姑 姑 姑

窈 黃 林 黃 黃 黃 林 黃 黃 黃 林 黃 黃 黃 林 黃 黃 黃

窈 姑 應 姑 姑 姑 應 姑 姑 姑 應 姑 姑 姑 應 姑 姑 姑

淑 黃 林 黃 黃 黃 林 黃 黃 黃 林 黃 黃 黃 林 黃 黃 黃

女 南 姑 南 南 南 姑 南 南 南 南 姑 南 南 南 姑 南 南

君 麤 應 麤 麤 麤 應 麤 麤 麤 應 麤 麤 麤 應 麤 麤 麤

子 姑 應 姑 姑 姑 應 姑 姑 姑 應 姑 姑 姑 應 姑 姑 姑

好 黃 林 黃 黃 黃 林 黃 黃 黃 林 黃 黃 黃 林 黃 黃 黃

速 姑 應 姑 姑 姑 應 姑 姑 姑 應 姑 姑 姑 應 姑 姑 姑

搏 贖 拊 搏 贖 拊 搏 贖 拊 搏 贖 拊 搏 贖 拊 搏 贖 拊

搏 贖 拊 搏 贖 拊 搏 贖 拊 搏 贖 拊 搏 贖 拊 搏 贖 拊

搏 贖 拊 搏 贖 拊 搏 贖 拊 搏 贖 拊 搏 贖 拊 搏 贖 拊

搏 贖 拊 搏 贖 拊 搏 贖 拊 搏 贖 拊 搏 贖 拊 搏 贖 拊

搏 贖 拊 搏 贖 拊 搏 贖 拊 搏 贖 拊 搏 贖 拊 搏 贖 拊

搏 贖 拊 搏 贖 拊 搏 贖 拊 搏 贖 拊 搏 贖 拊 搏 贖 拊

樂正倡贊合樂葛覃

搏 贖 拊 搏 贖 拊 搏 贖 拊 搏 贖 拊 搏 贖 拊 搏 贖 拊



播 靴 第一 通 止

擯 拊 擯 拊 擯 拊 擯 拊 擯 拊 擯 拊 擯 拊 擯 拊

播 靴 第二 通 止 擯 拊 擯 拊

擯 拊 擯 拊 擯 拊 擯 拊 擯 拊 擯 拊 擯 拊

播 靴 第三 通 止 擯 拊 擯 拊

擯 拊 擯 拊 擯 拊 擯 拊 擯 拊 擯 拊 擯 拊

葛 姑應姑姑應姑姑應姑姑應姑姑應姑姑應姑姑

之 黃林黃黃黃林黃黃黃林黃黃黃林黃黃黃林黃黃

覃 蕤應蕤蕤應蕤蕤應蕤蕤應蕤蕤應蕤蕤應蕤蕤

兮 姑應姑姑應姑姑應姑姑應姑姑應姑姑應姑姑

施 蕤應蕤蕤應蕤蕤應蕤蕤應蕤蕤應蕤蕤應蕤蕤

于 姑應姑姑應姑姑應姑姑應姑姑應姑姑應姑姑

中 應蕤應應應蕤應應應蕤應應應蕤應應應蕤應應

谷 南姑南南南姑南南南姑南南南姑南南南姑南南

維 應蕤應應應蕤應應應蕤應應應蕤應應應蕤應應

葉 南姑南南南姑南南南姑南南南姑南南南姑南南

萋 蕤應蕤蕤應蕤蕤應蕤蕤應蕤蕤應蕤蕤應蕤蕤

萋 姑應姑姑應姑姑應姑姑應姑姑應姑姑應姑姑

黃 南姑南南南姑南南南姑南南南姑南南南姑南南

鳥 姑應姑姑應姑姑應姑姑應姑姑應姑姑應姑姑

于 蕤應蕤蕤應蕤蕤應蕤蕤應蕤蕤應蕤蕤應蕤蕤

飛 姑應姑姑應姑姑應姑姑應姑姑應姑姑應姑姑



不 鞑應鞑鞑鞑應鞑鞑鞑應鞑鞑鞑應鞑鞑鞑應鞑鞑鞑

盈 姑應姑姑姑應姑姑姑應姑姑姑應姑姑姑應姑姑

頃 應鞑應應應鞑應應應鞑應應應鞑應應應鞑應應應

筐 南姑南南南姑南南南姑南南南姑南南南姑南南南

嗟 應鞑應應應鞑應應應鞑應應應鞑應應應鞑應應應

我 南姑南南南姑南南南姑南南南姑南南南姑南南南

懷 鞑應鞑鞑鞑應鞑應鞑鞑鞑應鞑應鞑鞑鞑應鞑應鞑鞑

人 姑應姑姑姑應姑姑姑應姑姑姑應姑姑姑應姑姑

寘 南姑南南南姑南南南姑南南南姑南南南姑南南南

彼 姑應姑姑姑應姑姑姑應姑姑姑應姑姑姑應姑姑

周 鞑應鞑鞑鞑應鞑應鞑鞑鞑應鞑應鞑鞑鞑應鞑應鞑鞑

行 姑應姑姑姑應姑姑姑應姑姑姑應姑姑姑應姑姑

樂正倡贊合樂鵲巢

維 姑應姑姑姑應姑姑姑應姑姑姑應姑姑姑應姑姑

鵲 黃林黃黃黃林黃黃黃林黃黃黃林黃黃黃林黃黃

有 姑應姑姑姑應姑姑姑應姑姑姑應姑姑姑應姑姑

巢 南姑南南南姑南南南姑南南南姑南南南姑南南南

維 鞑應鞑鞑鞑應鞑應鞑鞑鞑應鞑應鞑鞑鞑應鞑應鞑鞑

鳩 姑應姑姑姑應姑姑姑應姑姑姑應姑姑姑應姑姑

居 應鞑應應應鞑應應應鞑應應應鞑應應應鞑應應應

之 南 姑 南 南 南 姑 南 南 南 姑 南 南 南 姑 南 南 南 姑 南 南  
 之 應 蕤 應 應 應 蕤 應 應 應 應 應 蕤 應 應 應 蕤 應 應 應 蕤 應 應  
 子 南 姑 南 南 南 南 姑 南 南 南 南 姑 南 南 南 南 姑 南 南 南 南  
 于 蕤 應 蕤 蕤 蕤 蕤 應 蕤 蕤 蕤 蕤 應 蕤 蕤 蕤 蕤 應 蕤 蕤 蕤  
 歸 姑 應 姑 姑 姑 應 姑 姑 姑 應 姑 姑 姑 應 姑 姑 姑 應 姑 姑  
 百 蕤 應 蕤 蕤 蕤 蕤 應 蕤 蕤 蕤 蕤 應 蕤 蕤 蕤 蕤 應 蕤 蕤 蕤  
 兩 南 姑 南 南 南 南 姑 南 南 南 南 姑 南 南 南 南 姑 南 南 南  
 御 蕤 應 蕤 蕤 蕤 蕤 應 蕤 蕤 蕤 蕤 應 蕤 蕤 蕤 蕤 應 蕤 蕤 蕤  
 之 姑 應 姑 姑 姑 應 姑 姑 姑 應 姑 姑 姑 應 姑 姑 姑 應 姑 姑

右合樂二終

樂正倡贊合樂采蕤

于 姑 應 姑 姑 姑 應 姑 姑 姑 應 姑 姑 姑 應 姑 姑 姑 應 姑 姑  
 以 蕤 應 蕤 蕤 蕤 蕤 應 蕤 蕤 蕤 蕤 應 蕤 蕤 蕤 蕤 應 蕤 蕤 蕤  
 采 蕤 應 蕤 蕤 蕤 蕤 應 蕤 蕤 蕤 蕤 應 蕤 蕤 蕤 蕤 應 蕤 蕤 蕤  
 蕤 南 姑 南 南 南 南 姑 南 南 南 南 姑 南 南 南 南 姑 南 南 南  
 于 應 蕤 應 應 應 蕤 應 應 應 應 應 蕤 應 應 應 蕤 應 應 應 蕤 應 應  
 沼 南 姑 南 南 南 南 姑 南 南 南 南 姑 南 南 南 南 姑 南 南 南 南  
 于 蕤 應 蕤 蕤 蕤 蕤 應 蕤 蕤 蕤 蕤 應 蕤 蕤 蕤 蕤 應 蕤 蕤 蕤  
 泚 姑 應 姑 姑 姑 應 姑 姑 姑 應 姑 姑 姑 應 姑 姑 姑 應 姑 姑  
 于 蕤 應 蕤 蕤 蕤 蕤 應 蕤 蕤 蕤 蕤 應 蕤 蕤 蕤 蕤 應 蕤 蕤 蕤

樂正倡贊合樂采蘋

以

姑應姑姑應姑姑應姑姑應姑姑應姑姑

用

應蕤應應蕤應應應應蕤應應應應蕤應應

之

南姑南南姑南南南姑南南南姑南南南

公

蕤應蕤蕤應蕤蕤應蕤蕤應蕤蕤應蕤蕤

侯

始應姑姑應姑姑應姑姑應姑姑應姑姑

之

黃林黃黃黃林黃黃黃林黃黃黃林黃黃

事

始應姑姑應姑姑應姑姑應姑姑應姑姑

于

始應姑姑應姑姑應姑姑應姑姑應姑姑

以

黃林黃黃黃林黃黃黃林黃黃黃林黃黃

采

蕤應蕤蕤應蕤蕤應蕤蕤應蕤蕤應蕤蕤

蘋

南姑南南姑南南南姑南南南姑南南南

南

蕤應蕤蕤應蕤蕤應蕤蕤應蕤蕤應蕤蕤

澗

南姑南南姑南南南姑南南南姑南南南

乙

蕤應蕤蕤應蕤蕤應蕤蕤應蕤蕤應蕤蕤

濱

始應姑姑應姑姑應姑姑應姑姑應姑姑

于

蕤應蕤蕤應蕤蕤應蕤蕤應蕤蕤應蕤蕤

以

始應姑姑應姑姑應姑姑應姑姑應姑姑

采

應蕤應應蕤應應應應蕤應應應應蕤應應

藻

南姑南南姑南南南姑南南南姑南南南

于 應 烈 應 應 應 應 應 應 應 應 應 應 應 應 應

彼 南 始 南 南 南 始 南 南 南 始 南 南 始 南 南

行 鞋 應 鞋 應 鞋 應 鞋 應 鞋 應 鞋 應 鞋 應 鞋 應

潦 始 應 始 始 應 始 始 應 始 始 應 始 始 應 始 始

右合樂三終

工告 正歌備 此係坐告

樂正 正歌備 告畢不起

告賓 樂正 正歌備 此係立告

無算樂譜

前奏未盡之詩古詩十二篇補詩六篇共四十六音當隨客多少日早晚擇而用之此後有樂無贊

鹿鳴 首章已見升歌後同

呦 尺林 呦 勺鞋 鹿 一姑 鳴 合黃 食 尺應 野 尺林 之 工南

蒿 尺林 我 一姑 有 六演 嘉 工南 賓 尺林 德 工南 音 尺林

孔 一姑 昭 尺林 視 尺應 民 尺林 不 工南 桃 尺林 君 一姑

子 合黃 是 尺林 則 一姑 是 工南 傲 尺林 我 工南 有 尺林

旨 一姑 酒 合黃 嘉 一姑 賓 合黃 式 勺鞋 燕 工南 以 一姑

敖 尺林 呦 尺林 鹿 一姑 鳴 合黃 食 尺應 野 尺林 之 工南

琴 尺林 我 一姑 有 六演 嘉 工南 賓 尺林 鼓 一姑 瑟 尺林

鼓 一姑 琴 合黃 鼓 勺鞋 瑟 工南 鼓 一姑 琴 尺林 和 工南

樂	尺林	且	一姑	湛	尺林	我	工南	有	尺林	旨	一姑	酒	合黃
以	一姑	燕	工南	樂	尺林	嘉	一姑	賓	合黃	之	工南	心	尺林

四牡

四	尺林	牡	一姑	駢	工南	駢	尺林	嘽	工南	嘽	尺林	駱	一姑
馬	合黃	豈	一姑	不	尺林	懷	工南	歸	尺林	王	一姑	事	尺林
靡	一姑	豈	合黃	不	尺林	遑	一姑	啓	工南	處	尺林	事	尺林
翻	尺林	豈	一姑	者	合黃	載	工南	啓	工南	處	尺林	載	一姑
下	合黃	集	尺應	于	尺林	苞	工南	栩	尺林	王	一姑	事	尺林
靡	一姑	豈	合黃	不	尺林	遑	一姑	將	工南	父	尺林	載	一姑
翻	尺林	豈	一姑	者	合黃	載	工南	載	工南	飛	尺林	載	一姑

皇皇者華

止	合黃	集	尺應	于	尺林	苞	工南	杞	尺林	王	一姑	事	尺林
靡	一姑	豈	合黃	不	尺林	遑	一姑	將	工南	母	尺林	駱	一姑
駕	尺林	彼	一姑	四	工南	駱	尺林	載	工南	驟	尺林	駱	一姑
駮	合黃	豈	一姑	不	尺林	懷	工南	歸	尺林	是	工南	用	尺林
作	一姑	歌	合黃	將	尺林	母	一姑	來	工南	詒	尺林	用	尺林

我	尺林	馬	一姑	維	工南	駒	尺林	六	工南	轡	六潢	如	工南
咨	工南	諏	尺林	馳	尺林	載	一姑	驅	合黃	周	尺林	爰	一姑
濡	尺林	載	工南	維	工南	六	工南	轡	六潢	如	工南		
我	尺林	馬	一姑	我	尺林	馬	一姑	我	尺林	馬	一姑	我	尺林

絲尺林 載工南 馳尺林 載一姑 驅合黃 周尺林 爰一姑

咨工南 謀尺林 馳尺林 駱尺林 六工南 轡六潢 沃工南

我尺林 馬一姑 維工南 駱尺林 六工南 轡六潢 沃工南

若尺林 載工南 馳尺林 載一姑 驅合黃 周尺林 爰一姑

咨工南 度尺林 馳尺林 載一姑 驅合黃 周尺林 爰一姑

我尺林 馬一姑 維工南 駟尺林 六工南 轡六潢 既工南

均尺林 載工南 馳尺林 載一姑 驅合黃 周尺林 爰一姑

咨工南 詢尺林 馳尺林 載一姑 驅合黃 周尺林 爰一姑

魚麗

魚尺林 麗勾鞋 于一姑 罍合黃 魴凡應 鱧尺林 君工南

子尺林 有一姑 酒合黃 多工南 且一姑 旨尺林 君工南

魚尺林 麗勾鞋 于一姑 罍合黃 鯁凡應 鯉尺林 君工南

子尺林 有一姑 酒合黃 旨工南 且一姑 有尺林 嘉工南

物尺林 其勾鞋 多一姑 矣合黃 維勾鞋 其一姑 嘉工南

矣尺林 物尺林 其勾鞋 旨一姑 矣合黃 維勾鞋 其一姑 偕工南

矣尺林 物尺林 其勾鞋 旨一姑 矣合黃 維勾鞋 其一姑 偕工南

矣尺林 物尺林 其勾鞋 有一姑 矣合黃 維勾鞋 其一姑 時工南

矣尺林 物尺林 其勾鞋 有一姑 矣合黃 維勾鞋 其一姑 時工南

矣尺林 物尺林 其勾鞋 有一姑 矣合黃 維勾鞋 其一姑 時工南

南有嘉魚



南尺林 有一姑 嘉工南 魚尺林 魚尺林 然尺林 汕工南

式勾 汕尺林 君工南 子尺林 有一姑 酒合黃 嘉一姑 賓合黃

式勾 燕工南 以一姑 術尺林 有一姑 酒合黃 嘉一姑 賓合黃

南尺林 有一姑 樛工南 木尺林 甘工南 瓠六潢 纍工南

之尺林 君工南 子尺林 有一姑 酒合黃 嘉一姑 賓合黃

式一姑 燕尺林 綏工南 之尺林 有一姑 酒合黃 嘉一姑 賓合黃

翻尺林 者合黃 離尺林 丞凡應 然尺林 來工南

思尺林 君工南 子尺林 有一姑 酒合黃 嘉一姑 賓合黃

式一姑 燕尺林 又工南 思尺林 有一姑 酒合黃 嘉一姑 賓合黃

南山有臺

南尺林 山一姑 有合黃 桑尺林 北一姑 山六潢 有一姑

楊尺林 樂工南 只尺林 君一姑 子合黃 邦凡應 家尺林

之工南 光尺林 樂工南 只尺林 君一姑 子合黃 萬尺林

壽一姑 無工南 疆尺林 只尺林 君一姑 子合黃 萬尺林

南尺林 山一姑 有工南 杞尺林 北一姑 山六潢 有工南

李尺林 樂工南 只尺林 君一姑 子合黃 民凡應 之尺林

父工南 母尺林 樂工南 只尺林 君一姑 子合黃 德尺林

音一姑 不工南 已尺林 樂工南 只尺林 君一姑 子合黃 德尺林

南尺林 山一姑 有工南 栲尺林 北一姑 山六潢 有工南

扭尺林 樂工南 只尺林 君一姑 子合黃 遐凡應 不尺林

眉工南

壽尺林

樂工南

只尺林

君一姑

子合黃

德尺林

音一姑

是工南

茂尺林

只尺林

君一姑

子合黃

不尺林

南尺林

山一姑

有工南

君一姑

北一姑

山六黃

有工南

梗尺林

樂工南

只尺林

君一姑

子合黃

遐凡應

不尺林

黃工南

考尺林

樂工南

只尺林

君一姑

子合黃

保尺林

艾工南

爾一姑

後尺林

關雎

首章已見合樂後同

參一姑

差合黃

苕凡應

菜工南

左勾蕤

右工南

流勾蕤

之一姑

窈合黃

窕一姑

淑六黃

女工南

寤凡應

寐工南

求勾蕤

之一姑

求一姑

之合黃

不勾蕤

得一姑

寤凡應

寐工南

思勾蕤

服一姑

悠勾蕤

哉一姑

悠凡應

哉工南

輾勾蕤

轉一姑

反合黃

側一姑

哉一姑

參一姑

差合黃

苕凡應

菜工南

左一姑

右勾蕤

采合黃

之一姑

窈勾蕤

窕工南

淑凡應

女工南

琴勾蕤

瑟一姑

友合黃

之一姑

參一姑

差合黃

苕凡應

菜工南

左勾蕤

右工南

芼勾蕤

之一姑

窈合黃

窕一姑

淑六黃

女工南

鍾凡應

鼓工南

樂勾蕤

之一姑

窈合黃

淑六黃

女工南

葛覃

葛一姑

之合黃

覃勾蕤

兮一姑

施勾蕤

于一姑

中凡應

谷工南

維凡應

葉工南

莫勾蕤

莫一姑

是勾蕤

刈工南

是一姑 獲一姑 爲一姑 締一姑 爲凡應 綌工南 服凡應

之工南 無一姑 斃一姑 氏工南 言一姑 告工南 言一姑

言一姑 告一姑 師一姑 氏工南 言一姑 告工南 言一姑

歸一姑 薄凡應 汙工南 我一姑 私工南 薄一姑 澣一姑

我合黃 衣一姑 害一姑 澣一姑 害凡應 否工南 歸凡應

寧工南 父一姑 母一姑 母一姑 害一姑 否工南 歸凡應

卷耳

陟一姑 彼合黃 崔一姑 嵬一姑 我工南 馬一姑 虺一姑

隕一姑 我合黃 姑一姑 酌凡應 彼工南 金一姑 壘一姑

維工南 以一姑 不一姑 求合黃 懷一姑

陟一姑 彼合黃 高一姑 岡一姑 我工南 馬一姑 玄一姑

黃一姑 我合黃 姑一姑 酌凡應 彼工南 兕一姑 觥一姑

維工南 以一姑 不一姑 求合黃 傷一姑 兕一姑 觥一姑

陟一姑 彼合黃 不一姑 求合黃 傷一姑 傷一姑 馬一姑 瘖一姑

矣一姑 我合黃 僕一姑 矣一姑 我工南 馬一姑 瘖一姑

吁一姑 矣一姑 僕一姑 痛一姑 矣一姑 云凡應 何工南

鵲巢

維一姑 鵲合黃 有一姑 巢工南 維一姑 鳩一姑 方凡應

之工南 之凡應 子工南 于一姑 歸一姑 百一姑 兩工南

將一姑 之一姑 子工南 于一姑 歸一姑 百一姑 兩工南

維一姑 鵲合黃 有一姑 巢工南 維勾蕤 鳩一姑 盈凡應

之工南 之凡應 子工南 于勾蕤 歸一姑 百勾蕤 兩工南

成勾蕤 之一姑 子工南 于勾蕤 歸一姑 百勾蕤 兩工南

采繁

于一姑 以合黃 采勾蕤 繁工南 于勾蕤 澗工南 之勾蕤

中一姑 于勾蕤 以一姑 用凡應 之工南 公凡應 侯工南

之勾蕤 宮一姑 用凡應 之工南 公凡應 侯工南

被一姑 之合黃 僮勾蕤 僮一姑 夙勾蕤 夜工南 在勾蕤

公一姑 被勾蕤 之一姑 祁凡應 祁工南 薄凡應 言工南

還勾蕤 歸一姑 之一姑 祁凡應 祁工南 薄凡應 言工南

采蘋

于一姑 以合黃 盛勾蕤 之一姑 維工南 筐一姑 及勾蕤

筥一姑 于勾蕤 以一姑 湘凡應 之工南 維凡應 錡工南

及勾蕤 釜一姑 以合黃 之一姑 之工南 維凡應 錡工南

于一姑 以合黃 奠勾蕤 之一姑 宗勾蕤 室一姑 牖合黃

下一姑 誰凡應 其工南 尸勾蕤 之一姑 有合黃 齊一姑

季勾蕤 女一姑 其工南 尸勾蕤 之一姑 有合黃 齊一姑

南陔

循工南 彼尺林 南一姑 陔尺林 厥尺林 草一姑 油尺林

油四太 彼尺林 居凡應 之六潢 子工南 色勾蕤 思尺林

其姑 柔林 眷姑 戀林 庭南 闡姑 心五汰

不 凡應

其 姑

柔 林

眷 姑

戀 林

庭 南

闡 姑

心 五汰

不 凡應

遑 工南

留 尺林

馨 尺林

爾 凡應

夕 四太

膳 一姑

絜 尺林

爾 一姑

晨 尺林

羞 工南

爾 凡應

夕 四太

膳 一姑

有 工南

獺 凡應

有 一姑

獺 尺林

在 一姑

河 尺林

之 一姑

涖 四太

凌 勺蕤

波 一姑

赴 尺林

汨 工南

噬 五汰

魴 凡應

捕 工南

鯉 尺林

嗷 凡應

嗷 工南

林 一姑

鳥 尺林

受 四太

哺 一姑

于 工南

子 尺林

養 凡應

隆 尺林

敬 一姑

薄 工南

惟 一姑

禽 尺林

之 一姑

似 工南

勗 四太

增 一姑

爾 工南

虔 尺林

以 工南

介 尺林

丕 四太

祉 工南

白華

白 一姑

華 尺林

絳 工南

趺 四太

在 五汰

陵 凡應

之 工南

陬 尺林

蒨 一姑

蒨 凡應

士 尺林

子 四太

涅 一姑

而 尺林

不 工南

渝 尺林

竭 工南

誠 尺林

盡 工南

敬 勺蕤

臈 一姑

臈 尺林

忘 四太

劬 一姑

誠 尺林

盡 工南

敬 勺蕤

臈 一姑

白 一姑

華 合黃

玄 尺林

足 四太

在 四太

丘 尺林

之 工南

曲 一姑

堂 工南

堂 尺林

處 一姑

子 尺林

無 一姑

營 尺林

無 一姑

欲 四太

鮮 凡應

侔 工南

晨 尺林

葩 一姑

莫 四太

之 一姑

點 尺林

辱 一姑

華黍

奕 尺林

奕 一姑

玄 工南

霄 尺林

濛 工南

濛 尺林

甘 凡應

國家圖書館 NATIONAL LIBRARY OF TAIWAN

雷五汰 黍尺林 發工南 稠尺應 華尺林 禾四太 挺一姑

其尺林 秀工南 靡尺林 田工南 不一姑 殖尺林 九尺林

穀五汰 斯工南 茂尺林 播一姑 無尺林 下一姑 不尺林

無尺林 高尺應 不工南 播一姑 無尺林 下一姑 不尺林

植工南 芒尺林 芒工南 其一姑 稼尺林 叅五汰 叅尺應

其尺林 穡工南 穡尺應 我工南 王一姑 委尺林 充尺林

我合黃 民一姑 食尺林 玉四太 燭一姑 陽尺林 明工南

顯四太 猷尺林 翼尺應 翼尺林 燭一姑 陽尺林 明工南

由庚

四上仲 時四太 遞尺林 謝上仲 八六潢 風工南 代四太

扇上仲 織尺林 阿上仲 按四太 晷合黃 星上仲 變四太

其尺林 躔上仲 五工南 緯上仲 不工南 愆尺林 六上仲

氣四太 無合黃 易上仲 愔六潢 愔工南 我上仲 王尺林

紹上仲 文尺林 之四太 跡上仲 我上仲 王尺林

崇丘

漫四太 漫工南 方六潢 輿尺林 迴上仲 迴四太 洪合黃

覆上仲 何合黃 類上仲 不四太 繁合黃 何尺林 生尺林

不工南 茂尺林 物四太 極上仲 其四太 性尺林 人工南

未尺林 其六潢 壽四太 其四太 性尺林 人工南

恢四太 恢六潢 大工南 圓尺林 芒尺林 芒四太 九合黃

壤	資	生	仰	化	于	何
上仲	尺林	上仲	四太	上仲	上仲	尺林
不	養	人	無	道	天	物
工南	尺林	四太	上仲	尺林	上仲	尺林
極	則	長				
工南	六潢	四太				

由儀

魚	游	清	沼	鳥	萃	平
一姑	四太	尺林	工南	凡應	尺林	一姑
林	濯	鱗	鼓	翼	振	振
尺林	一姑	尺林	一姑	合黃	尺林	工南
其	音	賓	寫	爾	誠	主
一姑	尺林	凡應	工南	尺林	工南	尺林
竭	其	心	矣	何	思	何
工南	尺林	一姑	一姑	尺林	工南	尺林
時	之	和	內	輯	武	功
一姑	尺林	四太	工南	尺林	合黃	尺林
修	文	化				
工南	尺林	一姑				

外南  
悠一姑

賓出奏陔樂譜

樂正倡贊奏陔

播鼗三三通春牘起節如前

旣	醉	以	酒	旣	飽	以
六潢	尺林	一姑	合黃	凡應	尺林	一姑
德	君	子	萬	年	介	爾
尺林	一姑	六潢	工南	尺林	工南	一姑
景	福	次	棟	應	鼓	應
工南	六潢	次章播鼗再起	次章播鼗再起	應春牘終節如前	應春牘終節如前	應春牘終節如前
旣	醉	以	酒	旣	飽	以
六潢	尺林	一姑	合黃	凡應	尺林	一姑
將	若	子	萬	年	介	爾
尺林	一姑	六潢	工南	尺林	工南	一姑
昭	明	有	融	高	朗	令
一姑	六潢	一姑	尺林	凡應	尺林	工南
昭	明	有	融	高	朗	令
六潢	尺林	一姑	尺林	凡應	尺林	工南

昭明有融高朗令

類宮禮樂疏卷九

終尺林 令一姑 終六潢 有一姑 俶尺林 公工南 尸尺林

嘉一姑 告六潢 告尺林 維工南 何尺林 籩尺應 豆尺林 靜工南

其六潢 朋一姑 友合黃 攸工南 攝尺林 攝工南 以尺林

威一姑 儀六潢 友合黃 攸工南 攝尺林 攝工南 以尺林

威六潢 儀尺林 友合黃 攸工南 攝尺林 攝工南 以尺林

孝工南 子尺林 孝尺應 子尺林 不工南 匱尺林 求一姑 有一姑

錫尺林 爾工南 類六潢 孝尺應 子尺林 不工南 匱尺林 求一姑 有一姑

其六潢 類尺林 維工南 何尺林 室工南 家尺林 之一姑

壺六潢 君尺應 子尺林 萬工南 年尺林 求一姑 錫尺林

祚一姑 胤六潢 維工南 何尺林 天一姑 被工南 爾一姑

其六潢 類尺林 維工南 何尺林 天一姑 被工南 爾一姑

祿尺林 君尺應 子尺林 萬工南 年尺林 景一姑 命尺林

有工南 僕六潢 子尺林 萬工南 年尺林 景一姑 命尺林

其六潢 僕尺林 維工南 何尺林 釐一姑 爾合黃 女一姑

士尺林 釐尺應 爾尺林 何尺林 釐一姑 爾合黃 女一姑

孫一姑 子六潢 爾尺林 女一姑 士尺林 從工南 以尺林

孫一姑 子六潢 爾尺林 女一姑 士尺林 從工南 以尺林

孫一姑 子六潢 爾尺林 女一姑 士尺林 從工南 以尺林

孫一姑 子六潢 爾尺林 女一姑 士尺林 從工南 以尺林

孫一姑 子六潢 爾尺林 女一姑 士尺林 從工南 以尺林

孫一姑 子六潢 爾尺林 女一姑 士尺林 從工南 以尺林





國家圖書館, NATIONAL CENTRAL LIBRARY, TAIWAN, R.O.C.

慎修堂藏板

類宮禮樂疏卷十

浙西後學李之藻著

門人晉江馮時來校

男長楸次彪重校

鄉射禮疏

六藝之教禮樂爲急而射卽次焉射者丈夫之所有事也  
古人祈子而帶弓韉生子而懸桑弧成童而教以射貢士  
而試以射一藝之細而自未孩以至旌期自士庶以至諸  
侯天子盡人歿齒以從事乎其間而聖人因而教之令其  
容體必比于禮節奏必比于樂戢其飛揚遠騫之志而束  
之以揖讓擊蹠之儀又悅之以和平雅正之節俾其規規



焉德是務究而憤盈之血氣常有所斂約而不得逞養德於是選士於是藝進於道力化於德武止於文而天下亦遂囿於禮陶樂和之化而非心驚志漸革而不自知竊謂成周之以射教也猶唐之詩賦宋之經義而今日制舉之文也皆所以籠馭英雄而弓旌辟致之使之屈志以就吾用而至其辨賢愚明長幼厚人倫美風俗則射之于教化也更爲親切而其義更廣大而精深射與禮樂相比而行而庠序之教急焉彼御也書也數也均之爲藝然而教化則緩故不以程士不以命有司聽有志者之自習之而已矣周禮鄉師正歲稽鄉器黨共射器州長春秋以禮會民

射于州序鄉大夫以鄉射之禮五物詢衆庶一曰和二曰容三曰主皮四曰和容五曰興舞和者六德之終容者六行之首主皮則射和容則禮興舞則樂六德之中惟問和世範俗之旨固可思也益稷云侯以明之太甲云若虞機張徃省括于度則釋盤庚云若射之有志蓋射藝自古重之而成周其制大備朝廷之上射以習射倡焉將祭祀則射將養老則射諸侯來朝則射諸侯相朝則射燕使臣或與羣臣飲酒則射而總名則大射賓射燕射三等皆禮射也大射之禮不及於士燕射賓射士皆有之射人云射豻

侯二正是士有賓射也鄉射記曰士布侯畫以鹿豕是士有燕射也而鄉射之禮又在三射之外其官則鄉大夫州長主之禮則皆士禮也是故隨處而可行也將大射必行燕禮將鄉射必行鄉飲酒禮燕禮所以明君臣之義鄉飲所以辨長幼之序燕飲則有恩明君臣辨長幼則有義恩聯義篤而後與之射焉以觀其德行而後人樂而趨焉則先王之教亦可謂委曲而多術者矣鄉飲之禮樂彬彬如也迨射而上耦下耦比其才力上物下物畫其尺寸舉旌偃旌中其宮商侯之楅中辨其等威其行有左右其升降有先後其進退有當階及階及物之揖其司馬司射有誘

射揚弓鉤楹楮扑之式其取矢于楅也始進揖當楅揖取矢揖退與將進者揖其取矢也有橫弓卻手兼拊順羽之節其卒射而飲也有勝者袒決執張弓不勝者襲說決拾加弛弓之異有升飲相揖之文而又比耦而釋獲不以一人勝不以一人負勝者無所露其矜能長傲之念而不勝者不至于獨露其短然而內愧自反亦不得掩其拙于儕耦蓋於易爭之地特教之以不爭而其憍吝刻忌與夫粗浮邪戾之氣無一得以干乎其間而又節之以騶虞麋首采蘋采蘩之樂使其持弓審固何以射何以聽循聲而發發而中乎正鵠而非志正體直養定而習素者固必不能

故曰射可以觀德行也德行未修則教之以習射習射卽習禮樂也夫禮樂之於德行也固不可以道藝岐矣古之選士以射今之選士以文文與射皆所謂藝也而文以傳聖賢之神射以比禮樂之節徒以文則能言之鸚鵡徒以射則野外之綿蕞然而具眼者自能識焉故古今取士異制而得人則同但古人試貢士于射宮更有深意凡人之賢不肖于威儀揖讓間嘗露其倪而其好惡趨舍之情于行同能耦間更驗其實故節之禮樂以觀其德比之以耦以觀其類而人之材品將有所不能度者以此言之試射之顯徵校文之暗索其將誰優乎哉是故射禮雖廢而古道不可以不講也茲采儀禮所載注爲射儀此禮與鄉飲相合而行事在于合樂之後旅酬之先故凡前篇所悉茲不重出所小異者飲或無僎射有大夫飲必有介射則無介而飲詳于樂射詳于射其義固各有攸當焉會典儀注甚略雍志稍詳聞徐兩學憲皆有射儀然各不相襲總非畫一之禮事必師古其義則竊取云然素木瓠葉古之人有行之者不自知其迂也

弓詰

荀子倅作弓史記揮作弓書曰和之弓山海經少昊生般始爲弓矢弓者射疏及遠之器丈夫所有事也考工記弓

人爲弓取六材必以其時六材者幹角筋膠絲漆也取幹之道七柘爲上櫨屨桑橘木瓜荆次之竹爲下而相幹相角相筋相膠各有其法漆欲測絲欲沈六材參均九和而後稱良焉凡弓以木爲身以角爲面筋所以爲深絲所以爲固張則筋外而角內弛則角外而筋內把中曰弣弓端曰簫曲處曰隈弣或作柎一曰質旁曰撻中曰敞簫或作梢亦曰弣曰斲方結反曰峻廣雅柎柄也康成曰斲讀爲斲斲解謂接中也賈公彥曰隈簫角接處也杜子春曰隈弓之淵許慎曰斲弓戾也司農云敞弓人所握持者詩曰象弣魚服爾雅曰弓無緣者謂之弣左傳左執鞭弣曲禮凡

遺人弓者張弓尚筋弛弓尚角右手執簫左手承弣而射禮橫弓兼弣卻手覆手亦各有一定之儀焉凡爲弓方其峻而高其柎長其隈而薄其敞斲解中有變焉故校挺臂中有柎焉故剡蓋弓簫宜方側骨宜高隈曲勿促敞手勿厚引弓而臂有力放矢而肱有力則變換而去疾側骨堅強又能助弓爲力則矢之發也必剡此爲弓之要法也而又因人志慮血氣以別其柔勁豐肉而短寬緩以茶若是者爲之危弓危弓爲之安矢骨直以立忿執以奔若是者爲之安弓安弓爲之危矢而又因人之形體長短以定其矢之尺寸上制六尺六寸中制六尺三寸下制六尺弓必

劑之性情又與形體適矢又與弓適弓矢與心手適其於射也思過半矣弓有往體寡來體多者王弓弧弓也有往體多來體寡者夾弓史弓也有往體來體若一者唐弓大弓也材強則往體寡故利射革與質材弱則往體多故利射侯與弋強弱中則體若一勁緩之中其射必深故利射亦王弧王弓也唐大諸侯弓也夾史大夫弓也往體寡故合九而後成規往體多故合五而成規體若一故合七而成規天子彫弓諸侯彤弓大夫黑弓士弓謂之弊弓又在六弓之外合三成規勾者謂之弊也大抵天子諸侯大夫士之弓強弱辨乎其等華質異乎其物安危稱乎其躬稱躬所以利用也異物所以防僭也辨等則臣禮從殺以示不敢敵尊之義所謂禮射固然義取造士不以力所難勝強之致乖尚德之教至於學射則先弱後強必用唐弓大弓取其強弱適中無拘六弓之等不然一以等威爲限將強材逸勁不以習士庶而左射狸首右射騶虞聖人始教弱以愚黔首乎哉其必不然

矢詁

釋名矢指也又謂之箭前進也荀卿云浮游作矢夷牟作矢皆黃帝之臣也藁人弓六物矢八物皆三等矢與弓相將有上中下之制隨人身以爲之度而其大較則矢藁三

尺云弓材謂幹矢材謂橐禹貢荊州貢柅幹栝栢惟箇籥  
栝考工記荆之幹妘胡之筈爾雅東南之美有會稽之竹  
箭焉左傳云董澤之蒲可勝既乎此皆矢材之佳者也八  
物者枉絜殺鏃矰茀恒庠也殺矢鏃矢參分一在前二在  
後則其達遲故用諸近射田獵枉矢絜矢五分二在前三  
在後則其達遠故利火射用諸城守車戰矰矢茀矢七分  
四在前三在後則其行高故用於弋射恒矢庠矢八分四  
在前四在後則其行平故用諸散射考工五矢其兵矢卽  
枉矢絜矢也田矢卽矰矢也鏃合于茀而其矢異也殺不  
言鏃而其用同也鄭氏謂茀當爲殺殺當爲茀是也然則

考工五矢卽周禮之八物文有詳畧故也矢人爲矢參分  
其長而殺其一令趣鏃也五分其長而羽其一令不搖也  
以其筈厚爲之羽深量力而受也水之以辯其陰陽夾其  
陰陽以設其比權輕重也夾其比以設其羽置羽于四垂  
也參分其羽以設其刃刃長寸圍寸鋌十之重三垸鋌則  
金之入橐者也羽三之一刃宜二寸鋌不宜十寸其垸之  
多寡于經無見若以今制揆之矢重四錢爲中等則經文  
有不可盡拘者鏃有金有骨有石爾雅金鏃剪羽謂之鏃  
骨鏃不剪羽謂之志君子志于中不志于殺故禮射習射  
之矢皆謂之志射不剪羽尚疾也志不剪羽尚舒也尚疾



則以金鏃而必其入尚舒則以骨鏃而防其傷方言箭自  
關而東謂之矢關西曰箭江淮之間謂之鏃詩曰四鏃旣  
鈞序賢以賓是也矢鋒爲鏑亦謂之鏃廣薄而長者曰鏑  
音亦謂之鈚二孔而鳴者曰鏑鏑石則荆梁貢斨及肅慎  
之矢皆石爲之凡矢以鏃爲首以括爲末鏃而礪之括而  
羽之書曰若虞機張徃省括于度故射之所爲入者鏃也  
而其所爲中者括也括卽比也故云設其比亦謂之拔故  
曰舍拔則獲然必心平體正持弓審固而後矢發命中巧  
從出焉保氏六藝三曰五射一曰白矢矢貫侯過見其白  
鏃也二曰參連前放一矢後三矢連續而去也三曰剡注

羽頭高鏃低去剡剡然今所云水平箭也四曰襄尺臣與  
君射不並君立讓退一尺也五曰井儀四矢貫儀如井之  
容儀也此皆所謂技也而禮樂寓焉則進乎技矣四矢曰  
乘象有事四方也搢三挾一左旋右抽也設楅拊矢設中  
釋算取矢則上耦取之弓下下耦取之弓上命射則無射  
獲無獵獲又不質不釋範之以進退威儀節之以騶虞狸  
首非不亦分曹角勝而雍雍德讓之雅終不以斯須而去  
身習之而禮陶樂和試之而選德尚賢聖王之行射于鄉  
也直一矢加遺而已乎唐人射訣有四戒三謹五善五難  
二合三開五病游藝之暇亦當旁覽

物誌

射時所履者謂物畫地作十字形大射納射器時梓人升  
自北階兩楹間疏數容弓若丹若墨度尺而午鄉射記射  
自楹間物長如筈其間容弓距隨長武序則物當棟堂則  
物當楣此所謂物猶言事也君子之所有事也凡射必于  
楹間故物畫于楹其左曰下物其右曰上物兩物相離六  
尺故其間容弓也筈者矢之幹也其長三尺物南北之度  
應之距隨長武則東西橫距之畫縱橫交互縱長而橫短  
鄭注云始前足至東頭爲距後足來合而南面爲隨武跡  
也尺二寸蓋兩足相合得尺二寸橫畫如之容足之限也

其長三尺亦應跬步蓋尺寸不容越焉當棟當楣以堂之  
深淺爲節凡五架之屋正中曰棟次曰楣前曰庑序深故  
當棟堂淺則當楣司射升堂誘射豫則鉤楹內堂則由楹  
外鄭注讀豫爲榭州學有堂無室讀如宣榭之榭榭無室  
則其容深故由楹內鄉學則堂室備焉堂內容室而其堂  
淺矣故由楹外此當棟當楣之異也當物則揖及物則揖  
敬其事也誘射者左足履物不方足還視侯中俯正足射  
者左足履物還視侯中合足而俟其視侯以志中也然而  
正足合足繩趨尺步必範之以物焉內志正外體直一舉  
足不容苟也

物

圖

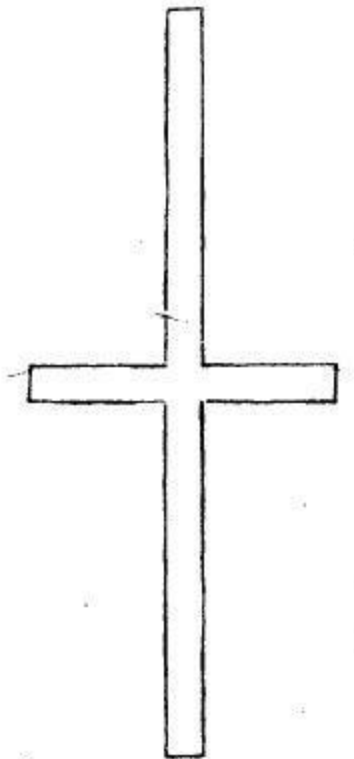

侯詰

侯者所以射之準也侯之制有三大射賓射燕射周官司  
 裘王大射則共虎侯熊侯豹侯設其鵠諸侯共熊侯豹侯  
 卿大夫共麋侯皆設其鵠此大射之侯也梓人所謂張皮  
 侯而棲鵠則春以功是也射人以射濶治射儀王射三侯  
 五正諸侯射二侯三正孤卿大夫射一侯二正士射豕侯

二正此賓射之侯也梓人所謂張五采之侯則遠國屬是  
 也鄉射記曰凡侯天子熊侯白質諸侯麋侯赤質大夫布  
 侯畫以虎豹士布侯畫以麋豕此燕射之侯也梓人所謂  
 張獸侯以息燕是也大射王侯三等王射虎侯諸侯射熊  
 侯卿大夫射豹侯諸侯之侯二等君射熊群臣射豹卿大  
 夫第設麋侯則君臣共射焉凡大射賓射之侯俱以虎熊  
 豹麋之皮飾其側又方制之以為臺準而大射則用皮謂  
 皮侯所謂棲皮之鵠賓射則畫五色雲氣五正之侯中朱  
 次白次蒼次黃而玄在外皆取相克三正損玄黃二正去  
 白蒼而畫朱綠所謂畫布之正其正鵠大小之制則考工

記曰梓人爲侯廣與崇方句參分其廣而鵠居一焉此鵠制也詩箋云正所以設于侯中天子五正諸侯三大夫二士一皆居侯中參分之一此正制也則正之衰與侯同矣乃鄭衆馬融釋周禮則謂十尺曰侯四尺曰鵠二尺曰正四寸曰質又引爾雅皮謂之侯侯中謂之鵠鵠中謂之正正方二尺至王肅則改質爲六寸賈逵又謂四尺爲正正五重鵠在其內而方二尺夫鄭馬王皆謂正在鵠內賈謂鵠在正內其說不同今不可考揆厥名義則鵠取鵠正取題肩皆鳥之捷點難中者故以中爲雋耳要之大射之侯棲鵠賓射之侯設正燕射之侯畫獸以象正鵠則熊麋

虎豹豕之畫通爲正鵠而所畫非正鵠之鳥也鄉射之侯卽燕射之侯士侯二正畫以麋豕其制有中有射有舌有綱有緝中其身也上下其躬也左右出者舌也持舌者綱也籠綱者緝也下綱不及地武未射中掩束之將射繫之旣射脫而釋之獲者祭之服不氏之祝曰惟若寧侯毋或若女不寧侯不屬于王所故抗而射女強飲強食詒女曾孫諸侯百福此天子之禮也諸侯而下其文不載于經而其度則皆取之侯道侯道五十弓弓二寸以爲侯中二寸者弓弣把中側骨之處也其博二寸每弓取二寸則五十弓取十尺廣與崇方則平方一丈而爲侯中凡布幅廣

二尺則五幅也倍中以爲躬則中之上下橫接一幅各二  
丈也倍躬以爲左右舌下舌半上舌倍躬者上讀作五

尋用布四丈接于躬上左右各舒一丈若人舒舌者然下

舌半之則左右各舒五尺用布三丈矣蓋侯象人形上小

象臂下小象足中人張臂八尺張足六尺五之以爲衰故

康成云鄉射之侯用布十六丈數起侯道五十弓以計道

七十弓之侯用布二十五丈二尺道九十弓之侯用布三

十六丈道近則侯庫道遠則侯崇所以量人中車張三侯

大侯之崇見鵠于參參見鵠于干也凡畿外諸侯之射用

大侯參侯于侯三侯之中熊侯爲大故稱熊侯爲大侯參

者大夫之侯與天子諸侯參而三也干卽士之豨侯也干

不及地者武則豨侯上綱去地丈九尺二寸其參侯崇增

七尺二寸其大侯崇又增七尺二寸故三侯通遠二十弓

而其鵠皆見焉虎九十弓熊七十弓豹麋五十弓而列國

之諸侯大射其大侯亦九十弓糝七十弓豨五十弓白虎

通曰天子射百二十步蓋自諸侯九十弓者推之未盡然

也所以張侯遠近有不同者君服遠故射遠臣避君故以

漸而降然而道近侯小則中之難易均焉五十弓以下不

復可降矣故鄉射侯道五十弓也凡弓下制六尺與步相

應亦云狸步狸善射其發必獲故司射以狸步張三侯而

其樂亦節以狸首易步爲弓者近取射器義從其類也

侯

圖

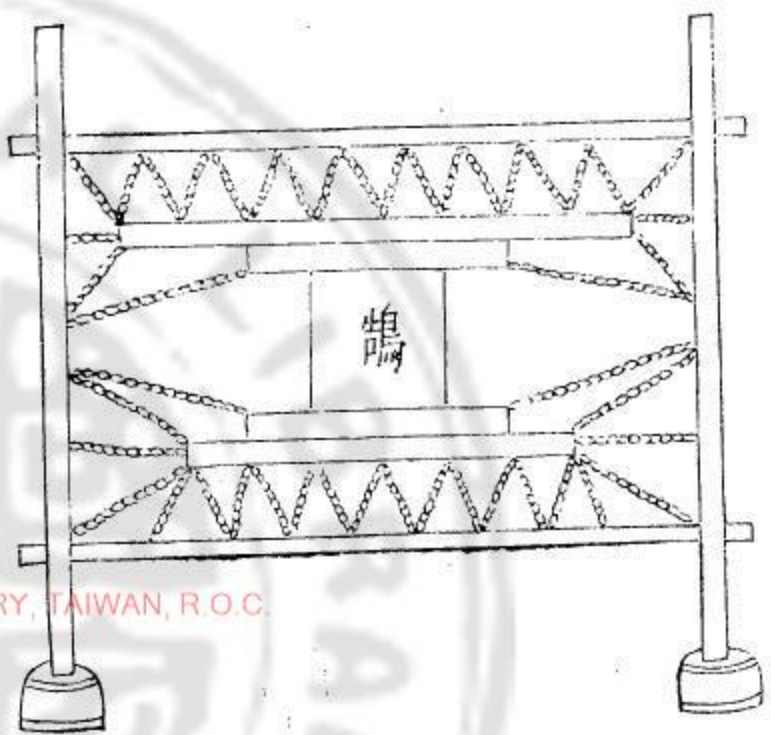

旌詒

獲者執旌以唱方其未射則以旌倚侯將射則舉旌負侯而侯舉旌以宮偃旌以商旌者射之標也君卿大夫士之旌各以其物周禮司常掌九旗之物日月爲常交龍爲旂通帛爲旛雜帛爲物熊虎爲旗鳥隼爲旟龜蛇爲旐全羽爲旒析羽爲旖而國之大閼贊司馬頒旗物王建太常諸侯建旂孤卿建旛大夫士建物師都建旗州里建旟縣鄙建旒道車載旒旂車載旌中秋治兵所不同者軍吏載旂師都載旛鄉遂載物郊野載旒百官載旟蓋通謂之物而大夫士鄉遂命之曰物則又特有專屬焉日月交龍熊虎鳥蛇畫絳帛也通帛大赤周尚赤也雜帛以素帛飾其側

侯中方一丈上下  
射各二丈上个四  
丈下射三丈个讀  
作幹以纒繫之於  
幹也中參之一名  
正上下聯之以綱

也全羽析羽染五采羽繫于旒旌之上所謂注旒于干首者也有虞氏之綏夏后氏之綢練商之崇牙周之璧嬰蓋以漸而文焉一命而上各有其物鄉射之禮諸侯之州長主之士不命則無物無物則以白羽與朱羽糝扛長三仞韜上二尋謂之翽旌凡羽注之于首爲旒注之旒首爲旌太常而下皆有旒羽此則析羽下垂鍾氏染羽以朱湛丹秣三月而熾之淳而漬之此其用也爾雅長尋曰旒繼旒曰旒王之太常齊地諸侯之旒齊軫卿大夫齊較士齊肩此云韜上二尋則去地五尺亦與肩齊者矣記言君國中射用翽旌獲鄉射亦用翽旌中必別有等威而今不可考

也國中燕射也於郊大射也於竟賓射也郊以旌竟以龍旌者翽旌之羽白與朱不若旌之備文旌之備文不若龍旌之備德故與羣臣燕射則用翽旌擇士而大射則用旌而與鄰國之君射乃用龍旌此隆殺之等也詩曰左執翽爾雅曰翽纛翳也郭璞曰翽葆幅也蓋皆指竿首之翽此翽宜用絳帛二尋而首加羽葆與引舞之節不同

### 旌圖



杠高二丈一尺翽長

一丈六尺士載物雜

帛爲物中絳色白綠

之首加羽葆故名翽

乏詁

侯各有獲獲各有容容謂之乏所以容身禦矢者也王三侯三獲三容諸侯二侯二獲二容卿大夫士一侯一獲一容謂之容以獲者所屏也謂之乏矢至此力匱乏也以革爲之正北面乏南面故文反正爲乏亦名防爾雅曰容謂之防郭璞曰如小曲屏唱獲者所以自防大射設乏西十北十鄉射乏參侯道居侯黨之一句西五步其云西十北十以步計也西五步相離三丈侯道三十丈參居其一則當侯北十丈去堂二十丈唱獲之聲相聞也獲者賓黨弟子爲之

乏圖

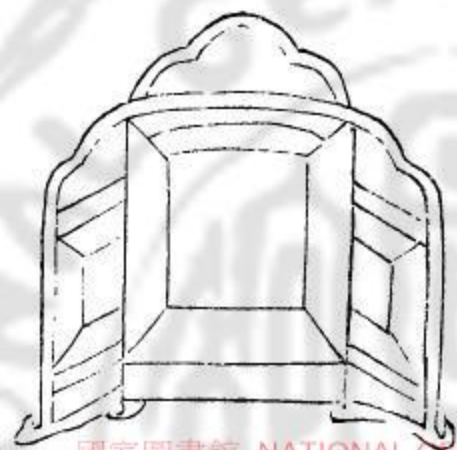

形如曲屏可以容身避矢其高下隨宜用之

楛詁

鄉射司射請射降自西階命弟子納射器楛俟于堂西大射請射有司亦總弓矢楛適次至于三耦卒射設楛中庭取矢委楛北括南鏃司馬坐于楛南左右撫矢而乘之則鄉射大射皆同也鄉射記曰楛長如竒博三寸厚寸有半



龍首其中蛇交韋當幅髮橫而奉之南面坐而奠之南北  
當洗蓋兩端龍首所以限矢也其中蛇交所以安矢也龍  
蛇象君子也韋當以韋爲之而丹其色寘于幅上當心鄭  
謂直心背之衣曰當蓋當其中央所以分矢也大射三耦  
既拾取矢捆之所以齊矢也鄉射大夫之矢則兼束以茅  
尊之異乎衆賓大射之耦大夫皆卿大夫故捆之以委于  
韋當既委而司馬左右四四數之分委于當之兩旁以俟  
司射之釋算鄭注訓幅爲幅謂以承筈齊矢猶布有邊幅  
也陳祥道曰幅之幅矢猶幅衡之幅牛也設之則南當洗  
而東肆焉統于賓也其器則著地而無足故奉幅者坐奠  
委矢者坐委乘矢者坐撫取束矢者坐脫則幅卑無足可  
知舊圖有足者誤

幅

圖

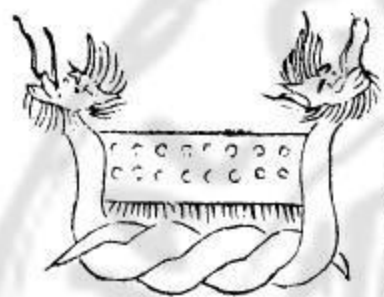

幅長三尺博三寸中爲交蛇  
取措地而安也其中韋當所  
以承矢高一尺廣三尺一十  
六孔孔容四矢飾以彩色

鹿中詒

中者所以寘算也君燕射則皮樹中大射則間中於竟則  
虎中大夫兕中士鹿中鄭注云皮樹獸名今文繫豎獸人  
尙能立者間如驢一角或云如驢而岐蹄兕似牛青色其

中制則莫考矣鄉射記曰鹿中鬣前足跪鑿背容八算則皮樹虎兕之制蓋亦然也屈足象馴服也請射之初以納于堂及其三耦卒射而司射以釋獲請乃命設中以教釋算于是釋獲者執鹿中而一人執算以從之焉其奉之也先首其設之也必坐南當楹西當西序其位置也北面受算東面實算坐實八算于中橫委其餘于中西南末以俟司射之命既命而取中八算既射而爲之釋算每一個釋一獲上射于右下射于左若有餘算則反委于中之西別取八算以俟後射衆射皆徧委獲視算先賓後主賓黨之算自地數之以實于手主黨之算自手數之以委于地此其釋獲之節次也八算者乘矢四算一耦二人則共八算雖八矢未必盡中然而不敢以不中期之算籌八十則十耦全數與射賓衆不止三耦故也然而釋獲者先實八算執之則改實八算既釋又委其餘算則中之所容惟八算耳其籌長尺有握握素握布四指指一寸則籌尺有四寸公羊傳曰膚寸而合投壺禮曰室中布五扶先儒謂側手爲膚鋪四指爲扶則握與膚扶一也握素者刊其本以便握也惟君有射于國中而燕射大射賓射其中異大夫士射必于郊而燕射賓射其中同

鹿中圖

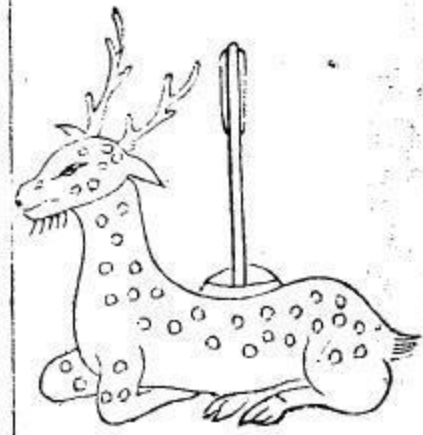

背鑿圓孔可容八籌  
飾以赤黑色前足跪  
象教擾獸也

籌長一尺四寸

豐註

豐所以承解者釋獲既畢以勝負告而司射乃命設豐弟子奉豐升設于西楹之西勝黨洗解酌酒坐奠于豐司射命張弓命弛弓遂作升飲勝者先升少右不勝者升而坐取立飲焉此第一耦之飲也其次飲者不必勝黨弟子酌之主人使人代爲實爵而不勝者升飲如初惟大夫當飲則執爵者奠之席前以優尊者其耦不升示不敢敵然亦立飲以示受罰至于衆賓飲徧則徹豐與解而獻獲繼焉此衆耦徧飲之禮也終射之後亦復設豐豐象人形跪足兩手承并于首以俟置解舊說豐國之君嗜酒亡國狀之以爲酒戒也燕禮君尊有豐注豐形似豆卑而大此不言大則承解之豐或視承尊者較小也鄭注豐所以承爵然射飲不勝以解不以爵其承爵者乃反玷也投壺之禮賜灌行觴其酌以角俱不以解則亦無事于豐而鄭云酌奠于豐於經無見若公食大夫禮飲酒實于解加于豐燕禮有豐豆幕用綌若錫則設豐與鄉射同

豐

圖



玉篇音禮上聲正  
韻一東內豐注酒  
器也平聲並存之  
高一尺五寸

扑詁

司射既誘射乃適階西取扑搯之凡升堂告賓則去扑降  
反位則搯扑記言楚扑長如笥刊本尺射者有過則撻之  
注云射者中人則撻之于中庭此雖禮射然而眾之所聚  
非威莫制古者閭胥于鄉小胥于學有饋撻司市于市有  
扑罰司徒于誓田亦有扑書稱扑作教刑則用之于學而

禮言夏楚二物收其威也則以禮合民者不有所以督責  
之整攝之教必不行此扑之所由不可已也降而搯扑威  
衆也升則去扑敬尊也

扑

圖



長二尺其一尺刊  
而搯之以便手持

袒袂遂詁

凡射袒左以便持弓袒則拾拾斂也所以蔽膚斂衣也以  
韋爲之亦曰射講著于左臂射時用以遂茲謂之曰遂其  
非射時謂之曰拾拾也遂也一也射則必袒若尊卑共耦

則卑者袒尊者不袒故大夫與士射士袒以拾蔽膚大夫以纁襦歛衣君與大夫射大夫袒以拾蔽膚君以朱襦歛衣鄉射記大夫袒纁襦燕禮記君袒朱襦者此也决著于右巨指以鉤弦者鄭注决猶闔也象骨爲之賈疏取其滑也大夫用骨不必以象士决用棘又有著于右三指者曰極大射朱極三以朱韋爲之冒于食指中指名指以之釋弦亦謂之鞞所云童子佩鞞者此也遂亦曰捍內則所謂佩决捍者此也蓋以捍臂袒則捍之事已釋袒則說拾而

襲

圖 决



圖 遂



圖 極



射耦詒

射人以射灋治射儀王以六耦射三侯諸侯四耦射二侯孤卿大夫三耦射一侯士以三耦射豨侯分曹校藝之耦所以爲射灋者也易氏曰大射則大司馬合諸侯之六耦賓射則諸侯與王射而合卿大夫爲六耦此以周禮證

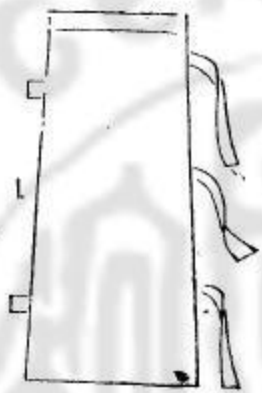
鄉射則亦得爲耦矣

射儀容體節奏可爲觀法之人既戒于先臨事又加

遠尊則屈于耦伸于侯此康成之說然又有謂畿外諸侯設三侯則用六耦者不可考矣尊者法詳故耦多卑者法略故耦少卿大夫以下總皆三耦一侯侯可減耦不可減故鄉射必三耦而成禮也至于燕射天子諸侯例同三耦一侯蓋燕私之禮其所常習不必備多耦之觀故從殺與鄉射同焉凡鄉射主與賓耦大夫與士耦而堂下三耦皆使弟子充之司射前期戒之及其當射又掄比之鄭謂選次其才賈謂選次其力大抵所比似在衆耦若三耦則俱

整飭如是而已至衆耦則必各以才力比之凡人才力相近素自以類爲耦至此復比次焉令于同方合志之中共射以觀優劣卽此內正外直比禮比樂就是學問而教誘全在司射司射誘之三耦繼之初射設楅再射設中而後主賓大夫士以及衆賓相與次第射焉堂上三賓堂下之賓無數故曰歌騶虞若采蘋射無算也但堂上三賓亦有不與射者不射者不降禮容尚肅不以無事亂有事也籌數八十備十耦之全數者蓋習民于射苟無作于夔相之觶者皆得入而習禮于射此以知射不止三耦而三耦所以示之法也倍之則六耦矣法詳者官備故大射之禮三

耦射畢然後公射又三耦射畢然後公再射乃獲飲解此諸侯六耦之證而燕射不然然而不三耦不足以成禮昔者魯侯之饗范宣子也射者三耦公臣不足取于家臣夫以家臣取盈則三耦成禮終不可以乏才減也此知卿大夫士凡射之必三耦也

### 射樂誌

周禮大師率瞽而歌射節笙師饗射其其笙鍾之樂樂師鍾師凡射王以騶虞諸侯以貍首大夫以采蘋士以采芣蘋士采芣皆五節節者鼓節射者拾發必與鼓節相應故曰不鼓不釋射以應節爲難節奏比樂比此者也凡節以侯道爲差侯道九十弓者樂九節七十弓者樂七節五十弓者樂五節各以等辨凡奏樂一句一節詩章原有定句而節之多寡以尊卑異則用時各爲之節鄉樂以五節聽五句聽畢然後發矢諸侯七節天子九節亦如之尊者聽詳卑者聽略節有餘詩不足則咏嘆後韻以畢節節不足詩有餘則重歌一句以終詩如騶虞一詩天子鄉人同用其節不同應有活法而發矢則先擊棟上射一發擊應下射一發次擊鼓上射再發次擊應下射再發又次擊鼓擊應者各再而上下射拾發乘矢終焉具詳後譜先儒釋鄉

射五節而謂四節四拾其一節先以聽非也四節四拾則唱獲聲與樂相間豈可謂節必詩終而棘應鼓凡八擊於時通發八矢不先不後中且合節乃所謂節奏比樂耳射義云騶虞者樂官備也狸首樂會時也采蘋樂循法也采繁樂不失職也蓋一發五貳則得賢衆多故取備官爲節史記設射狸首漢書郊祀志長弘設射不來故鄭注狸之言不來也言諸侯不來朝則射之故取朝會之時爲節采蘋則卿大夫妻能循母教猶仕者能行素履乃可以與國政也采繁敬其祭祀不失夫人之職士之事君亦然則循法不失職卿大夫士之節也然騶虞一國之風而通之天子旣爲天子之節而用之鄉射何也蓋我重仁賢理通王國鄉射樂賢亦所以充貢於王所故節異而詩則同焉狸首之詩載在射義今並譜以備樂節必行終射禮而後樂作者射之難在於比樂禮先樂後亦習射之序也

主賓遵士衆賓司正司馬司射獲者釋獲者弟子詰

漢家髀縣饗射皆假士禮而行樂縣笙磬籥俎皆如士制見于服虔應劭禮儀志注緣儀禮古文所載皆諸侯州長之禮士禮也系射於鄉者鄭注以爲鄉大夫或在焉不改其禮故曰鄉射周制五州爲鄉其大夫或處一焉則亦大夫主之記云大夫兕中爲行之於鄉者言也若天子畿內



州長亦中大夫故知所爲主者不必其皆士也賓者此邦  
年高德劭之處士也所重習射非爲賓興故主不謀賓賓  
不拜辱亦不設介雖行鄉飲而禮與專飲者有異焉衆賓  
則堂上三賓以齒爲序堂下或來習射或來觀禮凡其幼  
壯孝弟耆耄好禮好學不勸好禮不變稱道不亂者皆在  
此位惟賁軍之將亡國大夫與爲人後者不入焉顧州長  
是時方以五物詢衆庶以備將來賓貢之選則來觀之人  
自不必嚴爲限制竊意夔相揚觶所云在此位者特指賓  
位言之彼其習民于射有過則撻豈其人人德藝全備尚  
楚扑而教諸庠序之內乎遵今文作僕致事大夫嫺于禮

樂可遵法者士則在官之士居衆賓之列者一命齒于鄉  
故士來習禮觀禮皆與堂下衆賓爲齒而司射比耦就中  
擇焉以耦大夫大夫或不止于一人然而必與士耦不自  
相耦者嫌自尊別居鄉則禮然也將射則司正爲司馬射  
畢則司馬轉爲司正司正泣酒政者也司馬則泣射事鄉  
射號令所自出者也故命張侯命倚旌命執旌負侯命去  
侯命取矢當福撫矢獻獲者命脫侯皆屬司馬而其出入  
升降必繞司射之南以其爲紀綱之僕令衆人得屬目焉  
司射則熟于射禮者一人充之始則升堂請射命納射器

則比耦秀射揖升乘矢以爲

已而去扑告射及其弟子取矢則又請射于賓于大夫而  
比耦取矢作射如初焉繼之以請釋獲命設中北面視算  
設豐作飲迨至司馬獻獲則司射亦獻釋獲以成次射之  
禮其終射也又有以樂樂賓之請三耦賓主遵士衆賓應  
節而射以比于樂而視算作飲如初則司射無復事矣司  
射司馬互爲政者也其升降嘗相左于階前射則司射勞  
多而射前獻酬射後旅酬則司馬身兼司正事任亦劇但  
司射有射司馬無射是故司馬袒決遂而司正袒執弓不  
決拾也獲者則倚旌負侯去侯就乏及以旌指示取矢惟  
司馬之所命之旣射而司馬獻之三祭于侯釋獲者則設

中實算辨左右別純竒以其勝負告于賓其職事率與司  
射相應而比獲者釋獲者則皆弟子充之此外有納射器  
者有張侯設獲者有取矢加楅者有執算者有設豐實解  
飲不勝者有終射脫侯者有相工升降者有徹俎授從者  
各有司存而莫非弟子之職也統計凡射主一人賓一人  
堂上衆賓二人遵若士若堂下之賓皆無常數三耦六人  
司射一人司正司馬共一人其執事則張侯脫侯共二人  
獲者釋獲者司射器者設楅執算執中設豐實解實解執  
爵各一人舉觶于賓者先後三人通贊二人共十六人而  
賓大夫士之弟子引禮者相工升降者亦無常數俱就第

子員中擇才而任旅酬交錯飲亦徧焉禮必逮賤所謂少  
長有序及於沃洗者也樂則樂止而下有播鼗者春牘者  
搏拊者司磬縣者楹鼓者塤者篪者各一人瑟與歌共四  
人無瑟則代之以琴三笙一和通前共二十人此於膠序  
彥秀不爲難具有能春秋舉行先期肄習俾古道彬彬復  
睹者乎博奕猶賢何況禮樂當仁不讓其始此顛昔者馬  
遷習射于鄒嶧劉昆備典于陳留秦彭饗射于山陽鮑永  
闢荆于魯髡伊何人哉而逢掖搢紳至今侈爲美談則亦  
存乎其人勿謂一握爲笑而古禮終不可行也

會典儀注

洪武三年定學校射儀前期戒射定耦選職事充司正副  
司正司射司射器請射舉爵收矢執旗樹鵠陳設訖至日  
執事者入就位請射者引主射正官及各官員子弟士民  
俊秀者各就品位司射器者以弓矢置於各正官及司射  
前請射者詣正官前圓揖畢引詣司射器前受弓矢訖復  
位司正執算入立於中後請射者詣司射前曰請誘射引  
司射二人耦進各以三矢搢于腰帶之右以一矢挾於二  
指間推年齒相讓年長者爲上射年幼者爲下射上射先  
詣射位向鵠正立發矢司正書中投算置於中舉旗者如  
所射應之射畢退立於傍讓下射者詣位射訖請射者俱

引復位收矢復於射者司正取所中算請射者次請士民  
俊秀射次請官員子弟射次請品卑至品高者射其就射  
位發矢取算書中舉旗收矢復位皆如前儀既畢司正副  
司正各持算白中於主射正官舉爵者酌酒授中者飲之  
中的者三爵中采者二爵飲訖請射者請屬官以下仍捧  
弓矢納於司射器還詣主射正官前相揖而退

附南雍志合射位設

凡設位以及畫之賓位設堂中西衆賓位繼序于西俱  
南面遵位設堂中東南面主位設遵位之南少東西面  
士位設衆賓之東少北面並賓而立射物位設堂中

少南左右相去容一弓俱南面鹿中位設西階之西南  
去階五尺許東面司射位繼序鹿中位南少西司馬位  
繼之俱東面三耦士衆賓堂西之位設堂下西北東上  
南面射位謂之物畫十字長三尺設司馬之南少西東  
面楹位設兩階中少南豐位設堂西楹之西布侯位去  
射位五十弓北面之位設于布侯位之西少北樂生歌  
生位設阼階之東南西面去楹五尺許樂正位設樂生  
之南少西北面洗位設樂正之南西面設罇于賓席之  
東兩壺斯禁左玄酒皆加勺篚在其南東肆設洗于阼  
階東南洗東篚西南肆懸磬于洗盆東北西面賓導司

馬士衆賓三耦之弓矢并旌豐福鹿中等俱序陳堂外  
東空處主人之弓矢亦如之司射之弓矢與朴倚于西  
階之西鍾鼓笙磬簫琴瑟俱陳堂上東空處布侯乏俱  
陳前所設之位其弓矢旌豐福鹿中等決遂俱待司射  
命納射器然後各次第納于堂西空處通贊立堂東楹  
下唱序立主人先立本位贊者立主後少南西面司鼓  
者立鼓後西面其餘樂正歌生樂生司罇洗解者俱于  
洗盆之南相去四五尺許西面序立司馬司射三耦揚  
觶設豐設福司中釋獲執旌張侯執射器約矢者俱于  
衆賓射位西南東面與東班樂正等相對序立

賓一人  
遵一人

主一人士一人衆賓四人三耦六人司射一人司馬一人  
人擯者一人揚觶一人釋獲一人約矢四人樂正一人  
歌詩六人弟子代賓等執弓矢各一人通贊二人賓遵  
主引贊各二人司尊一人設豐一人設福二人設中一  
人洗解一人張侯二人執旌一人司鍾鼓及磬各一人  
司簫笙各一人司琴瑟各一人皆諸生善良敏達者爲  
之其器數則弓一十六決遂如之矢六十四布侯一  
旌一井一福一鹿中一豐一篋一解一尊一洗一籌  
八十斯禁一鼓鍾磬琴瑟各一簫笙各二矢宜多備以  
防損壞按古禮無鍾琴簫有三笙一和和非小笙乃執  
春贖者歌只二人填篋二人無則可以簫遂代之搏拊  
一人司磬者可兼播鼓斯禁可以卓代其揚觶必須二  
人衆賓隨時多寡固無定數

右

國初射儀頒之學宮載之會典至今各處多有射圃我  
聖祖樸棧作人之化於射禮蓋倦倦焉天造草昧百務未

禮記卷之四  
儀禮鄉射古文解  
遑以禮習民蠲繁尚簡第以二人誘射不具三耦其  
衆耦先卑後尊其卒射但飲勝者中的中采又復人  
人而差等之古以飲罰今以飲勸古今不相襲禮矣  
二百五十年來文盛教洽士大夫漸思復古故南雍  
志稍考儀禮節爲合射之儀國子習焉亦猶行古之  
道者乎然而意存行簡尚遠周文茲不備錄錄其位  
設大凡仍取儀禮古文節畧解之演爲圖注以俟肄  
習其興其廢在衡教者夫六藝於人其必非絕德明  
矣射可廢也禮樂不可斯須去身復古禮變今樂其  
猶以鄉射爲前茅也哉

### 儀禮鄉射古文解

主人戒賓賓出迎再拜主人答再拜乃請賓禮辭許主人  
再拜賓答再拜主人退賓送再拜

主人州長或鄉大夫也  
不言拜辱此爲習民以

禮樂非專爲賓已也  
此戒賓與射同日

無介

士于射  
不備賓

乃席賓南面東上衆賓之席繼而西席主人於阼階上西  
面尊於賓席之東兩壺斯禁左玄酒

面北而設尊  
故以西爲左皆加勺

篚在其南東肆設洗於阼階東南南北以堂深東西當東  
榮水在洗東篚在洗西南肆

縣於洗東北西面

縣磬懸也縣於  
東方避射位

乃張侯下綱不及地武

侯所射布也綱所以繫侯于植不  
者武足跡也中人之跡尺二寸

繫左下綱中掩束之

射事未至故西半不繫而中掩左相向東以俟

之參侯道居

侯黨之一西五步

容謂之乏所以爲獲者御矢也侯道五十步此乏去侯北十丈西三丈以上言

設席樂縣

張侯之事

羹定主人朝服乃速賓賓朝服出迎再拜主人答再拜退

賓送再拜

朝服冠玄端緇帶素鞞白屨

賓及衆賓遂從之及門主人一相出迎于門外再拜賓答

再拜揖衆賓主人以賓揖先入賓厭衆賓衆賓皆入門左

東面北上賓少進主人以賓三揖皆行及階三讓主人升

一等賓升

以上迎賓

主人阼階上当楣北面再拜賓西階上当楣北面答再拜

主人坐取爵于上篚以降賓降主人阼階前西面坐奠爵

興辭降賓對主人坐取爵興適洗南面坐奠爵于篚下盥

洗賓進東北面辭洗主人坐奠爵于篚興對賓反位主人

卒洗壹揖壹讓以賓升賓西階上北面拜洗主人阼階上

北面奠爵遂答拜乃降賓降主人辭降賓對主人卒盥壹

揖壹讓升賓升西階上疑立

主人坐取爵實之賓席之前西北面獻賓賓西階上北面

拜主人少退賓進受爵于席前復位主人阼階上拜送爵

賓少退薦脯醢賓升席自西方乃設折俎主人阼階東疑

立

賓坐左執爵右祭脯醢奠爵于薦西興取肺坐絕祭尚左手  
手膺之興加于俎坐挽手執爵遂祭酒興席末坐啐酒降  
席坐奠爵拜告旨執爵興主人阼階上答拜賓西階上北  
面坐卒爵興坐奠爵遂拜執爵興主人阼階上答拜以上  
獻賓  
賓以虛爵降主人降賓西階前東面坐奠爵興辭降主人  
對賓坐取爵適洗北面坐奠爵于篚下興盥洗主人阼階  
之東南面辭洗賓坐奠爵于篚興對主人反位賓卒洗揖  
讓如初升主人拜洗賓答拜興降盥如主人之禮賓升實  
爵主人之席前東南面酢主人主人阼階上拜賓少退主  
人進受爵復位賓西階上拜送爵薦脯醢主人升席自北

方乃設折俎祭如賓禮不告旨

自席前適阼階上北面坐卒爵興坐奠爵遂拜執爵興賓  
西階上北面答拜主人坐奠爵于序端阼階上再拜崇酒  
賓西階上答再拜以上賓  
酢主人

主人坐取觶于篚以降賓降主人奠觶辭降賓對東面立  
主人坐取觶洗賓不辭洗卒洗揖讓升賓西階上疑立  
主人實觶酬之阼階上北面坐奠觶遂拜執觶興賓西階  
上北面答拜主人坐祭遂飲卒觶興坐奠觶遂拜執觶興  
賓西階上北面答拜

主人降洗賓降辭如獻禮升不拜洗賓西階上立主人實



解賓之席前北面賓西階上拜主人坐奠解于薦西賓辭  
坐取解以興反位主人阼階上拜送賓北面坐奠解于薦

東反位以上主人酬賓

主人揖降賓降東面立于西階西當西序

主人西南面三拜衆賓衆賓皆答壹拜主人揖升坐取爵  
于序端降洗升實爵西階上獻衆賓衆賓之長升拜受者  
三人主人拜送坐祭立飲不拜既爵授主人爵降復位衆  
賓皆不拜受爵坐祭立飲每一人獻則薦諸其席衆賓辭  
有脯醢主人以虛爵降奠于篚揖讓升賓獻衆賓升衆賓  
皆升就席以上主人獻衆賓

一人洗舉解於賓升實解西階上坐奠解拜執解興賓席  
末答拜舉解者坐祭遂飲卒解興坐奠解拜執解興賓答  
拜降洗升實之西階上北向賓拜舉解者進坐奠解于薦  
西賓辭坐取以興舉解者西階上拜送賓反奠于其所舉  
解者降以上舉解

大夫若有尊者則入門左主人降賓及衆賓皆降復初位

主人揖讓以大夫升拜至大夫答拜以上迎饌

主人以爵降大夫降主人辭降大夫辭洗如賓禮席于尊  
東升不拜洗主人實爵席前獻于大夫大夫西階上拜進  
受爵反位主人大夫之右拜送大夫辭加席主人對不去

加席乃薦脯醢大夫升席設折俎祭如賓禮不啻肺不啻

酒不告旨西階上卒爵拜主人答拜以上主人獻

大夫降洗主人復阼階降辭如初卒洗主人嚮揖讓升大

夫授主人爵于兩楹間復位主人實爵以酢于西階上坐

奠爵拜大夫答拜坐祭卒爵拜大夫答拜主人坐奠爵于

西楹南再拜崇酒大夫答拜以上俱酢主人

主人復阼階揖降大夫降立于賓南主人揖讓以賓升大

夫及衆賓皆升就席以上升賓

席工于西階上少東樂正先升北面立于其西工四人二

瑟瑟先相者皆左何瑟面鼓執越內弦右手相入升自西

階北面東上工坐相者坐授瑟乃降

笙入立于縣中西面縣中者磬縣之東也笙與磬俱在洗東北而面西堂下樂相從也

乃合樂周南關雎葛覃卷耳召南鵲巢采芣采蘋工不興

告于樂正曰正歌備樂正告于賓乃降

主人取爵于上篚獻工大師則爲之洗賓降主人辭降大夫

不降尊也工不辭洗卒洗升實爵工不興左瑟一人拜受爵主

人阼階上拜送爵薦脯醢使人相祭工飲不拜既爵授主

人爵衆工不拜受爵祭飲辯有脯醢不祭

不洗遂獻笙于西階上笙一人拜于下盡階不升堂受爵

主人拜送爵階前坐祭立飲不拜既爵升授主人爵衆笙

不拜受爵坐祭立飲辯有脯醢不祭主人以爵降奠于篚

反升就席亦揖讓以賓及衆賓就席以上作樂獻工獻笙

主人降席自南方側降作相爲司正司正禮辭許諾主人

再拜司正答拜主人升就席

司正洗觶升自西階由楹內適阼階上北面受命于主人

西階上北面請安于賓賓禮辭許司正告于主人遂立于

楹間以相拜主人阼階上再拜賓西階上答再拜皆揖就

席司正實觶降自西階中庭北面坐奠觶興退少立進坐

取觶興反坐不祭遂卒觶興坐奠觶拜執觶興洗北面坐

奠于其所興少退北面立于觶南觶南者其故擯位未旅旅酬則禮畢此

時將射故未旅以上言立司正

三耦俟于堂西南面東上司正既立司射乃選弟子之中德行道藝之高者爲三耦於此

俟射

司射適堂西袒左免衣也决象骨爲之着右大指以鈎弦置射遂射鞬也韋爲之亦謂之拾

拾斂也所以取弓于階西兼挾乘矢四升自西階階上北

面告于賓曰弓矢既具有司請射賓對曰某不能句爲二

三子許諾司射適阼階上東北面告于主人曰請射于賓

賓許司射降自西階階前西面命弟子納射器弟子賓黨之年少者

賓黨東面故司射西面命之射乃納射器皆在堂西賓與

大夫之弓倚于西序矢在弓下北括衆弓倚于堂西矢在

其上上者堂西廡也主人之弓在東序東兩序皆在堂上矢皆北括

司射不釋弓矢遂以比也選三耦於堂西二耦之南北面命

上射曰某御於子命下射曰子與某子射

司正為司馬位酒為司正泄射為司馬無官也司馬命張侯弟子說脫束

遂繫左下綱繫于植將射也

司馬又命獲者倚旌于侯中獲者弟子為之射者中則舉旌唱獲此為下文負侯張本

獲者由西方坐取旌倚于侯中乃退

樂正滴西方命弟子贊工遷樂于下也避射弟子相工如初

入左何瑟而鼓內弦局前降自西階阼階下之東南堂前三筭矢幹日筭

筭三尺是去堂九尺西面北上坐樂正北面立于其南

司射猶挾乘矢以命三耦各與其耦讓取弓矢拾三耦皆

袒決遂有司左執弣右執弦而授弓有司司射器者遂授矢三耦

皆執弓搯三搯三矢于帶右而挾一个

司射先立于所設中之西南東面三耦皆進由司射之西

立于其西南東面北上而侯司射東面立于三耦之北搯

三而挾一个將誘射揖進當階北面揖及階揖升堂揖豫則

鉤楹內堂則由楹外豫序也讀如榭鉤楹者行繞楹也序無室可以深物近北故由楹內北過

而東記云序則物當棟故也序則有室物近南故由楹外東行記云堂則物當楹故也當左物物

也有事于射所履之矩也梓人畫之北面揖及物揖左足履物不方足還視

侯中俯正足方併也志在于射左足至右足旋故不併足先南面視侯之中而後正足以立不去

旌擬唱獲也

誘射誘教也將乘矢將者發也執弓不挾矢發盡故不挾右執弦南面揖

揖如升射降出于其位南適堂西改作一个挾之別挾一矢示有事

遂適階西取扑搯之以反位扑所以撻犯教者以上誘射也

司馬命獲者執旌以負侯令射者見侯與旌以志于中獲者適侯執旌

負侯而俟

司射還當上耦西面作上耦射還左旋而東也當對也上耦位在司射西南東面故

此旋向而使之射司射反位上耦揖進上射在左並行當階北面

揖及階揖上射先升三等下射從之中等猶間也上射升

堂少左讓下射路下射升上射揖並行皆當其物北面揖及物

揖皆左足履物還視侯中合足而俟

司馬適堂西不挾遂因不射故不備袒執弓出于司射之南升自

西階鉤楹由上射之後西南面立于物間鉤楹者繞西楹而北東行由上

射後當物間取向侯揚弓之便也右執簫未南揚弓命去侯獲者執旌許

諾聲不絕以至于之坐東面偃旌而俟司馬出于下射之

南還旋其後既繞上射亦繞下射明為二人命去侯也降自西階反由司射之

南適堂西襲反位立于司射之南司射進與司馬交于階

前相左司馬由北而西行司射由南而東行交于西階之西各以左相近故云相左由堂下西

階之東北面視上射命曰無射獲毋射人也無獵獲獵矢從旁上射

揖司射反位

乃射上射既發挾弓矢而后下射射拾發以將乘矢

獲者坐而獲舉旌以宮偃旌以商獲而未釋獲唱獲之聲中于宮商

然此時報獲而已未及算也卒射皆執弓不挾南向揖揖如升射上射

降三等下射少右從之中等並行上射於左句與升射者

相左交于階前相揖由司馬之南適堂西釋弓說決拾襲

而俟于堂西南面東上

三耦卒射亦如之司射去扑倚于西階之西不敢將扑而近尊者升

堂北面告于賓曰三耦卒射賓揖以上堂下三耦之射乃第一番射也

司射降摺扑反位司馬適堂西袒執弓由其位南進與司

射交于階前相左升自西階鉤楹自右物之後立于物間

西南面揖弓推弓而揖命取矢獲者執旌許諾聲不絕以旌負

俟而俟俟弟子取矢以旌指導之司馬出于左物之南還其後句降自

西階

遂適堂前北面立于所設楹之南命弟子設楹楹以承箭齊矢乃

設楹于中庭南當洗東肆司馬由司射之南退釋弓于堂

西句襲句反位弟子取矢北面坐委于楹句北括句乃退

司馬襲進當楹南北面坐左右撫矢而乘之以左右手拊矢四四數之

若矢不備則司馬又袒執弓如初升命曰取矢不索不第盡

子自西方應曰諾乃復求矢加于楹以上取矢加楹以俟再射甫畢初射之事

司射倚扑于階西升請射于賓如初賓許諾賓主人大夫

若皆與射則遂告于賓適阼階上告于主人主人與賓為

耦遂告于大夫大夫雖眾皆與士為耦士謂賓之在下及群士來觀禮者大

夫雖眾不自以其爵為耦嫌于自尊別也以耦告于大夫曰某御于子西階上

北面作使眾賓射司射降摺扑由司馬之南適堂西立比

眾耦大夫耦及眾賓將與射者皆降由司馬之南適堂西

繼三耦而立東上大夫之耦為上若有東面者則北上眾

無常數若賓少則以南面為正若多則賓主人與大夫皆

未降司射乃比眾耦辯眾賓與射者降則比耦乃徧遂命三耦拾取矢

司射反位反位以俟袒袂

三耦拾取矢皆袒袂遂執弓進立于司馬之西南

司射作上耦取矢還當上耦如前使射之儀司射反位上耦揖進當楅

北面揖及楅揖上射東面下射西面上射揖進坐橫弓南

卻手自弓下取一个句兼諸弣句順羽且興句執茲而

左還退反位東面揖揖下射使取矢下射進坐橫弓覆手自弓上

取一个興其他如上射上射覆左手執弓背故卻右手在裡取矢下射仰左手向上執弓故

用右手向下取矢皆從便

既拾取乘矢揖皆左還南面揖皆少進當楅南少南行也皆左

還北面摺三挾一个揖皆左還上射於右將復庭位故皆左旋西行也並

向西行下射南則上射北故云右

與進者相左由進者之北三耦拾取矢亦如之後者遂取誘射

之矢兼乘矢而取之以授有司于西方而後反位有司司射器者

以所取誘矢者之四矢西面授之而後反東面之位

衆賓未拾取矢不拾取矢皆袒決遂執弓搯二挾一个

由堂西進繼三耦之南而立東面北上大夫之耦為上

司射作射如初一耦揖升如初司馬命去侯獲者許諾司

馬降釋弓反位

司射猶挾一个去扑與司馬交于階前升請釋獲于賓賓

許降搯扑西面立于所設中之東北面命釋獲者設中遂

視之視以教釋獲者執鹿中一人執算以從之釋獲者坐

設中南當樞西當西序東面執中與算從堂西興受算旋

北面坐實八算于中迴向東橫委其餘于中西南未興共

而俟司射遂進由堂下北面命曰不貫不釋布侯射中則

貫也不貫布則不釋算上射揖司射退反位釋獲者坐取中之八算

改實八算于中興執而俟人四矢則一耦八矢雖不知中

擬後來者用之乃射若中則釋獲者坐而釋獲每一个釋一算上

射於右賓下射於左主若有餘算則反委之委于地又取

中之八算改實八算于中興執而俟

三耦卒射賓主人大夫揖皆由其階降揖主人堂東袒決

遂執弓搯二挾一个賓於堂西亦如之皆由其階階下揖

升堂揖主人為下射皆當其物北面揖及物揖乃射卒南



向揖皆由其階階上揖降階揖賓序西主人序東皆釋弓  
說決拾襲反位升及階揖升堂揖皆就席

大夫袒決遂執弓搢三挾一个由堂西出于司射之西就  
其耦大夫為下射揖進耦少退不並行尊大夫也揖如三耦及階

耦先升卒射揖如升射耦先降降階耦少退皆釋弓于堂  
西襲耦遂止于堂西大夫升就席

眾賓繼射釋獲皆如初司射所作唯上耦賓主人射則司射不請以上主賓俱士眾賓繼二耦而習射

射釋獲者遂以所執餘獲不中之餘算升自西階盡階不升  
賓曰左右卒射降反位坐委餘獲于中西與共而

俟

司馬袒決執弓升命取矢如初獲者許諾以旌負侯如初  
司馬降釋弓反位弟子委矢如初大夫之矢則兼束之以

茅上握焉司馬乘矢如初司射遂適西階西釋弓去扑襲  
進由中東立于中南北面視算釋獲者東面于中西坐先

數右獲二算為純全也陰陽耦為全一純以取實于左手十純則  
縮而委之每委異之以東面釋算觀之東西為縱南有餘北為橫縮縱也異之易于校數

純則橫於下一算為奇奇則又縮諸純下  
與自前適左東面坐句兼斂算句實于左手一純以委十

則異之右則一一取之于地實于左手此則總斂于左手一一取于左手委之于地也所謂禮以變為敬

餘如右獲謂所縮司射復位釋獲者遂進取賢獲勝黨之算執

以升自西階盡階不升堂告于賓若右勝則曰右賢於左

若左勝則曰左賢於右以純數告若有奇者亦曰奇若左

右鈞則左右皆執一算以告曰左右鈞降復位坐兼斂算

實入算於中委其餘于中西興共而俟將為第三番射故

豫設之○以上釋

算  
司射適堂西命弟子設豐豐豆以承爵設之將飲不勝弟子

奉豐升設于西楹之西乃降勝者之弟子洗觶升酌南面

坐奠于豐上降袒執弓反位

司射遂袒執弓挾一个摺扑北面于三耦之南命三耦及

衆賓勝者皆袒决遂執張弓執張弓言不勝者皆襲說决

拾卻左手右加弛弓于其上遂以執弣兩手執弣弓弛

司射先反位三耦及衆射者皆與其耦進立于射位北上

司射作升飲者如作射一耦進揖如升射及階勝者先升

堂少右不勝者進北面坐取豐上之觶與少退立卒觶進

坐奠于豐下興揖

不勝者先降與升飲者相左交于階前相揖出于司馬之

南遂適堂西釋弓襲而俟俟第三番射

有執爵者前使弟子設豐此則主人使人代之酌于豐上以卒飲執爵者坐取觶實

之反奠于豐上升飲者如初三耦卒飲賓主人大夫不勝

則不執弓執爵者取解降洗升實之以授于席前優尊者受

解以適西階上北面立飲受罰卒解授執爵者反就席大夫

飲則耦不升若大夫之耦不勝則亦執弛弓特升飲衆賓

繼飲執爵者辯乃徹豐與解設豐者反豐于堂西執爵者反解于筐○以上飲不勝者

司馬洗爵升實之以降獻獲者于侯薦脯醢設折俎俎與

薦皆三祭侯之右左中凡三祭獲者負侯北面拜受爵司馬西面拜

送爵獲者執爵使人執其薦與俎從之適右个侯之設薦右幹

俎獲者南面坐左執爵祭脯醢執爵與取肺坐祭遂祭酒

與適左个中亦如之左个之西北三步東西設薦俎獲者

薦右東面立飲享侯之餘不拜既爵司馬受爵奠于筐復位

獲者執其薦使人執俎從之辟設俎祭之避其正面凡祭皆當正西此獨避之避舉

旌偃設于之南獲者負侯而俟侯第三番射以上獻獲者

司射適階西釋弓矢去扑說決拾藥適洗洗爵升實之以

降獻釋獲者于其位少南避薦脯醢折俎有祭釋獲者薦

右東面拜受爵司射北面拜送爵釋獲者就其薦坐左執

爵祭脯醢與取肺坐祭遂祭酒與司射之西北面立飲不

拜既爵司射受爵奠于筐釋獲者少西辟薦句反位以上獻釋

獲者此以上皆第一番射事

司射適堂西袒決遂取弓于階西挾一个摺扑以反位為

復射司射去扑倚于階西升請射于賓如初賓許司射降摺

辨官禮卷四  
揖由司馬之南適堂西命三耦及衆賓皆袒決遂執弓就位司射先反位

三耦及衆賓皆袒決遂執弓各以其耦進反于射位

司射作拾取矢三耦拾取矢如初反位賓主人大夫降揖

如初主人堂東賓堂西皆袒決遂執弓皆進階前揖及福

揖拾取矢如三耦卒北面搢三挾一个揖退反賓堂西主

人堂東皆釋弓矢襲及階揖升堂揖就席

大夫袒決遂執弓就其耦

揖皆進如三耦耦東面大夫西面大夫進坐說矢束將興射

反位而后耦揖進坐兼取乘矢尊大夫不敢與之拾也順羽而興反

位揖大夫進坐亦兼取乘矢如其耦北面搢三挾一个揖

退耦反位大夫遂適序西釋弓矢襲升卽席大夫不序于下尊也

衆賓繼拾取矢皆如三耦以反位

司射猶挾一个以進作上射如初一耦揖升如初

司馬升命去侯獲者許諾司馬降釋弓反位司射與司馬

交于階前去扑襲升請以樂樂于賓賓許諾司射降搢扑

東面命樂正曰請以樂樂于賓賓許樂正位東階東南北面大師位東北西面

故司射東面命樂正司射遂適階間堂下北面命曰不鼓不釋不與鼓節

相應不釋算也鄉射歌五終凡五節其四節先以聽也最後一節應棟鼓凡八擊應節以將八矢上射揖

司射退反位

樂正東面命大師曰奏騶虞間若一

騶虞一發五犯喻得賢之多故以為節曰

間若一者所重在節也

大師不興許諾樂正退反位乃奏騶虞以射

三耦卒射賓主人大夫衆賓繼射釋獲如初卒射降

衆賓升射

于堂射畢而降

釋獲者執餘獲升告左右卒射如初

司馬升命取矢獲者許諾司馬降釋弓反位弟子委矢司

馬乘之皆如初司射釋弓視算如初釋獲者以賢獲與鈞

告如初降復位

司射命設豐設豐嘗解如初遂命勝者執張弓不勝者執

弛弓升飲如初司射猶袒決遂左執弓右執一个兼諸弦

面鑣適堂西以命拾取矢如初

司射反位三耦及賓主人大夫衆賓皆袒決遂拾取矢如

初矢不挾兼諸弦附以退不反位

不反射位事畢也

遂授有司于

堂西辯拾取矢揖皆升就席

取矢既編主人以賓升大夫衆賓從升立時少退于大夫

司射乃適堂西釋弓去扑說決拾襲反位

不復射故

司馬命弟

子說侯之左下綱而釋之

脫侯中掩左下綱如初張時尚未全去備旅酬之復射

命

獲者以旌退命弟子退福司射命釋獲者退中與算而侯

諸所退皆侯堂西備復射也鄭云獲者釋獲者亦退其薦俎以上三番射畢

司馬反為司正退復解南而立

當監旅酬

樂正命弟子贊工即位弟子相工如其降也升自西階反

坐樂正反自西階東北面

賓北面坐取俎西之觶興即前一人所舉奠于薦西者阼階上北面酬

主人主人降席立于賓東賓坐奠觶拜執觶興主人答拜

賓不祭卒觶飲不拜不洗實之進東南面主人阼階上北

面拜賓少退主人進受觶賓主人之西北面拜送同階拜送禮殺

也賓揖就席以上賓酬主人

主人以適西階上酬大夫大夫降席立于主人之西如

賓酬主人之禮主人揖就席以上主酬僕

若無大夫則長受酬亦如之主酬三賓鄉射無介故即及三賓

司正升自西階相旅作受酬者曰某酬某子受酬者降席

司正退立于西序端東面衆受酬者拜興飲皆如賓酬主

人之禮辯遂酬在下者皆升受酬于西階上卒受者以觶

降奠于篚司正降復位以上旅酬

使二人舉觶于賓與大夫二人主人之贊者舉觶為無算之始舉觶者皆洗

觶升實之西階上北面皆坐奠觶拜執觶興賓與大夫皆

席未答拜席西面南舉觶者皆坐祭遂飲卒觶興坐奠觶拜執

觶興賓與大夫皆答拜舉觶者逆降洗升實觶皆立于西

階上北面東上賓與大夫拜舉觶者皆進坐奠于薦右坐奠

之不敢親授也將飲者奠于右賓與大夫辭坐受觶以興舉觶者退反位

皆拜送乃降賓與大夫反奠于其所興奠而不舉者不盡人之歡若無

大夫則唯賓

司正升自西階句阼階上受命于主人適西階上北面請

于賓賓辭以俎及命于主人主人曰請徹俎賓許司正降

自西階階前命弟子俟徹俎弟子賓黨也司正升立于序端賓

降席北面主人降席自南方阼階上北面大夫降席席東

南面賓取俎還授司正司正以降自西階賓從之降遂立

于階西東面司正以俎出授從者主人取俎還授弟子弟

子受俎降自西階以東主人降自阼階西面立大夫取俎

還授弟子弟子以降自西階遂出授從者大夫從之降立

于賓南衆賓皆降立于大夫之南少退北上以上徹俎

主人以賓揖讓說屨乃升大夫及衆賓皆說屨升坐乃羞

無算爵使二人舉觶賓與大夫不興取奠觶飲卒觶不拜

執觶者受觶遂實之賓觶以之主人大夫之觶句長受句

而錯實賓觶以之主人實大夫之觶以之三賓皆不拜辯

卒受者興以旅在下者于西階上衆賓之末飲而酬主人之贊者大夫之末飲而

酬賓黨亦錯焉長堂下受酬酬者不拜乃飲卒觶以實之受酬者

不拜受辯旅皆不拜執觶者皆與旅卒受者以虛觶降奠

于篚執觶者洗升實觶反奠于賓與大夫

無算樂賓興樂正命奏陔賓降及階陔作賓出衆賓皆出

主人送于門外再拜明日賓朝服以拜賜于門外主人不

見如賓服遂從之拜辱于門外乃退

主人釋服乃息司正無介句不殺句使人速句迎于門外

不拜句入升不拜至不拜洗薦脯醢無俎賓酢主人主人

不崇酒不拜衆賓不獻衆賓一人舉觶遂無算爵無司正

賓不與徵唯所欲以告於鄉先生君子可也羞唯所有鄉

樂唯欲

記大夫與則公士為賓鄉飲以處士無爵者為賓雖有大

夫不易賓此則用公士為公士者使能不宿戒句其牲狗也狗取亨于

堂東北袒陽氣尊給幕賓至徹之蒲筵緇布純西序之席

北上

獻用爵其他用觶以爵拜者不徒作

薦脯用邊五臟祭半臟橫于上醢以豆出自東房臟長尺

二寸籩宜乾物豆宜濡物俎由東壁自西階升賓俎脊脅

肩肺主人俎脊脅臂肺肺皆離皆右體也進腍

凡舉爵三作而不徒爵獻賓獻大夫

凡奠者於左將舉者於右獻工皆右薦

衆賓之長一人辭洗如賓禮

若有諸公則如賓禮大夫如介禮無諸公則大夫如賓禮

樂作大夫不入

樂正與立者齒三笙一和而成聲獻工與笙取爵于上篚



既獻奠于下篚其筮則獻諸西階上

立者東向北上司正既舉觶而薦諸其位

三耦者使弟子賓當少者司射前戒之司射之弓矢與扑倚于

西階之西

司射既袒决遂而升司馬階前命張侯遂命倚旌明其並時而舉

凡侯天子熊侯白質諸侯麋侯赤質大夫布侯畫以虎豹

士布侯畫鹿豕凡畫者丹質

射自楹間物長如筈從長二尺其間容弓上下射相離六尺距隨長武

距隨者物橫畫也長一尺二寸中人之武也始以前足至東頭為距後足來合而南面為隨序則物當

棟堂則物當楣五架之屋正中曰棟次曰楣前曰殿

命負侯者由其位司馬之命負侯也在已位遥命之以其賤也凡適堂西皆出

入于司馬之南唯賓與大夫降階遂西取弓矢

旌各以其物大夫五仞士三仞隨其所建不同無物上未命則無物則以白羽與

朱羽糝雜而為之翻旌也杠長三仞以鴻脰韜上二尋杠槿也七尺曰仞八尺曰尋其旌之項如鴻脰

凡挾矢於二指之間橫之左擘指拓弓右擘指鉤弦故挾矢以第二第三指

司射在司馬之北司馬無事不執弓

始射句獲而未釋獲句復句釋獲句復句用樂行之此總言三

番射節

上射於右於右物射

幅長如筈博二寸厚寸有半龍首其中蛇交何韋當當中也直

心背之衣曰幅赤黑橫而奉之南面坐而奠之取向也第子持

當以韋爲之南北當洗與洗相當見東西之節

射者有過則撻之

衆賓不與射者不降

取誘射之矢者既拾取矢而后兼誘射之乘矢而取之

賓主人射則司射擯不使司馬擯者升降卒射即席而反

位卒事

鹿中髹句前足跪句鑿背容八算釋獲者奉之先首

大夫降立于堂西以俟射大夫與士射袒纁襦不肉袒耦殊于耦

少退于物以下大夫也既發則然

司射釋弓矢視算與獻釋獲者釋弓矢視算及獻釋獲者獨此二事釋弓矢

然則擯升降不釋矣

禮射不主皮主皮之射者勝者又射不勝者降禮射雖三番不中仍

復升射主於習禮樂也

主人亦飲于西階上獲者之俎折脊脅肺臠

東方謂之右个

釋獲者之俎折脊脅肺皆有祭

大夫說矢東坐說之不自尊也

歌騶虞若采蘋皆五終射無算此指衆賓故無數也堂上衆賓惟三人凡射每耦歌

五終  
為節

古者於旅也語今人言語無節

凡旅不洗不洗者不祭既

旅士不人

大夫後出下鄉人不干主人送於門外再拜

鄉侯上个五尋上个最上幅中十尺中方一丈應

侯道五十弓弓二寸以為侯中侯中大小取數于侯道弓倍射以為左

以侯道五十弓計之得一丈矣倍中以為射中之上下幅謂

右舌上个之左右出者謂下舌半上舌

箭籌八十十耦長尺句有握句握素握本所持處也素謂

膚膚四寸則籌長一尺四寸楚朴長如筭刊本尺刊其可

君射則為下射上射退于物一筭既祭則答君而俟對君

君樂作而后就物君袒朱襦以射小臣以巾執矢以授若

不搯矢  
挾矢

若飲君句如燕句則夾爵君在不勝之黨賓飲若如燕賓

酌謂之夾爵

君國中射燕射則皮樹中句以詔旌獲句白羽與朱羽椽皮

於郊大射則間中以旌獲間獸名如驢一於竟

賓射則虎中龍壇通帛大夫兕中各以其物獲

唯君有射於國中其餘否大夫鄉射君在大夫射則肉袒

右鄉射儀禮古文其司正舉解以前及旅酬以後俱

與鄉飲酒禮大同小異故不重釋中間所次射禮文  
古似繁禮惟三射初番請射先之司射之誘以樹射  
儀次之三耦之射以示耦法主賓遵士以下觀射而  
未親射也三耦訖射而設楅取矢以待次舉則初射  
之事畢矣次再請射而後賓與主耦遵與士耦徧比  
衆耦三耦復射而賓主人繼之大夫士衆賓又繼之  
委矢于楅釋算于中設豐以飲不勝于是乎獻獲獻  
釋獲而再射卒焉次又請射則奏貍首間若一所重  
在于射節而三耦衆耦節奏思比于樂矣而釋獲而  
設豐而立飲悉如前儀三射大畧不過如斯記所謂

始射獲而未釋獲復釋獲復用樂行之者也第其中  
登降節目紀載周詳其升射也當階北面揖及階揖  
升堂揖當物揖及物揖其卒射也南向揖階上揖降  
階揖與升射者交于階前相揖其取矢也揖而後進  
當楅北面揖及楅揖取矢揖既拾取乘矢揖而左還  
南向揖與進者相左相揖其升飲也進揖如升射立  
飲卒解坐奠興揖與升飲者相左亦相揖其有所請  
于賓有所命于有司也司馬出于司射之南司射又  
由司馬之南其揚弓于物間也升自西階鉤楹由上  
射之後而出于下射之南旋其後其至于物間命取

矢也又鉤楹自右物後而命之乃出左物之南而  
其後其位置射器也侯五十步乏參侯道三之一西  
五步旌設于侯西物在兩楹間楹當洗西中設于楹  
西豐設于西楹之西賓遵之弓在西序矢在弓下衆  
弓倚于堂西矢在弓上主弓在東序射則措三挾一  
不射則釋弓脫挾拾而襲取矢不挾兼諸弦附其授  
弓矢也有司左執附右執弦以授弓遂授矢其就楹  
橫弓取矢也上射卻手自弓下取矢下射覆手自弓  
上取矢其升飲也勝者張弓負者弛弓其張侯也未  
射則不繫左下網中挾束之射則繫網於東倚旌

侯中誘射則旌不去侯耦射則命旌去侯取矢則以  
旌負侯飲解則獲者祭侯三射訖則脫侯一器一物  
有品有式一進一退中矩中規禮所宜有經必載之  
經所已載禮無可易總之各有至義存焉其命射也  
初射則曰無射獲無獵獲以教三耦教三耦即所以  
教衆耦也再射則曰不貫不釋必貫鵠期中也貫鵠  
露鏃五射之所謂白矢也終射則曰不鼓不釋鼓爲  
樂節即爲射節魯鼓薛鼓是也不應鼓不釋算貴比  
樂也三命而射法滋益詳矣肄習有節次其教不可  
躡也其比耦也初射比三耦再射乃比衆耦三射第

作上耦而已不比耦其耦仍舊貫也其再取矢也三耦取矢于楅主賓以下則執弓措挾于堂西其時楅無餘矢故有司者授之再射卒則矢皆集楅矣故終射者皆取矢于楅也鹿中八籌籌具十耦一个一算釋獲司之上射釋右下射釋左先右後左二純一竒十純異委餘數則橫右先實手左先委地乃取賢獲告而設豐然而左右爲朋不以一耦論勝負同而異和而不爭之道也統此三射儀節亦有異同設射設楅初射所獨也獻獲祭侯獻釋獲者再射所獨也以樂樂賓終射所獨也而賓主遵士衆賓皆射設中以

算設豐豈以飲則再射終射同之比耦則初射再射同之揖讓升降之文則三射同之故經文初射詳再射更詳三射則畧義備于前故文節于後也以其委微備著似覺禮繁然言之則緒分彼此行之則或舉命時如司射袒決遂而升則司馬遂命張侯命倚旌此已明載鄉射記中引類推之如初射之時樂正遷樂則三耦便可讓取弓矢如再射之時司射作耦取矢則主賓衆耦便可袒決措挾又如司射命及不貫不釋則釋獲便可改實八算他如釋獲視算則弟子不妨設豐於西楹獲者就祭則司射不妨卽獻於釋獲

彼其司馬司射交錯於階前射者飲者相揖于登降  
各循所務禮不多端閑習致行好古者當不以繁勞  
爲病夫事莫不憚於先難而恬於熟習洪武頒降射  
儀維時胡氛初殄民未知禮不得不姑從節略重熙  
累洽禮樂當興是以南雍志重訂其儀然而有射無  
飲圖解儀注諸編亦旣彬彬質有其文然亦有禮無  
樂鄭世子譜述樂舞却於儀禮亦未詳究今取鄉射  
古文略解大意列爲圖說附之儀注若古之坐今之  
跪今之揖古之拜手不相襲禮稍爲參會變通然取  
儀禮爲準樂章併訂義附願學俟精研禮樂者衷焉



# 鄉射禮總圖

京狗于堂東正

無組由東壁

主人

射器先

陳於此

遵

下射

上射

尊尊  
尊禁匪

物長  
知奇  
其簡  
客方

賓賓賓士賓

同射

西序賓之序

禮豆

賓賓

臣王射射

樂

三

樂

國家圖書館, NATIONAL CENTRAL LIBRARY, TAIWAN, R.O.C.

禮

樂

樂

樂

水  
洗  
篚

信

象

獨獨獨

射

中鹿

樂

射

之

侯

國家圖書館藏



右陳設位次所與飲禮異者飲有介射無介飲無士  
 射有士士位于衆賓中若遵非一人其耦亦非一士  
 主賓遵衆賓位設皆同飲禮也張侯設乏畫物與夫  
 弓矢決拾旌中籌福豐納之設之各有定所其樂則  
 飲禮歌瑟在堂磬在堂下笙入在磬南此射禮則磬  
 縣在堂東南南當洗東北面向笙在磬縣之東以避射  
 也歌與瑟初時亦在堂上及射遷於堂下當磬縣西  
 飲禮登歌笙入間歌合樂凡四變射畧于樂第合奏  
 周南召南六詩而已先儒謂擊鼓作歌與射爲節不  
 必大合諸樂亦一說也

司射請射比耦圖

賓三士賓

遵

物右

物左



耦 耦 耦

此耦止

射

射器

射

水 洗 匱

侯

侯

通贊唱行鄉射禮又唱鳴鼓執事者擊鼓三通又唱司馬

各就位立如圖通唱司射請射司射適堂西袒決遂乃取

挾四矢左左鏃升自西階及楹北面疑立司射告賓弓矢既具有司請射賓對

云某不能為二三子許諾司射適降階司射告主人請射于賓賓許告訖主人

舉手揖司射通唱命納射器司射從西降西命納射器命訖

射西階降弟子執事者過堂東各執射器降自阼階升司射復位

自西階納于堂西內二人執丹望畫物于堂上兩楹間其賓大夫之弓倚于西序

在東序之東衆弓倚于堂下西庶矢在其上及設決楹間

旌中等幅通唱比三耦二耦先俟于堂西南面而立以

豐于西方選次之就三耦命上耦某御于子命訖相揖命下耦子與某

子射命訖相揖次耦三耦以次比之命訖復位

司馬張侯揚解圖

賓三士賓

遵

物右 物左

士

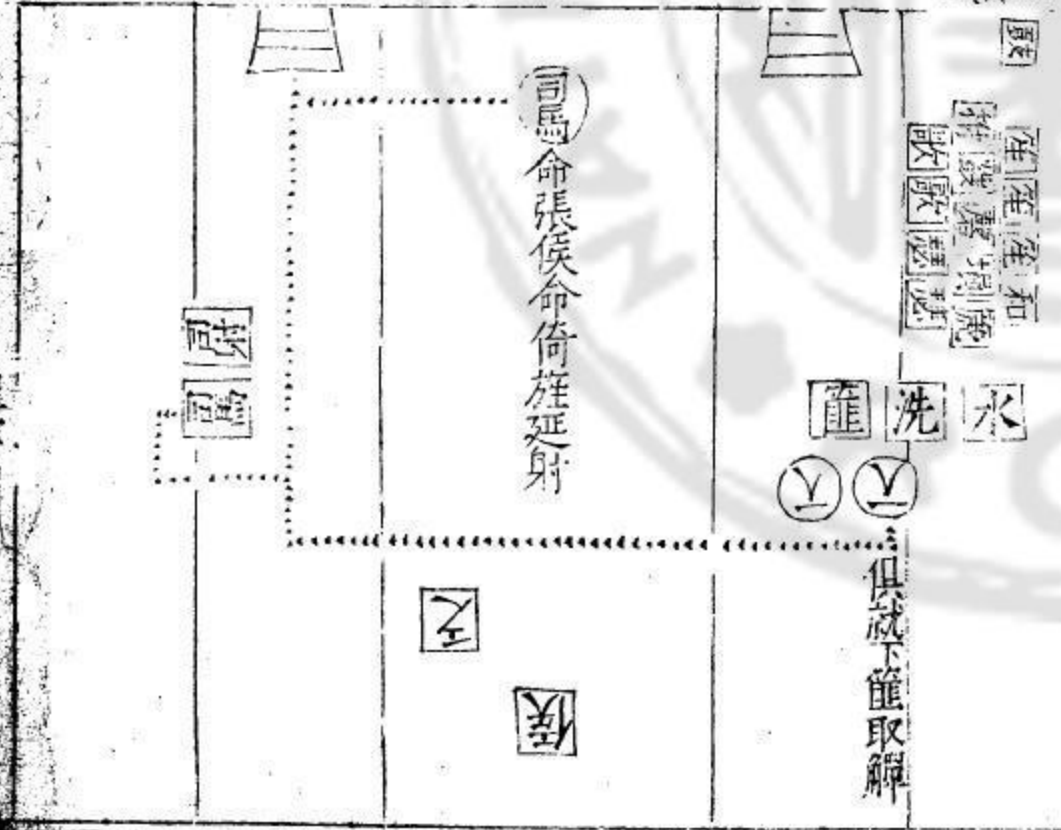

國家圖書館, NATIONAL CENTRAL LIBRARY, TAIWAN, R.O.C.

通贊唱司馬命張侯

司馬出位至兩階間南向

司馬命張侯

侯去堂五十弓

先時雖張侯于植然未繫左下綱而中掩左廂向東以俟至此執事者解脫其束將左下綱繫之于植

馬命獲者獲者係旌於侯

執事者由西方取旌倚于侯中退立之南

通唱司

馬延射

司馬南面立命

唱僨軍之將亡國之大夫與為人後者

不入其餘皆入

延訖復位

通唱揚解

一人取解下篚升自西階北面而立

揚解

云幼壯孝弟耆耄好禮不從流俗修身以俟死者不

在此位

揚訖實以下皆揖揚解者西階降又一人升如前

揚解云好學不勸好

禮不變旄期稱道不亂者不

在此位

揚訖揖如前西階降

通唱

樂正命遷樂

樂正適西階西命弟子

云遷樂于堂下

執事者相工于階東南九尺磬懸之西先歌次瑟北上樂正立于其南北面

# 司別誘射圖

賓士賓

尊

物右

物左

十

射物

司射

南面揖降

射物

揖降

十

十

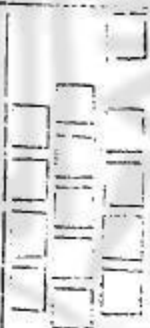

篚洗水

十

侯



取矢

取矢

取矢

取矢

十

十

十

十

通替唱司射誘射司射挾弓矢北命三耦各與耦讓取

弓矢拾司射退立于將設中位之西南東面立三耦皆袒決遂執事者以弓矢次第授之三耦各執弓

摺三矢挾一矢進由司射之西立于贊唱司射揖進升

其西南是為射位東面北上而俟射司射東面摺三挾一由三耦之北進當階北面揖及

階揖升堂揖當左物北面揖及物揖先以左足履物次足未並旋視侯中俯正其足通唱發矢司射連發四

乃以兩足並立于物橫畫之上執絃南面揖階上向西及西階向南揖降階揖出于其

位南轉西揖乃北適堂西改取一矢挾之適階西取扑揖之司射之弓矢及扑

以上比耦揚解誘射

司馬命負侯司射作射圖

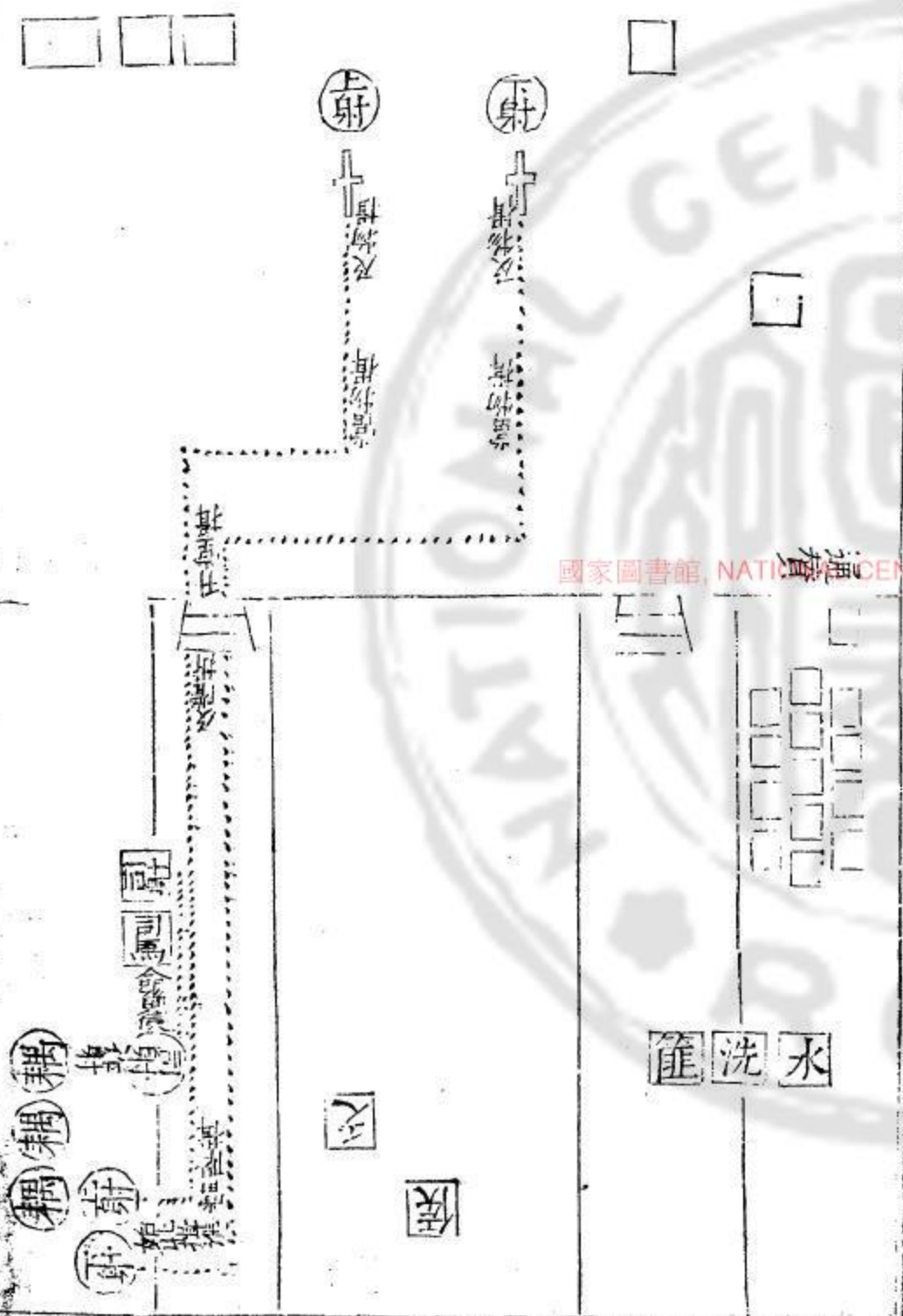

國家圖書館, NATIONAL CENTRAL LIBRARY, TAIWAN, R.O.C.

司馬去侯射戒射相左圖

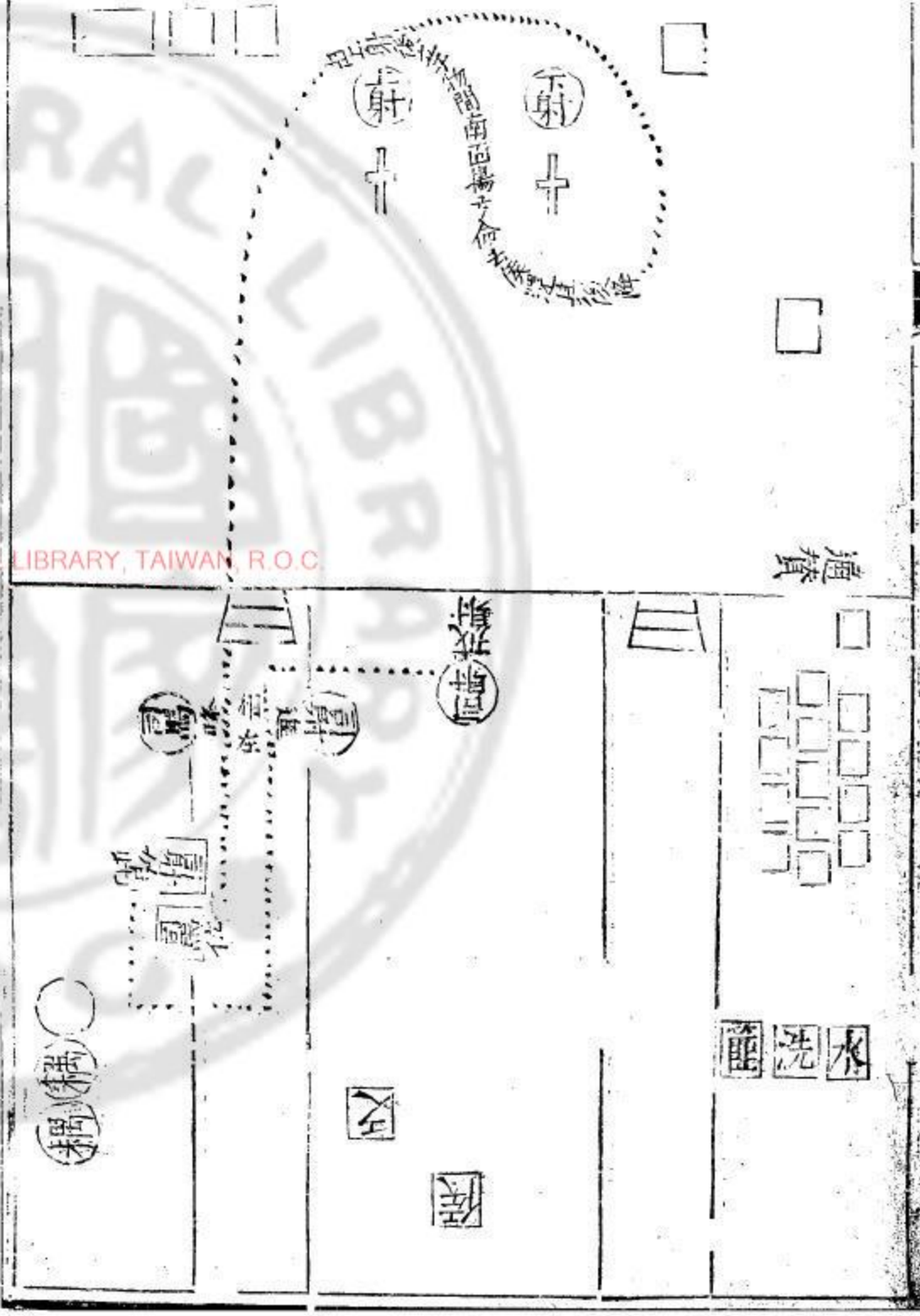

通贊唱行初射禮

司馬執于本位

云獲者執旌負侯者

適侯執旌

通唱司射作射

司射又轉身西向對

云三耦

以次升射

命訖相揖反位上耦乃揖而進上射在左與

等下射隨之間

一射升堂少左下射亦升與上射

揖金行皆當其物

此面揖及物揖皆以左足復物旋視

侯適堂西執弓遠

侯如誘射者

通唱司馬揚弓命侯

出司射之南自西階

升鉤楹由上射之後

立於物間西南向

云去侯獲者執

右手執弓

左手執弓南揚弓命之

諾聲不絕以至於

司馬出下射之南轉東旋于其後

位其獲者將至于

西階之東視

云無射獲無獵獲

上射揖司

右言負侯者令射者得見之有志于中也言

去侯者將射故令獲者離去侯位以避之

司馬命取矢設榻乘矢圖

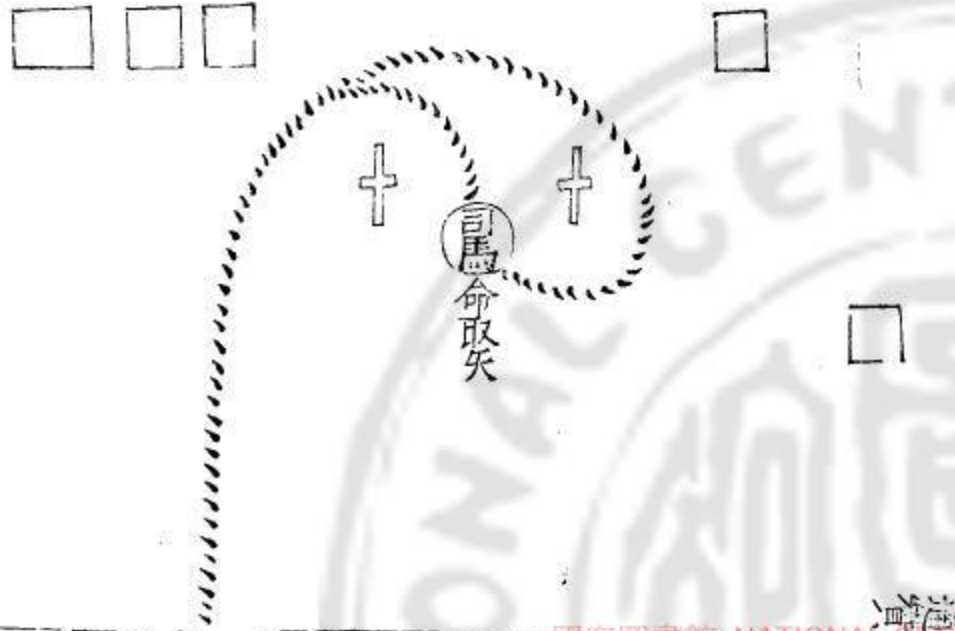

執事者自此奉榻而南出司射之前轉北設于中庭

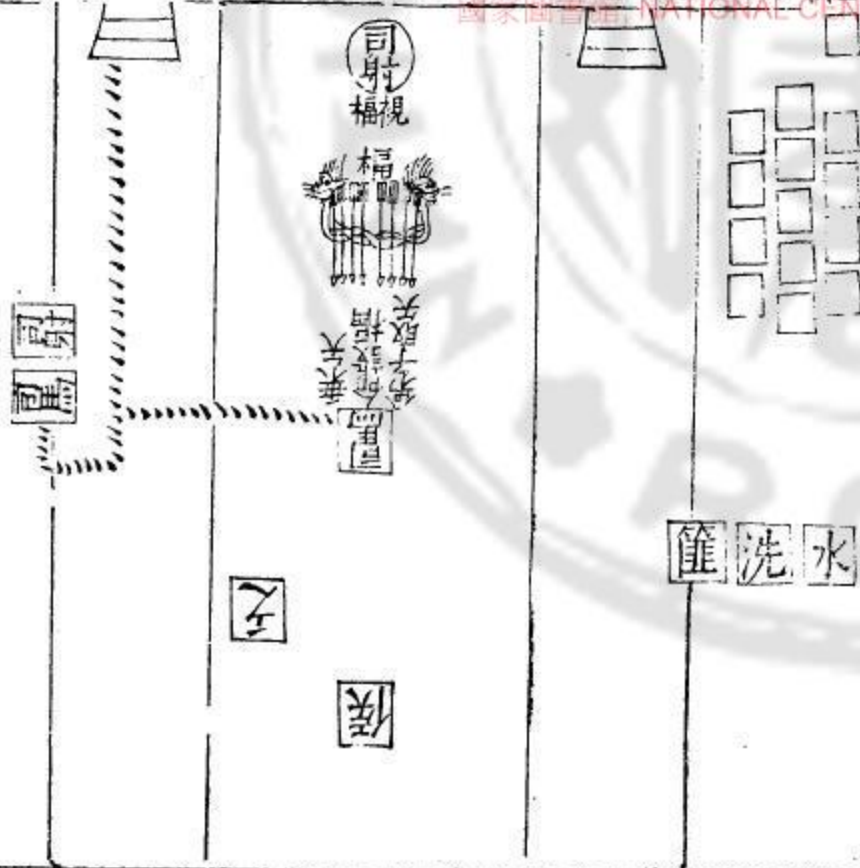

三耦升射相左圖

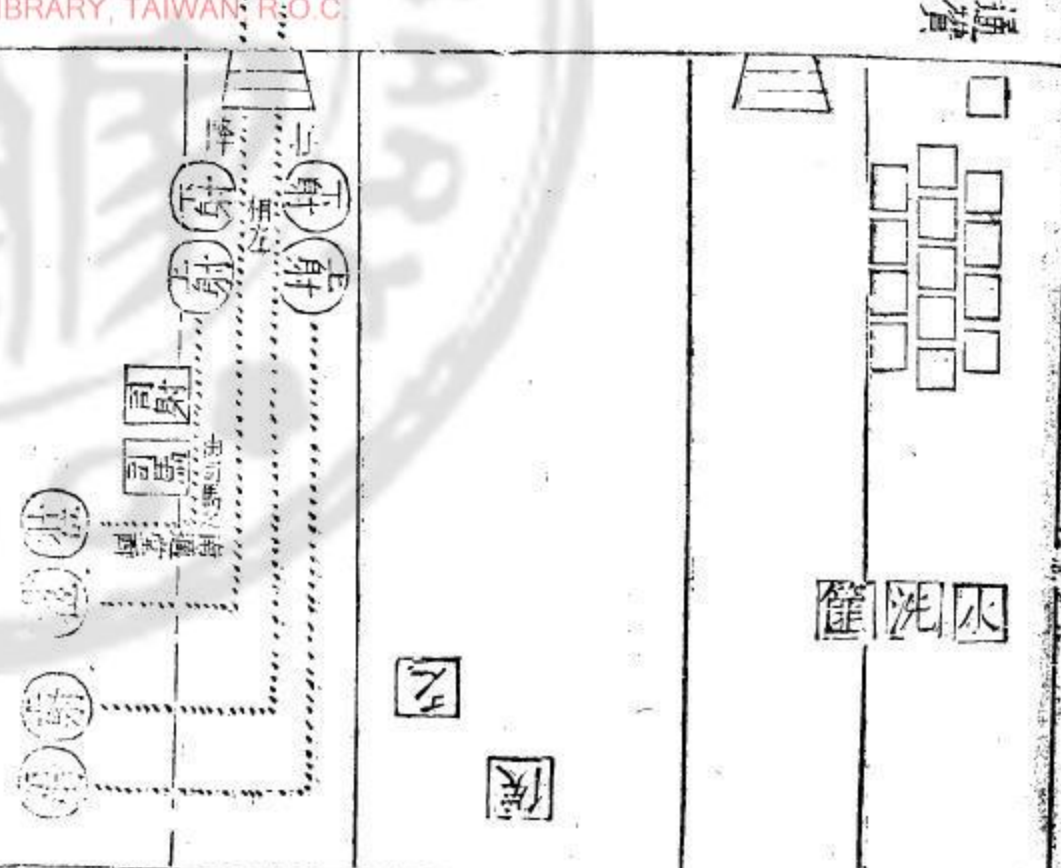
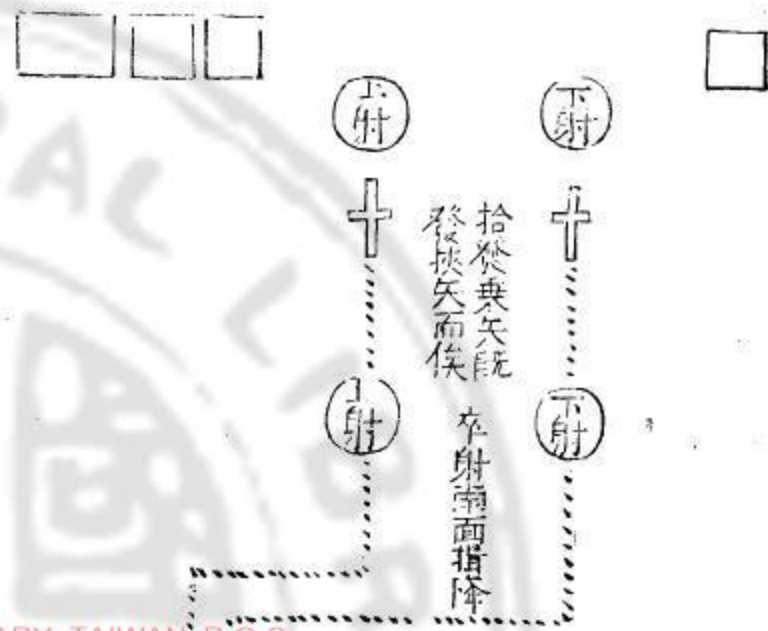

### 通贊唱發矢

上耦乃射遞發四矢每中一矢則獲者舉旌

執弓南面而揖如升射之禮上射先降階下射出上射之

後進而西居其右並行遇升射者相交于階前則揖于是

南出司馬之南轉而北適堂之西釋其弓脫其袂拾襲而

俟皆南面以東為上二耦三耦升降亦如之司射去扑倚

堂西升

堂告賓

云三耦卒射

賓揖司射乃

通唱命取矢

司馬適堂

聽司射告卒射即自其位南進與司射交于階前相左升

自西階鉤楹自右物之後立于物間西南面揖弓以命

云取矢

獲者執旌應諾其聲

通唱命設楹

司馬出左物之

西階遂適堂前北

命云設楹

執事者自堂西橫舉楹出于

南面設楹于中庭司馬亦由司射之南而北釋弓于堂西

襲而反位執事者取矢由侯道進至楹前北面委矢于交

蛇韋當之上矢羽向北乃揖而退立于西方司馬襲進當

楹北面跪左右手撫矢四四分之置于韋當與若矢不備

則執弓仍升鉤

云取矢不索

執事者自西方應諾復求矢

加于楹

以上再射

以上再射

以上再射

以上再射

### 再射取矢進退相左圖

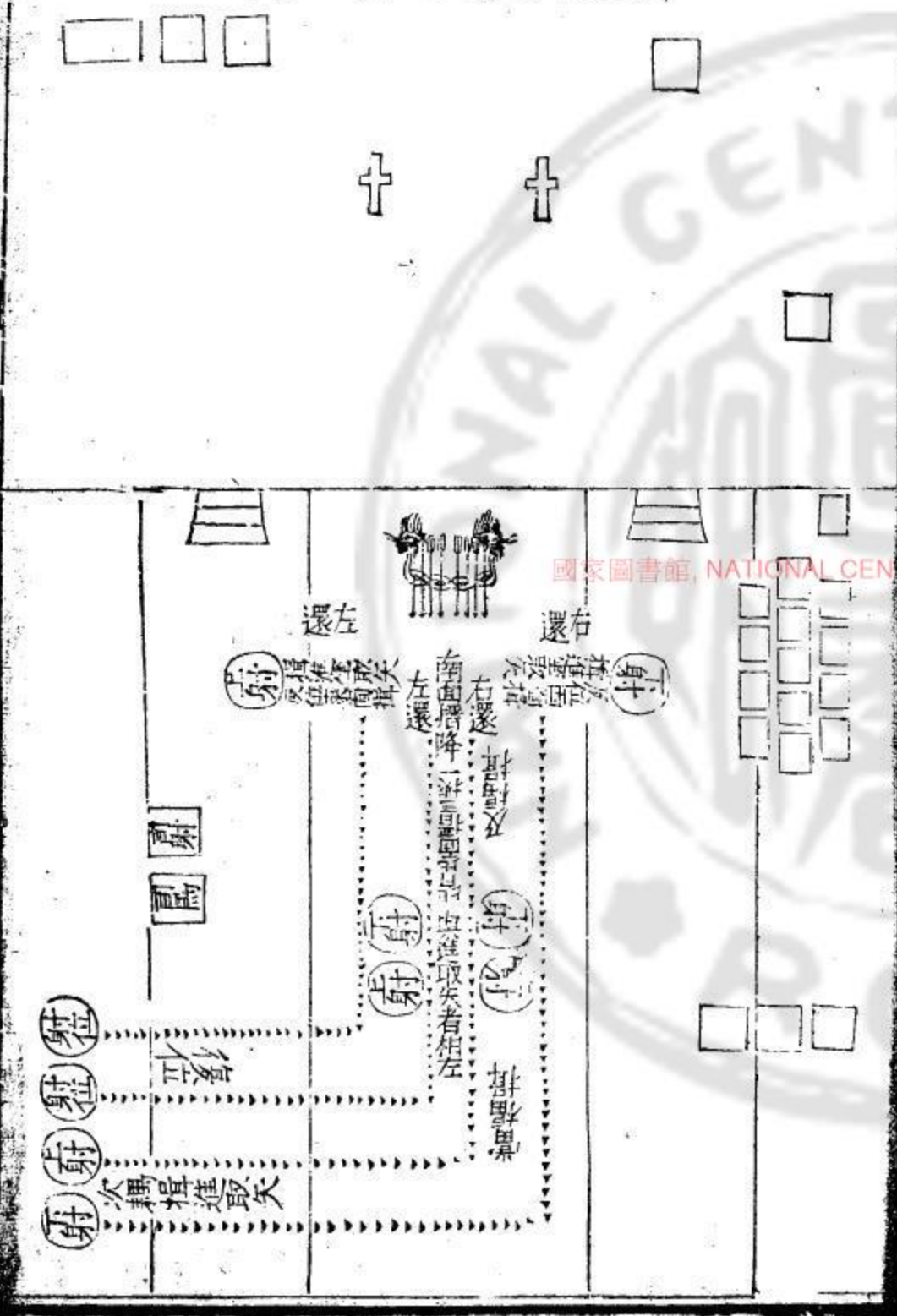

通贊唱行再射禮

司射將拊倚于階西升階請射于賓

**云有司請再射**

許

云其雖不能願學禮樂乃相揖司射適階

**告主人云**

**請再射于賓賓許**

揖

復面

**云敢請再射**

遵若如賓答訖

**云遵賓皆與射請與**

**賓射**

請訖

**復告賓云主與賓為耦**

請訖

**復告遵云士其**

**御于遵**

請訖

**復告眾賓云眾賓繼射**

西階告之

**告訖揖**

降立堂西司射由司馬之南適堂西立比眾耦

**命士云子與遵射**

**命眾賓云某**

**子與某子為耦**

眾耦皆執弓矢繼三耦而立南面以東為上遵之耦在于上主賓遵皆未降司

射比耦已編

**云三耦以次取矢**

命訖相揖復位三耦相決遂執弓以次繼立于

司馬之西南射位司射

**云取矢于楅**

司射反位上耦揖當楅北面揖及楅

又左旋向上耦命之

楅左右轉身上射東面下射西面上射揖進坐橫弓却手自弓下取一矢兼諸翮與執弦而左旋退反位東面

以揖下射令取矢○下射進坐橫弓覆手自弓上取一

矢餘如上射乃相繼進取四矢相揖左旋南面而揖少

進當楅南左旋北面揖楅三挾一揖左旋南行上射在

右轉而西與進者相左相揖反位三耦以次取矢亦如

之後耦取誘射之矢兼乘矢而取之以授有司于西方

而後反位眾賓亦袒決遂執弓楅三挾一由堂西進繼

三耦之南而立東面

**司射命上耦云升射**

物立定司馬如前升

**云去侯**

獲者諾執旌退立乏南偃旌侯司馬降反位



三耦再射釋獲圖

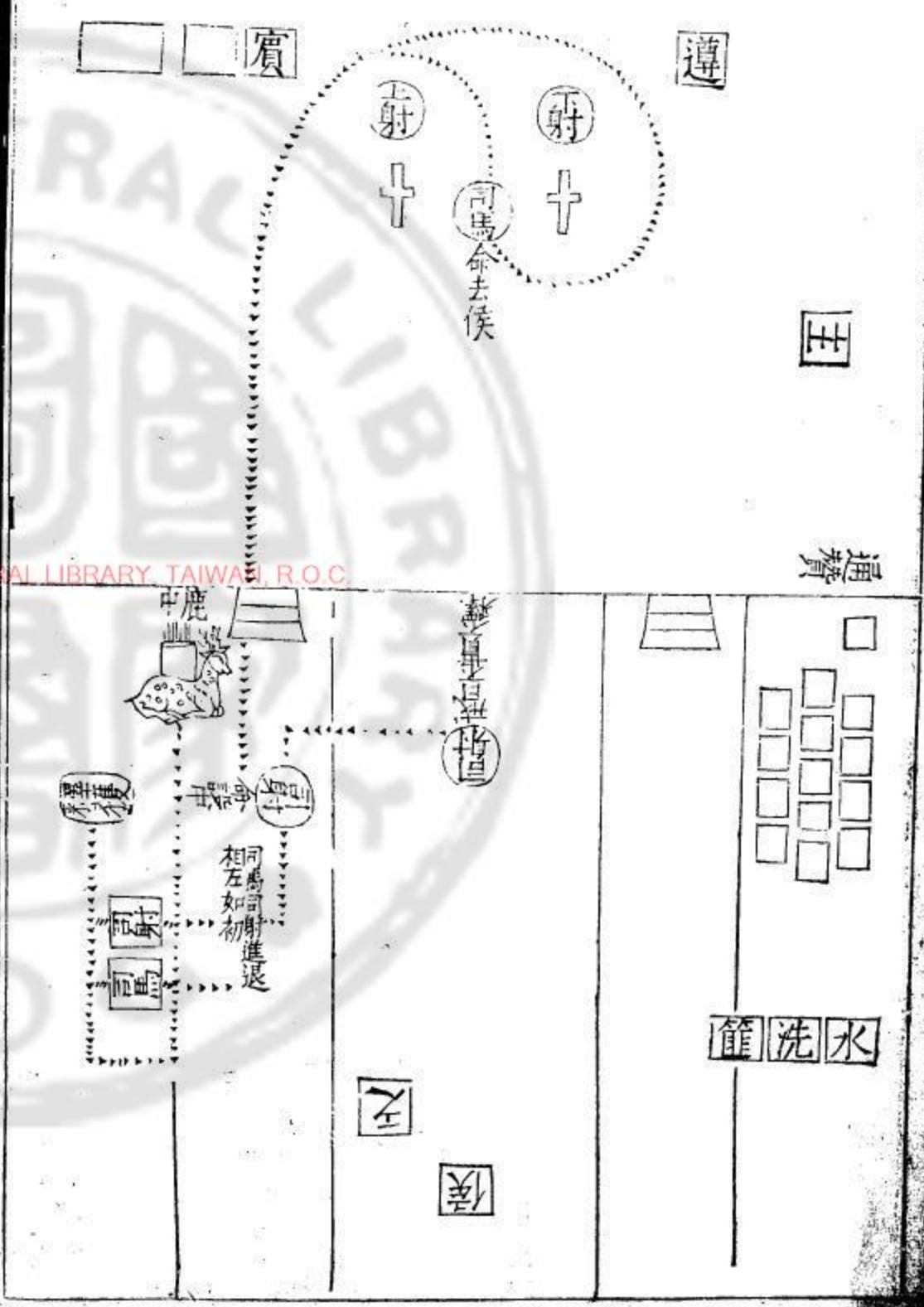

司射告賓請釋獲以校勝負

司射挾一矢去扑與司馬交于階前乃請釋獲賓答

云別賢否昭賞罰揖司射降司射揖扑云設中遂視而獲者執鹿中一人執籌以從俱自堂西繞司馬之南而北至中位釋獲者跪而設中東首南當楹西當西序東面與旋比面受算于執籌者及東面坐實八籌于中其餘橫置于中西南未與拱而俟司射遂進由堂下北面而命云不貫不釋上射揖司射反位釋獲者坐取中之上射之籌通唱發矢乃發矢每中一矢則釋獲者置一籌于而俟改實八籌于中與而俟

### 賓主升射圖

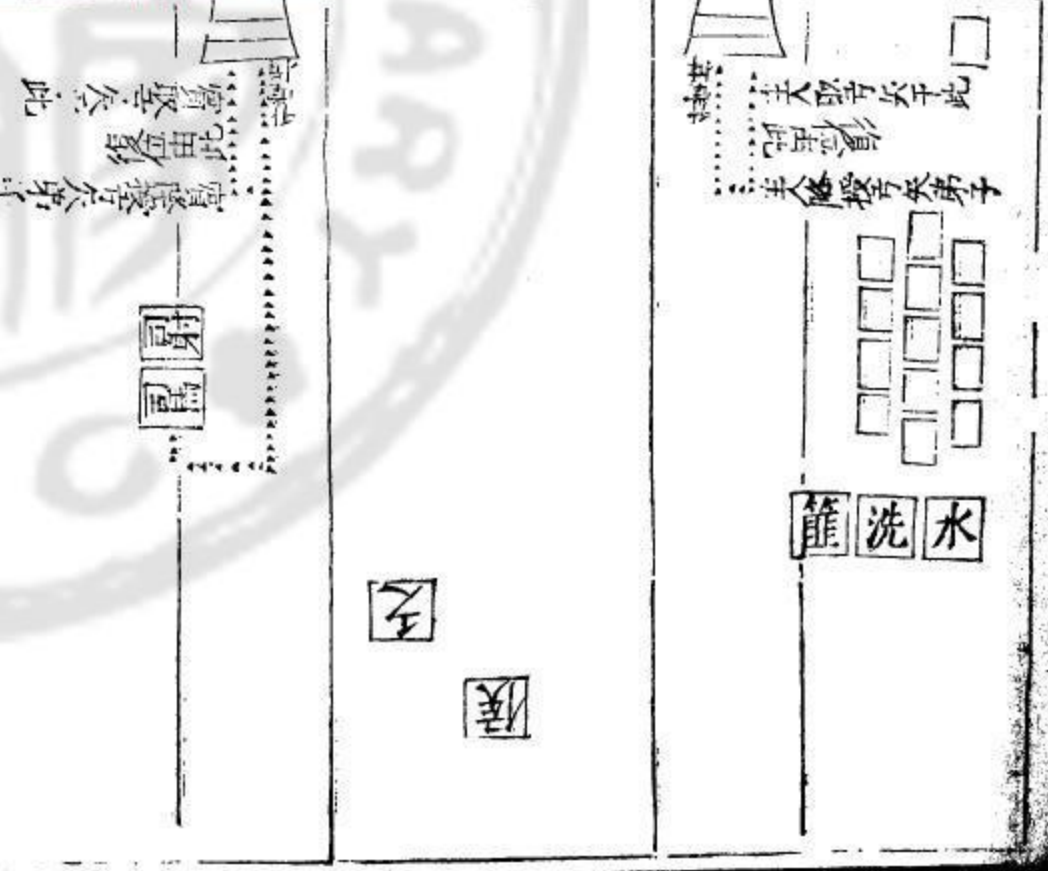
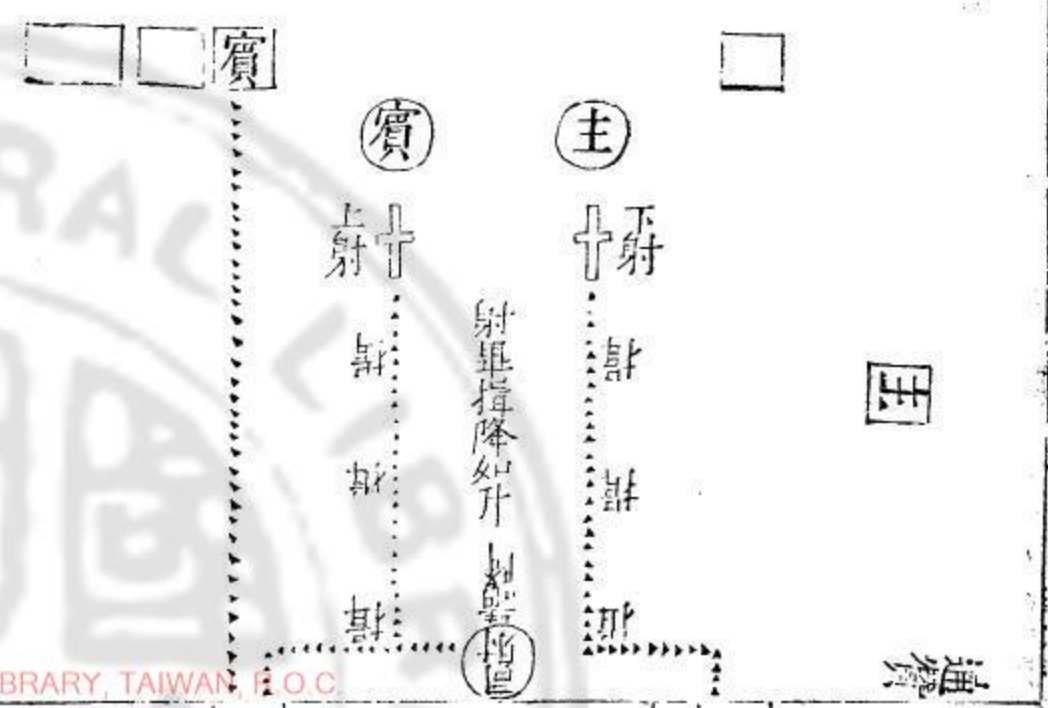

### 遵士升射圖

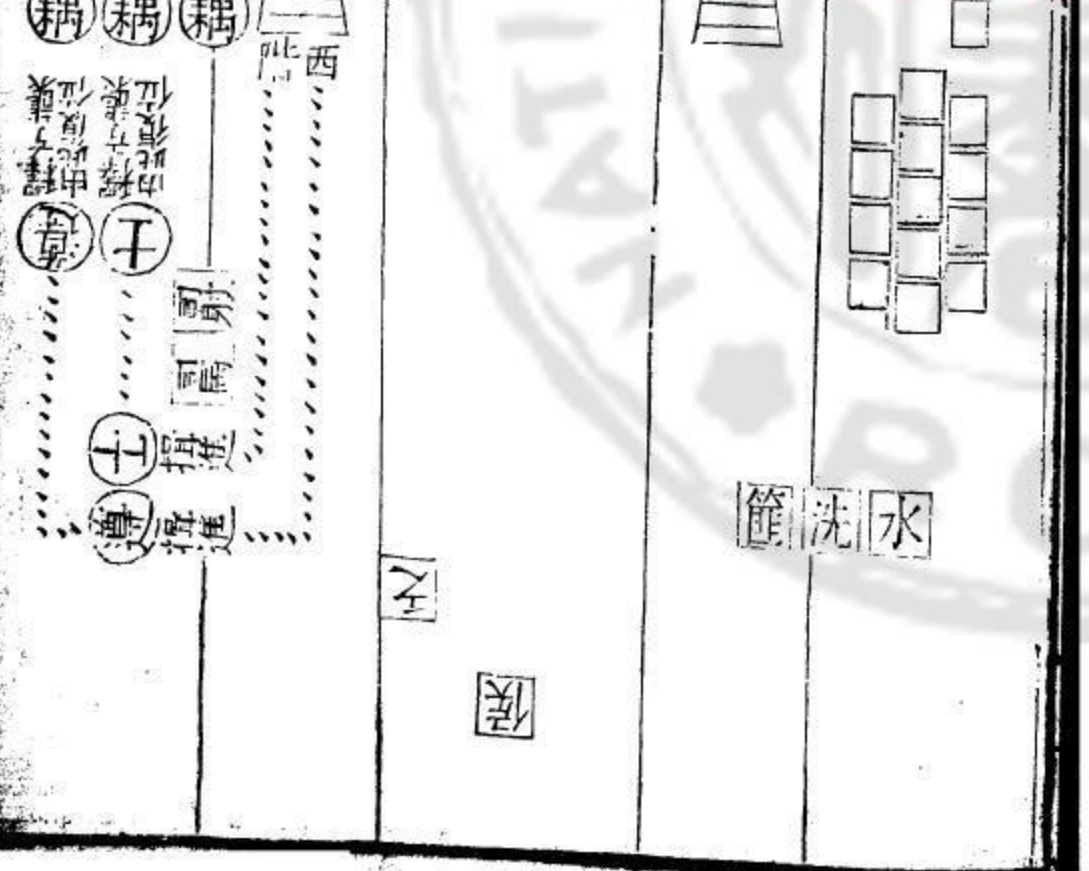
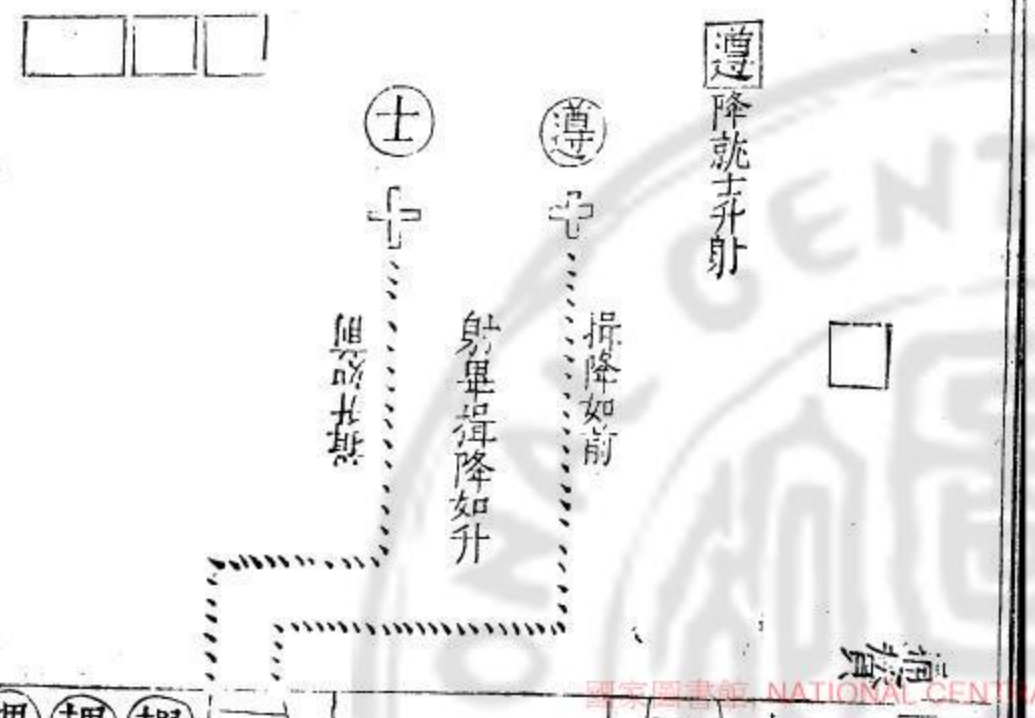

NATIONAL CENTRAL LIBRARY, TAIWAN, R.O.C.

通贊唱賓主降射三耦射訖請賓主射司云請降遂前

西階賓主僕皆揖各由其階降主人就堂東袒決遂有

司授弓揖三矢挾一矢賓就堂西亦如之皆由其階階

下揖升堂揖主人為下射賓為上射當物北面揖及物

揖乃射射訖南面揖皆由其階階上揖降階揖賓于序

西主人于序東皆釋弓脫決拾而通唱僕士眾賓行射

襲反位升及階揖升堂揖皆就席通唱僕士眾賓行射

司射適堂西云請射大夫止于西階袒決遂執弓揖挾

而遵而揖云請射由堂西出于司射之南就其耦大

夫為下射揖而進其耦少退以讓大夫揖如三耦及階

則耦先升既卒射揖如升射耦先降降階耦少退皆釋

弓于堂西襲耦則止于堂西大夫則升就席以上皆司

射相之既就席司射降摺扑反位眾賓繼射升降釋獲

皆如三耦射訖釋獲者以所執告賓云左右卒射揖降

餘獲升自西階盡階不升堂告賓云左右卒射揖降

坐委餘獲于中通唱司馬約矢司馬袒執弓命取矢如

西與拱而俟通唱司馬約矢初獲者許諾以旌負侯

如初司馬釋弓反位弟子委矢如初通贊唱司射視算

惟別束大夫矢以茅司馬乘之如初通贊唱司射視算

司射就西階之西釋弓去扑襲而進由鹿中之東立于

其南北面視算釋獲者東面于中西坐先數右獲二算

為純一純以取實于左手十純則東西縱委之每委異

-5 135 35 935" data-label="Text">

實以便校數有餘純則橫置于一算為奇奇則別置

云請降遂前

導降

遂前

導降

遂前

導降

遂前

導降

遂前

導降

遂前

導降

遂前

導降

遂前

導降

遂前

導降

遂前

導降

遂前

導降

-5 745 35 935" data-label="Text">

遂前

飲

不

勝

者

圖

樽同賓儀

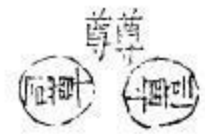

田田實儀

酒



水洗

圖

洗者受其解仍適西階上

賓出堂上設豐南面坐奠于豐上興司射降自西階袒執事者南行東轉洗解由阼階升酌

執事者莫禱  
勝者弟子莫解  
弟子莫禮

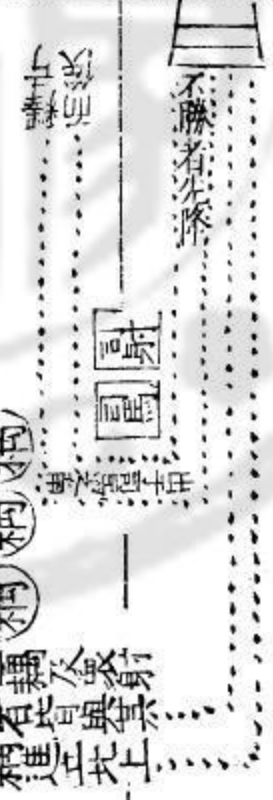

通贊唱飲不勝者

司射適堂西

命弟子云設豐

執事者奉豐升設于西楹

之西南面乃降

命勝黨云洗解升酌

執事者南行東轉洗解由阼階升酌

酒于解適豐南面坐奠于豐上興司射降自西階袒執

云勝者執張弓不勝者執弛弓

衆耦皆降執張弓者袒决遂執弛弓者脫决拾

而襲司射先反位衆射者耦耦同

云勝者揖不勝者升

進南立于射位比上一耦進揖如射揖反階則勝者先升堂少

飲命訖復位一耦進揖如射揖反階則勝者先升堂少

豐上之解與少退立飲卒解仍跪奠解于豐上興司射

者先降勝者稍後與升飲者相左交于階前相揖出司

馬南適堂西襲而俟執爵者再實解奠于豐上升飲者

如初三耦卒飲若賓主大夫不勝則不執弛弓執爵者取

解降洗升實之授于席前當飲者受其解仍適西階上

比面立飲卒解授執爵者反就席若大夫飲則耦不升

若大夫之耦不勝則亦執弛弓特升飲衆賓繼

飲訖設豐者反豐于堂西執爵者反解于筵

圖者獲釋及者獲獻

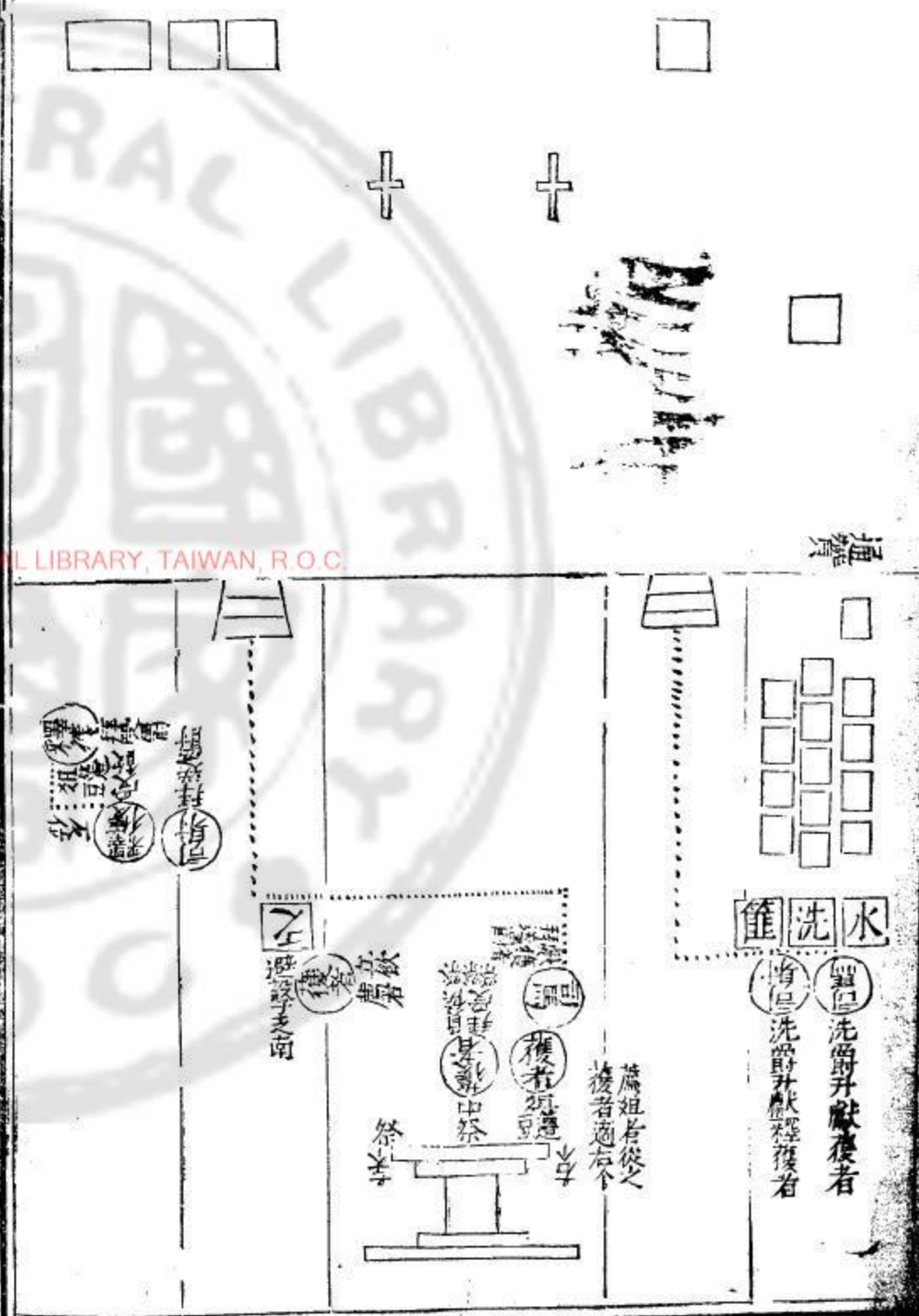

**通唱司馬獻獲者** 司馬洗爵升酌酒降自西階從侯

西向拜司馬 **通唱薦脯醢設折俎三祭** 獲者負侯北面受

俱揖獲者遂執爵適侯右个其設薦俎者執薦與俎從

之設籩在東豆在西俎在北獲者南向跪左手執爵右

手祭脯醢洗爵與取肺跪祭遂祭酒與次就左个祭次

就中祭皆如其儀又于左个西北三步東而設薦俎獲

者執其薦設俎者從之避于乏南獲者負侯而俟 **通唱**

司射獻釋獲者 司射適階西釋寸矢去扑脫决拾襲適

其 **隨唱獻脯醢設折俎** 射比西向送爵俱揖釋獲者跪祭

同獲者而立飲于司射之西見向司射 受其爵奠下筐釋獲者稍西適薦及位 則此禮可省

以上皆再射之事

賓主取矢圖

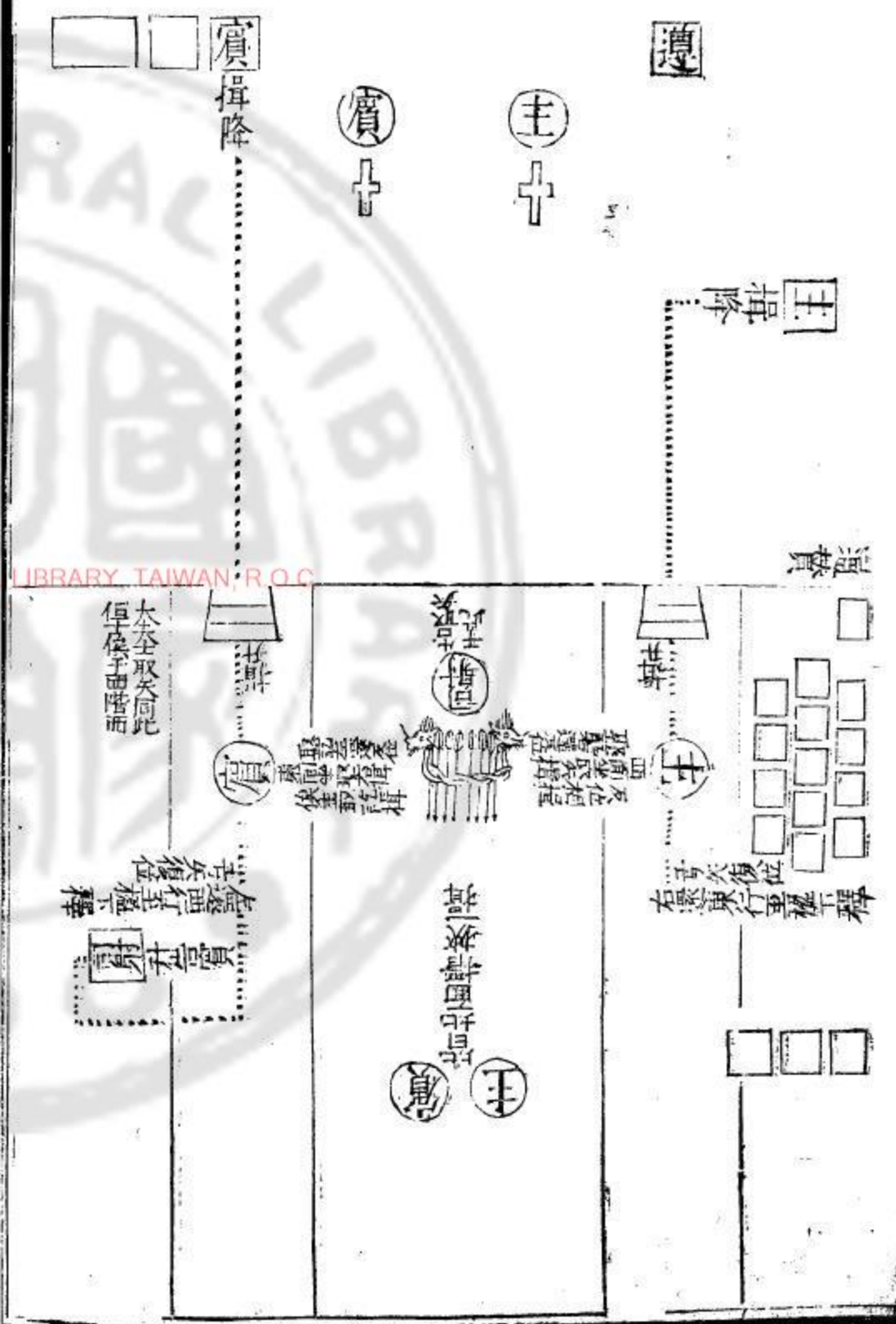

通贊唱行終射禮司射適堂西袒決遂取方于階西

升堂告賓云有司請終射賓曰某雖不能願習禮樂云請射

于賓賓許揖降由司馬之南適命云眾耦皆袒決遂執

弓就位命訖先反位三耦及眾賓皆袒決遂執弓命云

拾取矢取矢儀如初取訖反位云請降司射遂相賓主

東西對揖遞取矢如三耦儀取四矢訖北面揖三挾一

揖退主人堂東賓堂西皆釋弓矢襲及階揖升堂揖就

席遵亦降諸堂西袒決遂執弓就其耦于射位相揖同

進如三耦之儀耦東面遵西面遵進至榻坐脫矢束以

亦總取四矢如其耦皆北面揖三挾一個揖而退其耦

反位遵則請序西釋弓矢襲升即席其眾賓相繼拾取

儀取訖各反位

終射以樂為節圖

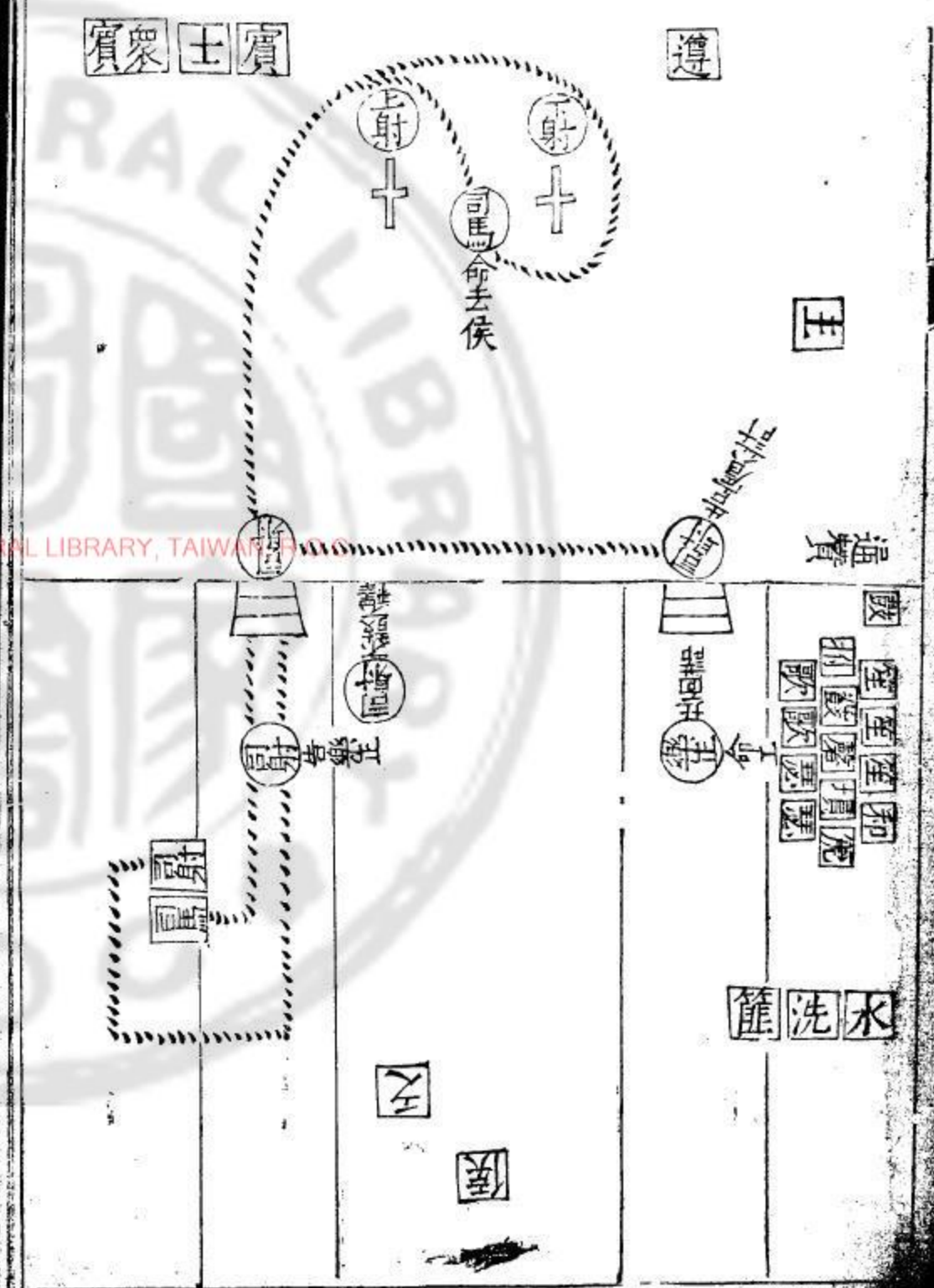

司射命上耦升射

司射挾一个進命之一耦揖升履物如初

司馬命獲者去

侯

獲者諾而就乏如初司馬降釋弓矢反位

通唱司射請樂

司射就堂西倚扑襲與司馬交

于階前

告賓云請以樂樂于賓

賓對曰惟命揖司射適阼階上

告主人

云請樂于賓賓許

揖降階揖揖

命樂正云請以樂樂於賓

賓許

樂正北面應曰諾司射遂

命云不鼓不釋

上射揖司射反

位樂正轉身

云奏騶虞間若一

樂工皆應曰諾乃作樂先播鼓三通節以春牘

搏拊每八節為一通如後譜乃歌奏樂每句一節每節皆先擊棘鼓次擊應鼓繼擊鼓次擊應鼓又一鼓一應

一鼓一應為一終之節此五節皆以聽不發矢又奏一

句而擊棘一聲上射一發擊應一聲下射一發次擊鼓

上射發次擊應下射發如是逝發四矢皆與鼓聲相應

應節而中則獲者舉旌而唱曰獲釋獲者置算如初三

皆如初眾賓繼射釋獲如初通射訖釋獲者執餘獲升

告云左右卒射司馬命取矢

獲者諾司馬降釋弓反位弟子委矢司馬乘之皆如初

初通唱視釋算

獲者釋算司射視之皆算訖以賢獲告如再射之儀

通唱飲不勝

者司射命賓弟子設豐命勝黨云洗禪升酌命三耦眾

賓云勝者執張弓不勝者執弛弓又勝者揖不勝者升

飲升飲之禮皆如再射司射尚袒决遂左執弓右執一

乃反位去扑升堂云請降司射遂相賓主僕降及眾賓皆袒决遂拾取矢于福如初

其矢不挾以一矢兼弦三矢兼附以鏃向上退不反位

遂授有司于堂西賓主東西階前對立俟眾耦俱拾取

矢揖賓主遵及堂上之賓皆升就席司射乃適堂西

釋弓去扑脫决拾反位司馬出本位至中階南面命

弟子云釋侯執事者應諾脫侯命獲者云退旌獲者諾

司馬轉身向北命弟子云退福執事者奉福退司馬反位司

云退中與算凡退皆俟于堂西備復射也獲者釋獲者

通贊唱行旅酬禮又唱司馬反為司正司正退復階下

酬樂正命工就位工升自西階稍東北面立先歌通唱

賓酬主自此以後其儀俱同鄉飲其酬二人舉觶

徹俎坐飲勸酬錯旅在下者執

觶者皆與旅卒受者以虛觶降奠于篚執觶者洗升

實觶反奠于賓與大夫樂奏無算爵亦無算醉乃止

賓出奏陔以上儀注及迎賓至立司正合行禮節皆

與鄉飲相同故不重及鄉射樂譜儀禮有瑟無琴今併琴入譜蓋

瑟久失傳無瑟即代以琴可也





















以

宮為鍾黃

合

論琴

芭

芎

芎

芎

芎

芎

芎

芎

芎

芎

芎

芎

芎

芎

芎

芎

盛

徵變賓

勾

論琴

芭

芎

芎

芎

芎

芎

芎

芎

芎

芎

芎

芎

芎

芎

芎

芎

之

角為洗姑

一

論琴

姑

應

姑

姑

姑

姑

姑

姑

姑

姑

姑

姑

姑

姑

姑

姑

第五節  
已上五  
節先聽

擯

拊

擯

拊

擯

拊

擯

拊

擯

拊

擯

拊

擯

拊

擯

拊

維

羽為呂南

工

論琴

南

始

南

南

南

始

南

南

南

始

南

南

南

南

南

南

篪

角為洗姑

一

論琴

姑

應

姑

姑

姑

姑

姑

姑

姑

姑

姑

姑

姑

姑

姑

姑

及

徵變賓

勾

論琴

應

應

應

應

應

應

應

應

應

應

應

應

應

應

應

應

管

角為洗姑

一

論琴

姑

應

姑

姑

姑

應

姑

姑

姑

應

姑

姑

應

姑

姑

姑

箏

角為洗姑

一

論琴

姑

應

姑

姑

應

姑

姑

應

姑

姑

應

姑

姑

應

姑

姑

NATIONAL CENTRAL LIBRARY, TAIWAN, R.O.C.











采

徵變質蕤 勾

論琴

磬

苙

苙

苙

苙

苙

苙

苙

苙

苙

苙

苙

苙

苙

苙

苙

蕤

應

蕤

蕤

應

蕤

蕤

應

蕤

應

蕤

蕤

應

蕤

蕤

蕤

羽為呂南 工

論琴

磬

苙

苙

苙

苙

苙

苙

苙

苙

苙

苙

苙

苙

苙

苙

苙

南

姑

南

南

南

姑

南

南

南

姑

南

南

南

姑

南

南

第一節

磬

搏

續

搏

續

搏

續

搏

續

搏

續

搏

續

搏

續

搏

磬

搏

續

搏

續

搏

續

搏

續

搏

續

搏

續

搏

續

搏

磬

搏

續

搏

續

搏

續

搏

續

搏

續

搏

續

搏

續

搏

磬

搏

續

搏

續

搏

續

搏

續

搏

續

搏

續

搏

續

搏

磬

搏

續

搏

續

搏

續

搏

續

搏

續

搏

續

搏

續

搏

于

宮變鍾應 凡

論琴

磬

苙

苙

苙

苙

苙

苙

苙

苙

苙

苙

苙

苙

苙

苙

苙

應

蕤

應

應

應

蕤

應

應

應

蕤

應

應

蕤

應

蕤

應

沼

羽為呂南 工

論琴

磬

苙

苙

苙

苙

苙

苙

苙

苙

苙

苙

苙

苙

苙

苙

苙

南

姑

南

南

南

姑

南

南

南

姑

南

南

南

南

南

南

于

徵變質蕤 勾

論琴

磬

苙

苙

苙

苙

苙

苙

苙

苙

苙

苙

苙

苙

苙

苙

苙

蕤

應

蕤

蕤

應

蕤

蕤

應

蕤

應

蕤

蕤

應

蕤

蕤

應

汜

角為洗姑 一

論琴

磬

苙

苙

苙

苙

苙

苙

苙

苙

苙

苙

苙

苙

苙

苙

苙

始

應

始

始

始

應

始

始

始

始

應

始

始

始

始

始

第一節

磬

搏

續

搏

續

搏

續

搏

續

搏

續

搏

續

搏

續

搏

磬

搏

續

搏

續

搏

續

搏

續

搏

續

搏

續

搏

續

搏

五

五

五

五

LIBRARY, TAIWAN, R.O.C.















祁

凡

凡

凡

凡

凡

凡

凡

凡

凡

凡

凡

凡

凡

凡

凡

凡

凡

凡

凡

祁

凡

凡

凡

凡

凡

凡

凡

凡

凡

凡

凡

凡

凡

凡

凡

凡

凡

凡

凡

節先聽

凡

凡

凡

凡

凡

凡

凡

凡

凡

凡

凡

凡

凡

凡

凡

凡

凡

凡

凡

薄

凡

凡

凡

凡

凡

凡

凡

凡

凡

凡

凡

凡

凡

凡

凡

凡

凡

凡

凡

言

凡

凡

凡

凡

凡

凡

凡

凡

凡

凡

凡

凡

凡

凡

凡

凡

凡

凡

凡

還

凡

凡

凡

凡

凡

凡

凡

凡

凡

凡

凡

凡

凡

凡

凡

凡

凡

凡

凡

歸

凡

凡

凡

凡

凡

凡

凡

凡

凡

凡

凡

凡

凡

凡

凡

凡

凡

凡

凡

初箭應

擗

拊

擗

拊

擗

拊

擗

拊

中央圖書館, TAIWAN, R.O.C.















三箭應

應 擣 搏 拊

搏 拊 搏 拊

應 擣 搏 拊

搏 拊 搏 拊

拊

射樂所重在節章句一定而節則隨其等殺用之如騶虞一詩用之天子則九節用之鄉射則五節詩句不足則咏歎後二句以足之故九節七節之詩即五節之詩也若眾賓數多則一章四句之詩復奏後韻即是一耦又在臨期酌量初不泥定一法

類官禮樂疏卷十終

跋

夫揖讓登降之際金聲玉振之間誰其尸之神理而已記云知禮樂之情者能作今小戴列于學官求所謂鏗鏗之節進反之度盪之乎若捕風而無所循又何恠兩生所云積德百年而後興朝家氣運鴻明昌博崇祀先聖遠軼前代名世偉杰莫不奮自子衿試質以俎豆鍾磬音容綴兆至白首不能明自非命

世通人稟清泚之氣備金玉之相無終逃穆近  
取窺三寸之閩與析中和之妙蘊如吾師我翁  
李友子者也吾師敏而好學躋於生知於天官  
河渠靡不究於三禮六律靡不析於八索九丘  
靡不討於經緯器數靡不該於譯書輯軒靡不  
詢格物致知之學有漢儒之博而暢其旨有宋  
儒之潛而浹其源在古為專門而吾師兼之矣  
至如定兩廡之位次正姓氏之訛贗辨公孫之

非雪子雲之耻顏氏之父曾氏之考於難處之  
中得變通之權卓識偉論鑿之乎大猷哉他  
若射舞駿奔備詳曲折鍾律度數窺極要妙  
苟天下譽髦少而習之長而精之如手壺之童預  
於聞韶焉知三代之雅不復見於今日耶正學  
小子嘗嚮知鼎竊見吾師一斑蓋吾師嘗為  
河隄使矢不寡長艾不沈美玉八寶之人歌  
之猶鄭國白公也河岳英靈上炳乾符藉

國家審以秩宗之任陶泚所及于夔龍何多  
讓焉茲疏也紹千聖之統緒揭

聯代之鴻猷正學小子何敢阿其所好語有之得  
其人若聚沙而兩之不得其人若聚龍耳而鼓  
之子期之弦師曠之鍾謂知音而寥之者學不信也  
已未立春東冶門人陳正學敬跋并拜手書

