

300
223

家禮訓蒙疏

三四

200
3
223

家禮訓蒙疏卷之三

喪禮

治葬

三月而葬前期擇地之可葬者

コレヨリ葬藏イニテ別ノ大事ノ

コナ註

司馬至之哉

天子七月諸侯五月大夫三月士踰月而葬

リハ左傳隱公元年ニ出タリ踰月ハ杜注度月トアリ今五服年

月救ハ温公ノ時ノ教令ナリ葬師ハ郭璞以來葬埋ノ日トリ時トリカ角

サテハ葬地ノ吉凶ヲエラフモノ形勢ハナリモヨウヲ云山水ノナリモヨウ

ニツイテ吉凶ヲエラフモノ為術又多不同ハイロクノ流義ガアリテエラヒ

ヤウカチガフソコデトガヨイカクガヨイト紛紜トモヤツイテ決斷スル時

ナク舉句ニハ子孫衰替テドコニヤラ殯シタゲナト云ヤウニ忘失處

所遂ニホカシ捐テ不葬モノアルニ至ル正使ハ丁度サアルニシテカラガ



ト云詞ナリ臭腐ハクサシクサルト訓ム暴露ハサラシアラハスト訓ム葬師
ガ云ヤウニ下度葬地ノ吉凶ニ因テ子孫ノ禍福ヲ致スト云テモナント
親ノ死骸ヲクサラシ野サラシニテ手前ノ利益アルヤウニト求ルニ忍ビ
ラレシ邪禮ニ悖義ヲ傷ル此ヨリ過ルモノハ無ソ然モ葬師ニ惑ハヌト云サ
マニ土地ヲエラバズ苟モトリオクト云フハ又不孝不仁ナルコト云然ニ
トウラガヘレテ葬地ヲ心ヲ盡シ擇ブベキコト云リ朱子文集胡伯景
問ニ答ル書ニモ此ガ論ノアルゾ可考掘ト同シホラルト訓ム作泪ハ
誤ナリ土厚水深ハフカクホラ子ハ水ノ出ヌトコロ土性厚ク水氣ナキ
好地ゾ或問家貧クテ葬思ヤウニセラズ又他國ニ居テ故郷ハ遠シ
歸リトリオクコトナラヌト云ヤウナルハ如何セントナリエテハ有之コト
テ難處コト云問ヲ設テ論ゼラルソ子游問喪具云云檀弓ニ出タリ
喪具ハ喪禮ニ入用ノ物ナリ稱ハ身上相應ナルコト云有ハ財用ヲ持
テイルコト無ハ財用トホシイコト有無思守齊ハ有ニモ重タアリ無ニ
モ段々アリ同ジヤウニソロタルハナキコト云則ノ取リ処ガ美玉
ハリタキトナリ有母過禮ハナニホド財用沢山ニアルト云テモ分ニ
モアラヌ興ニノセルノ石ノカラトニスルノ何ノ用ニタヌ又飾リヲスルノト

云ハ禮ニハツレタルコト云エセマシキコトナリ苟無矣ハ無餘儀貧乏ナ
ラバト云フ歛手足形ハ衣衾ソナヘテト云コトハナラヌコト云エドフナリ在
有合モノニテ手足ノ形ノ見ハレヌヤウニトリシムルヲ云還ハラツトツテ
早キ詞ナリ懸棺而窆ハ棺ニ索ヲカケテ穴ヘオロスコト窆ハ下棺也
大人ノ葬埋ハ上カラオロサズニ漸々ニ下ルヤウニ道ヲツケテ向ノユ
キトマリニヨコニ穴ヲ掘テサシコムヤウニスルゾサヤウナルコトハナラヌコ
ト云穴ヲ井ノヤウニ掘テ上カラ索ニテツリカケテ窆棺スルゾ此ガ心一
ハイカ一ハイ故ナント非太刀打モノ有ニ哉トナリ廉范ハ後漢書ニ
十一卷ニ有傳廉頗ガ後ナリ郭平ハ大全小注漢書孝義傳ト
云リ可考共ニイカヤウニ貧窮テモ相應ニ葬藏ノナラヌト云フモ
歸葬スルコトナラヌト云フモナイト云爲ニ引ルゾ千里負喪ハ遠
路負棺歸葬シタルコト自賣ハ先金取テ奉公スルコト食稻衣錦ハ論
語ノ又親ノ死ヲナントモオモハヌ詞ゾ世人又云云コレヨリドフモ
歸葬スルコトナラヌト必定シタルモノノ處置ナリ遊宦ハ他國ニミヤ
ツカヘテイルコト火焚ハ火葬スルコト燼ハモエクヒ灰ヨセシテモエノコ
リノ骨ヲトリアツメ歸葬スルヲ云歛ハ衣衾デトリシムルコト藏ハ火

事ニソトリオクフ殘毀ハソコナヒキズツクル律ハ公儀ノ法律嚴ハキ
ヒシクユルサヌフ悖謬ハモトリアヤルト訓テカイサニモンチナフ子
孫手ガケテ親ヲ火焚ニスルト云フハ悖謬ニコレヨリ甚シキハナイゾ
羌胡ハ西夷ヲ云云竺ノソ風俗ノ異形ナル國ユエ釋迦ガ如キモノヲ生
出シ天地モ人物モ本空寂ト云サニ人死スレハトテモ土ニナルモノヲ野
山ニステルカ塵灰ニシタカヨイト云ヨリ火葬ガ始メゾ浸染ハヒタシソ
ムルト訓テイツトナレニウツクテクルハ怙然ハキヨロリトメナニモオモハ
ヌ模様今親ノ首ヲ截シト云テハ死骸テモイマクシウテ云ニモ忍ビラ
レヌフハ誰トテモ知テ井テ風俗ニ習テハ手ガケテ火焚ニスルハキヨ
ロリトノ怪シムフナイハサテモク哀ヘキフナリ延陵ノ季子子ハ吳公子
季札讓國延陵ト云地ニ居ルユエ延陵ノ季子子ト云願博ニツノ地名
共ニ齊ニアリソノトコロニ我子ヲトリオケリ孔子モ禮ニ合ト云玉ヘリ
事見檀弓云レシカレバ旅葬ハ忍ガタキフナレモ不能歸葬不得已其
地ニトリオク可ナリ焚テスツルト云トハクラベテモ云レヌフソ△山崎
先生曰衣衾棺槨必誠必信ニシテ悔アルコトナカレト云ヘル本文ナ
レハ火葬ノ不孝甚シ程宋フカクアヤシニ深クイミシメリ宋ノ太祖ノ

火葬ヲ禁スルヲ通鑑ニコトニホメタリ或ハ遺命カタク火葬スヘシトア
ルニヨリ俄ニヤブルニ忍ビストテ不孝ニオチイルモノ間アリ漢ノ明帝
ノ亂命ニ臣子ノイヤシクモシタガヒシヲ中庸或問ニ痛クソシレリ此
臣子ノ早クワキマフベキ義ナリ又曰親若佛法ニ惑ナバ喪ヤ葬ヤ
祭ヤ禮ノゴトクスルモイカアラント云ハ孝ノ道ヲ知ラサレハナリ在
時我ヨク事ヘテ折ニラレ事ニヨリコトハラツクシテ道ニサトシトバツ
ノ惑ヒイカデトケザラシ或ハサトシテモサトシガタキカ或ハ我ヲコタ
リテヲクルカ或ハ我ニ惑ヒテ親ノ死後ニサトリヌルトモ父爭フ
子アレハ不義ニオチイラス不義ニアタリテハ子以父ニ爭フベシト云
ヘル本文アレバ事死ノ道推シハカルベシ三年父ノ道ヲ改ルナキヲ孝
ト云ヘル本文思ヒアハスベシ和事始曰續日本紀ニ云文武天皇四年
三月己未道照和尚物化時二年七十二歳也弟子等遺言ニシタ
ガヒテ栗原ニ火葬ス天下火葬コレヨリシテ始レリ又曰文武天皇
大寶三年十一月癸酉持統天皇ヲ飛鳥ノ岡ニ火葬スコト天子
火葬ノ始ナリ損軒云屍ヲ焚モノハ浮屠ノ法ニ西胡ノ俗也中華
ニ浸染シ和國ニ流傳シテコレヲ行フコトスニ久シ習テ以テ常トシ

テ見ル者怙然トシテコレヲアヤシムス豈哀シニザラン夫其子親ノ肌
膚ヲ愛ス故ニ死後ニ至テモコレガ爲メニ棺椁衣衾ヲナシ其葬
所ヲトテコレヲ安厝シ死セルニ事ル_ト生ケルニ事ル_トカ如クス父母全
ク生ツケタル身体髮膚ナレハ子タルモノ全フコレヲ歸スヲ孝ト云
ベレ然ルニ父母死ノ後其形体ヲ焚火傷ニ至ルハ則其不仁ナル_ト又甚
シカラズヤ孝子ハ其親死ノモ猶生タルガ如クス然ルニ親死ノ忽ニ其
屍ヲ焚ハ其親ヲ死セリトスルニ忍ヒザルノ心イツクニカアルヤ宗廟
官室ニ火災アルダニモ猶且匍匐ノコレヲ救フ然ルヲ況ヤ火ヲトリ
テ其屍ヲ焚ヲヤタトヒ不孝ノ子ゾリテ其屍ヲ野中ニ棄狐狸ニ食
シメ蠅蚋姑ニ嘍ハシト云トモ猶ミスカラ其親ノ屍ヲ焚ニマサレリ蓋
葬トハ藏ナリ其形骸ヲ藏ムル故也既ニ火ヲ以テソノ屍ヲ焚ハ藏ル
所ノモノ何クニカアルヤ古ヘ衛人諸師定子ガ墓ヲ掘テコレヲ平莊ノ上
ヘニ焚_ハ燕ノ軍齊ノ即墨ヲ圍人ノ塚墓ヲ掘テ死人ヲ燒齊人望見テ
涕泗シ怒オノツカラ十倍スルトアル時ハ焚屍ヲニクムモノハ昔ヨリシテ
然リ王莽焚如ノ刑ヲ作り陳良等ヲ焚時ハ焚屍ヲ以テ大刑トスル
漢ノ時ヨリシテ然リサレハ屍ヲ焚_ハ他人ニ於テモ人情ノ忍ヒサ

ルトコロナルヲソノ親ニ施ニヤ列子曰秦ノ西ニ儀渠ノ國アリ其親戚
死スレハ柴ヲ聚メ積テコレヲ焚燻_ハテ則烟上レバコレヲ登遐ト云然_レ後
咸孝子トス此時焚屍ノ風中國ニ行ハズ故ニ列子儀渠ノ事ヲ以テ
興_レトコレヲ記セリ宋ノ時晋ノ俗屍ヲ焚_ハテ尚フ孝子慈孫ト云
ヘ_レ習テ以テ安_レトス釋明道晋城ニ令タリ_レ時教諭シテ禁止ス
我國火葬ノ初釋道照ニ起ル道照ハ山城國宇治橋ヲ創造ルモノナリ
嗚乎妖僧何ゾ橋ヲ造ルニ惠アリテ屍ヲ焚_ハニ慘ヤ夫終_ハ人ノ當_レニ慎
ムヘキトコロ也人ノ子タルモノ豈コレヲ忽ニスベケンヤ學者者必流俗ニ拘ハ
ズシテ可也○程子至井窞_ト上_レ其宅兆_ハハ出_レ孝經宅_ハ棺ヲ藏ル
穴兆_ハ墓ノ地ドリヲ云ト_ト云テ陰陽師ノ云禍福ノセギニハ非ズ土
地ノ美惡ヲ吟味スル_ト也地之美云云親ノ喪ニ子孫ノ盛衰詮義ハイ
ラヌ_トナレ_レ世俗葬師ノ惑甚シキユ_レ土地ガ美シケレハ其神靈安_シ
其子孫盛ナ_レ竹_ト理_ノウ_レゴカヌ_トフ云テ土地ノ美シキヲエ_ラフヨ
リ外ナキハト不得已_ト論_ト可思培壅_ハ共ニツチカフト訓_テ土_ヲ
根ニヨセテコヤス_ト土色之光潤ハ赤土ノウルホヒノアルヲ云草木
之茂盛ハ草木ヨクソ_レダツテシ_レゲリサカフル_トコレ土地ノ美證_ナ

リ驗ハシルレト訓テ證據ノイチヅルクニユルヲ云成ハ惑ノ空ノ誤ナ
 リ安厝ハ孝經ノ文字厝措ト同シ安ジオクト訓ム此方テ云トリオ
 クト云コ、ロナリ耕ハタガヤス犁ハカラスキナリ渠ハホリミヅヲ云村
 落ハ人ノ聚居ルトコロヲ云落ハ居ルト云意ナリ一本云云窠ハカラホ
 リニモセヨエトリタ穴ニモセヨトカク土ノ階タルトコロヲ云此ハ四オラテ
 ハナキガ本書正ニ如此近思錄集解ニ五患ノ數ニ合ヤウニ補タル
 ハイラザル也○按古至可也 且從俗ト云テ世俗ノヤウニ陰陽
 師ヲ頼テエラベト云コニハ非ズコトハ世上「通りノ土地ノ美惡ノエラミ
 ヤウアルユエ其通りニ從テエラベト云ト可思△今此方ニテ土地ヲ
 ユラバ、赤土ノウルホヒアル深ク掘テ水ノ出ヌトコロ第一ナリ五患
 尤可審程子以五色帛埋旬日視色明暗上地氣善否ト外書
 ニアリ張子亦然云リ又以器貯水養小魚埋經年以死生下地美惡上理
 窟ニアリ可試サテ土地ハ俄ニ思ヤウナル
 トコロナキモノユエ平常ニエラヒオク可ナリ

擇日開塋域祠
 開ハ地ゴシラエラスルト塋域ハ墓地コレヨリコレニテト云規
 模ヲ云后土ハ土地ノ神ヲ云然レ后土トイハ皇天ト

后土

模ヲ云后土ハ土地ノ神ヲ云然レ后土トイハ皇天ト

對シテ重キ名ナリ漢ノ時分ニテハ泛ク使フ詞テハナイガイツト
 ナク后土トトナヘツケテヒロク云トナレ借言ナリ朱子晚年ニハ
 土地ノ神ト云玉ヘリ后土トハ皇天ニ對シテ土地全体ノ主宰ヲ云ユエ
 天子ノ詞トナル但土地ノ神トイハ其所々ノ分ニ隨テ云ユエ泛ク使
 ヒ詞トナルソ名分可慎ナリ

註 主人至倣此 掘穴四隅ハ四
 儀節ニモ改テ土地ノ神ト云ヘリ 本柱ヲ四隅ニタテ、葬地場ト
 リノメシルレトスルタメナリ間ハリノ云テナキハ分際モアリ地ノ廣狹
 ニモヨルユエナリ外其壤ハホリダシタル壤ヲ柱立ノ内ニオカヌヤウニ
 外ニ出スゾ掘中ハ柩ヲ藏ル処ノ標ハ目ヅルニ立ル柱ヲ云久シク立
 ルハ非ス少時目ヅルレノ爲ハカリエ工標ト云當南門立兩標ハ柩ハ
 北首ニ南カラフ向フユエニ南ニ當テ入口ノ標ヲ立ルソニ本門ノ心
 モチニテ立ルユエ門立ト云擇遠親或賓客一人ハ服ノカ、ラヌモノ
 ヲ擇テ土神ニ告ルノ役人トスルソ告者吉服ハ喪服不可以告ユエ
 ニ吉服ナリ吉服ハ常禮服ナリ酒左當作酒注塋建宅兆ハ今度新ニ某
 カ墓地トイナミトリ立ルヲ云保佑タモクタル訓後報ハ千ノモト訓神加
 護ニ頼テ或ハ盜ニ殺カレ或ハ崩レ毀ルヤウナルヲイ無ラレメクハト

ナリ清酌ハ神酒ヲ云神ニソナフルモノユエ詞モキヲタメニカク云ナリ
尚饗ハ祭文ノキハマリ詞ナリ徹ハ供物ヲオロスヲ云詞ナリ主
人若歸云云イツトテモ外ヨリ歸ルバ此トホリニスルゾ△此方士庶ノ
分際カヤウナル重々レキヲハナフヌ一也大事ノ遺骸ヲ藏ル所ユエ其
土神ハ祠ルベキヲナレ氏事繁ク難致ノミナラス事体ニモ亦有碍
然レハ但トリアヘズ御酒ヲ上ルカソレモ難成クバ香ヲ炷キ拜ヲレテ
何年何月何日某ト云モノヲ此地ニ藏ム永ク加護
シタヒテ後患ナカラシメ玉ヘ敬テ白ト告ル可ナリ
遂穿墳

註 司馬至述也 穿地直下ハ井ヲホ
ル墳ヲホルソ穿ハカフホル

手前カラ柩ヲニナフタルナリニテ漸々ニ下ルヤウニ道ヲツケテホリ旁ヨ
リヨコニ土室ト云テ柩ヲイルホドノ穴ヲホリ柩ヲ其中ニサレコムヤウ
ニスルゾ擴ハサスト訓テヨコニサレコムヲ天子得爲隧道見周禮春
官冢人今當以此爲法ハ直下爲墳懸棺以空スルヲ指ゾ△藏柩
ハトカク深ク掘テ懸テ空スル可ナリコレハ三物ヲツキレムニモヨイソ
山ニヨツテ四五尺ホトホルト水ノ出ルアリソレハ大方上水ニテホリヌ

ケハナキモノナリ土室ヲレテ横ニサレコムハ三物ノレミリハナイ分ヲ踰
ルノミナラス甚夕不便ナルソサテ穴ノ半ニ段ヲツケタルガヨイ空棺
ノトキ又ハ三物ヲ
築クニ勝手ヨシ
作灰隔 三物ノ隔テニスルニテノ箱ナリ
穿墳至進也 炭末ハ炭ヲ粉ニシタルモノソレヲ墳ノ底ニ一遍ニ
布ゾ筑實ハツキカタメル一拌ハカキマセル一勻ハカタムヲナクニテ
アフ一石灰細沙黄土ノ三物ヲヨクカキマセテ炭末ノ上ニ一遍ニシテ
ソ灰三分ニ者各レハ假令ハ石灰ニ石ナレハ黄土細沙ハ一石ツクノ
計也厚ニ二三尺ヲ儀節ニハ厚ニ二三寸ニ作ルソレハウスイニ二三尺
トアレ宋ノ尺ハ短キユエヨキホトライト可思牆高於棺四寸計ハ
牆ハ灰隔ノグルリノトリハレヲ云四寸許高スルハ棺ヲ容テ上ニ松
脂ヲナガスタメニソレホドノ餘リヲスルゾ旋ハセンクリニト云詞四物ハ
炭末石灰細沙黄土ヲ云ソレヲ四旁ニセンクリニ下スゾソレテハ炭末
ト三物ガ一ツニシタルユエ其爲ニ又薄版ヲヘタテニイレテ築版トスル炭
末ハ外ニオキニ物ハ内ニオキ底ノ厚サノ如クニツキカタメ既ニ實スレハ
センクリニ其築版ヲ抽上ゲテハ復炭末ト三物ト下レテハ築實メク

註

テ灰隔ノトリハレノ墻ト平一所ニナルニ及テ止ルゾ近上ハ抽アゲルニ隨テ上ニ近ツクソ此築版ハ四物カ灰隔ノ墻ト一ハイニテレハトツテノクルソ金石ハルニムキスナ石ノソ蠟ハケラ蟻ハアリ○程子至是爾比ハタメト訓テ親切ナル詞ナリ化者ハ死者ヲ云古人ノ葬ハ大切ニ藏ルニテ土ノ層ニ親ニアタラヌヤウニ虫蟻ノセムラヌヤウニト欲スルナリ今ナニソ奇玩物サヘ尚保藏トタモチヲサメ固密トカクミソカニ損シ汗レヌヤウニ防ナリ況ヤ親ノ遺骨ヲ何如シタモノテアラウソヤ大切ニ藏メテカナハヌト也淺識バアサハカナル合点ヲ云惟欲不見而已ハイヤナ物ノヤウニオモヒドフナリトノ早クカダツケ見エヌヤウニサヘスレバ可トスルゾ速化ハ早ク形ノ朽テナフナルトテモ土ニナルモノカラハ早クナウナルヤウニシタガヨイト云説アリ人子ノ心ハ必誠必信ト云テナニトソノ大事ノ遺骸ノ早ク損セヌヤウニアリタキト心ヲ盡スカライヘハ誠ト云事實タシカニ歛棺ニモ葬埋ニモ念ヲ入テノコラヌヤウニスルカライヘハ信ト云速ニ化スルヤウニト云モノガ豈トカフシタワケヲ知シヤソレテモ造化ノ理ニナニテモ化セヌモノハナキニソレヲ化セヌヤウニト云ハ理ノナキト云ガサレハ終ニハ造化ト成ニ化スルテハアラフガ未化ノ間タコチカラ早ク化スルヤウニイソク心ノアラフヤウナイナニトソ保藏ニ心ヲ盡ス答ノイニテ畢竟孝子ノ心ニハ造化ハトモアレナニトソイツニテモ存シタキト思フヨリ外ナイ終ニハ造化ト成ニ化スルテコソアルベケレモソレガソコニシテ九テハナイゾ△山崎先生曰作灰隔小注前二條此語類ハ十九之説揚氏説中朱説則見文集四十五語類議范家之説文集木榔瀝青無益之説皆非也嘗以瀝青ニ物數處入地深丈餘而數歲逐四時或發此或發彼視之果知用松脂為不易之良法矣板兩面及四畔塗松脂埋之視之板猶新也又松脂加油之外不可更加一物則不得全其性皆所曾試也因敢識于茲筆錄今士庶分上ニテイハハ葬地ニテ松脂ヲ溶浮スル一モ事体難為家ニ於テ棺ニトクトカケテ外箱ヲスレハ灰隔ヲスルニ及ハヌソ炭末ハ却テ濕ヲ吸モノユ工不宜木根虫蟻ノキツカヒハ深ク藏ムレバナシ其上ニ物ニテ防クソ石灰ハ新ヲトリヨセ手ニヘニテフカスベシ伊吹ヨリ出ルヨシ蚌蠣ノ灰ハ性弱不可用石灰ハ多ホトヨシ細沙ハ山ニヨツテアルモノ無ニハ石屋ノ小タキヲシタル碎屑好シ川原ノ沙ハ角ニカケテ磨不合土ハスクニ

其山ノ土ヲ用ユベシ黄土細沙ニ自シメリアルモノソレニ石灰ヲ拌勻シ
 タキツクレバ始ハバラツイタルヤウナレバ夕、夕ニ隨テシメリ出テ堅
 固ニナルモノナリ殊ノ外バラツカバ水少しソグベシ塩ノニガリナド入ベ
 カラスニカリヲ入ルハ早ワル防ギナレ地中ニ其キツカヒハナレ却テ
 シメリテ不宜厚サモ大數五六寸ホドナレバ可ナリ初ヨリコレホドニ
 タキツケント思フホドニ三物ヲシキナラシメテ夕、夕ベシニシメリシ
 テハ後ヨリ足シテハハダカアハヌモノゾ夕、キツクル一モ千本築モナ
 ラヌ処ハ子リ土ニスベシ子リ土ハ淡酒ニテコ子タルガヨシ鳥糞ヲ水
 ニ漬セバ黏ルモノソレテユヌルガヨイト禮教儀節ニ云リ未試可考
 三物ガヨクシレバ實ニ全石トナリ石椁ヨリモ堅固ナルモノ石椁
 ハ指ロニスキマカアルユエ不宜三物ニツ穴ノ底ニシキ夕、キツクベシ
 高下ナキヤウニ夕、夕ベシムラガアレバ棺底ニスキアリテ不宜水モリ
 シテ平ヲ可見棺ノ四旁ト
 上トハ空棺シテイナリ **刻誌石** 誌ハシルシト訓テ某カ墓
 ニ埋ム石ユエニ誌石ト云然ルヲ表シ **註** 用石至之也 石二片ハ
 シテ立ルモノヲ墓誌ト云ハ誤ナリ

スゾ片ハ凡テウスクヒラタキモノヲ云一一片ハ蓋トシ一一片ハ底トシ蓋ニ
 ハ其官其之墓ト刻ム無官其字ヲ書ノ其君其甫ト云君ハ西土
 テハ泛尊テ氏ニ付ケ呼詞甫ハ男子ノ字ニ付ル字ナリ底ニハ名
 字在所世系生卒ノ年月ナドヲ刻ムゾ諱ハ生時ノ名ヲ死後ニ
 ハ諱ト云コレモ西土ニテイハ此方ニテハ尊位ニカキリタルト也トソ母
 氏ノ間ニ其ノ字ヲ脱セリ儀節可ナリ叙歷官遷次ハ歷官ハ段
 段ヘタル役目遷次ハ所ガヘノ一其官姓名ハ夫ノ官姓名ナリ其
 封ハ婦人ニ封号ト云テ國ノ名ヲツケナニ國夫人ト上ヨリ賜ハル
 ゾ惣ノ婦人ハ夫ヲ名ノリテ某カ夫人某氏ト云カ書法ナリ夫在レ
 ハ其官姓名ト云ハ夫ノ身カラ名ノル故ナリ夫亡レバ其官其公ト
 云ハ子孫カラ呼ユエナリ若干ハイクツト云詞ナリ因夫子致封号
 ハ夫カ子ノ官爵ニヨツテ封号ガアルトゾ字面相向ハ刻字方ヲ皆
 内ニシテ抱合スソ鐵束束之ハ鐵ノ輪ヲ入ルトゾ埋之墳前近地面
 三四尺間ハ掘レハ早ク見付ル夕、夕ナリ陵谷變遷ハ陵變ノ谷ト
 モナリ谷變ノ陵丘ナリウツリカハルトヲ云詞ナリ今ユソコレナレ
 異時イカヤウニウツリカハラシモ人ニ掘カヘサレシモノ又ユエ万一

サヤウナルアル時ニ此石カ先ツ見ハルレハ其ガ墓ト知テ能爲ニ掩オホヒ闕クハテアラウト云ノ慮ハカリ也△陵谷變遷ノ慮ニテ埋ム誌石ナルニ今此方ニテ上ノトホリニ書付テハ儒者ヲ頼タマ子バ中ノ難讀ユエ何ノ無詮ムナリ且ツナニヤラアレナクガホリ付テアルイカサマコノ下ニ結構ナモノガアルデアラウホツテミヨト云ヤウニ却テ盜心ヲ啓クヤウニナルゾ只ナン人カ讀テモヤスキヤウニ平假名ニ文字少ク書付ベシ嘗聞山崎先生土州ニ在リシ時誌石ノ書付ヲ何某ニカニのくかあといひておることとふくムト日備テモ讀ムヤウニシ玉フト也實ニ万世不易ノ法ト云ベシサテ鐵束デツカヌルト開キガタク手間トル中ニハ掘カヘサルユエ早ク解クルヤウニ銅ノ針ガ子デツカ子タルガ好シ板瓦ヲ厚クシ文字ノ處ヲ少シクボメテソレニツイトリヤスキヤウニ尾ニテ蓋ヲハメ針金デツカヌベシ未燒サキニ文字ヲホリテ後チ燒ベシ文字ニハ胡粉ヲ入ル可ナリ埋ムモ墳前ニ二三尺トハアレヒコレニカキルコトニハ非ズ先ツハ藏イ柩ツ上カヨレ或ハ地ニヨリテ此ガ心元ナシト思ヤウナルトコロアラバ其方ニ埋ベシ早ク見ハルガ善キユエ

造明器

神明ノアレイ

刻木至五

地面近ク埋ム可ナリ

事 僕從

ニテ明器ト云

註

事 僕從

ハトモマハリ侍女ハコレモトコレヲ木偶人ニテ作り奉養ノ具ヲモタス准令ニハ勅令ト云テ上ヨリノ定式ソレヲカ子ニスルヲ准ズト云三十一事ハ木偶人ノ數三十一使ハルワザカアルト云

意ヨリ事ト云下皆同シ降朝官ハ升殿スル官ニニナラズ立ルニ牀帳ノ帳ニハ非ズ牀帳ノ類ヲツラ子ナラブルユエニ下帳ト云

皆平生ノ具ニ象

トツテ小サクスルツ苞

以テクルリトマクク一ノ字既夕禮

作ニ儀節作ニ按既夕禮注ニ所以裏奠羊豕之肉トアレハ本ハニノ字ニ此ニ略ノ盛遣奠餘脯トアレハ此ハ恐クハ一ノ字可ナラン儀節作ニ者ハ非ナリ遣奠ハ柩ヲ出しサニサウ

ソナヘモノヲスルヲ云餘脯ハ其アマリタル干肉ナリ

箒

竹デアミタル黍稷ヲモルモノ

竹器至

五穀

嬰

モタ

註

ハス醢ハレビシホ

○司馬至貯之

便房ハオモタルトコロテナク旁側ニアルヘヤヲ云此方デイヘハナニドノ

霍光ガ葬ニ賜便房トアリ見前漢霍光傳空棺土ヲ實テ半

ニ及フ比口旁ヲヨコボリニ掘テ平生ノ便房ニ象トルゾ貯ハソコニ夕
メテオク^レ也○按此至可也 △檀弓ニ孔子謂爲備者不仁不
殆於用^レ乎哉トアリ親ヲ死セリトスルニ不忍ト云サニ周ノ禮
文ニ過ルモノハ是ニテ終ニハ殉葬ノ端トナルユエ孔子甚非之備ハ
木偶人ノ^レナリ狀ハ必ス不用筭ノ^レ且ツ神靈ハ神主トモニ家
ニ存スルユエ奉事スル處此ニアリ墓ニオトギ奉公ヲ入服食ノ
類ヲイルト云フハ分ケモナキ^レノミナラズ却テ害アリ文集陳安
卿問明器亦君子不死其親之意曰熹家不曾用トアリ又此
按說ヲ見レハ温公ノ書儀ノトホリヲ存シテ朱子ハ用又合点ト
見エタレモ初ヨリ不收取可ナリ恐クハ雖不用可也トコロテハナイ
不合晚年之意 大輿 柩ヲノス 古者至而已 柳車
者蓋如此類歟 大輿 柩ヲノス 見儀禮及檀弓禮注
ニ柳者聚也諸飾之所聚也ト云今不能然ト云ルハ古禮ニ對ソ
用捨テコソアレ用ニ立ヌカザリヲ無正ニセウヤウハナイゾ牢固ハ
丈夫ナ^レ平穩ハ柩ヲノヤテ上ルニモ下ルニモロクニオタヤカナルヤウ
ニシタルモノ其シヤウノ法ハ兩長柱ト云テ長柄ニ本ヲ用ヒ其長柄

ノ上ニ伏兔ト云テグリクノホヅヲイル處ヲ附ク其狀伏タル兔ノ如
クナルユエ伏兔ト云伏兔ノ杠ニ附ク處ニ圓ク穴ヲホルゾ圓鑿ハマ
ルク穴ヲホル^レサテ又別ニ小方床ヲ作テ柩ヲノセル臺トス柩ダケ
ニ方ニスルユエ小方床ト云ソレニ足ヲ高二寸ニスコレヨリ高ケレハ折ケ
ルキツカヒアリ方床ノ兩方ニ二本柱ヲ立テ柱ノ外ノ方ニ圓柩ヲ
施ス圓柩ハマルキホヅナリ柩作柄ハ誤ナリコレヲ伏兔ノ圓鑿ニ入
レテ長サ圓鑿ノ外ニ出ルホドニスルカフナケレハ危イソ柩ト鑿トノ
間ダ極テグリクノキレヲヌヤウニレ膏ヲヌルゾ圓滑ハトコホリナ
クズベクスル^レ此グリクノキレヲヌテ上リ下リニ小方床ガロクニナル
ユエ柩ガ常ニ適平ナルゾサテ兩柱ノ上ヘノ方ヲ近ト云ソレニ又
更ニカ鑿ト云テ四角ニ穴ヲホリソレニ横ニ關貫ヲ加ヘ關貫ノ末ヲ
柱ノ外ニ出ソソレニ又更ニ小キキ柱ヲ加ヘテヌケヌヤウニスルゾ横柩ハ
横ニ入ル關貫ノ^レ小尙ハ小サキ柱ナリサテ杠ノ兩頭ニ横柩ヲ施シ横柩
ノ上ニ短杠ヲ施ス横棒ヲ入テ幾人モ寄テカクタメナリ昇手多ケレ
ハ其上又更ニ小柱ヲ加フルゾコレニデニハ及バヌ^レユエ或ハト云テ詞
ヲウケテアルゾ其横棒ヲ入シタル處ヲ新麻ノ大索ニテ札縛ト云

大輦圖

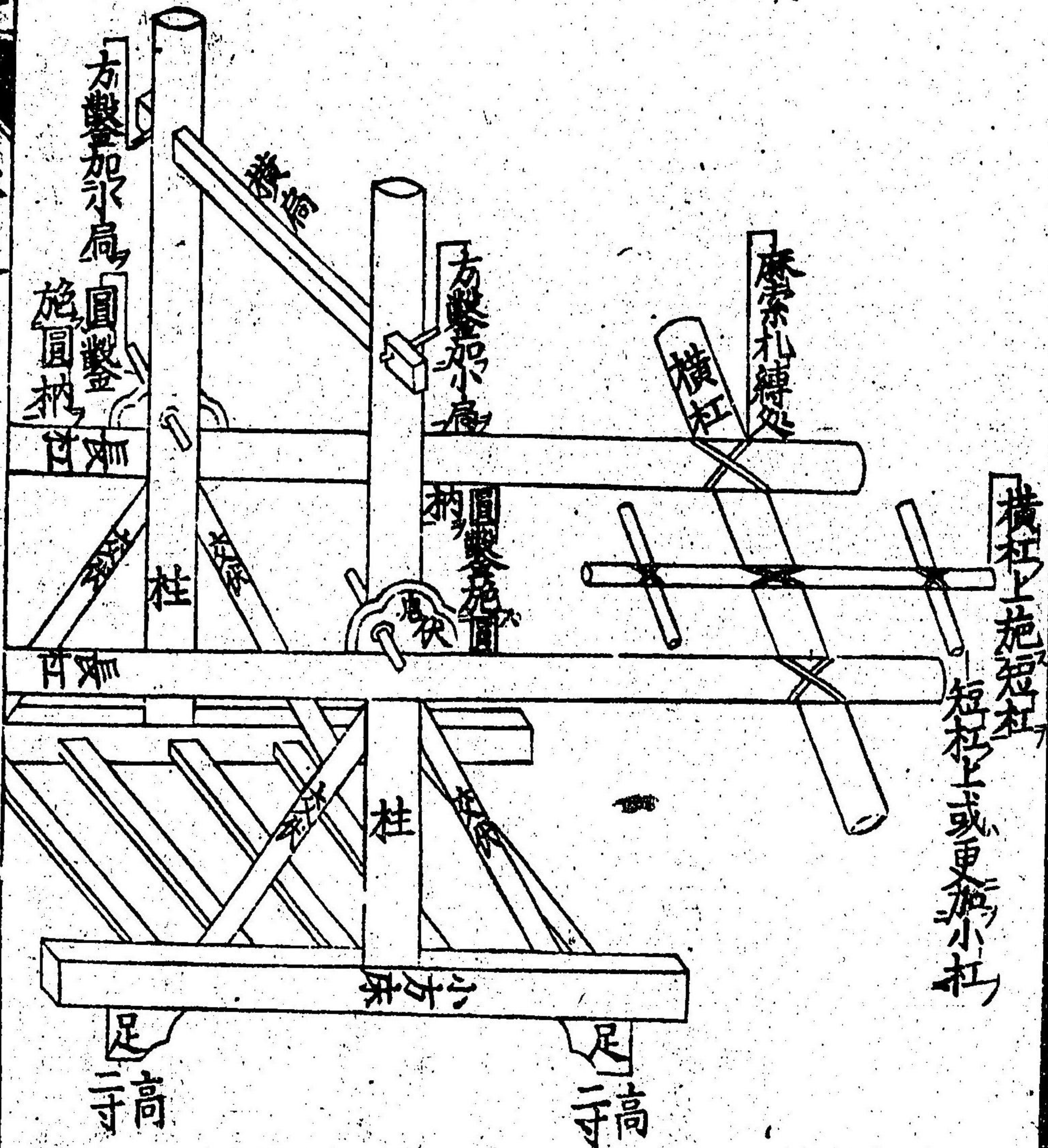

テヒキレメクルゾ索デクルハヤハラデウケテユギラレヌタメゾサナケ
 六極ハ重シ昇^ノ手ノ肩ハソロバズエテハコチラルカ昇^ノ手が倒ル、カ
 過チアルゾ備トア^レハ外ニ用心ニ麻索ヲモツゾ此皆切要ノ實用
 ニツ不可開モノゾ此制ノ如ニ此上絹或布ニテ棺ニオホヘハ道中
 見苦シクナイゾ或更ニ飾ヲ加ヘタケレハ竹格ト云テ竹ヲ骨ニシ¹絲
 テ結ヒカタメ撮²蕉³亭⁴ト云テ亭⁵ノ⁶ゾ⁷子⁸ヲ⁹四¹⁰方¹¹正¹²面¹³ニ¹⁴蓮¹⁵葉¹⁶ウ
 ツムケタルヤウナルモノ紗ニテハリソレニクルリト帷幔ヲ施シ四角ニ流
 蘇ト云テ五色ノクミイトヲ同心結ニシテタルヲ云絡ハ誤リ當在格
 聖ハ八角ノカ、ル¹礙²ハサハル³太⁴々⁵高⁶ケ⁷レ⁸バ⁹カ¹⁰リ¹¹サ¹²ハ¹³リ¹⁴テ¹⁵悪¹⁶シ、¹⁷太
 々¹⁸華¹⁹ヤ²⁰カ²¹ナル²²ハ²³何²⁴ノ²⁵用²⁶ニ²⁷タ²⁸メ²⁹カ³⁰ザ³¹リ³²ト³³云³⁴モ³⁵ノ³⁶セ³⁷ミ³⁸キ³⁹コ⁴⁰ナ⁴¹リ⁴²若⁴³遠⁴⁴路⁴⁵ナ
 六⁴⁶決⁴⁷ノ⁴⁸此⁴⁹ヤ⁵⁰ウ⁵¹ナル⁵²實⁵³用⁵⁴ニ⁵⁵立⁵⁶又⁵⁷飾⁵⁸ハ⁵⁹セ⁶⁰ラ⁶¹レ⁶²ヌ⁶³ゾ⁶⁴但⁶⁵桐⁶⁶油⁶⁷紙⁶⁸ヲ⁶⁹用⁷⁰意⁷¹シ⁷²極
 ヲ⁷³裏⁷⁴テ⁷⁵以⁷⁶防⁷⁷雨⁷⁸水⁷⁹而⁸⁰已⁸¹油⁸²單⁸³ハ⁸⁴油⁸⁵紙⁸⁶ソ⁸⁷ヒ⁸⁸ト⁸⁹ヘ⁹⁰ナル⁹¹モノ⁹²ヲ⁹³云

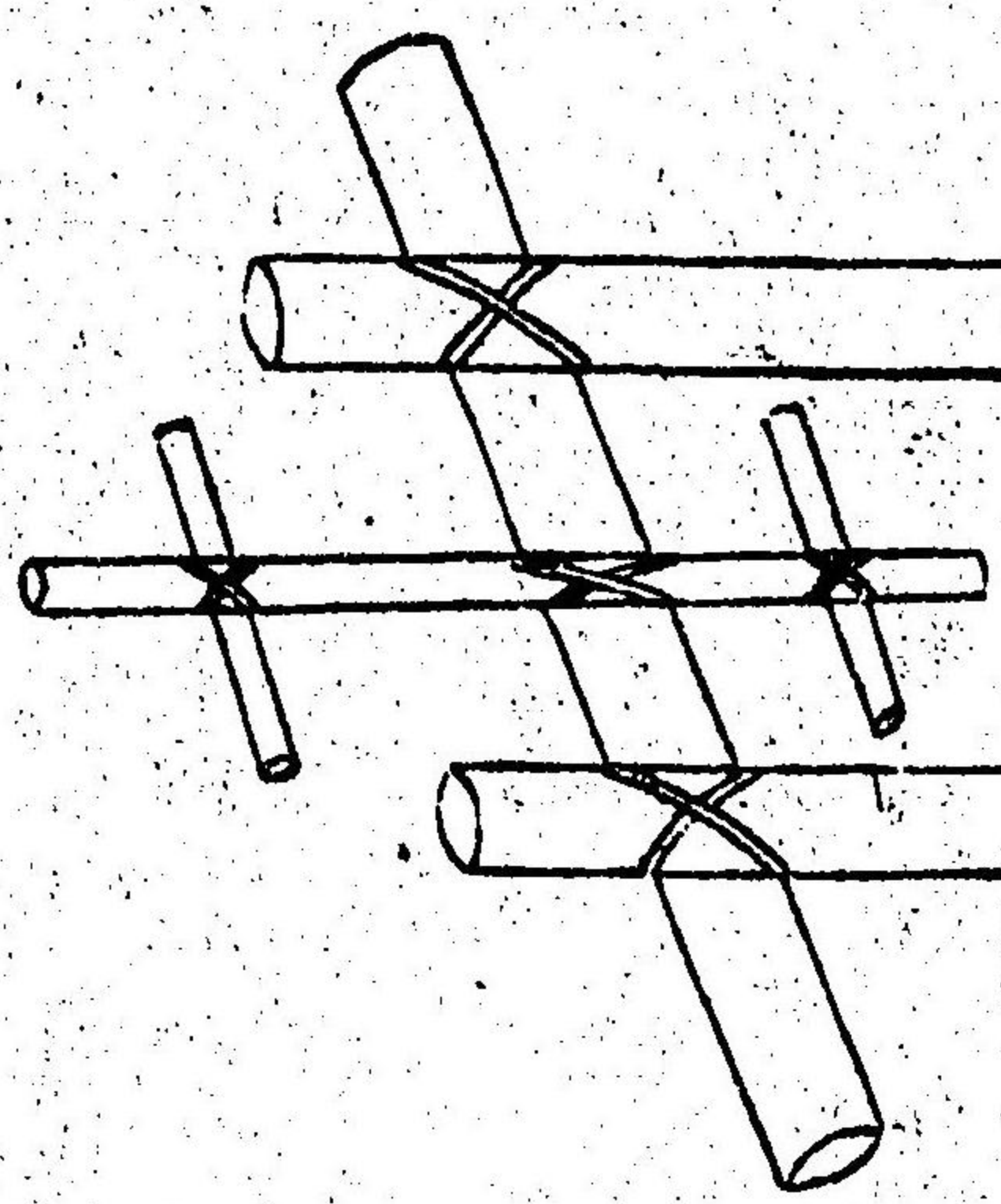

△大輦ハ丈夫ニテ柩平穩ノタメニハ至極ナレトモ庶ノ介際ニテハ難成
 トフナリト道中アブナキコナキヤウノ臺ノシヤウアルベシサテ送葬者
 左右ニ附從テカラ添上下スル時ハ手ヲカケテ扶ベシ登^カ二脚用意
 ス道中ニテ休ムトキ又ハ山ニテ燒香拜辭ノ時ニ用ルタメナリ細引ヲ
 用意ス道中不意ノ用心サテ空棺ノ時ニ用ルタメナリ道中ノカ
 サリハ布ニテ柩衣ヲシ打カクハ見苦シクハナキゾ竹格無用ノ飾也嘗
 聞ク山崎先生土津靈社ノ葬禮相玉ヒシ時大輦竹格ヲ用エトナ
 リサヤウナル大人ノ上ハ各別ノ士庶ノ則トハナラヌ也但道中殆
 カラヌヤウニト云則ヲ得レハ介際相應イカヤウニモ仕形^サヲ^テ西^ニ土^ニ
 可有之柩衣布ニテモ難爲モノハ紙ヲ以テスル可也^ヲ大^テ人^ノ指^ノ飾^ニ用^ユ狀^ハ額^ノ
 ニ柄ヲツケタルヤウナルモノ^註以木至准格 篋周禮夏官注疏ニハ
 作匡^ノ木ヲ以筐^ヲ扇^ノヤウニ下スホリ
 テ方タナリ兩角ヲ角ノヤウニ高ク出シ帛布ヲ衣ニシ柄ノ長廿五
 尺ニス^繡翼^ハ畫^繡ハ^斧ヲ^畫ク^蔽翼^ハ畫^蔽ハ^亞ノ^形ヲ^畫ク^ゾ其
 縁ハクルリノハリヲ云イヅレモハリニハ雲ノ模様ヲス皆畫具紫ナリ准
 格ハ宋ノ時ノ格式ナリ△繡翼蔽翼本諸侯大夫ノ制ナリ葬禮

豊川 卷之三 三十一

トイハ八和漢氏ニ踰分ヲ許スユエ家禮モ風俗ナリニカク
アルトハ見ユレ非恐非晩年之意此方ニテハ固ヨリイラヌヲナリ
作主
神靈ノ寄ル處家禮制法ノ大事專在乎此ゾコレニ題
書スルハ墓所ニテクナレニツ神主ハ作り置ナリ
註
作主用栗ハ周用栗トアルユエ從周制跌ハ主ノ身ヲ植ル足ヲ云四
寸四方厚一寸二分コレヲ底ニテ鑿洞シテ主ノ身ヲ受テグストハム
ルヤウニス此ハヒユルカラスキシマヤウニスルナリ身ノ高サ一尺二寸
博三寸厚一寸二分上五分兩角ヲ剡テ圓首トシ圓頂ノ上ヨ
リ一寸下ヲテ前ヲ四分横ニ少し上ノ方ヘ斜ニキリコム其キリコムノ
盡ル處ヨリズド下マデ引クリテニツニ判ト前ハ四分後ハ八分ニテ
ル前四分ノ一片ヲトツテミレバ上一寸ノ處ハ首ノ象ニテキリコムミタル
處ハ領ノ象ナリ勒ハキメテキリコムヲ云勒ノ字領ノ字ヲ以
テミレハ横ニ直ニキリコムニハ非ズ少し上ヘ斜ニキリコムヲ可知カク十
ケレバ前後合ノ跌ニハメル時ニ前版ハ子アガルゾ後身領ノ下ヨリ陷
中ト云テ長サ六寸廣サ一寸深サ四分ニホリコム此神靈存スル處ナリ
伊川文集ノ注ニ一本云長サ一尺トアル是也陷中ニハ具ヘ書スユエ

一尺デナケレバカシヌアアルゾ前後合ノ跌ニハ底ニトホレテウエタルヤウ
ニタツルユエ植ト云下齊ハ底ニ洞シテハメルユエゾ後身ノ兩旁ニテハ徑四
分ノ竅ヲ鑽陷中ニテ通ス其竅ノ鑽處ハ上ニ頂カラハ二寸六分ノ下ニ
跌ノ上面カラハ七寸二分ノ上ニアリ竅ノ縁カラ云分寸ニハ非ズ竅ノ
中ニ墨カラ云ソ圓徑ハ竅ノサレワタシ距ハ一テ去ニハ非ズソレカラソレ
ニテトフニバリタル間ヲ云前面ノ版ニハ粉ヲ又ルユエコレヲ粉面ト云○
司馬至一積○按古至之制 虞主用桑練主用栗ハ公羊
傳ノ文ナリ虞ハ葬埋シ反テウチツキノ祭練ハ公カリノ祭ナリ

伊川文集作主式 本註用古尺○潘氏曰用周尺也 作

主用栗 木主必以栗何也程子曰周以栗土所產之木取
其堅也今用栗從周制也若四方無栗亦不必用但取其木
之堅者可也 取法於時月日辰 跌方四寸象歲之四

時高尺有二寸象十二月身博三十分象月之日厚
十二分象日之辰 本註身跌皆厚一寸二分剡上五分
爲圓首寸之下執前爲領而判之一居前二居後亦

註前四分後八分陷中以書爵姓名行 本註曰故其官

トイハ八和漢氏ニ踰分ヲ許スユエ家禮モ風俗ナリニカク
アルトハ見ユレ非恐非晚年之意此方ニテハ固ヨリイラヌヲナリ
神靈ノ寄ル處家禮制法ノ大事專在乎此ゾコレニ題
書スルハ墓所ニテクノナレモツ神主ハ作り置ナリ
作主用栗ハ周用栗トアルユエ從周制跌ハ主ノ身ヲ植ル足ヲ云四
寸四方厚一寸二分コレヲ底ニテ鑿洞シテ主ノ身ヲ受テグストハム
ルヤウニス此クハヒユルカラズキシマヤウニスルナリ身ノ高サ一尺二寸
博三寸厚一寸二分上五分兩角ヲ剡テ圓首トシ圓頂ノ上ヨ
リ一寸下カッテ前ヲ四分横ニ少し上ノ方ヘ斜ニキリコミ其キリコミノ
盡ル處ヨリズド下マデ引ワリテニツニ判ト前ハ四分後ハ八分ニテ
ル前四分ノ一片ヲトツテミハ上一寸ノ處ハ首ノ象ニテキリコミタル
處ハ領ノ象ナリ勒ハキメテキリコムヲ云勒ノ字領ノ字ヲ以
テミレハ横ニ直ニキリコムニハ非ズ少し上ヘ斜ニキリコムヲ可知カク十
ケレバ前後合ノ跌ニハメル時ニ前版ハ子アガルゾ後身領ノ下ヨリ陷
中ト云テ長サ六寸廣サ一寸深サ四分ニホリコム此神靈存スル處ナリ
伊川文集ノ注ニ一本云長サ一尺トアル是也陷中ニハ具ヘ書スユエ

作主

註

程子至
前面

一尺デナケレバカシヌアアルゾ前後合ノ跌ニハメ底ニトホシテウエタルヤウ
ニタツルユエ植ト云下齊ハ底ニ洞シテハメルユエゾ後身ノ兩旁ニハ徑四
分ノ竅ヲ鑽陷中マデ通ス其竅ノ鑽處ハ上ニ頂カラハ二寸六分ノ下
跌ノ上面カラハ七寸二分ノ上ニアリ竅ノ縁カラ云分寸ニハ非ズ竅ノ
中墨カラ云ソ圓徑ハ竅ノサレワタシ距ハ一テ去ニハ非ズソレカラソレ
ニテトフニバリタル間ヲ云前面ノ版ニハ粉ヲ又ルユエコレヲ粉面ト云○
司馬至一積○按古至之制 虞主用桑練主用栗ハ公羊
傳ノ文ナリ虞ハ葬埋シ反テウチツキノ祭練ハムカハリノ祭ナリ

伊川文集作主式

本註用古尺○潘氏曰用周尺也

主用栗

木主必以栗何也程子曰周以栗土所產之木取

其堅也今用栗從周制也若四方無栗亦不必用但取其木
之堅者可也取法於時月日辰跌方四寸象歲之四

時高尺有二寸象十二月身博三十分象月之日厚
十二分象日之辰

本註身跌皆厚一寸二分剡上五分
爲圓首寸之下勒前爲領而判之一居前二居後本
註前四分後八分陷中以書爵姓名行本註曰故某官

其公諱其字其第幾神主陷中長六寸闊一寸一本云長
 一尺合之植於跌本註身出跌上一尺八分并跌高一尺
 二寸竅其旁以通中如身厚三之二本註謂圖徑四分
 居二分之一上本註謂在七寸二分之一上○山崎先生曰
 身出跌上一尺八分三分之則各三寸六分而其二分則七
 寸二分也朱子曰伊川木主制度其刻刻開竅處有皆陰陽
 之數存焉信乎其有制禮作樂之具也粉塗其前以畫
 屬稱本註屬謂高曾祖考稱謂官或號行如處士秀才
 幾即幾翁一本翁作公○卷首圖曰禮經及家禮舊本於
 高祖考上皆用皇字大德年間省部禁止回避皇字今用
 顯字可也山崎先生曰按祭法顯考廟旁題主祀之
 名本註曰孝子其奉祀加增易世則筆滌而更之
 本註水以灑廟墻外改中不改

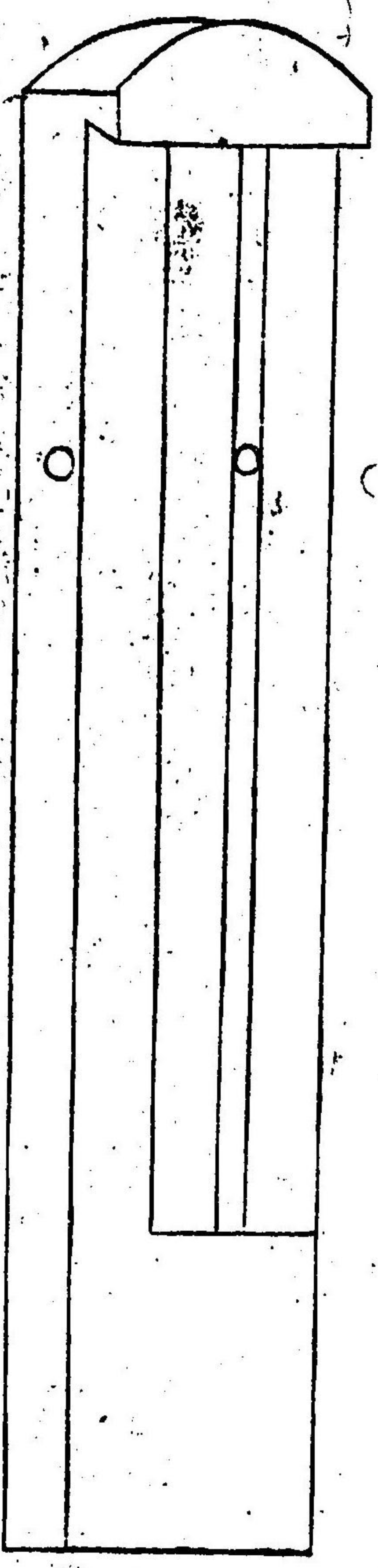
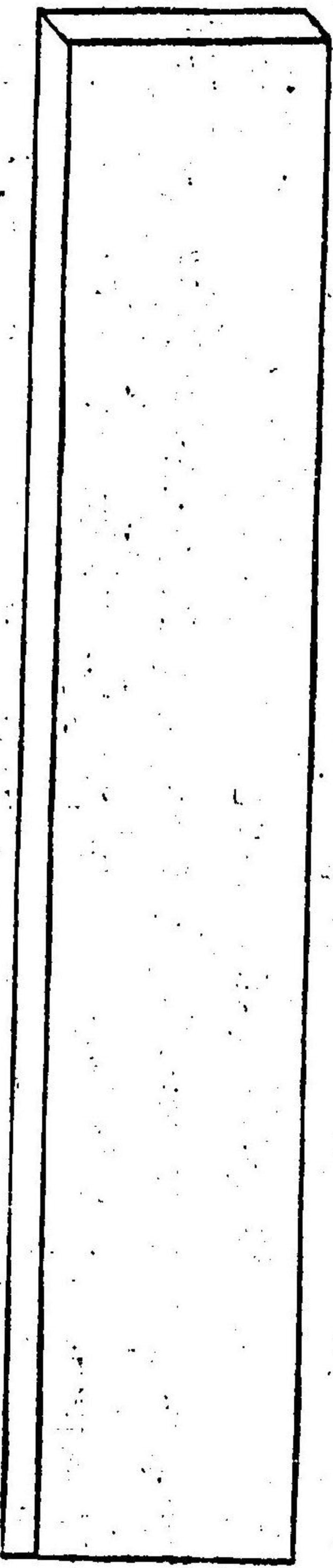
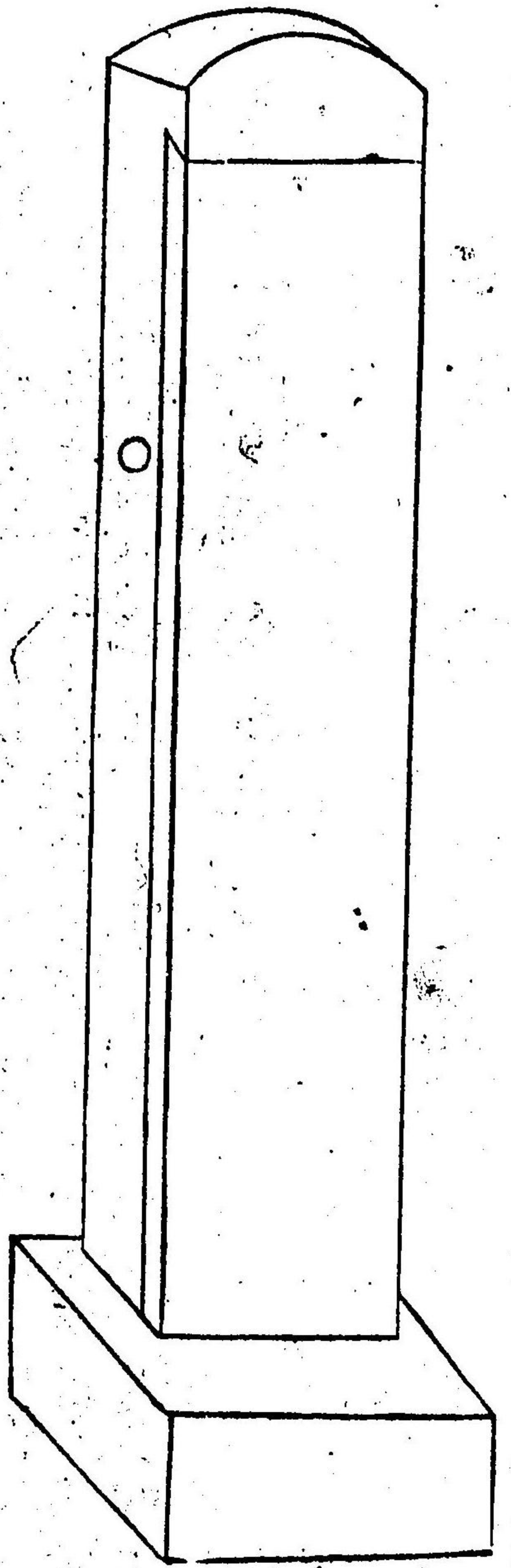

右見伊川文集而山崎先生之所考訂則在述思著錄
今舉之因解其文義難曉者如下文古尺ト云モノハ數
等アリ潘時舉ガ考ニテミレハ伊川ノ古尺ト云ヘルハ周尺ナ
リ卷首尺圖ノ下文集答潘子善書可見此尺司馬溫公所
傳本出于王莽之貨泉貨泉徑一寸重五銖ナリ律呂新書
雖年代久遠輪郭不無消毀然大約當尚述之上云リ山崎先
生日嘗得貨泉錢參考之周尺是商尺六寸四分弱也張介
賓類經所云亦與此合焉商尺今世工匠之曲尺也ト云リ

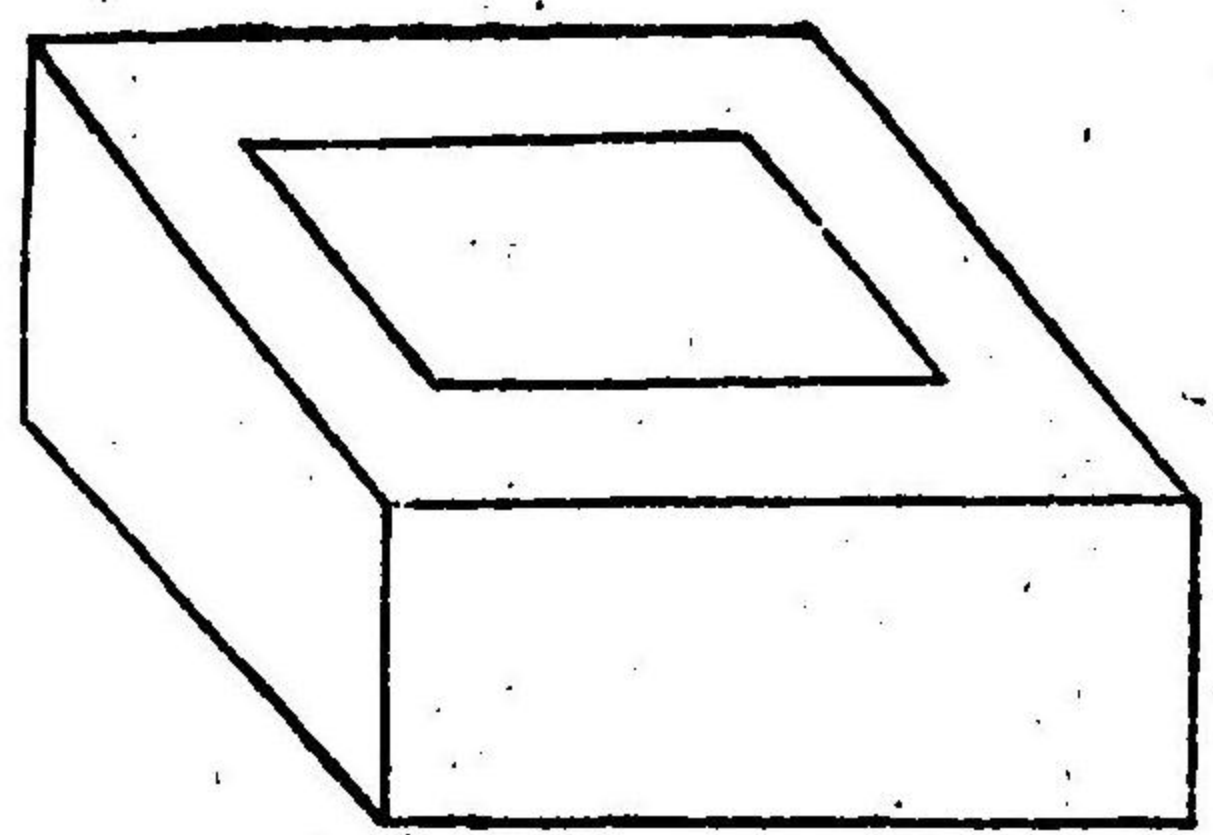

行ハ行第一ト云テ親屬ノ次第ヲカゾヘル也竅其旁身厚三
之二八厚一寸二分ヲ三分ニ分メノ一分ナレバ四分ナリ然尺長度四
分ニスルトフチガキルユエフチノキレヌホドニ心得ヘシ居一分之
上ト云ヲニツワリニテノ上トトルユエ卷首ノ圖モ主身ノ竅中半
ニアリ故ニ山崎先生按說ヲ附セリ屬ハ血脉ノツキ稱ハ平生
ノ呼名處士ハ由アリテ退テラルモノトニテ安ニ使ハ又詞ノ奉
公人ノ隱居シタモノ或ハ浪人ナトヲ處士ト云ハ不當秀才ハ科
第シタルモノヲ呼詞郎ハワカイモノニ附ル字翁ハ老人ノ稱ナリ
皇高祖皇曾祖ト皇ノ字ヲ用ルハ皇ハ大ナルト云意ニテ稱
美ノ詞古ハ通用シタレドフシテモ泛々通用シガタキ字ユエ元
ノ大徳年中ニ省部ト云テ宰相役所カラ禁止ノ皇ノ字ヲサ
ケ顯ノ字ヲ用ルトナリ祭法ニ顯考廟トアリ又尚書康誥ニモ
惟乃丕顯考文王トアリ主祀ハ嫡子祀ヲ主ドルモノト孝子
ハ孝行ノ子ト云トニハ非ス主祀ノ者ヲ孝子ト云名分ニテ庶子祭
ヲ主トルナラヌモノハ孝子トハ不稱孝子其奉祀ト粉面ニ
書ス本集ニ主ノ右ノ旁ニアリ李退溪ノ吟味ニ神道右ヲ尊

右見伊川文集而山崎先生之所考証則在述思筆錄
 今舉之因解其文義難曉者如下文古尺ト云モノハ數
 等アリ潘時舉ガ考ニテミレハ伊川ノ古尺ト云ヘルハ周尺ナ
 リ卷首尺圖ノ下文集答潘子善書可見此尺司馬溫公所
 傳本出于王莽之貨泉貨泉徑一寸重五銖ナリ律呂新書
 雖年代久遠輪廓不無消毀然大約當尚近之上云リ山崎先
 生日嘗得貨泉錢參考之周尺是商尺六寸四分弱也張介
 賓類經所云亦與此合焉商尺今世工匠之曲尺也ト云リ

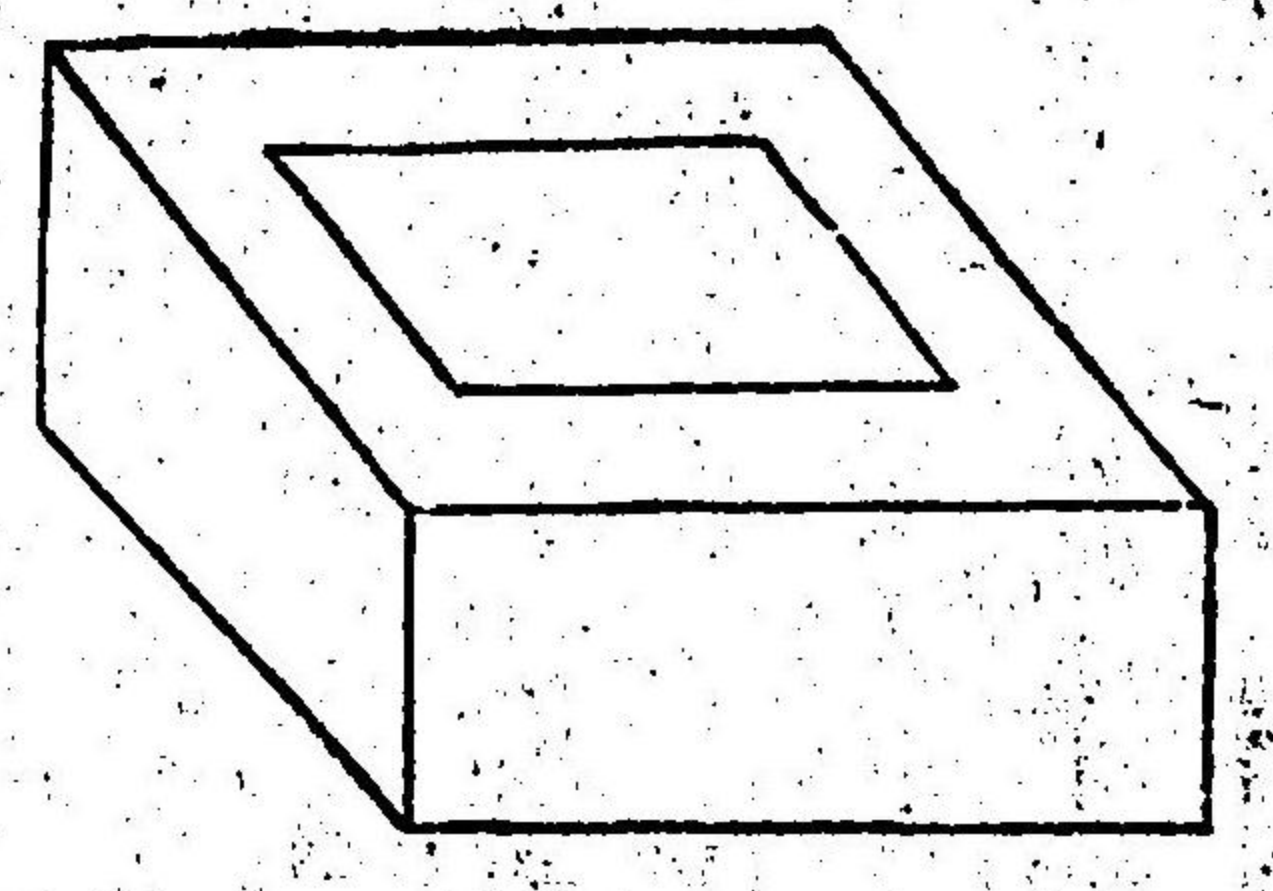

行ハ行第ト云テ親屬ノ次第ヲカゾヘル也竅其旁身厚三
 之二八厚一寸二分ヲ三分ノ一分ナレバ四分ナリ然尺長度四
 分ニスルトフチガキルユエフチノキレヌホドニ心得ヘシ居二分ノ
 上ト云ヲニツワリニヲノ上トトルユ玉卷首ノ圖モ主身ノ竅中半
 ニアリ故ニ山崎先生按說ヲ附セリ屬ハ血脉ノツキ稱ハ平生
 ノ呼名處士ハ由アリテ退テアルモノトニテ妾ニ使ハ又詞ノ奉
 公人ノ隱居シタモノ或ハ浪人ナトヲ處士ト云ハ不當秀才ハ科
 第シタルモノヲ呼詞即ハワカイモノニ附ル字翁ハ老人ノ稱ナリ
 皇高祖皇曾祖ト皇ノ字ヲ用ルハ皇ハ大ナルト云意ニテ稱
 美ノ詞古ハ通用シタレドフシテモ泛々通用シガタキ字ユエ元
 ノ大徳年中ニ省部ト云テ宰相役所カラ禁止メ皇ノ字ヲサ
 ケ顯ノ字ヲ用ルトナリ祭法ニ顯考廟トアリ又尚書康誥ニモ
 惟乃丕顯考文王トアリ主祀ハ嫡子祀ヲ主ドルモノト孝子
 ハ孝行ノ子ト云ト云トニ非ス主祀ノ者ヲ孝子ト云名分ニテ庶子祭
 ヲ主トルナラヌモノハ孝子トハ不稱孝子其奉祀ト粉面ニ
 書ス本集ニ主ノ右ノ旁ニアリ李退溪ノ吟味ニ神道右ヲ

皇朝文獻通考卷之三十三 禮考三十五 卷之三十三

フユエ主ノ左ノ旁ニ書ス答トアリ祠堂神主ノ並ビヤ西ノ東
次第スルユエ主ノ左ノ旁ニ書ス至極ノ一也如増ハ贈官ノ一
階中ハ不改粉面バカリヲ書ナホスゾ贈官ハ贈ノ字ヲ上ニカ
クゾ易世ハ高曾祖考ノ次第セシグリニ書キナホスゾ筆條ハ
粉面ヲシギアラフテ粉ヲヌリチホシ其洗水ハ廟ノ牆ニシグリ
△神體ヲ主ト云フハ古來ヨリノ名ナレ其制度ハ不傳伊川ニ
至テ如此ニ定レリ然ニ毫末モ伊川ノ料見ヲ用ルニ非ス皆陰
陽自然ノ數ニ順テコレヨリ外ニ再ヒ増減セラズ和漢古今ノ人ハ
テナキ不易ノ法象ナリ必要ノ木デナケレハナラヌト云フニハ非ス
周用栗ト云モワケガアルデハナイ土産ノ堅木ヲ用ルニデナリ或ハ
桑ヲ用ルニモアル此方ナドハ別ノ周制ニ從ベキ義ナケレハ此方土
産ノナニナリ堅木ヲ用ユヘキ筈ナリ然ニ櫨桑ナトハ華麗ニテ
不相應櫻ナドハ色不好神ガ第一當用モノナレ板ニスレバク
レヤスレ櫃ハイヤレイモノ但栗ハ色潔理正シク實ニ其體ヲ得
タルモノソレ故ニ用栗ナリ尺ハ代々ノ制不同尺周尺ヲ用ヒ
來レリ此方ハ西土ノ尺ヲ用ベキヤウナケレハ本邦制法ノ尺ヲ

用ユヘキナリ神主ノ度數ハ天地陰陽自然ノ法象ユエ唐流
ノ神主日本流ノ神主ト云フナシ勿論伊川ヨリ定式立トハ
尺伏羲ノ手カラ卦畫ノ生出スル如ク天地生ノマノ神體ノ
象數ニ伊川ノ假手耳ナリコレニ和漢彼此ノ異ナルナシ但
尺ハ令ノ黍尺カ又ハ天一統ニ木ヲ制スルモノハ曲尺ヲ准ト
スレハ此ニ尺ヲ用ユヘキ也然ニ黍尺或ハ曲尺ヲ用テ制スレハ
神主長大ニシト云フナク見ルトコロ深穆ナラス周尺ヲ用
テ制スルモノ其體ヲ得タルニ不如ソレユエ必用周尺ト云ハ
アラ子尺神主ナリノモツテイル同身尺ノ合点ニテツ用之
ナリ嘗聞吾國古來ヨリ神體封ノ傳アリ上下貴賤ソレクノ
格式アリテ皆自然ノ法象ヲ存セリ然ニ神道衰ヘ天下ニ統
ノ風俗ニ行ハズ世人知ルモノ希々ナレハ間夕或ハ其傳ヲ得テ
コレヲ奉スルモノアリトイヘ尺却テ異形ナル事ノヤウニナリテ衆
人ノ訝カルナリ實ニ流俗ノ變可歎哉因テ竊謂官位アル人
又ハ神職ナドハ傳來ノ通リニココレヲ奉スル尺事體可然其餘
ハ伊川ノ式ニ從事死如事生事亡如事存之義ニ依テ事實

ノ宜シキ様ニハカラフテ行ハ人ノ觀聽ヲモ不駭事情モ不
争カノ已ガ報本追遠之實情ヲ達スベシ世俗一統ノ位牌ト
云モノハ浮屠ノ制スル所ニテ穢シキモノヲ以テ塗リ日月雲
氣ヲ彫造座ヲ刻金泥ヲ以テ飾俗觀ヲ悅ハシムル非禮
非義ノ妖物ナリ神ハ非禮ヲ不享トアレバ豈神靈ノヨリ
トスフアラシヤ必不可用也書付ケクシヤウモ西土ノヤウニス
ル一ニハ非ス陷中ニハ姓氏假名實名ヲ具ヘシ齋号菴号ヲナ
ドアラバ姓氏ノ下ニ題スベシ姓シレザレバ氏ハカリカクゾ姓某
氏某假名其實名ハ某ナト云ハ家譜行狀ナトニハサモアル
ベレコレハ神體ト立ルモノユエ微塵ソヘナク簡決潔靜ニ書
ク可也粉面ニハ氏号ハカリヲ書ベシ号ナクハ假名ヲ書ク可
也顯ノ字ヲ付テ稱スル一ハ祭文ナトニハアタタノ一ヲ欽ミ
敬フテサモアルベキ一ナリコレハシキニアタタノ神體ユエコチ
カラ稱美スル一皆ヤヘ一ナリ高曾祖考ノ屬ハ積ノ扉ニ
可書神主ニ題スルニ不及サアレバ易世時ニ改書ノ煩シキ一
モナイ婦人ハ陷中ハ某氏某室某女神主粉面ハ某氏某

室神主ト題ス婦人ニハキハマリテ氏ノ字ヲツクル一也又室号
ト云テ男子ノ齋号ノ如ク守リトナル文字ヲ以テナニ室ト
生存ノ時ヨリ付ル一ナリ無クハ粉面ニハ氏ガカリカクベシ
浮屠ノ戒名ヲ書スベカラス然レ生存ノ時ヨリ隱居号ナド
ニテ呼ヒ習ヒタルゾナラハソレヲ書ク可ナリ奉祀書ハ伊川宗
法ヲ大事ニソノ一ナレハ神體ニコチノ名ヲ書付ル一不快一
ナリ文集ニ實文卿問夫祭妻而云奉祀莫甚尊否曰旁
注施於所尊以下不必書也トアレバアノ方テモ通屈ノア
ル一ナリ宗法ヲ大事ニスルト云一ナラハ祠堂ノ扉ニナリハ孝玄
孫奉祀ト彫付テアレバ著シキ一ナリサテ圖ニ積籍式ア
リ温公ノ制ナ

リ式如下圖

韜後縫

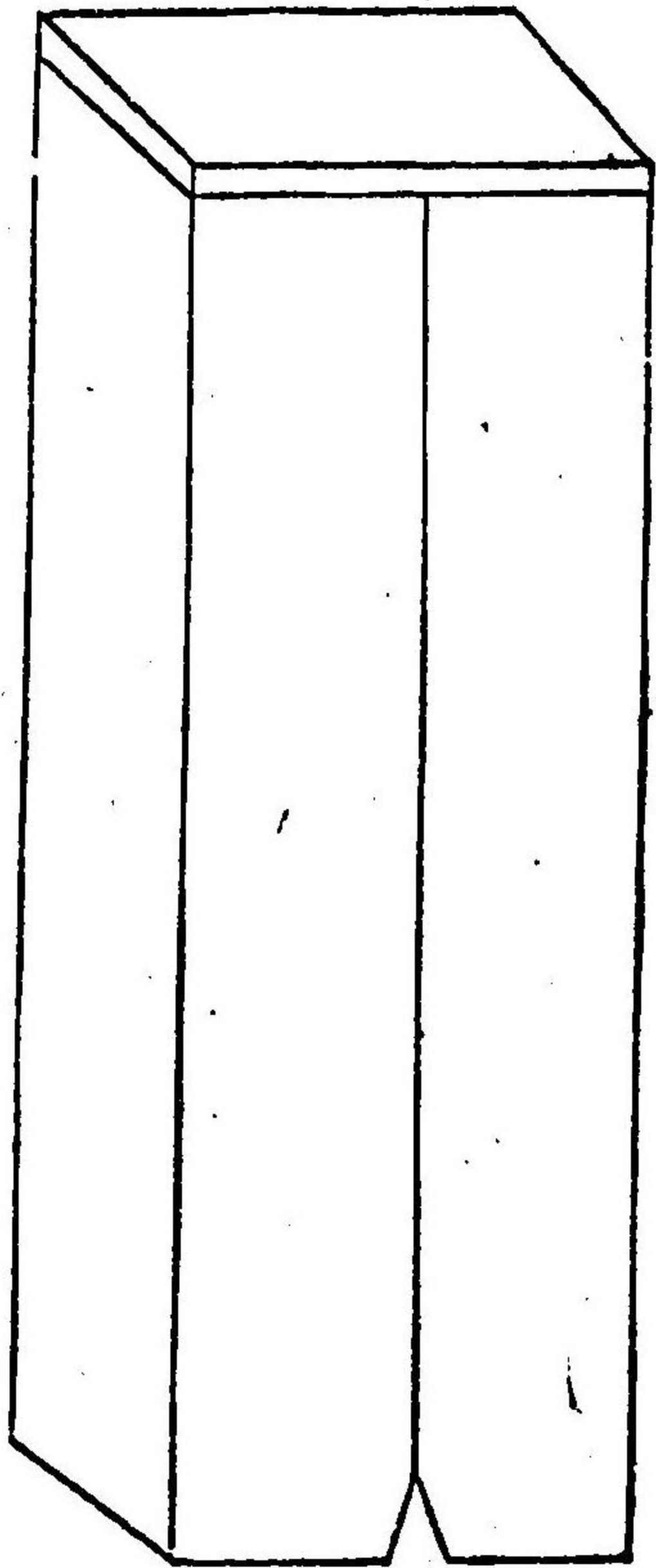

稍留其末處

韜

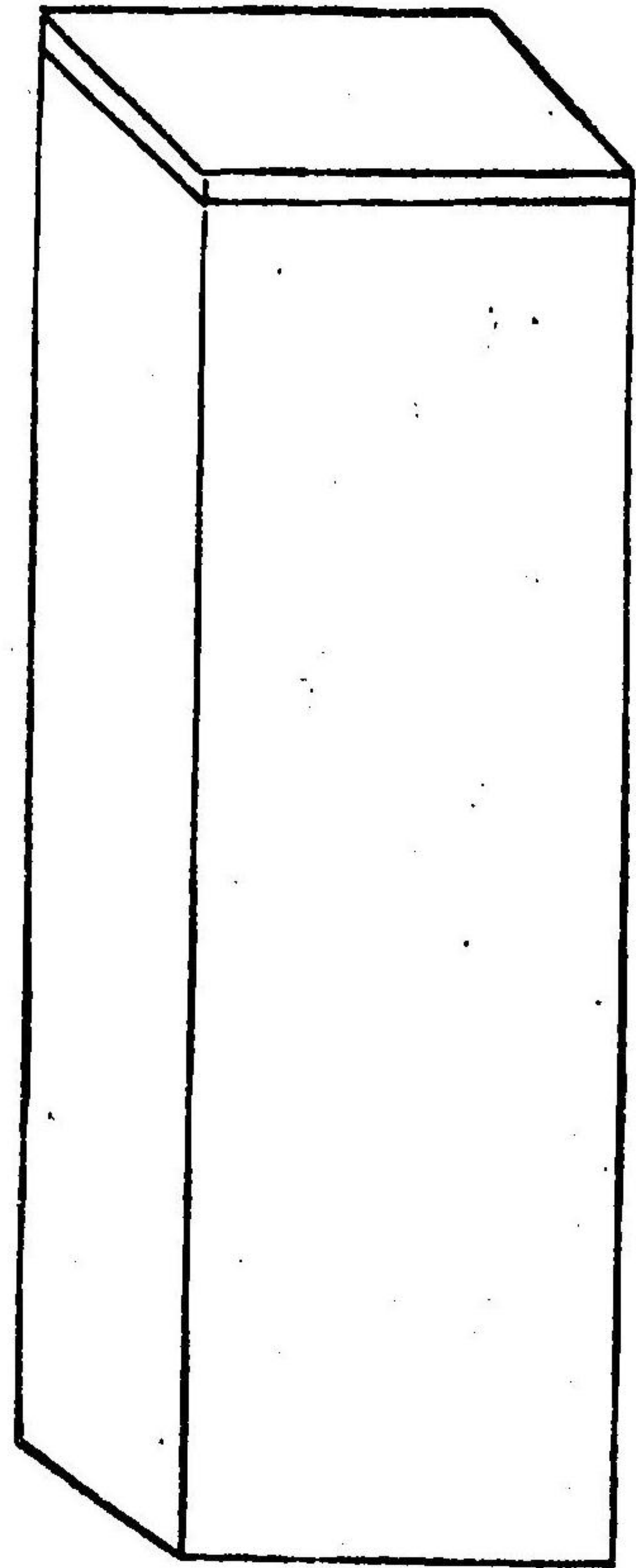

式如斗帳合縫居後之中稍留其末頂用薄版自上而下韜之與主身齊

蓋

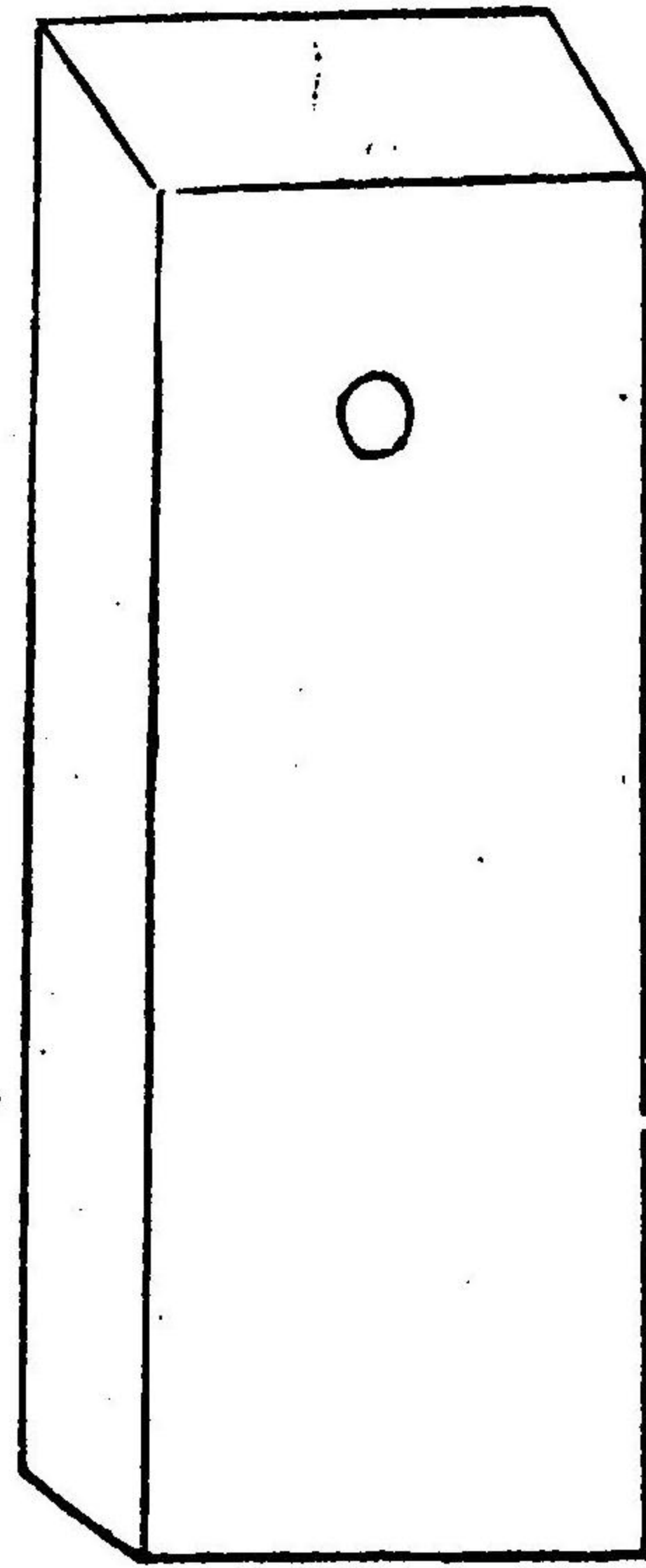

蓋座皆以黑漆飾之

坐

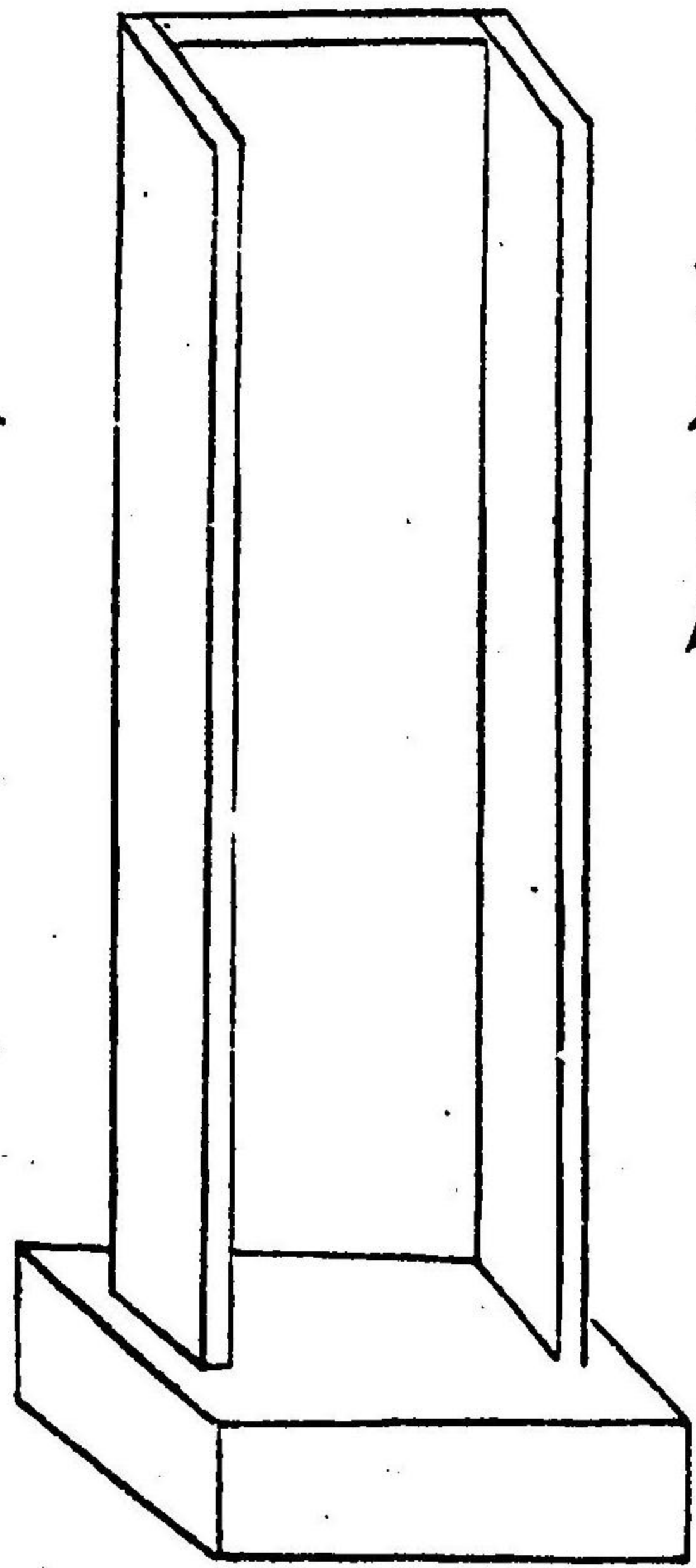

面頂俱虛

底蓋闊厚出令受蓋

天豐別家... 卷之三

天豐別家... 卷之三

藉

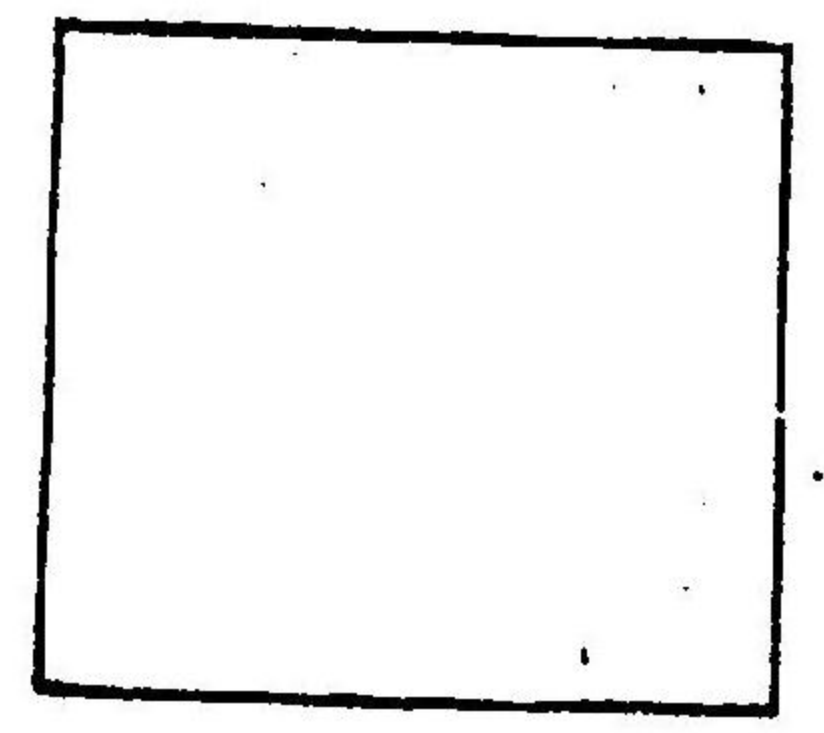

方闊與積內同疊布加厚
裹之以帛考紫妣緋囊亦
如之

韜ハツムト訓ミ神主ニ上カラ囊ヲカブセルナリ頂ニ薄版
ヲ入ルハヒシヤゲヌタメナリ藉ハシクト訓ミ蒲團ノナリ四
方ヲ濶サハ坐ニハイニナルヤウナリ中ハ布ヲタミテ厚
クシ上ハ帛ニテ裹ム考ハ紫妣ハ緋ニスカブセル囊ノ色モ同
ナリ如此ニモ其上ヲ坐ニ載セ蓋ヲ覆ゾ然ニ鬼神ノアイシ
ライハ潔白ナルヲ貴テカヤウニ紫緋ノ蒲團ヲシクノ囊ヲ
カブセルト云ヤウナルハナニトヤラ體ヲ得ヌゾ山崎先生
曰家禮唯用積不取韜藉而無坐蓋伊川文集積韜藉
坐蓋皆無之宜從家禮可也說命有黷于祭祀之誠若
温公書儀瓊山儀節則可謂煩矣サテ韜藉ニ坐蓋ニ

レ其上ヲ又積ニ入ルト家禮集說ヲ始トノ徃々皆爾カオ
モヘリ誤ナリ坐蓋ト云カ即チ積ノナリ坐蓋ニシタル制ユ
正坐蓋ト呼タルモノニテヤハリ積ナリ積ハ小サキ厨子
ノヤウナルモノ惣名ニテソレヲ坐蓋ニシタルヲ坐蓋ノ積ト
云ゾ山崎先生ハ右ノ坐ニ足ヲツケ兩旁ノ
版ヲクリケヅリニセラレタル也式如下圖

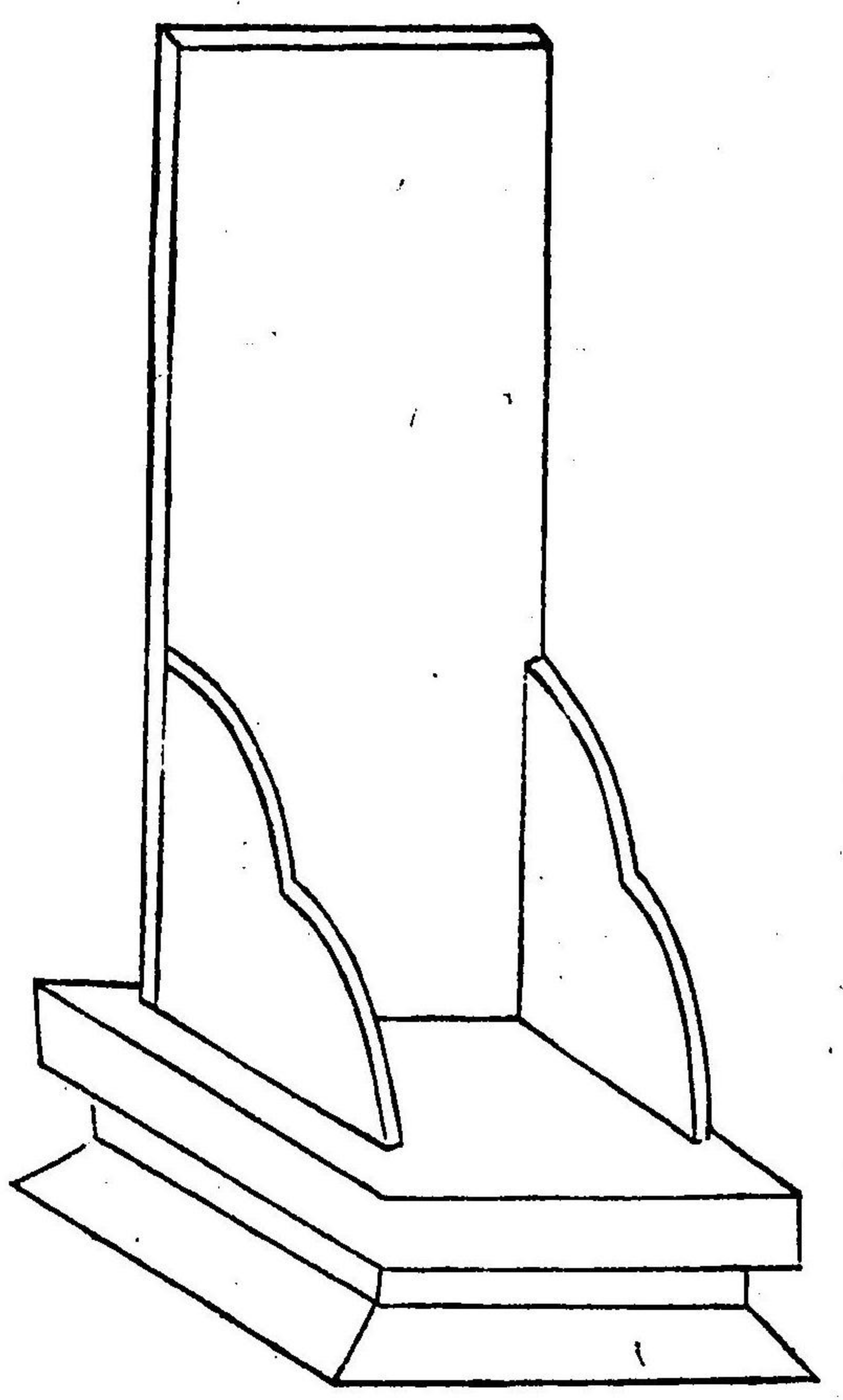

三不言家訓 卷之三 七 三不言家訓

蓋ハヤハリ右ノ坐蓋ノ蓋ノゴトク也如此ナレバ饌ヲ上ルニ恰好ノ幾位モ並ベテ祭ルトキニ兩旁ノ隔ナキユエ情狀接ノ宜シ然ニ西土ハ起テスル禮ユエ蓋ヲ脱タリ覆タリシヤスキカ此方ノ跪坐ノ禮テハ不便ニエテハカリサハリテ不禮ナルアルユエ前ニ扉ヲシタル櫃ノ制ヲ用ユベシ圖ノトホリニ兩窓ヲ組障子ニシタルハ塵タマリテ不宜ヤハリ兩扉ニシテ三分ニ二分ノ上ニ各圓窓ヲシ通氣臺ノ彫物無用ノ飾ナリ扉ノ金具モ潔白ニ彫物ヲスベカラススカシナド無用ナリ又別ニ主座ト云テ右ノ坐蓋ノ坐ノ三方ヲ矮クシタルモノヲ備フコレハ祭ノ時ニ主ヲ出シユレニ載セ饌ヲ上ルタメナリ其出シ入ルニ主ニ手ヲツケマヅキ爲ニ薄版ヲ用テ四角ニ闊サハ櫃主坐出入ニキレマヌホドニシ版面ニ主ノスベラヌヤウニ跣ノ少バカリイルヤウニクボメテ常ニユレニ載テ櫃ニ藏ルナリ主坐ニ出ス時モ此版ニテ出シ櫃ニ入ル時モ亦然リ塗ハ皆黒漆ナリ鬼神ハ幽玄ナクユエナリ蠟色花塗身上相應ニスベシ無カモノハ扉ハ軸ズリ塗ハカキ合セヌグヒ漆ニテモ可ナリサテ考妣一櫃テハ忌日ナドニ情ノ不安アリヤハリ一位一櫃ニスベシ或事体難處アリニ位同櫃ニスルト云テモ不替櫃並主座ノ式如下圖

櫃

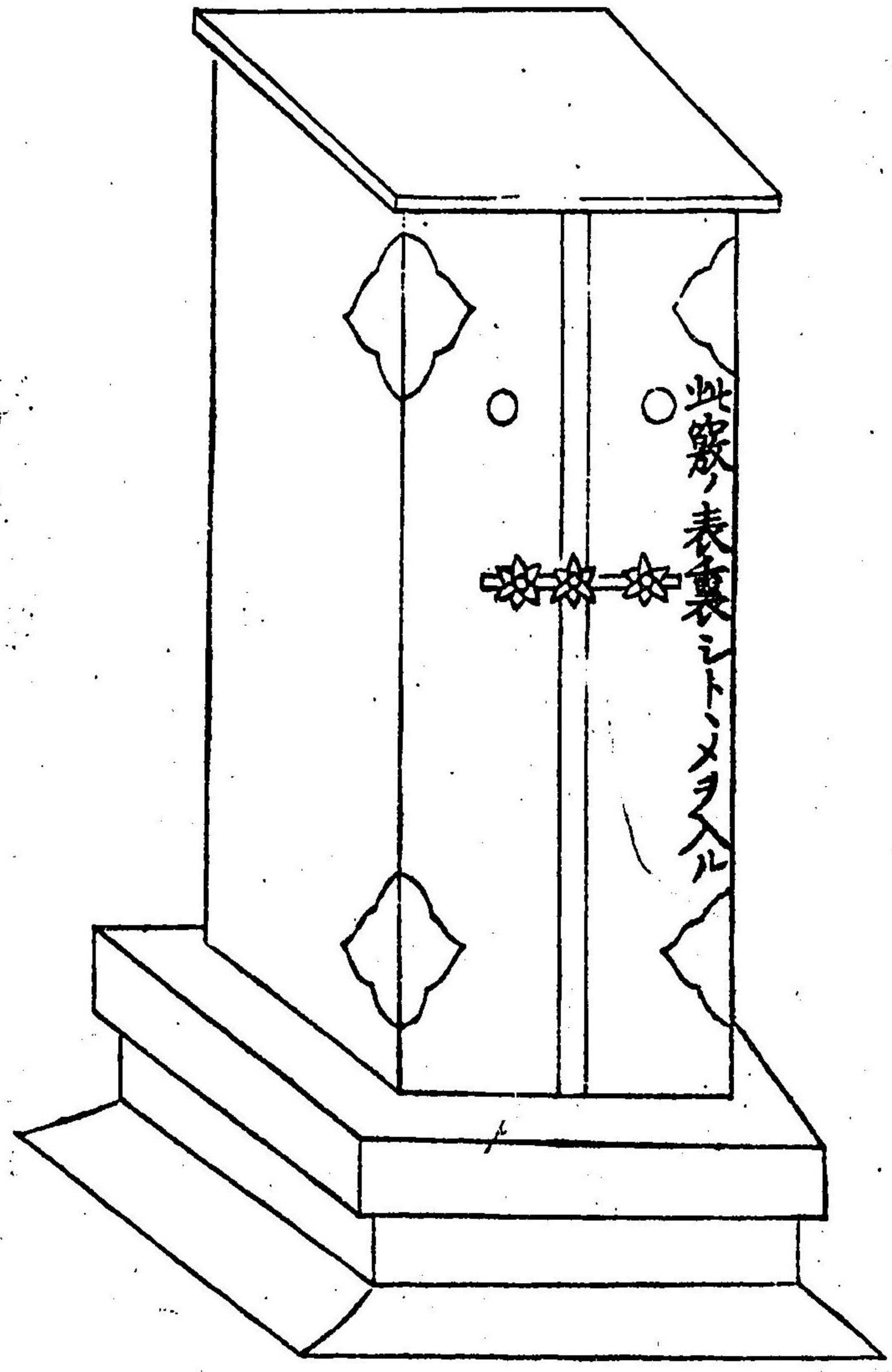

主座

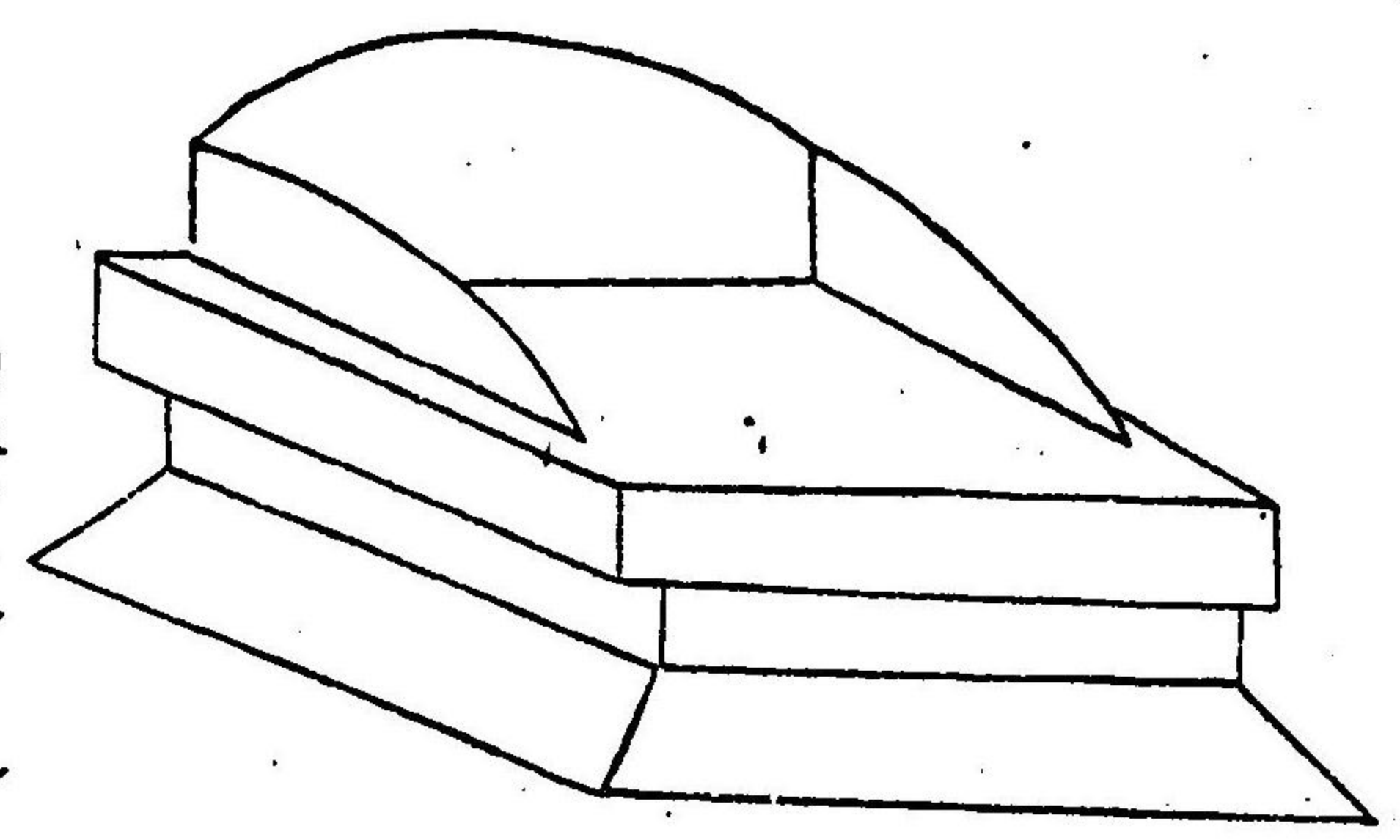

右ノ外ニ又紙牌ト云テ薄版ニ跗ヲツケ黒漆ニシタルモノヲ備フ
コレハ旁親遠親外親ナドノ主ヲ立ルニモ不及ノ其忌日ナド
難黙止類ハ紙ニ姓名ヲカキツケコレニ張リツケ香拜訖テマ
クリテ火ニアグルゾ此等皆非臆説山崎先生以来反復講
究ノ上先師綱齋常ニ説示
セルトコロノ者ヲ記如此云

遷柩 朝祖 奠賻 陳器 祖奠

發引前一日因朝奠以遷柩告發引ハ柩ヲ道ニ
出スヲ云解詳下

註 設饌至禮也 啓殯之奠見士喪禮カリモガリヲ塗
タルヲ啓クトキニソナヘモノヲスルヲ云節文ハレキリレヲリヲ云 **奉**

柩朝于祖先祖ニ
暇乞 **註** 將遷至者也 輯ハヲサハルト訓杖
ヲ身ノ方ヘヨセ舉テ拄ヌイゾ杖ツ

クトキハ手ガ向ヘ出ルモノツカズニ舉ルトキハ身ノ方ヘヨルユエ
輯ト云喪大記ノ字ナリ北首ハ祖ニ朝スルユエ其方ヘ首ヲケルゾ **遂**

遷于廳事朝祖訖テソレヨリ
スグニ廳事ニウツス **註** 執事至薦席 設
帷ハ婦人退避ノ爲メ

也右旋ハ北首シタル柩ヲ西ノ方
ヘクルリトマハレテ南首ニスルゾ **乃代哭** **註** 如未至
發引 **親**

賓致奠賻如初
喪儀 **陳器** **註** 方相至執之 方相ハ
周禮ニアリ鬼面ヲカブ

リ邪氣ヲ驅ル役ナリ周禮狂夫トアレバ役夫ノ中一アレレタル大ガヲナルモノヲエラニテスルゾ其冠服道士ノ裝束ノヤウニスルナリ道士ト云テ黄冠黄服ヲ著テ祈禱ナドヲスルモノナリ執戈揚盾ハ邪氣ノオソル威勢ナリ四日ハ鬼面ノ目ヲ四ニスルゾユレハ方相ゾ魘頭モ鬼面ナレモ兩日ニスルゾ昇ハカクト訓ム

日晡時設祖奠

日晡ハ申ノ時ナリ祖奠ハカド出テソナヘモノナリ明日送葬セントスルヲ告ルナリ朝祖ノ祖ト不同道祖ト云テチマタノ神ノコニテ古ハ首途ニコレヲ祭リシテナリソレヨリ

註 饌如至奠儀 永

ノ門出ノコトバトナリテ祖トハ云ナリ 靈辰ハ吉事ナラバ吉日令辰ト云ベケレサハ云ハレヌユエ詞ヲ神靈ニソカク云ヘリ不留八日月逝テ不留ユエニ無間送葬ノ時節ニナリタリト云コトバナリ柩車ハ車ニノスルモノナケレサスベテノセルモノヲ車ト云式ハ祭文銘贊ナドニ以ノ字ト同ジヤウニ使フゾ式遵祖道ハ道中ニ出スヲ云○司馬至奠禮 行日ハ他所ヲ旅立トキノ一其時ニハ祖奠ヲソナヘズモ朝奠ハカリソナヘ哭道

中ニ出テ家ニ歸リ送葬ノトキニナリテ乃祖奠ナドヲソナヘルゾ本家ヨリ出ルデナケレバ祖奠ノ遺奠ト云フハナキ筈ユエナリ此字ハ祖奠ヲ指ゾ△此皆古禮ヲ斟酌ノ簡易ニストハイヘ氏此方士庶介際ニテハ事繁ノ難致別ノ方相ナド云フハ有官ノ上ノ一ナリ且風俗ニモ不合モトヨリイラヌフ也但前日ノ夕饌ヲ上ル時ニ明日何山ニ奉藏候ト告ゲ饌ヲ徹ノ柩首先祖ノ神主ノアル方ヘムケテ服乞ヲナサシメ奉ルゾ其日ニナリテハ道ニ出ル支度ナドニテイソガハレキユエ前日ニツトムヘキヲソ

遣奠

只今柩ヲ出し遣スト云出立ノ饌ヲソナヘルゾ

厥明遷柩就舉

註 舉夫至南向 舉夫ハ舉ラマハスモノ脱柱上横肩カフナケレバ柩カ

ノセラレヌゾ祖奠ハ前日門出ノソナヘモノ施局加楔ハヌキヲ入レク
サビヲ加ルゾ楔ハクサビナリ令極牢實ト云ガ干要ノ心ツケトコロナリ
乃設奠註 饌如至徹奠 婦人不在ハ端近コエナリ昇
牀ハ送葬ノ道中カイテユクユカナリ下帳苞

箒ヲナドヲ 祝奉魂帛升車焚香註 車テハナケレハ物ヲ
載スルモノ 別以至不拜 別ニ以箱盛主ハ墓所
ノ物也註 三テ題セシタメナリ守舎者ハ留主居也

發引 引ハ柩車ヲ引ク索ナリ送者皆助カヲ柩
車ヲ引クユエ柩ヲ道ニ出スヲ發引ト云

柩行註 方相至 主人以下男女哭步從註 步從ハ
トモヲ註 如朝至障之 以白幕夾障之ハ白幕ニ張左右兩側ニ
スルヲ註 夾障テミエヌヤウニスルゾコレハ婦人ノ供スルモノヲカコラ
爲メナリ△此方デハ男ハ其日供ラレ

女ハ明日墓參スル風俗ノ通り可ナリ 尊長次之無服
之親又次之賓客又次之註 皆乘至辭歸
或ト云ハ未定ト

トウナリモ時宜ニシタ 親賓設幄於郭外道旁駐柩註
ガフゾ郭ハ外カワラ云 幄ハ屋ノアル致帳ノヤウナル幕ナリ西土ノ風俗ニテ親
而奠 賓送ル者郭外ノ道ノ旁ニテ奠スルゾ駐ハ久シク留ルニ

ハ非ズ少シクヲト 如在家 塗中遇哀則哭註 若墓
ドムルニ使フ字 之儀

之 每舎ハトナリクヲ云大事ノ遺骸ヲ藏ムルトユエ山ヲ得ト
エラフベキトナリ道ノ遠ヲ厭フハナイ朝夕墓參ナルヤウナル
近山デモ惡シキ土地ナレバ不安トナリ一年ニ一度ナラデハ展
奠ナラヌ遠山デモ好キ土地ナレバ安心ゾ守衛ハ番ヲシ守ル

未至執事者先設靈幄註 靈幄ハ魂帛ヲ置ク場ナリ
此設字下婦人ノ幄ニテカ、
及墓下棺 祠后土 題木主 成墳

ル **註** 在墓至椅阜 墓道ハ墓ノ
南ナリ其西ナレバ未申方ナリ **親賓次** 次ハヤ **註** 在

至南向 真 **婦人幄** **註** 在靈至
アタルト訓ム **方相至** **註** 擊以戈

四隅 邪氣ヲ **明器等至** **註** 陳於至
驅リ後フナリ **靈車至** **註** 奉祝

至柩 **遂設奠而退** **註** 上ノ執事者
上 **柩至** **註** 脯醢 **柩至** **註**

執事至柩上 載ハ柩ヲノセタル臺ナリソレヲ脱去リ席上ニ置
北首ハ檀弓ニ葬於北方北首三代達禮也之幽之故也ト云テ註ニ

殯猶南首不忍以鬼神待其親也葬
則終死事矣故葬而北首スト云リ **賓客拜辭而歸**

註 主人至 **乃窆** **註** 一トホリノツトメ事訖テソコデ棺ヲオロ
答拜 **乃窆** **註** 此極メテ大事ニツクシメ子バオラフメナリ

惣々レツツリテカ量アルモノ心ヲ同ウシ手ヲソロヘテセ子バ
ナラヌ若シトリオトスアバ柩重ユエ打破ルゾ極テ大事ナリ **註** 先

至平正 先用木杙云云長持ノ捧ノヤウナル類ヲ杙ト云ソレヲ四本
モ五本モ灰隔ノ上ニ横タヘ乃索四條ヲ用ヒ柩底ノ環ヲ穿トホシ

ツイヌケルヤウニ不結ソコレヲ下シ杙上ニ至レハ索ヲ抽キ去リ別ニ細
布若クハ生絹ヲ摺柩底ヲ兜シソレヲモツテ灰隔ノ内ニ下シソレナリ

ニ抽出サズ其餘ノ上ニ出テアルヲ截テトルゾ索デハ灰隔ト柩トノ
間ナクハイラヌユエ布或ハ給ニテスルゾ兜ハワニゴリトソラシテハス

一カブト云ニコレヲ書クモ頭形ニワニゴリトシタルカラ云ノリモノ
ヲ竹兜子ト云モ屋ノワニゴリトシタルカラ云ゾコモソラシテ底ヲ

マハスカラコレヲ用ユソレデハスト訓ムゾ兩頭放下ハ不結ニハラリト
ソレヲ以テズルクト下ゲルゾ詳審ハ越度ナクトツクリトシタルヲ云

傾墜ハカダムキオトスト訓ム動揺ハウゴキユラツカスト轆ハヤムルト
訓ムコ、デハ哭シ處デハナキユエ主人兄弟哭ヲヤメ親カラシカニ臨

視ゾ已ニ下ノ柩衣銘旌ヲ整テ平正ナラシムソ△此方士庶ノ分
際ニテハ灰隔モセヌユエ布絹ヲ用ルモイラヌ穴ノ上ニ樑ヲ幾本モ

横タヘ柩ヲ其上ニカキノセロクニタ、シ細引ヲ三筋モ四筋モカケ
棒ヲ去リカ量ノ者ドモ手ヲソロヘテズラクト穴底ニテオロシ手子

ニテ一方ツクスコレオコシ細引ヲヌキトリクルリニ三物ヲイレテホ本築ニ
スル可ナリ棒ノ使ヒガタキ所ハ練土ニシテ實スヘシ柩ノ上ハ三物ヲ
多ク入テ躡躡實タルガヨシサテ始メ穴ヲ掘ル時ニ中段
ヲツケテ掘ルハコノ時ニ働ク勝手ヨキタメナリ

贈 死者へ服乞
ノ贈リモノ也 **註** 玄六至之累 玄ハクロイロノ給練ハモ、イロ
ノ給西土ノ古ノキハマリタル幣物ナリ亡者
之累ハ盜賊ノ患ヲ云△此皆無用ノナリ既ニ盜賊ノ患ヲ慮
カルカラハコシラノ物ヲモ不可入不令朱子晚年之意者蓋謂如
此類

加灰隔内外蓋 **註** 先度至外蓋 先達テ灰隔
ノ大小ヲ度尺ドツテ薄版一片
長度灰隔ノ内矩一ハイニナリテミダンスキマナキヤウニコシラエ
テオクゾ旁距四牆ト云ガ内矩一ハイノ一取令膈合ハギツシリト
合テスキマアカヌ一膈ハクチビルノヘリマハリノ一ニテ上下合テスキ
マナキモノゾ油灰ハ油ト灰トミゼ合シタルモノ彌ハワタスト訓テ一
遍ニヌルゾ如此スルハ松脂ガハヤク凝リテ内ヘトホラヌヤウニ
トノ一ナリ旋々ハ一時ニカケズセニクリニソロクカケルト灌ハソグ

ト訓ム約ハナニホド、タカラククルト前ニ云トホリ灰隔ヲ
ナサレハコレモイラヌゾ士庶介際ニテハカヤウナルトハ難致ゾ **實**
以灰 三物至實耳 躡躡實ハフミカタルト本築ホスルニ棒ヨ
ハ愚ナルゾ其爲ニスルハ屋葺ガ御殿ヘモ升ルゾ震ハウブク
ト訓テヒビキテ内ノユルグトツ俟其實ハトカク實スルニテフミカタ
ムル

乃實土而漸築之 **註** 下土至柩中 土ヲ一尺
許イヒテハ即チ築キクス
ルゾ輕手ハカヲ入テ急ニツカズ
手カルニソロク築クトナリ **祠后土於墓左** **註** 如
至後同 幽宅ハ

藏明器等 **註** 實土至其門 便房ト
地下ノ井トコロト云
ニテ版テロヲフサクゾ△
前ニ云トホリ無用クゾ **下誌石** **註** 墓在至埋之 碑ヲ以
テ誌石ノ上下四方カラ
コフゾ山側峻處ハ山ゾハノケハシキ處ヲ云ドチカラ
デモトカク早く見付サウナル處ニ埋メトトナリ

復實以

復實以

土而堅築之註

下土至堅築 密梓ハスキナク捧ヲツカフ一杵ハキ子ト讀テ築捧ノ一

題主註

執事至做此 卧置卓上ハ題書ノ夕メニ卧セラクゾ已ニ題書スレハ神靈存スルユエカリソメニモヨ

コニスルハナラヌ故ノ字ハ死セル人ニ付ル字ナリ此方ノ書式ニハイラヌゾ書式見前孤子ハ父ヲ喪タルモノ、自稱ナリ宅安ハ左傳襄公十二年ノ字墓穴ヲ云舎舊ハ魂帛ノ一從新ハ神主ノ一憑依ハ左傳僖公五年ノ字神靈此生ニヨツテ存シ玉ヘト云詞ナリ懷之ハ詞堂テハ卓上ニ置ケ尺山ユエ懷中スルゾ 祝奉神主升車註

魂帛至其後 △已ニ神主三題スハ假ノ主公墓三埋合可ナリ家禮正衛ニモル云リ 執事者徹靈座

遂行註

主人至成墳 虞祭ノ爲ニ皆先ヘ歸リ子弟一人監視ニトメオキ墳ヲ成サレムルソ 墳

高四尺立小石碑於其前亦高四尺跌

高尺許

墳ハツカト訓ニムツクリト土ヲタカクツクソ小石碑ハ墓表ノ石高四尺跌ハ臺石高一尺許墳ノ

前二立註

司馬至愈也 石獸ハ石ニテケモノヲ作リテナラブルソソ皆有官位モノ、ニテ高下ニヨツテ大小多

寡次第アルナリ然ニ葬ハ無窮ノ規ヲ爲ベキナレハ後世カヤウナル物ヲ立タルヲ見バ定テ此墓ニハ多ク金玉ヲ藏メテアルベシト思フ善ナニモ藏メテハナイト云コヲナントメ知ベキヤウナケレバ古者ニ益ハナクシテ反テ有害ゾ故ニ令式ニ貴モノハ賤モノト同ジキヤウニハナル一賤モノ、貴モノト同ジキヤウニスルハナラヌト云文アリシカバセテカナハヌト云コニテナケレバ不用ガ愈トナリ○今按至刻云 孔子防墓事見檀弓防ハ孔子ノ父母ヲ合葬シ玉ヘル地ノ名ナリ封ハ土ヲ聚メモリダカニノ墓ヲ識トス其崇四尺此方ノ曲尺ニテ二尺五寸ハカリナリ是後世封墓ノ法トス主首ハ象戯ノ駒ノ首ノヤウナルヲ云其左之左後右之右疑當換置之其字ハ墓表ヲ指ス婦人ナレバマツ墓表ヲ不立ノ夫死シ合葬ソソコテ立ルゾトカク婦人ノ主トナル

義ナキユエナリ△此方ノ風俗ハ一統ニ墓表ヲ墓ノ上ニ立ルコトナルヲ
 西土ノヤウニ墳ノ前ニ立レバ後生恐クハ墓表ノ下ニアルト心得ソコナ
 フモレレヌツトカク墓表ハ其ガ墓ト云レルレユエイツニデモニギラ
 ハレクナキヤウニスベキコナリ土臺タカキハクツシヤヌレ水ハシリヨ
 キヤウニモリタカニシ打キ土ニスベシ墓表ノ寸法ハトカク長久ニ
 存スルヤウ地震大風ニモコケヌヤウニ心得ベシ高キハ不宜臺石
 デツクリトレタルガ好シ表身ト臺石トノアヒクチ小ハキ臍ヲス
 ルハ不宜地震ニタメシテミルニ臍ノ處ユルギ出テクシケコケルゾ
 ソレユヘニホゾクチヲ大ニシテグハヒヨクハマルヤウニスベシ臺石
 ヲフカクホレバヨワミニナルユエ大ホゾニソフカクホリコトヌガヨイ
 ズ其式見下圖石ハ和泉ノ箱作谷好シ臺石ハ白川ニテモ好シ何
 シモ石ニ美悪アリヨク擇ズベシ好石ハカケテ見ルニ重キモノナリ
 コレモ是非和泉白川ト云フニハ非ス何國ナリモ其地ニ好キ石
 アラバ可用唯堅固ニ永ク存スルヤウニト云昔ヲ得バ石ノエラヒ
 ヤウモ寸法モ準則ハソコニアルコトナリ形ハ山崎先生ノ神主
 ノ粉面トリタアトノヤウニスル可也ト云至ヘルガ至極ノコトナリ

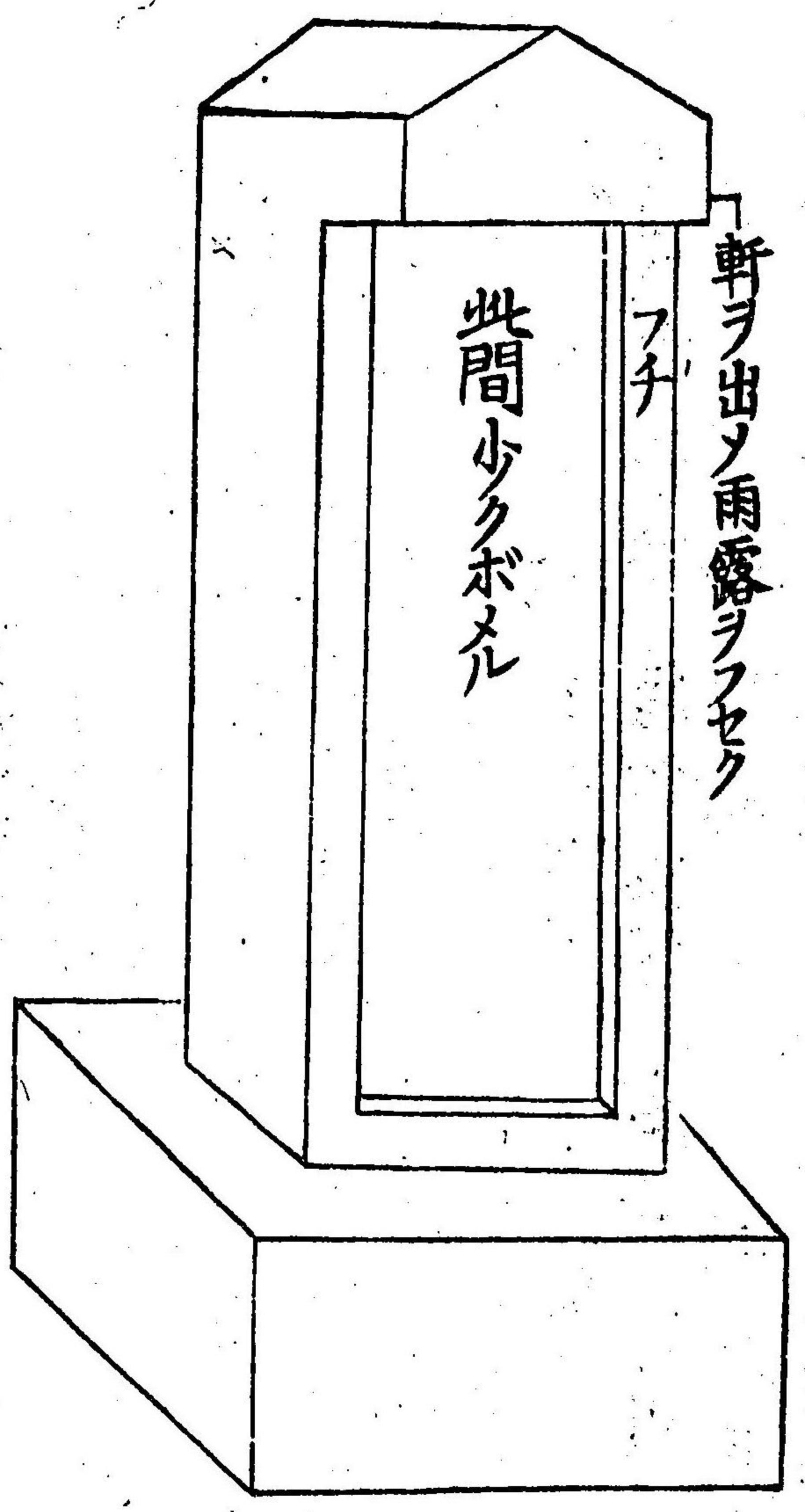

石ノ寸法
 石ノ形
 石ノ質
 石ノ色
 石ノ味
 石ノ香
 石ノ光
 石ノ影
 石ノ響
 石ノ韻
 石ノ神
 石ノ氣
 石ノ魂
 石ノ魄
 石ノ精
 石ノ神
 石ノ氣
 石ノ魂
 石ノ魄
 石ノ精

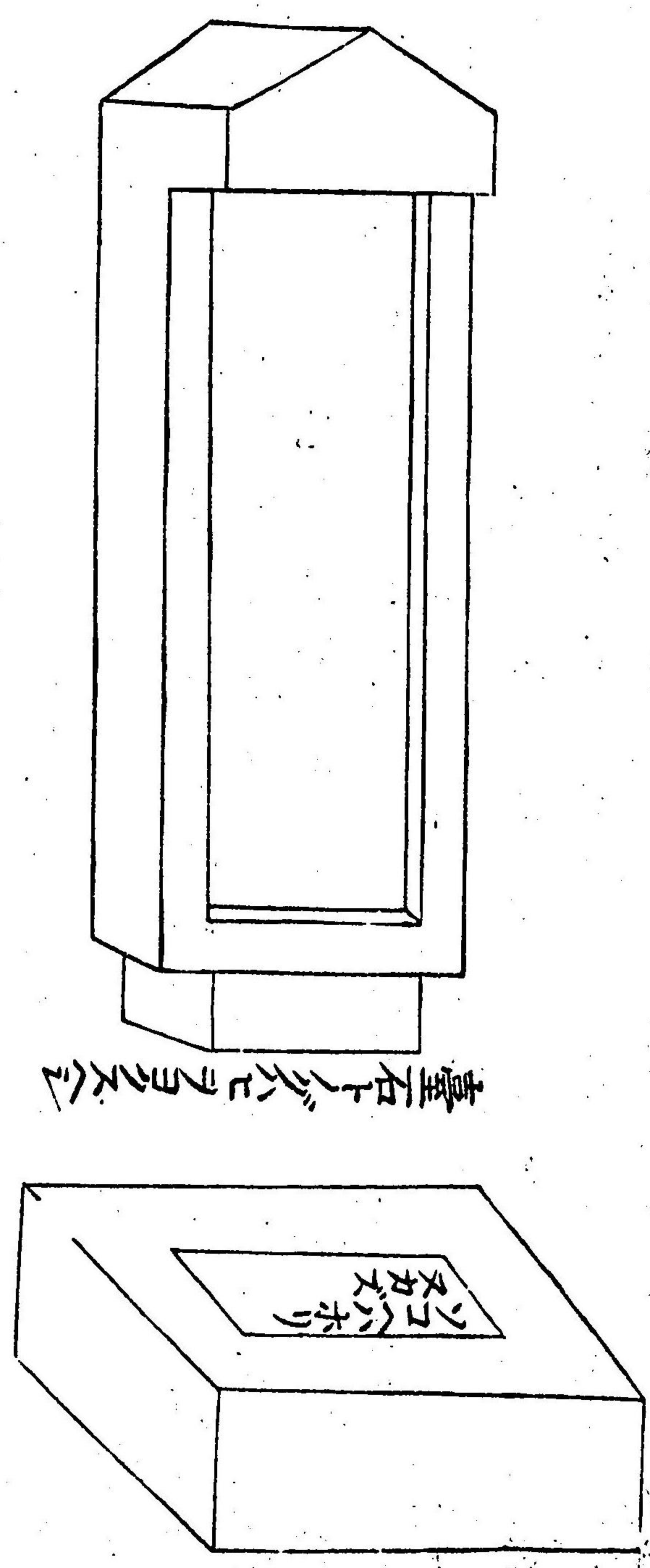

夫婦合葬墓表一ツ立ルゾ書法ハ夫ハ正中ニ某某之墓婦ハ其右ニ少低文字モ少シ小サク妻某氏某室祔ト書スベシ西土ノ合葬ノ法ハ夫ハ右婦左ナリ此方ハ左止右下ユ正夫ハ左婦ハ右ナリ裏ニ各生歿ノ年月日ヲ書スベシ李退溪集二十八金而精問合葬之

墓碣^碣面^面兩書^{兩書}墓字^{墓字}何如退溪答云府君書墓而夫人只書祔字似得宜也惣ノ柱ヲ立テソレニ付ルヲ祔ト云サテ墓^墓ヅルハ墓表ト云ベシ碑ト云ベカラス碑古ハ以木^木爲之標木ノヤウニ立ル柱ナリ廟前ニモ堂前ニモアリ廟前ニアルハ牲ヲ繫クタメナリ堂前ニアルハ日景ヲ度ルタメナリ又柱ノ上ニ中ヲ穿テ鹿盧ヲツケコニヲ椽ノ前後ニ四本樹テ緯ヲ懸テ棺ヲ下スヤウニスルヲモ碑ト云本字ヲ刻ムモノニハ非ス秦漢以來石ヲ用テ爲之字ヲ刻ミ功德ヲ紀スヲニハナレリ後漢ノ時分ヨリ神道ノ碑ト云テ墓ノ東南ヲ神道ト陰陽家ニ云ユエソコニ碑ヲ立ルヲ神道ノ碑ト云見後漢中山王傳晉宋ノ間ニ至テカタハシニ神道ノ碑ヲ立ルヤウニハナリタルゾ和漢氏ニ碑銘ト云ハバ面^面目ナルトオモヒ何ノ德業ノ傳ベキヲモナキニ詞ヲアヤナシテ書クハ誣^誣ルト云モノ若德業ノ後世ニモ傳ベキヤウナルヲモアラバコトヲ立ル可ナリ銘アハバ碑銘ト云無シハ唯碑文ト云神道ノ碑ト云ハ各別アシライノ重キヲヨクク大勲功アル人テナウテハセヌヲゾ今碑石ノ上ニ穴ヲアケルハ古ノ鹿盧ヲ著ケタル象ドリトミエタリ無用ノナリ螭頭

龜跌ニスルハ明朝一品ノ格式トアリ此方ニテハ西土ノ格式ニ碍リナ
キナレバイラサル飾ヲナリ碑トイヘハ墓シルシノトノミ心得ル
考ナキナリ墓シルシト云ニハ墓表ト云ガ適タル名ナリ碑ト云
ハ右ノトホリ込ハ云ハヌト思フベシ又墓碣ト云ハ頭ヲ圓ニシ特立
トコカラモミユルヤウニ目シ
ルレトナルヤウニ立ルヲ云フ

反哭

トリオキシマフテ家ニ反リマダオチツキノ祭ヲセザル前ニ
永ク訣レテ獨身ニナリタルトナゲイテノ哭禮ナリ△此方
デ反哭ハイラヌ葬ヨリ反ルト其
マトリアヘスオチツキノ祭ヲスベシ

主人以下奉靈車在塗徐行哭

徐行ハ跡ニ心ガ
ヒカルユエナリ

註 其反至則哭 檀弓ニ其往也如慕其反也如疑トアリ
如疑ハナニヤラモノヲオトシテキタヤウニオモハルヲ云フ **至**

家哭 註 望門 祝奉神主入置于靈座 註

執事至主後 故處ハモトノ處ナリ出魂帛箱置主後ハ厚キ
テハアレバ已ニ神主ニウツシタルカラハ墓ニ埋ムガ潔白ナルゾ

主人以下哭于廳事 註

主人至於堂 升自西
階ハ不忍爲主而升降

遂詣靈座前哭盡哀止有帛者拜

階階ユ
エナリ

之如初 註

謂賓至爲甚 朋友念ゴロナルモノハ反哭ヲ待
テ別ノ御慕敷思召テアラントカヘスノ悔ヲ云
ゾ檀弓曰反哭之帛ハ哀之至ナリ何ントナレバ今ニテ遺骸ナリ
在存ノ在夕ガ山ニ藏テ反テ見レバ今ニテ在夕モノガ亡テコソアレ
馬サノモ失テノケタ矣哀シキニコレホド哀ハナキユエ於是
爲甚ト云リ馬矣ノ語意可深味不可爲助字輕者

期九月之喪者飲酒食肉不與宴樂小

功以下大功異居者可歸

虞祭

鄭氏虞安也士既葬其父母迎精而反日中而祭之以安之ト云リ此方テイハオチツキノ祭ゾ

註

葬之至安之 經宿ハ一夜ド一リイ所館ハ旅館ナリ虞祭ハ三度スルユエ道遠レハ初虞再虞ハ多ヒヤテ行フニ虞ハ家ニ歸テ行フゾ骨肉ハ歸于土氣ハ則無所不之ユエ孝子其親ノ精神ノ彷徨ト多キモトヲリ歸スル處ナキ爲ニ三祭ノコレヲオチツクルゾ文集答程正思書曰未葬時奠而不祭但酌酒陳饌再拜虞始用祭禮卒哭謂之吉祭虞祭ヨリ神靈ノアレライトナリテ始テ祭ト云名ガツクゾ△此方テイハ日中ニ虞スルヤウニ古禮ニ合ヤウニハ墓近テモナリガタイ墓ヨリ先キヘ歸ルモ虞祭ノ夕メナレ氏善手傳モアレバナルトサナケレバ主人ガトクト始終ヲ見トケ子ハナラヌユエ日中ニナラズニハ晩ナリト晩ニナラズニハ夜ニ入テナリト墓所ヲトクトレマフテ歸タル時ニスベシニ度ナラヌモノハ一度デモ不苦ゾ

主人以下皆沐浴

土ホコリニブレニナリテ歸タトユエ沐浴セ子バ虞祭ガナラヌサレトモ髮友ヲアラフ

一テハ此場デハナリカタクキ一アル唯身ヲキヨムレバヨキゾ

註

或既至可也 既ニ晩テ暇ナクニハ畧自潔潔可也トアレバ是

非ト云一テハナイ通屈アル一ヲ可知潔ハアラヒスグク一潔ハサツハリトスル一ヲ云

執事者陳器

具饌

註

設盥至之東 此盥盆悅巾ノ在處吉禮ト相反ナル通禮正至朔望條下分注可並見南上トツ

ツクヘカラス西階ノ西南トツクヘ上ノ字疑當作在東ヲ上トスルユエ在東盆ニ有臺巾有架ナリ架一ハ酒瓶ヲセル臺ナリ櫻ニノセルユエ架ト云ソヒハサジ筋ハシナリ醋楪ハ酢サラナリ楪ハ平皿ノウスキヤウナルモノ

祝出神

主于座主人以下皆入哭

註

主人至在後以服爲列ハ服ノ

輕重ニヨツテ前後ノ次テヲナス列ハツラ
ナリナラフ一逐行ハ一ナラビクイヲ云

降神

有降神辭神

而無參神參神ハ常祭目見ノ禮ナリ喪中ハ哀ナリノ目見ユエ
入哭ト云カ即平常ノ參神ナリ虞ヨリ後ハ雖漸用吉禮全體
哀禮タル一ハ始終カハラヌゾ附祭ニ
有參神ハ祖考ニ對シテ禮ナレハナリ

祝進饌

執事至

初獻

獻ハ酒ヲ上ル一

酒ナリ

註

主人至祖也 三祭ハ平生飲食スル時ニ初穂ヲ祭一アルユ
正神靈ノ代トメ祭ソ降神ノ酌酒ハ盡酌少初獻祭酒ハ少

傾クルゾ第束疑當作第沙潔牲ハキヨメタルイケニハ柔毛ハ羊ノ
一羊肥レバ毛柔ナルユエナリ祭祀ニアツカルモノハ飲食ノ類ニテモ
詞ヲキラタメテカク云ソ汎ク使異名ニハ非ス羊曰柔毛豕曰剛
鬣酒曰清酌稷曰明粢ノ類見曲禮粢ハヒトキト訓ニ御供ノ一
盛ハ器ニモリタルカラ云ソ醴ハ一夜酒ノ一齊ハアノハイヨクトノ夕
ルヲ云見周禮酒正裕事ハ先祖ニ合セ祭ル一ヲ云三年ノ後テナ

ケレハ裕事ハナケレト次第ニサナラントスルノ詞ニテ而シテ猶凶禮ハ

除カヌユエ哀薦トハ云ゾ剛鬣ハ豕ノ一ニテ豕肥レバ鬣コハキユエ
ナリ清酌ハ酒ノ一庶羞ハ

亞獻

亞ハツクト訓ニ初獻

主婦

モロクノスハメモノナリ

亞獻

ニツイテ上ル酒ナリ

侑食

侑

拜 終獻ノ酒 註 親賓至亞獻 親賓或ハ

スト訓ニ今一入ト食ヲスハムル爲メニ酒ヲ加フル一ソ三獻ハ每獻
前ノ酒ヲウツレテ新ニ盛ル侑食ノ酒ハ加フルバカリナリ故添蓋中

祝闔門

主人至食間

酒ト

主人以下皆出祝闔門 註 鬼神ノ情狀ハ

幽陰ナルモノユエ饌ヲメレ上ゲラル間夕皆退テ闔門ウカハヌゾ其
間ハ平生ノ食ヲ上ラルホトノ間ナリ△此方テハ障子又ハ屏風
ナドニテレキルユエ闔門啓門ノ節モ

ソレナリノ作法ト可心得後放此

祝啓門主人以下入

哭辭神

註

祝進至者徹 噫歎ハセキハライヲオトゾ
ル思入ゾ士虞禮祝声ニ啓戸注色者噫歎

也將啓戸敬告覺神也ト云リ格門ト三度トナフルニハ非ス噫歎ヲ三度
スルガ即チ生コ格門ト云モノナリ告利成ハ禮注ニ利猶養也成畢
也善養禮畢也ト云リ馳走御饗ヲ首尾好畢リタルト祝ガ云祭ノ時ノキ
ハマリ詞ナリ吉祭ナレハ御流ヲ頂載スルアレハ喪禮ニハナキツ
匣ハ即チ積ノ一徹
ハ御饌ヲサグル一
了テ埋ム可ナリ且人家ニ
屏處潔地難得モノナリ
祝埋魂帛 註 祝取至潔地 △前ニ
云トホリ墓所主ニ題シ

日再虞 註 乙丁至行之 十干ノ兄ハ陽ニ屬ス弟ハ陰ニ屬ス陽
ハ剛陰ハ柔故ニ甲丙戊庚壬ヲ剛日トシ乙丁巳
辛癸ヲ柔日トス陰柔ハ靜陽剛ハ動再虞マテハ凶禮不變ユエ
用柔日已ニ三虞スレハ凶禮變ノ漸用吉禮ユエニ用剛日再虞祭
卒哭ハ吉凶變改ノ際ナリ
質明ハホノクアケノ一
ノ途中剛日ニアフトモ一ツ闕テツト
メズ家ニ至ルヲ須テ乃コノ祭ヲ行フツ

卒哭 卒ハラハルト云義ナリコレマデハ朝夕ノ間哀至レ
ハ哭スコレヨリ後ハ不時ノ哭ヲ止メテ惟朝夕哭ス
ルニテ 檀弓至吉禮 オチツキノ祭モ訖リ喪事ス
ナリ 註 ミタルユエニコレヲ成事ト云コレヨリ後ハ吉禮
ナレハ全体喪中ユエ純吉禮ニハ
アラヌソレユエ漸用吉禮トアルソ

遇剛日三虞 註 甲戌至此 祭 墓遠
祭 墓遠

三虞後遇剛日卒哭前期一日陳器具饌
並同至之西 玄酒瓶ハ玄酒ヲイルカメ也凶禮ニハ玄酒
ハ不設ゾコレヨリ吉禮ヲ用ルユエニ玄酒ヲ設ルゾ士冠禮ノ注
ニ曰玄酒新水也雖今不用猶設之不忘古也疏曰上古無
酒今雖有酒猶設之是不忘古也△玄酒此方テハ今ヌ一
明夙興設蔬果酒饌 註 並同至玄酒 井花水
一タ汲アラサヌ潔水ユエ井
花水ト云玄ハ幽玄ノ意ナリ

質明 註 同再 主
天汲初ノ井水ナリ

主人以下皆哭神並祭

人主婦進饌

註

主人至之設 忌中ニ魚肉ヲ用ルイテキラスハ禮意ヲ知ラヌ也我

ハ勿論食子臣神靈ニ事ルハ如事生

初獻

註

並同至尚饗 祝執

版出於主人之左文集答程正思書温公以虞祭讀祝於

主人之右卒哭讀祝於主人之左

亞獻終獻

侑食闔門啓門辭神

註

並同至利成 己自 莫與虞祭相反

是朝夕之間哀至不哭

註

猶朝夕哭

主人兄

第疏食水飲不食菜果寢席枕木

祔

三年スグレバ祠堂ニ奉ズレト西土ノ古禮ニテ卒哭ヲハルトミツ新主ヲ祖考ノ主ニ祔メ復タ凡延ニカヘス

祔ハオモヲタテオイトソレニツクルニテ祖考ニ孫ヲ祔スルハ昭穆ノ班ナリ當時昭穆ノ法ハ行レザレト古禮ヲ

存ノ

註

檀弓至殷禮 練ハ一周忌ヲ云孔子ノ殷

フニ不忍一周忌訖リテ祔シ之ヲ神明ニスルハ人情ノサ

アルベキトナリ然レ殷禮既ニ亡テ本末考ヘラズ三

虞卒哭皆周ノ禮ヲ用レバコレバカリ殷ノ禮ニ從フコハ

ナラヌ也周ノ禮ノトホリ卒哭ノ祔ストナリ△此方ニテ

卒哭明日而祔卒哭之祭既徹即陳器具

饌

註

器如至親者 二分ハ用饌ニ人分ナリ祖考祖妣ト新主トナリ母ノ喪ナレバ祖考妣不配也

主ト兩人分ナリ祖妣二人以上ハ繼室アルヲ云親者ハ所生母ヲ云此喪服小記ノ文ナリ○雜記至一尊也 王父王母ハ祖父

母ナリ配ハ考妣ナラブルヲ云祖考ニ附スレバ考妣合セ祭ル祖妣ニ
附スレバ考妣不合祭其ワケハ註ニ尊者ニ事アルニハ卑者ニ及ボ
スベキナリ卑者ニ事アルニ尊者ヲ援ハ不禮ユエ
不敢ト云リ援ハ下カラ上ヲコナクヌケヒクニ使フズ
厥明夙

與設蔬果酒饌並同質明主人以下

哭於靈座前主人至哀止○按此至主之

子宗子主テ附祭ヲ行ゾ附祭ハ祖ニ附スルユエニ繼祖宗子喪テ
ナケバ其家テハナラヌ亡者カラ云祖父ノ宗領スガノ家ニテ行ゾ
宗字下圈當

詣祠堂奉神主出置于座祝

至啓櫛 若在所ハ祠堂セテテ他所ニテ附祭ヲ行トキノ
ゾ祠堂ヨリ其所ニテ主ヲ出ノ行ハナラヌユエ櫛ナガラ奉ソ
其所ノ西階ノ上ニ卓子ヲ設ケ其堂ニ置キ啓櫛出主ヲ定タル作
法ナリ○若喪至除之 喪主非宗子宗子ノ家ニテ祖考ニ告

ケ假リニ亡者ノ虚位ヲ設ケ配スル合意ニテ行ニ祭ヲハリテ除之ナ
リ與宗子同居スレバ宗子率喪主行之ユエ虚位ヲ設ニ不及コレハ
異居ノ處置ヲ云 故異居トコトワリ

還奉新主入祠堂置之于座主人至還迎

カヒテハヤキ詞ナリ右ノトホリ祖考ノ主ヲ出シ 主人至還迎
奉テヒツカヒテ新主ヲ奉シ祠堂ニ入附スルゾ 若喪主非宗子

云云コレハ非宗子ノ與宗子同居スル者ヲ云異居 叙立若

スレバ設虚位以祭ユエ還迎ト云フハナイソ 祝進饌宗

至之 儀 參神在位至 降神若宗至

並同 初獻若宗至不拜 祝進饌卒哭 亞獻終獻若

孫喪稱哀子哀孫註曰卒哭以後爲吉祭故祝辭稱孝子或
孝孫自虞以前爲凶祭故稱哀適ハ附祭ノタメニ主トソレニム
カフ詞ナリ其考ハ指亡者祖考隣附ハ 亞獻終獻若
解見前内喪ハ母ノ喪ノ先考指亡者

至讀 祝 侑食闔門啓門辭神 並同至 祝奉

主各還故處 註 祝先至納之 祔祭訖テ祖考妣ノ

還スゾ永ク祠堂ニ入レ奉ルハ二年スギテノ一祔祭ヨリスグニ祠堂
ニ入ルニハ非ス文集答陸子壽葉味道許順之王晉輔胡伯量
李繼善書論之甚詳可考如新主
納之ハ西階阜子ノ上ニ於テスルヲ云

小祥 丁周 註 鄭氏至吉也 吉ハ平常ノ一ヲ云
月日過去ニシカヒ平常ニ復スルゾ

暮而小祥 註 暮ハ丁年 自喪至做此 古ハムカハリノ外ニ又
小祥ト云テト日行ヒシガ今ハ止用

前期一日主人以下沐浴陳器具 初思從簡 易トナリ

饌 註 主人至之禮 灑掃ハソギアラフト訓テ祠堂ヲ掃治ス
ル一滌濯ハスギアラフト訓テ祭器ヲキヨメル一金ハカマ

設次陳練服 註 次ハヤドリト訓テ服ヲ變
ル所ヲ云練ハ子リタル布ナ

應服期者ハ丁年ノ服ナリ吉服ハ平常ノ禮服ゾ一年ノ服ハ小祥
スメハ吉服ニ改レ其月一ハイハ金珠錦繡紅紫ノ類ハ服セヌゾ為

厥明夙興設蔬 妻モ丁年ナレハ夫婦ハ關ル所重キ
ユエ禪祭訖十五日ヲ盡ノ除クソ

果酒饌 註 並同 卒哭 質明祝出主人以下

入哭 註 皆如至哀止 期親ハ
丁年ノ服ノカルモノヲ云

復入哭 註 祝止 降神 註 如卒
哭 三獻 註 如卒至
尚饗食

復スルユエ爾カ云リ 侑食闔門啓門辭神 註 皆

常事ハ漸ク平常ニ 復スルユエ爾カ云リ

至之儀 **止朝夕哭** 註 惟朔至 始食菜果

大祥 第三 年忌

再暮而大祥 註 自喪至 前期一日沐浴陳器

具饌 註 皆如 設次陳禫服 禫服ハ大祥ヨリ 禫祭マテ著服ソ 註

司馬至可用 黻ハ子ズミ色ナリ子ズミ色ノ紗ニテ制シタル幘 頭ナリ脚ヲタル、ユエ垂脚上云布裏角帶ハ布ノウラヲツケタル 角ノ帶ナリ我鳥

黃ハ倉黃色ナリ **告遷于祠堂** 註 遷ハセングリニ祖先ノ主 上ヘオクルゾ大祥訖

ハ新主ヲ祠堂ニ入シ先祖ノ主ヲセングリニ 註 以酒至如前 上ヘクラ子ハナラヌユエニ前日ニ祠堂ニ告ルゾ 註 遷遷鮮見通禮

別子ハ禮記ノ大傳ニ別子ヲ為祖繼別為宗トアリ諸侯ノ嫡子 繼世為君而庶子ハ不得禫先君正嫡ニ別テ稱別子其後世

子孫ノ始祖トナル所謂百世不遷ノ大宗ナル者也詳見儀禮經傳 通解及文集答董叔重書ソレユエ親盡テモ墓ニ祭所ヲシテ

ソレニ遷メ不埋ゾ支子ハ枝ノワカレラ云別子ノ嫡子孫ハ別子ニ 繼テ大宗トナリ其ワカレハ各自ニ小宗トナリテ其族ヲスブコ

レハ五世ナレバ親盡テ遷ルゾ然レ族ノ中ニ親不盡モノアレバ 其中最長ジタルモノ、私室ニ遷テ其祭ヲ主ラシム親皆盡

レバ墓所ニ埋ムゾ埋于兩階之間トハ **厥明行事皆如** 古禮ヲ存ノノナレモ朱子ハ埋于墓所

小祥之儀 註 惟祝至 畢祝奉神主入于祠

堂 註 主人至 徹靈座斷杖棄之屏處奉遷

主埋于墓側始飲酒食肉而復寢 徹ハ几 筵ヲシ

マフ一屏處ハ人ノフミヌカクレトコロ張子曰祭器祭服以其嘗 用於鬼神不敢褻用故具埋焚之禮至於衰經冠履不見所

以毀之文惟杖則言棄諸隱者不免有時而喪何不即焚埋之常謂喪服非為死者已所以致哀也不須道敬喪服也毀喪服者必於除日毀以散諸貪者或諸守墓者皆可也蓋古人不惡凶事而今人以為嫌留之家人情不悅不若散之焚埋之似惡喪服コノ説ニ據レハ喪服ハ措置アルベキト可思遷主埋于墓側ハコレハ後ニ改メラレテ前注ハ未及刪改ト見エタリ草本ニアニカヤウナルコアル筈ナリ復寢ハ喪次ヲハナレテ常住ノ居處ニカヘルゾ

禫

鄭氏至之意 濟々然ハアハレクナニトモナキ

ニオチツクト云思入カラシ アゲノ祭ヲ禫ト名ツクルゾ

大祥之後中月而禫

中猶間也ト云ハ鄭氏カ士虎為禮ノ注ナリ一月間ヲ置合点ニテ中月

ト訓ム初喪ヨリ至此二十七月ナリ歷代多從此王肅カ説ハヤハリ中月上讀テ月中ト云ト同合点ニテ大祥ノ月中ニ禫祭

ス初喪ヨリ至此二十五日ナリ禮ハ厚キニ從トハイハ在祥後又一月

ヲ間禫スト云ハ由ナキコト故ニ朱子鄭説ヲ未為當ノ王説ヲ是

トセリ然在宋ノ律勅モ二三年ノ喪二十七月而除トアレバ不可違ユエニ此ニ鄭説ヲ存セリ

註

間一至七月 不計閏凡二十

七月ト云一可疑張子大功以下算閏月期已上以暮斷不算閏

月三年之喪禫祥閏月亦算之ト云リ大功以下ハ九月五月三

月ト月數ヲ以テ斷ズルユエ閏ヲカゾフル筈期以上ハ一周忌第三

年ト年ヲ以テ斷ズルユエ閏ヲ不算筈ナリ但禫ハ祥後一月ヲ間

ツルユエコレニ閏ヲ不計ト云ハ理ノナキコトナリ山崎先生

前一

日當依張說算閏家禮且槩言之耳見張書抄畧

月下旬上日

下旬至三旬 前月下句ノ首ニ来月

日ノ中一日或ハ亥ノ日ヲエラヒ環琰ヲ擲テウラナフゾ丁亥ハ古

ヨリ祭ニ用ヒ来レル日ナリ詳少牢饋食禮註疏大和小學子ニ

環琰ハハングリノコナリ或ハ木ニテハングリノ狀ニケヅリ或ハ竹ノ根

ヲワリテ用ユハングリノ中ノ空シキ形盃ノゴトクナルユエニ盃琰ト云

玳ノ言ハ教也神ノ告ゲ教ヘ玉フ所ナリ竹筴トモ云筴亦筴トモ
 書ケリ此事彊識畧ニ見タリ日本ノ神前ニ御闈ノアルヤウニ西
 土ノ神前ニハ盃玳ヲ置ク瀛奎律髓ニ魏仲先ガ竹筴盃ノ詩ア
 リ宋ノ太祖明ノ太祖イヤシカリシ時神前ノ竹筴ニテ其身ノ吉
 凶ヲウラナハレシ奇代ニヨク相似タルヲ餘冬序録ニ出タリ玳樹
 哀談ハ皆明ノヲラシルセ凡其事ヲ珍重シテ卷ノ首ニセタリト
 云リ又詳文會筆錄盤子ハ環玳ヲ擲ル盤ナリ熏ハフスブルヲ命ハ
 環玳ニ云ワタス上旬ノ日ヲトシ不吉更ニ中旬ノ日ヲトシ不吉
 不ト下旬ノ日ヲ用ユ上旬中旬ヲトソ不得吉不ト下旬ノ日
 ヲ用ヨト云鬼神ノ意決然タルユエナリ丘氏儀節ニト中旬又不
 吉上下旬又不吉用忌日トアルハ丁寧ナルヤウニテ却近煩瀆
 且祥後中月而禪豈復忌日之有乎本龕ハ當禪祭ノ龕也
前期一日沐浴設位陳器具饌 註 設神至之儀
厥明行事皆如大祥 註 但主至不哭 △藤井
懶齋曰精進オツル

大祥スキテヤガテオツルハ家禮本文ノ上日ナリ 喪大記ニ祥ニ月ヲ
 ヘダテ禪祭シテオツルハ丘瓊山移易ノ義也 間傳ニ月ヲヘテ禪祭
 祥ノ月ノ中ニ禪シテオツルハ檀弓ノ説ナリイツレモ明文アルナハ
 優劣ヲ云ヘカラス行フ人ノ心ニカスベシ檀弓ノ註ヲ案ズルニ父マ
 シテ母ノ爲ニ期ノ喪スルハ必ス月ヲヘダテ禪スベシ三年ノ喪ハ父シ
 サルユエニ祥ノ月ニシテ禪スルハ義ヲ以テ恩ヲタツ也期ノ喪ハ近
 シサル故ニ月ヲヘダテ禪スルハ恩ヲ以テ義ヲノブト云リ三年ノ喪
 ヲツトムル人此義ニヨラントナラバ大祥ノ祭ヲハルトモ精進オチ
 ズシテ日ヲトテ其月ノ内ニ禪祭シテソコニテ精進オツベキ也大
 祥ニシテ精進オツル人ハ禪祭ノ前又三日齋戒スベシ見ニ禮童
 覽此方デハ丁亥ヲ用ル一モ環玳ニテト一モイラヌイツレナ
 リ氏日ヲ擇テ行ベシ前月ト日トナケレバ神主ニ告ルモ其前日
 ニ明日禪事ヲ薦メ
 奉ルト告ル可ナリ

居喪雜儀

オモ 主タル作法ニ非ズメ居喪惣体ノ思入
 サテ又考ニナル一ヲ集テ雜義トシ附セリ

檀弓云云

先々ハミチツカエタル見窮ハツミツテアトヘモサキヘ
モユカレヌト始死ヒル時ニコレハナントセウト云模様カ
クアルゾ瞿々ハキヨツクトミル見既ニ殯ノハキヨツクトオドロキミ
テ物ヲ失テドコニヤラオイタガト求テ弗得ゴトキノ模様皇
自ハアハクトアハテル見既ニ葬テハ親ノ遺体草土ニ歸スルユエ
アハクト身ノオキドコロモナキヤウニアハテ、アソコニアルガト望
弗至ゴトキノ模様慨然ハエサテトナゲク見然ノ字ハシカル模様
ヲウツス詞ナリムカハリニナリテハ昨今ト云中ニ分サテモトナゲク模
様廓然ハガハリトサビシキ見ニ年忌ニナリ
テハガハリトモノ寡シクタノウ嶋モナイ模様ゾ

顔丁云云

顔丁ハ魯國ノ人ナリ焉モ模様ノコトバナリ慨然ト
ノ望々焉トノト不須讀焉然ガトノト云模様ノコト
バユエトメト讀メハ重複スルゾ如ノ字若ノ字乎ノ字ナド皆然リ
弗及ト不及ト分アルゾ弗及ハ及ブマイカト云トマダ頼
不及ハ及バヌト決シタ詞殯ハ柩家ニ在ルユエ有從而猶似有可
及之處既ニ葬テハ不復有所從ノモハヤ及バヌト望々タルゾ

雜記云云

其反而息ハ葬所ヨリ反テガツクリトカ落タルト息ハ休息
スルト云フニ非ス依怙所モナクナリテガツクリトカノ落タルゾ
少連大連ハ木文ニ東夷ノ子也トアリ三日三月三
年ハ居喪ノミヲリクナリ三日不怠ハ初喪三日水
漿不入口ノ屬ヲ云三月ハ柩在殯ノ間ナリ鮮與解同倦也在殯
未葬時朝夕哭奠不鮮倦ヲ云憂ハ憂成憔悴終始哀戚ニ一
各中節是所以
爲善居喪也

喪服云云

仁者ノ愛モ智者ノ理モ彊者ノ志モ皆以居喪觀
ラルゾ居喪ハ人ノ本心真味ヨリ出ルモノナレバナリ
禮ハ作法カラ云義ハスチノヨロシキカラ云弟第ハ善ク兄ニ
事ル弟負婦ハ操負シキ婦察ハ目利ノチガハヌト云

曲禮云云

居喪俄尔始テ喪祭禮ヲ讀ニハ非ズコレハ喪中相
應ニ讀ムヘキ書ヲ云リコレヲ講究スルハ平常ニ在
テ別テ窮理ノ切務ナリ復常ハ除
服之後ヲ云樂章ハ弦歌之詩ナリ

檀弓云云

業ハ身ノ習フワザナリ學舞射學琴瑟必ノ類ナリカヤウナルワザハ哀ヲ忘ルユエ廢之ソ誦ハ詩書禮樂之文ヲトナヘ習フコトナリコレハ身ニスルワザトハチカフタルユエ稍暫爲之亦可ナリ然ニ或曰ト云テアレバ亦未定之辭ナリ註今居至可也今ハ宋ノ時ヲ云喪中但樂章ハ弦歌ノコトハユエ勿讀可也其外經書ノ如キハ哀心ヲ維持ノ尤ヨキツトメナリ

雜記云云

註言言至爲語言ハ云テカナハヌ巴カ事ヲ云一語ハ爲人トツオイツ説クコトナリ

喪大云云

私情ノ爲ニ公義ヲ廢セザルノ義也

檀弓云云

高子子臯ハ註言笑之微大ニ笑孔子弟子ハ齒が見ハルゾ

雜記云云

疏衰ハ齊衰也

又云云

神靈ニ事ルニハ身ヲ潔クセテハナラヌ一其餘何ゾ沐浴スルニ心アラシヤ

曲禮云云

創ハカサ瘍モカサ也病ノ爲ニハ不可不沐浴

喪服云云

百官備百物具不言而事行者ハ王侯ヲ云コレハ全ク禮ノゴトク喪ヲ行テ病疲ストイヘソレクノ役人モ備リ物事カクルナク具モノ云子氏事行ハルユエ人ニ扶ラレテ起ホドテモ不苦ゾ言而後事行者ハ大夫士ヲ云コレハ既ニ無百官百物我ト云付指引ノ事行ハルユエ杖ツイテハタラクホドニツトムルゾ身自執事而後行者ハ庶人ヲ云コレハ固ヨリ使ベキ人モナク自身執事ハタラカ子バナラヌユエ杖ノタスケテヲ待テハイカ又塵ニブレニナリテ彼此カケハハリ棺モアツラエ子バナラズ松脂モカケ子バナラズ山ヘモユカ子バナラヌユエ禮節ニ拘ハリテハ作法ハ宜テモ大義ヲ失フアルユエ不忍食氏茶漬デモ食ヒ餒ヌヤウニ疲レヌヤウニツトメ子バナラヌニキハ一リタルユエ回垢而巳トアル自天子至庶人居喪哀戚之心ニカ

ハリハナケレ位品コトナレバ其行ヒヤウノ作法ハツレク相應ノ
体アルコト云リ作法ハ一トホリ立テアルコトニテ其ゴトクニ行ハ
ルハ固ヨリ珍重又無余義事体ノサナラヌモノハコレゾ肝要ノツ
トメ処ト云ラ失ハヌヤウニアレバ可ナルユエ惣体通屈ノ爲ニコ
ラ後ニ舉ラレテ凡此ト云ヨリ下ハ惣グ、リノ詞ナリ自餘ハソ
レヨリアマリト云コト相ハミルト訓ムミタテルコト時勢風俗カフ云
ガ行ハルカ否ヲミタテルコト量カハ貧富貴賤且生質ノ強弱カ
フ云コトガツトマルカ否ヲツモルコト古禮ノトホリ直ニ行コトナルモ
ノアリ又或ハ余義モナクサナラヌワケモアル
ユエ相時量カト云中ニ斟酌ノ微意ヲ含メリ

致賻奠狀

賻ハ喪家ノ用ニ立ツモノ奠ハ靈前ニソナ
ヘルモノカフ書クコトニ非ズコレハ家禮ノ篇目也

具位姓某

吾モツテイル官位ヲ一ニクルメテ具位ト云又ソナヘテ
書クコトモアルゾ文字ノ高低ハ儀節ノトホリ可也

某物若干

賻奠ノ物數
イクラト書ク

右謹專送上

某人靈筵聊備

賻儀

註

香茶至
奠儀

伏惟

歆納謹狀

年月日具

位姓某狀

專ハ次手ガテラテナク其爲ニテ并ト云書翰コト
ハナリ聊ハトリアズト云コト歆ハウクルト訓ム神ノ饗ル
コト常ノ贈物ニ使フ文字ニハ非ズ歆ハ靈筵ニ
對シノコトハ納ハ喪家ニ對シテノコトハナリ

封皮狀上某官靈筵具位姓某謹狀

封皮

ツクミコト云皮ヲ以テツクムテハナケレ氏カク云ツ物惣カヤウナル書式ハ板
行ノ書翰ノ書アリソレヲ見レバ明白ナルコト多クシク不及云ゾ

謝狀

註

三年至
謝書

具位姓某

其物若干

右伏蒙

尊慈以其

註

發書者名

其親違世

註

大官云薨沒

特賜

賻儀

註

隨事

下誠

註

字

不任哀感之至謹具狀上謝謹狀

註

餘並至一字

生時ノ意ヲ遂ルユ工襚ト云トナリ下誠ハ下情ノ無余義ヲ云

謙退ノコトバナリ平交ハ同輩ヲ云劉氏璋曰司馬公云此與所尊敬之義如平交則狀内改尊慈為仁私賜為貺去下誠字後云謹奉狀陳謝謹狀無年封皮上用面簽題云某人下云狀謹封

慰人父母亡疏

書疏トツギイテ書狀

註

慰嫡至者同

某頓首再拜言

頓首拜ハ頭叩地

註

降等至首言

不意凶變

註

亡者至

先某位

死セシ人ユエ先ノ字ヲ付

註

無官至之上 有契ハ親族デハナケレ先

祖ヨリ念ゴロナルヲ云ゾ○多キチ

奄棄榮養

註

亡者至

承

訃

驚惶不能自己伏惟

平交至 緬惟

孝心純至思慕號

絕何可堪居日月流邁遽踰旬朔

純至ハ

クイタル號絶ハナキサケンデ息モタユル邁ハユクト訓凡日月ノズカト過去ルツヨキコトバナリ間モナキヤウナレハヤニハカニ旬朔ヲ踰エミシタト云 經時至某時 襄ハ成ナリ事ヲ成スト云一テ葬揆授ゾ 註 埋ヲハリタル一ヲ云左傳ニ克襄大事ト云リ禫除ハ

禪祭訖レバ服ヲ除クニ上禪除ト云ゾ **哀痛奈何罔極奈何不審自**

罹荼毒 罔極ハキハマリチシト云ニテ父母ノ恩ノ無窮ヲ云ヘル詩經ノ文字ナリソレユエ父母ノ喪ヲ罔極之痛ト云奈何ハイカニ斥スベキヤウナキコトヲ云罹ハ凶變ニアラフ詞ナリ

茶ハ若草ノ名哀痛ノ甚シキヲ云詞ナリ故ニ父ノ喪ニ使ニ母ノ喪ニ不 氣力何如 何如ハナニト云サナリ

使ソ 註 父在至 氣力何如 何如ハナニト云サナリ 平交

似似ノ字如ノ字ヨリ輕キコトハナリ **伏乞** 註 平交至 惟冀 強加餐粥 同シモ

ナリ 註 已葬至 伏從禮制其役事所廢 廢ハ世話

ニカラメ 註 在官至 未由奔慰其於憂戀無任

ラル 註 有守 下誠 註 平交至 増深 悲係ハカナレシ心ニカ 謹奉疏

註 平交 伏惟鑒察 世事ニカレニ御悔ニ得不 註 平交

字 月日具位 註 降等用郡望郡望 姓某疏上 註 平交

平交 某官太孝 若前 喪ニ主タル者ヲ稱スルコトハ 註

云狀 母亡至 若前 具位姓某謹封 註 降等至 至孝

上コサウヤウナキ詞至ハ無余義コトハソ孔子ノ乾坤ノ徳ヲ稱シ 封皮疏上某官

玉ヘルニモ大哉至哉ノ別アリ父母ノ喪ニ 封皮疏上某官

居ル人ヲ稱スルモ詞ノ下自カラカクアルゾ 大孝 若前 具位姓某謹封 註 降等至 至孝

ヤリ別紙ニカ イテ貲ヲ云 重封 上 疏上 註 平交 某官具位

姓某謹封

父母亡各人慰書註

嫡孫至者同

某稽顙再拜言註

降等至言字

某罪逆深重不自

死滅禍延先考註

母云至祖妣

攀號

擗踊

五内分崩

五藏サケクツル

叩地

タクワサデハナイ

天無所逮及

トフシモ及ハレヌ

日月不居奄踰

旬朔註

隨時同前

酷罰罪苦註

父在至父同

無望生

全即日蒙恩註

平交至四字

祇奉几筵苟存視

息

生全ニ望モナケレ凡幾ヲ祇奉ゾ其日グシニ仕ルニテトナリ

伏蒙尊慈

御心ニカケレ

俯賜慰問

御悔ニアツカル

哀感之至無任下誠註

平交至良深〇司馬至四句

未由號訴

トコハサケヒウツタズベキヤウナイ

不勝隕

絕謹奉疏註

降等云狀

荒迷不次

カナシムユエニナニヲ申スヤラ詞ノ

謹疏註

降等云狀

月日孤子註

母喪至哀孫朱子

姓名疏

上某位

座前註

平交至二字 謹空ハ疏上某位座前ト書テ其後ハ空紙アルハ謹空ノ二字ヲ

書スゾ空紙ヲツクニミヤトルコトヲ書サヌト云意ナリ常ノ書翰ニモ用ゾ所尊ノ人ニ用ユ平交以下ニハ不用ソ座前謹空トツクニハ非ズ

封皮重封並同前註

但改至孤子

慰人祖父母亡啓狀

註 謂非至孫同啓狀十六平 常ノ各翰ヲ云ゾ

某啓不意凶變

註 子孫至 此句

尊祖考某位奄忽

違世

註 祖母至見上○伯叔至姊妹 彼一等之親有數 人ハ伯叔兄弟幾人モアバギルユエ行第ヲ加テ第 幾其位ト云ソ其宅ハ誰某ノ室ト云フ夫ノ姓ヲカブルハ婦人ノ名分

ヲ謹ムエナリ○妻則至賢閭 賢閭ハ人ノ内相ヲ稱スル詞爾 雅云小閭謂之閭○子即至秀才 秀才 妻改至敬馬怛 怛ハアエシオ

オハ及第學ヲスル弱モノヲ稱スル詞ナリ

承訃敬馬怛不

能已已

註 已已トクドフ云テ 情ノ切ナルガミルゾ

註 妻改至敬馬怛 怛ハアエシオ

ノ妻ノ喪ヲ悔

伏惟

註 恭惟至 見前

孝心純至哀慟

モダ

摧裂何可勝任

註 伯叔至堪勝○兄弟至加隆○ 妻則至沉痛 怛ハヒトシクナラフ

一儷ハ物カス兩ツノ一ヲ云夫婦相 配フヲ云左傳ノ字○子姪至姑同

孟春猶寒

註 寒温 隨時

不審尊體何似

註 稍尊至 何似

伏乞

註 平交至 如前

深自寬抑以慰慈念

註 サツ殘念ニ思召サレウケレ自 カラ哀ム心ヲヒロメラサヘテ御

兩親ノ思召ハラ 慰メラレヨトナリ

註 其人至上平 遠誠ハ行未遠ク心ヲ盡ス

其役事所 擧ゲ頭ノ並ヲ前後ノ行ト同ジヤウニカクゾ 書翰ノ書法ハ向ノ一ヲ云トキハ不連書ノ上平スルゾ

靡

註 在官 如前

未由趨慰其於憂想

註 オモイ 無

任下誠

註 平交至 如前

謹奉狀伏惟鑒察

註 平交

如前不備

註 平交 如前

謹狀月日具位姓名狀上

某位 服前 註 平交云 服次

封皮重封同前

祖父母亡答人啓狀 註 謂非至 孫同

某啓家門凶禍 註 伯叔至不幸 〇妻云至不幸 〇子 姪至不幸 家門ト云ハ一家物體ノ

詞私家ノ私門ノ云 先祖考 註 祖母至祖妣 〇伯叔至 父母 〇姑云至家姑 〇

弟妹至舍妹 舍ハハヤノ一兄弟ハヤナラベテイルユエ兄弟ニ付字 〇妻云室人 〇子云小子某 〇姪云從子某 〇孫云幼孫某

奄忽棄背 註 兄弟至喪逝 〇子姪至 大折 矢折ハワカ死ノ一ヲ云 痛苦摧

裂不自勝堪 註 伯叔至堪忍 酸ハスレカナレムトキハ 身ガスフオボエルモノユエ悲酸ノ酸鼻

伏蒙尊慈特賜慰問哀 〇子姪至悲念

感之至不任下誠 註 平交至 孟春猶寒 註

伏惟 註 恭惟至 某位尊體起居萬福 註

某即日侍奉 註 父母ニ事ル 無父至 幸免 註

他苦未由面訴徒增哽塞 註 哽塞ハ哀ユエニ喉ノ ムセビフサガル一ツ

謹奉狀上 註 平交 謝不備 註 平交 謹狀月

日某郡姓名狀上某位 註 座前 謹空 註 平交 如前

封皮重封如前

家禮訓蒙疏卷之三 終

家禮訓蒙疏卷之四

祭禮

喪ハ致哀凶禮ナリ祭ハ致敬吉禮ナリソレユエ喪ハ酒
 魚ヲ御前ニ供フレ^魚餼ヲ戴ク^魚ナレ祭ハ餼ヲ戴キ一
 家惣体ヘモ及ボス但忌日ハカリハ終身ノ喪ニテ哀ヲ主ト
 ス後世浮屠盛行風俗偷薄祭トイヘハ在所ノ生土^{ウラナ}祭ノ
 一ノミト心得テ吾先祖ノ氏神祭ハ打忘
 テ曾テ心ヲ用ル^ナナレ實ニ可歎^ナナリ

四時祭

時ノ遷リ變ルニ隨テ追慕ノ
 其時物ヲ以テ享^スラ時祭ト云

時祭用仲月前旬卜日

仲月ハ二五八十月ナリ不用
 孟月ハ古者天子諸侯用孟

月^ヲ特ニ宋朝ハ惟享^ス大廟用孟月^ヲ其外ハ皆用仲
 月^ヲユエ不敢用孟月^ヲナリ前旬ハ前月ノ下十日ノ中ヲ云

註

孟春至
 乃返

孟春當作孟月儀節作孟月此ハ四時ノ惣例ヲ舉ルユエ孟春
 ト云ベキヤウコレナレ諷ハ鬼神ニ問ヒハカル^ナナリ有司ハ役ハノ

具脩ハ其用意セヨト云諸禮ノ詞周禮ノ字ナリ△此方デハ日ハ
不トレノ只何ナリ氏暇アリテ招集ル衆モ指合ナキ日ヲ擇マ可也
ト曰其期ニナリテ若指合アレバ違ヘ子ハナラズ違ヘハ神ノ生トゲヲ
慢ル違却ナラアルゾサルホドニ朱子晚年ニハト曰無定慮有不
度ト云テ用ニ至夏至至冬至 前期二日齋戒 齋戒ハモノイミ
ニ分春秋分祭レリ スルヲ云鬼神

ニ事ルハ純一ニナリナク潔白ニ穢ハレカラヌヤウニテケレバナラヌ
ナリソレユエモノイミラ大事ニスルナリ古者七日散齋三日致齋
トアレ古今ノ宜ヲ酌テカクハ云リ人ニ因テ三日ト云テモ
難為モノアリ事体無余義ナレバ一夜齋宿スル氏可ナリ 註 前
至得預 致齋ハ祭義ノ詞ニテキハメツクセルモノイミラ云外ハ常ノ
寢処ヲハナレテモノイミスルヲ云サハジヤギクト生テクフニ使フ字
葷ハ具菜ノヲ葱蒜ノ屬ヲ云凶凶吉ノ反ナリ祭ハ吉禮ナレバ
凶事ト相ミユベカラス穢ハムサクケガヲハレキヲ云 前一

日設位陳器

前日神主ラムカヘル場處ヲコレ 註 主人至
ラエ入用ノ祭器ヲナラブルソ 其東

正寢ハオモ座敷ノ一洗拭ハアラヒヌグフ蠲潔ハサツハリトキヲタ
メルト世各爲位不屬ハ一代ク位ラレテ間ヲアケテツツケヌ東
序ハ東西ノ縁ドホリニツイテアル座東ノ方ハ東序ト云西ノ方ハ
西序ト云東序一トホリニ並ブレハ西向北上或ハ東西兩序ニ並
ブレハ向ヒ合ノ其中尊者居西ゾ東茅聚沙物惣香案ノ前ノ
地上ニモ逐位ノ前ノ地上ニモ置ソ物惣香案ノ前ニアルハ降神酌
酒タメ逐位ノ前ニアルハ初獻祭酒タメナリ酌酒盞ハ降神ノトキ
ニ用ル盞受昨盤ハ御前ニテ供物ヲ戴クトキニ入ゾヒハ御供ヲ抄
取サジ饌ニツクルサジニハ非ス巾ハ酒瓶ヲヌグフ拭巾茶盒ハ茶ヲ
イル、ナツメ鹽楪ハレホサヲ酢瓶ハスツボ香匙ハ香サジ火筋ハ
火バシ陳饌大 省牲滌器具饌 牲ハイケニハト云テ生
牀ハ饌棚ノ一 ケル羊豕ヲ料理ス
ルツ天子以犧牛諸侯以肥牛大夫以索牛士以羊豕ト曲禮ニアリ
牲ヲ吟味シタリ入用ノ器ヲソギアラフタリ前日ヨリ調ヘテ宜
シキ食物ナドハコシラユルゾ當日ニ指合 註 主人至汚也 苴ハ
テハナラヌユエ前日ヨリ皆用意スルゾ 直ニ料理スル場ニツイ

テ監ルヲ云糕ハ説文ニ餌屬ト云リ餌ハ米ノ粉ノ團子ヲ云ユ
糕モ團子ノ類ナリ肝ハケモノ、キモナリ賞味トスルモノコレヲ此方
ノ小串ノヤウニ焼物ニスルユ串ト云串ハクシザレナリ此方々風俗
者止魚鳥魚鳥ノ中ニモ分際相應ノ物ヲ用ル可ナリ庶人無常
牲ト云テ時物相應ノ物ヲ用ユト高氏ノ説ニモアルゾ
厥明夙興設蔬果酒饌

祭ハ質明力時ドリ 主人至牀上 相間ハ饌具ノナラバヤウ
ユ夙興テ用意スルゾ 注 ヲ云匙筋ハ蓋盤ト醋標トノ中ニオクゾ匙

ハ飯ヲクフタメ筋ハ他ノ物ヲクフタメ也熾炭于爐ハ肝肉ヲ炙ルタメ
實水于瓶ハ茶ノ湯ヲ沸タメ炊一作灼恐是ナラン炊飯タク
此ハ前ニコレヲエオキタルモノヲアタムル
質明奉主就

至灼爇ト云ベシ盒ハ重筐食籠ノ類ヲ云 主人至復位 飲積ハ積ヲ此方ヘヒキヨスルゾ筒ハ
位 注 硯蓋ノヤウナルモノコレニセテ一位ノ執事者捧之ゾ

神 注 主人至 他所 降神 注 主人至復位 進饌 注 主人至復
位 注 主人至復位 飲積ハ積ヲ此方ヘヒキヨスルゾ筒ハ

位 免角祭ハ夫婦コレヲ親スルゾ生時夫 婦共事之親ノ情意ヲ歡コハシムル奉享亦然 初獻 注 主人至
外諸之諸當作諸柔毛剛鬣見前徹酒及肝ハ一獻ゴトニ酒ノ
ウツレ者ヲカフルゾ 〇曾祖至罔極 昊天罔極ハ父母ニ對ノ
キハリ詞ソ 〇凡祔至祔食 此例已ニ見前コハ
祭ノ時ニ祔スルユエ又特ニ言之 〇祖考至見上 **亞獻** 注

主婦至 終獻 注 兄弟至獻儀 長男ハ主人ノ宗領朱
讀祝 爲亞獻弟婦爲終獻然ハ人ニヨリドフナリ也 侑食 注 主
事宜アルト可思先ツ法ハカフ立子バナラヌ也 至復位 三獻メハ酒ヲ不徹侑食ノ酒ヲ其上ニ加テ一盃滿ルゾ扱
挿ト同ジサスト訓ム西柄ハ右勝手ニナホス正筋モ御箸ヲナル魚金

闔門 注 主人至厭也 厭ハアクト訓ムルリトアクマデ召シ上
ゲラルヤウニトノ思入ニテ祭禮ノ目ナリ詳見曾子問

啓門 注 祝聲至 受胙 注 胙ハ祭肉ナリ神ノ福ヲ賜ハル心
進之

豊川家流 卷之四

訓主人御前ニテ福酒福肉ヲ頂戴スル註 執事至復位 祭酒ハ茅沙ニ少許コホ

飲ミホサヌツ抄取ハ少ツクスキヒトル物惣ノ多アル中ヨリヌキトルニ抄ノ字ヲ用ル註 撮ハ大福ト云意ニテ神ノ冥慮ヲ祝ガ傳テ主人

ニ告ルキハマリ詞ナリ小宰禮ニ見ユ工祝ト云ハ其事ヲ善クスルカフ工ト云ツ承ハ禮註ニ猶傳也トアリ承傳ヘテ致シトクルナリ未ハ禮

註ニ讀曰釐釐賜也トアリ多福ヲ孝孫ヘアタヘタニラ云祿モサ

イハヒト訓ム稼ハ耕種ヲ曰稼ト禮註ニアリナリヒト訓ム眉壽ハイチ

ナガキ徵ハ眉毛ニ見ユルユエカ云勿ハ禁止ノ辭ニハ非ズ無ノ字ノ合

点ナリ替ハスタレカハル引ハ長也ト註ニアリナガレト訓ム管ハナト

イタバク左袂ハ左ノタモト季指ハ小指ナリ啐飲當作卒飲ニ

飲ト訓ム御供ヲ戴ク時ニ席前ニ置キタル酒ヲ取テ卒ニ飲ラレ

トノ利成解見前主人不拜ハ降復位註 辭神ノ拜ヲスルユエ此時ハ不拜ソ

主人至 徹註 主婦至藏之 監ハ粗末ニテラヌヤウニ吟味

ヲ封スルゾ緘ハ糸ニテツカヌルヲ緘封ハ前漢外戚許皇后傳ノ字

ナリ初獻亞獻ハツギカフルユエニ在祂器ト云ソ福酒ハミキナリ燕

器ハ平常 餽註 祭訖テ惣々 是日至徹席 福酒福肉ヲ書

ノ器モノ 御流ヲ戴ト 狀ヲ添テ念比ノ友ニ歸リ一家ト

トクク集テ頂戴スルヲ嘉饗ハ祭ヲ日出度ウケ玉フ備ハノコラ

又ト膺ハヒツタリト身ニウクルヲ五福ハ洪範ニ一曰壽二曰富三曰

恩定好優勸之今取此儀因接會使交恩定好ト云カ尤面白
ナリ無筭ノ爵ハ幾獻トレキラス獻酬ノカスクメグルヲ云上下
一同ニ打ウルホヒ決洽スル可ナリ予此疏ヲ爲ルモ寒素ノ家ナ
リニ一族同志及小子輩トモクニ喪祭ノ事ヲ行ハ自カラ人
倫モ正シク風俗モ厚クナル
ニ庶幾カト欲スル唯是而已

凡祭主於盡愛敬之

誠而已貧則稱家之有無疾則量筋力

而行之財力可及者自當如儀

忘シラレヌ愛ト何ニテモアタニセラレヌ敬ト唯此無余義誠ヲ盡
スヨリ外ノ無シ此是人子ノ本心ニテ自天子至庶人異ナル一無
ノ祭禮ノ根ガストコロナリ其祭ノ行ハヤウノ作法ニテハ貧ナハ貧ナ
リ病メハ病ムナリドフナリ無余義心一ハイノ相應アルベシトヒ
洗米干鯁ヲ薦テモ愛敬ノ誠ヲツクセバ歆ケ玉フ筈ナリ是非
ニ如此儀行子バナラヌト云フニテハ曾テ無之財力可及者ハ此儀

ノトホリニスル勿論ノナリ此祭祀ノ要ト云ユ童未ニ言之語
類曰祭禮古今事体不同行之多窒礙如何曰有何難行但
以誠敬爲主其他儀隨家豐約如一羹一飯皆可自盡其誠
若温公書儀所說堂室等處貧家自無多許所在如何要行
得據其看來苟有作者興禮樂必有簡而易行之理又曰竊
謂後世有大聖人者作與他整理一過令人蘇醒必不一一
如古人之繁但放古人大意簡而易行耳温公書儀人所憚
行者只爲閑辭多長篇浩翰令人難讀其實行禮處無多又
楊通老問祭禮曰極難且如温公所定者亦自費錢温公祭
義庶羞麩食米食共十五品今須得一簡省之法方可觀此
等說可以見
晦翁之本意

初祖

天地開闢ノ初氣化ノ元祖ヲ云ソレヨリノ血脉相續テ
今日ノ子孫トハナリタルユ正遠ノイタリハコレニテニツ

註

惟繼至得祭 始祖ハ與初祖不同此ヨリ此家
始マリタルト云ヲ始祖ト云ソレヨリ繼來ル家ハ大宗

ナリ△文集答葉仁父書曰始祖元祖之祭伊川方
有此說固足以盡孝之慈孫之心然嘗疑其禮近於
禘祫非臣民所得用遂不敢行答蔡季通書曰程氏
冬至立春二祭皆嘗爲之或者頗以僭上爲疑亦不
爲無理亦并侯詳議也又曰祭法須以宗法參之古
人所謂始祖亦但謂始爵及別子耳非如程氏所祭之遠
上僭則過於禘下僭則奪其宗之爲未安也語類竟
卿問始祖之祭曰古無此伊川以義起其當初也祭
後來覺得僭遂不敢祭此等ノ説ニテ見レバ初祖先祖ノ
二祭ハ朱子初年ノ一ニテ後來ハ行至ハズ門人揚復モルカ
云リ然ニ小學近思録ニ載テアルハ又訣ノアル一ナリ小學
近思ハ天下同一ノ學術ノ書タルユエ誰ニテモ讀ム人ニ因テ
其任ニ當ル一アルベクハ分際ヲ限ルベカラズ家禮ハ朱子一
家ノ書ニテ世間ニ推出シタル一ニハ非ズメク分際相應
ノ作法ユエ此ニ祭
ハ敢行ハレヌゾ

冬至祭始祖

此始祖ハ初祖ノ一ヲ云リ初祖始祖程子ノ説ニハ
混雜ノアリソレナリニ舉テアル能見分ベシ

註

程子至祭之 厥初ハ大根ヲ推シ究テ其元初ヲ云コトハ也冬至
ハ一陽芽ザス造化ノ始ユエ其類ニ象トリテ此日元初ノ祖ヲ祭ル
トナリ清メル天濁ルハ地ト開キ初ル時ハ何ヲ種ト云一ナク天地ノ氣
ノ外降蒸釀スルナリニ人倫ニナリ禽獸草木トモナルコレヲ氣化ト
云已ニ氣化スレバ男女雌雄相交テ生スルヲ形化ト云今テ日トテモ家
ニ嵐カワキ衣服ニ蚤虱ガ生スル氣化ト云モノニテソレヨリ生々スル
形化ナリ然ニ天地開闢ノ初ハ唯男女二人アリテカレヒロカリテ
今日ノ如ニナリタルト云ニハ非ズ天地陰陽尊卑ノ品アルソレナ
リニ氣化スルナリモ君臣上下自然ニ分ル筈ナリソレユエ天子諸
侯公卿大夫士庶人ソレクニ其流出スル所ノ源頭アル自然ノ理
ユエ程子盡孝敬追遠之心此ニ祭ヲ義起セリ然レ德至レルモ
ハ其世統モ無窮ニ傳ヘ德薄キモノハ其ツク所モソレタケニアル筈
ノ一此亦自然ノ理ナレバ子孫追遠ノ情ハ限リアルニシケレ
レソレクノ分際アル一自カラ不可潜差此乃朱子所不敢祭也

前期

三日齋戒註

如時祭之儀

前期一日設位註

主人

至其前 設神位ハ主ハ不立ニ其場処ヲ設ルテナリ極遠ノ祖ユエ名モシズ主ヲ立ツキ様ハナイ食牀ハ飯臺ナリ

註 設火 至匙一炊ハタシタク烹ハニル炙具ハヤキモノ、道具火鉢

鐵橋ナトナリ杆ハクボキ椀ナリ坪皿ノヤウナモノ蓋盤匙筋各二ハ考妣ノ用ナリ脂盤ハケモノ、アブラヲ入ル、盤クスベテ堂中

ノ氣ヲ盛ニスルタメ○按此至黒漆 他ノ祭トハ各別ニテ上古ノ神ヲ祭ユエ古代ノ器ヲ用ベキコナレ私家營辦スルコトナラヌ

ユエニツトリアヘズ令器ヲ用テ簡便ニ從フトナリ蒲薦草席ヲ用テ神位トスミナ古質ノ体ナリ紫褥ハムラサキノシト子考妣同

席ユエ長五尺濶二尺五寸ニシ後左右ヲ屏風ヲ用テカコフ屏風ハ枕屏風ノヤウニシテ三面ハカリヲカコムゾ飯臺モ考妣一所

ニス面テ版長五尺濶三尺餘ニシ四方フルリトカコミカコミ版高一尺二寸ニシ面版ハクルリノ縁ヨリ 具饌註 晡時至小盤 晡時殺牲主人親割牲饌具第

一ノ物ニテ主人自身ニ料理ス敬之至ナリ毛血為一盤コトヲ一番ニ進ムルナリ郊特牲ニ毛血告幽全之物ト云國語ニ毛以示物血以告殺

ト云毛ハ在外ユエ告其全血ハ在內ユエ告其幽表裏ニテ純善ナル物ヲ料理セシヲ見ハスゾ首心肝肺為一盤又郊特牲ニ升首報陽

也祭肺肝心貴氣主也ト云首ハ陽体ユエコレヲ外テ陽靈ニ報心肝肺ハ皆氣之所舍ユエ氣ノ主ト云テ鬼神ハ氣ヲ享ルモノユエ

コレ皆腥ニテ進ムルナリ禮運註曰祭玄酒薦毛血腥俎二者是法上古之禮脂ハ牲ノアブラコトヲ蒿ニシテテクスブルタメナリ左胖ハ牲

ノ半体ヲ胖ト云左胖不用少牢禮ノ註ニ右胖ハ周所貴也ト云前足脊スチ脅ハラ後足ヲ各ニ段ヅクニノ三四十二体ナレ後足ノ便

竅ニ近キ一節ハ去テ不用ユエ十一体ナリ作十二体誤ナル少牢禮可見コレハ或ハ湯沈或ハ煮熟ノ進ム 厥明夙

興設蔬果酒饌註 主人至牀上 匙筋各一云々考妣食牀ヲ共ニスルユ二尺五寸ツ半分

ニ匙筋各一ツ、東西ニ置クノ 質明盛服就位註 如時

三二日齋戒註

如時祭之儀

前期一日設位註

主人

至其前 設神位ハ主ハ不立ニ其場処ヲ設ルテナリ極遠ノ祖ユエ名モシズ主ヲ立ツキ様ハナイ食牀ハ飯臺ナリ

陳器

註

設火 至匙一炊ハメシタク烹ハニル炙具ハヤキモノ、道具火鉢鐵橋ナトナリ杆ハクボキ椀ナリ坪皿ノヤウナモノ蓋盤匙筋

各二ハ考妣ノ用ナリ脂盤ハケモノ、アブラヲ入ル、盤クスベテ堂中ノ氣ヲ盛ニスルタメ○按此至黒漆 他ノ祭トハ各別ニテ上古ノ神ヲ祭ユエ古代ノ器ヲ用ベキコトナレ私家營辦スルコトナラヌコトユエニツトリアヘズ令器ヲ用テ簡便ニ從フトナリ蒲薦草席ヲ用テ神位トスミナ古質ノ体ナリ紫褥ハムラサキノシト子考妣同席ユエ長五尺濶二尺五寸ニシテ後左右ヲ屏風ヲ用テカコフ屏風ハ枕屏風ノヤウニシテ三四面バカリヲカコムゾ飯臺モ考妣一所ニテ面テ版長五尺濶三尺餘ニシテ四方クルトカコミカコミ版高一尺二寸ニシテ面ハクルリノ縁ヨリ具饌註 晡時至小盤 晡時殺牲主人親割牲饌具第

一ノ物ニテ主人自身ニ料理ス敬之至ナリ毛血為一盤コトヲ一番ニ進ムルナリ郊特牲ニ毛血告幽全之物ト云國語ニ毛以示物血以告殺ト云毛ハ在外ユエ告其全血ハ在內ユエ告其幽表裏ミナ純善ナル物ヲ料理セシヲ見ハスゾ首心肝肺為一盤又郊特牲ニ升首報陽也祭肺肝心貴氣主也ト云首ハ陽体ユエコレヲ升テ陽靈ニ報心肝肺ハ皆氣之所舍ユエ氣ノ主ト云テ鬼神ハ氣ヲ享ルモノユエコレ皆腥ニテ進ムルナリ禮運註曰祭玄酒薦毛血腥俎二者是法上古之禮脂ハ牲ノアブラコレヲ蒿ニミレヘテクスブルタメナリ左胖ハ牲ノ半体ヲ胖ト云左胖不用少牢禮ノ註ニ右胖ハ周所貴也ト云前足脊スチ脅ハラ後足ヲ各二段ヅクニシテ三四十一体ナレ後足ノ便竅ニ近キ一節ハ去テ不用ユエ十一体ナリ作十二体誤ル少牢禮可見コレハ或ハ湯沈或ハ煮熟ノ進ム厥明夙

興設蔬果酒饌註

主人至牀上 匙筋各一云々考妣食牀ヲ共ニスルコトニ尺五寸ツ半分

ニツ匙筋各一ツ、東西ニ置クツ 饗ハ火ヲタケコトモカレト訓ム

質明盛服就位註

如時

祭儀 降神參神 主人至之儀 極テ遠祖ユ工告辭ニ
追感ノ永慕ノト云ハスノ敢請尊靈

進饌 主人至復位 孟と杵同肉清ハ肉汁ナリ不
和ハ塩梅ヲセヌヲ云即下文所謂大羹ナリ大羹

ハ大古之羹ナリ肉汁ノミニテ無塩梅之和者肉清以菜者ハ即
下文所謂鉶羹ナリ鉶ハ如鼎而小ナルモノ羹菜ヲミヘ塩梅シ夕

ルヲ鉶器ニ盛ル故ニ曰鉶羹皆不煮熟周禮天官亨人祭祀共
大羹美鉶美トアリ亦尚玄酒之意ニテ此レ特ニ設之上古ノ祖神ヲ

享ルユ 初獻 如時至尚饗 亞獻 如時至
中當作神 以從 終

獻 如時至上儀 侑食闔門啓門受胙辭神徹

餽 並如至之儀

先祖 大宗ハ初祖ヨリ下ヲクルメテ先祖ト云 繼始
小宗ハ高祖以上親盡タル祖ヲクルメテ云 至而

下 繼始祖之宗ハ太宗ナリコレハ氣化元初ノ祖ヨリ高
祖マテヲ祭ル繼高祖之宗ハ小宗ナリコレハトレカラナリ作
支レタル先祖アリソレヨリ以下ヲ祭ルナリ△此似禘祭ユア不
敢祭一見上

立春祭先祖 程子至 前三日齋戒 如祭至之儀

此始祖ハ初 前一日設位陳器 如祭至 具饌 並同

註 如祭至並同 首心爲一盤肝肺爲一盤祖考ニ首心祖
妣ニ肝肺ヲ進ムエナリ初祖ノ祭ハ考妣合饌ニ工首心肝肺

爲一 厥明夙興設蔬果酒饌 如祭至 質明 並同

盛服就位降神參神 如祭至 進饌 如祭至

至並同 瘞毛血六燎脂蒿求諸陽ニ對ノ求諸陰ナリ禮運所
謂瘞繒祭法所謂瘞埋是ナリ脊ニ節二節疑當作三節脊三節

謂瘞繒祭法所謂瘞埋是ナリ脊ニ節二節疑當作三節脊三節

ハ考ニ奉リ魯三節ハ妣ニ脊ル後足三節ハ近歿一節ヲ去テ餘リ二節ヲ考ニ上一節妣ニ下一節ナリ

初獻註 如祭至 亞獻終獻註 如祭至 侑食闔門啓註 並同

門受胙辭神徹餼註 並如至 祖儀

禰註 禰ハ説文ニ親ノ庶ヲ云トアリシカト遷コノナリ考妣ト云モ同シナレ氏考妣ハ親屬カラ立タ詞禰ハ廟ヲヨ

フコト註 繼禰至不祭 其家始テ二代メハミナ繼禰之

ハナリ註 宗ナリ大宗デモ小宗デモ親ニツカヌモノハナ

キユエ皆得祭ソ但支庶ハ宗領家ノ手傳ヲレテ我主ト

ナリテ祭一ハナラヌ其子ニナレハ繼禰ト云モノニテ祭ナリ

語類曰某家舊時常祭立春父至季秋祭禰三

祭後以立春冬至二祭近禘裕之祭見得不安遂去

之季秋依旧而祭禰而用某生日祭之適

值其生日在季秋遂用此日九月十五日

季秋祭禰註 程子至祭之 四時ノ祭ニ合セ祭レ在直ニ父母ノ

財カラ考テ能スレテ得ハ行ベシ不能然 前一月下旬ト

前二日 齋戒前一日 設位陳

日註 如時至 並同

器註 如時至 具饌註 如時至 二分 二分ハ

與設蔬果酒饌註 如時祭 質明盛服註 考妣二人前ヘナリ

祠堂奉神主出就正寢註 如時至 參神降

神進饌初獻註 如時至 亞獻終獻侑食闔

門啓門受胙辭神納主徹餼註 並如至 之儀

忌日

忌日ハ死ナレタル月日ニアタリタル日ヲ云此日ハ喪ノ餘トノ外事ヲイミテ哀ノ体ニテ居ルニ至リ忌日ト云他ノ祭ハ身上食テ行フ不能ト忌日ハカリハ一生ノ喪トノツトムベキナリ一年ニ唯一日ナラフデハナキナリ二月忌ト云テ毎月スルハ厚キヤウナレトモナキナリ一年ニ十二度死スレバ毎月忌日アルベシ若シ死ナレタル日ト云テ忌日トナスナラバ死ナレタル時刻ト云テ毎日其時分ニ哀シニ子バオラヌツ山崎先生曰忌日ハ世俗ノシヤウツキト云フノミ祭ベシイツノコロヨリカ月忌ト云テ毎月スルハイタツガハ禮ニ忌日ヲ君子終身之喪トイハハ誠ニ痛ミ哀ムベキナルニ今ノ人祥月先師曰正月忌ニモ毎月ノゴトク魚ハハヌカリヲ其事トシ酒ヲ飲ミ樂ミ遊フ常ニトナラズ追遠之心イツコニアリヤ又曰禮ニ忌日不樂ト云ハシタヒイタム心アルニ賓客ニモ不接事務ヲモ不治ナリ今ノ人奥室ニ居テ人ニアハガルバカリニテ甘美ヲ營ミ齋食ニ供シモノ言ヒ笑フ不妨禮意ヲ不知也ト顏氏家訓ニ見エタリ其時ノ人

ハ猶奥室ニ居ケルニヤ今ノ人ハ奥室ニモ居侍フスハト接リ遊山ナドヲモシヌレド更ニ怪ム人モナシ祝欽明ガ忌日ヲ隱シテ罪セラレシタメレハ何ゾ事ニ乎又曰年忌ト云ハ西土ノ書ニハナレ日本ノ舊記ニモ不見但十二年忌ハ國俗ニ出タリ此年ナニ支終テ始ルニ至ニ先支ラムカヘテ追慕フ聊コトワリアルナリ彼法師好トシテ據習ヒ十七。念五。卅三。五十五。百年忌ナド云テ貨ヲ攫ム計ヲ為ナル人ハ惑テ不悟腹フクルト也退溪集二十八答金惇叙書曰忌日既已行之當朔當日矣其於閏朔遇是日何有再行之義乎此意厚而不達於禮不可為訓典也

前一日齋戒

註

如祭禰之儀

設位

註

如祭至一位 忌日ニ當ル神位ハカリテ

陳器

註

如祭禰之儀

具饌

註

如祭至一分 一人前ヘラ具ルナリ

厥

明夙興設蔬果酒饌

註

如祭禰之儀

質明主人

以下變服

註

襖則至之服 黻紗襖頭ハ子ズミ色ノ紗ノ

裏角帶ハ布ウラノ角帶淡黄帔ハウス黄色ノ上著ナリ文集胡伯量問忌日之變服呂氏謂自曾祖以下變服各有等級聞先生於諱日亦變服不知今合如何曰唐人忌日服黻今不曾製得只用白生絹衫帶黻巾李堯卿問自高祖至禰忌日之衣服飲食當如何衆子孫當如何伯叔父母兄弟孫姪嫡子衆子及再從三從已往忌日又當如何曰橫渠忌日衣服有數等今恐難遽行且主祭者易以黻素之服可也語類問衣服之制曰某自有吊服絹衫絹巾忌日則服之又曰先生母夫人忌日着紵墨布衫其中亦然友仁問今日服食何謂曰公豈不聞君子有終身之喪又曰過門人每論士大夫家忌日用浮屠誦經追薦鄙俚可怪既無此理是使其先不血食也乙卯年見先生家凡值遠諱早起出主於中堂行三獻之禮一家固自蔬食其祭祀食物則以待賓客考妣諱日祭罷裹生絹慘巾終日又曰先生為無後叔祖忌日未祭之前不見

客△此方子ズミ色ノ上下以為忌日服亦可以為吊服 詣祠堂奉神主出就

正寢

註

如祭至並同 遠諱ハ三年ノ後次第ノ遠サカレエニルカ云 參神降神

進饌初獻

註

如祭至並同 時序ノウツリカハルニ隨テ復シテハ忌日ニナリク哀ニタエラヌゾ兼好

ガメシリアフ秋コソイト、哀シケレ在ヲ見シ世ハ遠サカリツト詠セル 實ニアハレナルナリ△吉祭ハ打射昆布ヲ供ス忌日ハシカセズ旁親無主者ハ紙牌ヲ以テ祭ル可ナリ 亞獻終獻侑食闔門啓門

註

並如至受酢 吉祭ニハ福酒福肉ヲ頂戴ス忌日ニハ凶禮哀ヲ主トスルユエ神位ニハ進ムレ我ハ頂戴セズ 辭

神納主徹

御流レハ明日ニテ貯ヘラル物ハ其通り其餘ハ服

カシムル可ナリ△忌日親屬執友及葬 並如至 是日不禮ニ働キタル者ヲ招キ集ルテ隨俗可也 註 不哭

飲酒不食肉不聽樂黻巾素服素帶以居夕寢于外

墓祭

墓祭非古周禮墓人爲尸之文アリトイヘキハ
メテ墓祭ノ一トハ不見或祭土神亦未可知コトガ
證文トモ定メガタシ秦ノ始皇起寢墓側漢因此原廟ヲ
墓側ニ立テ後漢ノ明帝謁原廟ヨリ上陵之禮始ニリ
唐ノ開元二十年上庶寒食ノ日上墓拜掃スルヲ勅セリ
宋ノ時ハ寒食ト十月朔日ト一度行之如此ニ風俗舊リ未
テ久シキコトユエ朱子隨俗此祭ヲ立ラセタリ張子寒食与
十月朔日展墓スルハ亦可爲草木初生初死ト云リ何様春
秋草木生枯ノ時俗トモ墓ニ展テ拜掃スルヲサアルベキナ
リ其理ヲ云ヘバ墓ハ形ヲ藏ル所ニテ神ハ家トモ存スル
ユエ祭ハ家ニ行テ墓ハ折節見廻ベキナリ祭ヲ墓ニ行ヘ
バ精神分散非禮之正ソレユエニ展墓ト云テ時々見廻リナ
リ風雨地震ノ後ナド別テ可見廻朱子大害ナキコトユエ且
隨俗其實ハ展墓ノ合点ナリ△此方風俗七月墓祭參隨俗展墓
スル可ナリ俗墓ニ水ヲ手向ル
コト墓ニ浸入テ害アリ必不可爲

三月上旬擇日前一日齋戒

如家祭之儀具饌

註

墓上至后土 墓ゴトニ時祭ノ品ノ如ク供ヘ又更ニ魚
肉米麩ヲ設テ土神ヲ祭ルゾ有事于墓必祭土神

厥明

灑掃

主人至后土 環繞ハグルリトメグルト展省ハ見廻
ル一ト可知棘ハイバラヲ鋸ハスイテトル斬ハ根カラキル

サハカル夷ハタヒラグ掃
除ノ一ヲ四字ニ盡セリ

布席陳饌

用新至之儀 參神

降神初獻

如家至並同 春雨露既濡君子履之
必有怵惕之心ト祭義ノ文ニテ時ノウツリ

カハルニ感ノ祖考ヲ思慕フコト云ヘル
詞ナリ時レモ春ユエ此詞ヲ用之タリ

亞獻終獻

並以至薦之

辭神乃徹遂祭后土布席陳饌

註 設四至 同上

降神參神三獻

註 同上 尚饗

辭神乃徹而退

△士庶ノ分際ニテハ如此備ハリタルハ難行ユエ但酒干者ヲ用テ冬祭墓次祭主神可ナリソレモ事体碍リアス魚用ナリレヒテスルハ非ズ

年譜云云

此以下四條ハ先師綱齋家禮摠体ノ考トナルヲ附セリ此條ハ家禮編集始末ノ考ナリ丁ハ憂ニアフニ使フ字ナリ孺人ハ婦人ノ封号祝氏ハ朱子ノ父韋齋ノ妻祝確ノ女ナリ童行ハ子任ナミノモノト云一行ノ字ハナミト云意易箒ハ檀弓曾子臨終ノ故事ニテ大賢ノ死セルヲ云詞ナリ

黃榦云云

先師曰諸儒家禮ハ朱子初年ノ書ニテ與晚歲不合ト云サニ我説ヲ立テ大ニ誤ルモノ有ユエ此條ヲ舉テ今按ヲ附ルトナリ今按以下先師ノ説ナリ家禮晚年ニ損益セルト云テモ摠体ノ大義ニカハルハ更無之體制ハナリカタチノコシラエヤウ品節ハレナホドライ或ハ深衣ノ曲裾喪服ノ辟領旁親ノ班祔祭饌多品ナル類ハ損益セルトコロアレハ喪ハ致哀戚之實情祭ハ盡追遠之誠意守名分主宗法ヤヘカザリ一ナク唯根本正味ノ實ヲ專一ニツトメテ孔子從先進ノ遺意ニ附スト云ヘルトコロハソモ早晚ノ變リナレ楊氏ノ附註丘氏ノ儀節參考ノ益ナキニアラ子任朱子ノ本意ハ簡而易行ヤウニト云一ナルヲ皆儀禮ヲ考テハ家

禮ノ不足ヲ補フ合点ユエ煩屑トワヅラハシククダクシクテ朱子ノ本意ニ違フコト或有之ソ故ニ家禮ヲ讀者ハカレコレト末書ニ涉ラズル但朱子ノ本書サテハ平生生成說ノ文集語類ニ在ルモノヲ據リドコロニシ折衷之義理正中ノ宜シキヲ得ルヤウニスル可也若夫古今ノ變ヲ酌ハカリ當時風俗ノ宜キニ從ヒ日本ハ日本ナリノ國家ノ制法アルニエソレニ本ツイテ面々ノ分際ヲ盡スヤウニスルハ其人ノトムト吟味スル処ニアルゾ

黃瑞節云云

此條八家禮全体始終ノ骨子宗法ニアルヲ云リ所謂名分之守是也宗法ヲ主トセザレハ家禮ヲ行フタケ却テ分ヲ踰エ宗ヲ奪フノ事トナル甚タ大切ナルトナリ可謹可守

丘濬云云

此條ハ圖卷ノ詮義分注亦先師ノ說ナリ圖註與朱子說矛盾スルハ丘氏儀節逐一舉テ論之詳ナリ性理大全ニ載ル圖ニハ丘氏論外ノ増說アリ定テ朱子ノ時分伊川文集ノ神主圖朱子文集ノ深衣ノ圖揚復儀禮ノ圖

ナド學者者彼此ト傳録ノ後人ソレニ仍テヒタト補湊テ一卷トシテ家禮ノ首ニ冠セルナルベシ有舊タルモノヲ今刪去ルモ傳疑ノ意ニ非レバ且見本ノ在ルナリニシテ本書トマギレヌヤウニ別ニ卷トシテ附ケ置クトノナリ先師嘗曰圖甚ダジダクナルユエ改正シテ附ケヨト云ヘル人アレハ此方ニテ入用ノ一モ無之但神主式ハ審ニ吟味セデナラヌコトユエ圖ヲ正スベケレハ近思筆録ニコレヲ正セユエ見本ナリニテ附スト也

家禮訓蒙疏卷之四終

書家禮訓蒙疏後

形天理者人心者禮而禮莫重於喪祭焉
我邦上古政教淳素風俗仁厚喪也祭
也蓋皆無不盡心而自得天理人心之本
法矣自中葉西羌流毒以來風俗日衰禮
義月廢雖有古典舊章猶存於朝廷者
而禮不下於庶人則舉天下滔々一歸于
浮屠理勢不得不然而喪止于七々之齋

祭止于供佛施僧以至投親尸於熾炭中則不孝不義莫甚焉而不曾自悟人亦恬莫之怪矣流俗之弊卒至于斯實可以長大息焉然下者既如此而上者又不可僭踰則何據得以伸慎終追遠之至情哉信古好禮之士皆所以竊患也是以宿學老儒或私制喪祭之式以各行其志然是于彼者或非于此得于此者或失于彼不可

以適從而間有或違 國制繆名分乖風俗以駭觀聽者蓋皆非矣因竊謂朱氏家禮參酌古今節量財力惟要簡而易行實足以爲士庶通行之準則而但其不可直行者若堂室器服拜揖擗哭之屬未節耳此固有 國制之所定時俗之所宜若夫主名分本愛敬因天理人心之本然以節文日用彝倫之道者則初無古今彼此之

異矣故必講究于此而能得其意則雖寒
家貧士採山釣水者而亦可得而行焉是
以敢不自揣略疏解其訓詁名物間又有
諸儒之說及所嘗聞於師友可以備參考
者以鱗別之不敢雜少意見自通禮至喪
祭而止名之訓蒙疏竊以為童蒙講習之
資夫如此然後庶幾得免汰哉之譏而稱
家之有無與國制時俗不悖以盡自分

達已志者自在其中矣如冠昏二禮今俗
所行已無大害且有遽難議者則不復贅
說直附之考證云爾
享保八年癸卯之秋
彊齋謹識

天明元辛丑年十一月刻成
明治三庚午年八月補刻

發行

京都

菱屋孫兵衛

東京

山城屋佐兵衛

書肆

大坂

河内屋喜兵衛

200
223

