



Seri Baginda Maharadja Ratoe Wilhelmina.

# EUSINA

	Katja
Boeboeka .....	1 — 2
Almĕnak ringkĕs tahoen 1929 .....	3 — 27
Hari bĕsar .....	28
<i>a.</i> Dintĕn wĕwĕton Radja <sup>2</sup> djeung Pangagoeng .....	28
<i>b.</i> Bangsa Nasarani .....	28
<i>c.</i> Bangsa Islam .....	28
<i>d.</i> Bangsa Tiong Hoa .....	28
Roepa-roepa itoengan taoen .....	29
Samagaha .....	30
Waktoe .....	30
Mang'ie. Balik ti pangoembaraan .....	31 — 35
Tarip Pos djeung soerat kawat .....	36 — 37
Postpakket .....	38
Postwissel .....	39
Aangeteekend .....	39
Postspaarbank di Hindia Nĕderland .....	42 — 53
Roepa-roepa katĕrangan hal postspaarbank — njengtjelengan geusan kapĕrloeian sorangan — njengtjelengan keur moesakaan pamadjikan, sangkan dimana katinggal maot koe salakina, boga doeit pikeun pibĕkĕleun hiroepna — njeng- tjelengan pikeun ongkos sakola anak — njeng- tjelengan keur moesakaan anak awewe noe tatjan akil baleg.	
Daptar rentĕn-direntĕnan .....	54
Tarip pagadean bab 7 .....	55
Tjonto No. 46 — Lampiran B. Daptar pikeun nĕrangkeun gĕdena taksiran djeung doeit noe diindjeumkeun .....	56
Lampiran B (Toeloejna) .....	57
Lampiran C .....	58
Mangle. Piwoelang ka panganten .....	59 — 62
Oekoeran djeung timbangan .....	63
<i>a.</i> Oekoeran pandjangna .....	63
<i>b.</i> Oekoeran lĕgana .....	63
<i>c.</i> Oekoeran eusina .....	64
<i>d.</i> Oekoeran beuratna .....	65

		Katja
e.	Oekoeran bilangan .....	65
f.	Timbangan tjandoe .....	66
g.	Oekoeran gantjangna .....	66
12.	<b>Lobana tangkal dina sabaoe</b> (Tjarangna djadjaran make oekoeran kaki) .....	67
	Mangle Biantara kasinoman .....	69 — 77
13.	<b>Aksara-aksara noe aja hartina</b> .....	84 — 85
	Pondokna kětjap <sup>2</sup> .....	85 — 87
14.	<b>Tjatjah djiwa.</b> Eusina kota-kota di tanah Hin- dia Wetan .....	88 — 101
	Babakan (Kolonisatie) .....	102 — 103
15.	<b>Hal pangadjina doeit nagara sedjen</b> .....	104
	Doeit Mèkah .....	104
	Ngadjalankeunana doeit .....	105
	Ngaranna doeit — babagianana — pangadjina — koers Batawi .....	106
	Mangle Panjoepangan .....	107 — 136
16.	<b>Personalia</b> .....	137
a.	Lid-lid Volksraad .....	137 — 140
	Lid-lid bangsa Eropa — Lid-lid bangsa Priboemi — Lid-lid bangsa Asing.	
b.	Lid-lid raad-provincie Pasoendan .....	141 — 133
	Lid-lid college van gedeputeerden .....	143
	Plaatsvervangende van gedeputeerden .....	144
c.	Lid-lid raad kapoepaten .....	144 — 149
d.	Kapala Priboemi djeung prijaji Djoestisi di Poelo Djawa djeung Madoera .....	150 — 172
17.	<b>Hal sakola</b>	
A.	Tahapanana pangadjaran .....	174 — 175
B.	Tarip bajaran sakola .....	180 — 184
C.	Cursus Mantri Tjatjar .....	185
	Atikan baroedak noe djarahat .....	186 — 195
18.	<b>Pangatoeran Nagara</b>	
a.	Hal pangsioen .....	196
b.	Padjèg djeung gawe dinès .....	204
	<b>I Tanggoengan anoe keur ka Goepèrèmen</b> .....	211
A.	<b>Roepa-roepa padjèg</b> .....	211
a.	Padjèg pangasilan .....	211
b.	Padjèg roemah-tangga .....	211

c.	Padjĕg verponding Priboemi .....	212
d.	Padjĕg boemi .....	213
1.	Padjĕg sawah .....	213
2.	Padjĕg tanah darat .....	214
<b>B.</b>	<b>Gawe dinĕs</b> .....	215
II	Soembangan ka wĕwĕngkon tjoemarita .....	217
III	Soembangan ka desa .....	217
	Oeroenan desa .....	218
	Gawe desa .....	218
<b>C.</b>	<b>Burgerlijke stand Priboemi</b> .....	221
<b>D.</b>	<b>Hak pangarang</b> .....	232
<b>E.</b>	<b>Pĕrkara tanah (agrarische aangelegenheden).</b>	235
I	Boeboeka .....	235
II	Kakawasaan mere poatoesan .....	243
III	Hak milik oerang Priboemi .....	244
IV	Hal ngabĕdah tanah .....	245
V	Hal njewakeun tanah .....	247
	Soerat kontrak njewakeun tanah .....	249
	Lilana njewakeun tanah .....	250
	Atoeran desa njewakeun tanah .....	253
	Hal njewakeun tanah doeoeman atawa tanah kaloenggoehan .....	254
	Hal pĕrsĕkot .....	255
	Hal ngceatkeun pĕrdjangdjian .....	255
	Hal masrahkeun tanah .....	259
	Kawadjiban anoe njewa djeung noe njewa- keun tanah .....	259
	Hoekoemán .....	260
VI	Hal make tanah Goepĕrĕmen noe teu sah.	260
A.	Atoeran anjar pikeun njĕgah oerang asing make tanah Goepĕrnĕmen kalawan djalan noe teu sah .....	260
B.	Idin pikeun oerang asing njeun adĕg-adĕgan (opstal) dina tanah pakarangan .....	261
C.	Hal njewakeun tanah anoe hĕnteu sah .....	262
D.	Atoeran anjar pikeun djalma anoe make tanah noe hĕnteu sah .....	262
19.	<b>Boekoe doktor</b>	
a.	Kawarasan .....	264

Nestlé Milk Co. ....	„ 210
Borneo-Sumatra Hand. Mij (Decca gramfoon).	„ 224
Hagemeyer & Co (Enigma) .....	„ 225
Geo Wehry & Co (Apolinaris water enz.) .....	„ 226 — 22
Handelsvereniging „Oost Indië” Ajer mata doejong) .....	„ 240
Handelsvereniging „Oos Indië” (Sigaret pang- raosna) .....	„ 241
N. V. Handel Mij Dobbemann (Tembaco shag Dobbemann) .....	„ 256
Firma Joseph Rute (toko lampoe) .....	„ 257
Motor en rijwielhandel De „Concurrent” .....	„ 272
G. C. T. van Dorp & Co. „Woordenboek Ma- lajoe-Walanda” .....	„ 273
G. C. T. van Dorp & Co. Peulpenhodër „zelfvuller”.	„ 274
Boekenverzendhuis L. A. Lezer Bandoeng .....	„ 287
N. V. S. C. Oltremarina (kareta mësın R a l e i g h).	„ 288
Boekoe <sup>2</sup> basa Soenda kaloearan Bale Poestaka Oebar, J. A. Roborgh, Bandoeng	

# POESTAKA MANGSA



**Pandji Poestaka**

kaloear saminggoe 2 kali  
Pangaos sakwartaal f 2.50



**Sri Poestaka**

kaloear saboelan sakali,  
eusina roepi-roepi elmoe  
Pangaos sakwartaal f 1.50



**Kedjawen**

kaloear saminggoe 2 kali  
Pangaos sakwartaal t 1.50

PĒTIKAN TINA DAPTAR  
BOEKOE<sup>2</sup> BASA SOENDA

588. **RASIAH HIDJI MOERID  
SAKOLA**, Andrew Home,  
222 k, 8<sup>o</sup>, S. A. gambarna  
seueur sarĕng sarae ..... ,, 1.50
664. **DONGENG TOEKANG  
BATOE DJEUNG LIAN-  
LIANNA**, M. Natawiria  
djeung Bale Poestaka, 22 k,  
16<sup>o</sup>, S. A. .... ,,0.10
685. **WAWATJAN SONDJAJA.**  
R. Soekrawinata, 72 k, 16<sup>o</sup>;  
S. B. .... ,, 0.20
401. **WAWATJAN DAMAR-  
WOELAN.** M. Sastradirĕdja,  
tj. 2e, 114 k, 8<sup>o</sup>, S. B. .... ,, 0.60
470. **WAWATJAN PRABOE  
MEROESOEPADMA.** R.  
Soerasĕtja, 130 k, 8<sup>o</sup>, S. B. ... ,, 0.75
489. **WAWATJAN DJAKA-  
SOENDANG.** Mas Kartadi-  
madja, 39 k, 8<sup>o</sup>, S. B. .... ,, 0.35

KALOEARAN  
BALE POESTAKA



PĒTIKAN TINA DAPTAR  
BOEKOE<sup>2</sup> BASA SOENDA

557. **WAWATJAN PRABOE ODYSSEUS.** Homeros, 70 k, 8<sup>o</sup>, S. B. Gambarna seueur sarĕng sarae ..... ,, 0.75
331. **RASIAH PRIANGAN. M.** Kartadinata, 67 k, 8<sup>o</sup>, S. B.... ,, 0.60
577. **BABAD DJAMPANG. M.** H. Adiwisastra, 18 k, 8<sup>o</sup>, S. B. ,, 0.15
56. **DONGENG - DONGENG TOELADAN.** R. Prawira-koesoemah tj. 4e, 43 k, 16<sup>o</sup>, S. A. .... ,, 0.15
89. **WAWATJAN KĒRNENG PATI.** Bale Poestaka, tj. 4, 36 k, 8<sup>o</sup>, S. B. .... ,, 0.15
90. **BAROEANG KA NOE NGARORA.** D. K. Ardiwinata, tj. 2e 70 k, 8<sup>o</sup>, S. B. .... ,, 0.30
95. **TJARITA DJALMA PAMINGGATAN.** R. Ardiwinata, tj. 2e, 50 k, 8<sup>o</sup>, S. B. ,, 0.20

KALOEARAN  
BALE POESTAKA

PĒTIKAN TINA DAPTAR  
BOEKOE<sup>2</sup> BASA SOENDA

100. TJARIOS MAHARADJA  
DJOESI. R. B. Kartadirĕdja,  
34 k, 8<sup>o</sup>, S. B. .... .. ,, 0.10
148. TJARITA BUFFALO BILL.  
M. Soemintapoera, tj. 2e 71 k,  
8<sup>o</sup>, S. B. .... .. ,, 0.50
166. WAWATJAN RAMPOG  
DI TJIMAHI. M. Radjadi,  
tj. 2e, 38 k, 8<sup>o</sup>, S. B. .... .. ,, 0.25
264. TJARITA SIDDARAMA  
ATAWA DJAJA ROEK-  
MANTARA, Mr. P. van  
Limburg Brouwer, tj. 2e 178  
k, 8<sup>o</sup>, S. B. Gambarna sarae. ,, 1.50
312. TJARIOS RADEN OES-  
TAMA. R. Ardiwinata, 124 k,  
8<sup>o</sup>, S. B. .... .. ,, 0.85
315. POELO KARANG. R. M.  
Ballantyne, 174 k, 8<sup>o</sup>, S. B.  
Gambarna seueur sarĕng sa-  
rae .... .. ,, 1.25

KALOEARAN  
BALE POESTAKA

PĒTIKAN TINA DAPTAR  
BOEKOE<sup>2</sup> BASA SOENDA

317. TJARITA POESAKA. Th.  
J. A. Hilgers, 70 k, 8<sup>o</sup>,  
S. B. .... .. „ 0.50
321. LALAMPAHAN GOELI-  
PER, Dean Swift, 151 k, 8<sup>o</sup>,  
S. B. .... .. „ 1.40
355. WAWATJAN MOEHA-  
MAD HASAN. R. Soemawi-  
nata, 23 k, 8<sup>o</sup>, S. B. .... .. „ 0.15
350. WAWATJAN DJAKA BAG-  
DJA. M. Natawiria, 34 k, 8<sup>o</sup>,  
S. B. .... .. „ 0.20
400. WAWATJAN LALAMPA-  
HAN SOEDAGAR MOE-  
LAPAR, M. Mangoendika-  
ria, 39 k, 8<sup>o</sup>, S. B. .... .. „ 0.30
444. TJARITA DARMA POE-  
SAKA. R. Ganda Adinĕgara,  
92 k, 8<sup>o</sup>, S. B. ..,..... „ 0.60
469. WAWATJAN SEH MAK-  
BOEL. M. Sastrawinata, 27  
k, 16<sup>o</sup>, S. B. .... .. „ 0.10

KALOEARAN  
BALE POESTAKA

# POSTSPAARBANK

— DI HINDIA NEDERLAND —

---

---

Postspaarbank kenging dianggo tĕmpat neundeun artos andjeun, estoe santosa pisan.

Njengtjelĕngankeun sarĕng moelangkeun deui tjengtjelengan teu pisan nganggo ongkos naon-naon, asal kĕrĕsa moendoet bae ka oenggal kantorpos di sakoeliah Hindia; ka oenggal hulppostkantoor di Poelo Djawa sarĕng Madoera; ka pirang-pirang hulppostkantoor di poelo-poelo loeareun Poelo Djawa sarĕng ka oenggal pagadean di karĕsidenan Rĕmbang, Soerabaja sarĕng Madoera.

Geura mangga moendoet kĕtĕrangan ka eta kantor-kantor tea atanapi ka **Director Postspaarbank di Weltevreden**; sĕrat keur ka eta kantor<sup>2</sup> sarĕng ka **Director Postspaarbank** teu kĕdah diparangkoan.



Seri p. j. m. m. Toean Besar Goebernoer Djenderal  
Jhr. Mr. A. C. D. de Graeff.



## 1. BOEBOEKA.

Dina ngaloeuarkeun Volksalmanak taheen kasawēlas, Bale Poestaka ngaraos tētēg pisan nja ati sarta bingah teu kintēn. Ari margina noe mawi ngaraos tētēg, reh ningal padjēngna Volksalmanak taheen kasapoeloh, sakitoe poharana, dongkap ka Volksalmanak Malajoe kapaksa ditjitak tiloe kali, Volksalmanak Soenda *doea kali* ..... sarta seep pisan.

Kadjabi eta, oepami seueurna Volksalmanak Soenda taheen kasapoeloh dibandingkeun sarēng taheen kahidji, katingal pisan madjēngna, nja eta aja *tiloe kali*un.

Eta sadaja djadi tjitjiren, jen Volksalmanak teh kamanah sarēng dipikameumeut koe oerang Priboemi.

Kitoe margina noe mawi ngaraos tētēg nja ati. Reh tjek emoetan tangtos taheen kasawēlas oge dipisono deui koe para djoeragan.

Doepi noe mawi ngaraos bingah, kieu:

Volksalmanak padjēngna poeloh-poeloh rewoe; koe margi eta, tetela jen aja poeloh-poeloh rewoe oerang Priboemi anoe karagoengan almēnak anoe mangpa'at anggoēun sadidintēn sarēng ampihaneun salalamina. Kawantos eusina Volksalmanak mah: aja noe anggoēun sadidintēn dina satahoeneun sarēng aja anoe anggoēun salalamina. Ari pangaosna kapah sakitoe mirahna, moeng f 0.64 sahidji. Djadi sakoer anoe hojong kagoengan, tangtos iasa ngagaleuh.

Koe emoetan anoe pingagaleuheun tanwande woewoeh, margi koe sadaja oge tangtos katingali jen pangaosna Volksalmanak teh mirah teu kintēn: boekoe naon anoe sakitoe mangpa'atna, sakitoe kandēlna, ari pangaosna sakitoe mirahna, lian ti *Volksalmanak* wēdalan Bale Poestaka?

Tah, ieu, noe matak ngaboengahkeun ka Bale Poestaka teh. Doemeh baris woewoeh seueur anoe karagoengan Volksalmanak.

Nanging Bale Poestaka teu atjan tibra bae oepami Volksalmanak anoe sakitoe mangpa'atna teu atjan aja di oenggal boemi oerang Priboemi di sakoeliah Pasoendan.

\* \* \*

Panoetoep ieu boeboeka, ngahatoerkeun noehoen ka noe karērēsa ngadeudeul-deudeul Bale Poestaka koe ngarintoen karangan

# JANUARI.

	Tahoen Walanda 1929	Tahoen Arab 1347	Tahoen Dja- wa Alip 1859	Pranata mangsa tahoen 74	Tahoen Tiong Hoa XVII	Katěra- ngan hari bėsar
1	<b>Salasa</b>	Radjab 19	<b>Wage</b> 19	VII 11	21	Tahoen baree Walanda
2	Rěbo	20	Kaliwon 20	12	22	
3	Kěmis	21	Manis 21	13	23	
4	Djoemaah	22	Paing 22	14	24	
5	Saptoe	23	Pon 23	15	25	
6	AHAD	24	Wage 24	16	26	
7	Sěnen	25	Kaliwon 25	17	27	
8	<b>Salasa</b>	26	Manis 26	18	28	
9	<b>Rěbo</b>	27	<b>Paing</b> 27	19	29	Mi'radna K.W. Moohammad
10	Kěmis	28	Pon 28	20	30	
11	Djoemaah	29	Wage 29	21	1	
12	Saptoe	30	Kaliwon 30	22	2	
13	AHAD	Sa'ban 1	Manis 1	23	3	
14	Sěnen	2	Paing 2	24	4	
15	Salasa	3	Pon 3	25	5	
16	Rěbo	4	Wage 4	26	6	
17	Kěmis	5	Kaliwon 5	27	7	
18	Djoemaah	6	Manis 6	28	8	
19	Saptoe	7	Paing 7	29	9	
20	AHAD	8	Pon 8	30	10	
21	Sěnen	9	Wage 9	31	11	
22	Salasa	10	Kaliwon 10	32	12	
23	Rěbo	11	Manis 11	33	13	
24	Kěmis	12	Paing 12	34	14	
25	Djoemaah	13	Pon 13	35	15	
26	Saptoe	14	Wage 14	36	16	
27	AHAD	15	Kaliwon 15	37	17	
28	Sěnen	16	Manis 16	38	18	
29	<b>Salasa</b>	17	Paing 17	39	19	
30	Rěbo	18	Pon 18	40	20	
31	Kěmis	19	Wage 19	41	21	



GJATËTAN JANUARI.

## FEBRUARI.

Tahoen Walanda 1929		Tahoen Arab 1347		Tahoen Dja- wa Alip 1859		Pranata mangsa tahoen 74		Tahoen Tiong Hoa XVII-XVIII	
1	Djoemaah	Sa'ban	20	Kal. Rewah	20	VII	42	Tjap-dji-goë	22
2	Saptoe		21	Manis	21		43		23
3	AHAD		22	Paing	22	VIII	1		24
4	Sënen		23	Pon	23		2		25
5	Salasa		24	Wage	24	3	26		
6	Rëbo		25	Kaliwon	25	4	27		
7	Këmis		26	Manis	26	5	28		
8	Djoemaah		27	Paing	27	6	29		
9	Saptoe		28	Pon	28	7	30		
10	AHAD	Ramadan	29	Wage	29	8	Tjia-goë	1	
11	Sënen		1	Kl. Poeasa.	1	9		2	
12	Salasa		2	Manis	2	10		3	
13	Rëbo		3	Paing	3	11		4	
14	Këmis		4	Pon	4	12		5	
15	Djoemaah		5	Wage	5	13		6	
16	Saptoe		6	Kaliwon	6	14		7	
17	AHAD		7	Manis	7	15		8	
18	Sënen		8	Paing	8	16		9	
19	Salasa		9	Pon	9	17		10	
20	Rëbo	10	Wage	10	18	11			
21	Këmis	11	Kaliwon	11	19	12			
22	Djoemaah	12	Manis	12	20	13			
23	Saptoe	13	Paing	13	21	14			
24	AHAD	14	Pon	14	22	15			
25	Sënen	15	Wage	15	23	16			
26	Salasa	16	Kaliwon	16	24	17			
27	Rëbo	17	Manis	17	25	18			
28	Këmis	18	Paing	18	26	19			

# TJATĒTAN FEBRUARI.

# M A A R T.

	Tahoen Walanda 1929	Tahoen Arab 1347	Tahoen Dja-wa Alip 1859	Pranata mangsa tahoen 74	Tahoen Tjong Hoa XVIII	Katěra-ngan hari běsar
1	Djoemaah	Ramadan 19	Pon Poeasa 19	IX 1	Tjia-goě 20	
2	Saptoe	20	Wage 20	2	21	
3	AHAD	21	Kaliwon 21	3	22	
4	Sěnen	22	Manis 22	4	23	
5	Salasa	23	Paing 23	5	24	
6	Rěbo	24	Pon 24	6	25	
7	Kěmis	25	Wage 25	7	26	
8	Djoemaah	26	Kaliwon 26	8	27	
9	Saptoe	27	Manis 27	9	28	
10	AHAD	28	Paing 28	10	29	
11	Sěnen	29	Pon 29	11	Dji-goě 1	
12	Salasa	30	Wage 30	12	2	
13	Rěbo	Sjawal 1	Kaliwon Sawal 1	13	3	} Ləbaran
14	Kěmis	2	Manis 2	14	4	
15	Djoemaah	3	Paing 3	15	5	
16	Saptoe	4	Pon 4	16	6	
17	AHAD	5	Wage 5	17	7	
18	Sěnen	6	Kaliwon 6	18	8	
19	Salasa	7	Manis 7	19	9	
20	Rěbo	8	Paing 8	20	10	
21	Kěmis	9	Pon 9	21	11	
22	Djoemaah	10	Wage 10	22	12	
23	Saptoe	11	Kaliwon 11	23	13	
24	AHAD	12	Manis 12	24	14	
25	Sěnen	13	Paing 13	25	15	
26	Salasa	14	Pon 14	X 1	16	
27	Rěbo	15	Wage 15	2	17	
28	Kěmis	16	Kaliwon 16	3	18	
29	Djoemaah	17	Manis 17	4	19	
30	Saptoe	18	Paing 18	5	20	
31	AHAD	19	Pon 19	6	21	

Wapatna  
K. N. Isa  
Goegahna  
K. N. Isa tina  
koeboeran

TJATETAN MAART.

APRIL.

	Tahoen Walanda 1929	Tahoen Arab 1347	Tahoen Dja- wa Alip 1859	Pranata mangsa tahoen 74	Tahoen Tiong Hoa XVIII	Katēra- ngan hari bēsar
1	Sēnen	Sjawal 20	Wage Sawal 20	X 7	Dji-goē 22	Goegahna K. N. Isa tina koehoeran
2	Salasa	21	Kaliwon 21	8	23	
3	Rēbo	22	Manis 22	9	24	
4	Kēmis	23	Paing 23	10	25	
5	Djoemaah	24	Pon 24	11	26	
6	Saptoe	25	Wage 25	12	27	
7	AHAD	26	Kaliwon 26	13	28	
8	Sēnen	27	Manis 27	14	29	
9	Salasa	28	Paing 28	15	30	
10	Rēbo	29	Pon 29	16	Sa-goē 1	
11	Kēmis	Zoe'lka- 1	Wage Hapit 1	17	2	
12	Djoemaah	'edah 2	Kaliwon 2	18	3	
13	Saptoe	3	Manis 3	19	4	
14	AHAD	4	Paing 4	20	5	
15	Sēnen	5	Pon 5	21	6	
16	Salasa	6	Wage 6	22	7	
17	Rēbo	7	Kaliwon 7	23	8	
18	Kēmis	8	Manis 8	24	9	
19	Djoemaah	9	Paing 9	XI 1	10	Dinten di- babarkeu- nana Prins Hendrik.
20	Saptoe	10	Pon 10	2	11	
21	AHAD	11	Wage 11	3	12	
22	Sēnen	12	Kaliwon 12	4	13	
23	Salasa	13	Manis 13	5	14	
24	Rēbo	14	Paing 14	6	15	
25	Kēmis	15	Pon 15	7	16	
26	Djoemaah	16	Wage 16	8	17	
27	Saptoe	17	Kaliwon 17	9	18	
28	AHAD	18	Manis 18	10	19	Dinten diba- barkeunana Prins. Julian
29	Sēnen	19	Paing 19	11	20	
30	Salasa	20	Pon 20	12	21	

# TJATĚTAN APRIL.

.....

# MEL.

Tahoen Walanda 1929		Tahoen Arab 1347	Tahoen Dja- wa Djimahir 1859	Pranata mangsa tahoen 74	Tahoen Tiong Hoa XVIII	Katē- rangan hari bēsar
1	Rēbo	Zoe'lka- 21	Wage Hapit 21	XI 13	Sa-goē 22	
2	Kėmis	'edah 22	Kaliwon 22	14	23	
3	Djoemaah	23	Manis 23	15	24	
4	Saptoe	24	Paing 24	16	25	
5	AHAD	25	Pon 25	17	26	
6	Sēnen	26	Wage 26	18	27	
7	Salasa	27	Kaliwon 27	19	28	
8	Rēbo	28	Manis 28	20	29	
9	<b>Kėmis</b>	<b>29</b>	<b>Paing 29</b>	<b>21</b>	<b>Si-goē 1</b>	Mi'radna K. N. Ica.
10	Djoemaah	30	Pon 30	22	2	
11	Saptoe	Zoe'lhidj- 1	Wage 1	23	3	
12	AHAD	djah 2	Kaliwon 2	XII 1	4	
13	Sēnen	3	Manis 3	2	5	
14	Salasa	4	Paing 4	3	6	
15	Rēbo	5	Pon 5	4	7	
16	Kėmis	6	Wage 6	5	8	
17	Djoemaah	7	Kaliwon 7	6	9	
18	Saptoe	8	Manis 8	7	10	Toeroenna Ro. hoe' lkeedoes Lebaran Hadji
19	<b>Ahad</b>	<b>9</b>	<b>Paing 9</b>	<b>8</b>	<b>11</b>	
20	<b>Sēnen</b>	<b>10</b>	<b>Pon 10</b>	<b>9</b>	<b>12</b>	
21	Salasa	11	Wage 11	10	13	
22	Rēbo	12	Kaliwon 12	11	14	
23	Kėmis	13	Manis 13	12	15	
24	Djoemaah	14	Paing 14	13	16	
25	Saptoe	15	Pon 15	14	17	
26	AHAD	16	Wage 16	15	18	
27	Sēnen	17	Kaliwon 17	16	19	
28	Salasa	18	Manis 18	17	20	
29	Rēbo	19	Paing 19	18	21	
30	Kėmis	20	Pon 20	19	22	
31	Djoemaah	21	Wage 21	20	23	



# TJATĒTAN MEI.

# JUNI.

	Tahoen Walanda 1929	Tahoen Arab 1347—1348	Tahoen Dja-wa Alip 1859—He 1860	Pranata mangsa tahoen 74—75	Tahoen Tiong Hoa XVIII	Katëran- ngan hari bësar.
1	Saptoe	Zoe'lhidjiah 22	Kaliwon 22	XII 21	Si-goë 24	
2	AHAD	23	Manis 23	22	25	
3	Sënen	24	Paing 24	23	26	
4	Salasa	25	Pon 25	24	27	
5	Rëbo	26	Wage 26	25	28	
6	Këmis	27	Kaliwon 27	26	29	
7	Djoemaah	28	Manis 28	27	Go-goë 1	
8	Saptoe	29	Paing 29	28	2	
9	AHAD	Moeharram 1	Pon 1	29	3	
10	Sënen	2	Wage 2	30	4	
11	Salasa	3	Kaliwon 3	31	5	
12	Rëbo	4	Manis 4	32	6	
13	Këmis	5	Paing 5	33	7	
14	Djoemaah	6	Pon 6	34	8	
15	Saptoe	7	Wage 7	35	9	
16	AHAD	8	Kaliwon 8	36	10	
17	Sënen	9	Manis 9	37	11	
18	<b>Salasa</b>	<b>10</b>	<b>Paing 10</b>	<b>38</b>	<b>12</b>	<b>Asoera</b>
19	Rëbo	11	Pon 11	39	13	
20	Këmis	12	Wage 12	40	14	
21	Djoemaah	13	Kaliwon 13	41	15	
22	Saptoe	14	Manis 14	I 1	16	
23	AHAD	15	Paing 15	2	17	
24	Sënen	16	Pon 16	3	18	
25	Salasa	17	Wage 17	4	19	
26	Rëbo	18	Kaliwon 18	5	20	
27	Këmis	19	Manis 19	6	21	
28	Djoemaah	20	Paing 20	7	22	
29	Saptoe	21	Pon 21	8	23	
30	AHAD	22	Wage 22	9	24	

TJATĚTAN JUNI.

# JULI.

	Tahoen Walanda 1929	Tahoen Arab 1348	Tahoen Dja- wa He 1860	Pranata maugsa tahoen 75	Tahoen Tiong Hoa XVIII	Katē- rangan hari bēsa!
1	Sēnen		Kaliwon 23	I. 10		
2	Salasa		Manis 24	11		
3	Rēbo		Paing 25	12		
4	Kēmis		Pon 26	13		
5	Djoemaah		Wage 27	14		
6	Saptoe		Kaliwon 28	15		
7	AHAD		Manis 29	16		
8	Sēnen		Paing 30	17		
9	Salasa		Pon 1	18		
10	Rēbo		Wage 2	19		
11	Kēmis		Kaliwon 3	20		
12	Djoemaah		Manis 4	21		
13	Saptoe		Paing 5	22		
14	AHAD		Pon 6	23		
15	Sēnen		Wage 7	24		
16	Salasa		Kaliwon 8	25		
17	Rēbo		Manis 9	26		
18	Kēmis		Paing 10	27		
19	Djoemaah		Pon 11	28		
20	Saptoe		Wage 12	29		
21	AHAD		Kaliwon 13	30		
22	Sēnen		Manis 14	31		
23	Salasa		Paing 15	32		
24	Rēbo		Pon 16	33		
25	Kēmis		Wage 17	34		
26	Djoemaah		Kaliwon 18	35		
27	Saptoe		Manis 19	36		
28	AHAD		Paing 20	37		
29	Sēnen		Pon 21	38		
30	Salasa		Wage 22	39		
31	Rēbo		Kaliwon 23	40		
		<b>Moecharram</b>			<b>Go-goe</b>	
		<b>Safar</b>			<b>Lak-goe</b>	



# AUGUSTUS.

	Tahoen Walanda 1929	Tahoen Arab 1348	Tahoen Dja-wa He 1860	Pranata mangsa tahoen 75	Tahoen Tjong Hoa XVIII	Katē-rangan hari bēsar		
1	Kēmis	Safar	24 Manis	Sapar	24 I 41	Lak-goē 26		
2	<b>Djoemaah</b>		25 Paing		25 II 1	27	Dinten di-babarkeunana Kangdjeng Ratoe Iboe Emma.	
3	Saptoe		26 Pon		26	2		28
4	AHAD		27 Wage		27	3		29
5	Sēnen		28 Kaliwon		28	4		Tjit-goē 1
6	Salasa		29 Manis		29	5		2
7	Rēbo		1 Paing		1	6		3
8	Kēmis		2 Pon		2	7		4
9	Djoemaah		3 Wage		3	8		5
10	Saptoe		4 Kaliwon		4	9		6
11	AHAD	5 Manis	5	10	7			
12	Sēnen	6 Paing	6	11	8			
13	Salasa	7 Pon	7	12	9			
14	Rēbo	8 Wage	8	13	10			
15	Kēmis	9 Kaliwon	9	14	11			
16	Djoemaah	10 Manis	10	15	12			
17	Saptoe	11 Paing	11	16	13			
18	<b>AHAD</b>	12 Pon	12	17	14	Moeloed		
19	Sēnen	13 Wage	13	18	15			
20	Salasa	14 Kaliwon	14	19	16			
21	Rēbo	15 Manis	15	20	17			
22	Kēmis	16 Paing	16	21	18			
23	Djoemaah	17 Pon	17	22	19			
24	Saptoe	18 Wage	18	23	20			
25	AHAD	19 Kaliwon	19	III 1	21			
26	Sēnen	20 Manis	20	2	22			
27	Salasa	21 Paing	21	3	23			
28	Rēbo	22 Pon	22	4	24			
29	Kēmis	23 Wage	23	5	25			
30	Djoemaah	24 Kaliwon	24	6	26			
31	<b>Saptoe</b>	25 Manis	25	7	27	Dinten di-babarkeunana Sri Maharadja.		

TJATĚTAN AUGUSTUS.

# SEPTEMBER.

Tahoen Walanda 1929		Tahoen Arab 1348	Tahoen Dja- wa He 1860	Pranata mangsa tahoen 75	Tahoen Tiong Hoa XVIII
1	AHAD	Rabi'oe'l- 26	Paing 26	III 8	Tjit-goë 28
2	Sënen	āwal 27	Pon 27	9	29
3	Salasa	28	Wage 28	10	Pe-goë 1
4	Rëbo	29	Kaliwon 29	11	2
5	Këmis	30	Manis 30	12	3
6	Djoemaah	Rabi'oe'l- 1	Paing 1	13	4
7	Saptoe	āchir 2	Pon 2	14	5
8	AHAD	3	Wage 3	15	6
9	Sënen	4	Kaliwon 4	16	7
10	Salasa	5	Manis 5	17	8
11	Rëbo	6	Paing 6	18	9
12	Këmis	7	Pon 7	19	10
13	Djoemaah	8	Wage 8	20	11
14	Saptoe	9	Kaliwon 9	21	12
15	AHAD	10	Manis 10	22	13
16	Sënen	11	Paing 11	23	14
17	Salasa	12	Pon 12	24	15
18	Rëbo	13	Wage 13	IV 1	16
19	Këmis	14	Kaliwon 14	2	17
20	Djoemaah	15	Manis 15	3	18
21	Saptoe	16	Paing 16	4	19
22	AHAD	17	Pon 17	5	20
23	Sënen	18	Wage 18	6	21
24	Salasa	19	Kaliwon 19	7	22
25	Rëbo	20	Manis 20	8	23
26	Këmis	21	Paing 21	9	24
27	Djoemaah	22	Pon 22	10	25
28	Saptoe	23	Wage 23	11	26
29	AHAD	24	Kaliwon 24	12	27
30	Sënen	25	Manis 25	13	28



TJATĚTAN SEPTEMBER.

# OCTOBER.

Tahoen Walanda 1929		Tahoen Arab 1348	Tahoen Dja- wa He 1860	Pranata mangsa tahoen 75	Tahoen Tiong Hoa XVIII	Katē- rangan hari bēsa
1	Salasa	Rabi'oe'l- 26	Paing Silih- 26	IV 14	Pe-goē 29	
2	Rēbo	āchir 27	Pon Moeloed 27	15	30	
3	Kēmis	28	Wage 28	16	Kao-goē 1	
4	Djoemaah	29	Kaliwon 29	17	2	
5	Saptoe	Djoema- 1	Manis Djoe- 1	18	3	
		di'lāwal	madilāwal			
6	AHAD	2	Paing 2	19	4	
7	Sēnen	3	Pon 3	20	5	
8	Salasa	4	Wage 4	21	6	
9	Rēbo	5	Kaliwon 5	22	7	
10	Kēmis	6	Manis 6	23	8	
11	Djoemaah	7	Paing 7	24	9	
12	Saptoe	8	Pon 8	25	10	
13	AHAD	9	Wage 9	V 1	11	
14	Sēnen	10	Kaliwon 10	2	12	
15	Salasa	11	Manis 11	3	13	
16	Rēbo	12	Paing 12	4	14	
17	Kēmis	13	Pon 13	5	15	
18	Djoemaah	14	Wage 14	6	16	
19	Saptoe	15	Kaliwon 15	7	17	
20	AHAD	16	Manis 16	8	18	
21	Sēnen	17	Paing 17	9	19	
22	Salasa	18	Pon 18	10	20	
23	Rēbo	19	Wage 19	11	21	
24	Kēmis	20	Kaliwon 20	12	22	
25	Djoemaah	21	Manis 21	13	23	
26	Saptoe	22	Paing 22	14	24	
27	AHAD	23	Pon 23	15	25	
28	Sēnen	24	Wage 24	16	26	
29	Salasa	25	Kaliwon 25	17	27	
30	Rēbo	26	Manis 26	18	28	
31	Kēmis	27	Paing 27	19	29	

TJATĚTAN OCTOBER.

# NOVEMBER.

	Tahoen Walanda 1929	Tahoen Arab 1348	Tahoen Dja wa He 1860	Pianata maugsa tahoen 75	Tahoen Tiong Hoa XVIII
1	Djoemaah	Djoemadi-28	PonDjoema-28	V 20	Tjap-goë 1
2	Saptoe	'lāwal 29	Wagedilāwal29	21	2
3	AHAD	30	Kaliwon 30	22	3
4	Sēnen	Djoemadi- 1	Manis 1	23	4
5	Salasa	'lāchir 2	Paing 2	24	5
6	Rēbo	3	Pon 3	25	6
7	Kēmis	4	Wage 4	26	7
8	Djoemaah	5	Kaliwon 5	27	8
9	Saptoe	6	Manis 6	VI 1	9
10	AHAD	7	Paing 7	2	10
11	Sēnen	8	Pon 8	3	11
12	Salasa	9	Wage 9	4	12
13	Rēbo	10	Kaliwon 10	5	13
14	Kēmis	11	Manis 11	6	14
15	Djoemaah	12	Paing 12	7	15
16	Saptoe	13	Pon 13	8	16
17	AHAD	14	Wage 14	9	17
18	Sēnen	15	Kaliwon 15	10	18
19	Salasa	16	Manis 16	11	19
20	Rēbo	17	Paing 17	12	20
21	Kēmis	18	Pon 18	13	21
22	Djoemaah	19	Wage 19	14	22
23	Saptoe	20	Kaliwon 20	15	23
24	AHAD	21	Manis 21	16	24
25	Sēnen	22	Paing 22	17	25
26	Salasa	23	Pon 23	18	26
27	Rēbo	24	Wage 24	19	27
28	Kēmis	25	Kaliwon 25	20	28
29	Djoemaah	26	Manis 26	21	29
30	Saptoe	27	Paing 27	22	30

TJATETAN NOVEMBER.

## DECEMBER.

	Tahoen Walanda 1929	Tahoen Arab 1348	Tahoen Dja- wa He 1860	Pranata mangsa tahoen 75	Tahoen Tiong Hoa XVIII	Katëra- ngan hari bësar
1	AHAD	Djoema- 28	Pon Djoema-28	VI 23	Tjap-it-goë 1	
2	Sënen	di'lächir 29	Wage dilähir 29	24	2	
3	Salasa	Radjab 1	Kaliwon 1	25	3	
4	Rëbo	2	Manis 2	26	4	
5	Këmis	3	Paing 3	27	5	
6	Djoemaah	4	Pon 4	28	6	
7	Saptoe	5	Wage 5	29	7	
8	AHAD	6	Kaliwon 6	30	8	
9	Sënen	7	Manis 7	31	9	
10	Salasa	8	Paing 8	32	10	
11	Rëbo	9	Pon 9	33	11	
12	Këmis	10	Wage 10	34	12	
13	Djoemaah	11	Kaliwon 11	35	13	
14	Saptoe	12	Manis 12	36	14	
15	AHAD	13	Paing 13	37	15	
16	Sënen	14	Pon 14	38	16	
17	Salasa	15	Wage 15	39	17	
18	Rëbo	16	Kaliwon 16	40	18	
19	Këmis	17	Manis 17	41	19	
20	Djoemaah	18	Paing 18	42	20	
21	Saptoe	19	Pon 19	43	21	
22	AHAD	20	Wage 20	VII 1	22	
23	Sënen	21	Kaliwon 21	2	23	
24	Salasa	22	Manis 22	3	24	
25	Rëbo	23	Paing 23	4	25	{ Dibabar- keunana K. N. Isa
26	Këmis	24	Pon 24	5	26	
27	Djoemaah	25	Wage 25	6	27	
28	Saptoe	26	Kaliwon 26	7	28	
29	AHAD	27	Manis 27	8	29	Mi'radna K.N. Moehammad
30	Sënen	28	Paing 28	9	30	
31	Salasa	29	Pon 29	10	1	

TJATĚTAN DECEMBER.

### 3. HARI BĒSAR.

#### a. DINTĒN WĒWĒTON RADJA-RADJA DJEUNG PANGAGOENG.

31 Augustus 1880.	Sri Maharadja WILHELMINA.
19 April 1876.	Z. K. H. Prins HENDRIK, tjaroge Sri Maharadja WILHELMINA.
30 April 1909.	H. K. H. Prinses JULIANA LOUISE EMMA MARIA WILHELMINA. Poetra (istri) Sri Maharadja.
2 Augustus 1858.	H. M. Adelheid EMMA WILHELMINA THERESIA. Kandjĕng Ratoe Iboe.

#### b. BANGSA NASARANI.

Tahoen-baroe . . . . .	1 Januari.
Goede Vrijdag (Wapatna K. N. Isa) . . . . .	29 Maart.
Paschen (Goegahna K. N. Isa tina koeboeran) . . . . .	31 Mrt.—1 April.
Hemelvaartsdag (Mi'radna K. N. Isa) . . . . .	9 Mei.
Pinksteren (Toeroenna Rochoe'lkoedoes) . . . . .	19—20 Mei.
Kerstmis (Dibabarkeunana K. N. Isa) . . . . .	25—26 December.

#### c. BANGSA ISLAM.

	Arab	Djawa.
Mi'radna K. N. Moehammad 27 Radjab	9 Januari	9 Januari
Lĕbaran . . . . .	1-2 Sawal 13—14 Maart	13—14 Maart*).
Lĕbaran-hadji . . . . .	10 Rajagoeng	20 Mei
Asoera . . . . .	10 Moeharam	18 Juni
Moeloed . . . . .	12 Moeloed	18 Aug.
Mi'radna K. N. Moehammad. 27 Radjab	29 December	29 Dec.

#### d. BANGSA TIONG HOA.

Tahoen-baroe . . . . .	21 Tjap-it-goë.	1 Januari.
Pasar malĕm . . . . .	28—29 Tjap-dji-goë.	7 — 8 Februari.
Tahoen-baroe (heubeul) . . . . .	1 Tjia-goë . . . . .	10 Februari.

\* ) Noeroetkan Stbl 1924 no. 579 poë moenggah poeasa hĕnteu didjieun hari bĕsar, tapi dina toetoepna boelan Poeasa diajaan 2 poë hari bĕsar. Sapĕrti pikeun taoen 1929 dina tanggal 13—14 Maart.



Tjap-gomeh . . . . .	15	Tjia-goë . . . . .	24 Februari.
Wapatna Sang Boediman K.H.T.	18	Iji-goë . . . . .	28 Maart.
Tjeng Beng . . . . .	26	Dji-goë . . . . .	5 April.
Pe-tjoen . . . . .	5	Go-goë . . . . .	11 Juni.
Tjioko . . . . .	15	Tjit-goë . . . . .	19 Augustus.
Dibabarkeunana Sang Boedi-			
man K. H. T. . . . .	27	Pe-goë . . . . .	29 September.
Tang-tjeh . . . . .	22	Tjap-it-goë . . . . .	22 December.

#### 4. ROEPA-ROEPA ITOENGAN TAOEN.

##### TAOEN WALANDA 1929 TJOTJOG DJEUNG:

Itoengan Ibrani (Hebreeuwsch) . . . . .	tahoen	5689-5690
" Tjina . . . . .	"	4565-4566
" Djawa . . . . .	"	1859-1860
" Arab (Hidjrah) . . . . .	"	1347-1348

##### NEANGAN TAHOEN MASEHI KOE TAHOEN ARAB DJEUNG SABALIKNA.

I. Neangan *tahoen Masehi* lamoen geus njaho tahoen Arab:

$$\text{Tahoen Masehi} = \text{tahoen Arab} - \frac{\text{tah. Arab}}{33} + 622$$

Misilna tahoen Arab 1344 =

$$\text{tahoen Masehi } 1344 - \frac{1344}{33} + 622 = 1344 - 40 + 622 = 1926$$

II. Neangan *tahoen Arab* lamoen geus njaho tahoen Masehi:

$$\text{Tahoen Arab} = \text{tah. Masehi} - 622 + \frac{\text{tah. Masehi} - 622}{32}$$

Misilna tahoen Masehi 1926 =

$$\text{tahoen Arab } 1926 - 622 + \frac{1926 - 622}{32} = 1304 + 40 = 1344$$

Tapi henteu salilana bënë pisan kitoe, kadangkala sok beda oge *satahoen*. Misalna tahoen Masehi 1926, bisa djadi oge saroca djeung tahoen Arab 1345.

## 5. SAMAGAHÁ.

Dina taheun 1929 bakal aja 2 kali samagaha panonpoë, nja eta tanggal 9 Mei djeung dina tanggal 1 November. Ari noe bakal katembong ti Hindia mah ngan anoe dina tanggal 9 Mei tea bae.

Ti sawatara tempat bawahan Atjeh katembongna bakal nepi ka beakna pisan — kakalangkangan kabeh — saperti ti Meulaboh Takeungeun djeung Langsa; ari ti tempat-tempat sedjen mah henteu sakabehna.

Di Atjeh popoëkna mimiti ti poekoel 12.54 mēnit; ari lilana 5 mēnit 6 sēkon.

Ari di tempat sedjen waktoena teh saperti noe kasēboet di handap ieu:

Katembongna ti:	Mimitina kakalangkangan poekoel	Popoëkna poekoel	Pangangeusanana poekoel
Batawi	12,17 <sup>5</sup> m. (beurang)	1,42 <sup>9</sup> m. (beurang)	3, 4 <sup>8</sup> m. (sore)
Koetaradja	11,11 m. "		2,13 m. "
Padang	11,37 m. "		2,39 m. "
Samarang	12,40 m. "		3,24 m. "
Pontianak	12,37 m. "		3,28 m. "
Soerabaja	12,56 m. "		3,36 m. "
Makasar	1,47 m. "		4,15 m. "
Menado	2,29 m. "		5, 4 m. "

Ieu waktoe noeroetkeun waktoe di satempat-tempatna.

## 6. WAKTOE.

Oepama di Batawi poekoel 12 beurang, di:

Amsterdam	poekoel 5.10	isoek	Londen	4.50	isoek
Brussel	" 5.7	"	Madrid	4.35	"
Berlijn	" 5.45	"	New-York	11.50	peuting (kamari)
Calcutta	" 10.45	"	Paris	5.—	isoek
Konstantinopel (Istamboel)	" 6.46	"	Rome	5.40	"
Kaapstad	" 6.—	"	Weenen	5.56	"
Mēkah	" 7.26	"			

# MANGLE.

## BALIK TI PANGOEMBARAAN.

karangan

djoeragan ETJE MADJID

TJIANDJOER.

S i n o m.

1. Ieu tjarios dikarang, digoerit didamël dangding, lalakon anoe baheula, menak noe langkoeng bërboedi, sasmita lantip ati, hormat ka rama ka iboe, nganggëp rek naer hoetang, doemeh keur alit diasih, dipiara koe iboe miwah koe rama.

2. Pitoein menak Limbangan, kagoengan poetra sahidji, pamëgët keur ngalalana, njiar elmoe noe sadjati, nilar garwa di boemi, djoenoen ngawoela ka sëpoe, tara ka mana-mana, liär ngan oekoer ka tjai, katjatoerkeun tjarogena ënggeus dongkap.

3. Tina kalamianana, iboe-rama soeka ati, garwana geus komo pisan, djeung mërtoea pada nangis, doemeh patëpang deui, ënggeus rek langkoeng sataoen, pilahirna ramana, naon oedjang nja pamangih, lalampahan dina salilana njaba.

4. Poetra ladjëng ngawalonan, anoe saestoena abdi, njarios noe satërangna, lain pambrih dipiasih, dina sakitoe lami, njaba meh langkoeng sataoen, taja pisan lalina, eling kana asal diri, roemah tangga goemëlar badan sorangan.

5. Awak loemahir ka doenja, nja bali geusan ngadjadi, sadaja anoe ditilar, taja lalina saeutik, sanadjan diri abdi, mëndak kabingahan langkoeng, taja pisan pëgatna, katjipta di djëro ati, hënteu hilap ka lëmah tjai sorangan.

6. Hidji mangsa eukeur njaba, parëng ngiring goeroe abdi, ka Goenoeng Gëde kërsana, goenoeng Tjiandjoer noe wingit, kalangkoeng pisan tiis, saestoe ngadon tapakoer, saharita di dinja, woewoeh prihatinna pikir, doemeh ningal ngaler-ngidoel ngoelon-ngetan.

7. Ploengplong pisan titingalan, ka kaler ladjëng ningali, ngëplak tërang matjak-matjak, horeng palëbah Batawi, laoetna teu katawis, nanging ngëmbat sëmoe paoel, ari ka wetan ningal, goenoeng-goenoeng pasir-pasir, tingparëntjoet matak waas pipikiran.

horeng salah panjana, hanas bae ti panjabaan teh balik, datang ka imah djoehal.

5. Heug njarita naon anoe djadi, goreng sěmoe blěg aja lantaran, tjoba njarita sing beres, geureuhana ngawangsoel, hěnteu koedoe njarita deui, da meureun karaosna, koe diri noe kitoe, njaba teh hěnteu djeung kira, kawas anoe lengoh hěnteu laki-rabi, taja pisan rasrasan.

6. Boa meureun rěsěp soeka ati, laloesa teu aja halangan, sakarěp napsoe diangon, tangtoe moal teu kitoe, njata beda djeung pikir koering, salamina ditilar, teu pėgat ngoeloewoet, mělang teu aja eureunna, měnding bae andjeun mah keur soeka ati, oentjal ngěntjar ti kandang.

7. Di mangkoekna meunang bedja sidik, ti noe poelang njaba ngalalana, njarita kawas teu bohong, sihoreng teh di ditoe, těrang pisan kagoengan deui, samalah rek ditjandak, ngan bae teu toeloes, koe lantaran pribadina, moehing bae pinoeh koe risi aringgis, koe sabab doea tea.

8. Tjarogena ngawalonna manis, poma pisan hate masing loeas, koedoe aloes oelah polos, soepaja oerang loeloes, běrs.h ati koedoe sing moeklis, oelah babari reuwas, koe bedja teu oeroes, těmahna sok manggih tiwas, koe salaki roedjit pikir teh katawis, noe geuleuh moeas-moeas.

6. Salilana masing taki-taki, oelah pisan rěsěp goreng sangka, kadoehoeng datangna mangke, laki-rabi teh kakoe, matak soesah hate salaki, moen hajang tembong soeka, leuwih hade akoe, pokkeun diri koering soeka, lamoen kitoe ngaboengahkeun ka salaki, djaoeh kana doraka.

10. Adoeh Goesti Anoe Mahasoetji, ieu abdi soemědja pěrsětya, njanggakeun bodjo noe ngatjo, goreng sangka teu loetjoe, ka salaki siga noe běntji, sadajana tjarita, tjarita teu poegoeh, teu poegoeh ge dipěrtjaja, pěrtjajana kawas těroes kana ati, ati noe timboeroean.

11. Saoepama ajeuna djoeng indit, koe lantaran pěrtjaja ka bedja, meureun ditoetoerkeun bae, soegan teu djadi ridoe, dibatoeran koe noe běrěwit, heug bae rek ka mana, hingga meuntas laoet, hěnteu arek koemapalang, saestoena sahingga něpi ka pasti, tinangtoe dilakonan.

12. Moal pisan rek kaliroe pikir, boga niat lampah anoe salah noe matak toegěrah hate, tjadoe satoedjoeh toeroen, djaoeh tina taneuh ka lajait, njeun lampah noe moerka, noeroet hawa

napsoe, poma oelah koerang-koerang, përtjajana kana kapageuhan pikir, teu niat tjareraman.

13. Sabab eling ti asal mimiti, noe sakitoe kabanggaanana, estoe beunang djeung kahese, maksoed ti eukeur lëmboet, nantjëb pikir ti eukeur leutik, kagembang ti boeboedak, kapintjoet geus nahoen, salah tēmën moen elodan, tinangtoena disëboet djalma teu mikir, pondok ingëtanana.

14. Sageuj bae-wët pirakoe teuing, boga lampah noe matak toegënah njëlewer ka anoe sedjen, babasan anoe rahoel, nadjan aja poetri Mantili, anoe langkoeng geulisna, teu obah saboeloe, hamo beunang dihilian, sabënërna lain oelin ngalap ati, wani dëmi Allahna.

15. Lamoen kitoe atoeh diri abdi, anoe roesoeh përtjaja ka bedja, sihareng bedja teh bohong, tina margana kitoe, moegi bae hampoera abdi, roemaos kalëpatan, noeroet hawa napsoe, ngoembar tekad timboeroean, ajeuna mah abdi moal deui-deui, përtjaja kana bedja.

16. Tamat tëmbang keur pangeling-ngeling, ka sadaja noe pada nonoman, malah mandar djadi tjonto, djadi pangemoet-ngemoet, ka prapoetra pamëgët-istri, jaktos kagoengan hoetang, ka rama ka iboe, doemeh eukeur boerëj tea, iboe-rama sakalangkoe pisan asih, dirawat salamina.

---

*Oelah njanghoeloe ka goenoeng,  
oelah noendjang ka talaga.  
Moen moendjoeng koedoe ka indoeng,  
nja moedja koedoe ka bapa,  
Ka indoeng ngalap rahajoe,  
ka bapa ngalap daradjat.*

## POSTPAKKET

Dikirimkeun	Bobotna djeung ongkosna		
	1 K.G. atawa koerang	ti 1 K.G. nepi ka 3 K.G.	ti 3 K.G. nepi ka 5 K.G.
<p>Di Poelo Djawa djeung Madoera atawa ka Soematra ka tempat-tempat noe dareukeut kana karéta api atawa tram.</p>	60 sen	80 sen	f 1.—
<p>Ti sabrang ka Poelo Djawa djeung Madoera atawa sabalikna, atawa dikirimkeun ka sabrang ka tempat-tempat anoe teu kaliwatan koe keréta-api atawa tram.</p>	f 1.—	f 1.40	f 1.75
<p>Ka nagara Walanda koe pos laet.</p>	f 1.37 <sup>s</sup>	f 1.87 <sup>s</sup>	f 1.87 <sup>s</sup>
<p>Ka gadjahan Walanda di Hindia-Koelon (Amerika) koe pos laet.</p>	f 1.82 <sup>s</sup>	f 2.52 <sup>s</sup>	f 2.72 <sup>s</sup>

Postpakkét pandjangna teu meunang leuwih ti 1.25 M. sarta eusina teu meunang leuwih ti 55 d.M<sup>3</sup> djeung beuratna teu meunang leuwih ti 5 K. G.

—

*Asih teh nja eta hiroep anoe pinoeh koe oetamaning hiroep, saibarat gelas anoe dieusi tjai herang.*

## POSTWISSEL

### Ongkos wissel di Hindia

Wissel noe hargana:

f 25.— atawa koerang. . . 12½ sen  
 ti f 25.— nĕpi ka f 50.— 25 sen  
 ti f 50.— nĕpi ka f 100.— 50 sen  
 Saleuwihna pikeun oenggal-oenggal  
 f 50.— ongkosna koedoe ditambah 25  
 sen deui.

### Ongkos wissel ka loear Hindia

Nĕpi ka f 25.— . . . . .	25 sen
ti f 25.— nĕpi ka f 75.—.	50 sen
ti f 75.— nĕpi ka f 100.—.	60½ sen
ti f 100.— nĕpi ka f 200.—.	f 1.12 <sup>5</sup>
ti f 200.— nĕpi ka f 300.—.	f 1.62 <sup>5</sup>
ti f 300.— nĕpi ka f 400.—.	f 2.12 <sup>5</sup>
ti f 400.— nĕpi ka f 480.—.	f 2.62 <sup>5</sup>

Pikeun ka Australiĕ, tanah Inggris,  
 Hongkong, Malaka djeung Amerika  
 oenggal f 10.— ongkosna 15 sen

Panggĕde-gĕdena harga  
 postwissel noe beunang  
 dikirimkeun:

Postwissel biasa pikeun  
 di Hindia f 1000.— Post-  
 wissel kawat pikeun di  
 Hindia f 500.— Postwis-  
 sel biasa djeung poswis-  
 sel kawat pikeun ka loear  
 tanah Hindia f 480.

Postwissel<sup>2</sup> anoe diki-  
 rimkeun ti hulppostkan-  
 toor teu meunang leuwih  
 ti f 250.—

Lamoen oerang bajang  
 njaho, naha eta kiriman  
 teh geus katarima koe  
 noe dikirimna, tambah bae  
 ongkosna 12½ sen deui  
 djeung dina wisselna tea  
 koedoe ditoelisan „B.v.b.”  
 (Bericht van betaling).

Postwissel<sup>2</sup> teu meun-  
 ang ditjokot deui lamoen  
 oemoerna geus leuwih ti  
 2 taoen, diitoengna ti-  
 poĕan eta wissel dikirim-  
 keun.

## AANGETEEKEND.

Soerat, kartoe pos, drukwerk, document, monster, verhuiskaart  
 (kartoe pindah) djeung salianna, anoe dikirimkeun koe pos ka  
 sakoeliah Hindia, meunang dikirimkeun koe aangeteekend. Pi-  
 keun kirimkeuneun ka nagara loearan loba tĕmpat-tĕmpat anoe  
 diiwalkeun, oepamana kota-kota di tanah Hedjaz (Djidah, Mĕ-

kah dj. s. t.). Ongkos aangeteekend hidji-hidjina 20 sen; lamoen eta soerat aangeteekend tea leungit koe pos, koe pos bakal digantian f 25.—

Kiriman aangeteekend anoe aja hargaan noe baris dikirimkeun di sakoelah tanah Hindia, beunang oge hargaana tea di toeliskeun dina amplopna, sangkan dimana kadjadian eta kiriman leungit bisa digantian hargaana. Tapi lamoen nerangkeunana leuwih tina harga noe saenjanja, eta hak meunang paroecegi tea leungit. Ongkos kiriman noe saroepa kitce henteu beda djeung ongkos aangeteekend biasa ngan koedoe ditambah 10 sen deui dina oenggal-oenggal f 150.— atawa koerang ti sakitoe. Hidji-hidjina aangeteekend noe make harga teu beunang leuwih ti f 5000.— djeung lamoen dikirimkeunana ti hulppostkantoor atawa ka hulppostkantoor teu meunang leuwih ti f 250.

Hargana eta kiriman koedoe ditoeliskeun dina amplopna loehoereun adresna eta soerat koe angka djeung koe aksara, sarta eta toelisan teh teu beunang ditjoret atawa dipoepoes.

Lamoen oerang arek menta ganti lantaran kiriman oerang tea leungit, teu meunang liwat ti sataoen ti poean eta aangeteekend tea dika-poskeun.

Soerat aangeteekend anoe make „aangegeven geldswaarde”, ti toekangna koedoe dilak sarta ditjap, reana tjap elak noeroetkeun koemaha gedena amplop, biasana sok 5 tapi anggangna eta elak teu meunang leuwih ti 7 c. m., nja kitoe deui lamoen prangkona tea leuwih ti hidji, anggangna tina prangko kana prangko deui teu meunang koerang ti 1 c. M.

Lamoen narima kiriman anoe hargaana leuwih ti f 150.— njokotna teu meunang wakil, koedoe ditjokot koe sorangan ka kantor-pos.

Soerat-soerat panggilan ditandana koedoe koe mangsi.

## EXPRESSE BESTELING.

Lamoen kiriman oerang hajang gantjang dikirimkeunana, beunang dikirimkeun koe *expresse bestelling*. Noe beunang dikirimkeun kitoe teh nja eta soerat biasa djeung kiriman noe sedien, saperti: postwissel, postpakket biasa, adreskaart, postpakket noe make „aangegeven geldswaarde”, soerat panggilan aangeteekend. Lamoen anoe dikiriman tea aja dina wewengkon postkantoor atawa hulppostkantoor, ongkosna 40 sen; lamoen di-



loear wěwěngkon, ongkosna ngitoeng tina djaoeh-deukeutna, nja eta oenggal-oenggal 1 K. M. 10 sen — koerang ti 1 K. M. teu asoep itoengan — (ngan teu meunang koerang ti 40 sen).

Lamoen oerang hajang njaho naha soerat aangeteekend atawa expresse bestelling tea geus katampa koe noe dikirim, koe oerang ongkosna koedoe ditambah 12½ sen, sarta eta kiriman teh dina adresna koedoe ditoelisan koe aksara „B. V. O.”

### HARGA ROEPA-ROEPA FOURMULIER.

Amplop soerat .....	1 sen	} Ditambah koe harga prangko anoe geus ditjap di loehoerna.
kartoe pos .....	1 „	
kartoe pos rangkěp .....	2 „	
kartoe pindah .....	1 „	
postblad .....	1 „	
borderel kwitansi .....	1 „	
amplop pikeun kwitansi .....	1 „	
douane verklaring .....	1 „	
postwisselfourmulier .....	2 „	
adreskaart postpakket .....	2 „	

Dilarang teu meunang make fourmulier<sup>2</sup> salianna ti ance dikaloearkeun koe Postadministratie, iwal ti kartoe pos noe toenggal atawa noe rangkěp, emplop soerat djeung postblad.

### SOERAT KAWAT.

Noeroetkeun atoeran ngitoeng ongkos soerat kawat ance anjar, Tanah Hindia teh dibagi djadi tiloe golongan, nja eta:

#### I. Golongan Djawa:

Poelo Djawa, Madoera, Bali djeung Lombok.

#### II. Golongan Koelon:

Soematra, Riouw, Bangka, Billiton djeung Borneo-Koelon.

#### III. Golongan Wetan:

Tanah Hindia anoe teu kaasoep kana golongan I djeung II tea.

Ongkos soerat kawat di sadjěro oenggal golongan f 0.15 sakětjap, diwoewoeh f 0.25.

Ongkos soerat kawat ka golongan sedjen f 0.25 sakětjap, diwoewoeh f 0.25.

Ka noe reudjeung sakota djeung oerang oge beunang ngirim soerat-kawat; bajaranana 2 sen oenggal-oenggal saomongan, ditambah 25 sen pakeun oenggal-oenggal tělěgram.

## 8. POSTSPAARBANK DI HINDIA NEDERLAND.

Dina Volksalmanak 1927 geus ditjaritakeun roepa-roepa atoeran perkara Postspaarbank. Énja oge henteu sakoemaha perloena ditjaritakeun deui di dieu, tapi katimbang aja gawena mere njaho sakali deui, jen saha bae anoe hajang terang hal. atoeran Postspaarbank, hade njoeratan ka toean Directeur Postspaarbank, teu koece diparangoan djeung teu koece make ongkos naon-naon deui, kieu adresna:

**Aan den Directeur der Postspaarbank te Weltevreden;**

Éngke oerang baris meunang walonan gantjang pisan sarta teu kalawan make ongkos naon-naon.

Sakoer anoe geus njengtjelengankeun di bank, lamoen ngarasa boga kabèratan atawa boga pioendjoek naon bae, beunang torodjogan njoeratan ka toean Directeur Postspaarbank, sarta koe toean Directeur tangtoe diwalonan djeung dioeroeskeun, kasoesah oerang teh.

Dina taoen 1926 aja 18.198 tambahna oerang Priboemi anoe kakara pisan, njengtjelengankeun, tapi sabalikna aja 6.941 anoe geus njarengtjelengankeun, marenta deui doeitna, djadi dina taoen 1926 teh djoemlah anoe njarengtjelengankeun, beunang disèboetkeun nambahan 11.257. Roepa doeit nambahanana dina taoen 1926 ti noe 11.257 tea, f 497.574,30 djadi meh satengah joeta roepia.

Dina toetoept taoen 1926, reana boekoe tjengtjelengan anoe oerang Priboemi aja 185,143, gèdena doeit tjengtjelengan f 5.753,488,74.

Koe sabab ajeuna sakitoe lobana oerang Priboemi anoe njarentjelengankeun di Postspaarbank, tangtoe bae perloe neangan atoeran anjar, sangkan bisa njoemponan kana sagala pamenta anoe njarengtjelengankeun tea, babakoena soepaja bisa gantjang majar ka anoe marenta doeitna noe disarimpèn tea (anoe leuwih ti f 100). Beuki loba oerang Priboemi anoe njarengtjelengankeun di Postspaarbank, beuki rea oerang Priboemi anoe baroga kapërloean ka Postspaarbank, beuki babari ngaloeuarkeun ongkos pikeun ngajakeun roepa-roepa atoeran, noe djadi kapërloean ka maranehanana.

Ajeuna tetela pisan jen geus aja pirang-pirang oerang Priboemi anoe teu bisa lesot tina Postspaarbank, moega-moega bae

ka hareup sakabéh oerang Priboemi pada baroga simpĕnan di Postspaarbank.

Eta kahajang tangtoe tereh laksana, oepama sakoer anoe geus baroga simpĕnan di Postspaarbank, nja eta anoe geus pada ngarasa mangpaatna, daraekeun njaritakeun ka barajana djeung ka sobat-sobatna sagala kanjahona tina pĕrkara Postspaarbank.

Oepama harajang njaho kamadjoeanana oerang Priboemi kana njarimpĕn doeit di Postspaarbank, ti mimiti ngadĕg nĕpi ka ajeuna, ieu ditjaritakeun reana oerang Priboemi anoe njarentjelengankeun doeit dina panoetoejna taoen 1898 (Postspaarbank mimiti prak ngadjalankeun pagawean, tanggal 1 Juli 1898), nja eta aja 2593, djoemlah doeit tjengtjelenganana aja f 59.048, 24; ajeuna geus aja 185.143 anoe njarentjelengankeun, djadi leuwih ti 70 kalieun bareto, gĕdena tjengtjelenganana f 5.753,488,74, meh 6 joeta roepia, djadi lobana doeit tjengtjelengan meh 100 kalieun bareto.

Oepama dibandingkeun djeung lobana oerang Priboemi di sa-koeliah Hindia, nja eta  $\pm$  50 joeta djiwa, eta kamadjoean anoe sakitoe teh kaitoeng gantjang, tapi nilik kana kamadjoean anoe bieu, pangharĕpan kana baris leuwih madjoe katjida gĕdena; beuki tambah anoe njarahona kana maksoedna djeung pĕrloena aja Postspaarbank, nja kitoe deui kaoentoenganana ka noe njarimpĕn doeit, tangtoe beuki tambah loba anoe njengtjelengankeun, teu sak deui sawatara taoen deui oge, tangtoe leuwih ti sajoeta lobana anoe njarimpĕn di Postspaarbank.

Sarerea oge tangtoe geus pada ngaranapan pribadi koemaha rasana boetoe koe doeit, da sipating djĕlĕma hiroep mah geus moal bisa soemingkir, koedoe ngarasa kitoe teh sakali mah.

Lĕbah aja kapĕrloean anoe kitoe, anoe teu baroga simpĕnan teh tangtoe kapaksa oendjam-indjeum ka noe lian; oendjam-indjeum kitoe teh salian ti teu hade, rentĕnna djeung ongkosna deui katjida gĕdena.

Oepama aja noe teu boga simpĕnan pĕrloe make doeit f 10.— ĕnja oge manehna bisa ngindjeum ti noe lian f 10.—, tapi pĕrdjangdjianana biasana ngindjeum f 10,— teh koedoe moelangkeun f 15.— di djĕro 10 boelan. Djadi saboelanna f 1.50.

Di djĕro 10 boelan manehna koedoe misahkeun pangasilanana f 1.50 tapi lain djangeun manehanana, keur noe lian, djadi di djĕro 10 boelan teh teu atjan boga naon-naon keneh bae. Djadi

eta djëlëma teh sasat dipaksa dititah njengtjelengankeun keur noe lian.

Ajeuna oepama djalma eta keneh, geus boga tjengtjelengan f 10.¶ tangtoe dina boetoehna, manehna teu koedoe ngindjeum ngan kari njokot bae f 10.— ti Postspaarbank; djadi moal koedoe majar. hoetang ka noe lian, moal koedoe ngarentënan djeung teu koedoe majar ongkos naon-naon deui. Malah sabalikna oepama heug manehna njengtjelengankeun, tina pangasilanana saban boelan f 1.50 dibawa ka Postspaarbank, sanggeus 10 boelan tangtoe boga simpënan, f 15.— pëpërënian pikeun ngadjaga bisi aja lara palangan, katambah koe Postspaarbank baris dibere ka-oentoengan deui, rentëna tina f 15.— tea.

Djadi anoe teu boga simpënan mah, sanggeus 10 boelan teh teu boga naon-naon, tapi noe boga simpënan sanggeus 10 boelan teh, boga f 15.— leuwih.

Geus teu koedoe dipërtelakeun deui, jen anoe daraek njengtjelengankeun di Postspaarbank teh, leuwih oentoeng manan anoe teu daek njengtjelengan.

Koe sabab eta, estoe matak djadi kaboengahan anoe teu aja hinggana, oepama nendjo kamadjoeanana oerang Priboemi dina pasal njengtjelengan. Geura timbang bae, kaajaan dina toetoeptaoen 1898, waktue harita kakara aja 2593 oerang Priboemi anoe njarimpën doeit di Postspaarbank, ari ajeuna geus aja 185.143; eta teh tetela jen kararasaeun, kapalikir koe maranehanana kaaloesanana njengtjelengankeun, doeit toet-saeutik teh.

Bangsa Walanda katimbang geus leuwih njarahoeun manan oerang Priboemi kana kaoentoenganana tina përkara njengtjelengankeun; oepama reana bangsa Eropa anoe baroga tjengtjelengan di Postspaarbank dibandingkeun djeung djoemblahna bangsa Eropa di sakoelian Hindia, tina tiloean teh ninggang saorang, tēgēsna: oenggal-oenggal tiloe bangsa Eropa aja saorang anoe njengtjelengankeun di Postspaarbank. Koe sabab Postspaarbank mah woengkoel sadiaan pikeun anoe rek njengtjelengankeun leuleutikan bae, djadi ti watës simpënan f 2400.— njarengtjelengankeun doeit koe djalan sedjen, lain di Postspaarbank. Djadi bangsa Eropa mah sakoer anoe pantës njengtjelengan di Postspaarbank mah geus njarengtjelengankeun.

Ari oerang Priboemi mah tatjan beunang disēboetkeun, kitoe. Masih loba keneh pisan oerang Priboemi anoe pantësna nja-

rentjelengankeun di Postspaarbank, tapi tatjan njengtjelengan keneh bae.

Anoe pangpangna pisan: sapër-kara, loba oerang Priboemi anoe matoelna djaoeli ti kantorpos atawa ti hulppostkantoor, djadi meureun harese, loba teuing mitjeun tempo baris njimpën doeit atawa njokot doeit simpënanana ti Postspaarbank. Kadoea përkara, loba keneh oerang Priboemi anoe tatjan njaho kaoentoenganana përkara njengtjelengankeun doeit teh, masih keneh koedoe diadjar, soepaja ngarti djeung njaho kana oentoengna njengtjelengankeun doeit.

Koe sabab kitoe, di sababaraha sakola aja goeroe-goeroe anoe daek nërangkeun ka moerid-moerid hal kapërloeanana djeung kaoentoenganana njengtjelengankeun, nēpi ka ajeuna boekti loba baroedak njarengtjelengankeun di Postspaarbank.

Ajeuna saban taoen Postspaarbank ngadëgkeun kantor-kantor anjar keur kapërloean Postspaarbank; sarta saban taoen tambah loba bae anoe ngadenge bedja ti sakola-sakola, ti barajana atawa ti sobat-sobatna, hal kapërloean djeung kaoentoenganana boga simpënan saeetak-saeutik di Postspaarbank teh; malah mandar hēnteu lila deui sakabeh oerang Priboemi pada ngarti kana mangpaatna njimpën doeit di Postspaarbank sarta pada daek njengtjelengankeun.

Koe lantaran baroga tjengtjelengan tea, tangtoe oerang Priboemi bisa lesot tina gënggëman, toekang rentën, anoe sok nga-hoetangkeun doeit make rentën anoe katjida gëdena ditambah koe ongkos-ongkos lianna, anoe istoening ngaroeksak ka oerang Priboemi anoe keur boetoeh koe doeit, lantaran teu bogaeun tjengtjelengan tea.

Beuki gantjang kahartina kapërloean njimpën doeit teh, beuki oentoeng ka oerang Priboemi; koe sabab kitoe Volksalmanak oge ngarasa përløe ngadadarkeun kaaloesanana Postspaarbank, noe dipalar soepaja noe maratja pada mërloekeun njarengtjelengankeun di Postspaarbank sarta di ahir pada gëde tarimana ka Volksalmanak, doemeh geus ditoengtoen kana djalan kaha-dean.

Sagala pagawean oge, ari mimitian mah sok hese, tapi lamoen geus njimpën, leutikna f 0.25 di Postspaarbank, sarta geus një-kël boekoena tanda geus boga simpënan, ka ditoena geus moal hese deui tangtoe noengtoetan neundeun deui saeutik-saeutik,

lengan, sanadjan lěbah noe geus djadi patih oge, tangtoe beurat ngaloeuarkeun f 60,— saboelan teh.

**Njengtjelengan keur moesakaan anak awewe noe tatjan akil baleg.**

Njengtjelengan kieu koedoe make pěrđjangdjian; jen oepama doeit tjengtjelenganana tea geus f 2400.— lobana, dimana anakna tea kawin, eta doeit dibikeun ka noe dipoesakaan tea.

Loba deui pěrđjangdjian-pěrđjangdjian sedjen lian ti noe geus ditataan di loehoer.

Saēnjana njengtjelengankeun teh katjida hesena, lantaranana nja eta koedoe bisa mēngkėk hawa napsoe. Tapi lamoen mēngkėkna saeutik-sacutik mah mokaha, tangtoe koe oerang moal karsa beurat. Oepamana bae patoekangan<sup>2</sup> atawa koeli-koeli anoe narampa bajaran saban poē Saptoe, kapan tangtoe maranehanana teh barisaeun, maksa maneh njangkolong doeitna saminggoe f 0.25 mah, pikeun tjengtjelengankeuneun ka Postspaarbank. Djadi saboelan-saboelanna barisaeun njengtjelengan  $4 \times f 0.25 = f 1.$ — Geura itoeng, lamoen majėng saminggoe satalen oge dina sataoen geus aja  $12 \times f 1. = f 12.$ — malah lamoen diitoeng djeung rentėna mah djadi f 12.13. Dina sapoeloh taoen geus djadi f 135.19; sanggeus 20 taoen, tangtoe djadi f 306. 50. Geura pikir naha hėnteu tjockoep boga doeit sakitoe pikeun pimodaleun?

Dėmi pikeun para ambtenaar atawa ponggawa Goepėrnėmen Provincie, Gewest, Gemeente djeung Kaboepaten, aja deui atoe-ran njengtjelengankeun anoe sedjen toer leuwih gampang ngalakonanana, nja eta koe djalan mere njaho ka sepna sangkan gadjihna tea dipotong sabaraha bae kakoeatanana; eta tjengtjelengan diasoepkeunana ka Postspaarbank make ngaran noe dipotong gadjihna tea.

Anoe pangsoen, onderstand djeung wachtgeld oge meunang njengtjelengankeun sapėrti kitoe.

Nja kitoe deui pagawe-pagawe maskape anoe galėde, meunang njengtjelengan sapėrti noe geus kasėhoet di loehoer, ngan koedoe babarėngan pada ngaririmkeun panoehoen ka directeur Postspaarbank di Weltevreden. Hadena motongna gadjihna teh oelah gėde teuing, panggėdena oge 5% bae, nja eta sangkan oelah nėpi ka matak djadi waloerat kana hiroepna. Djalan kieu teh sabisa-bisa koedoe dilampahan, sangkan ģngke noe njengtjelengankeun teh

njaho-njaho doeitna geus loba bae. Oenggal noe njengtjelengan dibere njaho sabaraha dipotongna gadjihna, koe djalan kitoe noe njengtjelengan teh bisa njaho sabaraha lobana doeit tjengtjelingenana.

Doeit anoe diteundeun di Postspaarbank teh ngadatangkeun kaoentoengan, sanadjan rentenna tea ngan saeutik oge, tapi geus beunang ditangtoekeun, jen eta doeit moal leungit atawa ngoerangan, sabab ditanggoeng koe Goepereimen. Dëmi anakna tea 2.4%, tégësna oenggal f 100,— f 2.40 sataoenna.

Djadi dina saboelan tina f 100.— teh rentenna 20 sen, atawa dina oenggal f 10.— 2 sen. Doeit tjengtjelengan saleuwihna tina f 2400.— eta leuwihna tea henteu direntenan deui. Tapi lamoen eta doeit teh anoe bank-bank credietinstelling anoe gawena pikeun noeloeng anoe baroetoech, djeung bank amal (liefdadige instelling), saperti: Bataviaasch credietbank, Darma Wara dj.s.t., oepama doeitna tea diteundeun di Postspaarbank, sanadjan leuwih ti f 2400,— oge direntenan bae. Ari ngitoengna rentenna tea, ti poëan mimiti ngasoepkeun doeit tjengtjelingenana ka Postspaarbank.

Rentën doeitna sataoen sakali sok diitoeng sarta toeloej dihidjikeun kana doeit pokona. Koe sabab eta sataoen sakali boekoe spaarbank teh koedoe dibikeun, ka kantorpos sangkan dikirimkeun ka Directeur Postspaarbank di Weltevreden. Tapi kade oelah poho, dimana oerang mikeun boekoe koedoe menta rësi.

Teu sakoemaha lilana tangtoe eta boekoe spaarbank teh dipoelangkeun deui ka noe bogana; nja kitoe deui rësi tea koedoe dipoelangkeun ka ambtenaar post, koe sabab eta koedoe ati-ati bisi eta rësi tea leungit.

Doeit tjengtjelengan katoet rentenna tea sanggeusna dihidjikeun bakal direntenan deui, rentenna tea têtëp bae 2.4% Tégësna doeit anoe ditjengtjelingenkeun di Postspaarbank teh dianakanana rentën marentën, ngan koerangna tina 1 roepia, eta teu direntenan. Nja kitoe deui rentën noe koerang tina 1 sen tara diitoeng.

Dëmi atoeran ngitoengna rentën di Postspaarbank teh kieu:

Oepama aja hidji djalma anoe mimiti njengtjelingenana boelan Januari taoen 1920, ari gëdena anggër saboelanna f 5.—; dina boelan Januari doeitna teh tatjan direntenan, tapi mimiti direntenanana teh dina boelan Februari; doeit anoe diasoepkeun dina boelan Februari direntenanana dina boelan Maart taoen eta

dj. st. Ngitoengna rentĕn nĕpi ka tanggal 31 December 1920.

Djadi doeit f 5.— noe ditjengtjelengankeun dina boelan:

Januari,	lilana 11 boelan, rentĕnna	.....	f 0.11
Februari,	lilana 10 boelan, rentĕnna	.....	f 0.10
Maart,	lilana 9 boelan, rentĕnna	.....	f 0.09
April,	lilana 8 boelan, rentĕnna	.....	f 0.08
Mei,	lilana 7 boelan, rentĕnna	.....	f 0.07
Juni,	lilana 6 boelan, rentĕnna	.....	f 0.06
Juli,	lilana 5 boelan, rentĕnna	.....	f 0.05
Augustus,	lilana 4 boelan, rentĕnna	.....	f 0.04
September,	lilana 3 boelan, rentĕnna	.....	f 0.03
October,	lilana 2 boelan, rentĕnna	.....	f 0.02
November,	lilana 1 boelan, rentĕnna	.....	f 0.01
December,	lilana — boelan, rentĕnna	.....	f —

Djadi nĕpi ka tanggal 31 December teh  
rentĕnna aja ..... f 0.66

hartina tina doeit tjengtjelengan anoe  $12 \times f 5, — = f 60, —$ .

Doeit poko djeung rentĕnna tea toeloej dihidjikeun, mimiti tanggal 1 Januari 1921 ngawitan direntĕnan deui. Tapi lantaran djoemblah rentĕnna tea ngan f 0,66, tĕgĕsna koerang ti f 1, — koe sabab kitoe eta rentĕn teh hĕnteu kaitoeng. Ti boelan Januari 1921 nĕpi ka boelan December 1921 doeit noe f 60, — rentĕnna aja ..... f 1,44.

Doeit noe ditjengtjelengankeun dina taoen 1921 aja  $12 \times f 5, — = f 60, —$ , rentĕnna saroea bae djeung rentĕn noe dina taoen '20 ..... f 0,66

Djoemblah rentĕn dina taoen 1921 aja ..... f 2,10;  
ari djoemblah tjengtjelengan katoet djeung rentĕnna nĕpi ka tanggal 31 December aja  $f 60,66 + f 60, — + f 2,10 = f 122,76$ .

Eta doeit anoe f 122, — tea ti awal boelan Januari 1922 mimiti dianakan deui, sarta sanggeusna 12 boelan lilana rentĕnna aja ..... f 2.92

Tjengtjelengan anoe diasoepekeun dina taoen 1922,  $12 \times f 5, — = f 60, —$ , rentĕnna ..... f 0.66

Dina taoen 1922 pinampaeun rentĕn teh ..... f 3.58  
Djadi dina tanggal 31 December 1922 djoemblah doeit tjengtjelengan katoet djeung rentĕn-rentĕnna aja  $f 122,76 + f 60, — + f 3,38 = f 186,34$ .



Njengtjelengan boelanan, noe saboelanna:

Bilangan taoen

f 1,— f 1,50 f 2,— f 2,50 f 3,— f 3,50 f 4,— f 4,50 f 5,—

Diitoeng tēroes noeroetkeun bilangan taoen, lobana djadi:

1	f 12,13	f 18,19	f 24,26	f 30,32	f 36,39	f 42,45	f 48,52	f 54,58	f 60,66
2	" 24,55	" 36,81	" 49,10	" 61,36	" 73,65	" 85,91	" 98,20	" 110,46	" 122,76
3	" 37,25	" 55,86	" 74,54	" 93,14	" 111,79	" 130,40	" 149,08	" 167,68	" 186,34
4	" 50,27	" 75,37	" 100,58	" 125,69	" 150,85	" 175,97	" 201,68	" 228,27	" 251,46
5	" 63,60	" 95,36	" 127,24	" 159,01	" 190,84	" 222,62	" 254,53	" 286,28	" 318,14
6	" 77,24	" 115,83	" 154,55	" 193,15	" 231,79	" 270,40	" 309,15	" 347,73	" 386,43
7	" 91,22	" 136,78	" 182,51	" 228,10	" 273,73	" 319,33	" 365,09	" 410,64	" 456,35
8	" 105,53	" 158,23	" 211,14	" 263,89	" 316,67	" 369,44	" 422,37	" 475,06	" 527,95
9	" 120,18	" 180,21	" 240,46	" 300,52	" 360,65	" 420,75	" 481,02	" 541,04	" 601,25
10	" 135,19	" 202,72	" 270,48	" 338,04	" 405,68	" 473,28	" 543,09	" 608,61	" 676,33
11	" 150,56	" 225,76	" 301,22	" 376,47	" 451,79	" 527,08	" 606,60	" 677,79	" 753,21
12	" 166,29	" 249,35	" 332,70	" 415,81	" 499,01	" 582,18	" 669,67	" 748,62	" 831,94
13	" 182,40	" 273,51	" 364,93	" 456,09	" 547,88	" 638,60	" 734,25	" 821,16	" 912,54
14	" 198,90	" 298,25	" 397,93	" 497,85	" 596,90	" 696,36	" 800,39	" 895,45	" 995,08
15	" 215,78	" 323,59	" 431,72	" 539,60	" 647,60	" 755,52	" 868,11	" 971,51	" 1079,62
16	" 233,07	" 349,53	" 466,32	" 582,86	" 699,52	" 816,09	" 937,46	" 1049,46	" 1166,17
17	" 250,79	" 376,09	" 501,76	" 627,15	" 752,69	" 878,13	" 1008,48	" 1129,10	" 1253,81
18	" 268,92	" 403,30	" 538,04	" 672,52	" 807,13	" 941,65	" 1081,20	" 1210,84	" 1345,56
19	" 287,48	" 431,16	" 575,21	" 718,97	" 862,89	" 1056,69	" 1155,67	" 1294,46	" 1438,50
20	" 306,50	" 459,69	" 613,27	" 766,52	" 919,97	" 1073,29	" 1231,91	" 1380,10	" 1533,67

Kitoe bae satëroesna. Ilikan berendelanana doeit tjengtjelengan di Postspaarbank, di djëro sakitoe taoen teh djoemblahna aja sakitoe.

*Ingëtkeun*, pikeun djalma anoe njarengtjelengan di Postspaarbank *lamoen nëpi ka tiloe poeloeh taoen* lilana hënteu njengtjelengankeun deui, hënteu njokot deui doeitna, atawa hënteu mikeun boekoena ka kantor post sangkan toeloej dikirimkeun ka Directeur Postspaarbank, *doeit tjengtjelenganana katoet ka rentën-rentënna*, eta kabeh *djadi milik Postspaarbank*. Ari noe matak diajakeun atoeran kitoe, lain Goepërëmen nakal atawa karoooh koe kaoetoengan sakitoe, tapi ieu mah sangkan Postspaarbank hënteu ngoeroes doeit djalma anoe teu poegoeh katërangana. Kapan tangtoe bisa djadi aja djalma anoe njosoëh boekoe postspaarbankna, lantaran poesing pedah doeit tjengtjelenganana ngan kari saeutik. Lamoen euweuh atoeran kitoe, meureun oenggal taoen Postspaarbank teh koedoe hajoeh bae ngitoeng doeit sesa tjengtjelenganana tea, sanadjan oepamana noe njengtjelengankeun teh geus lila maot. Koe sabab kitoe sanadjan tjengtjelengan tea ngan kari saeutik deui pisan oge, hadena mah koedoe dipenta bae; djeung kabiasaanana noe barogaeun tjengtjelengan di Postspaarbank teh sok tara ngaringëtkeun kana rentën noe masih koedoe katampa.

Di loehoer geus ditërangkeun, jen sadjabana ti credietbank dj. s. b. sakoer anoe nareundeun doeit di Postspaarbank doeit tjengtjelenganana anoe saleuwihna tina f 2400,— hënteu direntënan. Tapi sanadjan kitoe noe boga doeit teh bisa keneh bae boga kaoentoengan koe djalan menta ka Directeur Postspaarbank, sangkan doeitna tea dibeulikeun kana soerat hoetang Nagara, anoe tangtoe aja kaoentoenganana, malah leuwih ti batan kaoentoengan di Postspaarbank. Anoe djadi directeur tangtoe bakal kërsaëun noeloengan.

Ngirimkeunana soerat menta dipangmeulikeun soerat hoetang Nagara teh koedoe dibarëngan koe ngirimkeun boekoe spaarbank ka Directeur Postspaarbank di Weltevreden.

Oepama geus meunang soerat hoetang Nagara teh, tangtoe doeit oerang anoe di spaarbank katjangkolong koe hargana eta soerat hoetang Nagara tea. Sanggeusna kitoe eta obligatie (soerat hoetang) tea katoet boekoe spaarbankna tangtoe dikirimkeun deui ka noe bogana.

Eta obligatie beunang dipihapekeun di Postspaarbank, noe bogana ngan ngampihan rēsina bae.

Oenggal Postspaarbank pada narampa doeit rentēn hoetang Nagara tea sarta toeloej marere njaho ka djalma-djalma anoe baroga obligatie koe nota. Eta nota koedoe dipoelangkeun deui ka kantor pos. Di dinja doeit rentēn obligatie teh sangeusna dipotong koe ongkos-ongkos toeloej diasoepekeun kana boekoe spaarbankna.

Katērang-an-katērang-an sedjen meunang nanjakeun ka Directeur Postspaarbank di Weltevreden.

---

*Ana geus karandjingan hawa hewani, manoesa mah sok leuwih ti suto.*

*Paeh teh teu beda djeung lahir ka doenja, kaasoep keneh kana sarating hiroep.*

## 9. DAPTAR RENTĒN-DIRENTĒNAN.

Poko f 100.— rentĕn-direntĕnan:

3%		4%		5%		6%		7%		8%		9%		10%		Djadi								
f	103	—	f	104	—	f	105	—	f	106	—	f	107	—	f	108	—	f	109	—	f	110	—	sang-
	106	09	„	108	16	„	110	25	„	112	36	„	114	49	„	116	64	„	118	81	„	121	—	geusna.
„	109	27	„	112	49	„	115	76	„	119	10	„	122	50	„	125	97	„	129	51	„	133	11	1 th.
„	112	55	„	116	09	„	121	55	„	126	25	„	131	04	„	136	04	„	153	87	„	146	41	2 „
„	115	93	„	121	67	„	127	63	„	133	83	„	140	25	„	146	93	„	140	16	„	161	04	3 „
„	119	41	„	126	53	„	134	01	„	141	84	„	150	07	„	158	68	„	167	72	„	177	15	4 „
„	122	99	„	131	59	„	140	71	„	150	37	„	160	56	„	171	67	„	182	81	„	194	86	5 „
„	126	68	„	136	86	„	147	75	„	159	39	„	171	81	„	185	04	„	199	26	„	214	35	6 „
„	130	48	„	142	33	„	155	13	„	168	96	„	183	83	„	199	89	„	217	20	„	235	78	7 „
„	134	39	„	148	02	„	162	89	„	179	10	„	196	60	„	215	87	„	236	75	„	259	86	8 „
„	155	80	„	180	09	„	207	89	„	239	69	„	275	87	„	317	18	„	364	28	„	417	69	9 „
„	180	61	„	219	11	„	265	83	„	320	78	„	386	90	„	466	01	„	560	53	„	672	66	10 „
„	209	38	„	266	58	„	338	64	„	429	29	„	542	62	„	684	70	„	862	44	„	1088	30	15 „
„	242	73	„	324	34	„	432	19	„	574	51	„	761	30	„	1006	—	„	1327	10	„	1744	60	20 „
„	281	39	„	394	61	„	551	60	„	768	87	„	1067	30	„	1478	10	„	2014	90	„	2809	60	25 „
„	326	20	„	480	10	„	704	—	„	1023	90	„	1496	90	„	2171	70	„	3141	90	„	4521	80	30 „
„	378	16	„	584	12	„	898	50	„	1377	10	„	2099	50	„	3190	80	„	4834	40	„	7237	—	35 „
„	438	39	„	710	67	„	1146	74	„	1842	90	„	2944	40	„	4688	10	„	7438	80	„	11735	—	40 „

Tembongna poendjoel teh dina pakomboehan, lain dina keur nĕnggang.

## 10. TARIP PAGADEAN BAB 7.

Gadean	Ongkosna	Diitoengna panglilana
50 sen nëpi ka f 25.—	2 sen tina saroe pia atawa sabagian tina saroe pia dina oenggal 15 poë	135 poë
leuwih tif 25 nëpi ka f 50	5 % saboelan	6 boelan } saboe- 9     "     } lanna 1,2   "     } diitoeng 1,2   "     } 30 poë
"   " f 50   "   " f 75	4 %     "     "	
"   " f 75   "   " f 100	3 %     "     "	
"   " f 100	1 %     "     "	

*Dina pėrkara adil djeung teu adil koedoe koekoeh batan goe-noeng, dina pėrkara lianna koedoe landoeng nja aisan.*

Daptar pikeun nĕrangkeun gĕdena taksiran djeung doeit  
noe diindjeumkeun.

tak- siran	doeit noe diin- djeum- keun	tak- siran	doeit noe diin- djeum- keun	tak- siran	doeit noe diin- djeum- keun	tak- siran	doeit noe diin- djeum- keun
f 0.10	f 0.01	f 8.15	f 6.75	f 44.—	f 35.—	f 99.—	f 88.—
” 0.20	” 0.10	” 8.40	” 7.—	” 45.—	” 36.—	” 100.—	” 89.—
” 0.30	” 0.20	” 8.75	” 7.25	” 46.—	” 37.—	” 101.—	” 90.—
” 0.40	” 0.30	” 9.—	” 7.50	” 47.—	” 38.—	” 102.—	” 91.—
” 0.50	” 0.40	” 9.25	” 7.75	” 48.—	” 39.—	” 104.—	” 92.—
” 0.60	” 0.50	” 9.50	” 8.—	” 50.—	” 40.—	” 105.—	” 93.—
” 0.80	” 0.60	” 9.75	” 8.25	” 52.—	” 41.—	” 106.—	” 94.—
” 0.90	” 0.70	” 10.—	” 8.50	” 53.—	” 42.—	” 107.—	” 95.—
” 1.—	” 0.80	” 10.25	” 8.75	” 54.—	” 43.—	” 108.—	” 96.—
” 1.10	” 0.90	” 10.50	” 9.—	” 55.—	” 44.—	” 109.—	” 97.—
” 1.20	” 1.—	” 10.75	” 9.25	” 56.—	” 45.—	” 110.—	” 98.—
” 1.50	” 1.20	” 11.—	” 9.50	” 57.—	” 46.—	” 111.—	” 99.—
” 1.60	” 1.30	” 11.25	” 9.75	” 58.—	” 47.—	” 112.—	” 100.—
” 1.70	” 1.40	” 11.50	” 10.—	” 59.—	” 48.—	” 118.—	” 105.—
” 1.80	” 1.50	” 12.50	” 10.50	” 60.—	” 49.—	” 124.—	” 110.—
” 2.—	” 1.60	” 13.—	” 11.—	” 61.—	” 50.—	” 129.—	” 115.—
” 2.10	” 1.70	” 13.70	” 11.50	” 62.—	” 51.—	” 135.—	” 120.—
” 2.20	” 1.80	” 14.20	” 12.—	” 63.—	” 52.—	” 140.—	” 125.—
” 2.30	” 1.90	” 14.90	” 12.50	” 64.—	” 53.—	” 146.—	” 130.—
” 2.40	” 2.—	” 15.40	” 13.—	” 65.—	” 54.—	” 153.—	” 135.—
” 2.80	” 2.20	” 16.—	” 13.50	” 66.—	” 55.—	” 157.—	” 140.—
” 2.90	” 2.30	” 16.60	” 14.—	” 67.—	” 56.—	” 163.—	” 145.—
” 3.—	” 2.40	” 17.20	” 14.50	” 68.—	” 57.—	” 168.—	” 150.—
” 3.10	” 2.50	” 17.70	” 15.—	” 69.—	” 58.—	” 174.—	” 155.—
” 3.20	” 2.60	” 18.40	” 15.50	” 70.—	” 59.—	” 180.—	” 160.—
” 3.30	” 2.70	” 18.90	” 16.—	” 71.—	” 60.—	” 185.—	” 165.—
” 3.40	” 2.80	” 19.60	” 16.50	” 72.—	” 61.—	” 191.—	” 170.—
” 3.50	” 2.90	” 20.—	” 17.—	” 73.—	” 62.—	” 196.—	” 175.—
” 3.60	” 3.—	” 20.75	” 17.50	” 74.—	” 63.—	” 202.—	” 180.—
” 4.—	” 3.20	” 21.25	” 18.—	” 75.—	” 64.—	” 208.—	” 185.—
” 4.10	” 3.30	” 22.—	” 18.50	” 76.—	” 65.—	” 213.—	” 190.—
” 4.20	” 3.40	” 22.50	” 19.—	” 77.—	” 66.—	” 219.—	” 195.—

LAMPIRAN B. (TOELOEJNA)

tak- siran	doeit noe diindjeum- keun	tak- siran	doeit noe diindjeum- keun	tak- siran	doeit noe diindjeum- keun	tak- siran	doeit noe diindjeum- keun
f 4.30	f 3.50	f 23.—	f 19.50	f 78.—	f 67.—	f 224.—	f 200.—
„ 4.40	„ 3.60	„ 23.50	„ 20.—	„ 79.—	„ 68.—	„ 230.—	„ 205.—
„ 4.50	„ 3.70	„ 24.—	„ 20.50	„ 80.—	„ 69.—	„ 236.—	„ 210.—
„ 4.60	„ 3.80	„ 24.50	„ 21.—	„ 81.—	„ 70.—	„ 241.—	„ 215.—
„ 4.70	„ 3.90	„ 25.—	„ 21.50	„ 82.—	„ 71.—	„ 247.—	„ 220.—
„ 4.80	„ 4.—	„ 25.50	„ 22.—	„ 83.—	„ 72.—	„ 252.—	„ 225.—
„ 5.20	„ 4.20	„ 26.—	„ 22.50	„ 84.—	„ 73.—	„ 258.—	„ 230.—
„ 5.30	„ 4.30	„ 26.50	„ 23.—	„ 85.—	„ 74.—	„ 264.—	„ 235.—
„ 5.40	„ 4.40	„ 27.—	„ 23.50	„ 86.—	„ 75.—	„ 269.—	„ 240.—
„ 5.50	„ 4.50	„ 27.50	„ 24.—	„ 87.—	„ 76.—	„ 275.—	„ 245.—
„ 5.60	„ 4.60	„ 28.—	„ 24.50	„ 88.—	„ 77.—	„ 280.—	„ 250.—
„ 5.70	„ 4.70	„ 29.—	„ 25.—	„ 89.—	„ 78.—	„ 286.—	„ 255.—
„ 5.80	„ 4.80	„ 30.—	„ 26.—	„ 90.—	„ 79.—	„ 292.—	„ 260.—
„ 5.90	„ 4.90	„ 31.—	„ 27.—	„ 91.—	„ 80.—	„ 297.—	„ 265.—
„ 6.—	„ 5.—	„ 32.—	„ 28.—	„ 92.—	„ 81.—	„ 303.—	„ 270.—
„ 6.45	„ 5.25	„ 33.—	„ 29.—	„ 93.—	„ 82.—	„ 308.—	„ 275.—
„ 6.70	„ 5.50	„ 34.—	„ 30.—	„ 94.—	„ 83.—	„ 314.—	„ 280.—
„ 6.95	„ 5.75	„ 39.—	„ 31.—	„ 95.—	„ 84.—	„ 320.—	„ 285.—
„ 7.20	„ 6.—	„ 40.—	„ 32.—	„ 96.—	„ 85.—	„ 325.—	„ 290.—
„ 7.65	„ 6.25	„ 41.—	„ 33.—	„ 97.—	„ 86.—	„ 331.—	„ 295.—
„ 7.90	„ 6.50	„ 43.—	„ 34.—	„ 98.—	„ 87.—	„ 336.—	„ 300.—

Demi barang-barang anoe harga taksiranana aja di antara angka anoe kaséboet dina ieu daptar, doeit anoe diindjeumkeunana koe-doe noeroetkeun harga-taksiran anoe pangleutikna.

Harga-harga taksiran anoe leuwih ti f 25.—, eta diboeludkeun bae.

Ngitoengna rentèn tina doeit noe diindjeumkeun, pikeun barang anoe harga taksiranana leuwih ti f 100.—, gēdena doeit  $\times$  lila-na  $\times$   $\frac{1}{30}$ .

Tempo lelang tēgēsna barang-barang-gadean A anoe diasoepeun  
dina taoen 1928, beunang dilelangkeun:

Januari 1928 . . . . .	31 Juli 1928
	12 Sapar 1347
Februari „ . . . . .	31 Augustus 1928
	14 Moeloed 1347
Maart „ . . . . .	30 September 1928
	14 Silih Moeloed 1347
April „ . . . . .	31 October 1928
	16 Djoemadiläwal 1347
Mei „ . . . . .	30 November 1928
	16 Djoemadilähir 1347
Juni „ . . . . .	31 December 1928
	18 Radjab 1347
Juli „ . . . . .	31 Januari 1929
	19 Rēwah 1347
Augustus „ . . . . .	28 Februari 1929
	18 Poeasa 1347
September, „ . . . . .	31 Maart 1929
	19 Sawal 1347
October „ . . . . .	30 April 1929
	20 Hapit 1347
November „ . . . . .	31 Mei 1929
	21 Rajagoeng 1347
December „ . . . . .	30 Juni 1929
	22 Moeharam 1348



## MANGLE.

### PIWOELANG KA PANGANTEN

karangan

djoeragan ĔMOD WIRA ATMADJA, Garoet.

Sinom.

Sinom didamĕl piwoelang,  
ka anak noe anjar kawin,  
nandakeun beurat kamĕlang,  
loemajan eukeur panggeuing,  
soepaja djadi eling,  
pikeun toetoengkoesan hiroep,  
ibarat ngamodalan,  
da doeit mah poegoeh sĕpi,  
tapi modal digantian koe piwoelang.

Piwoelang nadjan teu pandjang,  
tapi koedoe djadi eling,  
tina iboe reudjeung ama,  
ngarasa boengah teh teuing,  
rehna awak ilaing,  
geus dahoe karoedjoek sĕpoe,  
moega salalawasna,  
pandjang doeriat sarimbit,  
lambat-lamboet kĕbat toer gĕde daradjat.

Sakitoe panĕda ama,  
ka Goesti Noe Maha Soetji,  
anoe moerba toer wisesa,  
noe ngajoega boemi-langit,  
toer asih ka praabdi,  
sarta sapa'atna Rasoel,  
hibar Nabi pamoengkas,  
djeung ti praloeloehoer deui,  
noe ditĕda hibar sarta pando'ana.

Poma-poma pisan Oedjang,  
ka woelang kolot sing eling,

nandakeun beurat kamělang,  
djeung bodjo sing loeloes-loeis,  
manis papada manis,  
koedoe roentoet loeloes-moeloes,  
oelah gětas hareuras,  
sok rėgas taja kainggis,  
djadi waswas sok leungit ihtiar tiwas.

Ka bodjo Oedjang sing njaah,  
sili balės pikaasih,  
pasěmon koedoe měrėnah,  
darehdeh hade parangi,  
marahmaj oelat boedi,  
oelah sok koesoet ngoeloewoet,  
matak pondok doeriat,  
moen oelat kětjoet djeung sėngit,  
noengtoen koesoet hate sok kasoeat-soeat.

Nadjan loba doenja-brana,  
aloes imah boentjir leuit,  
moen teu loeloes djeung rabi mah,  
ngoelajaban bae pikir,  
tėmahna djadi roentik,  
boentoe anoe dipimaksoed,  
hiroep moal djamoega,  
ngan diroengsing koe kapoesing,  
da saratna koedoe lajeut saaleutan.

Djeung deui wadjibna Oedjang,  
moeroek ka noe djadi rabi,  
hal pėrkara imah-imah,  
elmoening istri oetami,  
tata-titi sing soerti,  
adab lakoe tindak-tandoek,  
koedoe sing imeut pisan,  
tetelakeun sing kaharti,  
kawadjiban bab miara imah tangga.

Lamoen bodjo meunang salah,  
anoe teu soeroep djeung pikir,

poma oelah soegal oetjap,  
ngageuing koedoe djeung aris,  
waktjakeun sing kaharti,  
sangkan bodjo djadi maphoem,  
sing leukeun mapatahan,  
koe boedi-basa noe manis,  
koedoe asak timbangan gēde hampoera.

Ka Ĕnok ge kitoe pisan,  
rehna geus boga salaki,  
gaganti indoeng djeung bapa,  
pigoestieun lahir-batin,  
poma masing kaharti,  
elmoening istri satoehoe,  
saratna aja opat,  
tjoba dengekeun sing sidik,  
noe kahidji istri sing bisa ngawoela.

Hartina sing paham pisan,  
kana kapalaj salaki,  
koedoe toeroet parentahna,  
oelah gana-gana moengkir,  
tapi koedoe dipikir,  
ēnggoning oerang ngadangoe,  
sakoer anoe kadada,  
matak njalamētkeun diri,  
noe dipalar loeloes-bangloes salawasna.

Kadoeana djadi radja,  
radja di sadjēro boemi,  
koedoe wani nanggoeng djawab,  
toer marentah eusi boemi,  
djeung loba-loba deui,  
sakoer pērkarana pērēloe,  
hal kabērsihan tea,  
di loear di djēro boemi,  
gētol nitah tapi koedoe djeung hemanna.

Ari tiloe pērkarana,  
sipat iboe noe kaoeni,

lamoen parěng boga anak,  
Ĕnok katarik koe wadjib,  
noeroet koemaha misti,  
mistina noe djadi iboe,  
mo' pandjang ditjarita,  
ěngke ge tangtoe kapanggih,  
ngoeroes boedak noeroet elmoe kadokteran.

Ari opat pěrkarana,  
sipat goeroe noe kaoeni,  
samemeh boedak sakola,  
oemoerna teu atjan mandjing,  
koedoe pisan didjaring,  
sing rěmėn moeroek mitoetoer,  
adjar sabisa-bisa,  
make boedi basa manis,  
oelah kėras tapi koedoe dileukeunan,

Ari sadjaba ti eta,  
koe Ĕnok masing kaharti,  
koedoe mapatahan boedjang,  
awewe sarta lalaki,  
sing nėpi ka mangarti,  
naon gawe noe pěrėloe,  
atawa olah-olah,  
sarta loba-loba deui,  
gawe kitoe Ĕnok noe boga tanggoengan.

Sakitoe ama miwoelang,  
poma-poma sing areling,  
pondok dapon dipilampah,  
ingětkeun beurang djeung peuting,  
toengkoes 'na sanoebari,  
insja Allah hasil maksoed,  
karasa mangpa'atna,  
saratna ngan oelah moengkir,  
eling-eling oelah moengpang ka piwoelang.

## 11. OEKOERAN DJEUNG TIMBANGAN.

### a. OEKOERAN PANDJANGNA.

kilometer	= km	= 1000	meter *)
hectometer	= hm	= 100	meter
decameter	= dam	= 10	meter
meter	= m	=	babon
decimeter	= dm	= 0,1	meter
centimeter	= cm	= 0,01	meter
milimeter	= mm	= 0,001	meter
mikron.	= $\mu$	= 0,000001	meter

1 m. = 3.1853 kaki (3.2 kaki).

1 kaki = 0.313947 m. (0.31 m) = 12 dim.

1 toembak = 12 kaki = 3,767364 m. (3.77 m).

1 elo (Amst.) = 0.68781 m. (= 0.688 m).

1 djar (yard) =  $\pm$  3 kaki = 0.9144 M. (= 0.915 m).

1 deupa = 1.7 m.

= 4 hasta (1 hasta 0.42 m).

= 8 kilan (1 kilan = 0.21 m).

1 pal Djawa = 400 toembak = 1506.94 m.

1 pal Soematra (mel laoet) = 1851.85 m.

1 mel Djerman (geor. mijl) = 7407.4 m.

### b. OEKOERAN LĒGANA.

kilometer pasagi	= km <sup>2</sup> *)	= 1000000	meter pasagi
hectare	= ha	}	= 10000
atawa hectometer pasagi	= hm <sup>2</sup>		
are	= a	}	= 100
atawa decameter pasagi	= dam <sup>2</sup>		
centiare	= ca	}	= 1
atawa meter pasagi	= m <sup>2</sup>		
decimeter pasagi	= dm <sup>2</sup>	= 0,01	meter pasagi
centimeter pasagi	= cm <sup>2</sup>	= 0,0001	meter pasagi
milimeter pasagi	= mm <sup>2</sup>	= 0,000001	meter pasagi

\*) Pepeling—Mitoeroet atoeran Departement Landbauw, ajeuna ngaran-ngaran oekoeran, nja kitoe deui ngaran ringkésawana oge, ditoelis koe aksara leutik bae.

- 1 mel Djërman  $\square$  = 24.2475 pal  $\square$  = 7759. 2 bahoe.  
 1 km.<sup>2</sup> = 100 ha. = 140.9147 bahoe.  
 1 ha. = 1.409147 bahoe.  
 1 bahoe = 500 toembak  $\square$  (bata) = 7096.5 m<sup>2</sup> = 1.7537 acre.  
 1 acre (oekoeran Inggris) = 4046.71 m<sup>2</sup>. = 0.57023 bahoe.  
 1 bata (toembak  $\square$ ) = 14, 19 m<sup>2</sup>.  
 1 kaki  $\square$  = 0.0985627 m<sup>2</sup>.  
 1 djoeng (di Pasoendan) = 2 bahoe.  
 1 pantjar (di Djawa-Wetan) = 4 bahoe  
 1 patok (Priangan) = 5 × 5 toemb. =  $\frac{1}{20}$  bahoe.  
 1 pal  $\square$  = 320 bahoe.

### c. OEKOERAN EUSINA.

decastere	= das	=	10 meter kibik
stera	= s	=	} 1 meter kibik
atawa meter kibik	= m <sup>3</sup>	=	
decistere	= ds	=	} 0,1 meter kibik
atawa hectoliter	= hl	=	
dekaliter	= dal	=	0,01 meter kibik
liter	= l	=	} 0,001 meter kibik
decimeter kibik	= dm <sup>3</sup>	=	
deciliter	= dl	=	0,0001 meter kibik
centiliter	= cl	=	0,00001 meter kibik
centimeter kibik	= cm <sup>3</sup>	=	0,000001 meter kibik
milimeter kibik	= mm <sup>3</sup>	=	0,000000001 meter kibik

- 1 kan = 1,51589 litër (= 1,52 l).  
 1 ton Batawi = 0,9283 hl.  
 1 ton rëgistër = 2,83 m<sup>3</sup>.  
 1 legër = 388 kan = 588,15 litër.  
 1 kojan = 32 pikoel = 1976, 36 kg.  
 1 " Batawi = 27 pikoel (timbangan beas). \*)  
 1 " Samarang = 28 " ( " " ).  
 1 " Soerabaja = 30 " ( " " ).  
 1 toembak soeloeh = 6,683 M<sup>3</sup>.  
 1 pikoel = 8 gantang = 61,75 kg. = 100 kati.

\*) 1 kojan oejah = 80 pikoel = 240 gantang = 18 karoeng = 2011,358 l.

- 1 gantang = 8 batok.  
 1 batok = 1,07 litër.  
 1 takër = 17 kan = 25,77 litër.  
 1 kati = 0.6 kg.  
 1 kati = 16 tail = 617,6 g.  
 1 gallon = 4,45 litër.  
 1 pon = 0,5 kg.  
 1 pon Inggris = 0,45 kg.  
 1 ons =  $\frac{1}{10}$  kg. = 1 hg.  
 1 kodi bako = 20 pon.  
 1 rim kërta = 20 boekoe.  
 1 boekoe = 24 lambar.  
 1 pëti minjak tanah = 2 blek = 10 gallon = 37,8 litër.

#### d. OEKOERAN BEURATNA.

- ton = t = 1000 kilogram  
 kilogram = kg = babon  
 hectogram = hg = 0,1 kilogram  
 decagram = dag = 0,01 kilogram  
 gram = g = 0,001 kilogram  
 decigram = dg = 0,0001 kilogram  
 centigram = cg = 0,00001 kilogram  
 miligram = mg = 0.000001 kilogram

- 1 pikoel = 61,761302 kg. (= 61,761 kg.) = 125 pon Amsterdam.  
 1 pikoel Djawa = 136 pon Inggris.  
 1 kati =  $\frac{1}{100}$  pikoel =  $1\frac{1}{4}$  pon = 0,61761 kg.  
 1 gantang = 10 kati (Djawa-Wetan).

#### e. OEKOERAN BILANGAN.

Di Pasoendan djeung di tanah-tanah partikoelir.

- 1 potjong = 5 kati.  
 1 gedeng = 2 potjong.  
 1 sangga = 5 gedeng =  $\pm$  50 kati atawa  $\pm$  60 pon.  
 1 madea = 100 gedeng.  
 1 tjaeng = 200 gedeng =  $\pm$  2500 pon.  
 1 amët = 10—40 sangga (beda-beda).

## f. TIMBANGAN TJANDOE.

1 kati	= $\frac{1}{100}$ pikoel	= 16 tail	= 617,613 gram.
1 tail	= $\frac{1}{16}$ kati	= 10 tji	= 38,601 gram.
1 tji	= $\frac{1}{16}$ tail	= 10 timbang	= 3,860 gram.
1 karat	= 0,205		gram.

## g. OEKOERAN GANTJANGNA.

1 djam lalampahan	. . . . .	3 à 3 $\frac{1}{2}$	pal
1 „ leumpang koeda	. . . . .	2	„
1 „ kareta	. . . . .	7	„
1 „ mobil	. . . . .	20 à 25	„
1 „ kareta api	. . . . .	20	„
1 „ „ „ expres.	. . . . .	40	„
1 sěkon djalanna sora	. . . . .	337	m.
1 „ „ tjahja	. . . . .	298000	km.
1 „ „ pelor bėdil.	. . . . .	600	m.
1 „ hiběrna kapinis	. . . . .	50 à 75	„
1 „ „ titiran	. . . . .	17	„

*Pangandika Mahasoetji: „Aing anoe ngoebaran maneh, noe matak maneh sok dibere gėring oge; aing njaah ka maneh, noe matak maneh sok dihoekoem oge koe aing.”*



## 12. LOBANA TANGKAL DINA SABAOE. TJARANGNA DJADJARAN MAKE OEKOERAN KAKI.

Tjarangna tangkal make oekoeran kaki	2	2½	3	3½	4	4½	5	6	7	8	9	10	11	12
	Djoemblahna tangkal oenggal bane													

½	72000	57600	48000	41143	36000	32000	28800	24000	20571	18000	16000	14400	13090	12000
1	36000	28800	24000	20571	18000	16000	14400	12000	10286	9000	8000	7200	6545	6000
1½	24000	19200	16000	13714	12000	10667	9600	8000	6857	6000	5333	4800	4563	4000
2	18000	14400	12000	10286	9000	8000	7200	6000	5143	4500	4000	3600	3272	3000
2½	14400	11520	9600	8229	7200	6400	5760	4800	4114	3600	3200	2880	2618	2400
3	12000	9600	8000	6857	6000	5333	4800	4000	3429	3000	2666	2400	2181	2000
3½	10286	8229	6857	5878	5143	4571	4114	3429	2939	2571	2285	2057	1870	1710
4	9000	7200	6000	5143	4500	4000	3600	3000	2571	2250	2000	1800	1636	1500
4½	8000	6400	5333	4571	4000	3556	3200	2667	2286	2000	1777	1600	1454	1330
5	7200	5760	4800	4114	3600	3200	2880	2400	2057	1800	1600	1440	1309	1200
5½	6545	5236	4364	3741	3273	2909	2618	2182	1870	1636	1454	1309	1190	1090
6	6000	4800	4000	3429	3000	2667	2400	2000	1714	1500	1333	1200	1090	1000
6½	5538	4431	3692	3165	2769	2462	2215	1846	1582	1385	1207	1107	1006	920
7	5143	4114	3429	2939	2571	2286	2057	1714	1469	1286	1142	1028	935	853
7½	4800	3840	3200	2743	2400	2133	1920	1600	1371	1200	1066	960	872	807
8	4500	3600	3000	2571	2250	2000	1800	1500	1286	1125	1000	900	818	750

Tjarangna tangkal make oekoeran kaki	Tjarangna djadjaran make oekoeran kaki.										
	9	10	11	12	13	14	15	16	17	18	19
Djoemblah tangkal oenggal baoo.											

9	889	800	727	667	615	571	533	500	471	444	421
10	800	720	655	600	554	514	480	450	424	400	379
11	727	655	595	545	503	467	436	409	385	364	344
12	667	600	545	500	462	429	400	375	353	333	316
13	615	554	503	462	426	396	369	346	326	308	292
14	571	514	467	429	396	367	343	321	303	286	271
15	533	480	436	400	369	343	320	300	282	267	252
16	500	450	409	375	346	321	300	281	265	250	237
17	471	424	385	353	326	303	282	265	249	235	228
18	444	400	364	333	308	286	267	250	235	222	211
19	421	379	344	316	292	271	252	237	223	211	199

Tjarangna tangkal dina oenggal djadjaran make oekoeran metër

Tjarangna djadjaran make oekoeran metër.

1/2	1	1 1/2	2	2 1/2	3	3 1/2	4	4 1/2	5	6	7	8	9
-----	---	-------	---	-------	---	-------	---	-------	---	---	---	---	---

Lobana tangkal dina sabaoe.

1/2	28384	14192	9461	7096	5677	4731	4055	3548	3154	2838	2365	2026	1774	1577
1	14192	7096	4731	3548	2838	2365	2027	1774	1577	1419	1183	1014	887	788
1 1/2	9461	4731	3154	2365	1892	1577	1352	1188	1051	946	788	676	591	526
2	7096	3548	2365	1774	1419	1188	1014	887	788	710	591	507	448	394
2 1/2	5677	2838	1892	1419	1135	946	811	710	631	568	473	407	355	315
3	4731	2365	1577	1183	946	788	676	591	526	473	394	338	296	263
3 1/2	4055	2027	1352	1014	811	676	579	507	451	407	338	290	253	225
4	3548	1774	1183	887	710	591	507	443	394	355	296	253	222	197
4 1/2	3154	1577	1051	788	631	526	451	394	353	315	268	225	197	175
5	2838	1419	946	710	568	473	407	355	315	284	237	203	177	158
6	2365	1183	788	591	473	394	338	296	263	237	197	169	148	131
7	2027	1014	676	507	407	338	290	253	225	203	169	145	127	113
8	1774	887	591	443	355	296	253	222	197	177	148	127	111	99
9	1577	788	526	394	315	263	225	197	175	158	131	113	99	88

Ngitoeng lobana tangkal dina sabaoe teh make formule ieu:

$$\frac{7100}{b \times t} = B. \quad B = \text{lobana tangkal}; \quad b = \text{tjarangna djadjaran};$$

t = tjarangna tangkal dina oenggal-oenggal djadjaran.

Ngitoeng lobana djadjaran dina sabaoe, make formule ieu;

$$\frac{6000}{b \times p} = A. \quad A = \text{lobana djadjaran}; \quad b = \text{tjarangna djadjaran};$$

p = pandjangna oenggal-oenggal djadjaran.

## MANGLE.

### BIANTARA KASINOMAN.

karangan

djr. H. HASAN MOESTAFA, Hoofdph. Bandoeng pangsoen,  
dikëmpëlkeun koe WANGSAATMADJA.

S i n o m.

Biantara kasinoman,  
titinggal Aki Maranggi,  
ngarëngga moestika rasa,  
bibit boeit boemi soetji,  
pasoetjianeung djati,  
tëpoesan poeseuran agoeng,  
akbar anoe kagoengan,  
ngaratjik djadjaten diri,  
lëmah rata poesaka ti Padjadjaran.

W. A.

K i n a n t i.

Hariring boelan Rajagoeng,  
goeng goong menak noe soemping,  
beunang angkat bari midang,  
dangdanan singsarwa ginding,  
dingklang menak anoe gandang,  
rengkebeng barina ngibing.

D a n g d a n g g o e l a.

1. Sëdëp manis Sang Poetra Sang Poetri, tas hëlaran noeng-gangan kareta, dipirig koe Ènden-Ènden, djoeng mangkat ti Djoengbëroeng, diiringkeun koe para wargi, pada ngagëlar manah, ngadjoeroeng rahajoe, salira beunang dihias, ngëbraj siang hiasan sarwa rinoekmi, lir tédak Soeralaja.

2. Oedjang Njai ajeuna pinanggih, noe katjipta koe iboe koe rama, basa keur tjitjiptan keneh, tanda makboel djinoeroeng, titistoelis bawa ngadjadi, geura ajeuna abah, top saedjoeng ramboet, poesaka bawaeun djaga, ari Oedjang geus oesoem hajang kaharti, ka asal bangbalikan.

3. Oedjang Njai geus joeswa sapeuting, gëntjlang herang moestikaning rasa, toemiba iboen satetes, noe djadi kawit woe-djoed, kawit boekti gëlar di lahir, nandang kadjasmanian, nja ti rama-iboe, aja di saganakan, kang loemenggang deuk nëpi joeswa sasasih, heab ka iboe-rama.

4. Leuleus lësoe apës toelang sandi, raga soekma taja panga-wasa, samar daja lëtek loengse, noeroegtoeg napsue woengkoel, balik deui pikir keur leutik, singhoreng pangparatan, ti noe keur dikandoeng, titipan kërsa Pangeran, noe dipoesti tēpi ka wajah kiwari, dirëngga-rëngga njawa.

5. Barang nindak ngadëg doea sasih, ana parat kana pan-tjadria, sagala sarwa gareseh, rasa, tingal, pangroengoe, ambon, dëlit lir moerangkalih, salamar nja kahajang, amarah didjoeroeng, rësëp kana hahaseuman, biwir dëlit awas paningal kanjëri, teu paja dedengean.

6. Aja tina watëk moerangkalih, horeng Oedjang Njai keur njeundeuhan, ka iboe-rama rek njaneh, koetan menta pangdjoe-roeng, rek ditaoer djaga geus ngarti, tanpa piwoelang rama, pamoelang kapoengkoer, basa keur dikandoeng tea, Oedjang Njai marenta ngadjakan dëlit, rek silih kawoelaan.

7. Barang pantjëg geus saratoes peuting, ragrag setra moes-tika sambara, harkat obahna pangajon, toemoeroen rochoelkoe-does, mimitina ngadjak ngadjadi, oerang pabëdas-bëdas, hajoe silih djoeroeng, koeat mana, koeat mana, nja boektina nëpi ka wajah kiwari, nja silih kawoelaan.

8. Barang nëpi ka salapan sasih, Oedjang mëdal barang wak-toe isa, poekoel toedjoeh malëm Sënen, katoedjoeh Silih Moeloed, hidjrah taoenan Kangdjëng Nabi, slapan poeloeh gënëpna, sreboe doea ratoes, kawitan mëdal titipan, noe koe abah wadjibna di-poesti-poesti, lahirna djeung batinna.

9. Tah ajeuna geus boebar nja djangdji, kabeungbeurat poer-wa-doeksinana, titipan Goesti Jang Manon, ajeuna nëda ma'loem, lahirna ka Oedjang pribadi, bok naradjang mokaha, nëmahan loeloepoet, batinna mah ka Pangeran, tangtoe abah naradjang sa-lah djeung taksir, ngraksa radja moestika.

10. Tah nja eta Sang Djatining Hoerip, Oedjang Njai anoe keur dirëngga, dipadjang diagreng-agreng, boekti njataning kal-boe, iboe-rama njata pangasih, boekti gambar tjisotja, noe asal-ing iboen, ragana geus dimakoeta, tingkarëtir lir tjahjaning ka-toembiri, ninggang ka pasamoan.

## Sinom.

1. Sinom pamoeka piwoelang, teu koengsi dipoerwakanti, poesaka Njai djeung Oedjang, taja milik djaba toelis, lain ngabisani, abah ngan niroe karoehoen, mēdalkeun noe katjipta, sapangeusi sanoebari, keur anggoëun goemēlar salalawasna.

2. Soegan katinggang koe bagdja, toelisan njērēp ka ati, raga noe nēmahaninja, pisalamēteun pribadi, bakoe lahir djeung batin, koe Oedjang Njai nja djoegdjoeg, anggap djadi djoengdjoe-nan, modal ngagolangkeun diri, roegi-oentoeng rasa boemela doeriat.

3. Kawitan noe pangheulana, sok saheulaan pribadi, oelah rek rasa mokaha, noe ngaroegikeun ka ati, waktōe keur djadi hidji, koe Oedjang Njai dipatoeng, ěnja raga midoea, noe dipoesti oelah lali, moestikana rasa oerang papatoengan.

4. Teu kaop weja sabeulah, ahirna sok silih toengtik, wēkasan sok marodjengdja, itoe sia ieu aing, tah eta noe mimiti, noe ngadoeroek napsōe ngoewoeng, tara koe badag-badag, seuneu geti kajoe api, bisa hoeroeng goenoeng roegroeg kahoeroean.

5. Sēr ngeser masing midoea, pērbawa Oedjang djeung Njai, boga karēsēp kangewa, mangka apik pada apik, bisi salah sahidji, poho ka barang dipatoeng, balokarna mokaha, teu tolih roemasa soeni, maroekan teh lain djalan pabēngkahan.

6. Bodo noe disēdja te' mah, ka tjai djadi saleuwi, ka darat djadi salogak, keurna lali sili geuing, djalanna ati-ati, napsōe noe matak kadoehoeng, handjakal teu ti heula, mana koedoe tjawis-tjawis, bisi hoedjan mawa pitioengeunana.

7. Djampena noe papatoengan, oelah angkeuh ieu aing, modalna ti aing koerang, modalna ti ditoe leuwih, rasa ti aing laip, ti ditoe meunang noe oenggoel, tah kitoe salawasna, bakoe tarima koe ati, moal bisa pagirang-girang tampian.

8. Sēr Njai Oedjang anggangan, boeboehan oerang di lahir, kasoeka reudjeung kadoeka, noe koedoe dipoesti-poesti, eling beurang djeung peuting, bisi kataloetoer batoer, geuwat papag lantaran, noe djadi djatnika diri, geus tēmahna ngoembara nandang sangsara.

9. Keur hiroep djeung kahiroepan, soegih moekti noe dipambrih, noe disiar kasēnangan, waras ti panjakit ati, lain soegih koe boekti, soegih koe moeloes rahajoe, waloeja papatoengan, Oedjang djeung Njai ngahidji, lara-bagdja poesaka bawa doean.

10. Oedjang Njai aroeninga, aja beurang aja peuting, beurang keur djalan oesaha, peuting keur balik ka Njai, Njai njoekakeun peuting, Oedjang noe nandangan isoek, tjape badan djeung njawa, ati noe dibeuli-beuli, tah nja eta geusan ngawoelakeun inja.

### Kinanti.

1. Lain tjatoer tanpa dapoer, noe tadi moal kaharti, ajeuna bedjer beasna, dina dangdingan, Kinanti, bisi abah kabonganan, boeboehan kolot sapeuting.

2. Sēpoeuh noe noengratkeun saer, hiroep katoengkoel koe pati, paeh teu njaho di mangsa, abah dapoerna ti tadi, ajeuna rek dilanjahan, tjoel abah moro ka Njai.

3. Noe matak paoengkoek-oengkoek, noe doea teu djadi hidji, Oedjang prak masing loegina, estokeun ati pribadi, abah ngan asal darēma, katitipan koe Jang Widi.

4. Ajeuna agoeng paraloen, Agoes rek moelih ka djati, ngawoelakeun asal Oedjang, Njai ka asalna Njai, Oedjang Njai tētlahan, noe pasti djatining hoerip.

5. Hiroepna eling ka poehoe, poehoena eling ka sari, sari di hoeloe wotanna, basa keur joeswa sapeuting, ajeuna noeroet waloengan, sarah pamilining kali.

6. Sarah asalna ti goenoeng, goenoeng asalna ti tjai, daratan asalna boedah, boedah asalna ti tjai, tjai asalna ti rasa, rasa asalna ti sari.

7. Panjēboet noetoerkeun oesoem, panglandi noeroet ka boekti, tētlahan, ngoedag roepa, bētah noe lali ka djati, tah lēbah dinja oesoemna, roemasa di ma'doem sarpin.

8. Oemakoe noeroet ka ditoe, ka ditoe ka djati kami, basa teu daja oepaja, nadjan misti teu kaharti, daja oepaja ti mana, ngantjik di pasirnan djati.

9. Top bawa moro noe timboel, noe ngadjadi ti pribadi, atawa djol ti noe lian, barang hidji pada noeding, beunang saha, beunang saha, panoeding bidjil ti jakin.

10. Lamoen geus doedoek panoedoeh, hidji ti noe hidji deui, daja oepaja koedoena, ngaboektikeun ka noe boekti, ngaran keur ngadjawab saha, noe njeun barang sahidji.

11. Baheula soehoed ka ditoe, tohid masing djadi hidji, ajeuna

tibalik rasa, tohid koemaha panoeding, noedingkeun noe geus mangroepa, moen djati balik ka djati.

12. Moen mahloek balik ka mahloek, tohid koemaha përbagi, ngarantjabang djeung kalangkang, pasalingsingan panoeding, koemaha bagianana, teu beunang dipërih pati.

13. Modal wëroeh tanpa doemoek, ngadjadi hënteu koe pasti, daja oepaja nja Allah, bidjil ti mana ti mëndi, ngaran katëlah koe alam, tēpi ka alamoel moelki.

14. Nadjan kajoe nadjan batoe, ana sir njanding panglandih, katëmpoehan kaboehtian, nja boekti katjingtjirihi, loemajan ngaganti ngaran, tamba pahili koe hidji.

16. Ĕmboengeun noe ngindjeum patjoel, lamoen dibere ragadji, noe ngindjeum beusi djeung wadja, ragadji oelah ditampik, Ĕmboengeun narima opak, lamoenna mentana wadjit.

16. Moen Allah diawoer-awoer, dipake ka mana-mëndi, toengtoengna moal katampa, omongan moal kaharti, koedoe sagala tarima, bonganna hënteu dilandih.

17. Lain pandita noe loehoeng, moen masih ngëtjewis biwir, beda basa djeung sasama, parëboet boekti noe hidji, beda soteh ngan koe rasa, paranti ngadoekeun sari.

18. Toeloesna ma'na moehitoen, noe sahidji masing mahi, rasa-keuneun sarerea, panoedingan tina ati, babasan djeung lalandian, kalangkang ti sanoebari.

19. Nja eta soehoed djeung soehoed, nja boekti ati djeung ati, lara bagdja katimboelan, tandanganeun Oedjang Njai, rahajoe mah toetoroenan, lamoen karampid koe ati.

20. Oelah noetoerkeun pitoetoer, koedoe pitoetoer pandeuri, njatana di baloekarna, noe kapanggih elmoe lahir, geura abah rek njarita, boekti wëdalan ti soerti.

21. Noe matak loba kaliroe, rësëp ninggalkeun talari, ngoedag lampah poera-poera, maroekan beda djeung ati, horeng njata katimboelan, kalangkang ti sanoebari.

22. Baheula mah abah ngestoe, eling ka pangeling-ngeling, djatnika sabab papatah, pangarti beunang kiai, horeng aja beh ditona, moal eling teu koe ati.

23. Moal ngagoeroe teu estoe, moal moekti teu koe ati, sanadjan dipapatahan, katampana api lain, noe matak taja timboelna, taja modalna ti ati.

24. Hënteu rek papatah matjoel, bisi teu djadian tani, hënteu

rek papatah gagah, bisi teu lakoe noe sakti, hēnteu rek papatah dagang, bisi teu koeat koe poesing.

25. Hēnteu rek ngadjoeroeng elmoe, bisi harti teu ngaboekti, hēnteu rek maksa ibadah, bisi teu tēroes djeung ati, teu rek maksa koemawoela, inggis teu dipikaasih.

26. Anggoer hajoe kabeh-ditoe, padang ati noe dipambrih, bisi lakoe halimoenan, matak roegi koe pahili, tēmahna salah tarima, lali ka atjining sari.

27. Moro anoe tēgoeh-tēgoeh, noe boekti kaloeli-loeli, barang mahal dimoemoerah, kena-kena lain lahir, tēmahna tjape sorangan, tandaning soerēm nja ati.

28. Sakitoe moepoegkeun kandjoet, taja poesakaning ati, ngan waktja ngadoekeun bawa, ajeuna nēpi ka djangdji, Agoes Njai pileuleujan, pada moelih ka adjali.

\* \* \*

29. Oelah pahili miindoeng, oelah pahili miwargi, oelah salah nja mibapa, di lahir boekti di lahir, mana noe nandanganinja, ēntong dipikiran deui.

30. Mana boektina nja indoeng, koedoe tarima koe diri, katarima pangwēlasna, moal boekti teu djeung asih, oelah salah tarimana, tarima koedoe koe ati.

31. Nja indoeng anoe ngagoenggoeng, moesti-moesti koe rēdjeki, ngaojaga-djaga wiwirang, boeboehan Oedjang di lahir, boekti indoeng boekti bapa, anoe meuli-meuli ati.

32. Noetoe tjatoer salēlēmbouer, rēdjeki koemaha diri, Oedjang poeta anoe pangkat, pantēsna djaman kiwari, koedoe beh saroepa-roepa, noe lajak adating nagri.

33. Indoeng ngoejoeng tina bingoeng, natal kedjo tjai bari, rempaneun kataradjangan, teu tolih baroedak leutik, beak ka Oedjang tjikalna, soeganna di kaping boeri.

34. Bisa mitoeroet migoenggoeng, malēs asih ka noe asih, loembrah kabawa koe mangsa, ēngke deui isoek deui, ninggang ka saderek Oedjang, pinanggih tjara kiwari.

35. Meureun Agoes angkat-djoengdjoeng, kilangbara bela pati, noetoe wirang iboe-rama, rasakeuneun koe pribadi, boektina manah sorangan, anoe mikir beurang-peuting.

36. Agoes montong djaoeh-djaoeh, mikiran noe lain-lain, rasakeun mana boektina, nja eta tjiri pangasih, njaahna tēroes djeung rasa, da lain anjar pinanggih.



37. Awaskeun doeloer taringgoel, noe awewe noe lalaki, saha noe nandangan inja, moen lain Agoes pribadi, moen geus tēpi ka oesoemna, dioeroes sakoer noe misti.

38. Meureun koedoe tjara batoer, koedoe bogaeun, pamanggih, boh soenatan boh kawinan, koe Agoes ēnggeus kapanggih, koe-maha moen teu saroea, rēdjēki tara pahili.

39. Kapan aja sore-isoek, rēdjēki nja kitoe deui, bagdja teu paala-ala, tapi titip ti kiwari, Agoes pigantieunana, noe nanggoeng papait adi.

40. Nadjan indoeng noe ngadjoeroeng, moal djadi teu dibanding, kapan boektina ajeuna, paeh poso beurang-peuting, melaan Agoes sorangan, djaga deui komo teuing.

41. Kapan haoer koedoe poegoer, djalantir gararing deui, taja geusan kalanggēngan, kadjaba tawēkal ati, tekad mah taja roentagna, kitoe deui-kitoe deui.

42. Deungeun mah dirioeng tangtoeng, diaping koe koelawargi, ejang ti iboe ti rama, ari Agoes pribadi, lieuk saha, lieuk saha, lieuk lain, lieuk lain.

43. Da poegoeh Agoes geus tangtoe, goerat bagdja toelis diri, lain di djaman sorangan, noe matak geus ti tatadi, bisa di panggoembaraan, titip diri meuli ati.

44. Nadjan kalioeng kasipoet, koelawargi kanan-keri, lamoen heug soerēm atina, ka Agoes koerang pangasih, moal bēt tjara ajeuna, geura lirik kanan-keri.

45. Sēpoe-anom pada koempoel, djalēr-istri heurin oesik, taja noe dikawoelaan, ngan manehna masing-masing, njaah ka mamah ka abah, bakoena Agoes djeung Njai.

46. Karoehoen tangtoena moengpoeng, pada hadir koe rochani, sono ka Njai ka Oedjang, bisi kasigit kagaris, disangga para dēwata, diaping koe para wali.

47. Masing laloeloes djoemoeroeng, masing ngadjadi lastari, nandangan goerat doeriat, kokotjoran ti adjali, ngagēlarkeun baranahan, mantjala poetra djeung poetri.

48. Tēroesna toeroen-toemoeroen, Oedjang Njai pada moekti, mantjala poetra ti Oedjang, mantjala poetri ti Njai, Oedjang djadi ganti rama, gaganti ēmbi nja Njai.

49. Mitoehoe ka saer sēpoe, poetri sampoernaning poetri, poetra sampoernaning poetra, mantrang ka panjakit hidji, soesok moentoe timboeroean, sisik mēlik koe rēdjēki.

50. Moal toeloes hiroep moeloes, teu ngadjadi moekti sari,

beunghar mah lain koe banda, soegih mah koedoe koe ati, djëmbar manah koe soekana, teu mikir noe lain-lain.

51. Matak agoeng bari ngoejoeng, matak soegih bari gëring, matak moelja teu pajaan, matak dipioelin angin, matak bingbangan ti beurang, matak galingging ti peuting.

### A s m a r a n d a n a.

1. Kasmaran djoengdjoenan ati, Oedjang Njai sing waspada, kana Dangdangoela Sinom, sing awas wëkasanana, ajeuna wëdal njata, Agoes loemakoe didjoeroeng, iboe-rama kari bangsa.

2. Soendana eling ka djati, bari bela ka doeriat, sot kolot moro ka djodo, sanadjan reudjeung sangsara, darma ngambang waloengan, diëmboeng-ëmboeng da koedoe, taja beunang noe soebaha.

3. Ngan Njai katindih djangdji, Oedjang katinggang koe mangsa, meudjeuhna oleng panganten, tjatjandran anoe baheula, doerjat teu kanjahoan, roegi-oentoeng ti lohmahpoed, lara-bagdja kagaiban.

4. Gaib soteh tjeuk noe lali, geura moen oerang eling mah, wong anom darma lalakon, geus koemaha ti girangna, taja daja-oepaja, ngirik leuwi toeroen paroeng, lalajaran papalidan.

5. Ngan boekti katjingtjirihi, maroekan beunang koe tamba, poegoeh ngotjor salalakon, koemaha waloenganana, lamoen keur kabënëran, oerang ngaloen pada ngaloen, ngawoela ka Dangdangoela.

6. Oedjang boga basa njai, Njai boga basa a k a n g, saktitan kërsa padjodo, oelah rasa beubeunangan, bisi klinglap limpeuran, toengtoengna pabëroeng-bëroeng, temahna pabëdas-bëdas.

7. Maroekan boekti koe sakti, maroekan beunang koe gagah, bawaning kalidon poho, anggoer rasakeun rasana, rasa anjar njasama, aeh ieuh aeh itoeh, hatoeran oerang, patëpang.

8. Iraha patoeraj deui, koemaha ombak paroengna, moen leuleuj djongdjon ngaleong, teu koedoe papoentang-poentang, noeroet lieh oempalan, teu koedoe padajoeng-dajoeng, salimar palid sorangan.

9. Tapi moen pinanggih pasti, nadjan tatjan ka mocara, patoeraj di leuwi Tondjong, kedjang patenggang-tenggaingan, patoeraj di poeseuran, pada kasoeroeng koe aroes, noe ngatoehoe anoe ngentja.

10. Montong bët panjëri-njëri, teu goena pamëlang-mëlang, teu pedah tonggoj midjodo, ngan kari mëlang rapihna, sabaraha peng-

kolan, toedjoeh leuwi toedjoeh paroeng, moen tēpi ka moearana.

11. Moeara ahiring pasti, papisah kana banoesan, tapi teu pagodjod-godjod, manggih sala-sahidjina, sabeulah tjan wēkasan, masih palid ngalanglajoeng, manggih deui batoer ngambang.

12. Ieu kabeh lain misil, misil mah lain noe ēnja, tatapi mon-tong maido, bētahna meureun karasa, moen maraneh roemasa, moen loepoet paangkoeh-angkoeh, pabēdas-bēdas koe hawa.

13. Pēlēkik soteh kalasi, madangkrang soteh istriman, para-hoena mah tawalo, teu rasa daja oepaja, koema kērsa sagara, taja sēdja soewoeng napsoe, bētah roemasa kapoerba.

14. Meureunan tjeurik ngalilir, orok keur dina ajoenan, lamoen boga awak kolot, sok moentang goegoerajangan, rek ingkah balilahan, tēmahna ajoenan rampoeng, bonganna goegoerindjalan.

15. Noe matak tjatjandran aki, lara-bagdja koema behna, teu beunang dipikaambon, lara teu beunang dipoengpang, tjilka teu kanjahoan, hiroep toenggoe roegi-oentoeng, kagadoeh ngan lamoenan.

16. Moen Agoes pinanggih moekti, pērbawa katinggang mangsa, moen Agoes kasorang repot, tanda asal ti tadina, 'mo beunang disingkahan, hajang njoempoet kataloetoer, goerat ti hoelowo-tanna.

17. Top tjipanon djadi mangsi, kērtas rasa iboe-rama, harem-poj koe noe mamaos, tjahaja awas baraja, piwoelang wirahmana, hariring koe Nabi Daoed, teangan djēnengan rama.

18. Hariring ati noenggēling, djiwa mah njataning soekma, hajang sono dipisono, santana anoe ngoembara, 'moestika noe dirēngga, taoen kasēboet koe batoer, Pangoeloe Bandoeng Priangan.

### Midjil.

1. Kari Midjil panoetoepna amit, djeung hoedjan, tjipanon, Agoes Njai oelah parereheng, masing lantip geulis koe pamikir, geulis kasep ati, djeung moeloes rahajoe.

2. Sili asih oelah djeung bērēwit, matak djongdjon poho, kahinaan meureun boekar-baker, djadi omong deungeun noe sarēdih, djampena prihatin, top kidoeng karoehoen.

3. Wisik imong soetane si kaki, kidang woeloeng djalon, soen oepahi kitiran sing gēde, jasane Sang Djiwang ning Djati, lir ilir soemilir, Hijang Djiwang Bajoe.

# Saboen Sunlight

## Tjap tangan

Saboen „Sunlight” teh saboen toeleu sarta teu aja pisan tjampoerana anoe matak ngadjadikeun kirang sae. Koe margi eta, saboen Sunlight teh saboen anoe pangsaesae kana anggoan sareng awet deui.

POENTIRKEUN, ENGENA



DJADI DOEA POTONG

Kabersihanana ditangoeng koe artos f 10.000

Lever Bros. Ltd., Port Sunlight, Engeland

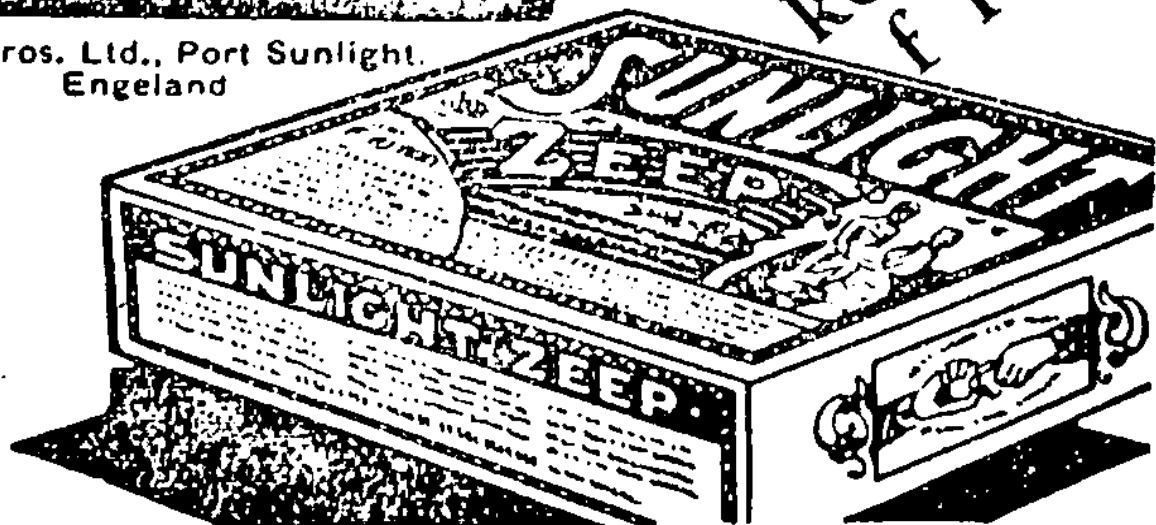

# PĒRĒSEN

Soesoe Tjap Nona sapēti!

(E U S I N A 4 8 B L E K)



Saha-saha anoe ngintoenan gambar pikeun reclame (samboen lajang) SOESOE TJAP NONA samemeh ping 1 Maart<sup>7</sup> 1929, mana-mana anoe pangsaena baris dikintoenan SOESOE TJAP NONA sapēti Eta gambar, digambar koe mangsi sae, koe patlot sae, sarēng kēdah dikintoenkeun di prangko ka

**Nestlé Milk Comp. Batawi**

Pang-ēlatna ping 1 Maart 1929

# KOHLER'S CACAO

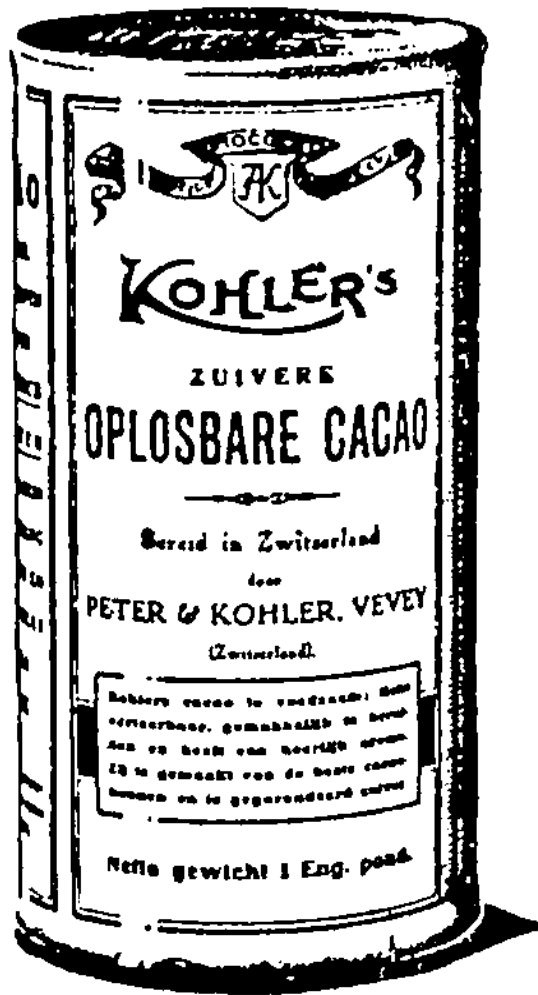

Eusina 1 pond, teu kirang saeutik-eutik atjan; pangaosna langkoeng mirah ti batan noe sanes. Oepami bade ngaleueut soklat, sae ngagaleuh Kohler's Cacao bae.

Kening digaleuh di mana-mana.

## NESTLÉ MILK Co.

Batawi — Soerabaja — Samarang.

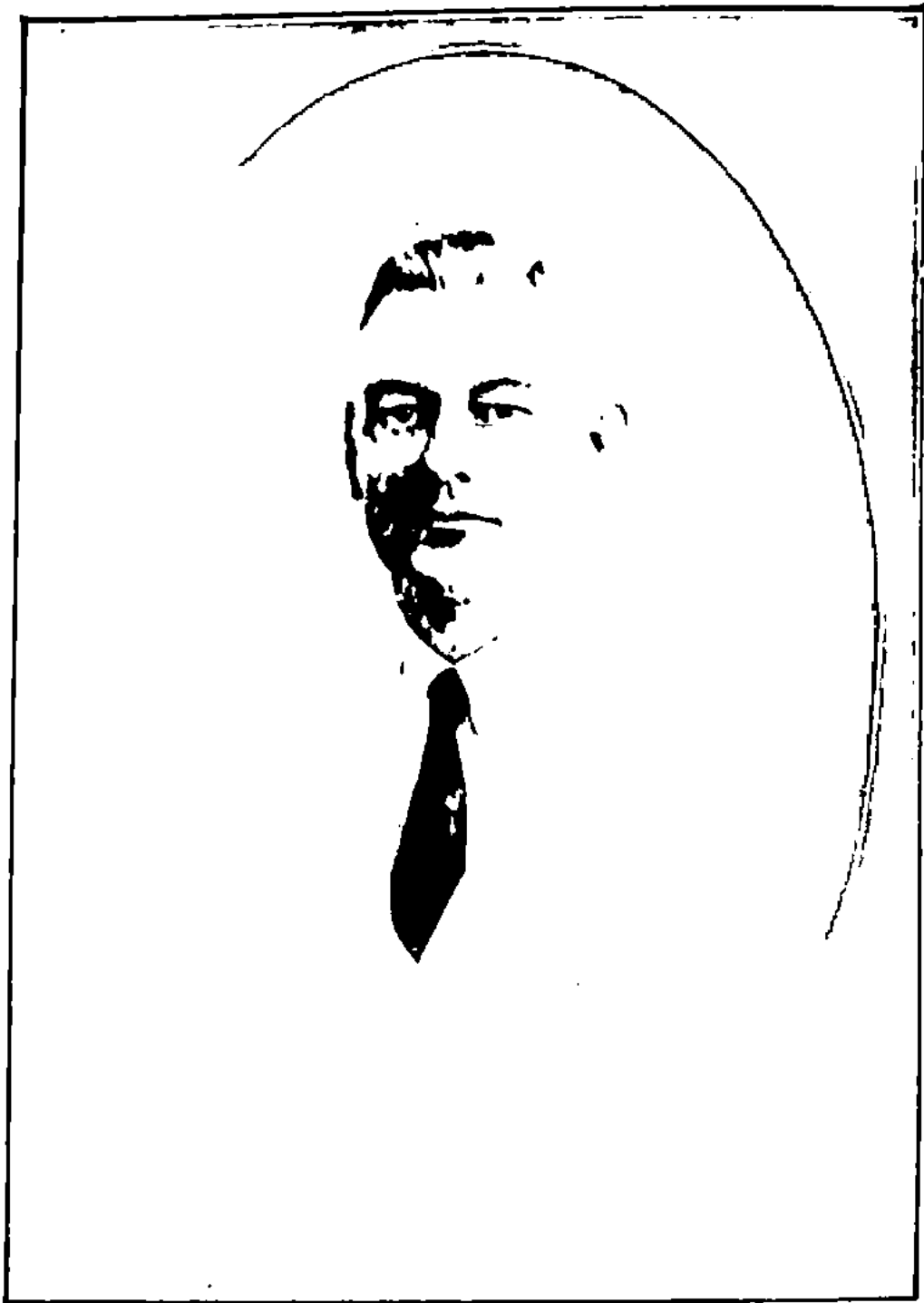

P.j.m.t. Mr. H. G. P. Duyfjes, Lid Déwan  
Hindia jang baroe, menggantikan p.j.m.t.  
Mr. Filet jang baroe pensioen.



P. j. m. t. Mr. J. K. Onnen, Proc. Generaal  
jang baroe, menggantikan p.j.m.t. Mr. Duyfjes  
jang diangkat djadi Lid Déwan Hindia.



MINJAK  
SEUNGIT

—  
MINJAK  
RAMBOET



**HIMALAYA BOUQUET!**

*Para istri sěpoeh-anom anoe pangtėgėpna ngaranggo tjap ieu bae!*

*Ajeuna ieu tjap HIMALAYA BOUQUET  
pangkamashoerkeunana, margi: PANGSAENA*

**IMPORT: „DELI-ATJEH” BATAWI**



BOEKOE<sup>2</sup> ANOE DIKALOEARKEUN KOE

**J. B. WOLTERS**

Groningen — Den Haag — Weltevreden



**Boekoe-boekoe basa Soenda.**

Panglipoeer galih .....	f 0.44
Elmoe alam .....	„ 3.25
Elmoe sasatoan djeung djëlëma .....	„ 2.90
Di Padesan I — II .....	à „ 0.53

**Boekoe-boekoe basa Walanda pikeun di sakola-sakola Hindia.**

de Man Sonius en v.d. L, Voor Jong Indië djilid I n/s IV à f 0.66; djilid V .....	„ 0.82
de Man Sonius en v.d. L, Voor Jong Indië djilid IA n/s IVA à f 0.66; djilid VA .....	„ 0.82
de Man Sonius en M. In en buiten zonneland djilid I n/s III à .....	„ 0.99
Van Heuven, Ons Indisch Leesboek .....	„ 2.19
Mevr. Reitsma, Sprookjes en vertellingen .....	„ 0.77
Schroo, De Lotgevallen van 'n Indisch Stuivertje .....	„ 2.—
„ In en om de Dessa I — II .....	à „ 0.60
Thierbach, Oemar en Min in de Desa .....	„ 0.55
v.d. Meer, Schetsen en tafereelen uit China's verleden. „	0.66
de Man — Sonius, v.d. Laak, Indië in en ver verleden ... „	0.66
Stapel en Tomkins, Verhalen uit de Indische Geschiedenis. „	0.93

**Boekoe pangadjaran.**

Carelse, Indië vroeger en nu .....	„ 0.77
Eykman en Stapel, Beknopt leerboek Indische Geschie- denis .....	„ 1.10
Eykman en Stapel, Leerboek Indische Geschiedenis ... „	2.75
Beekman, De O. I. Archipel .....	„ 1.26
Beekman, Insulinde .....	„ 2.20

Bos, Groote Schoolatlas der geheele aarde .....	„	8.25
Bos, Kleine Schoolatlas der geheele aarde .....	„	4.12
v. Gelder en L., Schoolatlas Indië 'ing .....	„	4.12
v. Gelder en L., Schoolatlas Indië geb. ....	„	5.22
„ Kleine Schoolatlas van Indië .....	„	0.99
„ Invulatlas van Indië .....	„	0.55
Visser Draaibare Sterrenkaart v. Indië m. Mal. toe- lichting .....	„	2.20
Koenen, Zaakwoordenboekje .....	„	0.72
Koenen, Handwoordenboek .....	„	6.15
Koenen, Klassiek handwoordenboekje .....	„	1.76
v.d. Laak cs., Djalan kebarat, methode om Nederlansch te leeren, I—IV à .....	„	1.65
de Groot, cs., Nederlandsche Letterkunde 2 dln. geb. ...	„	8.25
v.d. Bilt, Berekeningen uit de practijk I—II à .....	„	1.92
„ Algemeene Handelskennis voor Indië .....	„	3.30
„ Formulierenboek voor Indië .....	„	3.85
„ Leerboek Boekhouden voor Indië .....	„	5.39
Dusseldorp, Enkelvoudig Boekhouden I f 1.65, II .....	„	3.19
Den Hollander, Plantkunde voor Nederlandsch Indië ...	„	1.37
Delsman, Dierkunde voor Nederlandsch Indië .....	„	3.19
van Welsem, Plantkunde voor de lag. school I f 0.66, II. ..	„	0.88
Mevr. Kruithof, Ons zanguurtje I—III à .....	„	0.55
„ Gevoel en voordracht, liedjes kinderen ...	„	0.99
Mevr. de Man, Twaalf Speelliedjes .....	„	0.99

---

Eta boekoe-boekoe dikintoenkeunana koe kantor J. B. Wolters, Gang Scott 5 di Weltevreden, saporantosna tampi postwissel. Eta pangaos parantos dietang sarëng ongkos-ongkosna. Oepami hënteu ngintoenan postwissel, dikintoenna koe rembour, ongkosna langkoeng ..... f 0.50  
Oepami mësën f 50.— kenging korting 5%.

### 13. AKSARA-AKSARA NOE AJA HARTINA.

à	= harga; saperti 1 m. à f 1.—, hartina 1 m hargana f 1.00. Nēpi ka; 10 à 14 poë, hartina 10 nēpi ka 14 poë.
A	= are.
A°	= anno = taheen.
blz.	= bladzijde = katja.
Co	= Compagnie = & Co = engko.
Cs	= cun suis = djeung batoer-batoerna
Cts	= cents = sen.
cq.	= casu quo. = lamoen kitoe.
dd.	= de dato = tanggal.
e.a.	= en andere = djeug sadjaba ti eta = dj.s.t.
e.d.	= en dergelijke = djeung sabangsana = dj.s.b.
etc.	= et cetera = djeung satoeloejna = dj.st., dj.s.b.
enz.	= en zoo voort = djeung satēroesna = etc.
ex.	= exēmplaar = lambar.
f. atawa fl.	= florin = roepia.
fr.	= franco = geus dibajar.
H.M.	= Hare Majesteit = gēlaran radja.
Ir.	= ingénieur = insinjoer
L.S.	= Lectori Salutem = salam ka noe matja (dina sirkoelir).
m.h.d.	= met hartelijken dank = pirang-pirang noehoen = p.r.
m.h.g.	= met hartelijke gelukwenschen = ngahatoerkeun kasalamētan = p.f.
mad.	= mademoiselle = nona.
Mme.	= madame = njonja.
Mr.	= Meester (in de rechten) = ahli elmoë pangadilan.
N.	= Noord = kaler.
No.	= nomēr.
N.B.	= nota bene = ilikan deui.
n.l.	= namelijk = nja eta.
N.N.	= nomen nescio = teu poegoeh ngaranna.
O.	= Oost = wetan.
%	= procent = tina saratoes.
pag.	= pagina = katja.
p.a.	= per adres = dialamatkeun
p.c.	= pour condeler = ngiring prihatin.

p.f.	= pour feliciter = mere salamët, njanggakeun kawiloedjengan
p.p.c.	= pour prede conge = salamët tinggal.
p.r.	= pour remecier = noeboen.
prof.	= professor = goeroe agëng.
s.v.p.	= s' il vous plat = maap, pangapoentën, mangga
ult.	= ultimo = panganggeusan, ahiring boelan.
vide	= ilikan
W.	= West = koelon
Z.	= Zuid = kidoel
Z.H.	= I. Zijne Hoogheid = gëlaran radja-radja hawaban djeung poetra-poetra radja; hartina meh saroea djeung Sri Padoeka, II. Zijne Heiligheid = gëlaran Paus di Rome.
z.o.z.	= zie ommezijde = ilikan sabeulah deui.

## PONDOKNA KËTJAP<sup>2</sup>.

B. B.	= Binnenlandsch Bestuur.
B. B. L. 1925	= Bezoldigingsregeling Burgerlijke Landsdienaren van 1925.
B. O.	= Boedi Oetomo.
B. P. M.	= Bataafsche Petroleum Mij.
B. W.	= Burgerlijk Wetboek.
B. O. W.	= Burgerlijke Openbare Werken.
C. B. Z.	= Centrale Burgerlijke Zieken inrichting.
C. E. P.	= Cristelijk Ethische Partij.
D. S. M.	= Deli spoorweg Mij.
D. V. G.	= Dienst van Volksgezondheid.
E. S. S.	= Electriche Staatsspoor.
G. B.	= Gouvernementsbesluit.
G. B.	= Gouvernementsbedrijven.
Gebeo.	= Gemeenschappelijk electrisch bedrijf van Bandoeng en omstreken.
G. G.	= Gouverneur-Generaal.
G. W.	= Grondwet.
H. B.	= Hoofdbestuur; Hamengkoeboewono.
H. V. A.	= Handelsvereniging Amsterdam.

I. E. V.	==	Indo Europeesch Verbond.
I. K. P.	==	Indisch Katholieke Partij.
I. S.	==	Indische Staatsregeling.
I. S. D. P.	==	Ind. Sociaal Democratische Partij.
J. I. B.	==	Jong Islamieten Bond.
J. J.	==	Jong Java.
J. S. B.	==	Jong Sumatranen Bond.
K. B.	==	Koninklijk besluit = A. M. V. B.
K. E.	==	Klein Ambtenaar Examen.
K. P. M.	==	Koninklijk Pakketvaart Mij; Koninklijke Petroleum Mij.
L. N. H.	==	Landbouw, Nijverheid en Handel.
N.	==	Noord.
N. B.	==	Noorderbreedte.
Nillmij	==	Ned. Ind. Levensverzekering en Lijfrente Mij.
N. I. O. G.	==	Ned. Ind. Onderwijzers Genootschap.
N. I. S.	==	Nederlandsch Indische Spoorweg Mij.
N. I. V. B.	==	Nederlandsch-Indische Vrijzinnige Bond, Ned. Ind. Voetbal Bond.
N. N. W.	==	Noord Noord West.
N. N. O.	==	Noord Noord Oost.
N. O.	==	Noord Oost.
N. W.	==	Noord West.
O.	==	Oost.
O. E.	==	Onderwijs en Eeredienst.
O. L.	==	Ooster lengte.
O. M.	==	Openbare Ministerie
O. N. O.	==	Oost Noord Oost.
O. R.	==	Opiumregie.
O. Z. O.	==	Oost Zuid Oost.
P. B. S. T.	==	Perhimpoenan Beambte spoor dan Tram Hindia Belanda.
P. E. B.	==	Politiek Economische Bond.
P. G.	==	Procureur Generaal bij het Hooggerechtshof.
P. G. B.	==	Perserikatan Goeroe Bantoe.
P. G. H. B.	==	Perserikatan Goeroe-goeroe Hindia Belanda.
P. N. I.	==	Perserikatan Nationaal Indonesia.

P. P. P. B.	=	Perkoempoelan Pegawai Pegadean Boemipoetera.
P. P. P. H.	=	Perkoempoelan Pegawai Pegadean Hindia.
P. P. P. I.	=	Perhimpoeenan Pemoeda Peladjar Indonesia.
P. P. P. K. I.	=	Permoepakatan Perkoempoelan Politiek Kebangsaan Indonesia.
P. S. I.	=	Partij Sarikat Islam.
P. T. T.	=	Post-Telegraf- en Telefoondienst.
R. O.	=	Reglement op de rechterlijke organisatie.
R. v. I.	=	Raad van Indië.
R. v. J.	=	Raad van Justitie.
S. C. S.	=	Semarang — Cheribon Stoomtram Mij
S. D. S.	=	Serajoedal Stoomtram Mij.
S. I.	=	Sarikat Islam.
S. J. S.	=	Semarang Joana Stoomtram Mij.
S. R.	=	Sekar Roekoen, Sarikat Ra'jat.
S. S.	=	Staatsspoorwegen.
S. S./O. L.	=	Staatsspoorwegen Oosterlijnen.
S. S. S.	=	Sumatra's Staatsspoorwegen.
S. S./W. L.	=	Staatsspoorwegen Westerlijnen
W.	=	West.
W. & E.	=	Waterkracht en Electriciteit.
W. L.	=	Westerlengte.
W. N. W.	=	West Noord West.
W. Z. W.	=	West Zuid West.
Z.	=	Zuid.
Z. B.	=	Zuiderbreedte.
Z. O.	=	Zuid Oost.
Z. R.	=	Zoutregie.
Z. W.	=	Zuid West.
Z. Z. O.	=	Zuid Zuid Oost.
Z. Z. W.	=	Zuid Zuid West.

## 14. TJATJAH DJIWA.

### EUSINA KOTA-KOTA DI TANAH HINDIA-WETAN

Kota-kota	Tjatjah djiwa tahoen 1926			Djoemblah	
	Bangsa Eropa	Bangsa Priboe- mi	Bangsa Asing	Tahoen 1926	Tahoen 1920
<b>Bantën</b>					
Serang *) . . . . .	125	12 666	1 536	14 327	21 656
Pandeglang. . . . .	--	—	—	—	2 274
Rangkasbitoeng . . . . .	—	—	—	—	4 425
<b>Batawi</b>					
Batawi . . . . .	29 580	229 113	46 998	305 691	25 3818
Meester-Cornelis . . . . .	5 006	52 013	6 947	63 966	52 491
<b>Buitenzorg (Bogor)</b>					
Bogor. . . . .	3 061	35 221	6 415	44 697	46 595
<b>Karawang</b>					
Poerwakarta . . . . .	266	7 710	1 030	9 006	10 892
Karawang . . . . .	51	27 135	2 491	29 677	—
<b>Priangan-Koelon (Soekaboemi)</b>					
Soekaboemi . . . . .	1 371	20 165	2 810	24 346	23 533
Tjiandjoer . . . . .	175	16 194	1 788	18 157	11 955
Patjet. . . . .	33	11 859	52	11 944	—
<b>Priangan-Tengah (Bandoeng)</b>					
Bandoeng . . . . .	16 265	111 537	12 985	140 787	28 0574
Tjimahi . . . . .	658	11 092	1 069	12 819	—
Pangalengan . . . . .	121	12 157	126	12 404	—
Tjikalong-Wetan. . . . .	21	10 137	54	10 212	—

\*) Henteu pasti.



Kota-kota	Tjatjah djiwa tahoen 1926			Djoemblah	
	Bangsa Eropa	Bangsa Priboe- mi	Bangsa Asing	Tahoen 1926	Tahoen 1920
Tjitjalengka . . . . .	96	9 756	338	10 190	—
Soemédang . . . . .	—	—	—	—	8 509
<b>Prlangan-Wetan (Tasikmalaja)</b>					
Tasikmalaja. . . . .	331	18 602	1 451	20 384	14 216
Garoet . . . . .	448	20 510	1 584	22 542	14 063
<b>Tjirëbon</b>					
Tjirëbon. . . . .	1 129	24 802	6 620	3 2551	33 051
<b>Indramajoe</b>					
Indramajoe . . . . .	139	11 486	2 894	14 519	17 285
Kandanghaoer . . . . .	—	12 673	579	13 252	—
Madjalëngka. . . . .	—	—	—	—	7 801
<b>Pakalongan</b>					
Pakalongan. . . . .	643	53 387	6 853	60 883	47 852
Këdoengwoeni. . . . .	8	14 074	938	15 020	—
Tëgal. . . . .	1 343	27 886	3 004	32 233	34 687
Slawi . . . . .	210	8 701	1 362	10 273	—
Pamalang . . . . .	54	23 932	3 290	27 276	24 645
Batang . . . . .	28	23 271	1 323	24 632	—
Brëbës . . . . .	41	19 597	879	20 527	12 847
Boemiajoe . . . . .	18	15 148	1 096	16 312	—
<b>Samarang</b>					
Samarang . . . . .	14 849	112 231	19 429	146 509	158 036
Salatiga . . . . .	1 332	17 717	1 701	20 750	18 985
Këndal . . . . .	66	11 887	359	12 342	12 459
Dëmak . . . . .	—	—	—	—	12 711

Kota-kota	Tjatjah djiwa tahoen 1926			Djoemblah	
	Bangsa Eropa	Bangsa Pri- boemi	Bangsa Asing	Tahoen 1926	Tahoen 1920
Poerwodadi . . . . .	77	7 422	1 350	8 349	8 808
Pati . . . . .	169	20 827	2 325	23 321	14 265
Koedoes . . . . .	308	33 342	4 417	38 067	42 045
Djapara . . . . .	—	—	—	—	9 822
Ambarawa . . . . .	387	12 931	1 239	14 557	15 606
<b>Rěmbang</b>					
Rěmbang . . . . .	188	11 496	1 948	13 632	22 099
Lasěm . . . . .	24	13 562	5 036	18 622	—
Toeban . . . . .	68	20 743	3 414	24 225	25 252
Bodjoněgoro . . . . .	215	10 955	2 324	13 494	29 912
Blora. . . . .	152	12 711	1 444	14 307	15 640
Tjěpoe . . . . .	549	14 440	1 274	16 263	—
<b>Soerabaja</b>					
Soerabaja . . . . .	24 593	186 932	38 149	249 674	192 190
Sidoardjo . . . . .	376	14 038	856	15 270	21 192
Modjokěрто . . . . .	679	15 765	2 867	19 311	18 832
Djombang. . . . .	384	12 981	2 431	15 796	14 068
Grěsik . . . . .	136	21 663	2 611	24 410	21 650
Lamongan . . . . .	24	12 410	412	12 846	13 467
<b>Madoera</b>					
Paměkasan . . . . .	175	7 097	1 165	8 437	22 335
Soeměněp . . . . .	159	14 673	1 539	16 371	20 204
Bangkalan . . . . .	124	11 100	1 015	12 239	24 324
Sampang . . . . .	35	11 688	293	12 016	37 712
<b>Pasoeroean</b>					
Pasoeroean . . . . .	619	29 136	2 935	32 690	34 138
Langil . . . . .	231	18 835	2 084	21 150	16 463
Lawang. . . . .	647	10 026	423	11 106	—

Kota-kota	Tjatjah djiwa tahoen 1926			Djoemblahna	
	Bangsa Eropa	Bangsa Pri- boemi	Bangsa Asing	Tahoen 1926	Tahoen 1920
Malang . . . . .	6 581	49 256	9 620	65 457	42981
Toeren . . . . .	111	12 294	364	12 769	—
Probolinggo . . . . .	611	22 131	3 684	26 426	26617
Kraksaan . . . . .	102	5 486	531	6 119	4234
Loemadjang . . . . .	239	16 749	1 222	18 210	16997
<b>Basoeeki</b>					
Bondowoso . . . . .	416	12 936	1 894	15 246	14616
Djembër . . . . .	375	15 749	1 529	17 653	16491
Rambipoedji . . . . .	52	14 065	331	14 448	—
Sitoebondo . . . . .	176	7 078	1 397	8 651	10788
Banjoewangi . . . . .	258	18 503	1 391	20 152	24599
<b>Banjoemas</b>					
Banjoemas . . . . .	183	7 402	842	8 427	6019
Soekaradja . . . . .	—	13 772	799	14 571	—
Poerwokërto . . . . .	639	22 525	1 604	24 768	12584
Poerbolinggo . . . . .	91	13 102	1 269	14 463	13810
Bandjarnëgara . . . . .	—	—	—	—	6366
Tjalatjap . . . . .	2 062	26 339	1 313	29 714	18991
Sidarëdja . . . . .	—	10 194	—	10 194	—
<b>Këdoe</b>					
Magëlang . . . . .	3 446	34 065	4 164	41 675	36213
Tëmanggoeng . . . . .	195	8 686	1 569	10 450	8384
Poerworëdjo . . . . .	627	7 797	1 737	10 161	18057
Këboemen . . . . .	159	12 928	1 214	14 301	11027
Wonosobo . . . . .	244	5 579	1 296	7 119	7327
<b>Djogjakarta</b>					
Djogjakarta . . . . .	6 820	97 103	6 009	109 932	103 711
Kotagëde . . . . .	—	10 177	22	10 199	—

Kota-kota	Tjatjah djiwa Tahoen 1926			Djoemblah	
	Bangsa Erapa	Bangsa Pri- boemi	Bangsa Asing	Tahoen 1926	Tahoen 1920
Watës . . . . .	28	6 588	286	6 902	6 189
Wonosari . . . . .	6	27 55	115	2 876	2 756
<b>Soerakarta</b>					
Solo . . . . .	2851	143 903	9 408	156 162	134 285
Klaten . . . . .	468	8 188	1 205	9 861	9 373
Bojolali . . . . .	157	7 762	567	8 486	8 453
Sragen . . . . .	280	10 293	798	11 371	8 462
Wonogiri . . . . .	—	—	—	—	5 679
Karangänjar. . . . .	—	—	—	—	2 068
<b>Madioen</b>					
Madioen . . . . .	1684	28 233	3412	33 329	31 593
Ngawi . . . . .	143	10 188	57	10 388	9 496
Magëtan . . . . .	50	12 896	345	13 291	11 902
Ponorogo . . . . .	84	14 431	881	15 396	18 227
Patjitan . . . . .	—	—	—	—	6 327
<b>Këdiri</b>					
Këdiri . . . . .	940	38 722	3 238	42 900	43 222
Toeloengagoeng . . . . .	228	26 782	2 132	29 142	31 006
Ngandjoek . . . . .	144	12 266	995	13 405	7 542
Kërtosono . . . . .	192	14 211	1 073	15 476	—
Waroedjajeng . . . . .	47	12 650	745	13 442	8 827
Blitar. . . . .	388	14 906	1 793	17 087	19 754
Pare . . . . .	—	—	—	—	7 231
Trënggalek . . . . .	—	—	—	—	7 539
Wlingi . . . . .	—	—	—	—	9 996
<b>Soematra basisir koelon</b>					
Padang . . . . .	2572	32 913	7 064	42 549	38 169
Fort de Kock . . . . .	498	1 400	965	2 863	5 004

Kota-kota	Tjajah djiwa Tahoen 1926			Djoemlah	
	Bangsa Eropa	Bangsa Pri- boemi	Bangsa Asing	Tahoen 1926	Tahoen 1920
Sawah Loento. . . . .	628	15 241	477	16 346	14 353
Loemboek Sikaping . . . . .	10	2 091	3	2 104	2 155
Pajakoemboeh . . . . .	26	2 027	689	2 742	5 121
Padang Pandjang . . . . .	203	3 274	301	3 788	6 842
Painan . . . . .	7	1 845	54	1 906	1 842
Solok. . . . .	60	8 990	207	9 257	1 965
<b>Tapanoeli</b>					
Sibolga . . . . .	237	4 978	1 549	6 764	5 822
Goenoeng Sitoli . . . . .	35	1 000	282	1 317	1 434
Padang Sidempoean . . . . .	24	3 278	348	3 650	3 542
Taroetoeng . . . . .	65	297	123	485	1 259
<b>Bangkaeloe</b>					
Bangkaeloe . . . . .	293	7 989	992	9 274	9 602
Moeara Aman . . . . .	—	—	—	—	1 477
Tais . . . . .	—	—	—	—	197
Manna . . . . .	—	—	—	—	1 451
Bintoehan . . . . .	—	—	—	—	1 412
Kroë . . . . .	—	—	—	—	2 844
<b>Lampoeng</b>					
Těloek Bětoeng . . . . .	302	10 078	2 662	13 042	14 980
Měnggala . . . . .	—	—	—	—	11 311
<b>Palembang</b>					
Palembang . . . . .	1 343	46 178	13 262	60 783	73 726
Lahat . . . . .	72	952	333	1 347	1 621
Batoeradja . . . . .	50	1 568	385	2 003	1 349

Kota-kota	Tjatjah djiwa tahoen 1926			Djoemblah	
	Bangsa Eropa	Bangsa Pri- boemi	Bangsa Asing	Tahoen 1926	Tahoen 1920
<b>Djambi</b>					
Djambi . . . . .	47	8 216	5 829	14 092	11 311
Moearatēmbēsi . . . . .	—	—	—	—	574
Moearatēbo . . . . .	—	—	—	—	766
Bangka . . . . .	—	—	—	—	506
Soergai Pēnoeh . . . . .	—	—	—	—	1 153
Moearaboenga . . . . .	—	—	—	—	522
Sarolangoen . . . . .	—	—	—	—	628
<b>Soematra basisir wetan</b>					
Medan . . . . .	—	—	—	—	45 248
Tandjoeng Poera . . . . .	45	2 132	2 366	4 543	4 757
Tandjoeng Balai . . . . .	117	2 061	2 323	4 501	7 970
Bēngkalis . . . . .	28	596	1 728	2 352	2 072
Pēmatang Siantar . . . . .	166	2735	2 586	5 487	9 460
Bindjai . . . . .	—	—	—	—	6 271
Tēbingtinggi . . . . .	—	—	—	—	8 291
<b>Atjeh djeung bawa- hanana</b>					
Kota Radja . . . . .	680	5 601	2 613	8 894	9 478
Lho Seumawe . . . . .	109	1 413	703	2 225	1 725
Langsa . . . . .	157	1 703	1 271	3 131	4 100
Meulaboh . . . . .	—	—	—	—	1 732
Koeta Tjane . . . . .	—	—	—	—	912
<b>Riouw djeung bawa- hanana.</b>					
Tandjoengpinang . . . . .	159	750	2 829	3 738	4 538
Pēnoeba . . . . .	—	—	—	—	761
Rēngat . . . . .	21	2 082	773	2 876	1 103



# PÈRÈSEN

SOKLAT CAILLER'S „MIRA“  
REEPEN 2 BLEK (eusina 100 siki).

Saha-saha noe ngintoenan gambar pikeun reclame (samboeng lajang) Soklat CAILLER'S „MIRA“ REEPEN samemeh ping 1 Maart 1929, mana-mana anoe pangsaena baris dikintoenan Soklat CAILLER'S „MIRA“ REEPEN 2 blek. Eta gambar, digambar koe mangsi sae, koe potlot sae, sarëng kédah dikintoenkeun diprangko ka

## NESTLÉ MILK COMP. BATAWI

Pang-elatna ping 1 Maart 1929.

Poetra andjeun paparin toang:

# LACTOGEN

TIASA NGAGALEUH DI MANA-MANA

## NESTLE MILK CO.

BATAWI — SOERABAIA — SAMARANG

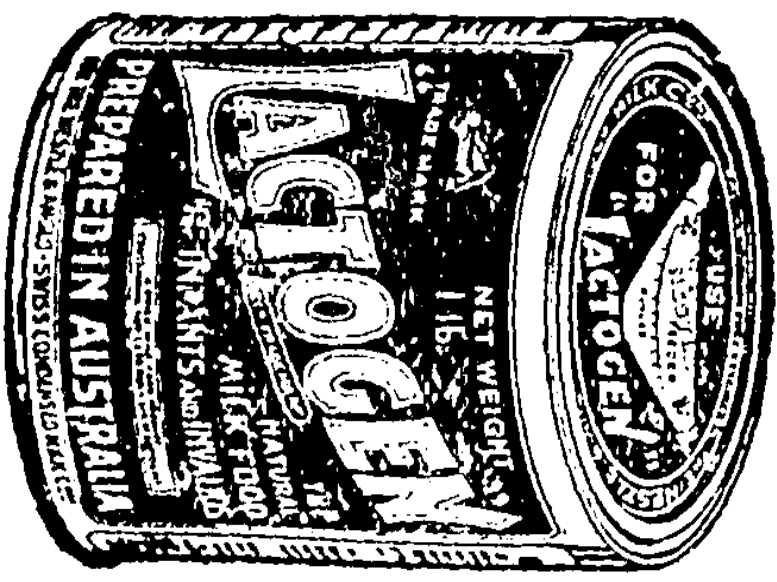



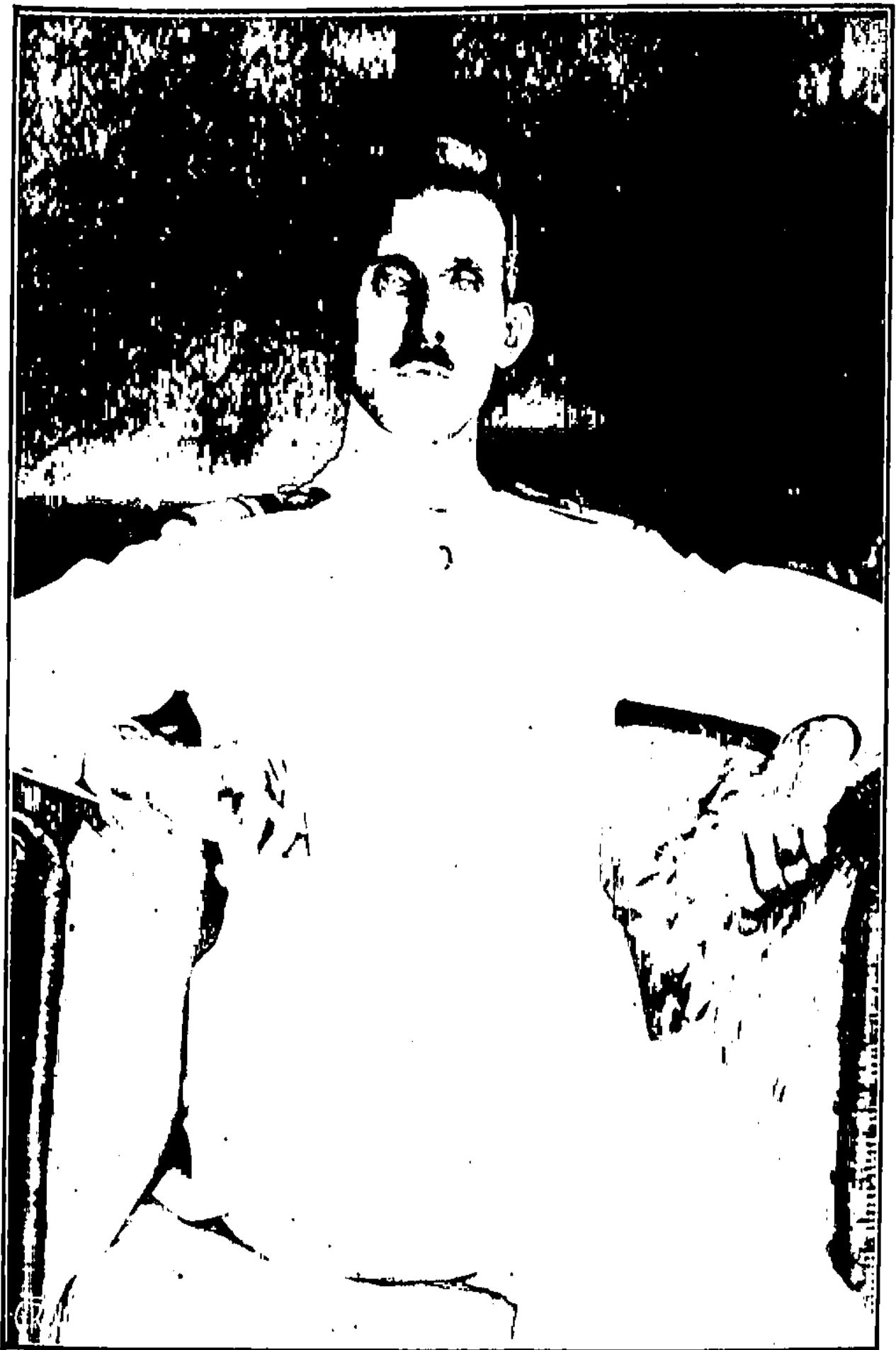

P. j. m. t. A. ten Broecke Hoekstra,  
Laksamana Angkatan Laoet Hindia.



P. j. m. t. Ir. E. H. M. Uljée,  
Directeur Burgerlijke Openbare Werken (B. O. W.).

# NESTLÉ'S KINDERMEEL



LAMINA PARANTOS GĒNĒP POE-  
LOEH TAHOEN DIPAROEDJI KOE  
DOKTOR NOE PALINTĒR TI ANTE-  
RO NAGARA, JEN IEU KINDER-  
MEEL SAE PISAN KANGGO KA-  
TOEANGAN MOERANGKALIH

# KAPALANA SOESOE NESTLÉ

---



Raos pisan oepami  
dianggo njampoeran  
tijkopi, atanapi dida-  
mël koeëh taart sa-  
rëng koeëh<sup>2</sup> noe sanes



TIASA NGAGALEUH DI MANA-MANA

NESTLÉ MILK Co.

BATAWI

- SOERABAJA

- SAMARANG

Kota-kota	Tjatjah djiwa tahoen 1926			Djoemblah	
	Bangsa Eropah	Bangsa Pri- boemi	Bangsa Asing	Tahoen 1926	Tahoen 1920
Tandjoengbalai . . . . .	—	—	—	—	1 268
Tērēmpa . . . . .	—	—	—	—	2 552
<b>Bangka djeung bawa- hanana</b>					
Pangkal Pinang . . . . .	217	2 311	5 530	8 058	5 696
Blinjoe . . . . .	—	—	—	—	5 659
Soengei Liat . . . . .	—	—	—	—	3 802
Mēntok . . . . .	—	—	—	—	4 182
Toboali . . . . .	—	—	—	—	4 075
<b>Bēlitoeng</b>					
Tandjoeng Pandan . . . . .	163	2 368	2 267	4 798	7 845
<b>Borneo-Koelon</b>					
Pontianak . . . . .	320	4 263	11 871	16 454	28 731
Singkawang . . . . .	117	1 762	4 331	6 210	5 579
Kētapang . . . . .	3	216	628	847	881
Sintang . . . . .	37	3 118	564	3 719	3 520
<b>Borneo-Kidoel djeung Wetan</b>					
Bandjarmasin . . . . .	791	59 711	4 445	64 947	46 993
Kandangan . . . . .	80	10 069	349	10 498	10 202
Moeara Tewe *) . . . . .	6	844	76	926	16 569
Kota Baroe *) . . . . .	—	1 688	56	1 744	2 214
Samarinda . . . . .	149	4 891	4 142	7 182	6 879
Koeala Kapoeas . . . . .	12	5 103	341	5 456	4 567

Kota-kota	Tjatjah djiwa tahoen 1926			Djoemlah	
	Bangsa Eropa	Bangsa Pri- boemi	Bangsa Asing	Tahoen 1926	Tahoen 1920
<b>Měnado</b>					
Měnado . . . . .	613	12 962	4 632	18 207	17 062
Tondano. . . . .	102	13 948	286	14 336	—
Gorontalo . . . . .	211	5321	1 467	6 999	6 650
Donggala *) . . . . .	9	1728	497	2 234	3 156
Poso . . . . .	52	1722	186	1 960	—
<b>Sělebės djeung Bawa- hanana</b>					
Makasar . . . . .	3 326	39 571	10 693	53 590	56 718
Soenggoe Minasa . . . . .	5	668	147	820	870
Bantaeng (Bonthain). . . . .	—	1 803	—	1803	6 510
Pampanoea . . . . .	—	—	—	—	1 126
Pare-Pare . . . . .	90	3 564	496	4 150	3 169
Madjeně *) . . . . .	31	4 281	134	4 446	1 859
Palopo . . . . .	48	2 339	354	2 741	3 823
Baoe-Baoe . . . . .	66	1 346	135	1 547	1 296
Boni (Watampone, *) . . . . .	37	2 158	143	2 338	—
<b>Amboina</b>					
Amboina . . . . .	1 569	8 973	1 465	12 007	11 120
Piroe. . . . .	—	—	—	—	1 310
Dobo. . . . .	—	—	—	—	726
Total. . . . .	—	—	—	—	1 212
Saumlakki . . . . .	—	—	—	—	241
<b>Těrnate djeung Bawa- hanana</b>					
Těrnate *) . . . . .	433	3 913	1 208	5 554	6 651
Djailolo . . . . .	—	—	—	—	1 310
Laboeha . . . . .	—	—	—	—	1 966
Sanana . . . . .	—	—	—	—	1 725

Kota-kota	Tjatjah djiwa tahoen 1296			Djoemblah	
	Bangsa Eropa	Bangsa Pri- boeni	Bangsa Asing	Tahoen 1920	Tahoen 1926
<b>Nieuw-Guinea</b>					
Manokwari . . . . .	—	—	—	—	2 130
Fak-Fak . . . . .	—	—	—	—	1 023
Maroke . . . . .	—	—	—	—	1 569
<b>Timoer djeung Bawa- hanana</b>					
Koepang . . . . .	285	3 992	1 268	5 545	7 592
Kapan . . . . .	—	—	—	—	602
Raba . . . . .	28	3 495	29	3 550	—
Waingapoe . . . . .	45	1 075	371	1 491	1 622
Endeh . . . . .	58	995	303	1 356	6 487
Soembawa Bësar . . . . .	—	—	—	—	7 277
<b>Bali djeung Lombok</b>					
Singaradja . . . . .	—	7 924	1 671	9 595	10 436
Nĕgara . . . . .	—	—	—	—	5 980
Dĕnpasar . . . . .	85	14 348	1 006	15 439	8 501
Mataram . . . . .	58	71	—	129	1 892
Praja . . . . .	11	27 744	175	27 930	—

*Loba anoe meunang kasoesian lanturan omong; teu aja anoe puseu luntaran timpoeh.  
Dimana pĕrang geus dimimitian, lawang naraka dibocka.*

BABAKAN (KOLONISATIE).

Babakan di tanah: G. = Goepërnenen K.P. = Karadjaan Priboemi	Tahoen	NOE MABAKAN:							Légana tanah anoe diboeka ngitoeng H.A.
		Asal oerang	Djoemlah tg. 1 Januari	Noe datang anjar	Noe didjoe- roekun	Noe arindit dj. s. t.	Noe paeh	Djoemlah tg. 31 December	
<b>LAMPOENG</b>									
1. Gëdong Tataan G. 1905. . . . .	1926	Djawa-Tëngah . . . .	20.650	381	759	9	547	21.234	3 163
2. Kota Agoeng G. 1921	1926	Djawa-Tëngah . . . .	5.558	—	82	2.085	199	3.356	422
3. Sri Bësoeki (Kota-boemi) G. 1922 . . .	1926	Djawa-Tëngah djeung Djawa-Koelon. . . .	189	35	14	39	5	194	35
	1926	—	26 397	416	855	3.133	751	24.784	3.620
	1925	—	26.123	375	1.069	254	1 032	26.397	6.705
<b>SOEMATRA BASISIR WETAN</b>									
1. Kotosan (Serdang) K. P. 1920. . . . .	1926	Djawa djeung Soematra Basisir Wetan .	894	139	—	605	1	427	284
2. Kamp Sisir Goenting (Deli) K.P. 1918	1926	Borneo Kidoel-Wetan	438	99	13	29	2	519	140
3. Kmp. Pematang Serai (Deli) K.P. 1919	1926	Soematra Basisir Wetan . . . . .	3	—	—	—	—	3	—
		Djawa. . . . .	309	98	4	5	4	402	—
		Borneo-Kidoel-Wetan	24	23	—	—	—	47	—
	1926	—	336	121	4	5	4	452	140
4. Kamp. Paloehkoe-ran (Deli) K.P. 1918		Soematra Basisir Wetan . . . . .	21	—	—	—	—	6	—
		Tapanoeli . . . . .	2	—	—	—	—	85	—
		Djawa . . . . .	6	—	—	—	—	32	—
		Borneo-Kidoel-Wetan	965	—	—	—	—	1.065	—
	1926	—	994	247	—	51	2	1.188	532
5. Distr. Bandar (Simëloengoen) K. P. 1921	1926	Djawa . . . . .	1.085	200	28	59	14	1.240	250
	1926	—	3.747	806	45	749	23	3.826	1.346
	1925	—	3.730	392	37	360	52	3.747	1.626
<b>BANGKAOELOE</b>									
1. Magëlangbaroe (Lëbong) G. 1919 . . . . .	1926	Djawa-Tëngah . . . .	136	20	2	8	7	143	43
2. Përmoe (Rëdjang) G. 1909 . . . . .	1926	Djawa-Tëngah djeung Djawa-Koelon. . . .	374	81	24	6	12	461	93
3. Aer Sampiang (id.) G. 1909 . . . . .	1926	idëm	314	11	8	26	10	297	50
4. Talangbëni (idëm) G. 1909 . . . . .	1926	idëm	406	35	9	8	8	434	99
5. Loeboek Blimbing (Rëdjang) G. 1923 . . . . .	1926	Djawa-Tëngah . . . .	96	—	1	4	2	91	34
	1926	—	1.326	147	44	52	30	1.426	319
	1925	—	1.256	105	83	38	30	1.326	259



## 15. HAL PANGADJINA DOEIT NAGARA SEDJEN.

Harga doeit nagara sedjen noe kasēboet di handap ieu, saka-behna harga doeit anoe ditētēpkeun dina oendang-oendang nagara, nja eta anoe sok disēboet „harga nominaal” atawa „nominale waarde” tea.

Dēmi nangtoekeunana eta nominale waarde, kieu: Oepama oerang njokot ceang-mas Inggris sahidji, anoe sok disēboet *pondsterling* atawa sok dipondokkeun *pond* tea; eta doeit pek koe oerang dilēboer; meunang ngalēboer didjadikeun deui oerang-mas, tapi oerang-mas oerang; ajeuna oerang boga oerang-mas oerang anoe harga f 12.—

Djadi hidji pondsterling teh hargana di oerang f 12.—

Tapi oepama poepoeton tina pondsterling tadi tea koe oerang didjoeal goeloentoengan, pajoena hēnteu atjan poegoeh f 12.—, kadangkala koerang ti sakitoe, kadangkala leuwih, noeroetkeun koemaha harga ēmas di oerang bae. Oepama di oerang noedjoe mahal ēmas, pajoena poepoeton tadi tea tangtōe leuwih ti f 12.—; tapi oepama noedjoe moerah mah tangtōe koerang tina f 12.—. Harga pondsterling anoe noeroetkeun harga ēmas di oerang, eta disēboetna harga saēnjana atawa *reēele waarde*.

Harga reēel goemantoeng kana roepa-roepa pēr-kara, koe sabab eta langka anggēr. Meh saban poē bae naek-toeroen. Dina soerat-soerat kabar sok ditjaritakeun naek-toeroenna harga reēel tea oenggal poē, disēboetna koers. Daptar doeit anoe aja di handap ieu, eta noeroetkeun koers di Batawi dina tanggal 21 Mei 1917.

### DOEIT MĒKAH.

Koe pamarentah Hedjaz ajeuna geus dikaloearkeun doeit anjar disēboetna „Real 'Arbi Sa'oedi”.

Dina tjapna eta doeit aja aksara Araban anoe kieu oengēlna: „Malik al Hedjaz wa moelhaqatiha.”

Di tēngahna:

„Abdoe'laziz bin Abdoe'lrahman Alsa'oed, sarta make gambar pēdang djeung tangkal korma.” Tjap anoe sabeulah deui kieu oengēlna:

„Real 'Arbi Sa'oedi Makkah al moekaramah 1346.”

Eta doeit mimiti dikaloearkeunana tanggal 1 Sja'ban 1346.

Hargana:

10 real = 1 djëne Inggris  
1 „ = 22 goersj = f 1.25 doeit Hindia.  
 $\frac{1}{2}$  „ = 11 „ = „ 0.62<sup>5</sup> „ „  
 $\frac{1}{4}$  „ = 5 $\frac{1}{2}$  „ = „ 0.31 $\frac{1}{4}$  „ „

Ajeuna djëne Inggris teh djadi oekoeran dina noekeurkeun doeit; koe lantaran djadi oekoeran tea, doeit Hindia djadi tambah hargana. Djëne anoe bareto hargana ngan 200 goersj ajeuna mah naek djadi 220 goersj, djeung oeang kërta Java-Bank anoe i 10.— anoe tadina 145 goersj teh ajeuna mah djadi 176 goersj.

Anoe mawa doeit kalawan pitoeloengna bank, leuwih loba deui oentoengna.

---

### NGADJALANKEUNANA DOEIT.

Doeit oerang — doeit Hindia — lamoen ditoekeurkeun kana doeit Djidah pajoena tara anggër. Sakoer noe geus kadjadian kira-kira dina boelan Februari 1923, saeutik-eutikeun ieu di handap ditërangkeun:

këtip	pajoe	6	atawa	5	halala	
talen	„	3 $\frac{1}{2}$	„	4	goersj	= 16 halala
tëngahan	„	8	„	8 $\frac{1}{2}$	„	= 34 „
roepia (tina perak)	„	17	„	18	„	= 7: „
ringgit	„	40	„	42	„	
„ (tina kërta)	„	44	„	45	„	

sadjëne pajoe f 13.— (koe doeit Djidah pajoe 11 atawa 11 $\frac{1}{2}$  nëpi ka 12 madjidi).

---

*Peuting noe djëmpling ngandoeng sirnaning hate indocng, beurang anoe hegar mawa goembiraning hate boedak.*

Nagara-nagara	Ngaranna doeit	Babagia- nana	Panga- djina	Koers Batawi
1 Amerika	Dollar	100 dollar- cents	f 2.50	f 2.50
2 Belgie	Belga	100 centimes	„ 0.50	„ 0.35
3 China (Tiong- kok)	Tael	10 tsin	„ 0.66	„ —
4 Denemarken	Krone	100 oere	„ 0.60	„ —
5 Duitschland	Mark	190 pfennig	„ 0.60	„ 0.595
6 Egypte (Měsir)	Pond	100 piaster	„ 12.—	„ —
7 Engeland (Ing- gris)	Pondsterling (dinar)	120 shiling (1s7. = 12 pence)	„ 12.—	„ 12 1375
8 Hindia Inggris	Rupée	16 ana's	„ 1.30	„ 0.91
9 Frankrijk	Franc	100 centimes	„ 0.50	„ 0 10 <sup>1</sup> / <sub>8</sub>
10 Griekenland	Drachme	100 lepta	„ 0.50	„ —
11 Hongkong	Dollar	100 cents	„ 2.50	„ 1.245
12 Italie	Liré	100 centicimi	„ 0.50	„ 0.14
13 Djepang	Yen	100 sen	„ 1.25	„ 1.17
14 Nederland	Gulden (roe- pia)	100 cents (sen)	„ 1.—	„ 0.99 <sup>7</sup> / <sub>8</sub>
15 Noorwegen	Krone	100 oere	„ 0.66 <sup>2</sup> / <sub>3</sub>	„ 0.66 <sup>7</sup> / <sub>8</sub>
16 Oostenrijk	Shilling	100 krenzen	„ 0.40	„ —
17 Portugal (Pěr- tēgēs)	Milreis	1000 reis	„ 2.70	„ —
18 Rusland	Roebel	100 kopek	„ 2.—	„ —
19 Spanje (Sěpa- njol)	Peseta	100 centimes	„ 0.50	„ —
20 Straits	Dollar	100 cents	„ 1.40	„ 1.40 <sup>3</sup> / <sub>8</sub>
21 Toerki	Fond	100 piaster	„ 10.90	„ —
22 Zweden	Krone	100 oere	„ 0.66 <sup>2</sup> / <sub>3</sub>	„ 0.66 <sup>7</sup> / <sub>8</sub>
23 Zwitserland	Franc	100 rappen	„ 0.50	„ 0.48 <sup>3</sup> / <sub>8</sub>

N. B. Koers Nederland ditoelis 99<sup>7</sup>/<sub>8</sub>, hartina: saroe pia di Hindia, di Nederland ngan pajoe 99<sup>7</sup>/<sub>8</sub> sen. Djadi tjatötan koers pakeun Nederland mah beda deui djoung tjatötan pakeun nagara-nagara lian. Pakoun nagara-nagara lian mah anoe ditjatöt teh sabaraha pangadjina doeit nagara Asing di Hindia; tapi pakeun Nederland mah sabaraha pangadjina doeit Hindia di Nederland.

# MANGLE.

## PANJOEPANGAN.

karangan

djoeragan MADHANI KARTAATMADJA

Mantri Goeroe

PAROENG, BOGOR

BAGIAN KA I

Tjek noe nanja: „Na ěnja kitoeh, Bapa Kĕrtawigoena teh beung-harna beunang njoepang?”

Djawab noe ditanja: „Bĕnĕr tjek bedja mah. Kieu geura oerang wintjik tjaritakeun ti awalna: Baheula waktoe manehna leutik keneh, geus ditinggalkeun maot koe indoeng-bapana, teu sanak teu baraja, teu doeloer-doeloer atjan; aja oge sipat paman bibina teu daekeun mirosea kawantoe teu aja titinggal kolotna, atoeħ estoe noenggoel pinang teh saĕnjana, lieuk euweuh ragap taja. Ari pagaweanana boeboeroeh dagang koeħ di tatanggana, tina saperak teh dibere opat sen, ngan meunang dahar. Sakapeung sok dibere pĕrsen koe doenoenganana, oepama manehna tas barang gawe sedjen.

Lila-lila doenoenganana njaaheun pisan, tina koe kabageuranana, atoeħ toeloej matoeh bae ajeuna mah di dinja.

Dĕmi doeit beubeunanganana tea, koe manehna leukeun ditjeng-tjelengankeun, tara pisan dipake djadjan atawa dipake barang beuli naon-naon, soemawonna kana laladjo atawa oelin tamboeh lakoe mah, langka pisan; estoening gawena ĩeh ngan ngĕtrek bae, sagala ditjabak, oepama balik dagang teh.

Ari ti peuting sok radjeun oge nganteur anak doenoenganana ka pasantren. Manehna sorangan tara miloe ngadji ngan noenggoean bae, tapi sakapeung sok miloe oge diadjar matja bismillah; malah beuki lila mah woewoeh rĕsĕpeun bae, nja loemajan nĕpi ka bisana ngadji.

Sĕlang-sĕlang ti pasantren manehna sok ngĕdĕpong bae diadjar noelis, oepama anak doenoenganana keur koetrat-kotret diadjar noelis teh. Tina leukeun djadi keuna, nja kalampahan koe

manehna, goreng-goreng oge bisa noelis saeutik-eutikeun, tina gětolna nendjokeunana.

\* \*  
\*

Geus aja taoenna manehna aja di dinja, nja teu woedoe oge doeit tjengtjelenganana tea make aja poeloehna; manehna aja niat hajang diadjar matjakal sorangan, babakoena hajang diadjar dagang bako, sabab pangirana ngan eta anoe enteng didjalankeunana, tjoekoe koe modal saeutik toer beunang bari dioek bae.

Barang geus gilig pikirna, jen maksoedna hajang matjakal sorangan, toeloelj njarita ka doenoenganana; sapėrkara nganoehoenkeun tina sakitoe lilana nja aja di dinja, estoe dirawatan dihadehade sarta didjeudjeuhkeun kana loba kadaek noe baris aja hasilna, nėpi ka ajeuna sakitoe gėdena, toer geus boga kahajang sorangan, kitoe deui pimodaleunana teh tina ladang kagoematian doenoenganana, noelatenan sina daek njengtjelengan doeitna. Djadi ngarasa kabėnėran pisan anoe sakitoe noenggoel pinangna teh, matoeh di djėlėma pėrėtjit sarta teu olok tombok koe dahareun atawa koe pakeėun, dapon bageur bae. Tina soehoedna midoenoengan, teu moesingkeun teu ngėsėlkeun, malah-malah mah matak njoekakeun salawasna, tina sarėgėpna bisa nalang-nalang gawe doenoenganana, teu ingėt ka tjape, teu risi koe sieun beurat, teu soesah kahesean, nja katjida doenoenganana atoheunana barang dibedjaan jen manehna hajang diadjar matjakal sorangan teh; ngan aja pamenta doenoenganana soepaja oelah boga niat intjah balilahan bae, tina geus teu asa hėnteu djiga, geus asa ka anakna sorangan bae.

\* \*  
\*

Ari peuting manehanana sok njileuk bae, mikir-mikir pilampahėun hajang geura prak dagang, mani geus kaimpi-impikeun bae tina geus tjėngėng hatena. Ras ingėt kana dongeng-dongeng batoer-batoerna, jen oepama hajang beunghar teh koedoe aja poepoentanganana pananjaan atawa pamoedjaanana, sapėrti Goenoeng Koromong, pėrnahna di soekoe Goenoeng Tjirėmaj beulah kaler, eta tėmpat geus kamashoer paranti pamoedjaan.

Poelo Karas, tjek bedja mah bawahan Indramajoe; malah tjeuk noe njarita mah oepama moedja ka dinja teh elmoena *kėtjik*, nja

eta ngabogaan bangkong atawa naon bae sato leutik, noe sok malingan doeit, dibawaan ka noe ngëtjik tea.

Djagananti, pernahna 13 pal djaoehna ti Tjirëbon ka kidoel, di dinja aja pasir ngoedjoer ngetan, dina lampingna sakalereun eta pasir aja balong, tjaina ngaboerial ti handap. Nja di dinja noe sok diparake moedja teh; bedjana mah saha-saha anoe moedja ka dinja elmoena elmoe babi.

Batoe lampit, ajana kira-kira opat pal ka kidoel ti Djagananti tea, di dinja, aja kakaiian ngaroenggoenok, di handapeunana eta kai aja batoe gëde ngampar, tah di dieu anoe sok dipake moedja teh; ari elmoena babi kenéh bae.

Palalangon, eta oge ajana di soekoe Goenoeng Tjirëmaj beulah wetan, bawahan Tjirëbon, di dinja aja tempat noe loba pisan monjetna. Djadi tanda saha-saha anoe moedja ka dinja elmoena *ngëtek*, nja eta elmoe monjet tea. Djeung rea-rea deui djaba ti eta, dongeng-dongeng noe baheula, eta kabéh wallahoe 'alam.

Ana ras deui manehna ingët, jen di Tjilimoës, bawahan Tjirëbon — ajeuna mah kabawah ka Koeningan — aja hidji hadji anoe pakasabanana nja noe dipikahajang koe manehna tea, nja eta dagang bako nëpi ka sakitoe beungharna lantaran moedja.

Ari noe matak kamashoerkeun beunang moedja, tjénah mah, saemoerna tatjan aja hidji djëlëma anoe geus asoep ka imahna, lian ti pamadjikanana, da anak mah teu boga.

Djadi oepama aja tatamoe salawasna ditëmonan di tēpas bae.

Aja deui di lëmboer Soesoekan, bawahan Koeningan djëlëma beunghar, noe kasëboet pisan jen beunang njoepang. Ari tjirina, salawasna langka make papakean, lian ti tjalana sontog, kitoe 'ge geus bëlëwoek.

Di wetaneun Tjiawigëbang aja makam anoe di hade-hade pisan, make saoeng hateup seng, tihangna beusi; tjénah makamna Si Beurit, anoe katjëlök beunghar beunang moedja. Djeung loba-loba deui lian ti eta, kitoe deui ieu oge wallahoe 'alam.

\* \*

Tina bangët lalamoenanana, toengtoengna manehna teh boeleud pipikiranana, samemehna prak dagang teh rek indit heula ka hidji tempat pamoedjaan, da tjarekna hajang boga poepoentoenganana heula, soepaja hasil ënggoning balangsiar njiar kahirupanana.

Barang datang manehna ngadjoegdjoeg imah pakoentjenna (djoe-

roe koentji), sarta ditarima di hade-hade tjara biasa ka semah anoe geus bakoena.

Koentjen njarita kaajaanana anoe moedja ka dinja, enteng tapi beurat. Entengna ka noe ěnja-ěnja niatna kalawan didjalankeun saběner-na. Ari beuratna ngalampahan djangdji-djangdjina tea. Djadi lamoen běner-běner geus gilig kana dirina, nja kakara dipapagonan roekoen-roekoenna. Děmi eta roekoenna tea:

1. Koedoe soempah dina hate jen rek noeroet kana sagala papagon noe wadjib dilampahkeun; moepakat atawa teu moepakat dina hate, eta koedoe bae oerang teh taloek ka dinja, sarta soedjoed narima jen moal gingsir deui dina niatna.

2. Koedoe ngalampahkeun naon-naon noe geus diwadajibkeun koe agama, oge hěnteu meunang moengpang kana sakoer noe kasěboet dina hoekoem sjara, sabab djělěma anoe tětěp tēměn ěnggoning ngalakonan agama, tangtoe pisan bisa nohonan kana sakoer pěrdjangdjan, noe kasěboet dina pasal kahidji. Kitoe deui dina sare'atna loembrah djeung kantja, akoer djeung batoer. Soemawonna tangtoe bisa njěgah larangan agama anoe saběner-na, komo deui tangtoe bisa njěgah oge kana sakoer larangan sarta djangdji-djangdji noe kasěboet dina pasal hidji di loehoer.

3. Koedoe noeroet kana parentah nagara, sarta dilampahkeun kalawan goematina. Eta oge tangtoe ka nagara teu matak njoesahkeun, soemawonna moal njoesahkeun kana pěrdjangdjan di loehoer.

4. Koedoe noeroet adat-adat tali paranti, tjiri saboemi tjara sadesa, naon-naon anoe loembrah anoe moepakat, oerang koedoe nohonan kalawan hate běrěsih, soepaja koe sasama dipibaraja, dipiheman.

5. Mim pitoe, — M-7 — eta anoe dipikasobat koe hawa setan; koedoe djadi moesoeh noe panggěde-gědena, koedoe bisa měranaganana, oelah něpi ka kabojong.

Lamoen oerang něpi ka kabojong koe mim pitoe, tangtoe pisan djangdji-djangdji noe tadi 'ge kabawa katoet kabojong.

6. Koedoe soedjoed soehoed kana piwoeroek goeroe djeung sěpoeh, soepaja tiis tjeuli herang panon.

7. Koedoe ingět jen djělěma tea koedoe hiroep roekoen djeung batoer oelah něnggang misah ti sasama.

8. Nohonan kana sagala anoe geus dimoepakatkeun.

9. Oelah pisan boga rasa ieu aing, loehoer tintjak adigoeng meakkeun batoer, ieu aing pangöenggoelna. Hate sirik iren pa-

# PABRIK DI HINDIA NOEMOETKEUN ATOERAN EROPA

## Kabërsekaan teh pokona kasehatan

Samemeh andjeun njësöp sigaret, pilih sarëng ilari heula sigaret noe parantos kapoedji kabërësihanana. Tina hal kabërësihanana dina ënggoning njeun sigaret, salawasna koe sim koering diatoer doegi ka saena, noe digarawe di pabrik, kadjabi ti papakeanana barërësih teh kasehatanana oge didjagi, margi sim koering gadoeh polikliniek sarëng doktor sorangan.

Sadajana tatamoe noe saroemping ningali paoesahaan sim koering, koe sim koering ditampi kalawan kawëningan hate dina waktos pabrik moeka, nja eta antawis taboeh 9 — 12 siang sarëng 2 — 5 sontën (kadjabi dina dintën Ahad hënteu).

Emoetkeun djoeragan<sup>2</sup> oelah lëpat deui, moendoet sigaret „Mac Gillavry”, sanes Djatiroenggo, margi Djatiroenggo mah wastana onderneming Soklat.

Sim koering njajagikeun tiloe roepi sigaret diboeng-koes dina does karton, eusina 20 sigaret; merëkna Boeleudan doea, salamina katembong dina doesna, kitoe deui dina kërta sigaretna eta merëk aja.

Noe	nganggo	ban	koneng	raosna	enteng
„	„	„	beureum	„	sëdëng
„	„	„	hideung	„	bangët

Sigarettenfabriek N.V.H.D. MAC GILLAVRY—AMBARAWA.



OEPAMI KADJĒTIT,  
MISALAH, NĀJĒRI DI DJĒRO  
TOELANG

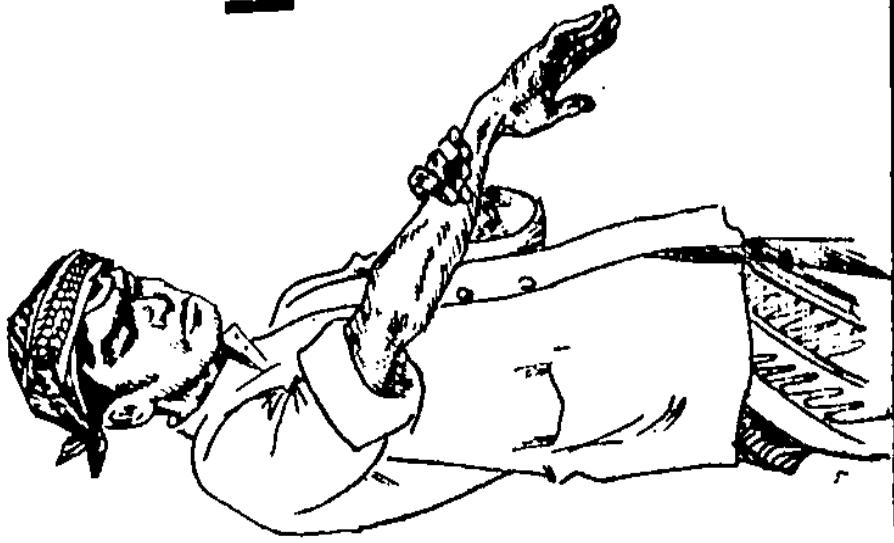

DJ. ST.  
LANDONGAN  
KOE



Sloan's  
Liniment

N. V. B. G. STIBBE'S Export Mij. Batawi



P. j. m. t. Dr. Ch. Bernard, Diréктоer Peroesahaan Tanah.  
Keradjinan dan Perniagaan.



P.j.m.t. Prof. Dr. J. Boeke, Goeroe besar pada Geneeskundige Hoogeschool (Sekolah Dokter Tinggi) di Weltevreden dan voorzitter faculteit 'ilmoe dokter

# SOKLAT NESTLÉ



Didamelna nganggo  
Soesoe Tjap Nona, teu  
kinten raosna, ngan-  
doeng dat katoeangan  
noe perloe kanggo  
salira.

TIASA NGAGALEUH  
DI OENGGAL TOKO.

## NESTLÉ MILK Co.

BATAWI — SOERABAJA — SAMARANG

Didamelna nganggo Soesoe Tjap Nona,  
teu kinten raosna, sareng ngandoeng dat  
katoeangan

TIASA NGAGALEUH DI MANA-MANA



NESTLÉ MILK Co.

BATAWI — SOERABAJA — SAMARANG

nastren ka noe lian. Rēsēp mojik ngahina ka noe masakat; goreng gogog goreng tagog.

10. Oelah sok aral soebaha, nampik kana papasten Maha Soetji; koedoe narima ka kadar; toetoelisaning Jang Widi teu beunang soemingkir deui, ngan oebarna koedoe sabar djeung tawēkal; hartina koedoe daek ihtiar.

11. Kana sagala roepa pagawean oelah pisan njēboet ĔNGKE, oebarna koedoe AJEUNA, sabab lamoen diēngke-ēngke, tangtoe noengtoen kana tabe'at SOENGGKANAN, anoe geus galib hese di-oebarranana 12. Dj. s.t.

## BAGIAN KA II.

Barang eta pakoentjen tea geus mere elmoe sakoemaha noe geus disēboet bieu di loehoer, sarta djangdji jen beurang-peuting rek diadji kalawan soempahna sorangan, moal oenggoet kalindoean; gantjangna nanja deui:

„Naon pakasaban Oedjang anoe tangtoe, anoe djadi tatali hoe-rip?”

Djawabna: „Ari babakoena pisan hajang diadjar dagang bako, anoe tjoekoe koe modal sapoeloeh atawa doea poeloeh roepia.”

Pakoentjen: „Koemaha ajeuna geus boga eta modal teh, sarta dibawa ajeuna ka dieu?”

Djawabna: „Kantēnan ieu dibantoen, margi ngoeping ti noe parantos biasa.”

Pakoentjen: „Ieu doeit estoe beunang ladang kesang pribadi, atawa doeit panas, kajaning doeit beunang maling, beunang matjikeuh atawa beunang koemaha bae, anoe loembrah disēboet doeit haram.”

Djawabna: „Estoe kenging itikoerih ti leuleutik, koekoempoel ti lēlēmbuet, beunang hese tjape pribadi, boeboeroeh dagang, sauetak-saeutik dikoempoelkeun.”

Pakoentjen: „Nja soekoe, sabab ari moenggoehing bapa mah darma kawakilan, biwir samboeng lemek, soekoe samboeng lengkah, nja darma njaksian kana sapanēdja Oedjang, moega-moega diidjabah koe Noe Agoeng, koe noe ngagēlarkeun Oedjang; ngan sare'atna koedoe *bēnēr*, ngalakonan sakoemaha tekad Oedjang.

Kitoe deui pepeling Bapa, Oedjang teh bakal njorang tjoetjobaning diri, anoe pohara pisan ngagodana nēpi ka bisa njipatkeun barang anoe matak gaib ka oerang, anoe matak pikasieuneun,

pikagilaean. Tapi sing iatna eta teh ngan tjarek babasan omong pamonjongan oae; anoe djadi panggoda kitoe teh hawa napsoe oerang, pangadjakna setan iblis noe aja di badan oerang, soepaja oerang bisa kagoda karantjana, ngagëndam anoe gembangan, melet noe epes meer, ngoeseup djëlëma borangan; ka noe inggis koe bisi, sieun koe tjënah tea, noe ahirna matak noengtoen kana tjilaka koe polah sorangan.

Bënëri ari aja matakna tea mah lamoen Oedjang hënteu koear atawa hënteu taloek, kana sagala anoe geus ditekadkeun koe hate Oedjang tadi jen njangga soempah arek ngestokeun kalawan sa-ënja-ënjana sarta sanggoep naloekeun Radja Napsoe, eta geus tangtoe pisan Oedjang bakal kadatangan gara-gara, noe baris djadi hoekoem dosa oerang, noeroetkeun beurat-entengna dosa oerang, sarta lahir-batin eta hoekoeman teh moal daekeun ngadjaohan ti diri oerang. Tjarek wiwilanganana nadjan asoep kana pandjara beusi oge, 'mo boeroeng ditoetoer-toetoerkeun bae. Sannadjan oerang mawa pakarang anoe sakoemaha seukeutna, atawa mariëm sabaraha gëdena oge, eta hoekoeman teh moal gimireun, moal këtireun, keukeuh maksa."

\* \*  
\* \*

Pakoentjen: „Naha Oedjang bisa noelis”

Djawabna: „Tiasa oge ari tjoerat-tjoret mah, ngan oekoer ngarti satoranganeun, da ari dibatja koe batoer mah teu poegoeh alang oedjoerna; estoe tjatëtan tatamba poho bae, loemajan pangelingngeling. Ari sababna boro-boro asoep sakola tea, kawantoe ti leuleutik noenggoel pinang, lieuk euweuh ragap taja tea, hiroep noeroetkeun indoeng soekoe ka mana lojogna, saha bae noe mikanjaah diandjrëkan; ngan oentoengna bae boga doenoengan anoe sakitoe njaheunana, ari beurang didjoeroeng dagang, ti peuting diadjar noelis saëloek-ëloekkeun koe anak doenoengan koering, kitoe oge estoening repot pisan, kawantoe lain tjabakna tea. Nja sakitoe deui geuning aja bae karasana teh, da oepama teu bisa noelis mah, oepama dititah balandja loba-loba teh, meureun kaliroe, oentoengna bae bisa noelis saeutik-cutikkeun, sok radjeun oge ditjatët-tjatëtkeun bisi pahili.”

Pakoentjen: „Anoe matak bapa nanjakeun kitoe, kadjeun teuing ari aksarana mah aksara naon bae, Walanda, Arab atawa Soenda eta teu dipambrih, karana ari njaho mah kana aksara, eta teh

modal anoe panggēde-gēdena, sabab tangtoe bisa njatētkeun naonnaon anoe pērloe, mambrih oelah gantjang teuing pohona.

Soemawonna pikeun Oedjang, anoe boga niat hajang dagang, pērloe pisan bisa njatētkeun kapērloe anoe dagang, geuning eta bae oerang mindēng nendjo tangkoelak-tangkoelak toekang borong, moen milang moentjang djengkol, koemēli, bonteng atawa naon bae sok make „peling”, hartina: lamoen bilanganana geus aja lima poeloeh, toeloej misahkeun neundeun hidji, tjenah peling, nja eta keur pangeling-ngeling kana lima poeloeh; ari saratoes pelingna doea, lamoen saratoes limapoeloeh pelingna tiloe, kitoe bae satoeloejna, oenggal-oenggal lima poeloeh pelingna hidji, milangna balik deui tina hidji bilangan (5—5). Djadi pikeun ka noe ngarti tjoerat-tjoret mah, nadjan tjarek paribasa toelisan „tjakar hajam” oge, nja loemajan keneh bae, djeung tinimbang teu bisa pisan mah. Kitoe deui ana ditjoektjroek-tjoektjroek, eta bae leuleutikanana aja noe nanjakeun kapērloe an, sabaraha taoen oemoerna anak andjeun teh? ari djawabna gampang geun nakēr, eta bae saemoer bitoena Goenoeng Kēloet, aja meureun lima atawa gēnēp oesoem mah. Atoeh soemawonna bisa ngingēt-ngingēt anoe saotak-saeutik, tjatjakan di oemoer anakna geus teu bisa ngira-ngira.

\* \* \*

Djaba ti eta ajeuna Bapa rek pepeling, babakoena pisan kana kapērloe anoe geus diwadajibkeun ka djēlēma hiroep, sarta teu beunang aihēnteu-hēnteu:

Sapērka heula *papakean*.

Hadena-gorengna djēlēma, pintēr djeung bodona djēlēma, noe babari njirikeun teh, dina papakeanana heula; oepama djēlēma goreng roepa, leungit kagorengan roepana teh, koe lantaran kasiēp koe papakean; djadi sanadjan goreng roepana, ari papakeanana hade djeung beres makena mah, eta tangtoe djadi kahadeanana. Anoe beunghar make papakean roedin, leumpang ngarendeng djeung noe miskin tapi papakeanana bērsih djeung bareres, eta tangtoe noe beunghar teh tjek panendjo oerang mah patoekeur djeung noe miskin. Kitoe deui anoe pintēr sok beda pisan djeung djēlēma anoe bodo, dina prakna make pakean. Nadjan pakean moerah hargana, ari dipake koe noe pintēr mah, katendjona aloes bae, da eta makena tea rapih djeung atoeran.



Geura ari noe bodo mah, masing saming harga f 25.— oge, ari dipakena teh disalindangkeun atawa dibeubeurkeun; dimana atoech bisa katendjona hade, da poegoeh teu ngarti tea, ana make papakean oge teu poegoeh rapna, teu poegoeh mērénahna.

Ajeuna papakean pikeun pakeëun Oedjang, lamoen geus datang ka dieu, koedoe bisa pindah tjai pindah tampian, koedoe bisa njalin adat, dina lēbah makena papakean teh, tapi ..... Bapa mah lain palēbah makena bae, babakoena anoe pērloe teh meulina papakean;

a. Saroeng, lamoen biasana Oedjang meuli noe sahidjina f 6.— ajeuna mah oelah meuli noe sakitoe, tapi koedoe meuli noe f 6.— teh meunang doea; nja eta kahidji soepaja bisa soelan-salin, kadoeana hēnteu olok doeit keur meuli, katiloena apan eta doeit oelah dimonjah-monjah dihahamboer hēnteu poegoeh hēnteu poegoeh, anggoer dipake modal dagang, soepaja bisa gantjang ngagēdean.

b. Badjoe, oelah hajang lawon soetra danas atawa sengpek, tariko, noe mahal hargana, tapi koedoe wajahna tjoekoep koe lawon koelit kajoe atawa kakidril, soepaja awet toer moerah deui hargana. Geura bae itoeng, badjoe sengpek, sabadjoena f 12.—, ari koelit kajoe mah bisa meunang doea badjoeëun.

Mēnding mana make badjoe sengpek sataoen ngan hidji-hidjina, nepi ka geus bēlēwoek pinoeh koe daki djeung tinimbang make badjoe koelit kajoe sataoen, doea atawa tiloe, bisa soelan-salin; meureun badjoena salawasna bararēsih, da ana diseuseuh aja keur salinna.

c. Ikēt, tjalana, badjoe rangkēp, oge ti waktoe ajeuna mah, teu beunang meuli noe mahal-mahal, dapon bērēsih, koeat, pantēs, bisa salin oge geus tjoekoep. Oelah hajang poepoedjieun, meuli noe mahal-mahal tapi ngan sakitoe-kitoena taja deui keur salin, atawa nadjan aja oge pameulina, apan Oedjang teh noe matak datang ka dieu oge, nja meureun hajang aja beubeunanganana. Gampang ēngke oge ari geus njesa mah, nja moal keur saha, lain keur deungeun-deungeun da meureun keur Oedjang sorangan.

Watēk rojal, hajang kasēboet poendjoel koe batoer, mambrih dipoedji-dipoedji koe noe lian, eta watēkna pangadjak Radja Napsoe tea. Anoe kitoe sok disēboet elmoe bangbara, ngahioeng ari di mana-mana, tapi ari asoep kana liangna mah disadana oge te-te-te-e-e-t, tjara djēlēma anoe ginding, tapi ari di imahna mah

lieuk euweuh ragap taja atawa ginding soteh beunang andjoek-  
hoetang; eta taja goenana.

\* \*  
\*

*Kadaharan.* Bapa teu pandjang njaritakeun maksoedna kada-  
haran, ngan bae pěrloe saeutik ngelingan, soepaja Oedjang hasil  
maksoed, koedoe pisan bisa ngeureut-mitjeunna rědjěki, aja keur  
ajeuna aja keur isoekan, pageto, oelah tjara manoe k tikoekoer,  
ari keur moesim diboeat mah sěnanng-sěnanng disada loehoereun  
awi, boengah doemeh rea keur hakaneun, hěnteu ingět baris ěngke  
dina datang waktoena patjėklik, ngan oekoer matjokan sadagori,  
kitoe oge rěboetan paheula-heula djeung batoerna. Koedoe niroe  
lampahna manoe k ekek, goera-giroe dibelaan poelang-anting, toe-  
roen-oenggah teu ngarasakeun tjape, balas ngahaběn ngoendjalan  
ranggeujan pare dibawaana kana djěro paroengpoengna, noe mi-  
nangka goedangna baris běkěl ěngke dimana oesoem paila.

Oerang salawasna koedoe hajang: kadjeun saeutik dapon min-  
děng, ti batan loba ari dangdangrat mah moesingkeun.

Geura pikir watėkna anoe rojal mah, oepama ajeuna boga doeit  
djoeng indit ka pasar, sagala noe katendjo dibeuli, didahar sama  
harita, něpi ka radjeun kaměrekaan; ana geus seubeuh, doeit  
geus lědis, toeloej balik ka imahna; sadatang-datang doeg ngě-  
děng, ngararasakeun beuteungna eungap, teu lila reup hees. Ari  
hoedang awak lěsoe, beuteung geus koekoeroeboekan lapar deui  
taja doeitna, da tadi geus beak tea dipake ngaladjoer napsue  
ngoembar beuteung.

Paribasa maoet njere ka tjongona, ari keur ngora mah keur  
djagdjang waringkas keneh, keur koeat gěde tanaga, keur bėdas,  
sagala ngan nganteur napsue, ngaběroeng, naon, noe hěnteu ka-  
lakonan, pakean poendjoel ti batoer, něpi ka ngaleuwihan; hajang  
dahar naon sagala kasorang; hajang pělėsiran moetėran boemi  
laksana; koemaha ari geus kolot? rerempo taja tangan panga-  
wasa, noe aja ngan katoewon.

Djělėma rojal kadaharan mah taja matak njėnangkeunana kana  
diri, noe aja mah ngan ririwit, běrėwit loba panjakit, tina pa-  
rabot anggahota oerang roeksak, dipake ngagilingan bae kada-  
haran, noe meh tara direureuhkeun pisan; tjoba bae tendjo pabrik-  
pabrik noe didjeunna tina beusi djeung wadja anoe sakitoe teu-  
asna, geuning meh oenggal taoen koedoe bae dihadėan mah, komo

deui mēsın-mēsın anoe aja dina anggahota oerang, anoe sakitoe lalēmboetna, lalēuleusna, aroedoečna toer saemoer oge tara di-hadean, ana dipake taja reureuhna mah atoeh tangtoe bae beuki lila mah beuki roeksak.

Djaba ti eta djělēma anoe rojal kana kadaharan, mah, teu aja tendjoēunana, wantoening barang ajana di djero beuteung, ajeuna ngadahar noe ngareunah, teu lila toeloej dianteurkeun ka waloengan, dipake maraban keunjeup; teu lila beuteung geus ngarasa lapar deui, kitoe bae satoeloejna taja reureuhna, lapar djeung seubeuh teh teu aja kēndatna saban waktoe. Djadi sanadjan oerang rojal kana kadaharan anoe ngareunah oge, teu aja mangpa'atna noe hade kana diri oerang, ngan woengkoel njoesahkeun ka sorangan, malah sakapeung mah ka batoer oge. Saha anoe njangka jen bieu Bapa tas ngadahar laoek ěmas?

Bapa oge teu bisa njangka, jen Oedjang bieu tas ngadahar tēri, lantaran kadaharan, mah teu katendjo tea.

Sanadjan anoe tas ngadahar peuteuj atah oge apan koe seureuh mah baoena leungit. Djělēma rojal kana barang dahar, kana kadjahatan teh gantjang pisan narikna, koe tina beuteung mindēng ngarasa lapar, gantjang pisan pohona kana kaera, kanjēri soemawonna kana kahormatan mah. Noe matak ari pērkarā barang dahar mah, teu beunang digēdekeun teuing, tapi koedoe milih naon anoe matak pisēgēreun kana kawarasan, badan, sarta masing poegoeh waktoena, oelah tjapek rahem sagala dihoeapkeun.

Geuning saer anoe palintēr mah: „Lain kadaharan bae anoe matak lintoeh atawa matak hoerip teh, tapi anoe pangōetamana mah taja lian ti kasēnangan hate.”

Ari saer sēpoe baheula: „Koedoe tapa sadjēroning mangan.” Eta hartina koedoe bisa ngira-ngira, oelah doemeh aja, sagala dihakan sagala dihoeapkeun, tjara lamoen dadaharan oelah diantēp saseubeuhna, nēpi ka kamērēkaan, tapi koedoe satēngah seubeuh oge geus tjoekoe. Malah saha-saha djělēma anoe datang ka dieu, koedoe koeat tapa sadjēroning mangan teh kieu: lamoen oerang biasana balandja keur dahareun teh sapoēna beak 40 sen, eta wadjib pisan ti ajeuna koedoe dikoerangan, tjoekoe teu tjoekoe teh koedoe mahi koe 35 sen bae, ari anoe lima sen koedoe disimpēn dina tjengtjelengan; ěngke dimana geus nēpi kana waktoe noe geus ditangtoekeun koedoe diboeka, nja kakara diboeka. Soekoer lamoen bisa rada leuwihan ngoeranganana. Tina sakali balandja dina saroeпа-roepana oepama dikoerangan sapeser,

djadi tina 5 atawa gënëp roepa oge geus 6 peser; lila-lila mah meureun peser hajang djadi sen, toeloej hajang kana benggol, naek deui kana këtíp djeung satoeloejna. Geuning aja paribasa: *sapoë salambar bĕnang, lila-lila djadi samping; noe ninoen.*

Saha-saha djëlĕma noe njaah kana peser, tangtoe dipikanjaah koe perak. Sabalikna, saha-saha noe teu njaah kana barang noe saeutik, eta tangtoe moal meunang anoe gĕde.”

\* \* \*

Pakoentjen: „Koemaha Oedjang sok radjeun oge laladjo?”

Djawabna: „Sakapeung-kapeungeun, oepama tina kapaksa bawaning koe deukeut, atawa koe poetra doenoengan, nja radjeun oge tapi ari niat tina hate sorangan mah hĕnteu.”

Pakoentjen: „Djëlĕma anoe sok laladjo teh dilarang pisan koe agama mah, kitoe tjeuk piwoeroek sĕpoeh-sĕpoeh, sabab:

- 1e. Papakean koedoe noe wareuteuh araloes bae, sabab lamoen teu kitoe batoer teh ĕmboengeun dibatoeran koe djëlĕma roedin. Noe padeukeut oge moal daekeun kadeukeutan, da meureun baoeĕun.
- 2e. Koedoe boga bĕkĕl keur laladjo, sabab loembrahna di panglaladjoan teh sok loba noe dagang, djeung apan eta sok ngarasa beuteung koekoeliatan; mĕnĕran ari keur boga doeit, koemaha ana njampak keur teu aja tea, djadjan hajang, doeit teu boga, nja toengtoengna poho .....
- 3e. Di panglaladjoan kadoepak koe batoer atawa ngadoepak batoer, nĕpi ka radjeun ngadjadikeun silih arah, malah aja noe pasea, noengtoen kana moemoesoehan.
- 4e. Waktoe noe dipake laladjo teh gĕde pisan hargana, tjoba oepama oerang hĕnteu laladjo mah, pek digawe naon bae anoe sakira aja pihatileunana, samemeh hees; matja boekoe tea, nganjam tea, meureun djadi kaontoengan ka oerang.
- 5e. Isoekna mata rĕmpĕt da toendoeh, kana gawe boengkĕr, kana awak lalĕuleus, lalĕsoe, eta teh ngaroegikeun gĕde pisan; soemawonna kana kawarasan badan, anoe koerang hees mah ngaroeksak pisan. awak lintoeh-lintoeh koemoemoe, panon tjaringdoel, tjeletre tjileuhan bae, tanaga teu aja, lalĕsoe, laloengse kana gawe wararĕgah.”

\* \* \*

Pakoentjen: „Koemaha Oedjang geus boga pamadjikan”

Djawabna pondok pisan: „Teu atjan.”

Pakoentjen: „Soekoer ari tatjan boga pamadjikan mah, eta leuwih babari ti batan noe geus rimbitan.

Ajeuna samemeh boga pamadjikan Oedjang koedoe ingët, jen ëngke sakeudeung deui oge, tantoe boga rasa hajang boga pamadjikan. Tah dina samemehna oerang koedoe titi soerti, taliti ka piëngkeëun, da djëlëma mah tatjan aja noe geus njaba ka ëngke tea, oelah keuna koe paribasa: *kadoehoeng tara ti heula* tea, datangna sok ti pandeuri, djadi ajeuna Oedjang teh koedoe ditioeng samemeh hoedjan. Oedjang oelah goegoep ënggoning nja laki-rabi, koedoe nimbang-nimbang rasa noe oetama, oelah ka-djoeroeng koe napsue, boga rasa sieun disëboet boedjang kolot, teu lakoe ka awewe; tapi Oedjang masing waspada kana këtjap, handjakal noe bakal kasorang koe oerang.

Ajeuna Oedjang koedoe mangpang- meungpeung awak masih keneh lagas.

- 1e. Naon kahajang noe tatjan kasorang, bangsa anoe baris hasil, koedoe geuwat lakonan sing nëpi ka kasorang heula; bisi hajang papakean noe beureum noe hideung, noe katimbang kaawakan mah laksanakeun heula.
- 2e. Bisi hajang neangan elmoe, toeroetkeun heula sing nëpi ka toetoegna.
- 3e. Bisi hajang kasoekaan anoe hënteu njimpang tina larangan, geuwat djoegdjoegan.

Ana geus loeloes naon-naon anoe<sup>o</sup> dipikarëp koe ati, noe aja mangpa'atna, kakara oerang nimbang-nimbang pihiroepeun.

- 1e. Naha geus tjoekoep oerang teh ënggoning oesaha, pikeun dahar oerang sorangan? Oepama tatjan tjoekoep pikeun soranganeun, oerang koedoe soehoed nja ihtiar, sing bisa nëpi ka njesa. Dimana geus aja leuwihna, koedoe bisa ngabagibagina; lieuk heula kolot oerang, përløe dibere koe oerang átawa hënteu? Sanadjan kolot oerang hënteu kakoerangan, wadjib oerang moelang tamba heula ka kolot oerang. Soemawonno lëbah anoe boga kolot miskin mah, memeh oerang boga karëp hajang boga pamadjikan teh, sing bisa mere heula ka kolot, sabab ari geus rimbitan mah boro-boro mere tea ka kolot teh pikeun, sadirieun oge koerat-karet.

Ëngke dimana geus bisa noeloengan kolot sorangan, kakara niat oerang teh bisa dilaksanakeun.

2e. Naha geus tjoekoep oesaha oerang teh pikeun make? Samemeh tjoekoep pikeun pake sorangan mah oelah waka loba tjodekah heula, lëngkëpkeun bae keur oerang heula, kajaning: saroeng 6, badjoe rangkëp 6, tolopong 6, tjalana 6, sapatoe, erlodji djeung rea-rea deui djaba ti eta, naon-naon sakoer kapërloean oerang hiroep.

Ieu mah minangka baris misil bae, atoech bisa leuwih ti sakitoe, nja leuwih oetama.

Èngke dimana oerang geus bisa mikir beunang sorangan, keur daharna, keur pakena djeung keur kapërloean-kapërloean noe sedjen geus tjoekoep, malah geus bisa moelang tamba ka kolot atawa doeloer, kakara oerang sasadiaan baris èngke bisi diparëngkeun aja djodo; naon bae kapërloean, noe laki-rabi, saroea saeutik mah, paparabotan, papakean, soekoer pisan moen bisa pikeun kapërloean noe imah-imah. Tah di dieu kakara itoengan oerang teh digëdekeun doea kalieun. Hartina tjoekoep oesaha oerang teh lamoen dibagi koe doeaan? Oepama sakira geus ngarasa tjoekoep, sarta dikira bisa njesa lamoen dibagi doea, pek toeloej dibagi deui koe tiloe, nja eta katiloe anak, bisi dikadarkeun oerang tereh boga anak, tjoekoep atawa tatjan? Komo dibagi tiloe, tjatjakan kakara dibagi doea oge, eta teh loba deui pidjalaneunana, djaba ti daharna, pakena djeung kahajangna teh, apan koedoe diimahan, ditjoekoep kapërloeanana noe laki-rabi djeung lian ti eta oge geus .....

Kaloembrahanana di palëmboeran, oepama nendjo anak awewe atawa lalaki noe geus mandjing oemoer teh noe djadi kolotna geus teu talangke deui, sieun disëboet boga anak hënteu lakoe, ngan gabroeg-gabroeg bae geuwat direremokeun, dikawinkeun, oelah era teuing koe tatangga, teu mikir soeka-hënteuna djinis pada djinis, soemawonna ingët tea kana hal-hal noe bieu ditërangkeun di loehoer mah, diajana oge arang langka pisan; tina hal oesaha anak, tina hal bënëneranana, tina bab laki-rabina djeung lian ti eta, anoe përlöe baris anak laki-rabi. Soemawonna di lëbah anoe beunghar mah, tina ngarasa sagala aja tea, moal beak didahar koe anak-minantoe, masing nëpi ka saoemoerna oge, ngan habëk-habëk bae anak-anakna teh direremokeun.

Tah, ieu atoeran di loehoer kitoe teh, katjida pisan masih paguhina di bangsa oerang mah, tatjan bae aja pikiran koemaha piëngkeëunana teh, da hajang boeroe-boeroe bae boga minantoe, hajang geura kariaan ngëtroekeun kasoekaan, komo moen baris

boga minantoe noe beunghar atawa noe djënëng mah estoe ta-  
tamplokan pisan.

Saha itoe anoe imahna dilelangkeun koe afdeelingsbank? Pa Karia noe boelan toekang tas hadjat popoharaan tea, sagala di-  
tanggap, ajeuna imahna kalelang, da teu bisa majar hoetangna  
oeroet kariaan tea. Malah toeh geuning anakna oge noe anjar di-  
kawinkeun tea, keur ngaringkoek bae, kapengpeongan koe popo-  
tonganana, da ngan oekoer saminggoe oge teu hade, elik, nēpi  
ka dipëgatna pisan.

Koe sabab kitoe, bangët teu roedjoekna, ka djëlëma noe sok  
ngoeprak-ngaproek anakna direremokeun teh, da lain ratoes deui,  
poegoeh rewoe tjonto-tjonto anoe kitoe teh; anoe matak Oedjang  
masing iatna, papada milih-milih pipamadjikanen teh koedoe:

- 1e. Awewe noe dipikabogoh roepana.
- 2e. Bogoh adat kalakoeanana teu matak pikatjoeaen.
- 3e. Bogoh kana pangabisana atawa elmoena.
- 4e. Bogoh kana toeroenanana; lain milih toeroenan, menak ata-  
wa beunghar bae, tapi nomër hidjina mah toeroenan anoe  
kolotna hade kalakoeanana.
- 5e. Bogoh teh koedoe djeung pisoeroepeunana, oepama Oedjang  
ka dinja teh, tapi soeroepna teh lain padoe soeroep atawa  
bogoh Oedjang bae, koedoe tilik sabalikna.

Geuning tjeuk bodor reog mah: „Sing asak-asak nja ngedjo,  
bisi toetoeng tambagana. Masing asak-asak nendjo, bisi kadoe-  
hoeng djagana.”

Bapa mah tjoea pisan, ka djëlëma noe sok milih kieu: Keur  
geulis teh parawan deui katoeroeg-toeroeg beunghar pisan.

Noe geulis, parawan djeung beunghar teh, baroeang noe gëde  
pisan ka oerang, anoe bakal noengtoen kana kabalangsakan, ka-  
hinaan sarta kana katjilakaan ka diri oerang.

Lain hidji-doea anoe tjilaka lantaran koe kageulisanana; tendjo  
awewe anoe djarahat teh, lain awewe goreng-goreng teuing roepa.

Lain poeloeh deui anoe tjirilaka lantaran koe kabeungharanana,  
tapi ratoesan.

Pendekna mah panjipoeh koe kapintëran noe matak salamët  
djeung sampoerna mah.”

\* \*

### BAGIAN KA III.

„Koemaha ajeuna Oedjang sanggoep ngalakonan sakoemaha noe geus diwintjik tadi? Oepama sanggoep sarta Oedjang geus gilig, jen rek dilampahan kalawan soempah dina hate, ajeuna oerang koedoe njalamētkeun hadiah ka ahli'lkoebroer njongtjot sa-poeloe kan mah, noeroetkeun tali paranti.”

Tidinja toeloej pamadjikan Pakoentjen sasadiaan pikeun hadiah, sapērloena noe geus kabiasaan di dinja.

Barang geus tarapti, pēlēdoeg haseup mēnjan geus njērēboeng bae, Pakoentjen sidakēp sinoekoe toenggal, moedja sēmedi, mateni pantjadria bari ngadoa Salamēt, nēnēda ka Noe Kawasa, moega-moega panēdjana sarta naon-naon anoe dipimaksoed koe ieu boedak tinēkanan. Pendekna mah hajang: *sapotjong djadi sageugeus, hapa-hapa padoe ranggeujan.*

Barang ngadoana geus tamat toeloej daladaharan saaja-aja.

\* \*  
\*

„Ajeuna oerang geus salamēt” tjek Pakoentjen „sarta Oedjang ajeuna geus diakoe sah pisan, jen geus wirid ka dieu, koedoe ngalakonan saēnja-ēnjana, naon-naon noe geus dibeunjeur-beaskeun tadi, sing tētēp-toemētēp papada ihtiar ngalakonan sapanēdja hate, soepaja makboel sapamaksoed, laksana sakahajang.

Ari wintjikanana elmoe dagang koedoe kieu: eta modal noe f 30.— tea koedoe dipētjah-pētjah:

- 1e. Koedoe boga sarat dagang, nja eta parobot paranti dagang.
- 2e. Milih-milih pitēmpateun dagang anoe sakira kadjodjo koe djēlēma.
- 3e. Meuli daganganana noe kira pilakoeēun.
- 4e. Ngadjoealna koedoe bisa.
- 5e. Barang dahar djeung make koedoe ditimbang-timbang.
- 6e. Njengtjelenganana, nja ieu noe koedoe dipoendjoeng dipoesti-poesti beurang kalawan peuting teh teu meunang poho, djadi tanggoengan anoe gēde pisan.

Oepama geus sadia sarat-saratna, pek eta doeit noe sakitoe teh beulikeun kana bako f 20.—, noe f 5.— kana daoen, kawoeng, kajoe api djeung sabangsana deui; ari noe f 5.— deui keur ngadjaga bisi aja kapērloean anoe katjida.

Sing ingēt ngadjoealna, kadjeun oentoeng saeutik dapon, majēng bae, ti batan oentocng gēde ari dangdangrat mah.



Koedoe neangan langganan, noe meuli djeung beulieunana.

Koedoe tětěp kana djangdji, boh ka noe meuli, boh ka noe dibeulian, pendek ka saha bae oelah palseo.

Ari djampena soepaja loba langganan, koedoe amis boedi, sareseh hade ka semah, dibarėngan koe moerah tjongtjot moerah batjot, oelah ngitoeng roegi koe saeutik, sing daek sidėkah ka noe tanpa daksa.

Koedoe ingět kana waktoe, nja eta waktoe dagang, waktoe reu-reuh, waktoe sare, waktoe neangan, elmoe djeung sing aja waktoe daek ririoengan djeung djělėma hade, koedoe tětěp, poegoeh waktoena, oelah ngamonjah-monjah kana waktoe.

Ari waktoe teh doeit, geura bae ingět-ingět masing waspada, moen djělėma sok ngahahamboer waktoe teh, tangtoe hiroepna balangsak.

Koedoe masing singěr hampang birit, kana sagala niat noe hade oelah pisan rek diėngke-ėngke, bisi bari, ahirna sok wėgah. Soemawonna lamoen geus dideukeutan koe sobat bosėn, anoe noengtoen kana sagala ěmboeng. Kitoe deui sing bisa ngitoeng modal, lain harga meulina barang bae, tapi eta modal beulian teh koedoe ditambahan koe ongkos-ongkos, ongkos nanggoeng, ongkos leumpang, ongkos dahar djeung lian ti eta, kitoe deui tambah deui koe pikaoentoengeunana.

Oepama dina sapoė rata-rata bisa meunang kaoentoengan f 1.—, eta koedoe dipotong keur dahar, keur make, keur kapěrloean sedjen djeung keur tjengtjelengan.

Ari pětana, eta kaoentoengan anoe f 1.— teh, noe f 0.50 keur dahar djeung kapěrloean sedjen, noe f 0.20 teundeun dina roeas tjengtjelengan, anoe gawena ěngke keur meuli papakean anoe pěrloe; ari anoe f 0.20 teundeun dina tjengtjelengan, anoe teu beunang pisan diboeka, samemehna meunang paidin ti dieu, sakoe-rang-koerangna sataoen sakali. Ari noe 5 sen sadiaan keur toeloeng ka noe katjilakđan atawa mere ka noe baramaen. Oepama teu aja, nja hade simpėn bae djeung noe 5 sen deui, ampihan dina sakoe, bisi aja kapěrloean anoe ngadadak datang saharita.

\* \*  
\* \*

Pětana dahar sakoemaha noe geus diwintjik tadi tea, nja eta koedoe dikoerangan sakawasana, oelah tjara sasari, ngajakeun noe pěrloe bae: sangoe, laoek, angeun atawa lalab, oelah loba



# PAMĚGĚT ANOE KIAT MATAK HEMĚNG OENGGAL DJĚLĚMA

DjĚlĚma anoe kiat, loba pakarĚpanana sarĚng bĚdas, poegoeh matak hemĚng matak heran oenggal djĚlĚma. Koe margi eta pĚrloe kĚrsa toeang Sanatogen. Nja Sanatogen, noe djadi rasiah kakiatanana riboe-riboe djĚlĚma teh.

Hidji kapala district di Koerintji, djĚnĚnganana Ĕngkoe *Brahim*, parantos njĚratan kieu:

„Abotna sarĚng kakiatanana awak koering woewoeh-woewoeh bae, ti barang sok nĚda Sanatogen. Ajeuna djsim koering ngaraos djagdjadg waringkas.”

Tjobi bae ngawitan toeang Sanatogen  
Ieu landong aja di oenggal toko.

## SANATOGEN

*Djadjamoe kakiatan noe pangsaesaena.*

**N**AHA eta gohgoj bět  
diantěp bae?

Enggal bae ngaleueut sirop  
**KRESIVAL**

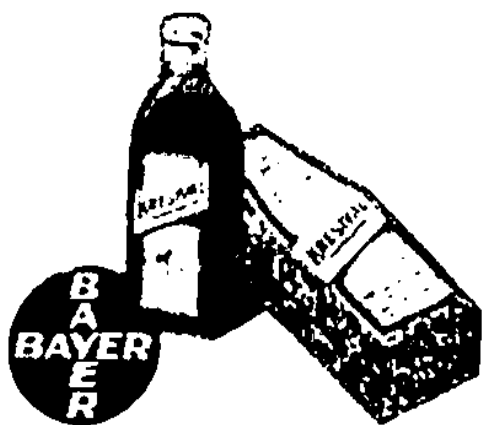

Katjida matihna kana pilěg  
sarěng kana saniskantěn kasa-  
wat pěr bawa pilěg.

## CANDIOLIN

NJA ETA LANDONG  
NOENGANDOE NGPOS,  
POR SARĚNG KAPOER



Tjobi nganggo ieu lan-  
dong, soepantěn salira  
woewoch ageung sa-  
rěng tambih sehat,  
margi katoeangan  
dina kadoet enggal  
— lejoerna. —

Samemeh dilandongan

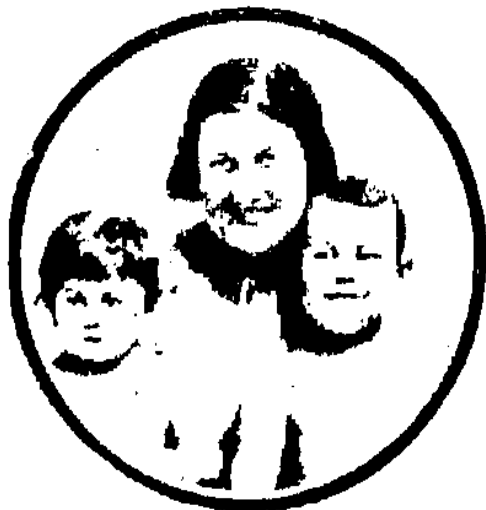

Saparantos dilandongan

DJABI TI ETA IEU LAN-  
DONG NGIATKEUN KA-  
— NA OERAT<sup>2</sup> SARAP —



J. m. t. Mr. R. Koesoema Atmadja, lid Raad van Justitie Padang. Beliaulah Boemipoetera jang pertama memangkoe djabatan ini.



J.m.t. Mr. Mas Besar, advocaat dan procureur Boemipoetera di Tegal. Beliaulah procureur Boemipoetera jang pertama.



aspirin

Moeriang, rieut,  
njëri hoentoe, njëri toelang, influenza

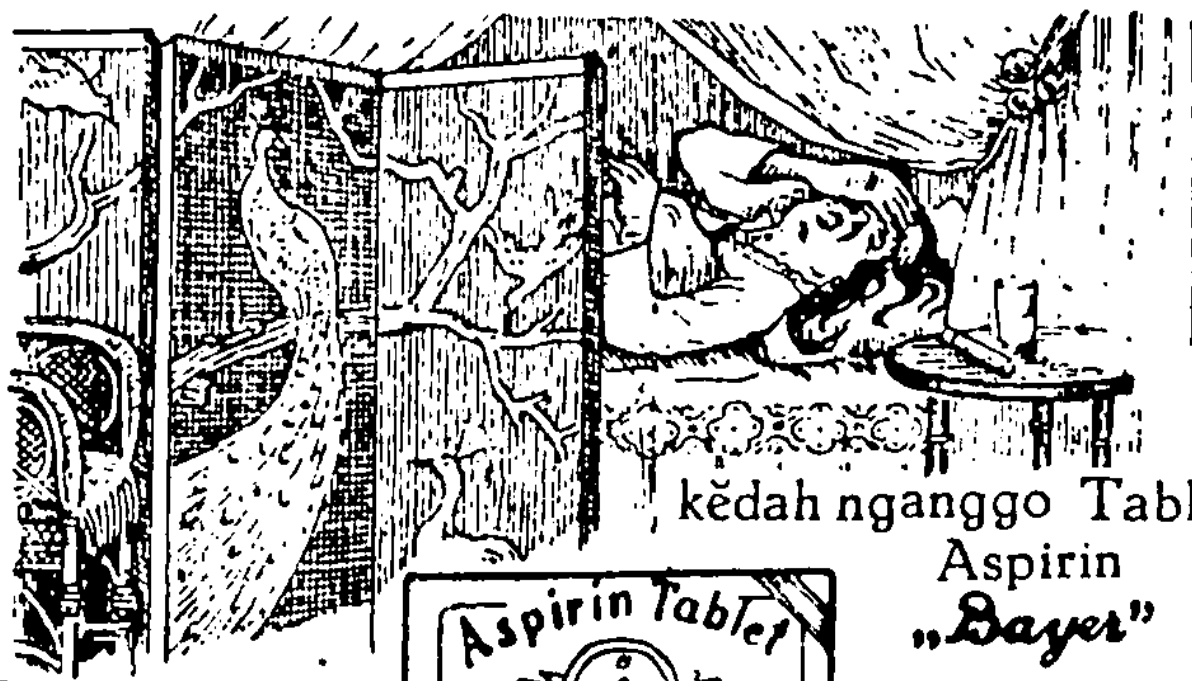

kedah nganggo Tablet  
Aspirin  
"Bayer"



Ieu  
boengkoesna



tangtos andjeun  
sehat deui !!!

Roosjan

aspirin



teuing warnana itoeng-itoeng tapa. Oepama njangoe biasa  $1\frac{1}{2}$  kati sopoëna, ajeuna koedoe  $1\frac{1}{4}$  kati bae, eta noe  $\frac{1}{4}$  kati deui koedoe disimpën hade-hade; ëngke dimana geus djadi  $5 \times \frac{1}{4}$  kati atawa di djero 5 poë, kakara disangoe, djadi doeit noe keur meuli beas dina poë eta teh bisa ditjampoerkeun kana tjengtjelengan. Geura dina njengtjelengan sapoëeun, dina 50 poë bae geus boga 10 poëeun tjengtjelenganana, mangkaning aja taoenna.

Balandja anoe sedjen oge përlöe dikoerangan saporapatna atawa sapërlimana tina biasana, sapërti: meuli laeok biasana sapoë sabenggol oepamana, ajeuna koedoe tjoekeopkeun koe doea sen, noe sapeser deui tjengtjelengankeun. Meuli papakean noe biasana 1 saroeng f 6.—, ajeuna koedoe wajahna meuli noe f 5.— bae, eta noe f 1.— tea sesana, teundeun kana tjengtjelengan; badjoe djas, sasari f 5.—, ajeuna koedoe noe f 4.—, totopong biasana noe f 3.—, ajeuna mah koedoe mahi koe harga f 2.50 djeung salian ti eta, eta kabeh koedoe dikoerangan, sesana ampilkeun.

Ëngke dimana geus djëdjëg sataoen, eta tjengtjelengan-tjengtjelengan tea kakara diboeka, dipake ngagëdean modal tea djeung dipake meuli kapërloean noe sedjen, anoe baris aja mangpa'atna, kajaning: meuli hajam keur piaraeun, pikeun nambah-nambah pa-oesahaan. Meuli ëmbe pibibiteun. Dimana geus loba hajam, loba ëmbe, toeloej koe oerang borongkeun, bisa djadi ngagëdean modal oerang.

Ieu pëta kieu, poegoeh geus djadi lemek panjarekan, djadi oetjap paribasa: *ngalamoen*, tapi saënja-ënjana ari dipake tigin, dipake rikrik gëmi mah, tangtoe kalakonan sapanëdja, ngan djampena tjëngëng hate djeung sabar. Barang beuli anoe taja mangpa'atna, taja hasilna koedoe didjaoehkeun pisan, oelah boga rasa mokahaan, samemeh pek teh dilampahan, koedoe adji heula masing kasoerti.

Koedoe pisan njaah ka noe saeutik, oelah sok ngagagampang kana kapërloean, anoe kitoe noengtoen kana kamiskinan, kabalangsakan. Loembrah pisan hawa napsöe baroedak ngora, poegoeh kaoentoengan sapoë ngan f 0.50, koemaha ari hate mah ngan hajang rojal bae, papakean hajang noe marahal, noe marodel, barang dahar hajang sagala ngeunah, hënteu reudjeung kira-kira dapon ginding, poegoeh mah beunang andjoek hoetang. Barang harga f 5.— djadi f 10.—, kadjeun teuing da ngan majar saminggoe f0. 50, enteng.

Kamo djaman ajeuna tetendjoan teh roepa-roepa pisan. Toeh

geuning boedak sagēde kitoe oge ari oedoedna mah geus sigaret bae, naha ari papakeanana mah, roewang-rawing. Tjoba ti batan dipake meuli sigaret mah, anggoer dipake meuli saboen. keur njeuseuh ambek bēresih; dipake meuli kantjing soepaja badjoe oelah ngaliglag.

Malah itoe mah, toeh geuning ngaleut, baroedak rek laladjo gambar idoep ....., baroedak teh da ngan oekoer 18 sen tjenah, itoeng-itoeng pēlēsir saboelan sakali. Koemaha ari papakeanana? Astagah! katjida boetinna teh. Tjoba lamoen ingēt mah ka noe pihadeun, pek tjengtjelengankeun, ēngke dimana geus aja 5 kaliun laladjo, toeloej beulikeun kana pibadjoeēun atawa pitjalanaeun, teu woedoe meureun ginding. Djeung loba-loba deui, kalakoean baroedak anoe kitoe teh, anoe tara pisan digeuing koe kolotna, anggoer mah dimodalan, dibere bēkēl laladjo.

\* \* \*

Tah ajeuna mah soegan mokaha, lamoen hēnteu ngarti keneh bae mah gampang, ēngke deui ari datang deui ka dieu, ajeuna heug didoengakeun sing soehoed kana oesha, pigeusaneun ngalaksanakeun hate, moega-moega dikaboel anoe dimaksoed, gantjang hasil anoe disēdja.

Tapi aja saeutik pepeling, dina 7 minggoe mah, koedoe wajahna datang ka dieu oenggal minggoe, wajahna tjape saeutik da deukeut, soepaja boeroe-boeroe hasil ari mindēng mah datang ka dieu, soegan bae keuna koe paribasa „tjikaratjak niggang batoe, laoen laoen djadi lēgok” kadjaba lamoen noe djaoeh mah, saēlatna 40 atawa 100 poē mah nja koedoe datang. ēngke dimana geus sataoen, oerang tangtoe bisa ngarasakeun koemaha panēdja oerang teh geus aja oge boektina anoe karasa?

Oepama bae di djero sataoen teh tatjan keneh bae padjeueung djeung kamoeljaan hate, oerang tempoan nēpi ka 3 atawa 7 taoen mah, sabab aja saer sēpoe: lamoen teu kataekan di djero 7 poē, koedoe 7 minggoe, lamoen teu kitoe 7 boelan djeung satēroesna nēpi ka 7 taoen; mokaha soegan ari oerang ngalakonan reudjeung saēnja-ēnjana mah hēnteu manggih loeang.

Heug ajeuna mah geura moelang.”



## NOE TANI.

Kabënëran sadjoengna Bapa Kërtawigoena, djol datang Mahmoed, anak patani oerang lëmboer Tjilimoës. Sadatang-datang boeroe-boeroe ditjalikkeun koe Pakoentjen teh sarta gasik ditanja, naon nja pimaksoedeun.

Mahmoed ngawalonan sakoemaha niatna tea, jen hajang aja beubeunanganana, ënggoning tisoeksroek tibanting dibelaan hese tjape hajang tjoekoel katanianana, nja hajang sapotjong djadi sageugeus, hapa-hapa padoe ranggeujan.

Tidinja Pakoentjen teh berebet njaritakeun sakoemaha noe geus ditjaritakeun tadi ka padagang, imeut taja noe kaliwat, ngan dina lëbah sarat-saratna, ka patani mah rada oge beda, kawantoe katোকang tani hënteu tjara ka toekang dagang.

Ieu ditjokot parelena bae:

Pakoentjen: „Koemaha boga sawah?”

Djawab Mahmoed: „Gadoeh oge saemok, sawah lëkëran ti desa kitoe ge hënteu lëga, ngan oekoer  $\frac{3}{4}$  baœ.”

Pakoentjen: „Koemaha tjoekoep beubeunangan eta sawah teh keur dahar djeung keur make, sarta kapërloean noe sedjen-sedjen?”

Djawabna: „Nja loemajan bae, heureut-heureut oge da ti mana deui atoeh nja neangan, oepama hënteu beubeunangan ti dinja mah.”

Pakoentjen: „Lëbah dieu soelitna teh, oepama hënteu kalawan gëde-gëde nja kasabaran mah, sabab ngandëlkeun beubeunangan njawah sataoen sakali. Djadi eta beubeunangan njawah anoe sakitoe teh, ajeuna mah koedoe maksakeun maneh koedoe dikoerangan saparapatna mah.” Ari ngoeranganana nja tjara tadi noe geus ditërangkeun tea, koedoe bisa maksa ngëred dahar, ngoerangan pake sakadarna, soemawonna sagala kapërloean noe loear biasa mah, djaga sing taliti pisan, papada rek ngaloeuarkeun ridjki teh. Lamoen, di djëro opat kali njawah tea, oerang bisa nahan sakoemaha atoeran noe geus didadarkeun tadi, moestahil ka hareupna hënteu bisa njorang dikasënanan, sarta bisa oge tina simpënan noe opat kali njawah teh  $4 \times \frac{1}{4}$  beubeunangan, bisa oge ngalëgaan meuli atawa njewa deui sawah keur tambahna.

„Kadjaba ti eta moenggoeh patani mah hënteu sapopoëna aja di sawah, tah waktœ oerang hënteu ngagarap sawah, djadi waktœ noe panghade-hadena pikeun njëlång-njëlång njiar kahiroepan sedjen, kajaning: nganjam roepa-roepa anjaman anoe lakoe kana

doeit. Sagawe-gawe anoe aja mangpa'atna, sarta noe aja hasilna, pipiaraan koedoe djadi banda patoekangan, saperti miara hajam anoe djadi babakoe oerang lēmboer, diarah ěndogna keur djoealeun, diarah anakna keur biang, soemawonna moen bisa meuli ěmbe mah, da gampang keur parabna. Dina moesim njawah miara bebek soepaja gantjang ěndoganana.

Karadjinan moenggoeh di toekang tani mah pakarang noe oetama pisan, sagala gawe koedoe ditjabak sakoer noe pihatileun mah, pĕpĕlakan koedoe dirawat dihade-hade, sing leukeun toentjabantjĕb pĕpĕlakan naon bae anoe sakira aja mangpa'atna. Moenggoehing palĕbah toekang tani lamoen boga panjakit ngĕdoel teh geus lapoer teu beunang diharĕp, komo deui lamoen ngan ngandĕlkeun beubeunangan ti sawah woengkoel mah, meureun ngongkrong.

Kana babantoe ka ditoe ka dieu ka tatangga koedoe daekan, soepaja dimana oerang aja bantjang-pakewoeh, aja noe noeloeungan deui, djadi hĕnteu koedoe loba ngaloearkeun ongkos lian ti koe tanaga.

Kadjaba ti kitoe aloes pisan lamoen diwoewoehan koe balantik saotak-saeutik, kajaning kapĕrloe an sapopoĕ di lēmboer, seupaheun, oedoedeun, deungeun sangoe djeung sabangsana anoe pĕrloe. Eta hĕnteu koedoe boga modal loba-loba, asal satjoekoepeun balandja. Hasilna sapeser-sadoeit loemajan keur njoembang-njoembang balandja sapopoĕna, lĕnteu koedoe ngahadja ngadjoeal beubeunangan sawah pikeun balandja.

Oepama oesoem hasil kĕkĕbonan koedoe loeloemajanan daek ngaborongan di lēmboer, djoealeun di dajauh ngarah sasen-sadoeit, sĕlang-sĕlang tina ngagarap sawah. Dina moesim toeroen boeboehan oge, nja koedoe daek boerang-borong djoealeun di dajauh.

Koemaha kira-kirana bisa ngalakonan sapitoetoer bapa bieu? Oepama Oedjang bisa ngadjalankeun mah asa mokaha bae, laoen-laoen oge tanwande bisa hasil sakoemha anoe dimaksoed tea.

Kalolobaanana patani-patani anoe loembrah di lēmboer, meh langka pisan anoe daek titimplik itikoerih ihtiar make djalan sĕdjen, biasana ngan sok ngandĕlkeun beubeunangan ti sawahna bae; atoeh dina waktĕ pare di sawah kakara beuneur hedjo teh, geus teu aja dahareun. Malah sawareh mah hasil beubeunangan ti sawah teh, ngan oekoer tjoekoep atawa malah koerang keur majar hoetang oge.

Djadi oepama oerang bisa mah ngalampahan sakoemaha pitoe-toer bapa, dihenteuna oge bisa leuwih oeroet dahar oeroet make, nja henteu ari asoep kana golongan ripoeh-ripoeu teuing mah.

Tah sakitoe oge soegan pirakoe henteu kaharti koe Oedjang, gampang engke sedjen waktoe deui oerang dadarkeun deui."

Sanggeus beres, atoeran-atoeranana tjara ka padagang tea bae, toeloej moelang, ngan aja djangdjina oelah pisan wani-wani ngidjonkeun atawa ngindjeum doeit majarna engke ari geus diboeat koe pare, sarta dina waktoe arek toeroen njawah djeung rek mangsana diboeat, koedoe merloekeun datang deui ka dinja rek diwewelingan tjara noe bieu di loehoer.

---

## NOE KOELI.

Geus djadi oetjap paribasa: dimana noe koeli tjoekoep, sabab geus didahar ti heula, abis boelan abis oerang nadjan sakoemaha gedena oge, saeutik teu mahi loba teu njesa.

Eta bener pisan kitoe, sabab sawareh ngarah pangkat, sawareh ngarah senang tjenah; nja aja oge koe sabab rek dagang teu aja modalna, rek tani teu boga sawah.

Tapi naha kabeh kitoe?

Henteu, aja oge anoe tjoekoep beubeunangan koelina teh, la-moen bisa ngeureut-mitjeunna komo pikeun, ka djelma noe bisa ngabagi koe 30 mah. Oepamana: Ki Aska gadjihna ngan f 30 saboelan, tapi barang daharna, barang pakena, imah-imahna djeung karojalanana, njaroeaan noe gadjih f 100.— Atoeh gantjang pisan dilapasna koe doenoenganana teh, lantaran katoengtik pangbisana kitoe teh, lain moetlak tina hasil noe iseli, beunang matjikeuh ti ditoe ti dieu; tah ari noe kitoe mah lain bisa ngabagi ngabagi ngaranna ..... Djeung rea-rea deui pieunteungeun anoe geus djadi loeang loembrahna noe geus kadjalanan, nepi ka njilakakeun ka dirina sarta ka noe lian oge.

Na noe koemaha ari noe bisa ngabagi?

Hal ieu hese pisan nerangkeunana, lantaran loba katerrangan-katerrangan anoe mawa-mawa matak teu tjiplés kana ngabagina. Tapi sakitoe deui nja oerang keureujeuh bae saeutik-eutikeun, malak mandar aja oge hasilna, anoe katimbang gampang ngahartikeunana moenasabah di oerang. Oepama oerang boga gadjih ata-

wa boeroehan tea f 30.— saboelan, lamoen dibagi koe 30 poë, sapoëna djadi f 1.—

Eta doeit noe sakitoe teh dibagi—bagi deui:

1. keur beas, anoe pangpangna dipërloekeun;
2. keur balandja sapopoëna;
3. keur kapërloean di imah, saperti: minjak, seupaheun, oedoeun djeung sabangsana;
4. keur pakean;
5. Sewa imah lamoen beunang njewa, tapi ka noe teu njewa mah teundeun pikeun ëngke dimana përloe ngomean imah;
6. keur toetoeleeng;
7. keur majar padjég;
8. keur sadia meuli oebar-oebaran, dimana kadatangan panjakit;
9. koedoe neundeun pikeun ëngke dimana oerang teu bisa barang gawe lantaran aja halangan tea, geus teu koeat tea atawa naon bae anoe geus kaloembrahan;
10. ongkos-ongkos baroedak djeung kapërloeanana;
11. djeung rea-rea deui pisan lian ti eta, anoe djadi kawadiiban ka djëlëma, soegan mah aja doea atawa tiloe ratoesna, lamoen habën ditetek hidji-hidji mah.

Meureun moal tjiplës dibagina!

Poegoeh ari moal tjiplës tea mah, tapi koemaha, atoeuh pibisaunana soepaja tjiplës, nadjian digelenter oge. Tapi apan nia eta, sanadjian hajang teu hajang oge koedoe pisan dipaksa dibiasakeun teh; sabab lamoen teu dipaksa kitoe, na' arek nambah ti mana?

Nja soegan parëng bae, ari koe hakating dihantëm mah dileukeunan dipaksa, laoen-laoen oge apal kana elmoe maksa teh meureun.

Noe koemaha oepama ajeuna rek dipaksa dibisakeun, tapi ..... koemaha eta hoetang? sabab geus loembrah memeh nampa doeit teh, dahar, pake djeung lian ti eta, beunang ngahoetang.

Kieu geura: oepama ajeuna nampa doeit, oelah boeroe-boeroe dihajar-bajarkeun heula; pek itoeng heula kapërloean di imah anoe pangpangna pisan, anoe teu beunang diëngke-ëngke deui, kajaning kadaharan ..... Tah, mimiti itoeng, toeloej eta doeit teh beulikeun heula, kira satjoekoepeun dahareun saboelaneun oepamana, djeung kapërloean saetak-saeutik anoe katjida përloena.

Ĕngke eta sesana tea, pek bagi deui, keur majarna ka ditoe ka dieu, saoeorang saeutik oelah hěnteu pisan.

Koemaha meureun pada njararekan eta noe boga barang teh, lantaran majarna teu mahi?

Ih wajahna bae heulaanan, djamakna digělënděng mah, tinimbang djeung hěnteu pisan, soegan pirakoe laoen-laoen oge hoc-tang meureun kabajar, kadaharan beunang meuli lain beunang ngandjoek.

Ĕngke dimana geus bisa ngalakonan sagala barang beunang meuli, di dinja oerang kakara taki-taki, koemaha piakaleunana soepaja bisa tjoekoep dahareun, pakeeun djeung kapěrloean boe-boek leutik.

Hal ieu teh tangtoe bae koedoe bisa katjida nahan kasabaran anoe pohara teh, toer lain oekoer sapoë doea poë, tapi tangtoe bae aja boelanna těrkadang aja taoenna.

Dimana Ĕngke geus laksana eta paniatan teh, oerang kakara ngamimitian koedoe bisa njesakeun, leutik peser gěde sen mah.

Alah, poegoeh boro-boro njesakeun, sagala teu mahi sagala koe-rang, itoe boetoe h ieu boetoe h.

Wajahna heula wajahna, da Ĕngke oge keur saha deui, lamoen geus aja mah; sing ingět bae, lamoen ajeuna pinoeh koe bingoeng, soegan Ĕngke datang waktoena sěnanang, sabab moengoeh djělěma mah, lamoen tas beurang tangtoe peuting, tas soesah meureun sěnanang, nja meureun aja oge koedrat-iradat Allah, noe teu beunang dirobah deui, tapi saha noe těrang. Ari njesakeunana koedoe kalawan dipaksa tea, neangan djalan pimaksaeunana, koemaha bae akalna mah, tapi koedoe ..... teu beunang hěnteu koedoe didjalankeun.

---

*Inggris djeung sieun, eta doea kětjap keur lalaki koedoe oelah aja.*

---

*Anoe baris meunang teh djalma anoe pangkeukeuh-keukeuhna.*

## 16. PERSONALIA.

### a. LID-LID VOLKSRAAD.

Voorzitter: Mr. A. NEYTZELL DE WILDE.

Plaatsvervangende Voorzitter:

1. P. A. A. KOESOEMO JOEDO
2. F. H. DE HOOG
3. H. H. KAN

Secretaris: Mr. W. H. VAN HELSDINGEN

#### *Lid-lid bangsa Eropa:*

Aay, S. J. Ambt. ter besch v/h Hoofd van het Kantoor voor Reiswezen, Mr. Cornelis .....	N. I. V. B.
Baalen, W. van, Voorzitter Middenstandsvereeni- ging Batavia, Weltevreden .....	—
Beets, N., Assistent Resident, Weltevreden .....	I. E. V.
Berge, A. B. ten, Hoofd 1e H. C. S., Buitenzorg.	I. K. P.
Blaauw, Mr. P. A., Referendaris b/h Dept. van Justitie, (Gedelegeerde) Weltevreden .....	I. E. V.
Bruineman, J. A. M., Vertegenwoordiger suiker- syndicaat (Gedelegeerde) .....	N. I. V. B.
Diephuis, Ir. G., Hoofdvertegenwoordiger vier Zuster (tramweg) Maatschappijen Samarang ...	P. E. B.
Engelenberg, A. J. N., Wd. Directeur v/d Bes- tuursschool, Weltevreden .....	P. E. B.
Fruin, Dr. R. A. A., Secretaris v/d Deli Planters- vereniging, (Gedelegeerde), Medan .....	P. E. B.
Führi, Ir. E. J. L., Hoofd v/d sectie Madioen der Irrigatie afdeeling Solorivier, Madioen .....	I. E. V.

---

Pikeun landong kasawat dina salira sarëng bangsa  
raheut, gosok bae koe Korengzal.

Pangaosna satjěpoekna f 1.—

Helsdingen, Mr. C. C. van, (Gedelegeerde), Weltevreden .....	C. E. P.
Hoog. F. H. de, Hoofdambtenaar b/d Dienst der S. S. en Tramwegen. (Gedelegeerde), Bandoeng.	I. E. V.
's Jacob, Mr. H. (Gedelegeerde) Weltevreden ...	P. E. B.
Jonkman, Mr. J. A., Subst Officier van Justitie Batavia Ambt. ter besch. v/h Dir. van O. en E., Weltevreden .....	—
Kerckamp, H. C., gep. Kolonel titulair der Infanterie, lid v/h Hoog Militair Gerechtshof, (Gedelegeerde) Weltevreden .....	N. I. V. B.
Kiès, C. H. M. H., Kolonel der Artillerie, (Gedelegeerde), Weltevreden .....	P. E. B.
Ligthart, Th., Directeur Javasche Bank, Batavia.	P. E. B.
Lonkhuyzen, G. J. van, Voorzitter v.d. Federatie van Europeesche werknemers, Weltevreden ...	C. E. P.
Meyer Ranneft, J. W., Assistent-Resident Pati	B. B.
Middendorp, W., Assistent Resident Watampone (Sëlebës) .....	I. S. D. P.
Monod de Froideville, J. A. Ambt. ter besch. bij het centraal kantoor voor Statistiek, Weltevreden .....	I. K. P.
Oppenheim, Prof. Mr. A. S., Vertegenwoordiger B. P. M., Ondernemersraad .....	—
Roep, B., Ambtenaar voor sociale aangelegenheden b/h Bezoldigingskantoor, (Gedelegeerde), Buitenzorg .....	P. E. B.
Rückert, Ir. J. J. G., Ambt. t. b. b/h kantoor voor Decentralisatie, Weltevreden .....	—
Schmutzer, Dr. Ir. J. I. J. M., Particulier, (Gedelegeerde). Buitenzorg .....	I. K. P.
Stokvis, J. E., Redacteur „Het Indische Volk” (Gedelegeerde) Buitenzorg .....	I. S. D. P.

Oepami bisoel atanapi salira bareureum, enggal  
landongan kee Korengzal.  
Pangaosna satjěpoekna f 1.—

Weyden, J. van der, gep. Generaal-majoor der Infanterie, Bandoeng .....	I. E. V.
Zalinge, N. van, President Directeur K. P. M., Weltevren .....	C. E. P.
Zeydel, F. H., Afdeelingshoofd b/d K. P. M., Weltevreden .....	I. E. V.
Zuyderhoff, G. J., Voozitter der Malangsche Landbouwvereeniging, Malang .....	P. E. B.

Lid-lid bangsa Priboemi.

Ali, Pangeran Mohamad, Kapala district, Ban- djarmasin .....	P. E. B.
Alimoesa, Doktor hewan, (Gedelegeerde) Pema- tang Siantar .....	—
Apituley, H. D. J., Arts, Magelang .....	—
Datoek Kajo. Jahja, Kapala district, Padang Pandjang .....	—
Djajadiningrat, R. A. A. A., (Gedelegeerde), Weltevreden .....	N. I. V. B.
Lwidjosewojo, R. W., (Gedelegeerde). Buitenzorg.	B. O.
Hadiwidjojo. P. A. Hoofd van een kraton afdee- ling, Soekarta .....	N. W.
Kërtoamiprodjo, R. A. A., Boepati, Pamëkasan.	P. E. B.
Koesoema Soebrata, R. Otto, Gedeputeerde Pro- vincie Pasoendan, Weltevreden .....	Pasoendan
Koesoemo Joedo, P. A. A., (Gedelegeerde), Wel- tevreden .....	P. E. B.
Koesoemo Oetoyo, R. M. A. A., Boepati pangsoen, (Gedelegeerde) Weltevreden .....	B. O.
Mandagie, P. A., Kapala district di Minahasa make gëlaran Majoor, (Gedelegeerde), Wel- tevreden .....	P. E. B.

Koerap, radang, kakadalieun atanapi tatalieun  
sarëng bisoel, tiasa leungit koe Korengzal.

Satjëpoekna f 1.—



Mochtar bin Prahoe Mangkoe Nĕgara, Opzichter 1e Klasse Lamongan .....	B. O. W.
Moelia. Todong gelar Soetan Gocnong, Onderwij- zer N. S. school, Mr. Cornelis .....	C. E. I.
Nja' Arif, Teukoe, Sagihooft XXVI moekim, Koetaradja .....	P. E. B.
Ratu Langie, Dr. G. S. S. J., Secretaris Minahasa- raad, Mĕnado .....	Perserikatan Minahasa.
Soangkoepon, Abdoel Firman gelar Maharadja, Algemeen Ontvanger, Tandjoeng Balai .....	—
Sĕjono, R. A. A., (Gedelegeerde), Weltevreden.	N. I. V. B.
Soekawati, Tjokorde Gde Rake, (Gedelegeere), Weltevreden .....	P. E. B.
Soeroso, R. P., (nationalist), Modjokĕrto .....	—
Soetadi, H., Journalist, Hoofdredacteur „Darmo- kondo”, Solo .....	—
Sosrodiprodjo, R. T. A., Boepati, Wonosobo .....	P. E. B.
Sosrohadiwidjojo, R. T. A., Boepati, Dĕmak .....	P. E. B.
Thamrin, Moehamad Hoesni, Wethouder Gemeente Batawi, Weltevreden .....	Kaoem Bĕtawi
Wiranata Koesoema, R. A. A., Boepati, Bandjeng.	N. I. V. B.

### Lid-lid bangsa Asing:

Han Tiauw Tjong, Dr. Ir. Werktuigk. Ingenieur, Pakalongan .....	—
Kan, H. H., (Gelijkgesteld) Toeant tanah, (Gede- legeerde), Weltevreden .....	—
Khouw Kim An, Majoor-titulair Tionghoa, Voor- zitter Chineesche Raad, Weltevreden .....	—
Tjia Tjeng Siang, Pontianak .....	P. E. B.
Yo Henr Kam, Gedep. Provincie Pasoendan, Wel- tevreden .....	P. E. B.

Korengzal landong koelit; di mana-mana aja.

Satjĕpoekna f 1.—

## b. LID-LID RAAD-PROVINCIE PASOENDAN

*Voorzitter:* W. P. HILLEN

*Secretaris:* J. H. B. KUNEMAN

1.	Abdoerachman, R. T.	
	Boepati .....	Meester-Cornelis.
2.	Ahn, V.	
	Hoofdadministrateur Pondok Gede Landen .....	Tjigombong
3.	Blaauw, Mr. P. A.	
	Referendaris Dept. Justitie, Plaatsver- vangend Landrechter .....	Weltevreden.
4.	Boer, D. R. K. de	
	Referendaris Dept. B. O. W. ....	Weltevreden.
5.	Bruinman, J. A. M.	
	Ambtenaar voor Chineesche zaken .....	Weltevreden.
6.	Darnakoesoema, Mas	
	Commies-redacteur Regentschap .....	Bandoeng.
7.	Denys Mr. K.	
	Voorzitter Landraad Bandoeng .....	Bandeng
8.	Dessauvage, Ir. F. L. H.	
	Kapitein Artillerie pangsoen .....	Bandoeng
9.	Dijkema, K.	
	Goeroe di Cultuurschool .....	Soekaboemi.
10.	Djajadiningrat, R. A. A. A.	
	Gedelegeerde Volksraad .....	Weltevreden.
11.	Gessler Verschuur, P. R. W. van	
	Resident Priangan Tengah .....	Bandoeng.
12.	Halewijn, G. E. E.	
	Administrateur Rantjaseni .....	Bandoeng.
13.	Heringa, P. K.	
	Oppershoutvester .....	Garoet.

Tarotol sarěng ewatan dina raraj tiasa leungit  
oepami dilandongan koe Korengzal.

Pangaosna f 1.—

14.	<b>Hulstijn, D. van</b> Administrateur Onderneming karet ...	Tasikmalaja.
15.	Iskandar Brata, R. Employe Tiedeman en van Kerchem ...	Weltevreden
16.	<b>Jantzen, H. F.</b> Voorzt. dep. Cheribon v/h Alg. Synd. van suikerfabriekanten .....	Tjirëbon.
17.	<b>Jonkers, Mr. J. E.</b> Refendans Dep. Djoestisi .....	Weltevreden.
18.	<b>Kan, H. H.</b> Toeän tanah .....	Weltevreden.
19.	<b>Padmawinangoen, R.</b> Ambtenaar voor agrarische zaken ...	Serang.
20.	<b>Koesoemasoebrata, R. Otto</b> Ambtenaar S. S. ....	Weltevreden
21.	<b>Koesoemasoebrata, R. Samsoe</b> Indisch arts .....	Djasinga.
22.	<b>Ligthart. Th.</b> Directeur, Plaatsvervangend President Java Bank .....	Weltevreden.
23.	<b>Meyer, M. C.</b> Lid Staf Hoofdkwartier P. en T. landen.	Soebang
24.	<b>Mohamad Achmad, R. T.</b> Boepati .....	Koeningan.
25.	<b>Moh. Hoesni Thamrin</b> Wethouder Gemeente Batawi .....	Weltevreden.
26.	<b>Oetara, Dr.</b> Ind. Arts .....	Tjirëbon.
27.	<b>Poeradiredja, R.</b> Hoofdredacteur Volkslectuur .....	Meester-Corelis
28.	<b>Prawirakoesoemah, R. T.</b> Boepati .....	Serang.
29.	<b>Roep, B.</b> Lid Volksraad .....	Buitenzorg.

Ateuina boedoeg tiasa ngoerangan malah leungit  
katoet boedoegna koe Korengzal.  
Satjëpoekna f 1.—

- |     |   |                 |
|-----|---|-----------------|
| 30. | Schotman, R. A.<br>Burgemeester .....   | Tjirëbon.       |
| 31. | Soerakoesoemah, R. Kosasih<br>Secretaris Kaboepaten .....                     | Bandoeng.       |
| 32. | Soeriadarma, R.<br>Doktor Djawa pangssioen .....                              | Koeningan.      |
| 33. | Soeriamihardja, R. T.<br>Boepati .....  | Poerwakarta.    |
| 34. | Soeriakartalëgawa, R. M. M.<br>Wadana .....                                   | Bandoeng.       |
| 35. | Sosrowardojo, R. A. A.<br>Boepati .....                                       | Indramajoe.     |
| 36. | Syrier, A. H. ....  | Tasikmalaja.    |
| 37. | Tan, K. G. ....   | Tjiandjoer.     |
| 38. | Tjen Djin Tjong<br>Soedagar .....   | Bandoeng.       |
| 39. | Veen, W. H. van der<br>.....  | Garoet.         |
| 40. | Vreede, Ir. M. H. C.<br>Administrateur Ned. Ind. Tram Maat-<br>schappij ..... | Weltevreden.    |
| 41. | Wiradiatmadja, R. D.<br>.....   | Bandoeng.       |
| 42. | Wiratanoeningrat, R. A. A.<br>Boepati .....                                   | Tasikmalaja.    |
| 43. | Wiratanoeningrat, R. Barnas<br>Wadana .....                                   | Palaboeanratoe. |
| 44. | Yo Heng Kam<br>Kapten Tionghoa .....  | Weltevreden.    |

LID-LID COLLEGE VAN GEDEPUTEERDEN.

1. Ir. F. L. H. Dessauvagic
2. Ir. M. H. C. Vreede
3. R. Otto Koesoemasoebrata
4. Yo Heng Kam

Anoe ngagaleuh Korengzal, sami sarëng  
ngagaleuh kasënëngan.  
Pangaosna moeng f 1.— satjëpoek.

## PLAATSVERVANGENDE VAN GEDEPUTEERDEN.

1. R. T. Abdoerachman
2. V. Ahn
3. D. R. K. de Boer
4. H. H. Kan

### c. LID-LID RAAD KABOEPATEN.

#### S e r a n g.

Hadji Abdoelaziz — M. Aliasgar — Ir. D. W. Brand — M. Danokoesoema — R. A. Djajaatmadja — R. Gondosoebroto — Agoes Haroenadjaja — K. Hadji Mocchamad Isa — R. Irlan — Jo Tjoen Hong — Toebagoes Përbatakoesoema — M. Hadji Moechamad Saleh — M. Hadji Saleh — M. Satiadiwiria — K. M. Soetjipto — Sie Tjip Bie — M. Tjakrawëdhana — R. Boentarmen — M. Wangsamihardja — R. Zain'1 Abidin — .....

#### P a n d e g l a n g.

Tb. Atmakoesoema — Tb. Danadiwiria — E. Danawi — E. Ėntot — Tb. H. Joesran — Khouw Oen Tiong — E. H. Moehamad Jasin — R. H. Mochamad Noer Dinoeri — K. Poespadiningrat — J. G. Risch — M. Tirtawinata — Thio Djiauw Pian — R. Tjondrowinoto — P. A. Ward. (tiloe lowong).

#### L ě b a k.

Abdoelmoedjib M. Antawidjaja — A. Atmawidjaja — M. Darmawidjaja — Tb. Djajasoekarna — Hadji Moehamad Haroen — Tb. Joenoes Sastradiwirja — A. Kawidjaja — Agoes Soeradjaja — M. Soeraantarëdja — M. Soemohardjo — M. Hadji Solaeman — Sie Keng Hie — M. Soetijo — The Djien Siang — J. van Wyk. (hidji lowong).

---

Korengzal tiasa ngirangan kasawat ambe  
(bawadjir).

Satjëpoekna teu langkoeng ti f 1.—



J. m. t. J. G. Duyvetter,  
amtenar pendjaga pendidikan pemoeda di Weltevreden.



Toeang R. Pandji Soenario Gondokoesoemo,  
Exporteur Boemipoetera jang pertama,  
bertempat di Soerabaja.

## Batawi

Abdoellah — R. Achjad — Akdi — Tb. Atmadjakoesoema —  
Hadji Moehamad Djoenaedi — Rd. Koosman — Lim Goan Tjaij  
— R. Makali — R. Martaatmadja — Moehamad Joesoef — M.  
Kadiroen — M. Kantadirëdja — R. Hadji Minhad Dodong —  
Oey Kiat Tjin — Ir. Phoa Liong Djin — Ir. L. J. Polderman —  
M. Sastraprawira — R. Boestami Soeradirana — M. Soerajoeda  
— M. Soetandoko — R. Soewandi — Tan Kim San — Tan Nay  
Toen — L. Tas — R. Wahjoe Pena — M. Winatapradja —  
M. I. Wira Atmadja.

### Meester-Cornelis.

Hadji Abdoelrachman — R. Adinëgara — D. C. Ament — R.  
Djajasoepëna — R. Hilman Djajadiningrat — Gouw Peng Liang  
— Ie Tjoe Lim — Hadji Ibrochim — Khouw Keng Tjiong — Lie  
Tjian Tjoen — M. Mangoendimëdjo — R. Hasan Madiadipoera  
— M. Martaatmadja — Mohamad Basseri — Mohamad Tasim —  
I. L. O'Brien — M. Poeramanggala — M. Soeradiradja — R.  
Soewardi — R. Soerapoetra — Hadji Saidi — R. Hadji Soleman  
— R. Poeradirëdja — Sipan — J. Th. Tirajoh.

### Buitenzog.

R. Abdoel Radjak — R. Abdoelcodir — M. Achmad Badroe-  
din — M. Amaroella — R. Hadji Darmawan — R. Empeng Pra-  
wiradinata — A. J. G. Gerretsen — R. Hadji Hasboelloh —  
Sajid Hoesin bin Oemar Sjahab — Mr. J. E. van Hoogstraten  
— M. Kartaatmadja — R. Leander — M. Moetalib — M. Hadji  
Moehamad Rana — M. Hadji Moehamad Saleh — M. Nataat-  
madja — R. Natakoesoemah — M. Nitimihardja — M. Partawi-  
djaja — R. Poerwosoewignjo — R. Samsoe Koesoemansoebrata  
— M. Soerawinata — M. Soemawidjaja — Tan Goan Ek —  
Thung Tjoen Pok — Tjan Som Hay — D. W. Veenstra — Jhr.  
G. L. Wichers — R. Wiradilaga. (doea lowong).

---

Njënjëpan panas sarëng mëdjën (tadjam) kenging  
dilandongan koe Obat Woods' Great Pepermunt  
Cure. Pangaosna f 1.25 saples.



## Karawang.

H. Abdoelhalim — M. Abdoelkadir — R. Adiwikarta — M. Ateng Alibasah — H.G. Bekink — R. Djojosoediro — Sech Hasan bin Ali Badjəri — M. Darmodihardjo — M. Kartawidjaja — Moehamad Idris — R. Kartakoesoema — W. M. Karthaus — Lie Hok Tjiang — Ir. G. Meesters — M. Nataatmadja — V. Roselje — R. Singadilaga — R. Satjadilaga — R. Soeriadilaga — H. Moehamad Rodji — M. Moehamad Sidik — M. Soematmadja — R. Hadji Mochamad Sirodj. — M. Soemohardjo — The Kim Lay — M. Tirtaatmadja — R. Taroenomihardjo — M. Wangsaatmadja — C. E. van der Zyl (doea lowong).

## Soekaboemi.

R. H. Abdoelmoeloek — R. H. Moh. Affandi — P. Beyen — Boestani — R. H. Moh. Djoepri — A. Idat — R. Moh Hapid — R. Moh Kobasah — Ir. W. Z. Marcella — R. Moerjoenani — R. Ishak — Moechtar — H. Nawawi — Oei Hong Tjing — R. Rg. Prawiraadiningrat — R. Kd. Raksamihardja — H. Schotel — R. H. Moh. Sirodjz — R. Soeriadirėdja — A. de Stoppelaar — J. W. van Teyn — Tjiong Boen Hok — M. Widjajanata — R. Wiratmadja (doea lowong).

## Tjiandjoer.

R. H. Abdoel Adjis — R. Alibasah — M. Atmadirėdja — R. Djajaatmadja — R. H. Holid — R. Ibrahim — R. Kartaprawira — H. Machmoed — R. M. Martahadiprawira — R. Hadji Moebarak — R. Hadji Moechtar — M. Oetom — M.C. Perk — M. Prawiraatmadja — R. Hadji Moehamad Saleh — M. Moehamad Sapei — M. Sasraprawira — E. L. Siahava — R. Soeriaatmadja — R. Hadji Taifoer — K. G. Tan — B. P. Tjie — R. Ranga Wangsaatmadja — B. E. Winterkamp. (hidji lowong).

---

Pilėg sarėng gohgoj, tiasa sae koe Woods'  
Pepermunt Cure.

Pangaosna f 1.25 saples.

## Bandoeng.

R. Abdoerachim — M. Moehamad Adiwidjaja — J. O. B. Agerbeck — R. Ardinĕgara — M. Amongpradja — R. Amin Soekahar — Mr. A. W. ten Bosch — F. L. P. G. Fournier — G. E. E. Halewyn — R. Rg. Hardjadibrata — R. Rg. Hardja-koesoemah — R. Hamim Koerdi — Th. E. B. Keuchenius — R. Karhiwikarta — H. Moehamad Koerdi — Rd. Kartaprawira — Rd. Martaatmadja — M. Martadipoera — J. Mol — Poey Kok Goan — M. Padmadinata — Ir. A. Poldervaart — K. M. Saman — R. Sastrawidjaja — Prawirawinata — K. E. Schutt Jr — R. Saleh Soeriawinata — B. Strasters — Tan Kay Toeng — R. Kd. Wirabarata — R. Wiradimadja — R. Wiradipoetra — R. Kd. Wiraadimidjaja, — A. Wirasasmita.

## Soemĕdang

M. Hadji Abdoelmanan — F. J. C. Boede — Hadji Djahoeri — R. Djoendjoenan Sĕtiakoesoemah — J. Hafkamp — R. Mahdar — Oey Tiang Goan — R. Prawira Sasra — Ranoewi-sastra — R. Soejoed — R. Soeriadibrata — R. Soeriawidjaja — Tjiong Joen Soen — Widarnaprya — M. Wiraatmadja, (*hidji lowong*).

## Garoet.

Abdoel Moeis — H. M. Affandi — W. Ament — R. Djajami-hardja — M. Djajadipoera — R. Djajawinata — R. Moechamad Enoch — R. Hadji Hadori — M. Hardjo — P. K. Heringa — M. Moechamad Idjrai — R. Joedadibrata — J. A. J. Jongh — R. Mangoenprawira — R. Kandoeroean Nawaladirĕdja F. R. L. Nauta — R. Hadji Oemar Djoened — M. Rangka Pranawinata — R. Rangka Sastrawinata — Dr. M. Slamĕt — R. Soeriakar-taprawira — R. Soerianatamadĕnda — M. Scetisna — Tjee Boen Tjong — Tji Hoay Seng — W. H. van der Veen — R. Wirahadikoesoemah — R. Wiramihardja — M. Wiradisastra.

---

Kana sagala roepi kasawat salira, Obat  
Woods' Pepermunt Cure teu kintĕn  
matihna. Pangaosna f 1.25 saples.

## Tasikmalaja.

G. A. F. Altman — H. Azhoeri — Rd. H. Adjhoeri — M. Atmawiria — T. A. H. Barkey — H. Hatomi — M. Hardjoproewito — R. A. M. Janssen — M. Kartawidjaja — M. Kd. Martadisastra — A. Mangoendiwiro — R. Moehamad Enoh — Oey Hien Tjiang — Oey Hong Tjiauw — Rd. Poerwanagara — Rd. Prawiradirēja — Rd. H. Mh. Said — R. Moesa Soemantri — M. Soetisnasëndjaja — Soekardi — Soekardjo — R.H.A. Sanoesi — Soedjaja — M. Wirapoetra — Rd. Kd. Wangsanagara — J. Wolfé — M. Kd. Wiramihardja — M. Wangsadikoesoemah.

## Tjiamis

R. Anggabrata — R. Bratadimalaja — M. Diran — M. Goernita Kartaatmadja — Gouw Seng Tjoen — R. Joedawinata — R. Kartadinata — R. Koesoemahsoeanda — R. Koesoemahadi — Lim Kin Hoat — R. Moehamad Darmini — R. Rangga Natawijogja — W. M. F. Puyt — M. Soebitaatmadja — R. Soerialęgawa — R. Wirapërmana — F. W. E. Wolterbeek Muller.

## Tjirëbon

M. Atmadibrata — Salim bin Abdullah Bafadal — — v. Eysbach — R. Gandakoesoema — R. Hardjakoesoema — H. Hendriks — M. Hidajat — Intje Nadjimoedin — H. F. Jantzen — Kwee Zwan Lwan — M. Martohoedojo — R. M. Mohamad — Mohamad Djaid — M. Oesman — M. Oetara — M. Pradjadisastra — M. Prawirasoedjatma — C. Pricbee — R. Sasrawidjaja — M. Soedja — M. Soekardi — M. Soemarmo — R. M. Pandji Soemitro — M. Soetigna — M. Soewindowidagdo — Tjan Kim Ie — The Joe Gie — M. Tjitroprajitno — R. Tjokroadiwidjojo — Wasitadirēja — Wiriadipoera — Intje Zaidin. (hidji lowong).

---

Karaos angën sarëng moelës, dilandonganana  
këdah koe Woods' Pepermunt Great Cure.  
Pangaosna f 1.25 saples.

## Koeningan

Hadji Affandi — Abdoelhamid — Hadji Abdoellah — R. Bratasoedirdja — S. E. Douglas Broers — Jo Ke Hong — R. Kartadimédja — Loa Wan Eng — Liem Kioe Soe — Mohamad Samani — J. W. Shallig — R. Soemardjo — R. Soeriadarma — R. Saboer — Hadji Soelaeman — M. Soemarta — M. Soetiadirédja — M. Wiriadisastra — R. Widjajapradja.

## Indramajoe

Hadji Achmad — Ang Soen Hok — Ir. F. M. C. Berkhout — R. Soegana Ganakoesoemah — Jamir — M. Koesen — Mr. R. Koesoemah Atmadja — R. M. Koesoemadinégara — R. Koesomasembada — W. L. Mesman — Moh. Djais — R. Moerdoko — R. Padmowijoto — Poey Po Kok — M. Prajasëntana — M. Prawata — Sakwi — M. Sastradiwirja — Sech Ambarak bin Bakyer Bamasri — M. Soemadibrata — Hadji Soetamalaja — M. Soerjadibrata — R. Said Soerjadirédja — Soeriawidjaja — Ch. L. Vermandel.

## Madjalëngka

M. Bratasoerja — H. Boerhan Asikin alias Moestopa — M. Ch. de Blot — H. Dasoeki — H. Djaenoedin alias Sidik — M. Djajawikarta — H. Lantermans — Lim Boen Eng — R. Madioen — J. J. Nederburgh — M. Poerohitakoesoema — R. Soediono — R. Soemitra — M. Soewitakoesoema — M. Soenardi — Saw Sin Sian — R. M. Tjaping — H. Tohir — M. Wangsadiwirja — M. Wirjapradja — R. Wirasoemantri.

---

Oepami bisoel atanapi salira bareureum, enggal  
landongan koe Korengzal.  
Pangaosna satjěpoekna f 1.—

d. KAPALA PRIBOEMI DJEUNG PRIJAJI DJOESTISI  
DI POELO DJAWA DJEUNG MADOERA.

PROVINCIE DJAWA-KOELON.

KARĒSIDENAN BANTĒN (SERANG).

Serang. Boepati:	R. T. A. Prawirakoesoema	.....	1924	*)
	Patih:	Mas Atmasoedirdja	.....	1923
	Wadana distrik:			
Serang.	R. Mahmoed Natakoesoema	.....	1927	
Tjiroeas:	M. Tjakrawadhana	.....	1924	
Pontang.	Agoes Sastradikarta	.....	1924	
Tjilĕgon.	R. Tjondrowinoto	.....	1927	
Anjar.	M. Sastrosoedirdjo al. Soepardi	.....	1928	
Pamarajan.	R. Gondosoebroto	.....	1925	
Tjiomas.	R. Ahmad Djajadihardja	.....	1926	
	Hoofddjaksa:	M. Danoekoesoema	.....	1920
	Adj. idĕm:	M. Soemartawidjaja (wd.)	.....	1926
		R. Hendarin (wd.)	.....	1926
Lĕbak. Boepati:	R. T. Gondosapoetro	.....	1925	
	Patih:	R. Martakoesoema	.....	1928
	Wadana distrik:			
Rangkasbitoeng.	M. Koesdinar	.....	1927	
Lĕbak:	R. Soemitra Koesoema	.....	1927	
Paroengkoedjang.	M. Soetadipradja	.....	1925	
Tjilangkahan.	R. Wiria Atmadja	.....	1925	
	Djaksa:	R. Ijak Mohamad Sirada	.....	1927
Pandeglang. Boepati:	R. T. Wiria Atmadja	...	1927	
	Patih:	R. Rangga Wiradipoetra	.....	1927
	Wadana distrik:			
Pandeglang.	Tb. Danadiwiria	.....	1924	

\*) taoen didjĕnĕngkeunana.

Pikeun landong kasawat dina salira sarĕng bangsa  
raheut, gosok bae koe Korengzal.  
Pangaosna satjĕpoekna f 1.—

Mėnes. R. Hardiwinangoen .....	1928
Tjaringin. M. Haroen Atmawidjaja .....	1927
Tjibaloeng. R. Mahdar Somanagara .....	1927
Djaksa: Mas Aboebakar Tjakradipoera .....	
adj. dj.: R. Hajat Gandaprawira .....	

### KERESIDENAN BATAWI.

Batawi. Boepati: R. T. Ahmad .....	1927
Patih: R. Kd. Wirahadikoesoema .....	1927
Wadana distrik:	
Batawi. R. Prawiraatmadja .....	1919
Weltevreden. M. Tirtasoejatna .....	1928
Tangėrang. Moedjitaba .....	1924
Balaradja. R. Kd. Sastranagara .....	1926
Mawoek. M. Soetandoko .....	1924
Hoofddjaksa: R. Kartasoemitra .....	1927
Adj. idėm: R. Soemawiria .....	1922
R. Ramėlan Prawiradirėdja .....	1926
M. Baher Koesoemadikarga (tijd.) .....	1927
R. Sanoesi Martanėgara .....	1927
M. Moehammad Saleh (tijd. wd.) .....	1918
R. Koesoemowidjojo (tijd.) .....	1926
Djaksa Tangėrang: M. Mohamad Ali .....	1920
Meester-Cornelis. Boepati: R. T. Abdoerachman ...	1925
Patih: R. Adinėgara .....	1925
Wadana distrik:	
Meester-Cornelis. R. Soeria Danoeningrat .....	1928
Kėbajoeran. R. Moendji .....	1924
Bakasi. R. Ahmad Djajadiningrat .....	1927
Tjikarang. M. Ranga Atmawiria .....	1920
Djaksa: M. Soewandi .....	
Adj. dj.: M. Padmaamidjaja .....	1926
Salman al. Kartawidjaja .....	1927
Moechtar .....	1927

Koerap, radang, kakadalieun atanapi tatalieun  
sarėng bisoel, tiasa leungit koe Korengzal.  
Satjėpoekna f 1.—

## KARĒSIDENAN BOGOR.

Bogor.	Boepati: R. T. Soerijadjanĕgara .....	1925
	Patih: R. Koesoemadinata .....	1925
	Wadana distrik:	
	Bogor. R. Soemintardja .....	1925
	Tjiawi. M. Alirĕdja .....	1927
	Paroeng. ....	
	Leuwiliang. R. Kd. Adiwikarta .....	1925
	Djasinga. M. Soetadisastra .....	1927
	Tjibinong. ....	
	Tjibaroesa. R. Soejaman Wiriakoesoemah .....	1927
	Djaksa: Mohamad Abdoellah .....	1922
	Adj. dj.: R. Wangsadibrata .....	1926
	Agoes Saleh Atmasapoetra .....	1926

## KARĒSIDENAN KARAWANG.

Karawang.	Boepati: R. T. Soeriamihardja .....	1925
	Patih: R. Hasan Soema di Pradja .....	1924
	Wadana distrik:	
	Poerwakarta. R. Atmadjasapoetra .....	1925
	Karawang. R. Sĕgĕr .....	1925
	Tjikampek. R. Soeriadi .....	1924
	Rĕngasdenglok. M. Sastrawiria .....	1925
	Soebang. R. Abdulhamid .....	1925
	Sagalaherang. R. Moehamad Karta Adikoesoema. ....	1925
	Pamanoekan. Mas Ateng Alibasah .....	1927
	Djaksa: R. Kahpi al. Soetadikoesoemah .....	1927
	Adj. dj.: R. Djaman Wiradirĕdja .....	1927
	id. M. Soetakaria.....	1927

Korengzal landong koelit; di mana-mana aja.

Satjĕpoekna f 1.—

## KARĒSIDENAN PRIANGAN-KOELON (Soekaboemi).

Soekaboemi. Boepati: R. T. A. Soerjanatabrata ...	1921
Patih: R. Dēmang Karnabrata .....	1921
Wadana distrik:	
Soekaboemi. R. Kd. Wirahadirēdja .....	1927
Tjitjoeroeg. R. Rg. Soekaamidjaja .....	1927
Tjibadak. R. Hanapi Soemawilaga .....	1927
Palaboehanratoe. R. Kd. Barnas Wiratanoeningrat.	1926
Djampangtengah. R. Kandoeroean Wirasēndjaja ...	1927
Djampangkoelon. R. Mindajakoesoema .....	1925
Djaksa: M. Padmakoesoema .....	1927
Tjiandjoer. Boepati: R. A. A. Soeria di Ningrat ...	1920
Patih: M. Soenartadirdja .....	1927
Wadana distrik:	
Tjiandjoer. R. Danoekoesoemah .....	1928
Tjirandjang. R. Ranga Wangsaatmadja .....	1924
Patjet. R. Kd. Wiratanoewangsa .....	1924
Tjikalong-Koelon. R. Rg. Moeh. Soeria Natānagara.	1927
Tjibēbēr. R. Achmad Tisnakoesoema .....	1919
Soekanagara R. Rg. Achmad Prawira Adiningrat ...	1927
Sindangbarang. Daeng Djaelani Ardiwinata .....	1927
Djaksa: R. Satriowibowo .....	1927

## KARĒSIDENAN PRIANGAN-TĒNGAH (Bandoeng).

Bandoeng. Boepati: R. A. A. Wira Nata Koesoema.	1920
Patih: R. Rg. Kartahadimadja .....	1928
Wadana distrik:	
Bandoeng. R. Kd. Martaatmadja .....	1925
Tiimahi. R. Ranga Hardiakoesoema .....	1923
Tjikalong-Wetan. R. Kd. Wangsa Nēgara .....	1927
Bandjaran. R. Wiradipoetra .....	1924
Soreang. R. Moehamad Moesa Soeria Karta Lēgawa.	1926

Tarotol sarēng ewateun dina raraj tiasa  
leungit oepami dilandongan koe Korengzal.  
Pangaosna f 1.—



Tjililin. R. Ardiwidjaja .....	1927
Tjitjalengka. R. Sadëli .....	1927
Tjiparaj. R. Rg. Prawiradilaga .....	1927
Oedjoengbroeng. R. Kd. Soeria Soemantri .....	1926
Lembang. R. Somawiria .....	1927
Hoofddjaksa: R. Soemadisoerja .....	1922
Adj. idëm: R. Kartadilaga .....	1927
R. Hendarin .....	1927
R. Roebaja Soeria Natamihardja.	1927
R. Widjaja Goernita .....	1926
Soemëdang. Boepati: R.A.A. Koesoemadilaga .....	1919
Patih: R. Soeradihardja .....	1921
Wadana distrik:	
Soemëdang. Patih.	
Tandjoengsari. R. Abas Soeria Nata Atmadja .....	1926
Tjimalaka. R. Rg. Hardja Dibrata .....	1927
Tomo. R. Soeriawidjaja .....	1924
Darmaradja. R. Rg. Soeriakoesoema .....	1927
Djaksa: R. Kandoeroean Soemadilaga .....	1923

#### KARÉSIDENAN PRIANGAN-WETAN (Tasikmalaja).

Tasikmalaja. Boepati: R.A.A. Wira Tanoe Ningrat.	1908
Patih: R. Ranga Wiriadinata .....	1925
Wadana distrik:	
Tasikmalaja. R. Adikoesoema .....	1927
Tjiawi. R. Kd. Soemadipradja .....	1926
Manondjaja. R. Marta Adisoeria .....	1927
Singparna. R. Rg. Natasoedarma .....	1923
Taradjoe. R. Rg. Sastradanoekoesoema .....	1924
Karangnoenggal. R. Djajoesman .....	1928
Tjikatomas. R. Soemadiningrat .....	1926
Bandjar. R. Alibasa .....	1927
Pangadaran. R. Rg. Soeridingrat .....	1926

Ateulna boedog tiasa ngoerangan malah  
leungit katoet boedogna koe Korengzal.  
Satjëpoekna f 1.—

Tjidjoelang. R. Rangka Kartadirėdja .....	1927
Djaksa: R. Trėsna .....	1927
adj. dj.: R. Basarah Soeradiningrat .....	1927
Garoeť. Boepati: R.A.A. Soeria Karta Lėgawa .....	1915
Patih: M. Sastrawigoena .....	1927
Wadana distrik:	
Garoeť. R. Rg. Soemawinata .....	1926
Bajongbong. M. Rangka Pranawinata .....	1922
Tjibatoe. R. Wirahadikoesoema .....	1924
Tarogong. M. Kd. Wiramihardja .....	1927
Leles. R. Rangka Sastrawinata .....	1923
Baloeboerlimbangan. R. Kd. Prawiradanoekoesoema .....	1925
Tjikadjang. R. Rangka Wiradanoekoesoema .....	1926
Boengboelang. R. Poerwanėgara .....	1927
Pameungpeuk. R. Wiramihardja .....	1926
Djaksa: R. Djoekardi .....	1927
tijd. ajd. dj.: Atmawidjaja .....	1927
Tjiamis. Boepati: R. A. A. Sastrawinata .....	1916
Patih: R. Rangka Kartadipoetra .....	1919
Wadana distrik:	
Tjiamis. Patih.	
Kawali. R. Rangka Poerwasasmita .....	1926
Rantjah. R. Rangka Natawijogja .....	1924
Pandjaloe. R. Soerialėgawa .....	1923
Djaksa: R. Bratawidjaja .....	1926
<b>KARĒSIDENAN TJIRĒBON.</b>	
Tjirėbon. Boepati: R. T. A. Soeriadi .....	1928
Patih: M. Nataamidjaja .....	1924
Wadana distrik:	
Tjirėbon. M. Sewaka .....	1928
Sindanglaoet. M. Soetawiria .....	1927
Tjilėdoeg. M. Soedibdja .....	1928
Ploembon. R. Tjokroadiwidjojo .....	

**Anoe nggaleuh Korengzal, sami sarėng nga-  
galeuh kasėnėngan.**

**.Pangaosna moeng f 1.— satjėpoek.**

Palimanan. M. Pradjadisastra .....	1923
Ardjawanangoen. R. Soetidjo Moekti Sangkojo ...	1928
Hoofddjaksa: R. Kd. Wargadinata .....	1926
Adj. idēm: M. Oesman .....	1926
M. Atmadibrata .....	1927
R. M. P. Soemitroariodinoto.	1927
M. Sakri al. Mērtadikara .....	1927
Koeningan. Boepati: R. T. A. Mohamad Achmad.	1923
Patih: M. Soepardjo .....	1926
Wadana distrik:	
Koeningan. R. Kd. Ardiwilaga .....	1926
Loeragoeng. R. Widjajapradja .....	1924
Tjjawigēbang. R. Soeriakoēsoemah .....	1927
Tjilimoēs. M. Tjakradisoerja .....	1924
Djaksa: M. Martadirēdja .....	1920

#### KARĒSIDENAN INDRAMAJOE.

Indramajoe. Boepati: R. A. A. Sosrowērdjo .....	1917
Patih: M. Ranasoedirdja .....	1925
Wadana distrik:	
Indramajoe. M. Soerjadibrata .....	1920
Karangāmpel. R. M. Koesoemadinēgara .....	1920
Djatibarang. M. Sastradiwiria .....	1924
Losarang. M. Soemasoedirdja .....	1920
Kandanghaoer. R. Koesoemasēmbada .....	1923
Sindang. M. Soemadibrata .....	1923
Djaksa: R. Joedowinoto .....	1924
Adj. dj.: M. Satjadipoera .....	1926
Madjalēngka. Boepati: R.M.T.A. Soeriatanoedibrata.	1922
Patih: M. Djajoesman .....	1923
Wadana distrik:	
Madjalēngka. R. Soemowardojo .....	1925
Talaga. M. Kartapradja .....	1925
Radjagaloeh. M. Soewitakoesoema .....	1924

Korengzal tiasa ngirangan kasawat ambe (bawadjir).

Satjēpoekna teu langkoeng ti f 1.—

Djatiwangi. R. Bimbang Sastranagara .....	1928
Djaksa: M. Wiriapradja .....	1927
tijd. adj. dj.: R. Koesoemawidēnda .....	1927

### KARĒSIDENAN PAKALONGAN.

Pakalongan. Boepati: R. T. A. Soerjo .....	1923
Patih: R. Soemadhie .....	1920
Wadana distrik:	

Pakalongan. Patih.

Kēdoengwoeni. M. Sastrodirdjo .....	1921
Wiradesa. R. Mohamad .....	1919
Dara. M. Soegarjo .....	1927
Kadjen. M. Kartodisastro .....	1923
Paninggaran. R. Prajitno al. Rēksoelharsono .....	1925
Hoofddjaksa: M. Mangoensoewargo .....	1915
Adj. idēm. R. M. A. Prawirodiningrat .....	1923
M. R. Achmad (tijd. wd.) .....	1926

Batang. Boepati: R. M. A. A. Dhipokoesoemo ...	1913
Patih: R. Sosrodiprodjo .....	1920
Wadana distrik:	

Batang. M. Sosrowidjojo .....	1921
Bandar. R. Rachmat .....	1922
Soebah. M. Mardjono .....	1923
Bawang. M. Moeso al. Poerwodidjojo .....	1926
Djaksa: R. Hadiman .....	1923
adj. dj.: R. Moeritno .....	1925

Tēgal. Boepati: R. M. A. A. Rēksonēgoro .....	1908
Patih. R. Soedjono Soerjoprodjo .....	1925
Wadana distrik:	

Tēgal. R. Moer Hadikoesoemo (wd.) .....	1927
Adiwērna. R. Soebardjo .....	1924
Soeradadi. M. Soemodidjojo .....	1924
Slawi. R. Amirin .....	1921
Pangkah. R. Mohamad Kaboel al. Poerwodirēdjo.	1926

---

Njēnjēpan panas sarēng mēdjēn (tadjam) kenging  
dilandongan koe Obat Woods' Great  
Pepermunt Cure. Pangaosna f 1.25 saples.

Balapoelang.	M. Rĕksoatmodjo .....	1922
Boemidjawa.	M. Moestopo .....	1924
Djatinĕgara.	R. Soemoprajitno .....	1926
	Djaksa: R. Soewarso .....	1925
	adj. dj.: M. Tjitrosoebroto .....	1925
	Slamĕt .....	1926
Pamalang.	Boepati: R. T. A. Soedorĕ Soerohadi- koesoemo .....	1920
	Patih: R. Sajid Iman .....	1920
	Wadana distrik:	
Pamalang.	Patih.	
	Tjomal. M. Said al Tjokroharsono .....	1925
	Randoedongkal. M. Abdoelgafar .....	1926
	Banjoemoedal. M. Rĕksosoebroto .....	1926
	Watoekoempoel. M. Martosandjojo .....	1923
	Djaksa. M. Soekario al. Kariohatmodjo .....	1920
	adj. dj.: M. Oemar .....	1925
Bĕrĕbĕs.	Boepati: .....	
	Patih: R. Prawoto .....	1925
	Wadana distrik:	
Bĕrĕbĕs.	.....	
Tandjoeng.	R. Marnoto .....	1921
Bandjarĕrdja.	M. Tamtanoes .....	1924
Boemiajoe.	M. Moeljohardjo .....	1926
Bantarkawoeng.	R. Wirjoatmodjo .....	1923
	Djaksa. R. Abdoellah .....	1926
	Adj. id. R. Hambali .....	1925
KARĕSIDENAN SAMARANG.		
Samarang.	Boepati: R. M. T. Amin Soejitno .....	1927
	Patih: M. Samadi .....	1925
	Wadana distrik:	
Samarang.	Patih.	
Mranggen.	R. Abdulrachman .....	1924

**Pilĕg sarĕng gohgoj, tiasa sae koe Woods'**  
**Pepermunt Cure.**  
**Pangaosna f 1.25 saples.**

	Hoofddjaksa. M. Soerodhimoeljo .....	1923
	Adj. idēm: R. Sosrosoedirdjo .....	1923
	R. Kadarihadisiswojo .....	1924
	R. Soetiknjo (tijd. wd.) .....	1925
Salatiga. Patih:	M. Soerohamiprodjo .....	1919
	Wadana distrik:	
	Ambarawa. M. Moehamad Ali .....	1923
	Oengaran. R. Simbardjo .....	1922
	Salatiga. M. Aditjondro .....	1923
	Tēngaran. R. Soerjokoesoemo .....	1925
	Djaksa. R. Soepardi .....	1923
	tijd. dj. id.: M. Soepandam .....	1926
Kēndal. Boepati:	R. M. A. A. Notohamidjojo .....	1914
	Patih: M. Soewandi .....	1923
	Wadana distrik:	
	Kēndal. Patih.	
	Kaliwoengoe. M. Soemakoen Brotodirdjo .....	1925
	Selakaton. M. Koesnodiprodjo .....	1922
	Bodja. M. Roeslan .....	1923
	Wēleri. R. Gondhomērtosoeprodjo .....	1926
	Djaksa. R. Soeseno Gondo Oetomo .....	1926
	tijd. adj. id.: M. Koesnodirdjo (wd.) .....	1926
Dēmak. Boepati:	R. T. A. Sosrohadiwidjojo .....	1923
	Patih: R. Simbardjo .....	1927
	Wadana distrik:	
	Dēmak. Patih.	
	Wēdoeng. M. Koesoemowirjo .....	1922
	Grogol. R. Tjokrosoebroto .....	1923
	Manggar. R. M. A. Koesoemonēgoro .....	1922
	Samboeng. R. Hadisapoetro .....	1924
	Singen Kidoel. R. Singgih Hadipoero .....	1926
	Djaksa. M. Mohamad .....	1923
	adj. dj.: R. Darsosoeseño .....	1923
Grobogan. Boepati:	R. A. A. Soenarto .....	1909

Kana sagala roepi kasawat salira, Obat Woods'  
 Pepermunt Great Cure teu kintēn matihna.  
 Pangaosna f 1.25 saples.

	Patih: R. Ng. Tjokrodiningrat .....	1924
	Wadana distrik:	
	Poerwodadi. Patih.	
	Grobogan. M. Soemarmo .....	1926
	Wirasari. R. Soebiakto .....	1923
	Kradenan. M. Wasitohardjo .....	1923
	Djaksa. R. M. Soedjono .....	1926
Pati.	Boepati: R. A. A. Soewondo .....	1919
	Patih: R. Tohar .....	1925
	Wadana distrik:	
	Pati. Patih.	
	Kajen. R. Samsoe .....	1923
	Tělogowoengoe. R. Roestamadji .....	1923
	Djoeana. R. Soesilo .....	1924
	Djakėnan. R. Praptodihardjo .....	1923
	Tajoe. M. Kaherkoesnin Ibnoe Soekotjo .....	1924
	Djaksa. R. Soerohamiprodjo .....	1924
Koedoes.	Boepati. R. T. Hadinoto .....	1924
	Patih. M. Djojosoedirdjo .....	1923
	Wadana distrik:	
	Koedoes. Patih.	
	Tjėndonno. M. Rėksodirdjo .....	1922
	Oendakan. R. Abdullah .....	1925
	Tėnggėlės. R. Mohamad .....	1925
	Djaksa. M. Soendoro .....	1920
Djapara.	Boepati: R. T. Soekahar ' .....	1926
	Patih: M. Soedjono .....	1927
	Wadana distrik:	
	Djapara. R. Ranoeh Rėksohadiprodjo .....	1926
	Pėtjangan. M. Aditomo .....	1922
	Bangsri. M. Tjokrodanoerėdjo .....	1924
	Djaksa. M. Noerachmad .....	1924

Karaos angėn sarėng moelės, dilandonganana  
kėdah koe Woods' Pepermunt Great Cure.  
Pangaosna f 1.25 saples.

# Enak Seka



KOEWEE dari tepoeng

# MAIZENA

# DURYEAL

Di mana paling baik

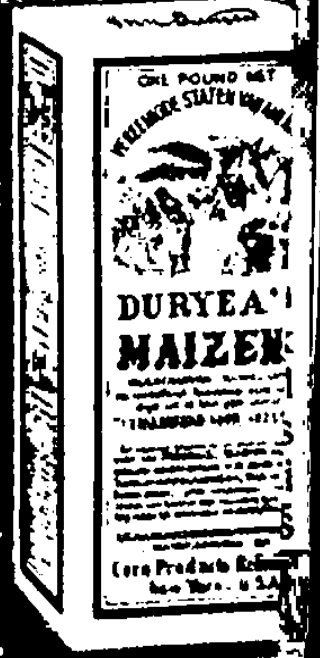





*Hidji indoeng ngomong kieu ka anakna : „Eh, deudeuh teuing anaking, nepi ka sa- kien koeroena djeung ririwit deui. Koe ema ajeuna rek ditarekahan, doemeh saer djoeragan Doktor, sangkan maneh tjageur djeung lintoeh teh koedoe ngadahar tipoeng Maizena Duryea.“*

*Omong hidji indoeng : „Kaoela ngaras- boengah tanpa wangenan doemeh anak- kaoela sok dibere boeboer Maizena Duryea bae. Kaoela niat nganasehatan ka kabeh indoeng, sangkan anakna dibarere boeboer Maizena Duryea.“*

## Njieunna boeboer MAIZENA DURYEA

$\frac{1}{4}$  litër soesoe, oejah saeutik, Maizena Duryea 2 sendok makan. Eta soesoe koedoe ditaheur heula sing nepi ka ngagolakna, sanggeusna toeloej didjait. Ajeuna kakara ninjoeh Maizena koe soesoe tiis, sang- geusna toeloej tjitjikeun kana soesoe panas tea saeutik-saeutik bari toeloej dikotjekkeun. Dimana geus kabeh toeloej ditagogkeun deui ngan kade seuneuna oelah gēde teuing. Tidinja kakara digoela-pasi- ran atawa digoela-goenoengan boh sirop paneli, lobana koemaha kahajang bae. Eta boeboer kakara beunang didjait dimana geus kēn'él pisan sarta rasa tipoengna geus leungit sama sakali. Boeboer Maizena noe saroeapa kitoe beunang ditjampoeran koe beubeureun- ũndog noe beunang ngopjok sahidji.

*Toko noe ngadatangkeun: GEO WEHRY & Co.*  
Batawi, Samarang, Soerabaja, Tjirēbon, Tjalatjap, Makasar, Padang,  
Palembang, Pontianak, Bandjarmasin, Medan.

# MAIZENA DURYE A

tipoeng djagong.

Ieu tipoeng parantos kamashoer di sakoeliah doenja, sarta lamina parantos langkoeng ti 68 taoen. Ieu merék parantos djadi tanggélan kanggo katoeangan anoe patri saréng bérésih.

## Biskoeit=teh lalautik

180 gr. maizena, 200 gr. tipoeng tarigoe, 100 gr. mantega, 40 gr. goela djeung ragi 1 sendok teh, éndog sahidji, soesoe 1 d. L. oejah saeutik.

Mimitina noe diadoek: tipoeng tarigoe, maizena, goela, oejah djeung ragi, tidinja toeloej ditjampoer djeung mantega.

Éndog dikopjok bari djeung tjampoeran soesoe, sanggeusna kakara diadoek djeung adonan noe tadi tea, něpi ka eta adonan teh beunang dipotong-potong.

Sadiakeun hidji papan beunang moeroe-loekan koe tipoeng tarigoe, eta adonan koe-doe dileak dina papan tea sing něpi ka ipisna. Sanggeusna toeloej ditjotjogan koe garpoeh sarta toeloej dipotongan koe tjitakan anoe baroeleud atawa noe pasagi.

Beunang njitakan kakara dikana-kaleng pangbakarankeun anoe geus meunang ngoelasan koe mantega. Dimana geus beres, soep eta kaleng teh asoepkeun kana pangbakaran anoe geus panas pisan; beuleum eta koeeh teh sing něpi ka roepana koneng.

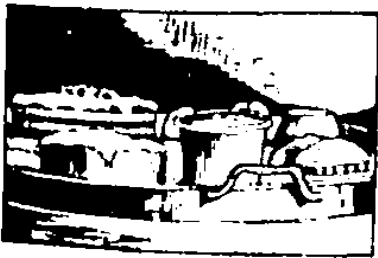

## Koeeh talēm

Tipoeng maizena 4 sendok makan toeloej ditinjoeh koe tjai. Kalapa sabeulah didjieun tjipati, tjipatina dipisahkeun, goela goenoeng sameudjehnana, daoen pandan 3 lambar.

Tjipati, maizena, goela-goenoeng toeloej ditaheurkeun djeung bari dikotjek, něpi ka kěntělna rata; ari ngasakanana kira-kira 10 mēnit lilana. Sanggeusna kakara ditjitjikeun kana talēm.

Tjipati noe dipisahkeun tea koedoe dioejahan saeutik djeung ditjampoeran maizena sasendok toeloej ditaheurkeun sing něpi ka rada kěntěl meueusan, lilana kira-kira 10 mēnit. Sanggeus kitoe kakara ditjitjikeun kana talēm anoe tadi tea minangka keur bobodasna. Dimana geus tiis toeloej dipotongan.

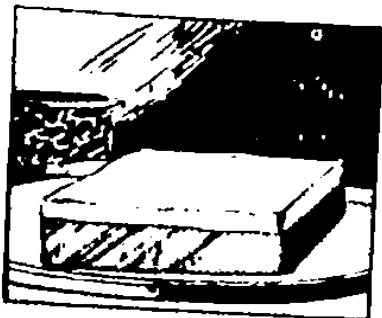

# Koeeh talēm sedjen model

Tipoeng pare 1 tjangkir gēde, tjipti entjer 2 tjangkir gēde, tēroes ditagogkeun nēpi ka asakna. Njokot maizena 1 tjangkir toeloej ditinjoeh koe tjipti kēntēl 2 tjangkir. Bro diabroekkeun kana tipoeng pare noe geus asak tea toeloej digoeis sing nēpi ka djadi adonan entjer; kakara digoelaan koe goela 1 tjangkir teh.

Eta adonan koedoe dieusikeun kana tjangkir laleutik, tapi oelah nēpi ka pinoehna, kira-kira  $\frac{2}{3}$ -na bae, sanggeusna kakara diseupan lilana kira-kira  $\frac{1}{2}$  djam.



Sabot njeupan oerang koedoe njeun bobodasna: tjipti 4 tjangkir gēde toeloej diabroekan maizena 1 sendok. Toeloej tjitjikeun kana tjangkir tjitakan anoe tadi diseupan tea, teroes seupan deui kira-kira 10 mēnit lilana.

## Djodjongkong

Maizena 2 gēlas pait (gēlas leutik) ditinjoeh koe tjipti entjer djeung tjisoedji atawa tjiptandan, dioejahan saeutik. Gog taheurkeun bari dikotjek sing nēpi ka kēntēl pisan.



Sanggeusna kakara dipintjoekan koe daoen tjaoe, sapintjoekna doea sendok. Di djero adonan noe dipintjoek tea, koedoe digoela-goenoengan djeung ditjipatian saeutik. Tidinja kakara diseupan; oelah lila teuing.

# Papais tjaoe

Tipoeng pare 1 tjangkir gēde, tjipati entjer 3 tjangkir, Maizena 1 tjangkir teh.

Tipoeng digodog koe tjipati entjer tea sarta koedoe bari dikotjek něpi ka asakna. Maizena koedoe ditinjoeh koe tjipati 1 tjangkir leutik. Bro dikana-tipoengkeun noe keur digodog tea ditjampoerkeun, sing něpi ka adoek pisan, kakara ditambahan koe goela atawa koe sirop paneli sameudjehnana (kira-kira 1 tjangkir leutik). Tjaoena anoe rek dipake eusina tea — tjaoe radja atawa tjaoe bagdja — koedoe



dikoeloeb; dimana geus asak kakara dipotongan. Adonan noe geus diasakan tea toeloej dileak sapěrti ngaleak djanggal; sok tjaoe noe beunang ngeureutan teh diteundeun dina adonan noe beunang ngaleak tea toeloej diboelěnkeun, sanggeusna kakara diboengkoesan koe daoen tjaoe. Beunang moengkoesan kakara diseupan, kira-kira satěngah djam lilana.

# Nagasari



Njokot maizena saeutik, ditinjoeh koe tjai sing něpi ka djadi adonan anoe kěntěl. Eta adonan toeloej dipake ngaboelěn tjaoe djeung goela goenoeng saeutik; beunang moengkoesan toeloej diseupan něpi ka asakna.

# Ongol-ongol



Maizena ditinjoeh koe tjipati entjer ditjam-  
poeran goela goenoeng beunang ngabĕrĕ-  
sihan, toeloj diasakan bari djeung didaoen-  
pandangan bari dioejahan saeutik. Sanggeus  
asak seug sendokan toeloj diboelak-balik  
dina kalapa beunang maroed djeung beunang  
ngoejahan saeutik.



*Balik ka lemboerna.*

*„Kami rek ka toko mevli Maizena Du-  
ryca saboengkoes, rek didjieun koech  
djeung boeboereun keur anak kami.”*



*Doktor: „Maneh salawasna koedoe dahar boeboer Maizena Duryea, soepaja tereh waras djeung hoeat deui saperti sasari.”*



*Idi: „Ajeuna abdi parantos ngarasa djagdjag-waringkas, parantos rosa deui sapertos kapoengkoer-poengkoer, djoeragan Doktor.”*

*Doktor: „Hih, atoeh da euwuh deui oebar noe leuwih hade pikeun noe hengker atawa noe gering mah salian ti: „Maizena Duryea.”*

**PERPUSTAKAAN  
D.P. PUSTAKA JAYA.**

Sakoemaha anoe kasébat di loehoer, oekoer moeng hidji-doea atoe-ran ngadamél koeeh koe Maizena Duryea bae; padahal „Maizena Duryea” teh kenging didamél mangroepi-roepi katoeangan.

Kalajan kabingahan, sakoer anoe moendoet, koe sim koering baris dikintoenan boekoe kaolahan.

**GEO WEHRY & Co.**

Batawi, Samarang, Soerabaja. Tjirébon, Tjalatjap, Makasar, Padang, Palembang, Pontianak, Bandjarmasin, Medan.

"Ai! Kelihatan, kau lebih  
tjinta sama ini kwee  
dari sama saja"

賣新那粉



MAIZENA  
DURYEY



## KARĒSIDENAN RĒMBANG.

Rĕmbang. Boepati:	R. M. A. A. Djoijo Adhiningrat.	1912
Patih:	R. Notowidjojo .....	1925
	Wadana distrik:	
Waroe. Patih.		
Soelang. M. Ngabei Gondosoetirto .....		1925
Binangoen. ....		
Kragan. M. Basiroen .....		1922
Pamotan. M. Sastromirĕdjo .....		1926
Sedan. M. Soedjono al: Poespohadiwinoto .....		1921
Hoofddjaksa: R. Soehirman .....		1925
Adj. id. M. Amir .....		1926
Toeбан. Boepati: R. M. T. Koesoemobroto .....		1927
Patih: M. Ronodihardjo .....		1920
	Wadana distrik:	
Rĕmbĕs. Patih.		
Djĕnoe. M. Soedibio .....		1923
Rĕngĕl. M. Tranggono .....		1927
Djatirogo. M. Sastromirĕdjo .....		1920
Bantjar. R. Tjitrosoebroto .....		1925
Singahan. R. Notowidigdo .....		1925
Djaksa. K. Ng. Ardjoadikoesoemo .....		1925
Bodjonĕgoro. Boepati: R.T.A. Koesoemoadinĕgoro.		1915
Patih: M. Kartohadiprodjo al. M. Brawa-		
diman .....		1924
	Wadana distrik:	
Bodjonĕgoro. Patih.		
Baoerĕno. M. Ngabei Kartohamisastro .....		1925
Pĕlĕm. M. Soetardjo al. Kartohadikoesoemo .....		1926
Padangan. R. M. Soemobroto .....		1926
Tambakrĕdjo. M. Hardjomidjojo .....		1924
Ngoempak. M. Soewondo .....		
Djaksa. R. Soemarmo .....		1922

**Pikeun landong kasawat dina salira sarĕng bangsa  
 raheut, gosok bae koe Korengzal.  
 Pangaosna satjĕpoekna f 1.—**



Blora. Boepati:	R. M. T. Tjakraningrat .....	1927
Patih:	M. Sastrodimédjo .....	1925
Wadana distrik:		
Karangdjati.	R. Brotodigdo .....	1926
Ngawen.	M. Moeljo .....	1925
Panolan.	R. Moerjono al. Djojodigdo .....	
Randoeblatoeng.	R. Notomidigdo .....	1926
Djěpon.	R. Koesoemosoediro .....	1925
Djaksa.	R. Mohamad Anwari .....	1925

### KARĒSIDENAN SOERABAJA.

Soerabaja. Boepati:	R. A. A. Niti Adiningrat .....	1912
Patih.	M. Prawirodirdjo .....	1917
Wadana distrik:		
Soerabaja. Patih.		
Djabakoeta.	M. Prawiroadinoto .....	1927
Goenoeng Kënděng.	M. Mangoenhadiprodjo .....	1925
Bawean.	M. Mangoen Natawidjojo .....	1927
Hoofddjaksa:	R. Prawiroadiwirjo .....	1926
Adj. id.;	M. Astrokoesoemo (wd. tijd.) .....	1924
	R. Moediono (wd. tijd.) .....	1924
	R. Dirdjoadiprodjo (tijd. wd.) .....	1925
	M. Abdoelsoekoer (wd. tijd) .....	1926
Sidoardjo. Boepati:	R. T. Soemodipoetro .....	1926
Patih:	M. Prawiroadinoto .....	1926
Wadana distrik:		
Sidoardjo. Patih.		
Porong.	R. Ng. Kromoadiprodjo .....	1924
Taman.	R. Ng. Djojoadirėdjo .....	1927
Krian.	M. Mangoen Notoprawiro .....	1926
Djaksa:	M. Harsono .....	1924
Modjokėrto. Boepati:	R. A. A. Kromo Adinėgoro.	1916

Oepami bisoel atanapi salira bareureum, enggal  
landongan koe Korengzal.  
Pangaosna satjėpoekna f 1.—

Patih: R. Moebanoe Kartodirędjo .....	1927
Wadana distrik:	
Modjokerto. Patih.	
Modjokasri. R. Soepandji Notokoesoemo .....	1926
Modjosari. M. Ng. Rėkso Amiprodjo .....	1925
Djaboeng. M. Pranotowidjojo .....	1926
Djaksa: M. Soerio Ardjojo .....	1925
Djombang. Boepati: R. A. A. Soero Adiningrat.	1910
Patih: R. Pandji Tjondroadiningrat .....	1927
Wadana distrik:	
Djombang. Patih.	
Ploso. Kiai Ng. Ardjoadiprodjo .....	1925
Modjoagoeng. R. Sastronorędjo .....	1922
Ngoro. M. Hardjowibowo .....	1926
Djaksa. R. Soedono .....	1923
Gėrėsik. Boepati: R. A. A. Soeriwinoto .....	1917
Patih: M. Notoadiprodjo .....	1925
Wadana distrik:	
Gėrėsik. Soewondo al. Kertoadipoetro .....	1926
Tjėrėme. R. Poerbokoesoemo .....	1925
Sidajoe. M. Mangoennotoprawiro .....	1927
Karangbinangoeng. R. Dradjat al. Sosroadisoebroto.	1926
Djaksa: M. Pangkat al. Soerioasmoro .....	1926
Lamongan. Boepati: R. A. A. Djojoadinėgoro .....	1908
Patih: R. Prodjodiningrat .....	1927
Wadana distrik:	
Lamongan. M. Pranotoadikoesoemo .....	1927
Ngimbang. M. Gatoet .....	1927
Babat. Ng. Kertodirdjo .....	1923
Soekadadi. M. Partosoedirdjo .....	1926
Patjiran. M. Soerjonoto .....	1925
Djaksa: M. Soekandar al. Soerodihardo .....	1924

---

Koerap, radang, kakadalieun atanapi tatalieun  
sarėng bisoel, tiasa leungit koe Korengzal.  
Satjėpoekna f 1.—

## KARĚSIDENAN MADOERA.

Pamėkasan.	Boepati: R. A. A. Kėrtoamiprodjo ...	1922
	Patih: R. Roestam Tjondrokoesoemo (wd.).	1927
	Wadana distrik:	
Pamėkasan.	Patih:	
Boendėr.	.....	
Pagantėnan.	R. Poerwoatmodjo .....	1923
Waroe.	M. Atmodiwirio .....	1927
	Hoofddjaksa: R. Notokoesoemo .....	1919
Soemėnėp.	Boepati: R. T. A. Prabowinoto .....	1926
	Patih. R. Prawotohadikoesoemo al. Sama- dikoen. ....	1925
	Wadana distrik:	
Soemėnėp.	Patih.	
Timoerlaoet.	M. Sastrodirono .....	1923
Baratlaoet.	M. Potro Asmoro .....	1921
Manding.	M. Nitidipoetro .....	1927
Baratdaja.	Kiahi Joedoprawiro .....	1922
Timoerdaja.	R. Kawindrorėdjo .....	1926
Kangean.	R. Soedibiokoesoemo .....	1927
Sapoedi.	M. Abdoessoeip al. Sosrowinoto .....	1926
	Djaksa. R. Sastroatmodjo .....	1923
Bangkalan.	Boepati: R. A. A. Tjakraningrat .....	1918
	Patih: R. R. Achmād Soerjokoesoemo ...	1926
	Wadana distrik:	
Bangkalan.	R. Koesoemojoedo .....	1925
Arosbaja.	Kiahi Djajarėdja .....	1927
Sėpoelo.	R. Pandji Notosoegondo .....	1920
Kėhanjar.	Abdoel Hasim al. Sasrodanoeatmodjo ...	1926
Baliga.	R. Wiriodirėdjo .....	1918
	Djaksa. R. Astrotroeno .....	1923
Sampang.	Boepati: R. T. A. Sosrowinoto .....	1922
	Patih: R. Bodroasmoro .....	1925

Korengzal landong koelit; di mana-mana aja

Satjėpoekna f 1.—

Wadana distrik:

Sampang. Patih.	
Kědoengdoeng. R. A. Praboekoesoemo .....	1920
Tordjoen. R. P. Kromoadirono .....	1925
Kětapang. R. A. Tjondro Adi Ningrat .....	1920
Djaksa. R. Nitidiwirjo (wd.) .....	1917

KARĚSIDENAN PASOEROEAN.

Pasoeroean. Boepati: R. M. P. T. Dartosoegondo.	
Patih: R. Sosrōkoesoemo .....	1924

Wadana distrik: :

Pasoeroean. M. Poerbowirio al. Abdoerasit .....	1924
Wangkal. Soedarmadi al. R. A. Sosroadiminoto ...	1926
Kěbontjandi. Harijonowidjojo .....	1923
Grati. R. Poerwosoedirdjo .....	1922
Těnggěr. Soenoto al. Notoatmodjo .....	1927
Hoofddjaksa: R. Soerio di Rědjo .....	1914
Adj. id.: Djojodirdjo .....	1927
Bangil. Boepati: R. A. A. Harsono .....	1915
Patih: R. Prawirodirdjo .....	1924

Wadana distrik: !

Bangil. Patih.	
Pandakan. R. Soeparman .....	1925
Gěmpol. Tamamoen al. Driosětro .....	1921
Poerworědjo. M. Marsaid al. Ronosěpoetro .....	1926
Djaksa: M. Soekartono .....	1926
Malang. Boepati: R. A. A. Soerio Adiningrat .....	1898
Patih: .....	

Wadana distrik:

Malang. Patih.	
Karanglo. R. Mohamad Asiroedin al. R. Wirjowidjojo.	
Pěnannggoengan. Wardjono al. M. Ng. Wiriodikoe- soemo .....	1927

Njěnjěpan panas sarěng mědjěn (tadjam), kenging dilandongan koe Obat Woods' Great Pepermunt Cure. Pangaosna f 1.25 saples.

Ngantang. R. Pandji Tedjokoesoemo .....	1924
Sěnggoeroeh. M. Djojodirono .....	1923
Toeren. R. M. P. Dirosoegondo .....	1926
Gondanglěgi. R. Ardjodinoto .....	1927
Pakis. R. Koesnadi .....	1927
Djaksa. M. Soekardi al. Ronodirdjo .....	1926
Probolinggo. Boepati: R. A. A. Nitiněgoro .....	1916
Patih. ....	
Wadana distrik:	
Probolinggo. Patih.	
Dringoè. R. A. Soeriosoeseno .....	1925
Těnggěr. M. Woelangsoeproe .....	1926
Tongas. R. Djojokoesoemo .....	1926
Djaksa. Abdoelrasid Sastrodiwirjo .....	
Kraksaan. Patih. M. Djojodiprodjo .....	1920
Wadana distrik:	
Kraksaan. M. Ng. Koesoemodipoetro .....	1926
Paitan. Soenkari al. Soemoadirědjo .....	1927
Gěding. M. Soediroetomo .....	1924
Gading. M. Achmad Rastiko .....	1924
Djaksa: Soendoro al. R. P. Soendoro Amiprodjo.	1926
Loemadjang. Patih: R. Kartoadirědjo .....	1924
Wadana distrik:	
Loemadjang. M. Soetikno al. Atmowinoto .....	1926
Tempeh. R. Prawiromidjojo .....	
Ranoelamongan. Haeroe .....	1922
Kandangan. ....	
Djaksa. Martodipoetro al. Siratoerachmi ...	1926

### KARĒSIDENAN BASOEKI.

Bondowoso. Boepati: R. T. Tirtoadisewojo .....	1925
Patih. R. M. A. Mohamad Sahehoedin ...	1926
Wadana distrik:	

---

**Pilěg sarěng gohgoj, tiasa sae koe Woods'**  
**Pepermunt Cure.**  
**Pangaosna f 1.25 sapes.**

Bondowoso. P a t i h.	
Tamanan. R. Prijowidigdo .....	1926
Wonosari. R. Koesno Tirtosoebroto .....	1926
Pradjėkan. M. Ronodihardjo .....	1922
Hoofddjaksa. Roekmoroto .....	1927
Adj. idēm. M. Djojodipoetro .....	1927
Djėmběr. P a t i h. Poedjo .....	1927
Wadana distrik:	
Djėmběr. M. Ng. Soemidjojo .....	1927
Kalisat. R. Tjokrosoegondo .....	1927
Majang. R. Astrokoesoemo .....	1927
Rambipoedji. R. Soekoso .....	1920
Tanggoel. R. M. A. Abdul Azis .....	1927
Poegěr. ....	
Woeloehan. ....	
Djaksa. R. Wirjowidjojo .....	1922
Panaroekan. B o e p a t i: R. T. Soedibiokoesoemo ....	1925
P a t i h. Atmosoedirdjo .....	1927
Wadana distrik:	
Siteebondo. P a t i h.	
Basoeki. M. Ng. Prawiroamidjojo .....	1926
Panaroekan. Wiriodirėdjo (wd.) .....	1927
Soemběrwaroe .Kiai Wongsowidjojo .....	1926
Djaksa. M. Ng. Saleh .....	1926
Banjoewangi. B o e p a t i: R. A. A. Mohamad Noto-	
hadisoerio .....	1919
P a t i h: R. Tirtoamiprodjo .....	1927
Wadana distrik:	
Rogodjampi. M. Ng. Hendrokoesoemo .....	1926
Gėnteng. M. Ng. Prawirosoedjono .....	1926
Djaksa. M. Ng. Djojowinoto .....	1926

#### KARĒSIDENAN BANJOEMAS.

Banjoemas. B o e p a t i: R. A. A. Gondo Soebroto ....	1913
P a t i h. R. Partoadmodjo .....	1923
Wadana distrik:	
Banjoemas. P a t i h.	
Soekaradja. ....	
Poerworėdjo. R. Hardjosoebroto .....	1924

Kalirędjo. R. Moeso Sosrodhimędjo .....	1927
Hoofddjaksa: R. Brotoamidjojo .....	1925
Adj. idēm. R. Toerip .....	1918
Poerwokęrtō. Boepati: R. T. Tjokroadisoerjo .....	1924
Patih. R. Sadjiroen. ....	1925
Wadana distrik:	
Poewokęrtō. Patih.	
Adjibarang. R. Soedjiman Męrtosoebroto .....	1924
Djamboe. M. Gembel al. Kartorędjo .....	1926
Djaksa. R. Soerjadi .....	1923
Poerbalingga. Boepati: R. M. T. Soegondho .....	1925
Patih: R. Slamęt .....	1925
Wadana distrik:	
Poerbalingga. Patih:	
Kęrtanęgara. R. Joedojono .....	1926
Tjahjana. R. Poedjadi .....	1926
Djaksa: R. Soebandi .....	1927
Bandjarnęgara. Boepati: R. T. S. Kolopaking	
Poerbonagoro .....	1927
Patih: R. Tirtodarmodjo .....	1925
Wadana distrik:	
Singamęrta. Patih.	
Bandjar. R. Tirtodharmodjo .....	1925
Karangkobar. R. Soleman Wirjosoebroto .....	1926
Batoer. R. Sadalman .....	1926
Djaksa. M. Pomo .....	1924
Tjalatjap. Boepati: R. M. T. Tjokrosiwojo .....	1927
Patih: R. Soegęng .....	1925
Wadana distrik:	
Tjalatjap. Patih.	
Adirędja. R. Mardi .....	1923
Madjęnang. R. Diposoebroto .....	1926
Pęgadingan. R. Soemarjo .....	1927
Dajeuhloehoer. R. Idajat al. Mangoendirdjo .....	1925
Djaksa: M. Mardjono .....	1925

#### KARĚSIDENAN KĚDOE.

Magęlang. Boepati: R. A. A. Danoesoegondo .....	1908
Patih: R. Wirjosoedirdjo .....	1919

Wadana distrik:

Magēlang. P a t i h.	
Grabag. M. Nitisoebroto .....	1923
Tēgalrēdjo. R. Prawoto al. Prawotokoesoemo .....	1923
Salaman. M. Ali .....	1924
Bandongan. R. Aroen Rasid .....	1922
Moentilan. M. Soemantri Reksodidjojo .....	1927
Salam. R. Tirtomihardjo .....	1927
Hoofddjaksa. R. Tjokrodarsono .....	1923
Adj. id: M. Soedjono .....	1921
M. Soemarmo .....	1926
Tēmanggoeng: B o e p a t i: R. T. A. Tjokrosoetomo.	1923
P a t i h: R. Soerjoadiprodjo .....	1924

Wadana distrik:

Tēmanggoeng. P a t i h.	
Parakan. R. Saliman al. Wiriodihardjo .....	1924
Pringsoerat. R. Soewandi .....	1924
Tjandiroto. R. Baroen al. Soerodipoetro .....	1923
Kaloran. R. M. Soerowo .....	1924
Djaksa. R. Tirtosoekotjo .....	1927
Poerworēdjo. B o e p a t i: .....	
P a t i h: R. Hasan .....	1923

Wadana distrik:

Poerworēdjo: P a t i h.	
Loano. M. Sastrodimoeljo .....	1924
Tjangkrēp. R. Tjokrodiprodjo .....	1924
Djaksa. R. Slamet al. Patahkoesoemo .....	1925
Koetoardjo. B o e p a t i: R. A. A. Poeboadikoesoemo.	1915
P a t i h: R. Tarijadi al. Nitihardjo .....	1923

Wadana distrik:

Koetoardjo. P a t i h.	
Kēmiri. R. M. Tjokroadhinoto .....	1924
Pitoeroeh. R. Adēnan .....	1925
Poerwodadi. M. Aditomo .....	1924
Djaksa: M. Soekirdjo Rēksoprodjo .....	1926
Kēboemen. B o e p a t i: R. A. Aroeng Binang .....	1909
P a t i h: R. M. Soetarmo .....	1923

Wadana distrik:

Kēboemen. P a t i h:	
Alihan. M. Soemarsono .....	1927



Koetowinangoen. R. Partodidjojo .....	1923
Rēmboen. R. Joesoef .....	1927
Djaksa: M. Soenarsono .....	1926
Karangänjar. Boepati: R. A. A. Iskandar Tirtokoe- soemo .....	1912
Patih: M. Mohamad Tajib .....	1923
Wadana distrik:	
Karangänjar Patih.	
Gombong. R. Koesoemohoedjo .....	1923
Rowokele. R. Kartodarmodjo .....	1923
Pëdjagoan. R. Tirtodibroto .....	1922
Poering. R. Soepangkat .....	1924
Djaksa. R. Soekiswa .....	1926
Wonosobo. Boepati: R. T. A. Sosrodiprodjo .....	1923
Patih: R. Soetirto al. Pringgohaditirto ...	1923
Wadana distrik.	
Wonosobo. Patih.	
Garoeng. R. M. Koesen .....	1924
Lëksono. R. Noersingghih .....	1927
Sapoeran. M. Soewartoe .....	1925
Broeno. R. M. Soedjono al. Tirtosoedjono .....	1923
Ngadisono. M. Madi al. Wongsoatmodjo .....	1922
Djaksa: M. Kaseno .....	1923

### KARĒSIDENAN MADIOEN.

Madioen. Boepati: R. M. A. R. A. Koesnodhiningrat	1900
Patih: R. Soejadi .....	1927
Wadana distrik.	
Madioen. ....	1925
Tjaroeban. R. Soekelan al. Sosrohadisoebroto .....	1925
Oetëran. R. Soebakti al. Wirjokoesoemo .....	1926
Kanigoro. R. Tjokrosoedirdjo (wd.) .....	1925
Hoofddjaksa: M. Koesman .....	1927
Adj. id.: R. Pandjiwoeloeng .....	1926
Ngawi. Boepati: R. M. A. A. Sosro Boesono .....	1905
Patih: M. Soemowinoto .....	1921
Wadana distrik.	
Ngawi. M. Soemarsidik al. Djojodihardjo .....	1925
Dëro. M. Prijoprawiro .....	1923

Ngrambe. R. Koesoemosoebagio .....	1924
Gendingan. M. Poewodinoto .....	1925
Djaksa: .....	
Magëtan. Boepati: R. A. A. Hadiwinoto .....	1912
Patih: R. Poerbowinoto .....	1920
Wadana distrik.	
Magëtan. Patih.	
Parang. R. Tjokroprawiro .....	1925
Maospati. M. Abdoelmanap .....	1925
Goranggareng. M. Saleh .....	1924
Djaksa: M. Soerodjo .....	1924
Ponogoro. Boepati: R. T. Sam .....	1927
Patih: R. Dirdjoprawiro .....	1927
Wadana distrik.	
Ponogoro. R. M. Koesmen .....	1926
Somoroto. ....	
Djëbëng. ....	
Ardjowinangoen. R. Said Prawirosoesastro .....	1927
Poeloeng. R. Martotënojo .....	1926
Djaksa: M. Soeratmohandojo .....	1927
Patjitan. Boepati: R. A. A. Tjokronëgoro .....	1906
Patih: R. Moestadjab .....	1927
Wadana distrik.	
Patjitan: Patih.	
Poeneng. R. Kërtoadiprodjo .....	1925
Tëgalombo. R. Aboesajid .....	1924
Lorok. R. Roewijo .....	1927
Djaksa: R. Soerjodiprodjo .....	1926

#### KARĚSIDENAN KĚDIRI.

Këdiri. Boepati: R. T. A. Danoediningrat .....	1923
Patih: M. Wirjodinoto .....	1924
Wadana distrik:	
Këdiri. Patih.	
Modjoroto. R. Pandji Rëtnohadiprodjo .....	1923
Ngadiloewih. M. Wirjodirëdjo .....	1924
Pare. M. Prawirowidjojo .....	1919
Papar. R. Boedihardjo .....	1924

Hoofddjaksa:	R. Soemardjo al. R. Tjokrodi- rėdjo .....	1924
Adj. id.:	Moenandir al. R. Aboenandir. R. Darmadi .....	1925 1926
Toeloengėgoeng. Boepati:	R. A. A. Sosrodiningrat.	1907
Patih:	R. Ng. Tjokrohamidjojo .....	1914
	Wadana distrik.	
Toeloengėgoeng. Patih.		
Ngoenoet. M. Soekarmani .....		1923
Tjampoerdarat. R. Tjitrodikoesoemo .....		1921
Kalangbret. R. Prawirosoewignjo .....		1925
Djaksa: R. M. Soembodo .....		1925
Trėnggalek. Boepati:	R. A. A. Poebonėgoro .....	1909
Patih:	M. Soedibiokoesoemo .....	1925
	Wadana distrik.	
Trėnggalek. Patih.		
Kampak. Bagoes Arsodikromo .....		1924
Karangan. R. Djojohadinoto .....		1921
Panggoel. M. Soedjono .....		1924
Djaksa: R. Soemoditjokro .....		1923
Ngandjoek. Boepati:	R. M. A. A. Sosro Hadi Koesoemo .....	1901
Patih:	M. Widjojodiseno .....	1924
	Wadana distrik.	
Nandjoek. M. Soekardono al. Kartowardojo .....		1924
Bėrbėk. R. Tjokrokoesoemo .....		1924
Kėrtosono. R. M. Hoeksamadiman .....		1924
Lengkong. M. Prawirodigdo .....		1925
Waroedjajeng. R. Koesoemobroto .....		1921
Djaksa: R. Soetiknjo .....		1920
Blitar. Boepati:	R. M. A. A. Warsohadiningrat ...	1918
Patih:	M. Sastrowidjojo .....	1918
	Wadana distrik.	
Blitar. Patih.		
Srėngat. M. Sastrodirdjo .....		1925
Lodojo. M. Danoekoesoemo .....		1924
Wlingi. M. Sastrohadirėdjo .....		1923
Gandoesari. R. M. Soemodiprodjo .....		1920
Djaksa: M. Soetjitro Prawirodirdjo .....		1926

CINEMA CHOCOLATE DIDAMĚLNA KOE  
SOKLAT KOHLER NOE KATJIDA RAOSNA



NESTLÉ MILK COMP.

BATAWI - SOERABAJA - SAMARANG

17. HAL SAKOLA.

A. TAHAPANANA PANGADJARAN.

Djalan ka UNIVERSTEIT.

I. Ti:	Lilana diadjar	II. Ti:	Lilana diadjar	III. Ti:	Lilana diadjar	IV. Ti:	Lilana diadjar		Katérangan
							a. Djalan H. B. S.	b. Djalan Mulo	
Sakola Desa	3 taoen			Fröbel School		Fröbel School			*) Pikeun boedak lalaki
VervolgSchool**)	2-3 "	Inl. 2e Kl. School	4-5 taoen	Hol. Inl. School H. I. S.	7 taoen	Eur. Lag. School	7 taoen	7 taoen	**) Pikeun baroe-dak awewe
Kop School **)						Hol Chin. School			
Schakel School	4 "	Schakel School	4 "			H. B. S. 5 jaar	5 taoen		***) Lilana teu tang-toe, dalah teu asoep ka dinja age teu naon?
Voorklas Mulo	1 "	Voorklas Mulo	1 "	Voorklas Mulo	1 "	H. B. S. 3 jaar		3 taoen	
Mulo	3 "	Mulo	3 "	Mulo	3 "	Mulo.			
A. M. S.	3 "	A. M. S.	3 "	A. M. S.	3 "	A. M. S.		3 taoen	
Djoemblah	16-17tl.	Djoemblah	15-16th	Djoemblah	14 taoen	Djoemblah	12 taoen	13 taoen	

## Sababna noe matak Sarip ělat datangna ka sakola.

**B**ARANG moerid-moerid noe sedjen geus sadjam leuwih arasoepna, Sarip kakara datang ka sakola.

Goeroena mariksa: „Sarip, koè naon maneh ělat? Maneh kapan njaho, boedak noe kabeurangan teh beurat sětrapanana.”

Sarip: „Sadaja-daja teu ngalalangkoengan gamparan; margina mah rehing poen adi noe awewe . . . . .”

Goeroe: „Na koe naon kitoe adi maneh teh?”

Sarip: „Poen adi teh oemoerna němbe  $\frac{1}{2}$  taoen, didjoeroekeunana sadintěn reudjeung sarěng poetra djoeragan Patih. Parantos doea dintěn poen adi teu daekeun něda. Poen biang parantos beak dengkak. Ladjěng abdi didjoeroeng ngadeuheus ka kapatihan bade toemaros, poetrana dipaparin katoeangan naon, noe mawi salirana langkoeng montok sarěng langkoeng ageung batan poen adi.

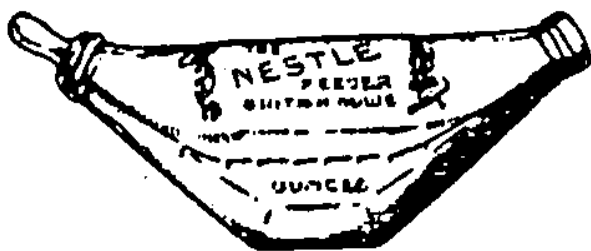

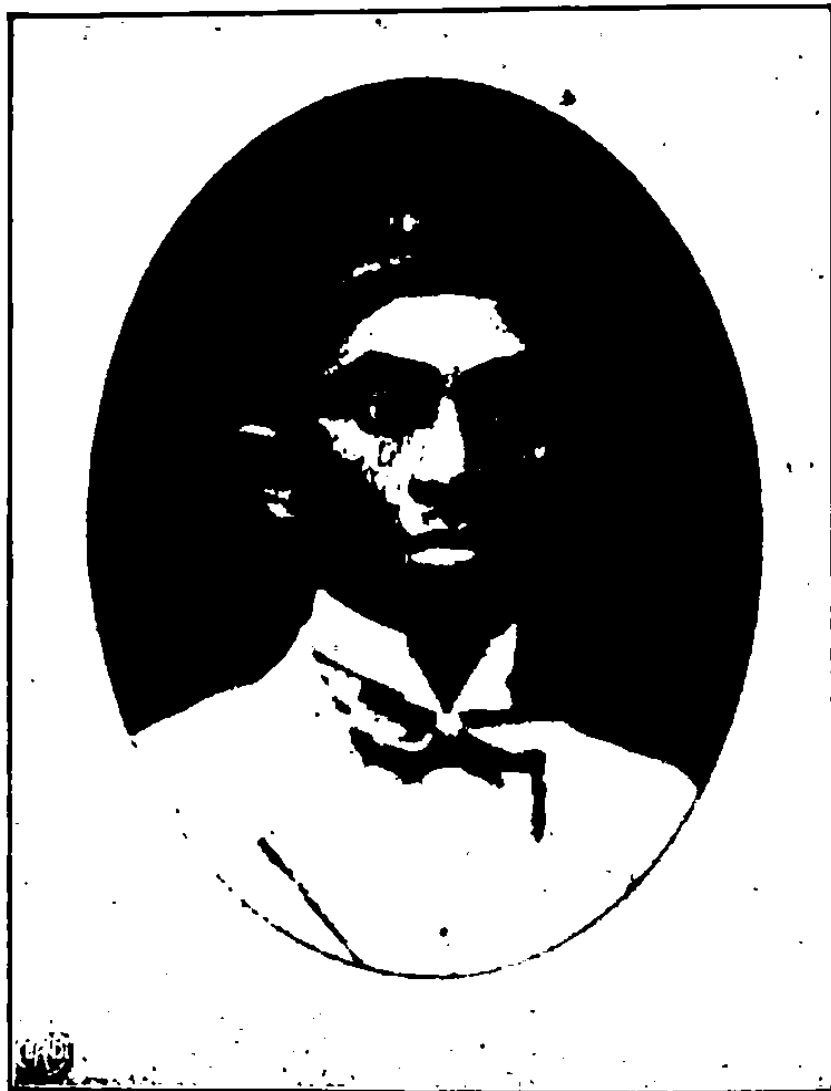

Toean R. Hardjodipoetro, planter Boemi-  
poetera di Temoegoeroeh (Banjoewangi),  
jang sekarang menambah pengetahoeannja  
tentang peroesahaan tanah di Eropah.



Toean J. Johannes, djoeroe terbang (vliegenier) Boemipoetera jang pertama pada Angkatan Laoet Hindia.



Djoeragan Patih istri noedjoe njësëpan poetrana koe dot. Eta dot sakolepat parantos kosong. Roepina oepami dipaparin sables deui tangtos eta oge seep deui.

Tidinja abdi pok mioendjoek sakoemaha pisanggëm poen biang tea. Djoeragan Patih istri maparin eta katoeangan noe raos tea sablek sarëng dawoehanana: „Sakabeh boedak



oge kana ieu mah beukieun, sarta bisa meuli di oenggal toko." Koe andjeunna disërat dina kërëtas atoeran ngokolakeunana. Ladjëng poen biang njieun, noemoetkeun piwëdjang noe kaoengël dina sërat tea.

Poen adi dipasihhan nginoem sables. Katingalna teh teu kintën mohona. Eta dot moeng sakëdep netra parantos kosong.

Sanggëm poen biang: „Geuwat ka toko langganan, meuli sapëti; bawa ieu kaleng pikeun tjontona.”

# LACTOGEN

ngaranna" sanggëm abdi „geuning ditoelis di loearna koe aksara noe galëde.”

„Kawasna adi maneh beukieun” sanggëm poen biang „Saban poë rek dibere ieu koe ëma, soepaja tereh gëde djeung lintoeh deuih.”



Sanggeus Sarip oendjoekan kitoe, goeroena sasaoeran: „Lantaran maneh njaah ka adi, moal disëtrap koe oerang; harita adi maneh

moal boa lapareunana, lain? Pedah maneh bisa ngagambar, ajeuna blek pikeun adi maneh teh koedoe digambar koe maneh dina bor, nja kitoe deui adi maneh koedoe digambar, soepaja baroedak sedjen njarahoeun naon noe mangpa'at pikeun adina."



## B. TARIP BAJARAN SAKOLA.

### a. Bajaran sakola make patokan pangasilan.

H. B. S. V. (Bisloeit Gouv. 13-12-'26 no. 1, Bijblad no. 11213).

Anoe pangasilanana

saboelanna:

anak ka I ka II ka III ka IV dj.s.t.

f 1500.— atawa leuwih f 32.— f 20.— f 17.50 f 15.—

f 1200.— nēpi ka sahandapeun

	f 1500.—	„	„	„	1200.—	„	1000.—	„	900.—	„	800.—	„	600.—	„	500.—	„	400.—	„	250.—	„	175.—	„	150.—	„	125.—	„	75.—	„	sahandapeun																																																																													
	28.—	„	17.—	„	15.—	„	13.—	„	10.50	„	24.—	„	15.—	„	13.—	„	10.50	„	24.—	„	15.—	„	13.—	„	10.50	„	21.—	„	13.50	„	11.—	„	9.—	„	21.—	„	13.50	„	11.—	„	9.—	„	18.—	„	12.—	„	9.50	„	7.—	„	18.—	„	12.—	„	9.50	„	7.—	„	15.—	„	9.50	„	8.—	„	6.50	„	15.—	„	9.50	„	8.—	„	6.50	„	15.—	„	9.50	„	8.—	„	6.50	„	15.—	„	9.50	„	8.—	„	6.50	„	15.—	„	9.50	„	8.—	„	6.50	„	15.—	„	9.50	„	8.—	„	6.50	„

### A. M. S. (V. H. O. afd.)

(Stbl. 1926 no. 530); P. H. S. en Techn. Sch.

(Bisloeit Gouv. 13-12-'26 N:1, Bijblad no. 11213).

f 1500.— atawa leuwih f 26.— f 14.50 f 10.50 f 7.—

f 1200.— nēpi ka sahandapeun

	f 1500.—	„	„	„	1200.—	„	1000.—	„	900.—	„	800.—	„	600.—	„	500.—	„	400.—	„	250.—	„	175.—	„																																																		
	22.—	„	12.—	„	9.—	„	6.50	„	22.—	„	12.—	„	9.—	„	6.50	„	18.—	„	9.50	„	7.—	„	5.50	„	18.—	„	9.50	„	7.—	„	5.50	„	15.50	„	8.—	„	6.50	„	5.—	„	13.—	„	6.50	„	5.50	„	4.75	„	10.50	„	4.75	„	4.—	„	3.25	„	9.—	„	3.50	„	2.75	„	2.—	„	7.50	„	2.75	„	2.—	„	1.25	„

		anak	ka I	ka II	ka III	ka IV	
f 150.—	něpi ka sahandapeun						dj. s. t.
		f 175.—	" 7.50	" 2.75	" 2.—	" 1.25	
f 125.—	" " " "	f 150.—	" 7.50	" 2.75	" 2.—	" 1.25	
f 75.—	" " " "	f 125.—	" 7.50	" 2.75	" 2.—	" 1.25	
sahandapeun	" " " "	f 75.—	" 7.50	" 2.75	" 2.—	" 1.25	

**Mulo afd. der A. M. S. djeung voorbereidende afd. v/d  
Nias**

(Stbl. 1926 No. 530).

**Anoe pangasilanana  
saboelanna:**

		f 22.—	f 12.—	f 9.—	f 6.50
f 1500.—	atawa leuwih				
f 1200.—	něpi ka sahandapeun				
		f 1500.—	" 22.—	" 12.—	" 9.—
f 1000.—	" " " "	" 1200.—	" 22.—	" 12.—	" 9.—
f 900.—	" " " "	" 1000.—	" 18.—	" 9.50	" 7.—
f 800.—	" " " "	" 900.—	" 18.—	" 9.50	" 7.—
f 600.—	" " " "	" 800.—	" 14.—	" 7.—	" 5.50
f 500.—	" " " "	" 600.—	" 10.—	" 5.—	" 4.—
f 400.—	" " " "	" 500.—	" 10.—	" 5.—	" 4.—
f 250.—	" " " "	" 400.—	" 7.—	" 4.—	" 3.—
f 175.—	" " " "	" 250.—	" 5.—	" 3.—	" 2.50
f 150.—	" " " "	" 175.—	" 5.—	" 3.—	" 2.50
f 125.—	" " " "	" 150.—	" 5.—	" 3.—	" 2.50
f 75.—	" " " "	" 125.—	" 5.—	" 3.—	" 2.50
sahandapeun	" " " "	" 75.—	" 5.—	" 3.—	" 2.50

**Eurp. lagere school \*) (sakola Walanda) H.I.S. djeung H.C.S.**  
(Stbl. 1926 No. 530).

		f 18.—	f 9.50	f 4.75	f 3.25
f 1500.—	atawa leuwih				
f 1200.—	něpi ka sahandapeun				
		f 1500.—	" 18.—	" 9.50	" 4.75
f 1000.—	" " " "	" 1200.—	" 18.—	" 9.50	" 4.75
f 900.—	" " " "	" 1000.—	" 14.50	" 8.—	" 4.—
f 800.—	" " " "	" 900.—	" 14.50	" 8.—	" 4.—

\*) Pakeun baroedak Walanda.

	anak	ka I	ka II	ka III	ka IV
f 600.— nēpi ka sahandapeun	f 800.—	f 11.—	f 5.50	f 3.25	f 1.50
f 500.— " " " "	600.—	7.50	3.50	2.50	1.25
f 400.— " " " "	500.—	7.50	3.50	2.50	1.25
f 250.— " " " "	400.—	4.75	2.50	1.50	0.75
f 175.— " " " "	250.—	3.—	1.50	0.75	0.50
f 150.— " " " "	175.—	3.—	1.50	0.75	0.50
f 125.— " " " "	150.—	3.—	1.50	0.75	0.50
	(,, 1.—)	(,, 0.40)	(,, 0.20)	(,, 0.10)	
f 75.— " " " "	125.—	3.—	1.50	0.75	0.50
	(,, 1.—)	(,, 0.40)	(,, 0.20)	(,, 0.10)	
sahandapeun	75.—	3.—	1.50	0.75	0.50
	(,, 1.—)	(,, 0.40)	(,, 0.20)	(,, 0.10)	

### Schakelscholen

(Stbl. 1926 No. 530).

Anoe pangasilanana  
saboelanna :

f 1500.— atawa leuwih	f 8.—	f 4.60	f 2.40	f 1.60
„ 1200.— nēpi ka sahandapeun				
„ 1000.— " " " "	f 1500.—	„ 8.—	„ 4.60	„ 2.40
„ 900.— " " " "	1200.—	„ 8.—	„ 4.60	„ 2.40
„ 800.— " " " "	1000.—	„ 8.—	„ 4.60	„ 2.40
„ 600.— " " " "	900.—	„ 8.—	„ 4.60	„ 2.40
„ 500.— " " " "	800.—	„ 8.—	„ 4.60	„ 2.40
„ 400.— " " " "	600.—	„ 6.—	„ 3.20	„ 2.—
„ 250.— " " " "	500.—	„ 6.—	„ 3.20	„ 2.—
„ 175.— " " " "	400.—	„ 4.—	„ 2.—	„ 1.60
„ 150.— " " " "	250.—	„ 3.—	„ 1.60	„ 1.20
„ 125.— " " " "	175.—	„ 2.—	„ 1.20	„ 0.80
„ 75.— " " " "	150.—	„ 2.—	„ 1.20	„ 0.80
sahandapeun	125.—	„ 1.50	„ 0.80	„ 0.40
	75.—	„ 1.—	„ 0.60	„ 0.20

O. S. V. I. A.  
(Stbl. 1926 No. 530).

f 1500.— atawa leuwih	f 18.—	f 9.50	f 4.75	f 2.50
„ 1200.— nĕpi ka sahandapeun				
„ 1000.— „ „ „ f 1500.—	„ 18.—	„ 9.50	„ 4.75	„ 2.50
„ 900.— „ „ „ „ 1200.—	„ 18.—	„ 9.50	„ 4.75	„ 2.50
„ 800.— „ „ „ „ 1000.—	„ 15.—	„ 8.—	„ 4.—	„ 2.—
„ 600.— „ „ „ „ 900.—	„ 15.—	„ 8.—	„ 4.—	„ 2.—
„ 500.— „ „ „ „ 800.—	„ 12.—	„ 6.50	„ 3.25	„ 1.50
„ 400.— „ „ „ „ 600.—	„ 9.—	„ 4.75	„ 2.50	„ 1.25
„ 250.— „ „ „ „ 500.—	„ 9.—	„ 4.75	„ 2.50	„ 1.25
„ 175.— „ „ „ „ 400.—	„ 6.—	„ 3.25	„ 1.50	„ 0.75
„ 150.— „ „ „ „ 250.— <sup>(2)</sup>	„ 3.75	„ 1.75	„ 1.25	„ 0.50
„ 125.— „ „ „ „ 175.— <sup>(2)</sup>	„ 3.75	„ 1.75	„ 1.25	„ 0.50
„ 75.— „ „ „ „ 150.— <sup>(3)</sup>	„ 1.50	„ 0.75 <sup>(3)</sup>	„ 0.40	„ 0.20 <sup>(3)</sup>
sahandapeun „ „ „ „ 125.— <sup>(3)</sup>	„ 1.50	„ 0.75 <sup>(3)</sup>	„ 0.40	„ 0.20 <sup>(3)</sup>
„ „ „ „ 75.— <sup>(3)</sup>	„ 1.50	„ 0.75 <sup>(3)</sup>	„ 0.40	„ 0.20 <sup>(3)</sup>

b. Bajaran sakola make patokan sedjen.

Depoksche school (Staatsblad 1926 No: 530).

Bajaran noeroetkeun kĕlas	hidji moerid	doea moerid	tiloe moerid	leuwih t sakitoe, oenggal <sup>2</sup> moerid
kĕlas 1	f 4.50	f 6.30	f 7.20	f 0.60
kĕlas 2	„ 3.—	„ 4.20	„ 4.80	„ 0.44
kĕlas 3	„ 2.25	„ 3.15	„ 3.60	„ 0.30
kĕlas 4	„ 1.50	„ 2.10	„ 2.40	„ 0.14
kĕlas 5	„ 0.75	„ 1.05	„ 1.20	„ 0.08
kĕlas 6	„ 0.38	„ 0.52	„ 0.52	gratis
kĕlas 7	gratis	gratis	gratis	gratis

(<sup>2</sup>) Pikeun moerid-moerid O.S.V I.A. Makassar f 3.— Stbl. 1926 (No. 530).

(<sup>3</sup>) Pikeun moerid-moerid anoe katjida madjoona.

**Sakola pikeun anak Militair Priboemi noe agama Kristën**  
(Staatsblad 1926 No. 530).

këlas 1	f 0.75	f 1.05	f 1.17	f 0.08
këlas 2	„ 0.38	„ 0.50	„ 0.60	„ 0.06
këlas 3	„ 0.15	„ 0.21	„ 0.27	„ 0.05

**Sakola Priboemi këlas 2** (Staatsblad 1926 No. 530).

këlas 1	f 1.25	f 1.85	f 2.25	f 0.24
këlas 2	„ 0.80	„ 1.20	„ 1.44	„ 0.16
këlas 3	„ 0.50	„ 0.70	„ 0.82	„ 0.08
këlas 4	„ 0.25	„ 0.37	„ 0.45	„ 0.06
këlas 5	„ 0.15	„ 0.21	„ 0.27	„ 0.05

**Kweekschool voor Inl. onderwijzers te Makassar**

(Stbl. 1923 No. 605 jo. stbl. 1926 No. 530). ‘

f 3.—	f 1.75	f 1.25	f 0.50
-------	--------	--------	--------

Sakola<sup>2</sup> anoe njadiakeun pamondokan pikeun moerid<sup>2</sup> (inter-naat) nja eta: Kweekschool, M.O.S.V.I.B.A., S.T.O.V.I.A. Normal-school, Van Deventer-school, djeung Frobel Kweekschool. Moerid<sup>2</sup> anoe maradjoe sakolana, tapi kolotna teu koeat ngongkosan, dipaparin piengkoseun (beurs) atawa teu koedoe ngaloearkeun ongkos naon-naon pikeun parobot diadjar. Moerid<sup>2</sup> anoe dipaparin piengkoseun, anoe sakola di S.T.O.V.I.A., N.I. A.S., Landbouwschool, Veeartsenschool, djeung Cultuurschool, koedoe asoep kontrak ka Goepërnëmen, baris digawe sakitoe ta-oen lilana ngawoela ka Nagara, nja eta 10 taen pikeun moerid S.T.O.V.I.A., 6 taen pikeun moerid<sup>2</sup> sakola noe sedjen, atawa lamoen hajang kaloear tina kontrakna koedoe majar, moelang-keun ongkos diadjar.

Djalan pikeun asoep ka eta sakola<sup>2</sup>, nanja bae ka kapala<sup>2</sup> atawa directeur eta sakola, atawa ka kapala<sup>2</sup> sakola di sakola Walanda boh H. I. S.



# GAMBAR PERHOEBOENGAN<sup>2</sup> PENGADJARAN

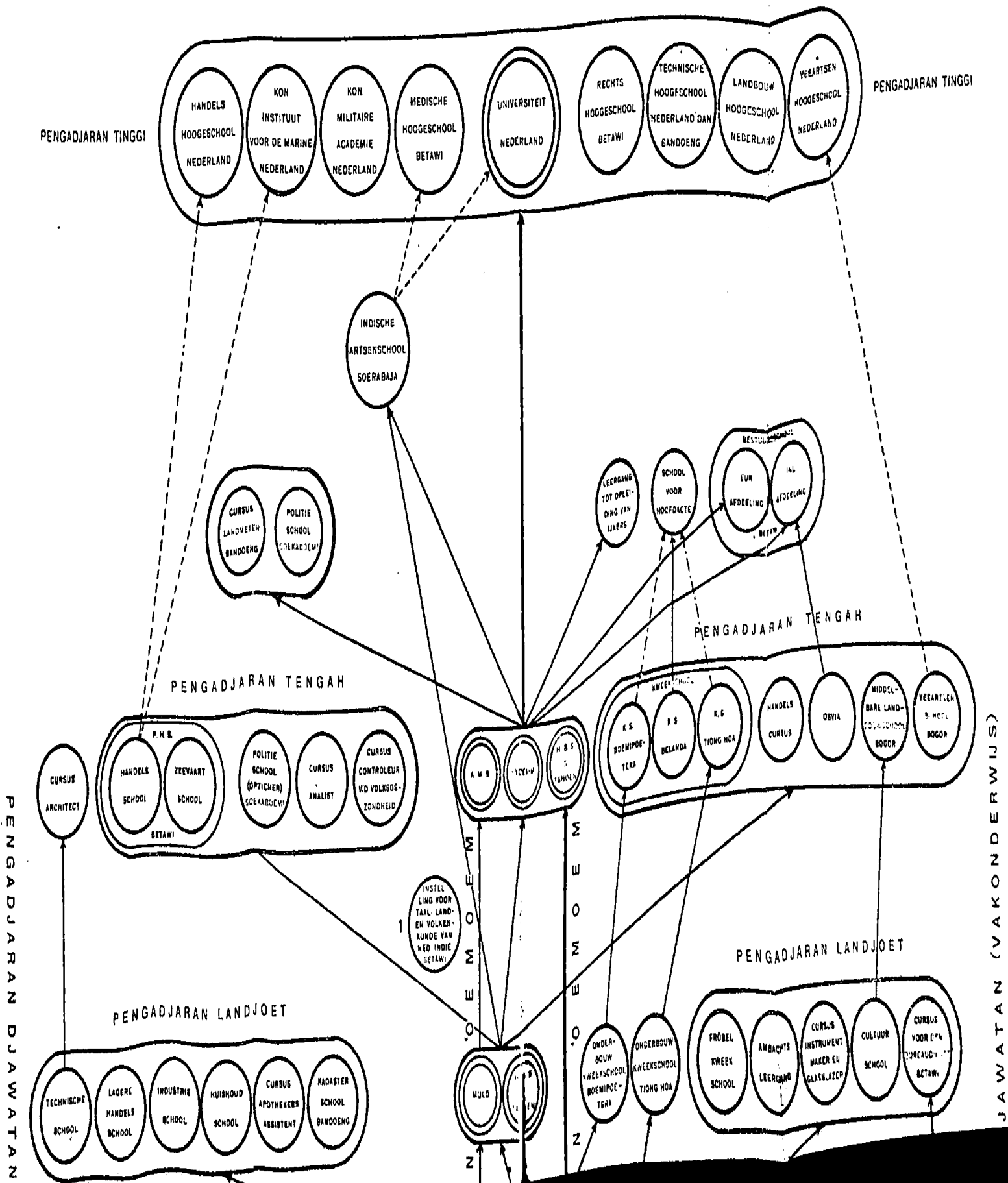

## C. CURSUS MANTRI TJATJAR.

Rea keneh bae anoe njëratan ka Bale Poestaka, naroskeun tēmpatna sarēng atoeranana Cursus Mantri Tjatjar. Koe margi eta, ieu di handap dilēbētkeun deui.

Cursus Mantri Tjatjar teh tēmpatna di Instituut Pasteur di Rantjabadak (Bandoeng); diboekana doea kali dina sataoen. Boekaan kahidji sasih Januari, boekaan kadoea sasih Juli, lamina diadjar 4 á 5 sasih.

Anoe ngiring eksamēn ka dinja, sakirang-kirangna kēdah tamat heula sakola kēlas doea; anoe dieksamēnkeunana babakoena tina hal ngetang.

Joeswana kēdah antawis 21 sarēng 25 taoen; badanna kēdah sehat, kalakoeanana sae, sarta kēdah parantos dikoerisan.

Anoe palaj lēbēt ka eta Cursus, kēdah oendjcekan ka Inspecteur anoe ngoeroes hal eta. Salamina diadjar, kenging tcelage f 15.—. Oepami parantos tamat, dibēnoem kanidat mantri tjatjar, digadjih sasasihna f 25.—.

*Daek noeloeng lahiroepan anoe lian, leuwih oetama munan ngadēgkeun tadjoeḡ atawa masdjid wakapkeuneun.*

### C. ATIKAN BAROEDAK NOE DJARAHAT.

Loba keneh pisan djalma anoe baroga sangka, jen atikan paksaan (pikeun baroedak noe djarahat) teh, magar ngawarah koe djalan kēras make tjamēti atawa bēlēnggoe; eta salah, lain kitoe, da ari saēnjana mah nja eta atikan paksaan kalawan parentah hakim, ongkos-ongkosna ditangkēs, djeung sagalana noeroetkeun pamanggihna Pamarentah. Tjindēkna nja eta atikan kalawan poatoesan pangadilan noe koedoe ditoeroet koe baroedak noe geus ditarik kana pērkarā, lantaran kalakoeanana anoe teu hade.

Ngatik djalma koe djalan kēras teh tatjan poegoeh pihade-ēunana, tapi lamoen koe djalan sabar-tawēkal djeung kahemaman, laoen-laoen tangtoe beunang ditoengtoen kana djalan kaha-dean, mitjeun lakoe-lampahna noe djahat.

Mimitina aja atikan paksaan di oerang, dina taoen 1918, nja eta sanggeusna diparentahkeun sakoemaha noe kaoeni dina Boekoe Oendang-oendang Hoekoem Siksa artikēl 45 djeung 46, jen boedak noe tatjan akil baleg (oemderna koerang ti 16 taoen), anoe njata kasalahanana jen manehna geus ngadjalankeun kadjahatan atawa ngarēmpak larangan anoe digantoengan koe hoekoeman pandjara, atawa anoe koe hakim dipoelangkeun ka kolotna boh ka walina atawa ka noe miarana teu kalawar dirag-ragan hoekoeman, atawa anoe teu kalawan koedoe ngadjalankeun hoekoeman dipasrahkeun ka Pamarentah sangkan dioeroes di tēmpat ngatik, nēpi ka oemoerna tjoekoep 18 taoen.

Sadjabana baroedak anoe geus ragrag kana leungeun poelisi atawa pangadilan oge, baroedak anoe lakoe-lampahna teu hade sarta katoetoelejan, nēpi ka pērloe dipisahkeun tina panggaoelan hiroep koemboeh pikeun sawatara waktōe, beunang diasoepekeun ka tēmpat pangatikan Nagara. Tapi dina hal ieu kakara beunang diasoepekeun lamoen geus aja parentah boh pitodoeh hakim atawa koe pamenta kolotna boh walina. (Artikēl 302 djeung 384 Bcekoe Hoekoem Sipil, artikēl 134 Kakawasaan djeung Kabinangkitan Pangadilan (R. O.) djeung artikēl 234 Reglement Priboemi).

Koemaha kaajaanana baroedak anoe dipasrahkeun sarta djadi atikan (pupil) Pamarentah teh?

Kalawan bisloeit Directeur Djoestisi, baroedak anoe kitoe teh bi-

sa djadi dipasrahkeun ka tĕmpat ngatik partikoelir atawa pakoempoelan anoe sanggcepeun ngatik eta boedak asal dibajong ongnosna. Dĕmi tĕmpat ngatik noe sapĕrti kitoe teh nja eta sapĕrti: Pakoempoelan Pro-Juventute di Weltevre 'en, di Samarang, di Medan, di Bandoeng djeung di Soerabaja. Anoe di Soerabaja bogaeun tĕmpat pangatikan anjar, nja eta Landbouw kolonie di Klakah djeung hidji pamondokan di Scerabaja. Nja kitoe deui anoe di Samarang oge bogaeun hidji pamondokan pikeun baroedak noe djarahat.

Lamoen boedak noe koedce diatik teh bangsa Eropa, sok dikirimkeun ka tĕmpat pangatikan di Soekaboemi, ari baroedak awe-wena sok dipasrahkeun ka imah-pitoeloeng (reddingshuizen) noe Barisan Kasalamĕtan; ari baroedak awe-we oerang Priboemi anoe djadi boedak atikeun Pamarentah, samemehna tĕmpat panga'ikan pikeun baroedak awe-we bangsa Priboemi di Tangĕrang di-boeka, dipiarana teh di Witte Kruiskolonie di Salatiga. Salianna ti kitoe atikan baroedak anoe kasĕboet di loehoer teh beunang oge dipasrahkeun ka djalma anoe kapilih. Sakabeh tĕmpat pakoempoelan djeung djalma anoe kapilih koedoe ngatik baroedak anoe djarahat, salawasna didjaga djeung ditalingakeun koe Djabatan Atoeran Hoekoeman djeung Atikan (bagian ti Departemen Djoestisi) sarta koedoe mitoeroet Atoeran Atikan Paksaan, sakoemaha anoe kaoeni dina Staatsblad 1917 No. 741.

Biasana pikeun baroedak lalaki anoe geus dipasrahkeun ka Pamarentah, koe Directeur Djoestisi sok dipĕrnahkeun di salah-sahidji tĕmpat pangatikan Nagara, pikeun baroedak lalaki: di Samarang, Malang, Ngawi atawa di Tangĕrang, nja kitoe deui pikeun baroedak awe-we sok ditĕmpatkeun di tĕmpat ngatik baroedak awe-we di Tangĕrang.

Tĕmpat ngatik baroedak noe djarahat kagcengan Nagara teh, saĕnjana mah gĕde pisan mangpa'atna, ngan handja'al dceme'i loba keneh djalma noe kaliroe, maroekankeun eta tĕmpat ngatik teh pandjara, sarta sok disarĕboet „*boei baroedak*”. Eta teh katjida kaliroena.

Eusi pandjara nja eta djalma-djalma noe mareunang hoekoeman, tapi ari tĕmpat ngatik mah eusi'na teh baroedak atikeun Pamarentah; nja eta sakoer baroedak noe tatjan akil ba-leg, bangsa naon bae, sakoer anoe geus dipasrahkeun ka Nagara, teu kalawan hoekoeman diatik koe Pamarentah. Tĕmpat

ngatik kagoengan Nagara, lain pandjara tĕmpat ngadjalankeun hoekoeman, tapi tĕmpat ngatik sangkan boedi akalna baroedak noe tatjan meunang oemoer kaasah, badanna koeat toer sehat, soepaja ahirna djaradi djĕlĕma bĕnĕr.

Djalma-djalma pĕrloe njaho kana bedana tĕmpat ngatik djeung pandjara.

Oerang bakal ngarasa hina, lamoen dipaksa dititah tjitjing di djĕro pandjara (diboei), tapi lamoen dipiara di tĕmpat ngatik mah moal, lantaran sakoemaha noe geus ditĕrangkeun tadi di loehoer ieu mah *lain hoekoeman, tapi ihtiar malar pangarti.*

Tĕmpat ngatik baroedak noe djarahat kagoengan Nagara noe mimiti, nja eta noe di Samarang, diboe kana tanggal 1. Maart 1918. Mimitina mah hĕnteu sakoemaha gĕdena, ngan oekoer pitjoekoepeun pikeun  $\pm$  140 @ 150 baroedakeun. Noe kadoea, anoe di Malang (deukeut aloen-aloen), tĕmpat noe dipake oeroet pandjara; sanggeusna dihadĕan, tjoekoe pikeun 250 @ 300 tĕmpat, mimiti dipakena dina awal taoen 1923. Noe katiloe, noe di Ngawi, ajana di deukeut moeara Kali Madioen djeung Bangawan Solo, nja eta dina oeroet benteng „Generaal van den Bosch”. Ieu tĕmpat tjoekoe pikeun 250 @ 300 boedakeun, sarta mimiti diboe ka dina taoen 1925. Noe kaopat tĕmpat ngatik baroedak lalaki kagoengan Nagara teh nja eta noe di Tangĕrang, ajana teu sakoemaha djaoehna ti kotana eta da-juh, di oeroet tanah partikoelir Tanah Tinggi. Kaajaanana ieu tĕmpat ponara hadĕna, adĕganana sĕsĕg djeung wĕwĕg sarta ngabogaan saloewoek tanah anoe katjida lĕgana pikeun dipĕpĕlakanan djeung ngĕbon. Ieu tĕmpat tjoekoe pikeun 250 boedakeun, mimitina diboe ka dina taoen 1927. Sadjabana ti 4 tĕmpat ngatik baroedak lalaki tea, aja satĕmpat deui pikeun ngatik baroedak awewe, ajana di Tangĕrang keneh hĕnteu sakoemaha djaoehna ti tĕmpat ngatik baroedak lalaki tea, kira-kira 1 ½ K. M. anggangna.

Noeroetkeun djoemblahna tĕmpat ngatik anoe kasĕboet di loehoer, netelakeun jĕn tĕmpat-tĕmpat pikeun baroedak lalaki, leuwih loba batan tĕmpat pikeun awewe. Naon sababna noe matak kitoe?

Hal ieu kawasna lain ngan lantaran kabĕnĕran bae, tapi loang loembĕhna lalaki leuwih loba anoe ngadjalankeun kadjanatan batan awewe. Biasana lalaki mah leuwih wani djeung leuwih loba tjampoer gaoelna dina hiroep koemboeh (di pasar

atawa di cjalan) batan awewe, noe sok djadi toekang toenggoe imah djeung sok dipaksa diadjak koe hatena kana djalan kaha-dean djeung noeroet kana papatah.

Eta tēmpat ngatik noe 4 teh pangadjaranana meh saroea bae, sarta sakabehna sabisa-bisa didjieun tiloe bagian, nja eta pikeun tiloe tahap baroedak anoe noeroetkeun panta-panta oemoerna. Bagian kahidji pikeun baroedak noe oemoerna 14 taoen ka handap, noe kadoea pikeun baroedak noe geus oemoer 14 nēpi ka 16 taoen, ari bagian noe katiloe pikeun baroedak noe oemoerna ti 16 nēpi ka 18 taoen. Oenggal bagian pada barogaeun tēmpat sare sorangan, kamar mandi, tēmpat dahar, tempat diadjar (sakola) djeung tēmpat oelin, sarta di hidji-hidjina tēmpat ngatik diajaan goedang, tēmpat pikeun ngamoemoele noe gēring djeung aloen-aloen pikeun maraen sport.

Biasana tēmpat ngatik baroedak lalaki didjadikeun koe opat soehoenan anoe parandjang anoe ngantet djadi hidji, nēpi ka bangoenna pasagi, ari maksoedna nja eta soepaja baroedak anoe diatik di dinja oelah nēpi ka maringgat.

Ari tēmpat ngatik baroedak awewe didjadikeun koe lima paviljoen djeung hidji gēdong gēde ngoerilingan aloen-aloen, sarta di tēngah-tēngahna eta aloen-aloen aja tangkal tjaringinan. Oenggal paviljoen tjoekoep pikeun 25 baroedakeun sarta djeung keur tēmpat goeroe awewena deuih.

Oenggal baroedak lalaki dibagi pakean tiloe pangadēg sewang, noe doea didjieunna tina lawon biroe, nja eta pikeun pakeēun dimana digarawe, noe sapangadēg deui koe lawon hedjo sapēti pakean soldadoe djeung hidji topi, pakeēun djalan-djalan. Sadjabana ti eta dibere babasah hidji, andoek djeung saboen mandi deui. Ari tēmpat sarena dina babalean atawa randjang beusi make mota, samak saheulaj, anggēl hidji beunang njaroengan djeung simboet saloer. Ari pikeun tēmpat pakeanana djst. oenggal baroedak dibere lomari leutik hidji sewang.

Barang daharna isoek-isoek poekoel 6,30 dibere sampeu atawa roti djeung tjikopi beunang ngagoelaan, tēngah poē dahar sangoe djeung angeun, tempe atawa tahoe djeung laeok beunang ngagoreng, sore dahar sangoe deui lalawoehna angeun, daging djeung dibere tjaoe atawa boeboeahan lianna hidji sewang. Baroedak noe garēring dioebaran koe doktor, anoe sok datang saban poē.

Satengah gënëp maranehna koedoe haroedang sarta toeloëj marandi. Sanggeusna, koedoe ngëbasan tēmpat sarena sarta dimana geus salse toeloëj mērsihan sakoeliahna tēmpat ngatik. Poekoel satengah 7 sarapan. Ti poekoel 7 nēpi ka poekoel satengah 8 diadjar gymnastiek, nja eta scepaja badanna kocat djeung sehat sarta ngabiasakeun koekoeh pēngkoeh noeroet kana katangtoean, nja eta sangkan biasa noeroet saharita kana sagala anoe diparentahkeun. Ti poekoel 7,30 nēpi ka poekoel 8 dibere tempo pikeun tatamba. Ti poekoel 8 nēpi ka poekoel 12 kakara maranehna koedoe digarawe, nja eta dialadjar kana noekang, ngagarap beusi, kai, ngapoet, nganjam djeung ngëbon bari ditoenggoean ke goeroe-goeroena; ari baroedak noe laleutik keneh sok disina ngabantoe-bantoe di dapoer. Ti poekoel 12 nēpi ka poekoel 1 dahar beurang. Ti poekoel 1 nēpi ka poekoel 4 sore, baroedak anoe oemoerna geus leuwih ti 15 tacen mah, koedoe digarawe deui noeloëjkeun pagaweanana noe isoek tea, ari baroedak anoe koerang ti 15 taen, sanggeusna marandi koedoe sakola; mimiti ti poekoel 3 nēpi ka poekoel 5 sore. Djam 5 sakabehna koedoe dalahar sore sanggeusna kakara beunang aroelin nēpi ka poekoel satengah toedjoch. Ti satengah 7 nēpi ka satengah 8 sakabehna koedoe arasoep ka sakola sore, sarta poekoel 8 koedoe geus sarare.

Poë Ahad djeung hari bēsar maranehana beunang djalan-djalan ka loear dianteur ke goeroe-goeroena atawa marnen bal, ngamoesik, maratja boekoe-boekoe (biasana di oenggal tēmpat ngatik sok diajaan taman poestaka (bibliotheek) ke Bale Poestaka), njieun soerat, aroelin atawa aroedoed noe beunang mulli ke doeitna sorangan.. Noe digawena garëtol toer hada lafoelampahna, dina toetoeup boelan sok dipērësen doeit sacatik-eutikeun saparona tina doeitna tea koedoe ditjengtjelenkankeun. Eta pikeun bēkël dimana maranehna kaloeur ti dinja, ari noe saparona deui beunang dipake djadjan sakajangna.

Pikeun gandjaran anoe loear biasa, di tēmpat ngatik teh sok diajaan bioskop noe gambarna gambar paeh, toenil atawa ngadongeng. Sadjabana ti eta radjeun oge sok disina laladjo gambar idoep, tapi koedoe bari dianteur. Salawasna, boh peuting atawa beurang baroedak teh didjaga djeung ditalingakeun bisi maranehanana milampah salah, sarta sabisa-bisa ditoengtoen kana djalan kabënëran.

Pangadjaran anoe diajakeun di tēmpat ngatik teh aja 3 roe-

pa, nja eta: a pangadjaran sakola anoe biasa; pikeun baroedak anoe oemoerna koerang ti 15 taoen, ti poekoel 3 nepi ka poekoel 5 sore, sarta ti poekoel 6,30 nepi ka poekoel 7,30, pikeun saka-behna. b pangajaran patoekangan, oepamana migawe busi djeung kai, ngapcet, nganjam (doedoekoej, samak, karandjang djst.) djeung diadjar ngëbon atawa ngahoema. c. pangajaran agama, noeroetkeun saagama-agamana. Baroedak anoe agama Islam, meunang pangadjaran tina hal ieu, 5 kali dina saming-goe, nja eta ti poekoel 7 nepi ka poekoel 8 isoek.

Goeroe anoe ngadjar di sakola biasa, goeroe ti sakola Goe-përnëmen, ari goeroe tina hal patoekangan bangsa Walanda djeung Priboemi anoe geus mareunang diploma, sarta goeroe agamana kiai anoe bogaeun hak ngadjar.

Baroedak anoe diatik di tempat ngatik teh, lain sabangsa bae, tapi mangroepa-roepa, saperti: bangsa Djawa, Senda, Madoera, Malajoe, Batak, Bandjar, Bali, Ambon, Minahasa, Makasar, Boegis, Toradja, Tionghoa (paranakan djeung sëngke), Kouja djeung Eropa.

Basa anoe dipake dina hiroep koemboehna baroedak teh basa Malajoe, nja kitoe deui di sakola djeung dina waktöe keur diadjar noekang.

Rëmën aja patanjaan koemaha pirasaeunana baroedak doemeh maranehna dipaksa koedoe tjaritjing di dinja. Sabagian gëde ti antara baroedak tea, di djëro tempo anoe teu sakoemaha lilana oge geus pada ngarasa bëtah djeung gënah, katjiri dina omongan-omongan anoe ditoelis dina soerat kirimkeuneun ka kolot-kolotna atawa ka babarajaanana, tapi sawareh deui, sabagian leutik, loba noe teu bëtaheun, doemeh sagala roepa koedoe noeroet kana atoeran tea. Koe sabab eta, sok rëmën kadjadian loba baroedak anoe rek minggat ti dinja. Hal ieu hënteu matak heran, lantaran kabiasaanana moenggoehing mancesa sok mi kahajang noe dipikarësëp leuwih ti misti nepi ka lila-lila mah sok djadi kabiasaanana.

Di Hindia atikan paksaan teh lilana geus 10 taoen leuwih. Tempat ngatik noe mimiti nja eta noe di Samarang, ngawi'an diboekana dina taoen 1918. Waktöe harita Direktoer Djoestisi anoe ti heula, geus nërangkeun dina pidatona sakoemaha kapëntinganana tempat ngatik baroedak noe djarahat kagoengan Nagara kana hal pamariksaan tina hal kadjahatan anoe dipilampah koe baroedak dina taoen 1906. Noeroetkeun tjatëtan pa-



# NESTLÉ'S CREAM CARAMELS



Didamēlna koe Soesoe Tjap  
Nona, teukintēn raosna.

## NESTLÉ MILK Co.

BATAWI — SOERABAJA — SAMARANG



Marhoem t. Mohd. Saléh gelar Datoek Rangkaja Besar,  
saudagar di Pariaman. Karena keras hati, radjin,  
oesaha dan hémat, beliau djadi orang kaja raja.

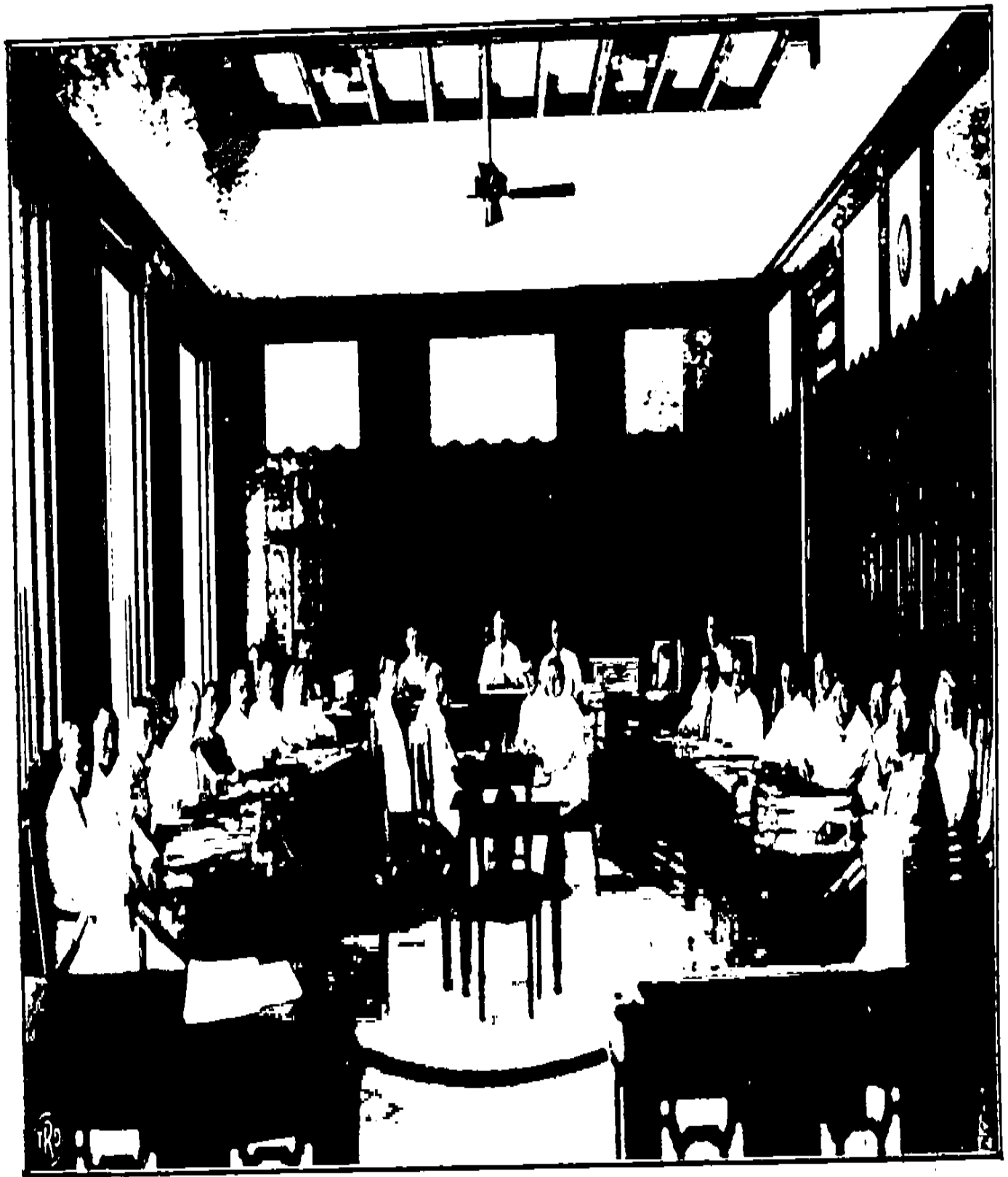

Persidangan lid Madjelis Gedelegeerde pada Déwan Ra'jat.



Saha<sup>2</sup> noe ngintoenkeun 10  
boengkoesna soklat „Mira,  
kenging peresen 1 Oranje  
Reep ti langgananana.

**NESTLÉ MILK Co.**

**BATAWI — SOERABAJA — SAMARANG.**

# SOESOE TJAP NONA

---

---

Ti kapoengkoer doegi ka  
ajeuna tětěp  
NOE PANGSAENA



Ti kapoengkoer doegi ka  
ajeuna tětěp  
NOE PANGSAENA

---

---

NESTLÉ MILK Co., BATAWI, SOERABAJA, SAMARANG

mariksaan tina hal eta, dina taoen eta bae aja 700 baroedak anoe geus dipariksa koe pangadilan; tapi koe lantaran tempat ngatik kagoengan Nagara djaman harita teu atjan aja, ti noe sakitoe lobana teh ngan 20 boedak anoe bisa asoep ka tempat ngatik noe partikoelir teh, lolobana mah nja kapaksa dikëntjar deui bae.

Kaajaanana djaman harita mah katjida bedana djeung djaman ajeuna teh; dina tempat ngatik kagoengan Nagara anoe lima tea, aja tempat pikeun 1100 tempatun, sarta ka hareup eta djoemlah teh tangtöe ditambah deui.

Hal ngatik baroedak anoe djarahat, noe éngkena lamoen diantép matak taja goenanana atawa djadi hama kana hiroep koemboeh, atawa anoe lakoe-lampahna bakal roeksak, eta hidji pagawean noe gëde pisan mangpaatna djeung katjida soetjina deui. Tapi anoe panoedjoe atawa ngahargaan kana eta pagawean teh ngan djalma anoe boga karép kana kamoeljaan bae, sabab ari pikeun djalma hawék atawa anoe ngan sok ngingétkeun kana kasalametan sorangan bae mah, tangtöe leuwih panoedjoe kana omongan-omongan Seneca noe ditoelis dina boekoe karanganana *De Iru* anoe kieu oenina: „Baroedak anoe tanpa daksa koe kaeola mah dipaehan, anoe hengker atawa anoe mintjoelak ti mimiti didjoeroekeunana dipalidkeun. Pëta kieu teh lain kalakoean djahat, tapi sabalikna, malah beunang disëboet hade, sabab misahkeun noe taja goenana ti noe sarehat.”

Moenggoehing pikeun djalma anoe teu hawék sarta ngandoeng karép anoe moelja pikeun kahadean ka sasama manoesa, noe djadi karépna teh leuwih ti misahkeun noe taja goenana ti noe sehat tea, nja eta hajang ngahadean adat noe djahat, njageurkeun noe gëring (tampa daksa), anoe hengker sina koeat sarta noedoehkeun djalan noe bënëer ka djalma anoe kasasar. Hal ngatik, miara djeung ngadjait baroedak tina kadjahatan teh, eta hidji pagawean anoe katjida moeljana pikeun kahadean hiroep koemboeh. Atikan anoe saperti kieu, taja lian ti hidji tanda atawa woedjoedna boedi kamanoesaan.

Saha-saha anoe kaantjikan koe pikiran atawa rasa kamanoesaan, teu beunang henteu tangtöe panoedjoe kana hal noe saroeapa kieu, lantaran euweuh deui anoe leuwih moelja batan noe njeun kahadean ka pada kawoela.

## 18. PANGATOERAN NAGARA.

### a. HAL PANGSIOEN.

Noeroetkeun atoeran anjar

(*Stbl. 1926 No. 550*).

Basa pamarentah ngajakeun Commissie Gadjih Pagawe Nagara, eta Commissie koe nagara dipapantjenan koedoe ngahatoeranan timbangan hal atoeran gadjih pagawe Nagara djeung atoeran pangasioenna, dipoendoet koe Pamarentah, soepaja gadjih djeung pangsioen tea satimbang. Atoeran gadjih geus anggeus sarta geus ditetepkeun dina Staatsblad 1925 No. 43, malah geus didjalankeun ti mimiti tanggal 1 Februari 1925. Eta atoeran ilaharna dischoet B. B. L. 1925. Dina B. B. L. pagawe Nagara teh dibagi djadi 3 golongan, atoeran gadjihna oge aja 3 golongan, nja eta: A, B, djeung C.

Ari anoe didjieun golongan A, nja eta pangkat djeung pagawean noe ditjekel koe bangsa Priboemi bae.

B. pangkat djeung pagawean anoe pidjelmaeunana di Hindia oge gampang neanganana, teu pilih bangsa, ngan nilik kana sakolana djeung atikan keur eta pangkat.

C. sagala pangkat djeung pagawean anoe di Hindia taja pidjelmaeunana atawa di ajana oge ngan oekoer bae aja, henteu njoemponan kana kaperloean; djadi masih keneh koedoe dikiriman ti nagara Walanda. Hal ieu oge patali djeung hal sakolana, doemeh di Hindia tatjan aja atawa tatjan loba, datang ka teu bisa njoemponan kana kaperloean. Ieu oge dina golongan katiloe teu pilih bangsa.

Wawatonna atoeran pangsioen oge, nja tjara wawaton atoeran gadjih tea bae, dibagi djadi 3 golongan, nja eta A, B djeung C.

Kadjaba ti wawaton anoe tiloe noe kaschoet di loehoer, wawaton mere pangsioen teh aja 4 roepa deui, nja eta:

- I lēpas kalawan hormat tina pagawean Nagara ('s Landsdienst);
- II lilana dinēs (djadi pagawe);
- III oemoer pagawe; djeung
- IV gēdena gadjihna.

Noeroetkeun ieu atoeran, pangsioen teh aja 5 roepa, nja eta: pangsioen biasa, pangsioen leutik, pangsioen

gēde, pangsioen poendjoel djeung pangsioen satimbang.

Sakabeh pagawe Nagara anoe eureun tina pagaweanana kalawan hormat, baroga hak meunang pangsioen, nja eta:

a. Pangsioen biasa, lamoen dina waktoe manehna eureun tina pagaweanana, dinēsna geus djēdjēg 30 taohen sarta oemoerna geus 50 taohen, eta keur golongan A.

Ari golongan B koedoe geus dinēs 25 taohen, oemoerna geus 47 taohen.

Atoeran di golongan C koedoe geus boga dinēs 20 taohen, oemoerna geus 45 taohen.

Dēmi dinēs, mimiti diitoeng, ti barang eta pagawe geus oemoer 18 taohen.

b. Pangsioen leutik, lamoen:

1e. dinēsna koerang 5 taohen batan anoe kasēboet di *a*; oenggal golongan saroea bae; tapi oemoerna keur oenggal golongan koedoe geus nēpi kana wawatēsanana;

2e. lamoen koerangna dinēs tea leuwih ti 5 taohen, panggēdena 10 taohen, tapi eta pagawe oemoerna geus leuwih tina wawatēsan anoe kasēboet di *a* sarta leuwihna, pangsaeutikna oge koedoe saroea djeung koerangna dinēs saēnggeusna dikoe-rangan 5 taohen (hartina saroea djeung koerangna tina 25 taohen). Misilna hidji Mantri Poelisi oemoerna geus 53 taohen, geus boga hak pikeun meunang pangsioen-leutik, lamoen geus boga dinēs 22 taohen, nja eta koerang  $3 + 5$  taohen deui kana 30 taohen, da oemoerna geus leuwih 3 taohen ti 50 taohen.

c. Pangsioen gēde, lamoen oemoerna eta pagawe geus ninggang kana mistina anoe kasēboet di *a*, ari dinēsna geus leuwih tina misti.

d. Pangsioen poendjoel, lamoen eta pagawe tatoe, atawa roeksak awakna lantaran ngadjalankeun kawadjibanana atawa dina waktoe ngadjalankeun kawadjibanana aja noe mērgasa, aja karaman atawa lantaran ngadjalankeun pagawean noe gēde balaina, sarta tatoena atawa karoeksakanana awakna tea matak djadi woewoedon nēpi ka teu bisa digawe deui. Hal ieu diatoerna koe pangatoeran anoe baris dipidamēl koe Kangdjēng Toean Bēsar Goepērnoer Djendral, atawa pikeun pagawe Hindia anoe aja di loareun Hindia mah, koe Kangdjēng Toean Bēsar Mantri Djadjahan.



e. Pangsioen satimbang, lamoen dieureunkeun kalawan hormat tina pagawean Nagara:

- a. diněsna geus meunang 10 taheen, sarta dianggap teu bisa něroeskeun deui pagaweanana (afgekeurd).
- b. diněsna geus meunang 5 taheen, sarta dianggap koerang tjakěp (ongeschikt) pikeun ngadjalankeun pagawean, lantaran geus tetela owah akal atawa woewoedon. Hal ieu diatoer koe Kangdjěng Toean Běsar Goepěrhoer Djendral, atawa lamoen eta pagawe teu aja di Hindia, diatoer koe Kandjěng Toean Běsar Mantri Djadjahan.
- c. eta pagawe dilěpas kalawan hormat, lantaran diangkat kana Minister di Nagri Walanda.

Naon ari anoe disěboet pagawe Nagara teh?

Ari anoe disěboet pagawe Nagara teh, nja eta sagala pagawe anoe lain Militar, anoe diangkat kana pagawean Nagara koe salah-sahidji gěgěden anoe njěpěng kawasa hal eta, sarta meunang gadjih taheenana atawa boelanan tina doeit anoe kasěboet dina begrooting Nagara, djeung angkatanana lain „pikeun saheulaan.”

Děmi hal angkatan „pikeun saheulaan”, boh sangadja disěboet dina bisloeit angkatanana ngan „pikeun saheulaan”, boh lantaran pagawean anoe dipasrahkeun ka manehna ngan pikeun saheulaan. Misilna: Nagara arek ngaděgkeun sakola loehoer. Eta pagawean teh tangtoe moal beunang didadak, kawantoe loba noe koedoe diajakeun, djadi koedoe sasadiaan heula. Pikeun ngadjalankeun eta paniatan, disěboetkeun heula dina begrooting, jen Pamarentah něrloe nganggo doeit sakitoe pikeun eta kapěrloean. Toeloej di-barěmpoegkeun di Volksraad, jen hal eta oeroesan teh baris dipasrahkeun ka djalma noe ahli kana pěrvara eta, misilna dipasrahkeun ka hidji goeroe agěng di Nagara Walanda noe geus kasěboet ahli kana ngaděgkeun djeung ngoeroeskeun sakola loehoer. Oenama geus asak dihadamikeunana sarta Pamarentah geus sapoek djeung Raad van Indiě djeung Volksraad, nja Pamarentah ngangkat hidji ahli sarta dipasrahan eta pagawean. Tetela pisan kapan eta pagawean teh, lain pagawean pikeun saemoer-oemoer, sabab dimana eta pagawean anoe dipasrahkeun tea geus beres, eta pagawean teh beak. Djadi eta ahli teh dilěpas tina papantjenna. Lantaran eta pagawean teh ngan keur saheulaan, tangtoe pisan angkatanana oge ngan „pikeun saheulaan” deui. Tah eta goeroe agěng teh, hěnteu kaasop kana golongan pagawe Nagara.

Padri<sup>2</sup> agama Roem anoe mareunang gadjih ti Kas Nagara, eta kaasoe kana golongan pagawe Nagara.

Naon anoe disēboet: waktōe dinēs?

Anoe disēboet „waktōe dinēs”, nja eta lilana eta pagawe Nagara djadi pagawe, diitoeng ti sanggeus eta pagawe oemoer 18 taoen.

Hal ieu pērloe diingētkeun, oelah kaliroe djeung lilana dinēs anoe dipake ngitoeng oenggahna gadjih. Pikeun ngitoeng naek gadjih, koedoe ngitoeng lilana dinēs anoe sañjana, atawa noeroetkeun atoeran B. B. L. ngingētkeun kana diploma atawa pagawean noe geus didjalankeun ti heula.

Ari ngitoeng dinēs keur kana pangsioen mah, itoengan dinēs anoe sabēnērna teh, ti barang eta pagawe geus oemoer 18 taoen bae. Djadi lamoen aja pagawe mimiti digawe oemoer 16 tahoen, koedoe dipitjeun 2 tahoen, lantaran anoe samemeh djēdjēg 18 tahoen mah teu diitoeng tea.

Anoe diitoeng kana dinēs:

waktōe eta pagawe meunang gadjih, wachtgeld atawa gadjih non-actief.

Ari w a c h t g e l d teh beunang disēboetkeun gadjih pagawe anoe dilēpas tina pagaweanana lain lantaran kasalahanana, atawa dilēpas doemeh koerang tjakēp (ongeschikt) lain lantaran salahna sorangan, misilna lantaran: gēring, koerang kapintēranana djeung sapapadana.

N o n - a c t i e f hartina hēnteu dina dinēs, di loeareun dinēs, misilna: pagawe anoe kakara datang tina verlof, tatjan diangkat deui, lantaran euweuh lowongan atawa lian-lianna.

Eta waktōe wachtgeld atawa non-actief diitoengna kana dinēs pikeun ngitoeng pangsioen hēnteu saroea bae kabeh, goemantoeng kana roepa-roepa hal. Sapērti lamoen salilana wachtgeld atawa nonactief tjitjing di tanah panas, tjaraning di Hindia, eta diitoeng kabeh; tapi lamoen tjitjing di tanah tiis, misilna di Eropa, ngan diitoeng saporona.

Wachtgeld anoe lain lantaran dileungitkeun pagaweanana atawa lain lantaran bezuiniging (kagēmian Nagara), anoe diitoeng teh panglilana ngan satahoen.

Waktōe anoe dipake verlof ka Nagri Walanda atawa verlof lila di Hindia gaganti verlof ka Nagri Walanda, eta ngan diitoeng saporona sarta panglilana 1½ tahoen.

Wawaton noe katiloe, nja eta gēdena gadjih pagawe.

Wawaton ngitoeng gēdena pangsioen dibagi djadi doea roepa, noeroetkeun gēdena gadjih pagawe, nja eta:

- I. wawaton pangsioen pagawe anoe gadjihna koerang ti f 1000 saboelan, koedoe ngitoeng tina  $\frac{1}{24}$  na djoemblah gadjih anoe panggēde-gēdena anoe katampa koe eta pagawe di djero 24 boelan;
- II. anoe gadjihna f 1000 ka loehoer, koedoe ngitoeng tina  $\frac{1}{36}$ -na djoemblah gadjih anoe panggēde-gēdena anoe katampa koe eta pagawe di djero 36 boelan. Djadi misilna hidji pagawe anoe geus meunang gadjih f 400 saboelan, geus kitoe lantaran aja kasalahaanana atawa koemaha hae sababna mah, ditoeroenkeun gadjihna djadi f 200 saboelan. Eta gadjih noe f 400 oge miloe djadi wawaton pikeun ngitoeng gēdena pangsioenna.

Pondokna mah wawaton ngitoeng gēdena pangsioen teh, kieu: pangsioen pagawe<sup>2</sup> anoe gadjihna koerang ti f 1000, ngitoeng tina gadjih anoe panoetoep di djero 2 tahoen; dēmi anoe gadjihna leuwih ti f 1000 di djero 3 tahoen.

Sok aja anoe njarita kieu: „Koering geus bisa meunang pang-sioen tina f 200.” Tēgēsna leta gadjih f 200 teh panggēdena sarta lilana nampa gadjih sakitoe geus 2 tahoen. Tah, eta gadjih f 200 teh, wawaton pikeun ngitoeng pangsioen.

Sagala pangasilan anoe lain gadjih, tjaraing: toelage, sewa imah djeung indemniteit lian-lianna, kitoe deui pangasilan sedjen anoe asal tina ngadjalankeun eta pagawean, kabeh oge teu asoep kana itoengan pangsioen.

Ari anoe disaroeakeun djeung gadjih, nja eta: personeele toelage, nja eta toelage anoe dibikeun ka eta pagawe lain lantaran paga-wean, tapi lantaran aja sabab sedjen, misilna aja kantor dirobah atoeranana nēpi ka aja pangkat anoe gadjihna ditocroenkeun. Koe sabab eta, meureun koe atoeran mah, pagawe noe njēkēl eta pangkat koedoe miloe ditoeroenkeun gadjihna; tapi soepaja eta pagawe oelah roegi manehna pribadi dibere toelage.

Tah, toelage noe kitoe, diitoeng kana pangsioen. Tapi ari stand-plaatstoelage mah teu diitoeng kana pangsioen; overgangsbezol-diging eta miloe diitoeng kana pangsioen.

Gēdena pangsioen.

Pangsioen biasa: gēdena 36% tina wawaton pangsioen. Djadi pagawe golongan A anoe geus oemoer 50 tahoen, dinēsna geus 30 tahoen, dilēpas tina pagawean Nagara kalawan hormat,

gadjihna f 200.— saboelan, geus 2 taheen lilana meunangna gadjih sakitoe; pangasioenna:

36% tina f 200 = f 72 saboelan.

Oepama meunangna gadjih f 200 tatjan 2 taheen, misilna karka 14 boelan; oerang koedoe njokot gadjihna samemeh f 200 tea, oepamana f 150, di djero 10 boelan (14 boelan + 10 boelan = 24 boelan = 2 taheen).

Ngitoengna pangasioen, kieu:  $14 \times f 200 + 10 \times f 150 = f 4300$  dibagi koe 24 = f 179.16. Tah ieu noe didjieun wawaton pikeun ngitoeng pangasioen. Djadi pangasioenna 36% tina f 179.16 = f 64.49 diboeleudkeun djadi f 65.—

Pangasioen leutik: 36% ditjangkolong 2% oenggal<sup>2</sup> taheen koerangna tina mistina. Djadi lamoen pagawe golongan A dinēsna 28 taheen, tēgēsna koerang 2 taheen deui kana 30 taheen, pangasioenna:  $36\% - 2 \times 2\% =$  tina wawaton pangasioen.

Pangasioen gēde: 36% tina wawaton pangasioen ditambah 2% oenggal<sup>2</sup> taheen dinēs leuwihna tina kamistian, tapi pangēdena tambahan 10%. Djadi pagawe golongan A anoe dinēsna 36 taheen, tēgēsna leuwih 6 taheen, pangasioenna:  $36\% + 5 \times 2\% = 46\%$ .

Pangasioen poendjoel: salawasna 46% tina wawaton pangasioen.

Pangasioen satimbang: nja eta sakitoe % dibandingkeun djeung 36%, tjara babandingan lilana dinēsna djeung mistina dinēs. Misilna (golongan A) hidji wadana dinēsna 15 taheen, djadi noeroetkeun B. B. L. 1925, A 25, kolom III, gadjihna f 400 saboelan. Eta wadana kataradjang loempoeh nepi ka diapkir (afgekeurd) sarta dilēpas kalawan hormat tina pagawean Nagara. Eta Wadana meunang pangasioen satimbang.

Ngitoengna pangasioen kieu:

pangasioen noe koedoe ditarima misilna x, dibandingkeun djeung 36 saroea djeung 15 dibandingkeun djeung 30, atawa x:  $36 = 15 : 30 = 1 : 2$ . Djadi gēdena x saroea djeung satēngahna tina 36, nja eta 18. Gēdena pangasioen 18% tina wawaton pangasioen.

Hal njoehoenkeun pangasioen.

Sakabeh pagawe anoe hajang meunang pangasioen, koedoe njanggakeun soerat panoehoen ka Directeur van Financien, djalanna ka Directeur Departement anoe ngabawah pagawean eta pagawe.

Eta panoehoen koedoe dilampiran koe:

- a. dienststaat, modelna geus ditëtöpkeun koe kangdjäng Toean Bësar Goepërnoer Djendral. Eta dienststaat koedoe geus dipariksa sarta ditanda koe Rekenkamer; sarta dina eta staat koedoe ditërangkeun sagala roepa anoe përloe pikeun ngitoeng gëdena pangsioen;
- b. soerat katërangan anoe netelakeun, jen di eta pagawe anoe njoehoenkeun pangsioen, teu aja deui soerat<sup>2</sup> dinës atawa salinanana boh pëtikanana atawa legger (conceptna).  
Ieu katërangan meunang oge disëboetkeun dina soerat panoehoen tea.
- c. Katërangan ti anoe aja kakawasaan kana eta përkara, eusina nërangkeun gëdena gadjih pagawe noe njoehoenkeun pangsioen di djëro 8 boelan dina noetöpkeun dinësna. Lamoen eta pagawe teh aja di djëro verlof lantaran geus lila dina dinës, katërangan anoe bieu tea teu përloe.

Oepama aja përloena, meunang oge gëgëden moendoet katërangan hal didjoeroekeun atawa katërangan maot.

Eta atoeran anoe ditataan di loehoer, atoeran njoehoenkeun pangsioen anoe koedoe didjalankeun koe roepa-roepa golongan. Ari golongan A mah tjoekoep koe ngalampirkeun dienststaat bae atawa pëtikan tina stamboekna, lamoen aja, djeung kabeh bisloetit angkatan atawa soerat-soerat lianna boh salinanana anoe djadi katërangan sah ka noe kasëboet dina dienststaat tea.

Mimiti meunang pangsioen, nja eta dina boelan anoe nema boelan waktöe eta djalma eureun tina pagawean Nagara; ari pangsioen anoe panoetöp, dibajarna, dina boelan anoe nema boelan waktöe eta djalma maot. Djadi oepama eta djalma maot dina boelan April, dina boelan Mei anoe nema boelan April tea, ahli-warisna masih nampa keneh pangsioen boelan Mei.

Leungitna pangsioen, kadjaba lantaran maot, aja deui lantaran tiloe përkara:

- 1e. lamoen eta djalma diangkat deui, kana pagawe Nagara. Dimana ëngkena eureun sarta meunang pangsioen noeroetkeun itoengan anjar;
- 2e. lamoen eta djalma meunang hoekoeman ditoetöp tiloe boelan atawa leuwih beurat ti sakitoe, nja eta salilana eta djalma aja di djëro hoekoeman atawa keur kaboer;
- 3e. lamoen aja djalma asoep djadi militer karadjaan sedjen teu kalawan paidin Sri Maharadja Nederland.

Salian ti lantaran anoe kasēboet di loehoer, eta pangsioen teu meunang leungit; tēgēsna teu beunang didjoeal, teu beunang dirampas atawa digadekeun boh didjieun soebaja djeung sapa-padana.

Misilna eta djalma masrahkeun ka noe lian pikeun nampa pangsioen, eta pamasrahkeun meunang ditarik deui sakarēp manehna. Pendekna sagala djangdji atawa soebaja anoe pasalia djeung eta papagon, kabeh oge hēnteu sah.

Loba keneh pisan atoeran pangsioen lian ti noe geus ditjaritakeun di loehoer, tapi katimbang hēntelu sabaraha pērloena diasoepkeun kabeh kana Volksalmanak, lantaran arang langka kasorangna koe pagawe Priboemi. Oepama nēpi ka karandapan, para prijaji iasa njoehoenkeun katērangnan ka kantor gēde atawa ka kantor Resident.

Anoe katimbang pērloe ditjaritakeun di dieu mah, kabeh oge geus didadarkeun. Ngan aja sapērkarana deui anoe rek ditjaritakeun teh, minangka panoetoepna ieu pērkarana, nja eta atoeran pangsioen pagawe Nagara anoe pindah golongan, misilna tina golongan A pindah ka golongan B boh golongan C.

Ari noe matak hal ieu ditjaritakeun di dieu, doemeh katimbang rada mindēng kadjadian, misilna goeroe Priboemi pindah pagawean djadi klerk atawa commies di kantor, atawa mantri poelisi misilna djadi adjunct translateur di Bale Poestaka (ti A ka B) atawa Indisch arts djadi Gouvernements arts, doemeh geus meunang examen sakola loehoer (ti A ka C); boh aja commies anoe djadi referendaris (ti B ka C).

Ngitoengna kieu:

- 1e. oemoerna waktōe eureun koedoe ninggang kana oemoer anoe ditangtoekeun pikeun golongan gadjih waktōe eureun;
- 2e. lilana dinēs, nja eta lilana dinēs golongan gadjih waktōe eureun, ditambahan koe sabagian dinēs dina golongan noe ti heula;

kieu:

Lamoen ti A pindah ka B ditambahan  $\frac{5}{6}$  na tina djoemblah tahoen dinēs dina golongan A.

Lamoen ti A ka C, ditambahan  $\frac{2}{3}$  na tina djoemblah tahoen dinēs dina golongan A.

Lamoen ti B ka C, ditambahan  $\frac{4}{5}$  na djoemblah tahoen dinēs dina golongan B.

Eta kabeh mamanisna. Ajeuna papaitna, nja eta sakabéh pagawe Nagara koedoe majar oeroenan oenggal boelan ka pensioenfonds. Djadi saénjana pensioenfonds teh noe sakabéh pagawe Nagara, sabab didjadikeun koe doeit oeroenan ti sakabéh pagawe Nagara. Poegoeh ari aja pitoeloeng tea mah ti Nagara oge. Tapi sakabéh pagawe kapan oeroenan. Ari gēdena oeroenanana teu sabaraha, ngan 2% tina gadjih. Ajeuna diasoepkeun kana itoengan gadjih: emolumenten djeung daggeld djeung sapapadana anoe oenggal boelan.

Oepama di djero verlot atawa di djero wachtgeld, anoe waktoena ngan diitoeng saparona kana dinēs, oeroenanana oge diparo, djadi ngan 1% saboelan.

## b. PADJĚG DJEUNG GAWE DINĚS.

PadjĚg .....

Kana padjĚg geus moal aja noe bireuk, kawantoe meh sakabéh djĚlĚma pada keuna koe padjĚg. Ngan tangtoe bae ari beda-beda kanjahona mah tina bab padjĚg teh; aja anoe njaho bĚnĚr, njaho katoet kana kapĚrloeana, aja noe ngan oekoer njaho di majar bae sarta boga pangira: ari padjĚg teh taja lian ngan narik doeit keur kapĚrloeana pamarentah woengkoel, ari rajat mah ngan kabagian beuratna bae. Teu pisan dipikir jen padjĚg teh ěnja-ěnjana mangpaatna keur rajat.

Poegoeh ari matak beurat tea mah padjĚg teh ka rajat, tapi oenggal nagara oge kapaksa pada ngajakeun padjĚg anoe koe-doe dibalajar koe rajat, tapi lain keur kapĚrloeana pamarentah anoe njarĚpĚng kakawasaan, tjara pangira sawatara djĚlĚma: pĚrloeana diajakeun padjĚg teh keur nagara djeung babagianana.

Meureun aja anoe nanja kieu: „Naon sababna noe matak rajat make koedoe majar padjĚg keur nagara?”

Djawabna kieu: „Lantaran nagara loba katjida kapĚrloeana pikeun ngoerces kasalamĚtan rajatna.”

Lamoen koe oerang dioepamakeun sarta dibanding-banding, nagara teh kaajaanana lir oepama hidji imah, ngan bedana djeung imah teh, ieu mah gĚde, gĚde ..... gĚde katjida, nja eta koekoe ngoeroes saeusi nagara, ari noe imah-imah mah ngan ngoeroes sapiri-oempi. Dina hal imah-imah anoe pĚrloe pi-

san aja teh toegoe-oempi, nja eta indoeng-bapa, tah eta teu meunang euweuh, sabab nja eta anoe poerah neangan sandang-pangan djeung noe ngatoer imah-imah. Lamoen teu aja indoeng-bapa atawa toegoe-oempi, imah-imahna moal beres. Ari di nagara anoe minangka djadi indoeng-bapa teh nja pamarentah tea; eta pamarentah nangtoengna koe: pagawe-pagawe nagara. Desa koedoe boga loerah, katjamatan koedoe aja tjamatna, district koedoe aja wadana djeung satëroesna.

Ari pamarentah anoe pangloehoer-loehoerna di oerang, disëboetna; *Goepërëmen*.

Indoeng djeung bapa koedoe bisa ngala doeit keur imah-imah nja kitoe deui *Goepërëmen* koedoe bisa ngala doeit keur ngoeroes nagara. Eta sababna noe matak *Goepërëmen* kagoengan kareta api, ngadamël pagadean, ngadjoealan oejah di goedang-goedang oejah djeung salian ti eta. Tapi pangasilan *Goepërëmen* tina kagoenganana anoe ditataan di loehoer bieu tea saeutik pisan, oepama ditimbang djeung kapërloeanana nganggo doeit pikeun ngoeroes nagara sapantësna; koe sabab eta andjeunna moendoet dibantoean ka rajat, nja anoe disëboei *padjëg* tea, eta teu beda tjara kolot anoe menta toeloeng ka anakna, soepaja ngabantoe-bantoe sakadarna, saperti ngëntjarkeun djeung ngaloengkeun moending djeung sagawe-gawe di imah anoe kadada koe boedak: miroen seuneu tea atawa ngala tjai, sakapeung miloe koeli djeung sapapadana. Anoe djadi anak tangtoe teu salawasna rësëp dititah digawe koe kolotna, tapi teu meunang hënteu koedoe ngabantoe-bantoe. Sabab kapërloean djeung pagawean anoe sakitoe reana hënteu katjabak kabeh koe indoeng koe bapa, nja dipilih anoe galëde djeung barang-gana dihareupan koe manehna, ari anoe beunang dipigawe koe boedak mah dipasrahkeun ka anakna. *Goepërëmen* djeung rajat oge kitoe. Mindëng pisan rajat ngarasa beurat koedoe majar *padjëg*, tapi teu bisa koemaha, da koedoe, kapaksa koedoe kitoe. Pikeun kapërloean rajat sorangan, noe matak rajat koedoe majar *padjëg* teh, tjara baroedak koedoe ngabantoe-bantoe kolotna di imah, soepaja kolotna oelah ripoeh teuing dina oesaha neangan piwaragadeun ngoeroes kapërloean di imah. Djadi tetela pisan, jen *padjëg* teh keur kapërloean rajat pribadi. Soepaja leuwih tërang jen *Goepërëmen* përløe nganggo doeit loba keur kapërloean rajat, ieu ditataan roepa-roepa kapërloean anoe koedoe dipajoenan koe Nagara: koedoe ngaloeuarkeun doeit keur



irrigatie; djambatan-djambatan; djalan; ngagadjih pagawe bĕstir, anoe kapapantjenan koedoe ngoeroes pamarentahan nagara; gadjih pagawe poelisi, anoe koedoe ngadjaga katĕngtrĕman rajat; ngadĕgkeun sakola-sakola djeung gadjih goeroe-goeroena, anoe mere tjaang kana hate rajat dj.s.t.

Rajat sok aroeroenan ka Nagara teh lain djaman ajeuna bae, baheula oge sok aroeroenan. Ngan atoeranana beda djeung ajeuna. Djaman baheula rajat oeroenanana ka Nagara teh, babakoe-na pisan roepa barang djeung gawe, tapi ajeuna mah, lolobana eta atoeran oeroenan barang teh diganti koe doeit. Pambrihna ngarah enteng ka rajat, toer koe Goepĕrĕmen babari dioeroesna. Atoeran oeroenan gawe, ajeuna oge aja keneh, tapi geus katjida pisan koerangan lamoen dibanding djeung baheula, alam toegoer toendan papadatan.

Ajeuna oerang nĕroeskeun babandingan imah djeung nagara. Lamoen anoe dioeroes di imah ngan saeutik, tangtoe bae moal loba pagawean, tapi oepama anoe dioeroesna loba, ngoeroesna tangtoe hese, pagawean anoe koedoe didjalankeun tambah loba, djadi anoe digawena oge koedoe rea, kakara oeroesan di imah meureun beres. Oepama teu kitoe tangtoe koesoet. Koe sabab eta anak awewe anoe tjikal kapaksa koedoe mantocan indoengna, malah bisa djadi oge kapaksa koedoe boga boedjang nanaon.

Pagawean hal imah-imah teh, oepama koe oerang dibandingkeun djeung pagawean ngoeroes nagara, pagawean samenel, leutik kabina-bina. Tapi tjatjakan sakitoe leutikna oge, kapan karasa koe oerang beuratna, komo meureun ngoeroes nagara mah pibeurateunana. Djadi koe oerang kaharti jen Goepĕrĕmen pĕrloe nganggo pangbantoe loba pikeun ngoeroes nagara djeung babagianana teh, sapĕrti: provincie, karĕsidenan-karĕsidenan, kaboepaten-kaboepaten, gemeente-gemeente djeung desa-desa. Eta kabeh tangtoe koedoe make waragad gĕde. Koe sabab eta, rajat koedoe mariloe naranggoeng kana waragadna.

Dina oeroesan imah-imah, pagawean anoe koe baroedak, kabeh oge pagawean arenteng bae, tapi lamoen imah-tangga hajang beres, eta baroedak koedoe njarahoeun kana kawadjibanana. Dina oeroesan imah-imah nagara mah komo atoe, tangtoe pisan rajat koedoe leuwih njaho kana kawadjibanana manan baroedak tea. Ieu di handap arek ditataan kawadjiban rajat anoe babakoe, nja eta anoe djadi tanggoengan meh sakabeh eusi nagara.

# P<sup>er</sup>esen

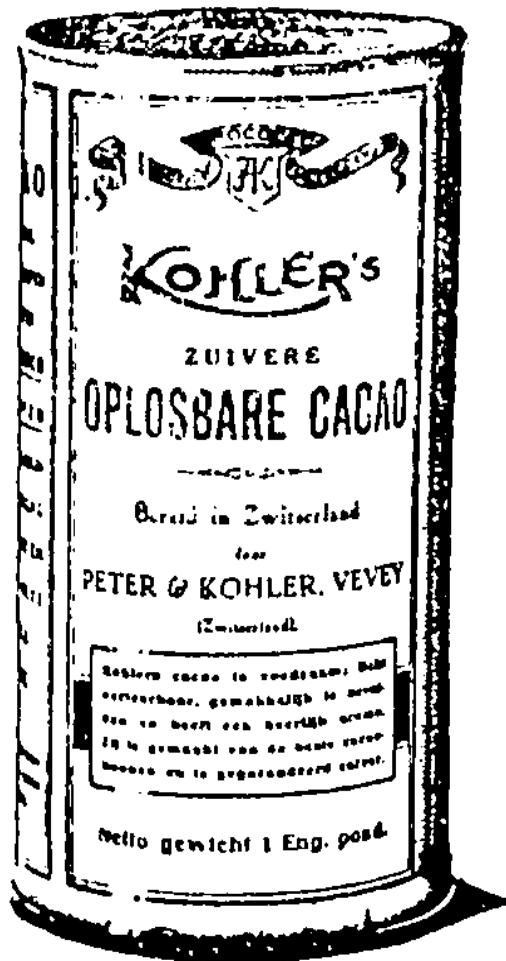
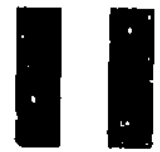

## SOKLAT KOHLER'S CACAO DOEA W<sup>e</sup>LAS BLEK!

(eusina sablek 1 pond)

Saha-saha anoe ngin-  
toenan gambar pikeun  
reclame (samboengla-  
jang) Soklat Kohler's  
Cacao samemeh ping  
1 Maart 1929, mana-ma-  
na anoe pangsaena ba-  
ris dikintoenan Soklat  
Kohler's Cacao doeaw<sup>e</sup>-  
las blek. Eta gambar,  
digambar koe mangsi  
sae, koe patlot sae, sa-  
reng kedah dikintoen-  
keun diprangko ka

## NESTLÉ MILK COMP. BATAWI

Pang-elatna ping 1 Maart 1929.

# SOESOE ENTJER



Noe pangsaena kanggo noe teu damang, noe kirang kiat salirana, sarěng pakeun noe mamajoe.

TIASA NGAGALEUH DI OENGGAL TOKO

**NESTLÉ MILK Co.**  
BATAWI — SOERABAJA — SAMARANG



Perkoendjoengan Jang Dipertoean Besar Goebernoer Djenderal ke Solo. Djamoeng itoe disamboet dengan segala oepatjara dan kebesaran oleh Sri Soenan.



Keindahan 'alam ditanah Hindia. Sinar matahari bertjahaja kedjar-mengedjar, menghilangkan awan dan kaboet, hinggao dipohon diatoeh didialan. Indah meniedapkan mata.

Oepami andjeun bade toelang soklat, pilih merek noe sae, sapertos noe digambarkeun di dieu.

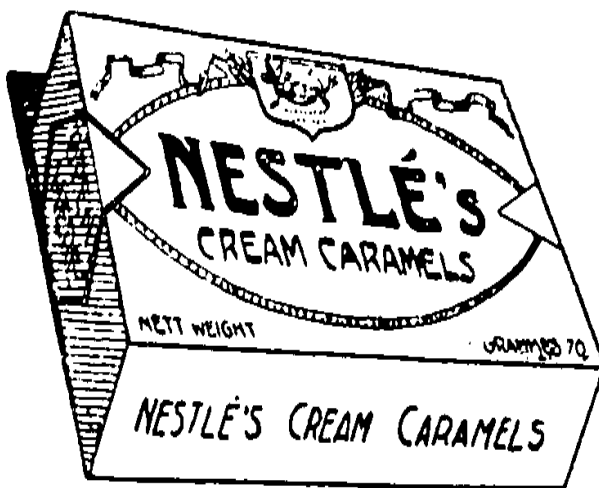

# CAILLERS CHOCOLATE

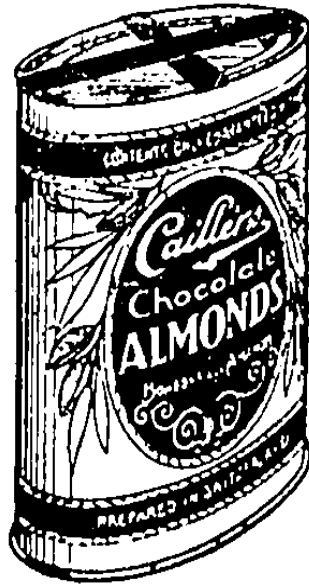

Kamashoer di sakoeliah  
— doenja —

PABRIK SOKLAT  
ZWITSERLAND



Tiasa ngagaleuh di mana-mana.

# I. TANGGOENGAN ANOE KEUR KA GOEPÈREMEN.

Tadi geus ditjaritakeun jen anoe djadi tanggoengan rajat teh aja doea roepa, nja eta: padjĕg djeung oeroenan gawe. Padjĕg aja roepa-roepa, tapi anoe rek ditjaritakeun di dieu ngan anoe pangpĕrloena djadi kanjaho sarereana bae.

## A. Roepa-roepa padjĕg.

a. *Padjĕg pangasilan.* Nja eta padjĕg tina pangasilan rajat, gĕdena sabagian tina pangasilan bĕrĕsih dina satahoen. Dina panoetcep ieu karangan aja staat, eusina noedoehkeun gĕdena pangasilan bĕrĕsih tea.

Ari noe disarĕboet pangasilan, nja eta sagala anoe katampa koe oerang, salian ti anoe geus dikeunaan padjĕg sedjen. Tjontona pangasilan anoe meunang dikeunaan padjĕg-pangasilan, sapĕrti: pangasilan tina paoesahaan (bedrijf), tina matoekangan, karadjinan, dagang, kapangkatan, pangsioen, nganakkeun doeit, sewaan, narima doeit djeung sapapadana. Ari anoe disĕboet *pangasilan bĕrĕsih*, nja eta pangasilan tadi tea sanggeusna dipotong koe ongkos-ongkos anoe pĕrloe, misilna: pangasilan bĕrĕsih tina paoesahaan, nja eta pangasilan tina eta paoesahaan sanggeusna dipotong koe gadjih djĕlĕma anoe digarawe, sewa toko djeung salianna deui.

b. *Padjĕg-roemah-tangga.* Nja eta padjĕg anoe dikeunakeun kana roemah-tangga oerang. Ari gĕdena:

1. 5% tina sewaan imah djeung wawangoenan sedjen anoe katoet ka dinja, diitoeng tina sewaan satahoeneun.
2. 2% tina hargana parabot imah.
3. f 6.— oenggal hidji koeda, lamoen koeda noe koedoe dipadjĕgan teu leuwih ti doea; f 8.— padjĕg koeda noe katiloe; f 10.— padjĕg koeda noe kaopat; f 12.— padjĕg koeda noe kalima; f 15.— padjĕg koeda noe kagĕnĕp; f 20.— oenggal hidji koeda saleuwihna ti gĕnĕp.
4. f 3.— padjĕg hidji kareta mĕsin anoe sacerangeun; f 6.— padjĕg hidji kareta mĕsin anoe doeaaneun atawa leuwih; f 18.— padjĕg hidji motor (motorfiets).
5. padjĕg sado djeung kareta:



	Anoe gilinding doea	Anoe gilinding leuwih ii doea
kareta kahidji	f 8.—	f 16.—
„ kadoea	„ 10.—	„ 24.—
saleuwihna, oenggal kareta	„ 12.—	„ 36.—

Oepama boga sado djeung kareta, anoe didjieun nomer hidji koedoe sado, kareta didjieun nomer doea. Djadi padjegna:

- 1. sado ..... f 8.—
  - 2. kareta ..... f 24.—
- 6 f 48.— padjég hidji mobil;  
f 24.— padjég hidji autolette (mobil noe make gilinding tiloe).

djoemblah f 32.—

Soepaja anslah padjég roemah-tangga tea adil, koe Goepere-men diatoer tjara nganslah padjég-pangasilan, nja eta anoe dianslah sina ngeusian koe maneh soerat pertelaan kalawan sabenerna.

*c. Padjég verponding Priboemi.* Ieu padjég bangsa padjég boemi keneh, tapi henteu sagala tanah dikeunaan ieu padjég. Anoe dikeunaan ngan tanah milik atawa tanah eigendom agrarisch anoe aja di wewengkon hidji tempat noe ditangtoekeun. Sawah-sawah loembragna henteu dikeunaan padjég verponding, tapi di-padjég koe padjég boemi.

Tanah anoe sok dipadjég verponding aja doea roepa, nja eta:

1. pakarangan anoe aja wawangoenanana. Gedena padjegna 3% tina sewaan satahoeneun, noeroetkeun kaajaan waktue di-anslah. Dianslahna lima taohen sakali, doemeh katimbang dina sakitoe lilana sewaan eta tanah geus aja robahna.
2. Tanah-tanah lian ti anoe kasoboet bieu. Anoe kaasoepek ka dinja: balong djeung kebon dahon (nipah). Tanah anoe kieu gedena padjegna 7½% tina taksiran hasilna beresih dina saban taohen. Demi pangasilan noe dipake patokan, nja eta, kaajaan pangasilanana waktue dianslah, sarta ditaksirna teu meunang sahandapeun f 10.— dina sabaoena. Saban lima taohen sakali dianslah deui.

d. *Padjĕg boemi*. Padjĕg boemi dikeunakeunana kana sawah djeung tanah darat. Tapi tanah-tanah anoe geus dikeunaan padjĕg verponding, teu meunang dikeunaan deui padjĕg boemi. Balong djeung kĕbon dahon (nipah) kaasoeup ka dinja keneh.

Koe lantaran tanah anoe dikeunaan padjĕg boemi tea aja doea roepa, nja eta: sawah djeung tanah darat, koe sabab eta padjĕg boemi oge aja doea roepa, nja eta: padjĕg sawah djeung padjĕg tanah darat.

1. *Padjĕg sawah*, noeroetkeun patokan padjĕg, gĕdena koedoe ngitoeng pĕrsen, nja eta antara 8% djeung 20% tina harga beubeunangan bĕrĕsih, tĕgĕsna beubeunangan sanggeusna dipotong koe ongkos-ongkos. Tapi oepama saban tahoen beubeunangan bĕrĕsih tina sawah oenggal-oenggal djoeroetani koedoe ditimbang, sakoemaha piheseunana, geus lain lampahkeuneun bae pendekna mah; koe sabab eta nĕtĕpkeun hidji atoeran pikeun nganjahokeun gitik-ratana beubeunangan eta sawah dina saban tahoen. Tah eta dipake patokan pikeun ngitoeng gĕdena padjĕg.

Noeroetkeun eta atoeran, sakabeh sawah dioekoer sarta dikĕlas-kĕlas. Oenggal noe boga sawah, gĕdena padjĕgna, noeroetkeun lĕgana djeung kĕlasna sawahna, djadi hartina noeroetkeun beubeunanganana. Tapi sanggeus liwat sawah-tara tahoen, bisa djadi beubeunangan sawahna tea robah. Soepaja padjĕgna oelah djaoeh teuing tina kamistianana majar noeroetkeun beubeunangan noe saĕnjana, koe sabab eta dina saban 10 tahoen padjĕg sawah tea ditangtoekeun deui. Malah meunang oge ditangtoekeun dina oenggal-oenggal lima tahoen, lamoen harga pare di sadjĕro sakitoe tahoen katjida robahna. Sabab kapan djoeroetani teh koedoe majar padjĕg sawahna noeroetkeun beubeunanganana noe sabĕnĕrna, djadi koedoe diitoeng noeroetkeun harga pare noe sabĕnĕrna.

Dina arek nangtoekeun gĕdena padjĕg sawah, mindĕng pisan koedoe menta timbangan pamarentah desa djeung anoe baroga sawah. Koe sabab eta dina waktue ngabadamikeun pipadjĕgeun tea, pĕrloe pisan pamarentah desa djeung anoe baroga sawah araja di dinja sarta njaritakeun timbanganana kalawan sabĕnĕrna; pambrihna soepaja nimbangna anslahan bisa kalawan adil; koedoe-koedoe aja kadjadian pĕrkara teu adil, atoeh oelah katjida teuing.

Oepama aja sawah anoe teu digarap, tapi lain salahna noe bogana, eta sawah padjégna dilépas sama sakali.

Lamoen aja sawah teu diparean, ngan dipalawidjaan bae, tapi pangna teu diparean teh lain salahna noe boga, eta sawah padjégna dilépas sabagian, nja eta leutik saparapatna, gēde tiloe parapatna.

Lamoen aja sawah tjilaka sarta teu beunang dipalawidjaan, eta sawah padjégna dilépas kabeh, oepama beubeunangan kotorna (pare), tjek taksiran, hēnteu leuwih ti ongkos ngagarapna. Tapi lamoen beubeunanganana tea leuwih ti ongkos ngagarap, asrta poendjoelna tea teu leuwih ti satēngahna rata-ratana pangasilan biasa, eta sawah padjégna ngan dilépas sawareh, nja eta gēde tiloe parapatna, leutik saparapatna.

Lamoen eta sawah noe tjilaka tea teu beunang dipalawidjaan, padjégna dilépas kabeh, nja eta oepama djoemlah beubeunangan kotor tina pare djeung palawidja, koe taksiran, teu leuwih ti ongkos anoe dikaloearkeun. Lamoen beubeunanganana tea leuwih ti ongkos noe dikaloearkeun, tapi leuwihna tea teu leuwih ti satēngahna gitik-ratana beubeunanganana biasa, eta sawah padjégna dilépas sabagian, nja eta gēde tiloe parapatna, leutik saparapatna.

Aja deui anoe bisa ngalépas padjég boemi teh, nja eta oepama eta sawah dibaroe deui atawa diomean kalawan ongkos gēde, misilna diajaan pēr kara anoe pērloe tea, atawa ditambah ieu tea, itoe tea, ngarah djadi aloes, nēpi ka kapaksa koedoe ngaloearkeun ongkos gēde; tah eta sawah dipērekeun tina padjég, tapi panglilana ngan tiloe tahoen.

Lian ti anoe geus ditataan di loehoer, aja deui anoe matak dilépas tina padjég boemi teh, nja eta oepama aja sabab anoe pohara gēdena. Kadjaba ti eta, sawah anoe kakara diboeka, di djero tiloe tahoen ti barang djadi sawah, eta oge dipērekeun tina padjég.

## 2. *Padjég tanah darat.*

Anoe disēboet tanah darat teh sakoer tanah anoe lain sawah; balong djeung kēbon dahon, eta kaasoep keneh ka dinja; atoeran nangtoekeun padjég tanah darat, teu beda djeung atoeran nangtoekeunn padjég sawah tea, nja eta dioekoer djeung dikēlas-kēlas. Tapi padjégna lain diitoeng noeroet-

keun beubeunanganana, ieu mah noeroetkeun hargana eta tanah. Ari padjėgna pangsaeutikna f 0.25 dina sabaoe. Djalma-djalma noe kabawa kana oeroesan padjėg eta tanah, pėrloe pisan miloe barėmpoeg dina anslah noe sok diajakeun saban 10 taohen sakali tea, sarta pėrloe ngahatoerkeun kanjahona, soepaja anslahan tea adil; di ajana oge pėrkara teu adil, oelah katjida teuing.

Tanah darat oge sok radjeun dilėpas tina padjėg, ngan tara mindėng kadjadian tjara sawah. Ari anoe djadi lantaran sok dilėpas padjėgna, ieu di handah ditataar:

(1) Tanah anoe kakara diboeka, lamoen moekana katjida hesena atawa kapaksa koedoe ngaloeuarkeun ongkos gėde. Eta tanah dipėrekeun tiloe taohen ti barang anggeus diboekana.

(2) Nja kitoe deui dipėrekeun tina padjėg tiloe taohen lilana, lamoen eta tanah dibaroe deui atawa diomean kalawan ongkos gėde, ngarah eta tanah djadi hade.

(3) Lamoen aja sabab anoe pohara gėdena, tapi lain pėrkara anoe kasėboet di loehoer bieu, eta oge bisa djadi lantaran ngalėpas padjėgna sama sakali atawa sabagianana.

Ari narikna padjėg boemi dipasrahkeun ka kapala desa, kalawan dipasihan boeroehan 8% tina padjėg anoe ditarik koe manehna. Eta padjėg dina samemeh tanggal 20 Desember dina oenggal taohen koedoe geus loenas.

## B. Gawe dinės.

*Herdinės.* Dina boeboeka ieu pėrkara geus ditjaritakeun, jen rajat teh, salian ti boga kawadjiban majar padjėg, boga deui kawadjiban koedoe oeroenan gawe, noe koe oerang beunang disėboet *gawe dinės*. Djaman baheula gawe dinės teh aja roepa-roepa pisan, koe sėpoe mah sok dihidjikeun bae disėboet *toegoertoendan papadaten*. Tapi kabeh-dieunakeun, loba gawe dinės anoe diganti koe doeit bae, disėboetna *padjėg konde* atawa *padjėg kapala*, lantaran majar padjėg koe gawe teh loba pisan matak beuratna. Ti tanggal 1 Januari 1927, padjėg gagantina gawe dinės oge, anoe disėboet padjėg kapala tea, dileungitkeun. Ajeuna mah herdinės teh ngan kari saeutik deui pisan, nja eta:

1. mawa djėlėma djeung wadya bala noe keur loemakoe katoet barang-barangna; kitoe soteh lamoen teu bisa meunang koeli

anoe daekeun dibajar noeroetkeun tarip anoe geus dipastikeun;

2. njieun djeung ngabaroe deui solokan-solokan, lamoen gēde omeaneunana, tapi diboeroehan sapantēsna djeung lamoen kapaksa koedoe ditarik kana eta pagawean, doemeh pērloe katjida pikeun kapērloean sarerea sarta lantaran euweuh koeli atawa teu tjoekoeop reana koeli anoe daraekeun dibajar sapantēsna.

Anoe meunang ditarik kana eta deca roepa pagawean teh. ngan lalaki anoe karoekat keneh bae.

Djēlēma herdinēs anoe digarawe di solokan-solokan, dina sapoēna teu meunang digawekeun leuwih ti 12 djam, ngitoeng djeung leumpangna ka pagawean poelang-anting katoet ngareureuhna. Sarta teu meunang pisan ditarik kana gawe noe dja-oehna ti imahna leuwih ti 8 pal (lalakon, 2 ½ djam).

Baheula geus djadi adat, djalma-djalma herdinēs salianna ti gawe teh koedoe mawa bahanna deui, tjaraning: awi, kai atawa batoe keur bēndoengan, boh karikil djeung keusik keur djalan; atawa pagaweanana tea meunang digantian koe mere bahanna bae. Tapi ajeuna mah, oerang Priboemi geus lesot pisan tina kamistian koedoe mere bangsa kitoe teh, boh kalawan bajareun boh mere pērtjoemah. Dilarang, teu meunang pisan aja pamenta anoe saroeapa kitoe, iwal pēr kara njaboet milik (ontēigenen) doemeh keur kapērloean oemoem.

Teu meunang pisan oerang Priboemi dipaksa kana pagawean pikeun kapērloean kapala-kapala Priboemi, nadjan dibajar oge, soemawonna moen teu kalawan bajaran mah. Ngan anoe teu dilarang teh gawe keur pamarentah desa.

3. Meunang oge ti rajat, menta pagawean herdinēs-anoe-teu-biasa, nja eta oepama aja katjilakaan mala pataka (oeroeg, bandjir, lini djeung sapapadana) atawa oepama pērloe pikeun noelak balai sarerea, tēgēsna balai anoe baris toemba ka djēlēma rea. Lamoen aja katjilakaan kitoe, lain ngan djēlēma herdinēs bae anoe meunang ditarik kana gawe teh, tapi sakabeh djalma koeat meunang dipenta kana gawe.

Misilna panjakit pest, koe bisloeit Goepērēmen ditētēpkeun eta panjakit dianggap balai sarerea, tah pikeun noelak eta panjakit meunang narik gawe herdinēs. Tapi papada ditarik kana herdinēs oge, eta djalma-djalma koedoe diboeroehan, sarta kakara kaidinan narik herdinēs kitoe, lamoen reana koeli anoe

meunang boeroehan sapantësna, koerang rea, teu tjoekoeup kana kapërloeanana, ari pagawean koedoe didjalankeun harita.

Dëmi atoeranana djëlëma diasoeupkeun herdinës, hënteu saroea di oenggal tēmpat. Aja tēmpat anoe ngatoer herdinës kieu: saha-saha anoe boga lahan atawa pakarangan boh bogu këbon, eta diasoeupkeun herdinës; di sawarch tēmpat deui, sakoer lalaki koeat anoe djadi toegoe-oempi (hoofd van een gezin), eta diasoeupkeun herdinës.

Aja pirang-pirang tahapan martabat anoe dipërekeun dina herdinës, saperti: pagawe-pagawe nagara, kapala-kapala desa djeung pamarentah desa lianna; kadjaba ti eta goeroe-goeroe ngadji; pakoentjen koeboeran noe dianggap aja karamatan; pagawe masadjid anoe disahkeun koe resident. Nja kitoe deui noe rerempo djeung noe geus karolot, eta oge dipërekeun tina herdinës.

## II. SOEMBANGAN KA WĒWĒNGKON TJOEMARITA.

Ari anoe disëboet *wĕwĕngkon tjoemarita* teh, nja eta babagian nagara noe galëde djeung babagian noe laleutik, saperti: provincie, karësidenan, kaboepaten, gemeente, sakoer anoe ngoeroes imah tangga sorangan tjara nagara. Lantaran wĕwĕngkon tjoemarita teh babagian nagara, koe sabab eta pikeun ngoeroes imah-tanggana, koe nagara dipaparin oge bagian tina pangasilan oemoem. Tapi eta soembangan ti nagara teh moal pitjoekeun keur ngoeroes imah-tangga wĕwĕngkon tjoemarita tea, eta sababna noe matak eta wĕwĕngkon kapaksa koedoe neangan djalan soepaja bisa meunang doeit. Aja roepa-roepa djalan anoe sok dilalampahan, tapi anoe pangloembrahna, nja eta ngajakeun atoeran padjĕg. Oenggal wĕwĕngkon tjoemarita pada ngajakeun padjĕg anoe koedoe dibajar koe pangeusi eta wĕwĕngkon. Padjĕg anoe loembrah diajakeun dina wĕwĕngkon tjoemarita, nja eta: *opcenten* tina padjĕg nagara, saperti *opcenten* tina padjĕg roemah-tangga, lian ti eta padjĕg karamean, padjĕg djalan, padjĕg andjing djeung sapapadana.

## III. SOEMBANGAN KA DESA.

Desa-desa teh eta babagian nagara anoe ngoeroes imah sorangan, teu beda djeung wĕwĕngkon tjoemarita tea. Koe lantaran desa dina roepa-roepa pĕrkara sok matjakal sorangan, koe sabab eta loba-loba pĕrkara anoe koedoe dioeroes koe desa so-

ranġan, tĕġsna koe pangeusi desa, sapĕrti: ronda peuting, dja-ga gardoe, nġieun djalan desa, ngomeanana djeung ngoeroesna eta djalan tea; kġtoe deui nġoesoek solokan, nġieun sasak, ngoe-roes koeboeran djeung sapapadana sagala bae anoe djadi ka-pĕrloe an sarerea di djĕro eta desa, sakoer anoe hĕnteu kaasoep bagian wĕwĕngkon tġoemarita tea, atawa lain pagawean sang-hareupaneun Nagara.

A. *Oeroenan desa.* Pikeun nġieun djeung ngoeroes sagala anoe pĕrloe, keur desa tea, tangtoe koedoe aja piwaragadeunana. Tah eta kabeh djadi tanggoengan pangeusi desa. Kġtoe sababna noe matak desa kapaksa ngajakeun oeroenan atawa gawe desa teh. Eta oeroenan desa tea, saĕnjana padjĕg keneh bae, ngan pedah dina saban tahoen teu aja katĕtĕpanana. Pikeun ngadjaga soepaja oelah kadjadian ngajakeun oeroenan desa saka-rĕp-karĕp, nġa aja katangtoean anoe nġĕboetkeun, jen oeroenan desa anoe teu diparentah koe Bĕstir, ngan meunang diajakeun, oepama geus karĕmpoegan koe lolobana oerang desa.

B. *Gawe desa.* Di loehoer geus disĕboetkeun, jen dina lĕbah, aja pagawean anoe djadi kapĕrloe an sarerea, oerang desa boga kawadjiban koedoe oeroenan gawe. Tah nġa eta anoe disĕboet gawe-desa teh. Eta gawe-desa lain deui djeung herdinĕs, anoe koedoe dilampahkeun keur kapĕrloe an Nagara tea. Dĕmi gawe herdinĕs mah diatoer koe katangtoean-katangtoean noe pasti, ari gawe-desa hĕnteu aja kapastianana. Tapi lamoen koe oerang arek dipasing-pasing soepaja boga kapastian, beunang oge didġieun tiloe roepa, nġa eta: kahidġi, gawe anoe istoe keur kapĕrloe an desa pisan, tĕġsna keur kapĕrloe an sarerea di djĕro desa eta; kadoea, gawe-desa keur kapala desa djeung pamarentah desa noe sedjen, gawe-desa anoe kġieu, disĕboetna *pantjen*; anoe saroe pa deui ngarĕmpoeg digawe di sawah atawa tanah kaloenggoehan (rahab), di Djawa disĕboetna *koedoeran*, ari di Pasoendan mah sok disarĕboet *ngarĕmpoeg* bae. Tapi atoeran gawe desa tjara anoe ditataan di loehoer bġieu tea, eta hĕnteu di sakoelġah Pasoendan sakġtoe reana, kġtoe ngaranna sarta rejek saatoeran. Anoe maraos ieu almĕnak tangtos iasa ngabandingkeun koe andġeun.

Koe sabab gawe desa teh lain atoeran anoe torodġogan dia-toer koe Bĕstir, djadi aja djalan kana koerang adil mĕtakeunana. Koe hal eta pĕrloe pisan ditalingakeun koe Bĕstir, soepaja gawe desa oelah leuwih tina mistina.

Dilarang, teu meunang pisan ambtenaar Eropa atawa ambtenaar Priboemi gana-gana toeroet tjampoer nambahan reana atawa namban beuratna gawe-desa.

Tah sakitoe papait noe djadi tanggoean rajat teh.

Tadi di loehoer geus disēboetkeun, jen baris ngasoepkeun daptar padjēg, pambrihna soepaja noe maraos ieu almēnak iasa ngetang koe andjeun sabaraha gēdena padjēgna.

Dēmi atoeranana ngitoeng padjēg pangasilan, noeroetkeun artikēl 18 kieu:

Lamoen djoemblahna pangasilan bērših dina satahoen koe-rang tina f 120.—, eta hēnteu dikeunaan padjēg.

Oepama pangasilan bēršihna djēdjēg f 120.— atawa leuwih, diitoengna kieu:

- |          |                               |            |                         |
|----------|-------------------------------|------------|-------------------------|
| f 120.—  | nēpi ka sahadapeun f 1800,    | f 1.20     | diwoewoehan             |
| 20       | sen oenggal f 10.—            | tjamplēng, | saloehoereun f 120.—    |
| f 1800   | nēpi ka sahandapeun f 3600,   | f 34.80    | diwoewoehan             |
| f 3.—    | oenggal f 100.—               | tjamplēng, | saloehoereun f 1800.—   |
| f 3600   | nēpi ka sahandapeun f 5400,   | f 88.80    | diwoewoehan             |
| f 4.—    | oenggal f 100.—               | tjamplēng, | saloehoereun f 3600.—   |
| f 5400   | nēpi ka sahandapeun f 8400,   | f 160.80   | diwoewoehan             |
| f 5.—    | oenggal f 100.—               | tjamplēng, | saloehoereun f 5400.—   |
| f 8400   | nēpi ka sahandapeun f 12 000, | f 310.80   | diwoewoehan             |
| f 6.—    | oenggal f 100.—               | tjamplēng, | saloehoereun f 8400.—   |
| f 12 000 | nēpi ka sahadapeun f 18 000,  | f 526.80   | diwoewoehan             |
| f 7.—    | oenggal f 100.—               | tjamplēng, | saloehoereun f 12 000.— |
| f 18 000 | nēpi ka sahandapeun f 24 000, | f 946.80   | diwoewoehan             |
| f 8.—    | oenggal f 100.—               | tjamplēng, | saloehoereun f 18 000.— |
| f 24 000 | nēpi ka sahandapeun f 30 000, | f 1426.80  | diwoewoehan             |
| f 9.—    | oenggal f 100.—               | tjamplēng, | saloehoereun f 24 000.— |
| f 30 000 | nēpi ka sahandapeun f 36 000, | f 1966.80  | diwoewoehan             |
| f 10     | oenggal f 100.—               | tjamplēng, | saloehoereun f 30 000.— |
| f 36 000 | nēpi ka sahandapeun f 42 000, | f 2566.80  | diwoewoehan             |
| f 11     | oenggal f 100.—               | tjamplēng, | saloehoereun f 36 000.— |
| f 42 000 | nēpi ka sahandapeun f 48 000, | f 3226.80  | diwoewoehan             |
| f 12     | oenggal f 100.—               | tjamplēng, | saloehoereun f 42 000.— |
| f 48 000 | nēpi ka sahandapeun f 54 000, | f 3946.80  | diwoewoehan             |
| f 13     | oenggal f 100.—               | tjamplēng, | saloehoereun f 48 000.— |
| f 54 000 | nēpi ka sahadapeun f 60 000,  | f 4726.80  | diwoewoehan             |
| f 14     | oenggal f 100.—               | tjamplēng, | saloehoereun f 54 000.— |



f 60 000 nëpi ka sahandapeun f 70 000, f 5566.80 diwoewoehan  
 f 15 oenggal f 100.— tjamplëng, saloehoereun f 60 000.—  
 f 70 000 nëpi ka sahandapeun f 80 000, f 7066.80 diwoewoehan  
 f 16 oenggal f 100.— tjamplëng, saloehoereun f 70 000.—  
 f 80 000 nëpi ka sahandapeun f 90 000, f 8666.80 diwoewoehan  
 f 17 oenggal f 100.— tjamplëng, saloehoereun f 80 000.—  
 f 90 000 nëpi ka sahandapeun f 100 000, f 10366.80 diwoe-  
 woehan f 18 oenggal f 100.— tjamplëng saloehoereun f 90 000.—  
 f 100 000 nëpi ka sahandapeun f 110 000, f 12166.80 diwoewoe-  
 han f 19 oenggal f 100.— tjamplëng, saloehoereun f 100 000.—  
 f 110.000 nëpi ka sahandapeun f 120 000, f 14066.80 diwoewoe-  
 han f 20 oenggal f 100.— tjamplëng, saloehoereun f 110 000.—  
 f 120 000 nëpi ka sahadapeun f 135 000, f 16066.80 diwoewoe-  
 han f 21 oenggal f 100.— tjamplëng, saloehoereun f 120 000.—  
 f 135 000 nëpi ka sahadapeun f 150 000, f 19216.80 diwoewoe-  
 han f 22 oenggal f 100.— tjamplëng, saloehoereun f 135 000.—  
 f 150 000 nëpi ka sahadapeun f 165 000, f 22516.80 diwoewoe-  
 han f 23 oenggal f 100.— tjamplëng, saloehoereun f 150 000.—  
 f 165 00 nëpi ka sahadapeun f 180.000, f 25966.80 diwoewoe-  
 han f 24 oenggal f 100.— tjamplëng, saloehoereun f 165 000.—  
 f 180 000 djeung leuwih ti sakitoe ..... f 29566.80 diwoewoe-  
 han f 25 oenggal f 100.— tjamplëng, saloehoereun f 180 000.—

Eta padjëg dikoerangan 3% oenggal koelawëdët atawa bara-  
 ja-tikah anoe pantjër anoe sagalana djadi tanggoengan noe keuna  
 padjëg tea. Djoemblah eta panjangkolong pangsaeutikna f 0.10,  
 ari panggëdena 50% djeung nintjakna oenggal koelawëdët atawa  
 baraja-tikah teu meunang leuwih ti f 30.—

\* \* \*

Noeroetkeun katëran anoe dipëdar di loehoer, tetela pisan  
 jen Nagara ngajakeunana padjëg teh lantaran kapaksa, doemeh  
 pangasilan anoe bidjil ti paoesahaan-paoesahaan Nagara hënteu  
 tjoekoe pikeun ngawaragagadan sagala kapërloean anoe koe-  
 doe didjalankeun pikeun ngoeroes djeung ngadjaring rajatna.  
 Djadi rajat malajar padjëg teh, eta, keur kapërloean rajat pri-  
 badi, ari Pamarentah mah ngan darma ngatoer djeung mëtakeun

Koe hal eta oerang sarerea përloe pisan pada mërëlcekeun  
 nohonan kana majar padjëg anoe djadi papait oerang dina hi-  
 roep koemboeh.

### c. BURGERLIJKE STAND PRIBOEMI.

Anoe disēboet Rēgistēr Burgerlijke Stand teh nja eta rēgistēr anoe nērangkeun kaajaanana rajat, saperti tina hal: ngadjoeroe, pæh, laki-rabi djst. Di dieu, di oerang, di Hindia, ajana registēr Burgerlijke Stand teh mimiti ti taoen 1828 sarta noeroetkeun atoeran Burgerlijke Stand anoe dilampahkeun di Eropa. Ari di Eropa didjalankeunana Burgerlijke Stand teh ti waktōe Kesēr Napoleon Bonaparte dikendangkeun ka Poelo St. Helena; djadi mimitina dina taoen Masehi sarewoe dalapan ratoes leuwih saeutik. Ari tadina mah — nja kitoe deui di oerang satatjana taoen 1828 — tjetetan kaajaan rajat teh babakoena ngan beunang mētikan tina katēranan pastoer-pastoer, domēni atawa zendeling bae, anoe ngoeroeskeun agama Nasarani, djeung beunang mētikan tina katēranan-katērananana pakoentjen pakoeboeran-pakoeboeran bae, tapi kitoe oge woengkoel pikeun djalma noe agama Nasarani.

Ari di cerang, di Hindia, dina taoen 1828 teh — ilikan Staatsblad 1828 No. 50 — mimiti diajakeun reglement tina hal ngoeroes rēgistēr Burgerlijke Stand pikeun oerang Eropa djeung noe disaroeakeun djeung eta, sarta sakoemaha anoe kaocni cina artikēl 4 djeung 5 dina Burgelijk Wetboek kakara diajaan atoeran tina hal ngadjalankeun Burgerlijke Stand. Atoeran anoe kaocni dina Staatsblad 1828 No. 50 sakoemaha anoe geus kasēboet di loehoer, geus dirobah koe atoeran anoe kaceni cina Staatsblad 1849 No. 25 anoe ajeuna geus dirobah-robah deui sababaraha kali.

Noeroetkeun Staatsblad anoe kasēboet pangpandeurina, anoe kawēngkoe koe oeroesan Burgerlijke Stand teh, woengkoel bangsa Eropa djeung anoe disaroeakeun djeung eta bangsa bae.

Ti taoen 1840 Kristēn bangsa Priboemi anoe araja di Depok djeung di Toegoe nja kitoe deui anoe tjaritjing di Kapuloan Maloekoe, mimiti kawēngkoe koe sabagian atoeran Burgerlijke Stand, nja eta: dimana aja noe ngadjoeroe atawa pæh teh, koedoe ditoeliskeun dina rēgistēr anoe geus dibakoekeun. Mimiti ti taoen 1865 kakara didjalankeun ka sakabeh golongan *Priboemi Kristēn* di sakoeliah Hindia, saperti: Moen'ilan, Modjowarno djst. Kapala gewest djeung kapala afdeeling diwēnangkeun mariksa djalma-djalma anoe diwadajibkeun koedoe ngoeroes djeung ngeusian rēgistēr-rēgistēr: kalahiran, laki-rabi, pēpēga-

tan djeung paehna Priboemi Kristën anoe geus koemboeh djadi salēmboer atawa djadi sadesa.

Ari pikeun sawatara golongan Priboemi di Poelo Djawa djeung Madoera anoe hēnteu kabawah koe Radja-radja Priboemi, dina taoen 1920 kakara diajaan pērtelaan tina hal ngoerocsna rēgistēr Burgerlijke Stand — ilikan Staatsblad 1920 No. 751 djeung robahan-robahanana anoe kaoeni dina Staatsblad 1926 No. 513 djeung 1927 No. 563 — Ari didjalankeunana ieu atoeran mimitina ti tanggal 1 Januari 1928.

Dēmi oerang Priboemi anoe koedoe diasoepkeun kana rēgistēr Burgerlijke Stand teh, nja eta golongan:

- a. anoe boga titēl Raden djeung saloehoereunana;
- b. prijaji-prijaji anoe gadjihna saboelan f 100.— djeung noe leuwih ti sakitoe, nja kitoe deui pikeun noe parangsioen;
- c. opsir-opsir balad daratan, sanadjan geus pangsioen;
- d. oerang Priboemi Kristën;
- e. oerang Priboemi anoe kawēngkoe atawa anoe menta diwēngkoe koe hoekoem bangsa Eropa tina hal oeroesan Nagara;
- f. toeroenan-toeroenanana djalma-djalma anoe kasēboet di loehoer kabeh noe pantjēr ti lalaki (artikēl 1 alilea 1).

Pagawe anoe diwadjibkeun njēkēl rēgistēr Burgerlijke Stand, disēboetna ambtenaar Burgerlijke Stand. Noeroetkeun artikēl 2 dina atoeran anoe kasēboet bieu, moenggoehing pikeun di tanah-tanah Goepērnēmen mah anoe djadi ambtenaar Burgerlijke Stand teh — lamoen di eta tēmpat aja regentschapssecretaris — regentschapssecretaris, atawa mantri kaboepaten. Dēmi pikeun di tanah-tanah karadjaan Djawa, lantaran djoemlahna djalma anoe kabawah koe Goepērēmen ngan saeutik, anoe ngadjalankeun pagawean ambtenaar Burgerlijke Stand teh biasana kapala gewest sok nimbalan adjoen hoofddjaksa atawa adjoen djaksa.

Kadjaba eta di sawatara tēmpat anoe geus tetela aja golongan-golongan rajat anoe ngarasa pērloe boga ambtenaar Burgerlijke Stand anoe ngabakoe, kajaning Kristën-kristën di Depok, Toegoe djeung Modjowarno, kapala gewest nja ngangkat pagawe Nagara pikeun djadi ambtenaar Burgerlijke Stand anoe bakoe sarta ditangtoekeun wēwēngkonna. Ambtenaar Burgerlijke Stand sapērti noe kasēboet bieu, diwadjibkeun koedoe ngadjalankeun pagaweanana ka sakabeh golongan oerang Priboemi anoe pada kawēngkoe koe atoeran Burgerlijke Stand; djadi lain ngan woengkoel pikeun kapērloe an Priboemi Kristën anoe boga ka-

përloean tea bae. Ambtenaar-ambtenaar Burgerlijke Stand anoe sedjen hěnteu meunang miloe-miloe kana kawadjibanana ambtenaar Burgerlijke Stand bakoe.

Děmi pagaweanana ambtenaar Burgerlijke Stand anoe loemrah (gewoon ambtenaar van den Burgerlijke Stand), dimana eta ambtenaar teh noedjoe halangan, oepamana lantaran gěring, riweuh koe pagawean Nagara djst., pagaweanana tea koedoe dipigawe koe noe sedjen. Eta sababna, noe matak kapala gewest ngangkat pagawe Nagara noe sedjen kana ambtenaar Burgerlijke Stand loear biasa (buitengewoon ambtenaar van den Burgerlijken Stand), anoe diwadjibkeun koedoe ngadjalankeun pagawean ambtenaar Burgerlijke Stand bakoe salilana aja halangan.

Saběněrna Burgerlijke Stand pikeun oerang Priboemi sakoe-maha anoe kasěboet di loehoer teh, djaoeh keneh pisan ari kana sampoerna mah, lantaran anoe diajakeun ajeuna kakara tiloe roepa rěgistěr, nja eta: rěgistěr kalahiran, rěgistěr milih ngaran djeung rěgistěr paeh. Djadi rěgistěr laki-rabi djeung pėpėgatan mah ajeuna tatjan aja. Pamarentah masih keur nimbang-nimbang keneh koemaha ngatoerna rěgistěr noe doea roepa deui tea, lantaran ngemoetkeun kana kawěnanganana njandoeng pikeun dina agama Islam.

Rěgistěr kalahiran djeung rěgitěr paeh njeunna koedoe rangkėp doea.

Kaajanana rěgistěr Burgerlijke Stand pikeun oerang Priboemi anoe kasěboet di loehoer, beda djeung rěgistěr Burgerlijke Stand pikeun oerang Eropa; ari rěgistěr Burgerlijke Stand Priboemi mah hidji sėtat kosong, anoe geus ditětėpkeun koe Directeur. Djoestisi. Djadi dimana oerang arek njeun akte teh ngan kari ngeusian kolom-kolomna bae noeroetkeun pananja-pananja noe aja dina kolom hareup. Ngeusianana koedoe koe basa Malajoe sarta ditoelis koe aksara Laten. Sakentjaeun eta sėtat aja noe lowongan saeutik, hěnteu ditoelisan, nja eta pikeun njadiaan bisi aja kasalahan, robahan<sup>2</sup> atawa tambahan toelisan dina rěgistěr, lantaran hal eta sakabehna koedoe ditanda koe noe lapor tea, saksi-saksina, nja, kitoe deui ambtenaar Burgerlijke Stand.

Eta rěgistěr samemehna dipake, lambar kahidji djeung panoe-toepna koedoe ditanda koe boepati, ari lambaran-lambaran sedjen mah tjoekoep koe diparap bae; pikeun di tanah-tanah kara-



Paměndak noe pang-  
anjarna! Pangaosna  
mirah, sarěng dina

# DECCA GRAMOFOON

mah pėlát-pėlát noe kirang  
těrang, sorana djadi mentjrang.

# THE DECCA THE PORTABLE GRAMOPHONE.

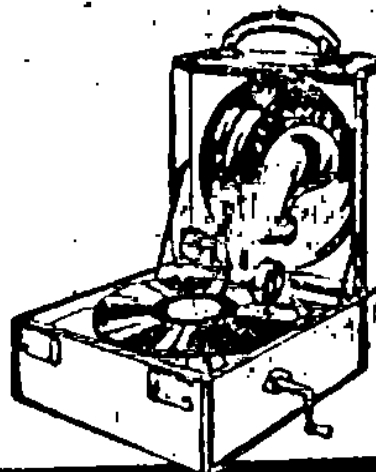

Oelah waka ngagaleuh mėsın ngomong merėk sanes; tjobi heula

# DECCA GRAMOFOON

Dibantjangkeun di toko-toko kėlas hidji. Ieu gramofoon kening  
ditjandak angkat pėlėsiran ka mana-mana. Pangaosna mirah,  
toer kiat sarěng sae roepina.



Poliklinik Moehammadijah dengan kamar obat P(enolong) K(esengsaraan) O(emoem) di Djokdja, didirikan dalam tahoen 1924. Tiap-tiap hari banjak orang jang datang berobat.



Restaurant „Djiran” jang teratoer tjara Eropah di Semarang. Toean Djiranlah seorang Boemipoetera jang pertama memboeka restaurant teratoer tjara Eropah, dan restaurant ini perboeatan toean Djiran jang kedoea kali. Moela-moela ia mendirikan restaurant ketjil di Solo, lama-lama restaurant ketjil itoe mendjadi besar. Kemoedian ia pindah ke Semarang dan diboekanja restaurant ini. Jang doedoek dikoersi, ialah toean Djiran.

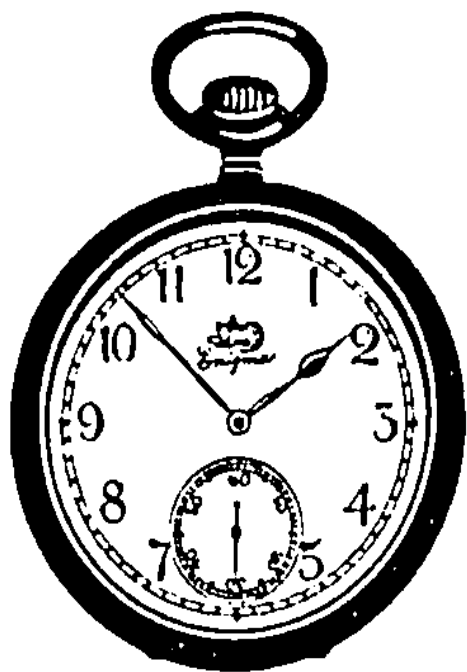

Ieu erlodji parantos 25 taioen lamina diaranggo di Hindia. Ari dipidamēlna di pabrik *Zwitserland*, pabrik erlodji anoe pangägēng-agēngna di boeana Eropa.

Lērēs pisan seueur erlodji anoe langkoeng mirah manan ieu, nanging di antero erlodji<sup>2</sup> anoe dikaloearkeun koe ieu pabrik, nja erlodji ieu anoe pangmirahna, margi ngan ngadamēl erlodji anoe sarae woengkoel. Ieu erlodji nekēlna nekēl anoe pangsaena, mangtahoen-taioen anggēr bae roepina; sarēng djalanna teu robah-robah.

**Masing awas ningali merēkna :**



**ENIGMA**



# *Apollinaris*

TJAP



MERAH

Apollinaris water „tjap ▲ merah” parantos kakongaskeun pangsaes-saena ka sakoeliah doenja.

---



Oepami palaj sehat salira kēdah ngaleueut Bier itēm Burke's Guinness 'Stout tjap „Koetjing” anoe pangsaena.

---



Oepami ngaraos halabhab, landongna kēdah ngaleueut Bier „Koentji satoe” tangtos ngaraos sēgēr.

---



Nja kitoe deui dina pangpestaan Bicuits tjap „Boeroeng” teu kenging teu aja, sapertos: Afternoon Tea, Marie, Queen's Own Mixed sarēng Cabin, margi pangraosna sarēng dipikarēsēp koe tatamoe.

---



Katoeangan anoe ngoeatkeun kana salira pikeun anoe parantos sawawa nja kitoe deui moerangkalih, nja eta „Maizena Duryea”.



Sarëng oepami kërsa ngaleueut teh  
anoe pangseungitna, kědah moendoet  
„Goalpara thee”.

---



TJAP  
BOENGA

Koeëh-koeëh anoe didamělna koe Tipoeng  
Hoen Kwe tjap „Boenga” ti Njonja Tjoa  
Tjoen Goan, Tjitjoeroeg, anoe pangbërě-  
sihna sarëng raos.

---

*Mentega*



DJANTOENG BIROE

Oepami ngěrsakeun toeang  
sangoe goreng anoe raos,  
kědah nganggo mantega tjap  
„Djantoeng Biroe”.

---



Komo deui oepami nganggo Corned  
Beef ti Libby woewoeh raosna.

---



Pikeun ngawoewoehan anggoan anoe  
wareuteuh pikeun wargi<sup>2</sup> sarëng nam-  
bal anggoan anoe parantos lami, kědah  
nganggo měsin djait „Pfaff” ditanggěl  
sae djalanna salamina.

---



Doepi tjet „Teolin” matak sae sarëng  
běrěsih kana boemi.

djaan ditandana atawa diparapna teh koedoe koe kapala afdecling — ilikan artikël 54—. Ambtenaar-ambtenaar Burgerlijke Stand ngeusianana eta kolom-kolom teh kcedoe parele, poegoe entep-seureuhna teu beunang loeloejtatan.

Dina akte koedoe disēboetkeun ngaran keur leutik djeung ngaran toeroenan noeroetkeun sakoemaha anoe geus ditangoekeun koe atoeran Burgerlijke Stand; dimana eta djëlēma teu boga ngaran toeroenan, sawoedoena koedoe ngaran anoe geus nēlah.

Anoe beunang dipake saksi koedoe lalaki anoe oemoerna geus salikoer taoen atawa leuwih.

Samemehna eta akte ditekēn koedoe dibatja heula koe ambtenaar Burgerlijke Stand di hareupeun noe lapor tea djeung hareupeun saksi-saksina. Lamoen eta djalma hēnteu ngartiēun basa Malajoe, koedoe ditērangkeun koe basana; dimana ambtenaar Burgerlijke Stand hēnteu bisaeun kana basana eta djalma, meunang make djoercebasa; sanggeusna kitoe kakara eta akte teh beunang ditanda koe maranehna, nja kitoe deui koe ambtenaar Burgerlijke Stand. Lamoen anoe lapor tea atawa saksi-saksina aja anoe teu bisaeun miloe nanda, koedoe dtērangkeun naen sababna, oepamana: lantaran teu ngarti kana aksara tea, lantaran leungeunna teu beunang dipake noelis tea djst.

Saban toetoept taoen eta rēgistēr teh koedoe ditoetoept, djeung dina samemehna toetoept taoen koedoe geus sadia rēgistēr anjar.

Sanggeusna saboelan ti sanggeusna ditoetoept, rēgistēr noe rangkēp doea tea, rangkēpanan koedoe dikrimkeun ka kantor griffier Landraad. Hoofddjaksa atawa djaksa diwadjabkeun koedoe nitenan eta rēgistēr-rēgistēr tea, sarta koedoe njēun proces-verbaalna tina hal anoe kanjahoan di djēro 6 boelan dina awal taoen. Ari rangkēpan noe hidji deui tea nja kitoe deui rēgistēr hal milih ngaran koedoe diampihan dina archiefna ambtenaar Burgerlijke Stand. Lamoen ambtenaar Burgerlijke Stand teh sakantor djeung griffier Landraad, sanggeusna eta rēgistēr-rēgistēr tea dipariksa koe hoofddjaksa atawa djaksa, kapala gewest koedoe ngadawoehan njimpēn eta rēgistēr<sup>2</sup> di tēmpat sedjen anoe geus ditangtoekeun. Rēgistēr Burgerlijke Stand teu meunang dibawa tina tēmpat panjimpēnanana, anging lamoen dipoendoet koe pangadilan atawa lamoen aja kapērloe an sanērti anoe geus ditērangkeun tadi di loehoer. Lamoen anoe dipoendoet koe pangadilan teh rēgistēr noe masih dipake, tēgēsna noe

tatjan ditoetop, ambtenaar Bürgerlijke Stand harita kench koedoe njeun gantina eta rëgistër sarta koedoe ditanda d'eung diparap heula koe boepati atawa koe kapala af'ee'ing. Rëgis èr Bürgerlijke Stand anoe dipoendoet koe pangadilan samemehna dikirimkeun teh koedoe ditoetop heula. Nomër rëgistër gantina koedoe noeloejkeun akte panoetop dina rëgistër anoe dipoendoet koe pangadilan tea. Tëgësna lamoen rëgistër anoe dipoendoet koe pangadilan teh aktena noe diascepkeun geus nëpi ka nomër 19, rëgistër gagantina tea koedoe dimimitian ti nomër 20.

Nja kitoe deui dimana eta rëgistër meh pinoeh samemehna toetop taoen, noe djadi ambtenaar Bürgerlijke Stand kcedoe geus njadiakeun rëgistër samboenganana, sarta nomërna kcedoe nëroeskeun nomër akte noe panganggeusan dina rëgistër anoe ti heula.

Soerat kawasa atawa soerat sedjen salian ti eta, sèpèrti: poetoesan Landraad, tina hal robahan-robahan atawa tambahan-tambahan akte Burgelijke Stand noe koedoe ditoelis dina rëgistër noe djalan keneh, eta dilampirkeun kana aktena atawa kana akte rangkëpanana anoe baris dikirimkeun ka kantor griffier Landraad.

Sambarang djalma meunang menta pëtikan rëgistër Bürgerlijke Stand djeung salinan soerat kawasa atawa soerat<sup>2</sup> salian ti eta anoe dilampirkeun kana aktena tea, sanadjan lain djalma anoe kasëboet dina eta akte atawa sanak-barajana oge. Pagawe anoe diadi djoeroesimpën diwadajibkeun koedoe nëdoenan pamentana djalma-djalma anoe marenta pëtikan eta rëgistër teu kalawan koedoe noenggoe idin pangadilan deui; tapi djalma-djalma anoe marenta pëtikan atawa salinan tea diwadajibkeun koedoe malajar ongkos segël f 0.50. Pikeun militer djeung balad laoetan sahandapeun pangkat ondër opsir, nja kitoe deui djalma djalma anoe teu baroga, dimana përloe boga pëtikan rëgistër: pikeun kapërloe' Nagara, hënteu koedoe majar ongkos segël deui.

Anoe boga kawadjiban ngalaporkeun tina hal kalahiran, babakoena bapa orok; lamoen manehna noedjoe soewoeng atawa aja halangan, noe lapor teh meunang oge anoe sedjen, oepama: doktor, paradji atawa doekoen bëranak djeung djëlëma lian anoe noengkoelan ngadioeroena. Djeung dimana aja djalma anoe ngadjoeroe di imah batoer, anoe koedoe ngalaporkeun teh djalma anoe boga imah tea.

Lamoen aja boedak didjoeroekeun, di djero sapoeloeh poë koedoe geus dilaporkeun; tempo anoe 10 poë teh meunang ditambahan deui, tapi henteu meunang leuwih ti 2 boelan, nja eta oepama tempat didjoeroekeunana eta orok ka tempat tjitjing na ambtenaar Burgerlijke Stand tea koedoe njabrang laetan atawa djalan anoe koedoe diliwatan tea roeksak nepi ka teu bisa liwat ka dinja, atawa lantaran henteu aja toetoempakan. Dimana geus liwat ti 2 boelan, ambtenaar Burgerlijke Stand henteu meunang njieun akte kalahiranana eta boedak; rëgistërna koedoe dilowongkeun sarta noenggoe koemaha poctesan Landraad. Oepama aja kadjadian kitoe rëgistërna tea koedoe dibënërkeun. Panoehoen pikeun mënërkeun rëgistër tea koedoe ditoedjoelkeun ka Landraad anoe ngabawah tempat ajana rëgistër tea. Éngke dimana Landraad geus ngadangoe pihatoerna djalma anoe boga kapërloean, tangtoe bakal maparin poctoesan sarta poctoesanana teu beunang dilawan deui.

Noeroetkeun anoe kaoeni dina artikël 49 nepi ka sarta artikël 52, ambtenaar Burgerlijke Stand koedoe tëroes ngadjalankeun eta poctoesan Landraad. Tah kitoe sababna anoe matak lamoen aja djalma anoe élat ngalaporkeunana boedak noe didjoeroekeun nepi ka liwat ti doea boelan ti poëan didjoeroekeunana eta orok, sok disina madëp Landraad teh. Ambtenaar Burgerlijke Stand koedoe ngalaporkeun hal ieu ka hoofdjaksa atawa djaksa.

Wawangënan pikeun njieun akte kalahiran saroea bae djeung wawangënan njieun akte tilar doenja.

Pikeun baroedak anak anoe henteu kakoeroeng koe tikah dina aktena henteu meunang make ngaran bapana, kadjaba lamoen diakoe koe bapana.

Pikeun përtelaan kalahiran lain ngan djamna didjoeroekeunana eta boedak tea bae, tapi wantjina oge koedoe ditërangkeun, beurang-peutingna atawa isoek-sorena.



Ari gawena akte milih ngaran, nja eta pikeun boedak noe didjoeroekeun, oepama bapana henteu bogaeun ngaran toeroenan, atawa — lamoen eta boedak anak anoe teu kakoeroeng koe tikah koe bapana teu diangkën — oepama indoengna henteu bogaeun ngaran toeroenan. Kawasna énggeus beunang ditangtoe-

keun, dina waktōe ieu atoeran kakara didjalankeun mah, bakal loba djalma anoe ngalaporkeun kalahiran boedak teh barēng djeung lapor milih ngaran sangkan ditoelis dina rēgistēr kalahiran, lantaran waktōe ieu oerang Priboemi tatjan barogaeun ngaran toeroenan. Dina akte milih ngaran tea, ngaran-ngaran djalma anoe lalapor katoet saksi-saksina koedoe ditjatētkeun, sakoemaha atoeran dina akte kalahiran bae.

Milih hēnteu meunang sakarēp-karēp bae, tēgēsna hēnteu meunang milih ngaran anoe noeroetkeun tjeuk rasa oerang Priboemi eta teh gēlaran (titël) atawa pangkat. Dimaksana aja djalma anoe keukeuh milih ngaran anoe boga harti kitoe, samemeh aktena tea didjieun, ambtenaar Burgerlijke Stand koedoe ngalaporkeun heula hal ieu ka boepati. Koe boepati akte ganti ngaran djeung kalahiran tea ditahan heula nēpi ka datangna poatoesan ti Goepērnoer Djendral. Ari pētana boepati koedoe ngirimkeun sakabeh soerat-soerat anoe patali djeung eta oeroesan ka kapala gewest, sarta koe kapala gewest koedoe ditēroeskeun ka Goepērnoer Djendral.

Anoe djadi boepati teu meunang milih ngaran toeroenan, lamoen tatjan meunang paidin Goepērnoer Djendral.

Ngaran-ngaran toeroenan anoe geus ditoelis dina rēgistēr Burgerlijke Stand hēnteu meunang diganti, anging lamoen aja paidin Goepērnoer Djendral; ngan ngaran boedak (leutik) anoe beunang diganti sakarēp oerang teh, kitoe oge dina rek ngagantina tea koedoe lapor heula ka ambtenaar Burgerlijke Stand. Eta ambtenaar diwadjibkeun koedoe njatētkeun gantina ngaran leutik tea dina sisina akte kalahiran. Baroedak anoe tatjan akil baleg, hēnteu meunang menta diganti ngaran, lamoen pamentana tea hēnteu kalawan pitoeloengna djalma anoe sah djadi walina.



Dēmi anoe diwadjibkeun koedoe ngalaporkeun anoe paeh, nja eta djalma anoe matoeh di imah tēmpat paehna anoe dilaporkeun tea; lamoen di dinja euweuh djalma, anoe koedoe ngalaporkeun teh kapala kampoeng, loerah atawa wijkmeester.

Lamoen anoe paeh teh imah-imahna di loearun wēwēngkon ambtenaar Burgerlijke Stand anoe dilaporan tea, pagawe anoe kasēboet tadi koedoe ngirimkeun pētikan rēgistēr anoe dieusi akte paehna djalma anoe tadi tea ka ambtenaar Burgerlijke Stand anoe

ngabawah tempat padoemoekanana eta djalma, sangkan di dinja oge diasoepeun kana rēgistēr.

Pikeun orok noe paeh samemeh oemoer tiloe poë, hēnteu pērloe aja aktena, kadjaba lamoen dina samemehna paeh geus dilaporkeun kalahiranana djeung geus didjieun aktena. Oepama tatjan aja akte kalahiranana, dina rēgistēr teh tjoekoe koe disēboetkeun jen eta boedak geus paeh ti barang dilahirkeun. Oepama aja boedak anoe paeh djeung oemoerna geus leuwih ti 3 poë, sarta kalahiranana tea tatjan dilaporkeun, ambtenaar Burgerlijke Stand njeunna akte teh koedoe doea roepa, nja eta akte lahir djeung akte paeh.

\* \* \*

Katērang-an katērang-an anoe geus didadarkeun di loehoer teh beunang mētik, ditjokot sakoer anoe pērloe bae. Oepama hajang leuwih tērang mah koedoe maratja: „*Beberapa nasihat bagi ambtenaar yang diperintahkan memegang register Burgerlijke Stand oentoe beberapa golongan ra'jat Boemipoetera dipoelau Djawa dan Madoera, yang ta' dibawah perintah Zelfbestuur*”, beunang Departement van Justitie.

#### d. HAK PANGARANG

Toeroet oeni artikēl 10 Staatsblad 1912 No. 600, djoemblahna pagawean anoe ditangtajoengan koe *hak pangarang* (auteursrecht) teh aja 10 roepa; nja eta:

1. boekoe-boekoe, soerat sēbaran (brochure), soerat kabar, poestaka mangsa djeung karangan-karangan sedjen lian ti eta;
2. biantara-biantara;
3. ēnoet (lagoe) boh make goegoeritan boh hēnteu;
4. gambar leungeun (tekening, schilderij), artja, adēg-adēgan (bouwwerk). gambar clichè (lithografieën, graveerwerk, plaatwerken) djst.;
5. kar;
6. potret djst.

pendekna sagala roepa hasil: kasoesastran (letterkunde), pangawēroeh (wetenschap) atawa kabinangkitan (kunst), sarta make djalan koemaha bae ari ngarēkahanana mah.

Djadi noeroetkeun oenina artikēl 10 anoe dimaksoed koe auteursrecht teh lain ngan hak pangarang bae, tapi sagala roepa

sakoer anoe kasēboet karangan tina roepa-roepa pagawean, eta kabeh ditangtajoengan koe auteursrecht.

Noeroetkeun oenina artikël 10 keneh, salinan, malah djeung roepa-roepa karangan anoe meunang ngoempoelkeun didjieun saboekoe, eta oge masih ditangtajoengan keneh koe auteursrecht. Tapi oendang-oendang, ordonansi, verordening anoe dioemoemkeun koe Pamarentah (openbare macht), poatoesan-poatoesan hakim, eta kabeh teu aja *hak pangarangna*, nja kitoe deui boekoe-boekoe djst. anoe dikaloearkeun atawa anoe ditimbangan dikaloearkeun koe Pamarentah; iwal lamoen ditangtoekeun koe oendang-oendang jen disēngkēr koe *hak pangarang* boh disēboetkeun dina boekoena.

Oepama bae saperti anoe geus kadjadian koe Bale Poestaka, kalawan katangtoean anoe kaoeni dina ordonansi, Staatsblad 1923 No. 539, sagala roepa kaloearan Bale Poestaka — boekoe-boekoe djst. — hak pangarangna kabeh disēngkēr koe artikël 11 anoe kaoeni dina oendang-oendang auteursrecht.

Naon ari noe disēboet auteursrecht teh, djeung koemaha kaajaanana?

Auteursrecht anoe rek ditērangkeun di dieu, babakoena mah ngan anoe toemali djeung karangan bae.

Anoe dimaksoed koe auteursrecht, nja eta hak *njēbarkeun* boekoe, gambar, djst., sakoemaha anoe geus ditataan tadi di loehoer. Anoe meunang ngaliarkeun teh ngan *anoe njeunna* bae. Auteursrecht beunang dipandang saperti barang noe teu maneuh (roerende zaak), 'bisa pindah<sup>2</sup> djalma; lamoen anoe bogana tea maot, eta hak pindah ka ahli warisna; lian ti kitoe eta hak teh beunang didjoeal atawa diselehkeun ka noe sedjen. Ari njelehkeunana koe-doe make pērdjangdjian pikeun antara noe njelehkeun djeung noe narima. Sanadjan ieu hak teh bisa pindah leungeun, tapi hēnteu beunang didjabēl (dibeslag).

Ari anoe diakoe djadi noe njeunna karangan, hartina anoe ngabogaan *hak pangarang*, nja eta anoe ngaranna disēboet dina eta karangan, iwal lamoen kaboehtian jen sabēnērna hēnteu kitoe.

Tempo-tempo sok kadjadian aja boekoe noe dikarangna teu koe saorang. Dina kadjadian saroepa kieu, anoe bogaeun hak pangarang sagēmlēngna teh noe djadi panoengtoen eta pagawean, atawa anoe djadi loelogoena; djadi pangarang-pangarangna mah hēnteu barogaeun hak kana eta boekoe teh. Tapi moenggoehing kana karanganana sorangan mah, hakna hēnteu dikoerangan saeutik-eutik atjan; koe sabab eta manehanana meunang njēbar-



keun karanganana tea sakarĕpna. Lamoen eta karangan teh diliarkeunana koe djalma sedjen, eta kaasoe kana *ngarĕmpak hak pangarang* pikeun sagĕmblĕngna eta boekoe.

Oepama dina boekoena tea hĕnteu disĕboetkeun ngaran noe ngarangna, atawa ngan disĕboet ngaran samarna bae woengkoel, dimana aja kadjadian kitoe-kieu djeung noe sedjen, noe ngarangna tea beunang diwakilan koe noe ngaloearkeun eta boekoe; sarta oepama anoe ngaloearkeunana tea teu disĕboet deui, beunang diwakilan koe kantor tjitak anoe njitak eta boekoe tea.

Anoe disĕboet ngarĕmpak hak pangarang teh nja eta: anoe nambahan lobana salah sahidji boekoe beunang ngarang noe geus diliarkeun koe noe sedjen djeung ngaliarkeunana eta boekoe panambah tea; anoe njalin kana basa sedjen djeung noe njonto nadjan aja anoe dirobah saeutik-eutikeun oge oepamana; pendekna lamoen nĕpi ka eta karangan teh hĕnteu beunang disĕboetkeun pagawean asal.

Hak pangarang kakara tjoepar lamoen geus 50 taoen heuleutna ti waktoe noe ngarangna tea maot. Lamoen noe ngarangna tea leuwih ti saorang, diitoengna koedoe ti waktoe paehna pangarang anoe paeh pangpandeurina. Dimana noe ngarangna teu disĕboetkeun atawa ngaran noe sabĕnĕrna teu kanjahoan, hak pangarang teh oemoerna ngan 50 taoen diitoeng ti poĕ panoetoejna taoen eta karangan kaloear. Nja kitoe deui pikeun boekoe-boekoe anoe dikarang kalawan ngaran pakoempoelan, kongsi atawa kantor Goepĕrnĕmen, noe teu disĕboetkeun ngaran pangarangna noe sabĕnĕrna, djeung karangan-karangan anoe dikaloearkeunana sanggeusna noe ngarangna paeh. Ari noe disĕboet boekoe kantor Goepĕrnĕmen di dieu, nja eta karangan anoe hak pangarangna disĕngkĕr oeroetkeun artikĕl 11, sakoemaha anoe geus ditĕrangkeun tadi di loehoer.

Tadi geus ditjaritakeun jen njitak djeung ngaloearkeun salinan tina salah sahidji boekoe teh kaasoe kana ngalanggar hak pangarang kenah. Tapi lamoen boekoe noe disalin teh geus 10 taoen lilana dikaloearkeunana, diitoeng tina poĕ panoetoejna taoen eta boekoe kaloear, kakara taja halanganana pikeun disalin kana basa sedjen.

Lamoen salah sahidji *soerat kabar* atawa *poestaka mangsa*, njalin karangan atawa pawarta tina soerat kabar atawa poestaka mangsa sedjen, eta hĕnteu kaasoe ngalanggar hak pangarang, asal disĕboetkeun bae ti mana eta pawarta atawa karangan teh

dipëtikna; ngan tjarita-tjarita (romans atawa novellen) eusi soerat kabar atawa poestaka mangsa sedjen noe teu beunang dipëtik teh, kitoe soteh lamoen teu diidinan koe noe ngarangna atawa koe noe bogaeun hak pangarang.

Nja kitoe deui teu meunang mëtik karangan noe sedjen, lamoen dina eta karangan disëboetkeun jen teu beunang dipëtik.

Pikeun poestaka mangsa beunang disëboetkeun dina oenggal nomër, jen eta larangan teh ngoeroeng eusina kabeh; ngan dina soerat kabar noe teu bisa dikitoekeun teh, lantaran djalma-djalma teu beunang dilarang mëtik pawarta djeung toelisan-toelisan tina hal pasalingsingan paham dina oeroesan poelitik.

Karangan-karangan noe dina soerat kabar atawa dina poestaka mangsa saperti noe kakara ditërangkeun bieu, noe dilarangna teh lain ngan mëtikna bae, tapi njalin eta toelisan kana basa sedjen oge teu meunang; ngan lamoen anoe dipëtik teh sawatara bagian anoe parondok, pikeun didjadikeun *mangle* atawa pikeun didjadikeun boekoe pangadjaran di sakola oepamana, eta teu kaasoepongalanggar hak pangarang, asal disëboetkeun ngaran noe ngarangna djeung tina boekoe naon dipëtikna.

Biantara-biantara anoe diomongkeun di hareupeun djalma rea noe tatjan ditjitak, beunang diasoepekeun kana soerat kabar atawa poestaka mangsa, ngan ngaran djalma anoe biantarana koedoe disëboetkeun.

Njalin boekoe hënteu dilarang, lamoen salinanana tea ngan hidji, tęgësna pikeun sasoranganeun.

Djalma-djalma anoe baroga hak pangarang beunang ngabëslah boekoe-boekoe noe dikaloearkeunana ngalanggar hakna tea, boh rek didjieun milikna, boh nitah soepaja diroeksakkeun. Anoe ngarëmpak hak pangarang bisa dihoekoem dëngda panggëdena nëpi ka f 5000.—, ari noe ngaloearkeun atawa ngadjoeal boekoe noe ngarëmpak *hak pangarang* tea, baris didëngda panggëdena nëpi ka f 2000.— Ieu kasalahan-kasalahan kakara dipariksa koe pangadilan, dimana noe bogaeun hak pangarang tea ngadawa.

## e. PĚRKARA TANAH (AGRARISCHE AANGELEGENHEDEN).

### I. Boeboeka.

Ari „agrarisch” teh asalna tina basa Latyn „ager”, hartina: tanah, sawah atawa tęgalan. Djadi „agrarische aangelegenheden” pihartieunana dina basa Soenda: *pĚrkara tanah*.

Anoe rek ditjaritakeun di dieu ngan tina pěrkaꝛa tanah di wēwēngkon tanah Goepěrēmen bae; tapi soepaja leuwih tetela samemeh njaritakeun hal eta, oerang njoektjroek heula, saha sa-ēnjana anoe boga tanah di Hindia teh.

Baheula samemeh Poelo Djawa djeung Madoera ditjēpēng koe Koempēni, tanah-tanah teh kagoengan (eigendom) noe djadi ratoe. Ari somah mah ngan oekoer ngakoe djeung meunang ngala hasilna bae. Tapi sanadjan kitoe hakna somah kana tanah beunang disēboet pageuh oge sabab bisa toeroen-toemoeroen ka anak-intjoe, beunang goenta-ganti djalma sarta dianggap sah koe noe djadi radja.

Waktoe Poelo Djawa kaēreh koe pamarentah Inggris, toean Raffles noe harita djadi Leknan-Goepěrnoer, ngadawoehkeun, jen hakna oerang Priboemi anoe tjaritjing di tanah-tanah Goepěrēmen, hēnteu rek dirobah; tanah-tanah, sawah-sawah djeung tēgalan-tēgalan oerang Priboemi, tētēp djadi kagoengan Goepěrēmen sakoemaha anoe geus kalampahkeun baheula waktoe diēreh koe radja-radja Priboemi, djadi kagoengan arandjeunna.

Sanggeusna Tanah Djawa diēreh koe Parentah Walanda deui, atoeran toēan Raffles teh hēnteu dirobah, malah nja diasoepkeun kana Staatsblad. Sakoemaha anoe kaoeni dina Oendang-oendang Hal Parentahan Nagara 1830 No. 74 djeung 1836 No. 62, njēboetkeun jen tanah-tanah, sawah-sawah djeung tēgalan-tēgalan oerang Priboemi tētēp djadi kagoengan Nagara. Ari oenina eta atoeran anoe geus meh saratoes taoen lilana teh, kira-kira kieu:

„Tanah-tanah kagoengan Nagara di Poelo Djawa, anoe digarap koe oerang Djawa disewakeun, saēndēngna ka maranehanana kalawan pirēmpoegna loerah djeung toea-toea kampoeng, nja kitoe deui kawēngkoe koe pērdjangdjian-pērdjangdjian noeroetkeun, anoe kasēboet dina kontrakna atawa piagēmna.”

Koe sabab eta, tetela pisan jen eta atoeran teh hēnteu beda djeung atoeran baheula waktoe Poelo Djawa katjangking koe karadjaan Inggris; djadi, tanah, sawah djeung tēgalan teh tjek wet, *disewakeun* ka oerang Priboemina, padahal ari lilana pērdjangdjian *njewakeun* teh — tjek wet keneh, Burgerlijk Wetboek — koedoe aja watēs-wangēnna. Naha ari njewakeun tanah milik Priboemi ditētēpkeun lilana?

Hēnteu, njasat dipiboga koe noe njewa bae.

Hal ieu lila-lila mah roepana kamanah koe Pangagoeng oge. Koe lantaran kitoe dina taoen 1854 Pangagoeng nja ngadamél Oendang-oendang Hal Parentahan Nagara anoe anjar. Artikël 62 dina eta oendang-oedang harita mah ngan tiloe alinea anoe kaoeni teh, nja eta: njegah Goepërnoer Djendral ngadjoeal tanah lëga-lëga, tapi ari ngadjoeal tanah saoeetak-saeutik mah teu dilarang; mere kakawasaan ka andjeunna pikeun njewakeun tanah noe teu digarap koe oerang Priboemi atawa noe djadi tanah pangangonan djeung tanah lian ti eta anoe kapiboga koe desa.

Djaman harita hakna oerang Priboemi kana tanah tatjan ditangtoekeun, woedjoedna; naha hakna teh hak-barang (zakelijk recht), nja eta hak noe dikeunakeun kana barangna atawa hak djëlëma (persoonlijk recht), nja eta hak noe dikeunakeun ka djalmana.

Noeroetkeun oenina Burgerlijk Wetboek artikël 520, tanah-tanah anoe geus teu dioeroes atawa geus taja noe miboga lantaran noe bogana tea geus maot sarta teu ninggalkeun ahli waris, eta djadi milikna Nagara. Tapi sanadjan geus aja katërangan kitoe oge oerang masih asa-asa keneh bae ari kana nëtëpkeun jen Pamarentah koedoe dianggap djadi noe kagoengan tanah noe geus dipiboga koe oerang Priboemi mah. Ari sababna, bënëer noeroetkeun hoekoem Eropa (Burgerlijk Recht), saha-saha anoe ngabogaan hidji barang, manehna dikoemaha karëpkeun, naha eta barang teh rek dibeureum atawa rek dihideung, mo aja noe mapalangan. Eta hoekoem teu beunang didjalankeun kana tanah-tanah anoe dipiboga koe oerang Priboemi, lantaran oerang Priboemi mah hak-hakna hënteu kawëngkoe koe Burgerlijk Wetboek.

Katoeroeg-toeroeg deui harita mah dina Oendang-oendang Hal Parentahan Nagara teh tatjan aja atoeran erpah, nja eta atoeran pikeun njewakeun tanah lëga anoe toeroen-toemoeroen; mangkaping waktoe harita sanggeusna këbon paksaan dileungitkeun, loba pisan noe harajangeun tani lëga teh, babakoena anoe rek marëlak kopi, tiwoe djeung bako. Koe sabab eta, hënteu koerang anoe njarewa tanah pikeun moeka onderneming di leuweung atawa moeroehkeun pëpëlakan ka oerang Priboemi dina tanahna. Djadi tangtoe bae këbon anoe aja tanah-tanah beunang njewa atawa anoe beunang moeroehkeun noe aja dina tanah oerang Priboemi teh hënteu meunang diasoepeun hypotheek pikeun nambahan atawa ngajakeun deui modal. Djaba ti eta loba deui njoesahkeunana teh, lantaran kadangkala sok aja patjektjokan antara noe

boga pëpëlakan djeung noe boga tanah lamoen, salah sahidji aja noe teu noeroet kana përdjangdjian; nja waktöe harita loba noe boga këbon atawa somah anoe ngarasoela. Tjek noe baroga këbon, somah noe tarä njarëkël djangdji, tjek somah, noe baroga këbon noe hawëk teh djeung sok hajang bëñër sorangan. Lila-lila hal ieu nja kaoeninga koe Pangagoeng. Dina taoen 1866 Goepërnoer Djendral ngembarkeun dawoehanana Sri Maharadja, jen bangsa Priboemi pangeusi Poelo Djawa noe geus ngabogaan tanah, boh tanah-milik boh tanah desa, sakabeh ditangtajoengan hak-hakna kana tanah-tanahna tea sarta didjaga soepaja hak-hakna kana eta tanah oelah aja noe njisikoedi sanadjan koe saha bae oge, dalah Goepërnoer Djendral koe andjeun hënteu meunang nganggo tanah milik atawa tanah desa oerang Priboemi, kadjaba dina hal anoe geus diatoer koe Oendang-oendang Hal Parentahan Nagara.

Tadi di loehoer geus ditjaritakeun jen loba pisan hal-hal anoe djadi halangan kana kamadjoeanana tatanen anoe galëde, djeung hak oerang Priboemi kana tanah teu poegoeh wawatësanana. Koe sabab eta, waktöe toean de Waal djadi Minister van Koloniën, andjeunna ngadamël rarantjang wet pikeun nangtajoengan hakna oerang Priboemi kana tanahna. Dina waktöe ngadamëlna eta rarantjang wet, andjeunna kagoengan manah jen Pangagoeng nagri Walanda ngan oekoer përlöe maparin patokanana bae tina hal oeroesan tanah Hindia teh, ari oenak-anikna mah dipasrahkeun ka Pamarentah di Hindia, sabab kaoeningana tangtöe leuwih ti Pangagoeng di nagara Walanda.

Eta rarantjang wet koe Tweede Kamer kamanah, sarta sanggeusna djadi wet, artikël 62 noe kasëboet dina Oendang-oendang Hal pamarentahan Nagara noe ditëtëpkeun dina taoen 1854 (Staatsblad Hindia 1855 No. 2), sanggeusna taoen 1870 kieu oenina:

Goepërnoer Djendral teu meunang ngadjoeal tanah.

Ieu larangan teu aja kakoeatanana pikeun tanah noe sa-oetak-saeutik, oepamana dipake ngalëgaan kota atawa desa djeung pikeun ngadëgkeun tatanen gëde.

Goepërnoer Djendral meunang njewakeun tanah noeroetkeun atoeran anoe ditëtëpkeun koe oendang-oendang oemoem. Tanah anoe meunang didjoeal atawa disewakeun, teh lain tanah anoe digarap koe oerang Priboemi atawa tanah pangangonan

atawa tanah sedjen-sedjena deui bogana kampoeng atawa desa.

Noeroetkeun atoeran anoe ditētēpkeun dina oendang-oendang oemoem, tanah anoe dibikeun pikeun erpah lila, kontrakna teu meunang leuwih ti 75 taen.

Goepërnoer Djendral salawasna koedoe ngadjaga soepaja waktōe ngadjoeal, njewakeun tanah djst., hakna oerang Priboemi kana tanah oelah nēpi ka dimaha.

Tanah anoe digarap koe oerang Priboemi pikeun kapërloeanana sorangan, boh tanah pangangonan atawa tanah sedjen lian ti eta, noe geus djadi milik desa, teu meunang dipake naon-naon deui koe Nagara, iwal lamoen katimbang pērloe koe Goepërnoer Djendral pikeun kapërloean oemoem sakoemaha anoe kaoeni dina artikēl 77 atawa pikeun kapërloean tatanen, anoe diajakeun koe Pamarentah noeroetkeun oendang-oendang pikeun ngajakeun eta tatanen. Dina hal anoe saroeapa kieu djelēma atawa desa anoe ngabogaan, eta tanah koedoe meunang ganti sapatēsna.

Tanah milik oerang Priboemi, lamoen koe noe bogana dipenta, beunang didjadikeun, tanah eigendom, tapi koedoe make wawangēnan sarta ditētēpkeun koe oendang-oendang oemoem, djeung deui koedoe disēboetkeun dina soerat eigendom atawa meetbriefna kawadjiban-kawadjiban noe boga eta tanah ka Nagara djeung ka desa, sarta ditērangkeun deui kakawasaan noe boga pikeun ngadjoeal eta tanah ka bangsa sedjen (lain oerang Priboemi).

Njewakeun tanah atawa mikeun tanah ti bangsa Priboemi pikeun dipake koe bangsa sedjen, koedoe noeroetkeun atoeran noe geus ditētēpkeun dina oendang-oendang oemoem.

Tadi di loehoer geus disēboetkeun jen Goepërnoer Djendral hēnteu meunang ngadjabēl tanah oerang Priboemi atawa desa, iwal ti pikeun kapërloean oemoem, sakoemaha anoe kaoeni dina artikēl 77, anoe oenina kieu: Sakabeh djalma hēnteu meunang didjabēl bandana, iwal ti dina pikeun kapërloean oemoem, kitoē oge koedoe noeroetkeun kana katangtoean-katangtoean anoe kasēboet dina oendang-oendang oemoem, djeung sanggeus diganti karoegianana.

Dina taen 1927 eta Oendang-oendang Hal Parentahan Nagara teh ditjaboet djeung diganti koe Wet tina Hal Atoeran Nagara di Hindia Nederland, anoe dipondokkeun djadi „Indische Staats-



---

OEPAMI PALAJ  
NGANGGO MINJAK  
SEUNGIT

TJOBI NGAGALEUH

**AJÉR MATA  
DOEJONG  
NOE TOELEN**

---

Importeurs:  
**HANDELSVEREENIGING „OOST INDIE“**  
Soerabaja — Samarang — Tjirebon — Batawi



Roemah Pendidikan kanak-kanak di Tangerang, dilihat dari depan.





Sebagian ketjil dari pada kanak-kanak jang dididik dalam Roemah Pendidikan kanak-kanak di Tangerang, sedang beladjar mengerdjakan kajoe.

# IEU SIGARET PANGRAOSNA

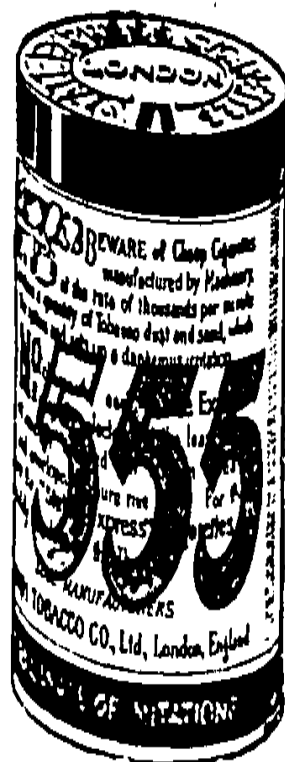
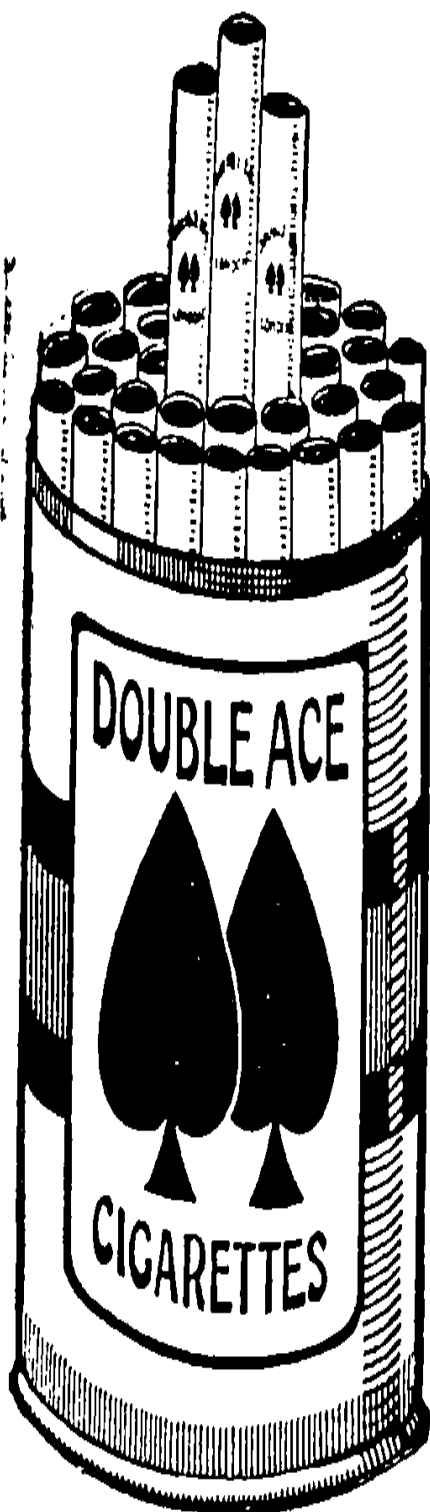

HANDELSVEREENIGING  
„OOST-INDIË”

Soerabaja — Samarang — Tjirebon — Batawi

regeling" Soendana: „Atoeran Nagara di Hindia". Dina eta Wet anjar artikël 62 Oendang-oendang Hal Parentahan Nagara teh djadi artikël 51, tapi ari eusina mah meh teu robah saeutik-eutikatjan, nja kitoe deui artikël 77 djadi artikël 133, ieu mah eusina dirobah saeutik.

Djadi sanadjan ajeuna geus loba atoeran-atoeran anjar oge, oerang masih keneh bisa kaliroe saperti baheula kana tanah Goepërëmen djeung tanah milik Priboemi teh, tjara djaman samemehna taoen 1870.

Saënjana oerang henteu koedoe waswas kana hak-hakna oerang Priboemi djeung kana kakawasaanana tina hal ngabogaan tanah teh, lantaran sanadjan ënja oge tanah milik atawa tanah desa teh kagoengan (eigendom) Nagara, Pamarentah henteu meunang njewakeun atawa mikeun eta tanah-tanah tea pikeun erpah, sabab geus disëngkër koe alinea 3, 5 djeung 6 artikël 51 dina Atoeran Nagara di Hindia (I. S.) atawa koe artikël 62 noe kaoeni dina Oendang-oendang Hal Parentahan Nagara; kadjaba lamoen, eta tanah teh rek dipake pikeun kapërloean oemoem, kitoe oge anoe boga milik koedoe diganti heula karoegianana. Djadi hak-hakna oerang Priboemi kana tanah katjida koeatna, lantaran ditangtajoengan koe wet.

Dina artikël 51 keneh (I. S.) kaoeni, jen oerang Priboemi bisa menta soepaja tanahna didjadikeun tanah eigendom sarta teu koedoe kalawan menta heula hak-hakna diwëngkoe koe Burgerlijk Wetboek pikeun oerang Eropa. Noeroetkeun atoeran anoe kaoeni dina pirman Radja tanggal 16 April 1872 No. 28 (Staatsblad Hindia No. 216), oerang Priboemi anoe meunang hak eigendom pikeun tanahna leuwih laloeasa hakna kana eta tanah teh, ari watës-wangëna sakoemaha anoe ditëtëpkeun, koe oendang-oendang oemoem, kawadjiban-kawadjibanana ka Nagara djeung ka desa disëboetkeun dina soerat eigendom atawa meetbriefna eta tanah. Sadjaba ti eta, tanah eigendom Priboemi (agrarisch eigendom) meunang digadekeun hypotheek, ngan teu meunang didjoeal ka bangsa sedjen salian ti ka bangsa Priboemi deui.

Koe sabab dina pirman Radja disëboetkeun jen tanah eigendom Priboemi teu meunang didjoeal ka bangsa sedjen, sanggeusna kaloeur eta pirman, loba noe ngamanah-manah naha tanah milik teu meunang didjoeal ka bangsa sedjen deui kitoeh?

Dina taoen 1875 Goepërnoer Djendral kalawan paidinna Radja geus ngaloearkeun ordonansi, noe oenina nangtoekeun, jen tanah

milik djeung sabangsa eta teu meunang didjoeal koe oerang Priboemi lian ti ka oerang Priboemi deui.

Lamoen, dipikr saliwat eta atoeran teh koerang adil djigana mah, lantaran ngoerangan kakawasaanana oerang Priboemi kana pangabogana, nja eta kana tanahna. Tapi saénjana lamoen teu aja atoeran kitoe djiga koemaha teuing meureun kaajaanana somah ajeuna, kalolobaanana mah tangtoe moal barogaeun, tempat keur hawoe-hawoe atjan! Tjatjakan ajeuna geus diajaan atoeran kitoe oge, kapan roepa-roepa bae akal oerang asing teh sangkan bisa njékél tanahna oerang Priboemi, sarta koe kabodohanana djeung koe émboengna mikir pikahareupeun, geus loba pisan semah anoe ngan tinggal ngaranna bae boga sawah boga kēbon ten, da ari saénjana mah geus teu bogaeun naon-naon, lantaran sawah-kēbonna geus digadekeun (diborohkeun) tea. Poegoeh ari Nagara mah katjida ngadjagana djeung nangtajoenganana ka oerang Priboemi teh noe matak diajakeun atoeran kitoe oge. Tapi koemaha ari noe dioeroesna masih kitoe.

Dina taoen 1875 (Staatsblad No. 199), eta atoeran geus didjalankeun deui pikeun tanah Sabrang anoe katjangking koe Goepërēmen.

## II. Kakawasaan mere poetoesan.

Ari anoe kawasa maparinkeun tanah Radja ka noe njaroehoenkeun, nja eta Goepërnoer Djendral; tapi eta kakawasaan teh aja oge anoe koe andjeunna dipasihkeun ka para amtēnar, saperti: direktoer B. B. goepërnoer, pangagoeng S. S. djst.

Ari hak kana tanah teh sakabehna aja 7 roepa, kajaning:

1. hak eigendom;
2. hak opstal, hartina: hak ngadēgkeun imah djeung adēg-adēgan sedjen dina tanah batoer;
3. hak make;
4. hak ngagarap;
5. hak njewa;
6. hak erpah, nja eta anoe sok disēboet oge pak toeroen-toemoe-roen; djeung
7. hak milik oerang Priboemi.

Koe lantaran hak milik Priboemi katimbang leuwih pērloe di kanjahokeun koe oerang sarerea ti batan noe sedjen, ieu di handap diheulakeun katēranganana.

### III. Hak milik oerang Priboemi.

Anoe disēboet hak oerang Priboemi miboga tanah teh, nja eta hakna oerang Priboemi ngamilik tanah jasa anoe bisa toeroen-toemoeroen tea, djeung hakna ngamilik tanah desa.

Naon hartina ari milik teh?

Noeroetkeun artikël 529 Burgerlijk Wetboek mah, milik teh nja eta njékëlan, hidji barang atawa ngala hasil tina hidji barang boh koe sorangan boh koe batoer, saroea bae, nēpi ka eta barang teh siga anoena pribadi. Djadi hak milik Priboemi teh beunang disēboet hak-barang anoe mere kakawasaan ka oerang Priboemi noe njékëlna, pikeun, ngala hasil tanah anoe dipimilik koe manehna djeung dipiboga saperti bogana sorangan.

Dina pērka sedjen, barang anoe ngan oekoer dipiboga teh iraha bae beunang dipenta deui koe noe bogana; tapi tanah milik mah hēnteu meunang dipoendoet deui koe Goepërēmen — noe kagoengan — iwal ti dimana pērloe pikeun oemoem, saperti anoe kaoeni dina artikël 51 Atoeran, Parentahan di Hindia.

Ajeuna geus tetela, jen hak milik oerang Priboemi teh dina hal ngabogaan tanah mah leuwih koeat ti batan dina hal sedjen. Tapi oerang Priboemi anoe ngabogaan tanah milik teh pada keuna koe papantjen: koedoe noeroet kana adat kabiasaan di tēmpatna waktōe ngala hasil tina tanah noe dipimilik tea djeung dina waktōe mibogana eta tanah sarta koedoe noeroet wawangēnan anoe ditētēpkeun koe wet saperti anoe kasēboet di handap ieu.

Tadi di loehoer geus ditērangkeun, jen hak miboga teh aja doea roepa, nja eta hak milik noe bisa toeroen-toemoeroen djeung hak miboga tanah desa.

Hak miboga tanah desa aja tiloe roepa, nja eta:

- a. Doeoman matok, tētēp bagian-bagianana; tēgēsna bagian saorang-oerangna geus ditētēpkeun, teu robah deui.
- b. Doeoman bagilir; lamoen dina taoen ieu kabagian tanah angar, dina taoen hareup mah koedoe dbagianan tanah anoe lendo.
- c. Doeoman bagilir satēngah matok anoe dibagi-bagikeun doea taoen sakali atawa leuwih.

Ari asalna hak milik noe toeroen-toemoeroen teh, kieu:

1. lantaran ngabēdah tanah, sawah, tēgalan djst.
2. lantaran eta hak milik dipaparinkeun koe Pangagoeng atawa geus disahkeun koe Pangagoeng.

Tadi di loehoer geus ditjaritakeun, jen oerang Priboemi teu meunang mindahkeun hakna kana tanah ka bangsa sedjen, hartina: teu meunang ngadjoeal atawa mikeun tanah ka lian bangsa, sakoemaha anoe kaoeni dina Staatsblad 1875 No. 179. Sagala përdjangdjian anoe ngarëmpak eta atoeran koe oendang-oendang Nagara teu disahkeun.

Dina soerat bewarana, direktoer Financiën moendoet ka kapala<sup>2</sup> gewest di Poelo Djawa djeung Madoera soepaja arandjeunna maparin katërangan tina hal eta ka vendumeester-vendumeester, djeung miwarang soepaja dimana aja lelang tanah oerang Priboemi, eta tanah teu beunang dilelangkeun ka bangsa sedjen salianna ti ka oerang Priboemi deui.

Dina Staatsblad 1926 No. 35 djeung 287 geus diajakeun atoeran, jen lamoen aja noe ngadjoeal tanah milik, diwadajibkeun koe-doe lapor heula, lamoen teu noeroet eta atoeran bisa dihoekoem dëngda panggëdena f 100.—

### Hal ngabëdah tanah.

Anoe djadi tatali hiroepna oerang Hindia babakoena ngan tatanen, nja kitoe deui di Poelo Djawa noe hariroep tina tani teh lobana moal koerang ti 70%.

Koe sabab eta, beuki lila woewoeh lëga bae tanah anoe dibëdah teh, lantaran djëlëmana oge beuki lila tambah rea. Malah kawasna lamoen diantëp mah geus beak leuweung beak lamping didjarieun sawah, hoema djeung këbon; hadena bae koe Pangagoeng diraksa soepaja oelah kadjadian kitoe. Ari sababna lamoen kadjadian kitoe, leuweung-leuweung tangtoe beak, teu aja pikeun panjeuseupan sapi-moending, teu aja keur pangaling-aling tjai hoedjan di goenoeng nëpi ka bisa kadjadian bandjir, taneuhna tangtoe djadi angar, moal lendo deui djst. Tah kitoe sababna noe matak rajat diwatës-wangënan pikeun moekaan tanah teh. Pangagoeng geus ngaloearkeun ordonansi hal ngabëdah tanah, nja eta pikeun ngadjaga-soepaja rajat oelah moekaan tanah sakarëp-karëp djeung pikeun ngawatësan hak rajat anoe kaoeni dina ordonansi tanah (Staatsblad 1870 No. 118 djeung 1874 No. 78), nja eta hak pikeun ngabëdah tanah Goepërëmen anoe teu kapake teu kalawan koedoe majar naon-naon deui. Eta ordonansi dicaloearkeunana dina Staatsblad 1896 No. 44, sarta geus dirobah koe Staatsblad 1904 No. 416 djeung koe Staatsblad 1927 No. 497;

ari oenina atoeran dina eta ordonansi teh pikeun di Poelo Djawa djeung Madoera mah kieu:

Lamoen aja oerang Priboemi noe rek ngabédah tanah noe kaasoe tanah Goepërëmen, lain tanah pangangonan atawa tanah desa dj. s. t. koedoe meunang idin heula ti Bestuur.

Dëmi anoe disëboet oerang Priboemi, nja eta sakabeh djëlëma anoe kaasoe oerang Hindia pitoein.

Boepati, patih, kapala distrik djeung kapala ondërdistrik, dina wëwëngkon tjëkëlanana teu meunang ngabédah tanah Goepërëmen, noeroetkeun oenina ordonansi hal ngabédah tanah.

Mentana idin pikeun ngabédah tanah meunang koe lalambe atawa koe soerat ka noe djadi loerah, atawa ka asisten wadana boh ka wadana noe ngabawah tēmpat tanah noe dipenta tea. •

Pamenta pikeun ngabédah tanah teh dipariksa koe komisi anoe diangkat koe kapala apdeling pikeun di saondërdistrik-saondërdistrik.

Ari anoe disëboet tanah pangangonan, nja eta tanah noe woengkoel pikeun tēmpat ngangonna hidji desa atawa leuwih.

Tanah desa salian ti eta, nja eta tanah anoe dibédah koe oerang Priboemi pikeun kapërloeanana sorangan djeung tanah oerang Priboemi noe sedjen-sedjen noe kawëngkoe koe hak-djëlëma atawa hak-barang; djalan, wahangan djeung wadoek noe diöeroes koe desa; pakoeboeran, pakarangan masdjid, aloen-aloen djeung tēmpat oemoem djeung sedjen-sedjen deui noe aja di djëro desa.

Lamoen aja tanah noe teu bisa ditëtëpkeun naha eta teh bogana desa, hal eta bakal ditëtëpkeun koe kapala gewest sanggeusna pangeusi eta desa djeung tēmpatna eta tanah dipariksa. Tapi lamoen djalmana anoe boga rasa aja hak kana eta tanah teh, teu narima kana eta poetoesan, meunang njoehoenkeun pangadilan hakim.

Anoe mere soerat idin pikeun ngabédah tanah:

- a. kapala distrik (wadana), lamoen tanah anoe dipenta tea ngawatës kana tanah anoe geus kapimilik koe somah djeung lëgana teu leuwih ti sabaoe, sarta hënteu aja tatangkalanana anoe galëde;
- b. dina hal noe sedjen-sedjen, kapala afdeeling.

Dina soerat idinna (tjap singana) ditangtoekeun jen eta tanah koedoe diboeka di djero tempo anoe geus ditëtöpkeun, sarta samemehna moeka eta tanah watës-watësna koedoe dipatok heula, koe naon bae noe sakira piaweteun. Djeung lamoen eta tanah teh tanah lamping, digarapna koedoe disengkedkeun, soepaja taneuhna oelah soeroed kapalidkeun koe tjileungtjang.

Dimana katimbang përlöe, meunang diajakeun deui përdjangdjian sedjen djaba ti eta. Lamoen dina waktöe dipariksa kanjahoan anoe menta eta tanah teh tatjan njoemponan kana përdjangdjian-përdjangdjian sakoemaha anoe kasëboet dina tjap singana tea, oepama kadjadian kitoe, sanadjan tjap singana tea geus katampa oge, manehna tatjan bogaeun hak ngabogaan eta tanah.

Lamoen aja përdjangdjian anoe kaoeni dina tjap singa hënteu ditjoemponan, kapala afdeeling meunang njaboet deui eta soerat idin.

Soerat idin pikeun moeka tanah hënteu meunang didjoéal atawa dibikeun ka noe sedjen. Lamoen anoe meunang idin teh maot, eta tanah meunang sina ditoeloejkeun diboeka koe ahli-warisna. Sasalsena diboeka kakara eta tanah teh meunang didjoéal atawa dibikeun ka noe lian.

Sóepaja katangtoean-katangtoean anoe kasëboet di loehoer diarestokeun koe oerang Priboemi. Pamarentah ngadamël atoeran kieu: Saha-saha noe moeka tanah teu kalawan idin sapërti noe kasëboet tadi di loehoer, nja kitoe deui noe make atawa nitah make tanah anoe diboeka teu kalawan idin atawa anoe soerat paidinna geus ditjaboet, baris dikeunaan hoekoeman toetoeapan panglilana saboelan, atawa hoekoeman dëngda panggëdena f 50.— Lamoen eta atoeran dirëmpak deui di djero sataoen sanggeusna dihoekoem lantaran ngalanggar atoeran eta keneh, noe ngalanggar tea meunang dihoekoem toetoeapan panglilana nëpi ka tiloe boelan atawa dihoekoem dëngda panggëdena nëpi ka f 100.— Sarta tatangkalan atawa pëpëlakan anoe aja dina eta tanah, noe diboeka atawa dipake teu kalawan idin tea, atawa dina tanah noe soerat idinna geus ditjaboet, meunang dirampas boh saajana boh sabagianana.

## V. Hal njewakeun tanah.

(Oerang Priboemi njewakeun tanah ka bangsa sedjen).

### 1. *Oerang asing make tanah oerang Priboemi.*

Atoeran oerang Priboemi njewakeun tanahna ka bangsa sedjen,



eta kawéngkoe koe Ordonansi hal njewakeun tanah (Staatsblad 1918 No. 88, 214 djeung 215; Staatsblad 1919 No. 124 djeung Staatsblad 1925 No. 433), eta atoeran noeroetkeun sakoemaha anoe geus ditétépkeun dina alinea 8 artikél 51 Atoeran Parentahan di Hindia (I. S.) djeung katangtoean ka 5 Wet Pèrkara Tanah (Staatsblad 1870 No. 118).

Bangsa sedjen meunang ngala hasil tanah oerang Priboemi atawa hasil tanah desa anoe kaséngkër koe hak eigendom noe kaséboet dina Wet Pèrkara Tanah, atawa anoe kaséngkër koe hak-milik atawa hak-make, ngan koedoe noeroetkeun pèrdjangdjian njewa tanah kalawan atoeran anoe kaoeni dina Ordonansi hal njewakeun tanah.

Goepërnoer Djendral meunang ngiwalkeun eta atoeran pikeun:

- a. tanah noe kalawan pamentana noe njewakeun djeung noe njewa, koe kapala gewest diidinan tempona make eta tanah koe noe njewa tea ditambahan panglilana tiloe boelan ti sanggeus kontrakna beak;
- b. pakarangan saloeareun tanah anoe geus ditétépkeun koe kapala gewest pikeun kapèrloeian kébon bako;
- c. tanah pikeun kapèrloeian adég-adégan Goepèrèmen atawa pikeun kapèrloeian adég-adégan wéwéngkon noe hiroep sorangan;
- d. tanah noe rek dipariksa naha di dinja aja barang tambang, atawa témpat ngadjalankeun hal ngali barang tambang di djéro atawa di loear wéwéngkon tanah-tanah témpat neangan barang tambang atawa tanah-tanah noe diidinan diboeka pikeun barang tambang;
- e. tanah noe pèrloe pikeun kébon bibit, tiwoe; djoemlah légana eta tanah hěnteu meunang leuwih ti 5 H. A. (7 baoe), sarta teu meunang leuwih lila ti 6 boelan. Djeung samemehna eta tanah dipake, koedoe oendjoekan heula koe soerat ka kapala afdeeling;
- f. tanah pikeun témpat saoeng atawa adég-adégan (opstal) laleutik pikeun sawatara waktue, asal légana teu leuwih ti 2 toembak paşagi djeung dipakena teu leuwih ti 2 boelan.
- g. tanah pikeun djalan (rel) lori, djalan téroesan djeung djalan tjai asal roebakna hěnteu leuwih ti 2 M. djeung dipakena ngan keur saesoemeun bae.

Pèrdjangdjian njewa djeung njewakeun tanah kawéngkoe koe atoeran-atoeran anoe kaoeni dina Boekoe Oendang-oendang Hoe-

koem Sipil pikeun bangsa Eropa di Hindia. Koe sabab eta, lamoen aja pantjabagah tina hal njewa djeung njewakeun tanah teh sok dipariksa koe pangadilan pikeun oerang Eropa (Residentiegerecht atawa Raad van Justitie). Ari tēmpatna noe boga eta pērkara dianggap aja di kantor kapala afdeeling anoe ngabawah tēmpat ajana eta tanah anoe dipērkakeun tea.

### Soerat kontrak njewakeun tanah.

Pērdjangdjian njewakeun tanah teh tatjan sah lamoen tatjan aja soerat kontrakna noe modelna geus ditētēpkeun koe Goepērnoer Djendral. Ari njieunna eta soerat kontrak koedoe di hareupeun amtenar B. B. anoe geus dipapantjenan eta pagawean kalawan piwaranganana kapala gewest djeung koedoe ditalingakeun sarta djadi tanggoengan kapala afdeeling. Eta soerat kontrak didjieunna koedoe di djēro pilimawēlas-boelaneun deui kana taoen kalender waktoena eta tanah mimiti rek dipigawe.

Lamoen tanah anoe disewakeun teh tanah doeoeman matok sarta disewakeunana teu leuwih ti sataoen atawa saesoem, di tēmpat-tēmpat anoe ditētēpkeun koe kapala gewest, atoeran pikeun njieun pērdjangdjian njewakeun eta tanah teh meunang oge beda ti anoe kasēboet di loehoer.

Pikeun ngoatkeun pērdjangdjianana, noe njewa koedoe njanggakeun soerat pērtelaan ka kapala afdeeling atawa ka amtenar B.B. anoe dipapantjenan koedoe ngoatkeun soerat kontrak njewakeun tanah koe kapala gewest. Eta soerat pērtelaan koedoe didjieun djeung disanggakeun koe amtenar anoe njieun soerat kontrak tea, sarta atoeranana koedoe noeroetkeun model anoe geus ditētēpkeun koe Goepērnoer Djendral.

Amtenar B. B. anoe kapapantjenan njieun soerat kontrak njewakeun tanah teh, nja eta kontrolir, tapi pikeun di Pasoendan, sanggeus djadi Provincie anoe dipapantjenan teh assistent resident.

Dina djēro doea boelan sanggeusna nampa rarantjang soerat<sup>2</sup> kontrak djeung sētat-sētatna ti noe rek njewa tanah tea, ambténar anoe dipapantjenan njieun soerat kontrak, koedoe milih hidji tēmpat pikeun narima djalma anoe rek njewakeun djeung noe rek njewa tanah tea.

Koe sabab dina waktōe ngadjalankeun eta pagawean amtēnar anoe njieun soerat kontrak teh djadi amtenar oemoem, eta soerat kontrak teh djadi soerat absah (authentiek).

Lamoen anoe rek njewa teh djangdji arek ngongkosan sorangan atawa rek ngabajong-bajong ongkos njeun solokan pikeun tanah anoe rek disewa tea, Goepërnoer Djendral meunang maparin idin pikeun eta akte didjieun di samemehna pilimawelas boelaneun deui kana waktue eta tanah bakal digarap. Hal anoe saroe pa kieu didjalankeunana dina përdjandjian njewa tanah anoe waktoena lila bae.

### Lilana njewakeun tanah.

- a. tanah kaloenggoehan (rahab), sataoen atawa saesoem;
- b. sawah, lian ti sawah kaloenggoehan,  $3\frac{1}{2}$  taoen;
- c. daratan (tanáh darat), lain tanah kaloenggoehan, 12 taoen;
- d. lamoen eta sawah atawa tanah darat anoe kasëboet dina a, b, djeung c, tea përløe pikeun njeun djalan lori, keur djalan atawa solokan, 25 taoen.

Sawah anoe kasëboet dina a djeung b, meunang disewakeun leuwih lila, nja eta nëpi ka  $21\frac{1}{2}$  taoen, ngan koedoe noeroetkeun atoeran pikeun përdjandjian njewakeun tanah noe lila. Ari atoeranana kieu:

- a. Lamoen aja sawah anoe disewakeun lilana leuwih ti 6 taoen, oepama bae 14 taoen — di djëro 6 taoen noe mimiti, eta sawah beunang digarap tëroes, koe noe njewa; sanggeusna meunang gënëp taoen, eta tanah dina oesoem ngidjih koedoe dipoelangkeun ka noe bogana pikeun dipëpëlakan pare, apësna doea tahoen sakali.

Soepaja leuwih tetela kieu katëranganana: A njewakeun sawahna ka B pikeun 14 taoeneun; mimitina ti boelan April 1928 nëpi ka 31 Maart 1942. Ti boelan April 1928 nëpi ka boelan Sëptember 1934, eta sawah meunang digarap tëroes koe B, tapi ti boelan October 1934 nëpi ka boelan April 1935 eta sawah koedoe dipoelangkeun ka A pikeun dipëpëlakanan. Sanggeus kitoe koe A koedoe dipoelangkeun deui ka B nëpi ka boelan October 1937, tidinja dipoelangkeun deui ka A. Kitoe bae satëroesna nëpi ka kontrakna tea beak.

- b. Sewaanana teu meunang koerang tina sewaan anoe pang saeutik-eutikna noe ditëtëpkeun koe Goepërnoer Djendral dina 5 taoen sakali. Anoe kasëngkër koe ieu atoeran, ngan tanah anoe disewakeunana lila bae, lain tanah noe disewakeun pikeun sataoen atawa  $3\frac{1}{2}$  taoen, atawa tanah noe disewakeun pikeun djalan lori, pikeun djalan atawa solokan (25 taoeneun).

Dina Staatsblad 1918 No. 68 (Lampiran No. 9030), geus ditetepkeun sewaan tanah anoe pangsaeutik-eutikna saperti anoe kaseboet di handap ieu.

Kapala Gewest ntepekeun sewaan tanah anoe pangsaeutik-saeutikna noeroetkeun harga sewaan dina sataoen-taonna, kitoe oge lamoen katimbang perloe, doemeh noe njewa djeung noe njewakeun hajang aja katetepan ti Pangagoeng.

Pikeun ntepekeun harga sewana dina sataoen, sewaan dina moesim ngidjih djeung dina moesim halodo koedoe dibedakeun; sarta tanahna dina sadistrikna<sup>2</sup> koedoe dibagi-bagi dikelas-kelas saperti pikeun ngitoeng padjég boemi (landrente). Djadi sawah<sup>2</sup> anoe kaasoe kana hidji distrik sarta saroea kelasna sewaanana koedoe saroea.

Pikeun dina moesim ngidjih sewa sawah sabaoe dina wewengkon hidji distrik diitoeng noeroetkeun rata-ratana sanggeus dikoerangan sapergenepna pikeun anoe derép djeung dikoerangan deui koe:

1. sawelas datjin pare toehoer, nja eta lamoen beubeunangan kotor 26 pikoel atawa leuwih;
2. satengahna tina sesana lamoen beubeunangan kotor koerangan tina 26 pikoel.

Rata-rata kotorna beubeunangan tina sawah-sawah noe aja dina wewengkon hidji distrik ditetepkeun koe kapala gewest noeroetkeun kateterangan pikeun ntepekeun padjég boemi (landrente)

Ari rata<sup>2</sup> hargana tina eta beubeunangan kotor teh ditetepkeun koe kapala gewest kereh kalawan noeroetkeun harga pakoe sar noe geus ditetepkeun pikeun ngitoeng gedena padjég boemi.

Pikeun nangtoekeun sewaan sawah dina moesim ngetjeuk, oepamana bae eta sawah teh henteu dipelakan pare, nja kitoe deui pikeun nangtoekeun sewaan dina moesim katiga, sabisa-bisa koedoe noeroetkeun itoengan beubeunangan tina maparo dina moesim biasa, hartina lain dina moesim hade nja kitoe deui lain dina moesim goreng. Sakoerang-koerangna sewaanana teh koedoe f 5.— djeung pangloehoerna f 25.—, tapi salawasna koedoe maf 5.— bae. Sawah dina wewengkon hidji distrik anoe dina moesim katiga tara dipelakan, sewaanana dina sabaoe pikeun moesim katiga ditetepkeun saringgit.

Lamoen kalolobaanana sawah dina wewengkon hidji distrik dina moesim halodo diparean kalawan aja kateteranganana tina hal eta anoe beunang dipertjaja, sewaanana beunang ditetep-

keun sakoemaha sewa sawah anoe dipëlakan pare dina moesim ngëtjrëk.

Djadi noeroetkeun atoeran anoe kasëboet di loehoer, harga sewaan anoe pangsaeutik-saeutikna teh ditëtëpkeun pikeun sadistrik-sadistrikna pikeun samoesim-samoesimna.

Kalawan paidinna Direktoer B. B., kapala gewest meunang noeroenkeun atawa naekkeun sewaan sawah dina wëwëngkon hidji distrik, lamoen katimbang koe andjeunna jen sawah di eta distrik teh beubeunanganana leuwih saeutik atawa leuwih loba ti anoe geus dioendjoekkeun ka andjeunna. Ari nëtëpkeunana koedoe dibandingkeun djeung sewaan dina taoen noe ënggeus-ënggeus.

Noe matak Pamarentah ngadamël ieu atoeran taja lian ngan pikeun nangtajoengan noe baroga tanah bae, nja eta oerang Priboemi. Ari noe koedoe noeroet kana eta atoeran ngan anoe njewa bae, nja eta teu meunang koerang njewana ti noe geus ditëtëpkeun koe kapala gewest. Moenggoehing anoe baroga tanah meunang menta sewaan leuwih loehoer ti batan noe geus ditëtëpkeun.

c. Lamoen tanah anoe disewakeun teh waktoe dirobah sewanana koe Goepërnoer Djendral, keur dipëlakan koe noe njewa bagilir djeung noe sedjen, eta robahan teh didjalankeunana koedoe ënggke lamoen tempo noe lima taoen noe keur didjalanan tea geus liwat.

d. Iwal dina aja robahan saperti noe kasëboet di loehoer, sewaan noe kaoeni dina sub c teh koedoe dibajar pikeun sataoeneun-sataoeneun atawa samoesimeun-samoesimeun djeung dina sakali-kalina majar koedoe saroea lobana deui. Lamoen dibajar keur saoesoemeun-saoemeun, majarna teu meunang sanggeus tempo ngamimitian makena eta tanah, tapi lamoen pikeun sataoeneun-sataoeneun mah majarna teh dina oenggal taoen bae.

e. Eta sewaan teu meunang dibajar ti heula atawa di tadjongkeun kana bajaran (hoetang) noe ënggeus. Djadi pamajaran anoe soelaja tina eta atoeran hënteu dianggap sah sarta teu koedoe digantian deui.

Sawah kaloenggoehan teu meunang disewakeun pikeun lila-lila kadjaba lamoen eta sawah ajana dina wëwëngkon anoe kaidinan koe Goepërnoer Djendral pikeun eta.

Djaba ti eta Goepërnoer Djendral kawasa:

- a. nētēpkeun wēwěngkon anoe tanahna teu meunang disewakeun leuwih ti 5 taoen, nja eta pikeun dipělakan bako boh rek bagilir djeung pēpělakan sedjen boh rek koe bako woengkoel;
- b. maparin idin ka sawatara karēsidenan atawa sawatara tēmpat anoe geus ditangtoekeun pikeun njewakeun sawah ka-loenggoehan djeung sawah biasa pikeun dipělakan bako lilana teu leuwih ti 12 taoen, atawa teu leuwih ti lima taoen, lamoen eta karēsidenan atawa tēmpat tea kaasoe kana wēwěngkon noe kasēboet dina a.

Pikeun nētēpkeun sabaraha lilana njewakeun tanah anoe koe asisten-rēsiden katimbang meunang disaroeakeun djeung tanah darat lantaran teu sabaraha katjaianana atawa lendona, anoe kitoe koedoe disaroeakeun djeung tanah darat bae, oelah disaroeakeun djeung sawah.

Lamoen hese ngira-ngirana, naha asoe kana golongan sawah atawa golongan tanah darat, anoe moetoes koedoe asisten-rēsiden.

### Atoeran desa njewakeun tanah.

#### Larangan njewakeun tanah.

Dina boeboeka geus ditjaritakeun jen Pamarentah teu meunang njewakeun tanah Goepērēmen anoe geus kapimilik koe orang Priboemi. Tapi sabalikna, Pamarentah oge teu ngidinan desa njewakeun tanahna anoe geus didoeoem-doeoem kalawan matok, tēgēsna tanah anoe geus kapimilik koe somah pikeun salawasna. Ngan anoe meunang disewakeun koe desa teh nja eta:

- a. tanah doeoeman bagilir satēngah matok, kitoe oge lamoen leuwih ti saparona ti anoe boga hak make tanah desa moepakat pikeun njewakeun eta tanah, sarta pikeun noe teu moepakat tea geus dipapantjenan tanah anoe saroea hargana atawa anoe meunang disaroeakeun djeung tanah anoe dipake koe maranehna;
- b. tanah, lain tanah anoe noeroetkeun adat kabiasaan dipake koe somah, sanggeus dimoepakatkeun sarta tetela jen kalobaanana ti noe boga hak meunang bagian tina tanah desa moepakat pikeun njewakeun eta tanah;

c. tanah kaloenggoehan, lamoen noe njëkël na moepakat pikeun njewakeun eta tanah.

Tanah noe dipëlakan kopi atawa tanah pangangonan teu meunang disewakeun boh koe desa boh koe noe loga hak kana eta tanah.

Hal njewakeun tanah doeoeman atawa tanah kaloenggoehan.

Tadi di loehoer noe ditjaritakeun teh hal njewakeun tanah desa koe desana sorangan. Ari noe rek ditjaritakeun ajuna tina hal njewakeun tanah desa koe somah ka bangsa sadjén. Dina artikël 12 Ordonansi atoeran desa, disëboetkeun jen somah anoe ngabogaan tanah desa djeung anoe boga tanah kaloenggoehan teu meunang njewakeun tanah ka bangsa Priboemi deui leuwih lila ti noe geus ditëtëpkeun pikeun miboga atawa njangking eta tanah. Tapi dina Ordonansi hal njewakeun tanah aja atoeran anoe ngidinan ka oerang Priboemi anoe boga tanah desa atawa tanah kaloenggoehan pikeun njewakeun eta tanah ka lain oerang Priboemi sarta lilana leuwih tina waktoena miboga atawa njëkël eta tanah. Hal ieu dina soerat kontrakna koedoe disëboetkeun jen sapërtiloena atawa leuwih (kcerang mah teu meunang) tina noe barogaeun hak make tanah desa geus moepakat pikeun njewakeun eta tanah saperti anoe kasëboet di loehoer. Tanah doeoeman bagilir satëngah matok djeung tanah doeoeman bagilir teu meunang disewakeun pikeun leuwih ti  $3\frac{1}{2}$  taoeneun. Lamoen rek disewakeun leuwih lila ti sakitoe koedoe kalawan moepakatna desa.

Kitoe deui tanah kaloenggoehan meunang disewakeun koe noe njëkël na pikeun  $3\frac{1}{2}$  taoeneun, kitoe oge lamoen karëmpeogan koe loerah kalawan moepakatna somah. Dina hal noe sedjén sedjenna deui, tanah teh ngan beunang disewakeun panglilana pikeun sataoeneun atawa saoesoemeun bae.

Lamoen aja tanah doeoeman atawa tanah kaloenggoehan disewakeun koe noe njangkingna, mangka njewakeunana teh teu kalawan make soerat kontrak deui, dimana noe njewakeunana teh beak tempo hakna kana njëkël eta tanah, boh koe sabab geus nëpi kana waktoena, boh lantaran maot atawa eureun tina pagaweanana, eta tanah beunang téroes dipake koe noe njewana nëpi ka kaala hasilna, asal oelah liwat ti tempo njewana bae.

## Hal përsëkot.

Pikeun sawah noe disewakeun lilana koerang ti doea taoeneun sarta ditjadangkeun pikeun dipëlakan, noe njewakeun teh teu meunang dibere përsëkot sewaan samemeh pilimawëlas-boelaneun deui kana taoen kalendër waktoena eta tanah dipigawe atawa dipake.

Di loehoer geus ditjaritakeun jen sawah atawa tanah darat noe lain tanah kaloenggoehan, meunang disewakeun pikeun  $3 \frac{1}{2}$  taoeneun atawa 12 taoeneun, lamoen bars dipëlakan. Tanah darat meunang disewakeun nëpi ka 25 taoen lilana lamoen rek dipake djalan lori atawa solokan. Djeungna deui geus ditërangkeun, jen Goepërnoer Djendral maparin idin ka sawatara gewest atawa bagian-bagian gewest, pikeun njewakeun sawah kaloenggoehan atawa sawah sedjen lian ti eta nëpi ka 12 taoen lilana, asal noer cetkeun atoeran njewakeun lila bae, lamoen eta tanah teh arek dipëlakan bako; dina hal noe sedjen-sedjen njewakeun tanah teh panglilana ngan nëpi ka 5 taoen, lamoen eta tanah ajana di wëwëngkon tanah noe teu beunang disewakeun pikeun dipëlakan bako lilana leuwih ti 5 taoen.

Koe lantaran eta, dina njewakeun tanah anoe saroe pa kitoe, përsëkot sewaan teh teu meunang leuwih ti sataoeneun atawa saoesoemeun, sarta teu meunang dibajar samemeh pilimawëlas-boelaneun deui kana taoen kalendër waktoena eta tanah dipigawe atawa dipake.

## Hal ngoeatkeun përdjangdjian.

Përdjangdjian njewa tanah teh tatjan meunang didjalankeun lamoen tatjan dikoeatkeun koe asisten-rësiden atawa amtënar B. B. noe sedjen noe kapapantjenan eta pagawean koe kapala gewest, tapi ari sewaanana mah meunang dibajar ti heula. Ari ngoeatkeunana koedoe dipërtelakeun dina sabeulahna soerat kontrak.

Amtënar-amtënar anoe kasëboet di loehoer, meunang nolak soerat panoehoen pikeun ngoeatkeun soerat kontrak, nja eta dina hal-hal anoe ditërangkeun di handap ieu:

1e. lamoen eta soerat kontrak didjieunna teu noeroetkeun atoeran anoe geus ditëtëpkeun atawa përdjangdjianana soelaja ti noe



AJEUNA DJOERAGAN NINGALI IEU

GAMBAR DITEMPELKEUN  
|| DI MANA-MANA ||

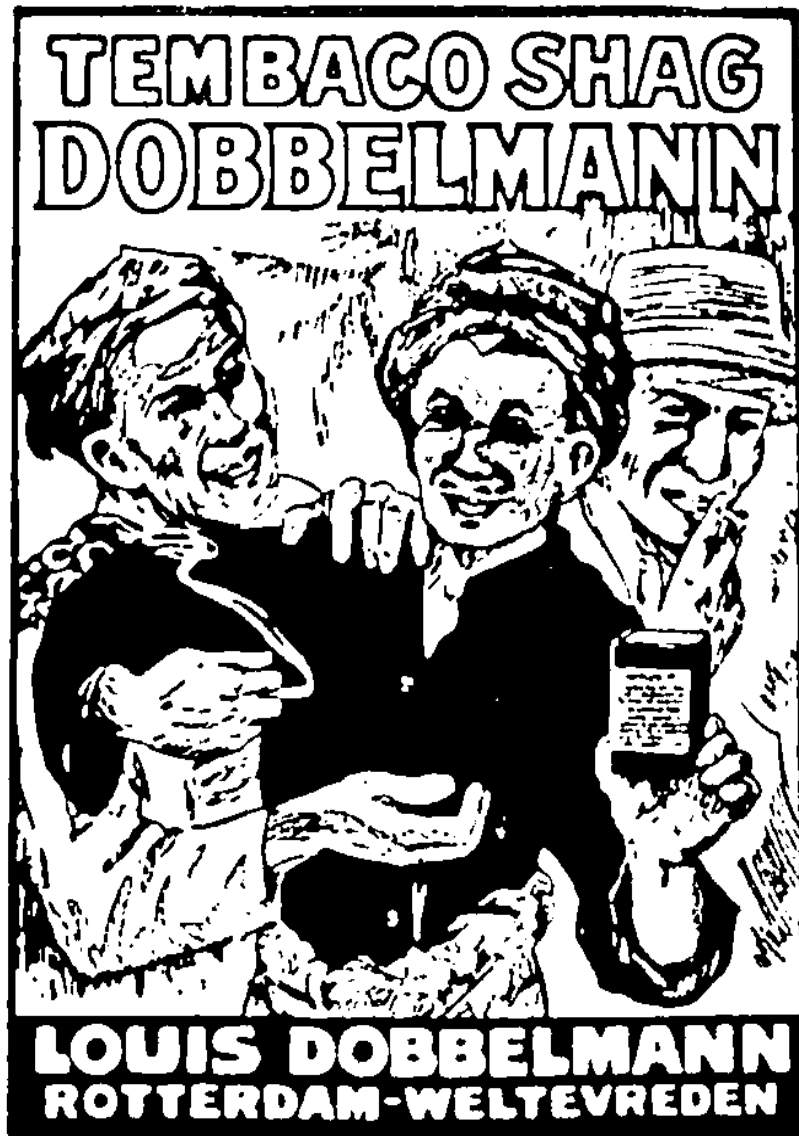

NJA ETA TEMPAT NGADJOEAL  
**TEMBACO SHAG DOBBELMANN**

NOE PANGKASOHORNA

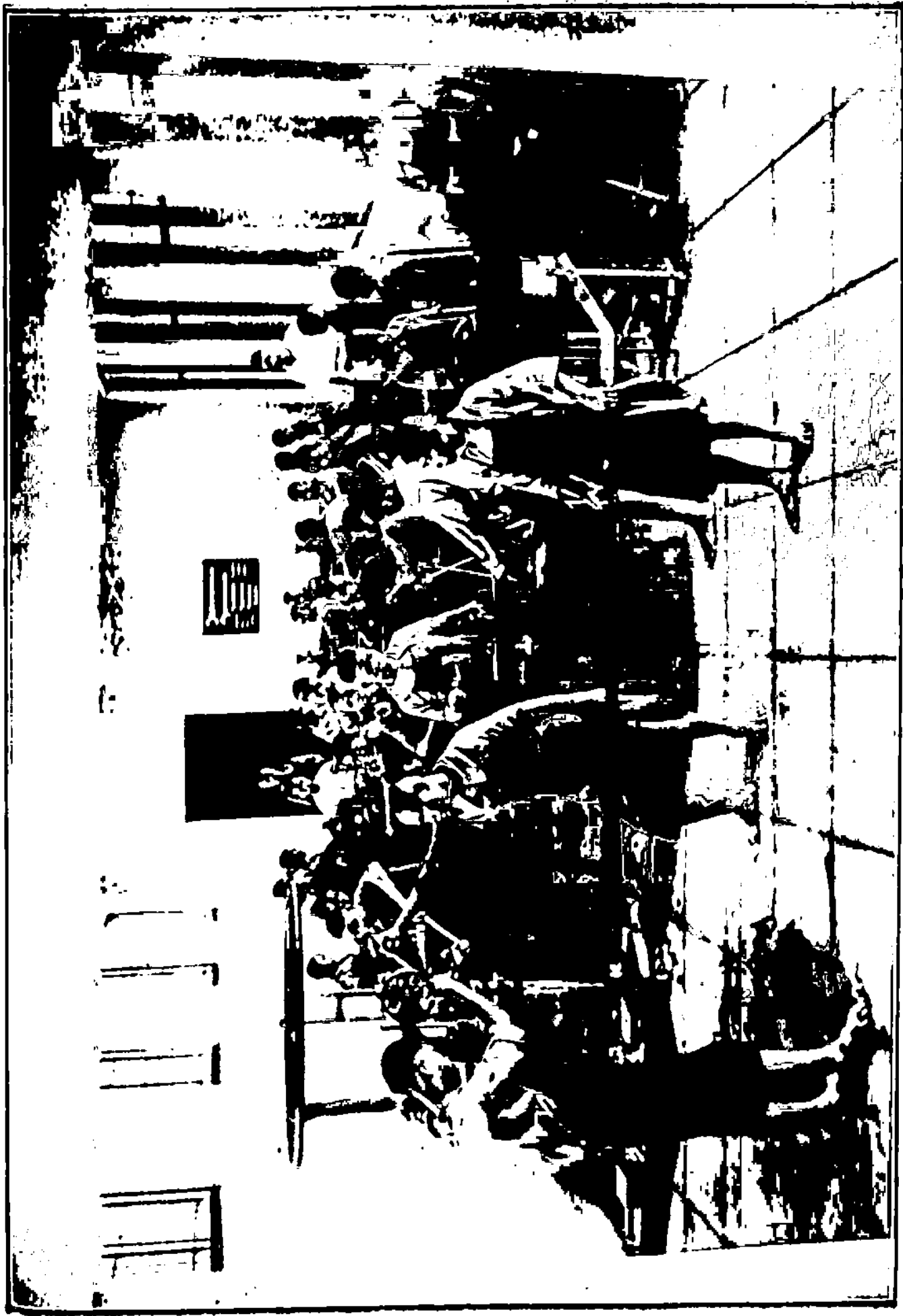

Sebagian ketjil dari pada kanak-kanak jang dididik dalam Roemah Pendidikan kanak-kanak di Tangerang, sedang beladjar mengerdjakan besi.

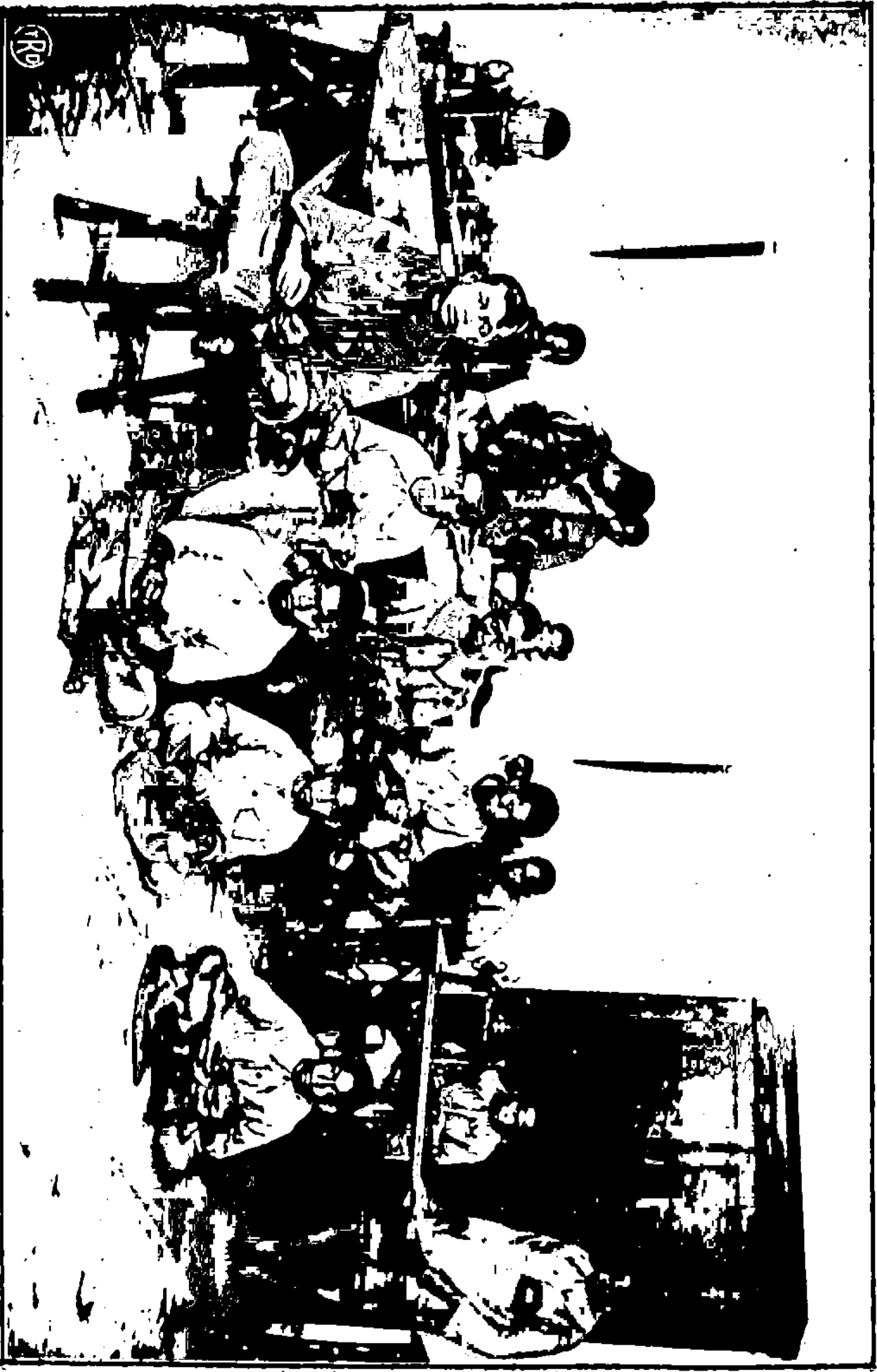

Sebagian kecil dari pada kanak-kanak jang dididik dalam „Roemah Pendidikan kanak-kanak” di Tangerang, sedang beladjar mendjahit.

# TOKO LAMPOE FIRMA JOSEPH RUTE, SOERABAJA

Toko anoe ngaloear-  
keun roepi<sup>2</sup> lampoe  
gasolin, anggoëun di  
pakarangan boemi sa-  
rëng pakarangan pa-  
brik.

Prijscourant agëng  
nganggo gambar sa-  
rëng dieusi atoeran  
masangkeun sarëng  
ngoeroesna lampoe-  
kompa (druklicht in-  
stallatie), baris dikin-  
toenkeun përtjoemah  
ka soegri anoe moen-  
doet

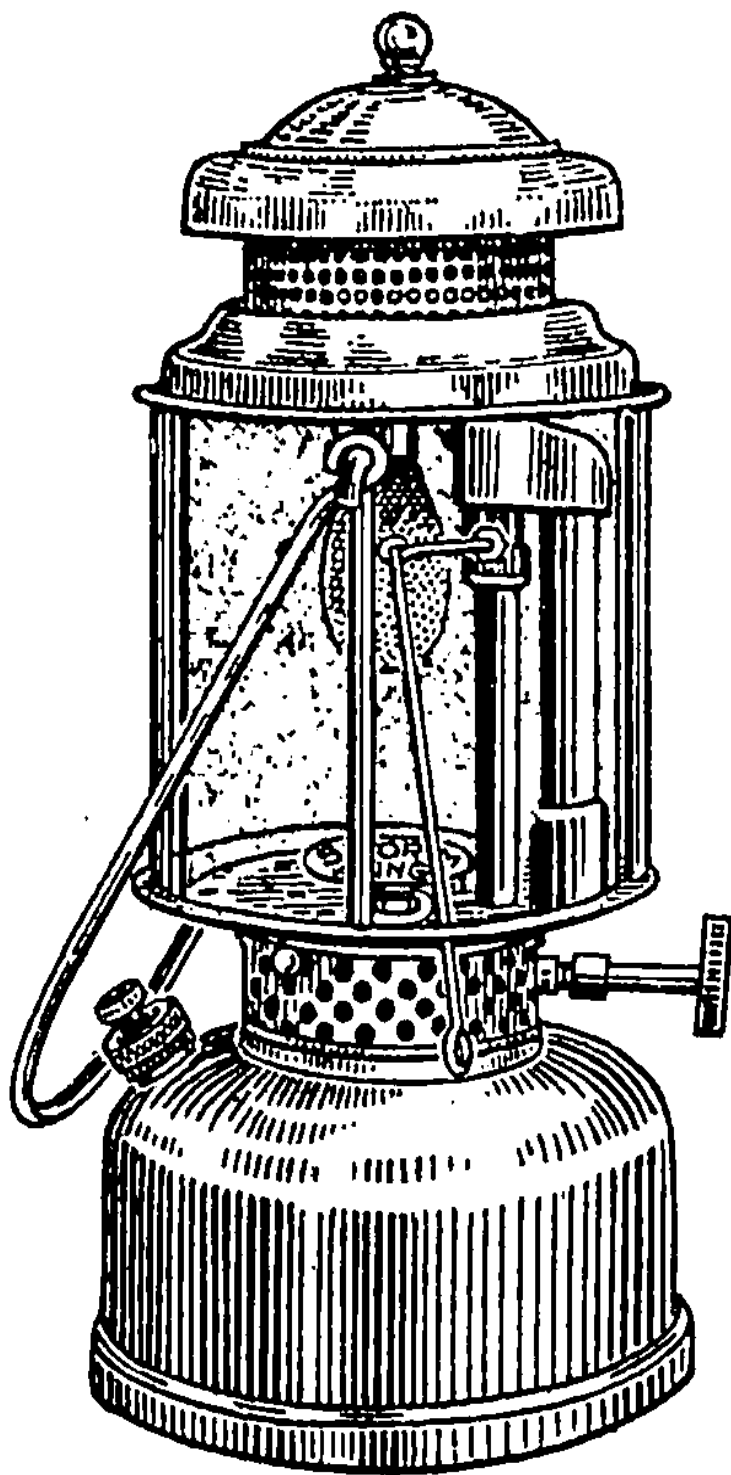

LANTERA GASOLINE-RUTE „STORMKING”  
Lëngkëp katoet kompana . . . . . f 13.—

- geus diatoer koe Ordonansi hal njewakeun tanah atawa oendang-oendang noe sedjen lian ti eta;
- 2e. lamoen kaoeninga koe amtēnar anoe kapapantjenan ngoeatkeun eta soerat akte, jen anoe njewakeun teh lain anoe boga hak kana eta tanah atawa eta tanah teh disewakeun teu kalawan idinna noe boga;
- 3e. lamoen kaoeninga koe eta amtēnar (nja eta dina hal njewakeunana eta tanah teh teu kalawan make soerat kontrak deui) jen anoe njewakeun djeung noe njewa teu bisa sapagodos, lantaran anoe njewakeun teh hēnteu wēnang atawa hēnteu bisa njieun pērdjangdjian;
- 4e. lamoen geus aja soerat kontrak anoe geus meunang kakoeatan sarta dina eta soerat kontrak disēboetkeun jen eta tanah teh geus disewakeun ka noe lian;
- 3e. lamoen kaoeninga koe eta amtenar anoe matak eta tanah disewakeun teh lantaran kapaksa, kabobodo atawa kabalingēr;
- 6e. lamoen kaoeninga koe eta amtēnar jen noe njewakeun teh pangna bisa ngabogaan, eta tanah dipangmeulikeun koe noe njewa, lantaran noe njewa boga maksoed hajang make tanah Priboemi saēndēngna;
- 7e. dimana kadjadian dina oesoem hoedjan djoemlah sawah djeung tanah darat anoe disewakeun di sadesa atawa sakampoeng leuwih ti sapērtiloena;
- 8e. lamoen dina soerat kontrakna aja pērdjangdjian kieu:
- a. jen eta tanah sanggeus beak kontrakna koedoe disewakeun deui;
  - b. jen noe njewakeun pikeun kapērloean noe njewa koedoe ngagarap djeung mēlakan tanah anoe baris dipēlakan, bako, atawa koedoe ngasoepan hasil tatanen ka noe njewa salilana kontrakna tatjan beak;
  - c. kalawan tēroes tērang atawa balibir, jen aja tanah anoe teu kasēboet dina soerat kontrak disewakeun, atawa aja pērdjangdjian pikeun tēroes make liwat ti tiloe boelan tina kontrakna tea.
- 9e. lamoen eta pērdjangdjian njewakeun tanah teh katimbang koerang hade pikeun Nagara.

Oepamana bae aja sahidji onderneming, seug noe bogana teh ganti, sarta eta onderneming geus njewa tanah sakoemaha noe kasēboet di loehoer, djalma noe anjar teh — noe boga eta onderneming — lamoen rek tēroes njewa eta tanah, manehna koedoe

něrangkeun di pajoeneun asisten-rěsiden atawa amtėnar anoe kapantjenan ngoeatkeun soerat-soerat kontrak njewakeun tanah jen panoedjoe kana sagala pěrdjangdjian noe kasěboet dina eta soerat kontrak; eta katėrangan-katėrangan tea koedoe ditoelis-keun dina prosės-pěrbal.

Noe boga djeung oeroet noe boga eta onderneming masing-masing pada baroga tanggoengan pikeun majar sewaan eta tanah.

### Hal masrahkeun tanah.

Tanah anoe disewakeun teh dianggap geus dipasrahkeun ka noe njewa samangsa-mangsa geus nėpi kana poėna ngamimitian djalanna waktōe anoe kasěboet dina soerat kontrakna tea, atawa lamoen soerat kontrakna tatjan dikoeatkeun, ti mimiti eta soerat dikoeatkeun. Sarta dina poėan kontrakna beak eta tanah dianggap geus dipoelangkeun deui ka noe boga.

### Kawadjiban anoe njewa djeung noe njewakeun tanah.

Lamoen anoe disewa teh tanah kaloenggoehan sarta njewana lain ti desa, oepamana bae noe boga eta tanah kaloenggoehan teh maot atawa eureun tina gawena, anoe njewa koedoe mere ganti karoegian ka noe ngaganti noe maot atawa eureun tina pagaweanana tea; ari lobana koedoe noeroetkeun gėdena pisewaeun eta tanah diitoeng ti mimiti djalma noe anjar tea bogaeun hak kana eta tanah nėpi ka meunang dipake koe manehna.

Noe njewa koedoe ngoeroes kana tjiri-tjiri, tanda wawatėsanana tanah anoe disewa noeroetkeun sakoemaha pamoendoet asisten-rěsiden. Lamoen anoe njewa hėnteu noeroet, eta pangagoeng meunang miwarang noe sedjen ngomean eta tjiri-tjiri watės tea kalawan ongkos anoe njewa. Djaba ti eta anoe njewa nanggoeng ongkos sagala kadjadian, boh anoe geus kataksir ti tadina atawa anoe datangna ngadadak, iwal lamoen dina soerat kontrakna aja pěrdjangdjian sedjen.

Ari anoe wadjib majar padjėg eta tanah djeung migawe pagawean desa anoe bakoe mah anoe boga tea bae, kadjaba lamoen antara noe njewakeun djeung noe njewa aja badamian sedjen.

Taja bedana djeung hal-hal sedjen lian ti oeroesan ieu, soepaja atoeran-atoeran anoe kaoeni dina Ordonansi hal njewakeun tanah diarestokeun, Pangagoeng geus nētēpkeun hoekoeman-hoekoeman pikeun anoe ngarēmpak eta atoeran saperti di handap ieu:

Oerang asing anoe make tanah atawa nitah make tanah oerang Priboemi, heug soelaja tina atoeran-atoeran anoe geus ditētēpkeun baris dihoekoem dēngda pangloehoerna nēpi ka f 100.— sarta barang anoe aja dina eta tanah beunang dirampas boh sakabelna atawa sabagianana asal eta barang-barang tea bogana noe make atawa noe nitah make eta tanah.

#### IV. Hal make" tanah Goepērēmen noe teu sah.

##### A. *Atoeran anjar pikeun njēgah oerang asing make tanah Goepērēmen kalawan djalan noe teu sah.*

Saēnjana Pangagoeng teh geus oeningaeun jen loba oerang asing noe marake tanah Goepērēmen koe djalan anoe hēnteu sah. Ari djalanna tea roepa-roepa pisan, kajaning nitah meuli tanah ka indoengna doemeh indoengna tea oerang Priboemi atawa ka njai-njaina, malah tampolana mah anoe dititah meuli tanah teh hēnteu hir teu walahir atjan, hēnteu aja katarikna pedah djadi kapertjajaan bae. Dina kacjadian kieu, biasana anoe dititah meuli eta tanah teh sok disina nekēn obligatie, ari harga gadeanana noeroetkeun, sakoemaha harga eta tanah bae. Lamoen eta tanah teh hargana f 2000.—, obligatiena oge f 2000.— deui. Ari maksoedna noe matak nekēn obligatie, nja eta soepaja eta tanah bisa tēroes dilelangkeun teu kalawan pēr kara heula, dimana noe njēkēl eta tanah katembongna geus teu beunang dipertjaja deui.

Pēta noe saroeapa kitoe teh taja lian ngan pikeun njetjepo hoekoem bae, sabab saēnjana oerang asing teh kawēngkoe koe hoekoem sipil pikeun oerang Eropa, boh sama sakali boh pikeun sawatara hal bae, djadi teu meunang ngabogaan tanah kalawan make hak milik atawa hak jasa.

Koe sabab eta Pamarentān ngadawoehkeun sakoemaha anoe kaoeni dina ordonansi 14 Februari 1912 (Staatsblad No. 177, Staatsblad 1917 No. 497 artikēl 6, djeung Staatsblad 1917 No. 197), jen oerang asing teu meunang make atawa nitah make tanah Goepērēmen kalawan ngala hasilna, lamoen manehna hēnteu bisa

něrangkeun jen eta tanah teh katjangking koe eigendom, erpah djst. Eta ordonansi geus nětěpkeun hoekoeman pikeun noe ngarěmpak atoeran-atoeran anoe kasěboet di loehoer, nja eta baris ditoetoep panglilana 3 boelan.

Pikeun oerang asing anoe geus make tanah Goepěrněmen same-meh eta ordonansi-ordonansi tea didjalankeun, dibere tempo sataoen lilana pikeun moelangkeun eta tanah ka Goepěrněmen atawa pikeun menta hak eigendom, erpah djst. Eta tempo anoe sataoen tea, lamoen dipenta meunang ditambahan deui koe asisten-rěsiden.

*B. Idin pikeun oerang asing njieun aděg-aděgan (opstal) dina tanah pakarangan.*

Asisten-rěsiden meunang maparin idin ka oerang asing anoe teu mampoeh pikeun make tanah pakarangan anoe geus ditjitjangan koe manehna, lilana něpi ka eta tanah dipoendoet deui koe Nagara. Eta paidin keunana ngan ka djalma anoe njitjangan eta tanah bae. Dina Staatsblad 1912 No. 176 ditěrangkeun jen eta opstal teh lilana hěnteu meunang leuwih ti 30 taoen, tapi lamoen dina sataoen-taoenna noe njitjangan teh bisa majaran 2% tina hargana eta tanah, eta tanah teh bakal djadi milikna (eigendom). Dimana tempo anoe tiloe poeloeh taoen tea geus beak, eta tanah koedoe dipoelangkeun, deui ka Nagara. Imah djst., nja kitoe deui pěpělahanana noe aja dina eta tanah koedoe dileungitkeun, kadjaba lamoen Goepěrněmen kěrsaeun nampa atawa pěrloe nganggo eta imah atawa aděg-aděgan sedjen lian ti eta boh pěrloe kana pěpělahanana, kakara beunang diantěp.

Eta atoeran meunang dikeunakeun kana tanah Goepěrněmen noe lain tanah pakarangan sarta noe dipake koe oerang asing, lamoen dipakena eta tanah teh ti samemeh aja ordonansi 14 Februari 1912 (Staatsblad No. 172).

Kadjaba ti eta asisten-rěsiden meunang maparin idin ka oerang asing noe teu mampoeh pikeun těroes make tanah Goepěrněmen anoe rek didjieun pakarangan, něpi ka kapoendoet deui koe Nagara. Noe make tanah noe saroeapa kitoe teu koedoe majar naonnaon. Ari noe nětěpkeun běněr-hěnteuna eta djělěma pang teu bogana djeung tanah noe koemaha noe disěboet pakarangan, nja eta asisten-rěsiden.



### C. *Hal njewakeun tanah anoe hěnteu sah.*

Dina Staatsblad 1924 No. 240 disěboetkeun jen sakabeh kapala gewest — iwal ti rěsiden Soerakarta djeung Djogjakarta — atawa amtėnar-amtėnar B. B. sedjen anoe katoedoch koe kapala gewest, kawasa pikeun njewakeun tanah Goepėrnėmen ka bangsa asing anoe harita geus make eta tanah kalawan hěnteu sah, sarta koedoe make pėrdjangdjian beunang nangtoekeun kapala gewest; ari lilana nėpi ka eta tanah dipoendoet deui koe Nagara. Eta tanah kakara beunang disewakeun, lamoen:

- 1e. eta tanah tatjan kawėngkoe koe hak noe lian — lain Goepėrnėmen;
- 2e. eta tanah noeroetkeun oendang-oendang atawa atoeran Pamarentah beunang dibikeun ka bangsa sedjen pikeun didjieun eigendom atawa opstal;
- 3e. eta tanah hěnteu dipiboga koe Departement van Oorlog atawa Marine boh lain tanah S. S., teu kaasoep kana wėwėngkon anoe hiroep sorangan (gemeente djst.) djeung deui hěnteu kaasoep tanah atawa wėwėngkon palaboean;
- 4e. noeroetkeun pamanggihna kapala gewest hěnteu pantės djalma anoe make eta tanah disaniggakeun ka pangadilan lantaran ngarėmpak oenina ordonansi tanggal 14 Februari 1912 Staatsblad No. 177.

### D. *Atoeran anjar pikeun djalma noe marake tanah noe hěnteu san.*

Geus tetela pisan jen loba oerang asing anoe make tanah darat kagoengan Nagara anoe hěnteu sah: Koe sabab eta geus ditėrangkeun dina soerat Pamarentah 3 September 1925 No. 5 (bijblad 11015), jen sakabeh kapala gewest — iwal ti rěsiden Soerakarta djeung Djogjakarta — sarta amtėnar-amtėnar B. B. sedjen anoe katoedoch koe kapala gewest, kawasa njewakeun tanah darat kagoengan Nagara ka oerang asing anoe make eta tanah teu kalawan sah. Ari njewakeunana tea koedoe kalawan pėrdjangdjian anoe ditėtėpkeun koe kapala gewest sarta teu meunang leuwih ti 20 taen, djeung

- 1e. eta tanah tatjan kawėngkoe koe hak noe sedjen (lain Goepėrnėmen);

- 2e. noeroetkeun atoeran Pamarentah, eta djalma teh teu bisa ngabogaan eta tanah koe djalan sedjen nēpi ka sahna, tapi lamoen ngingētkeun ongkos anoe geus dikaloearkeun koe manehna, pantēs eta djalma diidinan ngoendoeh hasil eta tanah pikeun sawatara waktoe;
- 3e. lain bogana Departement van Oorlog atawa Marine, S. S. boh hēnteu asoep kana wēwēngkon noe hiroep sorangan djeung hēnteu kaasoep kana wēwēngkon palaboean;
- 4e. noeroetkeun timbangan kapala gewest, djalma anoe make eta tanah teh hēnteu pipantēseun, disērahkeun ka pangadilan.

---

*Lamoen panjakit anoe ngaroeksak hiroep koemboeh hēnteu ditjaritakeun tēroes tērang, teu beda djeung panjakit djelēma noe ieu kaboeka bae, moal beunang disinglar atawa dioebaran.*

---

*Pērtjaja ka diri, mantēp kana pakarēpan, ihtiar sakoeat-koeat, eta tiloe sarat anoe djadi djalan kana laksana pamaksoedan.*

## 19. BOEKOE DOKTOR.

### a. KAWARASAN.

---

*Kawarasan teh lir oepami djangkarna kasenangan, kamoekten djeung kasoe-gëmaan; pokona kasalamëtan badan djeung kasalamëtan ati; bibitna ka-daek djeung kakocatan kana digawe.*

---

Aja saer sëpoeh: „..... moega-moega masing pait daging pahang toelang, parëk rëdjëki djaoeh balai”.

Djadi ti baheula keneh, kawarasan teh dianggap përkara anoe pangpërloe-përloena, leuwih manan rëdjëki, alah batan teu keuna koe balai. Padahal alam harita, karoehoen oerang tatjan sakitoe ngadjina kana hal kawarasan, hënteu tjara alam ajeuna. Parandene kitoe nganggapna kana kawarasan geuning leuwih manan kana rëdjëki, boektina disëboetna oge diheulakeun: masing pait daging pahang toelang, tégësna oelah keuna koe kasakit.

Komo ari tjara bangsa Eropa mah mërloekeunana kana kawarasan teh, da poegoeh geus ti baheula keneh ngaradjina oge. Pirang-pirang paribasa djeung babasan anoe djadi lapad agëman, anoe ditaloetoerkeun didjieun patokan dina hiroepna. Aja paribasana anoe maksoedna kieu: „Pikir noe adjëg, ajana ngan di djëlëma noe sehat”. Aja oerang Eropa anoe sasaoeran kieu: „Mangga pilih koe andjeun, palaj sawërga, palaj doenja? mangga bae tjandak! Koering mah moeng hajang kawarasan bae hidji.”

Eta kabeh taja lian ngan noedoeheun adjenna kasehatan, gëde katjida, panggëde-gëdena, pangpërloe-përloena pikeun manoesa.

Koe hal eta, oerang wadjib ngadji hal kawarasan, da tetela kapan sakitoe përloena keur kasalamëtan diri oerang.

Oentoeng pisan Volksalmanak ajeuna bisa mëdar hal kawarasan noeroetkeun pamëndakna toean Adviseur Roemah-Sakit, anoe djadi lid Commissie Volkslectuur.

Na koedoe koemaha oerang ngoeroes kawarasan teh?

Eta hënteu gampang. Tapi lamoen oerang daek, moal teu bisa. Mimitina oerang koedoe nganjahokeun naon noe hade djeung

naon noe goreng pikeun kawarasan. Hal ieu aja elmoena, nja eta anoe disēboet koe Walanda „Hygiēne” anoe pisoedaeunana „Elmoe Kawarasan” tea. Tjeuk eta elmoe koedoe dikanjahokeun naon noe pērloe pikeun djēlma sangkan haroerip hiroepna, sarta koedoe dibarēngan koe ngadangdanan kapērloe an hiroepna deui. Ari nganjahokeunana nja koe ngajakeun roepa-roepa pamariksaan djeung koe ngaloearkeun atoeran-atoeran noe pērloe.

Noe djadi loeloegoe dina elmoe kawarasan, teh aja tiloe pēr-kara, nja eta: hal tjai inoemeun, hal adēgan imah djeung hal mērangan atawa ngadjaga panjakit anoe sok tepa. Handjakal di oerang loba keneh bangsa Priboemi anoe teu goemati kana atoeran kawarasan, aja noe lantaran koerang kanjaho, aja noe koe sabab ngabaekeun bae. Koe sabab kitoe, nja Pamarentah ngajakeun Kantor Kaschatan di Batawi djeung pirang-pirang kantor noe laeutik di sedjen-sedjen tēmpat; amtēnar-amtēnarna katjida lobana. Ari papantjenna eta amtēnar-amtēnar teh koedoe nitenan soepaja atoeran Nagara tina hal kawarasan rajat ditaroeroet, oelah digagabahkeun atawa dipake mokaha lantaran koerang kahartieunana koe somah atawa lantaran djalma ēmboeng hese. Sakapeung mah sok aja oge atoeran Nagara anoe teu bisa diteroet koe somah sabab gēde teuing onkosna. Lamoen aja kadjadian anoe saroepa kitoe, Pamarentah hēnteu ngantēp, rēmēn pisan maparin pitoeloeng koe djalan ngabajong-bajong pi-ongkoseunana, boh koe maparin ngindjeum, noe beunang ditjitjil majarna. Tjontona di Djawa-Tēngah djeung Djawa-Wetan, Pamarentah teu saeutik ngaloearkeunana doeit ngabajong-bajong somah ngabasmī panjakit pest djeung di Banjoemas ngabasmī panjakit tjatjing majang (mijnworm).

Beuki loba kanjaho oerang tina hal kawarasan, tambah njongsrong kana noeroet parentah Nagara noe patali djeung kapērloe an kawarasan. Koe sabab eta, katjida pērloena oerang nganjahokeun noe djadi sarat kawarasan teh.

Loeloegoena noe matak djadi hoerip teh aja tiloe pēr-kara, nja eta: hawa bērēsih, kadaharan anoe hade, djeung tjai bērēsih.

Di antara anoe tiloe tea anoe pangmoerah-moerahna djeung panggampang-gampangna ngan hawa bērēsih, tapi sanadjan kitoe katjida matak teu kahartina doemeh masih loba keneh bae anoe tjitjing dina imah anoe beunang disēboetkeun tara kaasoeapan hawa bērēsih; biasana imah oerang Priboemi mah tara djandelaan-djandelaan atjan, kawoewoeh di djērona sok aja hawoe sa-

gala roepa, eukeur mah tadina oge hawana teh geus kotor ka-tambah koe haseup malikbék teu bisa bidjil, atoech beuki kotor bae.

Rēmēn pisan kadjadian loba bangsa oerang noe garēring, tjaritjing di imah anoe meh teu kaasoeapan koe hawa. Pēta kitoe teh katjida koerang hadena, sabab komo pikeun anoe gēring, dalah keur noe tjageur oge matak meunang panjakit moen meunang hawa anoe koerang hade teh. Djadi angot pikeun anoe gēring mah, koemaha arek bisa tjageurna.

Geura oerang tjaritakeun hal kaajaan hawa. Dina hawa teh aja hidji bagian anoe disēboet koe Walanda „zuurstof”. Lamoen oerang ngambėkan eta zuurstof dina djėro bajah misah tina bagian-bagian hawa noe sedjen, tėroes njaksrak di djėro awak ngabėresihan gėtih. Hawa anoe kaloeur deui tina iroeng geus teu mawa zuurstof, tapi mawa „koolzuur” noe teu aja goenana pikeun djėlėma, malah bisa djadi ratjoen lamoen loba mah.

Koemaha kadjadianana ajeuna lamoen aja hidji djėlėma tjitjing di djėro kamar anoe ditoetoeop sarta teu kaasoeapan hawa?

Hawa anoe aja di djėro eta kamar moal lila oge beak zuurstofna, sarta djėlėma noe aja di djėro eta kamar tangtoe paeh, ngan hal ieu arang langka kadjadian, lantaran hėnteu loba wawangoenan anoe hėnteu bisa kaasoeapan hawa, karana sanadjan ditoe toetoeop oge sok aja bae djalan hawa asoep mah, tina liang bilik tea, tina sėla-sėla panto djeung salianna ti eta; tah kitoe sababna noe matak eta djėlėma hėnteu paeh teh; tapi nja kitoe deui, moal bisa sehat pisan. Tjindėkna ka djėro imah pėrloe pisan hawa ti loear bisa asoep, soepaja oerang salawasna meunang hawa anoe hade pikeun ngadjaoehkeun panjakit.

Di kampoeng-kampoeng loba pisan djėlėma anoe katėrap koe batoek gangsa. Eta panjakit memang gantjang pisan tepana, tapi lamoen imah bangsa oerang didjandelaan mah mokaha, eta panjakit teh bisa oge ngoerangan. Djeung imah anoe didjandelaan teh di djėrona sok tjaang, teu paroėk. Djėlėma pėrloe meunang tjahja panonpoė. Geuning tatangkalan atawa sasatoan oge anoe hariroep di tėmpat noe poėk, sok aloem djeung sėpa atawa pias, nja kitoe deui djėlėma.

Soepaja oelah gantjang katėrap koe panjakit, awak oerang koe-doe koeat. Koe sabab eta katjida hadena lamoen oerang daek kana sport pikeun ngadjalankeun gėtih; geuning lamoen oerang keur tjape, ambėkan oerang sok gantjang, eta hartina awak oe-

rang leuwih loba makena hawa. Ana tambah loba hawa anoe kapake koe oerang; beuki loba zuurstof anoe asoep pikeun ngabérésihan gětih deui. Djadi sport teh goenana pikeun nambahan hadena djalan gětih sarta djeung bérésihna deui. Handjakal loba djëlëma anoe teuing ngagëdekeunana kana sport teh, nēpi ka teu aja waktōe deui eukeur pagawean sedjen; padahal oerang teh kapan moal bisa hiroep koe sport woengkoel, loba deui pagawean anoe leuwih mangpa'at, kajaning: tatanen, dagang, digawe di kantor-kantor djeung patjabakan sedjen lian ti eta.

Tadi di loehoer geus ditjaritakeun, jen kadaharan teh koedoe patri, teu koedoe noe ngeunah atawa noe mahal hargana boh noe hade ngolahkeunana bae, tapi koedoe noe pērloe pikeun kakoeatan awak oerang. Kadaharan oerang kampoeng, iwal ti dina moesim paila mah loembrahna beunang disēboetkeun hade, nadjan teu matak pikabitaen oge.

Di kota anoe galëde pikeun noe malarat mah soesah pisan meunang kadaharan anoe hade teh, lantaran lolobana bangsa noe teu kabeuli bae. Koe sabab eta loba djalma pangeusi kota anoe roeksak djeung halengker djeung parëre, lantaran kadaharanana koerang hade djeung sakapeung mah tara tjoekōep-tjoekōep atjan. Koe sabab eta tangtōe bae djalma anoe karitōe mah gampang katēragna koe kasakit.

Ajeuna kantor kasehatan katjida noelatenanana kana daggangan di kota-kota. Kadaharan-kadaharan anoe geus teu beunang didahar lantaran boeroek, bari atawa lantaran naon bae, teu meunang didjoeal; ari ngadjagana babakoena di pasar-pasar. Djaba ti eta kantor kasehatan geus nitenan kadaharan naon noe matak djadi kakoeatan, sarta baris dibewarakeun ka djëlëma rea: naon anoe koedoe didahar, sabaraha lobana djeung kadaharan naon noe teu sabaraha matak djadi kakoeatanana sarta beunang diganti koe noe matak katjida koeatna. Ari sababna noe matak dititenan lantaran teu salawasna kadaharan anoe mahal hargana leuwih hade pikeun kakoeatan badan ti batan anoe moerah.

Tjik koemaha lamoen aja kadaharan anoe leuwih moerah toer leuwih hade pikeun kakoeatan tinimbang anoe mahal, mana anoe rek ditjokot?

Lëbah dieu geus beunang ditangtōekeun jen oerang bakal njokot anoe moerah, lain? Tapi ketah, wantoening djëlëma, nja hēnteu kitōe, lantaran sok loba djalma anoe ngarasa era atawa hina lamoen dahar kadaharan anoe moerah teh, sanadjan manehna

njahoëun jen leuwih hade batan anoe biasa dibeuili koe manchna oge.

Tjontona: lamoen di roemah sakit disadiakeun sangoe beureum, loba pisan anoe sok nolak, madjar maneh teh: teu toeman, di imah oge tara dahar sangoe beureum atawa woeloeh, noe kitoe mah kahakanan noe malarat, pokna teh.

Saënjana sangoe beureum atawa woeloeh teh leuwih gëde mangpa'atna pikeun kawarasan ti batan sangoe bodas. Hal ieu geus ditaloengtik kalawan tëluk, ngahadia ditjoba-tjoba, ari ngadja-djalna kana sasatoan. Sato noe diparaban beas beureum atawa beas woeloeh, tara katërap koe biri-biri. Dëmi sababna nja eta lantaran beas beureum atawa beas woeloeh mah masih aia keneh koeloemoedan. Naha doemeh aja koeloemoedan hët leuwih hade batan beas noe taia koeloemoedan? Sabab tjitjingna atji anoe përloe keur kakocatan teh nja dina koeloemoed tea. Lamoen eta beas disosoh nëpi ka bodas atawa digiling, koeloemoedna tea beak. nja kitoe deui atji anoe kasëboet di loehoer oge miloe kapitjeun, djeung hoeoet. Koe sabab eta saënjana beas bodas teh koerang paedahna pikeun oerang mah, gëde keneh bakatoel anoe koe oerang sok dipitjeunan tea.

Hal ieu tatjan loba anoe tërängeun. Di roemah-roemah sakit anoe tatamba masih keneh bae dibere sangoe bodas, lain sangoe beureum anoe leuwih gëde mangpa'atna tea. Sok radjeun oge di roemah sakit anoe garëring dibere sangoe beureum, tapi biasana sok saralah tanpa; disangkana dibere sangoe beureum teh sabab leuwih moerah hargana bae; malah sok aja noe boga rasa diteungteuinganan, madjar maneh: abong-abong ka noe gëring. Tapi dimana oerang geus tërang jen sangoe beureum teh leuwih gëde paedahna batan noe bodas, meureun moal ngarasoela kitoe, bisa djadi sabalikna, lamoen teu meunang sangoe beureum teh meureun marenta.

Saënjana lain ngan dina hal kadaharan bae, tapi dina hal milih tjai oge oerang koedoe ati-ati pisan. Loba tjai anoe kotor — lolobana kotor, koe kokotor djëlëma — bisa ngadatangkeun kasakit anoe gëde pisan bahaiana ka manoesa: sapërti: kolera, tipës (menter), tadjam djst. Koe sabab eta, Pamarentah, raad provincie, gemeente, kaboepaten dieung bahagian nagara noe se-djen, noe kapapantjenan ngoeroes imah-tangga djeung bahroetëng koe andjeun, kabeh pada noelatenan soepaja rahajatna meunang tjai bërësih pikeun inoemeun. Tapi nadjan kitoe oge rëmën keneh

bae oerang manggihan — komo di kota-kota noe galède — djëlëma sok karèkëmoe, ngisikan atawa koekoembah bari mandi di waloengan atawa solokan anoe tjaina katjida kotorna.

Babakoena panjakit dina beuteung anoe sok tepa teh, nërëkabna lantaran diliarkeun koe tjai. Koe sabab eta dina moesim kolera, tipës (menter) djeung tadjam, përloe tjai inoemeun atawa keur kékëmoe teh koedoe ditaheur heula, malah ari hadena pisan mah lain ngan keur moesim panjakit bae, tapi salawasna tjai teh koedoe ditaheur heula, kadjaba lamoen oerang boga tjai le-dëng anoe bërësih. Tjai waloengan atawa tjai soemoer anoe ki-roeh, koedoe disaring heula samemeh ditaheur teh, oelah ditaheur samemeh disaring saperti noe galib di oerang, sabab tjai anoe disaring teh ënja ari djadi herang tea mah, tapi djaram-djaram anoe matak ngadjadikeun panjakit teu paraeh sarta miloe djeung tjai, njërëp kana batoe saringan nadjan teu katembong oge. Sanggeus ditaheur kakara eta djaram-djaram teh paraeh, tapi lamoen tjaina tëroes disaring deui koe saringan noe tadi, bisa djadi kaasoeapan deui djaram-djaram bibit panjakit.

Ajeuna geus tetela pisan, naon sababna noe matak tjai koedoe bërësih, kadaharan koedoe patri djeung hawa koedoe bërësih teh. Tinggal njaritakeun kasakit anoe sok tepa djeung anoe loembra di oerang. Eta teh djoemblahna teu saeutik, koe sabab eta, di dieu ngan rek disëboetan anoe përloe pisan bae, kajaning: malaria (moeriang), tipës (menter), tadjam, kolera, pes, panjakit tjatjing majang, patek, batoek gangsa djeung sedjen-sedjena djaba ti eta. Koemaha djadina eta panjakit, djeung naon sababna, geus dipariksa djeung dititenan koe noe palintër, sarta geus meh kapanggih kabeh deuih, malah oebarna oge geus aja. Tapi oelah kena-kena geus aja oebarna toeloelj oerang mokahaan, sabab oetamana pisan mah oerang koedoe bisa ngadjaga badan sangkan oelah katërap koe kasakit ti batan tatamba sanggeus gëring. Babakoena anoe koedoe dikanjahokeun koe oerang teh koemaha tarekahna sangkan djaoeh tina kasakit. Ari nganjahokeunana oerang koedoe loba matjaan boekoe-boekoe tina hal kawarasan, saperti boekoe-boekoe kaloearan Bale Poestaka:

*Kasakit Pest di Poelo Djawa djeung pikeun panoelakna*, S. No. 169, hargana ngan f0.05.

*Bab kasakit awewe*, S. No. 228b; hargana f 0.10.

Ngoeroes boedak noeroetkeun atoeran kawarasan badan, S. No. 231; hargana f 0.25.



*Bab njëgah nginoem arak*, S. No. 345; hargana f 0.50.

*Elmoe kawarasan*, S. No. 447; hargana f 0. 40.

Anoe leuwih lëngkëp karangan Prof. P. C. Flu, tina hal „*Ka-sehatan dalam kampoeng*”, djilid I djeung djilid II.

Djilid I, S. No. 382, hargana f 0.75; djilid II, S. No. 382a; hargana f 1.—

Lamoen oerang geus matja eta boekoe, oerang bakal njaho, jen soepaja oelah katërap koe malaria, misilna, perang koedoe sare dina djëro koelamboe; soepaja oelah katërap koe kasakit pes, di imah oerang oelah aja beurit; soepaja oelah tadjam, kadaharan, koedoe ditoetoep sangkan oelah dieunteupan laleur; soepaja oelah tipës (menter), tjai inoemeun djeung soesoe entjer koedoe ditaheur heula. Eta kabeh koedoe ditalingakeun, sabab lamoen teu ditoeroet bisa djadi oerang gëring; djeung dimana oerang gëring oelah sok ditoenggoekeun, nëpi ka parnana, tapi koedoe boeroe-boeroe menta pitoeloeng doktor, sarta menta di-rawat di roemah sakit.

Bareto mah ënja kaajaan di roemah sakit teh hënteu sakoe-maha hadena, malah anoe asoep ka roemah sakit teh, beunang disëboet ngan woengkoel djëlëma anoe tatoe atawa awewe anoe bangor djeung djëlëma anoe malarat bae; djëlëma anoe mampoeh atawa noe aja kasëboetna mah teu daraekeun arasoep ka roemah sakit teh. Tina hal ngoeroesna anoe gëring oge bareto mah loba pisan kakoeranganana, sabab harita, anoe ngoeroes ngan oekoer baboe djeung mandor bae, noe teu meunang paladjaran saeutik-eutik atjan. Anoe nalingakeun alam harita mah hënteu aja, ka-tambah-tambah doktor oge tjarang aja di roemah sakit deuih lantaran loba padamëlanana di loear.

Koemaha kaajaan roemah sakit ajeuna, naha tjara bareto ke-neh bae? Hënteu! Geus beda kabina-bina, beuki lila tambah hade bae. Di kota-kota noe galëde, roemah sakit anoe baheula teh, geus diganti koe roemah sakit araloes sarta loba katjida anoe talitirah di dinja. Di Weltevreden djeung di Soerabaja lobana djëlëma anoe dipoelasara di roemah sakit saban poë tara koerang ti dalapan nëpi ka salapan ratoes djiwa; djadi rata-rata dina sapoë-poëna di eta doea kota aja 1600 á 1800 djëlëma anoe di-oebaran di roemah sakit teh. Ari anoe ngoeroesna mantri-mantri verpleger, awewe-lalaki, anoe geus mareunang pangadjaran djeung ditalingakeun koe verpleegster-verpleegster bangsa Walanda noe meunang piagëm. Djaba ti eta di dinja loba anoe diadjar pikeun

djadi verpleger atawa verpleegster; lilana diadjar tiloe taoen. Sanggeusna tamat loba noe tēroes digawe di dinja, aja oge noe ditēmpatkeun di roemah sakit leutik pikeun djadi loeloegoe di dinja. Koe sabab tanah Hindia teh gēde, ajeuna loba keneh pisan roemah sakit noe tatjan pati hade atoeranana, tatjan saperti noe ditjaritakeun bieu. Tapi sanadjan loba keneh oge roemah sakit anoe tatjan diomean, djeung tatjan diatoer dibeberes tjara roemah sakit model anjar tea, ari kasieun oerang Priboemi pikeun asoep ka roemah sakit mah, ajeuna geus gēde pisan koerangna, malah geus loba noe boga kahajang kana dirawatan di roemah sakit dimana gēring. Saēnjana salah lamoen oerang teu daek dirawatan di roemah sakit teh, sabab pangoeroesna djeung pangrawatna ka noe gēring kapan sakitoe hadena, dalah di imah sorangan oge, arang langka aja noe dimoemoele sakitoe hadena mah.

Anoe djadi doktor beuki lila tambah loba bae. Koe sabab eta, kaajaan roemah sakit oge tangtōe woewoeh kaoeroes djeung tambah katalingakeun, moal kaloeli-loeli tjara baheula deui, lantaran padamēlan, noe djadi doktor harita meh teu katjagap. Katambah ajeuna mah loba roemah sakit anoe njadiaan tēmpat pikeun noe barisa majar oṅkos ngamoemoelena, boh noe majar satjoekoepna, boh noe majar sabagianana bae. Eta atoeran gēde pisan toeloengna pikeun kana ngahadean kaajaan roemah-roemah sakit.

## b. TOELAK BALA PANJAKIT KOLERA.

1. Tandana jen oerang katērap koe panjakit KOLERA teh dimana ngajēr mitjeun djeung oetah-oegēr.
2. Boeroe-boeroe oendjoekan ka djoeragan Doktor, atawa pikeun oerang Batawi mah beunang oge ka kantor Kasehatan, tēlēpon No. 1232 Weltevreden.
3. Mitjeun djeung oetahna djalma-djalma noe katērap koe panjakit kolera matak tepa, lantaran dina eta kokotor-kokotor teh pinoeh koe mangrewoe-rewoe koeman bibit eta panjakit.
4. Poma oelah rek mokaha make tjai waloengan atawa mandi di waloengan, bisi oerang katērap panjakit kolera, lantaran di waloengan teh loba pisan djalma anoe maritjeun.
5. *Mitjeun koedoe di kakoes sarta kakoesna koedoe dibērēsihan sing nēpi ka bērēsihna pisan. Poma oelah rek mitjeun di waloengan.*

# MOTOR EN RIJWIELHANDEL DE „CONCURRENT”

SĒNEN 153—157

TELEF. 1171.

WELTEVREDEN

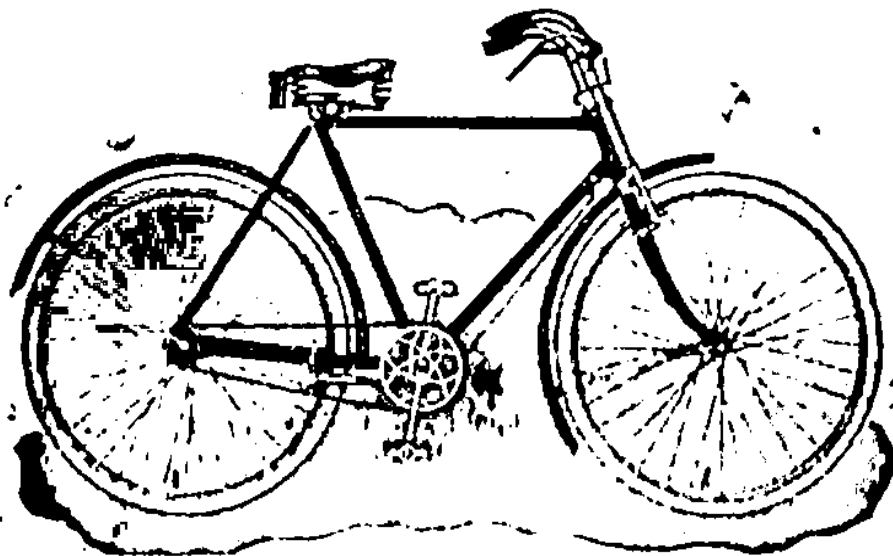

HOOFDAGENT DI  
HINDIA WALAN-  
DA TINA KARETA  
MĒSIN

Fongers, Ned.  
Kroon, Triumph,  
Vondel, Royal  
Standaard

*Eta sadajana parantos kamashoerkeun ka sakoeliah doenja*

AJA AGENNA DI BANDOENG SARĒNG GAROET

Sajagi roepi-roepi model, pangaosna mirah, bajaranana gampil.

---

## KARETA MĒSIN ANEH!

Sami bae sarĕng kareta mĕ-  
sin ageung, pantĕs pikeun  
moerangkalih joeswa 4 doegi  
ka 8 taoen, pangaosna  
moeng . . . . f 45. kontan

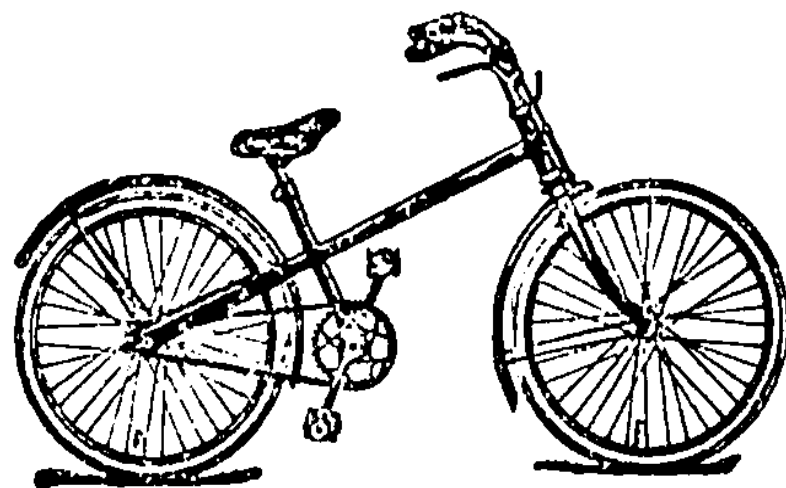

---

SOEMANGGA NGAGARALEUH!



Enggal moendoet prijscourant sarĕng pĕrdjangdjian  
koering; tangtos andjeun baris tampi pĕrtjoemah.



Museum, jang diseboet orang Gedoeng Gadjah, Gedoeng Intan atau Gedoeng Djimat; disinilah tersimpan segala barang-barang koeno jang di-koempoelkan dari seloeroeh tanah Hindia. Gedoeng ini didirikan dalam tahoen 1778. Pada boelan Juli 1928 genaplah oesianja 150 tahoen.



Kantor „Bank Boemipoetera” di Soerabaja. Inilah kantor bank pertama, didirikan dengan modal dan atas pimpinan bangsa Boemipoetera.

# G. C. T. VAN DORP & Co.

SAMARANG — SOERABAJA — BANDOENG

---

## WOORDENBOEK MALAJOE-WALANDA SARENG WALANDA-MALAJOE

### PRACTISCH MALEISCH-HOLLANDSCH EN HOLLANDSCH- MALEISCH-HANDWOORDENBOEK

benevens een „kort begrip der Maleische woordvorming en spraakleer.”  
door L. Th. MAYER. Didjilidan koe lawon

Pangaosna . . . . .	f 5.—
Sarëng ongkos post aangeteekend . . . . .	„ 5.60

---

### Boekoe Obat-obat

Nërangkeun kasiatna roepa-roepa tjoetjoekoelan, dangdaoenan sarëng  
boeboeahan TANAH HINDIA sarta nganggo  
pitoedoeh hal ngoebarkeunana.

Karangan Njonja J. KLOPPENBURG-VERSTEEGH.

Pangaosna . . . . .	f 3.75
Sarëng ongkos post aangeteekend . . . . .	„ 4.40

---

### Boekoe Gambar (Atlas)

Roepa-roepa tjoetjoekoelan sarëng boeboeahan Tanah Hindia, ang-  
goëun ngabandingan Boekoe Obat-obat tea; karangan Njonja

J. KLOPPENBURG-VERSTEEGH.

Pangaosna . . . . .	f 6.50
Sarëng ongkos post aangeteekend . . . . .	„ 6.90

---

Soegri anoe maroendoet baris dikintoenan gratis: Daptar-boekoe  
basa Djawa, basa Malajoe, sareng basa Walanda

**G. C. T. VAN DORP & Co.**  
**SAMARANG — SOERABAJA — BANDOENG**

Peulpenhodër (gagang kalam noe beunang dieusian mangsi) reklame kaloearan VAN DORP Co. teu kintën saena. Roepina hideung nganggo oekiran, toetoepna teu kintën saena. Ieu peulpenhodër reklame penana koe ěmas 14 karat model lantjip.

Pangaosna noe modelna sa-  
pěrtos ieu  
g a m b a r  
m o e n g  
f 2.50

**VAN DORP'S  
ZELFVULLER**

nja eta peulpen anoe nganggo pakakas panyěrot mangsi dina gagangna.

Pangaosna moeng f 3.50

Ongkos ngintoenkeun sahidjina f 0.50, namoeng oepami sakali mėsenna 6 tina saroepi-roepina atanapi ti doea roepianana, ongkos ngintoenkeunana ditanggěl koe toko sim koering.

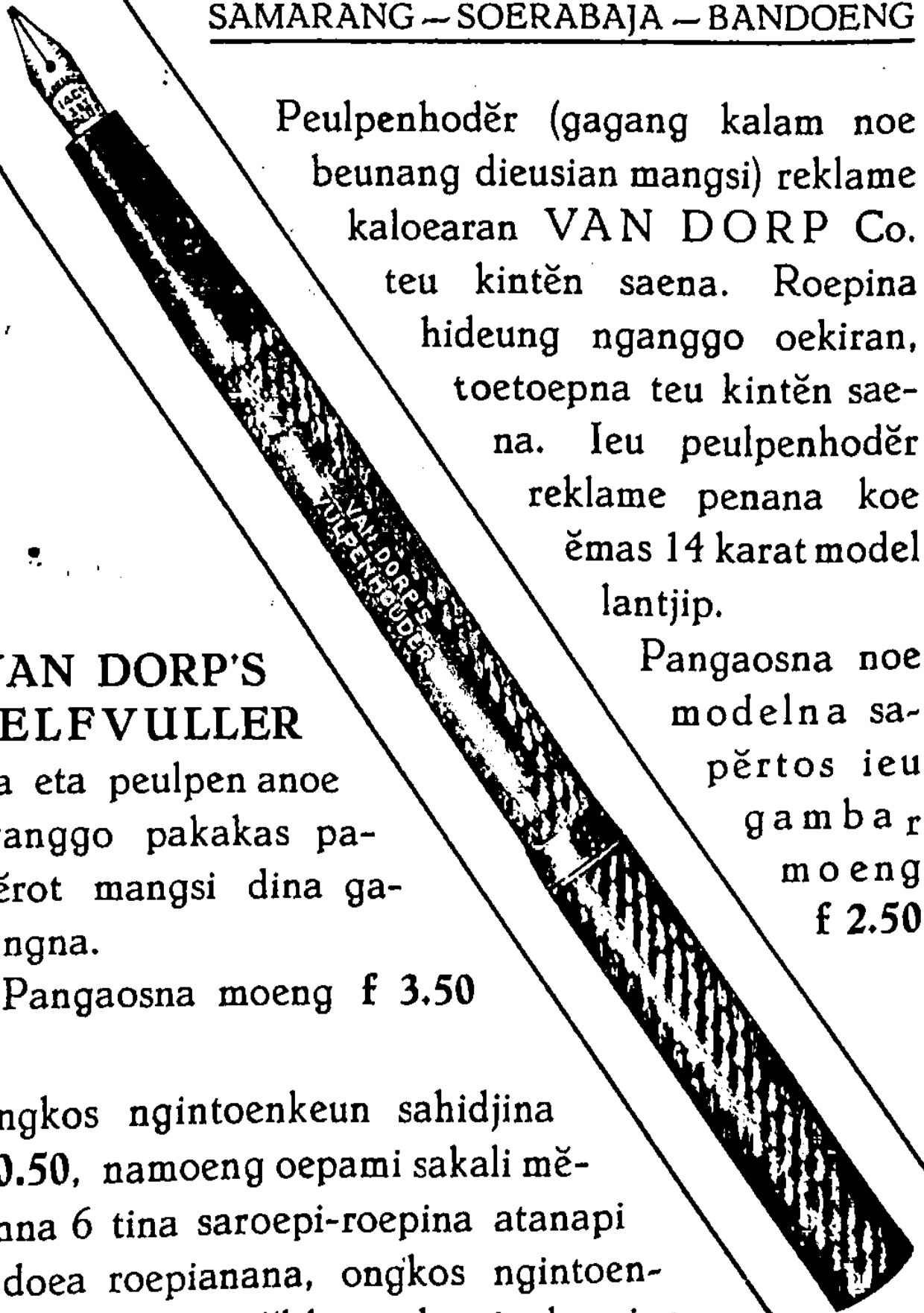

6. Pikeun ngabasmı koeman-koeman dina kokotor atawa dina oetah djalma anoe disangka katěrap panjakit kolera, bandjoer bae koe „sapocarbol”.
7. Tjai leděng anoe satjorna pisan tina kran, beunang dianggap bėrėsih.  
Dina tjai saringan, kěndi, nja kitoe deui dina es, bisa djadi aja koeman koleraan.
8. Laleur oge koedoe oelah arek diantěp, sabab biasana bisaeun mindah-mindahkeun koeman bibit panjakit kolera.  
Kadaharan koedoe ditoetoepan.  
Djaga, sangkan oelah nėpi ka aja laleur anoe eunteup kana kadaharan.
9. Dina oesoem kolera oelah wani-wani ngadahar boeboeahan anoe atah, nja kitoe deui kadaharan anoe teu diasakan heula, oepamana saladah djeung lalab-roembah lian ti eta.
10. Dina moesim pagėboeg sabeunang-beunang oelah rek dahar atawa nginoem di loear, komo ari di toekang dagang mah.
11. Leuwih hade lamoen sagala roepa kadaharan diasakan di imah kalawan apik.
12. Memeh dahar koedoe sibanjo heula koe saboen.  
Nja kitoe deui lamoen rek ngoembah naon bae koedoe nga-gėdekeun make saboen.
13. *Noměr hidjina dimana oerang rek noelak panjakit KOLERA boh Typhus koedoe menta disoentik.*
14. *Sarta sanggeusna disoentik koedoe anggěr apik djeung ati-ati.*

-----

*Noe hamboer ti lėlėmboet, djabrah ti boeboedak, pakokolotna kokoro.*

*Botjor, nadjan saeutik matak tilėlėp kapal gėde.*

*Franklin.*



## 20. TATANEN-DAGANG-KARADJINAN.

### A. BANK

Koe pangira, sarera oge moal bireuk kana kětjap bank teh, ngan anoe njaho djeung ngarti kana goenana bank tatjan poegoeh loba.

Moenggoehing noeroetkeun atoeran hiroep tjara ajeuna, oepama nagara koe oerang dimisilkeun sawah atawa taloen, bank beunang diibaratkeun hoedjanna. Tanah-tanah anoe teu beunang digarap lantaran taneuhna tēgar, sanggeusna dihoedjanaan koe bank tea eta taneuh djadi oedoeh djeung maroehmoej, gampang dipolahna, babari diala hasilna. Koe lantaran hoedjan tea, pēpēlakan anoe di sawah djeung di kēbon anoe sakitoe lajoena, anoe tadina matak njoerētētkeun hate atawa ngaleungitkeun pangharēpan oerang koe nendjo daoenna woengkoel, ajeuna mah salin roepa, djadi ngemploh hedjo, morontok ngadaoen ngora, matak rēsēp anoe nendjo, ngahoedangkeun deui pangharēpan noe marēlak. Tah kitoe sababna noe matak nagara bisa gēmah rahardja djeung beuki rame, beuki rame teh.

Moega-moega misil anoe sakieu pondokna bisa katjatēt koe noe maratja, sabab eta teh minangka djangkar goenana bank tea.

Bangsa oerang, oerang Priboemi, tatjan pati loba kanjahona tina hal bank teli, ari sababna taja lian ngan koe lantaran kahiroepan bangsa oerang tatjan sabaraha reana anoe patjorok djeung bank. Bangsa Tionghoa djeung Arab anoe ngaradon njiar kahiroepan di oerang, kanjahona tina hal bank leuwih loba batan oerang; djalan neangan kahiroepanana oge beda djeung bangsa oerang. Mana geus komo ari djeung bangsa Eropa mah, geus teu harib-harib atjan bangsa oerang teh, lantaran ari bangsa Eropa mah beunang disēboetkeun geus sagoeloeng-sagalang djeung bank teh, malah kadangkala geus djadi koelit djadi daging. Oesik bari ngan bank. Pangkitoena teh lain pedah balaleunghar, tapi ngan koe sabab kabawa koe atoeran hiroepna sapopoē bae.

Bangsa oerang oge doeka isoek doeka pageto tangtoe bakal tambah roemakētna djeung bank teh, lantaran kapan ari pikiran, anggapan, kapērloeian djeung angēn-angēn teh sok aja robahna, koe lantaran kitoe tangtoe kahiroepan bangsa oerang oge miloe robah.

Pikeun kamadjoean bangsa oge bank teh katjida pěrloena, komo sanggeusna ditoekatenan mah beuki lila beuki tetela bae. Ajeuna bangsa oerang geus aja kėdjoting hatena sorangan kana ngadėgkeun bank teh, malah Studieclub Soerabaja ajeuna geus ngadėg bankna; nja kitoe deui P. S. I. — nadjan meh saparo oerang Islam teu ngaroedjoean oge — ajeuna eukeur naloengtik ėnja-hėnteuna Islam hėnteu ngidinan njokot kaoentoengan tina doeit. Hartina lamoen kaidinan, P. S. I. oge arek ngadėgkeun bank.

Ari sababna anoe matak ajeuna ilahar di mana-mana aja bank teh, kieu asal-moeasalna:

Samemehna aja bank, di kota-kota noe rame noe rėmėn didaratan oerang asing anoe baroeniaga djeung masing-masing pada marawa doeit sanagara-sanagarana, di tėmpat-tėmpat noe kitoe pěrloe aja toekang noekeuran doeit tjara di Mėkah salilana waktue moenggah hadji — nadjan lolobana djalma-djalma noe daratang ka dinja lain rek daragang oge. Djaman baheula anoe mimiti pisan aja toekang noekeuran doeit teh\* di Venetie, tėroes di Genua, Amsterdam, Hamburg, di London djeung di Paris, nja eta waktue pėrkara dagang di dinja pohara pisan ramena djeung loba oerang asing anoe daratang ti mana-mėndi.

Mimitina anoe disėboet bankier (noe boga bank) teh estoening teu aja bedana djeung toekang noekeuran doeit, malah beunang oge disėboetkeun *soedagar doeit*. Ajeuna di oerang oge, di Hindia, ilahar pisan loba toekang noekeuran doeit teh, biasana dina poė pasar; ari doeit anoe disadiakeunana biasana mah sen djeung benggol, nja eta ngadjaga bisi aja noe pěrloe make. Di Eropa oge toekang noekeuran doeit teh aja keneh, biasana noe kalampah teh nja eta di watės-watės nagara.

Koe lantaran djaman baheula loba teuing warnana doeit (malah tjeuk bedja mah lain ngan nagara bae anoe sok njarieun doeit teh, tapi toean-toean tanah oge pada kawidian njarieun doeit sorangan) djeung loba oeroesan toekar-toekurna, sarta koe lantaran loba doeit palseo, soedagar doeit teh djaman harita oge djadi djalma anoe pěrloe kabina-bina dina djoeal-beuli teh. Lamoen teu aja toekang doeit tea, tangtoe padagangan teh kalangkaboet. Sakoemaha pisesaheunana lamoen di Mėkah euweuh toekang doeit?

Pagawean toekang noekeuran doeit mimitina mah woengkoel ngan djadi toekang noekeuran doeit bae, tapi barang geus kapantjenan koe pagawean noe kadoea, nja eta ngarangkėp djeung

djadi toekang mangnjimpënkeun doeit batoer pikeun dina sawatara waktue, kapëntinganana beuki tambah bae. Anoe baroga doeit diwadjabkeun koedoe maroeroehan; ari bankier koedoe nanggoeng salamëtna doeit batoer anoe dititipkeun ka manehna tea, djeung eta doeit koe manehna *teu meunang* dipake. Anoe maratja oge meureun moal bireuk jen ajeuna oerang meunang menta toeloeng ka bank soepaja mangnjimpënkeun soerat-soerat noe aja hargaan dina lomari beusina kalawan bajaran anoe teu sabaraha. Lamoen soerat-soerat noe aja hargaan koe oerang diteundeun di dinja, oerang henteu koedoe risi bisi aja noe maling atawa kabeuleum deui. Tah njimpën doeit djaman baheula teh saroea pisan djeung njimpën soerat-soerat noe aja hargaan djaman ajeuna.

Bank anoe kitoe pagaweanana, disëboetna dina basa asing *bank deposito*. Sarerea oge meureun moal aja noe bireuk kana eta këtjap teh, lain?

Koe lantaran kahiroepan sapopoë beuki lila teh beuki tambah djeung beuki madjoe, kaajaanana bank deposito oge beuki robah, pagaweanana beuki lila tambah rea bae. Naon goenana ngampihan doeit batoer ari teu meunang dipake mah, saroea bae djeung taja hasilna, padahal eta doeit teh beunang digolangkeun, oepamana bae keur nambahan modal noe lian. Djadi ajeuna bank teh lain ngan tètëp djadi djoeroesimpën doeit bae, tapi ditambah koe ngindjeumkeun doeit ka soedagar-soedagar noe katendjo hade dasar pagaweanana, sarta kakoerangan modal pikeun ngagëdean paesahaanana.

Bankier teh saënjana mah soedagar keneh, taja bedana djeung soedagar-soedagar noe sedjen. Soedagar biasa daganganana teh barang, ari bankier mah ngadagangkeun *modal* (kapitaal). Noe dibareulian koe soedagar-soedagar barang pikeun djoealeun deui; sangkan maranehanana meunang kaoentoengan, mareulina barang teh koedoe katjida moerahna, ari ngadjoealna sabisa-bisa koedoe katjida mahalna. Ari bankier djalanna koedoe ngahoetang doeit kalawan maksoed arek dihoetangkeun deui; soepaja manehna meunang bati: ngindjeumna eta doeit koedoe kalawan rentën anoe katjida leutikna, djeung diindjeumkeun make rentën anoe panggëdena.

Anoe djadi pagawean bank teh babakoena aja doea roepa, nja eta: narima simpënan doeit (deposito) djeung ngindjeumkeun (disconto). Bank anoe pagaweanana kitoe biasana sok disëboet *bank deposito djeung disconto* (deposito en disconto bank)

Sadjabana ti noe doea roepa tea, aja deui pagawean bank noe sedjen, nja eta pagawean noe katiloe, noe katjida bedana djeung pagawean noe doea tea nadjan woedjoedna saroea keneh oge pada ngahoetang; dēmi eta pagawean teh nja eta *ngaloearkeun oeang kērtas*. Anoe diwidian ngaloearkeun oeang kērtas hēnteu sakabeh bank, tapi dipilih salah sahidji; bank noe kitoe disēboetna *circulatie bank*.

Sadjabana ti noe geus ditērangkeun di loehoer, noe djadi pagawean bank teh loba keneh pisan, ngan katimbang koerang pērloena nadjan didadarkeun oge.

Hēnteu sakabeh soedagar biasa daragang sagala roepa barang, tapi sok aja anoe daganganana ngan saroea bae, oepamana: woengkoel ngadjoeal ēntjit tea, aja noe ngan barang-barang tina beusi bae, aja noe maloeloe kadaharan, aja noe roko bae djst. Nja kitoe deui soedagar modal (bank), aja noe ngan *ngindjeumkeun* doeit bae, aja noe ngan *mere modal ká paoesahaan tatanen woengkoel*, aja noe ngan sok *nampa gadean-gadean imah djst. bae* (hypotheek).



Tah sakitoe pondokna tjarita tina hal bank teh; tapi sakoemaha anoe geus ditērangkeun di loehoer, lantaran kahiroepan oerang Priboemi kaprahna tatjan sakoemaha patjorokna djeung bank, djadi kanjahona tina hal bank oge moal sabaraha. Koe hal eta, ari koe oerang Priboemi mah, djalanna bank teh teu pati katembong.

### Bank deposito.

#### Modalna.

Anoe dipikasoelah koe djalma-djalma anoe rek ngaradēgkeun bank teh taja lian ngan pimodaleunana. Bank anoe teu bogaeun modal, teu beunang disēboet bank.

Koemaha pētana pikeun ngajakeun eta modal teh?

Djalanna ngajakeun modal katjida lobana. Lamoen aja tiloean djalma anoe barogaeun doeit, heug rea, pada boga karēp ngadēgkeun hidji vennootschap, tangtoe eta bank teh bisa ngadēg! Moen teu kitoe nja njeun maskape ngadjoealan andeel, djst. Djalan kieu meureun sarerea oge moal bireuk.

Moenggoehing tjeuk pamanggihna para ahli, lamoen aja bank anoe ngan ngadjalankeun modalna sorangan bae, kaoentoenganana tea moal sakoemaha gēdena; nja kitoe deui djalma rea moal sabaraha mareunang oentoengna tina eta bank teh.

### Doeit sarerea.

Lamoen bank make doeit *oerang rea*, eta leuwih hade, lantaran kaoentoenganana bakal tambah gēde toer djalma rea bakal mareunang bagian deui. Koe sabab kitoe bankier koedoe ngindjeum (ngahoetang) doeit ka djalma rea.

Bedjana loba bank deposito anoe galēde anoe sama sakali hēnteu ngadjalankeun modalna sorangan, noe digolangkeun teh woengkoel doeitna djalma rea bae. Ari modalna pribadi mah nja sok dibeulikeun kana imah, dihoetangkeun ka nagara, gemeente djst. nja eta pikeun pangdjaga atawa boroh ka djalma rea anoe ngaharoetangkeun doeitna ka eta bank.

Tah ajeuna meureun kanjarahōan, jen bank noe saroepa kitoe *bisa mēta djeung bisa hiroep koe doeit noe sedjen*.

Ari noe panghesena nja eta neangan djalan koemaha piakaleunana sangkan doeit djalma rea tea bisa koempoel. (Koemaha akalna sangkan djalma rea ngarindjeumkeun doeitna). Sabab anoe koe oerang disēboet njimpēn doeit di bank teh saēnjana mah ngindjeumkeun doeit ka eta bank.

### Doeit noe awoer-awoeran.

Saēnjana (anoe diteangan koe noe barogaeun bank deposito teh nja eta doeit noe alawoer-awoeran keneh.

Dēmi noe disēboet doeit noe alawoer-awoeran, nja eta doeit anoe masih disarimpēn dina pesak atawa dina lomari djalma rea teu pilih saha-sahana, hēnteu mandang beunghar-miskinna; doeit anoe ditjadangkeun pikeun meuli naon bae, hartina doeit noe memang rek dibeakkeun; lain doeit noe geus dibeulikeun kana andeel atawa soerat-soerat sedjen noe aja hargaan.

Doeit noe awoer-awoeran kitoe teh di oenggal nagara oge aja, sarta lamoen eta doeit koe oerang dikoempoelkeun, sapoelo Djawa bae woengkoel, doeka sabaraha joeta roepiaeun pidjoem-laheunana teh. Meureun anoe maratja oge bisa ngira-ngira sorangan. Doeit anoe disimpēn dina pesak atawa lomari, samemeh dipake, eta doeit hēnteu ngadatangkeun hasil saeutik-eutik atjan

ka noe bogana teh, djadi lamoen ibarat barang anoe boga tanaga mah, saroea bae djeung tanagana tea dipitjeunan teu poegoeh.

### O m o n g a n b a n k i e r .

Koe lantaran bankier nendjo noe saroea kitoe, toeloelj manehna ngomong ka djalma rea, kira-kira kieu pipokeunana:

„Samemehna eta doeit koe andjeun dipake, leuwih hade diteundeun bae heula di bank koering. Andjeun henteu koedoe risi bisi eta doeit leungit atawa salěmpang aja noe maling. Dimana andjeun pěrloe make eta doeit, geura tjokot deui bae, saharita keneh oge tangtoe koe koering dipoelangkeun. Naha lamoen kitoe, henteu djadi kaentengan pikeun andjeun?”

„Sadjabana ti eta” omong bankier „koering sanggoep mere kaoentoengan ka andjeun, oepamana bae 1% atawa 2% (\*) tina djoemblahna doeit simpėnan andjeun. Eta doeit moal aja paedahna lamoen disina toenggoe pesak atawa toenggoe lomari bae mah.”

„Aja deui pitoeloeng sedjen anoe koe koering ditjadangkeun pikeun noeloengan andjeun” tjeuk bankier keneh „nja eta salilana di bank masih aja doeit andjeun, koering sanggoep djadi toekang doeit (kasier) andjeun; baris narima djeung mangnjimpėnkeun pangasilan andjeun; baris nagih pihotang andjeun; bakal majaran hoetang andjeun djst., asal aja soerat parentah ti andjeun.”

Kitoe omongan noe boga bank ka djalma rea teh.

---

(\*) Bank-bank di oerang, aja noe nganakan 2, 4% aja noe 4% nėpi ka 6% dina sataoen teh. Tapi saėnjana lamoen koe berang dipikir pandjang, noe koedoe maroeroehan teh anoe njarimpėn, nja eta pikeun pamalės boedi ka noe baroga bank, doemeh geus daraekeun mangngampihankeun doeit oerang toer nanggoeng kana kasalamėtanana.

Dina taoen 1896, di Parasman doeit anoe awoer-awoeran noe diarasoepkeun ka bank teh aja 663.000.000 franc.

Asalna mah noe njarimpėn teh koedoe malajar ka bank, boeroehan mangnjimpėnkeun doeitna, tapi ajeuna djadi tibalik, noe njarimpėn noe dibajar (meunang kaoentoengan) teh.

## Rajat anoe ngalarti.

Di nagara-nagara noe rajatna ngarti kana mangpa'atna omong bankier tea, di nagara noe kitoe, bank teh bisa meunang doeit noe djoemblahna lain saeutik kalawan rentén anoe katjida moerahna; malah beunang disēboetkeun doeit noe awoer-awoeran teh sakabehna bisa katarik arasoep ka djero bank.

Soegan aja pērloena ieu di handap aja berendelanana doeit noe awoer-awoeran noe diarasoepkeun ka bank deposito dina taoen 1913: di Parasman aja f 3.000.000.000 (tiloe milliard, tiloe rewoe joeta), di Djerman f 7.500.000.000, di Inggris f 14.000.000.000 djeung di Amerika Sarikat aja f 25.000.000.000. Lamoen nilik angka-angka anoe ēnolna sakitoe lobana nja matak lieur oge. Tapi moega-moega bae anoe maratja pada ngalarti *sakoemaha pitanagaeunana* doeit anoe sakitoe lobana teh.

## Cheque (tjek).

Di Inggris mah geus djadi kabiasaan, oenggal noe baleunghar tara barogaeun doeit kontan di imahna. Saajana doeitna tangtōe diteundeun di bank. Oepama aja noe menta bajaran bon ka manehna ti toko tea atawa ti noe sedjen lian ti eta, dibajarna teh koe soerat; nja kitoe deui lamoen manehna barang beuli, dibajarna koe soerat keneh bae; eta soerat-soerat tea ngaranna cheque (tjek). Lamoen anoe narima tea pērloe make doeit, eta tjek koedoe tēroes ditoekeurkeun ka bank. Babajar koe tjek teh lila-lila mah kalampah oge di loareun nagara Inggris, malah ajeuna geus ilahar di sakoeliah doenja.

Doeit anoe disimpēn di bank, tapi eta bank teh salawasna sadia sangkan dimana anoe boga doeit tea aja kapērloeanana make doeit bisa nohonan, bank noe saroepe kitoe disēboetna deposito.

Meureun sakieu oge tjoekōep katēranganana tina hal bank deposito teh, tinggal ngalēnjēpkeun bae.

\* \* \*

Lamoen koe oerang ditilik doeit saerang-oerangna, teu katendjo pitanageunana, lantaran koe saeutikna; tapi dimana eta doeit noe saeutik-saeutik dikoempoelkeun, nēpi ka djadi mangjoeta-joeta, kakara kanjahoan sakoemaha gēdena kakoeatanana. Tah lamoen hal ieu bae anoe dikanjahokeun koe bangsa oerang,

mokaha, maksoed ieu tjarita tangtoe bisa laksana, sabab nja di dinja pisan ajana kakoeatan teh.

Rahajat nagara sedjen geus ngalartieun kana ieu pėrkara — djeung satėmėn-tėmėnna hal ieu teh salah sahidji tina kakoeatanana nagara deungeun — nėpi ka barisaeun ngatoer djeung noempoek njoesoen paoesahaanana sarta bisa meunang daradjat anoe pangloehoerna.

Lamoen bangsa oerang, oerang Priboemi, geus ngalarti kana kakoeatanana anoe kaboelėn koe atoeran bank sapėrti anoe geus ditėrangkeun tadi di loehoer, lamoen bėnėr geus ngarti ěnja hal eta kari koemaha jkarėp oerang bae, naha arek ngadėgkeun kakoeatan anoe saroepa kitoe atawa moal?

### Bank disconto.

Di loehoer geus ditjaritakeun jen anoe dipikasoesah koe djalma-djalma anoe rek ngaradėgkeun bank teh taja lian ngan tina hal modalna bae; lamoen noe boga bank ngagolangkeun modalna woengkoel, katimbang jen moal sabaraha pioentoengeunana; koe sabab eta di loehoer geus disėboetkeun jen leuwih hade lamoen bank teh ngagolangkeun doeit sarerea, sangkan oerang rea pada meureunang kaoentoengan tina eta bank tea.

Tapi nja djalan ieu pisan, anoe pangbangga-banggana dilampahkeun di oerang teh, lantaran sadjabana ti kahiroepan bangsa oerang tatjan pati patjorok djeung bank, noeroetkeun pamanggihna ti sabagian gėde para oelama bangsa Islam, soempan-simpėn atawa oendjam-indjeun doeit ka bank teh hėnteu hade, sabab dilarang koe sjara djeung koe agama.

Djadi koe lantaran kitoe, ti mana atoeh pimodaleunana bank teh?

Tapi koe lantaran anoe djadi loeloegoena maksoed ieu tjarita, ngan sakadar pikeun nembongkeun ka noe maratja koemaha kaajanana bank anoe aja di *gigireun* kahiroepan oerang sapopoė salawasna *ditoempoek*, *diatoer*, djeung nganjahokeun koemaha *digawena* deui. Ajeuna oerang ibaratkeun djalma-djalma daraek njarimpėn doeitna bae, nja eta doeit noe awoer-awoeran tea ka bank; tah koe djalan kitoe bank teh bakal bisa mėta lantaran meunang pimodaleun anoe tjoekoep.

Mėta di dieu maksoedna nja eta ngadjalankeun djeung ngaloearkeun doeit anoe disimpėn di eta bank tea. Koe sabab eta, hal ieu teh katjida pėrloena. Ari pėrloena eta doeit teh nja eta



*baris digolangkeun*, lantaran oepama teu kitoe, lamoen eta doeit teh diantép dina pēti beusina bae, disina njileungleum, tangtoe moal aja mangpa'atna; djeung koemaha pētana bank bisa mere kaoentoengan ka djalma-djalma anoe njarimpēn doeitna tea? Lamoen doeit anoe aja di bank teh teu beunang digolangkeun, lain bank noe koedoe mere kaoentoengan ka noe njarimpēn doeitna, tapi noe njarimpēn tea koedoe mere paroeroegi ka bank, pikeun boeroehan ngadjaga doeitna noe aja di bank tea.

Koe lantaran bangkier meunang ngadjalankeun doeit anoe disimpēn di bangna tea, koe sabab eta, djalma-djalma noe njarimpēn doeitna di eta bank teh, nja mareunang kaoentoengan.

Pendekna mah bank teh ngaloeuarkeun doeitna.

Koemaha djalanna?

Djalanna babakoena aja doea roepa: *a* dihoetangkeun, ka pa-oesahaan anoe galēde kalawan rentēn anoe gēde deui; djalan ieu pohara leukleukna, lantaran katjida lilana eta bank bakal nampana pamajaran doeitna teh, nēpi ka aja noe poeloehan taoen; *b* dihoetangkeun kalawan rentēn anoe teu sakoemaha gēdena tapi dina tempo anoe teu sakoemaha lilana.

Pikeun bank diposito mah ngindjeumkeun doeitna dina tempo anoe teu sakoemaha lilana teh, poegoeh pagaweanana. Lantaran, — oelah poho, jen eta bank teh ngadjalankeun doeit batoer, anoe sawaktoe-waktoe bisa dipenta koe noe bogana, djeung bank koedoe nanggoeng moelangkeunana eta doeit ka noe bogana dimana maranehanana pērloe make.

Samemehna ieu tjarita ditēroeskeun, aja saroeapa adat anoe geus djadi kabiasaan di soedagar-soedagar bangsa asing, anoe katimbang pērloe dikanjarahokeun koe noe maratja, sabab kawasna tatjan sakoemaha lobana djalma anoe njarahoeun kana hal ieu teh. Oepamana bae kieu: '

Soedagar A djangdji — dina soerat kontrak — ka B, sawatara boelan deui, oepamana 3 boelan deui, baris ngasoepkeun barangna harga f 1000.— eun; (djadi tangtoe doeitna oge katarimana teh 3 boelan deui. Oepama dina *samemehna* nēpi kana waktoena A geus pērloe make doeit, manehna meunang datang ka bank. Koe bank A teh dibajarna koerang saeutik tina mistina, oepamana f 985.—, sabab bank njokot kaoentoengan f 15.— ti noe f 1000 di djero 3 boelan teh. A di dinja koedoe masrahkeun hakna nampana doeit ti B ka bank. Masrahkeunana hak teh koedoe make soerat deui, ngaranna *wissel*. Eta wissel koe bank teh toeloej disim-

pën sarta dimana geus nēpi ka waktoena, bank toeloej ngirimkeun eta wissel ka B, bari nampa doeit noe f 1000.— tea. Koe djalan kieu doeit bank anoe dibajarkeun ka A teh kakara katampa deui.

Pëta kieu disēboetna *disconteeren*. Ajeuna meureun kanjahoan koe noe maratja jen pëta kieu teh taja lian ti andjoek-hoetang keneh bae. A ngahoetang ka bank f 1000.— dipotong koe rentën f 15.— djadi ngan nampa f 985.—; sanggeusna 3 boelan kakara bank teh narima deui doeitna f 1000.— ti B.

Atoeran andjoek-hoetang anoe sapërti kieu dina oeroesan dangang oerang asing katjida gëdena goenana djeung kalampah loemirah diparilampah. Djalan, kieu teh katjida gampangna toer bahajana hënteu sakoemaha gëdena, lantaran anoe nanda soerat-soerat përdjangdjianana masing-masing pada nanggoeng sagëmlëngna. Di Parantjis bedjana, doeit anoe digolangkeun koe djalan disconteeren sataoen-taoenna tara koerang ti 13.000.000.000. franc sarta ti noe sakitoe teh bank roegina ngan 5.000.000 franc atawa tina 13.00 franc ngan 5 franc.

\* \* \*

Bank teh ngindjeumkeunana doeitna lain ngan koe djalan kitoe bae, tapi loba deui djalan sedjen, sapërti:

I. ngindjeumkeun doeit ka djalma-djalma make tanggoengan (boroh) koe soerat-soerat anoe aja hargaan, sapërti effect djeung sabangsana.

II. ngindjeumkeun doeitna ka djalma-djalma teu kalawan make boroh deui, tapi woengkoel ka noe katjida dipërtjajana bae. Anoe ngaloearkeun doeit koe djalan ieu katjida arang langkana, beunang disēboetkeun teu aja bae. Malah di sawareh nagara mah ngaloearkeun, doeit koe djalan kieu teh dilarang koe cendang-oendang.

Sanadjan halna koemaha bae oge, lantaran ajana bank sapërti noe geus ditërangkeun bieu di loehoer, koe oerang kanjahoan jen djalma-djalma bisa ngahoetang kalawan rentën anoe pangmoerah-moerahna.

Djalma-djalma anoe përlöe make doeit, di mana-mana oge tangtoe aja malah moal saeutik djoemlahna teh. Doeit simpënan arang langka aja. noe boga, ari kaboetoh nawoekoé. Ka mana ajeuna loempatna? Lantaran geus kapeped teu njaho doeit ti mana bae oge tangtoe dipake, teu ngingëtkeun sakoemaha rentënna.

Naha hal ieu masih përlöe dinjatakeun ka noe maratja? Naon

sababna noe matak di mana-mana, pangpangna di kota-kota noe galēde, loba djalma anoe hariroep tina ngindjeum-ngindjeumkeun doeit? (Noe sok disareboet toekang rentēn tea). Naon sababna noe matak nēpi ka aja noe dingaranan lentah darat, toekang njeuseup gētih batoer djst.?

Di mana-mana hēnteu koerang djalma anoe boetoeheun koe doe-it. Lamoen eta djalma ragrag kana leungeunna lentah darat, biasana manehna teh sok djadi leuwih sangsara. Hal ieu meureun noe maratja oge geus mara'loem.

Djadi tetela pisan *pangganti* lentah darat teh pērēloe aja, sarta woedjoedna, karēpna djeung kaajaanana koedoe leuwih hade sarta koedoe make wawaton kamanoesaan.

Pikeun pangganti lentah darat tea, bank saperti noe geus ditērangkeun tadi teh, gēde pisan mangpa'atna.

Goenana bank teh lain ngan tina hal kitoe bae, tapi loba deui pisan; loba djēlēma anoe *bisa* djeung *daek* digawe, tapi poegag lantaran teu boga modal, dina hal noe saroepa kieu goenana bank teh lain saeutik. Djadi *djalan anoe diboeka* koe bank lain, ngan ngahiroepan paoesahaan, patanian, padagangan, karadjinan djsb. bae, tapi djeung njēbarkeunana kalawan djalan anoe pangmoe-rah-moerahna pisan deuih.

Studieclub ngadēgkeun bank, pikeun „ngahadean ekonomi rajat”. P. S. I. hajangeun ngadēgkeun bank, lantaran „ekonomi rajat kalangkaboet”.

Di nagara deungeun anoe geus maradjoe, ekonomi teh beunang diibaratkeun tanahna, sarta bank saibarat gēmoek djeung hoedjan.

Di oerang oge geus aja pitoeloeng noe saroepa kitoe teh, saperti: loemboeng desa, bank desa, bank afdeeling, eta kabeh karēpna taja lian ngan rek ngahadean ekonomi rajat.

Oerang geus teu koedoe heran deui lamoen loba djalma anoe sak hatena kana goena loemboeng desa, bank desa nja kitoe deui bank afdeeling ka bangsa Priboemi teh.

Diajana anoe pasalingsingan paham tina hal ieu, tangtoe lain tina hal *ajana* eta bank, tapi tina *prakna digawena*.

Ngarobah pētana digawe teh memang ge lain pēr kara gampang. Koe sabab eta katjida handjakalna doemeh bank anoe diadēgkeun koe bangsa oerang noe saperti bank Studieclub Soerabaja tatjan sabaraha lobana; sabab lamoen geus loba mah tangtoe pamanggih

**Boekenverzendhuis L. A. LEZER Bandoeng.**

Ada sedia:

## **KITAB<sup>2</sup> PENGADJARAN BAHASA**

jang terkarang oléh

**L. A. LEZER**

**Ampat bahasa Hindia** (De vier Indische Talen), boeat beladjar bahasa **Belanda-Melajoe-Soenda-Djawa** dengan tidak memakai goeroe. Besarnja 350 moeka, 1 djilid tammat. **Islinja** banjak sekali, jaïtoe pertjakapan jang pendék dan moedah dari hal segala perkara jang dibitjarakan sehari-hari. Lagi poela ada tjontoh soerat-soerat, jaïtoe soerat pertikelir, soerat perniagaan, soerat permintaan dan rekés. Ketiga ada woordenlijst, jaïtoe keterangan satoe-satoe kata dalam keempat bahasa jang terseboet itoe.

Kitab ini harganja f 4. Ongkos boeat franco antéken f 0.60.

**Belanda-Melajoe.** Kitab pengadjaran bahasa Belanda oentoekek segala orang Indonesia dan orang asing. Memakai grammatika ("ilmoe bahasa) jang perloe dan banjak sekali peri bahasa Belanda jang diterangkan dalam bahasa Melajoe.

Harganja f 1.50. Ongkos boeat franco antéken f 0.35.

**Walanda-Soenda.** Boekoe pangadjaran basa Walanda pikeun oerang Soenda, kangge diadjar sorangan, henteu kalawan goeroe atawa sakola. Eusina gampang sarta loba pisan. Aja 4 djilid, nja eta No. 1 **Cursus**, No. 2 **Leerboek**, No. 3 **Voorbeeldenboek** (tjonto-tjonto), No. 4 **Woordenboek** (katerangan ketjap hidji-hidjina).

Pangaos 4 djilid f 3. Ongkos franco antekén f 0.50.

*Tidak dapat rembours!*

**Mesti kirim wang lebih dahoeloe!**

*Prijscourant dikirim gratis kepada barang siapa jang minta!*

# RALEIGH

THE ALL-STEEL BICYCLE

Nja ieu kareta mesin  
No. 1 teh, sagala roepina  
didamelna koe wadja  
sareng parantos kamas-  
hoerkeun ka sakoeliah  
doenja.



N. V. S. C. OLTREMARINA

Hoofdkantoor: BATAWI — PRINSENSTRAAT 2.  
Bijkantoor: SOERABAJA — PARADESTRAAT 17b.

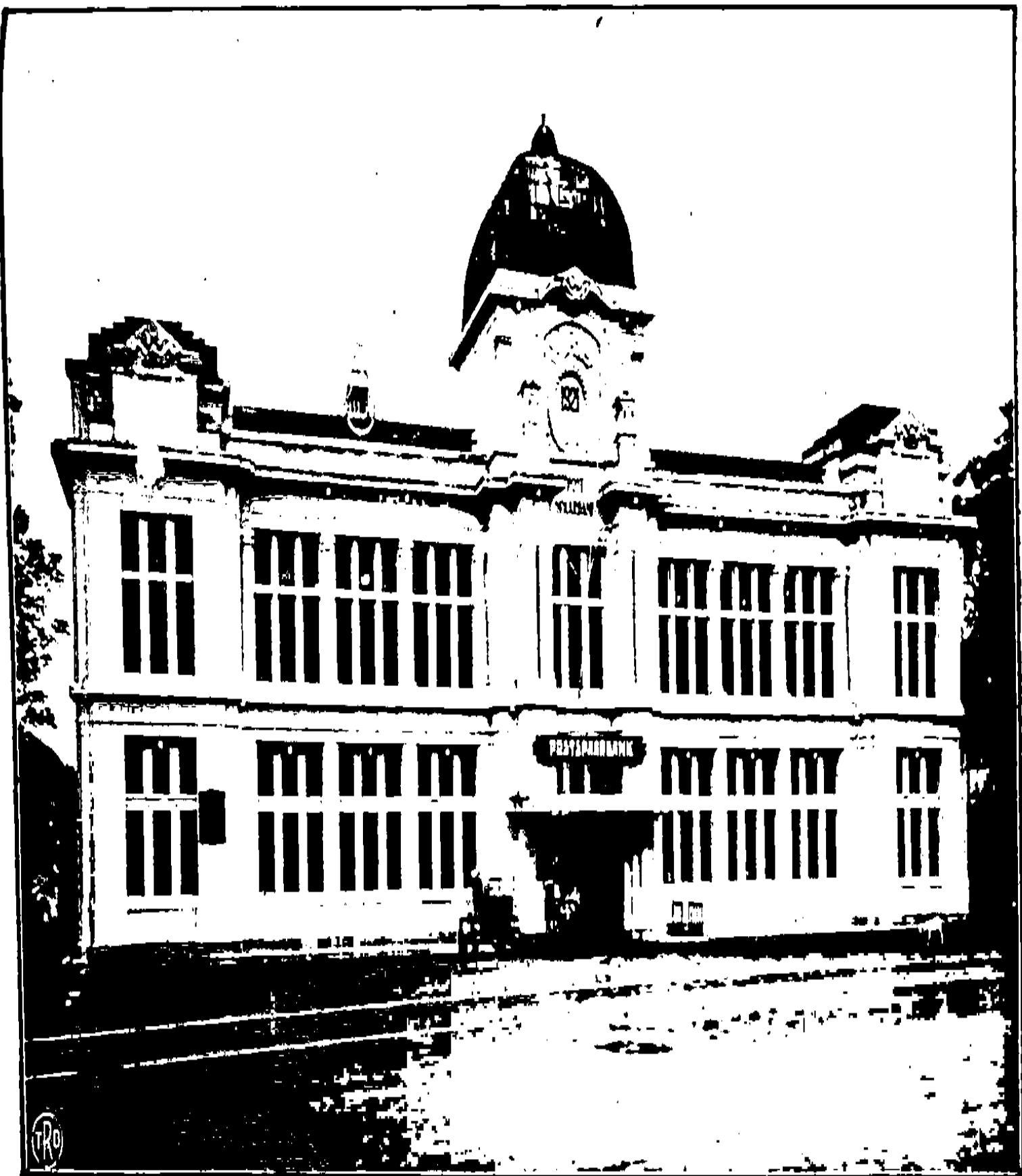

Gedoeng Postspaarbank jang baroe di Weltevreden. Dahoeoenja gedoeng ini toko Eigenhulp, adanja ditentangan roemah bola Harmonie, Weltevreden.

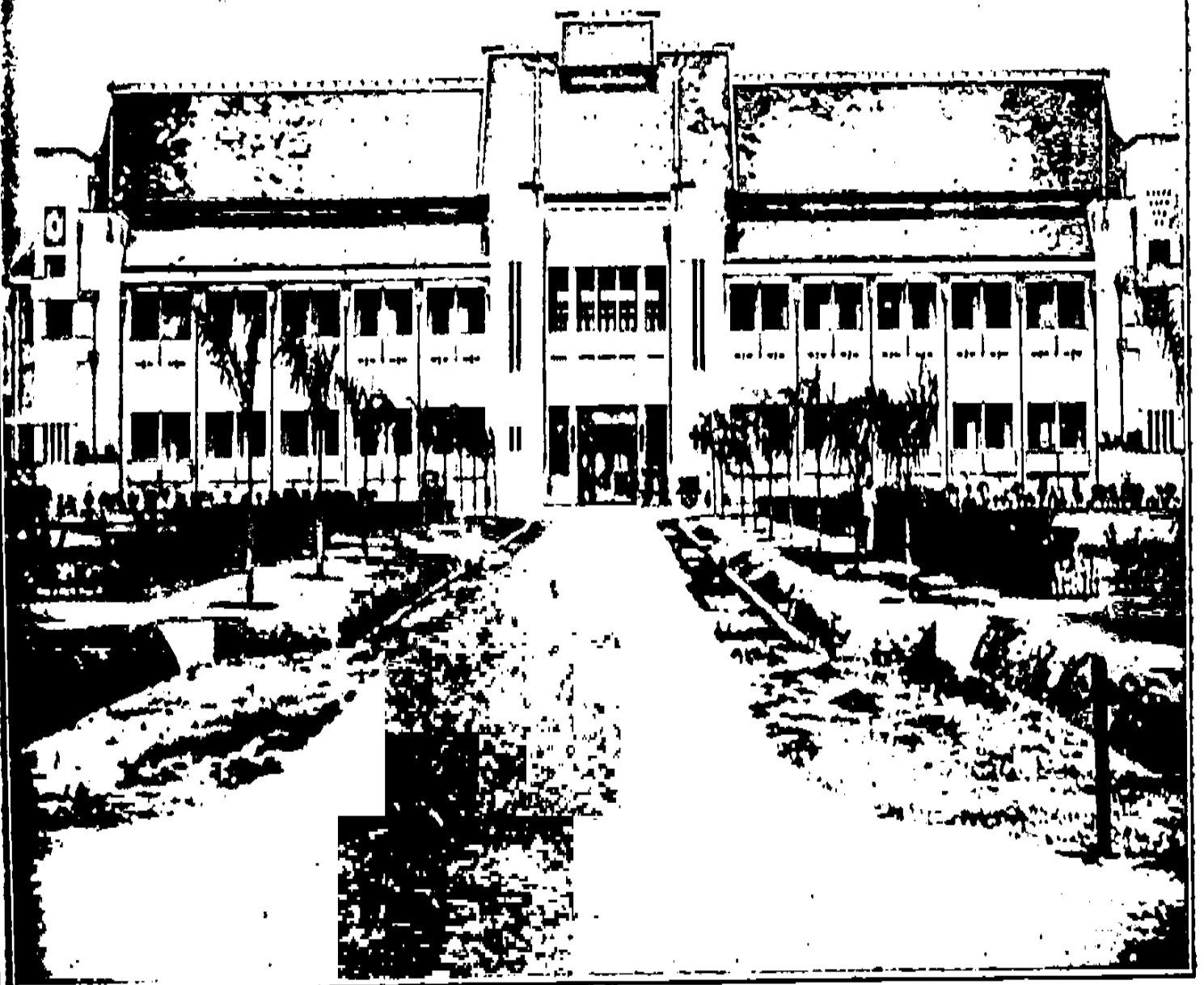

Gedoeng Gemeenteraad jang baroe di Soerabaja.

SOTJA TEH ANGGAHOTA OE-  
RANG ANOE PANGPĒRLOENA.

Oepami andjeun nganggo katja-sotja  
awon, tangtos sotja andjeun rĕsak.

Sim koering sanggĕm mangngilarikeun  
katja-sotja anoe sae, kalajan pĕrdio.

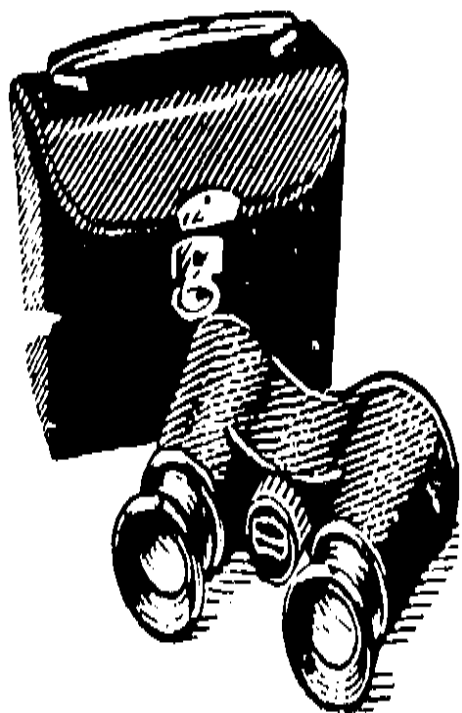
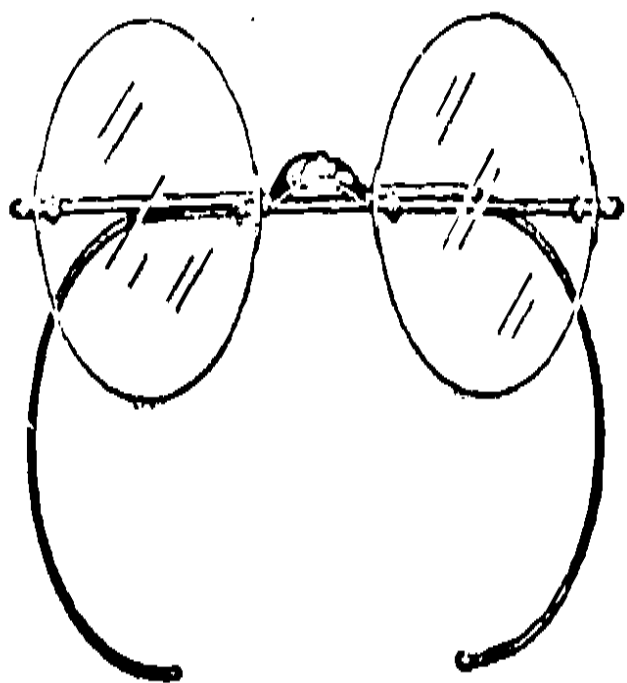

KEKĒR, PADOMAN, SOERJAKANTA,  
PAKAKAS SANGKAN TĒRANG KANA  
PANGROENGOE djst.

**J. H. GOLDBERG**

WELTEVREDEN " SOERABAJA MALANG DJOGDJA  
Noordwijk 21 " Pasar Bĕsar 36 " Kajoe Tangan 6 " Toegoe 4

BON 10 %.

Saha-saba anoe masihkeun ieu bon dina waktos ngagaleuh katja-sotja, kenging potongan 10 %

**J. H. GOLDBERG,** WELTEVREDEN, SOERABAJA, MALANG DJOGDJA.



PĒTIKAN TINA DAPTAR  
BOEKOE<sup>2</sup> BASA SOENDA

473. TJARITA IWAN EUS-  
LEUM. Leo Toltoï, 25 k, 8°  
S. B. .... .. „ 0.20
508. TJARITA SI ALPI. R. Ardi-  
winata, 54 k, 8°, S. B. .... .. „ 0.35
520. WAWATJAN SOELAN-  
DJANA - SOELANDJANI.  
M. Soeharma — M. Dēnda-  
sasmita, 87 k, 8°, S. B. .... .. „ 0.35
526. TJARIOS KI SANTRI GA-  
GAL. M. Natawiria, 31 k, 8°,  
S. B. .... .. „ 0.35
527. WAWATJAN ABDOEL  
KOMAR. M. Soeharma, 57  
k, 8°, S. B. .... .. „ 0.30
536. WAWATJAN HAJATINI-  
POES. Sardjono, 42 k, 8°,  
S. B. .... .. „ 0.25
549. WAWATJAN SINTA. M.  
Kadmawirēdja, 66 k, 8°, S. B. .. „ 0.40
552. WAWATJAN SOERJA-  
NALA. R. Danoemihardja,  
31 k, 8°, S. B. .... .. „ 0.25

KALOEARAN  
BALE POESTAKA

bangsa oerang tina hal bank bakal leuwih loba batan ajeuna. Dimana geus rea pamanggihna kakara oerang bisa nimbang (milih) kalawan sampöerna, koemaha pëtana digawe anoe pangäloesna.

Saënjana anoe dipikarëp koe ieu karangan lain tina hal ieu. Moenggoehing pikeun saajeunaeun mah geus ngarasa boengah marwata soeta lamoen hate djalma<sup>2</sup> djadi katarik kana hal bank, koe katërangan anoe sakieu pondokna nëpi ka jarakinna kana goenana; komo lamoen lantaran kadjoeroeng koe kajakinanana tea djalma-djalma pada njaroba tanagana pikeun digarawe dina oeroesan eta.

### Bank circulatie.

Neangan modal pikeun ngagëdean paoesahaan.

Anoe djadi kapala tina bank taja bedana djeung noe djadi kapalana tina oeroesan dagang atawa tina paoesahaan sedjen-sedjenna deui lian ti eta. Nja eta sabisa-bisa salawasna manehna ihtiar sangkan paoesahaanana tea madjoe. Panoengtoen anoe teu kitoe, lain panoengtoen anoe sadjati, sarta hënteu pantës djadi panoentoen eta paoesahaan lila-lila. Oepama ajeuna modal eta bank teh djadi doea kalieun modalna asal, kaoentoenganana oge bakal djadi doea kalieunana, atawa bisa djadi oge leuwih loba.

Tapi ajeuna anoe dipikasoelah teh, ti mana njokotna eta doeit atawa ti mana datangna, sangkan modalna tea salawasa bisa nambahan.

Moenggoehing pikeun bank mah katjida hadena lamoen bisa njieun doeit sorangan teh; djadi manehna hënteu koedoe sabar noenggoeän doeit anoe kaloeur tina pesak djalma rea bae, sabab lamoen kitoe mah dimana manehna përloe make doeit teh, saba-  
raha bae oge tangtoe bisa ngajakeun, lain?

### Kërtas bank.

Tina hal neangan doeit — ngagëdean modal — bangsa bankier teh katjida palintërna. Tina *ëmol* nëpi ka bisa ngajakeun modal anoe katjida gëdena. Asal teu aja nëpi ka ajana, malah nëpi ka katjida lobana deuih. Akal kieu teh katjida lilana djeung hesena kana kapanggih teh; tapi ari geus breh mah geuning lain djalan hese-hese teuing, nëpi ka loba djalma anoe ngarasa heran, naon sababna hënteu ti babaheula manggih-

keun akal kitoe teh. Hal ieu teh hidji djalan gampang djeung moerah, malah beunang disēboetkeun jēn taja pisan waragadna, nja eta koe djalan ngaloearkeun *soerat pērdjangdjian* jēn bakal majar koe roepa doeit ka sakoer noe mawa eta soerat pērdjangdjian tea. Tah kitoe saēnjana mah! Eta soerat pērdjangdjian, disēboetna koe basa Walanda *bankbiljet*, basa Soendana kira-kira *kērtas bank*; anoe koe oerang biasa sok disarēboet *oeang kērtas* tea.

Tah nēpi ka sakitoe djaoehna akal bankier teh: hidji pamanggih anoe katjida basadjanna toer hade djalanna, bisa dipake saēndēngna boh dina oeroesan dagang atawa dina kapērloean hiroep sapopoē saroea bae. Bedjana anoe nimoekeun akal kieu teh toean Palmstuch anoe ngadēgkeun bank Stockholm, dajauh nagara Zweden dina taoen 1656. Djadi nēpi ka ajeuna lilana teh geus meh 300 taoen.

Anoe leuwih matak heran deui teh, sapērti anoe kasēboet di handap ieu:

Oepama aja hidji soedagar bogaeun *wissel* noe harga f 1000.— manehna toeloej datang ka bank rek noeurkeun eta *wissel* tea kana doeit. Koe bank manehna hēnteu dibere doeit, tapi ngan dibere soerat pērdjangdjian tea (*kērtas bank* atawa *oeang kērtas*) bae harga 1000 roepiaeun, eta teh ditarimana koe manehna kalawan kaboengahan; sakitoe kaanehanana teh!

Naon sababna noe matak eta soedagar hēnteu nanja kieu: „Naon gawena ieu soerat pikeun kaola? Koela mah pērlōe soteh doeit, lain soerat. Lamoen koela pērlōe koe soerat mah nja ēnggeus eta *wissel* tea bae rek diampihan deui, moal soesah koering noeurkeun soerat kana soerat deui; pangadjina sakitoe-kitoe keneh, naon gawena”

### Bedana kērtas bank djeung wissel.

Sabēnērna soerat pērdjangdjian (*kērtas bank* atawa *oeang kērtas*) teh, taja bedana ti saroepaning soerat, tapi ari djeung *wissel* mah nja aja bae bedana teh, malah djaoeh pisan.

Ngarah gampang ngoedag galoerna ieu tjarita, di dieu *bankbiljet* teh rek disēboet *kērtas bank* bae, moal disēboet *wang kērtas*, sangkan welan kanjahoan, pikeun ngabedakeun doeit djeung doeit kērtas.

- 1e. *Kértas bank bisa pipindahan kalawan gampang, saperti doeit ti hidji djalma ka djalma sedjen; ari wissel mah hēnteu.*
- 2e. *Iraha bae bisa ditoekeurkeun kana doeit; ari wissel mah karkara bisa lamoen geus nēpi kana waktoena.*
- 3e. *Salawasna pajoe; dēmi wissel hēnteu salawasna.*
- 4e. *Lamoen ditoekeurkeun pajoe sahargana; ari wissel aja naek-toeroenna.*
- 5e. *Dikaloeurkeun djeung ditandana koe bank anoe geus kasohor bae, anoe djalma-djalma geus njarahoeun kana ngaranna, nadjan djalma anoe hēnteu boeniaga, saperti di oerang *Javasche Bank*; ari wissel biasana tjoekoe koe ditanda koe djalma anoe dipikawawoeh koe sawatara djalma bae.*
- 6e. *Hēnteu make rentēn; ari soerat-soerat noe aja hargaan noe sedjen, saperti wissel tea, sok make anak.*

### Dipandang saperti doeit.

Pendekna kértas bank teh dipandangna koe djalma rea saperti kana doeit bae, padahal kértas bank teh hakekatna mah taja lian ti kalangkang doeit. (Batja dina boekoe „Dari hal wang Robinson, Crusoë”; Seri Nummer 646, kaloearan Bale Poestaka; hargaana f 0.10), atawa beunang oge disēboet doeit kapértjaan. Koe lantaran kapértjaan djēlēma ka bank anoe ngaloeurkeun tea, nēpi ka kértas bank teh dipandang saperti kana doeit hargaana tea bae.

### Kaoentoengana.

Naha kértas bank teh matak ngoentoengkeun kitoe? Poegoeh bae, malah lain leutik-leutik kaoentoengan. Koe djalan kitoe modal teh djadi tikēl-manikēl, toer pikeun modal anoe ngawoedjoed kértas kitoe, bank teu koedoe *majar rentēna* saperti bank deposito. Tina hal ieu bae oge geus djadi hidji kaoentoengan anoe pohara gēdena. Bank mah ngan koedoe ngaloeurkeun ongkos njeunna eta kértas bank tea bae woengkoel.

### Papaitna.

Di loehoer anoe ditjaritakeun teh ngan mamanisna bae, padahal papaitna oge nja aja tina hal ngaloeurkeun kértas bank teh. Kapan kértas bank noe aja di djalma rea teh saroea bae djeung „soerat

përdjangdjian hoetang" sarta samangsa-mangsa eta kërta bank beunang dibawa ka bank, ditoekeurkeun kana doeit. Bank diwadjibkeun koedoe noekeuran saajana kërta bank tea; lëbah dieu meureun noe maratja oge bisa ngira-ngira sorangan, sabaraha malioeneun kërta bank noe aja di djalma rea teh.

Djadi oepama kadjadian s a k a b e h djalma anoe baroga kërta bank, daratang ka bank *ngadon naloekeurkeun kërta kana doeit*, djeung oepama dibarëngan koe sagala djalma anoe barogaeun simpënan deposito *rek njarokot deui doeitna*, lamoen kadjadian, aja hal anoe saroepa kieu, kandjoet koendangna oge tangtöe dobol, iwal lamoen bank anoe katjida santosana mah.

### Ngadjaga karoegian djalma rea.

Lamoen bank teu bisaeun majar hoetangna noe doea roepa tea, anoe bakal tjilaka (nanggoeng karoegian) mah nja djalma rea keneh bae. Sangkan oelah kadjadian noe saroepa kitoe, geus ditëtëpkeun koe oenina oendang-oendang Nagara, bank teh diwadjibkeun salawasna koedoe boga doeit sadiaan (perak atawa ëmas), lobana koedoe tjoekoe pikeun noetoeapan harga kërta kana anoe dikaloeuarkeun, koe manehna tea.

### Bank circulatie.

Sapërti noe geus ditërangkeun di loehoer, noe diidinan ngaloeuarkeun kërta bank teh disëboetna bank circulatie; biasana bank anoe saroepa kieu, di hidji nagara teh ngan hidji.

### Javasche Bank.

Dëmi di oerang, di Hindia noe djadi bank circulatie teh nja eta Javasche Bank.

Pagawean circulatie bank anoe djadi loeloegoe nja eta ngatoer djalanna doeit noe digolangkeun kana djalan hiroep oerang sapopoë. Oerang ajeuna geus biasa balandja koe doeit perak atawa oeang kërëtas, taja bedana taja hesena, kabeh ge saroea bae, lantaran sakabeh djalma ilaharna daraekeun narima oeang kërëtas teh; nja kitoe deui oerang lamoen narima noe saroepa kitoe ti batoer, sok ditampa bae. Tah koe lantaran geus biasa ti baheula moela malah tëroes nëpi ka ajeuna loeloes moeloes hade

djalanna, koe lantaran kitoe, meureun aja oge anoe boga pikiran kieu: „Eta mah atoe geus mistina bae kitoe soteh. Teu koedoe diatoer deui koe oerang, sabab geus tangtoe pikitoeëunana sarta baris ngatoer sorangan.”

Pamikir anoe saroepa kitoe teh aja salahna, lantaran bisa kitoe soteh lamoen pėrkara toekar-toekeur doeit sapopoė gampang sa-pėrti ajeuna, tangtoe bae moal aja kaheseanana. Ajeuna meureun geus tetela ka noe maratja, jen djalanna oeang kėrėtas noe sa-pėrti ajeuna, kitoena teh lain koe sabab mistina atawa memang koe-doena, tapi lantaran, *aja noe ngatoer*. Dėmi anoe ngatoerna, nja eta Javasche Bank.

Dina hal ieu, Javasche Bank teh koedoe katjida ati-atina, lantaran oepama teu kitoe, bisa djadi aja kadjadian anoe saroepa kieu: Djalma-djalma leuwih mikarėp kana roepa doeit batan kana oeang kėrėtas; tėgėсна harga doeit leuwih mahal batan harga oeang kėrėtas, nėpi ka oepama oeang kėrėtas noe f 10.— koe oerang dipake balandja kana barang harga f 10.— teh koerang keneh, atawa lamoen oerang noekeurkeun oeang kėrėtas noe f 10.— panoekeuranana teh hėnteu tjoekoe f 10.—. Lain aneh ari kitoe?

Lamoen Javasche Bank matana koerang awas, bisa djadi kadjadian sabalikna, nja eta oeang kėrėtas hargana leuwih mahal batan doeit perak.

Oentoeng di oerang hal noe saroepa kieu teh arang langka kadjadian, sabab lamoen aja teh kadjadian kitoe — komo lamoen rėmėn mah — sakoemaha teuing pisesaheunana pagawean oerang di pasar, di waroeng, di toko, di sėtatsioen, di palaboean, di kantorpos djst.

Sabėnėrna hal ieu teh bisa kadjadian. Malah moenggoehing bangsa oerang anoe geus ka Mėkah mah tangtoe geus ngaranapan pribadi, lantaran di Mėkah mah meh oenggal poė harga doeit teh barobah; oepamana ajeuna pondsterling anoe mahal teh, ěngke mah moerah deui; doeit ringgit Hindia, kadang-kadang hargana teh ngan 240 sen, kadang-kadang naek nėpi ka 255 sen atawa leuwih. Nja kitoe deui di Bali anoe make doeit balado djeung perak, nja teu anggėr hargana teh. Dimana djalma-djalma pėrėloe make doeit balado, hargana eta doeit toeloelj bae naek sarta doeit perak toeroen; dimana doeit balado geus tjeujah, hargana teh toeloelj toeroen deui, doeit perak naek. Salilana kitoe bae toeroen-naek nėpi ka matak njoesahkeun djalma rea — Ilikan dina Sri

Poestaka No. 7 taoen 1923 katja 153 — malah komo pikeun boejoer-bajar hoetang mah leuwih hese deui bae.

Ajeuna meureun noe maratja geus ngalarti, jen di tempat anoe doeitna mangroepa-roepa, saperti: aja kertas, perak, emas, tamaga djst., harga doeit teh gampang naek-toeroenna lamoen teu aja noe nitenan djeung noe ngatoer. Dēmi noe pibisaeun ngatoer taja lian ngan circulatie bank.

### Emas atawa perak panoetoep.

Javasche Bank diwidian njeun oeang kērētas sorangan. Djadi bisa nambahan modalna kalawan gampang djeung moerah — bank noe sedjen mah hēnteu meunang njeun oeang kērētas kitoe teh — Djadi dina hal ieu Javrasche Bank leuwih oentoeng batan bank-bank noe sedjen; tapi sanadjan kitoe eta bank lobana atawa njeunanana oeang kērētas teh hēnteu meunang sakarēp-karēp bae, aja atoeranana.

Sakoemaha anoe geus ditērangkeun dina bab *bank circulatie* di loehoer tea, oeang kērētas teh taja lian ti soerat pihoetang; tēgēsna Javrasche Bank ngahoetang ka djalma-djalma anoe ngabarogaan oeang kērētas tea. Samangsa-mangsa aja noe rek noekeurkeun oeang kērtasna ka bank, Javrasche Bank sanggoep noekeuran koe roepa doeit sahargana eta oeang kērētas tea. Sangkan eta bank bisa nētēpan kasanggoepanana, koe Nagara diwadjabkeun Javrasche Bank koedoe njimpēn emas atawa perak dina lomarina. Ari lobana geus ditangtoekeun, nja eta mimitina (ti taoen 1875) koedoe 2/5-na tina djoemblah harga oeang kērētas anoe dikaloearkeun, barang ti taoen 1914 diobah djadi 1/5-na; dēmi noe 4/5 deui koedoe katoetoep koe kakajaan bank noe sedjen. Biasana emas atawa perak panoetoep tea sok leuwih loba batan anoe geus ditangtoekeun koe Nagara. Djadi koe djalan kitoe Javrasche Bank saban waktōe bisa noekeuran wang kērētas anoe ditoekeurkeun koe djalma-djalma tea koe roepa doeit, djeung nja eta pisan noe djadi kapertjajaan djalma rea teh.

\* \*

## Bĕstir djeung panoelatenan Goepĕrnĕmen.

Katĕrangan anoe di lochoer geus djadi katĕrangan ka noe maratja, jen toĕmalina Javasche Bank katjida mangkekna kana kahiroepan oerang sapopoĕ teh, ngan hal ieu biasana tara karasaen koe djalma loba djeung koe lantarna kitoe tara sok dipidoeli.

Lantaran toĕmalina tea sakitoe rapĕtna, koe sabab eta noe djadi prĕsiden djeung direktoerna — sakoerang-koerangna koedoe doean — diangkatna koedoe koe Goepĕrnoer Djendral sarta disahkeun koe Sri Maha Radja, lilana pikeun 5 taoneun. Tapi sanadjan kitoe noe diangkat koe G. G. sapĕrti kitoe teh hĕnteu kaasoep kana golongan amtĕnar, sabab hĕnteu digadjih koe Pamarentah. Sadjabana ti eta aja deui anoe koedoe diangkat koe Goepĕrĕmen teh, Gouvernementssecretaris saouerang; ieu pangkat diangkatna djeung dilĕpasna koe G. G. Ari gawena nja eta pikeun nitenan pagaweanana Javasche Bank. Koe atoeran anoe saroeapa kitoe Goepĕrnĕmen djadia bisa oeloe-bioeng kana oeroesan Javasche Bank, toer teu kalawan ngoerangan kamĕrdikaanana kana ngoeroeskeun pagaweanana noeroetkeun kajakinanana sorangan. Dĕmi loelogoena noe matak eta bank dititenan kitoe koe Goepĕrnĕmen, sangkan oelah kadjadian kawas bank-bank anoe sedjen, noe djadi maksoedna teh taja lian ngan neangan kaoentoengan anoe panggĕde-gĕdena bae.

### Pagawean Javasche Bank djeung Goepĕrnĕmen.

Sadjabana ti pagawĕanana anoe sapopoĕ, aja deui anoe koedoe dipigawe koe Javasche Bank teh, sakoer anoe toĕmali djeung Pamarentah, nja eta:

- a. Lamoen pĕrloe bakal mere ngindjeum doeit ka Pamarentah, gĕdena nĕpi ka f 6.000.000. — hal ieu tangtĕoe kalawan pĕrdjangdjan.
- b. Mangnjimpĕnkeun doeit Nagara kalawan pĕrtjoemah; djadi kasirna (majar djeung narima doeit) pikeun Goepĕrnĕmen djeung Postspaarbank.
- c. Ngahantoe Goepĕrnĕmen dina njieun oeang kĕrĕtas noe har-gana koerang ti f 5.--



d. Narima doeit simpĕnan, boh noe Goepĕrnĕmen boh noe partikoelir, teu kalawan mere kaoentoengan; koe oerang oge lĕbah dieu mah kaharti naon sababna noe matak J. B. hĕnteu rek mere kaoentoengan teh. Koe ngaloearkeun oerang kĕrĕtas bae oge J. B. teh geus bisa meunang doeit anoe teu kalawan koedoe mere kaoentoengan saeutik-eutik atjan, naon pĕrloena ajeuna pikeun manehna koedoe narima doeit simpĕnan anoe koedoe dibere kaoentoengan? Koe lantaran kitoe djadi arang langka pisan aja djalma anoe daek neundeun doeit di J. B. teh.



Nilik kana pandjangna katĕrangan-katĕrangan anoe didadar di loehoer, bisa djadi oge aja noe ngarasa seungguh matjana; hal ieu koe sim koering oge diakoe, sabab memang kitoe ari matja katĕrangan bab bank mah hĕnteu rĕsĕp kawas matja dongeng atawa tjarita anoe rarame; tapi koe lantaran toemalina J. B. sakitoe roemakĕtna djeung kahiroepan oerang sarerea sapopoĕ, katendjo oge pigoenaeunana lamoen oerang rea pada njaraho tina hal ieu.

Ieu katĕrangan teh bĕnĕr pandjang teuing pikeun dina Volksalmanak mah, tapi lamoen ngarah djentrena pisan mah nĕpi kana oenak-anikna tina hal bank, ieu katĕrangan anoe sakieu pandjangna teh djaoeh keneh pisan kana sampoerna teh, da koedoe leuwih pandjang batan ieu. Tapi sanadjan kitoe, sim koering geus ngarasa reugreug nja hate lamoen koe katĕrangan noe sakieu pondokna, noe maratja njaraho kana kaajaanana roepa-roepa bank galĕde, komo lamoen nĕpi ka ngalartina kana tanagana bank anoe sakitoe goenana sakitoe mangpa'atna kana kamadjoean bangsa mah.

Geura toeh taringali di nagara batoer, atawa di kalangan oerang asing noe araja di nagara oerang, kapan geus mere boekti jen goenana bank teh sakitoe gĕdena, noe matak pĕrloe koe oerang ditaroeroetan. Naon sababna noe matak paesahaan ĕkonomina oerang Djĕpang, Amerika atawa Eropa pangaroehna djadi sakitoe gĕdena, djeung tanagana sakitoe rosana, nĕpi ka beunang disĕboetkeun saalam doenja ditjanggeum koe maranehanana? Eta geus teu sak deui anoe didjieun „tihang-goeroe” — tihang anoe panggĕdena — teh tangtoe bank.

Lamoen eta nagara-nagara tea hěnteu barogaeun bank, sim koering sorangan tatjan bisa nangtoekeun jen kamadjoean Djěpang, Amerika djeung Eropa bakal sakitoe lětjěngna sapěrti ajeuna.

Di sakoeliah doenja paoesahaan bab bank teh didjieun loe-loegoena pisan. Sim koering ngarasa boengah lamoen anoe mara-tja geus ngalarti kana hal ieu.

Djalma-djalma anoe baroga karěp kana ngaděgkeun bank, seug geura ngamimitian ka dinjah! Koe barěmpoeg woengkoel atawa badami djeung papadoean bae mah, bank teh moal bisa ngaděg, lantaran ngaděgna bank teh koedoe koe t a n a g a djeung o e s a h a.

## B. GĚMOEK HEDJO DJEUNG TATANEN PRIBOEMI.

Pikeun djoeroetani priboemi gěmoek hedjo teh lain pěrvara anjar. Bisa djadi eta gěmoek diparakena geus mangwindoe-windoe; maranehna njarahoěun jen eta gěmoek matak hade kana pěpėlakan sarta njoekoelkeun hasilna deuih.

Tjoetjoekoelan anoe rek didjieun gěmoek hedjo teh, babagian noe haredjona koedoe diroeang, boh di těmpat djadina boh di těmpat sedjen. Biasana anoe sok didjieun gěmoek hedjo teh bangsa katjang (leguminosen), tapi radjeun oge tjoetjoekoelan sedjen. Bangsa katjang bisa njeuseup dat *stikstof* tina hawa pikeun kapěrloeana sorangan. Sanggeus diroeang eta babagian tjoetjoekoelan anoe haredjo teh tangtoe djadi boeroek sarta dimana geus boeroek beunang dihakan koe pěpėlakan sedjen anoe dipėlak di dinja; djaba ti eta babagian tjoetjoekoelan anoe geus boeroek teh matak hade kana taneuh deui.

Pangawěroeh tina hal tatanen beuki lila teh tambah madjoe bae, datang ka kanjaho djělěma tina sagala pěrvara noe moerba hiroepna tjoetjoekoelan, tambah djěro bae. Koe sabab eta, djělěma-djělěma bisa nitenan pěrbarwana gěmoek hedjo tea sarta kanjahoan jen eta gěmoek katjida mangpa'atna pikeun tatanen. Pěpėlakan anoe digěmoek koe gěmoek hedjo, hasilna tjoekoel toer waragadna teu sabaraha.

Di oerang anoe nitenan pěrbarwana gěmoek hedjo teh nja eta landbouwvoorlichtingsdienst, anoe diwadajibkeun koedoe nitenan tatanen oerang Priboemi djeung mere nasehat ka djoeroe tani soepaja oesahana tambah madjoe.

Pikeun nitenan përbawana gëmoek hedjo tea, landbouwvoorlichtingsdienst, njeun përtjobaan di sababaraha tëmpat. Sawatarata taen katoekang, eta përtjobaan-përtjobaan hasilna dipariksa di Algemeene Proefstation voor den Landbouw di Bogor. Beunanganana mariksa eta proefstation dibadamikeun dina kongres Landbouwvoorlichtingsdienst. Ringkësna sapërti anoe ditërangkeun di handap ieu.

## I. Tjoektjroekan noe panggampangna.

Kalolobaanana dina përtjobaan-përtjobaan gëmoek hedjo teh bibitna sok disëbarkeun samemehna pëpëlakan anoe bakal digëmoek. Biasana eta gëmoek dipëlakna sok diwoengkoelkeun, tapi sakali-kalieun osok oge disëbarkeun antara palawidja. Dimana geus deukeut pisan kana waktoena mëlak pëpëlakan loeloegoe, eta gëmoek hedjo teh kakara diroeang. Dina laporan përtjobaan-përtjobaan pëpëlakan palawidja teu dipëntingkeun; mindëng pisan tara ditërangkeun bangsa naon palawidja anoe sok dipëlak dina sëla-sëla gëmoek hedjo teh, komo ari hasilna mah tara pisan disëboet-sëboet. Pëpëlakan anoe digëmoek hedjo, dapon hade kajaanana, hasilna teh biasana sok leuwih gëde batan noe teu digëmoek. Tapi sakapeang sok kadjadian oge aja pëpëlakan përtjobaan anoe digëmoek koe gëmoek hedjo noe hasilna hënteu nambah.

Eta përtjobaan-përtjobaan geus mere boekti, jen gëmoek hedjo teh pikeun, di tanah-tanah noe bear leuwih hade batan ti di tanah likët.

Koe sabab eta oerang përlø nganjahokeun waktoe noe hade djeung noe goreng pikeun mëtakeun eta gëmoek sangkan oerang oelah mitjeunan waktoe djeung doeit teu poegoh.

## II. Pamanggih tina hal goenta-ganti pëpëlakan.

Di sawareh tëmpat atoeran goenta-ganti sapërti noe geus ditërangkeun di loehoer teh nja eta mëlak palawidja dipiligëntikeun djeung pëpëlakan loeloegoe, ngadatangkeun roepa-roepa kasoésahan. Kahidji, palawidja noe dipëlak samemeh pëpëlakan loeloegoe teh teu beunang dileungitkeun atawa dipopohokeun kitoe bae. Kadoea, dimana djalma-djalma beuki sosen-sosen migawe tanahnya, tëmpat pikeun njëlapkeun gëmoek hedjo oge tambah soesah meureun. Koe lantaran kitoe djorodjoj aja pikiran kieu:

*a.* arek njëbarkeun binih gëmoek hedjo barëng djeung bibit tjoetjoekoelan anoe rek dipëlak tea, saperti noe geus biasa dilampahkeun di këbon-këbon oerang Eropa, noe oemoer pëpëlanana leuwih ti satahoen.

*b.* arek mëlak gëmoek hedjo di sëla-sëlana pëpëlanan anoe dipëlak di këbon samemeh pëpëlanan loeloegoe djeung nitenan koemaha përbawana eta gëmoek kana pëpëlanan loeloegoe djeung tjoetjoekoelan anoe dipëlak ti heula tea.

Dina përtjobaan *a* leuwihna hasil lantaran make gëmoek hedjo tea hënteu natrat nëpi ka tetela pisan, loba kotakan-kotakan noe hasilna saroea djeung kotakan anoe teu digëmoek, malah kotakan noe digëmoek tea leuwih saeutik batan kotakan anoe teu digëmoek.

Dina përtjobaan *b* gëmoek hedjo teh gawëna disaroeakeun djeung gëmoek toko atawa gëmoek kandang anoe sok diroeang hënteu sakoemaha lilana saheulaeun tjoetjoekoelan anoe bakal digëmoek tea. Ieu përtjobaan maksoedna nitenan koemaha përbawana eta gëmoek hedjo tea kana roepa-roepa pëpëlanan noe digoenta-ganti tea.

Eta përtjobaan-përtjobaan beubeunganana hënteu saroea.

Di bawahan Pakalangan diajakeun përtjobaan di tanah „latèriet” tanahna bear toer beureum. Eta përtjobaan hade pisan hasilna; mimitina dipëlakan djagong, di sëla-sëlana dipëlakan gëmoek hedjo crotalaria. Sanggeus dipëlakan djagong kakara dipëlakan pare. Kana djagong eta gëmoek hedjo teh kanjahoan jen teu aja matakna, sarta pare anoe dipëlak sapandeurieun djagong tea hasilna leuwih ti biasa lantaran digëmoek tea.

Dina tahoen eta kenéh diajakeun deui përtjobaan anoe saroea pa kitoe di afdeeling Djombang, nja eta di sawah tanah keusik anoe katjida bearna. Hasilna aja tambahna saeutik.

Tjindëkna koe oerang koedoe tëroes dititenan koemaha ihtiar anoe panghade-hadena pikeun mëlak gëmoek hedjo di tëmpat noe pëpëlananana digoenta-ganti, soepaja beuki tambah tjoekoel hasilna.

### III. Beubeunganana ngoelik.

A. Ngahandingkeun gëmoek hedjo djeung gëmoek toko.

Aja hidji përkara anoe koe oerang përløe dititenan, nja eta nëpi ka mana watësna gëmoek toko beunangna diganti koe gëmoek

hedjo dina roepa-roepa tanah. Pikeun nitenan eta masalah geus ngajakeun përtjobaan sababaraha kali tapi nëpi ka ajeuna masih keneh tatjan kaboeka.

Anoe geus kanjahoan kakara tina hal eta gëmoek hedjo tea rëmën beunang dipake ngaganti gëmoek toko zwavelzure ammonia. Koe lantaran mëlak gëmoek hedjo tea, mindëng pisan djëlëma-djëlëma teh hënteu bisaeun mëlak palawidja. Hal ieu koedoe ditjoektjroek ditoengtik masing tëlík, mana anoe leuwih përlöe pikeun di hidji-hidjina tëmplat, naha palawidja atawa gëmoek hedjo?

Eta përtjobaan hasilna katjida anehna, sabab boektina koe djalan ngahidjikeun roepa-roepa atoeran teh, hasilna eta tanah bisa djadi tambah, ngan handjakal doemeh eta përtjobaan hënteu bisa netelakeun mangpa'atna hidji-hidjina atoeran. Koe sabab eta, saënjana noe koedoe ditarekahan teh nja eta sabisa-bisa noenda sagala pasal anoe teu tangtoe atawa anoe teu tërang pisan goenana; pikeun saheulaanan eta përtjobaan teh koedoe basadjan bae.

#### B. Njaroeakeun gëmoek hedjo djeung gëmoek kandang.

Naha kira-kirana eta gëmoek hedjo teh beunang dipake ngagantian gëmoek kandang? Koe oerang koedoe dikanjahokeun heula, naha gëmoek kandang teh gampang nearganana djeung koe-maha hargana moerah atawa mahal?

Përtjobaan anoe saroeapa kieu di Tjirëbon geus didjalankeun malah koe roepa-roepa pëpëlakan, sapërti koemëli, sarta djeung boektina jen gëmoek hedjo teh beunang dipake gaganti gëmoek kandang, malah hasilna leuwih loba batan noe digëmoek koe gëmoek kandang tea.

#### C. Makena djeung ngabandingkeunana roepa-roepa gëmoek hedjo.

Noe didjieun gëmoek hedjo teh lain saroeapa bae, tapi aja mang-roepa-roepa malah tabe'atna oge teu aja anoe saroea; oepamana tina përkara djadina djeung ngagëdeanana, ngaloearkeun da-oenna djeung sikina, kakoeatanana nahan robahan hawa, panjakit djeung hama lian ti eta, hade-gorengna lamoen dipëlak barëng djeung tjoetjoekoelan sedjen djst., nja kitoe deui pikeun gëmoek

hedjo anoe sabangsa kahajangna tina pėrkara tanėuh djeung hawa teh beda-beda. Koe sabab eta, pikeun di hidji-hidji tempat hadena mah koedoe ditangtoekeun gėmoek hedjo noe mana noe panghadena. Ari pikeun nganjahokeunana tina hal ieu, nja koedoe koe pėrtjobaan. Sangkan eta pėrtjobaan gampang didjieunna, oerang koedoe ngajakeun kėbon koempoelan roepa-roepa gėmoek hedjo tea. Eta gėmoek mėlakna koedoe dipasėlangkeun dina kotakan, sing nėpi ka beunang dititenan tabe'atna noe dipikahajang koe oerang.

Gėmoek hedjo noe panghade-hadena nja eta: *crotalaria*; ari noe pangdipikarėsėpna koe djėlėma nja eta *C. anagyroides*, *C. Usaramoėnsis* teu pati dipikarėsėp; *C. juncea* laoen-laoen dipikarėsėp oge, lantaran gantjang daoenanana sarta loba deuih, djadi hade pisan pikeun tėmpat noe pėpėlakanana sok goenta-ganti mah karena tangtoe waktoena pikeun mėlak eta gėmoek santėk pisan. Ngan aja handjakalna saeutik doemeh eta gėmoek (*C. juncea*) rėmėn pisan diroeksak koe bangsa soepa djeung sasatoan anoe laleutik.

*Tephrosia (caudida djeung Vogelii)* hėnteu pati diparake. Saėnja-na ieu gėmoek teh katjida hadena djeung pėrloe dipikarėsėp leuwih ti batan ajeuna, asal ngaloearkeun siki satjoekoepna.

Baheula anoe rėmėn diparake gėmoek hedjo teh nja eta *Mimosa invisa* (djoekoet rioet) sarta kanjahoan hade. Tapi koe lantaran eta gėmoek sok ngarambat, tjoetjoekan djeung euweuh eureunna anakan, lila-lila mah tara diparake deui.

Djaba ti eta rea deui gėmoek hedjo sedjen anoe ditjoba, tapi kaasoep bangsa katjang keneh bae. Eta gėmoek biasana pikeun noetoepan tanah soepaja oelah roeksak; oepamana koe *calopogonium mucunoides*, *centrosema pubescens* djeung *centrosema plumeri*, *Vigna oligosperma* djst. Sakali-kalieun osok oge kadjadian eta gėmoek teh dipėlak heulaeun pėpėlakan loeloegoe anoe baris digėmoek tea, tapi babakoena sok dipėlak dina lolongkrang tangkal boeboeahan (boeah, kalapa djst). Hasilna eta pėrtjobaan tatjan kanjahoan bėnėr.

Loba oerang Priboemi anoe marėlak roaj (*Phaseolus lunatus*) katjang pėda (*Dolichos Lablab*) djeung bańgkoeang (*Pachyrhizus erosus*), tapi di bawahan Koeningan loba djėlėma anoe ngagėmoek kėbon koemėlina koe daoen dadap, boekti hasilna nja hėnteu kaelehkeun koe hasil kėbon, anoe digėmoek koe noe sedjen.

Eta gëmoek daoen dadap geus dibandingkeun djeung gëmoek hedjo noe sedjen.

(C. anagyroides, C Usaramoënsis, Mimosa invisã djst.), kanja-hoan jen këbon, anoe digëmoek koe daoen dadap ngaloearkeunana hasil leuwih tjoekoel.

Oerang përløe make gëmoek hedjo noe leuwih hade djeung ngadjadjal bangsa tjoetjoekoelan sedjen noe teu kaasoep bangsa katjang pikeun gëmoek. Ari sababna noe matak kitoe, lamoen, sagëbleg tanah hantëm, bae dipëlakan bangsa katjang, lila-lila eta tjoetjoekoelan tjarang djadina, kawas eta tanah teh bosëneun dipëlakan, bangsa kitoe bae; koe sabab eta gëmoek hedjo anoe dipake koe oerang teh hadena mah koedoe diganti-ganti, oepamana sakoer gëmoek anoe akarna djarëro koedoe diganti koe gëmoek noe akarna dareet.

#### D. Përbawa waktoena djeung pëtana njëbarkeun siki gëmoek hedjo.

Waktoena njëbarkeun siki gëmoek hedjo teh aja përbawana kana djadina djeung hiroepna. Tjontona siki Crotalaria moal koe-ateun lamoen kagëjër koe hoedjan; djadi lamoen disëbarkeun dina moesim hoedjan teh sabagian gëde tangtoe moal djadi. Keurna eta bibit ngora keneh patoekeurna hoedjan djeung panas teh hënteu meunang ngadadak, djadi pikeun di tëmpat noe toeroen hoedjanna noe mimiti teu tangtoe, mëlakna gëmoek hedjo teh koedoe ditoenggoekeun nëpi ka oesoem ngëtjrëk atawa lamoen bisa nja dina waktoe keur teu aja hoedjan, asal gëtol njiramna bae. Koe sabab gëmoek hedjo oge kaasoep kana golongan pëpëlakan keneh, wadjib ditimbang-timbang përløe-hënteuna ngajakeun tjai irrigatie pikeun gëmoek hedjo. Di Tjirëbon geus ditjoba njaiian Crotalaria juncea dina moesim katiga sarta hade hasilna.

Djaba ti eta, dina pëpëlakan noe ditjampoer waktoena njëbarkeun bibit gëmoek teh aja goenana (përhawana) kana tjoetjoekoelan noe sëla-sëlana dipëlakan gëmoek tea. Babakoena di tëmpat noe bear taneuhna djeung di tanah noe lapisan tanah gëmoekna teu sakoemaha djërona, gëmoek hedjo noe soeboer djadina bisa ngaroeksak pëpëlakan loeloegoe dina oesoem katiga.

#### E. Pərbawa waktoena ngaroeang gẽmoek hedjo.

Di bawahan Pakalongan diajakeun pørtjobaan pikeun nganjahokeun pərbawana *Crotalaria anagyroides*, noe dipėlak ti heula dina lolongkrang djagong. Eta gẽmoek diroeang ti heula 10, 20 djeung 30 poë samemeh mėlak pare noe baris digẽmoek tea.

Pikeun eta tẽmpat sanggeusna eta gẽmoek hedjo diroeang koedoe boeroe-boeroe mėlak tjoetjoekoelan noe baris digẽmoek tea.

#### F. Ngabandingkeun ngaroeang gẽmoek hedjo noe dipėlak di tanah eta keneh djeung gẽmoek hedjo noe dibawa ti tẽmpat sedjen.

Di Basoeki rea sawah anoe rēmẽn dipalawidjaan dibagilirkeun djeung pare; eta sawah teh tapėl watẽs djeung tẽgalan anoe dibərakeun lantaran geus keritaneuhna. Tah eta tẽgalan, meureun beunang dipėlakan gẽmoek hedjo pikeun ngagẽmoek pare noe di sawah tea.

Koe sabab eta, di bawahan Djogdja geus diajakeun pørtjobaan dina tanah pasir noe bear, dina tanah pasir noe loba taneuh porangna djeung dina taneuh porang anoe katjida likẽtna. Eta pørtjobaan teh kabeh dikotak-kotak, aja kotakan:

- a. noe teu digẽmoek,
- b. noe digẽmoek djeung *Crotalaria anagyroides*, noe dipėlak dina kotakan eta keneh,
- c. noe digẽmoek djeung *Crotalaria anagyroides* noe dipėlak dina kotakan eta keneh, tapi babagianana noe di loehoer taneuh teu dipake,
- d. noe digẽmoek koe daoen *Crotalaria* tina kotakan c.

Boektina beubeunangan ngagẽmoek koe *Crotalaria* noe djadi di tẽmpat eta keneh djeung ngagẽmoek koe *Crotalaria* ti tẽmpat sedjen, beubeunanganana saroea bae.

#### IV. Hasilna.

Pørtjobaan-pørtjobaan noe diajakeun koe Landbouwvoorlichtingsdienst hasilna kieu:

- 1e. tatanen Priboemi beunang ditaekkeun hasilna koe gẽmoek hedjo;



- 2e. waktoe nimbang-nimbang hasil përtjobaan përløe dikanja-hokeun:
  - a. sakabeh atoeran ngaganti pëpëlakan;
  - b. katëranan tina përkara ekonomi tatanen (naon noe sagëmplëngna bisa ngadatangkeun kaoentoengan noe panggëde-gëdena);
- 3e. kadangkala eta gëmoek hedjo beunang dipake ngaganti gëmoek toko (zwavelzure ammonia), tapi kadangkala leuwih hade oerang koedoe make gëmoek toko bae atawa tjam-poeranana eta gëmoek djeung gëmoek hedjo;
- 4e. kadang-kadang eta gëmoek beunang dipake ngaganti gëmoek kandang;
- 5e. tanah, hawa, atoeran ngaganti-ganti pëpëlakan, saroepa-roepana, beda kahajangna tina përkara gëmoek hedjo. Djadi ieu përtjobaan koedoe diajakeun sababaraha kali;
- 6e. dina kaajaan noe tangtoe waktøe njëbarkeun siki djeung ngaroeang gëmoek gëde përbawana;
- 7e. Sawah noe digëmoek hedjo noe asalna ti tëmplat lian djeung sawah noe dibere gëmoek hedjo noe asalna ti dinja keneh, hasilna sarøea pada tjoekoel beubeunanganana;
- 8e. goenana gëmoek hedjo përløe dititènan sababaraha taoen lilana, soepaja oerang jakin bisa-hënteuna eta tanah dihadean koe gëmoek hedjo tea;
- 9e. nja kitøe deui përbawana gëmoek hedjo kana woedjoed djeung sipatna hasil pëpëlakan noe digëmoek tea përløe dititènan. Hal ieu dina bako siksik geus kanjahoan jen eta gëmoek kadang-kadang hade, kadang-kadang goreng; kawasna goemantoeng kana atoeran njeunna bako;
- 10e. dina përtjobaan gëmoek hedjo tea përløe ditalingakeun sagala hal noe bisa djadi netelakeun, jen eta tanah teu beunang dipëlakan koe eta gëmoek;
- 11e. ihtiar noe diënjakeun tina përkara gëmoek hedjo koedoe dianggap katjida përløena pikeun tatanen Priboemi.

Noeroetkeun katëranan-katëranan noe di loehoer, katjida tetelana jen landbouwvoorlichtingsdienst teh nitènan tatanen Priboemi kalawan reudjeung sabënëb-bënërna. Noe ditaloengtik koe eta djabatan teh lain ngan gawena gëmoek hedjo bae, tapi panaloengtik tina hal gëmoek toko oge ditoeloejkeun, vartèit djst., soepaja bisa nganasehatan ka djoeroe tani djalan mana noe panghadèna pikeun kapërløean paesahanana.

PÉTIKAN TINA DAPTAR  
BOEKOE<sup>2</sup> BASA SOENDA

612. WAWATJAN AGOES  
GEMBANG. M. Atmadi-  
sastra, 47 k, 16<sup>o</sup>, S. B. .... .. ,, 0.15
614. OPAT BOEDAK PAHATOE  
DI LEUWEUNG. Kapitein  
Marryat, 265 k, 8<sup>o</sup>, S.B. Gam-  
barna seueur sarěng sarae ... ,, 1.20
624. AOM BOERĚJ. F. H. Bur-  
nett, 205 k, 8<sup>o</sup>, S. B. Nganggo  
7 gambar ..... ,, 1.—
627. MANOEK HIBĚR KOE  
DJANGDJANGNA. R. Gan-  
da Adiněgara, 53 k, 8<sup>o</sup>, S. A. ,, 0.25
628. WAWATJAN SOERJA  
MANA. S. H. Kartapradja,  
67 k, 8<sup>o</sup>, S. B. .... .. ,, 0.35
637. KADOEHOENG TARA TI  
HEULA. Naft Titus, 34 k,  
8<sup>o</sup> S. A. .... .. ,, 0.20
643. TJARITA SINBAD. A. F.  
von Dewall, 48 k, 8<sup>o</sup>, S. A. ... ,, 0.25
663. WAWATJAN SOEDAGAR  
ALI. M. Sastrawinata, 45 k,  
16<sup>o</sup>, S. B. .... .. ,, 0.15

KALOEARAN  
BALE POESTAKA

PĒTIKAN TINA DAPTAR  
BOEKOE<sup>2</sup> BASA SOENDA

8. GĒNĒP BĒLAS TJARITA.  
Mangoendikaria, 39 k, 8<sup>o</sup>,  
S. A. .... „ 0.16
163. ROEPA<sup>2</sup> MISAL ANOE  
BARIS HASIL. 31 k, 8<sup>o</sup>,  
S. A. .... „ 0.15
7. PIWOELANG TATANEN.  
R. Hasan Soemadipradja, tj.  
2e, 70 k, 8<sup>o</sup>, S. B. .... „ 0.20
115. WAWATJAN ELMOE-  
NING TANI. R. Djajadirĕ-  
dja, 16 k, 8<sup>o</sup>, S. B. .... „ 0.10
149. BAB BAKO. R. Djajadirĕdja,  
40 k, 8<sup>o</sup>, S. B. .... „ 0.25
152. HAL MĒLAK DJEUNG  
NGOKOLAKEUNANA  
ROEPA-ROEPA PĒPĒ-  
LAKAN I, M. Sĕtjaadipoetra,  
32 k, 8<sup>o</sup>, S. B. .... „ 0.15
- 152a. Idĕm II, 23 k, 8<sup>o</sup>  
S. B. .... „ 0.10

KALOEARAN  
BALE POESTAKA

Moega-moega ieu karangan bisa noengtoen djalma rea rarēsēp naloengtik masalah gēmoek hedjo nēpi ka djoetjoengna; saha bae noe hajang njaho tina pērka eta leuwih djaoeh, meunang menta katēran ka kapala afdeeling Landbouw di Bogor atawa ka landbouwconsulent noe deukeut ka tēmpat matoehna.

Tarekah atawa pamanggih ti loear baris dihargaan ēnja-ēnja karana eta teh saroea djeung hidji pangadjak ka ambtenaar landbouw soepaja ngadjalankeun pagaweanana leuwih tēmēn deuih pikeun ngahadean tatanen Priboemi.

---

*Kapintēran bidjilna tina doea lawang, tina dasar bakat pintēr djeung rea loeang ambahan.*

*Saha-saha noe wadoel atawa mojak hareupeun boedak leutik, eta doraka gēde, matak ditoeroetan.*

*Oepama baroedak teu madjoe, rea koetjiwa di sakolana, biasana kolot-kolotna sok ngagogoreng sakola.*

*Basa eta djoeroe-basana ati, kaboektian dina babasan „hade pokpokan hade pikiran, hade koe omong goreng koe omong.”*

## 21. HAL PANGAWĒROEH AWEWE.

### ROEPA-ROEPA PITOEDOEH

G a g a n t i ě l i m.

Bobodas ěndog beunang dipake ngělim soerat, dina lěbah oerang kapaksa, lantaran euweuh ělim.

M ě r s i h a n d j o e k o e t d i n a b a l a j.

Lamoen djoekoet anoe djaradi dina sěla-sěla batoe balaj he-se dipitjeunanana, sangkan paraeh, leuwih hade ditjebor koe tji-oejah noe 25%.

O e b a r b a t o e k.

Njiksik lobak atawa raměnas sing aripis, bro dikana-pantjikeun, woer diawoeran goela kawoeng, toeloelj tagogkeun sing něpi ka djadi kintja ngora (sapěrti sirop). Ari ngoebarkeunana koedoe diinoem sawatara sendok sakalina; ieu oebar, gěde pisan toeloengna, komo lamoen ti peuting.

T a r e k a h s a n g k a n p a p a k e a n d i m a n a  
d i s e u s e u h o e l a h l a a s.

Anoe roepana *beureum ngora* atawa *hedjo*, tjai anoe dipake njeuseuhna koedoe ditjampoeran koe *tjoeka*. Lamoen anoe roepana *woengoe* atawa *tělor asin*, tjai anoe dipake njeuseuhna koedoe ditjampoeran *soldah*.

Papakean bangsa *sajet toelen* (wol) anoe roepana *hideung*, diseuseuhna koedoe ditjampoeran *potas* (potasch), bangsa těwas, sangkan hideungna tea tambah mělěs.

Lamoen tjai anoe rek dipake njeuseuh noe biasana sok ditjam poeran koe *salmiak* atawa koe *terpentijn* teh *ditaneuh-porangan*, eta matak *bodas* ngěplak ka noe diseuseuh.

T a r e k a h s a n g k a n k ě m b a n g l i l a s ě g ě r n a.

Kěmbang bisa sěgěr něpi ka doea minggoe lilana, asal tjaina diganti oenggal poě, djeung dimana diganti koedoe ditjampoeran prise chilisalpeter, atawa dipoeroeloekan oejah.

Sadjabana ti kitoe aja deui tarekahna, nja eta ditjaianana oelah koe tjiatah, tapi koedoe koe tjipanas, sapoě doea kali.

## Měrsihan katja djandela atawa panto.

Katja djandela atawa panto sangkan herang diběrsihanana koe-doe koe spirtoes ditjampoeran tjai. Dikosok koe bangkarak soerat kabar oge aja toeloengna.

## Panghoedang sari.

Tjai bonteng atawa bonteng beunang ngeureutan beunang dipake ngosok beungeut, sangkan koelit lēmēs djeung bērsih; tjindēkna matak woewoeh geulis.

Oenggal isock sanggeusna sibeungeut dikosok koe kěntang atah beunang ngeureutan. Ieu tarekah biasa dipětakeun koe awewe-awewe oerang lerland anoe kamashoerkeun araloes koelitna.

Nja kitoe deui kěmir noe ngeunah didahar tea, katjida aloesna pikeun kasehatan, djeung beunang dipake narekahan pikeun ngoenggoelkeun kageulisan deui. Sapěrti noe ewateun bisa leungit koe kěmir, eta kěmir meunang meulah dikosokkeun kana beungeut. Sanggeusna dikosok koe kěmir toeloj disibeungeutan koe tjihaneut koekoe — oelah make saboen — ula-lila eta ewateun tea tangtoe leungit; ari mětakeunana koe sakali oge sapoē tjoekoep.

Tjai boeah anggoer djeung arben oge gēde toeloengna kana ngalēmēskeun koelit djeung matak leuwih aloes deui. Ari prak-prakanana kieu: anggoer teh koedoe dibeulah doea, toeloj dikosokkeun kana beungeut; keun antěp sing nēpi ka toehoerna pisan meunang satěngah djam mah, tiđinja kakara disibeungeutan koe tjihaneut koekoe sarta oelah poho, teu beunang disaboen.

Ari arben koedoe dipērēs heula, sing nēpi ka kaloe ar tjaina toeloj tjampoeran tjoeka saeutik, sarta tēroes diboborehkeun kana beungeut.

Samangka oge beunang dipake ngosok beungeut sapěrti boeboeahan noe sedjen noe geus ditataan di loehoer, djeung sanggeusna dikosok koe eta, nja kitoe deui bae koea oe disibeungeutan koe tjihaneut koekoe.

Ieu sakabeh anoe ditataan di loehoer teh leuwih hade manan saboen sanadjan anoe sakoemaha seugitna oge.

## Měrsihan beuheung badjoe.

Beuheung badjoe anoe kotor koe daki bisa bērsih lamoen, diseuseuhna koe tjai beunang njampoeran koe soldah atawa dikoembah koe bensin boh koe tjai beunang njampoeran koe amonia.

## Sireum.

Sangkan lomari-kadaharan henteu digoeroemoet koe sireum, tapakanana lain ditjaian, tapi koedoe dikoetjoeran koe minjak tanah. Ari pikeun njingkirkeun sireum ti tempat anoe loba sireuman tea, koedoe diteundeunan kërétas noe beunang ngampëran (ngapoer-baroesan) atawa beunang nëwasan.

Mitjeun baoe leutak tina laoek tjai.

Sangkan baoe leutak tina laoek tjai bisa leungit, diasakanana koedoe dikoelit-rotian, sarta samemehna koedoe dikeueum koe tjioejah beunang ngahoeoetan meunang sawatara djam mah.

## ROEKOEN DAHAR.

Pikeun noe dahar djeung kadaharan.

1. Ari dahar koedoe apen sarta koedoe ditjapek nëpi ka lëmboetna pisan. Tjidoeh koedoe galo pisan djeung kadaharan, sangkan eta kadaharan tea bisa lëboer.

Koe njapek samistina oge geus djadi pitoeloeng kana ngalëboerkeun.

2. Dahar oelah gëde teuing. Lamoen aja anoe njëboetkeun jen dahar teh koedoe gëde, eta salah: Anoe hade mah taja batan ti meudjehna. Oepama beuteung pinoeh teuing, eta matak ngaroeksak kana kadoet anoe sok ngalëboerkeun kadaharan. Panghadena anoe koedoe didahar teh, ngan kadaharan anoe patri toer gantjang lëboerna bae; sabab nja noe kitoe noe aja toeloengna kana badan.

3. Kadaharan anoe hade didahar teh, kadaharan noe basadjan djeung saajana bae, lain noe katjida ngeunahna atawa noe mahal hargana; kadaharan noe karitoe mah matak lalësoe djeung soengkanan.

Biasana noe tambarakan teh lain djëlëma hade gawe.

4. Pasakan anoe teu make pisan daging nja koerang hadena, aloesna mah koedoe make, tapi saeutik bae. Loba dahar boeboehan djeung lalab-lalaban, hade kana kasehatan badan.

5. Kadaharan samarana sabisa-bisa koedoe meudjehna bae, oelah dahar kadaharan anoe lada teuing, matak roeksak kadoet.

6. Ingětkeun, panghadena nginoem teh koedoe tjiatah, sabisa-bisa oelah arek nginoem tjai anoe panas pisan atawa anoe tiis pisan nēpi ka kawas es, sabab anoe kitoe teh matak roeksak kana hoentoe djeung koerang hade kana djalanna kadoet.

Nginoem dina keur dahar, eta koerang hade, sabab matak ngoerangan dajana hahaseum kadoet anoe katjida pērloena pikeun ngalēboerkeun kadaharan. Hadena kakara nginoem dimana geus salse dahar.

7. Sabisa-bisa dahar teh koedoe ganti-ganti pasakanana (deungeunna).

8. Lalab djeung boeboeahan, lamoen bisa mah oenggal-oenggal dahar oelah tinggaleun.

9. Pikeun kasehatan, dahar loeloegoe anoe panghadena koedoe tēngah poē. Dēmi dahar, aloesna mah sapoēna teh koedoe tiloe kali; isoek-isoek sarapan, tēngah poē dahar loeloegoe djeung pasosore dahar sore.

10. Dahar teh waktoena koedoe anggēr, koedoe beres, hate koedoe hegar dibaroeng koe soeka boengah, eta gēde pisan toeloengna kana lēboerna kadaharan-kadaharan tea.

Dimana kadoet geus biasa digawena dina waktoe anoe anggēr, eta hēnteu pērloe ocrang d.djadjamoe atawa dioebaran deui sangkan boga napsae dahar.

Patjoean rek barang dahar atawa tjapek rahem dina antara waktoe dahar tea, sabab eta teh taja pisan mangpaatna, noe poegoeh mah matak ngaleungitkeun napsae dahar.

---

*Beurat beunghar, soegih moekti, teu djadi kasēnangan atawa kamoeljaan ka manoesa, lamoen teu dibarēngan koe hade hate, sēpi karisi taja karempan.*



## 22. ROEPA-ROEPA KANJAHU.

### PANOENTOEN SOEPIR.

Katembongna beuki lila teh beuki loba bae mobil di oerang; taksiran lamoen diitoeng dina sapoë-sapoëna, aja ratoesna nambahanaana teh. Nēpi ka di kampoeng oge teu kaget deui lamoen aja noe ngabogaan mobil teh, sok soemawonna ari di kota-kota anoe galēde mah, geus si itoe-si ieu bae, teu koedoe babah teu koedoe toean, asal boga doeit nadjan teu loba bisa boga.

Taksiran lila-lila mah sado djeung kareta teh bakal leungit pisan lantaran kaseehkeun.

Ari koe kitoe tea mah atoeh da matak kaharti pisan, geura saha anoe teu rēsēp toempak mobil; gantjang, ngareunah djeung djaoeh kana pitjilakaeun deui, lamoen soepirna tabah djeung ati-ati mah. Tapi nja eta atoeh dasar di doenja mah tjarang pisan aja anoe sampoerna teh, da ari kalolobaanana mah sok aja bae kakoerangana. Kapan rēmēn pisan oerang ngadenge bedja aja mobil dia-doe, tigoeling atawa koemaha bae anoe matak tjarilaka ka noe toempakna.

Naha kadjadianana kitoe teh woengkoel koe tarikna tjilaka bae kitoe? Koe ingētan sim koering lain!

Hese kitoe ngadjalankeun mobil teh? Hal ieu oge hēnteu, da geuning loba anoe ngan oekoer diadjar popoëan bae geus bisa njoepiran sorangan.

Naha koe naon atoeh? Taja lian ngan koe koerang tabahna, koerang kanjahona atawa koerang ati-atina anoe djadi soepir bae.

Djadi ana kitoe mah pagawean soepir teh disēboet hese babari, disēboet babari teu gampang, katoeroeg-toeroeg hēnteu aja sakolana deui, kadjaha ti di kota anoe galēde mah saperti di Batawi. Boekoe-boekoe pangadjaran pikeun soepir oge nja hēnteu aja, salianna ti boekoe anoe bakal dikaloearkeun koe Bale Poestaka mah. Mangkaning ari mobil beuki tambah rea bae.

Koe sabab eta, pamoega-moega ieu karangan anoe sakieu pondokna teh aja goenana ka djalma loba.

Saēnjana anoe djadi soepir teh hēnteu tjoekoe koe bisa njēkēl stuur, ngasoepkeun versnelling atawa bisa nintjak pēdal gas bae woengkoel, tapi koedoe njaho oge saeutik-eutikeun tina hal motor djeung mekaniek mobil, soepaja bisa ngoeroesna. Sabab lamoen

pangrawat oerang hade, tangtoe eta mobil moal tereh roeksak. Djaba ti eta, anoe djadi soepir teh koedoe bisa ngomean karoeksakan anoe saetik-saeutik deui, pikeun ngadjaga soepaja oelah bongkor lakoe lamoen aja karoeksakan di tēngah djalan.

Dēmi kasalahan anoe djadi babakoe aja doea roepa, nja eta salah njokot djalan djeung salah makena mobil. Tina hal salah njokot djalan moal diterangkeun di dieu, sabab geus aja boekoena anoe parele pisan eusina djeung moerah hargana ngan oekoer f 1.—, kaloearan Bale Poestaka. Djaba ti eta geus diterangkeun deui dina reglement motor.

Ari anoe rek ditjaritakeun ngan tina hal kasalahan anoe kadoea tea bae.

Kalolobaanana anoe kakara diadjar njoepiran, ngadjaralankeun mobilna teh ngan sok rek digarantjangkeun bae. Tapi saēnjana moenggoehing pikeun anoe kakara dialadjar mah ngadjalankeunana teh koedoe alon pisan. Da lain kabinangkitan djeung teu koedoe djadi kamēgahan deuih lamoen oerang bisa ngadjalankeun mobil gantjang teh. Dina mimiti madjoena teh koedoe ngagēlējēr, oelah ngagēntak tēroes digantjangkeun bae; ngagantjanganana koedoe saeutik-saeutik nēpi ka teu karasaeunana koe noe toempakna jen eta mobil noe ditoempakan teh geus madjoe; nja kitoe deui sa-bisa-bisa oelah nēpi ka karasaeun koe noe toempak waktōe eta mobil diganti versnellingna, waktōe dirim, dipoendoerkeun atawa dipengkolkeun djst. Lamoen tatjan bisa kitoe, tatjan beunang disēboetkeun tabah njoepiran.

Rēmēn pisan oerang manggihan mobil anoe tēroes bae loempat tarik tjara koeda adoe anoe kakara dikēpris di pangadoean, sang-geus kitoe kadenge sora krockrek doea-tiloe kali, nja eta waktōe soepir ngaganti versnelling. Djeung rēmēn geuning oerang manggihan mobil noe bandna kasered koe tarikna eta mobil, sabab soepir ngērimna ngagēntak teuing toer dina waktōe eta mobil keur gantjang sarta teu kaberoe noetōep gas. Anoe toempak sok rēmēn oge tidagor sirah kana tihang tenda atawa padagor djeung batoerna lantaran waktōe mengkol djalanna eta mobil gantjang teuing.

Naon paedahna pēta noe saroepa kitoe teh? Teu aja! noe poe-goeh mah ngan matak ngaroeksak kana motor, meakkeun band djeung ngaleungitkeun kangeunahan noe taroempak djeung noe lalumpang di djalan.

## MOTOR DJEUNG BABAGIANANA.

Dina gambar No. 1 oerang bisa nendjo bangoenna chasis mobil. Ari motor (ilikan gambar No. 2), ajana di beulah hareup; di dinja aja sababaraha cylinder, zuiger, driifstang djeung hidji krukas (gambar No. 3).

Di djero carburator (gambar No. 2), benzin teh nja djadi gas tjampoer djeung hawa. Ari kakoeatanana motor tea noeroetkeun loba-saeutikna gas anoe kaloeur tina klep, nja eta anoe sok di-sarēboet *gasklep*. Noetoejna eta klep koe hidji parabol anoe di-djalankeun koe leungeun atawa soekoe katoehoe.

Di djero cylinder gas benzin teh mēlēdoeg lantaran kabeuleum koe seuneu listrik anoe dihoeroengkeun koe magneet atawa accu djeung *bobine*. Koe sabab gas teh dina carboratorna ngagēbos kadoeroek, nēpi ka bisa ngadēdētkeun *zuiger* ka handap sarta bari djeung moētērkeun krukas (ilikan gambar No. 3).

Dina toengtoengna eta krukas aja kipas, sarta koe moētērna eta kipas katjida matak hampangna ujeung matak tambah lēlēt kana moētērna krukas.

Cylinder tēmpat gas kadoeroek tea, lila-lila mah tangtoe djadi panas djeung minjak paranti ngaleueuran zuiger tea (motorolie) kabeuleum nēpi ka eta zuiger djeung cylinder teh toetoeng nēpi ka roeksakna lamoen teu ditiisan mah. Koe sabab eta, pērlōe koedoe ditiisan, biasana nja sok koe tjai bae. Ari atoeranana kieu: solobong cylinder teh sok doea lapis; sēla-sēla eta solobong koedoe diasoeapan tjai anoe ngotjor. soepaja oelah nēpi ka panasna. Ari ngotjorna eta tjai mimitina tina radiator (ilikan gambar No. 1) ka djero cylinder, tina cylinder balik deui kana radiator. Dina loehoer cylinder aja klep anoe beunang ditoetoep djeung diboeka koe *nokkenas*; eta klep teh nja eta inlaatklep djalan pikeun asoepona gas ka djero cylinder; nja kitoe deui *uitlaatklep* toeloej moekamere djalan dimana gas anoe geus kabeuleum tea arek kaloeur. Ari noetoejna deui eta klep teh koe per.

Krukas anoe dipoētērkeun koe motor, hisaeun moeihkeun kikiping toekang lamoen, disamboeng koe koppeling (gambar 4 djeung 5) djeung koe roda-roda noe aja hoentoean. Tapi dimana motor-benzin tea eureun, lamoen rek didjalankeun deui teh koedoe *dipoētēr* atawa *disētartēr* heula, lantaran eta hēnteu hisaeun djalan sorangan saperti bērgas anoe didjalankeun koe mēsin sētoem.

Gambar No. 1

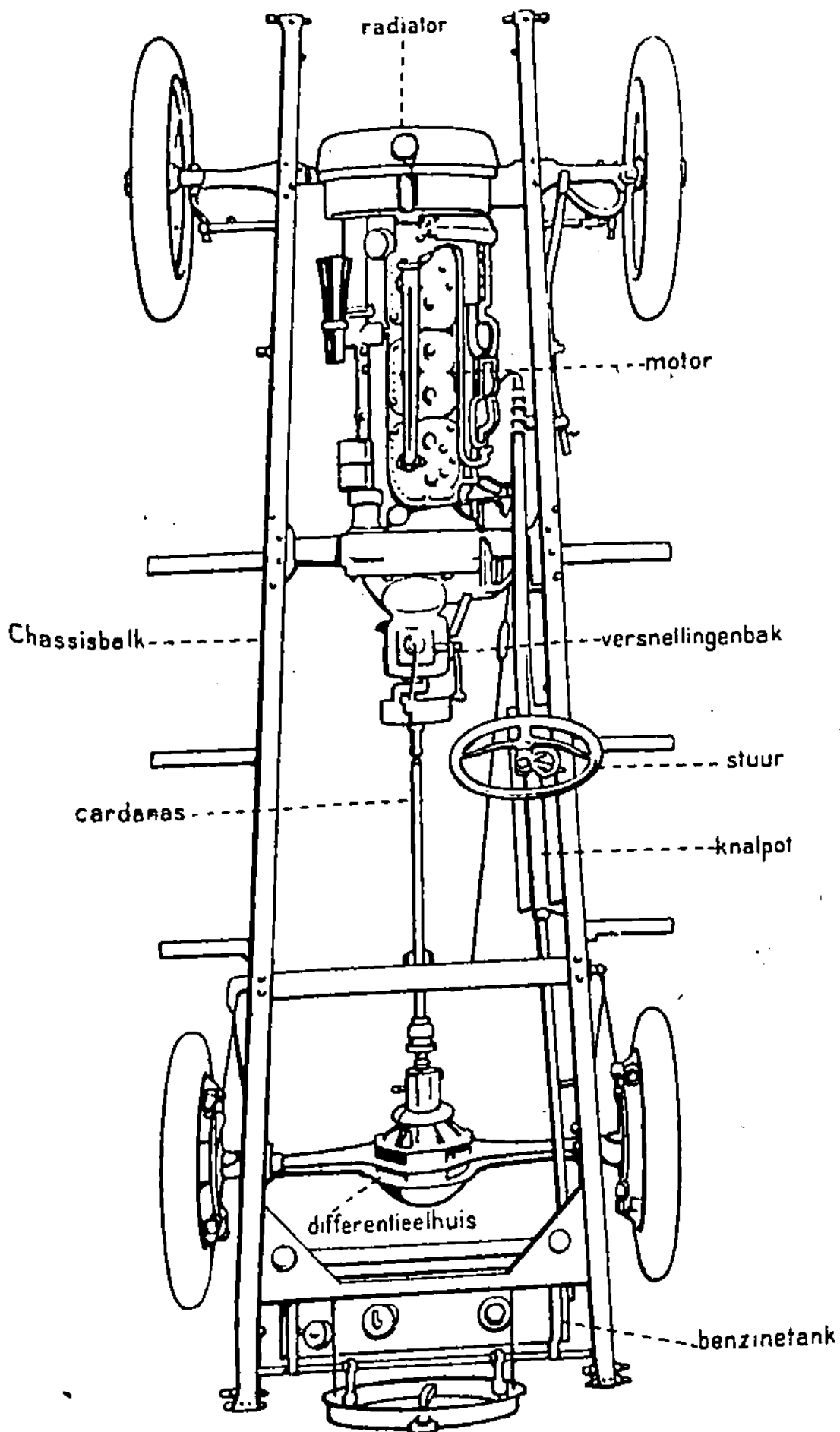

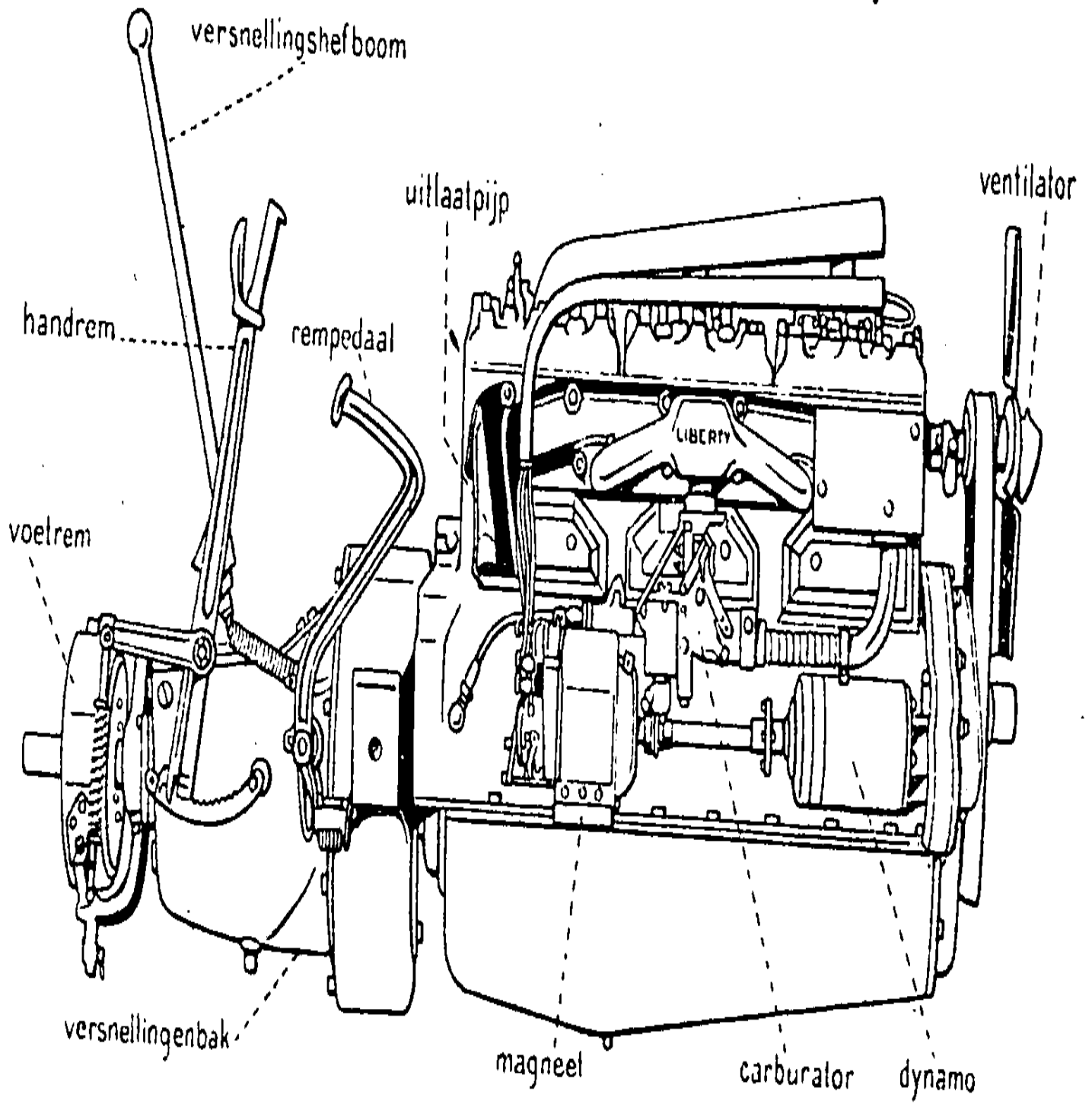

Nja kitoe deui sanggeusna moetër, hënteu bisa oedjoeg-oedjoeg tēroes madjoe bae, tapi koedoe diantaraan nēpi kana wawatēsa-nana, nja eta diitoeng lobana poetēranana (toeren) dina samēnit.

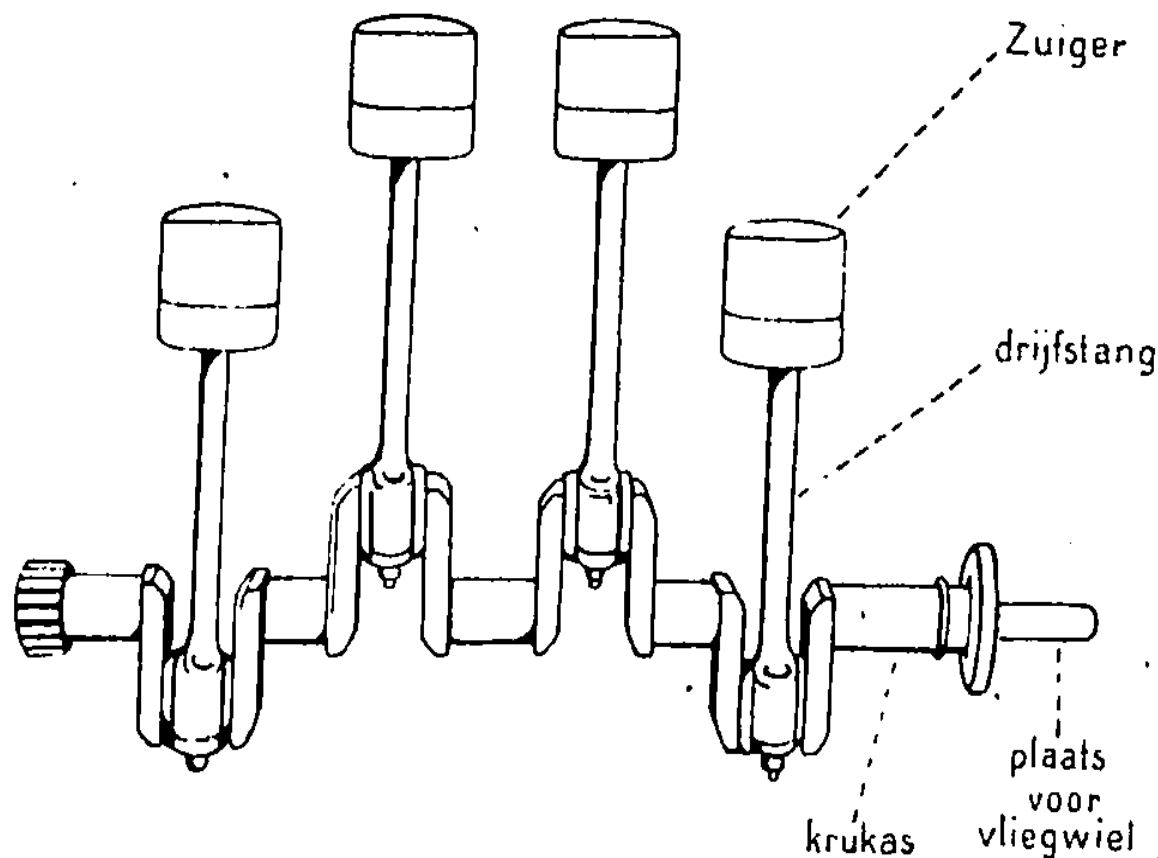

Gambar No. 3

Koe sabab eta sanadjan geus kadenge oge jen eta motor teh geus djalan, teu bisa tēroes disamboeng bae djeung kikiping toekang, koedoe diantarakeun heula tea. Ari njamboengkeunana nja eta koe koppeling tea anoe diatoer koe pēdal kentja. Lamoen eta pēdal ditintjak, motor djeung as kikiping toekang lesot tina gandengana, sarta bakal ngagandeng deui dimana eta pēdal tea dilesotkeun.

Koppeling teh aja doea roepa, nja eta *conuskoppeling* (gambar 4) djeung *platenkoppeling* (gambar 5).

Lamoen djalanna motor teh kēndor, tangtoe kakoeatanana oge moal sabaraha; djadi koe sabab eta lamoen mobil oerang hajang tambah kakoeatanana, motorna tea koedoe digantjangan djalanna, soemawonna ari dina tandjakan mah.

Ajeuna oerang oepamakeun kieu bae, lamoen dina mimiti indit motor geus moetër 20 poetēran „gear” (gir) kakara sakali, djadi

babandinganana teh. hidji kana doea poeloeh. Starter hajang leuwih gantjang, gasna koedoe ditambah, nepi ka eta motor teh moeterna teu bisaun ngagantjangan deui lantaran geus katjida lélétna, oepamana bae dina saménit teh 2000 poetéran; tapi sanadjan kitoe, lantaran babandinganana tea katjida handapna, 1 : 20 di ngagantjanganana oge meureun moal sabaraha, oepama oekoer 5 K.M. dina sadjam teh. Soepaja babandinganana tea ngagédean, nja koedoe diganti versnellingna. Lamoen ajeuna eta mobil teh geus 30 K. M. gantjangna dina sadjam, tapi oerang ngarasa koerang gantjang kenéh bae, ganti deui bae versnellingna nepi ka teu bisa leuwih gantjang deui ti kitoe, oepamana nepi ka 70 K. M. dina sadjam.

Ari tempatna ngaganti-ganti versnelling teh nja eta dina *versnellingenbak*. Di djero eta versnellingbak aja sababaraha roda

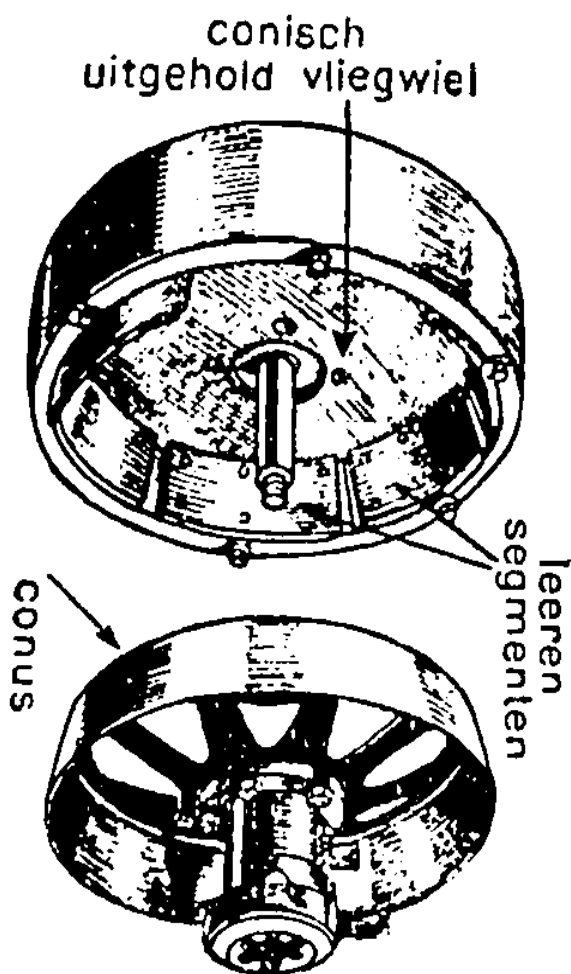

Gambar No. 4

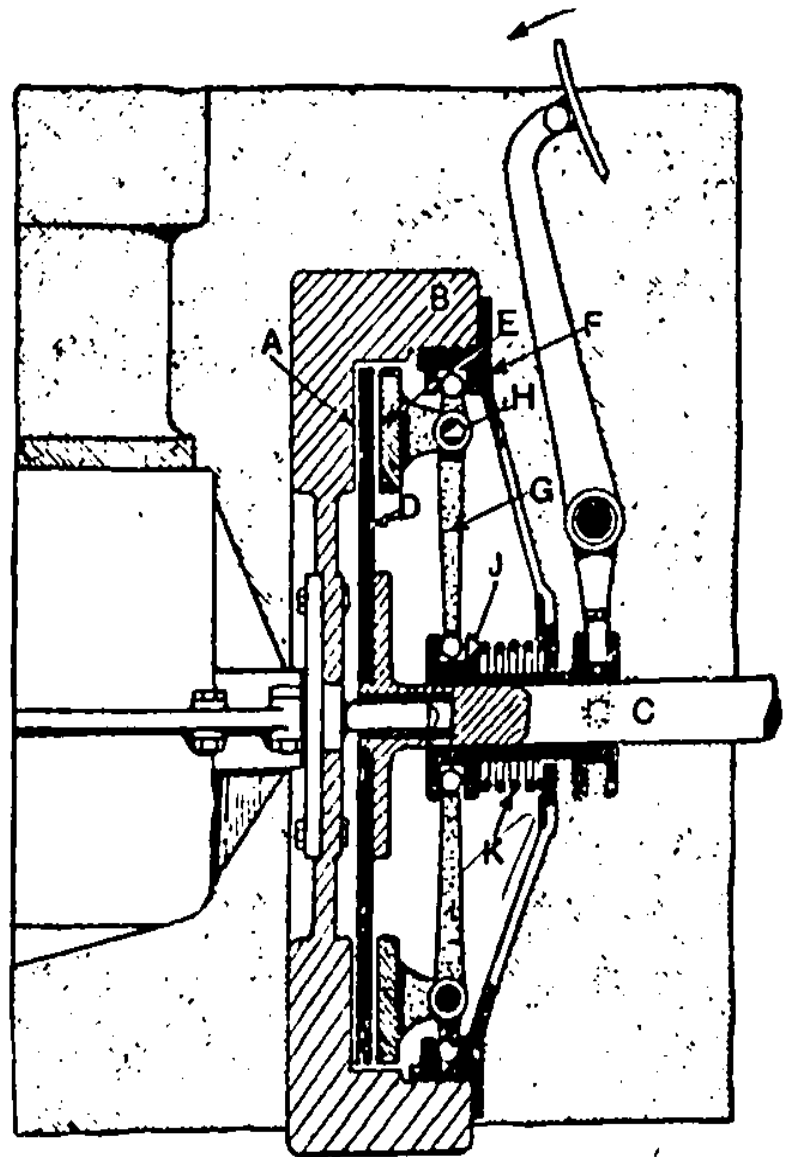

Gambar No. 5

anoe hoentoean, gawena nja eta sangkan bisa meunang versnelling anoe dipikahajang tea; eta roda-roda teh disamboengkeun koe hidji pakakas anoe disēboetna *handel* (gagang).

Versnelling kahidji, biasana girna téh leuwih leutik batan noe sedjen; versnelling kadoea leuwih gēde batan noe kahidji; ari versnelling katiloe djeung kaopat, girna teh anoe panggēde-gēdena. Dēmi anoe disēboet versnelling anoe panggēde-gēdena, nja eta anoe as motor djeung as kikiping soemamboeng ngadjadi hidji. Lamoen versnelling anoe saroeapa kieu dipake, roda-roda noe ha-roentoean noe aja di djero versnellengenbak tea tangtoe hēnteu kapake. Versnelling anoe saroeapa kieu, pikeun di Hindia mah tjarang anoe marake, sabab kalolobaanana djalanna nandjak-moe-doen bae.

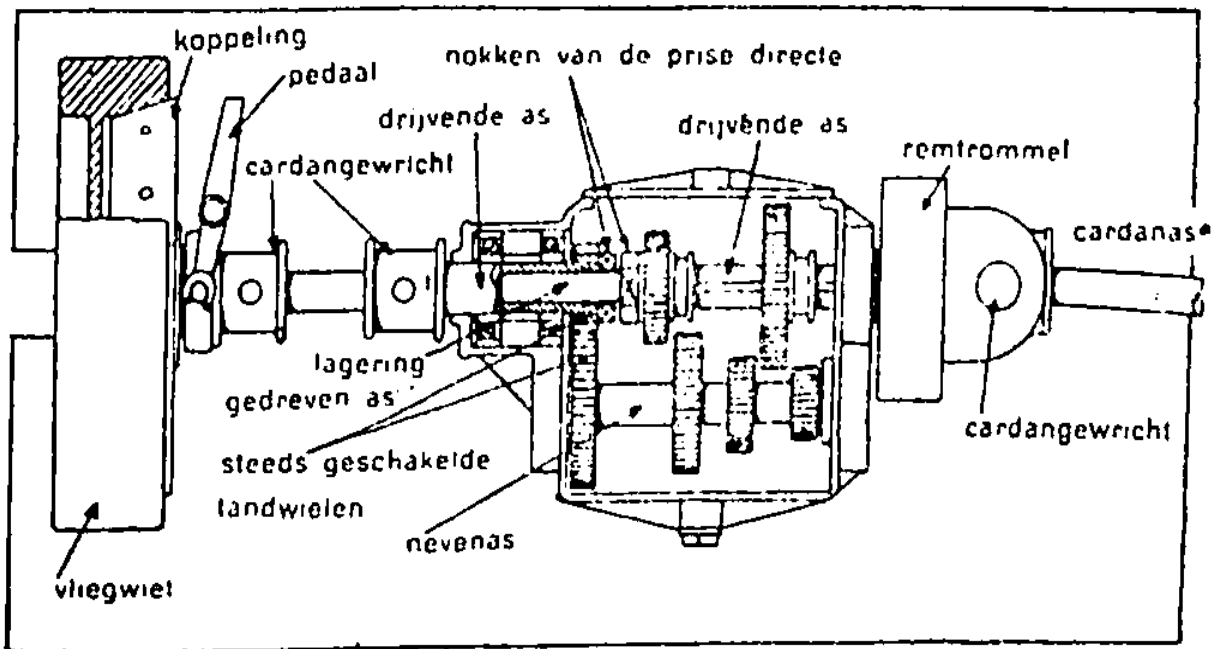

Gambar No. 6

Di tēngah-tēngah as kikiping toekang aja roda-roda anoe hoentoean (gambar 7), nja eta anoe dipoetērkeun koe roda-roda hoentoean deui dina as cardan (gambar 1). Koe sabab eta, dina waktoe mengkol gilinding toekang gantjangna tara saroea; lamoen mengkol ka kentja, gilinding noe katoehoe noe leuwih gantjang teh, kitoe deui lamoen ka katoehoe sabalikna. Koe sabab eta, as kikiping toekang teh koedoe dipotong di tēngah-tēngahna sarta disamboengkeun deui koe roda-roda anoe hoentoean (gambar 7), disēboetna *diffentieel*.



Dina mobil pakakas listrikna biasana sok aja doea roepa, nja eta *batterij* djeung *dinamo*. Eta dinamo didjalankeunana koe motor, ari gawena pikeun ngeusian batterij koe listrik, nja eta pikeun njeungeut lampoe, ngadjalankeun starter, nabeuh klaxon djeung sadjaba ti eta.

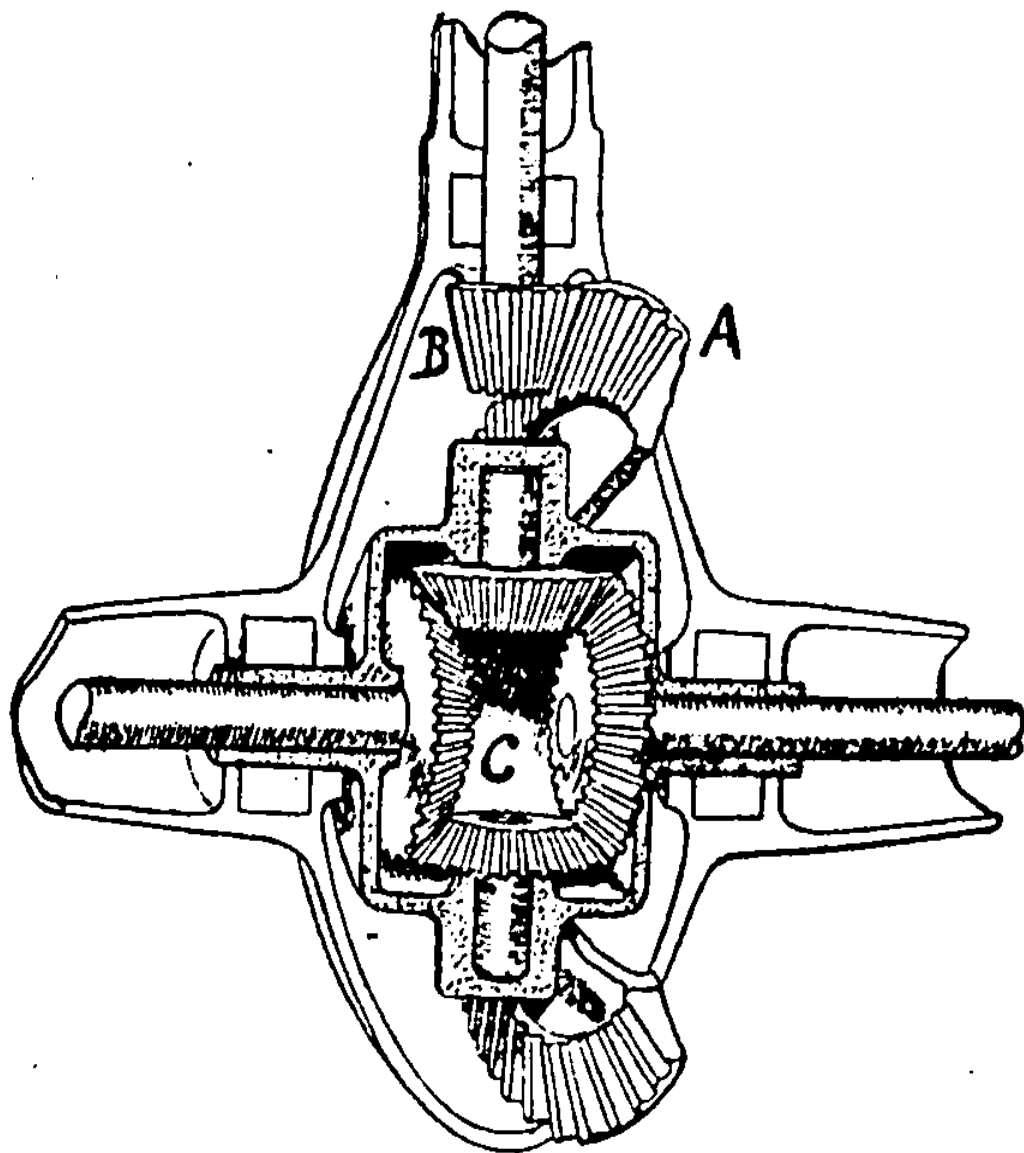

Gambar No. 7

Stuur njamboengna kana kikiping hareup, tapi rim kalolobaanana njamboengna sok kana kikiping toekang. Ajeuna geus aja oge noe njamboengkeun rim kana kikiping toekang djeung kikiping hareup, malah aja anoe njamboengkeunana ngan kana kikiping hareup woengkoel.

Kahadeanana njamboengkeun rim kana kikiping hareup teh nja eta sangkan kikiping toekang teu bisaun *sēlip* (slip) masing di djalan anoe sakoemaha leueurna oge.

Katërangan-katërangan anoe geus dipëdar di loehoer, nadjan hënteu pandjang, koe ingëtan ënggeus tjoekoep pikeun noedoehkeun kasalahan-kasalahan anoe make mobil mah, nja eta: kasalahan anoe njoepiran dina hal makena motor, ngadjalankeun mobilna, ngërimna djeung rea-rea deui djaba ti eta. Djadi lain tina hal ngarawatna.

Panghadena samemehna oerang diadjar njoepiran teh koedoe diadjar heula atawa nganjahokeun heula hidji-hidjina pakakas mobil sarta naon pigoenaeunana. Ari anoe mimiti koedoe diingëtkeun nja eta hal njamboengkeunana versnelling. Hal ieu koedoe diapalkeun ënja-ënja, dina waktoe motor djeung mobil nganggoer, sing nëpi ka bisa goenta-ganti versnelling teu koedoe diilikan deui, sabab moenggoeh noe djadi soepir mah teu meunang loeak-lieuk nendjo ka loehoer-ka handap, tapi koedoe lëmpëng nendjo ka hareup.

---

*Pandjang ingëtan, gëde kaera djeung sabar lamoen ngagolong djadi hidji, koe oerang kocdoe dianggap djimat paripih anoe noengtoen kana djalan kasalamëtan.*

---

*Mokaha matak moklaan.*

## 23. FEUILLETON.

### BABAD TJIRĒBON \*)

#### D a n g d a n g o e l a.

Bismilahi alrahmani 'rrahim, saniskara pagawean koel kalawan asma Jang Manon, noe moerah asih moengpoeng, no goemĕlar hiroep djeung hoerip, sanggeus asma' oelhoesna, wiw noetoer tjatoer, nata lalakon olia, mĕdar babad Tjirĕbon SINOE HOEN DJATI, Wali najaka Djawa.

Noeroet galoer saengĕling toelis, iboe SOENAN GOENOEN DJATI POERBA, DALĒM SATANG asmana teh, poetra MAHA PĒRĒBOE, Ratoe agoeng SANG SILIWANGI, Radja o Padjadjaran, SATANG poetra boengsoe, ti garwa ti Singapoera anoe tjikal TJAKRABOEANA raspati, noe panĕngah SĒNGARA.

DALĒM SATANG ditjandak ka hadji, koe rakana SANG TJAKRABOEANA, waktoe masih landjang keneh, sanggeus h djina toetoep, doeanana teu wara moelih, tapi loenta djararah ngalap bĕrkah agoeng, angkat ka Betalmoeqadas, tĕmpat soe tji pakoebroeran para nabi, makam para najaka.

Waktoe eta Ratoe Banisrail, anjar keneh katilar koe garwa anoe dipoendi diĕnod, meudjeuhna liwoeng bingoeng, taja deu noe dipigalih, moeng neangan gantina, anoe sapamoeloe, noe meh saroeapa sawanda, djeung geureuhna noe poepoes hojone sasari, sabata sarimbagan.

Ladjĕng njaoer Kadi DJAMALOEDDIN, dipariksa soegat geus manggihan, atawa neuleu awewe, sarimbag djeung Nj Ratoe, rek didjieun parameswari, KI KADI pok oendjoekan „Noen soemoehoen dawoeh, abdi goesti mĕndak warta, aja istri kakongaskeun langkoeng gĕulis, asal ti Padjadjaran.

---

\*) Disoendakeun koe Bale Poestaka.

Koe lantjeukna dibantoen ka hadji, ladjěng djarah ka Be-  
almoeqadas, moeng tatjan ningal pribados, nanging wartos  
lah mashoer", dawoeh Radja: „Tjik tjoba KADI, koe maneh  
rek tjaloekan, sina ka kadatoen, sěboetkeun kami rek sidkah,  
dana-dina noe saban taheen maranti, malar oelah katara.

Noe didjaga wiwirangna istri, lamoen kami nanjaan koe be-  
ja, bedja teh radjeun sok bedje, koema' moen teu panoedjoe,  
sakoemaha wirangna poetri, goreng noe ngawiwirang", KADI:  
„Toetas dawoeh", toeloelj ka Masdjidi'laqsa, rek něpoengan Sang  
Poetra reudjeung Sang Poetri, menak tědak Pasoendan.

Barang těpoeng DJAMAL pok ngalahir: „Eh Ki Hadji Nji  
Hadji bagea, andjeun estoe bagdja gěde, ka dieu bisa tjoen-  
loek, bisa djarah ka para nabi, nagara Betalmoeqdas, poepoen-  
djoengan ratoe, moega Ki Hadji oeninga, nja di dieu baheula  
Nabi IBRAHIM, nampi ilham ti Allah.

Eukeur waktoe andjeunna moemoedji, ka Pangeran anoe sipat  
rahman, ngěningkeun tingaling batos, něněda poeta-poetoe,  
moega djadi radja djeung nabi, kinaboel panědana, dawoeh Maha  
Agoeng: „„Eh IBRAHIM Haliloellah, sapaněda maneh dikaboel  
koe kami, anak maneh KI ISHAK.

Didjadikeun bibit para nabi, djeung noeroenkeun para radja-  
radja, djangdji kami tara geseh, patjoean salah maphoem””,  
kitoe dawoeh Goesti Jang Widi, salianna ti eta koela ngěmban  
dawoeh, ti Sang MOLANA MASHOEDA, njaoer andjeun kana  
hadjat Kangdjěng Goesti, siděkah dana-dina.

Noe diondang ngawalonan rintih: „Sěmbah noehoen ka Sri  
Maolana, sim koering sědja ngaderek,” karaton djědjěl pinoeh,  
koela wargi Amir saroemping, bajak para oelama, djeung ahli  
tasawoef, ahli fakih ahli qir'at, sadajana di karaton sami hadir,  
djadi ondangan Radja.

Beres hadjat Radja Banisrail, ladjěng tjalik njakětan ki se-  
mah, bari ka Poetri ngareret, manah Radja ngarandjoeg, DA-  
LĒM SATANG běněr saroepi, djeung garwa anoe wapat, toe-

loej bae njaoer: „Eh KI SOENDA menta soeka, doeloer awa koe kami arek dikawin, ganti garwa noe wapat.”

Walon TJAKRABOEANA: „Noen Goesti, oendjoek noehoe noe tanpa wilangan, kana kërësa Sang Katong, moeng awo teu kaoendjoek, rehing Goesti lintang tingali, poen adi geus sa wawa, prantos mandjing oemoer, djadi koe margi hal eta, taj sanes njëmbahkeun doedoeka Goesti, soemërah ka djinisna.

Abdi goesti amoeng sędja ngiring, sakarëpna poen adi NJAI SATANG, koe margi parantos baleg, lamoen djinisna poeroen dipigarwa koe kërësa Goesti, soekoer Alhamdoelillah,” Radja toe loej njaoer: „Soekoer maneh geus ngidinan, ieu kami rek nanja noe djadi djinis, koemaha pikir SATANG?

Oelah gëde oelah leutik ati, doemeh kami niat rek migarwa koemaha ingëtan maneh?” DALĚM SATANG pioendjoek: „Se-woe nochoen ka linggih Goesti, abdi goesti noe hina, oerang Soenda doesoen, Goesti ngërsakeun migarwa, teu kaharios moen abdi goesti teu ngiring, kana kërësa Nalendra.

Namoeng aja sahidji përkawis, anoe djadi beungbeurat pam-bëngan, reh abdi roemaos bodo, teu tërang ata-oetoe, adat-adat di Banisrail.” Sang Radja pok ngandika: „Përkara noe kitoe, teu koedoe djadi halangan, barina ge montong loba noe dipikir darapon awak soeka.

Masing tëroes tjek lisan djeung ati, papatjoean arek pasalia, pok daek hate moenapek, eta haraming lakoe, pikeun oemat Islam teu idin, lamoen aja halangan, atawa teu poeroen, teu batan waktja balaka, oelah isin bisi kadoehoeng di ahir, këdalkeun sakëplasna.”

K i n a n t i.

NJAI DALĚM SATANG matoer: „Noen soemoehoen dawoeh Goesti, abdi goesti sangët bingah, nampi piwëdjang pepeling, ditjangreud 'na toentoeng rema, dipoendi dipoesti-poesti.

Moeng awon teu kapijoendjoek, gadoeh panoehoen sahidji, naging njembahkeun doedoeka, sanes abdi bade moengkir, atawa dieun tandjakan, moeng rek ngalap bėrkah Goesti."

Radja Banisrail njaoer: „Pok naon pamenta Njai, insja Allah ditjoemponan”, DALĚM SATANG pok ngalahir: „Moegi Djėng Goesti masihan, ka abdi anak lalaki.

Anoe djadi wali agoeng, sakti manggoelang-manggoeling, garatoean Tanah Djawa, njėbarkeun Agama Nabi, karena di Noesa Djawa, tatjan Islam masih kapir."

Sang Radja mindėl toemoengkoel, ngėningkeun tingaling batin, madėp mantėp ka Pangeran, mėlėng kasidikan istri, ngeng sowara tan katingal, sidik kadangoe koe Goesti.

„Eh HOEDA oelah kaliroe, pamentana Njai Poetri, eta teh kalangkang kadar, anoe goemantoeng geus rek tjlik, pek bae geura sanggoepan, kalawan idin Jang Widi."

Sang MASHOEDA tjėngkat njaoer: „Pėrkara pamenta Njai, insja Allah ditėdoenan, kalawan idin Jang Widi." gėr goegoer di awat-awat, gėtėr patėr erawati.

NJI DALĚM SATANG toemoengkoel, hebat kaget boengah isin, ngėpėr leuleus salirana, emoet geus patali djangdji.toeloej digėntos djėnėngan, nėlah SJARIFAH MOEDA'IM.

TJAKRABOEANA katjatoer, gėntos djėnėngan di Mėsir, Hadji ABDOELLAH DZOE'LIMAN, tidinja toeloej maroelih, ka Mėkah nitih kareta, kotjapkeun ka Mėkah soemping.

Sakabeh Imam diloengsoer, Imam SJAFI'I HANAFI MALIKI djeung sabatoerna, HAMBALI nja kitoe deui, koempoel di Hadji DZOE'LIMAN, oelama sa-Mėkah soemping.

Sangeus ondangan karoempoel, DZOE'LIMAN toeloej ngalahir, njaritakeun paniatan, nikahkeun rai MOEDA'IM, ka Sang MOLANA MASHOEDA, andjeunna noe djadi wali.

Njoehoenkeun bĕrĕkah agoeng, noe ngidjab Imam SJAFI' kasaksen para oelama, saheh noe djangdji-djinangdji, Soeltan lila di Mĕkahna, ibadah tho'at djeung rai.

Doeanana sami soehoed, mantĕng madĕp ka Jang Widi, nĕpi ka Rabi'oe'lāwal, panganten di Mĕkah moekim, toeloej angkat ka Madinah, djararah ka Kangdjĕng Nabi.

Di Madinah Kangdjĕng Ratoe, lila moelan-malen linggih, nĕpi ka beak Poeasa, kotjap SJARIFAH MOEDA'IM, boelan Radjab ĕnggeus njiram, ĕnggeus meunang doea sasih.

Sanggeus boelan Siam toetoep, poĕan rijaja leutik, maroelih deui ka Mĕkah, rek noengkoelan 'oemrah hadji, di Mĕkah Sang Poetri babar, boelan Sapar Hidjrah Nabi.

Toedjoech ratoes slapan poeloeh, djeung lima poendjoelna deui, poetrana pamĕgĕt moelja, djĕnĕngan HIDAJAT SJARIF, ke-ninging wahjoe kanabian, njĕbarkeun Agama Soetji.

Opat poeloeh poĕ toetoeg, ti sanggeusna baji lahir, kakara ti Mĕkah djĕngkar, moelih djeung Poetri ka Mĕsir, teu katjatoer di djalanna, ka Mĕsir ĕnggeus saroemping.

Hadji DZOE'LIMAN katjatoer, sanggeus di Mĕsirna lami, toeloej pamit arek moelang, ka bale geusan ngadjadi, njoehoenkeun djiad Sang Radja, rek njĕbar Agama Soetji.

Radja MASHOEDA ngadawoeh: „Soekoer! estoe boergah ati, ĕnja oerang Padjadjaran, koedoe diwoelang diwĕling, diwoeroes elmoe noe moelja, njĕbar elmoe eta wadjib.

Ngawoerkeun elmoe noe loehoer, pĕrkara Raboe'l'izati, eta amal bangsa Islam, noe matak soekoer teh teuing, Hadji rek moelang ka Soenda, ngawoelang Agama Soetji.

Soekoer moen kabeh aranoet, tapi nadjan ngan saeutik, atawa teu aja pisan, noe daek anoet ka Nabi, oerang hĕnteu nintjak salah, moen geus ngadjalankeun wadjib.”

Ganti anoe rek ditjatoer, SANG PĒRĒBOE MOENDING WANGI, keukeuh teu kĕrĕsa Islam, koekoeh pĕngkoeh tĕtĕp tigin, ngagĕm Agama Sang Boeda, Goetama Sakiyamoeni.

DZOE'LIMAN toeloej ditoendoeng, nja ti Padjadjaran indit, angkat tjĕpĕt madjoe ngetan, andjog ka sisi basisir, tĕmpat oerang Pĕmaringan, ngala rĕbon keur tarasi.

Deukeut pakoewon KI KOEWOE, koewoe Tjirĕbon bihari, masih bawah Padjadjaran, oepĕtina koe tarasi, lila-lila KI DZOE'LIMAN, di dinja kagoengan istri.

Njorok ka poeta KI KOEWOE, djĕnĕnganana NJI RIRIS, kotjap meunang doea poeta, maroelos manis raspati, PANGERAN TJIRĒBON tjikal, boengsoe NJIMAS PAKOENGWATI.

Raka-rai teu salĕmboer, misah tĕmpat misah boemi, raka di Tjirĕbon Girang, nja nĕlah kana wawangi, PANGERAN TJIRĒBON GIRANG, ari NJIMAS PAKOENGWATI.

Liŕgihna di dalĕm agoeng, aja di desa Paminggir, deukeut Padjalagĕrahan, ari KOEWOE TJARBON aki, di Lĕmah Woengkoek matoehna, ngolah rĕbon keur tarasi.

Moĕ rĕbonna geus matoeh, nĕpi ka ngelenteng garing, anggĕr di Sarimangana, sawetaneun Datoek Gharib, ari SANG HADJI DZOE'LIMAN, gawe tapa meuseuh diri.

Ngadamĕl goeha di goenoeng, Sang Noer Manik Tjipta Giri, Sirĕngga tĕmpat tatapa, ari rentjang ngelmoe ga'ib, MOLANA HOEDA djeung DJA'FAR, 'ti Arab tjandak Sang Hadji.

### S i n o m.

Sigĕg noe aja di Djawa, kotjap Radja Banisrail, geus moelih ka rachmatoe'llah, ngantoen poeta doea siki, masih maroerangkalih, tatjan mandjing djĕnĕng ratoe, pamĕgĕt doeanana, noe tjikal HIDAJAT SJARIF, anoe boengsoc djĕnĕngan SJARIF NOEROE'LLAH.



Ari noe ngasta nagara, sipat paman moerangkalih, djēnēngan SANG RADJA OENQAH, rai Radja noe sawērgi, kotjapkeun lami-lami, SANG HIDAJAT mandjing oemoer, nintjak kana sawawa, balad rawoeh Ratoe Wakil, ēnggeus rēmpoeg ngadjoengdjoeng HIDAJATOE'LLAH.

Didjoengdjoeng ngagēntos rama, djadi Ratoe Banisrail, tatapi HIDAJATOE'LLAH, moegēn teu kērēsa nampi, alim djadi narpati, wēleh ngaririh ngawoedjock, iboe djeung Radja OENQAH, meakkeun woeroek djeung wēling, tagēn moegēn anggoer boes ka gēdong samar.

Beh manggih kandaga ēmas, braj diboeka katingali, kitab sēratan parada, ngalenggang lir katoembiri, maja-maja doemēling, oesoel qalam noe tjinatoer, mēdar Mochammadiyah, elmoe hakekat noe leuwih, mēdar paham Nabi diboeka galihna.

Pangeran HIDAJATOE'LLAH, katarik kasēngsrēm ati, koe roetjatan oesoel qalam, tidinja bidjil panggalih, niat neangan Nabi, toeloej oendjoekan ka iboe, pamit djeung nēda djiad, hajang ngadeuheus ka Nabi, lahir iboe: „Aeh-ae naha oedjang.

Naha oedjang tatjan tērang, jen geus poepoes Kangdjēng Nabi, di mana rek kapanggihna, asa pamohalan teuing, reudjeung deui anaking, pan maneh arek didjoengdjoeng, koe paman maneh OENQAH, ngaganti rama sawērgi, djadi radja di Banisrail nagara.”

Ngawalon Pangeran Poetra: „Hal pērkawis Kangdjēng Nabi, teu poepoes 'na tjipta poetra, sarēng mēnggahing Jang Widi, sakērēsana djadi, moal ewoeh moal bingoeng, hese didamēl gampang, noe gampang didamēl roempil, abdi iboe pada kapoerba koe Allah.”

Iboena deui ngadjawab: „Hal eta sok poegoeh teuing, tapi ari tjek iboe mah, moenggoeh di djaman kiwari, geus moal bisa djadi, kapanggih djeung noe geus poepoes, teu njaho baheula mah, dina djaman para nabi, dina alam Nabi Dawoed Nabi Isa.

Aja oge tjaritana, anoe pae hiroep deui, atawa djalma noe hilang, saer sēpoe ahli tarich, dina alam bihari, beunang diadjak tjatjatoer, ditanja sok nembalan, tatapi alam kiwari, tjek iboe mah karēp oedjang alangkara."

Barang keur pada goenēman, djol Sang Radja OENQAH soemping, arek maparin oeninga, ka poeta HIDAJAT SJARIF, Radja OENQAH ngalahir: „Paman pērloe rek pioendjoek, hal poeta ngadēg radja, ajeuna ēnggeus sajagi, poma tampi oelah angkat teu kantēnan."

Ngawalon SJARIF HIDAJAT: „Hatoer noehoen laksa-kēti, kana sih piwēlas rama, asih ti wēninging galih, mēnggah poeta pribadi, raos kagoentoeran madoe, disawer mēnjan bodas, sēmbah noehoen lahir-batin, nanging moegi teu djadi doedoeka rama.

Saha noe tiasa mondah, moentangan ati birahi, kasēngsrēm koe Rasoeloellah, tanaga djalma teu nanding, hal karadjaan gampil, dibanding djeung njoesol Rasoel, langkoeng gampil parēngna, sēsah noe neangan Nabi, mo tinēkan moen teu oetjoel alam doenja.

Mēnggah pamaksadan poeta, eta keur djēdjering hoerip, ari hal karadjaan mah, hēnteu djadi nomēr hidji, Allah langkoeng tingali, jen abdi mantēng djeung soehoed, djeung abdi hēnteu mangmang, estoe pērtjaja djeung jakin, lamoen Allah ngērsakeun tangtos tinēkan.

Oepami sanes kērsana, karēp abdi moal djadi, sanadjan abdi ichtiar, banting toelang siang-wēngi, moen parēng tatjan nēpi, nadjan disoehoen didjoengdjoeng, dioenggahkeun disangga, sorosod-sorosod deui, pendekna mah abdi narah djadi radja.

Sarēng sadjabi ti eta, kapan aja pakeun ganti, poen NOE ROE'LLAH geus sawawa, sami pada gadoeh waris, abdi seren ka adi, ngagēntos rama Pērēboe." bingoeng Sang Radja OENQAH, ningali HIDAJAT SJARIF, keukeuh moegēn teu kērēsa djadi radja.

## Midjil.

Katjarita dina tĕngah peuting, anoe gĕndoe-raos, Radja OEN-QAH geus ngaraos wĕleh, keukeuh bae HIDAJAT SJARIF, teu kĕrĕsa nampi, narah djadi ratoe.

Sang Pangeran toeloej moendoet idin, hajang ladjĕng mios, arek nganteur sapangadjak hate, rek ngadeuheus ka Kangdjĕng Nabi, ladjĕng njoengkĕm rintih, ka sampean iboe.

Oeloek salam barina ningali, ka Sang OENQAH dongko, Sang MOEDA'IM lĕng teu emoet bae, gĕr narangis di djĕro poeri, ear tĕngah peuting, tagajoer tagiwoer.

Katjarita SJARIFAH MOEDA'IM, sadjĕroning poho, breh ningali Radja estoe ebreh, hĕnteu samar Sang Banisrail, maparin wĕwĕling, dawoehan Sang Ratoe.

„Eh, MOEDA'IM poma masing eling, bĕt katotoloh, eta boedak boga karĕp hade, naha maneh poho ka djangdji, noe djadi tatali, basa memeh tĕpoeng.

Sing waspada awas ka bihari, soengapan lalakon, noe ajeuna karasa koe maneh, kapan eta beunang hajang Njai, nadjan njĕri-peurih, Njai koedoe soekoer.

Koedoe pasrah ka kĕrsa Jang Widi, papatjoean poho, koedoe djoeroeng koe pangdoenga bae, moega-moega karĕpna hasil, saniatna djadi, samaksoedna kaboel.

Opat doenga dikaboel Jang Widi, hidji doenga kolot, ngadoengakeun ka anakna kabeh, noe kadoea pangdoenga nabi, tiloe noe keur ngĕrik, opat doenga ratoe.”

Hoemiliwir angin ririh-ririh, mongkleng noengtoet ploengplong, gĕbraj tjaang eling SANG DEWI teh, emoet saer raka sawĕrgi, nĕda ka Jang Widi, poeta masing loeloes.

Radja OENQAH hĕnĕg bĕgbĕg galih, ngahoelĕng molohok, doemeh poeta maksa angkat bae, kakotjapkeun HIDAJAT SJARIF, angkat alon rintih, manah golong koempoel.

Madép mantép ka Kang Maha Soetji, angkat tonggoj djong-djon, n̄jorang tēgal keusik leuweung gēde, djeung tētēlar pasē-lang-sēling, rehe sēpi djēmpling, taja noe kadangoe.

Bada salat asar pek. sēmedi, handapeun kakajon, kitoe bae meunang tiloe poë, tas sēmedi toeloej djoeng indit, sanggeus tiloe peuting, Raden manggih batoe.

Batoe gēde nawing ngadjoengkiring, manahoreng ēnggon, anoe boga ēnggon naga gēde, tina liang manehna bidjil; nanja ka SANG SJARIF: „Eh, bagea agoes!

Noe ti mana bēt wanian teuing, ka dieu ngalanto, toer sorangan estoe gēde hate, wani datang ka ēnggon kami, naha rek ka mēndi, naon noe dimaksoed?”

Fok ngawalon SANG HIDAJAT SJARIF: „Eh, Sang Naga Kahot, kami djalma pangna ka dieu teh, sabab aja noe diilari, rek neangan Nabi”, Sang Naga ngawangsoel.

„Aeh-ach sok araneh teuing, baroek Rasoeloelloh, ēnggeus poepoes kapan baheula ge; tapi ketah moenggoeh Jang Widi, bēt hēnteu moestahil, hēnteu koedoe ewoeh.

Moen kērsana noe hese ge gampil, mahloek mah ngan helok, lamoen aja fadhah Kang Moerbeng Reh, bisa panggih djeung Kangdjēng Nabi, hatoerkeun ti kami, salawat ka Rasoel.”

Ngawalonan SANG HIDAJAT SJARIF: „Hade, insja' Alloh, SANG HIDAJAT angkat deui bae, arek toeloej neangan Nabi, kasmaran panggalih, jakin baris tēpoeng.

### A s m a r a n a.

Toedjoeh poë toedjoeh peuting, angkatna SJARIF HIDAJAT, l̄jol ka sisi laoet andjog, beh ningali aja naga, noempi sisi sakara, ngadjoengkiring kawas goenoeng, hoeloe ranggaek tandoe-kan.

Djaoeh keneh katingali, ngẽmpoer lir seuneu walirang, barang djol djalma bẽbẽnger, tjalawak lir rek ngahakan, pok nanja tjara djalma: „Na saha maneh teh agoes, kẽndẽl istoeng loe-  
deungan?

Sẽmoe teu sieun koe kami, padahal naga sadoenja, ka kami soemoedjoed kabeh, djeung ti barang kami goebrag, ka dieu ti naraka, kakara ajeuna tẽpoeng, djeung noe sakitoe wanina.

Saha ngaran noe ti mẽndi, rek ka mana noe disẽdja, djeung naon maksoed maneh teh?” noe ditanja pok ngadjawab: „Kami HIDAJATOE'LLAH, di Banisrail nja lẽmboer, rek neangan Rasoeloellah.”

Sang Naga ngaraos watir, ngadangoe anoe tjarita, lol letah-na oelal-elol, siga kasoer tjagak doea, seuneuan moentab-moentab: „Eh oedjang maneh sing maphoem, kami teh ngaran JAMLIQA.

Moen bisa panggih djeung Nabi, aja noegraha Pangeran, kami talatah mihape, poma hatoerkeun salawat, ka kakasih Jang Soekma, poendjoeling manoesa loehoeng, panawa siksa naraka.”

Manah SJARIF beuki gilig, barang ngadangoe Sang Naga, toeloej loenta deui bac, toeroet kikisik angkatna, sisi leuweung gẽrotan, geus liwat Sjam madjoe ngidoel, liwat ẽnggon doeroewiksa.

Doca minggoe koerang-leuwih, HIDAJAT ngalalakonna, beh ni ngali anoe aheng, aja sahidji pandita, keur angkat napak kantjang, njalira di tẽngah laoet, angkat tjara di daratan.

Sang Pandita pok ngalahir: „Ieu nonoman ti mana, naha saha ngaran maneh, rek ka mana noe disẽdja?” SANG SJARIF nga walonan: „Soemoehoen tẽbih nja lẽmboer, ti Banisrail nagara

Wasta poen HIDAJAT SJARIF, rek ngilari Rasoeloellah,” Sang Pandita njaoer alon: „NABI MOEHAMMAD geus wapat, baheula ẽnggeus lila, maksoed maneh istoe loehoer, deukeut kana pa mohalan.

Lir noe ngeundeuk-ngeundeuk langit, ngarah antél kana djagat, koe hal eta mending keneh, miloe djeung kami rek djarah, ka makan SOELAEMAN, itoe dina poelo itoe, geus djarah nerceskeun lampah."

Saoerna HIDAJAT SJARIF: „Koe koering tatjan kapaham, maksud Kiai teh naon, kapan tadi tas ti dinja, ngadjak deui ka dinja, saha asma noe kaséboet?" Sang Pandita ngawalonan.

„Kami noe ngaran AFANI, rek djarah ka SOELAEMAN, tapi teu toeloes tadi teh, koe lantaran loba naga, noe maratih peurahna, kami henteu bisa asoep, rek neangan mantra heula.

Pikeun nawa peurah matih, atawa lamoen aja mah. sirép ngarah naga hees, ambeh oerang bisa liwat, oelah dipégat naga, moen aja noe bisa kitoe, kami sanggoep mawa djarah."

Henteu kanjahoan deui, keur kitoe JAMLIQA datang, solonong toeloej pok ngomong: „Hal eta perkara gampang, kami anoe noe-loengan, kadieukeun menta soesoe, sakalian masing loba.

Arek diinoem koe kami, sing népi ka mabok pajah, éngke tangtoe bidjil kanteh, tina tjeuli doeanana, eta kanteh keur djimat, keur nawa peurah noe mandjoer, apés leungit mamatihna."

Boengah Pandita AFANI, ngadangoe omong JAMLIQA, toeloej njokot soesoe bae, tiloe sangkoe moal koerang, dibikeun ka JAMLIQA, régot koe naga diinoem, toeloej mabok ngagoleah.

Běner omong naga tadi, barang geus mabok ngadjépat, tina tjeuli bidjil kanteh, KI AFANI bangét boengah, gantjang kanteh ditjandak, geus kitoe toeloej ka laeet, diiring koe SANG HIDAJAT.

Kotjapkeun bae geus népi, ka makam NABI SOELEMEN. banoesan mantjoer katembong, aja dina katil endah, panangan noe sabeulah, ngeser noempang kana tékoe, sabeulah deui 'na dada.

Koe Pandita katingali, montjorong sorot mamloekat, scemirat ngidoel djeung ngaler, njaangan raraj banoesan, sotja NABI SOE-LEMAN, siga ngagilër lir hiroep, kawas ningali ka semah.

Djiga anoe ngati-ngati, njingkir semah maneh njingkah, lamoen boga niat goreng, rongkong AFANI ngahontal, arek njo-kot mamloekat, djeung tjambëti noe diboeroe, barang rongkong djöger gëlap.

Baranjajna tina ali, djöger keuna ka Pandita, salira Pandita kahot, lëboer adjoer sirna moesna, kotjapkeun SANG HIDAJAT, kaaloengkeun bëng ka loehoer, kalajang njangsang 'na mega.

### P o e t j o e n g .

Langkoeng bingoeng SANG HIDAJAT mësoem ngoejoeng, tambah koe nalangsa, lantaran dolog dodolo, djol përtjaja doe-meh AFANI pandita.

„Lamoen maphoem pamaksoedanana kitoe, tanggël kana beu-nang, aing kabongroë kaolo, koe Pandita AFANI noe goreng niat.”

Toengkoel ngëroek SJARIF tobat ka Jang Agoeng, kërësa Pangeran, djog ka poentjak goenoeng andjog, beh ningali aja pandita tatapa.

Noe tatapa tjalik njanding këndi woeloeng, herangna goe-milang, SJARIF HIDAJAT njolondo, oeloek salam njampeur-keun ka Sang Pandita.

„Noen Sang Wikoe djisim koering amit matoer, këndi naon eta?” Sang Pandita pok ngawalon: „Hënteu tërang koering oge nëmbe dongkap.

Waktoe tjoendoek njampak eta këndi woeloeng, geus aja di dinja.” SANG HIDAJAT njaoer alon: „Tjobi mangga parik-sa këndi ti mana?”

Saoer Wikoe: „Hěr moestahil djeung teu oemoem, eta pamohalan, aja kěndi bisa ngomong.” SANG HIDAJAT toeloeki koe andjeun mariksa.

„Kěndi woeloeng koemaha nja asal-oesoel, kami hajang těrang, noe matak di dieu maneh, tjing tjarita koemaha lalakon awak.”

Ĕnggeus kitoe kěrěsa Noe Maha Agoeng, bět kěndi ngadjawab: „Moegi andjeun sing waspaos, koering dongkap ka dieu ti sawěrěga.

Rewoe-rewoe tahoen ngantos andjeun rawoeh, dongkap ka ajeuna, tina alam NABI ĔNOĤ, geura mangga sim koering leueut loemajan.”

Kěndi woeloeng ditjandak ladjěng didjoengdjoeng, SANG SJARIF HIDAJAT, lěgoek ngaleueut ditotor, hěnteu seep kěndi sok dina oeroetna.

„Eh Sang Bagoes” tjek omongna kěndi woeloeng, „andjeun aja bagdja, di ahir mangkoe kadaton, seuweu-poetoe toemědak djoeměněng radja.

Ngan tinangtoe 'mo těroes toeroen-toemoeroen, pinasti kasělang, reh ngaleueut hěnteu seep, sing waspada koering teh panajogjaan.”

Geus karoengoe omong kěndi koe Sang Bagoes, teu lila di manah, kěndi ditjandak diarot, diseepkeun teu aja sesa sakětlak

Kěndi woeloeng ka HIDAJAT deui matoer: „Moegi sing waspada, eta teh djadi totonden, jen di ahir andjeun baris djadi radja.

Moeng teu noeloej ngan dongkap ka poeta-poetoe, tidinja kasělang, geus kitoe kadar Jang Manon, saladjěngna ngan ngasta kaboepatian.



Eta kitoe margi tjai anoe kantoen, noe koe andjeun tea, bieu diarot dipindo, moeng saeutik nandakeun leutik milikna."

Sanggeus kitoe kēndi teh bēlēsat ngapoeng, lēs hēnteu katingal, Sang Pandita bangēt kaget, oelōek salam SANG HIDA-JAT ka Pandita.

Bari toeloej angkat niat moeroe lakoe, barang ēnggeus meunang, ti boemi salikoer poë, beh ningali aja anoe ngawang-ngawang.

### D a n g d a n g g o e l a.

Sidik pisan istri langkoeng geulis, pangiringna sami pada endah, tjahaja mantjoer montjorong, SJARIF HIDAJAT njaoer: „Poentēn bae he para poetri, koering nēda pitērang, ti mana nja rawoeh, bade arangkat ka mana, na ka mana djalan noe ka Kangdjēng Nabi, koering rek ngadeuheusan."

Tapi eta istri teu mērdoeli, ka noe nanja teu pisan njoreang, dēgig djongdjon angkat bae, ngan aja noe kadangoe: „Koema dinja teu njaho teuing", barina djongdjon leumpang, estoening adigoeng; SANG SJARIF HIDAJAT tanggah, ningalikeun istri noe dēgig koemaki, noe ngambah djoemantara.

Beh ningali tjahaja doemēling, manahoreng sahidji nonoman. kasep tjahaja montjorong, SANG SJARIF toeloej njaoer: „Eh nonoman anoe lineuwih, andjeun ti mana asal, koering nēda toeloeng, hajang ditoedoehkeun djalan, na ka mana djalanna ka Kangdjēng Nabi?" nonoman teu ngadjawab.

SANG HIDAJAT sangēt ngērik galih, reh mariksa teu diparosea, heran hemēng hēnteu ngartos, ngeng! ngeng! deui ngadangoe, aja sora di loehoer ngēlik: „Oelah hemēng nonoman, malah koedoe soekoer, sabab istri noe katingal, sing waspaos eta Doenja noe ngadjinis, noe ngagoda manoesa.

Lamoen istri ka andjeun midoeli, geus pinasti andjeun teh kagoda, ngagoegoeloeng doenja bae, moal tēpoeng djeung Rasoel, oentoeng meunang noegraha Goesti, istri teu mirosea, tonggoj

rae madjoe, ari pĕrkawis nonoman, anoe kasep eta Iblis noe ngadjinis, oentoeng hĕnteu ngadjawab.

Saoepami nonoman noe tadi, ka adjĕngan mere toedoeh djalan, andjeun geus tinangtos poos, djadi kapir tinangtoe, moal ngandĕl ka Hijang Widi, sabab watĕking setan, ngan miwoe-  
toek loepoet." SANG HIDAJAT soeka manah, moedji soekoer ka Goesti Raboe'l'alam, doemeh nampi piwĕdjang.

Ladjoe lampah SANG HIDAJAT SJARIF, toeloej sasab ka nagri kadjina, tĕmpat noe aneh araheng, keusik djalan koe djambroet, seungit keusik ambĕr kastori, tjaina tjermawar, goe-  
hoeng-goenoeng hoeroeng, goenoeng ĕmas goenoeng perak, imah-  
mah ĕmas mirah djeung widoeri, kakajon tinggalĕbjar.

Dangdaoenan harerang doemĕling, ngagarĕntjlang ngalang-  
tang ngalenggang, sawareh ngĕmpoer soemorot, sawareh djeg  
woeloedroe, sakabehna araneh leuwih, estoe kakara mĕndak anoe  
aloes kitoc, kotjapkeun radja di dinja, Sang BANOEDJIN he-  
tan ningali noe soemping, ngarasa kaoengkoelan.

Geus roemasa jen kasoran boedi, koe ki semah eleh nja pĕr-  
bawa, sangĕt hormat nampina teh, soesoegoehna araloes, mang-  
toe bodas noe amis seungit, eusina ngagarendang. reudjeung  
doekoeh woeloeng, ganas biroe ngĕmpoer moebjar, tjaoe beu-  
reum, eutjeuj sĕmoe amis tiis, reudjeung sagala roepa.

Katoeangan kasĕdĕp para djin, disoegoehkeun ka HIDAJA-  
TOE'LLAH, anoe araneh araheng, SJARIF bangoen teu poe-  
roen, siga anoe moal rek nampi, ngeng ngadangoe sowara: „Eh  
Sang Anom Bagoes, soesoegoeh kĕdah ditoeang, poma-poma oelah  
rek nampik rĕdjĕki, pĕta kitoe tĕh lĕpat.

Moegi andjeun sing awas patitis, lamoen noedjce keur poeasa  
soenat, mĕndak rizki ti Jang Manon, miloe toeang ngarioeng,  
hal gandjaranana ti Goesti, gĕde noe miloe toeang, manan siam  
tĕroes, komo andjeun hĕnteu siam, pĕrloe pisan noeang soe-  
soegoeh Radja djin." SANG SJARIF toeloej toeang.

Sanggeus toelang SANG HIDAJAT pamit, rek nĕroeskeun lalampahanana, Radja djin njaoer toemaros: „Koering aja pi hatoer, rek ka mana anoe digalih?” Sang Anom pok ngandika „Doepi noe dimaksoed, rek neangan Rasoeloellah,” Sang Radja djin njaoer: „Moen kitoe panggalih, atoeħ kĕdah mariksa.

Toeh ka itoe tingali di langit, aja djalma keur nĕgarkeun koeda, 'Djĕng NABI HIDHIR eta teh, ngan eta anoe maphoem,' SANG HIDAJAT SJARIF ningali, ngan sakĕdap lĕs moesna ngeng sora kadangoe, wangsit doea malaikat, malaikat KIRAMA MAN reudjeung KATIBIN, kieu oengĕling wĕlang.

„Toeh lalangse noe koemĕndoeng asri, patĕmpatan gĕna panasana, sing ati-ati noe anom, bisi kaliroe lakoe”, madjoe deui HIDAJAT SJARIF, andjog ka tĕmpat gĕlap, pĕt poĕk kalangkoeng pĕtĕng dĕdĕt boeta rata, njaj-njaj tjahja siga liang djaroem leutik lĕs leungit deui moesna.

Braj kabocka rasiah noe gaib, ngeng kadangoe sora tan ka tingal: „Aeh-aeħ anoe anom, kapan geus waktoe soeboeh, naha kawas hĕnteu tingali, kana waktoe nĕtĕpan, salat boeroe-boeroe” toeloej abdas SANG HIDAJAT, njandak tjai tina mega keur soesoetji, ladjĕng bae nĕtĕpan.

Bada salat tjop lĕbĕting galih, toeloej naros ka anoe ngelingan: „Abdi amit bade naros, saha anoe pitoedoeh, noe ngeing ka diri abdi, jen abdi kĕdah salat, ĕnggeus waktoe soeboeh, naha gamparan teh saha?” bĕt dĕr angin, angin poejoel moeseur moentir, ngalioeh lilimboengan.

SANG HIDAJAT bĕng kabawa moentir, moeseur moebĕng teu poegoeh madjoena, lieur bingoeng leuleus loengse, njaj tjahaja saramboet, ngĕntĕng bodas soemirat wĕning, njaangan saboeana, Raden ngaroempoejoek, lĕs teu emoet kapioehan, hĕnteu eling paksina-daksina lali, barang emoet pek tobat.

Soedjoed toehoe ka Noe Maha Soetji, pasrah lilah koemambang ka kĕrsa, prok djeung NABI ILJAS amprok, maparin djimat loehoeng, koe Sang Anom djimat ditampi, raksoekan mata heran, doemeh tanpa kapoet, rap dianggo sĕdĕng pisan, toeloej angkat nĕroeskeun lampahna tadi, andjog ka hidji tĕmpat.

*(Aja samboenganana.)*

# BOEKOE<sup>2</sup> BASA SOENDA

KALOEARAN BALE POESTAKA WELTEVREDEN

---

Serie No. 796

Serie No. 796

## KIDOENG SOENDA

Boekoe poesaka oerang Soenda, eusina mĕdar lalakon kaloehoenganana satria Soenda dina alam Madjapait. Soergi anoe panasaran, palaj oeninga eusina Kidoeng Soenda kĕdah enggal ngintoenkeun postwissel ka kantor

## BALE POESTAKA

atanapi mĕsĕn ka SUB-DEPÔT-HOUDER bilih kaboedjĕng seep. Anoe hĕnteu enggal mĕrloekeun mĕsĕn, bakal TEU KABAGIAN

- PANGAOSNA -

Djilid I f 0.32

Djilid II f 0.36

**GEURA**

Serie No. 787

Serie No. 787

WAWATJAN

# NIMOE LOEANG TINA BOERANG

karangan O. DJOENA

Soegri anoe ngaraos kirang loeang, pěrloe maos ieu boekoe pikeun eunteung kalakoean. Oentoeng kabina-bina nonoman anoe parantos oeninga eusina ieu boekoe samemeh kagoengan garwa, margi lëbët kana paripaos „ditioeng samemeh hoedjan”.

Pangaosna 1 boekoe f 0.28

---

Serie No. 790—790a

WAWATJAN

# PAREUMEUN OBOR

(2 DJILID) — KARANGAN

M. K. HARDJAKOESOEMA

Djoeragan Hardjakoesoema teh hidji pangarang noe katjida iasana ngaratjik tjarita. Katingal padamëlanana anoe pohara saena teh dina tjarios „Pareumeun Obor”. Tjarios anoe ngahoedangkeun kapanasaran manah.

RAME, PIKARĚSĚPEUN

Soemangga boektikeun koe andjeun!

Sadjilidna pangaosna f 0.40

NGINTOENKEUN POSTWISSEL,

**TJARITA NJI SOEHAESIH**

karangan

**S. H. KARTAPRADJA**

Dina waktōe pagawe-pagawe kantor rea anoe dilalēpaskan, lantaran djoemblahna pagawe leuwih ti tjoekoep, aja hidji nonoman anoe pohara gētolna kabaoed, dilēpas tina pagaweanana. Tapikoe sabab eta nonoman teh kēntjēng karēpna, gēde kadaekna, pērtjaja kana tanagana, hēnteu leungiteun akal; malah beuki tambah tjaringtjing, mantēp kana niat ngadjait dirina tina bahja. Nji Soehaasih, awewe geulis toer ngora keneh, bodjona eta nonoman tea, teu koeateun nandangan lara masakat, nēpi ka todja'iah djeung pikiran salakina, heroj kabongroj koe hawa doenja, anoe ahiina noengtoen kana kabaroentakan laki-rabina. Geura mangga araos lalampahanana Nji Soehaasih, pikeun eunteung sakabeh awewe anoe koerang loeang; sawangsoelna pērloe oeninga lalampahan Oedjang SOEWINDA anoe lēmpēng bēnēr toedjoeanana dina keur teu boga gawe.

Pangaosna sahidjina

f 0.20

f 0.20

**PIKEUN**

# SAKĒDAP DEUI BARIS KALOEAR :

Serie No. 689a

Serie No. 689a

## TJARITA ABOENAWAS II

Kenging njoendakeun

M. ACH. SJAN. TANOEWIRĒDJA

Sgegri anoe parantos ngagaleuh djilid kahidji, oelah lali kĕdah ngagaleuh djilid anoe kadoea, soepados oeninga tamatna dongeng anoe sakitoe kamashoeikeunana.

Pangaosna . . . . . f 0.32

Serie No. 799

Serie No. 799

## TJARITA NJI HALIMAH

karangan S A M S O E D I

Eusina njarioskeun lalampahan hidji boedak awewe pahatoe, hiroep di lĕmboer kadoea ninina katjida balang-sakna. Eta boedak awewe sanggeus ditinggalkeun maot koe indoengna hĕnteu tjitjingeun, oesaha sabisa-bisa, boe boeroeh njeuseuh djeung ngasoeh di hidji njonja. Sar ggeus papisah djeung ninina boeboedjang di hidji toean di onder-neming, katjida gĕtolna; aja batoerna anoe sadoenoengan djeung manehna anoe ngewaeun doemeh dipikaasih. Roe-pa roepa bahaja anoe kasorang koe eta boedak lantaran dipitĕnah batoer. Tapi koe lantaran manehna teh boedak bageur, lĕmpĕng, bĕnĕr djeung hade bate, sakitoe lĕmĕm dipitĕnahkeun oge hĕnteu nĕni ka bahjana, malah di ahir meunang noegraha ti Mahasoetji.

Soemangga araos tĕrasna ieu lalakon, pikeun panambah loeang ka noe diadi doenoengan sarĕg anoe koemawoela.

Pangaosna hidji boekoe . . . . . f 0.48

**NGAGALEUH**

SERIE No. 739

# PAIT-PEUHEURNA NJANDOENG

KARANGAN

NJI RADEN PĒRMASIH, D. SASMITADIMADJA  
saëng BALE POESTAKA

Awis pisan neangan djalma anoe tiasaeun naban napsena sarëng anoe tiasaeun miwoelangan maneh. Ari akalna mah koe noe palintër parantos kapër dak, nja eta kĕdah sĕring maos boekoe anoe ageung mangpaatna. Boekoe „PAIT-PEUHEURNA NJANDOENG” oge kalĕbĕt kana boekoe anoe ageung mangpaatna.

Saha-saha noe parantos maos doegi ka tamatna sarëng dihartoskeun ĕnja-ĕnja eusina, koe emoetan langkoeng ti lima poeloh pĕrĕsen rĕrĕgĕd hate oerang anoe moesna, diganti koe kawĕningan.

Soemangga tjohi-tjohi ngagaleuh boekoena, pangaosna mirah pisan, moeng . . . . . f 0.36

SERIE No. 752

# NGALALANA MĒKĒL SAKĒTIP

DISOENDAKEUN KOE KOERDI

Nona Inggris nja geulis nja pintĕr, kawoewoeh leber wawaneu, dongkap ka wantoen ngadjadjah doenja mĕkĕl sakĕtip.

Aja menak nonoman teu kintĕn asih tiĕsnana ka eta nona, namoeng keukeuh manehna teu daekeun. Koe margi ieu tjarios teu kintĕn rĕsmina, koe Bale Poestaka hĕnteu diĕngkekeun deui, ditjitak didamĕl boekoe Taman Poestaka keur aosan oerang Soenda.

Djilid kabidji pangaosna . . . . . f 0.60

” kadoea . . . . . ” 0.68

**BOEKOE<sup>2</sup>**



**WAWANGSALAN DJEUNG SISINDIRAN**

beunang ngoempoelkeun

**BALE POESTAKA djeung MAS ADINATA**

Geus kagoernita pisan oerang Soenda rarēsēp kana kakawihan. Geuning ari oerang keur aja di pilēmboeran mindēng pisan ngadenge tēmbang, boh make wawatjan, boh ditamboel bae apal apalan tina wawatjan anoe araloes, anoe njērēp njērēptjēp basana kana hate maranelianana.

Anoe dibaroekat mani raeng salisindiran silih tempas. Komo baroedak ngarora anoe paroelang laladjo ti peuting mah, djaba ti sok barēloek patarik tarik piligēnti teh sok hahariringan tēmbang ngawawaas maneh; sakapeung sok wawangsalan atawa sisindiran noeroetan bodor ogel, radjeun oge aja anoe eusina piwoeroek anoe sarae. . . . .

Tah, ajeuna Bale Poestaka ngahadja ngadamēl boekoe anoe eusina roepi-roepi tēmbang sarēng sababaraha ratoes sisindiran!

Kandēlna 66 katja, pangaosna . . . . . f 0,30

**WAWATJAN DJOEAG TATI**

karangan

**BAPA MAMI.**

Njarioskeun hidji istri toeroenan menak kadjodokeun ka noe beunghar oerang pasar; salamina ngagoeligah bae manahna, palaj ngagoengkeun kamenakanana, nangig hēnteu kasartaan koe kaajaanana, doegi ka mangtaoen-taen ngandoeng manah iren-panastren, panganggona oepat-sinoeat. Pohara matak hawatosna dina keur meunang wiwirang.

Pangaosna . . f 0,25

Serie No. 728

Serie No. 728

# AOSAN MOERANGKALIH

ANGGITAN

BALE POESTAKA

Moerangkalah anoe djoeoeh tjitangis moal sak deui tangtos nangis oepami maos ieu boekoe, sarěng moal karaos deui tangtos sarina ieu tjarlos njērěp, kana sanoebarina. Ana geus njērěp matak soetji kana hatena. Titělna

„**NJI SARI KINGKIN**”

Pangaosna moeng . . . . . f 0.32

Serie No. 720—720a

WAWATJAN

**GANDARĚSMI I-II**

KARANGAN

**R.N. SASRAWINANGOEN**

Kadjawi wawatjan „Poernama Alam” aja deui wawatjan wědalan **Bale Poestaka** anoe dipikameumeut pisan koe orang Soenda, nja eta **Wawatjan Gandarěsmi**. Tjek oerang Koeningan tea mah „sada ngaran ieu mah wawatjan teh, da tjariosna „rěsmi” basana raos, aja „gandaan”.

Saha-saha anoe teu atjan kagoengan ieu wawatjan, pěrloe pisan enggal-enggal ngagaleuh, bilih seepeun manten; margi sěrat pěsėnan oenggal dintėn měroel bae.

Patjoean diėngke-ėngke! pěrloe di boemi aja ieu wawatjan keur pangbėbėrah manah.

PANGAOSNA

DJILID I f 0.50

DJILID II f 0.60

**BALE POESTAKA**

No. 640

No. 640

# BAB MĒLAK GANAS

karangan J. J. OCHSE.

Ahli tani di oerang lain kakara ajeuna-ajeuna marĕlak ganas, beunang disĕoet biasa; tapi ari kana rasiagna anoe djĕro djĕro mah sangkan gĕde oentoengna ka noe mĕlak, kawasna tatjan tarĕrangeun. Deura pĕ-ĕn boekoena ka Bale Poestaka, ĕngke tangtoe kipĕndak rasiagna anoe teu kintĕn mangpaatna ka ahli tani. Katĕranganana etjes sarĕ g dipapaesan koe pirang-pirang gambar soepados langkoeng tetela kahartosna ka noe maraos. Pangaosna . . . f 0.30

No. 621

No. 621

# BAB MĒLAK DJEUNG NGOERESNA RANDOE

karangan S. WIRASASMITA.

Eusina roepi-roepi tarekah, pi oedoeh ka ahli tani soep dos tarĕrangeun kana pĕtana mĕlak sarĕng ngoeresna randoe.

Katĕranganana etjes pisan, gampang dihartoskeunana. mah nganggog gambar. Pangaosna . . . . . f 0.25

No. 568

No. 568

# BAB MĒLAK DJĒROEK

karangan J. J. OCHSE.

Bale Poestaka ajeuna parantos ngaloearkeun hidji boekoe bab mĕlak djĕroek, eusina lĕngkĕp pisan, ditjarit keun ti mimiti tjĕb mĕlak nĕpi ka boeahanana, hama-hamana, ka oentoenganana. Sae pisan keur toedoeh djalan ka noe bade matĕlak djĕroek, komo ka noe bade ngahadja ngĕbon mah.

Dipapaesan koe 65 gambar anoe sarae!!!

Pangaosna . . . . . f 0.50

**PANGAOSNA MIRAH;**

# DJIMAT

(panoelak bahla)

Serie D. V. G. No. 10b  
Pangaosna moeng f 0.20

Oenggal djëlëma pada sarieuneun koe kolera. Pantës da sakitoe djabatra. Narging koe doktor-doktor parantos dibandingkeun seueurna noe maraot dina saban-saban ta-hoen lantaran katëian koe parjakit kolera sarëng koe malaria. Sihoreng diaoch mëlameloe, seueur keneh noe maraot koe malaria

**Bale Poestaka** mërloekeun ni tak boe koe panoelakna ikeun aoseun oerang Pasendan. Katëanganana erjes, sarëng dipapae-san koe 11 gambar anoe sarae, netelakeun roepi-roepi përkawis malaria, noe dipalar ngarah gampil kahartosna koe noe maraos. Ieu boekoe teh estoneung përlce aja di enggal boemi, sarta rëlce diaos sabar dintën.

**BOEKOE KASEHATAN (malaria)**

Serie No. 717

Serie No 717

## Tjitakan kadoea

Pangaosna . . . f 0.24

Geus nagaleuh boekoe:

## POETRI LEUWEUNG LARANGAN?

Parantos? Noehoen!  
Tjobi di mana aja boekoe anoe sakitoe saena ari pangaosna sakitoe mirahna, salian ti di BALE POESTAKA?

Gambarna - Formaatna - Kërtasna - Mangga tingalian!!!

EUSINA SARAE.

**KADOEHOENG TARA TI HEULA**disoendakeun koe **NAFT TITUS**

Njarioskeun hidji nonoman anoe teu noeroet kana piwoeroek sěpoehna, doegi ka wantoen maehan batoerna. Ahirna minggat, pirang-pirang lamina ninggalkeun lěmah-tjaina. Diahirmanehna ngarasa handjakal, kadoeboeng saemoer-oemoer. Sae pikeun aoseun moerangkalih, soepados ngeunteung kana kalakoeanana eta nonoman; soepaja iasa taki-taki memeh balai, ngandoeng samemeh oesoem. Nganggo dipapaesan koe gambar anoe sarae.

**PANGAOSNA MIRAH PISAN MOENG f 0.20**

No. 627

**MANOEK HIBĒR KOE DJANGDIANGNA**

No. 627

disoendakeun koe

**R. GANDA ADINĒGARA**

Lalampahan hidji boedak noe miskin; lantaran noeroet sarta satoehoe kana piwoeroek kolotna, něpi ka hasil sagala maksoedna. Mangga enggal ngagaraleuh pikeun aoseun toelang poetra, malahmandar eusina ieu boekoe djadi papadang ati, kapětik misilna anoe baris hasil.

**Pangaosna moeng f 0.25**

No. 632

No. 632

# KAOELINAN BOEDAK TJILAMAJA

kenging ngěmpělkeun  
A. PRAWIRA SOEGANDA.

Boedak anoe sok oeloekoetěk di imah bae meusmeus poen-  
doeng, meusmeus tjeurik, lantaran loba pamentana anoe  
teu ditoeroetkeun koe kolotna, eta sok tara sehat badanna,  
hěnteu tjenghar sapěrti baroedak anoe rěsěp tjampoer  
djeung batoer-batoerna, aroelin loeloempatan, soesoerakan,  
atawa aroelin naon bae, tjaraning galah, maen bal dj. s. t.  
Koe margi eta, sělang-sělang tina diadjar, poetra teh kědah  
diboebogah koe kaelinan, sina tjampoer djeung baroedak  
sedjen, soepaja goembira hatena, da ajeuna mah parantos  
sajagi boekoena baris ngaboebogah baroedak teh; eusina  
58 kaelinan anoe sok diparake koe baroedak Tjilamaja.

**Geura, moal gagal tangtos poetra rěsěpeunana.**

Pangaosna . . . . . f 0.30

No. 631

No. 631

# KALAKOEAN DJOEROETANI DJEUNG MONJET

karangan M. WIRADINATA

Kantěnan pisan moal aja noe bireuk kana roepina sarěng  
lakoe-lampahna monjet anoe parantos djadi tjotjooan di  
lěmboer; nanging anoe ditjarioskeun dina ieu boekoe mah  
sanes monjet anoe itjeus, anoe ilahar sok ditjangtjang  
di istal, ieu mah monjet leuweung.

Pirakoe anoe maraos hěnteu raos goemoedjěng, koe  
kapělitanana monjet leuweung di pasisian, papintěr pintěr  
ngadoe akal sarěng ahli tani!

Pangaosna . . . . . f 0.40

**KA SĚPOEH**

Scr e No. 732

Serie No. 732

# DONGENG TOEKANG MIKAT

KARANGAN

**M. H. A. PATAH**

Oerang sok ka'ita koe Anglingdarma, hajang boga Adji Dipa, ambrih ngarti kana basa sato. Tah oepami parantos maos ieu boekoe, teu benten sareng kagoengan Adji Dipa tea, oeninga di pakarapanana sasatoan teh.

Mangga bae araos boekoena. Pirakoe oepami teu kaintjoet teh. Komo da nganggo gambar sareng sarae.

Pangaosna . . . . . f 0.25

---

BOEKOE NAON NOE PANGSAENA?

Sadaja boekoe-boekoe anoe parantos diaos, tjobi bandingkeun sareng ieu:

**SERIE**

**No. 729**

## **POETRI TOENDJOENG BALEBAT**

---

Awitna basa Sangsakerta, karangan boedjanga Hindoe; koe **Bale Poestaka** dihadja disalin kana basa Soenda, soepados oerang Soenda sami ngaraosan boeah ti goenoeng Himalaja. Pangaosna f 0.60

**Wédalan BALE POESTAKA**

---

**KA MOERANGKALIH**

SERIE No. 593

# HIROEPNA SASATOAN LALEUTIK

SERIE No. 593

KARANGAN

R. SOEWANDAKOESOEMA.

Eusina njarioskeun hiroepna sasatoan laleutik 41 roepa kajaning: tjarjing, koetokoeja, simeut, lantjah, londok, haphap dj. s. t.

Naon margina noe mawi oerang saeutik pisan nja katĕrang? Dumeh teu sakola loehoer?

Hal teu sakola loehoer kantĕnan d adi sabab oge, oerang teu pintĕr sapĕrtos deungeun, namoeng, babakoena pisan lantaran oerang teu toe ateu kana roepa-roepa noe koe-mĕlip, noe kapĕndak oenggal dintĕn koe oerang, padahal sagala oge kenging ditapakoean.

R. Soewandakoesoema oerang Soenda pitoein, anoe mimiti ngoelik koe andjeun hal hiroepna sasatoan laleutik, dioelik ditaloengtik diteangan dimanahan rasiahna dongkap ka djadi boekoe anoe sakitoe kandĕlna.

Pantĕs pisan ieu boekoe diampihan koe sadaja oerang Soend anoe ariasa maos.

Gambarna ceueur sarĕng sarae. Pangaosna . . . f 1.50

SERIE No. 597

# KABEUNGHARAN ALAM

SERIE No. 597

KARANGAN

R. ARDIWINATA.

Soegri anoe palaj oeninga kana kaajaanana hawa, hoedjan, lini sarĕng roepa-roepa kaajaan alam lian ti eta, euggal ngagaraleuh boekoe Kabeungharan alam, ka Bale Poestaka.

Ka'ĕranganana etjes sarĕng dipapaesan koe pirang-pirang gambar anoe sarae. Pangaosna . . . . f 0.40

**OELAH LALI!**



# NJI SARANGKANA

karangan

## RADEN GANDAADINĒGARA

Hidji tjarios dina djaman ngadĕg keneh karadjaan Mataram. Njarioskeun hidji boedak awewe anoe ngabelaan bapa, indit ti Djampang leuleuweungan noe disĕdja ngadjoedjoeg dajauh Mataram, niatna rek doemeuheus ka Kandjĕng Soeltan, njoehoenkeun soepaja ramana dihampoera dosana; mangkaning waktos harita teh tatjan aja djalan sapĕrti ajeuna, masih rea keneh pibahjaeun ka noe laliwat tjaraning rampog atawa sato garalak; tapi sakitoe banggana oge, teu boeroeng manehna datang ka noe disĕdja kalawan salamĕtna, tina tjĕngĕng mantĕng moentangna ka Pangeran. Enggal ngagaraleuh ieu boekoe, sangkan oeninga kana kaanehanana lalakon anoe boemela ka bapa, toer ngandoeng pirang<sup>2</sup> toeladan anoe harade.

Pangaosna . . . . . f 0.70

Serie No. 679

### TJARITA BOEDAK JATIM

karangan

R. HANAPIAH

Oerang Soenda anoe njobi-njobi maos ieu boekoe, moal lĕpat deui tangtos kairoet; moal iasa liren maosna samemeh tamat, margi anoe dilalakonkeunana oerang Soenda di Pasoendan, di pilĕmboeran anoe tĕbih pisan ti dajauh. Nadjan loba oge boekoe-boekoe Soenda anoe njarioskeun baroedak Soenda, nanging anoe sapĕrtos ieu mah, arang langka pisan. Tjariosanana sae, njarioskeunana bisa.

Pangaosna . . . . . f 0.60

**NGAGALEUH**

Serie D. V. G. No. 12 b

# BOEKOE KASEHATAN

(HAL NGOEROES OROK)

KALOEARAN

BALE POESTAKA

Ti kapoengkoer para iboe ngaralamoen hojong karagoengan boekoe leutik anoe eusina njarioskeun bab ngoeroes orok, aoseun para poeta istri anoe parantos arageung, soepados tariasaeun ngawakilan arandjeunna ngoeroes babaji, dina waktos arandjeunna keur teu aja di boemi.

Ajeuna eta boekoe alit teh parantos, nganggo dipapaesan koe 25 potret, soepados dina prakna ngalampahkeun, oelah aja gesehna sarěng pitoetoerna. Kaaloesanana sarěng kamangpaatanana ieu boekoe hěnteu pandjang ditataan. nanging arek waktja satarabasna, jen pangaosna teh mirah teuing oepami dibandingkeun sarěng kaaloesanana; moeng . . . . . f 0.12

Serie No. 228 b

## BAB KASAKIT AWEWE

KARANGAN

Dr. SNOECK HENKEMANS

Njarioskeun asal-oesoelna paměgět kenging kasawat kotor, sarěng kadjahatanana eta panjawatdoegika toeroen-toeroen ka anak-intjoe.

Enggal ngagaraleuh ieu boekoo, soepados aroeninga ngadjagina eta panjawat. Ieu panjawat teu kintěn ngarěsakna ka manoesa; sanadjan moeng saorang anoe ngadaměl lantaran, anak-poetoena anoe teu toeah teu dosa, ngiring tjilaka.

Pangaosna . . . . . f 0.10

**BOEKOE ANJARI I**

**N. V. BANDOENGSCH E APOTHEE**  
 Groote Postweg 9 **J. A. ROBORGH** Bandoei



**DOKTOR K. HOLM  
 STAAL-ELIXER**

Ieu landong disibatna Dr. K. Holm's Staal-Elixer, matih pisan keur ngali dongan pias atanapi geuh kirang sae; ki deui sae ditoeang koe nonoman<sup>2</sup>. Istri<sup>2</sup> aepoeh-anom, sae pisan toeng ieu landong. Nja kitoe deui anoe ngaraos mopo padamelan, perloe dilandongan koe Staal-Elixer.

Demi mētakeunana: boedak 3 kali dinten 1/2 sendok makan oenggal mēn dahar. Kolot 3 kali sadintēn 1 sendok makan oenggal mēntas dahar. 1 botol ngaosna. . . . . f 1

Parantos nampi sērat poedjian pirang anoe parantos nganggo ieu landong. dajana damang sarēng djadi kiat. Ki deui para Doktor Walanda sami maroet

**OBAT KOEKOEL.**  
 (Landong ewateun=  
 Sproetenzalf)

Saban wēngi kēdah digosok koe ieu salēp, salēpna saeutik bae. I gotji kaanggo sasasiheun, pangaosna. . . . . f 2.50

**SACHET.**

pangaosna sahidji . . . f 1.—  
 Ieu sachet oepami diteundeun dina lamari panganggo, sadaja panganggo noe aja di dinja mēlēbēr seungit.

