

అంధ్ర విజ్ఞానము

(Telugu Encyclopædia)

నాల్గవ సంపుటము.

ప్రసాద భూపాలుడు

జూనియర్ ఆఫ్ దేవిడి.



జ్ఞానోదయము.

మొదటికూర్పు 2000 పుటలు.

1940

PRINTED AT THE RAZAN ELECTRIC PRESS

BY C. NAGARAJU, B. A.,

RAJAHMUNDRY.

All Rights Reserved.

సర్వస్వామ్య సంకలితము.

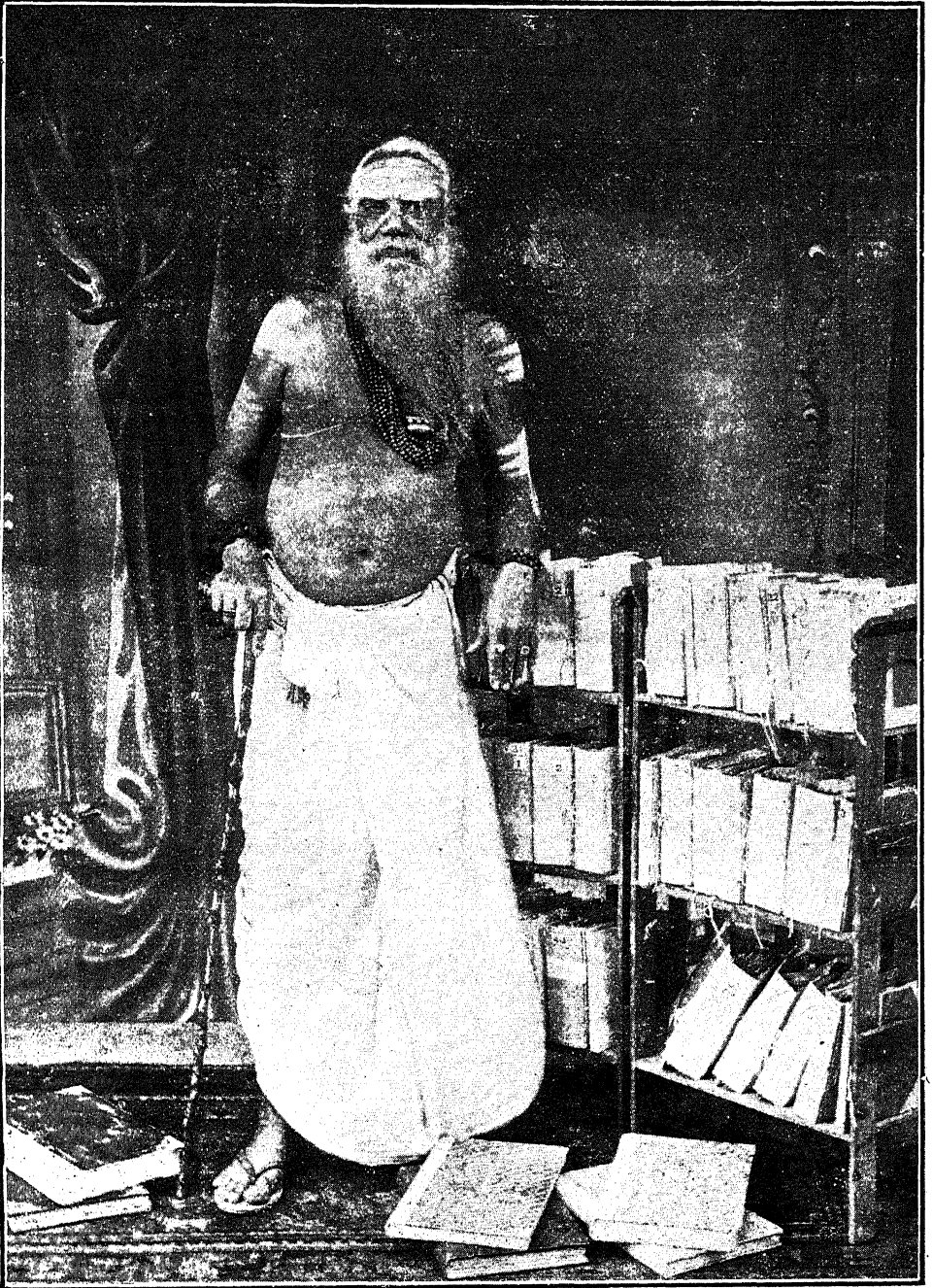

శ్రీ కందుకూరి బాలసూర్యప్రసాదభూపాలుడు

(జమీందార్ ఆఫ్ దేవిడి)

విషయసూచిక.

వ్యాసము	పుట	వ్యాసము	పుట
నార్డుకేపు అగ్రము ...	1641	నికంభుఁడు ...	1652
నార్డు ఫ్రీజిడ్ జోన్ ...	1642	నికోస్టైన్	"
నార్డు వెను పోవిన్ను అండ్ బౌట్	"	నిక్సేమ్ (మాఱుపేరు లేక పెట్టుడుపేరు)	"
నార్డు వెస్ట్రోనోవ్ విన్ను	"	నిక్షేపరాయఁడు ...	1655
నార్దానిజమ్	"	నిగీరియా దేశము	"
నార్వే దేశము	"	నిగ్రీటియా	"
నాలంద నగోత్తము ...	1643	నిఘంటువులు	"
నాలంద విశ్వవిద్యాలయస్థానము	"	నిచకుఁడు (నేమి లేక నేమిచకుఁడు)	1657
నాలాయన గోత్తము ...	1644	నిచయాత్మకము	"
నాల్గు కాలములు	"	నిచ్చెనక్రిందదూరుట అయోగ్యము	"
నావలు	"	నిచోరాళిగోత్తము	"
నావికాశాస్త్రము	"	నిజమాడి తే నిష్కరము	"
నావిగేటర్ ద్వీపములు ...	1645	నిజము నిలకడమీఁద తెలియును	"
నాశరిగోత్తము	"	నిజము లేక నైజముప్రభువుగారు	"
నాశావ్యజనగోత్తము	"	నిజమువంశస్థులు ...	1658
నాసాధితం కరణమ్ ఇతిన్యాయము	"	నిచ్చేవో	"
నాసాశోషరోగము	"	నితంతునిపుత్రులు	"
నాసికజిలా	"	నితుందిల గోత్తము	"
నాసికామయము	"	నిత్యతార	"
నాసికాక్షేత్రము	"	నిత్యనక్షత్రము	"
నాస్యపంచకము ...	1646	నిత్యము చచ్చేవానికి ఏడ్చేవా రెవ్వరు?	"
నాహునిగోత్రము	"	నిత్యలు (పోడశనిత్యలు)	"
నాళికాస్త్రములు	"	నిత్యానిత్యవివేక శాంతము	"
నాళికాస్త్రగోళకములు (గుండ్లు) —	1649	నిదాఘుఁడు (ఋషి)	"
నాళీజంఘుఁడు ...	1651	నిద్ర	"
నిండుకుండ తొణకదు	"	నిద్ర మేల్కొనుట ...	1659
నిండునున్న	"	నిద్రయందు శోత్రేంద్రియపునని	"
నింబపంచకము	"	నిద్ర లేక నిదుర, నిద్దుర ...	1660
నింబార్క-మతము	"	నిద్ర లేకుండుట (జాగరము) ...	1661
నికారగువా ప్రజాపాలన దేశము	"	నిద్ర గణ్ణికచెట్టు	"
నికారాగువాప్రభుత్వము	"	నిద్రభంగిచెట్టు (నిద్రగన్నిక లేక —	"
నికుంపశాఖ క్షత్రియులు ...	1652	నిద్రాంగపథగోత్రము ...	1662

వ్యాసము	పుట	వ్యాసము	పుట
నిద్రించినవానికొళ్ళకు మొక్కుట ...	1662	నిరాణిగోత్రము ...	1669
నిద్రించుతటి కనుతెప్పలు	,,	నిరానోట (పాతాళపురము—	,,
నిధులు (నవనిధులు)	,,	నిరామజ్వరము	,,
నిధ్యవగోత్రము	,,	నిరామయస్య-కి మాయు ర్వేదవి దేతి—	,,
నిధ్యవగణము (కాశ్యపసంతతి)	,,	నిరిజచెట్టు	,,
నినివే పట్టణము ...	1663	నిరుక్తము	,,
నిన్న కుప్పా నేడు ఆహ్లా ...	1664	నిరూప్ క్షత్రియులు	,,
నిప్పకోడి	,,	నిర్జల కాదశి	,,
నిప్పను (దైనిప్పన్) ...	1665	నిర్మలక్షేత్రము	,,
నిప్పను నీళ్ళతో నార్పుట	,,	నిర్విషమూలిక ...	1670
నిప్ప ముట్టుకుంటేనేగాని చెయ్యి—	,,	నిర్వేరిణిగోత్రము	,,
నిబంధరోగము	,,	నిలుకడలేనిమాట నీటిలోని మూట	,,
నిమిచక్రవర్తి	,,	నిలుచుటకుతావుదొరికితే కూర్చుండుట—	,,
నిమిత్తాభావే నైమిత్తికస్యా ప్యభావః—	1666	నివధితగోత్రము	,,
నిమి (రెండవనిమి)	,,	నివాతస్థితదీపన్యాయము	,,
నిమిలిజమ్	,,	నివారానది	,,
నిమి లేక నేమిచక్రిండు, నేమి, నిచక్రిండు	,,	నివాసస్థలములు	,,
నిమ్నుండు (సురకుండు)	,,	నివృత్తి నది ...	1671
నిమ్నొన్న తములు	,,	నివృత్తి దేశము	,,
నిమ్మగడ్డిచెట్టు	,,	నిశాకరుండు	,,
నిమ్మచెట్టు ...	1667	నిశాత్రయము ...	1672
నియతి	,,	నిశాని, వ్రాలు, సంతకము	,,
నియమము (అప్తాంగయోగము) —	,,	నిశాయనగోత్రము	,,
నియాన్ వాయువు	,,	నిశేధసూర్యదర్శనము	,,
నియోకిష్టేయానిజమ్ ...	1668	నిశ్శంక కొమ్మనకవి	,,
నియోగులు	,,	నిశ్శబ్దతాళము	,,
నియోజైమియమ్	,,	నిశ్శబ్దమార్గక్రియలు	,,
నిరంజననది	,,	నిశ్వాసాసనము	,,
నిరంజననది (ఫల్గుణీనది)	,,	నిశ్రేయసగుణమార్గములు	,,
నిరమిత్తుండు	,,	నిషధ దేశము (నవనాగ)	,,
నిరర్థక జాతినామములు	,,	నిషధపర్వము ...	1673
నిరర్థకొప్ప త్యనామములు	,,	నిషధుండు	,,
నిరశనార్కవృత్తము ...	1669	నిషాత్ బాగ్ ఉద్యానవనము	,,

వ్యాసము	పుట	వ్యాసము	పుట
నిషా వస్థపతివ్యాయము ...	1673	నీలగంగ (నది) ...	1680
నిషాదుఁడు.	"	నీలగిరిజిల్లా	"
నిషేధములు	"	నీల జ్యేష్ఠమాపట	"
నిష్కము ...	1674	నీలతాళము (నల్లతాడి, హింతాలము)	"
నిష్కామము	"	నీలధారా (నది)	"
నిష్ఫలస్వప్నములు	"	నీలము	"
నిస్సారుకము ..	1675	నీలాచలము ...	1681
నిహతగోత్రము	"	నీలాంజనము	"
నిహత నైకరిష్కగోత్రము	"	నీలా త్రేయగోత్రము	"
నిహాన్ దేశము	"	నీలానది (అఫ్ఘి)కానైలునది)	"
నీకు రానిదీ నేను విననిదీ లోకములో—	"	నీలాయనగోత్రము	"
నీచిర్వాగోత్రము	"	నీలికారోగము	"
నీచో వదతి నకురుతే, నవదతి కురుతే—	"	నీలిమందుచెట్టు (నీలిమందు)	"
నీటింగాచుతటి పాత్ర యెఱుగఁ గాల—	"	నీలివార్త ...	1682
నీటిమట్టము	"	నీలుఁడు	"
నీటియాడుగుననుండి చూచుచేపల—	1676	నీలోదరవృశ్చికము	"
నీటియావిరి, పొగ, ఘోర్ను	"	నీవారానది	"
నీటిలో జాడలు వెతకినట్లు ...	1677	నీళ్ళుకొడితే రెండగునా	"
నీటిలోని మూట	"	నీళ్ళు గాచుకొనుపాత్రయందు—	"
నీటిలోనుండు వస్తు వోకప్పుడు వంగి—	"	నుయ్యి తియ్యబోతే దయ్యము—	1683
నీడగడియారము	"	నులిగడుపు	"
నీవుఁడు	"	నులిదడచెట్టు (మెలికాయచెట్టు) తీఁగ	"
నీరుకొట్టి చెయ్యినాకినట్లు ...	1678	నులిపురుగులు	"
నీరుగొబ్బిచెట్టు	"	నువ్వు(ల) చెట్టు	"
నీరు ఘనీభవించి మంచుగుట	"	నువ్వులవ్యవసాయము ...	1684
నీరుడివిత్తులు	"	నూటొక్కతాళములు ...	1685
నీరుతడుపుట పాదరసమంటకుండుట	"	నూతనకవి సూరనామాత్యకవి	"
నీరు పల్లమెఱుఁగు నిజము దేవుఁడెఱుఁగు	"	నూతనవస్తుధారణము	"
నీరుల్లి	"	నూనె తెలకపిండి	"
నీరుల్లి పాయలు తఱుగుతటి కండనీరు—	"	నూనెలు, జలములు ...	1686
నీరుల్లి వ్యవసాయము ...	1679	నూమి స్మెటిక్సు ...	1687
నీలకంఠక్షేత్రము	"	నూఱు కల్లలాడి ఒకయిలు నిలుపు—	"
నీలకూట (పర్వత)ము ...	1680	నూఱుకాకులలో ఒక కోవెలపిట్టవలె	"

వ్యాసము	పుట	వ్యాసము	పుట
నూటయ్యోవళుకు సన్ను కాపాడి తే—	1687	నెలగంటు	... 1692
నూటునూటలు ఒక్కవారితకు సరిరావు	,,	నెల్లిచెటు	... 1693
నూర్బాన్ క్షితియులు	,,	నెల్లూరి నెఱజాణ	,,
నృగుడు	,,	నెల్లూరి వీరరాఘవకవి	,,
నృచతుడు	,,	నెల్లూరుజిల్లా	... 1694
నృత్యగోత్రము	,,	నెట్టోరియానిజమ్	,,
నృత్యము-నాట్యము	,,	నేచరల్ థియాలజీ	,,
నృత్యాయనగోత్రము	... 1688	నేచరాలిజమ్	,,
నృపంజయుడు	,,	నేచురల్ గాస్	,,
నృపాన్న ధాన్యము	,,	నేచురల్ డైస్రంగులు	,,
నృపామయగోగము	... 1689	నేజ్ - నెస్ - నోస్	,,
నృసింహజయంతి	,,	నేటాల్ దేశము	,,
నృసింహచతుర్దశి	,,	నేతగోత్రము	,,
నృసింహద్వాదశి	,,	నేతనిర్మల్యకారీ	,,
నృసింహావతారహస్తము	,,	నేతపాటివిషయము	,,
నెగోషియెబిల్ ఇన్స్ట్రుమెంటు	,,	నేత్రబలా	... 1695
నెగోషిపాంటీద్విపము	,,	నేత్రభూషణము	,,
నెట్	,,	నేత్రమంగళకారీ	,,
నెట్ బాల్	,,	నేత్రములకుగన్నించువస్తువునకు నడుము—	,,
నెదరాండ్సు దేశప్రభుత్వము	,,	నేత్రంజనము	,,
నెప్యూన్ గోళము	,,	నేత్రరోగాహ	,,
నెపోటీజమ్	... 1690	నేత్రశబ్దము	,,
నెపోలియానిజమ్	,,	నేత్రారిః	,,
నెపోలియన్ ప్రోజిన్సు	,,	నేతిక్రియ	... 1696
నెఫ్థాలెన్ ఉండలపరిశ్రమ	,,	నేతిపరిశ్రమ	,,
నెఫ్థోల్	,,	నేత్రోమకలః	,,
నెబులే	,,	నేపాల దేశము (కింపురుష వర్ణము)	,,
నెమ్మటి(దుంప)చెట్టు	... 1691	నేపిల్సు నగరము	... 1698
నెమలిఅడుగులచెట్టు (పూతికరంజ చెట్టు)	,,	నేబంత గొరిగించుకొమ్మంటే నెత్తంతా—	,,
నెమ్కాన్ గుఱుతు	,,	నేమ్ డే	,,
నెయ్యి	,,	నేమిచక్రుండు	,,
నెరసి లేక నిరిజచెట్టు	... 1692	నేమినాథుడు	,,
నెర్వస్ సిస్టమ్ మెదడు	,,	నేరెడుచెటు	... 1699

వ్యాసము	పుట	వ్యాసము	పుట
నేలగుమ్మడిచెట్టు ...	1699	నైవాళి తేము గుణదోషవిచారణాస్యాత్	1703
నేలగురుగుడు చెట్టు ...	1700	నైవేకి గోత్రము	"
నేలతప్పటచెట్టు	"	నైసర్గికాహారము	"
నేలవేము	"	నొప్పి	"
నేవీబిల్లు	"	నొవాఖోలీజిల్లా ...	1705
నేషనల్ డెట్	"	నొవేషన్	"
నైకజివ్వగోత్రము ...	1701	నోఖల్వంధాః సహస్రముపి పాంధాః—	"
నైకరిమ్మిగోత్రము	"	నోటపుక్కిలించినతటి నీటంగల్లు గడవిడ-	"
నైకషిగోత్రము (ఆర్మిషేణ)	"	నోటరీస్	"
నైకషిగోత్రము (బౌతధ్య)	"	నోటికదలికచూచి మాటలు గ్రహించు-	1706
నైకరి గోత్రము	"	నోటిశతింపులకు నొసలు అనుకూలించాలి	"
నైకాయనిగోత్రము	"	నోటీస్ ఆఫ్ డిజనర్	"
నైగల గోత్రము	"	నోడ్సు	"
నైగీరియా లేక బ్రిటిషుఅప్పర్నినియా—	"	నోబెల్ ప్రైజులు	"
నైగ్రీనీటు	"	నోమినల్ ఎక్స్చేంజి ...	1707
నైజాము ప్రభువు	"	నోమినలిజమ్	"
నైటు తెంపర్లు	"	నోమోగ్రాఫీ	"
నైటుహుడు	"	నోమోలోజీ	"
నైట్రోజన్ గనులు	"	నోరమ్	"
నైతధాక్షి గోత్రము ...	1702	నోర్క-శాఖ క్షత్రియులు	"
నైతుంద్య గోత్రము	"	నోరా వీంపునకు దేకే!	"
నైదర్ రైమ్ నార్ రీజన్	"	నోరుంటే తల కాస్తుంది	"
నైదాక్షి గోత్రము	"	నోరు ద్రవము	"
నైధువ గోత్రము	"	నోరుమంచిదై తే ఊరు మంచిదే	1708
నైన్ టైలర్లు మేక్ ఎ మేన్	"	నోవాస్ ఆర్కు పడవ	"
నైమిశ గోత్రము	"	నోవెల్లు	"
నైమిశారణ్యము	"	నోటికల్ ఆల్మానక్	"
నైమిష్య గోత్రము ...	1703	నోనావిక న్యాయము	"
నైయాయిక శాస్త్రమతము	"	నోపియాపట్టణము ...	1709
నైరధిగోత్రము	"	నోలి (క్రియ)	"
నైలునదియందలి సడ్ ఆటంకము	"	నోసరి (తొల్లింటినవరాష్ట్రము)	"
నైలునది (తొల్లింటి పేరు నీలానది)	"	న్యగోధగణము (మట్టిచెట్టు)	"
	"	న్యగోధబీజన్యాయము	"

వ్యాసము	పుట	వ్యాసము	పుట
స్వగోళిధుండు ...	1709	పంచగాని సమశీతోష్ణప్రదేశము	1719
న్యాయములు (లేక న్యాయములు)	,,	పంచగోరీదేశము-పాంచోరా దేశము—	,,
న్యాయశాస్త్రవిధి ...	1711	పంచజన లేక పాంచజన్యగోత్రము	,,
న్యూకోంబుసిద్ధాంతము	,,	పంచజ్ఞానములు (జైనమత పంచజ్ఞానములు)	,,
న్యూజీలాండుద్వీపములు	,,	పంచతంత్రములు	,,
న్యూటన్సు లాస్ ఆఫ్ మోషన్	1712	పంచతర్కశర్మలు ...	1720
న్యూటన్ సిద్ధాంతము ...	1713	పంచతిక్తములు	,,
న్యూడమ్ పాక్టమ్ లేక పేక్టమ్	,,	పంచతిఘలు	,,
న్యూఫౌండ్లాండుద్వీపము	,,	పంచత్రింశతితాళములు (3౫)	,,
న్యూమరికల్సు	,,	పంచతీర్థములు	,,
న్యూమిజ్ మటోలజీ ...	1714	పంచత్యూజ్య (వర్ణ)ములు ...	1721
న్యూరో ఫిజియాలజీ ...	1715	పంచత్వక్కులు (పట్టలు)	,,
న్యూక్ ...	1716	పంచదశ యోగములు	,,
న్యూస్ ఏజన్సీలు	,,	పంచదార (శర్కర)	,,
పంచప్రకాశనన్యాయము ...	1718	పంచధారల (తీర్థము)	... 1722
పంచకీశూల-పరిణామశూల	,,	పంచదేవతావృక్షములు ...	1723
పంచోడలాయనగోత్రము	,,	పంచనదములు	,,
పంచగ్వంధన్యాయము	,,	పంచనారాయణములు-బదరీనారాయణ-	,,
పంచకందలు (సిద్ధాపథులు)	,,	పంచనింబలు	,,
పంచకద్వయము	,,	పంచనియమములు	,,
పంచకన్యలు	,,	పంచపల్లవములు	,,
పంచకపితములు	,,	పంచపవిత్ర సరోవరములు ...	1724
పంచకర్తలు	,,	పంచపక్షులు	,,
పంచకర్పాత దేశము	,,	పంచపాదినది	,,
పంచకల్పవృక్షములు	,,	పంచపాశములు	,,
పంచకషాయము	,,	పంచపితరులు	,,
పంచకూళకషాయము	,,	పంచపిత్రములు (చేతికట్టు)	,,
పంచకృత్యములు	,,	పంచప్రయాగలు	,,
పంచకృష్ణానదులు ...	1719	పంచప్రేతలు	... 1725
పంచకూరములు	,,	పంచబలములు (పంచబలా)	,,
పంచక్షీరవృక్షములు	,,	పంచబౌణములు	,,
పంచగంగలు	,,	పంచబీజములు	,,
పంచగణము	,,	పంచబౌద్ధ (మత) శక్తులు	,,

వ్యాసము	పుట	వ్యాసము	పుట
పంచబ్రహ్మమంత్రములు ...	1725	పంచసిద్ధులు ...	1729
పంచభద్రములు ...	1726	పంచసుగంధచూర్ణము	"
పంచభర్తలు	"	పంచసంజలు	"
పంచభూతములు	"	పంచాక్షరీ (అష్టవిధములు)	"
పంచభృంగములు	"	పంచాంగము ...	1730
పంచభ్రమలు	"	పంచాంగములు చెడితే నక్షత్రములు-	"
పంచమహాలజ్జిల	"	పంచాచారములు	"
పంచమహాపాతకములు	"	పంచాచార్యులు (లేక వీరశైవమత—	"
పంచమహాశబ్దములు	"	పంచానననది ...	1733
పంచమాతలు	"	పంచాప్సరస్త్రీములు	"
పంచమార్గములు-గురుశిష్యధర్మము	"	పంచామృతములు	"
పంచముటిగంజి	"	పంచాయతనము	"
పంచముద్రలు ...	1727	పంచారవివేకము- అర్థపంచకవివేకము	"
పంచమూలములు	"	పంచారామములు (క్షేత్రములు)	1734
పంచయజ్ఞములు ...	1728	పంచాలవగోత్రము	"
పంచరుద్రములు	"	పంచావికములు	"
పంచలకారములు	"	పంచాస్త్రములు	"
పంచలవణములు (ఉష్ణలు)	"	పంచోపనిషత్తులు	"
పంచవకారములు	"	పంచరచాలనన్యాయము	"
పంచవటములు	"	పంచరముక్షపక్షిన్యాయము	"
పంచవటి	"	పంచరమునుండి తప్పించుకొనిపోయిన—	1735
పంచవల్కలములు ...	1729	పంచాబు దేశము	"
పంచవాద్యములు	"	పంచాబునగదలి యైదునదులు	1737
పంచవాయువులు-ఉపవాయువులు	"	పంచకూరచెట్లు	"
పంచవిభక్తులు	"	పంచపురము	"
పంచవైద్యకర్మలు	"	పంటకాఠులు	"
పంచశక్తులు	"	పంటలెఱు	"
పంచశిఖుడు	"	పండితారాధ్యత్రయము	"
పంచసస్యములు	"	పండుగలు-పర్వతీఘటలు-వృతదినములు	"
పంచసాదాఖ్యములు(సాదాఖ్యపంచకము)	"	పండుగలు-పర్వదినములు-వృతదినములు	1745
పంచసాయకములు	"	పండుట-ఎండుట	"
పంచసార్	"	పందికి పన్నీరుగిండి యేల? ...	1746
	"	పందిబురదమెచ్చు పన్నీరుమెచ్చునా?	"

వ్యాసము	పుట	వ్యాసము	పుట
పందోధ్యగోత్రము ...	1746	పటలగోత్రము లేక పాటలగోత్రము	1753
పంధార్పూర్-పాండురంగక్షేత్రము	,,	పటిక	,,
పంపానది ...	1747	పటికపంచదార పరిశ్రమ ...	1754
పంపాపురము	,,	పత్తిరవామురోగము	,,
పంపానరోవరము	,,	పటుత్రయము (త్రోపటులు)	,,
పంపాస్-లానోస్	,,	పటూత్తము	,,
పక్కి-చెట్టు	,,	పట్టణే విద్యమానేఽపి గామే రత్న—	,,
పక్షుగోహణము	,,	పట్టమట్ట సోమనాథకవి ...	1755
పక్షుచ్ఛిద్రోతిఘటలు	,,	పట్టమెట్టసరస్వతిసోమయాజికవి	,,
పక్షుములు	,,	పడవలు	,,
పక్షువాతము	,,	పడాలు	,,
పక్షి తీరము ...	1748	పక్షిసెము పదిరోగాలపెట్టు	,,
పక్షివృక్షన్యాయము	,,	పతంగి చెటు	,,
పక్షిశకునపరీక్ష	,,	పతంజలిగోత్రము	,,
పక్షిశరీర మెగురుట కే యనుకూలము	1749	పతంజలిజన్మస్థానము	,,
పక్షిశ్వరక్షేత్రము	,,	పతంజలిమహర్షి	,,
పక్షులదృష్టి మనుష్యులదృష్టికన్న—	,,	పతనత్వరితము ...	1757
పక్షుల ఆకలనుండి (ఈక)కలము—	1750	పతనాంతాస్సముచ్చయాః	,,
పక్షులు నీరు త్రొగవు	,,	పతాకసంజ్ఞాక్షరములు (జండా అక్షర-	,,
పక్షుకోపరోగము	,,	పతాకము (క్రియ)	... 1761
పగటికలహము పనికి చేటు, రాత్రి—	,,	పతాకమాస్తము	,,
పగడపుచెట్టు	,,	పతిత (క్రియ)	,,
పగడపుతీరచెటు ...	1751	పత్తిచెట్టు	,,
పగడము	,,	పత్తుల గోత్రము ...	1762
పగడశీలకులగోత్రము	,,	పత్రిగోత్రము	,,
పగలు-రాత్రి	,,	పత్రిఫలన్యాయము	,,
పచ్చ	,,	పత్రిము	,,
పచ్చపొడుచుట	,,	పత్రికావిద్యాభ్యాసము	,,
పచ్చాకు చెటు ...	1752	పదగండిరరోగము ...	1764
పక్షాచ్ఛయనిక గోత్రము	,,	పదాధ్వ	,,
పటంగిరి	,,	పదార్థము ...	1766
పటనశిష్ట (పటనమశిష్ట) గోత్రము	,,	పదార్థములు	,,
పటములందుండు డిగ్గీగీతలు	,,	పదార్థపరిణామము ...	1767

వ్యాసము	పుట	వ్యాసము	పుట
పదార్థము లేక వస్తువు-ప్రదేశము	1768	పనసచెట్టు ...	1779
పదార్థము (వస్తుతత్వము) ...	1769	పనసా లేక పనసికారోగము ...	1780
పదార్థానుసమయన్యాయము	,,	పనసోదుంబరాణిఫలన్యాయము	,,
పదిమందిలోపడిన పామునకైనా—	,,	పనామాకాలువ	,,
పదునాల్గు భువనములు	,,	పన్నా సంస్థానము (పున్నా సంస్థానము)	,,
పదు నెన్నిది పురాణములు	,,	పనిలేనిమంగలి పిల్లితలగొరిగినటు	,,
పదు నెన్నిదివిద్యలు	,,	పన్నిరు	,,
పదుమూడవసంఖ్య	,,	పన్నులు రేటు ...	1781
పద్మ లేక కంబువేదిక ...	1770	పల్లికుకంపెనీ	,,
పద్మకముచెట్టు (పుష్కరమూలము)	,,	పయస్వినినది	,,
పద్మకాష్టవృక్షము	,,	పయోముఖివిషకుంభ న్యాయము	,,
పద్మకోశహస్తము	,,	పయోశ్వినినది (పూర్ణానది)	,,
పద్మగిరి	,,	పయోష్ఠీనది	,,
పద్మనాభద్వాదశి	,,	పరకాయప్రవేశవిద్య	,,
పద్మనాభప్రహము	,,	పరకాయప్రవేశసిద్ధి ...	1782
పద్మనాయకులు ...	1771	పరతంత్రం బహిర్గతస్వతంత్ర న్యాయము	,,
పద్మవత్సితోయన్యాయము	,,	పరపతిసంఘములు	,,
పద్మపాదాచార్యులు	,,	పరబ్రహ్మపాదచతుష్టయము	,,
పద్మపు(కాయ)తీరగ	,,	పరమదరోగము ...	1783
పద్మపురము	,,	పరమదులు	,,
పద్మపురాణము ...	1772	పరమహంసాభ్యాసఆశ్రమము	,,
పద్మపూతిక(గడ్డి)	,,	పరమాత్మ	,,
పద్మప్రభునాథుడు	,,	పరమార్ రాజకులక్షుత్తియులు	,,
పద్మరేఖ	,,	పరమేషి	,,
పద్మప్రహప్రదేశము	,,	పరవస్తు రంగాచార్యులవాడినసమాలిక	,,
పద్మశాలీలు	,,	పరశునాథము ...	1784
పద్మశిష్ట (పద్మశ్రేష్ట)కుల గోత్రము	1774	పరశునాథుడు	,,
పద్మానది	,,	పరశురామ చక్రవర్తి ...	1785
పద్మావత దేశము	,,	పరశురామద్వాదశి	,,
పద్మావతీపురము	,,	పరశురామద్వితీయ	,,
పద్మాననము (బద్ధపద్మాననము)	,,	పరశురామపంతుల రామమూర్తికవి	,,
పద్మిని (కీయ)	,,	పరశురామపంతుల లింగమూర్తికవి	,,
పద్మగానకళ	,,	పరశురాముడు	,,

వ్యాసము	పుట	వ్యాసము	పుట
పరశుస్థాన(రాజ్య)ము ...	1786	పరిహ్వ గోత్రము ...	1791
పరశువేది (పరనవేది) ...	1787	పరీక్షిత్తు	"
పరస్థావిగోత్రము	"	పరుగైత్తి పాలుద్రావుటకన్న—	1792
పరస్పరవిరోధేహి నప్రోకారాంతరస్థితి—	"	పరువిచ్చి పరువుతెచ్చుకోవలెను	"
పరాన్నం పా)ణసంకటమ్	"	పరుష్ణినది-రావీనది (లేక విరావతి)	"
పరామరులు	"	పరేపమతి గోత్రము	"
పరార్థము	"	పర్జన్యన్యాయము	"
పరావసువు	"	పర్జన్యఁడు	"
పరాశరగణము	"	పర్ణమయిన్యాయము	"
పరాశర లేక పరాశరిగోత్రము	1788	పర్ణాశానది	... 1793
పరాశర రిగోత్రము	"	పర్ణినీ-పర్ణి	"
పరాశరుఁడు	"	పర్తాపఘడసంస్థానము (ప్రతాపఘడము)	"
పరాష్టక దేశము ...	1789	పర్పాటకముచెట్టు	"
పరాసు (ఫ్రెంచి) దేశపు సామెతలు	"	పర్వశ్వకర్ణము గోత్రము	"
పరాసు దేశము	"	పర్యూషణము	"
పరిక్షిమతాళము ...	1790	పర్వత దేశము	"
పరిగర్భక(రోగ)ము	"	పర్వతపంక్తి	"
పరిణామవాదసిద్ధాంతము	"	పర్వతపాదము	"
పరిణామశూల	"	పర్వతమార్గములు	"
పరిత్యాజ్యపంచకము	"	పర్వత రేఖ	"
పరిదర(రోగ)ము	"	పర్వతశిఖరము	... 1794
పరిష్కలుఁడు	"	పర్వతశిఖరములు-మంచు	"
పరిభవగోత్రము	"	పర్వతాసనము	"
పరిభవగోగము	"	పర్వతిఘటలు	"
పరిమి(పండ్ల)చెట్టు	"	పర్వతోద్భవద్వయము	"
పరిలేహి (కర్ణపాలి)రోగము	"	పర్వభేద (రోగ) ము	"
పరివర్తనవకాదశి	"	పర్వములు గి (పంచపర్వములు)	"
పరివర్తనై కాదశి	"	పర్వమాంజనుగోత్రము	"
పరివర్తిక(రోగ)ము శూకరోగము	"	పర్మిపోలిను	"
పరివేషలక్షణపరీక్ష	"	పర్మిపోలినుపట్టణము	"
పరిశుద్ధాత్మ ...	1791	పలకకులగోత్రము	"
పరిశుద్ధా స్థికమతమగు బ్రహ్మసమాజ—	"	పలకంపార్ణము	"
పరిషత్తు (విద్యాపీఠము లేక విద్వత్సభ)	"		"

వ్యాసము	పుట	వ్యాసము	పుట
పలనాటివీరచరిత్రము ...	1795	పశువులు-పాలు	1804
పలనాటిసీమ ...	1797	పశువులు నిల్వబట్టడములోని నీడ—	1805
పలము ...	1798	పశువులు (ఎఱ్ఱనిబట్ట చూచి) బెడరుట	„
పలలమేహము	„	పశ్చిమ ఆఫ్రికా	„
పలలాశయ(రోగ)ము	„	పశ్చిమ గోదావరిజిల్లా ...	1806
పలాలకూటస్వసాద్యశంకుంజరాదినాశ్శి—	„	పశ్చిమచాళుక్యులవంశావళి	„
పలాశిగోత్రము (హరిత)	„	పశ్చిమచాళుక్యలిపి	„
పలాశిగోత్రము (వసిష్ఠ)	„	పశ్చిమ చిదంబరము	„
పల్మిటిక్ ఏసిడ్	„	పశ్చిమతానాసనము	„
పల్లపు ఏల్లిట్యూడ్సు, ఎత్తు ఏల్లిట్యూడ్సు—	„	పశ్చిమమాళవ ...	1807
పల్లవనృపతులు ...	1799	పశ్చిమవాహినీ కావేరినది	„
పల్లెటూరికి పదిదారులు	„	పశ్చిమోత్తరపువరగణాసరిహద్దుజాతీసీమ	„
పల్లెరుచెట్టు	„	పశ్చిమోత్తరపుసరిహద్దుపరగణా	1808
పల్లెరు	„	పసిపిల్లలు మాటాడనేర్చుకొనుట	1809
పల్వార్ (తొల్లింటి అపేలవము)	1800	పసిపిల్లల ఉయ్యలలోనుంచి ఊపిన—	1810
పల్సీమీటర్	„	పసిఫిక్ ఓషన్	„
పల్సీమీటర్	„	పసిబాలుఁ డేప్పట - ఉపయోగము	„
పవడము (పగడము)	„	పసిబిడ్డ	„
పవనతృతీయతిథి ...	1801	పసుపుచెట్టు ...	1811
పవనముక్తాననము	„	పసుపు వ్యవసాయము ...	1812
పవనాననము	„	పస్య స్యశ్చోజ్జ్వలదగ్నిం నపునః—	„
పవమానపర్వతము	„	పస్యాంపుస్యాం	„
పవిత్రప్రవాహములు (నదులు) పది	„	పహారీజాతివారు	„
పవిత్రము	„	పహారీగోత్రము	„
పవిత్రనరస్సులు పండ్రెండు	„	పళనికొండలు	„
పవిత్రస్థలులు ...	1802	పాంచజన్యము	„
పవిత్రాశ్రణ్యములు (తొమ్మిది)	„	పాంచరాత్ర (మత) ము	„
పశునాయకత్వము	„	పాంచాలగోత్రము ...	1813
పశుపతి	„	పాంచాల దేశపు విదువదులు	„
పశుపతినాథక్షేత్రము	„	పాంచాలీ (రీతి)	„
పశువులు తనుపిల్లను శిక్షించుట	1803	పాంచోరా దేశము	„
పశువులజ్ఞానము	1804	పాండవకౌరవ వంశావళి ...	1814
పశువులభాషలు	„	పాండరీపురము (పంధారూప్)	1816
		పాండవగోత్రము	„

వ్యాసము	పుట	వ్యాసము	పుట
పాండవులసంతతివంశావళి ...	1816	పాటలీపుత్రము (పాట్ల నగరము)	1824
పాండవులసంతతి క్షత్రియులు	1817	పాటికాయన గోత్రము ...	1825
పాండురాజు	"	పాటియాలాస్టేటు	"
పాండురా-దంతపుబరిణైకథ ...	1818	పాట్ గాన్ టు పాట్	"
పాండువు	1819	పాట్ల నగరము	"
పాండ్య దేశపుతమిళసంగములు	"	పాశకమన్యాయము	"
పాండ్య దేశపునాడులు	"	పాశ (విసబొద్దితీర)	"
పాండ్యమహారాజు	"	పాడగాపాడగా రాగముకుదురుట—	"
పాండ్య దేశము	"	పాడలి గోత్రము ...	1826
పాండ్యవంశస్మృతతులు ...	1821	పాఠి	"
పాంధిజమ్ ...	1822	పాఠిపశువులు-పాలపరిశ్రమ	"
పాకనాటిసీమ (లేక పాకనాడు)	"	పాణికడపగణము ...	1829
పాకనాడు (ప్రాజ్నాడు)	"	పాణికగోత్రము	"
పాకపరికరములు (ఉప్పతో తొమ్మిది)	"	పాణిగోత్రము	"
పాకము	"	పాణిని (పాణిణ్యాచార్యుడు)	"
పాకము (వంట)	"	పాణిని గోత్రము (ధనంజయ)	"
పాకయజ్ఞములు 2	"	పాణిని గోత్రము (జమదగ్ని)	"
పాకశాస్త్రము	"	పాణ్యవత్తగోత్రము ...	1830
పాక్షట్టణము ...	1823	పాతకములు (ఉపపాతకములు—	"
పాకానుమతిగోత్రము	"	పాతదొంగ ఎప్పుడో ఒకమాటు—	"
పాక్లాండుద్విపములు	"	పాతవి లేక పాతలిగోత్రము	"
పాగులగోత్రము	"	పాతాళపురము	"
పాగ్వంశిగోత్రము	"	పాతాళము, బాహ్లిక లేక వాహ్లిక—	1831
పాచకగోత్రము	"	పాతాళములు (సప్తపాతాళములు)	1832
పాటచ్చరదేశము (పటచ్చర దేశము)	"	పాతాళవతీనది ...	1833
పాటచ్చర లుంతి తే వేశ్మనియామిక—	"	పాతాళా (పాటలా) దేవీపీఠము	"
పాటనమంతరేణ విషవ్రణానాం నోప—	"	పాత్రాపాత్రోచిచారస్తు ధేవస్స గయోరివ	"
పాటపాడుట	"	పాత్వికగోత్రము	"
పాటలగంధి (పాటలగన్ని లేక గన్ధ—	1824	పాదఅపానగమనాసనము	"
పాటలపురము	"	పాదకాయనగోత్రము	"
పాటలవృక్షము	"	పాదగంధీరము (పాదవల్మీకము)	"
పాటలాదేవి (పాతాళేశ్వరి)	"	పాదత్రికోణాసనము	"
పాటలిగోత్రము	"	పాదపాపారికాన్యాయము	"

వ్యాసము	పుట	వ్యాసము	పుట
పాదభూతగోత్రము ...	1833	పాయసమైనను కుక్క-ఎంగిలి పాటవేయ-	1838
పాదములందు కాయలు	,,	పాయూర్వీగోత్రము	,,
పాదరసము ...	1834	పాయిల లేక పావలకూరచెట్టు	,,
పాదుకాసిద్ధి ...	1835	పారణగోత్రము ...	1839
పాదురాక్షిగోత్రము	,,	పారశీక (జరధుశ్రు) మతము	,,
పాధికగోత్రము	,,	పారశీక (జరధుశ్రు) మతని షేధములు	1841
పాధిర్వాగోత్రము	,,	పారశీక దేశపు ప్రభుత్వము	,,
పాధుశ్శవగోత్రము	,,	పారశీక దేశము	,,
పాధోద్ధతగోత్రము	,,	పారశీక దేశపు సామెతలు ...	1843
పానిస్థము	,,	పార్థగోత్రము ...	1844
పానుబోధకరు	,,	పార్థకాయనగోత్రము	,,
పాన్ నేవిజమ్	,,	పార్థవలగోత్రము	,,
పాపఖ్మీనది	,,	పార్థవతిగోత్రము	,,
పాపనాశనతీర్థము	,,	పార్థవతీనది	,,
పాపనాశన(క్షేత్ర)ము ...	1836	పార్థవతీలోచనతాళము	,,
పాపము	,,	పార్థ్వరుణః	,,
పాపముకలచోటనే భయము, కోపము—	,,	పారాగుయె దేశము	,,
పాపాపురము	,,	పారాశర లేక పారాశర్య లేక పరాశర-	,,
పాపాయనిగోత్రము	,,	పార్థాగారిగోత్రము	,,
పాపాల్ ప్రభుత్వము	,,	పారిజాతపుచెట్టు ...	1845
పాపాల్ నేట్టు	,,	పారిమండలిగోత్రము	,,
పాపిజమ్	,,	పారియాత్ర(పర్వత)ము	,,
పాపిచెట్టు (పాపరచెట్టు)	,,	పారిషదన్యాయము	,,
పాపైరస్ ...	1837	పారిస్ డిక్లరేషన్	,,
పాప్యులిజమ్	,,	పార్చిమెంటు (కాగితము) ...	1846
పాబీయాక్షత్రీయులు	,,	పార్టింగ్	,,
పామ్సండే	,,	పార్ణినవిగోత్రము	,,
పామన్యపాలుఁడు	,,	పార్తినాన్ దేశము	,,
పామిర్ వీరభూమి	,,	పార్థివగోత్రము (ఆయాస్య)	,,
పాములజాడపాముల కేఎఱుక, స్వాముల-	1838	పార్థివగోత్రము (బౌతధ్య)	,,
పాములతోచెలిమి కత్తులతోసాము—	,,	పార్థివగోత్రము (ధనంజయ)	,,
పాములుపర్విడునేర్పు	,,	పార్థివ లేక పారివయగోత్రము	,,
పాములలోమెలఁగవచ్చునుగాని స్వాముల-	,,	పార్థిగోత్రము (కుశిక)	,,

వ్యాసము	పుట	వ్యాసము	పుట
పారి గోత్రము (గవిష్కర) ...	1846	పాలయోలితిక్సు ...	1855
పార్షిష్టిగోత్రము	,,	పాలోహగోత్రము ...	1856
పార్సిపోలిస్	,,	పావనీనది	,,
పారుడు	,,	పావాపురము	,,
పార్	... 1847	పావామయగోత్రము	,,
పార్ కాపిటా	,,	పావుజేరు (పావుదారు)	,,
పాలకన్న పాతము	,,	పావురములు ఇల్లుచేరు లక్షణము	,,
పాలకాప్యముని	,,	పావులూరి మల్లనకవి ...	1857
పాలంకికూర	,,	పాశద్వాదశి	,,
పాలకురికి సోమనాథుడుకవి	,,	పాశములు గి (పంచపాశములు)	,,
పాలకూరచెట్టు ...	1848	పాశినీముద్ర	,,
పాలగుండపరిశ్రమ	,,	పాశుపతమతము	,,
పాలగురుగుచెట్టు	,,	పాశ్చాత్య దేశములందు చెట్లపేర్లు—	1859
పాలగోత్రము	,,	పాశ్చాత్య దేశములందలి తాపీపని	,,
పాలచెట్టు-పాలపండచెట్టు	,,	పాశ్చాత్యలిపులపరంపర ...	1860
పాలతీగె ...	1849	పాషన్ ప్లే ...	1861
పాలతుత్తము	,,	పాషా	,,
పాలనుచూడనా భాండాన్ని చూడనా?	,,	పాషాగిరిగోత్రము	,,
పాలన్నూరుస్టేటు	,,	పాషాణచతుర్దశి	,,
పాలస్తి నా దేశము	,,	పాషాణపర్వతము ...	1862
పాలవంశనృపతులు ...	1851	పాషాణము	,,
పాలవేకరి కదిరీపతికవి	,,	పాసిఫిజమ్	,,
పాలసాచెట్టు	,,	పాహాంగ్ స్టేటు	,,
పాలస్యగోత్రము ...	1852	పాహ్లావ దేశము, పారశక దేశము, పారశీక—	,,
పాలింపెట్	,,	పాళీభాష ...	1863
పాలిరోగము	,,	పి (P) అక్షరము.... క్రైస్తవపురుష—	,,
పాలు (క్షీరములు)	,,	పి (P) అక్షరము.... క్రైస్తవస్త్రీల—	1864
పాలుకాచుతటి పొంగుట ...	1854	పింక్ ఐ ...	1865
పాలు క్రిమ్	,,	పింగగోత్రము	,,
పాలుపోసిపెంచినను పాము కటవకమానదు	,,	పింగళాజపము	,,
పాలు, వెన్న, క్రీము, ఛీను, మైక్రోబ్యు—	,,	పింగళానాడి	,,
పాలుకురికి సోమనాథకవి ...	1855	పింగళి ఎల్లనకవి	,,
పాలియోగ్రాఫీ	,,	పింగళివారిపేకి	,,

వ్యాసము	పుట	వ్యాసము	పుట
పింగళి సూరనకవి ...	1866	పిచ్చిలానది	1875
పింగళి సూరనకవి వంశావళి	1867	పిచ్చుకపై చందాయుధము	"
పింగాషీ గోత్రము (తాగాషీ)	1868	పిచ్చుకపై బ్రహ్మశ్రుమా?	"
పింగాషీ గోత్రము (నిధ్యవ)	"	పిచ్	"
పింగాణి (చైనా)పై నగపడు బ్రాహ్మణులగు	"	పిచ్ స్టోన్	"
పింగాంగు	"	పిటత్రయము (సిపిటకములు)	"
పింటు	"	పిటికా లేక పిండకారోగము	"
పిండగ్రీవ గోత్రము	"	పిటీషనింగ్ క్రెడిటర్	"
పిండం త్వక్ష్వా కరం లేఫి	"	పిట్ట కొంచెము కూత ఘనము	"
పిండముత్సృజ్య కరంలేఫి ఇతిన్యాయము	"	పిట్టలు నీరుత్రాగవు	"
పిండవిజ్ఞానము	"	పిట్టాపిట్టాపోరు పిల్లి తీర్చినట్లు	"
పిండారకతీర్ణము ...	1870	పిట్ మేన్	"
పిండారకక్షేత్రము (పిండారకతీర్ణము)	"	పిట్ వజ్రము	... 1876
పిండారిగంగ ...	1871	పిడపర్తి బసవకవి	"
పిండారీ దోపిడికాండ్రు (దండు)	"	పిడుగు-ఉలుము	"
పిండికుండ చెట్టు	"	పిడుగు	"
పిండికొండ (కొండపిండి లేక పిండి)చెట్టు-	"	పిడుగువల్ల బాధకు లోబడనివృక్షములు	"
పిండికొండదిరొపె	"	పిడుగుకు గొడుగడ్డమా?	"
పిండిపోలు లక్ష్మణకవి	"	పిడుపర్తి సోమనాథకవి	"
పిండిపోలు లక్ష్మణకవి వంశావళి	1872	పిణ్యాకయాచనార్థం గతస్య ఖారికా—	1877
పిండిఎంతోరొట్టిఅంతకుతగినట్టే	1873	పితరులు (తండ్రితో సమానులు)	"
పిండోత్పత్తి (విధానము)	"	పితాపుత్రన్యాయము	"
పికాషీగోత్రము	"	పితృకార్యపంచపల్లవములు	"
పిక్కచెటు	"	పితృగణము లేక పితృదేవగణము	"
పిక్టోగ్రాఫీ	"	పితృమానము (కాలమానము)	"
పిక్సిక్	"	పితృసములు	... 1878
పిక్సికాసిడ్ (ఆమ్లము) ...	1874	పితృకభౌల్బణ నన్ని పాతము	"
పిగ్గెరి	"	పితృలి	"
పిచ్చుటకము	"	పిత్రోల్బణనన్ని పాతము	"
పిచ్చుకుక్క-కాటురోగము	"	పిన్న కటుకరోహిణి	"
పిచ్చిగుంటవారు	"	పినాకగోత్రము	"
పిచ్చితము ...	1875	పినాకము	"
		పినాకీనీనది	"

వ్యాసము	పుట	వ్యాసము	పుట
వినాకిననదియందలిగంజీకోట (దుర్గము)	1878	పిప్ట పేషణన్యాయము	... 1884
పిప్పలాదమహర్షి	... 1879	పిప్టల్ గ్రాఫ్	"
పిప్పలికులగోత్రము	"	పిస్తాచెట్టు	"
పిప్పలిచెట్టు	"	పీకింగునగరము	... 1885
పిప్పలుఁడు	"	పీక్	"
పిప్పాలకులగోత్రము	"	పీక్ దుంపలు	"
పిపీలికాన్యాయము	"	పీటికామేహము	"
పిపీలికాయతి	... 1880	పీక వేడిక	"
పియెర్సు	"	పీతచందనము (చెట్టు)	"
పియాసిలియోసెల్	"	పీనన	"
పిరానికలియార్	"	పుంగీ	"
పిరామిడులు (సమాధికట్టడములు)	"	పుండరీకక్షేత్రము	"
పిలచచ్చినవాఁడు పిల్లకేసుస్తాంఠే—	1881	పుండ్రోదేశము లేక పుండ్రోక దేశము	1886
పిలవడవనిదీ తల్లియెనా పాలివ్వదు—	"	పుండుఁడు	... 1887
పిలగోగము	"	పుచ్చకశిలగోత్రము	"
పిలలకోడినక్షత్రము	"	పుచ్చకాయలదొంగా! అంటే భుజ—	"
పిలలమఱి పినవీరన్న కవి	"	పుచ్చకులగోత్రము	"
పిలలమఱి బేతాళరెడ్డి	... 1882	పుజియామాశిఖరము	"
పిలాటస్ శిఖరము	"	పుట్	"
పిలిగోత్రము	"	పుటక లేక పుటనోవరోగము	"
పిలికండ్లు పోగోరునఁట, కుక్కపసిగోరు—	"	పుటత్రోయము	"
పిలికండ్లుమూసికొని పాలుత్రోగినట్లు	"	పుటపాకనన్ని పాతము	"
పిలికిచెలగాటము, ఎలుకకు ప్రాణసంకట—	"	పుటసప్తకము (సప్తవిధపుటములు)	1888
పిలికి ఎలుకసాక్షి, ఎలుకకు పిలిసాక్షి	"	పుట్టకొక్కలు (కుక్కగొడుగులు)	"
పిలికోపము తోఁక విదల్చుట	"	పుట్టనిబిడ్డమొలక పూసలుకొన్నట్లు	1890
పిలిద్దపి	"	పుట్టనోణము	"
పిలిపాటు	... 1883	పుట్టించినవాఁడు పూరిమేపఁడు	"
పిలివీచరచెటు	"	పుట్టినన్నా శ్మశ్మకుపురుషుఁడుయజ్ఞము చేసినట్లు	"
పిలిబ్రహ్మహత్య	... 1884	పుటుట	"
పిలువనిపేరంటము చెప్పనివిందు	"	పుట్టమచ్చ	"
పిల్లులు నీటికి వెఱచును	"	పుట్టెడుఅముదము రాచుకొని పొరలినా—	"
పిశాచానాం పిశాచభాషయై వోత్తరం—	"	పుడ్డానది	"
పిశాయన గోత్రము	"	పుణ్యకాలములు	"

వ్యాసము	పుట	వ్యాసము	పుట
పుణ్యదినములు	1890	పురాణస్థలము ...	1898
పుణ్యానికి పుట్టెడిస్తే పిచ్చకుంచమని—	„	పురిహార (శాఖ) క్షత్రియులు	„
పుత్రికగోత్రము	„	పురుకుత్సుఁడు (మహారాజు)	1899
పుత్రిగోత్రము ...	1891	పురుగుడు (పలుగుడు) తీవ	„
పుత్రిణగోత్రము	„	పురుజిత్తు	„
పుతులుపండ్లెండువిధములు (ద్వాదశ-	„	పురుజుఁడు ...	1900
పుద్గల, సంకలితపుద్గల లేక మొలకూర్మలు	„	పురుమీఠుఁడు	„
పుదీనా ...	1892	పురువంశస్మృతులు	„
పుదుకోటసంస్థానరాజ్యము	„	పురుషతీరస్కృత(స్త్రీ)లు	„
పుదుచ్చేరి	„	పురుషపురము (వెషావరుపురము)	1903
పునగళీలగోత్రము	„	పురుష రేఖ	„
పునగోళీలకులగోత్రము	„	పురుష సాముద్రము ...	1909
పునఖాపట్టణము ...	1893	పురుషార్థములు నాల్గు	„
పునరుక్తిపదములు	„	పురుషోత్తమవ్యూహము	„
పునర్వసు	„	పురుషోత్తుఁడు ...	1910
పునర్వసునక్షత్రము	„	పురుషాఠుఁడు	„
పునఃపునానది-గంగానదీసంగమము	„	పురుారవశ్శుక్రవర్తి	„
పునఃపునానది	„	పురోచనుఁడు	„
పున్న చెట్టు	„	పురోధనగోత్రము	„
పునాది ...	1894	పుణ్ణెనుబుట్టినబుద్ధి పుడకలతోఁగానిపోదు	„
పున్నా సంస్థానము ...	1895	పులగముపై పవ్వ	„
పునీతకుల (పుచ్చకుల) గోత్రము	„	పులస్తి గోత్రము (జమదగ్నిభిదా)	„
పుబ్బ దేశము	„	పులస్తి గోత్రము (అగస్తి)	„
పుబ్బ (పూర్వఫల్గణి) నక్షత్రము	„	పులస్త్య నక్షత్రము లేక గోళము	„
పుమా స్తుష్కర్తిసంయుక్తో జీవన్ముక్తి	„	పులస్త్య మహర్షి	„
పురగిరిక్షత్రియులు	„	పులస్త్యమహర్షి సంతతి ...	1911
పురంజయఁడు ...	1896	పులహగోత్రము ...	1912
పురమీఠుఁడు	„	పులహనక్షత్రము లేక గోళము	„
పుర్యష్టకము ...	1897	పులహాశ్రమము	„
పురాణజ్వరము	„	పులహానిసంతతి	„
పురాణములు	„	పుల్లగ్రామము	„
పురాణలక్షణములు. ౫ ...	1898	పులి	„
పురాణవైరాగ్యన్యాయము	„	పులికట్టుసరస్సు	„

వ్యాసము	పుట	వ్యాసము	పుట.
పులినిజూచి నక్క వాతపెట్టుకొన్నట్లు	1917	పుష్యమి నక్షత్రము ...	1917
పులింద దేశము	"	పుష్యమి తుగ్రుడు	"
పులివక్కజోరీఁగ	"	పుష్య రాగము	"
పులిపిల్ల పులిపిల్లే, నక్కపిల్ల నక్కపిల్లే	1918	పుస్తక భండారము లేక లైబ్రరీ	1918
పులిమీఁదిపుట్రీ	"	పుస్తకము	"
పులిమీసాలు పట్టుకొని ఉయ్యాల—	"	పూచినపూపులన్నీ కాయలేయితే—	1919
పులోమ	"	పూతికచెట్టు (తూతికచెట్టు, పూతిక-	"
పువ్వులమొగ్గనడకనే కట్టెలమ్ముట	"	పూతికరంజచెట్టు	"
పుష్కరము-తీర్థము	"	పూతిమాషగోత్రము (నంకృతి)	"
పుష్కరవతి (పురము) ...	1914	పూతిమాషగోత్రము (జాతుకర్ణ్య)	"
పుష్కరారణ్యము	"	పూతిమాషగోత్రము (వసిష్ఠ)	"
పుష్కరాకుణి	"	పూతిమాషగోత్రము (భరద్వాజ)	"
పుష్కరాంశ	"	పూనానగరము	"
పుష్కరిణి	"	పూసీశాఖక్షత్రియులు ...	1920
పుష్కలద్వీపము	"	పూపరిగోత్రము	"
పుష్కలవాహినీపురము	"	పూమీనా గాయి	"
పుష్పకము ...	1915	పూరకము ...	1921
పుష్పకాసీనము	"	పూరణ (లేక పౌరణ) గణము	"
పుష్పగిరి తిమ్మనకవి	"	పూరణ లేక పౌరణగోత్రము	"
పుష్పగిరి (పర్వతము)	"	పూరీ (పురుషోత్తమక్షేత్రము)	"
పుష్పగిరి (వీరము)	"	పూరునుహారాజుసంతతి వంశావళి	1922
పుష్పదంతనాథుఁడు	"	పూరుషామృగము ...	1924
పుష్పపుటహస్తము	"	పూర్ణగిరిమాయీ దేవిక్షేత్రము	1925
పుష్పఫలపరీక్ష	"	పూర్ణతిథులు	"
పుష్పలగుడన్యాయము ...	19 7	పూర్ణదర్శ	"
పుష్పవంతగోత్రము	"	పూర్ణపాదాసనము	"
పుష్పవంతుఁడు	"	పూర్ణానది	"
పుష్పవంతౌపకారన్యాయము	"	పూరానుస్వారము	"
పుష్పవతీనది	"	పూర్ణిమ	"
పుష్పాంజనము	"	పూర్ణియా క్షత్రియు	"
పుష్పారుఁడు	"	పూర్వకర్మసిద్ధాంతము	"
పుష్పాలగోత్రము	"	పూర్వగంగ	"
పుష్పిగోత్రము	"	పూర్వచాళుక్యలిపి	"

వ్యాసము	పుట.	వ్యాసము	పుట
పూర్వమీమాంసాంగములు ...	1926	పెండలపుత్రీగె ...	1932
పూర్వశ్వాసనక్షత్రగోళములు లేక లఘు-	,,	పెండెపాటు	,,
పూర్వస్థి	,,	పెండికులగోత్రము	,,
పూర్వాగమములు	,,	పెండికొడుకు	,,
పూర్వాతిథిగోత్రము	,,	పెండినందడిలో పుస్తాలు మఱచినట్లు	,,
పూర్వాభాద్రాదినక్షత్రము	,,	పెంపుడుజంతువువలన సంతనముగలుట	,,
పూర్వాషాఢనక్షత్రము	,,	పెగ్స్ ఎండ్ విషిల్సు ...	1933
పూర్వాహచ్చాయాన్యాయము	,,	పెటగోనియా దేశము	,,
పూల్	1927	పెటర్నాలిజమ్	,,
పూల్ ఆట	,,	పెట్టితె తినేవారే కాని తిట్టితే పడేవా—	,,
పూల చెట్లనిద్దుర-మెలకువ	,,	పెట్టినవారికి పుట్టినదే సాక్షి, పెట్టని—	,,
పూవులు-తేనె-తేనెటీగలు	,,	పెట్టు చుట్టము, తిట్టు వైరము	,,
పూవులుపూచు చిన్నజాతి మొక్కలు	1928	పెట్రోలియమ్	,,
పూవులుపూచు కాలములు	,,	పెట్రోల్ గ్రోజ్	,,
పూషానాడి	,,	పెడిమాంటు	,,
పూషాశాఖక్షత్రియులు	,,	పెడిమెంటు	,,
పూషుండు	1929	పెగోమిటర్	1934
పూసపాటితమ్మభూపాలకవి.	,,	పెగగోరియానిజమ్	,,
ము	,,	పెగటిక్స్	,,
పృథుచక్రివర్తి (వైస్రృండు)	,,	పెగోలజీ	,,
పృథుధాక-పుథుంధాక (పిహూవా-	,,	పెదవికి మించిన (నోటి)పండ్లు, ప్రమిదకు—	,,
పృథులాక్షుండు	,,	పెదవిదాటితే పృథివివాటుతుంది	,,
పృథువు (త్రిధన్వుండు)	,,	పెదవేకటాదిప్రభువు	,,
పృథుశ్రీవుండు	,,	పెదవేకటాదిప్రభువు-ఆకువీటివారివంశా-	,,
పృథుసేనుండు	1930	పెద్ద ఆంటిలీద్వీపములు ...	1935
పృశ్ని	,,	పెద్ద ఈగలు	,,
పృషదశ్వగోత్రము	,,	పెద్దగుమ్మడి (పెగుమ్మడి) చెట్టు	,,
పృషదుండు	,,	పెద్ద గోవన్న గారిపెట్టె	,,
పృష్టతాడనా ద్దంతభంగన్యాయము	,,	పెద్ద తామర (కమలము)	,,
పృష్టాకోటిన్యాయము	,,	పెద్దపస్తువులు	,,
పెంకులపరిశ్రమ	,,	పెద్దిశిషకులగోత్రము	,,
పెంటాటచ్ (యూధమతగ్రంథము)	1931	పెద్ద శ్రేష్ఠగోత్రము	1936
పెంటోగ్రాఫీ	1932	పెద్దాపురసంస్థానము	,,

వ్యాసము	పుట	వ్యాసము	పుట
పెనాంగు సెటల్మెంటు ...	1938	పేకాట (చీట్లాట) ...	1945
పెనుగొండదుర్గము	"	పేంగు చుట్టమా? పెట్టు చుట్టమా?	1946
పెనంబాం నీడ	"	పేటకగోత్రము	"
పెనుపల్లె బాపనామాత్యకవి	"	పేటెంటు అడర్ — జోళ్ళు.	"
పె నెన్నులా	"	పేట్రీ స్పెయింటు	"
పెనోలజీ	"	పేటినిజమ్	"
పెన్నేరు చెట్టు (అశ్వగంధ)	"	పేటిమొనీ	"
పెన్మెచ్చ బుచ్చిరాజకవి	"	పేటియాటిజమ్	"
పెన్యనిజమ్ లేక సిన్యనిజమ్	"	పే డే	... 1947
పెస్సలు ...	1939	పేథోలోజీ	"
పెప్పిన్ హైడ్రోకోరి కాసిడ్	"	పేదవానికోపము పెదవులకుచేటు	"
పెస్సిమిజమ్ ...	1940	పేనపాస్తలినగోత్రము	"
పెరటిచెట్టు మందునకుఁ గాదు	"	పేనారాజభవనము	"
పెరసనల్ పోస్టర్	"	పేప (బైత్ము) చెట్టు	... 1948
పెరాల్ స్టేట్	"	పేపర్ పెల్ బాదము	"
పెరపెటెటీకీసీజమ్ (అరిస్టాటలిజమ్)	"	పేరెల్లు (డిగ్రీలు)	"
పెరిముదాద్విషము	"	పేరాఫిన్	"
పెరిశియా (ఇరాన్) దేశము	"	పేరా సైటుజంతువులు	"
పెరిశిష్టగోత్రము	"	పేరింటచెట్టు	... 1949
పెరిస్కోపు	"	పేరి	"
పెరిహిలియన్	"	పేరుశిష్టకులగోత్రము	"
పెరుంగు	"	పేరూరు (పశ్చిమ లేక మలైచిదంబరము)	"
పెరుంగుట విరుగుటకొరకే ...	1942	పేల యొంటోలోజీ	... 1950
పెరుస్టిరీప్	"	పేలస్టన్ దేశము	"
పెరూ దేశపు ప్రభుత్వము	"	పేసివ్ బాండ్లు	"
పెరూ దేశము	"	పైంగలగోత్రము	"
పెరెంథిసిస్ ...	1943	పైంగలాయన లేక పైంగలాయనగోత్రము	"
పెరోపైన్ ప్రింటింగ్	"	పైంగలాయనిగోత్రము	"
పెర్నెలిజమ్	"	పైజానగరపు టూరినిగోపురము	"
పెర్మిట్	"	పైడవగోత్రము	... 1951
పెసర చెట్టు (పెసలచెట్టు)	"	పైడికులగోత్రము	"
పెసరవ్యవసాయము ...	1944	పైడిపాటి వేంకటస్వసింహకవి	"
పెస్టోలోజీ ...	1945	పైడిమట్టి వేంకటపతికవి	"
		పైతాగరస్ సూత్రము	"

వ్యాసము	పుట	వ్యాసము	పుట
వైత్యవికారములు పదివిధములు—	1952	పొగమంచు-స్టోగ్	... 1957
వైనాబట్ట	,,	పొగ యొడ జీతము లిచ్చివేయుట	,,
వైప్	,,	పొగ యొడలయందు కాలమును లెక్కించు-	,,
వైప్రోమంచుచేగప్పంబడినసరస్సున—	,,	పొగ యొడలు	... 1958
వైప్పలగోత్రము ...	1953	పొగాకు లేక పుగాకు	,,
వైప్పలాదిగోత్రము (కుండిన)	,,	పొగాకు గొట్టములు	... 1960
వైప్పలాదిగోత్రము (శండిల)	,,	పొట్టపాచు	... 1961
వైబడ్డమాట మడిబడ్డ నీళ్ళు—	,,	పొటాషియమ్	,,
వైయోసీర్	,,	పొటాషియమ్	... 1962
వైరామిడ్లు ఆట	,,	పొటికిపోవుట	,,
వైరుశిష్టగోత్రము	,,	పొట్టికాకర	,,
వైరోగ్రాఫి	,,	పొట్టిపోతరాజు కొల్లు	,,
వైరోవిజమ్	,,	పొట్టివానికి పుట్టెకబుద్ధులు	,,
వైరోఫోటోగ్రాఫి	,,	పొట్టివారు (నామనులు)	,,
వైరోమిటర్	,,	పొట్టి	... 1963
వైర్లన్ జయము ...	1954	పొట్నూరు	,,
వైలగోత్రము	,,	పొట్నూరుసీమ	,,
వైలన్నాయన గోత్రము	,,	పొత్తెన్ని యోమిటర్	... 1964
వైల (లేక పాలి) గోత్రము	,,	పొత్తెమోలొజీ	,,
వైలలేభి గోత్రము	,,	పొడపత్రి(ఆకు)చెట్టు	,,
వైలుడు	,,	పొత్తపినాటిసీమ	,,
వైల్ ఫౌండేషన్	,,	పొత్తిదుంప	,,
వైశ్వంగగోత్రము	,,	పొద్దుగుకోసి పాలు త్రాగడలంచినట్లు	,,
వైశాచీభాష	,,	పొన్న గంటికూరచెట్టు	,,
వైశ్వీకాయనగోత్రము	,,	పొన్న చెట్టు	,,
పొంగల్ వండుగ	,,	పొన్నాడీలు	... 1965
పొంపీనగరపు పాటిస్థలము	,,	పొన్ని గంటి తెలగన్నకవి	,,
పొగ	,,	పొమోలజీ	,,
పొగచుట్టలపైనుండు చిన్న “పేరుల—	1955	పొమ్మనలేక (ఇంటిలో) పొగపెట్టినట్లు	,,
పొగడచెటు ...	1956	పొమ్మి అటచుట	,,
పొగమంచు	,,	పొమ్మి అటిస్తే చుట్టాలు, కుక్కలుకూస్తే—	1966
పొగమంచునందు ధ్వని సరిగా వినిపింపక—	,,	పొమ్మి ఊదినమ్మకు బుక్కెడైనా—	,,
		పొయెటీర్	,,
		పొరిగింటచూడరా నాపెద్దచెయ్యి	,,

వ్యాసము	పుట	వ్యాసము	పుట
పోడిగింటికలహము వినవేడుక ...	1966	పోర్చుగీసు ఫారెన్ పొజషన్సు ...	1972
పోలిటికల్ ఇకానమీ	,,	పోర్చుగీసు (పోర్చుగల్) దేశపు సామెతలు	,,
పోర్టోరెకో ద్వీపము	,,	పోర్బందరు స్టేటు	,,
పోంపీస్ పిల్లర్ (స్తంభము)	,,	పోర్మెలెయిసు	,,
పోక చెట్టు ...	1967	పోలమ్మ దేవత	,,
పోకారు శాఖ క్షత్రియులు	,,	పోలరిస్కోవ్ ...	1973
పోచనకవి	,,	పోలసీ హెూల్డరు	,,
పోచిరాజు వీరన్నకవి	,,	పోలాండు	,,
పోజటివిజమ్	,,	పోలాండు దేశ ప్రభుత్వము	,,
పోటల లేక పోతల గోత్రము	1968	పోలికల గోత్రము	,,
పోటుకాలమున నెక్కువనీరు, పాటువేళ	,,	పోలి గేనిజమ్	,,
పొడవగు వృక్షములు వైలెస్ వార్తలను	,,	పోలిటిక్సు	,,
పోడూరి పెదరామామాత్యకవి	,,	పోలిడే మోనిజమ్	,,
పోతల భవనము	,,	పోలిథెయిజమ్	,,
పోతల సుతము (లహ సాపురి)	,,	పోలిపోస్టివిన్సు	... 1974
పోతులూరి వీరబ్రహ్మాంగారి సుతము	1969	పోలి నేసియా ద్వీపములు	,,
పోతాండ్రోగము	,,	పోలు ...	1975
పోసీ లేక టంగణాగుఱ్ఱము	,,	పోలె మోస్కోపు	,,
పోపీ డే	,,	పోలేరమ్మ	,,
పోపు దేశికుండు	,,	పోలో ఆట	,,
పోపు మహాత్ముని ఎన్నిక	,,	పోల్ స్టార్ (ధ్రువనక్షత్రము) ...	1976
పోపు మహాత్ముని ప్రభుత్వ సంస్థానము	1970	పోసిటివిజమ్ ...	1977
పోప్సీ	,,	పోసు ఓబిల్ బాండు	,,
పోమికల్చర్	,,	పోస్టునోటు	,,
పోయింటు	,,	పోస్టేజి స్టాంపుం జుట్టియున్న చిన్న రంధ్రము	,,
పోరానితాపులకు పోతే రారానినిందలు	,,	పోస్టాల్ శాఖ క్షత్రియులు ...	1978
పోరిజమ్	,,	పోండరీకుక (ప్రొపాండరీయక)ము	,,
పోరునష్టము పొందులాభము	,,	పోండ్రము	,,
పోర్చుగలు దేశము	,,	పోకర సాది గోత్రము	,,
పోర్చుగల్ దేశ ప్రభుత్వము ...	1971	పోజష్ట గోత్రము (పౌత్ర్య)	,,
పోర్చుగీసు ఇండియా	,,	పోజష్ట గోత్రము (కారేణుపాలి)	,,
పోర్చుగీసు కోలనీ ఆఫ్ అంగోలా	1972	పోతికలాయన గోత్రము	,,
పోర్చుగీసు తూర్పు ఆఫ్రికా సెటల్మెంట్సు	,,	పోర గోత్రము	,,

వ్యాసము	పుట	వ్యాసము	పుట
పౌరణగోణము ...	1978	ప్రచేతన్ను ...	1984
పౌరణగోత్రము	"	ప్రచండవాయువులు	"
పౌరవదేశము (పురులదేశము)	"	ప్రజాపతి	"
పౌరవీదేవి	"	ప్రజాపతిగణము	"
పౌరవులు	"	ప్రజాపతిగోళము లేక నక్షత్రము	"
పౌరశ్రవగోత్రము	"	ప్రజాపతి వేదికలు ౫	"
పౌరమానడివగణము	"	ప్రజాపతులు ౧౦ (దశప్రజాపతులు)	"
పౌరమాన గోత్రము	"	ప్రజ్ఞ లేనిశౌర్యము పదునులేని ఖడ్గము—	1985
పౌర్ణమిలేని పాశ్చాత్యమాసము	"	ప్రణవపంచాకృతులు (పంచాకారములు)	"
పౌర్ణసాగంధి గోత్రము ...	1979	ప్రణవము	"
పౌర్వతిక గోత్రము	"	ప్రణవశాఖ-విశ్వబ్రాహ్మణులు	"
పాలగోత్రము	"	ప్రతర్దనుడు	"
పాలవిగోత్రము	"	ప్రతాపనుడణ్ణిసంస్థానము	"
పాలస్య గోత్రము	"	ప్రతాపరుద్రదేవముహూరాజు	1986
పాలాహాలిగోత్రము	"	ప్రతాపశేఖరము	"
పాలి గోత్రము (గర్భ)	"	ప్రతితాళము	"
పాలి గోత్రము (నిధృవ)	"	ప్రతిధ్వని	"
పాలోమి	"	ప్రతినిధిన్యాయము	"
పాల్వీసారమ్ (పక్షిదోహదస్థానము)	"	ప్రతిఫలము	"
పామకతిగోత్రము ...	1981	ప్రతిబంధపంచకము	"
పామకరసాదిగోత్రము	"	ప్రతిబాహువు	"
పాస్తావతగోత్రము	"	ప్రతిబింబవాదము-అవచ్చిన్నవాదము	"
పాప్తిగోత్రము	"	ప్రతిమధ్యతాళము ...	1987
పాప్తికగోత్రము	"	ప్రతివిందుడు	"
పాప్యందిగోత్రము	"	ప్రతిశ్రవగోత్రము	"
పామ్యుడు	"	ప్రతినూర్వాతపవాయులక్షణాపరీక్ష	"
ప్యూయెల్ (ఇంధనము) ...	1982	ప్రతిచంద్రులు	"
ప్యూరిటాన్ క్రైస్తవమతము	"	ప్రతిసాన (కోట) పురము ...	1988
ప్రకాశక్షేత్రము	"	ప్రతినూర్వులు	"
ప్రకాశవంతములు నప్రకాశవంతములు-	"	ప్రతివ్యవసాయము	"
ప్రకోపత్రయము ...	1983	ప్రతీకారసిద్ధి ...	1989
ప్రక్లి వేకటనరసయ్యకవి	"	ప్రతిచ్య (పాశ్చాత్య) రహస్యలేఖనము	"

వ్యాసము	పుట	వ్యాసము	పుట
ప్రతీంధనుఁడు (ప్రతిరఘుఁడు) ...	1991	ప్రపంచమున నెక్కువలోఁతునకుఁ—	2006
ప్రతీశ్వరరి గోత్రము	„	ప్రపంచమున నెక్కువపెద్దవి	„
ప్రతీపుఁడు	„	ప్రపంచములో మిక్కిలి చిన్న ప్రజా-	2007
ప్రత్యసగణము	„	ప్రపంచపు ఏడు మహావీఠలు (ఆది—	„
ప్రత్యంగతాళము	„	ప్రపంచపు ఏడు మహావీఠలు (మధ్య—	„
ప్రత్యంగములు	„	ప్రపంచపునష్టమహాసముద్రములు	„
ప్రత్యగ్రహపురము	„	ప్రపానకరసన్ధ్యాయము	„
ప్రత్యగుఁడు	„	ప్రపామేలన్ధ్యాయము	„
ప్రత్యభిజశైవ లేక అభినవగుప్తాచార్య-	1992	ప్రప్రోనాలిజిమ్	„
ప్రత్యయపంచకము (పంచప్రత్యయ—	„	ప్రప్రాండరీయకము	„
ప్రత్యక్షే కిమనుమానమితి న్యాయము	„	ప్రబంధము	„
ప్రత్యాసత్తిన్యాయము	„	ప్రబంధాంకము మూర్తిరాజకవి	2009
ప్రత్యాహారము	„	ప్రబంధాంకమువారివంశావళి	„
ప్రథమబౌద్ధమతమహాసభ	1993	ప్రబోధ	„
ప్రథమైకాదశి	„	ప్రబోధచంద్రిందయము	„
ప్రథాసనాడులు	„	ప్రభాకరచార్యుఁడు	„
ప్రథాసమల్లనిబర్హణన్ధ్యాయము	„	ప్రభాయనగోత్రము	„
ప్రథరము	„	ప్రభావతి	„
ప్రదీపేప్రదీపంప్రజ్యాల్యతమోనాశాయ-	„	ప్రభాస	„
ప్రదోషము (తిథి)	„	ప్రభాసతీర్థము (సోమతీర్థములు)	„
ప్రద్యుమ్ననగరము	„	ప్రభాసుఁడు ...	2010
ప్రద్యుమ్నప్రూహము ...	1994	ప్రభోన్నతగణము	„
ప్రద్యుమ్నుఁడు	„	ప్రమతి	„
ప్రద్యోతుఁడు (మహారాజు) . .	1995	ప్రమదాన్ధ్యాయము ...	2011
ప్రద్వంసాభావము	„	ప్రమాణచతుష్టయము	„
ప్రపంచమందలి సముద్రభాగము	„	ప్రమాణములు ౨ (అష్టప్రమాణములు)	„
ప్రపంచము ...	1997	ప్రమాణవస్త్రద్వైపానికల్యానిసుబహూ-	2012
ప్రపంచమున గాలివీచునేర్పాటులు	2000	ప్రమాణవస్త్రాదాయాతీకప్రవాహాః-	„
ప్రపంచమున గొప్పపగడపుచట్టు	2001	ప్రమార (శాఖ) క్షత్రియులు	„
ప్రపంచమునందలి యెత్తైన పర్వతశిఖర-	„	ప్రమారశాఖాక్షత్రియులముఖ్యపట్టణ-	2013
ప్రపంచమున పెద్దదియగుబుద్ధవిగ్రహము	2003	ప్రముచుఁడు ...	2014
ప్రపంచమున పెద్దవి	„	ప్రమేహము	„
		ప్రమోంటోరీ	„

వ్యాసము	పుట	వ్యాసము	పుట
ప్రయాగ ...	2014	ప్రసూతిశాంతులు ...	2018
ప్రయాగ కామేశ్వరకవి ...	2015	ప్రసేనశత్రుఁడు	"
ప్రయోజన మనుద్దిస్యనమందోపిప్రవర్త--	"	ప్రసేమఁడు	"
ప్రయోజనానుబంధము	"	ప్రస్తము	"
ప్ర... (పుర)ము	"	ప్రస్తకప్రహరణన్యాయము ...	2019
ప్రలాప సన్నిపాతము	"	ప్రస్తల దేశము-పాటియాలాసంస్థాన--	"
ప్రవణకులగోత్రము	"	ప్రస్తానత్రయము	"
ప్రవరపురము	"	ప్రహరణ గణము	"
ప్రవర సేనపురము	"	ప్రహిణికులగోత్రము	"
ప్రవర్తన ననుసరించియే బ్రతుకు--	"	ప్రళయము	"
ప్రవా రేయగోత్రము	"	ప్రళయములు ...	2020
ప్రవాహిగోత్రము	"	ప్రక్షాళనాద్ధిపంకస్య దూరాదస్పర్శనం--	"
ప్రవాహేశ్వరవాదిశైవము	"	ప్రాంశువు	"
ప్రవాహ్లేయగోత్రము	"	ప్రాకామ్యసిద్ధి	"
ప్రవీరుఁడు	"	ప్రాకృతభాష	"
ప్రవిరోధనమన్యువు లేక ప్రవీరుఁడు	"	ప్రాకృతభేదములు	"
ప్రవేశము	"	ప్రాకృతయోగము (మంత్రయోగము)	2021
ప్రశస్తగోత్రము	"	ప్రాకాశీనది	"
ప్రశస్థగోత్రము	"	ప్రాగభావము	"
ప్రశ్రవణగిరి (పర్వతము) ...	2016	ప్రాగల్భ్యహీనస్య పరస్య విద్యాశత్రుం--	"
ప్రశ్నార్థకపుగుఱుతు	"	ప్రాగావసుగోత్రము	"
ప్రశ్నముఁడు	"	ప్రాగ్జ్యోతిషపురము	"
ప్రశ్నితప్రమాణము	"	ప్రాగ్నోభిధిపర్వతము	"
ప్రశ్నితుఁడు	"	ప్రాగ్వాల్ పట్టణ ...	2022
ప్రప్య దేశము	"	ప్రాగ్విజయ(పుర)ము	"
ప్రప్యానిజమ్ ...	2017	ప్రాచార్యగోత్రము	"
ప్రసక్తానుప్రసక్తన్యాయము ...	2018	ప్రాచీనుఁడు (ఋషేయువు)	"
ప్రసంగయానము	"	ప్రాచీనయోగ్యగోత్రము	"
ప్రసవగండములు	"	ప్రాచీనబర్హి లేక బర్హిషదుఁడు	"
ప్రసాదగోత్రము	"	ప్రాచిన్యాయుఁడు లేక ప్రాచీనుఁడు--	"
ప్రసాదుఁడు	"	ప్రాజ్ఞాటిసీను	"
ప్రసూతిగండములు (ప్రసవగండములు)	"	ప్రాజ్ఞుఁడు	"
ప్రసూతివైరాగ్యము, శ్మశానవైరాగ్య-	"	ప్రాటికీ	"

వ్యాసము	పుట	వ్యాసము	పుట
ప్రాణనాతిస్కూలు (ధామకు గురూజీ)	2022	ప్రీమిలెక్చర్లులిజమ్	... 2030
ప్రాణవామువు	...	2023	ప్రీమేజి ... 2031
ప్రాణవామువు-ఊపిరి-గ్రీన్ స్టఫ్	ప్రీయంవద ..
ప్రాపంచిక సాము దాయిక భాష	2024	..	ప్రీప్రచంపచంపా దేశము ..
ప్రాణహితానది	ప్రీస్క్రిప్షన్ ..
ప్రాణాత్మవాదిమతము	ప్రీతి లేక హవిర్భుక్కు- ..
ప్రాణాయామము (యోగము)	2025	..	ప్రీతితో-పెట్టునదిపిడికెడైనను చాలునన్నట్లు ..
ప్రాణాయామము (అభ్యాసము)	ప్రీతిలేని కూడు పిండాకూడు వంటిది ..
ప్రాణాననము	...	2027	ప్రీతిద్వితీయ ..
ప్రాణో-స్థానానాన లేక ప్రాణహితానది	ప్రీతోద్ధాఢననది ..
ప్రాణులు	...	2028	ప్రీమియమ్ ..
ప్రాణులు సప్తవిధములు	ప్రీవీకాన్సిల్ సభ ..
ప్రాతిధేయగోత్రము	ప్రూఫ్ ఆఫ్ వుడ్డింగ్ ... 2032
ప్రాప్తి	ఫ్రెష్టర్ ఆఫ్ లైట్ ..
ప్రాప్తిసిద్ధి	ఫ్రెయిరీస్ ..
ప్రాధాన్యతము	ఫ్రెసిడెంటు రూజు వెట్టగారి నాల్గుపాయింట్లు-..
ప్రాయణగోత్రము	...	2029	ఫ్రెసిడెన్సీ ... 2033
ప్రాయోపవేశము	ఫ్రెస్ బై లేరియను (క్రైస్తవ) సిద్ధాంతము ..
ప్రాచ్యములు నూరుకువిధములు	ఫ్రేంకణపులత ..
ప్రాణోహి లేక ప్రాణోహిగోత్రము	ఫ్రేతనర్పతము ..
ప్రాశాననము	ఫ్రేతలు ..
ప్రాశోదరిగోత్రము	ఫ్రేవ్యంగగోత్రము ... 2034
ప్రావర్యగోత్రము	ఫ్రైమరీ ఎయిర్ కర్రెంటు ..
ప్రాలిగోత్రము	ఫ్రైమరీ ప్లానెట్సు ..
ప్రాలంబాయనగోత్రము	ఫ్రైమ్ మినిస్టర్ ..
ప్రాఠితస్వప్నములు	ఫ్రైరీస్ ..
ప్రాసము	ఫ్రైవేటుఎరేంజిమెంటు ..
ప్రాసములు ౬ (పట్టాసములు)	2030	..	ఫ్రొటగోరాస్ సిద్ధాంతము ..
ప్రాసాదవాసిన్యాయము	ఫ్రొటెస్టు ... 2035
ప్రీ-ఆదమిటీజనులు	ఫ్రొడ్యూస్ ..
ప్రీజూడీస్	ఫ్రొద్దుతిరుగుడు చెట్టు (నూర్య కాంతపు- ..
ప్రీన్సాఫ్ వేల్పుపదవి	ఫ్రొప్రైటరీ కంపెనీ ..
ప్రీఫరెన్సు	ఫ్రొఫెషనాలిజమ్ ..

వ్యాసము	పుట	వ్యాసము	పుట		
పోమోటర్	...	2036	పీహా	...	2039
పోటోషాసమ్		"	పీహావస్మపాలురు		"
పోలేఖకులగోత్రము		"	ప్లూటోగోళము		"
పోలేచేరియానిజమ్		"	ప్లూటోనామీ		"
పోహీబిషక్ (అడు లేక నిర్బంధము)		"	పెయిన్		"
పోక్కుస్ట్రీస్ బెడ్	...	2037	పెయిస్పోసిన్ కాలము		"
పోకోనిజమ్		"	పేగువ్యాధి		"
పోక్టీస్		"	పేట్రో		"
పోజయిజమ్		"	పేన్		"
పోటోషాసమ్		"	పేసింగు మేర్పు		"
పోప్టెరీ (అస్తి)		"	పైపుడ్ పరిశ్రమ		"
పోఫిట్ (లాభము)		"	ఫంగస్	...	2040
పోబిలిజమ్		"	ఫంజింగ్		"
పోమిస్సరీనోటు		"	ఫంజెక్ టెట్		"
పోవిన్సు సీమ		"	ఫణిభట్టు	...	2041
పోస్టెక్ట్		"	ఫణిసాహాయ్య గోత్రము		"
పోస్పరస్	...	2038	ఫతేపూర్ జిల్లా		"
పోథకవి మల్లనకవి		"	ఫతేపూర్ శిక్షి		"
పోథ పాదాసనము		"	ఫణిమకోటసంస్థానము	...	2042
పోథ యాజికులగోత్రము		"	ఫరీదుపూరుజిల్లా		"
పోథ శీలకులగోత్రము		"	ఫరూఖాబాదుజిల్లా		"
ప్రవగోత్రము		"	ఫరూకీస్వపాలురు		"
ప్రవంగమగతిన్యాయము		"	ఫర్ మనీ		"
ప్రహవస్మపతులు		"	ఫర్మాన్-ఫర్మానా		"
ప్రహాదద్వాదశి		"	ఫలకీ (అస్తిఖండము) వనము		"
ప్రజీగోత్రము		"	ఫలవత్సన్నిధానవ త్సఫలం తదంగమితి		"
పాటో లేక్ పేటో		"	ఫలాశినీనది		"
పానెటరీథియరీ		"	ఫలుణిపది		"
పానెట్సు		"	ఫలుణుండు లేక అర్జునుండు		"
పాక్షి గోత్రము		"	ఫస్టు	...	2043
పిమ్మొల్లీలైసు	...	2039	ఫస్టుకాసు చేపర్		"
పిమ్మొల్ మార్కు-		"	ఫాంథాన్ ఆట		"
		"	ఫాగ్-బొగమంచు		"
		"	ఫాతమ్		"
		"			"

వ్యాసము	పుట	వ్యాసము	పుట
ఫాటీమా ...	2043	ఫిలాంతోఫీ ...	2051
ఫాదర్ క్రిష్టమన్	,,	ఫిలాసఫీ	,,
ఫారెస్టింగ్ ...	2044	ఫిలిప్ డొంగు-ఫిలిప్ సోబర్ ...	2052
ఫారోఆట	,,	ఫిలిప్సెన్ ద్వీపములు	,,
ఫారోయిద్వీపములు	,,	ఫిలిఫిల్ జిల్లా	,,
ఫారోన్ ద్వీపములు	,,	ఫీటెయిల్	,,
ఫార్మాలిజమ్	,,	ఫీసింజిల్	,,
ఫారోజా ద్వీపము	,,	ఫుట్యల్ ఆట	,,
ఫార్మీస్థానము ...	2045	ఫుల్ స్టాపు ...	2054
ఫాలకులగోత్రము	,,	ఫూ రెయిరిజమ్	,,
ఫావర్ క్షత్రియులు	,,	ఫూలెరి	,,
ఫాసిఫియోయిజమ్	,,	ఫూల్స్-పుకాగితము వాటరుమార్కు	,,
ఫిక్షర్సు	,,	ఫ్యూచర్సు ...	2055
ఫిక్సెడ్ కాపిటల్	,,	ఫెటిషిజమ్	,,
ఫిక్సెడ్ స్టార్సు	,,	ఫెటిషుభక్తి	,,
ఫిజికల్ ఎస్టాబ్లిష్మెంట్ ...	2046	ఫెడరేటెడ్ మలె స్టేట్సు	,,
ఫిజిక్సు (జగద్వస్తుశరీరధర్మశాస్త్రము)	,,	ఫెదర్ ఇన్ ది కాఫ్	,,
ఫిజీ ద్వీపములు	,,	ఫెనోమినాలిజమ్	,,
ఫిజియోగ్రఫీ	,,	ఫెన్	,,
ఫిజియోలాజీ ...	2047	ఫెయిథోస్ రథ సారథ్య కథనము	,,
ఫిజియోగ్నమి	,,	ఫెర్నాండో పో ద్వీపము ...	2056
ఫిజియోగ్రఫీ	,,	ఫెలా	,,
ఫిజియో గారి ఎక్సు పెరిమెంటు ...	2048	ఫెర్రెట్	,,
ఫిజ్జోరు	,,	ఫెరోసియానిడీస్	,,
ఫిడ్యూసియరీ లోన్	,,	ఫెర్రోజు సాల్సు ...	2057
ఫినామినా	,,	ఫేకోరీ చిమ్నీలు-పొడవు	,,
ఫిన్లాండు దేశము	,,	ఫేటలిజమ్	,,
ఫిన్లాండు దేశ పౌభుత్వము	2050	ఫేసగిరి	,,
ఫియోర్డు లేక ఫిజ్జోరు ...	2051	ఫేనింగ్ ద్వీపము	,,
ఫిరంగి (శతఘ్ని)	,,	ఫేబియన్	,,
ఫిరంగి చెక్క లేక గాలి చెక్క	,,	ఫేవోనియస్ - గాలి	,,
ఫిరోజ్ పురుజిల్లా	,,	ఫెసిజమ్ ...	2058
ఫిరు	,,		

వ్యాసము	పుట	వ్యాసము	పుట
ఫేసిమెలిస్ట్రీ (చేతిపని) ...	2058	ఫ్రెంచిఇండియా ...	2068
ఫేసెస్సాఫ్ ది మూన్	"	ఫ్రెంచికాంగో దేశము	"
ఫేస్ వేల్యూ ...	2059	ఫ్రెంచికొచ్చినైనా	"
ఫైరో మీటర్	"	ఫ్రెంచిగుయానా దేశము ...	2069
ఫైలోలోజీ	"	ఫ్రెంచి తాజూరా బే పొట్టక రేటు	"
ఫోక్ ఎటిమాలజీ	"	ఫ్రెంచి దేశపుమారియన్నీ బిరుదము	"
ఫోటోపెటోగ్రాఫ్	"	ఫ్రెంచిపోలిష్	"
ఫోటో మైక్రోగ్రాఫీ	"	ఫ్రెంచి ఫారెస్ట్రీ	"
ఫోనీషియాలిసి ...	2060	ఫ్రెంచి టెల్యూషన్ ...	2070
ఫోనోగ్రాఫ్	"	ఫ్రెంచి లీవు ...	2071
ఫోనోలజీ	"	ఫ్రెంచి ఐవరీకోస్టల్ లనీ	"
ఫోర్ కేట్లు వ్రాయుట	"	ఫ్రెనోలోజీశాస్త్రము	"
ఫోర్టు బిల్డింగ్-స్కాట్లండు ...	2061	ఫ్రెనోలోజీ ...	2072
ఫోలియో	"	ఫ్రెట్టర్నీ టీ, ఈక్వాలిటీ, లిబర్టీ	"
ఫోసిలోలాజీ	"	ఫ్రైట్ ...	2073
ఫోస్ఫోరి సెంట్ లైట్ వెలుతురు	"	ఫ్లడ్లంకులు	"
ఫోహన్లాడ్లు (వేడిగాలులు)	2062	ఫ్లాష్ పోయింటు	"
ఫోన్ లెన్ వేనాల (కలముల) పాతీలు	"	ఫ్లెక్ అప్	"
ఫాండర్సు మేర్సు ...	2063	ఫ్లోట్	"
ఫానా ఫ్లోరా	"	ఫ్లోటింగ్ డెట్	"
ఫాల్ బిల్	"	ఫ్లోరా ఫానా	"
ఫ్లోడ్లీ (టాంగో) ద్వీపములు	"	బంకల్ ఊత్రియులు ...	2074
ఫ్లోయిడెజ్	"	బంకమట్టి	"
ఫ్లోయిజిజోసెఫ్ లాండు	"	బంకించంద్రీఫట్టి (ఫటో పాథ్యాయుడు)	"
ఫ్లోయిజిజోసెఫ్ చక్రివర్తి	"	బంకిపూర్ గోలాకట్టడము ...	2075
ఫ్లోయిజి దేశము ...	2065	బంగళా (గృహము)	"
ఫ్లోయిజి దేశ పృథుత్వము ...	2067	బంగారపురంగుదావివకము	"
ఫ్లోయిజి టెర్రోమీటరు	"	బంగారము	"
ఫ్లోయిజిజోస్సు ధ్రువదేశములు	"	బంగారు (వరకు) రేకులపరిశ్రమ ...	2077
ఫ్లోయిజి	"	బంగారు వెండిఫిరంగులు ...	2078
ఫ్లోయిజి (క్రిస్టియానిటీ) ...	2068	బంగారు మువ వ్యవసాయము	"
ఫ్లోయిజి	"	బంగారు దేశము-వంగ దేశము ...	2079
ఫ్లోయిజి	"	బంగారు (వంగ) దేశపు సామెతలు	2082

వ్యాసము	పుట	వ్యాసము	పుట
బంగెనపల్లిసేతు	...	బదరికారణ్యము	2088
బండారుచెట్టు	..	బదరికేదారక్షేత్రము	..
బండి అక్షరము	..	బదరినాథము	2089
బండి వేగముగఁ బర్పిడుతఱి చక్కముల	..	బదరినారాయణము	..
బండేల్లండ్	..	బద్దెప్పపాలుండు (లేక బద్దెనకవి)	..
బంతి తుంకొళ్ళుచుఁ బైకెగురుట	..	బద్దెపురుగువ్యాధి	..
బందె	...	బధిరకర్ణోప దేశన్యాయము	2090
బంధకి	..	బధిరము	..
బంధుగోత్రము	...	బద్ధకథగోత్రము	2085
బంధుండు (లేక బుధుండు)	..	బద్ధ శిష్యగోత్రము	..
బంధులగోత్రము	..	బనానా (అనఁటి) ఉపయోగము	..
బంపర్	..	బనారస్ పట్టణము	2091
బకధ్యానము	..	బన్ను పట్టణము	2092
బకకి పరమధార్మికః	..	బన్నువాడా (బన్నువారా) సంస్థానము	..
బకబంధనన్యాయము	..	బబ్బుల్	..
బకవృత్తిన్యాయము	..	బభ్రుగోత్రము	..
బక్కా	..	బభ్రువసన్ని పాఠము	..
బక్కింగ్వామ్ పేలస్	..	బభ్రువాహనుండు	..
బక్సెట్ షాపు	..	బభ్రువు	..
బట్టు (ఆకస్సు) నది	..	బమ్మెరపోతరాజు	2093
బగ్గీ	..	బయోగ్రాఫీ, ఆటోబయోగ్రాఫీ	..
బచ్చలి (చెట్టు) పాదు	...	బయోకెమిస్టరీ	..
బచ్చలిపాము శాస్త్రము	..	బకన్ను	..
బటానీచెట్టు	...	బక్కోటాశాఖాత్మితీయులు	2094
బట్టలు-గంజిబిగి	..	బర్మా దేశనివాసులు	..
బడగ ... సామెతలు	..	బర్మా దేశము	..
బడవ-బడబా క్షేత్రము	..	బర్మాలో కొరంగిళ్లబ్దము	..
బడ్డముడిచెట్టు	..	బరోడాసంస్థానరాజ్యము	..
బత్తాయినారింజ	..	బర్డు ఇన్ ది హెండ్	2095
బత్తీసాయుధములు	..	బర్డెన్	..
బదతున్ పరగణాసీమ	...	బన్ను	..
బదనిక (వదనిక) చెట్టు	..	బప్పరకొంకణము	..
బదరి	..	బకొటి	..

వ్యాసము	పుట	వ్యాసము	పుట
-బర్లింక చెట్టు ...	2095	బల్లిపాటు ...	2102
బర్వార్ (శాఖ) క్షత్రియులు	"	బల్లెనీద్విపములు	"
బర్హణాశ్వండు లేక అమితాశ్వండు	"	బల్లెములు	"
బర్హషడు (పొచీనబర్హ)	"	బనేరియారాప్తము	"
బర్హమ్మతి	"	బనవరాజు నాగేంద్రకవి	"
బలంధనుండు లేక హలంధనుండు	"	బనవాచార పండితాచారములు	2103
బలధృతిగోత్రము	"	బనవేశ్వరుండు (మండ్రంగి బనవరాజు)	"
బలపపురాయి	"	బనుటోలాండు ...	2104
బలభీవురముంగూర్చిన శాసనము	2096	బస్తరుసంస్థానము	"
బలమగు నెదురుగాలియందుపొగ యోడ-	2097	బస్తి (క్రియ)	"
బలరాముండు (సంకర్షణుండు, సీరి)	"	బహమనీనృపవంశము	"
బలవంతాసమాఘస్నానములు—	"	బహమాద్విపములు	"
బలవదపి శిషి తానామాతృస్యప్రతిత్యయం-	"	బహారెయిన్ ద్వీపము	"
బలశిష్టకుల గోత్రము ...	2098	బహారెల్ యామిన్	"
బలకాస్యండు	"	బహువల్పారస్థానము	"
బలకీగోత్రము	"	బహిర్వాహినీనది ...	2105
బలాక్షండు	"	బహుచ్చిద్రోఘటప్రదీపన్యాయము	"
బలాక్షక్షత్రియులు	"	బహుతల్పద్విత్తీయ	"
బలాత్కారపుపని	"	బహుమింధగోత్రము	"
బలాభి దేశము	"	బహుకూత్రము	"
బలాశ్వండు లేక కరంధముండు	"	బహుకథుండు	"
బలి	"	బహురాజక దేశన్యాయము	"
బలిచక్రవర్తి పరిపాలించిన సామ్రాజ్యము—	"	బహుశ	"
బలిజలు ...	2099	బహుశాశ్వండు	"
బలిద్విపము	"	బహుదాక సన్యాసాశ్రమము	"
బలిపురము ...	2100	బహుదాకీ (బహుదారి) గోత్రము	"
బలిపూజనప్రతిపత్తు	"	బహునామనురోధోన్యాయము	"
బలురక్కసిచెట్టు లేక బ్రహ్మాదండిచెట్టు	2101	బహునామనుగ్రోహాన్యాయము	"
బలునుచెట్టు	"	బహునామనుమరణన్యాయము	"
బల్లెరియా దేశప్రభుత్వము	"	బహ్యుచోపనిషత్తు	"
బల్లెరియాపేట	"	బళ్ళారిజిల్లా	"
బల్లిక్కసిచెట్టు	"	బాంకీలేటు	"
బల్లికాసిచెట్టు	"	బాంకిన్యాపారము ...	2106
బల్లాలశాఖక్షత్రియులు	"	బాండు (పత్రిము లేక దస్తావేజు)	2107

వ్యాసము	పుట	వ్యాసము	పుట
బందాద్వీపములు ...	2107	బాబిలోనియానగరము ...	2118
బాంబర్రానేటు	"	బాబిలోనియాశాసనము	"
బాకర్లంజిజిల్లా	"	బాబిలోనియాసింహము (జాపకచిహ్నము)	"
బాకుపట్టణము	"	బాభ్రోవ్యగోత్రము ...	2119
బాక్ గేమ్మన్ ఆట	"	బామ్రో (బవేరు)	"
బాక్సింగు డే ...	2108	బార్	"
బాగ్గీనేటు	"	బారన్ గౌరవబిరుదము	"
బాగురాయణ గోత్రము	"	బారతావా (నర్మదా సంగమము)	"
బాగేటిల్ లేక బాగేటిల్లీ	"	బారానగర్ (ఆనందపురము)	"
బాగ్దాదుపట్టణమున రాజ్యమేలినఖలీఫాలు	"	బాగామూలాపురము	"
బాగ్దాదుపురము	"	బారెంక చెట్టు	"
బాగ్దాదు మసౌల్ ఇనుపదారి ...	2109	బారీదువంశనృపులు	"
బాఘోలుశాఖాక్షత్రియులు	"	బారోగార్హ్	"
బాటపై నడుచువద్దతి	"	బారోథెరోగ్రాఫీ ...	2120
బాడిదచెట్టు ...	2110	బారోమీటరు	"
బాడెన్ (గ్రాండుడచ్చీ) దేశము	"	బారోమెట్రోగ్రాఫీ ...	2121
బాణసంచావిద్య	"	బారోలోమ్యూ బాట్లీ ...	2122
బాణపురము ...	2114	బారీ ధాన్యము	"
బాణాగ్ములు పదివిధములు	"	బాస్యజ్య గోత్రము	"
బాణాసురభూవతిరాజ్యము—	"	బాస్కోవ్ పరిశ్రమ	"
బాణుడు ...	2115	బాస్ట్ గోత్రము	"
బాణులు లేక బాణవంశనృపులు	"	బాస్ట్ ద్రోణులు లేక బాస్ట్ ద్రోణక్షత్రియ-	"
బాల్ - కర్నీ	"	బాస్ట్ ద్రోణులు-మగధరాజ వంశావళి	2123
బాదంతిగోత్రము	"	బాస్ట్ దిషులు ...	2124
బాదము	"	బాస్ట్ స్పత్యమానము	"
బాదామీ (తొల్లింటి వాతాపిపురము)	2117	బాస్ట్ దిషుల (బ్రహ్మాదిషుని) వంశావళి	2125
బాదరాయణగోత్రము	"	బాలకల్యాణోపీ ...	2126
బాధకొకకాలము, భాగ్యన కింకొకకాల-2118	"	బాలకిగోత్రము	"
బాధకొన్నాళ్ళు, భాగ్యం కొన్నాళ్ళు	"	బాలకావాటోపీ	"
బాధయందు నులుచుకొనుట	"	బాలనాయకత్వము బహునాయకత్వము-	"
బాధర్ స్టు సెటల్మెంటు	"	బాలపాపచిహ్నము	"
బానిసనృపవంశము	"	బాలవత్స	"
బాస్టిస్టు క్రొస్తవమతశాఖ	"	బాలవైద్యము	"
బాబరు చక్రవర్తి	"	బాలసరస్వతి	"
	"	బాలస్య ప్రదీపకలికా క్రీడాయైవ నగర-	"

వ్యాసము	పుట	వ్యాసము	పుట
బాలాసుందరీ దేవీక్షేత్రము	2126	బాహ్వంతరగోత్రము ...	2131
బాలాకిగోత్రము	"	బి "B" అక్షరము.... క్రైస్తవపురుష-	"
బాలారిష్టములు	"	బి "B" అక్షరము.... క్రైస్తవస్త్రీల-	2132
బాలింతబోలు	"	బిందుమతీ దేవి ...	2133
బాలీసి గోత్రము ...	2127	బిందుమాలినితాళము	"
బాలీసానము (చిన్నటిబెటు)	"	బిందువాసినిక్షేత్రము	"
బాల్మిన్, బాల్మిన్	"	బింద్రభాన్ తీరసలము	"
బాలు రెదిగి తే పాత్రము లడుగవలసినదే	"	బింబసారుడు	"
బాలువాహినీనది	"	బికినీరుసంస్థానము	"
బాలేయగోత్రము	"	బి.గా.టీ	"
బాల్ దైవము నారాధించుట	"	బిగ్బెన్ గడియారము ...	2134
బాలోక్ష దేశము-బెలూచిస్థానము	2128	బిగ్బెన్ గంట	"
బాలగ్రామరాష్ట్రములు	"	బిజాపూర్ (విజయపురపు) గోల్లంబుజ్	"
బాలు వరగణా ...	2129	బిజాపూరుజిల్లా ...	2135
బాల్యగోత్రము	"	బిజిక్ ఆట	"
బాల్యము-జ్ఞాపకశక్తి	"	బిజ్జలభూపతి ...	2136
బాశ్యోదగోత్రము	"	బిడ్	"
బావంచాలచెట్టు	"	బిడాదిగోత్రము	"
బావమఱచి బితుకగోరును—	2130	బిత్తరి	"
బాష్కలి	"	బిదర్ పట్టణదుర్గము	"
బాష్కలుడు	"	బిధాగోత్రము ...	2137
బాహిక లేక వాహిక దేశము	"	బియో జెనిసిస్	"
బాహుకర్ణిగోత్రము	"	బిరుదాగళపురము	"
బాహుగోత్రము	"	బిలభ్యుత్ గోత్రము	"
బాహుతంత్రగోత్రము	"	బిలింబిచెట్టు	"
బాహుదానది (ధబలానది)	"	బిలియన్ లెక్క	"
బాహుమిత్రగోత్రము ...	2131	బిలియర్సు ఆట	"
బాహుమిత్రాయణగోత్రము	"	బిలోపార్ ...	2138
బాహులకిగోత్రము	"	బిలాతిగోత్రము	"
బాహుషిగోత్రము	"	బిలాఫ్ ఎక్స్ ఛేంజ్ చెక్క బిల్లు	"
బాహేల దేశము	"	బిల్వములు ...	2139
బాహ్యగోత్రము	"	బిల్వయాపి లేక బైల్వయాపి గోత్రము	"
బాహ్నిక దేశము	"	బిల్వవిభజనన్యాయము	"
బాహ్నికుడు	"	బిల్వాణ మహాకవి ...	2140
		బిల్ ఆఫ్ ఎక్స్ ఛేంజ్	"

	పుట.	వ్యాసము	పుట.
బిల్ ఆఫ్ ఎంప్లీ ...	2140	బుద్ధగయ ...	2148
బిల్ ఆఫ్ సఫరెన్సు	"	బుద్ధగయానేషను ...	2149
బిల్ ఆఫ్ సేల్	"	బుద్ధదంతము	"
బిల్ ఆఫ్ స్టోక్	"	బుద్ధసీలకంఠ దేవస్థానము ...	2150
బిల్ బ్యాంకర్ ...	2141	బుద్ధభగవానుడు ...	2151
బిల్ ఆఫ్ విక్యుయల్లింగ్	"	బుద్ధవనము ...	2152
బిల్ ఆఫ్ లాండింగ్	"	బుద్ధానది	"
బిషపురింగు	"	బుద్ధానుస్మృతి	"
బిష్పిట్ (బినకత్తు)	"	బుద్ధి	"
బిహేవియరిజమ్	"	బుద్ధి లేక బుద్ధికులగోత్రము	"
బీజావాపన పరీక్ష	"	బుద్ధి సప్తవిధములు (సప్తవిధబుద్ధులు)	"
బీజస్వక్ష్మన్యాయము ...	2143	బుద్ధోక్త సాంకేతపరిభాషాపదములు	"
బీజాకురన్యాయము	"	బురదగుంటలోని పందివలె	2155
బీజాశాఖక్షత్రియులు	"	బురదలోని కుమ్మరిపురుగువలె	"
బీమ్ (బిండ్లి) వంతెన	"	బుట్ట కొకగుణము, జిహ్వా కొకరుచి	"
బీమ్ సిస్టమ్	"	బుట్ట కొకగుణము, ముఖమున కొకరూపు	"
బీరకాయ	"	బుల్	"
బీరార్జునోవిష్ణు ...	2144	బుల్యాండ్ షహర్	"
బీర్ ...	2145	బుల్డాగ్ కుక్క	"
బీర్స్ ఎండ్ బుబ్బు	"	బుల్డర్ శాఖక్షత్రియులు	"
బీర్ ఎండ్ బెల్	"	బుల్లియన్	"
బీహార (విహార) దేశము	"	బుల్లెటిన్	"
బీచ్ ...	2146	బుషాహిర్ సంస్థానము	"
బుం దేలుఖండము	"	బూందీపురము	"
బుం బెల్లండ్ సంస్థానములు	"	బూందీసంస్థానము ...	2156
బుం దేలండిభాష	"	బూడాపెట్టునగరము	"
బుకోవియా	"	బూడిదలోపోసినపన్నీరు	"
బుక్ క్రెడిటు (లేక బుక్ క్రెడిటు) —	"	బూతపిల్లి గడ్డ	"
బుశుబుశుక్కలకులము ...	2147	బూతులబుంగ ...	2157
బుడ్డకాకర చెట్టు	"	బూ (భూ) శనగ	"
బుద్ధనకులగోత్రము	"	బూరుగ (దూది) చెట్టు	"
బుద్ధుక్కుకులగోత్రము	"	బృందావనము ...	2158
బుద్ధవారము	"	బృందావన మహాలాద్యానము	"
బుధుడు ...	2148	బృహత్సూక్త	2159
బుధోదరిగోత్రము	"		

నార్డుకేప్ అగ్రము—ఇదివరోపాఖండమునందలి నార్వే దేశపు ఉత్తరభాగమున నున్నది. ఉత్తరధ్రువు ప్రదేశ సీమయందుంటయేగాక ఇటనుండి నడుమ నేయాటంక మ్ములు లేక ఉత్తరధ్రువు ప్రదేశమును దర్శించుటకుగాని, అర్ధరాత్రియందు సూర్యబింబమును జూచుటకుగాని, సూర్యోదయమే లేని పగలు నీక్షించుటకుగాని, అర్హస్థముగ శాస్త్రజ్ఞులచే నిర్ణయింపబడిన దీయ త్తరాగ్రస్థలమే.

ఈ విచిత్రదృశ్యము ఆర్కిటి క్సర్కిల్ లో చేరిన నార్వే దేశపు టుత్తరభాగపు సీమయందంతటను గాననగుం గాని అందున కిది ప్రధాన స్థానముగ నిర్ణయింపం బడినది. ఉత్తరధ్రువు స్థానమునకే ఎవ్వరేని యరుగఁగల్గినచో వేనవియంతయు ఆఱునెలలు ఒకేపగలుగను, అనఁగా సూర్యాస్తమయమే లేని పగటికాలముగను, తక్కిన శీతకాల మంతయు ఆఱునెలలు ఒకే రాత్రిగను, అనఁగా సూర్యోదయమే లేని రాత్రికాలముగను ఉండెడిని. అటనుండి దక్షిణ దిశగా ఆర్కిటి క్సర్కిల్ దిశకు రాసురాను తగ్గిపోవుచు, ఆ రేఖకు దక్షిణ ప్రదేశములం దర్ధరాత్రి సూర్యుఁడు గాని, సూర్యుఁడులేని పగళ్లు గాని గాన్నింపవు.

ఉత్తరాగ్రమున మేనెల ౧౩ తేదీ మొదలు జూలై ౩౧ తేదీవఱకు ఎనుబదిదినములు సూర్యుఁడస్తమించుట లేక గన్నట్టును. ఇంక నవంబరు నెల ౧౮ తేదీని సూర్యుం డస్తమించి జనవరి నెల ౨౪ తేదీవఱకు సూర్యోదయమే యుండదు.

ఈ విచిత్రదృశ్యముం గాంచుయాత్రికులం గాంపోవుపొగయోడలు నార్వే దేశమందలి బైరె నుపురమునుండి బయలుదేఱును. ఇది దీర్ఘకాలముబట్టు గాన పెక్కండుప్రయాత్రికులు బైరెన్ పురమునుండి ఇనుపదారిపై ప్రయాణమొనర్చుచు ట్రోండ్ టెంపె పురమున కరిగి అట

పొగయోడ నెక్కుటయుంగలదు. ట్రోండ్ టెంపె మృనిన సింహాసనస్థల మని నార్వే భాషయందర్థము. ఇది నార్వే దేశపు పురాతనపు రాజధాని. నేటికిని ఆ దేశపు భూపతు లీపురముననే పట్టము గట్టుకొనుచుండు నాచారము కలదు. ఇటనుండి ఉత్తరాగ్రము చేర ౫ దినములు పట్టును.

ఈ ప్రాంత మంతయు నాదికాలమున రాక్షసనివాసప్రదేశము లని అచటివార నెదరు. కొన్ని ప్రదేశములను కొండలను ఒకకొండ కివ్వలకుంగల సమానరంధ్రమును, కొన్ని కథనములను జెప్పి యానవాళ్ళుగ జూపుచుందురు. మార్గమున బోడోపురము లోఫోజెన్ ద్వీపములు ట్రోమ్సోపురముకడ నున్న హెమ్మరు ఫెస్టుపురము తగులును. ఇవియన్నియును కాడ్ చేపలను బట్టుతావులు. అందు హెమ్మరు ఫెస్టుపురము, కాడ్చీవరాయలు చేయు ప్రధానస్థానముగ నున్నది. పిదప నచిరకాలముననే ఉత్తరాగ్రము చేర నగును.

ఉత్తరాగ్రము మార్గో ద్వీపమునుండి ఉత్తరదిశగా వ్యాపించియుండు నగ్రము. అచటి సముద్రపు నీటిమట్టమునుండి వేయి యడుగుల యెత్తుననుండును. పొగయోడ అచటనే దింపుతావు గలదు. అగ్రముపై కెక్కుటకు మార్గము కలదు. అగ్రము అర్హస్థానమున ఓస్కారు భూపతిచే నిర్మితంబగు స్తంభము(King Oscar's Column) కలదు. అటవిశ్రమింపవగును. ఇటనుండి ఉత్తరధ్రువునమున కడ్డముగ నేయడ్డమును లేదని కొందఱును, స్పిట్జుబర్గెన్ యొక్క కొనభాగమున్న దేమో యని కొందఱును తలంచుచున్నారు. అటనుండి చూచిన ఐస్బర్గులు మాత్రమే కన్పించెడిని.

ఉత్తరాగ్రముపై నున్న యీతావునుండి అర్ధరాత్రి సూర్యబింబము, సూర్యోదయములేని

పగళ్ళు చూడ నయ్యెడివి. (అర్ధరాత్రి) సూర్యుడు కనిపించుట చూ. ఉత్తరధ్రువ మహాసముద్రము చూ.)

నార్త్ ఫ్రీజిడ్ జోన్ (North Frigid Zone—North Pole) ఉత్తర ధ్రువ ప్రదేశము ఉత్తరధ్రువము.

నార్త్ వెస్ట్ ప్రోవిన్సెస్ అండ్ ఔట్—ఇది ఆగ్రాపోవిన్సునకు వెనుకటి పేరు. (ఆగ్రా అయోధ్యానాయుక్త రాష్ట్రములుచూ.)

నార్త్ వెస్ట్ ప్రోవిన్సు (North Western Province)—(పశ్చిమోత్తర సరిహద్దు పరగణా చూడుడు).

నార్మానిజమ్ (Normanism)—శిల్పము నందు నార్మన్ దేశీయుల పద్ధతి ననుకరించు విధానము.

నార్వే దేశము (Norway) — ఐరోపా ఖండమునందలి స్కాండినేవియా ద్వీపకల్పమునం దుత్తరభాగపు దేశము. దీనిని స్వదేశ స్థులు నరగే యనెదరు. మనము వాడుచున్న నార్వే యనునది ఆంగ్లేయు లిడిన పేరు. ఐరోపా యందిదిచాలయుత్తరమున నున్న దేశము. ఐరోపాయం దుత్తరపుకడ యని చెప్పబడిన నార్త్ కేపులగ్రమీ దేశమునం దేయున్నది. ౧౨౪౦౦౦ చతురపు మైళ్ళ వైశాల్యముగల దేశము. కొండలమయమైన దేశము. సముద్రోత్తరములందు భూమిలోనికిం జొచ్చుకొనివచ్చిన నీటి కాల్యలంబోలిన ఫియోర్డు అనేకములు కలవు. వాటికడ నచ్చుటచ్చుట కొండలును, దరినే సముద్రమున చిన్న ద్వీపములును గలవు. దేశము యొక్క దిగువభాగమున నేజ్ (Nose) మొదలొని ఉత్తరమునకడవఱకు పర్వతపంక్తి కలదు. దీనిదక్షిణభాగమును హార్డెంజర్ ఫిజె ల్డనియు, మధ్య భాగమును డోవిఫిజె ల్డనియు, ఉత్తరభా

గము కియొలెన్నిజె ల్డనియు పేరులం గల్గి యున్నది. ఫిజె ల్డనిన నార్వే భాషయందు మంచుమయమైన గ్రేసియరులసముదాయ మని భావము. ఎల్లప్పుడును కరగని మంచు ప్రదేశములకు ఫిజెల్డని యందురు. వీటియందు గోలు పెళాపిం గనుశిఖరము కలదు. అది ౧౫౪౬ అడుగుల ఎత్తుకలది. నార్త్ కేపును మేగిరోద్వీపమునందుండి ఉత్తరసముద్రములోనికి వ్యాపించి చొక్చుకొనిపోయిన పర్వతమే గాని వేఱుకాదు. అది సముద్రపు నీటిమట్టముపై ౧౨౯౦ అడుగుల యెత్తుననున్న శిలాతలము. నార్త్ కేపును జూడదలచిన ప్రయాణికులు పొగయొడలో నటకు జేర్పబడుదురు. ఆకొండ నెక్కినపైని అర్ధస్థలమున ఓస్కారు భూపతి నిర్మించిన స్తంభము కలదు. అట నిలిచి స్థితిగతులను పరిశీలించెదరు.

ఈ ఉత్తరధ్రువ ప్రదేశములందు ఆఱునెలలు పగలును ఆఱునెలలు రాత్రియు నై యుండును. ఆఱునెలలు సూర్యుడు ఉత్తమింపనే అస్తమింపడు. అస్తమించినపిదప ఆఱునెలలుదయింపనే ఉదయింపకుండెడిని.

ఈచిత్ర మేమన భూమియొక్క ఉత్తరపు కొన నుండినవారికి భూమధ్య రేఖపై నెత్తున ఆకనముననుండు సూర్యుడు, భూమి తనకు దా నెంత గిరగిర తిరుగుచుండినను, ఉత్తరాయణము నందాడునెలలు ఒకేరీతిని కన్పించుచునే యుండును. దక్షిణాయణమున సూర్యుడు వంగి యున్న భూమి కవ్వల ఆఱునెలలు మరుగుపడి యుండుటంజేసి కన్పింపక రాత్రిగనే యుండును. ఇటులనే దక్షిణాధ్రువమున (భూమియొక్క దక్షిణ కొన నుండినవారికి భూమధ్య రేఖపై నెత్తున ఆకనమున నుండు సూర్యుడు భూమి తనకు దా నెంత గిరగిర తిరుగుచుండినను ఉత్తరాయణమునం దాఱునెలలు ఒకేరీతిని వంగియున్న

భూమి కవ్వల ఆఱునెలలు మరుగుపడియుంటం జేసి కన్పింపక రాత్రిగనే యుండును) దక్షిణ యనమునం దాఱునెలలు సూర్యుఁడు ఒకేరీతిని గన్పించుచు పగలై యుండెడిని.

ఇంకను నార్దుకేపుకడ నవంబరు ౧౮వ తేదీని అస్తమించి, జనవరి ౨౪వ తేదీని తిరుగ నుదయించును. ఈచీకటియందు అరోరాబోరియా లిన్ వెలుతురు కల్గుచుండెడిని. (చూ). వేసవి యందు, అనగా పగలుగనే యుండుకాలము నందు, అర్ధరాత్రీమున సూర్యునికాంతి ఇంచుక తగ్గి, ఎఱుపడి తిరుగ అచిరకాలముననే పగటివలె దీప్తి యతిశయించు చుండును. (ఉత్తరధ్రువ ముచూడుఁడు).

లోఫోడెక దీవులను పేరుగల ద్వీపములీ దేశము నకుం జెందినవి. వాటిలో రెండు ద్వీపముల నడుమ రెండు సముద్రీ ప్రవాహము లొకటి నొకటి ఎదుర్కొను వింత దృశ్యము కల దంట. సీరు పైకెగురుటను Moelstrom అని వాడుచున్నారు.

నార్వే దేశపునదులు కొండజ క్రైరలం బొలియుండును. వీటియందు పెద్దనదికి గోమ్మెన్న ది యనిపేరు. ఇది స్కాగరాటునందు సంగమించును. ఈశీతలదేశమున వేసవిదినములు చాల తక్కువ సంఖ్యగను, శీతకాలము చాల దీర్ఘము గను నుండును. అందు కడుశీతలమై యుంట చలిబాధ ఎక్కువ.

నార్వే దేశపుగనులందు రాగి, ఇనుము దొరకుచున్నవి. భూమియు సారవంతమైనది కాదు. దక్షిణసీమలందు వీలగుతావులందు ట్టుభాన్యము, రై ధాన్యము, బార్లీ ధాన్యము, కొంచెముగా గోధుమలు పైరుచేయంబడుచున్నవి. ట్రోండ్ ఱెంపట్టణమున కుత్తరప్రాంతమున గోధుమపంట నిరర్థకము. అడవులందు ప్రశస్తమైన కలప గలదు. నార్వేయందుజనాభా చాల

తక్కువ(బరోపాచూడుఁడు).చతురపుమైలునకు ౧౮ మందిగా లెక్కింపబడినది. నిష్కల్మష హృదయలు. అతిఘోషాభ్యాగతులనాదరించి భోజనమిడు ధర్మపద్ధతి వీరియందు గలదు. ప్రజలు చిరకాలజీవులు. నూఱుసంవత్సరములుజీవించుట సర్వసాధారణమే. ప్రోటస్టాంటు క్రిస్టియన్ మతస్థులు.

క్రిస్టియానియా నగరము రాజధాని. (౨౩౦౦౦౦) ప్రభుత్వము లిమెటెడ్ మోనార్కీ. ఇట నొక విశ్వవిద్యాలయము కలదు. బెజ్జెన్ పురము, ట్రోండ్ ఱెంపపురము ఇతరపట్టణములు. ట్రోండ్ ఱెంప అన (Thronehome) అని యర్థము. ఇది తొల్లింటి రాజధాని. ఇప్పటికిని ఈనార్వే రాజుల పట్టాభిషేక మిటనే జరుగుచుండును. క్రిస్టియానియానగరము నాల్గక్రిస్టియన్ అనుభూపతిపేరున బరఁగునది. నార్వే స్వీడనులు ఒకప్పుడు ఒకేభూపతికింద నుండినవి. క్రీ.వె. ౧౯౦౬ నుండి వేర్వేరు భూపతులకింద తిరుగ నుండుట కేర్పాటు జరిగినది. (స్వీడెన్ దేశము చూడుఁడు.)

నాలందనగోత్రము-గవిష్కరణముచూ.

నాలంద విశ్వవిద్యాలయస్థానము- ఇది పాట్నూ జిల్లాలోని రాజగృహము (రాజగర్) నకు వాయవ్యదిశగా ఏడుమైళ్ళ దూరము సంగల బరగాన్ కడ నుండిన తొల్లింటి నాలంద పుర ముండినతావు. తొల్లింటిపేరు విహార గ్రామము. రానురాను బిహార గ్రామమై కడ కిప్పటికి బారగాన్ ఆయెను. నాలందనామము విశ్వవిద్యాలయనామ మని వెక్కండు ప్రతలంచుచున్నారు. ఇది తొల్లింట పెద్దనగర మనియు, నిందు వెక్కండు ప్రజనులు, ఏనుఁగులు, గుఱుములు ఉండిన వనియుం దెలియుచున్నది. ఇది శాస్త్ర మతవిద్యకు ప్రధానస్థానమై యుండెను. క్రీ.వె. ౧౩ శతాబ్దకాలమువరకుం బనిచేయు చుండె

నటం. ఇప్పుడంతయు పాడుదిబ్బలమయమై యున్నది.

బుద్ధభగవానుని శిష్యుడగు సారీపుత్రుఁ డిట జన్మించినవాఁడట. అతఁడు మరణించి నదియు నిచటనే. శంకరుఁడు, ముద్గరగ్రామణి యనుపేరుగల ఇర్వురు సోదరులు సారీపుత్రుని జన్మస్థానమున నీనాలందవిద్యాపీఠము నిర్మించి రని పత్రీతికలదు. కాని హ్యూనచ్యాంగు శక్వాదిత్యుఁ డనునృపాలుఁడు నిర్మించె నని వాసి యున్నాఁడు. మహాయాన పద్ధతికి నిర్మాత యగు నాగార్జున పండితుఁడు నివసించువాఁడనియు, నాతఁడే దీనిని మహాయానపద్ధతులలోనికి దెచ్చి నడిపె ననియు, నిది క్రీ. వె. ౧ వ శతాబ్దకాల మనియుం జెప్పఁ బడినది. విశ్వవిద్యాలయ భవనములు, మఠములు మొదలగునవిగల యానవార్లు బార్గాన్, బేగమ్పూర్, ముస్తఫాపూర్, కపతియా, ఆనందపూరు లనంబరఁగు గ్రామముల నాకొమించి యున్నవి.

ఇం దొకసరస్సున నాలందుఁ డనునాగ ముండెడి దట. దాని నిప్పుడు కార్గిద్యపుఖార్ అనెదరు. ఇందు మహావీరస్వామి జైనదేవళము కలదు.

కీర్తి. వె. ౧-౨ శకాబ్దాంతమున భక్తార్కరిజ్జయను మహమ్మదీయుఁడు భంగమొనర్పజేసె నటం. (మగధరాజ్యము చూ.)

నాలాయనగోత్రము—జమదగ్ని వత్స ఉపగణము చూడుఁడు

నాల్లకాలములు-ప్యానోమీ శాస్త్రాక్షములగు నాల్లకాలములు- (ప్యానోమీ-సీజన్సు చూడుఁడు.)

౧ Spring-Vernal equinox నుండి ప్రారంభము (మార్చి 21).

౨ Summer-Summer solsticesనుండి ప్రారంభము (జూన్ 21.)

3 Autumn-Autumnal equinoxనుండి ప్రారంభము (సెప్టెంబరు 23.)

౪ Winter-Winter solstices నుండి ప్రారంభము (డిశంబరు. 22).

నావలు—ఓడలు చూడుఁడు.

నావికాశాస్త్రము--ఈపేరుగల కళనుగూర్చిన గ్రంథములు మనవాఙ్మయమునందు గాన రాకున్నవి. కాని యవి మనపూర్వు లెఱుంగనివి కావు. ఇతరనిదర్శనములవలన నట్టి గ్రంథములు తొల్లి మనకుండినట్లు తెలియుచున్నది.

వృక్షాయ ర్షేద మనంబడు పురాతనగ్రంథమున ఏయేజాతిచెట్లకలవ ఏయేతరగతియోడలంజేయ నర్హమో చెప్పఁ బడినది. నావికాచ్ఛందోగ్రంథ మని చెప్పఁబడఁ దగినది కాకున్నను, యుక్తికల్పతరు వనంబడు చిన్న సంస్కృత గ్రంథమునందు సముద్రయానమునకైన యోడలు సామాన్యజాతి యనియు, విశేషజాతి యనియు ద్వివిధముగఁ జెప్పఁబడినవి.

సామాన్యజాతి దశభేదములు కలది. ౧ తుద్రజాతి, ౨ మధ్యమజాతి, ౩ భీమజాతి, ౪ చవలజాతి, ౫ పాలలజాతి, ౬ భయజాతి, ౭ దీర్ఘజాతి, ౮ పాత్రపుటజాతి, ౯ గర్భజాతి, ౧౦ మందరజాతి యని వీట్లపరిమాణములీయఁ బడియున్నవి.

విశేషజాతి దీర్ఘము లనియు, ఉన్నతము లనియు ద్వివిధము. అందు దీర్ఘజాతి ౧ దీర్ఘక, ౨ తఱణి, ౩ లోల, ౪ గత్పర, ౫ గామిని, ౬ తరి, ౭ జంఘల, ౮ ప్లావిని, ౯ ధారిణి, ౧౦ దేగిని యని దశభేదములుగ నుండును. వీట్ల ఉపయోగములును వేఱుగ నుండెడివి. ఇంక నున్నతజాతియందు ౧ ఊర్ధ్వ, ౨ అసూర్ధ్వ,

3 స్వర్ణములు, 4 గర్భిణి, 5 మందార యని యైదువిధములుగఁ జెప్పఁబడినవి.

యుద్ధనావలు నిండే కలవు. అవి ఇవి యని చెప్పటకు వలయు పరికరములు చాలవు. కాని యుద్ధనావలందు ౧ సర్వమందిరములు, ౨ మధ్య మందిరములు, 3 అగ్రమందిరములు ననుక్రివిధ భేదములుగ నుండినట్లు తోచెడిని.

అన్ని దేశములు నిద్రానుండి మేగొనక పూర్వ మీసితీ భరత దేశమునం దుండినది. ఇతర దేశములం దీ నావికాశాస్త్ర మభివృద్ధి గాంచి, ప్రస్తుతము సముద్రమునందుఁ బర్విడుచున్న స్త్రీమరులు యుద్ధనావలుగ నగు పరిస్థితులు గల్గినవిగాని, భరత దేశపు మరదృష్టముననావలు, రహదారీపడవలు, సరుకులను మోయు తొట్టిపడవలు వీటితోనే మన శాస్త్రము నిలిచిపోయియున్నది. ఆంగ్ల నావికాశాస్త్రము మన కిప్పట్లున సధికముగ చేదోడువాడో డగుఁ గాక. దాని సభ్యునించుటయే సమజసమని తోచెడిని. ఈవ్యాసమున భరత దేశపు పూర్వసితీ వివరింపఁ బడినట్లు మాత్ర మెఱుంగఁ దగినది.

నావికేటర్ ద్వీపములు (సామోఆన్ ద్వీపములు) — ఇవి ఓసీనియాయందలి పోలినేసియా ద్వీప సమూహమునకుఁ జెందిన ద్వీపములు. వీటిని కెప్టెన్ కుక్కు (Captain Cook) గారు క్రీ. వె. ౧౭౭౮ లోఁ గనిపెట్టి, అందలి ప్రజలనావికాచతురత, వాడునామమున నడుచునేర్పుల నెఱిగి వీటి కీపే రిడిరఁట. టోన్లో ద్వీపములకు (ఫ్రండ్లీ ద్వీపములు) తూర్పు గానున్నవి. స్వ దేశములు వీటిని సామోఆన్ ద్వీపము లనియెదరు. (ఓసీనియా, పోలినేసియా ద్వీపములు చూ.)

నాశరిగో త్రము — నిధ్యవగణము చూ.

నాశావ్యజనగో త్రము — వాఙ్మన్వలేక మిత్రోడవగణము చూడుడు.

నాసాదితంకరణమ్ ఇతిన్యాయము — నెఱవేటి పూర్ణత నందిన సత్యముతోఁ జేయ నగును గాని అట్టి పరిపూర్ణత నందని సుగతి వేఱొక చర్యయందు ఫలితము గల్గింపఁ జాల దనియు లేక గల్గించుపరికరము గానేర దనియు భావము.

నాసాశోషరోగము — ఆయు ర్వేదవైద్య శాస్త్రమున ముక్కుయొక్క పరిశోష రోగము నకు పేరు.

నాసిక జిల్లా (Nasik Dt. — నాసిక్ పట్టణము ప్రధానస్థానము. (బొంబై రాజధానిచూ.)

నాసికామయము — ఆయు ర్వేదవైద్య శాస్త్రమున పీనసరోగమునకుఁ బేరు.

నాసికాక్షేత్రము — బొంబై రాజధాని నాసిక జిల్లాలోని నాసిక్ అనంబడు పట్టణము. దీనిని నాసికాత్ర్యంబక మనియు నందురు. కాని, త్ర్యంబకక్షేత్రము నాసికకు పదు నెన్నిది మైళ్ల దూరమునఁగలదు. అది గోదావరీనది పుట్టిన తావు. గౌతముని యాశ్రమమై యుండెను. ఇట నొక గండశిలనుండి మూఁడు రంధ్రములనుండి పైకి వచ్చుచుండు మూఁడు జలధారలే గోదావరీనది యగును. కాన నిది గోదావరీనదీ జన్మ స్థాన మనంబరఁ గెడిని. ఇట గౌతమేశ్వర శివ లింగము కలదు. దీనికి తొల్లింట జనస్థాన మనుపే రుండెనని చెప్పఁబడినది.

నాసికపట్టణమునకు పంచవటిక్షేత్ర మనియుం బేరుకలదు. గోదావరీనది కుభయతీరములందు వ్యాపించియున్న పట్టణము. నదీతీరములందు దేవళములు, సత్రములు, మఠములు విరివిగఁ గలవు. నదియం దొక ద్వీపమున తొల్లింటి పంచవటి (విదు మఱిచెట్లు) క్షేత్ర ముండెను. అందు పర్వశాలవైచుకొని శ్రీరాముఁడు సీతతోఁ గొంత కాలము ప్రవాసముఁ గడపెనని చెప్పఁబడినది. రావణుండు సీతాదేవి నవహరించుట ఇటనే

యందురు. శూర్వణఖయోక్త ముక్కును లక్ష్మణుండు కోసినదాదిగ నీపురమునకు నాసిక్ అని పేరయ్యెనట. పంచవటియందు సీతారామాలయము కలదు. ఇతావున డిదిని తూర్పుతీరమని చెప్పనొప్పను. ఇది ఊరిబయట అరమైలు దూరమున నున్నది. ఇట రామకుండముకలదు. అందు శ్రీరాముండు జలకములాడుచుండెనట.

నాసికయందు పంచవటికడనున్న శివలింగము కడుపురాతన మనియు, శ్రీరాముఁడీశివలింగము నర్చించుచుండె ననియు ప్రతీతి కలదు. నాసికయందుఁ గల బలరామస్వామి దేవళము చక్కని పనితనమునకు పేరందినది. నాసికా పాఠము సమశీతోష్ణసితి! గలది గాన, నిట కూరగాయ లపరిమితముగఁ బెరిగి వృద్ధియగుట నుపసాధము. ఇవి పెక్కురకము లిట చౌకగ నమ్మబడుటయే గాక విస్తారము బొంబైనగరమునకు పంపబడి శీఘ్రముగ నమ్ముడబోవును. నాసికయందుఁ బ్రభుత్వమువారి స్థాంపులు ముద్రించుచుంట్టి శాల కలదు. నాసిక ఇత్తడిచేతిపనులకు, రాగిచేతిపనులకు పేర్వడిసిన తావు. ఇచటి పనులు అందమైన వని నుపసాధి కలదు.

తొల్లింటి ఆంధ్రసామ్రాజ్యమునకు రాజధానిగనుండిన ప్రతిస్థానపుర మిచటికి నూటపది మైళ్ళ దూరము కలదు. లీనా గుహయందలి శాసనములవలన ఆంధ్రు లీపాఠ దేశమును క్రీ. ము. ౨౦౦ సంవత్సరములనుండి పాలించినట్లు చరిత్రోవిమర్శనములవలనఁ దేలుచున్నది. ఇది మహారాష్ట్రదేశ మనఁదగు ననితోఁచెడిని.

నాస్యపంచకము— షాద్ధమతధర్మమున ౧ అవిద్య, ౨ అశ్మత (నాది యనకాంక్ష), ౩ అనురాగము, ౪ అభినివేశము (కట్టుదల), ౫ ద్వేషము, నాస్యపంచక మనంబడును.

నాహునిగోత్రము— ఉపమన్యుగణము చూడుడు.

నాళికాస్త్రములు (Fire Arms)—

నాళికాస్త్రము లనగా తుపాకులు, ఫిరంగులు మొదలగువానిని పాఠీచీనులగు నార్యు లెఱిగి యేయున్నారు. కాని పాశ్చాత్యులవలన మన దేశమునకవి క్రొత్తగా వచ్చినవికావు. ఆర్యుల మహిమలఁ దెల్పుటకై వేదశాస్త్రపురాణముల నుండి కొన్ని పమాణము లిందుదాహరింపఁ బడినవి.

తుపాకులకును, ఫిరంగులకును నళికములు, నాళికములు, నాళికములు, సూర్తులు, శతఘ్నులు అను పర్యాయపదములు వేదశాస్త్రాదులయందు గాన నగుచున్నవి.

నళయంత్రమున వెలువడునది గావున నాళిక యనుపేరుగల బాణవిశేషము గలదు. శార్ఙ్గధర్షణను ర్వేదమునందు,

“నాళికా లఘవో బాణా
 నళయంత్రేణ నోదితాః
 అత్యుచ్చ దూరపాతేషు
 దుర్గయుద్ధేషు తే మతాః॥”

అని యున్నది. నళయంత్రమున వెలువడు నాళికలనుచిన్న బాణములు గడుదూరముననుండుకోటలను గొట్టవలసినయుద్ధములయందుపయోగించునని దీని తాత్పర్యము.

తుపాకులు మొదలగునవిగూడ యంత్రములవలననే వెలువడును. కావున శబ్దశక్తినిబట్టి వాని కిని నాళికములని వ్యవహారము గలిగినది. మఱియును నాళము గలిగినవి కావున నవి నాళికములగుచున్నవి. మీఁద నుదహరింపఁబడిన నాళికలను బాణవిశేషములకంటె నాళికములనంబడు. తుపాకులు మొదలగునవి భిన్నములని నీతిప్రకాశికవలనఁ దెలియుచున్నది. అందు,

“నాళికా ఋజుదేహస్యా త్రస్వంగీ
 మధ్యరంధ్రికా, మర్మచ్ఛేదకరీ నీలా....”
 అనియు,

“గ్రహణం ధ్యావనం చైవ
 స్యూతం చేతి గతిత్రయం
 తామాశ్రితం విదిత్వాత్మ
 జేతాఽసన్నాన్ రిపూన్ యుధి”

అనియును జెప్పఁ బడియున్నది. తిన్ననైవ ఆకారమును, మధ్యరంధ్రమును గలిగి మర్మములను దోలుచునట్టి నాళిక నల్లనై సన్నముగా నుండును. పట్టుకొనుట, కాల్పుట, గుటిపెట్టికొట్టుట, అను దానితిృవిధగతులను జక్కఁగా గ్రహించినచో యుద్ధమునం దాసన్నులగు శత్రువులను జయింప నగునని దీనితాత్పర్యము. ఈవివరణమునుబట్టి నాళికాశబ్దముచేత తుపాకులె చెప్పఁబడిన వనుట నిర్వివాదాంశము. •

వేగమునఁ దైత్తిరీయసంహితయందు-

“ఏషావై సూర్యీకర్ణకావ త్యేతయా హస్తృ
 వై దేవా అనురాణాం శతతర్హాం స్త్రంహంతి
 యదేతయా సమిధమాదదాతి వజ్రమే వైతత్
 శతఘ్నిం యజ భౌతృవ్యాయ ప్రహరతి”
 అనియున్నది.

ఈమంత్రమునందలి సూర్యి యనఁగా లోహమయమగు మండునట్టి పోతవస్తువు, కర్ణకావతి యనఁగా లోపల రంధ్రము గలదియు లోపల మండునదియు ననియర్థము. ఒకదెబ్బతో నూర్గురను జంపునట్టియసురులను దీనితో దేవతలు చంపుదురు. కావున నీఋక్కుచేత యజమానుఁడు సమిధ నాదానముచేసి వజ్రాయుధ సదృశమగు మీఁదఁజెప్పిన సూర్యి యను ఈశతఘ్ని శత్రువులమీఁదఁ బ్రయోగించు నని భట్టభాస్కరభాష్యమును, “సూర్యి” యనఁగా మండునట్టి లోహమయమగు పోతవస్తువు; అది కర్ణకావతి యనఁగా రంధ్రముగలదీ గనుకనే మండునది యనియర్థము. ఈఋక్కు దానివంటిది. ఒక్కదెబ్బతో నూర్గురను జంపునట్టి శూరులు శతతర్హులు, అసురులలో నట్టివారి

నీఋక్కుతో (దేవతలు) హింసించుదురు. దీనితో సమిదాదానముచేసి శతఘ్నియగు నీఋక్కును వజ్రాయుధముగా నొనరించి (యజమానుఁడు) శత్రువులను సంహరించుటకుఁ బ్రయోగించు నని సాయణాచార్యభాష్యమును దెలుపుచున్నది.

శుక్రనీతియందు నాలుగవయధ్యాయమున-
 “అశ్రుంతు ద్వివిధం జ్ఞేయం నాళికంమాం
 త్రికం తథా |
 యదాతు మాంత్రికం నాస్తి నాళికం తత్ర
 ధావయేత్ ||
 నాళికం ద్వివిధం జ్ఞేయం బృహత్ త్సుద్ర
 విభేదతః |
 తిర్య గూర్ధ్వ చ్చిధ్రీమూలమ్ నాశం పంచ
 విత్ స్తికమ్ ||

మూలాగ్రయో ర్లక్ష్యభేదీ తిలబిందుయుతం
 సదా |
 యంత్రాఘ్రాతాగ్నికృత్ గామిచూర్ణ
 దృక్కర్ణమూలకమ్ ||
 సుకాష్ఠో పాంగబుద్ధం చ మధ్యాంగుళ
 బిలాంతరమ్ |
 స్వాంతేగ్నిచూర్ణ సంధాత్రీ శలాకాసం
 యుతం దృఢమ్ ||
 లఘునాళిక మప్యేతత్ ప్రధార్యం పత్తి
 సాదిభిః |
 యథా యథాతు త్వక్సాగ్రం యథా స్థూల
 బిలాంతరమ్ ||
 యథా దీర్ఘం బృహద్దోశం దూరభేదీతథా
 తథా |
 మూలకీల భ్రీమా ల్లక్ష్యసమసంధానభాజి
 యత్ ||

బృహన్నాళికనంజం తత్ కాఠబుద్ధు వివస్థితం ప్రవాహ్యం శకటాద్యైస్తు సుయుక్తం విజయప్రదమ్ ||”
 అనియున్నది. అశ్రుము నాళిక మనియు, మాంత్రిక మనియు ద్వివిధము. మాంత్రికా

శ్రుము లేనియెడల నాళికాశ్రుము ధరింపవలయును. నాళికాశ్రుము తుదము (చిన్నది), బృహత్తు (పెద్దది) అని ద్వివిధము. అందు తుదముగు లఘునాళికము. (తుపాకీ) అయిదు జేనల పొడుగుగలిగి నిడుపుగా లోపలరంధ్రమును మొదట నడ్డముగాఁ జిన్న బిలముగల నాళమును గలిగియుండును. మఱియును నాళమునకు మొదటను, చివరను గురిచూచుట కనుకూలముగా నుండు నూగింజవంటి బిందువుండును. మొదట నగ్నిచూర్ణము (మందు) పోయుటకు చెవివంటిచోటును, కీలునొక్కట చేత నిప్పురాలునట్టి తాయి (చెకుముకితాయి) యు నుండును.

నాళమునకు కాఁపుదలగా మంచికఱ్ఱతోఁ జేయఁబడిన యుపాంగము (పిడి,) కుండా మొదలగునవి గలిగి నాళమునకు నుపాంగమునకు నడుమ నొకయంగుళ మెడముగల బిలమును గలిగియుండును. నాళములో నగ్నిచూర్ణము (తుపాకీమందును) బోసి దట్టించుటకుఁ దగిన గట్టి శలాక (గజము) యీ బిలమునం దుండును. కాల్యలమును, గుఱ్ఱపుదళమును ధరింపఁ దగిన లఘునాళిక (తుపాకీ) యిది. నాళము యొక్క త్వక్తారము (దళముఁ పటిమ మొదలగునవి) కొలదిని, బిలముయొక్క స్థాల్యము కొలఁదిని, పొడుగుకొలఁదిని దూరభేదియగు బృహద్దోళము (పెద్దగుండు) ప్రయోగింపఁబడుచుండును. మొదటనున్న కీలుమఱను ద్రిప్పట చేత గుఱి చూచి ప్రేల్పవలసియుండునదియుఁ, గఱ్ఱతోఁ జేసిన యుపాంగము లేనిదియు, శకటములు మొదలగు వానిపై నెక్కించుకొని పోఁబడునదియు, విజయప్రద మగునదియు బృహన్నాళిక (ఫిరంగి) యనంబడునని తాత్పర్యము.

మఱియును శుక్రసీతియందే నాళికాశ్రు ప్రయోగముం గూర్చి,

“నాళాశ్రుం శోధయే దానా దద్యాత్తత్రాగ్నిచూర్ణకం |
 నివేశయే త్తండేన నాళిమూలే యథా దృఢం ||
 తతః సుగోళకం దద్యాత్ తతః కర్ణైగ్నిచూర్ణకం |
 కర్ణచూర్ణాగ్ని దానేన గోళం లక్ష్మ్య నిపాతయేత్ ||
 లక్ష్మ్యభేద యథాబాణో ధనుర్జాగ్ని వినియోజితః |
 భవేత్ సంధాయతు తథా...”

అని చెప్పఁబడినది. తొలుదొల్ల నాళికమును (తుపాకీని) శోధించి, పిమ్మట దానిలో నగ్నిచూర్ణము (మందు) ను బోసి, ఆవల నాళమూలమున గట్టిగా దండముతో (గజముతో) దట్టించి, తర్వాత మంచిగోళము (గుండు) ను వేసి, ఆవెనుకఁ జెవిలో మందుఁ బోసి, అనంతరము దానికి నిప్పంటించి పేల్చి గుండుతో గుఱిని గొట్టవలయును. ధనుస్సుయొక్క నాళి నుండి ప్రయోగింపఁబడు బాణము గుఱిఁదగులు నట్లె గుండును గుఱిఁక దగులునని తాత్పర్యము. మఱియు శ్రీమద్రామాయణమునందును—
 “నాళికై రథనారాచై ర్భ్రాతై రథ వికర్ణభిః |
 నిహతో లక్ష్మణః శేతే దివ్య మాదాయ కాశ్యుకమ్ ||”

అని యిందొజ్జిత్తు లక్ష్మణునిపై నాళికప్రయోగము చేసినట్లు చెప్పఁబడియున్నది.

భారతమునందుఁ గూడ—
 “కర్ణినాళికనారాచానుత్తి సంతోమహారథః”
 “కర్ణినాళికనారాచాన్ నిర్వారంతి శరీరతః”
 “ఆస్యతేః కర్ణినాళికాన్ మార్గణాన్ హృదయచ్ఛిదః”

“తతో నాళికనారాచై ర్భ్రాతైః”
 అని యనేకస్థలములయందు నాళికాశ్రుప్రయో

గము చెప్పబడియున్నది. అధర్వ వేదమునఁ గొన్నిచోఁజ్ఞ సీసముతో శత్రులను నశింపఁజేయు గాధలు గల మంత్రము లగపడుచున్నవి.

అందు-

“ సీసాయాద్యాః వరుణః సీసాయాగ్ని రుపావతి

సీసమ్ మఞ్చంద్రః ప్రాయచ్చత్ తదంగం యాతుచాతనం”

“యది నో గామ్హంసి యద్యశ్వమ్ యది పూరుషమ్

తం హత్వా సీసేన విధ్యా మో యథా నోఽ సా అవెరహః”

అనియున్నది.

ఇంకను గొన్ని మంత్రములయందును సీసముతో శత్రునాశనము చెప్పబడి యున్నది. సీసముతో శత్రునాశనము చేయుట యనఁగా గుండుతోఁగొట్టుట యనియూహింపవలయును.

పెనుదాహరించినయధర్వ వేదమంత్రములకు గ్రీశిత దోరగారి భాసాంతరీకరణము—

“Varuna’s benson has blessed the *lead and Agni strengthens it.

Indra has given me the lead; this verily repels the fiends.”

“If thou destroy a cow of ours, a human being, or a steed,

We pierce thee with this piece of lead

So that thou mayst not slay our men”.

The hymn has been translated and annotated by Dr. Julius Crill, Hendert Leider des Atharvaveda (pp. 1;75.)

*The lead: a piece of this metal employed as a charm against demons and socery: See Bk XII 2. 1, 19, 20, 53. So in England a horse

shoe was in former times generally regarded as a protection against witches and is still sometimes nailed on or over the door of a house or stable.

Iron in other forms also was used as a charm for stables:—

“Hang up hooks and shears to scare,

Hence the hag that rides the mare,

Till they be all over wet with mire & the sweat,

This observed, the manes shall be, Of your horses, all knot-free”.

Herrick-charms and ceremonies LXVII

అని వాసియున్నారు. కాని యధర్వ వేదము నందలి మంత్రప్రకరణములనుబట్టి పరిశీలించినను సీసశబ్దప్రయోగమునకు సన్నిహితముగా నగ్ని శబ్దప్రయోగము గనఁబడు చుండుటచేతను సీస మనఁగా సీసపుగోళ మనియే యర్థము చేయుట యుక్తిముక్తముగా నుండును. కాని, ఇంగ్లాండులో ననుపముక్కును గుమ్మమునకు వ్రేలఁగట్టునట్టి యాచార మున్నదిగనుక నధర్వ వేదమునఁజెప్పబడిన సీసమునకు సీసపుముక్కుయేయని గ్రీశిత దోరగారు వాసినవాస్తవ హేతుకముగా నుండలేదు.

నాళికాస్త్రగోళకములు (గుండ్లు) అగ్నిచూర్ణము (మందు) (Bullets & Gunpowder) —

“గోళో లోహమయో గర్భ ఘటికః కేవలోపి వా

సీసస్య లఘునాశాచ్ఛే హ్యస్యథా తు భవోపి వా॥”

అనియున్నది. గోళము (గుండు) కేవలము

లోహముతోఁగాని, సీసముతోఁగాని యితర ధాతువులతోఁగాని చేయఁబడి లఘునాళికము లకు (తుపాకులకు) గర్భఘటికగా నుండునని దీని తాత్పర్యము. అగ్ని చూర్ణము (మందు) చేయుటంగూర్చి—

“సువర్చిలవణాత్పంచ పలానిగంధకాత్పలం |
అంతర్ధామవిపక్వార్క-న్న హ్యే
ద్యం గారతః పలం |
శుద్ధాత్ సంగ్రాహ్య సంచూర్ణ్య
సమీల్యప్రపుటే ద్యసైః |
శుద్ధార్కాణాం రసో నస్య
శోషయే దాతపేన చ |
ప్రిస్థా శర్కరవ మైత
దగ్ని చూర్ణం భవేత్ ఖలు ||”

అని జెప్పఁబడియున్నది.

సువర్చిలవణము అయిదుపలములు (20తు), గంధకము ఒక పలము (4తు||), పొగపోకుండ కాల్చిన జిల్లేడుబొగ్గుగాని, జెముడుబొగ్గుగాని, ఆముదపుబొగ్గుగాని 1 పలము. వీనిని వేఱు వేఱుగా మెత్తగా నూఱి, కలిపి తెల్లజిల్లేడు పాలతో మర్చించి తడి యిగురున ట్లెండఁబెట్టి మరల నూఱిన నిసుకవలె నగ్ని చూర్ణ మగునని దీనితాత్పర్యము.

నాళికాస్త్రముకొఱకు—

“సువర్చిలవణా ద్భాగాః
షడ్వా చత్వార యేవ వా |
నాళాస్త్రాగ్ని చూర్ణేతు
గంధాంగారౌతు పూర్వవత్ ||

అని యింకొక ప్రకారమును జెప్పఁబడినది. సువర్చిలవణము 6 లేక 4 పాళ్లును, మునుపటి వలెనే బొగ్గును, గంధకమును జేర్చిన అగ్ని చూర్ణ మగునని దీనితాత్పర్యము.

“అంగారస్యైవ గంధస్య సువర్చిలవణస్యచ |
శిలాయా హరితాశస్య తథా సీసమలస్య చ |

హింగుళస్య తథా కాంతరజః కర్పూరస్యచ |
జనీల్యోధ సరళనిర్వాసస్య తద్దేవ చ |
సమన్యూనాధికైరంకైర్గ్ని చూర్ణాస్య నేకశః
కల్పయంతి చ తద్విద్యా చంద్రికాభాది
మంతి చ ||”

అని యింక ననేకవిధము లగు నగ్ని చూర్ణ ములు వివరింపఁబడియున్నవి. బొగ్గు, గంధకము, సువర్చిలవణము, మసళ్ళిల (మణిశిల), హరి తాళము, సీసమలము, ఇంగిలీకము, ఉక్కు-బీడు, కర్పూరము, లక్క, నీలి, సరళ (దేవదారు) నిర్వాసము వీనిలో నెచ్చుతగ్గులు గల పాళ్లును సమకూర్చి వెన్నెల మొదలగు వాని వన్నెలు గల వివిధములగు నగ్ని చూర్ణములను నేర్పరులు కల్పింతు రని దీనితాత్పర్యము. దీనింబట్టి చూడ యుద్ధములలో నుపయోగించు నగ్ని బాణముల చూర్ణములును, పొగ లేని యగ్ని చూర్ణములును, విలాసార్థముగా నుపయోగింపఁబడు నాకాశ బాణములు, చిచ్చుబుడ్లు, మతాబులు మొదలగు వానిచూర్ణములను జేయునట్టి విధానము సూచింపఁ బడుచున్నది.

ఈతీరున మనపూర్వులు నాళికాస్త్రములను, గోళములను, అగ్ని చూర్ణములను జక్కఁగా నెఱిగి యున్నను, నాళికాస్త్రప్రయోగ మాసుర మనియు, అది యధర్మయుద్ధమునఁ బ్రయో గింపఁ బడఁదగిన దనియు వారితలంపు. కాఁబట్టియే ధనుర్వేదము నందలి మాంత్రికాస్త్రములతో నాళికాస్త్రము సమ గౌరవమును బొందలేదు. దీనికన్న నధిక వీర్య వంతములగు మాంత్రికాస్త్రము లుండుటచేత నిది తుచ్చముగా నెంచఁబడు చుండెను. కార్యవశమున నొకానొకప్పుడు వారు దీనినిఁ బ్రయోగించినను దీని కంతగాఁ బ్రసిద్ధి రాలేదు. మహాభారతమునందు ద్రోణపర్వమున—
“ధర్మముద్ధ మయుధ్యంతః ప్రేప్సంతో గతి ముత్తమాం |

నత్రతాసీ దధర్మిష్ఠమశశ్రుమేయధ్ధమేవవా
న తత్ర కర్ణనాళీకో నాలిప్తా న చ వస్తుకః||”
అని తుపాకులు మొదలగు తుచ్ఛాశ్రు
ములు మొదలగునవి యేవియు లేని ధర్మ
య్యుద్ధమే చేయఁబడినదని చెప్పఁబడియున్నది.

నాళీజంఘుఁడు— బకము (కొంగ).
దీనికి రాజధర్మఁ డనుబిరుదనామము కలదు.
దీనికొక దైత్యుఁడు చెలికాఁడుం డెను. గౌతముఁ
డను నొక విప్రుని కొకచుర్మార్గుం డగు
సుతుఁ డుండె నట. వాఁ డీబకము నర్థింపఁ
దనచెలికాఁడగు దైత్యునితోఁ జెప్పిధనమిప్పింపఁ
గైకొని మాంసాహార మపేక్షించి యా
బకమునే చంపఁబోయెనట. దాని మిత్రిండుగు
దైత్యుం డది చూచి బకమును బట్టుకొని
రక్షించి యాకృతఘ్నుని బరిమార్చె నట.

నిండుకుండ తొణఁకదు— ఆంధ్ర
లోకోక్తి.

నిండుసున్న— అనుస్వారము చూ.

నింబపంచకము — ఆయుర్వేదవైద్య
శాస్త్రమున నేలవేము, వేఁపచెక్క, తురకవేఁప,
కరివేఁప, పెదమ్మోను (అనఁగా పెనువేఁప)
చెట్లకు నింబపంచక మనిపేరు.

నింబార్కమతము— ఈమతాచార్యు
నకు భాస్కరాచార్యుండని పేరు. కాని యీ
మహానీయునకు నింబార్కం డని ప్రసిద్ధమగు
వాడుకనామ ముంట నీమతమునకు నింబార్క
మతమని పేరు ప్రసిద్ధియయ్యెను. ఆతండ్ యీ
మతకర్త. సూర్యసింధాంతకర్తయగు భాస్కరా
చార్యుం డీతఁడే యని వాడుక గలదు.

నింబార్కుఁడు సూర్యనియంతమున జనించె
నందురు. ఈతనిమతానుసారము వేదభాష్య
మీమహాత్ముఁడు రచించెననియు, అది ఔరంగ
జీబు నాజ్జమీర కగ్నిపా లేస్యఁబడినవాట్లతో
బాటు రూపుమాసె ననియు నొకవాడుకయుం

గలదు. భాగవతము నీమతస్థు లెక్కువప్రవృత్తితో
గారవించుదురు. ఈ మతము వైషవమతములలో
నొకటి. విష్ణుపారమ్యము. వీరు రాధాకృష్ణులను
పూజింతురు. గోపీచంద్రనముసూర్యపుండ్రములం
ధరింతురు.

గీతగోవిందమును రచించిన జయదేవకవి
తమమతమునకుం జేరినవాఁ డని యీమతస్థు
లందురు. అట్లగునేని ఇది చైతన్యమతమునకు
దగ్గఱమతమె యుండవలయును. వీరును జీవా
త్మను రాధ యగునాయికగాను, పరమాత్మను
పతిగాను సంభావించుదురు. జగదీశ్వరుఁ డొక్కఁడే
యున్నాఁడనియు ఆవిగ్రహముంజూచి భూలోక
మున నెల్లనందించు చుండురో అట్లే పరలోక
మునందునను పరమాత్ముం డగు శ్రీకృష్ణుం
గాంచి యానందింప నగు ననియు, అందుకు
భక్తియే సాధన మనియు, రాధాకృష్ణులను
జీవాత్మపరమాత్మల కైహికభోగము లాపాదింప
రాదనియుఁ జెప్పఁబడినది.

ఈ మతగ్రంథములు గిరివ్రజము, రత్నమం
జరి, రత్నమాల, సిద్ధాంతరత్నాంజనము, సేతు
కము ననునవి గలవందురు.

నికారగువా ప్రజాపాలనదేశము—
(Nicaragua Republic)ఇది మధ్యఅమెరికా
యందలి ప్రజాస్వపరిపాలనదేశము. ౮౯౨౦౦
చతురపుష్పైళ్ల వైశాల్యము గలది. ఇం దించు
మించు ౪౪౦౦౦౦ జనులు వసించుచున్నారట.
Leon పురము ప్రభుత్వస్థాన మున్న ప్రధాన
పురము. (మధ్యఅమెరికా చూ.)

నికారాగువా ప్రభుత్వము (Nicara-
gua)— మధ్యఅమెరికా ఖండములోని ప్రజాప్ర
భుత్వదేశము. నలువదితొమ్మిదివేల రెండువం
దల చతురపుష్పైళ్ల వైశాల్య మనియు, ఏడు
లక్షలప్రజలు జనసంఖ్యయనియుంజెప్పఁబడినది.

నికంపశాఖక్షత్రియులు—(క్షత్రియ కలము చూ.)

నికంభుండడు తండ్రి కంభకర్ణుండడు. అసురుండడు. లంకాయుద్ధమున హనుమంతునిచే నిహతుఁడైనవాండడు. మఱియు నిక్షావుకవంశ క్షత్రియుఁడగు హర్యశ్వుని కుమారునకును నికంభుఁడనుపేరు కలదు. కుమారుండడు బర్హిణాశ్వుఁడు లేక అమితాశ్వుఁడు, లేక సంభవాశ్వుఁడు, లేక సంహతాశ్వుఁడనుపేర్లు కలవాండడు.

నికోట్టైన్ (Nicotine)—ఇదిపొగాకునం దుండెడి విషము. ఇది తొలుత రంగులేనిదిగా నుండు ద్రావణమేకాని మహావాముపథమునకు బహిరంగపఱచిన పచ్చనిధాతువు కలదిగ నగును. లోనికిచ్చిన ప్రాణము దీయును. విషములలోనిదిగాఁ జెప్పఁబడినది. చుట్టగాల్పుతఱి నిది కాలిపోవును గాన సంత యపాయకరము గాదట.

నిక్నేమ్ (మాటుపేరు లేక పెట్టుడు పేరు) Nick Name—ఒకనికి తలిదండ్రులు బాల్యమునందిసిన వ్యావహారికనామము వానికిఁ జేరగుచుండును. భరతదేశమున నామకరణము నందు ఏనక్షత్రియున జన్మించెనో దాని కనుగుణమైన నక్షత్రినామముకూడ నుంచెదరు కాని అది వ్యవహారమున వాడుక నందియుండుట లేదు. క్రైస్తవులందు రామానుజీయ వైష్ణవ దీక్షయందు మతసంబంధనామములిడఁబడుచుండును. కాని వైష్ణవదీక్షానామము వాడుకలోనికి వచ్చుచుండుఁ గానరాదు. ఒక రొసర్చిశ ఘనకార్యముల నీచకార్యముల మేరకు వారికి లోకులు వేఱొక పెట్టుడుపేరు లేక మాటుపేరు పెట్టుచుండుటయు, అది వాడుకనంది ప్రసిద్ధమగుటయు నచ్చటచ్చట జరుగుట గాననగు

చుండును. ఇట్టిపే రాంగ్లమున(Nick Name) (నిక్నేమ్) అనంబడుచున్నది. నిక్నేమ్ము మంచి వియైనను కావచ్చును. కొన్ని బిరుదము లవే చెల్లుటయుం గలదు. కొన్ని చెడ్డపేర్లు కొన్ని వెక్కిరింత (హేళన) పేర్లు కూడ నైయుండును. ఎట్లున్నను అట్టిపేర్లు నిక్నేమ్మనం బడుచుండునదియే. భరతదేశమున నిట్టి యాచారమున్నను, అమెరికాదేశముననివి రాజకీయవ్యవహారములందుఁ గూడ వ్యాపించియుండుట గాన నగుచుండెడిని. కొన్ని జాతికంతకుం గల్గి, విదేశస్థులచే వాడఁబడుచుండును. కొన్ని ప్రత్యేకవ్యక్తులకుం జెంది వ్యవహరింపఁ బడుచుండును. కొన్ని దేశములకుఁ, గొన్ని పట్టణములకుం జెంది వాడఁబడుచుండును.

కలకత్తానగరమున కాంగ్లమున City of Palaces.

కాశ్మీర్ దేశమునకుకుంకువుపువ్వుల దేశము. బెల్జియమ్ దేశమునందలి ఫ్లెంటుపురమునకు City of flowers.

శ్రీజగన్నాథము (పూరీ) నకు యాతికిల యూరు.

జపాన్ దేశమునకు Land of Raising Sun.

జావాద్వీపమునకు Fairy land అనియు, Land of spirits అనియు నిక్నేమ్ము కలవు. గ్రీసు దేశమునకు Land of Currents. ఢిల్లీనగరమునకు Imperial City.

ద్వారకాపట్టణమునకు శ్రీకృష్ణునిపట్టణము. నేపాల దేశమునకు కస్తూరి దేశము.

నార్వే దేశమునకు Land of Vikings.

పరాసు దేశమునకు Land of Fraternity, Equality, and Liberty.

బనారస్ పట్టణమునకు Holy City.

బొంబై నగరమునకు Commercial capital.

బెర్లిను (జర్మనీ) నగరమునకు City of Storks.

బ్యాబెన్ (బెర్లియమ్) పట్టణమునకు Dead City.

మైసూరునగరమునకు City of Electricity

బెర్లియము దేశములోని మెల్లిస్సుపురమునకు Town of Moon Quenchers.

ఫిన్లాండు దేశమునకు Land of Thousand lakes.

అమెరికా సంయుక్త రాష్ట్రములకు Land of Strips and Stars

సిమానగరమునకు Viceroy's City, City of Political atmosphere.

సింహళ ద్వీపమునకు రాక్షసరాజ్యము.

స్విజర్లాండు దేశమునకు Play ground of Europe, Land of Avalanches.

హరిద్వారపురమునకు సా నాలయాగు. విష్ణుపాదనగరము.

హ్యూస్టీ కేశమునకు బై రాగులపట్టణము.

హైదరాబాదునగరమునకు Aristocrati City.

హాలండు దేశమునకు Land of Tulips Land of Windmills and Dykes.

అలహాబాదు (ప్రయాగ) పురమునకు City of Holy Baths, City of Distences.

ఈజిప్టు దేశమునకు Land of Pyramids

ఇటలీ దేశపు ఫ్లారెన్సునగరమునకు City of Flowers.

ఇస్లాండు దేశమునకు Land of Guishers Land of Ponies నికేమ్ము.

స్కాట్లాండు దేశములోని అబ్స్ట్రీనుపురమునకు Granite City.

ఈజిప్టు దేశములోని అల్జెగ్గాండా పురమునకు Delta City.

ఈజిప్టు దేశములోని కైరో నగరమునకు ఉముద్దున్య్యా. (భూమికి మాత యని యర్థము).

మెసపొటేమియా దేశపు బాగ్దాదుపురమునకు City of Caliphs.

పాలస్తీనా దేశపు జరూసలెమ్ పురమునకు City of Peace అనియు, City of the Great King అనియు, City of Herod అనియు నికేమ్ము.

స్కాట్లాండు దేశపు ఎడింబరో నగరమునకు Maiden Town.

జబ్బాల్బరు దుర్గమునకు Key of Midetaranian.

క్యూబా దేశపు హావనాపురమునకు Pearl of Antelles.

ఇస్లాండు దేశపు లిమరిక్ పురమునకు City of Violated Treaty.

ఇస్లాండు దేశపు లండన్ నగరమునకు Modern Babylon అనియు, City of Masts అనియుం బేరలు.

ఇటలీ దేశపు మిలాన్ పురమునకు Little Paris.

చీనా దేశపు పీకిన్ నగరమునకు Celestial Town.

కనడా దేశపు క్యూబిక్ పురమునకు Gibraltar of America.

ఇటలీ దేశపు రోమకపురికి Eternal City, City of Seven Hills.

ఇటలీ దేశపు వెనిస్ నగరమునకు Bride of the sea, Town of Gondola Roads.

అంగ్లా దేశపు సేద్యగానికి John Bull.

ఇస్లాండు దేశపు శూరునకు Vat.

డెన్మార్కు దేశపు క్యూరులకు Danish wouolves.

- అమెరికా సంయుక్త రాష్ట్రములలో బాల్టిమోరైపురమునకు Monumental City.
 ,, బోస్టన్ పురమునకు Puritan City యనియు, Hub of the Universe అనియు పేరులు.
 ,, బూక్లీన్ పురమునకు City of Churches.
 ,, కేరాండుపురమునకు Forest City.
 ,, హన్సి బల్ఫురమునకు Bluff City.
 ,, హాలియోపేపర్ పురమునకు Paper City.
 ,, విల్వాకీపురమునకు Cream City,
 ,, న్యూఓర్లీన్స్ పురమునకు Crescent City.
 ,, న్యూయార్కునగరమునకు Gotham అనియు, Empire City యనియు నిక్షేపము.
 ,, ఫిలడెల్ఫియానగరమునకు Quaker City యనియు, City of Brotherly Love అనియు పేరులు.
 ,, పిట్సుబర్గ్ పురమునకు Iron City, Smokey City.
 ,, పియోరియాపురమునకు Whiskey Town.
 ,, రిచ్చ్మండుపురమునకు City of Seven Hills.
 ,, సాన్ ఫ్రాన్సిస్కో పురమునకు Golden City.
 ,, సాల్ట్ లేక్ సిటీ పురమునకు City of Saints.
 ,, స్ప్రింగ్ ఫీల్డ్ పురమునకు Flower City.
 ,, టోలాడో పురమునకు Corn City.

అమెరికా సంయుక్త రాష్ట్రమునందలి వేర్వేరు స్థానములు (States) నివాసముగా గల ప్రజలకు సాముదాయకము లగు నిక్షేపము.

అలబామా	స్టేటు నివాసులకు	Lizards
కాలిఫోర్నియా	,,	Gold Hunters.
కొలరెడో	,,	Silverites.
కనెక్టికట్	,,	Nutmegs.
డెలావారా	,,	Blue hen chickens.
ఇండియానా	,,	Hoosiers.
ఇయోవా	,,	Hawkeyes.
కాన్సాస్	,,	Jayhawkers.
పెంటక్	,,	Corncrackers.

మేరీలాండు	నేటునివాసులకు	Clamthumpers.
మిచిగాన్	”	Wolverines.
మిస్సోరీ	”	Bullions.
—	”	Sage hens.
నార్తు హెంపుషైర్	”	Granite Boys
టహియో	”	Buckeyes.
వెస్టు వర్జీనియా	”	Snake deggers.

ఇట్లె అమెరికా సంయుక్తరాష్ట్రముల పెసిఫిక్ జెంటిల్ మెన్ గూడ ఈనిక్షేము తప్పలేదు.

- President: Washington—Father of his Country.
 ... Adams—Colossus of independence.
 ... Jefferson—Sage of monticello—Long Tom
 ... Madeson—Father of Constitution.
 ... Q. Adams—Old man eloquent.
 ... Harrison—Old Tip.
 ... Tyler—Young Hickory.
 ... Buchanan—Old public Functionary.
 ... Garfield—Martyr President and first gentleman in the land.
 ... Mackinly—Advance Agent of Prosperity.
 ... Roosevelt—Rough Rider Teddy.

నిక్షేపరాయఁడు—విగ్రహపుష్టి గల్గిన ప్రయోజకుఁ డనిభావము. పైకి దర్శముగ నగవడుచున్న చేతగానివాఁ డనుట కీడ్ క్రిని వాడుచుందురు. ఇది హేళన.

నిగ్రియాదేశము— ఇది ఆఫ్రికాఖండమున సాడాన్ లేక నిగ్రిటియా దేశమున నున్నది. ఇందు సోకోటోనేటు, బార్బూనేటు అని రెండు స్టేట్లు చేరియున్నవి. నిగెరియా Royal Niger Company వారి టెరిటరీ యనంబడుచున్నది. (ఆఫ్రికాఖండము సాడాన్ లేక నిగ్రిటియా దేశము చూ.)

నిగ్రిటియా—(సాడాన్ లేక నిగ్రిటియా దేశము చూడుడు.)

నిఘంటువులు—వీ భాషయం దైనను నిఘంటువు లుండుట ఆ భాషాస్పృశస్త్యమును

దెల్పెడివి. శబ్దము, దానియుత్పత్తి, దాని రూప నిష్పత్తులు, వానియర్థములం దెల్పు గ్రంథములు నిఘంటువు లనంబరఁగును. సంస్కృత భాషానిఘంటువులందు పైసంగతులే గాక ఆశబ్దము ఏలింగమో, ఏఅంతమో కూడ వివరింతురు. వీటికిందోఁడుమహానిఘంటువు(Laxican) లందు ఏయేగ్రంథములం దాశబ్దము లేయర్థముల నొసంగ నెట్లు ప్రయోగింపఁ బడినవియుం దెల్పుదురు. భరతదేశపు నిఘంటువు లాదికాలమునుండియు సూత్రరూపమునను శ్లోకరూపమునను నుండుచువచ్చినవి. ఆంధ్రభాషకుఁ బద్యరూపమునను, ఇటీవల మాటలుగను, (వాక్యములుగను) నిఘంటువులు వ్రాయంబడినవి.

సంస్కృతభాషానిఘంటువులం దమరసింహుఁడను బౌద్ధపండితునిచే శ్లోకరూపమున విర

చింపఁబడిన అమరకోశ మను వాడుకనామము నందిన నామలింగానుశాసననామక నిఘంటువు భరతదేశమునం దెక్కువ వ్యాపక మందియు న్నది. ఇందుఁ గానంబడిని కొన్ని శబ్దములకు అమరశేష మని వేఱొక గ్రంథము కలదు. అమరకోశవ్యాఖ్య యనందగిన గురుబాలచౌబోధిక యనంబడు నిఘంటువొకటి కలదు. ఇంక ధనంజయ నిఘంటువు, నానార్థరత్నమాల, బహురూపకోశము, విశ్వకోశము, మేదినికోశము, హారావళీకోశము, ఏకాక్షరకోశము, ద్వ్యక్షరకోశము, త్రిక్షరకోశము, మొదలగు కోశములు లెక్కకు మితిమీఱునట్లు గానంబడుచున్నవి.

ఇవి గాక వైద్యశాస్త్రమునకు ధన్వంతరి కృతమగు ధన్వంతరినిఘంటువును, ధనంజయ కృతమగు ఓషధీగుణకల్పమును వనోపధినిఘంటువొకటియు, రాశినిఘంటువు, సక్షత్రోనిఘంటువు, గృహనిఘంటువు మొదలగు పెక్కుజ్యోతిష శాస్త్రపరిభాషల నిఘంటువులును గలవు. ఇటీవల మహామహోపాధ్యాయ పరవస్తు రంగాచార్యులయ్యవారుండు రచించిన సర్వశబ్దసంబోధినియు, ఆర్యీగారు రచించిన సంస్కృతాంగ్లకోశమును సుప్రసిద్ధములుగ వాడుకనందియున్నవి.

శ్రీవిజయనగర భూపాలురలో నొకరగు ఆనందగజపతి మహారాజుగారి పోషణము మేరకు తారానాథ తీర్థవాచస్పతి యనంబడిన మహావిద్వాంసుఁడు రచించిన వాచస్పత్యమును, దానినుండి సంగ్రహించి యామహానీయుఁడే వేఱుగవ్రాసిన యొకనిఘంటువును ఉత్తమకోశములై దనరుచున్నవి. ఇంక నిట్టివెన్ని యోగలవని యారకుండుటయేసమంజసము.

ఇంక తెలుఁగు నిఘంటువులంగూర్చి యోచించిన వవియుఁ గొన్ని పద్యములుగను,

గొన్ని మాటలరూపమునను ఉండుట గాన నగుట నిదియు సంస్కృతపద్ధతీయే యని తోపకపోదు. తర్వాతకాలమున రచింపఁబడిన నిఘంటువులు శబ్దార్థములు మాటలుగనే యుండుట గాననగును.

తెలుఁగు భాషయందు నిఘంటువులు అమరకోశమునకువలె వర్ణకమమునఁ గాక వర్ణకమముననే యుండుట గాననయ్యెడిని. బహుజన పల్లి సీతారామాచార్యులవారి శబ్దరత్నాకరమును, ఓగిరాల జగన్నాథకవికృతమైన శుద్ధాంధ్రపదపారిజాతమును, రంగనాయకులు శ్రేష్ఠిచే విరచితమైన ఆంధ్రదీపికయును, బ. సీతారామాచార్యవిరచితమైన వైకృతదీపికయును, మహాకాళి సుబ్బరాయ విరచితమైన శబ్దార్థచంద్రికయును, మాటలుగ నున్న తెలుఁగు నిఘంటువులందగ్గిగణ్యములుగఁ జెప్పం బడెడిని.

మఱియు కొటి వెంకనార్యకృతమైన ఆంధ్రభాషార్ణవనిఘంటువు, రాజా త్యాడ పూసపాటి వీరపరాజ దక్షిణకవాట దుగరాజా బహద్దరువారు రచించిన ఆంధ్రోపదాకరనిఘంటువును, వైడిపాటి లక్ష్మణకవిచే విరచితమైన ఆంధ్రీనామసంగ్రహమును, అడిదము సూరకవిరచించిన ఆంధ్రీనామశేషమును, రంగకవిచే విరచితమైన సాంబనిఘంటువును, వెంకనకవిచే విరచితమైన వేంకటేశాంధ్రీమును పద్యములుగనున్న తెలుఁగునిఘంటువులం దగ్రసాన మాకృమింపఁ దగినవిగ నెన్నంబడి యున్నవి.

పద్యరూపమున రచింపంబడిన ఆంధ్రభాషాభూషణము, ఆంధ్రీభాషార్ణవమును, అడిదము సూరకవి రచిత కవిజనరంజన మసంబరఁగునవియు, మామిడి వెంకయ్యగారి ఆంధ్రదీపికయును, బహుజనపల్లి సీతారామాచార్యవిరచితమైన బాలచంద్రోదయమును, ఆంధ్రభాషకై న గ్రంథములే. ఉత్పల (ఓడ్ర) భాషయం

దిటీవలనే ప్రహారాజపండితమహాశయని యాధిపత్యమున “బిష్వకోశో,” యనంబడు మహానిఘంటు వోకటి వాయంబడుచున్నదని వినుచున్నాము. తమ్మిళమునను ఇట్టిగ్రంథ మొకటి వ్యాత్రయం దున్నదని విందుము. ఇట్లె వేర్వేరు భాష లిప్పుడు మేల్కొని ఇట్టిగ్రంథముల వ్యాత్రకుం గడంగుచున్నవని వినుచున్నాము. వంగభాషయందు హిందీభాషయందు నిదివఱకే నిఘంటువులు పెక్కు లున్నవఁట. ఉరుదు, పారశీ మొదలగు భాషల కిదివఱకే వ్యాత్రంబడినవి. అంగ భాషయందు నిఘంటువులు, మహానిఘంటువులు, విజ్ఞానగ్రంథములు మితిమీఱి యుండుట నుపసాధింపఁ. ప్రభుత్వవలంబన మందినభాష కేమి కొదువ?

నిచకుఁడు (నేమి లేక నేమిచక్రుఁడు)—పఠిక్షిత్తు సంతతి. చంద్రవంశ క్షత్రియుఁడు. తండ్రి ఆసీమకృష్ణుఁడు. కమారుఁడు ఉక్తుఁడు.

ఈతనినాఁడు హస్తినాపురము ఏటఁ గలిసిపోయె ననియు, పిదప కౌశాంబీనగర మీ ప్రభువునకు రాజధాని యయ్యె ననియుఁ జెప్పఁబడినది.

నిచయాత్మకము— ఆయుర్వేదవైద్య శాస్త్రమున నన్ని పాత రోగభేదములలో నొకటి. నన్ని పాతమన త్రిదోషము లనంబడు వాత వైత్య శ్లేష్మముల మూడింటియొక్క ప్రకోప మని యెఱుంగునది.

నిచ్చెనక్రింద దూరుట అయోగ్యము— ఒకగోడకు నిచ్చెన అనించుండ దానిక్రింది నుండి దూరి నడుచుట శ్రేయముగాదని భరత దేశమున ప్రతీతి కలదు. ఇందుకుఁ గారణము లందఱిక్కాళ్లను తనపై నానుమెట్లుగల నిచ్చెనక్రిందినుండి నడుచుట హేయమని తేలుచున్నది. ఐరోపా దేశముల తొలింటికాలమున నేరస్థు

లను నిచ్చెనమెట్ల కురిదీయు నాచార ముండి యుంట నిచ్చెన క్రిందుగ నేగుట యమాంగశ్యముగఁ దలఁపఁబడుచుండిన దఁట. క్రైస్తవమత ధర్మమున నిచ్చెనక్రింద దూరుట దోషమని పరిగణింపఁ బడెడిని. తొల్లి ప్రభువగు నేను క్రీస్తు సిలువవేయఁబడిన పిదప నా కళేబరము దింప ఆయనశిష్యులు నిచ్చెనవేసికొని నైకెక్కి దింపఁ బోయి రఁట. పిశాచములు నిచ్చెనక్రిందఁ జేరి దానిని వెనుకకుం దిరుగఁద్రోయ ప్రయత్నములొనర్చినవఁట. గాన నిచ్చెనక్రింద దూరుట దోషముగఁ బరిగణింతురు.

ఎత్తగుతావుల రంగువేయ రంగుపాత్రం గొని నిచ్చెన నెక్కి రంగులువేయుతఱి, నిచ్చెనక్రింద నుంట కుంచెనుండి రంగుజాఱి మీఁదఁ బడుట మూలముననో, రంగుపాత్ర చేజాఱి మీఁదఁబడుట మూలముననో అదృష్టహీనత నిచ్చెనక్రింద దూరువానికి సిద్ధింపవోవునని ఐరోపా దేశముల నొక లోకోక్తి కలదు.

నిచోరాళిగోత్రము— ఔతధ్యుడవగణము చూడుఁడు.

నిజ మాడితే నిష్ఠురము— ఆంధ్ర లోకోక్తి.

నిజము నిలకడమిఁద తెలియును— ఆంధ్రలోకోక్తి.

నిజాము లేక నైజాము ప్రభువు గారు— వీరు హైదరాబాదురాజ్య మేలు మహాప్రభువులు. వీరికి “His Exalted Highness the Nizamulmulk” అనియు, “Faithful Ally of British Empire” అనియు బిరుదములు వంశానుగతములుగఁ గలవు. ఇప్పటి నిజాంప్రభువు అసఫ్ జాహి స్వప వంశపు ప్రభువులలో నేడవప్రభువు. ప్రపంచ మంతటిలో నెక్కువ భాగ్యవంతుఁ డని చెప్పఁబడినవాఁడు. వీరు పరిపాలించు రాజ్యము

౧౭౬౯౯ చతురపుమైశ్య వైశాల్య మనియు, అది గోటుబ్రీటనునకు వైశాల్యమున సరిపోవు ననియుఁ జెప్పబడినది. ఇందు పదునాల్గు మిలియనుల పశు లున్నారట. అందు నూటికి డెబ్బదిమందికి గా హిందూమతస్థు లుండు రట. వీరికి నమునకు రాబడి ఒకలక్ష ఏబదివే లందురు. నిజాముల్ముల్కానిన అంగ్లమున Discipline of the Realm అని యర్థమగు ననుచున్నారు. హైదరాబాదాస్థప వంశమునకు అనవజా నృపుఁడు మూలపురు షుఁడు. ఆయన కొంతకాలము ఔరంగజేబు చక్రవర్తికడ సేనానిగ నుండి, పిదప హైదరా బాదునకు రాజప్రతినిధిగ నేతెంచి స్వతంత్రుఁ డైనవాఁడు. హైదరాబాదు నైజాముప్రభువులు ఆదిని ఖైదీచివారికి పాపైయుండి, పిదప ఈస్టు ఇండియాకంపెనీవారికి నన్నుగ నిలిచి, విశ్వాస పాతులుగ నుంట వారికి Faithful Ally of the British Empire అనుబిరుద మీయంబడెనట. వీరు ఉస్మానియావిశ్వవిద్యాల యము సకలకలలను ఉద్ధాభాషయందు నేర్పు చున్న సంస్థగఁ జెప్పబడినది.

నిజామువంశనృపులు— తొల్లింటి బహమనీరాజ్యము కీ. వె. ౧౪౮౯ లో ఐదు చిన్న రాజ్యములుగ చీలుటతో నేర్పడిన రాజ్య ములలో నొకటి యగును. అహమద్నగరు రాజ్యము నేలిన ముసల్మానునృపులలో చాందు బీబీ సుపొసిద్ధురాలు.

నిట్చేవో— రష్యా దేశమున నిట్చేవో పదముయొక్క వాడుక అధికము. దీనికి ఫరవా లేదు అనియర్థము. ఏది ఎట్లుజరిగినను నిట్చేవో, ఆలస్యమైనను నిట్చేవో, లోప మేదివచ్చినను నిట్చేవో, నిట్చేవో అర్థము గ్రహింపఁ గల్గిన

వారు రష్యావారి నెఱుంగఁ గలరను సామెత కలదు.

నితంతునిపుత్రులు—వీరు అతిసారుఁడు, సాల్వేయుఁడు మొదలగువారు. (ఎందఱో సరిగాఁ దెలియకున్నది.) అందఱును యను క్రాంత నొక్కరితనే పెండ్లాడిరి.

నితుందిలగోత్రము— విష్ణువర్ధ ఉప గణము చూడుఁడు.

నిత్యతార—(నక్షత్రములు, చరిత్ర)మా.)
నిత్యనక్షత్రము— (నక్షత్ర)ములు చరిత్ర చూడుఁడు.)

నిత్యము చచ్చేవానికి ఏడ్చేవారెవ్వరు?—ఆంధ్రలోకోక్తి.

నిత్యలు (షోడశనిత్యలు)— దేవీఖడ్గ మాలయం దిట్లు చెప్పబడినది.

౧ కామేశ్వరి, ౨ భగమాలిని, ౩ నిత్య క్లిన్న, ౪ భేరుడ, ౫ నన్నీవాసిని, ౬ మహా వజ్రేశ్వరి, ౭ శివమాతి, ౮ త్వరిత, ౯ కుల సుందరి, ౧౦ నిత్య, ౧౧ నీలపతాక ౧౨ విజయ, ౧౩ నర్వమంగళ, ౧౪ జ్వాలామాలిని, ౧౫ చిత్ర, ౧౬ మహానిత్య.

నిత్యానిత్యవివేకశాంతము— దీనికి ఆత్మానాత్మవివేకశాంత మనిపేరు. (సాధన చతుష్టయము చూడుఁడు).

నిదాఘుఁడు ఋషి — పులస్త్యుని కుమారుఁడు; ఋషుని శిష్యుఁడు.

నిద్ర—ఎవ్వ రెవ్వరి శరీరస్థితింబట్టియు, మనస్థితింబట్టియు వారివారికి నిదుర కల్గుచుం డును. పనిపాటులు లేక పగలు నిద్రించువారికి రాత్రులందు నిద్ర తక్కువగ నుంట సహజమే. రాత్రులందు తోలుదోలుత గాఢనిద్ర పట్టుటయు సహజమే. దానిని పాశ్చాత్యశాస్త్రవేత్తలు Beauty sleep అనియు, Beautiful sleep

అనియు పేరిడియున్నారు గాఢనిద్రయందు స్వప్నము లుండవు. దానికిం గొంత తక్కువ గాఢమగు నిద్ర సర్వసాధారణనిద్ర యనంబడు చున్నది. ఇందు స్వప్నము లున్నను ఉండ వచ్చును. ఇదియుఁ గొంతవఱకు విశ్రాంతికర మైనదిగనే యెఱుంగవలయును. పిదపఁ జెప్పఁ దగినది కూర్మ (కుసుకు) నిద్ర. ఇది చాల తక్కువబలము గల్గినది. ఇందు స్వప్నము లరుదుగఁ గల్గుచుండును. ఇందు మెళకువ యధికమై యుండును. గాఢనిద్రయందు మెళ కువ చాల తక్కువగ నుండును గాన నిద్ర నుండి లేపుట కధికధ్వని చేయవలసియుండును. తెల్లవాఱుజామున నిద్ర కూర్మనిద్రగ నుండును. కోడి, కాకి, యఱచినధ్వనికే మెళ కువ గల్గునంతటి బలహీన మైనది. ఇంక ప్రాతః కాలపు వెల్గు మేల్కొంచు జేయునదియే. బయటనిదురించు పశుపక్ష్యాదులు వెల్గునుండియే మేల్కొంచు నట. పసిబాలు రలసినకతన గాఢ నిద్రం జెందుటయు నెల్ల రెఱింగినదే.

నిద్ర మేల్కొనుట— నిద్ర విశ్రాంతి కరము. పగలంతయుఁ బనిచేసి యలసటవలన గల్గినబడలికఁ దీర్చి తిరుగ బలమొసంగ రాక్షు లందు నిద్ర యవసరము. ఇది మానవశరీ రధర్మముగా నెఱుంగఁ దగినది. పగలు వ్యయ మెన శరీరత్రాణ నిద్రయందు విశ్రాంతినుండి తిరుగ శరీరమున బలపడుచుండును. వలయు నంత నిద్రకు పిదప మెళకువ తనంతటనే గల్గుట సహజము. ఇంక పసిబాలుర కీనిద్ర యెక్కువయవసరము. గొప్పగొప్పవైద్యవిద్యా విశారదులగు పరిశీలకులు పసిబాలు రాహారము వలన నిద్రయందే యెదుగుచుండు రని నుడివి యున్నారు.

పసిబాలుర నిద్రొగూర్చి యొకనమ్మకము దేశ దేశములందు వ్యాపకము గాంచియున్నది.

బాల్యమున మనోబలము, బుద్ధిబలము చాల కుండును గాన నిద్రయం దెక్కువకాలము గడచుచుండుతఱి పెద్దవా రది కన్నెట్టి వారిని లేపి యాహార మిడుచుండుట పద్ధతిగా నేర్పడి యున్న దని యెల్లరెఱింగినదే. కాని ఇటీవల పరిశీలనలు, నిద్రకుం బిదప మెలకువ గల్గుట యన నిద్రయొక్క యర్హఫలమే యనియు, బాలు రవసరమైనంతకన్న నధికముగ నిద్రొంపఁ జాల రనియు, నిద్రొంచుచుండుట ఆశరీరమున కవసరమై యుండీయే యనియు బయల్పఱచి నవి. ఎవరో మొద్దునిద్దురగల బాలురును రోగముగలవారును దక్కఁ దక్కినవారు కదలిక సడికి మేల్కొంచుచునే యుందురు. నిద్రకుఁ గారణ మలసట యని మనసునం దుంచు కొనుట చాల సమంజస మని తోఁచెడిని.

నిద్రయందు శ్రోత్రేంద్రియపు పని—

నిద్రయందు శ్రోత్రేంద్రియము పనిచేయుచునే యుండును గాని, అనఁగా ధ్వనులు చెవుల లోనికిఁ జేరి నాళములగుండా మేధస్సున కరు గును గాని అది విశ్రాంతిఁ గొని నిద్రొంచుచుంట్ల చైతన్యశక్తి లేకయుండుం గాన ఇ యట్లై వృథాయై యుండును. ఇవి చిన్న చిన్న ధ్వనులు. ఇంక మేధస్సును ఉలికించి లేపఁగల పెద్దధ్వని యగుతఱి పైపనియే నడిచి మేధస్సుగూడ నిద్రనుండి మేల్కొనం జేసి చైతన్యము ఆధ్వనిని గ్రహింపఁ జేయును.

విషమువల్ల మేధస్సును చైతన్యశక్తినుండి తప్పించి నిదురింపం జేసినతఱి, ఎట్టిధ్వనియు దానిని లేపఁజాలదు గాన వినిపింపఁ జాలదు. నిద్రొంచువానిచెవియందు రహస్యముం జెప్పి స్వప్నముం గల్గింప నగునని ఇటీవల కనిపెట్టం బడినది గాన, స్వప్నములకు ధ్వనిగూడ కారణ మగునని తోఁచెడిని.

నిద్ర లేక నిదుర, నిద్దుర— శరీరమున కవస్థలు మూడు. జాగ్రదవస్థ (మెళకువ), స్వప్నావస్థ (కలం గనుట), సుషుప్త్యావస్థ (నిద్దుర). ఇందు నిద్రావస్థ విశ్రాంతి నిచ్చి మరునాడు దుదయమునకు తాజా పఱచుటకు గల్గుతాత్కాలిక విశ్రాంతి. ఇది సర్వప్రాణులకుం గల్గుచుండు వస్థయే. ఇందు నోటినుచి తప్పను. నేత్రములపై తెప్పలు మూసికొనును. శరీరస్థమగు మాంసఖండములందు బిగి తగ్గిపోవును. చైతన్యపటిమ కొంతవఱకు తగ్గును. నరములు తమతమపనుల నాచును. స్వేచ్ఛగ ఊపిరి యాచుచుండుటదక్క తక్కిన యనయనములు తమతమపనులను చేయుచుండుబాధ్యతయు తగ్గియుండుస్థితి కల్గును. నోటినుండి లోలో గుటకలు వేయుచు ద్రవము మింగుచుండుట యొకవస్థను నిలచి యుండినను ఉండును. ఆంగిపోయినను ఆంగిపోవును. ఇట్లు ప్రతిగాత్రీయు సంభవించుచు కొన్ని గంటల కాలముండు శరీరమున కించుక వేడి అధిక మగుటతో వదలి మెళకువగల్గుతత్తి విడిపోయెడి యవస్థకు నిద్ర యనిపేరు. నిద్ర సంభవించుటకు శరీరమున మెదడు విశ్రాంతిని గొనవలసి యుండును. మలకోశమున ఉష్ణాధిక్యము లేక సమముగనుండి యుండవలెను.

పాదములు (అందు ముఖ్యముగ నరికాళ్లు), కర్ణరంధ్రములు ఇంచుక వేడికగి వెచ్చదనము గోరు స్థితి గల్గియుండ వలెను. శరీరపుబడలిక గాని జాగ్రదవస్థయందలి కార్యములందు విసుగుదలయో లేక విముఖతయో మనస్సునకుం గల్గియుండి విశ్రాంతియందు నాంఛ పొడముట కున్నాఖమై యుండుట గల్గవలయును. ఇత్తత్తి నిద్ర వచ్చుచున్నదని యనుకొందుము. విధిలేక పిలుగాక అటిసితి గల్గుతఱి మాటలాడుట, కూర్చుండియుండుట తప్పనియదనున కునికి

పాటుపడుట సంభవించును. కునికిపాటు నిద్ర మైఁగొమ్ముటయే గాని వేఱు కాదు.

నిద్రించుటయందు తారతమ్యములు కలవు. స్వప్నములేని గాఢనిద్ర శరీరమునకు మిక్కిలి తేలికదనము నిచ్చును. చక్కగ జీర్ణమొనర్చి ఆకలి నుదేకింపఁ జేయును. శరీరబలమునకు నిర్బాధకస్థితి గల్గించి, మనస్సునకు వ్యాకులత లేని శాంతి నొనంగి, దృష్టి బలపఱచి, యోచనా శక్తిని దృఢపఱచును. స్వప్నములతో నిండిన నిద్రకుం గలఁతనిద్ర యని పేరు. ఇది పైవనులం జక్కగ జరుగనీయదు. నిద్రాభంగము గల్గించి నిద్రయందు లేవుట యసౌఖ్యకరమై, కొద్దిగనో గొప్పగనో నిద్రలేని గుణములం గల్గించునని చెప్పఁబడినది. నిద్ర పట్టకుండు జబ్బునకు Insomnia అని యాంగమున పేరు. నిద్ర లేకుండిన శిరస్సునందు వేడి, నేత్రములందు భారము, శరీరమునందు బడలిక, నరములందు బలహీనత, ఇంచుక యజీర్ణిలక్షణములు సంభవించును. ఇంక నివి యిట్లె యధిక మగు నేని బడలునొప్పి, తలబరువు, అవులీంతలు, బలహీనత, బడలిక, భ్రమ, సోమరితనము, లేక చండితనము, రొంప, దగ్గు, వాతము గల్గునని మనస్సునకు నూచించెడిని.

పసిబాలురు దినమున పంజెండుగంటల కాలము నిద్రొప్పవలె ననియు, వయస్సు ముదిరినకొలది నిద్ర తగ్గుచుండు ననియు, బలము గల్గిన యావనకాలమున ఎనిమిది గంటల కాలము నిద్ర యవసర మనియు, వార్ధక్యము వచ్చిశకొలది నిద్ర తగ్గుననియుఁ జెప్పఁబడినది. వేసవికాలమున ఎండవేళల ఉష్ణాధిక్య మగుతఱి నిద్రించుట యవసర మనియు, ఉష్ణాధిక్యము లేక సౌఖ్యముగ నుండుతఱి పగటినిద్ర యనారోగ్యవద్రమై అన్న మఱుగకపోవుననియు, వాతమును ప్రేరేపించి బద్దకమును గల్గించు

ననియు, బుద్ధిమాంద్యము, దుర్బలత తోఁపఁజేయుననియుఁ జెప్పఁబడినది. ఇంక జ్వరము, ఉబ్బుజాడ్యము, అగ్నిమాంద్యము, పాంశువు, వాతము, క్షయ, గలరోగులు పగలు నిద్రించుట కీడని చెప్పఁబడినది.

వైద్యులు బలముగలవాఁ డెన్నిది గంటలు నిద్రించుట యవసరమనియు నందురు. ఒకపరిశీలకుఁడు బాధ్యతగల పనులు జేయుచుండు బుద్ధిశాలి కాఱుగంటలు నిద్రొ చాలు ననియు, ఆరోగ్యము పూర్తిగఁ గలవారి కెన్నిదిగంటలును, బుద్ధిబలము తగ్గినవారికి బాధ్యతలేనివారికి పది లేక పండ్రెండుగంటలు నిద్రొకలుననియుఁ జెప్పియుండెను. నిద్రయందు కొందఱుగుఱ్ఱు పెట్టుదురు. కొందఱుకలవరింతురు. కొందఱులేచి నడుచుదురు. ఇట్లినన్ని యునిద్రావిధానమునవికారములయొక్క-పరిణామములనికన్గొనఁబడినది. నిద్రకు పైత్యమువిరోధి. పైత్యోద్దేశము గల్గునస్తువులందినిన నిద్రొ రాకుండును. అధికముగ భుజించిన స్వప్నములు కల్గును. యోచన లభికమై విశ్రాంతిచాలకుండిన స్వప్నములుకల్గునందురు.

నిద్రొ లేకుండుట (జాగరము) —

మనుష్యులు నిద్రయే లేకుండిన తొమ్మిదిదినములు మాత్రమే జీవింపగలరని వైద్య, శారీరక శాస్త్రవేత్తలు కనిపెట్టియున్నారు. నిద్రబొత్తిగా పట్టనిజబ్బును ఆంగ్లవైద్య వేత్తలు ఇన్సొమ్నియా (Insomnia) యనెదరు.

ఎంత బలాభ్యుదయమునను ఎడతెగక తొంబది గంటలకాలము నిద్రపోకుండ నుండఁజాలఁడని పరీక్షలవలన తెలిసికొనిరి. ఇంతవఱకు నిద్రింపకుండ శఠించి జాగరము సల్పిన ప్రాణాపాయకరమగువ్యాధి గల్గునని తేలినది. ఇంకను శరీరమున నీనాలురోజులలోనే చాలఘోరమగు మార్పులు గల్గు నందురు. ఆ మార్పులలో ముఖ్యమగునవి మేనుఅపరిమితముగ భార

మగుట, బలము క్షీణించుట, జాపకము నశించుట ఇవి అన్ని యో కొన్ని యో గల్గెడిని.

మధ్యమధ్య కొంచెము కునుకుపట్టుచు మెళకువ కల్గుచు మొత్తమున నిద్ర లేదనుటయందిన్నియాపదలు కలుగక పోవచ్చును. పూర్తియగు ఇన్సొమ్నియా యగునేని మూఁడవ దినమున మాటలే యుండవు. (నిద్ర చూ).

నిద్రొగన్నికచెట్టు—(నిద్రొభంగి చూ.)

నిద్రభంగిచెట్టు (నిద్రొగన్నిక లేక అత్త పత్తిచెట్టు) —ఆంగ్ల. Touch me not tree.

నిద్రభంగిచెట్టును నిద్రొగన్నిక యనియు, అత్తపత్తిచెట్టునియు నుచురు. దీనిపూవుల రంగులంబట్టి ఇది నాలు భేదములు కలదిగ వచింతురు గాని, అవి కానరాకున్నవి. దీనియాకులు సూర్యుఁ డుదయింపగానే విప్పకొని సూర్యాస్తమయముతో ముసుమకొనిపోవును. పగటియందు దీనియాకులు విడియున్న తరిడేనితో నైన దానిని దాఁకి గదల్చితేమేని తోడనే ముసుమకొని తీరుగఁ గొంతవడికి విడును.

నిద్రొభంగికి వింతగుణములు చెప్పఁబడినవి.

దీనిసమూలము పర్వదినములం దాదివారము గూడినతఱి తెచ్చి నీడ నొడించి, చూర్ణముచేసి, పుచ్చుకొనుచుండిన మొదటివారమున పురాణ జ్వరములు, పైత్యరోగములు నివారణ మగు ననియు, రెండవవారమున పాండురోగము, మూలవ్యాధి నివారణ మగుననియు, మూఁడవ వారమున పాక్షువ్యాధి, పల్లికలు, పాలునువాఱు చర్మవ్యాధి, క్షుష్ణము తగ్గిపోవుననియు, మఱియు నట్టికాలముననే తీసిన నిద్రొభంగివేఱు మొడచుట్టు ధరించిన మొండిదగ్గులు నివారణ మగుననియు, మొలచుట్టు ధరించిన వీర్యనష్టము నివారణమగు ననియుఁ జెప్పఁబడినది. దీనివేఱు రసము లేక కసాయము మాత్రోక్తచ్ఛ్చమును నివారించు నందురు.

నిద్రాభంగియాకుపసరు ర స దో ష ము ను హరించును. పైస రాయచుడిన బిబీజము హరించును. దుష్టముగు కురుపులను శుభ్రీపఱచి కుళ్ళుట నాపును. గడ్డలం జతుకజేసి లేక కరగించి కురుపుల మాన్పును. శరీర క్షము చెడి కల్గిన పైత్యము నివారించును. భగందర మను పుండుమాన్పును. వ్రణములలోను వాల్లసెలలలోను పోయుటవలననవి మాన్పుటను. దీనినమూల కసాయము లేక చూర్ణము మేహశాంతి, పైత్య శాంతి గల్గించి, ధాతుసప్తము నివారించి, వీర్య వృద్ధి గల్గించుగుణము కలదనియు, మూలవ్యాధి భగందరముల మాన్పి, జక్కగ పనిచేయుననియు చెప్పబడినది.

నిద్రాంగపథగోత్రము— భరద్వాజఉప గణము చూడుడు.

నిద్రించినవానికాళ్లకు మ్రొక్కుట— ఆంధ్రీభాసాసాంప్రదాచూర్ణ సదము. ఎవరి కొఱకై యొకపని చేయబడునో ఆపనినిగూర్చి వాడు గోహింసలేని యవస్థను చెలుప నీడ్చిని వాడుచుండురు. (ఆంధ్రీలోకోక్తి)

నిద్రించుతఱి కనుకెప్పలు వ్రాలి

యుండుట— కనుకెప్పలు వ్రాలియుండుట యన కండ్లు మూసికొనియుండుట యనిభాషము. కండ్లు తెఱచుటకు కనుకెప్పలను బ్రీయత్న పూర్వకముగ నెత్తవలసి యుండును. నిదుర విశ్రాంతికొరకై గల్గునది గాన శరీరావయము లన్నియు తమతమ పనులను మాని విశ్రాంతి గైకొనెడిని. అట్లె కనుకెప్పలును విశ్రాంతికై వ్రాలును. అత్తఱినే శరీరభాగమునను ఉత్సాహ శక్తి (Activity) మరుగుపడి యుండెడిని. మేధస్సుయొక్క కొన్ని భాగములు విశ్రాంతికై చైతన్యస్థితిని వదలియుండెడిని. రక్తస్రావము మొదలగు శరీరరక్షణ పోషణ కార్యములు, ఊపిరి మొదలగునవి కొన్ని యత్యవశ్యక

ములు పనిచేయుచుండుం గాని యివి అప్రీ యత్నముగ తమకార్యములు నెఱపుకొనఁ గల్గునవి. అట్లె ఊపిరితీయుట కేయాటంకమును ఏవోయత్నమును అక్కఱ లేదని ఎల్లరెఱిం గినడే. విశ్రాంతికై నిద్రించుట గాన వెలుతురు కండ్లకు గట్టముగఁ దోచి కనుకెప్పలు వ్రాలు టయు వాటి కవసరమని తోచవకపోదు. ఇంక నిశ్చబ్ధస్థితి నిదుర కట్టి యవసర మనియే స్ఫురిం చెడిని. ఏలయన శబ్దము నిదురనుండి లేవగల్గును. ఇటీవల నిద్రించువానిచెవిలో రహస్యము జెప్పి కలను గల్గింప నగునని కన్గొనబడినది. ఇదియు శబ్దనంబంధముగనే యున్నది. స్వప్నము గాఢ నిద్రకన్న తక్కువ నిద్రయందు కల్గున దని ఇదివఱకే కన్గొనబడినది.

నిద్రులు (నవనిద్రులు)— ౧ మహా

సద్యము, ౨ సద్యము, ౩ శంఖము, ౪ మక నిము, ౫ కచ్చుపము, ౬ ముకుందము, ౭ కుందము, ౮ నీలము, ౯ వనము.

నిద్రవగోత్రము—నిద్రవగణము చూ.

నిద్రవగణము (కాశ్యపసంతతి)—

౧ నిద్రవగణమునందు ౧౮ గోత్రములు కలవు. బోధాయన సూత్రోక్త గోత్రములు (౯-౨). ౧ అగ్ని, ౨ అగ్నిశర్మాయణ, ౩ అన, ౪ అ భూత్య, ౫ అవిశ్రేణ్య, ౬ ఆగ్రాయణ, ౭ ఆ తప, ౮ ఆనురాయణ, ౯ ఉత్తర, ౧౦ ఉదర, ౧౧ ఉలూయని, ౧౨ ఐతిశాయన, ౧౩ ఔటవృక్ష, ౧౪ ఔదలి, ౧౫ ఔపవ్య, ౧౬ ఔస్థకాయన, ౧౭ కవి, ౧౮ కంసాలాయన, ౧౯ కామ్యలోదరి, ౨౦ కాసలి, ౨౧ క్రోష్ట, ౨౨ కాశికేయ, ౨౩ కాందాయన, ౨౪ గన్డేషు, ౨౫ గోమాయన, ౨౬ గౌరివాయన, ౨౭ ఛాగవ్య. ౨౮ చాన్దరి, ౨౯ చైల, ౩౦ జారమాత్య, ౩౧ జీవంత, ౩౨ దక్షవణీ, ౩౩ ధర్వాయణ, ౩౪ ధూమలక్షణ, ౩౫ ధూమ్ర,

3౬ ఘోషామ్రాయణ, 37 దేవ, 3౮ దేవపాత, 3౯ దేవి, ౪౦ నిధ్యవ, ౪౧ నైధ్యవ, ౪౨ పంక్త్యామనిక, 1౪3 పాంచాల, ౪౪ పాధిక, ౪5 పాలస్య, ౪౬ ప్రావస్య, ౪7 పింగాషీ, ౪౮ పాలవి, ౪౯ బైదల, 5౦ భాగుడి, 5౧ భాలందన, 5౨ మాశర, 53 మంత్రిత, 5౪ మహాచక్రేయ, 55 మారాయణ, 5౬ మాఝాలాయన, 57 మాసవి, 5౮ మితకుంభ, 5౯ ముసల, ౬౦ మేషాతకి, ౬౧ రుభాణి, ౬౨ రోహితాయన, ౬3 లాఝాయన, ౬౪ వాధకి, ౬5 వార్షకాణి, ౬౬ విమత్స్య, ౬7 విషగణ, ౬౮ వైకరి. ౬౯ వైకరేయ, 7౦ వైనశ్య, 7౧ వైయకి, 7౨ వైశంపాయన, 73 వైశిప్రి, 7౪ శంఖామిత్రేయ, 75 శృవన, 7౬ సామశి, 77 సాయస్వ, 7౮ సావి, 7౯ సుర, ౮౦ సురేభ, ౮౧ సూణ, ౮౨ సూప, ౮3 సూర్య, ౮౪ స్థూలబిందు, ౮5 స్వైరికి, ౮౬ సానఘ, ౮7 సామ్య, ౮౮ స్థాలకేశి, ౮౯ హరిత్య, ౯౦ హ్యదోగ, ౯౧ హిరణ్యవాయన, ౯౨ హాలాత.

కాత్యాయన సూత్రోక్త గోత్రాలు(౪5)
 ౧ అగ్నికర్షాయణ, ౨ అన్యకృత్, 3 అశ్వవాతాయన, ౪ అహాలాగాయక, 5 ఆగ్రాయణ, ౬ ఉపత్పాయవి, 7 ఔషప్రతిమ, ౮ కాచాయన, ౯ కాశ్యపాయన, ౧౦ కైకశి, ౧౧ కైరజ, ౧౨ కాశీదక, ౧3 ఖగద, ౧౪ గవ్యాయన, ౧5 చక్రిధర్మి, ౧౬ చేదు, ౧7 చైకేత, ౧౮ త్రైకి, ౧౯ త్రైపణయ, ౨౦ దేవయాత, ౨౧ ద్విహాయన, ౨౨ ఫణిసారహారేయ, ౨3 పాణి, ౨౪ భౌభూల, ౨5 భౌవన, ౨౬ మాహూజ్య, ౨7 మాత్మస్త, ౨౮ మానగ, ౨౯ మాషక, 3౦ రతికాయన, 3౧ వాత్స్య, 3౨ వీరాధ్వర, 33 శత్రేహి, 3౪ శ్రేయ, 35 శీఘ్రిక, 3౬ సరాగోజ,

37 స్వవభ్యష్, 3౮ సానుకుిత, 3౯ సామభ్యవ, ౪౦ సోమయాగ, ౪౧ హరితాయన, ౪౨ హస్తి, ౪3 హర్కరి, ౪౪ హాసలాయన, ౪5 హాస్య.

మాత్స్యసూత్రోక్త గోత్రములు. (౨౮)
 ౧ అగ్రావ, ౨ అజీహాయన, 3 ఊప, ౪ కౌస్తాయన, 5 కీరి, ౬ కాశీతకి, 7 గోషాయన, ౮ జ్ఞానారాధ, ౯ నాశరి, ౧౦ పన్నోడలాయన, ౧౧ వైలలేభి, ౧౨ పాలి, ౧3 బభృ, ౧౪ భృగు, ౧5 భవనంది, ౧౬ మసన, ౧7 మారీవ, ౧౮ మాపరి, ౧౯ వసు, ౨౦ వాత్యాయని, ౨౧ శ్యామ, ౨౨ సర్వ, ౨3 సాసిస, ౨౪ స్వాప, ౨5 హరితాయన, ౨౬ హస్తలాయని, ౨7 హస్తిక, ౨౮ హస్తిత.

ఇతరగ్రంథోక్త గోత్రములు (౧౬).
 ౧ కాండవాయన, ౨ కామేసానకి, 3 కైజాలి, ౪ కౌరిహ్య, 5 చాక్రాయణ, ౬ జ్ఞానహస్తి, 7 నాగశిర, ౮ ప్రతిశ్రవ, ౯ పావాయ, ౧౦ ప్రాతిధేయ, ౧౧ భృగపార, ౧౨ భిక్షిరి, ౧3 వాహలాకాయన, ౧౪ వేలని, ౧5 శౌకయ, ౧౬ స్వాపశాంత.

ఈ (కశ్యప-నిధ్యవగణ) గోత్రములకు బ్రవరూపములు ఎన్నిది కలవు.

- ౧ కాశ్యప, అవత్సర, నైధ్యవ.
- ౨ కాశ్యప, అవత్సర, నైధ్యవ, రేభ, రైభ.
- 3 కాశ్యప, అవత్సర, నైధ్యవ, రేభ, రైభ, శండిల, శాండిల్య.
- ౪ కాశ్యప, అవత్సర, అసిత.
- 5 కాశ్యప, అవత్సర, శాండిల్య.
- ౬ కాశ్యప, అసిత, దైవల.
- 7 కాశ్యప, అవత్సర, దైవల.
- ౮ శాండిల్య, అసిత, దైవల.

నినివే పట్టణము — ఇది ట్రైగ్రిస్ నది ఎడమతట్టున నదితీరముననే ఉండినపట్టణము.

అస్సీరియా రాజ్యములోనిదిగ నుండెను. మెస పోటేమియా దేశమునందు మసాల్ పట్టణమున కెదురుగనుండిన తావున నుండెనట. పురిని జుట్టియుండిన కోటగోడల యావరణము ౧౮౦౦ యెకరము లుండినట్లు తేలుచున్నది. పట్టణము నకు ౧౫ ద్వారములు, పెక్కు బురుజులం గల్గి మూడుదెసలందు ఈపురియందు ట్రైగ్రనునది లో చేరుకొను నొకపాటి చిన్న నదినుండి నీటిని నింపిన కందకమును, నాల్గవదెస ట్రైగ్రనునదియే కందకముగ నుండియుండెను. తూర్పువైపుగోడకు రెట్టింపుబలమీయంబడెననిల్పంబడుచున్నది.

తూటిపనిముట్లుగ ఆయుధములు గలవారు తొలుతను, లోహపుపనిముట్ల వాడుప్రజలు పిద పను, ఇట నివసించు చుండి రని తేలుచున్నది. వీరిదేవతకు 'నినా'యనిపేరు. ఆమె మతస్వ్యాకారమున నుండునది. ఆమెనుండియే పీరిపురికి నినివే అనిపేరు కల్గియుండునని తలంపంబడుచున్నది.

ఈ దేవత కొక దేవళము నిర్మింపబడి యుండెను. దానిని క్రీ. ము. ౨౧౦౦ నాఁడు బాగు చేయించిరని తెలిసెడిని. ఆ దేవత కింకను ఇష్టానుబిరుదనామ ముండెను. క్రీ. ము. ౧౪౦౦ సంవత్సరప్రాంతమున నిటకు మిటన్నియను లనంబడు ప్రజలు చేరి కాపురము కుదిరియుండిరినియు, క్రీ. ము. ౧౩౦౦ నాఁడు ఒకటవ పాల్యానేసరు క్రింద అసీరియనుజాతివారు దాడివెడలి ప్రవేశించి రనియు, ఈ అసీరియన్లుపతి పాల్యానేసరుగారు కలా యనుతావున తనరాజధాని నేర్పఱచుకొన్నను నినామత్య దేవతా దేవస్థానమును బాగుచేయించియుద్ధించియుండెననియు పరిశీలనలు బయల్పఱచినవి. పిమ్మట క్రీ. ము. ౧౧౦౦ ప్రాంతమున అఘార్సెల్కాలా యను పేరుగల ప్రభువు ఈ నినివే పురిని తనరాజధానిగా జేసికొనె నట.

పిదప నీ దేశము పాలించిన సెన్నాచెరిబ్

ఒకరాజభవనమును, ఒకసక్షత్రోశాలను (జ్యోతిషశాస్త్ర పరిశీలనాలయము) నిర్మించె నట. ఇటనే జోనాప్రవక్తసమాధి సుప్రసిద్ధమై యుండెనట. పట్టణమున దాహెలాదకపు కాల్యలు త్రవ్వించెనట. ఒకతోటను నిర్మించిరి. అందు విదేశపుచ్చెట్లు, జంతువులు, పెంపంబడుచుండిన వట. అరేబియాపత్తి ఇట చక్కఁగ పెరిగెనందురు.

పిదప ఎస్సార్పాడాస్ నృపాలుఁడు నగరపు ఇటుకువీధులను వెడలుపుచేయించి వేటోకరాజభవనమును నిర్మించె నట. సెన్నాచెరిబున కుత్తరముగా అస్సూర్జానిపాల్ భూపతి తన ప్రాసాదనిర్మాణ మొనర్చుకొని, అందు ఒక గ్రంథనిలయము నేర్పఱచెను. అది కూనిఫారమ్ లైబ్రరీ అనంబడుచు నిప్పుడు బ్రిటిషుమ్యూజియమునం దున్నది.

ఇంత వృద్ధినందిన నినివే నగరము నశించి పాడుపడునని నహూమ్ జెఫానియా ప్రవక్త లిర్వురును ప్రవచించుచుండి రట. మీడియను దేశస్థుఁడగు సైనెకస్సరీసు దాడివెడలి వచ్చి కొంతగను, క్రీ. ము. ౬౦౬ లో బాబిలోనియా భూపతి నెబూపోలాసాక్ను, నినివేపట్టణమును బడఁద్రోసి పాడుచేసి భంగ మొనర్చి రనియుఁ జెప్పబడినది. క్రీ. ము. ౪౦౧ లోనే ఎక్సనోఫన్ అనువాఁ డాపాడుమీఁదుగా ప్రయాణ మొనర్చె ననియు, పిదప నాపాడుదిబ్బలుపై సస్సేనియనులు గ్రామములు నిర్మించుకొని రనియు పరిశీలనలు బయల్పఱచినవి.

నిన్ను కుప్పా నేఁడు ఆల్లూ—ఆంధ్ర లోకోక్తి.

నిప్పుకోడి (Ostrich)— పెద్దపక్షి, గాని ఎగురఁజాలదు. దీనితెక్కలు ఎగురుటకు పనికి రావు. ఆఫ్రికాఖండము, అరేబియా, మెస

పొటేమియా దేశపు విజనప్రదేశపు బయళ్లలో వసించెడిని. అడవిజంతువు. సాధువుగా నొనర్చుచున్నచేయ నగును. ఒకమనుజుని వీచుపై నెక్కించుకొని త్వరితగతిగల గుట్టముకన్న నతి వేగముగఁ బర్విడఁగలదు.

పక్షి విదడుగుల యెత్తు. మెడ ప్రత్యేకముగ మూఁ డడుగులు. పాదములందు రెండేసి డెక్కలు. శరీరముతో పోల్చినతఱి చిన్నది యనిపించును. అడవులం దుండుట గానరాదు. గుడ్డను నేల పల్ల మొనర్చి అందిడి, పగలు, ఎండవేడిమికి వదలి, రాత్రిలందు తండ్రిపక్షి వైనఁ గూర్చుండి పొడుగును. పగలు శీతలముగ నుండుతఱి తండ్రిపిట్ట వైనఁగూర్చుండుటయుఁ గలదు. అది తిండికి జనుతఱి తల్లిపిట్టయుం బొదుగుచుండును. దీని వెండుకలు విలువగలవి గాన క్రీ. వె. ౧౮౬౭ మొదలు ఆఫ్రికా ఖండముననే గాక ఆస్ట్రేలియా, అమెరికా సంయుక్తరాష్ట్రములు, ఆజీరియా, అర్జంటినా దేశములందు Ostrich Farms సాపింపంబడి పక్షులు పెంపఁబడుచున్నవి. ఐరోపాదేశపు శీతోష్ణసీతి కీపక్షులు బ్రతుకఁజాల వఁట. (రిహ్యోనిప్పకోడి చూ.)

నిప్పను (డైనిప్పన్) — జపాన్ దేశము నకు వారిస్వభాషయందు డైనిప్పన్ అనియెదరు. “డై” అనిన మహా యనియు, “నిప్పన్” అనిన మనము జపాన్ అనుచున్న దేశపు పే రనియు నర్థములు.

నిప్పను నీళ్లతో నార్పుట — నిప్ప కట్టపైనుండి గాని, రాక్షసబొగ్గుపైనుండిగాని, దూది మొదలగు నితరవదార్థములపై నుండిగాని చమురులు (Oils) చాల వేడిగ నగుటవలనఁ గాని, గంధకము మొదలగు నగ్నిప్రమాదకర వదార్థముల నుండిగాని, లేక ఫాస్ఫరస్ మూలమునఁగాని మండుటకు ఆక్సిజెన్ (Oxygen)

కావలయును. లేకున్న అగ్ని ప్రజ్వలిల్లనేలేదు. ఆక్సిజెన్ గాలియం దుండునది గాన గాలితో సంబంధ ముండుట అగ్ని కత్యవసరము. గాలి యన నిట బహిఃప్రపంచమహావాయుమండలి యని మనసునం దుంచుకొనవలయును. ఇంతే కాక ఏవదార్థము కాలుచున్నదో దానికికొంత పరిమితికి తక్కువ గాని వేడి తగులుటగూడ మంట కవసరములే.

నీరు అగ్నిని తా నార్పలేదు. నూనె ఎక్కువ కాఁగి మండ నారంభించెనేని నీరు దానిని మఱిత ప్రజ్వలింపఁజేయునేగాని ఆర్పజాలదు. అగ్నిపై నీరుచేయుపని యిది. అగ్నిపై నీరు పోయుదుమేని అది ఒకపొరవలె నానిమిషమున దనరి, బహిఃప్రపంచవాయుమండలికిని ఆయగ్ని కిని తా నడమై ఆక్సిజెనును రాకుండ నడ్డగించును. ఇంకను అగ్నియందలి వేడిని జల్లార్చి మండకుండఁజేయును. ఈ రెండుపనులు అగ్నిని ప్రజ్వలింపనీయఁ జాలకుండఁ జేసియు, వేడిని తగ్గించియు అగ్నిని జయించును. కాని నీరు తాను స్వతంత్రముగ నగ్నిని జల్లార్ప శక్తికలది కాదు. ఎట్లైనను ఉదక సాహాయ్యముననే గొప్పగొప్ప యగ్నిప్రమాదముల నెదుర్కొన నగుచున్నది. నిజముగ నందు జరుగుపని యిది.

నిప్పు ముట్టుకుంటేనేగాని చెయ్యి చురుకదు — ఆంధ్రలోకోక్తి.

విబంధరోగము — ఆయుర్వేద వైద్య శాస్త్రమున మలమూత్రోవరోధ రోగమునకుఁ బేరు. నిబంధ మన వేఁపచెట్టునకును పేరుకలదు.

నిమిచక్రివర్తి — సూత్యవంశక్షత్రియుఁడు. (వైవస్వతమనువుచూ.)

ఈతఁడు గొప్పయాగ మొనర్చినవాఁడు. కారణాంతరమున వనిష్ఠ మహారికిఁ గోపము తెప్పించి ఆయనవలన శాప మంది, తానును ఆయనను శపించినవాఁడు.

శాపఫలముగ వసిష్ఠుని శరీరము బ్రహ్మమాననపుత్త్యత్వముఁ గోల్పోయి, కుంభసంభవుఁడై తిరుగ జన్మించి, తిరుగ వసిష్ఠత్వ మందెను. ఈతఁడును శరీరాంగముఁ గోల్పోయెను. అప్ప పాటునకు నిమిష మనిపేరు గల్గుట నిమియొక్కజ్ఞాపకార్థమే. ఈయనపేరుననే యని చెప్పఁబడినది.

నిమిత్తాభావే నైమిత్తికస్యాప్యభావః ఇతి న్యాయము—చేసినవాఁడు (కర్త) లేకుండిన చేయఁబడెడు పనియుఁ గూడ నుండదని భావము.

నిమి (రెండవనిమి)— పాండవసంతతి క్షత్రియుఁడు. తండ్రి దండపాణి. పితామహుఁడు మహీనరుఁడు. పుత్రుఁడు శ్రేణుఁడు, లేక శ్రేణుకుఁడు.

నిమిలిజమ్ (Nimilism)—రస్య దేశమున తిరుగుబాటానర్చిన సోషలిస్టుల సిద్ధాంతము. ఒత్తిడి సహింపలేక తిరుగుబాటానర్చినవారి కోర్కెలు ౧ వార్తాపత్రకలందు వ్రాయు స్వాతంత్ర్యము, ౨ ఉపన్యాసములందభిప్రాయములు చెల్లు స్వాతంత్ర్యము, ౩ మతసంబంధమున సమానస్వత్వము, ౪ స్త్రీలకు సమానస్వత్వము, ౫ భూమి ప్రజలకొఱకనెడి సిద్ధాంతము. ఇవి వీరి సిద్ధాంతములు.

నిమి లేక నేమిచక్రండు, నేమి, నిచక్రండు— పాండవ సంతతి క్షత్రియుఁడు. చంద్రవంశము. తండ్రి ఆసీనుకృష్ణుఁడు. పితామహుఁడు అశ్వమేధజుఁడు. కుమారుఁడు ఉక్తుఁడు. నిమి రాజధాని కాశాంబీనగరము.

మఱియు సూర్యవంశక్షత్రియుఁ డొక నిమి కలఁడు. అతఁడు చక్రవర్తి. ఇత్యోకుమహారాజు పుత్రుఁడు. పితామహుఁడు వైవస్వతమనువు. కుమారుఁడు మిథిలుఁడు. వీరు విదేహ దేశ

మేలినపృథ్వులు. ఈనిమి ఒక యాగ మొనర్ప వసిష్ఠుని బ్రహ్మమాననపుతుని పిలిచె నఁట. వసిష్ఠుఁడు రాక దేవేంద్రునికడకు వేటు పనికై యేగెనఁట. నిమి గౌతముని రావించి క్రోతు వొనర్చెనఁట. వసిష్ఠు డలిగి “నీ వ్ధగ హీనుడవగు” మని శపింప, నిమి “నీవు దగ్ధశరీరుడవుగ” మ్మని ప్రతిశాప మిచ్చెనఁట. ఉభయులు నట్లు శరీరములం గోల్పోయి, వసిష్ఠ మైత్రావరుణులకునుతుండుగ కుంభజుఁడై పుట్టవలసివచ్చె నఁట. నిమి తిరుగ జన్మింప నిచ్చగింపఁడాయెనఁట. నిమిష (అప్పపాటు కాలము) మాతనినామముగ నేటికిని వాడుచున్నారు.

నిమ్ముండు (సురధుండు)— అత్రి, చంద్ర, యాదవ క్షత్రియుఁడు. తండ్రి అనమిత్తుండు. సోదరులు శిని, వృష్ణి. అందు శిని కుమారుఁడు సత్యకుఁడు. వృష్ణికుమాళ్లు శ్వఫల్కుండు, చిత్రకుండు. నిమ్ముని కుమారుఁడు విమూఢుఁడు.

నిమ్నాన్న తములు— ఏల్లిట్టుడుచూ.

నిమ్మగడ్డిచెట్టు— లా. Andropogon Citratis, Hemionitis Cordifolia ఆం. Lemon grass సం. సోగనికం. ఇంకను కటత్పణ, రోదిషత్పణయనియు వాడఁబడినది. కొందఱు కామాక్షిగడ్డి, కామంచిగడ్డి యనియు వాడుదురు. కొన్ని దేశములందు కామాక్షి పూరి, కామంచిపూరి (పూరి గడ్డి) అనుటయుం గలదు. ఇది పెద్దతుంగవలె నుండెడిగడ్డి. ఆకు నలిపి వాసన జూచిన నిమ్మకాయనాసనతోఁ గూడిన చక్కనిపరిమళము గల్గియుండును గాన పూదోలటందు నాటి పెంచెదరు.

దీని సమూలకషాయము బలకరము. జ్వరమునం దిచ్చిన చెమటపట్టించిజ్వరమునాపుటయే గాక మఱి యొకప్పుడు ఘుండు రాసున్న

జ్వరముయొక్క బలము తగ్గించును. నిద్ర చెచ్చును. బడలిక దీర్చును. విహించిరోగుల కను కూలమై యుండును. నీరసము మాన్పును. ఋతుబద్ధము నివారించును. అజీర్ణశూల, కడుపు నొప్పి, కడుపులోబల్ల, గుండెలలో మంట, దగ్గు, దోషజ్వరము, నీరసము, నీళ్ళనిరేచనములు, రక్తవాతము, వగర్చు, విదాహము, హృద్రోగముల నడంచును. నిమ్మనూనె (తైలము) మర్దన నొప్పుల నివారించును.

నిమ్మచెట్టు—*లా. Citrus Bergamia, Citrus acida*- ఆంగ్ల. *Lime Tree*. సం. జంబీరకః, జంబీరకః, దంతాఘాతః, వక్త్రోశోధనమ్, వక్త్రోశోధి.

గజనిమ్మకు సంస్కృతపుపేరు. దంతహారకః. తియ్యనిమ్మకు సంస్కృతపుపేరు. మధుజంబీకః.

నిమ్మచెట్టు తియ్యనిమ్మ యనియు, పుల్లనిమ్మ యనియు రెండు ముఖ్యభేదజాతులు కలది. తియ్యనిమ్మయందు పెద్దకాయలఁ గాచు జాతికి అఱవమున 'సాత్తుకుడి' యందురు. పుల్లకాయలలో పెద్దకాయలఁ గాచుజాతికి గజనిమ్మయందురు. నిమ్మకాయలలో కోలవాటపు కాయలం గాచుజాతికి పుట్టనిమ్మ యందురు. ఇవి పులుపుకాయలేగాని తీవ్రజాతి గానరాదు. ఇంకను తీగనిమ్మ యనియు, అడవినిమ్మ యనియు రెండు అధమపుజాతులు వేఱుగఁ గలవు.

నిమ్మకాయలరసము కడు నారోగ్యకరమని ప్రాకృత్సేమ దేశములందలి పండితులు పరిశోధనలవలనఁ గనిపెట్టి పొగడుచున్నారు. విస్తారము స్పానియా దేశమున నిమ్మ పెంచబడుచున్నది. ఆంధ్రదేశమునందు సర్వత్ర నీరుగల చోట్లను, విస్తారముగా పశ్చిమగోదావరీమండలమున పాలకొల్లు ప్రాంతములను, దక్షిణదేశమున తంజావూర్ మండలమున అయ్యంపేట పరిసర

ములను వృద్ధినొందుచున్నవి. నిమ్మకాయలందు పెద్దవి శ్రేష్ఠ మందురు. చిన్న జాతి రసముతక్కువ జాతి. అధమపువి.

నిమ్మపండ్లరసము త్రోదోషములను హరించి, ఆఁకలి నభివృద్ధిపఱచి, విరేచనము వెడలించి, ఆరోగ్యము గల్గించు ననియు, విషదోషము నడంచి పైతృశూలల నివారించి రక్తమును పరిశుభ్రోపఱచి నిషాను విఱచి వాంతి రాకుండ నాఁపి సముద్రపుజబ్బు (Sea sickness) రాకుండఁ గాపాడు ననియుఁ జెప్పఁబడినది.

నియతి—మేరుపుత్రిక. విధాతభార్య.

౨ నియమము (అంగయోగము) ౧౦ విధములు-నియమము, నియతి, నియమించుకొను దీక్ష, దశవ్రతములు- ౧ జపము, (చేయుచుండుట), ౨ తపము (శరీరమునకు వేడి గల్గించుటమూలమున లఘువుగ నొనర్చుకొనుచుండుట), ౩ దానము (కాంక్షను తగ్గించుకొనుచు త్యాగమున వెనుదీయకుండుట), ౪ వేదాంతశాస్త్రశ్రవణము (వేదాంతరహస్యములను వినుచుండుట), ౫ ఆస్తిక్యభావము (దేవునిగూర్చి సంశయమువీడుట), ౬ వ్రతము (వీలగునంత వఱకును జీవనము నియతులచే నడుపుట), ౭ ఈశ్వరపూజనము (భక్తి గల్గియుండుట), ౮ యదృచ్ఛాలాభసంతోషము (కల్గినదానికి సంతోషించుట, దురాశ వదలుట), ౯ శోధ, ౧౦ లజ్జ (దంభము మానుట). (అష్టాంగయోగములు చూ.)

నియాన్ వాయువు (Neon Gas) — ఇది గాసియస్ ఎలిమెం టని చెప్పఁబడినది. Atmosphere నందు 80000లో నొక పాలుగ నుండును. Argon నందు లభించు చున్నది. దీనిని కీ. వె. 1898 లో Sir William Ramsay అను రసాయన శాస్త్రవేత్త కనిపెట్టెనఁట.

నియాస్ వాయువు నింపిన గొట్టముగుండా విద్యుచ్ఛక్తిని నశిపి యవ్వల దీపము వెలిగించిన మంచుగుండా ఏొచ్చుకొనిపోవు దీప్తి కిరణములు గల వెలుఁ గిచ్చు నందురు. దీని Chemical symbol Ne అనియు, Atomic weight 20.2 అనియు, Atomic Number 10 అనియుఁ జెప్పఁబడినది.

నియో క్రిస్టియానిజమ్ (Neo Kristianism)— ఫ్రాన్సు దేశమున (క్రీ). శ. 1782-1854 పాఠమున క్రైస్తవ మతమునందు ప్రత్యక్షప్రమాణము లేనిదే నమ్మకా దనెను సిద్ధాంతము బదులు దేతినది. బానిసి ఈ పేరుతో పిలిచెనువారు. గ్రీకుసాంప్రదాయము ననుసరించి ఏ శాస్త్రము దైనను నూతనపద్ధతి వచ్చినపుడు Neo అనఁగా క్రొత్తది అను నర్థముతో వాడెదను.

నియోగులు-(ఆంధ్రబాహ్యులునూ).

నియోడైమియమ్ (Neodymium)— ఇది Cerium group నకుఁ జొదవిన Rare Earth metal లు చెప్పఁబడినది. దీని Chemical Symbol Nd అనియు Atomic weight 144.3 అనియు, Atomic Number 60 అనియు, Specific Gravity 6.956 అనియు, Melting point సెంటిగ్రేడు తెలియమిటకు 84 డిగ్రీల వేడి అనియు చెప్పఁబడినది. క్రీ. వె. 1885 లో Auer Von Welsbach అను రసాయన శాస్త్రవేత్త Didymium నుండి వేరుపఱచి వెల్లడించెను.

నిరంజన నది— నిరంజన లేక నీలాజన నది ఒకటియు, మోహననది యొకటియు (చిన్న నదులు) కలిసి ఫల్లణీనది యనంబరఁగి గయాపట్టణము ప్రకాశాంబునను. ఇందు నిరంజననది హజారీబాగుజిల్లాలో సిమేరియాకడజన్మించునది. ఎత్తగుపర్వతములమధ్య

దొరలుచు లోఁతుగఁ గోయఁబడిన పల్లము గుండా ప్రవహించుచుఁ జని హజారీబాగుజిల్లా లోని మాలుడా యనంబడు తావుకడ (ఛత్రానుండి ౬ మైళ్లు) చాలఎత్తునుండి క్రిందికి జల పాతమై దిగజాటి, బహుదూరము వినిపించు గొప్పధ్వని చేయుచు నదియై ముందునకు నడచి బుద్ధగయ కెదురుగ రెండుపాయలుగ జీలిపోవును. అందు పెద్దదగు తూర్పు శాఖకు నీలాజనము లేక నిరంజనమని పేరు.

రెండవదియగు మోహనయందు నిశ్చరాయనంబడు చిన్ననది సంగమింప, రెండును గలిసినతోడనే ఫల్లణి యనంబరఁగి గయాపట్టణము ప్రకాశాంబున ప్రవహించెడిని.

నిరంజననది (పల్లంబీనది)— దీనిని గూర్చిన ప్రశంసలు పలుకావులం గలవు. అగ్ని పురాణము ౧౧౬ అధ్యాయమునను, మార్కండేయ పురాణము ౫౭ అధ్యాయమునను, ఇంకను పెక్కుబౌద్ధమత గ్రంథము లందునను గాననగును.

నిరమిత్రుఁడు— అత్రీ చంద్రీ పూరు కునుసంశితీ క్షత్రియుఁడు. పాండవచతుర్థుండగు నకులుఁడు తండ్రి. చేది దేశపు రాజపుత్రికయగు రేణుచితీదేవి తల్లి. భిన్నోద్వరసోదరుఁడు శతానీకుఁడు. మగధరాజవంశము. బ్రాహ్మద్రావిడసంశితీ క్షత్రియుఁడు. తండ్రి వితావు. పితామహుఁడు శుకతశ్యవుఁడు. పుత్రుఁడు సురక్షీతుఁడు గాఁగల నిరమిత్రుఁడు వేదోకఁడుగలఁడు.

నిరర్థకజాతినామములు— ఆంధ్రభాష యందుఁ గొన్ని పదములు క్రిమికీలకాది కొన్ని జాతులనామములు చెప్పఁబడినవి. అవి కుమ్మరి పురుగు, వడ్కింగిపిట్ట, గొల్లభాష, మాలకాకి, సాలెపురుగు మొ॥

నిరర్థకౌన్నత్యనామములు— ఆంధ్ర భాషయందుఁ గొన్ని పదములు నిరర్థకౌన్నత్య

పదములను తమ పేర్లకు ముందు కల్గియుండును. అవి నేతిబీరకాయ, పుల్లగుమ్మడికాయ, బంగారు పిచ్చుక, లక్ష్మీదేవిపురుగు, సీతాకోకచిలుక, నేతిదొండకాయ మొదలగునవి.

నిరశనార్కవృత్తము -- హిందూకుటుంబములందు సుశీలలగు స్త్రీలు మాఘమాసమున ఆదివారములందునను, శుద్ధసప్తమి అనగా రథసప్తమిదినమునను, అపకృష్టపదార్థములనుమాత్రముతిని అశనముం దినక యిన్నత మాచరించి సూర్యుని బూజించుదురు. (రథసప్తమి చూ.) దీని కింకన అపకృష్టభానువాసరవ్రత మనియు ననుట కలదు. సర్వసాధారణముగ మాఘపాది వారములనో మని యనుట కలదు.

నిరాణిగోత్రము—(జమదగ్నివత్స ఉప గణము చూ.)

నిరానోట (పాతాళపురము, హైదరాబాదు)— ఇప్పడు సింధు దేశమున హైదరాబా దనిపేరందిన పురమున కిది (నిరానోట) యనియు, అదిని పాతాళపురమనియు పేర్లుండెననికావంతవాసులందురు. (సింధు దేశము చూ.)

నిరామజ్వరము— ఆయుర్వేద వైద్య శాస్త్రమున పక్షమైన జ్వరమునకు పేరు.

నిరామయస్య కిమాయుర్వేదవిదేతి న్యాయము — సంపూర్ణానోగ్యము కల వానికి ఆయుర్వేదవైద్య విశారదునితో బని యేమి? యని యర్థము. అనసరము లేదని భావము.

నిరిజచెట్టు— (నెరసిచెట్టు చూ.)

నిరుక్తము- నిరుక్తము వేదానుబంధముగ వేదాంగముగఁ జెప్పఁబడిన గ్రంథము. నిరుక్తమన నిర్వచన మని యర్థము. వ్యాకరణమువలన సాధ్యము గాని ప్ర్యుత్పత్తులుగల శబ్దములను సాంప్రదాయము ననుసరించి వివరించి నిష్కర్షగఁ జెప్పట యని భావము.

నిరుక్తమునకు శాకపాణి మొదలగువారు పూర్వాచార్యులుగ యాస్కర్షిచేఁ బరిగణింపఁ బడిరి. మఱియు వేదములందలి బ్రాహ్మణమున నుడువఁబడిన శబ్దనిర్వచనమే యాధారముగఁ గైకొని శాకపాణి నిర్వచనశాస్త్రమును విస్తరింపఁజేసెనని చెప్పఁబడినది. పిదప యాస్కర్షినిరుక్తమును సూత్రములుగ రచించెను. దానికే నిరుక్త మని ఇప్పుడు వాడుచున్నారు. ఇది కాశ్యపకృత వేదనిఘంటువునకు భాష్యరూపము. నిఘంటుభాష్యమే నిరుక్త మను పేరం బనఁగుచున్నది. ఈ గ్రంథమున పంచైం డధ్యాయములు కలవు. ఇవిగాక పరిశిష్టాధ్యాయములు రెండు వీటికిఁ జేర్చఁబడినవి. ఈ నిరుక్తగ్రంథమునకు దుర్గాచార్యకృత ఋజువ్యాఖ్యయు, దేవరాజయజ్ఞకృత మగు వేదోక వ్యాఖ్యయుం గలవు. ఈ గ్రంథమునందలి “సమామ్నాయ స్సమామ్నాతః” అను సూత్రమే బ్రహ్మయజ్ఞాంగముగ నున్నది.

నిరూప క్షత్రియులు—(తికోదియా క్షత్రియులు చూ.)

నిర్జలైకాదశి—కేవలశుద్ధకాదశి. (పండు గలు చూ.)

నిర్మలక్షేత్రము—బొంబై బరోడా సెంట్రలిండియా రెయిల్వే బేసిన్ రోడ్డు ప్రేషనునకు పశ్చిమముగా నైదుమైళ్ళ దూరమున నిర్మలక్షేత్రముకలదు. ఇట నెనిమిది దేవాలయములు, శంకరాచార్యస్వాములతో నొకరి సమాధియుం గలదు. ఇట కార్తికమాసమున గొప్పయాత్ర జరగును.

ఇచటికిఁ గతిపయదూరముననే జిన్ధనపర్వతముపై నొకయావరణమున నైదుగుపాలు కలవు. అవి పాండవులగుమా లందురు. ఇట ప్రతిష్ఠిత దైవమును వంధ్యులు పూజించుటవలన సంతానవంతు లగుదురని ప్రతీతి కలదు.

బేసిన్లోడ్లు నేషనుకడనే యున్న తూంగాం పర్వతము సమశీతోష్ణప్రదేశము. ఇట వేసవి నివాసములు జరగును. ఇది అరణ్యప్రదేశమై యుండును.

నిర్విషమూలిక — ఇది హిమాలయ ముపై బదరీకేదారప్రాంతమున గలదనియు, దీనికి విడువారణి, అపవిషా, విషవారణి, బహు విషక్షి అనుపేర్లు కలవనియు, ఇది అనేక విషములను హరించుననియు, తుంగవలె నుండునని యుఁ జెప్పఁబడినది.

నిర్వేరిణిగోత్రము— (అగ్నిస్థితిపగణము చూడుఁడు.)

నిలుకడలేనిమాట నిటలోనిమాట - (నీట ప్రతిఫలించిన మూటయొక్క- ఛాయ యని భావము) ఆంధ్రలోక్తి.

నిలుచుటకు తావు దొరికితే కూర్చుండుట కాలోచింప వచ్చును — ఆంధ్రలోక్తి.

నివదితగోత్రము—(ఆస్త్రి)పేణగణము చూడుఁడు.)

నివాతస్థితిపన్యాయము— గాలిలేని చోటనుంచిన దీపకళికవలె ననిభావము. అనఁగా నిర్వాధకముగా జీవించుట యనిభావము.

నివారానది—ఇప్పుడు నీరా యనింబరఁగుచు భీమానదియందు సంగమించు నదిగా నున్నది. పడమటికనుమలందు జనించెను. పద్మపురాణ-స్వర్గ ఆది. 3 యందున దీనిప్రశంసకలదు.

నివాసస్థలములు (House sites):- నివాసస్థలముల గొప్పసముదాయమును నగరమనియు, సాధారణముగ పెద్దదిగా నుండిన పట్టణమనియు, తక్కువగా నుండిన గ్రామమనియు, అత్యల్పముగానుండినదానిని కుగ్రామమనె యు ననుచుందురు. ఎండైనను ఒకబాట

కిరు దెసలం దున్న నివాసములను వీధి యందురు. నివాసము లాదికాలమున భరతదేశమునందు తృణము (గోగ్రాసమునకును), కాష్ఠములు (వంటచెఱకునకును), జలము (దాహస్నానాద్యుపయోగమునకును) సమృద్ధిగ లభించు తావులందు నివాసముల నేర్పఱచుకొనుపద్ధితి యుండెడిది. ఇప్పు డట్టి దృక్పథము మాత్రీ సౌఖ్యము నంతగా పాటింపక ధనార్జనసాధనములగుతావులందు పట్టణము లేర్పఱచున్నవి.

భరతదేశమున ప్రాముఖ్యము గల్గుచున్న తావులందు, పట్టణములు గాకున్న గ్రామములైన నేర్పడుటయు, అదివఱకే గ్రామ మటనుండిన నది పెరిగి పట్టణ మగుటయు, అదివఱకే యట పట్టణముండిన నది పెరిగి పెద్దది యగుటయుఁ గాననగుచున్నది. ప్రాముఖ్యమన ప్రభుత్వకార్యాలయములు, న్యాయస్థానములు స్థాపించుటయు, సముద్రపుటోడల నిలయస్థానము (పోర్టు రేవు) స్థాపించుటయు, ఇనుపబొటలకుఁ గాని, బండబొటలకుఁ గాని, మోహిరు సర్వీసులకుఁ గాని సంధిస్థానముగ నేర్పడుటయు, పడవలు నడుచు కాలువలకు సంధిస్థానముగఁగాని, మొగగాఁ గాని, రెండునుగూడఁ గాని ఏర్పడుటయు, ఆకాశవిమానములు నడుచు మార్గముల కూడలిగఁ గాని, మొగగాఁగాని, ఏర్పడుటయు, వర్తకుల నాకర్షింపఁ దగిన సుతలు మొదలగు కూటము లేర్పడుటయుఁ గల్గిన తావులందు కొద్దిగనో గొప్పగనో అభివృద్ధులు గాన్పించుచునే యున్నవి. అనఁగా నివాసస్థలములసంఖ్య యధికమగుచునే యున్నది. ఇంక నన్య దేశములందు ఇతరఖండములందీసిగ్గి యెటులనున్నదియు నిట వివరించి ముగింతుముగాక. సర్వసాధారణముగ శితర దేశములందీటి పరిస్థితుల సందర్భమున నొకపాటి పెద్ద గ్రామము వైనను పట్టణమనియే వాడు.

చుందురు. పడవలు నడువందగిన లోతుగల నదులనే నదులుగఁ బరిగణింతురుగాని, నీరు తక్కువగల నదులను నదులుగఁ బాటింపరు. ఈ రెండు సంగతులును మనస్సునందుంచుకొనఁ దగినవి.

పట్టణములు నదులనంటి యున్నవి, మార్గముల నంటియున్నవి, చేతిపనులవలన ప్రాముఖ్యమునందినవి, వర్తకమునుండి ప్రాముఖ్యమునందినవి యని నాల్గు విధములుగఁ జెప్పదురు. కొండలు వర్తకప్రాముఖ్యమును వేఱుగ వివరింప నక్కఱలే దనియు, వర్తకసంబంధమే లేకున్న ప్రైముండింటికినిస్థానమేయుండదనియు, ననిరి. అందు నదుల నంటియున్న పట్టణములు:

౧ దూరమునుండి యరుదెంచిన సరకులను ఓడలనుండి కాలువపడవలలోనికి గాని బాటలపై బండ్లు లారీలపైఁ గాని, ఇనుపదారి బండ్లలోఁ గాని ఎగుమతిదిగుమతు లొనర్చుట, సరకులను కొనుట, అమ్మట, ఇతరులకై మధ్యవర్తిగ నుండికొనుగోలుకార్యములొనర్చుట మొ॥పనులు చేయు వర్తకస్థానము లున్న పట్టణములు.

౨ నదులపై వంతెనలు, వారధులుఉన్న లేక ఉండఁదగిన పట్టణములు (Bridge Towns.)

౩ నీటిధారల శక్తినిగొని యంత్రముల నడుప వీలగుతావులు (Cataract Towns).

౪ అనేకనదుల నడుమను, కొండలపై ననున్నవి (Defence Towns).

౫ నదీసంగమస్థలముల (వాణిజ్యాది సౌకర్యముల) కు నేర్పడినవి. (Confluence Towns.)

మార్గముల నంటియున్న పట్టణములు:—

౧ పెద్ద పర్వతపంక్తుల కవ్వలిదేశములకు వర్తకపుసరకులం జేర్చు బాట లాపర్వతపంక్తిం దాటఁదగిన కొండలోవ లేక కనుమ మార్గము నంటిగాని, దానికి గతిపయదూరమున నర్హస్థల

మున కట్టబడిన పట్టణములు. (Mountain pass Town)

౨ జలసంధులం దాటుతావునఁ గలవి. (ఇంగ్లాండు దేశపు షోవరు వంటివి) (Ferry Towns.)

౩ ఏవైన ఇతరవృత్తులకాస్పదమైనతావులం దేర్పడిన పట్టణములు. గనులు, ప్యాక్రీలు గలతావులందలివి.

౪ హాచ్చరుల సంబంధపట్టణములు. ఇంక చేతిపనులవలన ప్రాముఖ్యమునందు పట్టణము లాయాపనుల కవసరమగు ముడిసరకులు (Raw-materials) దొరకుచు, సులభముగఁ జేరుటకు సమపాయములు గలతావునందుఁ గట్టబడి యుండును. వాటిని Industrial Towns అనియెదరు.

నివృత్తినది— మెసపోటేమియా దేశమున అస్సీరియా (శాల్మలిద్వీపము) యూప్రేటీన్ అనుపేరం బరఁగుచు నదిగా పోల్చఁబడిన నది.

దీనిప్రశంస బ్రహ్మాండ పురాణము ౫౩ అధ్యాయమునఁ గాననయ్యెడిది.

నివృత్తిదేశము— (నాగ దేశము చూ.)

నిశాకరుడు - ఋషి. ఈతనియాశ్రమము

వింధ్యారణ్యమున నుండెను. అం దొకచెట్టుపై సంపాతియు, జటాయువు ననుసతులు వసించు చుండునవి. అవి యొకతటి సూర్యునివై పుమింటి కెగయ, జటాయువు మూర్ఖిల్లి జనస్థానము నందునను, సంపాతి తెక్కలు కాలి తిరిగి నిశాక రాశ్రమమునను పడెనట. నిశాకరుడు సంపాతి నాదరించి, శ్రీరాముని కాపడ సంభవించుతఱి వారిమనుష్యుల కా యాసదసంగతి నెఱుంగఁ దెల్పినకతన, నీ తెక్కలు మరల మొలచునని యోదా ర్చెననియు, నీతను రావణుడు కొనిపోయినవార్త అంజనేయాదులకు సంపాతి తెల్పి తెక్కలు దప్పిల్లెననియుం జెప్పఁబడినది.

బేసిన్లోడ్డు స్టేషనుకడనే యున్న తూంగాం పర్వతము సమశీతోష్ణప్రదేశము. ఇట వేసవి నివాసములు జరగను. ఇది అరణ్యప్రదేశమై యుండును.

నిర్విషమూలిక — ఇది హిమాలయ ముపై బడరికేదారప్రాంతమున గలదనియు, దీనికి విడువారినీ, అపవనీ, విషవారినీ, బహు విషఖీని అనుపేర్లు కలవనియు, ఇది అనేక విషములను హరించుననియు, తుంగవలె నుండునని యుఁ జెప్పబడినది.

నిర్వేరిణిగోత్రము— (అగస్త్యుని పుత్రులు చూడుఁడు.)

నిలుకడలేనిమాట నీటిలోనిమాట - (నీటి ప్రతిఫలించిన మాటయొక్క ఛాయ యని భావము) ఆంధ్రలోక్తి.

నిలుచుటకు తావు దొరికితే కూర్చుండుట కాలోచింప వచ్చును — ఆంధ్రలోక్తి.

నివడితగోత్రము— (అక్షయి పుత్రులు చూడుఁడు.)

నివాసస్థలముల నిర్మాణము— గాలిలేని చోటనుంచిన దీపకళికవలె ననిభావము. అనఁగా నిర్మాణముగా జీవించుట యనిభావము.

నివారానది— ఇప్పుడు నీరా యనెంబరఁ గుచు భీమానదియందు సంగమించు నదిగా నున్నది. పడమటికనుమలందు జనించెను. పద్మపురాణ-స్వర్గ ఆది. 3 యందున దీనిప్రశంసకలదు.

నివాసస్థలములు (House sites):- నివాసస్థలముల గొప్పసముదాయమును నగరమనియు, సాధారణముగ పెద్దదిగా నుండిన పట్టణమనియు, తక్కువగా నుండిన గ్రామమనియు, అత్యల్పముగా నుండిన దానిని కుగ్రామమనియు ననుచుందురు. ఎందైనను ఒక బాట

కిరుదెసలందున్న నివాసములను విధి యందురు. నివాసము లాదికాలమున భరతదేశమునందు తృణము (గోగ్రాసమునకును), కాషములు (వంటచెఱకునకును), జలము (దాహస్నానాద్యుపయోగమునకును) సమృద్ధిగ లభించు తావులందు నివాసముల నేర్పఱచుకొనుపద్ధితి యుండెడిది. ఇప్పు డట్టి దృక్పథము మాటి సౌఖ్యము నంతగా పాటించక ధనార్జనసాధనములగుతావులందు పట్టణము లేర్పడుచున్నవి.

భరతదేశమున ప్రాముఖ్యము గల్గుచున్న తావులందు, పట్టణములు గాకున్న గ్రామములైన నేర్పడుటయు, అదివఱకే గ్రామ మటనుండిన నది పెరిగి పట్టణ మగుటయు, అదివఱకే యట పట్టణముండిన నది పెరిగి పెద్దది యగుటయుఁ గాననగుచున్నది. ప్రాముఖ్యమన ప్రభుత్వకార్యాలయములు, న్యాయస్థానములు స్థాపించుటయు, సముద్రపుటోడల నిలయస్థానము (మార్పురేవు) స్థాపించుటయు, ఇనుపబాటలకుఁ గాని, బండబాటలకుఁ గాని, మోటారు నర్వీసులకుఁ గాని సంధిస్థానముగ నేర్పడుటయు, పడవలు నడుచు కాలువలకు సంధిస్థానముగఁగాని, మొగగాఁ గాని, రెండునుగూడఁ గాని ఏర్పడుటయు, ఆకాశవిమానములు నడుచు మార్గముల కూడలిగఁ గాని, మొగగాఁగాని, ఏర్పడుటయు, వర్తకుల నాకర్షింపఁ దగిన సుతలు మొదలగు కూటము లేర్పడుటయుఁ గల్గిన తావులందు కొద్దిగనో గొప్పగనో అభివృద్ధులు గాన్పించుచునే యున్నవి. అనఁగా నివాసస్థలములసంఖ్య యధికమగుచునే యున్నది. ఇంక నన్యదేశములందు ఇతరఖండములందు దీనియెట్లునున్నదియు నిట వివరించి ముగింతుముగాక. సర్వసాధారణముగ శితరదేశములందు దిట్టి పరిస్థితుల సందర్భమున నొకపాటి పెద్ద గ్రామము నైనను పట్టణమనియే వాడు.

చుందురు. పడవలు నడువందగిన లోతుగల నదులనే నదులుగఁ బరిగణింతురుగాని, నీరు తక్కువగల నదులను నదులుగఁ బొటింపరు. ఈ రెండు సంగతులును మనస్సునందుంచుకొనఁ దగినవి.

పట్టణములు నదులనంటి యున్నవి, మార్గముల నంటియున్నవి, చేతిపనులవలన ప్రాముఖ్యమునందినవి, వర్తకమునుండి ప్రాముఖ్యమునందినవి యని నాల్గు విధములుగఁ జెప్పదురు. కొండలు వర్తకప్రాముఖ్యమును వేఱుగా వివరింప నక్కఱలే దనియు, వర్తకసంబంధమే లేకున్న ప్రైముండింటికినిస్థానమేయుండదనియు, ననిరి. అందు నదుల నంటియున్న పట్టణములు:

౧ దూరమునుండి యరుదెంచిన సరకులను ఓడలనుండి కాలువపడవలలోనికి గాని బాటలపై బండ్లు లారీలపైఁ గాని, ఇనుపదారి బండ్లలోఁ గాని ఎగుమతిదిగుమతు లొనర్చుట, సరకులను కొనుట, అమ్మట, ఇతరులకై మధ్యవర్తిగ నుండికొనుగోలుకార్యములొనర్చుటమొ॥పనులు చేయు వర్తకస్థానము లున్న పట్టణములు.

౨ నదులపై వంతెనలు, వారధులుఉన్న లేక ఉండఁదగిన పట్టణములు (Bridge Towns.)

౩ నీటిభారల శక్తినిగొని యంత్రముల నడువ విలగుతావులు (Cataract Towns).

౪ అనేకనదుల నడుమను, కొండలపై నను నున్నవి (Defence Towns).

౫ నదీసంగమస్థలముల (వాణిజ్యాది సౌకర్యముల) కు నేర్పడినవి. (Confluence Towns.)

మార్గముల నంటియున్న పట్టణములు:—

౧ పెద్ద పర్వతపంక్తుల కవ్వలిదేశములకు వర్తకపుసరకులం జేర్చు బాట లాపర్వతపంక్తి దాటఁదగిన కొండలోవ లేక కనుమ మార్గము నంటిగాని, దానికిం గతిపయదూరమున నర్వాస్థల

మున కట్టబడిన పట్టణములు. (Mountain pass Town)

౨ జలసంధులం దాటుతావునఁ గలవి. (ఇంగ్లాండు దేశపు షోవరు వంటివి) (Ferry Towns.)

౩ వైన ఇతరవృత్తులకాస్పదమైనతావులం దేర్పడిన పట్టణములు. గనులు, ప్యాక్రీలు గలతావులందలివి.

౪ హాస్పరుల సంబంధపట్టణములు. ఇంక చేతిపనులవలన ప్రాముఖ్యమునందు పట్టణము లాయూపనుల కవసరమగు ముడిసరకులు (Raw-materials) దొరకుచు, సులభముగఁ జేరుటకు సమపాయములు గలతావునందుఁ గట్టబడి యుండును. వాటిని Industrial Towns అనియెదరు.

నివృత్తినది—మెసపోటేమియా దేశమున అస్సీరియా (శాల్మలిద్వీపము) యూప్రోటీస్ అనుపేరం బరఁగుచు నదిగా పొల్కుఁబడిన నది.

దీనిప్రశంస బ్రహ్మాండ పురాణము ౫౩ అధ్యాయమునఁ గాననయ్యెడిది.

నివృత్తిదేశము—(వంగ దేశము చూ.)

నిశాకరుఁడు—ఋషి. ఈతనియాశ్రమము వింధ్యారణ్యమున నుండెను. అం దొకచెట్టుపై సంపాతియు, జటాయువు ననుపతులు వసించు చుండునవి. అవి యొకతఱి సూర్యునివై పుమింటి కెగయ, జటాయువు మూర్ఖిల్లి జనస్థానము నందునను, సుపాతి తైక్కలు కాలి తిరిగి నిశాకరాశ్రమమునను పడెనట. నిశాకరుఁడు సంపాతి నాదరించి, శ్రీ రాముని కాపద సంభవించుతఱి వారిమనుష్యుల కా యాపదసంగతి నెఱుంగఁ దెల్పినకతన, నీతైక్కలు మరల మొలచునని యోదార్చెననియు, నీతను రావణుఁడు కొనిపోయినవార్త అంజనేయదులకు సంపాతి తెల్పుతైక్క లుద్భవిల్లెననియుం జెప్పఁబడినది.

మఱియు నిశాకరుఁ డనుపేరు చంద్రునకుఁ గూడఁ గలదు.

నిశాత్రియము-ఆయుర్వేద వైద్యశాస్త్రమున సాదాపనువు, కస్తూరిపనువు, మోనిపనువులకు పేరు. నిశాద్వయ మన సాదాపనువు, మ్రదిమపనువులకుఁ బేరు.

నిశాని, వ్రాలు, సంతకము—మనభరతదేశమున పత్రిములందు (ఏదస్తావే జైనను పత్రిమే) వాసియిచ్చినవారు తమ పేరువ్రాయుటమూలమున సంతక మొనర్చు నాచారము కలదు. సంస్కృతభాష వ్యాపకమునం దుండిన నాటి శాసనములయందు పేరునకుం బిదప “స్వహస్తో మమ” అని చేర్చుచుండిరి. మధ్యకాలమునఁ బేరులకుం బిదప వ్రాలు అని చేర్చుచుండిరి. ఇది దస్కతు లేక సంతకము. ఇంక వ్రాయఁజాలనివారు ఏదేని యొకగుర్తునాపత్రిమై లిఖించ, లేఖకుఁడు సాక్షుల యెదుట “కలము ముట్టిన నిశాని” అని పత్రిము వ్రాసియిచ్చినవారిపేరునకుం బిదప చేర్చుచుండును. ఇంకను ఎడమచేతి బొటనవ్రేలిముద్రను సిరాతో నం దంటించు నాచార ముండుట (Thumb impression) గాననగును.

బ్రీటీషుసీమలందు తొల్లి చదువ వ్రాయినే రనివారు కలముతోనొకసిలువను గుర్తుగ లిఖించి తమకీలును సిరాతో అద్దుచుండి రట. సిలువ క్రైస్తవమతపద్ధతి ప్రమాణముగను లేక బహుదలగను, శీలు (Seal) స్వంతగుర్తుగను నుండినవి. మధ్యకాలమున సిలువను (Cross) లిఖించి తనపేరును వ్రాయుట (సంతకము చేయుట) యాచారముగ నుండెను. ఇక్కాలమున సిలువ వ్రాయుట తగ్గి పేరువ్రాయుటతో (సంతకముతో) పూర్తియగుచున్నది. చర్చిసంబంధముగు ప్రతి పత్రిమునందు సంతకములకుముందు సిలువను

మానక వ్రాయుచుండుట నేటికిని నిలిచియున్నది.

నిశాయనగోత్రము—(ఆత్రేయగణము చూడుడు.)

నిశీధసూర్యదర్శనము—(ఉత్తరక్షవ మహాసముద్రము చూ. నార్తుకేప్ అగ్రము చూడుడు.)

నిశ్శంక కొమ్మనకవి—ఆంధ్రకవులలో నాదికవులలో నొక్కఁడుగఁ బరిగణింపఁబడినవాఁడు. ఈతఁడు రచించినది శివలీలావిలాసము. ఇక్కవింగూర్చి యంతగాఁ దెలియరాకున్నది.

నిశ్శబ్దతాళము—(తాళములు చూ.)

నిశ్శబ్దమార్గక్రియలు—(కీయాపాణము చూ.)

నిశ్వాసాసనము—యోగశాస్త్రమునఁ జెప్పఁబడిన యాసనములలో నొకటి. కాళ్ళను ముందునకు నిలువుగాఁ జూచి, మడమలభూమి కానించి, పాదమును నిలువఁజేసి, రెండుమడమలను రెండు బొటనవ్రేళ్ళను దరిజేర్చి, పైకి నిలువఁబెట్టి కూర్చుండుట. ఇందువలన శరీరమునకు బలముకల్గి శ్వాసగతి నిలుచునని చెప్పఁబడినది.

నిశ్రేయసగుణమార్గములు—1 నిర్వ్వద్వము, 2 నిత్యసత్యత్వము (నిజాయితీ లేక సత్యవ్రతము), 3 నిర్వోగము (కోర్కులు లేకుండుట), 4 ఆత్మజ్ఞానము.

నిషధదేశము (నవనాగ)—గ్వాలియరు పురమునకు వాయవ్యదిశగా నలుబది మైళ్ల దూరమునఁగల నార్వార్ అనంబడు పురమును నిషధపురముగఁ బోల్చియున్నారు. ఈప్రాంత దేశము నిషధదేశముగా నుండియుండనోపు. తొల్లింట దీనికి నవనాగ దేశమనియుం బేరుండనని తెలియు చున్నది. సర్వసాధారణముగ

కొంచె మెక్కువ తక్కువలతో మార్వారు దేశము నిషధదేశ మని తలంపఁ బడుచున్నది. నార్వార్ పురము నలపుర మనుమాటయొక్క పరిణామరూపమా యని తోచెడిని.

టాసెన్ పండితుఁడు బీరారునకు వాయవ్యదిశగా నిషధదేశ ముండెననియు, బర్లెస్ పరిశోధకుఁడు మాల్యక్ దక్షిణముగ నిషధ యుండెననియు పరిశోధనలవలన ఫలితముగఁ దెల్పిరి. మహాభారతము, వనపర్వము, ౫౩ యందు నిషధదేశ ప్రశంస కలదు. నిషధ యన బురదనేల లేక శౌకనేల యని యర్థము. పరిపాలకలుగ నిషధదేశ సందర్భమున నలమహారాజు పేరును దమయంతిపేరును నెఱుంగనివారు మనయాంధ్రదేశమున లేనేలేరు.

తొల్లింటి నిషధదేశ వాసులను ఇప్పటి భీలులుగ పోల్చుచున్నారు. వారు తఱచుగ నితరులచేఁ దఱుమఁబడుచు దక్షిణదిశగా మాల్యదేశ పశ్చిమభాగపు కొండలకు, ఖండ్ దేశములోని కొండలకు వింధ్యనగరమునందలి సాత్పుర వింధ్యపాదపర్వత భాగములకు, మాఝీ, తపతీ, నర్మదా నదీతీరములకు నడిచి యటఁ జేరిరిని Malcolm's Memoirs of Central India Vol 1, Page 452 యందుఁ జెప్పఁబడినది.

నిషధపర్వతము — (కులపర్వతములు చూసుఁడు.)

నిషదుఁడు—అత్తి, చంద్రీ, యదు, కురు సంతతి క్షత్రియుఁడు. తండ్రి కురుమహారాజు. సోదరులు పరీక్షిత్తు, సుధనుస్సు, జహ్నువు.

ఈతనినుండి ఈతఁ డేలిన దేశమునకు నిషధదేశ మనిపే రయ్యెను.

నిషాత్ బాగ్ ఉద్యానవనము— (కాశ్మీర దేశపు సుప్రసిద్ధోద్యానవనములు చూ)

నిషాద్ధస్తపతిన్యాయము- నిషాదులలో నధిపతికి స్థపతి యనిబిరుదము కలదు. ఇచట నిషాదులకు స్థపతి యనియు, తాను నిషాదుఁడనియు నర్థమిచ్చును. కాని కరిబృంహితమువంటి పునరుక్తి కాదు.

నిషాదుఁడు — తండ్రి వేనుచక్కవర్తి. తల్లి సుసీధ. సోదరుఁడు వృఘుచక్రవర్తి. ఏలినది నిషధరాజ్యము. (ఉత్తరపాంచాలము చూ.)

నిషేధములు--నిషేధింపఁబడినవి. నిషేధమాన తగనివి యర్థము. ఇట్టివి వేర్వేరు కార్యములకు వేర్వేఱు నిషేధములు చెప్పఁబడినవి.

రాజ్యపాలనయందుపక్షపాతము నిషేధము. ఉద్యోగ నిర్వహణమునందు లంచగొండితనము నిషేధము.

సంఘసంస్కరణమునందు తా నాచరింపకుండుట నిషేధము.

వర్తకమునందు అబద్ధములాడుట నిషేధము. దానమునందు ప్రతిఫలాపేక్ష నిషేధము. యుద్ధమునందు అప్రమత్తత నిషేధము. సన్యాసమునందు కోపము నిషేధము. ధనాస్జనమునందు దురాశ నిషేధము. నైద్యమునం దపధ్యము నిషేధము. జ్ఞానమునందు ఆచరణలోపము నిషేధము. వైరాగ్యమునందు పట్టుదల నిషేధము. భోజనమునందు మితి లేకుండుట (ఆబ) నిషేధము.

కార్యచరణమునందు బద్ధకము నిషేధము. తపస్సునందు నిశ్చలత లేకుండుట నిషేధము. యాచనయం దసంతృప్తి నిషేధము. ప్రసంగమందు పరుషవాక్యములు నిషేధము. సభలయందు మితభాషిత్యము నిషేధము. గురుత్వమునందు కనికరము లేకుండుట నిషేధము.

అనురాగమునందు మితిమీరి యుండుట నిషేధము.

గమనమునందజాగ్రత నిషేధము.

ఆరాధనయందు భక్తిహీనత నిషేధము.

సేవకావ్యత్తియందు ద్రోహచింత నిషేధము.

గౌరవము లందుటయందు దురహంభావము నిషేధము.

లెక్కించుటయందన్యాలోచనమునిషేధము

వ్రత్యుత్తర మిచ్చుటయందనాలోచన నిషేధము.

నిష్కము— నాల్గు మాషముల పరిమాణము.

నిష్కామము— ఇది సంగీతశాస్త్రమున దలి క్రియాప్రాణములోని మార్గక్రియయందలి నిశ్శబ్దక్రియలలోనొకటి. (క్రియాప్రాణముచూ.)

నిష్కలస్వప్నములు— ఇంతదనుక జెప్పబడినవి శుభాశుభ స్వప్నములు రెండును సఫలస్వప్నములు. ఇంక నిష్కల స్వప్నములు ముదిమి మిగిలినతఱి గల్గునవియు, శోకభయాదులవలన గల్గునవియు, అకలిదవ్వలవలన గల్గునవియు, మూత్రపుష్ప ప్రకోపనిరోధాదులవలన గల్గునవియు, దివాస్వప్నములు నిష్కలములు.

దోషజ లేక రోగహేతుస్వప్నములు—

వాతప్రకృతితత్వములకు ఆకాశ గమనము, ప్రచండవాయువు, నల్లనిరంగు తఱచుగ స్వప్నమున గాననగుచుండు ననియు, పైతృప్రకృతి తత్వములకు మనుష్యులు, బంగారము, రత్నములు, సూర్యాగ్నులు, దీపములు, జ్వాలలు, మెఱుపులు స్వప్నమున గానంబడుచుండు ననియు, శ్లేష్మప్రకృతి తత్వములకు చంద్రుండు, నక్షత్రములు, తెల్లరంగు, సముద్రతరణము, జలములు స్వప్నములందగపడుచుండు ననియుం జెప్పబడినది.

౧ రాజయక్తు(క్షయరోగము) శరీరమునందంకురించి యుండుతఱి గల్గెడి స్వప్నములు: గాడిద, ఒంటె, కుక్క-వీటపై నెక్కుట స్వప్నమున గలిగెనేని క్షయరోగ మంకురించి యున్నదని గ్రహింపవలయును.

౨ రక్తపైత్యరోగస్వప్నములు-లక్క-రంగు, ఎఱునికాశము, స్వప్నమున గాననగుట.

౩ రక్తరోగస్వప్నములు- ఎఱునిరంగు, ఎఱుని వస్త్రములు, పుష్పములు, ఎఱునిస్త్రీలు స్వప్నమున గనబడుట.

౪ గుల్మరోగహేతుస్వప్నములు- కడుపు నొప్పి, అపస్మారము తనకు గల్గినట్లు, అస్త్రురోగము సుభవించినట్లు, గోఘ్న నలవడినట్లు స్వప్నమగుట, ఊమ్మన లతలు మొలచినట్లు కల గనుట.

౫ కుషరోగక్షణస్వప్నములు- దిగంబరత్వము, దేహమున నెయ్యి రాచికొనినట్లును, ఊమ్మపై పద్మముజనించినట్లును, లేనియగ్నిలో హోమము వేల్చినట్లును కల గనుట.

౬ ప్రమేహరోగస్వప్నములు-స్నానము, చందనానులేపనము, తనపై తేనెటీగలు ముసరుట.

౭ మధుప్రమేహరోగస్వప్నములు-చండాల నీచ సాంగత్యములు, నేయి దాపుట స్వప్నమగుట.

౮ ఉన్మాదరోగ స్వప్నములు- రాక్షస సహవాసము, నీట ముగ్గుట, ఈడుట, అతివాదము, ఆనందము, క్రోధము, స్వప్నమున గల్గుట.

౯ అపస్మారరోగ స్వప్నములు— అతి భయము, అతిక్రోధము, పగ, సృత్య మొనర్చుట స్వప్నమగుట.

౧౦ బహిరాయామరోగ స్వప్నములు— చక్కెలములు, అపూపములు, (అప్పములు)

తినుట, కక్కుట, తన దేహనాడులు నిలిచి పోవుట స్వప్నమునఁ దోచుట.

౧౧ జ్వరరోగదోషస్వప్నములు - శరీరము జ్వరగత మగుకతన జ్వరపరిణామసంబంధము లుగఁ గోఁతులతో నేహము స్వప్న మగుట శోషసంబంధ మనియు, రాక్షసమైత్రి స్వప్న మగుట ఉన్మాదసంబంధ మనియు, పిశాచముల మైత్రి మూర్ఛాసంబంధ మనియు, నీరు దాివునట్లు స్వప్న మగుట ప్రమేహరోగ సంబంధ మనియు, దాహము దాివుస్వప్నము అతిసారరోగసంబంధ మనియు, తైలములు దాివుట కుష్ఠరోగ సంబంధ మనియు, శిరస్సు హృదయము చంకలు వీల్లయందు మొక్కలు మొలచినట్లు స్వప్నమగుట గుల్మ రోగసంబంధ మనియు, తినుట కక్కుట మార్గ గమనము శ్వాసపిసాసరోగసంబంధ మనియు, పసుపు దినినట్లు స్వప్నమగుట పాండరోగ సంబంధ మనియు, రక్తపానస్వప్నము రక్తపిత్త రోగసంబంధ మనియు ఋషులు చెప్పియున్నారు. (స్వప్న శాస్త్రము చూడుఁడు.)

నిస్సారుకము—(తాళములు చూ.)

నిహతగోత్రము--(ఔశనస ఉపగణము చూడుఁడు.)

నిహతనైకరిష్టగోత్రము--(ఔతధ్యఉప గణము చూ.)

నిహోన్దేశము--(జపాన్ దేశముచూ.)

నీకు రానిదీ నేను విననిదీ లోక ములో లేనిదీ ఒకమాట చెప్పు మన్నాఁ డఁట—ఆంధ్రలోకోక్తి.

నీచిర్వాగోత్రము--(ఔతధ్యఉపగణము చూడుఁడు.)

నీచో వదతి నకురుతే, నవదతి కురుతే సజ్జనఁగి— ఇది సంస్కృత భాషయందలి లోకోక్తి. నీచుఁడు చెప్పను గాని చేయుట

యందు బాధ్యతఁ గల్గియుండఁడు. సజ్జనుఁ డట్లు గాదు. చేసియుఁ జెప్పటయందు బాధ్యతఁ గల్గియుండఁడు.

నీటిం గాచుతటి పాత్ర యెఱ్ఱగఁ గాలకుండుట—నీటిం గాచుట యన పాత్ర యందు నీరుండు సని వేఱుగఁ జెప్ప నక్కఱ యుండదు. ఇంక నీరు బోయిలింగుపోయింటు వేడికిఁ గాని ఆవిరి యైపోదు. గాన నంతదనుక (బోయిలింగుపోయింటునకు తక్కువవేడియందే) ద్రవరూపము (Liquid form)ననె పాత్రయం దుండునని స్పష్టమగును. వేడితో నెంతదగ్గఱ సంబంధము గల్గించినను తక్కువఁటంపరేచరునం దున్నదానిలోని నీరు పాత్రకుం గల్గుచున్న వేడిని పీల్చుకొనుచు లాగికొనుచుండుం గాని దాని నట్లే వదలి పెరుగనీయకుండును.

వేఱువిధముగ నీరంతయు నావిరియై యెగసి పోయినతఱి, పాత్ర వేడియై ఎఱ్ఱగఁ గాలినఁ గాలుంగాని, నీరుండుతఱి నెఱ్ఱగఁ గాలదు. నీరు లేని వట్టిపాత్ర ఎఱ్ఱగఁ గాలుటకు ప్రస్తుతాంశ ముతో సంబంధము లేదు.

నీటిమట్టము—నీటిపైమట్టముసమముగ నొకేరీతి నుండు నని తలంపఁ బడుచున్నది. కాని ఇంచుక పరిశీలించిన నీతలంపు పొరపాటని తోచకపోదు. భూమి గుండ్రముగ నుండియు మధ్యమున(భూగర్భమున)గొప్ప యాకర్షణసీతి గలదు. అదియే భూమిపైనుండు సమస్తపదార్థ ములను తనదిశ కాక రించుకొనుచున్నది. అట్లే భూమియొక్క ఉపరిభాగమును మధ్యభాగము వైపున కాక రింపఁబడుచునేయుంట భూమి గుం డ్ర)నిబంతివలె నుండుట సంభవించెను. భూమిపై పల్లములందున్న నీరు సముద్రములుగను, సరస్సులుగను, నదులు మొదలగుజలాశయ ములుగను నున్నవి. ఇవియు భూగర్భము వైపు నాక రింపఁ బడుచునే యుండుట విధియై

యున్నది. నీరు భూమియందు దింకుటకును ఆకర్షణ శక్తియే కారణము. ఈ ఆకర్షణ శక్తికి Gravity యని పేరు. సముద్రజలములును భూమితో పాటు తామును అనుకూలించుటకు భూమి గుండ్రముగ నున్నట్లై తమ ఉపరిభాగమగు నీటిమట్టమును నించుక వంచి బంతివలె భూమి యుండునట్లు చేయుచున్నవి. చిన్న సరస్సులందలి నీరును భూమితో పాటు అటులనే తమ నీటి మట్టము నించుక వంచి యుండును. భూజలాదులను నొక్కేటి నాకర్షించు గ్రావిటీ ధర్మబద్ధమైన జలముల ఉపరిభాగము లిట్లు వంగియుండియు, ఆవగుట చాల స్వల్పస్వల్పముగ వంగియుంట, మననేత్రములకు దెలియకుండుం గాని, పరిశీలనలవలన తెలియకపోదు. (గ్రావిటీ చూడుడు.) భూమి బంతివలె గుండ్రముగ నుండుటగూర్చి వాయుసక్తయే లేదు. భూమి యెంత స్వల్పముగ వంగి బంతివలె గుండ్రముగ నగుచున్నదో అందలి పల్లములందు నిండియున్న సముద్ర సరస్సుల జలములును అట్లే తామును వంగుచు భూమి గుండ్రముగ బంతివలె నుండుట కనుకూలించు చున్నవని తెల్పుట సమంజసము.

నీటియాడుగున నుండి చూచు చేపల కగపడుదృశ్యము— ఆంధ్ర దేశమున పల్లవాండ్రాయందు “మన కగపడని చేపలు సైతము మనలం జూడఁ గలవు” అనునామెత గలదు. దీనిని జక్కఁగఁ బరిశీలించిన నీటినుండి చేపలు ఒడ్డున నున్నవారిని జూడఁగల వనియు, దరినున్న వారలకు నీటిలోనిచేప లగపడుట దుస్థర మనియు స్ఫురించెడిని. దీనికి ముఖ్య కారణము ఒడ్డున బయట నున్నవారు ఎక్కువ వెలుతురునం దుండుటయు, నీటియందు తక్కువ వెలుతురుంట చేపలు మొదలగునవి తక్కువ వెలుతురునం దుండుటయు నైయున్నది. తక్కువ వెలుతురునం దుండి, యెక్కువ వెలుతురునం

దుండువాటిని జక్కఁగఁ జూడఁ గల్గుదురు గాని, ఎక్కువ వెలుతురునం దున్నవారు తక్కువ వెలుతురునం దుండువాటిని జక్కఁగఁ జూడఁజాలరని యెల్ల రెఱింగినదే. కాని యిచట నీటిగుండా చూచుట యనునది పరిస్థితులం గూడ కొంత మార్పు నందించెడిని. ఇటీవలి పరిశీలనలనుండి నీటి యడుగుభాగమున తానుండి పైకి జూచిన చేప కగపడుదృశ్య మిట్లు వివరింపం బడినది. నీటియందు దొకగుండ్రని ప్రదేశము నీటి యపరి భాగమునుండి చేపకండ్లపట కగపడి, దాని గుండా ఆకాసముం దెగురుపటులు మొదలగు వాటికి చక్కఁగ నగపడునది వెలుతురుగా తెలిసెడిని. అందగపడుటయే సంభవించునేని దరినున్నవికూడఁ జక్కఁగఁ గన్పించెడిని. అట్టి వెలుతురు (వృత్తము) తావుం జుట్టియున్న కొంత ప్రదేశము కదలిక గల్గినరీతిని బహుముఖముల అద్దమునందువలె చేపకు గన్పడును. ఇంకను దానిని జుట్టి దూర మరీగినకొలఁది దృశ్యము బలము తగ్గిపోవుచుండును. ఒక్కొక్కతటి వెలుతురు రంగుల ననుసరించి చుట్టు వేర్వేరురంగుల గపడుటయుం గలదు. దరినున్న వారికి జక్కఁగా నీటిలోనివి కన్పడక వంగి నట్లును, కదలునట్లును గూడ నీటిగుండా చూచిన దృశ్య ముం డెడిని. చీకటిలో నసలే కన్పడకుండును.

నీటియావిరి, పొగ, ఫోర్సు— నీటిని గాచిన యావిరి బయలు దేఱును. ఆ యావిరిని బహిర్వాతావరణములోని కరుగనీక యొక యావరణమున నిర్బంధించితిమేని దానికిం బిదప వచ్చునావిరి యొత్తిడిగల్గింప మొదలిడును. ఒత్తిడి యుండుచు నాయావరణమంతయు నిండినపిదప నింకను గల్గుచుండునొత్తిడిచే దానినుండి తప్పించుకొని బయటఁబడ ప్రయత్నింప మొదలిడును. ఆ ప్రయత్నమునే ఆంగ్లపండితుడు (Force) అనిరి. ఆఫోర్సునే యొక బలముగఁ గైకొని యంత్ర

ముల నడిపించుచున్నారు. అట్టి యావిరియే మానవుల కుపయోగించుచున్నది. ఇంక నట్లు నిర్బంధింపఁ బడక బహిర్వాతావరణమునంబడి గాలితోఁగలియుచుండునావిరి యెందులకుంబనికీ రానిదియైపోవును. ఒకపాత్రలోఁ గొంతజలము పోసి, పైని పలుచనిరేకుమూత వైచి కాచితి మేని ఈవనియే జరుగును. లోన నొత్తిడి యధిక మగుకతన నావిరి పైకిఁ దప్పించుకొన ప్రయత్నముగ పైమూత నొకవైపు ఇంచుక పైకెత్తి తాను దప్పించుకొనుచుండుట చూచుచునే యుండురు. ఇట్టి యావిరియే మానవోపయోగమునకై యుపయోగించుచు యంత్రములను నడుపునది. తప్పించుకొని బయటఁబడిన యావిరియు, మూత లేక పైకెగురుచుండు నావిరియు నిరరకములే.

ఇంక పొగ ఒకగాలి (Gas) కానేరదు. నిర్బంధింపఁబడినతట్టి తప్పించుకొను ప్రయత్నము చేయునది కాదు. శ్చిదానియండు ఫోర్సు లేదు. అగ్నియందు కాలక్షత్యతప్పిపోయిన పదార్థము. పరిశీలించినవారది గట్టిపదార్థమునందలి త్రస రేణువు లనిరి. అవి చులుకనయై గాలియం దెగురఁగలవు గాని మానవోపయోగమునకుఁ బనికిరానివిగా నున్నవి.

నీటిలో జాడలు వెతకినట్లు— అంధ్ర లోక్మోక్తి.

నీటిలోనిమూట— అంధ్రభాషాసాంప్రదాయార్థపదము.

మాయాకల్పితమగు భ్రమయే గాని నిజముగ లభించునది కాదని చెప్పటకు నిరసనగా నీడెక్కిని ప్రయోగించుచుండురు.

“నీటిలో ప్రతిఫలించు ధనపు మూట వలె” నని భావము. ఇది “దర్పణదృశ్యమాననగరీ తుల్య” మను నుక్తి దీనినే. పోలినయభిప్రాయము గలది.

నీటిలో నుండువస్తు వొకప్పుడు వంగియున్నట్లగుపడును— నీటిలోనుండు నొకవస్తువును చూచుట యన నీటిగుండా చూచుట యగును. నీటిగుండా చూచుట ఆనీటియంత దళసరి అద్దముగుండా చూచుట వంటిది.

ఇంక చూచుటయన నేమో యోచింతము. మన మొకవస్తువును చూచుటయన ఆవస్తురూపమును, వెలుతురుకిరణములు మన నేత్రావయవముకడకుం జేర్చుచున్నవని భావము. వెలుతురు కిరణములు పెక్కు కలవు. అం దేడు ముఖ్యములు. ఈయేడును గలిసి ఎల్లదిక్కులం గాంచు తెల్లరంగు వెలుతురుకిరణము లగుచున్నవి. ఇట్టి వెలుతురుకిరణములు పరంపరగా నెడతెగక నొకేరీతి నావస్తురూపమును మనకడకు తెచ్చుచుంటయు, మనదృష్టి నావస్తువుకడకుం గొంపోవుచుంటయు జరపుచుండుతఱి, కొంతదూరము నీటి గుండాగూడ ప్రయాణ మొనర్పవలసియుండును.

నీరు కదలక నిశ్చలముగానుండుతఱి, అద్దము గుండా నగపడునట్లు కొంత దర్పితమై (పెద్దదగు రూపము కలదిగ) గానవచ్చుం గాని నీరేమాత్రమై నను గాలికి గాని తొణకుటవలనఁ గాని కదలుచున్నతఱి, వెలుతురుకిరణములును నీటితోపాటుగనే కదలియు, వంకలు తేఱియు, వికారరూపము బహుముఖముల అద్దమునందలి రూపప్రతిబింబమువలె గాననగును. దీనిని వంగినట్లు కనపడుచున్నదని తలంతుము.

నీడగడియారము — (ఛాయాగడియారము చూ.)

నీవుఁడు - బృహదిషుని సంతతి వంశక్షత్రియుఁడు. తండ్రి పారుఁడు. నీవునకు నూర్గురునుతులు. (అందు జ్యేష్ఠుఁడు సమరుఁడు. కాంపిల్యాధిపతి యైనవాఁడు.)

నీరు కొట్టి చెయ్యి నాకినట్లు—(ఏమియు రాదని భావము). ఆంధ్రోల్లోకోక్తి.

నీరుగొట్టిచెట్టు— (గొట్టిచెట్టు చూ.)

నీరు ఘనీభవించి మంచగుట— నీటియందుఁగూడ వేడి కలిసియుండును పైన నుండుగాలి యధికమగు చల్లదనము కలదియగు నేని క్రిందినీటియం దిమిడియుండు వేడిఁగూడఁ బీల్చుకొన నారంభించును. గాన తనయందిమిడి యున్న వేడిఁగూడఁ గోల్పోయిన యాయుదక మింకం జల్లఁబడుచుండును. కాని,యది లోఁతు తక్కువనీ రగునేని క్రిందిభూభాగ మించుక వేడిఁగల్గి యుండుంగాని, అది యుదకముతోఁ గూడ చల్లఁబడఁజాలదు. సెంటిగ్రేడు తెరోమీటరునందలి లెక్కమేరకు నాలుగిగ్రి వఱకు నీరు శీతలసీతియందు బరువై, అడుగుపొరగా దిగుచు, నించుక వేడి యధికముగ నున్న నీటిం పైకిపోనిచ్చుచుండుం గాని, నాలుగిగ్రిలు మొదలు జీరోవరకును అట్లు జరుగక అడుగుంటక పైనే యుండును. ఇట్ల జీరో యనిన ఘనీభవించుపా ద్దని (Freezing point) యెఱుఁగునది. అట్లు సెంటిగ్రేడు నాలుగిగ్రిలనుండి ఫ్రీజింగుపాయిం టుదనుక బరు వెక్కక తేలిక యగుట కారం భించి, కడకు మంచుగనై నీటి పైపొరగ నేర్పడి యుండుంగాన, నీరు అడుగుననుండిగాక పైనుండి యడుగునకు ఘనీభవించు ననుభర్మ మేర్పడి యున్నది. ఇందువలన నికను మెరకగ లోఁ తధికముగ లేకయుండుచెఱువులందు వేగిరముగ ఘనీభవించెడిని. అట్టితఱి లోఁతునీరు నీరుగనే యుండునని యెఱుఁగునది. దీని కుదాహరణము హిమవత్పర్వతసీమలందు కాళీనదీజన్మస్థానము కడ నున్న వ్యాసగుహచెంగటి వ్యాసనరోవర మెప్పుడు పైపొర మంచుగను, దానిం గజము లతోఁ బగులఁదీసిన లోనున్న జలములు ద్రవ రూపముగను నుండెడిని. ఇది యాత్రాస్థలమై

కైలాసశిఖరముకడ దర్చిన్ గ్రామమున కరుగు మార్గమం దున్నది.

నీరుడివిత్తులు—(బాదము చూ.)

నీరు తడుపుట- పాదరస మంట కుండుట—నీరును, పాదరసమును ప్రవహిం పఁగల పలుచని ద్రవపదార్థములే. జిడ్డునుండి చేతులను శుభ్రముగా కడిగికొని నీట ముంచిన నానీ రించుక చేతంబట్టుకొని తడిగాచేయుంగాని పాదరస ముంచిన నట్లు గాక చేయి పొడిగానే యుండెడిని. ఈసందర్భమున శరీరచర్మమునకు జిడ్డుతో కొద్దిగ సంబంధ ముండియేయుండు ననియు, ఆజిడ్డు శరీరములోనుండియే లూబ్రికేషన్ (Lubrication) మూలమునఁ గల్గుచుం డుననియు మనసునం దుంచుకొన వలసియుం డును. చేతిచర్మమునందు జిడ్డే యుండినతఱి నీరు కూడ చేతుల కంటకపోవచ్చుం గాని లేనట్లు వలె తడవఁజాలకుండును. పాదరస మట్లు గాక జిడ్డులేనిచో చేతి కంటదు. నీరు తడుపును. ఇట్ల నీరుతడుపుట యన శరీరచర్మముచే నాకరింపఁ బడి దానిం జేరుకొనుట యనియు, పాదరసమ ట్లాకరింపబడక యంటుకొనకపోవుట యనియు నెఱుఁగునది.

నీరు పల్ల మెఱుఁగు నిజము దేవుఁ డెఱుఁగు—ఆంధ్రోల్లోకోక్తి.

నీరుల్లి—(ఉల్లి చూడుఁడు.)

నీరుల్లిపాయలు తఱుగుతఱి కండ్ల నీరుగల్గుట-పూటు— మన కండ్లలోని, కొకభాగమునుండి నీరు ప్రవహించుమార్గములు సన్ననిరంధ్రములును, వేఱొకవైపున అనీటిని శరీరములోని కింకఁజేసి లోనికిం గొంపోవు సన్ననిరంధ్రములును గలవు. వాట్లపని సర్వదా జరుగుచునేయుండును. అనఁగా తఱుచుగ కండ్ల లోనికి కొన్ని మార్గములగుండా కొంచెముకొంచె

ముగ నీరు వచ్చుచుంటము, తోడనే మనకంటి
 తొప్పలు మూసికొని తోడనే తెఱచుటతో
 నానీటిచే కండ్లయందు పడఁగల చిన్నచిన్న
 అపరిశుద్ధపదార్థాణువులు కడిగివేయఁ బడు
 టయు (ఇట్లు నేత్రము పరిశుభ్రముగ నుంచఁ
 బడుట యైనతోడనే), తిరుగ నానీరు వేఱుమార్గ
 ములగుండా శరీరములోని కేగుచుంటయు
 సర్వదా జరుగుచునే యుండును. ఇది తఱచు
 కనుతొప్పలు మూసి తెఱచుతఱి నడుచుపని.

ఇంక నీరుల్లి పాయ పౌరలనడుమ ఆక్రిడ్
 ఆయిల్ (Acrid Oil) అనుపదార్థ ముండును.
 ఉల్లిపాయలు తఱుగుచున్నతఱి ఈ ఆక్రిడ్
 ఆయిల్ కొంతకొంత బయటఁబడుచుండుట తఱు
 స్థించుచుండును. దీనిని వొలైటైల్ (Volatile)
 పదార్థ మందురు. వొలైటైల్ అన గాలినంబం
 ధము గల్గునట్లు బయటఁబడఁగనే తాను నెగిరి
 గాలిలోఁ గలిసిపోయి తనయందున్న (గంధక
 ధృతి) పదార్థమును నలుచెనలకుఁ జిమ్మి పర్విడఁ
 జేయునది యనియర్థము. ఈగంధకధృతి నేత్ర
 ముల మండఁజేయుఘాటు గాన దానిని పరిశు
 భ్రోపఱుప నెక్కువ నీరు నేత్రములలోనికి
 దానంతట నదియే వచ్చును. దానిని దిరుగ శరీర
 ములోనికిఁ గొంపోవ రంధ్రములు చాలకుండుం
 గాన నానీరు బైటకుం గాఱ మొదలిడును.
 కండ్లనీరు గాఱుచున్నదని యనుకొందుము.

నీరుల్లి వ్యవసాయము--నీరుల్లి యన
 లోన నీరుగల ఉల్లి యని భావము. దీనిని
 ఎఱుఉల్లి యనియు ననుట కలదు. ఇట్టివాడుక
 యున్నను ఇందు ఎఱునిరంగుగల పాయలు,
 తెల్లనిరంగుగల పాయలు రెండు ముఖ్యభేద
 జాతులు కలవు. ఉల్లిదుంపను గడ్డ యనియు,
 పాయ యనియు నందురు. రెండుజాతులను
 నీరుల్లి యనియే వాడెదరు.

ఈపైరు తోఁటపైరులలోనిది. భరత

దేశము, ఈజిప్టు దేశము, మొదలగు పలు దేశము
 లందుఁ గలదు. బావులక్రింద నీరు తోడి
 యిపైరు పెట్టుచుండురు. విస్తారము తేలికగా
 నుండని నల్లభూములు మొదలగున వన్నియు
 నీపైరున కనుకూలములు. శీతకాలమున నీపైరు
 చేయుచుండుట వాడుక. చిన్నచిన్న పాయలను
 విత్తనపుపాయ లనియెదరు.

దీనివిత్తనము రెండువిధములుగా నున్నది.
 చిన్న సన్నపు ఉల్లిపాయలు పాతిన, మొక్కలు
 బయలుదేఱి నడుమనుండి కాడలు పైకిలేచును.
 వాటికడను పూవుపలఁ బుట్టును. వీటిని ఉల్లికో
 శ్లనియెదరు. ఆపువ్వు ముదిరిన నందే నల్లని
 గింజలు విత్తులుగ నేర్పడును. వాటిని పాతి
 నారుచేసిన నారు పుట్టును. వాటిని నూశ్చినచో
 పైని ఉల్లికోళ్లు రావుగాని క్రింద పాయ
 లేర్పడును.

ఉల్లిపాయలను ఆఱుంకుళముల కొకటివం
 తున పాతుదురు. ఉల్లిమడికి నీరు తోడుచుంట
 యవసరము. మామూలు పశువులపెంట, బుగ్గి,
 వీధుల ఊఱ్ఱుచెత్త, ఎరువులుగ వైచెదరు. నీరు
 ముఖ్యము. మూఁడునెలలకు పండును.

నీలకంఠక్షేత్రము--నేపాల దేశములోని
 శివపురి (షి.యోపురి యనుచున్నారు.) పర్వత
 పాదమునఁగల నీలకంఠశివక్షేత్రము. శివపురికి
 తొల్లింటిపేరు శత్రుద్రపర్వతము. ఇది కట్టండు
 నగరమున కుత్తరదిశగా నైదుమైళ్లదూరము.
 దీనింగూర్చి బృహచ్చినపురాణము, ఉత్తరఖం
 డము 3-2 యందు ప్రశంసకలదు.

వేదోక్త నీలకంఠక్షేత్రము కౌశికీనదీ జన్మస్థా
 నమునఁ గలదనియు, ఇట నీలకంఠేశ్వరశివలిం
 గము కలదనియుం జెప్పఁబడినది. తావు సరిగాఁ
 దెలియదు.

ఇంకను మైసూరుకడ నున్న నంజన్ గుడి దేవ
 స్థానము నీలకంఠక్షేత్ర మనియు, నంజుండశబ్దము

నీలకంఠశబ్దమునకు కన్నడభాషానువాదపకమే యనియు నందురు.

నీలకూట (పర్వతము)-అసామునందు (తొల్లింటి కామరూపదేశము) కామాఖ్య (కామరూపి) దేవసానమున్న పర్వతముపేరు. (కామరూపదేశము చూ.)

నీలగంగ (నది)-గంగలో సంగమమగు నొక యుపనది. దీనిని నీలగంగ యనియు, నీల ధార యనియు ననుచున్నారు. నిజముగ నిది యొక జలపాతము. హరిద్వారపురముకడ నున్నది.

నీలగిరిజిల్లా-అటవ దేశములోనిది. చెన్న పురరాజధాని జేరియున్నది. నీలగిరి పర్వతము పేరు. ఉదకమండలపట్టణము ప్రధానస్థానము. ఇది సమశీతోష్ణప్రదేశము. చెన్నపురి ప్రభుత్వమువారికి వేసవినివాసము. కూనూరు, వెల్లింగనూ, కోటగిరి, యితర సమశీతోష్ణస్థానములు. కాఫీ, తేయాకు, చింకోనా, యూకలిప్తసు తోటలు విస్తారముగాఁ గలవు. దీని పరిపాలన యందు వేనాండు పరగణా చేరియున్నది. ఇందు బంగారుగనులు కలవు. మానంటాళి ప్రధాన స్థానము. నీలగిరి పశ్చిమకొండలశాలయే. వీటి యందే తూర్పుకనుమలు, పడమటికనుమలు కలియును. పశ్చిమకొండలయందే పశ్చిమ గ్రామము కడనుప్రసిద్ధ సుబ్రహ్మణ్యక్షేత్రము కలదు.

నీలజ్యేష్ఠాష్టమి-భాద్రోపదశుద్ధాష్టమిని జ్యేష్ఠానక్షత్రముకూడిన నీల జ్యేష్ఠాష్టమి యనె దరు. ఆదినముననీల జ్యేష్ఠావ్రతమాచరింతురు.

నీలతాళము (నల్లతాడి, హింతా లము)-ఇది తాటిచెట్లలో నొకజాతి. చీకటి మ్రోననియు నందురు.

నీలదారా (నది)-హరిద్వారముకడ నున్న జలపాతపునది. (నీలానది చూ.)

నీలము-లా. Sapphirus. అంగ్ల. Sapp- hire. ఫ్రెంచి. Saphir జర్మన్. Sappheiros. హిబ్రూ. Sappir. సం. నీలకి.

ఎక్కువభాగము స్వచ్ఛత గల్గినరత్నము. ఇది నవరత్నములలో నొకటిగఁ జెప్పఁబడినది. నీలి ఊదారంగు గల్గిన తాయి. ఇటీవలి పరిశో ధనలు నీల మొక ప్రత్యేకజాతి గాదనియు, కెంపువలెనే యిదియు కురువింద (Corun- dum) జాతికిం జెందినదే యనియు వెల్లడించి నవి. కెంపునకు నీలమునకు రంగునందుఁ దప్ప వస్తుతః భేదము లే దందురు. కెంపునకన్న నీల మించుక గట్టిగనుండు తాయి. ఇంకను కురువింద మెట్టిది కెంపుగను, నీలి ఊదా రంగుది నీలముగను అగునట్లు నీలమునం దింకను భేదజాతుల రంగులు గల వందురు. నీలమునకు వేడిసంభవించిన రంగు గోల్పోయి స్వచ్ఛత మిగులును. తెల్లకురువిందమును నీటి నీలము (Water sapphire) అందురు. పసుపు పచ్చనీలమును (కురువిందము) గలదు. దీనిని కనకపుష్కరాగ మనియు వాడుట కలదు. సగటున రంగులేని నీలమును తెల్ల నీల మందురు. (Leucosapphire.)

నీలము స్వచ్ఛత గల్గియుండి విస్తారము గాఢమగు రంగు గాక మనోహరమగు నొక చాటి నీలపురంగు గల్గియుండిన శ్రేష్ఠమని చెప్పఁబడినది. వర పుముబ్బయొక్క నీలిధాతువు నీలమునందుఁ దోచుచుండిన నది ఇంద్రనీల మనంబడు నుత్తమజాతి యనియు, శ్రేష్ఠమగు జాతి నీలము తనపరిమాణమునకం దగినట్లు పచ్చగరిక లేతపరకను బట్టుకొని యాకరించు ననియుఁ జెప్పఁ బడినది. దానిని తృణగ్రాహి నీల మందురు. నీలమునం దొకప్పుడు పసుపు పచ్చ, తెలుపుధాతువు మచ్చ లుండుటయుం గలదు. నీలములోన మేఘముంబోలిన పొర

యుండును. ఇది దోషముగ నెన్నఁబడుచున్నది. ముదురురంగుగల నీలములకన్న శేతరంగు దట్టముగనున్న నీలము లెక్కువవెల కమ్ముడు వోవును. ఇట్లనుటవలన రంగుతక్కువ నీలములకు వెల బాగుగ నుండునని తలంపఁజనదు.

ఎక్కువ విలువగల్గిన నీలములు సయాం దేశ మున లభించు చున్నవి. మఱియు సింహళ ద్వీపమునను, బర్మా దేశమునను నీలములు దొర కును. ఇవి తఱచుగ కెంపులుదొరకు గనియందు దొరకుచున్నవి. మహానీల మణి యనంబడునది స్వచ్ఛమగు నాకాశవర్ణము గల్గియుండుననియు, దీనియం దాకర్షణశక్తి యధికముగ నుండు ననియుఁ జెప్పఁబడినది గాని అట్టినీలము లభించుట దుస్సరము.

ఆయుర్వేద వైద్యశాస్త్రముగ నీలమును భస్మము జేయుదురు. ఇది వేడిచేసి ఇంచుక వైత్యము జేయును. ఆకలిని రేఁపును. దగ్గులు నివారించును.

నీలాచలము—దీనికి నీలపర్వత మనియు వాడుక గలదు. (ఉత్తర దేశములోనిది)

జగన్నాథమున (పూరి) జగన్నాథదేవాలయ ముండిన చిన్నమిట్ట. ఇది పర్వతమని సాధారణముగాఁ దెలియమి నెత్తుగు ప్రదేశమని తోఁచెడిని. కాని శిలాతల మగుట స్పష్టము. ౨౦ అడుగులయె త్తుండును. దీనింగూర్చి పద్మ పురాణము. పాతాళ, ౯ అధ్యాయ ప్రశంసకలదు.

మఱియు సమశీతోష్ణ ప్రదేశమగు నీలగిరి కొండలకును, అసామునందు (తొల్లింటి కామ రూప దేశము) గౌహాతీపురముకడ కామరూపిణి దేవీ దేవస్థానముండిన పర్వతమునకును ఇదే పేరు కలదు. మఱియు హరిద్వారముకడ (శివాలిక్) కనుమలకును ఈపేరే కలదని తెలియుచున్నది. ఇందు జనించి గంగానదిలోఁ గలియు జలపాత ధారానదికి “నీలధార” యనిపేరు.

నీలాంజనము — దీనికి ఇతరభాషల యనువాదనామములుసరిగా తెలియరాకున్నది. ఇది Sulphate of Antimony జాతులలో నొకటి యని కొందఱు అనుచున్నారు. సంస్కృత భాషయందు పార్వతేయం, మేచకం, దుష్పదం, నీలం, అంజనం అను పేర్లు. ఇది సుర్మాతాయి వంటి తాయి. ఇది సుప్రసిద్ధమగు నంజనము. సుర్మాతాయిజాతిదే.

దీనిని శాస్త్రోక్తముగ భస్మ మొనర్చి లోనికిచ్చిన గుల్మరోగములు, నాసికారోగములు, మందాగ్నిరోగము, మూలవ్యాధి, విషదోషములు, శ్వాసకాసలు, రక్తకాస, క్షయరోగముల నివారించుననియు, అంజన మిడిన నేత్రరోగములు నివారించు ననియుఁ జెప్పఁబడినది. (సుర్మాతాతికి సౌవీరాంజన మందురు.)

శ్రీ లాత్రేయగోత్రము—(ఆత్రేయగణము చూడుఁడు.)

శ్రీ లానది (ఆఫ్రికా నైలునది)—(నైలు నది చూ.)

శ్రీ లాయనగోత్రము — (ఆత్రేయగణము చూ.)

శ్రీ లికారోగము — ఆయుర్వేద వైద్య శాస్త్రమున నేత్రరోగములలో నిది యొకజాతికి పేరు. క్షుద్రోగము.

నీలిమందుచెట్టు (నీలిమందు)— లా. Indigofera Tinctoria (Dicum). ఆంగ్ల. Indigo. స్పానియా. Indico. ఫ్రెంచి. Indigo. జర్మన్. Indikon. సం. నీలికా, నీలీ, గామణి, గామిణి, గామిణా, గామ్యా, రంజనకేశి.

నీలిమందుచెట్టు చిన్ననీలి, పెద్దనీలి యని రెండు భేదములుగ నుండును గాని అన్ని ఒకటణములందు రెండు నొకటిగనే యుంట భేదము

పాటింబడుట లేదు. నీలి చవిటినిస్సారపుసొలములకు మంచిబలము నొసగు నెరువు, గాన నట్టిపొలములందు నీలి మొలపించి ఎదిగినపైని కలియదున్నవైచెదరు. సువృద్ధి మగు ఎరువగు వెంపలిచెట్టును అడవినిలియనియెదరు. (Wild Indigo).

ఇది భరత దేశము మొదలగు ఉష్ణ దేశములందు పైరగును. ఈచెట్లనుండి నీలిమందు తీయవచ్చును. ఇట్లొన్ని యితరజాతి చెట్లనుండి కూడ నీలిమందు వచ్చునందురు. నీటియం దీచెట్లను కొన్ని గంటలూరవైచిన నీలిమందు నీటిలోనికి జాతి వచ్చును. దాని కాంగమున Indican అనిపేరు. దానిని కాచి నీలిమందు చేయుదురు. గాలి తాకనీయక ఆనీటినుండి నీలిమందును వేటుచేయఁ గలుగుదు మేని, అది తెల్లనిగుండయగును. దానికాంగమున Indigo white అని పేరు. దానియం దేరంగు నుండదు. గాలితాఁకుటతో ఆక్సిజెన్ వాయువును పీల్చుకొని నీలిరంగు గల నీలిమం దగును.

ఇక్కాలమున నిదేరంగు క్రోల్టారునుండి చౌకగ తీయఁబడుట కనిపెట్టఁ బడినది. గాన నీలిమందు చెట్లనుండి చేయఁబడుట చాల భాగము తగ్గిపోయినది. ఆంధ్ర దేశమున పెక్కు చోట్ల తొల్లింటికాలపు నీలిఘ్నాక్షరీలు పాడుపడియుంటఁ గాననగుచుండును.

నీలిచెట్టువేటు కషాయము జంతువిషములను, పాషాణవిషములను హరించు ననియు, నీలిచెట్టుఆకు కషాయము సమస్తవిషములు, మూత్రకృష్ణము, ప్రక్కశూలలు, నోటిపూత, నోటిరసపుపట్టు, పుష్పిపంటిబాధ, గజ్జి, చిడుము మొదలగు చర్మరోగములు, నరములవ్యాధులు, మూర్ఛ, ఒగర్బుదగ్గు, మూత్రనిరోధము నివారించు నననియు, పైకిరాచిన మూత్రనిరోధము, శైత్యదాహ మడఁగు ననియు, వేటునందు

విరేచనముజేయు గుణము గల దనియుఁ జెప్పఁబడినది. నీలిచెట్టు సమూలకషాయము ఎక్కువ బలముగ పనిచేయునందురు. (నీలిమందు చూ.)

నీలివార్త— ఆంధ్రభాషాసాంప్రదాయార్థపదము. కేవలసృత మయ్యుప్రజలు నమునట్లు దేశమందు వ్యాపించినవార్తకు “నీలివార్త” యని వాడుదురు.

నీలుఁడు— అత్తి, చంద్ర, యదుసంతతి క్షత్రియుఁడు. తండ్రి అజమిఘుఁడు. సోదరులు బృహదిఘుఁడు, ఋక్షుఁడు. పుత్రుఁడు భర్త్యుశ్వుఁడు.

మఱియు రాజసూయయాగమునకై పాండవులు దిద్విజయ మొనర్చుతఱి సహ దేవునితోఁ గలహించిన మాహిష్మతీ పురాధీశుని పేరు నీలుఁడు.

ఇంకను సుగ్రీవుని సేనాధిపతులలో నొక నీలుఁ డనువానరుఁడు కలఁడు. ఈతఁడు అగ్నివలన పుట్టినవాఁడు.

నీలోదరవృశ్చికము — ఇది మహావిషవృశ్చికజాతి. (తేలు). అపాయకరము.

నీవారానది — దీని నిప్పుడు నిబారాయనియు నందురు. నీరానది యని కొందఱు వాడెదరు. భీమానదిలో సంగమించు చిన్ననది. పడమటికనుమలలో నుద్భవించునది. దీనినిగూర్చి పద్మపురాణము-స్వర్గ-ఆది. 3 అధ్యాయమున పోశంస కలదు.

నీళ్లు కొడితే రెం డగునా?— ఆంధ్ర లోకోక్తి.

నీళ్లు గాఁచుకొను పాత్రయందు మార్బెలు (బలపము) నుంచుట — నీటియందు పెక్కు ఉప్పులు, పులుపులు (Salts & Acids) ఉండునని కనిపెట్టం బడియుంట యంద తెఱిగినదియే. నీరు వేడియెనతఱి నవి

యన్నియు నడుగునకుం జేరుకొనుచుండును. పై నీరు వాడుకొన, అడుగున నుండిపోయిననీటియం దివి యుండిపోవుటతో అడుగంటి, రానురాను పొరవలె నేర్పడుచుంట సంభవించెడిని. కాఁగు నీటియం దొక బలపము నుంచుచుండిన, వాటి నాకర్షించుశక్తి గలది గాన, వాటి నొక తావు నకుం జేర్చి పైకి రానీయదు. దానిని శుభ్రముగఁ గడిగొనుచుండిన వాడుకొనునీటికి వాటి బాధ యుండదు. ఐరోపా దేశములం దిట్లు Kettle పాత్రయందు నీటింగానుతటి నం దొక బలపము నుంచుట ఆచారమై వాడుక నంది యున్నది.

నుయ్య తియ్యబోతే దయ్యము బయటపడ్డట్టు—ఆంధ్రోల్కోక్తి.

నులిగడువు—(ఆమాతిసారము చూ. అమీబా చూ.)

నులిదడ చెట్టు (మెలికాయ చెట్టు) తీగ— లా. Helicteres Isora. ఆంగ్ల. Indian Screw Tree. సం. ఆవర్తకీ, రంగలతా, రంగవల్లరీ. అటవము-వాలంబ్రిమరమ్.

దీనికాయలునులుచుకొనియుండును. చిన్నవి. కాయలచూర్ణ మాముదమునఁ గలిపి చెవిపైని పూసిన చెవిలోని కురువులు మొదలగునవి మానును. దీనివేటు, ఆకుల రసకషాయములు గుల్మము, ఉదరరోగము, విషదోషము లడంచి వీర్యస్తంభనము చేయుననియు, చీము మొదలగు దుష్టపదార్థములను వెడలఁజేయు ననియు, దీని యాకులకషాయము పిచికారీ చేసిన విరేచన మగుననియుం జెప్పఁబడినది.

నులిపురుగులు (Thred worms)— ఇది సూక్ష్మజీవుల (worms) నుండి సంభవించు నంటువ్యాధి. జ్జీర్ణకోశములోని పెద్దప్రేగుల నాశ్రయించుకొనియుండి, గ్రుడ్లంబెట్టుచు వృద్ధి

యగును. పురుగులు, గ్రుడ్లం గూడ మలముతో బయటకు వెడలి, సంపర్కదోషమువలన తిరిగి మానవశరీరములోనికిం జేరుకొనుచు నంటు రోగముగఁ బరిణమించు నని చెప్పఁబడినది. ఈ రోగమువలన కడుపునొప్పి, ఆసనమున జిలకలుచూడెడిని. (అంటువ్యాధులు, సూక్ష్మజీవులు చూడుడు.)

నువ్వు (ల) చెట్టు—లా. Sesamum Indicum. ఆంగ్ల. Gingily plant. సం. తిలవృక్షి. నువ్వు పసిద్దమగు పంట. నువ్వుచేనువ్యవసాయ మంద తెలింగినదే. నువ్వు తెల్లనువ్వు, నల్లనువ్వు, ఎఱ్ఱనువ్వు, కాఱునువ్వు అని నాలుభేదములు కలది. ఇం దెఱ్ఱనువ్వులు శ్రేష్ఠజాతిగను, కాఱునువ్వు లధమజాతిగను నెంచఁబడుచున్నవి. అన్ని జాతులనువ్వుగింజలనుండియు నూనె తీయుదురు. నువ్వులపప్పు పసిద్దభోజనోపయోగ పదార్థము. నూనెయు నట్టిదియే.

నువ్వుపూవును శ్రీలముకుతోఁ బోల్చి. తొల్లింటికవులు వర్ణించి యున్నారు. నువ్వుపూవులరసము లోనికిచ్చిన వాతదోషము హరించి వీర్యవృద్ధి గల్గించి క్రిమి శ్రేష్ఠరోగములఁ బుట్టించుననియు, కండ్లలో వేసిన నేత్రోరోగముల నివారింతుననియుం జెప్పఁబడినది. ఆకులందుఁగల జిగురు అనఁగా పచ్చిఆకులు చన్నీళ్ళలోను, ఎండుఆకులు వేడినీళ్ళలోను నానించినకల్లుజిగురు మృదువుపఱువ వలసినతావులకు (మోరులు కల్గినతావుల) పైన రాచిన ఆ ప్రదేశము మెత్తఁబడును.

నువ్వులచెట్టు నువ్వులు సహా కాల్చి చేసిన బూడిద (ఘోరము) వేడి చేయును. అజీర్తి, శూలలు, కడుపునొప్పలు మొదలగు పెక్కు బాధలు లోనికిచ్చిన నివారింతును. ఇంకను అనేక దోషములు విఱుచుటకు లోనికిత్తురు. సమూలము నువ్వులు సహా నూటి తేనెతో నుడికించి పైన

కట్టుటవలన పగులని గడ్డలు, కురుపులు కరగి అణచిపోవుటయో లేక మెత్తపడి పగులుటయో జరుగును.

నువ్వులు, నువ్వులపప్పు, నూనె మొదలగు వాటయందు పైత్యము, శరీరబలము, వీర్యవృద్ధి గల్గించి, యొంటిసీరు నార్చివైచి, మూత్రము వెడలుటను తగ్గించి, వ్రోణములను మాన్పి, స్త్రీల ఋతురక్తమును చక్కఁగ వెడలించి, ప్రసవస్త్రీలఋతురక్తమును చక్కఁగ వెడలించి శరీరమును బిగదీసియు, ఆరోగ్యము గల్గించు గుణము కలదనియు, ఇంచుక మేహము నుద్రోకింప జేయుననియు, ద్వంద్వతత్వములుగల వారికి, మూలవ్యాధి రోగులకు అనుకూల మనియు, ఉప్పు, కలిసీళ్లు, తేనె, నువ్వులపప్పు వేయించుట నువ్వులకు విఱుగుడు లనియుం జెప్పఁబడినది.

నువ్వుల వ్యవసాయము — ఇంచు

మించు నువ్వులజాతియందుఁగాని వ్యవసాయము నందుఁగాని ఎక్కువ భేదములు గానరాకున్నను నువ్వులందు తెల్లనువ్వులు, నల్లనువ్వులు, ఎఱ్ఱనువ్వులు నను భేదములు గన్పట్టెడివి. ఇందు తెల్లనువ్వులు శ్రేష్ఠజాతి. ఎఱ్ఱనువ్వులను తురియాలనువ్వులని కొన్ని సీమలందు వాడుటకలదు.

నువ్వులు పునాసపంటనువ్వు లనియు, పైరుపంట నువ్వు లనియు రెండుపంటలవి కలవు. అందు పునాసజాతికన్న పైరుజాతి శ్రేష్ఠ మందురు. ఎఱ్ఱజాతి కొంత అరుదుగా నున్నది. అది వైద్య గుణమునం దధికమని కొందఱు పరిశీలకు లందురు.

నువ్వులు చమురునకై పండించు పంట. భోజనపదార్థముగా నుపయోగించుచున్నపంట. తెలకపిండి పశువుల కాహార మగుటయే గాక కొన్ని సీమలందు మనుష్యాహారముగఁ గూడ వాడఁబడు చున్నది. మొక్కల కిది మంచి యెరువుగ నున్నది. నువ్వుల పెంటయు మొక్కల కెరువని చెప్పఁబడినది.

పునాసపంటనువ్వులు వర్షాధారమునఁబెంచఁ బడునవి. వీటికి తేలిక యగు గరపభూము లర్హములు. పైరుపంటనువ్వులు భూమియందుఁ గల పదును నుపయోగించుకొనుచు మంచు చలవకు పండుపంట. వీటికి పదును విస్తారము నిల్పుకొను నల్లరేగటి నేలలు, మంచు విస్తారము పడు ప్రదేశములు శ్రేష్ఠములు. పునాసగర మునఁగల ప్రభుత్వపు వ్యవసాయశాస్త్ర పరిశోధకస్థానమున జరిగిన పరిశీలనలవలన నీక్రింది సంగతులు గ్రహింపఁబడినవి.

ఉండినట్లు తేలికపదార్థ నామములు	తెల్ల నువ్వులందు	నల్లనువ్వులందు	ఎఱ్ఱనువ్వులందు
తేమ Moist	4.87	5.42	5.37
నూనె Oil	48.13	46.50	46.20
జిగురు పదార్థము	14.05	9.06	15.87
Vegetable matter	4.49	6.52	4.18
Ash	5.96	6.69	7.35
ఎముకలనువృద్ధిపఱచుబలపదార్థము	22.50	25.81	21.03
Sand matter	.37	.66	1.35
ఉప్పు వాయుపదార్థము	3.60	4.13	3.37

మూడురకముల నువ్వులును కొంచె మెచ్చు తక్కువగ నాల్గు నెలలకాలపుపంట లేయైనను తెల్ల జాతినువ్వులు వేగిరముగ పండి కోతకు వచ్చెడిని. అది అన్ని విధములను శ్రేష్ఠజాతి యని తేలుచున్నది. పైపథకమునఁ జెప్పఁబడిన పదార్థములందు నువ్వుల నాడి నూనెను వేఱు చేయుఁగా మిగిలిన తెలకపిండియందు మిగిలిన పదార్థములుండునని చెప్పఁబడినది.

నువ్వులు ఎకరమునకు పాతికపాసు విత్తులు చల్లుదురు. నాలుగు నెలలలో ఎనుబది మొదలు నూటయిఱువదివఱకు పాసులపంట పరిస్థితుల మేరకులభించునని పరిశీలనలనుండి తేలుచున్నది. చేను పండినపై నధికకాలము పొలముననుంచిన కాయలు పగిలి గింజలు రాలిపోయెడిని. నువ్వుల కట్టెను గాల్చినబూడిద వైద్యోపయోగమైచది.

నూటొక్క తాళములు-- (తాళములు చూడుడు.)

నూతనకవి సూరనామాత్యకవి —

ఆంధ్రకవులలో నాధునికుఁడుగఁ బరిగణింపఁబడినవాఁడు. నియోగి బ్రాహ్మణుఁడు. ఆపస్తంబ సూతుఁడు. కాస్యపనగోతుఁడు. తండ్రిపేరు తిప్పయ్య. తాతపేరు మల్లయ్య. తిక్కనసోమ యాజిబంధువర్ణములోనివాఁడు.

రచించినది సకలజనాభిరామ మనునామాం తరముగల ధనాభిరామ మను పద్యకావ్యము. దీనిని ద్రాక్షారామ భీమేశ్వరస్వామికిఁ గృతి యొనర్చెను.

నూతనవస్త్ర ధారణము—

శం. గంటువడు ఆదివారము
 కంటఁదడియును సోమవారము
 అంటిన పుణ్యంబువాయు...మంగళవారము
 అతిశుభ మిచ్చున్ బుధవారము
 ఇంటికిఁ జుట్టుముఁ దెచ్చును...గురువారము

వెంటనె వస్త్రంబు వచ్చు ... శుక్రవారము
 వేగమె మాయున్. ... శనివారము
 నూతనవస్త్ర ధారణమున నీవారములం దుదహరించినవృకారము ఫలితములు కలుగఁ గలవని చెప్పఁబడెను.

నూనె తెలకపిండి-- కొన్ని జాతుల చెట్ల గింజలు లేక కాయలలోని పలుకులం బిండిగాని, గానుగయం దాడిగాని, వాట్లయందున్న చమురు పైకి తీయుట యాంధ్ర దేశమున ప్రత్యేక మగు నొకకులమువారి వృత్తిగ సనాతనముగ నేర్పడి యున్నది. ఈ దేశమున తీయఁబడు చమురులలో ముఖ్యమైనదియు, పెక్కండ్రకు భోజనోపయోగ మగునదియు, ఊరూర నాకుల జాలచే వృత్తిగ జరపఁబడి యున్నట్లు చుండునది నువ్వులచమురు. ఈ చమురులకు నూనె లనియుం బేరు కలదు. తిలలనుండి తెలముఁ దీయుకులమువారికి తిలకులన్న లని పేరు. ఆపేరు నానాటికి మాఱి తెలుకులవా రనియయ్యెను.

ఇంతియేగాదు. నువ్వులకు తిలలని సంస్కృత నామ మున్నట్లులే నే నువ్వులనూనెకు తెల మనియు, నువ్వులనుండి తెలము పిండివేయఁగ మిగిలిన ద్రవ్యమునకు తిలపిష్ట మనియుం బేరు. అది మాఱి నేఱికాలమునకు తెలకపిండి యై నిలిచెను. ఇటుల నీనామము లన్నియు నువ్వుల సంబంధమున నేర్పడినవే యైనను ఇతరజాతి గింజలనుండి పిండఁబడిన చమురునకుం గూడ నూనె యనియు, చమురు పిండివేయఁగ మిగిలి నిలిచిన ద్రవ్యమగు పిష్టములకు తెలకపిండి యనియు వాడుకనామములు వ్యాపించి నిలిచెను.

ఈవిధమున వేరుశనగనూనెయు, వేరుశనగ తెలకపిండియు, కొబ్బరినూనె, కొబ్బరి తెలక పిండియు, ఆపనూనెయు, ఆప తెలకపిండియు మొదలగు నామము లేర్పడియెను. ఇక్కాలమున పెక్కు జాతుల నూనెలు, తెలకపిండ్లు

చేయఁబడుచున్నవి. అందునువ్వులనూనె భోజన పదార్థమై పోముఖ్యము నందియున్నది. పిదప ఆవనూనె, వేరుశనగనూనె, కొబ్బరినూనెలు భోజనపదార్థములుగ నుపయోగపడుచు, నితరోపయోగములంగూడఁ గల్గియున్నవి. ఇంకను బాదఁనూనె, వేపనూనె, కాఁగునూనె, అవిసి నూనె, ప్రిత్తినూనె, ఇప్పనూనె మందులలోఁ గలియునవిగను, దీపములం దుపయోగింపఁబడునవిగను, యంత్రములు వేడియెక్కి, అఁగిపోకుండ వాట్ల ఇఱుకునందులందు జాఱుగుటకు కందెన వేయఁ బడునవిగను ఉపయోగించు చున్నవి. ఆలివునూనె యీ దేశపుదికాక విదేశములనుండి దిగుమతి చేయఁబడుచున్నను, అట్టిదియే వీట్ల తెలకపిండులు కొన్ని పశువుల కాహారముగను, కొన్నిచెట్లకు, చేలకు నెరువులుగను వేయుట కుపయోగించు చున్నవి. కొన్నినూనెలు తలకు రాచుకొనునూనెలుగఁ జేయఁబడు చున్నవి. కొన్ని సబ్బులు చేయుటయం దుపయోగించు చున్నవి. మంచిగండపుకఱ్ఱనుండి తీయఁబడు నూనె పరిమళ ద్రవ్యముగను మందులందు చేర్చుటకును, సబ్బునందుఁ గల్పుటకును, వాడఁబడు చున్నది. ఇతరమగు కఱ్ఱలనూనెలు వార్షికులు చేయుటకును ఔషధములుగను వాడుచున్నారు. జీడిపప్పువిక్కలనూనె ఔషధముల కుపయోగించుచున్నది. పొన్నకాయలనూనె, బలరక్కసి గింజలనూనె మొదలగునూనె లెన్నియో వేర్వేరుపనుల కుపయోగించెడిని. సువ్వానూనె యనంబడునది వాసనకై యుపయోగించఁ బడెడిని.

నువ్వులనూనె- ఇదియు, దీని తెలకపిండియు భోజనపదార్థములు. నూనె తలంటుకొనుటకు, వంటకములు చేయుటకు వాడుదురు. దీనియుపయోగము లెన్నియో గలవు. ఇంచుక పైత్యము చేయును. పురటాండ్రుకు శర్దరము గట్టిపడఁజే

యార్చును. నువ్వుల తెలకపిండి పశువుల కాహారముగను, చెట్లకు, చేలకు నెరువుగను ఉపయోగించును. హిందువులు గ్రామ దేవతల నారాధించునదనున తెలకపిండికూర నైవేద్య మిడుదురు. ఇది శరీరమునకు వేడి గల్గించును.

వేరుశనగనూనె-నువ్వులనూనెవలెనే భోజన పదార్థముగ వాడఁబడునది. ఇది యించుక పైత్యోద్రేకము గల్గించును. దీని తెలకపిండిని ఎరువులుగ నుపయోగింతురు. ఇది నువ్వులనూనెకన్న రుచ్య మందురు.

కొబ్బరినూనె- ఎక్కువ ఉపయోగములు గల్గినది. మళయాళ దేశమునను, పశ్చిమ సముద్ర ప్రాంత దేశములను కొబ్బరిచెట్లతోఁ టలు మెండుగ గల్గియుంట నాప్రాంతములవారు కొబ్బరినూనెను నేయిగను, నూనెగను గూడ వాడుదురు. కొబ్బరి తెలకపిండి భోజనపదార్థముగను, ఎరువుగను గూడ నుపయోగించును. ఎండుకొబ్బరి భోజనపదార్థము. కొబ్బరినూనె ఔషధముల కుపయోగించును. యంత్రములకును, తలకు రాచికొనుటకును ఇంక నెన్నియో యుపయోగములు కలవు.

కొబ్బరినూనె పుండ్లు, గాయములు మొదలగువానిని మానఁజేయును. వలిసెనూనెకను నిట్టియుపయోగములు కలవందురు. అది అరఁదు.

నూనెలు జలములు— జిడ్డుగల ద్రవ పదార్థము లన్నియు అంగమున Oils అనంబడుచున్నవి. ఉదకములందు జిడ్డుండదు. అవి అంగమున Waters అనంబడుచున్నవి. ఇవి యన్నియు నొకే పదార్థముగ నాంగమున Liquids అనంబడుచున్నను, వీటియందలి పరమాణుపదార్థములు వేర్వేరుజాతులవిగా నుంట నొకటితో నొకటి కలియకున్నవి. అట్టిపరమాణుపదార్థముల నాంగమున Molecules అనఁబడుచున్నవి. ఆయిల్సునందలి మొలెక్యుల్సు ఒక

జాతివి. వాటర్సునందలి మొలెకూయ్యలు వేచోక
జాతివి. రౌంటికి నొకటితో నొకటి కలిసిపోవు
స్నేహ బౌంధవ్యము లేకుంట కలియకుండెడిని.

నూమిస్మెటిక్సు (Numismatics)—

నాణెములు (Coins) పతకపుబిళ్ళలు (Medals)
పట్లంగార్చి తెలుపు శాస్త్రము.

భరత దేశమున శ్రీరాముని పరిపాలనమున
శ్రీరామమాడలనంబడిన నాణెములు ముద్రింపఁ
బడుట అందఱెఱింగినదియే. లైడియా (Lydia)
పురమున ఆదిని ముద్రింపఁబడిన సంగతిని పాశ్చా
త్యులు తెల్పుచున్నారు. పిదప గ్రీకు దేశము
లందు నాణెములు ముద్రింపఁ బడినవి. సిసిలీ
ద్వీపమున చిరకాలమునుండి ముద్రింపఁబడుట
చుండెను. క్రీ.ము. ఇది ఐదవ శతాబ్దకాలముదురు.
రోమనులు నాణెములను ముద్రించుట క్రీ. ము.
3౫౦ నుండి అని తెలియుచున్నది. మహమ్మదీయ
ప్రభుత్వమున నాణెములు ముద్రింపఁబడుట
క్రీ.వె. ఏడవ శతాబ్దమునుండియు నని తేలినది.
సగటున ఐరోపా ప్రభుత్వములు నాణెములు
ముద్రించుట, ప్లోరిన్సునగరమున ప్లోరినాణె
మును ముద్రించుటతో ప్రారంభ మైన దని
సర్వసాధారణముగఁ జెప్పు చున్నారు. ఇది
క్రీ. వె. ౧౨౫౨-క్రీ. వె. ౧౨౮౦ లో వెనిస్
నగరమున డ్యూకాట్ అనఁబడిన నాణెము
ముద్రింపఁబడిన దట. క్రీ. వె. ౧3౪౪ లో
నోబుల్ అనఁబడిన నాణె మాంగ్ల ప్రభుత్వము
ముద్రించిన దట. ఇది బంగారు నాణెము.
క్రీ. వె. పదునాల్గవ శతాబ్దమునుండి నాణెముల
ముద్రిణము ఐరోపా దేశములందు సర్వసాధా
రణమయ్యెనని చెప్పవచ్చును.

మెడల్సు పదునాఱవ శతాబ్దమునుండి బహు
మతులచిహ్నముగా ప్రబలి వ్యాపించిన వను
చున్నారు.

నూఱుకల్లలాడి ఒకయిల్లు నిలుపు
మన్నారు—అంధ్రలో కో క్తి.

నూఱుకాకులలో ఒకకో వెలపట్టవలె.
అంధ్రలో కో క్తి.

నూఱయ్యేవఱకు నన్ను కాపాడితే
నూఱైనతర్వాత నేనే పెరుగుతా నన్న
దట—(అనఁగా నూఱురూపాయ అని
భావము.)

నూఱుమాటలు ఒక్కవ్రాతకు సరి
రావు—అంధ్ర లో కో క్తి.

నూర్బాన్ క్షత్రియులు—(చౌహనులు
చూడఁడు.)

నృగుండ్రు — అత్రిసంతతి. చంద్రవంశ
క్షత్రియుఁడు. తండ్రి ఉశీనరుఁడు. సోదరులు
శిబి, నవుఁడు, క్రిమి, సువ్రతుఁడు.

మఱియు వైవస్వతమునుపుత్రుఁడును ఇత్యోకు
మహారాజు తమ్ముఁడును నగు నృగుమహారా
జుకఁడు కలఁడు. ఈతఁడు బహుధర్మాతుఁడు.
పేర్వడసిన నరపాలుఁడు. వాపీకూప తటాకా
రామాదుల పెక్కింటిని దాన మొనర్చినవాఁడు.
ఇతఁడే తాను దానమొనర్చియుండిన గోవును
తిరుగ దానమొనర్చుట, నూసర వెల్లిగ జన్మించి,
శ్రీకృష్ణ సుదర్శనమున పాపవిముక్తుఁడయ్యెనని
చెప్పఁ బడినది.

నృచక్రుండు — పాండవసంతతి క్షత్రి
యుఁడు. తండ్రి సునీతుఁడు. పితామహుఁడు
సునేనుఁడు. పుత్తుఁడు సుఖివలుఁడు.

నృత్యగోత్రము—(వశిష్టగణము చూ.)

నృత్యము-నాట్యము—మనస్సునకుఁ
గల్గినయుత్సాహము నాట్యము గల్గించెడిని.
ఉత్సాహశ జ్యంభించి చైతన్యమునకన్న
నధికమై దాని నాక్రిమించుకతన నృత్యమునకు
శరీరావయవము లాయత్తమై నృత్యము సిద్ధ

మగును. అట్టిచర్యను వశపఱచుకొని మనోభావములను వెలిబుచ్చుట కర్థమగునట్లు విభజించి యుపయోగించుకొనునట్టికలకు నాట్యము నెదరు.

ఒక ఆంగ్లవిద్యావిశారదుడు “Dance is an expression of the Joys of life, an outpouring of the soul such as we have in the burst of music form the throat of a nightingale” అని నృత్యమును నిర్వచించెను. భరతదేశమున నాదినుండియు నృత్యనాట్యముల కళంగూర్చి శివతాండవ మనుగ్రంథమును, అభినయదర్పణ మనుగ్రంథమును గలవు. వీటి నిటీవల డా॥ కమారస్వామి పండితు లాంగ్లభాషలోని కనువ దించిరి. అందుమొదటిగ్రంథమునకు రోమెయిన్ రోలాండు పండితుడు పీఠికను వ్రాసి పరిచయ మొనర్చెను. రెండవది నందికేశ్వరుడు రచించినది. ఇతరగ్రంథము లింకను గలవు కాని యివి మాత్రమే మాదిగ్రంథములు.

అజంతాగుహ (అచింత్యకందరము) లందలి చిత్రములీ నాట్యకలను వేర్వేలు భేదాకారము లతో వివరించునవిగఁ జెప్పంబడు చున్నవి. ఇక్కాలపు నాట్యకలాధురీణుం డగు ఉదయ శంకర్ విద్వాంసుఁ డీ యచింత్యకందరములోని చిత్రములు ప్రదర్శించు నాట్యభేదములను ప్రదర్శించుచున్నాఁడని ఎల్లరు “When Uday springs up on his feet an Ajanta fresco comes to life” అని ప్రసిద్ధోక్తిగ వాడుచున్నారు. (అచింత్యకందరము చూ.)

ఉదయశంకరుడు రాజపుత్ర స్థానమున ఉదయపూరునందుదయించినవాఁడు. ఈయన తండ్రిపేరు పండిత శ్యామశంకర్. ఈయన గొప్ప సంస్కృతవిద్వాంసుఁడు. సంగీతకలానిధి. ఝాలాపటన్ రాజ్యపు ప్రధానమంత్రీగ మండిన ప్రముఖుఁడు. తండ్రి సభయందు

నడిచిన గానముల కనుగుణముగ నెవ్వరు నేర్పకయే తనంతట తాను నైసర్గికముగ నృత్య మొనర్చుట కనిపెట్టి యాశ్చర్యమందుచుండ, ఉదయశంకరుఁడు కొన్ని సంగీతపరికరములను వాయింప నేర్చె నట. భూపతి యాశ్చర్యపడ్డి దీన కార్యములే దనితలంచి, లండనునగరము నందలి రోయల్ కాలేజీ అఫ్ ఆర్ట్సు నందు చిత్రలేఖనము నేర్చుకొనుటకై ౧౯౨౦ లో పంపెను. అట నుదయశంకరుఁడు Self Portraiture కళయందు George Clausen గారి బహుమాన మందుటయే గాక ౧౯౨౩ పట్టపరీక్షయందుఁ గృతార్థుఁ డయ్యెను. పిదప వారిస్ నగరమున కరిగి విదేశనృత్యవిధానముల నన్నిటిని విమర్శించుచు తన భరతదేశపు విధానములతో సరిచూచుకొనుచు నాల్గు వత్సరములు కృషి చేసెను. వీరి నృత్యాభి నయములు శుద్ధములుగను, బలవత్తరములు గను, అందములుగను పేరందినవి. ఈయన విద్యానిపుణత ఐరోపాదేశములందే గాక అమె రికాయందు, తూర్పు దేశములందు పేరెన్నిక నందినవి. ఇటీవల సంయుక్త రాష్ట్రములందు ఆలోడా పురసమాపమున నొక విద్యాసంస్థ నేర్పఱచి, తనశిష్యుల నటనుంచి విద్యాబోధ లొనర్పనేర్పఱచి, పనిచేయుచున్నాఁడని తెలియు చున్నది. (అభినయ భరతశాస్త్రము చూ. హస్తాభినయము చూడుఁడు).

నృత్యాయన గోత్రము— భరద్వాజు ఉపగణము చూడుఁడు.

నృపంజయుఁడు— పాండవ సంతతి క్షత్రియుఁడు. తండ్రి మేధావి. పితామహుఁడు సునయుఁడు. పుత్రుఁడు ధూర్జయుఁడు.

నృపాన్న ధాన్యము— దీర్ఘ కూరకములు చూడుఁడు.

నృపామయ రోగము— ఆయుర్వేద వైద్యశాస్త్రమున క్షయ (రాజయక్ష్మ) రోగము నకు పేరు.

నృసింహజయంతి—వైశాఖశుద్ధ చతుర్దశి. ఈదినమున సోమవారము సంభవించి సాయంకాలమునకు స్వాతీనక్షత్ర మమరు నేని మహాపవిత్రోపవర్ణముగ నెంచి ఘూర్జరచేత్రములు కదళీవృక్షసహితముగ నుమామహేశ్వరపూజ యొనర్తురు. (పండుగలు చూ.)

నృసింహచతుర్దశి—వైశాఖ శుద్ధచతుర్దశి కీపేరుకలదు. ఇది నృసింహావతారదిన మందురు. ఇది శనివారమున సంభవించుటయు, స్వాతీ నక్షత్రము సంభవించుటయుఁగూడ గల్గినచో చాలపవిత్రోదినముగ నెంచి నృసింహదేవుఁ డగు విష్ణు నారాధించుదురు.

నృసింహద్వాదశి— ఫాల్గుణశుద్ధద్వాదశి (పండుగలు చూసుఁడు).

నృసింహావతారహస్తము— (హస్తాభి నయము చూ. భరతశాస్త్రము చూ.)

నెగోషియెబిల్ ఇన్స్ట్రుమెంటు— వాణిజ్యసంబంధ పరిభాషాపదము. Negotiable Instruments and Negotiable Paper హుండీలు, నోట్లు, చెక్కులు, బిల్లు మొదలగువారంటు బాండ్లు. ఇవిరూపాయలతో సమముగనే చూడఁబడునవి. ఎవ్వరు వాట్లకు సొమ్మిచ్చి కైకొనెదరో వారికే చెందుచుండు నవి. మతియుఁ గొన్ని హుండీలపైఁగాని, చెక్కులపైఁ గాని Not negotiable అని వ్రాయ బడుటయుఁ గూడ కలదు. అట్టివి Not negotiables అనబడుచున్నవి.

నెగ్రోపాంటీడీప్సము— గ్రీసు దేశము లోని ద్వీపము (గ్రీసు దేశము చూ.)

నెట్ (Net or Nett)—వాణిజ్యసంబంధ

పరిభాషాపదము. Net, Nett నికర మని యర్థము. ఇతరములను తీసివేయఁగా ఉన్న అసలు. అసలువస్తువుయొక్క నికరపుతూనికకు (అనఁగా ఒకబస్తాయందుఁగల ధాన్యమును తూచుతెత్తి నంచి, కుట్టినపురితాంశ్య బరువును, మినహాయించఁగా ఉన్న ధాన్యముయొక్క అసలుబరువునకు) Nett weight అనియెదరు.

నెట్బాల్ (Net Ball)— ఈ యాట పుట్బాల్, హాకీఆటలను మనసునం దుంచుకొని కల్పించి రని కొంద అనెదరు. ఆంగ్లసీమలం దాఁడుపిల్లలు మిక్కిలిగా నాడుచుండు రఁట.

ఆటనాడుతావున నొకపదియడుగులు భూమి పైకుండునట్లు స్తంభము పాతి, దాని కొకవల సంచి గట్టి వేటాడవైచి, ఆటజాగా కన్నిదిశ లను దిశ కేసు రాటకాండు నిలిచియుండి బంతి నెగురవేయుచు, ఆచిక్కపుసంచియందు పడఁద్రోయునట్లు ప్రయత్నించుచు నాడెదరు. చేతులతో బంతి పట్టవచ్చును, విసరవచ్చును, నెత్తితో నెదిర్చి తిప్పివేయవచ్చును. కాని బంతిని తన్నరాదట. బంతిని బట్టియుండుతఱి అడుగుతీసి యడుగు ట్టరాదట. బంతి నెగుర వేయుట విసరుట దక్క చేతినిగాని, శరీరమును గాని, సాగదీసిగాని, చాచిగాని ఇతరులకందీయ రాదట.

నెదర్లాండుదేశప్రభుత్వము (Netherlands)— (హాలండురాజ్యము చూ.)

నెప్ట్యూన్ గోళము (Neptune)—ఇది Solar System నకు జెందిన యొకగోళము. సూర్యునినుండి 2822000000 మైళ్ళ దూరమున నాగోళమును జుట్టి 60624 దినముల పదునేను గంటలలో తిరిగివచ్చుచుండునది యనియు, భూమితో పోల్చి చూచిన దానికన్న 66 రెట్లధిక మైన శరీరము కల్గిన దనియు చెప్పఁబడినది.

ఇది Primary planet గా చెప్పబడిన ప్రధాన గోళములలో నొకటి.

క్రీ. వె. 1846లో దీనిని ఫ్రెంచి దేశపు గణితశాస్త్రజ్ఞుడగు M. Le Verrier గారు, కేంబ్రిడ్జి విశ్వవిద్యాలయపు పండితుడగు Mr. Adams గారును, జర్మనీ దేశపు బెర్లిను నగర వాసియగు Dr. Galle పండితుడును కనుగొని రచింపఁడు. ఇది Superior planet అని చెప్పబడినది. ఇది తనకుతానైన గిరిగిరి తిరుగుటకు ౧౧ సంవత్సరము లగును. సూర్యుని జుట్టినచ్చుటకు 16వ సంవత్సరము లగును. కాని వెనిసుగోళమునకన్న నించుక చిన్నది యని తలంపబడుచున్నది. నెప్ట్యూనున కశ్చిత్రగోళమగు చంద్రుఁడు చొక్కఁడు కలఁడు. శాలరన్ గోళమును జుట్టియుండిన రింగువంటి రింగుకాటి కలదు. (శాలరన్ గోళము చూ. సోలార్ శిష్టమ్ చూ. ఎస్ట్రోనామి చూ.)

నెపోటీజమ్ (Nepotism) — అధికారులు తమబంధువులు మొదలగు తమవారి యందుఁ జూపు పక్షపాతతాభిమానములకు వాడునట్టిపదము. తొల్లింట ఇటలీ దేశమున పోపుల యధికారకాలమున వారిబంధువర్గము వారిపట్ల నడిపిన అనర్హాభిమానమునుండి ఏర్పడిన ఉక్తి.

నెపోలియానిజమ్ (Nepoleonism)— నెపోలియను ఫ్రెంచి సేనాధిపతి. యూరపు ఖండము చాలభాగము తనయధికారముక్రిందికి దెచ్చుకొన్నవాఁడు. క్రీ. శ. 1804 లో తనంతటతానే ఫ్రెంచి దేశమునకుచక్రవర్తియయ్యెను. ఇతని పరిపాలనపద్ధతిని “నెపోలియానిజమ్” అందురు.

నెపోలియన్స్ యిన్సు—ఇటలీ దేశముచూ. నెఫ్తాలైన్ ఉండలపరిశ్రమ (Naphthaline)—ఇందు విస్తారము చతురత అనవసర

మైనను హెచ్చువేడిమియందు నెఫ్తాలైన్ మండిపోవుపదార్థము కాన, మంట చాల సన్నముగ నుంచి కరఁగుదనుక జాగ్రత్తగా నుండవలసియుండును. కరఁగినతోడనే అచ్చులలో పోసి యుండలుగఁ జేయుదురు. చలారుటతో గట్టిపడును.

నెఫ్తాలైన్ ఘటగువాసన గల్గియుండి, కాగితపుస్తకములను, బట్టలను గొట్టివేయు చిన్న జాతిపురుగులను (Moths) చేరనీయకకాపాడును. ఇది హైడ్రోకార్బన్ అనియు, Dry distillation of Coal వల్ల నేర్పడిన దనియుఁ జెప్పబడుచున్నది. పుండ్లను మాన్యుగుణము గలది. రంగులందుఁ గూడ నుపయోగింపఁ బడును.

నెఫ్తాల్ (Nephtol)— ఇది గట్టిగ (ఘనరూపమున) నున్న హైడ్రోకార్బన్ అనియు, Phenola in their chemical properties తో సంబంధము కలది యనియు జెప్పబడినది. ఇది Alpha యనియు, Beta యనియు ద్వివిధము. రెండును పుండ్లను మాన్యుగుణము గలవి. రంగులందుఁ గూడ నుపయోగించును. దీని Chemical formula. C. 16—HO—H అని చెప్పబడినది.

నెబులే (Nabulae)— ఒక దూర దర్శకసాధనముగు దుర్బిణిం దీసికొని (Telescope) పరిశీలించినచో ఆకాశమున ససంఖ్యాకములగు గోళములంబోలిన పదార్థములు వెలుగిచ్చునట్లు కొంతప్రదేశము నాక్రమించి మేఘముంబోలి గన్పట్టినదియే ఆంగ్లజ్యోతిషవేత్తలచే నెబ్యులా యనంబడునది. ఇది లాటిన్ భాషాపదము. దీని కర్థము మేఘ మనియే. అందు పెద్దవి, నేతద్వష్టికి గన్పడునవి కూడ నుండును. అందు కొన్ని నక్షత్రముల వలె నుండును. కాని నిజముగ నవి నక్షత్రములు కావని పరిశీలకు లనుచున్నారు. Nebula కు

బహువచనపదము Nebulae. ఇట్టివి ఆకాశమున ౧౨౦౦౦౦ వఱకుఁ గలవఱు. వాటిని శాస్త్రవేత్తలు Glowing clouds of matter అనియెదరు. సాశ్చాత్యకవులు అట్టివాటిని Fire mist అని వర్ణించిరి. కొన్ని నెమ్మలే సోలార్ సిస్టమ్ ఆక్రమించిన ప్రదేశమునకన్న పెద్దవి కలవని తేలుచున్నది. కొందఱిటిదానిని Spiral Nabulae యనిరి కాని అం దట్టి తిరుగుడు ఆకార మేమియుఁ గానరాదు. కాని కొన్నితావుల హెచ్చుదశనఱి ప్రదేశములు గానవచ్చెడిని. అవి నక్షత్రము లేమో యని కొందఱు సంశయింతురఱు. అట్టివారు సోలారు సిస్టమ్ మొదలగున విట్టి నెమ్మలానుండి యేర్పడి కల్గినవేయని తెల్పుచున్నారు. ఏదియో శక్తి ఆకాశమునండు పెక్కు మార్పులు గల్గించుచున్న దనియు, అది యిప్పటి నెమ్మలే లను ముస్సండు ఇంకం గొన్ని సోలారుసిస్టములంబోలిన సిస్టములం గలించు ననియు, ఆది నిట్టిదానినుండియే సోలారుసిస్ట మేర్పడిన దనియు నెల్లరంగీకరించు చున్నారు. దీనినిమిల్కీవే (Milkey way) యనియు ననుట కలదు

నెమ్మటి (దుంప) చెట్టు-దీనింగూర్చి యంతగా తెలియరాకున్నది. దీనిపూవులందు సూర్యోగము, రక్షపైత్యము, స్త్రీలకుసుమ రోగముల నివారించి శ్లేష్మము నుదేకింపఁ జేయు గుణము గల దనియు, దుంపయందు అనఁగా దుంపచూర్ణమందు మేహశాంతి, పైత్య శాంతి గల్గించి శ్లేష్మోదేకము చేయుననియు నందురు.

దీనిని నెమ్మదుంప లేక నెమ్మగడ్డ యనియు నందురఱు.

నెమలిఅడుగులచెట్టు (పూతికరంజ చెట్టు)-- లా. Guilandina Bonducella.

సం. కలికారకః-కలిమారః- పూతికరంజః. దీని ఆకు, వేఱు, చెక్క రస కషాయములు కఫ దోషము, క్షిమిరోగము, కష్టము, గుల్మరోగము, మూలవ్యాధి, యోనిరోగములు, వ్రణములు నివారించి వేడిచేయు నని చెప్పఁబడినది.

నెమ్ కాన్ గుఱుతు— ఇది Nemine Contradicente అనుమాటలయొక్క క్లుప్త పఱుపఁబడిన రూపము. (ఈఱుక్తిని)ఎవ్వరు నెదుర్కొనలేదని యర్థము. సభయందు అందఱు అచే నంగీకరింపఁబడిన దనిభావము.

నెయ్యి— నెయ్యి పాలలోనుండు బలకర పదార్థము. పా లెంతశ్రేష్ఠమెనవో నేయియు నంత శ్రేష్ఠమై యుండును. పాలయం దావుపా లెంత ప్రశస్తమో నేతులం దావునెయ్యియు నంత ప్రశస్తము. వెన్న గాచిన నెయ్యి యగును. నెయ్యి ప్రసిద్ధభోజనపదార్థము. అప్పుడుగాచిన నేతికి సద్యోఘృత మనిపేరు. అది శ్రేష్ఠ మనియు, విషదోషమును హరించి నేత్రములకు బల మొసంగి వీర్యపుష్టి దేహ పుష్టి యొసంగుటయే గాక జఠరాగ్నిని వృద్ధి పఱుచుననియుఁ జెప్పఁబడినది. గాయము తగిలినవారికి, జ్వరపడి లేచినవారికి, అగ్నిసెగ తగిలినవారికి, క్షయ, కార్మ, విసర్పి, రోగములు గలవారికి నెయ్యి మిక్కిలి అవసర మని చెప్పఁబడినది. వసంతర్తువునందు త్రికటుక చూర్ణముతోడను, గీష్మర్తువునందు శర్కరతో డను, వర్షర్తువునందు పంచకోలములచూర్ణము తోడను, శరదృతువునందు యవధాన్యపు పేలాలపిండితోను, హిమవంశర్తువునందు సైంధవ లవణముతోను, శిశిరర్తువునందుపిప్పలిచూర్ణము తోడను నేతిని (అందు ముఖ్యముగ ఆవునేతిని), ఔషధప్రాయముగ (వీలగు నేనినద్యోఘృతము) నుదయననే పుచ్చుకొను చుండి; ఆయు రారోగ్యములభివృద్ధి గాంచునని చెప్పఁబడినది.

ఇటులనే అగ్నిమాంద్యరోగము గలవారును, కుసుమరోగముగలస్త్రీలును, కుష్ఠరోగులు, జ్వర గతతత్వము గలవారు, జలోదరరోగులు, భగం దరరోగము గలవారు, శ్వాస క్లేష్మప్రకోపము గలవారు, స్థూలకాయము పెరిగినవారును నెయ్యి పుచ్చుకొనరా దనియు, వానికి నపథ్య మనియుఁ జెప్పఁబడినది.

అప్పుడు కాచినపునేతి నొక కొత్తకుండ యందు నిలిపి, మూకుడు తోబిగించి చీలమన్నిచ్చి దానిని వేఱోకకుండయం దుంచి మూసి భూమి యందు పాతి ఒక సంవత్సర ముంచి తీసి ఔష ధమువలె లోనికిచ్చిన అపస్మారరోగము, ఉన్మాదము, మదము, మూర్ఛ జబ్బు, కర్ణజములు, నేత్రజములు, యోనిజములు, శిరోజములు నగు పురాణరోగములు నివృత్తి యగు ననియు, ఇది యిండుక ఉష్ణము, గురుత్వము చేయుచుండును గాన జాగ్రత్తగ ననువుచు పరిహారముగ పన్నీరు లోని కిచ్చుచుండవలె ననియుఁ జెప్పఁబడినది.

మేక నెయ్యి చలవజేసి నేత్రద్వష్టికి బల మొసంగు ననియు, జతరదీప్తి నిచ్చి బలము జేయు ననియు, జ్వరములు, మూలవ్యాధి, వాతదోషముల నడంచి ఇంచుక క్లేష్మము నభివృద్ధిపఱచు ననియుం జెప్పఁబడినది. పులి నెయ్యి యనంబడునది పులికొవ్వగాని నెయ్యి కానేరదు. వాతదోషముచేతను మేహవాతముల చేతను కాళ్ళు, కీళ్ళు పడిపోయినవారికి పైని పులి నెయ్యి (పులికొవ్వ) మర్దన చేయుచుం డిన నివారణముగు ననియు నందురు. చిన్నపిల్ల లకు కాళ్ళు బలహీనమై నడక రాకుండిన పంది నెయ్యి ఇట్లే పైని మర్దనచేయుచుండిన కీళ్ళు బలపడి నడక ప్రారంభింతురు.

నెరసి లేక నిరిజచెట్టు—లా. Olio-dendron Roxburghii. దీనింగూర్చి సరిగా తెలియ రాకున్నది. దీనివేఱుగంధము లోనికిచ్చి

యు, పైన లేపనము చేయుటవలన సర్పవిషము హరించుననియు, పైని రాయుటవలన వాపులు, ఉబ్బులు హరించు ననియు, దీనియందు వగరు ఎక్కువగఁ గల్గి యుండును గాన విరేచనములు కట్టుటయేగాక విరేచనబద్ధముగూడఁ గల్గించును గాన లోనికిచ్చుతఱి జాగ్రత్తగ వాడవలయు ననియు నందురు.

నెర్వస్ సిస్టమ్ మెదడు (Nervous System Brain)—మనుష్యులు, పశువులు మొదలగు జంతుజాలమునందు సరములకూడలి స్థానముగు మెదడున్నది. దీనికి “నెర్వస్ సిస్టమ్ బ్రెయిన్” అని అంగ్ల శరీరశాస్త్రవేత్తలు పేరు లిడి యున్నారు. ఈపద్ధతి ఉత్తమ జాతియందలి విధానముగ తలంచు చున్నారు. ఇంక కొన్ని యధమపుజాతి పురుగులం దట్టుండక మేదస్సు శరీరమందంతటను వ్యాపించియుండునట్లుండును. అవిఅధమపుజాతిపురుగులుగ నెఱుంగుచున్నారు. అట్టివాటి శరీరమును రెండుగ విభజించిన నా గాయములు మాన్పు వీలగునేని ఆ రెండుభాగ ములు గూడ వేర్వేఱుగ జీవింపఁగల్గుననిపోల్పం బడినవి. ఇట్టివి అంగమున Worms అనంబడు చున్నవి.

నెర్వస్ సిస్టమ్ బ్రెయిను గల పెద్దజాతిశరీ రములందు బ్రెయినునుండి వేఱైన భాగము జీవింపనేరదు. ఏల యన దానియందు సరము లను పనిచేయించు మేదస్సు (Brain that controls the nervous system)ఉండదు.

నెలగంటు—ఆంధ్రదేశమున రవి ధనూ రాశియందు ప్రవేశించినదినమును నెలగంటు పెట్టిన దినమందురు. అనఁగా ఆనాటికి మకర సంక్రాంతిపండుగ (ఇంచుమించుగా) నెలదినము లుండుటను గుర్తించుట కీపేరు గానోపు. నాటినుండియు హిందువులవాకిండ్ల చిత్రవిచిత్ర పు ముగ్గులను పరిపిండితో నిడి స్త్రీ లలంక

రింతురు. విష్ణుదేవస్థానములందు తెల్లవాఱు జాముననే పూతులై పూజారులు వంటజేసి విష్ణుదేవునకు నైవేద్య మర్పింతురు. ఈ నెలను ధనుర్మాస మనియెదరు.

• ఈ నెలయందు బూడిదగుమ్మడికాయలకు కత్తిగంటు (గాయము, లేక నఱకు, లేక కోశ్ర) అన్నముగాన వడియములు పెట్టువారు తత్పూర్వదినముననే గుమ్మడికాయలు కోసి వడియము లొనర్చుటంజేసి గాఙ్గోలు నెలగం టునుపే రేర్పడినది.

నెల్లిచెట్టు పెద్దనెల్లి లేక సాధారణపు చెట్టు, చిఱినెల్లి, గబ్బునెల్లి యని మూడు భేదములు కలది. అందు పెద్దనెల్లిచెట్టు పెద్దది యగును. ఆకులును పెద్దవియే. చిఱినెల్లి చిన్న చెట్టుగ నుండును. ఇది ఉత్తమజాతిగ నెంచుదురు. దీనియాకులను తిక్కలిక్కలికూర యనుట యుం గలదు. ఇంక గబ్బునెల్లి అధమపుజాతిది.

నెలికూర పచ్చడి చేసి భోజనపదార్థముగ వాడుదురు. వైద్యోపయోగమున చిఱినెల్లి శ్లేష్మము. లా. Clerodendrum phlomo-ides అని చిఱినెల్లిపెద్దనెల్లిలకును, Premma-integrifolia అని గబ్బునెల్లికిని పేర్లు.

సంస్కృతమున కర్ణికా యని నెల్లిసామాన్యమునకును, గణికారికా యని చిఱినెల్లికినిపేర్లు. కొందఱు అగ్నిమంధః అని గబ్బునెల్లినివాడిరి. కొందఱు నెల్లిజాతి కంఠటికిని వాడియున్నారు.

నెల్లిచెక్క, వేఱు, ఆకులు వీటి రసకషాయము వేడిచేసి శరీరతత్వమును బాగునఱచుననియు, వాతపునోష్పలను హరించు ననియు, వేఱుగంధము పైని పూసిన చుక్కోగములు మాన్సుశక్తి కలదనియు, సమూలకషాయమునందు ఉబ్బుజాడ్యము, పాండువు, జ్వరము, మన్యపుజ్వరము, మలబద్ధముల నడంచు గుణముకలదనియు, నెల్లికాయలవరుగు మేహశాంతిగల్గించు

ననియు, ఆకులందు వాతము, పైత్యము, గుల్మము, మూలవ్యాధుల ఉద్భూతము తగ్గించుశక్తి కలదనియుఁ జెప్పఁబడినది.

గబ్బునెల్లి వేఱుకషాయము జ్వరమాంద్యముల నడంచి బలమొనంగు నందురు.

నెల్లూరి నెఱజాణ— నెల్లూరుప్రాంత సీమ లన్నిటికి నెల్లూరుపురమున నధికసంఖ్యాకులుగ నెఱజాణ లుండిరట. నెఱ శబ్దమునకు నేర్పరితనము లేక చతురత యనియర్థము. జాణ శబ్దము జ్ఞానశబ్దమునుండి కల్గినది. గాన నెఱజాణ యన నేర్పనం దాఱితేఱిన యెఱుక గలవాఁడని భావము. దీనింగూర్చి యొక వాడుక గలదు. నెల్లూరు మూలవేటయందు మూలస్థానేశ్వరుని దేవస్థానముకడ వేమాలనుయ్యి (బహుశః వేములనుయ్యి లేక బావి)యుండెడిదట. దానియుదకములు తొగ్గుచుండిన శరీరము కడుజాగరూకతను జెందుటయు, మనస్సునకు చక్కనిబలము, అభివృద్ధి, వికసనము గల్గుచుండు గుణ ముండెడిదట. దూర దేశవాసిగ నున్న యొక నెల్లూరుపురవాసి, అటనుండి యే తెంచిన వేఱొక నెల్లూరిబాలు నడిగినట్లు గాన్పించునీ క్రింది చాటుధా రావద్యమునందు దీనివశంప కలదు.

శా. మల్లెల్ మొల్లులు సేనుమా? సుకరమా?
మాకందముల్ గేవఁగుల్;
మొల్లం బాఱకయుండునా? సుదతులున్
మోదంబు వాటింతురా?
పెల్లం గోలయుఁ దీయునా మరుఁడు? నా
వేమాలనూ యున్నదా?
నెల్లూరన్ బెదసోమవిధిని గదా నీరాక?
జై వాత్మకా!

నెల్లూరి వీరరాఘవకవి— ఆంధ్రోకపు లలో నాధునికులలోఁ బరిగణింపఁ బడినవాఁడు. ఆ ర్చ్యలనియోగి బాహ్యుణుఁడు. వీ రింటిపేరు

దేశీరాజువారు. తర్వాత నెల్లూరుకాపురమగుట నాపే రింటిపే రయ్యెనట. ఆప సంబంధము కాశ్యపనగోత్రము. తండ్రిపేరు వేగకటపతి. తాతపేరు కొండనమంత్రీ.

రచించినది యాదవరాఘవపాండవీయ మను త్స్మృతికావ్యము. అనఁగా ప్రోతిపద్యమునందు శ్రీ రామపర మైనయర్థము, పాండవులపరమగు నర్థము, శ్రీకృష్ణపరమగు నర్థము నిమిషియుండు పద్యకావ్యము. వసుంధరాపరిణయము గూడ వ్రాసెను. ౩ ఆ.

నెల్లూరుజిల్లా— ఆంధ్రదేశములోనిది. చెన్నపురిరాజధానికే జెందియున్నది. (కెన్నా) పినాకీనీ నదీతీరమందున్న నెల్లూరు ప్రధాన స్థానము. గూడూరు రైల్వేకూడలిస్థానము. అభ్యోకపు రేకుల వర్తకము జరుగుతావు. అభ్యోకపు గను లున్నతావు. బిట్రగుంట, యాదగిరి సుప్రసిద్ధ విష్ణు క్షేత్రములు. నాయఁడుపేట వేణీకపట్టణము. పాకనాటి సీమ ఈజిల్లాలోనిది. (పాకనాటిసీమ చూ.)

నెస్టోరియానిజమ్-(Nestorianism) క్రీ. వె. ఐదవ శతాబ్దమునందు కాన్స్టాంటి నోపిలు నగరమునందు ప్రధానాచార్యుఁడు (Nestoreousఅనుభవముగల, వయస్సుగల) తన యనుభవజ్ఞానమునుబట్టి ప్రబోధించిన తత్త్వము:- ఏసుక్రీస్తునందు రెండు వ్యక్తిత్వము లనియు, నొకటి స్వర్గీయమును,నిత్యము ననియు రెండవది మానసిక మనియు నీసిద్ధాంతము.

నేచరల్ థియాలజీ (Natural Theology)- ప్రకృతిసిద్ధము లగు (దృశ్య) ఉపపత్తులచేతనే మతమును ప్రబోధించు సిద్ధాంతము.

నేచరాలిజమ్ (Naturalism)— (Idealism) దృశ్యప్రపంచము మిథ్య యను వాదమును తోసివేసి ప్రకృతిప్రణామముల

నుండియే సత్యమును గుర్తింపవలె నను సిద్ధాంతము. చిత్రోకళయందును, కవిత్వయందును దీనిని రియాలిజమ్ (Realism) అందురు. (అనుభవైక విషయములనే ప్రదర్శించుట).

నేచురల్ గాస్ (Natural Gas) — భూమియం దుండి నిల్వయైన గాలి. ఇది కాలుట మొదలగుపనుల కుపయోగించునట. అమెరికా దేశములందు కొన్ని గనులు దొరకియున్నవి.

నేచురల్ డైన్ రంగులు—(రంగులు చూచుడు).

నేజ్-నెస్-నోస్-- Naze-Ness-Nose ఇవి యన్నియు అగ్రమున (Cape) కర్ణములు. (Cape చూ. Land portions చూ.)

నేటాల్ దేశము — దక్షిణఆఫ్రికాయం దున్న బ్రిటీషుకోలనీ. స్వపరిపాలనగల దేశము. క్రీ. వె. ౧౮౫౬ లో ఏర్పాటైన దేశము. పిదప ౧౮౯౭ లో జూలూలాండును దీనికిం జేర్చి. వైశాల్యము ౩౦౦౦౦ చతురపుమైళ్ళు. వ్యవసాయార్హప్రదమగు భూమి. వాస్టాడిగామా ఈ దేశమును గనిపెట్టినదినము క్రీస్తుపుట్టినదిన మగుట వారిభాషయందు నేటివిటీ యనుట నాయన నేటాలని ఆపేరే ఈ దేశమున కిడెనని చెప్పఁబడినది. Pietermaritz burg ప్రధానపురము. డర్బాన్ పురము, లేడ్జిస్మిత్ పురము నుకువదగిన పట్టణములు. దేశమున ౩౦౦౦మైళ్ళ ఇనుపబాట కలదు. కేపుటాను నుండి ఈజిప్టులోని కైరో నగరముతో ఇనుప బాటచేకలుపుకోరిక ప్రజలకుఁ గలదనియందురు. (దక్షిణఆఫ్రికా చూ.)

నేతగోత్రము—అశ్మరధ్యగణము చూ.

నేత్రనిర్మల్యకారి — ధాతుకపరికర్ణము. (నేత్రశబ్దము చూ.)

నేత్రపాటివిషయము — (నేతపాటి సీమ చూ.)

నేత్రబలా-రసాంజనము (నేత్రశబ్దముచూ.)

నేత్రభూషణము — నీలాంజనము.

(నేత్రశబ్దము చూ.) సుర్మాజ్ఞాతికిగూడ నేత్ర భూషణ మనునర్థము కలదు.

నేత్రమంగళకారీ — ధాతుకపరి. (నేత్ర శబ్దము చూ.)

నేత్రములకుఁ గన్పించువస్తువు నకు నడుమ బలమగు నగ్ని యుం డుతఱి గన్పించువస్తు విటునటు వణఁకునట్టు (Quiver) లగపడుట —

చూచునేత్రములకు చూడంబడు వస్తువునకు నడుమ నగ్ని ప్రజ్వలించు చుండుతఱి నవ్వల కన్పించునది, ఇటునటు వణకుచున్నటులఁ గాన నగుటకుం గారణము. అది వణకుట గానేరదు. ఇట్టి యగ్ని యందు పొగ లేకపోవచ్చును. అగ్ని యొక్క వేడిమి మాత్రమే యుండవచ్చును. వాతావరణపు గాలి పెక్కు డెన్నిటీలు (భారము దళసరి) కలదియై వీట్లనుండి ఏర్పడిన వేర్వేలు పొరలుగ నుంట పరిశీలించినవారికిఁ దెలియఁ గలదు. (డెన్నిటీ చూడుఁడు). ఇది నేత్రోద్వృష్టిని మోసగించుటయే. ఇం దగ్నియొక్క వేడిని పైకిబంపుటయు, ఆవేడి వాయువునందున్న చెమ్మనుగఠగించి దానిడెన్నిటీకూటమిం జెవర గొట్టియు, ఆచెదరఁగొట్టుబడిన వాయువు ఇటు నటు పలుచవడి పర్పిడుటయు, దానినుండి యద్దముం బోలి స్వచ్ఛమైన తావరణము నందు చలనము (కదలిక) గల్గుటయు, ఆకదలిక గుండా వెలుతురు తెచ్చి కంటి కగపఱచు నవ్వలివస్తువుయొక్క బింబము తిన్ననిప్రకాశ మున ఇటునటు గదలి ఇంచుక బలము తగ్గుచు చూచువారి కంటికడకుం జేరి, నేత్రోద్వీయ మున ప్రతిబింబించి అగపడుటయు, జరుగు చుంట వాయుచలనమునఁ గల్గిన బింబచలనమే

గాని నిజముగ నవ్వలి వస్తుచలన మెంత మాత్రము కాలేరదు.

వెలుతురు గాలిగుండా నవ్వలి కల్గుతుఱి తిన్నని మార్గమునందే యరుగునదై వస్తువుల బింబములచలనస్థితిని నేత్రములకడకుం జేర్చునదే యైనను ఈధర్మ మొకే డెన్నిటీయందు మాత్రమే వర్తించు నని మనసునం దుంచుకొన వలసి యుండును. డెన్నిటీ మాఱుతఱి దానిమార్గమును కొద్దిగనో, గొప్పగనో ఇటునటు మాఱవచ్చును. ఒక్కొక్కతఱి తప్పక మాఱనగును. వేడి తగు లుట డెన్నిటీని (వాయువులందు) మార్పుచునే యుండునది గాని, ఒకతఱి మార్చి యూరకుండు నది కాదు. ఇంక వాయువు వేర్వేలు డెన్నిటీల పొరలం గల్గియుండినతఱి నింక నీమార్పు చలన ము గూడ వెలుతురునందు పోవుచుండు వస్తు బింబములకు గల్గించుచుండును. గాన నిట్టివి నేత్రోలోపము గాని, వస్తుభేదము గాని గాక వాతావరణభేద మని తెలియ నగును.

నేత్రరంజనము—అంజనము (కాటుక). (నేత్రోశబ్దము చూ.)

నేత్రోగాహ—తేలుమణి చెట్టు. (నేత్రో శబ్దము చూ.)

నేత్రశబ్దము— నేత్రోశబ్దమునకు కన్నని యర్థము. నేత్రో నిర్మల్యకారీ యనిన ధాతు కపరి కర్ణము. నేత్రబలా యనిన రసాంజనమున కర్ణము. నేత్రోభూషణ మనిన నీలాంజనమున కర్ణము. నేత్రోమంగళకారీ యనిన ధాతుకపరి కర్ణము. నేత్రోరంజన మనిన అంజనమున(కా టుక) కర్ణము. నేత్రోరోగాహ యనిన తేలుమణి చెట్టున కర్ణము. నేత్రోభూషణ మనిన సుర్మా జ్ఞాతి కర్ణము. నేత్రాంకి యనిన కాడచెముసున కర్ణము. నేత్రోమకులః యనిన బాదంచెట్టు కాయ కర్ణము.

నేత్రాంకి-కాడచెముసు(నేత్రశబ్దముచూ.)

నేతిక్రియ — యోగాభ్యాసమున వాత పైత్యశ్లేష్మదోషసంజనితరోగముల నిరోధములు కలుగకుండ నిర్బాధకముగ ప్రాణాయామాభ్యాసము నడుచుచుండుటకు షట్క్రియలు చెప్పబడినవి. (యోగాభ్యాస క్రియాసూత్రము చూడుడు.)

అందు నేతిక్రియ యొకటి. ఇది ఒకేవిధము. ఒకజేనెడుపొడవు నూలుత్రాడు సన్ననిదిగ చూచి ముక్కురంధ్రముగుండా లోని దింపి, నోటిలోనికి దిగినపిదప ఆ రెండుకొనలను రెండు చేతులతో బట్టుకొని ఇటు నటు కొంచెము సేపు జరిపి, నోటిగుండా లాగివేయుట నేతిక్రియ యనబడును.

ఇందువలన శ్లేష్మరోగములు నశించుటయు, ఘోషరోగములకు వీలుకలుగుటయు, దివ్యదృష్టి గలుగుటకు సాధన మగుటయు సంభవించునని చెప్పబడినది.

నేతిపరిశ్రమ — వెన్న కాచిన నెయ్యి యగునని యంద తెలిసినదే. ఇది చిన్న మంటపై వెన్నయందలిసి రిగిరిపోవునంతదనుక గాచిన చాలును. నీరంతయు నెగిరిపోయిన ధ్వని యాగిపోయెడిని. కాక ఎక్కువయ్యెనేని ఒకవిధమగు వాసనగల్గును. దానిని వడకట్టి కుండయందు గాని తగరపుపూతగః పాత్రయందు గాని నిల్వయుంచినచాలకాలము నిలిచి యుండును. అపరిశుభ్రపదార్థము లందుండిన త్వరలో చెడి దుర్వాసన కొట్టును కాన వెన్న నవీనముగ నుండుతఱినే పరిశుభ్రముగఁ గడిగి కాచవలయును.

నిల్వవాసన గొట్టునేతి నొకయింపుప బాణలి యందుంచి రెండురెట్లు నీటిని జేర్చి అగ్నిపైఁ బెళ్లి కలుపుచుండిన దుర్వాసనకు హేతువుగు నపరిశుభ్రపదార్థ మంతయు పైకిఁ దేలుచుండఁ దీసివేయుచుండవలయును. తక్కిన స్వచ్ఛమైన

నేయి నీటిపైఁ దేలుచుండ జాగ్రత్తగా శుభ్రమైన పాత్రయందుఁ గైకొందురు.

తములపాకులు, చలవమిరియాలు, లవంగములు, దాల్చినీచెక్కలగుండ కాఁగుచుండు దుర్వాసనగల నేతియందు వైచి కాచిన నప్పురి శుభ్రపదార్థమును వేటుచేయును. ములగాకు నందుఁగూడ ఈశక్తియే కలదు. వర్తకమునకు నూనెను గాని (అనఁగా నూనెను నీటితో గిల కొట్టి వెన్నవలఁజేసి వెన్నయందే కల్పి సంకర మొనర్తురు) గోధుమపిండినిగాని అరటిపండ్లను గాని కల్పి అపరిశుభ్రపఱచి మోసగింతురు. ఇవి దానికి వినాశకరములు గాని పరిశుభ్రతను నిల్పనేరవు.

నేత్రోమకలః — బాదంచెట్టుకాయ. (నేత్రోశబ్దము చూ.)

నేపాలదేశము (కింపురుషవర్షము).

ఆదినుండియు పేరు మార్పబడకయు, సాల సము మార్పబడకయు నేటివఱ కొకేరీతిని దనరుచున్న దేశము నేపాలము. ఇది కస్తూరికి వాసిచెందిన దేశము. కాన పండితరాయ లను నొక సుప్రసిద్ధాంధోకవి “నేపాలభూపతి ఫాల భాగమున నొకవేళ నల్లరుద పడియుండినను దాని నందఱు కసూరి యనుకొందు”రని నుడివి యున్నాఁడు.

నేపాల దేశమునుగూర్చిన ప్రశంస వరాహ పురాణము ౧౪౫-౨౧౫యందుఁ గలదు. బౌద్ధగ్రంథమగు స్వయంభుపురాణము ౧-౩ అధ్యాయములందీ దేశముగూర్చి ఇట్లు చెప్పబడినది. తొలుత నేపాల మొకసరస్వై యుండెడిదట. అందు కర్కోటకనాగము వసించుచుండెడిదట. దానికి నాగవాస మనియు, కాళీహృద మనియు పేర్లుండెనట. పదునాల్గు మైళ్ళ పొడవును, నాల్గుమైళ్ళు వెడల్పును గల్గిన

యాసరన్ను జలార్ణవమై యుండ, మహాచీనా ప్రజలు చుట్టపట్ల ప్రదేశముల కాచుర ముండుచు నేపాల మనుపేరుననే ఆ దేశమును వాడుచుండువారట. మహాచీనా దేశములోని పంచ శ్రీర పర్వతమునుండి యొకప్పుడు మంజుశ్రీ బోధిసత్వుఁ డేతెంచి దక్షిణదిశనున్న పర్వతమును ఖండించి గండె యొనర్చి కాళీహృదమందలి జలముల నవ్వలకుఁ బాఱించి కాళీహృదమును కాళీచేసె నట. తోడనే భూభాగము బయల్పడ నం దెత్తగుతావున స్వయంభూజ్యోతి స్వరూపుఁడును, స్వయంభూనాభుఁడును నగు నాదిబుద్ధుని గుహ్యేశ్వరీదేవిని (శక్తిని) ప్రతిష్ఠించి దేవాలయనిర్మాణము లొనర్చెనట. ఈసందర్భమున నుత్తర బౌద్ధ దేశములందు స్వయంభూనాభుఁడగు ఆదిబుద్ధుని, గుహ్యేశ్వరీశక్తిని పూజించు చుండురని మా చదువరు లెఱుంగఁ దగును. మంజుశ్రీ బోధిసత్వుఁడు హిందువుల దేవతాశిల్పి యగు విశ్వకర్మవంటివాఁ డని యెఱుంగునది.

ఇట్టి నేపాలభూమియందు ప్రధాననగర మగు కన్ఠమండపపురమును (ఇప్పటి కట్మాండా నగరము) గూర్చి కూడ నించుక వివరించుట సమంజసము. ఇట్లు కాళీహృదముం బాఱించి భూమిని బయలు దేఱఁదీసిన మంజుశ్రీబోధిసత్వుఁ డే నేపాల దేశమునకు బౌద్ధమతభక్తిని దెచ్చిన వాఁడని స్వయంభూపురాణమను బౌద్ధగ్రంథమున జెప్పఁబడినది. కాశ్మీర దేశము నేలుచుండిన గుణ కామ దేవస్యపతి భాగమతీవిష్ణుమతీనదులసంగ మముకడ తనరాజధానిని నిర్మించి మంజుశ్రీ బోధిసత్వునిపేర మంజుపట్టణ మని పిలువసాగె నట. మఱియు మంజుశ్రీబోధిసత్వుఁడు విశేష కాంతి గలవాఁ డగుట కాంతిమతీపుర మనియుం బేరుండెనట. ఈపేరు లిటులనే కొంతకాలము వాడఁబడు చుండె నట. కాని, పురమధ్యమున

నిర్మింపఁబడిన కన్ఠమండపము (ఇది చాల పెద్దది) ప్రఖ్యాతి యధికమై కన్ఠమండపపురమని వాడఁ బడ నారంభ మయ్యెనట. నేటికదియుమార్పు నంది కట్మాండా యనుపేరం బరఁగు నగరమై రాజధానిగనే యున్నది.

కట్మాండా నగరమున రాజనగరునకుం జెందిన తులజాభవానీ దేవస్థానము గలదు. అది గొప్ప ధనవంతమగు శక్తివీరము. మఱి రాజ కుటుంబముచేతను, ప్రజలచేతను గూడ నొకే విధముగ గౌరవింపఁబడుచుండు మత్స్యేంద్ర నాథ దేవస్థానమునుగలదు. మత్స్యేంద్రనాథుఁడు బౌద్ధుఁడగు యోగసిద్ధుఁడు. ఒకతఱి నేపాల మున వర్షములు లేక గొప్పక్షామము సంభవింప మనుష్యులే గాక, గడ్డి లేక పశువులు గూడ నాశన మగుచుండుట నరేంద్రదాసను నేపాలభూపతి సహింపనేరక తనసుతుని అస్సాం (కామరూప) దేశమున కంపి, మత్స్యేంద్రనాథ యోగిని రప్పించె నట. ఆతఁడు మహాత్ముఁ డగుట తనప్రభావముచే వర్షములు గురిపించి దేశమున సుఖిత్తవ్యాపింపజేసె నట. పిదప నామహాత్ముఁ డటనే వసించుచు నటనేసిద్ధినందె నట. ఆతావే ఇప్పటి మత్స్యేంద్రనాథదేవ స్థానమై యున్నది. అందా మహానీయునికాల మున నుండిన బొంతను భద్రదపఱచి యున్నారు. ఏతేట గొప్ప యుత్సవ మొనర్తురు. జాతీయ గౌరవములతో దాని నందఱు జరపెదరు.

ఇంక దేశమందలి యొక రాజ్య భాగమునకుఁ కొంతకాలము రాజధానిగ నుండిన భాట్లాన్ తొల్లింట భక్తగ్రామ మనియు, పిదప భట గ్రామ మనియు పిలవంబడుచుండెడి దట.

మఱియు నీ దేశమునందలి నదులలో విష్ణు మతియనంబడునది భాగమతీనదిలో సంగమించు నని మున్ను వివరించియుంటిమి. దీని కింకను కేకమతి యనియుం బేరకలదు.

ఈ దేశమున ప్రధానమగు నది ఇప్పుడు బాచమతి యనబడుచున్న వాచమతీనది. దీని కే యింకను భాగమతీనది యనియు, భాగమతీనది యనియు, భాగవతీనది యనియుఁ గూడ వాడుక పేరులు కలవు. ఇతరనదులు చిన్న చిన్నవి దీని యందు సంగమించుచుండును. బాద్మ లీనదీ సంగమములందుఁ జెప్పఁబడినతీర్థము లన్నియు బౌద్ధమతసంబంధములే యందురు కాని హిందువులును వానిని గౌరవించుచునే యుందురు. ఈనదియందు పదునాల్గుతీర్థములుకలవనిస్వయం భూ పురాణము, ౪ అధ్యాయమునఁ గలదు.

౧ మరథారికానదీ సంగమమున శాంత తీర్థము.

౨ మానసరోహిణీనదీసంగమమున శంకర తీర్థము.

౩ రాజమంజరీనదీసంగమమున రాజతీర్థము.

౪ రత్నావళీనదీసంగమమున ప్రమోద తీర్థము.

౫ చారుమతీనదీసంగమమున సులక్షణా తీర్థము.

౬ ప్రభావతీనదీసంగమమున జయాతీర్థము.

౭ చింతామణీనదీసంగమమున గోక్షర తీర్థము

౮ శతలక్షణా నదియు, సుగూపా నదియు భాగమతీనదిలో సంగమించుతావున త్రివేణీ తీర్థము.

౯ విమలావతీనదీసంగమమున కామతీర్థము లేక మనోరథతీర్థము.

౧౦ భద్రానదీసంగమమున నిర్మలతీర్థము (దీనినిగూడ త్రివేణి యనెదరు.)

౧౧ స్వర్ణవతీనదీసంగమమున నిధాన లేక అక్షరతీర్థము.

౧౨ పాపనాశనీనదీసంగమమున యువాన (జగీన లేక జువన) తీర్థము.

౧౩ కనకవతీనదీ సంగమమున చింతామణీ తీర్థము.

౧౪ విష్ణుమతి లేక కేశమతీనదీసంగమమున విష్ణుతీర్థము.

భాగమతీనదీజన్మస్థానమునను, సంగమము కడను, పశుపతినాథ దేవస్థానముకడను రెండేసి చొప్పున ఆఱుతీర్థములు కలవు.

క్షేత్రీములలో నగ్రగణ్యమగునది పశుపతినాథ దేవస్థానము. పశు పన ప్రాణి కర్మము. దీనికిఁ దొల్లి మృగస్థలి యనియుం బేరుండెనట. భాగమతీ నదీతీర్థమున కెగువగ రెండుఫర్లాంగుల దూరముననున్న కట్టాండూ నగరమునకీశాన్యదిశగా మూడుమైళ్లదూరమున నున్న గుప్తేశ్వరీ దేవస్థానమును, పశుపతినాథ దేవస్థానమునుపొందువులకునుబౌద్ధులకునుగూడ సర్వనీయుములై యున్నవి. గుప్తేశ్వరీప్రశంస దేవీభాగవతమున కాననగుచున్నది. (2-3౦) నేపాలము కింపురుషవర్ష మని యందురు.

నేపిల్కు నగరము- ఇటలీ దేశముచూ. నేబంతగొరిగించుకొమ్మంటేనెత్తంతా గొరిగించుకొని వచ్చినట్లు—(నేబు = డబ్బు, లేక రాగినాణెము) అంధ్రలోకోక్తి.

నేమ్ డే (Name day) — వాణిజ్య సంబంధపరిభాషయందు స్టోకు ఎక్స్చేంజిత్వీర్థానమునకు మరుచటిదినము.

నేమిచక్రుఁడు— (నిచకుఁడు చూ.)

నేమినాథుఁడు — జైన తీర్థకరులలో నొకఁడు. (తీర్థకరులు చూ). ౨౨ నేమినాథుఁడు. ఈయన శ్రీకృష్ణుని పితృవ్య పుత్రుఁడు. అనఁగా వసు దేవునిసోదరుఁడగు సమద్విజయునిసుతుఁడు. చిహ్నము శంఖము. యదువంశ క్షత్రియుఁడు. తండ్రి సమద్విజయుఁడు. తల్లి శివా దేవి. జన్మ స్థానము సారోవూర్ (ద్వారక లేక ద్వారావతీ

పురము). పొడవు పది ధనుస్సులు. కృష్ణవర్ణము. ఆయువు వేయి సంవత్సరములు. గణధర్మంఖ్య ౧౧. నిర్వాణస్థలము గిరినాథ్ పర్వతము. (పాలిటానా సంస్థానములోనిది. దీనిని శత్రుంజగిరి యనియు నందురు) అంతరాళకాలము ౮౩౭౫౦ వత్సరములు. (గిరినగరము చూడుడు).

నేరేడుచెట్టు—లా. Syzygium Jambolanum; Engenia Jambolana. ఆంగ్ల. Jambul; Black plum సం. జంబుః (సాధారణమైన పండ్లు గల నేరేడు) జంబుకః (గులాబీ జామి యనంబడు గులాబీనేరేడు దీనినే అల్లోనేరే డందురు). జంబూరాజః (పెద్దపండ్లు గల నేరేడు). జంబూహయం (రాజనేరేడు) దీని పండ్లు చాలపెద్దవి. ఇది చాల అరుదుగ నుండు జాతి.

జంబూరాజః అనంబడు పెద్దనేరేడుజాతిని జంబూనేరే డందురు. ఇది శ్లేష్మమగు జాతి. చిన్నపండ్లజాతి అధమపుజాతిగ నెన్నఁబడుచున్నది. అల్లోనేరే డనంబడు గులాబీనేరేడు నేరేడుమొక్క-మొదలునకను (Rose apple) గులాబీజామి మొక్క కొమ్మకను అంటుకట్టుదురు. దీనిని తప్పగా గులాబీజామి యనివాడుచున్నారు. కాని నిజముగ నది గులాబీనేరే డనఁబడఁ దగినది. (జామిసంబంధి కాదు.) నేరేడుచెట్టుయొక్క ముదిరినకట్ట తలుపులకు, ద్వారబంధములకు, వాసములకు, బల్లలకు, పనికివచ్చు కలపగ నున్నది.

నేరేడుచెక్క, వేటు, వీటిరసము లేక కషాయము రసదోషము విఠచు ననియు, గొంతు కలో పుండు, నొప్పి మాన్పు ననియు, జిగటవిరేచనములు, రక్తగ్రహణి, గ్రహణి వీట్లను గట్టుననియు, గర్భస్థవాతమును వెడలించి జ్వరమును గట్టు ననియు, పుండ్లను కడిగిన ముఱికిని వదల్చి మాన్పు ననియుఁ జెప్పఁబడినది. నేరేడువేటు

నుండి నీరుతీసి యారసము లోనికిచ్చిన వాతము, చలవ, మేహశాంతి చేయుననియు, నేరేడాకుల రసకషాయములు రక్తగ్రహణి మొదలగు గ్రహణులు, పండ్లచిగుళ్ళవాఁపులు, పండ్లు కదలుట నివారించి కుదుళ్ళను బిగించు ననియు, నేరేడాకుల చూర్ణముతో పండ్లు తోముచుండిన పండ్లచిగుళ్ళు గట్టిపడు ననియుఁ జెప్పఁబడినది.

నేరేడుపండ్ల రసము-కడుపులోనికి ప్రమాద వశమున పోయిన తలవెండుకలను, రాళ్ళను హరింపఁ జేయును గాన తప్పక సంవత్సరమున కొకసారి యైనను నేరేడుపండ్లను దినుచుండవలె నందురు.

పండ్లరసము - మేహశాంతి, పైత్యశాంతి యొనర్చి అజీర్తిని మాన్పి, ఆఁకలి నభివృద్ధిపఱచు ననియు, స్లీహరోగమును నివారించు ననియు, గ్రహణిని గట్టు ననియుఁ జెప్పఁబడినది. నేరేడు విత్తులచూర్ణము, ముషిడిగింజలవిషమును విఠచు ననియు, పచ్చిగింజలు స్లీహరోగమును నివారించు ననియు, అతిమూత్రము నడంచి లోన పంచదారపుట్టుట నాఁపి రోగమును నిర్మూలించు ననియుఁ జెప్పఁబడినది.

నేరేడునకు శోఠి, మిరియాలు, ఉసిరికపప్పు విలుగుములు. ఇంక నేలనేరే డనంబడు దీనికిం జెందిన హీనపుజాతికి లాటిన్నాషయందు Premna herbacea యనియు, సంస్కృతమున భూజంబు అనియుఁ బేరులు కలవు. దీనివేటుయొక్క రసకషాయములు కఫమును, పైత్యమును, గళరోగమును నివారించి శుక్లవృద్ధి గల్గించు ననియు, నించుక మలబద్ధము చేయు ననియుఁ జెప్పఁబడినది.

నేలగుమ్మడిచెట్టు—లా. Ipomaea, Digtata, Convolvulus Paniculatus. సం. భూకూష్మాండి, విదారీ, విదారీకందః. ఇదిగుమ్మడి పాదుతో సంబంధము గలది గాకున్నను దాని

పేరనే పరగడిని, గాన నిట వాయుబడినది. దీని దుంపయందు జిగురుండును. దీని చూర్ణము నిక్కాక నడంచి, తత్వమును మంచికి మార్చి, నపుంసకత్వమును బాపి, రక్తమును శుభ్రపఱచి, స్త్రీల ఋతుస్యావమును క్రమముగనిల్పి, దేహ మెండిపోవుటను గుదిర్చి, క్షయ, రక్తవైత్యము, వాతదోషముల నడంచు ననియు, దీని దుంప చూర్ణమును ఆవువెన్న పంచదారలతోఁ గల్పి నేనించుచుండిన నతిత్వరితముగ నిందియవుష్టి, దేహపుష్టి, బలము నొసంగఁగల దనియుఁ జెప్పం బడినది.

దీనికిం జెందినది పాలగుమ్మడిచెట్టు ఒకటి గలదు. అది పాలుగల నేలగుమ్మడియేయం దురు. దీనిదుంప జ్వరములు, ఎండురోగము, వాతము, మేహముల నడంచి బల మిచ్చును. అతిమూత్రము నాఁపు నందురు.

నేలగురుగుడు చెట్టు— దీనిని నేల పురుగుడు, పురుగుడుచెట్టనియు వాడుట కలదు. లా. Heliotropum indicum. దీనింగూర్చి సరిగా తెలియ రాకున్నది. దీని యాకునందు ఉష్ణముచేసి వాతదోషము, చర్మరోగము, కండ్లతెప్పలపై లేచుపుండ్లు, ముఖముపై మొలచు మొటిమలు, దంతపు చిగుళ్ళనొప్పి నివారించు శక్తిగల దనియు, ఆకుపసరు గాని, ఎండాకుల కషాయముగాని లోని కిత్తురనియు, పైకి పసరు పూయుదు రనియు నందురు.

నేలతప్పటచెట్టు— దీనింగూర్చి యంతగా తెలియదు. దీని వేఱురసము వేడి చేసి వాతరోగము, నన్ని పాతదోషము, స్త్రీలయొక్క సూతికావాతము నివారించునని యందురు.

నేలవేము— లా. Swertia chirata. ఆంగ్ల. Chirata సం. కిరాతకి, కిరాతకకి, కిరాత తిక్కి, భూనింబకి.

నేలవేము జ్వరాంతకములగు పంచతిక్తము

లలో నొకటిగఁ జెప్పఁబడినది. దీని సమూల కషాయము తిందోషముల నడంచి, నమస్త జ్వరముల నివారించి, రక్తశుద్ధి గల్గించి, సకల చర్మరోగములనివారించి, ఆమవాతపునొప్పలు, క్షిమిరోగము, కుష్మరోగము, గండమూల, గుల్మము, దగ్గులు, దురదలు, నిస్త్రాణ, రక్త కాస, వ్రణములు, విదాహదోషము హరించి, పునరారోగ్య మిాయఁగలదని చెప్పఁబడినది.

నేవీ బిల్లు (Navy Bills)— వాణి జ్యసంబంధ పరిభాషయందు ఓడఉద్యోగులు నౌకర జీతముల బాకీలకై యిచ్చు హాకీల కన్యాయించుపదము.

నేషనల్ డెబ్ట్ (National Debt)— ఒక దేశ ప్రభుత్వము ఆరాజ్యసంరక్షణమున కత్యవసరమగు వెచ్చమునకుఁ గాని రాజ్యమందలి ప్రజల యభివృద్ధికిఁ గాని ఉపయోగించుటకు ప్రభుత్వము చేసిన అప్పునకు 'నేషనల్ డెబ్ట్' అనియెదరు. ఇది దేశమంతకు నైన ఋణము. ఇవి War loans మొదలగునవి. ఇట్టిఋణము లకు బ్రిటీషుదీర్ఘమున Consols అనియు, ఫ్రాన్సు దేశమున Rentes అనియు పేర్లువాడు చున్నారు. ఈఋణములు Temporary Loans అనియు, Permanent Loans అనియు నిరుతేఱుగులుగ నుండును.

రాఁగలపన్నులు వసూలుపఱచిగాని, కొన్ని కర్చుల నిలిపియు, తగ్గించియు వేఱువిధముల దౌన్యము పోగుచేసియు, తీర్చివేయుట కేర్పాటుతోఁ జేసిన అప్పు Temporary Loan అనఁబరగెడిని. ఇనుపదారులు, పంటకాల్వలు, ఆనకట్టలు మొదలగు నిర్మాణముల కిట్టి యవ్వలు జేయుదురు. వీటి కింకను Floating Debt అనుటయు గలదు. ఇంగ్లాండు దేశము నందు తొల్లింటి భూపతులు William III భూపతిదనుక ఇట్టి ఋణములను యూదుల

నుండియు, Gold Smiths నుండియు, స్వదేశ విదేశమందలి ధనికులగు వర్తకులనుండియు, Antwerp, Amesterdam, Hamburg, London, Milan, Venice పురములందలి గొప్పగొప్ప ధనికులనుండియు తెప్పించి తీర్చివేయుచుండి రట.

రెండవపద్ధతియగు Permanent Loans ఎప్పుడును తీర్చక వడ్డీగాని లాభముగాని ఏటేట నిచ్చుచుండు పద్ధతిని చేయబడిన అప్పులు. ఇట్టివి, బ్యాంకులు మొదలగునవి దరిమిలాకాలమున నాగరికప్రపంచమున Credit System ను చక్కగా Development నడిచిన పిదపనే పెద్దమొత్తముల Permanent Loans నడుప మొదలిడినవి. బేంకు ఆఫ్ ఇంగ్లాండు ఇటుల నేర్పాటైన సంస్థయే, (బేం కాఫ్ ఇంగ్లాండు చూ.)

నైకజిహ్వగోత్రము— (జమదగ్ని వత్స ఉపగణము చూ.)

నైకరిషిగోత్రము—ఆయాస్యఉపగణము చూపుండు.

నైకషిగోత్రము—ఆరిష్టేణగణము చూ.

నైకషిగోత్రము—శౌతధ్యఉపగణముచూ

నైకర్షిగోత్రము—(జమదగ్నివత్స ఉపగణము చూపుండు).

నైకాయనిగోత్రము—(కథ లేక కథ్య గణము చూపుండు).

నైగలగొత్రము- (వసిష్ఠ గణము చూ).

నైగీరియా లేక బ్రిటీషు అప్పర్గినియా దేశము— ఆఫ్రికాఖండమున ఆఫ్రికాపశ్చిమ భాగమున అప్పర్గినియా దేశమునం దున్న బ్రిటీషువారి దేశము. ఇది పరిపాలనకు ఉత్తర నైగీరియా యనియు, దక్షిణనైగీరియా యనియు రెండుఖండములై, రెండును గలిసి బ్రిటీషు

అప్పర్గినియా యనంబడుచున్నది. ఇవి గాక ఇండియా ఇతరమైన చిల్లరస్థలములును గలవు. వైశాల్యము ౫,౦౦,౦౦౦ చతురపుష్పైళ్లు కలవందురు. ఇవి ఒక హైకమిషనరుచే పరిపాలింపబడుచున్నవి. విస్తారము విదేశవర్తకము గలదు. నిగోర్ నది బెన్సుయనదిలో సంగమించుతావున గల లోకజాపురము ప్రధానకార్యస్థానము. బెన్సుయ సైన్యస్థానమై యున్నది.

నైగ్రీస్టేటు— ఇది ఫెడరేటెడ్ మలేస్యే ట్సులో నొకటి. (మలెయా దేశము చూ.)

నైజాముప్రభువు—(నిజాము లేక నైజాముప్రభువుగారు చూ.)

నైటు టెంప్లర్లు (Knights Templars). ఇది మధ్యకాలమున మిలిటరీఆర్డరుగా నిర్మింపబడినది. జరూసలెమునగరమున యాత్మీకులరక్షణకై క్రీ.వె. ౧౧౧౮లో నేర్పడి, ౧౩౧౨ లో హోళుగారి అధికారమున రద్దుపఱుపబడినది.

నైటుహుడ్డు (Knight hood)-(బ్రిటీషు సామ్రాజ్యమున Baronet నకు తరువాతిగౌరవ బిరుదము. ఇందు రెండువిధములు కలవు. బిరుదమందినవారిపేరునకు ముందు Sir చేర్చుదురు. ౧ Knights Bachelor ఇది తక్కువబిరుదు. కాని చాలపూర్వపుదై యున్నది. ౨ Knight of the various orders ఆ ఆర్డరులు పది కలవు. ౧. Garter, ౨. Thistle, ౩. St. Patrick, ౪. Bath, ౫. St. Macheal, ౬. St. George, ౭. Star of India, ౮. Indian Empire, ౯. Royal Victorian, ౧౦. British Empire. ఇది చక్కవర్తి గారి Knight అని యందురు.

నైట్రేట్లు (Nitrates) గనులు — ఇక్కాలమున (గాలి యందలి) నైట్రోజను

నుండిచేయుచున్నారు. ఇవి పోలములలో నెరుపు వేయుటయందును, Explosive పనులయందును నుపయోగించుచున్నవి.

కాని ఛిలీదేశము, పెరూదేశముల సముద్ర తీరములందు నైట్రేట్సుగనులు కలవు. ఇవి పాటి చిన్న వర్షపు జల్లున క్రై నను కరగిపోవును. ఆతీరములం దనలే వర్షములు పడవు గాన నట నీగనులు నిలిచియున్న వందురు. ఆప్రదేశమున ౨౫౦ మైళ్ళ పొడవునను, మూడు మైళ్ళ వెడల్పునను నీఖనిజము కలదట. అట మఱియే పంటలును గావట.

నైతధాక్షి గోత్రము — (రధితర ఉప గణము చూ.)

నైతుంద్యగోత్రము— (విష్ణువృద్ధ ఉప గణము చూ.)

నైదర్ రైమ్ నార్ రీజన్ (Neither Rhyme nor Reason)- Sir Thomas More మంత్రీకడ కొకకవి తాను వ్రాసిన యొక Poem తెచ్చి యభిప్రాయ మర్థించె నట. ఆమంత్రీ దానిని వచనరూపమున వ్రాసి తన కిచ్చినచో బాగుగ గ్రహింపఁగల్గుదు ననెనట. ఆకవి యట్లానర్ప మంత్రీపుంగవుఁడు “మునుపు Rhyme లేదు, ఇప్పుడు Reason లేదు” అనె నట. పిదప నీఉక్తిని Spencer పండితుఁడు వాడియున్నాఁడు.

నైద్రాక్షి గౌత్రము- గర్గఉపగణము చూ.

నైధృవ గౌత్రము— నిధృవగణముచూ.

నైన్ టైలర్సు మేక్ ఎ మేన్ (Nine Tailors make a man) క్రి. వె. ౧౭౪౨ వ సంవత్సరమున నొక గొప్ప కుట్టు పనివాని దుకాణముకడ కొక దీనుఁ డగు తల్లి దండ్రులు లేని బీద బాలుఁ డేతెంచి యడుగు కొన, నందు పనిచేయు తొమ్మిఁడుగురు

కుట్టుపనివాండు వానిని గనికరించి తొమ్మిది పిల్లింగు లొసఁగి రఱట. వాఁ డాద్రోవ్యము పెట్టి పండ్లు కొని, యిండ్లవెంబడి తిరిగి, వికృ యించి కొంత లాభము గొని యాచించుట మాని అట్లె వృత్తిజీవనము సల్పుచు ద్రోవ్య మార్జించి, కొంతవడికి ధనికుఁడై కృతజ్ఞ తతో పైఉక్తిని తనచిహ్నముగ తనకార్యస్థానమున కిడె నట.

నైమిశ గౌత్రము హరితఉపగణము చూడుఁడు.

నైమిశారణ్యము- దీని నిష్పాడునిమ్నార్ అనుచున్నారు సంయు కరాష్ట్రములలోని సీతా పూర్ నుండి ౨౦ మైళ్ళ దూరము. లక్నో నగ రమునుండి వాయవ్యదిశగా ౪౫ మైళ్లు. గోమతీ నదీ ప్రాంతభూమి. ఈ పవిత్రారణ్యమున తొల్లి అఱువదివేల మహారులు వసించిరట. పురాణ గాధ లనేకము లిటనే శౌ నకాదులకు సూతుఁ డుపదేశించెనట. ఇందు గోమతీ నదీతీరమున నాగపుర మను పట్టణ ముండిన దట. దీని ప్రశంసలు పలుతావులఁ గలవు. రామాయ ణము, ఉత్తరకాండము ౯౧ అధ్యాయమున ప్రశంసించఁ బడినది. (అరణ్యములు చూ).

తొలింటికాలమున ౧ మఠీచి, ౨ అత్తి, ౩ భృగువు, ౪ వశిష్ఠుఁడ, ౫ క్రోతువు, ౬ అంగీరసుఁడు కలసి అర్హ తపస్సానమున కై బ్రహ్మ నర్థింప, మనోమయచక్రమును సృజించి దానిని దోరలించి “దీని వెంటనంటి జనుఁడు. అది యెచటఁబడునో ఆతావు మీకు తపస్సా మనియె నట. అది చనిచని యొక అరణ్యమున “నేమి” (చక్ర)మును జట్టియుండిన ఇనుపకట్టు లేక కమ్మి) ఊడి నేలంబడెనట. గాన దానికి నైమిశ మని పే రయ్యెనట. ఇది మహాపుణ్య ష్టేత్రము. సంయు క్తరాష్ట్రములలో సీతాపూర్ సమీపమున నిమ్నార్ అను ధూమశకటస్థానము కడ (E. I. R. Nimsar Station) నున్నది.

నైమిష్యగోత్రము (జమదగ్ని వత్స ఉపవణము చూ.)

నైయాయికశాస్త్రమతము (అక్షు పాదమతము చూ.)

నైరధిగోత్రము- భృగుసంతతి (ఆకృష్టి పేణగణము చూ.)

నైలునదియందలి సడ ఆటంకము.

ఆఫ్రికాఖండమందలి ఈజిప్టు దేశములోని నైలు నదియందు ప్రారంభ భాగముల, అనగా ఖార్టూమ్ ప్రాంతముల నది కడముగ సడ అనంబడు నాటంకము గల్గుచుండును. పలవలతో సహా వృక్షము లందు తేలుచుండ నందుకా ప్రాంతముల విస్తారముగ నీటియందు తేలు చుండు నాచు, మొక్కలు, తీగెలు మొదలగున వన్నియు జుట్టికొని, నదియం దిద్దరియద్దరులకు రహదారి పడవలు మొదలగు వాటిని జొర నీయక, రాకపోకల కాటంకము గల్గించుచుండె డిని. సడ అనిన ఆటంక మనియే ఆయరబ్బీ పదమున కర్థము. ఇటీవల ఖార్టూము పురమున వీటిని దరికీడ్చు యంత్రపరికరముల నమర్చి దరికీడ్చి యొడించెదరు. దాని నొకయంత్ర)సా హాయ్యమునఁజూర్ణముగఁజేసి ఇటుకలుగనొక్కి భద్రపఱచుదురు. ఇవి నైలునదియందునడుచు పొగయొడలకు చక్కని ఫ్యూయల్ గా నుప యోగింపనగుచున్నవి. దీనిని గాల్చి స్టీమురు యంత్రముల నడుపుట పరిపాటి యైయున్నది.

నైలునది (తొల్లింటిపేరు నీలానది)- ఆఫ్రికాఖండమునందలి నది. విక్టోరియా సరస్సున జన్మించి, కియోగానదిగుండా నడిచి ఆల్బర్టు సరస్సు ప్రక్కగఁ జని, బహోల్ ఎల్ జబెల్ ను (White Nile) కలిసికొని, ఖార్టూమ్ కడ బహ రెల్ అజారక్ నది (బ్లూ నైలు) బహోల్ జబెల్ తో చేరికొనును.) నడుచును. ఖార్టూమ్

నుండి సముద్రముకడకు దానిపోడవు ౧౭౫౦ మైళ్ళు. విక్టోరియా న్యాజాకడ జన్మస్థానము నుండి సముద్రముకడకు నదిపోడవు ౩౪౭౦ మై శ్యని చెప్పఁబడినది.

ఈజిప్టు దేశమును నైలునదియే యితఃఫల వంతముగఁ జేయుచున్నది. దారిపోడవునను పొలముల కుపయోగించుచు, కైరో నగరము ప్రక్కంబడి చని చీలి రొజెట్టా డా మియెట్టాల సమీపమున మధ్యధరాసముద్రనఁ జేరికొనును. ఖార్టూముకడను, రోజెట్టా డామియెట్టాలకడను ఆనకట్టలు కలవు. పెక్కు కాల్యలు కలవు. సెన్నూరుకడ నొక యానకట్ట కలదు.

నైవ్యాత్రేసు గుణదోష విచారణ

స్యాత్-ఇది సంస్కృత భాషయందలి లోకోక్తి. ఆశ్శిత్రులయందలి గుణదోషములను పాటించు చుండుట (విచారణగా పరిశీలించఁబడుట) జరుగు చుండదు. ఏలయన నాశ్శిత్రులయందు సర్వసా ధారణముగా నభిమాన ముండుట సహజము. అది బలవడుటచేతఁ బరిశీలనకుఁ దానియదని భావము.

నైషకిగోత్రము— ఔతధ్య ఉపవణము చూడుడు.

నైసర్గికాహారము— శరీరపోషణమునకు గాను భుజించునది యాహార మనంబడును. ఇది జన్మించినదాదిగ ప్రారంభమై ఆమరణాంత ముండెడిది. చక్కఁగఁ బరిశీలించిన తల్లిపాలతో నారంభమైన యాహారము కొంత ముదిరిన వెనుక మార్పులం జెంద మొదలిడును. చెట్లకు బాధ లేకుండ గైకొనఁ దగిన పండ్లు, కాయలు, గింజలు, కొన్ని దూపలు మొదలగునవి నైసర్గిక ముగ సృష్టియందు మానవుల కేర్పరుపంబడిన నైసర్గికాహారము లని ఎల్లరకు దోషకపోదు. ఇదియె భరత దేశమున నాదికాలపు మహర్షుల వాచుకయం దుండినట్లు తెలిపెడిని. తక్కిన

వన్నియు తరువాత నేర్పడినట్లును, చేపలు, మాంసము మొదలగునవి నైసర్గికాహారములు కావనియు చక్కఁగఁబరిశీలించినతోఁపఁగలదు.

ప్రాణేశవు నాగరికత వదిలియుముతో వండిన (Rice) యన్నము లైనను, పాశ్చాత్య దేశపు నాగరికత గోధుమరొట్టి (Loaf, Bread) పైనను ఆధారపడినదిగా ఆంగ్లమున నొకఉక్తి కలదు. ధాన్యపుపంట యథాస్థితినే యుండి వదిలియుమున కేయబ్బుందియుఁ గల్గుట లేదు, గాని పాశ్చాత్యుల గోధుమరొట్టె వాడుకకు వలయునీతి చాలక, రొట్టెలధర పెరిగిపోవుచున్న దని వాడుకలు ప్రబలి యున్నవి. దీనిని తినువారు తెల్లవారనంబడుచుండురు. వారు వదిలియువుటన్నమునందుకన్న గోధుమరొట్టెలం దధికబల మిచ్చుపదార్థములు, పోటీను మొదలగునవి కలవనియు, అందునను కైట్ బ్రెడ్ నందుకన్న బ్రాక్ బ్రెడ్ అధికజీర్ణశక్తి గల్గించి తానే గాక పాలు మొదలగు నన్యపదార్థములంగూడ జీర్ణమొనర్చు శక్తిగలది అనియు ననుచున్నారు. పోక్ బ్రెడ్డునం దిట్టి మహాశక్తి గల్గుటకుం గారణము, అందు కలిసెడి గోధుమ ఉముక (Wheat Bran) అందురు. అందు రంగు గల్గించు పదార్థముగూడ నుంట, తెల్లరంగును జొనురంగుగా మాఱజేయునట. ఈ ఊక తినుటయం దేయే మాహాత్మ్యము లింక బయల్పడునున్నవో వింత యయ్యెడిని. అందు ప్రోటీన్ (Protein) అధికముగ గలదట.

ఈ పాశ్చాత్య నాగరికతకు వునాది యనంబడిన Loaf, Bread రకములందు తెల్లరొట్టెయందు చెమ్మ యధిక మనియు, పోక్ రొట్టె Dry గా నుండుటయే దాని యాధిక్యమునకుం గారణ మనియు పరిశీలనలు తెల్పుచున్నవి. బిస్కెట్లు మఱియు మంచివట.

నొప్పి—దీనింగూర్చి సరిగా వివరించుటకు

వలనుపడదు. ఆలోపతీ వైద్యవిధానమున దీనికి Pain అని పేరుకాని దీనింగూర్చి సరిగా తెలియటలేదు. ఆయుర్వేద వైద్యవిధానమున నొప్పి శూల యనంబడి అనేకవిధములుగఁ జెప్పబడినది. కాని, యిది శరీరావయవధర్మమున నేల కల్గునో వివరింపఁబడలేదు. శరీరమునందు గల నాళములలో కొన్ని చర్మమునకుం దగులు పేగులకు చైతన్యనాళము లనిరి. (Sensitive nerves) అట్టినాళములకు ఇంచుక యుద్ధృతముగాని ఒత్తిడిగాని కల్గిన నవి చైతన్యనాళములు గాన లఘువుగ న గు త టి సుఖముగను, బలు వు గ సం భ వించు త టి కష్టముగను, చైతన్యమును ప్రేరేపించెడిని. కష్టముగ నుండుతఱి గల్గిన బాధకు నొప్పి యని పేరు. ఏకారణముచేత నైనను చైతన్యమును ప్రేరేపింపఁ జాలకుండిన నట్టిబాధ తెలియకపోవచ్చును. అట్టిస్థితియందు చర్మము మొద్దుబాటిన దని తలంచుచుండురు. నొప్పిలందు తలనొప్పియు, కడుపునొప్పియు మొదలగునవి ముఖ్యములు. నడుమునొప్పి, కీళ్లనొప్పలు మొదలగు కొన్ని వాతదోషము లోపల రేగి వుండగుట మొదలగుకారణములుగ నొప్పిగ నగును. గానము లేతస్థితియం దనఁగా తక్కువయగు ధ్వనులయందు చెవులకు శ్రావ్యమై, సుఖకరముగ నుండియు, కొంత హద్దు నతిక్రమించి అధికధ్వనియందు చెవులకుఁ గప్పమై నొప్పి గల్గించెడిని. కొన్ని దృశ్యములు సైతము భయంకరము లగు కతన హృదయమునకు అహితములగుట నొప్పి గల్గించునవిగానే యగును. ఇట్టి పరిస్థితులందు నొప్పిగల్గించు మార్పులు, లోన నేమి సంభవించునో సరిగా తెలియదు. కాని నొప్పి నెల్లరు సర్వసాధారణముగ ననుభవించియే యుండురు గాన దీనివివరణము నెఱుంగ నవసరము గలుగుచుంటలేదు.

శరీరమందలి నరములు మంచి యవస్థయందుండి, ఎంత యొత్తిడిని పనిని గల్గియుండవలయునో అంతగనే యుండిన తప్ప ఎక్కువ యొత్తిడి గాని ఎక్కువ పనిగాని కల్గి చేయవల్సినచున్నతఱి మనచర్మమునకుంగల చైతన్యమునకు విపరీతదశ సంభవించును. దానిని నొప్పి యందురు. ఇది బాధాశ్శరమై యుండు నవస్థ నరములకు హానియే సంభవించుతఱి చర్మమునకు చైతన్యమే కలుగదు. నరములను రేపుట వలన బాధ కలుగునని చెప్పఁబడినది. కురుపును రేపిన బాధ కలుటకును ఇదియే కారణము. సంగీత మైనను ఎంత రుచికరముగ పాడినను కొంత ధ్వని చెవుల కనుకూలమై రుచికరముగ నుండును. ధ్వని యధిక మగునేని అది కర్ణేంద్రియమందలి నరములకు పని నధికముగఁ గల్గించి ఒత్తిడి యధికమై కర్ణకఠోరమై నొప్పి గల్గించును. ఇట్టి నొప్పి శరీరమందలియింద్రియములలో దేనికైనను కలుగవచ్చును. అనఁగా మితిమీఱి ఒత్తిడి గల్గుట నొప్పి యని మనము తలంతుము.

నావాఖోలీ జిల్లా—మెగ్నా నదీముఖద్వారముననున్న బురదనేలలజిల్లా. సందీప ద్వీపము మఱికొన్ని యితర ద్వీపములు నిందులోనివి. నావాఖోలీపురము ప్రధానస్థానము. (బంగాళా దేశము చూ).

నావేషన్ (Novation)— వాణిజ్య సంబంధ పరిభాషా పదము. ఒకఁడు తీర్పవలసిన అప్పును ఇంకొకఁడు తాను తీర్చెదనని సిద్ధపడినచో అందునకు అప్పటికొన్నవారు, ఇచ్చినవారు, తాను తీర్చెదనని సిద్ధపడినవారు ముగ్గురు అనుమతింపవలయును. ఆ యనుమతుల కీపేరు వర్తిం చెడిని.

నోఖల్వండాః సహస్రమపి పాంథాః పంథానం విదంతీతి న్యాయము— మార్గమున నడుచు వేయిమంది గుండ్డివా రందఱి కేకీభవించినను, తా మేగవలసిన సరియగు బాట కనుఁగొనఁజాలరని యర్థము. అనమర్గుల ప్రయత్న మెంతయున్నను నిరర్థక మనిభావము.

నోట వుక్కిలించినతఱి నీటంగల్లు గడవిడద్దని (Gurgling noise)—నోటి యందు నీటిం బోసికొని వుక్కిలించుతఱి గడవిడద్దని కల్గును. దాని కాంగ్లమున Gurgling noise అనెదరు. గాలికి ఒత్తిడిబాధ కలదని ఎల్లరైతఱింగినదే. నోట నీటిం బుక్కిలించుతఱి, అందున్న గాలి కొత్తిడిఁ గల్గించుచుండును. ఇంక నీటిచే నింపఁబడిన యొకసీసాను (మూతినన్నము గలది) వంచితమేని నీరు ఒలికి కొలఁది లోన కాళీస్థల మేర్పడు చుండుటయు, బయటనుండిన వాయువు లోనికి జొచ్చుకొని పోయి యాకాళీస్థలమునకుం జేరుకొన మొదలి డుటయు సంభవించెడిని. గళానువంటి మూతి వెడల్పుగల పాత్రనుండియైన నిట్టిధ్వనికారణము కలుగకుండును. మూతినన్నపు సీసాలయం దిట్టి పరిస్థితు లుండును. లోనినీరు భూమియొక్క ఆకర్షణశక్తి (Gravitation pull) వలన వెలుపలికిం దప్పించుకొనునదిగ జాటుటయు, గాలిలోనికి బలాత్కారముగ త్రొక్కికొనిబోవం జొఱబడుటయు, సీసాయం దొకయుద్గము వలె రావిడి యొత్తిడిగనై యొండొంటితో నొటసి కొనుటయందు కలఁతతరంగము (Disturbance wave) ప్రారంభమై గాలియందు కదలఱు వినఁబడును. దానినే వుక్కిలింతధ్వని యందుము. ఇది నీటంగల్లినది కాదు; గాలియే కారణముగాఁ గల్గినది.

నోటరీస్ (Notaries)— వాణిజ్యసంబంధ పరిభాషయం దవసరము లగు పత్రములను,

దస్తావేజులను ధృవపఱచునధికారము నందిన వాఁడు.

నోటికదలిక చూచి మాటలు గ్రహించు విధానము (Lip Reading)— ఈ విధానమెల్లభాషలందు వ్రాసినోనందగియున్నది. అంగమున Speech reading అనియెదరు. మూగ, చెముడు గలవారు నోటికదలిక చూచి అనినమాటలు గ్రహించుట కిది సాధనముగ నుండును.

ఇందు పెదవులు, నాలుకల కదలికయు, ముఖవైఖరులు (స్మిత హాసిత విహాసితాదులు) ఇందు ప్రధానములై ధ్వనులవలె భావములం దెలుపును. వీటిమూలముననే బధిరులతో ప్రసంగింప వీలయ్యెడిని. తొలుత నొకేధ్వనిగల (ఆభాషయందలి) ఏకాక్షరములను గుర్తింప నేర్పి, పిదప రెండు, పిదప మూడు ధ్వనులు గల పలుకులను గ్రహింప నేర్పుదురు. పిమ్మట కలిపి యుచ్చరింపఁదగిన యుమ్మడి పలుకులు గుర్తింపఁజేయుఁ బ్రయత్నింతురు. క్రమముగ వాక్యములం గూడ గుర్తింపఁజేయుఁ గల్గుదురని విందుము.

Mulb-walle విధాన మనంబరగు సీవిధానము తొలుత జర్మను దేశపు బెర్లిన్ నగరమున కల్గినదని విందుము. ఇటీవల అమెరికాయందు వ్యాపించినది.

నోటి శరింపులకు నొసలు అనుకూలించాలి— (నొసలన నుడుటివ్రాత యని భావము). ఆంగ్లలో కోక్తి.

నోటీస్ ఆఫ్ డిజానర్ (Notice of Dishonour)— ఒక హుండీసామ్ము చెల్లింపక నిరాకరింపఁబడినప్పుడు హుండీచేతగల ఆసామీ, హుండీయిచ్చిన ఆసామీకి (అది నిరాకరింపఁ బడిన దని) యిచ్చిన తెలుపుడు పత్రము. ఆహుండీ తిరిగి ఆయనకు చూపియు, సామ్ము

చెల్లింపక నిరాకరించెనేని, నిరాకరించినట్లు ఒక Notary వలన దానిపై Endorse చేయించుటకు Noting a Bill అనిపేరు.

నోడ్సు (Nodes)— గ్రహణమునట్లు సూర్యునకు భూమికి నడుమ చంద్రుఁడును, చంద్రునకు సూర్యునకు నడుమ భూమియు, నడుచుట సంభవించిన యవస్థకుఁ బేరు. ఆ Point నకు నోడ్సు అని పాశ్చాత్యులు పేరిడిరి. అమావాస్య దినమున సూర్యుఁడును, పౌర్ణమి దినమున చంద్రుఁడును నోడ్సు పరిసరముల నేగుచుండుట జరగుచుండును. నోడ్సు గుండా నడుచుట సంభవించునేని గ్రహణము గల్గును. (గ్రహణములు చూడుఁడు.)

ఇది Ascending Node అనియు, Descending Node అనియు ద్వివిధము.

నోబెల్ ప్రైజులు (Nobel Prizes)— బరోపాఖండమున స్వీడన్ దేశపు ముఖ్యనగరమగు స్టాక్ హోమ్ నగరమున క్రీ. వె. 1833 సంవత్సరమున జన్మించి రసాయనశాస్త్రజ్ఞుడై గొప్ప పరిశీలకుఁడని పేరందిన ఆల్ ఫ్రెడ్ బెర్నార్డు నోబెల్ గొప్పధనికుఁడు. ఈయనకు నిరువది లక్షలపౌనుల యాస్తి కలదని చెప్పఁబడినది. దానినుండి వచ్చు రాఁబడినట్టినుండి రమారమీ ఎనిమిదివేలపౌనుల విలువగల బహుమానముల నైదింటి నేర్పఱచి, ఎఱేట నిచ్చుచుండునట్లు ఉద్దేశ్యపత్రమును (will) క్రీ. వె. 1896 సం॥రము మరణించెను. అందు ఒక్కొకటి ఎన్ని దేసీవేలపౌనులవిలువగల బహుమానములు. ఒకటి ఫిజికల్ సయన్సు (Physical Science) నందునను, ఒకటి కెమిస్ట్రీ (Chemistry) యందునను, ఒకటి మెడికల్ సయన్సు (Medical Science) నందునను ఎక్కువ పరిశీలనచేసి ఏదేని యొకగొప్ప విశేషమును కనిపెట్టినవారికి బహుమతిగా

నిచ్చుట కేర్పఱచెను. ఇంకను నోబహుమాన మంటే విలువగలది విధిలక్షణయుక్త మనిపించు కొనడగిన పాండిత్య విద్యావిశేషరచన యగు గ్రంథము రచించినవారికిని (Remarkable literary work of an idealistic tendency) ఇచ్చుచుండ నేర్పఱచెను. ఈ నాల్గు బహుమానములు స్వీడన్ దేశమేలు భూపాలుఁ డేర్పఱచిన యొకసంఘమువారిచ్చుటకు నేర్పఱపఱబడినది.

ఇంక నైదవబహుమాన మెనిమిదివేల పోను లును, సర్వదేశ జనసౌభాగ్యోత్పత్త్య ధర్మమును వ్యాప్తింపఁజేయు నెక్కువనవ యొనర్చినవారికి (For a person rendering the greatest service to the cause of international Brother-hood in reduction of standing armies and Furtherence of Peace congress.) ఈయఁబడ నేర్పఱచెను. ఇది దేశము సైన్యములు తగ్గించుకొనియుద్ధ బాధలు లేకుండపనిచేయుటకై యుద్దేశింపఁబడెను. ఈ బహుమానమును పార్లమెంటు నిర్ణయించి యిచ్చుట కేర్పాటు. లోక మం దెవ్వరైనను ఈ బహుమానముల నంద నర్హులు.

నోమినల్ ఎక్స్చేంజ్ (Nominal Exchange)వాణిజ్యసంబంధపరిభాషాపదము ఒకానొక కాలమందలి అవసరమువలనఁ గల్గిన తాత్కాలికపు డబ్బుపత్తిడివల్ల గల్గిన ధర గాక దేశమునందలి ధనధాన్యములస్థితినుండి గల్గిన ధరవరలు Exchange rate.

నోమినలిజమ్ (Nominalism)— దీనిని Scolastic philosophy అనియు నందురు. ఇది Realism సిద్ధాంతమునకు వ్యతిరేకమగు నెదురు సిద్ధాంతము.

ఇందు Individualనకుమాత్రము నిజమగు

నున్ని కలదు. కాని General-Species నకు రెండింటికి నిజమగు నున్ని లేదనియు, అవి ధ్వనులుగను, మాటలుగను మాత్రమే యుండు ననియు, అవి వేఱుచేయఁ బడిన పరధ్యానము వలనఁ గల్గిన వనియుఁ జెప్పఱబడిన సిద్ధాంతము.

నోమోగ్రాఫీ (Nomography)— శాస్త్ర గ్రంథములు (Laws) వాయునపుడు విషయ విభాగక్రమము ననుసరించి వాయువిధానము.

నోమోలోజీ (Nomology)— నోమో గ్రాఫీ చూడుఁడు.

నోరమ్ (Noram)—స్టాటిస్టిక్సు చూ.

నొర్కాఖ క్షత్రియులు—(క్షత్రియ కులము చూడుఁడు.)

నొరా వీఁపునకు దేశే!— (నోట తూలుమాటలు వచ్చిన వీఁపునకు దెబ్బలు తగులు నని భావము.) ఆంధ్రలోకోక్తి.

నొ రుంటే తల కాస్తుంది— (ఆంధ్ర లోకోక్తి.)

నోరు-ద్రవము—మన నోటియం దగ వడని వెక్కువ నన్నపురంధ్రములు కలవు. వీట్లు గుండా అవసర మగుతే నోటిలోని ద్రవము స్రవించుచునే యుండును. మనము భుజించు ప్రోతిపదార్థమును నోటియందు దంతములతో నమలఁబడి మింగఁబడుటకును,పిదప సుఖపుగ జీర్ణమగుటకును సిద్ధపఱపఱబడును. ఈరెండింటి కిని నోటియందు ద్రవము సిద్ధముగా నుండుట (Saliva) అవసరము. అట్లు ద్రవము నోట భోజనపదార్థము నుంచుకొనునరికి సిద్ధమై యుండుటకు మార్గ మిరంధ్రములగుండా ద్రవము నోటిలోనికి వచ్చుటయే.

రుచికరములగు పదార్థములంగూర్చి మన స్పృసకు పూర్వానుభవమువలన నెఱుక గల్గియే యుంటు, వాట్లంగూర్చి తలంచునపుడు గాని,

వినునపుడుగాని, నోట పదార్థముంచుకొనఁజోవు నంతటి పనియే జరిగి మనస్సుయొక్క ప్రోత్సాహమున రంధ్రములగుండా నోటిలోనికి ద్రవము ప్రవహించును. నో రూరుచున్న దని అనుకొందుము. ఈద్రవము తఱచు మాటిమాటికి నోటిలోనికి ప్రవహించుచుండుకతన తఱచు గుటకలు వేసి మ్రింగవలసి వచ్చుచుంటఁ గలుగుచున్నది.

జీర్ణక్తి బొత్తిగా చెడిపోయినరోగికి నోట ద్రవము చక్కఁగా స్రవింపదు.

నౌరుమంచిదైతే ఊరుమంచిదే--

(ఆంధ్రలోకోక్తి.)

నోవాస్ అర్కు (Noah's Ark) పడవ మహమ్మదీయుల ఖురానునందు, క్రైస్తవుల బైబిలు పూర్వనిబంధనగ్రంథమునందు నోవా మహాత్ముడు ప్రవక్తగాఁ జెప్పఁబడినవాఁడు. ఈయనకాలమున ప్రజలు పాపులై రఱు. వారిని నశింపఁజేయ పరమేశ్వరుఁడగు యహ్వ తలూచి, జలప్రళయమువలనవారినంతమొందింప సంకల్పించెనఱు. తనభక్తుండగు నోవామహాత్ముని, ఆతనిసత్కుటుంబమును, కొన్ని జాతుల మృగపక్ష్యాదులను సంకల్పిత జలప్రళయము నుండి రక్షింప నెంచి, యాయహ్వదేవుఁడు నోవామహాత్మునకుఁ బ్రత్యక్షమై “భక్తుఁడా! గోఫ రసంబడుజాతి కఱ్ఱతో (ఇది బహుశః Cedar గాని, Cypress గాని కానోపు నని తర్వాతివ్యాఖ్యాత లర్థము చెప్పిరి.) నొక Flat bottomed boat ను నిర్మింప మొదలిడుము. దానిలోపలను, వెలుపలను పూత పూయవలయును. అది మూఁడంతస్థులలోనికి వెలుఁగు రా మార్గములు, ఒక ద్వారము గల్గి, 300 మూరలుపొడవు, 50 మూరలు వెడలుపు, 30 మూరలు ఎత్తు గల్గియుండ వలయు” నని విధించెనఱు. దాని నాతఁ డట్లే రచింప, “నీవును నీముప్పురు సుతులును, కోడండ్లు మొదలగు

వారు రకమునకు రెండేసిచొప్పైన మృగపక్ష్యాదులు (ఒకటి మగది, ఒకటి ఆఁడుది) అందు ప్రవేశింపుఁడన వా రట్లు చేయ జలము లుద్భవించి లోకమును ముంచివేయ నాశనము సంభవించెనఱు. వీరు మాత్రము రక్షింపం బడిరఱు. అంత కొన్ని దినముల కాజలము లింకి, భూమి బయల్పడ, ఈఆర్కుపడవ ఇప్పటి ఎర్రేరమ్ పురము దరిని అరా రాత్పర్వతశిఖరమున తెలుచు నిలచియుండె నఱు.

క్రైస్తవులం దీ నోవాఆర్కు సుప్రసిద్ధము. నోవెల్పు— (నవలలు చూ).

నౌటికల్ ఆల్మానక్ (Nautical

Almanac)-ఇది సముద్రమున నోడలునడుపు నావికులకుఁ దెలియఁదగిన సంగతుల నేటేట పంచాంగములవలె ప్రకటింపఁబడునది. ఇందు సోలారుసిస్టము, గ్రహముల (గోళముల) అను దినస్థితులు, చలింపని నక్షత్రముల (గోళముల) స్థితులు, రాఁగల (భావి) స్థితుల విశేషములు మొదలగు విషయములు చేర్చి ప్రకటించుచుదురు. ఇట్టివి బ్రిటిషుప్రభుత్వము, అమెరికా సంయుక్తరాష్ట్రప్రభుత్వము మొదలగు గొప్ప ప్రభుత్వములు ప్రకటించు చుండును.

క్రీ. వె. 1762 లో బ్రిటిషు ప్రభుత్వము ప్రకటించినది చాలగౌరవపాత్రమైనదిగఁ జెప్పఁబడినది. దీని నప్పడు Astronomer Royal పదవియం దుండిన Dr. Maskelyne పండితులు రచించిరఱు. ఆయనకుం బిదప పంచాంగమువిలువ కొంత తగ్గెననియు, పిదప పథకములను చక్కఁగ నవరించి 1844 నుండియు ప్రకటింపఁ బడుచు సరిగా నడుచు చున్నవని ప్రతీతి కలదు.

నౌ నావికన్యాయము—నావ లేకున్న నావికుని ఉపయోగము లేదు. నావికుఁడు లేకున్న నావ యుండిన ప్రయోజనము లేదు.

రెండునుగూడ నుండిననే ఉపయోగమని భావము. దీనిని అన్యోన్యాయ మందును.

నౌస్థియా పట్టణము-(గ్రీను దేశములోని యొకపట్టణము. ఒకవృక్షురాజధానిగనుండినది. (గ్రీను దేశము చూ.)

నౌలి (క్రియ)-యోగాభ్యాసమున వాత వైత్య శ్లేష్మదోష సంజనితరోగములు కలుగకుండ నిరోధపరిహారముగను, ప్రాణాయామాభ్యాసము నడుచుచుండుటకును పట్క్రియలు చెప్పబడినవి. (యోగాభ్యాస క్రియాపట్టణము చూడుడు.)

అందు నౌలిక్రియ యొకటి. ఇది ఒకే విధము. పౌత్తికడుపునందలి నరములను కడుపులోపల గిరగిర తిప్పివేయు, అటునిటు కదలించుటయు నౌలిక్రియ యనబడును. ఇందు వలన రోగములు నశించి జత రాగ్ని బలపడునని చెప్పబడినది.

నౌసరి (తొల్లింటి నవరాష్ట్రము)-(నవరాష్ట్రము చూ.)

న్యగ్రోధగణము (మఱ్ఱిచెట్టు)-
 ౧ అశ్వత్థః రావిచెట్టు, ౨ ఆమ్రిః మామిడి చెట్టు, ౩ బౌదంబరః మేడిచెట్టు, ౪ కకుభః మద్దిచెట్టు, ౫ కదంబః కదంబవృక్షము, ౬ కపీతకః దిరిసెనచెట్టు, ౭ కోశామ్రిః అడవిమామిడి చెట్టు, ౮ చోరకపత్రః లక్క, ౯ జంబూద్వయః నేరేషు పిన్ననేరేషు చెట్టు, ౧౦ తిందుకః తుమికిచెట్టు, ౧౧ న్యగ్రోధః మఱ్ఱిచెట్టు, ౧౨ నంది నందివృక్షము, ౧౩ పలాశ మోదుగుచెట్టు, ౧౪ ప్లక్షుః జువ్విచెట్టు, ౧౫ సావరరోధః, ౧౬ పియాల చారపవృక్షము, ౧౭ బంధులః ఋషభకము, ౧౮ బదరీ రేంగుచెట్టు, ౧౯ భల్లతకః నల్లజీడిచెట్టు, ౨౦ మధుకః ఇప్పచెట్టు, ౨౧ మధుకః ఇప్పచెట్టులో భేదము, ౨౨ రోధః

లోద్దుగచెట్టు, ౨౩ రోహిణీ కరక్కాయచెట్టు, ౨౪ సల్లకీ అందుగుచెట్టు.

ఇంకను మతాంతరమున మఱి కొందఱు—
 ౧ అర్జునః టేకుచెట్టు, ౨ ఆమ్రిః మామిడిచెట్టు, ౩ కదంబః కదంబవృక్షము, ౪ కపీతకః దిరిసెనచెట్టు, ౫ కోలీ, ౬ జంబూద్వయః పిన్నపెద్దనేరేషుచెట్టు, ౭ న్యగ్రోధః మఱ్ఱిచెట్టు, ౮ నందిః నందివృక్షము, ౯ పలాశః మోదుగచెట్టు, ౧౦ ప్లక్షుః జువ్విచెట్టు, ౧౧ పిప్పలః రావిచెట్టు, ౧౨ పియాలః చారపవృక్షము, ౧౩ బంధులః ఋషభకము, ౧౪ మధుకః ఇప్పచెట్టు, ౧౫ మధుకః ఇప్పచెట్టులో భేదము, ౧౬ రోధయుగ్మ లోద్దుగచెట్టు రెండు జాతులు, ౧౭ విరలా తుమికిచెట్టు, ౧౮ సదాఫలా త్రిసంధివృక్షవృక్షము, ౧౯ సోమవల్కః కాయఫలచెట్టు.

ఈచెట్లను న్యగ్రోధ గణ మనిరి.

న్యగ్రోధబీజన్యాయము— మఱ్ఱిపండు లోనిగింజ యణుమాత్రముగా చిన్నదియైనను దానినుండిపుట్టిమఱ్ఱిచెట్టు చాలగొప్పదిగనగును.

స్వల్ప కారణమును, గొప్ప కార్యమును తెల్పుట కీన్యాయము వర్తించును.

న్యగ్రోధుఁడు-యదుసంతతి. చంద్రవంశ కుత్సిత్రీయుఁడు. కంసుని తమ్ముఁడు.

న్యాయములు(లేక న్యాయ్యములు)

మునకు వ్యతిరేకింపని పద్ధతులు న్యాయము లనబడును. న్యాయ మన యథావిధి యని భావము. ఎటుల ధర్మమో అటుల జగుగుట న్యాయము.

న్యాయబద్ధమై, తర్కవాదమున నోడింపబడక, నిలిచియుండుసిద్ధాంతములు న్యాయ్యము లనబడును. వీటింగూర్చి సంశయపడ నక్కఱయుండదు గాన వాడకములందు స్థిరపడిన ధర్మములే గాన, వాట్లను నుడువుచు సాదృశ్యము

జువుచుందురు ధర్మబద్ధము లగుటయే గాక న్యాయము లర్హ సాదృశ్యము లగునని వాడుక నందియున్నవి. ఈన్యాయము లొకవిధమున నుండునవి కావు. కొన్ని లోకనటనలు లోకవ్యవహారముల కనుకూలించునవి. కొన్ని వ్యాకరణ శాస్త్రధర్మములం దెల్పున్యాయములు, కొన్ని తర్కశాస్త్రధర్మములం దెల్పు న్యాయములు, కొన్ని కర్మ మీమాంసయందునను, కొన్ని బ్రహ్మ మీమాంసయందుననుజెప్పబడినన్యాయములు కలవు. ఇంకను పురాణములందు, ఇతిహాసములందు, ఆగమములందు, తంత్రగ్రంథములందు చెప్పబడినన్యాయములు కొన్ని గలవు. ఎచ్చటి వైనను లక్షణము లన్నియు నొకేరీతి గుణలక్షణములం గల్గియుండునవియె.

కర్మమీమాంసయందు జైమినికవసరములైన ధర్మము లన్నియు జైమినీన్యాయమాలయందుఁ గాననగును. పిదప రఘునాథవర్మ యనంబడు రాజపుత్రోవిద్వాంసుఁడు కొన్ని న్యాయములం గూర్చి లౌకికన్యాయసంగ్రహమని యొకగ్రంథముం గూర్చెను. కొన్ని న్యాయములు తారానాథ తర్కవాచస్పతికృతమగు వాచస్పత్యమున వివరింపబడినవి. పండిత సత్యవ్రత సమాశ్రమి కొన్నిటిం జేర్చి యొక చిన్న పుస్తకముగ నొనర్చి యుంజెను. సాంఖ్యమతగ్రంథములందు వాడఁ బడిన న్యాయములు లౌకికన్యాయములుగ నేయుండును.

ఇందు కొన్ని న్యాయము లిండియా ఆఫీసు లైబ్రరీయందు రెండు వ్రాతగ్రంథములఁ గానం బడును. ఇన్ని తావులనుండి మాకు దొరకిన న్యాయము లీగ్రంథమున వాటివాటి వర్ణకృమ ప్రదేశములందుఁగాననగును. కొన్ని సంస్కృత లోకోక్తులునున్యాయములవంటివే. వాట్లయందు చేర్పబడి న్యాయముల వలనే డిపయోగించుట కీగ్రంథమున అక్షరవర్ణకమస్థానములం దుంపఁ

బడినవి. వాట్లను ఆయా తావులందు చూడవలయును.

న్యాయము:- ప్రపంచమున నొకరివలన నన్యులకు నెట్టిబాధలు కలుగకుండ జరుగుటకైన యథాధర్మవిధానము. ఇట్టి ధర్మపద్ధతు లన్నియుం గూడినదియే న్యాయ మనంబడును. ఇది పరమేశ్వరసంబంధమని తోచెడిని. యోగ్యులు న్యాయధర్మమార్గానువర్తులై నడిచెదరు. వాట్ల నతిక్రమించి స్వార్థపరాయణులుగ కొందఱును, దుష్టులుగకొందఱును ప్రవర్తించుటం జేసిదుర్మార్గులనిపించుకొనుచుందురు.

శాసనములు, న్యాయము నొకటియే యని భ్రమపడరాదు. శాసనములు మనుష్యనిర్మితములు. ఆయా దేశముల యాచారములమేరకుఁ గాని, లేక ప్రజలసౌఖ్యములకు గాని, నిర్మింపఁ బడి శాసింపఁ బడినవి. ఇంక ధర్మశాస్త్రము (Law) ప్రజలప్రవర్తనకై ఏర్పఱుపఁ బడిన పద్ధతి. శాసనములు, ధర్మపద్ధతులు ఒకవ్వడు న్యాయమైనవి కాకపోవచ్చును. కాననే అప్పటప్పట నివి మార్పబడుచుండును. కాని వీలగు సంతవఱకు న్యాయమార్గము దాటకుండ నివి ఏర్పఱుపఁబడుచుండునని తలంపఁబడుచున్నది. వేర్వేఱు దేశముల వేర్వేఱువిధములుగ ధర్మశాస్త్రములుండును గాని, ప్రపంచమంతకు న్యాయ మొకేరీతిని దనరెడిని. న్యాయ మెక్కడను వ్రాయఁబడియుండలేదు. అట్లయ్యును యోగ్యుల మనస్సులకు న్యాయాన్యాయములు స్ఫురించుచునేయుండును. దుర్మార్గులు దుష్టులకుం గూడ మనస్సులకు న్యాయాన్యాయములు స్ఫురించుచుండనోపు గాని, వారు దానిం బాటింపక దాటుచుందురు. పరమేశ్వరుని న్యాయమూర్తి యందురు. భూపాలురు న్యాయపద్ధతినే తమ పరిపాలన నెఱవ ప్రయత్నింతు రని తెల్పుటకు తమ న్యాయస్థానముల తొనును గురుతుగ

తొల్లింటికాలమున నుంచువారట. కొన్ని న్యాయ సాసములందు సింహమును గుర్తుగ వైచెదరు. ఇది పద్ధతుల నాచరణయందు బలాత్కరించుటకు ప్రభుత్వమునకుం గల బలమును సూచించెడిని.

పద్ధతులు గాని, శాసనములు గాని, ఆచార వ్యవహారధర్మములు గాని, నియతులు గాని, న్యాయమునకు లోబడకుండిన నిర్ధకములు. ఆంగ్లమున Uncompromising as truth అనియు, Unbending as Justice అనియు సామెత కలదు. అనగా సత్యము, సఖ్యపడని దనియు, న్యాయము ఇతరములకు లొంగని దనియు భావము. న్యాయబుద్ధికి కనికరము, అభిమానము నుండరాదని చెప్పబడినది.

న్యాయశాస్త్రవిధి-న్యాయమునకు, న్యాయ పద్ధతులకు, న్యాయసాసముల ఉత్తరువులకు నెల్లరు లోబడి నడువవలసియుండును. ప్రభువు పేరిట న్యాయపరిపాలనము నడుచుచున్నను ప్రభువులకూడ న్యాయబద్ధులై దానికి లోబడ వలసియుండును. న్యాయమున కాంగ్లమున లా (Law) యనెదరు. అది ఆంగ్లో శాక్సనుపదము. Fixed అని ఆంగ్ల భాషయం దర్థము. ఇట్టిపద్ధతులు, దేశాచారములు, ప్రజానుకూలధర్మములు, లోకవిహిత ధర్మవిహితములుగా నుండవలసి యుండును. భరతదేశమున మనుస్మృతి, పరాశరధర్మశాస్త్రము మొదలగు పూర్వగ్రంథములు న్యాయపద్ధతులం దెల్పునవి కలవు. పాశ్చాత్య దేశములకు రోమనుల న్యాయ పద్ధతులు వునాదులుగా నున్న న్యాయశాస్త్రగ్రంథము లేర్పడియున్నవి. నిజముగ విధిని పేధములు, పరిహారములు, వారసత్వములు, శిక్షలు మొదలగు వాటి నివి యెరింగించుచుండునవి. వేర్వేరు దేశములందు వేర్వేరు విధములుగా నుండునవి. అనగా దేశానుకూలములై యుండవలయునని భావము. ఆచారములపై నాధారపడిన పద్ధతులు

గల న్యాయవిధులు ఆంగ్లమున Common Law అనబడుచున్నవి. ధర్మన్యాయములపై నాధారపడిన పద్ధతులు Judicial Law అనబడుచున్నవి. కనికరముపై నాధారపడిన ధర్మము Law of equity యనబడుచున్నది.

న్యూకోంబు సిద్ధాంతము-(Newcomb Theory)-ఇది Simon Newcomb పండితునిచే రచింపబడిన లా ఆఫ్ గ్రావిటేషన్ నకు సంబంధించిన విధానము. కీ. వె. పసు నెన్నిదవ శతాబ్దాంతకాలమున చంద్రగోళము ఆర్కముందున పదునాల్గు సెకెండ్ల తావునం దాకసమున నుండినది. పదొమ్మిదవ శతాబ్దాంతకాలము వచ్చువఱకు ఆర్క వెనుక పది సెకెండ్ల తావున నుండెను. అనగా నిరుపది నాల్గు సెకెండ్లు వెనుకబడిన దని భావము.

లెక్కించి చూచినపిదప నుండవలసిన తావున నుండి పది సెకెండ్లు వెనుకబడె నని తేలినది. ఇది ఒకవిధానమున లెక్క మేరకు గల్గిన వెనుకబడుట కాదనియు, గోళములు ఎదురుతిరుగుట, భూమి, చంద్రుల నడుమనుండు గ్రావిటేషను (ఆకర్షణ) శక్తి ఒకేవిధమునఁ బ్రసరింపక మార్పులనందుట, సూర్యునందలి Magnetic activity సంబంధము ధృతమై మార్పు గల్గించుట మొదలగునవి దీనికారణము లనియు సిద్ధాంతపఱచెను. పిదప వేతాకప్పుకు తొమ్మిది సెకెండ్లు ముందుగ నుండుతావున నుంటఁ గాన నయ్యెనట.

న్యూజీలాండు ద్వీపములు- ఇవి మొదటి ద్వీప మనియు, మధ్య ద్వీపమనియు, కడ ద్వీపమనియు మూడు ద్వీపములుగ నున్నవి. ఇవి ఓసిసియా, ఆస్ట్రలేషియా ద్వీపసముహము నకుం జెంది, పసిఫిక్కు మహాసముద్రమున ఆస్ట్రేలియా ఖండమునకు ఆగ్నేయ దిశగా నున్నవి. మొదటి ద్వీపమునకు ఉత్తరద్వీప మనియు,

రెండవ ద్వీపమునకు మధ్యద్వీప మనియు, కడ ద్వీపమునకు Stewart Island అనియు వాడుకనామములు కలవు.

మొదటిద్వీపము ౪౪౫౦౦ చతురపుమైళ్ళు వైశాల్యము కలది. మధ్యద్వీపము ౫౦౫౦౦ చతురపుమైళ్ళు వైశాల్యము కలది. వీటిరెండింటి నడుమను కుక్కు-జలసంధి కలదు. కడ ద్వీపము చాల చిన్నది. అది ౬౬౫ చతురపుమైళ్ళు వైశాల్యము కలది. పర్వతమయ ప్రదేశములు గల్గి సమశీతోష్ణపు తావులుగ నున్నవి. కొన్ని పర్వతశిఖరములం దెల్లప్పుడు మంచు కరగక నిలిచియే యుండును. అగ్నిపర్వతములు, ఉష్ణో దకప్రవాహములు కొన్ని కలవు. భూకంపము లప్పటప్పట కలుచుండును. భూములు చాల సారవంతము లైనవి. మధ్యద్వీపమున బంగారు గనులు కలవు. గొప్పజాతివగు Fern చెట్లు విస్తారముగఁగలవు. అందు కొన్ని జాతుల ఫెరన్ను వృక్షములవేళ్లు ఆహారమునకుఁ బనికి వచ్చు చున్నవి. ఇచ్చట నార చాల శ్రేష్ఠతర మని పేరందినది.

ఈద్వీపవాసులం దాదిమనివాసు లగు మలయ తెగవారికి మావోరీ లనిపేరు. అదినివీరు నరమాంసభక్ష్యుకలుగనుండి ఇప్పుడువిద్యాధికు లైనాగరికత నొంది మానివేసిరి. ఐరోపాదేశస్థు లధికసంఖ్యాకులుగ నీ దేశమునకుఁ జేరి వసించు చున్నారు. గొట్టెబొచ్చు, బంగారము ఎగుమతి చేయంబడుచున్నవి. దేశము బ్రిటీషు సామ్రాజ్యమున సరపరిపాలన గలియున్నది.

కీ. వె. ౧౬౪౨ లో టాస్మన్ అనుపేరు గల హాలెండు దేశస్థుఁడే దీసిం గనుఁగొనెనట. కాని Captain Cook గారు దీనిని సర్వీ చేయుటనుండి కీ. వె. ౧౭౭౦ నుండి కుక్కు-జలసంధియనియు, మధ్యద్వీపమునందలి ౧౩౨౦౦ అడుగుల ఎత్తుగల ఒక పర్వతశిఖరమును కుక్కు-

శిఖరమనియు, వేరిడి పిలుచుచున్నారు. ౧౮౪౦ లో స్వపరిపాలనగల బ్రిటీషుకోలనీ యైనది.

కుక్కు-జలసంధి నంటియున్న వెల్లింగ్టన్ పురము ప్రభుత్వస్థానము. ఇందు ఏఁబదివేల జనులు కలరు. ఉత్తరద్వీపమునఁ గల ఆక్లాండు పట్టణము తొల్లింటి రాజధానిగ నుండిన తావు. మధ్యద్వీపమున ఒటాగో నీమయందు ముఖ్య పట్టణము డూనిడిన్ పురము.

న్యూటన్సు లాస్ ఆఫ్ మోషన్— (Newton's Laws of motion) (Newton's laws of deduction) హిజ్మాన్ సిద్ధాంతము చూ). వీటిని న్యూటన్సు లాస్ ఆఫ్ డిడక్షన్ అనియు ననుచున్నారు. వీటిని ఎస్టాబ్లిష్మెంట్ నోమీ శాస్త్రవిధులు కెప్లర్ను త్రీ లాస్ తో పాటుగ పోలికల నుపయోగించి ఆశాస్త్రమున వాడుచుండురు. (కెప్లర్ను ౩) లాస్ చూ).

౧. The force under which a planet describes its orbit, always acts along the "Radius vector" in the direction of the Sun's centre.

౨. The force on any planet varies inversely as the square of its distance from the sun.

౩. The forces on different planets vary directly as their masses and inversely as the squares of their distances from the sun or in other words the accelerations of different planets, due to the Sun's attraction vary invresely as the squares of their distances from the sun.

ఇందు మొదటిది కెప్లరుయొక్క రెండవ లాకును, రెండవది కెప్లరుయొక్క మొదటి లాకును సరిపోయెడిని.

న్యూటన్ సిద్ధాంతము— ఇంగ్లాండు నందు చిరకాలము క్రిందట జీవించి యుండిన సర్. ఐజాక్ న్యూటన్ అనుపండితుఁడు (Sir Isaac Newton) ఒక ఏపిలు చెట్టుక్రింద న్నుడుతఱి నొక Apple పండు రాలి ఆయన తలపైఁ బడె నఁట. తోడనే ఆయన 'కా పండు క్రింది కేల పడవలయును. ప్రక్కలకు, పైకి ఏల పడరాదు?' అను శంక కల్గెనఁట. పిదప చాల యోచనలు సల్పియు, చాల పరిశీలనలు చేసియు తుదకు ఆకర్షణపద్ధతిని (Law of gravity) ఆయన కనిపెట్టె నఁట.

ప్రతివస్తువును భూమి యాకర్షించు చుండు ననియు, సూర్యుఁడు, చంద్రుఁడు, నక్షత్రములు, భూమి మున్నగున వొకటి నొకటి యాకర్షించు (Attract) కొనుచున్న వనియు, గనుకనే అట్లవి అర్హస్థానములం దుండును గాని వివిధాకర్షణములకు పాల్పడకున్న, వీలును చాలును లేకుండ నెరిగిపోవుటయో పడిపోవుటయో జరిగి యుండవలసినదనియు, ఆకర్షణములవల్లనే సర్వమును ఆకాశమున విధ్యుక్తగమనములకుఁబో నై యున్నవనియు, నాతఁడు కనిపెట్టి ఋజువు వఱచెను. Gravity యన లాటిన్బాషయందు బరువున కర్థము. ప్రపంచమునందలి సర్వపదార్థములు బరువుగ నుండుటకు కారణము భూమి యొక్కయు, ఇతరపదార్థములయొక్కయు నాకర్షణమే (Gravity) యనియు, న్యూటన్ సిద్ధాంతము.

న్యూడమ్ పాక్టమ్ లేక పేక్టమ్ (Nudum Pactum)— వాణిజ్య పరిభాష యందు ప్రతిఫలము లేనిదస్తావేజునకు, ఏగ్రిమెంటునకు యీపేరు వర్తించును.

న్యూఫౌండ్లాండు ద్వీపము (New found land)— న్యూఫౌండ్లాండు అనఁగానే ఆజాతికుక్కలస్వదేశమని స్ఫురింపకపోదు. ఈ

సుప్రసిద్ధశునకజాతి ఈ దేశపుదిగ పేరందినది. ఇది బ్రిటీషు దేశమునకు ప్రవృథముమునఁ గల్గిన పురాతనపుకొలనీ యైయున్నది. ఉత్తర (బ్రిటీషు) అమెరికాయందు లాబ్రడోరునకు ప్రక్కగా నున్న Strait of Belle ద్వీపమునకు ప్రక్కగా నున్నది.

దీనిని క్రీ. వె. ౧౪౦౭ సంవత్సరమున Sebastian Cabot అను నావికుఁడు కనిపెట్టె నఁట. ఇట తొలుత బ్రిటీషుప్రజలు ప్రాచీ ప్రజలు కూడ నాక్రిమించుచుండిరి గాని, క్రీ.వె. ౧౫౩౩లో పూర్ణముగ బ్రిటీషువారి వశమయ్యె నని చెప్పఁబడినది. చాల శీతలప్రదేశము. దీని తీరములందు Cod fisheries (for Cod liver oil) నుండి ఇది విశేష ధనవంతమగు చున్నది. దీనియందు సెంటుజాన్సు (St. Johns) పురము (౩౦౦౦౦) ప్రధానస్థానము.

లాబ అనునది కెనడాకు ఈశాన్య దిశయందు దాని నంటియున్న సముద్రతీరప్రదేశము. ఇది ఎక్కిమోజాతి ప్రజలకు స్వదేశము. ఇది న్యూఫౌండ్లాండునకు చెందిన కొలనియై యున్నది. ఇందు ప్రజలు కొంతవఱకు Cod చేపలు పట్టుచుందురు.

సెంటు జాన్సు పురము ఇర్లాండు తీరమునకు వెయ్యిమైళ్ళదూరమని చెప్పఁబడినది.

న్యూమరికల్సు (Numericals)— పాశ్చాత్య విధాన సంఖ్యాస్థానములు. ఇందు ఆంగ్ల జర్మను దేశములవిధాన మొకటియు; ఫ్రెంచి అమెరికా దేశముల విధాన మొకటియు సుప్రసిద్ధవిదానములు కలవు. కొన్ని దేశములందిదియు, మఱికొన్ని దేశములందదియు వాడుకగా ప్రచారము నందియున్నది.

ఏకస్థానము మొదలు మిలియన్ అనఁగా పది లక్షలవఱకు నన్ని విధానము లొకేరితి నున్నవి.

1 ఒకటి. ఏకస్థానము. సున్నలిం దుండవు.
One.

10 పది. దశ స్థానము. ఒకసున్న ఇం దుం
కును. Ten.

100 నూఱు. శతస్థానము. రెండుసున్నలు
Hundred.

1000 వేయి. సహస్రస్థానము. మూడు
సున్నలు. Thousand.

10000 పదివేలు. దశసహస్రస్థానము. నాలు
గున్నలు. Ten Thousands.

100000 లక్ష. శతసహస్రస్థానము. ఐదు
సున్నలు. Hundred Thousands. ఈస్థాన
మీశాస్త్రమునఁ జెప్పబడలేదు. వాచుకయం
దున్నది.

1000000 మిలియన్. (వేయివేలు) ఆఱు
సున్నలు. Million. (భరతదేశ గణితశాస్త్ర)
మున నిది పదిలక్ష అనంబడుచున్నది.

మఱియు నిటనుండి ఆంగ్లజర్మనువిధానము
లకును, ఫ్రెంచిఅమెరికను విధానములకును
భేదములు గాన్పించెడిని.

ఆంగ్లజర్మనువిధానము - 1000000,000000
బిలియన్ (Billion.) (పండొండు సున్నలు.
అనగా మిలియనుమిలియను అని భావము).
ఎస్ట్రోనోమీ శాస్త్రమున ఆకాశమందలి గోళ
ములదూరమును కొలుచుతఱి బిలియనుమైళ్ళు
దూరమునకు లైట్ ఇయర్ (Light year) అని
పేరిడి వాడియున్నారు.

ఫ్రెంచి అమెరికాదేశముల విధానము—
బిలియను(Billion)1000,000,000. (తొమ్మిది
సున్నలు.)

టిలియను. ఆంగ్ల జర్మను విధానము—
1000000,000000,000000 (18 సున్నలు).

ఫ్రెంచి అమెరికా విధానము—
1000000,000000 (పండొండు సున్నలు).

క్వాడ్రిలియన్ (Quadrillion)—ఆంగ్ల
జర్మను విధానము—

1000000,000000,000000,000 (21 సున్నలు).

ఫ్రెంచి అమెరికా విధానము—
1000000,000000,000 (పదునేను సున్నలు).

క్వింటిలియన్ (Quintillion)—ఆంగ్ల
జర్మను విధానము—

1000000,000000,000000,000000,000000
(ముప్పది సున్నలు).

ఫ్రెంచి అమెరికా విధానము—
1000000,000000,000000 (18సున్నలు)

సెక్స్టిలియన్ (Sextillion)ఆంగ్ల జర్మను
విధానము 1000000,000000,000000,000000,
000000,000000 (ముప్పదియాఱు సున్నలు)

ఫ్రెంచి అమెరికను విధానము—
1000000,000000,000000.000 (21 సున్నలు)

సెప్టిలియన్ (Septillion) ఆంగ్లజర్మను
విధానము—1, నలువది రెండు సున్నలు.

ఫ్రెంచిఅమెరికావారి విధానము- 1000000,
000000,000000,000000 (24 సున్నలు).

ఆక్టిలియన్ (Octillion) ఆంగ్ల జర్మను
విధానము— 1. నలువదిఎనిది సున్నలు.

ఫ్రెంచి అమెరికనువిధానము- 1. 27 సున్నలు.

నానిలియన్ (Nonillion)ఆంగ్లజర్మనువిధా
నము- ఒకటిపై 54 సున్నలు. ఫ్రెంచి అమెరి
కనువిధానము— ఒకటిపై ముప్పది సున్నలు.

డెసిలియన్ (Decillion) ఆంగ్లజర్మను
విధానము. ఒకటిపై అఱువది సున్నలు. ఫ్రెంచి
అమెరికనువిధానము— ఒకటిపై ముప్పది
మూడు సున్నలు.

న్యూమిజ్ మటోలజీ (Numismato-
logy) — నాణెములు మొదలైనవానిచరిత్ర
పరిశోధనముచేయు విధానము.

న్యూరో ఫిజియాలజీ — (Neuro Physiology) నరములం గూర్చిన శాస్త్రము. దీనిని పెక్కండు పోషణి న్యూరోలోజీ యనివాడుదురు. కాని అది నిజముగ నరములకు గల్గిన వ్యాధులసందర్భమున వాడెదగిన మాట గాని నరములం గూర్చిన శాస్త్రమున కర్హపదము కాదు. ఫ్రెంచిభాషాపద మగు Neur పదమునుండి కల్గిన పదము. దానికి Neuro అనియు ప్రతిరూపము కలదు. నరము లని యర్థము. ఇది Physiology లోని యొకశాఖ. నరములనుగూర్చియు మెదడును (Brain) గూర్చియు వివరించు కల. నరముల సముదాయమున కాంగమున Nervous system అని వాడెదరు.

ఇది Higher ordered animals జాతు లలో పరిపూర్ణత (Development) నొంది యున్నరీతిని Lower ordered animals జాతులలో అర్హస్థితికి జెందియుండనట్లు గాన నయ్యెడిని. మెదడు శరీరాంగము లన్నిటియందు ముఖ్యము గాన దానిం గూర్చి ఈ శాస్త్రవిదు లగు పరిశోధకులు “Brain is the centre of nervous system” అనియు, “It is controlling all the systems of the body” యనియు జెప్పియున్నారు.

నరములు రెండు రకములు గలవు. మెదడు నుండి వెలువడువాటి కీ శాస్త్రమున Cranial nerves అనియెదరు. ఈసందర్భమున మెదడు న్నుపుణక భాగమునకు Cranium అని పేరు గల దని మనస్సునం దుంచుకొనఁ దగును. రెండవతెగకు జెందిననరములు Spinal nerves అనంబడుచున్నవి. ఏలయన అవి వెన్నెముక (Spinal cord) లో సంబంధము కలవి. ఈ నరములు తిరిగి Sensory nerves అనియు, Motor nerves అనియు ద్వివిధ ముగఁ జెప్పఁబడియు నున్నవి.

Sensory nerves (నరములు) Sensory cell చేత చేయంబడినవి. ఇవి Feeling ను మెదడునకు నడుపుచుండునవి. ఇదియే చైతన్య మని యనెదరు. రెండవతెగకు జెందిన Motor nerves మోటారు సెల్సులలో చేయంబడినవి. ఇవి మెదడునుండి తిరుగ వచ్చి శరీరభాగము లందు Feeling ను కలుగఁ జేయును. వీటికి Working cells అనియు బేరు వాడు చున్నారు. ఇట్టి మెదడు Control ఒక్కొక్క తటి నొక్కొక్కవిధమున ఇష్టముతోడను, వేఱొకతటి ఇష్టముతో సంబంధము లేకుండగను శరీర భాగములను Control చేయు చుండును. (witting or unwitting).

మెదడునం దనేక నరముల కూటములు (Nerve centres) కలవనియు, అవి అనేక కార్యములకు కారణములై యున్న వనియుఁ జేలుచున్నది. అందు ముఖ్యములు మూడు Nerve centres అని చెప్పఁబడినది.

1. Concious activity centre-ముందు స్ఫురించి పిదప పనిచేసెడి నరములకూడిక.
 2. Co-ordinate activity centre- స్ఫురించుటయు, పనిజరుగుటయు ఒకేసారిగ (Simultaneously) జరుపు నరములకూడిక.
 3. Automatic activity centre- తెలియక (స్ఫురింపక) తనంతట తానే పని జరుగునట్లు Control నెఱపు నరములకూడిక.
- ఇంక చిన్న చిన్నవి యగు నరములకూడికలు పెక్కులు గలవు. కాని, అవి అంత ప్రాముఖ్యము నొందినవి కావు. ఇట్టి మెదడు (Brain)నందు మూడు భాగములు కలవు.

1. Cerebrum- ఇది మైనుండు భాగము. మెదడునందు 7/8 పరిమాణము గల్గియుండును. పొరలుపొరలుగా నుండి ఒకచీలిక (Fissure) గల్గియుండును. ఈ చీలిక ఎంతపెద్దది యైయున్న

అంత మేధాశక్తి అధికమై యుండునని చెప్పబడినది. కేవలము తగ్గియుండేనేనీ బుద్ధిహీనత యుండునంటే దానికొకవైపున Sensary part అనియు, రెండవవైపున Motor part అనియు చెప్పబడినది.

2. Cerebellum - దీనిని Smaller Brain (చిన్న మెదడు) అనియు నందురు. ఇదికూడ పైవలెనే రెండు భాగములు గల్గియున్నది. ఇది పైమెదడునకు అనుకూలమైన సాయ మొనర్చుచుండు ననియు, పై మెదడునకు కించుక యపాయము వాటిల్లిన పిచ్చి యెత్తుట మొదలగు అవగ్రతలు గల్గిన గల్గినోపును గాని, చిన్న మెదడున కపాయము వాటిల్లిన మృత్యు యే ఫలిత మని చెప్పబడినది. మజీయునిది Equilibrium of muscles ను సరిగా నడుపుచుండునని చెప్పబడినది.

3. Medulla- ఇది చాల చిన్నదియు, మెదడుయొక్క క్రిందిభాగముగ వెన్నెముక నరములకు తలవలె నున్నది. దీనికి Circulation పైనను ఊపిరిపైనను Control కలదు. మజీయు జీర్ణశక్తితో సంబంధించిన దని చెప్పబడినది. ఇది ముచ్చిలిగుంటకడ నుండును. ఇట నేపాటిదెబ్బ తగిలినను ఏనుఁగువంటి బలమగు జంతువులు సైతము మృతినొందు నని చెప్పవచ్చును.

వ్యాయామమువలన శరీరావయవములు పెరిగి వికసించినట్లే Culture వలన మేదస్సు వృద్ధినొందు ననియు, దానికే గల్గిన బాధలు Mental disorders గా పరిణమించుననియు చెప్పబడినది. అందు ముఖ్యములు-

- (1) Improper development of Brain.
- (2) Brain Fag.
- (3) Degeneration of Brain.

(4) Boncussions (మొట్టికాయలు తగులుచుండుట).

(5) Loss of Memory.

(6) Peralysis (పక్షవాతరోగము తగులుట).

(7) Epilepsy (మూర్ఛరోగము, Fits తగులుట).

(8) Idiocy (or Brainlessness).

ఇంకను అనేక కారణములు కలవు. అవి బలహీనములుగ చెప్పబడినవి.

న్యూస్ (News)-వార్తలు. New అనిన కొత్త యని యర్థము. కొత్తగ తెలిసినవార్త యని భావము. కొండలు దీనిని N అనిన North నుండి యనియు, E అన East నుండి యనియు, W అన West నుండి యనియు, S అన South నుండి యనియుఁ దలంతురు. కాని, అది సరికాదని పెక్కండ్రయభిప్రాయము.

న్యూస్ ఏజన్సీలు— ప్రపంచమందలి వేర్వేరు దేశములవార్తలు పోగుచేయుచు, ననుదినము వార్తాపత్రికల కందించుచుండు సంస్థలకు న్యూస్ ఏజన్సీ అని పేరు. ప్రపంచమునం దిట్టిసంస్థలు నాల్గు ముఖ్యమైనవి కలవు. అవియే సుప్రసిద్ధములు.

1. Reuter Agency- ఇది బ్రిటీషు సామ్రాజ్యములోనిది. ఇది బ్రిటీషుదీవులలోని వార్తలనే గాక, బ్రిటీషు సామ్రాజ్యమందలి వార్తలను, జపాన్ దేశము మొదలగు మిత్ర దేశముల వార్తలను పోగు చేయునది. ఇది సుప్రసిద్ధ మైనది. దీని ప్రధానకార్యస్థానము లండను నగరమున గలదు.

2. Havas Agency- ఇది లాటిన్ దేశముల (అనగా ఫ్రాన్సు, ఇటలీ, స్పెయిను దేశములు, పోర్చుగలు దేశము, బెల్జియం దేశము, దక్షిణఅమెరికా దేశములు, ఉత్తర

‘ఆఫీకా దేశములు, వీట్లయొక్క) వార్తలు పోగు చేయునది. ఇది యొక్కవ వ్యాప్తి గలది. దీని ప్రధాన కార్యస్థానము పారిస్ నగరమునందుఁ గలదు.

3. Wolf Agency- ఇది ట్యూటోనిక్ దేశములు, స్లావూ దేశములు, స్టాంజీనేవియను (అనగా నార్వే, స్వీడను) దేశములు, వీట్లయొక్క వార్తలు ప్రోగుచేయునది. దీని ప్రధాన కార్యస్థానము బెర్లిను నగరమునందుఁ గలదు.

4. Associated Press- ఇది అమెరికా సంయుక్త రాష్ట్రముల సంస్థ. చాల గొప్ప ఏర్పాట్లు గల సంస్థ. రైటరు ఏజన్సీ, హావాస్ ఏజన్సీ, ఫుల్లు ఏజన్సీలతో వార్తలను మార్పు కొను సఖ్యపు టేర్సాటులు గలిగినది. ప్రపంచ మందన్ని నగరములందు ఆరిందాలగు ఏజంట్ల నుంచి, వార్తలు ప్రోగుచేయించుచుండు వ్యాపారము గలదిగ వినుచున్నాము.

స్వదేశమగు నమెరికా సంయుక్త రాష్ట్రములందన్ని పట్టణములందునను, అలాస్కా, ఫిలిప్పైన్స్, హావాయిస్ ద్వీపములు, మెక్సికో, మధ్య అమెరికా స్టేట్సు, కరీబియన్ సముద్రమందలి ద్వీపములందును ఈ సంస్థయొక్క ఏజంట్లు వ్యాపించియున్నారు. ఈ న్యూస్ ఏజన్సీకి అద్దెకు తీసికొనిన ఏంబదివేల మైళ్ళ పొడవు గల తెలిగ్రాఫులైనులు, తెలిఫోనులైనులు కలవటం. వీటిపై అసోసియేటెడ్ ప్రెస్ ఏజన్సీవారి సొంత యుద్యోగులు ఏరికీ బనిచేయుచుండు రని చెప్పబడినది.

అమెరికా సంయుక్త రాష్ట్రములలో నున్న ముఖ్య వార్తాపత్రికలే యిందు భాగస్థులై దీనిని నిర్మించియుంట దీనికీ ‘అసోసియేటెడ్ ప్రెస్’ స్పని పేరిడంబడినది. ప్రపంచమంతటనుండియు వార్తలను బోగుచేయు నీమహా సంస్థ, కోఆపరేటివు పద్ధతులపై నిర్మింపం బడియున్నది. దీనినుండి

వార్తలం గొనుసభ్యులు దీని భాగస్థులుగ నుంట యేగాని, వాటికి లాభములు గాని, డివిడెండ్లు గాని పంచుకొను నేర్పాట్లు లేవనియు, వారు తమతమపత్రికలకు తక్కువధనమిచ్చి ఈ న్యూస్ ఏజన్సీనుండి వార్తలు కొనెద రనియు, ఆసామ్మంతయు వార్తలను పోగుచేయుటకు అన్ని తావుల కనుపుటకు అగు వ్యయములకు వినియోగింపంబడుచున్న దనియు వినుచుండుము.

ఇందు ౯౫౦ వార్తాపత్రికలు భాగస్థులై దీనిని నడుపుచున్నవని తెలిసెడిని. వీరు Board of Directors ను తమలోనుండి ఎన్నుకొని యెదరు. ఆ డైరెక్టరుల సంఘమునుండి జనరల్ మేనేజరు ఎన్నుకొనంబడుచుండును. ఆయనయే వార్తలు పోగుచేయించుచు నలుదిశల కనుపుచు దానివ్యవహారములను బోర్డు తీర్మానముల మేరకు నడుపుచుండువనికీ బాధ్యత గల్గియుండువాఁడు.

ఇందు భాగస్థులుగ నున్న సభ్యులు తమతమ వార్తాపత్రికలకు తమ సొంత రిపోర్టరులగుండా తాము పోగుచేసికొనిన వార్తలను తమతోడి భాగస్థులగు నన్య పత్రికలవారికిఁ గూడ నొసంగుచుండు నేర్పాట్లు గలవని తెలిసెడిని. దీని ప్రధాన కార్యస్థానము న్యూయార్కు నగరమునందుంచు బడినది.

ఈ అసోసియేటెడ్ ప్రెస్ ఏజన్సీ అతిత్వరిత గతిని వార్తలు చేర్చి హార్షి యందిచ్చు నేర్పాట్లు గల్గినదని సగరముగ నమెరికావారు తెల్పుచుండురు. ఇట్టి దేశములోని రోమకపురికడ నున్న ‘వెటికాస్’ అనుభవనమున పడమూడవ లియో పోపు జగద్దేశికఁడు మృతినొందుతఱి వెటికాన్వైద్యశిఖామణితో నీ ఏజన్సీవారు చేసికొనిన యేర్పాట్లుల మేరకు రోమక నగరమందలి అసోసియేటెడ్ ప్రెస్ బాంబి ఆఫీసున కామృత వార్త తోడనే యనుపఁబడి, తక్షణమే ప్రధాన కార్యస్థానమున కావార్త తందిద్వారా చేరి,

తొమ్మిది మినిట్లకాలమునకు న్యాయాచ్యుత, సాన్ ప్రాన్ సిస్కా నగరములకును పంబడి, ఏరో పా ఖండమందలి దేశములకు నల్లయనుపబడెనట. ఇటలీ దేశమునకు గూడ ఈ విజస్సినుండి యే ఆమృతి

వార్త దెలిసెనట. అమెరికాసంయుక్త రాష్ట్రములవారికి దంభవాక్యములు, గర్వము పరిపాటి యేయని యంద తెఱింగినదే. (వక్రికానిర్వహణకళ- పత్రికావిధ్యాభ్యాసము చూ.)

పంచప్రక్షాళనన్యాయము— బురద యంటిన కడుగుకొనక తీర దనిభావము. తప్పని కార్యములందు అనగా సమాదము కల్గినతఱి దానినివదల్చుకొనుట కీన్యాయము వాడుదురు.

పంక్తిశాల-పరిణామశాల — ఆయుర్వేద వైద్యశాస్త్రమున పఠణామశాలకు పేరు. భోజన పదార్థములు జీర్ణమగునదనున గల్గెడి కడుపునొప్పి. ఇది కడుపుయొక్క అనేక భాగము లందు లేచునది. ఒకప్పు డాకలివేళ కన్పించుటయు గలదు. దీనికి సోడా మొదలగు నుప్పులు తాత్కాలికశాంతిని గల్గించెడివి. పులుపులేని చప్పనిమజ్జిగ దీని నివారించు నందురు.

పంగోడలాయన గోత్రము— (నిధ్యన గణము చూడుడు).

పంగ్వందన్యాయము— గుడ్డివాని భుజములపైని కుంటివాడు డెక్కి పోవుట కర్థము. నడువలేని కుంటివాడు గుడ్డివానిపై నెక్కిన పోగల్గుటయు, చూడకన్నులు లేని గుడ్డివాడు కండ్లగల కుంటివాని నెక్కించుకొని వానిసాయమున నిర్బాధకముగ మార్గమున పోగల్గుటయు, నుపాయముచే నన్యోన్యము పోగల్గుటను దెల్పుతఱి నీన్యాయము వాడుదురు.

పంచ కందలు (సిద్ధోషదులు) — ఆయుర్వేద వైద్యశాస్త్రమున సిద్ధాపథు లైదు విధము లనియు, అవి తైలకంద, కొండకంద, సుధాకంద, రుదంతి, సర్పాక్షి యనియుఁ జెప్పబడెనది.

పంచకర్షయము— ఆయుర్వేద వైద్య శాస్త్రమున జీవనపంచమూలములకును హ్రాస్వ పంచ మూలములకును బేరు. (పంచమూలములు చూ.)

పంచ కన్యలు— ౧ అహల్య, ౨ దౌపదీ దేవి, ౩ కుంతీదేవి, ౪ తారాదేవి, ౫ మందోదరీదేవి.

పంచకపిత్థములు— కపిత్థ మన వెలగ పంపన కర్థము. ఆయుర్వేద వైద్యశాస్త్రమున పంచ కపిత్థములన వెలగ చెట్టుయొక్క వేలు, బెర్రు, ఆకు, పండు, పువ్వు లని యెఱుంగునది.

పంచకర్తలు— (పేత చూడుడు.)

పంచకర్పాతదేశము— (పంచగోరీదేశము చూడుడు.)

పంచకల్పవృక్షములు— (కల్పవృక్షములు చూడుడు).

పంచకషాయము— ఆయుర్వేద వైద్య శాస్త్రమున వన, మాంసరోహిణి. చేదుపొట్ల, ప్రియంగు, నింబ వీళ్లు కషాయమునకు పేరు.

పంచకూళ కషాయము— (కూళము లైదు) “పిప్పలీ పిప్పలీమూలం శేవ్యం చిత్రక నాగరమ్.” ౧ పిప్పళ్లు, ౨ పిప్పలీదుబ్బులు, ౩ శేవ్యము (ఒక గ్రింథేణపుదినుసు), ౪ చిత్రకము (చిత్రమూలము), ౫ నాగరము (శొంఠి).

పంచకృత్యములు (పరమేశ్వర కృత్యములు ౫) ౧ నృష్టి (చుట్ట), ౨ సిక్లి (పెరిగి పెద్దవియగునట్లునర్చుట), ౩ లయము

(సమసింపఁ జేయుట), ౪ అనుగ్రహము (పరమేశ్వరుని సమీపించు మార్గమున నడుపుట), ౫ తిరోధానము (పరమేశ్వరునకు దూరమగు నట్లు నడుపుట).

పంచకృష్ణానదులు—(దక్షిణ పంచనదములు చూడుఁడు.)

పంచక్షారములు— అయ్యుర్వేద వైద్యశాస్త్రమున యవ, మోదుగు, గంటె, నువ్వు, మొక్కపు చెట్టు, వీటి క్షారమునకు (సమూలము కాల్చినబూడిదకు) పంచక్షారము అనిపేరు. అనఁగా నీచెట్లు కాల్చినబూడిద లేక రొయ్యియని భావము.

పంచక్షీర వృక్షములు— ఆయుర్వేద వైద్యశాస్త్రమున మఱ్ఱి, రావి, జువ్వి, మేడికలజువ్వి [(లేక గంగరావి) దీనికి సంస్కృతమున గర్భభాండ] వీటికి పంచక్షీరవృక్షము అనిపేరు. అనఁగా పాలుగల చెట్లని భావము.

మతాంతరమున నింకను గొందఱు గర్భభాండమునకు (కలజువ్వికి) బదులు బెత్తపుచెట్లని చెప్పిరి.

పంచగంగలు— (గంగలు చూ.)

పంచగణము — ఆయుర్వేద వైద్యశాస్త్రమున నేలములగ, పల్లెరు, వాకుడు, కోలాకుపోన్న, ముయ్యాకుపోన్న యను నీయై దింటికి పేరు.

పంచగాని- సమశీతోష్ణప్రదేశము—

(మహాబలేశ్వరము చూడుఁడు.)

పంచగౌరీదేశము-పాంఛోరాదేశము-పంచకార్పాతదేశము-దీర్ఘస్థానరాజ్యము-హిందూకుష్పర్వతదక్షిణదిశనుపాంఛోరాజిల్లాగాఁ బరఁగుచున్న సీమ. ఐదుతావులనుండి ఐదు నదులుగ జన్మించి ఐదును గలిసి గౌరీనదియై ఇప్పుడు పంఛోరానది యనంబరఁగు

చున్నది. ఇది పంచగౌరీనది యనుమాటయొక్క వికారరూపమే కాని, వేఱు కానేరదు. మొదటి యైదునదులకుఁగూడ గౌరీనదు అనియే పేరు. దీనిపై “పాంఛోరా” యను పురమును గలదు. బహుశః ఇది పంచగౌరీపుర మేమో.

మహాభారతము, సభాపర్వము, 3-౨యందు పంచగౌరీనదీతీరము పంచకార్పాత మనియు, దానిని సహదేవుఁడు జయించె ననియుం జెప్పఁబడిన దగుట, దీనికి తొల్లింటిపేరు పంచకార్పాత మనియు, దాని యొక్క రూపపు మార్పే పాంఛోరా యనియు స్ఫురింపకపోదు.

ఇప్పటి రాజధాని దీర్ పురము. ఈ దేశము దీర్ సంస్థానరాజ్యముగ తేలుచున్నది.

పంచజన లేక పాంచజన్యగోత్రము— (ఆత్రేయగణము చూడుఁడు.)

పంచజ్ఞానములు (జైనమత పంచజ్ఞానములు)—జైనమతధర్మమున ౧ మతిజ్ఞానము, ౨ శు^{ఠి}జ్ఞానము, 3 అవధిజ్ఞానము, ౪ మనఃపరిజ్ఞానము, ౫ కేవల్యజ్ఞానము ననునవి పంచజ్ఞానము అని చెప్పఁబడినది. వీటిని స్వభాషలందు జైనులగు మార్వాడదేశస్థులు ౧ మతి, ౨ శు^{ఠి}, 3 అవధి, ౪ మన్వరో^{ఠి}జ్ఞాన, ౫ కేవలజ్ఞాన అని పఠ్యెదరు. ఇందు మొదటి రెండును దూరదృష్టి, దూరశ^{ఠి}వణములుగ తెల్పెదరు

పంచతంత్రములు — హితోపదేశగ్రంథాంతర్గతములగు నైదుతంత్రములు. ౧ మిత్రలాభము, ౨ మిత్రభేదము (ఇరువుర మధ్య కలహము జనింపఁజేయుతంత్రము), 3 సంధివిగ్రహము (యుద్ధతంత్రమునందు మైత్రిభేదము), ౪ లబ్ధనాశము (దొరకినదానిని వదలివేయుట), ౫ అసంపేక్ష్యకారిత్యము(అలోచనలేని పని). (హితోపదేశము చూ.)

పంచతర్కకర్మలు— ౧ చలనము (కడలుట), ౨ ధావనము (పరుగిడుట), ౩ ఆకుంచనము (ముడుచుకొనుట), ౪ ప్రసారణము (సాఁగుట), ౫ కంపనము (వణఁకుట).

మతాంతరము: ౧ ఉత్తేపణము (పైకి లేచుట), ౨ అవక్షేపణము (క్రిందికి దిగుట), ౩ ఆకుంచనము (వంగుట లేక ముడుచుకొనుట), ౪ ప్రసారణము (సాఁగుట), ౫ గమనము (పోవుట).

పంచతిక్తములు— ఆయుర్వేద వైద్య శాస్త్రమున ౧ వేము (వేఁప), ౨ తిప్పతీగె, ౩ అడ్డసరము, ౪ చేఁదుపొట్ల, ౫ వాకుడు అనునీ యైదింటికి పేరు.

పంచతిథులు— కృష్ణ పక్షమునందు ౧ సాడ్యమి, ౨ ద్విపతీయ, ౩ తృపతీయ, ౪ చతుర్థి, ౫ పంచమి.

పంచ త్రింకతి తాళములు (౩౫)— సంగీతశాస్త్రమునందు ౧ ధ్రువ, ౨ మధ్యమ లేక మతిమ, ౩ రూపక, ౪ ఝంపె, ౫ త్రిపుట, ౬ అట, ౭ ఏక యని తాళము లేడు. సప్త తాళము లని ప్రసిద్ధములు. ఇం దొకొక్కటి త్రిశ్రో, చతుశ్రో, మిశ్రో, ఖండ, సంకీర్ణ జాతులుగ నేర్పడి యుంట ముప్పదియైదు తాళములుగ నేర్పడినవి. వాట్ల కర్వనామములను పూర్వకాలవిద్వాంసు లేర్పఱచిరి.

౧. ధ్రువ— త్రిశ్రో- మణితాళము, చతుశ్రో- శ్రీకరతాళము, మిశ్రో- పూర్ణతాళము, ఖండ-ప్రమాణతాళము, సంకీర్ణ-భువనతాళము.

౨. మతిమ— త్రిశ్రో-సారతాళము, చతుశ్రో- సమతాళము, మిశ్రో- ఉదీర్ణతాళము, ఖండ- ఉదయతాళము, సంకీర్ణ-రావతాళము.

౩. రూపక— త్రిశ్రో- చక్రతాళము, చతుశ్రో- పత్తితాళము, మిశ్రో-కులతాళము, ఖండ-రాజతాళము, సంకీర్ణ-బిందుతాళము.

౪. ఝంపె— త్రిశ్రో- కదంబ తాళము, చతుశ్రో- మధురతాళము, మిశ్రో- సురతాళము, ఖండ-చణతాళము, సంకీర్ణ-కరతాళము.

౫. త్రిపుట— త్రిశ్రో- శంఖతాళము, చతుశ్రో- ఆదితాళము, మిశ్రో- లీలతాళము, ఖండ- దుష్కరతాళము, సంకీర్ణ-భోగ తాళము.

౬. అట— త్రిశ్రో- గుప్తతాళము, చతుశ్రో- లేఖతాళము, మిశ్రో- లోయతాళము, ఖండ- విదళతాళము, సంకీర్ణ-ధీరతాళము.

౭ ఏకతాళము— త్రిశ్రో- జాతి-సుధతాళము, చతుశ్రో- జాతి- మానతాళము, మిశ్రో- జాతి- రాగ తాళము, ఖండ- జాతి- రత తాళము, సంకీర్ణ- జాతి- వసు తాళము.

ఈ ముప్పదియైదు తాళములందు త్రిశ్రో జాతి తాళములందు లఘువునకు మూఁడుమాత్రలును, చతుశ్రో జాతి తాళములకు నాలు మాత్రలును, మిశ్రో జాతి తాళములందు లఘువునకు ఏనుమాత్రలును, ఖండ జాతి లఘువులం దై దేసిమాత్రలును సంకీర్ణ జాతి లఘువులందు తొమ్మిదేసి మాత్రలును సప్త తాళములందుండునని యెఱుంగునది.

ఇంకను పైనఁబఁసినే ధ్రువ తాళమున మీఁది ఐదు జాతులందు త్రిశ్రో ౧౦, చతుశ్రో ౧౪, మిశ్రో ౩, ఖండ ౧౭, సంకీర్ణ ౨౯ అక్షరములను, మతిమ ౮, ౧౦, ౧౬, ౧౨, ౨౦ అక్షరములను, రూపకము ౫, ౬, ౯, ౭, ౧౧ అక్షరములను, ఝంపె తాళము ౬, ౭, ౧౦, ౮, ౧౨ అక్షరములను త్రిపుట తాళము ౭, ౮, ౧౧, ౯, ౧౩ అక్షరములను, అట తాళము ౧౦, ౧౨, ౧౮, ౧౪, ౨౨ అక్షరములును, ఏకతాళము ౩, ౪, ౨, ౨ అక్షరములను గల్గి యుండెడిని. (సంగీత శాస్త్రము చూ. పద్యగానకళ చూ.)

పంచతీర్థములు— హరిద్వారము పశ్చిమముగా గతిపయదూరమున రెండొండల మధ్య ప్రదేశమునందు ౧ అమృతకుండము,

౨ తప్తకుండము, ౩ రామకుండము, ౪ సీతాకుండము, ౫ సూర్యకుండము ననునైదుకుండములు.

అర్జునుఁడు తీర్థమాశిన్, పంచతీర్థములు-సౌభద్రీ, పోలోమ, భారద్వాజ, కారంధమ, వసీనన్నములు.

పంచత్యాజ్య(వర్జ)ములు—౧ మాసమందలి త్యాజ్యములు కరిదినములు, ౨ వారముయొక్క త్యాజ్యములు రాహుకాలము, ౩ నక్షత్రముయొక్క త్యాజ్యకాలము త్యాజ్యము, ౪ యోగముయొక్క త్యాజ్యకాలము మరణయోగములు, ౫ లగ్న లేక రాశియొక్క త్యాజ్యము.

పంచత్వక్కులు (పట్టలు)—౧ రావిపట్ట, ౨ మఱిపట్ట, ౩ జువ్విపట్ట, ౪ మేడిపట్ట, ౫ మామిడిపట్ట వీటకు పంచత్వక్కు లనిపేరు.

పంచదశయోగములు—యోగములు చూడుఁడు).

పంచదార (శర్కర)—పంచదార దేశప్రసిద్ధపదార్థము. ఇది భోజనపదార్థములకు తీసిరుచి గల్గింపఁ గలుపుచుండురు. మన దేశమున శర్కర, కండశర్కర, (కలకండ లేక పటికపంచదార), చక్కీపంచదార, చీనాపంచదార, శక్కరైన్ (పలుకులపంచదార)(Sugar crystals) అనునవి కలవు. కండశర్కరను కలకండ యనియు నందురు. ఇది శర్కరపాకమును ముదురునట్లు కాచి, ఆరఁబెట్టుటవలన పలకలుగల్గి గట్టిపడునది. ఇది కొంతవఱకు స్వచ్ఛత గల్గి యుండునది. చక్కీపంచదార యందు ఇంచుక యెఱ్ఱనిరంగు కలిసిముండి తీవురుచి అధికముగ గల్గియుండును. ఇంక చీనాపంచదార యనంబడునది చీనాదేశసంబంధికాదు. చీనీ యన సర్వసాధారణముగ మాధుర్యమునకు వాడుచుండురు. ఇది ఇనుకవలెను,

మెత్తనిగుండవలెను ద్వివిధముగ రచింపఁబడును. అందు మెత్తనిగుండను బనారన్ చీనీ యందురు. శక్కరైన్ బహుమూత్రరోగులకు సైత మియఁదగురీతిని దోషరహిత మైనది. మఱియు పల్కులపంచదార తాంబూలమున కొన్ని చోట్ల వాడుచుండురు.

జొన్న, చోడి మొదలగుచెట్ల కాడలరసము తీయగ నుండును గాన ఆరసములనుండి పంచదార చేయ నగును. కాని, ముఖ్యముగ చెఱకు గడల రసమునుండియు, బీటుదుంపలనుండియు పంచదార చేయఁబడు చున్నది. రసవాదశాస్త్రమున (Chemistry) దీనిని Soluble and fermentable carbo hydrate with sweet taste అని పేరిడఁబడినది. ఉష్ణదేశములందు చెఱకుగడలనుండియు, సమశీతోష్ణ దేశములందు Sugar-beet అను దుంపలనుండియు పంచదార విస్తారము చేయఁబడుచున్నది. ఫ్రాన్సు మొదలగు కొన్ని దేశములందు విస్తారమూల్యము పెట్టుబడి పెట్టి బీటు దుంపలను బెంచి శర్కరఁజేయు గొప్పగొప్ప ప్రక్రియలు కలవు. వాటకు Sugar bounties అనిపేరు. పంచదారను విస్తారముగ మితాయిలు చేయుటయం దుపయోగించుచుండురు.

శర్కర సమధాతువుగ నుండి చలవజేసి దాతువునకు బలము గల్గించును. ఏయాషధముతో దీని ననుపానముగ లోని కిత్తురో, ఆ యాషధగుణమును త్వరితముగ శరీరమంతటను వ్యాపింపఁజేసి గుణముఁ గల్గించును. కాన్క ద్వంద్వరోగములం దనుపానముగ దీని నిచ్చుచుండురు. శర్కర నఱకులను మాన్పును. శరీరమున రక్తమును శుభ్రపఱచును. సరములకు బల మొసంగి, క్రిమిని హరించి, లోని దుష్టపదార్థకూటమిని సడలఁజేసి, కడుపునొప్పిని

శాంతింపఁ జేసి ఆరోగ్యమును రక్షించు సనియు, ఉన్మాదము, ఎక్కిళ్లు, కామెర్లు, జ్వరతీవ్రత, తాపము, దాహము, ధాతునష్టము, ప్రదర (యోనిరోగ)ము, ప్రమేహరోగము, పాండురోగము, వైత్యవికారము, బడలిక, బలహీనత, మూత్రోక్తచ్ఛ్చము, మూర్ఛ, రక్తపైత్యము, వాంతులు, శ్వాస, శోష, క్షయ రోగముల నివారించు సనియుఁ జెప్పఁబడినది.

పంచదారను పరగఁడుపునఁ దినినను, అధికముగ దినుచుండినను ఆఁకలి.మందగించి ఆఁకలికూడఁ గల్గించును. గర్భమున నెమిడికపాములను, నులిపురుగులను గల్గించును. ఈదోషములకు విఱుగుడు బౌదంపప్పు, పాలు, పులుసు, తుంగముస్తలచూర్ణము సని చెప్పఁబడినది.

పంచధారల (తీర్థము)—ఇది విశాఖపట్టణమండలమున, సర్వసిద్ధి తాలూకాలో, అనకాపల్లినుండి పదునాలుమైళ్ల దూరమునను, యెలమంచినగుండి యెదుమెళ్ల దూరమునను ఉన్న తీర్థము. ఇటనున్న పర్వతమునకు “ఫణిగిరి” యనిపేరు. పర్వతదక్షిణభాగమున నైదు జలధారలు ద్భవిించి, సమీపముననే కలిసిపోయి యుంట నీపే రయ్యెను. అట కైదు ఫలాంగుల దూరమున “పంచధారల” యనుపేరం బరఁగు గ్రామమును గలదు. ఆధారల కింఛక యెత్తున కొండపక్కను శివదేవస్థాన మున్నది.

తొల్లి శివభక్తుం డగు మార్కండేయుని హింసించి, యముఁడు శిక్షితుఁ డగుటయు, మార్కండేయుఁడు రక్షితుఁ డగుటయు పురాణ పసిద్ధమే. అత్తతీ నాయముఁడు తనదేశికుఁ డగు వరసిద్ధు నాశ్రయించి, యాయనసలహా మేరకు ఫణిగిరిపై పంచధారల సమీపముననే గురుపుగారిపేరిట వరసిద్ధలింగము ప్రతిష్ఠించి, పూజించుచు తపంబొనర్చి శివప్రసీదత నందెనఁట. ఆశివలింగము యమధర్మరాజుచే ప్రతిష్ఠిత

మగుట యమధర్మలింగేశ్వరుఁ డని ప్రబలచేవాడఁబడుచు వరసిద్ధలింగ మనుపేరు వాడఁబడక మాసిపోయెను.

కాలము గడచిగడచి ఆపేరికను కుపపఱు పఁబడి ఇక్కాలమున ధర్మలింగ మనుపేరఁ బరఁగుచున్నది. (శాలివాహన శక మేమొ?) ౧౩౪౫ సంవత్సరమున చోడచక్రవర్తి యీదేవస్థానమునకుఁ గొన్ని యీవుల నిచ్చినట్లును, విష్ణువర్ధనుం డనుస్మృతతి పిదపఁ గొన్ని యీవుల నిచ్చినట్లును, ఉపేద్రోదేవచక్రవర్తి కుమారుఁ డగు నృసింహచక్రవర్తి కొన్ని యీవుల నిచ్చినట్లును, దేవాలయావరణమున వాయువ్యదిశనున్న హంటపమున శాసనములు కలవు.

ఇటీవల ధారల కొక ఫలాంగుదూరముననే, సమీపముగ ధారపాలె మనుగ్రామము నిర్మింపఁబడినది. శాలి ౧౬౬౨ సంవత్సరమున, విజయనగర మహారాజుగా రీపంచధారల గ్రామమును బెడదకోట రామజోగిగా రనువారికి ఇట యాత్రికుల కన్న దాన మిడుచుండుట కగ్రీహారముగ నిచ్చివేసినట్లు రాగి రేకులశాసన మొకటి ఆగ్రామమునం దున్నదట. కాని, దీని శివారు పల్లె యగు ధర్మవరమును మాత్ర ముంచి, తక్కినదానిని విజయనగరమువారే తమసంస్థానమునకుఁ దీసికొనిరని యచటివార నెదరు. ఆబెడదకోటవారును తమభూముల నమ్మకొని రఁట. వారెవ్వ రిప్పు డచ్చటఁ గానరారు. దేవస్థానమున కిప్పు డాఱునందల రాఁబడిగల భూస్థితి కలదఁట.

ఇటీవల నఱువది, లేక డెబ్బది వత్సరముల క్రిందట, ధారకు సమీపముననే మాధవస్వామి కొక చిన్న దేవస్థానము నిర్మింపఁబడిన దందురు. ధారఱుందలి ఱ్ఱుదక మించుక పులుపుతోఁ గూడిన మాధుర్యము గల్గియున్నది. దీనిని బరిశీలించిన రసాయనశాస్త్రవేత్తలు ధారయొక్క

మార్గమునం దెచ్చటనో గంధకసంబంధముండు
 టచే చర్మరోగముల నివారించు శక్తి యిందు
 గలదనినట్లు వదంతి కలదు. ముక్తికి వదలఁజేసి
 శరీరమునకు తేలికదన మిచ్చుటయందునను,
 బట్టలను పరిశుభ్రోపఱచుటయందునను ధారోద
 కములు పేరందినవఁట. రెండు గ్రామములందును
 కొబ్బరి, యనఁటి, పోఁకతోఁటలు చక్కఁగాఁ
 బెరుఁగుచున్నవి.

పంచదేవతావృక్షములు— (దేవతా
 వృక్షములు చూడుఁడు.)

పంచనదములు—జప్యేశ్వరమున సంగ
 మించు నైదునదులు. ౧ జాతీదకానది, ౨
 త్రిశోటానది, ౩ వృషధ్వనినది, ౪ స్వర్ణోదకా
 నది, ౫ జాంబూనది యని లింగపురాణమున
 ౧-౪౩ అధ్యాయమునఁ గలదు.

ఇంకను దక్షిణాపథమున సంగమనదములకు
 దక్షిణపంచనదము లనిపేరు. అవి ౧ కృష్ణా
 నది, వేణా, లేక వేణీనది, ౩ తుంగానది, ౪
 భద్రానది, ౫ కోనా లేక కోయన నది యని
 విష్ణుసంహిత ౮౫ అధ్యాయమునఁ జెప్పఁ
 బడినది. (నదములు చూడుఁడు).

**పంచనారాయణములు—బదరీనారా
 యణములు—**హిమవన్న గమున గార్వాల్
 సంస్థానముం దున్న బదరీనారాయణ క్షేత్రము
 (బదరీనాథము) నంటి యున్న నారాయణ
 క్షేత్రము పేరు.

౧ బదరీనారాయణము- దీనిని నరనారా
 యణ మనియు, బదరీనాథ మనియు నందురు.
 ౨ వృద్ధబదరీనారాయణము. ౩ యోగబదరీ
 నాథము (పాండుకేశ్వరము). ౪ ఆదిబదరీ
 నాథము. ౫ భవిష్యద్బదరీనాథము. ఇంకను
 త్రియ్యగీనారాయణక్షేత్ర మనివేణోకటి కలదు
 గాని, అది బదరీకారణ్యక్షేత్రము కా దందురు.

పంచనింబలు- నింబ యనిన వేము,

లేక వేప కర్ణము. ఆయుర్వేద వైద్యశాస్త్ర
 మున పంచనింబ లన వేపచెట్టుయొక్క
 పైబెరడు, వేపాకు, వేపపూవు, వేపకాయ,
 వేణుపైపట్ట (బెరడు) యని యెఱుఁగునది.

పంచనియమములు— ౧ శౌచము.
 శరీరములోపలను, వెలుపలను గూడ శుచిగల్గి
 యుండుట.

౨ తపము-కాయక వాచిక మానసికముల
 మూఁటిని వృతనియమముచే తపింపఁ (వేడి
 యగునట్లు) జేయుట.

౩ సంతోషము-సుఖదుఃఖములు, ఆపత్సంప
 దలు, కష్టసుఖములు, దారిద్ర్యోశ్వర్యములు,
 మొదలగు ద్వంద్వముల (రెండింటి)యం
 దొకేఁటి నుత్సాహముతో వాట్ల వేదనలకు
 వెఱవక సహించి యనుభవించు చుండుట.

౪ స్వాధ్యాయము- వేదశాస్త్రాదులు పఠిం
 చుచుండుట.

౫ ఈశ్వరప్రణీధానము - పరమేశ్వరుని
 యందు మనస్సు నిల్పి ధ్యానించుట. (నియ
 మము చూడుఁడు.)

పంచపల్లవములు— పుణ్యాహవాచ
 నము, వృత్రములు మొదలగువాట్లయందు కల
 శములలో నైదు చిగుళ్ళ నుంచెదరు. ౧ అశ్వ
 త్పలవములు (రావిచిగుళ్లు), ౨ బౌదుంబరపల్ల
 వములు (మేడిచిగుళ్లు), ౩ వటపల్లవములు(మఱి
 చిగుళ్లు), ౪ ఆమ్రపల్లవములు(మామిడిచిగుళ్లు),
 ౫ పక్షపల్లవములు (జువ్విచిగుళ్లు).

ధూపమునకు పంచపల్లవములు-౧మామిడి,
 ౨ నేరేడు, ౩ వెలగ, ౪ మాదీఫలము (బీజ
 పూర్వకము), ౫ మారేడు (బిల్వము).

తాంత్రికకర్మలకు పంచపల్లవములు: ౧పనస
 చిగుళ్ళు, ౨మామిడిచిగుళ్ళు, ౩ రావిచిగుళ్ళు,
 ౪ మఱిచిగుళ్ళు, ౫ పొగడ(వకళము) చిగుళ్ళు.

ఆయుర్వేద వైద్యశాస్త్రమున ౧ మామిడి చిగురు, ౨ నేరేడుచిగురు, ౩ వెలగచిగురు, ౪ మారేకుచిగురు, ౫ మాదీఫలపు చెట్లచిగురు, ఏటకు పేరు.

పితృకార్యములందు యజ్ఞములందు పంచ పల్లవము లన ౧ ఆ శా) వ య, (౪ అక్ష రములు), ౨ అస్తు శా) షట్ (౪ అక్షర ములు), ౩ య జ (౨ అక్షరములు), ౪ ఏ. య జా మ హే (౫ అక్షరములు). ౫ వ షట్ (౨ అక్షరములు). వీటికి పంచపల్లవములని పేరు. శ్లో|| “చతుర్భిళ్ళ చతుర్భిళ్ళ ద్వాభ్యాం పంచభి రేవ చ | హూయతే చ పునర్ద్వాభ్యాం సమే విష్ణుకిప్రసీదతు||” అని వచింతురు.

పంచపవిత్రసరోవరములు—౧ ఉత్త రమున- హిమాలయముపై టిబెట్టు దేశమున, కైలాసశిఖరముకడ మానససరోవరము (మాం ధాత్యచక్రవర్తిపంబానర్చిపూతమున ర్చెను.)

౨ తూర్పున-ఉత్కల దేశమునందలి భువ నేశ్వరమున బిందుసరోవరము.

౩ దక్షిణమున-బళ్ళారిమండలమున జీర్ణవిజ యనగరముకడ తుంగభద్రానదికన్వలి నైజాం రాజ్యపు హద్దులలో ఆనేగొంది (తొల్లింటి కిష్కింధ) కన్వలి కతిపయదూరమునఁ గల పంపాసరోవరము (సీతాదేవిస్నానమొనర్చెను)

౪ పశ్చిమమున-రాన్ ఆఫ్ కచ్చి యనంబడు దాని పశ్చిమపుకడను, సింధునది సముద్రగామి యగుతావునమీపమున, లక్ష్మ త్పురమునుండి నైఋతి దిశగా పదునెనిమిది మైళ్ళలోఁ గల నారాయణసరోవరము. దీనిపశ్చంస భాగవతము ౬-౫ యందుఁ గలదు.

౫ అజ్జీరు పట్టణమునకు ౧౫ మైళ్లదూర మునఁ గల పుఖార్ అనంబడుచున్న పుష్కర సరోవరము. ఇది మధ్యనున్న సరోవరము.

ఇచట బ్రహ్మ దేవున(విధాత)కొకయాలయము కలదు. (శివజటాజూటగంగ చూడుఁడు.)

పంచపక్షులు—పంచపక్షి (యనంబడు పక్షి) శాస్త్రమున- ౧ డేగ-సంజాక్షరము ఆ. ౨ గుడ్ గూబ (ఉలూకము)-సంజాక్షరము ఈ. ౩ కాకి- సంజాక్షరము ఊ. ౪. కొడి- సంజాక్ష రము ఏ. ౫ మయూరము (నెమలి)- సంజాక్ష రము ఓ.

పంచపాదినది— దీని నిష్పాడు పంఝూ య నెదరు. అక్సన్ నదిలో సంగమించుచిన్న నది.

పంచపాశములు— ఇహలోకమందున సంసారనిమగ్నుఁ డగు పురుషునకు పంచపాశ ము లావరించి యుండుట కలదు. ౧ ఆణవ పాశము, ౨ కార్మికపాశము, ౩ మాయా పాశము, ౪ బైందవపాశము, ౫ నిరోధశక్తి పాశము.

పంచపితరులు— (పితరులు చూ.)

పంచ పిత్రములు (చేతికట్టు) — ఆయుర్వేద వైద్యశాస్త్రమున చేప, పంది, మేక, దున్నపోతు, నెమలి వీటిచేతికట్టుకుపేరు. ఇం దేది లభింపక పోయినను, దానికి ప్రత్యా మ్నాయముగ మొసలిచేతికట్టు వేసికొందు రఁట. ఇంకను గొందఱు దీనికి చేదుపొట్ల కూడ చేర్చుదు రని తెలిసెడిని.

పంచప్రయాగలు—ప్రయాగలు ౫. హిమవత్పర్వతప్రదేశమున నీయైదు ప్రయాగ లును గలవు.

౧ కర్ణప్రయాగ- అలకానందతో పిండారి గంగ, లేక కర్ణ గంగ కలియుస్థలము. ఇటఅంగరా జగు కర్ణుఁడు క్రీతువు లొనర్చెను.

౨ రుద్రప్రయాగ-అలకానందతో మందా కినిగంగ కలియుస్థలము.

౩ నందప్రయాగ- అలకానందతో నందా కినిగంగ కలియుస్థలము.

౪ విష్ణుప్రయాగ - అలకానందతో ధవళ (విష్ణు) గంగ కలియుష్థలము. ఇది జ్యోతిషమతము కడ నున్నది.

౫ దేవప్రయాగ- భాగీరథీనదితో అలకా నందా, మందాకినీ నదులుకలియుష్థలము. సంయు క్తరాష్ట్రములలోని అలహాబాద్ నగరముకడ ధారాగంజిప్రయాగకడ గంగాయమునలు కలి యును. దీనిని మాధవప్రయాగ యందురు.

త్రిముగీనారాయణముకడనున్న మందాకినీ గంగా శౌనకగంగా సుగమమున శౌనక ప్రయాగయు, బదరీనాథ(బదరీనారాయణ)ము నకు నాల్గుమైశ్లదూరమున నున్న మణిభద్రాపూ రనుగామముదరినున్న (కింపురుషవస్సులోని) అలకానందా సరస్వతీ నదులసంగమమున నున్న సరస్వతీ ప్రయాగయు, సంయు క్తరాష్ట్రముల లోని అలహాబాదునగరముకడ, గంగాయమునా సరస్వతు (అంతర్వాహిను)ల సంగమముకడ మాధవప్రయాగయు, పైపంచ ప్రయాగలకుఁ గల్పి అష్టప్రయాగ లనెదరు.

పంచప్రేతలు— (ప్రేతలు చూడుడు.)

పంచబలములు (పంచబలా)—

ఆయు ర్వేద వైద్య శాస్త్రమున ౧ బలా (ముత్తవ ఫులగము), ౨ అతిబలా (దువ్వెన చెట్టు), 3 నాగబలా (జిబిలిక), ౪ రాజబలా (గొంతెమ గొమరు), ౫ మహాబలా (సహ దేవిచెట్టు) వీటకు “పంచబలా” యని పేరు.

పంచబాణములు-(మన్మథ బాణములు చూడుడు)

పంచబీజములు - ఆయు ర్వేద వైద్య శాస్త్రమున ౧ పెద్దదోసగింజలు, ౨ చిన్నదోస గింజలు, 3 దాడిమగింజలు, ౪ తామరగింజలు, ౫ దూలగొండిగింజలు వీటికిపేరు.

మతాంతరమున ౧ ఆవాలు, ౨ అజా మోద

ము, 3 జీలకఱ్ఱ, ౪ నువ్వులు, ౫ గసగసాలు. వీటిని పంచబీజము లని నుడివి యున్నారు.

పంచ బౌద్ధ (మత) శక్తులు— ౧

విరోచనధ్యాన బుద్ధుని శక్తిపేరు. వజ్రీధాతే శ్వరీ శక్తి. ౨ అక్షోభ్యధ్యాన బుద్ధుని శక్తిపేరు లోచనాశక్తి. 3 రత్న సంభవధ్యాన బుద్ధుని శక్తి పేరు. మాముఖీశక్తి. ౪ అమితాభధ్యానబుద్ధుని శక్తిపేరు. పాండరాశక్తి. (ఈతఁ డిక్కా-లపు బుద్ధుఁడు). ౫ అమోషసిద్ధధ్యాన బుద్ధుని శక్తి పేరు. తారా దేవీశక్తి (ఇతఁడురాఁగలబుద్ధుఁడు)

ప్రజ్ఞాస్వాభావికబౌద్ధమున ఆర్యతారాశక్తి. వీరికి ప్రజ్ఞా, ఆర్యతారా ద్వంద్వము.

పంచబ్రహ్మమంత్రములు— ౧ సద్యో

జాత, ౨ వామ దేవ, 3 అఘోర, ౪ తత్పురుష, ౫ ఈశాన మంత్రము లైదును పంచబ్రహ్మ మంత్రము లనంబడును. వీటను పరమేశ్వరుఁడు కౌశిక, కాశ్యప, భరద్వాజ, అతి, గౌతము లనుపంచరులను శైవులుగ నొనర్చి యుపదేశించెను. ఈమంత్రములను పరమేశ్వరుఁ డుప దేశించుటంజేసి పరమేశ్వరునకు ౧ సద్యోజాత ముఖము, ౨ వామ దేవముఖము, 3 అఘోర ముఖము, ౪ తత్పురుషముఖము, ౫ ఈశాన ముఖము ననునైదుముఖములు కలవని వాడఁ దొడంగిరి. పరమేశ్వరుని పంచబ్రహ్మకృత్మకుఁ డందురు. ఈ పంచబ్రహ్మమంత్రము లైదింటిని వేదమూలము లందురు.

౧. సద్యోజాతమంత్రము- నకారరూపము, పశ్చిమదిశనుండి కల్గిన యుపదేశము. సిద్ధి, బుద్ధి, ద్యుతి, లక్ష్మీ, మేధా, కాంతి, స్వధా, ధృతి యనంబడు నెనిమిది కలల కాశ్రయము.

౨. వామ దేవమంత్రము- మకారరూపము. ఉత్తరదిశనుండి కల్గిన యుపదేశము. ౧ రజా, ౨ రక్షా, 3 రతి, ౪ పాలీ, ౫ కామా, ౬ సం యమా, ౭ క్రియా, ౮ బుద్ధి, ౯ కార్యా, ౧౦

ధాత్రీ, ౧౧ భౌమినీ, ౧౨ మోహినీ, ౧౩ మనోన్మనీ యనంబడు పదమూడుకలల కాశ్యాయము.

౩. అక్షురబ్రహ్మమంత్రము-శికారరూపము దక్షిణదిశనుండి కల్గిన యుపదేశము. ౧ తమా, ౨ మోహా, ౩ క్షమా, ౪ నిష్ఠా, ౫ మృత్యు, ౬ మాయా, ౭ భయా, ౮ జరా అను నెన్నిది కలల కాశ్యాయము.

౪. తత్పురుషబ్రహ్మమంత్రము- వాకార రూపము పూర్వదిశనుండి కల్గిన యుపదేశము. ౧ శాంతి, ౨ విద్య, ౩ పోతిష్ఠ, ౪ నివృత్తి యను నాలుకలల కాశ్యాయము.

౫. ఈశానబ్రహ్మమంత్రము-యకారరూపము. మధ్యమస్థానమునుండి కల్గిన యుపదేశము. ౧ శశిని, ౨ అంగద, ౩ ఇష్ట, ౪ మరీచి, ౫ జ్వాలినీ యనంబడు నైదుకలల కాశ్యాయము.

ఇట్లు పంచబ్రహ్మమంత్రములు వైవపంచాక్షరీమంత్రాక్షరరూపములై ముప్పది యెన్నిది కలల కాశ్యాయములై వేదమూలముగ నున్నవి గఁ జెప్పఁబడినవి.

పంచభద్రములు — ఆయుర్వేదవైద్య శాస్త్రమున తిప్పతీగఁ, పర్వాటకము, తుంగ దుంప, నేలవేము, శొంఠి వీటికి పేరు.

పంచభర్తలు — (వేత చూడఁడు.)

పంచభూతములు — భూతములుచూ.

పంచభృంగములు — ఆయుర్వేద వైద్యశాస్త్రమున డావరుడంగి, వావిలి, జమ్మి (శమి), గంజాయి, తాళీసపత్తి వీటికి పేరు. గఁజాయికి బదురు తేగడ అని కొందఱు వాడఁట గలదు.

పంచభ్రమలు — భ్రమపంచకముచూ.

పంచమహాలు జిల్లా — (బొంబైరాజ ధాని చూడఁడు.) ప్రధానస్థానపు కార్యాలయములు నడియాడుపురమునందే యున్నవి.

పంచ మహాపాతకములు — (మహాపాతకములు చూ).

పంచ మహాశబ్దములు — ౧ ఘన శబ్దము, ౨ వితతశబ్దము, ౩ సుషిర శబ్దము, ౪ వంది శబ్దము, ౫ మాగధ శబ్దము.

పంచ మాతలు — (మాతలు చూ.)

పంచమార్గములు-గురుశిష్య ధర్మము — ౧ కపి మార్గము- కోఠిపిల్ల తల్లినిఁ బట్టుకొనినట్లు శిష్యుఁడే గురుని వీడకుండుట.

౨ విహంగమార్గము- పక్షి గుడ్డు పెట్టి వాటిపైఁ గూర్చుండి పొదిగి పిల్లలంజేసి రక్షించు నట్లు గురుఁడే శిష్యునియందు బాధ్యత వహించి బోధించి మార్గమునఁ జెట్టుట.

౩ మార్జాల మార్గము- పిల్లి తన పిల్లలను నోటఁగఱచుకొని గొంపోవుచుండునట్లు గురుఁడు శిష్యుని తనతోఁగూడఁదిప్పికొనుచు బోధించు చు మార్గమునఁ జెట్టుట.

౪ మీనమార్గము- చేప గుడ్డుపెట్టి తాను జూచుచుండుట మాత్రమున నాగుడ్లన్నియు పిల్లలై బాగుపడునట్లు గురుండు శిష్యునకు బోధించుచు అప్పటప్పట తానే వానినరయుచు విద్యాభివృద్ధి పరిశీలించుకొనుచు మార్గమునఁ జెట్టుట.

౫ కూర్మమార్గము- తాఁబేలు ఒక తావున గ్రుడ్లనిడి యెచటికో ఏగెడిని. తిరిగి ఆతావునకు రాలేకపోయినను రాలేకపోవును. తన గ్రుడ్లను గూర్చి మనస్సునందు తలంచుకొనుచుండిన యంతమాత్రముననే యవి పిల్లలై పెరిగి పెద్దవి యగును. అట్లే గురుండు శిష్యున కుపదేశించి, తిరుగ నాతనిఁ గాంచకున్నను, తన మదియం దాతని యభివృద్ధిఁ గాక్షించుటంజేసి శిష్యుఁడు పరిపూర్తి నంది మార్గమునఁ బడును.

పంచముటిగంజి — బియ్యము, సెనగలు, పెసలు, యవలు, ఉలవలు సమభాగ

ములుగ గాచిన గంజి. వేడిది త్రిదోషహరమై పథ్యమై యుండును.

పంచముద్రాలు— ౧ భూచరీముద్ర,

౨ ఖేచరీముద్ర, ౩ మధ్యమాముద్ర, ౪ షణ్ముఖీముద్ర, ౫ శాంభవీముద్ర. ఇవి ముఖ్యములగు ముద్రలని చెప్పబడినవి.

పంచమూలములు — ఆయుర్వేద

వైద్యవిధానమున పంచమూలములు చెప్పబడినవి. (విదుజాతుల వేటులనిఅర్థము). వేర్వేలు రోగినితులపై నుపయోగించుట కివి పలువిధములఁ జెప్పియున్నారు. ఇందు బృహత్పంచమూలము లనియు, స్వల్ప లేక కనిష్ఠపంచమూలము లనియు, హ్రస్వపంచమూలము లనియు, తృణపంచమూలము లనియు, జీవన పంచమూలము లనియు, శతావరీపంచమూలము లనియు, బలాపంచమూలము లనియు, కంటక పంచమూలము లనియు, గోక్షురపంచమూలము లనియు, గుడూచ్యాదిపంచమూలము లనియు, మధ్యమ పంచమూలము లనియు భేదములు చెప్పబడి యున్నవి.

సర్వసాధారణముగ ౧ శేవ్యము, ౨ చిత్రమూలము, ౩ గంటుభారంగి, ౪ శొంఠి, ౫ దుంపరాష్ట్రము వీటిని పంచమూలము లనుచుందురు.

నేలములగ, వాకుడు, పృశ్నిపర్ణి, శాలిపర్ణి, పల్లెరులవేళ్ళు వీటిని హ్రస్వపంచమూలము లని వాడుచున్నారు. తృణపంచమూలము లాయుర్వేద వైద్యగ్రంథములందు మూడు భేదాభిప్రాయములపాలై యున్నవి. చకోదత్తరి కుశదర్భవేళ్ళు, రెల్లగడ్డివేళ్ళు, ముంజదర్భవేళ్ళు, కాకిచెఱకువేళ్ళు, దర్భగడ్డివేళ్ళు పంచమూలములనెను. చరకమునందు ముంజదర్భవేళ్ళు, కాకిచెఱకువేళ్ళు, దర్భగడ్డివేళ్ళు, తెల్లవేళ్ళు, కాలి

తృణపువేళ్ళు పంచమూలము లని వచించెను. వైద్యక నిఘంటువునం దిటులనే చెప్పబడినది. ఇంక సుశ్రుతమున ముంజదర్భవేళ్ళు, కాకిచెఱకువేళ్ళు, దర్భగడ్డివేళ్ళు, తెల్లవేళ్ళు, కిక్కిసగడ్డివేళ్ళు పంచమూలములుగఁ జెప్పబడినవి. వీటికి తృణపంచమూలము లనియుఁ జేరిడం బడినది.

జీవనపంచమూలములకు జీవనీయగణ మనియుఁ బేరు కలదు. ఇవి ౧ జీవకము, ౨ ఋషభకము, ౩ మేధా, ౪ మహామేధా, ౫ కాకోళి యని యనుచున్నారు. ఇవి ప్రాచారమునందు లేవని ఒకవాడుకయుం గలదు.

శతావరీపంచమూలములు పిల్లి తేలగల సంబంధము. పిల్లిపెసర, పెసర, గల్లేరు, ముత్తవపులగము, ఆముదపుచెట్టు వీళ్ల వేళ్ళని వాడుచున్నారు. ఇవి త్రిదోషహర మనుచున్నారు. వీటికి మధ్యమపంచమూలము లనియుఁ బేరు.

బలాపంచమూలములు-బల, నాగబల, అతిబల, మహాబల, రాజబల, యనంబడునవి. పసుపు, తిప్పతీగె, నేలగుమ్మడి, సుగంధి, ఒడ్డి (మేడాశింగి)వేళ్ళను బలాపంచమూలము లని వాడుటకలదు. మఱికొందఱు మతాంతరముగనో అభిప్రాయాంతరముగనో ౧ ముత్తవపులగపువేళు, ౨ పెన్నేరువేళు, ౩ సిగ్గుడితుపము, (చంగోసి వేళు), సామాణభేదివేళు, దున్నెనచెట్టువేళు బలాపంచకముగ వాడుటయుం గలదు. కొన్ని దేశములందు చిట్టిగుమ్మడివేళు, తక్కలివేళు, కలిగొట్టువేళు, ముత్తవపులగపువేళు, నల్లచండ్రువేళు బలాపంచమూలము లని వాడుచు, వీటికమాయములు జ్వరములు, కఫములు, వాతములు హరించు ననుచుందురు.

కంటకత్రోయ మనిన పల్లెరు, నేలములగ, వాకుడులకు పేరు. వీటి వేళ్ళను, కోలాకుసొన్న,

ముయ్యాకుపోన్న వేళ్ళను కల్పి కంటకపంచ మూలము లందురు. కొన్ని దేశములందు వీటినే కనిపపంచమూలము లను పేరున వాడుచున్నారు.

గోక్షుర మనిన పల్లెరున కర్ణము. గోక్షుర పంచమూలము లెవ్వయో స్పష్టపఱుపఁ బడఱు లేదు. ఇంక గుడూచి యనిన తిప్పటీఁగె. గుడూచీపంచమూలములు నీతీరుననేయున్నవి.

ఇట్టివి వైద్యవిద్యావిశారదులు తమతమ పరిశీలనానుభవములమేరకు వాడఁదగినవి.

పంచయజ్ఞములు—సోమయజ్ఞములుచూ.

పంచరుద్రములు — ౧ అధర్వశిఖారుద్రము, ౨ కైవల్యరుద్రము, 3 కాలాగ్నిరుద్రము, ౪ శ్వేతాశ్వతరద్రము, 5 రుద్రము (నమకచమకములు). వీటలకు పంచరుద్రము లనిపేరు.

పంచలకారములు— (ఆంధ్ర భాషాసాంప్రదాయార్థపదము.) ౧ అనుకూల-(లోకవిరోధికాక లోకానుకూలప్రవర్తనము కలదియై యుండుట), ౨ విమలాంగ-(నిర్మలములగు శరీరాంగములుకలదియైయుండుట, అనఁగా భయంకరాకారము, అసహ్యమును, రోతయుఁ గల్గించునట్లు శరీరాంగములు గల్గియుండనిది యనిభావము.) 3 కులజ- (నత్కులసాంప్రదాయము క్కటంబమున జనించియుండుట) ౪ కుశల-(బుద్ధికుశలత గల్గియుండుట) 5 సుశీలనంపన్న-(నియమము క్క అనఁగా నీతి కలది యనిభావము). ఈ యైదును స్త్రీల కర్తలక్షణములుగ జెప్పఁబడినవి. ఇవి కల్గియుండుట స్త్రీలకు గౌరవప్రదమై యుండు ననిభావము. ఈయైదింటియందున్న లకారములకు పంచలకారము లని వాడుక కల్గెను.

పంచలవణములు (ఉప్పులు)—

౧ సైంధవ లవణము, ౨ సావర్చ లవణము,

3 కాచ లవణము, ౪ బిడా లవణము, 5 సముద్రీలవణము.

పంచవకారములు—(ఆంధ్రభాషాసాం

ప్రదాయార్థపదము) ౧ వంశము (బకఁడుపుట్టిన వంశము), ౨ వపువు (శరీర సాష్టవము, లేక రూపము), 3 వాక్కు-(మాట్లాడుశక్తి, జనరంజకముగ మాట్లాడుశక్తి), ౪ వస్త్రము-(అర్హమగు దుస్తులు ధరించియుండుట), 5 విభవము-(అర్హమగుస్థితిగతులంగల్గియుండుట). ఇవి పురుషులకు గౌరవప్రదము లనిభావము. ఈ యైదింటియొక్క ప్రథమాక్షరములు వకారములే గాన వీటికి పంచవకారము లని పేరయ్యెను.

పంచవటములు— ఆయుర్వేదవైద్య

శాస్త్రమున మారేడు, రావి, మఱి, అశోకము, మేడి, యనంబడుచెట్లకు పంచవటములని చెప్పఁబడినది. వట మనిన మఱికి సాధారణార్థము.

పంచవటి— ఐదుమఱిచెట్లనియర్థము.

బాంబై రాజధానిలోని నాసిక్ పురము ప్రక్కగ ప్రవహించు గోదావరీనది కవ్వలితీరమున నైదు మఱిచెట్లుండినతావున శ్రీరాముఁడు సీతాలక్ష్మణసహితుఁడై తన వనవాసకాలమునఁ గొంతకాలముండెనని రామాయణమునఁగలదు. ఇప్పుడు శైఖేరా యనంబడు గామమున్న తావున (నాసికకడ) శ్రీరాముఁడు మారీచుని జంపినతావును జూపుచున్నారు.

లక్ష్మణుఁడు శూర్పణఖయొక్క ముక్కు-కోసి వంచించినతావు నాసికయే. రావణుఁడు సీతాదేవి నపహరించిన దీపంచవటియందు పర్ణశాలలో వసించునప్పుడే. తొల్లింటికాలమున సతీదేవి నాసిక యిటుఁ బడుటంజేసి ఇచ్చటి శక్తివీరము నాసికాక్షేత్రవీర మనుప్రతీతిగాంచినది. నాసికకడ నొక చైత్యగుహ గలదు. అది క్రీ.వె. రెండుమూఁడుశతాబ్దముల పనిగ పెరుగ్గునప్పండితుఁడు పోల్చియున్నాఁడు. (నాసికాక్షేత్రము చూడుఁడు.)

పంచవల్కలములు— మఱ్ఱి, జువ్వి, రావి, మేడి, ఆమ్లవేతనములకు పంచవల్కలము లందురు.

పంచవైద్యములు- వాద్యములు చూ.

పంచవాయువులు - ఉపవాయువులు— శరీరమందలి వాయువులు పదివిధములు. పంచవాయువులు- ౧ ప్రాణవాయువు, ౨ అపానవాయువు, ౩ వ్యానవాయువు, ౪ ఉదానవాయువు, ౫ సమానవాయువు అని శరీరమందలి వాయువులు (గాలులు) పంచవిధములు. పంచోపవాయువులు:- ౧ నాగ, ౨ కూర్మ, ౩ కృకర, ౪ దేవదత్త, ౫ ధనంజయ వాయువులు.

పంచవిదభక్తులు-భక్తిపంచకముచూ.

పంచవైద్యకర్మలు—ఆయుర్వేదవైద్య శాస్త్రమున, వైద్యుఁడురోగికి చికిత్సచేయుచో, ౧ విరేచనము చేయించుట, ౨ పమనము చేయించుట, ౩ ఓషధీనస్యమును పీల్చించుట, ౪ నిరూహము, ౫ అనువాసన వీటికి పంచకర్మ అనిపేరు.

పంచశక్తులు- నాతూలాగమమున, తత్త్వ భేదపటలమున నిట్లు చెప్పబడినది.

శ్లో. బిందురూప దశాంశేన
చోమాశక్తి సముద్భవా |
ఉమాంబికా గణేశీ చ
ఈశ్వరీ చ మనోన్మనీ ||

ఉమాశక్తినుండికల్గిన ఉమాశక్తి, అంబికాశక్తి, గణేశీశక్తి, ఈశ్వరీశక్తి, మనోన్మనీశక్తి పంచశక్తులనంబడును. ఇవి బిందురూప దశాంశ జన్యములు.

పంచశిఖుఁడు- ఋషి. తత్త్వజ్ఞానవేత్త. మిథిలాపురాధినాథుఁడు (సీతాదేవితండ్రి) జనక మహారాజునకు జ్ఞానోపదేశ మొనర్చినగురువు.

పంచ సస్యములు— ధాన్యము, నువ్వులు, పెసలు, యవలు, తెల్లవాలు.

పంచ సాదాఖ్యములు (సాదాఖ్య పంచకము)— ౧ శివ సాదాఖ్యము, ౨ అమూర్తిసాదాఖ్యము, ౩ మూర్తిసాదాఖ్యము, ౪ కర్తృవాసుక సాదాఖ్యము, ౫ కర్మసాదాఖ్యము.

పంచసాయుకములు— (మన్మథబాణములు చూపఁడు).

పంచసారీ— బంగాళము నేలిన అధిశూరభూపతి. పుత్రోకామేష్టి తనచే జేయించిన విపుల కొనంగిన యెదు గామములు:— ౧ పంచకోటి, ౨ హరికోటి, ౩ కామకోటి, ౪ కంకగామము, ౫ వటగామము.

పంచసిద్ధులు—(లోకనీతిసిద్ధులుచూ).

పంచసుగంధ చూర్ణము-ఆయుర్వేదవైద్య శాస్త్రమున తక్కిలములు, పోకచెక్కలు, లవంగములు, జాజికాయలు, పచ్చకర్పూరముల సముదాయచూర్ణమునకు పంచసుగంధచూర్ణ మనిపేరు. ఇది క్రిమిరోగ పైత్యరోగముల నడంచి మలమూత్రముల వెడలించి అగ్నిదీప్తి నధిక మొనర్చునని చెప్పబడినది.

పంచసంజ్ఞలు—చిదంబరకల్పమునందు

౧ చతుశ్రాకారము, ౨ అర్ధచంద్రాకృతి, ౩ త్రికోణాకారము, ౪ షట్కోణాకారము, ౫ వర్తులాకారము (వృత్తము Circle) పంచసంజ్ఞలనంబడెను.

పంచాక్షరి (అష్టవిధములు)- ౧ స్థూల పంచాక్షరి, ౨ సూక్ష్మపంచాక్షరి, ౩ మూల పంచాక్షరి, ౪ శక్తిపంచాక్షరి, ౫ అఘోర పంచాక్షరి, ౬ ప్రాణపంచాక్షరి, ౭ నియత పంచాక్షరి, ౮ ప్రసాదపంచాక్షరి అని పంచాక్షరీమహామంత్ర మప్టవిధములు.

పంచాంగము— ౧ తిథులు- పాడ్యమి, ద్వితీయ, తృతీయ మొదలగునవి ౩౦.

౨ నారములు- ఆదివారము, సోమవారము మొదలగునవి ౭.

౩ నక్షత్రములు- అశ్విని, భరణి, కృత్తిక మొదలగునవి ౨౭

౪ యోగములు- విష్కంభము, ప్రీతి మొదలగునవి ౨౭.

౫ కరణములు- బవ, బాలవ, కౌలవ మొదలగునవి ౧౧.

ఈ యైదునుగల గ్రంథమునకు పంచాంగ మనిపేరు. ఇది సంవత్సరమున కొక్కటిగ రచింపఁ గుణింపఁబడుచుండును. సంవత్సరమున కొక్కపంచాంగము.

పంచాంగములుచెడితే నక్షత్రములు తిథులు చెడవు—౩౦) లోకోక్తి.

పంచాచారములు—ఇవి శైవాగమము లందుఁ జెప్పఁబడిన మతధర్మములు.

శో|| లింగాచార స్పదాచారః శివాచార స్సశైవ చ|| గణభృత్యాచారకౌచ పంచాచారాప్రకీర్తితాః.

శీలసంపాదనకృమమునందు అనఁగా ౧ లింగాచారము, ౨ సదాచారము, ౩ శివాచారము, ౪ గణాచారము, ౫ భృత్యాచారము. ఇవి పంచాచారము లని చెప్పఁబడినవి.

పంచాచార్యులు (లేక వీరశైవమత పంచాచార్యులు)—వీరశైవమతవిధానమున (వీరశైవులు చూడుడు.) పరమేశ్వరుఁ డగు శివునకు సద్యోజాత, వామదేవ, అఘోర, తత్సరుష, ఈశానము లను నైదు ముఖము లాగ మౌక్తములుగ సుప్రసిద్ధములు. కావుననే పరమేశ్వరుఁడు పంచముఖుఁ డని చెప్పఁబడెను అందు పశ్చిమదిశకుం దిరిగియుండు సద్యోజాత ముఖము శుక్ల మనియు, ఉత్తరదిశకుం దిరిగి

యుండు వామ దేవముఖము తామ్రవర్ణ మనియు దక్షిణదిశకుం దిరిగియుండు అఘోరముఖము

మనియు, పార్శ్విశకుం దిరిగి యుండు తత్సరుష ముఖము ధూసర (బూడిద) వర్ణ మనియు, ఉత్తరదిశకుం దిరిగియుండు ఈశానము ఖము పింగళవర్ణ మనియుం జెప్పఁబడియున్నవి. ఇంక నీయైదు ముఖములను ధ్యానించు నైదు మంత్రము లాపేరులనే పరఁగుచు “పంచబ్రహ్మ మంత్రము” లని శైవలోకమునం దెల్లడను శైవు లందఱుచే వాడఁబడుచున్నవి.

ఇంక నీ పరమేశ్వరపంచముఖసంబంధులుగ నైదుగురు పరమేశ్వరాచార్యు లుద్భవించిరి. వారు సద్యోజాతముఖసంబంధులుగ రేణుకాచార్యులు, వామదేవ ముఖసంబంధులుగ దారుకాచార్యులు, అఘోరముఖసంబంధులుగ ఘంటాకర్ణాచార్యులు, (లేక శంకుకర్ణాచార్యులు), తత్సరుష ముఖసంబంధులుగ ధేనుకర్ణాచార్యులు (లేక గజకర్ణాచార్యులు), ఈశానముఖసంబంధులుగ విశ్వకర్ణాచార్యులు ననంబడువారలు. ఈ మహాత్ము లైదుగురు మతగ్రంథములందు గణాధీశ్వరులనియు, పంచముఖోద్భవగణాధీశ్వరులనియుఁ జెప్పఁబడినది. వీరిని గురువులని యందురు. వీరిసంతతివారే జంగమదేవరలు.

౧ రేణుకగణాధీశ్వరుఁడు- ఈజగద్గురునకుఁ గృతయుగమున నేకాక్షరశివాచార్యుఁ డనియు, త్రోతాయుగమున నేకవక్త్రోశివాచార్యుఁడనియు ద్వాపరయుగమున రేణుకశివాచార్యుఁడనియు, కలియుగమున రేవణాచార్యశివాచార్యుఁడనియు వాడుకనామము లుండినది.

వీరికి కొల్లిపాకక్షేత్రమున సోమేశ్వరశివ లింగసన్నిధిని (బాళిహళి) క్రీ.క్షే.త్ర) వీరసింహా సనము స్థాన మనియు, వీరిది పోడ్వడి (లేక పోడపటి) సూత్ర) మనియు, వీరేశ్వరగోత్ర)

మనియు, ఏకాక్షరశివాచార్యప్రవర యనియు, రేణుకశాఖ యనియు, వీరు ఋగ్వేదాధ్యాయి యనియు, వీరిది అశ్వత్థదండ మనియు, రజితక మండలధారి యనియు, హరిత్ (లేక మణి మయకలశ మనియు, శ్వేతకంఠ (దుప్పటము) ధరు లనియు, నకార ప్రధానముగ ప్రసాద పంచాక్షరి జపించినవా రనియు, పృథివీతత్త్వ లక్షణు లనియు, వీరి పోడ్వడి మహాసూత్రమున ౧ పురాణ, ౨ పంచకంఠ, ౩ షడంగీ, ౪ సురగీ, ౫ మహిషి, ౬ మొరట, ౭ వేణీ, ౮ చిత్తి, ౯ దిగంబర, ౧౦ వాటీ, ౧౧ శౌరి, ౧౨ సూతూన్ ముసడి యను ద్వాదశనామము లుద్భవించె ననియు, ౧ శతాంగ, ౨ ప్రముఖ, ౩ షర్కర, ౪ వృషభ, ౫ సహస్రాక్ష, ౬ వృషభేది, ౭ విషాద, ౮ మోదకంఠ, ౯ పదర్పంఠ, ౧౦ కుంజరారి, ౧౧ కేషశిఖంఠ, ౧౨ హరిద్విషంఠ అనునవి వీరి ఉపసూత్రము లనియుం జెప్పబడినది. కొలనుపాక(కొలిపాక) ఇప్పటి నైజామురాజ్యమున నున్నది. (కొలను పాకక్షేత్రము చూడుడు.)

౨ దారుకగణాధీశ్వరుండు (వామ దేవముఖ సంజాతుండు)- కృత యుగమున ద్వ్యక్షర శివాచారి యనియు, త్రేతా యుగమున ద్వివక్త్రశివాచారియనియు, ద్వాపరయుగమున దారుకశివాచారి యనియు, కలియుగమున మరుళారాధ్యశివాచారి యనియు వాడుకనామములు గలవాడు.

వీరికి ఉజ్జయినీపట్టణ శ్రీక్షేత్రమున, సిద్ధేశ్వర శివలింగక్షేత్రముకడ, వటక్షేత్రమఠమున జ్ఞాన సింహాసనము స్థాన మనియు, వీరిది వృషి సూత్రము, నందిగోత్రము, ద్వ్యక్షర శివాచార్యప్రవర యనియు, దారుకశాఖ, యజుర్వేదాధ్యాయి యనియు, పలాశదండము, తామ్రకమండలువు, మాణిక్యమయకలశము,

రక్తవర్ణకంఠ (దుప్పటము) ధరించినవా రనియు, మకారప్రధానముగ మయాపంచాక్షరిజపపరాయణు లనియు, జలతత్త్వలక్షణు లనియుం జెప్పబడినది.

వీరి వృష్టిమహాసూత్రమున ౧ లోహకంఠ, ౨ జ్వలతకంఠ, ౩ శృంగీ, ౪ మమతీ, ౫ కథారీ, ౬ చైత్రీ, ౭ కదారీ, ౮ చాడరీ, ౯ కపాటర, ౧౦ కుక్షికంఠ, ౧౧ స్వరకంఠ, ౧౨ సింహీ యను ద్వాదశనామము లుద్భవించె ననియు, వీరి ఉపసూత్రములు ౧ కేశరాక్ష, ౨ నాగదంఠ, ౩ షణావవ, ౪ వృషంబ, ౫ శీలాంగ, ౬ శృంగిశీర్ష, ౭ శతభుజి, ౮ చీలాంబర, ౯ కుహసన, ౧౦ నౌలేశ, ౧౧ బహుజిహ్వా, ౧౨ మృగారి యనునవి ఉపసూత్రము లనియుం జెప్పబడినది.

౩ ఘంటాకర్ణగణాధీశ్వరుండు - వీరి కింకను శంకుకర్ణగణాధీశ్వరు లనియు ననుట కలదు. (అఘోరముఖసంజాతులు). వీరికిం గృతయుగమున త్ర్యక్షరశివాచార్యుం డనియు, త్రేతాయుగమున త్రివక్త్ర శివాచార్యుం డనియు, ద్వాపర యుగమున ఘంటాకర్ణ శివాచార్యుం డనియు, కలియుగమున ఏకోరామశివాచార్యుం డనియు వాడుకనామములు కలవు.

వీరికి దామ్రారామ క్షేత్రమున, రామనాథ శివలింగము సన్నిధిని, హిమవన్నగరముపై కేదారక్షేత్రమఠమున, సద్గర్భసింహాసనము స్థాన మనియు, వీరిది ముక్తిగుచ్ఛ మహాసూత్రమునియు, వృషభగోత్రము, త్ర్యక్షరశివాచార్య ప్రవర యనియు, ఘంటాకర్ణశాఖ, సామవేదాధ్యయన మనియు, వీరు స్యగోధదండమును, లోహ (ఇనుప) కమండలువును, నీలమణిమయ కలశమును, నీలవర్ణకంఠ(దుప్పటము)ధరించువారనియు, శికారప్రధానముగ సూక్ష్మపంచాక్షరి

జపపరాయణు లనియుఁ జెప్పఁ బడినది. తేజస్తత్త్వలక్షణము గలవారు.

వీరి ముక్తిగుచ్ఛ మహాసూత్రమున ౧ గోణి కంతా, ౨ దంతీ, 3 జడరజఠీ, ౪ త్రిగుణి, ౫ కేశకంత, ౬ లలాట, ౭ వ్యాఘ్రకంత, ౮ లోచన, ౯ భగినీ, ౧౦ జాలుకంత, ౧౧ నటన, ౧౨ భదదీ యను ద్వాదశనామము లుద్భవించె ననియు, వీరి ఉపసూత్రములు- ౧ సహస్రశీర్ష, ౨ సీతాంగ, 3 గణమూలుడ, ౪ నిరళన, ౫ యమద్విశ, ౬ సప్తాంగ, ౭ లలితాంగ, ౮ మృత్యునాశన, ౯ సుతన, ౧౦ ఘంటవక్త్ర, ౧౧ నిరోగ, ౧౨ భవ అను పేరుగల ననియుఁ జెప్పబడినది.

౪ ధేనుక గణాధీశ్వరుఁడు- వీరి కింకను గజ కర్ణగణాధీశ్వరుఁ డనిపేరు కలదు. (తత్పురుష ముఖ సంజాతులు) వీరికి గృత యుగమున చతురక్షర శివాచారి యనియు, త్రోతాయుగ మున చతుర్వక్త్రశివాచారి యనియు, ద్వాపర యుగమున ధేనుకర్ణశివాచారి యనియు, కలి యుగమున పండితారాధ్యశివాచారి యనియు వాడుకనామములు కలవు.

వీరికి శ్రీశైలమున మల్లికార్జునశివలింగపన్ని ధిని సుధాకందాండక్షేత్ర మతమున వైరాగ్య సింహాసనము స్థాన మనియు, వీరిది లంబమహా సూత్ర మనియు, భృంగిగోత్రము, చతురక్షర శివాచార్యప్రవర యనియు, ధేనుకర్ణశాఖ, అధ ర్వణవేదాధ్యయన మనియు, వీరు వేణు (వెదురు) దండము, కాంశ్య(కంచు)కమండలువు, ధూసర మణిమయకలశము, బూడిదరంగుకంఠ(దుప్పట ము)ధరించువా రనియు, వాకార ప్రధానముగ స్థూలపంచాక్షరీజపపరాయణు లనియు, వాయు తత్త్వలక్షణము గలవారనియుఁ జెప్పబడినది.

వీరి లంబమహాసూత్రమున ౧ త్రిపుటీ, ౨ రజ్జకంతా, 3 భస్మ, ౪ శిఖరి, ౫ రాషణి,

౬ చంద్రగ, ౭ మృత్యుంత, ౮ కావక, ౯ ముండీ, ౧౦ భర్తీ, ౧౧ రామగిరి, ౧౨ పసు యను ద్వాదశ నామము లుద్భవించె ననియు, వీరి ఉపసూత్రములు ౧ అగ్నిరూభత, ౨ హవిత, 3 నిర్జంత, ౪ నిశారూఢ, ౫ నిశాఖ, ౬ లలా టాక్ష, ౭ కరాక్ష, ౮ పాదాస్య, ౯ జాబాలి, ౧౦ హరిన్ముఖ, ౧౧ శిలాద, ౧౨ విటగుండము లని పేరుగలవి యనియుఁ జెప్పబడినది.

౫ విశ్వకర్ణగుణాధీశ్వరుఁడు- (ఈశానముఖ సంజాతుఁడు) వీరికి గృతయుగమున పంచా క్షరశివాచార్యుఁ డనియు, త్రోతా యుగమున పంచవక్త్రశివాచారి యనియు, ద్వాపరయుగ మున విశ్వకర్ణశివాచారి యనియు, కలియుగ మున విశ్వారాధ్యశివాచారి యనియు వాడుక నామములు కలవు.

వీరికి గాక్షేత్రమున విశ్వనాథ శివలింగ పన్ని ధిని జంగంవాడీ (విశ్వారాధ్య) మతమున సత్కిర్తిసింహాసనము స్థాన మనియు, వీరిది పంచవర్ణ మహాసూత్రము, సుంద గోత్రము, పంచాక్షర శివాచార్యప్రవర యనియు, విశ్వ కర్ణశాఖ, సూక్ష్మవేదాధ్యయన మనియు, వీరు బిల్వ (మారేడు) దండము, స్వర్ణకమండలువు, వీతముక్తమణిమయ కలశము, వీతవర్ణ కంఠ (దుప్పటము) ధరించువా రనియు, యకార ప్రధానముగ మూలపంచాక్షరీమంత్రజపపరా యణు లనియు, ఆకాశతత్త్వలక్షణము గలవారనియుఁ జెప్పబడినది.

వీరి పంచవర్ణమహాసూత్రమున ౧ పాశుపత, ౨ కంబళ, 3 దశముఖ, ౪ గోధర, ౫ వృషభ, ౬ జరత్కండ, ౭ గుహాగ్ర, ౮ గిగీన, ౯ పంచ ముఖ, ౧౦ ముసల, ౧౧ లగుడీ, ౧౨ వివితి యను ద్వాదశనామము లుద్భవించె ననియు, వీరి ఉపసూత్రములు ౧ త్రిపదన, ౨ పంచ ద్వగ, 3 గిరివక్త్ర, ౪ దశానన, ౫ వృషాస్య

౬ గోముఖ, ౭ అజాగ్ర, ౮ విషానన, ౯ స్వర్ణవిభవ, ౧౦ ఉగ్రశేష, ౧౧ శీతపాద, ౧౨ నహస్సంకందము లనుపేరులు గలవి యనియుం జెప్పబడినది. (వీరశైవులు చూ. వీరశైవలింగాయతమతము చూ.)

పంచానననది-మగధ దేశమున రాజగిర్ పక్కగా ప్రవహించు నది. ఇంద్రబిలము. (ఇంద్రశైలగుహ చూడుడు.)

పంచాస్పరస్థిర్థములు - రామాయణమున పంచాస్పర స్థిర్థము లొకసరస్సునం దుండెనని తెలియుచున్నది. కొందఱు పరిశోధకులు నానాటి కాసరస్సు మెరకయై, అందు ౧ కాపు, ౨ బంధనూరు, ౩ బంజియూచా, ౪ పోనియను చిన్న చిన్న సుస్థానము లిప్పు యున్న తావుగ నున్నదనియుఁ దెల్పుచున్నారు. ౫ ఛోటానాగపూరునం దున్నది.

చైతన్యపరితామృతమున పంచాస్పరస్థిర్థములు గోకర్ణమున నున్నట్లు చెప్పబడినది.

శ్రీధరస్వామి (వ్యాఖ్యాత) పంచాస్పరస్థిర్థములు ఫల్గుణపురము (ఇప్పటి అనంతపురము. అంధ్రదేశమున అనంతపురముజిల్లా) కడఁ గల దని వాగ్దానము. భాగవతము ౧౦-౭౯ యందు దక్షిణదేశములం దని చెప్పబడియుంటయు, భారతము ఆది. ౨౧౭ అధ్యాయమున దీనిని అర్జునుఁడు, బలరాముఁడు కలిసి సందర్శించినట్లు చెప్పబడి యుంటయు, బళ్ళాచికి ఆగ్నేయదిశగా గిరిమైశ్వ దూరమునందుఁ గల పంచాస్పర స్థిర్థమే సరియగునది యని పోల్చి యున్నారు. **వీట ప్రశంస మహాభారతము**- ఆది పర్వము, ౨౧౭ అధ్యాయమునను, స్కాంద పురాణ- కుమారికాఖండము ౧ అధ్యాయమునను గలదు.

పంచామృతములు- దేవపూజార్థముగు పంచామృతములు- పాలు, తేనె, నెయ్యి,

పెరుఁగు, శర్కర లని చెప్పబడినది. ఆయుర్వేద వైద్యశాస్త్రమున పంచామృతము లన- తిప్పితేఁగ, సల్లేకు, నేలతాడి, శతావరీ, ముండికా లేక గోక్షురముండి యని చెప్పబడినది.

పంచాయతనము - ఆయతన మన స్థాన మని యర్థము. సామాన్యముగ పంచాయతన మన శుద్ధాద్వైతమతములు పూజించునది యని భావము. ౧ ఆదిత్యము (సూర్యకాంత శిలతోఁ జేయబడిన గుండనిసూర్యకారము). ౨ అంబిక (స్వర్ణశక్తి (స్త్రీ) విగ్రహము), ౩ విష్ణుదేవుఁడు (సాలగ్రామము), ౪ గణనాథుఁడు (విష్ణేశ్వర విగ్రహము. దీనిని శోణ భద్రదానదియందు దొరకు నొకవిధమగుశిలతోఁ జేయవలయును), ౫ మహేశ్వరుఁడు (నర్మదానదియందు దొరకు బాణలింగము గాని, లేకున్న స్ఫటికలింగము గాని యై యుండవలయును).

శ్రీరామపంచాయతనము- శ్రీరామ, సీత, లక్ష్మణ, భరత, శత్రుఘ్న విగ్రహములు. ఇం దాంజనేయవిగ్రహము కూడ తఱచుగ నుండెడిని.

శైవ పంచాయతనము- శివ, పార్వతి, విష్ణేశ్వర, నంది కేశ్వర, భృంగీశ్వర విగ్రహములు.

విష్ణుపంచాయతనము-విష్ణు దేవుఁడు, శ్రీదేవి, గరుత్మంతుఁడు, విష్ణుకేనుఁడు, అనంతుఁడు, శేషుఁడు. (పాముపైని దేవుఁ డుండెడిని)

పంచార్థ వివేకము- అర్థపంచక వివేకము-(రామానుజ వైష్ణవమతమున) పంచార్థము లెఱిగియుండుట యనిభావము

౧. స్వస్వరూపము-(అనఁగా ప్రాణియొక్క లక్షణలక్ష్యముల నెఱుంగుట). ప్రాణులు ౧ నిత్యప్రాణులు, ౨ ముక్తప్రాణులు, ౩ బద్ధప్రాణులు, ౪ కేవలప్రాణులు, ౫ ముముక్షుప్రాణులు నని విదువిధములు.

౨. పరస్వరూపము- (అనఁగా పరమేశ్వరునియొక్క లక్షణముల నెఱుఁగుట) పరమేశ్వరుఁడు ఐదుస్వరూపములఁ దెలియనగుచుండును. ౧ పరస్వరూపము, ౨ పూహస్వరూపము, ౩ విభవస్వరూపము, ౪ అర్చాస్వరూపము, ౫ అంతర్యామిస్వరూపము నని యైదు విధములు.

౩. పురుషార్థస్వరూపము- ఇది ౧ ధర్మము, ౨ అర్థము, ౩ కామము, ౪ మోక్షము, ౫ పరమపదము అని యైదువిధములు.

౪. ఉపాయస్వరూపము- ఇది ౧ కర్మ, ౨ జ్ఞానము, ౩ భక్తి, ౪ ప్రవృత్తి, ౫ ఆచార్యాభిమానము నని యైదువిధములు.

౫. విరోధిస్వరూపము- షైవాలింటిని సిద్ధింప నీయని యాటంకము లైదు. ఇవి ౧ స్వస్వరూపవిరోధి, ౨ పరస్వరూపవిరోధి, ౩ పురుషార్థవిరోధి, ౪ ఉపాయవిరోధి, ౫ ప్రాప్తి లేక సిద్ధివిరోధి యని యైదు విధములు. వీటి వివేకము అనఁగా వీటి నెఱిఁగి ప్రవర్తించుట పంచారవివేకము.

పంచారామములు (క్షేత్రములు)- గోదావరీమండలములలోని యైదు గ్రామములు. అమరారామ, కొమరారామ, భీమారామ, దాక్షారామ, క్షీరారామములు. వీటిని క్షేత్రములుగ నచటివా రనుచున్నను వీటి నిజస్థితి సంశయగ్రస్తముగ నున్నది.

౧ అమరారామము - దీనింగూర్చి యేమియుం దెలియరాకున్నది.

౨ కొమరారామము-దీనింగూర్చి యేమియుం దెలియరాకున్నది. సుప్రసిద్ధ స్థలమును కాదు. బహుశః కుమారారామ మేమో.

౩ భీమారామము-కృష్ణజిల్లా, గుడివాడయొద్ద నున్న భీమవర మని కొందఱును, చామర్లకోట కెదురుగనున్న భీమవర మని కొందఱును అభి

ప్రాయ భేదములు కల్గియున్నారు. గుడివాడయొద్ద నున్న భీమవర మనువారు అచటి గునుపూడి గ్రామములోని (జంగాలగునుపూడి) సోమగుండరశివలింగక్షేత్రమును, చామర్లకోట భీమవర మనువారు (చాళుక్య)భీమవరములోని భీమేశ్వర శివలింగమును పవిత్రస్థలము లని వాదించెదరు.

౪ దాక్షారామము-ఇది గోదావరీమండలములోని కోటిఫలికి ఆఱుమైళ్లలో నున్నది. ఇట భీమేశ్వరశివలింగము కలదు.

౫ క్షీరారామము-పశ్చిమగోదావరీమండలములోనిపాలకొల్లును(బహుశఃపాలకొలనేమో). క్షీరారామ మనియెదరు. ఇది వర్తకస్థలమై యున్నది. పశ్చిమగోదావరీమండలమున నర్చాపురమునుండి ఆఱుమైళ్ళదూరమందున్నది. ఇట రామలింగేశ్వర దేవస్థానమును, అందొకయెత్తెన గోపురమును నున్నవి.

పంచాలవగోత్రము-(వీతహవ్య లేక యాస్క-గణము చూడుఁడు.)

పంచావికములు- ఆయుర్వేద వైద్య శాస్త్రమున మేఁకపాలు, మేఁకపెరుఁగు, నెయ్యి, మేఁకఘ్రాతము, పెంటికలు నని చెప్పఁబడినది.

పంచాస్త్రములు--(మన్మథ బాణములు చూడుఁడు.)

పంచోపనిషత్తులు-- ఉపనిషత్తులుచూ.

పంజరచాలనన్యాయము- వలలోఁ జిక్కిన పక్షు లన్నియు నొకేసారి యెగిరిన, వల నెత్తుకొని పోఁగల్గు ననిభావము.

ఇఱుకుకొనఁబడుతఱిఁ గూడ, నంద టేక మనస్కులై ఒకేతఱి ప్రయత్నించిన జయము గల్గి విముక్తి నందుదు రనుట కీన్యాయమును వాడుదురు.

పంజరముక్తపక్షిన్యాయము-పంజరమునుండి విముక్తి గాంచినపక్షివలె నని అర్థము.

పంజరమునుండి (అనగా నిర్బంధమునుండి) తప్పించుకొనిన పక్షికి స్వేచ్ఛ (స్వతంత్రత) గల్గుట యని భావము.

వేదాంతశాస్త్రమున ప్రాణికి కర్మబంధము నుండి విముక్తిగల్గుట కీన్యాయమును వాడిరి.

పంజరమునుండి తప్పించుకొనిపోయిన చిలుక పిల్లకంటఁ బడినట్లు — అంధ్ర లోకోక్తి.

పంజాబుదేశము — ఇండియా దేశము లోనిది. (పాంచాల దేశములు చూడుడు.) ఐదునదులనుండి కల్గిన పేరు. (ఇండియా దేశము చూడుడు). ఉత్తరమున కాశ్మీర దేశము, తూర్పున యమునానదియు, దక్షిణమున రాజపుత్రస్థానము, పశ్చిమమున సులైమా స్వర్వత పంక్తియు నెల్లలు. వాయవ్యదిశయందు నాన్తు వెస్ట్ బెన్జీన్ ప్రాంతీయురు పోవెను కలదు. నైశాల్యము ౯౭౦౦౦ చతురపుమైళ్ళుండును.

ఉత్తరమువైపున పర్వతములు కలవు. వాటి యందలి లోపలు చాల ఫలవంత మైనవి. వాటిని దేశభాషయందు “ఝాను” అని వాడుచున్నారు. వాటిదిగువ సింధునది కడముగా సాల్టురేంజీ లున్నవి. ఇవి తూర్పున విత్తస్థా (ఝిలనది)వఱకు వ్యాపించి యున్నవి. తక్కిన పంజాబు దేశ మంతయు చక్కని సమతలప్రదేశము. ఇది నైర్వృత్తిదిక్కువైపు ఏటవాలు కలది.

ఐదునదులు దేశమునఁ బ్రవహించుచుంట దీనికి పాంచాలదేశ మని పేరు కల్గినది. అవి సింధునదియందు జేరుకొనును గాన, పంజాబు నందు మొత్త మాటు ప్రవాహములు కలవు. ఈ యాటింటినడుమను, సింధుసాగరు దోఱ బనియు, జేట్టి దోఱ బనియు, రెచ్చా దోఱ బనియు, బారీ దోఱ బనియు, జలంధరు దోఱ బనియు నైదు దోఱబులు కలవు. (దోఱబు చూడుడు). ఝిలమ్, చీనాబు నదులనడుమ

జేట్టిదోఱబు, చీనాబు, రావీనదులనడుమ రెచ్చా దోఱబు, రావీ సల్లెజి నదులనడుమ బారీదోఱబు, (ఇందు జనాభా యధికము). సల్లెజి, బీయాస్ నదులనడుమ జలంధరుదోఱబునుకలవు. సింధునదికిని జేలంనదికిని నడుమ నున్నది సింధు సాగరోఱ బనంబడుచున్నది. ఇది చాల పెద్దది. వేసవియం దుష్ణాధిక్యమును, శీతకాలమున శీత లాధిక్యమును గలవు. ఉత్తరమున కొండలకడ నేటేట నలుబది యంగుళములు వరించుచు, దక్షిణమునకు (దిగువకు)వచ్చినకొలది వర్షము తగ్గిపోవుచు, సింధు దేశముహద్దన నేటేట పది యంగుళములు మాత్రమే వరించు చుండును. సాల్టురేంజీలయందు సింధవలనణపుగను లధికముగ నున్నవి. కొండలు సింధునది కడము వచ్చిన ప్రదేశమునఁగల కాలాబాగ్ (Black garden) పురమున పటిక విస్తారము చేయంబడుచున్నది. ఉత్తరమున కొండలం దడవులు కలవు. సగటున పల్లపుప్రదేశము లిసుకపొరం గలియుండునట్లగపడు చుండును. వీటియందు చెట్లుచేమ లధికముగ పెరుగవు. కాంగ్రాలోప లందు తేయాకుతోట లధికముగా పెరుగుచున్నవి. నెస్ట్ బెన్జీన్ జమ్నా కెనాలు, సల్లెజి కెనాలు, బారీదోఱ బెనాలు మొదలగుపంట కాల్య లవ్వార్థిగ పొలముల నింపుచుండ, భూములు ఫలవంతములుగ నున్నవి. చెట్లు నాటఁబడి పెంచఁబడు చుండును. గోధుమల పంట యధికముగాఁ గలదు. మూల్తాను (తోల్లింటి మూలస్థానము) ప్రాంతముల పట్టు పురుగులు విస్తారము పెంచఁబడుచున్నవి. తేనె, మైనము లధికముగా దొరకుచున్నవి. నూలు బట్టలు, ఉన్ని బట్టలు, పట్టుబట్టలు, శాలువలు విస్తారము నేయంబడు చున్నవి. ఉన్ని, ఇంగువ, ఎండుపండ్లు, ఆప్సుస్థానమునుండి విస్తారము రప్పింపం బడుచున్నవ్యాపారము దేశ మంత

టను కలదు. గుట్టము లాష్ట్రస్థానమునుండి రప్పింపబడుచున్నవి. నదులయందు పడవలు వర్తకపునరకులం గొంపోవు చుండును. దేశమున నినుపబాటలు వర్తకవ్యాపారముల కుపయోగించు చుండును. పంజాబీ భాషయ, ఉరుదు భాషయ వాడుకయందున్న భాషలు. పట్టణములందు ఉరు దెక్కన వాడుక గలదు. హిందూ పంజాబీ లధికముగను, సిక్కులు కొలదిమందిగను ఉన్నారు. వారు మొత్తమిరువదిలక్ష లున్నారందురు. హిందూమతాన్ని దీయులు దేశమున పురుముగనే యున్నారని తెలియుచున్నది. (సిక్కుమతము-కీర్తీదాబ్రీన్యా వాదమతము చూడుడు.) మైలునకు ౨౦౦ మంది యని లెక్కింపబడినది.

పంజాబు దేశము- లాహోరు, జలంధరు ఢిల్లీ, దెర్బారు, రావల్పిండి యను నైదు డివిజనులుగను, అవి తీరుగ నిరుపది మెనిమిది జిల్లాలగు విభజింపబడి యున్నవి.

౧. లాహోరుడివిజనులో :- లాహోరు జిల్లా, ౨ అమృతసరిల్లా, ౩ గురుదాస్పూరుజిల్లా, ౪ ముల్తానీల్లా, ౫ ఝాంగిల్లా, ౬ మాంటు గోమరీజిల్లా.

౨ జలంధరు డివిజనులో:- ౧ జలంధరు జిల్లా, ౨ హాపియాఝాంజిల్లా, ౩ కాంగ్రా జిల్లా, ౪ లూథియానాజిల్లా, ౫ ఫిరోజ్పూరుజిల్లా.

౩ ఢిల్లీ డివిజనులో:- ౧ ఢిల్లీజిల్లా, ౨ గుర్గాంజిల్లా, ౩ కర్ణాలిల్లా, ౪ హిస్సారిల్లా, ౫ రోహ్తాకి జిల్లా, ౬ అంబాలాజిల్లా, ౭ సిమాజిల్లా.

౪ డెరబారు డివిజనులో:- డెరబారుజిల్లా, ౨ డెహరాద్ కస్తూల్ ఖానిల్లా, ౩ ముజఫర్ పురిల్లా, ౪ బన్నాజిల్లా.

౫ రావల్పిండి డివిజనులో:- రావల్పిండి జిల్లా, ౨ ఝిలమిల్లా, ౩ గుజరాతు జిల్లా,

౪ షహపూరిల్లా, ౫ గుజరాన్వాలా జిల్లా, ౬ సయాల్కోటజిల్లా.

రానినదీతీరమండలి లాహోరు పట్టణము పంజాబు దేశమునకు ముఖ్యపట్టణము. కొంత కాల మిది యశ్వరు చక్రవర్తికి రాజధానిగా నుండినది. రంజీత్సింగునమాధి చక్రవర్తికట్టడము చూడందగినది. గొప్ప వర్తక స్థలము. హైకోర్టుదే కలదు. కఠినయ దూరమున గల మిఠానైరు సైన్యస్థానము.

అమృతసరు పట్టణము లిల్లాయందు ముఖ్యపట్టణము. సిక్కులప్రధాన దేవస్థానము, ప్రధాన సన్యాసాస్థానము. మతప్రధాన నగరము. గొప్పవర్తకస్థానము. శాలువలు, పట్టుబట్టలు, నూలుబట్టలనేత విస్తారము కలదు. ప్రక్కనే యొక పర్వతముపై రంజీత్సింగు మహారాజుచే నిర్మింపబడిన గోవిందఘడ్ సైన్యదుర్గము చాల బలమైనదిగా పేరందినది. సెల్లెజి నదీతీరమందలి లూథియానాపురము శాలువలనేతకు, ఇంగువ, పండ్లు, వర్తకమునకుం బేరందినతావు. అంబాలాజిల్లాయందు ప్రధానస్థానము సైన్యస్థానము నైయున్నతావు సిమానగరు వైస్సాయి గారి వేసవినివాసము, ఇండియా ప్రభుత్వస్థానము నైయున్నది. స్థానేశ్వరము కురుక్షేత్రములోనిది, యాత్మోస్థలము. ఇట నాదిని మహాభారత యుద్ధము జరిగెను. పాసిపట్టు తొల్లింట యుద్ధములు జరిగినతావున నున్న పురము.

యమునానదిపైనున్న ఢిల్లీనగర మిండియా ప్రభుత్వమునకు ప్రధానస్థానము. తొల్లింట మొగలైచక్రవర్తుల రాజధానిగనుండిననగరము. ముల్తానుపురము చీనాబునదీతీరముననున్న గొప్ప సైన్యస్థానము. నేతపను లధికముగలవలపు. వర్తకస్థలము. తొల్లింట హిరణ్యకశ్యపునిరాజధాని. విష్ణుదేవుండు నృసింహవతార మెత్తినతావు. ప్రహాదగిరి మొదలగునానవా శ్మశనేకములు గల

తావు. అటాక్షుట్టణము సింధునదిపై నున్నది. ఇట నది దాటువంతైన గలదు. రావల్పిండి కాశ్మీరమార్గమున నున్న సైన్యస్థానము. ముర్రీ కాశ్మీరమార్గముననున్న సమశీతోష్ణప్రోదేశము. గృజరాతు పట్టణ మితడిపనలు విశేషముగ గలతావు. పధానోట వర్తకస్థలము. ఇటనుండి సుప్రోద్ధ సమశీతోష్ణప్రోదేశ మగు డల్ హాసీ కేగు మార్గము కలదు. జలంధరుపురము సైన్య స్థానము. తొల్లింట తిగ్గర్ దేశపురాజధానిగ నుండినది. నాగర్హోట కాంగ్లలోవయందున్నది. దీనిని కాంగ్లపుర మనియు నందురు. ఇది సుప్రోద్ధ దేవిక్షేత్రము. (పాంచాల దేశము చూ).

పంజాబునందలి యెదునకులు—

(పాంచాల దేశపువిదునకులు చూడుడు. సింధు నదము చూడుడు.)

పంజికూరచెట్టు- దీనింగూర్చి యంతగా తెలియరాదు. ఇది నలుపు, తెలుపు, ఎఱుపు రంగులచే త్రివిధ మనియు, దీని రస కషాయ ములు జ్వరదోషము నడంచి కఫము హరించు ననియుం జెప్పబడినది.

పంజిమ్పురము— (పోర్చుగీ సింజియా చూడుడు).

పంటకావులు- వీరు పదునాలుకాఖల కావులనంబడిరి. తొల్లింట కోసల దేశమందలి యయోధ్యనుండి యాంధ్రదేశమున కేతెంచి రఱు. పిల్లలమఱి బేతాళరెడ్డి యనువారు వీరికి మూలపురుషు లనియు చెప్పదురు. వీరియిండ్ల స్త్రీలమెడలయందు పసుపుకొమ్మునకు గట్టిన తొట్టినీ ధరియింతురు. వీరి కిలువేప్పు గంగమ్మ యను దేవత కుల దైవమై యుండెడిని. వివాహము లందు గంగమ్మను పూజింతురు.

వీరు త్తరమునుండి బెజవాడ మీదుగా త్రిలింగ దేశభూపతియగు ప్రతాపరుద్రరాజ్యము

నకుం జేరి రఱు. బేతాళరెడ్డి సూర్యోపాసన నెఱపువాఁడని యందురు.

పంటరెడ్లు— రెడ్లు, రెడ్డికులమువారుచూ.

పండితారాధ్యత్రయము ఆంధ్ర బ్రాహ్మణులు చూడుడు.

పండుగలు-పర్వతిథులు-వ్రతదినములు — ౧ పాడ్యమితిథులందు సంభవించునవి:—

చైత్రశుద్ధపాడ్యమి-“సంవత్సరాది”. (చాంద్రమానమున ప్రారంభదినము). దీని నాంగ్లమున “Telugu new years day” అని యందురు ఇందు నింబకుసుమ (వేపపువ్వు) భక్షణము విధింపబడినది. సంవత్సరాదిదినము తన కెట్లు గడచునో, సంవత్సరమును తన కల్లె గడచునని ఈ దినమును సూచ్యార్థసూచక దినముగా నెఱురు. ఈదినమున కొద్దిగనో, ఎక్కువగనో అశ్వని నక్షత్రము సంభవించి తీరెడిని.

ఆశ్వయుజ శుద్ధపాడ్యమి-“బలిపూజనప్రతిపత్తు.” బలిచక్రవర్తిం బూజింతురు. దేవీనవ రాత్రీములగు దన రాప్రారంభదినము.

కార్తికశుద్ధపాడ్యమి-“గోక్రీడనప్రతిపత్తు”. గోవుల నలంకరించు, మేషియు, ఊరిబయటికి గొంపోయి వాట్లతో నాడుకొందురు.

౨ ద్వితీయాతిథులందు సంభవించునవి:—

ఆషాఢ బహుళ ద్వితీయ- “చాతుర్మాస్య ద్వితీయ.” (యతుల కాషాఢబహుళ ద్వితీయ మొదలు కార్తికబహుళ ద్వితీయవఱకుం గల్గు నాలునెలలు వ్రతదినములు. వీట్లను చాతుర్మాస్య లందురు. ఇందు వారు సంచార మొనర్చక యొకేతావుననిలిచి వ్రతదినములుగ గడపెదరు).

శ్రావణబహుళ ద్వితీయ - “బహుతల్ప ద్వితీయ”

ఆశ్వయుజ శుద్ధద్వితీయ- “ప్రీతిద్వితీయ”

కార్తికశుద్ధ ద్వితీయ- “యమద్వితీయ”
 “భాస్రద్వితీయ”
 కార్తిక బహుళ ద్వితీయ - చాతుర్మాస్య
 ద్వితీయ. (యతులకు ఈదినముతో చాతు
 ర్మాస్యవ్రతము ముగియును).

మాస్తిక బహుళ ద్వితీయ - “పరశురామ
 ద్వితీయ”

ఆదివారమున సంభవించిన ద్వితీయ “భాను
 ద్వితీయ”

3 తృతీయాదినముల సంభవించునవి:—

చైత్రశుద్ధ తృతీయ- “ఆందోళనతృతీయ.”
 ఉయ్యెలలూఁగు పండుగ.

వైశాఖ శుద్ధ తృతీయ- “అక్ష తృతీయ”
 నృసింహ స్వామి దేవాలయములందు, దేవునకుం
 బూసిన చందనమును తీసివైచి, యభిషేకము
 లొనర్చి, తిరుగ చందనము పూయ మొదలిడు
 దురు. ఈదినమున రాత్రి వ్రాసె యాచారమున
 పునర్వసు నక్షత్రము సంభవించునేని పరశు
 రామజయంతి యగును.

జ్యేష్ఠశుద్ధ తృతీయ-“రంభాతృతీయ.” అనఁ
 టిచెట్టుకింద గారీదేవిం బూజింతురు.

శ్రావణశుద్ధ తృతీయ- “స్వర్ణ (షోడశ)
 గారీవ్రతము” ఈదినమున మంగళవారము
 తలపించునేని “కుజగారీవ్రతము”.

భాద్రపదశుద్ధ తృతీయ-దక్షిణ దేశమునను
 కన్నడ దేశమునను, స్వర్ణ(షోడశ)గారీ వ్రతము.
 దీనినే పెక్కండు మంగళగారీ వ్రత మనియు
 నందురు.

భాద్రపద బహుళ తృతీయ- “ఉండ్రముల
 తృతీయ” (ఉండ్రాళ్ళ తదై అని యందురు).
 బాల బాలికలు, అందు ముఖ్యముగ బాలికలు,
 తెల్లవాఱుజామున మేల్కొంచి, భుజించి,
 ఆటలాడుకొందురు. పిదప గారీదేవిం బూజించి
 యుండ్రముల నివేదన మర్పింతురు.

ఆశ్వయుజ ౧॥ తృతీయ- “అట్టలతృతీయ”
 (అట్లతదై అని యందురు.) బాల బాలికలు,
 అందు ముఖ్యముగ బాలికలు, ఉండ్రముల
 తృతీయ వలెనే ఆటలాడ్డి గారీపూజ యొనర్చి
 అట్లను నివేదన మర్పింతురు.

౪ చతుర్దినినముల సంభవించునవి:—

శ్రావణశుద్ధ చతుర్థి- “ధూర్వా గణపతి
 వ్రతము” గరికె ధూర్వములతో గణపతిం
 బూజింతురు. నాగచతుర్థి. కొండఱు నాగపూజ
 చేతురు.

శ్రావణ బహుళ చతుర్థి- “సంకట హరణ
 చతుర్థి” సంకటహరణ వినాయకపూజ.

భాద్రపద శుద్ధ చతుర్థి-“వినాయకచతుర్థి”
 సిద్దివినాయక పూజ యొనర్తురు. ఈ దినము
 మొదలుగ తొమ్మిది దినములు గణపతివరా
 త్రము లందురు. మహారాష్ట్ర దేశమున నీతొ
 మ్మిది దినములు గణపతిపూజలు విశేషముగ
 నొనర్తురు. దీనినే ఉండ్రాళ్ళచవితి యనియు
 నందురు.

కార్తికశుద్ధ చతుర్థి- “నాగ చతుర్థి” నాగ
 పూజ. కొందరు గణపతిం బూజింతురు. పాముల
 పుట్టలో పాలు పోసి నాగపూజ యొనర్తురు.

మాఘశుద్ధచతుర్థి- “కుందచతుర్థి” మల్లె
 మొగలచే గారీ దేవిం బూజింతురు. ఆఁడుపిలలు
 మల్లెమొగలజడలు వైచుకొందురు. ఇంకను
 “తిలచతుర్థి” యనియు, “వరదచతుర్థి” యనియు
 నీ దినమునకుం బేర్లు కలవు.

ఫాల్గుణ శుద్ధచతుర్థి-“శాంతిచతుర్థి” మంగళ
 వారమున చతుర్థి సంభవించు నేని భామచతుర్థి
 యనిపేరు.

గి పంచమిదినమున సంభవించునవి:—

చైత్రశుద్ధపంచమి- “శ్రీపంచమి”. “లక్ష్మీ
 పంచమి” అనియు నందురు. విష్ణు దేవస్థానము

లందు డోలోత్సవములు (విష్ణు దేవునియ్యలయం దుంచి యూఁపుట).

ఆషాఢ శుద్ధపంచమి- “స్కందపంచమి”. కుమారస్వామిపూజ.

శ్రావణశుద్ధపంచమి-“నాగపంచమి” నాగ పూజ, గరుడపూజ. ఈతిథి ఒకేదినమున చతుర్థి, పంచమి, షష్టియు గూడ కొద్దిగనో గొప్పగనో సంభవించెనేని చాల పవిత్రముగ నెఱుతురు.

భాద్రపదశుద్ధ పంచమి- “ఋషిపంచమి” వ్రోతము. నప్తమహర్షులం బూజింతురు.

కార్తికశుద్ధపంచమి- “నాగపంచమి” నాగ పూజ.

మాఘ శుద్ధ పంచమి- “మదనపంచమి” “వనంతపంచమి” వనంతప్రవృత్తివ్రత మొనర్చి (మదనపూజ) హరిహరపూజ నొనర్తురు.

౬ షష్టిదినమున సంభవించునవి:—

ఆషాఢశుద్ధషష్టి- “కుమారషష్టి” కుమార స్వామిపూజ.

శ్రావణశుద్ధషష్టి- “సూర్యషష్టి” సూర్యుని పూజింతురు.

శ్రావణబహుళషష్టి-“సూర్యషష్టి” సూర్యుని పూజింతురు.

భాద్రపద శుద్ధషష్టి— “లలితాషష్టి” - ఘోర్జర దేశమున లలితాపూజచేయుదురు.

భాద్రపదబహుళషష్టి- “అవమచంద్రషష్టి” ఈ దినమున ఆదివారము, రోహిణి నక్షత్రము, కుజపాతము గల్గినచో “కపిలాషష్టి” యందురు. సూర్యపూజ, కపిలగోదానము.

కార్తికశుద్ధ షష్టి- “సుబ్రహ్మణ్యషష్టి”. దక్షిణ దేశమున, అందు ముఖ్యముగ మళయాళ మున, సుబ్రహ్మణ్యపూజ లొనర్తురు.

మార్గశిరశుద్ధషష్టి-“స్కందషష్టి” “నంహా రషష్టి” “మల్లారిషష్టి” దక్షిణ దేశమున

మళయాళమున సుబ్రహ్మణ్యపూజ, దక్షిణ దేశా రణ్యవాసులు చంపకాదేవిపూజ యొనర్తురు.

౭ నప్తమిదినమున సంభవించునవి :—

చైత్రశుద్ధ నప్తమి- “గంగోత్పత్తి” గంగా తీరప్రాంతముల గంగాపూజ లొనర్తురు. గంగో త్తరియందు ఇది మిక్కిలి ప్రధాన మైనది.

శ్రావణ బహుళనప్తమి- “శీతలావ్రోతము” ఉత్తరదేశముల శీతలా దేవిం బూజింతురు.

భాద్రపదశుద్ధనప్తమి-‘అముక్తాభరణనప్తమి’ వ్రతము.

మార్గశిర శుద్ధ నప్తమి - “మిత్రనప్తమి” సూర్యపూజ. “నందానప్తమి” హిమవత్పర్వత ములపై కూర్కాచల (Kuman Division) ప్రాంతమునగల నందా దేవి క్షేత్రమున నందా దేవిని బూజింతురు. “కాలభైరవనప్తమి”- కాశీ ప్రాంతమున కాలభైరవపూజ.

మాఘ శుద్ధనప్తమి- “రథనప్తమి” సూర్య పూజ. స్త్రీలు సూర్యుని చిక్కుడాకులు, చిక్కుడు కాయలు రథమునం దుంచి పూజించి, చిక్కు డాకులలో క్షీరాన్నినివేదన మొనర్తురు. సూర్య చంద్రవ్రోత మొనర్తురు. నప్తమి యాదివార మయ్యెనేని “భానునప్తమి”.

సూర్యపూజకు మరీ పవిత్రముగ నెఱుతురు. మొత్తమున మాఘమాసమున నన్ని యాదివారములందు స్త్రీలు సూర్యుని బూజింతురు.

౮ అష్టమిదినమున సంభవించునవి:—

చైత్రశుద్ధ అష్టమి - “అశోకాష్టమి”. ఈ తిథియందు బుధవారము, పునర్వసునక్షత్రము సంభవించునేని మరీ పవిత్రముగ నెఱుతురు. అశోకగారీవ్రోత మాచరించి, (అశోకవృక్షము క్రింద) నాపూవులం బూజించి, వాల్లం దినదరు. “భవాన్యూత్పత్తి” భవానిం బూజింతురు. మఱియు భవానీనదీతీరముల నానదిజన్మదిన ముగ పూజ లొనర్తురు.

శ్రావణబహుళ అష్టమి - “కృష్ణాష్టమి” (శ్రీకృష్ణజయంతి). స్కార్తు లీదినమున శ్రీకృష్ణ జన్మదిన మని పూజింతురు. రామానుజీయ శ్రీవైష్ణవులు శ్రావణబహుళ అష్టమి, నవమి, దశమి తిథులలో నెప్పు డైనను రాత్రియందు రోహిణీనక్షత్రము సంభవించినతఱిని శ్రీకృష్ణ జయంతి జరిపి పూజింతురు. ఒకవేళ చాంద్రమాన శ్రావణ మాసమున నట్లు సంభవింపనిచో సారమాన సింహమాసమున (అవణి మాసము) నెన్నిది, తొమ్మిది, పది తిథులలో నెప్పు డైనను రాత్రియందు రోహిణీనక్షత్రము సంభవింపఁ జూచి, శ్రీకృష్ణజయంతి జరపి పూజింతురు. వానికి రోహిణీనక్షత్రము రాత్రియందుంట పృథానము. ఇంక మాధ్వ వైష్ణవులకు రాత్రియనునిచునుగు లేదు. అష్టమితిథియం దెప్పుడైనను రోహిణీనక్షత్రము సంభవింపఁ జూచి శ్రీకృష్ణజయంతి జరపెదరు.

ఈతిథిని రోహిణీనక్షత్ర మర్ధరాత్రిమునం దుండుటయు, తులనాధుండగు శుక్రండు ఉదయించుటయు సంభవించునేని దశఫలవృత్తము.

భాద్రపదశుద్ధ అష్టమి - “ఘౌర్వాష్టమి” శివుని ధూర్వముల (గరికె)చే పూజింతురు. ఈదినమున కేదారవ్రత మారంభము. మఱియు నీదినము మొదలు పదునాఱు దినములు (స్త్రీలు) మహాలక్ష్మీవ్రత మొనర్తురు.

మఱియు, నీతిథియందు జ్యేష్ఠా నక్షత్రము సంభవించినచో “జ్యేష్ఠాష్టమి” యసంబడును. ఇందు మృతవంధ్యులు (పిల్లలుచనిపోవుచుండుట వలన వంధ్యులై నస్త్రీలు)ను, కాకవంధ్యులు(ఒకే పిల్ల గల్గిన పిదప సంతానము లేక గొడ్డువారి వంధ్యులై నస్త్రీలు)ను, దోషపరిహారార్థముగా “అలక్ష్మీపరిహార జ్యేష్ఠావ్రత మొనర్చి, జ్యేష్ఠా దేవింబూజింతురు. అట్టివ్రతమును అనూరాధా నక్షత్రమున వ్రతారంభ ఆ వాహనములును,

జ్యేష్ఠా నక్షత్రమున పూజయు, వ్రతాచరణమును, మూలా నక్షత్రమున వ్రతోద్వాపనమును నడిపెదరు.

భాద్రపద బహుళ అష్టమి- “మధ్యాష్టమి” “రుద్రాష్టమి.”

ఆశ్వయుజశుద్ధ అష్టమి-“మహాష్టమి” దుర్గాష్టమి బంగాళమునను, కాశీప్రాంతములను దుర్గా పూజలొనర్తురు. “కాళికాష్టమి” ఉత్తర దేశములను, ముఖ్యముగ శైవాలక దేశపువారిద్వారమునను, దక్షిణజ్ఞ వినాశనియగు భద్రకాళి (మాయాదేవి)ని పూజించుచు, కాళికాష్టమి యని పిలిచెదరు. ఈదినమున నష్టమి కలియుటయు, ఆదివార మగుటయు కూడదని యందురు.

యుజ బహుళ అష్టమి-“అశోకాష్టమి” వృతము అశోకవృక్షము క్రింద గౌరీపూజ, అశోకకుసుమనై వేద్యము, భక్షణము చేతురు.

కార్తిక శుద్ధ అష్టమి- “గోష్ఠాష్టమి”. మార్తశిర శుద్ధ అష్టమి-“కాలభైరవాష్టమి” కాశీయందు కాలభైరవ స్వామిని దర్శించి పూజింతురు

పుష్యశుద్ధ అష్టమి-“మహారుద్రాష్టమి” శివక్షేత్రముల మహారుద్రాభిషేకము లొనర్చి రుద్ర శాంతి గల్గింతురు.

మాఘశుద్ధాష్టమి- “భీమాష్టమి” అష్టమితిథియం దార్ద్రా నక్షత్రము సంభవించిన “ఆర్ద్రాష్టమి”.

అష్టమితిథియందు సోమవారము సంభవించిన “సోమాష్టమి”.

నవమిదినమున సంభవించునవి :-

చైత్రశుద్ధనవమి- “శ్రీరామనవమి” వసంత నవరాత్రములతో సంవత్సరాది దినముననే ప్రారంభించి (ఉత్తర దేశములందు, అందు ముఖ్యముగ ఉత్తరకోసల దేశమునందలియయోధ్యా నగరప్రాంతముల ఆంధ్ర దేశమునను

శ్రీరామనవమి రోజున శ్రీరామ సీతాకళ్యాణముల నెరపి శ్రీరామజన్మవర్ధంతి జరపెదరు.

భాద్రపదశుద్ధనవమి-“నందానవమి”హిమవన్నందా దేవీక్షేత్రమున నందాపూజయు, బదరీకేదారక్షేత్రమున కేదారేశున కభిషేకార్చనాదులును జరపి “కేదారనవమి” యని వాడెదరు.

భాద్రపదబహుళనవమి-“అహిర్నవమి”.

ఆశ్వయుజ శుద్ధనవమి-“మహానవమి” దేవీపూజ, సరస్వతీపూజ.

కార్తికశుద్ధనవమి “అక్షయనవమి”న్రతము. “కూష్మాండనవమి” (కూష్మాండముఁ డను రక్కసుని విష్ణుదేవుం డంతరింపఁజేసిన యావనాలుగ విష్ణుపూజ లొనర్చుదురు. గుమ్మడికాయలను దాన మొనర్తురు.

మార్గశిరశుద్ధనవమి-“మూర్ధ్ననవమి” ఆనంద తీర్థస్వామియొక్క పుణ్యదినమును మధ్యవైష్ణవులు జరపెదరు.

౧౦ దశమిదినమున సంభవించునవి:—

చైత్రశుద్ధదశమి- “ధర్మరాజదశమి”.

జ్యేష్ఠశుద్ధదశమి- ఈ దినమున ౧ జ్యేష్ఠమాసము, ౨ శుక్లపక్షము, ౩ దశమితిథి, ౪ బుధవారము, ౫ హస్తనక్షత్రము, ౬ గరకరణము, ౭ వ్యతీపాతయోగము, ౮ కన్యారాశి (చంద్రులగ్నము), ౯ వృషభమునందు రవి యుండుట, ౧౦ సంధ్యాకాలము ఈ పదియోగములు సంభవించునేని దశపాపహరదశమి” యగును. గంగాతీర దేశముల గంగాస్నానము, గంగాపూజయు మహాఫలప్రదమందురు. సర్వసాధారణముగ జ్యేష్ఠ శు. ౧౦ ని దశపాపహరదశమి యని వాడుదురు. తొల్లియొకపక్ష డిది యాపొంతముల సంవత్సరాదిగ నుండెడి దందురు.

ఆషాఢశుద్ధ దశమి- “ద్విగోవతాదశమి” వ్రతము. దిక్పాలకపూజ.

భాద్రపదశుద్ధదశమి-“ దశావతారదశమి” విష్ణుపూజ లొనర్తురు.

ఆశ్వయుజశుద్ధ దశమి- “విజయదశమి” శమీ (జమ్మిచెట్టు) పూజ. బేతాళపూజ, ఆయుధపూజ, అపరాజితాదేవీపూజ.

౧౧ ఏకాదశీదినమున సంభవించునవి:—

సర్వసాధారణముగ అన్ని ఏకాదశీతిఘటలును పర్వములుగ నెంచఁబడును. విష్ణుభక్తు లన్ని మాసములం దుభయపక్ష ఏకాదశీతిఘటలయం దుపవసించుదురు. రామానుజీయ వైష్ణవులును మధ్యవైష్ణవులును గూడ ఏకాదశిరోజున (హరి వాసరమున) పితృర్చనలం గూడ పాటించక నిలిపి మఱునాఁ డొనర్చెదరు.

జ్యేష్ఠశుద్ధ ఏకాదశి- “నిర్జలై కాదశి”.

ఆషాఢశుద్ధ ఏకాదశి - “శయనై కాదశి” ఈదినము మొదలు కార్తికశుద్ధ ద్వాదశి వఱకు గోపద్మవ్రతము నెరపి, లక్ష్మీనారాయణపూజ లొనర్తురు. శ్రీజగన్నాథక్షేత్రమున(రథయాత్ర) స్వామిని రథముపై నుంచి ఇంద్రద్యుమ్న నగరునకుం గొంపోయి, యట తొమ్మిదిదినము లుంచి పూజించుచుండుదురు. పిదప దేవాలయమునకు జేర్చుదురు.

భాద్రపదశుద్ధఏకాదశి-“పరివరనై కాదశి”

కార్తికశుద్ధఏకాదశి-“బోధన (మేల్కొల్పు) ఏకాదశి” “ఉత్థానై కాదశి” యనియునందురు. విష్ణు దేవుం డదివఱకు నిద్రించుచుండి, ఈదినమున మేల్కొలుచు నట.

మార్గశిరశుద్ధఏకాదశి - వైతరణీనదీ తీరమందలి యజ్ఞవరాహక్షేత్రమున (Gagpur) యజ్ఞవరాహైకాదశీవ్రత మొనర్చి (కపిల) గోదాన మొనర్చుదురు.

మార్గశిర బహుళ ఏకాదశి- “ఉత్పన్నై కా

దశి” (ఉత్పన్నమయని భార్య) కార్తికమాసాదిక
మాసములయొక్క ఉభయపక్షముల ఏకాదశి
లయందు “శుక్ల కృష్ణకాదశీవ్రత” మొనర్తురు.

పుష్య శుద్ధ ఏకాదశి- “వైకుంఠై కాదశి”.
దక్షిణ దేశమున కావేరీ క్షీరంగ ష్టేత్రమున,
వైకుంఠద్వార మనంబడు నొక పవిత్ర ద్వార
మును తెఱచెదరు. దానిగుండా యాత్మస్థు
లసంఖ్యాకములుగ జని, స్వామిని దర్శింతురు.
ఈకార్య మట చాల పవిత్రవంతము గను,
మహాఫలసంధాయకము గను తలంపఁ బడెడిని.

మాఘశుద్ధ ఏకాదశి - “భీష్మై కాదశి”
అపుత్రోవంతులు సంతానముకొఱకు గాంగేయుఁ
డగు భీష్ముని పూజింతురు. ఇది వ్రతము. ఐదు
దినములు శరపంచరమున పంచుకొని యుండి,
పాండవులకు ధర్మముల నుపదేశించినభీష్ముఁ
డిదినమున ప్రాణముల విడిచెను. ఏకాదశివ్రత
మాచరించి, ద్వాదశి దినమున విష్ణుదేవునకు
తులసీవివాహ మొనరురు.

౧౨ ద్వాదశిదినమున సంభవించునవి:-

చైత్రశుద్ధ ద్వాదశి- “వామన ద్వాదశి”
దమనోత్సవవిష్ణుపూజ.

వైశాఖశుద్ధ ద్వాదశి-“పరశురామద్వాదశి”
ఈదినమున ౧ వైశాఖ మాసము, ౨ శుక్ల
పక్షము, ౩ ద్వాదశితిథి, ౪ హస్త నక్షత్రము,
౫ వ్యతీపాతము, ౬ సింహమున గురు డుండుట,
౭ సింహమున కుజుఁ డుండుట, ౮ మేషు
రాశియందు సూర్యుఁ డుండుట సంభవించుచో
‘పాశ ద్వాదశి’యనిపేరు. మాధవపూజ యట్టి
తత్తి మహాఫలవృద్ధ మందురు.

జ్యేష్ఠశుద్ధ ద్వాదశి- “రామలక్ష్మణద్వాదశి”

జ్యేష్ఠబహుళ ద్వాదశి- “కూర్మద్వాదశి”.

ఆషాఢశుద్ధ ద్వాదశి- “వాసుదేవద్వాదశి
దధివ్రత మాచరింతురు.

శ్రావణశుద్ధ ద్వాదశి-“దామోదరద్వాదశి”

భాద్రపదశుద్ధ ద్వాదశి-“ఉపేంద్రద్వాదశి”
ఆమలకద్వాదశి, కల్పి-ద్వాదశి, శక్రద్వాదశి,
యని పేరు. ఈ దినమున శ్రీవణనక్షత్రము
సంభవించిన “శ్రీవణద్వాదశి” ఇందు వామన
పూజ యొనర్తురు.

ఆశ్వయుజశుద్ధ ద్వాదశి - “పద్మనాభద్వా
దశి” గోద్వాదశీవ్రత మొనర్తురు.

కార్తికశుద్ధ ద్వాదశి- “యోగీశ్వరద్వాదశి-
క్షీరా ” (చిలుకు ద్వాదశి) యని
పేరు. క్షీరసముద్రోమధనము) తులసినహిత
లక్ష్మీనారాయణపూజ.

కార్తికబహుళ ద్వాదశి- “గోవత్సద్వాదశి”
మూర్ధశిరశుద్ధ ద్వాదశి-“అంఖండ ద్వాదశి”
“మత్స్యద్వాదశి”.

పుష్యశుద్ధ ద్వాదశి-“కూర్మద్వాదశి-త్రివిక్రీ
మద్వాదశి”.

మాఘశుద్ధ ద్వాదశి - “వరాహద్వాదశి -
ప్రోక్షాద ద్వాదశి-తిల ద్వాదశి”.

ఫాల్గుణశుద్ధ ద్వాదశి- “నృసింహద్వాదశి”.

౧౩ త్రయోదశిదినమున సంభవించునవి:-

చైత్రశుద్ధత్రయోదశి-“అనంగత్రయోదశి”

చైత్రబహుళ త్రయోదశి-ఈదినమున శని
వారము శతభిషనక్షత్రము, శని శతభిషమున
నుండుట సంభవించినచో “మహావారుణిత్రయో
దశి.” ఇది దుర్లభయోగము వ్రతము.

ఆషాఢశుద్ధత్రయోదశి- “జయాపార్వతీప్ర
తము”.

శ్రావణశుద్ధత్రయోదశి-శనివార మగునేని
‘శనిత్రయోదశి’ పవిత్రదినము.

భాద్రపదశుద్ధత్రయోదశి-ఘూర్జర దేశమున
“గోర్మాత వ్రత” మొనర్తురు.

ఆశ్వయుజశుద్ధత్రయోదశి- దక్షిణ దేశమున
“అశోకత్రిరాత్రవ్రత” మొనర్తురు.

కార్తికశుద్ధత్రయోదశి, కార్తికబహుళత్రయోదశి-ఈ రెండుతిఘంటు శనివార మయ్యేనేని "శనిత్రయోదశి".

మార్గశిరశుద్ధత్రయోదశి-"అనంగ త్రయోదశి" శివపూజా వ్రతము.

౧౪ చతుర్దశిదినముల సంభవించునవి :—

చైత్రశుద్ధచతుర్దశి "భూతచతుర్దశి" భూతములు రాత్రియందు భ్రమించి తిరుగునని, తొల్లింటికాలమున భూతబలినిచ్చుచుండిరి. "శివచతుర్దశి" వ్రతము.

వైశాఖశుద్ధచతుర్దశి - "నృసింహజయంతి" ఈదినమున సాయంకాలమున స్వాతీనక్షత్రము సంభవించి, సోమవార మగునేని ఘూర్జరదేశమున కదళీవృక్షసహిత ఉమామహేశ్వరపూజ నొనర్చి మహాపవిత్రోదినముగ నెంతురు.

భాద్రపదశుద్ధచతుర్దశి- "అనంతపద్మనాభచతుర్దశి" వ్రతము. తిరువాన్కూరునందనంతిపద్మనాభస్వామి దేవస్థానమున నిది విశేషముగ జరుగును. ఇంకను ఘూర్జరదేశమున "కదళీవ్రత" మొనర్తురు.

ఆశ్వయుజశుద్ధచతుర్దశి-"అవమచతుర్దశి".

ఆశ్వయుజబహుళచతుర్దశి-"నరకచతుర్దశి", నరకాసురుని చాముండిదేవి వధించిన జాపకార్థపుపండుగ. ఈ దినమున స్వాతీనక్షత్రము సంభవించును.

కార్తికశుద్ధ చతుర్దశి - "పాసాణచతుర్దశి", "వైకుంఠచతుర్దశి", మహారాష్ట్రదేశమున కదళీ వ్రతము.

మాఘబహుళచతుర్దశి- "మహాశిరాత్రి", ఆరటంతీ చతుర్దశి, కృష్ణపక్షచతుర్దశి మంగళవార మగునేని "కృష్ణాంగారకచతుర్దశి".

౧౫ పౌర్ణమిదినమున సంభవించునవి:—

వైశాఖశుద్ధపౌర్ణమి-"మహావైశాఖపౌర్ణమి" (మహాపౌర్ణమి).

జ్యేష్ఠశుద్ధపౌర్ణమి- "వృషభ పౌర్ణమి" వట (వృక్షచ్చాయ) సావిత్రీవ్రతము.

ఆషాఢశుద్ధ పౌర్ణమి - "వ్యాసపౌర్ణమి" యతులు వ్యాసపూజ నొనర్తురు. స్త్రీలు గోవద్వ్రతము(విష్ణుపూజ) నొనర్తురు. ఉత్తరదేశములందు కోకిలావ్రత మొనర్తురు.

శ్రావణశుద్ధపౌర్ణమి- "జందెములపౌర్ణమి" యజుర్వేదల ఉపాకర్మ, యజ్ఞోపవీతధారణము, రక్షాబంధనము.

భాద్రపదశుద్ధపౌర్ణమి- "ఉమామహేశ్వర వ్రతము".

ఆశ్వయుజశుద్ధపౌర్ణమి-"కాముదీ పౌర్ణమి" కాముదీజాగరవ్రతము. "ఆగ్రాయణ (జూదముల) పౌర్ణమి". జూదములు, పాచికలాబలు ఆడుదురు. అనతిక్రాంత మగునేని దానఫల వ్రత మొనర్తురు.

కార్తికశుద్ధ పౌర్ణమి- "త్రిపుర (బ్యాలా తోరణ) దహనము", దీపాలపౌర్ణమి. భక్తేశ్వర (శివపూజ) వ్రతము.

మార్గశిరశుద్ధపౌర్ణమి- ద్వాత్రింశద్వ్రతము లొనర్తురు.

పుష్యశుద్ధపౌర్ణమి-"తూలాపరీక్షాపౌర్ణమి", మాఘశుద్ధపౌర్ణమి- మహా(మాఘి)పౌర్ణమి.

ఫాల్గుణశుద్ధపౌర్ణమి- "ఊలా (ఉయ్యెల) పౌర్ణమి", హిలాళీపండుగ, కామునిపున్నమి, మన్మథదహనము.

౩౦ అమావాస్య దినము లందు సంభవించునవి:—

ఆషాఢ బహుళఅమావాస్య- "దిశాగాఠీ వ్రతము".

భాద్రపదబహుళఅమావాస్య- "మహాలయామావాస్య" (మాలాలమావాస్య)నంతానరక్షణకు కంద, బచ్చలి మొక్కలకొండ

గౌరీదేవి నుంచి పూజింతురు. కర్ణాటదేశస్త్రీలు ఫలగౌరీవ్రత మాచరింతురు.

ఆశ్వయుజబలిఅమావాస్య- "దీపావళిఅమావాస్య" చాముండి దేవి మహిషాసురునివధించిన జ్ఞాపకార్థముపండుగ. ఘూర్జర దేశమున సంవత్సరాది (మఱునాఁడు) స్వరపూజ యొనర్తురు. వటవృక్షఛాయను కేడా రేశ్వరుని పూజించి ౨౧ దినము వ్రతమాచరింప ప్రారంభింతురు. కార్తికబహుళఅమావాస్య- "లక్ష్మీవ్రతం" మార్గశిర బహుళఅమావాస్య- "గౌరీవ్రతం" వ్రతము".

మాఘబహుళ అమావాస్య- "అర్ధోదయ వ్రతము". బ్రహ్మ విష్ణు రుద్ర పూజ.

ఫాల్గుణబహుళఅమావాస్య- "కౌత్తలమావాస్య".

అమావాస్యలందు సోమవారము సంభవించు నేని "అమాసోమవారవ్రతం" మొనర్తురు. ఇది సూర్యగ్రహణతుల్యముగా పవిత్రవ్రతము.

సౌరమాససంబంధములు, వారగత, నక్షత్ర గతములునగు ఇతరమైన పండుగలు, పర్వములు, వ్రతములు:—

వసంత నవరాత్రములు- చైత్ర శుద్ధ పాడ్యమి మొదలు తొమ్మిదిదినములు.

ఇందు వసంతమాధవపూజ నొనర్చి వసంతోత్సవము లొనరురు.

గణపతినవరాత్రములు భాద్రపద శుద్ధ చతుర్థి మొదలు తొమ్మిదిదినములు

ఇందు మహాగణాధిపతి యగు వినాయకుని పూజింతురు.

శరన్నవరాత్రములు- వీట్లను దేవీనవరాత్రములనియు నందురు. ఆశ్వయుజశుద్ధ పాడ్యమి మొదలు తొమ్మిది దినములు దుర్గాదేవి బూజింతురు.

మహాలయపక్షము- భాద్రపదబహుళమును మహాలయపక్ష మనియు, పితృపక్ష మనియు నందురు. మృతతిథులందు మహాలయ శ్రాద్ధ మొనర్తురు. భరణీనక్షత్ర ముండుతిథియందు భరణీమహాలయ శ్రాద్ధమును, వ్యతీపాతయోగ ముండుతిథియందు వ్యతీపాతమహాలయమును, ద్వాదశియందు యతిమహాలయ శ్రాద్ధమును, చతుర్దశియందు విషశస్త్రహతమహాలయ శ్రాద్ధమును, అమావాస్యయందు తిథిమహాలయ శ్రాద్ధమును, జరుగక నిలచిపోయిన మహాలయములును జరిపెదరు. ఆశ్వయుజశుద్ధ పాడ్యమియందు గౌహిత్రీకృత మహాలయ శ్రాద్ధము జరిపెదరు. అష్టమి తిథియందునను అందరు జరుపుటకలదు.

మకరసంక్రాంతి, కర్కాటకసంక్రాంతిలు:- సూర్యుఁడు మకరరాశిగతుం డగుటకు ముందు దినము "బోగి" యనంబడును. తర్వాతిదినమగు "సంక్రాంతి" దినమున పిత్రర్చన విధింపఁబడినది. మూఁడవదినమును 'కను'మందురు. ఇది బలిచక్ర వర్తింపాలన జ్ఞాపకార్థముజరిపెడిపండుగ. మకర సంక్రాంతి ఉత్తరాణమునకు ప్రారంభము.

కర్కాటక సంక్రాంతి :- దక్షిణాయమునకు ప్రారంభము. ఇందునను పిత్రర్చన విధింపఁబడినది. ఇందు రవి కర్కాటకప్రవేశమున కిరువదిఘటికలకుం బూర్వముగా స్వకాలమునను, మకరప్రవేశమున కిరువదిఘటికల పిదప స్వకాలమునను పిత్రర్చన జరుప వలయును.

మంగళగౌరీవ్రతము:- స్త్రీలకు వివాహమైన దాదిగ శ్రావణమాసమునందలి మంగళవారముల మంగళగౌరీదేవి బూజించి, వ్రత మైదు సంవత్సరములవఱకు జరుపుదురు. ఇది సౌమాం గల్యరక్షణకై యొనర్తురు.

వరలక్ష్మీవ్రతము :- స్త్రీలకు వివాహమైన దాదిగ శ్రావణమాసమునందలి శుక్రవారముల, వరలక్ష్మీదేవి బూజించి, సుమంగలి యె

యున్నంతవఱకు వ్రతమాజరువుచుండురు. ఇది సామాంగల్యమును, విశ్వర్యమును భద్రపఱచుట కైన వ్రతము. స్వర్ణమును పూజించుచుండురు.

మహాలక్ష్మీవ్రతము:- స్త్రీలకు వివాహమైన దాదిగ మార్గశిరమాసమున గురువారములందు సునుంగలి యైయున్నంతవఱకు మహాలక్ష్మీపూజ యైశ్వర్యముం గాంక్షించి జరపుచుండురు. ఈదినములందు కపిత్థము (నెలగకాయ)ను వినజ్జింతురు.

నిరశనార్య-వ్రతము:- స్త్రీలు మాఘమాసమున ఆదివారములందునను, శుద్ధసప్తమి లేక రథసప్తమియందునను సూర్యునిపూజించి, వండని అపకృష్టపదార్థములను మాత్రమే తినుచు నిరశన (అన్నముం దినక) వ్రతముం జరిపెదరు. ఈ వ్రతమును అపకృష్ట (వండని) భానువాసర (ఆదివారము) వ్రత మనియు నందురు. అశనమును (అన్నమును) దినరు గాన నిరశన (అన్నముం దినని) అర్క- (ఆదివారపు) వ్రత మనియు నందురు.

వరలక్ష్మీవ్రతము:- గంగా యమునాసంగమమునక (సోయాగయందు) గాని, తుంగభద్రా నదీతీరమునక గాని, పార్శ్రంభింప వలయు నని చెప్పబడినది. ఇది ఆతీరములందు ప్రాముఖ్యము వహించిన వ్రతము. రవి కర్కటకరాశియం దుండుతఱి శ్రావణమాసమున, శుక్లపక్షమున నీవ్రత మాచరింపవలయునని యందురు. అనగా పౌర్ణమికి ముందువచ్చు శుక్రవార మీవ్రతము నకు యోగ్య మని యందురు. ఇది స్త్రీలు సామాంగల్యరక్షణకై యాచరించువ్రత మని యెఱుగునది.

సోమవారవ్రతము:- దీనింగూర్చి పెద్దవిధాన మెంతయో గలదు. ఇది పురుషులు, స్త్రీలు, బాలురు గూడ నాచరింతురు. చైత్రమాసము, వైశాఖమాసము, కార్తికమాసము, మార్గశిర

మాసము, శ్రావణమాసము, ఈ నెలలం దెప్పు డైన పార్శ్రంభించి, ప్రితిసోమవారమును జన్మకాల మంతయు జరిపెదరు. ఇందు ప్వాతీపర మేశ్వరులం బూజింతురు. ఈవ్రతమున దుపతీ పూజ లొనర్తురు.

పండుగలు-పర్వదినములు - ౨౨

దినములు—పండుగలు జాతీయగౌరవమునం దిన సంతోష దినములు, జాతీకీక గల్గినయావదలు తొలంగుట, జాతీకీక గల్గిన యభ్యుదయము, లేక సశ్చితిపాలన సౌఖ్యముల జాపకార్థము సంతోషముతో జాతీయంతటిచే గాని, క్రొంత యగు నొకసంఘముచే గాని, ఏటేట నాచరింప బడుసంతోషదినములు పండుగ లనంబడును.

ఇంక మఱిగౌరవముతో నాచరింపంబడు దినములు పర్వతికు లనంబడును. వీటిని పవిత్ర దినము లనందగును. ఇవి మహాశివరాత్రి, వైకుంఠవీకాదశి, శరన్నవరాత్రములు మొదలగునవి.

వ్రతదినము లాయా వ్రతముల నాచరించుటకైన దినములు. ఇవి అల్లతదై, ఉండ్రముల తదై, రంభాత్పతీయ, నాగులచవితి, రథసప్తమి మొదలగునవి. హిందువులందు వ్రతములు వందలకొలది కలవందురు. కాని, యాచరణ మందు చాల తక్కువగ గానంబడియెడిని.

భరత దేశమున నీమూఁటికిగూడ కొద్దిగనో గొప్పగనో సంబంధ ముండియేయుండెడిని. గాన కల్పి వివరించుటయే సమంజస మని యటుల వాయించెడినది. వాటిని వేర్వేఱు తావులందు గాననగును.

పండుట ఎండుట—వరిగడ్డి, గోధుమ

గడ్డి, పెక్కు-జాతుల కాయలు, పెక్కు-జాతుల ఆకులు వయస్సుకలుగకపూర్వ మాకుపచ్చని రంగుం గల్గియుండు ననియు, పండినపిదప పసుపు పచ్చరంగుగ మాటుననియు, నెల్ల రెఱింగినదే

ఆకుపచ్చ రంగునం దుండిన (Greens tuff) దానికి రసాయనశాస్త్రమున Chlorophyll) అను సాంకేతిక నామము నిడియున్నారు. అదియే ఆకుపచ్చరంగున నందు వ్యాపించియుండునది. ఆకుపచ్చరంగుయొక్క పరిణామముగ అది పుడిన (ముదిరిన) పిదప పసుపుపచ్చరంగం దు ఏర్పడియెడివి. ఈ రెండురంగులు నొకటి నుండి వేరొకటి కొన్నిటి గలుపుట కొన్నిటిం దీసి నేముటల మూలమున సత్తుల భముగ మార్పన గుట రసాయన శాస్త్ర పరిచయము గలవారి కెల్లరకుం దెలిసినదే. ఆకులును ఇట్లే సూర్యరశ్మి సహాయమున వాతావరణపు వాయువునుండి కార్బన్-డి-ఆక్సైడును పీల్చుకొనుచుండునంత కాల మివి ఆకుపచ్చరంగుగనే యుండెడివి. అత్తరినే Chlorophyll వాటియుండి దాని నిజచ్ఛాయయగు ఆకుపచ్చరంగుం బ్రదర్శించుచుండెడివి. లేతపరువున వాటిం గోసిన అశక్యస్థితియుండున్న ఆపదాగ మొడ కెండి, నీటంగుల్ల వేర్వేరునికావపురంగులుగ మాఱిపోవును. పక్ష్యస్థితి నందినకాలన నదియే పసుపుపచ్చరంగుగ మాఱిపోవును. అత్తరి కొసిన నెండియు, నారంగు మార్క నిల చెడివి. ఆకులును నిట్టిస్థితికే పాల్పడును. గరిక మొదలగు పచ్చగడ్డియు నిట్లే పరిణమిం చెడివి.

పందికి పన్నీరుగిండి యేల?—

ఆంధ్ర లోకోక్తి.

పంది బురద మెచ్చు పన్నీరు మెచ్చునా?—ఆంధ్ర లోకోక్తి.

పందోద్భవ గోత్రము— అగస్త్య ఉప గణము చూడుడు.

పంధార్పూర్-పాండురంగక్షేత్రము- ఇది మహారాష్ట్ర దేశమునందున్న సుప్రసిద్ధ విష్ణుక్షేత్రము. పంధార్పూరు పట్టణము గోల్ ఇండియ స్పెన్సులారెయిల్వే, బొంబై రాయ

చూరులైను (బ్రాడేజి) కురుడ్వాడిస ధిమిందు గా, బార్సీలైలు రెయిల్వే (లాతూరునుండి) ఖురుడ్వాడీ మిరాజులైను వైనున్న తావు. కాని పెక్కండు యాత్మీస్థులు పలుతావులనుండి మోటార్పై నను, బండపై నను, పోవుట కలదు. ఈ సుప్రసిద్ధ యాత్మీస్థలమున కనుదినము తండోపతండములుగ భక్తు లరు దెంచుచు నేగు చుంటు ష్చేత్రము పట్టక కిటకిటలాడుచు నిలుకు గనేయుండెడిని. దీనిపొసిద్ధి దేవస్థానమునుండియే గాక, ఇట భక్తి నల్పి తరించిన భక్తులనుండి యధికమని తోచెడిని. అట్టివారిలో వుండలికుండు, జానబాయి, నామ దేవుండు, తుకారామ్, కాన్హోపాతుండు, చోకమేళుండు, జ్ఞానేశ్వరుండు, ఏకనాథుండు ముఖ్యులని చెప్పుదురు.

దేవునకు పాండురంగ విరల్, లేక విరోబా యని పేరు. ఇట భక్తులు దేవతావిగ్రహమును స్పృశించుటయెగాక, గొంగిలించుకొని భక్తిపార వశ్యమునఁ దనకు నాచారముకలదు. విగ్రహ మిసుక రాతితోఁ జేయంబడినది. (పాండుర మనిన ఇసుక యనియు, అంగ మనిన శరీర మనియు నర్థములు.) క్రీ. వె. పదునాల్గవ శతాబ్దమున జీవించియుండిన వుండలిక మహా భక్తుండును, నామ దేవుండును, ఈ దేవస్థాన పొసిద్ధి నెక్కువగ వ్యాపింపఁజేసి రందురు. నామ దేవుం డిట వసింపలే దట. ఇట కొకమైలు దూరమునఁగల గోపాలపురమున వసించుచుండె నట. కాని, యా మహాభక్తుండు తనశిష్యుల నర్థించి, తన శరీరమును దేవాలయద్వారమున కరుగుమెట్లక్రింద పాతున ట్లనర్చె నట. దానిపైనుండి నడిచి లోని కరుగుభక్తుల పాద రేణువులు తనపైనుండ, నాయన వాంఛించెనట. అట్లే చేయంబడె నని తలంపంబడుచున్నది. ఆ ప్రక్కగనే ఆ మహాత్ముని విగ్రహముంచఁబడి, దానిం దొలుత పూజించి మొక్కియే ప్రధా

దేవాలయములోని కరుగుట యాచారమై యున్నది. భక్తులకోర్కూలం దీర్ప పాండురంగ విఠలుఁ డిట సంసిద్ధుఁడై యుండుననియు నొక బలమగు ప్రతీతి భక్తులయందు కలదు గాన, తమవినతు లొనర్చి వెనుక నేతెంచు భక్తుల కిటుకు లేకుండ నేగవలయు నందురు. ఇట నాషాఢ కార్తిక మాసముల ఏకాదశులందు గొప్ప యుత్సవములు జరుగును.

పంపానది — పంపానరోవరముకడనున్న యొక చిన్న నది. జలధారంబోలు చిన్నకాల్వ తుంగభద్రలో సంగమించును. (పంపానరో వరము చూడుఁడు.)

పంపాపురము — ఇప్పుడు బింధాచల్ అనంబరఁగుచు, వింధ్యాచలవాసినీ దేవీవీర మున్నతావునకు తొల్లింటిపేరు పంపాపురము. ఇది సంయుక్తరాష్ట్రములందు, మీర్జాపూరు పరిసరముల, గంగాతీరమునందున్న క్షేత్రము. శక్తివీరము.

పంపాసరోవరము — జీర్ణ విజయనగర మున కవ్వల తుంగభద్రదానదిదాటి, ఆనేగొంది పరిసరములనున్న పవిత్రనీరస్సు. ఋష్యమూక పర్వతముకడ నున్నది. పంపాదేవి పార్వతీదేవి యొక్క వివాహోత్సాహ తపోవస్థ యని చెప్పఁ బడినది. ఇందు సీతాదేవి జలకములాడె నం దురు. పంపాక్షేత్రము (ఇప్పటి హంపి) విరూ పాక్షక్షేత్రముతో సంబంధము గలది. (పంచ పవిత్రసరోవరములు చూడుఁడు.)

పంపాన్ లానోన్ -- (Pampas and Llanos) దక్షిణఅమెరికా దేశములం దరణ్య ములచే నాకోమంపఁబడని బయళ్లకు పేరులు. (Land portions చూడుఁడు.)

పక్కి చెట్టు—**లా. Tamarix gallica, Trophis aspera,** ఆంగ్ల. Tamarisk. సం. ఝూవుక, పిచులకి.

దీనిని ప్రక్కచెట్టునియు ననుట కలదు. పాలుండు చెట్టు. దీనిపాలు కాలిమడమపగుళ్ళ కును, చర్మముపైపొర ఊడిపోయిన తావులం దునను అంటించిన మాను ననియు, కండపట్టి కలిసిపోవు ననియు, కుళ్ళువ్రాణముల ముటికిం బాపి శుభ్రంపఱచి మాన్పట్టఁజేయు ననియుఁ దీని చెక్కకసాయమునందునను నివేగుణములు కలవనియుం జెప్పఁబడినది.

పక్షగ్రహణము—గ్రహణములు చూ.

పక్షచ్ఛిద్రతిథులు— కృష్ణ పక్షమున చతుర్థి, షష్ఠి, అష్టమి, ద్వాదశి, చతుర్దశి.

పక్షములు — శుక్ల లేక శుద్ధ పక్ష మనియు, కృష్ణ లేక బహుళపక్ష మనియు, నొక్కొక నెలయందు రెండు పక్షములు. శుక్ల పక్షము- శుద్ధపాడ్యమి మొదలు పౌర్ణమికడవఱ కును, కృష్ణపక్షము బహుళపాడ్యమి మొద లమావాస్య కడవఱకును నుండును. శుక్లపక్ష మున రాతులందు చంద్రిక (వెన్నెల)రోజుకు రో జభివృద్ధి నందుచు వెలుఁగు గల్గి యుండుం గాన, శుక్లపక్ష మని (తెల్లనిభాగ మని) యు, కృష్ణపక్షమున రాతులందు చీకటి యభివృద్ధి యగుచు, రాతులంధకారబంధురమై యుండుం గాన కృష్ణపక్ష మని (నల్లనిభాగ మని) యు పేరు గలెను.

పక్షవాతము—ఆంగ్ల. Paralysis. శరీ రముయొక్క సగముభాగమున కాలుచేతులందు వ్యాపించి, వాటనరముల సత్తువు లేకుండఁజేసి, పడఁజేయు రోగము. ఒక్కొక్కతటి మూతిని వంకఱపోఁ జేయును. ఇది నరములరోగము.

నరములబలహీనత నెఱ్ఱింగి, రోగము బల పడకపూర్వమే తేనెను లోనికిచ్చుచు ధాతువు ష్టిణింపకుండఁ జేయుటవలన నీరోగమును నిరో ధింపఁదగు నని చెప్పఁబడినది.

ఈనోగ మంకుంచినతోడనే కనకరూపము లోని కిచ్చుట, లేక గాఢవిరేచనముల కౌషధ మిచ్చుట గావించుపండిన సచాయకర మందురు.

పక్షి తీర్థము— దక్షిణ దేశమున చెంగల్పట్టునుండి మంచిబొటను ఏడుమైళ్ళమాఱమున తిరుకమ్మిక్కండ మను గ్రామము సరియియున్న వేదగిరి యనంబడిన కొండపై నున్న తావు. గ్రామమునందు శంఖతీర్థ మను స్నానకుండమును, ఒక దేవాలయమును కలవు. కొండపై కెక్కుటకు మెట్లు కలవు. చోలీలు చిక్కును. వేదగిరిపై నొక చరియకడ నొక గండశిలయుం దొక చిన్నగుంట చెక్కబడినది. దానిని పక్షి తీర్థమందురు. ఇట స్నానము లొనర్చుట లేదు.

రెండుపక్షులు అనరాష్ట్రకాలము కాలగానే కొండచరియపై నచ్చి వ్రాలును. అట నదిపక్షకే పాయనకు నుండి వేచి యుండిన పంజార (అర్చకుడు) మాసాయనము నా రెండు పక్షులకుం దిసికించును. పక్షులు రెండే వచ్చుటయు, తప్పకవచ్చుటయు, సదేవాలమునకు వచ్చుటయు నాశ్చర్యకరమై యుండును.

పురాణములందీపక్షులు శాపమందిన ఇర్వరు బయిమలని చెప్పబడినది. దేవాలయమునగల శాసనములమేర కిది రెండువేల సంవత్సరముల నుండి యున్నట్లుల తెలిసెడిని. కొండపై తిరుమల చొక్కమ్మాణి (శ్రీగిరి సుందరి) దేవస్థానము చిన్నది కలదు. ఈదేవిని పార్వతి యందురు. (వేదపర్వతము చూడుడు).

పక్షి వృక్ష న్యాయము—పక్షియొకకొమ్మ నుండి యెగిరి వేళొకకొమ్మపై వ్రాలుతరి బరువువల్ల నూఁగుచు రెండుకొమ్మలు కడలును. అనగా నదిపక్షకుండి విడినకొమ్మయు, వ్రాలిన కొమ్మయుం గూడ కదలి యూఁగును. జ్యోతిష శాస్త్రమునదుష్టగ్రహము ప్రవేశించుతరిని వదలి

పోవుతరింగూడ కొంత చలనము అలబడి కలుగుచుండునని చెప్పబడినానానామువాడబడినది.

పక్షి శకున పరీక్ష— కాలవిజ్ఞాన శాస్త్రమున వివరింపబడిన పరీక్షలలో నొకటి. (కాలవిజ్ఞాన శాస్త్రము చూడుడు.)

పక్షి శకున పరీక్ష యనగా దేశమున రాగలనుభిక్షముంగూర్చి ఎఱుంగఁగోరినవారు పైఁడికంటి శకునమును పరీక్షింపవలె ననియు, దాని నెఱుగుటకు తొలుత పైఁడికంటిపక్షి నివసించువృక్షము నెఱింగి దానికడకుం జని ఆ వృక్షమును సంభావింప వలయు ననియు సూచించి యున్నాడు.

1 పుష్పాక్షుల నావృక్షముకడ నిడి మనస్సునందు వక్షప్రశ్న మొనర్చి, పైఁడికంటి బ్రేసిగఁ బల్కిన వర్షసమృద్ధి యనియు, పరిగఁ బల్కిన స్వల్పవర్ష మనియు,

2 ఆచెట్టుకడ చక్కెరను, మాంసఖండమును పక్షి కగపడునట్లు నేలంబెట్టి, అది ఆహారముగఁగైకొని వర్షప్రశ్న కుత్తర మిమ్మని మనంబునం దలంప, నాపైఁడికంటి తననివాసవృక్షము నుండి ప్రసన్నతతో దిగివచ్చి వాట్లం దాఁకిన శీఘ్రముగ పెద్దవర్షములు గుఱియుచిహ్నముగ నెఱుండు మనియు,

3 పైఁడికంటి నివసించువృక్షముం బూజింప, నాచెట్టుకొమ్మలనుండి నాపక్షి సమీపమునం గల వాపీకూపతటాకాదులతీరమున వ్రాలి, తన ఐక్కలం దీర్చి సాంపున నేగిన నధికవర్షములు త్వరలో రానున్నట్లుల నెఱుంఁగఁడనియు,

4 పూజాకాలమున పైఁడికంటిపెద్దగ రొప్పినను, చెట్టునుండి దిగి వచ్చి నేల వ్రాలినను, మ్రానికుడితట్టున నిలిచినను, చెట్టు వీడి యెగిరి యఱచినను, చెట్టునకు ప్రదక్షిణ మొనర్చినట్టు లెరిగినను, మూత్రము విడచినను, తప్పక వర్ష యోగము కలుగనున్న నెఱుంఁగఁడనియు,

౫ పూజా ప్రశ్నకాలముల పైడికంటి రాతి పైని, కట్టెపైని మూత్రము, రెట్టు, విషవరాదనియు, దాని గుడ్ల బేసిగ నుండినను దోష మనియు, శిలావర్ణము, వడగండ్లవాస, సిద్ధమై న్బుము గల్గించు ననియు,

౬ ప్రశ్నకాలము లేక పక్షియుండునో లేక పోవునో యని తలంచుకాలమున గాని పైడికంటి చెట్టునుండి ఎడనువైపునకుం జనుటయు, దాంపలిభాగమున కరుగుటయు, అరువక కదలక తన గుడ్లపై గూర్చుండి కదలకుంటయు (ప్రసన్నత లేకపోవుట) వర్షములేని చిహ్నము లనియు,

౭ వర్షప్రశ్ననకుగుటకై పైడికంటి వసించు వృక్షముకడ కేగుచుండుతఱి- ౧ ఆశ్నేయదిశ నుండిగాని, ౨ దక్షిణదిశనుండిగాని, ౩ వాయు వ్యదిశనుండి గాని, ౪ ఉత్తరదిశనుండి గాని యాపక్షి యేతెంచి తీర్చిపోయినను, లేక ఆదిశల కడంజేరి నిలచినను శీఘ్రముగ వర్షమువచ్చునని యెఱుంగుండనియు రెట్టచెప్పజూకాలజ్ఞానమున దెల్పెను.

పక్షిశరీర మెగురుటకే యనుకూలము—పక్షులశరీరము లెగురుటకును, మనుష్యులశరీరములు నడుచుటకును నేర్పఱుపఁబడినవి. పక్షిశరీరము వీలగునంత చురుకైన గాచేయంబడి యున్నది. అందు Lungs ఉండవలసినంతకన్న పెద్దవియైన అవి గాలిచే నింపఁబడు వీలు కలదు. అంతియె గాక, దానిశరీరమునందు గాలిచే నింపబడఁదగిన గుల్లభాగములు పెక్కుకలవు. దానిశరీరపు ముందుభాగము సూదిగ నుండుటయు, ప్లీవెనుకకుం జక్కనివంక గల్గియుండుటయు, ఎగురుట కనుకూలించెడి పద్ధతినే నూచించెడిని. దాని మేని బొచ్చు, రోమములు Water proof గా నుంటు, తడి యంటక తడి సినతఱిని దులుపుటతో పొడిగానే యుండెడిని.

లేకపోయిన పక్షి తడిసినతఱి బరు వెక్కవలసి యుండును. ఇంక దాని Museles ఎగురుటే ప్రధాన కార్యముగ దాని శరీరావయవములతో పోల్చిన నధిక బలము గల్గి తొక్కలను విప్పి యాఱించుచు నెగురునట్లవర్పం బడినవి. వీటియం దుండు బల మాపక్షి శరీరపు భార మంతటిని మోయుటకువలయుబలముకన్న నధిక మనిపించెడిని. కాననే అంత నిర్లక్ష్యముగా వక్షితో చెలగాటలుగ గాలిలోనికి దుముకునట్లెగురఁ గల్గుచుండును. ఇందుకనేపు అటునిటు నడుచుట చెల్లకొమ్మలపై వ్రాలుటకుమాత్రము వలయుకాళ్ళు రెండు నన్నముగను, గట్టిగను, పట్టుకొన వీలగు కాలివేళ్ళు గల్గియుండును. తోకకుచ్చు ఓడయందలి చుక్కాని వలె పనిచేయుచు నిటునటుఁ దిప్పవట్ట కనుకూలించుచున్నది. కాళ్ళు దాని శరీరము మోయఁదగిన టుండియు శరీరమును మోయఁ గలవియె.

పక్షిశ్వరక్షేత్రము—ఆ గ్రామయోధ్య, సంయుక్త రాష్ట్రములలోని ఆల్మోడా, లేక కాళీకుమాన్ జివిజనులో నున్నది. ఆల్మోడానుండి జెబ్బునిమైళ్ళ దూరము. ఇట బాంగ్లీనది సరయూనదిని చేరును. ఇటనుండి ఆకలిసిన ప్రవాహమునకు శ్వాదానది యనిపేరు. ఆశారదా ప్రవాహము పక్షిశ్వరశివక్షేత్రముకడనే కాళీనది యందు సంగమించును.

పక్షిశ్వరము గొప్పపనితీర్థలిగ నెన్నఁబడుచు పరిసరప్రాంతముల గ్రామములకు శ్మశానస్థలమై యున్నది. బహుదూరమునుండి శవము లిటకుం దేఁబడుచుండును.

పక్షులదృష్టి మనుష్యులదృష్టికన్న నధిక బల మైనది—మనుష్యుఁడు కొంత ఎత్తగుతావున కెక్కితిన్న గనుంకుక్రిందికింజూచిన కండ్లు తిరుగును. కండ్లు పచ్చబడుట (తాతాల్లికముగ దృష్టి యాఁగిపోవుట) సంభవించును.

ఇది దృష్టియందలిబలమున కర్పి నుగునంతకంటె నధికమగు యెత్తునుండి క్రిందికిం జూచుటవలనఁ గల్గునని పరిశీలనలు తెలుపుచున్నవి. పక్షి యటులఁ గాక చాల యెత్తున కాకసమునం దెగురు చుండును. అది చూచుదృష్టి తిన్నగ క్రిందికే యుండుం గాని వేఱుకాదు. ఏల యన నది యసాయములనుండి జాగ్రతం గొనుచుండ వలసియుండునది యైయున్నది. అట్టితరిం గూడ మనుష్యులవలె నిలిచియుండక అది యెగురుచు, తెక్కల నాడించుచు, శ్రమనందుచుండుం గాన దానికి కండ్లు తిరుగుట సంభవింప వలసి యుండెడిని. కాని, యటుల జరుగకుండుట దాని దృష్టి మనుష్యులదృష్టికన్న చాల బలమైనదిగాఁ జెప్పందగి యుండెడిని.

పక్షులతెక్కలనుండి(ఈక)కలము లూడుట (Birds moulting feathers) పక్షులతెక్కలకడ నుండు ఈకెకలములు మనుష్యుల నోటిపండ్లం బోలినవి. అవి వాటితెక్కల కడల నొకవరుసగను, వాటికింద వేఱొకవరుస గను, వాటికిం దిగువ నికొక వరుసగను, ఇట్లు పెక్కువరుసలుగనుండును. అవి ముదిరినకొలది తెక్కలకడనుబయటికివచ్చుచుండును. ఈసమ ప్రాంతతెక్కలరిగి, చిరిగి భిన్నమై, పటుత్వముం గోల్పోయి, ఒక్కొక్కటిగ రాలిపోవుచుండ, లోనిది పైకి రా మొదలిడుచుండును. ఇవి వాటి రోమములం బోలిన మృతపదార్థమే Dead material) యైనను, దానివలె బలహీనమైనది గాక, లోననే యేర్పడిన బలమగు మృతపదార్థ ముగను, నించుక గట్టిగను నుండునది. ఎగురుట యం దుపయోగించు శరీరావయవముగ నుండుంగాని, రోమములం బోలి (ఒక్కచలి నాఁచి వెచ్చగ నుంటఁ దక్క) వేఱొక నిరుపయోగ పదార్థము కాదు. ఏటేట నివి ఊడిపోయి శ్రోత్రవి వచ్చుచుండు వని తలంపఁబడుచున్నది.

కాని, నత్తగుల్లలు, శంఖములు, గవ్వలు మొదలగువాటిగుల్లలం బోలి, జీవితకాల ముండునది కాదు. గుట్టములు, గొట్టెలు, కుక్కలు మొదలగునవి వేసవియందు బొచ్చు రాల్చి శీతకాలమునకు తిరుగ బెంచుచుండును. పాములు శీతకాలపుకుబుసము (పైబొర)లను వేసవియందు విడుచును.

పక్షులు నీరుత్రాగవు — పిట్టలు నీరు త్రాగవు చూడుడు.

పక్షుకోపరోగము—ఇది నేత్రవర్త్యగత రోగమునకుఁ బేరు.

పగటికలహము పనికిచేటు, రాత్రి కలహము నిద్రకు చేటు—ఆంధ్రలోకొక్తి.

పగడపుచట్టు (Coral reef)—పగడపుచట్టు సముద్రములం దుండునది. తరచుగ గుండ్రముగనుండును. కొన్ని అర్ధవృత్తములుగఁ (Semi circle) గూడ నుండుట కలదు. ఇవి సముద్రమందలి పురుగులవలనఁ జేర్పబడి నిర్మింపఁబడును. ఏబదియక్షగులకన్న లోఁతు లేనిదియు, జలచలనము లేనిదియు నగు మెరకప్రదేశపు నీటియం దివి ప్రారంభింపఁబడి, నీటిమట్టమునకు రాఁ జేయును. ఏకారణముచేత నైన సముద్రభాగము విపరీత పరిస్థితులకు లోనై, లోతుగ నగునేని, తిరిగి పైకి పెంచఁబడును. అట్లే సముద్రభాగము మెరక యగుచోట పగడపుచట్టు నీటినుండి పైకివచ్చి కనఁబడు చుండెడిని. కొన్ని పగడపుచట్టు లిట్టిపరిస్థితులకు లోనై పెరుఁగుచు, తిరుగ మెరకయగుచోట చిన్నకొండలవలె నై యగుపడుచుండుటయుం గలదు.

లోఁతుసముద్రములందు పగడపుపురుగులు బ్రోతుకవు. పగడపు పురుగున కాంగ్లమున “Coral Polyp” అనియెదరు. చట్టు ముదిరిన తావులలోపల పండినభాగము ఎఱ్ఱనిపగడమగును.

పగడపుతీగచెట్టు - (ఇదితీగనుబోలిన డొంక) లా. Arum colocosta. సం. కపోతాంగీ, విదుగ్గులతా, విదుగ్గుల తిక్కా.

దీనిని గువ్వగు త్రిచెట్టనియు నందురు. దీని వేటుఆకులరసము చెక్కకషాయము చలవ, సమ ధాతువుచేసి నేత్రరోగముల నివారించి, ప్రమేహము వలనఁ గలిస రక్తసాగము నిల్పి, మూత్రోక్త్యచ్ఛము, మేహదోషముల నాపి, రక్తపైత్యము నడంచి, విషదోషము హరించి, సుఖిరోగబాధల నివారించు నని చెప్పబడినది.

పగడము—(పవడము చూడుఁడు.)

పగడశీలకులగోత్రము-(ప్రాశశీలచూ.)

పగలు రాత్రి (Day and Night) —

(దినారాత్రములు చూడుఁడు.)

పచ్చ— లా. Smaragdus. అంగ్ల. Emerald. ఫ్రెంచి Emeraude. జర్మను భాష. Smaragdos. సం. మరకతసుణి.

పచ్చ ఆకుపచ్చవర్ణముగల రత్నము. ఇది నవరత్నములలో నొకటిగఁ జెప్పఁ బడినది. పచ్చ నాంగ్ల రసాయనశాస్త్రవేత్తలు Beryl సముదాయమున నిది యొకటి యందురు. Beryl పదము జర్మనుపద మగు Beryllos నుండి కల్గినది. Emerald, Aquamarine, Morganite, Euclase అన్నియు Beryl సముదాయమునకుం జేరినవని యాంగ్ల విజ్ఞాన సర్వస్వమునందు చెప్పబడినది. అందు పచ్చను "Beryl" అనుచు అందు తమజాతికి Gold Beryl అని పేరిడియున్నారు. అది పరిశుద్ధమైన పనుపుపచ్చ ధాతువులు గల్గిన ఆకుపచ్చ రాయి గను వివరించి, దాని కింకను Chryso beryl అని ప్రత్యేక నామ మిడిరి.

రసాయనశాస్త్రవేత్తలు "Berylను Silicate of Beryllium and Aluminium"

అనెదరు. ఇది ఊర ల్పర్వతము లందునను, హంగేరీ బ్రెజిల్ దేశము లందునను లభించునని చెప్పబడినది.

పదునాటవ శతాబ్దమునకు పూర్వకాలము నందు మన భరతదేశమునుండి ఐరోపాదక్షిణ దేశసీమలకు పచ్చలు వెనిషియన్ వ రకులే గాక ఇతరవర్తకులు గూడ నెగుమతి చేయుచుండుట సుప్రసిద్ధమే. కాన, భరతదేశవాసు లనాదిగ పచ్చలు గల్గియుండి రనుట నిస్సంశయము. తరువాత పదునాటవ శతాబ్దమునుండియు స్పాని యా దేశస్థు లీవర్తకమును బలపఱచుకొనిరి. బైబిలునందు వివరింపబడినది పచ్చకా దనియు, Carbuncle అను మణి యనియుం గొందఱు పరిశీలకులు తెల్పుచున్నారు. తొల్లింటికాలమున Upper Egypt నందీగను లుండె ననియు, క్రియోసాత్రా రాజ్య కటనుండియే పచ్చలు లభించె ననియు నందురు. పచ్చ స్వచ్ఛమై గాఢమై యుండునట్టి చక్కని రంగు గలది శ్రేష్ఠము. దీనికి 'గరుడపచ్చ' యనిపేరు. గరుడ పచ్చ విషదోషముల హరించు నని వాడుక గలదు. పచ్చలు రంగు తక్కువ యైనను, లోన మేఘముంబోలు పోరలున్నను దోషము లనం బడును. మంచిపచ్చకు వజ్రమునకన్న నెక్కువ విలువ కల దందురు. పచ్చలభస్మము రాజ యశ్శ్రు, పాంశువు, మూలవ్యాధి, సన్ని సాతము, ఉబ్బుజాడ్యముల నివారించు నని చెప్పబడినది. (రత్నములు చూడుఁడు.)

పచ్చ పొడుచుట (Tattooing)

పచ్చపొడుచుటనవనాగరికపుష్కతులకాక్షేపణార్హమో యనునట్లుండును. కాని, జాపకమునకు లొంగని తొల్లింటికాలములనుండి పలు దేశముల వ్యాపకము నంది యుండెను. నేటికిని వ్యాపకమునం దున్నదియే

తొలుదొలుత భారత దేశమున సౌందర్యా

ధిక్యమును గాంక్షించి, నుడుట చిన్నదిగ పచ్చబొట్టు పొడుచునాచార ముండెను. బైబిలు నందు ప్రాతగ్రంథము (Old Testament) నందు యూదులకు పచ్చబొట్టు నిషేధింపబడినది. ఐరోపా దేశములందు సైనికులు చేతులందు వివిధాకారముల పచ్చ పొడిపించుకొనుచుండిరి. నేటికిని ఐరోపా సైనికుల కిది సామాన్యము గనే యున్నది. ౧౮౮౦ ప్రాంతముల నాంగ్ల సైనికులు తప్పించుకొని పాటిపోయినవారికిని, దుష్ప్రవర్తన గలవారికిని D. అక్షరము గాని, B. C. అక్షరములు గాని పచ్చపొడిచి యెల్ల కడపకునట్లు చేయుట శిక్షగా గల్గియుండెడిది. కొన్ని జాతులవారు తమ జాతిశాఖకు అన్యుగు గురును పచ్చపొడుచుకొందురట. అడవియందు వసించు మూఢులగు ననాగరికులు, తమ మైదుల భయపెట్టుటకు వెట్టివికారములుగ, భయంకరముగ మోముల పచ్చ పొడిపించుకొందురట.

పచ్చరంగు (కొన్ని యాకులపపరులు) తమ శరీరమున చిన్న సూదితో లోతులేని రంధ్రము లొనర్చి, యందు రంగు జొప్పించి మాన్యుటచే "పచ్చ పొడిపించుకొనుట" యను పేరు గల్గెను. ఇం దైరోపావారి పచ్చ పొడుచుటయందు ఆకు పచ్చయే గాక వేర్వేరురంగు లుండును.

పచ్చాకు చెట్టు— ఆకు లెండినను ఆకు పచ్చరంగు దీనికి నిలిచియుండును కాన, పచ్చాకు కని పేరందినది. దీనింగూర్చి యంతగా తెలియదు. దీనియాకులు మాత్రం మెల్లచోట్ల అంగడులందు లభించెడిని. ఇది పరిమళమునకుఁ గాను వాడబడుచున్నది.

కషాయము జీర్ణశక్తి నధికపఱచును. చూర్ణముగాని, కషాయము గాని, కఫదోషమును, వాతదోషమును హరించు నందురు.

పచ్చొచ్చయనిక గోత్రము — నిధ్యన గణము చూడుడు.

పటంగిరి— పాండవుల స్వర్ణారోహణ స్థానము. (గంగానది చూడుడు.)

పటనశిష్ట (పటనమశిష్ట) గోత్రము— (పటకకుల చూడుడు.)

పటములందుండు డిగ్రీ గీతలు— (Latitude and Longitude) భూగోళ పటము గాని, ఒక దేశపు పటము గాని చూడఁ గనే నిలువుగను, అడ్డుగను గీతలుండుటయు, వాటకడల సంఖ్య లుండుటయుఁ గాననగును. భూగోళ పటము (Map of Hemisphere) నందుండు గీతలలెక్క నెఱింగినచో నన్నియుఁ దేలుతెల్లమయ్యెడివి. ఇవి పటమునందలి ప్రదేశములకొలతలం దెల్పెడివి. ఒకవటునందలి అడ్డు గొలతకు తూర్పునడమరలకు Longitude అనియును, నిలువుకొలతలకు ఉత్తర దక్షిణములకు Latitude అనియును జెప్పబడుచున్నవి.

భూమియందొక గోళార్ధపు (Hemisphere) పటము పరిశీలించుము గాక. ఇందలి భూమధ్య రేఖ (Equator) గోళార్ధమును ఉత్తర దక్షిణ భాగములుగ విభజించుచుండెడిది. దీనిని మూలముగ గల్గియుంటయు, నిలునుండి యొకొలతగీతలు ప్రాచంభ మగుటయు, దీనిని నున్న గీతగ నెన్నుదురు. భూమధ్య రేఖాస్థానమున భూమి యొక్క చుట్టుకొలత ౨౪౯౦౦ మైళ్ళుగ లెక్కింపఁ బడినది. ఇంక నీ భూమధ్య రేఖ కుత్తరముగ తొంబదిగీతలును, దక్షిణముగ తొంబది గీతలునుగీయుదురు. ఈగీత లన్నియు భూమధ్య రేఖవలె భూమిని జుట్టియుండునవియే. వీటకు డిగ్రీ అనిపేరు. తొంబదియవడిగ్రీ ఉత్తరధ్రువము మధ్య గను, దక్షిణధ్రువము మధ్య గను సరిహద్దుగ చుక్కలు (Points) గ మాత్ర ముండెడివి. అనఁగా నీ డిగ్రీ లావరించుతావు లేదనియు, ఇది ప్రదేశమాత్రమే అనియు నెఱుంగునది. తక్కిన ౮౯ డిగ్రీలగీతలు కిరు దెనలును.

ఉత్తరమున ఉత్తరధ్రువమునందలి ౯౦ వ డిగ్రీ హద్దుదనుకను, దక్షిణమున దక్షిణధ్రువమునందలి ౯౦ వ డిగ్రీహద్దు దనుకను, మధ్యమధ్య నర్హస్థలములఁ దనరుచు, భూమిని చుట్టకొని యుండును. ఈ గీతలకు "Parallels" అని పేరు. ఇట్లు ఉత్తరధ్రువము (North Pole) నుండి, దక్షిణధ్రువము (South Pole) కడకు ఈ క్వేటరు కాక నూటయెనుబది డిగ్రీలనియెఱుగునది.

ఇట్లు ఉత్తరధ్రువమునుండి దక్షిణధ్రువపు కూడిక స్థానమగు తొంబదియవ డిగ్రీ స్థానము గుండా భూభాగమున కవ్వలి కేఁగి భూమిం జుట్టి, తిరుగ నుత్తరధ్రువమందలి తొంబదియవ డిగ్రీ స్థానమునకుం జేరుకొనునట్లు నిలుపుడిగ్రీ గీతల నిరువదినాల్గింటిని గీచెదరు. వీటకు మెరిడియన్సు అనిపేరు. ఈ మెరిడియన్ మెరిడియన్ మధ్య పదునేను డిగ్రీల పరిమాణ ముండును. కాన, నిల్వడిగ్రీగీతలు మొత్తము (15 x 24) మూడువందల యెఱువది యని యెఱుంగునది. పదునేను డిగ్రీల కొకటిగ నిరువదినాలుగు మెరిడియన్ గీతలను మాత్రము లిఖించుట గంటల సౌకర్యమున కని యెఱుంగ వలయును.

లాటిన్ భాషయందు Meridies అన మధ్యాహ్న మనియర్థము. కాన, మన మెరిడియనుకును అదే యర్థము. మధ్యాహ్న మన దినమందలి సగము కాలముగా నెఱుంగునది. అప్పుడు సూర్యుఁడు సరిగాఁ దలపైఁ గాన్పించుటయు, మననీడ మనశరీరమునందే సరిపోవుటయే గాని తూర్పునకుం గాని పడమరకుం గాని వ్యాపింపక యుండు కాలమని యెఱుంగునది. ఇందెఱుంగఁ దగినది ఏ మెరిడియన్ నిల్వడిగ్రీతపై సరిగా తలపై సూర్యుఁడుండునో ఆమెరిడియన్ గీత పొడవునను సూర్యుఁడు సరిగా పైననే గన్పించుటయును, ఆగీతపై నుండు అన్ని తావులందు అప్పుడు మధ్యాహ్నమే అయి యుండుటయు సంభవించును.

భూమి తనకుఁ దాను గిరిగిర తిరుగుచుండు తఱి ఇరువదినాలు మెరిడియను రేఖల దాఱి, మొదటి కేగుతఱి, నిరువదినాలు గంటలకాల మగును గాన, నొక మెరిడియనునుండి తర్వాతి మెరిడియనుపైకి సూర్యుఁ డగుపడుకాల మొక గంట యగును. ఇంకను మెరిడియన్ గీతల మధ్యనుండు పదునేనేసి, డిగ్రీలలో నొక డిగ్రీ పైనుండి వేఱొక డిగ్రీపైకి సూర్యుఁ డగపడుటకు నాలుగు మినిట్లకాలము పట్టును.

భూమి తనకుఁదాను గిరిగిర తిరుగునప్పుడు సూర్యున కెదురుగ నుండు భూమధ్యరేఖా (Equator) ప్రదేశమున భూమి చుట్టుకొలఁత ౨౪౯౦౦ మైళ్ళుండును గాన, మెరిడియన్ మెరిడియనుల మధ్య ౧౦32 మైళ్ళ నాలుగు ఫర్లాంగుల దూరమును, డిగ్రీ డిగ్రీల నడుమ ౬౯ మైళ్ళ ౧ పర్లాంగు 23 గజములు ౧ అడుగు దూరమును ఉండెడిని. ఇట్లనుటవలన భూమధ్య రేఖకడ భూచలనము మినిటున మై. ౧2 ఫర్లాంగు. ౨ గజ. 23 అడు. ౧ అని తేలుచున్నది.

పటల గోత్రము లేక పాటల గోత్రము-
(అగ స్త్రు ఉపగణము చూడుఁడు.)

పటిక—లా. Alumen. అంగ్ల. Alum. సం. స్ఫటికా, స్ఫటికాత్మా, స్ఫటికాఠి, స్ఫటికోపలి, స్ఫటి, స్ఫాటికం, స్ఫాటికోపలి, స్ఫుటికా.

ఇది Double sulphate of Potassium and aluminium అనిపెక్కొండ్రమతముగాని సరిగాఁ జెప్పవలయు ననిన Alum సంఘము నకుం జెందిన పటికలలో నిది యొకటి. (Amember of Alum group) అని చెప్పవలయును. మనదేశమున అంగడులలో దొరకు పటికను, మనము దేనిని పటిక యని పిలుచుచున్నామో ఆపటిక నిజముగ Potassium

Alum ఐమున్నది. Sodium Alum, Ammonium Alum మొదలగు పటికలనేకము లింకను గలవు. ఈ పటికలందు ఇతరధదార్థములు కొన్ని చేరియున్నను అల్యూమినియము తప్పక యుండితీరును. అర్థస్వచ్ఛత గల్గి, అన్నిజాతుల పటికలు నొకేతీతిని గన్నట్టైజిని. గనులనుండి యెత్తబడిన పటిక మూలమునకు Alumite అనియు, Alum Stone అనియు నందురు.

ఇంకను Alum Shale, Alum Schist, Bauxita, Cryolite అను పదార్థముల నుండియు పటిక చేయుదురు. పటిక ముఖ్యముగ రంగులందు కలియును. కాగితములు చేయుతఱి పటిక దానిని సీల్చుకాగితము కాకుండజేయుచు దానియందలి రంధ్రాణువులు కప్పివేయును. వర్షమునందు తడిసిపోక నీటిని నిరోధించుబట్టలను (Water & Shower proof Cloth) చేయుతఱి పటిక ఉపయోగించును. ఇంతయెల? ఛాయాపటములు తీసి

గాలక నిరోధించి నిలుచునట్లు చేయుపనులందు Plaster of Paris యో బొమ్మలు మొదలగువాటిని జేసినతఱి వాటిని గట్టిపఱచుటకును, తోట్లు బాగుచేయుటయందును పట్టణములందు ముఠిజాగాలను శుభ్రపఱచుటకును బురదనీటినుండి బురదను విఱచి శుభ్రపఱచుటకును నీటిని మృదువు పఱచుటకును, అనగా నబ్బు కరగఁగనిశ్యమ మృదువుపఱచి కరగనట్లుచేయుటకును, ఇంక నెన్నియో పనులకును పటిక యుపయోగించును గాన విలువ గల్గియున్నది.

పటిక విషములను విఱచు ననియు, రసపు పట్టు విఱచు ననియు, పటిక కరగించిన నీరు కండ్లలోఁ బోసిన నేత్రోరోగములు, కండ్లయెఱువులు, కండ్లకలక నివారణ మగు ననియు, నోట పుక్కులించిన నోటిపూత, గళరోగములు నివారణ మగు ననియుఁ జెప్పబడినది. పటికకు నెయ్యి విఱుగు డని చెప్పబడినది.

రణ మగు ననియుఁ జెప్పబడినది. పటికకు నెయ్యి విఱుగు డని చెప్పబడినది.

పటికపంచదార పరిశ్రమ—పటికపంచదారయు పంచదారలలో నొకపంచదారయే. దీని నాంగ్లమున 'Sugar candy' అనియెదరు.

నీటియందు పంచదార చేర్చినఁ గరఁగి పోవును. ఉడుకుచున్న నీటియందు పంచదార చేర్చుదురు. పంచదార అధిక మైనచో నీటియందు శుభ్రముగ పలుచనై కరఁగదు. అట్టిస్థితిని జాగ్రత్తగా నీక్షించుకొనుచు, ఉడుకునీటియందు తెల్లచక్కెరను అధికముగాకుండ పోయఁ దగినంతకు తక్కువగాకుండ బోసెదరు. కరఁగినతఱి నవరిశుభ్రత కల దేని తీసివేసెదరు. లేకున్న వేడి చల్లారకుండ వడియఁ గట్టుదురు. ఆ వేడిపాకము నచ్చులందుఁ గాని, కఱ్ఱసైఁదొలువంబడిన గుంటలందుఁ గాని, పోసి చల్లార నిత్తురు. చల్లారి బిగిసిపోకుండ నాయచ్చులలోని పాకములోనికి దారములు చొనిపి బిగియఁజేసి గట్టిపడినపిదప నవి వ్రేలాడఁదీయుదురు.

ఇది పటికంబోలి యుంట పటికపంచదారయని పేరయ్యె నందురు. కాని, పటికతో నేసంబంధమును దీనికి లేదు.

పటీరవాయురోగము— ఆయుర్వేద వైద్యశాస్త్రమున సంధివాయువునకుఁ బేరు.

పట్టుత్రయము (త్రిపట్టులు) — ఆయుర్వేద వైద్యశాస్త్రమున కాచలవణము, బిడాలవణము, సైంధవలవణము వీటకు పేరు.

పట్టాత్తమము— ఆయుర్వేద వైద్యశాస్త్రమున సైంధవలవణమునకుఁ బేరు. ఇది లవణములందు త్తమలవణ మని భావము.

పట్టా విద్యమానేపి గ్రావే: రత్నపరీక్షా— ఇది సంస్కృతభాషయందలి లోకోక్తి. "పట్టణము దరినుండఁగా పల్లెయందారత్న పరీక్ష" అని భావము.

పట్టమట్ట సోమనాథ కవి— ఆంధ్ర కవులలో నాధునికులలో నొకడుగఁ బరిగణింపఁబడినవాఁడు. ఆఱువేల నియోగి బ్రాహ్మణుఁడు. తండ్రిపేరు వేంకటరాజు.

స్కాంద పురాణములలోని సూత్రసంహిత సాంధ్రపద్యకావ్యముగ రచించి బిక్కనవోలి కామా రెడ్డి కంకిత మొనర్చెను.

పట్టమెట్ట సరస్వతిసోమయాజి కవి— ఆంధ్రకవులలో నాధునికులందుఁ బరిగణింపఁ బడినవాఁడు. ఆఱువేలనియోగి బ్రాహ్మణుఁడు. హరితనగోత్రము. తండ్రిపేరు పెద్దిరాజు. తాత పేరు పోతరాజు. కవి శివలెంక గౌరనారాధ్యుని కడ విద్యాభ్యాస మొనర్చినవాఁడని చెప్పకొని యున్నాఁడు. ఈతని తండ్రితాతలు కవు లనియు, అగ్రజుఁడు రఘునాథసోమయాజి యోగాభ్యాసి యనియు, తల్లిపేరు పేరమాంబ యనియు, ఈతనికి బాలసరస్వతి యను బిరుద ముండె ననియు, ఇతఁ డగ్ని హోత్ర యనియుఁ జెప్పఁ బడినది.

రచించినది పృథుచరిత్ర మనుప్రబంధము. ఇది దక్షరామభీమేశ్వరస్వామి కంకితముగ నమర్పించెను. శబ్దాలంకారముల విన్యాసమున నీతఁ డెక్కువ పటిమ గలవాఁడు.

పడవలు—(ఓడలు చూడుఁడు.)

పడవలు—కడు మన్యప్రదేశములందు గ్రా మాధికారులకు “పడవలు” అని బిరుదనామము. వీరు చాల పలుకుబడి కలవారుగ నుందురు. ఇది ప్రభుత్వోద్యోగపు టధికారనామమేయని తలంపరాదు. ధనము, పలుకుబడి, పెత్తనము గలవారందఱు పడవలనిపించుకొందురు.

పడిసెము పదిరోగాలపెట్టు—ఆంధ్ర లోకో

పతంగిచెట్టు — లా. Caesalpinia Sappan. ఆంగ్ల. Sappan wood, Brasi-

letto. సం.పతంగి, పతంగమ్. చందనముజాతి లోని భేద మందురు. కుచందన మనియుఁ బేరు కలదఁట. దీనిగుఱి యింకను దెలియవగును.

దీని మౌనముచెక్కకషాయము స్త్రీల ఋతు రక్తమును జక్కఁగ వెడలించుచు నిరోధములఁ బాపునని చెప్పఁబడినది.

పతంజలిగోత్రము — (కపిఉపగణము చూడుఁడు.)

పతంజలి జన్మస్థానము— (గొనార్థ చూడుఁడు.)

పతంజలి మహర్షి— చిత్రపటములందు పతంజలిమహర్షి యాకారమును ఊర్ధ్వభాగము ఋషిగను, అధోభాగము సర్పముగను లిఖించు చున్నారు. ఈ మహాత్ముఁ డాది నాదిశేషుఁడుగ నమాన్రజిహ్వలు గలవాఁడై యుండె ననియు నందురు. శంకరభగవత్పాదుల (ఆచార్య) పరంపర యనుగ్రంథమునందు,

“శ్లో॥ హరితల్పహారాఘ్నినూపురత్నౌ ధరసామిత్రీబలాత్రి పుత్రజన్మౌ।

..... జయగోవిందముని స్వచంద్రోనామా.” అని చెప్పఁబడి యుంట నాదిశేషునకు విష్ణు దేవునితల్పము, హరుని యంఘ్రినూపురము, భూభారమును వహించి మోయుసర్పము, సామితి (శ్రీరామునితమ్ముండగు లక్ష్మణుఁడు), బలరాముఁడు (శ్రీకృష్ణుని యన్న), పతంజలి మహర్షి ఆత్రేయని సుతుఁడు), పూర్వాశ్రమమున చంద్రశర్మ (యనుపేరంబరఁగి నన్యాసము గెల్పిని గోవింద భగవత్పాదుఁ డనుపేరం బరఁగుచు శంకర భగవత్పాదులకు గురుండై తుర్యాశ్రమదీక్ష నిచ్చినవాఁడును) అవతారభేదములే యనితేలు చున్నది

పతంజలి తల్లిపేరు కొనికాదేవి. వీరు రచించినవి మనోవాక్యాయముల పరిశుద్ధికి గాను మూడుమహాగ్రంథములు. అనగా మనశ్శుద్ధికి పతంజలియోగనూత్రములు, వాక్కుద్ధికి వ్యాకరణమహాభాష్యము, కాయశుద్ధికి చుకనంహితయు (ఆయుర్వేద వైద్య గ్రంథము) నైయున్నవి.

పతంజలిమహర్షి ఆదిని తనవ్యాకరణవిధానజ్ఞాన మున దేశింపఁ దలంచి ఋషికుమారుల రావించె నట. వేయిమంది యరుదేశుఁ గూర్చుండ నియమించి, తనయుప దేశము ముగియువఱ కం దెవ్వరు నాతావు వదలిపోరాదనియు, పోయిన బ్రహ్మరాక్షసత్వము సిద్ధించుననియుఁ దెల్పి, మనుష్యరూపమున నొకనోటితోనుపదేశించుట కష్టమని తన తెరలోని కరిగి, తన పూర్వనిజాకార మగు సర్పరూపమున వేయి జిహ్వలతో నుపదేశింప మొదలిడెనట. వేయిమందిశిష్యులలో నొకయవివేకి తెరఁదీసి వారి యాకారమును గాంచఁబోవ, వేయి విషజ్వాలా వాయువులు శిష్యబృందముపై వ్యాపింప, తొమ్మిన్నూట తొంబదితొమ్మిండుగురు మృతి నందుటయు, ఒక్కఁ డెట్లో తప్పించుకొని పాఠి పోవుటయు సుభవించె నట. ఆదిశేషుండగు పతంజలి దీనిని గాంచి వగచి చేయుట కేమియుఁ దోచక బ్రతికినవానిని రావించి యాతనికి వ్యాకరణ మంతయుఁ గల్గుటకుఁ గొంచెము సంతసించి, “నీపే రేమి?” యనియడుగ నాతఁ “ఙోగురువరా! గొడపాదుఁ” డని తెల్పె నట. గురుండును భేదముతో “వత్సా! నీ విక బ్రహ్మరాక్షసత్వముం బూని సర్పదానదీ తీరమున, నుత్తరదక్షిణముల కరుగు పెద్దబాట ప్రక్కనే యున్న పెద్ద రావిచెట్టుపై వసించుచు, దారినేగు వారల కగపడక ‘పకో’ (వండుట) ధాతువునకు నిష్పతంజేర్చిన నేమగు? ననియడుగుచుండుము.

నాబోధ నెఱుంగనివారి కది పక్షం అని తోచును గాన అట్లు పల్కుచుందురు. నే నీచ ప్రయత్నము లారంభించి చంద్రశర్మ యను బ్రాహ్మణబాలుఁడుగ జన్మించి, ఆమార్గమున నరుగుచు నీకడ కేతెంచి నీవలన ప్రశ్నింపఁబడి నాబోధవిధానమున పక్వమ్ అని ప్రత్యుత్తర మిత్తును. తోడనే నన్నుగ నెఱుంగుము. నీ బ్రహ్మరాక్షసత్వమును బాపువాడ” నని తెల్పెనట. ఈ సందర్భమున వ్యాకరణ శాస్త్రము (సిద్ధాంత కాముది) నందలి “పకోపః” అను పాణినీయత్రముమేరకు అట్టిరూపము పక్వం అని యగును గాని పక్షం కానేరదని చదువరులు మనస్సునందుంచుకొనదగును. తోడనే యట్లరిగిన గొడపాదబ్రాహ్మరాక్షసి సర్పదానదీ తీరమునం దారావిచెట్టు చేరి యట్లడుగుచుండెను. ఒకనాఁ డొక విప్రకు మారుఁ డామార్గమున నట కేతెంచి, బ్రహ్మరాక్షసిచే ప్రశ్నింపఁబడి, పక్వమ్ అని ప్రత్యుత్తరమియఁ, దన బ్రాహ్మరాక్షసత్వ విముక్తికిఁ గాలు మాసన్నమాయె నని గొడపాదుఁ డెఱింగి, కంఠుని చెట్టుపైకి రావించి, వాయు నియమించి తాను వచింప మొదలిడెనట. విప్రిం డగు చంద్రశర్మ రావియాకులపై తొమ్మిదిదినములు బ్రాహ్మరాక్షసి చెప్పిన దంతయు వ్రాసెననియు, నదియే పిదప పతంజలికృత మహాభాష్యమనఁబరఁగె ననియుఁ జెప్పంబడినది. ఈచంద్రశర్మ ఆదిశేషుండగు పతంజలియవతారమని వేఱుగఁ జెప్పనక్కఱలేదు. పిదప నీచంద్రశర్మయే సన్యాసము స్వీకరించి, గోవిందభగవత్పాదుఁడు, లేక గోవిందముని యనఁబరఁగి శ్రీశంకరభగవత్పాదులకు గురుం డాయె నట. (గొడపాదాచార్యులు చూ.)

ఈసందర్భమున నెఱుంగఁగ్గదగినవేఱొక్కనంగతి. చంద్రశర్మ వ్యాకరణమహాభాష్యమును

రావిచెట్టుపై బ్రహ్మరాక్షసత్వము నందియున్న గొడపాదుని నుడువులమేరకు తీసికొనివచ్చుతఱి మార్గమధ్యమునం దెచ్చటనో (బహుశః ఉజ్జయి నీపుర మని యనుచున్నారు) కొంత ఒకమేఠ తినివేసె ననియు తక్కినదే యిప్పుడున్న వ్యాక రణమహాభాష్యముగ నున్న దనియు, మేఠతిని వేసినభాగమునకు “అజభక్షితభాష్య” మని పేరయ్యె ననియు ననుచున్నారు. నేటికిని నష్ట పడి గతించి తీరుగ రానిదానిని అజభక్షితభాష్య మని సామెతగా వాడుచుందురు. చంద్ర శర్మ పిదప ముగ్గురు భార్యలను బరిణయ మై కొంతకాలము గృహస్థాశ్రమమందుండి, మువ్వు రియందు నొక్కొకరుగ మువ్వురు కుమారులఁ గని, పిదప సన్యసించి గోవిందభగవత్పాదా చార్యులయ్యెనట (శుకయోగి చూ.)

పతనత్పరితము . గ్రావిటేషన్ ఫుల్ ధర్మముమేరకు పతన మపాయము కానేర దనియు, ఏల యన ఆక్షరణము చాల మంద ముగా జరుగుచుండుం గాన నది నిరపాయకర ముగనే యుండుం గాని పైనుండి క్రిందకుఁ బడుటయందు క్రమక్రమముగఁ బడు శరీరపు (Mass) బరువునుండి హెచ్చుగ నగుచుండుం గాన నపాయకరముగఁ బరిణమించు ననియుఁ గనిపెట్టంబడినది. నిజముగా నేదియు గ్రావిటే షను నాటంకపఱచునది యుండఁ జాలదు. ఆకాశమునం దెచ్చటనో మేఘములం దేర్ప డిన వర్షబిందువు పడుట సాదృశ్యముగఁ గైకొ నిన, అది పడుట ప్రారంభించుతఱి మందగమ నముఁగల్గి మొదటిసెకెండునం దించుమించు గఁక అడుగులు మాత్రమే పైనుండి క్రిందికిఁబడ నోవుఁగాని, దాని (Mass) బరువు వేగోక Forceగా నేర్పడి, రెండవసెకెండునందు 3౨ అడుగుల త్వరితగతిని క్రిందికిఁ బడెడిని. ఇట్లు రెండుసెకెండులకాలమున ౪౮అడుగు లగును.

పైనుండి క్రిందికిఁగల యెఱు ఎంతయుండునో దాని నిట్లు లెక్కింపవలసియుండును.

పతనాంతాస్పముచ్చయాః — ఇది సంస్కృతభాషయందలి లోకో పైకెగురుట తుళ్ళుట క్రిందపడుటకే యనిభావము. త్రుళ్ళు పాటునకు తూలిపాటుతో విశ్రాంతి యని లోకోక్తి కలదు.

పతాక-సంజ్ఞాక్షరములు (జండాఅక్ష రములు)-దీని నాంగ్లమున “Flag alpha- bet” అనియుండురు. కొందఱు దీనిని Semaphore alphabet అనియెదరు కాని, సైనికో ద్యోగులు వాడుచున్న సేమాఫారునకును దీనికిని వ్యత్యాస మున్నది. ఇది ఐరోపాఖండ దేశము లందు ప్రచారము నందియుంటఁ గాననగును. దీనియందుఁ గొన్ని గుఱుతులు ఇరువదియేడక్షర ములు కలవు. ఇం దుపకరణములుగ వాడం బడును. ఒకమనుష్యుఁడును, ఆతఁడు చేతఁ బూనిన రెండుజండాలు నె యుండును.

గురుతులు ౫.



Ready to start.

ప్రారంభము లేక శ్రద్ధగా నుండుము.

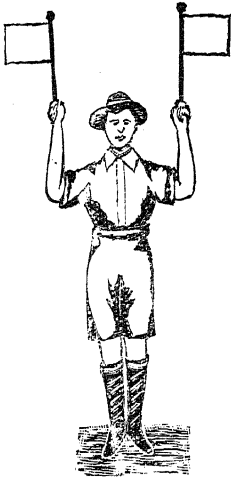

Repea తిరిగి చెప్పము.



Cancell previuos Signal.

ఇదివఱకు జెప్పినది రద్దుపఱుపఁబడినది.

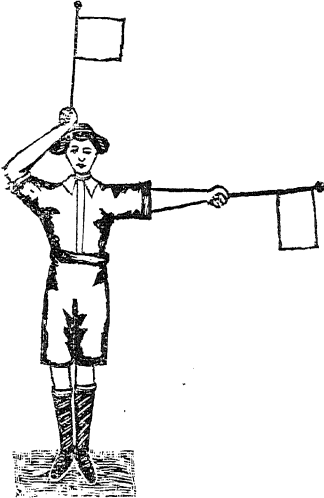

Letters Follow. అక్షరములు చెప్పఱుచున్నాను.

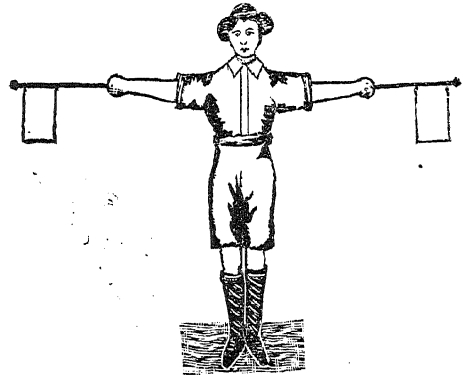

గుఱిఁచితి ననుటకు గుఱుతు.

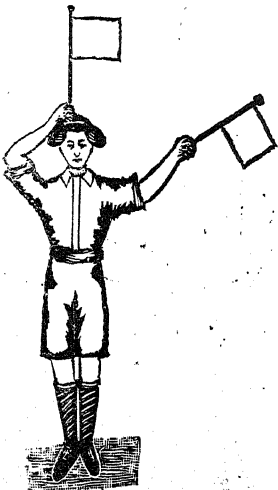

Numerical figures will follow అంకెలు చెప్పఱుచున్నాను.



Crossed.

ఇది విఱాఱుమునకు గుఱుతు.

అక్షరములు ౨౭ అంగ్రాక్షరములు:—



A
ఒకటవయంకె గుఱుతు.

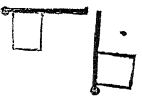

B
రెండంకె గుఱుతు.

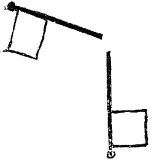

C
మూడంకె గుఱుతు.



D
నాల్గంకె గుఱుతు.



E
ఐదంకె గుఱుతు.

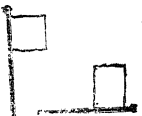

F
ఆఱంకె గుఱుతు.



G
ఏడవయంకె గుఱుతు.



H
ఎనిమిదంకె గుఱుతు.



I
తొమ్మిదంకె గుఱుతు.



J



K
సున్నకు గుఱుతు.

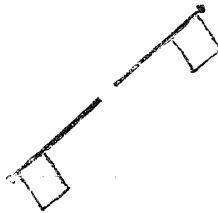

L



M

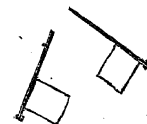

N

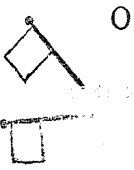

O

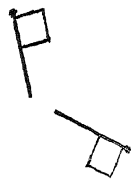

V

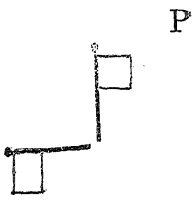

P



W

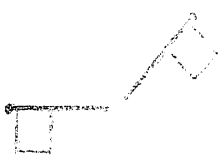

Q



X

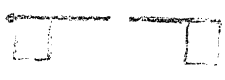

R

గ్రహించితి ననుటకు గణుతు.



Y

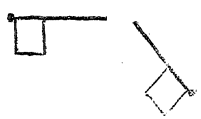

S

Z



T

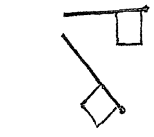

U

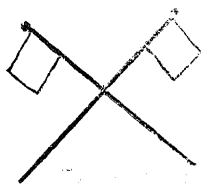

(Crossed) విరామము

పద్ధతులు లేక విధులు:—

౧ కుడిచేతి ఎడమచేతి జండాలు రెండును క్రిందికిదించి నిలిపిన సిద్ధముగా నున్నానని యర్థము.

౨ కుడిచేతి ఎడమచేతి జండాలు రెండును పైకెత్తి నిలువం బెట్టిన (అనగా వంకరలు లేక తిన్నగా నిలువంబెట్టిన) తిరిగి తెల్పుమని యర్థము.

౩ చేతు లేవైపునకు జూపినను పూర్తిగా జూపవలెను.

౪ జండాలు విప్పియుంచవలెను గాని చుట్టి యుంచరాదు.

౫ అక్షరమున కక్షరమునకును నడుమ కొంచెము కాలమును, మాటకును మాటకును నడుమ నింక గొంత యధికకాలమును విరామ మొనఁగుచుండవలయును.

పతాకము (క్రియ)—పతాకహస్తముగా బట్టినచేతిని మీఁది కెత్తుటకు పేరు.

ఇది సంగీతశాస్త్రమున క్రియాప్రాణము లోని దేశ్యక్రియ లెన్నదివిధములలో నొకటి. (క్రియాప్రాణము చూ.)

పతాకహస్తము—(హస్తాభినయము చూ భరతశాస్త్రము చూ.)

పత్తిత(క్రియ)—పతాకహస్తముగాఁ బట్టి మీఁది కెత్తినచేతిని క్రిందికి దించుటకు పేరు.

ఇది సంగీతశాస్త్రమున క్రియాప్రాణము లోని దేశ్యక్రియ లెన్నదివిధములలో నొకటి. (క్రియాప్రాణము చూ.)

పత్తిచెట్టు—ఇది తెల్లపత్తిచెట్టు, ఎఱ్ఱపత్తి చెట్టు, పైఁడి (పచ్చ) పత్తిచెట్టు, చిట్టపత్తి చెట్టు, జందెములపత్తిచెట్టు అని ముఖ్యజాతు లయిదు. కాని, ఇందు లెక్కలేని భేదజాతులు కలవు. వేర్వేలు దేశముల వేర్వేలు జాతుల పత్తులు గాననయ్యెడిని. తెల్లపత్తి తెల్లపువ్వు

లను, ఎఱ్ఱపత్తి ఎఱ్ఱపువ్వులను, పైఁడిపత్తి పసుపుపచ్చ పువ్వులను పూచును. చిట్టపత్తి చిన్నచెట్టు. అధమపుజాతిది. జందెములపత్తి పెద్ద చెట్టు. గింజ లేడేసి కలిసియుండి పెద్దకాయలు కాచునది. కొన్ని జాతులపత్తి విస్తారము ఫలించు నవి. కొన్ని పంటతక్కువ. నల్లరేగటిభూములు పత్తి కనుకూలములు. పత్తియువయోగములు వెక్కుగలవు. నూలువడకి బట్టల నేయుట ముఖ్య మైనది. పత్తి శుభ్రపఱచి పరుండుటకు పరు పులు, తలగడలు కుట్టుదురు. దూదితో పలు విధములగు మెత్తలు చేయుదురు.

పత్తిగింజలనుండి నూనె తీయుదురు. అది చాల తేలికగా నుండి చౌకగ లభించును. పత్తి గింజలు పాలిచ్చుపశువులకు మంచిబలము గల్గించునాహారము. పత్తిగింజలలోని పలుకులు జిగట విరేచనముల నాపుశక్తి గలవి కాన నౌషధము లందు వాడుదురు. జందెములపత్తిని జటపత్తి యనెదరు. దీనితో పరిశుభ్రముగు దూది లభించును. కాన దానినుండి యజ్ఞోపవీతము లకుఁ (జందెములకు) గాను దారము తీయు దురు. పత్తిచెట్టునకు లాటిన్యాషయందు Gossypium, Herbecum అనియు, ఆంగ్ల. Cotton tree అనియు, సంస్కృతమున కర్పా సకి, సూత్రపుష్పవృక్షికి, బదరీ అనియుం బేర్లు.

పత్తి, ఆకు, కాయ, పువ్వులరసమందు నాభి విష పాషాణవిషదోషముల హరించుగుణముకల దనియు, కండకలకలు, ఎఱుపులు, పోట్లు, నివారించుననియు, చెవిలో వేసిన పోటు మొదలగు కర్ణరోగములు నివారించు ననియు, లోనికిచ్చిన గ్రహిణి కట్టి, మేహశాంతి యొనర్చు ననియు, పత్తిపూవులందు (శ్రేష్ఠముగ పైఁడి లేక ఎఱ్ఱపత్తి పూవులని చెప్పఁ బడినది) క్షీల కుసుమజాడ్యముల నాపుశక్తి గలదనియుం జెప్పఁబడినది.

పత్తి ఆకులు రక్తగ్రహణికట్టి, నొవ్వుల తీయు

ననియు, ఆకు చూర్ణముచేసి కషాయము గాచి లోని కిచ్చిన కలరా నివారించు ననియు, దీని వేణునందు పూవులందు స్త్రీల ఋతుదోషము నివారించు శక్తిగలదనియుఁ జెప్పదురు.

పత్కాల గోత్రము-(శౌనకి లేక గ్రత్న మదగణము చూ.)

పత్ర గోత్రము-(విష్ణువృద్ధఉపగణముచూ)

పత్రపలన్యాయము— దీనిని ఫీలుపత్ర

ఫలన్యాయ మనియుఁ గొందఱువాడుచున్నారు. ఒక చెట్టుఆకులు కలుపుగా రుచిహీనమై యుండి నను ఫలములు రుచిగానే యుండును. సంబంధ పదార్థముల దోషముంబట్టి తక్కిన (కావలసిన) పదార్థమునందు దోషారోపణ మొనర్చుట అసమంజస మనిభావము.

పత్రము—(దీక్ష చూడుఁడు.)

పత్రికావిద్యాభ్యాసము — పత్రికలు

నడుపుట కొందఱు తలంచునటుల సులభసాధ్య మైనపని కాదు. దాని విధివిధానముల చక్కఁగ నెఱుగుట కెక్కువ శ్రమ కోర్చుటతో నెక్కువ పరిజ్ఞానముల గల్గినవాఁడుగ నుండవలసియుం చును. కొన్ని దేశములందలి విశ్వవిద్యాలయము లిట్టివిద్యల నొనఁగు సంస్థలను నిర్వహించు చున్నవి. ఇది యొక స్పష్టమైనవృత్తి గాన చక్కని తరిబీయతు నందుట యత్యవసరము.

“A man behind the pen (in peace times) is as powerful as a man behind the Gun. (in war times)” అను సుప్రసిద్ధలోకోక్తి యేర్పడి యున్నది. ఇందు “Behind the pen” అనిన వార్తా పత్రికానిర్వహణ మొనర్చువాఁ డనియు, “Behind the gun” అనిన పటాలము నందలి సిపాయి యనియు భావము. పత్రికా విద్యాభ్యాసము లేనియెంతటివిద్యాధికుఁడైనను, ఈకార్యమున నిరర్థకుఁడే యగుచుండును.

పత్రికానిర్వహణశాస్త్రమున కాంగ్లభాష యందు “Journalism” అనెదరు. ఈవిద్య “General journalism” అనియు, “Technical journalism” అనియు ద్వివిధముగ విభజింపం బడినది.

జనర లైర్నలిజము- భాషాజ్ఞానము, విదేశ భాషాజ్ఞానము కల్గినపిదప “Economics, Government procedures, Sociology, Philosophy” అనెఱు విద్యలను నేర్వవలసి నదిగాఁ జెప్పబడినది.

తెక్నిక లైర్నలిజము నాల్గుభాగములుగ విభ జింపబడి నేర్పబడుచున్నది. అవి ౧ Elementary course, ౨ Extended course, ౩ Editing and Editorial writing, ౪ Editorial management అనబడునవి. వీట్లు బరిశీలింతము గాక.

౧ Elementary course — దీనికి “Newspaper Writing” అనియుం బేరు కలదు. ఇది కేవలము వార్తాపత్రికలరిపోర్టరులు (Reporters) చేయుపని యైయున్నది. అట్టి వారినమెరికాయందు “News-paper-man” అనియు ననుచున్నారు. ఇట్టివారు ప్రత్యేక వార్తల కొక్కొకతావున కంపంబడుదురు. లేక ఒక్కొకతావున నియమింపబడి, అచటివార్తల నన్నిటిం దెల్పుచుండుటయుం గలదు. వీరి కర్తవ్యభాషయందు వ్రాసిపంపుటను నేర్పుట ‘విమెంటరీకోర్సు’ అనెదరు.

౨ “Extended Course” — తరువాత నేర్చుకొనవలసినదానికి పేరు. దీనిని “Ex- tended Assignments” అనియు ననుట కలదు. ఇదియు మొదటి పద్ధతిదే గాని “Higher problems” గూర్చియిందువ్రాయ నేర్చుదురు. ఇం దెక్కువగా వేర్వేఱు విషయ ములం గూర్చి ప్రత్యేకముగ చదువ వలసి

ఉండును. ఇందు వార్తలబంపుటకగు చిన్న చిన్న వ్రాతలు గాక, పెద్దవ్యాసములు గూడ వ్రాయవలసియుండును. ఇంతటితో నాగక త్వరితముగఁ జదువుటయు, త్వరితముగ వ్రాయుటయు గూడ నేర్చుకొనవలసి యుండును. ఇట్టి దీర్ఘ వ్యాసము పరీక్షకు లోనుగావలసియుండును. ఆపరీక్షకు “Copy-reading” అనియెదరు.

ఇందు విమర్శనము, తర్కించుట, పునర్లేఖనము అను మూడుపనులు జరిగెడివి. ౧ ఇం దేమైన లోపము లున్న వా? యనియు, వచ్చిన భోగట్టా సంపూర్ణ మైనదా? యనియు, 3 రిపోర్టులు అడుగవలసిన యన్నిప్రశ్నల నడిగెనా? యనియు, ౪ ప్రారంభపు పేరా బలమగు మాటలఁ జ్రాయఁబడి చక్కఁగ నర్థమగు చున్నదా? యనియు, 5 కడపేరా చక్కఁగా నచ్చఁజెప్పనట్లు వ్రాయఁబడినదా? యనియు, ౬ వ్రాయఁబడిన శబ్దజాలపుభాష తిన్న గను, స్పష్టాశ్చ సంధాయకముగను, నధికపుమాటలు, అధికప్రసంగము లేకుండ వ్రాయఁబడినదా, లేక యధికశబ్దములం గల్గి గాని, ఈడ్చుచున్నట్లు గాని, దూరాస్వయము గల్గి గాని యున్నదా? యనియు నిందు విమర్శనము జరుగవలయును. ఇం దేదియేని కుదురకున్న దానిం దర్కించుటయు, కుదురనితావులం దిద్ది నవరించుటయుఁ గాని, లేక తిరిగి వ్రాయుటయుఁ గాని జరుగవలసియుండును. కేవలము త్రిప్పివేయంబడుటకు “Green” అని పేరిడియున్నారు.

ఇంక నీవ్యాసము పూర్తిచేయబడినతోడనే దీనికి “Heading” వ్రాయఁబడ వలయును. అది అర్థమైనదిగను, లోపలిప్రధానాంశములను స్ఫురింపఁ జేయునదిగను నుండునట్లుల వ్రాయ నేర్చుకొనవలయును. ఇది కొంతవఱకు కష్టసాధ్యముగనే యుండును.

3 Editing and Editorial writing-

పిదప నేర్చుకొనఁదగినది ప్రధానవ్యాసములు వ్రాయునేర్పు. వీటినే సంపాదకీయము అనెదరు. ఇదియె ఈజర్నలిజమువిద్యయం దెక్కువ కఠినవిద్య. ఈయభ్యాసమునకు చరిత్రజ్ఞానము, రాజకీయజ్ఞానము, సైంటిఫిక్-జ్ఞానము (Scientific Knowledge) జనసంఘముం గూర్చిన పద్ధతులజ్ఞానము (Sociology) ల పరిచయ జ్ఞానము లబ్ధియుండ వలసియుండును. ఏలయన నవి యనుదినము వ్రాతయం దవసరములై యుండును.

ఇత్తతీ విద్యార్థి స్పష్టార్థములు స్ఫురించు నటులను, అర్థమగు భాషలో క్లుప్తముగను వ్రాయ నభ్యసించ వలసియుండును. చేవ గలదేని Witt and humor వ్రాతల యందు పొందుపఱుప నేర్వవలసి యుండెడిని. ఇత్తతీనే Colonial policy of Japan, Future of China, Turn over in Turkey మొదలగునవి చక్కఁగ నెఱింగి వ్రాయవలసియుండును. నగటున చాల సంగతుల నెఱింగినవాఁడుగ నాయత్తపఱుపఁ బడవలసియుండును.

నిజముగ గతచరిత్రమును చక్కఁగా నెఱుంగనివారు భవిష్యత్తు నెఱుంగఁ జాలరనుసత్యమిట బ్రత్యక్ష మగుచుండును. “Vagaries of style, inaccuracies of statements, unsoundness of Principles” అను త్రిదోషములు లేకుండఁ గుదిరెనేని సంపాదకీయములు నిర్దుష్టములుగ నెంచఁబడును.

పిదప నేర్వం దగినది వార్తాపత్రికా నిర్వహణచరిత్ర. దీని నెఱుంగుట కనేకములగు నాదికాలపువార్తాపత్రికల నెఱింగి పరిశీలించవలసి యుండును. క్రీ. వె. ౧౬౦౯ నాటి Leip-Zic relation (ఇది ప్రపంచమం దాదిని ముదింపఁబడిన వార్తాపత్రికగాఁ జెప్పఁ

బడినది), "News Letters" అనంబడిన పత్రిక యొక్క పాత్ర సంచికలు, Weekly Diurnal పత్రికయొక్క పాత్ర సంచికలు, London Gazette సంచికలు, Boston News Letters అనంబడిన పత్రిక పాత్ర సంచికలు Mercurius Politicus పత్రిక యొక్కయు, Mercurius Anticus పత్రికయొక్కయు ప్రాతసంచికలు, దీని కనుకూ లించునవిగ వెక్కండ్ర యభిప్రాయము. ముఖ్యముగ నెఱుగఁదగిన యంశములు Illustrations గూర్చియు, Typography గూర్చియు, General make-up గూర్చియు నై యున్నవి.

౪ Editorial management- ఇది నిజముగ పత్రికానిర్వహణ మని చెప్పఁదగి యుండును. ఇం దే నాల్గుభేదములగుపనులనిర్వహించుకొనవలసి యుండును.

(౧) Editorial Policy-ఇది దూరదృష్టి గల్గి ఎక్కువ జాగ్రత్తో నప్పటప్పట కుదుర్చుకొనుచుండఁదగినది. దేశకాల పాత్రతల నెఱింగినఁ గాని ఇది చక్కఁగా నిర్వహింపఁబడజాలదు.

(౨) Development of Public opinion-దీనిని జాగ్రత్తగా పరిశీలించు చుండవలయుం గాని తన కక్ష పట్టుదలలకు, తన గర్వాతిశయములకు, తావిచ్చి ప్రతిఘటం గోల్పోవరాదు. ఇదియే పత్రికయం దామోదము గాని, విముఖత గాని గల్గించునది.

(3) Organization—ఇది Editorial force (సంపాదకీయవర్గము)ను, Reportorial force ను అర్థులగువారిని కుదుర్చుకొని పత్రికయొక్క పోలీసీమేరకు క్రమముగ పని నడుపుట. దీనికి అప్రమత్తత గల్గియుండుట అత్యవసరము.

(౪) Management of the concern as a whole- ఇది ఆర్థికపరిస్థితులు మొద గు వాటిని జూచుకొనుచు నడుపుట యని భావము. (వార్తాపత్రికానిర్వహణకల చూడుఁడు.)

పదగండిర రోగము- ఆయుర్వేదవైద్య శాస్త్రమున శ్లీ పదరోగమునఱు బేరు.

పదాధ్య- పరమేశ్వరుని శబ్దతత్త్వము నుండి అకాశ మనంబడుచున్న భూతతత్త్వము కల్గెను. దానియందు సప్తకోటిమహామంత్రము లెప్పుడైనని చెప్పఁబడినది. ఈ సప్తకోటిమహామంత్రములందు ముఖ్యపదము లెనుబదియొకటి వాడఁబడినవి. వాటికి సాముదాయికముగ "పదాధ్య"యని పేరిడియున్నారు. ఆపదములు క్రింద వివరింపఁబడును.

౧ ఓం పదము ఒకేఅక్షరము. శివాత్మక పదము, ౨ వ్యోమవ్యాపినే అ॥ ౫ శివాత్మక పంచాంగవాచకపదము, ౩ వ్యోమరూపాయ అ॥ ౫ శివాత్మక పంచాంగవాచకపదము, ౪ సర్వవ్యాపినే అ॥ ౫ శివాత్మక పంచాంగవాచకపదము, ౫ శివాయ అ॥ ౩ శివాత్మక పంచాంగవాచకపదము, ౬ అనంతాయ అ॥౪ అనంతవాచకపదము, ౭ అనాథాయ అ॥౪ సూక్ష్మవాచకపదము, ౮ అనాశ్రితాయ అ॥ ౫, శివోత్తమవాచకపదము, ౯ ధ్రువాయ అ॥౩ ఏకనేత్రీవాచకపదము, ౧౦ శాశ్వతాయ అ॥౪ ఏకరుద్రీవాచకపదము, ౧౧ యోగవీర సంస్థితాయ, అ॥ ౮ త్రిమూర్తివాచకపదము, ౧౨ నిత్యయోగినే, అ॥ ౫ శ్రీకంఠవాచకపదము, ౧౩ ధ్యానాహారాయ, అ॥ ౫ శిఖండివాచకపదము, ౧౪ ఓం నమ శ్శివాయ, అ॥ ౬ గాయత్రీవాచకపదము, ౧౫ సర్వప్రభవే, అ॥ ౫ సావిత్రివాచకపదము, ౧౬ శివాయ, అ॥ ౩ విద్యేశవాచకపదము, ౧౭ ఈశానమూర్ధాయ, అ॥ ౬ పంచబ్రహ్మవాచకపదము, ౧౮ తత్పురుష

వక్త్రాయ, అ|| 2 పం|| వా|| ప|| ౧౯ అఘోర
 హృదయాయ, అ|| 2 పం|| వా|| ప||, ౨౦ వామ
 దేవగుహ్యాయ, అ|| 2 పం|| వా|| ప||, ౨౧ సద్యో
 జాతమూర్తయే అ|| 2 పం|| వా|| ప||, ౨౨ ఓం
 నోమో నమః, అ|| ౫ చండవాచకపదము, ౨3
 గుహ్యతిగుహ్యాయ, అ|| ౬ హృదయవాచక
 పదము, ౨౪ గోప్త్రీ అ|| ౨శిరోవాచక పదము,
 ౨౫నిధనాయ అ|| ౪ శిఖావాచక పదము, ౨౬
 నర్వవిద్యాధిపాయ అ|| 2 కవచవాచకపదము,
 ౨౭ జ్యోతిరూపాయ అ|| ౫ నేత్రవాచకపదము,
 ౨౮ పరాయ చండనాదాయ అ|| ౮ అశ్రు
 వాచకపదము, ౨౯ చేతనాచేతనాయ అ|| 2
 ఆననాత్మకపరమేశ్వరవాచకపదము, 3౦వ్యోమ
 వ్యోమ అ|| ౪ ధర్మవాచకపదము, 3౧ వ్యాఙ్
 న్నాల్ల అ|| ౪ జ్ఞానవాచకపదము, 3౨అయా
 పీన్ అయాపిక అ|| ౬ వైరాగ్యవాచకపదము, 33
 ప్రథమ ప్రథమ అ|| ౬ విశ్వర్యవాచక పదము,
 3౪ తేజస్తేజః అ|| ౪ కర్ణికావాచకపదము, 3౫
 జ్యోతిజ్యోతిః అ|| ౪ అనంతవాచక పదము,
 3౬ అయాప అ|| 3 ఊర్ధ్వఅధోదిక్కులందుగల
 కేసరసంబంధవాచకపదములు 3౨, 32 అనగ్ని
 అ|| 3 ఊర్ధ్వ|| కేసర|| వా|| ప|| 3౨, 3౮ అ
 ధూమ అ|| 3 ఊర్ధ్వ|| కేసర|| వా|| ప|| 3౨,
 3౯ అభస్మ అ|| 3 ఊర్ధ్వ|| కేసర|| వా|| ప|| 3౨,
 ౪౦ అనాద అ|| 3 ఊర్ధ్వ|| కేసర|| వా|| ప|| 3౨,
 ౪౧ నానానా అ|| 3 ఊర్ధ్వ|| కేసర|| వా|| ప|| 3౨,
 ౪౨ ధూఘూఘూఅ|| 3 ఊర్ధ్వ|| కేసర|| వా|| ప|| 3౨,
 ౪3 ఓంభూః అ|| ౨ ఊర్ధ్వ|| కేసర|| వా|| ప|| 3౨,
 ౪౪ ఓంభువః అ|| 3 ఊర్ధ్వ|| కేసర|| వా|| ప|| 3౨,
 ౪౫ ఓంసువః అ|| 3 ఊర్ధ్వ|| కేసర|| వా|| ప|| 3౨,
 ౪౬ అనిధన అ|| ౪ ఊర్ధ్వ|| కేసర|| వా|| ప|| 3౨,
 ౪౭ నిధన అ|| 3 ఊర్ధ్వ|| కేసర|| వా|| ప|| 3౨,
 ౪౮ నిధనోద్భవ అ|| ౫ ఊర్ధ్వ|| కేసర|| వా|| ప|| 3౨,
 ౪౯ శివ అ|| ౨ ఊర్ధ్వ|| కేసర|| వా|| ప|| 3౨,

౫౦ శర్వ అ|| ౨ ఊర్ధ్వ|| కేసర|| వా|| ప|| 3౨,
 ౫౧ పరమాత్మ అ|| ౪ ఊర్ధ్వ|| కేసర|| వా|| ప|| 3౨,
 ౫౨ మహేశ్వర అ|| ౪ ఊర్ధ్వ|| కేసర|| వా|| ప|| 3౨,
 ౫3 పరమేశ్వర అ|| ౫ ఊర్ధ్వ|| కేసర|| వా|| ప|| 3౨,
 ౫౪ కమహాదేవ అ|| ౪ సద్భావేశ్వరవాచకపదము,
 ౫౫ మహాతేజ అ|| ౪ సద్భావేశ్వరవాచకపదము,
 ౫౬ యోగాధిపతి, అక్ష ౫. సద్భావేశ్వ
 రవాచకపదము, ౫౭. ముంచముంచ అక్ష ౪
 సద్భావేశ్వరవాచకపదము, ౫౮. ప్రథమప్రథ
 మ, అ|| ౬ సద్భావేశ్వరవాచకపదము, ౫౯.
 శర్వశర్వ అ|| ౪ సద్భావ|| వా|| ప|| ౬౦. భవ
 భవ అ|| ౪ స|| వా|| ప|| ౬౧. భవోద్భవ అ||
 ౪ స|| వా|| ప|| ౬౨. సర్వభూతముఖపరిధ అ||
 ౮ స|| వా|| ప|| ౬3. సర్వసాన్నిధ్యకర అ|| 2
 స|| వా|| ప|| ౬౪. బ్రహ్మవిష్ణురుద్రపద అ||
 ౮ స|| వా|| ప|| ౬౫. అనర్చితానర్చితాయ
 అ|| ౮ స|| వా|| ప|| ౬౬. అసంస్థితాసంస్థితాయ
 అ|| ౮ స|| వా|| ప|| ౬౭. పూర్వస్థితపూర్వస్థిత అ||
 ౮ స|| వా|| ప|| ౬౮ సాక్షీన్ సాక్షీన్ అ|| ౪
 పత్రీవాచకపదము. ౬౯. తురుతురు (ఇంద్ర)
 అ|| ౪ అష్టదిక్పాలకవాచకపదము. ౭౦. పతం
 గపతంగ (అగ్ని) అ|| ౬ అ|| వా|| ప|| ౭౧.
 పింగపింగ (యమ) అ|| ౪ అ|| వా|| ప|| ౭౨
 జ్ఞానజ్ఞాన (నిర్మతి) అ|| ౪ అ|| వా|| ప|| ౭3.
 శబ్దశబ్ద (నరుణ) అ|| ౪ అ|| వా|| ప|| ౭౪.
 సూక్ష్మసూక్ష్మ (వాయు) అ|| ౪|| అ|| వా|| ప||
 ౭౫. శివ (కుబేర) అ|| ౨ అ|| వా|| ప|| ౭౬.
 శర్వ (ఈశాన) అ|| ౨ అ|| వా|| ప|| ౭౭.
 సద్వదా అ|| 3 సర్వవిద్యాధిపవాచకపదము.
 ౭౮. ఓంనమోనమః అ|| ౫ బ్రహ్మశిరోఽ
 మృతవాచకపదము. ౭౯. ఓంశివాయ అ|| ౪
 రుద్రాణీవాచకపదము. ౮౦. నమోనమః అ||
 ౪ వాశుపత్ర వాచకపదము. ౮౧ ఓం అ|| ౧
 వజ్రాదివాచకపదము.

ఇందు 3౬ (అరూపశక్తి), 3౭-3౮-3౯-
 ౪౦-౪౧-౪౨ పదములు శివాగమోక్తపదము
 లనియు, ౪౩ (ఓంభూతి) ౪౪-౪౫-౪౬-౪౭-
 ౪౮-౪౯-౫౦-౫౧-౫౨-౫౩ పదములు పర
 మేశ్వరసంబంధ వాచకపదము లనియు చెప్పఁ
 బడినవి. మఱియు 3౬ (అరూపపదము) మొ
 దలు ౬౭ (పూర్వస్థితపూర్వస్థితపదము) కడవ
 అక్షు 3౨ పదములును ఉార్వలధోదిక్కులందు
 గలకేసరసంబంధ వాచకపదము లని చెప్పఁ
 బడినవి.

పదార్థము— పదార్థ మన నైఘంటిక
 ముగ పదమునందలి యర్థమని భావము.
 లోకమున వాడుకయందు పదార్థ మన ఏదేని
 యొకవస్తు వనిభావము. ఇంక నాయుర్వేద
 వైద్యశాస్త్రమున పదార్థమన ద్రవ్య (వస్తువు)
 గతమైన రసము (రుచి), గుణము (అది
 గల్గించుగుణము), వీర్యము (బలము), విసా
 కము, శక్తి ఈ యైదింటికి బేరు. ఈ యైదు
 నొకవస్తువునందు జేరియుండునవి. ఆవస్తువు
 భుజించుట మొదలగు నుపయోగములకతమున
 లోనికి జేరి శరీరమునకు గల్గించుగుణములు.

పదార్థములు— పదార్థ మన వస్తువు
 (పదముయొక్క అర్థము) అని యర్థము.

వైశేషికశాస్త్రమునందు పదార్థము లాఱు-
 ౧ దోష్యము, ౨ గుణము, ౩ కర్మ, ౪
 సామాన్యము, ౫ విశేషము, ౬ సమవాయము.
 మతాంతరమున వీటికి అభావమును జేర్చి సప్త
 పదార్థములని కొందఱు వాడియున్నారు

న్యాయశాస్త్రమునందు షోడష పదార్థ
 ములు- ౧ ప్రమాణము, ౨ ప్రమేయము,
 ౩ సంశయము, ౪ ప్రయోజనము, ౫ దృష్టాం
 తము, ౬ సిద్ధాంతము, ౭ అవయవము, ౮
 తర్కము, ౯ నిర్ణయము, ౧౦ వాదము, ౧౧

జల్పము, ౧౨వితండము, ౧౩ హేత్వాభాసము,
 ౧౪ ఫలము, ౧౫ జాతి, ౧౬ నిగ్రోహస్థానము.

ఇందు ౧౫ వది యగు జాతి ౨౪ భేద
 ములు కలది. ౧ సాధర్మ్యము, ౨ వైధర్మ్యము,
 ౩ ఉత్పన్నము, ౪ అపకర్షము, ౫ వర్ణము,
 ౬ అవర్ణము, ౭ వికల్పము, ౮ ప్రాప్తి, ౯
 అప్రాప్తి, ౧౦ ఇతిసాధ్యత, ౧౧ ప్రసంగము,
 ౧౨ ప్రతిదృష్టాంతము, ౧౩ అనుత్పత్తి, ౧౪
 సంశయము, ౧౫ అర్థాపత్తి, ౧౬ అవిశేషము,
 ౧౭ హేతువు, ౧౮ ప్రకరణము, ౧౯ కార్యము,
 ౨౦ ఉపలబ్ధి, ౨౧ అనుపలబ్ధి, ౨౨ నిత్యము,
 ౨౩ అనిత్యము.

మిమాంసమతమందలి ప్రభాకరపక్షమున
 పంచపదార్థములు- ౧ దోష్యము, ౨ గుణము,
 ౩ కర్మము, ౪ సామాన్యము, ౫ పరతంత్రత.
 వీటను పంచపదార్థములందురు. మతాంతరమున
 వీటకు ౧ శక్తి, ౨ సాదృశ్యము, ౩ సంఖ్యలు
 నను మూఁటిని జేర్చి అష్టపదార్థములని మఱి
 కొందఱు అనిరి. వేదవ్యాసమతమున పదార్థములు
 రెండు- ౧ పురుష (ఆత్మ లేక ప్రాణి) యని
 యర్థము. ఆత్మలు పరమాత్మపదార్థమే గాన
 ఇందు జీవాత్మ పరమాత్మలు చేరియున్న వని
 భావము), ౨ ప్రకృతి (ఇది లోకము. పాంచ
 భౌతికములగులోకములన్నియు నిండేచేరియున్న
 వని తాత్పర్యము. ఇంతకన్న వేఱు వస్తువులు
 లేవని భావము.

పాతంజలి గురునివలన ఉద్ధరింపఁ బడిన
 (శ్వేత యోగి కర్త) నేశ్వర సాంఖ్యమున
 త్రిపదార్థములు

౧ ఈశ్వరుఁడు, ౨ ఆత్మ (ప్రాణి), ౩
 ప్రకృతి. వీట్లయం దీశ్వరుఁడు ప్రకృతినంబం
 ధము కలుగుటచే జలింపఁ డనియు, ఆత్మకు
 ప్రకృతినంబంధము కల్గునంత సంసారవేదనల
 పాలగు ననియు, దానిని జయించుట కష్టాంగ
 యోగములు చెప్పఁబడినవి.

ద్వైతసిద్ధాంతమున-౧ ఆత్మ, ౨ పరమాత్మ, 3 జడము (లోకము) నని త్రిపదార్థములు.

జైనమతసిద్ధాంతమున- ౧ ఆత్మ; ౨ పరమాత్మ (జినదేవుడు), 3 లోకము, ౪ కాలము, ౫ వేదము, ౬ కర్మము ననునవి షట్పదార్థములు.

అర్హమతమున — ౧ జీవము (భోక్త), ౨ అజీవము (భోగ్యము జడపదార్థము), 3 ఆనోపము (శబ్దాది విషయములంగూర్చి శ్రోత్రాదీంద్రియములు పోవుట), ౪ సంవరము (ఇందియ వ్యాపారమును దొంగిలింపఁ దగిన యను నియమాది యోగములు మొదలగునవి), ౫ నిర్జరము (పాపపరిహారకరములుగ నీమతమునఁ జెప్పఁబడిన తత్పశ్చిలారోహణాదికాయ శుద్ధి సాధనములు), ౬ బంధము (దీనినే కర్మమనియెదరు), ౭ మోక్షము (కర్మపాశముల జయించి యూర్ధ్వగతి గల్గి నిర్వాణ మందుట) అనునీయేడును సప్తపదార్థములు.

శైవసిద్ధాంతమున- ౧ పశు(ఆత్మ), ౨ పతి (పరమాత్మ), 3 పాశము (ప్రాణి పరమేశ్వర పదార్థ మయ్యు దానిని జేరకుండఁ జేయఁదగిన కర్మాదులగు నాటంకములు బంధరూపమున పోణిని జట్టుకొనియుంట పాశ మనంబడెను).

ఇంక లోకమున తక్కిన సర్వమును శివ పదార్థమే యగుట ప యందే చేరి యున్నవని యెఱుంగ వలయును.

విశిష్టాద్వైతసిద్ధాంతమున-౧ చిత్తు (ఆత్మ), ౨ అచిత్తు (జ్ఞానశూన్యమై వికారాస్పదమై యుండునది. దీని సంబంధమున చిత్తు (ఆత్మకు) అజ్ఞానమయ మయ్యెడిని) 3 ఈశ్వరుఁడు(నిరస్త సంసార కళంకమును, నిఖిల మంగళాధారభూతమును, అనంతమును, సృష్టి సీతిలయకర్తయును, శ్రీభూనీలాసహితుఁడును నగు పరమేశ్వరుఁడు).

నూత్నోశరీర సప్తదశ పదార్థములు :— ఆత్మబోధ ప్రకాశికయం దిట్లు చెప్పఁ బడినది-

పంచపాణిములు-పాణిము లైదు.

మనోబుద్ధులు-రెండు.

పంచజానేంద్రియములు-ఐదు.

పంచకర్మేంద్రియములు-ఐదు.

పదార్థ పరిణామము (Matters Transformations)—భూమి, చంద్రికు మొదలగు ఆకాశగోళము లేపదార్థముతో

చేయఁబడినవో దాని నాంగమున రసాయన శాస్త్రసంబంధమున“Matter”అని పరిభాషాపదము నిడివాడుచున్నారు. ఇంక పరిణామరూపములను Transformation అనెదరు అట్టి పదార్థ పరిణామరూపము లెనుబది యెన్నిది కన్గొనంబడినవి. ఇంక నాల్గు కన్గొననగు సూచనలు కలవు గాని బయటఁ బడ లేదు గాన నిప్పటికి బయల్పడినవి యెనుబది యెన్నిదియే. (ఎలి మెంటు, గ్రూపు చూడుఁడు. ఆటోమిక్ సంబంధ చూడుఁడు). ఈ ఎనుబది యెన్నిదింటియం దిఱువది సర్వసాధారణముగ నెల్ల రెఱింగినవే. అవి ౧ Oxigen, ౨ Selicon, 3 Aluminium, ౪ Iron, ౫ Calcium, ౬ Magnecium, ౭ Sodium, ౮ Potasium, ౯ Hydrogen, ౧౦ Titanium, ౧౧ Carbon, ౧౨ Chlorine, ౧౩ Bromine, ౧౪ Phosphorus, ౧౫ Sulphur, ౧౬ Borium, ౧౭ Manganese, ౧౮ Stro-ntium, ౧౯ Nitrogen, ౨౦ Fluorine అనంబడునవి. వీటియం దాక్సిజెన్ దృశ్యజగత్తు పదార్థములం దర్థభాగమువఱకు నుండు ననియు, ప్లవోరెను నూటొక్కభాగమందలి దశాంశముగ నుండు ననియు, అంచనా వేయంబడి యున్నవి. శేషించిన యఱువది ఎన్నిదియం గలిసి నూటొక్కభాగమందలి నగమై యుండు నందురు. ఈ భాగములయంచనాలెక్క భూమి యొక్క ఉపరిభాగమం దుండు నని చెప్పఁబడి

నది. అనగా భూ,జల,వాయువుల మూటి యుం దని భావము. జీవజంతువులు వీటి నేదో రీతిని ఎంతయో కొంతగ నుపయో గించు కొనుచుండు నటం. వాటియందు, Titanium చేరియుండదనియు, Aluminium Borium లేక Strontium లుండునో లేకుం డునో యనియు, పెక్కండ్రో రసాయన శాస్త్ర వేత్తల యభిప్రాయమై యున్నది.

బంగారము, వెండి, ప్లేటినమ్ అనంబడు లోహములకు “నోబుల్ ఎలిమెంట్సు” అనిపేరు. లీథియమ్, బేరీలియములకు చలకని (Light) ఎలిమెంట్సు అనిపేరు. తగరము, సీసము, జింకు లోహములు బరువగు(Heavy)ఎలిమెంట్సుగా చెప్పబడినవి. Rubidium, Yttrium, Molybdenum, Chromium, Osmium, Iridium అనునాటు ఎలిమెంట్సు ఇతరలోహ ములందుఁ గలువంబడుచు నుపయోగించుచు న్నవి. ఇవి చాల తక్కువగా లభించుచుంట పెక్కండ్రోకు తెలియకున్నవి.

తరువాతికాలమునఁ గనిపెట్టబడిన Radio active metals అనంబడుచున్నవి నాల్గు కలవు. అవి Radium, Actinium, Thorium, Uranium యెయున్నవి. ఇవి యిచ్చు మించ సాధ్యములుగ తలంపం బడుచున్నవి. పిదపఁ గేవల మసాధ్యములు కాకున్నను దుసాధ్యము అని చెప్పంబడు Helium, Neon, Argon, Krypton, Xenon, Niton అనంబడు ఆటు ఎలిమెంట్సు ఇటీవలనే కొంచెముగ లభించినవి కలవు.

పిమ్మటఁ జెప్పఁ దగిన ఎలిమెంట్సు పదు నొకండు కలవు. అందు ముఖ్యములు Samarium, Europium, Ytterbium, Lutecium, Erbium అనంబడునవి. తక్కిన ఆటుపేరు లంతప్రసిద్ధములు కానేలేదు. వీటిని

Rare earths అని అంగ్ల రసాయన శాస్త్ర వేత్త లనుచుండురు. ఇవి చిరకాలమునుండి కొంచెము కొంచెముగాఁ గూడబెట్టబడుచు, చేర్చబడుచు, పెక్కుపరిశోధనస్థానము (Laboratories) లందు ఆయత్తపఱుపం బడుచు వచ్చుచుంట వీటిపేరులు బయటబడక దాగుడు మూతలాడుచున్న ట్లప్రసిద్ధములై యున్నవి. ఇవి బహుకష్ట సాధ్యము లందురు. (ఎలిమెంట్సు చూడుఁడు).

పదార్థము లేక వస్తువు (Matter), ప్రదేశము (Space) — పదముయొక్క అర్థము పదార్థము. పద మసిన ఆవస్తువుయొక్క పేరు. అర్థమనిన ఆపే లేవస్తువుంగూర్చి దెలుపు చున్నదో ఆవస్తువు. దీని కాంగ్లరసాయన శాస్త్ర వేత్తలు Matter అనియెదరు. జగద్వస్తునము దాయ మంతటిని వారు Matter అనియెదరు. ఒక సుప్రసిద్ధ శాస్త్రవేత్త “As far as our earth is concerned electricity in one form or other has proved to be the sole material used by the creator in building up its fabric” అని వ్రాసియున్నాఁడు. ఇట్టిపదార్థము నిజతత్త్వమున ఎలక్ట్రోనిక లనంబడు పుద్గలములచే జేయం బడియే యున్నదట. ఇందువలన ఎలక్ట్రోనిక లను నాంగ్లపదమునకు పుద్గలములు లేక పర మాణువు అనియే యర్థముగాఁ జెప్పవయ్యెడిని. ఇట్టి జగద్వస్తుతతి కేదోరూపమున చలనమే లక్షణ మని చెప్పంబడినది. చలనమున కాంగ్ల రసాయన శాస్త్రవేత్తలు “Movement” అని పే రిడియున్నారు. ఇట్టిపదార్థనితతి, దానిలక్షణమగు చలనము నందుచుండుతావు కాల్పిప్రదేశముగ నుండవలయునని స్ఫురింపకపోదు. దాని కాంగ్ల రసాయన శాస్త్రమున “Space” అని పేరిడంబడి యున్నది. ఆ స్పేసంతయు ఈధరువలన వ్యాపింప బడియున్నది. (ఈధరు చూ. చలనము చూ.)

పదార్థము(వస్తుత్వము) Matter-
 తత్త్వద్వైతంలో వస్తుపరిశీలన మొనర్చిన చైతన్య
 పదార్థలక్షణమే వస్తు వని తేలుచుండుట లోక
 విదితమే. అనగా ఇందువలన బాహ్యకారమును
 పృథగ్విచారుచు ద్రవ్యము వస్తువు కా దనియుం
 దేలుచున్నది. తరువాతి తత్త్వద్వైతమేరకు
 గుణము, లేక లక్షణమే వస్తు వగు నని చెప్ప
 బడినది.

పుద్గల (త్రసరేణు లేక Atom) వాద
 సిద్ధాంతముమేరకు జగ మంతయు పరమాణు
 వుల (Atoms) మయమై యున్నదనియుం
 జెప్పబడినది. పరమాణుపిండము (ముద్ద) లకు
 వేర్వేరు రూపములు గల్గుతట్టి, వేర్వేరు నామ
 ములు కల్గుచుండును. ఆరూపము భంగమగుచో
 నానామమునుగోల్పోవుచుండునని చెప్పబడినను
 జగత్పదార్థములు నామరూపతః మిథ్య యగు
 చున్నను వస్తుతః సత్యమని పెక్కు- మతముల
 రొప్పకొనిరి.

ఇది ఇట్లుండ పదార్థములకు ఘన (గట్టి)
 రూపమో, ద్రవరూపమో, వాయురూపమో
 గల్గియుండును గాని లేకుండ నుండనేరదు. ఘన
 రూపమున నుండుతటి పుద్గలము లోకటి కొకటి
 హత్తుకొనియుండును. ద్రవరూపముననుండుతటి
 హత్తుకొని యుండక కూడికగ నుండియు, నవసర
 మగుచో వేరుగుటకు సంసిద్ధమై వస్తువులుగ
 నుండును. వాయురూపమున నుండుతటి పుద్గ
 లము లోకదానిబంధమునుండి వేటికటి సంపూ
 ర్ణవిముక్తి గల్గినవియై ఆవరణ ముండిననే తప్ప
 ఆవరణము లేకుండిన నెంతదూరముగనైన ఒకటి
 నుండి యొకటి దూరముగ పోవ నాయత్తమై
 యుండును.

కీ. వె. ౧౯-౨౨ సంవత్సరమున Luis
 de Broglie అను పేరుగల పరిశీలకుడు
 Atoms (పరమాణు)పదార్థములందు Vibra-

tion శక్తియు, Waves ను గల వనియు,
 నీ Vibration శక్తి ఆవరమాణుశక్తితో సమ
 ముగనే యుండుననియు, పరమాణుశక్తియందు
 Electrons కలవనియు ఋజువు పఠచెను.

పదార్థానుసమయన్యాయము-దీనిని
 జైమిని కాండానుసమయన్యాయమని వాడియు
 న్నాడు. కొన్ని జాతుల వస్తువులను కొందఱకు
 పంచి ఈయవలసి యుండుతటిఁ దొలుత నొక
 జాతివస్తువులను బుచ్చిపెట్టియు, బిదప మఱి
 యొకజాతి వస్తువులను బుచ్చిపెట్టియు, బిదప
 వేఱొకజాతివస్తువులనుబుచ్చిపెట్టియు, నిట్లన్ని యు
 వరుసగనమముగనందఱకుపంచుటయనిభావము
 ఇంకను గొందఱు ఒక విధమగు కర్మల
 నొనర్చి, పైకార్య మొనర్చుటకర్త తనంది, పిదప
 పైకర్మ నొనర్చి, ఆపైకర్మకర్త తనొందుచు నిట్లే
 క్రమముగ కర్మల నొనర్చుచు సఫికార మందు
 చుంట కీన్యాయమును వాడియున్నాడు.

పదిమందిలో పడినపాపమున కైనా
 కొంతవఱకు ది క్కుంటుంది- ఆంధ్ర)
 లోకం

పదునాల్గు భువనములు (చతు
 ర్దశభువన (లోక) ములు చూ.)

పదునెన్నిది పురాణములు-అష్టాదశ
 పురాణములు. (పురాణములు చూ. పురాణ
 లక్షణములు చూ.)

పదునెన్నిది విద్యలు-అష్టాదశవిద్యలు
 (విద్యలు చూ.)

పదుమూడవసంఖ్య-- ఉత్తరహిందూ
 స్థానమున "తీక, తేరా, నా, అతారా నైహై"
 అనగా మూడు, పదుమూడు, తొమ్మిది,
 పదునెన్నిది సంఖ్యలు యోగ్యములుకావనియం
 దురు. క్రైస్తవమతస్థులు ఏనుకీస్తు ఆఖరురాత్రి
 భోజనము పండ్రెండుగురు శిష్యులతోఁ గలిసి

పదుముగ్గురును భుజించి రనియు అది ద్రోహకర మయ్యెను గాన పశుమూఁడవసంఖ్య అశుభకర మనియు వచింతురు. తొలింటికాలమునుండియు ఇటలీ దేశమునను, రచ్య దేశమునను, స్పానియా దేశమునను, పోర్చుగలు దేశమునను, మహమ్మదీయ దేశమగు తురుష్కు (టర్కీ) దేశమునను, పారశీ, ఆఫ్ఘను దేశములనుగూడ పదు మూఁడవసంఖ్యను అమాంగళ్యముగా నెఱుతురు. క్రైస్తవమతమునకుం బూర్వమే యాంగ్లభూమి యందు పంజ్రెండు శుభకర మనియు, (వల యన పంజ్రెండు నరి, బేసి సంఖ్యల రెండింటిచేతను భాగింపఁబడ నగును గాన అది శుభకర మని యెఱుచిరి) తర్వాతసంఖ్య పదుమూఁడు అశుభ పద్రమనియు నెఱుచుచుండి రట.

పద్మ లేక కంబువేదిక — శిల్పశాస్త్రమున దేవాలయశిల్ప మనంబడు విమాననిర్మాణమునందుఁ జెప్పఁబడిన సవేదికలలో నొకటి.

(విమానలక్షణము చూడుఁడు.) ఈవేదిక యందు పద్మములపంక్తి జిత్రించి వాటి పైనను, కడను, జలజంతువులు, లతలు, నాచు మొదలగునవి చిత్రించిన నది ద్మవేదిక లేక కంబువేదిక యనంబడు ననియు, పురుషవిమానములం దీవేదికకు అష్ట పనువులును, స్త్రీ విమానములందు రుద్రుఁడును, మిశ్రవిమానములం దాకాశమును, సంకరవిమానములం దగ్ని యు నధిదేవతలనియు, అన్ని విమానములందు పద్మవేదికయందు గాతముఁడు ఋషి యనియుఁ జెప్పఁబడినది.

పద్మకము చెట్టు (పుష్కరమూలము)— సం. పద్మగంధకం, పద్మగంధి, పద్మతీర్థం, పద్మవత్సం, పద్మపుష్కరజం, పుష్కరమూలమ్. తొల్లింట పుష్కరద్వీపము నుండి కల్గినది. కాన నీ పేరు గల్గెనని యొక ప్రతీతి బలముగ నున్నది. ఇప్పుడు కాశ్మీరదేశమున పెరుఁగుచున్నది. దీని కింకను పుష్కరబీజం,

పుష్కరశిపా, పుష్కరసాగరః అనుపేర్లు గాన నగుచున్నవి. పుష్కరాంఘ్రి యనియు, పుష్కరాద్య చునియు, పుష్కరాహ మనియు, పుష్కరిణీ యనియు, పుష్కరహం అనియు వాడుకపేర్లు కలవు. యూనానీగంధములందు 'పుఖామ్నాల్' అని వాడిరి.

ఇది దుంపగ నీ దేశమున దొరకెడిని దీని చూర్ణము, రసము, లేక కషాయము చలవ, సమధాతువు చేసి బుద్ధిని బలబఱచు ననియు, స్త్రీలగర్భమును నిలిపి రక్షించు ననియు, అన్న మందు అహితవు, ఉబ్బుజాడ్యము, కఫవాతము, కామిల, కాస, మిరోగము, చర్మరోగములు, రక్తపైత్యము, విదాహము, విషదోషముల నిర్మూలించు ననియుఁ జెప్పఁబడినది. శ్లేష్మ జ్వరములపై చక్కఁగ పనిచేయు నందురు.

పద్మకాష్ఠవృక్షము—దీనింగూర్చి యంతగా తెలియదు. ఇది హిమాలయోపరిభాగముల నుండు ననియు, దీనిచెక్క గంధముతీసి లోనికిచ్చిన స్త్రీల వంధ్యాదోషములు, మర్మావయవదోషములు నివారణ మగుననియుఁ జెప్పఁబడినది. ఇది కాయలు కాయచెట్టు కాదందురు. దీని కింకను పద్మకం, పాటల, పుష్పవర్ణక, కేదరాజ, శుభవీరక, హిమ యనుపేర్లు వాడుకయందుఁ గలవని తెలిసెడివి.

పద్మకోశహస్తము— (హస్తాభినయము చూడుఁడు. భరతశాస్త్రము చూడుఁడు).

పద్మగిరి— (శాఖణబెలగొలము చూ)

పద్మనాభద్వాదశి—ఆశ్వయుజశుభద్వాదశి. గోద్వాదశీవృత మొనర్చు వృతదినము. (పండుగలు చూ.)

పద్మనాభవ్యూహము—రామానుజీయ వైష్ణవ, చైతన్య వైష్ణవ మతధర్మము లందు

తదేకాత్మ రూప
మహావిష్ణువు. అందు
ద్వితీయ చతుర్భుజ
హాములలో నొకటి
యనియు, అనిరుద్ధ
వ్యూహము లైదింటి
లోనొకడపవ్యూహ
మనియు, వైభవ
విలాసమూర్తి యని
యు, వరుసగ శంఖ,
పద్మ, చక్ర, గద
లాయుధము లని
యుఁ జెప్పఁబడినది.

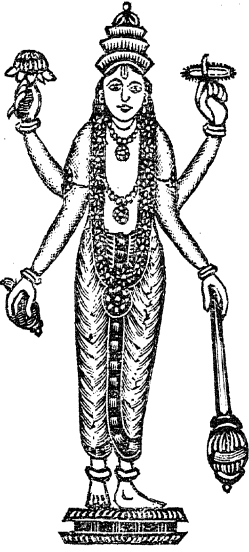

(విష్ణు దేవాలయవిగ్రహములు చూడుఁడు.)

పద్మనాయకులు— వీరిని వెలమవారనియు, రాచవెలమ అనియు నందురు. (వెలమవారు చూడుఁడు).

పద్మపత్మస్థితోయన్యాయము— తామరాకుపై నీరు చల్లిన దాని నంట దని భావము. దేనికిని లోనుగాక అతిజాగ్రత్తగా నుండువారి కీన్యాయము వర్తించును. పుష్కరపలాశన్యాయముకూడ నిట్టియర్థము కలదియే.

పద్మపాదాచార్యులు— వీరు శంకర భగవత్పాదుల (శంకరాచార్యులవారి) శిష్యులనియు, అద్వైతమత వ్యాపకు లనియు, తొలుత నహూబిల ష్టోత్తమునుండి శంకరాచార్యులవారికడకు కాశి కేసిన ఆంధ్రబ్రాహ్మణులనియుఁ దెలియు చున్నది. శంకరాచార్యుల వారుతమకుగోవింద భగవత్పాదగురుండోసఁగిన కైలాస చంద్రమాళేశ్వర శివలింగము, గణపతి విగ్రహము, శ్రీచక్రము, నవగ్రహయంత్రము, నృసింహ సాలగ్రామమును పద్మపాదాచార్యులనే యొసంగి రని చెప్పఁబడినది. (శంకరాచార్యులు చూ.) పద్మపాదాచార్యులు విష్ణు దేవుని యవతారమని యీమతస్థులు వాసిరి.

పద్మపు (కాయ) తీరగ— దీనినిగూర్చి సరిగా తెలియదు. దీనికాయ గురుత్వము, అగ్ని మాంద్యము, అజీర్తి, విరేచనబద్ధము గల్గించు ననియు, దీనికీఠిహారము నుత్పలచెట్టు కాల్చిన ఘోర మనియు నందురు.

పద్మపురము— బీరారులోని అమరావతికి సమీపమున చంద్రపురముకడ పద్మపుర ముండిన దని మాలతీమాధవ నాటకమున ౧, ౪, ౯, అంకములందుఁ బ్రశంసించఁబడినది. ఇది ప్రసిద్ధుఁ డగు మహాకవి భవభూతి జన్మస్థానము.

పద్మపురమునకు పద్మావతీపుర మనియు, పద్మావత మనియుఁ గూడ వాడుక లుండెను. విదర్భ దేశమున సింధు, పార్వతీనదుల సంగమముకడ నుండినట్లు మాలతీమాధవ చతుర్థాంకమునఁ జెప్పఁబడుటఁ జేసి నార్వార్ పురమునకు దిగువ నిరువదియైదు మైళ్ళ దూరమునఁ గల విద్యానగర మని పేరందిన విజయనగర మని పోల్చు చున్నారు. విద్యానగరము తర్కశాస్త్రము నేర్పు విద్యాస్థానములచే క్రీ.వె. ౮వ శతాబ్దమున పేరంది యుండెను. భవభూతీయు నాకాలమునాఁటివాఁడే యనుచున్నారు.

బొంబై రాజధానిలోని కొల్హాపుర సంస్థాన రాజ్యమునకు కరవీరపురము (ఇప్పటి కొల్హాపూర్) నకును పద్మపుర మని యొకప్పుడు పేరుండె నట. అట పద్మవర్ణుఁ డనురాజు పాలించినకారణముననో, లేక తొల్లింట దాని నిర్మాత యగుటనో యీ పేరయ్యె నట.

కాశ్మీర దేశమున శ్రీనిగరమున కాగ్నేయ దిశగా నాఱుమైళ్ళ దూరమున జీలమనది కుత్తరతీరమున నొక పద్మపురము కలదు. అది కుంకుమపూవువిస్తారముపండుతాపనిపేరందినది. ఇది క్రీ.వె. తొమ్మిదవ శతాబ్దమున కాశ్మీర దేశ మేలిన బృహస్పతి మేనమామ పద్మవర్మచే.

నిర్మితమై, యాయనపేరం బరంగునదిగఁ జెప్పఁ బడిన పురము.

ఉజ్జయినీ పురమునకును పద్మావత మనిపే రుండెనని తెలియుచున్నది.

పద్మపురాణము— ఇది ఒక్కడేవీ భాగ వతమున పదునాల్గవ పురాణముగఁ జెప్పఁ బడినది, గాని తక్కిన అన్నిపురాణములందు 'రెండవదిగనే చెప్పఁబడిన పురాణము. పద్మ గర్భశోక్తము. పద్మకల్పనివరణాదు లిందుఁ జెప్పఁబడినవి. గ్రంథసంఖ్య బ్రహ్మవైవర్త్య మున ౧౯౦౦౦ గను, తక్కిన అన్నిపురాణము లందు ౧౧౦౦౦ గను చెప్పఁబడినది.

పద్మవృత్తిక (గడ్డి)— ఈగడ్డి చూరము గాని, కషాయముగాని, వేడిచేసి విషదోషము, అపస్మారము, పైత్యము పీట నడంచి బలము గల్గించు నందురు.

పద్మప్రభునాథుఁడు— జై నతీర్థకరులలో నొకఁడు. (తీర్థకరులు చూడుఁడు.) వీరిచిన్నా మెట్టని కమలము. ఇత్వోకువంశక్షేత్రీయుఁడు. తండ్రి ధరణిస్వపుండు. తల్లి సుసీమాదేవి. జన్మ స్థలము కౌశాం రము. పొడవు ౨౧౦ ధను స్సులు. (ధనుస్సు మూఁడున్నరమూరం.) ఎఱ్ఱ రంగుకమలవర్ణము. ఆయువు ముప్పది లక్షలు. గణధర్ సంఖ్య ౧౧౦. నిర్వాణస్థలము సుమేరు శిఖరము. (శిఖరీణి లేక అర్బుదవర్షతేశిఖరము.) తొమ్మిదివేలకోట సాగర్.

పద్మరేఖ— (పురుషసాముద్రోకము చూ. స్త్రీసాముద్రోకము చూ.)

పద్మవ్యూహప్రదేశము— భారతయుద్ధ రంగమున అర్జునుని వధింప పద్మవ్యూహము పన్నినతావు. స్థానేశ్వరమున (కురుక్షేత్రమున) కాగ్నేయముగ నైదుమైళ్ళ దూరము. ౨౦౦౦ అడుగులు పొడవుగల మిట్టవ్రోదేశము. చుట్టు పట్ల భూమిట్టము కన్న ముప్పది యడుగుల

యెత్తుండు వీరభూమి. ఇట అదితిదేవస్థానము కలదు. ఆమె యిచ్చటనే తప మొనర్చి యిచ్చటనే సూర్యుని గనె నట. అభిమన్యుఁ డీటనే దొరకి మృతినందె నట. ఇక్కాలమున నిట ఆమీన్ అనుగ్రామము కలదు. అట నాదిత్య కుండ మనుపవిత్రోత్తీర్థ మున్నది. చక్రవ్యూహ స్థల మీప్రాంతమునందే కలదు.

పద్మశాలీలు— వీ రాంధ్రులుగ నున్నారు. సాధారణముగ వీరిని పట్టుశాలీలని వాడుచుండుటయుం గలదు. వీరు బట్టలనేత పరిశ్రమను వృత్తిగాఁ గల్గి యున్నారు. దక్షిణ దేశమున మధుర, రామనాథపురము జిల్లాలందలి సారాప్టలం బోలియుండురు. కాని, వీరియందు తిరుమణి శ్రీచూర్ణ ధారులును, విభూతిధారులును గూడ కలరు. ఆరాధ్యులశిష్యు లగు లింగధారి శైవులు గూడ నచ్చటచ్చట గాననగుదురు.

వీరందఱు భృగుసంతతివారనియు, మార్కం డేయగోత్రంజు లనియు. పద్మశాలీ లనియు, బహూత్తము లనియు, సేనాపతు లనియు, కల బిరుదములు గలవారు. ఇంకను పడమట, దక్షిణ దేశములందు క్షేష్ఠి (శైట్టి) యను బిరుద మును గూడఁ గల్గియున్నారు. వీరి కలపెద్దకు తూర్పు సీమలందు “సేనాపతి” యనియు, పశ్చిమదక్షిణ సీమలందు “కుల్కశేష్ఠి, పెద్ద శైట్టి, కులస్వామి” యనుచుండురు. వీరు శూన్యోకుల ములలోని వారు కారు. ప్రత్యేక కులము.

నూలువడుకుట, బట్టలనేత వీరికి పవిత్రకుల ధర్మములు కాన, వీరియందు వేదాంతులు పడఁగు “పరమాత్మ” యనియు, పేక “మాయ” యనియు సామెతగ వాడుచుండురు. ఇంకను కవ్యమాడని (పాడిలేని) యిల్లును, కదురు త్రిప్పనికాంతయు హీనతగ నెంచఁబడుదురట.

విష్ణుదేవుఁడు వీరికులమునకు భావమఱఁచి యనియు, లక్ష్మీదేవి వీరియింటి యాఁడుపడు

చనియు, విష్ణు దేవుని నాభికమలపు (తామర) తంతువులను వీరి పూర్వుడగు భావనర్సి కొనంగ, నాయన దానిని వస్త్రములుగ నేయుట నాయనసంతతి యగు వీరికులమునకు “పద్మశాలీయు”లని పేరును, భావనర్సికి:వైరియై యాయననుండి శివదత్తమగు వస్త్రనిర్మాణవిద్య నపహరించిన విశాలపురాధీశుఁ డగు కాళువాసురునితో నొనర్చిన సంగరమున నీయన సుతులు నూటొక్కరును సేనాధిపతులై యుంట, వారి సంతతివారగు పద్మశాలీయులకు “సేనాపతి”యని కురుబిరుదము గల్గె ననియు, వీరియందు బలముగ ప్రతీతి కలదు.

వీరి పూర్వుచరిత్ర ఇట్లుఁ జెప్పఁ బడినది. సృష్ట్యాదియందు బ్రహ్మమానస పుత్రులు- ౧ నురీచి, ౨ అత్రి, ౩ ఆంగిరసుఁడు, ౪ పులస్త్యుఁడు, ౫ పులహఁడు, ౬ కృతువు, ౭ భృగువు, ౮ వసిష్ఠుడు, ౯ దక్షుఁడు, వీరు నవబ్రహ్మలని పేరందిరి. అందు భృగువునకు (కర్ణమప్రజాపతి ఏడవసుత యగు) ఖ్యాతి యనుభార్యయందు, ధాత, విధాత యని యిర్వురు సుతులు కల్గిరి. వీరిభార్యలు మేరుపుత్రికలగు ఆయాతి, నియతి యనువా రనియు, మహాలక్ష్మీదేవి (విష్ణు దేవుని భార్య) భృగుపుత్రిక యనియు వీరు తెల్పుచుందురు.

భృగుసుతుండగు ధాతకు (ఆయతియందు) మృకంఠుఁ డనుసుతుఁడు కలెను. ఆయన భోజ పురనివాసి యనియు, ఆయనభార్య ముద్గల్పి సుతయగు మనస్విని యనియు, వారిసుతుఁడు మార్కండేయుఁడునాఁ బరఁగె ననియు, ఆయన శివునిఁ గూర్చి గొప్పతపం బొనర్చి, చిరంజీవియై కపిలాచార్యునికడ వేదములం జదివి, త్రిజగత్సంచారిగ తిరుగుచుండువాఁ డనియు, బ్రహ్మమానసపుత్రులగు భావనర్సి, పంచపుత్రిని యనువార లిర్వురు మార్కండేయకృత

యాగాగ్ని కుండమునుండి యుద్భవించి రనియు, వారిర్వురు సహజ యజ్ఞోపవీతధారులును, కనకకుండలధరులు ననియు, అందు పంచపుటే తపోనిష్ఠచే కాలము గడపె ననియు, రెండవ వాఁడగు భావనర్సి కనకాద్రిపుర నివాసి యని యు, విష్ణు దేవునినుండి పద్మతంతువులం గొని కృతయుగమునను, పిదప విష్ణుదత్తమగు ప్రత్తి విత్తులను నాఁటి, ప్రత్తి పండించి వాటి తంతువులచేతను వస్త్రములను నేయుచుండువాఁ డనియు, ఆవస్త్రనిర్మాణ మహామంత్రవిద్యను శివునివలన నుపదేశ మందె ననియు, ఆభావనర్సియె పార్వతివలన సంజీవనీకరణియు, శివునినుండి రథమును, మహాలక్ష్మీదేవినుండి యమృతమును, విష్ణు దేవునినుండిపద్మతంతువులు ప్రత్తివిత్తులునుగొనినవాఁడనియు, ఈయనభార్య సూర్యపుత్రిక యగు భద్రావతి యనియు, వారికి నూటొక్కసుతులు గల్గి రనియు, వారే ఈ పద్మశాలీల పూర్వులనియు, వీరిగ్రంథములందు చెప్పఁబడినది.

భావనర్సి శార్దూలధ్వజము కలవాఁడు. శార్దూలము నెక్కి తిరుగువాఁడు. శివునికి ధరింప వులిచక్క మొసంగినవాఁడు. ఈయన చేతనే సృష్టింపఁబడి యీయనకు సేవకుఁడుగా నుండిన పాకసేనుఁడు ఈయనయాజ్ఞ మేరకు పులుల సరణ్యమున పెంచి పెద్ద కాపాడుచుండువాఁ డని చెప్పఁబడినది.

వీరి నివాసమగు కనకాద్రిపురమున వీరిచే నాటంబడిన ప్రత్తివిత్తు బ్రహ్మవిష్ణురుద్రాత్మక మని జెప్పఁబడినది. వీరివైరి యగు విశాల పురాధీశుఁడగు కాళువాసురుని ఈయనయు, ఈయనతనయులును జయించిరి. వీరియిండ్ల వి హములందు కందోమ్మిది తాంబూలము లచ్చెంతురు. అవి ౧ విఘ్నేశ్వరునకు, ౨ విరాట్స్వరూపునకు, ౩ బ్రహ్మవిష్ణుమహేశ్వరు

లకు, ౪ సరస్వతీలక్ష్మీపార్వతులకు, ౫ భృగువునకు, ౬ ధాతకు, ౭ మృకండ్లికి, ౮ మార్కండేయునకు, ౯ సూర్యచండులకు, ౧౦ పంచపుటిరికి, ౧౧ భావనస్థికి, ౧౨ భద్రాశ్రమికి, ౧౩ సింహాచలవరాహస్యసింహస్వామికి, ౧౪ గామిదేవతకు, ౧౫ జక్కాఅప్పలనెట్టికి, ౧౬ సీరంగణ్ణగారికి ౧౭ చింతక్రింది అనాధ శైట్టిగారికి, ౧౮ ఏబదియాలు దేశములందుగల కులస్థులకు, ౧౯ పెండ్లియింటిపెద్దలకు.

పద్మశిష్య (పద్మశ్రేష్ఠ)కుల గోత్రము—ఆర్యవైశ్యుల ౧౦౨ గోత్రములలో నొకటి. (వైశ్యగోత్రములు చూడుడు.)

పద్మశిష్య (పద్మశ్రేష్ఠ)కుల గోత్రము— ఏకాశ్రేయము ౨౦గోత్రము, సంస్కృత గోత్రము. ముని రాజనఃముని రాజగణము. ఆపస్తంబయజుశ్శాఖ, ప్రమా-ఆద్యప్రవరఖండ. సమానగోత్రము. చ్యవనస. బ్రహ్మేశుడు దేవత. భార్య సర్వాంబ. జగన్నాథము తపస్థానము. సర్వాంబుధి తలూకము. జపము వెయ్యి. దీపములు ౩౬. క్షేత్రసంఖ్య ౨౭. అన్నముదానము. తామర వర్జనీయము.

పద్మానది—గంగానది పశ్చిమశాఖ బ్రహ్మపుత్రానదియొక్క శాఖతో సంగమమై యేర్పడిననదికి పేరు. దీనికి పుణ్యయనియు పేరుకలదు.

పద్మావతదేశము—కరవీరపురము రాజధానిగ నుండిన దేశమున కీపే రుండినటులఁ దెలియుచున్నది.

పద్మావతీపురము—కరవీరపురము కొల్హాపూర్. (శైలాహారదేశము చూడుడు).

పద్మాసనము (బద్ధపద్మాసనము)—యోగ శాస్త్రమున చెప్పబడిన ఆసనములలో నొకటి. పద్మాసన మని చులకనగాఁ వాడుచుదురు గాని దీనికి శాస్త్రతః బద్ధపద్మాసన మని పేరు పెట్టబడియున్నది.

ఎడమతొడమీఁద కుడిపాదమును, కుడితొడమీఁద నెడమపాదమును ఉంచి, చేతులను వెనుకనుంచి వీవునంటి త్రిప్పి, కుడికాలి బొటనవ్రేలిని కుడిచేతి అంగుష్ఠ తర్జనుల చేతను, ఎడమకాలిబొటనవ్రేలిని ఎడమచేతి అంగుష్ఠతర్జనుల చేతను పట్టుకొని, గడ్డమును రొమ్మున కానించి, భ్రూమధ్యమున దృష్టుల నిల్పి, శరీరము వంగిపోక దృఢముగా నిలుచునటుల నుంచుట “బద్ధపద్మాసన”మని చెప్పబడినది. దీనికి సవ్యాపసవ్యపద్మాసన మనియు, లఘుపద్మాసన మనియు, రెండు అవాంతరభేదసంబంధాసనములు కలవు.

దీనియభ్యాసమున క్రోమముగ శ్వాస మందగించుటయు, వృత్తి ఏకాగ్రత నొందుటయు, నిద్రాలస్యములు తగ్గి చురుకుదనము గల్గుటయు సిద్ధించునని చెప్పబడినది.

పద్మిని (కీర్తియ)—అరచేతిని క్రిందుగా (అఘోముఖముగ) చేయి చాచుటకు పేరు. ఇది సంగీతశాస్త్రమున క్రియాపాణిములోని దేశ్యక్రియ లెన్నిదివిధములలో నొకటి. (క్రియాపాణిము చూడుడు).

పద్యగానకళ—పద్యములను రాగతాళములతోఁ జదువుకళ కీపేరు వర్తించెడిని. రాగతాళము లన్యోన్యసంబంధము గలవియని గానవిద్యావిశారదు లెఱుంగుదురు. రాగము తాళయితమై యుండును. తాళము రాగమునందే యుండును. పద్యముల నేదోయొక విధమున రాగయుక్తముగఁ జదువుచుంట సర్వసాధారణమేకాని, లయయుక్తముగఁ గూడ నుంటఁ గానరావచ్చును. దీనికిం గారణమగు లోపము పద్యములను రచించు కవులయం దున్న దని స్ఫురింపకపోదు. రచించుతఱినే (పాటలయందు రాగము(బోలి)తాళముంకూడ నేర్పఱుచుకొని లయమేరకు నడుచునట్లు పద్యరచనకుఁ గడంగుటకు

కవి రాగ తాళ ధర్మములఁ జక్కఁగ నెఱింగిన
వాఁడుగఁగూడ నుండవలసి యుండును. ఇట్టివా
రుండుటయే యరుదు.

శ్రీకృష్ణ రాయాసాన దిగ్గజకవులలో నొకఁ
డను రామ రాజభూషణ మహాకవి ఈ ప్రయత్న
మును గొంతవఱ కొనర్చి, వసుచరిత్రోపద్యము
లలోఁ గొన్నింటి కీటక్షణంబులు గల్గించె నను
ప్రతీతి యాంధ్రోదేశమున వ్యాపించియుంటయే
గాని, ఛదివి చూపువారు గానరారు. సాంగము
గను, సాంతముగను నభ్యసించువారు లేమి
నీవిద్య యడుగంటిన దేమో తెలియరాదు.
విద్వాన్ ఆంధ్రభారతీర్థోపాధ్యాయ సత్యవోలు
రాధామాధవకవి గారనువారొకరు ముప్పదియై
దుతాళములకు (సప్తతాళములు ఐదేసి జాతు
లచేత) వసుచరిత్రోపద్యము లమరియున్న వనిరి.
ఆంధ్రోదేశ మీవిద్య న ద్ధి పఱచుకొను నని
మాయాశయము.

వీట్లం బాడుటయందు పద్యములందలి కొన్ని
యక్షరములను తాళమున కమరున ట్లధిక
ముగ సాఁగదీసి పాడవలసియుండుట గన్పించె
డిని. ఐనను మచ్చునకు రెండుపద్యములు చూపి
ముప్పదియైదు తాళములను వివరింతుము గాక.
(సంగీతము చూ. సంగీతాంగములు చూ.)

చదువరులు త్రిశ్రోజాతికి మూఁడు, చతుశ్ర
జాతికి నాలుగు, ఖండజాతికి ఐదు, మిశ్రోజాతికి
ఏడు, సంకీర్ణజాతికి తొమ్మిది మాత్రాలు లఘు
వున కనియు, ధృతమున కెప్పుడు రెండుమాత్ర
లనియు, అనుధృతమున కొకమాత్ర యనియు,
ఈసందర్భమున మనసునం దుంచుకొనఁదగినది.
ఇంకను ఒకటవకాలమునం బాడుతఱి మాత్రో
కొకటియు, రెండవకాలమున మాత్రోకు రెం
డును, మూడవకాలమున మాత్రోకు నాలుగు
అక్షరముల ప్రమాణమని చెప్పబడినది. పద్య
మం దక్షరములు తక్కువ యుండిన వాటిని

సాఁగదీసి పాడుటయం దీ లెక్క కాలమును
దెల్పెడిని.

మణితాళము-ధృవ. (1011) త్రిశ్రోజాతి.
లఘు 3 ధృత 2 లఘు 3 లఘు 3 మొత్తము
౧౧ మాత్రాలు. మూడవకాలము మాత్రకు ౪
చొ॥ ౪౪ అక్షరముల ప్రమాణము.

- సీ॥ ఒకచాయ ననపాయ (3 మాత్రలు)
 - పికగేయ సము (2 మాత్రలు)
 - దాయ మొకసీమ నా (3 మాత్రలు)
 - నామయూరనినద. (3 మాత్రలు)
 - గీ॥ మొక్క-ముగిక్కిమోయ కదలీ (3 మా.)
 - గృ హూపపన్న (2 మాత్రలు)
 - కిన్నరీబృంద (3 మాత్రలు)
 - బృందనంగీతరీతి (3 మాత్రలు)
- (తక్కినచరణములును ఇట్లేనడుచుట).

2 శ్రీకరతాళము- ధృవ (10011) చతు
శ్రోజాతి లఘు, ౪ ధృత, 2 లఘు ౪ లఘు ౪
మొత్తము ౧౪ మాత్రలు. రెండవకాలము
మాత్రకు 2చొ॥ 2౮ అక్షరముల ప్రమాణము.

- ఉ॥ ఆనగరాజ (౪ మాత్రలు)
 - భేదియును (2 మాత్రలు)
 - నానగరానిమ (౪ మాత్రలు)
 - నోరథంబుతో (౪ మాత్రలు)
- (తక్కినచరణములును ఇట్లే నడుచుట).

ముప్పదియైదు తాళములు:—

౧ మణితాళము-ధృవ (1011) త్రిశ్రోజాతి.
ఇందు లఘువు మూఁడు మాత్రలు, ధృతము
రెండు, లఘువు మూఁడు, తిరుగలఘువు మూఁడు
మాత్రాలు గాన౧౧ మాత్రాల ప్రమాణము. దీని
నికను (ఇదిమూడవ కాలమున పాడఁదగినది
గాన) మాత్రోకు నాలుగొప్పవన నలువదినాలు
అక్షరముల ప్రమాణమని చెప్పబడినది. నిజ
ముగపద్యముయొక్క చరణమునం దన్నియక్షర
ములు లేకున్నను, అట్లు సాఁగదీసి పాడిననే

ఆతాళమున కమ రెడిసి. దీని కమరిన వసుచరిత్ర లోని పద్యము “ఒక చాయననపాయ” అను సీనపద్యము దాని నిదివఱకే వివరించితిమి.

౨ శ్రీ కరతాళము-ధ్రువ (101) చశుశ్ర జాతి. ఇందు ౪, -౨, ౪, ౪, మొత్తము పదు నాల్గు మాత్రాలును (రెండవకాలమున పాడఁ దగినది గాన) మాత్రకు రెండుచొప్పున నిరు వదియెన్ని దక్షరముల ప్రమాణ మనియుఁ జెప్పబడినది. దీని కమరిన వసుచరిత్రలోని పద్యము “ఆనగరాజభేదియును” అను నుత్పల మాలాపద్యము దాని నిదివఱకే వివరించితిమి.

౩ ప్రమాణతాళము-ధ్రువఖండజాతి. ఇందు పదునేడుమాత్రలు. (మూడవకాలము గాన మాత్రకు నాల్గుచొ॥ ౬౮ అక్షరముల ప్రమాణ మనియు, తాళాతీతముతో ప్రారంభ మనియుఁ జెప్పబడినది. దీని కమరిన పద్యము “ఆరామా మణిమీఁది పేనుమున” అను శార్దూలవిక్రీడిత మఁట.

౪ పూర్ణతాళము-ధ్రువ. మిశ్రజాతి. ఇందు ఇరువది మూడు మాత్రలు. మొదటి చరణము, రెండవచరణము రెండవ కాలమున పాడఁదగిన వనియు, గాన మాత్రకు రెండు చొప్పున ౪౬ అక్షరముల ప్రమాణ మనియు, మూడవ, నాల్గవచరణములు మూడవకాల మున పాడఁదగినవి గాన మాత్రకు నాల్గుచొ ప్పున ౯౨ అక్షరముల ప్రమాణ మనియు, అమరిన వసుచరిత్రపద్యము “నానాగాయనగా యనీమణుల” అను శార్దూలవిక్రీడిత మనియు జెప్పబడినది.

౫. భువనతాళము-ధ్రువ. సంకీర్ణజాతి. ఇం దిరువదితోమ్మిది మాత్రలు. రెండవకాలమున పాడందగియుంట మాత్రకు రెండుచొప్పన ౫౮ అక్షరముల ప్రమాణ మనియు, ప్రారం భము తాళాతీతముతో ననియు, అమరిన

పద్యము “కలికలు లేజిగుళ్ళుననకంపు” అను చంపకమాలాపద్య మనియుఁ జెప్పబడినది.

౬. సారతాళము-మతిమ. (101) త్రిశ్ర జాతి. ఇందు ఎనిమిదిమాత్రలు. మూడవ కాల మున పాడఁదగియుంట మాత్రకు నాలుగుచొ ప్పున ౩౨ అక్షరముల ప్రమాణ మనియు, అమరినపద్యము “లలితామోదలతావితాన” అను మత్తేభ మనియుఁ జెప్పబడినది.

౭. సమతాళము-మతిమ. చతుశ్రజాతి. ఇందు పది మాత్రలు. మూడవకాలమున పాడఁదగి యుంట మాత్రకు నాల్గుచొప్పున ౪౦ అక్షర ముల ప్రమాణ మనియు, అమరిన పద్యము “తలిరుప్రాయమువాని వలరాజు” అను సీనపద్య మనియుఁ జెప్పబడినది.

౮. ఉదయతాళము-మతిమ. ఖండజాతి. ఇందు పండ్రెండు మాత్రలు. దీని ఒకటిరెండు చరణములు రెండవ కాలమున పాడవలసియుంట మాత్రకు రెండు చొప్పున ఇరువదినాల్గు అక్షరముల ప్రమాణ మనియు, మూడు నాల్గుచరణములు మూడవకాలమున పాడవలసియుంట మాత్రకు నాల్గుచొప్పున ౪౮ అక్షరముల ప్రమాణ మనియు, అమరినవసు చరిత్రలోని పద్యము “ఆరాజధాని కథిపతి” అను కందపద్య మనియుఁ జెప్పబడినది.

౯. ఉదీర్ణతాళము- మతిమ. మిశ్రజాతి. ఇందు పదునాఱు మాత్రలు. రెండవకాలమున పాడఁ దగియుంట మాత్రకు రెండుచొప్పున ౩౨ అక్షరముల ప్రమాణ మనియు, అమరినపద్యము “కమనీయాకృతి యోగ్యకీర్తనములన్” అను కందపద్య మనియుఁ జెప్పబడినది.

౧౦. రావతాళము- మతిమ. సంకీర్ణజాతి. ఇందు ఇరువది మాత్రలు. రెండవకాలమున పాడఁదగియుంట మాత్రకు రెండుచొప్పున ౪౦ అక్షరముల ప్రమాణ మనియు, అమరిన

పద్యము “కాఁబోలు నిది బాల కమనీయ” అను సీసపద్య మనియుఁ జెప్పబడినది.

౧౦. చక్రితాళము-రూపక. (౦1) త్రిశ్ర జాతి. దీనియం దైదుమాత్రలు. మూఁడవకాల మున పాడఁదగియుంట మాత్రయందు నాల్గు అక్షరముల చొప్పున ఇరువది యక్షరముల ప్రమాణ మనియు, అమరినపద్యము “నరరాజ కన్యలును గిన్నరరాజ” అనుకందపద్యమనియు జెప్పబడినది.

౧౧. పత్తితాళము-రూపక. చతుశ్ర జాతి. దీని కాలు మాత్రలు. రెండవకాలమున పాడఁ దగియుంట మాత్రకు రెండు స్వరములు ౧౨ అక్షరముల ప్రమాణ మనియు, అమరిన పద్యము “వీనుల విందై యస్యతేపు” అను కందపద్య మనియుఁ జెప్పబడినది.

౧౨. రాజతాళము-రూపక. ఖండ జాతి. ఇం దేడు మాత్రలు. రెండవ కాలమున పాడఁదగి యుంట మాత్రకు రెండు చొప్పున పదునాలు గక్షరముల ప్రమాణ మనియు, అమరిన పద్య ము, “ఎఱువుగఁ జూడసాఁగె హరిణేక్షణ” అను చంపకమాలాపద్య మనియుఁ జెప్పబడినది.

౧౩. కులతాళము - రూపక. మిశ్రజాతి. ఇందు తొమ్మిది మాత్రలు. మూఁడవకాలమున పాడఁదగియుంట మాత్రకు నాల్గుచొప్పున ౩౬ అక్షరముల ప్రమాణ మని యెఱుఁగునది. అమ రినపద్యము, “మాయాశీలురు చంచలాత్ములను కంపాశూన్య” యను శార్దూలవి క్రీడిత మనియు జెప్పబడినది

౧౪. బిందుతాళము- రూపక. సంకీర్ణజాతి. ఇందు పదునొకండు మాత్రలు. మూఁడవకాల మున పాడఁదగి యుంటమాత్రకునాల్గుచొప్పున ౪౪ అక్షరముల ప్రమాణ మనియు, అమరిన పద్యము “పవమాన మానవప్లవమానకైరవ” యను సీసపద్య మనియుఁ జెప్పబడినది.

౧౬. కదంబతాళము-ఝంపె. (100) త్రిశ్ర తి. ఇం దాఱు మాత్రలు. మూఁడవకాల మున పాడఁదగియుంట మాత్రకు నాల్గుచొ॥ ఇఱువదినాలు గక్షరముల ప్రమాణ మనియు, అమరినపద్యము “బాలాపాణిగ్రహశుభవేళా” యను కందపద్య మనియుఁ జెప్పబడినది.

౧౭. మధురతాళము-ఝంపె. చతుశ్ర జాతి. ఇం దేడు మాత్రలు. రెండవకాలమునఁ బాడఁ దగియుంట మాత్రకు రెండుచొప్పున ౧౪ అక్ష రముల ప్రమాణమనియు, దీని కమరినపద్యము “స్వినవిహారధీలగు సారసలోచన” అను నుత్ప లమాలాపద్య మనియుఁ జెప్పబడినది.

౧౮. చణతాళము-ఝంపె. ఖండజాతి. ఇం దెన్నిది మాత్రలు. మూఁడవకాలమునఁ బాడఁ దగినది గాన మాత్రకు నాల్గు చొప్పున ౩౨ అక్షరముల ప్రమాణ మనియు, అమరిన పద్య ము “చగ్గిప్పన్ నగి పల్కి” యను మత్తేభ వికీడితపద్య మనియుఁ జెప్పబడినది.

౧౯. సురతాళము- ఝం మిశ్రజాతి. ఇందు పదిమాత్రలు. మూఁడవకాలమున పాడఁ దగినది. గాన మాత్రకు నాల్గుచొప్పున నలు వది అక్షరములకాల మనియు, దీని కమరిన పద్యము “తనకన్వ నెఱిగొప్పనను బూని” అను సీసపద్య మనియుఁ జెప్పబడినది.

౨౦. కరతాళము- ఝం సంకీర్ణజాతి. ఇందుపంజెండుమాత్రలు. మూఁడవకాలమునఁ బాడఁదగియుంట మాత్రకు నాల్గుచొప్పున ౪౮ అక్షరములకాల మనియు, దీని కమరినపద్యము ‘లలనాజనాసాంగవలనావన దనంగ’ యను సీసపద్య మనియుఁ జెప్పబడినది

౨౧. శంఖతాళము- త్రిపుట. త్రిశ్రజాతి. ఇం దేడు మాత్రలు. రెండవకాలమునఁ బాడఁదగి యుంట మాత్రకు రెండుచొప్పున పదునాలు గక్షరముల ప్రమాణ మనియు, అమరిన

పద్యము “అని యనుపన్ వినోదసఖుఁ డచ్చటి”
యనుచంపకమాలాపద్యమనియుఁ జెప్పఁబడినది.

౨౨. ఆదితాళము-త్రిపుట. (100) చతుశ్ర
జాతి. ఇం దెన్నిదిమాత్రలు. మూడవకాలమున
పాడఁదగినది గాన, మాత్రకు నాల్గుచొప్పున ౩౨
అక్షరముల ప్రమాణ మనియు, దీని కమరిన
పద్యము “నాళీకాకరత్తీరసారకదళీనారంగ”
అను శార్దూలవిక్రీడితపద్య మనియుఁ జెప్పం
బడినది.

౨౩. దుష్కరతాళము-త్రిపుట. ఖండజాతి.
ఇందు లోమ్మిదిమాత్రాలు. మూడవకాలమునఁ
బాడఁదగిన దగుట మాత్రకు నాల్గుచొప్పున
౩౬ అక్షరముల ప్రమాణ మనియు, అమరిన
పద్యము, “నానాసూనవితానవాసనల నానం
దించు” అను శార్దూలవిక్రీడితపద్య మనియుఁ
జెప్పఁబడినది.

౨౪. లీలతాళము- త్రిపుట. మిశ్రజాతి.
ఇందు పదునొకండు మాత్రాలు. మూడవ
కాలమునఁ బాడందగిన దగుట మాత్రకు
నాల్గు చొప్పున ౪౪ అక్షరముల ప్రమాణ
మనియు, దీని కమరినపద్యము “అరిగాఁ బం
చమ మేవగించి నవళా” అను మత్తేభ విక్రీడిత
పద్య మనియుఁ జెప్పఁబడినది.

౨౫. భోగతాళము- త్రిపుట. సంకీర్ణజాతి.
దీనియందు పదమూడుమాత్రలు. ఇందు మొద
టిచరణ మొకటవ కాలమున పాడవలసియుంట
మాత్ర కొకటి చొప్పున పదుమూడక్షరము
లును, రెండు, మూడు, నాల్గు చరణములు
రెండవ కాలమున పాడవలసి యుంట మాత్రకు
రెండుచొ॥ ఇరువదియూ అక్షరములును, మొత్త
ము ఈపద్యమునకు ౩౯ అక్షరముల ప్రమాణ
మనియు, దీని కమరినపద్యము “ గిరియును,
గిరిజామాతయు” నను కందపద్య మనియుఁ
జెప్పఁబడినది.

౨౬. గుప్తతాళము-అట. (1100) త్రిశ్ర
జాతి. ఇందు పదిమాత్రాలు. మూడవకాలమున
పాడఁదగియుంట మాత్రకు నాల్గుచొప్పున నలు
వదియక్షరముల ప్రమాణ మనియు, దీనికమరిన
పద్యము “మెఱుఁ గొప్ప నెఱిగొప్ప నెఱగళ్ళ
తఱిఁ గప్ప” అను సీనపద్య మనియుఁ జెప్పం
బడినది.

౨౭. లేఖతాళము-అట. చతుశ్రజాతి. ఇందు
౧౭౦౦ డుమాత్రాలు. మూడవకాలమునఁ బాడ
దగినది గాన మాత్రకు నాల్గు చొప్పున ౪౮
అక్షరముల ప్రమాణ మనియు, దీని కమరిన
పద్యము “పాచుపొదరిండ్ల నాపాటలాళోక”
యను సీనపద్య మనియుఁ జెప్పఁబడినది.

౨౮. విదళతాళము-అట. ఖండజాతి. ఇందు
పదునాల్గుమాత్రలు. రెండవకాలముననిదిపాడఁ
దగియుండుటను మాత్రకు రెండుచొప్పున ౨౮
అక్షరముల ప్రమాణ మనియు, నీతాళమున
కమరినపద్యము “సారసకైరవంబులకుఁ జంద్రది
నేంద్ర” అను నుత్పలమాలా పద్య మనియుఁ
జెప్పఁబడినది.

౨౯. లోయతాళము - అట. మిశ్రజాతి.
ఇందు పదు నెన్నిది మాత్రాలు. రెండవకాలమున
నిది పాడఁదగియుంట మాత్రకు రెండుచొప్పున
ముప్పదియూ అక్షరముల ప్రమాణ మనియు,
దీని కమరినపద్యము “రాజీవాక్షుల నేచుపాత
కివి చందా!” యను శార్దూలవిక్రీడిత పద్య
మనియుఁ జెప్పఁబడినది.

౩౦. ధీరతాళము- అట. సంకీర్ణజాతి. ఇం
దిరువదిరెండు మాత్రలు. ఇది రెండవకాలమునఁ
బాడఁదగినది గాన మాత్రకు రెండు చొప్పున
నలువదినాల్గు మాత్ర లనియు, దీని కమరిన
పద్యము “ఇమ్ములై మరుహజారమ్ములై పొద
లుండ” అను సీన మనియుఁ జెప్పఁబడినది.

౩౧. సుధతాళము- ఏక. (1) త్రిశ్ర జాతి.

ఇందు (లఘువు) మూఁడు మాత్రలు. మూఁడవ కాలమునఁ బాడఁదగియుంట మాత్రకు మూఁడు చొప్పున తొమ్మిదక్షరముల ప్రమాణమనియు, అమరినపద్యము “లలనామణు లవు అను కందపద్యమనియుం జెప్పబడినది.

32. మానతాళము- ఏక. చతుశ్శ్రీజాతి. ఇందు నాల్గమాత్రోలు. మూఁడవకాలమునఁ బాడఁదగియుంట మాత్రకు నాల్గుచొప్పున ౧౨ అక్షరముల ప్రమాణమనియు, దీని కమరిన పద్యము “అజాబిల్లివెలుగు” అను శార్దూల వికీర్ణితవృత్త మనియుం జెప్పబడినది.

33. రతతాళము-ఏక. ఖండజాతి. ఇందెదు మాత్రోలు. రెండవ కాలము గాన మాత్రోకు రెండు మాత్రోల చొప్పున పది అక్షరముల ప్రమాణకాల మనియు, దీని కమరినపద్యము “టరఁ గయివ్రాలు నన మేరువుల” అను లయ గాఢిపద్య మనియుం జెప్పబడినది.

34. రాగతాళము- ఏక. మిశ్రశ్రీజాతి. ఇందేడు మాత్రోలు. రెండవకాలమునఁ బాడఁదగి యుంట మాత్రోకు రెండుచొప్పున పదునాలు గక్షరముల ప్రమాణ మనియు, దీని కమరిన పద్యము “తరువులపొంత పొంచి వసుధావర మిత్రుఁడు” అను చంపకమాలాపద్య మనియుం జెప్పబడినది.

35. వసుతాళము-ఏక. సంకీర్ణజాతి. ఇందు తొమ్మిదిమాత్రోలు. మూఁడవకాలమునఁ పాడఁ దగియుంట మాత్రోకు నాల్గు చొప్పున ముప్పదియా అక్షరముల ప్రమాణకాల మనియు. దీని కమరిన (వసుచరిత్రో) పద్యము “కమనీయ ద్యుతిధామమా విమలముక్తాదామమా” యను మత్తేభవికీర్ణితపద్య మనియుం జెప్పబడినది.

వచనమునైత మిట్లే తానమునకుఁ గుదురు నని కొందఱు అనుచున్నారు.

పనసచెట్టు—లా. Artocarpus integrifolia. ఆంగ్ల. Jack fruit tree. సం. కంటకఫలక, మృదంగఫలక, సురజఫలక

పనస పెద్దపనస యనియు, చిన్నపనస యనియు, వేరుపనస యనియు త్రివిధము. పెద్ద పనసయందు కజ్జాపనస యనియు, బురదపనస యనియు తిరుగ ద్వీవిధము. చిన్న పనసకు నదా పనస యనియు, ఆంగ్లమున Bread fruit అనియు, సీచుపనసయనియు పేర్లుకలవు. ఇందు అంతర్జాతీయములు నరావు.

కజ్జా పనస-దీనితోనల రుచిభేదములచే పలు భేదములుగల జాతులు గలవందురు గాని, స్పష్ట పడుట లేదు. సంఘ పెద్దవిగను, చిన్నవిగను గూడ నుండుట కలదు. ఇది ఉత్తమజాతిగ నెన్నఁబడు చున్నది.

బురదపనస-ఇది పండు పశ్యముకువచుత్తకీ తోనలు బురదవలె నగును, గాని తిన వీలగు నట్లు నిలిచియుండవు. కాన, దీని కీపేరు గల్గెను. దీనిని పండ్లకుఁగాక కూరకుఁగాను తఱచు నుప యోగించు చుందురు. దీని నధమపుజాతిగ నెంచుదురు.

చిన్న పనస- దీనిని సదాపనస యనియు, సీచుపనస యనియు నెంచుదురు. ఇది గుత్తులు గుత్తులుగ చిన్న కాయల నెక్కువగా కాచెడిని. ఇది త్రోదోషహర ముంచుదురు. తఱచు దీనిని కూరకే యుపయోగింతురు. ఇది పనసయందు కూరకు మృదువగు జాతిగ నెన్నఁబడు చున్నది.

వేఱుపనస-ఇది చెట్టుకొమ్మలందు కాయలు కాచుటకు మాఱుగ భూమిలోఁ గాని, భూమి నంటి గాని, వేఱునంటి కాయలు కాచును. ఈ పండుతోనలు చాల రుచిగా నుండును గాన, అత్యుత్తమజాతిగా నెంచుదురు. ఇది చాల యరుదుగ గాననగుట అపురూపపు పనసజాతిగ నెంచుదురు.

పనసజాతి లేతవయస్సున కొమ్మలకడను కాయలు కాచుచు, చెట్టు ముదిరినకొలది వలముగల కొమ్మలందుఁ గాయ నారంభించి, వార్ధక్యదశయందు మాత్రమకడ కాయలు కాచుటక్షణము గలది. కావున స్థలము వీటనుబట్టి పనసచెట్టుమొక్క వయస్సు నిర్ణయింప నగును. పనసకాయ, పనసపండు, చాల అపవ్యయము, “పనస ప్రాత్రోగములు బయటపెట్టు” నని సామెతగను చెప్పవారు.

పనసపండునందు, అనఁ తొనలందు పైత్యశాంతి, దేహాపుష్టి, శుక్లవృద్ధి, బలము గల్గించి మలమును వెడలించుశక్తి కలదు. ఇవి శరీరరక్తము నభివృద్ధిపఱచి, నరములకు త్రాణ గల్గించును. కాని, పనసగింజలు, పైత్యోద్యోకము గల్గించి అక్షర్తి, అండవృద్ధి, శీతపైత్యముల కుద్యోకము గల్గజేసి కడుపునొప్పి, విదాహము, జ్వరదోషములు గల్గించెడిని. ఈదోషములకు నూనె, నెయ్యి, అరటిపండ్లు పరిహారములని చెప్పబడినది. కొందఱు పనసగింజలను నేతలో వేయించుట దోషపరిహార మందురు. మఱికొందఱు చింతపండుపులును దోషపరిహార మందురు.

పనసా లేక పనసికారోగము— ఆయుర్వేదవైద్య శాస్త్రమున చెవియుండలి తుద్యోరోగమునకు పేరు.

పనసోదుంబరాణిపలన్యాయము— పనసచెట్టు, బొడ్డచెట్టు పూయకయే కాచును. మధ్యావస్థ లేకయే తర్వాతి యవస్థ కేగుటను దెల్ప నీన్యాయము వాడుచుదురు

పనామాకాలువ— మధ్యఅమెరికా పనామాభూసంధిగుండా కరేబియన్ సముద్రము నుండి పసిఫిక్కు మహాసముద్రమునకుఁ ద్రవ్వబడిన కాల్య.

తొలుత ఫ్రెంచివారు దీనిని ద్రవ్వించ

దలఁచి లెసెప్పిఇంజనీయరును నియమించిరికాని ఆపని వ్యర్థ మాయెను. క్రీ. వె. ౧౮౦౪ లో అమెరికా సంయుక్తరాష్ట్ర ప్రభుత్వమీహాక్కులంగొని పనామాకంపెనీ నేర్పఱచి పని మొదలిడెను. అనఁగా కాల్యకు జాగాకూడ విలువనిచ్చి కొనియెను. ఇట్లు కొనినప్రదేశము పది మైళ్ళ వెడలుపని చెప్పబడినది. దీనికి “Cannal Zone” అని పేరీడియున్నారు. దీవిమధ్య నొక సరస్సు కలదు. దానికి నీ రొకనదినుండి తెచ్చి యున్నారు. ఈ కాల్యయందు లాకులు కలవు. సరస్సు ముప్పదిమైళ్ళుండును. పనామాభూసంది 70 మైళ్ళుండును. క్రీ. వె. ౧౮౧౪ లో కాల్య తెఱువఁ బడినది. పనామాపట్టణమును కాల్యముఖముననే కలదు. ఇట నినుపదారి సంబంధ మేర్పఱచి యున్నారు. కెద్ద నముద్రపుటొడ లిందు నడిచెడిని.

పన్నా సంస్థానము (పున్నా సంస్థానము)— సెంట్రల్ లిండియా ఏజన్సీరాజ్యములలోని యొక చిన్న రక్షితసంస్థానము. ఇది వజ్రములకు పేరందిన రాజ్యము.

పనిలేనిమంగలిపిల్లతలగొరిగినట్లు— ఆంధ్రలోకో క్తి.

పన్నీరు— పన్నీ రనాదిగ భరతదేశము నందుఁ జేయబడు చుండినది. కొందఱు ముసల్మానుల పరిపాలనకాలమున గులాబీచెట్టు రప్పింపబడిన వనియు, నాటినుండి పన్నీరు పరిశ్రమ మనదేశమున నారంభమయ్యె ననియు పొరపాటున తలంతురు. ఇది సరి కాదు. హిమవన్న గోపరిప్రదేశముల నమితముగ గులాబీచెట్టడవి చెట్లై పెరుగుచుంటయు, “పన్నీర” శబ్దము సంస్కృతపదమై యుంటయుఁ దెలియక యెట్లు తలంచినను దలంపనగును గాని నిజముగ నిది యట్లు గాదు.

ఇప్పటికిని గులాబీతోట లధికముగాఁ గల

ఉత్తర హిందూస్థానపు నగరములలోఁ గొన్నిటి యందు పన్నీరుపరిశ్రమ కలదు. లోతగుపెద్ద యిత్తడిపల్లెములకు తగరపుపూతపోసి, నగము వఱకు నీరునింపి, అందుగులాబిపువ్వులంబోర్పించి తూత లిడి, ఆఱు గంటలనే వుంతురు. పిదప వాటినిఁ దీసివైచి, కోడియీకలతో నానీట్లైఁ బాతిన జిడ్డు నూడ్చి, బరిణలం దికుకొందురు. ఇట్లు కొన్ని పర్యాయము లగువఱకు నానీరు పరిమళముతమగు పన్నీ రగును. ఆబరిణలలోనిది అత్తరు వగును. తురకలట్టియ త్తరువును స్తంబూల్ గులాబీ యందురు. ఏల యన స్తంబూల్ను గ రము (Constantinople) నుండి యిట్టియ త్త రువుముద్ద మన దేశమునకు పంపఁబడు చున్నది.

పన్నీరులు మొగలి మొదలగు సనేకజాతుల పూవులతోఁ జేయుదురు. ఇక్కాలమున Otto of Roses మొదలగు నవియు, అవండరును నీటఁ గల్పి కక్కుర్తిపన్నీరులు తమూరు జేము దురు. కాని, యవి యట్లే యుండఁదగుఁ గాక. పన్నీరు పరిమళమునకే వాడఁబడు చుండును. చలవజేసి సభయందు మనోహరమై యుండును. చెరుట పట్టనీయదు. వాయుదోషములు దీని పరిమళముచే నడఁగఁ జేయుదురు.

పన్నులు-రేట్లు (Taxes & Rates)- ఈ రెండును ఒకేరీతిని స్ఫురించునుగాని, నిజస్థితి యందు భేదము కలదు. దేశమున కంతకును విధాయకములగు పనులనిమిత్తము ప్రభుత్వము వారియేర్పాటుకొంద విధింపఁ బకునట్టి భూమి పన్ను, ఆదాయముపన్ను మొదలగునవి పన్నులు (Taxes).

ఆయా ప్రదేశముల అవసరములకుఁ గాను ఆయా ప్రదేశ సంస్థలగు మ్యునిసిపాలిటీలు, జిల్లా, తాలూకా, లోకల్ ఫండు బోర్డులు మున్నగు (Local bodies) వాల్ల కర్పలకుఁ గాను ఆయా అధికారులచే విధింపఁ బకునవి రేట్లు

(Rates). ఇట్టిపేర్ల వాసుక ముఖ్యము గా నాంగ్లేసీయులందు: గలదు.

పబ్లిక్ కంపెనీ (Public Company)- వాణిజ్యపరభాషాపదము. బహిరంగముగ నెవ్వ రైనను వాటాలను కొన వీలుండున ప్లేర్సా టైచ కంపెనీ. ఇందలి వాటాలను ఒకరి అనుమతి లేకుండ వా రమ్ముకొనుటకును, ఎవరైనను కొనుటకును వీలుగ నుండెడిని.

పయస్పినీ నది- ఇది చిత్రకూటము (రామగిర్యాశ్రమము) నందు, బూడేల్ ఖండ మునఁగల నది. దీనిప్రశంస వామనపురాణము ౧౩ నందు, ౩౬ నందుఁ గలదు. (చిత్రీ కూటము చూ.)

పయోముఖ విషకుంభన్యాయము- దీనిని విషకుంభపయోముఖన్యాయ ఘనియు నందురు. క్షీరములు పైకిఁగన్పించువిషపువాత్రీ యని యరము.

చక్కని కబ్బుజెప్ప మర్కాల్లని తెల్పుట కీన్యాయము చుచుదురు.

పయోశ్చినీనది (పూర్ణానది)-(కౌత కాళికానది చూడఁడు.)

పయోష్ఠినది - మధ్య రాష్ట్రములలోని పైన్లంగ యని వీలువంబుచున్న నదికి తొల్లింటి పేరు. పయోష్ఠి భాగవతము ౫-౧౯-౧౭ యందునను, పద్మపురాణము ఉత్తర ౪౧ యందునను, మత్స్యపురాణము ౨౧ - ౩౩ యందునను ప్రశంసించఁబడినది.

ఇంకను తపతీనదిలో సంగమించు పూర్ణా నదిగ మహాభారతము, వనపర్వము ౧౧౯వలన తోఁచెడిని. (విద్యానది చూ.)

పరకాయప్రవేశవిద్య - ఇది భరత దేశమున తొల్లింట ప్రచారమునం దుండిన కల. యోగాభ్యాసవిధానశక్తిచే ప్రాణమును

తనశరీరమునుండి వైకిందిసి వేలు శరీరమునఁ జొప్పించి ప్రాణము లేకుండిన యాశరీరమును జీవించియున్నట్లు నలీంపఁజేయు విద్య.

దీని నాంగమున 'Transmigration' అని యెదరు. ఈవిద్యలో శంకరాచార్యునకు సిద్ధి కలదు. అమరుకావ్యోత్పత్తి కథనము దీని కుపోద్బలకమై యున్నది.

పరకాయప్రవేశసిద్ధి—(అజనాద్యుష్ట సిద్ధులు చూడఁడు.)

పరతంత్రం బహిర్మన ఇతిన్యాయము—మనస్సు బహిర్మన మనియు, అంతర్మన మనియు ద్వివిధము.

బహిర్మనము-తాక్య కార్యములం దుపయోగింతురు. అనఁగా నొకరియొద్ద సేవకావృత్తి యందుఁ గుదురుతఱి వారికార్యములందు మనస్సున బాధ్యత గల్గియుండుట. మఱియొకరికడ నుండుతఱి వారికార్యముల కనుకూలుండై వారి విశ్వాసము గోరియుండుట మొదలగు మాడ్చుల కాస్పదమగు మనస్సుయొక్క వృత్తిగల్గిన మనము.

అంతర్మనము-తన స్వాధీనమైయుండి తాను నమ్మిన మతధర్మములందు భక్తిమొదలగు వాటి యందు వ్యాపించునది. ఇందు బహిర్మనము పరతంత్రతకు లోబడి యుండునని భావము.

పరపతిసంఘములు— వీని నాంగమున "కో ఆపరేటివ్ కెడిట్ సా సెటీ" అని యందురు. కో ఆపరేటివు వత్సరము జూలై మాసాదినుండియు ప్రారంభమై జూన్ మాసముతో నంతమగు చుండునట్లు ప్రభుత్వమువారేర్పఱచియున్నారు. ఇవి పేద సాదల కుపయోగించునట్లైయుపక బడినవిగ తొలుత శాసన నిర్మాతల తలంపై యుండెను.

వ్యవసాయ ప్రదేశములందు విత్తనములు, ఎరువులు మొదలగునవి చిల్లరగ వేర్వేలు

మనుష్యులుకొనుటకన్న అందఱికిఁ జూచు నీసంఘముద్వారా పెద్దమొత్తములుగ నొకేసారి కొనినచో అగ్గువగ కిట్టుటయు, భోజనపదార్థములెప్పటి కప్పుడు చిల్లరగ కొనుచుండుటకన్న నిట్టి సంఘములద్వారా ఒకేసారి మంచితావునుండి విస్తారముగ కొనిన లాభముగ గిట్టు ననియు, మధ్యవర్తుల లాభము లుండనక్కఱ లేదనియు దీనినిర్మాతల యభిప్రాయము. విస్తారపు ధనవంతులు గాని సంసారులు, తాము మిగుల్చుకొనఁగల్గిన స్వల్పమొత్తముల నిట్టి సంఘములందు దాఁచుకొనుచు నిల్వ యుంచుకొనిన సుంకుటయు, నవసరముల కక్కఱకు వచ్చుటయు మంచి యపయోగములుగ నెంచబడినవి.

ఇట్టి పరపతిసంఘములకు ప్రభుత్వమువారు కొన్ని కట్టుదిట్టములకై నిబంధన లేర్పఱచిరి. అంతయేగాక సరకులు కొనుతఱి ప్రభుత్వోద్యోగి గులు సంఘములకు ధరలు, తావులు, కరీదుచేయట మొదలగువాటియందు సాయమొసంగుచు పనుల నెరపుదురు. దీనికై సారికి పద్ద ఠులు గలవు. ఒక్కొకచో నవసరమగుతఱి ప్రభుత్వమువారి సంఘముల కప్పిచ్చి యుద్ధ రింతురు. ఈసంఘసభ్యులు తమయాస్తి నీసంఘ బాధ్యతలకు పూచీగా నుంచుటయు గలదు. ఇట్టిసంఘములు లాభము గడించినచో నది సంఘసభ్యులకే చెందునుగాన, వారు దీనికార్యములకు బాధ్యులుగా నుండురు.

పరబ్రహ్మ పాదచతుష్టయము

౧ అవిద్యాపాదము- ప్రాణుల స్థూల దేహ జాగ్రదవస్థలు.

౨ విద్యాపాదము- ప్రాణుల సూక్ష్మదేహ సంబంధ స్వప్నాద్యవస్థలు

౩ ఆనందపాదము- ప్రాణుల కారణదేహ సంబంధ సుషు (నిద్ర) స్వప్నస్థలు.

౪ తుర్యపాదము- పాణిలు తుర్యావస్థ యోగశాస్త్రాభ్యాసమునఁ గల్గెడి సమాధి యందు నిమగ్నతతో నుండుట.

మతాంతరమున యాత్మార్థి యె యుండుట చర్యాపాద మనియు, ఇష్ట దేవతారాధనము పాద మనియు, యోగాభ్యాస యోగ నిష్ఠలు యోగపాద మనియు, ధ్యానసమాధి నిమగ్నత జ్ఞానపాద మనియుం జెప్పి.

పరమదరోగము— ఆయుర్వేద వైద్య శాస్త్రమున సురాసానాధిక్యముచేఁ గల్గిన రోగమునకుఁ జేరు.

పరమర్షులు— బుఱులు చూడుఁడు.

పరమహంసాభ్యాస ఆశ్రమము-- (ఆశ్రమచతుష్టయము చూడుఁడు.)

పరమాత్మ — ఆత్మ చూడుఁడు.

పరమార్ రాజకులక్షత్రయులు— అర్చుదశిఖరము చూడుఁడు.

పరమేష్టి- సర్వసాధారణముగ బ్రహ్మ (విధాత) కు పరమేష్టి యని వాడుచుందురు. ఇంద్రియముని కుమారుఁడు పరమేష్టి యని పేరుగలవాఁడు కలఁడు.

పరవస్తు రంగాచార్యులవారి సీస మాలిక—మహామ హేలూపాధ్యాయ శ్రీమాన్ రూప్య అయ్యవారలగా రను మహాపండితులు శ్రీ. వె. ౧౮౨౦ లేక ౧౮౮౦ ప్రాంతములందు పరిశీలన లొనర్చి ఊత్రియుల యింటిపేర్లను కూర్చి పరిశీలించి యొకసీసమాలి కను రచించిరి. అది “పరవస్తు రంగాచార్యుల వారి సీసమాలిక”యని ప్రసిద్ధ మయ్యెను. వీరు వసిష్ఠ, కన్యక, కౌండిన్య, ధనంజయ, గోత్రము లంగూర్చి వ్రాసిరే కాని, భరద్వాజగోత్రపు ఊత్రియుకుటుంబముల యింటిపేర్లం గూర్చి వ్రాయు ప్రియత్నింపనే లేదు.

ఊత్రియులలో భరద్వాజగోత్రస్థు లగు కొన్ని కుటుంబములు దక్షిణదేశమునందు రాజు పాలెము గామమునను, ఆవరిసరములందునను కలవు. ఆంధ్రదేశమునఁ గాననగు ఊత్రియు కుటుంబము లన్నియు, వసిష్ఠ, ధనంజయ, కౌండిన్య, కాశ్యప, భరద్వాజ యను నైదు గోత్రములలో దేనికో యొకదానికిం జెందిన వారే కాని, యితరగోత్రములవారు లేరు. మఱియుం గొన్ని యింటిపేర్ల వారిలో ఒకేగృహ నామము కలవారిలో కొంద రొకగోత్రమును, మఱికొంద టింకొక గోత్రమును చెప్పచుండు వారును కలరు.

—* సీ స మాలిక *—

శ్రీమన్మహాపరిచ్ఛేదక వర్ణాట
కోట కాకతి వంశపాటవముల
వాసిష్ఠ కౌండిన్య పరధనంజయ కాశ్య
పాఖ్యగోత్రంబుల సతిశయిల్లు
మహనీయచారిత్ర మహితవికీము లైన
వరపూనపాటి సద్వత్సవాయి
కలిదిండి దాట్ల కాకరపూడి వులిసి
పెనుమెత్త లేజెళ్ల పేరిచర
పాకలపాటి భూపతిరాజు వలివర్తి
మంతెన నల్లారి మందపాటి
గొట్టెముక్కల సాగి గోరింట కొప్పెర్ల
చింతలపాటియుఁ దంతులూరి
సాగిరాజద్వయ జంపన జంపెన
ముదునూరియు మృదుండి ములగపాటి
అడాల పొత్తూరి అడూరి చేకూరి
నేకూరి చెరుకూరి చెరుకువాడ
చోడ్రాజు గండ్రాజు జుజూరి చిట్రాజు
కొండూరి కంటేజి కొత్తవల్లి
నల్లపరాజు కూనపరాజు యుప్పల
పాటి బెల్లముకొండ పత్తమట్ల
గూడూరి నంబూరి గుంటూరి సరివల్లి
కొవ్వూరి చిరువూరి కొలుకులూరి

పెమ్మరాజు కఠారి బెజవాడ బాల్రాజు
 బ్రాహ్మణులు బేతాళ పాతపాటి
 గొడవర్తి యబ్బరాజ్ గురజాల కమ్మెల
 సకినేటి చంపాటి లకమరాజు
 ఇందుకూ రీమని దెందుకూర్ మద్దాల
 వేములవాడయు వేగిరాజు
 ఏటుకూర్ నండేల యాదరపల్లియు
 కోసూరి కనుమూరి కొలనువాడ
 రావిపాడ్ గణపతిరా జయినముపూడి
 వ్రయ్యూరి వీపూరి యోరుగంటి
 సామంతపూడి కూసముపూ(మూ)డియును ధేను
 కొండ ముమ్మపరాజు గోకరాజు
 గరికిపాటియు చల్లగల్ల వేగేశన
 వాడపల్లియు నున్న వడమూడి
 కొక్కెరపాటియు కుచ్చెర్లపాటియు
 వేటుకూరియు మరి తోటకూరు
 తిరుమలరాజు నడవల్లికు నంత(?)
 రాజు మఱియు గాదిరాజుయుగము
 రుద్రరాజద్వయాచూడి పిన్న మరాజు
 బుద్ధరాజుద్ధరాజ్ బొమ్మడాల
 చామర్తి దైవనాల్ సయపరాజును
 (?)గరాజ్ కంకిపాడమలరాజు
 దోసపాటియు దండ దుర్గరాజును కల్లె
 పలియు నడింపల్లి వెలగలేటి
 పోచిరా జనగను బొల్పు మీఱు...

 గీ|| అష్టవింశోత్తరశతావ్యాయములవారి
 ధాత్యోలోపల నాచంద్రోత్తారకముగ
 భద్రగిరిధాముండగు రామభద్రుఁ డెపుడు
 పూర్ణకరుణార్ద్రదృష్టితోఁ బోఁచించుఁగాతే!
పరశునాథము—పరశునాథము కొండ
 లపైనున్న జైనమత్స్యల యాత్మోస్థలము. ఆ
 కొండలకు పరశునాథగిరు లందురు. ఈకొం
 డలు కలకత్తానుండి ౨౦౧ మైళ్ళు. ఈస్థుఁడొ

యన్ రయిల్వే గ్రాండు కార్డులెనుపై నున్న
 గిరిధియా స్టేషనునుండి ౧౮ మైళ్ళు.
 దేవస్థానములుగల శిఖరము సముద్రపునీటి
 మట్టముపై ౪౫౦౦ అడుగుల యెత్తుననున్నది.
 దీనిని జైనులు “అస్మిద్ శిఖర్” (స్వల్ల
 శిఖరము) అని పిలిచెదరు. మధు వనమునుండి
 చిన్నపర్వతపంక్తులను రెండింటిని దాటి పోవల
 యును. మంచిబాట కలదు. శిఖరమున సమతల
 ప్రదేశము కలదు. అందిరువది జైనదేవళములు
 కలవు. జైను తీర్థకరు లిరువది నల్వూరిలో
 సవిసుంది యిటనే నిర్వాణపద ముంది రని
 చెప్పబడినది. కాని, మఱి తొమ్మిండ్ర భౌతిక
 దేహము లిట సమాధిచేయబడిన వఱట. అన
 గా ౧౯ సమాధులిటఁ గలవు. ఏటేట పదివేల
 మంది యాత్మోస్థులు దీనిని దర్శించుచుదురట.
 అక్టోబరునుండి మార్చికడవఱకు యాత్మోస్థు
 లధికముగ వచ్చుచుండు రట. వర్షాకాలమున
 పరేశనాథశిఖరము మేఘువృత్తమై న్నించుచుం
 డును. కాని మేఘము లేనిదిసమున దృశ్యము
 చాల సుందరిము. (శిఖరీజీ చూడుఁడు. చోటా
 నాగపూరు పోవినప్ప చూడుఁడు.)
పరశునాథుఁడు— జైన తీర్థకరులలో
 నొకఁడు. (తీర్థకరులు చూడుఁడు.)
 వీరి చిహ్నము సర్పము. ఇత్వోక్తుసంతతి
 క్షత్రియుఁడు. తండ్రి అశ్వసేనరాజు. తల్లి
 మహిమా దేవి. జన్మస్థానము కాశీపట్టణము
 (బనారస్). పాడవు తొమ్మిది మూరలు. నీల
 వర్ణము. ఆయువు నూఱుసంవత్సరములు. గణ
 ధర్మంఖ్య ౧౦. నిర్వాణస్థలము. మేరుశిఖరము.
 (దీనికి ‘శిఖరీజీ’) యనియు, అద్భుద (అబూ).
 పర్వతశిఖరమనియునందురు.) అంతరాళకాలము
 ౨౫౬ సంవత్సరముల మూఁడు నెలల పదిహేను
 దినములు. మత్తయు నీ సుమేరు శిఖరము
 నందలి జైనవక్షేత్రమునకు పరశునాథతీర్థకరుల

నుండియే పరశునాథము (పరేశనాథ్) అని పేరయ్యె నందురు.

పరశురామచక్రవర్తి — ఊదశమహా రాజులలోనొకడు. (మహారాజులుచూడుడు.)

పరశురామద్వాదశి — వైశాఖ శుద్ధ ద్వాదశి. పర్వదినము. మత్రియు నీదినమున ౧ వైశాఖమాసము, ౨ శుక్లపక్షము, ౩ ద్వాదశి తిథి, ౪ హస్తా నక్షత్రము, ౫ వ్యతీ పాతము, ౬ సింహమున గురుడుండుట, ౭ సింహమున కుజుడుండుట, ౮ మేషరాశియందు రవి యుండుట సంభవించు నేని “పాశ ద్వాదశి” యనెదరు. ఆదినమున మాధవపూజ మహా ఫలప్రద మందురు. సుప్రసిద్ధుం డగు పరశురామునిపేరం బరగుదినము. (పండుగలు చూ.)

పరశురామద్వితీయ - మృగశిరబహుళ ద్వితీయ. పర్వదినము. (పండుగలు, పర్వతిఘ్నలు, వ్రతదినములు చూడుడు.)

పరశురామపంతుల రామమూర్తి కవి— ఆంధ్రకవులలో నాధునికులందు పరిగణింపఁబడినవాఁడు. నియోగి బ్రాహ్మణుఁడు.

తండ్రిపేరు పరశురామపంతులలింగమూర్తి. (చూడుడు) తల్లిపేరు లింగమ్మ. తండ్రికడనే యోగాభ్యాస మొనర్చి, వేదాంతవిద్య నభ్యసించినవాఁడు. కవిత్వమును తండ్రికవిత్వమువలనే యుండి ప్రాణిమఁ గల్గి రసవంతమై యుండును. రచించినది “శుకచరిత్ర” మనెడి వేదాంత గ్రంథము.

పరశురామపంతుల లింగమూరికవి ఆంధ్రకవులలో నాధునికులందు పరిగణింపఁ బడినవాఁడు. నియోగి బ్రాహ్మణుఁడు. మహా దేవయోగిశిష్యుఁడు. తండ్రిపేరు రామరాజు. తల్లి తిమ్మాయమ్మ.

రచించినది సీతారామాంజనేయసంవాదము.

దీనిని సీతారామాంజనేయ మనుచుందురు. తారక సాంఖ్య రాజయోగము లిందుఁ జెప్పఁ బడినవి. జనరంజకమైన ధోరణి. రసవంతమగు కవిత్వము. ప్రౌఢమగు శైలి.

పరశురాముడు— పుణ్యదంపతులగు రేణుకాజమదగ్గుల కడగొట్టు పుత్రుఁడై జన్మించిన పరశురాముఁ డసమానపరాక్రమ వంతుఁ డని ప్రఖ్యాతికెక్కెను. ఇతనితల్లియగు రేణుక క్షత్రియాంగన యని ప్రతీతి. పరశురాముఁడు మహాతపస్వి; బ్రహ్మ తేజోవిరాజితుఁడు; అనన్యసామాన్య పరాక్రమశాలి. తపశ్శక్తిచే శివుని మెప్పించి పరశువును (గండ్రొగొడ్డలిని) వరప్రసాదముగ నందినవాఁడు. ఇంతటినుండియే యీతనికే బరశురాముఁ డని ప్రసిద్ధనామము కలిగెను. విష్ణువుయొక్క దశావతారములలోఁ బరశురామావతార మొకటి. ఈతఁడు మహాద్భుతకార్యము లనేకము లొనర్చి ప్రసిద్ధుఁ డయ్యెను. పరశురామునిగూర్చిన కథ లనేకము కలవు. అన్నియుఁగూడ నాతని సాహసపరాక్రమాదిగుణములను ప్రకటించునవిగా నున్నవి. ఒకదినమున పరశురామునితల్లి యగు రేణుక జలార్ణమె నది కేగి, తిరిగి వచ్చుటలోఁ గొంత తడవాలస్యము చేసెను. అందుల కామెవతి జనుదగ్గి కుపితుఁడై కారణ మడుగ, నామెయు నదీజలవిహారము సల్పుచున్న గంధర్వుని వీక్షించుచుండుటచే నాలస్య మాయె నని ప్రత్యుత్తర మిచ్చెను. ఇందులకు మఱింత కుపితుఁడై యాతఁ డామెను చంపుటకుఁ దన పుత్రుల కనుజ్ఞ నొసఁగెను. మాతృహత్యా దోషభయమున మొదటి నలువురును మిన్న కుండిరి. పరశురాముఁ డటులఁ గాక పిత్రానుజ్ఞానుసారముగఁ దల్లిని వధించెను. ఈతని సాహసమునకు జమదగ్ని సంతసించి, పుత్రుని కొకవర మీయ, నాతఁడు మరల నావరప్రభా

వముచే దనకు బ్రీయతమయగు తనతల్లిని బ్రీతికించుకొనియెను. మాతృహత్యాపాతకమున వ్యాకులితమనస్కుఁడగు పరశురాముఁడు పాపనివారణార్థము పుణ్యతీర్థముల దర్శించి, చాల కాలమునకు దిరిగి స్వగృహముఁ జేరుకొనెను. తా నిఁట లేనితఱి కార్తవీర్యార్జునుఁ డనునప్పతి తనతండ్రియగు జమదగ్నిచుహరిని నిష్కారణముగ హత్య గావించినవాఁ డని యెఱింగి, గోషోద్దీపితుఁడై క్రూరకర్మలగు క్షత్రియులగర్వ మడంచుటకై పౌత్తిజ్ఞ బూనెను. తనపౌత్తిజ్ఞుని నిర్వర్తించుటకై యుష్పడున్న రాజవంశములపై నిరవదియొక్కమాఱు దండెత్తి, తన్నె దిర్చినవారి నెల్ల వధించి, వారి రక్తములతో పరశురాముఁడు పైతృక తర్పణ మాచరించె నని పురాణప్రసిద్ధమగుకథ నము కలదు. ఆకాలమున పరశురాముని నామము వినినంతనే భూపాలు రందఱు భీతావహు లగుచుండిరట. కార్తవీర్యార్జునుఁడు తన యనుచరవర్గముతో నీతనిచేతనే చంపఁబడెను.

ఇప్పటి బంగాళాదేశమున, బోగ్జిల్లాలోని మహాస్థానఘడమున నీతఁ డొకప్పుడు రాజ్యపాలన మొనర్చె నట.

కురువృద్ధుఁ డగు భీష్ముఁ డీతనియొద్దనే ధనుర్విద్యాభ్యాసము చేసెను. కాశీరాజు పౌండ్రమ పుత్రిక యగు నంబ వివాహానందర్పమున, భీష్ముఁడు తనగురువగు పరశురామునితో యుద్ధమొనర్చి యాతని నోడించె నట. సీతాకళ్యాణానంతరము వధూవరయుతముగ దశరథభూపాలుఁడు పరివారయుతుఁడై అయోధ్యకు మగిడి వచ్చుతఱి, పరశురాముఁడు వారి నెదిరింప, బాలుఁడయ్యున్న శ్రీరాముఁ డాతనిని భంగపఱచెనట. ఆసమయముననే పరశురాముని యందుఁగల దివ్యతేజము శ్రీరామునియందుఁ బ్రవేశించె నందురు. విష్ణునిద శ్వావతారములలో

శ్రీరామావతార మొకటి. అసంఖ్యాకములగు రాజవంశముల హతమొనర్చిన పాపనివారణార్థము పరశురాముఁడు తుదకు తప మొనర్చుటకై యరణ్యముల కేగె నని పురాణములు చెప్పచున్నవి. అరణ్యముల కేగుటకు ముందు భూపతులనుండి తాను జయించినభూభాగమును ఋషివర్యుల యుపదేశానుసారముగ భూసురులకు దానమొసంగి నిజపాపనివారణ చేసికొన నెంచెనట. తాను దానమొసంగినభూమియందొకను తా నుండుట కిచ్చగింపక, య్మాతఁడు సహ్యాద్రి (Western Ghats) కరిగి, వరుణు నర్థించి, తాను తన పరశువును సముద్రమున విన రివేయఁ గలిగినంతవఱకు గల భూభాగము తనదిగ నెంచుకొను మ నెను. అట్లే యాతఁడు తనపరశువును గోకర్ణమునుండి కన్యాకుమారి అగ్రమువఱకు వినరి, యాభూభాగమును సృష్టించెనట. అదియే యిప్పటి కేరళము. జాపకార్థమై, పరశురామునిచే సృష్టించఁబడిన యచటివారతనిపేరున “ఓనమ్” పండుగ నిప్పటికి నాచరింతురు. కేరళభూభాగ మొకప్పుడు సముద్రాంతరమగుమై యుండి అగ్నిపర్వతోద్రోక ఫలితముగ నేర్పడియె ననిన భౌగోళికశాస్త్రవాదముగూడ దీనినే బలపఱచుచున్నది. (ఓనమ్ పండుగ చూడుఁడు. జమదగ్ని చూడుఁడు.)

పరశుస్థాన(రాజ్య)ము— ఋగ్వేదమున “పరశు” అని పేర్కొనఁబడిన ప్రజలుండినదేశము పరశుస్థానమనంబడెడిది. దీనిప్రశంస యొకను విష్ణుపురాణము ౨-3 యందు కలదు. ఇక్కాలమున “షహరూ” దని పిలువంబడుచున్న పురము తొల్లింటి శతరోచనపుర మనియు, ఒకప్పుడు రాజధానిగ నుండె ననియు, Journal of Asiatic Society of Bengal. 1911. page 729 యందున్నది.

క్షత్రియోపనివేశము, లేక ఉపనివేశ మనం

బడు దేశపు ప్రజలుగూడ పరశులనంబడుదురు. వారి దేశమునకును పరశుస్థాన మనిపేరు గలదు. తొల్లింటి నీ రెండు దేశములొకటిగనుండనేమో. (ఉపనివేశ దేశము చూడుడు.)

పరశువేది(పరసవేది)— దీని నాంగ్లకసాయనశాస్త్రవేత్తలు కేలిసేయుచు “Philosopher's Stone” అని పేరిడియున్నారు. అనగా “తత్వజ్ఞులమణి” అని యర్థము. వారు దీనిని నమ్మక, ఇటుల కేలిచేసినను, భరత దేశమున నిది సుప్రసిద్ధమగు మూలపదార్థముగ తలంపఁ బడుచున్నది. నేపాల దేశమున కొండలపై నీపదార్థము కలదని యుచటివారు తలంచుచున్నారు. పరశువేది యినుము మొదలగు క్షుద్ర లోహములను (Base metals) ఉత్తమ లోహములుగ (బంగారు మొదలగునవిగ) మార్పు నని చెప్పఁబడిన పదార్థము.

“రేడియమ్” అను ధాతుద్రవ్యమును, మేడమ్ క్యూరీ కనిపెట్టినపిదప, దాని శక్తిసామర్థ్యములు లోకమున వెల్లడియై, పరశువేది కేవల ఫిలాసఫర్సు స్టోక్ కాదనియు, అందు కొంత నిజ ముండిన దనియు, తలంపఁ బడుచున్నది. భోజమహారాజుకాలమున నొకసిద్ధుఁడు పరశువేదిశక్తిసామర్థ్యముల నాయన రాజనివాస భవనమున నుపయోగించి పనుల నొనర్చి చూపినటుల భోజరాజీయ మను గ్రంథమునందు చెప్పఁబడినది. దీనినే స్వర్ణవేది యనికూడ నందురు.

పరస్థావి గోత్రము— తొగాక్షిగణము చూడుడు.

పరస్పరవిరోధే హి నప్రకారాంతరస్థితి రితి న్యాయము— ఇర్వురకు లేక రెంటికీ గల పరస్పరవిరోధమందు (అనగా అన్యోన్య విరోధభావములందు) ప్రకారాంతరమగు వేతోకమార్గ ముండనేరదని యర్థము.

ఒకరు “అగు” ననియు, వేతోకరు “కా” దనియు ననుతేలి అగుటయో, కాకపోవుటయో తేలవలయుం గాని వేతోకవిధమున నగుటకు వీ లుండదు. ఇట్టివాటయం దీన్యాయము వర్తించును.

పరాన్నం ప్రాణసంకటమ్— ఇది సంస్కృత భాషయందలి లోకోక్తి. ఇతరులయిండ్ల (వారుపిలువనిది) భుజించు దుర్గతి గల్గుటప్రాణ సంకటతుల్యమగు కష్టమని భావము.

పరామరులు— వీరుఉజ్జయిని రాజధానిగ మాల్యారాజ్య మేలినవారు.

మహాదాతయు విద్యాపోషకుఁడు నని పేరందిన భోజమహారాజు, ముంజుఁడు నీవంశస్థువులే. భోజునికాలమున రాజధాని ధారానగరమే.

పరార్థము— ఆయుర్వేద వై శాస్త్రమున కుంకుచుపూవు, చందననము, వట్టివేళ్లు వీటిపేరు.

పరావసువు— ఋషి. తండ్రి రై భ్యుఁడు. సోదరుఁ డంతర్ధానుఁడు.

పరాశరగణము— (౫ వసిష్ఠ మహర్షి సంతతి, ౪ పరాశర గణము, ౬౪ గోత్రములు). బోధాయన సూత్రోక్తగోత్రములు (3౧):-

- ౧ కంఠు, ౨ కపిముఖి, ౩ కృష్ణాజని, ౪ కాక్లి,
- ౫ కాహ్వయన, ౬ క్రైమతి, ౭ కాముది, ౮ క్రజ్జుశారి, ౯ ఖల్వాయని, ౧౦ గార్గాయని,
- ౧౧ గోపి, ౧౨ గోవాలి, ౧౩ పరాశరి, ౧౪ ప్లాక్షి, ౧౫ సోరోహి, ౧౬ పౌషకరసాది,
- ౧౭ భైమతాయన, ౧౮ భాలుశ్య, ౧౯ వాజిమతి, ౨౦ వాదరి, ౨౧ వారుణి, ౨౨ వార్షేయ
- ౨౩ వైకలి, ౨౪ శ్యామాయని, ౨౫ శ్యామేయ, ౨౬ న్యాతి (శ్యాతి), ౨౭ శివాజి,
- ౨౮ శ్వేతయూపి, ౨౯ శ్రౌతహి, ౩౦ సహచౌలి, ౩౧ హార్యశ్వి.

తాగాషీసూతోక్త గోత్రములు (౧౯):—

౧ అకమ్పన్య, ౨ అవిష్ఠాయన, ౩ ఇషీక
మాస్త, ౪ కషిశ్రోత, ౫ ట్టామి, ౬ కాకసాది,
౭ జైమి, ౮ తవ, ౯ తరణి, ౧౦ ప్రాలి, ౧౧
పాకరసాది, ౧౨ బైల్వయాపి, ౧౩ మాండిక,
౧౪ వాహి, ౧౫ వాహని, ౧౬ వ్యాప్యాయని,
౧౭ వైరిణేయ, ౧౮ శ్లోకమయ, ౧౯ సుభిన్న.

ఇతర గ్రంథోక్త సూత్రములు (౧౪):—

౧ క్షాన్దాయన, ౨ వతిక, ౩ కౌరజాయన,
౪ ఖల్యాయన, ౫ పటిక, ౬ పారాశర్య, ౭
పార్థివయన, ౮ వధిక, ౯ వ్యాస, ౧౦ శాక్తి,
౧౧ స్యానయాని, ౧౨ శిబి, ౧౩ శౌకి,
౧౪ హర్యాలి.

ఈ పరాశర గణమునందలి ౬౪ గోత్రము
లకుఁ బ్రవర రూపము ౧:— వశిష్ఠ, శాక్త్య,
పారాశర్య.

పరాశర లేక పరాశరిగోత్రము —

(పరాశరగణము చూడుఁడు.)

పరాశరరిగోత్రము— (శిష్టుకరణములు
చూడుఁడు). ఈగోత్రమువారికిఁ బ్రధానర్షి
వసిష్ఠుఁ డనియు, వీరిప్రవర వాసిష్ఠ, శాక్త్య,
పరాశర యనియుం జెప్పఁబడినది. ఇంటిపేరు
శమంతరావువారు. వీ రీగోత్రస్థులైయున్నారు.

పరాశరుఁడు— ఋషి. తండ్రి శక్తి.
పితామహుఁడు వసిష్ఠనుహరి. కుమారుఁడు
వ్యాసుఁడు. పౌతుఁడు శుకుఁడు.

పరాశరుఁడు తనతండ్రిని కల్పాషరాక్షసుఁడు
మ్రుంగెనని రాక్షసకులముపై పగ బూని, యొక
తఱి రాక్షసకులవిద్వంసన మొనర్చు సత్రీయాగ
మొకటి మొదలిడె నట. దానికి వెఱచి
పులస్త్యపులహక్రతువులు వసిష్ఠుని దీనులై వేఁడు
కొని సత్రీయాగ మాఁపించి రాక్షసకులరక్ష
ణము గావించుకొని రఁట.

మఱియొకతఱి పరాశరుఁడు యమునానదిని
నావపై దాటుచు, దాశరాజువెంపుడుకుమార్తె
యగు మత్యగంధిని (తొల్లింటిపేరు సత్యవతి)
జూచి మోహితుఁడై, గొప్పమంచు గల్పించి,
యామెకు యోజనగంధిత్వమొసంగి, యామెను
గూడి మనసు దీర్చుకొనియె నట. ఆమెకు
యోజనగంధిత్వము గల్గుటతోబాటు గర్భమై
వ్యాసుని గనె నట. పరాశరకృతగ్రంథము
లనేకములు గలవు. ఋగ్వేదములో కొన్ని
సూక్తములును ఈ మహాత్మునిపేరం బరఁగెడిని.
పరాశరస్మృతి పండ్లెం డధ్యాయములది ముద్రి
తమై యున్నది. వేఱొకపరాశరస్మృతి యిరువది
రెం డధ్యాయములది కల దనియు, అందు
సన్యాసధర్మములు కలవనియు వినుచున్నాము.
ఇది యేమో పరిశీలంపం దగియున్నది. ఈయన
పేరం బరఁగు గృహ్యసూత్రములు, ధర్మసూత్ర
ములు సుప్రసిద్ధములే. ఈయనయే సమస్త
పురాణప్రవర్తకు డని విష్ణుపురాణమునఁజెప్పం
బడినది. పరాశరుని శైశవమున బ్రహ్మమానస
పుత్రుఁడగు పులస్త్యుఁ డీతనిని పురాణశ్రేణికిఁ
గర్తవు గమ్మని వరం బిచ్చె నని పరాశరుఁడు
మైత్రేయునితోఁ జెప్పిన ట్లందుఁ జెప్పంబడి
యున్నది. ఈమహాత్మునిసుతుం డగు వ్యాస
మహర్షి పురాణములను గవిత్యమున రచించిన
కారణమున నేమొ పురాణప్రవర్తగ పేరంది
యున్నాఁడు.

వేదవ్యాసమహర్షి తండ్రి (పరాశరస్మృతికిం
గర్త)యొకపరాశరుఁడు. (అదృశ్యంతి చూ.)
వ్యాసునిమనుమఁ డొకపరాశరుఁడు కలఁడు.
ఈయనకు వృద్ధపరాశరుండని పేరు వాడుక
యుండె నందురు. ఈయన రచించినజ్యోతిష
గ్రంథమొకటి యీయనపేరుననే నేటికింబరఁగు
చున్నది. (వృద్ధపరాశరుఁడు చూడుఁడు.)

పరాష్టక దేశము— ఈపేరుగల రాజ్య మొకప్పుడుండిన దని తెలియుటకన్న దీనిం గూర్చి యేమియుం దెలియరాకున్నది.

పరాసు (ప్రెంచి)దేశపుసామెతలు-

అడుక్కు తినేవాని కధికారంకలిగితే గర్వం వానివద్ద కావలియుంటుంది.

అధికప్రసంగం అబద్ధాలకు స్వగృహము. అధికారి అన్యాయానికి వెటవవలయును.

ఆపద లతిత్వరితంగా వస్తాయి గాని, అంత వేగంగా వెళ్ళవు.

అమ్మోవాళ్ళలో బుద్ధిహీనులు తక్కువ. కొనే వాళ్ళలో బుద్ధిహీను లెక్కువ ఉంటారు.

ఏజోలికీ ఫోక తప్పించుకుతిరిగేవాడే గడుసు వాడు.

కందినము వేయని ఇరుసుగల చక్రముల నడుమ కావలసినంత సంగీతము.

కొడి నలుపైనా ఎరుపైనా గ్రుడ్డు తెలుపే.

గడ్డికుప్పలలో నూది పారవేసుకున్నట్లు.

గడుసుతన మధిక మైతే కాలంలోనే దొరుకుతాడు.

గుట్టముపై నున్నంతసేపు కల్లమువదలరాదు.

చెడువార్తలు శీఘ్రముగా పరుగిడుతవి.

చేవకీత నేర్వవలయునా?

చెప్పట సులభమే కాని చేయుట కష్టము.

జీవించుట ఎట్లో తెలిసికొనుటకు సగముజీవితకాలం అయిపోతుంది.

తనకన్న తానుజేసినతప్పే బరువు.

తలుపు మూసియైనా ఉంచు. తీసియైనా యుంచు. ఓరువాకిలిగా ఉంచుట శ్రేయము కాదు.

తప్పినవాడు జాగ్రతం గొనినచో బుద్ధి శాలియే.

తిప్పకుంటూ తిరిగే ఆడుది తెలివితక్కువదే.

దొంగను మోసపుచ్చుటకు దొంగయే కావలయును.

దొంగను మోసపుచ్చేవాడేసరియైనదొంగ. నమ్మించి ఏమరించి దొంగతనం చేసేవాడు మోసగాడు.

నడిచేదారిలో గడ్డి మొలవదు.

న్యాయవాది మంచివాడని పొరుగున కాపుర ముండుట అపాయకరము.

నీవేమి చెయ్యవలెనో చెయ్యి. మానకు. ఏమివచ్చినా రానీ.

నోరు మూసుకుంటే నోటిలోని కీక లెట్లు దూరును ?

పంజరంచక్కదనం పక్షికి రుచించేది కాదు.

పాశకట్ట కెన్నివంకర లుంటేనేమి బాగా కాలుతుంది.

బడాయి పని నేర్పునకు తావు గాను.

మాటలాడుటకు ముందు నాల్కను భద్రం పఱచుకోవలెను.

మొదట తగిలినది రెట్టింపుదెబ్బ.

రహస్యమును భద్రంపఱచుకొను తావు నీమనస్సే.

రాజులకు చేతులు పొడవు; చెవులు పెద్దవి.

రోగమునుగూర్చిన భయముకన్న వైద్యుని గూర్చినభయ మధికము.

వాడుకవల్ల అరిగి నష్టపడుటకన్న ఇనుము తుప్పుపట్టుట మూలమున ఎక్కువనష్ట మను భవిస్తుంది.

వింటూండేవారిలోనుండే వెక్కిరించేవారు బయలుదేరుట.

సముద్రమును పొగుడుదుము గాని భూమిని వీడము.

స్వల్పసుఖముల కాశిస్తే పిదప వశ్చాత్తాప పడవలసి వస్తుంది..

పరాసుదేశము—(ప్రాస్సు దేశముచూ.)

పరిశోధన తాళము- (తాళములుచూ.)

పరగర్భిక (రోగము- ఆయుర్వేదవైద్య శాస్త్రమున బాలపాపరోగమునకుం పేరు.

పరిణామవాదసిద్ధాంతము (Evolution) ఒకవస్తువు పరిణామమందు వేరొక వస్తువుగా మాటునను సిద్ధాంతము. ఈ సిద్ధాంతమును పాశ్చాత్యులందు Mr. Charles Robert Darwin అను నాయన బయలుదేలు దీసికొి. వె. ౧౮౫౯ గొప్పగ్రంథ మొకటి రచించెను. ఈ సిద్ధాంతముమేరకు మనుష్యులు కోతులయొక్క పరిణామ మని తేలుచున్నది. దీనిని డార్విన్ సిద్ధాంత మనెదరు.

పరిణామశూల- (పంక్తిశూల చూ.)

పరిత్యాజ్యపంచకము- బౌద్ధధర్మమున ౧ రూపరాగము, ౨ అరూపరాగము, ౩ గర్వము, ౪ బౌద్ధత్యము (గొప్ప), ౫ అవిద్య (ఎఱుగమి), ఇవి యైదును పరిత్యాజ్యపంచకమని పేరు.

పరిదర(రోగ)ము - దంతమూలము లందుఁ గలఱిరోగము.

పరిష్కర్షణ- పాండవసంతతిక్షత్రియుఁడు. తండ్రిసుఖివలుఁడు. పితామహుఁడు నృపతుఁడు. కుమారుఁడు సునయుఁడు.

పరిభవ గోత్రము- (సంకృతి ఉపగణము చూడుఁడు.)

పరిభవరోగము- పారిగర్భిక రోగము. బాలపాప చిహ్న రోగము.

పరిమి (పండ్ల) చెట్టు - దీని యితర భాషాసాంకేతిక నామములు సరిగా తెలియ కున్నవి. బాగుగ పండిన పరిమిపండ్లు వాత హార మనియు, పథ్య మనియు, పండని కాయలు శ్లేష్మమును, పైత్యమును రేపుననియు నందురు.

పరిలేహి (కర్ణపాలి) రోగము- ఇదియు కర్ణరోగముగఁ జెప్పఁబడినది.

పరివర్తన ఏకాదశి- (మహాఏకాదశులు చూడుఁడు.)

పరివర్తనైకాదశి- భాద్రపదశుద్ధ ఏకాదశి. (పండుగలు చూడుఁడు.)

పరివర్తిక (గరో ము- శూకరోగము- పురుషులమర్మావయవరోగము. తుద్రరోగము.

పరివేషలక్షణపరిక్ష- కాలవిజ్ఞానశాస్త్రమున వివరింపఁబడిన పరిక్షలలో నొకటి. (కాల విజ్ఞానశాస్త్రము చూడుఁడు.)

చందుని జుట్టి గాని, సూర్యుని జుట్టి గాని, చిన్నదిగనో, పెద్దదిగనో గుడిగట్టుటకు 'పరివేష' మందురు.

౧ వర్షాకాలమునందు పరివేషము సూర్యు నకుఁ గాని, చందునకుఁ గాని గల్గుట వర్షయోగసూచక మనియు, మేఘములు లేనితఱి ననావృష్టిసూచక మనియు,

౨ సూర్యచందుల పరివేషములు బంగారు రంగుతో నుండిన వర్షయోగ మనియు, ఇది వర్షాకాలమున వర్షయోగముగఁ దనరి, అన్య కాలముల ప్రజాసంక్షయకర మనియు,

౩ వానకాలమున సూర్యునకుఁ గాని, చందుని నకుఁ గాని, రెండుమూఁడు పరివేషము లుండిన, నధికవర్షములు కలుననియు, వానలేనికాలమునఁ గల్గిననృపులకుధనవిహీనత గల్గుచిహ్నమనియు,

౪ వానకాలమున పరివేషము తోఁచిన దిక్కున కలహములు గల్గననియు,

౫ పరివేషములు తెల్లనికాంతి గల్గియుండిన ననావృష్టియోగ మనియు,

౬ చంద్రపరివేషమున బృహస్పతి యుండిన విప్రులకుఁగీడు. శుక్ర డుండిన వర్షయోగము, శనియుండిన నృపులకుఁగీడు, కుజుడుండిన భూమి

యందు లోహము లభివృద్ధి యగును. బుధుఁ
డుండిన శిశువీడనము గల్గుననియు,

2 చంద్రోపరివేష మెట్టిని రంగుతో నుండి,
యందు కుజ, గురు, శని నక్షత్రములు లేక
గ్రహములుండిన ప్రజలకువిపత్తులుగల్గుననియు,

౩ చంద్రుఁడ స్తమించుతఱి పరివేషముగల్గి,
అందు బృహస్పతి యుండిన లోకదుచ్ఛిక్ష
మనియు, శుక్రుఁడుండిన బోయకులమునకుఁ
గీడనియు రెట్టవిజ్ఞానిఁ దెల్పియున్నాఁడు.

పరిశుద్ధాత్మ— దీని నాంగులు “Holy
ghost” అనియు, “Holy spirit” అనియు
నందురు. క్రైస్తవ మతధర్మమున తండ్రియగు
ఈశ్వరుని, కుమారుఁ డగు ఏసుక్రీస్తుప్రభుని,
పరిశుద్ధాత్మను “త్రితయ” మనెదరు.

**పరిశుద్ధాస్తికమతమగు బ్రహ్మసమాజ
మతనిషేధములు**— విగ్రహారాధనయు,
పరమేశ్వరుండగు బ్రహ్మమునందు శరణ్యము
నిరాకరించుటయు, అజ్ఞానసంజనితపాపకార్యము
లందు- అనఁగా సంఘవిరో
మనస్సు దవిలియుండుటయు, పరమాత్ముని
యాశీర్వాదములందు కృతజ్ఞత లేకుండుటయు,
మనశిపరిశుద్ధుఁడు గాక యుండుటయు, పరమే
శ్వరుఁడే సకలకారణకార్యకర్తగా నమ్మకుండు
టయు, పరమేశ్వరునియందు సగుణారోపణము,
ఇవి సప్తనిషేధకార్యము లని చెప్పబడినది.

**పరిషత్తు (విద్యాపీఠము లేక విద్య
త్పభ**— ఇది రాసురాసు విద్యాశాలలు, విశ్వ
విద్యాలయములుగ నిక్కాలమున కేర్పడి
యున్నది. ఆదికాలమున భరతదేశమునం దిది
విద్యయొక్క అన్ని శాఖలం బరీక్షింపనదిగను,
పండితులను పరీక్షించునదిగను నుండెను. విద్య
లను విద్యార్థుల కుపదేశించువారి సభ్యాపకు
లనుచుండిరి. ప్రధాన విద్యాధికారికి “కులపతి”
యని పేరుండెను.

ఇట్టివి భరతదేశమునందు భరద్వాజమహర్షి
నాఁటినుండి యుండినటులఁ జెప్పవలసియున్నది.
వారు కులపతులుగ నుండిరి. గంగాయమునల
సంగమముకడనున్న ప్రయాగయందు వారి
నివాసాశ్రమమును, విద్యాపీఠమును (ఇప్పటి
అలహాబాదునగరమున) గూడ నుండెను.

ఐరోపాయందలి గ్రీసుదేశమున Acade-
mus అను విద్వాంసుని పూదోటయందు
వారును, Plato మొదలగు అక్కాలపు
విద్వాంసులును కలిసికొనుచుండు వాడుక
యుండి, అది విద్యత్పభయై యుండెను. ఆయన
నుండియె అట్టిసభకు “Academy” అనిపేరు
కల్గెను. ఆయనయనంతరమున విద్వాంసులట నె
సభలు జరుపుచు క్రమముగ ప్రభుత్వము
వశమై స్థిరపడి యితరదేశములకు వ్యాపించెను.
(ఎకాడమీ చూడుఁడు.)

పరిహ్యగోత్రము— (ధనంజయగణము
చూడుఁడు)

పరీక్షిత్తు— ఈపేరు గలవారు నల్లూరు గాన
సగుచున్నారు

అత్రి, చంద్ర, యదు వంశమున కురుమహా
రాజుకుమారుఁ డొక పరీక్షిత్తు గలఁడు. ఈతఁడు
సంవరుణుని పౌతుఁడగు.

పాండవులలో నర్జునసుతుండగు నభిమన్యుని
సుతుం డొకఁడు పరీక్షిన్న రేందుఁడగు. భార్య
సుశోభ. కుమాళ్లు జనమేజయుఁడు, శలుఁడు,
తలుఁడు. (కడపటికర్పూరు వాసు దేవర్షి అశ్వము
లనుహరించి నిహతులైరి.) ఈతఁడు వేటాడుచు
మృగమును వెంటదరుముచు శమీకూండనుఋషి
నిప్రార్థింప నాతఁడుమాటువల్క-మికి కుపితుండై
చచ్చినపామునాతనిమెడనువైవ, నాతనిసుతుఁడు
శృంగి దానిం దెలిసి, యాపక్షిత్తు ఏడవనాఁడు
సర్పదప్టుండై చచ్చునటుల శపించెను. పరీక్షి
న్న రేందుఁడును దానిని విని ఖిన్నుండై

చేయునది లేక ప్రాయోపవేశమున (మృతిపాన్పు) నుండి, శుకయోగీంద్రునివలన తన పూర్వుల చరిత్రముగు భారతమును విని, తక్షకనాగదష్టుం డై మృతినందెను.

ఆతనికుమారుఁడు జనమేజయ మహారాజు రాజ్యాధిపతియై తక్షకునియందు పగగల ఉదం కుఁడను ఋషిచే పోత్సహింపఁబడి, తండ్రిని గఱచిన సర్పకులనాశనమునకై సర్పయాగ మొనర్పసాఁగెను. తక్షకుఁడు వెఱచి, యింద్రుని చింతామణి భద్రసింహాసనమును జుట్టకొని శరణ్య మందియుండ, నిట జనమేజయుఁడు సర్పయాగమునందు “సహంద్రతక్షకాయ స్వాహా”యని హోమము వేల్చెను. అంత సింహాసనముతో అందున్న యింద్రుఁడ సహా తక్షకుఁ డగ్నిగుండంబునం బడనాయెను. అంత నస్త్రీకుఁ డను ఋషి (వాసుకీచెలియ లగు జరాత్కారసుతుఁడు) జనమేజయుని బ్రార్థించి వారించి, వారల రక్షించెను.

పిదప జనమేజయుఁడు వ్యాసునియనుమతిం బడసి, వైశంపాయనుచే తనపూర్వులకథ యగు భారతమును వినె నఁట.

సూర్యవంశ నృపతులలో నయోధ్యాపుర మేలిన పరీక్షిత్తు ఇంకొకఁడు కలఁడు. ఈతఁడు వేటాడఁ జని మండుకరాజపుత్రిక యగు సుశోభను పరిణయమై సంతానముఁ గనినవాఁడు. ఆమె దుష్టురా లనియు, ఆమె సంతానము కపటులనియు జెప్పఁబడినది.

పరుగెత్తి పాలు ద్రావుటకన్న నిలు చుండి నీరు ద్రావుట సాఖ్యము — (ఆంధ్రలోకోక్తి.)

పరువిచ్చి పరువు తెచ్చుకోవలెను- (ఆంధ్రలోకోక్తి.)

పరుషీ నది-రావీనది(లేక ఐరావతి)- పాంచాల దేశపు ఐదునదులలో నొకటి. పరుషీ

నది ఋగ్వేదము ౧౦-౭౫ యందు ప్రశంసింపఁ బడిన నది.

ఈనదీతీరమున (ఆర్యుల కొ)త్తదినములలో) పదిమంది భూపతు లేకసులై పురులరా జగు కుత్సునితో గొప్పసంగర మొనర్చి జయమంది రఁట. అందు త్రిత్సుభూపతి సుదాశనరపాలుఁడు నాయకుం డఁట. పిదప “పురు” శబ్దము “కురు” యని మాత్ర నఁట.

మత్రియు బ్రహ్మపురాణమున ౧౪౪ అధ్యాయమున, గోదావరిలో సంగమించు పరుషీనదిం గూర్చి ప్రశంస గలదు.

పరేపమతి గ్రోతము భరద్వాజ ఉఁ గణము చూడుఁడు.

పర్ణన్యాయము—దీనికి పర్ణన్యవత్ ఇతిన్యాయ మనియు నందురు. పర్ణ మన్నిరక ములభూములందు నొకేరీతిని వరించును. అనఁ గా నాభూములు శ్రేష్ఠము లయినచోఁ జక్కఁగ నుపయోగించెడిని. చవిటివఱ్ఱ లగుచో నిరుప యోగ మగును. ఇసుకనేల లగుచో నికిపోయి వృథా యగును. రాతినేలపైఁ బడిన దొరలి యన్యస్థలముల కావర్షపునీరు పోవును. కాని, పర్ణ మన్నిరకములతావులందు నొకేరీతిని గురియునని భావము. సచుబుద్ధికి న్యాయమువాడుచుందురు.

పర్ణన్యఁడు—మేఘముల కధినాథుఁడు. సూర్యునకు, వరుణునకు, ఇంద్రునకును పర్ణన్యఁ డని నామాంతరము కలదు.

పర్ణమయిన్యాయము — పర్ణమయి యనఁగా కఱ్ఱతెఱ్ఱ. పర్ణ మన ఫలాశ మని యర్థము. పాలాశపుకఱ్ఱతోఁ జేయఁబడినతె ఱ్ఱని యర్థము. ఇదిఁకోతువులయం దుపయో గించును. దీనికి “బహూ” యని వేదమునందు పేరు కలదు. (త్రైత్వీరియసంహిత 3-౫-౭). (ఇదియుగోదోహనన్యాయమువంటిదియెచు.)

పర్వతానంది — రాజపుత్ర స్థానములోని బనాస నది. చంబల్ (చర్మణ్యతీ)నదిలో కలియు నది. వాయుపురాణము ౧-౪౫ అధ్యాయమున ప్రశంసించబడినది.

మఱియు ఉత్తర గుజరాతులో ఆబూపర్వత పరిసరముల బర్నాశ యను వేటాకనది పుట్టి, కచ్చిసంయుక్తాగ్రగుడములో సంగమించు నని భగవాన్లాలు ఇంద్రజీ పండితుఁడు బొబ్రైగెజి టీర్ ౧ భాగము, ౧ పుట, ౨౫ యందు వ్రాసెను. బర్నాశ పర్వత యేమో. దీనిప్రశంస మత్స్యపురాణము ౧౧౪ అధ్యాయ - కలదు. మహాభారతము, దోణపర్వము ౯౨ యందు పర్వతానందీప్రశంస కలదు. కాలసలవివరణము గానరాదు యమునానదిలోకలియు తమసానది కీపే రున్నదందురు. కాని మత్స్యపురాణము, ౧౧౪ అధ్యాయమున పర్వత తమసలు రెండు చెప్పబడియుంట, వేర్వేరునదులనుట స్పష్టము. రామాయణ యుద్ధకాండమున ౧౧ అధ్యాయ. దర్ద్రపర్వతముకడ పర్వతానంది చెప్పబడినది.

పర్ణిని-పర్ణి — ఆయుర్వేద వైద్యశాస్త్రమున పర్ణినిద్వయ మనిన మాషపర్ణి, ముద్గపర్ణి యనియు, పర్ణిద్వయ మనిన శాలపర్ణి, పృశ్ని పర్ణి యనియు, పర్ణి చతుష్టయ మనిన శాలపర్ణి, ముద్గపర్ణి, పృశ్నిపర్ణి, మాషపర్ణి యనియుఁ జెప్పబడినది.

పర్తాపఘడ సంస్థానము (ప్రతాప ఘడము) — ఇండియా దేశములోని రాజ పుటానా ఏజన్సీయందలి బ్రిటీషు రక్షితసంస్థానము లిరువదింటిలో నొక రాజపుత్రసంస్థానము. ప్రతాపఘడపురము రాజధాని. (రాజపుటానా ఏజన్సీ చూడుఁడు.)

పర్పాటకము చెట్టు—లా. Mollugo Cerviana అనియు, Oldenlandia bilfora

Red. సం. పర్పట. ఇది తెలుపు, ఎఱుపు, నలుపు రంగుల త్రివిధము

దీనిని కసాయముగను చూర్ణముగను వైద్యులుపయోగించు చున్నారు. చేదురుచి గల్గు వస్తువు.పంచతిక్తములలోనొకటిగ జెప్పబడినది.

జ్వరములనుహరించును. అందు ముఖ్యముగ తాపజ్వరముల నడంచెడిని. వైశ్యము, విదాహము, శ్లేష్మములపై చక్కగ పనిచేయును. ఇంచుక విరేచనబద్ధము గల్గించెడిని. ఒక్కొక్క తటి బాలుర క్షిమిరోగముల నడంచుననియుఁ జెప్పబడినది. దగ్గులు మాన్పును.

పర్వశ్వ కర్దమగోత్రము — శండిల గణముచూడుఁడు.

పర్వ్యాషణము — జైనస్వాము లొకే తావున నొకవర్ష కాల మంతయు గడపుటకు పేరు.

పర్వతదేశము — పాఠశాలములోని ముల్తానీపురమునకు వాయవ్యదిశగా ! రావి, సల్లెజి నదులమధ్య నుండిన దేశముగా పోల్చుచున్నారు. పాణిని అష్టాధ్యాయియందునను, ముద్దారాక్షననాటకము తృతీయాంకమునను ప్రశంసించబడిన రాజు. పర్వతకుఁడు లేక పార్వతకుఁడు అనురాజు.

పర్వత పంక్తి (Chain of mountains or hills) (పర్వతపంక్తి Mountains చూడుఁడు.)

పర్వతపాదము (Foot of the mountain or hills)— (దీనిం గూర్చి Mountains చూడుఁడు.)

పర్వతమార్గములు — (Passes) పర్వతములపై నివ్వలనుండి యవ్వల కేగు మార్గముల కనుకూలించు పల్లములు. (Land portions Mountains చూడుఁడు.)

పర్వతరేఖ—(పురుష సాముద్రకముచూ. స్త్రీ సాముద్రకము చూ.)

పర్వతశిఖరము (Top of the Mountain)— పర్వతము యొక్క ఎత్తైన ప్రదేశమునకు Top అనిపేరు. (Mountains చూడుడు.)

పర్వతశిఖరములు-మంచు-- పర్వత శిఖరములపై మంచు పడుటవలన హిమనిల యము లగు నని యంద తెలిసినదే. తిరిగి పైబడినమంచు అడుగుమంచున కొత్తడి గల్గించుచు పైబరువుగ నుండునని వేటుగఁ జెప్ప నక్కఱ యుండదు. అడుగుపొర నొక్కఁబడి గట్టింపు చగును. (ఈనందర్భమున మంచు నీటి కన్న తేలికపదార్థమైనను దానిబరువు దానికి లేకపోలేదని మనసునం దుంచుకొనవలసియుండును). అది పీలగుతావులందు మంచునది (Glacier) గనో, మంచు కరగియైన జలములు నదీనీరు (River) గనో యై భూమిపైకి దిగును. ఎఱో నొంత యెండలకు నీటి యుబిరియై యాకాశమున కెగసి మేఘములందు చేరుచుండును. కొన్ని మంచుపొరలు జాటి, ఏవ లాంచి (Avalanche)యై జాటి, యడుగంటి, కరగి ఇకీయు నానిరియై యెగసియుం బోవ నగును గాన మంచు పర్వతములపైబడి దాని కెక్కువ యెత్తును గల్గింప నేరదు.

పర్వతాసనము. యోగ శాస్త్రమున చెప్పబడిన యాసనములలో నొకటి. పద్మాసనమువైచి(మతము)కూర్చుండి చేతులు శిరస్సుపైకెత్తి కోశించి యుండుట పర్వతాసనము. ఉదాననాయు విందువలన బలపడునని చెప్పబడినది.

పర్వతిధులు—(పండుగలు చూడుడు.)

పర్వతోద్భవద్వయము—ఆయుర్వేద వైద్య శాస్త్రమున నింగిలీకము, పాదరసము లకుఁ జేరు.

పర్వభేద (రోగ)ము — సంధిభాగ రోగము.

పర్వములు ౫ (పంచపర్వములు) కృష్ణపక్షమునందలి ౧ అష్టమి, ౨ చతుర్దశి, ౩ అమావాస్యలును, శుక్లపక్షమున ౪ పౌర్ణమి తిథి, ౫ సంకృమణతిథి (అనెలయందలి సూర్య సంక్రాంతి) పంచపర్వతిఘ్న లనంబడును

పర్వవౌంజిమగోత్రము (శండిల గణము చూడుడు).

పర్విపోలిసు—(పాశ్చీక దేశము చూ).

పర్విపోలిస్ పట్టణము — (పాశ్చీక (ఇరాను) దేశము చూ పుడు).

పలకకులగోత్రము- ఆర్యవైశ్యుల౧౦౨ గోత్రములలో నొకటి. (వైశ్యగోత్రములుచూ.)

పలకకుల (పటనమశిష్ట లేక పటనశిష్ట)గోత్రము. ద్వ్యైరేయ (౯) గోత్రము. సంస్కృత గోత్రము. దాల్బ్యస దాల్బ్యగణము. ఆప స్తంబ యజుశ్శాఖ. ప్రమాణ ఆద్యప్రవక్తఖండ. న్యాసే శుఁడు దేవత. గంగాంబ భార్య. హిమాచలము తపస్థానము. గౌధసారసరస్సు తటాకము. జప ముకోటి. దీపములు ౪౦. కేతనీసంఖ్య ౫౫. ఫలములు దానము. పాలసంఘ వర్జనీయము.

పలకంపౌరమి— తొల్లింట దీనిపేరు పల్లనపుపౌర్ణమి యని యుండనోపు. మార్గశిర శుద్ధపౌర్ణమి నీపేరున నాడుచుందురు. చిగురు నకు పల్లన మనిపేరు. కాన, దీనిని “చిగురుల పౌర్ణమి” యననోపు. ఈదినమునాటికి చెట్లు చిగుర్పుటయో పుష్పించుటయో సంభవించె డిని. పలకంపౌర్ణమినాటికి పడమటికొమ్మలు పూచుట కారంభించునని మామిడి చెట్లంగూర్చి సామెతగాఁ బలుకుచుండుట యాచారమె యున్నది.

మఱిసొందలు తెల్పునట్లు పలకు అనుటకు

పండు లేక ఫలించు నని యర్థము గాన పలక వాఱుట యన ముదిరి ఫలోన్ముఖ మగుట కర మగును. పలకంపౌర్ణమి (మార్గశిర శు|| ౧౫) నాటికి వరిపంట ముదిరి ఫలోన్ముఖ మగుట నీపే ర్ణిపౌర్ణమికి గల్గెనని వ్యవసాయ మొనర్చు యందొక వాడుక గలదు.

మన్యవువ్రాదేశములందడవిజాతులవారీపౌర్ణ మిని పలకమ్మ యను దేవతకు పండుగ చేసి పూజింతురని తెలిసెడిని.

పలనాటివీరచరిత్రము - పలనాటివీరులు

ముదటి కాకతీయ రుద్రదేవుని లేక 1-వ ప్రతా పరుద్రునికాలమునాటివా రనియు, వీరియుద్ధము క్రీ.వె.౧౦౮౨-౧౧౦౪ అనియు ననుచున్నారు. ఈచరిత్రమును ద్వి దకావ్యములుగ వ్రాసి యున్నారు. అందు కవిసార్వభౌమ శ్రీనాథ మహాకవిదని జెప్పబడునది పలనాటిసీమ యందు సుప్రసిద్ధము. కాని, అందు పెక్కులు వ్యాకరణదోషములు గానబడుచుంట పరిశీల కులు సంశయింపఁ దగియున్నది. ముదిగొండ వీర భద్రాకవివరిచిత మగునది నవీనము. కీ. వె. ౧౨౬౨నాటి కవనము. ఇది పద్యకావ్యము. ఇందు పాఠాంతర భేదము లనేకము లున్నవి.

పలనాటివీరుల కలహాకథన మిట్లు వివరింపఁ బడినది. హైహయ రాజవంశమున కార్తవీర్యార్జునచక్రవర్తినంతతీయం దాతనినుండి యేడవ తరమువాఁ డనంబడిన అనుఁగురాజు, ఉత్తర దేశమున దాహలమండలములోని బాలమాచా పట్టణము (లేక భంజన్నూర్) నందుండి తన పూర్వుల మహాపాతకములు సంతికికి బాధించు చుండ, విసిగి వేసరి విరక్తిజెంది జీడిపిక్కల నూనెలో ముంచిన మైలవస్త్రములు ధరించుచు, తీర్థయాత్రలందు దినములు గడపుచు, దేశముల వెంటఁ దిరుగుచు, నాధ్రదేశమున నమరావతి కరు దెంచి కృష్ణవేణీనదీన్నాన మొనర్చు, వస్త్ర

ములు తెల్ల నై పూతుఁ డాయెనఁట. అంతఁ డా నటనే వసించుచు తపం బాచరించుచుండ, నా ప్రితము నేలు సామంతభూపాలుఁ డాతని నాదరించి తనపురికిం గొంపోయి, సాహస్రధర్మో దారగుణముల కచ్చెరువంది తనసుత మైలమ నిచ్చి పరిణయ మొనర్చి పలనాటిసీమ నరణ మిచ్చెనఁట.

ఆదంపతులు గురజాలయందు వసించుచు, పద్మనాయకకులోద్భవుఁడైన రేచర్ల బేతినాయ కుఁడు మంత్రోగ కార్యనిర్వహణ మొనర్చు, పలనాటిసీమ నేలఁదొడంగిరి. అనుఁగుభూపతి కింకను విజ్జలదేవి, భూరమాదేవి యను భార్యలు గూడ నుండిరి. ఆ యనుఁగుభూపతికి మైలమదేవియందు నలగామరాజు, విజ్జలదేవి యందు పెదమల్లదేవ, చినమల్లదేవ, బాల మల్లదేవులు (ముగ్గురు), భూరమాదేవియందు కామరాజు, నరసింగరాజు, జట్టిరాజు, పెళ్ళర్ప రాజు ననువారలును సంతానము. అందు నల గామరాజును యువరాజుగఁ జేసిరఁట. వీరెవ్వరు జనింపకపూర్వమే మంత్రోగుతుండుడైన పెద్దన్న, లేక బాదన్న యనువానిం బెంపకముతీసుకొన, నాతండును ఇటనే పెరుగుచుండువాఁడు. అతఁడే వీరిలో జ్యేష్ఠుండని చెప్పఁబడినది. ఆతనిభార్య వేరు ముక్తలవాంబ. ఆతండు త్తవారితో కలహ మురా వారిం బరిమార్చి తిరుగ వచ్చె నఁట. పలనాటివీరచరిత్రమున నాతనిచర్య లద్భుత ములు. మంత్రీ దొడ్డనీడు గొప్పనిష్ఠుభక్తుఁడు. ఆతనిశిష్యుఁడగు తెప్పలి యను మాలకులఘ్నఁ డనుచరుఁడుగనుండువాఁడు. ఆతఁడును పలనాటి యుద్ధవీరులలోనివాఁడే. వారొకతటి నర్లగొండ వేఁట కఠిగి, భూపతి యడ్డుకొన, వారిలోఁ గల హించి, వారిం బరిమార్చి, వారిభూముల నీపల నాటిరాజ్యమున గలిపివేసి రఁట.

ఈకాలమునందే నాయకురా లనంబడు

ప్రముఖురా లొకర్లు రాజసమ్ముఖమునకుఁ జేరె నఁట. ఈమహాత్మురా లెవ్వరోగాని, పొలముం దున్నుకొనుచున్న చౌదరి రామిరెడ్డి యను పేరుగలవానికి కొంతధనముతో నొకకంచెలో దొరుక, నాతం డాధనముతో భాగ్యవంతుఁడై యాస్తిలం బొచి, యొకధని కిచ్చి పెండ్లిచేసె నఁట. ఆధనికుండును, రెడ్డియు నచిరకాలముననే మరణింప, నాధనవంతురా లగు నారీరత్నము ప్రముఖురాలె గడనఁ జింతింపజూరాలు భేదతంత్రములు నడుప నసమానప్రజ్ఞానిధి కలహాప్రియురాలునై రాజాస్థానమునకుం జేరఁ బ్రయత్నించు చుండెనఁట. ఆవీరులయాస్థాన మునం దిట్టిప్రముఖురా లవసరముగ నుండే నేమో. అచిరకాలముననే అనుగూరాజునమ్మ కమునకుం బాతుకొరాలై, నాయకురా లని పిలువంబడుచు కొలఁది దినములలోనే ప్రభు మంతులకు మనస్ఫులం గల్గించి, మంత్రిని వృద్ధుం డను నెంబమున పదచ్యుతునిగ నొనర్చి, ఆయన రెండవసుతుండగు బ్రహ్మనాయని మంత్రిం జేసి, రాజును స్వర్ణమున కరుగఁజేసి, యువరాజగు నలగామరాజును సింహాసన మధిష్ఠింపఁజేసె ననియు, నిది యామెప్రధమ తంత్ర మనియు నందురు. బ్రహ్మనాయకుఁడు మంత్రిగ నున్నను, నాయకురాలిప్రభ ప్రభుత్వ కార్యనిర్వహణతంత్రముల నెల్లడలఁ గాననగు చుండెనఁట. ఇట్టివెన్ని యో చెప్పంబడియున్నవి. నలగామ ప్రభుం డీరాజనీతివిశారద కథికార్ మొనంగుచుండ, నొకతఱి నలగామరాజు సవతి తమ్ములు కుతంత్రముల పాలై చంపంబడనుండ, దొడ్డనీని భార్య శీలమ్మగారు వారి నాపద నుండి తప్పించి, తనసుతుండైన బ్రహ్మనాయని కప్పగించెనఁట. ఆతండును వారి నట నుంచుట గాని, తా నాపదవియం దుంట గాని, డేమము కాదని వెఱచి, రాజు నెటులనో యొప్పించి,

వారిని దూరమునం దుండఁజేయు నెపమున చంద్రవంకనదీతీరమున మాచెర్లయందు వారి నుండ నియమింపజేసి, ఆప్రాంతపుత్రావు వారి వ్యయముల కిప్పించి, తానును తనపదవికి రాజీ నిచ్చి, వారితో నట నివసించుచు విష్ణుభక్తి యందు కాలముం బుచ్చుచుండె నఁట.

పలనాటి వీరచరిత్రమున ముఖ్యుం డగు బ్రహ్మానీనికుటుంబ మిట్లు వివరింపఁబడియున్నది. భార్యపేరు వితాంబ లేక ఈడమ్మ. తల్లి పేరు శీలమ్మ. సోదరుఁడు పేర్నీడు. భార్యపేరు గౌరమ్మ. సూర్నీనిభార్య సీరమ్మ. మల్లినీనిభార్య మాచమ్మ. బ్రహ్మనాయనికి విష్ణువరప్రసాదమున నుతుఁడు బాలరాజు. కడమవారెవ్వరో పరిగా తెలియదుగాని, విష్ణువరప్రసాదజనితులుగ బ్రాహ్మణస్త్రీవలన పోతరాజు, వేణీకపద్మనాయకస్త్రీ వలన దోర్నీఁడు, చాకలిస్త్రీవలన పెదచందన్న, విశ్వబ్రాహ్మణస్త్రీవలన చినచందన్న, కులాల (కుమ్మరి)స్త్రీవలన తేర్కుఁడు, మంగలిస్త్రీవలన మంచన్న అనునారురు బాలరాజునకుతమ్ములవలె చెలికాండ్రై మెలంగుచు వినతండ్రియగుపేర్నీని యింటఁ బెరుఁగుచుండి రనియు, (వీరందరు పల నాటివీరులలోనివారే యఁట.) బాలరాజుభార్య గండు కన్నమనాయనిసుత మంచాలమ్మ యని యు, ఉంపుకుకత్తె వేశ్య సబ్బాయి యనియుఁ జెప్పఁబడినది.

నాయకురాలు వీరి నిల్లెనను బ్రతుకకుండ వీరి కనేకయాపదలం గల్గింప, దైవచింతనానిమగ్నుం డై దినములం గడుపుచున్న బ్రహ్మనాయఁడు రాజు నెదుర్కొనుట యపాయ మనియు, నాయకురాలిని నమ్మ వీలుకానిపని యనియు తలంచియేమో మాచర్లం గూడ వదలి, కృష్ణా నదిం దాటి, క్రీశైలప్రాంతపుభూపతి యగు మాకరాజునుదర్శించి, యిరువదిమూఁడు గ్రామ ములు గుత్తకుం గుదుర్చుకొని “వీరమేడపి”

యను గ్రామమున నివసించుచు, కాలము గడపుచు, కష్టదినము లేకునవత్సరములు ముగియ, నలగ్రామరాజుయల్లుండును, రత్నాల పేరమ్మ భర్తయు నగు అలరాచమల్లుని, నలగ్రామరాజు నాయకురాండ్రొకడకు రాయబార మంపుచు “తమ్ము దిరుగ రాజ్యములోనికి రానిచ్చి యట వసించ సెలవొసంగు”మని పార్థించెను గాని నాయకురా లియ్యకొనమి ప్రయోజనకారి గాక పోయెను. మీఁదుమిక్కిలి వివప్రయోగమున తిరుగుదలలో నారాయబారి మరణింప రత్నాల పేరమ్మయు సహగమన మొనర్చె నట.

పిదప బ్రహ్మనీడు యుద్ధము తప్ప వేఱు సాధనము లేదని నిశ్చయించెను. ఆయత్తుండై బ్రహ్మనాయఁడును, పరివారమును, వీరులును కారెంపూడికి దక్షిణముగ నాఱుమైళ్ళ దూరమున మేళ్లవాగుకడ దండువిడిసి, అచటనుండి కూడ నొక భట్టాజును పోభువుకడకు సంధికి రాయబార మనిసి, సంగరము మాని సఖ్యత నెఱపుమని యర్థించె నట. నాయకురాలును, పోభుఁడును, నిరాకరించి సంగరము నెఱపి శిక్షింతుఁగాక యనెనట. ఇత్తఱి నే అప్పటికి యువరాజుగ నుండిన కొట దొడ్డకేతరాజు రాయబారమును ఫలితములేని దయ్యె నట. (ధరణికోట సామంతరాజ్యము, ఆర్వేలనాటి సీమ చూ.) బాలరాజు సోదరులు చెలికాండు గూడ యుద్ధమునఁ బాల్గొనినవారే. యుద్ధము పెక్కురంగముల వేర్వేఱుగ జరిగెను. ఫలితము వీరులమృత్యు, నాయకురాలు దొరకి బంధింపఁ బడుటయు, నలగ్రామరాజు హస్తానీ శరణు జొచ్చుటయు నై యున్నది బ్రహ్మనాయఁడు వారలను క్షమించి పొమ్మని, తక్కిన తన కాలమును వైష్ణవమతబోధతో యుద్ధరంగముననేగుఱ్ఱపుకొండబిలమున తపం బొనర్చుటతోఁ గడపె నట. నేటికిని అందే తపంబొనర్చుచున్నాడని యాపొంతములవార నెదరు.

పలనాటియుద్ధకలహములు క్రీ.వె. ౧౦౯౮-౧౧౦౪ అని పరిశీలకు లనుచున్నారు. తదాదిగ నేటివఱకు నాయుద్ధజాపకారము కార్తికమాసమున నేటేటనా మైదానమున చుట్టుపట్ల గ్రామముల ప్రజలు వీరపూజా మహోత్సవము జరుపుచున్నారు. అందమా వాస్య రాచగా వనియు, పాడ్యమి రాయ బార మనియు, మందపూడనియు, కోళ్ళపాదెము లనియు, కల్లిపా డనియు, ఏవేవో వింత పేర్ల ఉత్సవములు జరుగుచుండును. పౌర్ణమి నాఁడు ఎఱ్ఱజెండా నెత్తుదురు. ఈవీరపూజోత్సవముల జరుప బ్రహ్మనాయనిముద్రకర్త యనఁబరఁగు నొక యధికారి యటఁ గలఁడు. మూఁడవదిన మర్ధరాత్రమున నెల్లరు రకాన్యమును యుద్ధమైదానమున బలుల నిత్తురు. (పలనాటిసీమ చూఁడు. దండకవిలె చూ.)

పలనాటిసీమ—ఇప్పటి గుంటూరుమండలమున, కృష్ణానదికి దక్షిణతీరమునందు, సముద్రమునుండి ౧౨౦ మైళ్ళదూరమునుండియు డెబ్బదియైదు మైళ్ళదనుక గల ౧౦౫౦ చతురపు మైళ్ళు వైశాల్యముగల ప్రదేశమును “పలనాటి సీమ”యనెదరు. దీనికి దూర్పున చిట్టడవియు, ఉత్తరమున కృష్ణవేణినదియు, దక్షిణమున దట్టమైన యడవియుం గలదు. దీనిగుండా వాగు లేరు, చంద్రవ్రాక నదియుం బ్రవహించును.

ఆది నీప్రాంత మంతయు నాగులనివాస భూమిగ నుండెను. ఆంధ్రోభృత్యులపాలనకుఁ బిదప పల్లవులు దీని నాక్రమించినతఱి పల్లవనాడని వాడుక యేర్పడి, రానురాను పలనాడై నేటికిని నిలిచియున్నది. పెక్కండు కవులీ పలనాటిసీమను తమగ్రంథములందునను, చాటుధారాపద్యములందునను వర్ణించుటచేతనే గాక, ముఖ్యముగ దీనిపొంది పలనాటివీరులని చెప్పఁబడినవారి సంగరమునుండి కల్గినదని తోఁపక

పోడు. (పలనాటివీరచరిత్రము చూడుడు.) ఆది కాలమున మహాదేవి, లేక మాదేవిచెఱువుల (ఇప్పటి మాచెర్ల) ఇందు ప్రధానపురముగ నుండెడిది. గురిగింజల (మాధవి లేక గురివెంద గింజల) ఇప్పుడు గురజాల యనబరగుచు పేరందిన పురము. కారెంపూడి మైదానము సంగరము జరిగిన ప్రదేశము. మాచెర్ల చెన్న కేశవదేవస్థానమునను, గురజాల త్రిమూర్తిదేవ స్థానమునను, కీ. వె. ౧౨ శతాబ్దపు చాగి బేతరాజుగారి శాసనములును, వేదాంత ఆదిత్య దేవస్థానపు శాసనమును, చారిత్రకపరిశీలకులకు సుప్రసిద్ధములు.

పలనాటివీరులనంబడినవారినాడు హెహాయ వంశజులై, కార్తవీర్యార్జునచక్రవర్తినుండి ఏడవ పురుషుండుగు అనుగురాజును, ఆయననుతుండు నలగామరాజును, (అనగా పలనాటికలహ ములు ౧౦౯౮-౧౧౦౪ అని చెప్పబడి) ఏడవ బిరుదాంకదుండ్రుడని పేరందిన చాగి రెండవ బేతరాజును పలనాటిసీమను భూలోకములునకు సామంతుండుగ పాలించిరని చెప్పబడియెను. ఈయనయు హెహాయక్షత్రియుండే. (పలనాటి వీరచరిత్రము చూడుడు. దండకలిత చూడుడు).

దీనిని తరుచు పలనాడని యందురు. పాడికి పేరందినది.

పలనాటిసీమగుండా ఇనుసబాట మాచెర్ల బోవును. కామెపల్లి, గణపవరము, ఈసీమ లోనివి. ఒకప్పుడు కామెపల్లి సుప్రసిద్ధమై కామేపల్లిసీమగా దానిప్రాంతదేశ మెన్నబుకు చుండెడిది.

పలము—ఇది నాల్గుతులముల యెత్తునకు పేరు. కొన్నితావుల నెప్పిది తులముల యెత్తు నకు గూడ పలమని వాడుదురని తెలిసెడిని.

పలలమేహము— ఛిద్రమయిన చిన్న చిన్న మాంసపు రేణువులు మూత్రముగుండా పడునట్లు లోనకేరడి జబ్బు.

పలలాశయ (రొగ) ము— ఇం దజీర్ణ గండరోగము లుండును.

పలాలకూటస్య సాదృశంకుంజరాది నా ఇతిన్యాయము— గడ్డిమొదలగు వాటి తో సుత్సవములం దలంకారాళ్ల మూరేగించుట కేనుగు వలెను, గుట్టములు మొదలగు జంతు వులవలెను విగ్రహములు రచింతురు. ఇవి బాహ్యకారభ్రమకరములు. ఇది చిత్కాంగనా న్యాయమువంటి యర్థము కలది. (చూడుడు).

పలాశిగోత్రము— (హరితఉపగణముచూ)

పలాశి గోత్రము— (వశిష్ఠ గణముచూ.)

పల్మిటిక్ ఏసిడ్ (Palmitic Acid)— దీనిగుర్తు C 15-H 21-Co 2-H అనియు, ఇది పామ్ ఆయిల్ (Palm Oil) నుండి దొరకుననియు జెప్పబడినది.

పల్లవు ఏల్లిట్యూడు, ఎత్తు ఏల్లి ట్యూడు, నీళ్లుకాగు బోయలింగు పాయింటు (Lower Altitudes, Higher Altitudes, (Water) Boiling point) — లోవరు ఏల్లిట్యూ డ్లన భూమిపై పల్లవుప్రదేశము లనియు, హైయర్ ఏల్లిట్యూ డ్లన పర్వతములు మొదలగు నెత్తుప్రదేశములపై ననియు నెఱుగునది. ఇంక బోయలింగు పాయిం టున నీళ్లు గాంచిన నావిరియై పాత్రీనుండి పైని మూయంబడిన మూత్ర (యడ్లము) నెత్తి తప్పించు కొని బయటఁబు వేడిసితి యనియెఱుగునది.

ఈ సందర్భమున నీ రావిరియై పైమూత్ర నెత్తుటకు వాతావరణపు గాలియొత్తిడి (Pre-ssure of the air) ప్రధాన మని మనసునం దుంచుకొనవలసియుండును. ఈయొత్తిడి లోపకు ఏల్లిట్యూడునం దధిక (భార) ము గను, హైయర్ ఏల్లిట్యూడునం దల్ప (భార) ము గను నుండునని యిదివఱకు తెలిసినదియే.

పైమూత నెత్తుటకధిక (భార)ము ఒత్తిడియుండు తావుల సధికబలమును, అల్ప(భార)ముగ నొత్తిడియుండుతావుల నల్పబలము, నీటియావరియం దుండవలయునని దీనింబట్టి తెలియకపోదు. ఇట్లనుటవలన లోవరుపల్లిట్యూడ్సునందు నీ రెళ్ళవ కాంగుటకును, ఆవిరి దట్టమై పెమూత నెత్తఁగలదిగ నగుటకును, వేడి యెక్కువ కావలసియుండెను. అనఁగా బోయలింగుపోయంబు ఆలస్యముగ గల్గునని భావము. ఇంక హైయ్యర్ ఆల్టిట్యూడ్సునం దంతవేడి యవసర ముండదు. ఏలయన తక్కువఆవిరిబలమే పెమూత నెత్తుటకు జాలియుండును గాన, నట్టి యెత్తుగొప్పదేళము లందు వేడి తక్కువలందే బోయలింగుపోయంబు త్వరితముగనే సంభవించుచుండును. (బోయలింగుపోయింబు చూడుఁడు. అప్పల్యూటు జీకో చూడుఁడు.)

పల్లవనృపతులు— ఆంధ్రదేశమును కాంచిపురము రాజధానిగ పాలించిరి. వీరు పశ్చిమచాళుక్యులచే నోడింపఁబడి పదభృష్టులైరి. దక్షిణదేశపు ద్రవిడ సామ్రాజ్యము దేవాలయనిర్మాతలు. పల్లవు లనియే చెప్పఁబడినది. మహాబలిపురమున వీరికట్టడములు స్థాపసిద్ధములు.

పల్లెటూరికి పదిదారులు — (ఆంధ్ర) లోకో సరియగు బాట ఉండదని భావము.)

పల్లెరుచెట్టు - - అది కాచు కాయలు ముండ్లు (పల్లెరుముండ్లు) గాన వేరొడినది. ఇది నేలపొకట చిన్నమొక్క. పసుపు, ఎఱుపు, తెలుపురంగుపూవులంబట్టి త్రివిధ భేదములు గలది. అందొక్కొక్కటి పెద్దజాతిపల్లె రనియు, చిన్నజాతిపల్లె రనియు (చిఱుపల్లెరు) ద్వివిధములుగ నుండును. పెద్దజాతి యంతకు గజపల్లె రనియు నందురు.

పల్లెరుకాయల కేనుఁగులు వెఱచును. పల్లెరు ముండ్లుగల జాగాలో అకుగైన నిడక ఏనుఁగు మూరించి వెనుకకు నిలుచును. ఏనుఁగులకు వెఱిమద మెత్తి దానింబట్టుట యసాయమని తోచిన తఱి దానిచుట్టు పల్లెరుగాయలు చలుచును. పాప మాగజ మాచుధ్యనుండి పోవును. పిదప దానినిబట్టుకొందురు. ఏనుఁగును వెఱపించును గాన “గజరిపుః” అని పల్లెరునకు నామమిడిరి.

పల్లెరు— . Tribulus-Terrestris. ఆంగ్ల. Caltrops plant సం కంటకఫలా, గోక్షురః. ఇవి పల్లెరుసామాన్యమునకును, వడంగి, స్థూలశృంగాలి, గజదంష్ట్ర అనునవి ద్దపల్లెరు లేక ఏనుఁగుపల్లెరునకును త్రికంటక, త్రికంటకక, త్రికంటకా, స్వాదుకంటకః అను పేర్లు చిఱుపల్లెరునకును వర్తించును.

పల్లెరు సమూలకషాయము గాని, ముఖ్యము గా వేరు, ఆకు, కాయల రస కషాయములు గాని, సమకీతోష్ణత గల్గించి, త్రిదోషములను హరించి, వైత్య, మేహముల ఉద్భృతముల నడంచి, ధాతుపుష్టి, వీర్యవృద్ధి, బలము గల్గించుననియుఁ జెప్పఁబడినది. మఱియు లఱుతు రక్తమును వృషవస్త్రీల మైలరక్తమును చక్కఁగ వెడలఁజేయుగుణము దీనికిం గలదనియు, లవంధ్యత్వముఁ బొపుననియు, అగ్నిమాంద్యము, కఫదోషము, కీళ్ళనొప్పలు, నోటిపూత, ప్రమేహము, పల్లికలు (కడుపులోని)బల్లలు, మూత్రనిరోధము, మూత్రోక్తచ్ఛము, మూలవ్యాధి, రక్తపాడలు, శూలలు, శోష, తాపములు, సర్పవిషములు నివారింప నిది వజ్రాయుధము వలె పనిచేయు ననియుఁ జెప్పఁబడినది.

ముండ్లు దీసినపెద్దపల్లెరుకాయలను ముమ్మాత్రావుపాల నుడికించి లోని కిచ్చిన శిథిలమైన శరీరమైనను బలపడి ధాతుపుష్టి గల్గఁజేయుననియు జెప్పఁబడినది.

పల్వాల (తొల్లింటి అపేలవము) — అపేలవము చూడుడు.

పల్సీమీటర్ (Pulsimeter) — చేతి నాడులయొక్క నిర్ణయమును దెల్పు పరికరము.

పల్సోమీటర్ (Pulsometer) — పల్సీమీటర్ వలెనే యుపయోగపడు గొట్టము వంటి పరికరము.

పవడము(పగడము) లా. Corallum. అంగ. Coral. ఫ్రెంచి-De, corail జర్మను. Korallion. సం. ప్రవాళి, ప్రవాళి.

పగడ మెఱుజాతి తెల్లజాతి యని ద్వివిధము. ఇం దెఱుజాతి శ్రేష్ఠము. ఎఱుజాతి నవరత్నములలో నొకటి. ఎక్కువ విలువ గల్గినది. తెల్లపవడమునకు ధర లేదు. దీనిని రాయిగను, దానిని గాల్చి సున్నముగను రాళ్ళు లేనిచోట వాడుదురు. తెల్లపవడములు స్వసాధారణముగ నెక్కువగఁగానఁబడును. ఎచ్చుటనైన నుష్ణుడే శముల సముద్రమున పగడము నీటిమట్టమున యంచుక దిగువగఁగాని, యించుక పైగాఁగాని యుండును. మధ్యధరాసముద్రమున (Mediterranean Sea) లభించుచున్నది.

పవడ మించుమించుతయ “Carbonate of Lime” అని పోల్చఁబడినది. ఎఱుజాతి జాతికి “Carallium rubrum” అని లాటిన్ నామయందు పేరిడి యున్నారు. గడములు Polyp అనువాల్లవలన సముద్రపు నీటియందు లభించు నేదో యొక సున్నపు పదార్థముతో నిర్మింపఁబడిన వనియు, అటుల నిర్మింపఁబడిన కఠిన వాటికి “Solid Skeleton of Zoophyts secreted from sea water within the tissues of polyps” అని రసాయన శాస్త్రవేత్తలనుచున్నారు. మరియు నీ Coral polyp అనఁబడునదిజీవముగలజంతువు కాదని తేలినది. కాని, ఇది ఈపగడపుచట్టులను

(లెక్కలేనిరకముల చెట్లకుం బోలునటుల) నదే పనిగ కట్టుచు, కాలముగడచినకొలది క్రమశః తన నిర్మాణమును బూ రించేయనని కనిపెట్టఁబడినది. ఇటునిర్మాణ మగు తెల్లపవడము చట్టులకు “Coral reef” అనియు, “Coral bar” అనియు నాంగమున పేరిడియున్నారు ఇట్టి పగడపుచట్టుల సముదాయములవల్ల సముదాయమునకు Coral island అను పేరం బరఁగు ద్వీప మొకటి ఏర్పడియున్నది. ఇందు మనుష్యులు వసించుచున్నారు. కొబ్బరితోటలు మొండుగఁ గలవు.

పరిశీలకుల యిటీవలి పరిశీలనలు ఈపవడపు చట్టులన్నియు చిన్న చిన్న గూడుల సముదాయములనియు, అందు Polyp లు నివసించుటకై గాను నిర్మించుకొనె యు, రానురాను అట్టి Polyp లు ఎఱుజాతికొత్తగూడుల నిర్మించుచుండి వసించుచుండె ననియు, ఇటుల పవడము గడచినకొలది పెరిగి పెరిగి యుండు ననియు తెల్లడించినవి. ఇందు వలన Polyps జీవముగల జంతువు లేమో యని తోచక పోదు. ఏది యెఱుజాతిను పోల్చి టు. డెబ్బది డిగ్రీల వేడికి దక్కువగ కాయ నెండగల తావులందునను, ముప్పది లేక నలుబది ఘాతములకన్న నెక్కువ లోతుగల సముద్రపు నీటియందునను Polyps కానిపింపవు. ఇంకను సముద్రమునం జేరుకొను నదీముఖద్వారముల “Sediment” నీటిబండు నిల్వయుండునుగాన నచట గాన్పించుట లేదు. ఇందువలన మంచి నీటియందు వరిలవనియు నీటిబండు మొదలగు ఏజాతి నీటియడుగున జేరుకొని అట నిల్వయగు నీటికప్పుగల తావుల వరిలవనియు తేలుచున్నది. మరియు నీకారణములనుండి భూమధ్యరేఖ (Equator) కిరువైపులను 30 డిగ్రీల ప్రదేశముగ భూమింజుట్టి పవడపుచట్టు లుండునేగాని

వాట్లనుదాటి ఉత్తర దక్షిణదిశల నెచ్చటను గానరావని యెఱుంగునది.

పగడము నాయు ర్వేదశాస్త్రోక్తముగ భస్మ మొనర్చిన నాప్రవాళభస్మము శ్లేష్మములపై చక్కగ పని చేయుననియు, పైత్యము, మేహకారకము, మేహవాతము, అగ్నిమాంద్యములనే గాక, చక్కగ అనుపానములతో నేవించిన త్రిదోషములను నివారించు ననియు, అతిమూత్రము, రక్తము ప్రవించు మూలశంకరోగములు కూడ నివృత్తియగుననియుం జెప్పబడినది.

తేనెతో పగడము నరగఁదీసి నోటికిపూసిన జిహ్వాదోషము నివారణ మగునందురు. పగడమున పుప్పి తినివైచినటుల గోతు లుండుట దోషము. ఎఱుపునందు తెలుపు ఇంచుక కలిసిన వర్ణము గల్గియుండుట గుణము. బరువు చక్కగ గల్గి, పెద్దవిగనుండియే వన్నెగల్గి దోషరహితమైన పవడములు మంచి ధర గల్గి యుండును. నిలువగల యెఱుపవడములవర్తక మిక్కాలమున ఇటలీదేశ హస్తగతమై యున్నది. ఆంగ్లపరిశోధకులు పగడపుచట్టు సముదాయములను ౧ Fringing reef జాలరు వలె కన్నములం గల్గియుండుచు గట్టువలె నుండు పగడపుచట్టు (లేక పగడపుకొండ) ౨ Barrier reef గట్టిదై నీటిని తనగుండా ఒకదెసనుండి వేఱొక దెసకు పోనియక నిరోధించు పగడపుచట్టు (పొడవున నుండు పగడపుకొండ) ౩ Atolls గుండ్రముగ నోలేక అర్ధచంద్రాకారముననో లేక గుఱుపులాడముం బోలియో నీటిం జుట్టుకొని యుండు పవడపుచట్టు (లేక పవడపురాతి కొండ). ఇది వంగియుండునది.

పవనతృతీయతిథి - చైత్రశుద్ధతృతీయ. గురువారము, అశ్వినీనక్షత్రము, వైధృతియోగము గూడి, అప్పడు కన్యారాశియందు బృహస్పతియుండుట సంభవించునేని దానిని “పవనతృతీయ”య నెదరు.

పవనముక్తాసనము— యోగశాస్త్రమున చెప్పబడిన ఆసనములలో నొకటి. (ఆసనములు చూడుఁడు). కుడిమడమ కుడిపిఱుఁడునకును ఎడమమడమ యెడమపిఱుఁడునకును తగులునటుల అండముల కిరుప్రక్కల నుండునటుల గొంతుగూర్చుండి చగళలను మోఁకాళపై నానించి, వీలగునంత దగ్గరఁ జేర్చి, రెండుచేతులచేత బంధము వైచి కూర్చుండుట “పవనముక్తాసన” మనంబడును.

ఈ యభ్యాస మపానమునందలివాయువు నడంచునని చెప్పబడినది.

పవనాసనము— యోగ శాస్త్రమునఁ జెప్పబడిన యాసనములలో నొకటి. మోఁకాళ నేల నానించి వాటిపై నిలిచి నాభిని రెండువేళ్ళతో నొత్తుట పవనాసన మనఁబడును ఇది జత రాగ్ని బలపఱచునని చెప్పబడినది.

పవమానపర్వతము— దేవీభాగవతము ౮-౭యందు ప్రశంసించఁ బడినది. ఇదిపారియా తోపర్వతశాఖగా చెప్పబడినది. హిందూకుష్ పర్వతపంక్తియందలిపాఘ్లాన్ పర్వతముఁ బోల్చుచున్నారు. దీనిని పాఘ్లాన్ రేంజియనుచున్నారు.

పవిత్రప్రవాహములు (నదులు)పది— (దశపవిత్ర ప్రవాహములు చూడుఁడు.)

పవిత్రము పవిత్ర మన పూత మని యరము. ఆయు ర్వేద వేద్యశాస్త్రమున కుశదర్భ; జమ్మి (శమి), జలములు, తామ్రము, తులసి, తేనె, నవ్వులచెట్టు, నెయ్యి, పచ్చకర్పూరము, పుత్రజీవిచెట్టు, బంగారము, మేడిచెట్టు, రావిచెట్టు, హిజ్జల (సముద్రోఫల), వృక్షముల కీపేరు వాడఁబడినది. యవలను పవిత్రాధాన్య మని వాడిరి.

పవిత్ర సరస్సులు పండ్రెండు— (ద్వాదశ పవిత్ర సరస్సులు చూడుఁడు.)

పవిత్రస్థలులు (Holy centers)—

హిందువులకు బనారసుపట్టణము పవిత్రనగరము.

మహమ్మదీయుల కరేబియా దేశములోని మక్కానగరమును, మదీనాపురమును పవిత్రస్థలులు.

యూదులకు, క్రైస్తవులకు పాలస్తినా దేశపు జరూసలేమ్ పురము పవిత్రనగరము.

పశ్చిమ అరబ్బులకు షాజ్ పురము పవిత్రస్థలి రష్యా దేశపు క్రైస్తవులకు మాస్కోనగరము, కీఫ్ పురము పవిత్రనగరములు.

మాస్కోనగరస్థలకు అమెరికా సంయుక్త రాష్ట్రములలోని సాల్ట్ లేకుసిటీ పవిత్రనగరము.

సిక్కులకు అమృతసర్ నగరము పవిత్రస్థలి.

చైతన్యమతస్థులకు బంగాళములోని నవ ద్వీపము పవిత్రస్థలి.

కబీరు మతస్థులకు హిందూస్థాన్ దేశమందలి మాగర్ గ్రామము పవిత్రస్థలి.

బౌద్ధ మతస్థులకు గయాపట్టణముకడనున్న బుద్ధగయ పవిత్రస్థలి.

గోమనాథలిక్కు క్రైస్తవులకు ఇటలీ దేశములోని రోమునగరముకడనున్న వెటికాన్ పవిత్రస్థలి.

జపాన్ దేశస్థులకు టోకియో నగరమునకుఁ గొంత దూరముననున్న ఫుజిసామాపర్వతశిఖరము పవిత్రస్థలి.

తొల్లింటి గ్రీకు దేశస్థులకు ఆ దేశమందలి బలింఘస్ పర్వతశిఖరము పవిత్రస్థలి.

డ్రైవ్ (మద్వ) మతస్థులకు ఉడిపి (రజితపురి) పవిత్రస్థలము.

బైరాగులకు (సాధువులకు) హరిద్వారముకడ నున్న హృషీకేశము పవిత్రస్థలము

క్రైస్తవులు పాలస్తినా దేశమందు యిసు హాభువు తిరిగిన ప్రదేశమును Holy land అనుచున్నారు.

మహమ్మదీయులు మక్కానగరమును జుట్టి గొంతదూరముదనుక వ్యాపించియున్న అరబ్బీ దేశ భాగమును Holy land అనుచున్నారు.

బౌద్ధులకు చీనా దేశస్థులు బుద్ధభగవానునితో సంబంధముగల దేశమును Holy land అనెదరు.

గ్రీకులు ఓలింఫియా పర్వతస్థానమును Holy land అనియెదరు.

జపానీయులు ఫుజిసామాపర్వతస్థానమును Holy land అందురు.

పవిత్రారణ్యములు తొమ్మిది-- (నవ (పవిత్ర) అరణ్యములు చూడుఁడు.)

పశునాయకత్వము—దీనిని పంచాంగములందు పశుపాలకత్వమనియు వాడుచుందురు. ఏటేట (ఆ సంవత్సరమున కంతటికిని) పశునాయకత్వములు మాటుచు పంచాంగములందు వివరింపఁబడుచుండును. ౧ యముఁడు, ౨ బలభ ద్రుఁడు, ౩ గోపాలుఁడు పశునాయకత్వములు వహించుచుందురు.

పశుపతి-పరమేశ్వరుఁడగు రుద్రునియొక్క యెనిమిది యాకారములలో నొకటి. (అష్టమూర్తులు చూడుఁడు.)

పశుపతినాథక్షేత్రము— ఇది నేపాల దేశపు రాజధానియగు కట్మండూ (తొల్లింటి ఖస్తమండప పురము) నగరమున కీశాన్యదిశగా మూడుమైళ్ళదూరమున వృగస్థలి యనంబడు గొండలో వయందు భగవతి లేక భగవతి యను పేరుగల చిన్న జలప్రవాహముయొక్క పశ్చిమతీరమున దేవీపట్టణ మను పేరుగల గ్రామముకడనున్న శివక్షేత్రము. దేశముబౌద్ధాక్రాంతమైన పిదప దేవాలయమున శివలింగముకడ బుద్ధభగవానుని విగ్రహ మొకటికూడ నిడియున్నాడు. అట్లనర్చియు శివలింగము

నల్లె పూజించు చుందురు. ఎదుటనున్న నంది అట్టెయున్నది.

ఇచట భగవతీనది యొకకొండను కోసికొని మృగస్థలిలోవలె ప్రవేశించి దేవీపట్టణముగుండా పశుపతీశ్వరుని దేవాలయమునకు తూర్పుగా దానినంటియే ప్రవేశించుచుండును. దీనివెడలు పాఠాగజము లుండెడిని. మొలలోతునకుఁ దక్కువగా నుంట స్నానముల కనుకూలమై యుండును. జలము లతినిర్మలములు. వడి కొంచె మధిక మనియే చెప్పఁదగును. మృగస్థలిలోవకు నేపాల దేశస్థులు మృతస్థలి యనియర్థమిచ్చు నీడ యొక్క లోవ యనెదరు. ఇందలి సజత్వము మృతి కర్తవ్యముగా పవిత్రస్థల మని. పశు వనిన ప్రాణమున కర్థము గాన పశుపతీశ్వరుఁడు ప్రాణుల కధినాథుఁడగు సరమేశ్వరుఁ డని చెప్పఁబడినది. ఈ క్షేత్రమున మఱియొకటి వలనఁ గలుగుఫలము పాశవిముక్తి. ఇట్లు వేదాంతశాస్త్రమున వివరింపఁబడిన పతి, పశు, పాశముల తా విధిగాఁ జెప్పఁబడినది.

పాశబంధమునుండి ప్రాణికి విముక్తి గల్గించు పతి (పశుపతి) క్షేత్రమున భగవతీనది పర మేశ్వరునిశక్తియొక్క మాయావస్థగాఁ దలం పఁబడుచున్నది. నేటికిని దేవాలయావరణము నందే మృతికై నిరీక్షించుచు రోగులు పరుండి మూల్గుటతోఁబాటు పశుపతినాథుని దలంచు కొనుచునుంట ననుదినముకాననగుచునే యుండెడిని. దేవాలయపు తూర్పువైపు గోడ కవ్వలనే నదీతీరముననొకటికన్న నొకటి యెత్తుగ మూఁడు వరుసలను నదియందలి దేవాలయపున్నానముల సోపానపం కిరుదెసలను దిమ్మలు గట్టి వాటిపై చనిపోయినవారి కభేరములను దహన మొనర్చుచుంట నిట సార్వకాలిక దృశ్యమే యనిన సతిశయోక్తి కానేరదు. పశుపతినాథము కట్టండూ నగరమునకే గాక పరిసరశీని మహాశృణాన మని చెప్పఁదగును

ఇట్టి మహాక్షేత్రమున కాదిని అశోకచక్ర వర్తికుమారై చారుమతీదేవి భక్తితో నరుగు దెంచి, తన కడగినములు గడపి, యిటనే మృతి నొందె నందురు. ఆమె యిచటి కట్టడములను విరివిగఁ గట్టించె నందురు. క్షేత్రమున నేర్పడిన గ్రామమునకు "చారుమతీదేవీపట్టణ"మనియామె నుండియే పేరయ్యె నట. కాలవశమున చారు మతి యనుమాట లోపించి దేవీపట్టణ మని ఁడఁబడుచునే యున్నది. దేవాలయపు తూర్పు భాగమున నదిలోని క్రిందిమొట్టవరుస కార్యస్థుట్ట మనిపేరు. దేవాలయమునూడి నేఱుగ్గాఁ గ్రామమునందలి బజారులోనికి దారిఁ జూపును. నది కిరుదెసలందు దేవాలయపరిసరముల చిన్న చిన్న దేవాలయములు ఁక్కు లున్నవి. ప్రధాన దేవాలయము నేపాల దేశపు గొప్ప భవనములం బోలి యంతస్తులుగ నిర్మింపఁబడి కడకుబం గారుమలామాచేసిన కొంత ప్రదేశమును స్వరశిఖరమును గల్గి యున్నది. ఇట్టివి కొన్ని దేవళములందుఁ గూడ నిటఁ గాననయ్యెడిని. పశుపతినాథుని యెదుటనున్న నంది రాగిలోహ ముతో పోతపోయఁబడి బంగారుమలామా చేయఁబడినది. ఉదయమునను, సాయంకాల మునను, నీరెండయు దీమలామాపనుల సౌంద ర్యము చూడఁదగినది. (నేపాల దేశము చూ.) భగవతీనది దాఁటుటకు రెండువం తెనలు కలవు. ఈప్రాంతముల బలిపూవులపూజ లధికము.

పశువులు తమపిల్లలను శిక్షించుట- తప్పినర్చినకతన తమపిల్లలను ఆవులు పొడువఁ బోవుటయు, పాలుగుడుచుతటి బాధ గల్గించిన తన్నుటయుఁ గలదు. కోపముగల్గినతటి తమ వైరిని దఱుముట, పొడుచుట, తన్నుట, కఱుచుట పెక్కు మృగములు, పక్షులు, పశువులు మొద లగు జంతువులందుఁ గలదు. తమ పిల్లల కపా యము గలుగకుండునంతటి జాగ్రత్తో శిక్షిం.

చుట మనము పరిశీలించుచో గాననయ్యెడిని. మాంద్యవిశేషముగలవగుట, కొంతవఱకొర్పుట విశేషముగఁగన్నట్టివను తమపిల్లలనుమందలించు ననియే తెలియఁ గలదు.

పశువులజ్ఞానము—పశువులకు నైసర్గికముగఁగల లక్షణములవిధి తప్ప కృతకములు కల్పితములు నగు ధర్మనిబాధనలు, విధినిషేధములు లేవు. వాట్ల బుద్ధియు మాంద్య మగునది. పోణినైసర్గిక మగు పేమయు, భీతియు, సంరథము, తృప్తి, కోపము, కొంచెముపాటివగ ఇవి యున్నను, మఱివు విస్తారముగ నుండును గాన, తనపిల్లలను, తామును కలిసియేయున్న తావుల పెద్దవైనను తమపిల్లలను జ్ఞాపక ముండునేమో యని సంశయము కల్గెడిని. పశువుల యందు స్నేహము తాత్కాలికముగ నైన నుండును. కాన నాభావముననో, పరిచయము గలవారిపట్ల నుండు స్వల్పమగు మిత్రభావముననో, తనపిల్లలను తలి పెద్దవియైనపిదప నెఱుంగఁ గల్గెడిని. మగపశువులకు తమపిల్లలనియు, తమసంతతి యనియు నసలే తలంపు గలుగదు. అచ్చటచ్చట పెద్దవియైనను పశువులు తమతల్లికడ వాధక్యమున నున్నను వినయము గల్గియుంట బాగుగ పరిశీలించినవారు కని యున్నారు.

తన్నెడఁ బాసి కొంతకాలముండి పెద్దదియైన తనపిల్లను ఆడుపశువు పరాయి పశువులను జూచినట్లు జూచి మెలంగుట సర్వసాధారణమే. ఇందులకుఁ గారణము మఱివే.

పశువుల భాషలు — ఒకరి భావములనికొకరికి దెల్పుటకై నోట ధ్వనిచేయుటకు మాటలాడుట యనెదరు. ఇతరులు తెల్పు భావములలో గల నోటిధ్వనులు గ్రహించుటకు మాటలు వినుట యనెదరు. ఇట్టివని మానవులలో నొక్కొక తెగవారి కొక్కొక విధముగ

ధ్వనుల యుచ్చారణ మర్హవ్యాకరణనిబంధనములతో ఆంధ్రము, కన్నడము, మహారాష్ట్రము, హిందీ, ఆంగ్లము, ఫ్రెంచి, జర్మను మొదలగు పెక్కుభాష లేర్పడియున్నవి. ఇవి మానవులందుఁగల యేర్పాట్లు. ఇందువలన భాషలకు మూల మశ్శోన్య భావముల మార్పని తేలుచున్నది.

తక్కిన పశుపక్షిమృగాదులందు వ్యాపించి యున్న భాషలు నైసర్గికములు. అనఁగా మానవభాషల వలె నభివృద్ధి నందినవి. కాని, వికాసావస్థనందినవిగాని కావు. ఏలయన వాటి యందు శాస్త్రపదములు, వైజ్ఞానికపదములు మొదలగునవి విరివినంది భాష వికసింపలేదు. అన్యభాషలపదము లాయాజంతువుల స్వభాషలందసలే చేరియుండలేదు. కాని కొఁతులు మొదలగు కొన్ని తెలివిగల జంతువులభాష లించుక యధికములుగ నుండునేమో యనిపించెడిని. పక్షులభాష లేనితీయం దున్నవోమనము చెప్పటకు వీలు గాకున్నను నభివృద్ధి నందిన వనుటకు నిదర్శనములు గానరాకున్నవి.

పశువులు-పాలు—శరీరములందు తన కవసరమైనకార్యముల కుపయోగించు తిత్తులు (Glands) కొన్ని యుండును. అట్లె యింక గ్లాండ్సు కొన్ని శరీరమున కవసరము లేనివాటిని వడకట్టునవియు, కొన్ని మార్పుజెందించునవియు కలవు. చెముట యిట్లే రక్తమునుండి వడకట్టఁబడినది. వేఱుగ కొన్ని గ్లాండ్సు అన్యుల కుపయోగించుకార్యముల కనుకూలించు నవియు నుండును. పశువులకు పెయ్యల యిండుతఱి వాటియా హారముగ నుపయోగించునట్లు రక్తము మొదలగువాటిని వడకట్టి పాలుగ మార్చి పెయ్యల యాహారముగ నుపయోగించునట్లు చేయునవియుఁ గలవు. అట్టిపాలను మనుష్యులుగూడ నుపయోగించుకొనుట పశువుల నధికోపయోగ

మునకు పాలొనర్చుట యని స్ఫురింపకపోదు. భూతయద్దముతో పశువులపొదుగులుపరిశీలించిన రక్షత్రవాహముకడనే దానినివడియఁగట్టిపాలుగ నొనర్చుగాండ్లు కలవని తెలియఁగలదు.

• పశువులు నిలువుటద్దములోని నీడ

చూచినఫలితము—పశువులను నిలువుటద్దముకడకుఁ గొంపోయి చూపిన అద్దమునందలి తమనీడను జూడఁగలవు కాని, యది తమరూపమని పోల్పఁజాలవు. పశువులు వాసనవలన పసిపట్టనవి గాన నది యొకపశువని యనుకొనఁగల్గినను నమ్మవు. ఇతరపశులనీడను తనపెయ్యనీడను చూచినయావు పోల్చినను పోల్పఁగల్గెడిని. పోల్చుననియఁ గనిపెట్టఁబడినది. కాని, తనరూప మెట్టిదో తా ననలే యెఱుఁగనిపశువు నిలువుటద్దమందలి నిజచ్ఛాయను తనరూపముగా పోల్పఁగల దనుటకు వీలు లేదు.

కోఁతులు తమనీడ చూచుకొని యొనర్చుచేష్ట లన్నియు నితరమగు కోఁతులు తమ్మునమిపించుతఱి జరుపునవియే గాని తమరూపమును గాంచుతఱి తా మభినయించునవి గావని స్పష్టమగును.

పశువులు (ఎఱ్ఱనిబట్ట చూచి) బెదరుట

—ఎఱ్ఱనిబట్టలు చూచిన పశువులు బెదరుట పెక్కం డెఱిఁగినదే. బలహీనమగు మనస్సును, ధృఢమగు వివేకజ్ఞానమును లేనిమనుష్యులకు కొందఱకు సైత మెఱ్ఱనిరంగు శరీరస్మారకము నడలించియు, శరీరము బరు వెక్కించియు, ఆవేశము నొందించియు సివమాకున టు దేశము గల్గించును.

మానవతరగతియే యిట్లుండ మూరత, అజ్ఞానము, స్వల్పమగు దూరాలోచనము, విశేషమాంద్యము గల పశువులనంగతి ఎఱ్ఱనిరంగు గల బట్టలు మొదలగు పెద్దదృశ్యములచే నతి

సులభముగ నాకర్షింపఁబడి, ఉన్మాదముగల్గించి వీరావేశమును గాని, భయమును గాని, ఉద్రేకింపఁజేసి, పొడుచుటకో లేక పాఠిపోవుటకో ప్రేరేపించును. దీనినే మనము బెదరుచున్నదందుము

పశ్చిమఆఫ్రికా—ఆఫ్రికాఖండముయొక్క పశ్చిమ భాగమును ఐరోపా దేశములవారు గైకొనియున్నారు. ఈప్రదేశ ము తరమున ప్రహరాఎడారి మొదలు దక్షిణమునట్రోపిక్రాఫ్ కేషికోరన్ వఱకును, పశ్చిమమున అట్లాంటికు మహాసముద్రతీరము మొదలు తూర్పున భూమి కొన్ని వందల మైళ్ళదనుక వ్యాపించి యున్నది. ఈ ప్రదేశమున స్పానిష్ ఆఫ్రికా, సెనిగాంబియా దేశము లుత్తరమునను, అప్పర్ గినియా మధ్య భాగమునను, లోవర్ గినియా దక్షిణమున దిగువ భాగమునను గలవు.

పశ్చిమఆఫ్రికాయొక్క యెల్లలలో సాడాన్ వైపు కాంగుపర్వతములు కలవు. సియర్లియున్ (సింహగిరి, Lion Hill) సముద్రోచ్ఛరరి నున్న పర్వతము, కామెరూన్ కొండలు, పెర్లాండ్స్ పోయను పేరుగల ద్వీపమున కెదురుగా నున్నవి. ఈప్రాంతభూమికి 'Bight of Biafra' అనిపేరు కలదు. సెనిగాల్ నది, గాంబియానది, నిగేర్ నది, కోంగోనది ముఖ్యములు. తక్కిన పెక్కు చిన్న చిన్న నదులు తమముఖద్వారము లడవులచే మూయఁబడి తెలియఁబడక సముద్రమునఁ జేరుచుండునవి కలవు. నిగేర్ నదియొక్క దిగువ భాగ మొక డెల్టాయై యున్నది. ఇది చాల పెద్ద డెల్టాయై యున్నది. వైలునది పెద్దది యైనను కాంగోనది గుండా యెక్కువజలములు సముద్రమునఁ జేరుచుండు నందురు. దేశ మంతయు నుష్ణ దేశము. ఐరోపా దేశస్థుల కనారోగ్య కరము. దీనినికొందఱు White man's grave అని వాడుచుండురు. ఇంత అనారోగ్యకరమగు

దీని యేటియిసుకలందు బంగారము దొరకుచుండును. దుంపజాతులు, కనవధాన్యములు, మొక్కజొన్నలు, జొన్నలు, బటానీలు, నీలిమందు, మిరియములు, పైరుచేయఁ బడుచుండును. అరటితోటలు, Oil nut చెట్లతోటలు కలవు. అడవులం దేనుఁగుదంతము దొరకుచున్నది. జనులు నీగ్రోజాతివారు. ఇంత యనారోగ్యభూమియైనను కొన్ని ప్రదేశములందు కొంతమంది యైరోపాజాతులవారు వసించుచునే యున్నారు. మహమ్మదీయమతము ప్రధానమతము. బాసిన వర్తకము డెను గాని యిప్పుడు డాపివేయఁ బడినది.

నీగ్రోజాతులు వినోదాభిలాషలు గలవారు. సాయంకాలములం దాటపాటలు విస్తారముగఁ గానగఁగుచుండును. కొన్ని జాతుల యిండ్లలో మనుష్యులపునుకల లంకారముగ నుంచుటయుఁ గలదు. ౧ స్నానియా పశ్చిమకఘ్రికా దేశము, ౨ సెనిగాంబియా, ౩ బాతురస్టు కోలనీ, ౪ అప్పర్నియా, ౫ లోవర్నియా అని యీ ప్రదేశ మైదుభాగములుగనున్నది. వీట్లగుఱ్ఱి వేర్వేరు తావులందుఁ దెలియనగును.

పశ్చిమగోదావరిజిల్లా—ఆంధ్రదేశము లోనిది. చెన్నరాజధానిలో క్షేరి యున్నది. ఏలూరు ముఖ్యపట్టణము. కొవ్వూరు, నిడదవోలు, తాడేపల్లిగూడెము, తణుకు, నర్సాపురము, భీమవరము, ఆకిపేడు వర్తకశాసనములగు నితరపట్టణములు. కొలేరునరస్సు ఈజిల్లాలోనిది. భీమడోలు సమీపముననున్న ద్వారకాతిరుమల సుప్రసిద్ధవిష్ణుక్షేత్రము. పంగిడిగూడెము జమిందారీసలము. చాలకొల్లు నిమ్మ, దబ్బ, నారింజతోటలకు పేరందినది. ద్వారకాతిరుమల ప్రాంతమున రెడ్డిసీమకలదు. (రెడ్డిసీమ చూ.)

పశ్చిమచాళుక్యులవంశావళి—[పశ్చిమచాళుక్యరాజులు(చంద్రవంశక్షత్రియులు)చూ.]

పశ్చిమచాళుక్య లిపి—చఘాక్ వంశస్యవతుల పాలనములనుండి చాళుక్యశబ్ద మేర్పడినదిగ నెఱుంగ వలయును. అశోకఖాస్త్రి (పశ్చార్య) దేవనాగరలిపినుండి యేర్పడిన గుహాలిపినుండి చాళుక్యలిపియు, దానినుండి పశ్చిమచాళుక్యలిపియు నేర్పడినవి. చాళుక్యుల శాసనములలిపికాలము క్రీ.వె. ౫వ శతాబ్దప్రాంతము.

కల్యాణనగరము రాజధానిగ కుంతల మహారాష్ట్రదేశ మేలినప్రభువులు చాళుక్యులు. వీరియందు జైనుఁ డగు బిజ్జల మహారాజకడనే లింగాయత మతకర్త యగు బసవేశ్వరుఁడు మంత్రిగ నుండువాఁడు. ఇది క్రీ. వె. ౧౧౯౦ ప్రాంతము.

తూర్పుచాళుక్యలిపియందలి యక్షరములు నిలువుగను, చౌకముగను నుండఁగా పశ్చిమచాళుక్యలిపియందలి యక్షరములు కుడివైపున కొంగియుండును. ఇది వీట్ల ముఖ్యభేద మని గణింపఁబడుచున్నది. క్రీ.వె. ౬౫౦ తరువాతి శాసనలిపులం దీభేదము తప్పక గాన్పించెడిని.

పరహల్లుపై రేఫము వ్రాయుట వేంగిలిపియందువలెనే దీనియందునను గలదు. క్రమక్రమముగ నిదియే తెలుఁగునందలి రకారపు పొలుగ నేర్పడియెను. కదంబరాజులనాఁటి శాసనములీ లిపివంటి (ఇంచుకభేదము గల) లిపియందు వ్రాయఁ బడినవి. (తెలుఁగు కన్నడలిపులు, దాక్షిణాత్యలిపులు, భరిత దేశపులిపులు, తెలుఁగులిపి చూడుండు).

పశ్చిమచిదంబరము—(పేరూరు చూ.)

పశ్చిమతానాసనము—యోగశాస్త్రమునఁ జెప్పఁబడిన యాసనములలో నొకటి. రెండుకాళ్ళు నిలువున చాచుకొని కూర్చుండి, కాలిబొటనవేళ్ళను చేతులచేఁ బట్టుకొని, లలాటమును మోకాళ్ళకు తగులునట్లు వ్రాలి, (జాలం

ధరబంధము వేసి) భూమిధ్వస్థానమును చూచుచుండుట “పశ్చిమతానాన” మనంబడును. దీనియభ్యోసమున కడుపు పలచన యగుటయు, జఠరాగ్ని బలపడుటయు, ప్రాణవాయువు పుషున్నగత మగుటయు సంభవించుచు చెప్పబడినది. యోగాభ్యాసులు దీనిని తప్పక యభ్యసించుదురు.

పశ్చిమమాళవ-- (అవంతి దేశముచూ.)

పశ్చిమవాహినీకావేరీనది— మైసూరు

రాజ్యమున శ్రీరంగపట్టణమునుండి యొకమైలు దూరమున గలదు. కావేరీనదియందలి స్నాన తీర్థము. కావేరీనది పశ్చిమవాహిని (పశ్చిమదిశగా ప్రవహించునది) గాన, మహాపవిత్రమును మహాఫలదాయినియు నని చెప్పబడినది. ఇటు మైసూరు ప్టర్టరెయిల్వేపై పశ్చిమవాహిని స్టేషను గలదు. గొప్ప సోపానములను మైసూరు ప్రభుత్వమువారు నిర్మింపజేసి యున్నారు.

పశ్చిమోత్తరపువరగణాసరిహద్దు జాతి

సీమలు- భరత దేశపు పశ్చిమోత్తరపు సరిహద్దునకు “డురాండు లై” ననియెదరు. (డురాండు లైను చూడుడు). ఈ డురాండులైనున కప్పల ఆఫ్ఘను దేశమును, ఇప్పల కొండల ప్రదేశమును గలవు. కొండలగుండానే కైబరుప్యాను నడుచుచు, ఇండియానుండి ఆఫ్ఘనుసానమున కేగు మార్గ మైయున్నది. అనగా కైబరుప్యానున కిరుదెనలను పర్వత ప్రదేశములు కలవని భావము. అవియే పశ్చిమోత్తరపు సరిహద్దు జాతి సీమలుగ పరగచున్నవి

మాసిడోనియా దేశముండగు అలగ్జాండరు ది గ్రేటు యొక్క చరిత్రకారులు వీటికి “గ్రెడోసియా” యని పేరిడియుండిరి. మఱియు, మాకానీ అనియు వాడుకనామము కలదు. ఇది పర్వతమయమై పెక్కులోపలుగ నున్నది. అందు ప్రవహించు మెరకనదులనుండి వీటికి

వేర్వేరునామము లేర్పడియున్నవి. కుర్జీనది ప్రవహించుకొండలోవకు ‘కుర్జీనావేలీ’ యనియు, గుమాల్ నది ప్రవహించులోవకు ‘గుమాల్ లోవ’ యనియు, టోచినది ప్రవహించులోవకు ‘టోచి లోవ’ యనియు, ర్హోబ్ నది ప్రవహించు లోవకు ‘ర్హోబ్ లోవ’ యనియు పేర్లు వాడుకయందున్నవి. ఈలోవలందు నివసించుజను లిప్పుడు కాలవశమున భేదములవల్లె షలు తెగలుగ మాతీయున్నను నందఱు నాఫ్ఘను దేశపువారగు ఆఫ్ఘీడి తెగకుఁ జెందినవారుగనే గానవచ్చుచున్నారు. వారు మాట్లాడుభాషలు పుస్తుభాషాసంబంధములగు భాషలుగనే తెలియుచుండును.

వీరిట్టివారయ్యు అలగ్జాండరుకాలమునకే రెండుభేదములుగ చీలియుండిరట. అప్పటిఅలగ్జాండరుచరిత్రకారులు వీరింగూర్చి టటూక్ లేక ఖటూకు తెగ యనియు, అపిరైటు తెగ యనియు వ్రాసియుండిరి. ఇక్కాలమునకు ఖటూకు ఆఫ్ఘీడి లని రెండు ముఖ్య భేదములగు తెగలుగను, అందు ఆఫ్ఘీడిలందు ఆదమ్ఖోల్ ఆఫ్ఘీడి లనియు, సాధారణపు ఆఫ్ఘీడి లనియు భేదము కల్గినది. వీరందఱు నున్న తెగవారగు మహమ్మదీయమతస్థులు.

ఈ తెగలు వసించు పర్వతలోవ ప్రదేశములన్నియుంగలిసి ఆంగ్ల ప్రభుత్వమువారి “Tribal Country” అని చెప్పబడుచున్నది. ఇది పెసావరు పురమునుండి కొంతదూరమున ప్రారంభమై, ఆఫ్ఘనుసానపు సరిహద్దు గుర్రాండులైనువఱకు వెడలుపుగను, నిలువు అచ్చట చ్చట ఏబదిమైళ్ళు మొదలు నూఱుమైళ్ళవఱకును వ్యాపించియుండి, కొండలోవలమయమై వేర్వేరునీమలక్రింద బరగచుండును. ఈ ప్రదేశపు సీమలందు వసించు ప్రజ లొకపరిపాలనకు లోబడువారు కారు. వీలై నతఱి వారిజాతివాండగునాయకునింగూడ నతిక్రమింప సంసిద్ధులై

యుందురని చెప్పబడినది. సర్వదా ఆయుధములు ధరించి యుందురు. దేశము ధనవంతము కాకుంట వీరి కేబాధయు ఏ పూచీపేచీలు, బాధ్యతలు లేనివారై, విద్యా జ్ఞానములు వ్యాపింపక, వారికివారికి దోచినట్లెల్ల చేయ సాహసము గల్గియుందురు. పిఠికితనము వీరికి లేదు. మతావేశము తప్ప ధర్మనియతియు వీరిని నిర్బంధింపఁజాలదు. వీరి ప్రదేశములందు పోలీసు, న్యాయస్థానములు లేవు. వీరి దేశముగుండా ప్రయాణ మక్షేమమనియు నందురు. ఇక్కాలమున పెక్కు తెగలుగఁ జేలియున్నారు.

ఈ పర్వతప్రదేశమున కుక్కోలోవగుండా కుక్కోనది ప్రవహించుచుండును. ఇందు టూరి తెగవారు వసించు చున్నారు. కుక్కోలోవ కొంతవఱకు ఫలవంతమైన దనియే చెప్పవచ్చును. టోచిలోవగుండా టోచినది ప్రవహించును. గుమూల్ లోవగుండా గుమూల్ నది ప్రవహించును. టోచిలోవయందునను గుమూల్లోవయందునను వసించు ప్రజలకు “వజీరిస్” అని పేరు గాన నీ ప్రదేశమునకు వజీరిస్థానమని పేరయ్యెను. వజీరులలో సాధారణపు వజీరి తెగవారనియు, మహమ్మద్ వజీరి తెగవారనియు ద్వివిధముగ నున్నారు. రెండవ తెగ వారిని సాధారణముగ మహమ్మద్ లని వాడుట కలదు.

ఝోబ్ లోవయం దా పేరుగలనది ప్రవహించుచుండును. అందు కొంచెముగ బెలూచీలును, విస్తారముగ వేర్వేరుపతాను తెగలవారును వసించుచున్నారు. ఇంక బెలూచిస్థానమున వేర్వేరు తెగల పతానుజాతులవారు కొంచెము గను, బెలూచీ లభిశముగను గలరు. ఇంకను కైబరుప్యాసున కుత్తరదిశగా “ఆఫ్రిడీ సీమ” యనియు “మహమ్మండుసీమ” యనియు, “యూహూస్టానీమ” యనియు, “బిరాక్జాయి సీమ” యనియు నాయాజాతులవారు వసించు

దేశములు కలవు. కుక్కోలోవకు తూర్పుదెసగా “కోహట్” అనంబడు పురము గలదు. అచటి అఫ్రిడీ లందరు సిసా తెగవారు. ఆదమేలు అఫ్రిడీ దేశమున నొక ఆయుధకర్మాగారము. అందు తుపాకులు మొదలగునవి ప్రశస్తమైనవి చేయబడు చున్నవి. ఆకర్మాగారమున కాంగ్లప్రభుత్వసంబంధ మేమియు లేదని తెలియుచున్నది.

కుక్కోలోవ ఆఫ్రిడీ లాంగ్ల ప్రభుత్వములో సంధి యొనర్చుకొని వారికి మిత్రులై మెలఁగుచుందురు. వారి దేశము ఫలవంతమై యుంట, ప్రకృతీమలవారి రక్షణ గావలసి యుండును. వారినుండియే గూర్ఖబడిన వారిపటాలములు కలవు. కాని, దానియంద్యోగులను ఇండియా ప్రభుత్వమువారు తమ సైన్యమునుండియే సరఫరా చేయు నాచారము కలదు.

ఆప్సుస్థానములో డురాండు సరిహద్దున నచటనచట కొన్ని ఆప్సుపటాలము లుంచఁబడి యున్నవి. ఖైబరుమార్గ మీఠై బలుసీమల గుండా నడుచునని పైన వివరింపఁబడియె యున్నది. (ఖైబరుమార్గము చూడుఁడు.) మఱియు నీఠై బలుసీమలయందు బన్ను, కోహటులందు సైన్యము లుంచఁ బడినవి. అచటికి రైలుమార్గములు వేయంబడినవి.

పశ్చిమోత్తరపు సరిహద్దు పరగణా— ఇండియా దేశరక్షణ నిమిత్తము సైన్యస్థానముల సదుపాయమునకుగా నిటీవల నేర్పఱచిన కొత్త పోలిన్సు, (ఆగ్రి పోలిన్సు చూడుఁడు.) ఉత్తరమునను, ఈశాన్య దిక్కునను కాశ్మీర దేశమును, దక్షిణమున బెలూచిస్థానమును, పశ్చిమమున ఆప్సుస్థానపు సరిహద్దును హద్దులుగా గల్గి, Oblong రూపమున 30000 చతురపుమైళ్ళ వైశాల్యము గలదని తలంపఁబడుచున్నది. క్రీ. వె. 1800 లో ఏర్పాట్లు పూర్తియైనవి. ఆప్సుస్థానపు మారములు

మూడింటిలో ముఖ్యమార్గమును కైబరుప్యాసిండులోనిది. అది వెషావరు పురమునకుపశ్చిమమునను, కాబూల్ నదికి (కుభానదికి) దక్షిణమునను గల కనుమమార్గము. కొలఁదిపాటి హిందువులు, పంజాబీలునుగాక, ఆఫ్ఘను తెగలగు వజీరీలు, యూసుఫ్జాయీలు, ఆఫ్ఘిడీలు మొదలగు పెక్కు తెగల వతానుజాతులమహమ్మదీయులు ప్రజలై యున్నారు. ఉరుదు, పుస్తు మొదలగుభాషలను మాట్లాడుచుందురు. దక్షిణమున వజీరులును, ఉత్తరమున కోహిస్థానీయులును అధికముగఁ గలరు.

వెషావరుపురము (తొల్లింటి గాంధార దేశములోని పురుషపురము) ముఖ్యపట్టణము. ఇది కైబరుప్యాసిద్వారమున కొలఁది దూరముననే యున్నది. గొప్ప సైన్యస్థానము, కోహాట్పురము. ఎడ్వరుడే సాబాదుపురము, అబోటాబాదుపురము ఇతర సైన్యస్థానము లున్న పురములు. కైబరుప్యాసి కవ్వల ఆఫ్ఘనుస్థానపు హద్దన లండీకానా, లండీకోలా లనంబడు సైన్యస్థానములు రక్షణకై ఏర్పఱుపఁబడినవి. ముఖ్యమార్గమును కైబరుప్యాసి గాక ఆఫ్ఘను స్థానములోని కేగుటకు కుర్రంలోవగుండా నొక మార్గమును, గోమాల్ ప్యాసిగుండా వేఱొక మార్గమును గూడఁ గలవు. (చూడుఁడు.)

పసిపిల్లలు మాటలాడ నేర్చుకొనుట
 ఈ విషయమును బరిశీలించినకొలఁదియు విచిత్రమనిపించెడిని. పసిపిల్లలు మాటలాడ నారంభించుట యన మాటలాడ నేర్చుకొనుటయే. అది సర్వసామాన్యముగ దేశదేశములందు పనియై యెల్లరుఁ గాంచుచున్నదే యైనను, పరిశీలించిన పిల్లయొక్క నిజస్థితి బయల్పడెడిని. ఇతరులఁ జూచి వారివలె మాట్లాడ నారంభించుట Imitation అయ్యెడిని. తన్నుం గూర్చి భద్రపఱచుట, పాలిచ్చి పెంచుట

మొదలగు పనులకుఁ దక్క, తనయెదుటను తనకు వినఁబడునట్లు మాట్లాడువారు లేకుండ పిల్లను బెంచుచుండిన దాని మాటలు వచ్చు నదనున వచ్చునవన్నియు నటపులు, కేకలునై యుండును. తనకు కావలసిన వస్తువువైపు చూపించు మూక (మూఁగి) భాషయే యులవడును.

మాటలాడుట ఏభాషయం దైనను మాటలాడు (లేక ధ్వనుల నట్లు పలికించు) చున్న యన్యులను జూచి తానును నట్లేచేయ (Imitation) బ్రయత్నించుటయే. అంతదనుక పసిబాలురకు నేత్రేంద్రియము కనిపించుచుండును గాని చెవులు వినిపించుట సరిగా స్థిరపడి (బలబడి) యుండదు. చక్కఁగా విన్నించువఱకు మాటలాడు ప్రయత్నమే యుండదు. కాననే సర్వసాధారణముగా మూఁగవారు చెవిటివారై యుండుట సంభవించుచున్నది. అనఁగా ఆదినే మూకత్వముగల్గి మాటలువిన్నింపక మాటలాడు ప్రయత్నము జరుగక ఆ యింద్రియమున కవసరమగు నభివృద్ధి (Development) కలుగక వాక్యక్తి చెడినదని యెఱుంగనగును గాన బధిరత్వమే ముం దేర్పడినదని మనసునందుంచుకొనఁ దగ్గును.

తొలుత కర్ణేంద్రియము బలపడి మాటలు విన్నించుచు పాటి నొకటితోనొకటి వేఱుగధ్వనులను బోల్పనగు స్థితి పసిబాలునకుఁ గల్గుటతో నితరులవలెనే తానును ధ్వనుల నొనర్చుచు పలుకులు పలుకఁ బ్రయత్నింపఁ మొదలిడును. పుట్టుటతో దృష్టిబలముగూడ సరిగా నుండదు. కర్ణేంద్రియము కడుంగడు లేతదిగ నుండి పనిచేయఁ జాలకుండును. అవి బలమంది సీరపడుచు ధ్వనులు విననై నేత్రానందముగతనపఠించులు తనతో వినోదములాడుట యెఱింగినతోడనేకల్ల హృదయవికాసము నవ్వుటకుఁబ్రారంభించెడిని. అదివఱ కిట్టియభ్యాసమే లేని పసిపాపకు

మేధస్సు కడు లేతయై పెరుగవలసియే యుండును. అది యాఃకలి యగుతత్తి బాధకల్గుతఱి నేస్సుటయు, మెళకువయందు కనులువిప్పిచూచుటయు, అలసట గల్గుతఱి నిదురించి బడలిక బాపుకొనుటయు మొదలగు కార్యములను మాత్రమే చేయువ శక్తిగల్గియుండెడిని. నాలుకయే గాక పెనవులపైఁ గూడ స్వాత్మత్ర్యము సరిగానుండదని తలంపఁబడుచున్నది. పసిపాపకుడేయందు పూర్వానుభవము లేకపోవుటచే నేవనినికూర్చి యైనను యెఱిగియుండదు గాని దేనికిని బ్రయత్నింపఁ జాలకుండును.

పసిపిల్లలు ఉయ్యెలలో నుంచి

ఉడిపిన నిద్రించుకారణము—పసిపిల్లల కొక్కొక్కవ్వకు సరియగు శరీరవ్యాయామ మాసుకొనుటమూలమునను, ఏడ్పుటమూలమునను గలుగక జీర్ణశక్తి సరిగా పనిచేయక తగ్గియుండును. తోడనే ఆలేతశరీరమున నవిశ్రాంతి కల్గి నిద్రోవట్లక పిల్లకు చికాకుజేయును.

ఉయ్యెలలో పరుండఁజెట్టి యూఁపుటయన పసిపిల్లకు చిన్న వ్యాయామమువంటిది. మఱియు నిందువలన జీర్ణకోశము కదలి, జీర్ణశక్తి ప్రజ్వలించును. లోనిఅవిశ్రాంతి (Restlessness) తగ్గును. మనసునం దదివఱకు కల్గిన యలసట నిద్రోవలన విశ్రాంతికి పురికొల్పును. పిల్ల నిదురించును.

పసిఫిక్ ఓషన్ (Pacific Ocean)—

తనయందల్లకల్లోలములుబేక శాంతముగనుండు నదిగాన Pacify శబ్దమునుండి (శాంతమహా సముద్రమని) పేరందినది. ఉత్తరమున ఆసియా, అమెరికా ఖండములును, వాటిసడుమ నున్న ముప్పదియాఱుమైళ్ళ వెడలుపుగల బేరింగు జలసంధియు, తూర్పున సమెరికా ఖండమును, పశ్చిమమున నాసియాఖండము, ఆస్ట్రేలియా ద్వీపమును, వాటికి నడుమను దిగువనునుండు

సముద్రభాగములును ఎల్లలు. దక్షిణపుహద్దు సినలుగ నిర్ణయింపఁబడ వీలుగా కున్నది. కొందరు భూమద్యరేఖనుండి దక్షిణమునకు నలువదిగ్రీలవఱకుననియు, మఱి కొందరు దక్షిణ ధ్రువసముద్రముదనుక ననియు నభిప్రాయ భేదములం గల్గి యున్నారు. అనఁగా దక్షిణ సముద్రము (Southern Ocean) దీనిలోనిదే యనిభావము. ఎటు లైనను ఏబదియు లేక అఱువదియు మిలియనుల చతురపుమైళ్ళవై శాల్యము చెప్పవలసియుండును.

పసిబాలుఁడెడ్చుట-ఉపయోగము-

పసిబాలుర కేష్టు స్వభావ మని తలంపరాదు. అది కొంతవఱక త్యాగశక్తికమే. ఏడ్పుటవలననే పిల్ల కేదో కావలయునని మనమెఱుంగఁగల్గుదుము. ఏడ్పు పసిపిల్లకు వ్యాయామమై ఎదుగునట్లు (Development) చేయును. ఏడ్పునప్పుడేవాని ఊపిరితిత్తులు (Lungs), గుండె (Chest) తెఱచుకొనుచు, మూసికొనుచు పనిచేయును. శరీర మంతటను రక్తమును ప్రసాంపఁజేసి శుద్ధి గల్గించును. ఏడ్చే ఆకలి, అసమృతి, చూడ వాంఛ, తన్నెత్తుకొనినవారి మార్పు, ఒకరు తన్ను చేరతీసుకొనుకొరికి-మొదలగునవి తెలుపు భాష. ఇది పిల్లనవ్వగల్గుదనుకను పిదపవ్యాయామాదిఉపయోగము లున్నను. ఏడ్పు, బాధను, అనిష్టతను దెల్పును.

పసిబిడ్డ—

పుట్టఁగ నె పసిబిడ్డ యేడుపౌనుల బరు వుండునని యాంగ్లవైద్యధర్మము లెఱిగిన పండితులు వాసియున్నారు. కాని, యిటీవల పరిశీలనలవలన యకావసులు బలాఘ్యులు నగు తలిదండ్రులకడుపునఁ బుట్టినబిడ్డలు పుట్టఁగనే పదిమొదలు పండ్రోండు పౌనుల బరువుగూడ నుండుట కలదని తేలినది. బిడ్డయొక్క బరువారోగ్యునితని నూచించెడిని. మఱియు జన్మింపఁ గనే నాలుపౌనులు తూఁగినబిడ్డలు సైతము

జీవించుట కభ్యంతరములే దని యాంగవైద్యులనుచున్నారు.

బిడ్డ పుట్టఁగనే కలబరువు పిదప న్నాలెదురోజులలో తగ్గిపోవుననియు, పిదప పదిదిన్నములనాఁటికి జన్మకాలమునాఁటి బరువు తిరిగి కల్గు ననియు ననుభవజ్వలగు స్త్రీలు చెప్పవారు. ఒకటవ నెల ఏడున్నరపానులును, రెండవ నెల తొమ్మిదిన్నరపానులును, మూడవ నెల పదునొకండు పానులును, నాల్గవ నెల పండొండున్నరపానులును, ఐదవ నెలకడను పదునాల్గు పానులును, ఆఠవ నెలకడను పదునేనుపానులును, ఏడవ నెల పదునాఱుపానులును, ఎనిమిదవ నెల పదునేడు పానులును, తొమ్మిదవ నెల పదునెనిమిది పానులును, పదియవ నెల పందొమ్మిదిపానులును, పదునొకండవ నెల యిరువదిపానులును, సంవత్సరపు బిడ్డ ఇరువదియొక్కపానులును చక్కఁగా పెరుఁగుట సంభవించుతఱి బిడ్డలబరు విటులుండుట సర్వసాధారణమని చెప్పఁబడినది.

పసుపుచెట్టు—*లా. Curcuma longa* ఆంగ్ల. Turmeric Saffron. హిందీ హల్ది. సం. పీతకకి, పీతకదుక్కి, పీతబాలుకా, హరిద్రకకి, హరిద్రాఅనునవి. పసుపు సామాన్యమునకును పీతకం, పీతనంఅనుపదములు కాశ్మీర దేశపుపసుపునకును, నిశా, పీతకా, హరిదుక్కి, హరిద్రా, పత్రకంటకా అనుపదములు కస్తూరి పసుపునకు లేక మ్రానిపసుపునకును పేర్లు.

పసుపునందు ముఖ్యభేదములు వలముగ దుంపలంబోలి యుండునది దుంపపసు పనియు, సన్నముగ కొమ్ములంబోలి యుండునది కొమ్ముపసు పనియు, వెదురుగుంపులంబోలిన కణుపులుగల పసుపు మండపసు పనియు (ఇది వైద్యోపయోగ మైనది. గుంటూరుమండలము లోని జాగర్లమూడిపాఠశాలముల వైరుచేయఁబడుచున్నది), కస్తూరిపసుపు లేక మ్రానిపసు

పనియు (ఇది ఇంచుక తెల్లనిధాతువు గల్గి కొంచెముపరిమళముగల్గి యుండెడిని), అడవిపసు పనియు నైయున్నవి. అడవిపసు మధమపు జాతిగను, కాశ్మీర దేశపుపసు పత్మ్యత్తమజాతి గను వైద్యు లెన్నుదురు. దుంపపసుపునందు ధాతువు మెండు. ఇది పసిపిల్లల వైద్యమునకు వాడుదురు.

పసుపు పెక్కుపనుల కుపయోగించెడిని. భోజనపదార్థములందు పసుపుగుండ గల్పుదురు. హిందూగృహముల శుభకార్యములలో పసుపు ప్రధానపదార్థమె యగును. ఔషధములందును వాడుచుండుట గలదు. చాయకై పసుపు వాడుట మెండుగఁ గలదు. ఇంకను నుపయోగము లెన్నియో గలవు.

పసుపుపూవులరసము పైకిపూయుచుంశిస శోభి మానునాదురు. పసుపుకొమ్మునందు వేఁడి చేసి ఆర్పుచు రక్తమును శుభ్రపఱచి జీర్ణకృత్ని రేఁపుకృత్ కలదనియు, ఉబ్బుజాడ్యము, ఒగర్పు గలదగ్గు, కామిల, క్రిమి, కుష్ఠరోగము, దగ్గులు, దురదలు, పాండురోగము, మేహవ్రణములు, విషదోషము, శ్లేష్మము మున్నగువాని నడంచు నని చెప్పఁబడినది.

పసుపు సీశ్వవి రేచనములం గట్టును. మూత్ర రోగనిరోధముల నాఁపి చక్కఁగా వెడలఁజేయును. పండనొప్పల నివారించును. వ్రణముల మురికి బాపి శుభ్రపఱచి మాన్పట్టఁజేయును. చర్మరోగముల నివారించి మాన్పును. కండ్ల కలక వ్యాపంపకుండ నాఁపి మాన్ని కండ్లను తేరఁజేయును. తేలుకుట్టినచోట నలదుచుండిన విషబాధ లేకుండఁ జేయును. గర్భిణీస్త్రీలను సుఖప్రసూతలనుగఁ జేయును.

పసుపుబొగ అపస్మారమునుండి తెలివిదెప్పించును. పసుపుగుండ సున్నము కల్పి నూరిన పారాణియిడిన గోరుచుట్ట, మడమశూల

కణుపుమాద, పంగలిశ్చెట్ట మానును. బ్రతికి యుండిన బ్రహ్మచేముడుచెట్టునందు చొప్పించి యేడురోజులు ఊరనిచ్చినపసుపుకొమ్ము నూరి పైన రాముటవలన శ్వేతకృష్ణము, తెల్లపొడలు, మచ్చలు నివారణ మగును. పసుపునకు నిమ్మ పండ్లరసము, నారింజపండ్లరసము, పంపరపనన పండురసము పరిహారములు (విరుగుడు).

పసుపు వ్యవసాయము — డాక్టరు వాట్ పండితుడు పసుపునకు జన్మదేశము చీనా యని యభిప్రాయపడెనట గాని భరత దేశమున నరాదిగ ఋషులనాడు సైతము స్త్రీలు పసుపును వాడినట్లు చెప్పబడుట నిది భరత దేశము గూడ జన్మస్థానముగఁ గల్గియుండినదని తోచెడిని. ఈపంటకు నల్లభూములు, మన్యప్రదేశములందలి యడవులలోని బలమగు నీడప్రదేశములు నర్హప్రదేశములు. ఈపంట అల్లమువలెనే నీడను పైరుచేయ బడదగినది. ఇతరవిధానముల నీడంగునిచ్చి, నల్లభూములుందు పైరుచేయువారు నీరుతోడుచుండుటయే గాక, ఒకసంవత్సరము పసుపు నాటినచో మఱుచటి సంవత్సరము మాని, వేతే చులకని మెట్టపంట వైచుచుదురు. (అల్లము వ్యవసాయము చూడుడు). నీడకలదేని పసుపు అల్లము కల్పి నల్లభూములుందు నీటిపాటుదల వనరు చూచు కొని నాటినచో, పసుపు వేగిరము పెరిగి, అల్లమునకు చల్లనివాతావరణమిచ్చి, చక్కఁగా పెరుగఁజేసెడిని. రెండింటికిని పాటాకటియేగాన సరిపోవును. అడుగడుగుమార్గమున నీపసుపు చెట్లను నాటుదురు. పసుపుపండినపైని త్రొవ్వి విత్తనమునకు పచ్చిపసుపు నుంచుకొని తక్కిన దాని నుడికించి యొడించి నిల్వచేసికొందురు. పసుపు భోజనపదార్థముగూడ నైయున్నది.

పస్యస్యద్రౌ జ్వలదగ్నిం నపునః పాదయో రథః ఇత్యాదుము—కొండ మీఁద(సైతము)దూరముగ ప్రజ్వలించునగ్నిని గాంచుదువు. గాని, నీకాశ్శక్తిదనే ప్రజ్వలించు చున్న యగ్నిని జూడఁజాలకున్నావని భావము. అన్యులలోపములు చులకనగా గ్రహింప వీలగునుగాని తనలోపము లెఱుగుట దుస్సాధ్య మని భావము.

పస్యాం పుస్యాం—పదిమందికలిసి ఆలో చించి తుదకు ఒక్కొక్కరే జాఱవిడిచి నీరు గార్చి వేసినవ్యవహారమునకు “పస్యాంపుస్యాం” చేశారుఅనులోకోక్తి వ్యవహరింపఁబడుచున్నది. (అంధ లోకోక్తి.)

పహారీజాతివారు— బీహార దేశమున సుతాల్పురగాణ కొండలయందు వసించు నొక కొండజాతివారు.

పహారీగోత్రము—(భరద్వాజ ఉపగణ ము చూడుడు.)

పల్లనికొండలు— నిజముగ నుదకమం డలమున్న నీలగిరికొండలు పల్లనికొండలే. పల్లని కొండలు సుబ్రహ్మణ్యస్వామి దేవస్థానముచే ప్రసిద్ధి గాంచినవి.

దక్షిణదేశమున సుబ్రహ్మణ్యభక్తి సూప్ర సిద్ధము. ఆభక్తికి పల్లనియందలి సుబ్రహ్మణ్య దేవాలయము ప్రధానస్థానము. ఈ దేవస్థాన మొకపాటికొండపై నున్నది. అసంఖ్యాకులుగ జనులరుదెంచి యాత్ర నల్పుచుందురు. (నీలగిరి చూడుడు.)

పాంచజన్యము— శ్రీ కృష్ణునిశంఖము. (పంచజనుడను రాక్షససంబంధము) (ధను ర్విద్య చూడుడు).

పాంచరాత్ర (మత)ము— ప్రత్యేకపు తెగయైన మతావలంబకులుగల మతము కాకు

న్నను పాంచరాత్ర మనునది యొక మతముగ నెన్నఁ దగినది. ఇది వైష్ణవ మతభేదములలో నొకటి. దీనికి ప్రమాణగ్రంథము పాంచరాత్రా గమము.

ఈమతమును కొన్ని సిద్ధాంత భేదములతో కొందఱు వైష్ణవులు పాటించుచున్నారు. ముఖ్యముగ దేవాలయాదిప్రతిష్ఠలు, అర్చనాదికములు, సంప్రోక్షణములు, వీలధర్మము లీపాంచరాత్రా గమములందుఁ గలవు. ముక్తి యొక్కముక్తి.

ఈ మతము వాసు దేవప్రణీతము. వాసు దేవుఁడే పరమేశ్వరుఁడు. ఈ మతశాస్త్రమున తత్త్వము లిఱువది యైదు కలవు. ౧ భూతతత్త్వములు, ౧ తన్మాత్రతత్త్వములు, ౧ జ్ఞానేంద్రియ తత్త్వములు ౧ కర్మేంద్రియ తత్త్వములు, ౩ అంతఃకరణతత్త్వములు, ౧ గుణతత్త్వము, ౧ వాసు దేవతత్త్వము ఇట్టిఱువదియైదు తత్త్వము లీమతమున (సాంఖ్యమత పద్ధతినే) చెప్పఁబడినవి. ఇఱువదియైదవ తత్త్వమగు వాసు దేవతత్త్వమే యీశ్వరస్థానము. వాసు దేవుఁడే పరమాత్ముఁడు. విష్ణుపారమ్యము.

ఈవాసు దేవ తత్త్వమునుండి ౧ కృష్ణవ్యూహము, ౨ అనిరుద్ధవ్యూహము, ౩ మకరధ్వజవ్యూహము, ౪ రౌహిణీయ వ్యూహము ననునాల్గు వ్యూహములు కల్గినవి. ఇవి జగదుత్పత్తి హేతువులు. వీల్గునుండియే చరాచరాత్మక మగు జగత్సృష్టి యంతయుఁ గల్గెను. జగద్వస్తు సముదాయ మగు జడాజడాత్మక సర్వమును వాసు దేవునిపరిణామము, వాసు దేవస్వరూపమునని చెప్పఁబడినది. అనఁగా వాసు దేవుని స్వపదార్థమునుండియే కల్గుటంజేసి పరమేశ్వర పదార్థమే

(పరమేశ్వరస్వరూపమే) జగత్తని యీ మత సిద్ధాంతము.

ప్రాణికర్మ కళంకసహిత మగుట శరీరము, సంసారములు కలుగుచున్న వనియు, సంసారము వేదన లనియు, దీనినుండి విముక్తికిపాంచరాత్రాగ మొక్కదీక్ష నంది, ఆగమొక్క విధానమున వాసు దేవార్చనలం జరుపుచుండిన కర్మకలంకములు నశించి వాసు దేవస్వరూపమునం దైక్య మగుట గల్గెడిని.

ఇదియే యీ మతమునందు వివరింపఁబడిన యొక్కముక్తి. ఋగ్యజుస్సామాధర్వణాత్మక మగు వేదమునందు ధర్మార్థ కామమోక్షములనంబడు చతుర్విధ పురుషార్థములు గానరావనియు, పాంచరాత్రమను వీరియాగమమునందు నాల్గును గలవనియు నీమతసిద్ధాంతము.

ఇంక నీయాగమములందు వివరింపఁబడిన తెఱఁగున విష్ణు దేవాలయములందు పూజింపఁబడు విష్ణు దేవునివిగ్రహము లిఱువదినాల్గు తెఱఁగులు. (విష్ణు దేవస్థాన విగ్రహములు చూడుఁడు.)

‘పాంచరాత్రమను సంస్కృతనాటక మొకటి కలదు. అది రచించిన మహాకవి భాసుఁడు.

పాంచాల గోత్రము — (నిధ్యవగణము చూడుఁడు.)

పాంచాలదేశపు ఐదునదులు— ౧ వితస్థానది (జీలమ్), ౨ శతధృ (నల్లెజి), ౩ రవి (రావి), ౪ విపాశ (బీయాస్), ౫ చీనాబ్ (ఐరావతి లేక ఇరావతి).

పాంచాలీ (రీతి)— (లక్షణ చూడుఁడు.)

పాంచోరాదేశము— (పంచగోరీదేశము చూడుఁడు.)

పాండవ కౌరవ పంశాపత్తి

అతిస్వంతతి (పంశాపత్తి) పుత్రురవచక్రస్థి నహమమహారాజు పూరుమహారాజు
 హా స్తిమహారాజు సంతతి స్త్రీపులు,

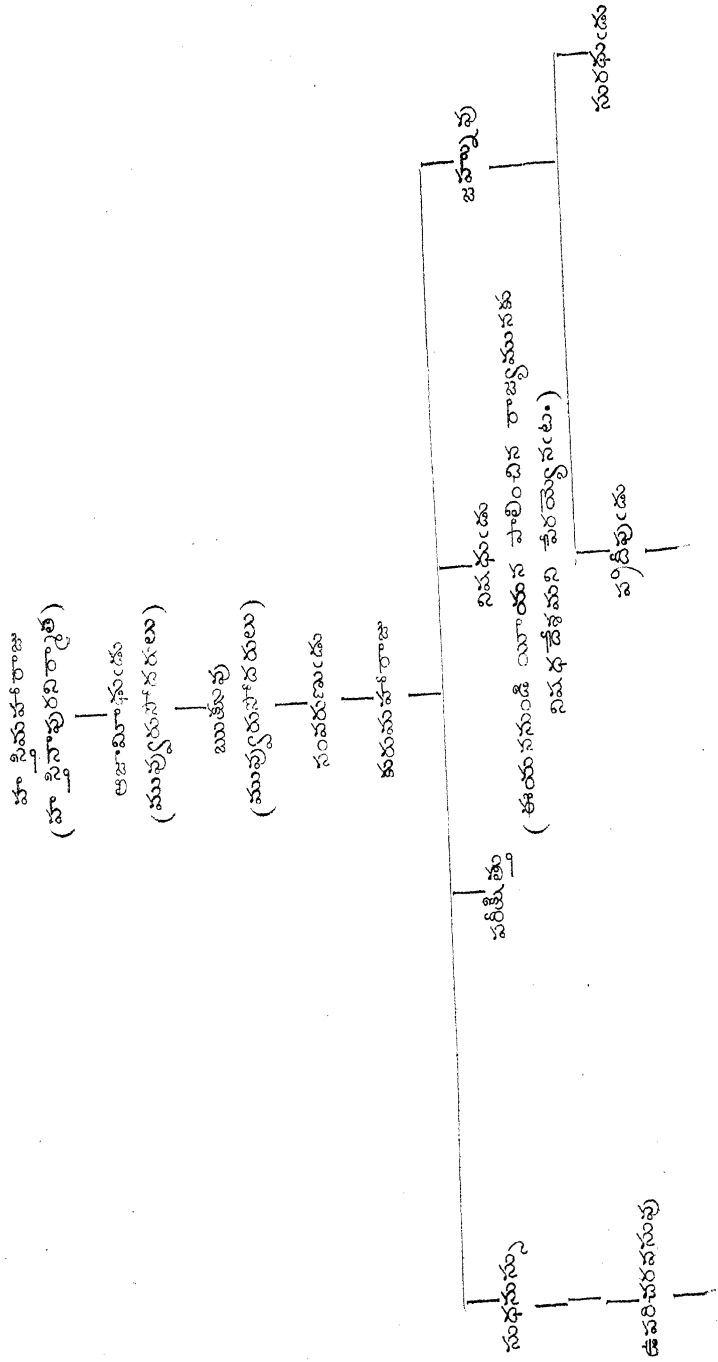

పాండరీపురము (పంధార్పూర్) —

ఈ సుప్రసిద్ధ విష్ణుక్షేత్రము బాంబై రాజధాని యందలి షోలాపూరుమండలములోనిది. దేవుని “విటాబా” యనియు, “వికల్” అనియు ననుచున్నారు. దేశభాషయందు పాండరంగ పురము లేక పాండరీపురము పంధార్పూ రనం బడుచున్నది.

తొలింట నీయూర పితృభ_ బేరగడిన పండలికుండను విప్రుం డుండెనట. ఆతఁడు తలి దండ్రులనేవ నిరతము చేయుచుండిన యోగ్యుఁ డని పేర్వడసియుండె నట. శ్రీకృష్ణుం డొక తఱి వినోదార్థము రుక్మిణీదేవితో సయ్యాట లాడుచు నామె యిటకుఁ దప్పించుకొని రా నామెను వెంటాడించి నీయూరున కేతెంచియు పితృభ_క్తిచే నకలమహిమాన్వితుండగు పాండ లికునిఁ జూడ నేగెనట. అత్తఱి నాపాండలి కుఁడు తండ్రికిఁ గాళ్ళు గడుగుచుండి శ్రీకృష్ణున కొకయిటుక జూపి దయచేయుండని పల్కి, పితృనేవ జరపుచుండె నట. కాని దానిని వీడనోపడయ్యె నట. శ్రీకృష్ణుండు పితృభ_క్తి మెచ్చి నీ కేమిగావలయు నని యడిగె నట. పాండలికుఁడు తనచేతిపని వీడక ఓమహా స్వామీ, నీ వచటనే దయచేసియుండవలె నని నాకు వాంఛ కలదనె నట. పరమేశ్వరుండగు శ్రీకృష్ణుఁడు వల్లె యని యట నల్లె యుండి యున్నాడనిచెప్పదురు. శ్రీకృష్ణుని తేజంబీక్షేత్ర మున కలదని యిట్లు బలమగువ్రతీతీ కలదు. పాండరీపురము భీమరథి లేక భీమరథ్యానదీ తీరస్థము. (పుండరీక్షేత్రము చూడుఁడు.)

పాండవగోత్రము — (అగస్త్యుడవగణము చూడుఁడు.)

పాండవుల సంతతి వంశావళి —

(అభిమన్యుని సంతతి నృపుల వంశావళి) —

పాండవులకుమాళ్ళందరు భారతయుద్ధమున మడిసిరి. అభిమన్యుని కుమారుండగు పరీక్షిత్తు వంశాంకురమై మిగిలి రాజ్యమునకు వచ్చెను.

అభిమన్యునిభార్య భ_ర్తపోవువఱకుగర్భిణియై యుండెనట. యుద్ధకాలమున నొకబాణ మామెగర్భమును పరీక్షించుటంజేసి గర్భము విచ్చిత్తగు నని యందరు తలంచినను, అట్లు జరుగక నిలిచి బాలుఁడు జన్మించుటంజేసి యాబాలునకు పరీక్షిత్తుని పేరిడిరట. పాండవులు స్వర్గారోహణ మొనర్ప పరీక్షిత్తు మహా రాజై రాజ్యాధిపత్యమునకువచ్చెనట. ఆయన సర్పముచేఁ గఅవబడి మృతినంద, నాతని సుతుండు జనమేజయుఁడు రాజ్యాధిపతియై పగఁబూని సర్పయాగ మొనర్చె నట. వారి సంతతివారి నీక్రింద వివరించుచున్నాము.

౧ అభిమన్యుఁడు, ౨ పరీక్షిత్తు, ౩ జనమే జయుఁడు, ౪ శతానీకుఁడు, ౫ సహస్రాయా నీకుఁడు, ౬ అశ్వమేధజుఁడు, ౭ ఆసీమకృష్ణుఁడు, ౮ నిమి లేక నేమిచక్రకుఁడు. మఱియు నీతనికి నిచకుండనియు వాడుకనామ ముండెను. ఈతని కాలముననే హ_స్తినాపురము గంగలోఁగలిసి యంతమెపోవ, కాశాంబీనగరమునకు రాజధాని మార్పఁ బడియెను. (కాశాంబీ నగర మిప్పుడు “కొశాం” అనఁబఱుఁగుచు అలహాబాదుకడ నున్నది.)

విదప ౯ ఉక్తుఁడు, ౧౦ చిత్రరథుఁడు, ౧౧ శుచిరథుఁడు, ౧౨ వృష్టిమంతుఁడు, ౧౩ సుచే నుఁడు, ౧౪ సునీతుఁడు, ౧౫ నృచతుఁడు, ౧౬ సుఖివలుఁడు, ౧౭ పరిష్లవుఁడు, ౧౮ సున యుఁడు, ౧౯ మేధావి, ౨౦ నృపంజయుఁడు, ౨౧ ధూర్వుడు, ౨౨ తిమి, ౨౩ బృహద్ర ధుఁడు, ౨౪ సుదాసుఁడు, ౨౫ రెండవశతా నీకుఁడు, ౨౬ దుర్దమనుఁడు, ౨౭మహీనరుఁడు, ౨౮ దండపాణి, ౨౯ రెండవ నిమి, ౩౦ క్షేమా కుఁడు రాజ్యముచేసిరి.

ఈతనికాలమునకు కలియుగమున వేయి సంవత్సరములాయె నని చెప్పబడినది.

పాండవులసంతతి క్షత్రియులు—

వీరింగూర్చిన గ్రంథములు మాకు లభింపలేదు. ఋషనాయాకులములవారాయం దనుశ్రుతముగను పరంపరగను ప్రచారమునందున్న కథన మిట్లున్నది. వీరు క్షత్రియుల మని చెప్పకొనుచున్నారు. కాని, వీరికిని ఆంధ్రోదేశమున క్షత్రియుల మనుకొను సూర్యచంద్రవంశ క్షత్రియులకును సంబంధములు గానరాకున్నవి. ఈ కథనము మేరకు వీరు చంద్రవంశక్షత్రియులు, లేక రాజులుగఁ దోచెడిని. పాండవు లరణ్యవాసమో, లేక యజ్ఞాతవాసమో యొనర్చుతఱి నైమగురు నైమగురు కన్యలను పర్వతారణ్యసీమలందు పరిణయమాడిట. వారాభార్యలతో నాప్రాంతముననే నివసించుచు సంతానము గనిరఁట. అం దెవ్వరిసంతతివారెవ్వరో మాకు సరియగు స్థితి తెలియలేదు. పాశశాలలందు నిర్దేశింపఁబడిన యొక గ్రంథమునందు వివరింపఁబడిన కథనమునుండి కోయజాతివారు పాండవద్వితీముండగు భీమసేనునిసంతతివారని తెలియుచున్నది. (కోయజాతివారు చూడుఁడు.) వేణుచక్రవర్తి సుతుఁడును, పృథుచక్రవర్తి సోదరుఁడునగు నిపాదుని సంతతివారు నిపాదు అనంబడి రఁట. వారితో నీపాండవు లైదుగురుకు సంబంధములు నడిచి సంతానము గలుగ, నైదుగురి సంతాన మైదు వేణుతెగలుగ నాయెనఁట. ౧వారుకొండదొరలు లేక కొండరాజులు, ౨ కోయదొరలు, ౩ మన్నెదొరలు, ౪ మూకదొరలు, ౫ గయితదొరలు లేక గదబదొరలు. వీరింగూర్చి సంగంవలస సంస్థానమున ప్రభువులగు శ్రీరాజా మృత్యుంజయనిశ్శంకు బహద్దరువారేదో గ్రంథము రచించినది కర్ణాకర్ణిగా వినుచుందుము గాని యది మాకు లభింపమికి వగచుటకన్నఁ జేయునది లేదు.

పాండురాజు — అత్యి చంద్రీ పూరుకురు సంతతిక్షత్రియుఁడు. తండ్రి విచిత్రవీర్యుఁడు. తల్లి అంబాలిక. ఈతఁడు వ్యాసునివలన నంబాలికయందు విచిత్రవీర్యుని పుత్రుఁడుగ జనించినవాఁడు. సోదరుఁడు ధృతరాష్ట్రుఁడు. ఇతనికి కుంతి, మాద్రీ యని యిర్వురు భార్యలు. ఈతఁడు శాపబద్ధుఁడై భార్యలం గూడి భాగింప వీలు కలుగలేదఁట. కాన కుంతి దేవియందు యమునివలన యుధిష్ఠిరుని, వాయువువలన భీమసేనుని, ఇంద్రునివలన నర్జునుని, అశ్వినీకుమారులవలన నకులసహ దేవులను సుతులుగఁ బడసెనని చెప్పఁబడినది. ఇతఁడు మరుద్గణాంశసంభూతుఁడని చెప్పఁబడినది. ఈతని సుతు లైదుగురు పంచపాండవు లనఁబడుదురు.

శంతను ససంతరము హస్తినాపుర రాజ్యము నేలఁగల విచిత్రవీర్య చిత్రాంగదులు స్వల్ప కాలముననే మృతు లగుటను, వారి వారి క్షేత్రములందు (అనఁగా) అంబ, అంబాలికలయందు సత్యవతీప్రార్థనమున సాత్యవతేయుననుగ్రహమున ప్రసాదింపఁ బడిన ధృతరాష్ట్రుఁడు జాత్యంధుఁడగుటన, రాజ్యమునేల ననర్హుఁడగుటను, రాజ్యపాలనా దఱుండుగు నొక్కనిఁ బ్రసాదింపు మని మరల సత్యవతీ దేవి సాత్యవతేయుం బ్రార్థింప, నాతని ప్రసాదమున జన్మించినవాఁ డీ పాండురాజు. ఈపాండురాజుం గూర్చియు, నాతని రాజ్యపరిపాలనార్హతం గూర్చియు నప్పటి కెద్ద లొకించుక శకేంతుటనే విదురు జననమునకుం గతంబయ్యెను. అవిదురుండనుశూద్రయోనిజుండగుట నాతఁ డనర్హుం డని నిశ్చయించి, ధృతరాష్ట్రీ పాండుభూషతు లిర్వురలో పాండుఁడే రాజ్యాధికారినిర్వహణమునకు దఱుండని అప్పటి పౌరులలో కెద్దలను, సత్యవతీసాత్యవతేయ దేవప్రతనామక త్రమూర్తులును గలసి పాండురాజే

యఖండ కరుసామ్రాజ్య మేలఁగల మేటియుని యాతని కే పట్టముఁ గట్టిరి. ఆతఁడును తనయన్న యగు ధృతరాష్ట్రునిందున్న గౌరవము పెంపున తాను స్వార్థభౌముం డయ్యి, తనయన్న నే సింహాసనమునఁ గూర్చుండఁజేసి, తాను శత్రు రాజులపై దాడి వెడలి, వారి నదిమి కప్పములం గొనుచు, నలుదిక్కుల నున్న పరరాజుల నెల్ల జయించి, వారిని నిజశాసనవశీకృతులం గావించి, వారివలన నేనుండులును, గుఱ్ఱములును, విలాసినులును, అమూల్యరత్నములును గానుకలుగాఁ గొని తెచ్చి తనయన్నకిచ్చి, తన దిగ్విజయంబున కిది ఫలంబన్నట్లు తనయన్నచే శతాశ్వమేధము లొనర్పఁజేసి మహాప్రఖ్యాత ప్రభుండై ప్రతిభ గాంచెను.

అనంతరమే యాతఁడు వేఁట వోవుటయు, శాపంబు నందుటయు సంభవించెను.

పాండురా- దంతపుబరిణె కథ —

ఇది క్రైస్తవులు కాకపూర్వము గ్రీకుదేశమున జరిగిన కథనముగాఁ జెప్పఁబడినది. నేటికి నాదేశమున నుపసద్ధముగా వాడుచున్న కథనము. ఆదేశపుహద్దులందు ఓలింపస్ (Olympus) పర్వతములు దేవతలనివాసమై దేవగిరియని వాడఁబడుచుండినవి. అట వసించుదేవతాసమూహమునకు న్యాయస్థుడు (Jupiter) అధిపతి. ఆయననుతుఁడు వల్కనుఁడు, (Vulcan) శిల్పమునను చిత్రకళలందు నేర్పరి. అక్కాలమున మనుష్యులు మర్మార్గవర్తనులై క్రూరులై యుండుకతన వారికి కఠినశిక్ష విధింపఁబడనుండి దేవతానాయకుండగు న్యాయస్థుడు పితరుఁ డవకాశమునకు నిరీక్షించుచుండెను. అ తరుణ మదనుగ నెఱింగి న్యాయస్థుడు తనసుతుని బిలిచి సౌందర్యములరాశి యగు నొక వనితామణిజేయ నాజ్ఞ యొసంగ వల్కనుఁ డట్ల చేసి తెచ్చెను. దేవతాధిపతి దానింజూడ

ఓలింపస్ పర్వతశిఖరములలో నొకతావున నమస్త దేవతాసమేతుఁడై యుండి దానిం గాంచి మెచ్చుకొనియెను. మినర్వాదేవి యాపనితనమున కచ్చెరువందుచు ముద్దిశి జీవము గల్గించి దానికి “పాండురా” యని ముద్దుపే గార్చి వింప న్యాయస్థునితరుఁడు పాండురానుందరితో నీవు దేవగిరినుండి క్రింది కరికి అతీనానగరమున భూపతికి పట్టపురాణివై యుండువని మంగళాశాసన మిచ్చి గారవించెను. మఱియు మెర్క్యూరీ (Mercury) (దేవతలలో నొకఁడు) తోడ నరుగ నియమింప, దేవత లెల్లరు దివ్యాభరణములు పాండురానుందరి కొసంగి, గారవించి, పర్వతాగ్రమునుండి దిగి అతీనానగరమున కరుగుచు దారిలోనొకయేటిజలప్రవాహమును దాఁటవలసి యచట నిలచిరి. ఆమె ఓలింపసుపర్వతాగ్రము వీడుతఱినే న్యాయస్థుని డామెచెవిలో నెద్దియో చెప్పి, యామెచేత నొకదంతపుకరండ మిడి, భద్రమని నుడివెను. పాండురానుందరాంగియు నద్దానిని జాగ్రతగఁ గైకొని నడుచుచుండెఁగాని ప్రమాదమున నది జాఱి నీటఁ బడిపోయెను. ఆమెయు వగవున నఱచి ఖన్నతనందియుండ, మెర్క్యూరీ వలదని వారించినను ఆలతాంగి మిన్నకుండినందున నాతఁడు నీట దిగి యాదంతపుబరిణె తెచ్చి యందింపఁ గైకొనుతఱి గల్గిన ప్రతిధ్వనులుగ నాకాశవాణి దురదృష్టపరంపరలన ప్రతిధ్వనులును దానినె తిరుగ పరలు అని ధ్వనించెను. వారచ్చెరువంది ఏమియిది. దోషముశాంతించుఁ గాక యన ప్రతిధ్వని శాంతి యని ధ్వనించెను నా దుర్వుడు నడుచుచు నగరమునకుఁ జేరి రాజప్రసాదమున భూపతిని దర్శింప నాతం డాజవ్వనిసౌందర్యమునకు పుభ్రమమంది వలచి యామెను బరిణయమయ్యెను. అంత మఱునాఁ డాదంపతు లామె తెచ్చినకరండపు చక్కదన

మును మెచ్చుకొనుతటి నామె యాకరండపు మూతల తెఱచెను. తోడనే దానినుండి జ్వరములు, వీడలు, వ్యాధులు బయల్పడలి దేశ మంతటను వ్యాపించి ప్రజలఁ బీడింప మొదలిడి, వారును క్రూరచిత్తులేగాన కలహము లొనర్చుచు, నొకరి నొకరు బాధించుకొన మొదలిడి, దుఃఖములు నాపదలు ననుభవింప దొడఁగిరి. ఆరాజదంపతులు వగచుచు, చేయు నది లేక విలపించుచు, దేవుఁడగు క్రైస్తునిపితరుం గూర్చి దీనాలాపము లొనర్చునాకరుణామయుఁ డెట్లకేలకు కరుణించి తలంప నాభిఁకెనుండియె యొకబుగారుపక్షి బయల్పడలి రాజదంపతుల నోదార్చి ప్రజలమనంబులకు శాంతి గల్గించి, దేశమున నీతిబాధల మాన్చి, సుఖితు మొన గూర్చెను. ఆపక్షి పేరు “కరుణ” యని చెప్పఁ బడినది.

పాండువు— ఆంగ్ల. Anaemia. దేహమున రక్తము తీఱింపియు, ఇంచుక చెడియు, ఉండవలసినంత రక్తము లేక నేత్రములంచు, గోళ్లయందు, నెఱుపుధాతువు తగ్గి, శరీరము వెల్లబాటి ముఖము, కనుకొప్పలు, పాదములు, గుహ్యస్థలముల నించుకవాపు కల్గించుకొంగము. ఇది వాతసంబంధము. వెంటనే జాగ్రత్తపడి యాషధవధ్యములచే నిరోధింపకుండిన నసాయకర మగునందురు.

పాండ్యదేశపు తమిళసంగములు— (తమిళసంగములు మూఁడు చూఁడుడు)

పాండ్యదేశపు నాడులు— (నవనాడులు బిగించుట చూడుడు.)

పాండ్యమహారాజు— అత్రినంతతి చంద్ర వంశపుక్షత్రయుఁడు. పాండ్య దేశ మేలినభూపతులకు మూలపురుషుఁడు. పాండ్య వంశమునకు మూలపురుషుఁడు. (పాండ్య దేశము చూ.)

పాండ్యదేశము— ఇప్పటిచెన్నపురిరాజధానిలోని అరవదేశమున దక్షిణసీమయం దిప్పటి మధుర తిరునెల్వేలి జిల్లాలపొంత దేశము. అర్జునునిభార్యయగు చిత్రాంగద యీ దేశభూపతియగు మలయధ్వజునిపుత్రుక యని, విజయవిలాస ప్రబంధమున చేమకూర వేంకటరాజును కవిపుంగవుఁడు వ్రాసియున్నాఁడు. పాండ్య రాజ్యము క్రీ. ము. ఆఱవ శతాబ్దమున నుండి యుండినదని తలంచెరి. ఇంకను నెక్కువ పరిశీలనల వలన క్రీ. ము. ౨౬-౨౭ సంవత్సరములకాలమున రోమకచక్రవర్తియగు అగస్తస్ సీజరు కడకు రోమకపురి కొకరాయబారి నంపిన పోరస్ భూపతి పాండ్య రాజేమో యని తలంచు వారును కొందఱు కలరు. క్రీ. వె. ౧౧-వ శతాబ్దమున పాండ్య రాజ్యము భంగమై, తిరుగనాయకనరపాలురలో ప్రధముఁడగు విశ్వనాథనాయకునిచే పునరుద్ధరింపఁబడి తిరుగ నిలిచినది.

మాణిక్యపురము తొల్లింటి రాజధానియై యుండెను. ఇదియె మలయధ్వజునకును చిత్రాంగదార్జునులకు సుతుండగు బభ్రువాహనునకును రాజధానిగ మహాభారతము, అశ్వమేధపర్వము ౭౯ యందుఁ జెప్పఁబడినది. కులశేఖరుఁడను భూపతి నైఘు లేక విఘ్ననసనదీతీరమున తొల్లి హాలాస్యక్షేత్రమును పేర బరఁగుచుండిన నిప్పటి (దక్షిణ) మఘరావురమును నిర్మించెననియు, నాఁడాదిగ నది రాజధాని యైయుండె ననియు, పద్మపురాణము, ఉత్తర ౯౫ బృహచ్చివపురాణము ౨-౨౦ యందు ప్రశంసించఁ బడినది. క్రీ. వె. ౧౨౫౦-౧౨౫౧ కాలమున ఇట సింహాసన మెక్కిన కర్ణాటకరా జగు జటావర్మ హైహవల్యునిపుత్రు యగు సోమేశ్వరుని జయించుతటి మధురయె రాజధాని యని చెప్పఁ బడినది.

ఒకప్పు డిప్పటి తూత్తుకుడి సమీపమునఁ

గల కల్కిపురము రాజధానిగ నుండెనట. దీని నిప్పుడు “కొల్కై” యనుచున్నారు. క్రీ. వె. రెండవశతాబ్దమున ప్లోలోమీ కోల్కైంగూర్చి ప్రశంసించియుండుటవలన నించుక కాలమును గూర్చి తెలియఁగలదు. అగస్త్యజాతక మను బౌద్ధగ్రంథమున కారాపురముంగూర్చి కలదు. ఆ కారాపురమీ కోల్కై యేమో పరిశీలింపవలసియున్నది. తామ్రపర్ణీ నదీతీరమున ఉత్తరపు గట్టన తిరునల్వేలిజిల్లాలోనున్న ఆమలకగ్రామము లేక ఆమలతలము పురాణములయందు చెప్పబడిన సహ్యామలక గ్రామము నరసింహపురాణము ౬౬ యందు దీనిపరిశ్రంస కలదు. సహ్యాద్రీ (Western Ghats) పైనుంట సహ్యామలక గ్రామమని పేరందిన దట.

ఇంక నీ పాండ్యరాజ్యము నేలిన పురాతనపు భూపతుల నైదుగురను సుప్రసిద్ధవిద్యాధికులును, చెన్నపురివి శ్వవిద్యాలయమున చరిత్రల రీడరుగను, విశాఖపట్టణకళాశాలకు ప్రధానాధ్యాపకులుగను పనిచేసియుండిన శ్రీయుత పి.టి. శ్రీనివాసయ్యంగారు, తామొనర్చిన చరిత్ర పరిశోధనల ఫలితముగ పురాతనకాలమునుండి క్రీ. వె. 600 సంవత్సరములదనుక తమిళులచరిత్రను ప్రసిద్ధియందైదుగురు గముదుకుడుమి, ౨ నెఘంజెలియన్, 3 కలబాన్, ౪ నెఘంజడయ్యన్, ౫ ఉక్కిరిప్పెరువారుడి (లేక ఉగ్రపాండియ) భూపతులంగూర్చి వివరించిరి. ఇందు మొదటి మువ్వురును ఆర్యవిధానధర్మములకు లోసుగాని వారనియు, మొదటిభూపతి క్షత్రియుకలుండని గాని, గోత్రముగల్గినవాడని గాని చెప్ప వీలుగానరాదని వాసియున్నారు. వారి యభిప్రాయ మెట్లున్నను అక్కాలమునకు చతుర్వేదపారంగతులగు విఘ్నీ లాదేశము దుండిరనుటయు, పైని వివరింపబడిన మొదటిభూపతి యజ్ఞశాలలను నిర్మించి, యూపస్తంభముల నాటించి,

యజ్ఞయాగముల నుద్ధరించి పాలించుకతన, “పాల్యాగశాలై” (యాగశాలపాలకుఁడు)అను బిరుదమును ధరించినవాడని వారిగ్రంథమునందే గాననగుచుంటయు, భారతయుద్ధకాలమునకుఁ బూర్వ మధ్యనుఁడు పాండ్యరాజపుత్రుని బరిణయమగునాటి కే పాండ్యరాజధానికి “మణిపుర”మని పేరుంటయు, భూపతికి మలయద్వజుడను (సంస్కృతపు) పేరుంటయు, వారి మధురాపట్టణము సంస్కృతపద సంబంధము గల్గియుంటయు చదువరుల కెఱుకపఱచుచు వారింగూర్చి వివరింప ముందునకుఁ జనియెదము గాక.

ముదుకుడుమి భూపతి-ఈయన పూర్తియగు నామము ముదుకుడుమి. ఇతఁడు చరిత్రాత్మకముగఁ జెప్పఁదగినవారిలో మొదటివాఁడు. ఈతనిపూర్వులు పెక్కఁడీ పాండ్యరాజ్యమేలుచుండి రనియు, యజ్ఞముల నాదరించువాఁడు గాన, పాల్యాగశాలై బిరుదము గలవాడనియు పాండ్యాధిపా జనంబడినభూపతి యనియు, పాగనూర్కుర్రమ్ సీమయందు కోల్కై గ్రామవాసి యగు నార్కోర్రన్ అనువాఁడు యజ్ఞమొనర్చుచు భూపతి నర్థింప నా గ్రామమునకు “వేల్వీకుడి” యని నామమిడి భూః దానిని వానికి దానమొసంగె ననియు, అప్పటికి రాగిపట్టాలిచ్చునాచారము లేకుండెనుగాన నీయుటదలేదనియు, ఆకటుంట మాగ్రామము సనుభవించుచుండె ననియుఁ జెప్పబడినది.

పిదప రాజ్యమునకు నెఘంజెలియన్ ప్రభువామొనఁట. ఈయన తనవెల్లరులగు చేర, చోళ భూపతులను అనఁగా నాసంగరమున నెదుర్కొనిన యుద్ధవీరసప్తకము నోడించె నని ప్రసిద్ధినందినవాఁడు. యుద్ధరంగమునకు తలై యాలంగాన మఁట (తలై = స్థలము; యాలం = యుద్ధము; గానమ్ = ఎదుర్కొనిన) శూరులు. ౧ చేరభూపతి, ౨ శెంచియన్ (చోళ భూపతి), ౩ తిడియాన్భూపతి,

(ఈతఁడు భయంకరుఁ డఁట), ౪ ఎలినిభూపతి (ఈతఁడు స్వర్ణభరణయుక్తుఁడఁట), ౫ ఎరుమయ్యూర్భూపతి (ఈతని రాజ్యమున కల్లు (మద్యము) సాలెపట్టుతో వడకట్టుటను పేరందే నఁట) ౬ ఇరుంగోవెల్కూపతి (ఈతఁడు చందన చర్చానిరతుఁ డఁట), ౭ పోరున న్భూపతి, (ఈతఁడు రథాధిపతియఁట. ఆలస్యముగ నేతెంచి యాలమునఁ జేరుకొన్నవాఁడఁట).

బాల్యముననే సింహాసనమునకు వచ్చిన పాండ్యనృపతి పదునెన్నిదివంతుల యటవకవితను గూర్చి సంగరమున కురికి, వైరుల నోడించె ననియు, ఈతఁడు శైలియవంశస్థుఁ డనియు, యజ్ఞము నొనర్చినవాఁ డనియు, సుధురాపట్టణ వర్ణన మనందగు 'మదురైక్కూనిజు' పాట ఈ భూపతి కాలముననే రచింపఁబడిన దనియు, ఈతఁడు బహుశః క్రీ. వె. అటవశతాబ్దమునాఁ టివాఁ డనియు శ్రీ అయ్యంగారు సూచించిరి.

నెఱుంజెలియై భూధవుఁడు ఆక్రమించిన ట్లాగ్రంథమునందు చెప్పఁబడినది. కావిరిప్పుంబట్టనునది నెల్లూ రనియు, నది అటవదేశమున సముద్రపురే వనియు అటవపాటలం దున్నట్లు వివరింపఁబడినది. నెల్లూ రటవదేశములోనిది యను కాదు, సముద్రోత్తరపురేవునై యుండినది యను కాదు. మధుర కుత్తుదిశ ననతిదూరమున సాలియూరి - నెల్లూరు గానోవు నని నన్నినా ర్కినియూ రను గ్రంథకర్త తలంచె నని చెప్పఁ బడినది. తననావికాబలమున పాండ్యరాజు దీని నాక్రమించె నఁట.

ఇట్టి పురాతనరాజవంశమును సింహాసనము నుండి తొలఁగించి కలబ్రాన్ అను టరుగల బలాఙ్కుఁ డగువాఁ డొకఁడు పాండ్యరాజ్య మాక్రమించి వేల్వీకుడి గామమును గల్పుకొనె నఁట.

పిదప నెఱుంజడయ్యై భూపతి కాలమున

నాకోక్కరన్ నంతతివాఁ డగు కామక్కాని నర్కింగన్ అనునాతఁడు భూపతినుండి తిరుగ వేల్వీకుడి గామము దానము వడసి, తామ్రశాస నపూర్వకస్వాధీనము బడసెనని చెప్పఁబడినది. ఎల్లిగాళికా ఇంకికా XVIII సం. ౨౯౦ పుటముందుగల వేల్వీకుడి శాసనమునం దీవిష యము లిఖింపఁబడియున్నది.

కడపటివాఁడుగఁ జెప్పఁబడినవాఁడు డక్కి- రప్పెరువాలుడి (ఉగ్ర) పాండియ) నృపతి. ఈతఁడు "ఇరాసనూయం వెట్ట" రాజసూయ యాగ మొనర్చెననియుఁ జెప్పఁబడినది. ఈతని యాష్టమేకకు ఆగమ పద (పాటలు) రెండు వందలును, పిదప మఱి రెండువందలును వెరళి న్నాల్గునూఱులుకూర్చుబడెననియుఁ జెప్పఁబడినది

పాండ్యరాజ్యముడిననాఁడు రాజ్యవతాకపై మత్స్యము చిహ్నముగా నుండెడి దఁట. వీరి రక్షకదేవత యగు మఘరయుందలి నుందరే శ్వస్వామి యనుగుడేవికి మీనాక్షి (Fish eyed) యనిపేరు. ఆదినుండియు పాండ్య దేశస్థులు సముద్రముపై ఓడల (ఎగురుతి)వర్త కము చేయుచుండినవారు. (వీరి విద్యాసంగము లంగూర్చి తమిళ సంగములు చూ. పాండ్య రాజ్యములు దుడిచిన నవసీరులంగూర్చి నవ నాపలు బిగిందుట చూ.) ఇందు కుమారీనది, పహాలీనది, తామ్రుప్పనది చెప్పఁబడినవి. కుమారీనదీప్రశంస మహాభారతమునఁ గలదు. పహాలీ కుమారీనదుల ప్రదేశములు సముద్ర గామియైనవి గానోవు.

పాండ్యవంశనృపతులు— వీరు చాల పురాతనక్షత్రియవంశస్థులు. కులశేఖరపాండ్య, మలయవ్యజుఁడు (అర్జునుని మామగారు) మొద లగునా రీవంశనృపతులు. భారతకాలమునుండి యున్న రాజ్యము. మాలిక్కాపర్ వీరి నంత మొంగించెను.

పాండిజిమ్ (Pantheism)—జగత్తును దైవముగ భావించుమతసిద్ధాంతము. మిథ్యాసూపములను (విగ్రహములు) దైవభ్రాంతిచే పూజించుమతము. ఎ. డి. 120-130లో హెర్మియనుచే కట్టబడిన (Pantheon) గుడి క్రీ.శ 610 లో క్రైస్తవచర్చిగా మార్చబడి యిప్పుటికిని ఇటలీ ప్రభుత్వాధీనమై యున్నది. పారిసునగరమున నున్న (Pantheon) గుడియును చర్చిగా మార్చబడినది.

పాకనాటిసీమ (లేక పాకనాడు) —

ఇప్పటి గుంటూరుమండలములోని కొండవీడు మొదలుకొని నెల్లూరుమండలములోని కందుకూరువఱకుగల ప్రదేశమునకు పాకనాడు లేక పాకనాటిని పేరు. ఇది చిగు నియోగి బ్రాహ్మణులకు ప్రాజ్ఞాటినియోగు లనియు, పాకనాటినియోగులనియు, తూర్పునాటినియోగులనియు వాడుకనామములు కలవు.

పాకనాడు (ప్రాజ్ఞాటు) —

నెల్లూరు మండలములోని పాకనా డిన పేరు సుప్రసిద్ధి నందియుండిన తావునలన కుందిన సీమ. ఆ ప్రాంతమునగల పాకనాటినియోగు లీనాటి నుండియే పేరందియుండిరి. ప్రాజ్ఞానుపద మిటీవల సంస్కరింపఁ బడిన సూపముగాఁ దోచెడిని.

పాకపరికరములు (ఉప్పుతో తొమ్మిది)

వంటకు తొమ్మిది పరికరము లత్యవసరములు. ఆంధ్రమున వీటిని “ఉప్పుతో తొమ్మిది” అని వాడెదరు. ౧ బియ్యము, ౨ పప్పు, ౩ కూర, ౪ నెయ్యి, ౫ మిరపకాయలు, ౬ చింతపండు, ౭ పొగుపుసామాను, ౮ కఱ్ఱలు (వంటచెఱకు), ౯ ఉప్పు.

పాకము—

కవిత్య, కావ్య, పాకము. ఇది ద్రాక్షపాకము, నారి కేళపాకము నని ద్వివిధము.

కొందఱు కదలీపాకముతో త్రివిధము లందురు. (లక్షణ చూడుడు.)

పాకము (వంట) —

పాక మన వంట చేయుటవలనఁ గల్గినది యని భావము. పాకము చేయుట యన వంటచేయుట యని యర్థము. ఆయుర్వేద వైద్యశాస్త్రమున ఔషధాదులు వంటచేయుటయందు ఏడు విధములు చెప్పఁ బడినవి. ౧ భర్జనము, ౨ తలనము, ౩ స్వేదనము, ౪ పచనము, ౫ క్వధనము (ఇది సిద్ధ ద్రవ్య రస గ్రహణము), ౬ తాందూరము, ౭ పుటపాకము.

పాకయజ్ఞములు ౩-

శ్రాధములు ౩ విధములు.—౧ అప్తక శ్రాధములు, ౨ పార్వణ శ్రాధములు, ౩ మాసశ్రాధములు.

కర్మబలులు ౪విధములు.

శ్రావణకర్మ :- శ్రావణశుద్ధపౌర్ణమిని సర్పబలి. మార్గశిరశుద్ధ పౌర్ణమిని సర్పబల్యుత్సవము; అగ్రహాయణీకర్మ చైత్రశుద్ధపౌర్ణమిని నైత్రి లేక శూలగవ; ఈశా నబలి. ఆశ్వయుజ శుద్ధపౌర్ణమిని ఆశ్వయుజి లేక హేమంతప్రత్యనరోహణకర్మ. ఇవి నస్తపాక యజ్ఞములు.

పాకశాస్త్రము—

పాకశాస్త్ర మాయుర్వేదమునం దొకభాగముగఁ జెప్పబడినది. దీని గొంఠసముదాయ మంతగఁ గానరాదు. నలచక్రవర్తియు, పాండవమధ్యముడగు భీమ సేనుడును పాకశాస్త్రవేత్తలుగఁ జెప్పబడిరి.

పాకశాస్త్రమునకు ౧ ఉప్పు, ౨ పులుసు,

౩ కారము, ౪ చేదు, ౫ తియ్యదనము, ౬ వగరు నను నాఱురుచు లంగము లని చెప్పఁ బడినది. వీట్లన్యూనాధిక్యభేదములచేతను తైల, ఘృత, జల పక్వస్థితులొనఁగూర్చి ఇంగువ, ఆనాలు, మెంతులు, జీలకఱ్ఱ, అల్లము మొదలుగాఁగల వస్తువులనుండి పరిమళములనుగూర్చి రుచులను గుదిర్చి పెక్కు-వస్తువులు పెక్కు-రీతుల

పక్షము లొనర్చుచుందురు. నలమహారాజుకొక వస్తువును పదునెన్నిది విధములుగ వేర్వేలు రుచులతో పక్ష మొనర్చువాడని చెప్పబడియున్నది.

పాకశాస్త్రము ననుసరించి సిద్ధపఱచు భోజనపదార్థములు భక్ష్యములు, భోజ్యములు, చోష్యములు, లేహ్యములు, పానీయములుగ నైదుభేదములుగ విభజింపబడినవి. ఇవి వేర్వేలు దేశములం దాచూ దేశపరిస్థితుల మేరకు వేర్వేలు విధములుగ నుండెడివి. ఊరాన్నములు, ఫులిహోరలు, కేసరిభాతు మొదలగు చిత్రాన్నములు కొన్నిగలవు. వీట్లను లెక్కించుచు విన రించుటకన్న దేశీయములుగ తలంచుట శ్రేయము. శాస్త్రగ్రంథములు లేవు.

పాక్షపట్టణము--(అయోధ్యనపురి చూ.)

పాకానుమతి గోత్రము--(జమదగ్ని వత్స ఉపగణము చూడుడు.)

పాక్లాండుద్వీపములు--అట్లాంటిక్కు మహాసముద్ర దక్షిణభాగమునందలి దీవులు. తూర్పు పాక్లాండు దీవులు ౧౫౦౦ చతురపుమైళ్లు వైశాల్యమును, పడమటి పాక్లాండు దీవులు ౧౨౦౦౦ చతురపుమైళ్ళ వైశాల్యమును గల్గి బ్రిటీషు సామ్రాజ్యమున క్రొన్కోలనీలుగా నున్నవి. స్టాన్లీ పురము ప్రధాననగరము. క్రీ. వె. ౧౫౯౨లో జాన్ డేవిస్ గారివల్ల కనుగొనబడినవి. ౧౮౩౨లో బ్రిటీషు సామ్రాజ్యమునకు జేరిపోయినవి.

పాగులగోత్రము--(సాహులగణము చూ.)

పాగ్వంగిగోత్రము--(భరద్వాజ ఉపగణము చూడుడు.)

పాచకగోత్రము--(శాంశిలగణము చూ.)

పాటచ్చరదేశము (పటచ్చరదేశము)- ఇప్పటి అలహాబాదు (ప్రీయాగ) మండలము లోని భాగమును, బాందా జిల్లాయును గల్పి

యా దేశ ముండినట్లు తలంపఱచు చున్నది. గంగాతీరప్రాంతమున రాజధానిగఁ గూడ నుండెనని తలంచుచున్నారు.

జైమినీభారతము ౧౫ అధ్యాయమునను, మహాభారతమున సభాపర్వమున ౩౦ అధ్యాయమునను దీని ప్రశంస కలదు. సహ దేవుఁడు దీనిని జయించినట్లు చెప్పబడినది.

పాటచ్చరలుంఠితే వేళ్ల నియామిక జాగరణ మితి న్యాయము -- పొంగలింటిలోఁ బ్రవేశించి దోచుకొని పోయినపిదప కావలివాఁడు మేల్కొనినట్లు. అనఁగా బుద్ధి హీనత కర్ణము. చేయి కాలినపిదప నాకులు పట్టుకొనుట యను నాంధ్రీ లోకోక్తివంటిది. ఆదియం దజాగ్రతచే నష్టము కల్గినపిదప జాగ్రతను దెలుప నీన్యాయము వాడుదురు.

పాటన మంతరేణ విషవృణానాం నౌపశాంతి రితి న్యాయము--విషవృణముల కుపశాంతి లేదు. దాని కింక శస్త్రవైద్యమే సాధన మనిభావము. ఇందు విషవృణమన విషము పుట్టించు కురుపని భావము. ఇది చాల అపాయకవృణము. ఉపశాంతియన ఔషధములు లోనికిచ్చిగాని, పైకి లేపనములు పూసిగాని మార్పుట. ఈ సాధనములు ప్రయోజనము లేనితఱి శస్త్రవైద్యమే (శస్త్రముతో కోసివేముటయే) సాధన మనిభావము.

శస్త్రముచేయు పరికరమునకు Lancet అని పేరు. అది రౌండువైపులను దారుగల కత్తి. ఆము ర్వేద వైద్యశాస్త్రమున నిట్టి కత్తి కేమి పేరో మాకు సరిగాఁదెలియరాకున్నది.

పాటపాడుట అన్యులనునముల రంజింపఁజేసి వారికి నుతనముఁ గల్గింపఁ పాటలు పాడుట (సంగీతము) సర్వసాధారణముగ జరగుచున్నది గాని సంగీతశాస్త్రము చక్కనివిద్య

గాన దానిని నేర్వవలసియుండును. పసిబాలురు పాటలు పాడుటకు వాఁచునప్పునందుఁ గల్గిన సంతసము, ఉత్సాహము కారణములు గాని వాఁకి సంగీతశాస్త్రవిద్యాభ్యాస మక్కఱలేదు. పక్షులు పాటఁబాడుటకు వాటికిఁగల్గినసంతసమే కారణమని కన్పించబడినది. పక్షులకు సౌఖ్య ప్రదమగు కాలమున నవి తమసంతసము దెల్పుటకోయన పాడవారంభించునుగాని విద్యాప్రద ర్శన మెంతమాత్రమును గానేదు. ఇంతవఱకు నీపాటబాడుట సంతసముఁదెల్పు కార్యముగ నెరుంగఁబడుచున్నది. గాని మఱియు దెల్పు కార్యముగా దని స్పష్టమగుచున్నది.

ఇట్టివల నాటకాదులందు మఱియు నెఱిఁ గించు పాటలు ప్రారంభమైనవి. మనోగత ఆధి వ్యాధులఁ దెల్పుటకును మఱియు మనోగత మైన కష్టములఁ దెల్పుటకును పాటలుబాడు చుంటఁగాననగుచున్నది. కాని, ఇట్టివి సంగీతాభి నయవిద్యలప్రసారము గాని సరియగు నట్టి స్థితినుండిగల్గిన ప్రచారిత గానము గానేదు.

పాటలగంధి (పాటలగన్ని లేక గస్త ప్తి) తీగ—లా. Ophioxylon Serpentinum. ఆంగ్ల. Serpent Creeper. సం. చంద్రి. దీనివేరుచూర్ణము రసకషాయములు గ వాడుదురు. పాము, తేలు, వెళ్ళికుక్క, నక్క మొదలగు విషజంతువులకాటువిషమునివారించి యారోగ్య మొనఁగుననియు, స్త్రీలకు (గర్భిణి) శీఘ్రవృద్ధిపనుగల్గింప దీనిచూర్ణము, కషాయము లోని కీయనగుననియు, చూర్ణము గాయములపై వ్రెచుచుండిన మాను ననియు, ఆకులరసము కండలో పోయుచుండిన కూసలు మొదలగు నేత్రాణోగములు నివారణమగుననియు, సమూల కషాయము కడుపునొప్పి, జ్వరము, పేగుల లోనివ్యాధి, మఱిడిజాడ్యము, రక్తిగ్రహణుల నాపి నీవారించుననియుఁ జెప్పఁబడినది.

పాటలపురము—(పాతాళపురము చూ. సింధు దేశము చూడుఁడు.)

పాటలవృక్షము—లా. Bignonia, Chelonoides, Bynonia Suaveoleus. సం. పాటలా. మధూధూతీ. కాలవృంతా. సర్వ సాధారణముగ కలిగొట్టుచే ట్టనియు, కారు కొల్లిచే ట్టనియు నందురు. వైద్యులు ఆకురసము గాని చక్కరసముగాని, వేరుగాని, విత్తులుగాని చూర్ణముగనో, కషాయముగనో రసముగనో వాడుచుందురు.

తీనమైన వేడిచేసి రక్తవాతము నడఁచును. ఉబ్బు, ఎక్కిళ్ళు, కఫము, జ్వరము, జిహ్వా దోషము, వైత్యముల నడఁచుననియు, ఆకు రసములో నిమ్మనండ్లరసము కల్పి యిచ్చు చుండిన పిచ్చి కుదురు ననియు, చెట్టునీడను వనిం చుటవలననే గొప్పదోషములు పరిహారమై తాపము, రక్తవైత్యము శమించి, చలనజేసి పుష్కమునకు పుష్టి కల్గననియు చెప్పఁబడినది.

పూవులరసము లేకకషాయము లేకచూర్ణము బలదోషము నడఁచుననియు, బుధికి బలమొ సఁగుననియు, నిత్యము సేవించుచుండిన వైత్యో ద్రేకము, తాపము, రక్తవైత్యముల శమింపఁ జేసి జ్వరము రాకుండ నాఁపుననియుఁ జెప్పఁబడినది.

పాటలాదేవి (పాతాళేశ్వరి)—పాటలీ పుత్రమునఁగలశక్తిపీఠము. మగధ రాజ్యముచూ.

పాటలీ గోత్రము—(జాతుకర్ణ్యగణము చూడుఁడు.)

పాటలీపుత్రము (పాట్నానగరము)— ఇప్పుడు బీహారు దేశపు ప్రధాననగరము. దీనికి మొదటిపేరు కుసుమపురము. ఇది అజాతశత్రు నృపాలుని మనుమఁడగు ఉదయాశ్వమహారాజు నిర్మితమని తేలుచున్నది. పాటలపుత్ర మనునది దీనివాసుక నామము. వాయు పురాణమున

పైరెండుపేర్లును చెప్పబడినవి. గ్రీకుచరిత్రకారుఁ డగు మెగ స్టనీస్ స్పష్టముగా పలుకలేకనేమొ పాలిబోత్రా యని వాసికొనియెను. ఇట్లె ఆమహనీయుఁడు చంద్రగుప్తునికి సాంద్రోకోటస్ అని పేరిడియున్నాఁడు. కాని, మహమ్మదీయ ప్రముఖులు దీనికి అజీమాబా దని పేరిడిరి గాని ఎవ్వరును పాటించుటలేదు.

ఈవ్రసిద్ధపురాతననగరము మగధరాజ్యము నకు రాజధానియై యుండినది. ఇప్పటి పాట్నా నగర మీపరిసరములనే పున్నదిర్మితము. సకల వైభవోపేతమునై గవర్నరుగారి నివాసమైయు న్నది. పాటలీపుత్రమున పాతాళ దేవి (పాటల దేవి) దేవస్థానము వ్రసిద్ధమైనది కలదు. ఇట సీక్కు-మతస్థుల తొమ్మిదవగురుండగు గోవింద సింగు జన్మస్థానముగృట సీక్కు-లగురుద్వార దేవ స్థానము కలదు.

పాటికాయన గోత్రము-(వాద్ర్యస్వశేక మిత్రాయవగణము చూడుఁడు.)

పాటియాలా స్టేటు- పంజాబు దేశమున బ్రిటీషురక్షిత సంస్థానములు 3౪ లో నొకటి. ఇది సీక్కుస్టేటులలో నొకటి. సర్దిందు జిల్లాలో నిది ఫలవంతమైన భూములుగలరాజ్యము. పాటి యాలాపురము రాజధాని. ప్రభువు సీక్కు- మతస్థుఁడు.

పాట్ గాన్ టు పాట్ (Pot gone to pot)— ఈఉక్తిని చావునకు, దివాలాతీయు టకు, జాతిభిష్మొఁడగుటకు వాడుచున్నారు. ఒకప్పుడు సమర్థుఁడునం దొకకుట్టుపనివాఁడు శ్మశానమునకేగు మార్గమున నుండువాఁడఁట. శ్మశానమునకుం గొంపోవఁబడిన ప్రతిశవమున కొక్కొకబెడ్డ నొక కుండయందు వైచుచు లెక్కించుచుండువాఁడఁట. ఒకరోజున నాతఁడు మరణింప నొకహాస్యకరుడు తనబెడ్డకూడ కుండ లో వేసికొన్నాఁడారేదా? అని విచారించెనఁట.

పాట్నా నగరము— (కుసుమపురము, మగధదేశము, బీహారదేశము చూడుఁడు.)

పాఠక్రమన్యాయము--పాఠక్రమమన మూలగ్రంథములందు చెప్పబడిన వరుస లేక క్రమమని యర్థము. ఇట్టిక్రమములుమీమాంసా శాస్త్రమున అఱు చెప్పబడినవి.

౧ శ్రుతిక్రమము- దీనికి శ్రుతి బలీయ స్వన్యాయమనిపేరు.

౨ అక్షక్రమము-దీనికిఅర్థబలీయ స్వన్యాయ మని పేరు.

3 పాఠక్రమము- దీనికి పాఠబలీయ స్వన్యాయ మనియు, సంప్రదాయ బలీయ స్వన్యాయ మనియు, ఆచారబలీయ స్వన్యాయ మనియు వాడుక నామములు కలవు.

౪ ప్రవృత్తిక్రమము- దీనికి ప్రవృత్తి లేక విధిబలీయ స్వన్యాయ మనియుఁ బేరు. ప్రావర్తిక క్రమన్యాయ మనియు నందురు.

౫ స్థానక్రమము.

౬ మురవ్యక్రమము.

పాఠ (విసబొద్దితీగ) — లా. Cissampelos Hernandifolia. సం. అంబస్తా, పోచీనా, పాతా. దీనివేళ్ళు అగరు శొంఠి యనంబడును. దీనివేళ్ళచూర్ణము గాని, కషాయము గాని అత్యుష్ణమును చల్లార్చు ననియు, విషదోషములను విఱచుననియు, వాత శ్లేష్మముల నడంచు ననియుఁ జెప్పబడినది. అగరుశొంఠి, శొంఠికషాయము ఆహికజ్వరముల నివారించుననియు, పాఠచెట్టునందుఆమదోషము కుసుమరోగము జ్వరము నడంచు గుణము గల దనియు, అగరుశొంఠితోదోషహరమైనదనియు జెప్పబడినది.

పాడగా పాడగా రాగము కుదురుట మూలుగగా మూలుగగా రోగము ముదురుట—(ఆంధ్రోలోకోక్తి.)

పాడిలి గోత్రము-(కుశికగణముచూ.)

పాడి—పాలయందు మూఁడువిధములగు వస్తువులు కలవు. ౧ ఉదకము, ౨ కొవ్వుఉండలు, ౩ నీటగరగిపోయి దానితో గలసియుండు తెల్లనిపదార్థమును. ఇం దుదకము తెల్లనిపదార్థముతోఁ గలిసి తానును తెల్లనిరంగు కలదిగ నేయుండును. రెండవది యగు కొవ్వు ఉండలవలె సతిసూక్ష్మములై గాలికి గట్టిపఱుపఁబడిన (మూఁడవది యగు) తెల్లని పదార్థపుపొరలచే జుట్టఁబడి యుండును. ఇవి పాల నట్లె నిల్వ యుంచితిమేని, గాలికి కొవ్వును జుట్టుకొని యున్న పొరలారి, తిరుగ మఱియొకసారి చుట్టుకొని, దళసరి యగుట కొవ్వుఉండలు పెద్దవియై తేలుచు వారకు జేరుకొనుచు నుండును.

పాలు కాచితిమేని వేఁడి కాయుండలలోని కొవ్వు కరగి తెల్లని పదార్థము జేరుకొని పాలపై తెల్లనిపొరవలె నేర్పడి దళసరియై మూఁడడ యనంబడును. ఇంక వేఁడికి పాల యందలిసిరును కొంతమాదిరియైపోవుటను పాలు చిక్కఁబడును.

ఆపాలను పులియునట్లు జేసితిమేని వెన్న చక్కఁగ బయటపడును గాన, నాకాఁగినపాలయందు కొంచెము పుల్లనిమజ్జిగ గల్పి, పది లేక తొమ్మిదిగంటలకాలము నిల్వయుంతురు. అందువలన పులిసి పెరుఁగగును. మఱియు నందలి కొవ్వుభాగము పైకి తేలుచుఁజేసిని. దానిని దీసి వేఱొకపాత్రమున నుంచి, కొంచెము జలము గలిపి కవ్వముతోఁగిలకొట్టిన నాయదటు నకు కొవ్వుభాగ మంతయు దరిజేరుచు నొకటి నొకటి హత్తుకొనును. దీనిని దీసి యొకతావున జేర్చిన వెన్న యగును. ఇందు కొవ్వును, పైనానరించియున్న తెల్లనిపదార్థపు తొరకలు (పొరలు) కలిసి యుండును.

ఈవెన్న గాచిన కొవ్వుంతయు కరగి

నేయి యగును. మిగిలిన తెల్లనిపదార్థపుపొరలన్నియు మాడుటయో లేక యెఱ్ఱనివర్ణముగ మాఱియో యడుగునకు దిగి యట్టగట్టియుండ దానిని గోకుకొందురు. కొందఱు పిల్లలు దీనిని గోదారి యని పిలిచెదరు. దీనిని తినెదరు.

మిగిలిన పాలయందలి తెల్లనిపదార్థమును, దానితో గూడియున్న జలమును, ఈ రెండును గలిసినదానికి మజ్జిగ యనిపేరు. నీటఁగలిసిన తెల్లనిముద్దకు మూఁడడ (Cream) క్రిమ్ అనియు నందురు.

క్రిమునుండి వేరుచేయఁబడిన నీటిని ఐరోపా దేశములందు పండుల కాహారముగా నిడుదురు. దీనికి వే (Whey) అని భరత దేశమున వైద్యులు విషజ్వరము (Typhoid fevers) లందు రోగి కాహారముగ నిచ్చుటయుంకలదు.

పాడిపశువులు-పాలపరిశ్రమ(Dairy Farms)

—ఆవులు, గేదెలు, గొఱ్ఱలు, మేకలు, మొదలగునవి సాధారణముగా పాడిపశువు లనిపించుకొనును. కొన్ని దేశములందు బంటెలు మొదలగు జంతువులపాలు గూడ మనుష్యులుపయోగింతురు. పాలు, అందునుండి కల్గిన వెన్న, పెరుఁగు మొదలగు ఉపపదార్థములను (By products), వ్యాపారస్థానములకు ఆంగ్లమున డైరీ (Dairy) అనుచుందురు. ఈఫారములయందు ఆవులును, గేదెలును గూడ పాడికొఱకు ఒక వ్యాపారముగా పెంచబడును. ఈవ్యాపారమునకు మూలధనము మొదటపెట్టుబడికి ఆవశ్యకము. ఆమూఁద మంచినగడముల పశువులను జాగ్రత్తపఱచుట, ఆయత్తపఱచిన జాతులను అప్రమత్తులై సంరక్షించు పరిశీలన సామర్థ్యము, పాలును, అందువల్ల లభించు నుపపదార్థములు, నెప్పటి కప్పుడు చెల్లిపోవుచుండు నట్టి గిరాకీ మొదలగునవియు ఫారములు లాభకరములుగా నుండుటకుఁ బ్రధానాంశములు.

మంచివంగడముల పశువు లధికముగా పాలిచ్చును. భరత దేశమునందలి కొన్ని వంగడములైపోవా, ఆస్ట్రేలియ మొదలగు విదేశములందలి పశువులకుఁ దీసిపోవని గోసంరక్షణమందు విశేషానుభవజ్ఞానముగల పరిశోధకులు చెప్పచున్నారు. వీనిలో హిస్సార్ (పంజాబు) సింధు దేశపు ఆవులును, ఢిల్లీయందలి నై అనుజాతి గేదెలును మంచివాడెమెనవి.

ఏదేని యొకపట్టణమున కైదాఱుమైశ్య దూరములో హత్తియుండి పశువుల వుల్లరికిఁ దగినంత విశాలములైన తృణజలసమృద్ధములైన గయాలిబయళ్లు విశేషముగాఁ గలతావులు డైరీఫారములు స్థాపించుట కనుకూలములై యుండును. పశువులను బెంచి, పాలుపిటికి అమ్ము ప్రోత్తిస్థలమును డైరీ యనఁబడ నేరదు. డైరీకి ప్రధానలక్షణములు మూఁడు. ౧ గోష్ఠమనఁగా పశువులను కట్టుటకు ఆరోగ్యవంతములైన విశాలములైన గోవులశాల లుండుట. ౨ అంటు రోగములు వ్యాపింపకుండ నరికట్టుటకును, పశు గణమును నిరంతరము పరిపూర్ణముగు నారోగ్య సిద్ధియం దుంచుటకుఁ దగినంత యవకాశ ముండుట. 3 వ్యాపారము బాహుళ్యముగా నడుపుటకు అవకాశము నొసంగు పరిసరపరిస్థితులు. అనఁగా తయారైన వెన్న, పెరుగు, మొదలగు నుపపదార్థములు నిలువయై చెడిపోవకుండునంతటికి గిరాకీయుండుట.

వైమదహరించిన లక్షణాత్మకము పట్టి నప్పడే కాని, డైరీవ్యాపారము జయప్రదముగా నెఱవేఱఁజాలదు. ఇది లభించినను మున్నుండు పశువులను కొనుటకును, అవి ఫలోన్ముఖములగు నంతపఱకు భరించుటకును మదుపుకొంతకావలసి యుండును. తగినవారిచే సువ్యవస్థితముగా జరుపఁ బడు డైరీఫారములు లేనిచోట్ల పరిశుభ్రమైన అనులుపాలు లభించుట దుర్లభము. ఒకవేళ

విశేషవ్యయప్రయాసములవలన నీభృకలియని పాలు లభించినను పశువులు మేయు మేతను బట్టియు, వాటికి వేయు దాణానుబట్టియు పాల గుణమును, రుచియును, మాటుచుండును. ఆరోగ్యవంతములు కానట్టియు, ఆస్వభావముగు మేత మేయునట్టియు పశువులవలన సంభవించు పాలుగాని, వానినుండి తీయు నుపపదార్థములు గాని ఎంతమాత్రమును పరిగ్రహణయోగ్యములు కావు. వీఘలందుఁ దిరుగుచు వుల్లకులు, మలపదార్థములు మొదలగువానిని దిను పశువుల పాలు వాడుకచేయువారికి విషజ్వరము సోకుట (Typhoid fever) వైద్యశాస్త్రవేత్తల పరిశోధనలవలనఁ దేలినది. పాలనినంతనే స్వభావ సిద్ధములగు గుణకర్మస్వభావములు గలిగినవై యుండవలయును. గాని అనారోగ్యభూయిష్ఠములై క్షీణగుణముగల తెల్లని యేద్రీవపదార్థ మైనను పాలనిపించుకొనఁజాలదు.

అపంశుభ్రమగు జల మందులోఁ గలుపుట వలన పాలద్వారా జలనాహకములగువిషూచి, క్షయ మొదలగు కొన్ని రోగములు వ్యాపించుట సంభవించుచున్నది.

మంచిజాతులకు మంచిమేత పెట్టి మంచి జాతులచే జత కట్టింపకపోవుటచే గోగణము నుదలి మంచివంగడములు నానాటికి క్షీణించుచున్నవి. కొన్ని వంగడములు రూపుమాసి పోవుచున్నవి. పాలు అన్ని దేశములయందును పసిపిల్లలు మొదలు వృద్ధులవఱకును అందఱకు నత్యవసరముగు నారోగ్యకరమైన యాహారము. అయినను సరియెనరీతిగా సంగ్రహింపఁ బడక దోషపూరితము లైనచో వానివలనఁ గలుగు మేలునకన్నఁ గీడే యధికముగా నుండును. సరియైన మూఁతలులేని పాలు నిలువ చేయు ముంతలలో నీఁగలు, దోమలు మొదలగునవి పడి, కలరా మొదలగునంటువ్యాధులు వ్యాపింపఁ

జేముటకు దోహదము లగుచున్నవి. పాడి పశువుల కారోగ్యవంతులగు నాహారము పెట్టక పోవుటవలన నట్టివానిపాల నుపయోగించిన వారికి అనేకవిధములగు నంటువ్యాధులు వచ్చు చుండును. పాలలో నీరు కలిసినతే నేతిలో కొవ్వు మొదలగు పదార్థములు కలువబడు చుండును.

పాలవిషయమునను తజ్జన్యములగు నుప పదార్థముల విషయమునను అత్యంతజాగ్రత్తో పరామర్శించి నుతీయు నుపయోగించుట ఆరోగ్యభాగ్యముగోరు ప్రతిమానవునకు నత్యంతావసరము.

తగినంత పరిశీలనచేసి ఉత్తమజాతిపదార్థము లనే ఉత్పత్తి చేయుటయం దప్రస్తుతయందుండుటయే దేశముయొక్క ఆర్థికాభ్యుదయమునకు హేతుభూతము.

లాక్టోమీటర్ (Lacto metre) అను ఊర పరిశీలనపరికరమువలన పాలను పరిశోధించుట శ్రేయోదాయకమని తలంపవలసియున్నది.

కేంద్రస్థలములయందు డైరీలను నెలకొల్పి ఉచితమైన స్థలములయందు వానిశాఖలను పెట్టించుట మంచిది.

అధికముగా పాలనిచ్చు మంచిజాతిపశువులకు బలమైన మంచి యాహార మిచ్చుట ముఖ్యనియము.

అంటురోగములుగల పశువులనుండి కేటిం చుటయు వాంఛనీయము.

పాలు పితుకువానిని తఱచుగా మార్పుచుం డినయెడల పశువులు కొత్తచేసి పాడి తగ్గిపోవు నని యెఱుగవలయును.

తమ దేశములో చాలినన్ని పాలు లభింపక పోవుట, విదేశములనుండి ముద్దపాలు (Con- densed milk) తెచ్చుకొనుట కొక కారణ మగుచున్నది. వట్టిపోయిన పశువులను కసాయి

వాండ్ర కమ్ముట కొన్ని పట్టణములలో నాచార మైయున్నది. ఆవుపాలకన్న గేదెపాలలో మిసిమి విశేషముగ నుండి హెచ్చువెన్న లభించును

వంగడము:- సరియైనమేత లేకపోవుటచేతను మంచిజాతులచే జతకట్టంపకపోవుటచేతను మేల్క యిన వంగడములు కష్టమముగా ంచు చున్నవి.

అధమజాతి ఆఱబోతులవలనఁ గలుగు సంతతి అనారోగ్యవంత మగు అధమజాతి వంగడ మగును. పశువులలో క్షేత్రబలముకన్న బీజ బలము ముఖ్యము. నీరసజాతిమాడలకు తప్పని సరిగా బీజవిచ్ఛేదనము చేయించుట అవసరము. పశురోగముల నాటంకపఱచుటకు తగినప్రయత్న మవసరము.

శీతోష్ణస్థితులనుబట్టి కూడ పశువుల పెరకు వయు పాడియు నుండును.

ఆర్యులకు పశుధనమే పూర్వకాలమున ప్రధానమైన ధనము. అట్టిధనము నభివృద్ధిచేసి రక్షించుకొనుటలో నశ్శాస్త్ర పనికిరాదు.

పాలనుండి వెన్న మొదలగు నుపపదార్థముల తీయు డైరీకి కావలసిన పరికరములు:— మన గృహములయందు పాలుకాచి తోడుపెట్టి మీఁగడతోఁ గూడిన పురుగును కన్నముతో ద్రోప్పి వెన్నతీయుట అనాదిసిద్ధముగా వచ్చు చున్న యాచారము. ఇటీవల ప్రకృతిశాస్త్రపరి జ్ఞానము ప్రబలి వచ్చిపాలనుండి వెన్నతీయు పనిముట్లు కనిపెట్టబడి ప్రస్తుతము పయోగములో నున్నవి.

ఈఁగలు, దోమలు, చీమలు, మొదలగు మిక్కిలకములు ప్రవేశించుట కవకాశములేని శుభ్రమైనగది ప్రత్యేకముగానుండవలయును.

ఆల్ఫాలేవల్ సెపరేటర్ (Alfalaval seperator) అనఁబడు యంత్రసాహాయ్యము

వలన పాలను క్రీమ్ (Cream) స్పీమ్ మిల్కు-క్రింద వేణుచేయవచ్చును.

(Cream) ను బట్టర్ బేరల్ అనబడు పీసా ఆకారముగల యొకకట్టపెట్టెలో తిరుగుడుపిడిని కొంతసేపు త్రీప్పినయెడల నీరు కాఱిపోయి పూసకట్టినవెన్న మిగులును. దీని నొకబల్లమీఁద వేసి తడి యొత్తినయెడల వెన్న (Butter) తయారగును. నిలువ యుండుట కావలసినయెడల శుభ్రమైన లవణము దానిపై కప్పవలయును.

స్పీమ్ అనబడుపదార్థమును లేఁగలకు పెట్టుట పాశ్చాత్య దేశముల యాచారము.

Cream ముగానే బిస్కట్లు మొదలగు నవి ముంచుకొని తినుటకు చాలచోట్ల వాడుక చేయబడును.

హిందూదేశమందలి ఉష్ణమునకు వన్ని తయారుకాక కరఁగిపోవుచుండును గాన మంచు చేర్చబడుచుండవలయును. (మేఁకపాడిచూ.)

గోగణము, షీరములు:- మన దేశమునందు వందమంది జనాభాకు ముప్పది యావుల వంతునఁగలవు. ఇంగ్లాండు దేశమున వందయిదికి పదునెనిమిది యావులవంతుననే గలవు. కేవలముపాడికొఱకే గాక, చూసముకొఱకుఁ గూడ వారు పెంచుదురు. విసప్పటికిని వారికిని పాడిలోపములేదు. పాలు మిక్కిలి ఆరోగ్యకరముగా నుండును.

బెల్జియమ్ దేశములో వందమందికి ఇరువది రెండ్రావులవంతుననే గలవు. తాజాపాలు దేశస్థులకు సప్లయచేయుటయే గాక యెనిమిదివందల ముప్పదినాల్గు టన్నులు Condensed milk వారు ఇతర దేశములకు రవానాచేయుచుందురు.

డెన్మార్కు పశుమాంసభక్షణము చేయు దేశమేయైనను వందమందికి ఎనుబదిచూఱు వంతున గోవులు గలవు. అక్కడ 1,47,741 టన్నుల

వెన్న తయారుగుచున్నది. ఇతర దేశములకు 23,353 టన్నుల Condensed milk రవానా చేయబడుచున్నది.

Swiss milk సప్లయచేయుటకు ప్రఖ్యాతి గాంచిన స్విట్జర్లాండు దేశమునందు వందమందికి ముప్పదియేడు ఆవులవంతున గలవు. ఏటేట ముప్పదియేడువేల టన్నులు ఎగుమతి చేయబడుచున్నవి. నెదర్లాండులో వందకు ఇరువది యేడ్రావులు మాత్రమే యుండినప్పటికిని నలువది యేడువేల టన్నుల వెన్నయును, 165వేల టన్నుల Condensed milk ను ఎగుమతి చేయబడుచున్నది.

పాణిక ఉపగణము— ఇది అగస్త్య ప్రాగ్గణమందలి యొక ఉపగణము. ఇందువకు గోత్రములు గలవు. ౧ చిలి, ౨ నంది, ౩ పాణిక, ౪ పినాక, ౫ మామిక, ౬ మిలి, ౭ విమిలి.

ఈ ౭ గోత్రములకుఁ బ్రవర:- అగస్త్య, పానాచుక, పాణిక.

పాణికగోత్రము—(పాణిక ఉపగణము చూడుఁడు).

పాణి గోత్రము—(నిధ్యవగణము చూ.)

పాణిని (పాణిన్యాయార్థం) క్రకణశాస్త్రమునకు సూత్రములు రచించిన మహావిద్వాంసుఁడు. ఇప్పటి పంజాబు దేశమున లాహోరునగరసమీపమున రావీనదీతీరమున నుండిన (తొల్లింటి గాంధార దేశములోని) శాలా త్సురనివాసి.

ఈ కవి శేషాంశసంభూతుఁ డందురు. నర కృతీనది యీతని యాశ్రమమునకు సమీప మని కొందఱుండురు. (పతంజలి మహర్షి చూ.)

పాణినిగోత్రము— (ధనంజయుగణము చూడుఁడు.)

పాణిని గౌత్రము—(జమవగ్ని వత్స ఉపగణము చూ.)

పాణ్యవత్త గోత్రము- (పితృహవ్య లేక యాస్క-గణము చూడుడు).

పాతకములు (ఉపపాతకములు, మహాపాతకములు, పంచమహాపాతకములు) — పంచమహాపాతకములు:- ౧ స్వర్ణస్త్రీయము (బంగారుమును దొంగిలించుట), ౨ సురాపానము (కలు, సారాయము మొ॥ త్రాగుట), ౩ బ్రహ్మహత్య (ప్రాణిని హింసించి చంపుట), ౪ గురుత్పగమనము, ౫ మహాపాతకసహవాసము.

పంచోపపాతకములు:- ౧ స్త్రీహత్య, ౨ వ్రాత్యుత (ఉపనయనాది సంస్కారము ల కాలమున జరుగకుండినవాడు వ్రాత్యుడు) ౩ చోర్యము (దొంగిలించుట), ౪ ఋణానుపాతకము (అప్పులెగవేయుట), ౫ అనాహితాగ్ని త్వము (బాపాననాగ్ని పరిత్యజించుట).

దశపాతకములు:- మహాపాతకము తైదును, ఉపపాతకములైదును గల్గి దశపాతకము అనంబడును.

ఉపపాతకములు ౪౯: — ౧ గోవధ, ౨ అయాజ్యయాజకము (చేయరాని క్రతువు చేయుట), ౩ పరదారాగమనము, ౪ ఆత్మవిక్రయము, ౫ గురుత్యాగము, ౬ మాతృత్యాగము, ౭ పితృత్యాగము, ౮ స్వాధ్యాయత్యాగము (వేదము మఱచుట), ౯ అగ్నిత్యాగము, ౧౦ సుతత్యాగము, ౧౧ పరివిత్రత (అన్నగాడిని జెడిపి వదిలెను పెండ్లాడుట), ౧౨ జ్యేష్ఠపరివేదనము (తమ్ముని పెండ్లి చెడవుట), ౧౩ పరివేత్తకన్యాదానము (౧౧ కన్యనుదానమిచ్చుట), ౧౪ పరివేత్తకన్యాదాన పౌరోహిత్యము, ౧౫ కన్యాదూషణ (నిందారోపణము), ౧౬ వార్ధుష్యపాతకము (ఎక్కువవడ్డీ తీసికొనుట), ౧౭ వ్రతలోపము, ౧౮ తేటాక వికారము,

౧౯ ధర్మారామవికారము, ౨౦ దారావికారము, ౨౧ అపత్య (సంతాన) వికారము, ౨౨ నాగ్నిత్యుత (సంస్కారహీనత), ౨౩ బాంధవత్యాగము, ౨౪ భృతాధ్యాపనము (డబ్బు తీసికొని వేదముచెప్పట), ౨౫ భృతాధ్యయనము (జీతము కైకొని వేదము చదువుట), ౨౬ అపణ్య (నువ్వులు, పాలు, నెయ్యి మొ॥) వికారము, ౨౭ సర్వాగారేష్వధికారము (గనులయందు), ౨౮ మహాయంత్ర (గానుగ) సౌవర్తన, ౨౯ ఓషధీహింసనము, ౩౦ స్త్రీయా (భార్యవలన) జీవనము, ౩౧ అభిచారణము (నిరపరాధిని బాధించుట), ౩౨ మూలకర్మ (లోబజచుకొని పాడుచేయుట), ౩౩ అశుష్క (ఎడిపోని) దుగ్ధముచేదనము, ౩౪ ఆత్మార్థకీయావంభము (ఆటవ, దైవ, పితృ, కార్యముల మానుట), ౩౫ నిందితాన్నభక్షణము, ౩౬ అనాహితాగ్నిత (అగ్ని హూత్యోపరిత్యాగము), ౩౭ చోర్యము (దొంగతనము), ౩౮ దేవపితృణవిము (ఋణము తీర్పమి), ౩౯ అసచ్చాస్త్రా (అయోగ్యశాస్త్ర) భిగమనము, ౪౦ కౌశీలవ్య క్రియ, ౪౧ ధాన్యస్తేయము, ౪౨ పశుస్తేయము, ౪౩ స్వర్ణస్తేయము, ౪౪ మద్యప (మత్తెలియున్న) స్త్రీనిషేవణము, ౪౫ స్త్రీవధ, ౪౬ శూద్రోవధ, ౪౭ వైశ్యవధ, ౪౮ క్షత్రియవధ, ౪౯ నాస్తిక్యము (దేవుని నిరాకరించుట).

పాతదొంగ ఎప్పుడో ఒకమాటు దొరకిపోవును—(ఆంధ్రలోకోక్తి).

పాతవి లేక పాతలి-గోత్రము — (సాహులగణము చూడుడు)

పాతాళపురము — రామాయణమున, ఉత్తరకాండమున, ౨౩ అధ్యాయమున, దీని ప్రశంస కలదు. దీనిని బాలుపట్టణమునకు ఈశాన్యమునకు కొంతదూరమున ఆకస్సన్ (బట్టునది

యొక్క ఉత్తరదిశను సోగినావరగణాలని) ఇప్పుడు ఆకు అని పిలువబడుచున్న తావును తొల్లింటి పాతాళపురిగా పోల్చియున్నారు. ఒకప్పుడీ పరిసరప్రాంత దేశమునకు పాతాళ దేశ మని పేరుండెనట. భూపతులు నాగవంశస్థులు.

పాతాళము, బాహ్లిక లేక వాహ్లిక దేశము, బాల్కరాజ్యము (బేక్రియా) -

దీనిని బాహ్లిక లేక వాహ్లిక దేశముగా పొరపడరాదు. వాహ్లిక వేఱుదేశము. ఇది (వాహ్లిక లేక బాహ్లిక) వేఱుదేశమును నై యున్నది.

గ్రీకు చరిత్రకారులు బాహ్లికమును బేక్రియా యని వ్రాసిరి. ఆపేరే నేటికిని నాంగులు సైతము వాడుచున్నారు. బృహత్సంహిత గ్రంథాధ్యాయమున ప్రజలు వాహ్లికు లని చెప్పబడియున్నది. ఇది తురుష్కప్రాంతమునొంది. మత్స్య పురాణము ౧౨౧ యందు తుషార దేశ మని పేర్కొనబడినది. తుషారశబ్దము తుభారముగ మాఱుటతో నాంగక తురుష్కమునకును గూడ దెచ్చే నేమో.

నకులుని అశ్వచిత్రిము లీ దేశపు ఉత్తమా శ్వములకావోపింప బడినవి. తొల్లింటి బేక్రియా దేశమునం దిప్పటికాబూలు చేరియుండె ననియు, ఒకప్పుడు బొభారామును, వేఱోకప్పుడు ఖురా సాన్ దేశమును చేరియుండె ననియు చెప్పబడినది. దీనికి నిదర్శనములు గాననగుచున్నవి గాని, అవి మా కప్రస్తుతములు.

ఈ దేశము పాతాళముగఁ జెప్పబడిన దేశము. పాతాళమునకు భోగవతీపుర మను నామము గలదు. పాతాళపురము రాజధానిగఁ జెప్పబడినది.

ఇప్పటి రాజధానియగు బాల్కపురము నుండి యేయున్న పురాతనపు పాడుచిబ్బలుగల ప్రదేశమును తొల్లింటి బాహ్లికపురముగ పోల్చు

చున్నారు. బాహ్లికపురము బాల్కముగా మాఱియు కడకు బాల్కుగ నయ్యెనని పరిశోధకులు తలంతురు.

భోగవతీపురమే బాల్కుగ మాఱెనో, లేక బాహ్లికపురమే బాల్కుగ మాఱెనో గాని గ్రీకు చరిత్రకారులు బక్త్రాయని వ్రాసియున్నారు. హిందువులు పాతాళపుర మని చెప్పినదియు, పురాణములందు భోగవతీపుర మని వ్రాయఁబడినదియు, పాఠశీకుల మతగ్రంథముగు జెండ వెస్తాయందు బక్త్రాయని చెప్పబడినదియు నిప్పటి బాల్కు నంటియున్న పాడుచిబ్బలతావే యని నిదర్శనములు గానవచ్చుచున్నవి.

తురుష్కభాషయందు బాలిఖ్ అన రాజ నివాస మని యర్థము. భవిష్యత్పురాణమున ప్రతిసర్గ 3-౨-౧౧ యందు బాహ్లిక మనియు, రామాయణమున ఉత్తర. ౨3 యందు బలి ఆలయ మనియు, అమరకోశమున బలిసదన మనియు ఈ రాజధానిపురము పేర్కొనబడినది. బాల్కు పరిసరములందు బలిచక్రవర్తి తొల్లి వసించినట్లు చెప్పబడిన నివాసభవనములతావు మొదలైనవి చూపుచున్నారు.

భోగవతియున వాసునావతారమున విష్ణు దేవునిచే బలిచక్రవర్తి రాజ్యభ్రష్టుఁడు గాఁజేయఁబడెననియు, పిదప బరుకచ్చదేశమున కొక యాగ మొనర్చెననియు, దానిని శుక్రాచార్యుఁడే చేయించె ననియు, నాదేవుఁడు ప్రసీదుఁడై పాతాళరాజ్యాధిపత్య మొసంగె ననియు, గాన నగుచుండినది ఈ బాహ్లిక దేశము. ఇది పాతాళముగ తలంపఁ బడెనని తేలుచున్నది.

గ్రీకుచరిత్రకారుల వ్రాతలనుండి తొల్లింటి బేక్రియా దేశము నైభవోపేత మనియు, కాబూలు, ఖురాసాని, బుభారాసీను లిందుఁజేరి యుండెననియు నెఱుగుచున్నాము. పరిశీలనల వలన ఆఱుపది శతాబ్దములనడుమ నొకప్పుడు

గుస్తాన్నను లేక విటాళ యనంబడు కాష్టవంశ ప్రభుపాలనమున బ్రేక్రియా దేశమున స్పితముః డనుపేరుగల జరఘుశ్రు జగద్గురుండు కొంత కాలము వసించెనని చెప్పబడినది. ఈసందర్భమున త్రైస్త యన వరుణుఁ డనియు, జరా అన భక్తుఁ డనియుఁ గొందఱును తలంచుచు జరా శ్రు యనుపదము కాలగతిని జరఘుశ్రు యాయె ననుచున్నారు. జరఘుశ్రు జగద్గురు శిష్యవర్ణమగు పారశీకులు రాక్షస పత్రోవలంబు లగుశతన దేవతలకు విరోధులైన యార్యు లని యు, దేవాసురయుద్ధములకుపిదప జయమందిన దేవతాపత్రోవలంబుల యొత్తిడికి వేఱై చనినవారనియు నెఱుంగునది.

బాల్కుపురమునందు, అచట పాడుపడిన తాన్పు లందు మహావృద్ధియులకు భక్తిగౌరవము లధిక మఁట. వారు దీనిని ఉములిలాద్ అని గౌరవముగన, కుబ్జైత్తుల్లిస్లా మని భక్తితోడనులు చుచుండురు. ఉములిలా దన నగరమున తల్లి యనియు, కుబ్జైత్తుల్లిస్లా మన ఇస్లాముమతాల యోచనాభాగ మనియు నుఘములుగ తెలియ వలయును.

పాకీకు లిట తొల్లింటికాలమున నొక అగ్ని దేవాలయ ముండిన దనియెదరు. ఇప్పుడు దేశ మంతయు మహావృద్ధియమతాక్రాంతభూమియై బాల్కు దేశ మనఁబరంగు చున్నది. రాజధాని బాల్కుపురము.

పాతాళములు (సప్తపాతాళములు)-
 ౧ అతలము-Atelites నివసించు దేశము, ౨ వితలము- Abtelites నివసించు దేశము, ౩ నితలము-Neph-thalites నివసించు దేశము ౪ తలాలము-Tocharis తక్షకులు నివసించు దేశము, ౫ మహాతలము- Haitalites నివసించు దేశము.

౬ సుతలము - Leidarites నివసించు దేశము. రసానది పైభాగమునఁ గల దేశము. వీరికి సురభి యనియు పేరు కలదు. ఇంకను సుపర్ణులు, గరుడులు అను పేరులు మహాభారతమున ఉద్యోగ. ౧౦౦-౧౦౧ అధ్యాయమున గాననగు చున్నవి. వీరిలో శకులు జరఘుశ్రుమతావలంబులైరి.

౭ రసాతలము- రసానది ప్రవహించులోప. ఈలోపయందే సిధియనులు, హన్లు నివసించు వారు. శకులును గలరు. వీరు నాగసంతతివారనంబడిరి. హన్ల తొల్లింటిపేరు హియుజ్ను అనియుండె నఁట. వీరి జండాలపై నాగమే చిహ్నముగ నుండెడిని.

మహాభారతమున ఆదిపర్వము ౩౫ అధ్యాయమున నాగములపేర్లు వివరింపఁబడినవి. అవి యన్నియు ఈనాగవంశమువారిలోనిభేదములు. ఇట్లే శేషునికులము సిసీస్ తెగ (సోగ్దియానా వారలు). వాసుకీకులము ఉసుయివిస్ తెగ. తక్షకసంతతివంశపు తెగ టోచారిస్. అశ్వతర నాగసంతతి తెగ అసిస్. తిత్తిరనాగసంతతి తెగ తాతారులు, తార్తారులనంబడుచున్నారు.

దానవులు తొల్లింటి పాతాళ దేశములందుండియే ఇతరప్రాంతములకు వ్యాపించిరినియు, వారు తురేనియను సంబంధ మనియు పెక్కండ్ర పరిశోధకుల యభిప్రాయము. ఇప్పటి అస్తీరాబాద్ కడ నున్న హైరైనియా తొల్లింటి హిరణ్యకసిపుని నివాసము. ఇది కాస్పియన్ సముద్రమునకాగ్నేయముననున్నది. పిదప భరతభూమి కేతెంచి ముల్తాన్ పరిసర ప్రాంతముల తననివాసము గుదుర్చుకొనె నని తెలిసెడిని. బలిచక్రవర్తి నివాసభవనము సుతలము (Trans caspian District) నందుండెనని హరివంశము ౨౬౨ యందు పొడకలైడిని. సప్తపాతాళములు క్రిందిలోకము

లనుతలంపు మధ్యకాలపుఅజ్ఞానజనితపరిశోధనా ఫలితమువలనైన యూహయై యుండనోవు.

పాతాళవతీనది—చంబల్ నదియొక్క ఒకశాఖ. దీనిని భవభూతి మాలతీమాధవనాటకమున పోషించియున్నాఁడు.

పాతాళా (పాటలా) దేవీపీఠము— (పాటలీపుత్ర)ము చూడుఁడు.)

పాత్రాపాత్రవిచారస్తు ధేనుపన్నగ యోరిప— ఆవునకు గడ్డివేసిన పా లిచ్చును. పామునకు పాలుపోసినను విష మిచ్చును. ఇట్లే పాత్రాపాత్రవివేక మెఱిగి దానము చేయవలెనని భావము. ఇది సంస్కృతభాషయందలి లోకోక్తి.

పాత్విక గౌత్రము — (ఔతథ్య ఉప గణము చూడుఁడు.)

పాదఅపానగమనాసనము—యోగ శాస్త్రమున చెప్పబడిన యాసనములలో నొకటి. ఇది ద్వివిధము.

౧ వామపాదఅపానగమనాసనము— కుడిపాదమును ఎడమమోకాలి సందునను, ఎడమమడమను నాభికడ నుంచి కూర్చుండుట.

౨ దక్షిణపాదఅపానగమనాసనము—ఎడమపాదమును కుడిమోకాలి సందునను, కుడిమడమను నాభికడ నుంచి కూర్చుండుట.

ఇది శాఖాసనము పోలికగలది. దీనివలన అపానవాయువు బహిర్గతమగు నని చెప్పబడినది.

పాదకాయనగోత్రము— (ఉపమన్యుగణము చూ.)

పాదగండిరము (పాదవల్మీకము) - ఇది శ్లీపద (బూరగాలు) రోగమునకుఁ బేరు.

పాద్రక్తికోణాసనము— యోగశాస్త్రమునఁ జెప్పబడిన ఆసనములలో నొకటి. ఇది మూఁడువిధములు.

౧ పూర్ణపాద రక్తికోణాసనము—మోకాళ్లను నేల నానించి నిలిచి ఎడమపాదమును ఎడమరొండికి సమముగను, కుడిపాదమును కుడిరొండికి సమముగను పైకెత్తి పట్టుకొని ఒక్కొక్క మూరెడు దూరమునకు సాగించుట.

౨ వామపాద్రక్తికోణాసనము— కుడికాలిమడమ సీవనికి (గుదస్థానమునకు అండములకు నడుమ ప్రదేశమునకు) ఒత్తి కూర్చుండి, ఎడమమోకాలిని నేలమోపి, ఎడమపాదమును ఎడమరొండికి సమముగ నెత్తి, మూరెడదూరమందుండునట్లు సాగించి చేతులను సిద్ధాసనమునందువలె నాభికడ నుంచుట.

౩ దక్షిణపాద్రక్తికోణాసనము— ఎడమకాలిమడమ సీవనిస్థానమునకు ఒత్తి కూర్చుండి, కుడిమోకాలిని నేలమోపి, కుడిపాదమును కుడిరొండికి సమముగ నెత్తి, మూరెడదూరమున నుండునట్లు సాగించి చేతులను సిద్ధాసనమునందువలె నాభికడ నుంచుట.

పాదప్రసారికాన్యాయము—“అడుగు పెట్టనిస్తే అంతా నాదే” అనినట్లును “వోలు చూపితే మండకూడా మ్రింగివేస్తా” మనినట్లును అర్థమిచ్చు న్యాయము. ఇది భీతుపాదప్రసారణన్యాయమువంటిదే. (చూడుఁడు.)

పాదభూతగోత్రము—(ఆత్రేయ గణము చూడుఁడు.)

పాదములందు కాయలు (Corns on feet)—పాదరక్తలు పాదముల కిఱుకైన కతన పాదములందు ఒత్తిడికల్గిన తావులందు చర్మము మొద్దుబాటును. దానికి త్వరలో విడుదలయై రక్తము శుభ్రముగ నట ప్రవహింపఁ జేసిన కలిసిపోయెడిని. అటు గాక చాలకాలము రక్తప్రోవాహ మట గలుగకుండనేని చర్మము మొద్దుబాటుటలో నాఁగక కాయలేర్పడును. ఇది యాప్రదేశము వృధా యగుట.

యని భావము. అట చైతన్యశక్తి యుండదు. పాదమంతయు నొకేకాయ యగునేని వాటిపని చేయ నిబ్బందియుఁ గల్గెడిని. తొల్లింట చీనా దేశమున స్త్రీలపాదములు బిగియఁగట్టఁబడి యెఱుగనియకపోయినకతన అక్కాలమునవారు నశువలేకపోవుట కిదియే కారణము.

పాదరసము (Mercury or Quick silver)— దీనికి అంగ్లరసాయనశాస్త్రమున Water silver అని పేరు. కాని సర్వసాధారణముగ వాడుకయందు దీనిపేరు "మెర్క్యూరీ". ఈపేరు గ్రీకు లిడినది. వారిదేవదూత యగు మెర్క్యూరీయొక్క పేరు. ఇది యాంగ్లరసాయన శాస్త్రమున Element గా చెప్పఁబడినది. దీనికిఁగల పర్విశుచు దొర్లు శక్తినుండియు, బాహ్యకారము నుండియు దీనికి Quick silver అను పేరు వాడుక గానోపు. Quick అనిన జీవించియున్న అనియర్థముట. సంస్కృత గ్రంథములు దిది పరమేశ్వరవీర్యముగా చెప్పఁ బడినది. రసాయనశాస్త్రవిదులు దీనిని లోహములలో నొకటిగఁ జెప్పినను లోహలక్షణము లిందుఁ గానరావు. ఇది బుగారమునందు కలియును గాని, కాల్చిన నెగిరిపోవు లక్షణము గలది. దీనిని భరతదేశపు రసాయనశాస్త్ర విదులు ముద్దగఁ జేయుచుండిరి. అట్టిసత్యముందు దీనితో చేయఁబడిన పాత్రలోని పాలయందు కొన్ని రోగముల నడంచుశక్తి గలదియందురు. సర్వసాధారణస్థితియం దన్ని శీతోష్ణపరిస్థితులం దిది ద్రవరూపముననే నిలుచును. దీనియందుఁ గల గుణవిశేషములవలన దీనికి భరతదేశపు వైద్యవేత్తలు పాద (మూల) రస మని పేరిడిరి.

ఆంగ్లరసాయనశాస్త్రవిదులు దీనిని ద్రవ పదార్థము (Liquid) గా నెఱచిరి. అట్లయ్యు దీని విచిత్రగమనమునకుఁ (దొరలుటకు) గారణము బయల్పడలేదు. దీనియందలి పరమాణు

సముదాయము (Molecules or particles) ఒకటినొకటి హత్తుకొనుటయం దధికాకారణము కల్గియున్న పని మాత్రము పోల్చిరట. ఏదియెట్లై నను పాదరసము చాలబరువుగలదిగ నుండును. పైకిఁ జూచుట కిది ద్రవపదార్థ మనిపించదు. కాని ద్రవపదార్థము వలె ప్రవహించెడిని. ఇట్లయ్యు నొకగాజుగొట్టమునం దీపాదరసము నుంచిన వేడికి పైకిలేచుటయు, శీతలత్వమునకు క్రిందికి జారుటయు (ఆగొట్టమును నిలువఁ జెట్టినచో) గాననగును. తెర్మోమీటరుయంత్ర పరికర మీపాదరసముతో నిట్ల చేయఁబడినది.

ఇది ఉపరిభాగము (Surface) వలన నాకర్షింపఁబడునది గాక దీనియం దేదేని ఇడిన తటి వెనుకకుఁ ద్రోయఁబడుచుండును. ఇది సీటితో దీనికిఁగల భేదవృత్తి.

లా. Hydrargyrum. ఆంగ్ల Mercury, Quick silver: సం.రసః, రుద్రః, రుద్రా రేతః, సూర్యతః, సూర్యతరాజః, శివబీజం, శివవీర్యం, పారదః, పాంతః, ఈరః, ఈశ్వరః.

పాదరసము లోహములలో నొకటిగ నాంగ్ల రసాయనవేత్తలు లెక్కించుదురు గాని, అది కాదని తలంపఁబడుచున్నది. దీని atom weight 200. 61, Specific gravity 13.59. దీనిగుఱుతు Hg. అని చెప్పఁబడినది. ఇది సెంటిగ్రేడు 39.5 డిగ్రీల వేడికిఁ గరఁగును. పాదరసము మామూలు వేడియం దించుక హరించిపోవు ననికూడఁ గొందఱుపరిశీలకు లనె దరు. సెంటిగ్రేడు 357 డిగ్రీలవేడికి ఉడుకు నది. (ప్రాస్టిటు తెర్మోమీటరు లెక్కకు 674.6 అగునని యెఱుంగునది.) విద్యుచ్ఛక్తి పట్లగాని, వేడిపట్లగాని, పాదరసము poor conductor అని వివరింపఁబడినది. పాదరస మితర లోహములతో కలిసి కడుసులువుగ రసమిశ్రలోహ మైపోవుటకు పేరందినద్రవ్యము.

పాదరసము ఇంగిలీకమునందు ముఖ్యముగ దొరకెడిది. ఇంగిలీకమును Red Sulphide of Mercury అనెదరు. తొలుత ద్రవ్వబడినప్పు డొక్కొక్కతరి ఇంగిలీకమునుండి జాతీచిన్న చిన్న గోళములుగ చెదరియు ఒక్కొక్కచో జేరి పాదరసరూపమున విస్తారముగను గూడ గనులందు దొరకుటయుకలదు. గనులందు ద్రవ్వబడిన పాదరస మాతృకాద్రవ్యము Horn quick silver, Coccinite, Tiemannite లుగనుండును. ఇందు Horn quick silver ను కెలమిల్ అనెదరు. ఇది Chloride రూపము. రెండవది యగు Coccinite అనబడునది Iodide రూపము. మూడవదియగు Tiemannite అనబడునది Selinide రూపము.

పాదరస మింకను బంగారు, వెండి లోహముల నింకియు, హత్తుకొనియుం గూడ దొరకుననియు, Coloradoite (ఇది Telluride రూపము) గను, Onofrite (ఇది మెక్సికో దేశములోని San Onofre నుండి పేరందినదట) గనుకూడ దొరకుచుండుననియు నందురు.

పాదరసము తెల్లొమ్మిటరులందు, బాఠొమ్మిటరులందు, ఉంచుట కుపయోగించును. అద్దములకు కళాయివేయుట కుపయోగించును. అనే కావధములలోకలియును. పాదరసముతో శివలింగములం జేసి పూజించుట కాయసిద్ధినందిన యోగులందు నుపసాధము. పాదరసమున కేదోకల్పి గిన్నెలుగ జేసి యందు పాలు నిల్వయుంచి తావుదురు. ఇట్లనేకవిధముల నుపయోగింతురు.

చక్కగ శుద్ధిచేయబడిన పాదరసము రోగులు, ఆరోగ్యవంతులు గూడ నేవింపదగియుండుననియు, త్రిదోషములను హరించి కుష్ఠరోగములు, వాతరోగములు, ధాతుగతరోగములు, సర్వవిధములగు విషములు నివారించి

పుంస్తవ్యమును హెచ్చించి చతుర్ద్వియములకు బలమిచ్చి ముదిమినడంచునని చెప్పబడినది.

పలాశ్రీగజేసి పైని రాచుటవలన నవాయి కురుపులు మొండివ్రణములు కూడ మానుననియు. నందురు. క్రమముగ శుద్ధికాని పాదరసము కీళ్లనొప్పులు రసపట్లు మొదలగు ననేక వికారములంగల్గించును.

పాదుకాసిద్ధి— (అంజనాద్యష్ట సిద్ధులు చూడుడు.)

పాదురాక్షి గోత్రము— (అగస్త్య ఉపగణము చూడుడు.)

పాధిక గోత్రము— (నిధ్యవగణము చూ.)

పాధిర్వాగోత్రము— (శౌతక్య ఉపగణము చూడుడు.)

పాదుశ్రవగోత్రము— (ఉపమన్యుగణము చూడుడు.)

పాదోద్గత గోత్రము— (అగస్త్య ఉపగణము చూ.)

పానిప్రస్థము— దీనికి కుశస్థలి యనియు, కుశస్థాస్థ మనియు పేర్లు కలవు. (ఇప్పటి పానిపట్టు) (సామంతపంచకము చూ.)

పానుబ్రోకరు — వడ్డికి అప్పిచ్చువాడని వాణిజ్యపరిభాషయందు అర్థము.

పాన్ స్లేవిజమ్ (Panslavism)— బానిసజాతులయందు సంఘీభావము ప్రబోధించు నుద్యమము. అఖిల దేశముల బానిసజాతుల కాంగ్రెసు కీ.శ. 1877 సంవత్సరమున ప్రారంభింపబడినది.

పాపప్పీ నది— దీని నిష్పడు. దక్షిణ పినాకీనీనది యనుచున్నారు. నంది దుర్గమున జనించిన నది. తొల్లింటి చోళ దేశములోనిది.

పాపనాశనతీర్థము— అఱవ దేశమున తామ్రపర్ణి నది పుట్టిన తామ్రనకు నమీపముననే ఒక

కుండముగుండా నది నడిచిపోవుచుండుతావున నీతీర్థము కలదు. అందు చేపలు పెక్కులుండును. తిరునల్వేలి మండలమున దక్షిణ ఇండియా South Indian Railway అంబా నముద) మనుస్తేషను (కల్లడకురిచితాలూక) నుండి ఆటమైశ్వరము. ఇవటికి గొంత మారమున నానదియందే బాణతీర్థము గలదు.

పాపనాశన (క్షేత్ర) ము — దక్షిణ దేశమున తంజావూరు మండలములోని యొక సుప్రసిద్ధ విష్ణుక్షేత్రమై యున్నది. సాతిండియన్ రెయిల్వేపై పాపనాశనము స్టేషను కలదు.

ఇట నొక ప్రాంతీకవాలయమున నూటయెన్నిది శివలింగములు కలవు. ఇట శ్రీరాముడు పూజించి యభిషేకాదు లొనర్చె నట. కాని, విష్ణుక్షేత్రము పిదపకాలమున ప్రసిద్ధి నంద నారగెనట.

పాపము—అద్యులననాతనధర్మమున ఇతరులకు బాధగలుగజేయుట (పరిపీడనము), మనోవాక్యాదుకర్మలచే నొనర్చు దోషములు, పాతకకార్యములొనర్చుట, పాతకులతో సమానాసము, దుర్మార్గస్వచ్ఛందము పాపములం గల్గించునని చెప్పబడి పరిహారములు వివరింపఁ బడినవి.

పాశ్చాత్యులందు దైవాపరాధము, దైవ శాసనముగు ధర్మముల నతిక్రమించుట, పాపము లనియు, క్షమ నర్పించుట పరిహార మనియుఁ జెప్పబడినది.

దేవుఁడు లేడను మతములకు పాపముననదియే లేదు. దుర్మార్గకార్యము లన్నియు సంఘాపరాధములే యగుచున్నవి.

పాపముకలచోటనే భయము, కోపముకలచోటనే వైరము నుండును— (ఆంధ్రోలోకోక్తి.)

పాపాపురము— (అపాపపురము చూపాపాయనిగొత్తము — (అశ్శుభ్రభ్య గణము చూడుడు.)

పాపాల్ ప్రభుత్వము— (ఇటలీ దేశము చూడుడు.)

పాపాల్ స్టేటు (Papal State)-వీటిని State of the Church అనియు నందురు. పోపుసంబంధముగు విశేషణము పాపాల్ అను పదము. ఐరోపా భాషలందు పాపా (Papa) యనిన తండ్రివంటిమాన్యుడని యర్థము. పోపు దేశికునకు (Temporal sovereignty క్రింద నున్న సంస్థానరాజ్య మనిభావము.

Pope Innocent III యను వారికాలమున ఇది గొప్పరాజ్యమై యుండెనట. ఇది క్రీ. వె. ౧౩౦౦ సువత్సర ప్రాంతకాలము. ఒక నెపోలియన్ గడబిడలకాలమునం దక్క పీఠి ప్రభుత్వము ౧౮౬౦ వఱకు సాగుచుండెననియె చెప్పవలయును. అత్తటి ఇటలీరాజ్య మేర్పడి కొన్ని భూము లాక్రమింపఁ బడియెనట. పిదప మఱికొన్ని కడకు ౧౮౭౦ లో అన్నియు ఇటలీ రాజ్యమునకుఁ బోయెను. పోపు ఒక్కమత గురువుగ నుండనయ్యెను. ౧౯౨౯ లో Vatican Sovereignty తిరుగ పోపు దేశికున కంగీకరింపఁబడి మున్నది. (ఇటలీ దేశము చూ.)

పాపిజమ్ (Papism)-రోమను కేథలిక్ క్రైస్తవియనుమతమునందు పోపు అనఁబడు మతాధికారియొక్క ఆత్మోన్నత్యమును, అధికారమును ఆంగీకరించు సిద్ధాంతము. ప్రొటెస్టెంటు క్రైస్తవియనుసిద్ధాంతమున కిది ప్రతివాదము.

పాపిటచెట్టు (పాపరచెట్టు)— లా. Pavetta Indica. ఇది పెద్దపాపర యనియు, పిన్న పాపర యనియు రెండుభేదములు గలది. పిన్న పాపరను పాపరబుడమ యందురు. పాపిట చెట్టనియు ననుట కలదు.

పెద్దపాపర వేడిచేసి విరేచనము కల్గించి కడుపును శుభ్రపఱచు ననియు, జలోదరాది సకలోదరగోగములఁ బాపి జఠరాగ్నిని రేఁపు ననియు, పిన్నపాపిట సమూలకపాయము ఆమ శూలలు, కాస, గుల్మరోగము, పాంశువు, వాతము, శ్వాసరోగము మున్నగువాటిని నివారించు ననియుఁ జెప్పఁబడినది.

పాపైరస్ (Papyrus)—ఇది యొకజాతి తుంగ. మూఁడుపలకల కాడలుగల్గి పదియడుగుల యెత్తుగ పెరుఁగునది. దీనిని పొరలుపొరలుగ పలుచని కాగితమువలె విప్పనగును. తొల్లింటికాలమున దీనిపొరల నంటించి టావులుగ జేసి చుట్టలుగఁజుట్టి (Rolls) గ్రంథములను ఈజిప్టు, గ్రీస్ ప్రాంతదేశములవారు వ్రాయుచుండిరి.

దీనికి Biblos అని గ్రీకుభాషానామము. ఆపదమునుండియే తొలుత వీటిపై వ్రాయఁబడిన క్రైస్తవచిత్రగ్రంథమునకు బైబిలును పేరయ్యెనని చెప్పఁబడినది. నాలువేల సంవత్సరములక్రితమీ పాపైరస్ టావులపై వ్రాయఁబడిన గ్రంథములు కలవు. అవి సిరాతోనే వ్రాయఁబడినవి. ఆకాలమున భరతదేశపు పురాతన గ్రంథములు తాటియాకులపై వ్రాయఁబడుచుండెను. ఆతాటియాకులఁజెట్లు శ్రీతాళ మను శ్లోషజాతిగఁ జెప్పఁబడినది.

పాప్యులిజమ్ (Populism) — ప్రజాసంఘముయొక్క సిద్ధాంతము. (Peoples party) క్రీ.శ. 1892లో ప్రజల భూవనతుల హక్కులకొఱకును, ఆదాయపుపన్నునిబంధనల కొఱకును, రెయిల్వేల వ్యవహారములనుగురించియు పరిష్కారము చేసికొనుటకుగాను అమెరికాసంయుక్తరాష్ట్రములలో ఒకసంఘము నెలకొల్పఁబడెను. మొదట ఈసంఘమునకు ఇతర పార్టీలతో సంబంధ ముండెడిది కాదు. కాని,

తరువాతతరువాత (Republican) ప్రజాసామ్యవాదుల పార్టీతో సంబంధ మేర్పడి అందులో కలిసిపోయినది.

“భారతదేశమునందును అతివాదులు కానట్టియు ప్రజాక్షేమమును కోరునట్టియుఁ గొందఱు ఈపేరుతోనే (Peoples party) ఇపుడు (1927నుండియు) ప్రజాసేవ చేయుచున్నారు.”

పాబియా క్షత్రియులు— (చౌహానులు చూడుఁడు).

పామ్ సండే (Palm Sunday) — క్రైస్తవమతస్థుల పర్వదినము. ఈ సరుపండుగకు పూర్వపు ఆదినారము. ఇది క్రీస్తుప్రభువు జమానలెంపట్టణ ప్రవేశమునకు జాపకారముగ జరుపఁబడుచున్నది.

పామన్యపాలుఁడు ఈకవిచంద్రుఁడు క్రీ. వె. ౧౨౦౦ సంవత్సరప్రాంతమున సురపురసంస్థానమును పాలించిన ప్రభువని తెలియుచున్నది. ఈసురపుర మిప్పడు నైమురాజ్యమునఁ జేరియున్నది. ఇతఁడు భార్య పురాణమునాంధ్రమున జన్మకావ్యముగ రచించినవాఁడు. కవిత్వము చక్కని శైలిగల్గి లలితమైయున్నది.

కాణాదము పెద్దనసోమయాజి మత్స్యపురాణమును, శైషశైలేశలీల యనంబడు నైదువర్ణములు కావ్యమును సీతని కంకిత మొనర్చెను. ఈ కాణాదము పెద్దనసోమయాజియే భద్రాపరిణయము రచించినవాఁడనియు, గద్వాలసోమభూపతి యాస్థానకవి యనియుఁ జెప్పఁబడినది.

పామిర్ పీఠభూమి (Pamir Plateau)— దీని నాంగ్ల భూగోళశాస్త్రమున Roof of the World అని వివరించియున్నారు. కాశ్మీరదేశమున కుత్తరముగానున్న పర్వతపీఠభూమి. దీని నుండి టియెన్షాన్, క్వెన్షాన్, కారకోరమ్, హింసుకుష్ పర్వతపంక్తులు వెలువడి వ్యాపించియున్నవి. కొందఱ జాంగ్ల భూగోళశాస్త్రవేత్తలు

హిమాలయపర్వతపంక్తులును దీని కంటియున్న వియే గాన నవియు దీని నుండియే వ్యాపించిన వందురు. కాని వాటియం దిట్టి వెన్నియో యుంట నది సరికాదని తోచెడిని. సారికోలుపర్వత పంక్తి దీనియందు వ్యాపించినది. అందు ముజ్తా పర్వత మున్నది. ఇది సముద్రమట్టముపై ౨౫౦౦౦ అడుగుల యెత్తుగలది. హిమాలయ మున కుత్తరదిశయం దున్న పర్వతములలో నిదియే ఎత్తైనది. ప్రపంచమున నెక్కవ గ్లేసరు లిటుఁ గలవని ప్రతీతి.

పామిర్ వీరభూమి మంచు గ్లేసరుల మయము గనుంట నిర్జనమై యున్నది. గ్లేసరుల నడుమ మంచుచే గప్పబడినపర్వతములు పెక్కు కలవు.

పాములజాడ పాములకే ఎఱుక, స్వాముల జాడ స్వాములకే యెఱుక—(ఆంధ్రలోకోక్తి).

పాములతో చెలిమి కత్తులతో సాము పోలీసువారితో స్నేహము ఒక లాటివే—(ఆంధ్రలోకోక్తి).

పాములు పర్విడునేర్పు — దీనికి మూఁడుశరీర భాగములు చేయుపనులు ముఖ్యము లని కన్ఠానఁబడినది. అవి Back bone, Ribs, Large horny scales underneath. వీటిని Muscles కడపుచుండుననియు, అట్లు పాము ప్రాకఁగు ననియుఁ గనిపెట్టఁబడినది. నిజమున Ribs కడలచే పాము నడుచునట్లే యగును. ఇవి దానిశరీరమునం దేనకము లుండును. Back bone యొక్క ప్రతిభాగ మున కొకటిచొప్పున నుండును. ఇవి కడుపు యొక్క Scales నకుఁ దగిలియుండుచు Muscles వల్ల ఒకటితరువాత నొకటి కడలుచు పామును బ్రాకఁక జేయును. నడుచుతఱి ఈ ప్రక్కనుండి ఆప్రక్కకు, ఆప్రక్కనుండి ఈ

ప్రక్కకు మరలుచుంట ఊత యగును. కాళ్ళు వలె న్ని గ్రిందకును గాదు. సాఁగఁగల వెన్నెముక దీనికి ప్రధానావయవము. అది కడుచులకనగ తెగిపో నగును. కాన వెన్నుపైఁ గొట్టిన చిన్న దెబ్బదానినడకకు బాధగల్గించెడిని.

పాములలో మెలఁగవచ్చును గాని స్వాములలో మెలఁగుట కష్టము—(ఆంధ్రలోకోక్తి).

పాయసమైనను కుక్క ఎంగిలిపాఱి వేయవలసినదే—(ఆంధ్రలోకోక్తి).

పాయాశ్వినీనది—చిత్రకూటపర్వతము కడ యమునానదిలో సంగమించు పైశునీనదికి తొల్లింటిపేరుపాయాశ్వినీనది. మఱియుదతీణపు కన్నడజిల్లాలోని చంద్రగిరియని నామాస్తరము గల నదికిని ఈపేరు గలదంట. ఇంకను తిరు వానూరు రాజ్యములోని పాపనాశినీనది కీపేరుకలదని చైతన్యచరితామృతమున గలదు.

పాయిల లేక పావిలకూరచెట్టు— ఇది గల్లేరులోని జాతి. దీనిని గంగపావిల, సన్నపావిల, పుల్లపావిల, గోళకూర మొదలగు పేర్లతో వాడదురు. త్రిదోషహరమై, చలవ జేసి మూత్రాశ్మరి, మూలవ్యాధి, సంగ్రహణి, విదాహము, నీరుచురుకు, పైత్యము, నిక్కాక మొదలగు జబ్బుల నివారించును. వెండ్రుకల కుదుళ్ళ బలపఱచును. రక్తమునుశుభ్రపఱచును.

దీనికి పటికపంచదార, పుదీనా విఱుగుడులు. (గల్లేరు చూడుఁడు.) ఇందు బొడ్డుపాయిల యని భేదజాతికలదు. అదియపథ్యకారి యనియు నజ్జ చేసి నిద్ర దెచ్చుననియుఁ జెప్పఁబడినది. మఱియు నీజాతికి జేరిన వెండుకపాయిలకూర (రస, కషాయములు) వేడిజేసి వాతమును హరించు ననియు, పైత్యమును బలపర్చి గుల్మనణములు,

ప్రమేహము, నేత్రోరోగముల నడంచుననియు జెప్పదురు. ఇదియుం గూరగ నొనర్పడగినదే.

ఈజాతికి జెందియు కొంత భేదము గల్గిన జాతికి శంగపావల యనుజాతి యొకటి కలదు. ఇది వాతము, ఉబ్బు, మూత్రోరోగముల హరించి, మలబద్ధము గల్గించి పైత్తముల పేరేపించు నందురు.

పారణ గోత్రము — (పార్ణమాస ఉప గణము చూడుడు.)

పారశీక (జరధుస్త్ర) మతము మాజ్ఞా యాస్నామతము — ఈమతమునకు సరి యగుపేరు మాజ్ఞాయాస్నామతము. ఈమత స్థుల మతగ్రంథమగు జెండవెస్తాయం దీపేర వాడబడినది. ఈమతస్థులగు పారశీకులు ఆర్యు లు తొల్లింటి భరతదేశపు ఆర్యులలోనివారే. తొల్లింటి నార్యులందరు మేరుశిఖరము (పార శీకులపేరు హర్షరేజా) ప్రాంతముల వసించుతరి వీరును వారును కలసియుండినవారే యందురు. దేవాసురయుద్ధకాలమున భరతదేశమందలి యార్యులు దేవతాపక్షావలంబులుగను, పారశీ కుల పూర్వులగు నార్యులు అసురపక్షావలం బులుగను వేరైరిని చెప్పదురు.

ఈమతస్థుల కీశ్వరుడు వరుణుడు. ఆపేరు నానాటికి మార్పులంజెంది జెండుభాషయందు అహురయని మారెనట. అహురశబ్దము అసుర శబ్దమునుండి మారెనని తలంపబడుచున్నది. వీరి తొల్లింటి యాదికాలమున రాజర్షులు ఈ మతము నుద్ధరించి నడిపిరట.

కృతయుగకాలమున జంపీదు నృపతియు (ఈతఁడు యముండని తలంపబడుచున్నాఁడు. కావ్యుఁడు శుక్రాచార్యుండుగ తలంపబడు చున్నాఁడు.) ఫరిదూన్ ప్రభువు (ఈతఁడు మంత్ర బలముచే రోగముల నివారించిన మహనీయుఁ డట.) వెరిత్రీఘ్నుఁడను నామాంతరముగల

బెహరాము నృపతియు వీరిమత ముద్ధరించిన రాజర్షులలో నగ్రగణ్యులని చెప్పబడినవారు.

వీరికిం బిదప నొకప్పుడు దోషాతిశయమున నహురభక్తి నశించిపోవ నార్తైతీ (భూమి) గోరూపమున నహురుంగూర్చి మొరలిడ నను గ్రహించి ఈమతాధిపతియగు జరధుస్త్రు నను గ్రహించెనట. ఈతని తొల్లింటిపేరు స్పితముఁడు. తండ్రి పౌరుషస్వార్యుఁడు. తల్లి ధుగ్ధివ. ఇతఁడు తేజోమయుఁడని చెప్పబడినవాఁడు. పదునేనవనవత్సరముదనుక విద్య లభ్యసించి, మరి పదునైదువత్సరములు తప మాచరించి, జ్ఞానియై, జరధుస్త్రు (ఋషి) యనంబరగి, జగ ద్దేశికు డనంబరగి, నలుబదియేడు వత్సరము లహురభక్తి (మాజ్ఞాయాస్నా మతము) నుద్ధ రించి తన డెబ్బదియేడవవట ఆతాష్పేహరామ్ (అగ్ని దేవాలయము)ను అన్యమతస్థులు భగ్గు మొనర్పఁ బ్రయత్నించిన, వారితో బోరుతరి ఆకాశమునుండి యేతెంచిన యగ్నియం దైక్యమై అహురసన్నిధికిం జేరుకొనియెను. ఆతఁడే మతాచార్యుఁడు.

ఈమతమున వందనీయులగు షడమృతులు చెప్పబడిరి.

౧ ఆతర్ - ఈతఁడు అగ్ని, ఊర్ధ్వగతుఁడు, పవిత్రుఁడు. ఈతని ఆషావహిష్ఠ (వరిఘ్నఁడని తలంపబడుచున్నది.) యనిపేరు గలదు.

౨ వోహుమానో - ఈమహాత్ముఁడు ఆత్మకు పరిశుద్ధత నొసంగ నధిపాధుఁడు.

౩ క్షత్రవైర్య - అహురుని మహిమాధిపత్య స్ఫూర్తిగ నెన్నదగివవాఁడు.

౪ స్పెంటార్తైతి - (భూమి) ఈమె భక్తి స్వరూపురాలు. ఈమహాత్మురాలు ఆషావహిష్ఠ తోసమాసము.

౫ కార్వతాత్ - ఈమె ప్రస్ఫీత యనియు స్పెంట యనియుం జెప్పబడినది.

౬ అమేరితాతాత్ - ఈమెయువస్థీత యని యు స్పెంట యనియుం జెప్పబడినది. ఈమె సుపవిత్ర.

ఇంకను జరఘుశ్రు మతమున విదుగురు ప్రవధాగగణ్యతం బడసినవారు చెప్పబడి యున్నారు. వీరును వందసీయు లని చెప్పబడినది.

౭ శ్రీవోష- ఈతని ఖడ్గమునకు ఇరుదెన లను దారు కలదనియు, దానిబూని రాతులం దీతఁడు భక్తులనురక్షింప నియమింపబడినవాఁ డనియుం జెప్పబడినది

౮ ఆపీవంగుహి- ఈమె భక్తి కథిదేవత. దాంపత్యసౌఖ్యసంధాయిని యనియు, సిరులీయ కథినాధురాలనియుం జెప్పబడినది.

౩ ఆతర్ - అగ్ని. ఈమహనీయుఁడు ఆతాఘ బెహరాం (అగ్ని దేవాలయము) నందుంపబడి యారాధింపబడువాఁడు. దోషములను హరించు

౪ దయేన. ౫ చిస్తి- విదిర్వురు ప్రిణులకు విశ్వాభనబుద్ధి, వివేకము, భక్తులకొనంగుచు హింస కర్తులై యుండువారు.

మఱియు నీ యెదుగురు అహరునియాజుల నవనియందు నెరవేర్చువారనియు, ప్రముఖాగ గణ్యులనియుం జెప్పబడువారు. వీరు గాక నైర్యసంఘ యను మహాత్ముఁడు వేఱోక్కఁడు చెప్పబడినవాఁడు. ఆతఁడు ఆదిదంపతులగు మాష్యో, మాష్యోయాలను అహరుని యాజు మేరకుసృష్టించినవాఁడు. భక్తులరక్షించువాఁడు. దూతయై యహరునిఆజుల నిలకు సంధించు చుండువాఁడు. మహాజ్ఞాని.

జరఘుశ్రుమతమున పాణికి పూర్వకర్మ, సంచితకర్మ మొదలగునవి చెప్పబడలేదు. పున ర్జన్మమును చెప్పబడలేదు. ఏననియైనను జేయు టకు స్వతంత్ర గలదు గాన, తానొనర్చిన

వనియొక్క ఫలములను, శిక్షలను తానే అనుభ వించునని చెప్పబడినది.

ఆత్మ అహారునిభక్తిగల్గి సత్ప్రవర్తనతో మెలంగుకతన ఆపీవంగుహి (పరిశుద్ధత, అర్హత) తనంతటతానే చేకురుచుండును. ఈమతవిధాన మున ఆత్మ కర్మ లొనర్చి యనుభవించుటయే విధి. అహారభక్తికి అర్చనకు మూఢభక్తి తగదు. అహారజ్ఞాన మత్యవసరము. ఆత్మ పశువు లను, బాగ్యములను, తనువును (శరీరమును), ధనమును బాసినను బాయనగుంగాని తానొన ర్చిన కర్మఫలమును బాయజాల దని చెప్పబడినది.

గుణము, దోషము ఈ రెండును ఒకేతా వున జన్మించినవైనను ఎప్పుడు కలియదగినవి కావని యీమతసిద్ధాంతమున చెప్పబడినది. మరియు నీమతమున ఇంద్రుని అప్రీమాను డనంబడువారిని దుర్గుణసాంద్రులనియు, దుష్టు లనియు, వీరింగూర్చి ఉదాసీనదృష్టి నెరపి వీరి పట్ల అహారభక్తులు విముఖులుగ నుండవలయు ననియు విధింపబడినది. ఇది ఈమతనిషేధము.

ఈమాజ్ఞాయాన్నామతధర్మమున సంస్కార త్రయము విధింపబడినది. ఈమూఁగును మతవిధులు; మతసంస్కారములు.

౧. నవజోత్ - ఇదిఅహారభక్తికి ప్రారంభ సంస్కారము. బాలబాలికలకు బాల్యా సమయముననొనర్తురు. ఇందు (౧) హుక్తా (పరి శుద్ధమానసము) (౨) హుక్తా (పరిశుద్ధవాక్కు) (౩) హూఆర్ (పరిశుద్ధ ఆచరణము) ఈమూటి టమియు ఆపా (ఈమతధర్మము)కు మూల మగుట దానిచిహ్నముగ క్వేతవశ్రుము (గిలే బా) నిచ్చి కటిసూత్ర గూఢ బంధము బంధించి అహారభక్తి బోధించి అహారవీర్యమన్తముప దేశింతురు.

2. అహారభక్తుల సంతతి యభివృద్ధియై మాజ్డాయాన్నామత మభివృద్ధి గాంచుటకు వివాహమీ మతస్థు లందరకును విధింపఁబడినది. వివాహముగువానికి అహారప్రసీదత గల్గి సకల శ్రేయము లందెడిని.

3. అంశ్యేకర్మ- ఇది ప్రాణి శరీరమునువీడిన పైని మూఁడుదినములు శ్రవోపరక్షణయందుండి నాలవదిన ముదయమున చిన్ద్రత్వారధి మీదుగ పరలోకమునకుం గొంపోవఁబడుచు వారధిమధ్యమున దిగంబరిగ నుండియు తాను జీవించియుండుతఱి నొనర్చిన గుణదోషముల కర్మ సూచకముగాపములం జెంది యువ్వలికొననే యుండు రష్ట్రమిత్రు లను నిర్గురు న్యాయాధి పతులచే విచారింపఁబడి అర్హ ఫలితముగ అహారుని దర్శనము, అహార సామీప్యవాసము, అహారునియం దైక్యము, ముక్తిగఁగాని, దోష ఫలితముగ శిక్షగఁగానిఁజెడిసి.అదియే ఈ మతమున మృతికి బిదప నాత్మకుఁగలుగబోవుముక్తి.

ఈ అహారమాజ్డాయాన్నా నామకమగు జరధుస్త్రజగద్గురు మతమున పరమేశ్వరుఁ డగు అహారుఁడు భౌతికసృష్టి నిమిత్తకారణముగను, ఆత్మసృష్టి యుపాదానకారణముగను ఒనర్చెననియు, అహారుఁడే జగత్కా జగద్భర్త యనియు, మతధర్మముల బోధింప జరధుస్త్ర దేశీకుఁడు నియమితజన్మఁడనియు, మతగ్రంథ మగు జెండుభాషనున్న అవెస్తా పౌరుషము, అపౌరుషేయము నగు వేదమనియు, ఆతాషు బెహరాము(అగ్ని దేవాలయము)నమఁకతర్ ను (అగ్నిని) దర్శించి నతు లొనర్చుట యర్హమనియు సిద్ధాంతములుగ నెరుంగఁదగినవి.

పారశీక జరధుస్త్రమతనిషేధములు-

పరమేశ్వరుండు అహారునియందు భక్తిలేకుం డుటయు, అన్యదైవములందు భక్తి గల్గియుంట్లయు, ఆచార్యమున నమ్మకము లేకుంట్లయు,

నవజోతుకర్మయందు విశ్వాసము లేకుంట్లయు, అవెస్తాయందు నమ్మకము లేకపోవుటయు, జరధుస్త్రజగద్గురుఁడు మతబోధకుఁడుగ దైవనియమితుండును నమ్మకము లేకపోవుటయు, అహారవెర్కమంత్రముహిమయందు నమ్మకము లేకపోవుటయు, షడమృతులందు నిరసన గల్గుటయు, శ్రవోష, ఆశీవంగుహి, ఆతాషుబెహరాము, దేవస్థానమునం దగ్ని, దయేనా, ఛిస్తి, నైర్య సంఘులందు విశ్వాసము లేకపోవుటయు, ఇంద్రునియందు అహిమానునందు నిరసన, ఉదాసీన దృష్టి తగ్గిపోవుటయు, జరధుస్త్ర జగద్గురు బోధితసిద్ధాంతములందు విశ్వాసహీనత ఇవి ఏకాదశ నిషేధములని చెప్పఁబడినది.

పారశీకదేశపు ప్రభుత్వము (Per-

sia)— ఈ దేశపు ప్రజలకు పార్శ్వీ లనిపేరు. ఇది ఆసియాఖండమునందలి విదేశము. తొల్లినిరాతంకపు పరిపాలనావిధాన దేశమై యుండెను గాని ఇటీవల Limited Monarchy యొ యున్నది.

ఆఱులక్షల ఇఱువదిఎన్నిదివేలు దేశవైశాల్య మనియు, ఒకకోటి జనసంఖ్య యనియుఁ జెప్పఁ బడినది.

తాఇరాన్ (Tehiran) నగరము రాజధాని. స్వదేశస్థు లీదేశమును ఇరాన్ దేశమని వాడుకొను చుండురు. రమారమి ప్రజ లందరు మహమ్మదీయమత మవలంబించినవారు.కొలది మంది తొల్లింటి జరధుస్త్ర మతస్థులు అచ్చట చచ్చట గలరు.

పారశీకదేశము—ఆసియా ఖండమునం

దున్న సామ్రాజ్య దేశము. తొల్లింట భారత దేశమున మేరుపర్వత పరిసరముల ఆర్యులనం బడుచు వసించుచు, దేవాసురయుద్ధముల కాలమున రాక్షసపక్షావలంబులై, దేవతాపక్షావలంబులైన యాయ్యులనుండి చీలి, రాక్షసులు

పరాజితులైన కతన దేశమును వీడి తూర్పుగా గాంధారాపగ దేశములం గడచి, ఇప్పుడున్న దేశమునకుం జేరి, యట పర్షిపోలినునందునను ఆ ప్రాంతనీమలదునను నివాస మేర్పర్చుకొనిపార శీకులనంబడు ప్రజలు నివసించు దేశముగాన పర్షియా యనంబడుచున్నది. ఈ పేరు పదప గల్గియుండునని తోచెడిని. ఏలయన ఆభూమికి తొల్లింటగల్గిన పేరు ఇరాన్ దేశము. వీ రార్యులగుట ఆర్యశబ్దసంబంధమే ఇరా నని పరిశీలనలనుండి జేలుచున్నది. పర్షిపోలినునుండి కల్గిన పేరు తరువాతి గల్గియుండు నని తలంపఁబడుచున్నది.

వైశాల్యము ౬౨౦౦౦ చతురపుమైళ్ళు. దేశమధ్యమున పీఠభూమియు, దానిచుట్టు పర్వతములును కలవు. లోవలును తూర్పుభాగములును చవిటిపర్చులు. ఇసుక ఎడారివ దేశములు గలవు. ఉత్తరమువైపునను పశ్చిమమువైపునను ఫలవంతములగు ప్రదేశములున్నవి. దేశమున నదులు చాల తక్కువ యున్నను చిన్ననదులు, ఉప్పనీటిసరస్సుల నేకములు కలవు. పరిశియా పీఠభూమి ౨౦౦౦ అ.లు మొదలు ౪౦౦౦ అ.ల వఱకు సముద్రపు నీటిమట్టము ఎత్తుగల్గియున్నది. ఉత్తరపువార్దన ఎల్లర్దువర్వతములున్నవి. అందలి జెమాలెంపశిఖరము ౧౨౦౦౦ అడుగులయెత్తు గలది. ఇది కాస్పియన్సీకి దక్షిణమున నున్నది. కాసున్నది యొక్కపై పడవలు నడువందగిన లోత్రు గలది. అది పె.పెల్లారబు నదిలో కలియు చున్నది. నాయవ్యదిశయందు ఉరుమియా యనంబడు గొప్పసరస్సుకలదు. అది సముద్రపు నీటిమట్టముపై ౪౩౦౦ అడుగులయెత్తున నున్నది. దానినీరు చాల ఉప్పుగానుండును. పల్లపుప్రదేశములందు వేసవియందు వేడి చాల తీక్షణముగను శీతకాలమున పీఠభూములపై శీతమధికముగను నుండును

పారశీక దేశమున వర్ష హీనమగుప్రదేశము కొంత కలదు. గోధుమలు, ధాన్యము, ప్రత్తి, పొగాకు గనగసాలు, ఇంగువచెట్లు వైరుచేయం బడుచున్నవి. ఖర్బానీ మొదలగుపండ్లతోఁటలపరిమితముగఁ గలవు. పండ్లతోఁటలు త్రుభాగములందధికము. దేశమున గులాబీపూవులధికముగ నుంట అత్తరు పన్నీరులు చేయఁబడుచున్నవి.

లోటిపిటలు దేశమున విస్తారము కలవు. ఇవి బరువుమోయుచువర్తకపుసరకులం గొంపోవుచుండును. గుఱ్ఱములు మేలుజాతివి. సింహము లీదేశమునఁ గలవు. పారశీకులు వినయగౌరవములు గల్గి మర్యాదవర్తనముగలవారు. రసజ్ఞులు. వినోదాభిలాషులు. వీరిని ఐగోపావారు French of the East అనియెదరు. తురుష్కులు మహమ్మదీయులైనను వీరికి సరిపడదు. వీరు గాక దేశద్రిమ్మరులగుప్రజలు కొంతమంది యీ దేశమున హైయత్తులనంబడువారుకలరు. హైయత్తులన కుటుంబములని యర్థమఁట. ఈ పేరు బహుశః దేశద్రిమ్మరుల కుటుంబము అని యర్థము గానోపు. వీరిని మూఘలును, మూర్ఖులును ననెదరు. సార్వీభాష కర్ణశ్రావ్యమై, ఆఘోదమాధ్యములకుం జేరందినది. తివాచీలు, శాలువలు, కత్తులు చేయుట, పట్టుపనినేత, నల్లమందు చేత, కొంతవఱకు నూలునేత, దేశమునఁగల చేతిపనులు. ఈ దేశపు గాడిదలు శ్రేష్ఠమైనవి. ప్రయాణములు గుఱ్ఱములు, గాడిదలు బంటెలపై విస్తారము వర్తకముఁ బోలి జరుగుచుండును.

పారశీకులందు తొల్లింటి మతస్థులగువారు జరధుశ్రు మాజ్జాయాన్నా మతస్థులు కొంతమంది అచ్చటచ్చట గాననగు చుండురు. గాని దేశమంతయు మహమ్మదీయమతస్థులైపోయిరి. వారుషియాలు, ఆర్మీనియనుక్రైస్తవులు కొందరు కలరు. వారు ఆర్మీనియనుచర్చివారై యున్నారు.

భరత దేశమునం దున్న పాఠశీకులు తొలుత నీ దేశమునుండి తిరిగివచ్చి చేసినవారే.

ప్రభుత్వము లిమిటెడ్ నార్మియెయున్నది. చక్రవర్తిని "షాఇన్షా" (రాజాధిరాజు) అనెదరు. గొప్ప వైభవోపేతుఁ డనెదరు. రాజ్యము ౧ ఫార్సిస్థానమనియు, ౨ ఇరాక జేమియనియు, ౩ ఖురాసాననియు మూఁడుఖండములుగఁ జేయబడి యున్నది. క్రీ.ము. ౫౫౯ లో సైరన్యా పతి అనేక దేశములం గల్పి, మేఘనతో చేర్చి పాఠశీక సామ్రాజ్యమును స్థాపించెనని చెప్పబడినది. అది బలవంతుడుకరి క్రీ.ము. 33౧ లో అలగ్జాండరు ది కేంటుగారు ఆక్రమించిరి. ఒక శతాబ్దమునకుఁ బిదప పార్షియనులవశమై, క్రీ.వె. ఏడవ శతాబ్దమున కాలీఫాలహస్తగతమాయెను. క్రీ.వె. ౧22౨లో ఆఫ్ఘనులవశమై అచిరకాలముననే పరిశియనుఁడగు నాదిన్షా లేచివశపఱచుకొన, తిరుగ స్వదేశపాలన ప్రారంభమయ్యెను. క్రీ.వె. ౧22౯ లో ఆయన చనిపోయినతోడనే, ఆయన సైన్యాధిపతులలో నొకరు దీనిని, వేరొక రాష్ట్రస్థానమును గైకొనిరి. ఇటీవల స్వపరిపాలనయందు లిమిటెడ్ నార్మియె యున్నది.

త్వా ఇరాన్ పురము రాజధానినగరము. దీనిని పాశ్చాత్యులు Teheran అనుచున్నారు. ఇందు మూఁడులక్షల జను లున్నారు. తొల్లింటి ఆర్మీనియాలోని తేబ్రిజ్ పురము గొప్ప వర్తకస్థలము. ఇందు రెండు లక్షలజనులు వసించుచున్నారు. నైరృతిదిశ గానున్న హమదాపురము తొల్లింటి ఎక్బాతనాపుర ముండినతా ననియు, నిది మీఠిలనాటి రాజధాని యుండినతావనియు నందురు.

త్వా ఇరానునగరమునకు దక్షిణముగానున్న ఇస్ఫహాన్ పురము తొల్లి కాలీఫాలనాటి రాజధానిగ నుండినది. ఇప్పుడు విస్తారము వర్తకము గలతావై యున్న పురము. యెజ్జ పురము, మెషే

పురము కార్వానా వర్తకపుతావులు. అందు యెజ్జనందు జరఘుత్త్రు పాఠశీకులు విస్తారము. కలరు. షిరాజుపురము సుప్రసిద్ధులగు హఫిజు, సాది యను పేరులుగల పరిసియను కవిపుంగవుల గోరీల దేవాలయములం గల్గి యాత్రాస్థానమై యున్నది. ఈ పరిసరములనే తొల్లింటి ప్రారంభ ప్రధానస్థానముగు పార్మసీపోలినునగరముండిన తావు పాడుపడి యున్నది. మఱియు షిరాజ్ పుర మిప్పుడు ద్రాక్షాంఠమునకును, గులాబీ తోటలకును, అత్తరువనులకును పేరంది యున్నది. కాస్పియ నస్ముద్ర తీరమున రెష్మ పురము, బాల్ఫుష్ పురమును, వర్తకస్థానములగు రేవులు. పాఠశీక సముక్తాగ్ర గుడతీరముననున్న గొప్ప రేవుస్థానముగ నున్న పురము బుషే ర్పురము.

ఇంకను బందరబ్యా ననంబడుచున్న గొంబూర్ పురమును, లింఘాపురమును విశేషవర్తక స్థానములగు రేవుపట్టణములు. ఓగ్మనుద్విపము (గొంబూ) నుదరిని) ఒకప్పుడు పోర్చుగీసువారివై యుండి వర్తకపుతావై యుండినది. ఇప్పుడు పెరిశియాకు జెందియున్నది. బెలూచిస్థానపు సరిహద్దున మెక్రానో తీరమున నున్న గ్యావార్పు రమున గొప్ప తెలిగొప్పు స్టేషను నేర్పఱుపబడియున్నది. (ఇరాన్ దేశము, పాఠావ దేశము చూడుఁడు.)

పాఠశీక దేశపు సామెతలు— అంగుడి నాలుక పొడవైతే ఆయుర్దాయము తక్కువ. ఇనుపమక్క పై నవేసుక యీఁతకుదిగినట్లు. ఎంతమంచిత త్తియెనతనపిడికిగంటు పెట్టలేదు. ఎవ్వఁడని వారిది. కస్తూరి, వలపు కప్పి ఉంచితే దాగేవి కావు. కాలమునుబోలినఘనబోధకుఁడుండబోఁడు. కాలక్షేపము లేకపోతే కంచితేఁకను కొనుక్కోమన్నారు.

కుక్కలు కోవెలలో పని యే ముంటుంది?
కొఱగాని ముండవొంకలు గులాబీపూలు

పూచునా?

కొఱగానిభార్య గోడలోఁ బుట్టిన రావిచెట్టు
వంటిది.

గోడకు పసికివచ్చే రాయేయైతే బైట
పారేనానా?

చుట్టయినా (చూరమైనా) పెద్దబాటయే
మర్యాదనుఁ డేగఁదగిన మార్గము.

తననీడకు దొరకకండా తానుపరుగె త్తినట్లు.

నాలగను జాగ్రత్తగా నడుపుకోకపోతే ఫలి
తము తలదాకా వస్తుంది.

నీకున్న దానితో తృప్తిచెంది బ్రతుక గల్గితి
వేని, నీవును రాజువలె సుఖపడనేర్చినవాడవే.

బట్టలు ముఱికిగానియ్యని పరిశుభ్రత
యెవ్వరికి నుండదు.

మరపకాయల చిన్నదని మేలమాడ జనదు.

నమలిచూస్తే నాలుకే చెప్పతుంది దానిసత్తువు.

విద్య జ్ఞుంచేసుకోదానికి పదింతల కిల్వీ
కావలెను.

వచ్చేవి

వచ్చేవి

శునకములు తీని విడిచినదానిని సింహములు
తీనునా?

సంగీతం బాగుంటే సర్పాలుకూడా బయటి
వచ్చి ఎంటాయి.

న్నేహితుఁడే యైతే సూదిబెజ్జమంత దారే
చాలును. బాధ్యత లేనివానికి ప్రపంచమంత
వెళుపున్నా ద్వారం చాలదు.

పార్థ గోత్రము—(వైశ్యగణము చూ.)

పార్థకాయన గోత్రము (వశిష్ట

గణము చూడుఁడు.)

పార్థవల్మీకగోత్రము—(వశిష్టగణము

చూడుఁడు.)

పార్వతి గోత్రము—(జమదగ్నివతః
ఉపగణము చూడుఁడు.)

పార్వతీనది—ఇది విపాశ (బీయాస్)
నదిలో కలియు నొకచిన్న నది. దీనితీరమున
కొన్ని ఉష్ణోదకకుండములు కలవు. అందు
అన్నము, పప్పులు, ఉడుకునంతటివేడి కలవి.
వాట్ల కిప్పుడు “మణికరణ్” అని పేరు. తొల్లింటి
పేరు “మణికరిక” యని యుండెనట. ఇది
న్నానతీరమెయున్నది. ఇదియిప్పుడు కోహిస్థా
నమున పర్చానదిగనున్నది. (జలంధర్ దోఆబ్)
బకరాపురమున కెగువను రెండుమైళ్లదూరమున
సంగమించును. మణికరికసంగమమున కెగువను
50 మైళ్ల దూరమున నదికి కుడితట్టున నున్నది.
లక్కలేని వేడినీటియాటలు చల్లనిజలప్రవాహ
మున కొన్ని యడుగులయెత్తునఁ గలవు. (మణి
కరణ్ణేత్రము చూడుఁడు).

పార్వతీలోచనతాళము--(తాళములు
చూడుఁడు.)

పార్వ్యరుణః—ఇది బాలపాపచిహ్న
కోగ భేదము.

పారాగుయె దేశము (Paraguay
(Republic)—దక్షిణఅమెరికాయందు తొల్లి
యొక దేశముగా నుండి, పిదప ఆఖండమునందే
లాపాలా దేశమునకు జేరి, అం దంతఃకలహము
లచే వేఱుపడి ఏర్పాటైన మూఁడు ప్రజాప్రభు
త్వములలో నొకటి. ౧౮2౦౦౦ చతురపుమైళ్ల
వైశాల్యము గల దేశము. Asuncion పురము
ప్రభుత్వకార్యాలయములున్న తావు. పిల్కోమె
నది, పారాగుయెనది సంగమముగు తావున
నున్నది.

పారాశర లేక పారాశర్య లేక పరాశర
గోత్రము—(పరాశరగణము చూడుఁడు.)

పార్ణాగారిగోత్రము- (ఉపమన్యుగణము
చూడుఁడు.)

పారిజాతపు చెట్టు—*లా. Erythryna Fulgens.* ఆంగ్ల. Coral tree. సం. పా జాతక. హిం. తెజ్జల్

పారిజాతమును స్వర్ణీయకునును మనియుఁ గూడ నందురు. తొల్లింట నీజాతిచెట్లు స్వర్ణమునమాత్ర ముండె నట. శ్రీకృష్ణుం డటనుండి యొకకొమ్మను రావించి, దానిపూవులను రుక్మిణీ దేవి కొనంగెనట. దాని కనూయజెంది సత్యా దేవి యలిగినవార్త దెలిసి శ్రీకృష్ణుం డామె కడ కేగి బ్రతిమాలి వ్రసన్ను లుగఁ జేసి కొనెనట. పారిజాత మిటుల భూగతమాయె నట. పారిజాతపు పూలు చక్కనిపరిమళముగలవి. పారిజాతపుకొమ్మను గొట్టి వరాకాలముల నేల పాతిన వేళ్ళుదన్ని బ్రతుకు మొండిజాతి. దీని శరీరము గొంగళిపురుగులకు నిలయము, బహు ప్రీతి గావున, చెట్టును పరిశుభ్రముగ నుండు నట్లు జూడకుండిన తోటకె నప్తము వాటిల్లును.

పారిజాతపు ఆకురసమున సరములకు బల మొసంగి విరేచనము వెడలించుగుణము కలదు. ఉష్ణగల్పి సేవించిన క్షీమిజాడ్యమును, తేనె గల్పి సేవించిన పురాణాస్వరములు మొదలగు సమస్తజ్వరములు తగ్గిపోవును. లేతయాకు లల్లము కల్పి లోని కిచ్చుచుండిన వరుసజ్వరము నివృత్తియగును కషాయమునం దీగుణము లన్ని యుం గలవు. విత్తులచూర్ణమునందు తల కురుపులు, చుండు (పైనిరాచిన) నివారించు శక్తి గలదు. పూవులరసమునందు చలవజేయు గుణము గలదు.

పారిమండలిగౌత్రము—(జమదగ్ని

వత్సఉపగణము చూడుడు)

పారియాత్ర(పర్వత)ము—చుబల్

నది జన్మస్థానము మొదలు కాంబే సంయుక్తా గ్రగుడము దనుక వ్యాపించి యుండి వింధ్యనగ పశ్చిమభాగమునఁ గల పర్వతపం కికి “పారి

యాత్రపర్వత”మని పేరు. డాక్టరు భాండార్కరు పండితుఁ డిప్పుడు వింధ్యపర్వతపం కిగ పేరిడఁ బడిన పర్వతసమూహములందు, చుబల్ నది, బెల్గానది జన్మించు భాగమునకు పారియాత్ర మని History of Deccan Sec. III యందు వ్రాసెను. వరాహపురాణ. ౮౫ అధ్యాయ. పశ్చిమ కలదు.

ఇందు ఆరావళి, రాజపుత్రసానపుకొండలు, పతార్ పర్వతములు కల్పి యెయుండ నోవు. పతార్ పారియాత్రోత్పత్తియుక్క వికార మేమో వీట్లకు జేరి అపరాంత, సారావ్త్రి, శూద్ర, మాల్వా (మాళవ), మాలక మొదలగు దేశము లుండునని కూర్మపురాణ పూర్వ. ౪౭ అధ్యాయమున ప్రశంసింపఁ బడినది. పారి యాత్ర పర్వతము పశ్చిమతీర ప్రదేశముని రామాయణము క్షింధాకాండము ౪౨ అధ్యాయ. శ్లో. ౨౦న గలదు. (కులపర్వతములు చూడుడు.)

పారిషదన్యాయము—పరిషత్తన సభ.

ఒక్కఁడు నుడివినదానిని తక్కినవా రా మోదించుటయో నిరాకరించుటయో జరుగుచుండును. ఒక్కఁడే పనిచేయుట జరుగుచుండినను, నందరు చేసిన ధర్మమును చూచును.

పారిస్ డిక్లరేషన్ (Declaration of

Paris)—క్రిమియా యుద్ధానంతర మైరోపాదేశ ములందు బలవంతముగు ప్రభుత్వము లీక్రింది నాలు సంగతుల కంగీకరించి ప్రకటించినవి. దానికి “డిక్లరేషన్ నాఫ్ పారిస్” అని పేరు.

౧ Privateering is and remains abolished.

౨ The neutral flag covers enemy goods with the exception of contraband of war.

3 Neutral goods with the exception of contraband of war are

not liable to capture under the enemy flag.

౪ A blockading force must be able to prevent all ingress to and egress from the enemy Coast.

పార్శ్వమెంటు (కాగితము) (Parchment)—వ్రాయుకాగితపురికములలోనొకటి. గట్టిగ నుండి సాధారణముగ చిరుగనిది. అది నివి తోళ్ళుగ (చర్మములుగ) నుండినః వాపిని పొరల కివి ప్రతిగా పేరందినవి. క్రీ. ము. రెండవ శతాబ్దమున విరివిగ గ్రంథభాండాగారములం దుపయోగింపబడెను. మైసియా దేశమున పెర్గామమ్ గ్రామమున తొలుత చేయఁబడుట పేరంది, మాటిమాటి నేటి కీపార్శ్వమెంటుని నిలిచినది.

కాగితములు బయలు దేఱుటతో పీటిపార్శ్వము ఖ్యము చేడిపోయినది. ఇక్కాలమున దళసరి లేకున్నను గట్టికాగితములు పార్శ్వమెంటును పేరఁబరఁగు చున్నవి. దస్తావేజులు మొదలగువాటి కుపయోగించు చున్నారు.

పార్టింగ్ (Parting)— వాణిజ్యసంబంధ పరిభాషాపదము. రెండింటియొక్క కలుపుట కీపేరు వర్తించెడిని. బంగారము, వెండి కల్పిన దానిలో బంగార మధిక మయిన Gold parting అనియుఁ వెండి యధికమయిన Silver parting అనియు వాడుచున్నారు.

పార్జినవి గోత్రము—(జమగ్ని వత్స ఉప గణము చూడుడు.)

పార్జినాన్ దేవతము—ఇది గ్రీసు దేశపు అతెన్నసం దున్నది. అతీనా దేవత యొక్క దేవాలయము. ఇప్పుడు పాడుదశయందున్నది. క్రీ. ము. ౪౫౦ లో ప్రారంభింపఁ బడినది. అప్పటిమేష్ట్రీ ఫిడియాస్ అనుపనివాడు(శిల్పి).

బేనుమెంటుపొడవు ౨౨౨ అడుగులు. వెడల్పు ౧౦౧ అడుగులు. Doric Style ౧౬౮౨ లోని వెనీషియనుల ముట్టడికాలమున పాడుచేయఁబడినది. ఎలిన్ ప్రభువు కొన్ని పనితనపుమార్పెలు రాళ్ళు గొంపోయి ౧౮౧౨ సం॥లో బ్రిటిష్ మ్యూజియమునకు జేర్ప, నవి యిప్పుడు “ఎలిన్ మార్పెలు” అనంబడుచున్నవి. (గ్రీసు దేశము, అతెన్న సగరము చూడుడు.)

పార్జివగోత్రము—(ఆయాస్య ఉపగణము చూడుడు.)

పార్జివగోత్రము—(బౌతధ్య ఉపగణము చూడుడు.)

పార్జివగోత్రము—(ధనంజయ గణము చూడుడు.)

పార్జివ లేక పార్జివయ గోత్రము—(పరాశర గణము చూడుడు.)

పార్జిగోత్రము—(కుశిక గణము చూ.)

పార్జి గోత్రము—(గవిష్ఠి గణము చూ.)

పార్జిక గోత్రము—(జమదగ్ని వత్స ఉప గణము చూడుడు.)

పార్జిపోలిస్ (Persepolis)— తొల్లింట పారశీక రాజ్యపు రాజధానిగ నుండిన పురము. పారశీక దేశము (Persia) లేక ఇరాన్ దేశమున పిరాస్ పురమున కీశాస్యదిశగా ముప్పది యెదుమైళ్ళ దూరమున నున్నది. తొల్లింటి రాజభవనము, కచేరీలుండిన కట్టడములు చాల యెత్తున(పట్టణమునుండి కొన్ని మైళ్ళదూరమున) కట్టఁబడి, పట్టణమునుండి మనోహరమైన మెట్ల మార్గ మేర్పఱుపఁబడి యున్నది.

పారుడు— ఈ పేరుగలవారు ముగ్గురు గాననగుచున్నారు. బృహదిషుని సంతతిలోని పృథునేనునికుమారుని పేరు పారుడు. ఈతని సుతునిపేరు నీవుడు.

బృహదిషునిసంతతియందే సమరునినుతుం
ఱొకఁడు పారుఁడను పేరుగలవాఁడు కలఁడు.

మఱియు పారుఁ డనుఋషి యొకఁ డుండెను.
ఈతనికుమార్తె కలావతి యనునామె రూప
ల్యావణ్యవిశేషముగలది. ఆమె నొకగంధర్వుఁడు
చూచి మోహించి యామె నిమ్మని యకుగ
నిరాకరించినందున నాగంధర్వుఁ డలిగి. రాత్రి
నిద్రించుతఱి నా ఋషిని జంపెనని చెప్పఁబడి
నది. ఆంధ్రభాషా సంప్రదాయాను సారము
పారుఁడన బ్రాహ్మణుఁ డని యర్థము.

పార్ (Par)— వాణిజ్య సాబంధ పరి
భాషాపదము. మామూలు (సరియగు) ధన
యెంతయో అంత యని యర్థము. ఈయర్థ
సందర్భమున “Above Par” అనిన అర్థముగు
వెలకన్న నెక్కువ, లేక ప్రియ మనియు,
“Below Par” అనిన అర్థముగు వెలకన్న
తక్కువ లేక చౌక యనియు సర్థముల వివరింప
వలయును. ఒక దేశము యొక్క Exchange తో
ఇతర దేశపు Exchange నిసరిపుచ్చినది లేక
సరిగ నుండినదానికి “Par of Exchange”
అనియెదరు. (ఎకా పార్ చూడుఁడు).

పార్ కాపిటా — వాణిజ్యపరిభాషయందు
“తలబిక్కంటికి” అని అర్థము.

పాలకసన్నిపాతము— (సన్నిపాత దో
షము చూడుఁడు.)

పాలకాప్య ముని— హస్త్యాము ర్షేదము
(ఏనుఁగులవైద్యము) రచించినవాఁడు. చంపా
నాగూరునివాసి. జైనుఁడు. (అంగ దేశముచూ.)

పాలంకి కూర— దీనిం గూర్చి యంతగా
తెలియదు. దీనికి సంస్కృతమున పలక్యా,
పాలక్యా, పాలంకి, పాలంక్యా అను పేర్లు
గలవు.

చలవ జేసి ప్రమేహము, పైత్యరోగముల
నడంచును. శ్లేష్మమును రేవును. మూలవ్యాధి

ను దోకింపించును. దీనికి విరుగుడు ఆవాలచూర్ణ
మని చెప్పఁబడినది.

ఇది రెండువిధములు. తియ్యపాలంకి, పుల్ల
పాలంకి. పప్పులో వేసికొందురు తియ్యపాలంకి
కూర. పులుసులో వేసికొందురు పుల్లపాలంకి

పాలకురికి సోమనాథుఁడు కవి—

ఈయన “బసవపురాణము”, ద్విపదగను “మల్లి
కార్జున పండితరాధ్య చరిత్ర”, “శృషాధిపశత
కము”, “సోమనాథ స్తవ” మను ద్విపదయు
రచించెను. కాకతీయ (త్రిలింగ) రుద్ర దేవమహా
రాజుకడ నాదరణనందిన పండితుఁ డఁట. శైవ
మతగ్రంథము లనేకములు రచించినవాఁడు.
“అనుభవసార” మొకటి యీయనకృత మైనది
కల దందురు. ఈయనగురుఁడు మల్లికార్జునపం
డితారాధ్యుఁ డఁట. ఇప్పటి వరంగల్లునకుఁ
గొంతమూరమున నున్న పాలకురికి జన్మభూమి.
కొంతకాల మట వసించెనఁట. ఈయనపే రా
గ్రామము మన్నచోమనాథ శివలింగముపేరే.
ఈయన రచించిన ద్విపద స్తవ మీదేవునకే
యని చెప్పఁబడినది.

సంస్కృతకావ్యము లాంధ్రీకరింపఁ బడుకాల
ప్రారంభమున మూఁడుపాళ్లు తెలుఁగుపదము
లుండునటుల రచించినవాఁ డనియు, కీ. వె.
౧౧౬౦ ప్రాంతమున జన్మించి, బసవేశ్వర పండి
తారాధ్యుల నిర్యాణకాలమునకు బాలుఁడై
యుండి, ౧౧౯౨-౯౫ మధ్య బసవపురాణము
ద్విపదగ రచించి, ౧౨౩౦ పండితారాధ్య చరి
త్రను రచించి, పీదవ నచిరకాలముననే మృతి
పొందెనని సుప్రసిద్ధ పరిశీలకులును, శైవులు
నగు బాడారు తమ్మయ్య దేవరగారు సిద్ధాంతీ
కరించిరి. ఈయన జంగమ దేవర కులస్థుం డగు
శైవుండని శ్రీతిమ్మయ్య దేవరగారును, ఆరాధ్య
బ్రాహ్మణకులస్థుండగు శైవుండని శ్రీకొమరాజు

లక్ష్యణరావు గారును తీర్మానించుచు భేదాభిప్రాయములై యున్నారు. (త్రీలింగ కాకతీయ సామాజ్యము చూడుడు.)

పాలకూరచెట్టు-(మనుబాలచెట్టు చూ.)

పాలగుండ పరిశ్రమ — పాలగుండ

యనునది యొకవిధముగు దుంపనుండి చేయఁబడుపండ్లు. పాలగుండచెట్టువ్యవసాయము తిఱచుచుగా మన్యప్రాంతములఁ జేయఁబడుచున్నది. పంట స్వల్పముగుటను సర్వసాధారణముగ వ్యవసాయము జేయుట లేదు. భారీగా చేయఁబడిన యెడల లాభకారి యగు వ్యవసాయము కావచ్చును. ఈచెట్టు పసుపుచెట్టువలెనే యుండును. పైరుపెట్టుటకు పిలకలు గాసి విత్తులుండవు. అరటివ్యవసాయము వలెనే పిలకలు పాతి వ్యవసాయము జేయవలయును. పిలకలు హెచ్చుగా పెట్టుటయు గలదు. వర్షాకాలము కొన్ని దినములకుప్రవేశించు ననగా పిలకలను పాతవలయును. పాతిన రెండుమూడు మాసములవఱకు పలుచగా గొప్ప తవ్వచుండవలయును. వర్షాకాలమునదుపరిగొప్పలుప్రవ్విన దుంపకు భంగము గలుగును గాన మానివేయవలయును. పిలకలు నాలుగుమూలదూరమున పాతవలయును. సమీపమునఁ బాతినపిలకలు చెట్టు విస్తరించుట కవకాశ ముండదు. అందుచే దూరముగనాటవలయును. ఇసుకకొరతెక్కువగా నుండు భూములందు నాటవలయును. బంకరేగడిభూములందీవ్యవసాయము గాదు. చలవ గలభూమియు, జలాధారము గలవియుకైయుండవలయును. ఎరువులు బాగుగ వైచిన పంట కనకూలములై యుండును. పసువులగెత్తము, కుళ్లుటాకు, మేంకలమంద లావుట, ఈవిధములగు నెరువులచే సత్తువు జేయుట శ్రేష్ఠముగ యుండనోవును. ఈచెట్టు పంటకాల మగుసరికి ఎండిపోవ నారంభించును. పక్షికాలము గనపెట్టి

దుంపలం ద్రోవ్వవలయును. దుంపలయాకారము తెల్లకందములము వలెనే యుండును. చెట్టునకును, దుంపకును, సున్నితమగు తంతువు ప్రమాణముగల వేరుండును. చెట్టు 1కి దుంపలు ఐదా రుండును. మడి యంతయు ద్రోవ్వి ముదురుమొక్కను బాటవైచి లేత పిలకలను ముందువత్సరమునకుఁ బాతవలయును.

ఈదుంపలు మెత్తగా చితుకఁగొట్టి రసము పశ్చేమునఁ బిండి యెండఁబెట్టిన తెల్లగను, ముక్కలుగను ఎండి పేలును. ఈ ముక్కలను నిలువజేసిన సంవత్సరములతరబడి నిలువయుండును. రగుడునకు మాత్రము పిండిగా మాతీర్దగును.

ఇది ప్రస్తుతము మన్యప్రాంతములందు అనగా నవరంగపురము, జయపురము, ప్రాంతములందు తయారగుట గలదు. ఆ ప్రాంతములవారు తయారుచేయు టధికము గాన, మీఁద నుదహరించినవిధముననున్న తముగ జేయక, చితుకఁగొట్టి రాళ్ళగుంటలయందు రసమును పిండిముండుటచే నవరలు చేసి విక్రయించుపిండి కధికముగా తొక్కులుండుటయుం గలదు.

పంటలు సర్వసాధారణముగ సమస్త ప్రదేశములందు లేకపోవు హేతువున ధర యధికమయియుండును. ఈపాలగుండ శరీరమునకు చలవ చేయును. దీనిని పాలతోఁగలిపి ముంజెలుగా తయారు చేయుటంబట్టి “పాలగుండ” యను సార్థకనామ మాయెనేమో తెలియరాకున్నది. పాలగుండతోఁ జేయఁబడు భక్ష్యమునకు “పాలముంజె” లనిపేరు.

పాలగురుగుచెట్టు—(మనుబాలచెట్టు చూడుడు.)

పాలగోత్రము-(పాలకుల చూడుడు.)
పాలచెట్టు పాలపండ్లచెట్టు-ఇది పెద్ద పాల యనియు, చిన్న పాల యనియు ద్వివిధము.

దీనికి సంస్కృతపు పేరులు రాజాదనీ, వానర ప్రియః, క్షీరికా.

పాలచెట్టు మొక్కకు సపోటాకొమ్మతో అంటుగట్టి సపోటాఅంటు జేతురు. పాలపండ్లను దుచ్చములే. పాలచెట్టుతోజ్జులలో నీచగలు చిన్ని పూచేనె యను ప్రసిద్ధమైన తేనెపలుకులం జేర్చును. పాలు గలవి.

దీనిపండ్లయందు త్రిదోష నన్ని పాతతీవృత నడంచుకీ గల దనియు, బలము, పిర్యవృద్ధి గల్గించి, పుం స్వబల మొసంగుననియు స్మృతితప్పాటను నివారించు ననియు, ఇంచుక గర్భములో వాయుబంధన మొనర్చి కొప్పి గల్గించుననియు, దీనికి మినుములు విరుగుడనియుఁ జెప్పఁబడినది.

చిన్న పాలచెట్టునకు లా. Asclepias Rosea. సం. క్షీరాలీ, క్షీరావీ, గాహా కచ్చురా, తామ్రమూలా, మరుద్భవా. దీని వేరు, ఆకులు, పండ్లు, రసకషాయచూర్ణములు వాతము, మలబద్ధము, శుక్లవృద్ధి గల్గించును. కఫము హరించును. లగర్భమును నిల్పి రక్షించునందురు.

పాలతీగె — దీని గూర్చి యంతగా తెలియదు.

వాతము జేయుననియు పైత్యము శమింపఁ జేసి నేత్రోరోగముల బాగుపఱచి వ్యవృద్ధి గల్గించు ననియు, స్త్రీలకు పాలు గల్గించు ననియుఁ జెప్పఁబడినది.

పాలతుత్తము—ఆం. White Vitriol పాలతుత్తము విరేచనములు చేసి నేత్రము లకు బలము గల్గించును. ఇది శాస్త్రోక్తముగ శుద్ధిచేయఁబడవలయును. లేకున్న పైత్యవికారము వరుసము గల్గించును. దీనికి నిమ్మపండ్ల రసము, నీళ్ళలోనానిన వరిపేలాలు విరుగుకులని చెప్పఁబడినది.

చక్కఁగ శుద్ధి చేయఁబడిన పాలతుత్తము క్రిమి, కుష్మము, దురదలుగల్గించు విషమును హరించు ననియు, అమితముగ సేవించుట తగ దనియుఁ జెప్పఁబడినది.

పాలను చూడనా భాండాన్ని చూడ నా?—(ఆంధ్రలోకోక్తి.)

పాలనూరు స్టేటు—బొంబే రాజధాని ప్రభుత్వపు అధికారమునకు లోబడిన స్వదేశ సుస్థానము. కథియవాడ ద్వీపకల్పమునం దున్నది. పాలనూరు రాజధాని.

పాలస్తినాదేశము(Palestine)—ఆసియాఖండమున సిరియా దేశమునకు నైరృతి దిశగా నున్న చిన్న దేశము. ఇది మహమ్మదీయులకు క్రైస్తవులకు యాత్యాస్థల మగు పవిత్రభూమి. యూదులకు స్వదేశము. ఇశ్రాయెలీయులకు జహోదేవునివలన యొసంగఁబడిన రాజ్యభూమి. క్రైస్తవులు దీనిని హెబ్రాలాండని భక్తితో పలుకుచుందురు. బైబిలునందు చెప్పఁబడిన చరిత్రాత్మక దేశ మగుట, వారు క్రీస్తు ప్రభువు పుట్టిపెరిగి ప్రజలపాపములకై సిలువ వేయఁబడి మృతినొంది, మృతులనుండి లేచి యాకాసమునకు పులోకమున కేగినట్టియు, ఆయన తనమతమును తానే బోధించినట్టియు దేశమని అక్షయముగఁ దెల్పుచుందురు. దేశము మెరకపల్లములతో నిండియున్న కొండల దేశము.

దేశమందలి యుత్తరభాగము లెబనాను కొండల నంటియున్నది. కార్యెలుకొండ సముద్ర తీరమునందున్న యెత్తగు శిలాతలము. దానికి తూర్పుగనున్నటాబూర్బర్వతమును, జెరూసలం కడనే యున్న మోంటు ఆఫ్ ఆలివుస్ కొండయుఁ జెప్పఁదగిన కొండలు. బార్దననది యొక్కటియె చెప్పఁదగిన నది. దీని యుదకము

అందే క్రీస్తుప్రభువు జన్మి బాప్తిస్మమునలన జ్ఞాన స్నానము బడసెను గాన నిదివనిత్రనద మనం బడుచున్నది. ఇది హెర్మనకొండ పాదమున బల మగు జలప్రవాహముగనే జన్మించును. ఈ పవిత్రనదము తొలుత మూడుతావుల త్ర్యంబ కాశ్రమకమై పుట్టి, అతిసమీపముననే సంగమమై నడుచును. జన్మస్నానమునకు “బనియాన్ జల బుద్బుద” మని పేరు. అటకు రెండుమైళ్ల దూర మున టా వెల్కాది యనంబకుతావున వేచోక జన్మస్నానము కలదు. ఈ ప్రాంతమున పాడుపడిన యొక గ్రామము యున్నది. మూడవ జన్మస్నానము బనియాన్ బుద్బుదము కడనే వేరుగ నున్నది. ఇటుల త్రిప్రధగామిని యైన జార్జను నది అచిరకాలముననే కలసి యొకనదిగ నేర్పడి, దుముకుచు నేడుమైళ్లదూర ములో కొన్ని సెలయేళ్ళ జలములం గలుపు కొని, ఒక పాతీరను చెట్లవొంకలలో బడి నడిచి యొక సగసును జేరుకొనును. దానినుండి యున్న లకు (జను జల ప్ర) హము శాంతమును, స్వచ్ఛమును నగు జలపూరితమై మఱి పదిమైళ్ళు నడిచి హులే యుచుపేరుగల సగసున జేరుకొనును. పిదప మఱి పదిమైళ్ళలో గలిలీసముద్ర మనంబు పెద్దనరస్సుగుం యున్నలకు నడుచును.

గలిలీసముద్రముపై క్రీస్తుప్రభువు నడుచుట మొదలగు కొన్ని మాహాత్మ్యములు బైబిలునం దాయన జీవచరిత్రలో చెప్పబడినవి. గలిలీ సముద్రమునుండి వెడలుపగు నదిగ జార్జను బయలు వెడలి, దక్షిణవాహిని యై కుటిల గమనయై వంకలందిరుగుచు, సంతకంత కఠో గామిని యగుచుండును. ఈపల్లపు ప్రదేశములు చాల వేడిగ నుండి నదీజలములున్న చోట చల్లగా నుండునవి. నది కిరుదెసల దట్టమైన వృక్షము లుండును. మొరకప్రదేశములనుండి చూచిన

నిపల్లపుప్రవాహములు వింతగ నుండెడివి. ఇంక కొన్నిమైళ్ళు డెడ్డీ కలదనుతావున నది యొక పాటికొండలలోవగుండా నడుచును. ఇచట చె ట్లధికముగా గలవు. దీనినాంగ్లేయులు “Pride of jordan” అనియు, “Swellings” అనియు ననుచున్నారు. ఇం దొకతావున పవిత్రోదకము లందు క్రీస్తుప్రభువు జ్ఞానస్నాన మందినతావని చూపుదురు. అటనే యాత్మస్థులు స్నానము లొనర్చుచు, నచటి కొమ్మలతునుకల నిండ్లక గొంపోవుచుండురు. ఇ ట్లీనది డెడ్డీ యనంబకు నుప్పనీటిసరస్సున సంగమించి యస్తమించును. (డెడ్డీ చూడుడు). డెడ్డీ మధ్యధరాసముద్రపు నీటిమట్టమునకు దిగువ ౧౩౦౦ అడుగుల లోతున నుండి, మహాసముద్రోదకములకన్న నెన్నిదిరె ట్లధికముగ ఉప్పనై యుండును.

పాల సినా దేశచరిత్ర బైబిలునందు పూర్తిగ వివరింపబడిన సుప్రసిద్ధ చరిత్రమే గాన, తిరుగ వివరించుట చర్చితచర్చణ మగును. ఇప్పుడు టర్కీవారిక్కింద నున్నది యనిన చాలును. రైతులు సిరియనులు. భాష అరబ్బీభాష. క్రైస్తవులు గ్రీకుచర్చివారు.

జరూసలెంపురము ప్రధాననగరము. పురా తనస్థలము. ఇందు తొల్లింటి జహ్వదేవాలయ స్థానమున నిప్పు డుమార్మకీదు కట్టబడి యున్నది. దీనిలోని పవిత్రస్థానమునకు యూదు లను రాసీయరు. వారు తొల్లింటి ప్రహారీగోడ ప్రారంభ నిర్మాణముకడంజేరి మతకార్యముగ నొక యరబ్బీగురుని ఉక్తులకు వెనుకపాట పల్లవి బాడుచు విలపించుచుండురు. ఇచట క్రీస్తుప్రభు వును సీలువవేసిన తావున గొప్పదేవాలయము కలదు. ప్రధాన దేవళముంజుట్టి అందే వేర్వేరు చర్చిలవారి దేవస్థానములు వేర్వేరుగ గలవు. ఇంక పెక్కు-తావుల జూపుదురు.

బెల్లెహేము పురము జరూసలెమున కారు

మైళ్ళదూరము. ఇట క్రీస్తుప్రభుని జన్మస్థానము కలదు. ఇదియు యాత్రాస్థలమే. ఇంకను దక్షిణమున పురాతనపు హెబ్రీస్వరమును, బార్డన్ నదికడ జూదీయోపురమును, కార్మెయిల్ కొండకు తూర్పున నాజరే త్పురమును, గలీలీ సముద్రతీరమున టైబీరియాస్వరమును, ఉత్తర సముద్రతీరమున తొల్లింటి సెడో అనుపేరంబరంగిన ఇప్పటి సైదాపురమును, తొల్లింటి టైరను పేరంబరంగిన ఇప్పటి టోర్సు గ్రామమును దేశము నందు చెప్పదగిన యితరతావులు. జాఫా (తొల్లింటి జోప్పా)పురము రేవుపట్టణము. అట నుండి జరూసలెమునకు ఇనుపదారి కలదు. రామ్లె నారంజపండ్లకు పేరందినది. గాజాపట్టణము వర్తకస్థలము.

దీనికి పెక్కుపేర్లుకానంబడుచున్నవి. క్రైస్తవులు భక్తిపారవశ్యమున “Holy land” అని యెదరు. మహమ్మదీయు లొక చుద్రుండు, మూడు నక్షత్రములువారిజాతీయపతాకముపై చిహ్నములుగా కైకొని ఆ దేశ మనెదరు. యూదులు “Promised land” అనియు, “Land of milk and honey” అనియు, “Land of Israel” అనియు నందురు. ఇంకను “Land of Johova” అనియు, Johova’s own Land” అనియు, Land of Jews, Johova’s own people” అనియు పెక్కుండు వాడుచున్నారు.

ఇది యూదుల స్వదేశము. క్రైస్తవులకు పవిత్రభూమి. అంగ్లేయులు దీనిని “Holy Land” అనియెదరు. క్రీస్తుప్రభువు జన్మించి బోధించి, సిలువవేయబడి మృతినంది, తిరుగమృతులనుండి లేచి ఆకాశమున కెగసిన పవిత్ర సీమ యని చెప్పబడినది. ఆయనంగూర్చిన విషయములు నడిచిన తావులు పెక్కు చూపుచున్నారు.

తొమ్మిదివేల చతురపుమైళ్ళు దేశవైశాల్యమనియు, ఎన్నిది లక్షలు జనాభా యనియుఁ జెప్పబడినది. జరూసలెమ్ పురము పౌధాననగరము. వెనుక నిది టర్కీ దేశపుపరిపాలనలో నుండెడిది. ఇప్పుడీ దేశపరిపాలన బ్రిటిష్ ప్రభుత్వమునకు స్వాధీనమై యున్నది. టిటస్ అను పేరుగల రోమన్ చక్రవర్తి జరూసలెమ్ దేవాలయమును కొల్లగొట్టి తీసికొనిపోయిన యూధ బానిసలలో జోసెఫస్ ఫ్లేరియస్ అను చరిత్రకారుఁ డొక డుండెను. (జోసెఫస్ ఫ్లేరియస్ అను చరిత్రకారుఁడు చూడుఁడు.)

పాలవంశనృపతులు— గోపాలనృపతి అంగ దేశ మేలెనని చెప్పబడినది. మఱియు నాయంగ దేశమును సామంతపాలుఁ డనునృపతి యేలినటుల చంపాశ్రేష్ఠకథయను జైనగ్రంథమునఁ గలదు. కుమారపాలుఁ డనునృపతి భరుకచ్చవేశ మేలినటులను, అది క్రీ. వె. ౧౨వ శతాబ్దకాలమనియుఁ జెప్పబడినది.

గోపాల నృపతియు, ఆతనిసుతుఁడు ధర్మ పాలనృపతియు మగధరాజ్యమును క్రీ. వె. ౮౧౫ మొదలు ౮౬౦ వఱకు నలుబది యైదు సంవత్సరములు పాలించినటుల నిదర్శనములు కలవు. వీరికిఁబిడప మగధరాజ్యము మహమ్మదీయులచా లాయెనఁట. వారినుండి బ్రిటీషువారి వశ మాయెనఁట.

పాలవేకరి కదిరీపతి కవి— అంగ్రకపులలో నాధునికులందు పరిగణింపఁ బడినవాఁడు. ఈ కదిరీపతినాయకుఁడు కరియ మాణిక్యనృప పౌత్రుఁడును, కదిరి రాజపుత్రుఁడు నెల్లూరిమండలవాసి యని తలంచుచున్నారు.

రచించినది “శుకసప్తతి” పద్యకావ్యము. పౌధకపత్నము.

పాలసాచెట్టు — దీనింగూర్చి సరిగా తెలియదు. దీనిపండ్లు చలవ శరీరబలము గల్గించి

నొప్పలం దీసివైచునందురు. నూనె, పుదీనా, వేరగింజలు, శోంఠి దీనివిరుగుడు లంటు.

పాలస్యగోత్రము—(నిద్ర్యవగణము చూడుడు.)

పాలింప్సెట్ — ఒక పార్చిమెంటు (Parchment) పైగాని, లేక అట్టి కాగితము పైగాని, పాపైరస్ (Papyrus) మొదలగు వాటిపై నాదిని వాయుబడిన (లేక గీయబడిన లేక చెక్కబడిన లేక గోకి యానవారుగఁ జేయబడిన) యక్ష. రాదుల వాయును ఉన్నదున్నటులనదిగా వ్రాయుటవలన నాయత్త పఱుంబడిన గ్రంథముయొక్క వ్యాతప్రతిని “పాలింప్సెట్” అనెదరు. ఇది రెండు గ్రీకు భాషాపదములనుండి యేర్పడిన శబ్దము. దీనికిఁ దిరుగ గీకబడిన దని యర్థముయ్యైని. క్రి.వె. ఏడవశతాబ్దకాలమునుండి యిది యొక కలగా గ్రీకు దేశము, తత్పరిసర దేశములందు ప్రారంభ మైనది. అనగా ఈశుద్ధ దేశపు ప్రభుత్వాధిపతియగు కేలిఫ్ ఒనూరు ప్రభువు పేపైర్ కర్మాగారములను భగ్నువఱచినదప ప్రారంభమై కాగితములు నిరవిగఁ జేయబడి వాడుకలోనికి వచ్చుటతో నాఁగిపోయినది. పెక్కు పురాతన గ్రంథములిట్లా దేశమునతిరుగ జీవింపఁ గల్గినవంటు. వీదన గన్తోనంబడిన రసాయన ప్రక్రియముల నాహాయ్యమున రెండు మూఁడు వ్రాతలు గూడ నిటుల నొక వ్రాతనుండి గ్రహింప నైనదంటు.

పాలిరోగము—ఇది కర్ణ (చెవి) రోగము లలో నొకటి.

పాలు(క్షీరములు)— పాలు ప్రసిద్ధ భోజనపదార్థము. భోజనద్రవ్యములలో చాల ప్రాముఖ్యము నందినది. పాలనుండియె నెన్న, నెయ్యి, పెరుగు, మజ్జిగలు గల్గెడివి. దేశము సుభిక్షమని చెప్పట కుదికాలమునుండి పాఁడి

పంటలు కల దేశమని వాడుచున్నారు. ఇట్లనుట యందు పాఁడి మొదట పచింపఁ బడుట పాల ప్రాముఖ్యమును దెల్పెడివి. బైబిలునందు పాల స్తినా దేశముంగూర్చి పాలు తేనెలు ప్రవహించు దేశమని చెప్పబడినది. ఇందు పాలు భోజనము నకును తేనెరుచికిని చెప్పబడియు సమ్మద్ధిని దెల్పెడిని.

పాశ్చాత్యపరిశీలకులు పాలను “Natural emulsion consisting of minute globules of fat suspended in Liquid” అని వివరించిరి. పసిపిల్లలకు పాలు ముఖ్య హారము. అహారవిధానమున పా లేదోవిధమున నుపయోగింపఁబడుచునే యుండును. స్విజర్లండు మొదలగు కొన్ని దేశముల నావుల నెక్కువగఁ బెంచి, పా లభికముగఁ దీయువనతులు గలవు. అట్టి సీమలందు పాలను Condensed milk గను, Cheeses గను చేయబడి చెడిపోకుండ నిల్వయుండునటుల డబ్బాల నింపబడి, విదేశముల కెగుమతి చేయబడుచున్నది. ఇంకను Dessicated milk గా కొన్న పాలు వచ్చుచున్నవి. వీట్లు జేయుటకు పాలకు గొంతవేడి గల్గించి, నీ రావిరి యగునట్లు చేసి, యింఱుక శర్కరభాగము కల్పి, గాలి చొరకుండ మూత లంటింతురు. (ఆవుపాలు చూడుడు.)

పాలు సామాన్యగుణముగ బలము, దేహ పుష్టి, వీర్యపుష్టి గల్గించి, వాతపైత్యములను హరించుననియు, విరేచనము గావించు ననియు చెప్పబడినది. కాచినవేడిపాలు తాపము క్షేమముల నివారించి వీర్యపుష్టి బలము నిచ్చుననియు, కాఁగిచల్లారినపాలుపైత్యశాంతిగల్గించుననియు, పాలయందు సగము నీగు గల్పి నీ రిగురఁగా చినపా లనుకూలమైన పథ్యమనియుఁ జెప్పబడినది. కాచని పచ్చిపాలు బలము గల్గించుంగాని గురుత్వము గల్గించి అజీర్తి, ఆమవికారము,

వాతముల ప్రేరేపించు ననియుఁ జెప్పఁబడినది. ఈనినపశువులపాలు రెండు లేక మూఁడు దినములవఱకు ముఱ్ఱు పాలనంబడును. వీట్లతోఁజున్న వండుదురు. అది గురుత్వముగనుండి మలమూత్రనీరోధము వాపి, బల మొసంగి, ఆమాధిక్యమును వాత శ్లేష్మముల నుదోకింపించి, మూత్రాశ్మరింగల్గించునని చెప్పఁబడినది. దీనికి విఱుగుడు పటికపంచదార యందురు. ఉదయమున పాలుపుచ్చుకొనిన వీర్యపుష్టి, దేహపుష్టి, బలము, ఆఁకలిగల్గించు ననియు, మధ్యాహ్నము శ్లేష్మప్రోమేహముల శమింపఁజేసి బలమొసంగు ననియు, రాత్రి పుచ్చుకొనిన సమస్తదోషముల నివారించి బల మొసంగు ననియు, పాలు పుచ్చుకొనఁగనే రాత్రి నిద్రొంపరాదనియుఁ జెప్పఁ బడినది. కుత్తిపానలు కల్గియున్నప్పుడు, బడలినప్పుడు, ఆయాసము గల్గినప్పుడు, శరీరోష్ణత తగ్గినప్పుడు క్షీరపానము శ్రేయము.

వెండిపాత్రోలోనిపాలు శ్లేష్మహర మనియు, కంచుగిన్నెలోని పాలు త్రిదోషహర మనియు, మట్టిపాత్రలోనివి సమస్త రోగహర మనియు, రసపాత్రలోనివి విషదోషముల హరించి రోగశమనముం గూడ గల్గించుననియు, గంధకపాత్రోలోనిపాలు శ్వాస కాస క్షయల నివారించు ననియు, అయస్కాంతపాత్రోలోనిపాలు స్వశ్రేయముల నొసంగు ననియు, త్రిదోషహర మనియు, రాగిపాత్ర, (తామ్రపాత్ర)లోనివి సకల దోషములం గల్గించుగాన సురాపానతుల్యమై యనర్హ మనియుఁ జెప్పఁబడినది.

పాలు కాచకుండ నుంచిన ౪౦ గడియలు (లేక పదునాఱుగంటల) కాలమునకును, కాచినవి ౬౦ ఘటికలు (లేక ఇరువదినాల్గుగంటల) కాలమునకును చెడిపోయి విషతుల్య మగునని చెప్పఁబడినది. పాలకు అరఁటిపండ్లు, అల్లము, ఉడిలికకాయ, గోధుమలు, చంచలికూర, దాక్ష

సంకు, పొట్లకాయ, మినుములు, మిరియాలు, ములగకాయలు (కాడలు), శర్కర, శొంఠి, సైంధవలవణము మిత్రము లనియు, అనఁగా కల్పదగినవనియు, ఉలవలు, చల్ల, చింతపండు, తాంబూలము, తెలకపిండి, దుంపకూరలు, పప్పుదినుసులు, పెరుగు, బెల్లము, నేరేడుపండు, వెదురుదవ్వ, క్షీరశత్రువు లనియు, కలువరాదనియు, రోగప్రద మనియుఁ జెప్పఁబడినది.

ఇంకను క్షీరములు కసరత్తుచేయుచుండువారలకును, గర్భిణీస్త్రీలకును, నల్లమందభ్యాసము గలవారికిని, బాలురకు, మందుపుచ్చుకొనుచుండు (బౌషధసేవజేయు) వారికి, వ్యాధినుండి నీరసపడినవారికి, వృద్ధులకు, శరీరము శుష్కించియున్నవారికి పథ్యమనియు, అతిపాశము, ఆసురోగము, కఫరోగము, కుష్ఠరోగము, గళరోగము, గ్రహణిరోగము, జ్వరము, పైత్యరోగము, భగంధరరోగము, మేహరోగము, రక్తగ్రహణి, వ్రణములు, విషూచిరోగము మున్నగునవి గలవారి కపథ్యమనియు, ఇయ్యరాదనియుఁ జెప్పఁబడినది.

పాలపైమీఁగడ ఆపాలగుణంబులుగల్గి, ఆమవాతము నడంచి అగ్నిమాంద్యము, గురుత్వము జేయుననియు, పొడివద్దు, ఎక్కిళ్ళు, రక్తపైత్యముల నడంచి, యాలస్యముగ జీర్ణమగుచును, దీనికి తేనె, అల్లపుమురబ్యాలు విరుగుడులనియు, పాలవిరుగు, పాలబలముం గల్గియు త్రిదోషములను లేపి, రక్తమును విఱుచు ననియు, నాభిశూల గల్గించుననియు, అపథ్యమైనదనియుఁ జెప్పఁబడినది.

పాలయం దిట్టిగుణదోషములు కలవని వివరించుతరి, మానవశరీరమున కననుకూలములగు సమస్తవిధములగు Germs & Bacteriaలకు పాలే ముఖ్యసంధాయక మని పరిశీలకులు దెల్పు సంగతిని వివరింపక మానరాదు. ఈజరము,

బేక్టీరియాలు, కలరా, విషజ్వరము (Typhoid fever), ఉబ్బనపుదగ్గు (Tuberculosis) లను శరీరములకు సంధించి వ్యయోగించునవి గూడ నుండును. దీని నాఁపుటకు పశువులమేతను చక్కఁగ పరిశీలించి యిడుచుంట యొక సాధన మనియు, పాలను జక్కఁగ కాచుట కొంత దోష పరిహార మనియు చెప్పచున్నారు. పాలయందు నీళ్ళుకలిపిన దానిం గనుఁగొనుటకు "Lactometer" అను యంత్ర) మొకటి కలదు. ఇంక నేనుఁగుపాలు అజీర్తిం గల్గించుననియు, ఒంటెపాలతిబలకర మనియు, ఎనుము (గేదెపాలు) బలమై శైత్యప్రదమనియు, గొత్తెపాలధమ మనియుఁ జెప్పబడినది.

ఆవుపాలారోగ్యకరము (ఆవుపాలు చూ.) గుమ్మపాలు అప్పుడు పిత్తికి వేడి చల్లఁకుండ నురగపొకుండ నుండుదానికి పేరు. అవి మిక్కిలి బలమొనఁగు నని యందురు. మేకలందు మాత్రముమేక లేక కంచీమేక యనంబడుజాతి యెక్కువపా లిచ్చునందురు. మేకపాల లబ్ధి జాడ్యముగలవారికి పథ్యము. ఇవి చక్కని వేడి గల్గించునట. కాని, మేకలపాఁడి రోతయని ఒక వ్రాసినదకవి వర్ణించియుండెను. ఇది బహుశకి పాఁడికి గాని పథ్యమునకుగా దని యాయన యభినుత్తమై యుండనోపు. గొత్తెపాలు వైద్యమున కుపయోగించెడిని. గాడిదపాలు పురటి పిల్లలరోగముల రానీయక కాపాడుం గాన అత్తరి లోని కిత్తురు. పందిపాలు పట్టబుట్టలకు రాచిన వెండ్లకీలు మొలచునందురు.

పాలు కాచుతట్టి పొంగుట— ద్రవ పదార్థముల గాచుతట్టి వేడితో సాంగత్యము గల్గుట నవి వేడి గాస్ (Gas) గా మాఱుచుండును. అది తక్కినదానికన్న తేలికయై పైకిఁ జేలుటకు క్రిందినుండి ఉపరిభాగమునకు జనుట కారంభించును. పాలయందలిజలము లిట్లుగుతట్టి

పాలు దానింజుట్టుకొని బుడగ యగును. అది ఉపరిభాగమునకుఁ జననగుతట్టి గిన్నెయందలివి పొంగక (అధికముగాక) తీరదు. అగిన్నెయందలిది నీరేయగుతట్టి బుడగ లగుట సంభవింపక, ఆవిరిగనే యగుచు నెగసిపోయి యుండెడిని. పాలపొర చుట్టునేర్పడుట, బుడగ యగుట, సంభవించునని యెఱుంగునది. అనఁగాఁ గాచుట వలన కేవలము నీరేయగుతట్టి పొంగకఆవిరియై పైకేగుటయు, పాలు గాన చుట్టును పొరగట్టి అధికముగ నగునట్లు పొంగుటయు సంభవించునని భావము. ఇట్టిపాలపొర కడకు ఉపరిభాగమునకుం జేరుచు మీఁగడ యనఁ బరగెడిని. దీని నాంగరసాయన శాస్త్రమున "Valuable proteins" అనిపోల్చిరి. పాలను గలుపుచుండిన నీపొర యాటంక ముండక నీటియావిరి వెడలిపోవుచు పొంగకుండును. లేక వాటిపై చల్లనినీరు జల్లిన వేడి తగ్గి పొంగకుండును.

పాలు-క్రీమ్ (Milk & Cream)— పాలయందలి కొవ్వుభాగము క్రీమ్ అనంబడును. అం దొకను ప్రోటీన్ (Protein) లేక ఎల్బుమెన్ (Albumen) కూడ కొవ్వుముక్కల నడుమఁ గూడియుండును. పాలు పరిశీలించిన నవి గుండ్రని చిన్న పరమాణువులచే నిండి, ద్రవపదార్థముగ తెలియ నగును. అవి నేతిగ నగుపదార్థములు. పాలు పిత్తికినతటి నిట్టివి సమముగ నంతట నున్నను, కొంతనేవగు నప్పటికి జీవపదార్థము నీటికన్న తేలిక గాన పాల యుపరిభాగమునకు జేరికొనును. ఇందుగల పోటీను ఇందలి యుదకభాగముతో కలిసి యుండునుగాన నత్తటి క్రీమ్ అగుటగ పరిణమించును.

పాలుపోసివెంచినను 'పాముకఱవక మానదు — (అంధిలోకోక్తి.)

పాలు, వెన్న, క్రీము, చీసు, మైక్రోబ్యు సంబంధము (Milk, Butter, Cream,

Cheese, Microbes)-వీటియన్నిటికి ఇంతయో అంతయో మైకోబ్యూతో సంబంధము కలదు. పొదుగునుండి పాలు బయటికి వచ్చినదాదిగ దానియం దదివఱకే కలిసియుండు మైకోబ్యూ, పాలకంటె తేలికవి యగుట పైకి తేల నారంభించి పైపొరగ నేర్పడును. క్రిము పాలయందే యుండును. పాలు మైకోబ్యూవలన పులియుట కారంభించును. ఇటీవలి పరిశోధనలు మైకోబ్యూనందనేకజాతు లున్నవనియు, కొన్ని జాతులనుండి చక్కని Flavour క్రిమునకు, ఫీసునకు, వెన్నకుఁగూడ కల్గుచుండు ననియు బయల్పఱచినవి. కొందఱు విద్యాధికులగు డైరీలనుంచినవారు మంచిజాతి మైకోబ్యూను పెంచుచున్నారని కూడ వినుచున్నాము. (జరము, మైకోబ్యూ, చూడుడు.)

పాల్కురికి సోమనాథ కవి ఆంధ్ర

కవులయందు పూర్వకవులలో పరిగణింపబడిన వాడు. ఆరాధ్య బ్రాహ్మణుడు. నియోగి. భృంగిరిటగోత్రము. తండ్రిపేరు గురులింగము. క్రీ. వె. ౧౧౮౦ ప్రాంతమువాఁడని కీ. శే. రా. బ. కందుకూరి వీరేశలింగముపంతులుగారభిప్రాయపడియున్నారు. శైవగ్రంథము లనేకములు రచించెను. తెలుఁగుగ్రంథములలో పండితారాధ్యచరిత్ర, బసవపురాణము ద్విపదలుగ రచించెను. శివానుభవసార మనుపద్య కావ్యము రచించెను. ఇంతియే గాక చతుర్వేద సారసూక్తులు, సోమనాథభాష్యము, రుద్రీ భాష్యము, బసవరగడ, గంగోత్పత్తిరగడ, నద్దురుగడ, నమస్కారగద్యము, వృషాధిప శతకము మొదలగునవియు, గొన్ని కన్నడ గ్రంథములును రచించి, కడకు చెన్నమల్లు సీసములు 3౬ రచించి శరీరమును విడిచినమహాత్ముడు. జననము కాకతీయరాజ్యమందలి పాల్కురికి. నివాసము కర్ణాట దేశమునందలి కలికము.

ఇతనిసమాధి యిటనే గలదు. పాల్కురికి యందు సోమనాథశివలింగ మున్నది. ఆరాధ్య బ్రాహ్మణుఁడు. తల్లి శ్రియా దేవి. తండ్రి విష్ణు కామ దేవుఁడు. విద్యాగురువు తట్టకూరి పోత దేవుఁడు. కవితాగురువు కరస్థలివిశ్వేశ్వరుఁడు. రచించినవి శివానుభవసారము, పండితారాధ్య చరిత్ర, సోమనాథ (శైవ)భాష్యము, బసవ పురాణము మొదలగున వనేకములు కలవు. చతుర్వేద సూక్తులు, చెన్నమల్లుసీసములు, బసవపంచగద్య, శ్రీరుద్రీభాష్యము, నమస్కార గద్యము, అక్షరాంకగద్యము, ప్రపంచక ప్రాకారగద్యము, బసవరగడ, గంగోత్పత్తిర గడ, శ్రీనద్దురురగడ. సంస్కృతాంధ్రకర్ణాట కవిత్వములు చెప్పినవాడు.

పాలియోగ్రాఫీ (Palaeography)

తపురాసపు చేతివ్రాతల నెఱుగఁగఁదగిన వివరములు తెల్పు శాస్త్రము.

Papyrusపై వ్రాత, Vellimపై వ్రాత, కాగితముపై వ్రాత, తాళపత్రములపై వ్రాత, నట్టలపై వ్రాయఁబడిన వ్రాత, బట్టలపై వ్రాయఁబడిన వ్రాత మొదలగున వన్నియు చర్చింపఁబడినవి.

పాలెయో లితిక్యు (Palaeolithics)

గడచిన కాలముల హద్దులను వివరించు శాస్త్రము. దీని కాంగమున Pre - historic stone age అనెదరు. అప్పటికి లోహముల వాడుక గూడ నెఱుగఁకుండిరట. ఇది అనఁగా Palaeolithic కాలము ఎన్నిదిగ Sir John Lubbock (Lord Avebury) పరిశీలకుఁడు విభజించియున్నాఁడు. ౧ Lower age అనియు, ౨ Chellean age అనియు, 3 Acheulian age అనియు, ౪ Mousterian age అనియు, ౫ Upper age అనియు, ౬ Aurignacian age అనియు,

2 Solutrian age అనియు, ౮ Magdale-
nian age అనియు ఎన్నిది భాగములు.

పాలోహగోత్రము—కుండినగణము చూ.

పావనీనది — కురుక్షేత్రమున ఘగ్గార్ అనిపేరుగల నది యొకటి కలదు. దాని త్రొల్లిం టిపేరు పావని యని కొందఱును, ఈ ఘగ్గారు నది సరస్వతీనదిలో సంగమ మెనపిదప కలిసిన యుదకప్రవాహమునకు పావనీనది యని కొంద రును పోల్చుచున్నారు. పావనీవృశంస రామాయణమున ఆది. ౪౩ అధ్యాయమున కలదు. ఇది గంగా నదియొక్క తూర్పుశాఖ యనిచెప్పబడినది.

భరతుడు గంగాసంగమమున సరస్వతీనది దాటెనని చెప్పబడినది కాని, గంగతో నీనది కేసంబంధమును గానరాకున్నది కాని స్థానేశ్వ రమున కుత్తిరముగా సరస్వతీనదియందు గంగా తీరమని వ్రాసిద్ధతీరము కలదు. సరస్వతీ ఘగ్గారు నదులు హిందీనీనదికి తూర్పుగా నున్నవి. హిందీ నీనది గంగయొక్క యూరము పాక్ష్యాఖిలలో నొకటిగ రామాయణమున అయోధ్యాకాండ. ౭౧ అధ్యాయమునను, ఆది ౪౩ అధ్యాయము నను జెప్పబడినది.

ఘగ్గారునది అంబాలాజిల్లాయం దున్నది. ఇంకను సంతాల్పరగణా (బంగాళము) లోని వైద్యనాథధామముకడ నొకనదిని పావనీయను చున్నారు. దీనివృశంస బృహచ్చివ పురాణ మున ౨ అధ్యాయమున ౩ యందు గాననగును.

పావాపురము—(అపావపురి చూ.)

పావామయగోత్రము — (నిధృవ గణము చూ.)

పావుజేరు (పావుదారు) — ఆంగ. Camels' gall. ఇది ఒంటెచేతికట్టు. కాక చేసి ఇంచుక వైద్యము గల్గించును. సర్వవృత్తములు, సన్నిపాతములు, వాతసంబంధముగు

సకలదోషములు నివారించి సర్వాంగములకు వేడి గల్గించునని చెప్పబడినది.

పావురములు ఇల్లుచేరు లక్షణము—

పావురములు పలువిధము లుండును. అందొక విధముగనుది ఇల్లుచేరు పావుర మనబడును. (Homer లేక Homing Pigeon). ఈ పావురముల నాదికాలమునుండియు వార్తలు గొని తెచ్చుట కుపయోగించుట సుప్రసిద్ధము. ముఖ్యముగ యుద్ధకాలముల నీజాతి పావురము లను వారాహరులుగ నుపయోగింతురు.

ఈజాతిపావురము లిల్లు సేరుటకుగల శక్తిని (కొండు) పెక్కువిధములుగఁ దలంతురు. అందు ముఖ్యములు నాలుగు. ౧ దానిజాతిస్వ భావము, ౨ దృష్టిబలము, ౩ ఆనవాళ్ళ జాపక శక్తి, ౪ మేగ్నెటిక్ ఇన్ ఫ్లూయన్సు (Magnetic influence) అనునవి.

ఇందు మొదటిదానికి ఎవ్వరు చెప్పనది యేమియు లేదు. కొంతదూరమునకు గొనిపోయి వదలినచో పావురము వంకరలు లేని తిన్నని మార్గమున ఆకాశమున (In a direct line in the open sky) ఎగురక, కొన్ని వంకరలుగ గూడ నేగుచుంట కనిపెట్టబడియుంట, రెండవది యగు దృష్టిబలమును సరియగు కారణముకాదని తోచెడిని. మూడవది యగు ఆనవాళ్ళ జాపకమును సరియగు కారణముగఁ జెప్పవీలు లేదు. ఏలయన ఒకపావురమును బుట్టయందుంచి మూసి దూరముగ గొంపోయి వదలిన నిలుచేరు నప్పుడే యానవా ధ్వంసును. ఆనవాళ్ళసలే యుండకున్నను ఇల్లుచేరుటవలన నిదికారణమై యుండఁజాలదు. నాల్గవదియగు మేగ్నెటిక్ ఇన్ ఫ్లూయన్సు అనునది మొదటికారణమువంటిదే గాన, నెవ్వరును కాదనఁ జాలరు. గాన దాని జాతిస్వభావలక్షణ మనియో మేగ్నెటిక్ ఇన్ ఫ్లూయన్స్ యని సంశయింప వలసియుండును.

పావులూరి మల్లన కవి— ఆంధ్రీకపు లందు పూర్వకపులలో నొక్కఁడుగ పేర్కొనఁ బడినవాఁడు. నియోగ్నిబ్రాహ్మణుఁడు. ఆపస్తంబ సూక్తిఁడు. గార్ల్యసగోత్రిఁడు. తండ్రిపేరు శివ్వస్వ. ఈతఁడు గోదావరీ మండలములోని పావులూరునకు కరణమై యుండెనట. దీనిని కమ్మనాటిసీమ యని వాడుటయుఁ గలదు.

రచించినది మహావీరాచార్య కృతమైన (సంస్కృత) గణితసారసంగ్రహమున కాంధ్ర భాషాంతరీకరణ మగు గణితశాస్త్ర మనంబడు పద్యకావ్యము. ఈతఁడు వేఁగి దేశపు ప్రభుఁ డగు రాజరాజనరేంద్రుఁడు తనకు నవఖండ వాడ యను నగ్రహార మిచ్చినట్లు తనగ్రంథ మందుఁ చెప్పకొనియుంట నన్నయభట్టుతో సమకాలికుడని శ్రీ. రా. బ. కందుకూరి వీరేశలింగము పంతులుగా రభిప్రాయపడి యున్నారు.

పాశద్వాదశి-(సరశురామద్వాదశి చూ.)

పాశములుగి (పంచపాశములు)—

౧ ఆణవ (మలము),(మలపాశము), ౨ మాయా య(మల) ము (మాయాపాశము), 3 కార్మిక (మల)ము. (కర్మ పాశము), ౪ బైందవము (మాయార్థ మఖిలం జగత్), ౫ గోధశ (తిరోధానశక్తి).

అష్టపాశములు:- ౧ పశుపాశము, ౨ భవ పాశము, 3 బంధపాశము, ౪ మోహపాశము, ౫ ఆశాపాశము, ౬ కర్మపాశము, ౭ దుఃఖ పాశము, ౮ క్షేపపాశము.

పాశినీముద్ర — యోగాభ్యాసవిధాన మునఁ జెప్పఁబడిన వింశతిముద్రలలో నొకటి.

రెండు కాళ్ళను మెడ వెనుకభాగమునకు ఎత్తి లంకె (పాదములచే) దగిల్చి కూర్చుం డుట పాశినీముద్ర యనియు, దీనియభ్యాసము

వలన కూడలిసీమోబోధమును, శరీరబలమును గలుగుననియుఁ జెప్పఁబడినది.

పాశుపతమతము — ఇది ఆతిమార్గిక

మతములలో నొకటి. ఆతిమార్గికములు:— ౧ పాశుపతము, ౨ మహావ్రతము, 3 కాపాలము నను త్రిమతములుగనున్నవి. ఈమూఁడుమతము లందు ఋగ్యజుస్సామాధర్వణాత్మక వేదము పాటింపఁ బడక ఆగమములను ప్రమాణముగు మతగ్రంథముగఁ గైకొనఁబడినది.

ఈమతము మాయాతత్వస్థరుద్రప్రోక్త మని చెప్పఁబడినది. నకులీశుఁడు ప్రవర్తకుఁడు. ఈ మతసిద్ధాంతమున ప్రాణు లనేకము లనియు, అవి యొకటితో నొకటి కలియక ప్రత్యేకముగ నుండునవి యనియు, (అనఁగా జ్ఞానమునందు, లేక చైతన్యమునందు నొకప్రాణి వేఱొక్క ప్రాణితోఁ గలియకుండు ననిభావము.) శరీర మంతటను వ్యాపించి యుండునవి, నిత్యములు (అనఁగా నాశరహితములు)నని నిర్వచింపఁ బడినది.

ఈ పాశుపతమతసిద్ధాంతమున ప్రాణులకు ఆణవమలము చెప్పఁబడ లేదు. మాయామల ముచే కర్మపాశబద్ధము లనియు, సంసారసంబంధ సుఖ దుఃఖముల ననుభవించు చుండునవి యనియుఁ జెప్పఁబడినవి. కార్మికమలము ప్రాణి కుండుటచే నది కర్మ (చేయుపనులు) సంబంధ ముగ నిర్వచింపఁబడినది. సంసారసుఖదుఃఖాను భవమునకు ప్రాణి కీరెండుమలములే కారణమని చెప్పఁబడినది. వైరాగ్య ముదయించుతఱి నీ మతవిధానదీక్ష నందుటకు విధి కలదు. అట్టి మతదీక్ష నందినజీవులకు పరమేశ్వరసంబంధము లగు జ్ఞానగుణములు సిద్ధించు ననియు,విరాగము ప్రథమ సోపానమువంటి దనియుఁ జెప్పఁబడి నది. వుత్తులందు కుటుంబభారమును వదలి, తండ్రి సన్యసించునట్లు, అనఁగా తండ్రి సంసార

బాధ్యతలనుండి విశ్రాంతి గొనునట్లు, వైరాగ్య వంతుడగు ప్రాణియందు తనజ్ఞానము సిద్ధింపఁ జేసి, యీశ్వరుఁడు తాను విరమించు ననియు, (అనఁగా పరమేశ్వర్జ్ఞానము వైరాగ్యమువలన సిద్ధించు ననియు) జెప్పఁబడినది.

“పశు”వన ప్రాణమునకర్తము. “పతి”యన నధినాథుఁడగు పరమేశ్వరుఁడు గాన పాశుపత మతము పశుపతినంబంధ ప్రతిపాద్యమాన మతము.

పాశుపతమతగ్రంథములు-పాశుపత సూత్రీ మును, గణకారికయును ముఖ్యగ్రంథములు. ఈమతమునం దెన్నిదివృత్తములు చెప్పఁబడినవి.

౧ లాభము-చేయఁదగిన ఉపాయఫల మని భావము. ౧ జ్ఞానము, ౨ తపస్సు, ౩ దేవని త్యత్వము, ౪ స్థితి, ౫ శుద్ధి.

౨ మలము-మల మన దోషమని యర్థము. తన్ను ఆక్రమించియున్న పంచదుష్టస్వభావములు మల మనంబడును. ౧ మిథ్యాజ్ఞానము, ౨ అధర్మము, ౩ సక్తిహేతువు, (ఒక విషయమున మనసు దగిలియుండుట), ౪ చ్యుతి(విడచుట), ౫ పశుత్వమూలము.

౩ ఉపాయము-సాధనకుఁ బరిశుద్ధి గల్పించు మార్గము. ౧ దానచర్య, ౨ తపస్సు, ౩ ధ్యాన నిష్ఠ, ౪ సదా రుద్రస్మృతి, ౫ లాభము లందలి ప్రతిపత్తి.

౪ దేశము-అర్థానుసంధానపూర్వక జ్ఞాన తపోవృద్ధి నొసంగునది.

౫ అవస్థ-లాభము సిద్ధించుదనుక ఒకదాని యందు సిరముగ నుండుట.

౬ విశుద్ధి - మిథ్యాజ్ఞానము నశించుట. ౧ పశు, ౨ పతి, ౩ పాశము, ౪ బద్ధజీవనము, ౫ ముక్తజీవనము నని యైదువిధములు.

౭ దీక్ష-ఇది ౧ గురుఁడు, ౨ నియమము, ౩ మంత్రము, ౪ జపము, ౫ తీర్థప్రసాదములు నని యైదు తెఱఁగులు.

౮ బలము-ఇది ౧ మనోబలము, ౨ వాగ్బలము, ౩ కాయబలము, ౪ కర్మబలము, ౫ తపోబలము నని యైదువిధములు.

ఈ పాశుపతధర్మమునందు ఆత్మ, పరమాత్మ, జగత్తు అను త్రిపదార్థములును సత్యములేయని చెప్పఁబడినవి. తక్కినధర్మములు పాశుపతమహా వ్రత, కాపాలమతములకు సమానముగఁ జెప్పఁ బడినవి.

పాశుపత మతమునందు మాయాతత్వము ప్రధానతత్వమని చెప్పఁబడినది. ఈ పాశుపత సూత్రములకు కొండిన్యుఁడు భాష్యపంక్తి వ్రాసి యున్నాఁడు. ఈగ్రంథము “రోయల్ ఏష్యా టిక్కు సొసైటీ ఆఫ్ బెంగాలు”యొక్క పుస్తక భాండాగారమునందు కలదు.

కాకతీయచక్రవర్తి గణపతి దేవమహారా జీమతస్కుఁడు. వీరిగురువును, ప్రధాన మంత్రీ యు నగు శివదేవయ్యగారు గోళకీమతాధిపతి కాన నక్కాలపువారు “గోళకీపాశుపతశైవ” మనివాడుచుండిరి. కాని నిజముగ గోళకీమతము పాశుపతశైవమునకుఁ జొదిన యొకమత మే కాని భేదమతముగా నేరదు. డాహలమండలములోని (తొల్లింటిత్రిపురరాజ్యము) గోళకీగిరిపై నున్నది గాన గోళకీమత మనంబడెను. త్రిపుర ఇస్పాడు తేవార్ అనంబడుచున్నది. ఈమతాధిపతులలో మన శివదేవయ్యగారు పదియవవారు. వీరినిజ నామము విశ్వేశ్వరశివదేశికుఁడు.

౧ సద్భావశంభుదేశికుఁడు, ౨ హామశంభువు, ౩ వామశంభువు, ౪ (పేరు తెలియదు), ౫ (పేరు తెలియదు), ౬ శక్తిశంభువు, ౭ కీర్తి శంభువు, ౮ విమలశివుఁడు, ౯ ధర్మశివుఁడు, ౧౦ విశ్వేశ్వరశివుఁడు. ఇందు౧౪గురువ్రత్రిపుర పురము (తేవార్) రాజధానిగ త్రిపుర(డాహల మండల) దేశ మేలిన ఒకటవ యువరాజు దేవ మహారాజునకు సమకాలికుఁడు. ౨ వ గురుండు

సోమశంభువు. ఈమతమందు సోమశంభు పద్ధతి నేర్పజుచినవాఁడు. క్రీ. వె. ౧౦౨౩ ప్రాంతమువాఁ డాఁడఁట. ౮వ గురుఁడు విమలశివుఁడు. కేరళ దేశీయుఁడందురు. ౧౦వ గురువు విశ్వేశ్వర శివ దేశీకుఁడు. తిలింగ కాకతీయచక్రవర్తి (గణపతి దేవునకు) గురుండయ్య ప్రధానమంత్రిఁగఁగూడ నుండినవాఁడు.

ఆమర్దక మతాధిపతిగ నుండిన దూర్వాస గురుండుగొప్ప పండితుఁడు, కవియు నై పాశుపత మతగ్రంథములను పెక్కు రచించినవాఁడు. అతఁడీ మతప్రతిపాపకుఁ డనబరఁగెను. పరా శక్తిమహిమ్నమును (బ్రహ్మసూత్ర) దూర్వాస, భాష్యమును రచించినవాఁడు. ఈ మతమున కింకను కాలాముఖశైవ మనియు, నకులీశశైవ మనియుఁగూడ పేర్లు కలవు. పెక్కుఁడువిద్వాంసులు నకులీశుఁడును శివభక్తుఁడే యగుట యో గాచార్యులలో కడపటివాఁడుగఁ జెప్పబడిన లకులీశుఁడు నొకఁడే యని సోరబడుచుంట గాన నగును. కాని యిర్వురును భేదవ్యక్తులు.

పాశ్చాత్యదేశములందు చెట్లపేర్లు లాటిన్బాషయం దుండుట— ఇక్కాలమున లాటిన్బాష మాట్లాడు దేశము లేదుగాన, దానిని మృతభాష యనెదరు. కాని, ఆంగ్ల భాషయం దధికసంఖ్యాకపదము లీ లాటిన్ నుండి వచ్చిన వికృతములు, తద్భవములు, తత్సమములు నైయుండును. తొల్లి యొకప్పుడా లాటిన్బాష ముఖ్యమై, విద్వాంసులు వాడుకొను భాషగా నుండుతఱి, రాసాయనిక పదార్థములు తరుగుల్మలతాదులు మొదలగు వాటిపేర్లు భాషనే విద్వాంసులు వ్రాయుచుండిరఁట. ఉపన్యాసము లందే యుండుట గౌరవముగాఁ దలంపఁబడుచుండే నఁట. కొన్ని

గ్రంథములుగూడ నాభాషయం దుంటఁ గాన నగును.

స్వీడను దేశస్థుఁడగు Linnaeus పండితుఁడు తరుగుల్మలతాదులకు పేర్లను వ్రాసిన వాఁడు. ఆయన లాటిన్బాషయందే వ్రాసెను. నాడాదిగ నాభాషయం దుండుపద్ధతియే సాఁగుచున్నది.

పాశ్చాత్య దేశములందలి తాపీ (బాండు)పని—పాశ్చాత్య దేశములం దిటుకలుపొడవు తొమ్మిది, వెడల్పు నాలున్నర, దళ సరి రెండుమ్ముప్పాతిక అంగుళములని మనసునం దుంచుకొన వలయును. మందడు లొకటిపై నొకటి సరిగ నుండునటుల రాకుండ తాపీపని చేయుట కాంగ్లమున బాండు (Bond) అనియెదరు. ఇక్కాలమున పాశ్చాత్యసీమలం దెల్లడలను వాడుకయందున తాపీపని విధానములు ఇంగ్లీషు బాండు సెమిల్ బాండు, అనంబడునవియె. ఇంగ్లీషు బాండునందొకవరుసగ ఇటుకలు నిలువు వరుసలుగను (పొడవువరుస) పైనొక వరుస అడ్డమువరుసలుగను వేయుచు (గోళీ కాదని యెరుంగునది) గోడలను నిర్మింతురు. నిలువువరుసల కాంగ్లమున Stretcher వరుస యనియు, అడ్డవరుసలకు Header వరుసలనియుఁ బేరులు. కాళీవచ్చినతావుల వేయఁబడు ఇటుకముక్కకు “Closer” అనియెదర. ప్లామిషు బాండుపని యందు వరుసదప్పి వరుస హెడ్డరుగను, వరుసఁ దప్పివరుస స్ట్రెట్చరుగను ఉండెడిని. అది మిగుల కష్టమైనను గట్టిపనిగా తలంపఁ బడుచున్నది. ఇది ముఖ్యముగ లాదులందు వాడఁబడుచున్న విధానము.

పాశ్చాత్యలిపుల పరంపర.

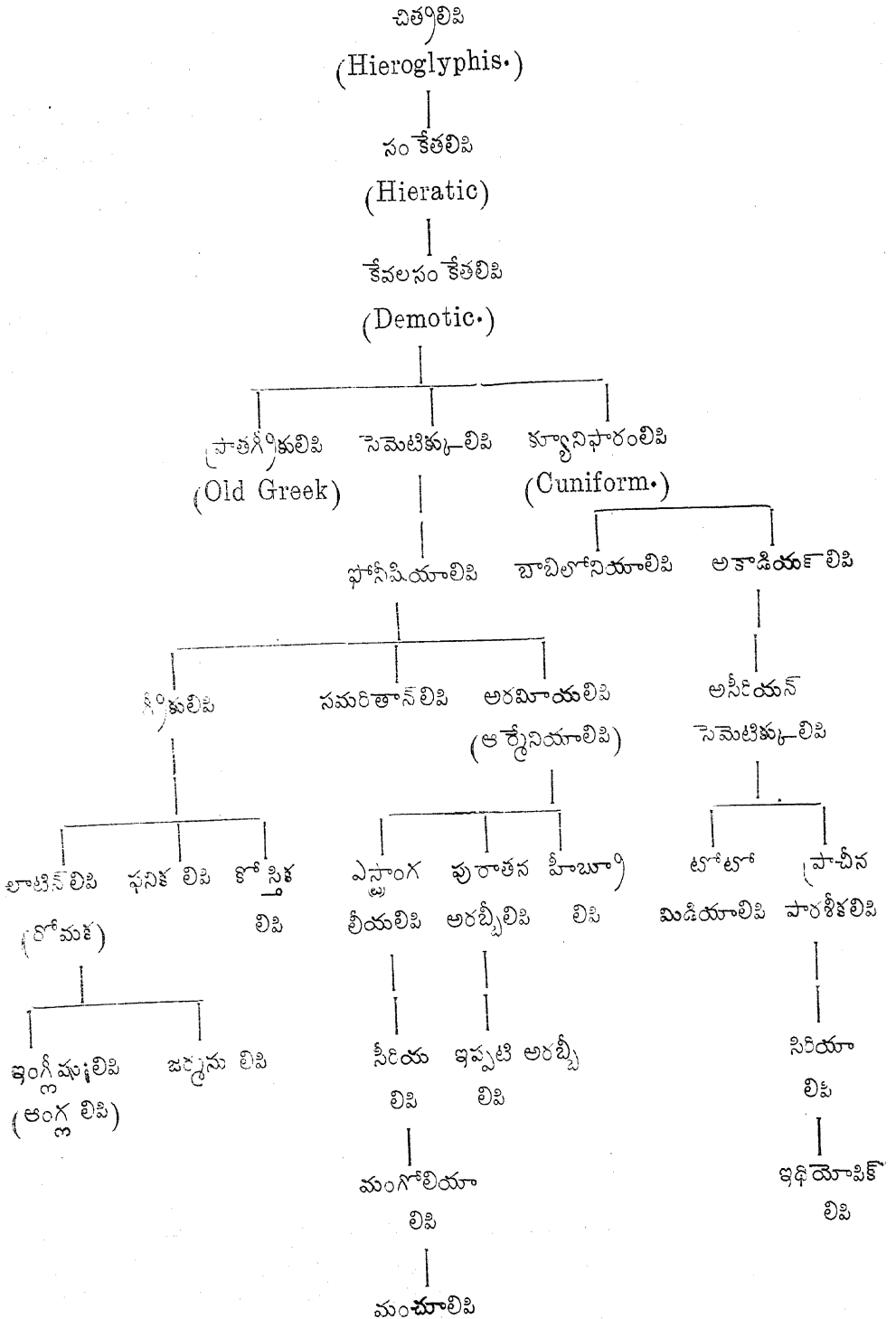

పాషన్ ప్లే (Passion play)— ఇది ఐరోపా ఖండమున “ఓబెర్మ్యూర్నా” అను గ్రామమున పది సంవత్సరముల కొకతరి గ్రామస్థులందఱిచే నాడఁబడు నాటకము. ఏనుకీస్తు ప్రభుని జీవితము ప్రదర్శింపఁ బడుచుండును. ఇది క్రైస్తవమతభక్తి పునాది గాఁగల ప్రదర్శనము గాన క్రైస్తవమతస్థులగు విదేశస్థుల నేకులు వచ్చి చూచి పోవుచుండురు. గతనాటకప్రదర్శనము క్రీ.వె.౧౯౩౦ సంవత్సరమున నడిచెను.

నాటకము చూచువారలకు ప్రదర్శనశాల యందు మొదటితరగతివారు ౨౩౦౨ గురును, రెండవతరగతివారు ౧౨౭౮ గురును, మూడవ తరగతివారు ౧౧౦౪ గురునుకలిసి కూర్చుండుటకు వసతు లేర్పఱుపఁబడినవి. మొత్తమున రంగస్థలి యందు ౫౨౫౮ మందికి జాగా యేర్పాటు కలదు. అనఁగా తక్కిన ౫౬౫ మందియొక్క జాగా నాటకమును ప్రదర్శించువారికై విభజింపఁ బడినది. ఇందు మొదటి తరగతి టిక్కెట్టు పండ్రెండు మార్కులును, రెండవ తరగతిటిక్కెట్టు తొమ్మిదిమార్కులును, మూడవ తరగతిటిక్కెట్టు ఆరు మార్కులును ఆదేశమునందలి ధనమున మూల్యము నిర్ణయింపఁ బడినది గాని అప్పటి యితరపరిస్థితుల మేరకు మార్పఁబడుచుండును.

ఈనాటకశాల ౧౯౦౦ సంవత్సరమున కట్టఁ బడినది. పిదప ౧౯౨౮-౩౦ మధ్యకాలమున మార్పుల నంది మరమ్మత్తుచేయఁబడినది. కడు విశాలమై యుండెడిని. ఇందు స్తంభములు లేవు గాన చూడ నాటకము లుండవు.

క్రీస్తుప్రభువు జరూసలము ప్రవేశించుట, పిలాతున్యాయాధిపతియెదుట నుండుట, మొదలగుదృశ్యము లందు ఆఱువందలవఱకు నటకులు (పాత్రములు) నాటకరంగమునఁ గన్పింతురు.

సగటున నాటకప్రదర్శనము భక్తిమై వీరావేశమున ప్రదర్శింతు రనియు, కొన్నిపాత్రములు తమ వేషమున కవసర మగు గడ్డము తలయు, కొన్ని సంవత్సరములు ముందుగ పెంచు కొన నారంభింతు రనియు, నాటకప్రదర్శనము నిజనటనకు సమీపముగ నుండుననియు వాడుక నందియున్నది. టిక్కెట్లవల్ల గొప్ప రాబడి కలదట.

ఈ నాటకప్రదర్శన సంస్థనుగూర్చి ఓబెర్మ్యూర్నా గ్రామస్థులు గర్వపడెదరు. ఇందు గుదుర్పఁబడిన సంగీత మెక్కువ రుచికరముగ నుండెడిదందురు. ఆగ్రామపు జనాభా ౨౬౦౦ అనియు, అందు వేయిమంది యీ ప్రదర్శనమున పాల్గొను ముఖ్యపాత్రుల గైకొనువా రనియుఁ దెలిసెడిని. ఇందుదృశ్యముల (Scenes) యేర్పాటును చక్కని జాణతనము జూపునని ప్రతీతి కలదు. తెరలు మంచిపనితనము గలవి. ప్రదర్శనమున మంచివిధానదీక్షామార్గమును విధించు నానికి లోఁబడువిధియు బాగుగఁ గాననయ్యెడిని. దుస్తులును విలువగలవిగ నె యున్నవి. ఓక మతగురుని దుస్తు నూఱుపౌను లుండు నట. ౧౯౩౦ సంవత్సరమున తిరిగి దుస్తులు మఱి కొన్ని చేర్పఁబడినవట. గ్రామస్థుల యభిమాన బాధ్యతలపై నాధారపడియున్న సంస్థ. నాటకము లేనితర మ్యూజియముగా నీశాల యుండెడిని.

పాషా— టర్కీ దేశపు బిరుదము. గొప్ప గొప్పవారి కొసంగఁ బడునది. ఈజిప్టు దేశమునఁ గూడ ప్రచారమునఁ గలదు.

పాషాగిరి గౌత్రము — (ఉపమన్యు గణము చూడుఁడు.)

పాషాణచతుర్దశి—కార్తికశుద్ధ చతుర్దశి. దీనిని “వైకుంఠ చతుర్దశి” యని వైష్ణవుల నెదరు. మహారాష్ట్ర దేశమున కడళీవ్రతము లాచరించు ప్రతదినముగ నున్నది. (పండుగలుచూ.)

పాపాణ పర్వతము— దీని నిప్పుడు “షిషాన్” అనియు, “అనాన్” అనియు ననుచున్నారు. (అవగ దేశము చూడుడు.)

పాపాణము—ఆంగ్ల White oxide of Arsenic.

ఇది విషములలో నొకటి. పాపాణములు సవవిధము లందురు.

పాపాణమును శాస్త్రాకముగ శుద్ధిజేసి భస్మ మొనర్చియు, సింధూరమొనర్చియు, లేక కట్టగ నొనర్చియు వాడుదురు. చాల జాగ్రతగ వాడఁడగినది. అనేకరోగములనివారించి బలము, దేహపుష్టి, వీర్యవృద్ధి నొనంగు నని చెప్పఁ బడినది. ఇంచుక మత్తుగూడఁ గలుగఁజేయును. పాపాణము పైనవేసిన పొక్కును. వ్రణములపై మితముగ వేయవలెనుగాని నధిక మైన దానిని దినివేసి శుభ్రోపకమటకుఁ దోడు పెద్దపుండుగఁ గూడఁ జేయును. నూనెలోఁ గల్పి తగు రీతిని పైన పూసిన గడ్డలు. కుటుపులు, వ్రణములు హరించును. పక్షమైనవాటిని బగులఁ జేయును. చక్కఁగ శుద్ధిచేయఁబడినపాపాణము కుష్ఠము, జలోదరము, మూర్ఛిరోగము, వెట్టికుక్క విష సంబంధముగ జన్నిరోగము, వాత, దారుణ వాత, మేహవాత, రుద్రీవాతములు, వ్రణములు, పుట్టవ్రణములు, కళ్ళువ్రణములు, ఆహికజ్వరములు, చలిజ్వరములు, విడువనిజ్వరములు, శీతపైత్యజ్వరములు, శీపద(బోదకాలు రోగము) జ్వరములు, సన్నిపాత జ్వరములు త్రి యగునందురు.

పైపిపితియాకు, కాయ, పువ్వులరసమును, నీలివేరు, మిరియాలపొడుముల కషాయమును, నేరెడుచిగుళ్లును, కాక రాకుపనరును, వెలగపండ్ల గుజురును, తమ్ములపాకుతీఁగ, మిరియములకషాయమును, సబ్బునీళ్ళును, సున్నముపైతేరిన నీళ్ళును, నేరెడుపిత్తుల చూర్ణమును పాపాణ

దోషమును పరిహరించు విరుగుడు లని చెప్పఁ బడినది. ఇంకను వచనముద్వారా గాని, విరేచనముగుండా గాని, పాపాణమును వెడలింపఁడగు ననియు, శరీరము దీనిదోషమున నుబ్బు జూపిన పనసచెక్కకషాయము లోని కిచ్చిన విరుగు ననియు, త్షయదగ్గులపై పాపాణము వాడఁజన దనియు, వాడిన పాపాణపాయముఁ దెచ్చు ననియుఁ జెప్పఁబడినది.

పాపాణవైద్యము సగటున శరీరముల పాడు చేసి, దుర్గుణములుగల్గించి, నీచస్థితికి ననారోగ్య స్థితికిఁ దెచ్చును గాన, పాపాణవైద్యుల నాయు ర్వేద వైద్యవిశారదులు హేళనగాఁజూచి పరిహాసించుచుండురు. ఉత్తలులందు పాపాణవైద్యులు గానఁబడుచున్నారు. ఆంధ్రులందును గలరు.

పాసిఫిజమ్ (Pacifism)— ప్రపంచ సైన్యములును, యుద్ధములును మాసిప్రభుత్వము లన్నిటియొక్కయు ప్రాతినిధ్యముగల International) నానారాజ్య సంఘముద్వారా తగవులను పరిష్కరించుకొనుట మేలని చెప్ప సిద్ధాంతము.

పాహంగ్ స్టేటు—ఇది ఫెడరేటెడ్ మలే స్టేటులో నొకటి. (మలయా దేశము చూ.)

పాహ్లావ దేశము, పారశక దేశము, పారశీకదేశము, ఇరాన్ దేశము— ఇప్పటి పారశీకుల పూర్వులు రాక్షసపక్షావలంబులగు ఆర్యులు. వారు దేవతాపక్షావలంబులగు ఆర్యులతో కలహించు చుండిరి. దేవాసురయుద్ధము లకుఁ బిదప, వారు వేరై, యప్పటి హరబరేజా (మేరువు) పర్వతప్రాంతమునుండి బయలుదేరి పారశీకోనినకడకుం జేరి, యటనుండి పారశీకులనంబడిరి. ఆర్యులబుద్ధులు “ఇరాన్”గా మాత్ర నంట. వారి నివాసమై, తొల్లింట “పాహ్లావ” యనఁబరచిన దేశము పారశీకము లేక “ఇరాన్” అయె నంట. వారు నిర్మించుకొనిన రాజధానికి

“తా ఇరాన్” అనిపేరు. అది యిప్పు డాంగ్ల
 లచే “ఔహిరన్” యనం బరంగు చున్నది.
 తొల్లింట “పాహ్లావి” యనంబడిన భాష జెండు
 భాషగ పేరందెనట. వేద శబ్దము “అవెస్సా”
 రూయె నట. ఋగ్వేదమున వాడబడిన
 “ప్రభు” శబ్దము “పాహ్లావి” యాయె నందురు.
 మహాభారతము, సభావర్ణము 3౨ అధ్యాయ
 మున పాహ్లావదేశపు ఉత్తమాశ్వములంగూర్చి
 ప్రశంస కలదు. మత్స్య పురాణము ౧౨౧
 అధ్యాయమున పాహ్లావ దేశప్రశంస కలదు.
 బృహస్పతిపురాణము ౫౧ అధ్యాయమున ౪౬
 యందు పాహ్లావ యని పేరున్నది.

పాళీభాష— ఇది ప్రాకృతతుల్య మగు
 సంస్కృతజన్యము. పురాతనపుభాష. బౌద్ధులు
 పవిత్రవంతముగ నెంచిరి. బౌద్ధగ్రంథములీభాష
 యందుగలవు. లిపియు సంస్కృతలిపిజన్యమే.

పి(P)అక్షరమునకుంజెందినక్రైస్తవ
 వపురుషనామములు-Paget, Paken-
 ham, Palmer, Parke, Parker నవీన
 కల్పితనామములు.

Pascoe హిబ్రూపదము Easter child
 అని యర్థము.

Pasha నవీనపదము. ఇది టర్కీమాట.
 Patrick, Patricius లాటిన్పదము Noble-
 man అని యర్థము. ఐర్లాండు దేశరక్షకుడగు
 ఋషి యనఁడగిన “St. Patrick” మహా
 త్మునిపేరు. దీనినుండి కల్గిన ముద్దుపేర్లు Pat,
 Paddy అనునవి.

Paul, Paulet, Paulus, Paulivus,
 Pawel లాటినుపదములు.little అనియర్థము.
 St. Paul బోధకుని పేరు.

Payne లాటిన్పదము. Country man
 అని యర్థము.

Peile, Pelham, Penrose నవీన
 కల్పిత పదము.

Penticost, Penticoste స్త్రీకుపదము.
 “white sun side” అని యర్థము.

Percival, Percyvall సెల్టిక్కుపదము.
 “Champion of the Chalice” అని
 యర్థము. దీనిముద్దుపేరు Percy.

Peregrine లాటిన్పదము. Traveller
 అనియర్థము.

Perrin Pering జర్మనుపదము. రాయి
 (శిల) యనియర్థము.

Peter స్త్రీకుపదము. Rock అని యర్థము.
 St. Peter బోధకుని పేరు. Peter the great
 అను రష్యాచక్రవర్తి కీపేరుండెను.

Phelim ఐరిషుపదము. మంచి యని
 యర్థము.

Philander స్త్రీకుపదము. Lover of
 fellow men అనియర్థము.

Philemon స్త్రీకుపదము. Loving and
 thoughtful.

Philip, Philp. Fylyp స్త్రీకుపదములు.
 lover of horses అని యర్థము. పెక్కెండు
 రాజుల కీపేరుండెను. దీనికిగల్గిన ముద్దుపేర్లు
 Phill or Phil, Pip ప్రాచ్యు, స్పెయిన్
 దేశపురాజుల కీపేరు తఱచుగ పెట్టబడునది.

Phineas Phinehas హిబ్రూపదము.
 Oracle లేక Aspect అనియర్థము.

Pierce Piers Pierre స్త్రీకుపదము.
 same as Peter. „Rock” అనియర్థము.

Pilgrim లాటినుపదము. Traveller అని
 యర్థము.

Pius లాటిన్పదము. తొమ్మిండుగురు పోపు
 గురుస్వాముల కీపే రుండెను.

Plantagenet లాటిన్పదము. Spring of broom అనియర్థము.

Pollock నవీనకల్పితపదము.

Polycarp గ్రీకుపదము. Fruitful అని యర్థము. St. Polycarp ఋషి పేరు.

Pompey Pompeius లాటిన్పేరు.

Ponce Pontius లాటిన్పదములు. ఐదవసంతాన మని యర్థము.

Ponsonby (ఉచ్చారణ Punsunby అని) నవీనకల్పితపదము.

Popham నవీనకల్పితపదము.

Porcius లాటిన్పదము. Pigs అనియర్థము

Power, Prince, Pritchard నవీన పదములు.

Ptolemy గ్రీకుపదము. Mighty warrior ఈజిప్టురాజుల కీపేరుండెను.

Purcell, Purvis నవీనకల్పితపదములు.

Purvan రవ్యనుపదము. మొదటి అని యర్థము.

పి (P) అక్షరముకుంజెందినక్రైస్తవ స్త్రీల నామములు—Palma లాటిన్పదము. తాటిచెట్టని యర్థము.

Pamela నవీనాంగ్ల కల్పితపదము

Patience లాటిన్పదము-ఓర్పని యర్థము.

Patrica Patrice లాటిన్పదము. గొప్ప అని యర్థము. Patrick యొక్క స్త్రీనాచక పదము.

Paula, Paule, Paulina, Paulette, Pauline లాటిన్పదములు. చిన్నదిఅని యర్థము. Paul యొక్క స్త్రీనాచకరూపపదము.

Peace నవీనకల్పితపదము. అర్థముస్పష్టమే (శాంతి అని).

Pearl, Pearline నవీన కల్పితపదము. ముత్యమని యర్థము.

Penelope గ్రీకుపదము. నేతపనికత్తె అని యర్థము.

Perceval పెల్లిక్కుపదము. Percival యొక్క స్త్రీనాచకపదరూపము.

Perdita లాటిన్పదము. పోంగొట్టుకొనఁ బడిన అని యర్థము.

Perpetua లాటిన్పదము. సహించు భరించు, ఓర్పు అని యర్థము.

Perrine, Petrica Petrine, Petronella ట్యూటోనిక్కు పదములు. శిల కర్ణ మిచ్చునవి.

Persis లాటిన్పదము. Persius యొక్క స్త్రీనాచకపదము.

Philadelphia గ్రీకుపదము. ఇతరుల బేమిఁ చెడి అని యర్థము. అమెరికాయందు, యునైటెడ్ స్టేట్సులో గ్రీకు క్వేకర్సుగూడి తొలుత నీపేరున పురనిర్మాణమునకుఁ గడంగిరి. వారి ముఖ్యవిధానమనోన్యవ్యవేమయె. నేటికి నాపేరఁ బరఁగుచునే యున్నది. దీనంగల్గిన ముద్దు పేరు Delphy.

Philine గ్రీకుపదము. అనురాగ మని యర్థము.

Philippa, Philippe, Philippine గ్రీకుపదము. గుఱ్ఱములయందనురాగముగలవాఁడని యర్థమిచ్చు Philipps యొక్క స్త్రీనాచకపదము. ఇది అంగభూపతి మూఁడవవడ్డర్లు యొక్కరాణి అగు ఫిలిప్పారాజ్ఞి పేరుగ ప్రచారమందిన దఁట.

Phoebe, Phebe గ్రీకుపదములు. జన్మము యొక్క వెలుతు రని యర్థము.

Phrynia దీనింగూర్చి యేమియుఁ చెలియదు.

Phyllis, Phillis గ్రీకుపదము. పచ్చని కొమ్మ అని యర్థము.

Piety లాటిన్నదము. సచ్చరిత్ర, కనికరము, లేక దయామయహృదయము సనియర్థము.

Polly హిబ్రూపదము. మహాన్నత్యమని యర్థము,

Polonia గ్రీకుపదము. గ్రీసు దేశమున సూర్యాధి దేవతకు "అప్పోలో" అని పేరు. సూర్యసంబంధురా అనియర్థము.

Polyxena గ్రీకుపదము. అతిథిసత్కార మని యర్థము.

Portia, Porcia లాటిన్నదము. Por అనిన వరాహ మని యర్థము.

Priscilla లాటిన్నదము. కొంచెము పెద్ద యని యర్థము. దీనినుండి కల్గిన ముద్దుపేరులు Scilla, Pris.

Prittie నవీనకల్పితము. Pretty అని యర్థమందుగు.

Prudence, Prudella ఆంగ్లోశాక్సను పదము. ఆర్జితము అనియర్థము. దీనికల్గిన ముద్దుపేరులు Prue, Prudy.

Psyche గ్రీకుపదము. ప్రాణి యని యర్థము. ఇదియొక అధిదేవతపేరు. ఆమె Cupid (మన్మథుని) భార్య (రతీదేవి).

పింక్ ఐ (Pink eye)—ఇది పాశ్చాత్య వైద్యవిధానమున గుఱుములకుఁ గల్గు ఇన్ఫ్లూ ఇంజా జ్వరమునకుఁ బేరు.

పింగగోత్రము—(హరితడిపగణము చూ.)

పింగళాజపము—(త్రికరణశుద్ధి చూ.)

పింగళానాడి (అప్టాంగయోగములు చూడుడు.)

పింగళి ఎల్లన కవి—ఆంధ్రకవులలో

నాధునికులందు పరిగణింపఁబడినవాఁడు. నియో గిబ్రాహ్మణుఁడు. శైవదీక్షు నందినవాఁడు. భారద్వాజసగోత్రము. తండ్రిపేరు నాగరాజు. గుంటూరిమండలములోని కొండవీటిసీమ కాపుర మని తేలుచున్నది.

ఈతఁడు బహుశః కొండవీటి రెడ్లసంబంధుఁ డగు రాయవ రెడ్డి కాశ్యాయుఁడై యుండి యాతనిమెప్పించుటకో లేక యాతని ప్రోత్సాహ ముననో సర్వేశ్వరమాహాశ్య మను "త్రోభ్య చరిత్ర" మును (కైస్తవమతగ్రంథమును) పద్య కావ్యముగ రచించెను. దీనింబట్టి యారాయవ రెడ్డిగారు కైస్తవమతస్వీకార మొనర్చినవాఁ డేమో యనితోఁచెడిని. ఈతోభ్యచరిత్ర మది వఱకు వచన కావ్యముగ నున్న దానినే పద్యము లుగ రచించియుండనోపు ననియు, నిది వేదాంత సారమునకన్న (మంగళగిరి అనందకవి చూ.) మున్నె రచింపఁబడి యుండు ననియు, రా. బ. కందుకూరి వీరేశలింగంపంతులుగారుఃతలంచిరి.

పింగళివారి పేకి--ఎంత చెప్పినను వినక, ఎంత యిచ్చినను వదలక, ఎంత పొమ్మనినను పోక వెంటాడించు మొండివారిని పింగళివారి పేకివలె వదలనిదిగా సామెతవలె ననుచుండురు. ఈ "పింగళివారిపేకి" యనుట కొక పూర్వపు గాధ కలదు. ఇది యెంతవఱకు నిజమైనను, ఎంతవఱకబద్ధమైనను చిరకాలమునుండి యాంధ్ర దేశమున ప్రచారమునంది వాడుకయందుంటు అంద తెఱచింగినదే.

ఎఱింగి యున్నంతవఱకు పింగళికుటుంబము నకు మూలపురుషుఁడు గోకమంత్రి (లేక గోకర్ణ రాజు) గొప్పతపస్వియు, మంత్రవేత్తయునై యుండె నట. ఆయన యోగసాధనము

లొనర్చిన పూర్ణుడట. ఆయనకు స్వాధీనమై యొక పిశాచమో యక్షిణి (యక్షస్త్రీ)యో యొకటి పరిచారికగ నుండెడి దట. దాని కెల్లప్పుడు నేదేని యొకపని జెప్పి చేయించుచుండ వలయు నేగాని తీరుబాటుగ(పనిలేకుండ) నుంచిన నపాయకరమగు పనులుకూడఁ జేయుచుండు లక్షణవతి గాన, దాని కాయన కుటుంబమువారు కొంత వఱకు వెఱపొంది జాగ్రతం గొనుచునే యుండు రట. పేకి తనకుఁ జెప్పఁబడినపనులలో నిటివనులేగాక దూలములు, దుంగలు, గోళ్ళు, రాళ్లు మొదలగు కడుభారమగువాటినిగూడ పాటింప కవలీల మోసికొని పోఁ గల్గినది గాన, నెట్టికష్టమైన పనులున్నను సరకుఁ గొనక, “పనిచెప్పఁడు, పనిచెప్ప” డని వేధించుచుండిన దట.

వారియింట నున్నవారిలో నొక రొకతఱి దూరాలోచన యొనర్చి నొక్కఁలునొక్కఁలు వోయి డుంగరములవలె చుట్టుకొను(తుప్పతల) తలవెండుకొక నిచ్చి దీనిని తిన్నఁగ సాఁగఁదీసి వంకరలు తీర్చుమని పని నియోగింప, నాపేకి ఎంత జాగ్రతగ సాఁగఁదీసియు, లాగియు, తిన్నఁజేయఁబ్రచుత్నించినను నదికుమరక తిరుగ తిరుగ వంకరలు చుట్టుకొని ముడుచుకొనిపోవుచుంట విసిగి, చెప్పక పలాయన మయ్యె వట. వారును అది పోయినందుకు సంతసించి రట. నాఁడొకరిగ “పింగళివారి పేకి” యని వదలని మొఱివనమునకును, మహాభూతమున కొక వెండ్రుకముక్క యనుమాట సులభోపాయమునకును సామెతలై యున్నవి.

పింగళి సూరనకవి — ఆంధ్రకవులలో మధ్యకవులందుఁ బరిగణింపఁ బడినవాఁడు.

నియోగిబ్రాహ్మణుఁడు. ఆపస్తంబసూత్రము. గౌతమసగోత్రము. తండ్రిపేరు అమరరాజు. తల్లిపేరుఅబ్బమ్మ. పితామహుఁడు సూరపరాజు. తమ్ములు అమరరాజు, ఎఱ్ఱంరాజు. ఈ పింగళివంశమునకుగోకరాజు మూలపురుషుఁడుగాఁ జెప్పఁబడినది.(పింగళివారి వంశవృక్షము, పింగళివారి పేకి చూ.) తొలుత కృష్ణాజిల్లావాఁ డనియు పిదప ఆకువీడు, నంద్యాల మొదలగు సంస్థానములకుఁ జేరినవాఁడనియు కీ.శే. రా.బ. కం. వీరేశలింగము పంతులువా రభిప్రాయపడియున్నారు. క్రీ.వె. పదునాఱవ శతాబ్దముధ్యమునందుండినవాఁడని తేలుచున్నది. క్రీ. వె. ౧౫౬౦ తరువాతకాలమువాఁడు.

రచించినవి:— కళాపూర్ణోదయము. (దీనిని ఆర్వీటి కృష్ణమరాజునకుఁ గృతి యిచ్చెను). రాఘవపాండవీయ మను ద్వ్యధికావ్యము.(దీనిని ఆకువీడు సంస్థానాధిపతియైన (కన్నులు లేక కందనూరు మండలము) పెదవేంకటాద్రిప్రభున కంకిత మొనర్చెను. ఆకువీడు ఇప్పటి కోవెల కుంటకు పశ్చిమముగా పండ్రెండుమైళ్ళదూరమున నున్నది. అది తుంగభద్రానదీతీరము. అట విరూపాక్షేశ్వరశివలింగము కలదు. సూరన రచించినట్లుచెప్పఁబడిన గరుడపురాణ మిప్పుడు గానవచ్చుటలేదు. ప్రభావతీప్రద్యమ్న మను ప్రబంధమునుగూడ నితఁడు రచించెను.

ఈ నూరకవి క్రీ. వె. ౧౫౭౦ ప్రాంతము వఱకు జీవించియుండినవాఁ డట. ఈతనిభార్య అల్లసాని పెద్దనామాత్యునిమనుమరా లట. పింగళి సూరన గిరిజాకల్యాణ మనుప్రబంధము సైతము రచించెనని చెప్పదురు.

పింగళి సూరన్న కవి వంశావళి.

ఆనన్దంబ సూత్రము - యజుశ్శాఖ - శ్లోతమనగోత్రము.

ఈతఁడు రచించినవి రాఘవసాండవీయము, కళాపూర్వోదయము, వ్రాభావతీవ్రద్వ్యమ్నము.

వీరి మూలపురుషుఁడు గోక్షనామాత్యుఁడనియు, పింగళివారి వేకికథ వారినాటిచే యనియుఁ జెప్పదురు.

గంగరాజు

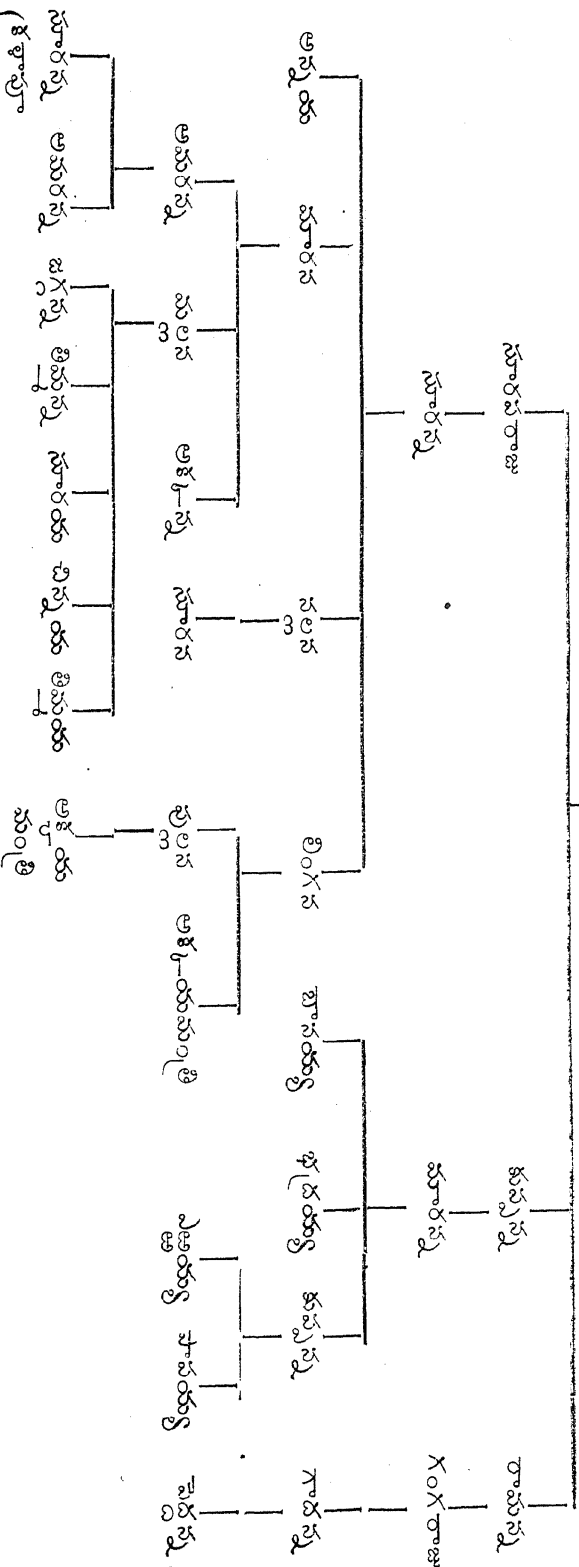

(కళాపూర్వోదయము చిన్నయ తిమ్మయ సూరయ చిన్నయ తిమ్మయ అక్షయ మంత్రి)

పింగాణీ గోత్రము — (తా గాణీ గణము చూడుడు.)

పింగాణీ గోత్రము — (నిధ్యనగణము చూడుడు.)

పింగాణీ (చైనా) పై నగపడు బ్రౌను రంగు మరకలు- పింగాణీ సామానున కాంగ్లమున చైనాసామా నని వాడుచుదురు. ఇది నిజముగ కుండసామానే గాని గాజుతో చేయబడినవికాదు. ఆదిని చీనా దేశమునుండి ఇతర దేశముల కంపంబడిన కతన దానికి “చైనా సామా” నని అంగ్లసీమలందు వాడఁచి డంగిరఁట. పిదప దానికి వలయునట్టి చైనా కే (China Clay) యనంబడు మున్ను చాల దేశములందున్నట్లు కన్పించును. చాల దేశములందు చేయంబడుచున్నది. ఈ మట్టి కర్త భాగములుగ చకు ముకిరాళ్ళపొడుమును, కాల్షిమ్ రాళ్ళ పొడుమును గల్పి, అం దింకను ఒక జాతి బంక మట్టిని గూడ చ్చి అర్హాకారములుగ నొనర్చి యొడించి కాల్షి మెఱుంగిడుదురు. దీనియందు పొడుముగఁ జేయఁబడిన ఇనుప పరమాణువులు మట్టితోఁ జేరియుండు నట. వాటిని దీసివేయుటకు అయి స్కాంతముల (Magnets) నుపయోగించి ఆకర్షింపఁజేసి పరిశుభ్రపఱచి స్వచ్ఛముగ నుండునట్లుఁ జేయఁ బ్రయత్నింతురు. ఐనను కొన్నిటియందుఁ జక్కఁగఁ బరిశుభ్రము కాకుండుటచే గాల్పి నసిదప జ్ఞానరంగు (Brown colour) మచ్చలుగ నేర్పడి కన్నట్లుచుండును. ఇవి కడుంగడు చిన్నవిగ నుండెడిని.

పింగాంగు—(Pingpong or Table Tennis) దీనిని తేబి ట్టెన్నిస్సు అనుటయుఁ గలదు. ఇది లాంటెన్నిస్సు ఆటయే. బల్లపై నాడుదురు. తొమ్మి దడుగుల పొడవు, ఐదడుగుల వెడలుపు, రెం డడుగుల ఆఱుగుళముల ఎత్తుగల బల్లపై నడుమ నడ్డముగ చిక్కపు తెర

కట్టుదురు. ఈ తెర ఆఱుముస్పాతిక అంగుళముల యెత్తుగలదిగ నుండెడిని.

ఆడుటకు రబ్బు రంటింపఁ బడిన కఱ్ఱఫలక ములబట్టి, సెల్యులోయిడ్ బంతులతో టెన్నిస్సు ఆటవలెనే ఆడుదురు. ఇం దాటకు ౨౦-౩౦ సాయింట్లవఱకు లెక్కింతురు

పింటు (Pint)—ఇది అంగుల కొలతపరిమాణము. ఇంగ్లీషు పింటు ద్రవపదార్థములకును ఘనపదార్థములకును గూడ వర్తించెడిది. ఇది ఇంపీరియల్ గాలనునం దెన్నిదవభాగ మని చెప్పఁబడినది 31.65925 ఘనాంగుళములు పట్టును. రెండుపింటు క్వార్టర్ల అనంబడును. పింటునందు నాలవభాగమునకు గిల్ అనిపేరు. మూఁడు ఇంపీరియల్ పింటు స్కాట్లాండు దేశపుపింటుగ నఁట. అమెరికా దేశమున పింటు 28.875 ఘనాంగుళము లఁట. దీనిని ప్రాండర్డు పింటు అనెదరఁట.

పాశ్చాత్యేశుఁ డ పరిమాణమున నిరువది Fluid ounces ఒక పింటుగ లెక్కించుచున్నారు.

పిండగ్రీవ గోత్రము— (కథ లేక కథ్యగణము చూడుడు).

పిండం త్యక్తా కరం లేడి — ఇది సంస్కృతభాషయందలి లోకోక్తి.

పిండమును (మోదకము లేక లడ్డుండను) వదలి, చేతినినాకినట్లు. అనఁగా ఉపయోగకార్యమును వదలిపెట్టి నిరుపయోగకార్య మవలంబించుట యనిభావము.

పిండ ముత్పృజ్య కరం లేడి ఇతి న్యాయము- ముద్దను వదలి వేయి నాకినట్లు అని యర్థము. ఉన్నదానిని (లేక కల్గినదానిని వదలి) వట్టిభ్రమలో పడుట యని భావము.

పిండవిజ్ఞానము (Embryology) లాటిన్ న్యాసాపద మగు Embryo నుండి జనించిన

పదము. ఇట్టిదియె ఒక ఫ్రెంచిభాషాపదముచు కలదు. దీనికి “లోపలి” యని యర్థము. తక్కిన భాగమునకు “శాస్త్ర” మని అర్థము. పిండవిజ్ఞాన శాస్త్రమునందు పిండ మేర్పడుట. (అనగా గర్భోత్పత్తి) పెరుగుట, బయటకు వచ్చుట, (అనగా జన్మించుట) మొదలగు వాటిని గూర్చి తెలుపు కల.

ఈ శాస్త్రము మేరకు మనుష్యులు, ఇతర జంతువులు గర్భముధరించుట యనబడు పిండోత్పత్తియు, చెట్లబీజములు మొలకలెత్తుటయు, పక్షులు గ్రుడ్లుబెట్టి పొదిగి పిల్లలం జేయుటయుఁ గూడ పిండోత్పత్తివిధానమే యనియు, దీని గూర్చిన విజ్ఞానమునకు సాశ్చాత్స్యభాషలందు “ఎంబ్రియోలోజీ” యని పేరనియుఁ జెప్పఁ బడినది.

ఈ శాస్త్రమున మనుష్యులయందుఁ గాని, జంతువులందుఁ గాని వృక్షములందుఁ గాని Male and female cells సంయోగమగుట పిండోత్పత్తికిఁ గారణమని చెప్పఁబడినది. మనుష్యులందు, కొన్ని జంతువులందు ఇదిగర్భముధరించుట గను, పక్షులందు గుడ్లు పెట్టుటగను, చెట్లయందు కాచి, బీజము లేర్పడుటగను ప్రాకంభ మగునని చెప్పఁబడినది. ప్రాకంభమైనతోడనే మనుష్యులు, చతుష్పాత్తులు మొదలగు నవి గర్భము ధరించి పిల్లలనుగను ప్రాణులందు తొలుత శిరస్సును, పిదప మొండమును (Trunk) , పిదప కాళ్లు చేతులును, పొడనూపి, యెదిగి ఏర్పడుట ప్రాకంభ మగుననియు, ఇత్తటి తల్లికేరీరక్తము బొడ్డుచేరు ద్వారా పిల్లలోనికిఁ బ్రవహించుచు, పుష్టికొనంగి

పోపించుచుండుననియుఁ జెప్పఁబడినది. గర్భము ధరించి యుండుకాలము మనుష్యులందు ౨౮౦ దినములనియు, ఇది సర్వసాధారణపరిస్థితి యని యు, ఇంక నిది వేర్వేరుజంతువులందు వేర్వేరు పరిమితులం గల్గియుండు ననియు, దీని కాంగ్లమున Duration period అనెద రనియుఁ జెప్పఁబడినది.

పక్షులం దీగర్భధారణవిధానమే వేరు. స్త్రీ పురుషపక్షులసంగమమునకు మఱునాఁడే గాని, మూఁడవనాఁడే గాని, ఇంక వేర్వేరు పక్షులు వేర్వేరుకాలములందుగాని గ్రుడ్లు పెట్టివేయును. ఇదియె వీటికి గర్భధారణకాలము. గ్రుడ్లయందు పిల్లలుండి అవయవములేర్పడి యెదిగి పిల్లలుగ బయటికి వచ్చునఱకుఁగలకాలమున కాంగ్లమున “Embryonic development period” అని పేరిడి యున్నారు. ఈకాలమున పక్షులు గుడ్లను బొడుగుచుండును గాన దానిని Period of incubation” అనియు నందురు. గ్రుడ్లను బొడుగుట కాంగ్లమున “Hatching” అనెదరు. అక్కాలమున పిల్లకు గుఱునందే యాహారపదార్థ మమర్పఁబడి యుండి, పిల్లకు బలపోషణ లందిచ్చు చుండునని చెప్పఁబడినది. పిల్లలు లోనుండియు, తల్లి బయట నుండియు సకాలమున గుడ్లను పొడిచి గుడ్లను పగుల గొట్టుకొని పిల్ల బయటికి వచ్చెడివి. ఇదియె పక్షులజన్మకాలము. దీనికి “Clucking” అని పేరిడి యున్నారు.

ఇంక చెట్లయం దీవిధానము మఱియొకవిధమున నున్నది. విత్తనపు గింజలందు బీజ మేర్పడి నిల్వయుండును. ఇట్టి Embryo విత్తనము

లందు నిలిచియుండుకాలమున దానికి "Vitality of the seed" అనియు నందురు. అట్టి విత్తనము తడిసినతోడనే Passive stage నుండి, Active stage ప్రారంభమగును. దానికి గాలి, నీరు, చెమ్మ, వెలుతురు, వెచ్చదనము అవసరములై, అవి గల్గినతోడనే మొలకెత్త ప్రారంభించును. మనుష్యులందు మావిత్తిత్తివలె వృక్షబీజములందు 'Seed coat' అనంబడుపొర బీజమును జుట్టుకొని యుండి దానిని జెడనీయక పటిమను గొంతదనుక నిల్పెడిని. దాని కాంగమున "Testa" యని పేరిడియున్నారు.

ఇటుల మొలకెత్తినతోడనే యపసరమగు తాత్కాలికాహారమునుగూర్చి వివరింపవలయును. Monocoty ledons (అనగా ఏకదళబీజము) లందు Endosperm అనంబడుపదార్థము అట్టి తాత్కాలికాహారముగ నుపయోగించును. Dicotyletonous (అనగా ద్విదళబీజము) లందు సర్వసాధారణముగాజప్పబద్దలం దాహార మమర్పబడియుండి యపయోగించును. దీనికి "Starch" అని పేరిడియున్నారు. ఇది క్రమక్రమముగ Sugar (మాధుర్యము) గా మాటుచు నీటితో కలిసి పలుచనై మొలక యొక్క వివిధభాగములకు వ్యాపించును. చిన్న మొలకలకు "Germ plant" అని పేరిడియున్నారు.

ఇంక నీపిండోత్పత్తివిధానమున నెఱుగఁదగిన ముఖ్యంశ మొకటి కలదు. Lower order జంతువులగు Bacteria, cholera germ మొదలగువాటియందు Sexual

means (స్త్రీపురుషసంయోగము) అవసరములేకుండఁగనే A sexual multiplication కలుగును. అనగా Cell division వల్లనే వృద్ధి సంభవించును. దీనినే Unicellular organisam అనియు, Amoeba అనియు నందురు.

సర్వసాధారణముగ తక్కిన జంతుజాలములందు Sexual means వలన పిండోత్పత్తి విధానము గల్గి, వృద్ధి సంభవించును. ఈ Embryology కళ Maternity శాస్త్రములోని యొకభాగము.

పిండారకత్పీర్థము— (పిండారకక్షేత్రము చూడుఁడు)

పిండారకక్షేత్రము (పిండారకత్పీర్థము) ద్వారకకడ నీక్షేత్రము కలదు. బొంబై రాజధాని. (తొల్లింటి సారాప్ర్య దేశము). ఇందు కొందరు మహర్షు లొకప్పుడు తప మాచరించుచుండిరట. అత్తటి యాదవులు మత్తతో స్త్రీకృష్ణునినుతుండగుసాంబుని గర్భిణీస్త్రీవలె వేషమువెచి వారికడకుం గొంపోయి కపటవినయముతో "నీయువతి కేశిశువు గల్గు" నని యడుగ నాఱుషు లామాయ నెఱింగి కినుక వహించి "యాదవాధికార విధ్వంసకర మగు ముసలము (రోకలి) గల్గు" నని రఱు. అటులనే యచిరకాలమున నొక రోకలి జనించె నట. దానిని స్త్రీకృష్ణుఁడెఱింగి ఖన్నుఁడై వారల మందలించి యాముసలము నఱుగఁదీసి నీటఁ గల్పించె నట. వారలులనే యొనర్ప కడ కొక గుంపు

అటుగక నిలువ దానిని బాటవైచి యాగంధపు ముద్దను నీటఁ గల్పిరఁట.

ఆగుంపే ముల్కయై శ్రీకృష్ణనకుఁ దగిలి యాయన మఁ గారణ మాయెనఁట. ఇంక నీటఁ గలిసిన యాగంధపుముద్ద తుంగవంటి మొక్కలుగ మొలిచి బలవడియుండె నఁట. శ్రీకృష్ణనినిర్యాణానంతరము యాదవులు మత్తులై ఒకరితో నొకరు కలహించుచు నందఱు మడిసి రఁట.

పిండారిగంగ—(కరగంగ చూడుఁడు).

పిండారీదోపిడికాండ్రు (దండ్రు)—

వీరు దోపిడిగాండ్రు. వింధ్యారణ్య గూఢప్రదేశములం దీకూర్చుల ప్రధానస్థానము లెన్నియో యుండెను. దోచుకొనియు, హత్య లొనర్చియు, ఆస్తులు కొల్లగొట్టియు పాటిపోవుచుండెడివారు. క్రీ. వె. ౧౦ వ శతాబ్దప్రారంభ కాలమున వీరిభయ మత్యధికమై యుండెను.

వారన్ హేస్టింగ్సు గవర్నరుజనరల్ గారి సైన్యములు ౧౮౧౭ సంవత్సరమున వీరి నడచివైచె నని చెప్పఁబడినది.

పిండికుండ్రచెట్టు—లా. Tranquibar

justica. అఱవములో తపశుము, పూండు, పూనక, చంకే. దీనియాకు నూతి కట్టిన గాయములు, కవుకుదెబ్బనొప్పులు నివారణ మగుననియు, సమూలరసము తొమ్మిది, పార్శ్వము లందలినొప్పులు కుదుర్చు ననియు, చలవచేసి, విరేచనము వెడలించి, స్ఫోటకముల ఉద్ధృతము నాఁపుశక్తి గలదనియుఁ జెప్పదురు.

పిండికొండ్ర (కొండ్రపిండి లేక పిండి) చెట్టు-లా. Lyopodium Imbricatum.

సం.పాషాణభేదః, పాషాణభేదకః. పాషాణ భేదనః, పాషాణభేదీ, అశ్మశ్నుః.

దీనిని తెలకపిండిచెట్టనియు, కొండ్రపిండిచెట్టనియు, పిండిచెట్టనియు వాడుట కలదు. దీనిసమూల రసకషాయములు చక్కఁగ మూత్రమును వెడలించుచు బహుమూత్రము నాఁపు శక్తి గలదనియు, మేహశాంతి, వైత్యశాంతి, ఉబ్బు, శూలలు, శుక్లదోషము, గుల్మము, మూలవ్యాధి, వ్రణములు మాన్పి పొత్తికడుపును శుభ్రీపఱచు ననియుఁ జెప్పఁబడినది.

పిండికొలఁది రొట్టె - (ఆంధ్రలోకోక్తి.)

పిండిపోలు లక్ష్యణకవి — ఆంధ్ర

కవులలో నాధునికులందుఁ బరిగణింపఁ బడిన వాఁడు. ఆ ర్వేల నియోగిబ్రాహ్మణుఁడు. అపస్తంబసూత్రము. భారద్వాజసగోత్రము. తండ్రి పేరు గోపాలరాజు. ఈతఁడు గోదావరీమండలములోని రామచంద్రపుర పరిసరముల నున్న కుయ్యేరనుగ్రామమున కరణ మని తెలియుచున్నది. తన లంకాభూమిప్రదేశములను రావుధర్మారాయణింగా రాకొమింప, నాతనిని దిట్టుటకు “లంకావిజయ” మనుగ్రంథమును రచించిన తిట్టుకవి. ఇతని కవిత్వమును మెచ్చుకొనుచుదురు. ఈ గ్రంథమునకు “రావణదమ్మాయ” మని వాడుకనామము కలదు. శిష్టు కృష్ణమూర్తిశాస్త్రి గారను మహావిద్వాంసుడగు కవిని పరాభవించిన ప్రతిస్పర్ధి.

పిండినోలు లక్షణకవి సంశాసశ్శి.

ఆనన్దంబనూత్రీము - భరద్వాజనగోత్రీము.

పిండినోలు మీరరాజు

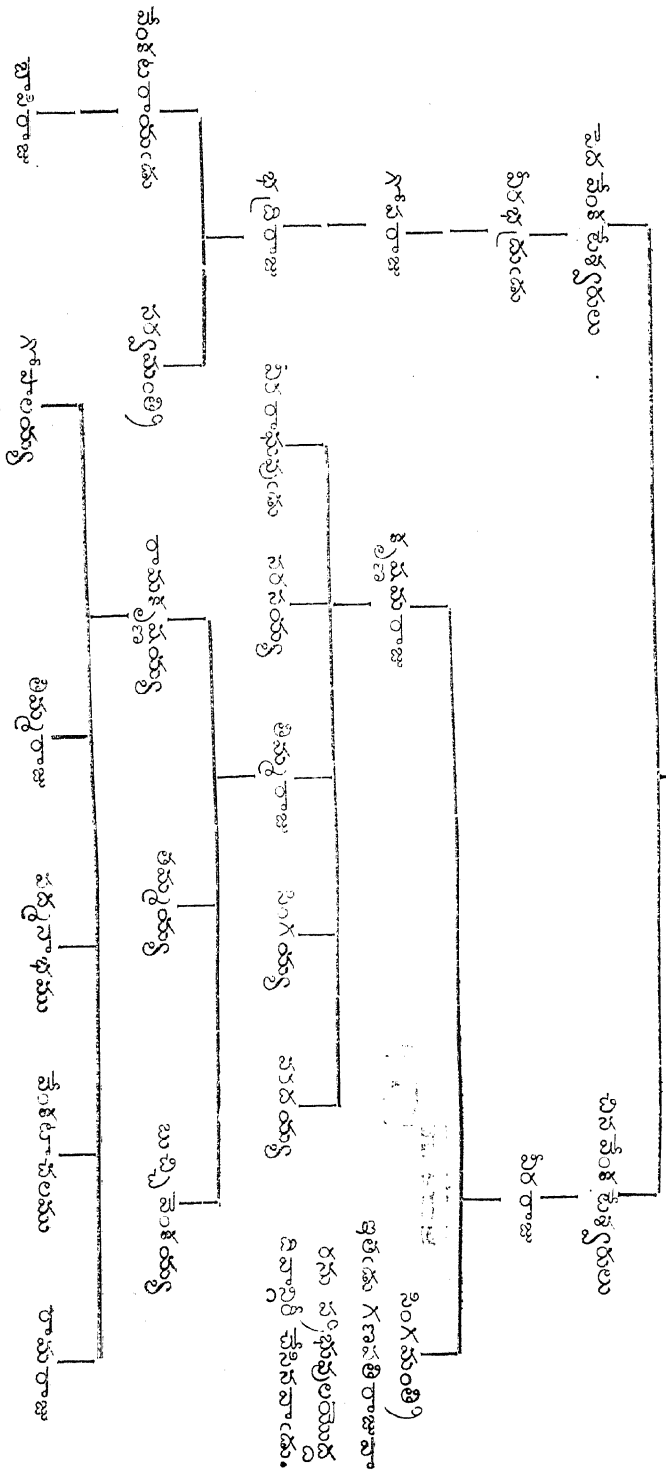

* ఈ బంధులంకావిజయమనంబడు రావణాదవిహార్షాయము రచించినట్టుకవి. శిష్యు కృష్ణమూర్తి శాస్త్రీకవీని బరాభవించినవతిస్వర్ణ. ఈయ్యేరుకరణము

పిండి ఎంతో రోట్టి అంతకు తగినట్టే-
(ఆంధ్రలోకోక్తి.)

పిండిత్పత్తి (విధానము)- స్వరశాస్త్రమున పిండిత్పత్తివిధాన మిట్లు చెప్పబడినది. పిండిత్పత్తి స్వరోదయమునకు కారణము. ఇది ఇటువదియెదు విధముల భేదములు కలది. శరీరమునగుదు స్వరము జనించును. స్వరము నందు నాడి జనించును. శరీరమున కీ శాస్త్రగంధములందు పిండ మనిపేరు. పిండము శుక్లశోణితమృశము. చైతన్యము గల్గియుండు నది. శుక్లశోణితములు నాలుగిది నములవఱకు అనుదినము మేళనమగుచుండుననియు, ఆయైదవది నమున ముద్దయై బుగ్గవలెనుండి, పదిదినములకు రక్తమేర్పడి పదు నేనుదినములకు మాంసపుముద్దయగుననియు, ఇటువది దినములకు గట్టిపడుననియు, మఱి నాలుగైదు దినములలో మనుష్యాకారమేర్పడు ననియుఁ జెప్పబడినది.

వృధమ మాంసమున పంచభూత సంకలితమగుననియు, ద్విత్వీయ మాంసమున మేధస్సును, తృత్వీయమాంసమున ఎముకలును ఏర్పడి, మజ్జ గల్గుననియు, నాల్గవ నెలయందు అవయవము లేర్పడు ననియు, ఐదవ నెలయందు రంధ్రములతోఁ గూడిన చెవులు, ముక్కు, నోరు మొదలగునవి ఏర్పడుననియు, ఆఱవ నెలయందు గళ రంధ్రము, ఉదరము మొదలగునవి కల్గుననియు, ఏడవ నెలయందు జన్మము సంభవించిన, అల్పాయువు, బలహీనత, ఊణాధాతువులు గల్గుననియుఁ జెప్పబడినవి. ఎన్నిదవమాంసమున జన్మము సంభవించిన తల్లి గాని, పిల్ల గాని మృతిచెందురనియు, తొమ్మిది లేక పదియవ మాంసమున జన్మించుట శ్రేయస్కరమనియుఁ జెప్పబడినది.

స్త్రీలకు ఋతుదినము మొదలొక్కని పదునాఱుదినములవఱకు గర్భము నిలుచు ననియు,

అందు సరిదినములందు నిలిచిన పురుషుఁడును, బేసిదినములందు నిలిచిన ఆడుపిల్లయు గర్భమున నేర్పాటగుదు రనియు, స్త్రీబల మధికమైన ఆడుపిల్లయు, పురుషబల మధికమైన మగ పిల్లయు గర్భమున నేర్పాటగుదు రనియుఁ జెప్పబడినది. ఈ శాస్త్రమతమున మొదడు, ఏర్పము, ఎముకలు తండ్రిసంబధమున నేర్పడుననియు, రక్తము, లోమములు, మాంసము తల్లిసంబంధమున నేర్పడు ననియుఁ జెప్పబడినది.

రోమములు, ఎముకలు, చర్మము, మాంసము పృథివీతత్వసంబంధము లనియు, మూత్రము, శుక్లము, పుష్యము, నిద్ర, ఆలస్యము మొదలగునవి ఉదకసంబంధము లనియు, దేహకాంతి, ఆకలిదప్పికలు అగ్నిసంబంధము లనియు, నిలచుట, వణకట, కదలుట, చాచుకొనుట, ముఱుచుకొనుట వాయుసంబంధము లనియు, కోపము, సిగ్గు, భయము, మోహము మొదలగునవి ఆకాశసంబంధము లనియు, (అనఁగా ఇవి కల్గుటకు కారణ మాయాభూతము లనియు) గలదు.

పిక్నిక్ గోత్రము — (వాద్యస్వ లేక మిత్రీయవగణము చూడుఁడు.)

పిక్చు చెట్టు — దీనిని గూర్చి సరిగా తెలియదు. దీనివేరురసము లేక చూర్ణము చలవయు, ఏర్పవృద్ధియుఁ గల్గించు ననియు, త్రిదోషహర మనియుఁ జెప్పదురు.

పిక్టోగ్రాఫీ (Pictography)— సాంకేతిక నియమములు గలిగినచిత్రములతోఁ గూడిన ఆకృతులుగల అక్షరసముదాయమును రచించు విధానము. చైనా, బాబిలోనియా, ఈజిప్టు దేశములలో ఈలిపి పాఠ్యచిహ్నకాలమున నుండెను.

పిక్నిక్ (Picnic)— ఒకరు చేసినదికాక తమంతట తాము లేక అందఱు కలిసి చేసినాను

విందున కీపేరు వర్తించుచున్నది. ఇది బహుశః క్రీ. వె. ౧౮౦౨ సం॥రము ప్రారంభములనుండి ఇంగ్లాండునందు వాడుకలోనికి వచ్చెను. తొలుత వాణికోక రొక్కొక భోజనాంగపదార్థము నొన గూర్చునన్నియుఁగలిసి యుపయోగ విధము. తొలుత ౧౮౦౨ సంవత్సరము Annual Register నందు వివరింపబడినది.

పిక్రికాసిడ్ (ఆమ్లము) (Picric acid)- దీనికి Trinitrophenol అనియుఁ బేరు కలదు. దీనిని రసాయన శాస్త్రవిదులు "Bright yellow Crystalline powder obtained by the action of Nitric acid on Carbohic acid" అని వివరించుచున్నారు. కార్బోలిక్ ఆసిడ్ ను Phenol అనియు ననెదరు. పైక్రికాసిడ్ నందు పుంజుమాంపు గుణముకలదు. Explosives చేయుటయందుఁగూడ నుపయోగించుచున్నారు.

పిగ్గెరీ (Piggery)- పండులను పెంచు విధానము. పాశ్చాత్యుల ఆహారపదార్థములలో పందిమాంసము ముఖ్యమగుటచేసి పండులను పెంచుటముఖ్యమగువిధానముగవృద్ధిపొందినది.

పిచ్చుట్టకము-ఇది నేత్రరోగములలో నొకటి.

పిచ్చికుక్కకాటురోగము (Rabies disease)-ఇది పిచ్చికుక్కలు, పిచ్చినక్కలు (రోగముతగిలిన కుక్కలు, నక్కలు) కఱచుట వలన మనుష్యులకు తగులు వ్యాధి. ఈజంతువులు కఱచినతఱి వాటినోటియందలి చొంగ (Saliva) గుండా నీరోగపు సూక్ష్మజీవులు మనుష్యుల శరీరమున ప్రవేశించి వ్యాధిని గల్గించును. రోగలక్షణము కఱచిన కొన్నివారముల దనుకఁ గనబడకపోవచ్చును. ఇది ఘోరాపాయకరమగు వ్యాధి.

రోగియందు రోగ సుతిశయించినకొలఁది

కఱచిన జంతువు అఱపులంబోలిన యఱపులను ఆరోగి అఱచుచుండును. ఇట్టి ఘోరతరమగు వ్యాధి ఒక్కమనుష్యులందే అపాయకర మనుటకాదు. ఈవ్యాధిసోకిన కుక్కలకు, నక్కలకు స్వభావము మాఱి, అకారణముగఁ గఱవఁ బోవుట, స్థిమితము లేకుండుట, కనబడినదాని నెల్ల గఱవఁ బ్రయత్నించుట, పరుగిడుచుండుట, మొదలగు పిచ్చిలక్షణములు ప్రారంభమై పదిదినములలో బలపడి, మఱి పదిదినములలో ఆజంతువు మరణించెడిని. కొన్నిటికి వెరుకకాళ్లు వాతముచే ఆవరింపబడి శరీర మంతయు వాత పూరిత మైపోవుటయుఁ గలదు.

నెగ్గి యనుపేరుగల పరిశీలకుఁడు పిచ్చికుక్కలను బరిశీలించి, మెదడునం దీవిషపదార్థముండునని కనిపెట్టుటచేసి ఆ విషపదార్థము నెగ్గిపదార్థ మని వాడుకయయ్యెను. అట్టి నెగ్గి పదార్థము దానిమెదడునం దుండునేమోయని కుక్కగాని, నక్కగాని కఱచినచో దానిని బరిమార్చి మెదడును పగిల్చి కంపనలయును లేకపోయిన కఱచిన పదిదినములలో నాకుక్కగాని, నక్కగాని వ్యాధిగస్తము కానట్లు తేలిన నిరపాయమని యెఱుంగనగును.

భరత దేశమున నీరోగమునకు చికిత్సయొనర్చునంస్థలు హిమాలయపర్వతములపై (ఉత్తర దేశమున) "కసాలీ" యనుతావు నం దొకటియు, (దక్షిణ దేశమున) "కూనూరు" నం దొకటియు రెండునంస్థలు కలవు. వీటియందిరువదియొక్కదినములు చికిత్స యొనర్తురంటు.

పిచ్చిగుంటవారు- పిచ్చిగుంటకులస్థులనుగూర్చి సరిగా తెలియదు. వారి యుత్పత్తిని గూర్చిన గ్రంథములును గానరాకున్నవి.

అఱవ దేశస్థుఁడగు వెల్లాలజాతివానికి తెలుఁగు దేశస్థురాలిని బరిణయ మొనర్ప, వారికిఁ గల్గిన సంతతివారని వారియం దొక వాడుక గలదు.

పిచ్చితము-ఇది అస్తిభంగరోగసంబంధ రోగము.

పిచ్చితానది-ఇది కామరూప దేశమందలి యొకనది. మహాభారతమున భీష్మపర్వమున యందు పక్షంపింపబడినది. యోగినీతంత్రమును గ్రంథమున ఉత్తరఖండ. ౧ అధ్యాయమునఁ గూడ దీనివర్ణన కలదు.

పిచ్చుకపై చంద్రాయుధము. ఆంధ్రభాషాసాంప్రదాయార్థ పదము. అల్పుడు, సాధువు నైనవానిపై బలవంతమును, ఘోరమును నగు బలప్రయోగమును జేయుటను దెల్పుటకు వాడుచున్నారు. పిచ్చుకపై చంద్రాయుధప్రయోగ మనిభావము దీనిని కొందఱు బ్రహ్మత్రుప్రయోగ మనియు, త్రిహ్మత్రు మనియుఁ గూడ వాడెదరు. అన్నియు నొక్కటియే. (ఆంధ్రలోకోక్తి)

పిచ్చుకపై బ్రహ్మస్త్రమా?-(ఆంధ్రలోకోక్తి)

పిచ్ (Pitch)—ఇది Coal tar సంబంధ మగు Product అని చెప్పబడినది. నల్లగనుండి వేడియందు మెత్తపడి శీతలమునఁ గట్టి పడునది. ఆస్ఫాల్టునందుఁ గలుపుచున్నారు.

పిచ్ స్టోన్ (Pitch stone) — ఇది యొకతాయి. దీనియందు నీరుండి నిగనిగలాడుచుండునది. మూడు నాలు రంగులందు దొరకును. సాక్షాదీ దేశమునను, అరాక దేశము నందునను దొరకుచున్నది.

పిటకత్రయము (పిటికములు)- బౌద్ధమతగ్రంథములకు తిప్పికము అని పేరు. కాశ్మీర దేశాధీశుం డగు కనిష్క మహారాజు కూర్చిన మహాసభయందు బౌద్ధభిక్షువులు బౌద్ధోక్తాది మహాధర్మబోధకోక్తులం గూర్చి మూడు వేర్వేరు పిటకము (గంప) లందుఁ

గూర్చి. నాఁడొదిగ నాగ్రంథములకు “తిప్పికము” అనిపేరు.

అవి ౧ సుత్తపిటకము, ౨ వినయపిటకము, ౩ అభిదమ్మపిటకము నను బౌద్ధమతప్రధాన గ్రంథములు.

పిటికా లేక పిండకారోగము— ఇది మసూరికారోగమునకుఁ జేరు.

పిటిషనింగ్ క్రెడిటర్— బేంక్ వేట్స్ నందర్భమున బాకీయున్నవానిపై న్యాయస్థానమువారికి అర్జీ యిచ్చుకొను అప్పులవాని కీపేరు వర్తించును.

పిట్ట కొంచెము కూత ఘనము— (ఆంధ్రలోకోక్తి).

పిట్టలు నీరుత్రాగవు— ఒకని యధికార గరిమకు వెఱచి పక్షు లైనను నీరుత్రాగ వెఱ పండునని భావము. అనగా నశాంతికరమగు నధికారగరిమను దెల్పును. కాని, యొక్కొకతటి దుర్మార్గులను కఠినముగ నరికట్టుటను దెల్పుటకుఁగూడ నిట్లు వాడుచుండురు. అధికారగరిమ యనుట స్పష్టము. (ఆంధ్రలోకోక్తి).

పిట్టా పిట్టా పోరు పిల్లితీర్చినట్లు— తినివేసినట్లని భావము (ఆంధ్రలోకోక్తి.)

పిట్ మేన్ (Pitman) — ఈ తండు Short-hand writing కనిపెట్టినవాడు. ఈమహామేధావిపేరు Sir. Isaac Pitman ఐ యున్నది. Trowbridge పురమున కీ. వె. ౧౮౧౩ జనవరి ౪ తేదీని జన్మించినవాడు. ఉపాధ్యాయుడై ౧౮౩౭ యందు Stenographic Sound-hand అను విద్య బోధించుచు పాఠశాలను స్థాపించి (బాత్ పురమున) ఒక ముద్రాయంత్రమును నెలకొల్పి, Pitman's Journal అనబడిన Phonetic పత్రికను

ప్రకటించ మొదలిడెను. 1842 లో Isaa Pitman & Sons అను సంస్థను నెలకొల్పెను. 1894 లో ఈయనకు Sir బిరుదమియబడెను. 1897 జనవరి 22 మృతినందెను. ఈయన విధానమునకు Short-hand అని వాడుక గల్గెను.

పిట్ వజ్రము—(ఓంటువజ్రము చూ.)

పిడపర్తి బసవకవి — ఆంధ్రోకవులలో మధ్యకవులందు బరిగణింపఁ బడినవాఁడు. ఆరాధ్యబ్రాహ్మణుఁడు. బసవ పురాణము పద్య కావ్యముగ రచించిన పిడపర్తి సోమనాథుఁ డీతనికి పెదతండ్రి. తండ్రిపేరు పాలనారాధ్యుఁడు. (పిడపర్తి సోమనాథకవి చూడుఁడు.)

ఈతఁడు, పాల్కురికి సోమనాథుఁడు ద్విపదగా రచించిన అలమప్పభు చరిత్రో మగు ప్రభులింగలీల నాంధ్రో పద్యకావ్యముగ ప్రభులింగలీల యనుపేరను రచించినవాఁడు.

కీ. వె. ౧౫౨౦ సంవత్సర పౌంతమున నుండినవాఁడని తలంపఁబడుచున్నది.

పిడుగు-ఉఱుము— మేఘములగుండా జరుగుచుండు ఎలక్ట్రిక్ డిస్చార్జిని (Electric discharge) పిడు గందురు. అది కన్పించుటయే మెఱపు. దానిధ్వనిని వినుట లేక దాని వలనఁగల్గు ధ్వనియే ఉఱుము. ఒక్కొక్కతఱి ఎలక్ట్రిక్ డిస్చార్జి మేఘములనుండి భూమిపైఁ బడుటకలదు. దానినే పిడు గందురు. ఆంగ్లమున పిడుగునకు Thunder bolt అనియెదరు. అది ఆదికాలపు పాశ్చాత్యులు తమ దేవుఁ డగు జ్యూపిటర్ (నౌస్రుపితురుఁడు) ఆగ్రహపరవశుం డగుతఱి మేకు (Bolt) పడవేయుచుండు ననుచుండిరి. గాన పిడుగునకు థండర్ బోల్టు అని పేరయ్యె నట. ఇటీవల పాశ్చాత్యురసాయన శాస్త్రవిదు లిది ఎలక్ట్రిక్ పనివాహ మనిరి. పిడుగు చెట్లపైనను, పెద్ద కట్టడములపైనను,

మనుష్యులపైనను పడి నట్టము గల్గించుచుండుటయుఁ గలదు.

పిడుగు—(ఉఱుము చూ. మెఱపు చూ.)

పిడుగువల్ల బాధకుఁలోబడనివృక్షములు— పెద్దపెద్ద వృక్షములపై పిడుగు పడుట తఱచు సంభవించుచుండు నని లోకప్రసిద్ధియే. అయినను శాస్త్రవేత్తలు జాగ్రత్తగ వేర్వేరు దేశములవారు పరిశీలనలు సల్పి కొన్ని జాతులచెట్లకు పిడుగుబాధ ఎక్కువ గల్గుచుండుననియు, కొన్ని జాతులకు పిడుగుబాధ అంతతఱచుగఁ గల్గుచుండఁజాలదనియుఁ గొంతసంశయముతోఁ గనిపెట్టియున్నారు.

బీచి (Beech) వృక్షములు విస్తారము గను, ఇతర వృక్షము లక్కడక్కడను గల ఒక యడవియం దీపరిశీలన పదునొకండు సంవత్సరములు జరపిరి. ఆకాలమున నితరవృక్షములపై పిడుగులు పడెను గాని విస్తారముగ దట్టమై న్నను బీచివృక్షములపై పిడుగు పడలేదట.

పిడుగుకు గొడు గడ్డమా ?— (ఆంధ్రో లోకోక్తి).

పిడుపర్తి సోమనాథ కవి— ఆంధ్రోకవులలో మధ్యకవులందు పరిగణింపఁ బడినవాఁడు. ఆరాధ్యబ్రాహ్మణుఁడు శైవుఁడు.

తండ్రిపేరు బసవయ్య. పితామహునిపేరు దేవశరాజు. ప్రపితామహునిపేరు సోమనాథుఁడు, సోమరాజు. వీరిపూర్వులకు కాకతీయ ప్రతాపరుద్రుని రాజ్యములో దోకిపర్తి యను గ్రామ మగ్రహార ముండెడిది. అది చిక్కులలోఁ బడినకతన ప్రాథ దేవరాయలు దానిని ఈ కుటుంబమునకె తిరుగ స్వాధీనపఱచె నట.

ఈ కవి పాల్కురికి సోమనారాధ్యుఁడు రచించిన ద్విపద బసవపురాణమును పద్య కావ్యముగ రచించెను. ఈతఁడు కీ. వె. ౧౫౧౦ పౌంతమున నుండినవాఁడు.

సోమనాథుని తమ్ముని పేరు పాలన్న. పాలన్న సుతుని పేరు బసవరాజు. ఈతఁడు ప్రభులింగలీల పద్యకావ్యముగ రచించెను. ఈయన జంగమ దేవర యని సుప్రసిద్ధపరిశీలకులగు బండారు తమ్మయ్య దేవరగారు చెప్పచున్నారు.

విజ్ఞానకయాచనార్థం గతస్య ఖారికా తైలదాతృత్వాభ్యుపగమేతిన్యాయము
వదలివేసిన తనెఁడు నువ్వుగింజల నడుగఁ బోయి పదునాఱునేర్లనూ నెను దండుగనమర్పించుకొన నొప్పకొనినట్లు. దండుగ తెచ్చుకొనిన పనిని దెబ్బట కీన్యాయము నుపయోగింతురు.

వితరులు (తండ్రితో సమానులు)-
పంచవితరులు:- ౧ దేశ మేలుప్రభువు. (తనను పోషించుచుండు యజమానుఁడునహా). ౨ ఉపాధ్యాయుఁడు (విద్యాగురువు). ౩ తనను గన్న తండ్రి. ౪ తనభార్యతండ్రి. ౫ జ్యేష్ఠసోదరుఁడు.

ఏకాదశవితరులు:- శ్రో||ఉపాధ్యాయః పితా జ్యేష్ఠభ్రాతృచైవ మహీవతిః | మాతులశ్చ శ్వశుస్త్రాతా మాతామహా పితామహా||
బందుర్జ్యేష్ఠ పితృవ్యశ్చ పుంస్త్రీతే పితర స్త్రృతాః|| ౧ ఉపాధ్యాయుఁడు, ౨ తండ్రి, ౩ అన్నగారు, ౪ ప్రభువు, ౫ మేనమామ, ౬ మామగారు, ౭ అభయప్రదాత, ౮ మాతామహుఁడు, ౯ పితామహుఁడు, ౧౦ బంధువులలో పెద్ద, ౧౧ తండ్రిసోదరుఁడు. వీరు పితృసమానులు.

పితావుత్రన్యాయము— తండ్రియందు కంటె కుమారునికి గౌరవస్థానము మఱియొకటి లేదు. కుమారునియందుకంటె తండ్రికి అసూయలేని స్థానము మఱియొకటి లేదు. అనఁగా తండ్రికంటె కుమారుఁడు విద్యాధికుఁ డైనను, ధనాధికుఁడైనను, ఎక్కువగౌరవములు పొందుచుండినను, తండ్రికి ముదమే గాని అసూయతయిండదు. ఇది లోకమున ప్రసిద్ధమగుభవము.

పితృకార్య పంచపల్లవములు —
(పంచపల్లవములు చూ.)

పితృగణము లేక పితృదేవగణము-
ఇది మూఁడువిధములు:—

౧ వసుగణము. ఇది శ్రాద్ధాదులయందు పితృస్థాన మనియు, పదునొకండుకోట్ల సంఖ్య యనియుఁ జెప్పఁబడినది.

౨ రుద్రోగణము. ఇది తామహస్థాన మనియు, పదునొకండుకోట్ల సంఖ్య యనియుఁ జెప్పఁబడినది.

౩ ఆదిత్యగణము. ఇది ప్రాపితామహస్థాన మనియు, పదునొకండుకోట్లసంఖ్య యనియుఁ జెప్పఁబడినది.

ఇట్లు పితృ దేవతలగు వసురుద్రాదిత్య గణములు మూఁడును గలసి ముప్పదిమూఁడు కోట్ల (పితృ) దేవత లని చెప్పదురు.

పితృమానము (కాలమానము)—

భూమి యొకసారి సూర్యుని జుట్టివచ్చుట కొక సంవత్సరకాలము పట్టు ననియు, అట్లు చుట్టి వచ్చునపుడు తనకుతాను గిరగిరతిరుగుచు మఱి యేగు ననియు, అట్లొకసారి తనకుతాను దిరుగుట కిరువదినాలుగుగంటలు, లేక అఱువది గడియలు గల ఒకదినము పట్టు ననియు నెఱిఁగినదే. ఈదినము మనుష్యులకు మనుష్యమానముచే నని యెఱుంగునది.

ఇట్టి మనుష్యమానపు దినములు చాంద్రీమానపు నెలయందు రమారమి ముప్పది యుండును. ఇవి శుక్లపక్ష మనియు, కృష్ణపక్షము లేక బహుళపక్ష మనియు రెండు తెఱుంగులు. ఇందు శుక్లపక్షము పితృదేవతలకు పగలనియు, కృష్ణపక్షము రాత్రియనియు, రెండుపక్షములును గలిసిన మాసమును, నొకపగలు, రాత్రియుం గలిసి దిన మనియుఁ జెప్పఁబడినది. అనఁగా మనుష్యమానపు మాసము పితృమానమున

నొక్కడిన మగునని భావము. గాన మన ముప్పది మాసములు పితృమాసమున నొక్కమాసమును, మన ముప్పది సంవత్సరములు పితృమాసమున నొక్కసంవత్సరము నగును.

పితృసములు—(పితరులు చూడుడు)

పితృకపోల్బణసన్నిపాతము—(సన్నిపాతదోషము చూడుడు.)

పితృత్తి—(ఇత్తి చూడుడు.)

పితృత్తిల్బణసన్నిపాతము—(సన్నిపాతదోషము చూడుడు.)

పిన్న కటుక రోహిణి—(నాగముసలు చూడుడు.)

పినాక గోత్రము—(పాణిక ఉపగణము చూడుడు.)

పినాకము—శివునిల్లు. (ధనస్విద్య చూ.)

పినాకినీనది—దీని కఠవదేశపు పేరు పెన్న యనుచున్నారు. స్కాంద పురాణమున మహేశఖండమున (అరుణాచలమాహాత్మ్యము), అధ్యాయం ౨ ప్రశంసించబడినది.

ఇది ఉత్తరపినాకినీ, దక్షిణపినాకినీ యని రెండై యున్నది. మైసూరు రాజ్యములోని నందిదుర్గమున పర్వతమందు ఒకనీటియూటనుండి జనించు నది. ఉత్తరపినాకినీ నెల్లూరు ప్రక్కల బడి ప్రవహించుచు బంగాళాఖాతమున బడును.

దక్షిణపినాకినీకి పాపఘ్ని యనియుఁ బేరు కలదు. (నందిదుర్గము చూ.)

పినాకినీ నదియందలి గండికోట (దుర్గము)—పినాకినీనది ఉత్తరపినాకినీనది యనియు, పెన్న యనియు ననబడునది. ఈ నదిప్రవాహము పర్వతభూములగుండా ప్రవహించుచు, మెత్తని ప్రదేశమును కోసి, గండిగఁ జేసి, దానిగుండా ప్రవహించుతావున వెత్తగు ప్రదేశమున నీదుర్గము కట్టబడియుంట

స్వస్థాధారణముగ దీనిని “గండికోట” యని యొకగామనామమును వలనే వాడుచున్నారు. ఇది కడప మండలమున, జమ్మలమడుగుతాలూకాలో, పినాకినీనది గండికి కుడివైపున, (సముద్రపు నీటిమట్టమునుండి ౧౬౭౦ అడుగుల యెత్తుప్రదేశమున) కట్టబడిన దుర్గము గండికోట. ఇట నది రెండుమూడుమైళ్ళ పొడవునను గండ్రకోసి, అందు లోతుప్రవాహముగా పైకి రెండువందల యడుగులయెత్తునకు నీ రెగురఁ గొట్టుచు నురుగులగ్రమ్ముచు దుర్గమునకు రక్షక కందకమువలె ప్రవహించుచుంటు, నిది శత్రువుల కజేయమగు దుర్గ మనిపించు చుండును. గొప్పగొప్ప సైనికోద్యోగులు దీనిని బరిశీలించి సరియైనస్థితియందుంచి సైన్యపరికరస్థితి చక్కఁగ నమర్చిన, పరుల కసాధ్యమగు దుర్గ మని నుడివి యున్నారు. గండికోట కమ్మవారు పౌరుషశాలురని యిటనుండియే పేరందిరి. కోటయందున్న యొకశాసనముమేరి కీనమీపముననే యున్న “బొమ్మనపల్లి” యందు వసించుచుండిన కాప ప్రభుండను పాలెగాఁ డీదుర్గము నిర్మించెనని కలదు. ఇందున్న దేవాలయము కర్ణాటకాంధ్ర (విజయనగర) చక్రవర్తి హరిహరరాయలు నిర్మించెననియుఁ దెలిసెడిని. పెరిస్తా చరిత్రకారుని వ్రాతలం దీ గొప్పదుర్గము పేర్కొనఁ బడమి కొండ రాంగేయ వరిశీలకలు దీని నిర్మాణము క్రీ. వె. ౧౫౮౭ పూర్వముకా దని యభిప్రాయపడియున్నారు.

గోల్కొండనవాబు దీనిని బట్టుకొని సైన్య మతో మీర్ జుమాసేనాని నిం దుంచెననియు, పిదప నొకప్పుడు కర్ణాటక బాల్ ఘాటునకు ప్రధానస్థానముగ నుండె ననియు, కడప పఠాన్ నవాబు స్వాధీనమునం దుండెననియు, క్రీ. వె. ౧౭౯౧ టిప్పసుల్తానుతో యుద్ధములలో కెప్టన్ లిటిల్ సేనానివశ మాయె ననియు

చరిత్రోపరిశోధనలనుండి తెలియుచున్నది. దీని సంబంధము దేవ మహారాజు పాలించెనని బలముగా నాడుకలు కలవు. ఇటనుండి ములికినాటిసీమ ప్రారంభ ముండు. ఈమరము కడపపట్టణము నకు వాయవ్యదిశగా నుండును. ఈ ప్రాంతపు గనులలో మైలతు త్రపురంగుల నీలశిలలు దొరకె డినవి. పులివెదల (పులిమందల) ప్రాంతము.

పిప్పలాద మహర్షి—పిప్పలాదమహర్షి తండ్రి దధీచిమహర్షి. తల్లిలో పాముద్ర యను నామాంతరముగల సువర్చాదేవి. భార్య అన రణ్యునికుమార్తె యగు “పద్మ”. దేవతలు తన తలిదండ్రుల చాపునకుఁ గారణముని పగబూని వారిపై తన తపోమహిమవలన “కృత్య” యను మహాకూరశక్తిని ప్రయోగించి వేధించినవాఁడు. (దధీచిమహర్షి చూడుఁడు).

పిప్పలికుల గోత్రము—ఆర్యవైశ్యుల ౧౦-౨ గోత్రములలో నొకటి. (వైశ్యుః గోత్ర) ములు చూడుఁడు.)

పిప్పలికుల (పిప్పాలకుల, పుప్పాల, పుప్పాల) గోత్రము. పవనాశయ (౧౨) గోత్రము. సంస్కృత గోత్రము. విష్ణువృద్ధన. విష్ణువృద్ధగణము. పేశలర్షి. ఆపస్తంబ యజుశ్శాఖ. ప్రమాణగ్రంథ మాశ్వలాయన సూత్రము. సమాన గోత్రము. విష్ణుస. పేశలస. భీమేశ్వరుఁడు దేవత. భార్య భాను. తపస్థానము గోదావరీనదీతీరము. భాను నగస్సు తటాకము. జవము లక్ష. దీవము ౪ ౧౬. ష్టేత్రోసంఖ్య ౧౬. గోదావము. తెలకపిండి, గజపిప్పలి వర్జనీయము ౪.

పిప్పలిచెట్టు—లా. Piper longum. ఆంగ్ల. Long pepper. సం. కోరంగీ, కోలా, కోల్యా, మాగధీ, మాగధికా, పిప్పలికి. ఇవి సాధారణపు పిప్పళ్ళు లేక చిన్నపిప్పళ్ళు, లేక పిప్పలి సామాన్యమునకుఁ బేర్లు. పిప్పిలకి, పిప్పిలకా, పిప్పిలహాయం అనుపదములు

పెద్దపిప్పళ్ళు లేక గజపిప్పళ్ళకుం బేర్లు. పిప్పలి మూలం, మూలం, సర్వగ్రంధి, సర్వతశ్యుభా, మాగధం, మాగధీమూలం, మాగధీజలాయనుపదములు పిప్పలివేరు, పిప్పలిమూలము, పిప్పలిదుబ్బు లేక పిప్పలిమోడికిని పేరులు.

పిప్పళ్ళు త్రికటుకములలో నొకటి. ఇది పెద్ద పిప్పళ్ళు, గజపిప్పళ్ళు, చిన్నపిప్పళ్ళు అన రెండు భేదములుగ నుండును. చిన్న పిప్పళ్ళను సామాన్యముగ పిప్పళ్ళని వాడుచున్నారు. పిప్పళ్ళును; పిప్పలిదుబ్బులును పంచకూలములలోనివి.

పిప్పళ్ళు పైత్యము వేడి చేసి ఏర్పపుష్టి జతరదీప్తి గల్గించుననియు, ప్రసవమైన స్త్రీల మైలరక్తమును వెడలించు ననియు, విరేచనము గల్గించి యాకలి నధికపఱచు ననియు, గర్భిణీ స్త్రీల కీయ రాదనియు, ఇచ్చిన గర్భస్రావము గల్గించు ననియు, మఱియు నామనాత, పక్షవాత, కుద్రినాత, సూతికావాతముల నివారించుననియు, విషూనిచ్చి చక్కఁగ పనిజేసి యాపుననియు, ఎక్కిళ్లు, జ్వరములు, దగ్గు, బిగర్పు, వాతదోషము, శ్లేష్మముల నివారించు ననియు, సర్వవిషదోషమును హరించుననియు, పిప్పళ్ళను వేయించుటదోషవిహారమును చెప్పఁబడినది. కొందరు శోణిటిపాదుమును పిప్పళ్ళకు విరుగు డందురు.

పిప్పలుఁడు—తండ్రి, మిత్రుఁడు. తల్లి రేవతి. (ఈతఁడు రెండవ కుమారుఁడు) జ్యేష్ఠ సోదరుఁ డరిష్ఠుఁడు.

మఱియు నిల్వలుఁ డను రక్కసుని పుత్రుఁ డును పిప్పలుఁడనుపేరు కలవాఁడే.

పిప్పాలకుల గోత్రము—(పిప్పలికుల చూడుఁడు.)

పిప్పిలికాన్యాయము—చీమ తానుదిను పదార్థ మెంత దూరముగా నున్నను, ఓసిక పట్టుడలలతో నెన్ని వంకరలు మార్గమునందు

కల్పనను, ఇతరచీమలతో సహవాసముఁ గూర్చు కొనిపోయి గమ్యస్థానమును జేరును. దీనికి “పిపీలికాగతి” యనియు నందురు.

పిపీలికాయతి— ఇది సంగీతశాస్త్రసంబంధపు యతి. కవిత్యసంబంధము కాదు. (యతి ప్రాణము చూడుఁడు.)

పియెర్సు (Piers)—(వంతెనలు చూ.)

పియోసిల్లియర్ సెల్ (Peaucellier cell)—ఇది Mechanical Engineering సంబంధముగ యంత్రోగమన విధానము. ఫ్రెంచి దేశస్థుఁడగు Lieut. C. N. Peaucellier గారు కనిపెట్టియుంట అయనపేరఁ బరఁచుచున్నది. క్రీ. వె. ౧౮౬౪ లో నాయన దీనిని వెల్లడించెను.

Consisting a pair of Links (a) of equal length pivoted together at one end (y), and at their other ends connected with opposit angles of four links (c. d. e. f) forming a rhombus. Pivoted to the links (c. d) is a further link (g) the end (z) of which is located half way between the point (y) and the junction of the links (c. d).

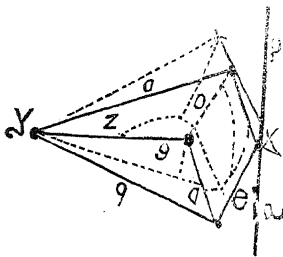

This is the principle of machanism. The dots show how the points x moves up and down on the verticle line.

పిరాని కలియార్ - ఇది మహమ్మదీయ నువ్వసిద్ధ యాతాస్థలము. షహరాన్నూరు జిల్లా, రూక్మి నుండి ఆరుమైళ్ల దూరమునఁగల ఆ దేవేరుగల గ్రామమునం దున్నది.

ఇట “ఇమామా” అను భక్తునియొక్కయ, అతని మేనల్లుండగు “సబీరా” యను భక్తునియొక్కయ రెండు గోరీలు దేవస్థానమునఁ గలవు. ఏటేట ఎండకాలమున నిట ఉత్సవములు జరుగు నట. ఈతావును సర్వసాధారణముగా “కలియా” రని వాడుచుందురు. రూక్మి హరి ద్వారమున కవ్వల ప్రభుత్వమువారి ఎంజనీరింగు వర్కుషాపు కిశాళాలగల తావు.

పిరామిడుల సమాధి కట్టడములు— పిరామిడుల మైగుప్తు దేశ భాషాజన్యమై, గ్రీసు దేశపు భాషా సంస్కృతి మంది, ఇంచుక మార్పు నంది, ప్రస్తుతిరూపమున నున్నది. పిరామిడులన్నియు ఆదికాలమున నీజప్తు దేశ మేలిన భూపతులయొక్కయ, ఆ దేశస్థులచే నక్కాలమున పవిత్రజంతువులుగ నెంచఁబడి పూజింపఁబడుచుండిన కొన్ని జంతువులయొక్కయ శరీరముల పాతి, భద్రపఱుప నిర్మింపఁబడిన సమాధి కట్టడములు. ఆ భూపతులు మహమ్మదీయమతస్థులు కారని తేలినది.

పిరామిడు లైగుప్తు దేశమున నీలా (నైలు) నది వామభాగప్రదేశమున నిష్పటి కైరో పట్టణమునుండి మంచిబాటను కొన్ని మైళ్ళదూరమున నైలునది ఫలవంతముగ నొనర్చు ప్రదేశమును దాటి, యవ్వలి యిసుకయెడారి ప్రారంభమైనతోడనే బహిష్కృత దేశమున గిఱ్ఱయనుపేరు గల గ్రామపరిసరములఁ గాన నయ్యెడిని.

పిరామిడులలో పెద్ద దానియందు సెనేపెరూ భూపతినుతుండగు కుపూ (లేక ఛియోపు) ఫరో గారి సమాధియున్నది. దీని క్రిందిమట్టము

కొలత 22గి అడుగులును, ఎత్తు ౪౮౧ అడుగులును కలవు. ఈ పిరామిడునందు ౮౮౫౦౦౦౦ ఘనపుటడుగుల కట్టడపువని కలదనియు, బరువు ౬౮౦౦౦౦౦ టన్నులుగ నుండుననియు ఎరిజినీయరులు లెక్కించి యున్నారు. చుట్టు కొలతలకు లోబడిన ఈ పిరామిడు భూమట్టపు ప్రదేశ మించుమించు పండ్రెండున్నర యెకరము లుండునందురు.

ఇంక నీ పిరామిడులయూకార మిట వివరింప నగును. భూమట్టపు చతురపుసమతలమున సమ పరిమాణము లగు నాలుగు వైపులఁ గల యంచులనుండి ఆకాశమువైపు, పైకి వక్షపునకా వైపే సమత్రికోణాకారము లగునట్లును, అన్ని త్రికోణముల పైమూల లొకే తావునఁ గలియు నట్లును, నిర్మించుటంజేసి సూదిగ తల ఏర్పడును. నాలుగోక్కలు వెనుకకు వ్రాలియుండునని వేఱుగ వ్రాయ నక్కఱలేదు.

కాలము గడచి గడచి ఈ పిరామిడుపైపూత మెరుఁగు ఛిద్రమైనకతన దీనిని లెక్కించుటకును, పైకెక్కటకును వీలగుచున్నది దీనియందలి రాతిపలక లొక్కొక్కటి రెండు టన్నులబరు వుండునంట. ఇట్టి రాతిపలకలవరుసలు ఒక వరుసపై నొకవరుసగ రెండువందల పది వరుస లీకట్టడమున గలవని లెక్కించి యున్నారు.

ఈ రాతిఫలకములు అసా ఆన్ పురముకడ నుండి నైలునదిపై ఇటకుఁ జేబడిన వదురు. దీనికి బిదపఁ జెప్పందగిన పిరామిడు గిర్రే గ్రామపరిసరములనే కలదు. అది కాఫ్రోఫరో గారి సమాధి గల్గియున్నది. దాని యెత్తు నాలుగవందల యేబది నాలుగడుగులు. తరువాతఁ జెప్పఁ దగినదియు, గిర్రే గ్రామపరిసరము లందే వేఱొకటి కలదు. అద్దానియందు మెంకారా ఫరోగారి సమాధి యున్నది. దాని యెత్తు రెండువందల పందొమ్మిదడుగులు.

తక్కినపిరామిడు లన్నియు వీటికి తగ్గి యుండును. ఇక్కాలమున లెక్కింపఁదగినవి డెబ్బది యైదు గాననగుచున్నవి. (ఈజిప్టు దేశము చూడుఁడు. కైరో సగరము చూడుఁడు. ఐగుప్ దేశము చూడుఁడు).

పిల్లచచ్చినవాఁడు పిల్లకేడుస్తూంటే కాటికాపరి కాసుతెచ్చున్నాఁ డంటు—
(ఆంధ్రోలోకోక్తి).

పిల్లవిడవనిదీతల్లియైనాపాలివ్వుదు; అడగనిదీ అమ్మఅయినా పెట్టదు—
(ఆంధ్రోలోకోక్తి .)

పిల్లరోగము — నేత్రములందు పుసులు గట్టుచుండు రోగము.

పిల్లలకోడి నక్షత్రము— ఇది సప్త మహర్షి నక్షత్రము లనఁబడునవి యేడును, అరుంధతి యనంబడు నక్షత్ర మొకటియుఁ గలిసి యొక నక్షత్రము సమదాయముగ (Constellation) గన్నుడు నక్షత్రములగుంపు.

దీనిని కొరొల్లాజాతి ఎన్నిది పుష్పములతో పాశ్చాత్యులు పోల్చి ఆపేరిడిరి. అవి 1. Corolla, 2. Tubular, 3. Rotate, 4. Cruciform, (4. Infundibuli form), 5. Companulate, 6. Ligulate, 7. Bilabiate ringent, 8. Papilionaceous. దీనిని Southern Constellation అనుచుదురు.

కాని, కొరొల్లా తెగ ఎన్నిది పుష్పములు దృష్టల నాకర్షించు తేజము కలివియై చిన్న కీటకాదుల నాకర్షించి పిల్పుకొనుజాతి వని చెప్పఁబడినవి.

పిల్లలమట్టి పినవీరన్న — తండ్రి గాదయ్య. తలి నాగాంబ. పెద్దవీరన్న (కర్ణాటిక భూపాలునికడ మంత్రిగనున్నవాఁడు.) తమ్ముఁడు.

ఆర్వేలనియోగి. శివభక్తుడు. కాలము క్రీ. వె. ౧౪౫౦-౧౪౮౦. భారతీతీర్థస్వామిశిష్యుడు.

రచించినది జైమినీభారతాశ్వమేధపర్వము. ఇది ఆంధ్రకర్ణాటక సామ్రాజ్యమేలిన సాళువ (గుండరాజపుత్రుడు) నరసింహరాయల కంకిత మొనర్చెను. ఈకాండ “వాణి నారాణి” యనినవాఁడట. ఈతనింగూర్చి యనేకకథలు చెప్పవారు గాని వాటి కిది తావు గాదు. ఆంధ్రకవులలో పూర్వకవులలో నొకఁడుగ నెన్నఁబడినవాఁడు.

పిల్లలమఱ్ఱి బేతాళరెడ్డి-ఈమహనీయుని పూర్వనామము చెప్పిరెడ్డి యట. అయోధ్య నుండి వచ్చినవాఁడని కొన్ని తావులందు చెప్పఁబడెను గాని స్పష్టముగఁ దెలియకున్నది. (వీరిని గూర్చి వెలమవారు చూడుఁడు.)

పిలాటస్ శిఖరము (Mount Pilatus)—స్విజర్లాండు దేశమున ఆల్పు పర్వతములందలి యొకశిఖరము. లూసెర్న్ పురపాలకమున నున్నది.

క్రీస్తుప్రభుని సిలువవేయ విధించిన రోమ నుగవర్షరగు పోంపియస్ పిలా త్తనునాతనిప్రాణముశాంతిలేక ఈపర్వతశిఖరమందుండిన యొక చిన్న జలనిలయమున వేదననందుచుండెనట. దాని నొకవిద్వాంసుఁడు శాంతింజెందించెనట. నాఁడాదిగ నాశిఖరమున కీచేరయ్యెను. ఇక్కలమున నాశిఖరము స్వచ్ఛమైగన్పించిన, చక్కనికాలము రానుండు ననియు, మేఘావృతమైన, గాలివానలు హిమపాతములు కల్గుననియు నచటివార నెదరు.

పిలిగోత్రము-(వీతహవ్య లేక యాసూగణము చూ.)

పిల్లి కండ్లు పోఁగోరునట, కుక్క పసిగోరునట—(ఆంధ్రలోకోక్తి.)

పిల్లి కండ్లు మూసికొని పాలు త్రాగి నట్లు — తన్నెవరును పాలకుండలోని పాలు తనకొరించి తాగింతు చూడలేదని తలంచుచుండు ననిచెప్పెడుసామెత. (ఆంధ్రలోకోక్తి.)

పిల్లికి చెలగాటము, ఎలుకకు ప్రాణ సంకటము—(ఆంధ్రలోకోక్తి.)

పిల్లికి ఎలుక సాక్షి, ఎలుకకు పిల్లి సాక్షి—(ఆంధ్రలోకోక్తి.)

పిల్లికోపము-తోఁక విదల్పుట--పిల్లికి కోపముగల్గుతఱి తోఁకను విదలుచుట చూతుము. పశువులకు తోఁక అవసరములందు శరీర బలమును ననుపఱచుటకు పడవను నడుపుచుక్కానివంటిది. నడుచుతఱి పశువులుతోఁకను నదల్పుచు నడుచుచుండుటయు, పరుండి కదలి పోవుకోర్కీ గలుగుతఱి తోఁక జాడించుటయు ప్రసిద్ధమే. కుక్కలు, తోఁకేళ్ళు, కోతులు మొదలగునవి కోపమువచ్చినతఱి పండ్లు చూపునట్లే, ఎఱ్ఱనుకోపముగల్గి వైరిపై లంఘించునపుడు తోఁక నదల్చును. పిల్లియు నట్లే తనవైరిపై లంఘించుతఱి తోఁక నదల్చును. తోఁక పిల్లి శరీరమున బలివమెన అవయవము.

పిల్లిద్రష్టి — పిల్లులు మొదలగు కొన్ని జంతువుల కండ్లయందు, కనుపాపలకు వెనుక ప్రక్కగ, నొకపాటి తళతళమని ప్రకాశమును ప్రతిఫలింపఁజేయఁదగిన రిఫ్లెక్టరు(Reflector) అవయవము కలదు. కావుననే రాత్రులందు మనము మోటారులు మొదలగు గాఢదీపము ముందుగల బండ్లలో నేగుచుండుతఱి, నెదురుగ వచ్చు నెట్లు, పిల్లులు మొదలగు జంతువుల నేత్రములలో నీదీపముల వెలుతురుకీరణములు ప్రతిఫలించి, ఘోరవైదూర్యమరకతముల వలె వాటికండ్లలో ప్రకాశించుట గాంతుము. పిల్లి కండ్లు చీఁకటియందు మెఱయుచుంట్ల సర్వసాధారణముగ నందఱెఱిగినదే.

పిల్లి పగలు తన కనుపాపలను చిన్నవిగ నుంచుకొని యుండును. పర్విడుతటి ఆ కనుపాప లను తెఱచి పెద్దవిగ నొనర్చుకొనును. రాత్రు లందుఁ జీకటిలో ఆ కనుపాపలను చక్కఁగ తెఱచియే యుంచుకొనును.

మనము రాత్రులందు చీకటియని యను కొనినది సరియగు చీకటియే కాదు. ఆరు బయట నక్షత్రములో, ఆకాశమందు తెలుపో, మఱి యేదియో కొంత హీనముగు చిన్న వెలు తురును ఇండ్లలోనికి సైతము పంపును. ఇంట నేకడనుండు దీపకాంతి లేశ మైనను కొంతయైన తెల్వి గల్గించును. ఈకొంచెపు వెలుఁగు పశువుల నేత్రములఁ బడి, లోని Reflector వలన ప్రతిఫలించి దానిముందునకు తెలివిని జూపును. అందుచే పిల్లి చక్కఁగాఁ జూడఁగల్గును.

కాని, తల వెండుక దూరునంతటి సందైనను లేనిగదిలోనికి రాత్రి యేగి తల్పులు మూసికొని నను, భూమియందు లోతుఁగఁ ద్రవ్వఁబడి వెలుఁగు బొత్తిగాఁ జొరనితావున కేగినను అట పూర్తియైన చీకటి గాననగును. అందు మనుష్యులకే గాదు పిల్లికిఁగూడ నేమియుఁ గానరాదు. గాఢాంధకార బంధురస్థిలో పిల్లి కండ్లును పనికిరావు.

పిల్లిపాటు- పిల్లిశరీరము దానిస్వేచ్ఛ నను సరించి ముడుచుకొనుటకుఁ గాని సాఁగఁదీసి చాఁచుకొనుటకుఁ గాని అనుకూలించు మృదు లక్షణమును, వ్యాపకలక్షణమును గలది. దాని కాళ్ళు మెత్తనివై రబ్బరువలె దెబ్బయొక్క తోపు నాఁపుకొనులక్షణము గలవి.

పడుటయందు శరీరమునకు పటిమ తప్పి చాఁచుకొనుట మామూలైనను పిల్లికిఁగల

లేశ మాపదయందు నసాయస్థితియందు నధికమై సాహసవంతమైన దగును. (వేఱుమూ ర్గము లేనప్పడు పిల్లి తిరుగఁబడి మనుష్యుల

నెదిర్చి, యపాయ మొనర్చుట ప్రసిద్ధమే). తొడనే తనశరీరము నది ముడుచుకొని తిన్నగ నిలిచియుండునట్లు జాగ్రతగాని నేలఁ బడుతటి నాఁచుకొనఁగల్గును. కావున పిల్లి ఎత్తునుండిపడి దెబ్బతినుట తఱచు గలుగును. మిఠీమీఱుతటి నులుచుకొనుచు కొంత జాగ్రతగానఁగల్గును. ఇది దానికి జాతిస్వభావశక్తి యని చెప్పఁబడు చున్నది.

పిల్లి యెత్తునుండిపడుటయు, జాగ్రతగానిదెబ్బ తగులకుండ పాదములపె నేల కుఱుకుటయు సినీమాఫిలుముల (Cinema films) లోని కెక్కించుచున్నారు. కాని, మరీచాల యెత్తు నుండి పడుటలో పిల్లికి జాగ్రత నిలవ దనియు, నపాయకర మగుననియుఁ దలంపఁబడుచున్నది.

పిల్లి అపాయములనుండి తప్పించుకొనునను నమ్మకమువలన నాంగ్లసీమలందు పిల్లికి తొమ్మిది ప్రాణములు కలవను వాడుక గలెను. అనఁగా ప్రాణము పోవునంతటిగండము లెన్నిది సంభ వించినను ,లి చావక బ్రతకేయుండు నని భావము.

పిల్లిపీచర చెట్టు— (పిల్లితేఁగలు లేక శతమూలీ, శతావరీ) లా. *Asparagus racemosus*. సు. మదభంజనీ, శతపదీ, శత పత్రీ, శతమూలీ, శతవిర్యా, శతసుతా, శతా, శతావరీ, శతాహ్లా, అభీరు.

దీనికి పిల్లితేఁగలనియు, శతమూలీ, శతావరీ యనియు వాడుకనామములు కలవు. ఇది సామాన్యపు పిల్లిపీచర లేక చిన్నపిల్లిపీచర యనియు, పెద్దపిల్లిపీచర యనియు రెండు భేద ములు కలది. రెండింటిని గుణ మొక్కటియే. లెక్కలేని (బహుశః నూఱు) దుంపలు దీని కుండును గాన నీపేరందినది. వేడిచేసి, దేహా పుష్టి, వీర్యవృద్ధిగల్గించి, పుంస్త్రము నుద్దీపింపఁ జేయును. స్త్రీలకు పాలుపడజేయును. చర్మరో

గముల నడంచును. సెగరోగమును నివారించును. అతిసారము, ప్రమేహము, భ్రమ, మూర్ఛరోగము, మేహవాతము, రక్తపైత్యము, క్షయరోగము వీట్లను నివారించును. దీనికి తేనె, జీలకఱ్ఱ విలుగుడు లని చెప్పబడినది.

పిల్లిబ్రహ్మహత్య— పిల్లిబ్రహ్మహత్య యని యుండనోవు. ఆంధ్రసాంప్రదాయార్థ పదము. దీనునకు ఘాతయొసర్చి పాపము కట్టు కొనుటను దెలుతఱి ప్రయోగించు చున్నారు.

పిలువనిపేరంటము చెప్పనివిందు— (ఆంధ్రలోకోక్తి.)

పిల్లలు నీటికి వెఱచును— కక్కలు, నక్కలు, కోతులు మొదలగు పెక్కజంతువులు తమ చర్మమునుండియే అవసర మగుతఱి నొకజిడువ దార్థమును వెడలఁ జేసి, తమశరీరములు నీటఁదడిసినతఱి, ఆతడినుండి తమ్ముదామురక్షించుకొనఁగల్గును. కొన్నిటికి చర్మము దళసరిగా నుంట ఏనుఁగులు, ఎనుములు మొ॥ తడి కసలేవెఱవకుండును. కోతులు, కుక్కలు మొదలగువాట్లకు రోమముల ప్రారంభమున కుమశ్యకడ జిడుగల్గి వెంఠుకల ప్రిభాగమే తడియును గాని, చర్మము నంటియున్న అశుభాగము తడియక పొడిగా నుంట దులిసివేసిన తడి డుల్లిపోవును.

పిల్లి కట్టు గాదు. నీటఁ బడవేసిన వెంఠుకలు చర్మమువఱకు తడిసిపోవుటయేగాక, నీటిని లోన నిలుపుకొనునంతటి మెత్తగానుంట స్పంజివలె మేన నీగావరించి నిలిచియుండును. దీనికిఁ దోడు పిల్లి కుక్కవలె తనశరీరమును దులుపుకొన చేతగానిది. ఏలగునంత తన శరీరమును నాకికొనుటయే దానికి చేతనైన స్థి సాధనము. కావున తోడనే రొంపపట్టి రోగము గల్గును. పిల్లులు నీటికి చాలభయపడి దరిఁ జేరవు.

పిశాచానాం పిశాచభాషయై వోత్తరం దేయ మితి న్యాయము - పిశాచములకు పిశాచభాషతోనె ప్రత్యుత్తర మియవలయునని యర్థము. ఎట్టివారి కట్టికార్యము నెఱవలెనని భావము.

ఇంకను “అహృదయవచసా మహృదయముత్తర” మితిన్యాయమును (మనస్సున్నదిగా కాకుండా అడిగినమాటకు హృదయపూర్వకముగాని ప్రత్యుత్తరమే యొనంగఁ బడవలెను.) నిట్టియర్థమే కలది. మూఢం మూఢభాషైవ బోధయేత్ (మూఢునకు మూఢభాషలో బోధింపవలెను) అనియుం గలదు.

పిశాయన గౌత్రము— (వాఙ్మ్యస్వ లేక మిత్రయవగణము ఛా.)

పిష్టపేషణన్యాయము— పిండిని తిరుగ తిరుగలియుండు పోసి వినరుట యని యర్థము. నిరర్థకకార్య మొనర్చుటయం దీన్యాయమును వాడుదురు.

పిష్టల్ గాఫ్ (Pistolgraph) — ప్రెంచిభాషాజన్యపదము. ఆకస్మికఛాయాచిత్రములను తీయుట కుపయోగపడునట్టియు, పిస్తాచుల వలె చిన్నదిగా నుండునట్టియు “కెమిరా”కు సంబంధించిన యొక యంత్రోపరికరము. దీని విధానము దెల్పునిద్యకు పిష్టల్గ్రాఫీ అనిపేరు.

పిస్తాచెట్టు — లా. Pistacia vera. ఆంగ్ల. Pistachid or Pistacho tree. సం. దారుఫలమ్.

పిస్తాచెట్టు ఐరోపా దేశములందు, భరత దేశమునందు, సమశీతోష్ణప్రదేశములం బెరిగి కాంచును. బాదముపప్పుగుణములే పిస్తాపప్పున కుండును. పిస్తాపప్పు భోజనపదార్థము. పప్పు తొక్కలందు పైత్యము, కడుపుబ్బరము గల్గించు గుణమును, పప్పునందు బలము, వీర్యపుష్టి,

దేహంపుష్టి గల్గించుగుణమును గలదు. నూనె యందు స్త్రీలగర్భమును జెఱువుగుణము కలదు. దీనికి పులుపు, దానిమ్మరసము విరుగుడులని చెప్పబడినది.

• • **వీకింగు నగరము**- చీనాపూర్వపురాజ ధాని. దీని నిప్పుడు పియ్యిం గనుచున్నారు. ౧౩,౦౦,౦౦౦ జనాభా కలదు. చిట్టా సంయుక్తా గ్రగుడసముద్ర) మిటకు ౧౦౦ మైళ్లుండును. దీని నిర్మాత కు బ్లైకాన్ చక్కని రి. అది ౧౨౬౪ సంవత్సర మందురు. ఇది చీనావారిభాగము, తార్తారులభాగము నని రెండు భాగములుగ నున్ననగరము. (చీనాదేశము చూడుడు).

పీక్ (Peak)-పర్వతశిఖరము. (Mountains చూ.)

పీట్ దుంపలు (Peat)— పల్లవునేల లందు భూమియందు పారుదుంపలు. చాల పెద్ద విగను గట్టిగను, నుండును వీటిని రేకులుగ నరికి యెండించి వంటచెఱువలె వాడుకొందురు. ఐరోపాదేశములలో కఱ్ఱలుదొరకనిప్రదేశముల పీట్దుంప రేకులే వంటచెఱుకు. చాల వేడి నిచ్చును. ఒకంతట నిప్పు ఆరి పోదు. పెక్కడుగుల దళసరిగల పొరలు పొరలుగా ఇవి తంపరప్పదేశములందు బయలు వెడలును. ఐర్లండు దేశములో ఏడవభాగ మిట్టి తంపర లనియు, అం దివి కొద్దివిగనో గొప్పవి గనో నిలిచియున్నవనియు చెప్పబడినది. కఱ్ఱకును రాక్షసబాగ్గునకును నిది మధ్యావస్థయని చెప్ప బడినది. దీనియందు ఐదింటముడుభాగములు కార్బన్ డి. ఆక్సైడ్ కలదని చెప్పబడినది.

పీటికామేహము- ఇది సవాయిసంబాధ వ్యాధి. దేహ మంతటను గట్టివి యగు పొక్కులు లేచెడి మేహరోగము.

వీరవేదిక- శిల్పశాస్త్రమున “దేవాలయ శిల్ప” మనంబడు విమాన నిర్మాణమునందు

చెప్పబడిన సప్తవేదికలలో నొకటి. (విమాన లక్షణము చూడుడు).

పురుషవిమానములందు వీరవేదికకు బ్రహ్మ యు, స్త్రీవిమానములందు విష్ణువును, మిశ్ర విమానములందు పృథ్వియు, సంకరవిమానము లందు విష్ణువును అధిదేవత లనియు, అన్ని విమానములందు ననువీర వేదికయందుకస్యపుడు ఋషి యనియు చెప్పబడినది.

కాగళ వేదిక:- శిల్పశాస్త్రమున దేవాలయ శిల్పచుగు విమాననిర్మాణమునందు చెప్పబడిన సప్తవేదికలలోనొకటి. (విమానలక్షణము చూ.)

పురుషవిమానమునం దీవేదికకు ఇంద్రి డధిపతి యనియు, స్త్రీవిమానములం దగ్ని హేమాత్రి డధిపతి యనియు, మిశ్రవిమాన ములందు జల మధిదేవత యనియు, సంకర విమానములం దీశ్వరు డధిదేవత యనియు, అన్నివిమానములందు కాగళ వేదికయందు అత్రి మహాముని ఋషి యనియు చెప్పబడినది.

వీతచందనము (చెట్టు)- ఇది మంచి గంధపుజాతిలోనిది. దీనిగంధము, చూర్ణము, కసాయము, అతిసారము, ఎక్కిళ్లు, చర్ది, తాపము, ప్రమేహము, రక్తస్తైత్యము, విదా హము, సప్తి మున్నగురోగముల నివారించునని చెప్పబడినది.

వీనస—ఆంగ్ల. Polypus of nose. ముక్కువెంట చీము, రక్తము దుర్గంధములమై పడెడి మొుడిజబ్బు. ఇట్టిరోగము చెవికిగూడ కలుట కలదు.

వుంగీ— బౌద్ధసన్యాసి. (లామా చూ. లుంగీ చూడుడు.)

పుండరీక క్షేత్రము - దీనికి పాండరీపుర మనియు, సంధార్పూర్ అనియు నిప్పుడువాడు చున్నారు. భీమరథినదీతీరము. బొంబై రాజధాని లోని జోలాపూర్ జిల్లాలోనిది.

దీని తొల్లింటిపేరు పుండ్రకక్షేత్ర మనియు, తాపసాశ్రమక్షేత్ర మనియు, పాండ్రకపుర మనియు, పాండ్రపురమనియు, పుండ్రకమనియు, పాండ్రూ రనియు పెక్కు నాముసుల బరగె నట. పుండ్రకరి యిట తపమొనరించువాడు.

కృష్ణుడును, రుక్మిణియు నట కేత్రెచి యా ఋషిం జూచిరి. ఇట విష్ణుదేవస్థానము చాల గొప్పది. కడు ప్రసిద్ధవంతము. దేవాలయమున శ్రీకృష్ణునివిగ్రహము పూజింపఁ బడుచుండును. అమ్మవారు రుక్మిణీదేవి. దేవుని ప్రాంతమువారు “పాండురంగ వికల్” అనియు, “విశోభా” యనియు నందురు. విఠలునాథుఁ డనియు నందురు. ఇది చైతన్యలచేతను కూడ గౌరవింపఁ బడిన క్షేత్రము. చైతన్యచరిత్రామృతము. మధ్య F అధ్యాయ ప్రశంసించఁ బడినది. వరాహమిహి రుని బృహత్సంహిత ౧౪ శ్లో॥ ౧౫ కమునను ప్రశంస కలదు.

పుండ్రదేశము లేక పుండ్రకదేశము—

(కరూష యనియుం పేరు గలదు.) పుండ్ర, పాండ్రక దేశము వేర్వేరు గాన నొకటి యని పొరపడరాదు. ఈసంగతి పార్లటరు పరిశోధ కుఁడు స్పష్టముగఁ దెల్పియున్నాఁడు. దీనిని కొందరు కరూష దేశమనియు వాసుచుండింట్లు. గాని, వేఱొక కరూష యగు అధిరాజ దేశము వేఱుదేశమై దీనితో నేసంబంధము లేనిదిగా నెఱుంగఁ దగును.

Prof. Wilson పరిశోధకుఁ డిప్పటి రాజ పాయి, దినాబూరు, రంగపూరు, మాల్యా, బోగా, తిర్వూత్ మండలములు చేరియుండిన దనియు, పెరుగ్గన్నండితుఁడు దినాబూర్, రంగపూరు, బోగా ప్రాంత దేశములు చేరిన దనియు, కన్నింగ్గామ్పండితుఁడు మహాస్థాన గడము, బోగా జిల్లాలలో కరలోయానదిపై నుండినట్లును, పార్లిగ ర్పండితుఁడు మాల్యా

జిల్లా పూర్నియాలలోని భాగము (కోశనది తూర్పువఱకు) దినాబపూ రాజసాహి జిల్లాల భాగములం గల్పి కొని యుండె ననియు నభి ప్రాయము లిచ్చియున్నారు. మహాభారతము సభాపర్వము ౫౧ యందు గంగానది కుత్తర మున అంగవంగలమధ్య నని వివరింపఁబడెను. మఱియు నందు పుండ్ర, పాండ్రక వేఱు దేశములని చెప్పఁబడెను. ఇటీవల పరిశోధకులు సంతాల్పరగణాలు వీరభూమి (Birbhum) మాజీ ట్ బాగు ఉత్తర భాగము పుండ్ర దేశమని పోల్పిరి. ఇంకను కొందరు గంగానది కుత్తరమున పుండ్ర లేక పుండ్రక దేశమును, దక్షిణమున పాండ్రక దేశమును ఉండిన పని పోల్చు చున్నారు. మహానది, కామరూప, కరలోయా, గంగానదులు కొంచెము హెచ్చుతక్కువ ఎల్లలనియు, ఉత్త రబంగాళమున కీపే రుండెననియు తలంపవల యునని తేలుచున్నది.

ఐతరేయ బ్రాహ్మణమున పుండ్ర దేశపు ప్రశంస గలదు. రాజధాని మహాస్థానపురము. ఇది మహానదీతీరము. ఇట పాలిటీ దేవీ దేవిస్థా నము కలదని పద్మపురాణమున ఉత్తర ౫౧ యందు ప్రశంసించఁ బడినది. ఇది ఇప్పటి బోగా కుత్తరముగా నేడు మెళ దూరమున నున్నది. దీని పరేంద్ర లేక బరేంద్రపుర మనియుఁ బేరుండె నట. పుండ్రవర్ధనమనియు నెక్కువ వాడుక యుండెనట. రానురా నది మాఱి, పాండువా యయ్యె నట. (మాల్యా కుత్తరముగా నాఱుమైళ్లు).

ఒకతఱి కీ. వె. ఎన్నిదవ శతాబ్దమున ఈ రాజధానిపై కాశ్మీర దేశాధీశుం డగు జయా పీఠుఁడు వచ్చినట్లులను, అప్పుడు జయంతం డనునృపతి పుండ్రవర్ధనము నేలుచున్నట్లులను, రాజతరంగిణి IV యందు కలదు. ఈ దేశ మేలిన నరపతులలో వాసుదేవుఁ డనునాతఁడు.

శ్రీకృష్ణునిసమకాలికుడుగ హరివంశము ౨౦౧-౨౨౨ యందు కలదు. పద్మపురాణ, ఉత్తర ౯౪ యందునను, బృహ్మాండపురాణ పూర్వ గాగ్రీ యందును ఈసంగతి చెప్పబడినది.

•• వేణ్కొకతటి తూర్పుబంగాళమునకు సోనార్గాన్ రాజధానిగను, పశ్చిమ బంగాళమునకు సాల్గాన్ రాజధానిగను నుండెనట. ఇక్కాలము క్రీ. వె. ౧౩౫౨ అందురు. సోనార్ గాన్ డక్కాకడ నున్నది. దీనిసంబంధ మొతపఱకొకనుఁగొనవలసియుండును. ల్యాస్ పా యనువాని క్రింద మహమ్మదీయ సైన్యము వంగ దేశముపై దాడివెడలి, తూర్పు, పశ్చిమ బంగాళభూపతుల నోడించి, వర్ధనమునకు (అక్కాలపు పాండు) ఫిరోజుబాదనుపేరిడబడెనటగాని ఎవ్వరును వాడకుండిరట. పిదప క్రీ. వె. ౧౪౪౬ వఱకు మహమ్మదీయపాలనమం దుండెనట.

కాని, యింకొక్క సంగతిగూడ తెలియుచున్నది. కాశ్మీర దేశాధీశుఁడగు జయాపీఠుఁడు, పుండ్రవర్ధనమేలుచుండిన జయంతు నోడించెననియు, మఱియు తనమామగారగు జయంతుని అట రాజుగాఁజేసి నిల్పెననియుఁ గూడ తెలియుచున్నది. అత్తరుణముననే లొకేశకము లేక సప్తరిశకము ౩౮౨౫ (క్రీ. వె ౭౫౦) ఈ దేశమున స్థాపింపఁ బడినదని చెప్పబడినదిగాని దీనినిజ మింకను పరిశీలింప వలసియై యుండును.

పుండుండ్రు — అత్రినంతతి. చంద్రీ వంశక్షత్రియుఁడు. తండ్రి బలి. ఈతనినుండి యీతఁ జేలిన దేశమునకు “పుండ్రీదేశ” మని పేరయ్యెను. పుండుని సోదరులు అంగుఁడు, వంగుఁడు, కళింగుఁడు, సుహమ్నాఁడు లేక సుబ్రహ్మణ్యుఁడు. (పుండ్రీదేశము చూడుఁడు.)

పుచ్చకరిలగోత్రము-(పునీతకులచూ.)

పుచ్చకాయలదొంగా! అంటే భుజములు తడవి చూచుకున్నాడట— (అంధిలోకోక్తి.)

పుచ్చకుల గోత్రము-(పునీతకులచూ.)

పుజియామా శిఖరము—దీనిని భక్తికొలఁది జపాన్ దేశస్థులు “పుజిసాన్” అనెదరు. జపాన్ దేశమునఁ గల పర్వతశిఖరము. ౧౨౩౯గి అడుగులయెత్తు. చాల సౌందర్యవం తమై గంభీరముగ గన్పట్టునది. టోకియో నగరమునకు నైర్వృతిదిశగా నఱువది మైళ్ళదూరము. తొల్లింట నిది యగ్నిపర్వతమై యుండెనట. దీనిబిలము చుట్టుకొలఁత మూడుమైళ్ళు, బిదువందల యడుగులలోఁతు నుండును. జపానీయుల కిది పవిత్రీయాత్మోస్థలము. సముద్రమునఁ జనుచున్న యొడలలోనివారికి దేశభూమి గానబడకమున్నె “పూజీయామా శిఖర మగు పడును. (జపాన్ దేశము చూడుఁడు.)

పుట్ (Put)-వాణిజ్యసంబంధ పరిభాషాపదము. Put- దీనికి Put option అనియు నందురు. చెల్లింపఁబడిన వీ)మి ములఁబట్టి నిర్ణయింపఁబడిన యొకధరకు నిర్ణయింపఁబడిన దినమున అమ్ముటకు లేక అమ్ముట కేర్పాటునకు Put అనియెదరు. Option నకు రెట్టింపగుతటి Put and Call అనియెదరు. Put Optionనకు పైఁగా రెట్టింపు మొత్తమును గూడ నమ్ముటకు అనుమతిగల అమ్మకమునకు Put of more అనిపేరు.

పుటక లేక పుటస్తవ రోగము— ఇది నాసికా (ముక్కు) రోగము.

పుటత్రయము-(త్రీపుటములు చూ.)

పుటపాకసన్నిపాతము— (సన్నిపాత దోషము చూడుఁడు.)

పుటసప్తకము (సప్తవిధపుటములు)

ఆయుర్వేద వైద్యశాస్త్రమున ఔషధములు పుటమువేయుట ఏడు విధములు.

౧ మహాపుటము, ౨ గజపుటము, ౩ వరాహపుటము, ౪ కుక్కపుటము, ౫ కపోతపుటము, ౬ గోవరపుటము, ౭ భ్రాండవపుటము.

పుట్టకొక్కలు (కుక్కగొడుగులు)

(Agaricus) — ఆకారములచే లెక్కపెట్టలేనన్ని భేదములు గల పుట్టకొక్కలను ఆంధ్రదేశపువ్యవసాయకుల డాటు ముఖ్యభేదములుగ విభజించును. ఇది సనాతనముగ నాంధ్రదేశస్థుల డెఱిగినది. మంచిపుట్టకొక్క, గరువు లేక కూటిపుట్టకొక్క, దసరాపుట్టకొక్క అను మూడు భేదజాతు లాహారముగ పనికివచ్చుననియు, పాముపుట్టకొక్క, ధూళిపుట్టకొక్క, మొండిచేయిపుట్టకొక్క అనునవివిషపాయములై భోజనానర్థము లనియు చెప్పదురు. పుట్టకొక్కలను కుక్కగొడుగు లనియు పండురు.

మంచి పుట్టకొక్క:- ఇది తాటితేలవలె పొడుగుగ నొక్కొక్కప్పుడు తొమ్మిది అంగుళములవఱకు పొడవుగల్గియు, భూమిలోనికి గూడకొంత పాతలబడియునున్న కాడతో అంగుళమునర మొదలు ఐదంగుళములవఱకు అడ్డుకొలతలుగల గొడుగుల విప్పి తెల్లనిపొరలను స్రవించుచుం గన్పించును. ఇది తెలుపురంగుతప్ప ఇతరమగు రంగులను గల్గియుండదు. తాటికకు పొరలం బోలి పొరలు పైకి అగపడుచునే యుండును. తేలుచుగ నిది యెఱుపుసంబాధము. తాకని కంచెలకడను, పుట్టలపైని, చెట్లకింద ఎఱుమట్టి పచ్చమట్టిగలతావుల నుత్పన్నమగును.

గరువుపుట్టకొక్క-దీనిని కూటిపుట్టకొక్కను టయుం గలదు. ఇది చిన్నదిగను, ఒక్కొక్కచో పెద్దదిగను కూడ నుండును. మంచిపుట్టకొక్క జాతివలెనే అన్ని లక్షణములు గల్గి పరగడి

బయళ్ళయందు నుత్పన్న మగును. ఇదియు భోజనోపయోగ మైనదియే.

దసరాపుట్టకొక్క - ఇది ఆశ్వయుజమాస ప్రాంతముల నుద్భవించుటంజేసి దసరాకాలము గాన నాపే రిడలబడి యుండనోపు. ఇదియు భోజనపదార్థమే. మంచిపుట్టకొక్కవలెనే అన్ని లక్షణములు గల్గియుండును. కాని, ఇవి పెద్దవిగ నుత్పన్న మయ్యెడివి. ఇవి పుట్టలపైని, కంచెల కడను అచ్చటచ్చట స్వచ్ఛమగు పచ్చమట్టి, ఎఱుమట్టి బయళ్ళయందు నుత్పన్నమై విస్తారముగ దొరకును. పరిశీలకులు మంచిపుట్టకొక్క, గరువుపుట్టకొక్క, దసరాపుట్టకొక్కల భేదములు కాలభేదము, స్థలభేదము, వర్షభేదములనుండి కల్గినవే యని పోల్చిరి. ఈ మూడుజాతులు పెక్కండ్రొక్క భోజనోపయోగములుగ నున్నవి.

భోజనమున కుపచరింపని విషజాతి యగు పాముపుట్టకొక్కగొడు గన వేర్వేఱు గొడుగులు, గీతలు, గళ్లు మొదలగువాటిని గల్గియుండును. ఇందు పెక్కలు ఉండలుగనే తమగొడుగుభాగమును ప్రదర్శించును. ఒకవేళ గొడుగు విప్పినను వాల్లపై మెత్తనిపిండి జల్లినట్లు కన్పించు దృశ్యము కలగి. పైయాకారమే అట్లు గన్పించును గాని అందు పిండి యుండదు.

విషజాతియందు రెండవదియగు ధూళిపుట్టకొక్క ఇంచుక నీలవర్ణము గల్గియుండును. గొడుగు నించుక రేపిన, అందుండి నీలవర్ణపు ధూళి పైకెగురును. ఇది భోజనమునకువాడదు. విషజాతియందు మూడవది యగు మొండి చెయ్యిపుట్టకొక్క భూమినుండి పైకి మొండి చెయ్యివలె లేచి ఒకటియొ రెండో వేళ్ళు పైకి నిలువఁబెట్టినట్లు పిదప విడఁబాటును. పుట్టకొక్కలన్ని జాతులు ఒకేరాత్రియం దుద్భవించి తెల్లవాఱువఱకు పెరిగి పెద్దవియై యుండును. ఇందు తినవలసినవాటిని పిదప పదివం డెండుగంటలలో

తీసివేయవలయునే గాని ఆలసించిన నవి ముదిరి నార గట్టిపోవును. తిరుగ తెల్లవాలు వఱకే పురుగుపట్టి చెడిపోయియుండు నందురు. ఒక్క-మొండిచెయ్యిమాత్ర మొకవారముదనుక నిలిచి యుండునందురు.

ననాతన హిందూకుటుంబములందు మొండి చెయ్యి ఇండ్లకడఁగాని, ఇంటిపైని గాని మొల చుట దుశ్శకున మనియు, ఇంట చావులు, ఆపదలు, కల్లుట నిది సూచించు ననియు నొక ప్రబలమగు నమ్మకము కలదు. ఇది విషజాతి యగుట తినఁదగినదియఁ గాదు. పుట్టకొక్క-జాతులలో మొండిచెయ్యి మిగుల బలమగునది.

పుట్టకొక్కలకు వేళ్ళుండవు. ఇది జీవముగల మొక్క గాదనియు, క్రోటినోక్కుల ఆకులనం దగు కాడల నంటి పట్టుకొని తెల్లగ బయలు వెడలు ఘంజీ లేక పంగాజాతి యొక్క పిచ్చుం భణపరిణామములుగ జెప్పఁబడినది. ఈఘంజీ జంతువు గాని, పురుగు గాని గాదనియు, రోగ పదార్థమనియు, క్రోటినో మొదలగుచెల్లయూకుల కాడల నంటి, వాట్ల గొఱికివైచి ద్రవము వెలు వమనట్లు గల్గించి చెట్ల నెఱఁజేసి చంపునదిగ నందఱెఱిగినఁజే. అట్టి ఘంజీ గాలికెగరి నేల

అదియే పుట్టకొక్కలకు బీజ మని చెప్పఁబడి నలయును. దానికి భూసంబంధముకల్గి వర్షములనల్ల నానుట కలుగకనే ఇటుల విజృంభించి పరిణమించునని కనిపెట్టఁబడినది. ఆంగ్ల వృక్షశాస్త్రవేత్తలను ఇట్లెఱుని తాము కని పెట్టినట్లు వాసిరి. వారింకను ఘంజీ భూమికి జేరినతఱి, అట ఎకవు (Manure)సంబంధము ఏదో (తెలియరానిది) దానికిఁ గలియుకతన విషపూరితమగుచుండుననియు, వర్షమున నాని యది విజృంభించి పుట్టకొక్కగుటతో నది విష సంబంధమగు పుట్టకొక్కగుననియు, దానిని దినరా దనియు ననుచున్నారు.

ఆంగ్ల శాస్త్రవేత్తల పరిశీలనలమేరకు పుట్ట కొక్కనందు Chlorophyll అనంబడు చెట్ల యందుండు రంగుపదార్థ ముండదనియు, దీనికి వేళ్ళుండవనియు మహావాయునుండలియందుండు (Atmosphere) గాలిభాగములును ఇతర జాతిమొక్కలు తమయాహారముగ పీల్చుకొనున ట్టిఘంజీను పరిణామ మగు పుట్టకొక్కలును ఇతరఘంజీలవలెనేపీల్చుకొనలే వనియు తేలి నది. పుట్టకొక్కలు ఘంజీపరమాణువులనుండి ఉత్పన్నమగును. ఆపరమాణువులకు Sporesఅని పేరిడియున్నాడు. ఒకరాత్రియందు దే పుట్టి పెరు గును. ఆంగ్లులు పుట్టకొక్కలను Ketchup అను పేరుగల ఊరగాయగ జేతురఱు.

విరోపాసీమలం దీపుట్టకొక్కలు గుఱుములు మేము పరగటి బయళ్ళయందు విస్తార ముత్పన్న మగునట. గొడుగులు ఏ మొదలు ఏ అంగుళము లుండునట. అవి నైసర్గికముగ మే నెలమొకలు డిశంబరునెలకడకు జనించునట గానిచిన్నచిన్న మృత్యుమందు ఘంజీవైత్తనముగ నిడి నాటించి అన్నికాలములందు మొలపించు చుండునట.

ఆయుర్వేదవైద్య శాస్త్రమున పుట్టకొక్కలను తెల్ల, ఎఱ్ఱ, నల్ల జాతులు మూడుగ విభజించిరి. ఎన్నివికారహామములనందిననురంగులేగుణ మునకు ప్రాణాణమని బాలి యభిప్రాయము గానోవు. పుట్టకొక్కల లోనికిచ్చిన నవి అగ్ని మాండ్యమగు గల్గించి, మలమూత్రనిరోధమును జేసి మేదోరోగము, మేహరోగముల మొలకెత్త జేసి వాత్రోద్రేకము, క్షేపోద్రేకముల రేపి గురు త్వముగ నుండి చక్కగ జీర్ణమగునేని బలము, దేహపుష్టి గల్గించు ననియు, అధికముగఁ దినిన గుష్మరోగముగూడ గల్గించుననియు, పుట్టకొక్కలసామాన్యగుణముగఁ జెప్పఁబడినది. తెల్ల పుట్టకొక్క వాతమును రేపి జ్వరమును గల్గిం

చుననియు, ఎఱ్ఱపుట్టకొక్క వాతమును రేపి అగ్నిమాంద్యము గల్గించు ననియు, నల్లపుట్ట కొక్కవాతమును రేపిక ఘమును ద్రేకించినర్వ దోషములను గల్గించి శరీర మనారోగ్యము పాల్చేయుననియు, తెల్లపుట్టకొక్కనకు ఆవాలు జీర్ణాషధములు పరిహారములుగ లోని కీయనగు ననియు, ఎఱ్ఱ నల్ల పుట్టకొక్కలకు కక్కించు టయు, విరేచనముల జేయించి వెడలించుటయు, ఆలస్యమైనచో జీర్ణాషధములం ద్రావించి దోషశాంతి గల్గించుటయు పరిహారము లని చెప్పబడినది.

పుట్టని బిడ్డమొలకు పూసలుకొన్నట్లు—(ఆంధ్రలోకోక్తి.)

పుట్టవ్రణము (Cancer) సెలలు వేసెడి వ్రణము. ఇది చాల మొండికులుపు. మానుట చాల కష్టము. ఎక్కువ జాగ్రత్త గొనడగిన వ్రణము.

పుట్టించినవాడు పూరిమేపడు—(ఆంధ్రలోకోక్తి.)

పుట్టినన్నాళ్ళకు పురుషుడుయజ్ఞముచేసినట్లు—(ఆంధ్రలోకోక్తి)

పుట్టుట—(జననమరణములు చూపుడు.)

పుట్టుమచ్చ—పుట్టినప్పటినుండి శరీరము నందున్న మచ్చను పుట్టుమచ్చ యందురు. (తిలక ఫలవిజ్ఞానశాస్త్రము చూపుడు.)

పుట్టెడుఆముదము రాచుకొని పొరిలినా తనకుగానిది అంటదు. (ఆంధ్రలోకోక్తి.)

పుడ్డానది—(పద్మానది చూపుడు.)

పుణ్యకాలములు—రవి మేషాదిరాసు లందు ప్రవేశించు కాలమునకు సంక్రాంతి యనిపేరు. సంక్రాంతియందలి ఐవిత్రీ మగు ప్రధానకాలమునకు బుణ్యకాల మని పేరు. ఇందు పితృర్చన మొనర్తురు.

సూర్యుడు మేష తులా రాసులందు ప్రవేశించుకాలమునకు విషువత్పుణ్యకాలమని పేరు.

సూర్యుడు వృషభ, సింహ, వృశ్చిక కుంభ రాసులందు ప్రవేశించు కాలమునకు హరిపద లేక విష్ణుపద పుణ్యకాలమని పేరు.

సూర్యుడు మిథున, కన్య, ధనుస్సు, మీన రాసులందు ప్రవేశించుకాలమునకు షడశీతి పుణ్యకాలమని పేరు.

సూర్యుడు కర్కాటక మకర రాసులందు ప్రవేశించుకాలమునకు అయనపుణ్యకాల మని పేరు. ఇటుల సంవత్సరమున సంక్రాంతిపుణ్య కాలములు పండ్రెండుని యెరుంగునది.

ఇందు మకరసంక్రాంతిమొదలు కర్కాటక సంక్రాంతివఱకు ఉత్తరాయణ మనియు, అది మొదలు మకరసంక్రాంతివఱకు దక్షిణాయన మనియు సూర్యుడు త్తరదక్షిణాదిశల నాకసమున సంచరించు మార్గముం గూర్చి అయనములం దెల్పుచున్నారు. అయనము అర్ధసంవత్సరముగ నుండెడిని.

కర్కాటకసంక్రమణ ప్రవేశమున కిరువది ఘటికలు(అనగా ఎన్నిదిగంటలకు)ముందుగను, మకరసంక్రమణప్రవేశమున కిరువదిఘటికలతరువాతను పితృర్చనము విధింపబడినది. అనగా ఉత్తరాయణమునందే పితృర్చనలు జరుప వలయునని భావము. తక్కిన సంక్రమణములం దర్హకాలములందే పితృర్చనలు సలుపవలయు నని చెప్పబడినది.

పుణ్యదినములు—(మాధ్వవైష్ణవపుణ్య దినములు చూపుడు.)

పుణ్యానికీ పుట్టెడిస్తే పిచ్చకుంచమని పీక్కుతిన్నదంట—(ఆంధ్రలోకోక్తి)

పుత్రికగోత్రము—(అత్రిపుత్రికాపుత్రుల గణము చూపుడు.)

పుత్రిగోత్రము (అగస్త్యుడపగణము చూడుడు.)

పుత్రిణగోత్రము-(విష్ణువృద్ధుడపగణము చూడుడు.)

పుతులు పండ్రెండు విధములు (ద్వాదశవిధపుత్రులు) — ౧ ఔరగుడు- తనధర్మపత్ని యందు తనకు గల్గిన సుతుడు. ౨ దాహితుడు - కుమార్తెయొక్క కుమారుడు. ౩ క్షేత్రజుడు- తనభార్య కిత్తునివల్ల గల్గినవాడు. ౪ గూఢజుడు - తన కన్యస్త్రీ యందు గూఢముగ గల్గినవాడు. ౫ కాసీనుడు- అవివాహిత యగుకన్యయందు గల్గినవాడు. ౬ సరయందతుడు- తనంతట తానే పుత్రిక నగుదునని చేరినవాడు. ౭ పౌనర్భవుడు- పునస్సంధానము లేనిస్త్రీకి గల్గినవాడు. ౮ దత్తుడు - తల్లిదండ్రులవలన నొసంగబడినవాడు. ౯ ఖరీతుడు - విక్రయింపబడి (కొనబడి) పుత్రికగా పెరిగినవాడు. ౧౦ కృత్రిముడు-వీని నభిమానపుత్రుడని యందురు. ౧౧ అపవిద్ధుడు-తల్లిదండ్రులు విడువగ తనచే బెంపబడినవాడు. ౧౨ సహాధజుడు - ఒక్కతల్లివలననే దత్తత ఈయబడినవాడు.

పుద్గల (Atoms) సంకలిత పుద్గల (Compound Atoms) లేక మొలక్యూల్సు — వేర్వేరు ఎలిమెంట్సు (Elements) యొక్క పుద్గలములను (Atoms) కలిపి Compound atoms గా చేసినప్పుడవి మొలక్యూల్సు (Molecules) అనబడును. వాటింగూర్చి “They are all alike and of the same weight” అని చెప్పబడి యుంట వాటింగూర్చి యింక తెలిసెడిని. Dalton పండితుడు వీటింగూర్చి గొప్పపరిశీలనల నొనర్చినవాడు గాని కొంత

పొరపడె నని చెప్పబడినది. ఆయన ౨౩ ఎలిమెంట్సు కన్సాననటం. పందొమ్మిదవ శతాబ్దమునందు ౬౦ ఎలిమెంట్సు కన్సానబడె నటం. ఇక్కాలమున ౯౨కలవని కన్సానబడియున్నది. (ఎలిమెంట్సుగూర్చి చూడుడు.)

వీటిని బరిశీలించి కన్సానినమహానీయులు చిరస్మరణీయు లగుదురుగాక. డాల్టన్ పండితుడు క్వేకరుగా చెప్పబడినవాడు. పిదప జెప్పదగినవాడు. కీ. వె. ౧౮౨౮-౧౮౫౦ నాటి వాడగు ఫ్రెంచి దేశస్థుడు. రసాయనశాస్త్ర వేత్తయు నగు Gay Lussac పండితుడు. ఈయన gasesను కలుపుటనుగూర్చిన (Uniting gases) ధర్మముల గన్పొనినవాడు.

పిదప జెప్పదగిన మహానీయుడు కీ. వె. ౧౮౨౯-౧౮౪౮ నాటివాడగు స్వీడను దేశ నిఖ్యాతినిగన్న Berzelius పండితుడు. ఈయన మొలక్యూల్సు, ఏటోమ్సుయొక్క బరువులం గన్పొని నిర్ణయించి తెల్పినవాడు. చనిపోవు దినమువఱకు పరిశీలనల నెఱపుచుండినవాడని యాయనంగూర్చి చెప్పదురు. గొప్ప రసాయన శాస్త్ర పరిశీలకుడందురు.

పిదప జెప్పదగినవాడు కీ. వె. ౧౮౨౬-౧౮౫౬ నాటివాడగు నట్టి Avogadro పండితుడు. ఈయన పరిశీలనకు ఫలితముగా “Equal volumes of all gases when under the same pressure and at the same temperature shall contain the same number of molecules” అను ధర్మమును గనిపెట్టిన మహానీయుడు. నేటికి నీధర్మ మాయన పేరనే “Avogadro's Law” అనబడుచున్నది.

పిదప జెప్పదగినవాడు కీ. వె. ౧౮౨౬-౧౯౧౦ నాటివాడగు ఇటలీ దేశస్థుడగు రసాయనశాస్త్ర వేత్త Canizzaro పండితుడు.

ఈయన పరమాణుప్రమాణముల (Atomic weights) నిర్ణయించినవాడు. వాటి వరుస గుదిర్చినవాడు. ఏటోమ్సు, మొలక్యూలు లందలి భేదములఁ బరిశీలించి స్పష్టపఱచిన వాడు. మొలక్యూలు ఎట్లు రచింపబడెనో పరిశీలించి చూపినవాడు. వీ రెల్లరు చిరస్మరణీయు లగుదురు గాక.

పుదీనా—*ల. Mentha Sativa* లేక *Arvensis*. ఆం. *Marchmint*. సం. పూతనీ.

పుదీనా పాలలో వైచిన వేగిరము విఱిగి, చెడిపోక నిలుచునట్లు చేయును. పుదీనాయాకు, కాడలు వేడి చేయును. సమూలచూర్ణకషాయములు వేడిచేసి జీర్ణకృత్తి సధికపఱచును. వాంతులఁ గట్టును. మలమూత్రములను, స్త్రీలఋతురక్తమును చక్కఁగ వెడలఁజేసి తెల్లతెలుగ వచ్చు కడుపునొప్పి నాఁపును.

పుదీనా సేవనమున నవస్మారరోగము, ఈఝులు, కఫదోషము, పాండురోగము, నాళిరోగము, వికారములు నివారించ నగునని చెప్పబడినది.

పుదుక్కోట సంస్థానరాజ్యము — ఇది తిరుచనాపల్లి, తంజావూరు జిల్లాలనడుమ నున్న చిన్న స్వదేశసంస్థానము. భూసతికి “తొండై మాను మహారా” జన. బిరుదముకలదు. రాజధాని పుదుక్కోటపురము. ఈ రాజ్యమున కొన్ని సుప్రసిద్ధ దేవస్థానములు కలవు. ఇది బ్రిటీషు ప్రభుత్వరక్షితసంస్థానము. మద్రాసు రాజధాని ప్రభుత్వాధికారమునకు లోబడినది.

పుదుచ్చేరి — ఈనగరమును క్రొంది వారు “పోండిషేర్రి” యనియు, అంగ్లేయులు “పోండిచేరీ” యనియు, అజ్జులు “పుల్చేరీ” యనియు వాడుచున్నారు. ఇది భరతదేశము లోని పరాసువారి పరిపాలనకు ముఖ్యనగరము. ఇట క్రొందిగవర్నర్ నివసించుచున్నాడు. ఒక పాటి యెగుమతిదిగుమతులుగల రేవుపట్టణమై

యున్నది. ఇట ఆర్టిజన్ వెల్పునుండి సగరమున నీటిగొట్టము లమర్పఁ బడినవి. (క్రొంది ఇండియా చూడుడు.)

పునగోశీలగోత్రము—(పునగోశీల చూ.)

పునగోశీలకుల గోత్రము — ఆర్యవైశ్యుల ౧౦౨ గోత్రములలో నొకటి. (వైశ్య గోత్రములు చూడుడు.)

పునగోశీల (పునగశీల, గోశీలకుల) గోత్రము దక్షాగ్రేయ (౧) గోత్రము. సంస్కృత గోత్రము. పాలస్త్యన. పులస్త్యగణము. ఈ గోత్రమునకు అంగీరసపాలస్త్యేతి అని యొక దావ్యుయ్యప్రవరయును, పునగోశీల యను గోత్రసూత్రమునకు గోశీల, ఉత్తమ గోశీల, పల్లవ గోశీల, పటు గోశీల, సత్యగోశీల, భీమగోశీల, శ్రీగోశీల, నంది గోశీల యనియు, అష్టాగ్రేయప్రవరయును కలదు. ఇంకను కొందఱిగోత్రజు లీ అష్టాగ్రేయస్వీవరకు కడను సూర్యకుల అని చేర్చిన వాస్తవ్యవ్యవర చెప్పదురు.

పునగోశీలగోత్రమువారిది ఆపస్తంబసూత్రము. యజుశ్శాఖ. ప్రమాణగ్రంథ మాద్యుజినవఖండ. సమానగోత్రములు లేవు. ఈ గోత్రము కొందఱికి. పృథ్వీశానుఁడు దేవత. భార్య పుష్పాంబ. మందరగిరి తపస్థానము. పుష్పసరస్సు తటాకము. జపము లక్ష. దీపములు ౪౦. క్షేత్రీనంఖ్య ౩౦. స్వర్ణము దానము. తెల్లపట్టు, పులిగోరులు, పునుగు, దేవకాంచనము వర్జనీ యములని చెప్పబడినది.

ఈ గోత్రజులలో మఱి కొందఱకు సువర్ణేశుఁడు దేవత. సువర్ణాంబ భార్య. అంతర్వేది తపస్థానము. సువర్ణాంబుధి తటాకము. జపము దశకోటి. దీపములు ౩౬. క్షేత్రనంఖ్య ౬౫. స్వర్ణము దానము. ఎఱుచెఱకు వర్జనీయము. అని చెప్పబడినది.

పునఖాపట్టణము—(బూటాన్ దేశము చూడఁడు.)

పునరుక్తి పదములు— ఆంధ్రులు వాడఁకయందు కొన్ని పదము లనవసరముగ పునరుక్తములుగ నుపయోగించు చున్నారు. అగ్నినిష్ప, నిశిరాత్రి, కారునలుపు, పైమీద, నారతడప, తాచుపాము మొదలగునవి.

పునరుక్తుల వలె నుండియు మొదటిపదము (1) ప్రత్యేకార్థము దెలుపుటకొఱకును (2) విశేషణముగా నుండుటకొఱకును వాడఁబడు చున్న పదములు కొన్నియు కలవు.

- (1) పైమీద = భుజముపైని
- (2) కారునలుపు = మిక్కిలి నలుపు.

పునర్వసు— యదుసంతతి చంద్రవంశ క్షత్రియుఁడు. తండ్రి దుందుభి. సోదరుఁడు దవిద్యోతుఁడు.

దక్షపుత్రుకలలో పునర్వసు వసునామె యొకతె గలదు. ఆమె చంద్రనిభార్య. సక్షత్రము.

పునర్వసునక్షత్రము — ఆకాశమున కమృతసానంబోలిన యెదునక్షత్రములనముదాయము. జ్యోతిషశాస్త్ర గ్రంథములందు దీని అదితి ఆదిత్యం, దేవమాతా యనుమాటలను పర్యాయపదములుగ వాడియున్నారు.

దీని కదితి అధిదేవత యనియు, దేవగణ నక్షత్ర మనియు, తిర్యజ్ముఖము, పుంస్వభావ మనియు, ప్రవేశించిన ముప్పది ఘటికలపై త్యాజ్య (విషఘటికలు) మనియు, ఏబదినాల్గు ఘటికలపై నమృతఘటిక లనియు, చరస్వభావ నక్షత్ర మనియుఁ జెప్పఁబడినది.

పునఃపునానది-గంగానదీ సంగమము—ఈ పవిత్రస్థిరస్థలి. పాట్నానుండియు, బంపూర్ నుండియు నెన్నిదిమైళ్ల దూరముననున్నది. గంగానదియందు పునఃపునానది సంగమించు

తావునఁ గల గామమునకు “ఫత్వా” యని పేరు. ఇట పితృర్చన లొనర్తురు. ఇచట గొప్ప గొప్ప స్నానయాత్రలు జరగునట. సంగమమున కెగువనున్న బైకాస్తపూరు పెద్ద పట్టణము. ఇందు బట్టలు విస్తారముగ నేయుఁబడుచున్నవి. ఇంక కొంత యెగువను “పూన్నా” ననుబడు పట్టణము గలదు. దీనిపేరు నది నుండియే కల్గెనట. పూన్నానునదియందు పితృర్చనలు గయయందు వలె నడుచును.

పునఃపునానది-దీని నిష్పాడు ‘పున్నాన్’ అనుచున్నారు. గంగానదిలో సంగమించునది. పాట్నా జిల్లాలోఁ గాననగును.

అయిపురాణము ౧౦౮ అధ్యాయమునను, పద్మపురాణము శ్రీషి ౧౧ అధ్యాయమునను ప్రశంసించఁ బడినది.

పున్నచెట్టు— ఇది కోలాకుపున్న (కోలటి ఆకులుగల జాతి) యనియు, మొయ్యాకు (మొండిగ నుండిన (పొట్టి) యాకులుగల జాతి) పున్న యనియు రెండు భేదములు గలది. అజ్ఞత వలన నడుకయందు కోలాకుపొన్న యనియు, మొయ్యాకుపొన్న యనియుఁ గొందరు వాడుచుండుట గలదు. కోలపొన్న చెట్టనియు వాడుట గలదు.

కోలఆకులజాతి—లా. Phaseolus Trilobus అనియు, Hoemonites Cordifolia అనియు, Doodia lagopodioides అనియు పేర్లు. నలు అంఘ్రివర్ణి, అంఘ్రివర్ణికా, చిత్రపర్ణికా, పృష్ఠిపర్ణికా, పృష్ఠివర్ణికా. దీనిరసము లేక సమూల కషాయము కొద్దిగ వేడిచేసి త్రిదోషహరమై యును. దీని జ్వర తాపము, జ్వరదాహము, శ్వాస కాశ నివారించును.

మొయ్యాకుల (పున్న) జాతి. లా. Hedy-sarum Gangelicum. సంస్కృతపుపేరు తెలియదు. కొందఱు విదారించుధా, పర్యాయము

కారిణీ, సాలపర్ణి యని వాడియున్నారు. వేరు రసము గాని, సమూలకషాయరసములు గాని, మిక్కిలి వేడిచేసి పైగుణములే గాక విషమజ్వరములు, మేహములు, కఠినములగు వాతములు, ఉబ్బులు నివారించును.

పునాది(Foundation)-పునాది యనుట వలన ఏపనికైనను ప్రారంభ మని యర్థమగుట గాననగుచున్నది. కట్టడములందు పునాది బేస్మెంటు (Basement) కట్టడము (Super Structure) అని మూడుభాగములుండునటుల పాశ్చాత్య దేశపు శిల్పశాస్త్రవిధానమున (Western Engineering) చెప్పబడినది. పునాదులయేర్పాట్లయితావులందలి మట్టినిబట్టియు, దానియందలి పొరలనుబట్టియు (Layers)నుండునని చెప్పబడినది.

అడుగుమట్టి స్వభావము మచ్చుగాతలం ద్రవ్వి (Trenches)గాని, బోరింగుచేసిగాని కనుగొన నగును పిటికిమట్టితావులందు గట్టి పొర తగులుదనుక నిట్టిశోధనలు జరుగవలసి యుండును.

పునాదు లేకువిధము లిక్కాలమున చుక యందున్నవి. గట్టిదగు రాతిప్రదేశమున, అనగా గండశిలాతలమున పునాది త్రవ్వ నక్కఱ లేకయే కట్టడనిర్మాణము చేయనగు నని చెప్పబడినది. అట్లనుటయందు శిలాఫలమున బీటలు మొదలగునవి లేక ఏకశిలాప్రదేశమై యుండవలె నని భావము.

(1) Open concrete or masonry foundations- అనగా పునాదిగాతల నవసరమగునంతటి లోతుదనుక ద్రవ్వి, వాటియందు Concrete గాని, Masonry గాని నింపి, పైని Basement చేయుట కీపేరు వర్తించెడిది. ఇది స్వసాధారణమైన మార్గము. పునాదులందు నీ రూరునపుడు దానిని తోడ్కొనెచి

Cement concrete ఉపయోగించుట శ్రేయము.

(2) Roft foundations - అడుగుభాగమున పిటికిమట్టి తగిలినచో భారమును సమానముగ నానునటులఁ జేయుటకు నిర్మాణావర్ణమున నవసరమగులోతునకు ద్రవ్వివైచి ఉపరిభాగమున దూలములఁగాని, పలకలఁగాని వైచి బేస్మెంటుచేయుట పేరు వర్తించెడిది. ఇట్టి తావులందు తరచు Reinforced concrete నుపయోగించుటయే శ్రేయము.

(3) Slab foundations-అడుగుభాగమునందు చాల లోతువఱకు ఉన్నదంతయు గులమట్టియై విశేష భారము నానుకొనవలసి వచ్చిన తఱి సున్నపుపని (Masonry) విస్తారము కాకుండునటుల, కట్టడిమృలంగాని రెయినోఫ్ ర్సుడు కాంక్రీటుపలకలంగాని పఱచి, వాటిపై తక్కువ వెడలుపు గోడలతో కట్టడములు గట్టుదురు. ఇట్టివి కేవలము పిటికిమట్టిప్రదేశములందు చేయుచుండురు. తొల్లింటికాలమున భరత దేశమునందు రాతిపలకలను పెద్దపెద్ద బండల నిటుల పునాదిగోతులందు నింపి, నడచు ప్రదేశముల నినుకతోనింపి, పైని కట్టడములను నిర్మించుచుండిరి.

(4) Pile foundations- చాల లోతువఱకు పిటికిమట్టి యున్న భూములలో నధికములగు భారముగల నిర్మించఁ బడవలసినతఱి Piles (స్తంభములనుట) ఇనుపవిగాని కట్టవిగాని Rain forced concrete విగాని, నిలువుకొయ్యలను పునాదులందు దింపి, లేక వరుసగ దిగఁగొట్టి, పైని పలకలు పఱచి దానిపై కట్టడపునిర్మాణ మొనర్చుట కీపేరు వర్తించును. ఈపద్ధతిపునాదులు తరచుగ డెబ్బది లేక యెనుబది యడుగులలోతు పిటికిమట్టిగల ప్రదేశములందునను, ఒక్కొక్కతఱి

నూరడుగుల లోతుగల ప్రదేశములందునను వాడుచుండుట గాననగును.

(5) Well Foundations-ఇవి తఱచుగ నీరు పాటుచుండు జీవనదులపై వంతెనల నిర్మించుతఱి రెయిన్ఫర్స్డు కాంక్రీటుతోఁ గాని, ఇటుక సిమెంటులతోఁ గాని నూతు లంబోలిన పునాదులం ద్రోవ్వచు పునాది గోడలను దింపుచు, పైని తిరుగఁ గోడలం గట్టుచు, తిరుగ దింపుచు, పైనివలకలను వైచి పైని వంతెనదిమ్మలను నిర్మింతురు. ఇట్టిపునాదుల కీపేరు వ ర్తించెడివి.

(6) Caisson foundations- ఎక్కువ లోతుగల అగాధజలప్రదేశములందు పునాదుల కినువరేకులయావరణము నిర్మించి, లోన కాంక్రీటుతోనింపి, పైన కట్టడమును నిర్మింతురు. ఇట్టిపునాది కీపేరు వ ర్తించెడివి.

(7) Sand foundations- నల్లరేగడిభూములు గట్టివిగ గన్నట్టిసను, బీటలువారుగుణము గలవిగాన, పునాదులం ద్రోవ్వి యిసుకచే నింపి పైని పునాదుల నిర్మించి కట్టడము గట్టుదురు. ఇట్టి పునాదులకు నీపేరు వ ర్తించెడివి.

పున్నా సంస్థానము- (సన్నా సంస్థానము చూడుడు.)

పునీతకుల (పుచ్చకుల) గోత్రము- ఆర్యవైశ్యుల ౧౦౨ గోత్రములలో నొకటి. (వైశ్యగోత్రములు చూడుడు.)

పునీతకుల (పునీత, పుచ్చకుల, పుచ్చకశిల) గోత్రము. ఏకాక్షరేయ (౧౮) గోత్రము. సంస్కృతగోత్రము. సుకాంచనస. సుకాంచన గణము. ఆపస్తంబ యజుశ్శాఖ. ప్రమాణగంధ మాద్యప్రవరఖండ. విమలేశుండు దేవత. భార్య విమలాంబ. పురుషోత్తమక్షేత్రము తపస్థానము. విమలాంబోధి తటాకము. జపము వెయ్యి. దీప

ములు ౪౦. క్షేత్రసాఖ్య ౪౦. మణులు దాసము. తెల్ల అనుములు పుచ్చకాయ వజ్రనీయములు.

పుబ్బ దేశము- ఈపేరుగల రాజ్య మొక స్పడుండిన దని తెలియుటకన్న దీనిం గూర్చి యేమియుఁ దెలియరాకున్నది.

పుబ్బ (పూర్వఫల్గుణి) నక్షత్రము- ఇది ఫల్గుణీనక్షత్రమునందలి పూర్వార్ధము. ఆక సమున నిదియు, ఉత్తరఫల్గుణీయుఁ గలిసి నేత్రాకారమున నిరువదియెదు నక్షత్రములు గూడి యుండిన క్షత్రవితతి. దీని కింకను సర్వాయువ దములు పూర్వాఫల్గుణి, భాగ్యం, భగాఖ్యం, భగనంజ్ఞికం అనునవికలవు. భృగుఁ డధిదేవత. మనుష్యగణము. అధోముఖము. స్త్రీస్వభావము. ఆడుఎలుక, గద్ద, పాలాశ చెట్టు ఈనక్షత్రసంబంధములు. ప్రవేశించిన యిరువదిగడియలపై త్యాజ్యమనియు, నలువదినాల్గు గడియలపై యమృత మనియు, నిది కూర్మస్వభావ నక్షత్ర మనియుఁ జెప్పఁబడినది. (ఉత్తర (ఉత్తరఫల్గుణి) చూడుడు.)

పుమా స్తమ్కీర్తిసంయుక్తో జీవన్మవి మృతోపమా- అపయస్సు (అపకీర్తి) జీవనము గలవాఁడు జీవించియున్నను మృతి జెందినను లేనివారిలోననే లెక్కింతురు.

పురగిరిక్షత్రియులు- వీరిని అజ్ఞులు పెరికీలని యనుటయుఁగలదు. వీరియందు రాచపెరికీలనియు, పీచుపెరికీలనియు ద్వివిధముగ వాడుచుంట గలదట. రాచపెరికీలలో స్త్రీలకు రాణివాసము కలదు. పీచుపెరికీలయందు లేదట. ఇందువలన రాచపెరికీలు క్షత్రియుకుల సంబంధు లని స్ఫురించెడివి. దీనికిం దోడు పై రెండు తెగలకు సంబంధ బాంధవ్యములు లేవనియెదరు.

వీరిం గూర్చిన గ్రంథములు సరిగా దొరకకున్నవి. "పురగిరిక్షత్రియచింతామణి" యను

గ్రంథ మొక్కటి గానంబడు చున్నను అది అనమగ్రముగ వీరికథనముం దెల్పెడిది.

ఆదిని వీరు సూర్యవంశక్షత్రియు లనియు, పరశురామునిదాడికి వెఱచి పాటిపోయినకతన పిఱికివా రనియు, పిఱికిక్షత్రియు లని లోకులు వాడుచుంట, నానాటి కాపదము పెఱికిగా మాఱి, వీరికి పెరికిలని పేరు అజ్ఞులచే వాడం బడుచున్న దనియు, వీరియందు బలమగు వాడుక అనుశ్రుతిముగ వచ్చుచున్నది కలదు.

ఈ కులమువారికి మూలపురుషుండు సిద్ధ మహారా జనియు, ఆయన శ్రాత్యవంశజుండనియు, ఆయనసంతతివారికి మల్లు రని వాడుక నామ ముండె ననియు, పరశురాముని దాడికి వెఱచిననాడు శూద్రవేషధాతులై రనియుం జెప్పెదరు. వీరివివాహములందు నభూసరులకు రక్తాంబుములు కట్టుకొన నిచ్చి, ఖడ్గమును బూజింపజేతు రంట. అట్లంట గొండలు యజ్ఞోపవీతిములను, అందఱు ఖడ్గబాణధాని మును జేయుట యాచార మంట. కొన్ని కుటుంబములు శక్తిపూజయు, బలియు నొప్పి రంట. వీరు సూర్యభక్తులని (సూరేభక్తులు) చెప్పబడుచున్నారు.

తొల్లింట పరశురాముని యున్న కుమార్తె యగు గారిదేవి యసునామె, సిద్ధమహారాజు సుతుండో లేక సంతతివాడో యగు వీరముల్లుని మరణయమాడె ననియు, ఆ వినాహమునకుఁ గాను సంగరము నడిచి, ఎట్టికేలకు నఖ్యయు కుడిది వినాహమాయె ననియు, ఆచిహ్నముగ జ్ఞాపకార్థమే వీరివివాహములందలి వైవివరించిన కార్యముల నడుపుచున్నారనియువాడుక కలదు.

పిదప ఈమల్లరు త్రిలింగ దేశమున కాపుర ముకుడిది పురగిరియనుపేరుగల పట్టణమునిర్మాణ మొనర్చుకొని, యటనుండి పురగిరిక్షత్రియ నామ మంది ఇతరస్థలములకు వ్యాపించి రంట.

ఇక్కాలమున పెక్కండు ఇప్పటి విశాఖపట్టణ మండలమునను, గోదావరీమండలద్వయప్రాంత ములను, కృష్ణాతీరములందునను, నైజాము రాజ్యమునను, గొండఱు బొంబాయిరాజధాని ప్రాంతములను గాననగుచున్నారు. పెక్కండ్రు నాయండుల మనియెదరు. గొండఱు పాండవ సంతతిక్షత్రియులతో సంబంధములు గల్గుకొని రని తెలిసెడిది. (తెలగాలుచూడుండు. బలిజలు చూడుండు. పాండవసంతతి క్షత్రియులు చూ.) వీరు పరశురామునిసంతతివా రని కొందఱును చున్నారు. పురగిరిక్షత్రియు లాంధ్రభూమికి నలదనుయంతులకాలమున నేతెంచినట్లు వీరి యు దొకవాడుక కలదు. అది యెట్టిదో పరిశీలన జరిగవలసి యున్నది.

పురంజయుండు—అతినంతతి. చంద్ర వంశపుక్షత్రియుండు. తండ్రి సృంజయుండు. పుత్రిండు జనమేజయుండు. సువీరునికుమారు (సృంజయుండనంబడు)నకును పురంజయుండని పేరు కలదు. ఇక్ష్వాకున తిసియచటి విఱిషీ కుమారుడగు కప్పియనని (ఇంద్రవజ్రమునని) పూర్వనామము పురంజయుండనియే. (కేకు ధ్మండు చూడుండు.)

వేదోక పురంజయుండు లేక పురంజయుండు అనంబడినవాండు మగధ బార్హత్యశ మంతి క్షత్రియుండు కలఁడు. తండ్రి విశ్వజిత్తు. వీరా మహుండు సత్యజిత్తు.

రిపుంజయుని కాలమునకు కలియుగమున వేయినంసత్సరము లాయెను. పురంజయుని మంతియగు శునకుఁ డీతనిని జంపి తనపుత్త్రిం డగు పద్మోత్సవనకు మగధరాజ్యాధిపత్య ముచ్చెను. కాన రిపుంజయునితో మగధ బార్హ ద్ర్యధరాజవంశము సరి.

పురమీధుండు— అత్రీ చంద్రీ పూరు సంతతి క్షత్రియుండు. తండ్రి హస్తిమహారాజు.

పుర్యష్టకము— ౧. పంచ భూతములు— (పృథివ్యస్తేజోవాయురాకాశ పంచకము), ౨. పంచతన్మాత్రలు— (గంధరసరూపస్పర్శశబ్ద పంచకము) 3. పంచకర్మేంద్రియములు— (పాయూష్ణహపాదపాణివాక్స్పంచకము), ౪. జ్ఞానేంద్రియ పంచకము— (ఘ్రాణజిహ్వచక్షుత్వక్ శ్రోత్ర పంచకము) 5. అంతఃకరణత్రయము— (మనోబుద్ధ్యహంకారములు), ౬. పంచ కంచుకములు— (రాగనియతికాలవిద్యాకళాతత్త్వ పంచకము) 2. ప్రకృతి, ౩. పుంస్త్యము లేక పురుషతత్త్వ లక్షణము.

మతాంతరమున:- ౧ జ్ఞానేంద్రియములు, ౨ కర్మేంద్రియములు, 3 అంతఃకరణ చతుష్టయము, ౪ ప్రాణ, లేక వాయుపంచకము (అజ్ఞానమునిభావము), 5 భూతము లైదు, ౬ కామము, ౭ కర్మ, ౮ తమస్సు.

పురాణజ్వరము---(Cronic fever) దేహమున జీర్ణించి వెన్న నపట్టిన జ్వరము.

పురాణములు(Epics)- పురాణ మన తొల్లింట జరగిన విశేషమని యర్థము. ఇది పూర్వపుచరిత్ర యని చెప్పవచ్చునది. మీమాంసాశాస్త్రమునందు చర్చింపఁ బడుచున్న సంగతిని వేదమునుండి విధినిదర్శనము చూపి, తదనుగుణముగ తొల్లింట నడిచిన చరితమును పురాణములనుండి ఉపబృంహకమును జూపుచుదురు. ఉపబృంహక మన సమీపమున విస్తరించిచెప్పటయని భావము. పురాణములు ధర్మములను జక్కఁగఁ దెల్పునవిగాన, విస్తరించిచెప్పటగాఁ నెంచఁబడినది. అనఁగా క్లుప్తపటచుటకాదని యభిప్రాయము. పురాణములు వేదోక్తులవలెను, కల్పనూతాద్రిలవలెను విశేషార్థపదములను గుప్తముగఁ బలుకనవిగాక స్పష్టముగు భాషతోఁ దెలుపఁబడి యుండును. శ్లోక రూపములఁ దనరునవి.

పురాణసమూహమునకుఁ బురాణసంహిత యనియుఁ బేరు కలదు. సంహిత యన సంధింపఁబడినది యని యర్థము. పురాణములు పదు నెన్నిదియు, ఉపపురాణములు పదు నెన్నిదియుఁ గలిసి పురాణసంహిత యయ్యెడిని. పురాణములు పదు నెన్నిదింటిని శ్లోకరూపమున సంస్కృతభాషయందు వ్యాసమహర్షి రచించెను. ఆయననుండి నేర్చినట్లు సూతి మహర్షి శౌనకాదియుషులకుఁ దెల్పి ప్రకటించినవాఁడు. సూతుఁడు సకలపురాణోపేతుఁడు. ఉపపురాణములు పదు నెన్నిదియును, వేర్వేరు పురాణములను వేర్వేరు మహాత్ములు రచించిరి.

పురాణములందు ౧ సర్గము, ౨ ప్రతిసర్గము, 3 వంశము, ౪ మన్వంతరము, 5 వంశానుచరితము నను నైదు లక్షణములు వివరింపఁబడియున్నవి కావుననే “పురాణం పంచలక్షణ” మ్మని యెదరు. భాగవతము, భారతము పురాణములలోనివి గావు. భారతము వ్యాసప్రోక్త మైనను ఇతిహాస మనంబరఁగుచున్నది. భాగవతము బొప్పనపండితుఁడు రచించినదిగాని, వ్యాసప్రోక్తము కానేగాదు. వ్యాసప్రోక్తమై పదు నెన్నిది పురాణముల సంఖ్యలోఁ జేరినది దేవీభాగవతము. రామాయణము వాల్మీకిప్రోక్తమగు నాది కావ్య మనంబడునది, కాని పురాణముల సంఖ్యలోఁ జేరినదికాదు పురాణేతిహాసములు తెనిగించినవారు పెక్కండు కలరు.

పౌరాణికమతమున మీమాంసకు లంగీకరించిన ౧ ప్రత్యక్షము, ౨ అనుమానము, 3 ఉపమానము, ౪ శబ్దము. 5 అర్థాపత్తి, ౬ అనుపల్ధి యను షట్ప్రమాణములే గాక, ౭ సంభవము, ౮ ఐతిహ్యము లను అష్టప్రమాణము లంగీకరింపఁ బడియుంట గాననయ్యెడిని.

ఇవిగాక బసవపురాణము, చెన్నబసవపురాణము, సంది కేశ్వరపురాణము, తత్త్వపురాణము.

కన్యకాపురాణము, దేవాంగపురాణము మొదలగు పెక్కుపురాణములును, జైనమతగ్రంథముగు మేరుమందిరపురాణము మొదలగు సవియఁ గలవు. అవి వేర్వేరుకాలముల వేర్వేరు మహానీయులు రచించినవి.

పురాణలక్షణములు ౧. ౧ సర్గము (స్వప్తివిధానము)

౨ ప్రతిసర్గము (ప్రతిస్వప్తివిధానము లేక ప్రళయవిధానము)

౩ వంశము. (వంశానుక్రమణిక).

౪ మన్వంతరము (మన్వంతరకాలాదుల వివరణము).

౫ చరిత్ర (కథలు, సందర్భము).

మహాపురాణలక్షణములు ౧౦. ౧ సర్గము, ౨ ప్రతిసర్గము, ౩ వృత్తి, ౪ రక్ష, (పరిపాలనమున భద్రత), ౫ మన్వంతరము, ౬ వంశము, ౭ మహానుచరితము (సూర్య చంద్ర వంశజుల చరిత్ర), ౮ సుప్త (స్థితి), ౯ హేతువు (తొల్లింటి కారణములు, ౧౦ అపాశ్రయము (వచించు కథావిధానము).

పురాణవైరాగ్యన్యాయము—పురాణమువినచుండినతఱ్ఱి గల్గిన వైరాగ్యము నలుచు నది కాకని భావము. ఇట్టి యర్థమునే ప్రసూతి వైరాగ్యశ్మశానవైరాగ్యన్యాయములు నిచ్చుచున్నవి.

పురాణస్థలము—వైష్ణవ మతస్థులకు యాత్రోల నొనర్ప పురాణస్థలము లాఱు.

౧ శ్రీముష్ణము—చిదంబరమునకు సమీపమున (పడమరగా. ౨౦ మైళ్ళు) స్వయంవ్యక్త స్థలము. వామన విమానము. నిత్య పుష్కరిణి. పశ్చిమ ముఖము. అశ్వత్థసారాయణునకు ప్రత్యక్షస్థానము.

౨ పాపనివాళము—తంజావూరు మండలము నందున్నది. పుండరీకపుష్కరిణి. పాంజుఖము.

పాపనిమోచనవిమానము. చోళమహారాజునకు ప్రత్యక్షమైన స్థలము.

౩ రాజమన్నారుకోవెల—(మన్నార్ కోవిల్ అని వాడుదురు.) తంజావూరు మండలమునందున్నది. హరి దానదీతీరము. చంపకారణ్యక్షేత్రము. పాంజుఖము. రాజమన్నారుస్వామి లేక రాజగోపాల స్వామి యందురు. స్వయంభూ విమానము. సంతాన గోపాలస్వామి. గోప్రోయమహామునికీ బ్రత్యక్షమైన తావు. ఇట రజిత ధేనువు, పంచైరవులు కలరు. దీనిని “దక్షిణ ద్వారక” యని యిచటివా రనెదరు.

౪ తిరునారాయణపురము—దీనిని మేలుకోట యనుచున్నారు. ఇట రామానుజ దేశికులు కొంతకాలము వసించి రఱు. ఈ నాల్గింటిని శ్రీమద్రామానుజీయ వైష్ణవపురాణస్థలము లని యెదరు.

౫ శ్రీపెరుంబూమారు—దీనిని భూతపురి యనియెదరు. చెన్నపురికి సమీపము. రామానుజుల జన్మస్థానము.

౬ బృందావన క్షేత్రము—వ్రజమండలము లోని శ్రీకృష్ణుని బాల్యపు స్థలము.

ఈ మూటింటినిపట్టురాణస్థలములనియెదరు.

పురిహర (శాఖ) క్షుత్రియులు—అన్నదపర్వతముపై ఋషులచే నొనర్పబడిన తపోహోమాదులవలన రుద్రాంశసంభూతులుగఁ జెప్పబడినవారు. అక్కాలమున ఋషులచే పురిహరశాఖక్షుత్రియులకు నవమరుస్థలి, లేక నవకోటిమరుస్థలి రాజ్యముగ నీయఁబడినది. (క్షుత్రియుకులము చూపఁడు.)

వీరిలోని అంతశ్శాఖలు పండ్రెండు కలవని చెప్పబడుటయే గాని, కానవచ్చుట లేదు. అందు ఇండోశాఖ యొకటియు, సింధిల్ శాఖ యొకటియు ముఖ్యములుగఁ గాననయ్యెడివి. చౌరా లేక చావూరాశాఖ యని వేరొక్కటి

కలదు. అది సూర్యవంశమునకుఁ గాని, చంద్ర వంశమునకుఁ గాని చెందినదికా దనుచుందురు. పాటలందు తప్ప వీరినిగూర్చి యేమియుఁ దెలియ రాదు.

చౌరా రాజుల రాజధాని దేవబందద్విప మని చెప్పఁ బడినది. ఇది సౌరాష్ట్ర దేశముకడ వశ్చిమనముద్రమునం దుండెనని ప్రతీతికలదు. వీరికి బలభీనగరరాజ్య మేలుచుండిన సూర్య వంశక్షత్రియులతో సంబంధబాంధవ్యము లుండె నని చెప్పఁబడినది. చౌరా రాజులు యదుసంతతి వా రనియుఁ గొందఁ జనుచున్నారు. వీరివాఁడే యనంబడిన బాణరాజును, ఆయనసంతతివారును నూటయెనుబదినాల్గు వత్సరములకాలము పాలన నెఱసి రని మాత్రము పాటలందుఁ గలదు గాని తావులు వివరింపఁబడ లేదు.

కడపటిభూపతి భోజరా జనియు, ఈయన సుతనే చాళుక్యమూలపురుషుడగు జయసింహ మహారాజు పరిణయమాయె ననియుఁ జెప్పఁ బడినది. శ్రీరామునిసంతతివాఁడగు ఉదయజవ నాధసింగుగారి తల్లి చౌరావంశ క్షత్రియ కుమార్తెగఁ జెప్పఁబడినసాధ్యి. వీరివారే యనం బకుచున్న జీతోజాతి క్షత్రియులు యాదవుల మనుచున్నారు.

ఇప్పటి ఝోడ్పూరున కుత్తరముగా నైదు మైళ్ళలోనున్న మందాడోర్ తొల్లింటి మందా ద్రిపురమే యనియు, అది యప్పటి మార్వార్ దేశములో నుండి పురిహారశాఖ రాజులకు రాజధానిగనుండి వారినుండి లాగుకొనఁ బడిన దనియుఁ జెప్పఁబడినది.

పురుకుత్సుండు (మహారాజు) — ఇక్ష్వాకుసంతతి. సూర్యవంశ క్షత్రియుఁడు. తండ్రి మాంధాత. పురుకుత్సుండు షడ్చక్రి వర్తులలో నొకఁడు. భార్య నర్మద (నాగకన్యక). కన్యపునకు మునివలనఁ గల్గిన సంతానముగు

మానేయులవలన నైన బాధనుండి ఈమహారాజు నాగములను రక్షించుటంజేసి, నాగములు తమ సోదరియగు నర్మద నీతని కొనంగిరని చెప్పఁ బడినది.

కుమారుఁడు త్రసదస్యుడను నామాంతరము గల పసుదుఁడు.

పురుగుడు (పలుగుడు) తీవ— లా. Fluggea Leucopyrus తెల్లపురుగుడు. Phyllanthus నల్లపురుగుడు. సంస్కృతమున తెల్లపురుగుడునకు కాంభోజీ, రాజవర్ణి, వాతాం గిణి యనియు, నల్లపురుగుడునకు కృష్ణకాంభోజీ, కృష్ణపతంగిణి, సైలకి యనియు కొందఁ జనిరి గాని యీ పేర్లు నైఘంటికముగఁగానరాకున్నవి. ఇది నలుపు , తెలుపు భేదములచే ద్వివిధము.

తెల్లపురుగుడు వేఱు చెక్క అకురసము వీటి రస కషాయములు, రక్తగ్రహణిని, రక్త సా్రమును గట్టి, మేహశాంతి గల్గించి, వీర్య మునకు బలము గల్గించి, యావనపటిమను నిల్పు ననియు, కండ్లకలకను మాన్పుగుణ మాకు నందు, విరేచనములను గట్టుకత్తి వేఱునందుఁ గలదనియు, దీనికాడతో దంతధావనముచేయు విధివలన నిందియనష్టము వాయు ననియుఁ జెప్పఁబడినది.

నల్లపురుగుడు చలవ, మేహశాంతి చేసి మూత్రము వెడలించి శరీరములోని దుష్టప దార్థకూటమును విప్ప శక్తిగలది యనియు, శరీరతత్త్వమును మంచినీతిలోనికిఁ దెచ్చుననియు, ఆకులందు నోటిపండ్లరోగములు మాన్పుశక్తి గలదనియుఁ జెప్పఁబడినది.

పురుజిత్తు — యదుసంతతిలోనను, చంద్ర వంశక్షత్రియులలోనను ఇర్వు రీపేరుగలవారు గాననగుచున్నారు. రుచికునిసుతుఁడు పురుజిత్తు. షను దేవుని తమ్ముడగు కంకుని మూఁడవ కుమారుఁడును పురుజి త్తనుపేరుగలవాఁడే.

పురుజుఁడు-పూరుసంతతి. చంద్రవంశ క్షత్రియుఁడు. తండ్రి గుఱాంతి

పురువీధుఁడు-- పూరుసంతతి. చంద్ర వంశక్షత్రియుఁడు. తండ్రి హా సికుఁడు. సోద రుఁడు అజమీఘుఁడు.

పురువంశనృపులు-కుహాకవికాలిదాసు శకుంతలనాటకమున వివరించిన దుష్యంతుమహా రాజు పౌరవంశనృపతి. ఆవంశమును, పురువంశ మును ఒకటిగా పౌరవడరాదు. పౌరపులు క్షత్రి యులు.

ఈపురువంశనృపుఁడు అలక్ష్మణుడగుతో పో లిన పోననే నృపతి. కన్యలు పురుషో త్తముఁడనిరి కాని అది యతనిపేరు కాదు.

పురుషతిరస్కృత(స్త్రీ)లు-కొంద ఱుస్త్రీలు పురుషులను తామేతోలుతవాంఛించి భగ్నమనోరథ లగుటయు, పదపడి యాపురు షులపైఁ బగ నాధింపుకొనుటయు, మఱికోన్ని యెడల పురుషతిరస్కృతావమానమును భరింప లేమి నేమియుఁ జేయఁజాలక మిన్నకుం డుటయు చెలిపెడి గాఢలను పురాణములయం దును, దేశచరిత్రోలందును వినుచున్నాము. అట్టి పురుషతిరస్కృతస్త్రీలు మన కిప్పుడు లెక్కకు వచ్చువారు పదుగురు.

1 అంబ- తనతమ్ముడగు విచిత్రవీర్యునకు వివాహము నేయ భీష్ముఁడు కాశీరాజు కుమా రైలగు అంబను, అంబికను కరినగరమునకుఁ గొనివచ్చెను. అంబ సాభ్యుని వరించియుంటి ననియు, తన్ను కరినగరమునకుఁ దోడ్కొని పోవల దనియు స్వప్నముగఁ జెప్పినను సరకు గొనక బలాత్కారముగా నామెను భీష్ముఁడు గొనిపోయెను. విచిత్రవీర్యుఁడంబికను వరించి, అంబను విడిచెను. భీష్ముఁడంబను మరలఁ గాశీ రాజుకడనే విడిచెను. ఆమె సాభ్యుని వరించి యుండుట, నతనిని బరిణయ మొనర్చు

కొనఁ గోరెను. తనంతదా వలచినచ్చిన కన్నియ యగుట సాభ్యునిచే తిరస్కృత యయ్యెను. ష్ముఁ డీమెను కరినగరమునకు అంబికతోపాటు గొనిపోయెనుగదా యనియు, విచిత్రవీర్యునిచే నేఱుకొనఁబడిన అంబిక గాక మిగిలిన యీమె పరిత్యక్త యనియు నెంచి, అంబ యొనర్చిన ప్రార్థనములను వివేక ఆమెను విస్మరించెను.

పర్యవసానము- భీష్మునివలననే తన కింతటి చేటు మూఁడెనుగదా యని ఆశినిపై పగబూని, భారతయుద్ధకాలమునాఁటికి 'శిఖిం' యై పాండవపక్ష మూని, ఆభీష్మున కభిముఖయై, ఎదుర్కొని, ఆతని సమరపరాక్రమునిగ నొనర్చి తుద కాలిని మరణమునకే హేతుభూతురా లయ్యెను.

2. ఉత్తర దిక్కాంత:- శ్రీకృష్ణునిపాదములను మహద్వికయెడ హిమాబయపద్మితిముపై నొక తరుణు నొక హేయరుగు భవనమున భువన మోహనమైననుండరిసికాయున్మృత్యునగుండిన లసినవరిసితు లేర్పడినవి. ఒక గాత్రోనిడిన యస్త్రా వక్ర్రుఁడు బరుండియుండిన సెజ్జకడి కొక నవయా వనవతి తన విలాసనంపదలతో సమీపించి ఆతని సెజ్జపైఁ గూర్చుండెను. అస్త్రావక్రమహర్షి, యీపరిసితులకు వికలచితుఁడు కాలేదు. తా నున్నదిశ యుత్తరదిశ యగుట, నాయుత్తరది క్కాంతయే పరిక్షించుటకు దన్ను సమీపించె నని యెంచి, మెలకువతోఁ బ్రవ ర్ణించెను.

పర్యవసానము:- ప్రత్యేకపర్యవసాన మేమి యులేదు గాని, పండితులు మాత్ర మిదియంత యు స్వప్న దృశ్యమనియు, స్వప్ననదృశ మని యు నెంతో తేలికగా వ్యాఖ్యానము నేయఁ గల్గుట సంభవించినది.

3. డోర్వశి - అర్జునుఁడు:- దేవలోకమున కొకానొకసమయమునఁ జుట్టపుచూపుగా నేగిన

యర్జునుని జూచి, కామించి, తానుసింగారించు కొని వివిక్తప్రదేశమున విభావరీసమయమున నాతనిసమీపించి తనకోరిక నెఱుంగఁ జేసెను. అర్జునుఁడు ప్రాత్రవాపులు పెగులఁదీసి, తన్నామె కామింపఁదగదనియు, నట్టికోరిక అసమంజస మనియు నచ్చఁజెప్ప, నామెయు నొచ్చుకొని తానుతిరస్కృత యగుట క్రోధదీప్తిలతో “నీవు నవుంనకుఁడ వగుమవు” అని శపించెను.

పర్యవసానము:- ఊర్వశిని దిరస్కరించుట వలన నామెచే శపితుం డగుట యను(Direct) పర్యవసాన మటుండనిచ్చినచో ఈశాపమర్జునున కొకసమయమున ననఁగా పాండవులు విరటునగ రమున కేఁగి యట విరటుగొల్పుండేరి, యజ్ఞాత వాసదీక్ష జప్తుకాలమున పేషిగ (మీసములు లేనివాఁడై) నవుంనకుఁడుగ నెన్నఁజేసి సమయ భంగము గాకుండుటకు దోడుపడినది.

4. గంగ- చంద్రవంశమున కురుగాజ్యమే లిన రాజులలో నొకఁడగు ప్రతీపుఁడను మహా రాజు పరనునిష్ఠాగరిష్ఠుఁడై గంగయొడుగున తప ముజేసికొనుచుండ, నాతనిసుగుణసంపద నదివ అకే పిని యాతనిపై మరులుకొని, మాపొందిన గంగాదేవి యాతనిసమీపించి తనకోరిక నెఱిం గించెను. ఆతఁ డంగీకరింపలేదు. ఆతనితోడపైఁ గూడ నీగంగాదేవి కూర్చుండెను. మఱింత బ్రతిమాలుకొనెను కాని, ప్రతీపుఁ డంగీకరింప లేదు. ఇట్లు ప్రతీపతిరస్కృతయగు గంగాదేవి యాతనిపైఁ బగసాధింపలేదు.

పర్యవసానము:- ఇట్లు ప్రతీపునిచే నంగీక రింపఁబడని గంగను ఆతని పుత్రుండగు శంత నుఁడు వరించి యామెవలన సంతానము వడ సెను. ఆసంతానమున కడగొట్టువాఁడే మన భీష్ముఁడు

5. చిత్రాంగి- ఈమెచరిత్ర అద్భుతచరిత్ర ములలో నొకటిగ నెన్నఁబడుచునే యున్నది.

తన్ను ద్వితీయజాయగా వివాహమొనర్చుకొ నిన రాజరాజునకు వలపుల మోహనాంగియై యుండియు, రాజరాజునకుఁ బట్టమహిషియగు రత్నాంగిపుత్రుండగు సారంగధరునిఁ కామించి, యాతనిచేఁ దిరస్కృతయెనడి.

పర్యవసానము:-దుర్లభమని యెంచక సారం గధరునిపై మరులుగొనిన యీచిత్రాంగి, తన మోహము ద్వేషముగా మాఱ, నాతనియుత్త రీయమును సంగ్రహించి, అదియె యానవాలు గఁజేసి తండ్రిచేఁగొమరుని దావలచిన యాతని భౌతికశరీరము మఱి లేకుండఁ జేసెను.

6 తిర్యగక్ష-కుణాలుఁడు - అశోకచక్రవర్తి కుమారుఁడు కుణాలుఁడు. ఈతనియుంపుడుకత్తై తిర్యగక్ష. ఈమె మంగలిది.

(నోటు :- ఈ“రక్ష”శబ్దము మంగలిజాతి యాఁడువాఁడొక నామాంతరమునఁ జేర్చెడు పదము.)

ఈతిర్యగక్ష కుణాలుని జూచి కామించి, యాతని నెంత బలవంతపఱచినను ఆతఁ డియ్య కొనమి నీమె కుణాలతిరస్కృత యైనది.

పర్యవసానము:- పరిభ్రమణన్నయగు నీమె అశోకచక్రవర్తి గాధ యంతయు దాఱుమా ఱుగఁజెప్పి, కుణాళునం దంతకపురద్రోహము మోపించి, యాతనికన్ను లూడఁబెఱికించెను.

(నోటు:- చరిత్రాత్మకమైన ఈ తిర్యగక్ష కుణాలురగాధయే కాలము నడువనడువ మన ముసలమ్ములు కథలు చెప్పరీతి ననుసరించి ఈ నోట నానోట పోయిపోయి, రాజరాజునరేం దుగిని నెత్తికి జుట్టబడియుండునని గూడ పరిశీలకు లనుచున్నారు.)

7 దేవయాని-కచుఁడు- తనతండ్రి యగు శుకునియొద్ద విద్యాభ్యాసమొనర్చు చుండిన కచుని, అనూఢయగు దేవయాని వలచినది. కచుఁడు కానరానినా డీదేవయాని యాహారము

మానియుండినకాలమును గలదు. కొన్ని కొన్ని విపత్తురణములలో కనుని తప్పించి ఈమె రక్షించినది. కనుడు శుక్రనికడ విద్యాభ్యాసము చాలించి గురువునొద్ద ననుజ్ఞకొని పోవుచు సమయాన, నీ దేవయాని తన్ను బెండ్లాడవలసినదని కనుని బ్రతిమాలెను. తనకు దా వలచి వచ్చిన యాకన్యారత్నమును కనుడు వలదని కాలందన్ని నట్లు తిరస్కరించెను.

పర్యవసానము:-- కచతిరస్కృతయగు దేవయాని పరిభవాగ్నిచే సంతప్తయై క్రమరాలై కనునింజూచుచు, "నిన్ను వలచివచ్చిన న్నింతచులకనజేసితిరస్కరించితివి. కావుననాతండ్రికడ నీనేర్చినవిద్య యెల్ల నీ కుపయోగపడకుండుగాక" యని యామె కనునీ శిక్షించెను.

8. రంభ- దేవవేశ్యులందఱలో నీమె మిక్కిలి రూపసి. రూపసులలోనికెల్ల నీమెయే పేరుమోపినది. ఒకతరుణమున రావణునినంటి జగదేవీరుని గూడ తిస్కరించి, తూర్ణ్యంభావముఁజూపినయారంభ, శుకమహర్షిని సమీపించి తన్ను వరింపుమని యెంత ప్రార్థించినను, అమ్మహర్షి నమ్మింపక తిరస్కారముజూపెను. "మాకీవేశ్యంబున గెల్వఁగూడనివిభుండే లేడు లేఁడెప్పడున్" అని గర్వించినరంభ, ఖిన్నురాలై పరాభవాగ్నికే దాళఁజాలక వెడలిపోయెను.

పర్యవసానము:- శుకయోగీండుని దావలచినది ప్రత్యేకకారణమున నగుట, నాతనియెడ పగ బూనక మెల్లమెల్లన వెనుదిరిగి పోయెను.

9. వరూధిని- ప్రవరాఖ్యుడు- సిద్ధుఁడొనగిన పాదలేపన మెంతబలము గలదో (నూదా) పరీక్షింప నెంచి, తననివాసస్థలముగు నరుణాస్పదమునుండి కాశీ, గయా, ప్రయాగ మొదలగు పుణ్యస్థలములఁ జూడఁ బోనె చక, తన బుద్ధిజాడ్యజనితోన్తాదంబున హిమవన్నగముం జూడఁ బోఁగోరి, తత్స్పాదలేపన మహిమమున

నట జేరి, కొంతపడి యటనున్న వినోదములం బఁకించుచు, సాయంసమయ మగుట నింటికి మరలనున్న సమయానఁ, దన పాదలేపనము గరఁగిపోవుట(నిఁకనిలు నేరజాలక)అందోళనమున తోవ నెమకొనుచున్న ప్రవరాఖ్యు నాసమీపముననున్న వరూధిని యను గంధర్వకాంత కాంచి, మోహించి, తన్నంగీకరింపుమని వానిని ప్రార్థించి, యెన్నిమాయలు పన్నినను ఎన్నెన్ని వలపువలకులు బలికినను నవి వానియెడ కార్యకారితకాకుండుట నెఱిగి, తుట్టతుదకు తన "పాలిండ్లు పొంగార పైయుండుల్ మోవగఁ గఱిగిలించియధరంబాసించె." అంతకును ప్రవరాఖ్యుఁ డియ్యకొనక నామెను "ప్రా"మృత్యుచున్ దోసివైచెను. తనంతఁదా వలచి వచ్చినకాంత కుతకన్న నింకేమి పరాభవము కావలెను?

పర్యవసానము:- తా నాశించిన పురుషుఁడు తనకు జిక్కిపోవుటకుఁదోడు తన్ను వెనుకకు దోసివైచెనన్న పరాభవమునకు లోబడియు, ద్వేషభావమూనని దీమానినీమణి.

10 శూర్పణఖ - తనభర్తయగు విద్యుజ్జహ్వలుడు తనయన్నయగు రావణునిచే కాలకేయులతో నొనర్చినరణమధ్యమున నిహతుఁడయ్యెను. గతభర్తృక యగు నీమెకుమారుఁడగు జంబుకాసురుఁడు మఱికొంచెముకాలము నకే నరులచే(రామాదులచే)నిహతుండయ్యెను. ఇంతదుశిఖములో నుండియు, తనకుమారుని జూపిననరునింజంపు ప్రయత్నమునబయలు దేక్షిన యీశూర్పణఖకు, శ్రీరాముఁడు దృగ్గోచరమైన వెంటనే క్రోధాగ్ని మన్మథాగ్ని గా మాఱిపోయినది. ఈవలపుకాఱులో, తాను గతభర్తృకనని గాని, తన్ను వేధించుచున్న పుత్రవియోగానలము గాని, తనకు జ్ఞాపకము రాలేదు. ఆమె వలచిన శ్రీరాముఁడు గాని, శ్రీరాముననుజ్ఞను నామె నమీపించిన లక్ష్మణుఁడుగాని, యీమె నంగీక.

రింపలేదు సరిగదా, ఆ శాభంగమునకునవమానము జోడైనట్లు, తనవలపుపొలివోవ తనముక్కుసెవులకు గోతము సంభవించినది.

పురుషపురము (పెషావరుపురము)-
(మురంద దేశము చూడుడు.)

పురుషరేఖ కము చూడుడు. (స్త్రీసాముదిక్కు చూడుడు.)

పురుషసాముదిక్కుము—(సాముదిక్కు శాస్త్రము చూడుడు.)

౧ పాదతలరేఖలు-ఇచట ధ్వజరేఖ, వజ్రరేఖ, అంకుశరేఖ, ఛత్రరేఖ, చామరరేఖ, శంఖరేఖ, పద్మరేఖ, కలశరేఖ, మత్స్యరేఖ, కుండలరేఖ, హలరేఖ ఇవి అన్ని గాని, కొన్ని గాని యుండిన ధనవంతుఁడుగఁగాని భూపతిగఁగాని చెప్పవలయును. రేఖలు ఎఱ్ఱగ, రక్తవర్ణములై లోఁతుగనుండిన శుభవర్షిదము. పౌత్తిభగల్గుండని గ్రహించునది. ఈరేఖ లాయూ వస్సువులపోల్కిఁగల్గి యుండునని యెఱుగునది. కొందఱ కఠచేతియందు, అరచేతివేళ్ళయందు, అందు ముఖ్యముగ వ్రేళ్ళ కడభాగమునందుఁ గప్పఱిని.

౨ పాదతలములు- తామరపూవు బోలి యెఱునై నృదువుగను, చెఱుట లేకయుండినను నైశ్వర్యవంతుఁ డనియు, చేటలవలె పాదములుండినను, చెఱుట గల్గియుండినను, కాలివ్రేళ్ళనడుమ నందు లుండినను, పాదములు తెల్లబాఱి యెఱువు లేకయుండినను దారిద్ర్యదుఃఖములనుభవించువాఁడుగ నెఱుంగునది.

౩ పాదనఖములు(కాలిగోళ్లు)- ఎఱుగను, తామ్రవర్ణముగలవిగను నుండిన ధనవంతుఁడు సౌఖ్యజీవియు నని యెఱుంగునది.

౪ పాదాంగుళములు (కాలివ్రేళ్లు)- ఇవి పొడవుగను, సమముగను నుండిన సుఖియనియు, వ్రేళ్ళకొనలు సమములయి వంకరలు

లేకయుండిన భూపతి యనియుఁ జెప్పవలయును. వంకరలుతిరిగి విరళములుగ వేర్వేలుగఁ గన్పించుచుండిన దుఃఖి యని చెప్పఁదగును. బొటన వ్రేలికన్న రెండవవ్రేలు పొడవుగ నుండిన భోగమునం దానక్తి మొండనియు, మూఁడవవ్రేలధికముగ నుండిన భార్యలేనివాఁ డనియు నాలవవ్రేలు కుఱుచగ నున్న పరనాఠీలంపటుఁ డనియు, కడవ్రేలు కుఱుచ యగునేని భోగి యనియుఁ జెప్పవలయును.

బొటనవ్రేలు, రెండవవ్రేలు, మూఁడవవ్రేలు సమము లయిన నుత్తముఁడనియు, చిటికెనవ్రేలు పొడవు వ్రేళ్ళమధ్య నెడముగ నుండు గాననగు చుండునేని దాసత్వజీవనము గల్గువాఁడనియుఁ జెప్పఁబడినది.

౫ మీఁగాఘ- తాఁబేలువలె నున్న తములై ఎఱునిచిగురువంటి వర్ణము గల్గియుండిన ప్రభువయి, మచ్చయున్న భోగి యనియు చెప్పఁబడినది.

౬ మడచులు- సమముగ నెఱునిరంగున నుండే సౌఖ్యజీవి. లేకుండిన విస్తారము నడుచు వాఁ డని చెప్పఁబడినది.

౭ చీలమండలు- సమముగను చిన్నవిగను నుండుట సల్లక్షణము.

౮ గతి (నడక) - ఎద్దు, సింహము, పులి, ఏనుఁగు, హంస వీట్లంబోలిన గమనము గల్గిన శ్రేయము. ఇది ప్రభుత్వమునకు భోగతమునకు లక్షణము.

లోట్టియ, కుక్క, దున్నపోతు, పంది నడక వంటినడక గల్గిన ధనహినుఁడని చెప్పఁదగును. కాకివంటి నడకగల్గిన దుఃఖి యనియు, గుడ్లగూబనడకవంటి నడకగల్గిన రోగియనియుఁ జెప్పఁబడినది.

౯ పిక్కలు- తురగమువలె నున్న ధనవంతుఁడు, లేడివలెనున్న దీర్ఘాయుష్మంతుఁడు,

వలమగుపిక్కలుగల్గిన నడుచువాడు, యాత్రాఠి యగును. సింహముంబోలిన బలశాలి, పులిం బోలిన కీర్తియుతుఁడు, నృగాలముం బోలి రోమములు లేకుండిన దర్శిఁడు, మొసలి, పంది వీట్లుంబోలు పిక్కలు గల్గిన లక్ష్మీకటా ట్టుముగలవాఁడు, సూక్ష్మములయిన భోగి, లొట్టి యుంబోలిన నాపదలుగలవాఁడు. కాకజంఘుఁ డైన ప్రభులక్షణము. కరికరజంఘుఁడు శ్రీమం తుఁడు.

౧౦ దేహమున కుడుశ్యయందలి రోమ ములు- కుడురునం దొక్కొక రోమమున్న ప్రభుత్వలక్షణము. రెండేసి యుండిన ధనవం తుఁడు. మాఁడేసియుండుటవిద్వాంసుని లక్షణ ము. బహురోమములు దారిద్ర్యలక్షణము.

౧౧ మోకాళ్లు- నునుపు, గుండ్రని యాకా రము, సమముగా నుండుట, ఉత్తిముని లక్షణ ములు. లేకున్న దుర్మార్గుఁడు.

౧౨ తొడలు- పొడవుగ మాంసయుక్తము లై లావుగ నెముకలయానవాళ్ళు కానరాకుం డిన ప్రభుత్వలక్షణము. రోమములు దట్టముగ నుండిన భోగియో లేక దయాంతరంగము గల వాఁడో యెయుండును.

౧౩ అండములు- సమముగానుండుట దీర్ఘా యుర్లక్షణము. చిన్నవిగ నుండుట ప్రభుత్వ లక్షణము. వంకర నేవకావృత్తి జీవసమునకు లక్షణము. నీర్వీజము లయ్యెనేని పౌరుషహీన లక్షణము.

౧౪ లింగము- ఎడమవైపునకు వ్రాలిన ధనవంతుఁడు. కుడివైపునకు వ్రాలిన పుత్రివం తుఁడు. స్థూలమగునేని దుఃఖి, దీరమైన దరి ద్రుఁడు. కృశించియున్న భాగ్యవంతుఁడు. సూక్ష్మమైన రక్తవర్ణపు జాఱలం గల్గియుండుట ప్రభుత్వలక్షణము. ప్రలంబవక్త్రమైన నుఖి. ధవళవర్ణమైన నిర్జనుఁడు.

౧౫ మూత్రము- వివిగ దక్షిణావర్తముగ నేకధార ప్రభుత్వలక్షణము. కడకు ఏకధార రెండుగ చీలుచుండిన ధనికుఁ డగును. ఎక్కువ ధారలు చీలుటయు నిశ్యబ్రముగ పడటయు దరి ద్రులక్షణములు. ధ్వని యగుట సుఖవంతుని లక్షణము.

౧౬ శుక్రము- స్ఫటికమువలె తెల్లనైయుం టయు, తామరపూవు, మదిరగంధము (వాసన) గల్గియుండుట బ్రభుత్వలక్షణములు. తేనెవా సనయు, చేపలవాసనయుఁ గల్గిన స్త్రీసంతతి యధికమై ధనవంతుఁ డగును. లక్కవాసన గల్గిన భోగి యనియు, మాంసమువాసన గల్గిన దొంగ యగు ననియు, దుర్గంధమును, ఉప్పు నీటివాసనయుఁ గల్గిన దర్శిఁడు డగుననియు నెఱుంగునది. శీఘ్రస్థలనము దీర్ఘాయుష్కృతు నకును, చిరస్థలనము అల్పాయుద్దాయ వంతు నకును లక్షణములు.

౧౭ రక్తము- లత్తుకదూదిరంగు ధనవం తుఁడు. పగడపురంగు ప్రభువు. తామరాకువలె నున్న స్త్రీసంతతి యధికము; దుఃఖముగల వాఁడు. గోమయవల్లము రోగియగును. జంతు రక్తముంబోలిన నిర్జనుఁ డగునని చెప్పఁబడినది.

౧౮ పీఱుదులు- సింహము, అశ్వము, పులి వీట్లుంబోలి బలిసియున్న ప్రభుత్వలక్షణము. విశాలమై ఎత్తు తక్కువగనున్న బహుపుత్రి వంతుఁడు. కోఁతిపీఱుదులవలె శుష్కించియున్న ప్రతిష్ఠలేనివాఁ డని చెప్పఁబడినది.

౧౯ నాభి- (బొడ్డు) దక్షిణావర్తమై గుండ్ర ముగ గంభీరముగ నున్న యోగ్యుఁడు. వామా వర్తమై కడులోతుగల్గి మూసుకపోయియున్న దుశ్చరిత్రోగలవాఁడు. ఉబ్బెత్తుగనున్న దుఃఖి.

౨౦ కడుపు- గంభీరమైన ప్రభుత్వలక్షణము. పెద్ద (బానవటి) దయ్యెనేని ధన్యుఁడు. పులిని బోలు కడుపుగలవాఁడు ఏనుఁగులు గలవాఁ

డగును. నక్కవలె ఎండుకడుపు గలవాఁడు అధముఁ డగును. నృసింహాదరుఁడైన ధన ధాన్యసమ్పత్తి గలవాఁడు.

౨౧ నడుము- సింహముంబోలిన శ్రేష్ఠము.

౨౨ వళులు (కడుపుపైనున్న ముడుతలు)- ఒక మడతగల్గిన శస్త్రహతుఁ డగును. రెండుగల్గిన స్త్రీలను గెల్పువాఁడు. మూఁడుగల్గిన స్త్రీసుఖ మనుభవించువాఁడును, నాలుగుగల్గిన పుత్రీ వంతుఁడును పరాకృమశాలియు నగును. పాఞ్చ్యములు (ప్రోక్కలు) వంకరలుగల్గినవాఁడు నిత్య సంతోషి యగునని చెప్పబడినది.

౨౩ జోమ్ము- ఎత్తుగ నునుపుగల్గిన శూరుఁడు. వెండ్రుకలు లేకున్నవాఁడు కపటి. ఎండుజోమ్ములు కల్గి (మాంసహీనుఁడు) కురూపముగల జోమ్ములున్నవాఁడు దుఃఖి యగును. జోమ్ముల మధ్య భాగ మెడముగ నున్న దీర్ఘాయుష్మంతుఁడు. స్వల్పమైన ఆల్పాయుష్మంతుఁడు. హృదయ మధ్యమున గుంట లోఁతుగ నుండిన మాట దాచఁగల దూరాలోచనాపరుఁడు.

౨౪ వక్షము- విశాలమై ధృఢమైన ధన ధాన్యసంపన్నుఁడు, దయామయుఁడు. నరములు గానఁబడునేని దుఃఖి.

౨౫ జతువు- (మూఁపునకు మెడకఱ గల సంధిప్రోదేశము) గూఢముగ నున్న యోగ్యుఁ డగును.

౨౬ స్కంధము- (మూఁపు లేక మూఁపు రము) వృషస్కంధుఁడు మహాభోగి. గజస్కంధుఁడు ధన్యుఁడు. కదళీ (అరటి) స్కంధుఁడు రాజతుల్యుఁడు.

౨౭ భుజములు - ఏనుఁగుతుండములవలె నుండి ఆజానుబాహువు (మోఁకాళ్ళవఱకు పొడవుగల బాహువులుగలవాఁడు) భూపతియు, అదృష్టవంతుఁడు నగును. కుఱుచలైన నిర్భాగ్యుఁడు.

౨౮ కక్షములు (చంకలు)- ఎచ్చుతగ్గులైన దుఃఖి. సమమైన సంతోషి. రోమరహితుఁడైన దరిదుఁడగును.

౨౯ మణిబంధములు - (ముంజేతులు) కుఱుచఁగ నందముగ నున్న ప్రభుత్వలక్షణము. ముడుగులు గానంబడుచున్న దుఃఖి. మూఁడు రేఖ లుండిన భూషణముల ధరించువాఁడు.

౩౦ హస్తవృష్ఠము- అట మచ్చ యున్న కులనాశకరుఁడు.

౩౧ హస్తతలములు (అఱచేతులు)- మో దుగుపూవుంబోలిన వర్ణము గల్గిన ప్రభుత్వలక్షణము. కఠినములైన ప్రతిభ గలవాఁడు. లోఁతుగ నున్న ధనవంతుఁడు. గట్టిగ నున్న స్త్రీలోలుఁడు. మెఱుగు లేకయున్న దరిదుఁడు. సమముగ నుండక వ్యత్యాసముగ నున్న ధనహీనుఁడు, కష్టజీవియు నగును.

౩౨ హస్తాంగుళములు (చేతి వేళ్ళు)- ఎడము లేక పొడవుగ నున్న యోగ్యుఁడును, భోగియు నగును. ఎడము గల్గిన నిర్ధనికుఁడు. వంకరలున్న కూఁరుఁడు. నరములు గన్నించిన పాపకర్ముఁ డగును.

౩౩ హస్తాంగుళనఖములు (చేతి వేళ్లయందలి గోళ్ళు)- ఎఱుపురంగును సొగసైన కళయును గల్గిన ప్రభుత్వలక్షణము. గుండ్రముగ నున్న నైశ్వర్యవంతుఁడు. మొసలు వంకరలు గల్గి త్రిశరాలములవలె నున్న దరిదుఁడు. తెల్ల నైన దుఃఖి. పుష్పిగల్గిన దుశ్శీలుఁడు. మెఱుగులేకుం డిన కామభోగహీనుఁడు.

౩౪ హస్తరేఖలు (అఱచేతియందలి రేఖలు)- ఇవి అసంఖ్యాకములు కలవు. శాస్త్రగ్రంథములందు పెక్కులు వివరింపఁ బడినవి. అందు ముఖ్యములను వివరించు చున్నారము.

(౧) ఆయుర్దాయ రేఖలు:- చిటికెనవేలి మొదటినుండియు భిన్నము గాకుండ రెండవవేలి

(మధ్యను) మొదటికి జేరిన ౧౦౦ ఏండ్లు ఆయుర్దాయము చెప్పబడినది.

ఈ ఆయుర్దాయ రేఖయే మూడవవేలు (అనామిక) మొదటికి జేరిన ౮౦ సంవత్సరము లాయుర్దాయము చెప్పబడినది.

ఈ రేఖయే నాల్గవవేలి మొదటికి జేరిన నలువది సంవత్సరములాయుర్దాయము చెప్పబడినది.

చిటి కెనవేలి మొదలున ఊర్ధ్వ రేఖ లున్న పర దేశ వాసియైనూను సంవత్సరములు జీవించెడివి.

చిటి కెనవేలినాల్గవ (చూపుడువేలు) పర్వము (మూడవకణుపు) నుమించియున్న ౧౦౦ ఏండ్లును సమముగనున్న ౮౦ ఏండ్లును, ఇంచుక తక్కువయైన ౬౦ సంవత్సరములును ఆయుర్దాయము.

(౨) ప్రభుత్వలక్షణ రేఖలు :- బొటనవేలి మొదటనూర్ధ్వ రేఖలున్న ప్రభుత్వలక్షణము. దండసహితా తపత్ర రేఖ (గొడుగుకట్టనహా) గాని, చామరద్యయ రేఖలు (౨ చామరములు) గాని, హస్తమున దుండిన చక్రివర్తియంతటి ప్రభుత్వ లక్షణము. మత్స్య (చేప) రేఖ గాని, చక్రి (చక్రము) రేఖ గాని, కుండల (మకరకుండలము) రేఖ గాని, ధ్వజ (జెండా) రేఖ గాని, వజ్ర రేఖ గాని, అంకుశ రేఖ గాని, ఛత్ర రేఖ గాని, శంఖ రేఖ గాని, పద్మ (తాచురపూవు) రేఖ గాని, కలశ (చెంబు) రేఖ గాని, హల (నాగలి) రేఖ గాని హస్తములం దుండుట ప్రభుత్వ లక్షణమని చెప్పబడినవి.

శక్తి, తోమర, దంత (ఏనుగుదంతము), ఖడ్గ (కత్తి), చాప, గద రేఖ లజ్జితీయందుంట రాజలక్షణములు.

(3) ధన రేఖలు :- పురుష రేఖ సమీపమునం దుండి, నాల్గవ (చూపుడు) వేలి నడుమపట కుండునది ధన రేఖ యనబడును. హస్తమున పద్మ రేఖలున్న కోటిశ్వరుడని చెప్పవలయును. మీస రేఖ ధనసంపత్తిని దెలుపుటయే గాక కర్మసిద్ధిని, బహుసంతానవృద్ధిని గూడ దెలు

పును. మకర రేఖ ధనవిశేషమును దెలుపును. అంకుశ రేఖ, శంఖ రేఖ, కలశ రేఖ, హల (నాగలి) రేఖ, చక్రి రేఖ, కుండల రేఖ ధనికుని లక్షణములు. ఖడ్గ రేఖ, అష్టకోణ రేఖ ధనవంతుని లక్షణములుగ పెక్కండును నుడివియున్నారు. మత్స్య రేఖ లెదురై రెండున్న అష్టైశ్వర్యములుగలవాఁ డగునని చెప్పబడినది.

(౪) విద్యా రేఖలు :- ఆయుష్య రేఖకును నాల్గవ వేలికిని నడుమ నిలువుగ నుండునది విద్యా రేఖ యనబడును. శంఖ, చక్రి, మత్స్య, ధ్వజ రేఖలు విద్యావంతుని లక్షణములుగఁ జెప్పబడినవి.

(౫) జీవనము :- చేతి నాల్గు వేళ్ళయందు నూర్ధ్వ రేఖలున్న కృషివలన జీవనమును, ధనధాన్యపుత్రి పౌత్రాదులును, కష్ట సుఖములును జెప్పబడినవి. చిటి కెనవేలు మొదటికి ఊర్ధ్వ రేఖ లున్న పర దేశ జీవనమును, స్వల్ప రేఖలున్న నిర్ధన జీవనమును, బహు రేఖలున్న దరిద్ర జీవనమును, నాల్గు రేఖలు సౌఖ్య జీవనమును, రక్త రేఖలున్న సుఖజీవనమును, కృష్ణ రేఖలున్న దాన్య జీవనమును, త్రికోణ, సీర (నాగలి), ముసల (రోకలి), ఉలూఖ (ఎలుక) రేఖలు హస్తమునం దుండుట కృషివల (వ్యవసాయ) జీవనమును తెల్పు రేఖలుగ నెఱుగునది.

(౬) సంపద రేఖలు :- (సంపదయనకుటుంబౌ భివృద్ధి). ఆయుష్య రేఖకు దిగువను మణిబంధమునకు మీఁదను కరపార్శ్వమందలి రేఖలు సంతానసంఖ్య తెలుపునవి. బొటనవేలి మొదటి నుండి మణిబంధమువఱకుఁ గల రేఖలు సోదర సంఖ్యను వివరించునవి. మూడవవేలు మొదట నూర్ధ్వ రేఖలున్న ధనవంతుడైన పుత్రపౌత్ర సంపదగలవానికి లక్షణమని చెప్పబడినది. నాల్గవ వేలునందు ఊర్ధ్వ రేఖలున్న కృషివలన ధనమును, పుత్రపౌత్ర గృహసౌఖ్యములును గల

వాడని చెప్పబడినది. మిన రేఖ(మత్స్య రేఖ) బహుసంతానవంతుడని తెలుపును.

(2) సుఖ(సౌఖ్య)ము దెలుపు రేఖలు:- బొటన వ్రేలి నడుమయవ రేఖ(యవధాన్యముంబోలిన రేఖ) యుండిన భోజనసౌఖ్యము కలవాడనియు, హస్తమున స్వస్తిక రేఖ యున్న సకల సౌఖ్యములు కలవాడనియు, చాప, ఖడ్గ, అష్టకోణ రేఖ లున్న సౌఖ్యవంతుడనియుఁ జెప్పబడినది.

(౮) భార్య రేఖలు:- మణిబంధము నడుమ నుండి బొటన వ్రేలు రెండవకణుపునకును, రెండవ వ్రేలు నడుమకణుపునకును వ్యాపించియుండు రేఖ పురుష రేఖ యనబడును. పురుష రేఖకు ఆయుష్య రేఖకు నడుమనుండి పురుష రేఖతోఁ గూడియుండునది స్త్రీ రేఖయనబడును. చిటికెన వ్రేలి పార్శ్వము మొదటను ఆయుష్య రేఖ సందునను నుండు రేఖలు భార్యల సంఖ్యను దెలుపు రేఖ లని చెప్పబడినది.

(౯) గండపు రేఖలు:- బొటన వ్రేలు రెండవ వ్రేలు నడిమి రేఖలు ఒకనికి సంభవించు గండముల సంఖ్యను దెలుపును.

(౧౦) పశు రేఖలు:- బొటన వ్రేలి పార్శ్వ రేఖలు ఒకనికి గల్గుపశువుల సంఖ్యను దెలుపును.

(౧౧) సత్కర్మ రేఖలు:- హస్తమున మత్స్య రేఖయున్న కర్మసిద్ధి యగుపురుషుఁ డని చెప్పబడినది. కరమధ్యమునందు త్రిశూల రేఖయున్న యజ్ఞాదికర్మలు, దానధర్మాది సత్కర్మములు చేయువాడని చెప్పబడినది.

(౧౨) పూజ్యత రేఖలు:- మత్స్య రేఖ సర్వ పూజ్యతగలవాని లక్షణ మనియు, అంగుళిపర్వముల దక్షిణావర్తములు గల్గి, యెఱ్ఱునై ఎత్తుగల నునుపగు నఖములుండుట పూజ్యుడగుపురుషుని లక్షణము లనియు, పర్వత రేఖయు, కంకణ (చేతికంకణము) రేఖయు, యోని (తీకోణ)

రేఖయు, కరమునం దున్న పురుషుఁడు ముత్రిత్వ మొనర్చువాఁ డనియు, రెండవ వ్రేలు మొదట నూర్ధ్వ రేఖలున్న రాజదూతయైయుండు వాఁడుగను, అట్టివాఁడు రాజదూత యయ్యు నితరధన రేఖలు బలముగ లేకుండునెడ ధన నాశన మనియుఁ జెప్పబడినది.

37. పృష్ఠము (వీపు)- వీపున మచ్చయున్న అన్యులచే నర్థింపబడి వారలకోర్కూ లీడేర్చు గుణముగలవాడని చెప్పబడినది. పాఠపమధ్యముఁడగునర్జునునకీటిమచ్చ వీపుననుండెడిదట.

3౬ ముఖము- పూర్ణచంద్రునిం బోలి నముముగ నుండిన దానధర్మనిరతుఁ డగు ననియు, కరాళమైన దరిద్రుఁ డనియు, హయవక్త్రము, మర్కటవక్త్రముగలవాఁడు దుఃఖదరిద్రుఁడనియు, జంబుకవక్త్రుఁ డైన కుటిలుఁ డనియుఁ జెప్పబడినది.

3౭ కంఠము- గుండ్రమై నరములు గాన రాక యుండిన ధనధాన్య సంపదలు గలవాఁడు. శంఖముం బోలిన యాకారమునఁ దనరుట ప్రభుత్వలక్షణముగల ఉత్తముఁడు, భోగి యని చెప్పబడినది. మహిషగళ ముండినవాఁడు భోజనప్రియుఁ డనియుఁ జెప్పబడినది.

3౮ చుబుకము (గడ్డము)- రోమములు లేకుండిన అవుత్త్రవంతుఁడో నవుంసకుఁడో యగుననియు, చివరలు పగులక కుదురుగ నున్న నైశ్వర్యలక్షణ మనియుఁ జెప్పవలయును.

3౯ అధరము (కిందిపెదవి)- పవడపు రంగుతోఁ దనరిన ప్రభుత్వలక్షణము. ఎఱుపు రంగు భోగి యగుటఁ దెల్పును. వక్రిత (వంకర), దుఃఖమును, వలముగనుంట యశక్తతను నిరూపించును.

౪౦ దంతములు (నోటిపండ్లు)- మల్లె మొగ్గలవలె రూపకాంతులు గల్గిన ప్రభుత్వ లక్షణ మనియు, రాక్షసులంబోలిన పండ్లున్న

నిత్యమాకలివస్వలుగలవాడనియు, కోటిపండ్ల వంటి పండ్లున్న విశ్వర్యము, దారిద్ర్యము, కానట్టి సామాన్యస్థితి గలవాడనియు, వరుస దప్పినపండ్లు, ముడిపండ్లు, విడిపండ్లు, పుప్పిపండ్లు ఊట పాపకర్మునిలక్షణము లనియు, ముందు నకువచ్చినపండ్లుగలవాడు ముక్కోపి యనియుఁ జెప్పవలయును.

౪౧ తాలువులు (బుగ్గులు)- తామర రేకులం బోలిన తాలువులు ప్రభుత్వలక్షణము. రక్త వర్ణములైన ధనికుఁడై భోక్త యగును. నీలవర్ణముగల్గిన దరిద్రుఁ డగును.

౪౨ జిహ్వ (నాలుక)- నాలుక దళసరియై స్థూల మైన నసత్యవాది, క్రూరుఁడు, అవిద్యా వతుఁ డనియు, రక్తవర్ణమై పలుచగ నున్న విద్వాంసుఁ డనియు, తామరపూవుబోలిన రంగుగల్గిన భోగి యనియు, తెల్లనిధాతువు గల్గిననాల్క యుంట ఆచారహీనుఁ డనియుఁ జెప్పబడినది.

౪౩ స్వరము (కంఠధ్వని)- హంసస్వరము ధన్యజీవనమును, మేఘస్వరము (ఉఱుమువలె పెళ పెళలాడు గంభీరధ్వని) ప్రభుత్వలక్షణమును, తుమ్మెదవంటి స్వరము అధికారలక్షణము గాని, భోగి యగుట గాని వివరించును. క్రొంచపక్షిం బోలిన స్వరము ధనవంతుఁ డగుటఁ దెలుపును. దుందుభిస్వరము గల్గినవాఁడు సుఖ. గార్భధ స్వరముగలవాఁడు నిర్ధనుఁడు, కాకివంటి స్వరము గలవాఁడు దుష్కర్ముఁడనియుఁ జెప్పబడినది.

౪౪ హాసితము (నవ్వు)- తఱచుగ నవ్వు చుండువాఁడు అంతఃకరణశుద్ధిగలవాఁడు. లేని వాఁడు కుటిలుఁడు. ఊరక బెకబెకనవ్వువాఁడు పటిమలేనివాఁడు. కొంచెముగనుదుఘరముగను నవ్వుట ఉత్తమునిలక్షణముగ నెఱుంగవలెను.

౪౫ మీసపు వెండుకీలు- తుమ్మెదవర్ణమున నీలములై దీర్ఘము లగుట ప్రభుత్వ

లక్షణము. కపిలవర్ణము గల్గినమీసములు గల వాఁడు శూరుఁడు. మృదుత్వముగల్గి సూక్ష్మమై కొనలు దేజీ యుండిన నుఖవంతుని లక్షణము. ముందు మీసమును, పిదప గడ్డమును వచ్చిన దీర్ఘాయుష్మంతుఁడనియు, ముందే గడ్డమువచ్చి పిదప మీసము వచ్చిన అర్థాయుష్మంతుఁ డనియుఁ జెప్పబడినది.

౪౬ నాసిక (ముక్కు)- చిలుకముక్కు వలె నున్న ప్రభుత్వలక్షణము. దీర్ఘ నాసికభోగియొక్క లక్షణము. హృస్వనాసిక ధర్మములుని లక్షణము. నాసిక సాందర్యముక్తముగ నుండిన మేలు. వికారాకారముగ నుండిన నిర్ధనికుఁడు, నిర్భాగ్యుఁడు, శీలరహితుఁడు, క్రూరచిత్తుఁడు నని యెఱుగునది.

౪౭ నేత్రములు- ఎఱునిజీరలున్న నేత్రములు ధనవంతునకు లక్షణమును. పులివంటి నేత్రములు ముక్కోపిలక్షణము. కోడికండవంటి నేత్రము లుండిన దుఃఖ యగును. లేడినేత్రములవంటివి గలవాఁడు లాభము నొందు చుండువాఁ డని యెఱుగునది. పిల్లికండ్లు, హంసకండ్లు న రాధముఁ డనిపించుకొని యాపదలచా లగువానివి. నెఱులి కండ్లు, ముంగినకండ్లు గలమానవుఁడు మధ్యము డని కొందఱనిరి. నేత్రాంతము లెఱునైన ధన వంతుఁ డగును. మధుసింగళ (తేనెరంగు)వర్ణము గల్గియుండిన నైశ్వర్యారోగ్యములు గల్గినవాఁ డని కొందఱు ఋషు లనిరి. కాని, పెక్కండుఁ గ్కది ప్రతిభగలవాని లక్షణము గా దనిరి. ఒక నేత్రము జన్మదారభ్య గలవాఁడు, క్రూరకర్ముఁ డనియు, మిడిగొడ్లు కలవాఁడు నైషికులలో మూర్ఖుఁ డనియుఁ జెప్పబడినది. తడికన్నులు గలవాఁడు దుఃఖ యనియు, గుంటకన్నులు దరిద్రులక్షణ మనియు నెఱుంగునది.

౪౮ కనుబొమలు- వర్తులాకారముగ వంగి దక్షిణావర్తమైయున్న శత్రుయుష్మంతుఁడనియు

ఇవి దళమైన యధికారమూర్తి యనియు, నన్నముగ దిద్ది తీర్చినటుల నున్న ప్రభు వగు ననియు, పార్శ్వశిరోజముల నంటియున్న నల్పాయువనియుఁ జెప్పఁబడినది.

౪ కర్ణములు-కర్ణములు పెద్దవిగ నుంట దీర్ఘాయుష్మంతునిలక్షణము. చిన్న చెవులుండిన నల్పాయువుగఁగాని లేక మహానుభావుఁడై గాని యుండును. రోమములు గల్గియుండిన సుఖమచ్చ యున్న ధార్మికుఁడు.

౫ శిరము(శిరస్సు)- విశాలముగ నుండుట ప్రభుత్వలక్షణము. శిరమున మచ్చ గల్గియుండిన రాజ్యలాభము నందువాఁడని చెప్పఁబడినది. నరములు గాననగుచుబుడుపులుగలశిరము కలవాఁడు కష్టము లందువాఁడుగను, ఎండిన శిరమువలె నున్న శిరముగలవాఁడు దుఃఖియు నగునని చెప్పఁబడినది.

౬ లలాటము (నుదురు)- అర్థచంద్రుని వలె నుండుట ప్రభుత్వలక్షణము. త్రిశూల రేఖ నుడుటఁగల్గియుండుట మండలేశ్వర లక్షణము. నుదురు వెడలుపుగ నుంట విద్వాంసుఁడనియు, దీర్ఘాయుష్మంతుఁ డనియు, నుడుట నాల్గులున్న ౮౦ సంవత్సరములును, మూఁడు రేఖలున్న ౬౦ సంవత్సరములును, రెండు రేఖలున్న నలుబది వత్సరములును ఆయుర్ధాయమనియుఁ జెప్పఁబడినది. నుదురు విశాలము తక్కువ యైన కొలఁదినల్పాయుర్దాయమునువిద్యాలోపమును సూచించెడిని. నుడుట నైదు రేఖ లుండుట మహావై భవముల నందువాఁడు, దీర్ఘాయుష్మంతుఁడు నని చెప్పఁబడినది. నుదురు విపులమైన బహుధనికుని లక్షణము. నుడుట సుడి యున్న

దరిదు్రి డగును. మచ్చ యున్న స్థానభ్రష్టం డగునని చెప్పఁబడినది.

౭ తల వెండుకలు- పొడవుగ నుండిన దీర్ఘాయువు, సాపుగ నుండుట ఐశ్వర్యవంతుని లక్షణము. విరళములు, నునుపు గలవి, తుమ్మె దరంగు గలవి, సుఖవతునకు భోగికి లక్షణములు. ఉంగరములజుత్తు కాముకత్వసూచక మని కొందఱనిరి. ఎఱ్ఱని రావించిగురువంటి ధాతువుగల వెండుకలు దరిదు్రిని లక్షణము లుగఁ జెప్పఁబడినది. తుప్పతల ద్రవ్యహీనుం డగు వేషధారి లక్షణము. కుఱుచ బాతీన మొండివెండుకలు, ఎంతసంరక్షించినను తిరికెల వలెనుండు శిరోజములు ప్రతిభాహీనతం దెలి పెడివి. కళాహీనముగు వెండుకలు గలవాఁడు ధనహీనుఁడని చెప్పఁబడినది. ఎఱ్ఱని వెండుకలున్న కూర్కకర్మంఁడని చెప్పఁబడినది.

పురుషలక్షణములందు మొత్తమున దేహము మిక్కిలిపొడవును, మిక్కిలిపొట్టియు, వలమును, కేవలము శుష్కించినయవస్థయుఁ గాక, మధ్య రకముగ నుండుట యోగ్యమని చెప్పఁబడినది.

భోజనము, నిద్ర, రతి శీఘ్రముగను, స్నాన మాలస్యముగను జేయుచుండువాఁ డిబ్బందులు లేక కాలముఁ గడుపువాఁడనియు, ౧౦౮ అంగుళముల పొడవుగల శరీరముగల వాఁడు దివ్యపురుషుఁ డగు ననియుఁ జెప్పఁబడి నది. ఇవి పురుష సాముద్రీకలక్షణములు.

పురుషార్థములు నాలుగు-౧ ధర్మము, ౨ అర్థము, ౩ కామము, ౪ మోక్షము.

పురుషోత్తమవ్యూహము - రామాను జీయవైష్ణవ, చైతన్యవైష్ణవ మతధర్మములందు

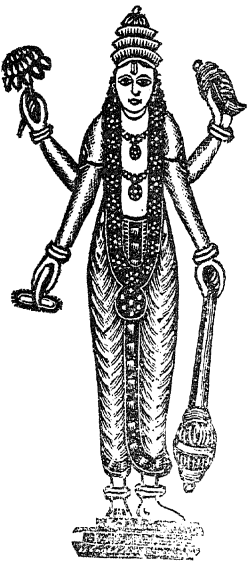

తదేకాత్మరూప మహా
 విష్ణువు. అందుద్వితీయ
 చతుర్భుజము ల
 లో నొకటి యనియు,
 వాసుదేవ పూజా
 ము లైదింటిలో నొక
 ఉపపూజా మనియు,
 విలాసమూర్తి అనియు
 వరుసగ చక్ర, పద్మ,
 శంఖ, గదలాయుధము
 లనియు జెప్పబడినవి.
 (విష్ణు దేవాలయము
 లందలి గహములు
 చూడుడు)

పురుషోత్తము— అత్యంత చంద్ర
 యాదవవంశక్షత్రియుడు. తండ్రి అనూరఘుడు.
 పుత్రుడు సత్యశ్రీతుడు.

పురుషోత్తము— యదుసంతతి. చంద్ర
 వంశక్షత్రియుడు. తండ్రి వసుదేవుడు. తల్లి
 సహదేవి.

పురుషోత్తము— షడ్చక్రవర్తులలో
 నొకడు. చంద్రవంశము. తండ్రి బుధుడు.
 తల్లి ఇలాదేవి. (వైవస్వతమును చూడుడు).
 ఇతనిరాజధాని ప్రతిస్థానపురము. ఇది సంయుక్త
 రాష్ట్రములలోని పరియాగకు మిషము.
 ఇప్పటికే రుష్యాసి. చంద్రవంశపున్వపతులలో
 మొదటివాడు.

పురుషునకు ఊర్వశివలన ౧ ఆయువు,
 ౨ ధీమంతుడు, ౩ అనువసువు, లేక విజయుడు,
 ౪ చిరాయువు, లేక శతాయువు, ౫ వసుమం
 తుడు లేక శుకతాయువు నను నైదుగురు
 పుత్రులు గలిరి.

జాతవేదుడు అను నగ్నిని గల్గించినవాడే.
 పురుషుడే యని చెప్పబడినది. ఆయగ్నియె
 ఆహవనీయాదిరూపముల నెగడిన దట.

పురోచనుడు— ఒకశిల్పి. దుర్యోధనుని
 చెలికాడు. లాక్షాగృహ(లక్కయిల్లు)నిర్మాత.
 (ఇందు పాండవులం గాల్చి చంప నేర్పాటు.)

పురోధన గోత్రము— (జమదగ్నివత్స
 ఉపగణము చూడుడు.)

**పుణ్యేనుబుట్టినబుద్ధిపుడకలతో గాని
 పోదు**— (ఆంధ్రలోకోక్తి.)

పులగమువై పప్పు— అవసరములేని
 భేదముని భావము. (ఆంధ్రలోకోక్తి.)

పులస్తీ గోత్రము— (జమదగ్నిభిదా ఉప
 గణము చూడుడు.)

పులస్తీ గోత్రము— (అగస్తీఉపగణముచూ)

పులస్త్య నక్షత్రము లేక గోళము—
 (నక్షత్రములు భారతీయులు గుర్తించినవిచూ).

పులస్త్య మహర్షి — బ్రహ్మమానస
 పుత్రులలో నొకడు. ఊర్వశిపైగల వలపున
 జనించినవాడని కొందఱు నెదరు. పులస్త్యుని
 యొక్క భార్య యదుమహర్షి కుమార్తె యగు
 ప్రియమతి. ఈమెవలనవిశ్రవసుడు, అగర్వుడు
 కలిరి. వేదోక భార్యతృణబిందుమహర్షి కుమార్తె.
 ఈమెవలన విశ్వవసోబ్రహ్మ కలిగెను. ఇంకొక
 భార్య హవిర్భువు. ఈమె కర్దమ ప్రజాపతి
 కూతురు. ఈమెవలన అగస్త్య విశ్రవసువులు
 కలిరని దేవీ భాగవతమునందునను ఉత్తరరామా
 యణమునందునను చెప్పబడినది.

పులహా గోత్రము—(అగ స్తిఉపగణము చూడుడు).

పులహా నక్షత్రము లేక గోళము—

(ములు భారతీయులు గుర్తించివచ్చును.)

పులహాశ్రమము—సాలగ్రామనదియొద్ద నుండెననివరాహపురాణము ౧౪౩యందున్నది. (సాలగ్రామనది చూ. గండకీనది, సాలగ్రామ షేత్రము చూడుడు).

పులహునిసంతతి—పులహుడుబ్రహ్మ మానసపుత్రుడు. నవ బ్రహ్మాలలో నొకడు. భార్య క్షమాదేవి (దక్షప్రజాపతికుమార్తె). (కర్ణముఁ డీతనికొడుకని కొంద రనెదరు). ఈతని సంతతివారు కొందరు కిన్నరులు, కొందరు కింపురుషులు ననిపించుకొందురు.

పుల్ల గాఢము—దీని నెప్పటికానాము లోని చిట్టగాంధుపురిగా పోల్చియున్నారు.

పులి—సంస్కృతమున వ్యాఘ్ర) మనం బడిన అలవిఘాతుకమృగము. ఇది పెద్దజాతి చిన్నజాతి యని ద్వివిధజాతులు గలది. పెద్ద జాతిని పెద్దపులి యనియు, చిన్నజాతిని చిలుతి పులి యనియు వాడిరి. కాని, యాంగ్లమున పెద్దపులికి “Tiger” అనియు చిలుతిపులికి “Cheeta” యనియు వాడుచున్నారు. రెండును ఘాతుకమృగములే. చిలుతిపులిని కొందఱు వేటకాండ్రు మచ్చిక చేసి మాంసాహార మిఱుచు తమవెంటఁ గొంపోయి చిన్నచిన్నజంతువులను వేటాడునటుల నేర్పి వేటయం దుపయో గించు చుందురని తెలియుచున్నది.

పులికట్టు సరస్సు— ఇది చెన్నపురి కాశ్మీయదిశగా పొన్నేరిస్టేషనునుండి యీశా న్యదిశగా ౧౦ మైళ్ళదూరమున నున్న సరస్సు. ఎన్నూరు స్టేషనునుండి బక్సింగ్లాము కాలువ గుండా పడవలలో పోవుటయుఁ గలదు. అది

యిందేచేరిపోవును. సరస్సు ౩౨ మైళ్ళుపొడవును వేర్వేలు తావులందు రెండు మొదలు పదునొ కండుమైళ్ళవేఱకు వెడల్పును కలియుండును. తీర మున పులికట్టుగ్రామము కలదు. అది తొల్లింటి డెన్నార్కువారి సెటల్యెంటుగ చెప్పబడినది. ఇట వారు ఆదిని Geldria అనుపేరుగలకోటను తమ ఫేకోరీలను నిర్మించుకొని వర్తకము సాగించిరట. ఇప్పు డాయానవా క్లేమియుఁ గానరా కున్నది.

పులిని జూచి నక్క వాతపెట్టు కొన్నట్లు—పులిచాఱల వలె తనయొడలిపై వాత లిడుకొనుట యని భావము. (ఆంధ్రలోకోక్తి.)

పులింద దేశము—దీనింగూర్చి కెక్కఁ సఁదియుములు గలవు.

మహాభారతము-వనపర్వము ౧౩౩యందు ప్రశంసించఁబడిన పులింద దేశము మాఁద్వారా పురమునకు వాయవ్యదిశయం దుండినటుల చెప్పఁబడినది.

వామనపురాణమున ౨౭౬ అధ్యాయమున చెప్పఁబడిన పులింద, బుదేల ఖండములోని పశ్చిమ భాగమును, సాగ్రాప్రాంతసిమలం గల్పు కొని యుండినటుల తేలుచున్నది.

“తారాతంత్రీ” మనుగ్రంథమునఁ జెప్పఁ బడిన పులింద, శిలాహట్టుట్టణమునకు తూర్పున నుండినటులఁ గాన్పించెడిని. ఒక వేళ శిలాహట్టు ట్టణ మిప్పటి సిల్లాట్ పురమేమో. మత్రియు నందే కామరూపదేశమున కుత్తరముగ పులింద యెల్లయుని చెప్పఁబడినది.

దీని నింకను చక్కఁగఁ బరిశీలించి మూఁ డుపులింద లెవ్వియో గనుఁగొనఁదగియున్నది.

పులిపక్క జోరీంగ—(ఆంధ్రలోకోక్తి.)

పులిపిల్ల పులిపిల్లే, నక్కపిల్ల నక్కపిల్లే, తొండపిల్ల తొండపిల్లే—ఇది విత్తన మొకటి నాటితే చెట్టు వేటుజాతిది పుట్టదను సట్టి సామెతవంటిదని భావము కలదియే. (ఆంధ్రలోకో .)

పులిమీఁది పుట్ర— ఒక పాంఘుఁ డడవి నడుచుచు రాత్రి యెద్దనుకొని యొక పులిపై నెక్కి పరుగెత్తించుచుండ నఁట. ఆపులి వానిని మనుష్యుండని యెఱుంగక పులిమీఁదిపుట్ర యను జంతువుగా భావించెనఁట. డడయమున వాఁ డది పులిగా నెంచి జడిసి యొకకొమ్మను బట్టుకొని చెట్టెక్కి, పులి తనను పుట్ర విడిచినదే చాలు నని చాడువైచి పాటిపోయె నఁట. (ఆంధ్ర లోకోక్తి).

పులిమీసాలు పట్టుకొని ఉయ్యాల లూఁగినట్లు— (ఆంధ్రలోకో .)

వులోమ— దక్షప్రజాపతికూమారైలలో నొకరితఃకస్యపమహ్నా భార్య. ఈమెసంతతివారు పాలోము లనబడిరి. దేవేంద్రునిభార్య యగు శచీదేవి యీమె సంతతిలోనిదె. (కస్యపుని భార్యలుచూడుఁడు.)

పువ్వులవ్విస ఊరనే కట్టలవ్వుట— (ఆంధ్రలోకోక్తి).

పుష్కరము-తీర్థము — ఈ మహా తీర్థమును తీర్థరాజ మనియు, తీర్థనాయక మనియు నందురు. రాజపుత్రస్థానపు అజమీరు (తొల్లింటి అజయమేరు) పురమునుండి యేడు న్నరమైళ్ల దూరమున నున్నది. ఇచటి గ్రామమునకు “పుఖా” రని వాడుచున్నారు. ఇది కొన్ని వేలజనాభాగలచిన్న గ్రామము. పుష్కర తీర్థము (చెఱుపు)నకు మూఁడు దెసల స్నాన ఘట్టములు దేవాలయములతో నిండి యున్నవి. ఇది పితామహుని (విధాత) పశ్చిమవేది.

ఆదిని పరమేశ్వరుఁడగు శంకరుఁడు శక్తిని పరిణయముగు కాలమున చూడవచ్చినవారిలో చపలచిత్తుఁ డగు విధాతకు మనస్సునందు మోహవేశము కలుకతన, మానసికదోషమే గాక, కాయకదోషము గూడ సంభవమై, సభయందు హాహాకారమును, స్త్రీలయందు విన్నదనమును జనింప, పరమేశ్వరుఁ డనుగ్రహించి అంతటి సంతోషసమయమున రక్షింప నెంచి, భూమియందలి సారముఁదీసివిధాతకిచ్చి, యిందు స్నాతుఁడవై పూతుఁడవుగమ్మనియె నఁట. దాని నావిధాత గైకొని పూతుఁడై తనకమండలువున నిడికొనియె నఁట. పిదప వామనాపతారకాలమున బలిచక్రవర్తి నడిగి మూఁడు పాదముల ప్రదేశము నందిన వామనుని పాదము బ్రహ్మలోకమున కరుగ, విధాత దానినితనతండ్రి పాదముగ నెఱిగి తనకమండలువునందలి గంగోదకమున పాద్యమిచ్చి కడికెనఁట. అది యట నుండి జాఠి యిచటఁబడి ఈతీర్థమయ్యె నఁట. పద్మపురాణమున దీనిగాధ కొంత చెప్పఁబడినది. విధాత యిట నొక క్రొతువు నాచరింప నెంచి, తనభార్యలగు సరస్వతీ సావిత్రిలు రానిరాకరించినందున గాయత్రీతో నిట క్రొతువొనర్చె నఁట. దాని నాపండు యగు రత్నగిరినుండి గాంచుచుండిన సావిత్రి యలిగి వారల నందఱు శపించెనఁట. నాఁడొదిగ నాగిరికి “సావిత్రీగిరి”యని పేరయ్యెను. పిదప గాయత్రీయే ఆశాపమును బాపె నఁట.

ఇట ప్రధాన దేవళము బ్రహ్మదేవునిది గాయత్రీదేవితోఁ గూడి యున్నది. పుష్కరమునందు జ్యేష్ఠవేది, మధ్యమవేది, కనిష్ఠవేదులు కలవు. పుష్కరసరస్సునందు తీర్థసంఖ్య పదికోట్లని యందురు. కార్తికపౌర్ణమి నిట గొప్పస్నానయాత్ర జరుగును. ఇట నక్కాలమున గొప్ప పశువుల సంతయు, పశువుల ప్రదర్శనమును,

జరపుచున్నారు. అందు ఒంటెలు, ఎడ్లు, గుట్టములు విక్రయించు బడుచుండును. రాజపుతులు, పంజాబీలు, ఆఫ్ఘనులు మొదలగువర్తకులు వాణిజ్యము నడుపుదురు.

ఈ పుష్కరుండు పండ్రెండు నదులయందు పండ్రెండునవత్సరములలో తిరుగుచుండునట. బృహస్పతి యేరాశియం దుండునో ఆకాలమానంబంధినది యని యెఱుంగునది. నాటినే “ద్వాదశనదీపుష్కరము” లనియెదరు.

ఈపుష్కరుం డాయానదులయందు ప్రవేశించి ముఖ్యముగా పండ్రెండు దినము లుండెడి నని చెప్పబడినది. ౧ గురుండు మేషరాశిగతుండగుతఱి గంగానదీపుష్కరము. ౨ వృషభరాశిగతుండగుతఱి సర్పదా(రేవా)నదీపుష్కరము. ౩ మిథునమున సరస్వతీనదిపుష్కరము. ౪ కర్కాటకమున యమునానదీపుష్కరము. ౫ సింహమున గౌతమీ (గోదావరీ) నదీపుష్కరము. ౬ కన్య కృష్ణానదీపుష్కరము. ౭ తుల కావేరీనదీపుష్కరము. ౮ వృశ్చికమున తామ్రపర్ణినదీపుష్కరము. ౯ ధనుస్సున సింధునదీపుష్కరము. ౧౦ మకరమున (తుంగభద్రా) నదీపుష్కరము. ౧౧ కుంభమున భీమరథీపుష్కరము. ౧౨ మీనరాశిగతుండగుచుండగ (గురుండు) ప్రణీత లేక ప్రాణహితానదీపుష్కరమును వచ్చును. పుష్కరము గురుని ప్రవేశముతో ప్రారంభమై పండ్రెండుదినములవఱ కుండునని చెప్పబడినది.

పుష్కరవతి (పురము)- శ్రీరాముని సోదరుండగు భరతుని రెండవనుతుండగు పుష్కరునిచే నిర్మింపబడిన పురము.

పుష్కరారణ్యము — అజయమేరు (ఇప్పటి అజ్మీరుపురము) పొంతమున విధాతపశ్చిమవేదిక యగు “పుఖార్”కడ పుష్కరమను

సరస్సు కలదు. ఆ ప్రాంతారణ్యమునకు పుష్కరారణ్యమనిపేరు. (నవారణ్యములు చూ).

పుష్కరారుణి-పూరుసంతతి చంద్రవంశక్షత్రియుండు. బౌద్ధాగ్రామిణుడైనవాడు. తండ్రి ఋక్షయుండు. ఇతనిసంతతివారు బౌద్ధాగ్రామిలైరి.

పుష్కరాంశ—జ్యోతిషశాస్త్రమునందు మేషరాశిలో నిరువదియొకటవభాగమును, వృషభరాశిలో పదునైదవ భాగమును, మిథునరాశిలో నిరువదినాలుగవ భాగమును, కర్కాటకములో ఏడవభాగమును, సింహరాశిలో నిరువదియొకటవ భాగమును, కన్యారాశిలో పదునాలుగవ భాగమును, తులలో నిరువదినాలుగవ భాగమును, వృశ్చికములో నేడవభాగమును, ధనుస్సునం దిరువదియొకటవభాగమును, మకరరాశియందు పదునాలుగవ భాగమును, కుంభరాశియం దిరువదినాలుగవ భాగమును, మీనరాశియం దేడవభాగమును పుష్కరాంశ లనబడును. ఇది శుభప్రదము లయిన మేలును, లేకున్న కీడు నని చెప్పబడినది.

పుష్కరిణి—ఈ పేరుగల వా రిర్వురు స్త్రీలు గాన నగుచున్నారు. ఉల్ముకుని భార్యయొక పుష్కరిణి. ఈమె కుమారుండు అంగుండు. వ్యష్టి భార్యయొకతె. ఉల్ముకుని భార్య మఱియొక పుష్కరిణి. కుమారుండు సర్వతేజస్సు.

పుష్కలచ్చీపము—ఆకస్మిన్ నది కుత్తరభాగము మొదలపశ్చిమతార్ధార దేశ భాగమును గల్గుకొనిన మధ్యఆసియా యనంబడు దేశ భాగము. దీని కుత్పత్తి భూష్కర. (ఇప్పటి బొఖారా)శబ్దమనిపెక్కొండు తలంచుచున్నారు.

పుష్కలావతీ పురము — తొలుత ఉత్పలావతీపురము. ఇప్పుడు ‘కేలీ’ యనంబడు తావు. (గాంధార దేశము చూడుండు.)

పుష్పకము-- ఆకాశగమన అంతరాళ గమన శక్తులుగల యొక విమానము. ఇది తొలుత బ్రహ్మదేవునివలన కుబేరున కీయంబడుట 'కుబేరపుష్పక' మని వాడుక యయ్యెను. ఇం దెందఱు కూర్చుండినను నింకొక్కరికిఁగూడ తావుండెడి దట. కాన నేటికిని అనుకొన్నలెక్కఁ న్న నెక్కడుమంది కూర్చుండఁ గల్గినతావునకు 'కుబేరపుష్పక' మని సామెతగానందురు.

రావణుఁడు కుబేరు నోడించి యీపుష్పకము నవహరించె ననియు, లంకాయుద్ధమున రావణుఁడు నిహతుఁడైనకతన నీపుష్పకము శ్రీరామునివశమయ్యె ననియుఁ జెప్పఁబడినది.

పుష్పకాసీసము-ఆంగ్ల. Green Sulphate of Iron సం. పుష్పకాసీసం. ఇది యించుక పచ్చరంగుధాతువు గల్గియుండునది. వేడిచేసి కఫరోగములు, కంఠరోగములు, కంటి దగ్గరపుట్టిన వ్రణము (అనఁగా లూతికరోగము), తాపము, శీతలము, శ్వేతకుష్మము (అనఁగా బొల్లి), వాతరోగములునివారింప నగునని చెప్పఁబడినది.

పుష్పగిరి తిమ్మన కవి— ఆంధ్రకవులలో నాధునికులందు పేర్కొనఁబడినవాఁడు. బ్రాహ్మణుఁడు. ఆశ్వలాయన సూక్తిఁడు. విశ్వామిత్రీనగోత్రము. తండ్రి పే రప్పన్న. నివాసము నెల్లూరు మండలములోని మోడేగుంట యని చెప్పఁబడినది.

ఈతఁడు రచించినది "సమీరకుమారవిజయము", "భర్తృహరినీతిశతకము" (తెనిఁగించినది.

పుష్పగిరి (పర్వతము)—దక్షిణ దేశమున మలయపర్వతమున నిప్పుడు "నైకై" యనంబడుచున్న (దక్షిణమధురాపురము ప్రక్క) గానంతర్వాహినిగ ప్రవహించుచున్న) కృతమా

లానది జన్మించుతావునఁగల పర్వతభాగమునకు వేరు. ఇది తొల్లింటిపేరని పెక్కండు) తలంచుచున్నారు.

దీనివ్రశంస మార్కండేయపురాణము ౫౭ అధ్యాయమునను, విష్ణుపురాణము ౨-౩ యందునను గాననగుచున్నది.

పుష్పగిరి (వీరము) — పుష్పగిరివీరమన నంద తెఱిఁగినమాటయే. ఇది శ్రీ శంకరాచార్యస్థాపితవీరములలో నొకటి. పుష్పగిరి దేవాలయము సుప్రసిద్ధము. M.S.M. రైల్వే బొంబై లెనుపై నున్న కమలాపురం ప్రేమనునుండి ఈశాన్యదిశగా వైదుమైల్లో పుష్పగిరిఉన్నది.

పుష్పదంతనాథుఁడు— జైనతీర్థంకరులలో నొకఁడు. (తీర్థంకరులు చూడుఁడు). వీరి చిహ్నము మొసలి. ఇత్యాకువంశక్షత్రియుఁడు. తండ్రిపేరు సుగ్రీవరాజు. తల్లి రామాదేవి. జన్మస్థలము కాకంది నగరము. (కాకనద పురము ఇప్పటి భోపాలాజ్యములోని సాంచి). పొడవు నూఱుధనుస్సులు. (ధనుస్సు మూఁడున్నర మూర). శ్వేతవర్ణము. ఆయువు రెండులక్షలు. గణధర్మంఖ్య ౮౮. నిర్వాణస్థలము సుమేరు శిఖరము. (శిఖరీజీ లేక అర్బువర్షతశిఖరము). తొమ్మిదికోట్ల సాగర్.

పుష్పపుటహస్తము - (హస్తాభినయము. చూ. భరతశాస్త్రము చూ.)

పుష్పఫలవరీక్ష — (కాలవిజ్ఞానశాస్త్రమున వివరింపఁబడిన పరీక్షలలో నొకటి. (కాలవిజ్ఞాన శాస్త్రము చూడుఁడు).

చెట్లు పూవులు పూచుట, కాచుట ఎఱుంగఁదగినవి.

౧ అశోకవృక్షములు, బ్రహ్మదండి లేకబ్రహ్మమేడిచెట్లు విస్తారముగ పూచి కాచినసంవత్సరము పెరుపంటలు బాగుండు ననియు,

౨ కర్పూరపు టర్రటిచెట్లు బాగుగ కాచిన సంవత్సరము నల్లయవిసె మొదలగు నల్లధాన్యములు చక్కగ ఫలించుననియు,

౩ చింతచెట్లు, పాలచెట్లు నల్ల వేములు విస్తారముకాచిన ధాన్యము చక్కగా పండుననియు,

౪ తుమ్మికిచెట్లు (తీందుకము) విస్తారము కాచిన జొన్నలు చక్కగా పండుననియు,

౫ ములుమోదుగులు విస్తారము పూచికాచినకొత్తలు చక్కగా పండుననియు,

౬ మొలలలు విస్తారముపూచినను, రావిచెట్లు విస్తారము కాచినను, ఆవాలు, జనుము,వృత్తి చక్కగా ఫలించుననియు,

౭ వావిలిచెట్లు విస్తారముపూచినచో ముత్యములు విస్తారము దొరకుననియు,

౮ తిలకములు (బొట్టుగుచెట్లు) విస్తారము కాచినచో వెండి చౌకయగు ననియు,

౯ బిక్కిచెట్లు, మారేడుచెట్లు విస్తారము కాచినచో బంగారము చౌక యగు ననియు,

౧౦ అత్తిచెట్లు విస్తారము కాచినచో రాగి చౌకయగు ననియు,

౧౧ ఎఱ్ఱగోరింట చెట్లు విస్తారము కాచిన వజ్రములు చౌక యగుననియు,

౧౨ మంకెనచెట్లు విస్తారము పూచినకాలమున పగడము లధికముగ దొరకు ననియు,

౧౩ బచ్చలిచెట్లు విస్తారము కాచినచో ఒంటెలు వృద్ధియగు ననియు,

౧౪ అరటిచెట్లు విస్తారము కాచిన సంవత్సరము గొత్తెలు వృద్ధియగు ననియు,

౧౫ బలరక్కసిచెట్లు విస్తారము పూచిన సంవత్సరము ఏనుగులు వృద్ధియగు ననియు,

౧౬ పాదిరిచెట్లు విస్తారము పూచిన గోవు లభివృద్ధి నందుననియు,

౧౭ అడవితంకేడు, రెల్ల, అనప, కుసుమ

ఈవృక్షములు విస్తారము పూచినచో దేశము సుభిక్షతమై యుండు ననియు,

౧౮ తామరలు విస్తారము పూచినసంవత్సరము బ్రాహ్మణశాఖ లభివృద్ధిగాంచుననియు,

౧౯ కలవలు విస్తారము పూచినకాలముల క్షత్రియశాఖ లభివృద్ధి గాంచుననియు,

౨౦ జమ్మిచెట్లు, చండ్రుచెట్లు విస్తారముగ గాచినకాలమున దేశమున పంటలు చక్కగ ఫలించు ననియు,

౨౧ వేపచెట్లు విస్తారముగ గాచినకాలమున దేశమున రోగబాధలు లేక ప్రజలారోగ్యమున మనెద రనియు,

౨౨ అడవులలో వృక్షములు విస్తారముగ గాచినకాలమున దేశమున పంటలు తక్కువగ ఫలించు ననియు,

౨౩ కొడిసెచెట్లు విస్తారముగ కాచినకాలమున దేశమందు జనులు రోగపీడితులై యుండు ననియు,

౨౪ కడపచెట్లు విస్తారము కాచినకాలమున వర్షములు స్వల్పముగ గురియనుననియు,

౨౫ జీడిచెట్లు విస్తారము కాచినకాలమున ప్రజలకు భయముగల్గి యుండుననియు,

౨౬ నాగ కేసరములు విస్తారము కాచిన కాలమున దేశమున వాంతివ్యాధులు కల్గి యుండు ననియు,

౨౭ బిళ్ళుడుచెట్లు విస్తారము కాచినకాలమున దేశమం దగ్ని భయ మనియు,

౨౮ వెలగచెట్లు విస్తారము కాచినకాలమున గాలి మిక్కుటముగ కల్గియుండు ననియు,

౨౯ బుడమచెట్లు విస్తారము కాచినకాలమున అంతఃకలహములు కల్గియుండు ననియు,

౩౦ లొద్దుగ(లోధ), దిరిశెన విస్తారము పుష్పించినకాలమున దేశమున పంటలు తక్కు

వగ ఫలించు ననియు రెట్టమతమునఁ జెప్పఁబడినది.

పుష్పలగుడన్యాయము-అఱచిఅల్లిచేయుచున్న కుక్కలలో నొకకుక్కపైవిసరినకఱ్ఱ, దానిచుట్టువట్లనున్న కుక్కలంగూడ శాంతింపఁజేయును.

బాధగల్గించుదుష్టులలో నొక్కనికి ప్రతిహతి నొసంగిన తక్కినవారు శాంతింతురనిభావము.

పుష్పవంతగోత్రము—(బౌతధ్యఉపగణము చూడుఁడు.)

పుష్పవంతుఁడు- ఉపరిచరవసువుసంతతి వాడగు నొకనరపాలుఁడు.

పుష్పవంతోపకారన్యాయము—ఇది జ్యోతిశ్శాస్త్రమందలి న్యాయము. పుష్పవంతులన సూర్యచంద్రులని యర్థము. వీరుపకారము చేయుటయందు దక్షులని చెప్పఁబడినవారు.

పుష్పవతీనది—ఇస్పాడు తిరువాన్కూరు రాజ్యమున “పంచై” యనుపేరఁ బరఁగుచున్న నది. వరాహపురాణము ౮౫ అధ్యాయమున దీని ప్రశంస గాననగు చున్నది.

పుష్పాంజనము—ఇదియొకజాతి రాయి యనియు, దీనిచూర్ణము లేక భస్మము ఊపిరి గొట్టునొప్పి, ఎక్కిళ్ళు, ఎలుకకాటు విషము, కఫము, పీనస, నేత్రములనుండి నీరుకాఱుజబ్బు, లూతిక (నేత్రములకడ వ్రాణములు) శ్వాసకాసలు నివారించునని చెప్పఁబడినది

పుష్పార్ణుఁడు- తండ్రి వత్సరుఁడు. తల్లి సర్వర్థి. పితామహుఁడు ధునిపుఁడు. (ఈతఁడు జ్యేష్ఠపుత్రుఁడు). భార్య లిద్దఱు.

౧ ప్రభ- ఈమెవలన సుతులు ప్రాతర్కర్మ ధ్యందిన సాయంత్రములు. ౨ దోష- ఈమె వలన సుతులు ప్రదోష, నిశీధ, వ్యుష్టులు.

పుష్పాలగోత్రము- (పిప్పలికలగోత్రము చూడుఁడు).

పుష్పి గోత్రము— (ఆత్రేయగణము చూడుఁడు.)

పుష్పమి నక్షత్రము— ఆకసమున తొండరూపమును భోలి కనిపించు మూఁడు నక్షత్రములు కలిసియుండిన నక్షత్రము దా యము. జ్యోతిశ్శాస్త్రగ్రంథములందు దీనికి అమరేజ్యః, ఆద్యః, ఇజ్యః, గురునామకః, జీవః, తిష్యః, దేవపురోహితః, పుష్పః, పూజితః వాగీశః అను పదములను పర్యాయపదములుగ వాడియున్నారు. దీనికి బృహస్పతి అధిదేవత. దేవ గణము నక్షత్రము. ఊర్ధ్వముఖము, పుంస్వ భావము. ఆఁడుమేఁక, వీటికాశి గానియెఱు. ఈ నక్షత్రసంబంధము లనియు, ప్రవేశించిన యిరువదిగడియల త్యాజ్యమ (విషఘటికలు) నియు, నలువదిన్నాల్గుడియలపై నమృతమనియు, ఖీప్రస్వభావనక్షత్ర మనియుఁ జెప్పఁబడినది

పుష్పమితుఁడు— మగధ దేశమేలిన శృంగవః శస్త్రవతులలో మొదటివాఁడు. ఈతని సుతుఁడగ్ని మిత్రమహారాజు. (భార్యమాళవిక).

ఈవిషయము మహాకవి కాళిదాసకృతముగు మాళవికాగ్ని మిత్రమున స్పష్టికరింపఁబడినది.

తొలుత పుష్పమితుఁడు మౌర్య (మురసంతతి) వంశస్థులలో కడపటివాఁడగు బృహద్రథునికడ సేనాధిపతియై యుండివీలుచూచికొని యాతనింజంపి తాను రాజైనవాఁడు.

పుష్పరాగము- పుష్పరాగము నవ నక్షత్రములలో నొకటిగఁ జెప్పఁబడినది. ఇది వజ్ర ప్రాచీన భద్రశంకని పెక్కఁడు తలంతురు. రసాయనశాస్త్రవేత్త లిది మరకత కుటుంబమునకుఁ జెందిన దనెదరు. దీని నాంగ్ల రసాయనశాస్త్రవేత్తలు “A transparent

or translucent precious stone composed of oxides of aluminium, silicon, and fluorine" అని వివరింతురు. ఇది సామాన్యముగ తెల్లదిగ నుండును గాని, యిందు పసుపుపచ్చరంగువి, ఒకపక్ష డాకుపచ్చ రంగువి. ఊదారంగువి, ఎఱుపురంగువి, రంగులే లేక కేవల స్వచ్ఛతగలవి కూడ గల్గుచుండు నందురు. ఇందు మేలుజాతి పుష్కరాగములు అన్నివిధముల వజ్రపుత్రకులం గల్గియుండును.

అంగ్లభిజశాస్త్ర మనఁడగిన Mineralogy మేర కిది A mineral aluminium fluosilicate అని వివరింపఁ బడినది. పుష్కరాగము Greiss (లేక Granite) శిలలం గూడి దొరకెడిని. ఇంకను Tinstone Tourmaline, Mica, Beryl లతో సంబంధము గల్గి దొరకెడిని.

పుష్కరాగములం దించుక దట్టమై నారించ రంగు ధాతువు గల్గినమణికి విలువ యధికముగ నుండు నందురు. శ్రేష్ఠము లగు పుష్కరాగ ములు ఊరల్ పర్వతములందు దొరకునఁట. బ్రెజిల్ దేశపు రాళ్లును శ్రేష్ఠము లందురు. బ్రెజిలు పుష్కరాగములు వేడి చూపిన Pink వర్ణము నందునఁట. ఇవి చౌకధరలు గల్గియుం డును. ఇందు హీనపుజాతికి Topazolite అనె దరు. ఇవి పసుపుపచ్చ, ఆకుపచ్చ, ధాతువులు గల్గియుండు నఁట.

లా. Tapozos. జర్మను, Topazos. అంగ్ల Topaz. సం. పుష్కరాగమణికి.

పుష్కరాగము శాస్త్రోక్తముగ భస్మము చేసిన, నది వాతదోషము నడఁచి యధికముగ జతరదీప్తి నిచ్చుననియు, ఆయుర్వృద్ధి, వీర్య వృద్ధి, బుద్ధి బలము గల్గించు ననియుఁ జెప్పఁ బడినది. మన దేశమునపుష్కరాగములు తెల్లనివి

మాత్రమే తఱచు గాననగు చుండును. లేక తెల్లనిరాళ్లనే పుష్కరాగము లనుచుండురు.

పుస్తకభాండాగారము లేక లైబ్రరీ

భరతదేశమున పుస్తకభాండాగారము లనాదిగ నుండినవి. వాటిని సరస్వతి కాలయములుగ తలంచెడివారు. లైబ్రరీయందు గ్రంథములను నిల్వజేసియుంచుదురు. ఈజిప్టు దేశమునను, బేబిలోనియా దేశమునను, ఆసియామైనరు దేశమునను కొన్ని పుస్తకనిలయములు తరువాతచెప్పఁ దగినవి యుండినవి. ఐరోపాదేశపు లైబ్రరీలు క్రీస్తుమును మతవ్యాప్తికి బిడప నేర్పడినవి. ఇక్కాలమున వాస్త్రగ్రంథములు, అచ్చుగ్రంథములు, కాగితపుపుస్తకములె గాక, తాళపత్ర గ్రంథములు మొదలగున వన్నియు పుస్తకములే. ఐరోపాయందు గొప్పగొప్ప పుస్తకభాండాగారము లేర్పడి యుంట విచిత్ర మనిపించెడిని. బరోడా సంస్థానమునందు "ట్రావెలింగు లైబ్రరీలు" కలవఁట. అవి చక్కములపై నూచూరి కంపబడుచు తిరుగుచుండు నఁట. విజ్ఞానము వెదఁజల్లు నీపుస్తకసముదాయములు విద్యాభ్యాససాధనములు.

పుస్తకము

- సంచితమైన యొకవిషయము పుస్తక మనంబడును. పుస్తకమునందు చేర్పఁ బడిన విషయము విజ్ఞాన మైనను గావచ్చును, లేక శాస్త్రమైనను గావచ్చును. కేవలవిషయములచే నిండి మనోరంజకమైన ప్రబంధపద్యములుగఁ గాని, కథలుగఁ గాని, నవలలుగఁ గాని, ఇతరవిషయములు నిండినదిగఁ గాని చరిత్రగఁ గాని ఉండవచ్చును. ఏది యైనను నొకచోఁ జేర్పబడినది పుస్తక మనిపించుకొనును.

భరతదేశమున నాదికాలమునుండి పుస్తకములు తాళపత్రములతో చేయఁబడినవిగ నుండినవి. అందు శ్రీతాళ మనంబడిన వెడలుపు పొడవు నధికముగఁ గల్గిన యొక శ్రేష్ఠమగు

జాతితాళపత్రము (తాటియాకు)లు పుస్తకములుగఁజేయుపద్ధతి చరిత్రోవ్రాయ జాపకములేని తొల్లింటి కాలమునుండి భరతదేశమున నుంట నుపసాధింపమే.

ఇప్పటి కేమవేల సంవత్సరములకు పూర్వము ఛాల్డియనులు వారి గ్రంథములను మట్టిఇటుకలంబోలిన దిమ్మరేకులపై లిఖించి కాల్చి గట్టిపఱచి పుస్తకబాండాగారములందు నిల్వయుంచువారని బయల్పడియుంట యంద రెఱింగినదే. ఈజిప్టు దేశమున పాపిరస్ (Papyrus) చుట్టలను విప్పి వ్రాసి వాటిని దిరుగ చుట్టి గొట్టములలో దూర్చి నిల్వయుంచు చుండెడివారు. తర్వాత పార్షియెంటు కాగితములు, గోనెపీచు కాగితములు, వాటిస్థానము లందుకొని పుస్తకములు కాసాగినవి. ఆకాలమున పలుచని చర్మములపై వ్రాసి చేసిన పుస్తకములును గలవు. ఇవి యన్నియు వ్యాసగ్రంథములే.

క్రీ. వె. ౧౪౫౦ వద్దనుండి ముద్రాయంత్రములును, వాటితోపాటు కాగితముల యభివృద్ధియు, నూతనపరిస్థితులు గల్గించినవి. ఇప్పడు కాగితములపై నచ్చువేయబడిన గ్రంథములు సర్వసామాన్యములే. (కాగితములు చూడుడు).

పూచినపూవులన్నీ కాయలేయైతే వుడమి భరింపగలదా?-(ఆంధ్రలోకోక్తి)

పూతికచెట్టు (తూతికచెట్టు, పూతికపండ్లచెట్టు)—*La. Morinda Citrifolia, Mulberry tree.* పూతికచెట్టుపై పట్టుపురుగునివాస మేర్పఱచుకొని చక్కఁగ పెరుగును గాన పట్టుపురుగులఁ బెంచువారీచెట్లను నాటి పెంచుదురు. ఇవి పండ్లకుఁగూడ పెంచుట కలదు. ఇది పెద్దపూతిక, చిన్నపూతిక యని ద్వివిధము.

పెద్దపూతికపండ్లు నాలు గంగుళముల పొడవువఱకుఁ బెరిగి పెద్దవిగా నుండును. చిన్నపూతికపండ్లు ఒకటి లేక ఒకటిన్నరయంగుళమునకంటె పెరుగవు. ఈ రెండింటియందు తీయనిరుచి గలవి పుల్లనిరుచి గలవి యని యొక్కొకటి ద్వివిధమై యుండును గాన పూతిక నాలుభేదము లని చెప్పఁదగి యున్నది.

పండ్లు సమధాతువు గల్గించును. శరీరరక్తమును శుభ్రోపఱచును. పట్టుపురుగులకు దీని యాకులు మంచియాహారము గాన వాట్లపై బ్రోశికి పట్టుకాయల (Cocoons) నిడును.

తీయనిపూతికపండ్లకు సికింజబీనును, పుల్లనిపండ్లకు తేనెయు పరిహారములని చెప్పబడినది.

పూతికరంజచెట్టు — (నెమలిఅడుగుల చెట్టు చూడుడు.)

పూతిమాష గోత్రము—(సంకృతి ఉప గణము చూడుడు.)

పూతిమాష గోత్రము— శుకర్ణుగణము చూడుడు.)

పూతిమాష గోత్రము—(వసిష్ఠగణము చూడుడు.)

పూతిమాష గోత్రము—(భరద్వాజ ఉప గణము చూడుడు.)

పూనానగరము— బొంబై రాజధాని యందు బొంబైనుండి ౧౧౯ మైళ్ళదూరమందున్న మహారాష్ట్రనగరము. తొల్లింట “పునఖా” యని పేరుండిన యీపురము రాను రాను ‘పున’ యనుబడి, ఆంగ్లకాలమునాడు “పూనా” యయ్యెను. మహారాష్ట్రీలు “పూణే” యనెదరు.

మూతా నది (ముక్తిదా నది) మూలానదిలో (భీమరథీ లేక భీమరధ్యానదికి మూలమగునది) సంగమించుతావున తొల్లింట నిర్మింపఁబడి నలు దెసల వ్యాపించి, యిప్పుడు గొప్పనగరమై యున్నది. పరిసరములఁ గల పార్వతీగిరిపై నుండు పార్వతీ దేవాలయము సుందరమై సుప్రసిద్ధమై యున్నది. ఇట సంవత్సరమున రెండు నెలలు బొంబైగవర్షులు నివాసమొనర్చు నుగాన ప్రభుత్వభవనములు, కచేరీలు “గణే యఖం”డనంబడుతావున నిర్మింపఁబడియున్నవి. పూర్వము మహారాష్ట్రీల బౌద్ధత్యకాలమున నిది వీష్ణాపరిపాలకులకు నివాసనగరమై యుండెను. వారినాటి భవనములు, కట్టడములు, నిటీవల నిర్మింపఁబడిన శివాజీమహారాజువిగ్రహము, చక్కనినవీనమైనకట్టడములు,నగరసౌందర్యము నభివృద్ధిపఱచినవి. వీష్ణావనాటి హీరాబాగు నందలి వారి వినోదభవన మిప్పుడు టౌన్ హాలుగ నున్నది. విద్యావంతమగు స్థానము,ఇచట సైన్య స్థానమగు “కిర్కీ” నాల్గు మైళ్ల దూరమున గలదు. వేడి తగ్గి యింఁచుక సమశీతోష్ణప్రదేశ మగుట పూనాపరిసరముల వృక్షములు మొక్కలు లతలు చాల బాగుగ పెరుఁగును. కాన నీనగరమున తోటలధికముగఁ గలవు. పదిమైళ్ల దూరమునం దున్న శింగూర్ నందలి శింఘు ఘడము (దుర్గమును),ఇరువదిమైళ్ల దూరమునం దున్న పురంధరదుర్గమును, మహారాష్ట్ర ప్రభుత్వమునాటి దుర్గము లిప్పుడు చల్లదనపు టాలోగ్యప్రదేశములుగ వాడఁబడు చున్నవి. బొంబాయినుండి పూనాకు ఎలక్ట్రికు రైయిల్వే సంబంధము కల్పఁబడియున్నది.

ఇది యిప్పుడు బొంబై రాజ్యమున,బొంబైకే

బిదప, ముఖ్యనగరము. క్రీ.వె. ఎన్నిదవ శతాబ్దమున తెలిగొంపద్ద దొరకిన రాగి రేకుశాసనములందు పూనానగరమునకు తొల్లింటికాలమున పునాక-పౌనిక-పున యని పేర్లండినటులఁ దెలియుచున్నది.

దీనిప్రశంస వాయుపురాణము ౪గి అధ్యాయమునఁ గాననయ్యెడిని.

పూనీశాఖ క్షత్రియులు— (ప్రమాద శాఖ క్షత్రియులు చూడుఁడు)

పూపరి గోత్రము — (శండిలగణము చూడుఁడు.)

పూమిన్ రాయి (Pumice stone)- ఇది లాటిన్ భాషా జన్యపదము. నురగరాయి యని యర్థము. స్పంజింబోలిన చులకనిరాయి. నురగంబోలియుండును. అందు గుల్లతావులందు గాలి యుండె ననియు, నిది భూగర్భమందలి మహాతీక్షణమైన వేడి కేర్పడిన దనియు పరిశీలనలు తెల్పుచున్నవి. ఇది అగ్నిపర్వతముఖముల నుండి వెలువడుచు బైటఁబడుచుండును. ఇంఁచుక ఇండియాబ్బరుకన్న గట్టిదై, అది చేయుపనినే అధికమగు బలముతో చేయుచుండునది.

ఇది లాటిన్ భాషాపదమగు నురగ యనునర్థ మిచ్చు Pumex పదజన్యము. నీటినురగ వలె నుంట నీపేరందినది. అగ్ని పర్వతశిఖరములనుండి ద్వారముగుండా నొక్కొకప్పుడుడుకుచున్న ద్రవముచే నెగురఁగొట్టఁబడి బుడగలసహితముగ సతిత్వరితముగ చల్లారి గట్టిపడునది. ఇంఁచుక కరకుగ నుంట సిరామరకలను వదలఁగొట్టుటకు దీనితో రుద్దుచుండురు. దీనిపొడుము పండ్ల

పొడియం దొకభాగముగఁ గల్పించుదురు. Metal polish నందిది చేర్పఁబడుచుండును.

ఇది భూమిలోపలినుండి యేర్పడునది గాన పరిశీలకలు భూమిలోపలి పదార్థములను దీని నుండి యెఱుఁగుచున్నారు.

పూరకము—యోగశాస్త్రమునఁ జెప్పబడిన అష్టాంగ యోగములలో ప్రధానమగు నది ప్రాణాయామము. ఆ ప్రాణాయామము పూరక, కుంభక, రేచకాత్మకము. (ప్రాణాయామము చూడుఁడు.)

పూరక మనఁగా వాయువును లోనికి పీల్చి శరీరములోపలిభాగమున పూరించుట(నింపుట) యని యర్థము. యోగశాస్త్రమునందు యం అనువాయుబీజమును పదునాఱుసారు లుచ్చరింపఁ దగినకాలమున కుడిముక్కును మూసి యుంచి, యెడమముక్కుద్వారమున వెలుపలి వాయువును లోనికి పీల్చుట పూరక మనఁబడును. (ప్రాణాయామము చూడుఁడు.)

ప్రథమప్రాణాయామ మనియు, ద్వితీయ ప్రాణాయామ మనియు, తృతీయప్రాణాయామ మనియు ప్రాణాయామాభ్యాసము త్రివిధముగఁ జెప్పఁ బడినది. అందు ప్రథమప్రాణాయామమున పూరకము కుడిముక్కు రంధ్రమును మూసి, యెడమముక్కురంధ్రముతో వాయువును లోనికిపీల్చుట యనియు, ద్వితీయప్రాణాయామమున పూరకము ఎడమముక్కును మూసి, కుడిముక్కురంధ్రముగుండా వాయువును లోనికి పీల్చి పూరించుట యనియు,

తృతీయప్రాణాయామమున పూరకము రెండు ముక్కురంధ్రములగుండా వాయువును లోనికి పీల్చి పూరించుటయనియుఁ జెప్పఁబడినది.

పూరకక్రియ కథిపతి బ్రహ్మ యనియు, ఇది ఉత్పత్తిచిహ్న మనియు, పంచైండుంగుళములవఱకు వాయువును బిగియఁబట్టి లోపలికి బీల్చవలె ననియు, క్రమముగ నభ్యాసాతిశయమున దేహమునందలి సర్వావయవములు నిండు నటుల వాయుగ్రహణ మొనర్పనగు ననియు, దీని యభ్యాసము పుష్టి, ధాతుసామ్యత, బలము, తేజము, అగ్ని దీపనము గల్గించుననియుఁ జెప్పఁబడినది. (అష్టాంగయోగములు చూ.)

పూరణ (లేక పారణ) గణము—

ఇది విశ్వామిత్రసంతతియందలి యొకగణము. దీనిని పౌరణగణ మనియు నందురు.

ఇందు ౧ పూరణన, ౨ పౌరణన, ౩ వారి ధానయంతన అని (౩) గోత్రములు కలవు. వీటకు ప్రవరరూపములు రెండు కలవు.

౧ విశ్వామిత్ర, పౌరణ, ౨ విశ్వామిత్ర, దైవరాత, పౌరణ.

పూరణ లేక పారణ గోత్రము—

(పూరణగణము చూడుఁడు.)

పూరి (పురుషోత్తమక్షేత్రము).

(చరిత్రపురము చూడుఁడు).

పూర్వమహారాజు సంతతి వంశావళి.

పీఠ అతిసంతతి - చంద్రవంశపు క్షత్రియులు.

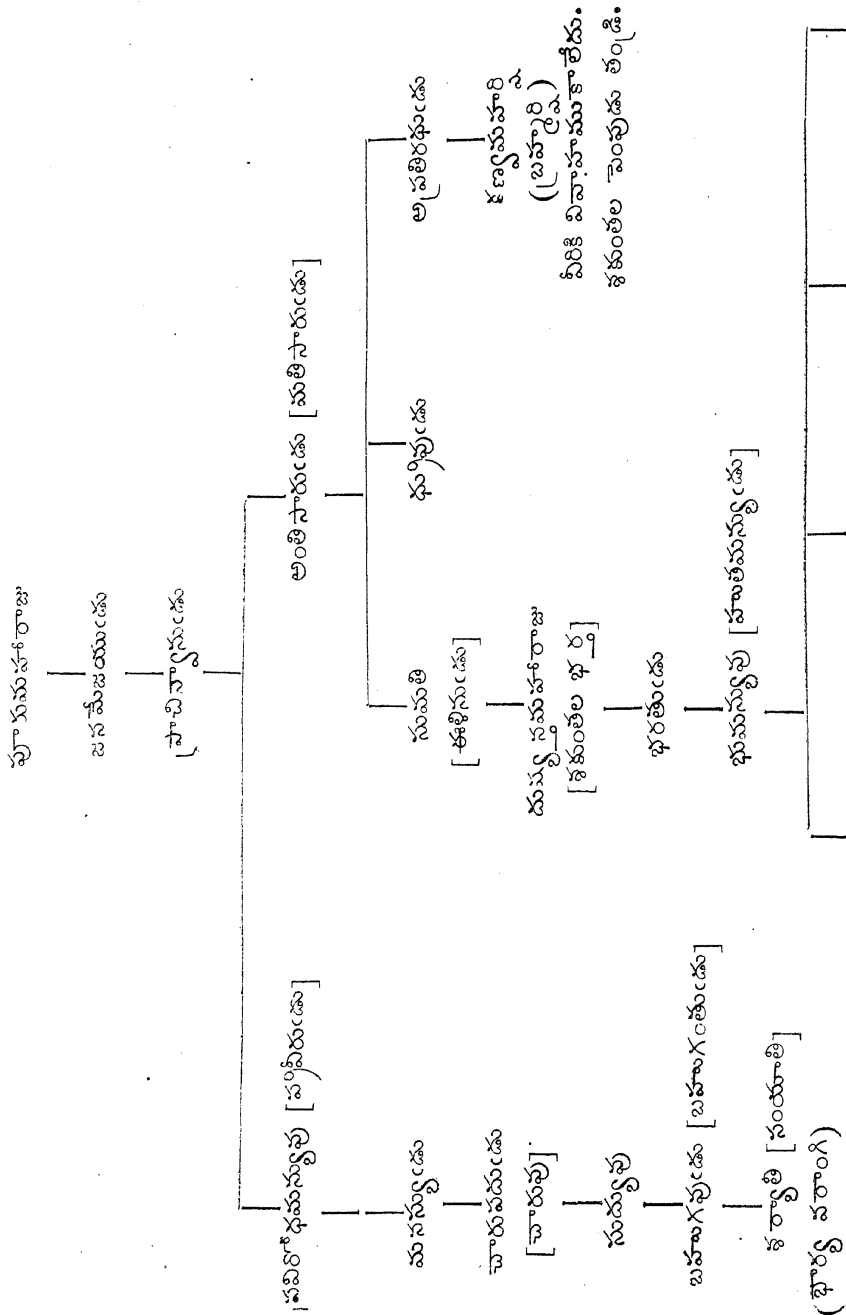

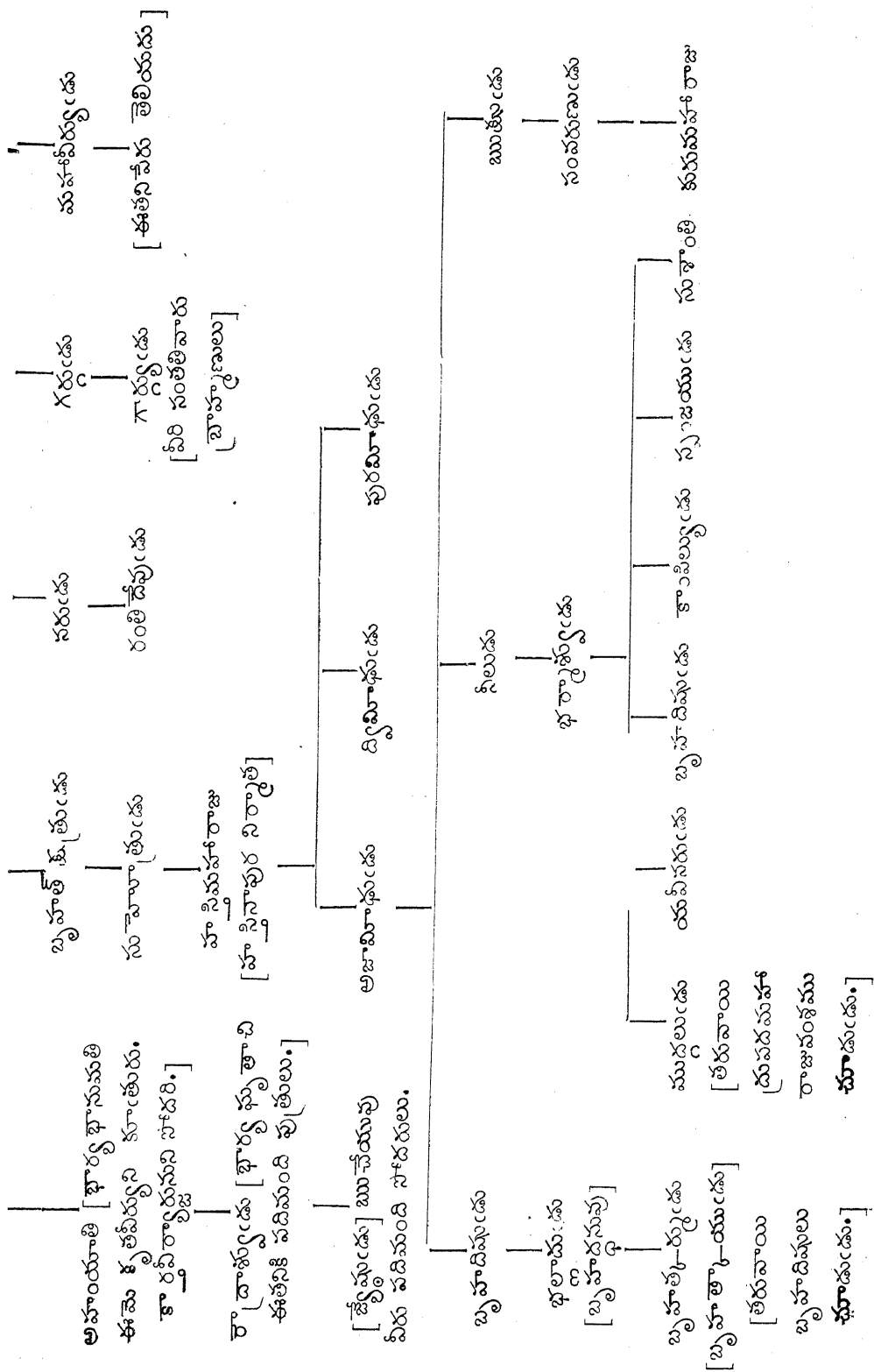

పూరుషామ్యగము—దీనివృత్తాంతము కొంతవఱకు భారతాంతర్గతముగు సాగంధికహరణకథను బోలియుండును. ధర్మరాజు రాజసూయము చేయుటకు సంకల్పించుకొని తద్విషయములగు నేర్పాట్లగుఱి శ్రీకృష్ణునితో నాలోచించుచుండ దినమునకు కోట్లకొలది భుజించు భోజనశాలలను పరిశుభ్రముగ నుంచువిషయముగు ప్రసంగము వచ్చెను. ఎంతయంది పరిచారకులనేర్పాటుచేసినను నిత్యము కోటానుకోట్లు భుజించి పోవుచుండు భోజనాగారములను ఆరోగ్యకరముగు పరిశుభ్రస్థితిలో నుంచుట కష్టతరమనియు, అందులకు శక్తికలది పూరుషామ్యగమను పేరిటి నరమృగాకారముగు వింతజంతువు కలదనియు, అయ్యది యతిమానుషప్రజగలది యగుట కేవలము భోజనశాలలే గాక, యజ్ఞావరణ మంతయు నిరంతరము పరిశుభ్రస్థితియందుండునట్లు చూడఁగలదనియు, కావున దానిని రప్పించుట వాంఛనీయ మనియు శ్రీకృష్ణుఁడు ధర్మరాజునితోఁ జెప్పెను.

అందుచే నద్దానిని దోడ్కొని రా భీముఁడు నియోగింపఁబడెను. భీముఁడు త్తరాభిముఖుఁడై శ్రీకృష్ణునిరిషమార్గమున బయలు వెడలెను. హిమవన్నగము దాటి కొంతద వ్వరిగిన యనంతరమక్కడ నిరుదరుల నెత్తయినపర్వత పంక్తులచే నాక్రమింపఁబడిన యొక యిరుకైన మార్గమున మారుతి పోవుచుండెను. దారి కడ్డుగా జరాకృతమైన యొక వృద్ధవానరము పండుకొనియుండెను. మర్కటము నధిగమించిపోవుట శుభోదర్కము కాదని భీముఁడు దానినుండి తొలగుమని యాముసలికొఁతిని సామ భేద దాన దండోపాయములసంప్రదించెనుగాని కార్యము లేకపోయెను. భీమ సేనుఁడు తనబలమంతయువినియోగించినను ఆపండుకొఁతితోఁక నైన గదల్పఁజాలఁడయ్యెను. అందుపై భీముఁ డదిసామాన్యముగు వానర

ముకాదనియు, తనయన్న యగువాయువుత్రుండే (హనుమ) తన్నిట్లు పరిశోధించుచుండె ననియు గ్రహించి శరణాగతుఁడై తనకార్యము నివేదించెను.

ఆంజనేయుఁ డనుగ్రహించి సోదరునిపాచ్చరించి పూరుషామ్యగోదంతమంతయు పూర్తిగా నెఱిగించి తనవాలమునందలి రోమములను రెండు గుప్పిళ్ళు తీసికొనిపో మ్మనియు, వానిలో నొక్కొక్క రోమము విడిచిన చోటునందెల్ల నొక్కొక్క శివలింగ ముద్భవించుచుండు ననియు. ఆపూరుషామ్యగమునకుఁ దాను శివలింగము నెక్కడఁ జూచినను ముమ్మాఱు ప్రదక్షిణము చేయునియమము గలదనియు మఱికొన్ని సంగతుల నెఱిగించి దీవించి వీక్ష్యాలెను.

భీమ సేనుఁడు పూరుషామ్యగముండు పట్టునకుఁ బోయి తనయన్న గారికార్యము నివేదించెను. పూరుషామ్యగము వచ్చుట కంగీకరించెను గాని యొక్కసమయము కోరెను. యజ్ఞశాలలో ప్రవేశించులోపున భీమ సేనుఁడు తన కేళ్లడఁబట్టువడినను చంపి తినివేయుదుననియు, యజ్ఞశాలలో ప్రవేశించిన వెనుక నీనియమము లేదనియుఁ జెప్పెను. భీముఁ డందుల కంగీకరించి బయలు దేఱెను. పూరుషామ్యగము వెంటఁ బయలుపడెను. భీముఁడు ముందు పూరుషామ్యగము వెనుక. మృగము దగ్గర పడినపుడెల్ల భీముఁ డొక్కొక్కరోమము రాల్చుచుండెను. వెంటనే యక్కడ నొక శివలింగము పుట్టుచుండెను. పూరుషామ్యగము తన యాచార ప్రకార మాలింగమునకు ముమ్మాఱు ప్రదక్షిణము చేయుటలో కొంత కాలాతీత మగుచుండెను. భీముఁ డింతలో ముందగుచుండెను.

ఇట్లు రాజసూయయజ్ఞ శాలాద్వారమువఱకు వచ్చిరి. భీమునిశరీరములో నర్థభాగము శాలా

వరణములో నున్నది. మిగిలిననగము పైనున్నది. పూరుషామృగము పట్టుకొన్నది. తగవు ప్రారంభమైనది. ఉభయములును ధర్మరాజునే తగవరిగాఁ గోరియుండిరి. ధర్మరా జుభయవాదములను ప్రోత్సహించి విని నిష్పక్షపాతబుద్ధితో నగముశరీరమునందు పూరుషామృగమునకు హక్కుగలదనియు, భీముఁడు తనశరీరమునందలి పెనుండి పోయిన యర్థభాగమును గోల్పోక తప్పదనియు తీర్పు చెప్పెను.

పూరుషామృగము ధర్మరాజు ధర్మబుద్ధికి నెంతయు సంతోషించి భీముని నగముశరీరము ధర్మజుని కిచ్చివేసి రాజసూయానంతరము వఱకు వాచిచెప్పచేతలలో నుండి పదన వెడలిపోయెను.

పూర్ణగిరిమాయీ దేవీక్షేత్రము — ఆగా) అయోధ్య సంయుక్తరాష్ట్రములలోని తనకూర్పురెయిల్వేస్టానమునుండి “సుఖడంగ్” (నిర్జల) పర్వతము, తుండ్యాసుల్మీఁదుగా ౨౩ మైళ్లుండును. ఇది సుప్రసిద్ధ దేవీక్షేత్రము. చంపావతీ పట్టణమునుండి సాలిగా)ముము, బ్రహ్మాండేవుమండి (బజారు) ప్రాంతరోడ్డు తుండ్యాస్ మీఁదుగా నడుచును. ఈమార్గమున చంపావతినుండి పూర్ణగిరిమాయీక్షేత్రమునకు ౧౮ మైళ్ళుదూరముండెడిని. ఇది దేవీపురాణ ప్రసిద్ధమగు క్షేత్రము.

పూర్ణతిథులు-- కృష్ణపక్షమునందు షష్ఠి, సప్తమి, అష్టమి, నవమి, దశమి.

పూర్ణదర్శనము—కాలాంజరమున కీపేరు గలదని వాయుపురాణము ౪౫ యందు కలదు.

పూర్ణసాదాసనము-యోగ శాస్త్రమునఁ జెప్పఁబడిన ఆసనములలో నొకటి. రెండుపాదములు నేల మోసి, తిన్నగ నిలువంబడి, రెండు చేతులను మోఁకాళ్ళకడకు వేలవేముట “పూర్ణ

సాదాసన” మనఁబడును. దీనివలన నిద్రయు, నాలస్యమును తగ్గిపోవునని చెప్పఁబడినది.

పూర్ణానంది—తపతీనదియొక్క శాఖ కీపేరు కలదని పద్మపురాణము, ఉత్తర ౪౧ వలన తెలిసెడిని. (కా)త్రకాశికానది

పూర్ణానుస్వారము — (అనుస్వారము చూడుఁడు).

పూర్ణిమ—భాతకు అనుమతి యనుభార్య యందుపుట్టిన కుమార్తెకు పూర్ణిమ యని పేరు. మఱియు మఠీచికి (బ్రహ్మమానసపుత్రిఁడు) కళ యను భార్యయందు గల్గిన కుమార్తెకును పూర్ణిమ యని పేరు.

చాంద్రిమాసమున చంద్రుఁడు షోడశకళా ప్రపూర్ణుఁడై యుండు మధ్య (పదునేనవ) దినము, లేక శుక్లపక్షమునందలి కడదినమునకు పూర్ణిమ (పౌర్ణమి) యని వాడుచున్నారు.

పూర్ణియా క్షత్రియులు-(చౌహానులు చూడుఁడు.)

పూర్వకర్మ సిద్ధాంతము — (విధి విధానసిద్ధాంతము చూడుఁడు.)

పూర్వగంగ—పర్మదానది కీపేరు కలదు.

పూర్వచాతుక్య లిపి — ఇది తూర్పు చాతుక్యలిపి యని గూడు వాడఁబడు చున్నది. ఇది వేంగిలిపినుండియు, నది గుహాలిపినుండియు, నయ్యది(మా ర్యాశోకబ్రాహ్మి) దేవనాగరి లిపి నుండియుజనించినది. (దాక్షిణాత్యలిపులు చూ.) పూర్వపశ్చిమ చాతుక్యలిపులు తిరిగి కలిసికొని సంధికాలపులిపి యైనది. (దానిం జూడుఁడు) పూర్వచాలుక్యలిపి యిప్పటి తెలుగులిపికి ఎక్కువగా పోలికలనబంధమున నన్నిహితపూర్వ స్వరూప మని సుప్రసిద్ధపరిశీలకులగు శ్రీకొమరాంజు లక్ష్మణరావు ఎం. ఏ., గాడు పేరిడి యున్నారు.

నన్నయ భట్టారకుఁ డీలిపియందే అంధ్రుల భారతమును రచింపఁ బ్రారంభించెను. ఇప్పటి యాంధ్రపూర్వగంధము లీలిపియందు పెక్కులు వ్రాయఁబడి యుండనోవు.

తూర్పుచాలుక్య రాజులగు వేంగి దేశాధీశులగువారి శాసనములు పెక్కు కలవు. అందు మిక్కిలి పురాతన మనఁబడిన క్రీ. వె. ౬౨౨ నాటి విష్ణువర్ధనమహారాజు వేయించిన దొకటియు, రాజరాజనరేంద్రునినాటి నందంపూడి శాసన మొకటియు భాషాలిపుల పఠిశీలనలకు మిక్కిలి యుపయోగకరము లగుట ముఖ్యములుగ నెంచఁబడు చున్నవి. నందంపూడి శాసనలేఖకుఁడు నన్నయభట్టుగారే.

(దాక్షిణాత్యలిపులు, భరతదేశపు లిపులు, తెలుఁగులిపి చూ. తెలుఁగుకన్నడలిపులుచూ.)

పూర్వ మీమాంసాంగములు —

(అంగములు చూడుఁడు.)

పూర్వశ్వానన్తక్షత్రగౌళములు-లేక

అముశ్వాన గోళములు—(నక్షత్రములు భారతీయులు గుర్తించినవి చూడుఁడు.)

పూర్వస్థలి— బంగాళములోని బర్హానో జిల్లా (తొల్లింటి రాధా దేశము)లోని గంగానదీ తీరమందలి పార్తాలీస్ అనంబడు గ్రామ మని పోల్చియున్నారు.

పూర్వాగమములు—(ఆగమములుచూ)

పూర్వాతిథి గౌత్రము—(గవిష్కరగణము చూడుఁడు.)

పూర్వాభాద్రనక్షత్రము—ఇది భద్రా నక్షత్రమందలి పూర్వభాగము. పూర్వాభాద్ర ఉత్తరాభాద్రాలు కలిసి మంచపుకోళ్ళంబాలిన నాల్గు నక్షత్రములుగఁ గన్పట్టును. దీని కింకను అజాయనియు, ఏకపా త్రనియు, పదాయనియు, పోష్టపదాయనియు పర్యాయనామములు

కలవు. దీని కజైకపాదుఁ డధిదేవత. మనుష్య గణము. అఘోముఖము. పుంస్వభావనక్షత్రము. ఖడ్గయావ నక్షత్రము.

సింహము, పావురము, బూరుగుచెట్టు ఈ నక్షత్రసంబంధము లనియు, ప్రవేశించిన పదునాఱుగడియలపై త్యాజ్య (అనఁగా విషఘటకలు)మనియు, నలువదిరెండు గడియలపై నమృతఘటిక లనియు, కూరస్వభావనక్షత్రమనియుఁ జెప్పఁబడినది. (ఉత్తరాభాద్ర నక్షత్రము, నక్షత్రములు చూడుఁడు.)

పూర్వాషాఢ నక్షత్రము—

ఇది ఆషాఢ నక్షత్రముయొక్క పూర్వార్ధము. పూర్వాషాఢ ఉత్తరాషాఢలు కలిసి యాకాసమునందొకచాకము వలె నాల్గునక్షత్రములకూడిక యై యుండును. దీని కింకను ఆపకి, ఉదకం, జలం, తోయం అను పర్యాయపదములు జ్యోతిషశాస్త్రగ్రంథములందు వాడఁబడినవి. దీనికి జల మధిదేవత. మనుష్యగణ నక్షత్రము. అఘోముఖము. స్త్రీస్వభావము. దండాకార నక్షత్రము. కోతి, కొంగ, చింతచెట్టు ఈ నక్షత్ర సంబంధము లనియు, ప్రవేశించిన యిరువదినాల్గు గడియలపై త్యాజ్య (విషఘటికలు)మనియు, నలువదియైదిమిది ఘటికలపై నమృతఘటికలనియు ఇది కూరస్వభావనక్షత్రమనియుఁ జెప్పఁబడినది. (ఉత్తరాషాఢ నక్షత్రము చూడుఁడు.)

పూర్వాహ్లాచ్ఛాయా న్యాయము —

పూర్వాహ్లాచ్ఛాయ ఆదియందు (సూర్యోదయముతో)పెద్దదిగ ప్రారంభమయి, క్రమముగ మధ్యాహ్న మగువఱకు తగ్గిపోవుచుండును. గర్ధభరుతన్యాయమును (గాడిదకూత) ఇట్టిదే.

పెద్దదిగా నారంభమై రానురాను క్షీణదశ నందుటను దెల్పుట కీన్యాయము వాడుచుందురు.

పూల్ (Pool) — వాణిజ్యసంబంధమున కొందరేకస్థలై లాభసప్తములను సమముగా ననుభవించు కలిసి పనిచేయుట యని యర్థము.

పూల్ ఆట (Pool)-- ఈయాటయందు పెక్కురంగులబంతుల నొక్కొక రంగుగ మూడేసి బంతులతో పెక్కుమంది ఆడుదురు. ఈయాటబల్లపై పూల్ అనబడు గుంటయు, హాలా అనబడు కన్నమును, ఒకచిక్కపు సంచియు నుండును. ప్రతిఆటకానికి మూడు Life లు చొప్పున గల్గియుండెడిని. ఒకనిబంతి హాలులునందు బడిన నొకవైపు లెక్కకు వచ్చును. తిరుగ అతడే ఆడుచుండ వలెను. హాలులు తప్పిపోవువఱకు అతడే ఆడుచుండును.

అతనిబంతిచిక్కపుసంచి(Pocket)యందు పడినచో నతని కొకవైపు నష్టము లెక్కింపఁ బడును. కడకు మిగిలిన ఆటకానికి పూల్ (Pool)అపజయము సిద్ధించును. ఇద్దరుసమాన భాగులు మిగిలిరేని లాట్సు తీసికొని యెవ్వరో యొక రపజయపుపూలునకు పాల్పడుదురు.

ఇటులనె “రష్యన్సుల్” అను నాటయుఁ గలదు గాని, యందు చిక్కైన విధానములు చాల గలవు.

పూలచెట్ల నిద్దుర-మెలకువ— ఆంగ్ల వృక్ష శాస్త్రవిదులు పూలచెట్ల నిద్దురమెలకువలు గల్గియున్నవిగా పోల్చుచున్నారు. అవి పూవులు పూచుట మెలకువకాలమునందే యనెదరు. పూవులు రాలిపోవుట గాని, తిరుగ ముకుళించు కొనియుండుట గాని, నిద్రించుకాల మని పోల్చిరి. దాసాని (మందార) సూర్యోదయ మైనపిదప మేల్కొంచుటతో పూవులుపూచు ననియు, సూర్యాస్తమయముతో పూవులను రాల్చివేయుట, లేక తిరుగ ముడుచుకొనుట, నిద్రను సూచించు నందురు. చంద్రకాంతపూల చెట్లు సాయంతనమేమేల్కొంచిపూచుననియు,

రాత్రియంతయు గాక మఱునాఁ డుదయమైన పిదపఁ గూడ నించుకకాలము మేల్కొంచియుండి పూలుకళాహీనమై ముడుచుకొనుటతో సాయం తనముదనుక నించుక స్వల్పకాలమే నిద్రించు నట. హాసనోహానా (Night queen)అనం బను జపానుదేశపు పూలచెట్లు రాత్రులందు మేల్కొంచి యుండుచు, పగలు పూవులు ముకుళించుకొనినిదురించి, తిరుగ రాత్రిమేల్కొంచు ననెదరు. తామరలు సూర్యోదయముతో నిద్ర నుండి మేల్కొని సూర్యాస్తమయముతో పూవుల ముకుళింపఁ జేసి నిద్ర కారంభించుటను దెల్పు దురు. అట్లే కలువలు చంద్రోదయముదనుక నిదురించుచు, అత్తజీమేల్కొంచితిరుగచువచ్చి స్తమయకాలమునకు నిదురింప నారంభించు నందురు. వీటి కమావాస్యలందుఁ గూడ చంద్రోదయము (ఉదయము)తో మెలకువగల్గి చంద్రాస్తమయము (సాయంతనము)ననే నిద్ర కారంభించు నట. నిద్రాభంగి (Touch me not) పెద్దఉసిరిక, వర్షపుచెట్లు మొదలగునవి పగలు మేల్కొనియుండి, రాత్రులం దాకులు ముడుచుకొని నిదురించు నందురు. సర్వ సాధారణముగవృక్షజాతులు రాత్రినిదురించుచు పగలు వెలుతురునందు మేల్కొని యుండు నందురు.

పూవులు-తేనె-తేనెటీగలు —

పెక్కండ్రు తలఁచునటుల తేనె పువ్వులం దుద్భవిం చుటయు, దానిని తేనెటీగలు గొంపోయి తమపట్టునందు భద్రపఱచుకొనుటయు నిజము కానేరదు. పూవులుపూచు చెట్లు తమయువ యోగార్థమై వేళ్ళతో నాహారముఁ గైకొనునట్లై తేట్లుపూవులందు తీవ్రపదార్థము నింపునుగాని ద్రవపదార్థము తేనెగ నొనర్చవు. ఆతీవ్రపదార్థ మగుటకు చాల యాలస్యము పట్టును. అట్టిదాని నాంగ్ల శాస్త్రవేత్తలు కెమికల్ ప్రోసెస్ గా నెంచి

యున్నారు. దానినుండి ద్రవపదార్థమును దానికి జేర్చి తేనెటీగలు తేనెచేసి తమ తేనెపట్టలం దుంచుకొనునని కనిపెట్టఁ బడినది. ద్రవము జేర్పకము న్నా తీపిపదార్థమును గట్టిపఱచి, పలు కులవలె జేయుటయుఁ గలదు. అట్టిపలుకులను చిన్ని పూచేనె (Cristal honey) యనెదరు. అట్టిపని తరుచుగ పాలచెట్లతోఱులయందు జర గుచుంటుఁ గాంచనగు చున్నది. సర్వసాధారణ ముగ తేనె, తేనెటీగలు కూర్చువైనపుపట్టలం దేర్పడుచున్నను, పుట్టలందుఁ గూడ తేనెపట్టుండుట కలదు. వాటికి పట్టుతేనె యనియు, పుట్టతేనె యనియు పేర్లు వాడుకయందున్నవి. ఇటీవలఁ గొన్ని దేశములందు తేనెటీగలను పెట్టెలయం దుండఁజేసి పెంచి నెపట్లు బెట్టించుటయుఁ గలదు. తేనె ధాతుపుష్పి త్వరితముగ నొసంగుబలపదార్థము. ఆయుర్వేద వైద్యవిధానమున తరచుగఁ దేనె యనుపానముగ (Vehicle) గా వాడుచుందురు. అందు వలన ఔషధ మతివేగముగ గుణమిచ్చు నట.

పూవులుపూచు చిన్న జాతి మొక్కలు

— ఆంగ్ల వృక్ష శాస్త్రవేత్తలు పరిశీలించి విభజించినమేరకు వీటియం దేడు భేదజాతులు కలవని తెలుపుదురు. క్రీ. వె. ౧౯౦౦ సంవత్సరపు ప్రొఫెసరు వైన్ను పండితునిలెక్కమేరకు ఈక్రిందివిభజనము తెల్పుబడినది.

- కేవలము పూవులుపూచు మొక్కజాతులు (True flowering plants) ౧౦3౦౦౦.
- ఫంగస్, బేక్టీరియాజాతులు (Funguses and Bactaria) ౪౦౦౦౦.
- ఆల్గే లేక సముద్రపు గడ్డిజాతులు (Algae or sea Weeds)- ౧౪౦౦౦.
- మాస్ జాతులు లీవరువర్ష జాతులు (Mosses and Liver worts) ౭౫౦౦.

నాచు జాతులు (Lichens) ౫౫౦౦.
 పూవులుపూచుని జాతులు (Flowerless plants with vessels) 3౫౦౦

విత్తనములనుండి పుట్టుజాతులు (Nature-seeded plants) ౨౫౦౦. మొత్తము ౧,౭౬,౦౦౦ జాతులు.

పూవులుపూచుకాలములు — చెట్లు

పూవులు పూచుకాలము ఋతు వని చెప్పఁ బడుచున్నది. ఈఋతుకాలములు వేర్వేరుచెట్లకు వేర్వేరుగ నుండెడివి. వేసవియందు మల్లెలు, వర్షారంభమున విరజాజులు పూచునట్లే, అన్ని వృక్షములు తమతమ ఋతువులందు పూచికాచి ఫలించు చుండెడివి. కాని, అన్నివృక్షములు ఉష్ణ దేశములందు మంచువేసవియందును, శీతల దేశములం దతిశీతలకాలమునను, పూచుట యాగియుండెడివి. దీనినుండి చెట్ల ఋతుకాల ధర్మమున కత్యుష్ణము, అతిశీతలము అననుకూలములని తేలుచున్నది. ఇట్లగుట శీతల దేశములందు వేసవియందునను, ఉష్ణ దేశములందు వర్షాకాలశీతకాలములందుననుపూవులుపూచుట చక్కఁగా నడిచెడివి. హిమవన్నగముపై నుండు శీతల ప్రదేశములందు గులాబీ లింగికముగ వేసవియందు పూచుట, త్వరితముగనే యలసి చచ్చి పోవుచుండును గాన పూత యధిక మగుట చెట్టునకు బలహీనత గల్గించునని తోచెడిని.

— (అష్టాంగ యోగములు చూడుఁడు.)

పూషాశాఖ క్షత్రియులు—వీరు ప్రమాద శాఖనారు. (క్షత్రియకులము చూ.) పూషా క్షత్రియులు చిత్తూరునుండి వెలువడి దక్షిణ దేశమునకరిగిరి Lef. Col. James Todd చరిత్రకారుఁడు వ్రాసియున్నాఁడు. పూషవాడ్ (లేక పూసపాటి) వారుగ ఆంధ్రదేశమునందు

వీరు తాము ఆశాఖవారము కామని చెప్పవచ్చున్నారు. “కీచీ” యను పేరుగల (హిందీ పాటల) కవి. తన పాటలందు వీరినిగూర్చి వాసియున్నాడు. పూసపాటివారు మొదలగు కుటుంబములు ప్రమాదశాఖవారిని తెలిసెడిని. (క్షత్రియ కలము ఆంధ్ర దేశమందలి క్షత్రియులు చూడుడు.)

పూషుండు— ద్వంద్వశాదిత్యులలో నొక యాదిత్యుడు. దక్షాధ్వరధ్వంసకాలమున వీర భద్రస్వామి యీతని సంక్షూడదన్నె నని చెప్పబడినది.

పూసపాటి తమ్మభూపాలకవి— ఆంధ్ర కవి. క్షత్రియుడు. సూర్యవంశము. రచించినది శ్రీకృష్ణవిజయ మను ప్రబంధము

పృథ్విశిష్ట గోత్రము— ఆర్యవైశ్యుల ౧౦-౨ గోత్రములలో నొకటి. (వైశ్య గోత్రములు చూడుడు). పృథ్విశిష్ట (పృథ్విశ్రేష్ఠ) గోత్రము. ఏకాక్షరేయ (౩-౨) గోత్రము. స్మృత గోత్రము. భార్యవన, భృగుగణము. ఆపస్తంబ యజుశాఖ. ప్రమాణగ్రంథమాద్య ప్రవరఖండ పృథివీశుడు దేవత. రామపార్థివ భార్య. రజ తాద్రీ తపస్సానము. పార్థివసరస్సు తటాకము. జపము లక్ష. దీపములు ౨౩ ష్టేత్రసంఖ్య ౧౭. భూమిదానము. నేరెడుపండ్లు వర్షనీయము.

పృథుచక్రవర్తి (వైన్యుడు)— స్వాయం భువమను సంతతివారి డగు వేను చక్రవర్తి సుతుడు. తల్లి పేరు సునీధ (హృత్యువునూతురు). భార్య కేతవీదేవి. సోదరుడు నిషాదుడు. నిషద(ధ) రాజ్య మీతనినుండియే పేరందినది. నిషాదజాతుల కితడు మూలపురుషుడు గానోవు. షోడశమహారాజులలో నొకడు. (మహారాజులు చూడుడు).

పృథుధాక పృథుంధాక (పిహోవా లేక పిహివా)— ఈపట్టణము కురుక్షేత్రము

లోనిది. సరస్వతీనదీతీరము. స్థానేశ్వరమునకు పశ్చిమముగా పదమూడు మైళ్ళ దూరమందున్న పవిత్రస్థానము. స్నానతీర్థము. పురాతనపుకట్టడములు కొన్నింటి గలవు. పృథుధాక యన వెడలుపగు లము లని యర్థమందురు. ఒహుశః సరస్వతీనది పొంగి వెల్లువ యగుతే నుండునీటినిబట్టి కల్గిన పేరై యుండనోవు.

పృథులొక్షుండు— చతురంగుని కుమారుడు.

పృథువు (త్రిదన్వుడు)— మరీచి, ఇత్యో కుసంతతి. సూర్యవంశ క్షత్రియుడు. తండ్రి సుయోధనుడను నామాంతరము గల అనరణ్యుడు, లేక అనేనస్సు. పితామహుడు కకుత్స్థుడు. కుమాళ్లు సూర్యారణ్యుడు, లేక త్రియారణ్యుడు, విశ్వగంధుడు, యవనాశ్వరుడు నను మువ్వరు. పృథుచక్రవర్తికి శాశ్వతుడనియు, విశ్వకుండనియు, త్రిధన్వుడనియు బిరుదనామములు కలవు.

మతీయు, బృహదిషునిసంతతియందు పారుని కుమారుఁ డొకఁడును, యదుసంతతియందలి రుచికునకుమారుఁ డొకఁడును వేదోకప్రసాదుఁ డనువానిసుతుఁ డొకఁడును పృథువును నామములు కలవారు. ఇంకను స్వాయంభువునివంశమున వేదోకపృథుచక్రవర్తి కలఁడు. ఆతనితండ్రి పేరు వేనుడు. భార్య అర్చిదేవి. సుతులు విజయాశ్వరుడు లేక అంతర్ధానుడు, ధూమ్రకేశుడు, హర్యశ్వరుడు, ద్రవిణుడు, వృకుడు. ఇతను ససత్కుమారుని శిష్యుఁడై బ్రహ్మజ్ఞాని యయ్యెనని చెప్పబడినది. మతీయు నితఁడు గోరూపధారిణి యగుభూమిని, మను వను వత్సనుంచి, ఓషధులు పితకె నని చెప్పబడినది.

పృథుశ్రవణుడు— యదుసంతతి. చంద్రవంశక్షత్రియుడు. తండ్రి శశిబిందుమహారాజు. కుమారుఁడు ధర్మ్యుడు.

ప్రథమ సేనుడు—బృహదిమనిసంతతి. క్షత్రియుడు. ౧౬ పాక్షిణుడు. కుమారుడు పారుడు.

ప్రశ్ని—అత్తి చంద్రియాదవ హేహయ వంశక్షత్రియుడు (తాళజంఘుడు). చేది దేశాధిపతి. తండ్రి ఒకటవ మాహిష్మంతుడు. కుమారుడు వృషి.

ఇంకను వేణోకప్రశ్ని యాదవ(చంద్రవంశ) క్షత్రియుడు. తండ్రి అనమిత్రుడు. కుమారుడు శ్వఫలుడు; సత్యకుని పినతండ్రి.

ప్రపదశ్య గౌత్రము — (ఛత్తర ఉప గణము చూ.)

ప్రపదుడు— పాంచాల దేశాధిపతుడు. తండ్రి సుజన్మకృతుడు. కుమారుడు ద్రుపద మహారాజు.

ప్రప్తతాడనాద్దంతభంగన్యాయము— తుంటిపై కొట్టిన నోటిపండ్లకు దెబ్బ తగులుట యని యర్థము. అసాదర్శమని భావము

ప్రప్తాన్యాయము—అడిగినదానికి ప్రత్యుత్తర మిచ్చుటలో నెంతవఱ కనసరమో అంతవఱకే ప్రత్యుత్తర మీయడగును. దాని సంబంధమే యైనను అనవసరమగు సంగతులు నుడువుట సమంజసము కాదని భావము.

పెంకులపరిశ్రమ (Tile Industry)— ఇది కొంచెము హెచ్చుతక్కువ ఇటుకలుచేయు పరిశ్రమవంటిదియే కాని యెక్కువ శ్రద్ధయు, ఎక్కువ జాగ్రతయు నిండవసరములు. మన్నును ఎక్కువపరిశుభ్రమైనదిగా నుండవలసియుండును. (ఇటుకలపరిశ్రమ చూడుడు.)

పెంకులందు ఇంటినేత పెంకు (Roofing tiles), మూలపెంకు లేక వెన్నుపెంకు (Ridge tiles), గొట్టముపెంకు (Pot tiles), బిళ్ళ పెంకు (Flat tiles), తూములపెంకు (Drain

tiles, లేక Gutter tiles), దోనెపెంకు (Pan tiles), మెంగుపూరు మచ్చుపెంకు (Manglore pattern tiles- Glazed tiles or Paving tiles or Encaustic tiles for Flooring or Paving tiles వీటినే (Ornamental tiles అనియునందురు) మొదలగు కొన్ని రకముల పెంకులు వాడుకయందున్నవి.

భరత దేశమున ఇండ్లు నేయుటకు వాడుకయందున్న ముఖ్యజాతుల ఇంటిపెంకు మంగుపూరుపెంకు లైయున్నవి. అందు మంగుపూరు మచ్చుపి పెద్దపెంకులుగాన, దళసరిగా జేయఁబడును. దేశవాలీ ఇంటిపెంకులు కొంతపలుచనగా నుండుటయే గాక చిన్నవిగాఁ గూడ నుండెడివి. ఈ రెండువిధములగు పెంకులందు ఇండ్లనేత పెంకులు, మూలపెంకులు, దోనెపెంకులు మొదలగు వివిధోపయోగములపెంకులు చేయఁబడుచున్నవి. ఇవిగాక, క్లెంజిగులైల్లు లేక ప్లోరింగులైల్లు, లేక పేవింగ్ లైల్లు అనబడునవి అలంకారార్థమగునవి. నాటితో నేలభాగములను (Floors), గోడలును (Walls) గిలాబావలె నతికించి సుందరముగ నొనర్తురు.

పెంకులపరిశ్రమ - Civil Engineering కళయందలి గృహనిర్మాణపరిశ్రమకుఁ జెందిన విద్య యైయున్నది. ఈవిద్య బంకమట్టిజాతిపై నను, దాని కొనంగుపదున్నపైనను, దాని కొనంగుకాల్పుపైనను ఆధారపడి యుండును.

వర్షములకు ముందు తేజుచుగ నీబంకమట్టి త్రవ్వి యెండ వాన గాలులకు ఆస్పదమగునట్లు బహిరంగ పఱచుదురు. దీని కాంగ్లమున Weathering లేక Mellowing అనియెదరు. ఈ పెంకులమట్టియందు ఇటుకలమట్టియందున కన్న ఇసుక తక్కువగా నుండవలయును. ఇట్లు వర్షాకాల మంతయు నిల్వయుండుట శ్రేయము.

పిదప నామట్టిని దెచ్చి అడుగులోతుగల నీ రింకనికుండులయందుఁ బోసి పైని నీరు నింపి ఇరువదినాల్గు గంటల కాలము నాననిత్తురు. పిమ్మట నామట్టిని ఇంటినీడకుఁజేర్చి, పండ్రెండు గంటలకాలము నీ రాజునిచ్చి పదును గల్గిన తోడనే మెత్తగఁ గ్రుమ్ముదురు. ఇందు చక్కని పదును కల్గదనుకఁ గ్రుమ్ముచునే యుండవలయును. ఇందు ముతుకయిసుకగాని, చిన్న చిన్న తాళ్ళుగాని ఉండరాదు. ఉండెనేని పెంకుపేళి పగులుటయు, విచ్చిపోవుటయు సంభవించును.

పదునుగల్గిన యామట్టిని నిలువున నిలువఁ బడనట్లు దిమ్మలుగ వైచి పలుచని రేకులుగ అడ్డుగాఁ గోయుచు అచ్చులం దుంచి, వలయు పెంకులుగ రూపములు కుదిర్చి మట్టిపెంకులు చేయుదురు. తఱచుగ నీపనివాండ్ల ముగ్గురేకకాలమునఁ గూడి చేయుట కలదు. వారిలో నొకఁడు మట్టిపదును చూచుకొనువాఁడుగను (Temperer), వేఱొకఁడు అచ్చులలోరూపము కుదుర్చువాఁడుగను (Moulder), వేఱొకఁడు చేసిన పెంకులు పరిశుభ్రపఱచువాఁడుగను (Cleaner) ఉండురు. అందు కీనరుపని నేర్చుకొనుచుండువాఁడు బాలుఁడుగ నుండవచ్చును.

ఈ చేతయందు చేతికి మట్టి అంటుకొనకుండ కొంచెము నీరు చల్లుటకాని, పొయిబుగ్గి లేక కుమ్మరబుగ్గి చల్లుట గాని చేయుటకు Watering అనియు, అచ్చులయం దణఁచుటకు శబ్ద మిచ్చు ఘాతకు Striking అనియు, సర్వసాధారణముగ అచ్చునుండి పెంకు చేయుటకు Moulding అనియు ఆంగ్లనామములు కలవు. ఈ పెంకు నీడనే ఆటవలయును గాన ముప్పదివేలపెంకు వారముమొదలు పదిదినములవఱకాఱనిచ్చి గుండ్రని యావములందుఁ గాని, లేక ఇటుకబట్టిలపైఁ బేర్చి గాని కాల్చుదురు.

వీటిని గాల్చుటకు పిడకలను కఱ్ఱలతోఁగల్పి, అవముపేర్చి, తోలునొలుత వేడి తక్కువగా పొరంభమై క్రొనుకొనుముగ హెచ్చుచు మూఁడుదినములు కాలునట్లు ఏర్పఱచి కాల్చుదురు. బహుశః నూటికి పదిపెంకులు సరిగా కాలకపోవు నని చెప్పవచ్చును.

మంగుసూరు మచ్చుపెంకు తోలుదొల్ల కొంకణదేశమదలి మంగుసూరుపురప్రాంతపు ఫెరోకు పురమునఁ జేయఁబడి అట్లు పేరందినది గాని, ఇక్కాలమున మన్ను అనుకూలించు పలు తావులందుఁ జేయఁబడుచునే యున్నది. ఆర్న మెంటల్ టైల్సు అనంబడు పెంకల కెక్కువ మెఱు గీయఁబడటయు, కొన్ని లతలు పద్మములు గల్గి యుంటము వేఱువిధమగు పనియై యుండును.

పెంటాటచ్ (యూధమతగ్రంథము)-

ఇది జహ్వాదేవునకు బలిగా నర్పింపఁ బడిన గొత్తెల యొక్కయు, మేఁకపిల్లయొక్కయు, చక్కములపై లిఖింపఁ బడినదట. అదివఱకే యుండిన మతగ్రంథము. ము వేయి సంవత్సరములకుఁ బూర్వమే కూర్వఁబడిన దనియు, ఇప్పటి యీ పెంటాటచ్ గ్రంథము క్రీ. వె. ౪౦౦-౯౦౦ మధ్యకాలము వ్రాయఁబడెననియు నందురు.

“పెంటాటచ్” అను మాట జర్మనుభాషా పదములగు పెంటం అన నైదనియు, టాచోన్ అన సంపుటము లనియు నర్థముగల పదములనుండి కల్గినది. “పంచసంపుటము” లని యర్థము. క్రైస్తవుల యాదివిధాన మగు పురాతనగ్రంథము (Old Testament) నందలి మొదటి యొద్దుగ్రంథములు ననిభావము

(డియూటరోనోమీ లేక హెక్సాటాచ్ చూడుఁడు).

పెంటోగ్రాఫీ (Pentagraphy)- పెంటో గ్రాఫు చిన్న పటములను పెద్దవిగా వ్రాయుటకు గాని, పెద్దపటములను చిన్నవిగా వ్రాయుటకు గాని ఉపయోగించు పనిముట్టు. దీనికి పెంటో గ్రాఫ్ అనియు, ఆ దృశ్యకు పెంటోగ్రాఫీ యనియు బేర్లు.

పెండలపు తీగె-- పెండలపు దువ్వకై

పెండలము తీగలు కైరు చేయుటకునున్నవి. భోజన పదార్థము. పెండలమునందు తెల్లనిస్వచ్ఛ ధాతువు గలది తెల్లపెండల మనియు, ఇంచుక యెఱుపు నాతువుగల్గినది ఎఱుపెండల మనియు, క్రిధానజాతిపెండలము రెండుగఁ గలదు. కాని ఈ భేదము పాటించఁబడుటయే లేదు. కాని తెల్ల పెండల మిందు శ్రేష్ఠముని తలంపఁబడుచున్నది. ఎఱుపెండలము ఇంచుక దురద గల్గియు రుచి తక్కువగా నెంచఁ బడుచున్నది. నాగపెండల మనంబడుజాతి వేఱొకటియు, కఱుపెండలమనం బడుజాతి మఱిమొకటియు నీ కిరువఁ గలవు. కాని, కఱుపెండలము ప్రత్యేకజాతి గాని, యిందు చేసినది తోఁచెడిని. అది కఱు పాతిన వేళ్ళు దన్న బతుకునది గాని లేవ కాదు. అది యంత రుచిలేదునుకూడ కాదు గాన పెండలపువిలువ దానిదుంపల కుండదు.

తెల్ల, ఎఱుపెండలములజాతికి లాటిన్భాష యందు *Disoscorea alata* యనియు, ఆంగ్ల మున *Yam* అనియు పేరులు.

ఎఱు, తెల్ల పెండలములు ఏటేట తృవ్వి దుంపలు తీసికొందురు. ఇవి చలవము, ఆమము, వాతము జేసి, వీర్యపుష్టియు, దేహపుష్టియు, బలమును గల్గించు ననియు, మేహశాంతి గల్గించి, మూత్రమును చక్కఁగా వేడలఁ జేసి ఇంచుక మలబద్ధము, వాయుదోషము, కఫము ను ద్రోకింపఁ జేయుననియుఁ జెప్పఁబడినది.

పెండలపుపాదులు కాచుకాయలును భోజన పదార్థముగ ఁడఁబడు చున్నవి. పాదులు శ్రవ్యక అల్లె నిలువయుంచిన రెండవసంవత్సర మున కాయలు కాచెడిని. కాయ లించుక వేడియు, పైత్యమును జేసి దేహపుష్టి, బలము గల్గించి, వాతదోషమును హరించి నీరసము గల్గించు నని చెప్పఁబడినది.

నాగపెండలమునందు పెండలపు గుణముల తోపాటు పైత్యశాంతియు, కఫశాంతియుఁ గల్గించి వీర్యవృద్ధి, బలము గల్గించి ఇంచుక మలబద్ధము గల్గించు గుణము కల దనియు, పెండలపుదోషమునకు బెల్లమును, తములపాకు లును పరిహారము లనియుఁ జెప్పఁబడినది. (కఱుపెండలము చూడుఁడు.)

పెండెచాటు — బధిరమున (చెవుడున) కళ్ళముగ వాడుచున్నారు. ఇది ఆంధ్రభాషా సాంప్రదాయార్థపదము.

పెండ్లికులగోత్రము-(ఉద్వాహకులచూ).

పెండ్లికొడుకు— పెండ్లి యన వినాహ మనియు, కుమారుఁ డన నద్వంద్వజాతుఁ డని యు భావము. పెండ్లికొడుకున కాంగ్లమున *Bride-groom* అనెదరు. ఇది కొంత వికార ముగ నుండును. గాని దీని పూర్వోత్తరములు వేఱు. *Old English* పదములగు *Bryde guma* అనెడి పదములగతి *Bride-groom* విసది. ఇందు *Bryde* పెండ్లిసంబంధార్థము. *Guma* అన మనుషుఁడని యర్థము.

పెండ్లి సందడిలో పుస్తెలు మఱచి నట్లు— (ఆంధ్రలోకొక్తి.)

పెంపుడుజంతువువలన సంతసము గల్గుట— మనుష్యులు తాము పెంచిన కుక్కలు, పిల్లులు, మొదలగు గృహమున మచ్చికయగు జంతువులను పెంచి వాట్లలో

నానందించుట గాననగును. అందుకుఁ గరణములు రెండు. ఎల్లరు తలంచురీతిని ఉపయోగమని యొకకారణము గన్పట్టెడిని. పెంచిన జంతువులవలన అర్హోపయోగపరిఫలము గల్గినను, కలుగకపోయినను ఆజంతువులు తనకు లోబడి తనయాదు యాజమాన్యభక్తి గల్గియున్నంతదనుక వాట్లను గాంచినంతనే సంతసమతిశయించును. ఇందువలన మానవస్వభావముతా నధిపతియై యుంటుము, ఇతరములు తనకు లోబడి తనస్వాధీనమున మనలుటయు వాంఛించు చుండునదిగఁ దేలుచున్నది. ఇది సర్వసాధారణము. ఒక్కొక్కప్పుడు ఒక్కొక్కరియం దీవాంఛ తగ్గి యుండుటయు, కేవలోపయోగ వాంఛయే అతిశయించి యుంటుముగూడఁ గాననగును.

పెగ్స్ అండ్ విషిల్సు (Pegs and whistles) — కలవరము, క్రమముచెడుట, గల్గెతు అనుట కీడ్గి నుపయోగి:తురు.

పెటగొనియా దేశము (Patagonia Republic)—దక్షిణ అమెరికాయం దున్న ప్రజాప్రభుత్వ దేశము. ఆఖండమునఁ గనుడక్షిణముగ నున్నది. చాల చలిదేశము. జాళ్ళ మయమై నిరుపయోగ ప్రదేశములయమై యున్నది. రోడ్ల ఇంజినును లిందు నివసించుచున్నారు. యుచాలకూర్తులు. సదా గుఱ్ఱములపైతిరుగుచు వేటాడుచుండువారు. ఇప్పుడీదేశము అర్జంటైను రిపబ్లికునకుజెందియున్నది. పట్టణములని వేతే లేనిదేశము. (అర్జంటైను దేశము, లాప్లాటా దేశము, దక్షిణఅమెరికా చూచుడు).

పెటర్నలిజమ్ (Paternalism)—— తల్లిడియే గృహాయజమానుడై అందఱయొక్కయోగక్షేమముల సరయుటను, రాజ్యమునందలి ప్రజలకు రా జొక్కండే పాలకుడై పరిపాలించు పద్ధతిని సమర్థించుసిద్ధాంతము.

పెట్టి తినేవారే కాని తిట్టితే పడేవారుందారా?—(అంధ)లోకోక్తి,
పెట్టినవారికి పుట్టినదే సాక్షి, పెట్టినవారికి పుట్టినదే సాక్షి—(అంధ)లోకోక్తి.
పెట్టు చుట్టము, తిట్టు వైరము — (అంధ) లోకోక్తి.

పెట్రోలియమ్—(మట్టితైలము చూ).
పెట్రోలోజీ (Petrology)— తాళ్లను గూర్చిన శాస్త్రము. అంగ్లకల. జర్మనుభాష యందు Petra యన తాతి కర్ణము. ఇది జియూలోజీలోనియొక భాగముమిన రాలోజీవంటి శాస్త్రము తాతియందుఁగల వివిధపదార్థములు, వాటిరంగులు, గట్టితనము మొదలగునవి వివరించుకల.

పెడిమాంటు—(ఇటలీ దేశములోని యొక ప్రావిన్సు చూడుడు).

పెడిమెంటు (Pediment) — గొప్ప భవనముల వరండానంటి స్తంభములపై

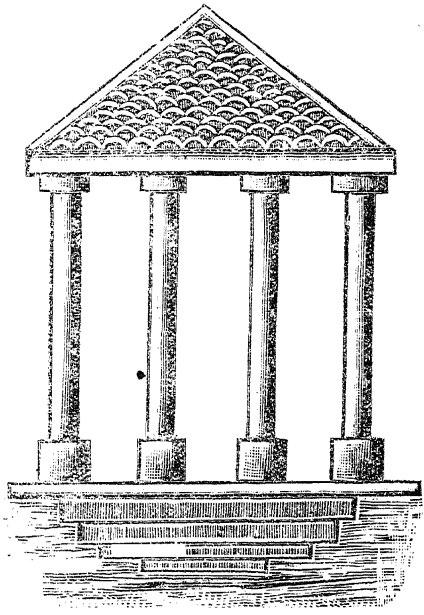

అందముకొఱకు త్రికోణాకారముగ నిర్మింపఁబడుపని.

పెడోమీటర్ (Pedometer)-- నడుచు తఱి నెక్కినమెట్లెన్నియో లెక్క తెల్పు యంత్ర పరికరము.

పెథగోరియానిజమ్--(Pythagoreanism) గ్రీకుతత్వశాస్త్రజ్ఞుడగుPythagoras) అనువాని సిద్ధాంతములు.

పెథటిక్స్ (Pathetics)- క్షేచిభాషా జన్యపదము. దుఃఖపరిస్థితులవలన కలిగెడు భావములను జాలిపుట్టించునట్లు కరుణాస్పృహనముగ కవితచెప్పపద్ధతి. అంగ్లమునందు "Oliver Twist" అనుగ్రంథ మివిధానమునకుఁ జెందును. ("ఉత్తరరామచరిత్ర" నాటకము సంస్కృతమునందు, "సుగుణమణి" తెలుగు నందును గలవు. నవీనవాఙ్మయమునం దిట్టి గేయము లెక్కవగ రచింపఁబడుచున్నవి.)

పెథోలజీ (Pathology)- రోగలక్షణ పరిణామములను దెలుపు శాస్త్రము.

పెదవికి మించిన (నెలాటి) పండ్లు, ప్రమిదకు మించిన వత్తులు బాధాకరములే--(ఆంధ్రోలోకోక్తి).

పెదవేంకటాద్రిప్రభువు-ఆకువీటివారి వంశావళి--

క్షత్రియులు. కొండిన్యసగోత్రము. నివాసము ఆకువీడుదుర్గము. (కందనూరుమండలము, ఇప్పటి కర్నూలు) జీర్ణవిజయనగరమున వీరి నివాసభవన ముండెనట.

ఇమ్మరాజు (ఆకువీటిపు రాధిపతి)

భావరాజు

మ్మరాజు (శ్రీకృష్ణరాయనికి రాజమహేంద్రవర యుద్ధమున జయము తెచ్చినవాఁడు)

తిమ్మరాజు (విజయభైరవబిరుదమందినవాఁడు)

బొమ్మరాజు కనిష్ఠుఁడు.

పెదవేంకటాద్రి (పింగళసూరన్నచే చినవేంకటాద్రి వంశావళి) వంశావళి
ప్రభువు రాఘవపాండవీయము రాజు రాజు
కృతినందినవాఁడు) రాజు

పెదవి దాటితే పృథివి దాటుతుంది-- రహస్యమై యుండదని భావము. (ఆంధ్రోలోకోక్తి).

పెదవేంకటాద్రిప్రభువు--క్షత్రియుఁడు. వీరియింటిపేరు ఆకువీటివారు కానోవు. కొండిన్యసగోత్రము. నివాసము విజయనగరము. (ఆంధ్రకర్ణాటకరాజ్యము). వీరు రాఘవపాండవీయమును పింగళి సూరనామాత్యునిచేఁగృతినందిరి. వీరిసోదరులు చినవేంకటాద్రిరాజు, వేంకటరాయఁడు, వేంకటవరదరాజు ననువారలు. వీరి తండ్రిపేరు తిమ్మరాజు. ఈయన విజయభైరవుఁడని బిరుదమందినవాఁడు. పినతండ్రి బొమ్మరాజు. పితామహుఁడు ఇమ్మరాజు. (ఈయన రాజమహేంద్రవరము జయించినవాఁడని చెప్పఁబడినది.) ప్రసాదరాజు భావరాజు. ప్రసాదరాజు పితామహుఁడు ఇమ్మరాజు. (ఆకువీటి పట్టణాధిపతి. ఈకుటుంబము శ్రీకృష్ణరాయ సార్వభౌముని కుటుంబమునకు) ఆంధ్రోకర్ణాటక సామ్రాజ్యమునకు సామంతరాజులు.

పెద్ద ఆంటిలీ ద్వీపములు(Greater Antilles)--ఇవి పశ్చిమగోళార్థమున పసిఫిక్ మహాసముద్రమునందు వెస్టిండీస్ దీవులకుఁజెందిన మూడు ద్వీపసమూహములలో నొకద్వీపసమూహము. (వెస్టిండీస్ దీవులు చూ.) ఇందు క్యూబా ద్వీపము, హెయ్టి ద్వీపము, జమైకా ద్వీపము, పోర్టోరైకో ద్వీపము ముఖ్యమై పవిత్రమైనది వీటికిఁ జెందిన చిన్న చిన్న దీవులు వాల్టాగూర్చి వేర్వేరు తావులందుఁజూపవగును.

పెద్దఈఁగలు - (ఈఁగలు చూడు).

పెద్దగుమ్మడి (పెగ్గుమ్మడి)చెట్టు-

ఇది గుమ్మడికణ్ణుచెట్టువంటిచెట్టు గాని గుమ్మడి పాదుకాతి కానేరదు. ఆంగ్ల. Pumpkin. స. మధుపాలికా.

దీనివేరుచెక్కఁఆకుల రసకషాయములు తీవ్రమైన వేడి నడంచుననియు, త్రిదోషహర మనియు, రక్తపైత్యము, అరుచిదోషము, జ్వరము, తాపము, విదాహరోగము వీల్గును నిర్మూలించుననియుఁ జెప్పదురు.

పెద్దగోపన్న గారి పెట్టె—

గోల్కొండ ప్రభువై యుండిన తానీషాకడ ప్రధానులుగ నుండిన అక్కన్న, మాదన్న గార్లకు మేనల్లుడగు కంచెర్ల గోపన్న గారు భద్రాచలము దేవస్థానాధికారిగ, తహశీలు ఉద్యోగిగ నుండిరి. వారు శ్రీరామభక్తులు. దాశరథి శతకమును వ్రాసిన కవిశిఖామణి. సొంతదగ్గవ్యమునేగాక ప్రభుత్వమువారి దగ్గవ్యమునుగూడ దేవాలయమంటపముల నిర్మాణమునకై వ్యయపఱచివేసినఁట. ప్రభుత్వధనాగారమునందలి పెద్దపెట్టెకాళీ యైపోయెనఁట. దానిని “పెద్దగోపన్న గారి పెట్టె” యని (గోపన్న గారి పెద్దపెట్టె యని) లోనధనము లేకుంట పోలనగా నందఱు వాడసాగిరఁట. నేటినికీ పెద్దగోపన్న గారిని స్ఫురింప

జేయునట్లు వాడుకయందున్నది. ఈగోపన్న గారికే రామదాసుగా రను వాడుకనామము గలదు. (ఆంధ్రభాగోక్తి).

పెద్దతామర (కమలము)(Victoria Regia)—

దీని నాంగ్లశాస్త్రవిధులు Gigantic water lily అనియు ననెదరు వారే దీని కాంగ్లమున విట్టోరియారిజియా అని పేరిడిరి. దీనియాకులకాడలు (తూండ్లు) చాల వలముగ నుండి ఆకులు సర్వసామాన్యముగ ఏడడుగులు మొదలు పదిఅడుగులవఱకు నడ్డుకొలత (Diameter) గల్గియుండును. ఉష్ణదేశములందను కూలవనిశ్చిత లమరిన నింతకు రెట్టింపుగ నుండునని శాస్త్రవేత్త లనుచున్నారు.

బురద నేలలందు నీట నిది చక్కఁగా పెరిగెడిని. ఏమజాన్ నదీతీరమున బురదలందు, కోమోసరస్సుతీరపుబురదలందు, St. Paul Minnesota పురస్థానముల నివి బురదనేలలనీటియందు చక్కఁగా పెరుగుచున్నవి. చిన్నపిల్లలనీమాకు మోయఁగలదఁట. ఆకులకొనలు పైకి వఁగి యొక పల్లెమువలె నగవడుచుండును. దీనిపూవులు చాల పెద్దవి. గాటపు పరిమళముగల్గి ఎఱునిరంగు గలవి. పూవులఅడ్డుకొలత పండ్రెండంగుళము లుండును.

పెద్దవస్తువులు—(ప్రపంచమున పెద్దవి చూడు).

పెద్దశిష్టకులగోత్రము— ఆర్యవైశ్యుల ౧౦-౨ గోత్రములలో నొకటి. (వైశ్యగోత్రములు చూడు).

పెద్దశిష్టకుల. (పెద్దశ్రేష్ఠ బద్దశిష్ట బద్దశిష్ట) గోత్రము. ఏకాక్షరేయ (౫)గోత్రము. సంస్కృత గోత్రము. చామర్షణ. చమర్షణగణము. వీరమనస్కర్షి. ఆపస్తంబయజుష్యాఙ్గి. ప్రమాణ ఆద్యప్రవరఖండ. సమానగోత్రములు బురుగున,

పీఠమననుస. జయేశుండు దేవత. రాజులు భార్య. జయవాటి తపస్థావము. రాజులుబుధి తటాకము. జపము లక్ష. దీపములు ౧౦. క్షేత్ర సంఖ్య ౨౧. మహిషము దానము. పచ్చ పెసలు వర్జయము.

పెద్ద శ్రేష్ఠ గోత్రము — (పెద్దిశిష్టమా.)

పెద్దాపుర సంస్థానము-ఇప్పుడు పెద్దాపుర సంస్థాన మంతరించిపోయినది. ఇది తూర్పు గోదావరిమండలమున చామరకోట రెయిలుస్టేషనున కనతిమారమున నున్నది. అచట ప్రభుత్వముండిననాటి పాడువడిన కోట యున్నది. ఈ ప్రాంతదేశమున కొకప్పుడు కిమ్మూరుసీమ యని పేరుండెను. (కిమ్మూరుసీమ చూడుడు.)

ఈసంస్థానపు రాజధానిగ నుండిన పెద్దాపురము, కిమ్మూరుసీమను నాసుంజిరాజ్యముగ రెడ్ల ప్రభుత్వకాలమునం దేలిన ఇనుకపల్లి పెద్దాపాత్రుఁ డను పాలకుఁడు తనవేరటఁ గట్టించి, పెద్దాపుర మాని వేరికెనని చెప్పబడినది. పిదప నారాజ్యమేలిన విస్సమ్మ యను రెడ్డిరాణి వత్సవాయి మున స్మారాజు గారను వారియొద్ద అప్పటికిని దీనిని కుదువగా చెను. ఆయన అదివఱకు రెండువేల స్త్రీయు నకు పౌఠదారుగ నుండె యు, పిదప బలపడిన హేతువుగ నీసీమకు ప్రభుఁడై యేలెననియు, ఆయనయే ఈ సంస్థానాధిపతులలో ప్రథముఁ డనియు నందురు. ఈయన పేర రాజు గారి పుత్రుఁ డనియు, జగ్గరాజు గారి పౌత్రుఁ డనియు, తిరుపతిరాజుగారి ప్రపౌత్రుఁ డనియుఁ జెప్పబడినది. వీరింటిపేరు వత్సవాయివారు. అదిని సాగి లేక సాగిరాజువారని యుండెడిదట. ఈ తిరుపతిరాజుగారి ప్రపౌత్రుఁడు (ముత్తాత తండ్రిగారు) శ్రీరామరాజుగారు వత్సవాయి గ్రామ నివాసులగుట వారినాటి నుండియు నింటిపేరట్లు మాత్రమందురు. అసలు

సాగి శబ్దము. త్యాగి పోతరాజు (లేక త్యాగ పోతరాజు) గారి నుండియు, త్యాగి శబ్దము సాగిగ వాడబడుచు నేర్పడియె నట. ఆత్యాగి పోతరాజుగారు పైని చెప్పబడిన శ్రీరామరాజు గారికి ప్రప్రౌఠామహులని యందురు. అంతకు పూర్వులు ఆగూరపేర్లగు శ్రీపెద్దాపుర సంస్థాన చరిత్రయందు వివరించియుండిరి. కాని వారి ఇంటి పేర్లు వివరింపబడలేదు.

ఈ ముసలితిమ్మభూనాథుఁడు స్వతంత్రుఁడై రాజ్యమేలెనో లేక ఒకరికి సామంతుఁడై రాజ్యమేలెనో గాని, ఈయనయే మొదటిభూనాథుఁ డని చెప్పబడినది. ఈయననుగూర్చిన యితర సంగతులు శ్రీకాకుళపు నవాబగు పేరుమహమ్మదుఖానునుండి యొకక ట్లిని బహుమానమందెననియు, విశ్వనాథకవికృత శేషధర్మమును కృతినందె ననియు, వీరి పెద్దాపురపు కోటయొక్క ఒకబురుజుపై (తాళ్లబురుజు) నృసింహ దేవాలయ మేర్పఱచెన నియు, ఈశఁడు జైష్ణవ మతావలంబుఁ డనియు, ఈయనకాలము క్రీ. వె. ౧౫౫౭-౧౬౦౭ నుండెననియు ననెదరు.

ఈయనకు బిదప ఈయననుతుఁడు రాయపరాజుగారు జ్యమునకు వచ్చిరి. (౧౬౦౭-౧౬౪౯). ఈయన “హరిభక్తిసుధోదయ” మను ప్రబంధమును గృతినందె నట. కాని, అది బయల్పడుట లేదు. వీరికి బిదప వీరి కుసూళ్ళు రెండవతిమ్మజగదతిరాజుగారు రాజ్యమేలిరి. వారికాలము ౧౬౪౯-౧౬౮౮.

ఈయనకడ రామవిలాసమురచించిన ఏనుఁగు లక్ష్మణరాజు(కవి)గారి పితామహుఁడు లక్ష్మణకవిగారు ఆస్థానపండితులుగా నుండిరట. ఈయనకు కీర్తితిమ్మరాజుగారనియు, సార్వభౌమకీర్తిజగపతి యనియు వాడక లుండె నని వీరివారనుచున్నారు. వీరు ద్రావడిపరిణయము కృతినందెనందురు. కాని యదిగానవచ్చుటలేదు.

వీరికి బిదప వీరితమ్ముడుగారి కుమారులు రాయజగపతిరాజుగారు పరిపాలనకు వచ్చిరి. ఈయన కుద్దండుఁ డని బిరుద ముంజెనఁట. వీరికాలము క్రీ: వె, ౧౬౮౮-౧౭౧౪. వీరికి బిదప వీరినుతుఁ డగు మూఁడవ తిమ్మజగపతి రాజుగారికి రాజ్యము వశమయ్యెను. ఈయన తండ్రిపోవువఱకు పది వత్సరముల బాలుఁడు గాన, తల్లిగారగు రాఘవయ్యగారు(రాగయ్య గారు) రాజ్యపాలన నడుపుచుండిరఁట. కాని, యాబాలుని నొకకుటల్లో హఠాఃపాలుసే నను మహమ్మదీయోద్యోగి)హా త్యయొనర్చెనఁట. ఇది౧౭౩౪సం॥రంలోజరిగెను.తోడనేతల్లిగారగు రాగమ్మగారును చితిని బేర్చుకొని మరణించి రఁట. పిమ్మట పెద్దాపురరాజ్యము మహమ్మ దీయుల వశమయ్యెను. ఆ తిమ్మరాజుగారి కొక సంవత్సరము వయస్సుగల బాలుఁ డుండ, నాబాలుని విజయనగరసంస్థానాధిపతులు పెంచి పెద్దఁజేసిరి. ఆబాలునిపేరు జగపతిరాజుగారు. విజయనగరమువారే ౧౭౪౯లో గొప్పసైన్య త్తములు సల్పి మహమ్మదీయులను గట్టుకొని, తిరుగ పెద్దాపురరాజ్యమునకు పట్టాభిషిక్తుని జేయించిరి. జగపతిరాజుగారికాలము ౧౭౪౯- ౧౭౫౮ అని చెప్పఁబడినది. అనఁగా పదునేను వత్సరములు మహమ్మదీయుల వశమందు సంస్థాన ముంజెను.

జగపతిరాజుగారికాలమున ౧౭౫౮ సం॥లో వారు విజయనగరపరిభ్రంఢగు ఆనందగజపతిచే నొకయుద్ధమున బలాత్కరింపఁబడి రాజ్యమును వీడి వారికి వశపఱుపవయ్యెను. పిదప ౧౭౫౯ వారు వేఱొకసంగరమున నిహతులైరి. తోడనే రాజ్యము విజయనగరగజపతులవశమాయెను. ఇట్లు ౧౭౬౦ వఱకు నుంజెను.

క్రీ. వె. ౧౭౬౦ లో పెద్దాపుర సంస్థానము జగపతిరాజుగారి కుమారుఁడు తిమ్మరాజుగారి

వశము చేయఁబడెను. వీరికాలము ౧౭౯౭ వఱ కుంజెను. వీరు నాల్గవతిమ్మ జగపతిరాజుగా రనంబడిరి. వీరియాస్థానముననే సుప్రసిద్ధఁడగు ఏనుఁగు లక్ష్మణకవి (రామవిలాసగ్రంథకర్త) కవీశ్వరుఁడుగ నుండినవాఁడు. వీరికాలముననే ఆనరెబిల్ ఈస్టిండియా కంపెనీవారి యధికార ముత్తరసర్కారులందు స్థిరపడెను. తోడనే పెద్దాపుర సంస్థానము జమిందారీ యయ్యె నందురు.

వీరికి బిద: వీరిపుత్రులు యజగపతి రాజుగారు సంస్థానాధిపతులైరి. వీరికాలము ౧౭౯౭ మొదలు ౧౮౦౪ వఱకు నని చెప్పఁ బడినది. వీరికి లక్ష్మీనరసయ్యగా రనియు, బుచ్చిసీతయ్యగా రనియు, బుచ్చిబంగారయ్యగా రనియు ముప్పవరుభాగ్య లుండిరఁట. సంతానము లేనందున దత్తత కనుజ్ఞ నిచ్చియుండి రఁట. వీరికి బిదప జ్యేష్ఠపత్ని లక్ష్మీనరసయ్యగారు సంస్థానాధిపత్యమునకు వచ్చిరి.

వీరికాలము ౧౮౦౪-౧౮౧౪ అని చెప్పఁ బడినది. వారికాలముననే అదివఱకు వీరిదిగా నుండిన కొఠాంజమీలు వీరిజాతులగు వత్సవాయ జగన్నాథరాజుగారికి వశపఱుపఁబడెనఁట. అది

మందురు. వీరికి బిదప రెండవభార్యయగు బుచ్చిసీతయ్యగారు అధి పతులై ౧౮౩౧లో మృతినొందిరి. వారికి బిదప మూఁడవభార్య యగు బుచ్చిబంగారయ్యగారు ఆధిపత్యమునకు వచ్చి ౧౮౩౩ లో మరణించిరి. వీరికి బిదప వీరిసమీపజాతులు, కొఠాంజమీం దాకులు నగు వత్సవాయ సూర్యనారాయణ జగపతిరాజుగారు(జగన్నాథరాజుగారిపుత్రులు). సంస్థానాధిపతులైరి. కాని వారు కొఠాం మాత్రము తమక్రింద నిడుకొని పెద్దాపుర సంస్థానము బ్రిటీషుపరిభ్రంధమువారికి వదలివేసి ౧౮౭౩ లో వశపఱుచినని చెప్పఁబడినది.

పానాగు సెటల్మెంటు—ఇది ప్రైవేటు సెటల్మెంటులో నొకటి. (చూడండి)

పానాగు సెటల్మెంటు-ఆంధ్ర దేశమున, అనంతపురం జిల్లాలో, పానాగు కలదు. అది దుర్గముచే పేరుగాంచినది. విజయనగర సామ్రాజ్య కాలమున నది ప్రాముఖ్యమునందిన సైన్య దుర్గముగా నుండినది. క్రీ.పె. ౧౫౬౫లో తాలికోట యుద్ధము జరిగి, విజయనగరము ధ్వంసము చేయబడిన కాలమున రాజకటుంబము ను గొండకుఁ జేరి, యట ౧౫౭౫ వఱకు నివసించెను. పిదప చంద్రగిరి కేంద్రము. దీనిని విజయనగర చక్రవర్తి అనంతపురం చిరంజీవి నరసింహుని కుమారులు పాలించినారు.

౧౫౭౫లో విజయనగరమును దీనిని ముట్టడించి యోడిపోయెను గాని ౧౬౫౨లో విజయనగర వాసుల స్వాధీనమైన తొండ నేపాదుల దేవాలయములు, పానాగుచేయబడి నుండియు కట్టబడెనట. పిదప నచిరకాలముననే మహారాష్ట్రులు, మొరారిరావు నేనావిక్రీంద పానాగును ముట్టడించి, మహారాష్ట్రము దరిమిలవైచిరి. వాటినుండి ౧౭౬౨లో హైదరాబాదు వశమయ్యెను.

విజయనగర రాజుల నాటి గగనముహూల్ నేటికీని గలదు.

పానాగు సెటల్మెంటు— (ఆర్టికల్ చూడండి. నీడ చూడండి.)

పానాగు సెటల్మెంటు బాపనామాత్య కవి—ఆంధ్ర కవులలో నాధునికులందుఁ బరిగణింపఁ బడిన వాఁడు. నియోగి బ్రాహ్మణుఁడు. తనదీపేరు కోనయ్య. రచించినది సీతావిజయము.

పెనాలజీ— (ద్వీపకల్పము చూ.)
పెనాలజీ (Penology)-నేరముచేయుట శిక్షింపఁబడుట అనునది లేకుండ నేరములనే

చేయకుండునట్లు సంఘమును సంస్కరింపవలెనను సిద్ధాంతము

పెన్నేరుచెట్టు (అశ్వగంధ) — లా. Physalis Flexuosa సం. అశ్వగంధా, అవరోహాళి, అవరోహికా, వాజిశరీ, వాజిగంధా, వాజినామా, వాజినీ. ఇది పెద్దపెన్నేరు, చిన్న పెన్నేరు అని ద్వివిధభేదములు కలది. కాని రెండింటికి గుణభేదము లేదు. దీనిదుంపను పెన్నేరుగడ్డ, పెన్నేరుదుంప యనెదరు. దీని రస కషాయ చూర్ణములు ఉబ్బసము, కఫము, మేహము, రక్తపైత్యము, వాతరోగములు, సన్నిపాతము, స్త్రీల సూతికావాతము, క్షయరోగములు వీల్లను నివారించు ననియు, మలమూత్రములను నెడలించి జఠరాగ్ని బలపఱచుటానర్హి బలము, వీర్యవృద్ధి గల్గించి, పుంస్తవ్యము నధికపఱచు ననియుఁ జెప్పఁబడినది.

పెన్నేరుదుంపను నూతీ పని వసి కట్టిన మాననివ్రాణములు, మొండిజాతికుటుంబము మానును. వాతపునోష్పలు, మేహవాతపునోష్పలు హరించును. పెన్నేరుపండ్లు మూత్రమును వెడలించును. విత్తులు పాలను తోడుకొనునట్లు చేయును. కొందఱు చిన్నపెన్నేరు బలముగ పనిచేయు నందురు.

పెన్సన్లపై బుచ్చిరాజ కవి— ఆంధ్ర కవులలో నాధునికులందుఁ బరిగణింపఁ బడిన వాఁడు. క్షిత్రియుఁడు. ధనంజయగోతుఁడు. తండ్రిపేరు వేంకటవతిరాజుగారు. సూర్యవంశము. కాపురము కల్లపాలెము. రచించినది పరతత్వ ప్రకాశిక యను వేదాంతగ్రంథము. ఇది భాగవతమునందలి కపిల దేవహూతిసంవాదములోని కథ నాధారముగఁ గైకొని రచించినదందురు.

పెన్సన్లపై లేక సిస్టెం నిజమ్ (Fenianism) — పెన్సన్లపై లేక సిస్టెం నిజమును సిస్టెం నిజమ్

అనియు వాడిరి. ఐరిష్ దేశచరిత్రమున పే రందిన ఫెన్నా లేక ఫియన్నా (Fianna) అను పదమునుండి కలిసిన శబ్దము. ఐర్లండు నుండి అమెరికాకు వలస పోయినవారును, ఐర్లండు దేశవాసులగు కొందఱును గలిసి బ్రిటీష్ ప్రభుత్వ పాలనము తప్పించి, స్వతంత్రపరి పాలనము నెలకొల్పు నుద్దేశ్యముతో బయలు దేఱదీసిన తిరుగుబాటుపక్షానికి పేరు. పిదప సామ్రాజ్యాంతర్గతముగు స్త్రీస్టేటుగా నేర్పాటున కంగీకరించి లోబడి యున్నారు.

పెన్సలు— తొల్లింటికాలమున నిప్పుడు వాడుకయందున్న పెన్సలు లేకుండుతట్టి సీసపు కడ్డీలను కాగితముల వ్రాయుట కుపయో గించుచుండిరి. కాని అది సరిగానంటక, నది సరిగా తెలియకుంటయు, అతితరలితమున నే యావ్రాత రూపుమాసిపోవుచుండుటయు సుభ వించుచుండెను.

పిదప కొంత యభివృద్ధి కల్గి, గ్రాఫైటు (Graphite) అనఁబడు నొకవిధముగు లోహ పదార్థమును గల్పి చేసియు, పిదప గ్రాఫైటుతో బంకమట్టిని జేప్పి, పెన్సలుగఁ జేసియు వాడ నారంభింపఁ బడినది. ఆ పెన్సలును రబ్బరుతోఁ దీసిన జెటిగిపోవును గాని కొంతకాలము వఱకు స్పష్టముగఁ గన్పించెడిని. ఇందు సీసము మానివేయఁబడినను సీసపు పెన్సలు (Lead pencil) అని వాడుక అచట నచట నింకను నిలిచియుండుట గాన నగును.

పిమ్మట దానియందు ఏనిలైన్ (Aniline) రంగును, బొకయుఁగూర్చి పెన్సలు చేయఁబడ నారంభ మయ్యెను. దీనికి ఇండెలిబిల్ పెన్సల్ (Indelible pencil) అని పేరు. ఇది కొంచెము కాగితములోనికిఁ జొచ్చు శక్తిగల పదార్థముతో వ్రాయుటఁ జేసి త్వరితముగఁ జెడదు. రబ్బరుతో అంత స్పష్టముగను జెటిగిపోకుం

డును. కాని తడిపి వ్రాసినను, లేక తడికాగిత ముపై వ్రాసినను కాగితములోనికి చొచ్చుకొని పోయి, సిరాతో కలమువలన వ్రాసినఫలితమునే ఇచ్చెడిని. సిరాలో ముంచి కలముతో, కాగితముపై వ్రాయుట అందఱకు స్పష్టమే. తొల్లి భరత దేశమున తాటియాకులపై సూదిమొన గల గంటముతో వ్రాయుచుండిరి. అది తాటి యాకుపైపోకను చింపి నడుచుటచే చెఱవు. టకుఁ గాని, దిద్దుటకుఁగాని పీలుకఁదు.

పెప్సిన్-హైడ్రోక్లోరిక్ ఆసిడ్ (Pepsin & Hydrochloric Acid)— భుజించిన పిదప గ్లాండ్సు, సెల్సు, పొత్తికడుపు (Stomach) నందు చేయుపని జీర్ణ మనఁబరఁగెడిని. ఇది విచిత్రకార్యము. అజీర్ణి కలియున్న తఱి నాంగ వైద్యులు హైడ్రోక్లోరిక్ ఆసిడ్ అను నొక ధము నిచ్చుచుండురు. భోజనపదార్థములతో లోని కరిగిన లవణము రక్తమునందుఁ జేరి పొత్తికడుపులోనికిఁ జేసెనగును. ఇంక పొత్తి కడుపులోని వేఱొకతెగ సెల్సు (Cells) లెక్కలేని చిన్నచిన్న త్రాసరేణువులు గల్గి యుండును. అవి రక్తమునుండి జనించినవిగ నెఱింగియున్నారు. ఇవి మైక్రోస్కోపుయంత్ర ముతో భోజనాత్మకార్యము చూచిన గాన నగును. భోజనానంతర మవి గానరాకుండును. ఇయ్యవి పులుపుపదార్థములని పరిశీలనలు బయ ల్పెట్టినవి. దీనిపేరు పెప్సిన్ అనెదరు. ఇదియే జీర్ణశక్తికి మూలకారణ పదార్థము. అంగడు లందు దొరకు పెప్సిన్ పనుపుపచ్చరంగుగల చూర్ణము. ఇది గోవులందుఁగూడ లభించెడిని. అత్తజీ దీనికి గోరొజన మని ఆయుర్వేద వైద్య శాస్త్రమునఁ బేరిడఁబడి యున్నది.

అజీర్ణ కాలములం దీపెప్సిన్ రోగుల కిచ్చిన జీర్ణమగును గాని, దీనియం దొకదోషము కల దనియు, ఆరోగ్యము కల్గినపిదపఁగూడ పెప్సిన్

వలస జీవము చేయించుకొన మరగిన పొత్తి కడుపులోని గ్లాండ్లు పనిచేయక, దీనిపైననే జీర్ణాధారము నేర్పఱచుకొనునట్లు మూర్ఛించి జీర్ణశక్తి గల్గించు పెస్సిమిజిజ్ము చేసికొనిక మాను ననికనిపెట్టబడినది. గాన వైద్యవిద్యావిశారదు లేదో ఒకప్పుడు తప్ప దీనిని వాడనిరాకరింతురు. దీనినుండియే ఆలోపతీవైద్యమున "All life that the health of any part of the body can be maintained only if it does its own work" అను ధర్మ మేర్పడియుంట గాననయ్యెడిని.

ఈసందర్భమున తొలుత హైజ్యోలోజిక్ ఆసిడ్ భుజించిన పదార్థములందు కలిసి పెస్సిమిజిజ్ము పనిచేయుట కర్హిని గల్గించి ఆయత్తపఱచు ననియు, పెస్సిమిజిజ్ము దానిని జీర్ణముగ నొనర్చి వేర్వేరు పదార్థములుగ విడదీసి రక్తమునకు గల్పవలసినదాని నందు: గల్గు ననియు, పరిశీలనలనుండి ఎఱిగియున్నాము. ఇట్లు జీర్ణముగుటకు Ferment అని సాంకేతికనామము అంగ వైద్య శాస్త్రవరిభాసాపనముగ నిడిరి. కొంత యనవ సరిపదార్థము మలకోశమునకు (Bowles) చేర్చబడి వేఱగును. అది తాపీగా జరగును గాని యొకేతటి బరుగుపని కాదందురు. ఇందు నుండి భోజనము మితముగా నుండిన మేలని తోచకపోదు.

పెస్సిమిజిజ్ము (Pessimism)—
(మాల్జిజ్ము చూడుడు.)

పెరటిచెట్టు మందునకుఁగారు
(ఆంధ్రలోకోక్తి)

పెరసనల్ ప్రోపర్టీ— వాణిజ్యపరిభాష యందు ఫ్రీహోలూలు గాక తక్కినఅస్తి యని యర్థము. మఱియు దీనికి పెర్సనాలిటీ అనియు ననుచున్నారు.

పెరాక్స్టేట్— ఇది ఘోషలేటెడ్ మలే నేట్సులో నొకటి. (మలయా దేశము చూ.)

పెరిపెటెటిక్సిజిజ్ము (అరిస్టాటలిజిజ్ము)
(Peripateticism)--తత్వశాస్త్రమునందు అరిస్టాటలుయొక్క సిద్ధాంతము.

పెరిముదా ద్వీపము-- బొంబాయివద్ద సాలసేటి ద్వీపముని పోల్చియున్నారు. గ్రీకు చరిత్రకారులు దీనిని పెరిములా యని వ్రాసిరి.

పెరిశియా (ఇరాన్) దేశము—
(పాఠశీక దేశము చూడుడు.)

పెరిశిష్టగోత్రము— (పెరుశిష్టచూ.)

పెరిస్కోపు—(Periscope) పెరిస్కోపు అనంబడుదూరదర్శకదుర్భిణీయంత్రపరికరములు నబ్బెరైన్ ఓడలపై నడుచువారు తమ చుట్టుపట్ల నుండువాటిని స్పష్టముగ నెఱుంగుటకు చూడ నుపయోగించునవి. ఇవి పొడుగుపాటి గొట్టము లుగ నుండి నీటిపైమట్టమునకు అందియుండును. ఇందు ప్రతిబింబముచూపు Reflecting prisms or mirrors గల్గియుంట ఓడలోన ఒకకొననుండి చూచువారు ఈ పెరిస్కోపున కెదుట నుండువాటిని జూడఁగలరు. ఈ పెరిస్కోపు ముఖమును అన్ని దిక్కులకుఁ దిప్పకొన వీలు కలదు. ఈ త్రిప్పడు సాధనము ఓడయందే అమర్పబడియుండి పనిచేయుచుండు నని చెప్పఁ బడినది. (నబ్బెరైన్ ఓడ చూడుఁడు.) యుద్ధరంగమునఁకెంచులయం దుపయోగించుచుండురు. చుట్టుపట్లనుండు లేక జరుగుచుండు సంగతులు గమనించుచుండుట కుపయోగింపఁబడుచున్నది.

పెరిహిలియన్ (Perihilion)—(మోషన్ ఆఫ్ ది ఎర్త్ చూడుడు.)

పెరుంగు— పాలుకాచి దానికి మజ్జిగఁ బోలు తోడు గల్గిన తోడుకొని పెరుంగును. వైద్యశాంతి గల్గించి వీర్యవృద్ధి బలముం గల్గి

చును. ఇంచుక విరేచబద్ధమును బలపర్చును. గురుత్వముగ జీర్ణమగును. ఊపిరిగొట్టునొప్పి నివారించునని చెప్పబడినది. పెరుగు సుప్రసిద్ధభోజనపదార్థము. భోజనాంతమున పెరుగు తోకల్పిన యన్నము తిందురు. పెరుగునకు ఉష్ణ, జీలకఱ్ఱ, బెల్లము, వర్ణావాలు, వేడి నీళ్లు, శంఖభస్మము, శొంఠిపొడుము, సైంధవ లవణము విరుగుడులనియు, పెరుగువలనగల్గిన దుర్గుణముల నివారించు ననియుఁ జెప్పబడినది.

ఉదయముననే వచ్చుతలనొప్పి, బంటికణత నొప్పి, ఉదయముననే పెరుగుఅన్నము తినిన నివారణ మగునందురు. పెరుగునందు మెంతులను నానించి ఒకరాత్రి నిల్వ యుంచి పుచ్చుకొనిన జిగటవిరేచనములు కట్టనందురు. సగటున పెరుగుఅన్నము నిక్కాక నడంచునని చెప్పబడినది.

ఆయుర్వేద వైద్యశాస్త్రమున మార్గశిరి, పుష్య, నూపు, ఫాల్గుణ మాసములందు పెరుగు పుచ్చుకొనుట శ్రేష్ఠమనియు, చైత్ర, వైశాఖ, జ్యేష్ఠ, ఆసాఢ, ఆశ్వయుజ, కార్తిక మాసములందు పెరుగు పుచ్చుకొనుట అనారోగ్య కరమనియు చెప్పబడినది. పరగడుపునను భోజనమున కాదియందునను పెరుగు పుచ్చుకొనుట అనారోగ్యకర మందురు. ఇది అజీర్ణియందు పెరుగుపుచ్చుకొనుటవలనే యగును. అతిశీతల ప్రదేశములందు వసించుతఱిని మన్యప్రదేశముల నుండుతఱిని పెరుగు అనారోగ్యకరమందురు. మేహకారకపైతృత్వములు కలవారు, నల్లమందభ్యాసమున్నవారు తప్ప తక్కినవారికి రాత్రికాలముల బెరుగు అపథ్యమని చెప్పబడినది. పెరుగునకు గంజి, ఉశిరికాయలు, తేనె, పాలు, పెసరపప్పు, మినపపప్పు, సీతాఫలము విరుద్ధపదార్థములు గాన నివి పెరుగుతో పుచ్చుకొనరాదనియు, పాలతో పెరుగుమజ్జిగలు కల్పి

పుచ్చుకొనరాదనియు, విషతుల్యమై పాంశువు, కుష్ఠము, నర్సి మొదలగురోగములు గల్గించుననియుఁ జెప్పబడినది.

కొంద రాయుర్వేదవైద్యవిశారదులు పరిశీలనలవలనఅతిసారము, అరుచి దోషము, కార్యురోగము, గ్రహణి, దోషజ్వర (Typhus fever) ఆరంభకాలము (తర్వాతి కూడదు), వీనసరోగము, మూత్రకృచ్ఛము, విషజ్వరము, శీతజ్వరములందు పెరుగు గనుకూలమై యుండుననియు, అగ్నిమాంద్యరోగము, ఆమజ్వరము, ఉబ్బు, కఫరోగము, కుష్ఠరోగము, దగ్గు, మేహరోగము, వగరువు, వాపులు ఇంకవ్రణముల వలనబాధనందుచుండు రోగులకు పెరుగు విషతుల్యమై బాధించు ననియు కనిపెట్టియున్నారు. పెరుగునందలి నీరు కఫమును, వాతమును నడంచి, జతరదీప్తి గల్గించుననియు, ఎండవేళ శ్రమ దాహము తాపముల నడంచు ననియు, దీనిని రాత్రియందు పుచ్చుకొనరా దనియు నందుగు.

మీఁగడతోనున్న పెరుగు బలమును, వీర్యవృద్ధిని గల్గించుననియు, గుతుత్వముగ నుండుననియు, జతరదీప్తి బలముగఁ గలవారు పుచ్చుకొనఁదగుననియు చెప్పబడినది. మీఁగడ తీసివేసినపెరుగు తేలికగ నుండి, ఆకలి నుచ్చేకింపించి, యింకమలబద్ధము, వాతము, అరుచి దోషము గల్పించుననియుఁ జెప్పబడినది. పెరుగుపైనుండి తీయబడి పెరుగుతో సరబంధముగల్గియుండిన మీఁగడ మిశ్రగుణములు గల్గి యుండుననియు, నిక్కాకమంటల నడంచి, మేహవ్రాణముల మాన్వజేసి, వాతముల శమింపజేసి, వీర్యపుష్టి బలము గల్గించుననియు, గురుత్వముగ నుండి యగ్నిమాంద్యమును బలపఱచి కఫరోగము, పైతృరోగములనే గాక యితరరోగములఁగూడనుచేకింపించు

ననియు, దీనికి తేనెయు, అల్లపుమురబ్బాయను పరిహారములనియుఁ జెప్పవచ్చును. మఱియు నడకటినపెరుగు అనగా లోననుఁడునీరు తీసివేసినపెరుగు వాతమును, పైత్యమును శమింపఁజేసి, దేహపుష్టి నొసంగి, కఘోదోషముగల్గించుననియు, అన్నహితవు నధికపఱచు ననియు నందురు.

సగటున తియ్యనిపెరుగు ఇంచుక పైత్య శాంతి గల్గించి నిక్కాకల నడంచి కఘోదోషము గల్గించి విరేచనబద్ధము జేయుననియు, పులిసిన పెరుగు పైత్యోదోషము, అజీర్తి, శ్లేష్మప్రకోపముల గల్గించుననియు, పెరుగుదోషములకు ముఖ్యపరిహారములు సైంధవలవణము, శోఠియనియు జెప్పఁబడినది.

ఇంక నీపెరుగునకు నీరు కల్పిగాని కల్పకగాని రుద్దినది తక్కి (చల్ల) మనంబడును. చల్లపెరుగుతో సకలసంబంధములు గల్గియె యుండునుగాన దశవిధ తక్కిములు (చల్ల) చక్కఁగ పరీక్షించి యెరుంగఁదగును.

పాలు తోడువేయ నది తోడుకొన నారంభించి, తోడుకొనుట పూర్తియగులోపున నది "మండక"మను పేరుగల పెరుగును. ఇది దోషముజేయు ననియు, త్రిదోషములను రేపుననియు, మలమూత్రముల వెడలఁజేయుశక్తి దానియందు కలదనియు, పుచ్చుకొనుట శ్రేయస్కరము గాదనియుఁ జెప్పఁబడినది.

ఆంధ్రోదేశమునం దంతటను పెరుగు నిండ్లకుఁ దెచ్చి విక్రయించునాచారమే కలదు. కాని ఒక్కఁచిలీపట్టణము, బందరు Masulipatamలో మాత్రమే "చల్లబజారు"అనుపేరప్రత్యేకవిక్రయశాల కలదు. ఇట్లు ప్రత్యేకముగా చల్ల, పెరుగు, పాలు, మిఁగడ, వెన్న మొదలగు పదార్థములను విక్రయించుటకు ప్రత్యేక విక్రయశాల యేర్పడుట, బుస్సీ, డూప్లే మొద

లగు ఫ్రెంచిగవర్నరు, గవర్నరుజనరలు ఈ మచిలీపట్టము స్వాధీనపఱచుకొనినకాలముననే యని తెలియచున్నది.

Dealon:- 1. ఇవి తయారుచేయుజాతి, 2. దాక్షిణ్య నారింజ మొదలగువాని చికిత్సలవృత్తిదే యీచల్లచికిత్సయు, 3. పచ్చిపాలనుండి వెన్న తీయుకళ, 4. నెయ్యి తయారుచేయువిధములు, వెన్న యక్కఱలేకయే నెయ్యి తయారుచేయు విధి.

పెరుగుట విలుగుటకొఱకే —
(ఆంధ్రోలోకోక్తి).

పెరు స్టిర్ప్స్ — దీనిని బైస్టాక్ (By stock అనియు, బైస్టంపు (By stump) అనియు బైరూటన్ (By root) అనియు కూడ వాడుచుందురు. సంతతివారికి ఆస్తి సంక్రమించుట యని వాణిజ్య పరిభాషాధము.

పెరుదేశపు ప్రభుత్వము —(Peru) దక్షిణఅమెరికాఖండమునందలి ప్రజాప్రభుత్వ దేశము. ఐదులక్షల యేఁబదివేల చతురపు మైళ్ళు దేశవైశాల్య మనియు, ఏఁబదియైదు లక్షలు జనసంఖ్య యనియుఁ జెప్పఁబడినది.

పెరు దేశము —దక్షిణఅమెరికాఖండములోని ప్రజాప్రభుత్వ రాష్ట్రము. ఉత్తరమున ఈక్వెడా దేశము, తూర్పున బ్రెజిల్ దేశము, దక్షిణమున బోలీవియా దేశము, పశ్చిమమున పసిఫిక్ మహాసముద్రమును ఎల్లలు. వైశాల్య మించుమించు 200000 చతురపుమైళ్లనియందురు. సముద్రముదరి నిసుక బయళ్ళు కలవు. అవి వేడిగనుండును. మధ్యభాగమున ఆండీసు పర్వతములును, వాటిమధ్య లోవలును కలవు. తూర్పుభాగమున గొప్ప మైదానములు గలవు. వీటియందు కొన్ని యరణ్యప్రదేశములు, కొన్ని పచ్చికబయళ్ళు. ఏమజున్నదియు, దాని ఉపనదులును వీటినితడుపుచు వర్షలఁజేయుచుండును.

సముద్రతీవుబయళ్ళలో వర్షములు, మెఱపులు, ఉడుములు ఉండనేయుండవు. ఈ దేశపు ఆండీస్ పర్వతములందు అమజాన్నది జన్మస్థానముకలదు. పెరూ దేశమున చింకోనా (క్విన్సెను) తోటలధి కేము. తొల్లింట నీ దేశమున వెండిగను లుండెను. ఇప్పుడు చాలభాగము తగ్గిపోయినవి. రాగి, గనులందు దొరకుచున్నది; చెఱకు, పత్తి, కాఫీపైరు చేయఁబడుచున్నది. ఆల్పేక ఉన్నినిచ్చు ఆల్పేక గొఱ్ఱెలమందలు పచ్చిక బయళ్ళయందు విస్తారముగ బెంచఁబడుచున్నవి. ప్రజలు ముఖ్యముగ ఇండియన్ జాతులవారు. ఐరోపా దేశస్థుల పీక్షణములు ఈ దేశముపై బడువఱకు బలమును, నాగరికతయు గల్గిన ప్రభుత్వ మీ దేశమందుండెనట. దానిని క్రీ. వె. ౧౫౩౩ స్పానియా దేశ మాక్రిమించి చిరకాల మేలెనఁటగాని క్రీ. వె. ౧౮౨౩ ప్రజలు తిరుగఁబడి విముక్తి నంది ప్రకాష్కభుత్వమును స్థాపించుకొనిరి. ఇటీవల పెరూ దేశము చిలీ దేశముతో కలహించి, నష్టపోయి ఒక సీనును గోల్పోయెనని చెప్పఁబడినది.

ఈ దేశమునకు లైమానగరము (౧౦౦౦౦౦) రాజ్యకార్య ప్రధానస్థానము. దీని కీడుమెల్ల దూరమందున్న కాలావోపురము రేవుపట్టణము. లైమానగరపు చర్చియందు దాని పారంభించిన స్పానియా దేశస్థుఁడగు Pirarro (క్రీ. వె. ౧౫౩౫) అనువారి సమాధి కలదు. సముద్రపు మట్టముపై ౧౩౭౨౦ అడుగుల యెత్తుననున్న పాస్కా-పాంత్ మలనుండి డ్రనువబాట కలదు. పాస్కాపురము ప్రపంచములోని పురములలో నెక్కువ యెత్తగు తావున నున్న పురమని చెప్పఁబడినది. ఆరిక్విపా మరియొక పేరందిన పురము. కుజోపురము తొల్లింటి రాజ్యమునాటి రాజధానిగనుండిన పురము. ఇట ఆనాటి సూర్యుని దేవాలయముయొక్క పాడు చూడఁ దగినది. తొల్లింట అది చాల గొప్ప దేవస్థానమై యుండెనోవు.

పెరెంథిసీస్ (Parenthesis) — ఇది యాంగ్ల భాషా సాంగత్యమున నాంగ్ల భాషలోనికి తెచ్చుకొనిన యొక గురుతు. అదివఱకు చెప్పఁబడిన సంగతిలోనుండి అధికావసరమగు నొక వివరణముం తెల్పుటకుగాను, ఆవివరణమున కిరుదెసలందు అది వివరణమని సూచించుటకు మొదట (ఇట్టిగురుతును—కడను ఇట్టిగురుతును) ఇడుదురు. అనఁగా (గురుతు మొదలు) గురుతువరకు గల వాత అదివఱకు చెప్పఁబడిన సంగతికిచేరిన ముఖ్యవివరణమని యెఱుగునది. అది యెక్కువ స్పష్టముగఁ దెల్పునదియని భావము.

పెరోటైన్ ప్రింటింగ్ (Block printing by Machine)— యంత్రసహాయమున చేయు అద్దకము. (కలంకారిపరిశ్రమ చూ.)

పెర్నెలిజమ్ (Parnalism)— క్రీ. శ. 1846-91 ఐరండు దేశీయుఁడగు చార్లెస్ స్టూరట్టు పెర్నెల్ అనువాని రాజకీయ సిద్ధాంతము. పార్లమెంటు సభ్యుఁడుగ నుండి ఐర్లండు దేశము కు వెలుముగులు నార్జించుటకు తీవ్రకృషి ల్పనదీరుఁడు.

పెర్నిట్— వాణిజ్యసంబంధ పరిభాష యందు “అంగీకారపత్రం” మనియు, “అనుమతి నొసంగినకాగిత” మనియు నర్థము.

పెసరచెట్టు (పెసలచెట్టు) — పెసలు లేక పెసరగింజలపవనకె పెసర పువ్వు చేయఁబడుచున్నది. పెసర ప్రసిద్ధ భోజనపదార్థము. పెసరజాతియందు పచ్చపెసలు, నల్లపెసలు, డిల్లిపచ్చపెసలు, అడవిపెసలు, కొమ్ముపెసలు, పిల్లిపెసలు అను ముఖ్య జాతిభేదములు గన్పడినవి. ఇందు దేశవాళీ పచ్చపెసలు ఉత్తమ జాతిగను, డిల్లిపచ్చపెసలు అత్యుత్తమ జాతిగను ఎన్నఁబడుచున్నవి.

దేశవాళీ పచ్చపెస లాకుపచ్చరంగు గల్లియు, నల్లపెస లాకుపచ్చయం దించుక నల్లరంగు కలిసినరంగు కల్లియు, డిల్లీపచ్చపెసలు పసుపుపచ్చరంగు కల్లియు నుండును. లాటి న్యాషయందు దేశవాళీ పచ్చపెసలకు Phaseolus mungo (ఆంగ్ల. Green Gram) అనియు, నల్లపెసలకు "Phaseolus Radiatus" అనియు పిల్లిపెసరకు "Phaseolus Tribolus" అనియు పేర్లు కలవు. సంస్కృత మున ముద్గః అని పెసర సామాన్యమునకును, హరిముద్గః అని దేశవాళీపచ్చపెస రకును, హరిమంధళః, కృష్ణముద్గః అని నల్లపెసరకును ముద్గపర్ణి, ముద్గట్టి, ముద్గట్టిక, కాకముద్గా, వనముద్గా, కులీనకః అని అడవి పెసరకును పేర్లు గానవచ్చుచున్నవి. మత్రియు నీయడవిపెసరకు కారుపెసర యనియు, కాకి పెస అనియుఁ గూడ వాడుకనామములు కొన్ని నీమలందు కలవు. పిల్లిపెసరకు పేర్లు గానరావు. తక్కిన పసుపుపచ్చరంగు పెసరజాతికి దేశవాళీ పచ్చపెసరపేరే ఆయా దేశములందు వాడుకయం దున్నవిని తెలిపెడిని.

దేశవాళీ పచ్చపెసలును ఢిల్లీపసుపుపచ్చ పెసలును పవ్వజాతులలో శ్రేష్ఠమనియు, మేహ శాంతి, వైత్యశాంతి గల్గించుననియు, రక్తవైత్య మును కఫదోషమును శమింపఁజేయుననియు చెప్పఁబడినది. విదప శ్రేష్ఠమగునది నల్లపెసర జాతి. ఇది వైగుణములకుఁ దో దించుక వాత మును, శీతవైత్యమును రేపునని చెప్పఁబడినది. కొమ్ముపెసరయందు వైత్యశాంతియు, బలము, వీర్యవృద్ధి, యించుక చలవగుణములును, అడవి పెసరయందు చలవజేసి వైత్యశాంతి, మేహ శాంతిగల్గించు ననియు, తాప మడంచుననియు, శరీరమునందలి నులిపురుగులఁ జంపుననియు, శుక్లవృద్ధి గల్గించుననియు ఇంచుక కిఫోద్రేకముఁ

గూడఁ జేయుననియుఁ జెప్పఁబడినది. పిల్లిపెసర వైత్యతత్వము గలవారికి చాల అనుకూల మనియు, మేహశాంతి, వైత్యశాంతి గల్గించి తలతీర్పు, వికారము నడంచి, దేహబలము, వీర్యపుష్టి జేసి చలవజేయుననియుఁ జెప్పఁబడినది.

పెసరజాతికి ఉత్తరేణిచెట్టు (తెల్లది శ్రేష్ఠము) సమూలము కాల్చినబూడిదయు, తేనె, నువ్వుల నూనె, అల్లము, పంచదార, పుల్లనిమజ్జిగ విలుగుడులనియు, పవ్వవైతోక్కయందు వైత్య శాంతియు, జీర్ణశక్తియుఁ గలదనియు, అధిక మైన నించుక కడుపుబ్బరము గల్గించుననియుఁ జెప్పఁబడినది.

పెసరవ్యవసాయము—ఇది మినుము లనుబోలినపంట. భారతదేశపుపంట. పవ్వజాతి. అఫ్రికాలోని నైలునదీతీరములందుఁగూడ పైరు చేయబడుచున్నది. పెసలందు పసుపుపచ్చ, ఆకు పచ్చ, నల్లరంగులపెసలు కలవు. ఉత్తరహిందూస్థానమునందు పసుపుపచ్చపెసర వ్యవసాయము చేయబడుచున్నది. ఆంధ్రదేశమున స్వస్థాభారణముగఁగలది ఆకుపచ్చరంగు పెస రజాతి. నల్లపెస లభయపుజాతిగ నెంచబడుచు నయ్యుగ వ్యవసాయము చేయబడుచున్నది.

పర్వసాభారణముగ పల్లపువరిపొలములందు పల్లపుగోధుమలందు ఆపంటలుకాగానే పెసలు చలుదురు. ఇతరమగు పంటలతోఁ గూడ గల్పి తొలకరియందే జలుటయుఁ గలదు. నల్లరేగడి భూములందు ప్రశస్తమగుపెరగును. సంవత్సరము నందు 3½ దుక్కులకన్న నధికవర్షములు వడిని సమస్తప్రదేశములు పెసరవ్యవసాయమున కను కూలములనియు, అంతకొక్కవ వర్షించుతావుల నీవ్యవసాయము నష్టముఁ గల్గించు ననియు, చేనుపూతపట్టు నదనున వర్షముపడిన నాపంట నష్టమనియు, పరిశీలనలవలన తెలిసినది. ఏసంవత్సరమునందైనను ఈపంటకాలమున నధికవర్ష

ములు పడిన ఈపంట సప్తమని అనుభవజ్ఞులగు రైతు లనుచున్నారు. ఎకరమునకు 15 మొదలు 20 పౌనులవఱకు విత్తులు చల్లుదురు. గొంగళి పురుగు, అధికవర్షములు లేని మంచికాలమున ఎకరమునకు 300 మొదలు 600 పౌనులవంట పండును. పెనరచేను వేయుచుంటవలస భూమి బలపడునని చెప్పబడినది. (మినుముల వ్యవసాయము చూడుడు.)

పెస్టోలోజీ (Pestology)— బాధాకరమైన చిన్నపురుగులు (Pest) గూర్చి వివరించు శాస్త్రము

పేకాట (చీట్లాట)— ఈయాటనే చీట్లాట లేక చీట్లపేకయాట యనియుఁ గూడ వాడుక కలదు. ఇం దున్నవి నాలురఁగులు.

నాల్గు రాజుల బొమ్మలు, నాల్గు రాణుల బొమ్మలు, నాల్గు మంత్రుల బొమ్మలు అని మనము పోల్చు చున్నాము. ఇక నాపై నున్నవి ఒకటి మొదలు పదివఱకును చుక్కలు. 1 హార్టు (Hearts), 2 స్పేడ్సు (Spades), 3 డైమండ్సు (Diamonds), 4 క్లబ్సు (Clubs) గా గుర్తింపఁ బడుచున్నవి.

ఈయాకృతులను సృష్టించుట తొల్లి 1390 లో ఫ్రాన్సు దేశములో జరిగినట్లు తెలియుచున్నది. అప్పటి ఫ్రాన్సురాజు ఛార్లెస్ VI (Charles VI). ఆరాజునకు ఆకాలమున సంఘటిల్లిన జాయావియోగముచే పలుమాఱు సంభవించు చుండెడి Fits of Melancholy (మనసున జీర్ణించుచుండిన దుఃఖ కారణమున సంభవించెడు) మూర్ఛలవలన బాధ పడుచుండుట చూచి, రాజమిత్రుఁ డొకఁ డీయాటను గల్పించెను. ఈయాటలో నున్న నాలురఁగులలో నాల్గు ప్రధానచిత్రములును అనాటి నాల్గువృత్తులను తెలియఁజేయుటకును, తన్మూలమున రాజమనసు తీర్వవచ్చు, ఆతని

దుఃఖము మరల్పఁ బ్రయత్నించుటకును, ఆ రాజమిత్రుఁడు సంకల్పించెనని తెలియుచున్నది.

(1) హార్టు (Hearts) ఆకీను-ఇదిహృదయ కోశాకృతి గలది. ఈయాకృతిగల రూపము చిత్రించి, మతాచార్యుని ముఖరూపముతో తయారు చేయఁబడినది. అనఁగా హృదయము నందు మత మున్నదని భావము

(2) ఇస్పేటు (Spades-spears)- ఈ చిత్రము మొట్టమొదట స్పీయర్స్ అనియే వాడుకయం దుండెను. ఇది మిలిటరీ, నొబిలిటీ లను తెలియఁజేయుటకు సంకల్పింపఁ బడెను. ఈ చిత్రమునందుఁ జూపఁబడిన చుక్కయొక్క ఆకృతి ఈసై (Spear) యాకృతి. ఆకాలము నాటి మిలిటరీ (పటాలము) గుర్తును సూచించుచుండ, చిత్రమునందున్న ముఖాకృతి Nobilityని (ఘనతగల మండలాధిపతులను) స్ఫురింపఁ జేయుచున్నది. అట్లగుటనే ఆముఖమున వీరత్వమును, ఘనతయు సూచింపఁ బడుచున్నవి.

స్పేడ్స్, స్పీయర్స్ అనుశబ్దము లుచ్చరించుటకు సౌలభ్యము చాలనఁదున, మొదట 'ఇ' అను నొకఅచ్చును జేర్చి, ఇస్పేటు అని యుచ్చరించుటయె ఇప్పటివాడుకకు కారణము. (ఇట్టి పరిణామ రూపమే (Schol) యెఱుఁగు.)

(3) డైమండ్సు (Diamonds)— దీనినే ఉచ్చారణసౌలభ్యముకొఱకు డైమాను అని యనుచున్నారు. ఈచిత్రమునందు వజ్రాకృతిగ నొకచుక్కయు, వజ్రములవర్తకులయొక్కయుఁ లేక జెనరల్ (ప్రేజ్స్ మెన్) సాధారణవర్తకులయొక్కయు రూపమును చిత్రించినాఁడు.

(4) క్లబ్సు (Clubs)- దీనినే మనవారి పుడు కళావరు అనుచున్నారు. ఈ క్లబ్స్ నే (Picks) పిక్స్ అని కూడా నందురు. ఈయాకృతి కర్తకుల చేతనుండు ఒకవిధమగు పనిముట్టును బోలి యుండును. కాని, ఈయాకృతి తొల్లి కొద్దలైనను

నొక సువాసనగల పొట్టి గడ్డియాకు ఆకృతిని బోలియుండెను.

ఆస్ట్రియాలో నిప్పటికిని నాకుకలో నున్న కర్షకుల పనిముట్టుయొక్క ఆకారమును బోలియున్న ఈకట్లబ్బు అనుదానిని ఇప్పటినునవారు కళావరు అనుపేర నాడుచున్నారు.

ఇట్టి నాలుగు వృత్తులను అనగా (1) మతాచార్యుడు, (2) సేనానాయకుడు, (3) వర్తకుడు, (4) కర్షకుడు ననునాలుకూపముల స్ఫురింపజేయుచు, నానాజమిత్రుడు సృష్టించినాడు.

మనవా రాయూ రంగులలో నున్న చిత్రములయందు (1) వర్తకునిచిత్రము చూచి, రాజనియు, (2) మతాచార్యునిచిత్రము చూచి రాణి యనియు, (3) సేనానాయకునిచిత్రము చూచి వజీరు లేక మంత్రీయనియు, (4) సేద్యగానిచిత్రము చూచి రాజనియు నిట్లు పొరపడి, వేర్వేరుపేర్లచే సంకేతము లేకనుకొని మననానిలోఁ గొందఱు విలాసముగఁ గాలము పుచ్చుటకుండును, మఱిగొందఱు పంచెముల వైచుచు, తమతమఆస్తులు గోల్పోవుచు, వ్యసనములలోఁబడి చెజిపోవుచున్నారు. ఈపేకాటయే జూదముగమాత్రీ సప్తవ్యసనములలో నొకటియై కుటుంబములు కూలుటకుఁ గారణ మగుచున్నది.

పేగుచుట్టమా? పెట్టుచుట్టమా?-- (ఆంధ్రోకోక్తి.)

పేటకగోత్రము-(కుండినగణము చూ).
పేటెంటు లెదర్ (Patent leather) జోళ్ళు— చాలకాలముక్రిందట కాలిజోళ్లు ఆకారములు పూజించుండిన కాలమున, నాంగ్లసీమలందు కాలిజోళ్ళుచేయుట కనుకూలించు నొకమంచిచర్మమునకు నల్లరంగు పూసి, నిగనిగ మెఱయునట్లు చేసి విక్రియించుచో నారహస్య మితరు లెఱుంగకుండునట్లు గోప్యముగ నుంచి దానిని ప్రభుత్వపుశాఖయందు

పేటెంటు (Patent) చేయించిరి. ఇందువలన నితరు లీవిధానమువ తోలు తయారుచేయరాదని రక్షణ గల్గించుకొని యుండిరి.

ఆతోలుతోచేసిన కాలిజోళ్లు నిగనిగ మెఱయుచు, మంచివెలలకమ్మబడుచుంటు పెక్కుండ్రువేర్వేఱువిధముల పరిశీలన లొనర్చుచు, తమ తమ విధానమున నల్లరంగునిడి మెఱుంగు గల్గించి పెక్కువిధానముల నాతోలుమచ్చుననే చేసి పాదరక్షలుగ నొనర్ప మొదలిడిరి.

కాలానుగుణముగ నీపెక్కు నల్లని నిగనిగ మెఱయు చర్మసముదాయ మంతయు పేటెంటు లెదర్ (Patent leather) అను పేరునఁ బరచుచు, ప్రభుత్వ కార్యసాసమున పేటెంటు చేయఁబడనివమ్ము, రక్షణ నందినట్లు తెల్పు పేటెంటుపదమును పేరుగ (నామమాత్రముగ) గల్గి, నిగనిగలాడు నలతోలుతో చేయఁబడిన పాదరక్షలకు “పేటెంట్లెదరు జోడు” లని వాడుక వ్యాపించెను.

నేటికీ నల్లె యున్నది. ఇప్పు డాపేటెంటు పేరొకవర్తకపు గురుతుగ గ్రహింప నగును. (Trade mark).

పేట్రె న్యెయింటు—(క్రైస్తవ సప్త యోధాభిమానులు చూడుఁడు.)

పేట్రినిజమ్(Petrinism)-సెయింటు ఫీట్రనువారియొక్క క్రైస్తవతత్వసిద్ధాంతము.

పేట్రిమెనీ (Patrimony)— ఫ్రెంచి భాషాజన్యపదము. ఏదియేని ఆస్తి పైతృకనంబంధ మగువారసత్వరీతిని సంక్రమించుటయును, ఏదియేని ధర్మాదాయము పూర్వాచారము ననుసరించిశిష్యపరంపరకు సంక్రమించుటయును, లేక మరణశాసనపూర్వకముగ చెందుటయును విధించుసిద్ధాంతము.

పేట్రియాటిజమ్ (Patriotism)— స్వదేశమును ప్రేమించుచు ప్రజాసంఘమునకు

వలయు స్వాతంత్ర్యమును సంపాదించుట స్వసౌఖ్యమును, విశ్వర్యమును త్యాగముచేసి ధీరుడై పనిచేయు సిద్ధాంతము.

పేదే (Pay day) — వాణిజ్య సంబంధపరిభాషాపదము. పైనలాతీ దినము. Stock exchange పైనలాతీలకు నిర్ణయింపఁ బడినదినము. వర్తకసంఘములందు లెక్కల బరిష్కరించుకొనుదినమునకును ఈపేరు వాడెదరు. పనివాండ్రొక జీతములు, లేక కూలుల నిచ్చుదినమునకును ఈపేరు వర్తించును.

“Pay” అనిన చెల్లించుట కర్తమగును. పరిష్కరించుట యనియర్థము. ఎవ్వరికి సొమ్ము చెల్లింపఁ బడవలయునో వారికి “Payee”, ఎవ్వరు చెల్లింతురో వారికి “Payer” అనియు పేరులు. ఒక Bank లోనికి ఒక Customer సొమ్ము చెల్లించుతఱి, ఆసొమ్ము మొత్తమును తప్పిళ్లు వ్రాసియిచ్చు అచ్చుఫారముపత్రమునకు “Paying in Slip” అని యందురు. తన కంగీకారము లేకయుండియు విధి లేక బలాత్కారముగఁ జెల్లింపవలసినచ్చి చెల్లించుటకు “Payment supra under Protest” అనియు, “Payment under Protest” అనియు ననుచున్నారు.

పేథోలోజీ (Pathology) — రోగపరిశీలనాశాస్త్రము లక్షణముల బరిశీలించి రోగ నిర్ణయము చేయువిధానము. ఇది ఆంగ్ల వైద్య సంబంధమని యెఱుంగునది.

పేదవానికోపము పెదవులకుచేటు- (ఆంధ్ర) లోకోక్తి)

పేనసాస్తలిన గోత్రము— (జమదగ్ని వత్స ఉపగణము చూడుడు.)

పేనారాజభవనము(Pena Palace)- “గాలిలోమేడ” యని లోకోక్తి కలదు. అనఁగా

గాలిలో తేలుచు నంతరాళమునం దుండు భవనమని యర్థము. నిజముగాని మాయాకాశనముల కీడ్కిని వాడుచుందురు. కాని, నిజముగ నట్టిదికాకున్నను, అట్లుగనించు విచిత్రభవన మొకటి కలదు. పోర్చుగీసు దేశమున, లిస్బను నగరమునుండి ఉత్తరదిశగా పదునేడు మైళ్ళ దూరమున సింత్రాపట్టణమును, వెనుకనే సముద్రోపునీటిమట్టముపై ౧౨౦౦ అడుగుల యెత్తుగల కొండలవరుసయుఁ గలవు. దానిపశ్చిమపుకొన సముద్రములోనికి జొచ్చుకొనిపోవుట ఆదికాలపుజ్యోతిష వేత్తలు దానిని Great Promontary అని వాడియున్నారు. అక్కలపు అరబ్బులు చంద్రునివర్వత మనిరి. దానియం దెత్తెన తావున నీపేనాపాసాద మున్నది. దానినుండి చూచిన దక్షిణముగా పేగనునది, లిస్బనునగరము, వాయవ్యదిశగా మాఫ్రో విశాలమైదానమును, అవ్వలి అట్లాంటిక్కు మహాసముద్రమును గాన్నించెడిని. ఆది నిత్రావును ౧౧౪౭లో పోర్చుగీసు రాజ్యస్థాపకఁడైన డాన్ అల్ఫాన్సో హెనిక్వీసుభూపతి మూరులనుండి లాగికొని రాజ్య మేర్పఱచెను. క్రీ. వె. ౧౫౦౧లో అప్పటి ఒకటవ మాన్యు అల్ భూపతి, ఒకమఠమును గట్టించి, క్రైస్తవసన్యాసుల కిచ్చెను. పిదప Ferdinand of Saxe-coburg Gotha (Prince Consort) గా రీపేనారాజభవనము నొకజర్మను నిర్మాతపరిముఖమున నిర్మింపఁ జేసెను. ఈయనశిలావిగ్రహము ప్రక్కనున్న వేటొకశిఖరమున స్థాపింపఁబడినది. లోన దేవస్థానము, భూపతి వసించు గదులు, నేరస్థులుండు బందిఖానాకొట్టు, చుట్టు తిరుగుచు మిఁదియంతస్థుల కెక్కు చంద్రకాంత శిలాఫలకనిర్మితసోపానపంక్తులు, గొప్ప పనితనము ప్రదర్శించు కిటికీలు, తలుపులు, చక్కని క్రిందిచప్పాలు కలవు. ఒకగదియం దొక

భూసతిపిశాఖ మున్నదని కావలివార నెదరు. గోడలపై మూరులకాలమునాటి చిత్రపువన్నె పెంకులతో విగ్రహ చిత్రములు గచ్చులో బిగింపబడియున్నవి. ఆనాటిసామాను లట్ల కొన్ని యుంచబడినవి.

ఇట్టి ప్రాసాదమునకు 'Castle in the air' అను పేరు కలదు. ఈ వింతపేరు గల్గుటకు కారణము గలదు. క్రింది పట్టణపరిసరసీమ తేమ గల పల్లపు ప్రదేశ మగుట, నెండచే నేర్పడిన నీటియావిరి దట్టమై, రాత్రులందలి శీతల వాయువులచే తెల్లని మేఘములుగ నేర్పడి, కొండలను బూర్తిగా గప్పివేసి మఱుగుపఱుప, మేఘములపై గాలిలో నల్లలాడుభవనము వలె దూరమునుండియే గాక, దరి కేగినవారికిని, కొంకపై కెక్కుచున్నవారికి గూడ గనఱుట చుండుటంజేసి దీని కీ పేరు గల్గెను. కొండ నెక్కుటకు బాటలు కలవు. దారి యరణ్యమయము. భవనమునుండిచూచిన మూరులనాటి వేఱొక దుర్గము మంచుగుండా నీడవలె గాన్పించెడిని.

పేప (బెత్తము) చెట్టు — అంగ. Rattan (cane) Plant.

పేపచెట్టునందు లెక్కలేని జాతి భేదము లున్నను లెక్కొంపబడలేదు. దీని బెత్తములతో కుర్చీలు, చేతికట్టలు మొదలగునవిచేయబడును. కొన్నిచోట్ల పెట్టెలు, బుట్టలు, తట్టలు, చేతి కట్టలు, గొడుగుకట్టలు చేయబడుచున్నవి. మలాకా సగరముకడ నుండుజాతి చేతికట్టలకు శ్రేష్ఠమందురు. మళయాళ దేశపుజాతి మిగుల వలమగుజాతి బెత్తపుకట్టల నిచ్చును. నన్నపు బెత్తముల నిచ్చుజాతి పేముయొక్క పైనార పెచ్చుతో కుర్చీలుచేయుదురు. ఇంక నెన్నియో యుపయోగములు కలవు. పేపచెట్టునందు అంప మునుబోలిన పండ్లు ముండవలె పొడవై పెరిగి అల్లుకొనును గాన తోటలకు కంచెలుగ

పేపచెట్టు నాటెదరు. నల్లరేగడిభూములందు బలమైన భూములందు పేపచెట్టు చక్కగా పెరుగును.

పేపపండునందు రుచిగ నుండి, అగ్నిదీప్తి నిచ్చి, దాహము నడంచి, ఇంచుక వాతమును రేపుగుణముగలదనియు, పేపఅకుచిగుళ్ళయందు కఫపైత్యముల నడంచి ఇంచుక వాతము చేయు గుణము కలదనియు, పేపజాతికి సజ్జాతురము విఱుగుం డనియు నందురు.

పేపర్షెల్ బాదము-(బాదము చూ).

ప్రలేల్లు (డిగీలు) Parallels- భూగోళముయొక్క పటమునందలి అడ్డుగీతలు (తూర్పు పడమరల కుండునవి). ఇవి భూమధ్య రేఖకు Parallel గా నుండున వనిభావము. (డిగీలు చూడుడు).

పేరాఫిన్ (Paraffin)—ఇది హైడ్రో కార్బన్ జాతులలోనిది. ఘనీభవించి (గట్టిపడి) యుండును. పెట్రోలియమ్ ఉన్న తావులందును రాక్షసబొగ్గు ఉన్న తావులందును దొరకును.

కొవ్వునత్తులు చేయుట కుపయోగించు చున్నారు. అగ్నిపుల్లలు చేయుటకును, Water proof గుడ్డలు చేయుటకునుగూడ నుపయో గింతురంట.

పేరాసైటు జంతువులు—ఇతరజంతువు లపై గాని, మనుష్యులపై గాని ఆధారపడి అంతకాలముగాని, కొంతకాలముగాని జీవించు నట్టి పేలు, దోమలు, నల్లులు మొదలగు చిన్న జంతువుల కీ పేరిడియున్నారు. ఇట్లే ఏపనిపాట్ల కుపయోగింపక స్వంతంతోజీవనము లేని పోషితులను పేళనగా “పేరాసైట్సు” అను నా పదముచే వాడుట కలదు. ఇందు గొన్ని జంతుజాతికి జెందినవిగను, మఱికొన్ని వృక్ష జాతికి జెందినవిగను ఉన్నవి. ఒకచెట్టుపై

మొలచి దానిశరీరమువలననే బ్రతుకు బదనిక మొదలగుచె ట్టిజాతికిఁ జొదివని. ఏలిక పాములు, బోదకాలుపురుగులు, కొంకిపురుగులు మొదలగునవి ముఖ్యముగ నిట్లే శరీరములో మనుచుండును. (అంటువ్యాధులు చూడుఁడు. సూక్ష్మజీవులు చూడుఁడు).

పేరింటచెట్టు-- లా. Corechorus olitorius. దీనినిగూర్చి సరిగా తెలియకున్నది.

కొన్ని మాసములు జీవించు కూరచెట్టినియు, దీనిని కొందఱు కూర వండుదు రనియు, ఇది మేహశాంతి, పైత్యశాంతి గల్గించు ననియు, దీనియాకు నెండించి చూర్ణము చేసి నేతితో వేయించి లోని కిచ్చిన జీర్ణశక్తి యధికమగు ననియు, దీని గింజలరసమునందు సర్పవిషము హరించుగుణమును, గింజలచూర్ణమునందు కుష్ఠ రోగము నడంచుగుణమును, చెట్టునందు బుద్ధి బలమిచ్చి శిరోవాతము నడంచుగుణమును గల దనియు నందురు.

పేరి- పాశ్చాత్యజరధుశ్రుధర్మమున హిందువుల అప్పరసవంటి దయ్యు అప్పరస కానిదియు, స్వర్ణమున కేఁగ నర్హత లేనిదియు నగు నొక తెగవారు.

పేరిలు పిశాచములకన్న నెక్కువయై అప్పరసలకుఁ దక్కువయై రెంఁజింటికిని మధ్యజాతిగ నెన్నఁబడినవి. సుందరమును, నిరపాయకరమును నని చెప్పఁబడినజాతి.

పేరుశిష్ట కుల గోత్రము — ఆర్యవైశ్యుల ౧౦౨ గోత్రములలో నొకటి. (వైశ్య గోత్రములు చూడుఁడు).

పేరుశిష్ట (పెరిశిష్ట పైరుశిష్ట) కులగోత్రము. ఏకాంశ్చయ (౬) గోత్రము. సంస్కృతగోత్రము బృహదశ్వన, బృహదశ్వగణము. ఆపస్తంబయజుశాఖ. ప్రమాణగ్రంథ మాద్యవ్రవరఖండ. పాణి కేశుఁడు దేవత. భార్య సర్వాంబ. గంగా

తటము తపస్థానము. సర్వసర్వు తపాకము. జపము అర్చుదము. దీపములు ౫౦. క్షేత్రసంఖ్య ౨౦. ముత్యములు దానము. గొత్త పెరుఁగు వజ్ర నీయము.

పేరూరు (పశ్చిమ లేక మలైచిదంబరము)— పేరూరు ప్రాంతపు వరంగమాను

నుండి దాివిడులు మున్నాంధ్రదేశమున కరుదెంచి, ఇప్పటి తూర్పుగోదావరీమండలములోని పేరూరును గామనిస్థాన మొనర్చుకొని అంధ్రులలోనివారుగ పేరూరుదాివిడులనంబడువారినిగూర్చి యెఱుఁగుదుము. (దాివిడ బ్రాహ్మణులు చూడుఁడు). ఆయఱవ(దావిడ) పేరూరు తొల్లింటి కొంగుదేశము లోనిది. కోయంబత్తూరునకు పశ్చిమముగా నాలుమైళ్ళ దూరమున, నోయాల్ (పూర్వపుపేరు కాంచీ) నదీతీరమున తొల్లింటి పిప్పలారణ్యముననున్న శివక్షేత్రము. కొంగుదేశ ముండినతఱి నేలిన మొదటినృపతి విక్రము (కొంగు) చోళభూపతి కీ. వె. ౧౦౦౪-౪౫ మొదటివారి డనియు, ఆతఁడే యిచటి శివాలయనిస్థాత యనియు వాడుకలు కలవు. దేవాలయము ౯౦౦ సంవత్సరములనాఱి దని శాస్త్రువులు పోల్చి యున్నారు. అదివఱకే యుండిన ఇచటిశివలింగ మొక పెరువుపాక (అఱవమున పట్టి) యందుంట ట్టురు డని పేరయ్యనఁట. మరకత వల్లిదేవి అమ్మవారు

పేరూరున నర్దగామ మనియర్థ మఁట. దీని కింకను వేళ్వేఱుకాలములందు అధిపురము లేక అధిక్షేత్రము, కామధేనుపురము అను పేరులు వాడుకయందుండె నందురు. ఇప్పుడు పశ్చిమ చిదంబరము (కొండ లైదింటినుండి), మలైచిదంబరము అనంబడుచున్నది. ఈయూరనే పేఱుతావునఁగల కనకనభ యనంబరఁగు నొకమంటపమున నట్టరాజస్వామియొక్కము,

శివకామినీ దేవి యొక్కయు విగ్రహములు పూజింపఁబడుచున్నవి.

ఇటనే పరమేశ్వరుఁడు నృత్య మొనర్చెనందురు. ఇది గొప్పపనితనము ప్రదర్శించు స్తంభములపై నిర్మింపఁబడినమంటపము. చూడఁదగినపనితనముగల చిత్రము. కాంచీ(నోయాల్) నదియందు స్నానతీర్థములు కలవు. ఇందువేయ బడిన యస్తులు (ఎముకలు) శిలీభూత మగునట. ఎముకల యాకారమేగలతా శ్చిందు కాసనగుచున్నవి. నేటికిని మృతులయస్తు లానదియందు భక్తితోఁ బడవైచుచుందురు.

ఇచటఁగల వేద కైలాస మను దేవస్థాన ప్రాంతమున, రేషియమ్ లోహము భూమియందు కలదని యనుమానించుచున్నారు. ఈ దేవస్థానము నందలి శివలింగము బ్రహ్మచే ప్రతిష్ఠింపఁ బడినదందురు. ఇటనే గల బ్రహ్మకూపము, పవిత్ర తీర్థము(నూయి), దీనిజలములలోఁ బడినలోహపు నాణెములు ప్రకాశవంతము లాయెడిని. జలకములాడిన మనస్సున కుత్సాహము గల్గుటచే క్రమముగ శరీరము నిరోగమై, తేజోవంత మగునందురు. ఇట షేడ ఎన్నాళ్ళు మరగఁ జెట్టినను కుళ్లి చెడదందురు. ఒకతాటిచెట్టు ఇట నున్నది. అది చావులేని దనుచున్నారు. ఆపొక్కనే గల చింతచెట్టు, చావులేకపోవుటయే గాక, విత్తనము నిర్వీర్యమై మొలక లెత్తదని చెప్పచున్నారు. అత్తావుననే గల బ్రహ్మ (యాగ) కుండము నందలి విభూతి స్త్రీలవంధ్యత్వము బాపుగుణము కలదిగ నెంచఁబడు చున్నది. (తిరువెలంగాడు చూడుఁడు. చిదంబరము చూడుఁడు).

పేలయోంటోలోజీ (Palaeontology)- ఖనిజము లేక భూమిలోనుండితీయఁబడిన Fossil ఓషధులకు, జంతువులకు సంబంధించిన పరిశోధనావిధానము. ఓషధులకు సంబంధించినదాని కీపేరే Palaeobotany అనియు కలదు.

స్వల్పస్థి దేశము- (పాల స్తినా దేశము చూడుఁడు.)

ప్సేసివ్ బాండ్సు (Passive bonds)- వాణిజ్యసంబంధ పరిభాషాపదము. ప్రత్యేకముగ నప్పటప్పట వడ్డినీయక అంతకు నొకేసారి అదనపు మొత్తముగ తీర్మానముగల పత్రములకు ఈపేరు వర్తించెడిని. అట్లే లాభమునీయక నిల్వయుంచి విలువ నెక్కువచేయు వాటాలకు Passive Share అనియెదరు.

పైంగలగోత్రము—(హరిత ఉపగణము చూడుఁడు.)

పైంగలాయన లేక పైంగలాయన గోత్రము—(గర్గ ఉపగణము చూడుఁడు.)

పైంగలాయనిగోత్రము—(జమదగ్ని వత్స ఉపగణము చూడుఁడు.)

పైజానగరపు టొరగినగోపురము— ఇది మధ్యకాలములందు ప్రపంచమందలి గొప్ప వింతలలో నొకటిగ పరిగణింపఁబడినది.

పైజానగరము ఇటలీదేశమున సుప్రసిద్ధమైనది. టిస్కాన్ కొండలయందు ఆర్నోనదీ తీరమున నున్నది. ఇచట నొక కెటీడ్రోల్ కలదు. దాన గంటనుంచుటకు నిర్మింపఁబడిన గోపురమే ఒకదెస కొరగియుంట, “పైజానగరముయొక్క ఒరగిన గోపుర”మని పేరంది యున్నది. ఈకట్టడము లన్నియు మార్బుల్ రాతితో నిర్మింపఁబడియు Lombard Gothic architecture అను పనితనముచే నొప్పుచున్నది. దీని నచటి వారు Campanile అని యనెదరు. ఆంగ్లమున Bell Tower అని పేరు. ఈ మార్బులు నకు “కరారామా ర్బ్” అనియెదరు. దీనిరంగులు ఉదయమున, సాయంతనమున, ఎండవేళ వెన్నెలయందు వేర్వేర్వై కన్పించును.

పెక్కు సంవత్సరములు గోపుర మొకదిళ్ల

కొరిగియుంట పోల్వలేక పలుపలువిధములుగఁ దలంచుచుండిరి. కాని ఇటీవల వునాది త్రోక్కివేయుటవలన యొరిగిపోయిన దని తేలినది. కాని కట్టడము బలవత్తర మగుట నంతయు నొకేరీతి నొరగినది. కాని యెచ్చటను శిథిలము కాలేదు. ఒరగుట స్పష్టముగాఁ గాన్పించును. కొంతకాలము వెజానగరమున వసించుచుండిన Galileo పరిశీలకుఁడు ఈఒరగిన గోపురముననే తన Gravitation పరిశీలనలను నడుపుచుండు వాఁ డట.

పైడవ గోత్రము—(వశిష్టగణము చూ.)

పైడికులగోత్రము—(ప్రహిణికుల చూ.)

పైడిపాటి వేంకటన్మసింహకవి—

ఆంధ్రకవులలో నాధునికులందు పరిగణింపఁబడినవాఁడు ఆర్వేలనియోగిబ్రాహ్మణుఁడు. ఆపస్తంబసూత్రము. శతమర్షణగోత్రము. తండ్రిపేరు లక్ష్మీపతి. తల్లి వేంకమాంబ. నెల్లూరునుండలములోని వాసము. ఇది కందుకూరిసీమలోనిది. రచించినది నృసింహవిలాసమును ప్రబంధము.

పైడిమఱ్ఱి వేంకటపతికవి—ఆంధ్రక

వులలో నాధునికుఁడుగపరిగణింపఁ బడినవాఁడు. నియోగిబ్రాహ్మణుఁడు. తండ్రిపేరు చిన్నపర్వతరాజు. పెద్దపర్వతన్న, బోడిపర్వతన్న, తిరుమలన్న, కేశవన్న యనువారలు సోదరులు. కృష్ణరాయభూషణుఁ డనుబిరుదము కలవాఁడు.

రచించినది చంద్రాంగదాచరిత్ర) మనుప్రబంధము. ఈకవితండ్రి) పర్వతరాజు. తాత కేశవరాజు. ముత్తాత రామరాజు గా చెప్పఁబడినది.

పైతాగరస్ సూత్రము— దీని నాంగ

మున "Pythagoras Theorem" అని యెదరు. ఇది శాస్త్రాత్మ్యల రేఖాగణితశాస్త్రముగు జియోమిట్రీ) సంబంధముగు సూత్రము.

దీనిని వివరింపకపూర్వము పైతాగరస్ సూత్రము వివరింతుము గాక.

ఈయన క్రీ. ము. ఆఱువందల సంవత్సరములక్రిందటివాఁడని యనుచున్నారు. తనశిష్యులకుబ్రహ్మచర్యవిధి విధానములు, మానము, రేఖాగణితశాస్త్రధర్మములు బోధించినవాఁడని బలమగుప్రోక్ష కలదు. అది గ్రీసు దేశస్థులందు వ్యాపించియున్నది. మఱియు నీతఁడే Transmigration of Souls కూడ బోధించెనని యందురు.

ఆపస్తంబు బుద్ధభగవానునకు పూర్వుడనుట నిర్వివాదాంశము. బౌద్ధమత వ్యాపకమునకై బౌద్ధగురువులు విదేశముల కరిగి పనిచేసి యుండిరి. ఇప్పుడు బీహారు దేశ మనఁబడుచున్న మగధదేశమున కాదిని ఫలాస దేశ మని పేరుండెడిది. ఫలాస దేశస్థు లన్య దేశములందు వెలాన్టీ లని వాడఁబడుచుంటయు, వారే గ్రీకుల పూర్వులగుట నాపేరఁ బరఁగిరనియు ఇటీవలి పరిశీలనలనుండి బయల్పడుచున్నది. కొండఱు పరిశోధకులు రాజగృహ (మగధరాజధాని లేక ప్రధాననగరము) దేశస్థు లన్య దేశములందు తొలుత గృహకు లనంబడి, కాలము గడచినకొలఁది గ్రీకులుగ మాఱి రని దెలుప నారంభించియున్నారు. ఇది యింకను కొంత కాలము నిరీక్షించి యోచింపఁ దగినదిగా తలంపఁబడినను, ఒక సంబంధమును బయల్పడఁ జేయుచున్నవి గాన, సశ్రద్ధగా విడువఁ దగినవి కావు. వీటిని ఎడ్వర్డు ఫోకోక్ పరిశీలకుఁడు తన "ఇండియా ఇన్ గ్రీస్" అను గ్రంథమున సూచించియే యున్నాడు.

ఇటులనే మతబోధకై విదేశముల కరిగిన బౌద్ధమతగురువు (పేరేమో కాని) క్రమక్రమము గనో లేక గ్రీకులచే పైతాగర స్సూత్రము పరిశీలకు లనుచుంట యిటీవల వినఁబడుచునే

యున్నది. ఇదియే నిజమగునేని ఈయనబోధించిన శాస్త్ర ధర్మములలోని రేఖాగణితధర్మము లాప స్తంబశుల్బసూత్రధర్మము లై యుండునని తలంపవలసివచ్చును. ఇటుల బౌద్ధ గురుశబ్దము పైతాగరస్ శబ్దముగమాతీనసంగతియు ఘోకో క్పండితుడే అభిప్రాయపడి యున్నాడు. ఇట్టి రేఖాగణితము గ్రీకు దేశమున నభివృద్ధినంది "జియోమిట్రీ" అయినఁట. ప్లేటో పండితుఁడు దీని నుద్ధరించె నఁట.

పైతాగరస్ గారి సిద్ధాంతసూత్ర) మాంగ్ల భాషలోని కనువనింపబడినది యిట్లున్నది—

"The Square on the Hypotenuse of a right angled triangle is equal to the sum of the squares on the other two sides"

ఈసూత్రమును "Basis of the Trigonometrical Science" అని వాడుచున్నారు. అనఁగా త్రికోణగణితమూలధర్మమని భావము. దీని సంకలతో వివరింతుము.

- $3 \times 3 + 4 \times 4 = 5 \times 5 = 25.$
- $5 \times 5 + 12 \times 12 = 13 \times 13 = 169.$
- $8 \times 8 + 15 \times 15 = 17 \times 17 = 289.$
- $7 \times 7 + 24 \times 24 = 25 \times 25 = 625.$
- $12 \times 12 + 35 \times 35 = 37 \times 37 = 1369.$
- $15 \times 15 + 36 \times 36 = 39 \times 39 = 1521.$

ఇంక నీవిషయ మాపస్తంబశుల్బసూత్ర) మున గిటుల వివరింపబడి యున్నది.

త్రికచతుష్కయోః ద్వాదశికపంచికయోః పంచదశికాష్టికయోః సష్టికచతుర్వింశికయోః ద్వాదశికపంచత్రింశికయోః పంచదశికషట్త్రింశికయోః ఇత్యేతానూపలద్విః.

పరిశీలకులు నిజము బయటఁబెట్టుదురుగాక.

వైత్యవికారములు పది విధములు, అనుమానములు అఱువై విధములు, వెళ్లి వెయ్యివిధములు-(ఆంధ్రలోకోక్తి)

వైనాబట్ట (Pina Cloth)—ఇది ఫిలిప్పైన్ ద్వీపములందు అనాసపండు చెట్టుఆకుల నారనుండియు ఇంక నిట్టివిమొదలగు నారలనుండియు నేయఁబడును. మిగులనందముగఁ గన్పించువైఖరి కలది. జేబురుమాళ్ళు మొదలగువాని నీబట్టతో జేయుదురు.

పైప్ (Pipe)— I ఇది పాశ్చాత్య దేశముల కొలఁతపరిమాణము. ఇందనేక భేదములు కలవు. ఒకపైపునందు సర్వసాధారణముగ రెండు హాగ్స్టాడులును, ౧౦౮ ఇంపీయల్ గాలనులును అని లెక్కింతురు. ఇది ౧౨౬ వైను గాలనులుగ సరిపోవును. ఒకటన్నునందు రెండు పైపులు సరి యగును.

Maderia పైపునకు తొంబదిరెండు గాలనులును, పెర్రిపైపునందు నూటయెన్నిది గాలనులును, పోర్టులైను పైపునందు నూటపదునేను గాలనులును ఉండునఁట.

II ఇంగ్లాండున నెలుకలబాధ భరింపరానిదిగ నున్నకాలమున (900A. D.) ఎలుకలనుపట్టుటకు పైప్ అను నొకవిధమగు (పిల్లనగోవివంటి)వాద్యవిశేషము నుపయోగించుచు వచ్చిరి.

వైపార మంచుచే గప్పబడిన సరస్సున జీవజంతువులు వసింపఁగల్గుట- హిమవత్పర్వతసీమలందు ఆల్పొడానుండి కైలాసశిఖరమున కరగుమార్గమున కాలీనదీజన్మస్థాన పరిసరముల వ్యాససరోవర మను సరస్సును దఱినే వ్యాసగుహాయనుకందరమును యాత్రాస్థలములై యున్నవి. అది యాదిని వ్యాసమహర్షి నివాసముగ కొంతకాల ముండెనఁట. ఆనరస్సునందు అడుగుదళసరిని వైపార గట్టి మంచుచే గప్పబడియుండును. ఆక్రిందనున్న సరస్సునీటి భాగమునకు వాతావరణముతో

సంబంధముండదు. అందువనించుజీవజంతువులు ఊపిరి దీయుతఱి పీల్చుటకు ప్రాణవాయువు (Oxygen gas) వచ్చువీలు గానరాదు. నీటి యందు కరగియున్న ప్రాణవాయువు నవి పీల్చి వేయఁగనె క్రొత్తగాలి యెట్లు దానిలోనికి వచ్చునని శంక చూచువారలకుఁ గలకపోదు.

పరిశీలన లీసరస్సులోని క్రిందిభూభాగము నుండి యొకజలమారము కలదనియు, దాని గుండా నిల్వనీ రవ్వలికిఁ బోవుచు క్రొత్తజల మూరుచు వచ్చుచుండు ననియు; ఆక్రొత్తనీటను గరగియున్న ఆక్సిజెనుగాలిని అందలిచేఁపలు మొదలగు జీవజంతువు లుపయోగించుకొనుచు జీవింపఁ గల్గుచున్నవనియు పోల్చియున్నాఁడు.

పెప్పలగోత్రము- (శండిలగణము చూ.)

పెప్పలాదిగోత్రము— (కుండినగణము చూడుఁడు).

పెప్పలాదిగోత్రము— (శండిలగణము చూడుఁడు.)

పైఁబడ్డమాట మడిఁబడ్డనీళ్లు వృథా పోనేరవు— (ఆంధ్రలోకోక్తి.)

పైయోనీర్ (Pioneer) — ఒకక్రొత్త భూమిని మొట్టమొదటకనిపెట్టినవారికిని, తదితరులనుసరించుట కనుకూల నుగు మార్గముఁ దీసినవారికిని, ఏదేని యొకనిర్మాణమును తొలుదొల్ల ప్రారంభించినవారికిని వర్తించును.

పైరామిడ్సు ఆట (Pyramids) — ఇది యొక మాదిరి బిలియర్డుఆటఁగఁ దలంపఁ బడుచున్నది. ఒకమేజుపల్ల కొకకడను త్రికోణాకారముగనుండు నొకచక్రమున పదునేను ఎఱ్ఱ బంతుల నమర్చి, ఒక తెల్లబంతితో ఆట నారంభింతురు. ఆట ప్రారంభించునాతఁడు చట్టపు మూలకడను బల్లకు కొనసనుండి యాట నారంభించును. ఎక్కువ ఎఱ్ఱబంతుల నేయాటకాఁడు

చిక్కపుసంచయిందు త్రోయఁగల్గునోయాతఁడు జయమందిన తెంచఁబడెడిని.

తప్పిపోయినచో రెండవవాని కాట ప్రారంభించుట లభించుచుండును. తెల్లబంతిని చిక్కము నందు త్రోయుట గాని, కొట్టలేక తప్పిపోవుట గాని ఒక పోయింటు (Point) తగిపోయినటులెక్కింపఁబడుచుండును. బల్లపైనుండి బంతి పైకి పడిపోయినను ఒక పోయింటు తగుటయే. కడకు మిగిలినవారు, అప్పులు పడినవారు ఓడినట్లులెక్కింపఁ బడుదురు ఎక్కువ యెఱ్ఱబంతులను చిక్కపు సంచయిందు త్రోసినయాటకానికి జయము గల్గును.

ఈఆటయందు “Shell out” అనంబడు నించుక భేదపుటాట కలదు.

పైరుసిప్టుగోత్రము— (పేరుశిప్టు చూ.)

పైరోగ్రాఫి (Pyrography)— కఱ్ఱల మీఁదను ఇతరు గట్టినదార్లముఁ మీఁదను వేఁడిచేసి చిత్రములను తయారుచేయువిధానము.

పైరోనిజిజ్ము (Pyrrhonism)-సంశయజ్ఞానము. ఈశ్వరుఁ డున్నఁడా లేఁడా యను సందేహముతో కూడుకొన్న జిజ్ఞాస.

పైరోఫోటోగ్రాఫి (Pyrophotograph)- ఫోటోచిత్రాపాజన్యపదము. ఫోటోగ్రాఫీయఁ బడిన పటముయొక్క చూపము నొక తరగతి అద్దముపైఁ గాని, పింగాణిఁ గాని, యమర్చు లేక యంత్రముచే జత్కించకల. కట్టివి కాగితములు కావని యెఱుఁగునది.

పైరోమీటర్ (Pyrometer)— పాదరసము సాధనముగాఁగల తెర్మోమీటరులు చూపలేనివేఁడినిచూపు యంత్రోపరికరము.

ఎల్క్విక్ల పైరోమీటరు Radiant heat పలన చూపునది. Optical పైరోమీటరు కాలినవస్తువురంగునుండి వేఁడిని దెలుపునది.

వైర్లన్ జయము (Pyrrhus Victory)— పూర్వకాలమున ఎపిరస్ పురభూనాభుడగు "Pyrrhus" అను పురుషుడేడు గ్రీకులపక్షమున వాటితోడేరి రోమనులపై దండయాత్ర వెళితి సంగర మొనర్చె నట. ఇది క్రీ. ము. 280 నాటికాల మట. రెండు సంగరములకడ నాతడు జయమందియు, సైన్య పుచావులు, గాయములు, ధనవ్యయములచే కడునష్టములంది, అంతకన్న నోడి పలాయన మగుటయె మెరుగని తోచి సిసిలీయందు తల దాచుకొవలసి వచ్చెనట. నాఁడాదిగ జన నష్టము, ధననష్టము ఫలితములుగఁగల్గిన నిరర్థక జయమును పైర్రిక్ జయమని (Pyrrhic Victory) పేళనగా వాడుచుండు నుక్కియెప్పడిన దిట.

వైల గోత్రము—(జమదగ్ని వత్స ఉపగణము చూడుడు.)

వైలన్నాయనగొత్రము—(జమదగ్ని వత్స ఉపగణము చూ.)

వైల (లేక పాలి) గొత్రము—(భరద్వాజ ఉపగణము చూడుడు.)

వైలలేబి గొత్రము—(నిధవగణము చూడుడు.)

వైలుఁడు— ఈపేరుగల ఋషు లిర్వురు గలరు. వ్యాసశిష్యుండగు ఋగ్వేదాధ్యాపకుఁ డొకవైలుఁడు కలఁడు. రెండవఋషి జాతకర్ణి శిష్యుఁడు.

వైల్ ఫౌండేషన్ (Pile foundation) (పునాది చూడుడు.)

వైశ్యంగ గొత్రము—(గర్గఉపగణము చూడుడు.)

వైశాచీభాష— ఇది ప్రాకృతభాషా భేదము. ఇది వైశాచి యనియు, చూళికా వైశాచి యనియు ద్వివిధముగ నుండునది.

ఈభాషపిశాచ దేశములనిన పాండ్య, కేకయ, నేపాల, బాహ్లిక, కుంతల, చోళ మొదలగు దేశములందు వాడఁబడునదిగఁ జెప్పఁబడినది. (ప్రాకృతభాష చూడుడు.) ప్రాకృతజన్యము అష్టభాషలలో నొకటి. (భాష ఎన్నిదివిధములు చూడుడు.)

వైశ్వికాయనగోత్రము—(గర్గఉపగణము చూడుడు.)

పొంగల్పండుగ — (మకరసంక్రాంతి పండుగ చూడుడు.)

పొంపీనగరపుపాటిస్థలము — ఇటీవల దేశమునందు నేపిల్సునగరమున కాగ్నేయదిశ గా పదునొకండుమైళ్ళదూరమున నెసావియస్ పర్వతపాదముననున్నది. లావాచేతఁ గప్పఁబడి ఇటీవలతీవ్రవృద్ధిచెంది. క్రీ.వె. ౬3లోకొంతవఱకును 2౯లోపూర్తిగనులావాచే పూసిపోయెను. ౧౭౮౮లో తీవ్రవృత్త ప్రారంభింపఁబడి, ఆకాలమున రోమకజీవనవిధానమునుబయల్పఱచినది.

పొగ—అగ్ని మండుటకు పూర్వము పొగ పైకిలేచును. పొగయందు కాలనిపదార్థపుత్రిన రేణువులు, బొగ్గుత్రిన రేణువులు, ఆవిరి యుంట నలగ నగపడుచుండెడిని. పొగాకుచుట్ట కాల్చినను పొగ వచ్చును. సరిగా కాలని ఫలితము పొగ యనియు, చక్కఁగాకాలిన కొన్ని గాలులును పైకి లేచునని కన్పొనఁబడినది. పొగ కండ్ల కగపడును గాని, గాలులు కండ్ల కగపడవు.

పొగయందు కాలని కార్బను విస్తార ముండు నని కనుగొనఁబడినది. ఇంకను నందు ననేకము లగు Gases & Acids కూడ నుండును. పొగ ఆకాశమున కెగయును. మహావాయు మండలముగుండా తేలుమఁ బోయి మేఘము లందుఁ జేరుకొనును. పె కెగసినకొలఁదివలచనై తుదకు నేత్రములకుఁ గానరాకుండునంతటిదిగఁ చెదరిపోవును.

వంటచెఱకుపైఁగాని, బొగ్గుపైఁగాని, ఉముక (ఉంక)పైఁగాని అగ్ని ముట్టించి ప్రజ్వలింపఁ జేసినచో వేడి కలుగుటతో నందుండు గాస్ (Gas) ఆవేడికి బయటపడును. ఆ గేసునకు బాహ్యమందలి మహావాయుమండలియందలి ఆక్సిజన్ సంబంధమున మంట గల్గును. మంట వేడిని గల్గించుచుండు గాన ఎక్కువ గేస్ (Gas) బయటపడుచు కాలుచు నిల్చె సని చేయుచుండి తుదకు సర్వము రొయ్యి (ashes) యై చల్లారిపోవును. ఇది సామాన్యపరిస్థితి యందు జరుగు కృత్యము.

కఱ్ఱలు, బొగ్గు మొదలగు Fuel తడిగా నుండి మండక పోయినచో వేడి చాలకుండును. గాన Gas సరిగా బయటపడదు. అట్టితఱి Fuel నందలి అపరిశుద్ధపదార్థములును కాలి పదును రాక, అఱకాల్పు Gas ను విస్తారముగ పైకి వచ్చుచుండును. అప్పుడు అగ్నిని విసరుచు వేడి ఎక్కువచేయ ప్రయత్నింతుము. అదియె పొగ. మనము విసరుటవలన అగ్ని ప్రజ్వరిల్లి వ్యాపించి వేడి యధికమగుతఱి తిరుగా గేస్ బయటపడుట, మండుట మొదలగునవి సంభ వించుతఱి పొగ రాక నిలిచిపోవును.

పొగ (Smoke) కాల్పు నందలి లోపము వలనఁ గల్గినదిగ నిర్వచింపఁబడి ఉన్నది. సరిగా కాలుటవలన గాలులు తప్ప, మఱియేది గలుగదు. అందు మిగిలినది బూడిదయే. గాలులు (Gases) నేత్రముల కగపడు నవి కావు. రాక్షసబొగ్గు కాలిన చిన్న చిన్న ముక్కలు మిగులుటయు, అందు కాలిపోయిన బుగ్గి కలిసియుంటయు సంభవించి, పొగయందు జిడుగల పరమాణువు లెగసిపోవును. అవి వేటి కైన నంటుకొనుచుండును. కాలుటయం దేర్పడి కాలకుండనుండు ముక్కలను Cock అనెదరు. అ టైగసిన రాక్షసబొగ్గుపొగ యధికమగుతఱి

సూర్యరశ్మినిగూడ మేఘములవలె మరుగుచఱచి తిరుగ నేలఁబడుటయందు ప్రతివస్తువును రంగు మాపి మొక్కలనే గాక చెట్టుచేమలను పాడు చేసి వీల్చెడి యూపిరిగాలితో శరీరమందలి ఊపిరితితులలో (Lungs) బ్రవేశించును. ఇది సరిగా కాలనిఫలితమే.

కఱ్ఱలఁ గాల్చుటయం దిట్టిచిక్కు లంతగా నుండవు. అవి చక్కఁగా కాలుట తఱచుగ సంభవించుచుండును. పొగ గల్గినను అం దంత యపాయకకపదార్థము లుండవు. ఇంకను దట్ట మైనపొగకు అగ్గిపుల్ల గీచి ముట్టించిన కాలు టయుఁ గలదు. ఏలయన అందు హైడ్రోజెన్ ఆక్సిజెన్ మొదలగు గాలులు గూడ నుండెడిని.

పొగచుట్టలపైనుండుచిన్న "వేరుల ఆనవాళ్ల కాగితములు" (Brands)— అదికాలమున పొగాకునకు క్యూబా (Cuba) దేశము స్వస్థలము, జన్మభూమి. ఆ దేశము నుండియే పెక్కు దేశములకుఁ గొంపోబడి పండింపఁ బడుచున్నది.

తొల్లింటికాలమునక్యూబా దేశస్థులుపుగాకు సగ మారీయు, సగ మారకయు నుండుతరుణమున చుట్టలు చుట్టి ఆపదునుమీదనే కాల్పువారఁట. ఇప్పటివలె ఆరినపొగాకు చుట్టలు గాల్చుట వారికి రుచ్యము కాకుండిన దఁట. అది యొక మోస్తరు చలిదేశముగాన, అచటిధనికలు, సాధారణులుగూడ ధరింప వస్త్రములువలెనే చేతులకు (వేళ్లకు)గ్లోవుస్ (Gloves) కూడ ధరించు వారఁట. పూర్తిగా ఆరని పచ్చిపొగాకుచుట్ట కాల్పుతఱి దానిపెఁగొమ్ము నికోటెన్ (Nicotine), అనఁగా పొగాకుననుండెడి నల్లనిరసము (దీనినె Nicotine Poison అనెదరు.) స్పాని యా దేశమునుండి క్యూబా దేశభూమి నాక్కి మించి నివసించుచుండిన వేషాభిలాషులగు ధనికుల చేతిగ్లోవుస్సును మచ్చలపా లొనర్చి పాడు

చేయ మొదలిడె నంట. దానికొకట కాలువువా రొకకాగితపువీలికనుజుట్టి పట్టుకొని కాలుచుండి రంట. చుట్టలవర్తకులు దీనిం గాంచి, అకాగితపు పేలికలను తామె చుట్టి మఱియు వికృయించు చుండిరంట. అందొకబుద్ధిశాలిఅకాగితపు పేలికపై తనపేరు ముద్దించి తనవర్తకవక్రతున మొ నర్చి ధనవంతుడగుటగాంచి యెల్లరు నాపనికే మొదలిడి రంట. రానురా నది పరిపాటియై చుట్టలపై బ్రాహ్మ, కాగితపు పేలికలు చుట్టబడు చున్నవంట.

పొగడచెట్టు-*Mimusops elengi* సం. మధువుష్పక, వకుళి, కొందరు సింధుగంధః అని వాసిరి.

ఇది పొగడపూవులకై పెంచబడు వృక్షము. దీనిపూవులందు చక్కని పరిమళము కలదు. పూవులచూర్ణము లోనికిబీల్చిన శరీరమందలి నొప్పలు, తలకొప్పి, పడిసెము నివారణముగు ననియు, లోనికిచ్చిన తీవ్రజ్వరము, శిరోవా తము, నేత్రరోగములు నడగుననియుఁ జెప్పఁ బడినది. పొగడపండు చలవజేసి స్రమేహము, సంగ్రహణి, శ్లేష్మదోషము, పైత్యరోగము నడంచుననియు, దంతములకు పటిమ నిచ్చు ననియు, ఒక్కొక శరీరమునకు ప్రేగులలోని వాతమును బంధించుననియు, దీనికి విఱుగుడు దీని వేరుచక్కయనియు చెప్పఁబడినది. మఱియు పొగడగింజలలోని పప్పు తీసివైచి నూరి తీనిన విరేచనము జేయుననియు, పొగడపండ్లలోని గుంజు పంచదారతో లోనికిచ్చిన విరేచనములే గాక పురాణర్తకగ్రహణి సైతము నివారణ మగు ననియుఁ జెప్పఁబడినది.

పొగడచక్క రసకషాయములు చలవజేసి విషదోషము హరించు ననియు, సంగ్రహణి, జ్వరము హరించి, మూత్రమార్గమునఁ గల వుండను మాన్చి చీముకారుట కట్టుననియు, నోట

పుక్కిలింతుచుండిన దంతరోగములు నివారణమై దంతములు, చిగుళ్లు, గట్టిపడు ననియు, చెక్క చూర్ణము లోనికిచ్చిన స్త్రీల వంధ్యత్వదోషము నివారణమై సంతానముగల్గు ననియుఁ జెప్పఁ బడినది.

పొగమంచు (Fog)--పొగగ్రమ్మినటుల దట్టమైయుండునది. శీతలముగ నున్నతఱి సము ద్ముపై వెచ్చనిగాలి వీచేనేని చల్లనినీటిసాం గత్యముననాగాలి చల్లబడిపోవును. అది వెచ్చగ నున్నప్పు డందుఁగల నీటియావిరి అదుమఁ బడినటుల దట్టమై వాయుప్రవాహమున భూమి పైకిఁ దరుమఁబడెనేని భూమిపైనను, లేకున్న సముద్రముపైనను దట్టమైన మంచుగ నుండి, ఒక్కొకతఱి దారిని గూడ మరుగుపఱచు చుండును. (మిటియారోలోజీస్లీటు, ఉడకము, దానికార్యములు మంచు చూడుఁడు.)

పొగమంచునందు ధ్వని సరిగా విన్పింపకపోవుట— ధ్వనియొక్క గాఢ త్వము (Intensity of sound) అది పయన మొనర్చుపదార్థపు శరీరత్వమునుండి యుండును. దీనిని "Law of Physics" అని యాంగ్ల రసాయనశాస్త్రవిదు లనెదరు. ఈధర్మము వెలుతురునకు, వేడిమికి, ఆకర్షణశక్తి (Gravitation Pull) కినిగూడవర్తించునంట. దూరము నకు ధ్వని తగ్గి వినిపించుట యెల్ల రెఱింగినదే. వెలుతురును దూరమునకు తగ్గి కన్నట్టును. వేడిమియు తగ్గిపోయి తెలియ నగును. ఆకర్షణ శక్తియు నటుల నగునదే. ఇది యిట్లున్నను దేనిగుండా నివి నడువవలయునో దానిదళసరి (Density) నుండికూడ (డెన్సిటీ చూడుఁడు) మార్పు నందవలసియుండును. మంచు బాగున్న రాతులందు ధ్వని చక్కఁగ విన్పించుచుంట ఎల్లరెఱింగినదే. గాలి దళసరిగానుంట త్వరిత ముగ. ధ్వనిని నడువఁజేసి యుందిచ్చుచుండును.

వేసవివేడియందునను, పర్వతోపరిభాగములం దుండు Rarety of air స్థితియందునను, గాలి పలుచఁబడియుంట దానిగుండా ధ్వనులు తగ్గి విన్నించునుగాని, సరిగా విన్నింపకుండెడిని. పొగమంచు (Fog) నందు గట్టిపరమాణువులు పెద్దవిగ నుంట, ధ్వని నడుచుట కాటంకము గల్గించునవిగ నుండి ధ్వనిని తగ్గఁజేయును.

పొగమంచు (Fog) స్మోగ్ (Smog)- భరత దేశపుస్థితినుండి భేదముగల ఇంగ్లాండు దేశమున పొగమంచు ద్వివిధముగ చెప్పఁబడుచున్నది. దేశమందు సుభవింపచుండునది భరత దేశమున నెఱిగినపొగమంచునంటిదేగాని, లండనునగరము మాంచెట్టరునగరము మొదలగు కర్మాగారము (Factories) లధికముగాఁ గల నగరములందు పొగమంచునం దధిక భాగము రాక్షసబొగ్గపొగ. అందలి పరమాణువులు చేరియుంట, దానిస్థితియే వేఱుగనుంట, దానికి ఫాగ్ అని పేరున్నను పెక్కండు (Smog) అనివాడుటయుఁ గలదు. బ్రిటీషుదీవులందుగల్గుచుండునది దట్టమైన Dense mist గాని వేఱు కాదు. అది మేఘమే కాని భూమికిఁ గడునమింపమునం దుండుటయేదానిని మేఘమునకును గల భేదము. ఆ దేశపుపరిసరములందు దివి కల్గినతఱి, ఓడలకు దారి తెలియక కష్టమగు చుండెడిని. అది చాల న్నచ్చత గల్గి శరీరస్థితి కషాయకరము కాదు. నగరములందు కల్గిన స్మోగ్ నందు కాలి కాలని రాక్షసబొగ్గపొగవంటి అషాయకరపదార్థములు దట్టముగ నుంట, అది గల్గినతఱి వేల కొలఁది జనుల యారోగ్యమును జెఱపును. దారి గన్నడక రహదారి ఆగిపోవలసివచ్చును. గొప్ప భవనములను మకిలిరంగు పాలుచేసి అంచులను పాడుచేయును. శీతము గల్గి ఈ స్మోగ్ సంభవించినప్పుకఠినివిన్నాలనుండి పొగ పైకి పోక ఇందుచేరుకొని పైకెక్కుము నధికపఱచెడిని.

పొగయోడజీతము లిచ్చివేయుట (Paying off a Ship)—పొగయోడలందలి యుద్యోగులకు పరిచారకులకు జీతములు సంవత్సరమునకుఁగాని నెల నెలకుఁగాని యిచ్చునవి గావు. ఒకసబురుకింతయని నిర్ణయింపఁబడి, ప్రయాణ మారంభించినతావునుండి తిరుగ నా తావునకుఁజేరువరకు నిర్ణయింపఁ బడును. ఇందు కొందఱు పెర్మెనెంటుగా నోడ గనిపెట్టుకొని యుండువారున్నను, వారికి జీతము వేఱుగనున్నను సబురుముగిసి తనసొంతరేవునకుఁజేరినపైని ఆసబురున కేర్పఱచుకొన్న నిర్ణితధనమునిచ్చివేయుదురు. దీనికి 'Paying off the Ship' అనెదరు.

ఇంక యుద్ధనావికులకు కొన్ని సంవత్సరముల పరిమితికాలములకు ఏర్పాటు లుండును గాని, ఆనాన యొకకమిషను పైతిరిగివచ్చినపిదప అడ్వాన్సులు మొదలగువానిని లెక్కించుకొని, అక్కడి కైనదానిని నిచ్చివేయుటయుఁగలదు. యుద్ధనావలందుండు సైనికులకు జీతములయేర్పాటే యుండును.

పొగయోడల యందు కాలమును లెక్కించు విధానము — సముద్రమున నడుచు యోడలయందు పనిచేయు నావికులు సగమునుంది పనిచేయుచుందురు. తక్కిన సగము మందియు విశ్రాంతిగొనుచుండి మొదటివారు విశ్రాంతి కేగుతరి తాము పనిలోఁజేరి ఓడను నడుపుచుందురు. ఇటుల పొగయోడలు రేయింబవల్లో కేరీతిని నడుపఁబడుచుండును.

వీ కాలపరిమితి పగలు పండ్రెండుగంటలు మొదలు, అపరాహ్ణము (Noon) మఱునాఁడపరాహ్ణమువఱ కిరువదినాల్గు గంటలు. ఇందు పగలు మధ్యాహ్నమున కాలము ప్రారంభమై పండ్రెండు గంటలవఱకు నొకగంటయు (One bell), ఒంటిగంటకు రెండుగంటలును (Two bells), ఒంటిగంటన్నరకు మూడుగంటలును

(Three bells), రెండుగంటలకు నాలుగుగంటలును (Four bells), రెండున్నరగంటలవేళ ఐదుగంటలును (Five bells), మూడుగంటల వేళ ఆరుగంటలును (Six bells), మూడున్నర గంటల వేళ ఏడు గంటలును (Seven bells) నాలుగుగంటల వేళ ఎనిమిదిగంటలును (Eight bells) కొట్టమందురు. ఇక్కడికి మధ్యాహ్నపుపహారా లేక డ్యూటీ ముగియును. (Afternoon watch). పిదప నాలుగుమొదలు రాత్రి ఎనిమిదిగంటలకు వఱకు డాగ్ వాచ్ (Dog watch) కాలము, ఇందు సాయంకాలము నాలుగుమొదల లాటుగంటల వఱకు మొదటి డాగ్ వాచ్ (First Dog watch) అనియును, పిదప రాత్రి ఎనిమిది గంటలవఱకును రెండవ డాగ్ వాచ్ (Second Dog watch) అనియును, ఈ యెనిమిది గంటలకాలమును రెండు డ్యూటీల కాలముగ పరిగణింతురు. మత్తయి నిందుగూడ అరగంటల కొకటి చొప్పున, నొకటి మొదలు నాలుగుగంటల వఱకు గంటల (Bells) గొట్టచునే యుండును.

రాత్రి ఎనిమిది మొదలు అర్ధరాత్రిమున పండ్రెండుగంటలవఱకు మొదటికాపలా (First watch) డ్యూటీ యనెదరు. అర్ధరాత్రి మొదలు తెల్లవాలుజామున నాలుగుగంటల వఱకు మిడిల్ వాచ్ (Middle watch) డ్యూటీ యని పరిగణింతురు. తెల్లవాలుజామున నాలుగుమొదలు ఉదయ మెనిమిది గంటలవఱకు ఉదయపుకాపలా (Morning watch) యనియు, అంతటినుంచి మధ్యాహ్నము పండ్రెండుగంటలవఱకు ఫోర్ నూన్ వాచ్ (Forenoon watch) యనియు డ్యూటీ (Duty) లను పరిగణింతురు.

ఇటుల After noon watch నాలుగు గంటలు, పిదప మొదటి డాగ్ వాచ్ రెండుగంటలు, పిమ్మట రెండవ డాగ్ వాచ్ రెండుగంటలు

కాలము కలిసిన నాలుగుగంటల కాలమును డాగ్ వాచ్ (Dog watch) రాత్రి 8 to 12 P.M. మొదటికాపలా First watch తెల్లవాలుజామున నాలుగుగంటలవఱకు మిడిల్ వాచ్ (Middle watch), పిదప ఉదయ మెనిమిదిగంటల వఱకు మోర్నింగు వాచ్ (Morning watch), పిమ్మట నవరాహ్ణము పండ్రెండు గంటలవఱకు ఫోర్ నూన్ వాచ్ (Forenoon watch) యను, కల్పి యిరువది నాలుగుగంటలకాల మగును. మఱియు ప్రతియర గంటకు నొక్కొక్క వాచ్ యందు ప్రారంభమున నొకటి మొదలు కడ కెనిమిది యగుచో, పత్తియరగంటకును బెల్లు (Bells) గంటలు కొట్టచుండురు. ఇది సముద్రమున నడుచు పొగయోడల యందలి కాలపరిమాణ విధానము. ఇది నావికు లోడనడుపుటకును, విశ్రాంతిగానుటకును తగు సౌకర్యమున కేర్పఱుపఁబడినది.

పొగయోడలు— (టడలు చూడుండు.)

పొగాకు లేక పుగాకు— లా. Nicotiana Tobacum. అంగ్ల. Tobacco. ఫ్రెంచి పదము. Tobac. సం. కలఱజికి, తామరకూటికి, తామరకొమ్మికి, ధూమ్రపతాక, ధూమ్రపత్రికా, ధూమ్రాహ్వం.

పొగాకుచెట్టు అనాదిగా భరతదేశమున నుండిన చెట్టు. దీనియాకుపొగ బీల్చుటకు పఱచించి యుంట దానిపేరులే చెప్పచున్నవి. స్పానియా దేశపువైద్యుడగు Francisco Fernando అనునాతఁడు క్రీ. వె. 1598 సంవత్సరమున పొగాకువత్తన మైరోపాలోనికి దెచ్చె నట. ఇట్టిగాధ లీపొగాకును గూర్చి పెక్కు కలవుగాని. ఈ గ్రంథమునకవసరము. దీనినాంగ్లవృక్ష శాస్త్రవేత్తలు "Plant of the genus nicotiana అనెదరు. ఐరోపాదేశములందు పొగబీల్చునభ్యాసము నెఱుగక మున్నె పొగాకుచెట్టు

గాల్పుట నితర దేశములం దెఱిగి యుండిరిని చెప్పబడినది. పొగాకునందు నికోటైన్ విషము కలదు.

పొగాకుచెట్టు ఆఱుడుగులవఱుకు పెరుగునని యు, ఆంగ్లసీమను పూఁదోఁటల నిది పూవులకై పెంచబడు ననియు నందురు. బంకమట్టి బురదనేలలు, ఇసుకనేలలు దీనికిఁ బనికి వచ్చునవిగఁ జెప్పబడినవి. మన దేశమున లంకభూములు, పాటినేలలు, పొగాకుసేద్యమున కమరియున్నవి. ఇసుకభూములందు పండినది పసుపురంగుగ నుండుననియు, దీనియాకు పల చన యనియు, ఇట్టి యిసుకల కడుగున బంక మట్టి (Sub soil)యుండుట శ్రేయ మనియుఁ జెప్పబడినది. మన దేశమున పొగా కెంత యైనను పాశ్చాత్యుల మెప్పు బడసినది కాదు. ఇక్కాలమున పేరందిన పొగాకు పంటలు Virginia, North Carolina, Syria, Kentucky, Turkey, Cuba, Jamaica, Sumatra, Borneo, Canada, Australia దేశములు విరివిగ పండించుచున్నవి. జపాన్ దేశమున, దక్షిణఆఫ్రికాలో, పొగాకుపంట విరివిగనే పండించుట కారంభమైనది. దక్షిణాఫ్రికాయందలి Rhodesia పొగాకుపంటకు పాఠముఖ్యము నందినది.

జమైకాయందుపొగాకునకు“జాకాస్ రోపు” అందురు.

పొగాకునుండి చుట్టులు,పొడుమెగాక హుక్కా లోఁజెట్టి కాల్పు పొగాకుముద్దయు, సిగరెట్ల పైపుటాబెకో యనబడు Cutting ను కూడ చేయఁబడుచున్నది. పొగచుట్టపొగను మితముగ బుచ్చుకొనుట దురభ్యాసములలో లెక్కింపఁబడి నను,పలువురచే స్వేచ్ఛగకాల్పుబడుట గాననగు చుండును. ఆంధ్రదేశమున శోత్రియులు చుట్ట గాల్పుట అనాచారమని యందురు గాని పొడుము

వీల్పుట యనాచారముగ నెంచరు. ఇంకనుపొగా కు బీడీయందుంచబడి కాల్పుబడుట ఉత్తరదేశ ములం దలవాపైనది. దక్షిణహిందూస్థానమున చుట్టగాల్పుట అనాచారమందురు. జరఘుశ్రు మతస్థులగు పాఠశాల లగ్ని పూజ నొనర్చువారు గాన, చుట్టకాల్పుట దోషమని మానుదురు. రామానుజీయ శ్రీవైష్ణవమతస్థులు చుట్ట కాల్పుట కేవలదోష మందురు. ఇంచుక నవ నాగరికులు చుట్టలకన్న సిగరెట్లు గాల్పుచుం దురు. ఉత్తరసీమలందు హుక్కా- నాగరిక మనియు, సుకుమార మనియుఁ దలంపఁబడు చున్నది.

మితముగ పొగచుట్ట కాల్పుటవలన వాత శ్లేష్మములను హరించి విరేచనము గల్గించు ననియు, ఉబ్బునపుదగ్గు, ఎగువులుగల దగ్గు, జలుబు నివారించుననియు, పొడుము బుద్ధికి చుఱుకుదనము గల్గించుననియు, పొగాకు పైన వేసికట్టిన కుఱువులను పగిలించి, దుష్టపదార్థ మును నెడలించి మాన్పట్టఁజేయు ననియుఁ జెప్పఁబడినది. మొలగజ్జి, చిడుము మొదలగు చర్మవ్యాధుల నివారించు నందురు కొబ్బరి కాయనీళ్ళు దీనికి విఱుగు పు. పొగాకువ్యవసాయ మున కడుగున గులకరాయి తగిలి, వైని బంక మట్టిపొరగల చలవభూమి వ్యవసాయమునకు మిగుల శ్రేయము. దిండిగల్ పాఠముల పొగాకు పండునట్టి భూములు ఎఱుమట్టిపొర గల్గి నవి గాని, బూడిదరంగు మట్టి గల్గినవి గాని యైయున్నవి. కృష్ణా, గోదావరీ, భవానీ లంకల నున్నమట్టి కేవల మిసుకగలిసిన బంకమట్టిభూ ములే. గుంటూరుజిల్లాయందు పాటిమట్టిభూము లలో పొగాకు పండుచున్నది. కొంచె ముప్పనీటి నూతులనీరు పాఱు భూములందు పంఱెఱు పొగాకుమిక్కిలిరుచికరమయినదని చెప్పదురు. పొగాకునకు మెత్త గ భూమిని దున్నవలయును.

గొత్తలమంద గాని, మేకలమంద గాని, పొలములం దాపి వెంటనే దుక్కిచేసిన ఈవ్యవసాయమునకు మిక్కిలి బలకరమని తేలుచున్నది. పెంట, చెత్త, బూడిద మొదలగునవి గూడ రైతు లెరువుగ వేయుచున్నారు. పొగాకు నారు గట్టి, నాటి నీరు పోసి పెంచుదురు. నారుగట్టిన పిదప ఈతకమ్మలు గప్పదురు. ఒక యెకరమునకు నాలుగు టీచంచాలవి తనములు చాలును.

నారు ఆతేడువారములలో మూడునాలుగు గంకుళముల పొడు గెదిగి అన్ని ఆకులు వేసియుండును. నాటిదినమున ఉదయమున పొగాకు మళ్ళకు నీరుగట్టి, సాయంకాలము నారు పీకినాటుదురు. అదివఱకే పొలములో నీటిబోదెలు చేసియుంచుదురు. అవసరముల వెంబడి ప్రతియదయమునను నీరు పోయుచు, పిదప దినము విడిచి దినము నీరుపోయుదురు. మొక్క బొత్తికి తీరుగ ఆకు వేసినపిదప నీరుకట్టనారంభించి, దినము విడిచి దినము గాని, రెండురోజుల కొక్కతడి గాని యిచ్చు చుండురు. ఈ మధ్యకాలమున పెద్దవర్షము పడినచో మొక్కలుంటునట్టచుగును. కాన, వర్షములు వెనుకబట్టినపిదపనే నాటవలసియుండును. ఈమధ్యకాలమున కలుపు పుట్టకుండ చూచుచుండురు. దిండిగల్లుప్రాంతముల గొవ, తొప్పటకు రెండురోజులకు బూర్వము ప్రతిమొక్కకు పేడనీళ్ళు పోయునాచారము గలదు. ఇంకను పొగాకుమొక్కయొక్క జీవితకాలమున నిట్టే మూడుసార్లు పేడనీళ్ళు పోయునాచారము పెక్కు తావులందు గలదు. మొక్క రెండున్నర, లేక రెండడుగుల యెత్తు సమీపించుతఱి లేతభాగ మగు తలను చిక్కివేసి వాటిని దూరముగ పాటవేయుదురు. అప్పటికి మొక్కయందు తొమ్మిది మొదలు 12ఆకులుగల్గియుండవలయును. చిక్కివేసే తలలందు జిగట విస్తారముగల్గియుండును. ఆజిగట

యితరఆకులపై బడియుండినచో ఆకులు కుళ్లియు, మచ్చగట్టియు చెడిపోవును. గాన వాటిని దూరముగ పాటవేసి మట్టిచే గప్పదురు. తలలు త్రొంచుటవలన ఆకులు పొడవుగను, వెడల్పుగను, పెరుగుటయే గాక అధికముగ నాకులు వైచును. చెట్టు పెరుగకముందే తల త్రొగిచి వైచినయెడల చెట్టు గిడసబాటి ఆకు దళసరియగును. దానిని పొడుముపొగా కనియెదరు. ఆకులయందు పురుగులు పట్టినయెడల పొగాకు గుడ్డిలలోనికి కోళ్ళను తోలుదురు. అవి పురుగులను తినివేయును.

పొగాకు సర్వసాధారణముగ నూఱుదినములలో పండి కోతకువచ్చును. బలపపురంగుగాని, పసిమిరంగుగాని చెట్లయందు కనిపించుటతో పొగాకుపంట సిద్ధమగుచుండును.

పిదప కోసికొని పొగాకు నెండించుకొనుట. నెఱపుకొనుటమొదలగు కార్యముల జేయుదురు

ఒకతావున నెక్కడనైన కొంతచేను నిలవ యుంచుకొని విత్తనములు సేకరించుకొందురు.

పొగాకుగొట్టములు(Tobacco pipes)

పొగాకుగొట్టములు Wooden tobacco pipes కట్టవయ్యును పొగాకు కాలుచో నివి కాలిపోక నిలిచియుండును. దీనికికారణము పొగాకు కట్టలవలె నిలిచి కాలునది కాక, కాలుటతోనే బొగిలిపోవుచు రొయ్యి (Ashes)గా మాఱును గాన సరియైనవేడియే గలుగదు. కట్ట కాలునంతటివేడి యుండదు. మజ్జియు గొట్టములు చేయకట్టను చాల గట్టిజాతికట్టగా నెంచుదురు.

ఇంకను పొగాకునందు పెక్కు పరిశుభ్ర పదార్థములు కలవు. అవి యన్నియు పొగ గల్గించునవియె గాక, సరిగా వేడిగల్గునట్లు కాలనిచ్చునవి గావు కాని గట్టికట్టను Incombustible అనెదరు.

పొట్లపాదు— పొట్లకాయ భోజనపదార్థము గాన పెంచబడును. పొట్లకాయలు పథ్యమగుకూర. పొట్ల సాధారణపుపొట్ల (లేక తీయ పొట్ల) యనియు, చేదుపొట్ల యనియు రెండు ముఖ్య భేదములు కలజాతి. మంచిపొట్లయందు పొడవుకాయల గాచుజాతియు, పొట్టికాయల గాచుజాతియుఁ గలవు. అందు పొడవుకాయల జాతి శ్లేష్మ మందురు. చేదుగ నుండుజాతి యందు పొడవుకాయ లుండవు. ఇంచమించు గుండ్రముగ నుండును. ఇందు చేదుపొట్ల, లేక అడవిపొట్ల యనుజాతియు, లింగపొట్ల యనుజాతియు రెండు భేదములు గలవు. అందు చేదుపొట్ల పంచత్తిక్తములలోనిది. దీనికాయ లందలి పైపొర గీచివైచి కూరజేసియు, ఎండించి వరుగుజేసియు భోజనపదార్థముగ వాడుదురు. లింగపొట్లకాయలు గుండ్రముగ నె యుండి ఇంకను చిన్నవిగ నుండెడివి. ఇందలిగింజలు శివ లింగములంబోలిన యాకారముగ నుండునుగాన నీపేరందెను. ఇదియు చేదుజాతియె. దీనిని భోజనపదార్థముగ వాడుట లేదు. కొందఱు కూర చేతులఁట గాని ప్రసిద్ధము గాదు. ఇంక పణతపొట్లయనుపేరున నొక తీయనిజాతి కలదు. కాని, యది పొట్లతో సంబంధము కలది గాదు.

తీయజాతిపొట్లకు లాటిన్పాదుయందు *Mormordica charantia* అనియు, ఆంగ్లమున *Snake gourd creeper* అనియు, సంస్కృతమున జ్యోత్స్నీ అనియు పేర్లు. చేదుజాతి పొట్లకు *Trichosanthes Cucumerina* అనియు, ఆంగ్లమున *Wild snake gourd creeper* అనియు, సంస్కృతమున పటోలీ, పటాలికా యనియు పేర్లు చెప్పబడినవి.

మంచిపొట్ల (సాదా లేక తీయపొట్ల)కాయ త్రిదోషహరమై సమశీతోష్ణముగల్గించుననియు, అగ్నిదీప్తిని గల్గించి విరేచనము చేయుననియు,

ఆమవాతము, కఫదోషము, జ్వరము, పైత్యముల నడంచు ననియుఁ జెప్పబడినది. మత్తియు పొట్లకాయలందు పైత్యశాంతియు, పొట్లతీగె యందు కఫదోష శాంతియు, పొట్లకాయయందు త్రిదోష శాంతియు, పొట్లవేరునందు విషదోష శాంతియుఁ జెప్పబడినది. పొట్లకాయలను కొందఱు కూరచేతు రనియు, అది చలవజేసి త్రిదోషముల నడంచు ననియుఁ జెప్పబడినది. పెద్దజాతి చిన్నజాతి పొట్లకాయల గుణ మొకటియే. చేదుపొట్ల లేక అడవిపొట్ల చిగుళ్ళు, లేక ఎండుకాయలతోక్కలు విరేచనము గల్గించుననియు, జ్వరశక్తి ను ద్రోకింపించు ననియు, సచ్చి యాకులరసము వాంతిగల్గించు ననియు, కాడల రసము శ్లేష్మమును వెడలించు ననియు, వేరు రసము విరేచనకారి యనియు, సమూలకసాయము త్రిదోషహరమై ఉబ్బురోగము, కామిల రోగము, కుష్ఠరోగము, జ్వరములు, పాండు రోగముల నివారించి, వ్రణములచూన్చి బలము గల్గించు ననియుఁ జెప్పబడినది. లింగపొట్లయందరుచిదోషము, ఉబ్బుజాడ్యము, పైత్యరోగము, వాతరోగముల నివారించు గుణము కలదని చెప్పబడినది. పొట్లజాతి కంతకును ఆగాకర కాయ, అవాలచూర్ణము, దోసకాయ, మోడుగ ఖౌరము పరిహారము లని చెప్పబడినది.

పొటాషియమ్(Potassium metal) ఇది ఆల్కాలైను Metal అని చెప్పబడినది. దీని Chemical symbol K. అనగా (Arabic k) అనియు, Atomic weight 39.1 అనియు, Atomic number 19 అనియు, Specific gravity 0.87 అనియు, Melting point సెంటిగ్రేడు తెర్మోమీటరు 62. డిగ్రీల వేడియం దనియు చెప్పబడినది. ఇంచుక Violet ధాతువుగల తెల్లని రంగుగల లోహము. నీటికన్న తేలిక గానుట నీటియందు

తేలును గాని దానికే దగిలిన నీటిని Decom-
pose అగునట్లు చేసివేయును. దీనియందు విస్తా
రముగా నీటితో సంబంధము కలదని చెప్ప
బడినది. అనగా Oxygen తో సంబంధ
ముకంటే నీటిలోని ఆక్సిజెనును లాగునని తేలు
చున్నది. ఇది Metallic base of Potash
అని చెప్పబడినది.

ఇది ప్రత్యేకముగ భూమియందు దొరకు
నది కాక Felspar తోను, Mica తోను
గ్రానైట్ గాళ్ల యందునను చెదరి దొరకును.
దీనికలుపులు అనేకములు కలవు.

పాటాసియము — ఊరలవణములను
నీటంకరగించి, బలముగువిద్యుత్ప్రవాహమునందు
నెరపి భేదించిన బయల్పడిన ధాతువులలో
నొకటి. పరిశీలకుడు సర్. హంఫ్రీ డేవీ పండి
తుడు. (హంఫ్రీ డేవీ కలకుడుచూడుడు.)
ఇది ఊరధాతువు.

ఇది తెల్లనిరంగు మెనమునుబోలిన
మెత్తదనము గల్గినది. గాలి తగులుటచే రంగు
మామునది. నీటంక బడవైచిన చిటవటస్థాని
చేయును నేరేకుపండుగు ములలతో గిరగిర
దిగుగు ము నీటిని భేదించి, యదలి హైడ్రోజను
గాలిని వెడలించి, ఊరము నేర్పాటుచేయును.
దీనిని సీసాలలో చమురునందు నిల్వయించ
వలసియుండును.

పొటికీ పోవుట (Dry rot)-గాలితగులని
తావున చెమ్మ గాని, ఎక్కువవేడి గాని ఉండిన
పరిస్థితులయందు కట్ట కొకరోగము పొంచి
యున్నట్లు తఱుచుగో సిద్ధమైయుండెడిని. దానికి
“ఫంగస్” (Fungus) అని పేరు.

తోడనే దానినిబరిహరించి కట్టకు పురుగుల
బంపగల ఘాటగు లేపనమును రుద్దకుంజిన

ఆకట్టయందలి చిన్న చిన్న గూడులను Cells తిని
వేయ లోనికేగి సర్వమును పటిమ లేకుండ
జేయును. ఈరోగము పూర్తిగపనిచేయగల్గినచో
మిగులునది కట్టపొడుము మాత్రమే. మఱియు
నీరోగ మంటువ్యాధి యని తలంపబడుచున్నది.

ఇంట్లు కట్టుతఱి వేసిన దూలముల కీరుదెసల
గాలి వచ్చుచు పోవుటకు కాళీజాగా వదలుట
ఈరోగము గలుగకుండుటకే.

పొట్టికాకర— (కాకరచెట్టు చూడుడు).

పొట్టి పోతరాజుకొల్వు— (ఆంధ్ర
లోకోక్తి.)

పొట్టివానికి పుట్టెడుబుద్ధులు —
ఈనామెత వామనుడు బలిచక్రవర్తి నడంచు
(నంచించు) టకు పన్నినపన్నుగడచే వచ్చినది.

పొట్టివారు (వామనులు) — ఉండ
వలసినంత పొడవు లేకపోవుటకు “పొట్టి” యని
అంగ దేశస్థులు వాడుచుందురు. భరత దేశపు
విధానమున అన్యములతో పోల్చి పొడవు,
పొట్టి, వలము, సన్నము, గొప్ప, కొలఁది
యనవలయునే కాని, ఇట్టివి స్వతంత్రశబ్దారము
లుగ వాడరాదని సిద్ధాంతపఱుపబడినది. మను
ష్యులు సర్వసాధారణముగ నుండు ఎత్తుకన్న
తక్కువగ నుండువారి నాంగ దేశస్థులు
“Dwarf” అనియెదరు. అట్టివారు దక్షిణా
ఫ్రీకాయందలి (అ|| ౪ అ|| 2) గల బుష్టెను
జాతివారు, ఆఫ్రికామధ్య భాగములందుఁ గాన
నగు (అ|| ౪ అ|| ౧౦ ల) పిగ్మీజాతివారును
నెయునారు.

పొట్టి— పొట్టివారిని వామనులని యందురు. ఉండవలసినంతపాడవు లేక ఎత్తు ఉండక తగ్గియుండుటను పొట్టి యందురు.

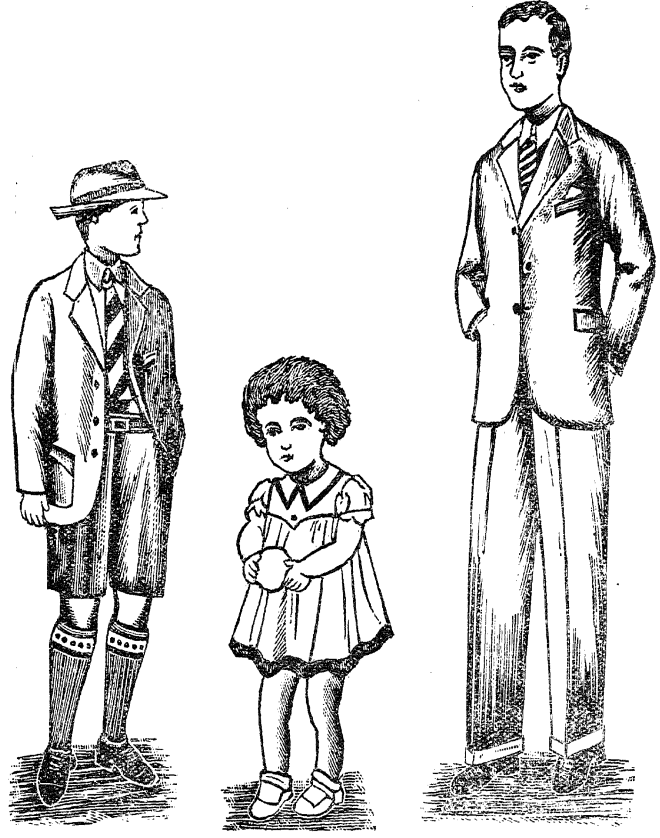

పొట్నూరు — ఆంధ్రదేశమున, విశాఖ పట్టణ మండలమున సింహాచల క్షేత్రమునకు కొంతదూరమున నీగ్రామ మున్నది. అది యొకప్పు డాస్మాంత్రసీమ నేలిన మేదినిరావువారనుప్రభువరంపరకు రాజధాని యైయుండెను. వీరిలో “కళింగమేదినిరావు” అనునొక నృపుని పేరు వాడుకయందున్నది.

కళింగదేశ భాగములందు వైశ్యరాజువారనియు, పొట్నూరువారనియు ఇంటిపేరులు గల కళింగకోమటు లనంబకు వైశ్యులు కలరు. వారిలో కులసంబంధమర్యాదలలో వైశ్యరాజువారు రాజమర్యాదలను, పొట్నూరివారు దివాన్గీమర్యాదలను కులకట్టుబాటుగ నందు

చున్నారు. ఆక్లిపొట్నూరివా రీయూరినుండియొ సేరందిరఁట. ఈలిషయమై యింకను పరిశీలనలు జరుగవలసి యుండును.

పొట్నూరు సీమా—పొట్నూరు విశాఖ పట్టణ మండలమున సింహాచల ప్లాంతమున నున్నది. తొల్లింటికాలమున నీసీమచురాయవంశ జుడగు అర్జున వరాజుకుమారుం డేలినట్లు తెలిసెడిని. అది క్రీ. వె. ౧౪౯౧ ప్రాంతము. శ్రీకృష్ణదేవరాయ చక్రవర్తి దండయాత్రకాల మునపొట్నూరుసీమను బాహుబలేంద్రబిరుదాంకితులగు మేదినిరావువారేలుచుండినటుల కృష్ణదేవరాయల పొట్నూరుజయస్థంభమున కలదు.

పొట్నూరున పొట్నూరువారను ఇంటిపేరు

గల కలింగకోమట్టు దివానులుగ నుంజీరట. నేటికిని వారిలో భోజనమర్యాదగా పొట్టారు వారికి మంత్రమర్యాదలు జరుగుట యాచారమై వస్తుచున్నది.

పొట్టెనియోమీటర్— (Potentio meter) ఎలక్ట్రో మోటివ్ పోర్స్ కొలిచి లెక్కాచు యంత్రపరికరము.

పోటమోలజీ (Potamology) — నదులకునంబంధించిన పరిశోధనములు సలుపు శాస్త్రము.

స్థాణపత్రి (అకు) చెట్టు— దీనింగూర్చి సరిగా తెలియదు.

దీని రస కషాయములు కాకజేసి, నూనె వలనంగల్గిన పిత్యవికారాదిదోషముల డంచు ననియు, తేలునిషపు బాధను నివారించు ననియు, జ్వరదోషము, నేత్రోరోగములు, వాత రోగములు శమింపజేయు ననియు నందురు.

స్థాతపినాటి సీమ — కడప జిల్లాలో, బద్వేలు, పుల్లంపేట, సిద్ధవటము తాలూకా లీపేరంబగుచు మల్లభూపతుల పాలనయం ముండెను. క్రీ.వె. ౧౫౭౦లో పొందలూరులోని దేవస్థానమునకుఁ గొన్ని భూము లిచ్చినటుల నందలి శాసన మున్నది. ౧౭ శతాబ్ద ప్రారంభమున మట్ల అనంత (రామ) రాజు గొప్పదాత యని పేరందిన భూపతి. ఈ కునసోదరపుత్రుడే మట్ల అనంతభూపాలకవి.

స్తాత్తిదుంప—లా. Gloriosa, Superba ఆంగ్ల. Country poison root అని కొంద రనెదరు గాని సరియగు ననువాదనామము చొరకలేదు. సం. అగ్నిశిఖిః, కలిహఃరిః. దీనినే అడవినాభి యని కొంద అనెదరు. కాని అడవి నాభిదుంప వేరని కొంద రనుచున్నారు. కాక జేయు ననియు, స్త్రీలకు గర్భసౌఖ్యము గల్గించు ననియుఁ జెప్పఁబడినది.

దీని తుదీసి జాగ్రతగా వాడిన వాత రోగము, ఉబ్బుజాడ్యము, అగ్నిమాంద్యరోగము నివారించు ననియు, దీనిగంధము పైన పూసిన గడ్డలు హరించుననియు, జెఱ్ఱి, తేలు, పురికొన కఱచినవిష బాధ మానుననియు, ప్రసవవేదన పడుచుండు స్త్రీల హస్తపాదములకుఁ బూసిన శ్రీఘ్రస్రవము గల్గించుననియుఁ జెప్పఁబడినది.

నాభియు పొత్తిదుంపజాతిదే. (నాభి చూ.)

స్తాదుగు కోసి పాలు త్రాగదలఁచి నట్లు—(ఆంధ్ర)లోకోక్తి.

స్తాన్న గంటికూరచెట్టు— లా. Achyr-anthes triandra. సం. లోహమారకః.

నీటివార పెరుగునట్టికూర. భోజనపదార్థము. చలవజేయునది. త్రిదోషహరము. సమస్త నేత్రోరోగములఁ బోషకఁచి పథ్యమెయుండును. దీనిపసునందు నేత్రోరోగములుకుదుర్చు శక్తియు గాయములు మాన్పు శక్తియుఁ గలదందురు.

స్తాన్న చెట్టు— లా. Calophyllum Inophyllum ఆంగ్ల. Alexandrian Laurel సం. దేవవల్లభః (సురపొన్న), నాగ పుష్పకః (సాధారణపుపొన్న), పున్నాగం (పొన్న సామాన్యము). పొన్న పూవులందు చక్కని పరిమళము కలదు. గాన పూఁదోటలందు నాటి పెంచుదురు. ఇది ఏటివార నిసుకలందు, సముద్రతీరములందు, ఇసుకలలోఁ గూడ పెరుగు నది. పెద్దపూవులు పూచుజాతిని సురపొన్న, లేక పెద్దపొన్న యనియు, చిన్న (సాధారణపు) పూవులు పూచుజాతిని పొన్న యనియు వాడుదురు గాని రెండును నొకేజాతిగ నడచెడిని. పొన్న కాయలలోని విక్కలనుండి నూనె తీయుదురు.

దీని చెక్క, ఆకుల రస కషాయములు, మూత్రము వెడలించు ననియు, దీనిచక్క గంధము గాని, ఆకులు వెచ్చజేసి గాని, పైన

నలదుటవలనను, కట్టుటవలనను గడ్డలు హరించు ననియు, పొన్ననూనె మర్దనచేసిన మేహవాతపు నొప్పలుశమించుననియుఁ జెప్పఁబడినవది. ఇం దధమపుజాతి అడవిపొన్నయనఁబడుజాతియొకటి కలదు. దీనిచెక్కరసమునందతిమూత్రమునడఁచు గుణము కలదందురు.

పొన్నాడీలు- (ఆంధ్రబ్రాహ్మణులుమా)

పొన్నిగంటి తెలగన్నకవి— ఆంధ్ర కవులలో మధ్యకవులందు పరిగణింపఁ బడిన వాఁడు నియోగి బ్రాహ్మణుఁడు. ఆవస్తంబ నూత్రము. తండ్రిపేరు భావరాజు. అచ్చతెలుఁ గుకావ్యములు రచించుటకు ప్రధమమున ప్రయత్నించి శుద్ధాంధ్ర పద్యకావ్యమును రచించినకవి.

ఈతఁడు యయాతిచరిత్ర మను శుద్ధాంధ్ర ప్రబంధము రచించి, అమీన్వానను మహమ్మ దీయప్రభున కంకితము గూర్చెను. అమీన్ ఖాన్, ఇబ్రాహీం ఖాన్ కొల్వునందు గొప్ప యుద్యోగి యని తెలిసెడిని. ఇబ్రాహీం కుతుబ్షా గోల్కొండ నవాబులలో మూడవ వాఁడు. ఇతనితండ్రిపేరు జంషీద్ కులి కుతుబ్షా. క్రీ.వ. ౧౭౫౦-౧౭౮౧కాలము. అమీన్వాననుసుతుఁడు ఫాజిలఖాన్.

పొన్నామొలజీ (Pomology) — పండ్ల జాతు: వ్యవసాయమునుగురించిన పరిశోధక గ్రంథము. అడవియందలి వృక్షజాతులనుండి చక్కనిపండ్లజాతులను సేకరించి యభివృద్ధిలోనికి దెచ్చువిధాన మంతయు నిందుండును.

పొమ్మనలేక (ఇంటిలో) పొగపెట్టినట్లు—(ఆంధ్రలోకోక్తి.)

పొయ్యి అటచుట—పొయ్యియందు కట్టులు మండుతఱి నొక్కొకప్పు డొకవిధమగు చుంఱియధ్వని గల్గించును. దానిని పొయ్యి అటచు

చున్నదనియు, ఇంటికి బండుగులు వత్తు రనియు నందురు.

మనుష్యశరీరములందు వలెనే వృక్షములశరీరములందునను అంతటను చిన్నచిన్న గూళ్ళు, వాటనడుమ సన్నని రంధ్రములునుండును. ఆగూళ్ళు రంధ్రములు కట్టయొక్క వాటము వనుసరించి పొడవుగనో పొట్టిగనో గొట్టములవలె నుండును. వీటన్నిండ రసముండును. ఈరసమునే చెట్టు నేళ్ళములమున భూమినుండి పీల్చుకొనుచుండును. కొన్ని గూళ్ళయందు నూనెయు నుండుటకలదు. ఈనూనె చెట్టుముదిరినకొలఁది అధికమగును. చెట్టుచచ్చినపిదప కొంతకాలము పఱకీరస మెండక యందే నిలిచియుండును గాన పచ్చికట్ట మండదని మన మనెదము.

కట్టయందలినూనె కట్టఎండినకొలఁది కట్టను బట్టి చిరకాలము నిలిచియుండును. దానిని యంత్రోసాహాయ్యమున దీసి కట్టనూనె యందురు. మంచిగంధమునుండి తీసినతైలము (Sandal wood oil) గూడ నిట్టికట్టనూనెయే.

కట్టులు కాలుతఱి తెఱచి బయట కందిన యొకానొక గొట్ట ముండునేని దానిగుండా పొగ పర్చిండును. అప్పుడు పిల్లలు బూరూ ఊడినరీతి సంభవించు ధ్వనియును, గట్టిగుంపులు కాలుతఱి పేలుకుధ్వనియును సంభవించును. ఈధ్వనినే పొయ్యి అటచుచున్నదని పలుకుదురు. వెదురు బొంకులుగల ఇండ్లుకాలుచున్నతఱి గుంపులుకడ ధ్వనిచేయుచు పేలుట పెక్కం డ్రోఱిగినదే.

వృక్షశరీరమునందలి గూళ్ళు వలయాకారముగనుండెడిని. మొక్క ఎదిగినకొలఁది చుట్టును వేర్వేరుగూళ్ళు జనించుచు, మొక్కవలమగుచో వేర్వేరువలయములుగ నేర్పడును. చెట్టు పెద్దదగుకొలఁది ఈవలయములొకటినిజుట్టి వేరొకటి ఏర్పడుచు చెట్టు ముదురుపఱకు పెక్కు లేర్పడును. ముదిరినవృక్షము సడముగఁగోసిన నీవల

యములు గాన్పించెడిని. వీట్లకు గ్రెయిన్స్ కఫ్ ఫుడ్ (Grains of wood) అని వాడెదరు.

ప్రాయి్యి అణి నే చుట్టాలు, కుక్కలు కూస్తే కఱవు, పిల్లుల కిస్తే కలహము—(ఆంధ్రలోకోక్తి).

ప్రాయి్యి ఊడినప్పుకు బుక్రెనా వుండకపోతే ఏలాగు? (ఆంధ్రలోకోక్తి).

ప్రాయెట్రీ (Poetry)— కవిత భావోద్రేకపూరితమును, ఛందోబద్ధమును నగు భాషారచనము.

అలంకారయంతముగను, అభినయరూపకము గను తనభాషములను మృదు సుధుర శైలిలో వెల్లడించుటయే పద్యము. మానవజీవితమునందలి సరమరహస్యములను వెల్లడించి కళాపానాహములో తేల్చి యానందింపజేయునది కళ.

గ్రీకుల త్వశాశ్రుజ్ఞుడు “మాథ్యూఆర్నాల్డు” (Mathew Arnold) మానవజీవితమును నిమగ్నించుటయే కవిత యనెను.

సారిగింట చూడరా నా పెద్దచెయ్యి (ఆంధ్ర లోకోక్తి.)

సారిగింటి కలహము వినవేడుక— (ఆంధ్రలోకోక్తి.)

సాలిటికల్ ఇకానమీ (Political Economy)— ఈశాశ్రుము పాశ్చాత్యకలయైయున్నది. ఇది దేశమందలి ధనపరికరము “National wealth of Country” అని చెప్పబడినది.

ఇది “Production” అనియు, “Consumption” అనియు, “Distribution” అనియు మూడుభాగములుగ వివరింపబడినది.

౧ పోర్టుకన్- అనిన దేశమందు పండిన పంటలు, చేయబడిన వివిధవస్తుసామగ్రి మొదలగు నాయ తపఱుపబడిన వస్తుసంపద.

౨ కన్సుమర్ అనిన ఏదేశమున పండిన పంట లాదేశమున నుపయోగించుకొని అనుభవించుట, ఏదేశమున చేయబడిన వస్తువు లాదేశముననే వాడుకొనబడుట, ఉపయోగించుకొనుట మొదలగునవి. అనగా ఆదేశపు ప్రజలచే నుపయోగించుకొనబడుట యని భావము.

౩ డిస్ట్రిబ్యూషన్ అనిన స్వదేశమునందవసరములేని పంటదనుగులను చేయబడి ఆయత్తపఱుపబడిన వస్తువిత్తి నితరదేశములకు పంపి విక్రయించి ధనముగ మార్చుకొనుట.

ఇది నవీనశాశ్రుము. క్రీ. వెనుక ౧22౬ సంవత్సరప్రాంతముల “Adam Smith” అను మహానీయుఁ డొనర్చిన పరిశీలనలు వ్రాసిన వాస్త్రలు నీశాశ్రుమునకు మూలములు. దీని ననేకగ్రంథములు వ్రాయబడినవి.

పోర్టికోర్ ద్వీపము (Porticol Island)— ఇది షెల్లిమ గోళారమున పసిఫిక్ మహాసముద్రమునందు వెస్టిండీస్ అను పేరుగల ద్వీపములందు పెద్దఆంటిలీ ద్వీపములని చెప్పబడు ద్వీపములలో నొక ద్వీపము. 37,00 చతురపుమైళ్ళవైశాల్యముగలది. అమెరికాసంయుక్త రాష్ట్రమువారికిఁ జెందినది. తొల్లింట స్పానియా దేశమువారిదై యుండెను. (వెస్టిండీస్ ద్వీపములు చూడుడు. పెద్ద ఆంటిలీ ద్వీపములు చూ.)

పోంపీస్ పిల్లరు (స్తంభము) Pompey's Pillar)— ఇది అలగ్జాండ్రియాపురము (ఈజిప్టు)నందు కలదు. తొల్లి యీపురము రోమక సామ్రాజ్యమునందుండినతటి నీపేరుగల్గి యుండనోవు. కాని, పోంపీసంబంధము తెలియరాకున్నది. దీనిని స్థాపించినవారు “Diocletian” అను పేరుగల చక్రవర్తియని దానియందలి శాసనమునఁ గలదు. ఇది

అసా ఆన్ దేశపు గ్రెనైలురాతిపని. గుండ్రని స్తంభాకారమున నున్నది.

ఇది ఒకటవ సెటీ అనుపేరుగల ఫరో ప్రభువు కాలమునందుండిన యొక దేవస్థానమును పునాదిగఁజేసి ఒక Oblilisk స్తంభము యొక్క మూలలుచెక్కివైచి గుండ్రని స్తంభాకారముగ నొనర్చి తలను నిర్మించిరనియు, ఇది రోమనుల యధికారకాలమునఁ జేయఁబడినపని యనియు నిటీవలి పరిశోధకు లనుచున్నారు. ఒకటవ సెటీ ఫరో ప్రభువు క్రీ.ము. ౧౩౦౦ ప్రాంతమువాఁడు

ఇందువలన అలగ్జాండరు నిర్మించిన అలగ్జాండియాపురము తొల్లింటనే యుండినపుర ప్రదేశమున పఁబడి ఆయనచే తనపేడఁబడినదిగాఁజెప్పవచ్చును. తొల్లింటి ఒకటవ సెటీ కాలమునాటి దేవాలయ మేదియో రేమో తెలియరాకున్నది.

పోకచెట్టు—*Arca catechu*

ఆంగ్ల. *Arca nut* లేక *Betel nut*. సం. గువాకః, గురుపుష్పి, పూగః, పు పూగీ, వల్క-తరుః, దీర్ష పాదపః.

నీటిపారుదల వసతి గల తావులందు పోక చెట్టు చక్కఁగపెరిగి కాంచి ఫలించునది. నీరు లేకున్న కాపు సరిగా ఫలింపక వ్యర్థ మగును. దీని యుపయోగములు వెక్కు గలవు. పోక మ్రోసు ముదిరినది గట్టిగ నుండి వాసములు శ్రేణులుగ నుపయోగించును. పోకపా త్రితో దొన్నెలు జేయఁబడుట విలువగలది. పోక పూవునందు చక్కని పరిమళము గలదు. పోక చెట్టు కాయలగెల పండినంతనే పలురకముల పోకచెక్కలఁ జేయుదురు. గాన విలువగల్గి యుండును. పోకచెట్లను దగ్గరదగ్గరగా నాటుట వలన తక్కువజాగాలో నెక్కువచెట్లు నాట నగును. పోకకాయ విరేచనముజేయును. దంతములకు బలము జేయును. జలుబు హరించును. తాంబూలమునందు పోకలు తప్పనివి.

పోకకాయల కషాయము పుచ్చుకొనరా దనియు, పోకకాయ ఒక్కొక్కప్పుడు కల్గించు డెక్కుపట్టు, వికారము, ఆయాసమునకు చింత పండు, వెజ్జిపుచ్చవేరు రసము, తడిసినబట్ట గాలియు పరిహారములు.

పోకారు శాఖ క్షత్రియులు—(క్షత్రియులు చూడుఁడు.)

పోచనకవి — ఆంధ్రోకవులలో నాధునికులందు పరిగణింపఁబడినవాఁడు. వెలనాటి బాహుణుఁడు. తండ్రి పేరు నృసింహ సోమయాజి. రచించినది చంద్రాభ్యుదయమును ప్రబంధము.

ప్రోచిరాజు వీరన్నకవి—ఆంధ్రులలో

నాధునికులందుపరిగణింపఁబడినవాఁడు. ఆ ర్వేల నియోగి బ్రాహ్మణుఁడు. కొండిన్యసగోత్రుఁడు. తండ్రి పేరు వీరభద్రయ్య. తలిపేరు మూర్తిమాంబ. నివాసము గుంటూరు మండలములోని కొలకలూరు.

ఈ కవి రచించిన గ్రంథములు కృష్ణార్జున సంవాదము, విభూతి మాహాత్మ్యము, మార్కం డేయచరిత్ర, మనువంశపురాణము, ముక్తదేవుని కథ, ఆనందలహరి, సౌందర్యలహరి, సుభాషితము, భల్లాణచరిత్రము ననునవి. ఈకవి పంచ కావ్యములుగూడ రచించెనట. ఇందు మనువంశపురాణమునకు ఖండక పాలాఖ్యాన మనిపేరు. ఇది బెజవాడలో మల్లేశ్వర స్వామికిఁ గృతి సమర్పింపఁబడినది. భల్లాణచరిత్ర బందరుపురములోని ఆర్యకులక్షత్రియులగు (ముచ్చికులము) దాము మొగ్గన్న గారికిఁ గృత యీయఁబడెను.

పోజటివిజమ్ (Positivism)—దీనికి

కర్త *Auguste Comte* యనంబడు ప్రెంచి దేశస్థుఁడు. క్రీ. వె. 1798-1857 మధ్య జీవించి యుండినవాఁడు. ఈయన కవివెట్టిన సిద్ధాంతము మనుష్యులైఱుంగఁదగిన జ్ఞానము. అది జగత్ప్ర దారవిజ్ఞానమేయనియు, మనుష్యుల యూహలకు

మూఁడంతఃము లుండు ననియు, మొదటి యవస్థయందు కేవలనియందు, లేక దేవతల యందు నమ్మకము, రెండవ యవస్థయందు గడించుటయందు చిత్తము లగ్న చుగుట, మూఁడవ యవస్థయందు పదార్థవిజ్ఞాన చింతనము. (ఈమూఁడవయవస్థకే ఆయన "Positive stage" అని పేరిడెను.) ధర్మము అని యైయున్నవి. వీరిమతమున మానవారాధనమే మత విధి. దీనినే "Humanity" అని వివరించెను.

పూర్వులపేర్లను, వారి ఘనకార్యములను వివరించుచు ఈయన యొక Calander ను గూడఁ గూర్చెను. అందు అనేక సత్యములను పొందుపఱచెను.

పోటల లేక పోతల గోత్రము —
(హరిత ఉపగణము చూడుఁడు).

పోటు కాలమున నెక్కువ నీరు, పాటువేళ తక్కువనీరు—నముద్రమునకు పోటు ఇతర గోళముల యాకర్షణమునుండి కల్గును. ఆకర్షణతాకని తావులనుండి తాకిన పోటు తావులకు జలములుచేరి అధికమైన పోటు తగిలినదందురు. జలములు పోటునకుఁబోయి (ఆకర్షించబడి) నీరు తగ్గిపోయినతావులు పాటు నంద ననుచుండురు. పాటు అనిన పతన మని యర్థము. ఆంగ్లమున పోటునకు "High tide" అనియు, పాటునకు "Low tide" అనియు నందురు. పోటునందు నీ రెక్కువ యగుటకు "Ebb" అనియు ననుట కలదు.

పాడవగువృక్షములు వైర్లెస్ వార్తల ను లాఁగికొనుట—జీవించియున్న పాడవగు వృక్షములు వాయువార్తల నాకర్షించు నని General Squier అనుపేరుగల అమెరికాదేశపు ఇంజనీరుగారొకఁ డిటీవల కనిపెట్టియున్నాఁడని తెలియుచున్నది. అట్టివార్తల నాకర్షించు

శక్తి వాటికిఁ గలదట. ఇది యింకను నిదానించఁదగినసంగతిగా నున్నదందురు.

పోడూరి పెదరామామాత్య కవి —
ఆంధ్రకవులలో నాధునికులందు పరిగణింపఁబడినవాఁడు. ఆరువేలనియోగిబ్రాహ్మణుఁడు. ఆపస్తంబసూత్రము. భారద్వాజసగోత్రము. తండ్రి పేరు శివరామయ్య. తల్లిపేరు నీతమ్మ.

రచించినది శివరామాభ్యుదయమను ద్వ్యర్థికావ్యము. దీని నాచంట్రామములోని రామలింగేశ్వర స్వామికిఁ గృతి సమర్పించెను.

పోతలభవనము—(లహసాపట్టణము చూడుఁడు).

పోతలమతము (లహసాపురి)—
(Potala, Lahasa) లహసా పట్టణము టిబెట్టుదేశమున ప్రధానపురము. దేశపరిపాలకుఁడగు దళైలామాస్వామికి (బౌద్ధభిక్షువు) నివాసము. వారినివాసభవనమునకు పోతలమత మని పేరు. ఇది యొక కొండపక్కగ శిఖరముదనుక నిర్మింపఁబడిన గొప్పభవనము. పట్టణపువళ్ళిమ ద్వారము గడచి దీనిని జేరవలసి యుండును. పురముబైట నొకమైలు దూరముండును.

టిబెట్టుదేశము వృక్షరహితమగున దైవము, లహసాపుర మంతయు చెట్లువిస్తారముగ పెంచఁబడినవి. పోతలమత భవనము పొడవు తొమ్మిది వందల అడుగులు. ఇంచుమించు పదునే నంత స్తులుగ నిర్మింపఁ బడినది. ఇది లండను నగర మందలి సెంటుపౌల్సు దేవాలయముకన్న డెట్టది యడుగు లధికమగు నెత్తుకలదిగ జెప్పచున్నారు.

మతమునకు మధ్యభాగమందున నెత్తగు భాగపుమేడలకు ఫోడాంగు మారోపీ యనిపేరు. ఇందు దళైలామా జగద్దేశికుఁడు వసించుచుండును. ఇందు మధ్యమునందు ప్రధాన దేవసానము కలదు. దానిద్వారమున ఎనుబది యడుగుల పొడవు, ఇరువదియై దడుగుల వెడల్పుగల

యాకురోమములతో నేయబడిన పనువుపచ్చ రంగు తెర యొకటి వ్రేలాడుచు రోమములనము దాయము వ్రేలాడఁదియఁబడిన ట్లగపశుచుండె డిని. పైని బంగారు మలామా కప్పివేయఁబడి యున్నది.

స్ట్రోతులూరివీరబ్రహ్మాంగారిమఠము-

ఈ ప్రసిద్ధమఠము కడపజిల్లా, బద్వేలు తాలూకాయందు "కందిమల్లయపాలె" మను గా మమునం దున్నది. ఈమఠమున వీరబ్రహ్మము గారి సమాధి ముఖ్యమైనది. వారు విశ్వ బ్రాహ్మణ కులజులు. పోతులూరివారింటి పేరు. జననకాలము తెలియదు. ఇదియే జన్మస్థల మందురు. ఈ ప్రాంతమున గామము లధికముగ లేవు. ఒకటి కొకటి కడుదూరము. వీరికాలమున ఆ గ్రా మమున పదు నెనిదియిండ్లవారు పేరుండి కంట. నీటివనతికి లోకతైన గొప్ప బావులు రెండున్నవి. కాని లోనికి దిగుట, నీటితో పైకెక్కి వచ్చుట మిగుల శ్రమకరముగ నుండును. వీరబ్రహ్మము గారు గొప్ప తత్వజ్ఞులు. ఆయన చెప్పిన పాటలు "పోతులూరి వీరబ్రహ్మాంగారి తత్వము" లని పేరొందియున్నవి. వీరికి శిష్యులు కలరు. అందు దూడేకుల సిద్ధయ్యగారు ముఖ్యులు. వారి కీ ప్రాంతముననే ఉన్న 'ముడుమాల' అను గామమున ప్రత్యేకమఠము కలదు. వారును కొన్ని తత్వపుపాటలు రచించినవారే. ఆంధ్ర దేశమును విశ్వ బ్రాహ్మణుల కీమఠములందు భక్తి యధికము. ఇతరకులములవారైనను భక్తు లీమఠమును దర్శించు చుందురు. ఏటేట శివ రాత్రులం దీతావుల జాతరలు జరపుచుందురు.

స్ట్రోతాండ్రోగము — దీనిని గుఱ్ఱపు ముక్కరోగ మని యందురు.

స్ట్రోనీ లేక టంగణాగుఱ్ఱము-- చిన్న జాతిగుఱ్ఱ మనియర్థము.

ఇంగ్లాండు దేశములందు పెట్లాండుపోనీ లని యుండును. బర్మాదేశమునందు పెగ్గోపోనీ లని కలవు. ఇట్టివి తల్లు అనంబడుచున్నవి.

పోపీ డే (Poppy day)— ఐరోపా మహాసంగ్రామ విరామదినమున కీపేరు వర్తిం చెడివి. అది Armistice day అనంబడు నవంబరు 11 తేదీగ నున్నది.

నాండు పోపీపువ్వులవలె కృతకపుష్పములు రచించి అమ్మి యాసామ్మను ఆయుర్ధ్వ సైనికు లుగ నుండినవారికై యుపయోగించుచుండురు.

స్ట్రోపుదేశీకుండ్రు— రోమ స్వాతలిక్కు మతస్థులగు క్రైస్తవులకు జగద్దేశీకుండు, మత పరిపాలకుండు గాన పోంటిఫ్ అను బిరుదనా మము కలవాఁడు. క్రీస్తు ప్రభువు శిష్యువరంపర (సెయింట్ పీటరుగారి శిష్యువ్రాహ్మణులతో) కంగ్రెగ యుండు. 'స్ట్రోడీ' యను పేరుననుండి 'పో' పను పదమేర్పడి 1023 దనుక అందఱు బిషప్పులకు నీపే రుండెడిది. ఇప్పుడు కార్డినలు మహాపురుషు లచే నెన్నుకొనఁబడుచుండువాఁడు. (వెటికాన్ చూ. రోమకవురి చూ. ఇటలీ దేశము చూ. పోపుమహాత్ముని ఎన్నిక చూ.)

స్ట్రోపుమహాత్మునిఎన్నిక (Election of Pope)— పోపు మహానీయుండు రోమన్ కాలిక్కు క్రైస్తవమతస్థులకు ప్రధానాచార్యుండు. ఇటలీ దేశమున రోమకవురికడను వెటికానునందు మతాచార్యుండేగాక, వెటికాన్ నందలి ప్రభుస్వము నడుపుచుండువాఁడు. వీరిని Cardinals అనఁగా వెటికాన్ నందలి ఆచార్యులు కలిసి ఎన్నుకొందురు. వారిసభకు Conclave అనిపేరు. ఈపదము తాళపుచెవి అని యర్థ మిచ్చు Clavia అనుపదమునుండి కల్గినది. ఒకపోపు చనిపోయిన పదియవదినమున మఱియొకపోపు నెన్నుకొనుటకు Conclave సభ కూర్చుంబడును. ప్రధమమున నందలి

ప్రధాన దేవస్థానమున పార్శ్వనలు జరిగి పిదప ఎన్నికలు జరుగును.

అత్తటి Cardinals లో Master of ceremonies ఉద్యోగి Papal cross ను పట్టుకొని దేవాలయమునకు తక్కిన Cardinals వెంట రా నడుచును. అంతు Apostolic constitution విధానమును దాట మనియు అంతయును చక్కగ గమనించువార మనియు, ఆ సాంప్రదాయస్థలమే యనియు, Cardinal ఆచార్యు లందఱును ప్రమాణము లొనర్తురు. ఇది ప్రారంభము. ఇట్టినే కొన్ని రోమ నాకాతలికు మతోత్సవములు జరుపఁ బడును. సాయంత్రన మగువఱకు ఆచార్యులగు కార్డినల్సు తప్ప తక్కినవారందఱు, ఎన్నికలు జరగు పవిత్రస్థలని వీడి, ఇవతలకు వచ్చెదరు. తోడనే లోన కార్డినల్సు తాళము వైచుకొనెదరు. లోపల మూఁడుమడతల కాగితములపై సమ్మతులను వ్రాసి రహస్యముగ ఎన్నికలను ననువుదురు. మూఁడువంతులలో రెండువంతులు ఎవ్వరికి వచ్చునో వారు ఎన్నుకొనఁబడిన స్థలంబడుదురు. అత్తటి కార్డినల్సులోని Deau అధికారి గట్టిగ నుపన్యసించునోరణిని ఎన్నుకొనఁబడిన Cardinal నుద్ఘోషించి ఎలుకైత్తి "మీరెన్ను కొనఁబడితి. గాన మీయంగీకారము దెల్పుఁ జేసును. ఆయన యంగీకరించినకతన Senior Cardinal Deacon అధికారి తాళము తీసి కొని వెలుపలికి వచ్చి అచటఁ గూడిముండు వారలకు, ప్రజలకు ఆసంగతి ప్రకటించును. "I announce to you all a great joy. We have as pope (Pontiff) the most Eminent and most Reverend. పేరు—Cardinal of the Holy Roman Church, who has taken the name

of—" అనును. ఇది లాటిన్ భాషకు అంగ భాషానువాదము.

ప్రోవు మహాత్ముని ప్రభుత్వ సంస్థానము—(ఇటలీ దేశము చూడుఁడు.)

ప్రాప్సీ (Popsy)— ఫ్రెంచి భాషాజన్య పదము. కన్యను ప్రేమించుటను దెల్పువిధానము.

ప్రోమికల్చర్ (Pomiculture)— పండ్ల యభివృద్ధులను గురించిన కళ.

ప్రోయింటు (Point)-Promolutory Head, Naze, Ness, Nose, Ras, Cape ఇవి అగ్రమునకు వాడఁబడు పదములు. Cape నముద్రములోనికి చొచ్చుకొనియుండు వెడలుపు లేని భూమియొక్క కొన. (Land portions చూడుఁడు.)

ప్రోరానితావులకు ప్రోతే రారాని నిందలు రాకమానవు-(అంధిలోకోక్తి).

పోరిజమ్ (Porism)— ప్రాచీన గ్రీస్ దేశీయక్షేత్రగణితమునందలి సిద్ధాంతము.

పోరునష్టము పొందు లాభము— (అంధి)లోకోక్తి.)

పోర్చుగలు దేశము—విరోపాఖండమున విబీరియ న్నే నెన్నులాయందున్న దేశము. దీని కు త్తరమునను తూర్పునను స్పానియా దేశమును, దక్షిణమునను పశ్చిమమునను అట్లాంటికు మహాసముద్రమును ఎల్లలు. దీనికి తొల్లింట రోమనుల కాలమున లూసిటానియా యని పేరి డిరి. మన దేశమున కొందఱు వీరిది బుడతకీచు దేశ మని పేరు వాడుచున్నారు. 3౬౦౦౦ చతు రపుమైళ్ల వైశాల్యముగల దేశము. స్పానియా దేశమునందలి పర్వతపంక్తుల శేషమే యీ దేశ మునందలికొండలు. దేశము పీఠభూమి. ఉత్తర భాగమున మిస్టోనది, డోరోనది; కేగస్ నది, మధ్య భాగమునను, గువాడియానానది దక్షిణ

భాగమునను ముఖ్యముగ నదులై యున్నవి. దేశము పశ్చిమపువైపు ఏటాలుగ నున్నది. సిరా-డి - ఎస్పిల్లా పర్వతపంక్తి కొస్టేలియన్ పర్వతశాఖయొక్క సాంగుడుగఁ దనరి, కేప్ టోక రాకాస్టిస్సున్ గా ముగియుచున్నది. సమశీతోష్ణస్థితిగల్గి, మారోగ్యవంతమై సారవంతమైన భూమిగల దేశము గాని వ్యవసాయము విస్తారముగ వ్యాపించియుండలేదు. కొంచెము ధాన్యములు, ద్రాక్ష తోటలు, నారింజ తోటలు, నిమ్మతోటలు, ఓలివుతోటలు, అంజుగా తోటలు అపరిమితముగఁ గలవు. స్పానియా దేశమునకన్న వర్షాధిక్యముగల దేశము. ఎఱ్ఱసారాయము. (Port wine) ఈ దేశమున ప్రసిద్ధి. అది ఒపోర్టో రేవునుండి ఇంగ్లాండున కెగురుతి చేయబడుచున్నది.

ప్రజలు స్పానియా దేశస్థులవంటివారు. ఆచారములును తత్సంబంధములుగనె యుండును. కాని, ఇరు తెగలవారికిని అంతరంగములుకలసిన మైత్రి అనుగలేదు. ఒకప్పు డిది స్పానియా దేశములో చేరియుండెను. క్రీ.వె. ౧౧3౯లో వేత్రి స్వతంత్ర దేశ మాయెను. క్రీ. వె. పదు నేనవ శతాబ్దమున నావికాయాత్రాసాహసములకు పేరందిన దేశమై యుండెను. అత్తటి గొప్ప వర్తక దేశముగను, పెక్కు కోలనీరాజ్యములు కలదిగను గూడ పేరందియుండెను. పదవ క్రీ. వె. ౧౫౧౦ లో రెండవఫిలిప్ప స్పానియా భూపతి దీని నాక్రమించి స్వాధీనపఱచుకొనెను. క్రీ. వె. ౧౬౪౦ లో తిరిగి విడిపించుకొని స్వతంత్ర దేశ మయ్యెను. పదవ లిమిటెస్కో నార్మీయై యుండెను. కాని ఇటీవల రిపబ్లిక్కు (ప్రజాపాలన దేశము) గఁ జేసికొనిరి.

లిస్బను నగరము ముఖ్యపట్టణము. ఇది తేగనునదిపైనున్నది. విస్తారము వర్తకస్థలమును రేవును నై యున్నది. క్రీ.వె. ౧౭౫౫లో భూకంప

మున చాల ప్రమాదముకు లోనై, ౬౦౦౦౦ ప్రజలను గోల్పోయినది. 3౬౦౦౦౦ జను లిందు వసించుచున్నారు. డోరోనదీ ముఖద్వారముకడ నున్న ఒపోర్టో పురము గొప్ప రేవుస్థలమును వర్తకస్థానమును నై యున్నది. ఇది ౧౮౦౦౦౦ జనులు గల నగరము. సేతూబాల్పురము దక్షిణమున రేవుపట్టణము. గొప్ప సాల్టగల్లీలు గలతావు. దేశమధ్యమం దున్న కోయింబాపురము విశ్వవిద్యాలయస్థానము. ఇట నైరోపాయం దంతకు సధికవర్షములు కురియుచుండును. సిస్మీస్సురము నైర్వతిడిశగా నున్న పురము. ఇది లోకసంస్థనావికా డగు వాస్కోడిగామా జన్మస్థలము. (పోర్చుగీసు ఫారెకొపొజుషన్సు, ఐబీరియన్ పెనెన్సులా, ఐరోపాఖండము చూడఁడు).

: పోర్చుగల్ దేశ ప్రభుత్వము (Portugal) — ఐరోపాఖండమందలి ప్రజాపరిపాలన దేశము.

ముప్పదియైదువేల నాలుగువందల తొంబది చతురపుమైళ్ళు వైశాల్య మనియు, ఒక కోటి యేబదిలక్షల జనసంఖ్య యనియుఁ జెప్పఁబడినది. లిస్బనునగరము ప్రధాననగరము.

పోర్చుగీస్ ఇండియా — పోర్చుగీస్ ఇండియా యన పోర్చుగీసు టెరిటరీస్ ఇన్ ఇండియా యని యర్థము. ఇవి పశ్చిమసముద్ర తీరమందలి కొంకణదేశపు హద్దులలోని గోవా పోర్చుగీస్ ఆతీరముననే బొంబాయి కుత్తరముగ నున్న డామానును, కలియవాడ ద్వీపకల్పముకడ నున్న డయ్యూ ద్వీపమును నై యున్నవి. గోవాపట్టణమును మర్మగోవా యనియు, మర్మగావో యనియు నందురు. ఇట చక్కనిహార్బరు రేవుకలదు. పట్టణము పాడగుచున్నది. పంజము అను తొల్లింటిపేరుగల కొత్తగోవా నిర్మించి ప్రధానస్థాన మేర్పఱిచి యున్నారు. పోర్చుగీస్

ఇండియా మొత్తమున ౧౦౮౬ చతురపుమై శ్మని తెల్పుదురు. పెక్కుకొండలు, అరణ్యములు గల వృద్ధేశ మగుట సరిగా తెలియరాదు.

పోర్చుగీస్ కోలన్ ఆఫ్ 'అంగోలా దేశము—ఆఫ్రికాఖండమున ఆఫ్రికాపశ్చిమ భాగమున లోవరుగినియా దేశమున నున్నది. కాంగోఖీట్టెటనుకు దక్షిణముగానున్న దేశము. ఇందు సముద్రతీరముననున్న St. Paul De-Loanda పురము రాజకార్యనిర్వహణస్థానము. బెన్జూయేలా దక్షిణముగానున్న రేవుపట్టణము. (లోవరుగినియా దేశము చూడుడు.)

పోర్చుగీసు తూర్పు ఆఫ్రికా సెటెల్మెంట్లు—ఇవి తూర్పుఆఫ్రికాయందున్న తావులు. (తూర్పుఆఫ్రికా చూడుడు). ఒక ద్వీపము దున్న మొజాంబిక్కు-పుంజు ప్రధాన కార్యస్థానముగల పురము. పోర్చుగీసు రాజ్యము కేప్ జెలాన్ మొదలుకొని దక్షిణమున డెగ్లోనా అభాతమువఱకు వ్యాపించియున్నది. ఇది మొజాంబిక్కు-ఖండ మనియు, ఇలా ఖండ మనియు రె భాగములుగ నున్నది. జాంబీసీయుఖవ్వారముకడ క్వెల్లిమానీ పురము రేవుస్థానము. సేనాపురము జాంబీసీనదిపైవేయక పట్టణము. సోఫలా పట్టణము దక్షిణముగా సముద్రతీరముననున్న రేవుపట్టణము.

పోర్చుగీసు ఫారెన్ పొజిషన్లు—అట్లాంటిక్కు మహాసముద్రమున అజోరీసు దీవులు, మడైరాసీ దీవులు, కేపువెర్దీదీవులును పోర్చుగీసుప్రభుత్వమునకు జెందియున్నవి.

ఆఫ్రికాఖండమున అంగోలాపెరిటరీ, కాంగో పెరిటరీభాగ దేశము, మొజాంబిక్కు దేశమును పోర్చుగీసువారికి జెందినవి.

ఇండియా దేశమున పశ్చిమసముద్రతీరమందున్న గోవా రాష్ట్రము, డయ్యూ, డామన్

పరగణాలు పోర్చుగీసువారివి. చీనాదేశమున మకావో రాష్ట్రము వీరికి జెందినది. అజోరీస్ ద్వీపములందు సెంట్ మైకేలుద్వీపము పెద్దది. ఈద్వీపములు నారంజలకు సుప్రసిద్ధములు. సగటున వీరికోలనీలవెళాల్యము ౮౦౦౦౦౦ చతురపుమై శ్మని చెప్పబడినది. ౧౮౨౫ వఱకు బ్రెజిల్ వీరిహస్తగతమై యుండెను. పోర్చుగీసువారు ఆదిని గుడుపెనాపు అగ్రమును జాట్టి ఇండియాకు మార్గమును కనుగొనినవారు. పోర్చుగీసుభూపాలుండే గుడ్ పెనాఫ్ అగ్ర) మని. వేరీడినవారి డని చెప్పబడినది.

పోర్చుగీసు (పోర్చుగల్) దేశ సామెతలు—కుదురని రోగ మేదంటే బుద్ధి హీనతయే యగుటు.

తలవెండుకకుంగూడ నీడ ఉంటుంది.

తెఱచియుంచినపెల్ల దేవునికొకగూడ భ్రమ కల్గిస్తుంది.

తొందరగా అడిగినప్రశ్నకు నిదానముగా జవాబు చెప్పవలెను.

నీరు దేనిని తేలుస్తుందో దానినే ముంచుతుంది.

నోరు జట్టి తేవడం, తల అనుభవించడము.

పోరుగువారు మంచివారుకాకపోతే దారము లేకుండా సూదిని ఎరువిస్తారని చెప్పబడినది.

పోర్చుగీసు స్టేటు—బొంబై రాజధాని ప్రభుత్వపు అధికారమునకు లోబడిన చిన్న స్వదేశసంస్థానము. ఇది కచ్చి ద్వీపకల్పము లోనిది. పోర్చుగీసుపురము రాజధాని.

పోర్చుగీసు—(ఇమారీసాయాను చూ.)

పోలమ్మ-దేవత—విశాఖపట్టణ మండల ప్రాంతమున నొకయూర పోలిరెడ్డి యను నొక పంటరెడ్డి కాపుర ముండువాడు. ఆయనభార్య

పేరుపోలమ్మ. పోలిరెడ్డిగారి కేష్టురుపోదరులు. వారందఱు సంతానవంతులు; పెద్ద పెద్దకుటుంబములు కలవారు. పోలిరెడ్డిగారు ధనవంతులయ్యు సంతానము లేకుండుటకు వగచుచు, ఒకవిప్రుని రావించి బహుశాశించి సాధనమునుడువఁడని పార్థింప నాతఁడు భాద్రపద బహుళ ఆమావాస్య దినమున కందచెట్టు, బచ్చలిచెట్టు జేచ్చిపెట్టి, వాటిక్రింద గారీదేవిని పూజించునట్టి సంతానగారీవ్రత మువదేశించెనట. పోలమ్మయు నావ్రత మస్వ డాచరించి, సంతానమువడసెను. గాని ఆమరుచటిసంవత్సరమున భర్త నుడువుచున్నను పాటింపక నిర్లక్ష్యముగ భక్తివిహీనురాలై రాజసమున సంతాన గారీదేవిని బరిహసించి తనలో మేలమాడుచు పైకి భర్తమాట కాదనలేక పూజయొనర్చుటను నటించెనట. ఆదోషముచే నామె మృతవంధ్యయై యాపూజాదినము మైలలో నుండునటు లేటేట నొకసంతానము కల్గుచు మరణించుట జరగుచుండెనట.

పోలమ్మయు దుఃఖిత యగుచుండుటయే గాక బంధువర్గముచేతను, యీమెపిల్లలచావు నుండి తాముచు మైలలో వ్రతమాచరింప వీలు లేకుండుటకు, తోషికోడండ్రుచేతను యీనడింపులు పడుచు తెలివినది భక్తితో గారీదేవిని బూజించుచు స్మరించుచు పశ్చాత్తప్తురాలు కాఁగా, ఆగారీమహాదేవి కనికరింప నామె మృతవంధ్యాదోషము వాసి, సంతానవంతురాలయ్యెను. పిదప భక్తురాలైన పోలమ్మ యోగినియై ఎల్లరచే గౌరవింపఁబడుచు ఈవ్రతము నెల్లర కుపదేశించి బోధించుచుండ, నానాటి కీవ్రతమునకు పోలేరమ్మనో మనియు, పోలకమ్మ గారినో మనియు, వాడుకగల్గి నేటికిని ఎల్లరచే నాచరింపఁ బడుచున్నది. అందు ముఖ్యముగ రెడయందు యోగినియైన పోలమ్మగారిపేరు

కడుభక్తితో గౌరవింపఁబడుటయే గాక రక్షకురాలైన దేవతగా దేవాలయములు మంచఁబడి కూడ గౌరవింపఁబడుచున్నది.

పోలరిస్కోప్—(Polariscope)— ప్రకృతివిజ్ఞానశాస్త్రీయపద్ధతులలో వెలుతురును Light పరిశోధించుటకు పనికొచ్చుయంత్రము.

పోలసీమోలారు— వాణిజ్యపరిభాషయందు పోలసీలాభమును బడయఁగోరి ఒక పోలసీ గెలొసినవార డనియర్థము.

ప్లాండు (Poland)— (ఆస్ట్రీయా దేశము చూడుడు).

పోలాండుదేశస్రభుత్వము(Poland)- ఐరోపాఖండమునందలి స్వతంత్రపరిపాలనగల దేశము. అనఁగా తొల్లింట రష్యాప్రభువుల దేశమైయుండి, ఇటీవల వారిసంబంధము వీడి స్వపరిపాలనాస్వతంత్రతల నందినది.

ఒకలక్ష ఏఁబదివేల చతురస్రమైళ్ళ వైశాల్య మనియు, మూఁడుకోట్ల జనసంఖ్య యనియుఁ జెప్పఁబడినది.

పోలికుల గోత్రము—(ప్రోలేఖకులచూ.)

పోలిగేనిజమ్ (Polygenism)— జీవ జంతుకోటియందు ఏరూపముగాని పారంపర్యమగు ఒకేరూపమున వచ్చు చుండలే దనియు, అనేక పరిణామములనొంది ప్రకృత రూపములు పొందిన దనియు ప్రతిపాదించఁబడ సిద్ధాంతము.

పోలిటిక్సు— (రాజ్యపరిపాలనాచతురత చూడుడు.)

పోలిడేమోనిజమ్(Polydeamonism) అసంఖ్యాకములగు దయ్యములు, దేవతలు, ప్రకృతిశక్తులను స్వాధీనపఱచుకొని అధిష్ఠించి యున్నవనెను పోలీచీనకాలపు నమ్మకము.

పోలిథేయిజమ్ (Polytheism) — ఏకేశ్వరోపాసన గాకుండునట్టి బహుదేవతా

రాధనము. యూదులును, ప్రాచీనగ్రీకు దేశీయులును, రోమనులును ఈవర్గమునకు జెందినవారే. ఆసాంప్రదాయముకొన్ని క్రైస్తవసంఘములలో నిలిచియున్నది.

పోలిస్పొవిన్సు-(ఆస్త్రియా దేశముచూ.)

పోలీనేసియా ద్వీపములు —

ఇవి ఓసియాయందు పోలీనేసియా ద్వీపసముదాయము. పోలీనేసియా యను పాశ్చాత్య నామమున కనేక భూప్రదేశములని యర్థము. ఇవియన్నియు పసిఫిక్కు-మహాసముద్రమునందున్న ద్వీపములే. పశ్చిమమున మలేశియా ద్వీప సముదాయము, ఆస్ట్రేలేసియా ద్వీపసముదాయములకిప్పులతూర్పున నమెరికాఖండముదనుక గల సముద్రోభాగమంతయు పోలీనేసియా ద్వీపములే వ్యాపించిఉన్నవి. పెద్దద్వీపములందు మిక్కిలి యెత్తుగల పర్వతములు కలవు. అందు కొన్ని అగ్ని శిఖరములు కలవి. కొన్ని ద్వీపములు పగడపుచట్టులచే నేర్పడినవి. (పగడపుచట్టు చూడుడు). ఈ ద్వీపములందు సముద్రోపుగాలి వీచుటచే చల్లగనుండును సర్వసాధారణముగ భూమి సారవంతముగనే యుండి చెట్టుచేసులు చక్కగా పెరుగును. సదాపవన, కొబ్బరి, అరటి తోటలును, పెండలపుపాదులు, కందమూలము, (కెనసుగడ్డ, టాగోదుంపలు(చారకంద)విస్తారముగా నగును. పండులు వీటియం దాదిమనివాస జంతువులు. కుక్కలు తరువాతివి. ఎలుకలుకూడ కాననగును. గాని యితరజంతువులు వీటియందు గానరావు.

కుక్కల నీద్వీపముల కన్య దేశస్థులు తెచ్చుకతన, వీటియందాదిమనివాసులుగ నుండిన అనాగరికపు మలేతెగప్రజలు వాటిని అటచుపందులని పిలువసాగిరి. గుఱ్ఱములను, మనుష్యులను మోయుపండు లని వాడుచుండిరి. ఏదో యొక దినుసు చెట్టుయొక్క పట్టను నానబెట్టి మోది బాది మెత్తనివారగజేసి, దానితో ముతుకబట్ట

లుగ నేసి ధరించు చుండిరిని చెప్పబడినది. ఈ ద్వీపములందలి ప్రజలు మలేతెగవారే యైనను, పొడుగాటి బలాభ్యులుగ నుండురు ఒకరికి లోబడనివారు. ధైర్యవంతులు. యుద్ధములందు సాహసమె గాక క్రూరులుగఁగూడ. నైయుంట కొన్ని ద్వీపములు కేవలనిర్మానుష్యములై యుండినవి. వీరిమత మేమో తెలియదు గాని నరబలు లుండెననియు, వీరిలో కొందరు నరమాంసభక్షకు లుండిరియు అన్య దేశస్థుల నెదరు గాని యిప్పు డెవ్వయుఁ గానరావు.

క్రైస్తవమత మీద్వీపవాసులకు చాల నిర్వాహక మొనర్చెనని క్రైస్తవపాదిరీ లనెదరు గాని, అమత మంతగా వీరియందు వ్యాపించి యున్నట్లు గానబడదు. కొన్ని తావులందు క్రైస్తవమత దేవాలయము లమర్పబడినను, వాటిలోని కేసు భక్తులు నంతఁగఁగానరాదు. జీతము లందుకొనుచుండు పాదిరీగురువులు మాత్రము వాటిని వీడకుండ, నటఁ గట్టబడిన సత్యిగృహములందు వసించుచుండురు.

పోలీనేసియా ద్వీపము లాఱు సమూహములుగ భూగోళాస్ర్రుజులచే విభజింపబడినవి. అవి సాండ్విచ్ ద్వీపసముదాయము, టోంగా ద్వీపసముదాయము (దీనినే Friendly islands అనెదరు). సామోవాస్ లేక Navigator islands, సాసైటీద్వీపసముదాయము, మార్కెసాస్ ద్వీపసముదాయము, లోఆర్చిపెలెగో (Low Archipelago) ద్వీపసముదాయము నని. (వీటింగూర్చి ఆయా తావులందు జూడనగును.)

మొన్నాకియా (Mownakea) పర్వతము ౧౩౯౫౩ అడుగులయెత్తు కలది. ఓసీనియా లో పెద్దదిగా నెన్నబడినది. మొన్నాలోవా (Mowna Loa) అగ్ని పర్వతము ప్రపంచమున పెద్ద అగ్ని పర్వతమని చెప్పబడినది. దీనికి

Kilanea అనియు పేరు వాడుకగలదు. ఇం దగ్ని శిఖరముఖద్వారము (Crater) మూడు మైళ్ళచుట్టుకొలత గలది. లోన నగ్ని తరంగ ముల మయమై ఒక్కొక్కతెటి చూడనగు చుండును.

పోలు (Pole)—భూమియొక్క ఉత్తరపు కొనకు pole అనిపేరు. ఆ ప్రాంత ప్రదేశమునకు “Polar region” అనిపేరు. ఉత్తర ధ్రువమున కెప్పుడు పైగా నుండు నక్షత్రమునకు Polar Star ధ్రువనక్షత్ర మని పేరు.

‘North Pole’ అనియు, ‘South pole’ అనియు రెండు ధ్రువప్రదేశములుగ నున్నవి.

పోలెమో స్కోపు (Polemoscope)- దూరదృష్టి కనుకూలించు అడ్డములతోనమర్పించబడిన యంత్రము. ఇది 17-వ శతాబ్దమున “Johanu Hevelius” అను ఖగోళ శాస్త్రజ్ఞునిచే కనుగొనబడెను.

పోలేరమ్మ- ఈమె గామి దేవతా భేదములలో నొకతె. పరశురామునితల్లియగు రేణుకాదేవి ఆదిశక్తియొక్క అంశముగఁ జెప్పబడినది. ఆమెయే పోలేరమ్మ అని పోల్చిరి.

పోలోఆట (Polo)— హాకీఆటను గుఱ్ఱములపైనుండి యాడుటకే “పోలో” యనిపేరు. దీనియం దుపయోగింపబడు గుఱ్ఱములకు ప్రత్యేకముగ నీయాటకు వలయుపరుగును, నడకలను నేర్పియుంతురు. మఱియునింపయోగించు చేతికఱ్ఱలు (Mallets) పొడవుగ నుండెడివి. బంతులను విల్లోచెట్టువేళ్ళతో చేతురచట. తెల్లనిరంగు వైచెదరు. అవి మూడంగుళముల యడ్డుకొలత గల్గియుండును. రంగస్థలి కొక్కొక్కప్రక్కను నల్వు రాటకాం ప్రంపదురు. ఇందు నాల్గవసంఖ్యగల కడవాని కెక్కువకట్టమందురు. (హాకీయాట చూడుడు.)

పోలోఆటయం దుపయోగించు గుఱ్ఱములు Fourteen hands two inches size కలవిగ నుండవలయునని యొకవాడుక గలదు.

పోలోఆటను ఈతకాడు నీటియందాడుట కలదు. దానికి “Water Polo” అనిపేరు.

ఇందు మూడడుగులలోతుకన్న మెరకగనుండు జలప్రదేశము పనికిరాదు. అందు కడలను జల మట్టుపై మూడడుగులపై క్రాసుబా రుండు నటుల ఒకటి కొకటి పదియడుగులదూరమున

రెండు స్తంభములను నీట పాతి, వాట్లమధ్యగా ఇరువదియెన్ని దంగుళముల చుట్టుకొలత గల్గి

లోన గుల్లగ నూడియు, నీటఁ దడియకయుండు బాతినీ విసరుచు నాడుదురు. రంగప్రదేశము ముప్పదియడుగుల పొడవును ఇరువదియడుగుల

వెడలువును గలిగియుండవలెను. దీనిని పాలించి తీర్మానించు సభికారము ఇర్వరు Goal scorer లును, వీరిపై నొక Referee యును, ఒక Time-keeper ను ఐయుండురు. ఒక్కొక్క

దిశయాట కేసు నిమిషములమేర కాట కిరు దెను పదునాల్గు మినిట్లు విధింపబడినది.

ఇన్ని నియమములతో నున్న ఈ “పోలో” యాట పైనువహరించిన నియమములతోడనే మన దేశమునఁ గూడ చిరకాలమునుండియు

అనఁగా పాశ్చాత్య నాగరికత మన దేశమున ప్రసరింపకపూర్వము నుండియు వాడుకలో నుండె నని మన పింగళి సూరనామాత్యుఁడు

తానురచించిన ప్రభావతీప్రద్యమ్నమున నీక్రింద నుదహరించిన పద్యములం దెల్పి యున్నాడు.

పాశ్చాత్య దేశముల నీయాటయం దుపయోగించుబంతి “విల్లో” చెట్టువేళ్లతో జేయుటయు, మన దేశమున వెదురుగుంపతో చేయుటయు మాత్రము ప్రధానముగ గమనింపఁ దగిన విషయము

మతీయు పాశ్చాత్య దేశములం దీపోలోఆట
 యం దుపయోగించు చేతికొట్టలు Mallets
 పొడవుగ నుండు పాలకొట్టవంటి కొట్టతో తయారు
 చేయుదురు. ఆటలలో పందెముల గెలుపొందిన
 వారి కీకొట్టలపై పేరులు చెక్కించి బహు
 మతులుగా నిచ్చునాచారము పాశ్చాత్య దేశ
 ముఖం దుండ, మన దేశమున నీయాటలలో
 పందెము గెలిచినవారికి “కనకంపుగోలలు” “రత్న
 మయదండములు” కాన్కలుగా, బహుమతు
 లుగా నొసంగునాచారము కలదు.

ఈ పోలోకొట్టలకు (Mallets) మన దేశ
 మున “కోల” అనియు, “దండము” అనియు
 వాడుక కలదు.

చ. తనహృదయంబు వెంబడిన
 తప్పక ఘోటక మంతనంతినే
 పనుపడ నిల్పి, ముందటికి
 బాటి కెలంకులకుం దొలంగిరా
 వెనుకకు నేగుదెంచి, కడు
 వేడ్క యొనర్చగ బంతియాడ నె
 మ్మిని గనకంపుగోల నట
 మింటనె తిమ్మరం దాటి కొట్టితిన్.
 చ. ఎగురగ వెచి కొట్టుటది
 యెంతభరం బని బంతి యగ్గి గా
 మిగ వడి బాటవైచి బుడమిం
 బడసీకయె దాని మీఱి చి
 త్రగతి హయంబు దోలుచును
 గ్రమ్మొట్ట మీదికి గొట్టియాడెవిం
 తగఁ దనచేతి రత్నమయ
 దండము కాంతులు గాడిపాటగన్.

ఈరెండుపద్యములయందు ఆటనేర్పే గాక ఆట
 నాడువిధానముగూడ కవి నేర్పునక జూపుటయు
 గమనింపక దగియున్నది.

పోల్ (Pole)—దీనిని “Rod” అనియు
 నందురు. పొడవుకొలుచుకొట్ట. ఇది ఐదున్నర అడు

గులు లేక అటువదియా అంగుళములపొడవు
 ఉండును. ఒక చౌకపుపోల్ అనిన 30 1/4
 (చౌకపుగజముల) పృదేశ మని భావము.

పోల్ స్టార్ (ధ్రువనక్షత్రము) (Pole
 star)— ఇవి రెండు. ఉత్తరమున నొకటియు
 దక్షిణమున నొకటియు గలవు. ఈ రెండును
 ఉత్తరదక్షిణధ్రువము లనంబడు Celestial
 Poles కడ నుండెడివి. రెండుధ్రువములకు ఒక
 Straight line నిలువున గీచి, Equator
 తోదాటినతావులకడ నాలుగు రైటు ఏంగిల్సు
 ఏర్పడునటుల జేసినచో ఆగీత కొకకడను ఒక
 నక్షత్రమును, రెండవకడ నొక నక్షత్రమును
 ఉండి, ఆగీతకడనుండి యొకే డిగ్రీ దూరమున
 దానిని జుట్టి తిరుగుచుండునని పాశ్చాత్యుఖగోళ
 శాస్త్రవేత్త లూహించుచున్నారు. ఇవి తిరుగు
 చున్నను చూచుటకుదూరమగుట నిలచియుండు
 నటులనే గన్పించుచుండు ననియెదరు.

ఈరెండునక్షత్రములు సూర్యునివలెనే స్వ
 ప్రకాశముగల్గినవిగ చెప్పియున్నారు. వీటి రెంటికి
 “Ursa minor” అనియు, “Lesser Bear
 constellation” అనియు, “Polar star”
 అనియు పాశ్చాత్య ఖగోళ శాస్త్రవేత్త లిడిన
 నామములు కలవు.

ఈరెండును సూర్యునికన్న నెన్నియోరెట్ల
 ధికపరిమాణముగల్గియున్నను, దూరముచేజిన్న
 విగఁ గన్పించుచు, నించుక వెల్గు గల్గి కన్పించు
 చున్నవట. భూమధ్యరేఖ కుత్తర పృదేశముల
 వారికుత్తరపుపోలార్ స్టార్ ను, దక్షిణప్రదేశముల
 వారికిదక్షిణపోలార్ స్టార్ ను కన్పించుచుండెడిని.
 భూమినుండి ఈ నక్షత్రములకుఁగలదూర మూ
 హింపదగినదియేగానిస్థారణగణవివరింప వీలులే
 దనియు, ఇంచుమించేబదివత్సరములు (Light
 years) కాలమున నటనుండి భూమికి వెలుతు
 రేతేర పట్టునని కొంద రూహించు చున్నారు.

ఈ సందర్భమున సూర్యునికాంతి భూమికి జేర నెన్నిదిసెకండుల (క్షణికములు లేక లిప్తులు) కాలము పట్టనని మనసునం దుంచుకొన వలయును. ఇంకను Velocity of light per second. ఒకలక్ష ఎనుబదిఅఱువేల మైళ్ళు లేక మూడులక్షల కిలోమీటరు లని యెఱిగియెఱుమున్నాము. దీనింబట్టి యాకాశముల దూరమును, పరిమాణమును ఊహించుకొనఁ దగియుండును. వీటి నెఱుంఁగుటకు Astronomical Telescope యొక్కయు, Theodilite సర్వేసాహాయ్యమునను కన్ఱానఁబడునని చెప్పఁబడినది.

ఈ సందర్భమున నిఁకొకసంగతి వివరింప వలయును. నక్షత్రములు కొన్ని భూవలయ రేఖ (Horizon) కెల్లప్పుడు పైవనే గన్పించు నవి యనియు, కొన్ని యెల్లప్పుడు భూవలయ రేఖకుఁ గ్రిందుగ నుండుట గన్పింపనే గన్పింప వనియు, కొన్ని ఉదయాస్తమయములం గల్గి యుండునవి యనియు, అ. దీపోలారు స్టార్లు ఎల్లప్పుడు భూవలయ రేఖకుఁ బైనఁ గన్పడు చుండునవి యనియు వివరింపఁ బడినది.

ఈ నక్షత్రరాజములు రెండును తిరుగు వృత్తము (Circle) ఒకేడిగి పరిమాణముని మునే వచింపఁబడుట మఱవరాదు.

సప్తమహర్షు లనంబడు నక్షత్రములలో (దీనికి "Ursa major" లేక "Great Bear" అనియు పేరు చెప్పఁబడినది) మొదటి రెండు నక్షత్రముల కొక Straight line (నార్దు పోలున) గీచి దానిని భూవలయ రేఖదిక్కునకుఁ గ్రిందికి పొడిగించినచో నటఁ గాననగు నని దిక్కు చూపఁబడినది.

పోసిటివిజమ్ (Positivism) —
 (Positive Philosophy) మానవత్వము స్వతంత్రమని శాస్త్రీయ (Scientific) నిద

ర్శనపూర్వకముగ నిరూపించు సిద్ధాంతము. వైజ్ఞానిక ప్రపంచమున నత్యుచ్చదశ నొందునది మానవత్వమే యని యీ విధానమునందలి ముఖ్యాంశము. ఈమతసాంప్రదాయమునందు భగవంతుని పూజించుటకు మాఱుగ మానవ సంఘసేవచేయుటయే పరమార్థముగ సిరీకరింపఁ బడినది.

పోస్టు ఓబిట్ బాండు (Post Obit Bond) — వాణిజ్యపరిభాషయందు "చనిపోయిన ఒకఁనుండి మఱియొకనికి రావలసిన సొమ్ము రాఁగానే బాకి తీర్చుపద్ధతిని అప్పతీసుకొని యిచ్చిన పత్రమున కీపేరు వర్తించును.

పోస్టునోటు (Post note) — వాణిజ్య పరిభాషయందు "అర్థరునందు వివరింపఁబడిన వాని కిచ్చునట్లుల వ్రాయఁబడిన బాంకినోటు" అని యర్థము.

పోస్టేజిస్టాంపుం జుట్టియున్న చిన్న రంధ్రసముదాయము — పెద్ద పెద్ద కాగితములపై ఒకేకణము పోస్టేజి స్టాంపులు పెక్కుముద్రింపఁబడి, స్టాంపునకు స్టాంపునకు నడుమ హద్దుగ నన్నవిరంధ్రములవరుస లన్నిదిశల నుండుట యెల్లఱిగినదే. అట్టిరంధ్రములవరుసల కాంగమున పొర్రేషను (Perforation) అనియెదరు. నిజముగ నివి చివుటయం దుపయోగించుటకని పరిశీలించిన తెలియ గలదు. లెక్కించుటకుఁ గూడ సీపెర్ఫోరేషన్ అవసరమనిపించెడిని.

పోస్టేజి స్టాంపులు 1. వె. ౧౮౪౦ లో ప్రారంభింపఁబడి మేనెలలో వాడుక ప్రారంభమయ్యెను. కాని ౧౮౪౪ జనవరినుండి గాని యీపెర్ఫోరేషన్ రంధ్రములపద్ధతి ఆచరణలోనికి రాలేదు. బ్రిటీషు పార్లమెంటునందు ఫాన్ ఆఫ్ కామన్సునందు స్టాంపుల పర్ఫోరేషను పద్ధతియొక్క యుపయోగమును Archer గారనువారు చూపిరట. ఆపద్ధతియొక్క ఉపయో

గము వజ్రాంగీకారము బడయుచు ౧౮౫౧ నుండియు జరిగి ౧౮౫౩ లో వారి నాల్గవేల పోనులభనము బహుమాన మీయఁ బడె నఁట. ఇది కొంత దొంగతనము నాపిన దందురు. తొలివార్తలు వ్రాయు కాగితములు Marginal perforation చివుటయం దుపయోగించునదిగానే యున్నది. రశీదులందునను ఇటు లనే తెలిసెడిని.

ప్రోస్టాకాఖ క్షత్రియులు - (ప్రమాద శాఖ క్షత్రియు చూడుఁడు.)

పాండరీయక ప్రపాండరీయక)ము- సం. ప్రపాండరీకం. దీనిని పుండరీకము, పాండరీయకం అని వాడుదురు. హిందీలో పుండరీయండుకు. సుగంధముగల చెట్టు. చిన్న చెట్టు. దీని సమూలరసకషాయములందు నేత్రములకు చలవచేసి శిశుస్సునందలి కురుపులను మాన్పు గుణము కలదనియు, తనంతట తానై వీర్యము గాని, మూత్రముగాని పడిపోయెడి లేక చెడి రోగముల నడంచి నిర్మూలించు ననియు, వ్రణములను మాన్పుననియు, పైత్యము, రక్త పైత్యము, రక్తవాతము, మూలవ్యాధి ట్లను నివారించుననియు నందురు.

పాండ్రము - భీముని (పాండవద్వియుని) శంఖమునకుఁ బేరు. (ధనుర్విద్య చూ.)

పాకరసాది గోత్రము (పరాశర గణము చూడుఁడు.)

పాజిష్ట గోత్రము-(బౌతధ్యఉపగణము చూడుఁడు.)

పాజిష్ట గోత్రము-(కారేణుపాలిఉప గణము చూడుఁడు.)

పాతికలాయన గోత్రము—భృగునం తతి. (అర్షి షేణగణము చూడుఁడు.)

పార గోత్రము—(ముద్గల ఉపగణము చూడుఁడు.)

ప్రారణగణము -దీనిని పూరణగణముని యందురు. విశ్వామిత్ర సంతతిలోని గణము. (పూరణగణము చూడుఁడు.)

ప్రారణ గౌత్రము - (పూరణ చూ. పూరణగణము చూడుఁడు.)

ప్రారవదేశము (పురులదేశము)— జీలమ్నది తూర్పుతీరమున నొకప్పు డీదేశ ముండె ననియు, నిందు గుజరాతుమండలము (ఘూర్జర కాదు) చేరియుండె ననియు, ప్రజలకు పురు లనిపే రుండె ననియు, అలగ్నాండరుతో పోరిన పోరస్ భూపతి పురుండే యగుటఁ గల్గినపే రనియు, నితనికి పురుపోత్తముఁ డనుపే రన్యులగు నార్యులు వాశినదనియు పోల్చుచుచున్నారు.

మహాభారతమున, సభాపర్వమున ౨౭ యందున దీనిప్రశంస కలదు. హర్షచరిత్ర ౬ యందుఁగూడ దీనిప్రశంస గాననగుచున్నది.

ప్రారవీ దేవి బాహ్లికుని కుమార్తె. వసు దేవుని భార్య.

ప్రారవులు— పూరుసంతతి. చంద్రవంశ క్షత్రియులు.

ప్రారశ్రవగోత్రము - (వసిష్ఠగణము చూ.)

ప్రార్ణమాసఉపగణము—ఇది అగస్త్య పార్శ్వణమునందలి యొక ఉపగణము. ఇందు ౧ ప్రార్ణమాస, ౨ పారణ, ౩ దార్భవాహ అను మూఁడుగోత్రములు గలవు

ప్రవర- అగస్త్య, డైరచ్యుత, దార్భవాహ.

ప్రార్ణమాసగోత్రము— (ప్రార్ణమాసఉప గణము చూడుఁడు.)

ప్రార్ణమి లేనిపాశ్చాత్యమాసము— ఇది విచిత్రము. సూర్యసంక్రాంతి లేని మాస మును అధికమాస మనుచున్నాము. ఈవిచిత్రపు నెల పాశ్చాత్యులమాసములోని నెల. ఇందు ప్రార్ణమి యుండదు. కాని, దాని ముందు నెల

యందు, వెనుక నెలయందుగూడ రెండేసి పార్లములు సంభవించును. ఇట్టి మాసము ఇరువది యెదులక్షుల సం॥రముల కొకసారి గల్గుచుండు నని పాశ్చాత్యజ్యోతిషవేత్తలనుచున్నారు.

సృష్ట్యాదిగ నెవ్వడైన సంభవించినదేమో ఎవ్వరును జెప్పజాలకున్నారు. కాని, క్రీ. వె. ౧౮౬౬ సం॥రమున ఫిబ్రవరి నెలయందు దిల్లీ సంభవించినది. ఆ నెలయందు పార్లము లేదు. ఆనంవత్సరము జనవరి నెలయందు రెండు పార్లములును, మార్చి నెలయందు రెండుపార్లములును సంభవించెను.

పార్లసాగంధిగోత్రము — (జనుషగ్ని వత్స ఉపగణము చూడు.)

పార్లతికగోత్రము — (ఆత్రేయగణము చూడు.)

పాలిగోత్రము- (సంకృతిఉపగణము చూ.)

పాలవిగోత్రము- (నిధ్యవగణముచూ.)

పాలస్య గోత్రము-- (జనుషగ్నిభిదాఉప గణము చూడు.)

పాలాహలి గోత్రము- (కణ్వఉపగణము చూడు.)

పాలి గోత్రము- (గర్గఉపగణము చూ.)

పాలిగోత్రము-- (నిధ్యవగణము చూ.)

పాలోవి-పులోముండనురాక్షసునిపుత్రిక. ఇందునిభార్య. శచీదేవి యనంబునున్నది. (శచీదేవి చూడు.)

పార్లీఫారమ్ (ప్రక్షిదోహదస్థానము) అన్నిజాతులపక్షులను బెంచుతావులకు సర్వ సాధారణముగా పార్లీఫార మనుపేరు వర్తించినను, ఇక్కాలమున కోళ్ళు, బాతులు, గువ్వలు, పావురములు, టర్కీకోళ్ళు, గిన్నీకోళ్ళు మొదలగు కొన్నిజాతుల పక్షులను బెంచుతావులకే ఈనామము వాడుచున్నారు. (కోళ్ళజాతులు

చూడు.) కోళ్ళు మొదలగు పక్షుల నాహారముకొరకు పెంచుట, వాటిఅండములను పొదిగించుట మొదలగుపను లీసానములందు నెఱవఁబడుచుండును. ఈపనుల నెఱపుటకు ప్రత్యేక విద్యాజ్ఞాన మవసరము. ఏల యన వాటికెఁగల్గు రోగాదుల నివారణ మొనర్పవలసి యుండెడిని. అట్టివిద్యను నేర్చునంపులును భరత దేశమునందుఁ గలవు. ఈశాస్త్రముగూడ వ్యవసాయవిద్య యందలి మొకశాఖయే

పక్షు లన్నియు వెన్నెముకగల జంతువులు. పీల్లు కాంగ్లమున Vertebrates అని సాంకేతికనామము కలదు. వీటిని High ordered animals అనియు ననెదరు. వెన్నెముక లేని పక్షులకు Low ordered animals అనియుఁ బేరుకలదు. వీటిరక్తము వెచ్చగనుండును. కాన, Warm blooded animals అనియు ననుట గలదు. పక్షులు గుడ్లు పెట్టునవి గాన Oviparous animals అనియు ననెదరు.

కోళ్ళయందు ౧ Leghorns అనియు, ౨ Minorca అనియు, 3 Polish Fowls అనియు ముఖ్యమగుమూఁడుజాతులను Mediterranean group అనియెదరు. ఏలయన నీజాతులు మధ్యధరాసముద్రోపార్శితనమశీతోష్ణప్రదేశములం చుండును.

ఇందు Leghorn కోళ్ళయందు White, Black, Buff, Cuckoos, Browns, Piles మొదలగు కొన్ని జాతులు రంగులనుండి పేడఁబడినవి కలవు. Minarka కోళ్ళయందు Whites, Blacks అనఁబడు రెండుజాతులు మాత్రమే కలవు. Polish fowls లెగ్గారస్ట్రోపునకుఁ జెందినవైనను ఇంచుక భేదముగల్గిన జాతి యగుట జతకట్టించుట కభ్యంతర ముండదని చెప్పఁబడినది. ఈమిడిలరేనియన్ గ్రూపు పెద్దగుడ్లు పెట్టుటయు, శరీరపరిమాణము తక్కు

వగనుంటయు స్వభావలక్షణములు గాన గుడ్ల కొఱకుమాత్రమే వీటిని బొంచుచున్నారు. ఈ జాతులు భరతదేశపు శీతోష్ణస్థితికి కదురగల్గిన జాతులని చెప్పబడినది. గ్రుడ్డుబరువు (scaling) రెండున్నర మొదలు మూడొన్నర దనుక నుండు సని కనిపెట్టబడినది. వీటిని గూర్చిన విచిత్రమేమన నీ జాతులు తమ గుడ్లను పొదుగనేరవు గాన నితరమగు కోళ్ళచేత పొదిగించుటయో Incubator నందు పొదుగుటయో జరుపవలసి యుండెడివి.

షిడపంజెప్పందగినది Dual purpose group అనంబడునది. ఆహారము నకును, గ్రుడ్లకును గూడ సీగూపునందలి జాతు లుపయోగించును గాన సీపేరు పెట్టబడినట్లున్నది. ఇవి American Types అనంబడుచున్నవి. ఇవియును భరత దేశమున చక్కగా వర్ణిలుచుండుటఁ గాన నమ్యుండివి. వీటియందు ౧ Plymouth Rocks, 2 Barreds, 3 Whites, ౪ Buffs, ౫ Blacks మొదలగు జాతులు కలవు.

తరువాత జెప్పందగినవి Wiandots అనంబడు గూపునకుం జెప్పిన జాతులై ఉన్నవి. ఇందివినఱకుంజెప్పబడినరంగు జాతుల అన్నియు సీతెగయందున్నను, తెల్లరంగు జాతి మాత్రము భరతదేశమున నెక్కువ వ్యాసకమునందున్న దనియే చెప్పవలసియున్నది. ఇదియును American Types లోనిదిగనే చెప్పబడినది.

షిడపంజెప్పందగిన గ్రూపు Rhode Island Reds అనంబడు జాతియు నమెరికా జాతియే (Type) యనుచున్నారు. ఇంతియేగాక భరత దేశమున నమెరికన్ ప్రైపు కోడిజాతులు పెక్కులచ్చుటచ్చుట వ్యాపించియున్నవి. (Widely kept) Rhode Island Reds జాతికోళ్ళు గుడ్లకుఁ గాక కేవలహారమునకై న జాతి యని యందురు.

ఇంతటితో నీ అమెరికన్ గ్రూపుల విషయము నాపి, భరతదేశమున వ్యాపించి యున్న ఆంగ్ల గూపుల జాతులను గూర్చి వివరింపఁ దగ్గును. ఆంగ్ల గ్రూపుల జాతులందు భరతదేశమున వ్యాపించి పేరందిన జాతులందు Light Breeds అనియు, Heavy farming Breeds అనియు రెండు తెగలు కలవు. ఇవి కేవలమాహారమునకే గాని గ్రుడ్లకు రుచ్యములు కావని యనుచున్నారు. వీటియందు Light farming Breeds నకుం జెందినవి Sussex జాతియు, Orpington జాతియు ముఖ్యములని చెప్పబడినవి. ఇవి గుడ్లనుండి జన్మించిన యాఱు నెలలకే mature స్థితి కేతెంచి, తిరుగ నవియు గుడ్లు పెట్టునవిగ నగును కాన ఈ త్వరితమును బట్టి Light farming జాతులుగ పేరందినవి. Heavy farming Breeds లలో Brahma జాతియు, Kochin అనంబడు జాతియు, English Dorking జాతియు పాముఖ్యము నందియున్నవి. మఱి కొన్ని జాతులును గలవు. ఇందు English Dorking జాతి రుచియందు Indian Asil జాతితో పోల్చదగినదిగా జెప్పదురు. ఇండియనేసిల్ జాతికి భరతదేశము డిస్కస్ జాతి యనియు ననెదరు.

మిగిలిన హిందూ దేశపు జాతికోళ్ళను అధమపు జాతులని యనుచున్నారు. అవిచౌకగ లభించునట. పరిమాణమునం దిండియను జాతులు చిన్నవి గఁగూడ నుండునట. ఇంతియే కాక వీటిం గూర్చి వివరింపనగునంగతి వేఱొకటి కలదు. విదేశపు జాతికోళ్ళుగ వైని వివరింపఁబడిన జాతులు సంవత్సరమునకు ౨౫౦ మొదలు ౩౦౦ దనుక గుడ్లు పెట్టు నట. ఇది అవి తినునాహారము (అనగా ముఖ్యముగ Calcium food పై నను వాల్లం గూర్చి తీసికొను శర్ధను బట్టియు

నుండునని పరిశీలకు లను చున్నారు. భరత దేశపు జాతికోసం సంవత్సరమున నూటయేబది మొదలు రెండువందలవఱకు మాత్రము గుడ్లు పెట్టునని యనెదరు. విదేశపుజాతులు పెద్దవి గను ఇండియనుజాతులు (Country breeds) చిన్నవిగనుండి వాటికన్న చాలచౌకగ దొరకు నందురు. భరత దేశపుజాతుల కోడిగుడ్లుగూడ చౌకయని వేఱుగ నిట వ్రాయనక్కఱలేదు.

భరత దేశపు కోడిజాతి పెట్టలను విదేశపు కోడిపుంజులతో జతకూర్చినతఱి కల్లసంతాన మును Half breeds అనియెదరు. ఇవి భరత దేశపుశీతోష్ణిపిత్తుల కెక్కువగా నిలిచియుండు ననియు, ఇట్టితఱి గుడ్లను భరత దేశపుకోళ్ళ చేతనే పొదించుచుండు రనియు వాడుకగలదు. కోడిగుడ్లను పొదిగించుట (Hatching) కిరువదియొక్క దినములు పట్టునఱు.

కోళ్ళ కర్మామగు నాహారము ధాన్యము జాతులు (బహుశః గంటలు). ఇదిగాక తొండు నీళ్ళతోను, ఉప్పుతోనుకల్పి ఇడుదురఱు ఇందు నైట్రోజను కల్లియుంట మిగుల శ్రేయ మని చెప్పబడినది. అవి పురుగులనుగూడఁ దినును. తేళ్ళను, చెదపురుగులను మిగులప్రీతిగ భుజి చును. బలనుగునాహార మిడినను ఒకబొన్న ఎత్తుకన్న నధికాహారము తినఁజాలదు గాన ఎక్కువబలమగు నాహార మిడిన గుడ్లు చక్కఁగ నిడుచుండు నని పరిశీలనలనుండి తేలినది.

కోడిగుడ్లయందు జీవముగలవాటిని Fertile eggs అనియు, నిర్జీవము లగువాటిని Barren eggs అనియు, జతకట్టుటను Fertilization అనియు బేరు లొంగమం దిడి యున్నారు. కోళ్ళమదినము జతకట్టుచుండిన సజీవాండములును, లేనిసమయమున నిరీవాండ ములును పెట్టుచుండు ననియు, గుడ్లెట్టిదె న దియు నేడుదినములలో తెలియనగు ననియు,

సగటున నూటికి డెబ్బది మొదలు ఎనుబదివఱకు గుడ్లు సజీవాండములుగనుండి పిల్లలు కల్గున నియు బలమగుప్రతీతి కలదు.

కోళ్ళకు తగులు తెగుళ్ళయందు ముఖ్యములు Chickenpox, Smallpox, Fever (జ్వరము), Roup (ఇది మెడవేలవేము గళ రోగము), Diarrhoea (విరేచనముబజబ్బు) అని చెప్పబడినది. రోగముతగిలిన కోడిని తక్కినవాట్లనుండి వేఱుగ దూరముగ నుంచుట యవసర మనియు, స్థలము పరిశుభ్రపఱచు చుంట అత్యవసర మనియు, Disinfection చేయవలయు ననియు నందురు. కోడిరెట్టలు (Guano) పాదులకు విలువగల యెరుపు గాన ఎక్కువమూల్యమున కమ్ముడుపోయెడిని. కోళ్ళ రెక్కలఈఁకలు తలగఱాలలోనింపుట కుపయో గింతురు.

బాతులను, పావురములను, గువ్వలను, టర్కీ కోళ్ళను, గిన్నీ కోళ్ళను గూడ పెంచుట కిదియే పద్ధతులని చెప్పబడినది.

ప్రాప్తిజితి గొత్తము — బౌతధ్య ఉపగణము చూడుండు.)

వౌష్కరసాదిగొత్తము—(పరాశర గణము చూడుండు.)

వౌష్టావత గొత్తము— (వితహవ్య లేక యాస్క-గణము చూడుండు.)

ప్రాప్తి గొత్తము — (కపిఉపగణము చూడుండు)

స్రాప్తిగొత్తము—(ఆత్రేయగణము చూడుండు.)

స్రాప్యందిగొత్తము—(బౌతధ్యఉప గణము చూడుండు.)

స్రాప్యండు— ఉదంకునకు కుండలము లిప్పించినభావతి.

ఫ్యూయెల్ (ఇంధనము) (Fuel) —

సర్వసాధారణముగా పొయిలో కాల్చుకట్టలను వంటచెత కనెదరు. కాని వంటకు యంత్రా గారముల బోయిలరు (Boiler)లందు కాల రాక్షసబొగ్గు, వంటల కుపయోగించు రాక్ష బొగ్గు, ఇనుప్రపోయిలందు కుంపటులందు కాల్చు కట్టబొగ్గు, ఊక, పిడకలు, ఆయిల్ ఎంజనులందు కాల్చుకూడాయిల్, హాలండు దేశమున కాల్చు పీట్ దుంప రేకులు మొదలగు వేడికై కాల వాటి నన్నిటిని Fuel అనెదరు. ఇందులక సంస్కృతమున ఇంధన మనియర్థము. టిబెట్టు పాలస్తినా మొదలగుకొన్ని దేశములందు మేడి లయొక్కయు, గొట్టెలయొక్కయు పెంట్రుకల కాల్చెదరు. బంగాళమున రాక్షసబొగ్గు గాల్చె దరు. హిమవన్న గనీమలందలి భాట్ పరగణాల పామామొక్కలు చీటి కాల్చుదురు. హాలం దేశమున పీట్ దుంపలచీటి యా రేకుల నెంజిన్ గాల్చెదరు. ఏ దేశములం దేవి చొకగ లభి చునో యవి యట ఫ్యూయెల్ గా నుండును. ఇంధనము వేర్వేలుతావుల వేర్వేలుగనుండెడిని పీటితో పోల్చిచూచిన హైడ్రోజెను ఇంధనములం దగ్గిగణ్యమని చెప్పనోవు. అనగా ఒకకొంత హైడ్రోజెను కాల్చి కల్గింపఁగల వేడి అంత ఇతరవదార్థములు కాల్చి కల్గింపఁజాల వనిభావము. కాని, అధికవ్యయమునగాని చేకూ రదు కావున భరింప వీలుగాని వ్యయ మగుట వాడఁజాలరు. రాక్షసబొగ్గు కాల్చుటయందధిక భాగము కాలి యుపయోగించునని పరిశీలనల వలన తేలినది. అది తడిసినను, పొడిగా నుండు నేని నీటిని బీల్చుకొని తడిసిపోదు. దానియందు హైడ్రోజెనుకలదు. గర్భితమై చెమ్మ యుండదు. ఎండుకట్టలం దైనను లోన నించుక చెమ్మ యుండెడిని. పిడకలు హెచ్చువేడి నీయఁజాల వు. ఎండుకట్టలును అంతటివే. కట్టబొగ్గులు

రాక్షసబొగ్గు కాల్చినంత వేడి నీయఁజాలవు. వాటివలె నిలువక త్వరలో రొయ్యిగామాటును. ఊక వేడినిచ్చినను ఎక్కువసేపు నిలువఁజాల నిది. పీట్ దుంపలవేడి యధికము. ఎక్కువసేపు నిలుచున దైనను సధికముగా దొరకఁజాలదు. ఇటీవల రాక్షసబొగ్గునందుఁగల కార్బన్ (Carbon)చక్కగా కాలునట్టి వేటుజాతిదిగా తలంపఁబడుచున్నది. అది హైడ్రోజనునకంటె నించుక తక్కువగా కాలున దట. కట్టలు మొద లగువాటియం దుండునట్లు రాక్షసబొగ్గునందుఁ గూడ నుండేనేని ఆచెమ్మ దానివలనఁ గల్గు వేడినించుక చల్లపఱచి మామూలుగ అనగా కట్టయు, బొగ్గులు, పిడకలు, వీల్లనిప్పు కన్న హెచ్చువేడి గల్గింపనీయకుండెడి దట.

ఫ్యూరిటాక్రైస్తవ మతము —

ఫ్యూరిటానులనిన పరిశుద్ధక్రైస్తవు లనిభావము. ఇంగ్లాండునందు ఎలిజబెత్తు మహారాజి కాలము నుండి పోప్టెస్టెంటు క్రైస్తవమత ప్రారంభము దనుకఁ గల క్రైస్తవమత బోధకుల కీపేరువాడుక యయ్యెనట. నిష్కర్షయైన వర్తనము, సాధు త్వము, నిర్దుష్టముగ నుండుట, లఘుపూజ వీరి ధర్మములుగ నుండెనట.

ప్రకాశక్షేత్రము —

బొంబై రాజధాని, ఖండేశజిల్లా, ఘాలియానుండి ౪౫ మైళ్ళదూర మున తపతీవేలి రెయిల్వేపై నున్న రనాల న్నేషనుకడ ప్రకాశక్షేత్రము కలదు. ఇట తపతీ నదియందు రెండు ఇతరనదులు సంగమించు త్రివేణీసంగమము కలదు. ఇది గొప్పస్నాన తీర్థమై యున్నది. ఇట గాతమేశ్వరశివలింగము కలదు. బృహస్పతి సింహరాశిగతుఁ డగుతఱి గొప్పస్నానయాత్ర జరగును.

ప్రకాశవంతములు, నప్రకాశవం తములు నగు పదార్థములును, వెలు తురుబింబములు నగపడురీతులు—

(Luminous & non_luminous things, Light images, manner of appearing)

దీనికి Selective reflection అని పేరుకలదు. కాని, దాని నంతగా రసాయన శాస్త్రవిదులు వాడుట లేదు. ఇది సూక్ష్మయైన యర్థము గల్గి కనునందు చేరి మున్నదియే, (రిఫ్లెక్టనుధర్మము చూడుడు). ప్రకాశవంతములగు పదార్థములు (తమకన్న నెక్కువ ప్రకాశవంతములగు పదార్థములయెదుట వాటి నెదుర్చుచు ప్రకాశింపజాలకున్నను) చీకటియందు తమకుఁ దామే ప్రకాశింపఁగలవని యెల్ల రెఱింగినదే. అప్రకాశవంత పదార్థములు తమకుఁదామై ప్రకాశింపజాలవు గాని వాటిపై నెట్టి వెలుతురును ప్రకాశింపఁ జేసిన నట్టిరంగునఁ గాననగుచుండెడివి. దానిపై నెఱ్ఱరంగును బడఁజేసిన నవి యెఱ్ఱగఁ గాన్పించును. అన్నిరంగుల సముదాయముగు తెల్లరంగును బడఁజేసిన నవి తెల్లరంగుగఁ గాన్పించును. ఇదీయే ప్రకాశ, అప్రకాశవంతములగు పదార్థముల భేదము.

అప్రకాశవంతములగు కొన్ని పదార్థములపై కొన్నికొన్నిరంగులు పడఁజేసినతఱి, అనఁగా నారంగుల వెలుతురును ప్రసరింపఁజేసినతఱి, ఆరంగునందు గర్భితమైన రంగులలో కొన్నిటి నెన్నుకొనినట్లు (As if selected) వాటిని ప్రదర్శించుచు వాటివెలుతురునందు తామే గాననగును. దీని కాంగ్ల రసాయన శాస్త్రమున Selective reflection అనిపేరిడిమున్నారు. ఇట్ల రంగులు లేక రంగులవెలుతు రన Certain wave lengths అని మనమునందుంచుకొని గ్రహింపవలసి యుండును. (రంగుల నిజతత్త్వము చూడుడు. కీబోర్డు ఆఫ్ ఇన్విజిబుల్ హిట్ వేప్రు చూడుడు.) ఇట్లు ఒక అప్రకాశవంతపదార్థముపై తెల్లని రంగువెలుతురును బ్రసరింపఁజేసిన నది కారణాంతరములచే

నెఱ్ఱరంగును బ్రదర్శించుచు, అనఁగా నెఱ్ఱగనగపడుట సంభవించునేని నాయెఱ్ఱరంగువెలుతురు Selective (red colour) reflectionగా నెఱుంగవలసి యుండును. దీనికి సాదృశ్యముగా నల్లఱోదారంగుల బట్టపై నెఱ్ఱరంగును బ్రసరింపఁజేసిన నల్లరంగును బ్రదర్శించునేగాని ఎఱ్ఱగ నగపడదు. ఇచటినల్లరంగు ఎఱ్ఱరంగునుండి ఎన్నుకొనిన సెలెక్టివ్ కలర్ (Selective colour reflection) గా నెఱుంగవలయును. ఇటులనే నల్లఱోదారంగుబట్టపై ఆరెంజి, పసుపుపచ్చరంగుల వెలుతురులం బ్రసరింపఁ జేసినతఱి నీనల్లరంగే గన్పట్టెడివి. ఇటులు గాక బ్లూ, వయోలెట్, గ్రీన్ (ఆకుపచ్చ) వెలుతురులు ప్రసరింపఁజేసినతఱి ఆరంగులే గన్పట్టుచుగాని మాఱవు. (అనఁగా సెలెక్టివ్ రైటు) రిఫ్లెక్టను జరుగదనిభావము. తెల్లరంగు అన్నిరంగుల సముదాయము గాన, దానిని బ్రసరింపఁజేసిన బ్లూరంగే కన్పించును. గాన తక్కిన రంగులందు పీల్చుబడి గుణలక్షణములు గోల్పోవు నని భావము.

ప్రకోపత్రయము- జ్ఞానమతధర్మమున కాయ ప్రకోపము, వాక్ప్రకోపము, మనఃప్రకోపము నని ప్రకోపములు మూఁడు.

ప్రకీ వేంకటనరసయ్య కవి- ఆంధ్ర కవులలో నాధునికులందు పరిగణింపఁబడిన వాఁడు. గౌడ బ్రాహ్మణశాఖగఁ జెప్పకొను శిష్టుకరణకులజుఁడు. భాగద్వా... తండ్రిపేరు నారాయణమంత్రిపాఠకుఁడు. విశాఖ పట్టణమున క్రిస్టియన్ డిన్నతపాఠశాలయం దాంధ్రోపాధ్యాయుఁడై యుండినవాఁడు.

ఈ కవి రచించినవి శకుంతలాపరిణయ మను ప్రబంధము, అమరపదకల్పద్రుమము, నారాయణస్వము, మదనసాయకాపరిణయ మను

ప్రబంధము, కవిదర్శనాచ్చందము, నారాయణ శతకము, కుమారీశతకము. లక్షణయుతమైన చక్కని కవిత్వము.

ప్రచేతస్సు—గాంధారుని సంతతి. క్షత్రియుడు. (గాంధారుని పౌత్రునిపౌత్రుడు.) ఈతనికి పెక్కుసుతులుండిరి గాని వారందఱు మేచ్చులైరి. ప్రచేతస్సుడు, ప్రచేతుడు అను నామములు వరుణునకుఁగూడఁ గలవు. ప్రాచీన బర్హికి నముద్రీతనయ యగు శతధృతి యను భార్యయందుఁ గలిగిన పదుగురు సుతులకుఁ గూడ ప్రచేతస్సు లనిపేరు. వీరందఱు నొకే నామము, ఒకే రూపగుణవృత్తులు గలవారనియు, బహుతపోధనులనియు, వీరిభార్య మరీష యనియుఁ జెప్పబడినది.

ప్రచండవాయువులు— (నవప్రచండ వాయువులు చూడుడు.)

ప్రజాపతి — ఈతఁడు కృష్ణయజుర్వేదములో కాండములకు కర్త. సామాధర్వ వేదములలోఁ గొన్ని సామములు, సూక్తములు కూడఁగలవు. “కశ్యపప్రజాపతి” యనుపేరితో నీతనిఁగూర్చియే కొన్ని పురాణములు చెప్పుచున్నవి.

నోటు :— కశ్యపనామముతోఁ గొన్ని ఋక్కులును, సామములును గలవు. అచటనే ‘మారీచకాశ్యపుడు’ అనుటచేత నీతఁడు వేఱై యుండనోవునని తలపవలసిన చుచున్నది.

ప్రజాపతి గణము— బ్రహ్మమానస పుత్రులు 3౪ గురలో ౧ మరీచి, ౨ అత్రి, 3 ఆంగీరసుడు, ౪ పులస్త్యుడు, 5 పులహుడు, ౬ కౌతువు, 7 భృగువు, ౮ వసిష్ఠుడు, 9 దక్షుడు ననువారలు నవబ్రహ్మలు లేక నవ ప్రజాపతు లనంబడుదురు. వీరివలననే సృష్టి ముఖ్యముగా వృద్ధినొందెను.

భారతమున బ్రహ్మసుతుఁడు మనువనీయు, మనువు సుతుఁడు ప్రజాపతి యనియుఁ జెప్పఁ బడియున్నది. అతనికి ౧ ధూమ్ర, ౨ బ్రహ్మ విద్య 3 రస, ౪ శ్వస, 5 మనస్విని, ౬ శాండిలి, 7 ప్రభాస అని యేడుగురు భార్యలనియు వారికుమాళ్ళు అష్టవసువులనియుఁ జెప్పఁ బడినది.

ప్రజాపతిగౌళము లేక నక్షత్రము— కశ్యపప్రజాపతి యనిభావము. (నక్షత్రములు భారతీయులు గుర్తించినవి చూడుడు.)

ప్రజాపతివేదికలు 5 — బ్రహ్మ యజ్ఞ మొనర్చినతావులు. (యజ్ఞ వేదికలు). ౧ తూర్పున ప్రాగ్వేదిక- గయాక్షేత్రమునందు (ఫల్గుణీనదీతీరమున).

౨ దక్షిణవేదిక- ఉత్కల (ఒరిస్సా) దేశమున వైతరణీనదీతీరమందలి జాజిపూర్ (యజ్ఞ పురము) నందలి విరజాక్షేత్రమున దశాశ్వ మేధముకడ.

3 పశ్చిమవేదిక- అజ్మీరుకడ. పుష్కరక్షేత్రము.

౪ ఉత్తరవేదిక- కరుక్షేత్రమున సామంత పంచకముకడ.

5 మధ్యమవేదిక- అలహాబాద్ నగరమున ప్రయాగ (ధారాగంజి) యందలి దశాశ్వ మేధఘట్టమున గంగాతీరమున.

ప్రజాపతులు ౧౦ (దశప్రజాపతులు) ౧ మరీచి. బ్రహ్మమానసపుత్రుఁడు. భార్య కర్దమపుత్రికయగు కళాదేవి.

౨ అత్రి. బ్రహ్మమానసపుత్రుఁడు. భార్య అనసూయ.

3 ఆంగీరసుడు. బ్రహ్మమానసపుత్రుఁడు. భార్య తార.

౪ పులస్త్యుడు. బ్రహ్మమానసపుత్రుఁడు. భార్య హవిర్భుక్కు.

గీ పులహుడు. బ్రహ్మమానసపుత్రుడు. కిన్నరకింపురుషాదులు పుత్రులు.

౬ శోతువు. బ్రహ్మమానసపుత్రుడు. భార్య దక్షప్రజాపతికుమార్తెయగునన్నతీ దేవి. కుమాళ్లు వాలఖిల్యులు ౬గీ మంది.

౭ ప్రచేతముడు (వరుణుడు). బ్రహ్మమానసపుత్రుడు.

౮ వసిష్ఠుడు - బ్రహ్మమానస పుత్రుడు. భార్య అరుంధతి. కుమారుడు శక్తి.

౯ భృగువు - బ్రహ్మమానస పుత్రుడు. పుత్రుడు కవి. (పౌతుడు శుకుడు).

౧౦ నారదుడు- బ్రహ్మమానసపుత్రుడు. మతాంతరమున వామదేవుడు.

ఏకవింశతి ప్రజాపతులు. భారతమునం దేకవింశతి ప్రజాపతులు చెప్పబడిరి.

౧ బ్రహ్మ, ౨ స్థాణుడు, ౩ మనుప్రజాపతి, ౪ దక్షప్రజాపతి, ౫ భృగువు, ౬ ధర్మప్రజాపతి, ౭ యమప్రజాపతి, ౮ మరీచి, ౯ ఆంగిరసప్రజాపతి, ౧౦ అతి, ౧౧ పులస్తుడు, ౧౨ పులహుడు, ౧౩ క్రతువు, ౧౪ వసిష్ఠుడు, ౧౫ పరమేష్ఠి, ౧౬ సూర్యుడు, ౧౭ సోముడు, ౧౮ కర్దమప్రజాపతి, ౧౯ కోధప్రజాపతి, ౨౦ ఆర్వాకప్రజాపతి, ౨౧ వీరప్రజాపతి.

ప్రజ్ఞలేని శౌర్యము పదునులేని ఖడ్గమువంటిది— (ఆంధ్రలోకోక్తి.)

ప్రణవపంచాకృతులు (పంచాకారములు)— కపిలగీతయందు:—

శ్లో॥ ప్రథమం తారకం చైవ ద్వితీయం దండముచ్యతే | తృతీయం కుండలాకారమ్ చతుర్థం చార్ధచంద్రకమ్ | పంచమం బిందు సంయుక్తం చోమితి జ్యోతిరూపకమ్॥

౧ తారకాకృతి, ౨ దండకృతి, ౩ కుండలాకృతి, ౪ అర్ధచంద్రాకృతి, ౫ బిందుసంయుక్తాకృతి.

దీనినే యోగులు పంచకృత్యములు, పంచశక్తులు, పంచభూతములు, పంచకర్తలు, పంచకలలు, పంచాక్షరము లనియు నందురు.

ప్రణవము— (ఓంకారము చూడుడు.)

ప్రణవశాఖ - విశ్వబ్రాహ్మణులు— వీరు విశ్వకర్మసంతతిలోని సువరణి సంతతివారు గల జెప్పబడిరి. ప్రణవశాఖవారి మతధర్మ గ్రంథమునకు “విశ్వజ్ఞసూత్రం” మనిపేరు. వీరి యందు చండాలవర్ణ మనియు, స్వర్ణకారవర్ణ మనియు రెండువర్ణములు చెప్పబడినవి. (విశ్వ బ్రాహ్మణులు చూడుడు.)

చండాలవర్ణవిశ్వబ్రాహ్మణులు-పర్యాయవృత్తి వీరిది. సూర్యసంతితి సంజ్ఞాశక్తిపీఠము నని చెప్పబడిరి. వీరియం దొక్క ఆదిత్యసేన గణమును, అందైదు గోత్రములును గలవు.

స్వర్ణకారవర్ణ విశ్వబ్రాహ్మణులు-ఆదివృత్తి వారనియు, వీరిది విశ్వజ్ఞసంతతి యనియు, జావళక్తిపీఠ మనియు, ఈ విశ్వజ్ఞుడే జ్యోతిషమును రచించె ననియు, అతడే కరణమున కధిపతి యనియు వీరనెదరు. వీరియందు ౧ భోధకగణము, ౨ మైత్రీయగణము, ౩ మణిభద్రగణము, ౪ సువర్ణగణము నను నాల్గు గణములును, అం దిరువది గోత్రములును గలవని చెప్పబడినది.

ప్రతర్దనుడు చంద్రవంశక్షత్రియుడు.

ఈతనికి కువలయాశ్వః డను నామాంతరము కలదు. ఈతడు కాశ్యపునిసంతతివాడు. కుమారుడు అలర్కుడు.

వేటొక ప్రతర్దనుడు దివోదాసుని కుమారుడు. అతనికి శత్రుజిత్తనియు, ఋతుధ్వజుడనియు నామము లుండిన వందురు. (ఋతుధ్వజుడు చూడుడు.)

ప్రతాపఘట సంస్థానము— (పర్తాపఘటసంస్థానము చూడుడు.)

ప్రతాపరుద్రదేవమహారాజు- ఈయనను చరిత్రోలందు మొదటి ప్రతాపరుద్రదేవుఁ డని యందురు. కాకతీయరాజ్యమును క్రీ. వె. ౧౧౪౦ మొ॥ ౧౧౯౬ వఱకు పాలించినప్రభువు. ఆంధ్ర కవులందు పూర్వకవులలో పరిగణింపఁబడిన రాజకవులలో నొకఁడు. శివభక్తుఁడు. పాల్గురి సోమనాథకవి యీతనివలన నగ్రోహారము లందినవాఁడు. విద్యావిభూషణుఁ డని పేరందినవాఁడు. నీతిసార మనుగ్రంథము సంస్కృతమున రచించి, దానినే తెలుఁగునఁ గూడ రచించెను.

ప్రతాపశేఖరము—(తాళములు చూ.)

ప్రతితాళము—(తాళములు చూ.)

ప్రతిధ్వని (Echo)- మనము మాట్లాడు తఱిగాని, ఏదేని చప్పుడుచేయునప్పుడు గాని ఆధ్వని గాలియందుఁ బ్రవేశించి, ధ్వని కెరటము వలె నలు దెసలకుఁ బరిక్రమింపను. అట్లు పర్వతచో వినువారిచెవులఁ జొచ్చి కర్ణేంద్రియమును దాఁకి లోనికి తెలుపును. దానినే మనకు వినఁబడు చున్నది అనుకొందుము.

ఇంక నీధ్వనియె పెద్ద పెద్ద గండశిలలు, పెద్ద భవనములు మొదలగునవి(ధ్వనియొక్క-యలలు పర్వతలతీ) అడ్డము గానుండుచో అలలు వాట్లకుఁ దాకి తిరుగ వెనుకకు ద్రోసి వేయఁబడి, మరలి తిరుగ మనకడకే జేరి మనచెవులంబడి మన కర్ణావయవములకుఁ దాకి మనకె వినఁబడును దీనినే ప్రతిధ్వని (Echo) యందుము.

ఇట్టి యాటంకములు చుట్టునుగల ప్రదేశమున ధ్వని యొసర్చితిమేని ఇటనుండియు అటనుండియు మరలమరల ప్రతిధ్వను లొకేధ్వనికి సంభవింపను. అంతకు నిదియె కారణము.

దీనింగూర్చి యొక చిత్రము గుకభ పాశ్చాత్యులందు కలదు. దేవతకు పరిచారికగ నుండిన హెరన్ అనునామె ఆమెకు కోపముకల్గించి లిచినతఱి తప్ప, తక్కినకాలముల మానము

వహింప నాజ్ఞాపింపఁ బడెనట. పిదప హెరన్ నార్చినసేను మోహించె నట, గాని యాతఁడు నిరాకరించినందున దుఃఖితయై యుండ, దేవత శిలయగునట్లు శపించెనట. గాన నిప్పుడు శిలలై యట ధ్వనిచేసిన (ప్రతిధ్వని నిచ్చు) పల్కుచుండు నట.

ప్రతినిధిన్యాయము- ఒకటికి బదులుగ నింకొకటి ఆపనినే కొనసాగించుటకు నియమింపఁ బడినది “ప్రతినిధి” యనంబడును. అట్లానర్చుటయె ప్రతినిధిధర్మము.

ప్రతిఫలము—(కనికరేషన్ చూ.)

ప్రతిబంధపంచకము జాధమత ధర్మమున ౧ కామము, ౨ ద్రోహచింత, 3 స్త్రాసము (సోమరితనము), ౪ గర్వప్రవర్తనము, ౫ సంశయచిత్తము. ఇది ప్రతిబంధ పంచక మనఁబడును.

ప్రతిబాహువు- శ్రీ కృష్ణునివంశస్థుఁడు. వజ్రానికుమారుఁడు.

ప్రతిబింబవాదము- అవచ్చిన్న వాదము-వేదాంతశాస్త్రమున జీవాత్మంగూర్చి పై రెండువాదములుగ అభిప్రాయభేదములుకలవు.

౧ ప్రతిబింబవాదము-అంతఃకరణమునందు ప్రతిబింబించు చైతన్యమే జీవము గాని, వేఱుగ లేదు.

౨ అవచ్చిన్నవాదము- అంతఃకరణావచ్చిన్నమైన చైతన్యమే జీవము గాని వేఱు కాదు.

ఆకాశమంతయు నొకటి యనుట నిర్వివాదాంశము. ఐనను ఘటావచ్చిన్నమును ఘటాకాశ మని యన్నటుల చైతన్య మంతయు నొక్కటి యైనను, అంతఃకరణావచ్చిన్నమైన చైతన్యమును జీవుఁ డనుచుండురనియు, ఇది గుర్తనియు, చైతన్యముకంటె వేఱు కాదనియు వీరివాదము.

ప్రతిమధ్యతాళము-(తాళములుచూ.)

ప్రతివింద్యుడు — అత్తి, చంద్ర, పూరు, కురు సంతతి క్షత్రియుఁడు. తండ్రి పాండవాగ్రేసరుఁ డగు యుధిష్ఠిరమహారాజు. (ధర్మరాజు). తల్లి డా౪పదీదేవి. భిన్నోదర సోదరుఁడు ఔధేయుఁడు. ప్రతివింద్యుఁడు ఉప పాండవులలో నొకఁడు. ఉపపాండవులు యుద్ధా నంతరము నిద్రించుచుండ రాత్రి అశ్వత్థామచే జంపఁబడిరి.

ప్రతిశ్రవగోత్రము-(నిధ్యవగణముచూ.)

ప్రతిసూర్యతపవాయులక్షణపరీక్ష - (కాలవిజ్ఞానశాస్త్రము చూడుఁడు.) సూర్యుఁడు సరిగా తూర్పున నుదయించిన వరములు చక్కఁ గఁ గురిసి కాలము సరిగా నుండును. ప్రజల కించుక భయము గల్గియుండుననియు, ఈశాస్వ దిశవైపున వంగి ఉదయించిన వర్షయోగ మని యు, ఆగ్నేయదిశవైపున వంగి ఉదయించిన ఎక్కువగాలి వీచుననియు, అట్లే ఈఫలములనే అస్తమించుటకును నెరుంగఁ దగుననియు రెట్ట దైవజ్ఞ శేఖరుఁడు నుడివియున్నాఁడు.

ప్రతిచంద్రులు (Mock moons) —

ఉత్తరధ్రువ ప్రదేశములను గనుంగొనుటకు బళ్ళిమఖండవాసులు గొందఱు ఆస్పడప్పడు బయలువెడలి సముద్రములో నోడలునడుచు నందాఁక నోడలతో నేగి, యావల సముద్రో దక మంతయు తాతివలె బేరుకొన్న మంచు మీఁద జరుగుశ్శవంటి బండపై నెక్కి, వానిక కుక్కలుమొదలగు జంతువులను బూన్చి ప్రయాణము నేయుచుండిరి. ఇప్పుడిపు డంతకప్ప మక్కఱలేకయే ఏరోప్లెన్ మొదలగుసాధనము లచే మునుపటికన్న సులువుగ ప్రయాణము నేయుఁ గలుగుచున్నారు. ఉత్తరధ్రువప్రాంత ములనున్న ఎక్స్పిమెక్సను కుక్కల నాజరుగుడు

బండకుఁ గట్టి అందుఁ గూర్చుండి ప్రయాణము నేయుచుండుకాలమున వారు మంచు గడ్డల మీఁదనే, మంచు దిమ్మలమీఁదనే కడుదూర మరుగుచు, నక్కడక్కడ కొన్ని కొన్ని దినము లుండుచు ధ్రువప్రదేశ తత్త్వములఁ బరీక్షించుచుండిరి. వెన్నెలరేల వారి కాకాలములఁదఱుచుగఁ జంద్రబింబములు రెండేసి కానవచ్చుచుండెను. అందు నిజబింబ మేదో, ప్రతిఫలితబింబ మేదో పోల్చుకొనుట కవకాశము లేకుండెనఁట. ఆప్రదేశ మంతయు స్ఫటికమువలె నిర్మలమగు శిలీభూతహిమమహి మచే నావృత మయి యుండుటవలనఁ బ్రతి చంద్రుఁ డగపడుచుండుట కెంతేని యవకాశము కలదు. ఈప్రతిచంద్రులదర్శనరామణీయ కము నెంతయు వారు గొనియాడుచు, దానిని జూచి తీరవలె నంతియకాని చెప్ప నలవికాదని వ్రాయుచువచ్చిరి. ఈప్రతిచంద్రులకే 'మాక్ మూన్సు' అని వాడుచువచ్చిరి.

ఇఁక మనవా రీప్రతిచంద్రుల నెఱుంగుదురో యెఱుగరో కాని, ప్రతిసూర్యుల నెఱింగి యుండుటయు, ప్రతిసూర్యులవలన లోకమున కుఁగలుగు ఫలములను గ్రహించి యుండుటయు మాత్రము సత్యమని మన కీక్రిందిపద్యముల వలన సుబోధకము కాఁగలదు.

చం||.....

ప్పలగుమి గూసెనేనిఁ బ్రతి
భాస్కరుఁ డప్పడె పళ్ళిమంబునన్
బొలిచిన వరము లుగ్గరియు
భోరున.....

అనియు,
సీ|| ఊహింప సూర్యుండు నుత్తరదిశయందుఁ
బ్రభవించెనేని వర్షంబు గురియు,
నొగి యామృదిక్కున నుదయించినను గాలి
ప్రబలఁబుగా వీచుఁ బళ్ళిమమునఁ

బాడమెనేనియు వాన జడిబట్టి కురియును,
 హర్షంబు నొందుదు రఖిలజనులు
 పాగ్భాగమునను జూపట్టిన బహువృషి
 యెసఁగియుండును భీతిహెచ్చుబ్రజకు
 అనియు, బ్రతీసూర్యలక్షణమున నయ్యలరాజు
 అయ్యలకవి, భాస్కర కవులు చెప్పియున్నారు.

ప్రతిష్ఠాన (కోట) పురము— ఇప్పటి
 పతానోట్టపురము పంజాబునం దున్నది.
 రావీనదీతీరము. (దహమేరి దేశముచూడుడు.)
 సంయుక్తరాష్ట్రములలోని అలహాబాద్ నందలి
 ప్రయాగకడ గంగానదికవ్వల నిప్పుడు ఝాన్సీ
 (దగ్గమని యర్థము) యనంబడు తావు తొల్లింటి
 చంద్రవంశపురాజు లగు పురూరవాదులరాజు
 ధానిగ నుండిన ప్రతిష్ఠానపుర మని మహాభార
 తము, వనపర్వము. అధ్యాయ ౧౫ యందునను,
 కూర్మపురాణము 32, అగ్నిపురాణము 3 అధ్యాయములందునను ప్రశంసింపఁ బడినది. మఱియు
 విశ్వమోక్షసీయనాటక ద్వితీయాంక రంగస్థల
 మిదియె. ఇది ఇలాదేవి (బుద్ధునిభార్య) వలన
 నిర్మింపఁ బడినటుల రామాయణోత్తర. ౯౦
 అధ్యాయమువలన తెలిసిడిని.

ఇంకనులింగపురాణ. ౧-౬౫ భవిష్యపురాణ
 ప్రతిసర్గపర్వ ౨-౨ యందుఁగూడ దీనిప్రశం
 నలు కలవు. ఇట ఉత్తరముగ హంసప్రవాతన
 తీరమును, గంగాతీరమున ఊర్వసీతీరమును
 గలవు.

ఇంకను నిప్పటి పంజాబులోని గురుదా
 స్పూరుజిల్లాలోని పతానోట్టపురము తొల్లింటి
 ఔదుంబర దేశరాజధాని ప్రతిష్ఠానపుర మని
 పోల్చియున్నారు.

ఇంకను నిప్పటి ఔరంగాబాద్ జిల్లా (నైజాం
 రాజ్యము) లోని ఔరంగాబాదుపురికి దక్షిణ
 ముగా నిరువదియైదిమైళ్లదూరమున గోదావరి
 నదికు అంఅం: "పైతృ" అనుపురము

తొల్లింటి అశ్శ! (మహారాష్ట్ర) దేశపురాజు
 ధానిగ దనరి వేర్వేలుకాలముల "పత్తణ,
 మంగిలపత్తణ, ముంగిపత్తన, మంగిపైతన్" నామ
 ములచేబరగిన బ్రహ్మపురి ప్రతిష్ఠానపురముగ
 పోల్చియున్నారు. ఇది శాలివాహనునిజన్మ
 స్థానము, రాజధాని అని కూడ తెలియుచున్నది.
 శాలివాహనశకము క్రీస్తువెనుక ౭౦ సంవత్సర
 మున ప్రారంభమయ్యెను. మఱియు నిది ఆంధ్ర
 దేశములోని దనియు, ఆంధ్రరాజధానిగఁగూడ
 నొకప్పు డుండిన దనియు, పద్మపురాణము
 ఉత్తర ౬౨ అధ్యాయ. ప్రశంస కలదు. కథా
 సరిత్సాగరమున నిట్ల చెప్పఁబడినది.

మఱియు బ్రహ్మవర్తదేశపు బితుర్
 (బ్రహ్మవర్తము) న రాజధానియు ప్రతిష్ఠాన
 నగరమె. తొల్లింటి కోట ఉత్తానవాదనిర్మితమని
 యిప్పటికిని జూపుచున్నారు. ఈ ఉత్తానవాద
 నరపతిసుతుండగు ధ్రువుఁడు జన్మించిన దిచటనే
 యనియు, ఆతఁడు మధురారణ్యముల తపం
 బాసర్యై ననియుఁ జెప్పఁబడినది

ప్రతిసూర్యులు (Mock suns) —
 (ప్రతిచంద్రులు Mock moons) చూడుడు.)

ప్రతివ్యవసాయము— పాశ్చాత్యులు
 ప్రతిజాతిని పొడవునారగలజాతిప్రతి యనియు,
 పొట్టినారనిచ్చుజాతిప్రతి యనియు ద్వివిధము
 లుగ విభజించిరి. వీటియందు అనేకము లంత
 ర్భేదజాతులు కలవు. భరతదేశమునం దగపడు
 చుండినజాతులను పొట్టినారనిచ్చు జాతులుగఁ
 దెల్పుదురు.

ఇచట నార యనిన ప్రతికాయలోని ప్రతి
 యందు నూలు వడికిన వచ్చుదారముఁగూర్చి
 యెయున్నది గాని చెట్టునార కానేరదు. పొడుగు
 నారగలజాతి యని చెప్పఁబడిన ప్రతిముండి
 చక్కని సన్న దారములు వచ్చును. పొట్టినార

యని చెప్పబడిన ప్రతిజాతులనుండి ముతక నూలు మాత్రము తీయవగును.

ప్రతిజాతు లన్నిటికి గుల్లభూములు శ్రేష్ఠములు. కుంకటివేరుక్రిందికిలోతుగఁ జొచ్చుకొని పోవుచెట్లుగాన భూమి గుల్లస్వభావముగలదిగ నుండవలయును. లేకున్న చెట్లు పెరుగవు. గట్టిగా బిగియలాగుకొనిపోవుస్వభావముగల భూములు, అడుగున రెండుమూరల లోతుగా రాయిగల ప్రదేశములు, ఏజాతిప్రతిపంట కైనను అనర్హములే. ప్రతిమొక్కలచుట్టుకలుపు పెరుగరాదు. ప్రతిజాతులకు నీరుకట్ట నవసరములేదు. ప్రారంభమున భూమియం దించుకతేమి యుండిన చాలును. వర్షములు మితముగా పడుటయు, భూమియం దార్చుకొని ఇంకిపోవుటయు, వేరుల యొద్ద నీరునిల్వగాక ఆరియుంటయు ప్రతిజాతుల కవసరమని యెఱుంగునది. మత్రియు నిది యా చెట్లకు మోదావహమని పరిశీలకులనుచున్నారు.

ప్రతిజాతులు కాపు ప్రారంభించుటకుఁ గొంత కాలము పట్టును. కాయనారంభించినది మొదలు కొంతకాలము కాయుచునే యుండును. అన్ని జాతులచెట్లకు తొలికాపు చాల ప్రశస్తమై యుంటయు, పిదప కాపులు క్రమక్రమముగ quality యందు ఊణించుచుంటయుఁ గల్గును గాన, వేర్వేరుకాపులప్రతిని వేర్వేరుగా నిల్వ చేయుదురు. ఇంచుక ప్రతి పేలుటలోఁ గోసి వేయవలెనుగాని, ఆలస్యమయిన నలకలు, బంక మొదలగునవి పట్టి నూలు ఘనకుట కనర్హము లగును. ప్రతిని గోయుటకు ప్రాతఃకాలములే తగుకాలము లని చెప్పబడినది. ఏరుటయం దజాగ్రతయు, తప్పులును ప్రతిధరను పాడుచేయ కారణము లగును.

ప్రతిజాతులకు గల్లు తెగుళ్ళలో బాల్వరమ్మ జాతి ప్రతికాయకు చిలులుచేసి, లోని గుజ్జను దినివేయును. పైరిట్లు నాశన మగును. పచ్చ యిఁగ యనంబడు తెగులు పంటను పాడు చేసెడిని. డస్కికాటన్ బగ్ అనంబడు ముక్క పురుగులవంటి పురుగుల తెగులు ప్రతిపంటకు హానికర మైనది. పక్షస్థితికి రాకముందే కాయ లను పగులఁజేసి, లోని దూదిని తమమాత్రములచే పచ్చరంగుగ నొనర్చి పాడుచేయును. ఇవి కెర్ననాయిలునందుఁ జచ్చును.

ప్రతికారనిధి—(లోకనీతిసిద్ధులు చూ.)

ప్రతిచ్యూపాశ్చాత్యరహస్య లేఖన ము-ఈవిద్య అనేక విధములుగ నెల్ల దేశము లందునను ఎల్ల భాషలందునను గానవచ్చెడిని. ఐరోపా దేశములం దెక్కువగ ప్రచారము నంది యున్న విధానములు రెండు కలవు.

ఐరోపా దేశములభాషలందే ఆయా మాటల వ్రక్కోము (Spelling) వ్రాయుఁ బడును. అక్షరము లుండుతావునను చుక్కలం బెట్టుట ఒక విధానము. ఎక్కడ చుక్కయుండిన నాయక్షర మని యెఱుగునది. (1990పుటచూ.)

ఈ భాషా విధానమున మాటకు మాటకు నడుమ నించుక కాళీప్రదేశమును వదలుచుండుటయు, వాక్యాంతమున (Fullstop) నకుం బదులు... ఇటుల మూఁడుచుక్కలిడుచుటయు పద్ధతి. తక్కిన కామాలు, సెమికొలను, ఇంటర్ గేషన్, ఎక్స్ మేషన్, కొటేషన్, బ్రాక్వెట్లు మొదలగు గుర్తు లన్నియు యథాప్రకారమే యుండెడిని.

A	B	C	D	E	F	G	H	I
J	K	L	M	N	O	P	Q	R
S	T	U	V	W	X	Y	Z	Ch.

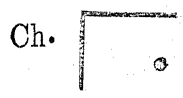
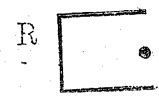
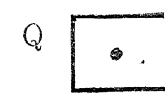
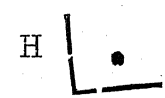
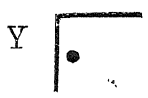
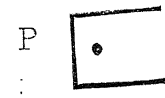
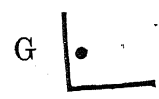
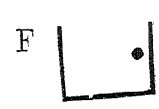
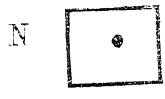
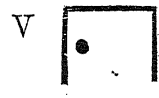
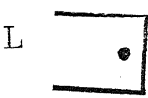
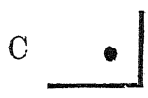
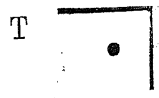

ఇంక రెండవ విధానము అంకెల భాష. అనగా భరత దేశపువిధాన మిది కాదనియు, ఐరోపా దేశముల అంకెలభాష యనియు మన స్సునం దుంచుకొనవలెను. ఇందు A, E, I, O, U అను నై దచ్చులు ప్రధానాక్షరములు.

A	1	J	31	S	44
B	11	K	32	T	45
C	12	L	33	U	5
D	13	M	34	V	51
E	2	N	35	W	52
F	21	O	4	X	53
G	22	P	41	Y	54
H	23	Q	42	Z	55
I	3	R	43		

ఇందు ప్రతి అక్షరము తరువాతను చుక్క (Fullstop) ఉంచవలయును. ప్రతి మాటకు పిదప చిన్న అడ్డుగీత (Hyphen) ఉంచవలెను. ప్రతి వాక్యము (Sentence)కు పిదప మూడు చుక్కలు ... (Three fullstops) ఉంచు చుండవలెను.

ఈ రెండువిధానముల వ్యాతలందు పెద్ద అక్షరములు (Capitals & Small letters) అనియు, చిన్న అక్షరము అనియు భేదములు పాటించి బడనక్కరలేదు.

ప్రతింధనుఁడు (ప్రతిరథుఁడు)

ఇట్లుకు సంతతి. సూర్యవంశ క్షత్రియుఁడు. తండ్రి మరువు లేక మరుత్తు. సితామహుఁడు హర్యశ్వుఁడు. పుత్రిండు ర్ధిరథుఁడు.

ప్రతిశ్చర్యగౌత్రము -

చూడుఁడు.) ఈ గోత్రమువారికి బ్రధానము సీ పరాశరుఁడనియు, ప్రవరరూపము మను, మాం డవ్య, లోహిత, పురూరుహ, పరాశర, వైధ్యవ, ప్రతిశ్చర్య యనియు, సత్తాస్వయముగఁ జెప్పఁ బడినది.

శిష్టుకరణములలో చక్రధరమహాంతివారను ఇంటిపేర్లు వా రీ గోత్రస్థులె యున్నారు.

ప్రతివుఁడు —

భీమ సేనుని కుమారుఁడు. భార్య సునంద. కుమాళ్ళు దేవాపి, శంతనుఁడు, బాహికుఁడు. ఇందు దేవాపి బాల్యమున నె తపస్వియగుట శంతనుఁడు నరపతి యాయెను.

ప్రత్న సగణము —

ఇది విశ్వ బ్రాహ్మణులయం దొక గణము. ఇం దైదు గోత్రములు చెప్పఁబడినవి. (అధర్వణశాఖ విశ్వ బ్రాహ్మణులు చూడుఁడు) ౧ ప్రత్న సగోత్రము:- ప్రత్న స, శిల్పి, వాస్తుక, రుచిద త్త, సనాభ (పంచ). ౨ రుచిద త్త గోత్రము - శిల్పి, వాస్తుపతి, రుచిద త్త (త్రీయాస్వయప్రవర). ౩ వాస్తుపతి గోత్రము- వాస్తుపతి, రుచిద త్త, సనాభన (త్రీయాస్వయప్రవర). ౪ కాశల గోత్రము- రుచిద త్త, సనాభన, దైవజ్ఞ, కాశల, వింద్రీ సేన. ౫ సనాభ గోత్రము- సనాభ, దైవజ్ఞ, కాశల, (త్రీయాస్వయప్రవర).

ప్రత్యంగతాతము - (తాళములు చూ).

ప్రత్యంగములు- భరత (నాట్య) శాస్త్రమున మూఁపు, బాహువులు, వీఁపు, కడుపు, తొడలు, పిక్కలు, మణికట్టులు, మోకాళ్ళు, మోచేతులు ప్రత్యంగములని చెప్పఁబడినవి. కాని పెక్కండు భరత శాస్త్రవిదులు తరువాత వారు ప్రత్యంగము లుపాంగములలోనివే కాన వేఱుగ ప్రత్యేకింప నిరాకరించిరి. (హస్తాభినయము చూ. భరత శాస్త్రము చూ. షడంగములు చూ. ఉపాంగములు చూ).

ప్రత్యగ్రహపురము —

అహిచ్ఛత్రీ పురమున కీపేరు కలదని హేమకోశమునందు కలదు. మహాభారతము. ఆదిపర్వము ౬౩యందు ప్రశంసింపఁబడినది.

ప్రత్యగ్రుఁడు —

అత్రి, చంద్ర, పూరు, కరు వంశక్షత్రియుఁడు. తండ్రి ఉపరిచరవసువు.

సోదరులు బృహద్రుడు, కుసుంబుడు, మత్స్యేడు, చేదిఘుడు.

ప్రత్యభిజ్ఞశైవ లేక అభినవగుప్తాచార్యమతము— కాశ్మీర దేశస్థుడగు అభినవగుప్తాచార్యుఁ డీమతకర్త యనియు, లేక శివప్రోక్షమగు తొల్లింటి మతమును సంస్థఱించిన సంస్కర్తగను, ప్రవర్తకుఁడుగనుగూడ చెప్పఁబడినవాఁడు. ఈమహానీయునకు “మహేశ్వరాచార్యుఁ” డను బిరుదనామము కలదు. ఇది అద్వైతమతములలో నొకటి. శివపారమ్యమతము. శివుఁడే నేననుజ్ఞానము కల్గుట “ప్రత్యభిజ్ఞత” యనఁబడును.

ఈమతము జగత్తంతయు పరమేశ్వరునకు శరీరప్రాయము. ఆత్మ శివపదార్థ మయ్యు, మాయకు లోబడుకతన తానును, జగత్తును, పరమేశ్వరునకు భిన్న మని భ్రమించుచుండువనియు, మాయాసంజాత మగు కన్మవలన చచ్చుచు బుట్టుచుండుట సంభవించుచుండుననియు, గురూపదేశమున మాయను జయించి తానే మహేశ్వరుఁడనని (పరమేశ్వరుఁడేయని) ఎఱుక గలుగఁగనే బంధవిముక్తి గల్గి, మాయ తొలగి, మహిమలు శక్తులు గలుగనారంభించును. దీనికి గుణ మనిపేరు. ఈగుణముగల్గుట కాత్మత్వభావము లెఱుంగుట ముఖ్యము. బంధమునుండి విముక్తిగాంచుటయె మోక్షముగఁ జెప్పఁబడినది. బంధమగు మాయ అనాదిగ నున్నదనుటకన్న దానింగూర్చి యిమతగ్రంథమునం దేమియుఁ దెలియరాకున్నది.

ఈమతకర్త యగు అభినవగుప్తాచార్యుఁడు “ప్రత్యభిజ్ఞావివృతివిమర్శని” యను పేరుగల శైవ సూత్రభాష్యము రచించి యున్నాఁడు. ఈమతస్థులు కాశ్మీర దేశవాసులుగ నున్నారు.

ప్రత్యయపంచకము (పంచప్రత్యయములు) — శాస్త్రవైభాషికులు జ్ఞానేంద్రి

యము లై దింటిని ప్రత్యయపంచక మనెదరు.

ప్రత్యక్షే కి మనుమాన మితిన్యాయః కన్పించుచున్నది ప్రత్యక్ష ప్రమాణము. కన్పించకున్నపూర్వార్థమనెనది ప్రసిద్ధపూర్వకమగు ఇతరమైన ఆనవాళ్లంబటి ఊన్నటుల తెలియఁబడుట అనుమానప్రమాణ మనంబడును. ప్రత్యక్షముగఁ గన్పట్టుచుండినదాని కనుమానము నిరర్థకమనియు అనవసరమనియు భావము.

ప్రత్యాసత్తిన్యాయము— కల్పియుండుట కార్యసిద్ధికి సాధనమని భావము.

ప్రత్యాహారము— యోగశాస్త్రమునఁ జెప్పఁబడిన అష్టాంగయోగములలో నొకటి. (యోగశాస్త్రము చూడుఁడు.) ప్రత్యాహారమన స్వతస్సిద్ధమైనవృత్తినుండిమరలించి వేఱొకవృత్తియందు (మనస్సును, ప్రాణమును) ప్రవేశపెట్టుట యని యర్థము. ప్రాణాయామవిధానమున ఊత్తమప్రాణాయామకుంభకకాలమునకు పండ్రెండు రెండుకాలముగ పండ్రెండుమినిట్ల నలు బదియెన్నిదిసెకెండ్ల కాలము కుంభించియుండఁగల్గినచో ప్రత్యాహారావస్థ సిద్ధించిన దని చెప్పఁబడినది. యోగులు ప్రత్యాహారమును యోగసంబంధప్రత్యాహార మనియు, జ్ఞానసంబంధప్రత్యాహార మనియు ద్వివిధముగఁ జెప్పచున్నారు.

౧ యోగసంబంధము— తాలుమూలముకడ నున్న విశుద్ధచక్రము చంద్రకళాయుతమనియు, అధోముఖమనియు, దానినుండి అమృతము స్రవించుచు, నాభిస్థానమందలి సూర్యకళాయుతము, ఊర్ధ్వముఖము, జరరాగ్నియుక్తమునగు మణిపూరకచక్రమునంబడి హరించిపోవుచుండు ననియు, యోగాభ్యాసమున విపరీతకఠిణీముద్రిసాధనమున విశుద్ధచక్రము సూర్యముఖముగన, మణిపూరకచక్రము అధోముఖ

ముగను మరలించి, తా ననుభవించుటనే ఇట ప్రత్యాహారమని చెప్పచున్నారు.

౨ జ్ఞానసంబంధార్థము- ఇదివఱ కభ్యసించి స్వాధీనపఱచుకొనిన యమ, నియమ, ఆసన, ప్రాణాయామసాధనాభ్యాసములవలన వైరాగ్యము, శరీరేంద్రియ స్వాధీనచిత్తైకాగ్రతల నుపయోగించుచు సిద్ధాంతవిచారము చేయుచుండుట ప్రత్యాహార మనుచున్నారు.

ఈసందర్భమున యోగశాస్త్ర సంబంధ సిద్ధాంత మిటుల వివరింపఁబడినది. ప్రపంచ మంతయు పంచభూతాత్మకము. ఆపంచభూతములు తన్మాత్రీలనుండి కలిసవి. పంచతన్మాత్రీలు పంచజ్ఞానేంద్రియసంబంధము కలవి. పంచజ్ఞానేంద్రియన్యాయపారము మనస్సాహాయ్యముననే గల్గునది. మనస్సు జడము గాన దీని కీవ్యాపారశక్తి గల్గించునది జ్ఞానశక్తి. ఆజ్ఞానశక్తియు సుషుప్త్యవస్థయందు నిర్వాణపారదశయం దుండునది. అట్టితీతీగూడ సాక్షీభూతుఁడై శక్తిసహితుఁడై యుండినపరమేశ్వరుఁడై పరాత్పరుఁడు గాన, సర్వజగత్తు పరమేశ్వరీపరమేశ్వరపదార్థమే. పరమేశ్వరస్వరూపము వినుద్ధనులు, చూచుపదార్థములు, వాసనగల్గినద్రీవ్యములు త్యగింద్రియగాఢ్యాస్పర్శములు జిహ్వేంద్రియగాఢ్యాములగు రుచులు పరమాత్మస్వరూపమే గాన లోకపదార్థములందు ఇప్టము, అనిష్టము ననుపేయోపాదేయభావన వదలివేయవలెను. తానును పరమాత్మపదార్థమే గాన “సోఽహం బ్రహ్మస్మి” అని చింతించుచుండునదిగా చెప్పఁబడినది.

ప్రథమ బౌద్ధమతమహాసభ- (మగధ రాజ్యము చూడుఁడు).

ప్రథమైకాదశి- (ఏకాదశితీథులు చూ).
ప్రథాననాడులు— ఇడా, పింగాళా, నుఘ్ను. (నాడి,నాడులు,స్వరనాడులు చూ.)

ప్రథానమల్లనిబర్హణన్యాయము
ప్రధానశత్రువును బరిమార్చిన తక్కినవారు తోడనే లొంగిపోదు రనుట కీన్యాయము వర్తించెడిది.

ప్రదరము-(కుసుమరోగము చూడుఁడు).
ఆంగ్. Leucorrhoea.

ప్రదీపే ప్రదీపం ప్రజ్ఞాల్ప తమో నాశాయ యతమానేతి న్యాయము—
ఒకవత్తిదీపపు వెల్లు చాలదని వేఱొకవత్తినిగూడ దీపమున జతపఱచుట కర్థము. యోచనలేని దుర్వ్యయమును జెలుపనీన్యాయమువాడుదురు.

ప్రదోషము — రాత్రియం దొకగడియ యైనను త్రయోదశి తిథి యున్న తఱి (కృష్ణపక్షమున) పానిని ప్రదోష మనియు, మాస శివరాత్రి యనియు ననెదరు. ఇది శివప్రీతి కరమని చెప్పఁబడినది.

మతాంతరములందు చతుర్థి, సప్తమీ తిథులును ఇట్లే ప్రదోషము లగునని చెప్పఁబడి యున్నది గాని యది ఈదేశమున పాటింపఁ బడుట లేదు.

అనుదినము ప్రదోషకాలము అని, సాయం కాలములను వాడుచుండురు. త్రయోదశి ప్రదోషమువఱకు శనివార మగుతరి దానిని శనిప్రదోష మని పవిత్రాధిక్యము నొసంగుచుండురు.

ప్రద్యుమ్ననగరము — బంగాళము లోని హుగ్లీజిల్లాయం దివిషుకు పాండువాయను పేరఁ బరఁగుచున్న పురము.

ఇది తొల్లింటి వుండ్రవర్ధన మగు (మాల్టా సమీపమున నున్న) ఫిరోజాబా దని మాఱుపే రిడఁబడిన పాండువా కాదని యెఱుగునది. ప్రద్యుమ్ననగరమునకుఁ దొల్లింటి పేరుఱుఖ్నావం త మని యుండెనట. శ్రీకృష్ణుని నుతుండగు ప్రద్యుమ్నుఁ డిట శంబరాసురుని వధించెనట.

దానంజేసి మారపుర మనియు, వాడుక గల్లె నఱు. దీనింగూర్చి హరివంశము ౧౬౬ అధ్యాయమున వివరింపఁబడినది.

బుద్ధభగవానుఁడు తండ్రియొక్క కపిలవస్తు రాజ్యమును కాంక్షింపఱుజేసి, శుద్ధోదనునకుం బిదప శుద్ధోదనుని సినతోడ్పికుమారుఁ డగు పాండు లేక ప్రద్యుమ్న శాఖ్యుఁడు కపిలవస్తు పురాధిపాఱుడై కొంతకాలము పాలించెను. విదపకోసల దేశమును జయించి విరుద్ధకమహారాజాక్రమించుటయు, కపిలవస్తుపురముపై దాడివెడల సిద్ధపడుటయు నెఱింగి, యాతనికి వెఱగంది ప్రద్యుమ్న శాఖ్యుఁ డాకపిలవస్తు దేశమును తానె విడిచివైచి వెడలి, గంగానదిదాటి యవ్వల కొంతదూరమేఱి, యీ మారపుర మనఁబడెడి ఋక్షావంతమున కేఱి, యట నొకరాజ్యము స్థాపించుకొని ప్రభుత్వము వహించి లించుచుండెనఱు. ప్రద్యుమ్న భూపతితండ్రిపేరు అమితోదనుఁ డనిచెప్పఁబడినది.

ప్రద్యుమ్నుని కుమార్తె భవ్రకచ్చనదేవి (బంగాళములోని హుగ్లీతల్ల సీమాంధల పిలువఁబడుచున్న) సింహపురాధీపంఢగు పాండువాసు దేవనృపతి రాణియయ్యెను. సింహళద్వీపముపై దాడివెడలి యాకొమించి యట రాజ్యమేలిన విజయభూపతికిఁ బిదప సీపాండువాసు దేవుఁడే రెండవభూపతి (సింహళమున) యయ్యెను.

నాఁడాదిగ పాండునగరమనియు, ప్రద్యుమ్న నగర మనియు వాడుక మారపుర మనుపేరును ఋక్షావంత మనుపేరును వెనుకకుఁ ద్రొసివేయ సాఁగెను. అందు పాండునగర మనుపేరె ఎక్కువవాడుకయై కాలవశమున మార్పులం జెంది కడకు పాండువా యని నిలిచెనఱు.

కీ. వె. ౧౩ వ శతాబ్దాంతమున మహమ్మదీయాకాసుని మీపాండువాకు తప్పనిదయ్యెను. రెండవఫిరోజుషామేనలుఁడు పాషుఫీ యను

నతఁడు తనమేనమామసైన్యబలము చేయూతగ గొని ఇట రాజ్యమేలుచుండిన భూపతిని జయించి యాకొమించెను. మఱియు నాతఁడే ఇచటి శృంఖలాశక్తి దేవస్థానమును బడఁగొట్టించి యట మసీదు గట్టించినవాఁడఱు. ఇచటి ౧౨౧౧ అడుగులయెత్తుగల పాండువాపెద్దస్తంభ మనుపేరు గల Towerను తనజయస్తంభముగనో లేక అట మసీదు ముయద్దీన్ పిలుపుఅఱుపులస్తంభముగనో నిర్మించినది ఆ పాషుఫీయె అని చెప్పదురు.

ప్రద్యుమ్న వ్యూహము — రామానుజీయ వైష్ణవ, చైతన్యవైష్ణవ మతధర్మములందు

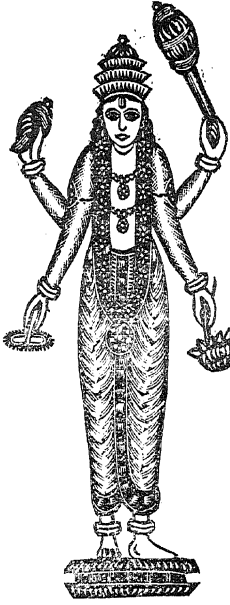

త దేకాత్మరూపమహా విష్ణువులందుఱుచిచతుర్వ్యూహములలోనొకటిగనుచెప్పబడినది. దీనిని మకరధ్వజ వ్యూహములోని ఉప వ్యూహ మని యు, విహాసమూర్తి యని యు, వరుసగ చక్ర, శంఖ, గద, పద్మము లాయుధము లనియు చెప్పఁబడినది. (విష్ణు దేవాలయములందలి విగ్రహములు చూ.)

ప్రద్యుమ్నుఁడు-అత్రి, చంద్ర, యాదవ క్షత్రియుఁడు. తండ్రి శ్రీకృష్ణుఁడు. తలి రుక్మిణీదేవి. సోదరులు (శ్రీకృష్ణుఁడు చూడుఁడు). కుమారుఁ డనిరుద్ధుఁడు. అనిరుద్ధుని బాణాసురునిమనుమరా లగు ఉష వివాహమాడెను.

ప్రద్యుమ్నునిభార్య రతిదేవి యని కొన్ని చోట్లను, రుక్మికుమార్తెయని మఱికొన్ని చోట్లను కలదు.

ప్రద్యోతుడు పరమేశ్వర నేతాగ్నిచే దహింపబడిన మన్మథునియవతారమని చెప్పబడినది.

ఇంకను ప్రద్యోతుడు శిశువుగ నుడుతటి శంబరుడను అనురుడు దాని నెత్తుకపోయి నీటం బాటవైచె నటం. దాని నొకచేఁప మింగెనటం. అది జాలరులచే పట్టువడి శంబరునిగృహముం జేరె నటం. వా గాబాలుని గుర్తింపజాలక పోయినటం. మాటువేషమున శంబరునియింటికి పనిపాటలంజేయ సేవకురాలివలె నేతెంచి కాలము గడవుచు మాయావతి యనుపేరున మెలగుచుండిన రతీదేవి, వంటవాడ్రునుబ్రాధించి యాబాలుని గైకొని తానుపెంచుకొనుచు పెద్ద వాడైనపిదప నాతనికి తాను భార్య యగుటయు, శంబరుఁడొనర్చిన దుష్కార్యము నెఱింగించి ప్రద్యోతునిచే శంబరునిజంపించి, తానాతనిని గైకొని ద్వారకయందున్న రుక్మిణీ శ్రీకృష్ణుల కడ కేగి సర్వము నివేదించి వారిమన్ననలంది సుఖంబుననుండె నటం.

(మహారాజు)- మగధ

దేశాధీశుఁడు. తండ్రి సుకీనకుఁడు. తొల్లింట సుకీనకుఁడు మగధరాజ్యమునకు మంత్రియై యుండి, రిపుంజయుఁడను భూపతిని జంపి, తన సుతుఁడగు ప్రద్యోతునకు సింహాసనమిచ్చిన వాఁడు. ఈతనిసూత యగు వాసవద త కౌశాంబీనగరమున రాజ్యమేలిన అగ్నిమిత్రమహారాజుభార్య.

ప్రపంచసాభావము (అభావములు చూడుఁడు.)

ప్రపంచమందలి సముద్రభాగము-- ప్రపంచమున మూడుపాళ్లును, భూమి యొకపాలు నుండునని భూగోళశాస్త్ర పద్ధు లనెదరు. దీని నిజతత్వ మారయుట నము

జనము. మూడుపాళ్లున నీటి యుపరిభాగపు లెక్క గాని లోతు కానేరదు.

పరిశీలకులు సముద్ర మొక నాలువందల అడుగులలోఁ తధికమగు నేని భూమినంతను ముంచివేసి జగమంతయు నొకటేజలనిలయముగ నగునని అంచనా వేసియున్నారు. వారే సముద్రము ఇక నారువందలయడుగుల మెరకయగు నేని, పెక్కుతావుల అడుగుభూమి బయల్పడి ఇంగ్లాండు, ఆస్ట్రేలియా మొదలగుద్వీపములన్నియు భూమితో సంబంధమేర్పడు నందురు.

ఇప్పుడున్న మహాసముద్రములలో పశిఫిక్ మహాసముద్రము గొప్పది. లోతుప్రదేశములందగ్రగణ్యము. పిదప జెప్పందగినది యట్లాంటిక్కు-మహాసముద్రము. తరువాతచెప్పదగినది హిందూమహాసముద్రము. పిమ్మట నుత్తర దక్షిణాధ్రువసముద్రములు.

పశిఫిక్ మహాసముద్రపు నీటిపైభాగపుపరిమితి భూపరిమితియంత యుండునని చెప్పబడి యున్నది. అనఁగా నించుమించు ౫౫౦౦౦౦౦ మైళ్ళపరిమితి యుండునటం. అం దధికభాగము ౧౨౦౦౦ అడుగులలోఁ తనియు, అం దింకను కొన్నితావులు ౧౫౦౦౦ లోతున్నవి కలవనియు, ఇంకఁ గొన్నిప్రదేశములు హిమాలయపు గౌరీశంకర (Everest) శిఖరముకూడ నందుకమునిఁగిపోదగినలోతు గలవి కలవనియు. నందుచు గాని కొందర కీకడపటిసంగతియందభిప్రాయ భేదముకూడ కలదు. ఇంకను గొందరు పరిశీలకులు పసిఫిక్కు-మహాసముద్రమున నెక్కువ లోతుగు తావు ౩౨౦౯౪ అడుగు లనుచున్నారు. అట్లాంటిక్కు-మహాసముద్రముయొక్క జలముల ఉపరిభాగము ౩౦౦౦౦౦౦ మైళ్ళకన్న నించుకయధికముగా నుండునని అంచనా వేసియున్నారు. దీనిలోతు సగటున ౧౦౨౦౦ అడుగులుండునని అంచనాలెక్క గుదిర్చిరి. దీనియం దెక్కువ

లోతగుతావు 20000 అడుగులఁట. హిందూ మహాసముద్రముం గూర్చిన యిట్టిలెక్కలు లభింపకున్నవి. ఉత్తరధ్రువ దక్షిణధ్రువసముద్రముం గూర్చిన వివరముల నెఱుంగుట కశక్యమగుచున్నది. అవి మంచుచే గప్పబడి పోవనశక్యములు.

పిదప సముద్రమం దున్న ఉష్ణలు, చిప్పలం గూర్చి విచారితము. పరిశీలన లిదివఱకే సముద్రజలములందు వేయింట నిరువదియేడు పాళ్ళ సముద్రలవణము కలదని బయల్పఱచినవి. కాని యిది అన్ని సముద్రములందున్న లెక్క కానేరదు. ధ్రువసముద్రములందు లవణము చాలతక్కువ యుండెడిని. సముద్రమునందు కొన్నితావుల నధికముగ నున్నను, నగటున నిట్లు లెక్క కుదుర్పబడియున్నది. కొంచెము పాళ్ళు salts of lime ను, magnesium salts ను, potassium salts కొన్ని భాగము లును గలవు. ఇవి తక్కువగా నుండెడిని. ఇందు సముద్రలవణ మధికము. దానినంతయుఁ బ్రోగు చేయఁగల రేని భూమియంతటను గప్పనగునఁట. సముద్రజలములందు కార్బను-డి-ఆక్సైడు గానును, ఆక్సిజెన్ గానును, నైట్రోజెన్ గానును కరగిపోయి కలిసియున్నవని రసాయనశాస్త్ర విదులు పోల్చుచున్నారు. Lime Salts నుపయోగించుచు Shell creature జంతువులు తమ చిప్పలంజేసికొను ననియు, అవి చచ్చినపిదప వాటిమె త్తనిశవములు నీటఁగరిగి కలిసిపోయి చిప్ప లడుగంటి ఒకపొరగ నగుచుండునఁట. అట్టిపొర కాంగ్లమున "Ooze" అనిపేరు. అందు కడుచిన్న చిప్పలుగల జంతువుల కాంగ్లమున "Globigerinae" అని సాంకేతికనామ మిడియున్నారు. శాస్త్రగ్రంథములందు అట్టి చిన్న చిన్న చిప్ప లడుగంటినపొరకు సాంకేతికముగ "Globigerina oose" అని

వాడియుంటఁ గాననగును. అది రంగుగల బురదవలెనే కాననగును. అది సముద్రపుటకుగు భాగమున ౪2000000 చతురపుమైళ్ళ వైశాల్య ప్రదేశ మాక్రిమించి యున్నటుల నంచనా వేసియున్నారు.

ఇంకను సముద్రపు టకుగుభాగమున Diatoms అనబడిన మొక్కలఊజు కలదనియు, అది స్వచ్ఛమై అస్థమువలె నుండుననియు, ఇదియుఁ జిప్పలసముదాయముగఁ గన్నడువదేయనియు తెలియుచున్నది. ఇంక గొన్ని తావుల నెఱురంగుగలబురద కలదనియు, నందు షార్డుల పండ్లు, వేలు, జంతువుల ఎముకలు గలిసియుండుననియు వినుచున్నారము. ఇంక నీనందర్భమున సముద్రోత్తరంగములం గూర్చియు, సముద్రజల ప్రవాహములం గూర్చియు, సముద్రపు పోటు పాటులం గూర్చియు నించుక వివరించుట సమంజసము.

సముద్రోత్తరంగములం గూర్చి యెల్ల తెఱింగి నదే. అవి నీటికదలిక గాలివలన కలుగుచుండునవి. తుపానునం దివి యధికములుగను, పెద్దవి గను, అపాయకరముగను ఉండి, శాంతకాలమున చిన్నవిగను, తగ్గియు నుండును. బలపడి యున్నప్పుడు దరుల పాడుచేసి ఓడలను ముంపఁ గలుగును. సర్వసాధారణముగ నేబది యడుగుల యెత్తుకన్న మించుకండును గాని ఒక్కొక్కచో వాటినిటియెగురుదల రెండువందల యెత్తునకుఁ గూడ జనెడిని. స్కాట్లండు దేశములోని డన్బారున జరిగినపరిశీలనలనుండి కెరటములం దలిప్రతిఘనపుటకుగు నీటియందు ౧00000 పౌనుల ఒత్తిడి యుండునని తేలినది. అట్టి తుపానున దలి కెరటములు ముప్పదినలుబదిటన్నులబరువు గల రాళ్ళను గదిలించి నెట్టఁగలబలముకలవిగ తేలుచున్నది. పోటుపాటులు చంద్రసూర్యుల యాకర్షణములవలన సముద్రజలములు ఒక

తావునకుం జేరుకొని ఆతీరములందు నీ రధిక మగుట పోటుగను (Ebb) ఇతరమైన తీరములనీ రాకారణమున తగ్గిపోయియుంట పాటు గను చెప్పబడుచున్నవి. భూమధ్య రేఖాపరిసరముల పోటుపాటులు కన్పింపవు. ఏలయన నట సర్వకాలము సూర్యాక్షరణమున పోతే గాని పాటుండదు. చంద్రాక్షరణ మట పనిచేయును. చేసినను అందే చేరిపోయి యుండును. పోటు పాటులు సర్వసాధారణముగ నాటడుగులయెత్తు కన్న మించి యుండక లోవుననే యుండెడిని గాని బ్రిటీషుదీవులందలి కార్డిఫ్ (Cardiff) రేవున డాకులవద్ద నొక్కొకతేటి నలుబదిఅడుగులయెత్తుదనుక సముద్రపు పోటుపాటులు గల్గుచుంటుం గాననగుచుండెడిని. ఇది యెప్పడో గాని కల్గుచుండదు. ముగ్లకాజలసంధివద్ద అరువది యడుగులయెత్తునకు పోటుపాటులు గల్గుచుండుట చిత్రమునిపించును. ఫండే వియక్టాగోగుడము (Funday Bay)కడ నతతము డెబ్బది యడుగులయెత్తు పోటుపాటులు గల్గుచుండును. దీనికి గారణము సూర్యచంద్రుల యాక్షరణలే గాక ఇతరకారణములుగూడ నుండియుండవలెనని తోచకపోదు.

ప్రపంచము (Universe) — జగ

ద్వస్తుసముదాయమునకు ప్రపంచక మనిపేరు. ప్రపంచక మన నైదని యర్థము. పృథ్వి, జలము, అగ్ని, వాయువు, ఆకాశము ననునీ యైదును ప్రపంచకము. జగమంతయు నీయైదువస్తువుల సముదాయమే. ఆకాశమునందు గాననగు గోళము లన్నియు ప్రపంచక మనబడును.

గట్టిపదార్థములగు భూమి మొదలగు సమస్త వస్తువులు, శరీరమందలి మాంసపదార్థము, చెట్లయందలి గట్టిపదార్థములు మొదలగున వన్నియు భూపదార్థములే. ఇంక జలములు, సమస్తవస్తువులందలి రసములు, రక్తమందలి యుదకపదా

ర్థము మొలగు సమస్తద్రవపదార్థములు జలములుగ (జలభూతముగ) దలంపఁ బడెడిని.

అగ్నియు, తత్సంబంధముగు వేడియు, వాయువునందున్న వేడియు మొదలగునవి యగ్నిభూతముగను, వాయుమండలము, సమస్తములగుగాలులు వాయుభూతముగను నెఱుంగఁ దగును. ఇంక ఆకాశ మనిన సావకాశ మని యభిప్రాయము. భూమియు, సూర్యుఁడు, చంద్రుఁడు, నక్షత్రములు మొదలగు సమస్త గోళములు ఆకాశమున సంచరించుటకు ఉండుటకగు విశాలబహిష్కప్రదేశమంతయు ఆకాశమే. కాళీగా నున్నజాగా యంతయు ఆకాశమగును. ఇదియె ఆకాశము. ఇటుల పృథ్విపై జోవాయు రాకాశము లను నైదుభూతములును వివరింపఁ బడినవి.

ఇట్టి ప్రపంచ మనంబడు జగత్సముదాయ మంతయుఁ గూర్చినవిజ్ఞానము ఖగోళశాస్త్రముతో సంబంధము కలదియైయున్నది. ఖగోళ శాస్త్రమును మన జ్యోతిషశాస్త్రమునందలి యొకభాగముగ నున్నది (Astronomy).

దీనింగూర్చినవిజ్ఞాతగ పాశ్చాత్యులు Simon Newcomb పండితుని గారవెంటురు. పాశ్చాత్య వాగరికతయని తలంపఁబడు దానిపారంభ కాలమునుండియు నీవిజ్ఞానము ఊహలపైసాధార పడియుండెనుగాని, ఇటీవల యంతసాహాయ్యము కల్గుకతన కొంతవఱకు నిజవిజ్ఞానము తమకు బయల్పడినదని పాశ్చాత్యులు పట్టచున్నారు. ఎవరివిజ్ఞానము నెవ్వ రెంతగాఁ దెల్పుచున్నను, ఆకాశమునందలి గోళముల నందరు రెండు తెగలుగ నెన్నుట గలదు. అం దొక గొప్ప సముదాయముంగూర్చి మనకంతగఁ దెలియదు. తెలియ ననువారును తమయూహల నె దెల్పుచున్నారు. కాని, నిజసిద్ధాంతమని తెల్పు సాహసింపఁజాలరు గావ దాని నింతటవదలి వేరొక

తెగ ఖగోళముల సముదాయముం గూర్చి యోచింతము.

ఇంక రెండవ తెగ ఖగోళములందు ముఖ్యము లగునవి పది. అందు భూమియొక్క గోళము Mercury, Venus, Mars, Jupiter, Saturn, Uranus, Neptune అనునవియు సూర్యబింబమును, చంద్రబింబమును కలిసి పది యగును. ఇందు చంద్రుడు భూమిని జుట్టి తిరుగుచుండును. తక్కిన వన్నియు భూమిసహా సూర్యుని జుట్టి తిరుగుచుండును. భూమి, చంద్రుడు తన్ను జుట్టి తిరుగుచుండ, దానితో సహా తాను సూర్యుని జుట్టి తిరుగుచుండును. మఱియు నిందు Mercury సూర్యునకు సమీపముగ నుండునది గాని మానవనేత్రమునకు (యంత్ర సాహాయ్యము లేక) గానరాకుండునది. ఇంకను Uranus అను గోళమును Neptune అను గోళమును యంత్రములగుండా చూడవగునని గ నున్నవి.

ఈ రెండవ తెగయందు ప్రధానముగ వివరింబబడిన గోళములు పదియును గాక ఇంకను అసంఖ్యాకములగు గోళములు కలవు. అవి ఏదో గ్రహముం జుట్టి తిరుగునని గనో లేక స్వతంత్రములుగ తిరుగుచుండునని గనో లేక సూర్యుని జుట్టి తిరుగుచుండునని గనె యుండును. గాని స్పష్టముగ మనకు చెలియరాకున్నది. అందు ముఖ్యములగునవి భూమికి కింద సమీపముగ నుండునటులఁ బోల్చు బడినది Alpha centauri అనంబడు గోళము, మఱియు Arcturus అనంబడునదియు Vega అనంబడునదియు Altair అనంబడునదియు. Sirius అనంబడునదియు నాల్గు గోళములు పేరిడిబడినవి కలవు. ఇంకను లెక్క తెలియనివి పెక్కు గోళము లిందుఁ గలవు.

ఇందు సూర్యుడు ప్రధానము. దానియందు

శక్తియొక్క ప్రభావ మతిశయముగఁ గలదు. అందగ్ని జ్వాల లంతటను గలవు. వాట్లములముననే ఎండయు వేడిమియు మనకుఁ గల్గుచుండుట మనపూర్వులు సూర్య ప్రతిపాదకమగు గాయత్రీ మంత్రము మనస్సును పరిశుద్ధపఱుప ప్రేరేపించు నని త్రిసంధ్యలందు జపించుచుండురు. సూర్యుడు తక్కిన గోళముల నాకర్షించుచుండును గాన దానిం బరివేష్టించి తిరుగుచుండునని పాశ్చాత్య విద్వాంసులు నుడివిరి. దీనికి వారు Gravitational pull అనిరి. మఱి కొందరి Gravitation ను శక్తి (Energy) యనిరి. ఇట్లు తిరుగుచుండు గోళములకు, "Planets" అని పేరిడియున్నారు. మఱియు నీ సూర్యు నాశ్రయించి తిరుగుచుండు గోళసముదాయమునకు "Solar system" అని ఆంగ్లం దీతులు వాడెదరు.

ఈ మధ్య కాలమున భూమిని చుట్టి తిరుగునట్టి చంద్రునివంటి ఉపగోళములు కొన్ని కొన్నిగ తక్కిన Mercury, Venus మొదలగు నితర గోళములకుఁ గూడఁ గలవని తెలియుచున్నది. అవియు వాటివాటిం జుట్టి తిరుగుచుండునవియె.

ఈ గోళము లన్నియు gravitation pull వలన తనకు దాను గిరగిరం దిరుగుచు, తానాశ్రయించియుండు గోళమును జుట్టివచ్చుచుండుట నందుపై నుండువారలు రేయింబవళులు కల దినముల భేదమును గల్గియుండ వలెను. ఇట దినము లనుతఱి భూమి తనకు తానై యొకసారి గిరగిర తిరుగుతఱి నఱువది గడియలు లేక యిరువదినాల్గు గంటలకాల మగునటుల వేర్వేలు గోళములు సూర్యునిం జుట్టి తిరుగుచో తమకు తాము గిరగిర తిరుగుట యొకసారి యొక దినముగ నెఱుంగ వలయును. ఇంకను వేర్వేలు గోళముల దినముల గోళములకు వాట్ల పరిమా

ణము తిరుగు వేగముల మేరకు దినపరిమాణమును వేర్వేరు విధముగా నుండజేసి.

అటుల సూర్యునకు సమీపమున దిరుగుచుండునటుల గానంబడు Mercury గోళమునందు, దినమున కిరువదియైదుగంటలు లేక అరువదిరెండున్నరఘటిక లనియు, ఆ గోళ యొకతటి సూర్యుని జుట్టివచ్చుట కెనుబదియైన్నిది దినములు పట్టుననియు లెక్కింపబడినది.

తరువాత వెలుపలగా సూర్యునిజుట్టి తిరుగుచుండు "Venus" అనంబడుగోళము. దీని యందలి దినమునకుఁగలకాలము సరిగా తెలియరాకున్నది. ఐనను నిది సూర్యు నొకతటి చుట్టివచ్చుటకు రెండువందల ఇరువదియైదుదినములని పొడకకటెడిని.

పిదపఁ గలది మన ముండుభూమి. ఇందు దినమున కఱువది గడియలకాల ముండును. (అనఁగా నిరువదినాలుగంటలు) ఇది యొకతటి సూర్యునిజుట్టిరా మూఁడువందల అఱువదియైదు దినములపై పండ్రిండున్నర గడియలు లేక అయిదుగంటల కించుక ఎక్కువకాలము నడిచెడిని. ఈకాలమునె మనము సంవత్సర మనుచున్నారము.

తరువాతఁగలగోళము Mars అనంబడునది. ఇందు దినమునకు అఱువదియొక గడియలును పదునేను విఘటికలును కాలమగును. అనఁగా నిరువదినాలు గంటలనర కాలమగునని యెఱుంగునది. ఇది యొకసారి సూర్యుని జుట్టిరా నారువందల యెనుబదియైదుదినము లయ్యెడిని.

తరువాత వెలుపల దిరుగునది Jupiter అనంబడు పెద్దగోళము. తనకుతా నతివేగమున తిరుగుచుండునది గాన దినమున కిరువదియైదు గడియలకాలము, లేక పదిగంటలకాలము పట్టెడిని. మఱియు నిది సూర్యుని జుట్టివచ్చు

కాలము పండ్రిండుసంవత్సరము లని లెక్కింపబడినది.

పిమ్మటఁ గలది Saturn అనంబడుగోళము. ఇందునను దినమున కిరువదియారు గడియల పదునేను విఘటికలు లేక పదిన్నరగంటల కాలమనియు, ఇది సూర్యునిజుట్టి రా పండ్రిండు సంవత్సరముల కాలము పట్టుననియు తెలియచున్నది.

పిదప వెలుపల దిరుగుచుండునది Neptune అనంబడుగోళము. దీనియందలి దినపరిమాణమును సరిగా తెలియఁబడకున్నది గాని, కొంద రాంగ్లపండితు లిది సూర్యునిజుట్టివచ్చు కాలము నూట యరువదియైదు సంవత్సరములనుచున్నారు.

కొందఱు పండితులు భూమి సూర్యుని జుట్టి తిరుగుతఱి మినిటునకు వేయిమైళ్ళకన్న సఢికముగనే బర్విడుచుండు నదని లెక్కించిరి. అట్లాకతఱిచుట్టివచ్చు కతనఁబర్విడినదూర పరికోట్లమైళ్ళ దూర మని తలంపవచ్చును. భూపరిమాణముకన్న సూర్యునిపరిమాణము(శరీరము) మూఁడులక్షల ముప్పది మూఁడువేల నాలువందల ముప్పదిరెండురెట్లఢికమని కొంద రాంగ్ల పండితు లభిస్సాయపడిరి.

చంద్రుఁడును భూమినిజుట్టి తిరుగుచుండుటను భూమియందలి ఆకర్షణశక్తి (Gravitational pull) కారణమై యుండవలెను. మఱియు నిట్లై తక్కినమహాగోళములచే నాకర్షింపబడిన చిన్నగోళములు వాటొజుట్టి తిరుగుచుండుటకును నిదియే కారణము గానోపు.

తొలింటి యూర్యులందలి జ్యోతిషవే తలు తక్కినగ్రహము లన్నియుఁ గలిసి పరిమాణమున సూర్యునితో సరిగావని నుడివిరి. మఱియు పరిశీలనలనలన భూమి సూర్యునినుండి పదునెన్నిది కోట్ల ఏఁబదిలక్షలమైళ్ళ దూరమున నుండునని

లెక్క తేలుచున్నది. మఱియును సూర్యుని శరీరముగుండా రంధ్రము వైచిన నారంధ్రము పొడవుకొలత యెన్నిదిలక్షల అరువదియారువేల మై భృండునని ఆంగ్లజ్యోతిషవేత్త లనెదరు.

ఇంక నాకాశమునందలి గోళములసంఖ్యయు ఆకాశపరిమాణమును లెక్కింపఁ బ్రయత్నించుట యసంభవము.

ప్రపంచమున గాలి వీచునేర్పాటులు— ప్రపంచమునందలి వేర్వేలు భాగముల శీతోష్ణస్థితులమేరకు ఉష్ణాధిక్యముగల తావుల గాలిగూడ నెండలకు వేడియగుటయు, వేడియైనకొలది చులకనయగుటయు, చులకనయైనకొలది నాకసమునకు తేలుచు చొచ్చుకొని (అనఁగా సామర్థ్య (Energy) మగు వేడితోఁ గూడియుంట ఆకాశమునకు తేలుచు పోవుచుంటయందును బలముగనే పోవుటయు సంభవించెడిని.

అట్లు పెకెగసినగాలి బిళ్ళ కాళీయగుట, ప్రక్కలనుండు గాలి యటు జేరును. ప్రక్కలనుండి వచ్చుటయున కొంచెముగనే ప్రక్కనుండి జరుగుట చాల వందలమైళ్ళకడకుఁ దాకుట గలదు. అనఁగా చల్లనిగాలి యాతావునకుఁ జేరుకొని దాని సకాలమున అదియును వేడియెక్కి పైకేగుచుంటయు, ప్రక్కలనుండి అదేపనిగ వచ్చుచుంటయు, గాననగుచుండెడిని.

భూమి గుండ్రముగ బిట్టవలెనుండు ననియు దానినడుమగ నీ క్వేటరు (Equator) అనంబడు భూమధ్యరేఖాప్రదేశ ముండు ననియు మనము మనసునం దుంచుకొనవలయును. తనకుతాను గిరిగిర దిరుగుటయందునను తాను సూర్యునింజుట్టివచ్చుటయందుననుగూడ భూమి యీ భూమధ్య రేఖాస్థానముననె సూర్యునకెదురుగనుండునైలప్పుడు తిరుగుచుండును. అనఁగా

సూర్యుండు భూమి నాకర్షించుశక్తి (Attraction) మధ్యస్థాన మీభూమధ్యరేఖాస్థానమేయని యెఱుంగవలయును.

అట్టి భూమధ్యరేఖాస్థానము Equator కడవేడి యధిమె యుండునని చెప్పకయే చెప్పచున్నది. ఏలయన నెల్లప్పుడు సూర్యునకెదురుగ తిన్నగ ప్రక్కలకన్నకొద్దిగనో గొప్పగనో సమీపముగ నుండుటయు భూమధ్యరేఖాప్రదేశ మత్యుష్ణప్రదేశమని స్పష్టమే. దక్షిణదేశమున ఈ క్వేటరు సమీపమైనకొలది వేడి యెక్కువగుచునే యుండును.

ఇచటిగాలి నిత్యము వేడియై యాకాశమునకెగురుచుండుటయు, దక్షిణమునుండియు, ఉత్తరమునుండియు బలముగ గాలులు ఈ క్వేటరున వీచుచుంటయు వాయుధర్మము మేరకు జరుగుచుండవలసినపనియే కాని, భూమి తనలోఁ దాను దిరుగుచుండు వేగము భూమియొక్క కొనపై ప్రదేశములు మిక్కిలి తక్కువగానుండు ఉత్తర దక్షిణధ్రువుముల కడకన్న భూమధ్యరేఖాప్రదేశమున చాల ఎక్కువ వేగమున దిరుగవలసియుండును. (ఇరువది నాలుదిసములు లేక అఱువదిగడియల కాలమున భూమియొక్క మధ్యభాగ మంతయుఁ దిరుగవలసినదే). కాన ఆవేగమునకు ఉత్తర దక్షిణములనుండి ఈ క్వేటరును సమీపింపఁ బోవు గాలి వంగి వెనుకబడుటయు, మరలుటయు, సంభవించి వేఱుదిశలఁ బర్చిడుటతో భూమధ్యరేఖా ప్రదేశమున సరియగు గాలి లేకయేయుండును.

ఈ క్వేటరున రుదెసల నిట్లు పర్చిడుచు నెల్లప్పుడు నొకేరీతిని భూమినిజుట్టి తిరుగుచుండు గాలులకు శ్రేణు విండ్లు (Trade winds) అనిపేరు. వీల్లకు పెక్కు-శాఖలు గలవు. అందొక శాఖ దానినుండి ఉత్తరముగ మనదేశమునకు

వీచును. దానినే మనము దక్షిణదిక్ (తెరిసి) వాయు వనియందుము.

ప్రపంచమున గొప్ప పగడపుచట్టు.

ఇది : ఆస్ట్రేలియాఖండపు క్వీన్స్‌లాండుతీరమున కెదురుగ కోరల్ సముద్రమునందు (ఆస్ట్రేలియా ద్వీపముయొక్క ఈశాన్యదిశయందు) ఉత్తర దక్షిణములకు వ్యాపించియున్న పగడపుచట్టు. (Coral reef) దీనిపొడవు పండ్రెండువందల మైళ్ళు. వెడలుపులు మాఱుచు సగటునముప్పది వేల చతురపుమైళ్ళ వైశాల్యము గల్గియున్నది. దీనిఉత్తరపుకొనయందు క్వీన్స్‌లాండుతీరమున కిరువదిమైళ్ళ దూరమును, దక్షిణపుకొనయందు సూఱుమైళ్ళదూరమును నుండును. ఈమధ్యేమార్గమునందు గొప్ప పొగయోడలు నడుచును. పగడపుచట్టుగుండా కూడెడు నోడలు పోడగిన లోతుమార్గములు కొన్ని కలవు గాని వాట్లగుండా ఓడ లతిజాగ్రతతో నడువవలసియుండును. దీనిని Great Barreer reef అని నావికు లనుచుందురు.

ప్రపంచమునందలి యెత్తైన పర్వత

శిఖరములు—ఇవి ఆయాఖండములవారీగా వివరింపఁబడినవి.

ఆసియాఖండము:—

గౌరీశంకరశిఖరము (Mt. Everest.) సముద్రపునీటిమట్టముపైనుండి లెక్కంపఁబడిన ఎత్తు అడుగులు హిమాలయపర్వతములందున్నది ౨౯౦౦౨.

కే. 2. శిఖరము. కారకోరమ్ పర్వతము ౨౮౨౭౮.

కాంచనగంగ (Kanchanganga) హిమాలయపర్వతము ౨౮౧౬౦.

ధవళగిరి. హిమాలయపర్వతము ౨౬౮౨౬

Highest Peak Kuem-lun ౨౨౦౦౦

Highest Peak Thianshan ౨౧౦౦౦

Dernavend Elburz. ౧౮౦౦౦

ఆరాకాత్ శిఖరము. ఆస్ట్రేలియా ౧౭౦౦౦

యూట్చువాసు-శిఖరము. కామ్చుట్కా ౧౫౮౦౦.

అరిసాఘు జట తౌరస్పర్వతము ౧౨౬౦౦.

ఫుజిసాన్ (ఫుజియామా) జపాన్ దేశము ౧౨౫౮౮.

త్తజ్జునులైమాన్. నులైమాన్పర్వతముకాశ్మీరము ౧౧౩౧౭.

బయెలూఖా శిఖరము. ఆల్తాయిపర్వతము ౧౧౦౦౦.

లెబనాన్ శిఖరము. లెబనాన్ పర్వతము ౧౦౦౬౧.

ఎత్తైన శిఖరము ౮౮౩౭.

దోడబెట్టశిఖరము. నీలగిరిపర్వతము ౮౭౬౦

ఎత్తైనశిఖరము (ముసాశిఖరము) సీనాయి పర్వతము ౮౫౩౬.

పెదోత్లగల శిఖరము. సింహళద్వీపము ౮౨౯౫.

టోల్వోస్ శిఖరము. ఊరల్పర్వతము ౫౪౩౦.

అర్బుద శిఖరము (Mt. Abu) ఆరావళి పర్వతము ౫౬౫౦.

ఆఫ్రికాఖండము:—

కిలిమంజారో శిఖరము తూర్పు ఆఫ్రికా ౧౮౬౮౧.

కెన్యాశిఖరము. కెన్యా తూర్పుఆఫ్రికా ౧౮౦౦౦.

రాస్ దోట్సిన్ శిఖరము. అబ్జీనియా దేశము ౧౬౦౦౦.

కామేరూన్శిఖరము. పశ్చిమఆఫ్రికా ౧౩౭౦౦. టెనిడిఫీ. కెనరీద్వీపము ౧౨౧౮౦.

మిల్సిన్ (Miltzin) శిఖరము. అట్లాస్ పర్వతము ౧౧౪౦౦.

కత్కిన్ శిఖరము. డ్యూకెస్టర్ ౧౦౩౫౨.
అంకారాత్ శిఖరము. మెడగాసురు ద్వీ.
౯౦౦౦.

టేబిల్ మాంటెన్ శిఖరము. కేఫ్ కోలనీ
ఆఫ్రికా ౩౫౫౦.
ఐరోపాఖండము:—

ఎల్బుర్జ్ కాక్సన్ పర్వతము ౧౮౫౨౨.

మోంటుబ్లాంకు (Mt. Blanc) ఆల్పు
పర్వతము ఫ్రాన్సు ౧౫౭౮౪.

మోంటురోసా ఆల్పుపర్వతముస్విజర్లాండు
౧౫౨౧౭.

గ్రాండ్పారడీసు. (Grand parades)
ఇటలీ దేశము ౧౩౩౦౦.

Orler Spitze ఆస్ట్రీలియా ౧౨౭౮౯.

మల్టాస్ శిఖరము. సియరా) నివా
౧౧౬౬౧.

మాలడెట్టా శిఖరము. పెరినీస్ పర్వతము
౧౧౧౬౮.

ఎల్బూ శిఖరముసిసిలీద్వీపముఇటలీ౧౦౮౪౦.

Relo dagh శిఖరము. డెస్పాట్ టర్కీ
౯౮౪౨.

Zug. Spitze బవేరియన్ ఆల్పు ౯౭౧౬.

Carno శిఖరము Apennines పర్వతము
౯౫౪౩.

ఎత్తైనశిఖరము. ట్రాన్స్ల్వేనియా ఆల్పు
౯౫౨౮.

Galdhoppig శిఖరము. నార్వే దేశము
౮౫౪౬.

హెక్లా శిఖరము. ఐస్లాండుద్వీపము ౫౨౦౦.

బ్రెక్ నోవిస్ శిఖరము స్కాట్లాండు దేశము
౪౪౦౬.

వెనూవియన్ శిఖరము. నేపిల్సునమీపము
ఇటలీ ౪౦౧౦.

సౌడన్ శిఖరము. వేల్సు దేశము గోటు
బ్రిటన్ ౩౫౭౦.

Scawfell శిఖరము. ఇంగ్లాండు దేశము
౩౧౬౧.

ఓసీలియా ద్వీపములు:—

మానాకియా శిఖరము. హావాయి ద్వీపము
౧౩౯౫౩.

మానాలోవా శిఖరము. ౧౩౭౬౦

కినిబాలా శిఖరము. బోర్నియో ద్వీపము
౧౩౬౯౮.

Owen Stanley న్యూగినియా ౧౩౨౦౫

Mt. Cook న్యూజీలాండు. ౧౩౨౦౦

ఎరిబస్ శిఖరము-ఆంటార్టికాద్వీ. ౧౨౪౦౦

ఓఫియూర్ శిఖరము-సుమిత్రాద్వీ. ౯౯౪౦

కోస్కియూస్కో శిఖరము- ఆస్ట్రీలియా ద్వీ.
౭౧౭౬.

అమెరికాఖండము:—

Aconcagua Andes ఛిలీ దేశము ౨౩౧౦౦

సోరాటా శిఖరము-బొలీవియా ౨౨౯౯౦

చింబోరేజో శిఖరము- Ecuador ౨౧౪౦౦

ఎంటిసానా శిఖరము ,, ౧౯౧౩౭

కోటోపాక్స్ ,, ౧౮౮౭౫

Popocatipeti శిఖరము. మెక్సికో
౧౭౮౦౦

Mt. Hooker Rocky mountains
౧౬౭౫౦

ఎత్తైనశిఖరము Cascade mountains
౧౫౭౫౦

సెంటుఎలియాన్ శిఖరము Pasific coast
౧౩౫౦౦

బ్లూమాంటెన్సు-జమ్మైకా ద్వీ. ౮౮౧౫
బ్లాక్ డోమ్ (Black dome శిఖరము)

Alleghanees. ౬౭౦౭

ప్రపంచమున పెద్దదియగు బుద్ధ విగ్రహము—దీనిని కామకురా దైబుట్సు అనియు నందురు. జపాను దేశమున కామకురా పురమునం దున్నది. దాని నొకతటిఁ జూచిన తిరిగి చూడవలయు నను భ్రాంతి కలుగునంతటి పనితనము గలది. ఎత్తు 49 అడుగు లుండును. మరమువైచుకొని కూర్చున్నట్లు చెక్కఁబడిన బుద్ధవిగ్రహము. మరముకడ చుట్టుకొలత తొంబదియేడడుగుల రెండంగుళములు. ముఖమే 8 అడుగుల 8 అంగుళము లుండును. నుడుట నున్న వెండిబొట్టు ముప్పదిపానుల తూనికగలిగి 15 అంగుళముల అడ్డుకొలత గలిగియున్నది. నేత్రములు బంగారుతోఁ జేయఁబడి మూడడుగుల పదునొకండంగుళముల పొడవు గలిగి యున్నవి. చెవులు 6 అడుగుల 6 అంగుళములును, ముక్కు మూడడుగుల మూడంగుళములును పొడవున్నవి. నోటికొలత పొడవు మూడడుగుల రెండంగుళములు.

ఇది యిత్తడిలేకులతోఁ జేయఁబడిన విగ్రహము. దీనిలోపల గుల్లగనుండి, తలయొద్ద కెక్కుటకు మెట్లమర్పఁబడి, తలయొద్ద నొక వీరమున బుద్ధవిగ్రహము ప్రతిష్ఠింపఁబడి యున్నది. ఇది క్రీ॥ ము॥ ౧౫౨ కాలమునాఁటి దందురు. తొల్లింట నిది యంతయు నొకమంట పమునం దిమిడియుండె ననియు, ౧౩౬౩-౧౪౬౪ సంవత్సరమునందుఁ గలిగిన రెండుగొప్పయుష్పె నలు మంటపమును భగ్నపఱచినను, దైబుట్సు బుద్ధవిగ్రహమును, అందలి దేవతాస్థలమును జెడక యట్లే నిలిచియున్న వనియు నచటివారనెదరు.

ప్రపంచమున పెద్దవి (The biggest in the World)—

ప్రపంచమున పెద్దగంట—రష్యా దేశమున మాస్కో నగరమునందు Monark of

Moscow అని పిలువబడుచుండిన గంట. దీని యెత్తు డయామీటరు (అడ్డుకొలత) ఇరువది యొక్క అడుగు. తూనికబరువు ౧౯౩ టన్నులు. క్రీ. వె. ౧౭౩౪ లో పోత పోయంబడినది. మహాగ్నివలని ఉత్పాతమునందు నేలఁబడి పోయి దెబ్బకు పగిలినది. క్రీ. వె ౧౭౩౭ నేలఁ గూలి ౧౮౩౮ వఱకు నట్లే భూమియందు పడియుండి ఎత్తఁబడి అటనే నిర్మింపఁబడిన ఒక Chapel నందు Dome గా నమర్పఁబడియున్నది.

ప్రపంచమున పెద్దగుహ— అమెరికా సంయుక్త రాష్ట్రములందు కెంటకీ సీమలో Mammoth Cave అనంబడు చున్నది. Bowling Green నుండి ౨౮ మైళ్ళు. Cave City నుండి ఆఱు మైళ్ళదూరమున Green నదీతీరమునఁ గలదు. ఇం ది నేకములగు గదుల వంటి భాగములు కలవు. కొన్ని పెద్దవి. వివిధ మగు నెత్తులందుఁ గలవు. చూచువారల కిది యొక ప్రాంతబడిన ప్రాసాదమా యనిపించును. చుట్టువట్ల కొన్ని వింతచేవలను, కొన్ని వింతజంతువులును ఈ పరిసరములందుఁ గాన నగును. చేవలం దిరువదిజాతుల వింతచేవలు గలవఁట.

ప్రపంచమున పెద్దనాటకశాల — ఇది పరాసు దేశమున పారిస్ నగరమున Opera House అనఁబరగుచున్నది. మూడుఎకరముల ప్రదేశము నాక్రమించిన గొప్ప భవనము. ఇందు ౪౨౮౭౦౦౦ మంది కూర్చుండుటకు తావు కలదు. దీనిని గట్టుటకు ౧౦౦౦౦౦౦౦ ఫ్రాంకుల మూల్యము వ్యయపడిన దఁట.

ప్రపంచమున నెక్కువ పలుచనిబంగారురే కలు-జర్మను దేశమున బెర్లినునగరపుపనివాండు సాఁగఁగొట్టినబంగారు రేకులను పారిస్ ఎగ్జిబిషనునందు ప్రదర్శింపఁబడినవి. ౨౮౨౦౦౦ రేకులు కలిసి యొక అంగుళముదళసరి యగును.

ఎక్కడను చిక్రములు, రంధ్రములు లేక బలము గు Electric Light వెలుతురు వీటిగుండాచారకుం డెను.

ప్రపంచమున నెక్కువవేడిగలభూ ప్రదేశము-పారశీక దేశముయొక్క నైర్వృతి దిగ్భాగప్రదేశము ప్రపంచమున నెక్కువ వేడిగల ప్రదేశమని పేరందినది. పరిషియన్ గబ్బుతీరప్రదేశమిసీనుయం దేటేట జూన్, జూలై, ఆగస్టు నెలలందు అహర్నిశలయందు నూలు దిగ్గిల వేడి తగ్గక, పగళ్ళు నుటి ఇరువది లేక ముప్పది దిగ్గిల వేడి గల్గియుండెని.

ప్రపంచమున నెక్కువ పొడవుగల Suspension Bridge- అమెరికానందు క్తరాష్ట్రములలోనిన్యూయార్కు-పట్టణమునుండి బ్రూక్లిన్ పట్టణమునకు పోవునంతెన ప్రపంచమున గల Suspension Bridgesలో పెద్దిగా చెప్పబడినది. దీనిపొడవు ౫౯౮౦ అడుగులు. మధ్యకానా యొక్కటియె ౧౫౯౫ అడుగులని చెప్పబడినది.

ప్రపంచమున నెక్కువ పెద్దదియగు ఏడారి-ఆఫ్రికాఖండపువాచువ్యదిశగను, సశ్చిమదిశగను నున్న షహారాయెడారి ప్రపంచమందలియెడారులలో గొప్పదిగా చెప్పబడినది. షహారాయనిన ఏడారుల ప్రభువని యర్థము. ఈజిప్టు దేశపు నైలు డెల్టా మొదలు అట్లాంటిక్కు (పశ్చిమము) మహాసముద్రముదనుక వ్యాపించియున్నది. తూర్పుపడమరలకు ౩౦౦౦ మైళ్ళు, ఉత్తరదక్షిణములకు ౯౦౦ మైళ్ళు గల్గి ౨౦౦౦౦౦ చతురపుమైళ్ళ వైశాల్యముం గల్గియున్నది. ఇసుకమయమైయున్నది. ఇందు ఐదు పది లేక ఇరువదిసంవత్సరముల కొకసారి గొప్పవర్షములు పడుచుండునట. వేసవులందు పగటిభాగములు చాల తీక్షణమైనవేడి విసరుచునుండ రాతులందు చలిగాలులు కల్గియుండునని చెప్పబడినది.

ప్రపంచమున నెక్కువయెత్తుగల అగ్నిపర్వతము- ఇది అమెరికాయందు మెక్సికో దేశమున Puebia పురమునుండి నైర్వృతిదిశగా ముప్పదియెడు మైళ్ళదూరమున గలదు. దీనియెత్తు సముద్రపుమట్టముపై ౧౭౭౮౮ అడుగు లనియు, ముఖద్వార మొకమైలుచుట్టుకొలతగల్గి, వెయ్యి అడుగులలో తుండునని చెప్పబడినది.

ప్రపంచమున నెక్కువపొడవుగల వంతెన- ఇది అమెరికా దేశమున సాల్టు లేక్ (Salt Lake) పై Southern Pacific Railway కంపెనీవారివలన నిర్మింపబడినది. దీనిపొడవేబదిమైళ్ళని చెప్పబడినది.

ప్రపంచమున నెక్కువపొడవుగలకోటగోడ- దీనిని "Great Wall of China" అనుచున్నారు. ౧౫౦౦ మైళ్ళ పొడవనియు పది మందినైనికులు సమవగలవెడలుపు కలదనియు చెప్పబడినది. (మాకుండు.)

ప్రపంచమున నెక్కువపెద్దది యగుసారంగము- స్విజర్లాండు దేశమునుండి ఇటలీలోని కేగు ఆల్పుపర్వతము త్రవ్వబడిన Tunnel అయియున్నది. దీనికి Simplon అనిపేరు. ౪630 గజములు పొడవు. వంకఱలు లేని తిన్నని మార్గము. దీనిగుండా ఇనుపదాది వేయబడినది. ఇది St. Golhard కన్న చాలపెద్దసారంగము.

ప్రపంచములోని దుర్గములలో నెక్కువ పరాక్రమవంత మగుదుర్గము-స్పానియా దేశము కడ మధ్యధరాసముద్రపు పశ్చిమముఖద్వారమున సముద్రములోనికిం జొచ్చుకొని, యొక్కశిలామయద్వీపకల్పమున జిబ్రాల్టరనుపేరుగల యొకదుర్గమును, అదిగవనే అదేపేరుగల యొక పాటిపట్టణమును కలవు. అవి బ్రిటిషు ప్రభుత్వము వారివి. ఆదుర్గము కట్టడపుబలిమిచే మాత్రము గాక, ఆస్థలమున నుంట ప్రపంచదుర్గములలో నెల్ల నధికపరాక్రమవంతమై దనరారుచున్నది.

ఇందలి బురుజులపై ఫిరంగులు మధ్యధరాసము ద్రోమును, అట్లాంటిక్కు మహాసముద్రమును శత్రువుల యోడల బారినుండి కాపాడగలవు.

దుర్గము పొడవు మూడుమైళ్ళు, ముప్పాతి కేమెళ్ళ వెడలుపు గల శిలాతలమున నిర్మింపఁ బడినది. మధ్యప్రదేశము సముద్రపు నీటిమట్టముపై ౧౪౩౫ అడుగుల యెత్తుండును. తూర్పు గము పడమరదిక్కులం దీశిలాతలప్రదేశమున కెక్క వీలులేనంత యేటవాలులేని యెత్తగుట ఆదిశలందు దుర్గమమై యుండును. దుర్గమునకు దక్షిణముగ సముద్రముదనుక జిబ్రాల్టరుపుర ముండును. ఇది Military assault నకు అన్యులకు శక్యము కాదని చెప్పబడినది. ఇది బ్రిటీషువారి సైన్యములుండు దుర్గమై యున్నది.

ప్రపంచములోని వృక్షములలో పెద్దవృక్షము- (కేలిపోర్నియా మహావృక్షములు చూడుడు.)

ప్రపంచములోని నూతులలో నెక్కువలోఁ తుగల నుయ్యి (బావి)- ఇది జర్మనురాజ్యమున Silesia నీయందలి Ratibor నకు సమీపమున Parnsdrowitz అను తావున ప్రష్యను ప్రభుత్వమువారు త్రొవ్వించిన Boring well 6573 అడుగుల లోతు గలది.

ప్రపంచమున పెద్ద Cantilever bridge- నయాగరా ఉక్కు-కాంటిలీవరువంతెన ఆజాతి వంతెనలలో పెద్దదిగాఁ జెప్పబడినది. క్రీ.వె. ౧౮౮౪ లో నిర్మింపఁబడినది. పొడవు ౯౦౦ అడుగులు. బరువు 3౦౦౦ టన్నులు. నిర్మించుట కైన వ్యయము ౨౨౦౦౦ డోలరు లనిచెప్పఁ బడినది. (U.S.A.)

ప్రపంచమున పెద్ద Movable bridge— అమెరికాసంయుక్తరాష్ట్రములందలి మి కాగో

నగరముకడనున్న మి కాగోనదిపై నున్న వంతెన ప్రపంచమున Biggest lift bridge అని చెప్పఁబడు చున్నది. ఇందు కడలుభాగము ౨23 అడుగులపొడవు. అనఁగా లండను టవరు బ్రిడ్జి కన్న (తేమునది) 2౫ అడుగు లెక్కువ యుని చెప్పఁబడినది. వంతెన ౪౫౦ అడుగుల పొడవు. ఇదియంతయు steel bridge అందురు. కడలెకు భాగములు రెండును ౨౦౦౦౦౦ పౌనులు బరువంట.

ప్రపంచమున నెక్కువపెద్దనది. మినసిప్పి మిసోసీనది. ౪3౦౦ మైళ్ళు పొడవు.

ప్రపంచమున నెక్కువ యెత్తయిన పర్వత శిఖరము— హిమాలయపర్వతశిఖరముగు గౌరీ శంకరశిఖరము. దీనినిష్వచు Mount Everest అనుచున్నారు.

ప్రపంచమున నెక్కువ పెద్దదియగుసరస్సు- అమెరికాసంయుక్తరాష్ట్రములకుఁ జెందిన Lake Superior ప్రపంచమందలి సరస్సులలో పెద్దదిగాఁ జెప్పబడినది.

ప్రపంచమున నెక్కువ పెద్దజెల్టా— గంగా నది బ్రహ్మపుత్రానదులు కలియుతావున ప్రపంచమునందలి ఎక్కువ పెద్దజెల్టా నేర్పడి యున్నది. ఇది బంగాళమునకుఁ జెందినది. సుందరవనము దీనిలోనిదే.

ప్రపంచమున నెక్కువ పెద్ద అగ్నిముఖ ద్వారముగల అగ్ని పర్వతము— టీసినియూయందు పోలీనేసియా ద్వీపసమూహమునకుఁ జెందిన సాండ్విచ్చిద్వీపములలో నున్న Mowna Loa అగ్ని శిఖరము. దీనిని Kilanea అనియు ననుచున్నారు. దీనిద్వారము (Crater) చుట్టుకొలత మూడుమైళ్ళుండును. ఒక్కొక్కతటి దరికేసి చూడవగును. ఇందగ్ని కెరటములు దొరలుచు కానవగుచుండెడివి.

ప్రపంచమున నెక్కువలోతునకు ద్రవ్వబడిన గోతులు—ఇట్టివి గనులుగ నున్నవి. అందుబంగారుగనులెక్కువలోతైనవిగ నున్నవి. అమెరికా సంయుక్తరాష్ట్రములలోని West Virginia గనులు భూమట్టమునుండి క్రిందికి 2700 అడుగులలోతును, బెజిల్ దేశమున St. John-del-Rey గని ౬200 అడుగులలోతును గల్గియున్నవి. వీటిలో వేడి యధికమై యుండునుగాన పనిచేయుటకు వీలగు నటుల Cooling plant యంత్రముల సమర్పించి లోనికి చల్లగాలి నంపుచుండుదు. ఆయంత్ర ముగినచో వీటియందు హాస్పిటైటులెక్కి మిటరునందు ౧౬౮ కిగ్రీలవరకు వేడి యుండునంట.

ప్రపంచమున నెక్కువ పెద్దవి

పర్వతపంక్తులలో దక్షిణఅమెరికా పశ్చిమభాగముననున్న ఆండ్సుపర్వతపంక్తులు ప్రపంచమున నెక్కువ దీర్ఘమైనవి. దీనికి గార్డోల్ఫ్ సర్వతల పంక్తి యనియుఁ జేరుకలదు.

నదులలో నెక్కువ వెడల్పైనది దక్షిణ అమెరికాయందలి ఏమజాను నది. మఱియు నిది యెక్కువ వెడల్పు లోతులకుం గూడ పేరందినది. ముఖద్వారముకడ నిదియు నూరుమైళ్ళ ప్రదేశమున సముద్రమువలెనే యుండునని చెప్పబడినది.

అగ్ని పర్వతములలో ప్రపంచమున నెక్కువ Terrific most అని పేరందిన అగ్ని పర్వత శిఖరము. దక్షిణ అమెరికాలోని ఈ క్వెడోరు రాష్ట్రమున, ఆండ్సు పర్వతపంక్తియొక్క తూర్పుపంక్తియం దున్నది.

ఎక్కువ వర్షములు కురియు తావులలో ప్రపంచమున నెక్కువ వర్షము కురియు తావు ఇండియానానందు ఆసాము దేశములోని చిర్రా వుంజియం దని చెప్పబడినది

ఎక్కువ పొడవైన నదులలో ప్రపంచమున నెక్కువ పొడవైనది ఉత్తర అమెరికాయం దలి మిససెప్పి మిస్సోరైన్ నదుల సంయుక్త ప్రవాహము. దీనిపొడవు ౪౧00 మైళ్లు.

ప్రపంచములో నెక్కువ ఎత్తైనతావున గట్టబడినపురము. దక్షిణ అమెరికాలోని పెరూ దేశమునందున్న ఘాస్కోపురము. అది సముద్రపునీటిమట్టముపై ౧32౨0 అడుగులయెత్తు.

ప్రపంచమున నెక్కువ శీతల ప్రదేశము ఆసియాలోని సైబీరియా దేశమందలి యాకుట స్కుపురము.

ప్రపంచమున పెద్దదీప్వకల్పము అరేబియా. ఇది ౧౨00000 చతురపుమైళ్ళ వైశాల్యము కలది. (ఇండియా దీప్వకల్పము కాదని చెక్కండు భూగోళ శాస్త్రజ్ఞులమతము).

ప్రపంచమున నెక్కువయెత్తైన పీఠభూమి, (Table Land) టిబెట్ దేశము. ఇది సముద్రపు నీటిమట్టముపై ౧3000 అడుగులయెత్తు కలది గాఁ జెప్పబడినది.

ప్రపంచమున నెక్కువ పెద్దపుష్పము Victoria regia అను పే రిడబడిన తామర. దీనికి తొల్లింటి పేరు “మహాపద్మము”.

ప్రపంచములో నెక్కువ పొడవైన నీటికాల్య చీనామహారాజ్యములో గ్రాండు కెనా లనంబడు కేటన్ కెనాలు. ఇది ౯00 మైళ్ళ పొడవు మంచినీటి పంటకాలర.

ప్రపంచములోని సరస్సులలో కాస్పియన్సి పెద్ద సరస్సు. ఇది ఉప్పనీటిది. ఇది ఆసియా విరోపాల నడుమ నున్నది.

ప్రపంచములోని మంచినీటి సరస్సులలో ఉత్తర అమెరికాలోని లేక్ సుపీరియరు పెద్ద సరస్సు. దీనివైశాల్యము 3౧000 చ॥ మైళ్ళు. దీని నీటిమట్టము సముద్రపు నీటిమట్టముపై

౬౦౧ అడుగులయెత్తు ననున్నది. నీరు చాల స్వచ్ఛమైనది.

ప్రపంచములో నెక్కువయెత్తయిన గొప్ప వృక్షములు- అమెరికా సంయుక్తరాష్ట్రముల లోని యోస్టైటులోవయందున్న మరిపోజా గ్రోవునందున్న మహావృక్షములు. వాటిని జెయింటు ట్రీస్ అనియెదరు. అందు గ్రిజ్లిజయంటు అను పేరుగల మహావృక్షము చాల పెద్దది.

ప్రపంచమున నై సర్దికోద్యాయనములలో అమెరికాసంయుక్తరాష్ట్రములలోని Yellowstone National Park అనంబకువనము- ఇది 3౫2౫ చతురపుమైళ్ళ వైశాల్యము. ఇది ప్రభుత్వమువారి క్రమణలనుండి రక్షణనొసంగి యున్నారు. ఇందు పెక్కు గెయిషరులు కలవు.

ప్రపంచములో నెక్కువపొడవుగల Lift bridge - అమెరికాసంయుక్త రాష్ట్రములందు పికాగోనగరముకడ నున్నది. ఇందు Movable Part 275 అడుగులు.

ప్రపంచములో నెక్కువయెత్తయిన పర్వత శిఖరము హిమవత్పర్వతమునందలి గౌరీశంకర శిఖరము. దీనిని ఎవరెస్టుశిఖర మనుచున్నారు. (హిమాలయపర్వతములు చూడుడు.)

ప్రపంచములో నెక్కువచిన్న ప్రజా

ప్రభుత్వము—మధ్యధరాసముద్రమున “Tarolare” అను పేరుగల ద్వీపము కలదు. ఇది సార్దీనియా ద్వీపమునుండి ఏడున్నర మైళ్ళదూరము కలదందురు. ఇది మెల్గున్నర ద్వీపము. ఇం దేబదియైదుగురు వసించుచున్నారు. ఇది ప్రజాస్వామ్యప్రభుత్వము. అగ్రాసనాధిపతిగ నొకపెద్దను అరుసంవత్సరముల కొకసారి యెన్నుకొందురట. ఎవ్వరికిని జీతములు లేవు.

స్త్రీలకు స్వాతంత్ర్యము కలదట. చేపలు పట్టుటవలన జీవనము. అన్యప్రభుత్వము లీదేశ ప్రభుత్వముతో జొక్కము కల్పించుకొనరట.

ప్రపంచపు ఏడుమహావంతలు(ఆది కాలపువి)— (ఆదికాలపు ప్రపంచముందలి గొప్పవంతలు చూడుడు.)

ప్రపంచపు ఏడు మహావంతలు (మధ్యకాలపువి)—(మధ్యకాలపు ప్రపంచముందలి గొప్పవంతలు చూడుడు.)

ప్రపంచపు సప్తమహాసముద్రములు—(సప్తసముద్రములు చూడుడు.)

ప్రపానకరస న్యాయము— పానక రసమున కాంగ్లమున Syrup అనియు, హిందీ భాషలో షర్బత్తనియు నందురు. కొన్ని వస్తువులు కల్పి యీ ప్రపానకరసము చేసినను ఇందలిరుచి ఏకమై కన్పట్టును. కొన్నిటి కలుపు దలచే ఏకపదార్థ మగుటకును ఎన్నిటిని గల్పి చేసినను రుచి ఏకమై యొకటిగనే యుంటును దెలుగు కన్యాయము యును.

ప్రపామేలన్యాయము - చలిపందిరి (అనగా దాహము లిచ్చుతావు)కడకు దాహ తురులైనవా రందఱుజేరి దాహముపుచ్చుకొని ఎవరిదారిని వారు పోవుదురు. ఇట్టిసందర్భముల నీన్యాయము వాడుదురు.

ప్రపోర్షనాలిజమ్(Proportionalism)- రసవాదశాస్త్రమునందు వస్తువిభాగతత్వము. రాజకీయమునందు జాతులయొక్కయు, పార్టీల యొక్కయు సుఖ్యనుబట్టి శాసనసభలలో సభ్యత్వస్థాననిర్ణయవిధానము. ఏదేని తక్కువ జనసంఖ్యగల సంఘమునకు స్థాననిర్ణయము నొసంగు విధానము.

ప్రసౌండరీయకము— (ప్రౌండరీయకము చూడుడు.)

ప్రబంధము—కవులు రచించినకావ్యము లందు ప్రబంధములు శ్రేష్ఠములని చెప్పబడినది. గద్య పద్యాత్మకములై వర్ణనలు కల్గినవి

ప్రబంధములని యందురు. ప్రబంధములు మహా ప్రబంధము లనియు, ప్రబంధము లనియు, త్సుద్రప్రబంధము లనియు తివిధము.

యక్ష. గానము లనియు, జంగము ధలనియు, నాటకములనియు, గద్యకావ్యములు లేక వచనకావ్యము లనియు, చంపువు లనియుఁ గూడ గలవు. ఇవి యన్నియుఁ గావ్యములే.

౧ మహాప్రబంధము- ఇందు పదు నెన్నిది వర్ణన లుండవలయునని విధింపఁబడినది. ౧ నగ రవర్ణనము(పురవర్ణనము), ౨ సముద్రవర్ణనము, ౩ పర్వతవర్ణనము, ౪ ఋతు(వసంతాది పక్ష్య తువులు) వర్ణనము, ౫ చంద్రోదయ వర్ణనము, సూర్యోదయవర్ణనము, ౭ ఉద్యానవన వర్ణనము (ఉద్యానవనవిహారముతోఁగూడ) ౮ జల క్షీడావర్ణనము. ౯ సుద్య సానవర్ణనము, ౧౦ వివాహవర్ణనము, ౧౧ విప్రలంభవర్ణనము, ౧౨ రతివర్ణనము, ౧౩ కుమారోదయవర్ణనము, ౧౪ మంత్రజపతపోవర్ణనములు, ౧౫ ద్యూతవర్ణనము, (జూదమాడఁట), ౧౬ ప్రయాణవర్ణనము, ౧౭ యుద్ధవర్ణనము, ౧౮ నాయకాభ్యుదయవర్ణనము

౨ ప్రబంధము- ఇందు పైన పేర్కొనిన పదు నెన్నిది వర్ణనలలోఁ గొన్ని తక్కువయైన (సాధారణ) ప్రబంధ మనఁబడును.

౩ త్సుద్రప్రబంధము- ఇది సంఖ్యాబద్ధము లనియు, సంఖ్యారహితము లనియు ద్వివిధము.

(౧) సంఖ్యాబద్ధత్సుద్రప్రబంధము-ఇది పదు నాల్గుభేదములు కలది. ఈపదునాలుగింటిని చతుర్దశచాటువు లనియు, చాటుధార లనియుఁ గూడ నందురు.

౧ ముక్తము-ఒకవిడిపద్యము, ౨లోక్యము- మూఁడుపద్యములు, ౩ వారధినాల- నాల్గు పద్యములు, ౪ పంచరత్నములు- ఐదుపద్య ములు, ౫ నారణమాల- ఎన్నిదీపద్యములు, ౬ నవరత్నములు- తొమ్మిదిపద్యములు, ౭ అవ

తాఁమాల-పదిపద్యములు, ౮ భాస్కరమాల- పంజ్రెండుపద్యములు, ౯ శశికళ- పదునారు పద్యములు, ౧౦ నక్షత్రమాల- ఇరువదియేడు పద్యములు (దీనినితారావళియనియునందురు). ౧౧ రాగమాల- ముప్పదిరెండు పద్యములు, ౧౨ విద్యామాల - అఱువదినాల్గు పద్య ములు, ౧౩ తత్త్వమాల- తొంబదియాఱు పద్యములు, ౧౪ శతకము- నూరుపద్యములు. తఱడుగ దీనిని నూటయెన్నిది పద్యములుగ రచించుచుండుటయుఁ గలదు.

(-౨) సంఖ్యారహితత్సుద్రప్రబంధము- ఇది అఱువిధములుగ నున్నది.

౧ రగడలు- ఇవి వలయునన్ని చరణములతో నొక్కొకరగడగఁ జెప్పవగును.

౨ కలికోత్పత్తికరగడ-నాల్గేసిపాదములుగ నసంఖ్యాముగ నీరగడలు చెప్పదురు.

౩ ద్విపద- ఇది చరణమునకు రెండేసి పాద ములచొప్పున ఎన్ని చరణములుగ నైనఁ జెప్ప వగును.

౪ దండము.

౫ సింహావలోకనము- అనేకచరణములుగ వచించినగద్యము. ఇందు బిరుదగద్య మనం బనునదియు నొకటి కలదు.

౬ మాలిక- చంపకము, సీసము మొదలగు పద్యములను గొన్నిటిని ఎన్ని చరణములనైనను మాలికగాఁ జెప్పదురు.

గజ్యలు, పద్యములు, దరువులు, తోహారాలు మొదలగువాటిని గల్పి యక్ష. గానము లనుపేర రచింతురు.

జంగముకథ లనంబడునవి-- ఒకమట్టుపై నంతయు నొకతేరితిని పాడఁగల్గునట్లు రచించు వీధిపాటలు. ఒకమకుటమును, గొన్ని చరణము లను గల్గి ఆనియమములమేరకు పాటగ పాడఁ దగినంతరీతిని ఎన్ని చరణముల నైనను శారద

రామాయణమునుబోలి రచించునవియు సీతెగ లోనివే.

నాటకములు-దశరూపకములు (నాటకములు చూడుడు).

గద్యకావ్యములు- నవలలు, కథలు మొదలగు వచనకావ్యము లనబరగెడిని.

పద్యములు- వృత్తము లనియు, జాతు లనియు, ఉపజాతు లనియు త్రివిధములు. చంపకములు, మత్తేభవిక్రీడితములు, శార్దూల ములు మొదలగునవి వృత్తములు. కందపద్య ములు, ద్విపదలు, దండకములు, రగడలు, తరువోజ, మధ్యాహ్నం, మంజరులు, లయ గ్రాహి, లయవిభాతిపద్యములు మొదలగునవి జాతు లనబడును. సీనము, గీతపద్యములు ఉపజాతు లనబడును. (ఛందస్సులు చూ).

ప్రబంధాంకము మూర్తిరాజకవి —

(రామ రాజభూషణకవి చూడుడు.)

ప్రబంధాంకమువారి వంశావళి —

(రామ రాజభూషణుడు, భట్టమూర్తివంశావళి చూడుడు.)

ప్రబోధ—కర్త శ్రీకందుకూరి బాలసూర్య

ప్రసాదభూషతి. శైవుడు. అద్వైతి. ఈతఁడు తన యనుంగువత్ని శివైక్యము నొందఁగా దుఃఖా క్రాంతచేతనుండై యామెజ్ఞాపకార్థ మద్వైత శైవసిద్ధాంతధర్మము నీనాటకరూపమున నాంధ్ర మున రచించెను.

ప్రబోధచంద్రోదయము— కర్త కృష్ణ

మిశ్రుఁ డను గొడబ్రాహ్మణయతి. అద్వైతి. ఈతఁడు శుద్ధాద్వైతసిద్ధాంతధర్మమును నాటక రూపమున సంస్కృతభాషయందు రచించెను.

ప్రభాకరాచార్యుఁడు-ఇదియు నించుక

భేదముతో పూర్వమీమాంసా (కర్మవాది) మతమును బోలి యుండుమతము. (పూర్వ

మీమాంసామతముచూడుడు). ఈయన భట్టాచార్యశిష్యుఁడు. గురునిమతమున కించుక భేద ముగల్గి ప్రాభాకరమత మనఁ దనరెడిని. (భట్టామతము చూడుడు). ఆత్మ శూన్యము కాదని యు, ఆనందకోశమే ఆత్మ యనియు, బుద్ధి ఆత్మ యొక్క-గుణ మనియు నీతని మతసిద్ధాంతము.

ప్రభాయనగౌత్రము—(జనుదగ్గి వత్స ఉపగణము చూడుడు.)

ప్రభావతి—ఈపేరు గలవారు ముప్పురు గాననగుచున్నారు. వజ్రినాభుఁ డనురాక్షసుని కుమార్తె యొకప్రభావతి. ఈమె ప్రద్యుమ్నుని భార్య. మఱియొక ప్రభావతి ఇంద్రుని మోహించి గొప్పతప మాచరించి తనసాహసముచే నాయనను మెప్పించినది. ఆమె తప మొనర్చినతావు బదరీపాచకక్షేత్రీ మని చెప్పబడెను. ఇట నీమె రేఁగుపండ్లువంటచేయ నియమితురాలై ఇంద్రుని మాయచే నెంతకు నుడుకకపోఁగా కష్ట లన్నియు నైపోవుటతో తనకా లగ్నియం దుంచి మంట చేయ మొదలిడ, నింద్రుఁడు మెచ్చుకొనియె నట. అదియే బదరీ, (రేఁగు, పాచక = వంట), క్షేత్రీము.

సూర్యునిభార్యయగు సంజ్ఞాదేవి ప్రభావతి యనునామము గలదియే.

ప్రభాస—ప్రజాపతిభార్య. ఈమెనుతులు ప్రత్యూషుఁడు, ప్రభాసుఁడు ననువారు. వారిరువురును వసువులే.

ప్రభాసతీర్థము (సోమతీర్థము)—

కతియవాఁ లోని జూనగర్ సంస్థానమున సోమ నాభక్షేత్రీముకడనున్న ఒక ప్రసిద్ధమగుతీర్థము. దేవపట్టణ మనిపేరు. విరావల్ పురమున కాగ్నే యముగ రెండుమెల్లూరమున దేవపట్టణమున కొకమెలుదూరమున రౌనాక్షీ యను చిన్న నది సముద్రీగామి యగుచుండును. ఆనదీతీరముననే స్నానతీర్థము, దేవళము గలతావు. శ్రీకృష్ణ

నిర్మాణస్థలము. భాలకాకుండము లేక బాటు-
డనంబడు జలనిలయము. (ఇది సోమనాథదేవ
స్థానమునకు వెనుకగ నున్న తావు.) శ్రీకృష్ణుడు
భౌతికశరీరమును విడచిన తావుగఁ జూపుదురు.
కలియుగ ప్రారంభదినమున సంభవించినదనియు,
అటకుఁ గొంతదూరమునఁగల అమరపురి 'గోపి
తలా' యనంబడు తావున నాటిరాత్రి యాదపు
లూకరితో నొకరు కలహించి మరణించిన తావని
భాగవతమున ద్వాదశస్కంధమున అధ్యాయ
మునఁ జెప్పబడినది.

కానాక్షీనది సరస్వతీనదియే యని వామన
పురాణమున ౮౪ అధ్యాయమునఁ జెప్పబడి
నది. జైనులు ప్రభాసతీర్థమును చంద్రప్రభాస
యనియు, చంద్రప్రభాసప్రభాస యనియుఁ
బిలిచెదరు.

చంద్రునకు క్షయకోగ శాపము సంభవింప
నిట స్నానము లొనర్చుచు నిచటి శివలింగము
నారాధించుటచే నిష్కర్మయగుటకతన సీక్షేత్రము
నట నాఁ బాపిగ నిలు (చంద్ర) నాథక్షేత్ర
మని పేయ్యెనని శివపురాణమున ౧-౪౫
యంబునను, మహాభారతమున శల్వవిష్వమున
౩౬ అధ్యాయమునను జెప్పబడినది. సోమ
నాథకేవలింగము ద్వాదశ తేజోలింగములలో
నొకటియై యున్నది. ఇది గుజరాతు దేశ మేలిన
చాళుక్యవంశ ప్రభువులకు నిలువేల్పుని తెలియు
చున్నది.

అదివఱకు దేవాలయము కట్టితోఁ జేయఁ
బడినది యుండెనట. అనిహిలా నగరము రాజ
ధానిగ నీరాజ్య మేలిన కుమారపాలుఁ డీరాతి
దేవాలయమును గట్టించెనట. ఈనిర్మాణమున
హేమచంద్రుఁడు ప్రోత్సాహ మొనర్చువాఁ
డట. హేమచంద్రుఁడు సిద్ధ హేమన్యాకరణము,
అభిదానచింతామణి యను గ్రంథములను
రచించినవాఁడు. విరావల్ (దేవీవట్లణము చూ.)

కురుక్షేత్రమున చమసోద్యేదముకడ సోమ
తీనది తిరుగనుద్యుచ్చించు తావున వేతొక ప్రభాసతీ
ర్థము కలదు. అది మహాభారతము, వనపర్వమున
౧౨౯ అధ్యాయమున ప్రశంసించఁ బడినది.
శ్రీకృష్ణుని తండ్రియగు వసుదేవుఁ డిటు నొక
యాగ మొనర్చినట్లు భాగవత దశమస్కంధ
మున ౮౪ అధ్యాయమునఁ జెప్పబడినది.
శ్రీకృష్ణునితో రాధికయు, గోపికలును పునస్సమ్మే
ళన మగుట ఇటనే యని బ్రహ్మవైవర్తపురా
ణమున, కృష్ణజన్మఖండమున ౫౪ అధ్యాయ
మున శ్లో. ౨౦-౨౩ యందుఁ జెప్పబడినది.

(బల్లభీపురమునుగూర్చిన శాసనము చూ.)

ప్రభాసుఁడు — అష్ట పనువులలో
నొకఁడు. తల్లి ప్రభాస. భార్య యోగసిద్ధి.
కుమారుఁడు విశ్వకర్మ. సోదరుఁడు ప్రత్యూ
షుఁడు. ఇతఁడే భీష్ముఁడుగ జన్మించినవాఁ డని
చెప్పబడినది.

ప్రభోన్నతగణము—ఇది విశ్వబ్రాహ్మ
ణులకుఁ గొక గణము. ఇం దైదుగోత్రములు
చెప్పబడినవి. (నారుభాష విశ్వబ్రాహ్మణులు
చూడుఁడు.)

౧ ప్రభోన్నత గోత్రము - ప్రభోన్నత,
దేవల, వినయ, (త్రయూర్షయప్రవర.)

౨ దేవల గోత్రము - దేవల, వినయ,
వైనేయ (త్రయూర్షయప్రవర.)

౩ వినయ గోత్రము - వినయ, వైనేయ,
జగదస్థ (త్రయూర్షయప్రవర.)

౪ బ్రహ్మదీక్షిత గోత్రము- బ్రహ్మదీక్షిత,
హరిధర్మ, జగదస్థ, జాంబవ, వినయ (పంచా
ర్షయప్రవర.)

౫ హరిధర్మ గోత్రము-హరిధర్మ, జగదస్థ,
జాంబవ (త్రయూర్షయప్రవర.)

ప్రముతి— ఋషి. తండ్రి చ్యవనుఁడు.

తల్లి సుకన్యక. కుమారుడు రురుడు. భార్య ఘృతాచి యను నప్పరస.

ప్రముదాన్యాయము—భర్తకు భార్య వలననే ఐహికసుఖములలో నెక్కువ భాగము కల్గును. మత్రియు నాభార్యకొఱకే కొన్ని బాధలును నతఁడు పడవలసివచ్చును. ఇంకను భార్య వలననే భర్త సంసారబంధములోఁ దగుల్కొని తప్పించుకొనలేని యవస్థకు పాల్పడవలసి యుండెడిది.

సుఖదుఃఖములు రెండును నొకేవస్తువునుండి కలుటందెల్పుతఱి నీన్యాయము వర్తించును.

ప్రమాణచతుష్టయము— తొల్లింటి పూర్వకాలమున:-

౧ మానము-గజకోల. కొలుచుటకు నిలువు పొడవు గల కఱ్ఱ. (తొల్లింటికాలమున ఇన్ని నిలువులపొడుగని లెక్క యుండెడిది.)

౨ జూకము- తొగ్గు. తూచుట కుపయోగించుచుండెడిది. ఇప్పటికి నాంధ్రదేశమందలి కొన్ని దూరప్రదేశములందు తూచుటకు జోకుట యని వాడుచుందురు.

౩ ప్రమాణము- కొలుచుపాత్రోలు. పడి, కుంచము, సేరు, తవ్వ, సోల, గిద్ద మొదలగు కొలపాత్రోలకు ప్రమాణమని పేరు.

౪. లెక్క- పాదముల (అడుగుల) కొలతకు లెక్క యని పేరు. ఈనాల్గింటికి “ప్రమాణచతుష్టయ” మని పేరుండెను.

ప్రమాణములు ౮ (అష్టప్రమాణములు)— తర్కశాస్త్రమున:-

౧ ప్రత్యక్షప్రమాణము- ఎదురుగకన్పించుటండేసి యొక వస్తువు కలదని నిరూపించువిధానము లేక సాధనము. ఈప్రమాణమును తర్కమీమాంసా శాస్త్రములందునను, పురాణములందునను, కణాదమతమునను, సాంఖ్యమతము

లను, చార్వాకమతమునందునను నంగీకరించి యున్నారు.

౨ అనుమానప్రమాణము- ప్రత్యక్షముగ నగపడనివస్తువును లోకానుభవ సాదృశ్యముల మూలమున నుండిన టెఱుంగుటను నిరూపించు విధానము లేక సాధనము. ఈప్రమాణమును తర్కమీమాంసాశాస్త్రములందునను, పురాణములందునను, కణాదమతమునను, సాంఖ్యమతములందునను అంగీకరించి యున్నారు.

౩ ఉపమానప్రమాణము - దీనిని కొందఱనుమానములోని అంతర్భూతముని యంగీకరించిరి. ప్రత్యక్షముగ నగపడనివస్తువును ఉపమాన (దృష్టాంతము) లమూలముగ నుండిన టెఱుంగుటను నిరూపించువిధానము లేక సాధనము. ఈప్రమాణమును తర్కమీమాంసాశాస్త్రము లందునను, పురాణము లందునను అంగీకరించి యున్నారు.

౪ ఆగమప్రమాణము, లేక శాబ్దప్రమాణము- ప్రత్యక్షముగ నగపడనివస్తువును తొల్లి పరమేశ్వరునినుండి కల్గిన ఆగమములందు (వేదములందుఁ గాని, ఆగమములందుఁ గాని. ఈ రెండును ఆగమములే యని యెఱుంగునది) చెప్పబడుటండేసి కనుపింపకున్నను ఆవస్తువు ఉండిన టెఱుంగుటను నిరూపించువిధానము లేక సాధనము. ఈప్రమాణమును తర్కవేదాంతశాస్త్రము లందునను, పురాణము లందునను, సాంఖ్యమతమునందునను అంగీకరించియున్నారు.

౫ అర్థాపత్తి ప్రమాణము - (అర్థాత్ సిద్ధము) అర్థమునుండి తేలి: సారాంశ మని భావము ఇది అనుమాన ప్రమాణములోని యంతర్భూతమే యని కొందఱు అభిప్రాయపడి యున్నారు. ఒకఁడు “పగలు భోజనము చేయు కున్నను (బలిసి) బలాఘ్యుఁడై యున్నాఁడు” అనునప్పుడు బలాఘ్యుఁడై యుండుటవలన రాత్రి

భోజనము చేయునని స్ఫురించుచునే యుండును. దీనికర్థాపత్తి యనిపేరు. పత్తిక్షముగఁగనపడకున్నను కలసంగతులబట్టి ఉండినదని యర్థము వలన నిరూపింపనగుసాధనము లేక విధానము ఈప్రమాణమును వేదాంతశాస్త్రములందునను శుభ్రాణములందునను అంగీకరించి యున్నారు. దీనిని కైముత్యన్యాయ మనియు నందురు

“ఒకఁడు నడుచుచు వెళ్ళిపోయిన ట్లగుపడుటం” జేసి ఆతఁడు జీవించియున్న వాఁడే యని వేఱుగఁ జెప్పనక్కఱముండదు. ఇట్టివిఅర్థాపత్తి ప్రమాణముచే నిశ్చయించునవిగ నెఱుగునది.

౬ సంభవప్రమాణము - ఇదియును అర్థాపత్తియందుచేయున్న దేయని కొందఱభిప్రాయ పడియున్నారు. సంభవమన సంభవించినది లేక కల్పియున్నదియనియున్నను. చెప్పనక్కఱలేకయే ఉన్నట్లు స్ఫురించుచుండుట సంభవప్రమాణము. కోటిశ్వరునికడ లక్షరూపాయలున్నవని వేఱుగఁ జెప్పనక్కఱలేదు. కఱ్ఱపనివాఁడు పెట్టెలంజేముచున్నాఁడనునప్పుడు వానికడ పనిముట్లున్నవని స్పష్టపడుచునేయున్నది. ఈప్రమాణమును అనుమానప్రమాణాంతరూఢితమే యని తోఁచెడిని. దీని సంభవ మని కొందఱనిరి.

అనుపలబ్ధిప్రమాణము-దీని నభావప్రమాణమని యందురు.

ప్రమాణవన్త్యదృష్టాని కల్పాని సుబహూ న్యతీన్యాయము- కారణము నుండి కార్యము గల్గినట్లే, కార్యమునుండి పితవ కొన్ని ఉపకార్యములు (ఫలితములు) కలుచుండును. నద్యః ఫలితములుగఁ గొన్ని యను, దూరమున ఫలించునవిగ కొన్ని యను నుండును. అవి సిద్ధాంతపఱుపఁ బడనిది చెల్లనేరవు. అనధికారజన్యము లగునవి చెల్లవని చెప్పఁబడినది. ఈ సందర్భమున నదృష్టము వివరింపఁబడఁదగినది. అదృష్ట మన కన్పింపనిది

యని యర్థము. అప్రయత్నముగ నదే సంభవించిన దాని నదృష్ట మందురు. దానికి అపూర్వమనియు నందురు. అపూర్వ మన నిది వఱకు లేక అధాత్ముగా కల్గినదని భావము. అపూర్వముకానిది సంస్కారము.

ప్రమాణవత్వాదాయాతః ప్రవాహ కేన వార్యతేతి న్యాయము - సహేతుకముగ ఋజువుపఱుపఁ బడుచున్న వాదము నందలి ధోరణి నాఁపుట మన్యాధ్యమనిభావము. వాదమునందలిబలము, ప్రోత్సాహము గల్గించునని యిందలియంతరార్థము.

ప్రమార (శాఖ) క్షత్రియులు-వీరు అగ్ని కులక్షత్రియుల న్నాల్లశాఖలలో నొకశాఖ వారు. ఇంద్రాంశ సంభూతులుగఁ జెప్పఁబడిన వారు. వీరి కాదియందు ఆఱు, ధార్, ఉజ్జయిని రాజ్యము లొసఁగఁ బడినటుల చెప్పఁబడినది. వీ రెక్కువపఁమితిగల రాజ్యభాగములం గల్గియుండిరిని ప్రతీతి కలదు. జగము ప్రమారుల దేయనులోకోక్తి వారి దేశములందు వ్యాపించి యుండెనట.

వీరిప్రదేశమునకు “నవకోటిమరుస్థలి” యని పేరయ్యెను. ఇది సత్యజనదీనుండి సముద్రము దనుకను, సింధునది మొదలు యమునానదిదనుకను వ్యాపించియుండినది. ఇందు ౧ నవకోటి శిఖరము, ౨ అర్బుదశిరము, 3 ధాతమందాద్రి శిఖరము, ౪ ఖైరాలుశిఖరము, 5 పాక్కూరు శిఖరము, ౬ రోదుర్వాశిఖరము, ౭ పూగలు శిఖరము ననుసత్తశిఖరము లుండెనని చెప్పఁబడినది. ఆదియం దిది తొమ్మిదిభాగములుగ విభజింపఁబడి నవకోటిమరుస్థలి యని పేరందె నందురు. ఇదియె రాజపుత్రస్థానము. ఇందు ప్రమాణక్షత్రియులలోని ముప్పదియైదు అంత శ్యాఖలవారికిని రాజ్యము లుండెనందురు. వీటి రాజధానులలో ముఖ్యములైనవి. ౧ మహేశ్వ

రము, ౨ ధార్ పురము, 3 మంఠాపురము, ౪ ఉజ్జయిని, 5 చంద్రభాగ పురము, ౬ చిత్తూరు, ౭ అర్జునపురము, ౮ చంద్రావతీ పురము, ౯ మహామైదానపురము, ౧౦ పద్మావతీపురము, ౧౧ అమరకోట, ౧౨ చిక్కేరు రము, ౧౩ లోదుర్వాపురము, ౧౪ పట్టన్ అనునవి పెద్దవియై పేరందియుండెనందురు.

కీ. వె. ఏడవశతాబ్దముదనుక ప్రమాం ప్రభువంశములనుండియై పెక్కుశకము లేర్పడిన వని బలమగుప్రతీతి కలదు. భోజశక మిందుకు సాక్ష్యమనెదరు. వీరిరాజ్యము నర్కదానదిని దాటి, అవ్వలివైపున గూడ వ్యాపించి యుండెను.

చేది దేశపు మహేశ్వర పురాధిపతు లగు సైహాయులు, చిత్తూరుప్రభువులు, ప్రమాం శాఖాక్షత్రియులుగఁ జెప్పఁబడినవారు. రామ ప్రమాంకు డనునప్పాలుఁడు తెలింగానారాజ్య మేలినటుల చౌహానుల వందిమాగధులలో నొకఁడగు చందననాతఁడు తానురచించిన పాటలలోఁ దెల్పియున్నాఁడు. ఇది కీ. వె. తొమ్మిదవశతాబ్దకాలమనితలంపఁబడుచున్నది.

ప్రమాంక్షత్రియులందు ముప్పదియై దంత శ్యాఖలు కలవు. ౧ మోరీశాఖ. వీరు మగధ దేశమేలిన మార్కులు, ౨ సాగ్రీ శాఖ, ౩ ధాల్ శాఖ, ౪ శాంగ్లశాఖ (వీరు పూగల్వభువులు; మార్వారు దేశమేలినవారు), 5 ఖైరాలు (వీరు ఖైర్పూరురాజ్య మేలిన వారు). ౬ ఉమ్మా, లేక సుమ్మా (వీ రిప్పడు మహమ్మదీయ మతస్థుల పోయి యున్నారు తొలింట వీరిది యెడారిప్రదేశమై యుండెను.) ౭ వెహిల్ లేక విహిల్ శాఖ (బిహిల్). వీరు చంద్రావతీ ప్రభువులు. ప్రమాంశాఖ లన్నిటిలోను ప్రముఖులని పేరందినవారు. ౮ మెయిపావత్ శాఖ (వీరు మేవాడులోని బిజోలీ ప్రభువులు.) ౯ బుల్వార్

శాఖ (వీరిరాజ్యమున కుత్తరపుటెడారి లేక పెద్ద యెడారి యనిపేరు. ౧౦ కాబా (తొల్లింటి సారాప్రదేశమున శిరోహి సంస్థానపువారు.) ౧౧ ఓమ్మూ తవరశాఖాక్షత్రియులు (వీరు మాళవ దేశమును పండ్లెడు తరములు పాలించిరి. ఇది ప్రమాంకులపాలైయుండిన రాజ్యములలోను మిగుల గొప్పది. కీ. వె. ౧౮౧౭ యుద్ధము నుండి వీరు స్వతంత్రతం గోల్పోయి బ్రిటీషు రాజ్యమున సామంతులైరి.) ౧౨ రేహోరుశాఖ యు, ౧౩ ధూండశాఖయు, ౧౪ సారతీయశాఖ యు ౧5 హరైరు శాఖయు (నాలుశాఖల క్షత్రియులు) తొల్లింటి మాళవ దేశమునందు గోసియా సామంతప్రభువులలోనివా రని చెప్పబడినవారు. ఇంకను ౧౬ చవొండశాఖ, ౧౭ కెజూర్ శాఖ, ౧౮ సద్రో శాఖ, ౧౯ బరొటాశాఖ, ౨౦ పూసీ శాఖ, ౨౧ సంపల్ శాఖ, ౨౨ బీబాశాఖ, ౨౩ కాలూసల్ శాఖ, ౨౪ కల్కో శాఖ, ౨5 కొహిలాశాఖ, ౨౬ పూపాశాఖ, ౨౭ క హూరియాశాఖ, ౨౮ ఛండీ శాఖ (వీరు చంపాన రాజ్య మేలినవారు), ౨౯ డేబాశాఖ, ౩౦ బర్వర్ శాఖ, ౩౧ జీసాశాఖ, ౩౨ పోసాశాఖ, ౩౩ ధూంతాశాఖ, ౩౪ రికం శాఖ ౩5 త్రైకాశాఖ.

ఈ అంతశ్యాఖలు గాక ఇంకను గొన్ని యంతశ్శేదశాఖలు కలవందురు గాని, సరిగా తెలియరావు. మహమ్మదీయాన్నత్యకాలమున వీరిలో కొందఱు బలహీనులై మహమ్మదీయ మతస్వీకరణ మొనర్చి తమరాజ్యాధిప ములను నిలుపుకొని రనియుఁ జెప్పఁబడినది. అట్టి వారు సింధునదికన్వల నున్నవారని చెప్పఁబడినది.

ప్రమాంశాఖాక్షత్రియుల ముఖ్యపట్టణములు ౧4— ౧ మహేశ్వరము, ధార్ పురము, ౩ మంఠాపురము, ౪ ఉజ్జయిని,

౫ చంద్రభాగపురము, ౬ చిత్తూరు, ౭ అర్బుద పురము, ౮ చంద్రావతీపురము, ౯ మహా మైదానపురము, ౧౦ పద్మావతీపురము, ౧౧ అమరకోట, ౧౨ చిక్కేర్పూరము ౧౩ లోదుర్వా పురము, ౧౪ పట్టణ్.

ప్రముచుడు—ఋషి. ఇతఁడు రైవతక పర్వతమునం దుండువాఁడు. కుమార్తె కేవతి.

ప్రమేహము—సెగరోగముయొక్క పరిణామము. ఇందు తత్కారణముగఁ గల్గిన అతిమాతృవ్యాధికూడ నుండును.

ప్రమోంటోరీ (Promontory) — (అగ్రము చూడుఁడు.)

ప్రయాగ— ప్రయాగలు హిమవత్పర్వతముపై నైదు కలవు. అవి పంచప్రయాగలనంబడుచున్నవి. ప్రయాగ యన యాగ ప్రధాన మగుపవిత్రస్థలి యని భావము. సాధారణముగ ననేకనదు లొకచో కలియుతావులకు, అనఁగా ఒకనదిలో వేరొకనది సంగమించుతావులకు ప్రయాగత్వ ముగోపాపంబడుచుండును.

భరతదేశమున ప్రయాగ యన నాయుక్త రాష్ట్రములలోని అలహాబాద్ పురముకడ గంగానదిలో యమునానది సంగమించు తావున ప్రయాగ యని దేశమంతటను ప్రతీతి కలదు. మఱియు నత్తావుననె సరస్వతీనది యంతర్వాహినియై వచ్చి గంగానదిలో సంగమించునని చెప్పఁబడియుంట త్రివేణి యనియు నందుకు. సరస్వతి గానరాదు. ప్రయాగ యనిన దేశమంతటాగల ప్రతీతి ఇత్తావునకే. తొల్లింటి ప్రయాగ కీనడుమకాలమున ధారాగండ్ అనియు, అవ్వల పిదపకాలమున పెరిగిననగరమున కలహాబా దనియు కొత్తపేరులు సిద్ధమై, ఇక్కాలమున కట్లె యున్నను, ప్రయాగ

యని మాతృము వాడుక తగ్గలేదు. ఇట నదీసంగమముకడ మాధవస్వామి దేవస్థాన మున్న కారణమున నాదేవుని వేణీమాధవస్వామి యనియు, నీక్షేత్రమునకు మాధవప్రయాగ యనియు ననుచున్నారు.

ఈ ప్రయాగ తీర్థనాయక మని చెప్పఁబడినది. శ్లో॥ త్రివేణి మాధవం సోమం భరద్వాజంచ వాసుకిం! పంచేక్షయవలం. కేషం ప్రయాగే తీర్థనాయకే! యని యిటఁగల పుణ్యస్థలులు వివరింపఁబడినవి. తొల్లింట నిటభరద్వాజ భాగ్యము ముండెను. ఆనాటి శివలింగము దర్శించుచున్నారు. సంగమముకడ నగ్నరుచకృత్త కట్టించిన కోటయందు పాండవాగ్రేసరుడగు యుధిష్ఠిరమహారాజుకట్టించిన పాతాళపురి దేవాలయము కలదు. అందే అక్షయవలమున్నది. మఱియు ప్రయాగయ లోపీదేవీశక్తి పీఠమును ప్రజాపతివేదికయుం గలతావు.

ప్రయాగ తొల్లింట రామాయణకాలమున నయోధ్య కోసలరాజ్యమునకును, (రామాయణ కాలమున కోసల దేశమునకే జెందియుండెనని చెప్పఁబడినది.) చంద్రవంశపురాజులకాలమున ప్రతీస్థానపురరాజ్యమునకు జెందియుండె నని జెప్పఁబడినది. ప్రతీస్థానపురము రాజధానిగ గల రాజ్యమునకు ప్రయాగ దేశ మనియేపేరుండెనని తెలియుచున్నది. ఇటకు గంగానదికన్వలనేయుండు జూసీ(తొల్లింటి ప్రతీస్థానపురము) చంద్రవంశపురాజులకు రాజధాని. అందే పురూరవ చక్రవర్తియు, నహుష మహారాజు, యయాతిమహారాజు, పురుమహారాజు, దుష్యం తమహారాజు, భరతమహారాజు రాజధానిగ రాజ్యపాలన మొనర్చిరని బ్రహ్మపురాణము ౧౦-౧౧-౧౨ అధ్యాయములను, లింగపురాణము ౧-౬౩ యందునను చెప్పఁబడినది. ప్రతిష్ఠానపురము కాలవశమున చెడి దగ్గమై పోయిన

కతన షాసీ (కాలిపోయినతావు) యనుపేరు
వహించి నేటికి నట్లే యున్నది.

ప్రయాగ కామేశ్వరకవి— ఆంధ్రీకవు
లలో నాధునికులందు పరిగణించబడినవాడు.
తెలగాణ్యబ్రాహ్మణుడు. విశాఖపట్టణమండల
వాసి. కాసికసగోత్రము. తండ్రిపేరు సర్వేశము.
తాతపేరు నారసింహము.

రచించినది గోపాలలీలానుధాలహరి యను
శృంగారకావ్యము. దీనిని రామతీర్థస్వామికిఁ
గృతి యిచ్చెను

ప్రయోజన మనుద్దిస్య న మందోషి
ప్రవర్తతేతన్యాయము - ఎంతబుద్ధిహీనుఁ
డైనను ప్రయోజనములేని పనికి జొరఁడని
భావము.

ప్రయోజనానుబంధము-(అనుబంధ
చతుష్టయము చూడుడు. అందులో నొకటి.)

ప్రళంబ (పుర) ము- రోహిణిండు
నందు పడమరగా బిజనోర్పురమున కుత్తర
దిశను ఎన్నిదిమైశ్చదూరమున మడవార్ లేక
ముండోర్ అనియు పిలువబడుచున్నది. దీనిని
గూర్చినప్రశంస రామాయణము, అయోధ్యా
కాండము ౬౮ అధ్యాయమునఁ గలదు.

దీనికి మతిపుర మనియు నొకప్పుడు పేరుండె
నని తెలియుచున్నది. (మతిపురము చూడుడు)

ప్రతాపసన్నిపాతము — (సన్నిపాత
దోషము చూడుడు.)

ప్రవణుకులగోత్రము—(ప్రహీణికుల
చూడుడు.)

ప్రవరపురము— కాశ్మీర దేశములోని
శ్రీనగరమునందలి యొకభాగము. రాజతరంగిణి
యం దీపేరె వాడబడినది.

ప్రవరసేనపురము— (కాశ్మీర దేశము
చూడుడు.)

ప్రవర్తన ననుసరించియే బ్రతుకు
తెలు వుండుట— (ఆంధ్రీలోకోక్తి)

ప్రవారేయగోత్రము — (వీతహవ్య
లేక యాస్క-గణము చూడుడు.)

ప్రవాహిగోత్రము — (భరద్వాజఉప
గణము చూడుడు.)

ప్రవాహేశ్వరవాదిశైవము—ఇది చతు
ర్దశశైవభేదమతములలో నొకటి. (చూడుడు.)

ఈమతమున త్రిపదార్థములు, మలత్రయము,
శివసమవాదిశైవమునందు వలెనే యుండును.

ఇందు విశేషముగ ముక్తాత్మలు చెప్పబడిన
వదురు. ముక్తాత్మలు ఈశ్వరరక్షితములు. వీరి

కనాది యగుసులము లేదనియు, మాయూ
బంధము నొంది శరీరేంద్రియములచేత నైహి

కానుభవమునందుచు వ్యాపించియుండు రనియు
నందురు. మాయూకర్మలమూలమున జన్మములం

దుచుండునది యాత్మ(ప్రాణము)యనియు, వీరి
మతదీక్ష నందుటచే మాయము, కర్మలును

నశించి. శుద్ధావస్థ యాత్మకుఁ గల్గిననియు,
అదియే ముక్తి యనియుం జెప్పదురు.

ప్రవాహ్లేయగోత్రము. (భరద్వాజ
ఉపగణము చూడుడు.)

ప్రవీరుఁడు— (మలయధ్వజుఁడుచూ.)

ప్రవిరోధనమన్యవు లేక ప్రవీరుఁడు
పూరుసంతతి కుత్సీయుఁడు. తండ్రి పాళి
నాగుఁడు

ప్రవేశము—ఇది సంగీతశాస్త్రమందలి
క్రియా పాణములోని మాన్యక్రియయందలి నిశ్శబ్ద
క్రియలలో నొకటి. (క్రియా పాణము చూ.)

ప్రశస్తగోత్రము—(ఔశనసగణముచూ.)

ప్రశస్తగోత్రము— (ఔతథ్య ఉపగణము
చూడుడు.)

ప్రసక్తానుప్రసక్తన్యాయము- ఒకేపని యందు ప్రసక్తి (ఒక ఫలితము) అనుప్రసక్తి (వేరొక ఫలితము) కూడ గల్గుటయం దీన్యాయము వాడుదురు.

ప్రసంగయానము — రాజనీతియందు చెప్పబడిన పంచయాసములలో నొకటి. (మఘ్నణము, లేక మఘ్నశైశ్వర్యములు చూడుడు.)

ప్రసవగండములు — (ప్రసూతిగండములు చూడుడు.)

ప్రసాదగోత్రము-(శిష్యాఉపగణముచూ.)

ప్రసాదుడు— ఇంద్రద్యుమ్నునిసంతతి వాడగు నొకనృపాలుడు.

ప్రసూతిగండములు (ప్రసవగండములు)—ఇవి జననమునాడు గతిగండములు, ౨ లగ్నగండములు, ౩ నక్షత్రగండములు నని త్రివిధములు. (ఈగండముల కాలముంగూర్చి దోషములు చూడుడు.)

అమావాస్య ప్రతిపత్తులయొక్క సంధియందును, సంచమీషస్థులయొక్క సంధియందును, దశమి ఏకాదశులయొక్క సంధియందును, పూర్ణిమాప్రతిపత్తులయొక్క సంధియందును, రెండుగడియల కాలము తిథిగండ మనబడును. కలకసింహములయొక్క సంధికాలమందును, వృశ్చికధనుస్సులయొక్క సంధికాలమందును, మినమేషములయొక్క సంధికాలమందును, అరగడియకాలము లగ్న గండమనబడును. రేవతి అశ్వినులయొక్క సంధికాలమందును, ఆశ్లేషా మఖలయొక్క సంధికాలమందును, జ్యేష్ఠమూలలయొక్క సంధికాలమందును ఎనిమిది గడియలు నక్షత్రగండ మనబడును.

ఈ గండకాలములయందు జనించిన శిశువులకు శాస్త్రోక్తిగా శాంతిజరుగవలెను. దుష్టనక్షత్రములయందు జనించినయెడలను శాంతి

విధ్యుక్తముగా చేయవలెను. గండత్రయమందు జనించినశిశువు జీవించుట దుర్లభము.

ప్రసూతివైరాగ్యము, శ్రుశానవైరాగ్యము, పురాణవైరాగ్యము నిలుచునవి కావు—(అంధోలోకోక్తి.)

ప్రసూతిశాంతిములు — ఉతరానక్షత్ర ప్రధమపాదము, పుష్యమీనక్షత్ర ద్వితీయ తృతీయపాదములు, పూర్వాషాఢయొక్క తృతీయపాదము, చిత్తానక్షత్రముయొక్క ప్రథమ ద్వితీయపాదములు, ఆశ్లేషానక్షత్రముయొక్క చతుర్థపాదము, మఘానక్షత్రప్రధమపాదము, రేవతీనక్షత్రచతుర్థపాదము, అశ్వుని ప్రధమ పాదము, జ్యేష్ఠమూలనక్షత్రముల ఒకటి రెండు మూడు నాలుపాదములు, తండ్రిజన్మనక్షత్రమునను, పిల్లగాని, పిల్లవాడు గాని జనించిన శాంతి చేయవలయును.

ఇంకను తిథిగండములు, నక్షత్రగండములు, రాశిగండములుగూడా శాంతి చేయవలసినవేయగును. మఱియు కృష్ణపక్షచతుర్దశి అమావాస్యలయందు జననము సంభవించిన శాంతిచేయవలయును. (గండములంగూర్చి దోషములు చూడుడు).

ప్రసేనచిత్తుడు— ఇత్యోకు సంతతి సూర్యవంశ క్షత్రియుడు. తండ్రి మాంధాత. సోదరులు సుసంధి, ధ్రువసంధి, అంబరీషుడు.

ప్రసేనచిత్తుడు జమదగ్ని మామ యనియు, రేణుకతండ్రి యనియు, పరశురాముని మాతా మహుఁ డనియుఁ జెప్పబడినది.

ప్రసేనుడు—అతి చంద్రీయాదవవంశ క్షత్రియుడు. తండ్రి శూరుడు. అన్న గారు సత్రాజిత్తు. (శమంతకమణి, అకూరుడుచూ.)

ప్రస్తమము—(అయర్వేదమాసము చూ.)

ప్రస్తరపహారణన్యాయము ప్రస్తర మన పిడికెడుదర్భగడ్డి యని భావము. కొన్ని క్రతువులందు పిడికెడుదర్భగడ్డిని వేదికయం దా ప్రరణగ వైచి, దానిపైపాత్రల నుంచుదురు. అంతమున నీప్రస్తరమును సైత మాయగ్ని యందే హూమ మొనర్చుదురు. రెండుకార్యములకు పనికీపచ్చుటంగూర్చి యీన్యాయము వాడుచుండురు.

ప్రస్తలదేశము-పాటియాలా సంస్థాన రాజ్యము ఇప్పటి ఫిరోజ్ పూరు, సిర్సా, పాటియాలా ప్రాంతసీమల కొకప్పు డీపేరుండె నని తెలంపఁబడుచున్నది.

మహాభారతము, ద్రోణపర్వము ౧౭ యందు దీనివ్రశంస గలదు.

ప్రస్తానత్రయము-- ఉపనిషద్భాష్యము, బ్రహ్మసూత్రభాష్యము, గీతాభాష్యము వీట్లకు ప్రస్తానత్రయ మనిపేరు. వీట్లకు వేర్వేరుసిద్ధాంతములమతములవారు వారిపద్ధతుల కనుకూల మగురీతిని వేర్వేరుభాష్యములు రచించుకొనిరి.

ఉపనిషత్తులన నిట అన్ని మతములవారును అంగీకరించిన దశోపనిషత్తు లని యెఱుంగునది. ౧ ఈశావాస్యోపనిషత్, ౨ కేనోపనిషత్ ౩ కఠోపనిషత్, ౪ ప్రశ్నోపనిషత్, ౫ముండకోపనిషత్, ౬ మాండూక్యోపనిషత్, ౭ తైత్తిరీయోపనిషత్, ౮ ఐతరేయోపనిషత్, ౯ ఛాందోగ్యోపనిషత్, ౧౦ బృహదాశ్వాశ్యోపనిషత్. ఇవి దశోపనిషత్తు లనఁబడును. ఇంక బ్రహ్మసూత్రములు వేదవ్యాసకృతములును, గీతయన భగవద్గీతయు నని యెఱుంగునది.

ప్రహర్షణగణము - ఇది విశ్వబ్రాహ్మణులయం దొకగణము. ఇం దైదుగోత్రములు చెప్పఁబడినవి.

(అధర్వణశాఖ విశ్వబ్రాహ్మణులు మా).

౧ ప్రహర్షణగోత్రము- ప్రహర్షణ, శిలా దండ, లోకవేత్త, (త్రీయూర్షేయ)

౨ లోకవేత్తగోత్రము- లోకవేత్త, గోత్ర భేద, సహస్రీబాహు (త్రీయూర్షేయ).

౩ చిత్రోకమను-శిలాదండ, లోకవేత్త, గోత్ర భేద, సహస్రీబాహు, చిత్రోక. (పంచూర్షేయ ప్రవర.)

౪ సహస్రీబాహు-సహస్రీబాహు, చిత్రక, భావబోధ (త్రీయూర్షేయప్రవర)

౫ దేశికమనుముషిగోత్రము-సహస్రబాహు, చిత్రోక, హావబోధ, మాందిని, దేశిక. (పంచూర్షేయప్రవర).

ప్రహిణీకుల గోత్రము ఆరణ్యవైశ్యుల ౧౦౨ గోత్రములలో నొకటి. (వైశ్య గోత్రములు చూడుఁడు). ప్రహిణీకుల (ప్రవణుకుల లేక పైఁడికుల) గోత్రము. ఏకూర్షేయ (౨౯) గోత్రము, సంస్కృతగోత్రము. గార్గ్యస గర్గణము. ఆంగీరస్వి. ఆప స్తంభయజుశ్యాఖ. ప్రమాణగ్రంథములు ధర్మసింధు, నిర్ణయసింధు. సమాసగోత్రము ఆంగీరస. పర్వతేశుఁడు దేవత. పుష్పాంబ భార్య. పంపాతీరము తపస్సానము. పుష్పసరస్సు తటాకము. జపము లక్ష. దీపములు ౩౦. ఊత్రసంఖ్య ౪౦. పనసపండు దానము. కాశరకాయ వృజ్జనీయము.

ప్రళయము—ప్రళయమన కల్గినసృష్టి నశించుట యని యెఱుంగునది.

తొల్లి కల్గినసృష్టి నశించుటకగు నేర్పాటులు చిత్రములు. పాణులకు నిత్యప్రళయము, నైమిత్తికప్రళయమునని ద్వివిధముగల్గును. నిత్య ప్రళయము నిద్రజెంది మృతినందునట్లే చేష్టలు దక్కియుండుట. నైమిత్తికప్రళయము మృతి.

సృష్టినందిన జగత్తంతయు పరమేశ్వరునిచేత పరమేశ్వరునియొక్క సృష్టి యొనర్చు నవస్థకు

“విధాత, లేక బ్రహ్మ” యని నిరూపణాకారము. ఇట్టి బ్రహ్మయొక్క చర్యలు మృత్యున. సృష్టియొక్క కార్యములు, కల్గిన సృష్టియొక్క సశింపు నని భావము. దీనికే పాశ్చాత్యమని పేరు.

మనుష్యమానముచే వేయి మహాయుగముల కాలమగు ౪౨౦౪౦౦౦౦౦ సంవత్సరముల కాలమును బ్రహ్మకు పగలని యెఱుగఁడుము. దీనికి సృష్టికాల మనిపేరు. బ్రహ్మయొక్క రాత్రికాలముగ నెఱుఁబడిన మరింతకాలము పాశ్చాత్యకాలము నందు సృష్టి యంతయు లయమయ్యెడిని. ఇంక సంధులకాలము సృష్టిపాశ్చాత్యముల నడుమఁగల సంధికాలములే. ఇది నైమిత్తిక ప్రళయ మనంబడును.

బ్రహ్మయొక్క ఆయు వని చెప్పఁబడు మనుష్యమాన 3౧౧౦౪౦౦౦౦౦౦౦౦ సంవత్సరములకాలము గతించి, సృష్టియొక్క పరమాయువునమాప్తిచెందఁగనే, సృష్టి సమసించి తిరుగ సృష్టిని పరమేశ్వరుఁడు తలంచువఱకు (అనఁగా తిరుగ వేఱక బ్రహ్మ కలుగువఱకు) పాశ్చాత్యకాలమే గాన సృష్టి యుండదు. దానికి పాశ్చాత్యకాశ్చాత్యమని పేరు.

పరమేశ్వరునకుఁగలస్థిత్యవస్థనునిచారించుము. బ్రహ్మసృష్టికి నిరూపణాకార మైనట్టి పరమేశ్వరునిస్థితికి విష్ణువు నిరూపణాకారము. శివుఁడు లయావస్థకు నిరూపణాకారము. బ్రహ్మయొక్క పతనము విష్ణువున కొకదిన మనియు, విష్ణుదేవుని ఆయు వీ లెక్కను ౧౦౦ సంవత్సరములు గడచి విష్ణుపతన మగుట శివున కొకదిన మనియు, ఇట్లు శివుఁడును నూఱుసంవత్సరములు గడపి పతనమగుకతన అత్యంతికాశ్చాత్యము కల్గును. అట్టితటి నొక్కపరమేశ్వరుఁడే ఆనంద లక్షణమాత్ముఁడై సర్వసంహార మధ్యమునందుండెడిని. దానికే మహాపాశ్చాత్య మందురు.

ప్రళయములు— పాశ్చాత్య మన సర్వనాశకరమని యర్థము. ఇవి నిత్య, నైమిత్తిక, పాశ్చాత్య, అత్యంతిక పాశ్చాత్యము లని నాల్గు విధములుగ నద్వైతులును, లఘు గురు పాశ్చాత్యములుగ ద్వైతులును చెప్పుదురు.

నిత్యపాశ్చాత్యము- నిద్రించి సర్వచేష్టలుదక్కియుండుట.

నైమిత్తికపాశ్చాత్యము-బౌష ధాదులవలనను, యోగ సాధనలవలనను చైతన్యముబాసి చేష్టలు దక్కియుండుట.

పాశ్చాత్యపాశ్చాత్యము-మృతి. అత్యంతికపాశ్చాత్యము- జగత్తంతయునాశనమగుట.

లఘుపాశ్చాత్యము- తుపాను, గాలివానలు, అగ్నిప్రమాదములు మొదలగు వాట్లవలన వీరువా రనుభేదము లేకుండ పాశ్చాత్యులు శరీరములను విడువవలసినవచ్చుట.

గురుపాశ్చాత్యము- ఇది అత్యంతికపాశ్చాత్యము వంటి జగత్తంతయు నాశన మగుటయె.

పక్షాత్నాద్ధి పంకస్య దూరాదస్పర్శనం వరవ్—ఇది సంస్కృతభాష యందలి లోకోక్తి.

బురద తనకు దగిలినవిదప కడిగుకొనుట కన్న దూరము తొలఁగి తిగులకుండ తప్పించు కొనుటయే శ్రేయమని భావము.

పాశ్చాత్య— పాశ్చాత్యయొక్క తండ్రి.

ప్రాకామ్యసిద్ధి—(సిద్ధి-సిద్ధులు చూ.)

ప్రాకృత భాష—ద్వితీయపాశ్చాత్య. అష్టభాషలలో నొకటి. (భాషవన్నిదివిధములుచూ.)

ప్రాకృతభేదములు — పాశ్చాత్యభేదములు ౬. నాలుకాదులయం దుపయోగించెడి పాశ్చాత్యభాష ఆఱువిధములు.

౧ ప్రాకృతభాష. ఇది తొల్లి మహారాష్ట్ర దేశమున వాడుకయం దుండెను. సంస్కృత నాటకములందు స్త్రీపాత్రలకు విదూషకునకు వాడఁబడును.

౨ శౌరసేని. శౌరసేన దేశమున తొల్లి యీ భాష వాడుకయం దుండెను. సంస్కృత నాటకముల దధమపాత్రల కీ భాష వాడఁ బడును.

౩ మాగధి. మగధ దేశమున తొల్లి ఈ భాష వాడుకయం దుండెను. సంస్కృతనాటకములం దత్యధమపాత్రల భాష వాడఁబడును.

౪ పైశాచి. తొల్లి పాండ్య, కేకయ, నేపాల, కుంతల, చోళ మొదలగు కొన్ని దేశముల నీ భాష వాడుకయం దుండెను. సంస్కృత నాటకములం దీ భాష రాక్షసపిశాచాది నీచ పాత్రలకు డఁబడెడిని.

౫ చూలికాపైశాచిభాష. ఇదియు పైశాచి భాష వాడఁబడుతావులందే వాడఁబడును.

౬ అపభ్రంశము. అడవిభాషగను, చండాల యవనాదిపాత్రలకును వాడఁబడును.

పాత్రోచితములుగ నీయాఱుభాషలు నాటకములందుపయోగింపఁ బడుచుండును. మఱియు నీపట్వాకృతములందు తత్సమ, తద్భవ, దేశ్య భేదములచే పదు నెన్నిదివిధము లగును. గాన అష్టాదశప్రాకృతము లని వాడఁబడుటయుఁ గలదు.

ప్రాకృతయోగము (మంత్రయోగము) — (అభ్యాసయోగములు చూడుఁడు.)

ప్రాక్కాళీనది (Kalinadi East) — ఇది కుమాన్దివిజను కడభాగమున, యారాసమీపమున, కాళాపాణి యనంబడుతావున జనించెడి కాళీనది కానేరదు. ఇది యని యెఱుంగునది.

ఈనదియు కుమానుడివిజనునందే గల పర్వతములందు జనించి పూర్వమార్గమున యగుచు సంకాశ్యపురము, కనూజల ప్రక్కంబడి నడిచి ధవళగంగ, గౌరీ, చంద్రభాగలం గల్పుకొని కాళీగంగ యని పేరంది, కాళీనది, కాళినీనది యనియుఁ బరఁగుచు గంగానదియందు సంగమించును. దీనిప్రశంస పద్మపురాణ, సర్గ ౧౯ యందు కలదు. సుప్రసిద్ధమహాకాలక్షేత్ర మీనదీతీర మని చెప్పఁబడినది.

ప్రాగభావము — (అభాషములుచూ.)

ప్రాగల్భ్యహినస్యనరస్యవిద్యాశస్త్రం యథా కాపురుషస్య హస్తీ — ఇది సంస్కృత భాషయందలి లోకోజ్ఞాన శూన్యని విద్య కాపురుషుని (మూర్ఖుని) చేతయందున్న ఆయుధమువంటి దని భావము.

ప్రాగావసు గోత్రము — (కణ్వుడపగణముచూడుఁడు.)

ప్రాగ్జ్యోతిష పురము — ఇప్పటి ఆసాము నందలి గౌహతిపురము. తొల్లింటి కామరూప దేశపురాజధాని ప్రాగ్జ్యోతిషపుర మని పోల్చి యున్నారు.

ఇంకను వేత్రవతీనదీ (ఇప్పటి బేట్వా) తీరమున వేచొక ప్రాగ్జ్యోతిషపుర ముండినటుల రామాయణము, కీర్తింధాకాండ, ౪౨ అధ్యాయమువలనను, బ్రహ్మపురాణము ౨౦ అధ్యాయమువలనను తెలియుచున్నది. ఇదియే నరకాసురుని పురమని సరిపోల్చుట యుక్తము.

ప్రాగ్భోధిపర్వతము — ఘలుణీనది కడముగా నున్న మోరాపర్వతము. ఇది బుద్ధగయకు వాయవ్యదిశగా మూఁడుమైళ్లు దూరము. ఆర్కియాలోజికల్స్ రెవియూనందు (3-౧౦౫) బుద్ధభగవానుఁ డీకొండనుండి బుద్ధగయ కేగినని చెప్పఁబడినది.

ప్రాగ్వాల్ పట్టా - కాశీయందు గంగా పుత్రులును, గయయందు గయావంశులును, ప్రయాగయందు ప్రాగ్వాలురును అదియందొక తెగవారే గాని తరువాత వేత్ర చీలిపోయిరట. అలహాబాదు పట్టణమున (ప్రయాగయందు) త్రివేణీలో స్నానమాడు యాత్మీస్థులకడ వీరు సుంకము గొనుచుండురు. తొల్లి యగ్గురు చక్క వర్తి అలహాబాదు కోట గట్ట పునాదులు త్రివేణీసంగమస్థలికడఁ దీయింప నొక నరబలి యాయనిది ఆకోటగోడ నిలువక పునాదులు జాఱిపోవుచుండె నట. అట్టితఱి నొక ప్రాగ్వాల్ చక్కవర్తికడ కేగి తనవారి త్రివేణీయందు స్నానసుంకము శాసించబడుట ప్రతిఫలముగా తన ప్రాణము నాకోటపునాదులందుఁ గోల్పోవ నంసిద్ధుడ నని విన్నవించె నట. అగ్గురు అంగీకరింప నాతఁ డట పడి మడిసెనట. ఆ పునాదులు నిలిచి కోటగోడలు లేవ, చక్కవర్తి అట్లె ప్రాగ్వాలుసంఘమునకు త్రివేణీస్నాన మొనర్చువారినుండి సుంకముఁగొన పట్టా నిచ్చెనట. నాటినుండియు తమ కది హక్కుగ నేర్పడియె నని వచింతురు.

ప్రాగ్విజయ (పుర) ము—ఇది యిప్పటి ఆసామునందు జ్యోతియా యనుపేరం బరఁ గుచున్నది. మార్కండేయపురాణము ౫౭ అధ్యాయమున దీనిపంశంప కలదు.

ప్రాచార్యగోత్రము—(అగస్త్యుడవగణము చూడుడు.)

ప్రాచీకుఁడు (బుచ్చేయువు)—(ప్రాచి న్వానుఁడు చూడుడు.)

ప్రాచీనయోగ్యగోత్రము—(జనుదగ్గి భిధాడవగణము చూడుడు.)

ప్రాచీనబర్తి లేక బర్తిపదుఁడు—తండ్రి హవిర్ధానుఁడు. తల్లి ధిషణ. ఈతఁడు

పెక్కు-యజ్ఞము లొనర్చి ప్రాచీనాగ్రకుశలు జగమంతయుఁ గప్పినవాఁడని పేరందినమహా సీయుఁడు. భార్య శతధృతి. ఈమెయందు సమానరూప గుణ సాహస లక్షణములు గల వారు పదిమంది సుతులు గల్గిరి. వా రందరు ప్రచేతనులను పేరుగలవారే. అందరు తపస్సంపన్నులే. (ప్రచేతనులు చూడుడు.)

ప్రాచిన్వానుఁడు లేక ప్రాచీకుఁడు లేక బుచ్చేయువు—అత్తి చంద్రీ పూరు వంశక్షత్రియుఁడు. తండ్రి మొదటిజనమేషయుఁ డు. కుమారుఁడు అంతిసారుఁడను నామంతరము గల మతిసారుఁడు.

ప్రాజ్ఞాటిసీమ—(పాకనాడు చూ.)

ప్రాజ్ఞుఁడు—పూరుసంతతి. చంద్రవంశ క్షత్రియుఁడు. తండ్రి రుచిరాశ్వుఁడు.

ప్రాటిక్వి (Pratique)—వాణిజ్యపరిభాషా పదము. అంటువ్యాధు లీరేవున లేవనియు, ఓడ యిటనుండి ఫలానారేవులకు జని వర్తక మొనర్చు వచ్చుననియు, ఓడకిచ్చెడి యుత్తరువు, లేక అనుమతిపత్రము.

ప్రాణనాతిస్కులు (ధామకుగురూ జీ)—వీరు బోధించిన మతమునకు 'ధామ' కృతమని పేరయ్యెను హిందూ మహమ్మదీయ మతములందలి వేదాంతతత్వసారములం జేర్చి వీ రేకమతతత్వముగ బోధించుచుండి రట. ప్రాణనాతిస్కునకు బుంజేల్లంకమేలిన క్షత్రియ ప్రభువులయాదరణ యుండెడి దట. వీరు తమ దేవాలయములందు మతగ్రంథములనిడి పూజించువారిని చెప్పబడినది

వీరికి ప్రాణనాతిస్కువైష్ణవు లని వాడుక నామము కలదు. "సమరసవేదు" లని కొందఱ నెవరు. సర్వసాధారణముగ నందరు ధామకు లనివాడుచున్నారు. ప్రాణనాతిస్కునకు ధామక్ గురూజీ యని వాడుక యుండెనట.

ప్రాణవాయువు (Oxygen) — ఇది మహావాయుమండలియందు ముఖ్యభాగమని చెప్పబడిన గాలి. అం దిది ఐదవభాగముగ నుండెడిని. ఊపిరితీయుటలో పీల్చుతఱి లోని కేగినగాలినుండి ఆక్సిజెనుగాలి శరీరమందలి రక్తమును శుభ్రపఱుప నుపయోగపడి, కొంత వఱకు చెడి, కార్బన్ తో కలిసి Carbon-dioxide గా నై బయటికి వచ్చి తిరిగి పరిశుభ పడుటకు మహావాయుమండలియందు న్నరెడివి. ఆక్సిజెన్ గాలి లేనియెడల ప్రాణములు శరీరమందు నిలుచుట యుండదు. అగ్ని యురాజదు.

ఆక్సిజెనునందు రంగు, రుచి, వాసన లుండవు. ఒకపాలు ఆక్సిజెనుగాలియు, రెండుపాలు హైడ్రోజెనుగాలియు (Hydrogen gas) కలిసిన ఉదక మయ్యెడిని. ఆక్సిజెను ఆక్సైడు (Oxides) లు చేయుట కితరపదార్థము లందు కలుపుదురు. ఆక్సిజెను, హైడ్రోజెను కలిసిన మండును. Lime light నందిదివాడబడును. దీని మంటవేడికి లోహము లతుకుచున్నారు.

ప్రాణవాయువు (Oxygen) ఊపిరి-గ్రీన్ స్టఫ్—ప్రాణవాయువును అంగమున ఆక్సిజెన్ అనెదరు. అది ప్రాణులు ఊపిరితీయుట యందు ముఖ్యపదార్థము. అది గాలిలోని ప్రధానభాగముగ వాతావరణమునం దున్నది. అది లేనిది జీవించుట యసంభవము. మనుష్యులు, జంతువులు, పక్షులు, చేపలు మొదలగు జలచరములే గాక, చెట్లుగూడ ప్రాణవాయువునేబీల్చును. ఆక్సిజెనునకు వెలుతురు ముఖ్యమని కనిపెట్టబడినది. ఆక్సిజెనుగాలి లోనికి పీల్చబడి, Carbon అనంబడుగాలితో కలువబడి, పైకి ఊపిరి విడుచుటతో వెడలనంపబడుచుండును. ఈకార్బను ఈసందర్భమున వజ్రములు, రాక్షసబొగ్గు, గాంపైటు(సీసములోని నల్లగవ్రాయుభాగము)లం గల్గించునదియని వివరించి విడిచె

దము గాక. కార్బను వాడుక అవస్థయందు Carbon Dioxide అనబడుచుండును. అనఁగా ఆక్సిజెనుతో కార్బనుతో కలిసియున్నస్థితియం దీ క్షర వర్తించునని యెఱుగునది. ప్రాణులు, మొక్కలు మొదలగున వన్నియు జీవించుటకు మొకలిడినక్షణమునుండియు ఆక్సిజెనును పీల్చుచు, కార్బను డియాక్సైడును పైకి వదలుచుండును. ఈవిని మృతినందుదనుక విధియే. ఇది లేకపోవుట Suffocation అని అంగమున పేరు.

దీని నిట్లు వదలి సూర్యరశ్మి ప్రాణులు జీవించుటకు ముఖ్యమని తొలుత వివరింపవలసియుండును. దీని ప్రాముఖ్యమునుండియే. అంగ శాస్త్ర విదులు “No Light, No Life” అను ఉక్తి నేర్పఱచి వాడుచుందురు. చెట్లు ఆక్సిజెనును చాల తక్కువగను, ఆలస్యముగను పీల్చుకొనును. ఇంక చెట్లయందు, అందు ముఖ్యముగ వాటి ఆకులందు గలరంగునకు అంగవృక్ష శాస్త్రమున “Chlorophyll” అని పేరిడియున్నారు. అంత పోకవుగను, తిరుగుడుగను ఉన్న ఆశబ్దమును

డఁగఱ్ఱముగనుంట నేమొ. పెక్కం డ్రాంగే యులు దానిని “Greenstuff” అని డఁదొడఁగిరి. ఈపదార్థము పుట్టుకొంకు-లేక కుక్కగొడుగులు (Mushrooms) మొదలగు నధమపుజాతులందుండక దక్కిన నమస్తములగు చెట్లయందు గ్రీన్ స్టఫ్ ఉండలేరును. ఇదియె ముఖ్యమైన పదార్థము. ఇట్లయ్యును సూర్యరశ్మియే లేకుండున నిది చెట్టునకు నిరర్థకమే. ఇంకనుగొందఱు సూర్యరశ్మియె ఈగ్రీన్ స్టఫ్ ను చెట్టునందు గల్గించునని యనుచున్నారు. తిరుగనదియె సూర్యరశ్మినుండి చెట్టున కుపయోగము గల్గించుచున్న దనియు ననెదరు.

ఏది ఎట్లెనను చెట్లు కార్బన్ డిఆక్సైడును బీల్చుకొని, అందలి కార్బను నుపయోగించుకొనుచు, ఆక్సిజెనును పైకి వదలివేయుచుండును.

అది ప్రాణవాయువనియు, ప్రాణులకు జీవనాధారముగఁ జూపిరికైన వాయు వనియు మున్ను వివరింపఁబడి యున్నదే. ఇట్లు చెట్టుజీవజంతువులకు పయోగించుట వివరింపఁబడియున్నది. ఇట్టి కార్బను డిఆక్సైడునుండి మొక్కలకుఁగాను కార్బనును తక్కినజంతుజాలమునకఁగాను ఆక్సిజెనును వేఱుపఱుపఁగలక క్షయోక్త సూర్యరశ్మి యందేకలదుగాని అన్యత్ర గాన రాకున్నది.

ప్రాపంచిక సాముదాయక భాష—

భారతదేశపుదృష్టినిబట్టి కొన్ని సుజ్ఞలు ప్రాపంచిక సాముదాయకభాషగ తలంపఁ బడినవి. ఏల యన నట్టిసంజ్ఞలు జగ మంతట నన్ని దేశముల వారిచే నొకేరీతిగ వాడఁబడుచు, గ్రహింపఁబడెడిని. సాదృశ్యముగ ముఖ మడ్డముగఁ ద్రిప్పిన వల దనియు, ఇటునటుఁ ద్రిప్పిన వలెయనియు చేయి జూచిన ఇ మ్మనియు, హస్తము జూపి ఇటునటు నాడించిన అక్షర లేదనియు గుర్తులుగ నెల్లదేశములవారి కొకేరీతిని అర్థము గాక పోదు. గాన నిట్టిప్రాపంచికభాషగా నెఱిగిరి. బాలురకుఁ గూడ తోచెడిని.

కాని, యధికారమదాంధత యైశ్వర్యమదాంధతచే నాక్రమింపఁబడిన చిత్తములుగల కొందఱు తమభాషయే లోకభాష మున్నూదు కాఁగలదని యాశించుచుండువారు కలరు. ఐరోపావారు లాటిస్పాషను, ఆంగ్లేయులు ఆంగ్ల భాషను, భారతీయులు సంస్కృతభాష ను ఇట్లు వాంఛించుట హాస్యాస్పదము. అమెరికావారు తమ దేశముల వాడుకనాదున్న రీతిభాషల నిట్లెఱిఱిపించుట యెచ్చటికిని జరుగని పనియే. బద్ధకముకల వారు వ్యాకరణసహితముగ భాషయంపిన బాగుండునని (సులభమని) తలంచినట్లెఱిఱిపించెడిని.

ఇటీవలి లెక్కించుటల మేరకు ఐరోపా భాష లేదనియు, అవి అఱువడికోట్ల జనులచే (౬౦౦ మిలియనులు) వాడఁబడుచున్నదని తెలిసెడిని.

అందాంగ్లభాష పదునేడుకోట్లజనులును జర్మను వండ్రెండు కోట్లును, రష్యను పది కోట్లును, ఫ్రెంచి ఏడుకోట్లును, స్పానిష్ ఐదుకోట్ల ఏబది లక్షలును, ఇటాలియను లైదుకోట్ల ఏబదిలక్షలును, పోర్చుగీసు మూడుకోట్లజనులును మాటలాడువా రని తెలియుచున్నది.

నగటున ప్రపంచ మంతటను పదునెన్నిది వందల మిలియనులు, లేక ౧౦౦ కోట్లజనులు (మాత్రమే) కలరనియు, వారు మాట్లాడునవి ౩౪౨౨ భాషలనియు, పాశ్చాత్యులు అంచనా వేసిరి కాని ఇందెంత నిజము కలదో పరిశీలన జరుగవలసియే యుండును.

ప్రాణహితానది

వింధ్యపాదమున జనించు వరదానదియు, వైనగంగయు నొకటితో నొకటి కలిసి ప్రాణహితానది యనంబరఁగుచు మధ్యరాష్ట్రములగుండా ప్రవహించి గోదావరి నదియందు సంగమించును.

ప్రాణాత్మవాదిమతము

దీనికి హిరణ్యగర్భమత మనియు వాడుక గలదు. ఇది చార్వాక మతముతో సంబంధించినమతము. దానికిని దీనికిని గల భేద మొక్క యాత్మనిర్వచనమునందు కలదు. వీరు చార్వాకులవలె ఇంద్రియ యోగమె ఆత్మయని గాని, జీవించుట ఇంద్రియముల యధీనమం దుండు నని గాని, లేక స్థూలశరీరమే ఆత్మ యనిగాని, అంగీకరింపక ప్రాణము, లేక ఆత్మ యనంబడునది ఇంద్రియములకన్నను, శరీరముకన్నను వేఱుగ శరీరమునం దుండునని య నెదరు. నిద్రించుతఱి నింద్రియములు లేకయే (అనఁగా నింద్రియసంబంధము లేకయే) ప్రాణము వేఱుగ నుంట, జీవించుట, సంభవించుచున్నది. గాన శరీరేంద్రియములకును, ఆత్మకును వేరువేరుగ స్థితి కలదనియు, మృత్యు యందు శరీరేంద్రియముల వలెనే ఆత్మయు.

నశించుననియు ఏరిసిద్ధాంతము. తక్కిన వన్నియు చార్యాకమతమునుండియె గ్రహింపఁబడినవి.

ఈమతక ర్త హిరణ్యగర్భుఁడని చెప్పఁబడినది.

(చార్యాక మతము, జేహాత్మవాది మతము, ఇందియాత్మవాదిమతము చూడుఁడు).

ప్రాణాయామము (యోగము) —

౧ పూరక మనియు, ౨ కుంభక మనియు, ౩ రేచక మనియు త్రివిధముగ నుండి, మూఁడును గలిసినదియె ప్రాణాయామ మనిపించుకొనును.

వాయుధారణము (ధరింపఁబడిన వాయువు) శరీరములో నంతశ్శుద్ధిని గలిగించుంగాన దృఢ శరీరము ఏర్పడును.

పూరక రేచక కుంభకము లగుప్రాణాయామమే యోగాభ్యాసమున ప్రధాన మని తోచెడిని. వీట కాలపరిమాణాదులు పలువిధములుగను, ఎవ్వరెవ్వరిశరీరస్థితి కనుకూలించు నటుల వారివారికిం గుదురునట్లును తెలియఁ గలదు. గాన దానిని అసలు శాస్త్రగ్రంథము లకును అభ్యాసానుభవమునకును వదలి, ప్రాణాయామవిధానమందలి యంత ర్భేదములను వివరింతుము గాక.

౧ పూరకము- వాయువును లోనికి పీల్చుటకు పూరకమని పేరు. ఇది నాసికారంధ్రము గుండ పీల్చవలయును. పూరక మొకేవిధము.

౨ కుంభకము- ఇం దష్టభేదములు కలవు. ఒక్కొక్కదానియం దింకను అంత ర్భేదములు కలవు.

(౧) సహితము-ఇది యిరు తెరంగులు. నిర్గర్భ సహిత కుంభక మనియు, సగర్భసహిత కుంభక మనియు ద్వివిధముగ నున్నది.

- (౨) సూర్య భేదకుంభకము.
- (3) ఉజ్జయీకుంభకము
- (౪) శీతలము- ఇది శీతలకుంభక మనియు,

అవాంతరమున సీత్యాచికుంభక మనియు భేదములు రెండుగ నుండును.

- (౫) భ స్తికకుంభకము.
- (౬) భ్రామరీకుంభకము- ఇందు ఏకాదశావస్థలు (దశనామములు) కలవు.

౧ చిణిచిణినాదావస్థ, ౨ వంశనాదావస్థ, ౩ మేఘగర్జితనాదావస్థ, ౪ భ్రామరీనాదావస్థ, ౫ ఘంటానాదావస్థ, ౬ భేరీనాదావస్థ, ౭ మృదంగనాదావస్థ, ౮ దుందుభినాదావస్థ, ౯ అనాహతనాదావస్థ, ౧౦ మహానాదా (ధ్వని) వస్థ. వీటకు దశనాదము లందుకు. (దశనాదములు చూడుఁడు.) ౧౧ జ్యోతిర్ద్విత్యనావస్థ.

(౭) మూర్ఛాకుంభకము- ఇది మూర్ఛాకుంభక మనియు, స్లావినీకుంభక మనియు ద్వివిధము.

(౮) కేవలకుంభకము. ఇది ఒకేవిధము. ౩ రేచకము-వాయువును పైకి నాసికారంధ్రముగుండా వదలివేయుట. (ఒకేవిధము.)

ప్రాణాయామము (అభ్యాసము) —

వాయుధారణమునకు ప్రాణాయామ మనిపేరు వాయువును లోనికి పీల్చి లోన నంతశ్శుద్ధి గావించి పైకి వదలుటను “వాయుధారణ” మనియు, ప్రాణాయామ మనియు నందురు. ఇది యోగ శాస్త్రమునకు జెందినక్రియ. అష్టాంగయోగములలో నొకటి. ప్రాణాయామము చిత్తసైర్యము నొసంగునది అంతశ్శుద్ధి గల్గించి శరీరబలారోగ్యములను దృఢపఱచును. ఇది పూరకము, కుంభకము, రేచకము ననుత్రివిధక్రియలచే దనరాకునది.

ఎడమముక్కు రంధ్రముగుండా నడుచు శ్వాసమునకు చంద్రస్వరమనియు, కుడిముక్కు రంధ్రముగుండా నడుచు శ్వాసమునకు సూర్య స్వర మనియుఁ బేర్లు కలవు. రెండు

ముక్కు రంధ్రములగుండా నడుచు స్వర మగ్ని స్వర మనంబడును. అగ్ని స్వరము సూర్య చంద్రస్వరముల కాధార మనియు, కామరూప ధారిక వృద్ధిగల్గించు ననియుఁ జెప్పఁబడినది. యోగాభ్యాసి ప్రాణాయామ మొనర్చుతఱి నడుము గట్టిక బిగించుకొని, పద్మాసనమువైచి, (మఠమువైచుకొని) కూర్చుండి, సహజమగు తనసత్తువుకొలది పూరక, కుంభక, రేచకములు నెఱప నగునని యోగాభ్యాసపరులగు ప్రాణాయామవిధానవేత్తలు నుడివీరి. (పూరక కుంభక రేచకములు చూడుఁడు.)

యోగులు ప్రాణాయామము: ప్రాణివా యువును దానిసహజగతీనుండి మఃలించి విప కీతగతి గల్గించి నిరోధించి యుపయోగించు కొనుటకని నుడివియున్నారు. పాతంజల యోగ శాస్త్రమున “యోగ శ్చిత్తవృత్తినిరోధః.” అనఁగా యోగము చిత్తవృత్తిని నిరోధించునని పాతంజలయోగసూత్రములందుఁ జెప్పఁబడెను. అనఁగా చి తస్థైర్య మని యర్థము. అట్టియోగ మునకు ప్రధానాంగమగు ప్రాణాయామమును గూర్చి యిట వివరింతుము.

ప్రాణాయామములు పూరక, కుంభక, రేచ కములుకల్పింపని యొకటియగును. అట్టివిదినమున కెనుబది చొప్పున నభ్యసించవలయు నని అను భవజ్ఞులందురు. ప్రాణాయామాభ్యాస మొనర్చు ఉదయము, మధ్యాహ్నము, సాయంతనము, అర్ధరాత్రీము అర్హ కాలములని చెప్పఁబడినది. సూర్యోదయమునకు పూర్వము ఒకటిన్నర గంటము, పరమందు గంటన్నరయుఁగల్గి మూఁడు గంట లర్హ కాలము. ఇట్లులనే సాయం తనమును మూఁడుగంటలకాలము ప్రాణాయా మకాలము. మధ్యాహ్న కాలములందు, అర్ధరా త్రీములందు పదిగంటలన్నరమొదలు ఒంటి

గంటన్నరవఱకు (మూడేసిగంటలకాలము) అర్హ కాల మని చెప్పఁబడినది. కాన నాల్గు కాలము లందు, కాలమున నెనుబదిచొప్పున దినమునకు మున్నూటయిఱువది ప్రాణాయామములు చేయ నగును.

ప్రాణాయామము పూరక, కుంభక, రేచకా త్మకమని మున్ను వివరింపఁ బడినది. వాట్లను గూర్చి వేర్వేఱు తావుల వివరింపఁబడును. ఆమూఁడును ఆచరించుటకు ముక్కు మూయ వలసియుండును. యోగ శాస్త్రమున దానివిధాన మిట్లు చెప్పఁబడినది. స్త్రీనంపర్కము లేని బ్రా హ్మిచారులు, యతులు కుడిచేతిబొటన వ్రేలితో కుడిముక్కును, అనామిక, కనిష్ఠికలతో నెడమ ముక్కును రం ముల మూయుచు, తర్జనయు మధ్యమయు (వేళ్ళు) ముక్కునకు తగులకుండ ముడిచియుంచవలె ననియు, గృహస్థులు, వాన ప్రస్థులు కుడిచేతిబొటన వ్రేలితో కుడిముక్కును, తక్కిన నాల్గువేళ్ళతో ఎడమ ముక్కును మూయవలె నని చెప్పఁబడినది.

యోగశాస్త్రమున ప్రాణాయామము కనిష్ఠ ప్రాణాయామ మనియు, మధ్యమ ప్రాణాయామ మనియు, ఉత్తమ ప్రాణాయామ మనియు మూఁడు తెఱఃగులుగఁ జెప్పఁబడినది. కనిష్ఠ ప్రాణాయామమున పూరకము ఎన్నిదియు, కుంభక ము ముప్పది రెండును, రేచకము పదునాఱును సెకెండకాల మని చెప్పఁబడినది. మధ్యమ ప్రాణాయామమున పూరకము పండ్డెండును, కుంభ కము నలువదియెన్నిదియు, రేచకము ఇరువదినా ల్గును సెకెండకాల మనియు, ఉత్తమ ప్రాణాయామమున పూరకము పదునాఱును, కుంభక ము అఱువదిఎన్నిదియు, రేచకము ముప్పది రెం డును సెకెండకాల మని చెప్పఁబడినది. ఈ సా దర్భమున ఇట నొక్కసంగతి వివరింపవలసియుం డును. శాస్త్ర గ్రంథములందు సెకెండువివరింపఁబ

డలేదు. ఓంకారమును మందస్వరమున నుచ్చరింపడగిన కాలమును మాత్రం యనిరి. మఱికొన్ని గ్రంథములందు మోక్షకాలమును జుట్టి చేయి దిద్ది చిటికె వేయడగిన కాలము మాత్రం యని చెప్పబడినది. పరిశీలించితిమేని ఆ మాత్రం యని సెకెండును నొక్కటే యగునని తేలగలదు.

ప్రాణాయామమునందలి కుంభకమును పండ్రెండుమినిట్ల నలువదియొద్ది సెకెండ్లకాలము వఱకు (అనగా ఉత్తమప్రాణాయామకుంభక కాలమునకు పండ్రెండు రెట్లకాలము) కుంభింపగల్గిన, నది ప్రత్యాహారావస్థ యనియు, అట్టివి ౧౨ రెట్లగునేని (అనగా ౧౨ మి33 సెక.3౬ కాలమువఱకు) కుంభించియుండగల్గితే నది ధారణస్థితి యగు ననియు, అట్టి ధారణకాలములు పండ్రెండు గునేని (అనగా ౧౦3౦, మి33, సెక.౧౨ కుంభించి యుండగల్గినచో) అది ధ్యానావస్థయగు ననియు, అట్టి ధ్యానకాలములు పండ్రెండు గునేని (అనగా దినములు ౧౫, గంటలు ౮, మినిట్లు ౩౮, సెకండ్లు ౨౪ కాలము కుంభించి యుండగల్గినతఱి) అది సమాధిస్థితి యగుననియు, అదియే పూర్ణయోగసిద్ధి యనియు యోగశాస్త్రవేత్తలు నుడువుచుండురు.

ప్రాణాయామ మభ్యాసించుతఱి పూర్వక్రియ యందు మూలబంధమును, కుంభకక్రియయందు జాలంధరబంధమును, రేచకక్రియయందు బిడ్యాణబంధమును జెప్పబడినవి. ఏలయన మూల బంధమువలన లోపలివాయువు అధోముఖమున పోకుండ నాఁపుటయును, జాలంధరబంధమున లోపలివాయువు కంఠము దాటి పైకిపోకుండ నాఁపుటయును, బిడ్యాణబంధమున లోపలి వాయు వంతయు నిశ్శేషముగ వెలువడి పైకి వచ్చుటయు జరుగును గాన ఈబంధములతో నాచరించుట ముఖ్యమని చెప్పబడినది.

ప్రాణాయామాభ్యాసకాలమునకనిష్ఠప్రాణ

యామము సిద్ధిగల్గిన, మేన చెమట పట్టుటయు, మధ్యమప్రాణాయామముసిద్ధిగల్గిన మేను వడఁకికంపము గల్గుటయు, ఉత్తమప్రాణాయామము సిద్ధిగల్గిన ప్రాణవాయువు బ్రహ్మరంధ్రమునఁ జేరి భూమిపైనుండి లేచుటయు, ఉత్సహించి కప్పగంతులవలె శరీరము దూఁకునట్లు చలనము గల్గుటయు లక్షణములని చెప్పబడినది. అట్టి చెమటను గుడ్డతో నొత్తుటగాని, కిసరటగాని, గాలితగులున టుండటగాని తగదనియు, అది నిస్త్రాణ గల్గించి చాల చెడుగుగఁ బరిణమించుననియుఁ జెప్పబడినది. ప్రాణాయామాభ్యాస కాలమున నెయ్యి, పాలు కలిసిన యన్నము భుజించుచుండవలె ననియు, మార్గగమనము, శ్రమ, అతివ్రసంగము, శరీరకష్టము, ఉపవాస ముండట, స్త్రీసంపర్కము తప్పక వర్జింపవలె ననియు, తగని వనియుఁ జెప్పబడినది.

ప్రాణాసనము— యోగశాస్త్రమునఁ జెప్పబడిన యాసనములలో నొకటి. కుడి మడమ నెడమతోడపైని, కుడిచేతిని కుడిమోఁకాలిపైని ఉంచి, ఎడమఅటచేతిని ఎడమ ప్రక్కను భూమి నానించి, ఎడమమోఁకాలి నెడమభుజముపై నిడి, ఎడమమడమను లింగ స్థానమున నానించి, వేళ్ళను భూమి నానించి కుడివెపున కొరగియుండుట ప్రాణాసన మనంబును.

ప్రాణీ-ప్రాణహిత లేక ప్రాణహితానది— వార్ధా, వెయిన్ గంగల సంయుక్త ప్రవాహనదీభాగమునకు పేరు. దీనికి ప్రాణితానది యనియు నాడుక యుండెను. దీనిగుర్చిన ప్రశంసలు అగ్నిపురాణమున ౨౧౦ యందును, పద్మపురాణమున ఉత్తరఖండము, ౬౨ యందును గలదు. ఇది గోదావరీనదిలో సంగమించు నది. సంగమమునుగూర్చి బ్రహ్మపురాణమున ౧౬౧౦ అధ్యాయమున ప్రశంసించఁ బడినది.

ప్రాణుఁడు—త్పిడివిధాత, కల్లినియతి. కుమారుఁడు వేదశిరస్సు.

ప్రాణు లుస్తవవిధములు—౧ పుణ్య ప్రాణులు (దేవదానవవిద్యాధరగంధర్వ యక్ష కిన్నరకింపురుష సిద్ధ సాధ్యాప్సరోభూత పిశాచ జాతులు), ౨ మిశ్రప్రాణులు (నూనవులు), పాపప్రాణులు ఐదు తెఱగులు. ౩ వృక్షజాతులు. (తరు గుల్మ లతాదులు), ౪ జలచర జాతులు (నుత్స్యకూర్మతీమితిమింగిలాదులు) ౫ పశుజాతులు (చతుష్పాద ఒంతువులు మొదలగునవి) ౬ పక్షిజాతులు (రెక్కలుగల్గి యెగురునవి), ౭ క్రిమిజాతులు (చిన్న చిన్న పురుగులు మొదలగు సమస్తజాతువులు).

ప్రాతిదేయగోత్రము- (నిధ్యవగణము చూడుఁడు).

ప్రాప్తి- జరాసంధునికుమార్తె. తోఁబుట్టువు అస్తీ. పాప్తి కంసుని రెండవభార్య. (జరాసంధుఁడు మగధరాజు. శ్రీకృష్ణునివైరి. భీమసేనునిచే నిహతుఁడైనవాఁడు).

ప్రాప్తినిధి— (సిద్ధిసిద్ధులు చూడుఁడు).

ప్రాభాకరమతము- దీనిని ఆనందమయ కోశాత్మకమత మని కొందఱు వాడియున్నారు. ఏలయన ఆనందమయకోశమే యాత్మ యని ఈమతాభిప్రాయము. ఇది జైమిని రచించిన పూర్వమిమాంసామతము ననుసరించి యున్న మతము. దీనిని నె యాయికమత మనుటయుఁ గలదు.

ఈమతమునకు కర్త ప్రాభాకరుఁడు. ఈయన బౌద్ధమతకర్తయొక్క శిష్యులలో నొకఁడు. (బౌద్ధమతము చూడుఁడు. పూర్వమిమాంసామతము చూడుఁడు). ఈమతమునందు ఆత్మ నైస్సర్గికముగ జడస్వభావమునం దుండును. మనస్సంయోగమున జానవంత మగునని చెప్పఁ

బడినది. తోడనే ఆత్మ చేతన మగునని చెప్పఁ బడినది. బుద్ధి విజ్ఞానముయొక్కోశమునం దుండు నదిగాఁ జెప్పఁబడినది. బుద్ధి ఆత్మకు గుణమై యుండునదిగాఁ జెప్పఁబడినది.

వివేకము లేనివారికి ప్రతీతియు కలుగనియట్లు నిద్రావస్థయుం దుండుతఱి నాత్మకు బుద్ధిగుణము లేక జ్ఞాన ముండదని చెప్పఁబడినది. కావుననే ఆత్మ బుద్ధి యనెడిగుణయుక్తము గాకుండినతఱి జడమని పోల్పఁబడినది. ఇందువలననే ఆనంద మయకోశ మనంబను నాత్మకు జ్ఞానము గల్గించుగుణము బుద్ధియే యని ఈమతసిద్ధాంతము. బుద్ధి ఆత్మకు జ్ఞానగుణ మైయుంట అతి గుప్తముగ నుండుకతన వివేక మెఱుంగనివారి కగోచరముగ నుండెడివి. ఆత్మజ్ఞానము పాప్తి యందు నిత్యజ్ఞానముగ నుండలే దనియు, అది అనిత్యముగ నై యున్న దనియుఁ జెప్పఁబడినది.

ఆత్మతో మనస్సంయోగమునఁ గల్గెడి జ్ఞానమునందే ధర్మాధర్మవివేకము, రాగ ద్వేష ములు, సుఖదుఃఖములు మొదలగున వన్నియుఁ జేరియుండునని ఈమతాభిప్రాయము. ఇచ్చలు, ప్రియత్నములు, అభిప్రాయభేదములు కూడ ఆత్మకు మనస్సంయోగమున సంభవించుచేత నావస్థకుఁ జెందినవే యని మతాభిప్రాయము.

ఆత్మ శూన్యము కాదని యీమతమునందు సిద్ధాంతము చేయఁబడినది. ఏది అనుభవించునో అది ఆత్మగాన ఒకరిని(అనఁగా వారియాత్మను) “శూన్యావస్థ ననుభవించితివా?” యని యడిగినచో లే దనిన ఆయాత్మ శూన్యము కాదని సిద్ధించుచునే యున్న దనియు, “శూన్యావస్థ ననుభవించితి”నని ఉత్తర మైనచో శూన్యత ననుభవించినయాత్మ శూన్యమునుండి వేఱైన దని తేలుచునే యున్న దనియు, ఎఱ్ఱైనను ఆత్మ వేఱుగనే కన్పించుట ఆత్మ శూన్యము కాదని యీమతసిద్ధాంతము.

.ప్రభాకరాచార్యుని దేశికుడగు భాట్టునకు వార్తికకారుఁ డనియు వాడుక కలదు.

ప్రాయణ గోత్రము— (విష్ణువృద్ధ ఉప గణము చూడుఁడు).

ప్రాయోపవేశము — తనకు మృతి రానున్నదని యెఱిఁగి దానికి సిద్ధమై దర్భశయ్య పై శయనించి ఎదురుచూచుచుండుట. పరీక్షీత్తు ప్రాయోపవేశ మొనర్చెను.

ప్రార్థనములు మూఁడువిధములు.

౧ ఇచ్ఛాప్రార్థనము- తాను ప్రయత్నించి చేసిన కార్యఫలితమును తా ననుభవింపనగుట.

౨ అనిచ్ఛాప్రార్థనము- అప్రీయత్నముగ తా నొనర్చిన కార్యఫలితము తనకు నిర్బంధముగ సిద్ధించి తా ననుభవింప నగుట.

౩ పరేచ్ఛాప్రార్థనము- అన్యుల ప్రీయత్న మూలమునఁ గల్గినఫలిత మన్యులకుఁ గాక తనకు సిద్ధించి తా ననుభవింప నగుట.

ఈప్రీయత్నములు చేయుటలు, ఫలితములు సత్ఫలితములుగఁ గాని దుష్ఫలితములుగఁ గాని యుండునని యెఱుఁగునది.

ప్రారోహి లేక ప్రాలోహి గోత్రము—

(పరాశరగణము చూడుఁడు.)

ప్రార్థనాసనము— యోగశాస్త్రమునఁ జెప్పఁబడిన ఆసనములలో నొకటి. ధీరాసన మునఁ గూర్చుండి మోఁకాళ్ళపై నిలిచి చేతు లను హృదయమందుఁ జేర్చుట (జోడించుట) ప్రార్థనాసన మనంబడును. ఇందువలన కుండ లినీప్రోబోధ మగునని చెప్పఁబడినది.

ప్రాశ్రోదరి గోత్రము-(కుశికగణముచూ.)

ప్రావర్యగోత్రము-(నిధృవగణముచూ.)

ప్రాలి గోత్రము — (పరాశరగణము చూడుఁడు.)

ప్రాలంబాయన గోత్రము— (ఉప మన్యుగణము చూడుఁడు.)

ప్రార్థితస్వప్నములు—(స్వప్న శాస్త్ర ములు చూడుఁడు.)

ప్రాసము— పద్యములకు యతిప్రాస ములు ముఖ్యములు. (యతులు చూడుఁడు) పద్యమందలి ప్రతిచరణముయొక్క మొదటి యక్షరస్థానమును, ఆయాపద్యములకు విధింపఁ బడిన వేరు అక్షరస్థానములు యతిస్థానములని చెప్పఁబడినవి. అటులనే రెండవయక్షరస్థాన ములు ప్రాసములని చెప్పఁబడినవి. లాక్షణికులు ప్రాసముల నాఱుభేదము లనిరి.

౧ సుకరప్రాసము- సర్వసాధారణముగ నాల్గుపాదములందు రెండవయక్షరము లేకా క్షరములుగను, వాట్లపై గదియించి యుండు అచ్చులు మైత్రి గలవిగను (అనఁగా అ, ఆ, హ, య, ఐ, ఔ లు మిత్రీములుగను, ఇ, ఈ, ఎ, ఏ, వట్రీసుడియు మిత్రీములుగను, ఉ, ఊ, బ, ట లు మిత్రీములుగను నెఱుంగఁ జెప్పఁ బడినది.) ఉండి సుకరముగఁ గుదురునవిగ నుండిన సుకరప్రాస మనంబడును.

౨ దుష్కరప్రాసము- కటువుగను, సులభ ముగఁ గుదురున ట్లుండనిరీతి యక్షరములుగను విస్తర్గపూర్వకముగ నుండుప్రాసలు మొదలగు నవి దుష్కరప్రాసము లని చెప్పఁబడినది.

౩ అనుప్రాసము - రేఫయుక్తాక్షరములు మొదలగునవి చెప్పిన అనుప్రాస మనంబడును.

౪ ద్విప్రాసము - ప్రాసస్థానాక్షరము, తర్వాతయక్షరము గూడ రెండేసియక్షరములు నాల్గుచరణములం దొకేరీతి జెప్పిన ద్విప్రాస మనంబడును.

౫ త్రిప్రాసము - ప్రాసస్థానాక్షరము, తర్వాతి రెండక్షరములు గూడ నొకేరీతిని

ముఁడేసియక్షరముల నాలుచరణములందుఁ జెప్పిన త్రిప్రాస మనంబడును.

౬ అంత్యప్రాసము- రెండవ ప్రాసాక్షరములు విధిగాఁ జెప్పి చరణాంతాక్షరములు ప్రాసలుగ నె భావించి నాలుచరణములం జెప్పిన అంత్యప్రాస మనంబడును.

ప్రాసములు ౬ (షట్ప్రాసములు)-

౧ సుకరము, ౨ దుష్కరము, ౩ అనుప్రాసము, ౪ అంత్యప్రాసము, ౫ ద్విప్రాసము, ౬ త్రిప్రాసము.

ప్రాసాదవానిన్యాయము- వా రామేడలో నున్నారనుటలో సర్వదా ఆమేడలో నున్నారని యర్థము కాదు. ఆమేడయున్న ఇంటియం దుఁదురని భావము.

ప్రి-ఆదమిటీజనులు-

క్రైస్తవమతధర్మము మేరకు ఆదాము, ఈవులు సృష్టియందాదిమజన్మలని చెప్పబడిరి. అనఁగా తొలుత సృష్టింపఁబడినవారని భావము. దీనిని సంశయించువారును వారియందు కొందఱు లేకపోలేదు. అంతకుపూర్వమును ప్రపంచమున జనులుండిరనియు, వారిని Pre Adamites అనుట ననుంజన మనియు తలంచెడివారు కొందఱుండి రట. వారిచే ఆదము ఈవులతో ప్రారంభమైనది కొత్తసృష్టి యనియు, అదివఱ కుండినవారి స్థానమున కొత్తసృష్టివారు కల్గిరనియఁ జెప్పఁబడెనట. ఈవాదము క్రీ. వె. ౧౫౯౨-౧౬౭౬ కాలమువాఁడగు Isaac de la Peyriere గారిచే నుద్ధరింపబడి వారి అనుచరవర్తమువాఁకి ప్రీ-ఆదమిటీజులనిపేరు వచ్చెనని చెప్పబడినది.

ప్రిజూడిస్ (Prejudice)

హానికరము. పూర్వసంబంధ మని యర్థము. ఉత్తరప్రత్యుత్తరములలో పూర్వసంబంధ మగు తేకరరులకు ఈవాత బాధించుకుండునటుల

దర్శిలా ఉత్తరములలో without prejudice అని వ్రాయుదురు. వాట్లకు పూర్వము చెల్లింపవలసినదానికి Pre Pre-ferencial అందురు.

విన్యాప్ వేల్సు పదవి

— ఇది ఇంగ్లాం కేశపు రాజ్యకార్య సంబంధమున భరత దేశపు యువరాజుపదవిం బోలినపదవి. భావిక భూపతిపదవికి అర్హతఁ గల్గియున్నవారి కీపదవి నిచ్చి వేల్సు దేశపు సామంతుని జేయుట కీ. వె. ౧౩౦౧ నుండియు నాచారమై పద్ధతిగ నడుచుచున్నది. అప్పటి భూనాధుండగు ఒకటవ ఎడ్వర్డు భూపతి అప్పటికి తన జ్యేష్ఠసుతుండుగ నుండిన ఎడ్వర్డు అనుపేరుగల రాజొమరున కీపదవి నొసంగి, వేల్సు సామంతరాజ్యమున కధిపతిగ బిరుద మొసంగెను. ఆయనయే యీపదవినందిన మొదటి రాజపుత్రుఁడట. నేటికిని నల్లె జరుగుచు నడుచుచున్నది.

ప్రిఫరెన్సు (Preference)

— వాణిజ్యపరిభాషాపదము. దీనికి పలువిధముల ఉపయోగారములు కలవు. నియమితమగు వడ్డీ కలిగి తక్కిన సామాన్యవత్రిములపెడివికంటె బయట పెట్టఁబడక పూర్వము చెల్లింపఁబడవలసినపత్రములకు Preference Bonds అని పేరు. ఇట్టివాటాలకు Preference Share లేక Preference Stock అనిపేరు. Ordinary అప్పల బాకీలు తీర్చక పూర్వము, తనభావత్రిముల అప్పలను తీర్చానము చేయుటకు ఒక దివాలా ఆసామీ ఆస్తులను వినియోగించుటకు Preferencial payments అనిపేరు.

ప్రిమిలెన్సుయిలిజమ్

— Premillennialism నిత్యమగు శాంతియు సత్యమగు నానందమును పొందుకాలము కీస్తు రెండవ మాటు భూలోకమున నవతరించునపుడు పొందఁగలమను నమ్మకము.

ప్రీమేజి (Primage)--వాణిజ్యపరిభాషా పదము. ఓడయందువేము సామానుల Freight కు కలిపి తీసికొను పన్ను. ఇది ఓడయజమానికి Chartering, వార్షేజి, Lighting : Pilotage మొదలగు వ్యయములకుఁగాను నియ్యఁ బడునది. ఓడపైనుండి సరకులను దింపుటకు ముందు, ఓడయందలిసరకులవిలువను సమూహు చేసుకొను లెక్కకు Prime Entry అనెదరు.

ప్రియంవద--ఈపేరుగలవారు పెక్కుఁడు గలరు. సహుషునిభార్య పేరు ప్రియంవద. శకుం తల చెలికత్తియ వేటొకప్రియంవద.

ప్రిష్టచంపచంపాదేశము--ఇప్పటి బీహారు దేశమున పేరుండెనని వాడుక గలదు. ఇది బౌద్ధనామము.

ప్రిస్క్రిప్షన్--(ఆంగ్లవైద్యమున రోగముల కొషధనిర్ణయవిధానము చూడుఁడు.)

ప్రీతి లేక హవిర్భుక్కు--పులస్తుని భార్య. నామాంతరము హవిర్భుక్కు.

ప్రీతితోపెట్టునది పిడికెడైనను చాలునన్నట్లు--(ఆంధ్రలోకోక్తి.)

ప్రీతిలేనికూడు పిండాకూడువంటిది-(ఆంధ్రలోకోక్తి.)

ప్రీతిద్వితీయ-- ఆశ్వయుజశుద్ధద్వితీయ. పరఁదినము. (పండుగలు, పర్వములు, వ్రాత దినములు చూడుఁడు.)

ప్రీతోద్ధారిణీనది- ఇప్పుడు దీనిని పైరీ యనుచున్నారు. రాజు అనుతావున మహానది యందుఁ జేరుకొనును.

ప్రీమియమ్ (Premium)--వాణిజ్య పరిభాషయందు ఒకవ్యవహారమున వాయిదాలవెంబడి చెల్లింపవలసిన మూల్యములలో నొకవాయిదామూల్యమున కీపేరు వర్తించును.

ప్రీమీ కాన్సిల్ సభ--ఇంగ్లాండుభూపతి

యు, భరత దేశపుచక్రవర్తియు సగు సరపాలుని యాలోచనాసభ. భరత దేశపు ఉన్నతన్యాయ స్థానములనుండి అప్పీళ్ళు ప్రీమీకాన్సిలునకు చేయఁబడుచుంటు సర్వసాధారణమైన సంగతి గనే యున్నది. అట్టి అప్పీళ్ళయందలి న్యాయా న్యాయముల నారసి తీర్మానించుటకు భూపతికి సలహాలనిచ్చు నందలి ప్రత్యేకసభకు 'జ్యూడిషియల్ కమిటీ ఆఫ్ ది ప్రీమీకాన్సిల్' అనెదరు.

ఇప్పటి బ్రిటీషుప్రీమీకాన్సిలుచరిత్ర వేర్వేలు కాలములందు వేర్వేలు విధములుగ నడిచెను. మూడవ హెన్రీ నరపాలుని కాలమున నది Barons యొక్క అధికారపుసభ నుండెనట. అప్పుడు Magnum Concilium అనంబడెను. ఒకటవ ఎడ్వర్డు భూపాలుని కాలమున భూపతికి కేవలము వశవర్తిగనై Royal Council గా నుండెనట. వేటొకప్పుడు అనగా రెండవ ఎడ్వర్డుభూపతి కాలమున Concilium Continuum Secretum లేక Privatum గా నుండెడిది. ఎన్నిదవ హెన్రీ భూపతికాలమున హూస్ ఆఫ్ లార్డుస్ అనంబడెనట. అంతదనుక నీసభ బ్రిటీషుపార్లమెంటు లోనఁగాని, వెలుపలఁగాని కూడ జరుగుచుండు నాచార ముండునది హూస్ ఆఫ్ లార్డుస్ గా మాఱిపోయినది. పార్లమెంటులోన జరుగు సభగా నెఱుంగునది.

పార్లమెంటు వెలుపల గూడునదిగా నున్న సభ పెద్ద రెబిలియనుతో సంతరించెనని యనుకొనఁబడినదికాని అట్లు కాలేదు. రెండవ లిచ్చర్డు ప్రభువుకాలమున ప్రీమీ కాన్సిల్ అనఁబరఁగెనట. కాని కీ. వె. ౧౪౮౫ నకు పిదప దీనిం గూర్చి ఏమియుఁ దెలియకుండెను.

ఏడవ హెన్రీభూపతికాలపుకడను దీని కొక అగ్రాసనాధిపతి యుండినట్లు తెలియుచున్నది. కాని ఎన్నిదవ హెన్రీ నృపతికాలముపం దిది

చక్కని అర్థనైజేషనుస్థితి నందెను. అనగా క్రీ. వె. ౧౮౪౦ నుండి చక్కంగ పనిచేయ నారంభించినది. తొలుత పదునాఱు పదునేడుక తాబ్దుములం దీనంధవిధకార్యాచరణము లొనర్చుచుండెడిది. సోమ, మంగళ, గురు, శుక్రపారములందు కౌన్సిల్ బోర్డు అనంబడు తావున గూడి, రాజకీయవ్యవహారముల నాలోచించి, సరపాలునకు సలహా నిచ్చుచుండుటయు, బుధ, శుక్రవారములందు స్టార్ ఛేంబరు అనంబడు తావున గూడి న్యాయతీర్మాన వ్యవహారములను విచారించి న్యాయమిచ్చుతీర్మానమునీయనరపాలునకు సలహా నిచ్చుచుండుటయు నైయుండెను. ఈసంస్థ యొనర్చిన ఇతరవ్యవహారములతో నీవ్యాసమునకుఁ బనిలేదు. క్రీ. వె. ౧౮౪౧ లో లాంగు పార్లమెంటు ప్రివీకౌన్సిలుయొక్క కౌన్సిలు బోర్డుకార్యములను రద్దుపఱచి హార మొనర్చెను. గాన సంతటినుండియు సామ్రాజ్యమున నిది మహాన్నతన్యాయస్థానముగ నిలుపఁబడెను. ఇట్లనుటవలన నిది స్వతంత్రముగ న్యాయస్థానము నేరదు. భూపాలునకు సలహా నిచ్చుటయే దీనిపని గాన భూపతితీర్మానమే న్యాయస్థానాగతముగ నుండెడిని.

(బ్రిటీషు రాజపరంపర చూడఁడు. బ్రిటీషు పార్లమెంటుహాసులు చూడఁడు.)

ప్రూఫ్ ఆఫ్ పుడ్డింగ్ — (Proof of pudding is the eating of it) దాని ఉపయోగము దానికి కలిసయా మోదమునుండియే తెలియు ననుట క్లివాచుచున్నారు. అంగ్లేయులు ఒకటవజేయునరపతి పాలించు కాలమున, నాయనకై ఒకక్రొత్తభక్ష్యము చేసిరట. దాని నాతఁడు భుజింపఁబోవుచు నీవోసి డ్లోక్తి పల్కెనట. అదియాదిగ నీఉక్తి ప్రచారములోనికి వచ్చి సామెత యాయె నట.

ప్రెష్యర్ ఆఫ్ లైట్ (Pressure of light)—(వెలుతురు కల్గించు నొత్తిడి చూ.)
ప్రైయరీస్ (Prairies)—ఉత్తరఅమెరికా దేశములందు (పచ్చికపట్టియున్న) మైదానపు (సమతల) ప్రదేశములకు Prairies అని పేరు. (Land portions చూడుఁడు.)

ప్రెసిడెంటు రూజువెల్టుగారి నాల్గు పోయింట్లు విదేశరాజ్యాంగవైఖరి, విధానము—ఈసంస్థిద్ధవైఖరి, విధానము అంగ్లమున Four point foreign policy of United States of America by President Roosevelt అని వాడుచున్నారు. ఇది క్రీ. వె. ౧౯౩౯నాటి దేశకాలపరిస్థితుల కనుగుణముగఁ బ్రకటింపఁబడినదిగా తలంపఁబడుచున్నది. దీని నాయన క్రీ. వె. ౧౯౩౯ ఫిబ్రవరి ప్రారంభకాలమున గూడిన ఒకపెన్ కాన్సరెన్సున కంపి ప్రకటించెను.

ఒకటవపోయంటు- ఒకకార్యమునందు తగు లొనఁజేయునట్టి సాహసవ్యసఖ్యతలను అమెరికాసంయుక్తరాష్ట్రప్రభుత్వము మంజీకరింపదు. (U. S. A. is against entangling Alliances.)

రెండవది- ప్రపంచవాణిజ్యము ప్రోత్సహించి అను ధర్మమును రక్షించుటయందు అ.సం.రా. ప్రో.సుముఖత వహించుచున్నది. (U. S. A. favours the maintenance of world trade for everybody.)

మూడవది- ఆయుధబలములు తగ్గించుటకు గాని, మితమును నేర్పఱచుటకు గాని నడుచు ప్రతి ఏయుద్యమముతోనైనను అ.సం.రా. ప్ర. సంపూర్ణసానుభూతి గల్గియున్నది. (U. S. A. is in Complete sympathy with any and every effort to reduce or limit armaments).

నాల్గవది-తానును ఒకజాతిగ ప్రపంచజాతుల అన్యోన్య రాజకీయ, ఆర్థిక, సాంఘిక, స్వాతంత్ర్యములను శాంతియుతముగ గాపాడుచు నిలుపుటయందు సానుభూతి గల్గియున్నది. (U.S.A. as a nation, is in sympathy with the peaceful maintenance of the political, economic, and social independence of all nations of the world.)

దీనిని బ్రకటించుటయం దాయగ్రాసనాధి ఎల రెండురాజకీయసిద్ధాంతముల ననుసరించెనని తలఁపఁబడు చున్నది. అందు మొదటిది "That Economic Solutions are more vital to recovery than political remedies" అను సిద్ధాంతము దీనికొక International economic readjustment ఆయన అవసరమని తలంచెనని తోచెడిది. అగు నేని దానికి Free trade అవసరమని చెప్పకయే చెప్పవచ్చును. విదేశవాణిజ్యము ఆటంకములేక ప్రతివారికి నందుబడిలో నుండవలెనని ఆయన తలంచెనని యూహింపఁబడుచున్నది. రెండవది "Good neighbour" సిద్ధాంతము. దీనినే Samaritan Policy అని యనుటయుంగలదు. "The good neighbour who respects his own obligations and respects the sanctity of his agreements in and with a world of neighbours" అనునది దీనికి మూలసిద్ధాంతము.

దీనిప్రకటనకు ముందు కొలఁదిదినములుగ పెరూ దేశపు లీమాపట్టణమున జరగిన పశ్చిమ గోళార్థ అంతర్జాతీయ మహాసభయందు మనో సిద్ధాంతము ఆధర్మము (Manro Doctrine) పశ్చిమ గోళార్థదేశ ప్రభుత్వము లంగీకరించి

యుండు ననియు, ఇది వీధిప్రోత్సాహముననే నడిచియుండుననియుఁ గొందఁ జనుమానించుచున్నారట. (మనోసిద్ధాంతము చూడుడు).

ప్రెసిడెన్సీ (Presidency)- ఈస్టిండియాకంపెనీ పరిపాలనకింద మన యాంధ్రాది దేశము లుండినతటి ఫ్యాక్టరీల ప్రెసిడెంటు పాలించుచుండిరి. దానినుండి పెసిడెన్సీ యనుపేరేర్పడి నేటికిని స్థిరముగ వాడుకయందున్నది.

ప్రెస్ బైటేరియను (క్రైస్తవ) సిద్ధాంతము— పెస్నోబెటరు అనిన పురాతనపు క్రైస్తవధర్మమున జ్యేష్ఠుఁ డని (పెద్దయని) యర్థము. ఈపేరు బోధకున కన్వయించును. చర్చియుద్యోగుల కీపే రన్వయించునది యైనను అన్య లీమతస్థుల నందఱ నీపేరుతో వాడుచున్నారు. స్కాట్లాండు దేశమునం దీమతస్థులు కలరు. జ్యేష్ఠులచే పరిపాలింపఁబడుమతము లేక మతధర్మసంస్థ యని వీరియభిమతము.

ప్రేంకణపు లత -లా. Aglaia roxburghiana. నం ప్రియంగుః, ప్రియవర్ణా, ప్రియవర్ణీ, ప్రియవర్ణి, ఫలినీ. దీనియాకులు తముల పాకులఁ బోలియుండును. ఈచెట్టు సాదా ప్రియంగు, ఘోల్ప్రియంగు అని ద్వివిధము. ఘోల్ప్రియంగునం దొకవిధము గు గంధముండెడిది.

దీని సమూలకన కషాయములు బలము గల్గించి, అతిసారము, జ్వరదోషము, రక్తత్యము, వాతదోషము, విదాహదోషము నడంచునని చెప్పఁబడినది.

ప్రేతపర్వతము- (గయ చూడుడు.)
ప్రేతలు— (ప్రకృతరేణితః = ప్రేతః) ఐదు విధములు- ౧ బ్రహ్మ. (సృష్టికి పరమేశ్వరనిరూపణాకారము), ౨ విష్ణువు. (పరమేశ్వరుని సతినిరూపణాకారము), ౩ రుద్రుఁడు (లయ

నిరూపణాకారము), ౪ ఈశ్వరుడు (పరమేశ్వరుని ఐశ్వర్యాకారనిరూపణాకారము), ౫ సదాశివుడు (పరమేశ్వరుని అధికార నిరూపణాకారము). ఈ యైదాకారములకు పంచపేత్రలని పేరు. ప్రేతయన నెప్పటికిని ఉండెడిదని యర్థము.

పరమేశ్వరుని శక్తిని (సామర్థ్యమును లేక మహిమను) పంచపేత్రాసనాసీనా (ఐదు మహాకారములం దధిష్ఠించి యున్నది) అని అందురు. ఈ శక్తికి ఐదు రూపములు ౧ సరస్వతీ, ౨ లక్ష్మీ, ౩ పార్వతీ, ౪ ఉన్నతీ, ౫ మనోన్మనీ అని. దీని గూర్చి బ్రహ్మాండపురాణముందునను, దేవీభాగవతమునుందునను దెల్పుచున్నది. బ్రహ్మ, విష్ణు, రుద్ర, ఈశ్వర, సదాశివులను పంచకర్తలనియు, పంచభర్తలనియు ననుచున్నారు.

పంచభర్తలనుటయందు (సా)పదీ పాండవులని ఇటు తలంపరాదు.

ప్రేక్ష్యంగ గోత్రము— (గర్లఉపగణము చూడుడు.)

ప్రైమరీ ఎయిర్ కరెంట్సు— (Primary air currents) ఉత్తర దక్షిణ ధ్రువములనుండి భూమధ్యరేఖవైపుగా భూమిని గాని, సముద్రమును గాని అంటి క్రిందుగ వీచు శీతలవాయువులును, భూమధ్యరేఖకడ వేడియెక్కుటంజేసి చులకనయైకొంతవఱకాక సముద్రకెగసి అటనుండి పైగా నుత్తర దక్షిణధ్రువములవైపుగా వీచు వెచ్చనిగాలులును Primary air currents అనబడును. (వాయువు దానికార్యములు చూడుడు.)

ప్రైమరీ ప్లానెట్సు (Primary planets)—(సోలార్ సిస్టమ్ చూడుడు.)

ప్రైమ్ మినిస్టర్ (Prime Minister) ఆంగ్ల సామ్రాజ్యమున ప్రధానోద్యోగి (ప్రధాన మంత్రి) యని యర్థము. బ్రిటిషుచక్రవర్తి గారికి సలహాలనిచ్చు ప్రధానోద్యోగి. ఈయనను

Premier అనియు నందురు. పార్లమెంటు సభ్యుల డైయున్న వాడును, హౌస్ ఆఫ్ కామన్సునందు ఎక్కువమంది. సభ్యులకు నాయకుడు గనో నమ్మకస్థుడుగనో ఉండినవాడు కావలయును. ఈయన కేబినెట్ మంత్రుల నెన్నుకొను స్వతంత్రతకలవాడు. జీతము నెలకు నాల్గు వేలపాను లందురు.

ప్రైరీస్— (సెవన్నాస్ చూడుడు).
ప్రైవేటు ఎరేంజిమెంట్సు (Private arrangement)— వాణిజ్యపరిభాషాపదము. ఉభయపార్టీల అంగీకారముపై మధ్యవర్తుల తీర్పు అవసరము లేకుండునట్లు అయినవర్షాటు. ఒక చిన్న లిమిటెడ్ కంపెనీకి Private Company అనియు నందురు.

ప్రోటగోరాస్ సిద్ధాంతము — దీని నేటుల వనించుటయె గాని ఈ Protagorus మహాత్ముడెవ్వడో తెలియవచ్చుట లేదు. ఆంగ్లేయుల విజ్ఞానగ్రంథములందు దీనిని ధియరీ యని వాడుచు దానిని “Knowledge is only relatively true” అని వివరించితి. అది మూడుభాగములు.

౧. Positive knowledge is impossible. మానవచైతన్యములు, బుద్ధిహేతువుల కేరీతి నుండునవి కావు గాన వాటిని తి ఇదమితమని నిణయింప వీలుండదు. అవియెట్లు ఉన్నట్లగవడుచుండునో దానింబట్టియే యన్యులు యోచింపవలసియుండెడిని. మానవుడు సకలజగత్పదార్థములకు పరిమాణపుకొలతగ మాత్రముండువాడు.

ప్రతివారికిని వేర్వేరువస్తువులు పారివారి కగపడునట్లెఱుంగఁ బడుచున్నవి. అనఁగా గ్రహింపఁబడుచున్నవి గాన వేర్వేరు మనుష్యులకుఁ దోచిన పదార్థవిజ్ఞానము వేర్వేరుగ నుండవచ్చును. గాన Knowledge (విజ్ఞానము)

is relative అని చెప్పబడవలయు నని భావము.

2. Our knowledge of particular things depends upon the relations in which they stand to other things

వేర్వేరువస్తువులం గూర్చి వేర్వేరుమానవులకు గల్గివిజ్ఞానము ఆవస్తువు లితరపదార్థములతో గల్గియుండిన (లేకయున్న) సంబంధ సందర్భములనుండి కల్గినది గాని స్వతంత్రముగ నేర్పడినది కాదని భావము.

3. In Psychology the view that sensations only possess importance when related to other simultaneous or immediately previous sensations in the mind.

తాత్కాలికముగ గాని అంతకు బూర్వ మప్పుడే గాని మనస్సునం దుండిన స్మారకము (Sensation)లతో సంబంధించినవిగ నుండి ననే అప్పుడు గల్గినస్మారకము ప్రాముఖ్యముగ దోచు ననెడి ధర్మము మానసిక శాస్త్ర (Psychology) సంబంధ మని భావము. అనగా నా శాస్త్రసంబంధధర్మ మట్లుండునని భావము.

పోటోటెస్టు— వాణిజ్యపరిభాషయందు “అనంగీకారము లేక ఇష్టము లేకుండుట” దెల్పుట లేక అంగీకారనిరోధమున కర్థము.

ప్రోడ్యూసర్— వాణిజ్యపరిభాషాపదము. Produce అన చేయుటయని యర్థము. చేతి పనులకర్మాగారపు యజమానికి Producer అనిపేరు. అట్లు చేయించుపని Production అనిపేరు. అట్లు చేయించుటకు వలయుపని వాండ్రు, వాండ్రవనికిని Productive labour అనిపేరు.

ప్రాద్దుతిరుగుడు చెట్టు (సూర్య కాంతపుచెట్టు)- లా. Croton plicatum.

ఆంగ్ల. Sun flower tree. సం. ఆదిత్య భక్తా, సూర్యభక్తవృక్షః, సూర్యభక్తా, సూర్య పత్రః, సూర్యవృక్షః, సూర్యకాంతవృక్షః, ఇంకను ఈజాతివృక్షము తీగగలదనియు, దానికి సూర్య లతాయని పేరనియుఁ జెప్పబడినది గాని యది యెచ్చటను గానరాకున్నది. ఇది యేటేట జనించుచెట్టు. ఎల్లప్పు యుమిచు సూర్యుని వైపునకో లేక మత్తియొకవైపునకో తిరుగు చుండుగాన పోద్దుతిరుగుడుచెట్టుని పేరయ్యెను. దీనిపూల రెక్కలకాడలు దీనికిని తనములువాటిం గొన్ని దేశములవారు నోట నములుచుండునభ్యాసము గల్గియుండుట. దీనిని సూర్యావస్థి చెట్టుని నొన్నిసమయః రు పిలుతురని తెలిసెడిది.

దీనిఎండినఅకులందు కడుపునొప్పి నివారించు గుణమును ఎండినకాడలందు (అవాలచూర్ణముం గల్పి) కషాయము గాచియిచ్చిన కృష్ణవ్యాధి నివారించుగుణము గలదనియు, సమూలరస కషాయచూర్ణములందు కృష్ణరోగము, దగ్గులు, క్షయరోగముల నడంచుశక్తి కలదయు, వేడి కషాయము బండకి కాపడమిచ్చిన నరముల బలహీనత మాన్పుననియుఁ జెప్పబడినది.

ప్రాప్రియెటరీ కంపెనీ (Proprietary Company)— వాణిజ్య సంబంధ పరిభాషా పదము. తమకు భూములు గనులు త్రవ్వటమొదలగు పనులకుం గల్గియుండియు, నందొక భాగ మితరులకు వేరువ్యవహారమునకు గాను, కొంత లాభమిచ్చు నేర్పాటుతో నొసంగిన కంపెనీకి Parent Company యనియు, Proprietary Company యనియు పేరు.

ప్రోఫిషనాలిజమ్ (Professionalism)—వృత్తికి సంబంధించిన గుణములు, అధికారములు, స్థితి గలిగియుండుటనుగురించిన కళ.

ప్రోటోప్లాస్ట్ — వాణిజ్యపరిభాషయందు ఒక కంపెనీ మొదలగు సంస్థను ప్రారంభించుచున్నప్పుడు దానిని పనిచేయుస్థితి (Working order) నకుం దెచ్చినవారడం యర్థము.

ప్రోటోప్లాస్మ్ (asm) —

న్యూక్లియస్ (Nucleus) అనంబడునది దేహమునసెల్లు (Cells) నందు ప్రధానపదార్థము అది లేకుండ సెల్లు జీవించియుండనేరవు. వాటి కేంద్రీయపాయము సంభవించుట గాని గుడుర్చుకొనుటకు న్యూక్లియస్ ప్రధానముగా చెప్పబడియున్నది. న్యూక్లియస్ నుండియె సెల్లు తమగుణము నందునని చెప్పబడినది. ప్రీ పురుషలక్షణములు భేద మగుట అనగా శరీరము లొకేవిధముగ నున్నను గుణమున భేదమగుట న్యూక్లియస్ నుండియె జరుగునని పోల్చబడినది. అట్టి భేదకారణపదార్థమునకు ప్రోటోప్లాస్మ్ (Protoplasm) అని ఆలోపతీవిధాన ఆంగ్లవైద్యశాస్త్రవేత్తలు సాంకేతికనామముగ పేరిడియున్నారు. ఇది అనేక ఎలిమెంట్సునుండి చేయబడినదని పరిశీలకులు పోల్చియున్నారు. ఇందు కార్బన్, సిల్వర్, ఆక్సిజెన్ మొదలగునవి కలవు. (Carbon-silver oxygen and so on) ఇందుకల జలము ఆక్సిజెన్, హైడ్రోజెన్ కలసియైనదని యెల్ల రెఱుంగుదురు. ఇందలిచిత్ర మేమన ప్రోటోప్లాస్మ్ నందు జలమున్నదనుటకన్న ప్రోటోప్లాస్మ్ జలమునం దున్నదనుటయే సమంజసము. ఏలయన ప్రోటోప్లాస్మ్ ఎండిపోయినను జలముయొక్క ఘనరూపముగ మంచునం దుంట సంభవించినను జీవించుటయసంభవమేముగును. అట్టితటి ఎదుగుట, ఊపిరి తీయుట, శరీరమున కాఁగిపోవుంగాన ద్రవరూపముగు నుదకమునం దున్నట్లె యెఱుంగఁదగినది.

ఇంతియే గాక ప్రోటోప్లాస్మ్ నందు ఆక్సిజెన్ హైడ్రోజను లధికభాగము లుండునటులఁ గాననయ్యెడిని. ఈయధికభాగములు వేర్వేఱు ఎలిమెంట్సుతో కలసియుండుట గాననగుచున్నది. అందు ముఖ్యముగ కార్బన్, ఆక్సిజెన్ హైడ్రోజెన్, నైట్రోజెను, ఫోస్ఫోరస్ తో నని చెప్పందగును. ఇంకను సల్ఫర్ (Sulphur) కలదేమో యని సంశయము గల్గంగాని ఇది నిశ్చయమని పరిశీలకు లనఁజాలకున్నారు. వీట్ల కలయికలును అసాధారణవిధానమున తలంపఁ బడుచున్నది. వీటికూడికల కాంగ్లరసాయన శాస్త్రవిదులు కాంపౌండ్సు (Compounds) అనియెదరు. వీట్లచేత నీశరీరములు చేయబడినటుల పోల్చియున్నారు.

ప్రోలేఖకుల గోత్రము - ఆర్య వైశ్యుల ౧౦-౧ గోత్రములలో నొకటి. (వైశ్యగోత్రములు చూచుడు).

ప్రోలేఖకుల (పోలికుల) గోత్రము. త్ర్యానేయ (ర) గోత్రము. సంస్కృత గోత్రము. పుండ్రకన, పుండ్రక గణము. ఆపస్తంబ యజుశ్శాఖ. ప్రమాణా ఆద్య ప్రవరఖండ. ప్రోలీశండు దేవత. భువనాంబ భార్య. మధ్యార్జునము (తిరువడ మరుదూర్) తపస్థానము. భువనాస్తి సరస్సు తలొకము. జపము కోటి. దీపములు ౩౨. ష్టేత సఁఖ్య ౧౩. పాలకీదానము. నల్లజీడివర్ణనీయము.

ప్రోలెటేరియానిజమ్ (Proletarianism) — ప్రోలెటేరియన్ అనగా పనిచేసి జీవించునంఘము. వర్తకులయొక్కయు, ధనికులయొక్కయు సంఘములతో పనివారల మేలు కొఱుకు ఘర్షణము సాగించు సిద్ధాంతము

ప్రోహిబిషన్ (అడ్డు లేక నిర్బంధము) వాణిజ్యసంబంధ పరిభాషాపదము. Prohibition కేవలము వెళ్ళకూడని ఆటంకమునకు పేరు. కొన్ని కట్టుబాట్లు ఆటంకములు

విధింపబడినచో దానికి "Restriction" అనిపేరు.

ప్రోక్రస్టీస్ బెడ్ Procrustean Bed దుర్మార్గులచేతంజిక్కినవారికి వాడొసంగు సౌఖ్యములఁగూర్చి యీ ఉక్తి వాడుచున్నారు. Procrustes అనువాఁడు గొప్పదొంగ. మహాదురాత్ముడు. పాంధులంబట్టి దోచుకొనుటతో తనివితీరక చిత్రవధంజేసి తనవినోదార్థ మధికారము నెరపువాఁడు.

ఆతనికడ నొక కవచ్చీమంచ ముండెనట. దానిపై మనుష్యుని పవళింప బలాత్కరించి కాళ్ళుపొడవుండిన తెగనటికియు, పొట్టిగ నుండిన సాఁగలాగించియు వినోదించువాఁడట.

ప్రోక్రోనిజమ్ (Prochronism)—కార్యము సంఘటనము వీనినిగురించినది.

ప్రోక్సీ (Proxy) — ప్రతినిధి యగువాఁడొకసభయందు "ఒకరికిఁ గాని ఇంకొకఁడు" ప్రోక్సీగా పంపబడి, అభిప్రాయములం దెల్పుట నమ్మతినిచ్చుట మొదలగుపనుల నొనర్చును.

ప్రోజయిజమ్ (Prosaism) — వచనరూపకమగు శైలితో వెల్లడించదగినభావములు.

ప్రోటోప్లాసమ్ (Protoplasm) — (బోటనీ చూడుడు.)

ప్రోపర్టీ (ఆస్తి) (Property) — ఇది ద్వివిధము. భూమి, ఇండ్లు మొదలగు వాటిని Corporal Property అనియు, వాటాలు, హక్కులు మొదలగు సదృశ్యమగు ఆస్తులకు Incorporeal property అనియు (అనఁగా దృశ్యములు, అదృశ్యములు) ద్వివిధము. ఇంకను కడప వీలులేని ఆస్తులకు స్థిరాస్తు అనియు, ఒకతావునుండి యింకొకతావునకు తీసుకొనిపోఁగల ఆస్తులను చరాస్తు అనియు నందురు. సగదు, పత్రములు, నోట్లు మొదలగునవి చరాస్తులగును.

ప్రోఫిట్ (లాభము) Profit-వాణిజ్య పరిభాషాపదము. పెట్టినమూల్యమునకు వడ్డీయు, తగిన వ్యయములనుగాక వచ్చిన అమ్మకపు మూల్యమునందలి నికరమగు మిగిలిన లాభము.

ప్రోబబిలిజమ్ (Probabilism) — వ్యతిరేకగుణములు గలవానియందు బలమును ఆవశ్యకతను తలంపక సత్యమగుదానినే స్వీకరింప వలయుననుసిద్ధాంతము. ఇదియు రోమను కాథలికుధియాలజీకీ సంబంధించినదే యెనను, ప్రోబబిలియారిజముకు వ్యతిరేకసిద్ధాంతము.

ప్రోమిస్సరీనోటు—వాణిజ్యపరిభాషాపదము. Promissory note- దీనిని Pro-note అనియు నందురు. ఇది అడుగగనె సామ్ము అనలువృద్ధు లిచ్చివేయునటుల వ్రాయఁబడును. ఇది Negotiable Instruments అగును.

ప్రోవిన్సుసీమ— తొల్లింటి ఛార్లెమాగాన్ చక్రవర్తి పాలించినరాజ్యములోని యొక పరగణా యైయుండెను. రోమక సామ్రాజ్యభాగమని చెప్ప నొప్పును. ఇప్పటి ఫ్రాన్సు దేశము నందు చేరియున్నది. దీనివిచిత్ర మేమన ఇందలి జనులు ప్రత్యేకభాషను మాట్లాడుదురు. దాని ప్రోవిన్షలు భాష (చూడుడు) యనిపేరు ఆల్బుపర్వతములు, రోమనది, మధ్యధరా సముద్రము ఈసీమకు ఎల్లలని చెప్పవచ్చును. దీనిప్రధానపురము తొలుత Aix గా నుండెను. పీదప కొంతకాలము Arles ఆయెను. మారలీనుపుర మిందులోనిదియె. బర్గండ్డీతో ఈసీమకు కొంతరాజకీయసంబంధ ముడినను, రెండు నెప్పడు కలుపంబడనేలేదు. ఆఱవశతాబ్దకాలమున ఫ్రాంకులపాలనక్రింది కీసీమ చేరిపోయెనందురు. (రోమేన్సుభాషలు చూడుడు.)

ప్రోస్పెక్టస్ (Prospectus)— వాణిజ్య సంబంధపరిభాషాపదము. ఒక సంస్థ యొక్క

వ్యాపారపువిధులు, ఉన్న ఆస్తులు, ఇదినటలోని యాదాయవ్యయములు మొదలగు సంగతులను వివరించెడి పత్రము. ఇది లోకలు నమ్మకము. ఇందు చేర పోత్సాహములకొఱకు తియారై ముద్రింపఁ బడుచుండెడిది.

పోస్టరస్ — (భాస్వరము చూడుఁడు).

ప్రాధకవి మల్లన కవి — రచించినది ఏకాదశీమాహాత్మ్య మను నామాంతముగల రుక్మాంగదచరిత్రము. (సృబంధము).

ప్రాధపాదాసనము - యోగశాస్త్రమున జెప్పబడినయాసములలో నొకటి. కుడితొడ క్రింద నెడమపాదమును, ఎడమతొడపై కుడి పాదమును ఉంచి మఠముపై కూర్చుండి కుడి మోకాలిపై చిన్నురవట్టినకుడిచేయి నానించి, ఎడమచేయి నెడమమోకాలిపై నుంచి కూర్చుండుట. ఇది విశ్రాంతికరమని చెప్పబడింది.

ప్రాధయాజికులగోత్రము - ఆర్యవైశ్యుల ౧౦౨ గోత్రములలో నొకటి. (వైశ్యగోత్రములు చూడుఁడు.) ప్రాధయాజకుల (ప్రాధయాచకుల ప్రాధయాజి) గోత్రము. ఏకాదశీయ (౪౬) గోత్రము. సంస్కృతగోత్రము. సౌవర్ణససువర్ణగణము. మాసలర్షి. ఆపస్తంబయజుశ్శాఖ. ప్రమాణ ఆద్యప్రవరఖండ. సమానగోత్రములు పార్థవస, మాసలస. ప్రాక్షేసుఁగు దేవత. వృద్ధి భార్య. తామ్రపర్ణితీరము తపస్థానము. వృద్ధీసరస్సు తటాకము. జపము దశలక్ష. దీపములు ౧౮. క్షేత్రసంఖ్య ౧౮. గోదానము పొట్లకాయ వర్జనీయము.

ప్రాధశీలకుల గోత్రము — ఆర్యవైశ్యుల ౧౦౨ గోత్రములలో నొకటి. (వైశ్యగోత్రములు చూడుఁడు.)

ప్రాధశీల (పగడశీల, ప్రాధశీల) కులగోత్రము. చతురార్షేయ (౧. గోత్రము. సంస్కృతగోత్రము.

పారాశర్యస. పారాశరగణము. ప్రమాణగ్రంథ మాద్య. ప్రవరఖండ. సమానగోత్రములు లేవు. క్షీ రేకుఁడు దేవత. పావకాంబ భార్య. శ్రీశైల శృంగముతపస్థానము. క్షీ రాంభోనిధి తటాకము. జపము లక్ష. దీపములు ౨౦. క్షేత్రసంఖ్య ౩౦. ఫలములు దానము. ఖర్జూరము, కర్పూరము, మొగలి, నిమ్మ వర్జనీయములు.

ప్లవ గోత్రము — (జమదగ్ని వత్సఉప గణము చూడుఁడు).

ప్లవంగమగతి న్యాయము — కోఠి తిన్నగా మార్గమున నడచిపోదు. అనేకదిక్కులకు నానావికారిపుషనులు చేయుచు, కొమ్మలెక్కుచు, దూకుచు మార్గమున పోయెడిది.

ఇట్టి వక్రిగతిని గూర్చి యీ న్యాయము వాడుదురు.

ప్లహవన్మపతులు - శకవంశ స్వపతులు. (కీవి దేశము చూడుఁడు.)

ప్లహోదద్వాదశి - (పరాహద్వాదశి చూ.)

ప్లక్తి గోత్రము - (గవిష్మీరిగణము చూ.)

ప్లాటో లేక ప్లేటో (Plateau లేక Plateaux) - దీనిని Table land అనియు పండురు. ఎత్తగు (వర్షత) ప్రదేశము పైనున్న సమతలమగు జాగా. (Mountains చూడుఁడు.) Altitude తక్కువగ నున్న Table land అనియు, ఎక్కువగ నున్న Plateau అనియు సాధారణ రణముగ వాడుచున్నారు.

ప్లానెటరీడియరీ — (హిల్పొనినుసిద్ధాంతము చూడుఁడు.)

ప్లానెట్సు (Planets) — (జర్మనుభాష యందు తిరుగునదియని యర్థము). ఒకపెద్ద గోళము నాశ్రయించుచు దానిని జుట్టితిరుగు గోళములకు Planets అనిపేరు.

ప్లాక్తి గోత్రము - పరాశరగణము చూ.

ప్లిమ్సోలీ లైను (Plimsoli line)—
 స్టీమురు కర్తామగు బరువు నెక్కించుకొనిన పిమ్మట
 నీటమునిగిన భాగమునకు పైగా నొకగుర్తు వేచు
 బడియుండును. ఆగుర్తునకు ప్లిమ్సోలీలై నని
 పేరు. అది నీట మునుంగక పై కగపడుచుండు
 నట్లె దానియందు బరువువేయవలె నను నిబం
 ధన కలదు.

స్టీమురుల యజమానులు దురాశకొలఁది
 ఎక్కువ బరువువైచికొనకుండ ఓడనొకర్ల
 పొణరక్షణకొఱ కీనిబంధన తొల్లింట వర్షడి
 యుండెను.

ప్లిమ్సోల్ మార్కు (Plimsoll mark)—
 సముద్రపుటోడలందు బయటను
 ఎంతలోతునకు ఓడ నీటియందు క్రిందికిదిగు
 వఱకు లోన బరువువేయఁదగునో ఆతావున
 గుర్తగీత వేయఁబడును. ఓడయందు సరకు
 అంతకుఅదనముగ నెక్కించి ఆగీతకూడ నీట
 మునుంగునట్లు బరువు వేయరాదని శాసనములు
 కలవు. ఈయేర్పాటుచేయుటకు గారకుడగు
 Samuel Plimsoll అనువారిపే రీగుర్తుల
 కిడఁబడినదఁట.

ప్లిహా—ఆంగ్ల. Enlarged spleen. ఇది
 గుల్మసంబంధము కాకుండ కడుపులో బలవలె
 పెరుఁగుజబ్బు.

ప్లిహావన్మపాలురు - (ఇండోపార్షియను
 చూడుఁడు).

ప్లూటోగొళము (Pluto)— నెప్ట్యూస్
 గోళమున కవ్వలనున్న యొకగోళమునకు క్రి.వె.
 ౧౯౩౦ సంవత్సరమున నీచేరిడఁబడినది. దీని
 నాసంవత్సరమున Arizona యందు Lowell
 observatory (నక్షత్రశాలయందు) జనవరి
 నెలలో కనిపెట్టిరఁట.

ప్లూటోనోమి (Plutonomy) — వస్తు
 వ్యవస్థికిని, ధనవ్యవస్థికిని, సుఖమునకు

పంచుటచుగురించిన శాస్త్రము. ఇదియును రాజ
 కీయలర్థశాస్త్రమువంటిది.

ప్లేయిన్ (Plain)—మైదానపు (లేక
 సచుతలమైన)భూమి. (Land portion చూ.)

ప్లేయిస్టోసిన్ కాలము — (Plesio-
 saurns period) పాశ్చాత్య దేశములందు
 చరిత్ర లారంభమగుటకు వెనుకటి కాలము.
 అనగా టెర్టియరీ కాలమునకును చరిత్రకాలము
 నకును నడుమ కాలమునకు పేరు. (టెర్టియరీ
 కాలము చూడుఁడు.)

ఈ కాలమున కథలు పాటలమూలమున
 కొన్ని నడిచియుండిన గాధలు తెలియును. కాని
 అక్కాలమున చరిత్రలు లేవు.

ప్లేగువ్యాధి—(మహామారివ్యాధి చూ.)

ప్లేటో—(పాటో. చూ.)

ప్లేన్ (Plane)—సమతలము. దీనికిపొడవు
 వెడల్పు లుండును గాని దళసరి ఉండదు.

ఒక pointకు ఉన్మియే గాని పొడవు వెడ
 లులుండవు. ఒక (లైన్) గీతకు పొడవేగాని
 వెడల్పుండదు. అట్లే ఒక plane కు పొడవు
 వెడలువుఉండును గాని దళసరి యుండదు. ఇది
 లెక్కలకొఱకై పరిగణించుకొను పదము.
 (ఈశబ్దము మొక్క ఆలంకారి కోపయోగము
 Mental plane గూడ చూపనగును.)

ప్లేసింగు షేర్సు (Placing Shares)
 వాణిజ్యపరిభాషయందు అమ్మకమున కొక
 భాగమును బహిరంగపఱచియున్న వాటా లని
 యర్థము.

ప్లేవుడ్ పరిశ్రమ—తేలికయైన ప్యాకింగ్
 ప్యాకెటు మొదలగువానిని సర్వీసుతో నంటించి
 తమారుచేయుదానికి ప్లేవుడ్ అనిపేరు. ఈ
 కఱమొక్క ప్రత్యేక ప్రయోజన మేమనగా

ఇతర దేశములకు విశేషముగా రవాణాచేయుటకు తేయాకు మొదలగువానిని పేక్ చేయుటకు తేలికగా నుండుపెట్టెలు చేయుట.

రైల్వేరేటును, స్టీమరురేటును అపరిమితముగా హెచ్చిపోవుచుండుటచే న్యాయసౌకర్యములు ఎగుమతిచేయు దినుసులు పంపుటకు పెట్టెలెంత తేలికగా నుండిన అంతలాభవరముగా నుండునని కనిపెట్టుటయే ప్లయివుడ్ పరిశ్రమ అభివృద్ధియగుటకు కారణమయినది. అందులో ముఖ్యముగా తేయాకు ఎగుమతి చేయుటకు మిక్కిలి తేలికయైన పెట్టెలు కావలసినవచ్చినది.

హిందూ దేశమునందు తేయాకుఎగుమతి అభివృద్ధియైనకొలదిని రైలుమీఁదను స్టీమరుమీఁదను కేవులను సాధ్యమయినంతమట్టుకు తగ్గించుటకు తేలికయగుప్యాకింగ్ పెట్టెలవసరములైనవి. అంతకుముందు బరువైనకట్టతో చేయబడిన పెట్టెలలో పోసి తేయాకు రవాణాచేయుచుండుటచే న్యాయసౌకర్యములు విశేషముగాఁ దగులు చుండెను. యుద్ధమునకుఁ బూర్వముప్లయివుడ్ అనఁబడు ఈకట్ట యూరోపు ఖండమునుండి విశేషముగా రవాణా చేయబడుచుండెను. యుద్ధానంతరమున ఆప్లయివుడ్ అనఁగా దేవదారువంటి తేలికయగు కట్ట రవాణాచేయబడుట అఁగిపోయెను. ఒకేపరిమాణముగల ప్లయివుడ్ పెట్టె 16 పౌ|| లేక 18 పౌనులుగలది మారుజాతికట్టతోఁ జేయబడినది 28 పౌనులబరు వుండును. అందుచే రవాణాఖర్చులలో విశేషనష్టము వచ్చును. ఇంతేకాక

ప్లయివుడ్ పెట్టె మారుజాతికట్టపెట్టెకన్న బలమయినదిగాను సులభముగా వంగునదిగాను అయియుండును.

1906-7 సంవత్సరములలో 23½ లక్షలరూపాయలకు వచ్చువిలువగల ప్లయివుడ్ ధర యుద్ధానంతరమున 1924-25 సంవత్సరములో తొంబది లక్షలవఱకు పెరిగిపోయినది. ఇది కనిపెట్టి హిందూ దేశపుటడవులలో ఈజాతివృక్షములను పెంచుటకు సుర్మావేలీ సా మిల్సువారు పూనుకొని ఈజాతి మొక్కను దిగుమతిచేయుటకు తొలిసర్టిఫికేటు పొందియుండిరి. తరువాత అస్సామ్ సా మిల్సువారు టింబర్ కంపెనీవారు మొదలగువారు ఈజాతివృక్షములను హిందూ దేశమునందు పెంచనారంభించిరి.

ప్లయివుడ్ పెట్టెలు అనేకములగు దినుసులు రవాణాచేయుట కుపకరించును. కాని హిందూ దేశమునందు తేయాకు రవాణాచేయుటకే విశేషముగా నుపయోగింపఁ బడుచున్నవి.

ప్లయివుడ్ పెట్టెలుచేయుటకుకావలసినముఖ్య పదార్థములు రెండు. ఒకటి ఆజాతికట్ట, రెండుదాని సంఠించుటకు సర్వీసుగాని సిమెంటుగాని సాధారణముగా తేలికయైన నిట్టిపెట్టెలు చేయుటయందు ఐరోపాఖండవాసులచే ఓక్, గమ్, ప్లాస్టర్, బిస్చు, ఫర్ జాతులకట్ట లుపయోగింపబడును. హిందూ దేశమునందును నిట్టితేలిక కట్టగల జాతులవృక్షములు విశేషముగా నుండుటనే ఈపరిశ్రమ అభివృద్ధిపొందుటకు విశేషమయిన యవకాశము కలదు.

ఫంగస్— (ఆగారిక్ చూడఁడు.)

ఫండింగ్ (Funding)— వాణిజ్యసంబంధపరిభాషాపదము. Funding- ఒకకంపెనీవారు ఋణమును Floate చేసియుండఁగ

దానిని వాటాలక్రింద మార్పుట కీపేరు వాడుదురు.

ఫండెడ్ డెబ్ట్ (Funded debt)— వాణిజ్యసంబంధ పరిభాషా పదము.

Funded Debt తీర్చానపు తేదివివరింపబడక గాని లేక తీర్చానముకడుదూరమునదీర్చకాలము పిదపనుండునట్లు గాని పత్రములుగల (సభ) తగ్గమువారు కైకొనిన) ఋణము.

పణిభట్టు— ఈయ్యాధికవి పరతత్వ రసాయనమును యైదాశ్వాసముల వేదాంత గ్రంథమును పద్యకావ్యముగ రచించి తన వేదాంతగురుండగు సదానందయోగి కంకిత మొనర్చెను

రావుబహదూర్ కందుకూరి వీరేశలింగం పంతులువారి తని పూర్వకపులలో లెక్కించె యున్నారు.

పణిసార హారేయ గౌతమము—

వ గణము చూడుడు.

ఫతేపూర్ జిల్లా--ఫతేపూరునగరమున స్థానము. (ఆగ్రా పోవుచు చూడుడు.)

ఫతేపూర్ శిక్షి— ఆగ్రానుండి ౨౩ మైళ్ళ దూరమున బాటపై శిక్షిగామముగలదు. ఇది బేబరుచక్కవర్తి చిత్తూరు యుద్ధకాలమున తన శిబిరములు నాటించుచు విడసి యుండినతావు ఆయనయె ఆగ్రానుండి శిక్షికితెంచుమార్గమున కోస్తూస్తంభములను నాటించెను. అవి ఇరువదియడుగులబొడవుకువకశిలా స్తంభములు. ఇప్పుడందు రెండుమాత్రము నిలచియున్నవి. తక్కినవి పోయినవి. వాట్లను మిదకూరుమినారనియు, కిరావోలిమినారనియు వాడుచున్నారు. హిందూస్థానీభాషయందు మినారనిన స్తంభము. ఈ సందర్భమున బేబరు చిత్తూరును ముట్టడించుట కీ. వె. ౧౫౨౭ అని మనసున దుంచుకొనవలయును.

శిక్షియందాదికాలమునుండియు నేటివఱకు చుట్టపట్ల రాతిగనులనుండి రాయిత్రవ్వి మలచు పనివారు నివసించుచున్నారు. ఇచటికి అక్కరు కాలమున పేకు సలీమ్ బిస్తీ యను పేరుగల

భక్తుడొకఁడుచేసి తొలుత యొక గుమాయందు వసించుచుండెను. ఆతని మహిమలు, కీర్తివిస్తారముగ వ్యాపించి అక్కరునకుఁగూడ చేరెను. అక్కరుకప్పటికి సంతానము కలుగలేదు. గుజరాతుంబట్టుకొని తిరుగవచ్చుతఱి అక్కరుచక్కవర్తి శిక్షియందు విడసి భక్తునిదర్శించి తన కోర్కెం దెలిపెను. అట్లె ఆయన వరప్రసాదమున అక్కరునకొక సుతుఁడు గల్గెను. భక్తితో నాబాలున కగ్గురు సలీమ్ అని పేరెడె గాని అగ్గురునకుం బిదప సింహాసన మెక్కుచో నతఁడు జహంగీరును పసిద్ధనామము ధరించిన చక్కవర్తి యాయెను.

గుజరాతుం జయించిన సంతోషమునకుం దోడు సుతుఁడుగల్గిన సంతోషాతిశయముచే నతిభక్తి గల్గిన యగ్గురు శిక్షియందే నివసించ నేర్పుచుకొని దానికి ఫతేపూరును (జయముల నగరము) అని పేరెడి అట నొకనగరనిర్మాణ మారంభించి పూర్తిజేసి యందు వసింపనారంభించెనుగాని ఆయనకడకాలమున రాజపరిస్థితు లాగ్రాయందే తానుండక తీరనిస్థితిం దెచ్చెను. అగ్గురుమరణానంతరము జహంగీరువలన ఫతేపూర్ పూర్తిగా వదలివేయఁబడి ఆగ్రానగరమె రాజనివాసమౌట ఫతేపూరు బందిపట్టు వాండ్రకు వనమృగములకు నివాసమై పాడుగా నారంభించెను జహంగీరు (అప్పటిసలీము) శిక్షియందే జన్మించినవాడు. అగ్గురు ఆగ్రాయందే మృతిఁజెంద అట్లైదుమైళ్ళదూరమున నొక్క గొప్పభవనము నిర్మింపజేసి యందు జహంగీరు గోరీచేయించెను. ఆభవననిర్మాణము తానే జహంగీరు పరిశీలించుచుండువాడట.

ఫతేపూరు శిక్షిపట్టణమున నివసించుటలేదు. పాతశిక్షిగామమున యధాప్రకారమె రాతి పనివాండు వసించుచున్నారు. ఫతేపూరుం జుట్టి మూడువైపుల కోటగోడలు బురుజులు

కట్టబడి నాల్గవవైపంతయు గొప్పచెరువు త్రవ్వబడినది. చెరువునుండి చుట్టుపట్ల అనారోగ్య పృథవీకాట నిటీవల నాచెరువెండింపబడి పొలములైనది. ఆ గ్రామిండి ఒక ఇనుపదారి బాట నిర్మింపబడి డెబ్బదివేలరూప్యముల వ్యయమున చూచువారికై యొక విడిదిబంగళా నిర్మింపబడినది. ఫతేపూరు కేవల మొగలయిల యాకౌరమెగల్లి మార్పుజెందనితావు. ఇట భిస్తీభక్తుని గోరీ యాత్రాస్థలమై యున్నది. తావులంజూపు గైడ్లు కావూరువారిలో వెక్కండ్రీ భిస్తీభక్తుని సంతతివారమని చెప్పదురు.

ఆ గ్రామిణిలోనున్నట్లై ఇక్కడను గొప్ప గొప్ప దర్వాజాలు మహాలులు నివాసభవనములు ఆటలతావులు మొదలగునవి పెక్కుగలవు. పంచమహాలనంబడు విదంతస్తుల మేడయు, అగ్గురు సభాభవనములు, జుమ్మామసీదు, టంకశాల, త్రైజరీ, దివాన్ఆమ్, దివానీఖవచ్చిసీతలవాకలి, అంకామిఛాలీ, (జ్యోతిష్టుని గృహము) ఖాస్ మహల్ తొల్లింటికాలపు వైద్యశాల మహారాజావీరబలుని భవనము, స్త్రీలమసీదు (నాగినామసీదు), సరై (ధర్మశాల), మొదలగునవి కలవు. అన్నియు చూడదగినవిగ నె నుండును. శిక్రీనిర్మాణప్రారంభము క్రీ. వె. ౧౫౬౯ గా చెప్పబడినది. సలీంభిస్తీ భక్తునిచావు శిక్రీయందె జరగెనట.

ఫరీదుకోట సంస్థానము— పంజాబు లోని బ్రిటిషు రక్షిత సంస్థానములు ౩౪ లో నొకటి. సిక్కు-సంస్థానము ఫరీదుకోటరాజధాని.

ఫరీదుపూరు జిల్లా-ఫరీదుపూరు ప్రధాన సంస్థానము. (బుగాళా దేశము చూడుండు.)

ఫరూఖాబాదు జిల్లా—ఫరూఖాబాదు నగరము ప్రధానస్థానము. (ఆగ్రా) పోవును చూడుండు.)

ఫరూకీ నృపాలురు— వీరిని ఘోరీ నృపులనియు వాడుచున్నారు. వీరు మాళవ దేశమును పాలించిన ముసల్మాన్ నృపులు.

ఫర్ మనీ (For money)—వాణిజ్యసంబంధపరిభాషాపదము. స్టాకుఎక్స్ఛేంజిపదము సామ్మకొఆకు అమ్మక మని యర్థము. ఇందు అమ్మకము, కొనుట పూర్తియైన వెంటనే సెక్యూరిటీ: పుష్కలము, తోడనె సామ్మిచ్చివేయుటయు జరిగెడిని. మఱియు Next setting దినముననే పైనలగు Current Account లోని Stock Exchange వ్యవహారమునకు For the account అందురు.

ఫర్మాన్-ఫర్మానా -ముసల్మాను ప్రభుత్వమున ప్రభుత్వపు టేర్పాటుగా నొసంగబడిన ఆజ్ఞ కు పేరు.

ఫలకీ (ఆస్తిఖండము) వనమ
(కురుక్షేత్ర)వనములలో నొకటి.)

ఫలవత్సన్నిధానవ త్సఫలం తదంగ నితిన్యాయము-- తనసొంతమగు ఫలితము లేనిది అన్యత్ర ఫలితము గల్గునదిగ నుండెనేని, అది అట్టి అన్యస్థలసంబంధఫలితమునె ఒసంగునని భావము. అనగా ఏసంబంధ ఫలితము గల్గునో ఆఫలిత మాసంబంధమే యై యుండును గాని మఱియొకటిగ నుండదని భావము.

ఫలాశినీ నది— గిరినార్ (జూనగడ్) పర్వతమువొక్కగ ప్రవహించు నది. కఠియ వార్దేశము. ఇది ఎక్కువవడిగ దొరలుచు ప్రవహించునది. మహాభారతము, భీష్మపర్వము అధ్యాయమున దీనిప్రశంస గలదు. (గిరినగరము చూడుండు.)

ఫల్గుణీనది— (నిరంజనానది చూ.)

ఫల్గుబుండు లేక అర్జునుండు— ఉత్తరఫల్గుణీనక్షత్రమున జన్మించినవాడుగాననిది నామనక్షత్రము.

ఫస్టు (First)— వాణిజ్య సంబంధ పరిభాషాపదము. మొదటిది అని సర్వసాధారణముగ నర్థ మిచ్చెడిది. First of Exchange Bill అనునది మూడు నకళ్లుగ (Triple Copied) వచ్చిన విదేశపుహండి యగును. ఇందు మొదటిది చెల్లింపబడెనేని తక్కినవి తోడనేరదగును. First open water అన Baltic Ports మొదలగుశీతలప్రదేశములందలి రేవులకేగు, లేక రేవులనుండి బయలుదేరు ఓడలు, మంచుకరగి సముద్రమున దానిచ్చు మొదటిసంబంధ యర్థము.

ఫస్టుక్లాసు పేపర్ (First Class Paper)—వాణిజ్యసంబంధ పరిభాషాపదము. సాముపోవునని సుశయ మెంతమాత్రమును లేని గవర్న మెంటు అప్పపత్రములు, నోట్లు మొదలగువాని కీపేరు వాడెదరు.

ఫాంటా ఆట—ఇది చీనాదేశపుఆట. ఆ దేశమున జూదపుఆటగాతలంపబడుచున్నది.

ఫాగ్ (Fog) పొగమంచు — మిస్టు, బుగ్గియొక్క పరమాణువుల నాధారముగఁ గైకొని దానిపై నేర్పడినట్లె ఫాగ్ పొగమంచనబరఁగుచు, పొగయందలి పరమాణువుల నాధారముగఁ గైకొని, వాటిపై నేర్పడనవి. (మిస్టు చూడుడు. మంచుబిందువులు గరికపై నేర్పడుట ద్యూప్యోయంటు, టెంపరేచర్ చూ. హెల్వాత్ ఫోస్ట్రు చూడుడు.) ఇట పొగ పరమాణువులందు కోల్టారు మొదలగు జిడ్డుపదార్థములుండునని మనసునందుంచుకొనవలయును. అవి ఆజలపరమాణువులపై నొకవిధముగ పలుచనిజిడ్డుపోర గల్గించునుగాన నవి తక్కినజలకణములవలె త్వరితముగ నావిరి గాక ఇంచుక తడవు అట్లు నిలువఁగల్గియుండును. ఇది ఫాగ్ నందనియు, మిస్టునందు కాదనియు మనము మరవరాదు. ఇంకను ఫాగ్ పరమాణువులు ఒకటికొకటి

హతుకొనుటయందధికశక్తి గల్గియుండి, ఇంచుక బలము మూర్ఖతలఁ గల్గియుండునని తోచవకపోదు. లండను మొదలగు నగరములం దీఫాగ్ కొన్నివారము లట్లె నిలిచి కరఁగిపోక సూర్యరశ్మిని మరుగుపఱువఁగలుగుచుండెడిని. ఫాగుపై వర్షముకురిసిన నాజిడ్డును కడిగివేయును గాన నది సమసిపోయెడిని. గాలి బలముగ వీచినను, ఫాగు కొంతదూరము కొట్టుకపోవుటయుఁ గలదు. అట్టితఱి చీలినతునుకలుగూడ పాగుముక్కలుగ వేరైవాతావరణమున దేలుచుఁగ న్నట్లుచుండును.

ఫాతమ్ (Fathom)—నావికాసంబంధ మైనకొలత. సముద్రపులోతు మొదలగువాటిని ఫాతముల లెక్కతో కొలుతురు. ఆటడుగుల లోతునకు ఫా! మని పేరు.

ఫాతీమ — మహమ్మదు జగద్గురుని కుమార్తె యొకఫాతీమా. తల్లిపేరు ఖాదీజా బేగమ్. భర్తపేరు ఆ కుమార్తలు అల్లు సేన్, అల్లు సేన్, అల్లు హుసి అనువారలు.

Perrault's story of blue beard నందు వివరింపబడిన ఫాతీమా మఱియొకవ్యక్తి గలదు.

ఫాదర్ క్రిస్టమస్ (Father Christmas)— ఈతనిపేరు సెంటు నికలాస్ (St. Nicholas). రష్యా దేశస్థుఁడు. క్రైస్తవబోధకుఁడై యుండె నఁట. అచట నచట ఎవ్వరి కగ పడకుండ మంచుమంచి వస్తువులను (బాలు రాడు కొనునవి) తెఱచియుండినకీటికీలగుండా లోనికిఁ బడవేయు చుండువాఁడఁట. రష్యా దేశమున నీమహాత్ముని తమ దేశరక్షకుండగు రుసిగాఁ దలంతురు. రష్యాలోని లాప్లాండు (Lapland in Russia) దేశపుప్రజలు తమ దేవతలలోని నికలాస్ ఋషినిక్కొనిగాఁదలంచి పూజింతురు. ఈయనరూపము సాదములదనుకంబడు తెల్లని పొడుగుకోటు, ఒకహూడ్డు, మెడచుటు విస్తా

రవు దళ సరియోములుల సముదాయముగు Furs కల్గి రెయిన్ డీరు సెడ్జి (Sledge of Reindeer of Lapland) పై నేగువానివలె జిత్తింతురు.

ఈచుహాత్తునిపై భక్తి రమ్యానుండి పోకడ దేశముగు జ్యూనీకి బ్యాకెనంట. అటనుండి హాలండు దేశ మధిగమించి సముద్రము దాటి బ్రిటీషు దేశములకు జేరెనట. పిదప భారత దేశమున క్రైస్తవులైనవారు నేర్చుకొనసాగిరట.

ఫారెస్ట్రీ (Forestry) - అరణ్యములను సంరక్షించి పెంచి యభివృద్ధిపఱచుటయు కల పగా (Timbers) నుపయోగించు కఱ్ఱనిచ్చు చెట్లనువాటి పెంచుటయు ఫారెస్ట్రీయనటము.

లేకు, గుగ్గిలము, కంబ, ఇరుగుడిమొదలగు చెట్లకును కరక్కాయ, ఇండుపకాయ మొదలగు జాతుల చెట్లకును నీరు విస్తార మక్కఱముండదు. అట్టివాటిగూర్చి తెల్పు శాస్త్రము. ఏయే భూములం దేయే అరణ్యవృక్షములు చక్కగ పెరుగునో వాటి పరిస్థితులం దెల్పుటయని భావము.

ఫారో ఆట - ఇది పేకాటలలోని ఆట. జూదపు ఆటగా నెన్నబడుచున్నది.

ఫారో యీ ద్వీపములు - ఐరోపాఖండములోని డెన్మార్కు దేశమునకుంజెంది, అట్లాంటిక్కు మహాసముద్రమునం దుత్తర భాగమున ఐస్లాండువద్దనున్న రౌకు ద్వీపములు. వితే (Vithey) యనియు, ఎంగే (Engey) యనియుఁ బేరులు.

వితే ద్వీప మంతయు నొకనిది. ఆయన, యందే వసించుచు వ్యవసాయ మొనర్చుచుండు వాఁడు. ఆయన పరివారము పశువులతో నందుండును. వేఱుజనులు లేరు. ఇట నొకవంత యగు పాతచర్చి కలదు. దీనితలుపు లెప్పుడు మూయరా దందురు

ఎంగే ద్వీపము రెండుకుటుంబములవారిది. వారందే పరివారముతో సేవకులతో వసించుచున్నారు. ఈ ద్వీపముల Eider ducks విస్తారము కలవు. ద్వీపము వ్యవసాయముక్రిందనే యున్నను వీరి శిస్తులు, ఈ డెన్మార్కులోనే చెల్లింతురట. మనవారు దీనిని హంసతూలిక యనుచుండుట కలదు. జూను నెలలో నీవతులు గూండు బాగుజేసికొని తొలుత Down నిజీ పఱచి, పిదప దానిపై గుడ్డు పెట్టుచుండును. భూమి పల్లములందే గూడులు పెట్టును. పతులు వారికి జాల చనవు. గుడ్డు నొత్తిగించి దూది తీసికొందురు. దాని నెండఁబెట్టి సంచులలో నింపుకొందురు. ఇది హంసతూలిక. దీనితో తల్పములు చేయుదురు. ఆంగ్లమున వీటికి Eider down quilts అనుచున్నారు. చాల విలువగలది.

ఫారోస్ ద్వీపములు - ఉత్తరదిశగా అట్లాంటిక్కు మహాసముద్రమునందలి ౨౧ ద్వీపములసమూహము. డెన్మార్కు రాజ్యమునకుఁ జెందినవి. ౧౪౦౦ చతురపుమైళ్ళ వైశాల్యము. ఫారోస్ ద్వీపములలో వాటియొక్క పార్లమెంటు కలదు. దానికే డేనిష్ పార్లమెంటునందు పోతినధ్యమున్నది. ౨౪౨౦౦ జనాభా.

ఫార్మాలిజమ్ (Formalism) తటస్థుఁడుగ నోపట్టుదలవీడక ఒకే దానినమ్ముకొని అన్యములజోలిక బోక తటస్థుఁడై యుండురీతి. మతధర్మమున కతినిమైనపట్టుదల కల వారిం గూడ నీపేరను వాడుచున్నారు. దీనింగూర్చిన కళ ఒక నమృకము.

ఫారోజ్ ద్వీపము - ఆసియాఖండమున చీనా దేశ ప్రభుత్వమునకుఁ జెందియుండి క్రి. వె. ౧౮౯౫ లో చీనావారికి జపాన్ వారితోఁ గల్గిన సంగరమున జపానువారికి జేరి పోయెను. ఇప్పుడు జపాన్ వారికిఁ జెందియున్నది.

ఇందు కర్పూరపు చెట్లతోటలు నిండియున్నవి. ఉత్తరమున టాంసుయిపురమును, దక్షిణమున తాల్యాన్ పురమును కర్పూరవ్యాపారము విశేషముగాఁగల రేవుపట్టణములు. (జపాన్ దేశము, చీనాదీవుపము, చీనారాజ్యము చూడుఁడు.)

ఫార్మిస్టానము— పారశీక దేశములోని యొకఖండము. (పారశీక దేశము చూడుఁడు.)

ఫాలకుల గోత్రము-ఆర్యవైశ్యులఁగఁగఁగోత్రములలో నొకటి. (వైశ్య గోత్రములు చూడుఁడు.) ఫాలకుల (ఫాలకుల) గోత్రము. ఏకాక్షయ (క) గోత్రము. సంస్కృత గోత్రము. నాదదన. నారదగణము. పావనరి. ఆపస్తంబ యజుశ్శాఖ. ప్రమాణ గ్రంథమాద్యప్రవరఖండ. సమాన గోత్రముపావనన. పోలేశుఁడు దేవత. పోలాంబ భార్య. బ్రహ్మచలము తపస్థానము. వాల్మీక సరస్సు తటాకము. జపము లక్ష. దీపములు ౭౨. క్షేత్రసంఖ్య ౭౨. ఫలములు దానము. మాదీఫలము వర్జనీయము.

ఫావర్ క్షత్రియులు — (చౌహానులు చూడుఁడు.)

ఫాసిఫియోయిజమ్ (Fasifeoism)- క్రీ. వె. 1922 అక్టోబరులో ఇటలీ దేశముఁడగు Signor Beneto Mussolini అను పేరుగల రాజకీయ మహాసభ్యుఁడొకఁడు Communism కు వ్యతిరేక లక్షణములతో Fascistism అనునొక రాజకీయమతమును గల్పించి నడిపెను. దేశపాలకుఁడుగను నాతని ప్రధానమంత్రీగను నియామకుఁడుగను నియమించి నడిపించెను.

ఫిక్చర్స్ (Fixtures)-వాణిజ్యసంబంధ పరిభాషాపదము.

భూములను సేద్యానుకూలముగ నొనర్చుట యు ఇండ్లను (అద్దెలకుగాను)నివాసార్థములుగ తగుమార్పులను, కొత్త నిర్మాణములను చేసి

కల్పుటయు, ఫ్యాక్టరీలను వృద్ధిపఱచి యంత్రము లచే నితరపనులు చేయించుటకు వలయు నితర యంత్రసామగ్రిని జేర్చి యమర్చుటయు మొదలగు పనులకు ఫిక్చర్స్ అనెదరు. ఇవి పిదప (వేటుగ నుండక) అసలు సామగ్రికి జేరిపోవు నవియె యని యెఱుంగునది.

ఫిక్స్డ్ కాపిటల్ (Fixed Capital) వాణిజ్య సంబంధ పరిభాషాపదము. శాశ్వత స్వభావముగల భూములు, ఇండ్లు, ఇనుప బాటలు, ట్రాంబాటలు మొదలగువానియందు తొలుత పెట్టిన పెట్టుబడి మూలధనము.

ఫిక్స్డ్ స్టార్స్ (Fixed Stars)— ఇది ఐరోపా దేశముల శాస్త్ర మగు ఎస్ట్రోనామి సంబంధముగు విజ్ఞానము. (ఎస్ట్రోనామి చూ.) చూచినంతనే కొట్లకొలఁచినక్షత్రము లాకాసమునఁ గన్పట్టిన టుండినను, నిజమున లెక్కింపఁ దగిన ఏ శాస్త్రముమేరకు 3౦౨౨ ఇప్పటికే యున్నవి. నక్షత్రములు Planets అనియు, Fixed Stars అనియు, ద్వీవిధముగ విభజింపఁబడినవి. సితులనుండియు, గతులనుండియు వేగమునుండియు, వెలుతురునుండియు, పరిమాణములనుండియు, వాటికి భూమినుండిగల దూరముల నుండియు భేదములు పాటించి యున్నారు.

ఆదికాలముననె వేర్వేరు నక్షత్రసముదాయములకు Constellation ల నేర్పఱచి నాడుటకు మొదలైది. వాటికి పేర్లను గూడఁ బెట్టెముండిరి. అందు Great Bear అనంబడు కాన్పులేషను ఆకారముచే పేరందినది. ఇంకఁ గొన్నిటికి Serius అనియు, Areturus అనియు Regulus అనియు ఈ మొదలగు ఘనులనామము లిడిన నక్షత్రములు కలవు. ఎక్కువ తేజోవంతములగు నక్షత్రము లధిక పరిమాణములు గలవి యనియు తెలిపెడిని.

నక్షత్రములు కెద్దచిన్న తారతమ్యములనుండి యాటుతెగలుగ నిటీవలిపరిశీలకలు విభజించి యున్నారు.

Milkey way లేక Gaalxy అనబడు Constallation చిన్న నక్షత్రసముదాయము నిండే చేర్చిరి. (చూడఁడు.)

ఈ ఫిక్స్టార్లు పరిశీలనలందు విచిత్రములు చెప్పబడినవి. కొన్ని మరుగుపడుటతో క్రొత్తవి గన్పడుటయు, అవి మాయమగుటతో తొల్లింటివి కీరుగఁ గన్పడుటయు, కొన్ని పరిమాణములు, కాంతులు, మార్పుజెందుటయు ఒక్కటిగఁ గన్పట్టు నక్షత్రము రెండుగను, మూడుగను, నాలుగను కన్పట్టుటయు జెప్పబడినవి. ఇట్టి విచిత్రనక్షత్రము లేకువదలవఱకుఁ గలవని Dr. Herschel పరిశీలకుఁడు వివరించియున్నాఁడు. ఒక Double star నందొకటి యెఱుపఁ. రెండవది ఊదావంగుగ నుండినదనియు, ఒకేనక్షత్రముగ నగుపడు Harp నక్షత్రమునందు మూడు తెల్లవి, ఒకటి యెఱుపుగల నాలుగునక్షత్రము లుండుట చెప్పబడినది.

కీ. వె. ౧౫౭౨ లో నగుపడిన వేటొక నక్షత్రము మధ్యాహ్నమునం దధిక శేజోవంతముగ (Venus కన్న నధికముగ) గన్పడి, తెల్లనిరంగు పసుపుపచ్చగ మాత్రననియు ౧౫౭౩ మేనెలలో నెఱుగ నగుపడి రానురాను రంగుల్గి యదృశ్యమాయెననియు చెప్పబడినది. ఇంక వీటివారములును అపరిమితమై యచ్చెరువు గొల్పెడిని. నక్షత్రములందెలియు Constallations కుఁగాను ఆకాశమును మూడుగ ఖండములుగ నేర్పఱచి, భూమధ్య రేఖపైనుండు ఆకాశ భాగమునకు Zodiacal అనియు, ఉత్తర భాగమునకు Northern అనియు, దక్షిణ భాగమునకు Southern అనియు నేర్పఱచిరి. (కాన్వలేషనులు చూ. ఎస్ట్రోనామియా చూ.)

ఫిజికల్-ఎస్ట్రోనామియా — (ఎస్ట్రోనామియా చూడుడు)

ఫిజిక్సు (జగద్వస్తుశరీరధర్మ శాస్త్రము)—Physics పాశ్చాత్యకల. జగద్వస్తువులు లెక్కలేనివి కలవు. వాట్ల శరీరములు (Matter) ధర్మములు. వాటియందుఁగల సామర్థ్యము (Energy) ల వివరణములను వివరించుకల.

దీనిని Laboratory physics అనియు, Mathematical physics అనియు ద్వివిధములుగఁ జెప్పబడినది. Matter నందలి Energy విషయము Mathematical physics క్రింద నె చెప్పబడినది.

ఫిజిద్వివస్తువులు— వీటికి విటిద్వివస్తువు అనియు బేరు కలదు. పసిఫిక్ మహాసముద్రపు దక్షిణభాగమున నున్నవి. రెండువందల ఏలది ద్వీపములు బ్రిటీషు సామ్రాజ్యమున క్వానోల నీగా నున్నవి. ఇం దెన్నిదింట జనులు పసించుచున్నారు. మూడు కెద్దవి. విటిలేవు అనబడు కెద్దదీవియందున్న సువాపురము ముఖ్యనగరము. ఈద్వివస్తువులందు కొబ్బరిచెట్లు కోకో చెట్లు పెరుగును. మొత్తము ౭౦౮౩ చతురపు మైళ్ళు వైశాల్యము కలవి. ఇండు ౯౨౧౮౯ స్వదేశస్థులు. ౭౪౪౧౨ హిందువులని తెలియచున్నది.

ఫిజియాగ్రఫీ (Physiography)-భూమి యొక్క స్వభావగుణమును పరిణామముల కారణములను పరిశోధించువిధానము. సముద్రమున నదులు, పర్వతములు, సరస్సులు మొదలగు భూగోళవిభాగము లన్నియు నన్నిటి స్వభావ పరిణామములు నీ శాస్త్రము విశదీకరించును. తుపానులు, భూకంపములు మొదలగు నాకస్మిక పరిణామముల నీ శాస్త్ర సహాయము వలన గుర్తించుటకును వీలుగ నుండును.

ఫిజియాలజీ (Physiology)— ఇది జంతు దేహశాస్త్రము. ఇది పాశ్చాత్యకల. శరీరములందలి వేర్వేరవయవములు చేయుపనులం గూర్చి తెల్పువిద్య. లాటిన్ భాషలో పదము గు Physis అనగా (Nature) అనుపదమునుండియు, Logos (అనగా discourse) అను పదమునుండియు నేర్పడినది. సంపూర్ణారోగ్యస్థితియందు శరీరమునందలి వేర్వేరు అవయవములు చేయుపనులగూర్చి యెఱుగజేయువిద్య శరీరావయవముల Structureనుగూర్చి తెల్పుకలకు anatomy అనిపేరు. అదియును దీనికే జేరినదే. మఱియు నివి జూఆలోజీలోని ఉపకలలని చెప్పబడినవి. (జూఆలోజీ చూడుడు.)

ఫిజియాలజీవిద్యకుం జేరి ఉపకలలుగా Embriology (study of foetus) గర్భస్థ పిండముల విజ్ఞానకల Osteology (Study of the bones) ఎముకలవిజ్ఞానమునుగూర్చిన కల Neurology (నరములు మెదడుగూర్చిన విజ్ఞానమును దెల్పుకల)లును జెప్పబడినవి. ఇంతియే గాక రక్తము, హృదయము (గుండె) మూత్రపుత్తిత్తులు, ఊపిరితిత్తులు, చర్మము, చెల్లలోని Sap (సాన) యనంబడునము, ఈ మొదలగువాటినిగూర్చి యీ శాస్త్రమునందే వివరింపబడినది.

ఈఫిజియాలజీ-కల. Human physiology (అనగా మనుష్యశరీరసంబంధశాస్త్రము) Animal physiology (అనగా మనుష్యులు తప్పితేకొనజంతువులయొక్క శరీరసంబంధశాస్త్రము) Plant physiology (అనగా వృక్షముల శరీరసంబంధశాస్త్రము) అని మూడు భేదములుగ వివరింపబడియున్నది. జీవజంతువుల శరీరములందలి ధర్మములు ముఖ్యముగ రెండని చెప్పబడినవి. శరీరములు తన ధర్మములను నిర్వహించుచు పనిచేయుచుండుటకు రెండు

ముఖ్యపదార్థములు గల్గియుండుట అవసరమనియు, అవి ౧ Protoplasm అనునదియు, రెండవది Energy యనియుఁ జెప్పబడినది. జీవకాలమున శరీరము సదా మార్పులం జెందుచుండును. భోజనముజీర్ణమగుకొఱఁచి నదివఱకుండిన Protoplasm నశించుచు కొత్త Protoplasm వాటిస్థానమునకుమరుచుండును. ఈపని సదా నడచుచునే యుండును. మఱియు సిస్టోప్లాస్మ్ ఎనర్జీని కల్పించును. ఆయెనర్జీనిల్వయగుచుండును. అట్లునిల్వయయి యుండిన ఎనర్జీ పనిచేయుతఱి కొంతకొంత వ్యయమగుచుండును. ఇది శరీరబలము లేక సామర్థ్యము ఆహారము జీర్ణమై ద్వీనియోగ మగుటకు Assimilate అని పేరీడియున్నారు. మఱియు నీశాస్త్రనిధానముననే ఆహారము జీర్ణమగుటతో Raw material అగుననియు, అది శరీరమున Transmute అయి Living Protoplasm అగుననియు వివరింపఁ బడినది.

ఫిజియోగ్నమి (Physiognomy)— ముఖముయొక్క కళలనుబట్టి స్వభావమును గ్రహించునిధానము. రెండవ జాబ్బిరాజుకాలములో ఈవిద్యననుసరించి ఫలములను చెప్పనట్టిపండితులను కొరడాదెబ్బలను కొట్టియు కారాగృహమునం దుంచుచు శిక్షించుచుండెడివారు. ఈకాలమున నీవిధానముకూడ ఉత్తమ శాస్త్రములయందు జేర్పబడి గౌరవింపఁబడుచున్నది.

ఫిజియోగ్రఫీ (Physiography)— ఫిజియోగ్రఫీ భూగోళ శాస్త్రమునకుఁ జెందిన ఒకకలయై యున్నది. ఇందు జియోలజీ (భూశాస్త్రము), మినరాలజీ (ఖనిజ శాస్త్రము), Soil Physics and Chemistry భౌకంపములు, అగ్ని పర్వతములు, పర్వతములు, నదులు, సముద్రములు, నరస్సులు, ద్వీపములు, అగ్రములు

మొదలగువాటిని గూర్చిన శాస్త్రము. వీటికి Configuration of Earth అని శాస్త్రమున పేరు వాడఁబడినది. ఇంకను దీనికి Applied Science అనియుఁ గొందఁ జెబుచున్నారు. (నర్వే చూడుఁడు.)

ఈ శాస్త్రసాహాయ్యమువలన నేపర్యతములు నడులు, అగ్రములు మొదలగునవి ఆది నెట్లెర్పడినవో తెలియుచున్నది. మఱియు వేసన, శీతకాలము, వర్షకాలము మొదలగు కాలభేదములు గల్గుటకు కారణములు తెలిసెడివి. ఇంకను ఈ కాలభేదవిజ్ఞానమునకు Meteriology అని పేరిడి, దానిని ప్రత్యేక శాస్త్రముగ నిటీవలివా రేర్పఱచి విభజించిరి. మఱియు ఫిజియోగ్రఫీ కలను Physical geography అనియు కొందఱు వాడిఉన్నారు.

Migration of animals and plants యీ శాస్త్రమునకుఁ జెందినవిగాఁ జెప్పఁబడినవి. జంతువుల యెముకలు, అస్తిపంజరములు, వృక్షములు (చనిపోయినవి) మొదలగువాటిం గూర్చిన పరిశీలన లీ శాస్త్ర సంబంధములుగ నే చెప్పఁబడినది.

ఫిజియోగారి ఎక్స్పెరిమెంటు (Fizeau's Experiment) — ఇది సుప్రసిద్ధముగు పరిశీలనము A. H. L. Fizeau పండితుఁడు. తానుకనిపెట్టిన ఒకముల్లగలచక్రముం దిప్పు వెలుతు రొకయద్దముపైఁ బడునట్లొనర్చి చేసిన పరిశీలనలు వెలుతురుయొక్క Velocity (గమనవేగము) తెలియనగుచున్నది.

ఫిజోర్డు — (ఫియోర్డు చూడుఁడు.)

ఫిడ్యూసియరీ లోన్ — వాణిజ్యసంబంధపరిభాషాపదము. Fiduciary Loan. తనభాషకి లేకుండా నిచ్చిన సమ్మోకపుణుణము.

Fiduciary Note. అందుకుతగిన మనీరిజర్వ్ లేకుండా ఒక బాంకియొక్క— మోతుబరితనము, గౌరవప్రతిష్ఠలు, ప్రజలసమ్మోకములపై నాధారపడి ఒక బాంకి Issue చేసిన బాంకినోట్ల కీ పేరు వాడెదరు.

ఫినామినా (Phenomena) — ఆశ్చర్యమును గల్గించు దృశ్యము. సర్వసాధారణముగ నెవ్వరి కగోచరమైన కారణమునఁ గల్గిన విపరీత పరిస్థితులు గోచరముగుట. ఇది యొక దృశ్యము.

ఫిన్లాండు దేశము — ఐరోపాఖండమున రష్యా స్వీడనుల నడుమనున్న దేశము. తూర్పున రష్యా దేశము, దక్షిణమున లండో గా సరస్సు, రష్యా దేశము, ఫిన్లాండు సంయుక్తా గ్ర గుడమును, పశ్చిమమున గల్ఫాఫ్ బొత్నియా, స్వీడన్ దేశమును, ఉత్తరమున నార్వే దేశమును ఎల్లలుగా గల్గిన దేశము.

ఫిన్లాండును పేరు విదేశస్థులికినది. స్వ దేశస్థులు వారి ఫినిష్ భాషయందు "Suomi" అనియెదరు. తిండి నేలయని ఫినిష్ భాషయందు దానికర్థము. వారిచరిత్రాత్మకములకు పాటలకు Runos అనిపేరు. వాట్లయం దీ దేశము వీరులభూమియని వాడఁబడియున్నది. ఈ దేశము జూదియచ్చెరువందిన విదేశస్థులు దీనిని Land of thousand lakes అని కొందరును, Land of thousand isles అని కొందరును దీనిని ప్రశంసించెదరు. గాని నిజమున వేయికన్న నధికముగనే నీ దేశమున సరస్సులును ద్వీపములును కూడ కలనని జెప్పఁబడినది. బాలురు దీనిని Strawberry land అనియెదరఁట. ఏలయన ఇం దాపంజు సమ్మొద్దికిమించి పంజుచుండు నఁట.

సరస్సు లధికముగనుండిన నీ దేశమున కాలువలు, నదులు వీటిని సంయుక్త మొనర్చుచు వారములతరబడి నీటిపై నోడలయందు ప్రయాణ

మొనర్చు వీలుగలిగించినవి. సగటున ఫిన్లాండు దేశ వైశాల్యమునందు పదియవవంతు జలమయమైనవనియు, నీరు, భూమి, కొండలు, అరణ్యములు ఇంతగాఁగల దేశములు ఇతరము లేవియు కావనియు చెప్పదురు. ఇది ఉత్తర(ధ్రువప్రదేశ) పరిసర మగుట వేసవియందు దీర్ఘ దివసములు కలవు. జూన్ నెలయందు రాత్రియె యుండదు. పశుపక్ష్యాదులు నిద్రించుట మరచియుండును. బాలురలసిపోయినతఱి నిద్రించుచు తిరుగ మేల్కొనుచుండురు. రేయింబవళ్ళు సూర్యాస్తమయ మనునది లేక, ఒకే రీతి నుండును. ప్రభుత్వమును దీని కనుకూలించి మేనెల మొదలు సెప్టెంబరువచ్చునఱకు బడులు మొదలగువాటికి సెలవులిచ్చుచుండురు. శీత కాలమున ఉదకములన్ని ఘనీభవించి మంచుగ నుండును. అప్పుడు మార్గమనునములు సెజిలపైని జరగును. ఇంకను Skating sleighing skiing (snow shoeing) విస్తారము సర్వత్ర దర్శనమగుచుండును.

ఫిన్లాండు దేశమునఁగల ఓడలకాలువలందు సైమాకెనా లనునదిగొప్పవని. (సైమాకెనాల్ చూడుఁడు). ఫిన్లాండుప్రజలందు గొప్పవిద్యాధికులు విస్తారముమంది కలరు. వారు మూఁడు నాలుభాషలందు ప్రవీణులుగను, ఆంగ్లము, రష్యనుభాష తప్పక నేర్చినవారుగను ఉండురు. బుద్ధిశాలురు.

సైమాకాల్వదరినే యున్న Monrepose Estate నందు ఫిన్లాండు దేశాకారము నేర్పఱచి అందు యధారీతిని సరస్సులు, పర్వతములు, నదులు, సముద్రములు, పట్టణములు, దుర్గములు, అడవులు మొదలగువాని నొక భూపటమున చిన్న చిన్న రూపములు వీలగునన్ని తల్చిశీఘ్ర రచించియున్నారు.

దేశమున నడవులు దట్టమైనవి గల్గియుంట

కలప అపరిమితముగ విదేశముల కనుపఁబడుచుండును. పొగయొడలందు సైతము కాల్పునది కలపయె, వంటచెఱుకుగను కాల్పుబడుచున్నది. ఓడలనరంగు లీ దేశము గొప్పశక్తి సామర్థ్యములతో చతురత గలవారని పేరందియున్నారు.

దేశమున జలతీరములందు Saw-mills అనేకములు కలవు. ఇందు వలసినపరిమాణములకు కలప కొత్తగోముఁపని జరగుచుండను. ఉత్తరభాగములందు Lapp జాతివారును, దక్షిణమున ఫిన్లాతివారును ముఖ్యులు. ఉత్తర ధ్రువ దేశములుగల రష్యా, ఫిన్లాండు, స్వీడన్, నార్వే దేశముల ఉత్తరసీమల నన్నిటిని లాప్లాండ్ని వాడుచున్నారు. (చూడుఁడు.) లాప్లాండ్ రులు పొట్టివారు, గట్టివారు, పిఱికివారు, అనాగరికులు, విద్య చాల తక్కువగలవారు. వీరి మధ్య కొందఱు క్రైస్తవమిషనరీలు ప్రవేశించి జీవనోపాధినందుచు వీరిని క్రైస్తవులం జేయుచు, లోతరస్సని, పొట్టస్టాట్లని, కేఱిలిక్కులని చెప్పచు సువార్తల బ్రకటించుచుండురు గాని, యజమున నావార యేమో వారి కర్థము కామండునని ప్రతీతి కలదు.

వారు వసుించే దేశపరిశితులమేరకు లాప్లాండ్ రులందు అడవితెగ, కొండతెగ, చేపలతెగ యని మూఁడుముఖ్య భేదములు గల్గియున్నారు. చేపలంబట్టువారియం దించుక విద్య వ్యాపించినదని యనెదరు. రుష్యావారియం దీచేపల లావువారు వేరఁట. వాఱికివిద్యయు శూన్యమే. అన్యులు వీరిని లాప్లాండ్ రులని యనెదరు గాని వీరిలోని రనోన్యము Samelat అని పిలుచుకొనెదరు. వారి దేశమును Same అనియెదరు. ఒక్కొక్కతఱి అపహాస్యముగా వాడుచుండురు. ఫిన్లాండుభాషయందు అప్పుయనిన Land-End Folk అని యర్థము. ఫిన్నులందు లాప్లాండ్ రు

లకు గౌరవమును, లాప్లాండురులకు సుహృద్భావమును గలదు. రష్యనుల కట్లు లేదు.

నై సర్కిముగ లాప్లాండురులు క్రొత్తమార్పుల నొల్లరు. వీరియందు దొడ్డికాళ్లుగలవారెక్కువమంది కలరు. అందరు మనదేశపు బుడబుడకులవారివలె నొకచేతి డనురుగమునువాయిం చుచు భవిష్యత్తుం దెల్పుచుండురు. ఒకతటి రష్యా దేశమేలిన బారులలో నొకరు వీరిని భవిష్యత్తును గూర్చి సలహా చేసియుండెనని చెప్పబడినది. వారివిషయమై వారిగమనాదుల నీడమరుగమును వాయించుచు దెల్పుకొనుచు అట్లె నడుచుచుండువారని ప్రతీతి కలదు. వీరికి రైడిరుమ్మగముల పశుధనమే ధనము. దాని పాలు దావుదురు. ఫీస్ చేసికొందురు. దాని చర్మము దుస్తులగును. అవి వీరి సైకిబండ్లు లాగును.

నాల్గింట మూడువంతుల ప్రజలు వ్యవసాయము, అడవి కలపపనులు గలవారు. కొందరు కలపంకాల్చి వాటినుండి తారుతీయువృత్తి గలవారు. ఇది షైన్ మొదలగు అడవిచెట్లనుండి వచ్చును. కాగితములు చేయునిమిత్తము Wood pulp కొందరుచేయుచుండురు. తామెగోర్గున నందు లినెన్ బట్ట ఉన్ని వస్త్రములునేత విస్తారము కలదు. ఫిన్లాండునందు పేపరుమిల్లు, షెల్లుమిల్లు, సెల్యూలోయిడ్మిల్లు కలవు. (రష్యా దేశము చూడుడు).

ఆబోపురము, హంగోపురము రేవుస్థలములు. శీతకాలమున సముద్రపునీరు ఘనీభవించి బిగిసిపోయినతరి స్త్రీమరులు మంచును పగులఁదీసి దారిని ఓడలు నడవ వీలగునట్లు జేయు నేర్పాటులు కలవు. గాన ఈ రేవులెప్పుడు తెరిచియుండును.

కీ. వె. పండ్రొండవ శతాబ్దము వఱకు ఫిన్లాండు నిజచరిత్ర తెలియదు. అప్పుడు స్వీడను

భూపతియగు ఎరిక్కుపతి ఆర్చిబిషప్వైసీయను మతాచార్యుని వెంటఁగొని ఈ దేశమున కేగి కొందఱను క్రైస్తవులం జేసితనయధికారమునట స్థాపించెనని చెప్పబడినది. అప్పుడు ఆబోపురము ముఖ్యపట్టణముగా నుండెనట. ఆయనతో పెక్కుమంది స్వీడులు అటకేగి అట నివసింప నారంభించిరి. వారికి భూవసతు లట నొసంగఁబడినవి. ఆరుశతాబ్దములలో నిట్లు జనులు అట దట్టమైరి. బాల్టిక్కు-సముద్రమున తమయధికారము స్థిరపఱచుకొను ప్రయత్నముగాంచి రష్యా తానాక్రమింప నెంచెను. యుద్ధములును ప్రజల క్రొత్తశిక్షము నదేవనిగ నుంజీ కీ. వె. ౧౮౦౮ లో రష్యా స్వాధీనమగునట్లు తోఁచెను. నెపోలియనుతో కలహము లందు స్వీడన్ నిరుగ్నులుగనుండు నదనున రష్యా కలుపుకొనియెను. అక్కాలమున రష్యా ప్రభువగు ఒకటవయలజ్జాండరు, ప్రజలు లొంగకున్నను వారిస్వతంత్రపరిపాలన నంగీకరింతునని సుధినెరపి తనరాజ్యమునకు గల్చుకొనెను. ప్రజలు చేయునదిలేక ఆపరిస్థితులందు రష్యా జారును తమగ్రామిణులకుగా నంగీకరించి, పట్టాభిషేక మొనర్చిరి. రెండవఅలజ్జాండరు వారి యాచారములను నున్నించుచు వారిని స్వాధీన మొనర్చుకొనియెను. అది మొదలు ఐరోపామహాసంగ్రామకాలమున రష్యా ప్రజాస్వామ్య దేశమగుటతో ఫిన్లాండును స్వతంత్రత కుఁదోడు వేరు దేశ మాయెను. ఇప్పుడు ప్రజా ప్రభుత్వ దేశమై యున్నది.

ఫిన్లాండు దేశపు ప్రభుత్వము (Finland)- ఐరోపాఖండమునందలి ప్రజాప్రభుత్వ దేశము. ఒకలక్ష నలువదినాల్గువేల మూడు వందల చతురపుమైళ్ల వైశాల్య మనియు, ముప్పదియైదులక్షల యెనుబదివేలు జనసంఖ్య యనియుఁ జెప్పబడినది.

ఫియోర్డు లేక ఫిజోర్డు (Fiord or Fijord)-నార్వే స్వీడన్ దేశములందు భూమి (దేశము)లోనికి కడుదూరము చొచ్చుకొని పోయియుండునట్లు వెడల్పుతక్కువ సముద్రపు పాయ (భాగము)లు. (దీనింగూర్చి Sea portions ను చూ. లియా చూడుడు.)

ఫిరంగి (Cannon) (శతఘ్ని) — తొలుత ఫిరంగిని చీనావారు కనిపెట్టినది తెలియుచున్నది. క్రీ. ము. ౧౫౮౮ నాటి చీనారాజ్యములందు వీటివర్ణన కలదు. గాన అంతకుమున్నెవారు దీని గల్గియుండు రని తోచెడిని.

Mr. John Owen గారు ఇత్తడి ఫిరంగిని చేసినది చెప్పబడినది. క్రీ. వె. ౧౫౪౭ లో ఇనుముతో ఫిరంగిని ఇంగ్లాండునందు తొలుత చేసినట్లు. తరువాత గొప్ప యభివృద్ధి నందియున్నది. ఇక్కాలమున ఫిరంగులు, గుండ్లను పదునేను మైళ్ళదూరము పంపగలవి కలవు. నూర్లరం జువగలది గాన దీనికి శతఘ్ని యని తొల్లింట పేరు కల్గెను.

ఫిరంగిచెక్క లేక గాలిచెక్క — లా. Smilax China. ఆంగ్ల China root. దీనింగూర్చి సరిగా తెలియరాకున్నది. ఇది దుంప యందురు.

వేడిచేసి రక్తమును శుభ్రపఱచుననియు, సర్వప్రైత్యములు క్రిమిరోగములు సర్వకుష్ఠములు చర్మవ్యాధులు నివారించుననియు, ఇంగిలీక దోషము, రసదోషము నివారించు ననియుఁ జెప్పబడినది.

ఫిరంగిచెక్క లోనికిచ్చుతటి దేహమునించుక శుష్కింపఁజేసి చులకపఱచి మదియాయవలయు ననియు, ఏడుదినములు ప్రయాణము జేయించి శరీరమును లఘువుపఱచి మతియు నీయఁదగు ననియుఁ జెప్పబడినది. ఇత్తటి

ప్రయాణమునన నినుపదారి ప్రయాణమును, బంధువులయిండ్లలో భోజనమొనర్చుప్రయాణమును కాదని యెఱుంగవలయును. ఫిరంగి చెక్కను లేహ్యముగ నితరవస్తువులంగల్పి యొనర్చి లోనికిచ్చుట శ్రేయస్కరము. యశావన వంతులు, సైన్యాకతత్వముగలవారు, కఠినపథ్యమున కొడంబడలేనివారు ఫిరంగిచెక్క సేవింపరాదు.

ఫిరోజ్పూరుజిల్లా-- ఫిరోజ్పూరునగరము ప్రధానస్థానము (పంజాబు దేశము చూడుడు.)

ఫిర్డు—Firth or Frith. సాగట్లాండు దేశమునఁగలవు. (దీనింగూర్చి Rivers చూ.)

ఫిల్త్రాన్త్రఫి (Philanthropy) — జీవకోటిని ప్రేమించి స్వార్థరహితముగ (యువకార) చింతతో నేవ చేయుటయే పరమార్థమును సిద్ధాంతము.

ఫిలాసఫీ (Philosophy)-- పాశ్చాత్య దేశములలో ఫిలాసఫీ రెండువిధములు. Natural philosophy (ప్రకృతీసిద్ధము) Moral Philosophy (నత్వనర్తనము) ప్రకృతీసిద్ధమగు విజ్ఞానము ప్రకృతీశక్తులను మానవుఁడు వినియోగించుకొను మార్గముల నన్వేషించుటకు పరిణమించినది. రెండవది మానవస్వాతంత్ర్య సాధకమైవది.

అసలు. “ఫిలాసాఫీ” యనఁగ నాత్మజ్ఞానము. ఆత్మయొక్క నిజతత్త్వము, ఆత్మయొక్క సర్వవ్యాపకత్వము పశ్చిమ ఖండములయం దీతత్త్వము సోకెటీస్, ప్లేటో, అరిస్టాటల్ అనువారలు మొదట చింతనజేసి గ్రంథములను రచించిరి. పాశ్చర్య దేశములం దీతత్త్వము పూర్ణముగ ప్రవర్థనమైనది. భారతవర్షమందు ఉపనిషత్తులు, బౌద్ధసూత్రములు, కర్మసూత్రములు, మిమాంసాశాస్త్రము రచింపఁబడినవి. బుద్ధుఁడు

కుమారిలభట్టు, శంకరుడు, రామానుజుడు, చైతన్యుడు, బసవేశ్వరుడు, మొదలగు తత్వజ్ఞులు నాచార్యులు పోబోధించిరి.

అరబ్బీ దేశమున మహమ్మదువారును, వారితరువారితత్వమును విపులముగ సూఫీలును పోబోధించిరి. ఆత్మజ్ఞానభాగమునందు పాశ్చాత్య దేశములును Natural Philosophy యందు పాశ్చాత్య దేశములును ముందంజవేసినవనుట సత్యదూరము కాదు.

(తత్వశాస్త్రమున ఆంగ్లవిధానము చూ.)

ఫిలిప్ డ్రంకు - ఫిలిప్ సోబర్ -

Appeal from Philip drunk to Philip Sober. ఇద్దరు దుర్మార్గులలో నొకడధికారపదవి నందియుండి రెండవవాని నొకకార్యార్థముచేయుటకు కీముక్తిని ప్రసంగములందు పోషణ నగు నుడువుచున్నారు.

ఫిలిప్సైన్ ద్వీపములు— ఇవి అనేకములు కలవు. ఓసిసియానుండలి మలేషియా ద్వీప సమూహమునకు జెంది అందలి సుండా ద్వీపములలోనివై యున్నవి. బోర్నియో ద్వీపమున కీశాస్యదిశగా హిందూ మహాసముద్రమునకు జెందిన ట్టుంకుద్వీపములు మిగుల ఫలవంతమైన భూములు కలవి. వెనుక స్పానియా దేశపు ఆక్రమణయందుండెను గాని ఇటీవల నమెరికా సంయుక్తరాష్ట్రముల వారికి జెంది యున్నవి.

వీటియందు లూజాన్ ద్వీపము పెద్దది. ఇది ఉత్తరదిశగా నుండును. ఇంకను మిండానావో ద్వీపము దక్షిణ దిశయందున్నదియు, నైర్వతి దిశయందున్న ఫలవావ్ ద్వీపము (ఫలవంత ద్వీపము)ను ఇందు పెద్దది. ధాన్యము, చెఱుకు, పొగాకు, జనపనార ఈ ద్వీపములందు విస్తారముగ పైరుచేయబడుచున్నవి. లూజాన్ ద్వీపమునందలి మనిలాపట్టణము వీటికి ప్రభుత్వ

సానము, వర్తకఫలమునై యున్నది. అటపోగాకు చుట్ట లధికముగా జేయుబడు చుండును. అందు మూడుటకుల ఏబదివేల జనులు వసించుచున్నారు.

ఫిలిప్సైన్ దీవులు తొలుత క్రీ. వె. ౧౫౬౦ సంవత్సరమున స్పానియా దేశస్థుడగు ముగెల్లాన్ అను నావికుడు కనుగొని, స్పానియా దేశాధిపతి యగు రెండవ ఫిలిప్సు భూపతిపేరిడెను. నాటినుండియు నాపేరుననే యున్నవి. మగెల్లాన్ నావికుడు భూమినిజుట్టి తిరిగి వచ్చిన వాడనియు, ఈద్విపములలో నొకదానియందు హత్యచేయబడి మృతిచెందె ననియు జెప్పబడినది.

ఫిలిబిత్ జిల్లా— ఫిలిబితునగరము ప్రధాన స్థానము. (ఆ గ్రామోనిక్కు చూడుడు.)

ఫీ టెయిల్ (Fee Tail)— వాణిజ్యసంబంధపరిభాషాపదము. పన్ను బందెలు లేక సర్వదుంబాలామాన్యము. ఇది ఒకవిధముగు వంశానుక్రమమున జరిగెడిది.

ఫీ సింపిల్— వాణిజ్యసంబంధపరిభాషాపదము. Fee Simple నిస్సంశయమని యర్థము. ఏతకరరులు. లేక హక్కుగుభూమి కీపేరు నాడుదురు.

ఫుట్బాల్ ఆట (Foot ball)— ఇది గుల్లగ లోన గాలిగల్గి యుండి, ఇరువదిఎన్ని దంకులముల చుట్టుకొలతగల్గిన తోలుబంతిని

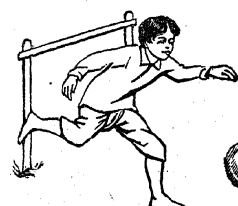

కాలితో తన్నుచు నాడు నాట. ఈ యాట ఇరుకక్షుల వారిచేనాడబడును. ఆకక్షులకు టీము

(Teams) అనిపేరు. ఇదిప్రసిద్ధినందినయాట. గొప్పపందెములతో నాడబడునది. ఈయాట

అసోసియేషన్ ఫుట్బాల్ లనియు, రుగ్బీఫుట్బాల్ లనియు ద్వివిధమై యొప్పెడివి.

౧ అసోసియేషన్ ఫుట్బాల్ ఆట- ఇది నూరు మొదలు నూటముప్పది గజములకు తక్కువ గానిపొడవును, ఏబదిమొదలు నూఱుగజముల వఱకుఁగల వెడలుపుఁగల మైదానముపై నిరు క్షులవారిచే నాడఁబడును. ఆట గమ్యస్థాన స్తంభము ణొకటికొకటి యెన్నిది గజముల దూరమునను (Goal Posts), వాటికి అడ్డ ముగఁ గట్టఁబడు Cross bar భూమినుండి ఎన్నిదడుగులయెత్తునను ఏర్పఱుపఁబడును. ఈ రెండు స్తంభములనడుమగ రెండవకొన కొక సరిహద్దుగీత తీయఁబడుదానికి Centre line అనిపేరు. రెండు స్తంభముల మధ్య ప్రదేశము నకు Goal mouth అని వాడుకనామము కలదు. ఈ గోల్కాతునుండి పదమూడుగజ ముల దూరమువఱకు Penalty Area యనఁబడుతావు గుర్తింపఁబడి యుండును. ఈసినల్లీపరియాపొడవు నలుబదినాలుగజములు. ఆటరంగస్థలితో తిన్నగనె దీని నంటియె యుం డును. రంగస్థలికడహద్దుగీతలకు Touch lines అని పేరు.

ఈఅసోసియేషను ఫుట్బాల్ ఆటయం దుప యోగింపఁబడు బంతి చుట్టుకొలత ఇరువది యెన్నిదంగుళము లుండును. ఎదుటికక్షయాల కాం డ్రోవ్వుడు తమబంతి నివ్వలి స్తంభముల మధ్యకు దన్న నుంకించుచుండురు. అంతేకాక తమవైపు గోలుమాతును కాచుచుండు ఆటకా నికి దన్ను గనుండి, ఎదుటకక్షవారిబంతి నీముఖ ద్వారమునకుఁ జేరనీయక నెదురుదన్ని తిప్పివేము చుండురు. ఐనను ఆడుచుండుబంతిని ముఖద్వార క్షకుండగు నాటకాఁడు తప్ప తక్కినవారనవ సరముగ నడ్డు దగులరాదని నిబంధన కలదఁట. ఈయాల ఇద్దరు లైన్సుమెన్ (Linesmen)

అనఁబడు నధికారులచేతను,వారిపై యధికారిగ రిఫరీ (Referee) యనఁబడు తీర్మానపు టుద్దొగిచేతను భద్రపఱుపఁ బడుచు ధర్మ విధానమున నడువఁబడుచుండును.

౨ రుగ్బీ ఫుట్బాల్ ఆట (Rugby) ఈ యాల ఆంగ్లసీమయందు రుగ్బీ యనఁబడు తావున సుప్రసిద్ధముగను, విస్తారముగను నాడ బడుచుండుట నీపేరందె నఁట. ఇది అసోసియే షనుఫుట్బాల్ ఆటనుండి ఇంచుక భేదముగల్గియుం డును. విధానమునందునను భేదము గలదట.

రుగ్బీఫుట్బాల్ ఆటయందలి రంగస్థలము నూటపది గజములపొడవును, డెబ్బదియెడడుగుల వెడలుపును తప్పక గల్గియుండవలెను. మఱియు రంగస్థలికడలందు లోపలనే ఇరువదియైదేసి గజముల ప్రదేశమును గుర్తించియుంచుదురు. దీనిని In goal area అని పిలిచెదరు. ఇం దాడబడుబంతి గుండ్రిముగా నుండక కోలగ నుండెడివి. పొడవుచుట్టుకొలత ముప్పది లేక ముప్పదియొకలంగుళమును, వలముచుట్టుకొలత ఇరువదియారంగుళములుగల్గి పదునాలుబైన్నుల బరు వుండునటులఁ జేయఁబడును. ఆటనాడు ఇరుకక్షలందు టీమున పదునేనుగు రాలకాం డ్రిండుదురు. గోల్కొప్పుల నడుమప్రదేశమగు ముఖద్వారమువెడల్పు పదు నెన్నిదిన్న రయడుగు లుండును. కాసినుబారు భూమినుండి పదియడు గులయెత్తున వాటిఁ గట్టఁబడును. స్తంభములు పదునొకండడుగులు భూమిపై నెత్తుగ నుండు నటుల చాతఁబడును.

రుగ్బీఫుట్బాల్ ఆట, అసోసియేషన్ ఫుట్బాల్ ఆటనుండి విధానధర్మములందునను భేదము గల్గియుండును. దీనివద్దతులు చక్కఁగ ఖోధ పఱచుకొనఁదగియుండును. కాని రెండాలటలును బంతిని కాలితో తన్నుచు ఇరుకక్షలవారిచే నాడబడునాటలేయని ఎఱుఁగునది.

ఫుల్ స్టాపు (Full-stop or Period)--

ఇది అంగ్లభాషాసాంగత్యమునుండి అంగ్లభాష లోనే తెచ్చుకొనినయొకగురుతు. ఒకవాక్యము పరిపూర్ణమైనదని తెల్పుట కచలనికెడి యొక చుక్క. ఒకసందర్భమునఁ గల్గిన యాహను దెల్పు వాక్యములసముదాయము ముగిసినదిగ తెల్పుగురుతు.

ఫూరెయిరిజమ్(Fourierism)--

ఫ్రెంచి దేశమున 1772 మొ॥ 1837 (కీ. వె.) వఱకు జీవించియుండిన Francois Charles Marie Fourier అను పేరుగల సాంఘికవాది బోధించిన రాజకీయమతము.

ఈతఁడు సంఘమును ఏకాభిప్రాయములగు కొందఱను వేర్వేరుగా విభజించి వేర్వేరు నివాసములు గల్గించిన సౌఖ్యమతిశయించునని బోధించెను. ఇది జయముగాంచలేదట గాని కొందఱిట్టి సిద్ధాంతమును సమ్మతముగా రున్నారు.

ఫూలరీ (Foolery)--

తాను బుద్ధిహీనుని వలె నటించి యన్యులను నవ్వించుకళ. ఇది హాస్య మనంబడును. ఇట్టి విద్యాప్రవీణులు సభలలో వాక్పాఠ్యనివలన గూడ నవ్వించుట కలదు. అస లీవిద్యకే Foolery అని పేరు వాడుకయందున్నది.

ఫూల్స్కే-పుకాగితము - వాటరుమా

ర్క్యు (Foolscap paper)--భారతదేశమున తొల్లింటికాలమున చేయఁబడు చుండిన కాగితములపైనే చిహ్నములు తఱచుగ వేయఁబడుట లేకుండెను. కొన్ని దేశములప్రభుత్వపుకాగితములపై నరపాలునిరూపము చిన్నదిగ ముద్ర గల్గి యుండెడిది. కాశ్మీర దేశపు కాగితములపై నిప్పటికి నీవిధమే యాచరణయందున్నది.

ఐరోపా దేశములందు, కాగితముల ప్రారంభ మగు నాదికాలమున, పెక్కుపొడవు వెడల్పుల

(Sizes) కాగితములు చేయఁబడుటయు 'వాట్ల పై ననేకరూపములగుర్తులు Water marks వేయఁ బడుచుండినవి. అందు 8½ X 16½అంగుళములపరిమాణము గల కాగితములకు ఫూల్ స్కే-పు గుర్తు వేయఁబడు నాచార మయ్యెను. ఆకాలమున ఐరోపా దేశములందు హాస్యవచనములను హాస్యనటనలను నవ్వు త్తించు పనుల వలనను, జనులను వినోదింపఁ జేయువానికి "ఫూల్" అని వాడుచుండిరి. ఇట్టి పండితులు రాజాస్థానమున చాల ప్రాముఖ్యముగల్గియుండు రు. వారు నరపాలురను వినోదింపఁ జేయుట యం దాటితేజీనవారై గొప్ప మన్ననల నందుచుండిరి. వారు ధరించు టూపీయొక్క యాకారము గుర్తువేయబడిన కాగితములకు ఫూల్స్కే-పు కాగిత మనివాడుచుండిరి. వీటివాడుకయు బహుశ్చమై యుండెను.

కాలములు మాటి ఆగుర్తు లీకాలమున మానివేయబడినను ఆ పరిమాణమున (size) చేయఁబడుకాగితములకు నేటికిని ఫూల్ స్కే-పు కాగిత మని వాడుక యట్లే నిలిచియున్నది.

కాగితములపై వేయఁబడునట్టి ఫూల్స్కే-పు (Foolscap) మొదలగుగుర్తులు Water marks వేయఁబడుతావున కొంచె మెత్తుగ నుండున ట్లానర్తురు. ఈయెత్తుగనుండు ప్రదేశము ఉల్లిపొరకన్న తక్కువగనే యుంట నేత్రములకుఁ గానరాక, చేతితో తడవినఁగూడ తెలియరాక యుండునది. ఆతావున కాగితము పలుచనగుట నీటిరంగుగ వెలుఁగున జూచినఁ గాననగుచుంట 'Water mark అనఁ బడును. ఈ Water mark ఇచ్చవచ్చిన రూపములు ఇచ్చవచ్చినయక్షరముల వేయించ నగును.

కాగితములను మెరుఁగుజేయుటకు కొంత వ్యయమగును గాన నెక్కువమెరుగుజేయఁబడిన

కాగితములకు ధర యెక్కువయుండును. వార్తా పత్రికలు మొదలగు (చదివిపాఠవేయు) కాగితములకు ఎక్కువమెరుగుజేతురు గాన కొంత చౌకగనుండును. నిల్వయుండఁదగిన దస్తావేజులు పెద్దపెద్దపుస్తకముల కువయోగించుకాగితముల నెక్కువమెరుగుజేతురు. మెరుగు తక్కువ గలకాగితములు గాలికి, వెలుగునకు, ఎండకు పాల్పకుకొలఁది కొన్ని కొన్ని రసాయనములచే బాధింపఁబడి పచ్చనిరంగుగ మాఱి పటిమ గోల్పోవును.

సాధారణముగ కాగితములను భద్రముగ పెట్టెలలో నుంచిన వేగముగ జెడి పటిమ గోల్పోక నిలుచును.

ఫ్యూచర్సు (Futures)— ణిజ్య సంబంధపరిభాషాపదము. విదేశమునందు మున్నందు పండగలపంటను ముందొకకాలమున స్తీమరుపైఁ దెప్పించుటకుఁగాను ఖరీదుచేయుట మొదలగు Speculative operations ఇందు చాల చిక్కులగు గడనుతనపురాకడలం గల్గియుండెడిని.

ఫెటిషిజమ్ (Fetishism) - కార్యము సంకల్పించుతఱి నేవస్తు వెదురుగఁ గాననగునో దాని నర్చించి పూజించి యాకార్యము జరుప వీలగుననినమ్మునుతము. వీరికొకవస్తువునందు కార్యసిద్ధి గల్గించుశక్తి యుండునని నమ్మెదరు.

ఫెటిషుభక్తి — ఆఫ్రికాదేశపు నీగో) జాతివారియం దేదేనియొకవస్తువు తొలుతగనఁ బడి దొరకిన దానిని పూజించుదురు. దానివలన క్రియాసిద్ధి కలుగకుండిన దానిని వదలివేతురు. ఒకొకవస్తువునందు మాహాత్మ్య ముండునని వారిమతము గానోవు.

ఫెడరేటెడ్మలె స్టేట్సు — ఆసియా ఖండమున ఇండూచైనాపెన్నెనూలాలోనిది. మలె

దేశములోని ౧ పెరాక్వేట్టు, ౨ సెలాంగోరు స్టేటు ౩ నైగీర్లీస్టేటు, సెంబిలాన్ స్టేటు, ౪ పాహాంస్టేటు కలసి లేస్టేట్సునం బడుచున్నవి. (మలెయాదేశము చూడు)

ఫెదర్ ఇన్ ది కాప్ (Feather in the Cap)— క్రొత్తగఁ గల్గినవిభవముని యర్థము. వైభవోపేతునకును ఈఉక్తిం దెలుపుట గలదు. ఆదినుండియు శిరోవేష్టన (టోపీ లేక పాగ) మందు Feathers ఉంచుకొనుట వైభవచిహ్నము. దానికి భరతభూమియందు తురాయియనియు, కల్పితురాయి యనియు, పేరుకలదు. అమెరికాఇండియను జాతులలో నిది విపరీతముగ నుండును. క్రొత్తశత్రువునుజయించి చంపినతోడనే వేటొకకొత్త Feathers ను శిరోవేష్టనమందు వారు ధరించుచుండురు గాన వారిలో తలచుగ పెక్కు Feathers తలయుండు ధరించినవారు గాననగు చుండురు. వారిలో నెక్కువ Feathers ధరించినవారికి సంఘసభలయందు గౌరవము మెండు.

ఫెనోమినాలిజమ్ (Phenomenalism)- కనిపించెడు జగత్తునకు మఱుగన నుండునవి మానవునకు తెలియఁబడ వనియును, మనము గ్రహించెడి వన్నియు న్యత్యప్రపంచము నుండియే గ్రహించుట సత్యమనియు నమ్ము సిద్ధాంతము.

ఫెన్ (Fen)— ఇంగ్లాండుదేశమున చదునైన ప్రదేశములు పల్లపుభూములకు ఫెన్ను అనెదరు.

ఫెయిథోస్ రథసారధ్యకథనము— గ్రీకులయొక్క ఆదికాలపు మతకథనములలో నొకటి. ఇది వారి కత్తఱి సుప్రసిద్ధముగా నుండెనట. వారిదేవతలలో ప్రధాని అపోలో దేవుఁడు. ఆయనను గొన్నా శ్లోకకారణమున భూమిపై నివసించ దేవతలు నియమించిరి. అక్కాలమున భూమియం దొకస్త్రీరత్నము

వలన నొకపుక్కుడు గల్గెనట. ఆతనిపేరు ఫైథస్. అప్పోలో తననిజవాననుగు ఓలింపియస్ పర్వతోపరిభాగమునగల దేవతానివాసలోకమున కరిగినతఱి నీ ఫైథసును మనుష్యభూమియందే వదలి వెడలిపోవ, నాబాలుం డిటనే పెరిగి పెద్దవాఁ డగుచుండెనట.

ఫెయిథోస్ చక్కనిబాలుఁడు. సూర్యపుక్తుం డగు అప్పోలోకును, ఆతేజశ్శాలిమక్కువలకుం గురియగుమానవకాంతారత్నమునకు, జనించిన ముద్దుబిడ్డనికిం జక్కదనము కొఱుత యగునా? కాని, యతఁడు గర్విష్టి. ఒకరికిం దీసిపోవువాఁడు కాఁడు. తోడిబాలురతో నామకొనుమండ నాతనిదుర్గర్వమున కనూయజెందినవారు “నీవు మానవుడవే, నీయాధిశ్యమే” మని గర్వించుచుండి. ఆతఁడు కోపోద్దీపితుండై ఓలింఫసు పర్వతము స్వర్ణరమయమై నవరత్నఖచితమై సౌఖ్యముల కాకరమై విన్నాణములొల్కు తన తుండ్రనివాసభవనమునకై బయలు వెడలి అనేక కష్టములం గడచి యెట్టకేల కటకుఁడని ఏకాంతమున నానందములఱిసొన్న అప్పోలో దేవుని గాంచి యాదరణముబడసి తన్నుంజూడ నరు దెంచినబాలునితో తండ్రి “నీ కేమిగావలయు నిచ్చెద” నన, భక్తితో జనకా! నాపై నింక పుత్రప్రేమ గల దేని యొకదినము తమదివ్యరథ సారథిగా నన్నుండనిండనియు ప్రసించముంజుట్టి యారథమును ద్రిప్పకొనిరా ననుమతి దయ చేయుండనియుఁగోరెను. అందుల కా యప్పోలో, అది కష్టసాధ్యము గాన నిష్ఫలమవల దని వారించినను వినక, తన దేవత్వము లోకులకుఁ జూప నాత్రిముతో నదియె ప్రార్థింప నాజనకుండు వగచియుఁ జేయునది లేక ఇయ్యకొనెనట.

ఎట్టకేల కారథమున కుత్తమాశ్వములఁ గట్టించి తానుసారథియై బయల్పెడలెనట. ఆ

యశ్వము లగ్నిజ్వాలలను శ్వాసించునవియఁట. అవి యితనిని సరకుగానక ఈఱ్ఱుకొని యతి త్వరితముఁగబర్విడుచు పంటలను చెల్లు చేమలను దహింపఁజేయు పర్వతశిలలఁ చొరలి పర్విడఁ జేయుచు, బీభత్సమొనరించుచు, వెట్టిపరుగులు పరుగిడుచుండుతఱి, భూదేవి, దేవతాచక్రవర్తి యగు జ్యూపిటరు. (ద్యౌసుపితరుని) గూర్చి మొఱలిడ, నాతఁడు కనికరమంది చేయునది లేక బాలునిమూర్ఖతకు శిక్షగ తనరథసీలను పిడుగు గా వినరెనట. అది రథమును గూల్చిద్రోసి భగ్ను మొనర్చి సారథియగు వైథసును బరి మార్చి శాంతిం గల్గించెనట. నాఁ డాదిగ లోకమునల్లకల్లలముసాలొనర్చి కలవంపఱుచున్న దుష్పరిపాలనముం గూర్చి హేళనగా “ఫైథోసు రథసారధ్య” మని వచించు ఉక్తి యేర్పడి వాఁడుకయం దున్నది.

ఫెర్రాండో ఘోద్విపము-(అఫ్రికాఖండ మునకుంజెందిన పండ్రెండవదీపములు చూ).

ఫెర్లా - ఈజిప్టు దేశమున నేద్యమునరించు వాఁకిని, కార్మికులకును పేరు. దీని బహువచన రూపము ఫెర్లాహీస్. వీ రా దేశపు అతిమనివాసు లఁట. నూటియం దఱువదియిద్దరున్నారట.

ఫెర్రైట్ (Ferrite)- మైనరాళ్లజీలో Iron hydroxide (binding element in many rocks) నకు పేరు.

కెమిస్ట్రీలో- Iron oxide ను, basic సంబంధముగల ఇతర oxides తోడను కల గలుపులకు పేరు.

మెటల్జర్జీ (metallurgy)లో pure iron Constituent of steel నకు బేరు.

ఫెర్రోసియానిడ్స్ (Ferrocyanides)- ఫెరోసియానిక్ ఆసిడ్ సంబంధములగు salts కుపేరు. (H4 Fe) (CN) ఇందు ముఖ్యమైనది Potassium ferrocyanide అనంబడునది

దీనికి yellow prussiate of Potash అనియు బేరు కలదు. దీనితో ప్రవ్యన్ బ్లూ అనబడునది చేయుదురు.

ఫెర్రోజు సాల్టు (Ferrous salts)- ఇవి యన్నియు Iron salts అని చెప్పవలయును. ఇందు Ferrous sulphate అనబడు Green vetroe సీరాలు చేయుటయందు పయోగించు చున్నారు. ఇంకను రంగులయందు తోళ్ళు పడుచుచేయుటయందు నుపయోగించును. ప్రవ్యన్ బ్లూ చేయుటయందు పయోగించు చున్నారు.

Ferrous iodide అనునదియు, Ferrous phosphate అనునదియు, Ferrous carbonate అనునదియు, Pure salt ను, ఔషధములందు పయోగింతురట.

ఫేక్టరీ చిమ్నీలు (Factory Chimneys) పొడవు— ఇవి ఆవిరి యంత్రముల పొగను గొంపోయి ఆకాశమువైపు విడుచుపొగ గొట్టములు లేక స్తంభములు. వీటలను స్టాక్సు Stacks అని యంత్రోశాస్త్రమున వాడుదురు.

అందరెఱిగియున్న రీతిని నీటి యావిరియంత్రములు నడుపుటకు నీటియూవిరి కావలయును. ఆవిరిచేయుటకు నీటి నగ్గిచే గాచవలెను. కాలిన యగ్ని కార్బోనిక్ ఏసిడ్ గాస్ ను Corbionic acid gas కల్పించును. ఇది ప్రాణహానికరము గాన ఎత్తున కీపొగ గొట్టములగుండా గొంపోయి ఆకాశమునవిడుచుట శ్రేయము. ఇంకను ఇందొక సాకార్యముగలదు. వేడియైన గాలి పైకిలేచుటయందు వెనుదీయదు గాన గొట్టములగుండా వేడియైన గాలిని అనగా నగ్నిచే దగ్గమైన గాలి నాకసమునకు గొంపోవుట చాల సుకరము. మఱియు నీపొగ గొట్టము లెంత పొడవుగ నున్న క్రింద నెక్కువవేడి కల్గియుం

డును గాన నీటియూవిరి తిసుకరముగ చేసి కొనవచ్చును.

అగ్ని ప్రజ్వరిల్లుచో ననేక విస్ఫులింగముల (చిన్న చిన్న మిఝుగురులు) గల్పించును. ఇవి యన్నియు పొగ గొట్టమున పొడవుగ పైకిబోయి ఏయగ్ని ప్రమాదమును గల్పించకుండును.

ఈపొగ గొట్టముల పొడ వాయూ దేశముల శాసనములం దర్పరీతిని నిర్ణయింపవలయును. కెర్నెలు మొదలగు నవికాల్పు యంత్రముల కీపొగ గొట్టములు లేకుండిన ప్రబలమగు నపాయము కల్గెడిని.

ఫేటలిజమ్ (Fatalism) — మనుష్య ప్రయత్నము నిరర్థక మనియు దైవవిధి గాని Chance గాని యెట్లు జరిపిన నట్లు కార్యములు సాగు ననియు నమ్మకము, లేక సిద్ధాంతము.

ఫేనగిరి — సింధునదీముఖద్వారముకడ నీవర్షతము కలదని బృహత్సంహిత ౧౪-౧౮ యందు చెప్పబడినది

ఫేనింగ్ ద్వీపము (Fanning island) - పసిఫిక్కుముహాసముద్రమున హావైకి దక్షిణముననున్న పగడపుద్వీపము. గిల్బర్టు ఎల్లిస్ ద్వీపముల కేబిల్, సబ్మెరైన్స్ నేషనుగలకోలనీకి చేర్చబడిన ద్వీపము.

ఆస్ట్రేలియా వేనో-వరులనకుమ నిది సబ్మెరైన్ కేబిలు నేషనుగా నున్నది.

ఫేబియన్ (Fabian)— ఫేబియనుల వ్యూహనిర్మాణచతురత (అనగా నోర్పు, సామరస్యచతురత) మొదలగు గడుసుండనములు సమయానుకూలమగు సామరస్యముచాలగొప్పవని పేరందినవి గాన ఫేబియన్ టాక్టిక్సు అని సామెతగా నైనది. (Fabian Tactics)

ఫేవోనియస్ (Favonius) గాలి— రోమనుల పురాణములందు నైర్మతిదిశనుండి గాని, పశ్చిమమునుండి గాని ఆకురాలు

(Spring) కాలమున వీచునామువుల కీ పేరు పెట్టబడినది.

గ్రీకు దేశమున నిట్టి నామువే యగు Zephyrus నామువులకు గౌరవమే యొసఁగఁబడినది.

ఫేసిజమ్ (Fascism)— ఇటలీ దేశమున నైరో పానుహాసంగ్రామానంతరము ప్రజలందు గొప్పయసంతృప్తి కల్గి ప్రజలయం దొకయుద్దేశము బయల్పడెను. ప్రజాపరిపాలనము సాపించుకొందమని కొంతమంది తలంచుచుండిరి. ఇది తొలుత 'Political and Social movement' అని చెప్పఁబడినది.

Signore Benito Mussolini అనువారు దీని నాయకత్వము వహించిరి. ఆదియందు కమ్యూనిజమ్ నెదిరించుకోఁకై దీని నేర్పడఁ జేసినఁట. వీరు సైన్యములను దిగి బలపఱుప నిశ్చయించిరి. పిదప రాజును తొలగించి ప్రజా ప్రభుత్వమును స్థాపించుకోఁకైను వదలుకొనిరి. క్రీ. వె. ౧౯౨౦లో కొందఱు ఫాసిస్టులు చట్ట నిర్మాణసభ కెన్నుకొనఁబడిరి. (Chamber of Deputies) కాని ౧౯౨౧లో మఱికొన్ని యెన్ని కలు జరుగవలసివచ్చుటచే ఎక్కవమంది యెన్నుకొనఁబడి, ప్రభుత్వమువారి వశమాయెను. ౧౯౨౨ అక్టోబరు నెలయందు రోమకపురి యందు రెండులక్షల ఫాసిస్టులు ఊరేగిరి. మునులోనీ నియామకునిమాటయె శాసనమను నట్లు విలువగల్గినది యాయెను. ౧౯౨౪ ఎన్నికలవిధానపు శాసన మేర్పడియెను. ఈ ఫాసిస్టుల వ్యవహారములు Grand national council పరిశీలించుచున్నది. వీరికి నల్లవర్ణ చిహ్నము. "no discussion, only obedience" వాదము లేదు, బహుదలయె అనునది వీరి Motto అని చెప్పఁబడినది.

జర్మను దేశమున హిట్లరును మహోదయుని

నాయకత్వముకింద నిట్టి యేర్పాటు నడుచుచున్నది.

ఫేసిమెల్లిస్ట్రీ (చేతిపని) (Facsimilestry)— దస్తూరీ పోలికగను, దస్కతు పోలికగను, లేక ఒకరూపము లేక ఆకారముయొక్క పోలికను, దేనిపైనను చిత్రించుట గాని చిత్రించుముద్రింపఁదగినట్లు చేయుకల.

ఫేసెస్సాఫ్ డిమూన్ (Phases of the moon)— భూమిపై నున్న వారలకు చంద్రగోళము వృద్ధిక్షయములకు లోబడి కన్పించుటకు ఎస్కో నోమీ శాస్త్రమున Phases of the moon అని పేరు. అమావాస్యదినమున సూర్యుఁడు, చంద్రుఁడు భూమి తిన్నగా ఒకేవరుస నుండురు. దానికి Conjunction అని పేరు. ఆనాఁడు చంద్రుఁడు, సూర్యునితో పాటు పగలే సంచరించి, సాయంసమయమున నస్తమించునుగాన రాత్రియందు కానఁబడఁడు.

ఆమఱునాటినుండియు నెలవంక (Crescent) గఁ గాన్పించుచు, దినదినాభివృద్ధి నందుచు, తుదకు పౌర్ణమినాటికి పూర్ణకలాయుతుండై రాత్రియంతయు పండువెన్నెలలఁ గాయుచు, పౌర్ణమికే బిదప దినదినము కలలు తగ్గిపోవుచు క్రమముగ నమావాస్యనాటి కనలే కన్నడక పోయెడిని.

చంద్రవంక (Crescent) సర్వదా సూర్యుని వైపునకే యుండి, సూర్యునివెలుతురునే తాను భూమిపై ప్రతిఫలించఁ జేయునట్లుల తోవఁ జేసెడిని. భూమినిజుట్టి తిరుగుచుండు చంద్రుని మార్గము (Orbit) భూమిని కేంద్రస్థానము (Centre) గల్గియుండెడిని గాన, భూమిపైనుండి చూచువారలకు చంద్రుఁ డగపడుటయందు సూర్యకాంతి ప్రసరించిన వెలుగుభాగమును, ప్రసరింపని చీకటిభాగమును గన్నట్లుచుంట యు, అది వృద్ధిక్షణతల నందుచు, హెచ్చు

తగ్గువెన్నెలలను భూమిపై ప్రసరించుచుంటయు, Phases of the moon అను పేరంబరంగు చుండును. (చంద్రబింబము చూడుండు. ఎస్ట్రో నొమియా చూడుండు. సోలార్ సిస్టమ్ చూడుండు.)

ఈ Phases of the moon లను నాలు భాగములుగ నొనర్చి, నాలుగు Quarter లని పేరిడియున్నారు. శుక్లపాద్యమి మొదలు శుక్ల అష్టమిదినమందలి అర్ధభాగముకడకు First quarter అనియు, అటనుండి పౌర్ణమికడకు Second quarter అనియు, బహుళపాద్యమి మొదలు అష్టమిలో అర్ధభాగముకడకు Third quarter అనియు, అటనుండి అమావాస్యంతమునకు Fourth quarter అనియు నందురు.

సూర్యుని వెలుతురు చంద్రునిపై బడుట యన సూర్యున కెదుటనుండు సగముభాగము పైననె పడునుగాన దానిని వెలుతురుభాగము (Bright side) తిక్కిన వెనుకనుండు చంద్రుని యర్ధభాగము చీకటిభాగము (Dark side) First quarter కడకు Dicholomized అనియెదరు. ఎస్ట్రోనొమియా శాస్త్రపరిభాష యందు చంద్రుని రెండుభాగములు Convex గా నుండుటను "Gibbons" అనియెదరు.

ఫేస్ వేల్యూ (Face value)-(వాణిజ్య సంబంధ పరిభాషాపదము.) పత్రముయొక్క ముఖమున వివరింపబడిన దానివిలువ దీనిని Nominal value అనియు నందురు. తటచుగ నిట్టిపత్రములు నిజమగు విలువకన్న తక్కువకు అమ్ముబడి (Less than par value) కొంతకాలము గడచినతఱి దానిపై వివరింపబడినవిలువ కర్హమైన దగును. ఇట్టిపత్రములకు వేరుగ వడ్డీ యుండదు. వడ్డీకీబదులు Discount తొలుతనే వదలబడును.

పైరోమిటర్ (Pyrometer)— ఎక్కువ వేడిని కొలుచుట కుపయోగపడునట్టి ధార్మా మీటరువంటి పరికరము.

ఫైలాలోజీ (Philology)-మాటలు, వాటి ఉచ్చారణము, సాంగత్యములు, వాడుకలవలన వాటికిఁగల్గు మార్పులు మొదలగుసంగతులను వివరించు నాంగకళ.

దీనిని భాషాశాస్త్ర మనందగును. అక్షర పరిణామములతో స్వరసంపుటికరణము, శబ్దనిర్మాణపరిణామములు, ఇతర భాషాసారూప్యముల పరిశోధన కర్హమార్గములను వివరించు కళ. దీనికి భరత దేశపునిరుక్తము పోల్చి గలది.

ఫోక్ ఎటిమోలజి (Folk etymology) ఒకశబ్దముయొక్క నిజమగు నుత్పత్తి తెలియని తఱి, దాని ననుకూలముగునీతిని దేశకాల పాత్రధర్మోచితములుగ నుండునటుల ఉత్పత్త్యర్థములను గుదిర్చి నిలుపుటనుగూర్చిన కళ.

ఫోటోపెట్రోల్ (Photo patrol)— అమెరికా సంయుక్తరాష్ట్రములందు పత్రికలలో బొమ్మలను విస్తారముగ వాడుచుండు రినుట సుప్రసిద్ధమే. తొలుత ఫిలడల్ఫియా నగరమున నొకగొప్ప వార్తాపత్రిక, ఒకగొప్ప ఫోటో కెమేరాయంత్రము నొక ఆటోమోబిల్ బండి (మోటారు) చట్టిముపై బిగింపజేసి దానిని నగరమంతట దిప్పిస్తూ ఛాయాపటములందీసి వాటయాకారాదులను పత్రికయందు ముద్రింపించుచుండువారు. అది ప్రబలి యిక్కాలమున దేశమంతటను వ్యాపకము గాంచి ఫోటో పెట్రోలు ఆ దేశమున సర్వసాధారణ మైనది. ఇటుల దినవార్త లా దేశమున బొమ్మలతో సహా పత్రికలందు ప్రకటింపబడుచుండెడిని.

ఫోటో మైక్రోగ్రాఫీ (Photo micrography) ఫ్రెంచిభాషా జన్యపదము. మిగుల చిన్నఫోటోబొమ్మలను పెద్దవిగ మార్పుటకు చేయు విధానమునకు 'ఫోటోమైక్రోగ్రాఫీ' యనియు ఆ పరికరమునకు ఫోటో మైక్రోగ్రాఫో అనియుఁ బేరులు.

ఫోనోగ్రాఫ్ లిపి—సిరియా (పాలస్తినా) దేశమందలి సముద్రపుటాడుభాగమునకు ఫోనోగ్రాఫ్ లిపి యని పేరు. ఫోనోగ్రాఫ్ లిపి సెమెటిక్కులిపి నుండి కల్గినది. (సెమెటిక్కులిపి చూడుడు). ఫోనోగ్రాఫ్ లిపి నుండియే ఐరోపా దేశపు లిపి లుద్భవమైనవి గాన, నిది వాటికి దల్లిగా నెన్నదగును. ఫోనోగ్రాఫ్ లిపి క్రీ.ము. 3000 నాడే వర్తకలై భూమిపైన ఓడలపైన ఇండియాతోను ఈజిప్టుతోను బాబిలోనియాతోను వర్తకము చేయుచుండిరి. నాగరికులనియు, కళాకాశలము గలవారనియుఁ జెప్పఁబడినవారు. ఈలిపియందెరువదిరెం డక్షరములు. అన్నియు హాలులే గాని, అచ్చులు లేవు. ఇదియు సెమెటిక్కులిపి నే కుడినుండి యెడమకు వ్రాయఁబడులిపి.

దీనినుండి గ్రీకు, లాటిన్ భాషలును, వాటి నుండి ఇతర ఐరోపా దేశ భాషలును, లిపుల సహితముగఁ గల్గినవి.

ఫోనోగ్రాఫ్ (Phonograph)—ఇది గ్రామా ఫోనునకు పూర్వపు వర్షాటు. పిదప గ్రామాఫోను కై స్పెల్టోగ్రాఫ్ లిపి కనిపెట్టబడినది. వాటినుండియే చేయఁబడిన అభివృద్ధిగ నీనామెతో గ్రాఫ్ లిపి చేయఁబడినది.

ఫోనోగ్రాఫ్ లిపి పరిపూర్ణస్థితికి దెచ్చినవాఁడు Thomas Alva Edison గారు. మిలవాన్ నందు క్రీ. వె. ౧౮౮2 ఫిబ్రవరి ౧౧వ తేదీన జన్మించి, ౧౯3౧ అక్టోబరు ౧౮ తేదీన మృతిపొందెను.

(Phonology)— మానవులు మాట్లాడుభాషలోని స్వరములను పరిశోధించి భాషావర్ణములను నిర్ణయించు శాస్త్రము.

ఫోరొకేస్తు (Forecast) వ్రాయుట— దీని నికను weather forecast వ్రాయుట యనుట సమంజసముగ నుండును. దేశమునం దెల్లదెల్ల స్థానములందు స్థాపింపఁబడిన

మిటియానోలోజికల్ స్థానములనుండి ప్రధాన కార్యస్థానమునకు జేరిన తంత్రిత్రా ర్థలనుండి బారోమీటరు రీడింగులు, విడుదలై రేకనులు, గాలి యొక్క బలప్రమాణములు, శీతోష్ణస్థితులు, తెలిసి, వాట్లమేరకు చార్టులు వ్రాసి (బారోమీటరు చూడుడు. ఇసోబారు చూడుడు) వాట్లం బరిశీలించుచు, ప్రధాన కార్యస్థానమున కాలముయొక్క భవిష్యత్సూచనలు వ్రాయఁబడుచుండును. ఈ సందర్భమున నాంగ్ల వాతావరణ శాస్త్రమున కొన్ని ధర్మములు, పరివారములు, పరిభాషాపదములు దెల్పఁబడియున్నవి.

ఉద్ధృతమై బాధాకరమైన వాతావరణమునకు “స్ట్రోమ్ నియు, ప్రొశాంతమై సౌఖ్య ప్రదమైన తావరణమునకు “ఏంటి స్ట్రోమ్” ననియు లేక ఫెయిర్లెవ రనియు పరిభాషాపదములు శాస్త్రమున ఁడఁబడుచున్నవి. తుపానునకు డిప్రెషన్ అనియు, డిప్టర్సుకు వెదర్ అనియు వాడుకనామము లిడియున్నారు. కొందరు వాతావరణ శాస్త్రవేత్తలు ౧ Storm 2 Cyclone 3 Typhoon ౪ Hurricane అని తుపానులను నాలుగ విభజించి

శాస్త్రమునందు In cyclones the winds blow inward with a twist towards left (anti-clockwise) అనియు In anticyclones the winds blow otherwise అనియు వివరింపఁబడినది. స్ట్రోమ్ల unsteady weather with rain అనియు శాస్త్రజ్ఞుల యభిప్రాయము.

ఈ రెంటియొక్క పూర్వపుస్థితి, వాట్ల భవిష్యద్గమన వ్యాపకములను గాని అభివృద్ధి క్షీణతలను గాని వివరించును. అటులే ఇసోబారులలో నొండొకటి సమీపస్థితి నందుటయు, బలము గు గాలికి భవిష్యత్సూచనగా చెప్పఁబడినది. ఈ భవిష్యత్సూచనలు ఓడలకు మార్గమున సహ

యములు కల్లకుండ తప్పించుకొను సాధనము లగుచున్నవి. కర్నకులకు కోతనూర్పు కాలముల నుపయోగించెడిని.

ఫోర్టుబ్రిడ్జి - స్కాట్లండు (Fortli Bridge-Scotland)— స్కాట్లండు దేశము నందు ఎడింబరో నగరమునుండి అబ్బుర్గీను పురమున కేగుణుపబాట, Firth of Forth, దాటి Fife County గుండా నడుచును. అట్లు దాటుటకు నిర్మింపబడినవం తెనకు “ఫోర్టుబ్రిడ్జి” అని పేరెడియున్నారు. దీనినాంగ్లమున ఎజసీయరులు ‘One of the most famous engineering feats of the Nineteenth Century’ అనియెదరు. Mr. M Effel పండితుడు “The greatest construction in the world” అని యన్నాడు.

ఇది క్రీ. వె. ౧౮౮౩ మొదలు ౧౮౯౦ వఱకు, అనగా నేడు సంవత్సరములకాలము నిర్మింప నాకృమించెను. దీనినిగట్టుటకు మూడు మిలియనుల పానులు వ్యయ మయ్యెను. దీని పొడవు 2756 గజములు. దీనింగట్టిన ఎజసీయరులు Sir John Fowler & Sir Benjamin Baker అను పేర్లుగల సుప్రసిద్ధులు.

ఫోర్టుబ్రిడ్జి కెంటిలివరు అండ్ సెంట్రల్ గర్డరుపద్ధతినంతెన. దానిబరువే దానిస్థానమున నిలుపునందురు. మూడు కెంటిలివరులు మూడు కెయిజనులపై నానుకొని యుండును. పునాది లోతు ౯౦ అడుగులు. ఎత్తు 32౫ అడుగులు. పెద్దపెద్దటడలు నిర్భయముగ దీనిక్రిందనుండిపోగలుగును. మధ్య Span 1700 అడుగులు.

ఇందుగలలోహము 50,000 టన్ను లని అంచనా వేయబడినది. నీటిమట్టముపై 15½ అడుగుల యెత్తున నినుపబాట నడువబడినది.

ఫోలియో (Folio)—వాణిజ్య సంబాధ పరిభాషాపదము. దీనికి నాలు వాడుకలుకలవు.

ఒక చిత్రాపుస్తకమున నొకటి కొకటి ఎదురుగ నుండు రెండుపుటలకు Folio అని యందురు. దస్తావేజులవ్యాత్రయందు డెబ్బదిరెండు మాటల కొక ఫోలియో అని యందురు. పార్లమెంటు సంబాధ కాగితములందు తొంబదిమాటల కొక ఫోలియో అని యందురు. అచ్చుపనుల (ముద్రాక్షరశాల) యందు రెండుపుటల (వైసెజునను సరే)యొక్కసంఖ్య నొకఫోలియో అనెదరు.

ఫోసిలోలోజీ (Fossilology)— భూమి నుండి త్రవ్వితీయు జంతువులచిప్పలు మొదలగు పని Fossils అనబడును. వాట్లంగూర్చినకళ.

ఫోస్ఫోరిసెంటు లైట్ వెలుతురు— ఇది కొన్ని పదార్థములు సూర్యరశ్మికి బహిరంగ పఱువబడుటతో గాని, ఎక్కురే (X-ray) కార్యములపాలు చేయబడినట్టితఱిగాని, రేడియమ్ (Radium) కార్యములపాలు చేయబడినట్టితఱిగాని, పైకివిడువబడిన వెలుతురునకు ఫోస్ఫోరిసెంటు లైట్ (Phosphoriscient light) అని సాంకేతికనామ మిడి అంగ్లనాయనశాస్త్రమున వాడుచుండురు.

ఇట్టిపరిస్థితులందు వెలుగునిచ్చునవి చాల తక్కువగ నుండునని రాసాయనిక శాస్త్రవిదులనెదరు. ఇట్టిపదార్థము లివియని చెప్పనింకను ఏలుకాకున్నది. Zinc Sulphide mixed with a trace of radium and the flying particles of radium by hitting the zinc sulphide cause it to phosphoriscence అనియు, It will become luminous giving out light అనియు దీనింగూర్చి చెప్పబడియున్నది. గాన నీవెలుతురు ఫోస్ఫరెస్వలన కల్గు వెలుతురు గాదని స్పష్టపడఁ గలదు. ఇంతకు నిది చీకటి యందు కల్గువెల్తురని చెప్ప ఏలుకాకున్నది.

ఫోస్ఫరసునుండి కలుగునట్టి వెలుతురు వేరని యెఱుగునది.

ఫోహన్నాడులు (వేడిగాలులు)

ఐరోపాదేశపు ఆల్బుప్రవృత్తులందు అప్పటిప్పటి వీచు వేడిగాలి. ఇది ముఖ్యముగ స్విజరాండు దేశమున వీచెడిది. ఈగాలి కీవెచ్చదనము సుభవింతుట, దక్షిణముగా మధ్యధరా సముద్రమున కవ్వలనున్న ఆఫ్రికాఖండపు షహరాఎడారియందని పరిశీలకు లనుచున్నారు.

Spring కాలమున ప్రారంభమున దివి కల్గుచుండును. దక్షిణదిశగా వలచుచుండు పలుచనిమేఘములు కనపట్టును. ఎఱ్ఱనిమాకసమున సూర్యుడు తేజోవీహనుడై అస్తమించును చంద్రోదయకాలమున బింబముజుట్టి యెఱ్ఱనిపరివేష మగును.

వీటిని గాంచిన యనుభవజ్ఞులు ఫోహన్నా: రానున్నదని జాగ్రత్తగానుచుండురు. నడుమ నడుమ శీతలనాయువులు వీచుచు నాఁగిపోవుచుంటయుఁ గలదు. వాతావరణ మతిస్వచ్ఛమై మారపుకొండలు సైతము దగ్గరగాఁ గన్పించునట్లుండును. దేశమున నిశ్శబ్దత వ్యాపించినట్లు ధ్వనులు లేకయుండును. పశు పక్షి మృగాది జంతువులు గ్రహించియేమొ తహతహనందినట్లుండును. అన్నియు వీలగునంతవఱ కొకచో గుమిగూడి యుంటఁ గాననగుచుండును. మనుష్యులు ఇంట నగ్నికణములు సైతము లేకుండునటులనార్చి జాగ్రత పడెదరు. ప్రారంభమున నడవులనుండి యాకులశబ్దము గలగలమని వినఁబడును. వేడిగాలి దక్షిణమునుండి వీచనారంభించును. ఇదియే ఫోహనుగాలి.

ఇందు గాలి బలముగ నేవీచును. కొన్నిటిలో ముందు హరికేక గాలివలెమత్తియు బబ్బయిండును. గొప్పచెట్లంజింపివైచుటయు, ఇండ్లకప్పుల నెత్తివేయుటయు, ఎండాకులఁగాల్చివేయుటయు

కూడ కలవందురు. పక్షులు చచ్చును. పశువులు బాధ నొందును. మనుష్యులు నీరసపడుదురు. నరముల బాధ యధికమైకన్పించును. ఇది బలము తగ్గివీచినతఱివారముదినములుకూడ వీచునుగాని బలముగ వీచినతఱి కొన్ని గంటలలో శమించెడిది. ఇది యనేకోపకారము లొనర్చు గాడ్డు. నిల్లయై వ్యవసాయార్హముగ నొనర్పఁబడిన మంచుప్రదేశముల నతిత్వరితముగ మంచుగఱగించి వ్యవసాయార్హములుగ నొనర్చును. మొక్కలను త్వరితముగను, బలముగను ఎదుఁగజేయును. పోలములందు పంటల నధికముగను, బలముగను పండఁ జేయును. ఫోహను కల్గినతరువాతికాలము సుభిక్షముగ నుండును.

ఫౌంటెన్ పేనాల (కలముల) పాళీలు

ఫౌన్ టెన్ పేనాల (Fountain Pens) లో నెసిరా నిలువచేసి తలవెఱుఁకలొప్పునకన్న నెక్కువ కారసిసిరాధార పాళీలోనికి వచ్చునట్లు కుదురవాయుదురు. ఈయేర్పాటు మాటిమాటికి సిరాలో కలముముంచునగత్వము లేకుండునట్లును బయటి కేగుతఱి సిరాబుడ్డిగూడఁ గొంపోవనక్కఱలేకుండా ఈ సిరాకలము (Fountain Pen) సిరా కల్గియుండి, సిరాతో సంపనిన సమకూర్చెడిని.

పాళీలుచేయు లోహము అన్నియు సిరా సంపర్కమున తుప్పుపట్టి పదునుచెడిపోవ నతిత్వరితముగ పాళీలు మార్పుచుండ వలసియుండును గాన, తరితర పాళీమార్పుటచేసన్నముగ ప్రవహించుచుండు సిరాప్రవాహము చెడిపోవును.

బంగారుతో పాళీ చేసినయెడల తుప్పుపట్టదు. గాని చాల మెత్తనిలోహ మగుట నతిత్వరితముగ మొన అరగిపోవుటయు, వాస్త్రరాపిడికి పనికిరాకపోవుటయు తప్పదు. గాన పాళీ

బంగారముతో జేసి, కొనను ఇరిడియమ్ (Iridium) అనబడు గట్టిలోహముతో చేయుదురు.

ఇందువలన వ్రాయుతఱి కాగితమునకు బర్ని డుచు అరుగుపాళీకొన ఇరిడియమ్ ఉంటుంజేసి Gold nib's point tipped with iridium ఒకతలాటమువఱకు అరిగిపోకుండ నిలుచును.

ఫాండర్సు షేర్సు— వాణిజ్యసంబంధ పరిభాషాపదము. Founder's Shares ఒక సంఘమును (లేక సంస్థను) శ్రమపడి కూర్చిభద్ర పఱచి ఉద్ధరించినవారికి Founders అనెదరు. అట్టివారికి వారిశ్రమలకు ఫలితముగ కొన్ని వాటాల నిచ్చుటయు, తఱచుచు గ వారికి కొన్ని సావకాశముల నొసంగుటయు మామూలుగ జరుగుచున్నది. అట్టివాటాల కీపేరు వర్తించును.

ఫౌనా ఫ్లౌరా— (ఫ్లోరాఫౌనాశూ.)

ఫౌల్ బిల్ — వాణిజ్యసంబంధపరిభాషాపదము, (Foul Bill) కనెస్సాలు మొదలగు అధికారముగల ఉద్యోగులు ఒకయొడ రేవును విడచులోపల అంటువ్యాధిసంబంధము దానియందు కల్గిన దని Certify చేసియిచ్చెడి జాగ్రత ఉత్తరువు.

ప్రండ్లీ (టౌంగ్) ద్వీపములు— ఇవి ఓసినియా యందలి పోలినేసియా ద్వీపసమూహమునకుం జెందినవి. వీటిని (Captain Cook) కెప్టెన్ కుక్కు గారు క్రీ. వె. ౧౭౭౮ లో కనిపెట్టె అందలి ప్రజల దయ, స్నేహ భావములకు గ్రహించి వీటి కీపేరిడి రఱు. ఇవి ఆస్ట్రేలియాకు తూర్పుగా ౨౦౦౦ మైళ్ళ దూరమున పసిఫిక్కు మహాసముద్రమునందున్న చిన్న చిన్న ద్వీపములు. (ఓసినియా, పోలినేసియా ద్వీపములు చూడుడు.) స్వదేశీయులు వీటిని టాన్గో ద్వీపము అనియెదరు.

ప్రాంచైజు క్రొభుత్వమునకు ప్రజాప్రతినిధిసభకు సభ్యులగునటుల సమ్మతి (టటు) నిచ్చుస్వత. త్రోశక్తి కీపేరు ఆంగ్లరాజకీయములందు వాడుచున్నారు.

ఫ్రాంజుజోసెప్ లాండు (Franz Joseph Land)— ఇది ద్వీపసమూహము. ఉత్తర ధ్రువ సముద్రమునందలి ద్వీపసమూహము. ఇందు జనులు నివసించుట లేదు.

ఫ్రాంజు జోసెప్ చక్రవర్తి [ఐరోపా మహాయుద్ధకారకుడు]— ఈయన హాప్సు బర్గు వంశస్థుడు. ఆస్ట్రియా సామ్రాజ్యము నేలిన కడపటి చక్రవర్తి. ప్రజారంజకముగ పాలించినవాడు. ఈయన జననము క్రీ. ౧౮౨౮ అనియు, పట్టాభిషేకము ౧౮౪౮ అనియు, సెర్వియాపై యుద్ధప్రకటన (డిక్లరేషను) పత్రముపై సీయన సంతక మిడుట ౧౯౧౪ జూలై ౨౭ తేదీ అనియు, మృతి యుద్ధము జరుగుచున్న కాలమున ౧౯౧౬ అనియు తెలిసెడిని. ఈ ఐరోపా మహాయుద్ధమే ప్రపంచ సంగ్రామమునకు మూలకారణమై భరతదేశ పరిస్థితులను తాఱుమాఱుజేసెను గావున నీవిషయమియాంధ్రవిజ్ఞానమున గైకొనబడెను.

ఈయుద్ధచరిత్ర ననేకులు వ్రాయుచు ననేక రీతులతమతమ పాక్షికాభిప్రాయములను బయలుపఱచుకొనిరి. జర్మనులు, ఇటాలియునులు, ఆంగ్లేయులు, అమెరికానుయు క్రొరాష్ట్రములవారు, ఫ్రెంచివారు, రష్యావారు మున్నగువారనేకులు తమతమవైరులపై తమకుఱగల పూర్వస్పర్థలం దీర్చుకొన సంగ్రామమునకు జేరి పోరిరి. వీరి కందఱకు మూల మాస్ట్రియా.

ఫ్రాంజు జోసెఫ్ చక్రవర్తి ప్రజానురాగముతో నరువదివత్సరము లాస్ట్రియా సామ్రాజ్య పాలన మొనర్చెననిన నీతఱు డద్వప్తశాలియని

స్ఫురించునుగాని, ఈయనకుటుంబచరిత్రనుదలిసి కొనినవారి కీతఁడు కడుదురదృష్టవంతుఁడని గూడ తెలియకపోదు. ఈయనసోదరుఁడు మేక్సి మిలియను ఉరిదీయఁబడుటయు, ఆయనభార్య కాలి మృతినందుటయు, నెవ్రూ (అన్నగారి కుమారుఁడు) రోగవీడితుఁడై మృతినందుటయుఁ గాక, నతఁ డనేకదుర్గతులపా లయ్యెను.

యువరాజగు రుడోల్ఫు రాకుమారుఁడీయన వెనుక రాజ్యమునకు రాఁదగినవాఁడు. ప్టెఫెనా రాకుమార్తె ఆయనభార్య. భార్యకుఁ దెలియ కుండ యువరాజు బెరోనెస్ మేరీ వెట్సురాయనునామెతో రహస్యసంబంధము గల్గియుం డెను. ఈవిషయ మెట్లో ప్టెఫెనాకుఁ దెలిసెను. ఆమె చక్రవర్తికడ నీవిషయము దీనయై విన్న వింప, నాయనయు యువరాజును మందలించె నట. రుడోల్ఫు రాకుమారుఁ డంతట నింటి కని ప్రియుగాలగు వెరోనెస్ వెట్సునా గాఢో గలిసి తనవేటవిడిదియగు మేయర్లింగుభవన మున నానాఁ డంతయుఁ గడపెను. మరునాఁడు వారిర్వురి మృతకళేబరములు రక్షింపకములై యుంట నేవకులు చక్రవర్తి కిటింగింప, నాతఁ డును “బకలపాయమునకు గురియై యువరాజు మరణించె” నని ప్రకటించి పుత్రశోకమున దుఃఖితుఁడై కాలము గడపుచుండెను. చక్రవర్తిని ఎలిజబెత్ కూడ క్షము భరింపఁ జాలనిస్థితియందుండెను. రాజ్యపరిస్థితులుకూడ నీకాలమున చక్రవర్తి స్థిమితములేకుండఁ జేసినవి.

ఈపరిస్థితులందు జనీవానుండినముద్రముపైఁ బయనించుచున్న ఎలిజబెత్ రాజుని లింగిలు క్వేనీ యనుపేరుగల ఇటలీయువకుఁ డొకఁడు తుపాకితోఁ గాల్చుచుంపె నన్నవార్త తెలియఁ గనే చక్రవర్తి మరొంతఘన్నుఁడై యిలువీడక

రాజ్యమున జరుగనున్న తనజూబిలీఉత్సవములఁ గూడ నాఁచివేయించెనట.

యువరాజుగాఁ జేయఁబడిన ఫ్రాంజ్ నాండు రాకుమారుఁడు, సోఫీచోపేక్ అనునొక కన్యను పరిణయమాడఁ గోరెను కాని, దానికి పార్లమెం టంగీకరింపలేదు. ఎవ్వ రేమొచెప్పినను వినక, తుదకు తనకు జనించుపిల్లకుఁ గల రాజ్యార్హతఁ గోలుపోయి, యువరా జామెను వివాహమాడి, మనోవృత్తినందుచు నుండెను. ఇది ౧౮౦౦ సంవత్సరము జూనునెల ౨౮ తేదీ నాటి కార్యము.

తరువాత కొంతకాలమునకు ౧౮౧౪ జూన్ ౨౮ తేదీని యువరాజు భార్యతోఁ గలిసి బోసీనియాదేశ రాజధానియగు సరాజవో పురమున ఔనుహాల్ న కరుగుచుండ, నొక కూర్మిఁడు వారిపై నొకబాంబు వినరెను. అది ప్రేలకపోవుటచే నపాయము తప్పినను, వారు సభనుండి తిరిగి వచ్చుతఱి నొకవిద్యార్థి వారిర్వు రను పిస్తోలుతోఁ జంపెను.

ఆస్ట్రియాప్రభుత్వము తోడనే జూలై ౨౩ వ తేదీని సెర్వియాప్రభుత్వము వ్యక్తకార్యము నకు సమాధాన మడిగిరి. పిదప రెండురోజు లలో బెల్గ్రేడులోనున్న ఆస్ట్రియా రాయ బారి వెంటనే స్వదేశమునకు మరలెను. ఆసాయం కాలమే చక్రవర్తి సైన్యసమూహముల నాయ త్తపఱచుట కానతిచ్చి, ౧౮౧౪ జూలై ౨౭ తేదీని యుద్ధప్రకటనపత్రముపై సంతకము చేసెను. ౨౮ తేదీనే యుద్ధము ప్రకటింపఁబడి ఐరోపాయంతటను జ్వాలలవలె నావరించెను. ఈ ఐరోపాయుద్ధమే ప్రపంచసంగ్రామముగ మాటి ప్రపంచము నంతను తాఱుమాఱు చేసెను. పిదప రెండుసంవత్సరములకు చక్రవర్తి మృతినందఁగా, వారగులు లేకపోవుటచే ఆస్ట్రియా ప్రజాప్రభుత్వ దేశముగా మాఱిపోయెను.

ఫ్రాన్సు దేశము—దీనిని పరాసు దేశమని యందురు. ఐరోపాఖండములోనిది. వైశాల్యము ౨౦౪౦౦౦ చతురపుమైళ్ళు. ఈ దేశమున ఉత్తరదిశయు పశ్చిమదిశయు సమతలముగను, నైఋత్యదిశ సముద్రోత్తరమున నిసుకబయళ్ళుగను మధ్యను సముద్రోత్తరముపై 3000 అడుగుల ఎత్తుగల Auvergne అనుపర్వతములసంబంధముగల పీఠభూమిగను, తక్కినది పర్వతప్రదేశములుగను ఉన్నది. Cevennes పర్వతపంక్తియు, Auvergne పర్వతములును, Jura పర్వతములును, Alps పర్వతభాగమును ఫ్రాన్సు దేశమునగల పర్వతములు. ఆ గ్నేయదిక్కున హద్దున Mount Blanc పర్వతశిఖరమును, దక్షిణమున స్పానియా దేశముతో సరిహద్దున Pyrenees పర్వతపంక్తియుగలవు. మధ్యధరా సముద్రమునందుగల కోర్సికా ద్వీపమును, వాయవ్యదిశయందున్న Ushant అనుపేరుగల చిన్న ద్వీపమును ఫ్రాన్సుసంబంధమగు ద్వీపములు. సీనునది ఈ దేశముగుండా నడిచి ఇంగ్లీషు ఛానలునందు సంగమించును. ల్యూరు (Loire) నది బే ఆఫ్ బిస్కేయందు కలియును. ఇది దేశమున పెద్దనది యని చెప్పబడినది. గారోన్నది, బే ఆఫ్ బిస్కేయందు జేరుకొనును. ర్హోన్నది మధ్యధరా సముద్రమున పడును. గారోన్నది కుత్తరమున ఛారెంటీనది. బే ఆఫ్ బిస్కేయందు జేరును. ఇవి గాక పెల్లునదియొక్కయు, మ్యూన్నదియొక్కయు, మోసెల్లీనదియొక్కయు ప్రభాగములు ఈఫ్రాన్సు దేశము గుండా జనుచుండును. ర్హోనునది ఒడుదుడుకు ప్రవాహమును అపాయకరమగువఱదలను తఱచు గల్గించుచుండుటకు పేరందినది.

దేశమున శీతోష్ణస్థితియు వేర్వేరుగా నుండును. దక్షిణమున వేడిగను, ఉత్తరమున శీతలముగనుండెడును. బొటనీచెమ్మగ నుండుసీమ.

ఇందు వర్షము లధికము. తూర్పు దేశములందు శీతోష్ణములు రెండును అధికమే. ఫ్రాన్సునందు కొన్నితావులందు ఇనుము, రాక్షస బొగ్గు దొరకుచున్నది. సైంధవలవణపుగనులచ్చుటచ్చుట కలవు గాని, ఉపయోగము చాల తక్కువ. వ్యవసాయము దేశమున చక్కగ నభివృద్ధినంది వ్యాపించియున్నది. భూమి సారవంతుమని చెప్పదగినది. ఎరువులజక్కగ నెఱిగినరైతు లగుట; ఫలవంతమై గోధుమలు పంచదారకొఱకు బీటుదుంపలు, ఉత్తర దేశమున ముఖ్యములగు పంటలు. మధ్య ప్రదేశములందు ద్రాక్షలు, దక్షిణ భాగములందు ఓల్వ్ తోటలు, విస్తారముగలవు. ఇంకను రైధాన్యము, జొన్నలు బటాణీలు, పొగాకుపంటలు దేశమున సర్వత్ర కలవు. దక్షిణ సీమలందు పట్టుపురుగులం బెంచు నుల్మెరీ తోటలు, నారించితోటలు పెక్కులు కలవు. దేశమున నెన్నిదవనంతు అరణ్యప్రదేశము కలదని చెప్పబడినది.

ఫ్రెంచివారు, సెల్టిక్-జాతి తెగవారు, రెను నదీప్రాంతముల నివాస మొనర్చు తొల్లింటి జర్మను సంతతివారు, నైఋత్యదిక్కిమలవారు తొల్లింటి స్పానియా దేశముల సంతతివారు. రోమ నాగత లిక్కుక్రైస్తవమతము దేశమున ముఖ్యమతము. గోత్సు, సెల్టు, దేశమున ఆదిమనివాసు లని చెప్పబడినది. క్రీ. వె. ౫౦ సంవత్సరమున రోమనులవశమైనది. క్రీ. వె. ౪౫౦ సంవత్సరములనాడు ఫ్రాంకులను జర్మను తెగవారి దేశము నాక్రమించి వశపర్చుకొనిరి. Clovis అను నాయన మొదటిపరాసు భూపాలుడని చెప్పబడినది. ఫ్రాంకులనుండియె ఫ్రెంచిశబ్ద మేర్పడినదట. ఫ్రెంచి ప్రభువులవరిపాలనము క్రీ. వె. ౮౮౦ నుండినట్లు నిదర్శనములు కలవు. వారికి స్వేచ్ఛాప్రభుత్వమై యుండి, ఫ్రెంచిరివల్యూషనుతో ప్రజాప్రభుత్వ మేర్పడియున్నది. ఫ్రెంచి

భాష International diplomacy కాగితములను రచించు భాషగ నంద రంగీకరించిన గౌరవము నందినభాష. అనగా ఇంటర్నేషనల్ సంధిపత్రము లీభాషలోనే వ్రాయుచుందురు.

ఫ్రెంచిదేశము సారాయములకు పేరందినది. Champagne, Burgundy, Bordeaux Cognac సారాయము లందుపేరందినవి. చేతిపనులు విస్తారముగ జరగుచుండు దేశము. ఓడలు పోడగిన కాల్య లన్నినదులం గల్పుచున్నవి. గాన వర్తకపు సదుపాయములు దేశమున చక్కగాగలవు. ప్రధాననగరముగు వారిస్ నగరము అన్ని దేశలకు ఇనుపబాటలు పోవుచు కూడలిస్థానముగఁ జేయుటచే ప్రధాననగరము ప్రయాణములమధ్యస్థానముగ నున్నది. ఆల్పు పర్వతములగుండా రంధ్రముత్రివ్వి ఇనుపబాటల నిటలి దేశముతో కల్పియున్నారు. పరిపాలనకు ఫ్రాన్సు దేశమును ౮౭ క్రింద భాగించి యున్నారు. ఫ్రెంచివారు తమ దేశాతిశయముంగూర్చి గర్వముగ పలుకుచు లా. బెల్లి ఫ్రాంసెయి (Beautiful France) అనియు, ప్రధాన నగరమును పారి యనియు నందురు.

ఫ్రెంచివారి ప్రధాననగరమును ఆంగ్లేయులు పారిస్ అనియెదరు. ఇది సీనునదీపైనున్న నగరము. విశ్వవిద్యాలయస్థానము. గొప్పవర్తక స్థలము. చిత్రకలలకువిగ్రహకలలకుపేరందినది. బలమగు దుర్గము కలదు. గొప్పభవనములు, చూడ వింతగొల్పు కట్టడములును కలవు. Scientific సంస్థ లనేకములు గల తావు.

ఇచటఁగల ఎఫియె ల్లవరు చూడఁదగినవంత (చూడుఁడు). ఈపరిసరములనేగల వెర్సలీస్ పురమున గొప్పప్రాసాదముకలదు.

Lyons పురము- (రోస్నది, సావోన్న దుల సంగమముకడ) పట్టపనులకు పేరందినది.

St. Etienne ఇనుపపనులకు రిబ్బనులకు పేరందినది. Rouen పురము (సీనునదీతీరము) వత్తివర్తకమున ప్రధానస్థానము. Lille (లీల్పురము) లీనె నట్టలు, నూలుబట్టలు నేతయందు ప్రధానస్థానము.

ఫ్రాన్సు దేశ మింగ్లాండువలెనే గొప్పవర్తక ప్రదేశ మగుట ఈ దేశమందలి యెడల రేవులు ముఖ్యములు. మెడిటరేనియన్ సముద్రతీరము నందలి మార్సెల్లీస్పూరము ప్రధానమైన గొప్ప రేవు. ఇది కడుపురాతన నగరమై తొల్లింట మసీలియా యనుపేరం బరగుచుండినది. దీనిని ఆసియామైనరునుండి వచ్చిన గోకులు క్రీ. ము. ౬౦౦ సంవత్సరకాలమున నిర్మాణ మొనర్చిరని చెప్పఁబడినది. తరువాత చెప్పఁ తగిన రేవుపట్టణము గ్రోనునదిపైనున్న బోడో నగరము. సారాయములు, బ్రాంధీ, నూనెలు, పండ్లు ఇచటి ముఖ్యములగు ఎగుమతిసరకులు. లోయర్ నదిపైనున్న నాంటీస్పూరము గొప్ప వర్తకస్థలమును రేవును కూడ నై యున్నది. సీనునదీముఖద్వారమునందున్న హాప్రీ పురము గొప్పరేవుపట్టణము. డోవరుజలసంధిపై నున్న కలే పట్టణము ఒకపాటిరేవు. ఇది కొంతకాల మాంగ్లేయులవశమునందుండినపురము. ఇంకను ఇంగ్లీషుఛానల్ తీరమున దంకిర్కు పురము, బొలోస్పూరము, డిస్తీపురము రేవులై యున్నవి. ఇంగ్లీషుఛానల్ అనుపేరు ఇంగ్లీషువారిడినది. ఫ్రెంచివారు వారిస్వభాషయందు లా. మాంచి యనెదరు. లామాంచి యనిన (Sleeve) అని యర్థము. దానియాకారమునుండి ఆ పేరుగల్గి యుండనోవు.

మధ్యధరాసముద్రతీరమునందున్న బెల్జో స్పూరమును, అట్లాంటిక్-మహాసముద్రతీరమున నున్న బ్రెస్టుపురమును, ఇంగ్లీషుఛానల్ పైనున్న చెర్బర్గుపురమును, ఫ్రెంచి ప్రభుత్వము వారినౌకా

సానములైయున్నవి. ఇవిగాక రైయింగుపురపు క్రైస్తవ దేవాలయమున పెంచి దేశపు తొల్లింటి భూపతులు కిరీటధారణ మొనర్చి పట్టాభిషేక మందుచుండువారు. గోన్న దీతరమున తాల స్పర్మముకడ క్రీ. వె. ౧౮౧౪ లో ఇంగ్లీషు వారు పెంచివారిని యుద్ధమున నోడించిరి. నైర్వృతిదిశ గానున్న బైయోన్నురమున (Bayonne) తొలుత చేయంబడుట Bayonet తన పేరు నందినది. ఆవిగ్నాస్పర్మము కొంత కాలము రోమన్ క్రైస్తవమతాధిపత్యము, ప్రధానాచార్యుడు నగు పోపు నివాసస్థానమై యుండినతావు. పోపుపురము (Pau), మాంటు పెల్లరుపురము, కెన్నీసుపురము, నీస్సురము, మెంటోనీపురము ననుశీతోష్ణస్థానములు. కోర్సి కాద్వీపము ప్రాన్సునకు జెందినది (చూడుడు). నీస్సుర ప్రాంతముననున్న మొనాకో స్టేటుస్వతంత్ర (Independent State) మైన సంస్థానము. ఇది చాలచిన్న ప్రదేశమైనను ఐరోపా ప్రభుత్వములు దీనిని నిలిపియున్నవి. (మొనాకో చూడుడు.) ఫ్రెంచి దేశమునకును, ఆంగ్ల దేశమునకును వలసే ఫారె న్విజిషన్సు పెక్కులు గలవు. (ఫ్రెంచి ఫారెన్విజిషన్సు చూడుడు.)

ఫ్రాన్సు దేశ ప్రభుత్వము (France)- దీనిని ఫ్రెంచి దేశ మనియు, పరాసు దేశ మనియు నుదురు. ఐరోపాఖండమునందలి ప్రజాప్రభుత్వ దేశము. ఫ్రెంచి రిపబ్లికన్ జగత్ప్రసిద్ధము. రెండు లక్షల పంజెండువేల ఆఱువందల అఱువది చతురపుమైళ్ల వైశాల్య మనియు, నాల్గు కోట్ల ఏడులక్షల ఏబదివేల జనసంఖ్య యనియు జెప్పబడినది. రాజధాని పారిస్ నగరము.

ఈ ప్రభుత్వమునకు లోబడిన కోలనీ దేశములు పెక్కు గలవు.

ఫ్రాన్సువైటు తెర్మోమీటరు—(శీతోష్ణ

ముల గొలుచుయంతము చూడుడు. సింప్లన్ టన్నెలు చూడుడు.)

ఫ్రెజిడ్ జోన్సు ద్రువ ప్రదేశములు (Frigid Zones)— ఉత్తర దక్షిణాధునిక ప్రదేశములకు Frigid Zones అని పేర్లు. ఇవి రెండు. ఉత్తర ధ్రువము మొదలు దక్షిణము గనిరు వది మూడున్నర డిగ్రీల దూరమున నుండునటుల తలంపబడుచున్న ఆర్కిటిక్ సర్కిల్ వఱకు గల ప్రదేశమునకు North Frigid Zone అనియు, దక్షిణాధువము మొదలు ఉత్తరము గనిరు వది మూడున్నర డిగ్రీల దూరమున నుండునటుల తలంపబడుచున్న అంటార్టిక్ సర్కిల్ వఱకు గల ప్రదేశమునకు South Frigid Zone అనియు జేర్లు.

వీట కే ఆర్కిటిక్ జోన్సు అనియును, పోలార్ రీజన్సు అనియు నందురు. (వీట్లంగూర్చి Arctic circle, Antarctic circle చూడుడు.)

ఫ్రీ (Free)— వాణిజ్య సంబంధ పరిభాషా పదము. నిర్బంధమునకు, లేక నిర్బంధపద్ధతులకు లోబడని అని యర్థము. దీనికి పలువిధములు గ వినియోగార్థములు గాననగుచున్నవి. అందు ముఖ్యమగు భేదములను వివరింతుము గాక. సముద్రమున ఓడపై గొంపోబడు సరకు నష్టమగుటయందు, Free of all average అన, కొంత భాగపు నష్టము గాని, average నష్టముగాని కాదనియు, మొత్తమంతయు నష్టమనియు నర్థమగును. మెరైన్ ఇన్సూరెన్సు వ్యాపార సందర్భమున Free of capture and Seizure అన, ఓడవొంగలచేత గాని, పగవారిచేత గాని చిక్కినచో బాధ్యత లేదని యర్థమగును. ఓడపై సరకుపంపుతఱి Free of expence to ship అన, స్టీమరులో సరకు వేయించుటకు, స్టీమరునుండి దింపుటకు, అగు వ్యయమునందలి అన్ని బాధ్యతలు సరకు పంపు

వారిదే యని అర్థము. మెరైన్ ఇన్సూరెన్సు పోలెసీ వ్యవహారమునందు Free of General average అన under writer లను General average నుండి తప్పించుట కర్తముగును. మెరైన్ ఇన్సూరెన్సు సందర్భమున Free of particular average అన ప్రమాదమువలనగాని, అసాధ్యముగు అపాయమువలన గాని, సంభవించిననే గాని కల్గెడి కొంత (భాగపు) నష్టమునకు ఇన్సూరుచేసిన సంస్థవారు బాధ్యులు కారని యర్థ మగును.

సముద్రమున ఓడపై సరకు బంపుతఱి Free over side అన ఓడనుండి సరకుదీసిన తోడనే పిదప సరకునకు గల్గెడినష్టము సరకును కొనినవారే భరింపవలెను గాని, అమ్మినవారిది కాదని యర్థ మగును. Free trade అన నిష్పంధములులేని స్వేచ్ఛావర్తక మని అర్థము. Free hold అన పన్నుబండ్లులేని సర్వదుంబాలాగా అనుభవించు భూమి మొదలగు సవి యని యర్థ మిచ్చును.

ఫ్రీచర్చి (క్రిస్టియానిటీ) పోల స్టాటు ఇవేంజిలికల్ కమ్యూని ఇది Established Church కాదు. ఫ్రీచర్చాఫ్ ఇంగ్లాండు, ఫ్రీచర్చి ఆఫ్ స్కాట్లాండు, కాంగ్రిగేషనల్ బాప్టిస్టు ఎండ్ మెతడిస్టు చర్చి సొల్స్ ఆఫ్ ఫ్రెంజు ఈవేరబరంగు ఫ్రీచర్చి యొక్క అనుబంధము లట.

ఫ్రీసిటీ (Free City)— ఇది ఐరోపా దేశపు ఏర్పాటు. మధ్యకాలమున ఫ్రీసిటీలు ఒక్కచక్క వర్తియొక్క పాలనకు మాత్రము లోబడుచుండినవి. నిజమున చిన్న ప్రజాపరిపాలనాపురమై, దానిపద్ధతి ప్రభుత్వము నదియే నడుపుకొనుచు, చక్కవర్తికి మాత్రము లోబడి యుండినపురమని చెప్పబడినది.

ఇక్కాలమున పేర్కొనదగిన వ్రీసిటీ

డేజిగ్ (Danzig) పురము. ఇది లీగ్ ఆఫ్ నేషన్సువల్ల రక్షితము. తొల్లి ఇట్టివి ౧౦౦ వఱకు నుండెడివట. ఇప్పటి జర్మను రిపబ్లికు ప్రభుత్వమునందు హేబర్గు, బీమెన్, లాబెక్కు పురములు నిట్టివే యందురు.

ఫ్రెంచికొండీయా—ఫ్రెంచికొండీయా యన ఫ్రెంచిఆరిటరీస్ ఇన్ ఇండియా యని యర్థము. ఇవి చెన్నపురి రాజధానియందలి పుదుచ్చేరి హావిన్సు, కన్యాకటకతీరముననేయున్న కార్కెక్కాలు, మలబారుతీరముననున్న మాహె, గోదావరి జిల్లాదరినున్న యానాము, (కనకాలపేట గ్రామ మిందులోనిది) బంగాళారాజధానిలో హుగ్లీ నది పైనున్న చంద్రనాగోరు (చంద్ర నగరము) నైయున్నవి. ఇవిను కృష్ణాజిల్లాలోని బందరు పట్టణమున వీరి కొకచిన్న ప్రదేశము కలదందురు. ఇవియన్నియు వేర్వేరు అడ్మినిస్ట్రేటరులవశముననుండి, పుదుచ్చేరియందుండుగవర్నరుగారి పరిపాలనయందున్నవి. వీటికి ఫ్రెంచికొండీయల్ ప్రజాప్రభుత్వ మనియెదరు. ఫ్రెంచివారి క్రిందనున్న దేశమున సైన్యములుగాని, నాణెములు గాని లేవు. బిటీషునాణెములే కరెన్సీయందుండును. న్యాయస్థానములు మొదలగుసవి కలవు.

ఫ్రెంచికొండీయా— ఆఫ్రికాఖండమున, ఆఫ్రికాపశ్చిమభాగమున, లోవరుగినియా దేశములోనిది. ఇది అప్పర్గినియాలోని జర్మను కామరూన్సు మొదలు, కాంగోస్ట్రీమ్లువఱకు వ్యాపించియున్నది. ఇందు గబూనదియు, బిగో వాయి నదియు రెండునదులు కలవు. కాంగో నదిపైనున్న బ్రజావిల్లిపురము ప్రధానస్థానము. (లోవరుగినియా చూడుండు.)

ఫ్రెంచికొచ్చినైనా— ఆసియాఖండము ఇండోచైనీస్సు నేస్సులాయందు ఆనాము దేశము నకు వాయవ్యదిశగా నున్నది. ఫ్రెంచిప్రభుత్వ

మువారి కోరికలను యెఱుఱుచున్నది. 13000 చతురపుమైళ్ల వైశాల్యము కలదని అంచనా వేయబడినది. దీనితో ఒకటిన్నర పరిమాణముగల తొల్లింటికాంబోడియా దేశ మిటీవల ఫ్రెంచివారాక్రమించి దీనికింగల్పియున్నారు. మతీయు సయాము దేశమునుండి మెకాంగునదికి తూర్పుననున్న కొంత ప్రదేశమును ఆక్రమించి, దీనికి జేర్చియున్నారు. కాంబోడియా ఆనాముల నడుమ తాలీసాబ్ అను నరస్సుకలదు. దీనికి పెద్ద సరస్సుని యర్థమట. కీ. వె. 1767 లో తొల్లింటికనాము రాజ్యమునుండి ఫ్రెంచివారిచే నైనైనా తీసికొనబడినది. కాంబోడియా ఒకప్పుడు బలాధ్యమగు దేశముగా నుండెను. అందు తొల్లింటికట్టడములు పాడుపడుచుఁగా నవచ్చుచున్నవి. ఈ దేశమున గాంబోజి యను పేరుగల పసుపుపచ్చ బంక దొరకుచున్నది. కాంబోడియా తొల్లింటికాంబోజి దేశమై యుండునని తలంపబడుచున్నది. ఉడంగుపురము దీనియందు ముఖ్యపట్టణము; తొల్లింటిక రాజధాని. ఇప్పటి ఫ్రెంచి కొచ్చిన్ చైనాకు సైగోన్ పురము ప్రధానపురము. ఇది మెకాంగునదికొత్తపై నున్న పురము.

ఫ్రెంచి గుయానా దేశము—(గుయానా దేశము చూడుఁడు.)

ఫ్రెంచి తాజూరాబే ప్రాటక్టరేటు—తూర్పు ఆఫ్రికాయందున్నది. (చూడుఁడు.) ఇది రెడ్డిను ఖముకడనున్న ప్రదేశము. బిబాకో దీని ప్రధానస్థానము. రేపుస్థానము.

ఫ్రెంచి దేశపు మారియన్ బిరుదము—కీ. వె. 1794 సంవత్సరపు ఫ్రెంచిరివల్యూషను సందర్భమున, విప్లవకాలమునందు, వైరుల బుట్టులు తెగవైచుటకు పయోగించిన గండ్రగొడ్డలి యాయుధమునకు విప్లవకారులు మారియన్ బిరుదమునై ప్రవనామమును బిరుదముగ నొసంగి

భక్తిపల్పిరఁట. పిదప శాంతికల్పనకతన ఆయా యుధమునందు గౌరవము వీడక ఒకబలాభ్యురాలగు స్త్రీరూపముగూడ నంటఁగట్టి ప్రజల సుహృద్భావరక్షణము Fraternity, Equality, Liberty ల విరోధులను శిక్షించుటయు లక్షణములుగ నిర్ణయించి ప్రజాపరిపాలన ప్రభుత్వచిహ్నముగ నొక గౌరవమును సాగించుచుండ నేర్పఱచిరఁట.

ఇక్కాలమున Marianne అను పేరుగల రిపబ్లికురక్షకసంస్థలుకూడ కొన్ని యేర్పాటునవి కానవచ్చుచున్నవి.

ఫ్రెంచిపోలిష్ (French Polish)—తొల్లి నరపాలపరిపాలిత మైన దినములలో పరాసుసీను విన్నాణముల కునికిపట్టు. సౌందర్యములకు రాశి. ఆరిందాపనుల కాస్త్రదము. అందు కట్టసామానులు కడురమ్యముగను, ఎక్కువవించి త్రవ్వపనితనముతో నుండుటయే గాక, అద్దమునకు పూతపూసినట్లు నునుపుగ నొనర్చి మెఱుఁగిడుట వారిపనియని లోకులు తలంచునంతటి చతురత పరాసుపనివారలకుఁ గల్గెను.

కట్టసామానులకు మెఱుఁగిడు వార్ణిషుపూత కడవ్రసిద్ధము. దానింజూచి ఆంగ్లేయులు తామును ఆవార్ణిషు జేయుటయందు నేర్పరులగుచుండిరి. అందు బాగుగ మెఱుఁగిచ్చు పూతకు ఫ్రెంచిపోలిష్ అనుపేరు సగర్వముగ వాడఁబడుచుండెను. రానురా నదియె ప్రసిద్ధమై నేటికిని ఫ్రెంచిపోలిష్ అని పేరట్లెయున్నది. కాని, అది ఆంగ్లేయులచే జేయబడినదైనను ఆపేరె యున్నది.

ఫ్రెంచి ఫారెన్సొజిషన్సు—ఫ్రెంచి ప్రభుత్వమువారికిని, ఆంగ్ల ప్రభుత్వమువారికిని వలసేవి దేశములందు Foreign possessions విరివిగా కలవు.

అట్టిరీయా-ఇదిఉత్తరాఫ్రికాలోనున్నకోలనీ. సెనిగాల్, నిగర్, కాంగో ఇవి పశ్చిమ ఆఫ్రికాలోనున్న టెరిటరీలు

క్రయిన్ - ఇది దక్షిణ అమెరికాలో నున్న టెరిటరీ.

మెడగాస్కార్ ద్వీపము, బోర్నోస్ - ఇవి ఇండియానోవీస్ నందున్న ద్వీపములు.

పుదుచ్చేరి- ఇది ఫ్రెంచి ఇండియా ప్రధాన స్థానము. దక్షిణ దేశమున నున్నది. దీనికింద గోదావరీమండలములోని యానాము, బొంబై రాజధానిలోని మాపా, బంగాళములోనిచంద్రనాగూర్, దక్షిణ దేశమందలికారిక్కూల్, బందరుపురములోని ఫ్రెంచిపేట యనునొక చిన్న ప్రదేశమును చేరియున్నవి.

టాంకింగు- పసిఫిక్కు మహా సముద్రము లోనిది.

ఫ్రెంచి కొచ్చిన్నీనా, న్యూ కెలిడోనియా, వెస్టుఇండిస్ లోని కొన్ని ద్వీపములు.

మొరాకోలోనిభాగమును, మొరాకోరక్షక సంస్థానమును ఫ్రెంచిఫారెన్ పొజువస్తున్న.

ట్యానిస్, ఆనామ్- ఫ్రెంచిరక్షణయందున్నవి.

ఇంచుమించు ౪,౨౦౦,౦౦౦ చతురపు మైళ్ళ వైశాల్యము.

ఫ్రెంచిరివోల్యూషన్ (French revolution)—పరాసు దేశపు తిరుగుబాటు విప్లవమునకు పేరు. క్రీ.వె. ౧౭౮౯-౧౭౯౫ మధ్య కాలమునిభావము. అంతకుపూర్వము దేశమున రాజ్యపాలనము ప్రజల కనంత్యై గల్గించుచుండెను. రాజబంధువర్గముంతయు సంస్థానమునందు జేరి అధికారగరిమ నెరపుటయే వృత్తిగా జీవనము గడపుచుండెను. భోగలాలసత్వము ప్రభువులను వీడకుండెను. పరిపాలనధర్మమునకు

బాధ్యతలేనివారొనర్చువారిచర్యలు విపరీతములుగ బరిణమించెను.

క్రీ. వె. ౧౭౧౪ నుండి వ్యవహారములనుండి తాటస్థము పోంచియున్న స్టేట్సు జనరల్ ౧౭౮౯ మేనెలలో తిరుగు సమావేశమయ్యెను. అందు మూడవవెట్టు నేషనల్ ఎసంబ్లీగా ప్రకటించెను. ప్రభుత్వమును అట్లె యంగీకరించెను. ఆనవత్సరమె జూలై ౧౪ తేదీ తిరుగుబాటు దేశమం దంతట నొకేరీతి తలనూపెను. ఎట జూచిన నట నూఁడురంగుల జండాలు "Fraternity, Equality, Liberty" అను గురుతులతో నెగురవేయబడెను.

ఇట్టిసమయమున నేషనల్ ఎసంబ్లీసభకూడి, అన్ని అధికారాచారములను రద్దుపఱచి, అందలిసభ్యులు Constituent assembly గా నేర్పడిరి. Nobles అనిపించుకొనుచుండువారగు రాజబంధువర్గమునం దనేకులు దేశము విడిచి పాటిపోయిరి. కొందరు "Jacobin club" అని ప్రత్యేక సంస్థగా నేర్పడిరి. దేశపరిస్థితి యల్లకల్లోలముగ నడుచుచుండెను. ౧౭౯౧ సంవత్సరమున ఈఅల్లరి నడఁపఁదగిన వాఁడగు Mirabeau మృతినొందెను. తోడనే రాజును, రాజ్య యుపారీస్ నగరము (రాజధానిని) విడిచి పాటిపోవుచు Varennesవద్ద నాపివేయబడి తిరుగు తీసుకొనిరా బడిరి. రాజుకిందనే అధికారములను తగ్గించిన యొకవిధమగు పరిపాలనావిధాన మేర్పఱుపఁ బడెను. దానిమేర కొక శాసననిర్మాణసభ పిలువబడెను. ఇందు Fenillant పార్టీవారును (వీరు Constitutionalist కక్షవారు), Giroudin పార్టీవారును, Jacobin పార్టీవారును ఉండిరి. ఇట్టిసందర్భమున అప్రియాప్రభువును, ప్రొవ్వాప్రభువును, పరాసు రాజుగారిపక్షమున తిరుగుబాటు ప్రజలఁ బెదరించుచు వార్తల నంపించిరి. తిరుగు

బాటుకక్షువారు యుద్ధము ప్రకటింప నన్నడులెరి గాని యీలోపున ఆస్ట్రీయా ప్రోష్యావారిబెద రింపుల నుపసంహరించుకొని తటస్థులై యూర కుండిరి. జాకోబీనుకక్షువారు విజృంభించి సర్వ మును వశపఱచుకొన నారంభించిరి. National conventionసభ కూడి, ఫరాసురాచరికమును రద్దుపఱచి, ప్రజాప్రభుత్వమును (Repuelic) ప్రకటించెను. క్రీ. వె. ౧౭౯౩ జనవరి ౨౧ తే దీని ప్రభువగు పదునాఱవలూయీప్రభుని శిర ఛేదము జేయఁబడెను. అల్లరులు భయోత్పాత ము సర్వత్ర వ్యాపించియుండెను. ౧౭౯౩ అక్టో బరులో Marie Antoinette శిరచ్ఛేదమొ నర్పఁబడెను.

తిరుగుబాటువారి న్యోగ్యకలహములకుఁ గడంగి, Danton అనువారిని ౧౭౯౪ ఏప్రిల్ ౫ తేదీని Robes pierreగారిని జూలై ౨౮ తేదీని ఉరిదీసిరి. అంతటితో అల్లరు లడంగి శాంతి స్థాపింపఁబడి ప్రజాఫలిపాలనపద్ధతి యేర్పఱపఁ బడియెను.

దేశమున దుష్పరిపాలన మంతరింప జేయఁ గల్గిన యీ మహావిప్లవమునకు ముఖ్యకారకులు పండ్రెండుగురుని పతీతి కలదు.

1. Louis XVI,
2. Robespierre,
3. Danton,
4. Carnot,
5. Mirabeau,
6. Voltaire,
7. Jean Paul Marat,
8. St. Just,
9. Charlotte Corday,
10. Madame Roland,
11. Lafayette,
12. Diderot గార్లు.

ఫ్రెంచిలీవు (French leave)— ఆది కాలమున ఫ్రెంచిసైనికులు తాము జయ మందిన తావులనుండి ప్రజలయాస్తుల నడుగ కుండనే లాగుకొనునాచారమునుండియు, చెప్ప కుండ వెడలిపోవునాచారమునుండియు, చెప్ప కుండ నుండిపోవుటకు విదపకాలమున ఫ్రెంచిలీ వని పేరు వాడుకయయ్యెను.

ఫ్రెంచి ఐవరీకోస్టు కోలనీ— ఆఫ్రికా ఖండమున, ఆఫ్రికా పశ్చిమభాగమున, అప్ప ర్నియా దేశమందున్న సెటల్మెంటు స్టేషను.

ఇందు కేఫుకోస్టు సెటల్మెంటు కేసిల్ (Castle)నుఎల్మినాసెటల్మెంటును చేరిఉన్నవి. ఎల్మినా సెటల్మెంటు అప్పర్నియా దేశమున, మొదటి ఐకోపా సెటల్మెంటుని చెప్పఁబడినది. దానిని డచ్చివారినుండి ౧౮౭౧లో ఫ్రెంచివారు కొనిరని చెప్పఁబడినది. (అప్పర్నియా దేశము చూడుఁడు.)

ఫ్రెనోలోజీ శాస్త్రము (Phrenology)

ఇది జర్మను దేశపు శాస్త్రము. భరత దేశపు సాముద్రికమునుబోలినది. జర్మనుభాషయందు Phren అనిన మనశ్శక్తి యనియు, Logos అనిన, శాస్త్రము లేక ఎఱుగువిధాన మనియు నర్థములు. ఒకనుప్రసిద్ధ ఫ్రెనోలోజీశాస్త్రవిదుఁ డిద్దానిని “This science having for its basis the supposition that mental faculties and traits of character can be gauged from the shape and size of the skull” అని నిర్వచించి యుండెను. దీనికొకర్త F. J. Gall గారని చెప్పఁబడినది. ఈవిధానమును రచించుతఱి ఈయన మనుష్యకపాలమును (పునుకను) ఇరు వదియాఱుభాగములుగ విభజించి, ఒక్కొక్క భాగ మొక్కొక్కమనశ్శక్తి (Mental faculties or talents) కి స్థానముగ వివరించెను. విదప నొకజర్మనువైద్యుఁడు Johann, Gasper, Spurzheim అనుపేరుగలయూతఁ డీయ నకు శిష్యుఁడై, ఈశాస్త్రమును వ్యాపింపఁ జేయుటతో మఱితొమ్మిదింటిని గూడ చేర్చి ముప్పదియైదు మనశ్శక్తులుగ నుపన్యసించుచు బోధించుచు దేశసంచార మొనర్చెను.

ఈ శాస్త్రము బ్రటిషుదీవులందు కొంతవఱకు చక్కగా వ్యాపించినదనియె చెప్పవచ్చును. ఇటీవలి ఫ్రెనోలోజీ శాస్త్రవేత్తలు ముప్పది యైదింటికి మఱి యేడుశక్తులం గూడచేర్చి, మనుష్యకపాలము నలువది రెండుశక్తులం గల్గియున్న దని సలహాపణములు సహా గావించిరి.

ఈ శాస్త్రమును బ్రిటీషు సీమలం దింతగ వ్యాపింపజేయఁగల్గుటకు ముఖ్యకారకులు ముగ్గురనియు, సాగ్టాండు దేశస్థులు George Combe, Andrew Comb యనుసోదరు లిరువురు తమఉపన్యాసములమూలమునను, Bernard Hollander అనుగ్రంథకర్త M. D. తనగ్రంథములందు వ్రాయుటను వ్యాపించిన దని వెగటుగఁ దెలుపుచు ఇది సరికానివిధానమని నిరసించువారును కలరు.

ఇంక నిందలి నలువది రెండు మనశ్శక్తులను వివరించి ముగింతుము గాక.

1. Amativeness, 2. Conjugality,
3. Parentel love, 4. Friendship, 5. Inhabitiveness, 6. Continuity, 7. Love of life, 8. Combativeness, 9. Destructiveness, 10. Alimentiveness, 11. Acquisitiveness, 12. Secretiveness, 13. Cautiousness, 14. Approbateness, 15. Self-esteem, 16. Firmness, 17. Conscientiousness 18. Hope, 19. Spirituality, 20. Veneration, 21. Benevolence, 22. Constructiveness, 23. Ideality, 24. Sublimity, 25. Imitation, 26. Mirthfulness, 27. Individuality, 28. Form, 29. Size, 30. Weight, 31. Colour, 32. Order, 33. Calculation, 34 Locality, 35. Eventuality, 36. Time,

37. Tune, 38. Language, 39. Causality, 40. Comparison, 41. Human nature, 42. Agreeableness.

పుట్టెయందలి భాగములను (విభాగమును) వివరించిన పటము.



ఫ్రెనోలోజీ (Phrenology) — పుట్టెను జూచి పరిశీలించి మనస్సు ఎట్టిలక్షణములు కలదో ఎఱుండువిధానము. ఇది పాశ్చాత్యకల. దీనిని కొందఱు విశ్వసించకున్నారు.

ఫ్రెటర్నిటీ, ఈక్వాలిటీ, లిబర్టీ

ఫ్రెంచి (పరాసు) దేశమున జాతీయ పతాకముపై మూడరంగు లుండును. అవి Fraternity సర్వసోదర భావము, Equality సర్వసమత్వభావము, Liberty స్వతంత్ర భావములఁ దెల్పు గుఱుతులు. ఈ ఏర్పాటు ఫ్రెంచి విప్లవావనునకుఁ బిదపవ్రజాప్రభుత్వము స్థాపించుకొనుటతో చేసికొనినవిర్పాటు.

కాన, పరాసు దేశము నితర దేశస్థులు “Land of Fraternity, Equality and Liberty” అని వాడుటయఁ గల్గెను. ఈ మూడరంగులు జండాయందు నిలువున తొలుత ఊదా, మధ్యను తెలుపు, కడను ఎఱుపు నై యున్నవి. వీటికి Tricolour అనియుం బేరు కలదఁట.

ఫ్రైట్ (Freight)—వాణిజ్యసంబంధపరిభాషాపదము. సముద్రమున ఓడపైఁగొంపోఁబడు సరకున కగు స్త్రీమరుఛార్జీ మూల్యము. ఇంకను నట్టినరకునకుఁగూడ నొక్కొక్కతఱి వాడుచుండురు. మఱియు Freight charges యొక్క వివరములను తెల్పు పత్రమునకు Freight Note అనిపేరు. ఓడపై సరకు రవానాచేయుతఱి వాల్లకగు Freight స్త్రీమరురుసుములు చెల్లింపఁబడినటుల స్త్రీమరు అధికారులకు రెండుపత్రములు అందఁజేయవలసియుండును. అవి "Freight forward Note, Freight release Note అనఁబడును. కొన్నితావుల నీరెండును నొకేనోటుగ నుండుటయుఁగలదు.

ఫ్లడ్బ్యాంకులు (Flood banks)—irrigation (పంటకాల్వల) Engineering నందు చెప్పఁబడిన నిర్మాణములు (ఇరిగేషన్ చూడుఁడు.)

ఇవిరక్షణకై నిర్మింపఁబడునవి (Protective works). నీ రెక్కవ యగుతఱి Weir కట్టడమున కపాయము కలుగకుండనిర్మింపఁబడు గట్టు. ఇవి ఆగొప్పవెల్లవను మరల్చి కట్టడమును భద్రముగ నిలువఁ జేయునవి.

ఫ్లాష్ పాయింట్ (Flash point)—వాణిజ్యసంబంధ పరిభాషాపదము. నూనె వేడికిమండు (to become explosive) తావని యర్థము. అనఁగా అంత వేడిగల Temperature అనియర్థము. ఇవి వేర్వేరు దేశముల వేర్వేరుయండునని తలంపఁబడుచున్నది.

ఫ్లేర్ అప్ (Flare up)— ఇంగ్లాండు దేశమున Bristol పురమున Reform

riots జరిగిననాఁటనుండి వాడుకలోనికివచ్చెను. A riot లేక Disturbance అని భావము. కొట్లాటదొమ్మి కీడక్తిని వాడుచున్నారు.

ఫ్లోట్ (Floate)— వాణిజ్యసంబంధపరిభాషాపదము. తేలునట్లానర్పుట అనిఅర్థము. రచించుట, కల్పించుట యని భావము. Floaters అనఁగా Bearer securities గా loans ను సిద్ధపఱచిరచించుట. Fixed లేక శాశ్వత మూలధనముగ గాక మామూలు వ్యాపారము నడుపుటయం దవసరముగు ఖర్చు వెచ్చములకు గాను ఒక వర్తకుఁడు గాని, ఒక బ్యాంకి గాని వద్ద నిల్వయుంచుకొనుధనమునకు "Floating Capital" అనిపేరు. ఒక ఓడపైని తీసుకొనిపోఁబడు కొంతసరకు (యొక్క డ్రేముము) నకు చేయించఁబడు భీమాకు Floating Policy అనిపేరు. ఒక లిమిటెడ్ కంపెనీయొక్క Security కిగాను దాని ఆస్తులపైచార్జి (charge) గా అసలు వృద్ధులు చెల్లింపఁబడక తప్పినతఱి బలాత్కరించి అములుజరపుదానికి Floating Security అనిపేరు. ఓడ బద్దలై గాఢి, నష్టపోయిగాని అందులసరకు నీటిపై తేలుచుండుతఱి, దానికి Floatsam అనిపేరు. (అట్టినరకులు ఎవరికి దొరికితే వారివి కానేరవు. అసలు యజమానికే చెందెడివి. వాటినిబట్టి తీసి దరిచేర్చినారికి అం దొక భాగ మియఁబడును.)

ఫ్లోటింగ్ డెట్ (అన్ఫండెడ్ డెట్ చూ.)

ఫ్లోరా, ఫానా—ఇవి ఆంగ్లపదములు. ఫ్లోరా యనిన చెట్టుచేమలు (వృక్షజాతులు). ఫానా యనిన జంతుజాలములు. ఇవిసాముదాయికార్థమిచ్చు పదములు. ఆంగ్లభాషాగ్రంథము అందు స్వతంత్రోక్తులుగ వాడఁబడుచుండును.

బంకల్ క్షత్రియులు- (చౌహానులు చూడుడు).

బంకమట్టి (Clay)- దీని నొకపండితుడు "Soft plastic nonporous rock material in the earth's crust" అని వివరించియున్నాడు. ఇది Iron మొదలగు ఖనిజముల సంపర్కమున ఎఱుపు, పసుపు, ఊదారంగుల నన్నిటినిగాని, కొన్నిటినిగాని అందియుండెడిది. నీరు బంకమట్టిగుండా అవ్వలికరుగజాలదు. క్రెనైటు మొదలగు Igneous rocks నుండి యేర్పడునది. బహిరంగస్థితి నందిన రాళ్ళు పొటికి క్రమముగ పొటిపోవుటయు, దానియందున్న కెల్సుపార్ నీటంగలసి బంకమట్టిగ నేర్పడజేయును. బంకమట్టిపొరపై ఒత్తడిగల్గిన దానిని Shab పొరలుగఁజేయు విధమునకు ఒత్తడియు, భూపుటమునందు వేడిమియు చాల అధికముగునేని, అది నేయివలకలు, మామరాళ్ళుగ నేర్పడును.

ఇందు పరిశుభ్రముగు తెల్లబంకమట్టిని Kaolin అనియు, China Clay యనియు నందురు. దానితో చీరాసామానులం జేసికాల్చుదురు. ఇతరముగు బంకమట్టితో చేసికాల్చినవి కుండలు ఇటుకలు నయ్యెడివి.

బంకించంద్ర చట్టరీ (లేక చటోపాధ్యాయుడు)-

యము. సవలల నాభాషయందు ప్రారంభించిన మొదటి గ్రంథకర్త. మిడ్నాపూర్ (మేదినిపురము) పాఠశాల యందునను హుగ్లీ కాలేజియందునను కలకత్తా పెన్సిజెన్సీ కాలేజియందునను విద్యాభ్యాస మొనర్చినవాడు. ఈయన ప్రధమదినమున నె అక్షరముల నన్నిటిని నేర్చెనని చెప్పదురు.

కలకత్తా విశ్వవిద్యాలయవీరము ౧౮౫౭ లో నేర్పడి బి.ఏ. పరీక్షలు ౧౮౫౮లో ప్రారం

భించిరి. అం దుత్తీర్ణులైనవారిలో బంకించంద్రుడే మొదటివాడు. "సంవాద ప్రభాకర" అను నాకాలపు పత్రికకు వ్యాసములు వ్రాయుచుండినవాడు. డిప్టీ కలక్టరుపనియందు ౧౮౫౮ లోనె పనిచేయు నారంభించి, ౧౮౬౧ లో పింఛనుపై విశ్రాంతి గైకొనినవాడు. రాయ బహదూరనియు, సి. ఐ. ఇ. అనియు, బిరుదములనందినవాడు. ఉద్యోగకాలమున జెస్సురునం దుండఁగా దీనబంధుమిత్రబాబు (నాటక రికిని ఈయనకును మెత్తి యేర్పడియెను. పెన్సను గైకొని "బంగదర్శన" పత్రికను ప్రారంభించి నడుపుచుండెను. ఇదియే మొదటి మాసపత్రిక యందురు. పిదప వారపత్రికయై వంగ దేశాభిప్రాయముల వెల్లడించు పత్రిక యని పేరుంచెను.

ఈచూహపురుషుండు రచించిన మొదటిసవల "Rajamohan's wife" అను నాంగ్లభాషా సవల. రెండవది ౧౮౬౫లో బయల్పెడలిన చుల్లేశనందిని (Chieftains daughter) అను బంగాలీసవల.

కృష్ణకాంతుని మరణశాసనము (Will) నాల్గవబంగాలీసవలగా చెప్పబడినది. వీరి నవలలో "ఆనందమఠ" యనునది ప్రధాన మనుచున్నారు. ఇందే సుప్రసిద్ధ జాతీయగీతముగు వందేమాతరమ్ పాట యున్నది.

వీరిజన్మము నైహతి పట్టణమువద్దనున్న కాంఠేపూడ గ్రామ మనియు, జన్మకాలము 1838 అనియు, మృతి 1894 ఏప్రిల్ అనియు చెప్పబడినది.

బంకిపూర్ గోలా కట్టడము—బీహారమున కిప్పటి ప్రధాన నగర మగు పాట్నాకడ నున్న బంకిపూర్ నం దున్న కట్టడము కీ. వె. ౧౮౮౪ లో ధాన్యపుకొట్టుగా నిర్మింపబడిన

దంట. ఇప్పుడేయపయోగమును లేక పేరందిన

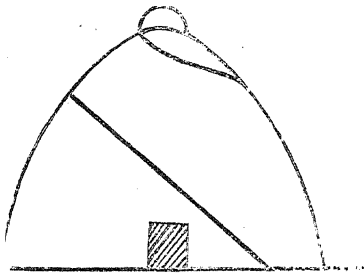

విస్తరింపగుగాలిలో అది వాడబడుచున్నది.

బంగారా (గృహము)— తొలుతబంగారా దేశమునుండి యీనుచుట్టును ఇతర దేశములందు నిర్మింపబడుట, పీటి కాదిని ఈపేరు గల్గియుండునని తలంపబడుచున్నది గాని రాను రాను ఇట్టిగృహములు వేరీదేశములం దల్ల తావులందు వ్యాపించుచునే యున్నవి. ఇంగ్లాండునందునను, అమెరికాఖండమునందునను వ్యాపించుచున్నవి. నాల్గుదెసలందు ఇంటికి కాళీఫ్లొరము లుండుట లక్షణము.

బంగారపు రంగుద్రావకము (Liquid Gold)— దీనిని Gold paint అనియున నెదరు. కాని, సరికాదు.

Bleached Schellac 6 షౌన్సులు, Acetone 9 షౌన్సులు, Gold powder 1/2 షౌన్సులు కలుపుటయల దిది పలచబడ వలెను. చిక్కగనే యుండిన Acetone కొంత యధికముగఁ జేర్పబడవలెనని చెప్పదురు. బంగారపు రంగునందలి వేర్వేలు Shades వచ్చుటకు Aniline dyes కల్పదురని చెప్పదురు. కాని, ఇది చాల తక్కువగ కలుపుచుండవలెను.

Gold paint చేయుటకు:—

Solvent naphtha 10 గాలన్లు, Gum Dammar 80 షౌనులు, Gumtragacanth 10 షౌనులు, Celluloid అరషౌను. ఇందు 11 షౌనులు Bronze powder ను కల్పదురు.

ఇది గోల్డ్ టెయింటు అనబడును. ఇవి మూల సూత్రముగా నెఱుంగునది. వేర్వేలు విధములుగా చేయుటయుఁ గలదు.

బంగారము— లా. Aurum. ఆంగ్ల Gold. ఫ్రెంచిథావ Or (D'or). జర్మను Gold. డచ్చి Goud. సం. సువర్ణం, స్వర్ణం, హేమం, కనకం.

ఇది లోహములలో నెల్లటిలవగలలోహము. లోహరాజునని చెప్పబడుచున్నది. హిందువుల విశ్వాస బలములలో కీ చిహ్నము. మనోహారకాంతులు గల ట దాని "సువర్ణ" ము; నానుమే అన్నిటికన్న నెక్కువ విలువగల లోహము.

దీని Chemical Symbol Au. Atomic weight 197.2. Atomic number 79. Specific gravity 19.32. నెంటిగ్రేడు థెర్మోమీటరు 1061 దిగ్రిలవేడికి కరగించు నీరువలె సగసును. బంగారము మెఱయుషసువు ధాతువు గల్గియుండును, ఇందుక ఎఱుపుధాతువు గూడ స్వల్పస్పృష్టముగనె గల్గియుండును. బంగారమునందు నైసర్గికపుస్థితియందు ముప్పది వనె, కలనల చు.

మొదలగు నితరులోహముల కల్లి యెక్కువగు కొలఁది వన్నె తగ్గుచుండును. ఇది సీసముం బోలిన గట్టిలోహము. అనఁగా కలితీలేని ముప్పదియవన్నె బంగారము సీసముతమెత్తగ సాగునని యెఱుంగునది. సాఁగఁగొట్టినచక్కఁగ సాఁగుగుణమునందునను, సాఁగఁదీసినచక్కఁగను మెత్తగను సాఁగుగుణముండునను, బంగార మత్యద్భుతకత్తి గల్గియున్నది. ఇతరలోహముల కిట్టిశక్తు లింతయెక్కువగ నుండుట గానము. ఒక వరిగింజయెత్తుబంగారము 56.5 చొకపు అంగుళముల రేకుగఁ గాని, 500 అడుగులపొడవుతీఁగ గఁగాని చేయవచ్చునని కనిపెట్టఁ బడినది.

వ్యాపించుట లేక వంగి గట్టిగ నుండుటయందు బంగారము ఇనుము, ప్లాటినమ్, వెండి, రాగి లోహములతరువాత చెప్పవలసినది. ఆక్సిజెనుతో కలియునదికాదు. ఎట్టిశోతోష్ణపరిస్థితులయందైనను, వాయువులకుఁగాని, తేమకుఁగాని స్వాభీనమై పోదు. మఱియు నించుమించు Mineral acids కు నిలిచియుండదు. అనఁగా కొరకబడక, లొంగక నిలిచియుండును. లోహము లన్నిటిలోను నిది యొక్కవ బహువగునది. బంగారము వాడుకనందుచు ప్రాత్రబడినను కాంతి తగ్గదు. ఒక సుప్రసిద్ధుఁడగు నాంధ్రేశవి “మేలిమిబంగారము నిప్పున గరచినను నఱికి తెగఁగొట్టినను రాచి యరఁగఁదీసినను (సరకుగొనక) వన్నె తగ్గదు గాని, వడ్లగింజలతోను గురివెందగింజలతోను తనను త్రొనునందు సమముగ తూచెద రసి మాత్రము విపాదము జెందు” నని చెప్పి యున్నాఁడు.

బంగార మన్ని దేశములందు, నన్ని తావులందు దొరకునుగాని, చాల తక్కువగా దొరకుచుండుటచే కీట్టదు గాన ఎదలివేయుచుండురు. ఇది తక్కువగ నితర లోహములతోఁ గలిసి దొరకుచుండును. మఱియు నిది వెండితోడను, ఒకప్పుడు తామ్రముతోడను, ఒక్కొక్కతటి Palladium, Rhodium మొదలగువాట్లను గూడి దొరకుటయుఁ గలదు. ఒక్కొక్కతటి ఇసుకవలె త్రొసఁజేయరావలసిన గనులలోను, నదీగర్భములను, అందు ఎండిపోయిన ప్రాత్ర నదీవహించిన ఇసుకలలోను గూడ దొరకును. ముఖ్యముగ Quartz rock, Alluvial deposits, Telluride ores ఈయూఁడును బంగారము దొరకుప్రదేశము లని చెప్పవలసినది. అందు మొదటిది రెండింటియందు ప్రధానము. Quartz rock నందు విస్తారముగ దొరకును. గుండగ దొరకు బంగారమునకు

పాదరసముం గూర్చి ముద్దగట్టించి, పిదప రెండింటిని విడఁదీసి బంగారము తీసికొందురు. ఇక్కాలమున దక్షిణాఫ్రికాసీమలందు, అమెరికా సంయుక్తరాష్ట్రములు, కనడా దేశము, ఆస్ట్రేలియా, భారత దేశములయం దెక్కువబంగారము దొరకుచున్నదని చెప్పచున్నారు.

ఇతరలోహములకువలెనే బంగారు అనేకములగు Salts గ నున్నది. అందు ముఖ్యమగునది Gold Cyanide. దీనిచేతను బంగారము Ore నుండి వేఱుచేయఁ గలుగుచున్నారు. ఇట్టి ప్రాత్రస్వము వహించిన లోహముగాన బంగారము నాభరణములుగఁ జేయుట యనాదిగ ప్రారంభమైనది. గొప్పగొప్పవారియిండ్ల పళ్ళెములు, చెంబులు మొదలగునవి బంగారపువి యుండును. ఇటీవల ప్రభుత్వములు బంగారునాణెములు జేయ మొదలిడినవని పాశ్చాత్యుల నెదరు గాని, శ్రీరాములవారి పరిపానకాలముననేవాడుకయందుండిన శ్రీరామమాడలనఁబడు బంగారునాణెము లచ్చటచ్చటఁ గానఁబడుచుంటు, తొల్లింట నామహారాజుపాలన కాలముననే కోసలదేశమున బంగారునాణెములు ప్రభుత్వ మవలంబించి ముద్రించినట్లు తేలుచున్నది.

తొల్లింటికాలపు ధనసంపద నేఁడు తలంచియుఁ బ్రయోజన ముండదు. ఇటీవల బంగారు నాణెములను ముద్రించుటకు ప్రభుత్వములు గైకొనినసంగతి మున్ను వివరించి యుంటిమి. ప్రపంచమున నేలేట బయలుదేఱు స్వర్ణమున నాల్గవవంతు వఱకు నాణెములుగ వేర్వేఱు ప్రభుత్వములు ముద్రించుకొనుచుంటు లెక్కలవలన తేలుచున్నది. ఇది సుభిక్షకాలములందని యెఱుఁగునది. ప్రపంచయుద్ధ మనిపించుకొనఁదగిన అంగ్ల, ఫ్రెంచి, జర్మనుల యుద్ధము బంగారపు పరిస్థితులను చెదరఁ గొట్టివేసెను. బంగారునాణెములు తిరుగుటకు బదులు కాగి

తప్పునోట్లు పోత్యక్షమై తిరుగ నారంభించినవి. కొన్ని కొన్ని దేశములందు బంగారము చేరు కొనెను గాని, అవి ఈలోటును బాపక జాలినవి కావు. త్వరలో పరిస్థితులు తిన్నబడునని ఊహింపక బడుచున్నది. అంగ్ల సామ్రాజ్యము తనపరిస్థితులచక్క బటచుకొనుటలోమన దేశమునకును బంగారు నాణెములు వాడుకలోనికి వచ్చునుగాక.

ఇంగ్లాండు కీ. వె. 1925 సంవత్సరమున బంగారు పరిస్థితిని చక్కబటచెను గాని, అది నిల్వలేదు. చీనా దేశము 1930 లో ప్రారంభించెను గాని అదియును కొనసాగకున్నది. అమెరికాయందు బంగారము నిల్వయెయుండుట గాన నగును.

బంగారపుపలుచని రేకులు యంత్ర సాహాయ్యమున జేసియు, కడుసన్నని బంగారము రాపిడియు, శాస్త్రోక్తముగ జేసిన బంగారుభస్మమును, గంధకము మొదలగువాట్లతో వడిన వంట ఔషధములగునువర్ణచంద్రోదయాదులును ఆయుర్వేద వైద్యులు వాడుచుందురు. ఇవి ఆరోగ్యకరములు. (పరసవేది చూడుండు.)

బంగారు (వరకు) రేకుల పరిశ్రమ (Gold leaf industry)—బంగారు(వరకు) రేకులు చాల పలచనగా నుండును. ఇవి ఔషధములయందు వాడుచుండిరి. భరత దేశమునం వ్యాపారముం జెనుగాని, ఇటీవల క్షీణించినది. ఇపు డీపరిశ్రమయందు జర్మనీ దేశ మధికమిం చియున్నది. మిఠాయిలపై నీరేకును గప్పి, వన్నె కుదుర్చుదురు మాత్రంపై నలంది వాసన పోకుండ నిలుపుట మొదలగు కార్యముల నొనర్తురు. పాశ్చాత్యవిధానమున నివి రంగునుబట్టి Medium అనియు, Fine అనియు, Deep అనియు, Pale red అనియు, Deep orange అనియు, Lemon pale అనియు, White అనియు తరగతులుగ విభజింపబడినది.

Deep gold leaf నందు Alloy అధికము చేరదు. Medium నందు 42 భాగములు. అసలుబంగారమునకు రెండున్నర భాగములు వెంజియు, రెండున్నరభాగములు రాగియు జేర్చుదురు. ఇటులనే తక్కినవియు నుండును.

తొలుత నిట్లు కల్పిన బంగారమును $1\frac{1}{2} \times \frac{3}{4}$ అంగుళముల పరిమితిగల Ingots గా జేసి ఇనుప రాట్లమునందు రేకులుగ సాగింతురు. ఆరేకు 1,800 అంగుళముల దళసరికి సాగును. ఇది అంగుళము వెడలుపుగ నుండెడిని. దీనిని అంగుళముచొకపు రేకులుగ కత్తిరింతురు. ఇట్టివి 150 దళసరికాగితములం జట్టి ఒక Parchment case నందు అనుర్చుదురు. దీనికి "Kutch" అనిపేరు. దీనిని పదునాణుపానుల బరువుగల సుత్తితో మోదుచు సాగంజొట్టి 2×2 అంగుళములు (4" Sq.) రేకులుగ నొనర్తురు. దీనికి First beating అనిపేరు. ఇట్లు 150 రేకులను 600 రేకులగునట్లు తిరుగ కత్తిరింతురు.

ఆరేకులను తిరుగ Gold beater's skin తో జేయబడిన యొకపు స్లకమునం దమర్చుదురు. దీనికి "Shoder" అనిపేరు. దానిని తొమ్మిదిపానుల బరువుగల సుత్తితో తిరుగ మోదుచు సాగండితురు. దీనికి Second beating అనిపేరు. దీనితోనా రేకులుతిరుగ 4" Sq. రేకులుగ సాగి, తిరుగ కత్తిరింపబడి 2400 అగును.

వీటిని మూడు భాగములుగ జేసి, ఒక్కొక్క భాగమున నెన్నిదివందల రేకుల నిడుదురు. తిరుగ వీటిని Gold beater's skin తో జేయబడిన యొకపు స్లకమునం దమర్చుదురు. దీనికి "Mould" అనిపేరు. దాని నేమపానుల బరువు గల సుత్తితో నాల్గుగంటలసేపు మోదుచు సాగండితురు. దీనికి Third beating అని

పేరు. పిదప నారేకులను 3/4" Sq. రేకులు గ గ త్రించి కాగితపుపుస్తకములం దనుప్పి విక్రయమున కాయ త్తపఱచుదురు.

ఈ రేకులు 280000 th of an inch చళ సరి యనియు, ఒక గ్రాయినువెత్తుగల లోహము తర చౌకపుఅంగుళముల రే కగుననియు, Mechanical arts నందుఁ జేయఁబడి మిక్కిలి పలుచనయగున దిదియే యనియుఁ జెప్పఁ బడినది.

బంగారు వెండి ఫిరంగులు —

బరోడాసంస్థానమున నొక బంగారు ఫిరంగియు, నొక వెండి ఫిరంగియుఁ గలవు. ఇవి కీ. కే. మహారాజా ఖండీరావు గైక్వాడు గారిచేఁ జేయింపఁ బడిన వాట.

బంగాళాదుంప వ్యవసాయము —

దీనిని హిందుస్థానీ భాషయందు ఆటా యందురు. కొందఱ తాలూగడ్డ అనియు, అఱవ దేశమున ఉరశ్శకల్ అందురు. గాన కొందఱు ఉరలగడ్డ యనియు నాడుచుండురు. దీని కాంగ్లమున పొటేటో (Potato) అని పేరు.

బంగాళా దేశమునుండి యాంధ్ర ప్రాంతిఁ దేఁబడి బంగాళాదుంప యను పేరఁబరఁగుచున్న భోజననదార్థము. ఇది తొలుగు పెనూ దేశము నుండి స్వానియా దేశమునకును, అటనుండి ఐరోపాలోని ఇతర దేశములకును జేరినదందురు. Sir. Walter Raleigh అనువానినలన ఆంగ్ల సీమకుఁ జేరెనని చెప్పఁబడినది.

ఇందు వేయిజాతులవఱకుఁ గలవని తేలుచున్నది. గాని వీటివ్యవసాయమున తేగుల్లెక్కువ గాన, ఒకటిరెండు జాతులకన్న ఈ దేశమున పెరుగుటలేదు. ఇవి వేళ్లయందు దుంపలు పాఱుజాతి గాన, భూమి గుల్లగనుండు లుట్టవ సరము. భూమి గట్టిపాటివచో ఎంత సత్తువుగల

ప్రదేశముం దైనను దుంపలు పెద్దవిగ నేడుగక చిన్నవిగ గికనబాటి పోవును. ఒండుమట్టి విస్తారముగను, ఇసుక కొంత తక్కువగను ఉన్న నీటివార ప్రదేశము లీపంటకు ప్రశస్తములు. నీరు స్వేచ్ఛగ కాలువలగుండా పొలము తడువఁగలిగినదిగ నమరి యుండవలయును. ఇతరభూములం దైనను ఈ పరిస్థితు లనున్నఁ గలిగిన ఈ పైరు పెట్టవచ్చును. మైసూరు రాజ్య మందు బలమైన భూములలో నీ పైరు ట్టఁ బడుచున్నది. బెంగురూరునందు సర్వత్రీ ఈ వ్యవసాయము గానవగును. ఉత్పల దేశముందలి కటకమున కవ్వల, జగత్పూర్వను గ్రామముకడ, మహానదీతీరపు అంకభూములందు, బంగాళా దుంపవ్యవసాయ ముపరిమితముగఁ జేయఁబడుట చక్కని ఫలితము నిచ్చుచున్నది. మహానది నుండియే నూడి అలో నీ రెగులవైచి, పొలములు తమపుచున్నాట. చెట్లనీడ బంగాళాదుంప వ్యవసాయమునకుఁ బనికిరా దుండురు. సమతీతోష్ణ ప్రదేశములను, రక్కెన పరిస్థితులును అను రెనేని మిక్కిలిచునుకొలనూలు. బంగాళాదుంపచేనుపై గాలి యన్ని దిశలనుండి చక్కఁగ ప్రవహించు నట్లు ఆటాకీములు లేని కాలిఫలము లమరినచో ఏరోగములు లేక ఫలమునిచ్చును. భూమియొక్క పరిస్థితినిబట్టి కుల్లిన ఆకులు, గుట్టపుపంట, బూడిద మొదలైన ఏరువులు చేర్చుకొనుచు, నితరభూములను నూడి నీవ్యవసాయము క్రిందకు తేవచ్చు నందురు. ఆముదవుమిడి, ఎముకలపొడి ఈ చెట్లకు మంచిబలము నిచ్చునవి. సున్నము మూఁడు మాసములుగ భూమియందు ముక్కి, ఘాటు పోయిన పిదప వీటికి నమస్త రోగహారమగు మంచి ఎరువందురు.

సర్వసాధారణముగ ఈ పైరు పెట్టు రైతులు మూఁడువందలు మొదలు ఆఱువందలమణుగుల పేడయు, నలువది రెండుమణుగుల ఆముదవు

పిండియు, డెబ్బదియైదు మణుగుల కఱ్ఱబూడి దయు, పొలములం దెరువులుగ వేయుచుండు రనియు, ఎముకలపొడి నుపయోగించు రైతులు నాల్గుమణుగులవఱకు వేయుదురనియు అంచనా వేయఁబడినది.

బంగాళాదుంపలు కణుపులనుండి మొలచు నవిగాన, దుంప కణుపుకణుపునకు భాగములుగ తెగఁగోసి నాటుదురు. కాని, ఇటీవల పరిశీలనల బట్టి ఇట్టివంటయందు పెద్దదుంపలు పఱవని తేలు చున్నది. చిన్న దుంపలను దుంపలుగనే పాతిరేసి పాతెడుదంపలు పెద్ద వెఎక్కువవిలువగల పెద్దపంట వచ్చునందురు. దుంపనాటినది మొదలు మొలకలు బొగుగ పైకి వచ్చుటకు పూర్వము పెద్దన్నము పడినయెడల విత్తనముకుళ్ళి నష్టము సంభవింపక తప్పదు. కావున వర్షములు వెనుకబట్టుతే ఈ వ్యవ సాయము ప్రారంభించుట శ్రేయము. మఱియు రైతు లీకారణముననే పెక్కుసారులుగా నీవి త్తనమును కొంతకొంత ప్రదేశము లందు మాత్రమే నాటు చుండురు. పూర్తి యగు దుంపలు నాటినచో సంతవేగముగ కుళ్ళి నష్టమై పోవని యనుభవజ్ఞు లనుచున్నారు. ప్రారంభదంపలలో మెత్తబడని గట్టిదంపల నేరి (చిన్నవి) విత్తవలసి యుండును. దుంపలను భూమియందు నాటకపూర్వము పొడిగానుండి గాలితిగులు నొకనీడవ్రదేశమున, మట్టినేలపై నెనుకపోసి, దుంపల నొకటి కొకటి అంటకుండు నట్లు దగ్గరగా వేర్చి, పొడిఇసుకపైన పల్చగ గప్పి, ఎన్నిది దినము లుంచిన దుంపలనుండి మొలకలు బయలుదేలును. వీటిని నాటుటవలన వర్షపు బాధను తప్పించుకొనవచ్చు నని యనుభ వజ్ఞు లనుచున్నారు. ఇంకను శాస్త్రజ్ఞులగువారు టుషోనుల వైట్లో ఆఫ్ పొటాషియమును నిఱువదియైదు గేలనులనీటియందు కలిపి, వాటి యందు విత్తనపుదుంపలను తడిపి పెవిధమున

వేర్చి యుంచిన మొలక లాగోగ్య వంతముగ పెరుగునని చెప్పుచున్నారు.

మొక్కలు అడుగడుగుదూరమునకు నాట వలయును. మొలకలు చక్కఁగ లేచి పైకెదుగు వఱకు నీరుపెట్ట నవసరము లేదు. చెమ్మయే చాలును. మఱియు నీటికి విత్తనపుదుంప కుళ్ళి నను కుళ్ళిపోవచ్చును. భూమియొక్క స్థితి వను సరిచి నారమున కొకతడి గాని, రెండువార ముల కొకతడిగాని, నీరుకట్టు చూడవలయును. కలుపు లేకుండ పెరికివేయుచూడవలయును. ఇట్టి తడి వేళ్లు కదలకుండునట్లు చూచుచూడవల యును. మొక్క బలహీనముగ నున్నచో ద్రవ రూపకమైన యెరువు పెట్టవలసి యుండును. నీరు బెట్టుచున్నను ఆకులు పండఁబాతినతడి, దుంపల పంట పండినదని గ్రహింపవలయును. కాడలు గూడ ఎండుబతో పంట త్రవ్వనారంభింపవల యును. విత్తనపుదుంపలను వేటుగ నుంచుకొని, తక్కినదుంపలు (చాలదుంపలు) నిల్వముండు తుకగాను రెండుపాళ్ల గంధకపుద్మతిని, 93 పాళ్ల నీటిలో చక్కఁగ కలిపి, అందులో 12 గంటలు నేపు దుంపలను నానొచ్చినచో అదటి విత్త నము చచ్చినను దుంప చాలకాలము నిల్వ యుండును. తఱచుగ ఎకరమున కిరువదిమణు గుల విత్తనపుదుంప కావలసి యుండును. ఇది 2500 మణుగులదుంపలు పండును.

బంగాళాదేశము (Bengal) వంగదేశము - బెంగాల్ దేశమునకు త్తరమున బూటాన్, నేపాలములును, తూర్పున ఆసాము, బర్మా లును, దక్షిణమున బంగాళాఖాతమును, పశ్చి మమున బీహారు దేశమును ఎల్లలు. 30 వేల మైళ్ళ వైశాల్యము. ఇండియా యందు దివి యిరు వదియవభాగముని చెప్పఁబడినది. దేశము సమ తలముఘలవంతము; వ్యవసాయసమృద్ధి గలది. ఉత్తరపువైపునను, ఆగ్నేయదిక్కునను కొండలు

కలవు. తక్కినది సమతలము. గంగానది, బ్రహ్మపుత్రానది, వాటి శాఖానదులు దేశమున ప్రవహించుచున్నవి. పశ్చిమపుశాఖానది యగు హుగ్లీ (గంగ) సముద్రోసంగమమగు తావుననే సుందరవనమును, అటనే సగరద్వీపమును గలవు. ఇది పుణ్యతీర్థముగ నున్నది. గంగానదియొక్క శాఖలు అనేకము లేర్పడి, అందు భాగీరథి, జాలంగి (జామ్నవి) శాఖలు కలిసి హుగ్లీనది యేర్పడినది. బంగాళీభాషయందు హెలాగాయనిన బురద రెల్లున కర్మము. దానినుండి హుగ్లీ పట్టణమునకును, అది మండలమున ప్రధాన పురమై ఆ మండలమునకును, “హెలాగ్లా” పేరు కల్గి పిదప అటనే ప్రవహించు నీశాఖానదికి భాగీరథి పోయి హెలాగ్లా పేరు వాడుచుండ, ఆంగ్లోచ్చారణయందు హుగ్లీయ య్యెను. పశ్చిమశాఖకు బ్రహ్మపుత్రాశాఖతో సంగమమునకుం బిదప పద్మానది యని పేరు కల్గెను. మయునదియు, విభాజోచ్చారణలందు పుడ్డా యనంబడు చున్నది. ఇట్టిదే వేహోక గంగానదిశాఖయగు మహద్గంగ, ఇప్పుడు మతభంగా యనంబడుచు హుగ్లీనదియందే జేరుకొనినది.

ఇంక కుశీనది నేపాలమున జనించి, బీహారు బంగాళముల హద్దుగ నడిచి, గంగానదియందు సంగమించుచున్నది. దామోదరానది బీహార దేశమున జనించి, ఆగ్నేయవాహినియై గంగానదిలో సంగమించుచున్నది. తీర్థిస్తా (ఇప్పటి టీస్తా) నది శిక్కిరాజ్యముగుండా ఆగ్నేయ వాహినియై బ్రహ్మపుత్రానదిలో సంగమించుచున్నది.

బంగాళమునవర్షములు జూను నెలలో ప్రారంభించును. (ఇండియా దేశము చూడఁడు.) ఇది జనసమృద్ధిగల దేశము. ఇండియాజనాభాలో బంగాళమున ఏడవవంతు కలరని తెలియు

చున్నది. ఆంగవిద్యయందు బంగాళీలు చాల నిపుణులని చెప్పఁబడినవారు. మైలున కీదేశమున ౫౭౦ మంది కలరని లెక్కింపఁ బడినది. గొప్ప వ్యవసాయ దేశ మగుట దేశ మంతటను జనులు నివసించుచున్నారు, గాని పెద్దపట్టణము లధికముగఁ గానరావు. పొలములందు నార పంటయు, ధాన్యపుపంటయు నపరిమితము. నీలిమందు, చెఱుకు, పొగాకు పంటల కనుకూల ప్రదేశములు కలవు. గంగానది, బ్రహ్మపుత్రానది ఏటేట వెల్లువలై ఇరుదెసల నూరేసి మైశ్య దనుక సమతలమున నీరెఁగఁబాడిచి, ఒండు పోయుచు ఫలవంతముగ నొనర్చు చుండును.

పరిపాలనాసౌకర్యమునకు దేశ మైదు డివిజనులుగఁ జేయఁబడినది. వాటియందు మొత్తమున ౨౪ జిల్లాలు కలవు.

౧ ప్రెసిడెన్సీడివిజను- ౧ కలకత్తా (లేక ఇరువది నాలుగు పరగణాల) జిల్లా. కలకత్తా ప్రధాన స్థానము. ఇది బంగాళమునకు ముఖ్యనగరము. ఇండియా దేశమున పెద్దపట్టణము. బ్రిటీషు సామ్రాజ్యముంతటిలో లండను తరువాత నెక్కువ జనబాహుళ్యముగల రెండవనగరము. హుగ్లీ నదితీరము. గంగకవ్వల దీని కెదురుగ నేయున్న హెడాపట్టణము తర్వాత జనబాహుళ్యము కలది. ఆలిపూరు బంగాళాగవర్నరుగారి నివాస భవనమున్న తావు. డండం పట్టణము సైన్యములున్న తావు. బరక్పూరు సైన్యస్థానము.

౨ జెహోర్ జిల్లా- ఇది ఇరువది నాలుగు పరగణాల జిల్లాకు తూర్పున గలదు. ప్రధానస్థానము జెహూర్.

౩ నద్దియా జిల్లా- ఇది సుందరవనమునకు త్తరమున నున్న జిల్లా. తొల్లింటిపేరు నవద్వీపము. తొల్లింట విద్యావీతముండినతావు. ఇప్పుడు చైతన్యమతమునకు ప్రధానస్థానము. ర ఖుల్నా జిల్లా- ప్రధానస్థానము ఖుల్నా-

౫ మూర్షా బాదు జిల్లా- ప్రధానస్థానము మూర్షా బాదు. ఇది జమీందారీ (నవాబు)కు ప్రధానపురము. శాంతిపురము వేణుపట్టణము.

౨ రాజషాహి డివిజను:—

౧ దినాజపూరుజిల్లా- దినాజపూర్ ప్రధాన స్థానము.

౨ రాజషాహిజిల్లా- గంగాతీరము. ఇందు బురదనేల లధికము. రాంపూరు బోలియా పురము ప్రధానస్థానము.

౩ రంగపూరుజిల్లా- రంగపూరు ప్రధాన స్థానము. ఇది నారింజపంక్షకు పేరందినపురము.

౪ బోగోజిల్లా- ప్రధానస్థానము బోగో పురము.

౫ హబ్నా జిల్లా-గంగానది శాఖపై నున్న హబ్నా ప్రధానస్థానము. బ్రహ్మపుత్రా శాఖా నదిపైనున్న శిరాజుగంజి నారవర్తకమునకు పేరందిన తావు.

౬ జల్పాయిగురీజిల్లా- డార్జిలింగున కాగ్నే యవేశగా నున్నది.

౭ డార్జిలింగుజిల్లా- ప్రధానస్థానము డార్జి లింగు. ఇది సానిటేరియమ్ వేసవినివాసము.

౩ డక్కా-డివిజను:—

౧ డక్కా-జిల్లా- మెగ్నానదీతీరము. డక్కా పట్టణము బృహద్దంగాతీరమం దున్నది. తొల్లింట డక్కా-మజిలినులను సన్నపుబట్టతాను లకు పేరందినది. దీనికి రేవు నారాయణగంజి పురము.

౨ ఫరీద్పూరుజిల్లా- ఫరీద్పూరు ముఖ్య పట్టణము. గొయిలాంశుపురము వర్తకస్థానము; రేవు.

౩ బాకర్గంజిజిల్లా-బారిసాలుపురము ప్రధాన స్థానము. ఇందు ధాన్యపుపంట యధికము. దీనిని "Granary of Calcutta" అనెదరు.

౪ మైమన్సింగుజిల్లా-ఇది పెద్దజిల్లా. మైమ

న్సింగుపురము ప్రధానస్థానము. బ్రహ్మపుత్రా నదిపై నున్నది.

౪ చిట్టగాంగు డివిజను:—

౧ చిట్టగాంగుజిల్లా ఆడవులు గలది. తీరము లందు నేద్యము కలదు. ప్రజలు బర్మావారిని బోలియుండుదు. చిట్టగాంగుపురము ప్రధాన స్థానము. చిట్టగాంగునదీ (చత్తలానది)తీరము. చిట్టగాంగునకు తొల్లింటిపేరు పూలగామము. గొప్ప వర్తకస్థలము. కలవవర్తకము, ఓడల నిర్మాణము కలదు.

౨ నోవాఖోలిజిల్లా- మెగ్నానదీముఖద్వార మున నున్న బురదనేలలజిల్లా. సచిపద్విపము, మఱికొన్ని దీవులు నిండులోనివి. నవాఖాలీ పురము ప్రధానస్థానము. బుల్లోవాపురము వేకోకపట్టణము.

౩ టిప్పెరాజిల్లా (తీపురమండలం)- ప్రధాన స్థానము కోమిల్లా (తొల్లింటి కోమలా) పురము.

౪ చిట్టగాంగు పర్వతములజిల్లా.

౫ బర్డూన్ డివిజను:—

౧ బర్డూన్ జిల్లా ధనవంతమైన మండలము. దామోదరా నదీతీరమం దున్న బర్డూన్ (తొల్లింటి వర్ధమానపురము) ప్రధానస్థానము మహారాజాధిరాజు (జమీందారీస్థానము).

౨ హుగ్లీజిల్లా-ఇం దధికిజనసంఖ్య కలదు. హుగ్లీపట్టణము (హోలాగ్లాపురము) ముఖ్య పట్టణము. పరిసరముల నేయున్న బిన్నూరాపుర మొకప్పుడు డచ్చివారికిం జెంది యుండినది. దానికి దక్షిణముననె యున్న చంద్రనాగోరు ఫ్రెంచివారిది. శీరాంపూరు ఒకప్పుడు డేనుల వలన బ్రిటీషువారికి వదలిపేయబడినది.

కలకత్తాకెదురుగా హుగ్లీనది కప్పల నున్న హౌడాపట్టణము పెద్దపట్టణము.

౩ బంకూరా జిల్లా- ఇందు రాక్షసబొగ్గు గనులు కలవు. బంకూరాపురము ముఖ్యపట్ట

ణము. దామోదర నదిపై నున్న రాణీగంజి వేటాక పురము.

౪ బీహార్ మజిల (వీరభూమి)- పౌధా సానము సూరీపురము.

౫ మిడ్నాపూర్ (మేదిని పురము) జిల్లా- ఇది యొకప్పుడు తల్లల దేశములోనిదై ఉండెను. దీనికిని, హుగ్లీ జిల్లాకును నడుమ రూపనారాయణీ నది కలదు. కసెయీ తొల్లింట కంసావతి లేక పిశానదీతీరమున నున్న మిడ్నాపూర్ (మేదిని పురముముఖ్యపట్టణము.) సువర్ణ రేఖానది ఈమండలమున గలదు. రూపనారాయణీనదిపైనున్న తామ్మాకు తిమోర్వజపురము వేటాక పెద్దపట్టణము. యాతాస్థలము. (తామ్రలిప్తి దేశము చూడుడు).

బంగాళ (వంగ) దేశపు సామెతలు-

అట్టె పొడుగుదాలంటే గాలి తుపానులకు వెరవవలసి యుండవలసివస్తుంది.

అకాశాన పట్టే గౌహణ మంతా చూచేదే.

ఆవు రాలేదంటే ఎద్దునుపట్టుకుని పాలు పితుకమున్నాడంటు.

ఉద్యోగమున కాసించితే కుక్కపాదములైన కడుగుటకు సిద్ధపడవలయును.

ఎగర లేకపోయినప్పుడే పక్షి రెక్కలు కొటుకోవడము.

ఏకపుత్రుడు గ్రుడ్డివానిచేతికత్తివంటివాడు.

ఏచెయ్యి తెగినా బాధ ఒకలాటిదే.

ఒక్కచేతివైనను ఐదు చేస్తూ నమంగా ఉండవు.

కాగితము, కలము, సిరా, కలిసినచ్చిమనస్సు సమాధానపడితే చేయి ఎన్ని వ్రాతలు వ్రాయమన్నా వ్రాస్తుంది.

కాలమును నిలిపిపట్టుటకు చేతులు చాలవు.

గుఱమురుజూచి కుంటినడువనారంభించినట్లు.

గొంతుక మొయ్యి తిని కుల మడిగినట్లు.

చెబిటివాడు గానమును, గ్రుడ్డివాడు సృత్యమును మెచ్చుకొన్నట్లు.

చెవులు పట్టుకు లాగితే బుఱ్ఱ తనంతటతానే కదిలి వస్తుంది.

చేప కనిపించేవఱకు కొంగకు యోగదృష్టి అభ్యాసమే.

దినము లుండవుగాని చేసినపనులు, ఆడినమాటలు ఉంటాయి.

దేముణిచేయఁబోతే దయ్యం తయారైనట్లు. నావపై ఏ ఓడకంబమె తిల్లె తో భరించునా?

నీప్రవర్తన నీచేతిలోనే యుండునది.

నీబండ్చిక్కమునకు ముందు కందిన మెక్కించుకో.

నోట పండ్లరానిపిల్ల నవ్వులో మాధుర్యమెక్కువ.

పంచదారబొమ్మలాటి దన్నట్లు.

పనివేళ కనబడకపోయినా భోజనంవేళ తప్పకుండా సిద్ధమే.

పనసపండులో మామిడిపండురసముండునా?

పండ్లు చెట్టుకు భారమా?

పాతగుడ్డికకు పేడా మన్నే గిలాబా.

పాముచేనేధర్షని కోడికి తెలుసును.

పాము ముంగిసా న్నేహము.

పుడు మానిన మచ్చ మానదు.

పేర్చవలెనంటే ఒక్కొక్కటిగానే పేర్చవలసి యుంటుంది.

బండి బొటిచక్కముమీఁద నడువదు.

బురద రానుకున్నవారికి బుగ్గిభయ మేమిటి?

మామిడికత్తితోనే రోకలి చేయడము.

ముల్లె దీయ ముల్లె ప్రయోగించవలెను.

మూఁగివానికల (చెప్పలేడు. ఏమిప్రయోజనము)

యద్ధకాలమున నక్కకు నలుగురు పెండ్లాలు.

యద్ధరంగములో నక్కలు నక్కలుగావు పెద్దపులులే.

యోగిని చేపలు తినదు గాని ఆమెచంక లోనే చేపలమూట ఉన్నది.

సూదికి కన్నమున్నదని జల్లిడ వెక్కిరించి నట్లు.

సూదిలాగ ప్రవేశించి నాగటికట్టులాగ మానుకుని బైటికివచ్చినట్టు (అనగా బలిసిఅని భావము).

వాగ్దానములు చేసేవారు చంద్రుని అటచే తిలో పెడతాననికూడా వాగ్దానము చేయ వచ్చును.

బంగైనపల్లిస్తేటు— ఇది కర్నూలుజిల్లా లోని ఒకచిన్న బ్రిటీషుప్రభుత్వరక్షిత సంస్థానము. ప్రభువు నవాబుగారు. మహమ్మదీయుడు. బంగైనపల్లి అంటిమామిడితోటలకు పేరందినది.

బండారుచెట్టు- లా. Cinchona excelsa. దీని రసకషాయములు గోహాని, రక్తగోహాణులను నివారించునని చెప్పబడినది.

బండి ఆ అక్షరము. (శకటరేఫము చూడుడు.)

బండి వేగముగ బర్విడుతటి చక్రములయాకు అగపడకుండుట (When carriage runs the Spokes of its wheels cannot be seen) - దేనినైనను జూచుటయందు దాని వెలుతురుబింబము చూచువారి నేత్రములందలి తెర (Ratena) పై నానుటయని భావము. ఇట్లుంటు ఎంతయో కాలముకొనకపోలేదు. ఒక సెకెండుకాలము నందలి స్వల్పభాగ మైనను జాలును. అత్తటి నది లోని కగపడి తెలిసి మనస్సునం దాయాకారము గ్రహింపనయ్యెడిని. అనగా ఆకాలము నకు దోడనే వేణ్కబింబము గ్రహింపనిదమై యుండెడిని.

తాపీగా నడుచుబండ్లచక్రపుటాకులు చూడవీలుండుట కేమాటంకము నుండదు గాని వేగముగ బర్విడుగుట్టుపుబండి చక్రములందు, మోటారుబండ్ల చక్రములందు, ఆకు లతిత్వరిత గమనమున దిరుగుచు బర్విడుచుండ, వాటి వెలుతురు బింబము కంటి 'రెటీనా' యం దానుటకు గూడ నతివేగమున దిరుగుటయందు మాటిపోవుచుంట కంటియందు వాటి బింబమాననే ఆనదు. కానఁ, జూడ వీలుకాని సిత్తి సంభవించును. ఆవియు నించుక మందగతిని బోవుతఱి జూడ వీలగుచుండును.

మానవనేత్రముచూడఁజూ త్వరితగతితో గదలుతఱి జూడ వీలుకాదని యెఱుంగునది.

బండెల్లిండ్-(యజాభుక్త దేశముచూ.)

బంతి త్రుళ్ళుచుం బై కెగురుట— పైనుండి రబ్బరుబంతిని నేలఁ బడవైచిన, నది పైకి త్రుళ్ళి యెగురునని యంద తెఱిగినదే. ఈబంతి రబ్బరు దగుచో గట్టిదైనను, లోన గుల్లగల్లి వాయువు గల్లియున్నను ఈనందర్భమునం దెట్టిభేదమును ఉండదు. అది త్రుళ్ళుటకు వలయునది ఆంగ్లరసాయన శాస్త్రజ్ఞులు రబ్బరును Elastic పదార్థ మని పేరిడి యున్నారు. బంతి గుండ్రముగనుండి నేలఁ బడవైచినతఱి గిందిభూమికిగాని, లేక ఏదేని వేఱువస్తువునకుగాని తాకి దానిస్వశరీరము కొంచెము లోనికివంగుట సంభవించును. అట్టిది కొంతబలముతో పైకి లోనుండి త్రొక్కినట్లు వెలుపటికి తనమామూలు ఆకారముదనుక తిరుగనగుటకే ఈపేను. అట్లగుపదార్థమునే ఎలాస్టిక్ పదార్థ మనెదరు. రబ్బరే గాక ఎలాస్టిక్ శక్తిగల వనేకములు కలవు. ఇటీవలి పరిశీలనలు ఉక్కు ఎక్కువ ఎలాస్టిక్ శక్తిగల పదార్థమని బయల్పడఁ జేసియున్నవి. ఉక్కుబంతులును

బాగుగనే తుళ్ళి యెగిరెడిని. అట్టిపని కాంగ్లమున Bounseing అనియెదరు.

బంతి త్రుళ్ళి ఎగురుతత్తి దానియందుఁకొంత చలనము లేక చలనశక్తి గలదని భావము. ఆశక్తి నాంగ్లమున Force అనియెదరు. శాస్త్ర గ్రంథములందు దానినే Energy అనియువాడి యున్నారు. అంగ్లసాయనశాస్త్రవిదు లిట్టిశక్తులందు ఎడతెగనిశక్తి లేక పట్టుదల (Persistence of power) కలదని చెప్పవలసినాధర్మముమేరకు నొకతటి తుళ్ళినబంతి యదేపనిగ నెప్పటికిని తుళ్ళుచునే యుండవలసియుండెడిని; లేక కొంతవడి కాయనచో అఎలాస్టిక్ శక్తి దానిని వశలిపోయిన దనిగాని, అంతయొది శించిన దనిగాని చెప్పవలసియుండును.

బంతి కదలుచుచుతఱి కిని గ్రొదికిని గదలుచుచునని మన మెఱిగినదే. ఇంకను అట్లు కదలుచుచుతఱి కొట్లకొలదినసంఖ్యాకములగు వాయుపరమాణువులను (Particles of air) ఇటునటు నర్థబలమునఁ దొలఁగఁజేయుచు దా.నరుగుచుచునని తలంపనగును. అట్టితఱి గ్రమముగ తనశక్తిని గొంతగొంతగఁగోల్పోవుచుంటగాఁ దలంతుముగాక. అట్లుగానే గాలి తీసివేయఁబడిన గుల్లనస్తువునం దీబాడిని దుల్లఁజేసిన నది తనశక్తిని గోల్పోవుట సభవించి యుండదు. కావున నెప్పటికి నట్లే తుళ్ళుచు నుండవలసియుండును. లేక అధమము దీర్ఘకాలముగనైత తుళ్ళుచుండవలయును.

మఱియొకరీతిగ యోచించుటకు. నొక ఎలాస్టికశక్తిగల పదార్థముతోఁ జేయఁబడిన బంతిని మెత్తనియిసుక (Loose sand) పైఁగాని, లేక మెత్తని పరువుపై లేక దిండు పై తుళ్ళుఁజేసినఁ జక్కఁగా తుళ్ళక శక్తిని గోల్పోవునని అందఁ తెఱిగినదే. అనఁగా దానియొక్క తృణైషు చలనశక్తి పఱువుచు గదలఁజేయుట

కడుగునను, తక్కిన దెసల వాయుపరమాణువులఁ గదలఁజేయుటయందునను వినియోగపఱుపఁబడి తగి కడకు వదలిపోవును. మెత్తనియిసుకయందునను ఇట్లే జరుగుచుండును. ఇది ప్రదేశమును బంతియను ఎలాస్టిక్ శక్తియుతములుగనుండి ప్రక్కలందు, పైని, వాయువు లేకుండినచో నెప్పటికి నట్లే తుళ్ళుచు నాఁగకయుండుట సంభవించెడిని. బంతియందు రంధ్రముండి, దానికి దెబ్బతగులునదనున, లోనిగాలి తప్పించుకొన. వీలుండునేని, ఆశక్తి ఊణించుట అందఱును జూచుచున్నదియే. అందలి ఎలాస్టిక్ శక్తి చునని భావము.

బందె—వట్టమునకు లేక కల్లిననప్టమునకు బందె యందురు ఇట్టివట్టములనుపుచ్చుకొనుటకై పశువుల నిడువొడ్డికి బందెలవొడ్డి యనిపేరు.

బంద్రకి—నైఘంటికముగా నీశబ్దమునకు జారణి యనియర్థము. ఈశబ్దప్రయోగప్రయోజనములు తెలిసికొనుట కొకపరమసూత్రము ముందుగాఁ కిలియనగును.

స్త్రీల కొక్కఁడే భర్త కావలయును. అట్టి భర్తకు కామారుఁ డనిపేరు. ఆపత్తులందు సంతానముకొఱ కన్యఁడు నియోగింపఁబడును. ఎవతె మూఁడవపురుషుని పొందునో, ఆమెకు ప్రాయశ్చిత్తనియమము కలదు. నాల్గవపురుషుని పొందినస్త్రీ పతితురాలనంబడును. ఈమెకు సంఘమునఁజోటులేదు. అయిదవపురుషుని లేక అయిదుగురు పురుషులఁ పొందినస్త్రీని బంధకి యందురు. ఇట్టైదుగురను పొందుటచే, అనఁగా పంచభర్తృక యగుటచే డౌపదిని బంధకి యని కర్ణఁ డుద్దేశించి దుశ్శాసనకృత దుర్ణయమును ద్యూతసభలో సమర్థించుటకు గతం బెర్పడెను.

ఈబంధకి యనుశబ్దమేకదా యర్థునుని మనమునకు ములికివలె నాటుకొనియుండుటను శ్రీకృష్ణుఁడు సంజయునితో నొకఘట్టమున

సరునకు నది వాఙ్మయమగు
 శరమై హృదయంబు నాటి చలియింపక దు
 ర్భరవేదనఁ జేయఁగానని నుటంకించినాడు.
 'బంధకీ' యనుశబ్ద మిట్లు నిర్వచింపఁ బడుట
 నది పంచభర్తృక యగుస్త్రీకే చెందఁదగును.

బంధుగోత్రము- (భరద్వాజఉపగణము
 చూడుఁడు.)

బంధుఁడు (లేక) బంధుఁడు- తృణ
 బిందునితండ్రి. ఇతఁడు మరుచ్చక్రివర్తిసంతతి
 లోనివాఁడు.

బంధులగోత్రము- (ధనంజయగణము
 చూడుఁడు)

బంపర్ (Bumper) "పరిపూర్తి
 యగు" అనియర్థ మిచ్చుచున్నది. దీనికి Full
 glass అని వాక్యార్థము. Au bon pere
 (అనగా to the good Father అని
 యర్థము) ఇందు bon అన good అనియు,
 pere అన Father అనియు నెఱుగునది.
 రోమనుసీమలందు తొల్లింట (Pope) పోవులను
 good Father అని భక్తితో వాడుచుండిరి.
 పరిపూర్తియగుపంటకు Bumper crop అని
 యెదరు.

బకధ్యానము— చేప కండ్లఁబడువఱకు
 కొంగకు తదేకధ్యానదీక్ష యని భావము.
 (తీకరణశుద్ధి చూడుఁడు.)

బకః పరమధార్మికః-కుటిలుఁడగువేదా
 తినిగూర్చియాసంస్కృతలోకోక్తిని వాడుదురు.
 కపటవేదాంతి యనిభావము.

బకబంధనన్యాయము-కొంగను బట్టు
 కొనుటకు దానితలపై వెన్న బెట్టిన నది ఎడకు
 గరచి కొంగ నేత్రములందుఁ బడి
 కనఁబడకుండఁ జేయుననియు, నత్తటి దానిని
 బట్టుకొనవచ్చు ననియుఁ దలంచుట యర్థము.

జరగనిపని యనియు, నిరర్థకమగు తెలివిత
 క్కు-వ ప్రయత్న మనియు భావము.

బకవృత్తిన్యాయము- కొంగ పరమ
 సాధువువలె ధ్యాననిష్ఠాపరాయణయై యుండి,
 చేప కన్నింపఁగనే పట్టిమింగుచుండును. దుర్మా
 ర్గులయొక్క సాధువృత్తన మనిభావము

బక్కా—(మక్కా-పట్టణము చూడుఁడు)

బక్కింగ్హామ్ పేలస్ (Bucking-
ham Palace)— ఈభవనము బ్రిటీషుచక్ర
 వర్తిగారి లండనునగర నివాసభవనము. అది
 యందు డ్యూకాఫ్ బక్కింగ్హాముగనుండిన జాను
 షెఫ్ఫీలుగారికై క్రీ. వె. ౧౭౦౩వసంవత్సరమున
 నిర్మింపఁబడి, ౧౭౬౧లో మూడవజార్జి నృపతి
 వలన కొనబడి ౨౧౦౦౦ పౌనులవిలువ పట్టె
 నట. ౧౮౨౫ మొదలు ౩౬ వఱకు తిరుగఁ
 గట్టఁబడి ఒకభాగము కొత్తది చేర్పఁబడినది
 ౧౮౪౬లో నది చెప్పఁబడినది. ౧౯౧౩ లో
 అందమగు గంభీరమైనఎదుటిభాగము నిర్మింపఁ
 బడినది. గొప్పవిలువగల పటములు, సామా
 నులు కలవని చెప్పఁబడినది.

బక్సెట్ షాపు (Bucket Shops)—
 (వాణిజ్యసంబంధపరిభాషాపదము) Brokers
 or commission వర్తకులు సర్వసాధారణ
 ముగ Stock exchange సంఘమున సభ్యులై
 యుందురు. అట్లుండలేనివారిని Out side
 Brokers అనెదరు. ఒకసభ్యుఁడగు Broker
 మూలమున తమకార్యముల నిర్వహించుకొను
 చుండురు. ఇట్టి outside Brokers యొక్క
 కార్యస్థానముల (offices) ను Bucket
 shops అనియెదరు.

బక్సు (ఆక్సు) నది-(చతునదిచూ.)

బగ్గీ (Buggy)— గుఱ్ఱపుబగ్గీ యని
 యంద ఁనుచుండినమాటయే. భరత దేశము

నను, అస్త్రేలియా యందునను, కనడా మొదలగు నమెరికా సీమలందునను వాడుకలోనున్న వాహనము. రెండుగాని, నాలుగుగాని చక్రములు గలది. ఒకటిగాని, రెండుగాని గుఱ్ఱములచే లాగఁబడునది.

బచ్చలి (చెట్టు) పాదు — బచ్చలి

యందు తీగగ ప్రాకి పందిరికొక్క పాదుజాతి యు, నేలను దుబ్బు లేక మట్టుకట్టి ప్రబలి అట్లే నిలుచు మట్టుబచ్చలిజాతియు నని రెండు ముఖ్య భేదజాతులు కలవు. ఈ రెంటియందు ఎఱ్ఱరంగుగలవి, తెల్లరంగుగలవి మఱి రెండేసి భేదములుగ నాలుగు ముఖ్య భేదములు కలవని యెఱుంగునది. ఇం దెఱ్ఱజాతి శ్రేష్ఠము, అరుదు నై యుండును. తీగపొక తెల్ల, యెఱ్ఱజాతుల బచ్చలియందు తీగగ పెద్ద, చిన్న యను భేదజాతులు గలవు. పెద్దజాతిబచ్చలి తెల్ల, యెఱ్ఱజాతులను ప్రసిద్ధముగ పెద్దబచ్చలిపాదనియే వాడుచున్నారు. చిన్న జాతిబచ్చలియం దెఱ్ఱజాతిని తీగబచ్చలి యనియు, తెల్లజాతిని పాలబచ్చలి యనియు నందురు.

పాదుప్రాకని మట్టుబచ్చలియం దెఱ్ఱ, తెల్లరంగుల భేదములుతప్ప వేఱుతర్భేదములు గానరావు. బైటబచ్చలి యనంబడు నధమపు జాతియు, బుఱ్ఱబచ్చలి లేక అడవిబచ్చలి యనంబడు నధమాధమపు జాతియుఁ గూడఁ గలవు. కాని, అవి నిరాకరింపఁ బడుచున్న జాతులు. తీగబచ్చలినిగూడ నధమపుజాతిగ నే యెంచుదురు.

బచ్చలి భోజనపదార్థముగుట ప్రసిద్ధమే. అది సమూలము నుపయోగకరమే.

పెద్దబచ్చలి—*Portulaca Quadri-fida.*

బచ్చలికూర చక్కఁగ పక్వముచేయఁబడె నేని మేహము, మేహవాతము, పైత్యము,

రక్తపైత్యము, శ్లేష్మ తాప విదాహదోషముల నడంచు ననియు, విషదోషమును శమింపఁ జేయు ననియు, తొందరగా వండుటలో సరిగా పక్వముచేయఁబడక కక్కుర్తి యయ్యెనేని పైరోగముల నుద్రేకింపఁజేయుననియుఁ జెప్పఁ బడినది. బచ్చలియాకులరసమునందు కాలిన చోట మంటను చల్లఁబడఁజేసి మాన్సుశక్తి గలదు. మండ్రేడికుఱుపులను నిల్లే చల్లార్చును. కణతలకువేసిన తలలోని తీవ్రమైన వేడి తగ్గి పోవును. చక్కఁగనిద్రవచ్చును. ఆకులకషాయ మునందు మూత్రమును వెడలించుశక్తి గలదు.

ఎఱ్ఱజాతిపెద్దబచ్చలి రాచబచ్చలి యని కొన్ని సీమలందు వాడుక కలదు. ఇది అపథ్య మనియు, గుఱుత్వముగ నుండి అగ్నిమాండ్య కఫముల నుద్రేకింపఁజేయుననియు నందురు. తీగబచ్చలియందు అధికముగ విరేచనము గల్గించుటయు, శ్లేష్మ, వాత, క్షిమిరోగముల నుద్రేకింపఁ జేయుటయు గుణములుగఁ జెప్పఁ బడినది. పాలబచ్చలియు నపథ్యకరమై చలవ, శ్లేష్మప్రోషము గల్గించుచు విరేచము జేయు నందురు.

మట్టుబచ్చలి వాతశ్లేష్మముల నుద్రేకింపఁ జేయును గాని పైత్యమును, మేహమును అడంచునని చెప్పఁబడినది. ఇది అంత అపథ్యకారి కానేరదు. బైటబచ్చలి వాతమును, కఫమును, ఉద్రేకింపఁజేసి, రక్తపైత్యము నడంచి, విరేచ నము గావించు ననియు, అడవిజాతిదగు బుఱ్ఱ బచ్చలియాకులకు ఆముదము రాచి వెచ్చఁజేసి గడ్డలపైవేసి కట్టిన గుణ మిచ్చునదే గాని, భోజనపదార్థముగ నంగీకరింపఁబడనిది. బచ్చలి పూవు, కాయలు గూడ కూరగఁజేయుదు రంట గాని అపథ్యమై నవిగ నెన్నఁబడుచున్నవి.

బచ్చలిపాముశాస్త్రము — (రక పుచ్చికశాస్త్రము చూడుఁడు.)

బటానీ చెట్టు— లా. Pisum Sati-
vum. ఆంగ్ల. Peas plant. సం. కలాయకి,
హారేణుకి, హారేణుకకి. ఇం దాయాస్థలభేద
ములచే పెక్కుజాతులుకలవు. పెద్దగింజలుగలది
శ్రేష్ఠము. దీనిలో అధమపుజాతినే బోడిసెనగ
లందురు. బటానీ భోజనపదార్థము. పలుకులపై
నుండు పొట్టు పైత్యము, కడుపుబ్బరము గల్గి
చును. ఉ త్రమజాతిబటానీపలుకులు దేహపుష్టి,
బలము, వీర్యపుష్టి గల్గించుననియు, బోడిసెన
గలు మొదలగు నధమపుజాతులు కడుపుబ్బ
రము, పైత్యోద్యోగము, శ్లేష్మవ్యక్రోపము గూడఁ
జేయు ననియు నందురు.

దీనికి తెల్లయు త్ర రేణిక్షారము, నువ్వులు లేక
నువ్వులనూనె, శొంఠి విఱుగుకుగఁ జెప్పఁ
బడినది.

బట్టలు-గంజిబిగి — బట్టలు తుకుతటి
భృంభోమైనకతన గంజిపెట్టి యారించి యింఛక
బిరుసెక్కునలుల భరత దేశమున చాళిలి
రెల్ల రొనర్చుచుంట యెల్ల రెఱిగినదే. లేకున్న
నవి వాడిపోయిన కూరొకలచెట్ల వలె కడు
మెత్తగ నుండెడిని. గంజియందలిపరమాణువులు
(Molecules) ఒకటినొకటి హత్తుకొనుక
గల్గినవి గాననే గంజియొక్క Surface ten-
sion ఇంచుక బలము గల్గియుండును. గంజి
యందు రంగు లేకున్న కారణమున బట్టల
రంగున కనుకూలించునదిగా నుండును ఇట్టి
గంజిని పలుచగఁజేసి, ఉతికినబట్టలకిడి, యారించి
చిన, నించుకబిరుసుగల్గి ధరించుట కనుకూలించి
నిలిచెడిని. ఇట్లునుటవలన నందు జిగురుపదార్థ
ముండదనియు, నొకపలుచనిపోర బట్టనూలునం
దేర్పడుననియుం దెలియనగును

స్టార్చి (Starch) యనంబడుదానియందు
నీగుణమే కలదు. ఎండినగంజి జిగురులేని
పదార్థ మగుట ఎండినపిదప బట్టలకు నలుగుడు

తగిలినకొలది పోడియై రాలిపోవుచుండును. తడి
దగిలిన చెమ్మగిలుట మనమెఱుఁగుచున్నారము.
ఇది గాలియు దెగిరిపోవునది Volatile గాదు.

**బడగ (నీలగిరిపర్వతపు అడవి
మనుష్యుల) సామెతలు—**

ఇంటినుండి పొమ్మని చెప్పనక్కఱ లేదు.
లోపల పొగ రగులజ్జెక్కి మిరపకాయల గొట్టు
పెట్టిన అతా కదలి పోతారు.

ఎద్దుచూ, ఎనుపోతునూ ఒకబాడికి పూస్తే
ఎద్దు ఎండకూ ఎనుపోతు నీడకూ లాగెడిని.

ఏమీ లేనప్పుడు ఆశలుండవు. అన్నీ కల్గిన
పిదపనే ఆక లెక్కువయగుట.

ఒక్క బొగ్గు రగులుకొనదు.

గ్రామంలోయతి. అడవిలో బందిపోట్లగురువు.
చేతనున్నంతనేపుకుండచేయజాలి తే పెంకులు.

నక్క లఱచినవని ముసలిపశువులు చావ
వలసినదేనా?

బడవ - బడబాక్షేత్రము— (బ్వాలా
ముళి క్షేత్రము చూడుడు).

బడ్డుముడిచెట్టు—దీనింగూర్చి యంతగా
తెలియదు. దీనివేరు సువాసనగల్గియుండు నని
యు, పీనస, వాతము, శిరోవాతముల నడఁచుకక్తి
గలదనియు, దీనిని నస్యములో కొంచెము గల్చు
చుందురనియు నందురు.

బత్తాయినారింజ (Batavian orange)

చ్చి ఈస్టుఇండిసులోని జావాద్వీపముననున్న
ప్రధాననగరమగు బటేవియానుండి తీసికొని
వచ్చినకతన బటేవియానారింజ యనంబడి,
బత్తాయినారింజగ మాతీయున్నది.

ఇప్పు డాంధ్రదేశమున చాలచోట్ల ఈ
నారింజతోటలు కలవు. ముఖ్యముగ గోదావరీ,
విశాఖపట్టణముండలముల వ్యాపించి యున్నవి.

బత్రిసాయుధములు— (ధనుర్విద్య
చూడుడు.)

బదక్షాన్ పరగణాసీమ— ఆఫ్ఘనుస్థానపు టర్కిస్తానమునంబడునీమ. దీనిదక్షిణపు టెలలుగా ఆమూదలయా (ఆకస్సు)నదియును, హిందూకుష్ పర్వతపంక్తియు నుండుననియు, ౮౫౦౦ చతురపుమైళ్ళ వైశాల్యముగనుసీమ యనియు, లక్షమందిప్రజ లనియు, వారందఱు తేజిక్ జాతివా రనియు, పారసీభాష మాటాడునా రనియు, దేశమున కెంపుగనులు, లేజిక్ లకొలీరాతిగనులు కలవనియు, ఫైజాబాదు ప్రధానపురమనియుఁ దెలియుచున్నది.

బదనిక (పదనిక)చెట్టు—*లా. Lemo-dorum Spatulatum* సం. వృక్షభక్షా, వృక్షరుహా, వృక్షాదనః, వృక్షాదనీ, శేఖరీ. బదనికచెట్టు మామిడి మొదలగు ననేక వృక్షములపైఁ బుట్టి పెరుగును గాని స్వతంత్రముగ భూమిపై పెరుగుట యరుదు. వేర్వేరు వృక్షములపైఁ బుట్టినబదనికలకు వేర్వేరుమహిమలు చెప్పదురు.

బదనికఆకులరసము చలనజేయు ననియు, ప్రాణములు, విషప్రాణములు, గాయములు మాన్పుననియు, చెట్టుచూర్ణము పైత్యశాంతి గల్గించుననియు, మతిచాంచల్యము నివారించి స్తిమితపటచు ననియు, దీని పచ్చనిపూవుల చూర్ణము పిచ్చి, ఉబ్బసము, క్షయల నివారించు ననియు, ఇది యించుక విరేచనబద్ధము గల్గించుననియు, యోగులు దీనిని సేవించుచు కాయసిద్ధిగల్గించుకొందురనియుఁ జెప్పఁబడినది.

బదరి — బదరి యనునది సౌవీర దేశము నందలి పురము.

బదరీనాథము— బదరీనారాయణము, బదరి కాశ్రమము, విశాలబదరి.

ఇది నరనారాయణ క్షేత్రము. అరుణోద లేక చతురశీతిలింగ దేశ మనుపేర తొల్లింట

బరఁగిన ఇప్పటి గడవాల సంస్థానముహద్దుల లోని (హిమవన్న గముపై నున్న) విష్ణుక్షేత్రము.

బదరికారణ్యము—(అరణ్యములుచూ.)

బదరీకేదార క్షేత్రము—తొల్లింటచతుర శీతిలింగ దేశమని పేరందిన అరుణోద దేశమగు ఇప్పటి గడవాల సంస్థానపు రాజ్యములోని క్షేత్రము. మందాకినీ దుగ్ధగంగానదుల సంగమమునకు దక్షిణముగా నున్న ఒక పర్వతము మీది దేవస్థానము. ఈపర్వతము రుద్రహిమాలయపర్వతపంక్తినుండి శాఖగ నేర్పడి, మహా పంథశిఖరమునకుదిగువనుండి, కేదారపర్వతమును పేరఁ బరఁగుచున్నది. ఇచటి మందాకినీజన్మ స్థానముగు పవిత్రజలనిలయనరోవరమున ఊదారంగుతామరలు కలవు. అది రెండు రోజుల ప్రయాణములో నున్నది. మందాకినీనది రుద్ర ప్రయాగకడ అలకానందానది యందు సంగమించును.

కేదారశిఖరముండిన పర్వతపరిసరారణ్యమునకు బదరీవన మనియు, బదరికాశ్రమ మనియుఁ బేరు కలవు. కేదారనాథశివలింగము. ద్వాదశ తేజో (మహా) లింగములలో నొకటి. ఈగిరిం గూర్చియు శివలింగముంగూర్చియు శివపురాణము— ౧-౪౭ యందు ప్రశంసించఁబడినది. పాండవు లిట కేదారేశు నర్పించిరని చెప్పఁ బడినది.

కేదారేశ్వరశివలింగము లైదు కలవు. వీట్లను పంచకేదారము లందురు. నాల్గుకేదార లింగములు. తక్కినవీవరిసరములనే కొంతకొంత దూరముల నీహిమాలయప్రాంతములనే కలవు. అవి తుంగనాథమున బాహుకేదారశివలింగము, రుద్రనాథమున ముఖకేదారశివలింగము, మధ్య మేశ్వర (మద్మాహేశ్వర)మున నాభికేదార శివలింగము, కల్పేశ్వరమున జటా (లేక శిరః)

కేదారశివలింగమును, ఇచటి కేదారనాధశివ లింగమునహా పంచకేదారము లనంబడు చున్నవి. అన్నియు మహాష్టోములే.

దేవాలయపరిసరమున నె భైరవరూపం పనఁ బడుతావున నెత్తగునొకప్రదేశమును క్రింద నొకజలకుండమును గలవు. ఆపవిత్రస్థలియందు భౌతికశరీరము వీడినవారి కైశ్యము సిద్ధించు నని చెప్పబడినది తొల్లింటికాలమున లోక వాసనల విరక్తిజెందినవారట శరీరముల వీడి శ్చివైశ్యసిద్ధించుచుండిరిని వాడుక కలదు.

అద్వైతసిద్ధాంతబోధాదీక్షాదక్షులగు శంకర భగవత్పాదు లిటనే సిద్ధిచొందిరి.

ఈ పరిసరములనే రేతకుండ మని యొక తావు గల దట. కార్తికేయుఁడు (కుమార స్వామి) జన్మించిన పవిత్రస్థలిం జూపుదురు. ఈకుండముంగూర్చిన ప్రశంసలు సాక్షాందపురాణము-ను హేశ్వరఖండము-౧-౨౭ యందునను, ౨-౨౯ యందునను గలవు.

కొండలదిగువుభాగమున నిచటికి ౩౨ మైళ్ళ దూరమునగల ఉషామతము (ఉభయమతము) శోణితపురమునొనిది. బాణాసురభూపతికుమార్తె యగు ఉషానిర్మితమని యందురు. అట మాంధాతయొక్కయు పాండవులయొక్కయు విగ్రహములు కలవు. (ఉషామతముంగూర్చి శోణిత పురము చూడుఁడు.)

ఇచటిపరిసరముల పంచకేదారములు కలవు. అవి ౧ బృహత్కేదారము, ౨ తుంగనాథ కేదారము, ౩ మధ్యమమాహేశ్వరము (మద్మాహేశ్వర), ౪ తాళకేదారము, ౫ కేదార నాథము అనంబడునవి. ఇట్లభైరవతీర్థమున న్నానము లొనర్తురు. బద్దరీ కేదారము మందా క్షిణిగంగాతీరము. (హిమాలయప్రయాణమార్గములు చూడుఁడు. అరుణోద దేశము చూడుఁడు)

బదరీనాథము (అరుణోద దేశము చూడుఁడు).

బదరీనారాయణము-ఈచుట్టుపట్లపంచ బదరీనారాయణక్షేత్రములు కలవు.

- ౧ బదరీనాథము- బదరీనారాయణక్షేత్రము.
- ౨ వృద్ధబదరీనారాయణము.
- ౩ యోగబదరీనారాయణము (పాండూకేశ్వరము).
- ౪ ఆదిబదరీనారాయణము.

౫ భవిష్యద్భరీనారాయణము. జోషిమతమున కారుమైశ్వరదూరముననున్న తపోవనమున నున్నది. (అరుణోద దేశము చూడుఁడు.)

బద్దెన్నపాలుఁడు (లేక బద్దెనకవి)- ఆంధ్రరాజకవులలో పరిగణింపఁబడినవాఁడు. పూర్వకవులలో నొక్కఁడు.

కృష్ణాతీరమున, దక్షిణముపట్టణాసావనీమ అనుచిన్న సామంతరాజ్య మేలుచుండిన సామంత రాజు. ఇది ఆంధ్రదేశములోనిదే. కీ. శ. ౧౨౬౧ సంవత్సరప్రాంతమున నుండినవాఁడని తేలినది. ఈతఁడు కాకతీయ రుద్రమదేవికి సామంతుఁడై యుండెనట. కావ్యబ్రహ్మయను బిరుదము గూడ నుండెనందురు. రచించినది నీతిశాస్త్రముకావళి యనంబడు పద్యకావ్యము.

బద్దెవురుగువ్యాధి (Tap worm disease)-ఇది సూక్ష్మజీవుల (worms) జాతికిఁ జెందిన వురుగులనుండి కలుగు అంటువ్యాధి. ఈవురుగు నవారుబద్దెవలెపలుచగ అంగుళమున నలుబదియవభాగము వెడల్పును, అంగుళమున నాల్గవభాగము పొడవును గల్గి శరీరమంతయు నతి సూక్ష్మములగు తునుకల నతికించి చేసినటుండును. అట్టిశరీరమున నేత్రములుండు నని తేలినది. మనుష్యులు, పందులు, పశువులు ఈజంతువున కాశ్చీయమిచ్చుట కాధారము లట.

ఇది పెరిగి పెద్దదగుట యన దీనియందలి తునుకలధికసంఖ్యాకములగుటయు, వృద్ధినందుట యన దీనినుండి కొన్ని తునుకలు తెగి వేరై తిరిగి పెరిగి పెద్ద వగుటయు జరుగుచుండు ననియు, నిది మాంసాహారులందు మాత్రము వ్యాపించునంటు రోగమై, పిల్లలకు కడుపునొప్పలు, కోరింత వాతము, రక్తలోపము కల్గుననియు పరిశీలనల వలన తేలినది. (ఎకినకాకెస్ పురుగు చూడుండు. అంటువ్యాధులు, సూక్ష్మజీవులు చూడుండు.)

బధిరకర్ణోపదేశన్యాయము — చెవిటి వానిచెవియు దేమి చెప్పిననువానికి వినిపింపదు. దుష్కరప్రతిచిన్నమని భావము.

బధిరము — వినిపింపకుండుట దీనికి. జెముడనియు నందురు. ఆంగ్ల శబ్దశాస్త్ర వినులు కర్ణేంద్రియముయొక్క లోపతివ్రధాన గము పలుచనిపొరయై యుండుననియు, దానిపై ధ్వనివరంగములు (Sound waves) తగులుట నది లోనికి వినిపించుచుండు ననియు, నదియే కర్ణేంద్రియపుఁబని యనియు ననుచు నాపలుచనిపొరకు ఆంగ్లమున “Timpanum” అని పేరిడియున్నారు. ఇదియె ప్రతిజీవజంతు శరీరములోని కర్ణేంద్రియములందు జరగుచుండు పనియైయున్నది. దీనిపై నేడేని కళంకము వ్యాపించి, దళసరియై సరిగ ధ్వనులు వినింప కుండుటను బధిర మందురు. దీని కపాయమే వాటిల్లిన హెలారు వలెనుండుంగాని వినిపింప కుండెడిని.

చిన్న జీవజంతువు లనేకములం దీకర్ణేంద్రియ శక్తి యుండదనియు, నేత్రములతోఁ జూచి పనులఁ జేయుచుండుననియు, పరిశీలనలు బరు ల్పఱచియున్నవి. ఈ పరిశీలనల నొనర్చిన Lord Avebury పంశితుఁ డీనందర్శమున చిరస్మరణీయుఁడు. మానవకర్ణేంద్రియములు విన వీలుండనిమహాధ్వనుల నీకీటకములు గ్రహింపఁ

గల్గుననియు, గ్రహించినను సరకుగొన వనియు నామహనీయుఁడు తెల్పుచున్నాఁడు. పరిశీలనల దొకపూవున తేనె త్రాగుచున్న తేనెటీగ కొకయంగుళము దూరమున ఫిడేబుటీఁగెలు గీచి (ఎచ్చుతీఁగె కూడ) గీచి ధ్వనియొనర్చి నను, అది గ్రహింపఁజాలకుండె నటం. కాని పెక్కుం డ్రొనర్చినపరిశీలనలు సహా కీటకము లకు విచిత్రముగు బలమైన గ్రాహ్యశక్తి కల దనియు, ఆశక్తి కర్ణేంద్రియములేని వాటి శరీరమం దంతట వ్యాపించి యున్నదనియు గ్రహింపవలెనది. ఈగలు నిట్టివే.

బద్ధకథ గోత్రము— కుశికణము చూ.)

బద్ధశిష్ట గోత్రము— (పెద్దిశిష్ట చూ.)

బనానా (అనటి) ఉపయోగము

అన్ని దేశములవారును అరటిచెట్టు నెఱుంగు దురు. అరటిపండ్లు రుచికరముగాను రసపుష్టి గలిగియు నుండును. ప్రపంచమునం దన్ని భాగ ములయందును నది ఫలించును. బహుమూ త్రము, గ్రహణి, కొన్ని మూత్రోగములు మొదలగువాని కది మంచియౌషధము.

అనటినిగూర్చి చేయఁబడిన యాధునిక శాస్త్రపరిశోధనలవలననందులోపుష్టినిగలిగించు పదార్థము విశేషముగా నున్నదని కనుఁగొనఁ బడినది. ఇది మనప్రాచీనవైద్యశాస్త్రవేత్తలు చెప్పినదానికి పునరుక్తియేగాని కొత్తసంగతి కాదు. అరటిపండులో ‘O’ విటమిను లధికము గాను, ‘B’ విటమిను లొకమాదిరిగాను గలవు. కాని, ‘A’ విటమిను లున్నవో లేవో యనునది యింకను వివాదాంశము.

అరటిపండునందున్న యీ మహాత్వమును గుర్తించియేగాఁబోలు దేవప్రసాదముక్రిందను, శుభశోభనములయందు ఫలప్రదానముల క్రిందను దీని ననుశ్రుతముగా నుపయోగించు చున్నారు.

అనటివే రతిమూత్రమునకు జెప్పిన మందు. స్కంధమునం దనేకములగుపౌర లుండును. వానినే దొప్ప లందురు. ఈదొప్పల రసము గూడ సతిమూత్రోగ్గుల కిత్తురు. నల్లమందు మోతాదుసకు మించి పిల్లల కీయబడి నప్పుడుగాని నిద్రామందునకు విఱుగుడుగాఁగాని యీరసము నుపయోగింతురు. మెదడు చల్లబఱచుటకు సయిత మిరస ముపయోగింపబడును. కాలినబొబ్బలకు, స్ఫటికపుకుండలకు, రాచపుట్టు మొదలగువానికి కదళీపత్ర మత్యంత శాంతివృద్ధము. అరటిపూవు వండి తయారు చేసినకూర బహుమూత్రోగ్గికి చెప్పినవధ్యము. రెండునులముల అరటిపూవురసము, తెనె అను పానముతో నేవించినయెడల సతిమూత్రోగ్గమున కడ్బొత్తమునగుణము కలుగజేయును.

పండ్లకాతులలో సరటిపండుగూడ చాల రుచిగలపండు. అతిమూత్రవ్యాధిలో నదిచేయు పద్ధతుగుణము చాలమంది క్షిణము చెలియును. ఒకతొలము అరటిపండు తి రెండుతులముల అమలకరసము కలిపి పుచ్చుకొనినయెడల నది జైరాగిచిటికివలె పనిచేయును.

అరటికాయలు విరేచనములు కట్టించుట కుపకరించును. దానిలో లోహ (Iron) ఋండుటచే రక్తమును వృద్ధిచేసి పాండురోగమునకు మంచి Tonic వలె పనిచేయును.

బనారస్ పట్టణము. ఉత్తర దేశమున సంయుక్త రాష్ట్రములందు బనారస్ పట్టణము యాత్యాస్థలములలో ముఖ్యమైనది. గంగా నదీతీరము. దీనికి మూడునామములు కలవు. అన్నిరసములు కల్పి చేసినపట్టణముగాన “బనారస్” అని పేరయ్యెను. ఇది హిందీశబ్దము. వరుణ అసీనదుల మధ్యగ నుంట “వారణాసి” యని పేరయ్యెను. ఇది సంస్కృతశబ్దము. కాని వ్యాకరణసాప్రదాయము మేర కీశబ్దముచెల్లదు.

ఐనను చిరకాలముగ నిట్లై వాడుకయుంట నిది వ్యాకరణదోషముగ పాటింపబడుట లేదు. ఇంక నిక్కాలమున రెండునదులం దాటిగూడ పట్టణ మవ్వలికి వ్యాపించియుంట, వరుణ అసీనదుల నడుమనుండు పట్టణప్రదేశము పవిత్ర ప్రదేశమై యాత్యాస్థలముగ పరిగణింపబడుచు విశేషజనసమృద్ధము గలదిగనున్నది. పిదప కాశీదేవి యను దేవతకు క్షేత్రముగుట “కాశీ” యనుపేరం బరఁగుచున్నది. ఈ పట్టణము విదేశస్థులకు ముఖ్యముగ యాత్యాస్థలమై యున్నది.

హిమవన్నగముపై ఉత్తరకాశీ యనియు, గుప్తకాశీ యనియు, మఱిరెండు కాశీక్షేత్రములు కలవు. అవియు యాత్యాస్థలములేయె యున్నవి.

సంయుక్త రాష్ట్రములలోని కాశీనగరము (బనారస్) కడకుపురాతనమగుట వీధులు తీర్చి కట్టబడక, నందులు గొండులమయమై యున్నది. పురాతనభాగములందు గొప్పగొప్పమేడలున్న ను, వీధులందు బండ్లుపోఁజాలమి నడిచియె పోవ లసియుండును. ఎఱు జూచిన నట దేవాలయములు, శివలింగములు, మందిరములు, మఠములు విస్తారముగఁగలవు. ధర్మస్మతములును విరివిగ నె యున్నవి. గంగానదియందు స్నానఘట్టములు గొప్పగొప్పని ఎల్లెడలఁ గట్టబడి లక్షలకొలది జను లనుదినము స్నానము లొనర్చు చుండుట గాననగు చుండును. స్నానఘట్టములందు ముఖ్యమైనవి అసీనంగమఘట్టము, కేదారఘట్టము, దశాశ్వమేధఘట్టము, పంచగంగాఘట్టము, మణి కర్ణికాఘట్టము, వరుణానంగమఘట్టముననఁబడు నవి ప్రధానములుగ యాత్యాస్థులు స్నానము లొనర్చుచుండురు.

దర్శింపఁదగిన దేవస్థానములందు విశ్వేశ్వర శివలింగము ప్రధాన దేవస్థానము. ఈయావరణ

ముననే గల యవిముక్తేశ్వర శివలింగమును, దేవస్థానము వెలుపలనే వెంకాక ప్రత్యేక దేవాలయమునఁగల యన్నపూర్ణ దేవస్థానమును, అటనేగల డుంఠివిఘ్నేశుఁడును, యాత్రస్థులకు దర్శనీయములు. కొంత దూరమునఁగల విశాలాక్షీ దేవస్థానము శక్తిపీఠములలో నొకటిగఁ జెప్పఁబడిన దేవస్థానము.

తరువాతఁ జెప్పఁదగిన దేవస్థానము బిందుమాధవస్వామిది. ఈ స్థానముననే దండపాణేశ్వరుని దేవస్థాన మున్నది. ఇంక ఖైరోనాథ మనంబడు పట్టణభాగమున కాలభైరవ దేవస్థానమున్నది. ఇంక పట్టణమునఁగల కాశీ దేవీయాలయము, గుహ, గంగయు యాత్రార్థులు దర్శించు తావులు. ఇవి గాక దుర్గా దేవస్థానము (తొల్లింటి దుర్గానురునివధించిన తావు) మొదలగు చూడఁదగిన తావులు కొన్ని గలవు.

బనారస్ విశ్వవిద్యాలయము తప్పక చూడఁదగినది. ఇది తొలుత డాక్టరు ఏనిబిసెంటమ్మ గారిచే స్థాపింపఁబడి, ధనము సమకూర్పఁబడి యొసంగఁబడిన ఉన్నత పాఠశాల గనుండి, మదన మోహనమాశ్రమీయ పండితుని ప్రయత్నముల వలన యూనివర్సిటీగా నొనర్పఁబడినది. బనారస్ పట్టణమునఁగల సంస్కృత కలాశాలయు, తా తేరీ బజారను గంగకన్వలనున్న తొల్లింటి వ్యాసాశ్రమపు తావున గట్టఁబడిన రామనగరుకోటయు రాజభవనములును, మహాశ్మశానము (తారకేశ్వరశివలింగము) హరిశ్చంద్రశ్మశానము (హరిశ్చంద్రమహారాజు సేవకావృత్తి నల్పిన తావు) మొదలగున వెన్ని యో పురమున దర్శనీయములై యుండును.

బన్ను పట్టణము— ఇది కైబరుకనుమ మార్గమున కన్వలనున్న సైన్యస్థానము. కాబూల్ ప్రభుకుమార్తెకు జావజార్ అనుభర్త వలనఁగల్గిన రుస్తుం ఇట నివసించువాఁడట.

పిదప నారిసుత (రుస్తుంచెల్లెలు) బాను అను నామెకు వశమై, ఆమెనుండి ఆపే రందెనని చెప్పుదురు. ఇచట చాలరత్నము లానాటివి దొరకెనందురు. ఇప్పు డాంగ్లేయ సైన్యస్థానమై యున్నది. (పంజాబు దేశము చూడుఁడు).

బన్నువాడా (బన్నువారా) సంస్థానము— ఇండియా దేశమునందలి రాజపుటానా ఏజన్సీలోని బ్రిటీషురక్షితసంస్థానము లిరువదింటిలో నొక రాజపుత్రసంస్థానము. (రాజపుటానా ఏజన్సీ చూడుఁడు.) బన్నువాద పురము రాజధాని.

బబ్బుల్ (Bubble)—పైకి చూడ ముచ్చట గను, వింతగనుదోచునుగాని నిజముగ దృఢమై నిలచునది కాదని భావము. Bubble అన నీటిబుడగ యని యర్థము. కీ. వె. ౧౭౨౦ సంవత్సరస్థానకాలమున శక్తికిమిఠినకార్య ప్రయత్నములు తలపెట్టఁబడి, వాల్లకు నీటి బుడగలని వాడుచుండిరట. ఇక్కాలపు ప్రసంగములందు పైకి మంచివిగఁ దోచుచున్నను నిజమునకు నిలువవని తోచిన కార్యముల కీపేరు సామెతగా వాడఁబడుచున్నది.

బభ్రుగోత్రము—(నిద్రవగణము చూ.)
బభ్రువసన్నిపాతము — (సన్నిపాత దోషము చూడుఁడు.)

బభ్రువాహనుఁడు—పాండవమధ్యముం డగు నర్జునునికుమారుఁడు. తల్లి పాండ్యరాజగు మలయధ్వజుని కుమార్తెయగు చిత్రాంగద. ఆతనికి చిత్రవాహనుఁడనియుఁ బేరు కలదు.

బభ్రువు — అత్రిసంతతి. చంద్రవంశక్షత్రియుఁడు. తండ్రి దుర్హ్యుఁడు. కుమారుఁడు సేతువు.

ఇంకను యదుమహారాజువంశమున విదర్భుని పౌత్రుఁడును, సాత్వతునిపౌత్రుఁడును ఇదే పేరు గలవారు.

బమ్మెరపోతరాజు- భాగవతము తెలుగున పద్యములుగ రచించినవాడు. విద్యత్కవి ఆర్వేలనియోగిబ్రాహ్మణుడు. తండ్రి కేసన. కుమారుడు మల్లన. నివాసగ్రామ మేకశిలానగరము లేక ఓరుగల్లు (ఇప్పటి వరంగల్లు) కడనున్న బమ్మెర లేక ఓరుగల్లు.

ఈతనినివాసము కడపమండలములోని ఒంటిమిట్టయని వెక్కండ్రి పరిశోధకులు పొరబడిరిగాని అది సరికాదని తేలినది.

పోతరాజువృత్తి వ్యవసాయము. ధనికుడు కాడు. ఈతని పోతన యనియు, పోతరాజనియు, పోతనామాత్యు డనియు వాడుట కలదు. అమాత్యుడనుట ఉద్యోగముకతన గాదు. నియోగియాట నటనుచుండిరి. అనర్థధారాకవిత్వము రచించుటలో గొప్పవాడు. ఈతనింగూర్చి పలుకల్పనాకథలు చిత్రవిచిత్రములు గల్పింపబడినవి. వాట్లను వ్రాయుచు పుటల నింపుట మాగ్నింథలక్షణము గాదుగాన వ్రాయక విరమించితిమి.

పోతనకు శ్రీరామునియందు భక్తి మెండు. నిష్ఠుభక్తుడు. ఈతని బావమఱచి కవిసార్వభౌముడగు శ్రీనాథుడు. భాగవతము రచించి శ్రీరామున కంకితమొనర్చినవాడు. ఈతడు రచించిన మఱియొక గ్రంథము వీరభద్రవిజయమను దక్షాధ్వరధ్వంసకథ. ఇది సరాంకితము చేయబడినది. తండ్రిపేరు కొమ్మరాజు. కాండీన్యనగోత్రము. క్రీ.వె. ౧౪౦౦ లేక ౧౪౬౦ ప్రాంతమువాడని తేలుచున్నది. యశావసమున గొలుగొండసీమలోని రాచగొండదుర్గాధీశుడగు రేచర్ల రాఘసింగభూపాలపేరితుడై భోగినీదండకము రచించెను. భక్తిమై బొప్పన భాగవతమును ఆంధ్రపద్యకావ్యముగ రచించి, తన ఇష్ట దైవమగు శ్రీరామునకు గృతినిచ్చెను. అందు తానొనర్చినశిదూషణలకు వెటగండుచు

దోషపరిహారమునకై వీరభద్రవిజయ మను ప్రబంధము రచించెనని తేలుచున్నది.

పోతన యాంధ్రభాగవత మెట్లెట్ల కొన్ని పత్రములు ఖలమాయె నట. దానివి గంగనకవియు, వెలిగందల నారయకవియు తిరుగరచించి పరిపూర్తియొనర్చిరట.

పోతనకుమారుడు ప్రౌఢకవిమల్లన యని చెప్పబడినది. ఈకవినిగూర్చిన చాబుధారాపద్యములు కొన్ని గలవు. అవి సంశయింపబడినవి.

మఱియుఁ బోతనామాత్యుని తమ్మునిపేరు తిప్పయ్య. తండ్రిపేరు కేసనమంత్రి. (భార్య లక్కమాంబ). పితామహుడు ఎల్లనమంత్రి. (భార్య మాచమ్మ). ప్రపితామహుడు పోమరాజు. (భార్య మల్లమ్మ). ప్రప్రపితామహుడు అన్నయ్య. (భార్య గొరాంబ). ఆయనకు తండ్రియు మూలపురుషుడు నగు నతడు భీమనమంత్రియని తెలియుచున్నది.

బయాగ్రఫీ, ఆటోబయాగ్రఫీ—(Biography & Autobiography) ఒకరి జీవచరిత్ర (అన్యులచే వ్రాయబడినది) ఆంగ్లమున బయాగ్రఫీ యనబడును. తనచరిత్రను తానే వ్రాసికొనిన దానికి ఆటోబయాగ్రఫీ (Auto Biography)యని యాంగ్లభాషయందు పేరు.

బయోకెమిస్ట్రీ (Bio-chemistry)- రసాయనశాస్త్రభాగములలో నిది యొక భాగముంగూర్చి తెలుపునట్టి శాస్త్రము. ప్రాణముగల జంతుజాలములు, చెట్లు మొదలగువాని యందలి జీవపదార్థము గూర్చిన శాస్త్రము. శరీరములం దున్నను జీవసంబంధ పదార్థములు కానట్టి ఇతరవస్తువులతో దీనికిసంబంధము లేదు.

క్రీ.వె. ౧౯౨౨ లో ఆక్సుఫర్డునందు బయోకెమిస్ట్రీపాఠశాలయొకటి స్థాపింపబడియున్నది.

బరన్సు - (గెయినర్సు చూడుడు.)

బరోడా శాఖ క్షత్రియులు
(ప్రమాద శాఖ క్షత్రియులు చూడఁడు.)

బర్మా దేశనివాసులు— ఆదిని మాను
లను జాతివారు హెక్టార్ జాతివారును, ఐరా
వతీనదియందుండి దేశమునదిగి తూర్పుగా
చీనానముద్రమువఱకు వ్యాపించి, కాపురము
గుడిరి రనియు, వారిసంతతివా రిప్పుడు త్రిలై
యంగ్ జాతిగను, తెనాసిరిమ్ జాతిగను, పిలువఁ
బడు ప్రజలుగ నున్నారనియు తెలియుచున్నది.
వారి నాంగమున Wild Was అనియెదరు.
వారిప్పుడు బర్మా తూర్పుహద్దునను, వలెవింగు
ప్రాంతములను గాననగుచున్నారు. వీరికిఁ బిడప
టిబెటోబర్మా జాతివారరుదెంచిరి. వీరు
క్రీ.ము. ౫23 ప్రాంతములం దరుదెంచిగంచురు.
వీరు ఐరావతీనదిలోవనుండి అదివఱకున్న వారిని
తూర్పునకు, దక్షిణమునకుఁ దరిమివెచిరఁట.
వారిసంతతివారే యిప్పుడు బర్మను లనియు,
కాచిను లనిఁ బర్మా ఉత్తరభాగములందు
నను చిన్నలని బర్మా వాయవ్యభాగము
నను పేరుందియున్నారు. తటవార బర్మా దేశ
మునకే తెంచి కాపురము గుడిరినవారు సయాం
చీనా సంబంధ జాతులవారు. వీరిసంతతివా
రిప్పుడు బర్మా దేశపు ఈశాన్యదిశయందు గల
షాన్ స్టేట్సునందు పాను లనియు, కారెను
లనియుఁ బిలువఁబడువారుగ నున్నారు. కారెను
లందు కొంతవఱకు క్రైస్తవమతము వ్యాపించి
యున్న దందురు. ఇంకను సిదప నే తెంచిన
చింగాజాతివారు కొందరు గాననగుచున్నారు.
వీరిరాక యేలనో ఆఁపఁబడనఁట.

బర్మా దేశము— దీనికి తొల్లింట బ్రహ్మ
దేశమని పేరుండె నందురు. ఇది యిక్ఖాలమున
పరిపాలనాసౌకర్యమునకుఁ గాను లోపరుబర్మా
యనియు, అప్పురుబర్మా యనియు రెండు భాగ
ములుగఁ జేయఁబడియున్నది. బర్మా ప్రజలను

చీనా మలయా తెగలంబోలిన మధ్యజాతివా
రని కొందరు తలంచుచుదురు. గిల్టవనులు,
లేకరువనులు చేయుట, కంచుగంటలు పోయుట,
విగ్రహములు జేయుట, చిత్రపుష్పములు చేయుట,
రత్నములనుకోయుట, సునుపు చేయుట వెటరుతో
చిత్రపుష్పములు చేయుటలందునను, లక్కరంగులు
బంగారురంగులు పూయుటయందునను కడు
నేర్పరులు. దీనిని బ్రిటీషు ప్రభుత్వమువారు భరత
దేశమునకుఁ గల్పి, వైస్రాయిగాఁ లోఁబడిన
యొక గవర్నరుపరిపాలనయం దుంచుచున్నారు.
సాన్ స్టేట్సునందు చీనావా రెక్కువమంది కలరు.
కొన్ని స్వతంత్రములగు సాన్ స్టేట్సు కలవు.
బౌటలు చాల తక్కువ. వ రోము నదులపె
టడలందుననుచున్నది ఇనుప బౌటలునుకలవు.
బౌద్ధమతము వ్యాపించిన మతము. (ఆసియా
ఖండము, లోనకుఁ బర్మా దేశః అప్పర్ బర్మా
దేశము చూడఁడు.)

బర్మాలో కోరంగి శబ్దము— కోరంగి
తూర్పు గోదావరీమండలములో కాకినాడ
తాలూకాలోని రెయిల గ్రామము. గోదావరీనది
శాఖపై నుంట పడవలపై కొంతవఱకు వర్తకము
జరగు నుండు తావుగ నున్నది. ఇచటఁ గల
కరంగీశ్వర దేవస్థానమునుండి పేరంచినదండీరు.
ఇటనుండి ఆదికాలమున బర్మా దేశమున
కాదికాలమున కూలినాలులకై యాంధ్రులు
బర్మా దేశమునకు వలసపోవుచుండిరఁట గాన
బర్మాలో తెలుగుకూలీలకు కోరంగీ లను పేరు
వాడఁబడుచుండెనఁట. ఇటీవల నది ముప్పిరి
తెలుఁగువారిందఱను కోరంగీలనియేబర్మావారు
వాడసాగిరఁట. ఇది హేయమై తోచి బంగా
ఆంధ్రులు ఈ వాడుకను నిరసించుచున్నారని
విందుము.

బరోడా సంస్థాన రాజ్యము— ఇండియా
ప్రభుత్వాధి కారమునకు లోఁబడిన వెస్ట

నిండియా స్టేట్సులలో ప్రాముఖ్యమైనది. ఇంచు మించు డెబ్బదివేల చతురపుమైళ్ళ వైశాల్యము గల రాజ్యము. దీనిని గైక్వార్సు మినియన్సు అనియు వాడుచున్నారు. తొల్లింట గైక్వాడు మహారాజు పీష్వాలకు సామంతుఁడుగా నుండిన భూపతి. గాన నేటికిని బరోడారాజ్యాధిపతి యగు మహారాజునకు హిసు హై నెస్ ది గైక్వాడు మహారాజు ఆఫ్ బరోడా యను బిరుదము కలదు.

బరోడాపురము రాజధాని. దీనిని న్యస్థా నము దీ షాపురము. మహారాజు మహారాష్ట్రము. గొప్ప రాజనీతిజుఁడని పేరందినవాఁడు. ఈయన పరిపాలనము చాల సౌఖ్యప్రదమని పేరందినది.

బర్డు ఇన్ ది హేండ్ (Bird in the hand is worth two in the bush)— ఒకప్పుడు ఎన్నిదవపెన్సీ నరపతిహాస్యము చెప్పి సోమర్సు (Somers) అను వినోదకరుఁ డుండు వాఁడఁట. ఆతని కొకప్పుడు Lord Surrey యొక King Fisher అనుపక్షిని బహుమతిగా నొసఁగెనఁట. పిదప నాపక్షిని Lord Northampton కాఁషీంచి అడిగెనఁట. దాని నీయ నొల్లక Somers నిరాకరింప, Lord Surrey దాని “నిచ్చివేయుఁడు. మీకు నేను రెండు పక్షులంబట్టియిచ్చెద”ననియెనఁట. దానికానినో దకరుఁడు పైవాక్యమును ప్రత్యుత్తరముగా బల్కెనఁట. ఉ నానాటికి ప్రసిద్ధమైన సామెతగా ప్రసంగములందు వాడఁబడుచున్నది

బర్డెన్ (Burden)— (వాణిజ్యసంబంధపరి భాషాపదము) సరకులను దీసికొనిపోవునోడయొక్క శక్తి Tonnage అనియుఁ ననెదరు.

బన్ను— సాంచాలములోనిది. ఇప్పుడు దీనిని బన్ను అనుచున్నారు. హ్యూనత్వాంగు దీనిని ఫలను అనివ్రాసెను. వాణిని దీనింగూర్చి ప్రశంసించెను.

బర్బర కొంకణము— సప్తకొంకణము లలో నొకటి కొంకణ దేశము (చూడుఁడు.)

బర్బరీ (Barratry)— (వాణిజ్యసంబంధ పరిభాషాపదము.) సరకులంగొంపోవు నోడ పనివాఁడు, ఓద్యోగులు నోడనువదలి ఆకాల మున వాటిపోవుట, ఓడయందలిసరకుల నవహరించుట, ఓడను దారితప్పించుట, ముంచివేయుట మొదలగు ఓడయజమానులకు నష్టముగల్గించు కార్యము లొనర్చిన నేరమునకు పేరు.

బర్రింగ్ కచ్చెట్టు — (భరణికచ్చెట్టు చూ.)

బర్టర్ (శాఖ) క్షత్రియులు— (ప్రచారశాఖక్షత్రియులు చూడుఁడు.)

బర్రిణాశ్వుఁడు లేక అమితాశ్వుఁడు— కృశాశ్వునితండ్రి. ఇత్వాకుసంతతి. సూర్యవంశక్షత్రియుఁడు.

బర్రిషదుఁడు (ప్రాచీనబర్ది)— ఈయనంగూర్చి విశేషములు తెలియవు. బర్రిషదుల సంబంధువారు దేవతలలో నొక తెగవారు. (పితరులు దేవతలు చూడుఁడు.)

బర్రిష్మతి — విశ్వకర్మకుమార్తె. ప్రియ ప్రతునిభావ్య. ఈమెనవతి కర్మపరిజాపతికు మార్తెయగు సుకన్య. ఈమెయందు కుమార్తె లిర్వారు, కుమాళ్ళు పదిమంది కల్గిరి. (నప్తద్వీపములు చూడుఁడు.)

బలంధనుఁడు లేక హలంధనుఁడు నాభాగుని కుమారుఁడు. వత్సప్రీతిత్రాడి.

బలధృతిగోత్రము— గవిష్కరణముచూ.

బలపపురాయి — దీని నాంగ్లమున ‘Slate stone’ అనియెదరు. ఇంచు తెలుపు నలుపు జాతులు కలవు. పలుచని కేకులుగ చీల్చు బడఁ దగినరాయి. తొలుత నిది బంకమట్టిపోలు గ నేర్పడి, metamorphosed rocks సంబంధమున అడఁచఁబడి, వేడికి గట్టిపడి, శిల

త్వము వహించియు పౌరలుపౌరలుగా వచ్చు చుండురాయి. ఇందు తెల్లజాతిరాయి శ్రేష్ఠము దురు. చక్కనివని నిచ్చును. నల్లజాతి చాల గట్టిపడి పలుచనిపాతలు సైతము గట్టిగనుండెడిని.

బలపపురాతి రేకులు ఇండ్రకైకప్పలుగ వైచిన ఎండవేడిమి తెలియకుండ చలదనము గల్గించును గాని శీతకాలమున నాయింటియందు చలి మిక్కుటమై యుండును. కొందఱు తెల్లని బలపపురాతి దళసరిపలకలు నేలపైబఱచి యమ ర్చుదురు. నల్లబలపపురాతి పలుచనిరేకులను కఱచట్రములలో బిగించి, బడిపిల్లలకు పైనినా కొననిత్తురు. ఈపలకలపై వ్రాయు నేర్పులు ఎక్కువమై తగ నరగు నాజాతిరాయికడలై యుండును. మంచిబలపపురాతి గట్టిపలకలు వాతావరణ భేదములకు శ్రీతోష్ణపరిస్థితులకు చెడవు. చులకనై సులభముగ రేకులుగనిప్ప నగును. బలపపురాతిపొడుము లోనికిచ్చిన పైత్యశాంతిగల్గించి దోషజ్వరములు శూలలు ఆమము నివారించునని చెప్పదురు.

బలభీవురముంగూర్చిన శాసనము
కీ). వె. ౧౮౨౨ జనవరిలో పట్టన్ సోమనాథ మునందు సౌరాష్ట్ర ద్వీపకల్పపు సముద్రతీర మున బయల్పడిన దేవనాగరిలక్షరముల శాస నమునుండి వల్లభీవురము, అస్తిల్లావురము అచట పాలించిన రాజవంశములంగూర్చి కొన్ని సంగ తులు తెలియుచున్నవి. వీరు నెహార్యాలా బల్ల రక్షూపతులని చెప్పబడినవారు. ఈశాస నపు అంగ్రానువాద మిటుల వివరింపబడినది.

“Adoration to the lord of all - to the light of the universe. (1) Adora- tion to the form indescribable— him at whose feet all kneel.

In the year of Mahamad 662 Vik- rama saka 1320, Srimad Balabhi saka 945, Sivasinga Samvat 151,

Sunday the 13th Badi of the mon- th of Asar.

The chiefs of Anhillapur Patan. obeyed by numerous princes (ఇటుం గొన్ని బిరుదావళులు వివరింపబడినవి). Bha- tatic Srimad Arjunadeva. (3) Of Chalukya vamsa. His minister Sri Matadeva—with all the officers of the Govt. of Ameer Rooknoodin and of Khwaja Ibrahim of Hormuz, son of the admiral Nakhoda Noo- roo-Din Feeroz together with the Chaura chieftains Palookdeva-Ra- nik Sri Someswaradeva, Ramdeva, Bheemsing and all the Chauras and other tribes of rank being assembled.

Nausi Rajah of the Choura race inhabiting Deo Pattan (5) assembl- ing all the merchants established ordinances for the repairs and the support of the temples in order that flowers ‘oil’ and water should be regularly supplied to Ratneswa- ra (6) Chouliswara, (7) Pulinda- devi and the rest and for the pur- pose of erecting a wall-round Somnath Temple with gate way to north.

Kuludev son of Modula and Loonsi son of John both of the Chaura race together with the two merchants Balji and Kurna- bestowed the weekly profits of the market for this purpose, while sun and moon endure, let it not be resumed.

Feeroz is commanded to see this order obeyed and that the custo- mary offerings on festivals are

continued, and that all surplus offerings and gifts be placed in the treasury for the aforesaid purposes.

The Choura chiefs present and Admiral Nooroodin are commanded to see these orders executed on all classes. Heaven will be the lot of the obedient, Hell to the breaker of this ordinance".

ఇందువలన బాల్యవంశ మనియెడి నర పతులు వల్లభీపురము పాలించిరనియు, వీరు సూర్యవంశపుక్షుత్రియు లనియు, వీరె బల్లర రాజవంశస్థులనియు, వీరు నెహర్వాలా పురాధి నాధులుగ నుండిరనియు James Todd Lef. Col. పరిశీలకుఁ డభిప్రాయ పడుచున్నాడు.

ఇంకను "Renaudot's Arabian Travellers" అను గ్రంథమున బలికారావంశీకులే బల్లరవంశస్థులుగ వివరింపఁబడినటుల నాగ్రంథ కర్తయె వివరించెను.

బల మగు నెదురుగాలియందు పొగయోడలు నడుచుట— ఎల్లరు బల మగు నెదురుగాలియం దోడలునడుచుట దు స రమని యెఱుంగుదురు. సర్వసాధారణపుటోడల పట్టిగాలి వెనుకకు నెట్టజాలును. కాని పొగ యోడలకీకీకీప్టుమండవటం. గాలియందు సుడి లేక బలముగ నుండుతఱి, పరిస్థితుల నొక అట్లాంటిక్కులైసర్ పొగయోడ కప్తాను (The Captain of an Atlantic liner steam ship) నముద్రీపుగాలులందలి తనయనుభవ ముల వివరించుచు నిటుల వాసియున్నాఁడు. "సుడిలేని బలమగు నెదురుగాలి పొగయోడ యందలి Stoke hole లోనికి, గింది కథిక వాయువుం జొరఁజేయుచుండునుగాన, నచటి ఎంజనునందలి యగ్ని కెక్కువగా ఆక్సిజెను ఆయధికమైన వాయువునుండి లభింప, నాయగ్ని

యెక్కువగా మండుచు, వేడి నెక్కువగల్గించి, నీటిమానిరి నధికముగఁ బుట్టించుచు, యంత్ర బలమునం దతిశయించి, ఓడను త్వరితగతిని ముందునకుఁ జనఁజేయుచుండును. ఇట్లుట నాయెదురుగాలి యెంతబలముగ నోడ నెదుర్కొ నుచు పురోగమస్థము తగ్గింపఁగల్గునో అంత కన్న నధికబలమే పైపరిస్థితులనుండి కలుగు చుండ, ఓడపురోగమన మధికమగుననియే చెప్పవలయును.

ఇంకను స్టోకుహాలుకడ పనిజేయువారి కధికవాయు వల లభించుచుండుకతన, నలసటఁ జెందుటకు మాఱుగ బలవంతులై ఎక్కువపనిని జేయఁగల్గియుండురు. దీనినుండి ఇది బలమగు నెదురుగాలిపరిస్థితియెగాని, సుడిగాలి వీచుతఱి సంగతులు వేఱుగ నుండునని తేలుచున్నది.

బలరాముఁడు(సంకర్షణుఁడు) సీరి- బలరాముఁడు యదుసంతతి. చంద్రవంశక్షుత్రి యుఁడు. తండ్రి శూరుఁడు. తల్లి గోహిణీదేవి. భార్య లేవనీదేవి. సోదరులు శ్రీకృష్ణాదులు. బలరాముఁడు దేవకీదేవిగర్భమునం దుండిన వాఁడు. అ యోగమాయాశ సంతరించి గోహిణీగర్భమున చేచ్చెనుగాన నీతనికి సంకర్ష ãుఁడని నాడుకగల్గెను. ప బలాధ్యుఁడు. హలము (నాఁగలి) ఆయుధముగఁగలవాఁడు. కుమార్తె శశిలేఖ. అభిమన్యుని భార్య. ఈతఁ డాదిశేషుని యవతారమనఁ బరిగినవాఁడు. ఉత్తరహిందూస్థానమున బలదేవుఁడనిన ఆదిశే షున కర్థమగుచుండును.

బలవంతాన మాఘస్నానములు చేయించడమా?—మాఘమాసమున చలి లోచన్నీటిస్నానము బాధాకరముగనుండఃబలా త్కరించుట యనిభావము. (ఆంధ్రలోకోక్తి).

బలవ దపి శిక్షితానా మాత్తన్యప్రత్య యుం చేతః ఇతిన్యాయము—ఎంతవిద్యా

ధికుల మనస్సైనను తన్ను తాను నమ్మదని భావము.

బలశిష్టకులగోత్రము — ఆర్యవైశ్యుల ౧౦౨ గోత్రములలో నొకటి. (వైశ్యగోత్రములు చూడుడు.) బలశిష్ట (బలశ్రేష్ఠ బలిశిష్ట) గోత్రము. ఏకాదశ్య (౧౧) గోత్రము. సంస్కృతగోత్రము, భరద్వాజన, భరద్వాజ గణము, ఆపస్తంబయజుషాశ్వాఖి, ప్రమాణగ్రంథము, ఆశ్వలాయసమాత్రము, ధర్మసింధు, నిర్ణయసింధు, భార్గవేశరఁడు దేవత, భార్య బాలాంబ, పంపాతీరము తపస్సానము, బాలసాగరము తటాకము, జపము లక్ష, దీపములు ౩౦, క్షేత్రసంఖ్య ౪౦, శాతీ దానము, బలును సూర వర్జనీయము.

బలొకాస్యఁడు — అత్యిసంతతి. చంద్ర వంశ క్షత్రియుఁడు. అజకునికుమారుఁడు. కుమారుని పేరు కుశికుఁడు.

బలొకీ గోత్రము-(గర్గడపగణముచూ.)

బలొకుఁడు— ఈపేరుగలవా రిద్దరు గాననగుచున్నారు. సుశర్మభార్య నెత్తుకొని పోయిన రాక్షసునిపేరు బలొకుఁడు. మఱియు జాతక రిశిష్యుఁడగు బలొకుఁడని ఋషియొకఁడు కలఁడు.

బలొక్ష క్షత్రియులు — (చోహానులు చూడుఁడు.)

బలొక్కరవుపని-(కార్వీ చూడుఁడు).

బలొబిదేశము — ఈపేరుగల రాజ్య మొకప్పు డుండినదని తెలియుటకన్న దీనిని గూర్చి యేమియుఁ దెలియరాకున్నది.

బలొశ్యుఁడు లేక కరంధముఁడు-(కరంధముఁడు చూడుఁడు).

బలి— అత్యి సంతతి. చంద్ర వంశము. తండ్రి తితిషువు. భార్య పేరు సుధేష్ఠాదేవి.

ఉతధ్యుని కుమారుఁడగు దీర్ఘ తముఁడను ఋషి యొక్క తపోమహిమవలన అంగుఁడు,వంగుఁడు, కళింగుఁడు, పుండుఁడు, సుహ్నుఁడు ననునైదు గురు పుతులుఁ గల్గి, వేర్వేరు దేశముల కధి పతులై వారినారివంశములకుమూలపురుషులైరి.

ఇంకను ప్రహ్లాదునిపుత్రుఁ డగు విరోచనుని సుతునకు బలిచక్రవర్తి యనిపేరు. భార్య వింధ్యావళి. ఈతఁడు విష్ణుభక్తుఁడు. వామనుని (ఉపేందుని) చే రాజ్యభ్రష్టుఁ డైనవాఁడు. కొందఱు పరిశోధకులు పొరపడి అంగ, వంగ, కళింగ, పుండ్ర, సుహ్నులను ఈబలిచక్రవర్తి సుతులుగ తలంచిరి గాని యది సరిగాదనితేలు చున్నది. (బలిచక్రవర్తి పాలించిన సామ్రాజ్యము చూడుఁడు.)

బలిచక్రవర్తి పరిపాలించిన సామ్రాజ్యదేశములు—

తొలుత సంయుక్తరాష్ట్రములోని బలిపురము, లేక బలిసగరము రాజధానిగఁగల దేశమని పరిశీలకులు తలంచుచున్నారు. ఇది యిప్పుడు బలియా, లేక బాలియా యనం బరఁగుపురముగనున్నది. మఱికొందఱయోధ్యా రాష్ట్రమునందలి హార్డోయిపురముకడ నున్న బానస తొల్లింటి బలిపురమని తలంచుచున్నారు. గాని పెక్కొక్కడయభిమతియు బాలియా యనియె యైయున్నది.

మహాదాతయు, విష్ణుభక్తుఁడు నగు సీచక్రవర్తి, వామనావతారమున విష్ణు దేవునిచే పద భ్రష్టుఁడై, భరుకచ్చపురమున (ఇప్పటిబోచి) వేణోకయాగ మొనర్చి ప్రసన్నతగల్గించుకొని సాతాళమునకు (బాహ్నిక దేశమునకు) ప్రభువై యేలెననియు, బాలు అనుపేరుగల పురముకడ ఆయనఆసవాళ్ళు కలవనియు తెలిసెడిది. పిదప నో లేక ముందుగనో ఎట్లో యొక్కాలముననో దక్షిణముద్రములందలి కొన్ని ద్వీపములను పాలించె నట. ఇప్పుడు జావాకడ నున్న

బోర్నియో, సెలిబీస్ అనంబడుచున్న ద్వీపము లలోనొకద్వీపము బలిద్వీపమునంబడునది కలదు. (Bali Island) అం దాచక్కోనర్తి వసించువాఁ డట. ఇది చక్కఁగఁ బరిశీలింపఁ దగియున్న సంగటి. నిదర్శనములను వెతకి చక్కఁగఁ బరిశీ లింప వలయును.

బాలియా పురముకడ నొకభృగ్వృశ్రమ ముండెడి దట. ఇప్పు డట భృగ్వాలయము (దేవస్థానము) కలదు. అది యాత్మస్థలమై యున్నది. అట భృగుమహర్షి యాగమొనర్చె నందురు. భరుకచ్చదేశము రాజధానికడ నుండిన భృగ్వృశ్రమమును గూడ నీసందర్శన మున నుడివెదరు. (బలిద్వీపములు, బలి చూ.)

బలిజలు — (తెలగాలు చూడుఁడు.)

బలిద్వీపము — ఇది హిందూమహా సముద్రమునందున్న సుమత్రా, జావా (యవ) బోర్నియో, సెలిబీస్ ద్వీపములకడనున్న యొక ద్వీపము. బలిచక్కోన పాలనము నుండి పేరందినదనియొక వాడుకనుకొందఱుసాగించిరి కాని సరియగు నిదర్శనములు లేవు. ద్వీపమునం దెల్లెడలను వరిపొలములు మాత్రము గాననగు చుండును. డచ్చివారి పరిపాలనమునందున్నది. డెన్పాసారు పురము, బులేలంగు పురము మొద లగు పట్టణములు చాల కొలఁదిగను, పల్లె గ్రామములు విస్తారముగను గలవు. ఇవియె సరియగు జననివాసములనియు, పట్టణములు వర్తకస్థలములే యనియుఁ జెప్పఁబడుచున్నవి. తాటి, కొబ్బరి, రొట్టెపండుచెట్ల తోటలు మామిడితోటలు, అనటితోటలు, బప్పానప తోటలు వీటినడుమనీగ్రాములున్నవనితోచును. ద్వీపమంతటను ప్రభుత్వమువారు వేయించిన బాటలు త్రరదక్షిణములకును, తూర్పుపడమర లకునుగలవు. ఇంచుమించు గ్రామములన్నియు నాల్గురోడ్లు కలసిన సంధిని జుట్టి కట్ట

బడియె యున్నవని చెప్పఁ దగును. సంధించు తావులంజుట్టిగ్రామమునకుమధ్యగా నాగ్రామాధికారి నివసించు భవనమును, సభలుజరుపు చావడియు, అంగడులుండు తావు, సంతలుగూడు ప్రదేశము మొదలగునవి యుండెడిని. ఈద్వీపము నందైదువందలమైళ్లుపొడవున బాటలు కలవట. ఇవి వరిపొలములగుండానడిచెడిని. బాటలకిరు ప్రక్కలను నీడనిచ్చు పెద్ద వృక్షములను నాటి యున్నారు. గ్రామములయందు సంబంధ బంధవ్యములుఁ గల్గినవారు ఒకే దేవస్థానమున పూజించుచు, నొకేపంటయందొ భుజించుచు, నొకేయూవరణమున కలసిమెలసి వసించుచుండఁ గాననయ్యెడిని.

గ్రామముధ్యమునందు నాల్గుబాటలుకలియు చొకపుమైదానమునకు దేశభాషయందు బట్ జింగా యనిపేరు. ఇచట గ్రామరక్షక దేవస్థాన ముండెడిని. దానికి పుర దేశమని దేశ భాషానామ ము. ఇందలి పెద్దచావడియె గ్రామస్థులసభా స్థానము. ఈచావడిని బేలగంగ అనెదరు. దీనికి వాదోపవాదములని యర్థము. కోడిపందెములు జరుపుటకిట వేఱుగ నొకతావుండును. బలిద్వీప మున ప్రతిమూడవదినమునను సంత గూడు చుండును. కొన్ని పెద్దగ్రామములం దనుదినము కొన్ని యంగడు లుండును. పట్టణములం దంగడులు (Markets) కట్టఁబడినవి.

గ్రామరక్షక దేవస్థానమున పొడుగైనగోపుర స్తంభమును, దానితలయందొక గంటయు నుండు ను. దీనినివాయించుచు సభలకు నెల్లరం బీలుచుట గాని, ఏవేయూపదలం దెలుపుటగాని చేయుట నీద్వీపమంతట నాచారమై యున్నది. కొన్ని గ్రామములం దూరిబరుట గొప్పమఱ్ఱిచెట్ల నీడను సంత గూడుటయుఁ గలదు గాని, సర్వ సాధారణముగ బట్టింగా చొకులోని మఱ్ఱిచెట్లు నీడనే కూడుట గల్గుచుండును.

ఈ ద్వీపమున పట్టణములందు కొందఱు అరబ్బులు, చీనా దేశీయులు, వర్తకులుగ నంగడులుంచుదురు గాని ద్వీప మంతటను స్త్రీలే వర్తకము సాగించుచుండురు. ధనము వారిస్వాధీనమందే యుండును. ఇచటిస్త్రీలు గణితవిద్యావిశారద లని తోచవలెను. ఇచట చీనా దేశపు నాణెములుగూడ వాడుకయందున్నవి. వాటి నకును రంధ్రముండి వాటి నొకదారమునకుం గుచ్చియుంచుదురు. నూతలు, బజారులు మొదలగున వన్నియు పగలు ప్రజలెంకగంటలవేళనే జరగెడివి.

ఒకేతవనణయందు కలిసి వసించుకుటుంబములస్థలమునకు కురెన్ అనిపేరు. ఈతవనణ ద్వారముకడనే ఇందలికటుంబముల సాయుదాయక దేవస్థాన ముండును. కురెన్ పోహోరీగోడలు వెల్ల (సున్నము) వేయబడి మదురువల్ల రక్షించబడియుండును. దీనిద్వారములు (ధనవంతులనీ) చక్కని పవిత్రముగల్గి యుండును. లోనివారు బహుటి కగనకకుండునటుల లోననొక యడ్డుగోడ యుండెడిది. పిశాచములు లోనికిరాకుండ నిది రక్షణయందురు. కురెనునందంతిపురగృహ మొకటి దంపతులు పరుండనుండెడిని. దీనికి "మెలెన్" అనిపేరు.

బలిద్వీపవాసు లందఱు ప్రాత్రస్నానములు విరివివాసగ్రామములకు 'శావాస' మనియెదరు. వంటయింటికి 'పావో' యని పేరు. వంటయింటి యందు బ్రహ్మవిగ్రహ ముండును. దీని నగ్ని దేవుఁ డనియెదరు. వంటకము దీనికి నైవేద్య మర్పింతురు. ఈ దేశీయులు అనటియాకులందు భుజింతురు. అనటితోట లిందు మొడు. నీరు త్రాగునప్పుడు వీ రెత్తి త్రాగుదురు గాని శుభచిపట్టి త్రాగరు. పాత్రను నోటికి దగుల నీయరు. స్త్రీపురుషులు తలలందు, చెవులపైని, సంపంగిపూవులు ధరింతురు. వాటికి 'జ్ఞంపక'

అనిపేరు. కల్లుదుకాణములకు "బేల్బండ్జాన్" అనియెదరు. కల్లునిచ్చు జీలుగుచెట్లకు టుటికు లందురు.

ఈ దేశమున దున్నపోతులు రెండుజాతులు. బూడిదగలసిన నల్లరంగుజాతి యొకటియు, స్వచ్ఛతగల్గిన ఊదాలో గాఢమగునట్లండు రంగుజాతి యొకటియునై యున్నవి. ఆవులు, ఎఱ్ఱముంచిజాతివి కలవు. ఏటికొట్టె సన్నముగ నుండును. పందులు పెద్దవి. కడుపులు నేలకీళ్ళుకొనుచు నడిచెడివి. ముఖ్యముగ బాతులు చాల పెద్దజాతివి; ఇంచుకహంసలంబోలియుండు ననిపించెడివి. ఎత్తుగలవిగా నుండును.

భూగోళ శాస్త్రవేత్తలు బలిద్వీపము లైదనియు, మలేయా ద్వీపసమూహము (సుండా ద్వీపసమూహము)నకుఁ జెందిన వనియు, అవి ౧ బలిద్వీపము, ౨ శుంభవద్వీపము, ౩ చందన ద్వీపము, ౪ పోరీను ద్వీపము, ౫ తిమోరు ద్వీపము ననియు నందురు.

శుంభవద్వీపమున గాంబోరో యనుపేరు గల యగ్ని స్వర్ణము సుప్రసిద్ధము. క్రీ. వె. ౧౮౧౧ లోని దీనియు దేశము వేయిమైళ్ల దూరమునకుఁ గూడ కన్పించిన దట. చందన ద్వీపమున మంచిగంధపుకట్ట అడవు లుంట Sandalwood island అనబడినది. తిమోరు ద్వీపమున సగముభాగము పోర్చుగీనువారిది.

బలిపురము — బాణాసురునిరాజధాని యగుశోణిత(శోణ)పురమే బలిచక్రవర్తికిని రాజధానియై యుండి, ఆకాలమున నీపేరంబరంగు చుండెడి నని తెలియుచున్నది. (ఉమావనము. బాణపురము చూడుడు.)

బలిపూజనప్రతిపత్తు— ఆశ్వయుజశుద్ధ పాడ్యమి. దీనియందుబలిచక్రవర్తిని బూజింతురు. దేవీనవరాత్రములు లేక శరన్నవరాత్రములకు

పాశ్రాభదినము. అనగా నాడుమొదలు ద్విత్వీయ, త్వీత్వీయ, చతుర్థి, పంచమి, షష్ఠి, సప్తమి, మహాష్ఠమి, మహానవమి దినములు నవరాత్రములనంబడును. (పండుగలు, పర్వతలు, శుభవ్రత దినములు చూడుడు).

బలురక్క-సిచెట్టు లేక బ్రహ్మాదండిచెట్టు-లా. Argemone Mexicana ఆంగ్ల. Mexican-poppy అనియు Yellow-thistle అనియు Prickly-poppy అనియుం బేర్లు సం. బోహ్రీ, బ్రహ్మాదండి. కొందరు సృగాల కంటకః యనిగూడ వాడియున్నారు.

ఇది బలాశ్రీకాశి (ఏనుఁగుచెవిచేమ) కానేరదు. అకులకొనల ముండ్లు, పసుపుపచ్చరంగు పూవులు పూచు పాలుగల కాడచెట్టు. ఇది ఏటేట లేచునది. దీనిపాలు పచ్చగ నుండును. ఆపాలు కండ్ల కిడిన కండ్లకలకమొదలగు నేత్రోరోగముల శమింపఁజేయును. పైన పూసిన వ్రోణములు, వుండ్లు, నవాయిపొక్కులు, గాయములు, కొట్టుకుపోయినటువంటియు చీరుకు పోయినటువంటియు ఎఱ్ఱపుండ్లు మానునందురు. దీనిసమూలరసకషాయములు మూర్ఛారోగమును నివృత్తిచేసి, శూలల నాఁచి, విరేచనము గావించి, నిద్ర పట్టించునని చెప్పఁబడినది మఱియు మొండిజాతికుఱువులను మాన్పునదురు. పచ్చివేరు తేలునిషమును హరించుననియు, విత్తులచమురు కుషవ్యాధిని పుష్టమాద మొదలగు శిరోరోగములను, ఎండవలన గల్గిన తలనొప్పిని, తామర, తీట, గజ్జ మొదలగు చర్మరోగములను, కడుపులోని శూలలను నివారించుననియు చెప్పదురు. విరేచనమును మూత్రమును చక్కఁగ వెడలించును. మంచినద్రాగించును. దీనిగింజలలో నొకజాతివిషము కలదు. అది వాంతి గల్గించును. పాలు ఎండించినచూర్ణము ఉబ్బుజాడ్యము, ఉదరరోగములు, చర్మరోగములు నివారించునందురు.

దీనినే ఏనుఁగుచెవిచెట్టు అనియు నందురు.

బలుసుచెట్టు-లా. Webera Tetrandra. Canthium Pasailorum, బలుసుపెద్దబలు సనియు చిఱుబలుసు లేక చిన్నబలుసనియు ద్వివిధము. బలుసుకూర పితృప్రీతి యని హింమాగృహంబుల గ్రహనలందు వండుదురు. కూర, పచ్చడి మొదలగువాట్లకు భోజనపదార్థముగ వాడుదురు.

దీనివేరు, మూత్రముచెక్క, లేక ఆకుల రసకషాయచూర్ణములందు అతిసారవిరేచనములు, నీళ్ళవిరేచనములు, రక్తగ్రహణులంగట్టి క్రిములంజంపి వాటిని వెడలించుశక్తి గలదని చెప్పఁబడినది. బలుసాకు చలవజేసి సమస్తగ్రహణులు, వింశతిమేహములు, అన్నివైత్త్యములు నివారించి జ్వరము రాకుండ నాపునని చెప్పఁబడినది. బలుసుకాయు పండుకాయు ఈ గుణములే కలవందురు.

బల్లేరియా దేశప్రభుత్వము- బల్లేరియా ఖండమునందలి బాల్కను సంస్థానములలో నొకటి. ముప్పదితొమ్మిదివేల యెన్నిదివందల యెనుబది చతురపుమైళ్ళ వైశాల్య మనియు, ఏబదియైదులక్షల జనసంఖ్యయనియుఁ జెప్పఁబడినది.

బల్లేరియా స్టేటు— ఇది టర్కీ ఇన్ యూరపులోనిది. తూర్పురూమెలియాతో కలుపఁబడినది. (తూర్పురూమెలియా స్టేటు చూడుడు)

బల్లక్క-సిచెట్టు-(ఏనుఁగుచెవి చేమ చెట్టు చూడుడు.)

బల్లకాశిచెట్టు— (ఏనుఁగుచెవి నేమ చెట్టు చూడుడు.)

బల్లాల శాఖ క్షత్రియులు-(క్షత్రియ కులము చూడుడు. హాయిపల బల్లాల క్షత్రియులు చూడుడు.)

బల్లిపాటు — బల్లిపాటునకుఫలములు. శిరస్సు కలహము, ముఖము బంధుదర్శనము, కనుబాములనడుము రాజానుగ్రహము, పైపెదవి ధనవ్యయము, క్రిందిపెదవి ధనలాభము, ముక్కుచివర రోగము, కుడిచెవి దీర్ఘాయువు, ఎడమచెవి వర్తకలాభము, నేత్రము క్షయము, గడ్డము రాజదండనము, నోరు భయము, కంఠము శత్రుహాని, కుడిభుజము ఆరోగ్యము, ఎడమ భుజము స్త్రీసంగమము, కుడిముంజేయి ర్తి, ఎడమముంజేయి రోగము, స్తనయుగ్మము దోషము, ఉదరము ధాన్యలాభము, రొమ్ము, నాభి ధనలాభము, ప్రక్కలు సుఖము, పాదము పంయాణము, వీపు శుభము, గోళ్ళు ధనవ్యయము, లింగము దారిద్ర్యము, జుట్టకొన మృత్యువు. ఈ ప్రదేశములయందు తొండ ప్రాకినను ఫల మిట్లయని తెలియునది.

బల్లెనీద్వీపములు- అంటార్టికాయందలి ఐదుద్వీపములు. రాతిగుట్టలమయముగనుండును. జాన్ బల్లెన్ అనువారిపేరునఁ బరఁగుచున్నవి. ఆయాన విటిని తిమింగిలములవేలకై చని కనుఁ గొన నఁట. అది క్రీ. వె. ౧౮౩౯ అని చెప్పబడినది.

ఉత్తరాగ్రము (North cape) నుండి ఉత్తరముగా రెండువందల ఇరువదిమైళ్ళదూరమని చెప్పబడినది.

బల్లెములు— తొల్లింటికాలమున కల హములందు వేఁటలయందు ఈతెలు బల్లెములు వాడఁబడు యుద్ధపరికరములగునాయుధములుగ నుండెను. ఇవి యనేకభేదములగు నాకారములతోఁ జేయఁబడుచుండినవి. భరత దేశమునందే గాక స్కాట్లాండు, స్విజర్లాండు, ఆస్ట్రీయా మొదలగు దేశములందుఁ గూడ వాడుకయందుండినవి.

అందు ఈతెలు పొడుగుపాటి కట్టలకడ నమర్పఁబడియుండును. బల్లెము లట్లుగాక విడినే చేతఁబట్ట నైయుండునవి.

బవేరియా రాష్ట్రము- ఐరోపాఖండము నందలి జర్మను దేశములోని యొక దేశము. ఇందు తొల్లింటి రెండుతెరిటిలీలు కలవు. ఒకటి ఆస్ట్రియా దేశపు పశ్చిమభాగమున నున్నది; రెండవది రైనునదికి పశ్చిమమున నున్నది. ఇది చిన్న తెరిటరీ. దీనిపేరు రెయినిష్పువేరియా యని యు, పెలాటినాటి యనియు నందురు. వైశాల్యము ౩౦౦౦౦ చతురపుమైళ్లు. జర్మనీపంజా ప్రభుత్వమున చేరియున్నది. (జర్మను దేశము, ఐరోపాఖండము చూడుఁడు). ప్రజలు రోమ నాకృతికృత్వైస్తవులు. దేశము వీరభూమి. అచ్చటచ్చట కొండలు కలవు.

మ్యూనిచ్ పట్టణము- ప్రధానస్థానము. ఇసారునదీతీరము. ఇది వాస్తవికములు, చేతిచిత్రములు, విస్తారము చేర్చి నిర్వయుంచిన సంస్థ గల్గియుండుటచే పేరందిన పట్టణము.

బౌగ్యుబర్గ (Augs' burg)- రెక్క దీప్తిము. వర్తకస్థలము. రోమనులనాటి నిర్మాణము.

రేటిస్పాన్ పురము- దేన్మా్యులునదీతీరము. బలవత్తరదుర్గముగల పురము.

నూరెన్బర్గ పురము- ఇందు జేబుగడియారములు తొలుత కనిపెట్టఁబడెనఁట. చిన్నపిల్లలు ఆటవస్తువుల సతిసులభముగ నీపురియందు చేయుచుండురు. పసిబాలు రిట్టి ఆటవస్తువులు (Toys) చేయుచుంట నచ్చెరువు గొలిపెడిని.

స్పైరీస్ పట్టణము- రైనునదీతీరము. రేవు. ఇట క్రీ. వె. ౧౫౨౯ లో రిఫార్మరులనంబడు మతసంస్కర్తలు పోటస్టాంటు అను పేరు వడసిరి. తర్వాత సర్వత్ర వ్యాపించెనఁట.

బసవరాజు నాగేంద్రకవి — ఆంధ్రకవులలో నాధునికులందు పరిగణింపఁబడినవాఁడు.

ఆఱువేలనియోగి. తండ్రిపేరు పాపరాజు. రచించినది ఆనందసుందరీచాతుర్యవిలాస మను ప్రబంధము.

బసవచార పండితాచారములు—

బసవేశ్వరునివలన ఆచరింపబడి ఏర్పడుచుబడిన వీరశైవ లింగాయతమతవిధాన శివభక్తికి బసవచారమనియు, మల్లికార్జున పండితునివలన ఆచరింపబడి అదివఱకే ఆచరణయందున్న వేదోక్తమగు ఆగమవిధాన శివభక్తి (ఇసం డారాధ్యబ్రాహ్మణు లాచరించుచున్న) పండితాచారమనియు వారినుండియే పేరు లందినవి. (బసవేశ్వరుడుచూడుడు. మల్లికార్జునపండితులు చూడుడు. చిన్నయదీక్ష చూడుడు. వీరశైవులు చూడుడు. వీరశైవలింగాయతమతము చూడుడు. పాలకురికి సోమనాథుడు చూ.)

బసవేశ్వరుడు (మండ్రంగి బసవ రాజు)—

ఈమహాత్ముడు కన్నడబ్రాహ్మణుడుగ జన్మించి, ఉపనయనమును నిరాకరించి, గాయత్రీదీక్ష నందక, వీరశైవ పంచాచార్య సిద్ధాంతమతావలంబకుడై, ఆ మతప్రచార మొనర్చుచు, బిజ్జలభూపతి రాజ్యమునకుఁ బ్రధానమంత్రిగ కొంతకాలము పనిచేసి, ఆ మతము నుద్ధరించుచు, శివభక్తిని తనప్రవర్తనముచే బోధించుచు, పెక్కండ్రను లింగాయత మతసంఘమునకు జేర్చినవాడు. (వీరశైవలింగాయతమతము చూడుడు). ఆ బిజ్జలభూపతిరాజు ధాని కల్యాణపుర మిప్పటి షోలాపురమున కేరు వదిమైశ్యదూరమునం దున్నది.

లింగాయతు లీమహాత్ముని జగదేశికుడని భక్తి సల్పుచున్నారు. జంగమ దేవతకులజులు, లింగబలిజశివయోగకులజులు, దేవాంగ(ఇప్పటి దేవబ్రాహ్మణ) కులజులు, వీరిని మహాభక్తుడగు మతోద్ధారకునిగ భక్తిసల్పుచు నందికేశుని యపరావతారముగ నెన్నుచున్నారు. ఇంక

నారాధ్య బ్రాహ్మణులగు శైవులు “శో. ముని యూచనయా శివాజ్ఞయా భువి భక్తుద్ధరణార్థ మాగతమ్ వృషరాడపరావతారతా మహీతం శ్రీబసవేశ్వరం భజే” యని శివ పూజకుముం దొనర్చుగణస్తవమునందు భజించెదరు.

వీరిది కన్నడ దేశోత్తరభాగమున హింగు శేశ్వర (నావాంగు శేశ్వర). పురసీయందు భాగవాటి యనుగ్రామము. అదియె జన్మ స్థలము. తండ్రిపేరు మండ్రంగి మాదిరాజు. తల్లి మాదాంబ. జ్యేష్ఠసోదరి నాగాంబ. భార్య పేరు గంగమాంబ. మేనమామ (మాదాంబ సోదరుడు) బాలదేవుడు. ఈ ప్రముఖుడు దేశప్రభుండగు జిజ్జల భూపతికడ ప్రధానోద్యోగిగ నుండినవాఁ డనియు, ఆయన యనంతరమే బసవరాజుగారు బిజ్జల భూపతికడ ప్రధానమంత్రియై కొంతకాలము పనిచేసి, మతద్వేషము కలతలుగలుగ ప్రాణములు దక్కించుకొని, పదవిని వదలి స్వస్థానమునకుఁ జేరి మత ప్రచారమున కాలముఁ బుచ్చుచుండిరిని చెప్పఁ బడినది. ఈ మహాత్ముడు శివభక్తి నుద్ధరింపఁ జెప్పించిన కారణజన్ముఁ డని చెప్పఁబడినది. భాగవాటికి పదిమైశ్య దూరమునఁ గల కప్పడి సంగమేశ్వరశివక్షేత్రమునతలిదండ్రులూచరించిన నందికేశ్వరవ్రతఫలితముగ బసవేశ్వరులు వారికి గల్గెననియు, శైవదీక్షాపరుండును, విద్యలు గఱపిన దేశికుండును, జంగమమామేశ్వరరూపధారి యునగు సంగమేశ్వరుఁడే యనియుఁ జెప్పఁబడి నది. వీరి సహధర్మచారిణి గంగమాంబగారు వీరిమేనమామయగు బాలదేవ పుత్రికయే. వీరి తలిదండ్రులు కన్నడ ఆరాధ్య బ్రాహ్మణులని కొందఱు పరిశీలకు లనిరి. వీరిజన్మకాలము తెలియరాదు. మృతి క్రీ. వె. ౧౦౬౯ లేక ౧౦౮౦ సామ్రాజ్యముని సుప్రసిద్ధపరిశీలకు లగు బంధారు

తమ్మయ్య దేవరగారు సిద్ధాంతీకరించిరి. జైనుఁ డగు బిజ్జల భూపతి వీర శైవులకుఁగల్గించునో కోర్వఁజాలక జగ ద్దేవుండను లింగాయతవీరుఁడు బిజ్జలభూపతిని పరిమార్చెనట.

బసవేశ్వరుని మేనల్లుడు (నాగమాంబ నుతుఁడు) చెన్న బసవేశ్వరుఁడు బసవేశ్వరుల శ్రింఁడై, వారికిం బిదప మతవ్యాపకములకు గడంగి, లింగాయతులు మొదలగు శైవుల నడిపెను. బసవేశ్వరులు సంగమేశ్వరశివలింగమునం దైక్యమై రని యందురు. (బసవాచారపండితాచారములు, వీరశైవలింగాయతమతము చూ.)

బసుటోలాండు — దక్షిణాఫ్రికాయం దిది చిన్న టెరిటరీ. బ్రిటీషు ప్రభుత్వమువారిది. ౧౦౦౦౦ చతురపుమైళ్ళ వైశాల్యము. ఒక రైసి డైంటుకమీషనరు అధికారముక్రింద పరిపాలింపబడుచున్నది. (దక్షిణాఫ్రికా చూడుడు).

బస్తరుసంస్థానము — (చక్కోకోట్ల మండలరాజ్యము చూడుడు.)

బస్త్రీ (క్రియ) — యోగాభ్యాసమునకు వాతపైత్త్యశ్లేష్మదోషసంజనితరోగముల నిరోధములు గలుగకుండ నిర్వాధకముగ ప్రాణాయామాభ్యాసము నడుచుచుండుటకు ప్రక్రియలు చెప్పబడినవి. (యోగాభ్యాసక్రియాయామటకము చూడుడు.) అందు బస్త్రీయ యొకటి. ఇది జలబస్తియనియు స్థలబస్తియనియు నిరుతేజగులు. ఇవి చాలనేర్పుగా నడువవలసివక్రియలు.

౧ జలబస్తి- మొలబంటినీట ఉత్కటాసనముననుండి జలమును గుదద్వారముగుఱాలోనికి పీల్చి, లోన కడిగి తిరిగి యాద్వారమువనే బయటికి వదలివేయుట.

౨ స్థలబస్తిక్రియ- భూమిపై వళ్ళిమతానాసనముననుండి అశ్వనీముద్రతో వాయువును ఆకుంచనప్రసారములుచేయుచు కడుపును నలుముఖముల త్రివ్వచుండుట.

జలబస్తివలన గుదావర్తాదికములు కొన్ని రోగములు రాకుండ నివారించబడి శరీరకాంతి వృద్ధియగుటయు, స్థలబస్తివలన మలబద్ధము, అజీరణము మొదలగు రోగములు రాకుండ జతరాగ్ని అభివృద్ధి నొందుటయుఁ గల్గునని చెప్పబడినది.

బహమనీ స్వపవంశము

వె. ౧౩౪౨ మొదలు ౧౪౮౯లో చీలినవఱకు గుల్బర్గా రాజధానిగ నర్మదానదిమొదలు కృష్ణానదివఱకుగల నడుమసీమల నేలినస్వపులు వీరియందు పేర్కొనందగిన నరపతి అల్లాఉద్దీన్ అనబడినస్వపుఁడు

వె. ౧౪౮౯ లో బహమనీరాజ్యము ఐదుచీలికలై చిన్న రాజ్యములుగ నయ్యెను. ౧ బీరార్, ౨ బిదర్, ౩ అహమద్నగర్, ౪ బిజాపూర్, ౫ గోలకొండ.

బహమా ద్వీపములు

(Bahama islands)-ఇవి పశ్చిమగోళారమున పసిఫిక్కుమహాసముద్రమునందు ద్వీపములందుఁగల మూడు ద్వీపసమూహములలోని యొకద్వీపసమూహము. బహమాద్వీపములు పెక్కులు కలవు. అన్నియు బ్రిటీషువారివి ఏటిలో నొకద్వీపముపైననే క్రిష్టవర్కాలంబగు గారు తొలుత దిగిరని చెప్పబడినది. (వెస్టిండీసు చూడుడు).

బహరెయి ద్వీపము

-- అ రేబియాకడ నున్న ముత్యాలసలాపముగలద్వీపము. బ్రిటీషువారిది.

బహరెల్ యామిన్ ఎఱ్ఱసముద్రమున (Red Sea) కరబ్బు లీపే డియున్నారు.

బహవల్పార్పస్థానము

-- పంజాబు దేశమునఁగల బ్రిటీషురక్షితసంస్థానములు ౩౪ లోనొకటి. ఘూరా, సింధు నదులమధ్య నున్నది.

ఘూరానది, విపాళ, సల్లెజినదులు కలిసిన సుయుక్తప్రవాహము. వైశాల్యము ౧౨౦౦౦ చతురపుమైళ్ళు. ఘూరానదీతీరమున నున్న బహువల్పారు రాజధాని సల్లెజినదికి తొల్లింటి పేరు. శతధృ.

బహిర్వాహినీనది -- (అంతర్వాహినీనది చూడుడు.)

బహుచ్చిద్రఘటప్రదీపన్యాయము - కన్నములు పడిపోయినకుండలోని దీపమని యర్థము.

బహుతల్పద్విత్తీయ - శ్రావణ బహుళ ద్విత్తీయ. పర్వదినము. (పండుగలు, పర్వములు, వ్రతదినములు చూడుడు.)

బహువిందగౌత్రము - (శంఠిలగణము చూడుడు.)

బహుమూత్రము - (అతిమూత్రము చూ)

బహురథుండ్రు - పూరుసంతతి. చంద్ర వంశక్షత్రియుడు. తండ్రి పురంజయుడు.

బహురాజకదేశన్యాయము - ఒక దేశమునం దనేకరాజు లధికారమునకై కలహించు చుండుతఱి, దేశపువజ్రల కొత్తిడి గల్గి బాధా కరమై యుండును. అట్టిదుస్థితిం దెల్పన్యాయము.

బహుళ - ఉత్తానపాదుని సుతుడైన ఉత్తముని భార్య. ఈమె అయోగ్యురాలని చెప్పబడినది.

బహుళాశ్వండు - మిథిల దేశాధీశుడు. శ్రీకృష్ణుని కాలమునాటివాడు. విష్ణుభక్తుడు. ఆకాలముననే మిథిలనగరమున శ్రుత దేవుడను మఱియొక విష్ణుభక్తుడుండెననియు, ఇర్వరకు నొకేసారి శ్రీకృష్ణుడు దర్శన మిచ్చెననియు చెప్పబడినది.

బహూదక సన్యాసాశ్రమము - (ఆశ్రమచతుష్టయము చూడుడు.)

బహూదకి బహూదరి గోత్రము - (శాండిలగణము చూడుడు.)

బహూనా మనురోధోన్యాయము - అందఱను సంతోషపెట్టుట దుష్కరకార్యమని భావము.

బహూనామనుగ్రహోన్యాయము - కొంద రేకస్థులై కలిసిచేయుపని యతివేగముగ జయమగును. నూలుదారములు త్రాగి బలపడి తెగక నిలుచును.

బహూనామనుమరణ న్యాయము - సంఘమరణమం దొకవిధమగు శాంతి యుండును గాని ఉగ్రత యుండదని భావము.

బహ్వాచోపనిషత్తు - ఇందు శరీరపురుష పూహము, ఛందశిపురుష పూహము, వేద పురుష పూహము, మహాపురుష పూహము నని నాలుగు పూహములు చెప్పబడినవి. ఈన్యాయమువలన నాయూస్థలముల యనునరించి, ఆయూస్థలములు చతుస్పూహములం గూర్చి యెఱుంగఁదగునని భావము.

బిల్లారిజిల్లా - ఆంధ్ర కర్నాటక దేశము లందు వ్యాపించియున్న జిల్లా. బిల్లారి ముఖ్య పట్టణము. ప్రతిపంటకు పేనందినది. వరిక స్రలము. ఇట్ల శ్రీకృష్ణరాయ సార్వభౌమనినాటి సైన్యదుర్గము కలదు. హోనుపేట యినుప దారి కూడలిస్థానము. ఇటనే ఆంధ్ర కర్నాటక సామ్రాజ్యపు తొల్లింటి రాజధానిగ నుండిన జీనవిజయనగరపు పాడు కలదు. (విజయనగర రాజ్యము చూడుడు). ఆదోని గొప్ప దుర్గ స్థానము. రాయదుర్గము, కొత్తూరు, సామేపల్లి, ఆలూరు వేఱుపట్టణములు. దీనిని రాయలసీమ యనియు ననుచుందురు.

బాంకిరేటు (Bank rate) - ధాన్యము మొదలగుదినుసులు స్థానమునం దెంతవఱకు

నిల్వయున్నవో దానింబట్టియును, ఆవస్తువుల న్యస్తానముల కెంతవఱకు విక్రియింపఁబడ నుండునో దానింబట్టియు, వెళ్ళుట కెంతవ్యయ మగునో దానింబట్టియు వాట్లనిలువ లప్పటప్పట పోచ్చుచు తగ్గుచు, మార్పు నందుచుండును. ఇదియె తత్కాలమున వస్తువులయొక్కవిలువ.

ఇటులనే వర్తకపుటవసరములకు నమ్మకము లగున రకులకు హామీపై బాంకి వ్యాపార మొనర్చు (వడ్డీకి అప్పిచ్చు) సాఫలు(బదుళ్ళు) అప్పిచ్చుచుండును. వారును తమయవసరముల గఱచుకొని, తిరుగ ద్రవ్యము తమకుఁ జేరిన తోడనే అప్పిచ్చినవారికి వడ్డీతో వాణిమూల్యమును దీర్చివేయుచుండురు. ఇటుల నిల్వయున్న ద్రవ్యముబట్టియు, అప్పటినికొనినవారి అవసరముల బిట్టిడినుండియు, అప్పిచ్చుబాంకి మొదలగుసంస్థలు తానుప్పిచ్చుమూల్యమునకు వడ్డీనేర్పఱచుచుండురు. అవసరము లధికమగు వర్తకాధిక్యకాలమున వడ్డీరేటును ఎప్పుచేయుచు, తగ్గియుండియు డబ్బు నిల్వయెయున్న తఱిని వడ్డీరేటును తగ్గించుచు, మార్పుకొను చుండురు దీనికి బాంకిరే టనిపేరు. అనఁగా బాంకి వారు తత్కాలమున కప్పిచ్చుచున్నవో తీసికొను వడ్డీరేటు అని భావము.

బాంకివ్యాపారము (Banking business)— సొమ్ము నిల్వయుంచి, దానిలావాదేవీ (ఇచ్చిపుచ్చుకొనుట) వ్యాపారములను నడుపుసంస్థకు బాంకి యనెదరు. అనఁగా బదులిచ్చుటయు, తిరుగ రాఁబట్టుటయు నని భావము. దీని నిజతత్వ మేమన భద్రమగు తావుగాన ప్రజలు నమ్మి తమనిలువద్రవ్యము నట దాచుకొందురు. ఇట్టివారు కొందఱు వడ్డీకాసజెందక కేవలము భద్రతకే అటనిల్వయుంచుటయు, కొందరు స్వల్పమగువడ్డీకి బాంకికి బదులిచ్చుటయు నైయున్నది.

అట్టి మూల్యమును బాంకి అర్జులగువారికి జాగ్రతయగుహామీపై నెక్కువవడ్డీకి బదులిచ్చి లాభము బొందుచుండును. ఇందు వడ్డీలేని మొదటి పద్ధతికి కర్రొంటుఎక్కాం టనియు, వడ్డీగల రెండవపద్ధతికి డిపోజిట్టనియు నందురు. దానిందీసికొనుటకు Withdrawal అనెదరు. ఇంక నీబాంకివ్యాపారములు పలువిధములుగ నుండెడిని. అం దైదు ముఖ్యములు.

౧ నేవింగుబాంకి- ప్రజలు స్వల్పమొత్తములు దాచుకొనుట కేర్పాటైనది. దీనికై వారికి స్వల్పవడ్డీ మాత్రమిచ్చుచు, తక్కువ మొత్తములుగూడ వారినుండి గైకొనుచు, వారి కవసరమగుతఱి తిరుగ నిచ్చినైచుచుండురు. బాంకివారికి ఎక్కువవడ్డీ అన్యులనుండి వచ్చుట వలన లాభము చేకూరుచుండును.

౨ జాయంటుస్థాకు బాంకి- ఇవి ఏయేతావులందు ఏయేదేశములందు వ్యాపార మొనర్చు నిశ్చయించుకొని యుండునో, అచ్చటచ్చట శాఖలు (Branches) గల్గి లావాదేవీ కొనుగోలు (కొనుట, అమ్ముట)వ్యాపారము లొనర్చుచుండెడిని. ఛార్టర్డ్ బాంకి ఆఫ్ ఇండియా ఇట్టిదే.

౩ ఇంటర్నేషనల్ బాంకి- అన్యగాజ్యములతో వ్యాపారపు లావాదేవీలను సల్పుసంస్థ. ఇట్టిది కీ. వె. ౧౯౩౦ లో బేసెల్ పురమం దేర్పాటుచేయఁబడిన బాంకివంటిది. అన్య దేశ వ్యాపారముల బాంకీపైసలాతీర్మానములు దీనికి ముఖ్యములు.

౪ స్టేట్ (సంస్థానపు) బాంకులు-ఇవి ప్రభుత్వమువారే వర్తకాభివృద్ధికై యేర్పఱచిన సంస్థలు. అమెరికాసంయుక్తరాష్ట్రములందలి ఫెడరల్ రిజర్వుబాంకియు, ఆస్ట్రేలియానుండలి కామన్వెల్త్ బాంకియు నిట్టివియె.

౫ ఫారెన్ బిజినెస్ బాంకులు- అన్య దేశపు లావాదేవీలే ప్రధానముగాఁ గలవి. ఇంగ్లాండు

నందలి రాత్ ఫిల్డ్లు బాంకియు, బేరింగు బాంకియు నిట్టివియె.

ఇంక నిట్టి బాంకుల వ్యాపారమున కొన్ని పరిభాషాపదములును కలవు. (బాంకి ఆఫ్ ఇంగ్లండు చూడుడు).

బాండు (పత్రము లేక దస్తావేజు)

Bond— (వాణిజ్యపరిభాషాపదము) సర్వ సాధారముగ పత్ర మనియర్థము. ఇందు జరుగఁగల జరగుపనిని చేసినవారిని ముందు విధులు మొదలగునవి వివరించఁబడి, దసకతు మొహూరులు మొదలగునవి యంచఁబడి, అవ సరమగు నేని సాక్షి సంతకములు, రిజిస్ట్రేషను చేయఁబడియు నుండునది. రసీదులు మొదలగు నన్ని కౌగితములను పత్రము (Bond) లను చుందురు. ప్రభుత్వముగాని, ఒక Corporation సంఘముగాని, అప్పు పుచ్చుకొన్నటుల Issue చేసినపత్రపు అప్పులకు “Bonded Debt” అనిపేరు. కష్టమునూహ్యతీ చెల్లింపఁ బడవలసిన సరకులను, నిల్వయుంచు Godown లేక నిల్వనాలకు “Bonded warehouse” అనిపేరు. ఇందునుండి సరకులు తీసుకొనిపోబడు తతీ “Customs duty” చెల్లింపఁబడవలెను. ఇటులనే భూమియందు తోవ్వబడి సారాయ ములు మొదలగువానిని నిల్వయుంచుకొనునట్టి “Under ground cellars” కు “Bonded Vaults” అనిపేరు. Bonded ware house సం దుంచఁబడియున్న సరకులకు “Bonded goods” అనిపేరు. Bonded goods వేటొక రేవున కెగుమతిచేయుటకుఁగాని, వేటొక గొడొనుకు తీసికొనిపోవలయునని గాని, Customs house ఉద్యోగుల యనుమతి పత్రమునకు “Bond note” అనిపేరు.

బాండాద్యోపములు—

డచ్చిఉస్తుఇం డీనునకుం జెంది ఆసమీపముననే యున్న

వండ్లెండు చిన్న అగ్నిపర్యతసంబంధద్యోపములు. బాండానియరాయందున్న బాండా పురము. ప్రధానపట్టణము. కొంతపట కిల జాజికాయలు, సగ్గుబియ్యమువ ర్తకము జరుగుచున్నది. మఱియు నాపురమున పదివేలజనులు వసించుచున్నారు.

బాంబరాగ్ స్టేటు—

ఇది ఆఫ్రికాఖండపు నిగ్గోటియా యనంబడు సాడాన్ దేశపు సేగో స్టేటులలో నొకటి సెగోపురము రాజధాని. ఇది సెగోకు (సగ్గుబియ్యమునకు) పేరందినది. సేగోబియ్యమె మన దేశమున సగ్గుబియ్యమనం బడుచున్నది. ఇవి సేగోచెట్లనుండి చేయఁబడు చున్నవి. ఇది ఫ్రెంచి సాడాన్ దేశములోనిది.

(నిగ్గోటియా లేక సాడాన్ చూ. ఆఫ్రికా

ఖండము చూడుడు.)

బాకర్లంజిజిల్లా—

బారీసాల్పూరము ప్రధానస్థానము. దీనిని “గ్రానరీఆఫ్ కల్కటూ” యని యందురు. (బంగాళా దేశము చూడుడు.)

బాకుపట్టణము—

కాస్పియన్ సముద్ర తీరమునందున్న రేవుస్థలము. ఇప్పుడు సోవి యటుప్రజాప్రభుత్వమునఁ జేరియున్నది. ఈ ప్రాంతముల కెరసనైలుగను లున్నవి. సారశీ కుల అగ్ని దేవాలయ మొకటి బాకూనం దున్న టుల చెప్పఁబడినది.

బాక్ గేమ్మన్ ఆట (Backgammon)—

ఇది పాశ్చాత్యులనుండి మనము నేర్చినయాట. ఒకపలకను సరియగు రెండుభాగములుగ విభ జించి, ఒక్కొక్క భాగమును నొకటివిడిచి యొక టిగ రెండు వేర్వేరురంగులతో వండ్లెండేసి గదులుగ విభజింపఁబడి యుండును. ఇందు పదునేను (౧౫) ఆటకాయలతో (ఒక్కొక్క భాగమున) ఇర్దురు ఆడుదురు. ఆటలో జయ మునకు ‘Hit’ అనియు, ఎదుటికొకవారిపై జయమునకు ‘Gammon’ అనియు పేరిడి

యన్నారు. మూఁడాటలలో రెండుజయము లందినవా రీయాట గెలిచినట్లు తలంపఁబడును. దానికి 'Rubber' అనిపేరు.

బాక్సింగు డే (Boxing day) — ఇంగ్లాండు దేశమున క్రీష్టమనుపండుగ గడచిన తరువాతదినము. ఈదినమున సేవకులకు బహుమానము లొసంగునాచారము కలదు.

బాగీర్మి స్టేటు — ఆఫ్రికాఖండమున సౌడాన్ లేక నిగీటియా దేశమున నున్నస్టేటు లలో నొకటి. స్వతంత్రరాజ్యములోనిదై కనెమ్ వాడై స్టేటులతో కలిసి ఒకసుల్తాన్ ఏలుబడిలో నున్నది. (ఆఫ్రికాఖండము, సౌడాన్ లేక నిగీ టియా దేశము, కనెమ్ స్టేటు, వాడై స్టేటు చూ.)

బాగురాయణ గోత్రము— (ఉపమన్యు గణము చూడుడు.)

బాగేటిల్ లేక బాగేటిల్లి (Bagatelle) ఇది పాశ్చాత్యులనుండి మనము వచ్చినయాట. బిలియర్డు ఆటను సోలినది. ఏదడుగుల పొడవు అడుగున్నర పేడలుపు గల యొక బల్లపై నాడుదురు. బల్లయొక్క ఒకకడను తొమ్మిది వల్లపుగుంట లుండును. వాట కొకటి మొదలు తొమ్మిదివఱకు సంఖ్యలు గుర్తువేయఁబడి యుండును. ఆగుంటలు గుండ్రనివై యుండును. ఆ మొదటిగుంట కడముగ నుంచఁబడిన నల్లబం తినిగొట్టి, మొదటిబంతి మొదటిగుంటయందు పడునట్లు త్రోయఁబడును. పిదప నిట్ల తక్కిన గుంటలకు గుత్తివేయఁబడుచుండును. అన్నియు నిట్లు చేసిన జయమందినట్లు (ఆట గెల్చినట్లు) ఎంచఁబడును.

బాగ్దదుపట్టణమున రాజ్య మేలిన ఖలీఫాలు— వీరుఅబ్బాస్ సైదువంశస్థులు32గురు.

౧ అబుల్ అబాస్ అల్ సఫా 2౫౦-2౫౪, ౨ అల్ మన్సుర్ 22౫ వఱకు, 3 మహాదీ

2౫౫, ౪ అల్వాదీ 2౮౬, ౫ హరూన్-అల్-రషీదు(అరబియన్ నైట్సుకథాప్రసిద్ధిగలవాఁడు) ౮౦౯, ౬ అల్ అమీన్ ౮౧3, 2 అల్మూమ్ ౮33, ౮ అల్ముతాసిం ౮౪౨, ౯ అల్వాఫిక్ ౮౪౬, ౧౦ అల్ ముతవక్కిలల్లా ౮౬౧, ౧౧ అల్ముతసిర్ ౮౬౨, ౧౨ ముస్తూయా స్బిల్లా ౮౬౬, ౧3 అల్ముతజ్ ౮౬౮, ౧౪ అల్ముహ్మదీబిల్లా ౮౭౦, ౧౫ అల్ముతమిదల్లా ౮౯౨, ౧౬ అల్ముతజీద్ ౯౦౨, ౧౭ అల్ముక్తఫీ ౯౦౮, ౧౮ అల్ముక్దిర్ బిల్లా ౯3౨, ౧౯ అల్కాహిర్ ౯3౪ వఱకు, ౨౦ అల్లాడీ బిల్లా ౯౪౦, ౨౧ అల్ముత్తబీల్లా ౯౪౪, ౨౨ ముస్తక్బీబిల్లా ౯౪౬, ౨3 అల్ముబీబిల్లా ౯౭౪, ౨౪ అల్బాయిలీ అమ్రిల్లా ౯౯౧, ౨౫ కాదిచ్చిల్లా ౧౦3౧, ౨౬ అల్బాయిలీ అమ్రిల్లా ౧౦2౫, ౨౭ అల్ముక్దీ బీ అమ్రిల్లా ౧౦౮౪, ౨౮ అల్ముస్తజ్ హిచ్చిల్లా ౧౧౧౮, ౨౯ అల్ముస్తర్షిల్లా ౧౧3౫, 3౦ రాషిద్చిల్లా ౧౧3౬, 3౧ ముక్తఫీలి అమ్రిల్లా ౧౧౪౬, 3౨ అల్ముస్తసీజద్ బిల్లా ౧౧౭౦, 33 ముస్తజీబీ అమ్రిల్లా ౧౧౮౦, 3౪ నాశిర్ లీ దీనిల్లా ౧౨౨౫, 3౫ జాహిర్చీ అమ్రిల్లా ౧౨౨౬, 3౬ ముస్తస్నిచ్చిల్లా ౧౨౪౨ 3౭ ముతసింబిల్లా ౧౨౫౮.

బాగ్దదుపురము— చాల పురాతనపు పట్టణము. అశేబియన్ నైట్సులో ప్రసిద్ధము. తొల్లింట మహమ్మదీయ సామ్రాజ్యమునకురాజ ధాని. ఇప్పు డిరాకు దేశమున తైగ్రిసునదీతీర మందున్న పట్టణము. పరిసరము లన్నియు తాడి చెట్లు, ఖర్జూరపుతోటలతో నుండును. దూర మునుండి స్తంభములు, డోములు, మేడలుగలిగి అతినందరమగు పురముగాఁ గాననగును గాని లోనికేగ నిలుకువీధులు, ముఱికియిండ్లు చికా కుగ నుండును.

ఇందు చూడఁదగినవి కేలిఫ్ అరూస్

అల్మోషీదు ధర్మపత్నీ యగు బోబెయిదాబేగం గోరీయును, తాలిస్మాన్ దర్వాజాయును ముఖ్యములు. ఇట వర్తకము కొంతవఱకు బాగుగ నెయున్నది. బాగ్దాదుండినచోట తొల్లింట నాదికాలమున సెలెయూసియా యనియు, సెసిపాస్ అనియు రెండుగ్రామము లుండెననియు, వాటిని బడఁగొట్టి కేలిప్ అల్మన్సూర్ అబ్బాసైయద్ అనుపేరుగల భూపతి ౭౬౩ పాతమున బాగ్దాదుపురనిర్మాణము గావించెననియుఁ జెప్పబడినది గాని కాలము సరిగా కుదురకున్నది. క్రీ. వె. ౧౯౧౭లో ఆంగ్లాక్రమణము జరిగెను. స్టంబూల్ (కాన్స్టాంటినోపిల్) నగరమున కవ్వలియొడ్డునుండి హైదరుషాషా అనఁబడుతావునుండి ఆసియామైనరు, ఉత్తరమెసపోటెమియాలగుండా బాగ్దాదువఱకు ఇనుపబాట కలదు. దానిని బాగ్దాదు రెయిల్వే యనుచున్నారు.

బాగ్దాదు మసౌల్ ఇనుపదారి—

(Iraq Railway) వాడుకయం దిట్లున్నను నిజమున దీనిపేరు ఇరాక్ రెయిల్వే యని యున్నది కాని, భరత దేశమునం దాపేరు వాడుకలో లేదు గాన బాగ్దాదుమసౌల్ ఇనుప బాట యని వ్రాసితిమి. ఇవి మెసపోటేమియా దేశమునందు టైగ్రిస్ నదీతీరమందున్న పడవల రేవులును, ఒకపాటి వర్తకస్థలములు నైయున్నవి. బాగ్దాదు కేలీఫాలనగర మని, (కేలిపాల రాజధానిగ నుండినతావని) అరేబియనునైట్సు కథలనుండి యెల్ల రెఱుఁగుదురు. దీనిప్రాముఖ్యమాంధ్రదేశమున కంతగా తెలియకున్నను, కొంచెము తరువాయిగ నైరోపాఖండమున కరుగు భూమార్గ మగుట నాంధ్రు లెఱుంగఁ దగినది. బాగ్దాదున కుత్తరముగా ౨౨౦ మైళ్ళదూరమున మసౌల్ పుర మున్నది. టైగ్రిసునది పశ్చిమపుటాండ్లననేపోవును. ఈఅయోమార్గము పూర్వపు కార్యానామార్గముల ప్రాముఖ్యమును తగ్గించిన దని చెప్పక తప్పదు.

మెసపోటేమియా దేశము టైగ్రిసుయూప్రటిసునదులచుద్ద నుండు గొప్ప ఫలవంతప్రదేశము. ఇరాకురెయిల్వే పారశీకసంయుక్తాగ్రగుడమునందలి బసాోరేవునుండి బయలుదేఱి, కిర్కూ సాధి మీఁదుగా మసౌల్ చేరి, దక్షిణాభిముఖమై బాగ్దాదున కరుగును. కిర్కూసాధినుండి ఐరోపా కరుగుట కిదివఱకే యినుప బాటలు కలవు. లండనునుండి కిర్కూసాధి మసౌలుపురమునందలి రేవులమీఁదుగా బాగ్దాదునకు ౩౨౪౦ మైళ్లుండు నని చెప్పఁబడినది. ఇంక కిర్కూసాధి బాగ్దాదుపురములకు నడుచునుండు క్వారఘానుసాధిలో బండ్లు మార్పుకొని, వేఱులైనుపై నటనుండి ౧౨౫ మైళ్ళదూరమున నున్న ఖా నేవురమున కేగి, అటనుండి ౫౦౦ మైళ్ళదూరమందున్న రాజధాని థా ఇరాన్ (టెహిరన్) నగరమున కరుగమోటారుపర్వాట్లు కలవు. ఖానికానేవురము పారశీకరాజ్యమున హద్దుననే యున్నతావు. (మసౌల్ పురము చూడుఁడు. పారశీకదేశము చూడుఁడు.)

బాహెాలుశాఖకత్తియులు— (చాఫు క్యూత్తియులు చూడుఁడు.)

బాటపై నడుచుపద్ధతి— భరతదేశమున తొల్లింటికాలమున బాటపై నడుచుపద్ధతి అధికులు కుడిపక్కనుండియు, తక్కువనా రెడమ పక్కనుండియు నడుచుట ఆచారముగ నుండెను. ఒకరి నొక రెరుక్కొనుతఱియు నిదేపద్ధతి. ఐరోపాదేశమునందలి పెక్కుదేశములం దిదియె విధానము. ఇంక నింగ్లాండునందు గుఱ్ఱములపై స్వారిచేయుట తొల్లి ప్రయాణవిధానముగాన, గుఱ్ఱమును గుఱ్ఱపునాఁడు పట్టుకొను నెడమవైపునుండియె గుఱ్ఱము నెక్కుటయు నాచారమగుటతో నడుచుటయు, నెడమవైపునుండి ఏర్పడెను. మఱియు నెదురుగ నడిచినప్పు వారు కుడివైపున నడుచునట్లు (వారికిని అది

ఎడమ వైపు యగును.) తమకుడివైపు సగము బాట వడలివేయఁబడుచుండుట యాచారమై కడకు English High ways Act of 1835 వలన పద్ధతియయ్యెను. అంగ్లపాలనమున భరత దేశమునకు విధింపఁబడి నేటికఁబ్బె జరగుచున్నది. ఇట్లీ, ఫోన్సు మొదలగు నితర ఐరోపా దేశముల బాటకు కుడివైపునుండి నడుచుట పద్ధతి.

ఇంక నడులయందు సాధారణముగా కుడివైపునుండియె పడవలు నడుచును. స్త్రీముపవరు గాని, మోటారుపవరుగాని గల యోడలు తొలఁగి ఏబలమును లేక గెడలతోఁ గాని, తెడలతోఁ గాని, తెరచాఁప వలనఁగాని నడువఁబడవలకు మార్గమీయ వలయును.

తెరచాఁపవలన బలముగ పరుగిడుచుండు పడవ, తెడవలన గెడలవలన నడువఁబడుచుండు పడవలకు తావిచ్చి తొలఁగవలయును. తప్ప కొనుతత్తి నీటిపామువెంట చుప్పడవల నడుచు నుండవలయును. వాట్ల నదుర్కొను (నీటిపవాహమున కెదురేగు పడవలు ప్రక్కల నుండి నడువవలయును. ఇది భరత దేశమునందములులోనున్న పద్ధతి.

బాడిదచెట్టు— తెల్లపువ్వులు పూచునది తెల్లబాడిద యనియు, ఎఱ్ఱపూవులు పూచునది ఎఱ్ఱబాడిద యనియు, పచ్చపూవులు పూచునది పచ్చబాడిద యనియు త్రివిధభేదములు గలది. లా. Erythrina Indica. సం. పారిభద్రాకి, బహుపుష్పాకి, రక్తపుష్పాకి. (ఎఱ్ఱబాడిదచెట్టు.) దీనిచెక్క ఆకుల రసకషాయములు సెగరోగమును నివారించు ననియు, కర్ణరోగములు, క్రిమి విషదోషముల హరించుననియుఁ జెప్పఁబడినది.

బాడిదకఱ్ఱబల్లలు చాల తేలిక (చులకన) గానుండునుగాన సవారీలకు, టంజనులకు వాడుదురు. బాడిదలందు తెల్లపూవులు పూచుజాతి ఎక్కువగుణము చేయు నందురు. పచ్చజాతి

చాల అరుదు. ఎచ్చటనోగాని గానరాకున్నది. బాడిదపూవుల రస కషాయములు కడుపులోని బల్లలు కరిగించి, శూలనోష్పల నివారించును.

బాడె (గ్రాండుడచ్చీ) దేశము— దీనిని సర్వసాధారణముగ బాడెన్ దేశము లేక బాడెన్ రాష్ట్ర మనియెదరు. ఐరోపాఖండమునందు జర్మనీ దేశములోనిది. ౫౦౦౦ చతుశ్చోళ్యము కలది.

రైనునదీతీరమునకు సమీపమున నె యున్న కారల్సురూహిపురము ప్రధానస్థానము. నెకార్నది రైన్ నదిలో సంగమించుతావున నున్న మాన్హైమ్పురము గొప్పవర్తకస్థలము. నెకార్నదీతీరమందున్న హాయి డెల్టర్పురము పురాతనపు సుప్రసిద్ధ విశ్వవిద్యాలయమున్న తావు. రైనునదీతీరమందున్న బాడెన్పురము సుప్రసిద్ధమగు Baths ఉన్న తావు. కాన్స్టెన్సునరస్సు తీరముననున్న కాన్స్టెన్సుపురము వర్తకస్థానము. (ఐరోపాఖండము, జర్మనీ దేశము చూడుఁడు.)

బాణసంచావిద్య — దీనికి సరియగు దేశీయశబ్దము “సంచు” అని చెప్పఁబడినది. సంస్కృతమున అగ్ని బాణవిద్య యనఁబడినది. అంగ్లమున నీకలకు “Pyroteching” అనియెదరు. భరత దేశపు చతుష్షష్టికలలో నిది అగ్నిస్తంభసవిద్యకుఁ జెందినయొక శాఖ. అగ్నిని స్తంభింపఁజేసి (స్వాధీనపఱచుకొని) ఉపయోగించుకొనుట యనిభావము. చూడ వినోదము గను, నేత్రానందకరముగను నగ్నిని బ్రదికరించుట యీవిద్యానిపుణతకు ప్రయోజనమై యున్నది.

ఐరోపా దేశములందగ్నివిద్య యుద్ధములందుపయోగించుకతన భరతదేశమున, కెటెల్లో ఆసంగతి చేరి, అగ్ని బాణవిద్యగ కొండఱచేదలంపఁబడియుండనోవును, గాని యాదినామ మగ్నిస్తంభసవిద్య యనియే యుండెను.

ఐరోపా దేశములందుఁగూడ బాణసంచా వినిోదములు వాడుకయందే యుండెను. గైపా క్షను నొకవిష్టవకారుఁడొంగ్ల దేశము నరాజకము పాల్సేయఁ బ్రయత్నించుచు, పార్లమెంటుసభా భవనముకింద సారంగమును త్రొవ్వి తుపాకి మందును కూరి నిష్పంటింపఁ బ్రయత్నించుచో పట్టువడెనట. ఇది క్రీ.వె. ౧౬౦౫ నవంబరు ౫ తేదీయట. నాఁడొదిగ నేటేట నవంబరైదవ తేదీని బాణసంచాలు కాల్చుచు గొప్పనందడి చేయువండుగఁగ నేర్పాటు చేసికొనిరి.

చీనాదేశమునం దనాదిగ క్రీస్తు పుట్టుటకు మున్నే బాణసంచావిద్యయం దాఱితేఱినవారుండిరి. నేటికిని చీనాజపాను దేశస్థు లీవిద్యయం దితర దేశస్థు లెవ్వ రెఱుంగని చిత్రపదర్చనముల బాణసంచావిద్యయం దొనర్చుచున్నారనుట కంద టుగీకరింతురు. చీనానుండి భరత దేశస్థు లాదిని అగ్నిస్తంభనకళ కొకశాఖగ బాణసంచా చేయుటయందలి మెలకువలు నేర్పి రని కొంద టుదురు. ఐరోపా దేశములందు గ్రీకులు తోలుత నేర్పిరట. వారు యుద్ధములందు గ్రీకు ఫెర్ అనంబడు మండడి ద్రావకమును సంగ రములం దుపయోగించిరట. క్రీ.వె. ౧౭ శతాబ్ద ప్రారంభమున పలుగ్రంథము లీవిద్యపె బయులు దేఱెనట. ఫ్రెంచి దేశపు గ్రంథము నను వదించి యాంగ్లేయ భాషయందు వెల్లడించిరట. ఆదియందు సైనికోద్యోగస్థులే బాణసంచా చిత్రములు చేసి యిచ్చెడివారట కాని, రాను రాను వర్తకసంఘములు చేయ మొదలిడినవట. ఇ టైరోపాయం దభివృద్ధినొందిన దట.

ఇంక భరతఖండముంగూర్చి యసూయచే నెవ్వ రేమని వచించినను సరకుగొనుటకన్న యజుర్వేదము నందు, మహాభారతము నందు ఆగ్నేయాస్త్రములం గూర్చిన ప్రశంస లుంట యు. అశోకుని శిలాశాసనములందు నాలవ

శాసనమున నొక యుత్సవమునం దగ్నివర్షము ప్రదర్శింపఁబడుట వివరింపఁబడి యుంటయు, సూచించుచు ముందునకు జనుట నమంజనము.

భారతీయవిధానముననగ్నిచూర్ణము(తుపాకి మందు) చేయు యోగ మిట వివరింతుము.

శ్లో|| “సువర్చిలవణా త్పంచ పలాని గంధకా త్పలమ్

అంతఃకూమవిపక్వార్కన్నుహ్యో ద్యం గారతః పలమ్

శుద్ధా త్సంగ్రాహ్య సంచూర్ణ్య సమ్మిల్య ప్రిఫుటే ద్రోషః

న్నుహ్యో రాణాం రసో సస్యశోషయే దాత షేన చ

పిష్టాశ్చర్కరవ వైత దగ్నిచూర్ణంభవేత్తులు సువర్చిలవణా ద్భాగాః షడ్వా చత్వార

ఏవనా నాశాస్త్రాగ్నిచూర్ణేతు గంధాంగారేతు పూర్వవత్.”

అనఁగా సురేకార మెదుపలములును, గంధక మొకపలమును, పొగ పైకిపోకుండఁగాల్చిన జల్లేను, చెముడు వే బొగ్గుచూర్ణ మొకపల మెత్తును, పాళ్ళుగనుండి, అందు ల్లేడుమొదలగువానివేళ్ళ బొగ్గుపొడి, అనఁగా వేళ్ళను గాని, బొగ్గుపొడిని గాని వెల్లులిరనముతోతడిపి యొండ బెట్టి పంచదారంబోలినచూర్ణముగఁజేసిన నది అగ్నిచూర్ణమగునని చెప్పఁబడినది. ఇదియే అర్హ విధానమని మాయభిప్రాయ మెంతమాత్రమును గాదు. ఆకాలమున నటుతలంపఁబడినది. ఇక్కాలమున నాంగ్ల ప్రభుత్వముఁ రనేక పరిశీలనలఁ జేయించుచు దీనియోగము నభివృద్ధి పఱచుట మేముగు ర్తింపకపోలేదు. ఆదికాలమున భరత దేశమున లేదనుట కీసంగతి నిట నుదహరించితిమి.

ఇంతియేగాక శుక్రనీతిలోని అగ్ని బాణియోగ

మిటులఁ జెప్పఁబడినది. ఇది రంగులనుట, కాంతులనుట బాణసంచా సంబంధముగ స్ఫురింపక పోదు. “బొగ్గు, గంధకము, సురేకారము, మణిశీల, హరిదళము, సీసభస్మము, ఇంగిలీకము, ఉక్కుబీడు, మైలతుత్తము, లక్క, నీలిమందు, సరళ (తెల్లతేగడచెట్లలోనిబంక) వీటి భాగములను వివిధములుగమార్చుచు, తేజోవంతములగు బాణముల పెక్కు రంగులుగఁ జేయవచ్చును.”

బాణసంచావిద్య కించుక రసాయనశాస్త్రజ్ఞానమును, హస్తకాళలమును ప్రధానములు. కాలునప్పు డెక్కువకాంతియు, రంగులను, ప్రదర్శనములను రాణింపఁజేయును. ఇట్లనుట తోడనే ప్రాణవాయువుగూర్చి స్ఫురింపక పోదు. అది లేనిచే అగ్ని ప్రకాశింప దనుట పర్వసామాన్యపువలకే గాన బాణసంచాయందు ప్రాణవాయువును గల్గించియున్నవని, దానిని గైకొని మండఁజేయునని రెండవదృవ్యములుండవలసి యుండెడిని.

గంధకాదులు కల్పెలకన్న వతివేగముగ నిప్పుంబుకొని మండుననియు, చమురుగల కల్పెలెక్కువచే ప్లితో మండుననియు, ఎల్ల తెఱచి గినచే. వేగము నిప్పుంటుకొనుట, శేజోవంతి మగుచే ప్లితో మండుట ఇందు ప్రధానములు గాన నిట్టివస్తువుల సంపుటికరణమే బాణసంచాయందు ప్రధానమా. ఇంక వివిధములగు రంగులతో కాలుట విచిత్రము గాన, పసుపుపచ్చరంగునుగల్గించు సముద్రోలవణము, అతివేగమున జ్వాలం గల్గించుగుగ్గిలపుపొడి, సర్జరము, తామ్ర సంబంధపదార్థములనుండి యాకుపచ్చ, మబ్బు రంగులు, నీలిమందువలననీలిరంగులు, Calcium salts కలుపుటవలన లేతయెఱుపు, నీరెఁడరంగులును Strontium nitrate కలుపుటవలన వివిధములగు నెఱుపురంగులు, Barium nitrate (లేక బైరెట్టా) కలుపుటవలన వివిధము

లగు నాకుపచ్చరంగులు, అగ్ని యందు కలుగును గానవీట్లంజేర్చుట బాణసంచాకగు నలంకారములనియు, ఈవిద్యకు మూలసూత్ర మనియు తలంపఁ దగును.

గాలియందున్న ప్రాణవాయువు బాణసంచాకార్యములకు చాలదు గాన నైసర్గికముగ దీప్తి తగ్గుట తటస్థించును. ప్రాణవాయువునిచ్చు నీరు, భూమి, రాళ్ళు, చెట్లు వీటి కుపచరించునవి కావు గాన, ప్రాణవాయువును నిర్బంధించి తమయం దిముచ్చుకొనియుండి అగ్ని సంపర్కమున ప్రాణవాయువును వదలివేయవదార్థములగు Potassium nitrate (లేక సురేకారము, లేక పెట్టుప్ప)ను Potassium chlorate (లేక పోటాష్ లేక పోటాషుహరికము) మొదలగు వస్తువులను ప్రాణవాయువు గల్గించి యిచ్చు దృవ్యములుగను, ప్రాణవాయువును దీసికొనుద్రవ్యములలో ననగా ప్రాణవాయు సంయోగముననుండు పదార్థములకుగాను బొగ్గు పొడి, గంధకము మొదలగునవియు బాణసంచా చేయుటలో ముఖ్యదృవ్యములుగ నుండును.

బాణసంచా విచిత్రచరణయం దుక్కుబీడిని వాడుట (ఉక్కుబీడు) అగ్నికణములను విస్ఫులింగములవలె తాము కాలి విరజిల్లుచు, కాకర పువ్రవత్తులు మొదలగు వాటియం దుపయోగించును. ఇంకఁ గాల్చినచోటనే గిరగిరి కిరుగు చక్కపటాకీలు, చక్కపరాటాలు మొదలగునవియు, కాల్చినచోట నుండక కైకెగసిపోవుచుండు తారాజువ్వలు, అవ్వాయిచువ్వలు, గొప్ప ధ్వనితో ప్రేలి విభ్రమముంగల్గించెడిఅగాదాలు మొదలగునవియు, ఉన్నచోటనుండియే చెట్లంబోలి ప్రకాశమానముగఁ గాలు చిచ్చుబుడ్లు మొదలగునవియు, ఆకాశమున కెగసి యటఁ బోలి రంగులదీపములను వెదఁజల్లు వెన్నముద్దలు, వెలగకాయలు, మొదలగునవియు

ఉపాయములచే నట్లు చేయునట్లు నర్పబడినవి. ఉదాహరణముగ నొకఫీరంగి కాల్పుతఱి తక్కువ బరువుగల ఫీరంగిగుండు ముందునకు దూరమగుటయు, అతిభారమగు ఫీరంగిబండి ఒకటిరెండుడుగుల దూరము వెనుకకు (తన్నీ) జరుగుటయు నెల్ల రెఱింగినదే. అట్లే ఒక గొట్టమునందు రెండువైపులనుండి మందు దట్టించి కొనలు మూసి రెండువైపులందు ఒకకొన నొకవైపునను, రెండవకొన రెండవవైపునను రంధ్రములు చేసి అగ్ని ముట్టించిన, వెనుకకు రెండుకొనలనుండి త్రోయబడుట గిరగిర తిరిగెడిని. తక్కినవియు నిట్లే యూహింపఁ దగినవి. బాణసంచానిర్మాణమున నేవస్తువున కావస్తువునే గుండనూరి, పిదప పాళ్ళు కలుపవలయును గాని, కల్పి నూరరాదు. అది యొక్కొక తూరి పాణిపాయముగూడఁ గల్గించినది.

బాణసంచాచిత్రము లిన్నియని నిర్ణయంప శక్యముకాదు. దేశ దేశముల వేర్వేరుగుంటయె గాక, పనివాండ్ర బుద్ధికుశలతనుండి, వారి అనుభవములనుండి కల్గినజ్ఞానములనుండి వేర్వేరుగ నుండునుగాన సామగ్రిల భాగముల నన్నిటిని వివరించుట యేరికిని శక్యము గానిదిగ నే యుండును.

బాణసంచాచేయు కార్యమును ముఖ్యముగ నాల్గుభాగములుగ విభజించి యున్నారు. ౧ భాగములు గల్పి మందు తయారుచేయుట, ౨ మతాబులు, కాకరపూవువత్తులు మొదలగువాటికి గొట్టములు చేయుట, ౩ మందు దట్టించుట, ౪ అనసరమగువాటికొల్పువత్తులు, జానకిత్రాడు లేక కాల్పుతావులం దిడవలసిన వేఱురకము మందు అని నాల్గుభాగములుగఁ జెప్పియున్నారు.

౧ భాగములు గల్పి మందు తయారు చేయుట. ఈ కలుపవలసిన భాగములం గూర్చి అనేకవిధములుగ నున్నందున ఎవ్వరివో ఒక

రిద్దరుచెప్పిన భాగములను మేమిట వివరించుట సరికానేరదు గాన, దానిని ప్రయత్నించువారలకు వదలివేయుదుము గాక.

౨ మందు దట్టించుటకు గొట్టములు మొదలగువాటిని జేయుట. మతాబులకు, కాకర పూవువత్తులకు నగుకాగితపు గొట్టములు, చిచ్చు బుడకు కుండగొట్టములు మొదలగునవి సరియగుకొలతల మేరకు జేయబడనిచో చీలిపోవుట, జాఱుట, సరిగానిలిచి కాలకపోవుట మొదలగు బాధలు సంభవించును గాన పద్ధతి మేరకు చేయవలసియుండును.

అవాంఛలు చేయుతఱి గొట్ట మరంగుళము మందమునుచో రెండున్నరతులముల మందు దట్టించఁగల పొడవును, ఆరంగుళముల తోకయు నుండవలయునని విధి కలదు. ఇది సర్వసాధారణపుపద్ధతి. ఇం దనేక పరిమాణములందీ అవ్వాయుచువ్వలు చేయుదురు. కొన్ని గొట్టము లట్టలతోను, కొన్ని కాగితముల యంటిపుతోను చేయుదురు. పటాకీలు తాటి యాకులచే బిగించుపద్ధతి భరత దేశమునను, దళసరికాగితపు గొట్టములందు చేయుపద్ధతి చీనా దేశమునందునను ఆచినుండియు నున్నది. చిచ్చు బుడ్లు మట్టిమూసలలో కూరుటకలదు. తోటాలు శిశింద్రోలు పలుచనితోలుతో చుట్టెదరు. ఇ అనుభవపూర్వకజ్ఞానము లేనివారు చేసిన నపాయకరము లయ్యెడివి.

నీటి బాణములని కొన్ని కలవు. అవి నీటికాకులవలెనే కాల్చి నీటబడవైచిన నీట మున్నచు పైకెగురుచు తిరుగ నీటంబడుచు కాలును. నీటబడియు నివి నానిపోవు. ఆదిపోక నిలుచును. వీటియందు తుపాకిమందుపాలెక్కువకలియునట.

ఇంక నధికవిద్యావంతులగు రసాయన శాస్త్రజ్ఞు లిక్కాలమున వింతవింత బాణసంచా చిత్రములు చేయుచున్నారు. మనుష్యాకార

ములు, సభలు, మృగములు, అక్షరసముదాయములు, పువ్వులు మొదలగున వెన్నియో పాశ్చాత్య దేశములందు బాణసంచాగా చేయఁబడుట వింతగొల్పెడిని. చింతకఱ్ఱబొగ్గు, జిల్లేడు బొగ్గు మొదలగువాటి కిక్కాలమున సారాయమునుగూడఁ గల్పుదురు.

బాణపురము—దీని నిష్పన్న మహాబలిపుర మనియు, చతురంగపట్టణమనియు నందురు. ఆంగ్లలు సాడాన్ అనుచుదురు.

చెంగల్పట్టణమండలములో నున్నది. కొంతకాలము పాండ్యరాజులకు నివాసముగ నుండెనట. ఇట ఏకశిలయందు చెక్కబడిన దేవళములు, రథములు కలవు. పెక్కుచిత్రములగు పనులును గలవు. బాణాసురుని రాజధానియగు శోణితపురమున కీ పేరుండెనని తెలియచున్నది. (ఉమావనము చూడుడు.)

బాణాగ్రములు పది విధములు — ౧ ఆరాముఖము, ౨ ద్విభ్రలక్ష్మము, ౩ వత్సదూతము, ౪ కర్ణికము, ౫ కాళతుండము, ౬ త్సురప్రము, ౭ గోపుచ్ఛము, ౮ అర్ధచంద్రము, ౯ సూచీముఖము, ౧౦ భల్లము. (ధనుర్విద్య చూడుడు).

బాణాసురభూపతిరాజ్యము, శోణితపురరాజ్యము, దేవీకోటరాజ్యము—నయ్య క్రైస్తవులలోని కుమాన్ డివిజనునకుఁ జేరి కేదారగంగ యనబడు మందాకినీనదీతీరమున ఉమామతము (ఇప్పటి ఉభిమత్) నుండి ఆఱుమైశ్య దూరమునను గుప్తకాశీక్షేత్రమునకుఁ గొంతదూరమునను శోణితపుర ముండినదని పోల్పబడినది. అచటివర్షతముపైఁగల పాడువడిన కోటజాగాను బాణాసురునిదుర్గమని చూపుచున్నారు. ఈప్రాంతసీమ యంతయుఁ దొల్లింట ఉమావన మనంబరంగునరణ్యమట. శోణితపుర మాదికాలమున విశాలమై, అచటికి

గొంతదూరమునఁ గల గుప్తకాశీవటకు వ్యాపించియుండె నట. గుప్తకాశీశివలింగము బాణాసురమహీపాలుని ప్రతిష్ఠ గ హరివంశము ౧౭౪ యందుఁ జెప్పబడినది. బాణాసురరాజపుత్రికయగు ఉమాదేవి అనిరుద్ధునిభార్యయాయెను. ఈమెయే తనపేర నిర్మించిన ఉమామతము, నేటికి ఉభిమతమై బరంగుచున్నదట. ఉమావనప్రశంస హేమకోశము, త్రికాండశేషనిఘంటువులయందుఁ గాననగును. పెద్దకుమార్తె చంపావతీదేవి సిద్ధురాలు. చంపావతీపుర మామెయాశ్రయపుత్రావు.

బాణాసురున కింకను ఇప్పటి కుమాన్ రిడిజను సందులో హాపతికడ 'సూయి' యనంబడు గ్రామముకడ వేక్షోకదుర్గ ముండెడిది. ఇది నేటికిని ఆయనపేరఁ బరంగుచు పాడగుచున్న సీతీయం దున్నది. సూయి గ్రామముకడనున్న అంబాదేవి దేవాలయము నాటిదేయందురు. పెక్కండు పరిశోధకులిది శోణితపురమని భ్రమపడిరి కాని, యాతనిరాజ్య మింతదనుక నుండెడి దని తోచెడిని.

మత్స్యపురాణము ౧౧౬ యందు బాణుని నివాసము త్రిపురమని చెప్పబడినది. ఇది పైన వినరింపబడిన ఉమావనమందు కొండపై నున్న దుర్గమునకు పేరైయుండనొవు. కొందఱు పరిశీలకులు తొల్లింటి త్రిపుర మిష్పణు తియోరనఁ బరంగుచుంట, నర్మదానదీతీరమున (పునర్భవాతీరము) దినాజపూరునకుదక్షిణమున పదునాల్గు మైళ్ళలో పాడువడినదుర్గమా యని యనుమానించుచుదురు. అచటివారును దానిని 'బాణరాజాకా ఘడ్' అని వాడుచుండుట గాననగుచుండును. దీనింగూర్చి యీదుర్గమందే గల యొక శిలాశాసనము చక్కఁగా పరిశీలించుటతో దానినిర్మాణ మొక గొడరాజునకుఁ జెప్పబడియుంటచే నాతనికో లేక వానిసంతతివారెవ్వరికో బాణరాజును పేరుండి యుండనొప్పుననియు,

ఇది బాణాసురునికోట కాదనియుఁ దేలు చున్నది. (బాణుడు చూడుడు.)

బాణుఁడు—దానవుఁడు. భూవతి.తండ్రి బలిచక్రవర్తి. శివభక్తుఁడు. ఈతనికుమార్తె ఉప. శ్రీకృష్ణునిపాత్రుఁడగు అనిరుద్ధుని వలచి వివాహమాడెను.

హిమాలయముపై ఇప్పటి గడవారుసంస్థాన రాజ్యమున బదరీకేదారమున కేగుమార్గమున ఉభయతమునకు కొంతదూరమున పాడైయున్న శోణితపుర మీతనిరాజధాని. ఈతనికి సంయుక్త రాష్ట్రములలోని కుమాన్ డివిజనులో నిప్పడు చేరియున్న లోహాఘాట్ (వతి)కి కొంచెముదవ్వునగల వేటాకశోణితపురమును, అందొక ఏకశిలాదుర్గమును ఉండెను. అచట నిప్పడున్న 'సూయి' అనంబడు గ్రామమునకంటియున్న దేవస్థానమునందున్న భగవతీదేవి బాణాసురుని యిలువేల్పని యందురు. ఈయేకశిలాదుర్గముకడ బాణాసురుఁడు శ్రీకృష్ణునితో యుద్ధమొనర్చెనట. ఆదుర్గము నిప్పడు బిసంకట్ గ్రామము కడ కొట్లర్ది యనంబడుచున్నది. లోహావతీ నదీతీరము. యుద్ధరక్తముజాతి నది నెఱ్ఱబడ జేసిన లోహావతీయని నదికి పేరయ్యెను. బాణాసురుని జ్యేష్ఠపుత్రిక సిద్ధరా లయ్యెను. ఆమె పేరు చంపావతి. ఇంకనువసుదేవుని కనిష్ఠసోదరుఁడగు అనీకుని మూఁడవసుతునకు బాణుఁ డని పేరు కలదు. కాదంబరియను గ్రంథము రచించిన కవిని బాణుఁడనియు, బాణభట్టనియు నందురు. ఈబాణకవి హర్షచరిత్ర యను గొప్పకావ్యమునుగూడ రచించినవాఁడు. బాణకవి చెప్పక విడిచిపెట్టిన కవిత్వరచనావిశేషములు వేఱుగ లేవని యతిశయోక్తిగ "బాణోచ్ఛిష్ఠం జగత్సర్వమ్" అనియెదరు. (బాణాసురభూపతి రాజ్యము చూడుడు.)

బాణులు లేక బాణవంశస్థులు— మైసూరుపాఠరాజ్యమును తొల్లింట నేలినభూపతులు.

బాత్ (Bath) కుర్చీ (Chair)-కీ.వె. 1740 సం॥ పాఠమున ఇంగ్లాండులోని ఇతరనగరము లెవ్వియు నెఱుఁగనిమహావైభవము లండననుభవించసాఁగెను. లండనునగరమునకు పిదప బాత్ నగరమె నరపాలకాది ధనికుల కందఱకు నారోగ్యమొసఁగఁగలతావని తోచి, యందఱు నటకేగి వసంపఁదొడఁగిరి.

ఆకాలమున రోడ్లు వేయఁబడక, మార్గములు బుగ్గినో బురదగనో యుండి, నడుచుట కష్టతరమైయుండెను. ధనికులు సీడాన్ ఛైర్ (Sedan Chair) అనంబడుచు నెనమగ్రుడుగురు బోయీలచే కష్టమున మోసికొని పోబడెడి కుర్చీయం దాసీనులై ప్రయాణమొనర్చుచుండిరి. ఆకుర్చీ దండెలు చాల బరువుగను కూర్చుండుట కష్టతరముగను నుండెను.

ఆకాలమున బాత్ నగరమున వసించుచుండిన జేమ్సు హీత్ (Mr. James Heath) అనునాయన తేలికయు, గట్టియుఁగూడ గల్గి ప్రయాణమున కూర్చుండుటకు సౌఖ్యముగ నుండు నొకవిధముగు కుర్చీని తయారుచేసెను. అది యందఱునూ మోదముం బడసి, యెక్కువగ వాడుకలోనికి వచ్చి, యందఱచేతను "బాత్ ఛైరు" అని వాడఁబడసాఁగెను. నేటికి నాపేరు ననె ఆమోస్తరుకుర్చీలన్నియు బరఁగుచున్నవి.

బాదంతిగోత్రము-(ఆత్రేయగణముచూ.)
బాదము— సం. బాదామ, వాతవైరికి, నేత్రోమఫలకి. బాదామము సంస్కృత సమము; బాదాము- ఇది బాదము అనుశబ్దము యొక్క రూపాంతరము. బాదము. ఇది వైకృతము. అనఁగా పాఠ్యతసమమును, సంస్కృత పాఠ్యతభవమును నగుపద మిది.

లా. Amygdalus Communis Prunus amygdalus. ఆంగ్ల Almond.

బాదమునందు పెక్కుజాతులు కలవు. 1 దేశవాలీబాదము, 2 సీమబాదము, 3 ఏనుగు బాదము లేక అడవిబాదము, 4 చీనాబాదము.

సాధారణముగా గృహస్థుల పెళ్ళిలో నీ దేశవాలీబాదము పెరుంగును. చక్కగా పండినపాడు, తనకు దానే నేల రాలిన పిదప అట్లాతకాలము నిలువ యుంచినను లోపలి పలుకు చెడక, రుచిని గోల్పోక, అట్లే ఉండును. కాయ కొక్కొక్క పలుకే యుండును. కాని నూటనొకట రెండుపలుకులు గూడ నుండుట చూచుచున్నాము.

2. సీమబాదము:— ఈతరగతిలో లెక్కలేనన్ని జాతిభేదములు కలవు. గుండ్రనిజాతికాయ యం దించుక కోలవాటపుటిక్క లుండును. ఇందు చము రధికము.

ఇంకొకజాతి మన కిప్పుడు బజారులో దొరకు నదే. ఇందు కాగీబాద మనునది క్రేష్టుము. దీని పైపెంకులుగట్టివికావు. గట్టిపెంకులుగలజాతిఅధ మపుజాతిగ నెన్నఁబడుచున్నది. మఱియు చిన్న పిక్కలను వేళ్లతోనొక్కిన చితికిపోవు పెంకులు గలజాతిని “పేపర్ పెల్ బాద”మనియెదరు. దీని ధర అధికము. ఇంకను “జార్డన్ బాదము” అను నది గింజ పొడుగుగా నుండును. ఇది పాల పై నులో విరివిగా దొరకును. దీనిరుచియును ధరయునుగూడ నధికమే.

ఈ సీమబాదము ఆఫ్ఘన్ స్థానము, బెలూ చిస్థానము మొదలగు ప్రదేశములలోను ముఖ్యముగా కాబూల్, కాంధార్, హీరత్, కాశ్మీరము మొదలగుస్థలములలోను, హిమాలయన్ తరాయి (మన్య) స్థలములలోను విరివిగా పెరుగును.

రుచి(Taste)-బాదంపప్పుకమ్మదనమును, తీయందనమును, మిశ్రమమైన లలితమగురుచి గలదిగా నుండును.

Effects- ధాతువృద్ధియు, దేహపుష్టియు, బలమును కలుగఁజేసి, స్నాయుశృంపిల్యమును పోదోలుట కీ బాదముపప్పు పాలతో మిళితముచేసి నేవించుచుందురు. బాదముపప్పు నుండి తీసినచమురు (Almond Oil) మేహవాతము నడంచును. అనయవదార్పిల్యము పోదోలును. అకాలమున సుక్ష్మిపోయిన పురుషాంగముపై నీతైలము మర్దించినచో యథాయావముపొందును. దేహదార్పిల్యముచే సుక్ష్మిన ఉరోజములపై నీతైలము మర్దించినచో, నవియును పూర్వావస్థను పొందును. యూత్తిమును పరిశుభ్రపఱచుకత్తి బాదము పప్పునకు కలదు.

బాదమునందున్న పైత్యోద్యేకగుణమునకు శర్కరయును, అంజురపండ్లును, రూమిమస్తకీయును పరిహారములు. (విఘ్నగుఱ్ఱు). బాదము పిక్కలపైనున్న పెంకుకాల్చినబూడిద దంతరోగముల నివారించును. బాదమువేరునకు విరేచనకారకశక్తి కలదని చెప్పఁబడినది.

చేదు బాదముపలుకులు దృష్టికి బలమొసంగుననియు, నిద్రపట్టించుననియు, స్త్రీల ఋతురక్తమును చక్కఁగ వెడలించుననియు, చర్మరోగముల నివృత్తిచేయుననియు చెప్పఁబడినది.

అడవిబాద మనునది చిన్నకొబ్బరికాయ యంత యుండి, పైజిప్ప గాఢమైనయెఱుపురంగు గలదిగా నుండును. దీని కాపుకాలము వేసవి. సాధారణముగ నీపండ్లు చెట్టుననుండఁగనే పగులును. అందున్న పెద్దతామరగింజలవలె మిక్కిలిగాఢమైననల్లనిరంగుగలగింజలు20మొ॥ 20 వఱకును నేల రాలును. ఈగింజలు పగులఁగొట్టినచో అందున్న పలుకులు భుజింప నర్హము

గానుండును. ఈగింజలు పగులఁగొట్టకున్నచో నిలువయుంచుకొనఁ దగియుండును. దీని పలుకులకు “నీరుడివిత్తు లని” కూడ వాడుక కలదు. ఈతరగతిపప్పునుండి తీసిననూనెకు కుష్ఠరోగని వారకశక్తి కలదనియు, నితర దారుణచర్మరోగములపై, నేత్రోరోగములపై చక్కఁగ పనిచేయుఁ గల దనియుఁ జెప్పబడియున్నది. ఈపలుకుల యందు వికారముగలిగించుగుణమును, తెలది మ్మొక్కించుశక్తియుఁ గలదందురు. ఈపలుకులు చేపలెంతో ఆప్యాయముగ భుజించును.

ఇక మిగిలినది “చీనాబాదము లేక “చైనాబాదము.” ఈతరగతి వ్యవసాయము తొల్లి చీనాదేశమున ప్రారంభింపఁబడెను. ఇది పెసరచేనువలె భూమిపైఁ బ్రాకృతు. భూమిలోపల తనవేరునంటియే గుత్తు గుత్తులుగ కాయలు కాయుచుండును. ఒక్క-మొక్కవేరునంటి కాచిన కాయలు సుమా రొకసేరు వఱకును లభించును. ప్రతికాయకును సెనగ గింజలవలె సుమారు 4 మొ|| 6 వఱకును గింజలుండును. ప్రతిగింజకునుగల పైపొరదీసి భుజించినచో నది బాదముపప్పురుచి ననుకరించును. చైనా దేశమునుండి వచ్చినపంట యగుటను, దీనికి బాదముపప్పురుచి యుండుటను, దీ చైనాబాదము, లేక చీనీబాదము అనియు, వేరునంటి సెనగగింజలవలె చిన్న చిన్న గింజలుగా కానుటవలన వేరు సెనగయనియు, భూతలమున ఘటించి సెనగగింజలఁ బోలినదగుట భూసెనగ లేక బూశనగ యనియు వాడుకలోనికి వచ్చినది.

ఈ నాలుతరగతులకును పైత్యము నభివృద్ధి చేయుగుణమును, వదలిపెట్టలేని రుచియు సమానధర్మములె యయ్యును, ఈ చీనాబాదము నందు, అనఁగా వేరు సెనగయందు మాత్రము పెత్త్యాధిక్యము కలిగించుగుణము అత్యధికమై యున్నది.

ఇప్పుడిప్పుడు కొందఱు పచ్చివేరు సెనగపప్పు (చీనా బాదముపప్పు) మితముగ భుజించి, పాలుసేపించు నాహారనియమము ననుసరించుచున్నారు.

బాదామి (తొల్లింటి వాతాపిపురము)- ఇల్లలవాతాపు లను రాక్షసప్రముఖుల పేర్లు ఎల్ల రెఱింగినవే. వీ రగ స్త్యమహారి చే నిహతులైనవారు. వాతాపి ఇట వసించువాఁడఁట. ఇచటి కాఱుమైశ్వరదూరమున నేర్పజిన పరేష్ గాడనుగామముకడ నున్న శివలింగమును, బాణశాంకరీ దేవీ దేవస్థానమును వాతాపి (రక్కసునినాటివి) పూజించుచుండినవనియు అచటివారనెదరు. అక్కాలమున నీప్రాంత మంతయు నరణ్యముగ నాతనిదిగ నుం నఁట.

పిదప మహారాష్ట్రభూపతి పులికేశిమహారాజు వాతాపీపురనిర్మాత యనియు, అది నానాటికి మాఱుచు బాదామియామెననియు, పరిశీలకులనుచున్నారు. ఇక్కాలమున బాదామి బొంబై రాజధానియందు బిజాపూరు మండలమునం దున్నది. ఇచట చూడఁదగినవి జైనులనాటిగుహలు. అందు మూఁడుగుహలు హిందువుల దేవస్థానములుగ నున్నవి. ఒకదాని యందు నరసింహ (విష్ణుదేవుని) విగ్రహము పూజింపఁ బడుచున్నది. కొన్నింటి పనితనము, స్తంభములందలి విగ్రహచిత్రము చక్కనిపని తనమును బ్రదర్శించుచు, హిందువుల రచనయని తెలియఁజేయుచున్నది. ఒకగుహయందలి శాసనము క్రీ. వె. ౫౭౯ సంవత్సరమును సూచించెడిని. ఇవి కొండపైనున్న గుహలు. ఎఱ్ఱుటకు యగు గుహ 3౧ అడుగుల వెడల్పును, ౧౯ అడుగుల లోతును గలది గలదు.

బాదరాయణ గోత్రము-(ఆశ్చేయ గణము చూడుడు.)

బాధ కొకకాలము భాగ్యన కింకొక కాలము—(అంధలోకోక్తి.)

బాధ కొన్నాళ్లు భాగ్యం కొన్నాళ్లు—(అంధ లోకోక్తి.)

బాధయందు నులుచుకొనుట — అతాత్తుగా బాధకల్గునేని నులుచుకొనుట కొంత అప్రయత్నముగను, కొంత ప్రయత్నముగను గూడ జరిగెడివి. అతాత్తుగా సంభవించిన బాధకు విస్తయవిషాదములు పెనఁగొన, చేయుట కేమియుఁ దోచక మనస్సు నిలువక నులుచుకొందుము. తెలిసియు నాబాధనుండి తప్పించుకొనుటకు సాధనముగ బిగించుటవలె నులుచుకొందుము.

ప్రతిక్రియ తెలియమి చేయుపనిఇది. తెలియునేని దానినే యాచరింతుము.

బాధర్స్టు సెట్లెంటు—ఆఫ్రికా దేశమున పశ్చిమఆఫ్రికా యనంబడు దేశమునఁ గల బ్రిటీషు సెట్లెంటు గాంబియానదీమఖ ద్వారముకడ నున్నది. (ఆఫ్రికాఖండము, పశ్చిమఆఫ్రికా దేశము చూడుఁడు).

బానిసన్యవంశము (Slave dynasty)— వీరు మహమ్మద్గోరీకి బిదప రాజ్యమునకు వచ్చిరి. క్రీ. వె. ౧౨౦౨ మొదలు ౧౨౯౨ వఱకు మహమ్మద్ గోరీ వలినరాజ్యమును పాలించిరి. అనఁగా నెనుబదివత్సరములు. కతుబుద్దీన్, ఇళనియలుండగు ఆల్ముష్, ఆతని కూతురగు సుల్తానారిజయా, ఆమెకుమారుండగు నాజుద్దీన్ బల్బన్ అనువార లీవంశమున ముఖ్యులు. వీరికి బానిసప్రభువు లని (Slave Kings) అనునామము ప్రసిద్ధమయ్యెను. (మహమ్మదుఘోరీ చూడుఁడు).

బాప్టిస్టుక్రైస్తవమతశాఖ—ఆదిని ప్రోటెస్టాంటువారినుండి చీలిన అంతశ్శాఖగనుండినది. బిదప స్వతంత్రత నందినది.

వీరు బాప్టిజము బాలుర కీయఁదగదందురు. వారికి జ్ఞానము కల్గి భక్తి కుదిరినపిదపనే క్రైస్తవమతదీక్ష నీయవలసియుండు నందురు.

బాబరు చక్రవర్తి— ఈతఁడు మొదట మొగలైచక్రవర్తి. పేరు జహారుద్దీనుమహమ్మదు. బాబ రనుపదము బిరుదము. పానిసట్టుయ్యుద్ధమున జయించి భరత దేశమున ప్రభుత్వము గైకొనెను. ఇతఁడు తైమూరుసంతతివాఁడని యందురు. తండ్రి ఖాన్ ఆఫ్ షెర్ఘానాపదవియందుండినవాఁడు. క్రీ. వె. ౧౫౧౨ లో ఉత్తర హిందూస్థానమున సింహాసనమెక్కిను. కుమారుఁడు హుమయూన్ చక్రవర్తి. బాబరుగోరీ సమర్ ఖండునం దున్నది.

బాబిలోనియానగరము— (బేబిలన్ చూడుఁడు.)

బాబిలోనియాశాసనము—(Baby-lonian Inscription) దీనికాలము వివరింపఁబడకున్నను, వివరింపఁబడినసంగతులనుండి తేలుచున్నది. ఇంగ్లాండు దేశమున లండనునగరము నందలి బ్రిటిషుమ్యూజియమునం దుంపఁబడి క్రీ. వె. 1905 లో ఇంగ్లీషుభాషలోని కనువదింపఁబడినది.

“ఏడవవంశత్సరమునందలి శివాన్మానభు ఇరువదియాఱవదినమున పగలు రాత్రిక మాఱి, ఆకాశమధ్యమునం దంతరాళమున నగ్ని ప్రజ్వలించినది” అనియుండెను. దీనిభావ మాదినమున (బహుశః అపరాహ్ణికాలమున) సంపూర్ణ సూర్యగ్రహణముసంభవించి, చీకటిగల్గుటయు, కొరొనాద్యశ్యమగుటయు ఆఏడవవంశత్సరమన క్రీ.ము. ౧౦౬౨ సంవత్సరమనియు నైయున్నది.

(ఎస్ట్రోనోమి శాస్త్రము, గ్రహణములు, కొరొనా చూడుఁడు.)

బాబిలోనియా సింహము (జ్ఞాపక చిహ్నము)— బాబిలోనియానగరముండిన.

తావు పరిసరములం వొక యున్నతప్పిదేశమున నొకవేదికపై బోర్లపరుండియున్న యొక మనుష్యునివలెను, అతనిపై నిలిచియుండు నొక సింహమువలెను రా జ్ఞాపకచిహ్నముగఁ గాఁబోలు గొప్పవిగ్రహము కలదు. ఇది శిలా తలము. అచటనే అట్లు మరల్చి మలిచిరని కొందఱు పరిశీలకు లనెదరు.

కొందఱు పరిశీలకు లిది చరిత్రాత్మకము గాదనియు, అక్కాలమున నీప్రాంతమున నధిక వ్యాప్తిని గల్గియుండిన సింహములబాధను సూచించుటకు రాతి నిటుల మలచిరనియు నని తలంచుచున్నారు. ఇంకఁ గొందఱిది డానియల్ జ్ఞాపకచిహ్నమని తలంచుచున్నారు.

బాభ్యవ్యగోత్రము—(కుశికగణము చూ.)

బామ్మి (బవేరు)—బేబిలన్. (బాబిలోనియా చూడుడు.)

బార్ (Bar)— Bar of Sand or Sand Bank. నదీముఖద్వారమున నుండు ఇసుక గట్టు. ఇది అడ్డముగా నుండునది. (Rivers నదులు చూ.)

బారన్ గౌరవవిరుదము--ఇది బ్రిటిష్ విరుదము. వీరేశబిరుదము లైదింటిలో మొదటి చిన్న బిరుదము. ఇది యాదిని బ్రిటిష్ సీమలందు ప్రభుసవ్యాసవర్తులకీయఁబడుచుండెడిది. డక్టర్ బిషపుగారికిఁగూడనిట్టి బారన్ను ఉండెడివారట. వంశపరంపరగా నీ బిరుదము వహించువారి కిక్కాలమున “బేరనెక్” అని వాడుచున్నారు. పీరికి నర్ బిరుదము పేరునకుముందుగను, పేరునకు పిదప “Bart” అని గాని, Bt. అని గాని వ్రాయఁబడుచుండును. ఇచట పేరనిన క్రిస్టియన్ నామమని క్రైస్తవులకుఁగా నెఱుఁగునది.

బారాతావా (సర్వధా సంగమము)—

భోపాల్ రాజ్యమునకును బ్రిటీషిండియాలోని దగు హెలూషంగాబాద్ పురమునకును నడుచు

సర్పదానది ప్రవహించుతావున బారాతావా నది ఒకశివాలయమున కెదురుగ సంగమించుపవిత్రస్థలము కలదు. ఇట్ల దీనిని బింద్రీభాన్ అని వాడుచున్నారు. ఏటట కార్తికశుద్ధమున నిట యాత్ర జరగుచున్నది.

బారానగర్ (ఆనందపురము)—దీనికి “హాటకము” అని పేరుండెను. (చమత్కార పురము చూడుడు).

బారామూలాపురము—తోల్లింటి వరాహమూలపురము (కాశ్మీర దేశము చూడుడు.)

బారింకచెట్టు—ఇది తెల్లబారింక, నల్ల బారింక, ఎఱ్ఱబారింక యనె మూఁడు భేదములు గలది. అందు తెల్లబారింక శ్రేష్ఠమందురు. ఎఱ్ఱబారింక చాల అరుదు. లా Ficus Benjamina.

బారింక చెక్క కషాయముతో నేత్రములు కడిగించిన నేత్రరోగములును, నోట పుక్కిలించిన దంతరోగములును, చెబిలోఁబోసిన కర్ణరోగములును, లోనికిచ్చిన మూత్రనిరోధ రోగమును, పైనిపూసిన చర్మరోగములును, లోనికి బైటకుఁగూడ ననుదిన ముపయోగించుచుండిన కుష్ఠరోగమును నివారణముగునని చెప్పఁబడినది.

బారీదువంశన్యపులు—తోల్లింటు బహమనీరాజ్యము కీ. వె. ౧౪౮౯ లో ఐదుచిన్న రాజ్యములుగ చీలుటతో నేర్పడినరాజ్యములలో నొకటి యగు బిదరు రాజ్యము నేలిన ముసల్మానుస్వపులు. వీరలలో పేర్కొనఁదగిన వాఁడు అహమద్.

బారోగ్రాఫ్ (Barograph) — ఫ్రెంచి భాషాజన్యపదము. వాతావరణముందలి (Atmosphere) Pressure ను కొలిచి ముందురాఁగలవర్షము మొదలగు కాలపరిస్థితుల నెఱుఁగఁజేయు పరికరమునకు బారోగ్రాఫ్

అనియు, ఏరియల్బారోమీటరు (Aeroid barometer) అనియు వాడెదరు.

ఈవిద్యకు (కలకు) బారోగ్రాఫీ యనిపేరు.

బారోథర్మోగ్రాఫీ (Barothermography)--జర్మనుపదసంబంధము. వాతావంశము (Atmosphere) నందలి వేడిని, Pressure ను, వాట్లమార్పులను Charts & Record చేసి గుర్తించుపరికరమునకు బారోథర్మోగ్రాఫ్ అనియు, మఱియు ఈవిధానవిద్యకు బారోథర్మోగ్రాఫీ అనియు పేరు.

బారోమీటరు(Barometer)— దీనిని పాశ్చాత్యులు "Weather glass" అనియు నందురు. ఇది గాలియొక్కబరువు ననుసరించి రాగలవరిసితులఁ దెల్పు పరికరయంత్రము. ఇందువలన రాగలవర్షము, గాలివాస మొదలగుకాలవిజ్ఞానము నెఱుంగ వీలగుచుండును. ఇంతయె గాక సముద్రపునీటిమట్టముపై నిఁజింత ఎత్తుననుండు గాలి, ఇంతింతభార ముండునని తెల్కె గలదు. గాన ర్వతములు మొదలగు ఎత్తుగుప్రదేశములపై నెక్కి, అచటి వాతావరణముయొక్క భారము నీ బారోమీటరు మూలమున నెఱింగి, ఆప్రదేశము సముద్రపుమట్టముపై నెంతయెత్తుగ నున్నదో తెలియ వీలగుచున్నది. ఇది ఆయాప్రదేశములని మోన్న తలనెఱుంగఁ జేయుయంత్రము క్రీ. వె. ౧౬౪౩ సంవత్సరమున ఫ్లారిన్సు దేశస్థుఁ డగు Evangelisa Torricelli అనువారు కనిపెట్టిరి. Galilio Pascal అనువారు తొలుతనభివృద్ధిపఱచిరఁట. ౧౬౪౮ పిదప ననేకులు దీనిని మార్పు జెందించుచు నభివృద్ధిపఱచి రనియు చెప్పఁబడినది. Wheel Barometer యంత్రమును ౧౬౬౮ లో కనిపెట్టిరఁట. Pendant Barometer ౧౬౪౫ లో కనిపెట్టఁ బడినది. Marine Barometer క్రీ. వె. ౧౭౦౦లో కనిపెట్టఁబడి

నది. Prof. Guyot అనువారు (Princeton University పండితుఁడు) పర్వత ప్రదేశముల నిమోన్నతములను తెల్కించు విధము, దీని నుపయోగించు విధము తెల్పి బహిరంగ పఱచినవాఁడని చెప్పఁబడినది. ఇది వాతావరణపుటొత్తిడి నెఱిగించునొకయంత్రపరికరము. తఱచుగ ముప్పదియొక అంగుళము పొడవుగల గొట్టమున కొక్కవైపున పాదరసముంచుకొను నిలయమును గల్గి యుండును. గొట్టముయొక్క రెండవవైపుకొన వాతావరణపు గాలి యంటునట్లు తెఱచి యంట గాలిలోని పాదరసమున కంటియుండెడిని. (ఇహా బార్ చూడుఁడు. వాతావరణపుటొత్తిడి చూడుఁడు.)

గొట్టములోని పాదరసమునకు గాలితగులుటయన వాతావరణపుటొత్తిడి సహితమైన గాలి తగులుటయె యగునుగాన, అట్టి డి అధికముగు తఱిగొట్టమందలి పాదరసమును పైకెత్తుటఁగాని అల్పమైనతఱి పాదరసమును క్రిందికి దిగఁజేయుటఁగాని జేయుచుండెడిని. ఇది దానికీరగల శక్తిగ నెఱుంగుదుము గాక. బారోమీటరు Fall అనినను, Raise అనినను ఇదియేభావము. ఇదియె బారోమీటరు వాతావరణపుటొత్తిడి కొలుచుటయై యున్నది.

ఈకొలతవిధానమునే గొట్టమునందు గీతలు గీచి, వాతావరణపుటొత్తిడినుండి పైకిలేచుటగాని, క్రిందికితగ్గుటగాని కొలువఁగల సావకాశము నేర్పఱచి, అట్లు కొలుచుచు ప్రధాన కార్యస్థానమునకు తంత్రులమూలమునఁ దెలియ పఱచుచుండుటకు దేశమంతటను అర్చస్థానములందెల్ల Meteorological Stations నేర్పఱచియున్నారు. అచటి యుద్యోగులు దినమునకు రెండుమూఁడుసారులు వీటినితంతిమూలమునఁ దెల్పుచుందురు. ఈతంత్రవార్తలన్నియు ప్రధానకార్యస్థానముకుఁ జేర, అచట నవి

ఇసో బారులుగ లిఖించబడుచుండును. ఇప్పుడు భరత దేశపు ప్రధానకార్యస్థానము పూనానగరమునం దున్నది.

వాతావరణపుటా త్తిడి గాలులువీచుదిక్కులను దెల్పును. గాలులు వర్షములఁ గల్గించుట కాకరములు. (ఫోరు కేస్తు-భవిష్యత్సూచనలు చూ.)

ఇంక నీ బారోమీటరునుగూర్చిన ఇతరసంగతులు విచారించుము. సర్వసాధారణముగ బారోమీటరునందు గోచరించు నెమ్మదియైన మార్పు (Slow change)నిశ్చితపరిస్థితులు (Settled weather)ను, హఠాత్తుగఁ గల్గిన మార్పు (Sudden change) అనిశ్చితకాలపరిస్థితులను దెల్పును. పైకి పాదరసము లేచుచుంట్ల మంచి కాలపరిస్థితిని (Fine weather), క్రిందికి దిగుట, తడి, తేమ (Wet weather) పరిస్థితుల నెఱిగించును.

ఈసందర్భమున నింకొక్కసంగతి ఎఱుంగఁ దగినది కలదు. Warm air (వేడిగాలి)కన్న Cold air శీతలవాయువును Moist air (తేమగల్గిన గాలి)కన్న పొడిగాలియు, భారముగ దూఁగును. కాన నె బారోమీటరు అధిక పుకొలత Dry నుండియు, అధమపుకొలత Damp warm air నుండియు పరిగణించుచున్నారు.

కాని, వాతావరణశాస్త్రమునం దీవిజ్ఞానము నిశ్చయమని చెప్పవీలులేదనియు, వీటి కతాత్తుగా మార్పులు గలుగ, పెక్కు-మార్గములు కలవనియు, వీటిని భవిష్యత్కాల సూచనలుగ మాత్రము నైకొనఁదగు ననియు వివరింపఁబడుట Indications అనంబడుచున్నవి. బారోమీటరుపైఁగల గురుతులు.

31" very dry అనియు, 30½" settled అనియు, 30¼" Fine అనియు, 30" variable అనియు, 29¾" Rain and

wind అనియు, 29¼" much rain అనియు, 29" Storm అనియు నైయున్నవి.

కాన బారోమీటరురాఁగలకాలపువర్షము, గాలి, శీతోష్ణములు, వాతావరణపు టా త్తిడి నుండి సూచించునని తేలుచున్నది.

బారోమెట్రోగ్రాఫీ (Barometrography)—జర్మనుభాషయందు Baros = బరువు (గాలియనిభావము) Metrou = కొలత. ఇది గాలియొక్క ఒత్తిడిని కొలిచి ముందు రాఁగల కాలలక్షణసూచనల నెఱుంగుట. ఇట్టి యంత్రమునకు Barometer అనియెదరు. దానిం దెలుపు కల.

Barometer లు రెండురకములు కలవు. Mercury (పాదరసము) Barometer అనియు, Aneroid Barometer అనియు.

1 Mercury Barometer:- ఇది ఇటలీ దేశస్థుడగు Evangelista Torricelli అను పండితునిచే క్రీ. వె. 1643 సం. కనిపెట్టఁబడినది. ఇందుఁగల నిలువుగొట్టమున పాదరసము పోసి, పైకొననుమూసి నిర్బంధింతురు. క్రిందికొన నొకపాదరసపుబుడ్డి లోనికీ తెఱచియుండునట్లు ముంచి యుంచెదరు. పాదరసమునకుపైగాగొట్టమున గాలి యుండనేరదు గాన, గాలియొక్క ఒత్తిడిబరువే పని చేయును. అనఁగా గాలియందలి ఒత్తిడిబరువు ననుసరించి లేచుట గాని, తగ్గుటగాని జరగుచుండును. ఇందువల్ల పాదరసము వేడివలన పైకిలేచుతఱి స్వచ్ఛమగు కాలమనియు, తగ్గి క్రిందికి దిగిన వర్షముగాని తుపానుగాని మొదలగునవి రానున్నవనియు తెలిసెడిని.

2. Aneroid Barometer. ఇందు చదునైన (Flat) Surface గల Crinkled metal గది యుండును. అందలిగాలి కొంతతీసి వేయబడుట గాలియందలి Pressure పెమూత

వైపు లోసేకి పైకి దుముకుచు కనలేడిని. ఆకడలిక ఒక Pointer కు తగిలి, ఒక ఫలక ముపై ఆడుచుండను. Barometer లోని పాదరసము లేచుట చున వనముండ దనియు, తగ్గుట వరసూచకమనియు తెలియనగును.

ఇంకను ఇట్టి గాలిబత్తికికి లేచుట దిగుట మూలముగ మనముండు ప్రదేశముల యెత్తును గూడ నెఱుంగనగును. కొండలపై కెక్కుచో ఎంతయెత్తునన్నా మో ఇట్లెఱుగనగుచున్నది. ఈ శాస్త్రమునకు Barometography అని యెదరు.

బార్లోలోమ్మూ బార్టిలీ (Bartholomew Bartly) — హిబ్రా పదము. ప్రియ మిత్రుని సుతుండని యర్థము. ఆగష్టు 24 తేదీని పూజింపబడెడి St. Bartholomew ఋషి పేరు. ఇందు ముద్దుపేరు Bart అని పురుష నామము. (క్రైస్తవ పురుషనామములు చూ.)

బార్లిధాన్యము — (యవధాన్యపు చెట్టు చూడుడు.)

బార్బ్యజ్యగోత్రము — (బౌత్తక్య ఉప గణము చూడుడు.)

బార్సోప్ (Bar Soap) పరిశ్రమ — కొవ్వు (Tallow) 50 సేళ్లు, వేరుసెనగనూనె 20 సేళ్లు, గుగ్గిలము (Rosin) 30 సేళ్లు, కాస్టిక్ సోడా 360 Be. 50 సేళ్లు. పదిసేళ్లు కాస్టిక్ సోడా 10 సేళ్లనీటిలో కలిపి అందులో గుగ్గిలము వేసి సబ్బువలె నగువఱకు నుంచవలయును. సబ్బువలె నైనతరువాత కొవ్వు (Tallow)ను వేరు సెనగనూనెయు కలిపివేయునది. మిగిలిన Caustic Soda గూడ దానిలో పడవైచి కళపెళ మరగించునది. తరువాత దానిని

Crutching Pan లోపోసి కావలసిన పరిమాణమునకు Bars తయారుచేయునది.

ఇంతకన్న చౌకరకపు Bar Soap కొంచెము Selicate అందులో జేర్చి కలియఁబెట్టునది. జాగ్రత్తగ కలియఁబెట్టనిచో సిలికేటు భార మయినపదార్థమగుటచే అడుగున గడ్డకట్టుకొని పోవును. Selicate వేసినయెడల నూటికి 10 వతులు Caustic Soda అదనముగా వేయవలయును. Soapstone పొడినిగాని, China Clay గాని కలుపుదురు. అట్టినబ్బు బరువు గాను కాంతిహీనముగాను ఉండును.

బార్ల గోత్రము — (జనుదగ్గి వత్సఉప గణము చూడుడు.)

బార్లద్రాధులు లేక బార్లద్రక్షత్రియ ప్రభువులు — వీరు చంద్రవంశపురాజులు. బృహద్రాధుని సంతతివారు గాన బార్వద్రాధులు అనఁబడిరి. బృహద్రాధుఁడు ఉపరిచరవసువు కుమారుఁడు. వీరు మగధరాజ్య మేలినవారు.

౧ జరాసంధుఁడు, ౨ సహదేవుఁడు 3 మార్జాలి, ౪ శృతశ్రవుఁడు, ౫ వితాయువు, ౬ నిరమితుఁడు, ౭ సురక్షతుఁడు, ౮ బృహత్సేనుఁడు, ౯ కర్మజిత్తు, ౧౦ శృతంజయుఁడు, ౧౧ విపమహారాజు, ౧౨ శుచి, ౧౩ క్షేముఁడు, ౧౪ సువ్రతుఁడు, ౧౫ ధన్యసూతుఁడు, ౧౬ సముఁడు, ౧౭ దృఢసేనుఁడు, ౧౮ సుమతి, ౧౯ సుబలుఁడు, ౨౦ సునీధుఁడు, ౨౧ సత్యజిత్తు, ౨౨ విశ్వజిత్తు, ౨౩ పురంజయుఁడు లేక రిపుంజయుఁడు.

పురంజయుఁడు మంత్రిచే జంపఁబడినవాఁడు. అప్పటికి కలియుగమున వేయి సంవత్సరము లాయెనని చెప్పబడినది.

బార్హద్రధులు - మగధరాజ వంశావళి.

అత్రిసంతతి. చంద్రవంశము - పురూరవ చక్రవర్తి - నహుషమహారాజు

పూరుమహారాజు - హస్తిమహారాజు (హస్తినాపురనిర్మాత.)

అజామిఘండు (మువ్వరు సోదరులు)

ఋక్షుండు (మువ్వరు సోదరులు.)

సంవరుండు

కురువు

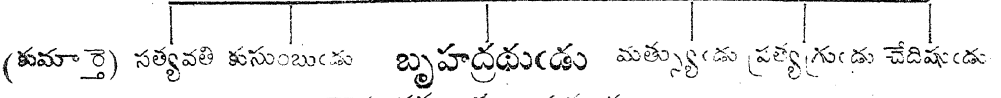
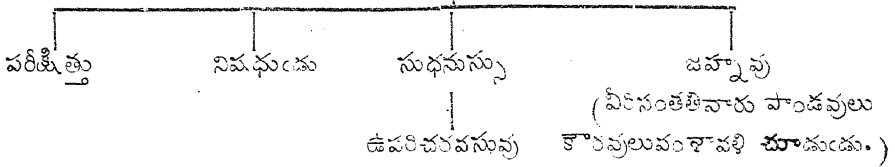

బృహద్రధుని సంతతివారికి ఆయననుండి బార్హద్రధులని పేరయ్యెను.

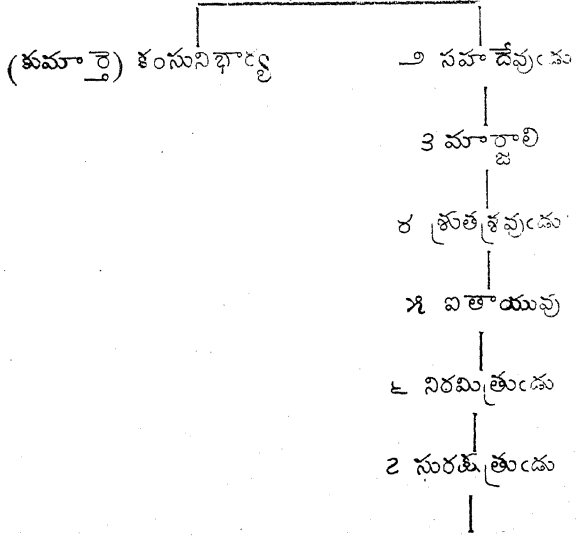

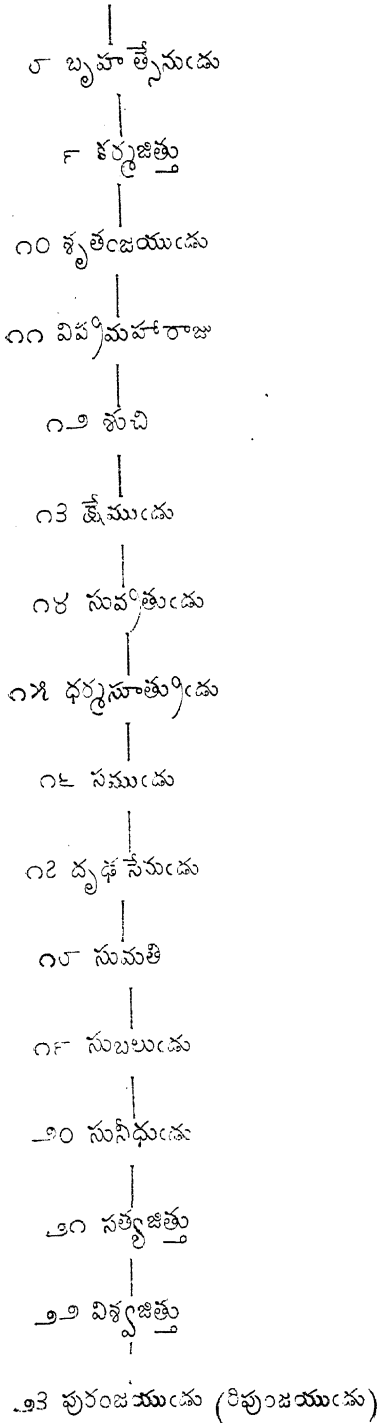

పురంజయమౌత్రి శునకుఁడు, పురంజయుని మాయచేజంపి తనపుత్రుండగు ప్రద్యోతనునకు మగధరాజ్యము నిచ్చెను. ఇక్కాలమునకుఁ గలియుగమున వేయి సం॥రము లాయెను.

బార్హదిషులు—బృహదిషునిసంతతివారు. చంద్రవంశ క్షత్రియులు. పూరుసంతతి. అజ మీఠునికుమారుఁడు బృహదిషుఁడు. బార్హదిషు లలో కడపటినరపతి భల్లాదుఁడు.

బార్హస్పత్యమానము— బృహస్పతి (గురుఁడు) భూమినిజుట్టి తిరుగునట్లగవడు చుండు రీతింబట్టి కాలమును లెక్కించుట బార్హస్పత్యమానము. ఇది వింధ్యపర్వతము మొదలు సమస్తోత్తర దేశములందు పరిగణింపఁ బడుచున్నది. (చాంద్రమానము, సౌరమానము చూడుఁడు.) నర్మదానది కుత్తరమునం దిది పౌరంభమగును.

బార్హస్పత్యమానమున కితరమానములతో కొన్ని భేదములు కలవు. ప్రభవవాది షష్ఠిసంవత్సరములే బార్హస్పత్య చాంద్రమానములు. రెండును వాడుచున్నను, బార్హస్పత్యమానమానము పౌరమివెల్లిన పాడ్యమితో పౌరంభమై పౌరమితో అంతమగును. నవత్సర పరిగణమునందు ౧౪ సం. లు ముందుగ నడుచును.

ఇంక రెండు మానములందు అయనము లొకేవిధమునపాటింపఁబడుచున్నవి. మానములు చైత్రాదిపాల్గుణాంతముగ నె రెండుమానములు వాడఁబడుచున్నను, చాంద్రమానమున శుద్ధ పాడ్యమి మొదలు అమావాస్యతో నంతమగును. బార్హస్పత్యమానమున బహుళపాడ్యమి నుండి పౌరంభమై పౌరమితో నెల యంతమగును. అనగా ప్రతి బార్హస్పత్యమానము నందునను తొలుతకృష్ణపక్షమును, తరువాత శుక్లపక్షమును నడుచుచుండును. (మానములు చూ.)

అనగా మానాంతమున వచ్చు పౌరమి ఆమాసమందే చేరును. మానాంతపుపౌరమి నాటి నక్షత్రముపేరనే ఆమాసమును దనరె డిని. చాంద్రమానపు ప్రభవ సంవత్సరము బార్హస్పత్యమానపు వికృమసంవత్సరముగ పరి గణింపఁబడెడిని. ఇటుల బార్హస్పత్యమానము ౧౪ వత్సరములు ముందుగ నడుచును.

బార్లదీషుల (బృహదీషుని) వంశావళి.

అతిసంతతి - చంద్రవంశము - పురూరవచక్రవర్తి - నహషమహారాజు -
 పూరుమహారాజు - హస్తమహారాజు సంతతి.

హస్తమహారాజు
 |
 అజామీఘండు
 |

బృహదీషుండు నీలుండు బయోతుండు
 (బృహదీషునినుండి వీరిసంతతివారు ద్రుపదమహారాజు (కురుపాండవ వంశావళి)
 బార్లదీషు లనబడిరి.) వంశావళి

భల్లండు (ఈతనికి బృహద్ధనువని కూడ పేరు.)
 |
 బృహత్కర్మండు (బృహత్కాయుండు)
 |
 జయద్రఘండు
 |
 విశ్వజిత్తు
 |
 సేనజిత్తు

రుచిరాస్యండు దృఢహనువు కాస్యండు వత్సండు
 |
 ప్రాజుండు
 |
 వృఘుసేనుండు
 |
 పారుండు
 |
 నీపుండు (ఇతనికి నూర్పురు సుతులు. అందు జ్యేష్ఠుండు
 సమరుండు-కంపిల్యాధిపతి.)
 |
 సమరుండు (కంపిల్యాధిపతి.)

పదస్యండు సుపారుండు పారుండు
 |
 పృఘువు
 |
 సుకన్తి

బాలకల్పాటోపీ దీనికి సరియగు పేరు “Balaclava Cap” అనియై ఉన్నది. సవాస్త పూల్ సైన్యస్థానమునకు నైర్వతిదిశగా నెన్నిది మైళ్ళదూరమున బ్లాక్స్ సర స్త్రీమున రేవుస్థల మగు బాలక్లావాపురమున తొలుతచేయబడుట పేరంది, చలికాలమున సైన్యములకు వాడబడుటకు నిర్ణయింపబడిన ఉన్నిటోపీ. చక్కగా విప్పిన నదురునందలి కొంతభాగమును ముక్కుక్రిందనుండి మెడదనుక కప్పివెచ్చగ నుండును. ముడిచిన టోపీవలె నగును.

బాలకి గోత్రము— (ఉపమన్యుగణము చూడుడు.)

బాలక్లావాటోపీ— (బాలకల్పాటోపీచూ.)

బాలనాయకము బహునాయకముం బోలినదియె — (అంధోల్కోక్తి.)

బాలపాపచిహ్నము— అంగ. Convulsions of children. బాలపాపచిహ్నములు దురు. ఇది రెండుసంవత్సములలోపు బాలురికు సరములబలహీనత, వాటివ్రోవ క్షేమప్రోవ ములవలన సంభవించు. సపాయకరమగుజబ్బు.

బాలవత్స— ద్యుమ త్సేననిభార్య. కమా రుడు సత్యవంతుడు.

బాలవైద్యము— (కమారతంత్రీ బాల వైద్యము చూడుడు.)

బాలసరస్వతి— సన్నయ భట్టారకుని శిష్యుడు. రాజమహేంద్రవర నివాసియని కొందరు తలంచుచున్నారు. సన్నయభట్టియ వ్యాకరణమునకు వ్యాఖ్య వ్రాసినవాడు. దీనికి “బాలసరస్వతీయ”మనిపేరు.

బాలస్య ప్రదీపకలికాక్రీడాయైవ నగర దాహరితన్యాయము— పిల్లవానిచేతిదీప ముతో వాడడుకొనినయాట నగరమునంతను కాలివేసిన ట్లని యర్థము.

బాలుడు దీపముతో నాడకొనిన యాట

కొముముగ నగర మంతయుఁ గాల్చునంతటి యపాయకర మాయెననుట దీని భావము.

బాలాసుందరీదేవీకై త్రము— నైన్లె టూల్ జిల్లా, కాల్ గోడంట్టేషనునుండి, కొంతదూ రమునఁగల కాళీపూ రను పట్టణమున కాగ్నే యదిశగా మూడుమైళ్ళదూరమునఁ గల యీ దేవళము సుప్రసిద్ధ మైనది. ఇట చైత్రశుద్ధ పాడ్యమినుండి గొప్పయాత్రోయ, ఉత్సవములు జరిగి, శుద్ధదశమిదినమున కాళీపూరుబజారు లోనికి జేరి, అట గొప్పవర్తకపుసంత ప్రారంభ మగును. లక్ష జను లేతెంతురట.

ఇచటికోట పాండవులు దోరిణాచార్యునికై నిర్మించి రని యాపోదేశమును జూపుదురు. మత్యు సీట సనేక ససస్సులు కలవు. అందు ద్రోణసాగరము కడుపవిత్రమని ప్రసిద్ధి కలదు. అందు స్నానయాత్రీ జరుగుచుండును.

బాలాకిగోత్రము— (జమదగ్నివత్స ఉప గణము చూడుడు.)

బాలారిష్టములు జాతికనకమున బాలునకచంద్రుఁడెన్నిదింటను, కుజుఁడేడవయిం టను, రాహువు తొమ్మిదింటను, శని లగ్నమం దునను, గురుఁడు మూఁడింటను, ౭వి ద్వాదశ మందునను, శుక్రుఁ డాఱింటను, బుధుఁ డేడిం టను, కేతువులగ్నమందునను ఉండుట బాలా రిష్టదోష మనియు, బాలున కశ్యపు జీవన మనియు జ్యోతిష శాస్త్రమునందుఁ జెప్పఁ బడినది.

బాలింతబోలు— లా. Balsamo-dendron myrrhar. అంగ. Myrrh. ఫ్రె. చ్ Myrrhe. జర్మను Myrrha. అరబిక్ భాష. Murr. బాలింతబోలును బోళ మనియు సం దురు. సువాసన కలది. ఇది అరేబియా, అబ్సినియా దేశములందునను, ఆఫ్రికాతీసు లను పెరుగు Balsamodendron చెట్లనుండి

తీముబంక. కొందఱిటివే యగు కొన్ని యితరవృక్షములుకూడ నిట్టి బంకనిచ్చునందురు. సువాసనద్రవ్యముగ పరిమళములందు చేర్చుటయు ఔషధములందు, గల్పుటయు సువయోగములు. ఏనుకీస్తునభుండు జన్మించినప్పుడు మాగీ ఆబాలునకు సమర్పించిన కాన్కలలో నొకటి బాలింతబో లని చెప్పబడినది.

బాలింతబోలు నూరి పైనపట్టువేసిన గడ్డలు, కంతులు హరించుననియు, లోనికిచ్చిన కంతులు, పొత్తికడుపులోని శూలలు, మూలవ్యాధి, గ్రంథులు, గ్రహణి, కడుపులోని గుల్మరోగము, వ్రణములు, క్షయదగ్గు, ఉబ్బనముదగ్గు, అతి నీరసము నడంచుననియు, లోనికిచ్చిన అతాత్తు గా నాడిలో వేగముగల్గించుగుణముగలది గాన బాగోతగలోనికియును గుననియు చెప్పబడినది.

బాలిసి గోత్రము--(వసిష్ఠగణము చూ.)

బాలిస్థానము(చిన్నటిబెట్టు)(Little Tibet)—కాశ్మీరమున కుత్తరదిశగా కొండల మయమగు దేశము. హిమాలయ పర్వతపంక్తికి కారకోరంపర్వతములకు నడుమనున్న సీను. సింధునదియొక్క పైభాగములోనికి దీనికి వర్జలములు చేరునటుల ఏటవాలుగా నుండును. ఇందలి పర్వతశిఖరము ౨౮౨౨౮ అడుగుల యెత్తు గల దందురు. దానిని K. 2 అనియు గాడ్విన్ శిఖర మనియు నందురు. ఇంకను ఇది గౌరీశంకర (Everest) శిఖరమునకు లిదప నెక్కువ ఎత్తైన దనియు ప్రపంచమున రెండవది యనియు చెప్పబడినది.

ఇస్కార్డో లేక స్కార్డో ప్రధానపురము. బాలిస్థానమును స్వదేశీయులు బోలో రని వాడుచుందురు. బాలిస్థాన్ అనునది మహమ్మదీయుల పేరు. అంగ్లేయులు (Little Tibet) అనెదరు.

బాల్ద్విన్ బాల్ద్విన్ — (Baldwin Baldwyn) ట్యూటోనిక్కునామము Princeis, Friend అని యర్థము. (క్రైస్తవ పురుష నామములు చూడుడు.)

బాలురెదిగితే పాత్రములు ఎదుగవలసినదే—(అంధోలోకోక్తి.)

బాలువాహినీనది — బుండేలఖండము (బుండీల్లండ్) లోని యొకనది. దీనిని భాగినీనది లేక బాహిన్ నది అనియు నందురు. ఇది యమునానదిలో జేరును. ఇదిస్కాందపురాణ అవస్త్య ఖండమున నునువబడినది. రేవాఖండమున గూడదీని ప్రశంస కలదు.

బాలేయగోత్రము— (ఆతేయగణము చూడుడు.)

బాల్ దైవము నారాధించుట — క్రైస్తవమత మిప్పుడువ్యాపించియున్న విరోధామొదలగు పశ్చిమ దేశములందు కొన్నిటిలో ఈ దేవతారాధన ముండెడిది. క్రైస్తవులైన పితవ వెనుకటితమవారింకూర్చి తమమతగర్వముతో “Heathen” అని హేళనగా ననుట ప్రారంభమాయెనట. నేటికి క్రైస్తవులుకాని యన్యమతములవారిని క్రైస్తవులట్ల వాడుటయుగలదు. అట్టిమతములలో బాలైవతారాధన మొకటి. ఆశ్చర్యమునకు “స్వామి” యని యర్థముట. వేద్యేలుపేరులుగల పెక్కు దేవతల నారాధించున దంతయు బాల్ దైవమతమే యుట. తొల్లింటి బాబిలోనియా, బెల్ దైవతారాధనమును, ఈ మతముదయములందలిదే యందురు. కొందఱు దీనిని “Nature worship” అని వివరించుచున్నారు.

సిరియా దేశమున కనుస్కనుపుమునుండి ముప్పదియైదు మైళ్ళదూరమునందున్న బాల్కెక్కు పురము తొల్లింటి బాలైవతారాధనకు

బేరందియుండెను. అక్కాలపు ద్యోనుపితర్ దేవాలయము, బెచ్చన్ దేవళమును, ఇటీవల త్రవ్వబడి బయల్పడినవి. ఇవి రోమనులనాటి వని కొందర నెదరు.

బాలోక్ష దేశము బెలూచిస్థానము

భరత దేశమునకుఁ దొల్లింటజేరి వాయవ్యదిశగా నున్న భూమి. బాలోక్ష, బెలూచి యైన దఁట. ప్రజలు బాలోక్షులు కాలాగతమై బెలూచీలనఁ బడుచున్నారందురు. దీనినిగూర్చి ఏ పురాణ గ్రంథములందునను ప్రశంసలు గానరావు. అవధానకల్పలతయందు ౫౭ ప్రకరణమున, దీనిని గూర్చి యింనుక చెప్పబడినది, రాజధాని కలాన్నగరము. ఇక్కాలపు స్వదేశీయులచే కలాత్ అనఁబడుచు అంగులచే కీల్ అనంబడుచున్నది.

కలాత్ నగరమునం దొక కాళికా దేవాలయమున్నది. అది కడుపురాతనపు కట్టకము. ఈ దేశము శతద్వీప మనియు, సంగద్వీప మనియు చెప్పఁబడునది. ఇందు అస్తులా దేవి యనఁబడు కాళీదేవస్థానము గలదు. దీనింకను కల్యాణ ద్వీపమని పేరుండె నందురు గాని నిదర్శనములు గానరావు. ఇందు తొల్లింట జనులు వసింువారనియు, ఒకప్పు డందు నడిచిన ఘోరకృత్యముకతన కాళీదేవి నిర్మానుష్యముగ నొనర్చె ననియుఁ జెప్పదురు. అట నెవ్వరు వసించుట లేదు.

ఈ దేశమునఁ గనఁదగినది హింగుళా దేవీ దేవస్థానము. ఇది హింగా పర్వతపంక్తియొక్క కడభాగమున అఘోరనంబడుచున్న (తొల్లింటి హింగా నది యట) నదీ తీర ప్రాంతసీమను ఒకలోవయం దొక గుహలో హింగా దేవి దేవస్థానము కలదు. ఇది ౫౨ శక్తిశతములలో నొకటిగఁ జెప్పబడిన వీరము. సతీదేవి బ్రహ్మరంధ్రస్థానము పడినతావుగ తంత్రచూడామణియందు చెప్పబడియున్నది. ఈ దేవత

నాప్రాంతమువారు మహామాయ యనియు, మహమ్మదీయులు నాసీ యనియు వాడుచుండుట గలదు. ఈపర్వతమునకు హరపర్వత మను తొల్లింటిపేరు ఇప్పటికిని వాడుకయందు కలదు. ఇచటి సమీపగ్రామమునకు ఉర్మూరాయని పేరు.

మఱియు నీప్రాంతములవా హింగుల దేవిహిమవత్పర్వతశాఖయగు కూర్మచలమున కేగినదనియుఁ జెప్పదురు. సంయుక్తరాష్ట్రము లలోని కుమాన్ డివిజనునందలి చంపావతీపురము కడ హింగుళా దేవస్థానమును ఉన్నది. అల్లసాని పెద్దనామాత్యుఁ డీరెండవతావునే మనుచరిత్రయందు “హింగుళాపాదాంభోరుహముల్” అని వచించినది. (కూర్మచల దేశము చూడఁడు).

ఇంకను ఈ దేశమున ముస్టాంగనంబడువుఁ ముకడ నొక శివలింగము కలదు. అద్దానిని ‘హరిదేవ’ అనిచెప్పుదురు. పర్వతమునకు హరపర్వత మని మున్నె చెప్పఁబడినది.

బాల్యనురాష్ట్రములు—

బాల్యనురాష్ట్రములు— బెలూచిస్థానమున ఖండమున బాల్యనుపర్వత ప్రాంత దేశమును, బాల్యను దేశమందలి రాష్ట్రములు, బాల్యను రాష్ట్రములు లేక బాల్యనుస్టేట్సుగను పేరందినవి. ఇక్కాలముననవి బాల్యనుస్టేట్సుగ నెఱుంగఁబడుచు వేర్వేఱు దేశములందు సంయుక్తమై కొన్నియు, స్వతంత్రమై కొన్నియు, సంయుక్త తంబడిసి వేఱునామముంచఁబడినవి కొన్నియు నున్నవి.

౧ రూమేనియా— ఇప్పుడు బాల్యనురాష్ట్రముగనే యున్నది. ఇందు వలాలియా, మోవియా యనంబడు రెండు స్టేట్సు సంయుక్తమై వైపేరఁ బరఁగుచున్నవి. (రూమేనియా చూ.)

౨ సెర్వియా— ఇప్పుడు బాల్యనురాష్ట్రముగనే యున్నది. (సెర్వియాస్టేట్సు చూడఁడు).

౩ మాంటీనీగో— ఇప్పుడు బాల్యనురాష్ట్రము

ముగనే యున్నది. (మాంటినీగో చూడుడు.)

౪ బాసినియా స్టేటు- ఇప్పు డిది ఆస్ట్రేలియాకు జేరిపోయియున్నది. (ఆస్ట్రేలియా దేశము చూడుడు. బాసినియా స్టేటు చూడుడు.)

౫ హెర్జిగోవినియా స్టేటు- ఇప్పు డిది ఆస్ట్రేలియాకు జేరిపోయియున్నది. (ఆస్ట్రేలియా దేశము చూడుడు. హెర్జిగోవినియా స్టేటు చూడుడు.)

౬ బల్గేరియా స్టేటు- ఇప్పు డిది టర్కీ ఇన్ఫర్మల్ రిపబ్లిక్ నందు చేరియున్నది. (టర్కీ దేశము చూడుడు. బల్గేరియా చూడుడు.)

౭ తూర్పు రూమేలియా స్టేటు- ఇప్పు డిది టర్కీ ఇన్ఫర్మల్ రిపబ్లిక్ నందు చేరియున్నది. (టర్కీ దేశము చూడుడు.)

౮ మెసిడోనియా- ఇది గ్రీసు దేశమునందు చేరిపోయియున్నది. (గ్రీసు దేశము చూడుడు. మెసిడోనియా చూడుడు.)

౯ రూమేలియా స్టేటు- ఇప్పు డిది టర్కీ ఇన్ఫర్మల్ రిపబ్లిక్ నందు చేరిపోయియున్నది. (టర్కీ దేశము చూడుడు. రూమేలియా స్టేటు చూడు.)

౧౦ అల్బేనియా- ఇప్పు డిది టర్కీ ఇన్ఫర్మల్ రిపబ్లిక్ నందు చేరిపోయియున్నది. (టర్కీ దేశము చూడుడు. అల్బేనియా స్టేటు చూడుడు.)

బొట్టు పరగణా-పశ్చిమోత్తర సరిహద్దున కవ్వల ఆపస్సుస్థానపు ప్రాంతముల నీనీమ కలదు. దీనిని గ్రీకులు బాక్టిరియా యని వాడి యున్నారు. బొట్టుపురము రాజధాని; ప్రధాన నగరము. ఇది తొల్లింట బలిచక్రవర్తి పాలించిన రాజ్యములోని దని తేలినది. ఆనాటినివాసభ వనపుదిబ్బలు బూపుచున్నారు. (పాతాళ రాజ్యము చూడుడు.)

బొల్గో గోత్రము—(అత్రిపుత్రీ)కాపుత్రుల గణము చూడుడు.)

బొల్గము-జ్ఞాపకశక్తి — బొల్గమున త్తక్తి నలవయవములందలిశక్తితో పాటుగనే జాప

కశయ బలపడియుండదు గాన, పెద్దవాడైన పిదప తన అయిదవయేటనుండి జరిగినసంగతులు మాత్రము సర్వసాధారణముగ జ్ఞాపకమునం దుంచుకొనగల్గనని కనిపెట్టబడినది. కొందఱు దృఢమగుజ్ఞాపకశక్తి గల్గినవారు రెండవవంపత్న రమునుండి జరిగినవార్తలు స్వప్నమున జూచిన సంగతులవలె జ్ఞాపక ముంచుకొనినవారును గల రని తేలియున్నది. కాని అట్టివిశేషములు చాల యరుదని చెప్పవలయును.

ఇంతకును అతిబాల్యపుసంగతులు ప్రాముఖ్యము లేనివగుట జ్ఞాపకముంచుకొనుట ప్రయోజనహీనము గాన తఱచుగ మఱచిపోవుటయే సంభవించెడిని. ప్రయోజనముగలసంగతులనే జ్ఞాపకముంచుకొనుటయు, ప్రయోజనహీనముల గుసంగతులను మఱచిపోవుటయు, పెద్దవారైన పిదపగూడ జరుగుచుంట ప్రిసిద్ధమే.

బొల్గో ద గోత్రము— (బౌతఘ్యుడవ గణము చూడుడు.)

బావంచాల చెట్టు— లా. Psoralea Corylifolia, Vernonia Anthelmintica ఆంగ్ల. Pabchi (seed) tree. సం. కృష్ణా, సోమరాజికా, సోమరాజీ, సోమరాట్, సోమఖండా, వాచుచికా, వాచుచీ.

బావంచాలలో భేదజాతులు కలవని చెప్పబడినది గాని యెచ్చటను గానరావు. వాటినిగూర్చి యేమియు దెలియదు. వీటికి కారుచెచ్చువీత్తులు, కారుబోగివీత్తులు, కార్ల గింజలు, కాలగింజలు నని వాడుకనామము లచ్చుటచ్చట గలవఁట. మఱియు దీనికి కుష్మిణ్ణి యని పేరుకూడ కలదట.

దీని చూర్ణసకషాయములు, కుష్మిణ్ణితక్తముల నిర్మూలించుననియు, మలమూత్రముల నెడలించుననియు, అంతర్గతజ్వరముల నడంచుననియు చెప్పబడినది,

బావమఱుడి బృతుక గోరును.
దాయాది చావగోరును — (ఇది యాంధ్రోలోకోక్తి.)

బాష్మలి— ఋషి. తండ్రి బాష్మలుడు. శిష్యులు గార్హ్యదులు. వీరికి వాలఖల్యసంహితను బోధించినవాడు.

బాష్మలుడు— ఋషి. ఇంద్రోప్రమితి శిష్యుడు. ఋగ్వేదాధ్యేతకమారుడు బాష్మలి. మఱియు దైత్యుడగు అనుహాదునినుతుఁడొకఁడు బాష్మలుడను పేరు కలవాఁడె.

వాహిక లేక వాహికదేశము — దీనిని బాల్లిక లేక వాహిక దేశముగా పొరపడరాదు. వాహిక, వాహికలు (అనగా వాహిక వాహికలు) వేఱు దేశములని యెఱుగునది.

బీయాస్ (తొల్లింటి వివాళ) నదికిని, శైట్లజ్ (తొల్లింటి శతద్రృ) నదికిని నడుమనుండు దేశమును వాహిక లేక వాహిక దేశముగా పోల్చి యున్నారు. దీనికి దక్షిణపుటెల్ల కేకయ దేశము గను, ఈ దేశము పాంచాలములోనిదిగను జెప్పఁబడినది. ఈ దేశము నర్జునుడు జయించినటుల మహాభారతము- కర్ణపర్వము- ౪౪ యందు చెప్పఁబడినది.

పాణిని పఠంజలు లీ దేశము పాంచాలము లోనిదే యనిరి. రామాయణము, అయోధ్యా కాండ ౨౮ యం దిది అయోధ్యా కేకయ దేశములనడుమ నుండెనని చెప్పఁబడినది. ఇది బహుశః అక్కాలమున నొకప్పుడు వ్యాపించి యుండనోవు. అసలు దేశము కానేరదు.

మహాభారతము కర్ణపర్వము ౪౫ యందు బాహి లేక బాహికుండను రక్కసుని పరిపాలన నుండియీ దేశమునకీ పేరయ్యెనని చెప్పఁబడినది. దానినే అనుసరించుచు ఆర్మీయాలోజికల్ సర్వే రిపోర్టు గ్రీవ సంపుటమునఁగూడ వివరింపఁబడినది.

ఈ దేశపు ఇప్పటివ్రజ లనార్యజాతివారు గాను, తొల్లింటి బాల్లిక (ఇప్పటి బాక్ష్మి) యీ లేక బాల్లి) ప్రదేశముల నుండిన జాతివారివంటి వారుగను నుండుట తొల్లింటివాహికు లితర దేశములకు వెడలిపోయిరని తలంపఁ బడుచున్నది. తొల్లింటి రాజధాని శకలపురము లేక శాకలపురము. త్రికాండ శేషమున వాహిక త్రిగర్త లొకే దేశముగఁ జెప్పఁబడుటయు, గ్రీకుచరిత్రకారులు వ్రాసిన చరిత్రయందు “మద్రోదేశపు రాజధానియగు శకలపురము లేక సంగలపురమనుటను, అచటివ్రజలకు వాహికు లనిపేరనుటను కొంతశంకకల్గుటకు. కారణమగునుగాని, అక్కాలమున మద్ర దేశముచే వాహిక దేశమో, లేక వాహిక దేశముచే మద్ర దేశమో ఆక్రమింపఁబడి, ఒకటియం దొకటి చేరి యుండిన దేమోయని స్ఫురింపక పోదు. కాని, డిల్లీయందలి ఇనుప స్తంభమందు చెక్కఁబడిన శాసనమువలన వాహిక సింధు దేశసంబంధమనుట అక్కాలమునందు వాహికము సింధు దేశమునకు లోఁబడి యుండెనా యని తోచెడిని.

బాహుకర్ణి గోత్రము— (శైతన్య ఉపగణము చూడుడు.)

బాహు గోత్రము— (కుండిన గణము చూడుడు.)

బాహుతంత్ర గోత్రము— (ఆత్రేయ గణము చూడుడు.)

బాహుదానది (ధబలానది) — దీనినిప్పుడు ‘ధుమేలా’ యనుచున్నారు. బృహద్రస్తి (బర్హరస్తి) యనియుఁ జేరుండెను. అయోధ్యా రాష్ట్రములోనిది. లిఖితరీ యొక్క ఖండిత బాహు లీనదీన్నా నఫలముగ బాగుపడుటంజేసి యీ పేరందెనని మహాభారతము శాంతిపర్వము ౨౨ అధ్యాయమున, హరివంశము ౧౨ అధ్యాయమునను చెప్పఁబడినది.

బాహుమిత్ర గోత్రము — (ఆత్రేయ గణము చూడుడు.)

బాహుమిత్రాయణ గోత్రము — (జమదగ్ని వత్స ఉపగణము చూ.)

బాహులక్ష్మి గోత్రము— (గర్గఉపగణము చూడుడు)

బాహుసిగోత్రము--(ఆత్రేయగణము చూడుడు.)

బాహేలదేశము--ఇది తొలింటి కరూశ లేక అధిరాజ దేశము. వేటోక కాలమునను పరిపాలనపు మార్పునను గల్గియుండిన పేరు గానోపు. బాహేల భాగల్ఖండుగా మాతీ యుండనోపు. వింధ్యపర్వత పాదముననుండినది. దీనివంశంస వామనపురాణము ౧3 యండు కలదు. (కరూశ లేక అధిరాజ దేశము చూ.)

బాహ్యగౌత్రము--(బౌతధ్యఉపగణము చూడుడు)

బాహ్లికదేశము — (పాతాళ రాజ్యము చూడుడు.)

బాహ్లికుఁడు — అత్తి చంద్రీ పూరు కురు సంతతికొత్తియుఁడు. తండ్రి ప్రదీపుఁడు. పితామహుఁడు జహ్నువు. సోదరులు శంత నుఁడు, దేనాపి. సుతుఁడు సోమదత్తుఁడు.

ఈతనినుండి ఈతఁ డేలిన దేశమునకు బాహ్లిక దేశమని పేరయ్యెను. బాహ్లికుఁడు భారతయుద్ధ మున నిహతుఁడాయెను.

బాహ్వంతర గౌత్రము — (ఆత్రేయ గణము చూడుడు.)

బి "B" అక్షరమునకుం జెందిన

క్రైస్తవ పురుషనామములు—

Bache- నవీన కల్పితనామము.

Baldemar- ట్యూటోనిక్కునామము.

Princely fame అని యర్థము.

Baldwin, Baldwyn- ట్యూటోనిక్కు నామము. Prince's friend అనియర్థము.

Balfour- నవీననామము. (౧౦౦)

Bamford- నవీననామము.

Baptiste, Baptist- స్త్రీకునామము. Baptizer అనియర్థము.

Bardolf, Bardolph- ట్యూటోనిక్కునామము. Bright Wolf అనియర్థము.

Barnabas, Barnaby- హిబ్రానామము. Son of Consolation అనియర్థము. ఇందున్నముద్దుపేరు Barnie.

Barnard, Barney- ట్యూటోనిక్కుపేరు. Firm Bear అనియర్థము.

Barrett- నవీననామము.

Barrington-నవీననామము. ఇది Barry యొక్క విరూపమని కొందరు.

Barry- విరిఘనామము. సరిగా గుఱిచూచునాఁ డని యర్థము.

Bartholomew, Bartley- హిబ్రాని పదము. ప్రియమిత్రుని సుతుఁడని యర్థము. ఆగ్రము 24 తేదీని పూజింపఁబడెడి St. Bartholomew ఋషిపేరు. ఇందలి ముద్దుపేరు Bart అని.

Basil- స్త్రీకునామము. రాజసంబంధము.

Bayford- నవీననామము.

Beauchamp-దీనిని Bee-cham అనియు. నందురు. నవీనకల్పితనామము.

Beaufoy- నవీనకల్పితనామము. Bofoy అనియు నందురు.

Beilby- నవీనకల్పితనామము.

Benedict లేక Bennet- లాటిన్ నామము. దీనింపఁబడిన యని యర్థము.

Benjamin- హిబ్రానామము. Son of my right hand అని యర్థము. ఈ పేరున

జాకబు రాఫేలులు తమపుత్రుని పిలుచుచుండి రట. ఇందలి ముద్దుపేరులు Ben, Benny.

Bently-లాటిన్ పదము. దీవింపబడినయని.

Beranger, Berenger- ట్యూటోనిక్కు-

Beresford- వివిధనామము.

Berkeley- దీనిని Barkley అనియు నందురు. నవీనకల్పిత నామము.

Bernard, Bernal, Bernhard-ట్యూటోనిక్కు-పదము. with bear's heart, Pucky అని యర్థములు.

Bertram, Bertrand- ట్యూటోనిక్కు- పేరు. Bright Raven అని యర్థము.

Bethune లేక Beeton- నవీననామము.

Biddulph- ట్యూటోనిక్కు-పదము Co-mmanding Woulf అనియర్థము.

Blake- నవీనకల్పితనామము. ప్రసిద్ధుడగు నొక ఆంగ్లనావిక సైన్యాధిపతియనియు నందురు.

Bob- Robert యొక్క ముద్దు పేరు.

Bohun - నవీననామము. ముద్దుపేరు Boone.

Boileau - నవీననామము. ముద్దుపేరు Bwalo.

Boling broke-నవీననామము.

Bolton-నవీననామము

Boniface - లాటిన్ పేరు. మంచినొనర్చు వాఁడు అనియర్థము. (ఉపకారి)

Boris - రష్యనునామము. యుద్ధవీరుఁడని.

Borlase-నవీననామము.

Bosvile-నవీననామము.

Botolph-ట్యూటోనిక్ నామము. Com-manding Woulf అనియర్థము.

Bourchier-నవీనకల్పితనామము. ముద్దు పేరు Bowcher.

Boyd-స్కాచినామము. Yellow అని.

Brand, Brandon-ట్యూటోనిక్ .ఖడ్గము.

Bransby-నవీననామము. Brandయొక్క విరూపమని కొందరమతము.

Breretan-నవీననామము.

Brian, Bryan, Brien-విరిష్ నామము.

బలమున కర్ణము.

Brooke-నవీననామము.

Bruce-నవీననామము. Robert Bruce (జయశీలుని). పేరు.

Brunton- నవీననామము.

Bruno- ట్యూటోనిక్కు-నామము ఖడ్గము.

Brynmor- వెలునామము.

Burnett- నవీననామము.

Burney నవీననామము.

బి. "B" అక్షరమునకుం జెందిన క్రైస్తవస్త్రీల నామములు —

Barbara, Barbora- గ్రీకు పదము.

Stranger అని యర్థము. దీని యందలి ముద్దుపేరులు Bab, Babs, Babbie.

Basilia, Basile-గ్రీకుపదము. Kingly అని యర్థము. Basil స్త్రీవాచకపదము.

Bathilda, Bathilde-ట్యూటోనిక్కు-పదము. Commanding little maid అని.

Bathsheba-హిబ్రూపదము. Seventh daughter అని యర్థము.

Beatrice, Beatrica, Beatrix, Beata Beate-లాటిన్పదము. Blessor అనియర్థము. దీనిముద్దుపేరు Trixy అనునది.

Becky- హిబ్రూపదము.Noosed Card అని యర్థము. Rebecca వంటిపదము.

Bega - సెల్లికుపదము. life అని యర్థము.

Belinda-పురాతనపుణ్యటాలియ న్పదము. పాము అని యర్థము.

Bella, Belle -లాటి స్వదము. fair అని.

Bellona -లాటి స్వదము. warlike

అని యర్థము.

Benedetta, Benedicta, Benedictine,

Benita-లాటి స్వదము. Blessed అని అర్థము.

Benidict యొక్క స్త్రీవాచకపదము.

Beringaria, Beneguela ట్యూటోనిక్కు పదము. Bear spear అని యర్థము.

Bernardina, Bernardine, Bernhardine-ట్యూటోనిక్కు పదము. Boldasbear

అని యర్థము. Bernard యొక్క స్త్రీవాచక పదము.

Bernice- గ్రీకుపదము. జయప్రారంభమని యర్థము.

Bertha, Berthe, Berthilda, Berta-lda, Berta- ట్యూటోనిక్కు-పదము. స్ఫుర దాకారముగల పడుచని అర్థము. దీనినుండి కల్గిన ముద్దుపేరులు Bertie, Berty.

Beryl-గ్రీకుపదము. ఆభరణమని యర్థము. దీనినుండి కల్గిన ముద్దుపేరు Beril, Bessie, Bessy, Bess, Bet, Beta, Betsey, Bettine, Bettina, Betty హిబ్రోపద ములు. దేవుని భూప్రదేశమని యర్థము. దీని నుండి కల్గిన ముద్దుపేరు Elizabeth.

Beth, Bethia-సెల్టిక్కు-పదములు. జీవన మనియు ప్రాణమనియు నర్థములు.

Billie- ఇది Billy అను పదము యొక్క స్త్రీ వాచకపదము. William అని అంగ రూపము. Welhelmina అనియుం గలదు. ట్యూటోనిక్కు పదము. నిశ్చయము యొక్క శిరోవేషమని యర్థము.

Blanche, Bianca, Blanca. Blau-dina- ట్యూటోనిక్కు-పదములు. స్వచ్ఛమైన తెల్లని అని యర్థములు.

Blenda- ట్యూటోనిక్కు-పదము. ప్రకాశించు అని యర్థము.

Boadicea- సెల్టిక్కు-పదము. జయమని యర్థము. దీనినుండి కల్గిన ముద్దుపేరు Bodicea.

Bona-లాటి స్వదము. మంచియని యర్థము.

Brenda-ట్యూటోనిక్కు-పదము. ఖడ్గము.

Bridget, Brydget, Brighid, Brigida, Brigide, Brigitta- ఐరిషుపదములు. బలమని యర్థము. దీనినుండి కల్గిన ముద్దుపేరు Biddy.

Burella దీనికి Bu-rella- దీనింగూర్చి ఏమియుం దెలియదు.

బిందుమతీదేవీ—తండ్రి శశిబిందుమహారాజు. భర్త మాంధాతృచక్రివర్తి.

బిందుమాలిని తాళము— (తాళములు చూడుడు.)

బిందువాసినీ క్షేత్రము— (వసంతికాక్షేత్రము చూ.)

బింద్రబాత్మీర్థస్థలము— (బారాతావా-నర్మదాసంగమము చూడుడు.)

బింబసారుడు— మగధభూపతి. బుద్ధభగవానుని సమకాలికుడు. ఈయన సుతుఁ డజాతశత్రువు. ఆతని మనుమఁడు చంద్రగుప్తమహారాజు. ఆతని సుతుఁడు బిందుసారుడు. ఆతని సుతుఁ డశోకచక్రివర్తి. వీరు మూర్ఖులు. (మగధ దేశము చూడుడు.)

బికనీరు సంస్థానము— ఇండియా దేశములోని రాజపుటానా ప్రాంతములో ౨౦ సంస్థానములలో నొక స్వ దేశ సంస్థానము. పెద్ద రాజ్యమే గాని చాల మెరుక దేశము. నూతు లొక్కొక తావున ౨౦౦ లేక ౩౦౦ అడుగులలోఁ తుండును. బికనీరువురము రాజధాని.

బిగాట్రీ (Bigotry)— దురభిమానము, మూఠతయుం గల పక్షపాత. మనిభావము. పర

సహనము లేకుండినదాని కీపేరు వాడుచుండురు.

Charles the Simple అనుభూపతియొక్క కుమార్తె నొక Duke of Normandy (ఫ్రెంచిసీమ) పరిణయ మగుకతన మామగారి పాదములను ముద్దుపెట్టుకొనవలయునని అక్కలవు మర్యాదమేర కచటనున్న పెద్దలు చెప్పి, ఆ Duke నిరాకరించి వినకుండెను. దానిని హేళన యొనర్చుచు Charles ప్రభునిమనుష్యులు Bigot అని కేలిచేసిరట. ఆమాట కట్టి యరముగల్గి దురభిమానపక్ష పాతముగల మూర్ఖత కన్వయింబసాగెను. ఈశబ్దమున కితర వ్యుత్పత్తి గానరాకున్నది.

బిగ్బెన్ గడియారము—(Big Ben)

ఇది లండనునగరమున ఫార్లమెంటు భవనము నందుఎత్తుగ నిర్మింపఁబడిన గోపురమునందమర్పఁబడిన గొప్ప గడియారము. జగత్ప్రసిద్ధమైన నిష్కర్ణ గల్గినది. రాయల్ అబ్జర్వేటరీ విద్వాంసుడు సంవత్సరములో నిరువదియొకదినములు మాత్రమొక సెకండు (తొప్ప సాటు) కాలము తేడావచ్చునని తెలిపియున్నాడు. దీనిపెండ్యులముబిళ్ళకు దిగువ నొక ఉయ్యెలగానున్న యొకతావున (తప్పవచ్చునను కాలముగుర్తించి) నొకపెన్నీ నాణెముగాని అరపెన్నీ గాని ఉంచి, అది సరిపోవుచుండుకాలమున దానిని దీసివేయుచుండురట. అట్టితేడాకాలము సెకండునం దైదవ భాగ ముండునందురు.

గోపురపుగంట న్తంభ మెత్తగునది గాన గంటలుకొట్టుతేటి భూమి కాధ్వని సెకండునం దైదవవంతు కాలమునను, నగరమునందలి కొన్ని భాగములకు విప్పించుటకు రెండుసెకండును పట్టునట.

బిగ్బెన్ గంట (Big Ben)- ఇంగ్లాండు

దేశమున లండనునగరమందలి ఫార్లమెంటు భవనముపై నమర్పఁబడి, గడియారమునకు

సంబంధించి గంటలుకొట్టి నమర్పఁబడిన గంట. Big అనిన మహద్వాచకము పెద్దది యని యర్థము. Ben అనునది పేరు.

ఇది "Sir Benjamin Hall" అనఁబడిన Commissioner of works పేరున బరఁగుచున్నది. బెంజామిన్ శబ్దమునుండి తగ్గించినరూపమె బెన్. కీ.వె. ౧౮౫౬ లో నమర్పఁబడినది. పదమూఁడున్నటన్నులబరువు కలది. అప్పటివిలువ నలుబదివేలపౌనులని చెప్పఁబడినది.

బిజాపూర్ (విజయపురపు) గోల్డంబుజ్

బుజ్—బిజాపూ రిస్పష్ట బొంబై రాజధాని యందున్న పాడుదిబ్బలపట్టణమయ్యు, జిల్లాయందు ముఖ్యస్థానమై యున్నది. ఆదిని త్రిలింగ (పరంగలు) రాజులకీంద నుండినతటి విజయపురమని పేరుం డెను. "గోల్" అనిన గుండ్రని యని యర్థము. "గుంబుజ్" అనిన నాంగమున Dome అనియెదరు. ప్రపంచమున నిట్టిదోములలో నిది పెద్దదియని చెప్పఁబడినది. కొందఱు పరిశీలకులు పొరపడి దీనికన్న రోమకపురియందలి పేఠియానునందలి దోము పెద్దదియని లెక్కించిరి కాని, అది సరికానేరదు. దానిలోపలి భాగము వృత్తాకారము (Circular) ౧౪౨ అడుగుల డయామీటరు గల్గియుంట నట్లనిరి కాఁబోలును. గోల్డంబుజ్ లోపలి భాగము చతురమై యేప్రక్కఁ గొలిచినను ౧౩౫ అడుగుల ౬ అంగుళములుండెడిని. ఇది భూమిపై నానించిన ౧౮౩౩౨ చతురపుటడుగుల ప్రదేశమును, పేఠియనుదోము ౧౫౮౩౩ చతురపుటడుగుల ప్రదేశమును ఆక్రమించెడిని గాన గోల్డంబుజ్ పెద్దది.

దీనినిర్మాత బిజాపూరు బహమనీసుల్తాను మహమ్మదుషా కడుసునాయానముగ దీనిపనిపూర్తిచేయుటకు గొప్ప యదృష్టశాలి యనిరి.

వలయన విజయనగరసామ్రాజ్య మస్తమించి నంతనే అటవోచుకొని తెచ్చినద్రవ్యము, పరిశరములు, శిల్పులు, తనకు వశులై పనిచేయ నధికప్రయత్నము లేకయే అనాయాసముగ నీనిర్మాణము పూర్తియాయె నట. నిర్మాణకాలమునం దాయనకు నగ్గురుచక్రవర్తితో సంభవించిన సంగరమున నోటమియు, ప్రాధేయ పూర్వకసఖ్యమును కూడ నీగోల్డెంబుజు నిర్మాణమును కొంతకాలమైన నాఁపనవసరము గలుగఁజేయలే దట. ఇందు వలయుశిల్పనైపుణ్యము ప్రదర్శింపఁబడలే దనియు, తాజ్మహాలు డోమునగదలి సౌందర్యముం బోలిన సౌందర్య మెందుఁ గానరాదనియు, దరినుండి చూచినవారి కికట్టడము చూడ ముచ్చటగనుం డక, అధమ మొకయరమైలు దూరముననుండి చూచిననే దీనియాధిక్యము గన్పట్టెడి ననియు, పదునేనుమైళ్ళదూరమునకుఁ జందమామ వలె డోము కన్పట్టి, దరి కరుగుకొలఁది పెద్దదిగ నగుచుఁ జూడఁదగి యుండు ననియు పరిశీలన దృష్టితోఁ జూచినవారికిఁ దోఁపకపోదు. ఇందు మార్బెలురాళ్ళు మొదలగు నలంకారములు లేక కేవలము రాయి, ఇటుక, సున్నములతో నిర్మింపఁబడిన భవనము. భూమినుండి ౧౯౦ అడుగులయెత్తు గలది. పండువెన్నెలయందు నను, ఉపకికాలమునను, ఒక్కొక్కనాటిసాయం కాలమునను దీని నిజాకారము చక్కనిదృశ్యమై కన్పట్టెడిని. సుప్రసిద్ధపరిశీలకుఁ డగు ఫెరుగ్సన్ వండితుఁడు దీనింగూర్చి ఇటులవ్రాసియున్నాడు.

“At a height of 57 feet from the floor line, the hall begins to contract by a series of pendentives as ingenious as they are beautiful to a circular opening 97 feet in diame-

ter. On the platform of these pendentives at a height of 109 feet 6 inches; the dome is erected 125 feet in diameter thus has a 12 feet wide interior; Internally the dome is 178 feet above the floor and externally the dome is 193 feet from outside the platform, its thickness at the springing is 10 feet and at the Crown is 9 feet.”

గోల్డెంబుజుకీంద్రకట్టడము చౌకముగ రావి యాకువంటి యాకారముగల పండ్రెండులాదులు (దెసకు మూఁడువంతున) పైగోల్డెంబుజు (డోము) నిర్మింపఁబడినది. పిదప కాలమున నీలాదు లిటుకపనితో కప్పివేయఁబడి, మధ్య లాదునందు ద్వారము లుంపఁబడినవి. నాల్గు మూలలందు నాల్గుస్తంభములంబోలిన Tower బురుజులు కట్టడముపొడవున నాతేసిపలకలు గను, ఏడేసి యంతస్తులుగను నిర్మింపఁబడి తలపై గోల్డెంబుజు డోమువంటి పోల్కియెగల (నాల్గు మూలలను నాల్గు) చిన్నడోములతో ముగింపఁ బడియున్నవి.

మధ్యనున్న పెద్దడోములోపలి భాగము గుల్లగనుండి ప్రతిధ్వనులిచ్చు Whispering gallery కలదు. అందు ప్రతిమాటయు ధ్వని, ప్రతిధ్వను లెన్నిదిసారులుగ స్పష్టమై వినఁబడుచు (అనఁగా చుట్టు ధ్వనినడుచుచు)వెంటగాల్పెడిని.

బిజాపూరుజిల్లా—బాగల్కోటపురము ప్రధానస్థానము. (బొంబైరాజధాని చూ.)

బిజిక్ ఆట (Bezique)—ఇదియే చీట్ల పేకలతో నాడు నాటయె. ఇర్వుర ఆటకె ఇది తొలుత నేర్పడి, పిదప ముగ్గురు, లేక నల్గురు ఆడుటకుఁగూడ వీలు కలుగఁజేయఁబడినది. ముప్పదిరెండేసి ముక్కలుగల రెండు పేకదస్తాలతో దీనినాడుదురు. అనఁగా రెండు మొదలు

ఆరు ముక్కలు వీటినుండి తీసివేయబడుట ముప్పదిరెండు నిలుచును. తక్కినవాటికి వరుసగా Ace, పది, రాజు, రాణి, జాకి, తొమ్మిది, ఎన్నిది, ఏడు పంక్తుల ముక్కల నెంచుదురు. ఏడవపంక్తి ముక్కను త్రిప్పి Trump (తురువు)గా నేర్పటవియాపదురు. పేకలఁ గలిపివైచి ఒక్కొక్కరి కెన్నిదేసి పంచుదురు. పంచుటయందు తొలుత మూడేసియు, పిదప రెండేసియు, పిమ్మటఁ దిరుగ మూడేసియు నిట్లు పంచుదురు. ఒకపేకయైన నిట్లుగును. రెండుపేకలైన దీనికి రెట్టింపుగ నయ్యెడిని. ఏడవపంక్తితురువునుబహిరంగపఱచినడుమువైచి తక్కినవి గోవ్యముగ నుంచుకొందురు. ఆటయందు పోయింట్లు ఈకిందివిధమున పరిగణింతురు.

రాజురాణి Common marriage of the same suit Points 20. Royal marriage of trumps (తురువులు) 40. Single Bezique (queen of spades (ఇస్పేటు) Jack of Diamonds (డైమాన్) 40. Double Bezique- same combination as single bezique again declared in the course of same hand by same player but with fresh cards scores 500. Four Jacks duly declared 40 Four Queens duly declared scores 60. Four Kings duly declared scores 80. Four Aces duly declared scores 100. వరుసగ ఏన్-రాజు-రాణి-జాకీ-పదిపంక్తి. తురువులు పోయింట్లు 250. ఏడుతురువులుఆడఁ బడిగాని త్రిప్పి చూపఁబడి గాని పోయింట్లు10 తర్వాతిఏడును duly declared scores 10- Every Ace and ten in the captured hand (Bezique) Counts 10. For taking the last trick awarded Points 10 To score these points necessary

cards should be at the players hands at the same time they must be duly declared and laid on the table. The score is kept by means of Bezique makers having two dials with pointers One showing tens up to 100- and the other showing hundreds up to Thousand.

బిజ్జలభూపతి— రెండవ తైలపునికడ (మహారాష్ట్రభూపతి) మంత్రిగనుండి సింహాసన మాక్రమించి కల్యాణ(కుంతల)పురమున ౧౮౯౨ వఱకు రాజ్యమేలెను. కల్యాణపురము షోలా పురప్రాంతము. ఈతఁడు జైనుఁడు. ఈతనికడ నె బనవేశ్వరుఁడు మంత్రిగ నుండినవాఁడు. బిజ్జలుని ఒక లింగాయతవీరశైవు డాతనినగరునండే చంపివైచెనని చెప్పఁబడినది.

బిడ్డ(Bid)— వాణిజ్యసంబంధపరిభాషా పదము. ఒకక్రయమునందుగాని, ఏలమునందుగాని, తాను కొనఁదలఁచిన ద్రవ్యమూల్యము నెఱుకపఱచుటకు 'To bid' అనియెదరు. దాని నమ్మునాతఁడు లేక ఏలమువేయనాతఁ డంగీకరించులోపల వదలుకొనవచ్చును.

బిడాది గోత్రము — (ముద్గలఉప గణము చూడుఁడు.)

బిత్తరి — ఆఁడుపిల్లలను, మగపిల్లలకు సంబంధములు విచారించునదనున యుక్త వయస్సునందుచున్న పిల్లలను “బిత్తరి వలె నున్నది” అనివాడుచుందురు. నైఘంటికముగ బిత్తరి యన ఆఁడుది యనియు, శృంగారచేట్ట గలయాఁడుది యనియు సర్థము గాన జవ్వన మంకురించుచున్న బాలిక యని భావముగా తేలుచున్నది.

బిదర్ పట్టణదుర్గము - దీనిని విదర్భ యని కొందఱును, ఇంక వేర్వేఱు పేరులతో కొందఱును పరిశీలకులు పోల్చు బ్రయత్నించిరి.

కాని, ఏదియును గాదు. ఇది నై జాము రాజ్యము నం దిప్పటి పైద రా బాదున గరమున కెనుబది మైళ్ళ దూరమునం దొక వీర భూమిపై సముద్రపు నీటి మట్టమునుండి ౨౩౩౦ అడుగుల యెత్తున నున్న యొక దుర్గము. బహుమినీ రాజ్యముండిన నాటి నిర్మాణమని తేలుచున్నది. మంచి మోటార్లు నడుచు బాటయు, ఇనుప దారియు, రైయిల్వే స్టేషనును కలవు. వాతావరణ మారోగ్య ప్రద మనియు నించుక ఊష్ణాధిక్య మిట తగ్గి యుండుననియు పేరందినది.

దుర్గము A. C. ౧౮౩౦ సంవత్సరమునను, ఇచటి మహమ్మదీయ సర్వకలాశాలా (మద్రాసా యె మహమ్మా ద్గవాన్) భవనము ౧౮౭౨ సం వత్సరమునను నిర్మించబడిన వఱట. దుర్గమున రాజనివాస భవనము లున్నవి

విధా గో త్రము. - (జమదగ్ని విధా ఉప గణము చూడుఁడు.)

బియోజెనిసిస్ (Biogenesis)- సిద్ధాంతము. జీవపదార్థములన్నియు నిర్జీవపదార్థముల నుండి కలుగని వనియుఁ గాన, జీవపదార్థస్థానము లగు Cells లేనితఱి నచట మఱియొక పురా తనపు Cell ఉండియు అది జీవపదార్థసంబంధమై యుండియుండవలె నను సిద్ధాంతము జీవపదార్థవితతియే జీవనమునకు మూలమని ఈ సిద్ధాంతవాదుల యభిప్రాయము.

బిరుదాంకపురము— దీని నిష్పాకు బిక్కవో లనుచున్నారు. ఆంధ్రదేశమున తూర్పు గోదావరి మండలమునం దున్న గ్రామము. ఇట పెద్దాపుర సంస్థానమునకు మొదటి ప్రభు వగు ముసలితిమ్మరాజు గారు త్రవ్వించిన పెద్ద చెఱువు కలదు.

బిలభృత్ గోత్రము - (జమదగ్ని వత్స ఉపగణము చూడుఁడు.)

విలింబిచెట్టు— ఇది రసఉసిరిక వంటి చెట్టు. కాయలు పుల్లగను, తియ్యగను ఉండు భేదములచే రెండుగ నున్నది. కాయలందు నీ రుండును. కాయలు భోజనపదార్థము. కాయలు చలవజేసి, ఆకలి పుట్టించి మేహశాంతియు, పైత్యశాంతియుఁ గల్గించుచు బలము నధిక పఱచుననియు, పండు దుర్గణములను రేచి దగ్గు నుద్రేకింపఁజేయు గుణముకలది యనియుఁ దెలియుచున్నది. దీనికిఁ బిఱుగుడు గనగనాలరస కషాయములు.

విలియన్ లెక్క (Billion)- మిలియన్ అన అందఱెఱిఁగినదే. 1000000 వదిలక్షలని మన మనుచున్నాము. దాని కాంగ్లమున Million అనిపేరు. అమెరికా దేశమున Million times million is Billion అనెదరు. అనఁగా 1000000 x 1000000 = 1000000000000. దీనిని భరతదేశపు సంఖ్యా మానమున శంఖ మనియెదరు. (న్యూమెరికల్సు చూడుఁడు.)

విలియర్సు ఆట (Billiards) — ఇది వాళ్ళాత్మ్యలనుండి మనము నేర్చిన ఆట. క్షిబ్బులు మొదలగు తావులందు వినోదకాల షేసముగ నాడఁబడుచున్నది. పండ్లెం డడు గులపొడవును, ఆఱడుగుల బకటిన్నర అంగుళముల వెడల్పుచుగల మేజాబల్లకై, నేటుపలకపై పొరగ నమర్చి, దానిపై ఆకుపచ్చ బనాతుగుడ్డ నంటించి చుట్టు సంచులు రెండున్నర అంగుళముల ఎత్తున పరుపుగ నమర్చి, మూలలందు నాల్గును, ప్రోక్షలందు రెండును, ఆఱు చిక్కపు సంచులను కిందికి (pockets) అమర్చి, ఆ మేజాపై బంతుల నుంచి యాడుదురు. ఈ బంతులు స్పృశదంతముతోఁ గాని లేక అట్టిదే యగు కాంపోజషన్తోఁ గాని చేయఁబడి ఇంచుక బరువుగ నుండును. ఒకపాటి పొడవుగల కఱ్ఱల

కడను తోలుముక్కల నంటించి వాటితో బంతులుతోయుచు నాడుదురు. బంతులలో తెల్లరంగువిగను, నలుపు లేక ఎఱుపుగరంగులవి గను ఇరు తెగలుగ నుండెడిని.

ఇం దెఱ్ఱ లేక నల్లబంతుల నెప్పుడు కఱ్ఱతో పొడిచి తోయుట యుండదు. కాని వీటనుంచు టకు విధింపబడినతావులందు వీటి నుంచుదురు. ఒకబంతి నొకచిక్కుమునందుకు పడదోయు నుద్దేశ్యముతో తెల్లబంతిని కఱ్ఱతో పొడుతురు. దానికి హజార్డ్ (Hazard) పేరు. ఒక బంతిదెబ్బు రెండుబంతులకుఁ దగిలెనేని దానికి కేనన్ (Cannon) అనిపేరు. బల్లులైన అనంబకు గీత కవ్వలివైపున నొకతావునుండి తెల్లబంతిని బొడుచుటకు బ్రేక్ (Break) అనియెదరు. అత్తటి నెఱ్ఱబంతి చిక్కములోఁ బడినను గాని లేక సొంతబంతి ఎఱ్ఱబంతిని దాఁకి తాను చిక్కమునఁ బడినను తనకు మూఁడు లెక్కకు వచ్చును. (అనఁగా Score అగును.)

అట్లు రెండుబంతులును చిక్కమునఁబడిన ఆఱు లెక్కకువచ్చును. (అనఁగా Score అగును). అట్లు పడిన ఎఱ్ఱ లేక నల్లబంతిని బైకిఁ దీసియుంచి, తనబంతి యెటనుండి విశ్రాంతిఁ గొననగునో అటనుండి దానిని బొడువ నగును.

ఆడుచుండు నాతఁడు తనబంతిలో నితర మగు బంతిని దాఁకింపలేకపోయిన, నది అవతలి వారి కొక Point లెక్కకువచ్చును. అంతటితో నాతఁడు (1 పాయింటు లెక్కకువచ్చినవారు) ఆట నాడనగును.

ఒకవేళ మొదటియాటకానిబంతి రెండవ వారిబంతిని దాఁకక తప్పిపోయి, చిక్కమునఁ బడినచో నది యటనుండి పోదగినది యగుటయె గాక ఎవ్వనిబంతిని దాఁకక తప్పిపోయెనో వానికి మూఁడు లెక్కకువచ్చును. (అనఁగా మూఁడు పాయింటులు Score

అగును.) ఇంక నత్తటి నెఱ్ఱబంతి యొక్కటియే దుర్గతికి మిగులును.

బిలో పార్ (Below par)— వాణిజ్య సంబంధపరిభాషాపదము Par అనిన ఒకవ్రతమున లిఖాపఁబడినదానివిలువ (Face value) యనియర్థము. దానికిఁ దక్కువవిలువ కావత్యమమ్ముడుపోవుటకు “Below par” అనిపేరు (Above par చూడుఁడు.)

బిల్లాతిగోత్రము— (సంకృతి ఉపగణము చూడుఁడు.)

బిల్లాప్ ఎక్స్చేంజి చెక్కు బిల్లు (Bill of exchange cheque bill)—వర్తక సందర్భమునను మృతినందర్భమునను తనకు బాకీ యున్నవారికి, ఏసందర్భమున బాకీపడెనో దానినించుక వివరించుచు, అట్టిబాకీ చెల్లించుమని కోరుచు పంపువత్యమునకుబిల్లు(Bill)అనిపేరు.

తనకు బాకీయున్న ద్రవ్యమునుండి గాని, తాను దాచుకొనినద్రవ్యమునుండి గాని, ఒక ధనాగారమునకు (Treasury) గాని, బాంకి (Bank)కి గాని, తాను బాకీయున్నవారి కింత సొమ్ము చెల్లింపుఁడనియు, ఆసొమ్ము వారికిఁ గాని,వారియనుమతినిపొందినవారికిఁగాని, చెల్లింపవచ్చుననియు వాసింపవువత్యమునకు చెక్కు- (Cheque) అనిపేరు.

వర్తకసందర్భమున- A. యనువర్తకుఁడు B. యనువర్తకునకును, B. యనువర్తకుఁడు C. యనువర్తకునకును వెయ్యిరూప్యములు బాకీ యియ్యతేలుదు రనుకొందము. దాని నొకరివద్ద కొకరు పంపించుకొను చుండుటకు మాఱుగా B. యనువాఁడు A యనువానికి బాకీ వెయ్యి రూపాయలని వివరించుచు, బిల్ ఆఫ్ ఎక్స్చేంజి (Bill of exchange) పత్రమును పంపుటయు, ఆపత్యముపై తన యుగీకారమును దెల్పి,

A. యనువాఁడు సంతకముచేసి చెల్లించు తేది వివరించి, B. యనువాని కందజేయును. దానిని తాను బాకీయున్న C. యనువానికిఁ గాని, వానియనుమతినందినవారికిఁ గాని చెల్లింపవలయునని వ్రాసి సంతకమొనర్చి B. యనువాఁడు C అనువాని కాపత్రీ మందజేయును. C అనువాఁడు, దాని నావాయి దాదినమున A అనువాని నుండి ఆ బాకీ ద్రవ్యమును వసూలుచేసికొనును.

ఒక్కొక్కప్పుడు C అనువానికి ద్రవ్య మత్యవ సరమై యుండు నేని అందునుండి కొంచెముద్రవ్యమును వదలివేసి, వేతొకమధ్యవర్తికి విక్రయించి, (Discounted) ఆమధ్యవర్తినుండి తక్కిన సొమ్మును తోడనే తీసికొనును. అటుల Discount ను తనలాభముగ నెంచు మధ్యవర్తియై వాయిదాదినమువఱకు వేచియుండి తనమొత్తమును A అనువర్తకునినుండి వసూలుపఱచుకొనును.

ఇది చాల నులుపుగ వర్తకుల కనుకూలించుచుండుకతన ఈపద్ధతి చాల వ్యాపకము గాంచి యున్నది. అట్టి పత్రమునకు “Bill of Exchange” అని పేరు.

ఈపద్ధతి నోట్లు వ్యాపకములేని పోత్రోజులలో, సొమ్ము బరువుగవంపుట కష్టముగ నుండు దినములలో కనిపెట్టఁబడి పొరంభింపఁబడియు, నోట్లు వ్యాపించినపిదపగూడ నట్లె ఆచరణయందుండి సాఁగెనున్నది. మఱియు విదేశవ్యాపారములందీపద్ధతి యెక్కువ పరిపాటియందుండి నట్లు తేలుచున్నది.

ఒకరికి కొంతసొమ్ము నొసఁగెనుని బాంకికి వ్రాయువత్రీ మగు చెక్కు, అట్లులైనను పంపవలయును, లేకున్న దానిని క్రాసు చేసి పంపవచ్చును. మొదటిదానికి ‘Open Cheque’ అనియును, రెండవదానిని ‘Crossed Cheque’ అనియు నందురు.

Open Chequeపైని రూకలనందునాతఁడు సొమ్ముముట్టిన యొప్పదలగా సంతక మొనర్చి, మూల్య మందుకొనును. క్రాసుచెక్కులు ఒక బాంకువారిద్వారానే మార్ప బడవలయును. ఆ చెక్కుపై ఏ బాంకివారైనను అని గాని, లేక ఏదో యొక ఫలానిబేంకివారి గాని ఏర్పాటు లిఖింపవలయును. దాని నా బాంకివారి కిడి వారి ద్వారానే మూల్యము నందవలసి యుండును. ఇది కొంత అనవసరపుచీకాకుపనిగ దోషనోపును గాని, ఒక బాంకివారిద్వారా యాతంతు నడుచుటంజేసి, తనకరులకు స్వాధీనము గాకుంటయె గాక లిఖిత నిదర్శనములు గల్గెడిని. తొల్లింటికాలమున నీక్రాసుచేయుట × ఒకటిపై నొకటి నడ్డుగీతలను గీచి, “& Co” అని ముద్రచేసికొని ముద్రించు చుండువారు. ఇందు క్రాసుకు పిదప & Co అనునది Fashion గా నెంచఁబడునదే గాని, నిజముగా సంఘము కానితఱి నర్థము లేనిదై నిష్ప్రయోజనమే యగును.

బిల్లుములు — పంచబిల్లుములు లేక బిల్లుపంచకము. బిల్లు మన పూజార్హమగు పత్రీయని భావము.

౧ తులసి (పత్రీ), ౨ బిల్లుము (మారేడు పత్రీ), ౩ నిర్గుండి (వావిలిపత్రీ), ౪ అపామార్గము (ఉత్తరేణిపత్రీ), ౫ కపిత్థము (వెలగపత్రీ).

అష్టబిల్లుములు- శ్లో॥ తులసీ బిల్వు నిర్గుండి. అపామార్గ కపిత్థగౌ శమీ ఆమలకం ధూర్వమ్ అష్టబిల్వాః ప్రకీర్తితాః॥ ౧ శమీ (జమ్మిపత్రీ), ౨ ఆమలకము (ఉకిరికపత్రీ), ౩ ధూర్వము (గరిక) ఇవి అష్టబిల్లుము లనంబడును.

బిల్వయాపి లేక బైల్వయాపిగోత్రము—(పరాశరగణము చూడుఁడు).

బిల్లువిభజనన్యాయము— మారేడు పండును విభజించుట యని యర్థము. తెలియని

పని జేయఁబూనుటను దెల్పుట కీన్యాయమును వాడుచుందురు.

బిల్లనిమహాకవి— ఈతఁడు కాశ్మీర దేశనివాసియగు రాజకలశుని మనుమఁడు. మహాభాష్యవ్యాఖ్యాత యగు శ్చ్యేష్ఠకలశుని కుమారుఁడు. కాశికగోతుఁడు. బ్రాహ్మణుఁడు. వీరు మువ్వురు సోదరులు. తల్లి నాగాదేవి. ఈతఁడు బాల్యముననే సకలవిద్యల సభ్యునిఁ చినవాఁడు. యశావ్యసమున కాశ్మీర దేశాధిపతి యగు ననంతవర్మమహీపాలుని కుమారుఁడగు కలశ దేవుఁడు కాశ్మీర దేశ మేలుచున్న కాలమున దేశ సంచారము చేయుచు మధుర, బృందావ కాన్యకజ్జ, కాశీ, ప్రయాగ, అయోధ్య, దాహల (బందెల్బంద్), ఘూర్జర, సోమనాథ పురాదిస్థలంబులు తిరిగి, ఆయాప్రభువుల సన్మానములఁ బడసినవాఁడు. దక్షిణ దేశమందలి చాలుక్యలరాజధాని యగు కల్యాణపురమందుండి (సోలాపుర ప్రాంతము) ప్రభువగు త్రిభువన మల్లుఁ డనఁబడిన ఆహవమల్లునిచే “విద్యాపతి” బిరుదముఁ బడసినవాఁడు. ఆ యాస్థానముననే ఆహవమల్లుని కుమారుఁడగు విక్రమాంక దేవ రాజుకాలమునఁ గూడ నుండినవాఁడై “విక్రమాంక దేవ చరిత్ర” మను మహాకావ్యమును రచించియుండెను. ఇంతియె గాక 1070-1094 వత్సరప్రాంతమున నుండిన అనహిలా పురము రాజధానిగానుండిన దాహల దేశాధి శ్వరుఁడగు కర్ణరాజుచే సన్మానంబులు బడసి, ఆభూపతిపేరుగా “కర్ణసుందరనాటిక” యను గ్రంథమును రచించినవాఁడు. ఇంకను “పంచాశిక” యను గ్రంథమును గూడ రచించినవాఁడు. ఈకవి 1088 సంవత్సరమున కలశభూపతికుమారుఁడు హర్ష దేవునికాలమువఱ కుండి 1100 సంవత్సరప్రాంతమున చనిపోయినట్లు హింపఁ బడుచున్నది. యామినీపూర్ణలికయను రాకు

మారిత నీతఁడు పరిణయ మయినటులు వ్రాయఁబడిన బిల్ల కీమాదిగ్రంథము లన్యులచే వినోదార్థము వ్రాయఁబడినవి గాని నిజములు గావని యిటీవలిపరిశీలకులుగొందఱనుచున్నారు.

బిల్ ఆఫ్ ఎక్స్చేంజి (Bill of Exchange)— వాణిజ్యసంబంధపరిభాషాపదము. హుండి ఒకరిపై నొకరు కొంతసొమ్ము ఫలానా వాఁడపరముగ చెల్లించుమని వ్రాసినపత్రము. దీనిని వర్తకులు కొని కొంతకమిషనులభము నకు అమ్ముదురు. వసూలునిమిత్తము వచ్చుదురు. ఇందు దర్శన (చూడఁగనె సొమ్మిచ్చు) హుండిలకు “Demand draft” అనియు నందురు.

బిల్ ఆఫ్ ఎంట్రీ (Bill of Entry)— (వాణిజ్యసంబంధపరిభాషాపదము). ఎగుమతి నిమిత్తమునిల్వవేయఁబడినవి గాని, దిగుమతియై వచ్చిచేరినవి గాని, ఒక Custom House నందు నమోదుచేయఁబడిన పత్రము.

బిల్ ఆఫ్ సఫరెన్సు Bill of Suffrance— వాణిజ్యసంబంధపరిభాషాపదము. ఒక బ్రిటీషుటెడ్ (ఒక బ్రిటీషు రేవునుండి వేర్వేలు బ్రిటీషు రేవులకేగుచు) dutiable goods తో వర్తకము చేయవచ్చుననియు, ఆసరకులు Bonded warehouse నందు దింపఁబడి, తీసి కొనిపోఁబడునపుడు Duty వసూలుచేయవచ్చుననియు, ఉద్యోగపు అనుమతి పత్రము (Official permit).

బిల్ ఆఫ్ సేల్ (Bill of Sale)— వాణిజ్యసంబంధపరిభాషాపదము. సరకు అమ్మఁ బడుటను దెలుపు నిశ్చయపత్రము.

బిల్ ఆఫ్ స్టోర్ (Bill of Store)— వాణిజ్యసంబంధ పరిభాషాపదము. బ్రిటీషు దేశములందుఁ జేయఁబడిన (ఉత్పత్తిగల) సరకు

లితర దేశములకుఁ గొంపోఁబడి అమ్ముడుపో నిచో తిరుగ నై దేండ్లలో జన్మ దేశమునకు మరలునేని Customs duty అక్కఱముండ దని శాసనముచేయఁబడినది. దానికొఱకు అట్లు సిద్ధపఱుపఁబడిన లెక్కపత్రము

బిల్ బ్రోకర్ (Bill broker)--వాణిజ్య సంబంధపరిభాషాపదము. హుండీలను ఫోన్ ట్లను కొనుచు అమ్ముచు వ్యాపారమునర్చు వాఁడు.

బిల్ ఆఫ్ విక్చుయల్లింగ్ (Bills Victualling)--సముద్రమున సరుచుచేయు తఱి భోజనాదివ్యయముల కుపయోగించుకొనుటకు వలయుసరకులను ఓడపై (పన్ను, బాదీ, మోతఛారీ లేమియుం దగులకుండ) గొంపోఁ బడుట కీయఁబడు లై సెన్సు. దీనిని సర్వసాధారణముగ 'Victualling Bill' అనుచున్నారు.

బిల్ ఆఫ్ లాండింగ్ (Bill of Landing)-- వాణిజ్యసంబంధ పరిభాషాపదము. ఫలానితావున దింపుటకుఁగాను ఇంతసరకు తనకు ముట్టిన దనియు, దానిశాఙ్గి యింత చెల్లింపఁ బడినదనియు, ఎఱుమతియొసర్చినవాని కొసంగఁ బడిన పత్రము.

బిషప్స్ రింగు (Bishop's ring)-- ఇది సూర్యునిఁజుట్టి కన్నించు పరివేషములలో నొకటి. ఇందు రంగు లుండెడిది. ఇది తోఁక చుక్కలతో సంబంధము కలది యని చెప్పఁ బడినది. క్రీ. వె. ౧౮౧౦ సంవత్సరమునఁ నగపడిన తోఁకచుక్క ఆకసమునం దగపడు చుండుతఱి బ్రిటీషుదీవులం దగపడుచుండినది.

బిస్కెట్ (బిస్కెట్టు) (Biscuit)-- Bis అనిన రెండుసారులనియు, Coctus అనిన కాల్యుఁబడిన దనియు నర్థము. రెండు సారులు అన్నిచే కాల్యుఁబడినదని భావము. తొల్లి రోమ

నులకాలమున పటాలపుకొట్టెలు రెండుసార్లు అన్నిచే హాతముగ నొనర్పఁబడుచుండెడి వట. ఇప్పుడు రెండుసార్లు శుద్ధియొనర్ప దాని కీపేరు ప్రసంగములం దుక్తిగా నుడువుచుండురు.

బిహేవియరిజమ్ (Behaviourism)- మనుష్యులయొక్కగాని జంతువులయొక్కగాని ప్రవర్తనను, అంతఃకరణమును నెఱుగు శాస్త్రము.

ఇది అమెరికా సంయుక్తరాష్ట్రము లందు కొంతవఱకు వ్యాపించియున్నదని విందుము.

బీజావాపనపరీక్ష— వ్యవసాయమున విత్తనములు చల్లుటకు ఈ క్రిందిగుణదోష పరీక్షయు, గ్రహబలమును, అర్హకారైలను గమనించుటయావశ్యక మని రెట్టదైవజుఁడు ఋషులమతమును జనులకు వెల్లడించి యున్నాఁడు. కాలవిజ్ఞానశాస్త్రము చూడుఁడు.)

మూలసక్షుత్రము బీజావాపమునకు కడు శ్రేష్ఠమనియు, పుష్కమి పునర్వగులు, పరిచామలకు శ్రేష్ఠమనియుఁ జెప్పఁబడినది.

లగ్నమునఁ గాని, లగ్నమున కేడవస్థానమునఁగాని శుక్రుఁ డుండఁజూచి విత్తనములు వేయుట శ్రేయమనియు, చంద్రుఁడు ౧, ౪, ౭, ౧౦ స్థానములం దున్నతఱిని గాని, కుంభ గ్రహములుబలహీనము లైనతఱినిగాని, విత్తనములు నాటిన చక్కఁగ ఫలించుననియు, అందు ముఖ్యముగ చంద్రుఁడు లగ్నమం దుండుతఱిని విత్తులు నాటుట శ్రేయ మనియు, దానిని సూర్యుఁడుచూచుచుండినఱింకను శ్రేయమనియు రవి ఆర్ద్రాశ్రవేణ మైనది మొదలు నాటినపైఠలు చక్కఁగ ఫలించుననియు, ఉత్తర, అనూరాధ, మూల, రోహిణి, రేవతి సక్షుత్రములు పైఠు పెట్టుటకు శ్రేష్ఠములగు సక్షుత్రములనియు చెప్పఁబడినది. మకర, సింహ, వృషభ, మీన, కర్కాటక రాసులు శ్రేష్ఠములగు రాసులు.

మఱియు నీరాసులందు గురు, బుధ, శుక్రులు - (శుభగ్రహములు) ఊడుట మిగుల శ్రేయ మనియు,

బుధుఁడుగాని, శుక్రుఁడుగాని యుండులగ్న మందైనను లేక వారుండు నవాంశయం దైనను ఏవిత్రనములు నాటినను చక్కఁగ ఫలించు ననియు,

గురుఁడు లగ్నమందుగాని, నాల్గవ ఏడవ ఇండ్లలో నెచటనైనగాని యుండుతఱి విత్తిన మంచిఫలము గలుగనియు,

కూర్కగ్రహములుండు నక్షత్రములందు నను, గ్రహణము గల్గిన నక్షత్రమునను, పాప గ్రహములందు, రాసులందు, వారు చూచు రాసులందు నాటిన వైరులు ఫలింప వనియు, శుక్ర, విశాఖ, కృత్తిక, చిత్త, ఆర్ద్ర, భరణి, పుబ్బ, పూర్వాషాఢ, పూర్వాభాద్రీ నక్షత్రములందు విత్తనములు నాటిన వైరు స్పృశ మగుననియు,

విత్తనములు వేయ నేగుతఱి వైడికంటి దాపల రొప్పినను, కాకి గాని, ముంగి గాని, గాడిదగాని వెలుపలికి పోయినను, కుక్క ఎడమ దిక్కున కేగినను, మంచిశకునము లనియు, స్త్రీలు మంగళవ్రదమగు మాటలు, పాటలు వినించినను, వేదాధ్యయనము చెవినిఁబడినను, ఎద్దు ఎడమతట్టుగా చాలువోసినను, మంచిశకునము లనియు, విత్తనములు చల్లి తిరిగివచ్చునపుడు వాయనము తీర్చుట మహాఫలవ్రద మనియు,

పండినపంట కోయుట కేగునపుడు వెలుపల కాకి యుఱచినను, ఏనుఁగులు, అద్దములు, అరఁటి స్తంభములు, పూర్ణకుంభములు, చిత్రోవర్ణముల చీరెలు ధరించినస్త్రీలు ఎదురగుట శుశకునము లనియు,

విత్తనములునాట నేగుతఱి పగము మోకు తెగుట, ఎద్దులు రొప్పట, లేక క్రిందపడుట,

అపశకునము లనియు, పంటకోయ నేగుతరి వితంతువు, కుండేలు, అగ్ని, కనవు, తెలికుల నూనెంగాని, తెలకపిండిగాని యెదురగుట అప శకునమనియు, చెప్పఁబడినది.

౧ ధాన్యములు- వీటిని నాటుటకు అశ్వని, ఆర్ద్ర, పుబ్బ, అనూరాధ, పూర్వాషాఢ, పూర్వాభాద్రీ కార్తెలు శ్రేష్ఠములు.

౨ గోదుములు - వీటిని నాటుటకు భరణి కారె శ్రేష్ఠము. మృగశిర తగదని చెప్పఁ బడినది. జ్యేష్ఠయందు ఫలింపదు. ఫలించినను దక్కదని పెద్దలు చెప్పదురు.

౩ జొన్నలు- వీటిని నాటుటకు ఉత్తర, అనూ రాధ, రోహిణి, రేవతి నక్షత్రములు మంచివి. అశ్వని, ధనిష్ఠ, శతభిషం, శ్రవణం, పునర్వసు మధ్యమములు. తక్కిన నక్షత్రముల నాల్గవ వంతు పంటకన్న నెక్కుఁడు కల్గదు. శని మేష రాశియందు, బృహస్పతి వృషభ రాశియందు నుండుతఱిని, ధనుర్మాసము మొదలు మాఘ మాసమువఱకు స్వాతి, మూల, అనూరాధ నక్షత్రములు, మకర, మీన కర్కాటక రాసులు గల్గఁజూచి, విత్తిన మంచిపంట ఫలించునని చెప్పఁ బడినది.

౪ చెన్నంగివరి- ఇది నాటుటకు శ్రవణ నక్షత్రము శ్రేష్ఠము.

౫ రాజనాలు- భరణి, రోహిణి, ఆర్ద్ర, పునర్వసు, పుష్యమి, మఖ నక్షత్రములు శ్రేష్ఠ ములు. శ్రవణమున విత్తిన స్వల్పముగ పండు నని చెప్పఁబడినది.

౬ పత్తి- ఇది నాటుటకు అశ్వని, ఆర్ద్ర, పుబ్బ, అనూరాధ, పూర్వాషాఢ, పూర్వా భాద్రీ నక్షత్రములు శ్రేష్ఠములు.

ఆశ్రేష్ఠయందు నాటినపంట స్వల్పమనియు, స్వాతియు మంచినక్షత్రమె యనియు, చంద్రుఁ డున్న నక్షత్రము శ్రేష్ఠమనియు చెప్పఁబడినది.

2 దుంపపైరులు, చెఱుకు, ఇవి నాటుటకు శతభీషము, విశాఖ మంచివి.

౮ సెనగలు- ఇవి నాటుటకు కృత్తికా, హస్తలు మంచివి. పుబ్బ, ఆర్ద్రా, చి తలు అయోగ్యములు.

౯ కందులు-నాటుటకు మూల పశ్చిమము.

౧౦ పెసలు- నాటుటకు హస్త పశ్చిమము.

౧౧ అనుములు-నాటుటకు జ్యేష్ఠపశ్చిమము.

౧౨ నువ్వులు-నాటుటకు ఆర్ద్రా పశ్చిమము.

౧౩ అలచందలు- ఇవి నాటుటకు పూర్వా పాథ మంచిది.

౧౪ అవిసెలు, మునగ- ఇవి నాటుటకు అశ్వినీ పశ్చిమము. శతభీషము, విశాఖలయందు పురుగుబట్టి చెడిపోవును.

౧౫ తములపాకులతీగె-ఉ తరపశ్చిమము.

౧౬ అరటితోట- దీని చుదుగొడు లగ్నమందుండుతఱి శ్లోషము.

అంగారకుండు చూచుచుండు లగ్నమును యోగ్యమె. రాహువు లగ్నముంజుచుంండిన చీడపట్టును. చంద్రుండు లగ్నమందుండియు, ఆలగ్నమును సూర్యుండు చూచుచుండిన చాల శ్లోషము.

బీజవృక్షన్యాయము—విత్తు ముందా? లేక చెట్టు ముందా? యని వితర్కించుట నిరర్థకవాద మని భావము.

బీజాంకురన్యాయము — విత్తనము, అంకురము నను రెండును కారణకార్యములు. రెండును ప్రధానములు. అవి నాభావ సంబంధముం దెల్పుతఱి నీన్యాయమును వాడుదురు.

బీబాశాఖ క్షత్రియులు — (సోమార శాఖక్షత్రియులు చూడుండు.)

బీమ్ (బ్రిడ్జి)వంతెన (Beam bridge) (వంతెనలు చూడుండు.)

బీమ్ సిస్టమ్ (Beam system) — ఇది Wireless Telegraphy లోనిది. దీనిని “Directional Wireless Telegraphy” అనెదరు. ఇందు ఎలక్ట్రిసిటీ అలలను ఏక మొనర్చి బీమ్ వలె ఆవైపునకు బంపుటతో పని నడుచును. బ్రిటీష్ దీవులనుండి కెనడా దేశమున కీపద్ధతిని తంఱివార్తలను నడుపుచున్నారు.

బీరకాయ—తీయబీఱ, చేదుబీఱ, నేతి బీఱ, లేక పుల్లబీఱ అనునవి ముఖ్యజాతులు మూండు. తీయబీఱయందు పెద్దబీఱ, లేక ఏనుఁగుబీఱ, చిన్న బీఱ, గుత్తిబీఱ (గుత్తులుగుత్తులు గఁగాచు కోలజాతి) అను మూండును కోలకాయలుగలజాతులు. ఇంకను చొట్టికాయలుగల (అనఁగా గుండ్రని బీరకాయలు గాచు) జాతి. బరంపురప్రాంతములఁ గానగుచున్నది. ఇది తీయబీఱజాతియె. చేదుబీఱకాయలింఁచుకచేదుగ నుండుటయాహారమునకు నిరసించుచుండును. దీని నధమపుజాతిగ నెన్నుదురు. నేతిబీఱ లేక పుల్ల బీఱ యనంబడు జాతియందు లెక్కలేని భేదములు కలవు. తీఁగలుపొడవుగ చెట్లపైకిఁ బ్రాకి కాచు దేశవాళీ నేతిబీరయు, పొట్టితీఁగెలతో ప్రాకి కాచు Vegetabla marrow జాతియు, ఇంక నెన్ని యొరకములు కాయలు కాచుభేదజాతు లిందుఁ గలవు.

నిరర్థకుఁ డైనః నికి పెద్దపేరుగాని, బిరుదములుగాని ఉండునేని హేళనగా నేతిబీఱ కాయనాట మని వాడుచుండును. అనఁగా నేనిబీరకాయకు నేతితో సంబంధము గాని, పుల్లబీరకాయ యనుపేరున కందు పులుపు గాని లేకుండుట నిరర్థకనామ మని యిందలి భావము. బీరకాయ నమధాతువు గల్గించు భోజనపదార్థముగాన పథ్యముగా నెన్నఁబడుచున్నది. బీరకాయపెగించిన పొట్టునందు వాతగుణమును, కడుపుబ్బరము గల్గించుగుణమును

గలదందురు. బీరకాయలపను గాఢమగు ఆకు పచ్చరంగుగలది గాన దోషము క్షమై గాఢమగు ఆకుపసురురంగును బీరాకుపసురుతో పోల్చుదురు. మఱియు నిందు త్రయమును శాంతింపజేసి ఉబ్బుజాడ్యము నడంచుశక్తి గలదందురు. శరీరమందలి చెడురక్తమును శుభ్రపఱచుగుణమిందుగల దందురు. తియ్యబీరయందలి ఇతర ఛేదజాతుల కివియె గుణములు.

చేదుబీరపాదునకు లా. *Luffa amara* *Luffa plucketiuna*. సం. సుతిక్తా, కృతి రాదనీ అనిపేరు. చేదుబీరయందు వెదోపయోగగుణములు కొన్నిగలవు గాః భోజన పదార్థముగఁ గాకున్నను ఉపయోగింతురు దీని సమూలరసకషాయములు ఉష్ణము జ్వరము త్రోము వెడలించియు, అధికమైన వసు నముచేసియు, కడుపులోని బల్ల, పాండు రోగము, ఉబ్బుజాడ్యము, శ్వాసకాసలు, మూలవ్యాధి, కుష్మరోగముల నివారించుననియు, సర్పవిషమును హరించుననియు, చెప్పబడినది. పెట్టుమందు కక్కించుట కిషాయము లోని కేచ్చెదరు. అన్ని వాతములు, నన్ని పాతవాతము నహా నివారించునందురు.

చేదుబీరకాయము క్షలాముదమున వెచ్చజేసి తలకుఁ గట్టుచుండిన నన్ని పాతము నివారణ మగుననియు, ఆముదములో చేదుబీరగింజల చమురు కల్పి రుద్దిన సర్పవాతములనొప్పలు, వాతదోషములు నివారణచుగుననియు, నరములకు సత్తువునిచ్చి పడిపోయినకాళ్ళు, చేతులు బలపఱచుననియు, పచ్చికాడల కషాయము నందు మన్యపుజ్వరదోషమునఁ గల్గిన లోపలి నరముల ఉబ్బుగాని, తీత్తులఉబ్బుగాని నివారణ జేయుశక్తి గలదనియుఁ జెప్పబడినది.

నేత్రబీర లేక పుల్లబీరయందు విషదోషము హరించి ఎక్కిళ్ళుకట్టి ప్రమేహము, పైత్య

ముల నడంచి విషమజ్వరము నివారించి యిం చుకవాతమును రేపి, చలవజేయుగుణములు గలవనియుఁ జెప్పబడినది.

బీర అధమాధమపుజాతియో లేక వేఱుజాతియో బుఱ్ఱబీర యనఁబడుజాతి కలదు. ఇది అడవిజాతిబీర యని కొందఱుండురు. కొందఱుదియె గుత్తిబీర యందురు. దీనింగూర్చి సరిగా తెలియరాదు.

బీరకాయకు సంస్కృతపుపేర్లు, కృతచ్చిద్రా కృతబంధనం, కృతవేధనా, కోశాతకీ అనునవి బీరసామాన్యమునకును, కృతవేదకకి, ఘృతకోశీ యనునవి నేత్రబీరకును, కృతవేదనః అనునది తెల్లపూవులుపూచెడి బీరజాతికిని సుతిక్తా యను పదము చేదుజాతిబీరకును, కృతిరాదనీఅను పేరు బీరజాతిఛేదమునకును చెప్పబడినవి.

బీరార్కు ప్రోవిన్సు (Berars Province)—ఇండియా దేశమున మధ్య రాష్ట్రము లకు పశ్చిమముగ నున్న సీమ ౧౮౫౩ లో ఋణములకుఁ గాను నైజాము ప్రభుత్వము బ్రిటీషు ప్రభుత్వమువారికి వశపఱచి యుండిరి గాన “హైదరాబాదు ఎస్టేట్ల స్విక్టింగ్” అనిగూడ వాడుచుందురు. వైశాల్యము ౧౭౭౦౦ చతురపు మైళ్లు. దీనియందు మిగిలినసొమ్ము నిజాము ప్రభుత్వమువారి కొనంగఁబడుచున్నది. హైదరాబాదు రెసిడెంటుగారు మీషనరు గాఁగూడ నుందురు. ఇప్పుడు ఈ రాష్ట్రముల ప్రభుత్వమునకు జేర్పబడియున్నది. ఇందు పత్తిపంట యధికము. (మధ్య రాష్ట్రములు మహారాష్ట్రము హిందీ దేశ భాషలుచూడుఁడు). పరిపాలన కిది తూర్పుబీరా రనియు, పశ్చిమ బీరా రనియు రెండు డివిజనులుగఁ జేయఁ బడినది. అకోలా పట్టణము ప్రధానపురము. అమరావతి ప్రతివర్తకము విశేషముగఁ గల పురము. ఎరిచపూరు మహమ్మదీయపరిపాలన

కాలమున ప్రధానస్థానముగ నుండినపురము. తొలింటి విదర్భ దేశ ముండినకాలమున కుండిన పురము రాజధానిగ నుండినతావు. (విదర్భ దేశము చూడుడు). శ్రీకృష్ణునిరాణి యగు రుక్మిణీదేవి ది జన్మభూమి. ఆమె గౌరీతపం బొనర్చిన అంబాభవానీ దేవస్థానము కలదు. భాగ్యముపురము ప్రృత్తివర్తకము విశేషముగ నడుచుచుండుతావు. (హైదరాబాదురాజ్యము, ఇండియా దేశము చూడుడు).

బీర్ (Bear)--వాణిజ్యసంబంధపరిభాషా పదము. తనకడ నిల్వలేనిసరకులనమ్మి, ఆసరకు ధర తగ్గిపోవఁగోరుచు, నందుకు వలయు ప్రయత్నము లొనర్చుచు (ధర తగ్గినతఱి తాను చౌక ధరకుఁ గొని అదివఱకు తా నమ్మియుండిన హెచ్చుధరవలన లాభముఁ బడయఁ దలఁచిన) వర్తకుని Bear అనెదరు. అట్టివాని లెక్కకు 'Bear Account' అందురు.

బీర్సు ఎండ్ బుల్సు (Bears and Bulls)— వర్తకవ్యాపార సంబంధమున నకారణముగ వర్తకపునరకులధరలఁ బెంచుటకుఁగాని దిగఁదీయుటకుఁ గాని ధరలుపెరిగినవనియు, పడిపోయిన వనియు, ప్రవాదములు సాగించి గడ బిడలుచేయుచుండువారి కీపేరు పరిహాసాస్పదముగ వాడుచున్నారు.

బీర్ ఎండ్ బెల్ (Bear & Bell)— గుంపులుగుంపులుగా నుండు పశువులు, మేకలు, గొట్టెలు మొదలగుజంతువుల గుంపులలో పెద్దదానిమొడకు గఁటకట్టి, ఆశబ్దమువలన తక్కిన వాట్లను విడిపోకుండ కల్పి యుంతురు. అట్లు కట్టుటకు అర్హకాలమున 'bell weather' అనిపేరు. ఒకరిద్వారా వారివారింగూర్చి పని చేయుచుట కీఉక్తిని వాడుచున్నారు.

బీహార (విహార) దేశము — ఇది తొల్లింటిమగధదేశము. బ్రిటిషుఇండియాలోనిది.

ఫలవంతమగు దేశము. జనబాహుళ్యము కలది. రాజమహల్పర్వతములు; నైర్వతిదిశ గావ్యాపించి యున్నవి. గంగానది దేశముగుండా ప్రవహించు నది. ఉత్తరమున హిమాలయమునుండి గండకి నదియు, దక్షిణమునుండి శోణభద్రయు, కర్మ నాళానదియు గంగయుండు సంగమించు నుప నదులు. గోదములు, ధాన్యము, జొన్నలు, బ్లా మెరగుచున్నవి. నల్లమందు చేయుఁబడుచున్నది. నూలుబట్టల నేత విస్తారము చేయుఁబడుచున్నది. హిందువులు హిందీభాషను, మహమ్మదీయు లురుదుభాషను మాట్లాడు చుండురు. కొండలు బంగాళీలును కలరు. మైలునను ౫౭౫ గురు వసించు చున్నారని లెక్కింపఁ బడినది. జన బాహుళ్యముగల దేశము. భరతదేశ మంత టిలో నిది యెక్కువ జనులుగల దేశమని చెప్పఁ బడినది. ఇందు భాగల్పూరుడివిజను, పాట్నా డివిజను అని రెండు డివిజనులు కలవు. భాగ ల్పూరుడివిజనులందు భాగల్పూరుజిల్లా, మాం ఫీరుజిల్లా, మాల్వాజిల్లా, పూరియాజిల్లా, సంతా ల్పరగణాజిల్లా లైదును, పాట్నాడివిజనునందు పాట్నాజిల్లా, గయాజిల్లా, షహాబాదుజిల్లా, దర్భాంగజిల్లా, ముజఫర్పూరుజిల్లా, సారాన్జిల్లా, చంపారన్జిల్లా లేషను కలవు. ఇందు కీ.వి. ౧౮౭౬లో మూల్తా బంగాళమునుండి బీహార మునకు జేర్పబడినది. ఇది చాల చిన్నదియగు టయె గాక జనాభా చాల తక్కువగాఁగలది. సంతాల్పరగణా చాల వైశాల్యముకల కొండల దేశము. సారాన్ నందు జను లధికము. మైలు నకు ౮౨౦మంది నివసించుచున్నారు. తర్వాతఁ జెప్పఁదగినది దర్భాంగ మండలము. ఇందు జనాభా యెక్కువ.

పాట్నా (తొల్లింటి పాటలీపుత్రము) ముఖ్య పట్టణము. ఇది గంగాతీర పరిసరముల నున్న బంకిపూర్ సివిల్ స్టేషను దినపూర్ మిలిటరీ స్టేషను

లు గల దైమున్నది. గయ గొప్ప పితృక్షేత్రము. ఇది ఫల్గుణనదీతీరము. ఈపరిసరములనే యున్న బుద్ధగయ, బోధివృక్షము క్రింద బుద్ధ భగవానుడు బుద్ధుడైనతావు. బౌద్ధులపుణ్యక్షేత్రము. బీహారుపురమునుండియే దేశమున కీపేరుగల్గినది. అది యొకపండు ప్రధానస్థానమై యుండినతావు. భాగల్పూరు గంగాతీరమం దున్న పట్టణము. వర్తకస్థానము. ఇట గంగానది యేడు మైళ్ళ వెడల్పున నున్నది. మాంఘీరుపురము (తొల్లింటి మోదగిరి) కడు పురాతనస్థలము. గంగాతీరము. ఇట బలమైన దుర్గము కలదు.

పశ్చిమ తిరుహూతు డివిజనులో ముజఫరు పూరు పెద్దపట్టణము. తూర్పుతిరుహూతునందు దర్భాంగపురము పెద్దది. ఇది జమిందారీ సంస్థానమున ప్రధానస్థానము. దర్భాంగ సంస్థానము సుప్రసిద్ధము. తిరుహూతుపాలెము తొల్లింటి మిథిల దేశములోనిది. ఇట నీలిమం దధికముగఁ జేయఁబడు చున్నది. అర్రా శేక ఆరాపురము (తొల్లింటి ఏకచక్రపురము) షహా బాదుజిలాయందు ప్రధానపట్టణము. బక్కారు పురము (తొల్లింటి వాక్కారపురము) గొప్ప యుద్ధము జరిగిన తావు. ఆదికాలమున వామ నావతారస్థలము. విశ్వామిత్రునిహస్తీయాశ్రమ మిటనే యుండెను. (బక్కారుయుద్ధము క్రీ. వె. ౧౭౬౪.) సారన్ఘండలమున చుప్పా ప్రధాన పురము. గంగాతీరము.

మాలాజిలాయందు మాల్తా ముఖ్యపట్టణము. ఈజిలాయందే తొల్లి బంగాళ దేశమున రాజధానిగ నుండిన కౌరీపురముపాడు కలదు. ఇది గంగాతీరమున నున్నది. సంతాల్పరగణాలందు ముఖ్యపట్టణము రాజమహల్పూరు. ఇట తొల్లింటి రాజమహల్ భవనము పాడై ఉన్నది. ఇట నివాసపువ్విజలు సంతాలుజాతివారును, పహారీజాతివారును నె యున్నారు పహారీలు ద్రావిడజాతి తెగ యనెదరు.

బీచ్—(తీరములు చూడుడు).

బుందేలుఖండము— (యజాభుక్తి దేశము చూడుడు.)

బుందేలుండ్రసంస్థానములు- సెంట్రీ లిండియా ఏజన్సీలోని బ్రిటీషురక్షితసంస్థానము లలో నొకటి. బుందేలారాజపుత్రుల దేశము. ఇం దిప్పుడు చాలభాగము బ్రిటీషుఇండియాలో చేరిపోయి, తక్కినది ౩౫ చిన్న చిన్న సంస్థానము లుగను, జాగీర్లుగను నున్నది. ముఖ్యములై నవి కావు. బుందేలారాజపుత్రుత్వత్రీయు లీదేశము నాక్రమించుట నీపే రందినదందురు.

(సెంట్రలిండియా ఏజన్సీ సంస్థానములు బుందేలుండ్రము చూడుడు).

బుందేలుండ్రీభాష—(హిందీభాష చతు ర్విధములు చూడుడు.)

బుకోవియా-(ఆస్ట్రియా దేశము చూ.)

బుక్ క్రెడిట్టు (లేక బుక్కు క్రెడిట్టు) బుక్కు డెట్టు—వాణిజ్యసంబంధపరిభాషా పదములు. Book Credits- ఒకవ ర్తకని కాతాకు కొంతసొమ్ము ఇతరమైనతావుల చెల్లింప బడినకతన, అతని Credit (అప్పు ఈయఁదగు విలువమొత్తము) నకు దానిని గలుపుట. అనఁగా ఇతరతావులనుండి ప్రత్యేకముగ సొమ్ము తెప్పించఁబడి ఇచ్చటవేరుగ జమ ఈయఁబడ నక్కరలేని బాంకిపర్పాటు.

Book debts- దీనిని 'Book debits' అనియు నందురు. ఒకవ ర్తకని పేర (కాతాకు) ఇతరమగు తావుల కర్చువారియఁబడినకతన, అతని Credit (అప్పు ఈయఁదగు విలువ మొత్తము) నుండి దానిని తగ్గించుట, అనఁగా ఇక్కడనుండి ద్రవ్యము ప్రత్యేకముగ తీసికొనఁ బడి, ఇతరతావుల చెల్లింపఁబడుటకు మాఱుగ జరుపఁబడు బాంకిపర్పాటు.

బుడుబుడుక్క-లకులము — వీరిని శకున పతులనియుఁ బిలిచెదరు. వీరిఁగూర్చి తెలుపుగ్రంథములు లేకున్నను, వీరియం దనుశ్రుతముగ జాపకపరంపరచే పోషింపఁబడుచున్న వీరి జాతికథన మిట్లున్నది. వీరిని సృష్టించినది సదా శివుఁడు. ఆ దేవునిశక్తికి అంబాభవానీ యని పేరు. వీరిసృష్టికాలము అపరాహ్లాత్పూర్వ మని యెదరు. అట్లు సృష్టింపఁబడినవాఁడే మూలపురుషుఁడు. ఈతనిసంతతివారే బుడుబుడుక్క-లకులమువారు. అంబాభవాని ఆతనికి ప్రసన్నురాలై “వత్సా ఇది సదాశివుని వాద్యపరికరమగుడక్కి. దీనిని సేవువాయించుచుండిన నీకు త్రికాలజ్ఞానము గల్గుచుండును. అది నీకు వృత్తియగుఁగాక” అని దీవించెను. నాడాదిగ నాతనిసంతతి వారంబా భవానిని గొల్చుకొనుచు అతీతానాగతములదెల్పు వృత్తి గలవారుగ నున్నారు.

బుడ్డ కాకరచెట్టు- లా. *Cardiospermum halicacabum* ఆంగ్ల. Heart Pea.

దీనిఁగూర్చి సరిగా తెలియరాకున్నది. దీని సమూలకషాయము గాని, పేరు లేక ఆకులరస కషాయములు గాని విరేచనము జేసి కామిల, మూత్రదోషము, రక్తపైత్యము, క్షయరోగము నడంచు ననియు, ఆకునందు వ్రోణములుమాన్సుటయు, మేహవాతపునొప్పల నడంచుటయు పైత్యసంబంధ మగు దద్దురను మాన్సుటయు గుణములు.

బుధనకులగోత్రము — ఆర్యవైశ్యుల ౧౦౨ గోత్రములలో నొకటి. (వైశ్యగోత్రములు చూడుఁడు). బుధనకుల (బుధికుల-బుధి) గోత్రము. ఏకాక్షరేయ (౨) గోత్రము. సంస్కృతగోత్రము. బోధాయనస, బుధగణము. భార్గవర్షి. ఆపస్తంబయజుశ్శాఖ, ప్రమాణగ్రంథమాద్యప్రవరఖండ సమానగోత్రములు, భార్గవస, బాధాయనస, నాగేశుఁడు దేవత. కమ

లాంబ భార్య. తపస్సానము కనకాద్రి. తటాకము నాశికాంబుధి. జపము లక్ష. దీపములు ౭౯. క్షేత్రసంఖ్య ౭౯. గోదానము. నిమ్మపండ్లు వర్జనీయము.

బుధరుక్మకులగోత్రము — ఆర్యవైశ్యుల ౧౦౨ గోత్రములలో నొకటి. (వైశ్యగోత్రములు చూడుఁడు.) బుధరుక్మకుల (బుధరు. బుధరుకుల) గోత్రము. ఏకాక్షరేయ (౩౮) గోత్రము. సంస్కృతగోత్రము. సౌపర్ణస సుపర్ణగణము. బోధాయనర్షి. ఆపస్తంబ యజుశ్శాఖ. ప్రమాణగ్రంథమాద్య ప్రవరఖండ. సమానగోత్రము బోధాయనస. బ్రహ్మేశుఁడు దేవత. భృమరాంబ భార్య. మేరువర్షతము తపస్సానము. కమలజాంబుధి తటాకము. జపము లక్షవేలు. దీపములు ౫౦. క్షేత్రసంఖ్య ౨౬. భూమిదానము. శివమల్లి వర్జనీయము.

బుధవారము (Wednesday)— ఇది చంద్రగ్రహముయొక్క సుతుండగు బుధునిపేరఁ బరఁగువారము. నాలవ దినము.

స్కాండినేవియా ద్వీపకల్పవాసుల ప్రధాన దైవమగు 'Woden' పేరఁ బరఁగు వారము. ఆయనను కొన్ని దేశములవారు 'Oden' అనియు ననుచుండిరి. ఆయన సుహృద్భావము, దయామయత్వము మొదలగు సుగుణములు కలవాఁడు. ఆయననివాసభవనమునకు 'Valhalla' యని పేరు. అది వెండిబంగారులతోఁ జేయఁబడినది. ఆయనచేతులపై మాలకాకు లుండుననియు, అవి లోక మంతయు సంచరించుచు వార్తల నాయనకుఁ దెల్పుచుండుననియుఁ జెప్పఁబడినది.

సాయుధపాణులై న యావను లాయనకొల్విన వేచియుండురు. వీరికి 'Valkyries' అనిపేరు. వీరు యుద్ధనిహతులగువీరుల నాయన కడకుఁ గొంపోవుచుండురు. ఆ దేవుఁడును వాఁని బహూకరించుచు, విం దొసంగుచుండును. ఇట్లై

ఆయన బద్ధకములేక పనిచేయువారు, శోధగఁ జదువుకొనువారు నగు బాలురను రాఁబంచి విందింపఁగు చుండును. జనులను పనిచేయుఁడని హెచ్చరించుచుండుదైవ మీతఁడే.

బై బిలునందు బుధవారమున ఆరిన నేల, (భూమి) నముద్రములు, వృక్షజాతులు, గడ్డి జాతులు సృష్టింపఁ బడినటులఁ జెప్పఁబడినది.

బుధుఁడు — నవగ్రహములలో నొక గ్రహము. బుధునకు తండ్రి చంద్రుఁడు తల్లి బృహస్పతిభార్యయగు తార.

భార్య వైస్వతమునుపుత్రికయగు ఇళాదేవి. కుమారుఁడు పురూరవశ్చక్రవర్తి. బుధునిసంతతి క్షత్రియులను చంద్రవంశమువారందరు.

బుద్ధోదరిగోత్రము - (అగస్త్యుఁడపగణము చూడుఁడు).

బుద్ధగయ — బీహారములోని గయజిల్లా. గయనుండి చక్కనిబొటను ఏకమైశ్యదురము.

ఇది బౌద్ధచతుస్థల నక్షత్రము. ఇది బోధివృక్షమును, బుద్ధుని దేవాలయమును, ఆయన కూర్చుండిన పవిత్రస్థానమును, నిలచినపాదముల ఆవికలతావులును గలక్షేత్రము.

చీనా దేశపుయాత్రకు లగు హ్యూవత్స్యొంగున, ఫాహియానును దీనిని దర్శించిరి. ఫాహియానువాక్త మా కంఠ యనుకూలింప లేదు. హ్యూవత్స్యొంగు క్రీ. వె. ౬౨౯ దీనిని దర్శించి తనయాత్రాచరితమునం దిటుల వ్రాసికొనెను.

“బుద్ధభగవానుఁడొకాలమున (బోధివృక్షము క్రింద జ్ఞానవంతుఁ డగు బుద్ధుఁడుగఁ గాకుండిన తఱి) బోధినత్వుఁడై యుండెను. అత్తఱి బుద్ధుఁడగు తలంపు గలిగి, ప్రాగ్వాదిపర్వతము పైకెక్క, నాపర్వతదేవత ఆయనను నిరుత్సాహ పఱచి వారించెను. ఆయన అటనుండి నైర్మతి దిశగా ఆ పర్వతమునుండి దిగిపోవుచుండెను. సగముదూరము దిగువఱ కొక గుహ కన్నింప

నం దలసి కూర్చుండెను. కాని మఱియొక అధి దేవత అదియుం దగినతావు కాదనిన ధ్వని యాయనకు వినించెను. తా నెఱకుఁ బోనగు నని యా బోధినత్వుఁడు ప్రశ్నింప, నాధ్వని “యింకను నైర్మతిదిశకే ఒకపిప్పల (రావి)వృక్షమువఱకుఁ జను” మని చెప్పెను. కాని, యాగుహయందు వసించుచున్న వృద్ధనా గము (ముసలిపాము) ఖన్నతదోప, “స్వామీ! యీగుహ పరిశుభ్రమైనది. లోకు లందరియం దును వ్యాపింపఁ జేయఁదగిన మీకనికర మును నాయుం దించుక వ్యాపింపఁజేసి, పవిత్రీవృత మగు భవద్వాంఛాసోపూర్తి ఇటనే గాంవితురు గాక” యని వేఁడుకొన మెచ్చి యామహా త్ముఁడు తనసీడ నట నుంచి తానునడుచుచుఁ బోయి, బోధివృక్షముఁ జేరెను. దానిక్రింద తపంబొనరించి జ్ఞానవంతుఁడగుబుద్ధుఁడాయెను. అదియె నాబోధివృక్షము.

ఆదినుండిన బోధివృక్షమె ఇది యని బౌద్ధు లనుచున్నారు. నిమగ్నములు దానిసంతతివృక్ష మనెదరు. ఇవంకు దానికొమ్మలనుండి పాలీ భాషలో వ్రాయఁబడినమంత్రములు, ప్రార్థనలు మొదలగునవిప్రేలాడుచు, ఎగురుచు నుండును. అందు కొన్ని జాతకములుకూడ కలవు. దీని కొమ్మనే అశోకచక్రవర్తికొమరిత సంఘమిత్రీ యనునామె సీంహళమునకుఁ గొంపోయె నట.

బోధివృక్షముకడనుండి దక్షిణముగా చుట్టు దిరిగి యేగిన బుద్ధవిహారస్థలము కలదు. అది యేఁబదియడుగులపొడవుగల తిన్ననిప్రదేశము. ఇందుజ్ఞానవంతుఁ డైనపిదప బుద్ధభగవానుఁ డేడుదినము లొకకడ నుండి, రెండవకడవఱకు నటునిటు పచారు చేయుచు, యోచించుకొను చుండెనని మహావంశమునందు చెప్పఁబడినది. ఇం దాయన అప్పటప్పట నిలచిన తావులు, పాదములయానవాళ్ళు రాళ్ళపై చిత్రింపఁబడి

యున్నవి. ఇది భూమిపై నాలుడుగులయెత్తున నెక్కువ వెడల్పు లేక ఏబదియడుగులపొడవు గల రాతిపనిదిమ్మయని చెప్పవలెను. ఈపవిత్ర సలి బుద్ధదేవాలయమున కుత్తరదిశగానున్నది. దేవాలయము నూటయఱవదియడుగుల యెత్తు గలది. ఇందుఁగల యొకశాసనముమేర కిది ౧౨౯౯ సంవత్సరమున బర్మాబాధులు వున్న ర్నిర్మాణ మొనర్చినటుల తెలిసెడిని. ఇది బర్మా భాషలోనున్న శాసనము. ఇది యేశకమో తెలియదు. కాని క్రీ. వె. ఆఱవశతాబ్దమున అనుఁడనువిప్రుఁ డీదేవాలయము వున్నదర్ధ రించెననియు నదివఱ కశోకనిర్మితమగు దేవళ ముండెననియుఁ జెప్పబడినది.

క్రీ. వె. ౧౮౮౦ సంవత్సరమునుండి ఎను బదివేలరూప్యముల వ్యయమున దేవస్థానము మరమ్మత్తు చేయఁబడినది. లోన నొకవేదికపై నపరంజిపూత పూయఁబడిన బుద్ధభగవానుని విగ్రహము కలదు. అది బర్మావారీవ్యయమున నపరంజి పూయఁబడిన దుదురు. అశోకనిర్మిత విహారమును జుట్టియుండు రాజవాసపువని పురా తనమైనది; చూడఁ దగినది.

బుద్ధగయా స్తేషను—

మార్గమునఁగల బరచార్ కొండలయందుఁగల నాబుగు గుహల నశోకచక్రవర్తి అజీవకశాద్ధుల కిచ్చెనఁట. వీరు మంఘాలీపుత్రగోళాలుని సిద్ధాంతప్రవర్తకబాద్ధులఁట. ఇటఁగల నాగార్జునపర్వతముపై నున్న మూఁడుగుహలను అశోకునిమనుమఁడు దశరథుఁడు అజీవకశాద్ధుల కొసంగెనఁట. నాగార్జున పర్వతమున కొన్ని శిలాశాసనములు గానవచ్చె డిని. అందు కొన్ని దశరథునివి గలవు.

బుద్ధగయయందు బాద్ధక్షేత్రములలో ముఖ్యములు బోధివృక్షమును, బుద్ధదేవాలయమును, బుద్ధకుండమును, బుద్ధుఁడైనవిదప నాబుద్ధభగవానుఁడు పచారుచేసిన మార్గమును బోధివృక్ష

ముకింద తొల్లింటికాలముననుండ నద్దానిపై బుద్ధభగవానుఁడు కూర్చుండి తపమొనర్చుచుండీన గుండ్రపు శిలాఫలకమును, (ఇది యిప్పుడు భాగీశ్వరదేవాలయపుముందుగదియం దుంచఁ బడియున్నది.) వజ్రపాణిబోధిసత్వవిగ్రహమును, తారాదేవి దేవాలయమును (తారాదేవి పద్మపాణిబోధిసత్వుని విగ్రహమేయని పెక్కుండు) తలంచుచున్నారు.) ఈ బుద్ధభగవానుని దేవాలయము చాల గొప్పది.

ఈ దేవస్థానము హిందూమహాంతుపరిపాలనయందున్నది. ఆయన అటనేగల వేత్కోకమఠమున వసించుచుండును. క్రీ. వె. పదునెనిమిదవ శతాబ్దిపారంభకాలమున మహాదేవమహాంతు, ఆమఠమును నిర్మించినటుల అందొకశాసనము కలదు.

క్రీ. వె. ౪౦౪ సంవత్సరమున ఫాహియాన్, బుద్ధగయను దర్శించుతేలి, బాద్ధులచే వదలివేయఁబడినిర్మానుష్యమైయున్నటుల గనుఁగొనెను. ౪౨౨వ క్రీ. వె. ౬౩౭ సంవత్సరమున హ్యూనన్ త్యాంగు దర్శించుతేలి బలవత్తరమగు హిందూ పట్టణముగను, బలమగు రక్షణమునుగల్గి యజేయమైరమారమి యొకేసంతతివారగు వేయిబాహ్మణకుటుంబముల బల నివసించుచుండుట వివరించెను. ఆ వేయిబాహ్మణ కుటుంబములన గయావలీలని తోచెడిని.

బుద్ధ దంతము-

సింహళద్వీపమునందలి కేందీపురమున 'దాలదమాలిగావా' యనుపేరు గల పవిత్రగృహమున నొక గొప్పవిలువగల పేటికయందు భద్రపఱుపఁ బడినది. దీని నాంగ్ల శరీరశాస్త్రవిదులు "Right Canine Tooth" అనుచుందురు. ఈ దంతము రెండున్నరఅంగుళముల పొడవు కలది గాన నిది మానవశరీర సంబంధము గాదనియు, కృతక మనియు, క్రైస్తవ మతబోధకు లనుచుందురు గాని,

జాడులు బుద్ధభగవానునితో సంబంధగౌరవము నను, జాడేతరులు "Oldest historical relic of the world" అని గౌరవమునను దీనిని సంభావించుచున్నారు. దీని నేతలు కేండ్లీ పురమునం దూరేగించుచుందురు. ఈయూరే గింపుటుత్సవమున దీనిని భద్రోజుచు నధికారు లగు కేండ్లీప్రముఖులుగూడ నుందురు. వారికి స్వదేశ భాషయందు రతమాహా త్యేయ లనియె దరు (Candian chief). కేండ్లీపురము జాడ్ల స్థలమై యున్నది. ఇట పెక్కు జాడ్ల కళా శాలలు గలవు. జాడ్లల యాత్మోస్థలమును "World's show place" గను చెప్పఁ బడినది. ఇటనొక సరస్సుకలదు. మహావళి గంగ యనంబడు జాడ్లల పవిత్ర నది యిటకు సమీపము.

బుద్ధనీలకంఠ దేవస్థానము — ఇది

నేపాల దేశమునందు హిమవన్తు గముపై నున్న దేవస్థానము. E.B.S.R. రెక్కొల్పొంఠియందు దిగి, నేపాల ... గుమ్మమువారి చిన్న యినుప దారిబాటపై నరిగి భీమ్పేడి మీఁదుగా చంద కొనలోవమార్గముగుండా కల్పాండూ నగరమున కరుగు మార్గమునందు, చంద్రకొనలోవ కనతి దూరమునవమార్గము సంతియున్న దేవస్థానము. ఈ ప్రాంతమున నేపొసిద్ధ సట్టణమును లేకుంట నిది యింతదూరమని చెప్ప వీలులేదు. కొండల లోబాటలునుకొలువఁబడకయు కొండ లెక్కుట దిగుటలతో దూరమును వివరింప వీలులేక యుం టయు, దరినున్న గ్రామములు బలహీనములై సుపొసిద్ధములు గాక యుంటయు, నింతటితో వదలుట సమంజసము. దీనిని నేపాలమహారాజు గారెప్పుడు దర్శింపఁగూడనియాచారముకలదు. ఇట వారికే వేటొక దేవస్థాన మేర్పఱచి యున్నారు.

నేపాల దేశ భాషయందు పరమేశ్వరుని నారా

యణ శబ్దముచే వాడుట సర్వసాధారణమే. అనఁగా విష్ణుపారమ్య మని యిట యర్థము గాదు. దేవుఁడు అనుతఱి నెవ్వరికైనను పరమేశ్వరుని కర్థ మగునటుల, నారాయణ శబ్దము ఎవ్వరైనను పరమేశ్వరునకే ఈ దేశమున వాడు చుందురు. అట్లై ఇచటి నీలకంఠ దేవుని నారా యణుఁ డనుచుందురు. కాని, యిది శివదేవస్థాన మని యెఱుంగునది. ఇది శయనవిగ్రహము గాని శివలింగము కాదు.

సముద్రోంకనముననుద్భవించిన హాలాహల మును భక్షించి కంఠమం దుంచుకొనిన పర మేశ్వరుండగుశివుని శయనించినవిగ్రహ మొక చిన్నజలకుండముప్రక్క నుండి జలకుండము లోనికి వ్యాపించి యున్నది. ఆజలకుండమునకు "నీలకంఠకుండ" మని పేరు. అందు పరుండిన నీలకంఠేశ్వరుని నాలుమూలలనున్న నాలుస్తం భము యొకప్పుడు వాటిపై నేరూపముననో నొకప్పు డుండియుండవలెనియు, అది మధ్య కాలమున ధ్వంసమైనదేమో యనియు స్ఫురిం చెడిని. విదాహము కలుగ, పరమేశ్వరుఁ డా కొండప్రక్కగ తన త్రిశూలమును గుచ్చి మూఁడుజలధారలు గల్గించి, నీరు ద్రావి, యట కాజలధారలు ప్రవహించుచు పల్లమున కుండ మేర్పడ నందు శయనించినయవస్థయనియచటి వారనెదరు. అదిహిందూ దేవస్థానమయ్యు జాడ్ల లగు నేపాలీయులపూజలుగూడ నందుచున్నది. పెక్కుం డీట తపంబు లొనరించుచుందురు. దేవునినుడుట విభూతి రేఖలు మూఁడు కలవు. గళము నీలవర్ణము. శరీరమంతయుఁ దెలుపు. రాతివిగ్రహము. ఆప్రాంతపర్వతప్రదేశమునకు 'గోసాయిన్ తాన్' (గోసాయి స్థానము) అనిపేరు.

దీనికి నకలుగ నేపాలభూపతులు పూజించు విగ్రహముండు ప్రదేశ మటకుఁ గొంతదూర

మున నున్నది. ఆతావునకు, నచ్చటి దేవునకుం గూడ 'బాలాజీ' యని వాడుకగలదు. బుద్ధసీల కంఠస్వామి శయనవిగ్రహ మొక రెతునకు తనపాలము దున్నుతఱి నీవారసీమయందే నేపాలదేశమున నాఁగలికిం దగితె ననియు, దానిని విని నేపాలదేశపు రాణా (ప్రధాన మంత్రి) దానిం ద్రోవ్వించి బయలుపఱచి యట దేవస్థానము నేర్పఱచె ననియు, నీప్రాంతముల బలమగు ప్రీతీతి కలదు. దేవాలయమున తపం బొనర్చువారి మెల్లనిధ్వనులు, గువ్వలకూతలు, పావురముల గుబగుబలు, నితరవస్తుల పాటలు సదా యొకపాటి యోంకారధ్వనిగ కలిసి యేర్పడి సర్వకాలములందు వినఁబడుచుంట వింతగ నుండును. ఇట కోఁతులు మెండుగఁ గలవు. పరిసరముల జలపాతములు కొన్ని కలవు. ప్రశాంతమైన తావు. జనబాహుళ్య స్థలముకాదు. తపమున కర్తవ్య మనిపించును. (నేపాల దేశము చూడుఁడు).

బుద్ధభగవానుఁడు

—ఈ మహాత్ముఁడు జ్ఞాద్రమతకర్త. వీరికి తల్లిదండ్రు లిడినపేరు సిద్ధార్థుఁడు. తండ్రిపేరు శుద్ధోదనమహారాజు. తల్లిపేరు మాయాదేవి. సవతితల్లిపేరు గౌతమీ దేవి. సిద్ధార్థతల్లి పుట్టినయేడవనాడు మాయాదేవి మరణింప గౌతమీదేవి సిద్ధార్థుని పెంచెను. సిద్ధార్థునికి సర్వార్థసిద్ధి యనియుఁ బేరు కలదు. భార్యపేరు యశోధర. కుమారునిపేరు రాహు లుఁడు. విశ్వామిత్రుం డనుపండితునికడ విద్యా భ్యాస మొనర్చినవాఁడు. తొల్లింటి యుత్తరకో సల దేశమున, రోహిణీనదీతీరమందు కపిలవస్తు పురమురాజధానిగఁగల యాప్రాంతసీమకుతండ్రి యగుశుద్ధోదనమహారాజు పరిపాలకుఁడైయుం డెను. సర్వార్థసిద్ధుఁడు యువరాజు. వీరు సూర్య వంశక్షత్రియు లనియు, ఇక్ష్వాకుసంతతియందు గౌతమవంశస్థు లనియు, శాక్య లని వంశపరం

పరగ నామ మనియుఁ జెప్పఁబడినది. కపిల మహారియాశ్రమ మీతావున సుప్రసిద్ధమైన తావై యుంట, నాయననుండి కపిలవస్తుపురము పేరందెనఁట. ఇప్పు డానగరము పాడై ఇటుక దిబ్బలమయముగనై బెంగాల్ నార్టువెస్ట్రీన్ రెయిల్వే గోరకూర్ (గోరక్షకపురము) నుండి ఏఁబదినాలు మైళ్ళ దూరమునఁ గల గౌర్ (రెయిల్వే) స్టేషనునుండి పడమరగా రెండు మైళ్ళదూరమునఁగల చందోతలావు (సరస్సు) తీరమునుండి భూయిలాతలావు (సరస్సు)తీరము దనుక నుండినది. ౧. వె. ౪౦౦ సంవత్సరమున ఛాహియానను చీనాయాత్రికుఁ డీతావును దర్శించుతఱి పట్టణము వదలివేయఁబడి పాడగు నిరువదియిండును, కొందఱు జ్ఞాన్ భిక్షువులునుమాత్ర ముండిరని వాస్తవము. పిదప ౬౪౦లో హల్హ్యునత్యాస్యగు దర్శించుతఱి పాడై సర్వశూన్యమై యుండెనని వాస్తవియున్నాఁడు.

సర్వార్థసిద్ధి గర్భమం దుండుతఱి, తల్లియగు మాయాదేవి నదికవ్వల నున్న తన పుట్టినింటికి పురుటికెఁబోవుచు మార్గమధ్యమున లుంబినివన మున ప్రసవమయ్యె నఁట. గాన లుంబిని వనమే బుద్ధభగవానుని జన్మస్థానము. అట నిప్పుడు అశోకస్తూభమును, శాసనమును గలవు. లుంబినివనము కపిలవస్తుపుర ముండినతావునకుఁ దూర్పుగా పదిమైళ్లదూరమున నున్నది. వీరి జననము ము. ౫౬౭ అని యందురు.

యువరాజగు సర్వార్థసిద్ధి యొకనాటి నిశీధ మున నిద్ర మేల్కొంచి లేచి తన చెలికాఁడగు సంతకుని తా నెక్కుగుఱ్ఱమును రప్పింపుమని వల్లెనఁట. దాని నధిష్ఠించి కొంతద వ్వేగి, అనోమానదిని గుఱ్ఱముపైనుండియె కుప్పించి దాఁటి, (ఇప్పటి కుడ్వానది) అవ్వలిమైదాన మున దిగి, తానదివఱకు ధరించియుండిన వస్త్ర ములందీసివైచి, సన్యాసివలెవస్త్రముల ధరించి,

శిఖాయజ్ఞోపవీతములు దీసివైచి 'సన్యాసోఽస్మి' యని పల్కి అనుచరులను గుఱ్ఱమును వెనుకకుఁ బంపివైచె నఁట. ఆసన్యాసస్వీకరణ మొనర్చిన తావివృషు మార్గార్థ (రెయిల్వే) స్టేషనునకు వైర్యతిదిశగా రెండున్నర మైళ్ల దూరమున నున్నది. అత్తావున నశోకచక్రవర్తి స్థూప నిర్మాణ మొనర్చెనుగాని అది పాడైయున్నది.

పిదప ననేకతావుల తపంబొనర్చి కడకు గయానగరమునకుఁ గొంతదూరమున నొక బోధివృక్షము (రావిచెట్టు)కింద తపంబొనర్చి, జానవంతుడగు బుద్ధుడనంబరఁగె నఁట. దీని నిష్పాడు బుద్ధగయ యనుచున్నారు. ఇట గొప్ప బుద్ధ దేవాలయము నిర్మింపఁబడి జౌద్ధక్షేత్రమై యున్నది. పిదప బుద్ధభగవానుఁడు బనారస్ పట్టణమున కైదుమైళ్ళ దూరముననున్న సార నాధ మనుతావున (ఇప్పటి సర్నాఖ్) మొట్ట మొదట తనమతమును బోధించె నఁట. ఆ ప్రబోధమును జౌదులు ధర్మచక్రమును ద్రిప్పట య నెదరు. మఱియు సన్యాసస్వీకరణమున కిల్లు విడచి వచ్చుటను జౌద్ధమతస్థులు భక్తితో మహానిష్క్రమణ మనియు వాచుచున్నారు.

బుద్ధభగవానునకు శిష్యు లసంఖ్యాకులుగ నగుచుండిరి. రాజ్యాధిపతులు శిష్యులైరి. మతావలంబకులలో గొప్పవిద్వాంసులు కల్ల కతన మతగ్రంథములు పెక్కులు వ్రాయఁ బడెను. వీరు కుశినగర (ఇప్పటి కాశియా గామము) కడ నిర్మాణపదమందిరి. ఈతావున కొన్ని స్థూపములు నిర్మింపఁబడినవి. ఇత్తావు బనారస్ పట్టణమునుండి నూటపదునాఱుమైళ్లు.

వీరికాలమునాటిచర్యలు, తావులు లెక్కలేక వ్రాయఁబడినవి. అవి పెక్కులు పోల్పఁబడినవి. అవి యన్నియు సీగ్రంథమునకు మితిమీఱి యుండు పదలివేయఁబడినవి.

బుద్ధవనము—బీహారములోని గయజిల్లాలోని తపోవన మనంబడుతావున కుత్తరముగ నాఱుమైళ్లదూరమున 'బుడెన్' అనుపేరఁబరఁగు ప్రదేశము.

బుద్ధానది—పంజాబునందలి లూఢియా నాపురముప్రక్కఁబడి ప్రవహించునదికి 'బుద్ధానది'యనిపేరు. ఇందు చైత్రమాసమున న్నాన యాత్ర జరగునఁట.

బుద్ధానుస్మృతి—(దశజౌద్ధానుస్మృతులు చూడుఁడు.)

బుద్ధి—(మోహసంతోషదుఃఖములుచూ.)
బుద్ధి లేక బుద్ధికులగోత్రము—(బుధ నకుల చూడుఁడు.)

బుద్ధి సప్త విధములు (సప్తవిధ బుద్ధులు)--౧ సంజబుద్ధి- జ్ఞానము నెఱుంగు నాసక్తిగలబుద్ధి, -౨ మేధాబుద్ధి-వినినసంగతుల నవలోకన మొనర్చుకొనుబుద్ధి, ౩ చార్వికబుద్ధి- మసంబున నూహించు నేర్పునకు-వగాగలబుద్ధి, ౪ చత్వబుద్ధి-సంశయములను నివృత్తిచేసికొను చుండుబుద్ధి, ౫ గృహీతబుద్ధి-శ్రద్ధగా వినుటయు వినినదానిని మఱవక గ్రహించుటయుఁగలబుద్ధి, ౬ శ్రౌతబుద్ధి-శుశ్రూష లొనర్చునాసక్తి గల్గిన బుద్ధి, ౭ ప్రతిభాబుద్ధి-బోధించు నేర్పు గల్గియు, నితరులు తన్ను ప్రశ్నింపకుండునటుల తానె స్పష్టపఱచుచు విపులముగ బోధింప నేర్పుగలిగినబుద్ధి.

బుద్ధోక్తసాంకేతపరిభాషాపదములు—బుద్ధభగవానుని బోధనలనుండి సంపాదించఁ బడినవి గాన, వీటను మాధ్యమిక, యోగాచార, సౌత్రాంతిక, వైభాషిక జౌద్ధలు నాల్గు తెగలవారు గౌరవించుచుండురు. ఇందు వివరింపఁబడినసాంకేతికములు, పరిభాషాపదములు నిరువది కలవు.

౧ ఓఘచతుష్టయము- ఓఘ మన ప్రవాహమని యర్థము. అవి ౧ కామోఘము, ౨ భవోఘము, ౩ దా, ౪ అవిద్యోఘము. ఇవి ఉత్తీర్ణములని(అనఁగా వీట్లలోఁబ్రవేశించి సరకుచేయుక దాఁటవలయునని)బుద్ధభగవానుఁడనియెను. కామము, సంసారము, దృష్టి, అవిద్య ఈ నాల్గును జలప్రవాహమువలె నెడతెగక నడుచుచుండునవి గాని, ఒకహద్దుతో నంతముగునవి కావు. ఈనాల్గింటిని జయించినవానిని ఓఘతీర్ణుఁడందురు.

౨ ప్రకౌపత్రయము ౧ కాయప్రకౌపము- శరీరముచేయు హింస, స్తేయము, జారత్వము మొదలగుతప్పలు(ప్రకౌపకార్యములు). ౨ వాక్ప్రకౌపము - వాక్కుచేయు మృశావాదము, నైశున్యవాదము, దూషణము, పరుషవాక్కులు మొదలగుతప్పలు. ౩ మనఃప్రకౌపము- అనఁగా దుశ్చింతలని భావము. ఈ మూఁడింటిని జేయరాదని బుద్ధభగవానుఁడనియెను.

౩ కేశపంచకము-౧ కామము, ౨ క్రోధము ౩ అవివేకము, ౪ అహంకారము, ౫ గర్వము. ఈ యైదింటిని బాపుకొనవలయునని బుద్ధభగవానుఁడనియెను.

౪ నాశ్యపంచకము- ౧ కామము, ౨ ద్వేషము, ౩ స్వకాయదృష్టి, ౪ విచికిత్స, ౫ శీలవ్రతపరామర్య. ఇవి అనర్హము లనియు, రూపుమాప వలసినవనియుఁ బుద్ధభగవానుఁడనియెను.

౫ పరిత్యాజ్యపంచకము-౧ రూపరాగము, ౨ అరూపరాగము, ౩ గర్వము, ౪ ఔద్ధత్యము, ౫ అవిద్య. ఈయైదింటిని పరిత్యజింపవలయునని బుద్ధుఁడు చెప్పెను

౬ సంగపంచకము-౧ రాగము, ౨ ద్వేష

ము, ౩ మోహము, ౪ గర్వము, ౫ దృష్టి. ఇవి సంగములు లనంబడును.

౭ ప్రతిబంధకపంచకము- ౧ కామము, ౨ ద్రోహము, ౩ స్త్రానము (సోమరితనము), ౪ గర్వయుక్తముగు చెడునడత, ౫ సంశయము. ఈయైదు వ్యాఘ్రములవంటివనియు, ఇవి యున్న మార్గమున నడవ వెఱచురీతిని వీట్లకు వెఱువవలెననియు బుద్ధభగవానుఁడనియెను.

౮ మననపంచకము-౧ శృద్ధి, ౨ స్మృతి, ౩ వీర్యము, ౪ సమాధి, ౫ ప్రజ్ఞ. వీటిని మననముచేయుఁడని బుద్ధభగవానుఁడుపదేశించెను.

౯ ప్రధానధర్మత్రయము-౧ శీలము (పాపకార్యముల గావింప కుండుట), ౨ సమాధి (పుణ్యకార్యచరణము), ౩ ప్రజ్ఞ (మనోనైర్మల్యము గల్గియుండుట). ఇవి బౌద్ధులకు తప్పని నియమములని బుద్ధభగవానుఁడనియెను.

౧౦ పంచశీలములు- ౧ అహింసాశీలము, ౨ అన్యతమాడకుండుట, ౩ అదత్తదానాపరిగ్రహశీలము, ౪ పరదారాగమన వర్జనశీలము, ౫ సురాపానవర్జనశీలము. వీట్లకు పంచశీలపథములని పేరు. ఇవి బౌద్ధులకు ముఖ్యశీలము లని బుద్ధభగవానుఁడనియెను.

౧౧ ప్రోత్సవక్షింశతి- ద్వాదశాయనములు. (౧౨). ఒక్కొక్కటి కామత్పష్ట, భవ (సంసార)త్పష్ట, విభవత్పష్ట అని త్రివిధములుగఁ దనరుచు. ౩౬ అగుచున్నవి. వీట్లకు ప్రోత్సములని పేరు.

౧౨ సంబోధిసప్తకము-౧ స్మృతి, ౨ ధర్మ విచారము, ౩ వీర్యము, ౪ ప్రీతి, ౫ ప్రశాంతి, ౬ సమాధి, ౭ ఉపేక్ష. యను నీయేడును హృదయమున నాటుకొని వికసించునటుల సర్వప్రయత్నములొనర్చుఁడని బుద్ధభగవానుఁడనియెను.

౧౩ చతురార్యసత్యములు:—
(౧) దుఃఖము- జగత్తు దుఃఖముయమనుట.
(౨) దుఃఖసముదయము - దుఃఖము

సకు జాతి జరా మరణములు కారణమనుట.

(3) దుఃఖనిరోధము- అర్హ విధులచే దుఃఖమును నిరోధించుట నభ్యాస మొనర్చుట.

(౪) దుఃఖనిరోధగామినీవ్రతిపదము- దుఃఖకారణములను పూర్తిగ నడచగవ్రొక్కుట నశింపజేయుట.

౧౪ ఆర్యాస్తాంగమార్గము-౧ సమ్యక్సమీ, ౨ సమ్యక్సంకల్పము, 3 సమ్యక్వాక్యము, ౪ సమ్యక్కర్మము. ౫ సమ్యగీవనము, ౬ సమ్యక్వాప్యాయామము, ౭ సమ్యక్విచారము, ౮ సమ్యక్సమాధి. ఈ యెన్నిదిము 'ఆర్యాస్తాంగ మార్గము' లనియు, నివి బౌద్ధభిక్షుకర్మము లనియు, వీట్ల నర్హ రీతి సుచరలము చేసిననియు బుద్ధభగవానుఁ డుప దేశించెను.

౧౫ రత్న త్రయము - శరణత్రయము. ౧ బుద్ధభగవానుఁడు, ౨ ఆశ్రమముప దేశించిన బౌద్ధధర్మములు, ౩ బౌద్ధసంఘము. ఈమూటికి 'రత్న త్రయ' మనిపేరు. మఱియు "బుద్ధం శరణా గచ్ఛామి" (బుద్ధులశరణు పొందుచున్నాను.) ౨ "ధర్మం శరణా గచ్ఛామి" (బౌద్ధధర్మము శరణు పొందుచున్నాను) ౩ "సంఘం శరణా గచ్ఛామి" (బౌద్ధసంఘమును శరణు పొందుచున్నాను) అని తాను పై మూడింటిని శరణొందుట శరణాశ్రయ మని బౌద్ధగ్రంథము లందు చెప్పబడినది.

౧౬ బంధత్రయము- ౧ ఆగామిబంధము, (భవిష్యత్కర్మము. అనఁగా ముందు తానొనర్చునున్న పనులఫలమని భావము). ౨ సంచిత కర్మబంధము. (వర్తమానమున తానొనర్చు పనులఫల మని భావము). ౩ ప్రాకల్పకర్మము. (వెనుక తానొనర్చిన పనులఫల మని భావము). ఈమూడును బంధత్రయమని బుద్ధభగవానుఁ డనియెను.

౧౭ దశాచతుష్టయము-(అనుభవింపవలసిన యవస్థలు).

(౧) సోతాపన్నదశ- (జననమరణప్రవాహమునఁ బడియుండి, ఈదుకొనుచుండురీతిని ప్రాయత్నము లొనర్చుచు, నిర్వాణము నందు లోపున ఏడుజన్మము లెత్తవలయునను నిబంధనము).

(౨) సకదాగామిదశ- (పిదప నాతఁడు మానవులందుఁగాని దేవతలందుఁ గాని వేఱొక సారి జన్మింపవలయునను నిబంధనము).

(3) అనాగామిదశ-(పిదప నాతఁడు బ్రాహ్మణుఁడై (అజ్ఞానిగ) యొకజన్మము నెత్తవలయు ననునిబంధనము.)

(౪) అర్హ తదశ (పిదప నాతఁడు నిర్వాణ పథమునకుఁ దగ్గరగ నధిగమింపనుండునవస్థకు అర్హ తదశయని పేరు).

ఇవి బౌద్ధాచార్యుఁడగు భిక్షువు నిర్వాణము జేయుటకుఁ బూర్వ మనుభవించు నని బుద్ధ భగవానుఁ డనియెను.

౧౮ చత్వారింశతి కర్మస్థానములు- కృత్సన్ని కర్మస్థానములు పది. అశుభకర్మస్థానములు పది. అనుస్మృతికర్మస్థానములు పది. బ్రహ్మవిహార కర్మస్థానములునాలుగు. అరూప్యకర్మస్థానములు నాలుగు. సంజాకర్మస్థాన మొకటి. వ్యవస్థాకర్మ స్థాన మొకటి.

౧౯ దశానుస్మృతులు- ౧ బుద్ధానుస్మృతి, ౨ ధర్మానుస్మృతి, ౩ సంఘానుస్మృతి, ౪ శీలానుస్మృతి, ౫ త్యాగానుస్మృతి, ౬ దేవతానుస్మృతి, ౭ మరణానుస్మృతి, ౮ కాయగతానుస్మృతి, ౯ అనాపాన (అనఁగా ఉచ్చాస నిశ్వాస) స్మృతి, ౧౦ ఉపశమానుస్మృతి. ఇవి కర్మస్థానములలోని వనియు (విశుద్ధమార్గములు), ఇందు బుద్ధానుస్మృతి, ధర్మానుస్మృతి, సంఘానుస్మృతులు మూఁడు ప్రధానము లనియు బుద్ధభగవానుఁ డనెను. (అనుస్మృతి యను స్మరణము లేక జ్ఞాపకము).

౨౦ బుద్ధులు వెక్కండ్రు కలరనియు, వారికి తదాగతు లనియు, బుద్ధులు తత్త్వవేత్తల, జిన దేవులు, బోధిసత్వులు, గురూత్తములు, బుద్ధ దేవులు, అర్హతులు, ఆర్యులు, భగవానులు అనిపేర్లు గలవనియుఁ జెప్పఁబడినవి.

బురదగుంటలోనిపంది వలె-(ఆంధ్ర లోకోక్తి).

బురదలోని కుమ్మరిపురుగు వలె- కుమ్మరిపురుగునకు బురదలో నున్నను బంక మన్నైనను అంటదు. (ఆంధ్రోలోకోక్తి.)

బుఱ్ఱకొకగుణము జిహ్వకొకరుచి - (ఆంధ్రోలోకోక్తి.)

బుఱ్ఱకొకగుణము ముఖమునకొక రూపు— (ఒకగుణమనియు ఒకరుచియనియు భావము.) (ఆంధ్రోలోకోక్తి.)

బుల్ (Bull) — వాణిజ్యసంబంధ పరి భాషాపదము. ముందు ధర హెచ్చు కా గలదనునీరీక్షణచేసివాటాలను కొని (లేక కొన కంట్రాక్టు చేసికొని), అట్లు ధర లేచిన పిదప లాభములఁ బడయువర్తకుఁడు. ఈతనిలెక్కలకు 'Bull accounts' అనెదరు.

బులాండ్ షహర్ — (ఉచ్చనగరము చూడుఁడు.)

బుల్ డాగ్ కుక్క (Bull dog)— ఇది బ్రిటీషు దేశపుకుక్క యందురు. కీ. వె. ౧౮ శతాబ్దము వఱకు Bull fights యం దుప యోగపడుచుండుట నాపేరాయెనఁట. ఈ జాతి కుక్కలు కావలికేఁ బనికిరాని వందురు. బుఱ్ఱ పెద్దదియు మూతి పొట్టిదియుగనుంట దీనిలక్షణము.

ఈజాతికలహాపీయత్వము నానాటికి చాల తగ్గిపోయినను తలపై చేయివైచిన తప్పక కఱచుట మామూలె నదఁట.

బుల్లర్ శాఖ క్షత్రియులు—(ప్రమాద శాఖ క్షత్రియులు చూడుఁడు).

బుల్లియన్ (Bullion)— వెండి గాని, బంగారము గాని వ రక్షసందర్భమునకుఁ జేయఁ బడు నాకారమునకు బుల్లియన్ అనుపేరు వాడుదురు.

ఇటుకలయాకారముగ నొనర్చినదిబుల్లియన్ అనంబడుచుండును. ఇది కలీలేని పరిశుద్ధమగు లోహమని తలంపఁబడుచున్నది.

నగలుగాఁ గాని నాణెములుగాఁగాని చేయ బడిన వెండిబంగారములను బులియన్ అనరు.

బుల్లెటిన్ (Bulletin)— యథార్థముగు వార్తలను దెలుపువత్తముల కీపేరు వాడుచున్నారు. Proclamation Dispatch అని భావము. ఇందు Bulla యనిన సిక్కాముద్ర (Seal) అనియర్థము. ప్రకటనీయమగు యథార్థవత్తమని తాత్పర్యము

బుషాహీరు సంస్థానము — పంజాబు లోని బ్రిటీషురక్షిత సంస్థానములు ౩౪ లో నొకటి. సట్లెజి (శతధృ) నది దీనిగుండా నడుచును. బుషాహీరు రాజధాని. ఇది కొండల రాజ్యము.

బూందీపురము — రాజపుత్రస్థానము. సందలి బూందీసంస్థానపు రాజధానీపురము. అజ్మీరునుండి నూఱుమైళ్ల దూరమునను కోటా నుండి ఇరువదిమైళ్ల దూరమునను ఉనంకొండల లోవయం దున్నది. ఆలోవకు ఒకేమార్గముగ నున్న రెండువర్వతపంక్తులు సమీపించుమూలను. నాలువందలగజముల వెడలుపుగల ప్రదేశమున బూందీపట్టణమునుజుట్టిన దుర్గద్వారము (ఏనుఁగుల దర్వాజా) నుండి ప్రారంభమై లోవలో పట్టణము కలదు. ఇచట పురమును జుట్టియున్న దుర్గద్వారము జేరుదనుక పట్టణమున్నజాడయే కానరాదు. లోవను జుట్టియున్న కొండలవర్గునలు మహారణ్య మయములుగను, భయంకర

క్రూరమృగ నివాసములుగను నుండుటచే రక్షణకై యిట్టితావునం దాది నీదుర్గము నిర్మింపఁ బడియుండనోవు.

ఈ తావు (రెండుకొండలనడుమ దుర్గద్వారమున కెదుటనున్న ఒకపాటి బయలుప్రదేశము) నకు చౌగాన్ అని పేరు. తొలింట నీలోవయంతయు మైనాజాతిదొంగల వశమునం దుండెడిది. (తేజదశిమి చూడుఁడు). వీరు దోచిడిగాండు. ఈప్రాంతముల వీరిభయ మధికము. వీరిని జయించి చౌహా (చతుర్హస్త) శాఖకు త్రియ కు లోంసు డని చెప్పఁబడిన భారవంశస్థుడగు రావుదేవ భూపతి ఈలోవనుండి వీరిని దఱిమివైచి తనరాజధాని నిండే ఏర్పఱచుకొని పురమునుజుట్టి దుర్గమును గట్టి దాని కామైనాజాతి ప్రధాననాయకుడగు బూదీ యనువానిపే రిడెనఁట. అందొకకొండపై నదివఱకేయుండిన తారాఘడమను పర్వతనదుర్గమును తనరక్షకసైన్యస్థానముగ నమర్చి ఆకొండపక్క నేటాలుప్రదేశమునందు దిగువనుండి ఒకటికన్న నొకటి ఎత్తుగనుండునట్లు ఏర్పఱుపఁబడిన సమతలప్రదేశముల తనప్రాసాదనిర్మాణ మొనర్ప నారంభించెను. తరువాతిమహారాజులు సమతలప్రదేశముల (Terrace) వేర్వేరుప్రాసాదములు కట్ట నానాటికి మైనాదొంగలతారాఘడమున కింతుమించుగాఁ జేరునంతటి దయ్యెను. బూందీలోన సముద్రపునీటిమట్టముపై ౧౪౦౦అడుగుల ఎత్తున నున్నది.

ఈనిర్మాత హారవంశపు పుడవప్రభువు క్రీ. వె. ౧౩౦౦ కాలమువాడఁట. కొండఱు పదునూర్లవశకాబ్దపు మధ్య కాలమువఱ కుండిన వాఁడందురు. అగ్బరుచక్రొర్తికాలమున వీరికి ౧౫౫౪లో ఆయనతో సంధి నడిచెనఁట. ఒకప్పుడు రావుబుద్దింగ్ అను బూందీమహా

రాజునకును జైపూర్ జయసింగుమహారాజునకును గలహముగల్గి సంగరమున నోడి బూందీనృపాలుఁడు తనకోటను వీడి పాటిపోయెనఁట. పిదప నాతనిసుతుడగు ఉమేద్దింగునృపాలుఁడు తిరుగ ముట్టడించి ౧౭౪౯లో బూందీ నాక్రొమించెనఁట. వారినంతటి (హారవంశపుక్షత్రియులే) నేటికిని భూపతులై యున్నారు.

ఇచటి యాయుధశాల రాజపుత్రస్థానమున గొప్పది యందురు. చిత్రశాల యొకటి ౧౭౪౯లో ఉమేద్దింగుమహారాజునాఁడు కట్టఁబడి పురమునకు రెండుమైళ్ళదూరమునందున మిక్కిలుకారుబురుజుభవనము (ఆభూపతి తపస్థలము), పూల్ సాగరము, హిందోళీ (ఉయ్యెల) భవనము, నవాల్ సింగుమహారాజు తొవ్విచ్చిన నవాల్సాగరము, జైత్సింగుమహారాజు తొవ్విచ్చిన జైత్సాగరము, నతవత్ జీ మహారాజు కట్టించిన తూర్పుద్వారమున కవ్వలనున్న బావూరి యనంబడు దిగుడుబావి, ఉమేద్దింగు మహారాజు పూజించిన గొప్ప ఆంజనేయవిగ్రహము నిచట జూడఁదగిన వింతలు.

బూందీసంస్థానము ఇండియాదేశమందలి రాజపుటానా ఏజన్సీలోని బ్రిటీషు రక్షితసంస్థానము లిరువదింటిలో నొకరాజపుత్ర సంస్థానము. (రాజపుటానాఏజన్సీచూడుఁడు) బూందీపురము రాజధాని.

బూడావెస్టునగరము — (హంకేరీ దేశముచూడుఁడు.)

బూడిదలోపోసినపన్నీరు — (ఆంధ్రలోకోక్తి).

బూతపిల్లిగడ్డ—ఇది పూత మనంబడు నొకజాతి అడవిపిల్లి శరీరాంగ మనియు, ఇందు సువాసనగలదనియు నందురు. పసిబాలుర కరగఁదీసి పట్టిన పెక్కురోగములు, రొంపలు,

జ్వరములు నివారించును. దీని నేవవలన అతి సారము, తలనొప్పి, తాపము, వాతము, శ్లేష్మము తగ్గునందురు. పిల్లలతల్లులు తమకడ దీనినితప్పక యుంచుకొందురు. కొందఱు మంచి గండముతో నరగఁదీసి మేనఁ బూసికొందు రని తెలియుచున్నది.

బూతులబుంగ— బుంగయనిన బుట్ట యనియర్థము. పగ్గినంగింతుతఱి నాడఁదగని (బూతు) మాటల నాడుచుండువానిని హేతు ముగ బూతులబుంగ యనుచుందురు. కాని నిజముగ బుంగ మాత్రముకాదు.

బూ (భూ) శనగ

బూరుగ(దూది) చెట్టు—*La. Bombax Malabaricum, Bombax Heptaphylla.* ఆంగ్ల Silk cotton tree. సం. చిరజీవీ, నిర్లంఘస్వా, శాల్మలః, శాల్మలీ, ఆపూరణి, కంటకారీ, కుక్కుటీ, కుకూటీ, తూలినీ, తూలిఫలా, దీర్ఘాయుః, దురారోహః (ముళ్ళబూరుగ), కడలా, పిచ్చిలా, పూరణీ, బహువీర్యః, మోచా, మోచనీ, మోచాఖ్యః, యమదుఃఖిః, రక్తపుష్పా, రక్తోత్పలః, శాల్మలకః, శాల్మలీ, స్థిరాయుః. కొందఱు బభ్రోజ యనియు వాడిరి.

బూరుగుచెట్టయందు ముండ్లుగలవి, ముండ్లు లేనివి యని రెండుభేదములు కలవు. ఈ రెండును తెల్లనిపూవులు పూచునది, ఎఱ్ఱనిపూవులు పూచునది యని తిరుగ ద్వివిధము. వీట్లలో సీమజాతి, దేశవాళీజాతి యనియు భేదములు కలవు. దేశవాళీజాతిచెట్టు వలముగను, సీమ జాతి నన్నముగను ఎదుగును. ముండ్లుగలజాతి యు, తెల్లపూవులు పూచుజాతియు నిందు శ్లేష్మ మని ఆయు ర్వేదవైద్యు లందురు. బూరుగుచెట్టు ముఖ్యోపయోగము బూరుగ దూదికొఱకే.

ఇది పత్తిదూదికన్న చాల మెత్తగ నుండును. కావున సాఘ్యాభిలాషులచే నెక్కువ యాదరణ మందుచు పఱువులు, దిండ్లు, తలగడలు మొద లగువాట్ల నుంచఁబడుచుండును. దాని విలువ గల్గి యున్నవి.

బూరుగచెక్క రసకషాయములు వేడియు, నించుకపైత్యముజేసి, విరేచనబద్ధము గల్గించి, మూత్రమును వెడలించు ననియు, ఉబ్బు రోగము, గజ్జి, జ్వరదోషము, నెత్తురుగడ్డలు, రక్తపైత్యము, రక్తశ్లేష్మము, వాతము, వినర్పి, క్షయ నివారించు ననియు, అతిమూత్రము నడంచు ననియు, శుక్లవృద్ధి, దేహపుష్టి గల్గించు ననియుఁ జెప్పఁబడినది. గుప్పెడలావై పూవులు పూయకుండినతఱి, లేతచెట్టువేఱు ఇనుము తగులకుండఁ దీసి విఱచి ముక్కలుచేసి నీడ నెండించి గంధముతీసి ఆరించి చూరముచేసి పటికపంచదారతోఁ గల్పి లోని కిచ్చిన ధాతు పుష్టిచేసి మూత్రముతో నిందియముపడుట స్వప్నస్థలనరోగముల నద్భుతముగ నివారించి పైత్యవిరేచనములు, రక్తవిరేచనములు ఆఁపి నిక్రాక, బిడలుమంటనివారించుననిచెప్పఁబడినది. బూరుగవేఱునకుఁ గంటుపెట్టి, కాఱిననీరు పట్టి తీసి దానిని నేవించిన నించుక వాతముజేసి మూత్రము నెక్కువజేసి దేహపుష్టి, వీర్యవృద్ధి గల్గించి, స్త్రీల రక్తకుసుమరోగము, రక్తకాస, రక్తదోషము, రక్తపైత్యము, వాపులు, నర్పిరో గము నివారించు నని చెప్పఁబడినది.

బూరుగపూవులందు వాతపైత్యముల నివారించి మేహశాంతి గల్గించి గ్రహణీ కట్టుగుణము కల దనియు, బూరుగబంకయందు గ్రహణి, స్త్రీల కుసుమరోగము నివారించి, మేహవాత ములు శమింపఁజేసి వీర్యవృద్ధి, వీర్యఘటత్వము వీర్యస్తంభనము గల్గించుగుణము గలదనియు నందురు.

బృందావనము--(అరణ్యములు చూ.)

బృందావనమహాలాద్యానము —

మైసూరురాజ్యము ఉద్యానవనములకు జేరందినది. అందు కృష్ణరాజసాగరముకొరకు కావేరీనది కడముగ కుడివైపున బెలగులగ్రామము, ఎడమవైపున కన్నంబాడిగ్రామముల నడుమ నిర్మింపబడిన జలస్తంభననిర్మాణము (Dam) కడనే ఆసీతినదుపాయమున నిర్మింపబడిన బృందావనమహాలాద్యానవన మగ్గరణ్యమని చెప్పనొప్పను. ఇది యెత్తగుతావు. ఒక ప్రక్కను అంతరాయములుగ నమతలన దేశములఁ జేసి వాటియందు పూలమళ్లు (Flower Beds), జల్దృష్టతంత్రములు (Fountains), విగ్రహములు అమర్చి యున్నారు. ఇట్టితోటల కాంగమున 'Terraced Gardens' అనెదరు. రాతులందు రంగురంగుల విద్యుద్దీపకళికలను వేర్వేరురంగులకాంతులతో బౌత్తానాజలము లెగురుచు, దీపావళియందురంగులు మాటుతీతీతమజలమురంగులమార్పుల జూపుచు, చూచువారలకు వినోదమెగాక యచ్చెరువగుల్పెడిని.

ప్రధానముఖద్వారమునుండి నాలుగు ఫర్షాంగులదూర మరిగిన క్రిందికిఁ బూదోటలోనికి దిగు సోపానపంక్తి కలదు. కొంత దిగినతోడనే సోపానమార్గము రెండుగఁ జేలి, ఇరుదెసలకు దిగుతావు (నడుమ)నందు కావేరీ (నదీదేవత) దేవివిగ్రహ మెడడుగులయెత్తుగలది కలదు. అద్దానిపాదములనుండి చిన్నజలధార లుద్భవించి, సన్నముగ బాటుచు నొకవృత్తకుండంబునఁ జేరుట ప్రదర్శింపఁ బడినది. అటుకఁ గొంత దూరమున నొక మరుగుప్రదేశమున యకావ్వనసౌందర్యవతి యగు నొకస్త్రీవిగ్రహమును, దానింజూచి భ్రమజెందక నిలువబడి యుండు విరాగివిగ్రహమును ప్రతిష్ఠింపఁబడినవి. వీటలచయిత మైసూరురాజ్యనివాసి యగు సిద్ధలింగస్వామి యని యట చెక్కఁబడినది.

ఈ అంతరాయపుంబూదోట లన్నింటికి నిలువునను అడ్డమునను పూరితజలమార్గములగు కాలువలు, నడుమనడుమ జల్దృష్టతయంత్ర చిత్రములు, నడుచుటకు, విశాలములగు బాటలు, ఇరుదెసల ఛాయావృక్షములు, ప్రక్కల పూలమళ్ళు, కూర్చుండుటకు అర్హములశిలావేదికలు మొదలగునలంకారములు నిండియున్నవి. వీటివని యద్భుతమై తోచెడిని. అహలారాత్రము లొకేరితిని జలముల నెగురఁగొట్టి జల్దృష్టతయంత్రములవంత రాతులందు రంగులతో నినుమడించుయంట చూడఁదగినదే కాని వ్రాయ శక్యము గాదు.

దీనిచక్కఁదనముఁజూడ పెక్కు దేశములవారరుదెంచి చూచిపోవుచు మెచ్చుకొనుచుంటుంది ప్రపంచమున వింతలలోఁ జెప్పఁదగియుండు నేమో యనిపించెడిని. వచ్చినవారలనదుపాయమునకు వసతిగృహములు, హెలాటళ్ళు, అంగడలు మొదలగునేర్పాటులు కలవు.

మైసూరునుండి వచ్చు బాట నదియొడ్డుననే ముగియును. డాము నంటియె డైనుండి ముందున కరుగుతే నొక దెస నిర్బంధితజలములు, వేరొక దెస మహాలాద్యానాంత రాయములు వింత గొల్పెడిని. ముఖద్వారముకడనే త్రవ్వటయందు బయల్పడిన శిలాఫలకశాసన మమర్పబడినది. దానిప్రాముఖ్య మేమియు లేకున్నను క్రీ. వె. ౧౭౧-౨-౧౭౯౯ ఈ రాజ్యమేలిన టిప్పసుల్తాని టిప్పినిర్మాణముల ప్రాముఖ్యము నెఱిగియుండెనని మాత్రము తెలియఁగలదు.

భరత దేశపు డాములలో రెండవదిగఁ జెప్పఁబడిన యాజలస్తంభననిర్మాణము ౨౦౬౬ గజముల రెండడుగులపొడ వనియు, ౧౪౦ అడుగులయెత్తనియుఁ జెప్పఁబడినది. ఇది ఆపిననీరు నదియం దేబది చతురపుమైళ్ళ ప్రదేశమున నిలుచుననియు, అయ్యది ౪౮౦౦౦ మిలియనుల

ఘనపుటడుగుల పరిమాణ మగుననియు లెక్కించుచున్నారు. దీనినుండి వెల్పుడు ముఖ్యవ్యవసాయకుల్య యగు ఇర్విన్ నాలుక మైశ్లదనుక మొరకపల్లములగుండా నడిచి, మొరక ప్రదేశముగు మాండ్య తాలూకానంతటిని దడుపుచు దీని వేర్వేరుతావులనుండి ఏర్పడి, ౨౦౦ మైళ్ళ పొడవు గల పిల్లకాలువలు పెక్కు పొలములకు బాట, మొత్తమున ౧౨౦౦౦౦ యకరములు తడుపుచు, చెఱుకు, పరి మొదలగుపంటల కగుటయె గాక నదియందుదిగువ నేఁబదిమైళ్ళ దూరముననున్న శివసముద్రజలపాత విద్యుచ్ఛక్తిస్థానమున కధికముగనీటి నొసంగుచు, తొల్లింటి పదివేలకన్న నింక నధికముగముప్పదియాఱువేల హార్సుపవరు (శక్తి) నధికపఱచుచున్నదని చెప్పఁబడినది.

బృహత్కథ—ఇది గుణాధ్యవర్తయను వానిచే పైశాచీలిపియందు వాయుఁబడిన ఒక యుద్గ్రంథము. దీనిని గుణాధ్యున కెఱిగించి, కాణభూతి యను నొక ప్రమురుఁడు శాపవిమోచనము నొందెననియు, పుష్పదంతుఁడు (వరురుచి) ఈకథనుకాణభూతి కెఱిగించి తనశాపము నుండి విముక్తి జెందె ననియు, బృహత్కథను ఏడులక్షల గ్రంథముగ మహారణ్య మధ్యమునందు తన గ్రంథమును విద్యాధరు లపహరింపకుండుటకును, అరణ్యములో పిరా దొర కమిని స్వరక్తముచే నేఁడులక్షల గ్రంథముగా పైశాచీలిపియందు వ్రాసి, తనభటుల (పిశాచ రూపుల)చే అప్పడు తమ దేశమును పాలించుచున్న శాతవాహనునియొద్దకు పంపె ననియు, ఆరాజ గ్రంథము పిశాచలిపియందు వ్రాయఁబడి యుండుటచేతను, మనుష్యుల క్షము సిరాగా నుపయోగించి లిఖింపఁబడుటచేతను, పిశాచ రూపములతో నున్న భటులచే తనయొద్దకు పంపబడుటచేతను, దానిని కృతించుట కంగీకరింపక నిరాకరించి యాభటులను పరిభవించె ననియు,

రా జిట్లు తానింత శ్రమనొంది వ్రాసిన గ్రంథమును తృణీకరించి త న్నవమానపఱచుటకు స్వాభిమానపరుఁ డగు గుణాధ్యుఁడు సహింపఁజాలక, తనశాపమోక్షమునందు ఆశాభంగము కలిగినవాఁడై, ఆ గ్రంథము నాశనము చేయుటకు నిశ్చయించి, కష్టపడి వ్రాసిన గ్రంథమునందుఁ గల యభిమానముచే గ్రంథనిర్మూలనము చేయుటకు ముందు తనశిష్యులకై నను వినిపింపవలయునని యెంచి, ఒక్కొక్కలక్ష గ్రంథము చదువుట పూర్తికాఁగానే దాని నగ్నిలోఁ బడవైచి దగ్ధముచేయుట కారంభించె ననియు, అతఁ డా గ్రంథము నట్లు చదువుచుండఁగా నాయరణ్యములోని పశుపత్యౌదులువచ్చి వినుచు, గ్రంథము వినుటయందలి యభిరుచిచేపరవశత్వము నొంది, ఆహారవిహారములమాట మఱచి, నిలువుగ వాని చుట్టును నిలిచి తదేక చిత్తముతో నా గ్రంథము వినుచుండెననియు ఆ గ్రంథమునందే చెప్పఁబడి యున్నది.

ఇట్లు నొన్ని దినములు గడచెనట. శాతవాహనునిశరీరమునం దస్వస్థతకలిగి దినదినము నీరసించిపోవుచుండె నట. రాజవెద్యులు వచ్చి రాజుగారిశరీరస్థితి పరీక్షించి యాయస్వస్థతకుఁ గారణము నీరసస్యగమాంసభక్షణము గాక మఱియొండు కాదని దృఢముగాఁజెప్పి రట. అందుపైని రాజుగారు తమకు మాంసమును తెచ్చియిచ్చుకొర్రాతకులను రావించి, నీరస మృగమాంసమును పంపుటక కారణ మేమని వానిని ప్రశ్నించి బెదరింప, వారు అరణ్యములో జరిగినవిధమంతయు విన్నవించిరి. వెంటనే రాజు మంత్రీసానుంతులతో సపరివారముగా బారులు దేటి ఆస్థలమునకుఁబోయి చూడఁగా గుణాధ్యుఁడుతన గ్రంథముచదివియచ్చటిపశుపత్యౌదులకు వినిపించుచు, ఒక్కొక్కలక్ష పూర్తియైన వెంటనే యగ్ని హోమముని కాహుతిచేయు

చుండెను. అప్పటికే యాఱులకుల గ్రంథము దహింపబడినదనియుఁ గూడ నందే చెప్పబడియున్నది.

బృహత్కథ భూమియందు స్థాపింపవలయునని యెంచి తనయొద్దకు గుణాఙ్ఘ్రీడిదివఱకు పంపియుండినగ్రంథ మిదియేయని విని, రాజు తనదోషమునకు పశ్చాత్తప్తుఁడయి అప్పటికి శేపించియున్న యాలక్ష్యగ్రంథమును సరవాహనదత్తచరిత్రమును దానిని శాతంహనుఁడు గ్రహించెనట. వెంటనే గుణాఙ్ఘ్రీఁడు శాపవిముక్తుఁడయ్యెనట.

ఈ గాథయందలిసత్య మెట్లున్నను అనేకములగు పురాణగాథలతోడను, ప్రాచీనకథలతోడను గూడిన కథానకములు సహస్రసంఖ్యాకము లీబృహత్కథయందుఁ గలవు. ఈగ్రంథ మిటీవల పాశ్చాత్యభాషలలో ప్రధానములయిన వానిలోని భాషాంతరీకరింపఁబడుటయే యీ గ్రంథోత్కృష్టతను ధృవపఱచుచున్నది. ప్రాచీనకవియగు కాళిదాసు మాళవికాగ్నిమిత్రము, రత్నావళి మొదలగునాటకముల యితీవృత్తము లీబృహత్కథనుండియే సంగ్రహింపఁ బడినట్లు కొంతమందిపరిశోధకుల యభిప్రాయము. సింధు బాదుకథకు బృహత్కథయే ప్రాతిపదికనుని ప్రాచీనచరిత్రపరిశోధకులగువిల్సన్, మాల్కోమ్ మొదలగువారు చెప్పుచున్నారు.

(Sir John Malcolm, the celebrated historian of the past says; "Those who rank the highest among the eastern nations for genius have employed their talents in works of fiction and have added do the moral lessons they desired to convey so much of grace and ornament that their volumes have

found Curreney in every nation of the world, for instance (1) The Katha Sarithsagar (Bruhatkadha) (2) The Vital Panchavimsati (3) The Simhasena Dwatrimisati (4) The Suka Saptati. The first of these works is a translation of Brihatkadha in the Pisachi Language and was translated for the amusement & instruction of Sri Harsha of Kashmir by the order of his grand mother Suryavati who became Sati in 1093 A. D.)

కథాసరితాగరము నాల్గవసంపుటమునందు ఓడ పగిలిపోగా సముద్రములో పడిపోయిన యొక పురుషుఁడు సుడిగుండములో పడినట్టును, అందునుండి యొక మఱ్ఱియూడ (The pendulous root of Ficus Indica) పట్టుకొని పైకి లేచినట్లును వర్ణింపఁబడియున్నది. Popes Odyssey XII సంపుటము 101, 104 పుటలలో యూరిసస్ సుడిగుండమునుండి పైకెగిరి Fig వృక్షముయొక్క శాఖను పట్టుకొని బయటఁబడినట్లు వర్ణింపఁబడి యున్నది. ఐరోపా ఖండపు అత్తిచెట్టు (Fig tree) కొమ్మలకన్న ఇండియా దేశపు మఱ్ఱిచెట్టుయూడలె తప్పించుకొనుటకు అందుబడిలో నుండుటచే ఇది యిండియా దేశపు మఱ్ఱిచెట్టెగాని సిసిలీదీర్ఘమునందలి మేకిచెట్టెగాదని చెప్పి విల్సన్ పండితుఁడు బృహత్కథయొక్క ప్రాచీనతను సిద్ధాంతీకరించెను.

పైశాచీలిపియందు వ్రాయఁబడిన యీ బృహత్కథ యొక్క సంస్కృత భాషాంతరీకరణమే కథాసరితాగరము. దీనిని కీ॥ శే॥ వేదము వేంకటరాయశాస్త్రిగారు సులభమైన తెలుఁగు గద్యకావ్యముగ రచించిరి.

